



HP Officejet Pro 6830

用户指南

版权信息

© 2014 版权所有 Hewlett-Packard Development Company, L.P.

2014 年 7 月, 第 1 版

Hewlett-Packard 公司通告

本文档包含的信息如有更改, 恕不另行通知。

保留所有权利。除非版权法允许, 否则在未经 Hewlett-Packard 预先书面许可的情况下, 严禁转载、改编或翻译本手册的内容。

HP 产品和服务附带的正式担保声明中规定的担保是该产品和服务享有的唯一担保。本文中的任何信息均不构成额外的保修条款。HP 对于本文中所包含的技术或编辑错误、遗漏概不负责。

声明

Microsoft、Windows、Windows XP、Windows Vista、Windows 7、Windows 8 和 Windows 8.1 是 Microsoft Corporation 在美国的注册商标。

ENERGY STAR 和 ENERGY STAR 标记是美国政府的注册商标。

Mac、OS X 和 AirPrint 是 Apple Inc. 在美国和其它国家/地区的注册商标。

安全信息



使用本产品时，请始终遵守基本的安全防范措施，以降低导致火灾或电击伤害的危险。

1. 请阅读并理解本打印机随附文档中的所有说明。
2. 留意产品上标出的所有警告和说明。
3. 清洁产品前，请从墙上的插座中拔下插头。
4. 不要在离水近的地方或淋湿时安装或使用本产品。
5. 将产品安放在平稳的桌面上。
6. 请将本产品安装在具有保护措施的场所，以免因有人踩到电源线或被电源线绊倒而损坏电源线。
7. 如果本产品没有正常运行，请参阅[解决问题](#)。
8. 禁止用户维修产品内部的部件。有关维修事宜，请联系合格的维修人员。

目录

| | |
|---|-----------|
| 1 如何操作? | 1 |
| 2 使用入门 | 2 |
| 辅助功能 | 2 |
| HP EcoSolutions (HP 与环境) | 2 |
| 管理电源 | 3 |
| 节约打印耗材 | 3 |
| 了解打印机部件 | 3 |
| 前视图 | 4 |
| 打印耗材区域 | 5 |
| 后视图 | 5 |
| 使用打印机控制面板 | 6 |
| 按钮和指示灯概览 | 6 |
| 控制面板显示屏图标 | 6 |
| 更改打印机设置 | 7 |
| 纸张基础知识 | 8 |
| 推荐用于打印作业的纸张 | 8 |
| 订购 HP 纸张耗材 | 9 |
| 选择和使用纸张的技巧 | 10 |
| 装入纸张 | 10 |
| 将原件放到扫描仪玻璃板上 | 15 |
| 将原件放入送纸器 | 15 |
| 插入一个 USB 闪存盘 | 16 |
| 更新打印机 | 16 |
| 打开 HP 打印机软件 (Windows) | 17 |
| 关闭打印机 | 17 |
| 3 打印 | 18 |
| 打印文档 | 18 |
| 打印小册子 | 19 |
| 在信封上打印 | 20 |
| 打印照片 | 21 |
| 在特殊纸张和自定义尺寸纸张上打印 | 23 |
| 两面打印 (双面打印) | 25 |
| 使用最大 dpi 进行打印 | 25 |

| | |
|-------------------------|-----------|
| 关于成功打印的提示 | 26 |
| 使用 AirPrint™ 进行打印 | 29 |
| 4 复印和扫描 | 30 |
| 复印 | 30 |
| 扫描 | 30 |
| 扫描到计算机 | 31 |
| 扫描到存储设备 | 32 |
| 扫描至电子邮件 | 32 |
| 设置扫描到电子邮件 | 33 |
| 使用扫描到电子邮件 | 33 |
| 更改帐户设置 | 34 |
| 使用 Webscan 进行扫描 | 34 |
| 将文档扫描为可编辑的文本 | 35 |
| 将文档扫描为可编辑文本 | 35 |
| 将文档扫描为可编辑的文本的准则 | 36 |
| 5 传真 | 37 |
| 发送传真 | 37 |
| 发送标准传真 | 37 |
| 从计算机中发送标准传真 | 38 |
| 通过电话发送传真 | 38 |
| 使用监听拨号发送传真 | 39 |
| 从内存发送传真 | 39 |
| 向多个收件人发送传真 | 40 |
| 以纠错模式发送传真 | 40 |
| 接收传真 | 41 |
| 手动接收传真 | 41 |
| 设置备份传真 | 42 |
| 重新打印内存中收到的传真 | 42 |
| 将传真转发到其它号码 | 43 |
| 自动缩小收到的传真 | 43 |
| 阻止不想接收的传真号码 | 43 |
| 使用 HP 数码传真接收传真 | 44 |
| HP 数码传真要求 | 45 |
| 激活 HP 数码传真 | 45 |
| 修改 HP 数码传真设置 | 45 |
| 设置电话簿联系人 | 46 |
| 设置和更改电话簿联系人 | 46 |

| | |
|-----------------------|-----------|
| 设置和更改电话簿联系人组 | 47 |
| 删除电话簿联系人 | 48 |
| 打印电话簿联系人列表 | 48 |
| 更改传真设置 | 48 |
| 配置传真标题 | 49 |
| 设置应答模式（自动应答） | 49 |
| 设置应答前的响铃次数 | 49 |
| 将应答响铃模式更改为特殊响铃 | 50 |
| 设置拨号类型 | 50 |
| 设置重拨选项 | 51 |
| 设置传真速度 | 51 |
| 设置传真音量 | 52 |
| 传真和数字电话服务 | 52 |
| Internet 上的传真协议 | 52 |
| 使用报告 | 53 |
| 打印传真确认报告 | 53 |
| 打印传真错误报告 | 54 |
| 打印和查看传真记录 | 54 |
| 清除传真日志 | 54 |
| 打印上一次传真事务的详细信息 | 55 |
| 打印呼叫方 ID 历史记录报告 | 55 |
| 查看呼叫历史记录 | 55 |
| 6 Web 服务 | 56 |
| 何为 Web 服务? | 56 |
| 设置 Web 服务 | 56 |
| 使用 Web 服务 | 57 |
| HP ePrint | 58 |
| HP 打印通 | 58 |
| 删除 Web 服务 | 59 |
| 7 使用墨盒 | 60 |
| 有关墨盒和打印头的信息 | 60 |
| 查看墨水量 | 60 |
| 更换墨盒 | 61 |
| 订购墨盒 | 62 |
| 存放打印耗材 | 63 |
| 匿名使用情况信息存储 | 63 |
| 墨盒保修信息 | 63 |

| | |
|------------------------|-----------|
| 8 网络设置 | 65 |
| 设置无线通信打印机 | 65 |
| 开始前的准备 | 65 |
| 在无线网络上设置打印机 | 65 |
| 更改连接类型 | 66 |
| 测试无线连接 | 67 |
| 打开或关闭打印机的无线功能 | 67 |
| 更改网络设置 | 67 |
| 使用 HP 无线直接功能 | 68 |
| | |
| 9 打印机管理工具 | 71 |
| 工具箱: (Windows) | 71 |
| HP 实用程序 (OS X) | 71 |
| 嵌入式 Web 服务器 | 71 |
| 关于 cookie | 72 |
| 打开嵌入式 Web 服务器 | 72 |
| 控制面板锁 | 72 |
| 无法打开嵌入式 Web 服务器 | 73 |
| | |
| 10 解决问题 | 74 |
| HP 支持 | 74 |
| 注册打印机 | 74 |
| 支持程序 | 75 |
| 获得电子支持 | 75 |
| HP 电话支持 | 75 |
| 致电前 | 75 |
| 电话支持期限 | 76 |
| 支持电话号码 | 76 |
| 电话支持期后 | 76 |
| 从打印机控制面板获取帮助 | 76 |
| 了解打印机报告 | 76 |
| 打印机状态报告 | 76 |
| 网络配置页 | 77 |
| 打印质量报告 | 79 |
| 无线测试报告 | 81 |
| Web 访问报告 | 81 |
| 解决打印机问题 | 81 |
| 解决打印问题 | 82 |
| 解决复印问题 | 84 |

| | |
|--|------------|
| 解决扫描问题 | 85 |
| 解决传真问题 | 88 |
| 传真测试失败 | 89 |
| 显示屏总是显示“电话已摘机” | 92 |
| 打印机在收发传真时出现问题 | 92 |
| 打印机无法接收传真，但可以发送传真 | 94 |
| 打印机不能发送传真，但可以接收传真 | 95 |
| 应答机上录制了传真音 | 95 |
| 打印机自带的电话线不够长 | 95 |
| 计算机无法接收传真（HP 数码传真） | 96 |
| 解决使用 Web 服务遇到的问题 | 96 |
| 解决网络问题 | 96 |
| 一般网络故障的排除 | 97 |
| 无法以无线方式连接打印机 | 97 |
| 维护打印机 | 99 |
| 清洁扫描仪玻璃板 | 100 |
| 清洁外壳 | 100 |
| 清洁送纸器 | 100 |
| 维护打印头和墨盒 | 102 |
| 清除卡纸 | 102 |
| 清洁墨盒托架 | 110 |
| 还原默认值和设置 | 110 |
| 附录 A 技术信息 | 112 |
| 技术规格 | 112 |
| 规范信息 | 115 |
| 规范型号识别码 | 116 |
| FCC 声明 | 116 |
| 韩国用户须知 | 117 |
| 适用于日本用户的 VCCI (Class B) 符合性声明 | 117 |
| 日本用户有关电源线的须知 | 117 |
| 德国的噪音排放声明 | 117 |
| 可视显示屏工作区声明（德国） | 117 |
| 美国电话网络用户须知： FCC 要求 | 118 |
| 加拿大电话网络用户须知 | 119 |
| 欧洲经济区用户须知 | 119 |
| 德国电话网络用户须知 | 120 |
| 澳大利亚有线传真声明 | 120 |
| 欧盟管制通告 | 120 |
| 具有外部 AC 适配器的产品 | 120 |

| | |
|--------------------------------------|------------|
| 具有无线功能的产品 | 120 |
| 欧洲电话网络声明（调制解调器/传真） | 120 |
| 符合性声明 | 121 |
| 无线产品的规范信息 | 122 |
| 所受的射频辐射 | 122 |
| 巴西用户须知 | 122 |
| 加拿大用户须知 | 123 |
| 中国台湾用户须知 | 123 |
| 墨西哥用户须知 | 124 |
| 致日本用户的无线通告 | 124 |
| 环境产品管理计划 | 124 |
| 用纸 | 125 |
| 塑料 | 125 |
| 材料安全数据页 | 125 |
| 回收计划 | 125 |
| HP 喷墨耗材回收计划 | 125 |
| 用户处理废弃设备 | 125 |
| 耗电量 | 125 |
| 化学物质 | 126 |
| 中国台湾的电池处理 | 126 |
| 适用于巴西的电池注意事项 | 126 |
| 加利福尼亚州高氯酸盐材料通知 | 126 |
| 限用物质标记存在条件声明（中国台湾） | 127 |
| 有毒和危险物质表（中国） | 128 |
| 危险品限制规定（乌克兰） | 128 |
| 危险品限制规定（印度） | 128 |
| EPEAT | 128 |
| 中国 SEPA 环保标志用户信息 | 129 |
| 附录 B 其他传真设置 | 130 |
| 设置传真功能（并行电话系统） | 130 |
| 为您的家庭或办公室选择正确的传真设置 | 131 |
| 方案 A：单独的传真线（不接收语音电话） | 132 |
| 方案 B：使用 DSL 设置打印机 | 133 |
| 方案 C：使用 PBX 电话系统或 ISDN 线路设置打印机 | 134 |
| 方案 D：在电话线上有特殊响铃服务时发传真 | 135 |
| 方案 E：语音电话和传真共用一条电话线 | 136 |
| 方案 F：与语音信箱共用语音/传真线 | 137 |
| 方案 G：与计算机调制解调器共用传真线（不接收语音电话） | 138 |
| 设置使用计算机拨号调制解调器的打印机 | 138 |

| | |
|---------------------------------------|-----|
| 设置使用计算机 DSL/ADSL 调制解调器的打印机 | 140 |
| 方案 H: 与计算机调制解调器共用语音/传真线 | 141 |
| 与计算机拨号调制解调器共用语音/传真 | 141 |
| 与计算机 DSL/ADSL 调制解调器共用语音/传真 | 143 |
| 方案 I: 与应答机共享语音/传真线 | 144 |
| 方案 J: 计算机调制解调器和应答机共用语音/传真线 | 146 |
| 与计算机拨号调制解调器和应答机共用语音/传真线 | 146 |
| 与计算机 DSL/ADSL 调制解调器和应答机共用语音/传真线 | 148 |
| 方案 K: 与计算机拨号调制解调器和语音信箱共用语音/传真线 | 150 |
| 测试传真设置 | 151 |
| | |
| 索引 | 159 |

1 如何操作？

- [使用入门](#)
- [打印](#)
- [复印和扫描](#)
- [传真](#)
- [Web 服务](#)
- [使用墨盒](#)
- [解决问题](#)

2 使用入门

本指南提供有关如何使用打印机以及如何解决问题的详细信息。

- [辅助功能](#)
- [HP EcoSolutions \(HP 与环境\)](#)
- [了解打印机部件](#)
- [使用打印机控制面板](#)
- [纸张基础知识](#)
- [装入纸张](#)
- [将原件放到扫描仪玻璃板上](#)
- [将原件放入送纸器](#)
- [插入一个 USB 闪存盘](#)
- [更新打印机](#)
- [打开 HP 打印机软件 \(Windows\)](#)
- [关闭打印机](#)

辅助功能

该打印机提供了许多便于残障人士使用的功能。

视觉辅助功能

通过使用操作系统的辅助功能选项和功能，有视觉缺陷或视力不佳的用户也可以访问打印机附带的 HP 软件。该软件还支持大多数的辅助功能技术，如屏幕阅读程序、盲文阅读程序以及语音文本转换应用程序。HP 软件中的彩色按钮及标签均有简单的文字说明或图标标签，色盲用户可通过这些说明或标签进行相应的操作。

移动辅助功能

行动不便的用户可通过键盘命令执行 HP 软件功能。HP 软件也支持 Windows 辅助功能选项，如“粘滞键”、“切换键”、“筛选键”和“鼠标键”。力量不足或伸展范围有限的用户也可以操作打印机的挡门、按钮、纸盒和纸张宽度导轨。

支持

有关此打印机辅助功能和 HP 对产品辅助功能所作承诺的详细信息，请访问 HP 网站：www.hp.com/accessibility。

有关 Mac OS X 的辅助功能信息，请访问 Apple 网站：www.apple.com/accessibility。

HP EcoSolutions (HP 与环境)

HP 致力于优化产品，帮助您降低对环境造成的影响，并增强您的打印责任意识，不论是在家中还是在办公室，均是如此。

有关 HP 在生产过程中所遵循的环境指导的详细信息，请参阅[环境产品管理计划](http://www.hp.com/ecosolutions)。有关惠普环保计划的详细信息，请访问 www.hp.com/ecosolutions。

- [管理电源](#)
- [节约打印耗材](#)

管理电源

为了节约用电，打印机具有以下功能：

睡眠模式

处于睡眠模式时，会减少电源使用量。打印机在 5 分钟无活动后将会自动进入省电模式。

要更改打印机进入睡眠模式前无活动状态的时长，请执行以下操作：

1. 在打印机控制面板显示屏上，点击 **eco**。
2. 点击**睡眠模式**，然后点击所需的选项。

定时打开/关闭

使用此功能让打印机在选定的日期自动打开或关闭。例如，您可以预定在星期一到星期五的早 8 点打开打印机，晚 8 点关闭打印机。通过使用这种方法，您可以在晚上和周末节省电能。

要安排打开和关闭的日期和时间，请执行以下操作：

1. 在打印机控制面板显示屏上，点击 **eco**。
2. 点击**定时打开/关闭打印机**。
3. 点击所需选项，并按照屏幕上的消息设置关闭和打开打印机的日期和时间。

⚠ 注意：请始终使用**定时关闭**或 （电源按钮）来正常关闭打印机。

如果使用不正确的方法关闭打印机，则墨盒托架可能无法回到正确的位置，从而引起墨盒问题和打印质量问题。

节约打印耗材

要节约打印耗材，如墨水和纸张，请尝试以下建议：

- 通过 HP 环球伙伴计划回收已使用过的原装 HP 墨盒。有关详细信息，请访问 www.hp.com/recycle。
- 通过双面打印以节约纸张使用量。
- 打印 Web 内容时使用 HP 智能打印来节约墨水和纸张。有关详细信息，请访问 www.hp.com/go/smartprint。
- 将打印机驱动程序中的打印质量更改为草稿设置。草稿设置使用的墨水量较少。
- 不要进行不必要的打印头清洁。这会浪费墨水并缩短墨盒的使用寿命。

了解打印机部件

本节包括以下主题：

- [前视图](#)
- [打印耗材区域](#)

- 后视图

前视图

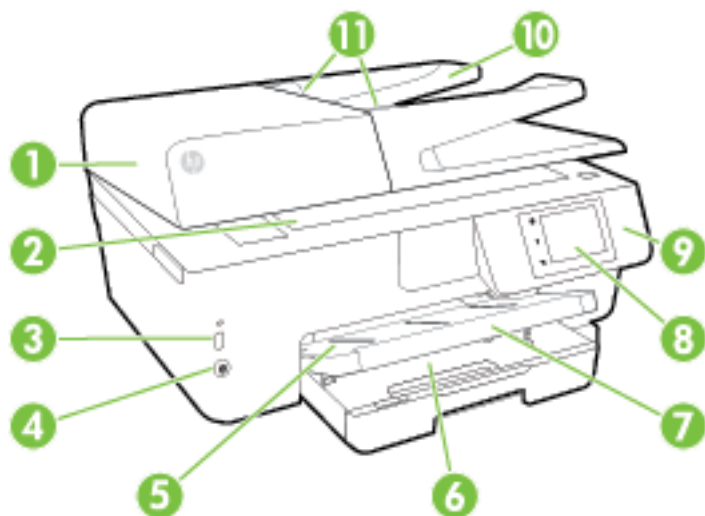

| | |
|----|--------------------|
| 1 | 送纸器 |
| 2 | 扫描仪玻璃板 |
| 3 | 前面的通用串行总线 (USB) 端口 |
| 4 | “电源”按钮 |
| 5 | 出纸盒 |
| 6 | 进纸盒 |
| 7 | 出纸盒延长板 |
| 8 | 控制面板显示屏 |
| 9 | 控制面板 |
| 10 | 送纸器纸盒 |
| 11 | 送纸器纸张宽度导轨 |

打印耗材区域

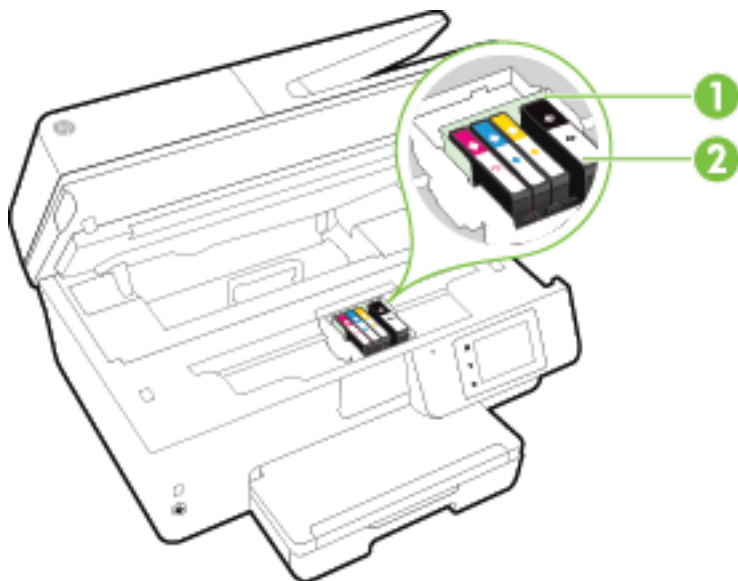

1 打印头

2 墨盒

 **注：**墨盒应存放在打印机中，以防止可能发生的打印质量问题或打印头损坏。避免长时间取下耗材。墨盒缺失时不要关闭打印机。

后视图

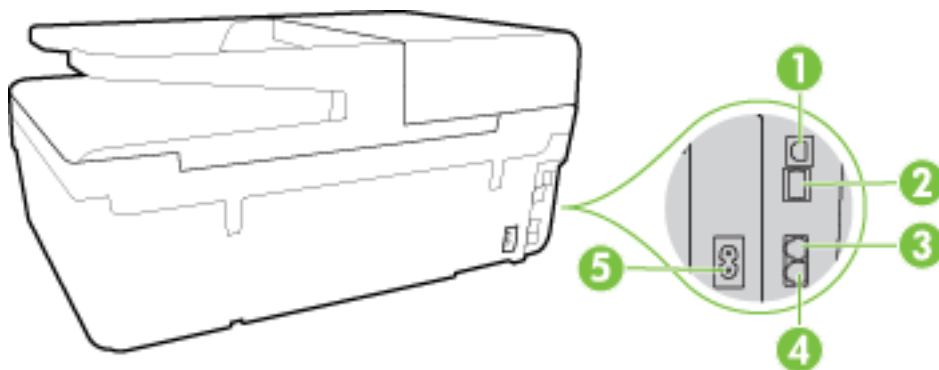

1 背面的通用串行总线 (USB) 端口

2 Ethernet 网络端口

3 传真端口 (2-EXT)

4 传真端口 (1-LINE)

5 电源输入

使用打印机控制面板

本节包括以下主题：

- [按钮和指示灯概览](#)
- [控制面板显示屏图标](#)
- [更改打印机设置](#)

按钮和指示灯概览

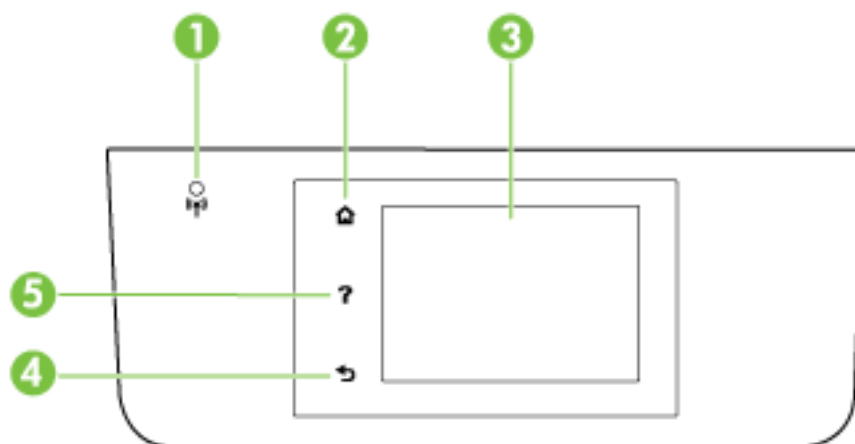

以下图示和相关表格提供了打印机控制面板功能的快速参考。



| 标签 | 名称和描述 |
|----|--|
| 1 | “无线”指示灯：指示打印机的无线连接状态。 |
| 2 | 主屏幕按钮：从其他任何屏幕返回主屏幕。 |
| 3 | 控制面板显示屏：点击屏幕选择菜单选项，或滚动菜单项。有关显示屏上显示的图标的信息，请参阅 控制面板显示屏图标 。 |
| 4 | 返回按钮：返回上一菜单。 |
| 5 | 帮助按钮：打开“帮助”菜单。 |

控制面板显示屏图标

| 图标 | 用途 |
|----|--|
| | 显示可在其中进行复印或选择其他选项的屏幕。 |
| | 表示 Ethernet 网络连接已存在，还提供对网络状态屏幕的轻松访问。 |
| | 通过 HP 无线直接功能菜单，您可以打开 HP 无线直接功能（在安全与不安全环境下）、关闭 HP 无线直接功能，还可显示 HP 无线直接功能名称和密码（如果在安全环境下打开 HP 无线直接功能）。 |

| 图标 | 用途 |
|---|---|
|  | 显示启用了 HP ePrint 。有关详细信息，请参阅 HP ePrint 。 |
|  | 显示可用于发送传真或更改传真设置的屏幕。 |
|  | 显示可以在其中扫描的屏幕。 |
|  | 显示可以使用若干 HP 打印通 的屏幕，这些应用程序适用于您的打印机。 |
|  | 显示“照片”屏幕，以便打印照片和创建证件照。 |
|  | 显示用于生成报告以及更改传真和其他维护设置的“设置”屏幕。 |
|  | 该屏幕显示有关视频、打印机功能的信息及提示。 |
|  | 显示无线状态和菜单选项。有关详细信息，请参阅 设置无线通信打印机 。 注：  (Ethernet (以太网)) 和  (无线) 无法同时显示。显示 Ethernet 图标还是无线图标取决于打印机连接到网络的方式。如果打印机的网络连接尚未设置，则默认情况下打印机控制面板显示屏将显示  (无线)。 |
| eco | 显示可以在其中配置打印机的某些环境功能的屏幕。 |
|  | 显示“自动应答”功能、传真日志和传真音量的状态信息。 |
|  | 显示可以在其中查看墨盒相关信息（包括注入墨水量）的屏幕。 注： 墨水量警告和指示器提供估计值用于规划用途。收到墨水量不足警告消息时，请考虑使用一个替换墨盒，以避免可能出现的打印延误。如果打印质量可以接受，则不需要更换墨盒。 |

更改打印机设置

可以使用控制面板来更改打印机功能和设置、打印报告或获取有关该打印机的帮助。

提示： 如果已将打印机连接到计算机，还可以使用计算机上可用的 **HP 软件工具**（如 **HP 打印机软件**、**HP 实用程序 (OS X)** 或嵌入式 **Web 服务器 (EWS)**）来更改打印机设置。

有关这些工具的详细信息，请参阅 [打印机管理工具](#)。

更改功能设置

控制面板显示屏的主页屏幕会显示打印机的可用功能。



1. 在控制面板显示屏中，先在屏幕上点击并滑动您的手指，然后点击图标以选择所需的**功能**。
2. 选择功能后，点击并滚动查看可用的设置，然后点击要更改的设置。
3. 按照控制面板显示屏上的提示更改设置。

注： 点击  (主页) 可返回到主页屏幕。

更改打印机设置

要更改打印机设置或打印报告，请使用**设置菜单**屏幕中提供的选项：

1. 在打印机控制面板显示屏上，点击 **设置** 。
2. 点击并滚动查看屏幕。
3. 点击屏幕项以选择屏幕或选项。

 **注：** 点击  (主页) 可返回到主页屏幕。

纸张基础知识

该打印机可使用大多数类型的办公纸张。大量购买前，最好测试各种类型的打印纸张。使用 **HP** 纸张可获得优异的打印质量。有关 **HP** 纸张的详细信息，请访问 **HP** 网站：www.hp.com。



HP 建议您使用具有 **ColorLok** 徽标的普通纸来打印日常文档。所有带有 **ColorLok** 徽标的纸张已经过单独测试，可达到较高的可靠性和打印质量标准；与原来的普通纸相比，打印的文档更清晰亮丽，干燥时间也更短。可以从主要纸张生产商处购买各种重量和尺寸的带 **ColorLok** 徽标的纸张。

本节包括以下主题：

- [推荐用于打印作业的纸张](#)
- [订购 **HP** 纸张耗材](#)
- [选择和使用纸张的技巧](#)

推荐用于打印作业的纸张

如果希望获得优异的打印质量，**HP** 建议使用专为您要打印的项目类型设计的 **HP** 纸张。其中某些纸张可能无法在您所在的国家/地区买到。

照片打印

- **HP 专业照片纸**
HP 专业照片纸是 HP 的高质量照片纸。使用 HP 专业照片纸，可以打印即干的漂亮照片，打印完成即可共享。可供选择的纸张尺寸有：**A4**、**8.5 x 11 英寸**、**4 x 6 英寸 (10 x 15 厘米)**、**5 x 7 英寸 (13 x 18 厘米)**、**11 x 17 英寸 (A3)** 以及双面抛光 - 光泽或软质光泽（亚光）。这适合打印用于装框、展示或送礼的优质照片和特殊照片项目。**HP** 专业照片纸通过专业质量和耐久性提供非凡的效果。
- **HP 高级照片纸**
此厚照片纸具有快速烘干完成功能，易于处理，不会弄脏。它可以防水、污点、指纹和潮湿。照片的打印效果看上去像照相馆处理的照片。可供选择的纸张尺寸包括：**A4**、**8.5 x 11 英寸**、**10 x 15 厘米 (4 x 6 英寸)**、**13 x 18 厘米 (5 x 7 英寸)**，以及双面 - 光泽或软质光泽（丝质无光泽）。它不含酸性物质，可以长期保存文档。
- **HP 普通照片纸**

以低成本打印彩色、普通快照，为非正式照片打印设计使用。这种经济实惠的照片纸可迅速晾干，而且便于处理。在任何喷墨打印机中使用这种纸时，可以获得清晰而又鲜艳的图像。可供选择的抛光光泽纸张尺寸有：**A4**、**8.5 x 11 英寸**和**10 x 15 厘米（4 x 6 英寸）**。它不含酸性物质，可以长期保存文档。

- **HP 照片超值装**

HP 照片超值装将原装 HP 墨盒和 HP 高级照片纸包装在一起，以便为您提供便利并节省您的时间，可以使用 HP 打印机打印出具有专业品质的照片，而且打印成本非常低。原装 HP 墨盒和 HP 高级照片纸设计用于配合使用，以使每次打印的照片不仅色彩鲜艳，而且保持时间也较长。它非常适合打印整个假期拍摄的珍贵照片，或者多次打印相同的照片以便与他人分享。

商务文档

- **HP 高级演示纸 120 克无光泽**

这些纸是厚重的双面无光泽纸，适用于演示文稿、建议书、报告和新闻稿。它们是重磅纸，可获得令人印象深刻的外观和质感。

- **HP 手册纸 180g 光泽或 HP 专业纸 180 光泽**

这些纸张是两面都有光泽的纸张，可双面使用。它们是制作近似照片质量的副本以及打印报告封面、赠券、小册子、广告宣传单和日历中的商业图片的理想选择。

- **HP 手册纸 180g 亚光或 HP 专业纸 180 亚光**

这些纸张是两面都有亚光的纸张，可双面使用。它们是制作近似照片质量的副本以及打印报告封面、赠券、小册子、广告宣传单和日历中的商业图片的理想选择。

日常打印

列为日常打印的纸张具有少污点、黑体加粗以及色彩鲜艳的 **ColorLok** 技术功能。

- **HP 亮白喷墨纸**

HP 亮白喷墨纸可以打印出高对比度的颜色和清晰的文字。它不透光，在进行双面彩印时不会产生透视现象，是打印时事通讯、报告和传单的理想选择。

- **HP 打印纸**

HP 打印纸是高质量的多功能纸。与标准多用纸或复印纸相比，这种纸张打印文档的外观更加丰富多采。它不含酸性物质，可以长期保存文档。

- **HP 办公用纸**

HP 办公用纸是高质量的多功能纸。它适合用作复印、草稿、备忘或其他日常文档。它不含酸性物质，可以长期保存文档。

- **HP 办公回收纸**

HP 办公回收纸是高质量的多功能纸，其中包含 **30%** 的回收纤维。

订购 HP 纸张耗材

打印机可使用多数办公用纸。使用 HP 纸张可获得优异的打印质量。

要订购 HP 纸张和其他耗材，请转到 www.hp.com。目前，HP 网站部分内容仅以英文提供。

HP 推荐使用带有 **ColorLok** 徽标的普通纸进行日常文档的打印和复印。所有带有 **ColorLok** 徽标的纸张都已经过独立测试，可以满足高标准的可靠性和打印质量，生成的文档墨迹清晰、色彩炫丽、黑色深亮，并且比普通纸干燥得更快。从主要纸张制造商的多种类型和尺寸的纸张中寻找带有 **ColorLok** 徽标的纸张。

选择和使用纸张的技巧

为获得优异的效果，请遵循以下原则。

- 每次只能将一种类型的纸张装入纸盒或送纸器中。
- 在纸盒和送纸器中装入纸张时，请确保正确装入纸张。
- 不要在纸盒或送纸器中装入过多纸张。
- 为防止卡纸、打印质量差和其他打印问题，请避免在纸盒或送纸器中放入下列纸张：
 - 多部分打印纸
 - 损坏、卷曲或褶皱的介质
 - 有切割或穿孔的介质
 - 质地粗糙或有凸饰或吸收墨水不佳的介质
 - 太轻或延展性好的介质
 - 含有订书钉或回形针的介质

有关如何装入纸张的详细信息，请参阅[装入纸张或将原件放入送纸器](#)。

装入纸张

装入标准纸张

1. 提起出纸盒。

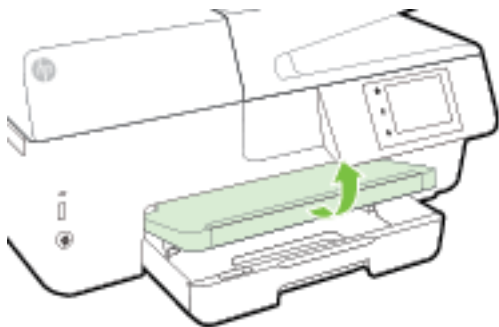

2. 拉出进纸盒。

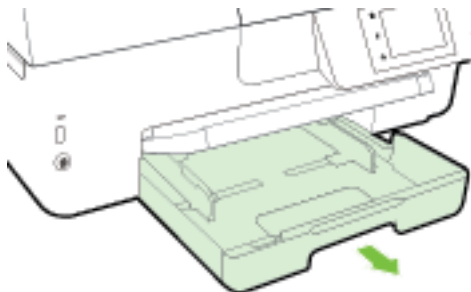

 **注：**要装入 Legal 尺寸的纸张，请将灰色按钮（位于进纸盒的左前方）滑到右侧，然后将纸盒前部放低。

3. 尽可能向外滑动纸张宽度导轨。

4. 将纸张的打印面朝下，放到纸盒的中心位置。

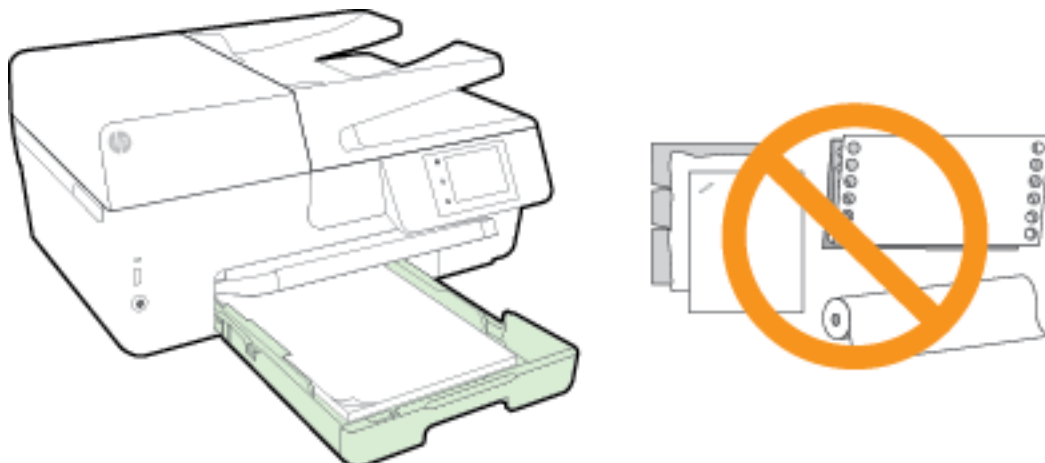

确保纸堆与进纸盒底部的相应纸张尺寸指示线对齐，并确保不超过纸盒边上标注的堆叠高度。

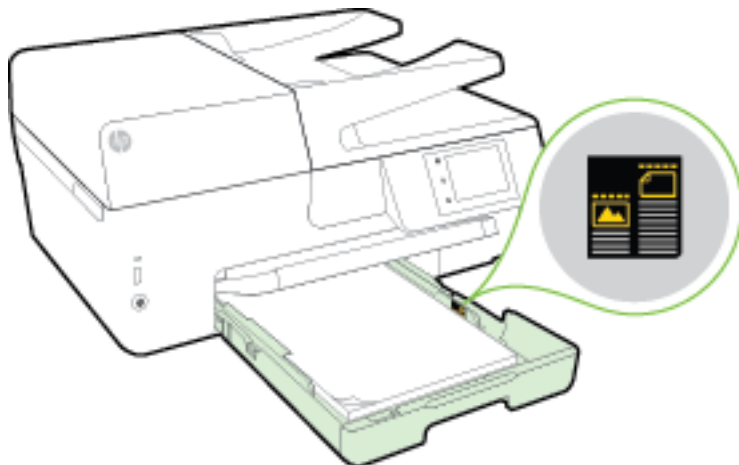

注：切勿在打印机正在打印时装纸。

5. 滑动纸盒中的纸张宽度导轨，直至碰到纸叠边缘，然后关闭纸盒。

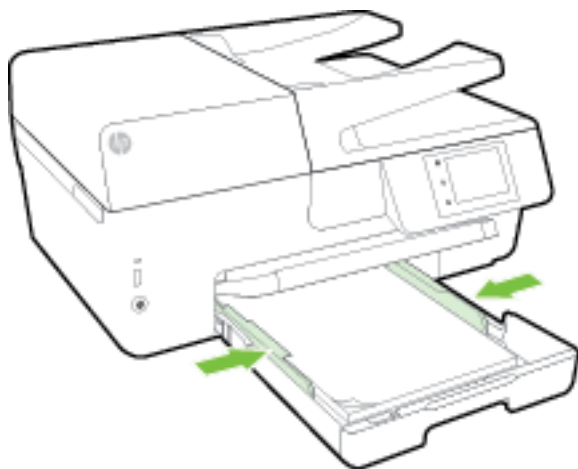

6. 如果您已更改介质类型，控制面板显示屏上会出现一则消息，提示您更改纸张设置；或者如果您重新装入了以前装入的介质，则保留设置。

7. 拉出出纸盒延伸板。

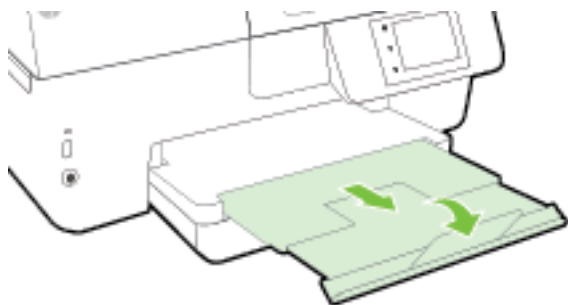

装入信封

1. 提起出纸盒。

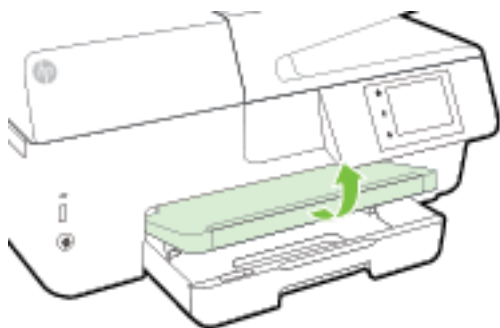

2. 拉出进纸盒。

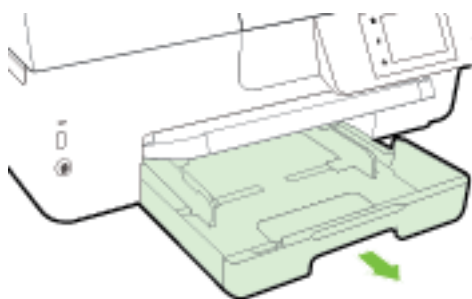

3. 插入信封，将要打印的面朝下，并按图片所示放好。

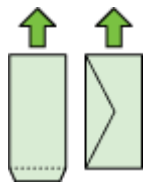

确保纸堆与进纸盒底部的相应纸张尺寸指示线对齐，并确保不超过纸盒边上标注的堆叠高度。

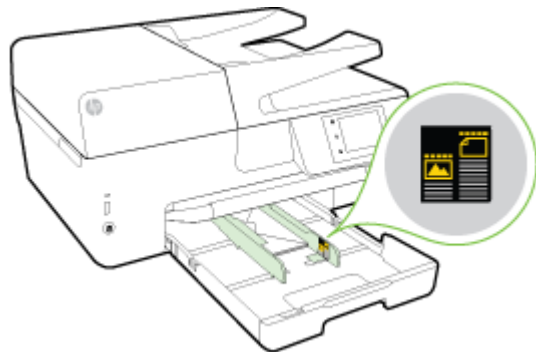

 **注：**切勿在打印机正在打印时放入信封。

4. 滑动纸盒中的纸张宽度导轨，直至碰到信封叠边缘，然后重新插入纸盒。

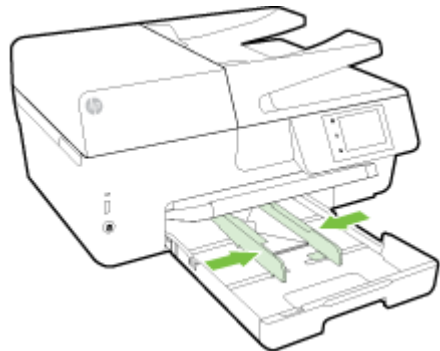

5. 如果您已更改介质类型，控制面板显示屏上会出现一则消息，提示您更改纸张设置；或者如果您重新装入了以前装入的介质，则保留设置。
6. 拉出出纸盒延伸板。

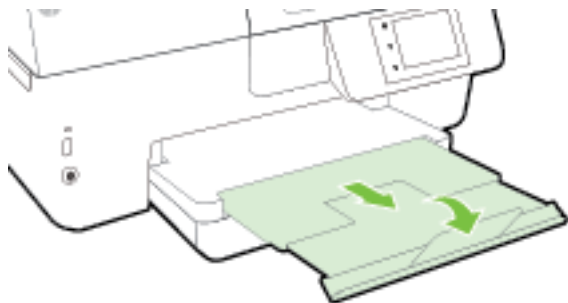

装入卡片和照片纸

1. 提起出纸盒。

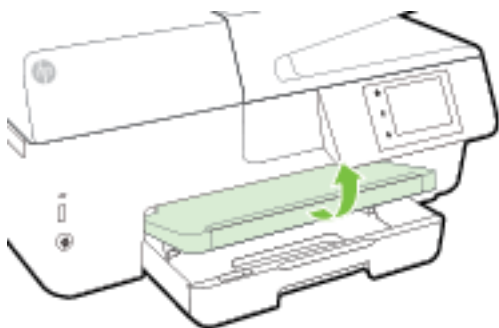

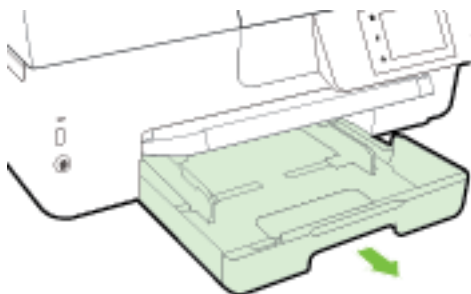

2. 拉出进纸盒。

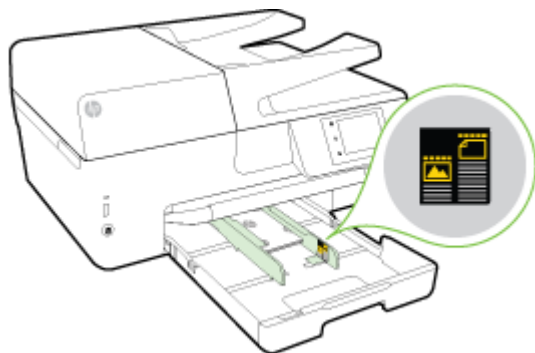

3. 将纸张的打印面朝下，放到纸盒的中心位置。

确保纸堆与进纸盒底部的相应纸张尺寸指示线对齐，并确保不超过纸盒边上标注的堆叠高度。



 **注：**切勿在打印机正在打印时装纸。

4. 滑动纸盒中的纸张宽度导轨，直至碰到纸叠边缘，然后关闭纸盒。

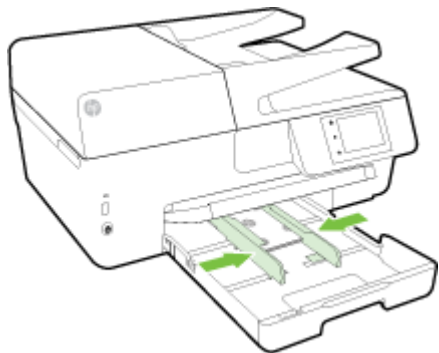

5. 如果您已更改介质类型，控制面板显示屏上会出现一则消息，提示您更改纸张设置；或者如果您重新装入了以前装入的介质，则保留设置。

6. 拉出出纸盒延伸板。

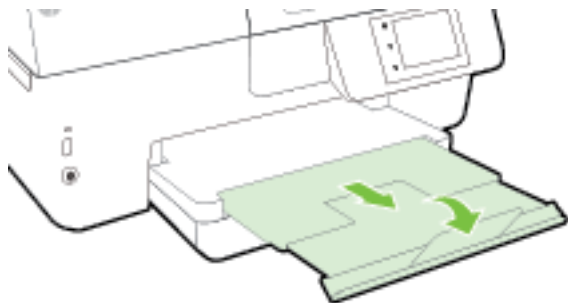

将原件放到扫描仪玻璃板上

可以将原件放到玻璃板上，然后再进行复印、扫描或传真。

 **注：**如果扫描仪玻璃板和上盖衬板不干净，则许多特殊功能将无法正常使用。有关详细信息，请参阅 [维护打印机](#)。

 **注：**请先从送纸器纸盒中取出所有原件，然后再掀起打印机上的盖子。

将原件放到扫描仪玻璃板上

1. 掀起扫描仪上盖。
2. 放入原件，打印面朝下，如下图所示。

 **提示：**有关放入原件的更多帮助，请参考扫描仪玻璃板边缘的图示。



3. 关闭盖子。

将原件放入送纸器

您可以将文档放入送纸器，然后再进行复印、扫描或传真。

送纸器纸盒最多可承载 35 页普通 A4、Letter 或 Legal 尺寸的纸张。

⚠ 注意：不要将照片放入到送纸器中；这样可能会损坏您的照片。请仅使用送纸器所支持的纸张。有关详细信息，请参阅[选择和使用纸张的技巧](#)。

📄 注：在将原件放入送纸器时，某些功能（如 **适合页面** 复印）无法使用。要使用这些功能，请将原件放在扫描仪玻璃板上。

在送纸器中放入原件

1. 将原件打印面朝上装入送纸器中。
 - a. 如果您按纵向放入原件，则纸张的放置应便于文档的顶边首先进入。如果您按横向放入原件，则纸张的放置应便于文档的左边首先进入。
 - b. 将纸张滑入送纸器，直到您听到声音或看到打印机控制面板显示屏上出现表明已检测到所放入纸张的消息。

💡 提示：要获得在送纸器中放入原件的更多帮助，请参考送纸器纸盒上的图示。

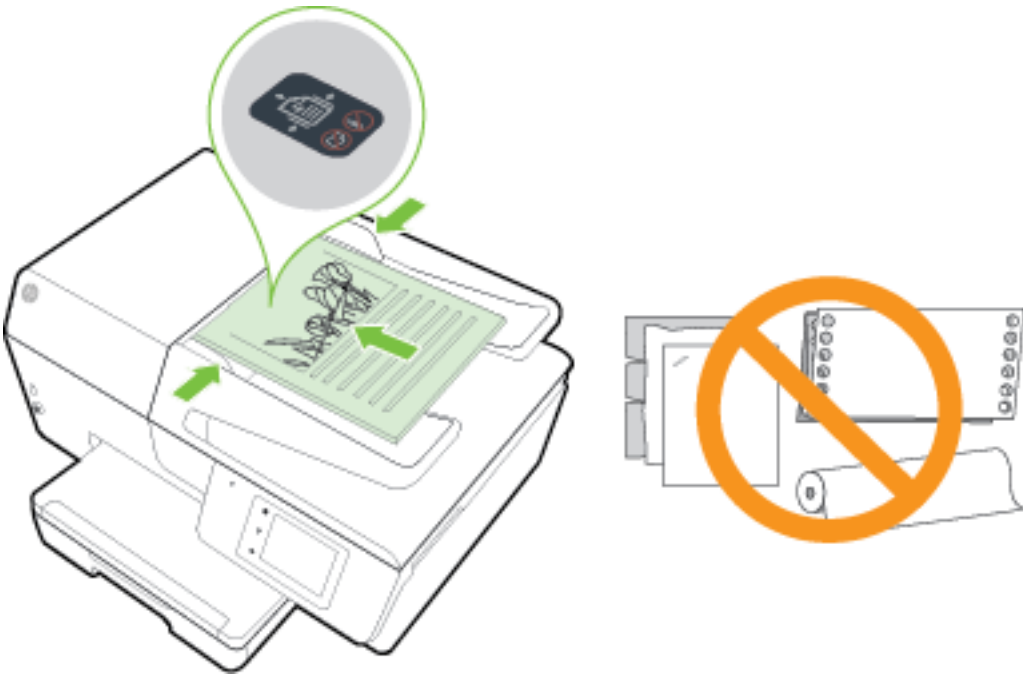

2. 将纸张宽度导轨向里滑动，直到与纸张的左右两侧接触。

插入一个 **USB** 闪存盘

可以将 **USB** 闪存盘插入打印机前面的端口。您还可以将文件从 **USB** 闪存盘传输到您的计算机，或将文件从打印机扫描至 **USB** 闪存盘。

⚠ 注意：请勿在打印机访问闪存盘时，将闪存盘从打印机的 **USB** 端口拔下。这会破坏 **USB** 闪存盘上的文件。只有在 **USB** 端口指示灯不闪烁时，才能安全地拔下 **USB** 闪存盘。

本打印机不支持加密的 **USB** 闪存盘。

更新打印机

HP 始终致力于提高打印机的性能，并为您提供最新功能。

默认情况下，如果打印机已连接到网络，并且已启用 **Web** 服务，则打印机将自动检查更新。

使用打印机控制面板更新打印机

1. 在打印机控制面板显示屏上，点击 **设置**。
2. 点击 **打印机维护**。
3. 点击 **更新打印机**。

使打印机能够自动检查更新

 **注：**自动更新的默认设置为 **打开**。

1. 在打印机控制面板显示屏上，点击  (HP ePrint)。
2. 点击 **确定**。
3. 点击 **设置**，然后点击 **更新打印机**。
4. 点击 **自动更新**，然后点击 **打开**。

使用嵌入式 Web 服务器更新打印机

1. 打开 **EWS**。
有关详细信息，请参阅[嵌入式 Web 服务器](#)。
2. 单击工具选项卡。
3. 在**打印机更新**部分，单击**固件更新**，然后按照屏幕上的说明操作。

 **注：**如果打印机更新可用，则打印机将下载并安装更新，然后重新启动。

 **注：**如果提示进行代理设置且您的网络使用了代理设置，请按照屏幕说明设置代理服务器。如果您没有相应的详细信息，请与网络管理员或网络设置人员联系。

打开 HP 打印机软件 (Windows)

安装 HP 打印机软件之后，请根据您的操作系统执行以下操作之一：

- **Windows 8.1：**单击“开始”屏幕左下角的向下箭头，然后选择打印机名称。
- **Windows 8：**右键单击“开始”屏幕上的空白区域，单击应用程序栏上的**所有应用程序**，然后选择打印机名称。
- **Windows 7、Windows Vista 和 Windows XP：**在计算机桌面上，单击**开始**，选择**所有程序**，单击**HP**，单击打印机所在的文件夹，然后选择具有所需打印机名称的图标。

关闭打印机

按下打印机左前方的  (电源按钮) 以关闭打印机。关闭打印机时，电源指示灯会闪烁。请等待至电源指示灯熄灭再拔出电源线或关闭电源插线板。

 **注意：**如果使用不正确的方法关闭打印机，则墨盒托架可能无法回到正确的位置，从而引起墨盒问题和打印质量问题。

注意：绝不要在墨盒缺失时关闭打印机。HP 建议您尽快更换缺失的墨盒，以避免打印质量问题以及可能出现的剩余的墨盒中用墨过量或油墨系统损坏。

3 打印

软件应用程序会自动处理大多数打印设置。只有在需要更改打印质量、在特定类型的纸张上打印或使用特殊功能时，才应手动更改设置。

有关为文档选择优异的打印纸张的详细信息，请参阅[纸张基础知识](#)。

 **提示：**该打印机带有 **HP ePrint**，这是 HP 提供的一项免费服务，便于您随时随地在支持 **HP ePrint** 的打印机上打印文档，而无需使用任何其他软件或打印机驱动程序。有关详细信息，请参阅[HP ePrint](#)。

提示：您可以使用此打印机打印移动设备（如智能手机或平板电脑）上的文档和照片。有关详细信息，请访问 **HP 移动打印网站** (www.hp.com/go/mobileprinting)。（目前此网站并未提供所有语言版本。）

- [打印文档](#)
- [打印小册子](#)
- [在信封上打印](#)
- [打印照片](#)
- [在特殊纸张和自定义尺寸纸张上打印](#)
- [两面打印（双面打印）](#)
- [使用最大 dpi 进行打印](#)
- [关于成功打印的提示](#)
- [使用 AirPrint™ 进行打印](#)

打印文档

打印文档(Windows)

1. 在纸盒中放入纸张。有关详细信息，请参阅[装入纸张](#)。
2. 从软件中，选择**打印**。
3. 确保已选择了打印机。
4. 单击该按钮打开**属性**对话框。

根据所使用的软件应用程序，该按钮可能叫作**属性**、**选项**、**打印机设置**、**打印机属性**、**打印机或首选项**。

 **注：**要为所有打印作业设置打印设置，请在打印机附带的 **HP 软件** 中进行更改。有关 **HP 软件** 的详细信息，请参阅[打印机管理工具](#)。

5. 选择相应的选项。
 - 在**布局**选项卡上，选择**纵向**或**横向**打印方向。
 - 在**纸张/质量**选项卡上，从**纸盒选择**区域的**介质**下拉列表中选择适当的纸张类型，然后在**质量设置**区域中选择适当的打印质量。
 - 在**纸张/输出**区域单击**高级**按钮，并从**纸张大小**下拉列表中选择合适的纸张尺寸。

 **注：**如果您要更改**纸张尺寸**，请确保您已放入了正确的纸张并在打印机控制面板中设置匹配的纸张尺寸。

有关更多打印选项，请参阅[关于成功打印的提示](#)。

6. 单击**确定**关闭**属性**对话框。
7. 单击**打印**或 **OK** 开始打印。

打印文档 (OS X)

1. 在纸盒中放入纸张。有关详细信息，请参阅[装入纸张](#)。
2. 从软件的文件菜单中，选择**打印**。
3. 确保打印机已选中。
4. 指定页面属性：

如果没有在“打印”对话框中看到选项，单击**显示详细信息**。

 **注：**下列选项可用于打印机。选项的位置可能会随应用程序的不同而不同。

- 选择纸张大小。

 **注：**如果您要更改**纸张尺寸**，请确保您已放入了正确的纸张并在打印机控制面板中设置匹配的纸张尺寸。

- 选择打印方向。
- 输入缩放百分比。

5. 单击**打印**。

打印小册子

打印小册子(Windows)

1. 在纸盒中放入纸张。有关详细信息，请参阅[装入纸张](#)。
2. 在软件应用程序中的 **文件** 菜单上，单击 **打印** 。
3. 确保选中您要使用的打印机。
4. 要更改设置，请单击可打开 **属性** 对话框的按钮。

根据您的软件应用程序，此按钮可能称为 **属性** 、 **选项** 、 **打印机设置** 、 **打印机** 或 **参数选择** 。

 **注：**要为所有打印作业设置打印设置，请在打印机附带的 **HP** 软件中进行更改。有关 **HP** 软件的详细信息，请参阅[打印机管理工具](#)。

5. 选择相应的选项。
 - 在**布局**选项卡上，选择**纵向**或**横向**打印方向。
 - 在**纸张/质量**选项卡上，从**纸盒选择**区域的**介质**下拉列表中选择适当的纸张类型，然后在**质量设置**区域中选择适当的打印质量。
 - 在**纸张/输出**区域单击**高级**按钮，并从**纸张大小**下拉列表中选择合适的纸张尺寸。

 **注：**如果您要更改**纸张尺寸**，请确保您已放入了正确的纸张并在打印机控制面板中设置匹配的纸张尺寸。

有关更多打印选项，请参阅[关于成功打印的提示](#)。

6. 单击 **确定** 。
7. 单击 **打印** 或 **确定** 开始打印。

打印小册子(OS X)

1. 在纸盒中放入纸张。有关详细信息，请参阅[装入纸张](#)。
2. 从软件应用程序的 **文件** 菜单中，单击 **打印** 。
3. 确保打印机已选中。
如果没有在“打印”对话框中看到选项，单击**显示详细信息**。
4. 从弹出式菜单中选择纸张尺寸。
如果 **纸张尺寸** 弹出式菜单不在 **打印** 对话框中，请单击 **页面设置** 按钮。纸张尺寸选择完成之后，请单击 **确定** 关闭 **页面设置** 并返回到 **打印** 对话框。

 **注：** 如果您要更改**纸张尺寸**，请确保您已放入了正确的纸张并在打印机控制面板中设置匹配的纸张尺寸。

5. 单击弹出式菜单中的**纸张类型/质量**，然后选择下列设置：
 - **纸张类型：** 正确的小册子纸张类型
 - **质量：** **正常** 或者 **最佳**
6. 选择您所需的任何其他打印设置，然后单击 **打印** 开始打印。

在信封上打印

避免具有下列特点的信封：

- 非常光泽的装饰
- 自粘胶、扣或窗口
- 有厚边、不规则边或卷边
- 皱摺、撕裂或任何其他形式的损坏的区域

确保您放入打印机的折叠信封折叠完好。

 **注：** 有关在信封上打印的详细信息，请参阅您使用的软件程序附带的文档。

打印信封 (Windows)

1. 在纸盒中放入信封。有关详细信息，请参阅[装入纸张](#)。
2. 在软件的文件菜单中，单击**打印**。
3. 确保已选择了打印机。
4. 单击该按钮打开**属性**对话框。

根据所使用的软件应用程序，该按钮可能叫作**属性**、**选项**、**打印机设置**、**打印机属性**、**打印机**或**首选项**。

 **注：** 要为所有打印作业设置打印设置，请在打印机附带的 **HP** 软件中进行更改。有关 **HP** 软件的详细信息，请参阅[打印机管理工具](#)。

5. 选择相应的选项。
 - 在**布局**选项卡上，选择**纵向**或**横向**打印方向。
 - 在**纸张/质量**选项卡上，从**纸盒选择**区域的**介质**下拉列表中选择适当的纸张类型，然后在**质量设置**区域中选择适当的打印质量。
 - 在**纸张/输出**区域单击**高级**按钮，并从**纸张大小**下拉列表中选择合适的纸张尺寸。

 **注：**如果您要更改**纸张尺寸**，请确保您将正确的纸张放入打印机并在打印机控制面板中设置匹配的纸张尺寸。

有关更多打印选项，请参阅关于成功打印的提示。

6. 单击 **OK**，然后单击打印对话框中的**打印**或 **OK**。

打印信封 (OS X)

1. 将信封打印面朝下放入纸盒。有关详细信息，请参见装入纸张。
2. 从软件的文件菜单中，选择**打印**。
3. 确保打印机已选中。
4. 设置打印选项。

如果没有在“打印”对话框中看到选项，单击**显示详细信息**。

 **注：**下列选项可用于打印机。选项的位置可能会随应用程序的不同而不同。

- a. 从**纸张尺寸**弹出式菜单中，选择相应的信封尺寸。

 **注：**如果您要更改**纸张尺寸**，请确保您已放入了正确的纸张并在打印机控制面板中设置匹配的纸张尺寸。

- b. 从弹出式菜单中选择**纸张类型/质量**，并验证纸张类型设置已设为**普通纸**。

5. 单击**打印**。

打印照片

不要在进纸盒中留下不用的照片纸。留在纸盒中的纸张可能会卷曲，造成打印质量下降。在打印前，应将照片纸抚平。

 **提示：**您可以使用此打印机打印移动设备（如智能手机或平板电脑）上的文档和照片。有关详细信息，请访问 HP 移动打印网站 (www.hp.com/go/mobileprinting)。（目前此网站并未提供所有语言版本。）

从计算机打印照片 (Windows)

1. 在纸盒中放入纸张。有关详细信息，请参阅装入纸张。
2. 从软件中，选择**打印**。
3. 确保已选择了打印机。
4. 单击该按钮打开**属性**对话框。

根据所使用的软件应用程序，该按钮可能叫作**属性**、**选项**、**打印机设置**、**打印机属性**、**打印机**或**首选项**。

5. 选择相应的选项。

- 在**布局**选项卡上，选择**纵向**或**横向**打印方向。
- 在**纸张/质量**选项卡上，从**纸盒选择**区域的**介质**下拉列表中选择适当的纸张类型，然后在**质量设置**区域中选择适当的打印质量。
- 在**纸张/输出**区域单击**高级**按钮，并从**纸张大小**下拉列表中选择合适的纸张尺寸。

 **注：**如果您要更改**纸张尺寸**，请确保您已放入了正确的纸张并在打印机控制面板中设置匹配的纸张尺寸。

有关更多打印选项，请参阅[关于成功打印的提示](#)。

 **注：**要获得最大的**DPI**分辨率，请转到**纸张/质量**选项卡，从**介质**下拉列表中选择**照片纸**，然后单击**高级**按钮并选择**以最大 DPI 打印**下拉列表中的**是**。如要以灰度最大**DPI**打印，请从**以灰度打印**下拉列表中选择**高质量灰度**。

6. 单击**确定**返回**属性**对话框。
7. 单击**OK**，然后单击**打印**对话框中的**打印**或**OK**。

 **注：**完成打印后，从进纸盒中取出未使用的照片纸。保存照片纸，以防纸张卷曲影响打印质量。

从计算机打印照片 (OS X)

1. 在纸盒中放入纸张。有关详细信息，请参阅[装入纸张](#)。
2. 从软件的文件菜单中，选择**打印**。
3. 确保打印机已选中。
4. 设置打印选项。

如果没有在“打印”对话框中看到选项，单击**显示详细信息**。

 **注：**下列选项可用于打印机。选项的位置可能会随应用程序的不同而不同。

- a. 在**纸张尺寸**弹出式菜单中，选择相应的纸张尺寸。
- b. 选择一个**方向**。
- c. 从弹出式菜单中选择**纸张类型/质量**，然后选择以下设置：

 **注：**如果您要更改**纸张尺寸**，请确保您已放入了正确的纸张并在打印机控制面板中设置匹配的纸张尺寸。

- **纸张类型：**相应的照片纸张类型
- **质量：**最佳或最大 dpi
- 单击**颜色选项**三角符，然后选择相应的**照片修复**选项。
 - **关闭：**对图像不应用任何调整。
 - **基本：**自动聚焦图像；适度调节图像的清晰度。



5. 选择您需要的其他任何打印设置，然后单击**打印**。

打印 USB 闪存盘中的照片

您可以将**USB**闪存盘（如便携式存储器）连接到打印机正面的**USB**端口上。

有关使用存储设备的详细信息，请参见[插入一个 USB 闪存盘](#)。

 **注意：**请勿在打印机访问闪存盘时，将闪存盘从打印机的 **USB** 端口拔下。这会破坏 **USB** 闪存盘上的文件。只有在 **USB** 端口指示灯不闪烁时，才能安全地拔下 **USB** 闪存盘。

1. 将 **USB** 闪存盘插入正面 **USB** 端口。
2. 在控制面板显示屏上，点击**打印照片**。
3. 在打印机控制面板显示屏上，点击**查看和打印**以显示照片。
4. 在打印机显示屏上，选择要打印的照片，然后点击**继续**。
5. 向上或向下滚动以指定要打印的照片份数。
6. 点击  (**编辑**) 选择用于编辑所选照片的选项。可以旋转、裁剪照片或打开/关闭**照片修复**或**消除红眼**。
7. 依次点击**完成**和**继续**可预览所选照片。如果要调整布局或纸张类型，请点击  (**设置**)，然后点击您的选择。还可以将任何新设置另存为默认设置。
8. 点击**打印**开始打印。

在特殊纸张和自定义尺寸纸张上打印

如果您的应用程序支持自定义尺寸纸张，请先在应用程序中设置纸张尺寸，再打印文档。如果不支持，请在打印机驱动程序中设置尺寸。为了能在自定义尺寸纸张上正确打印，可能需要重新设置现有文档的格式。

设置自定义尺寸 (Windows)

1. 根据操作系统的不同，请执行以下操作之一：
 - **Windows 8.1** 和 **Windows 8**：指向或轻按屏幕右上角即可打开超级栏 (Charms bar)，单击**设置**图标，单击或轻按**控制面板**，然后单击或轻按**查看设备和打印机**。单击或轻击打印机名称，并单击或轻击**打印服务器属性**。
 - **Windows 7**：从 Windows 的**开始**菜单中，单击**设备和打印机**。选择打印机名称，并选择**打印服务器属性**。
 - **Windows Vista**：在 Windows 任务栏上，依次单击**开始**菜单、**控制面板**、**打印机**。右键单击**打印机**窗口的空白区域，并选择**服务器属性**。
 - **Windows XP**：在 Windows 任务栏上，依次单击**开始**菜单、**控制面板**、**打印机和传真**。在**文件**菜单中，单击**服务器属性**。
2. 选择**创建新样式**复选框。
3. 输入自定义尺寸纸张的名称。
4. 在**样式描述 (测量值)**部分输入自定义尺寸的大小。
5. 单击**保存样式**，然后点击**关闭**。

在特殊纸张或自定义尺寸纸张上打印(Windows)

 **注：**在自定义尺寸纸张上打印之前，必须在打印服务器属性中设置自定义尺寸。

1. 在纸盒中放入合适的纸张。有关详细信息，请参阅**装入纸张**。
2. 在软件应用程序的**文件**菜单中，单击**打印**。
3. 确保已选择了打印机。

4. 单击该按钮打开**属性**对话框。

根据所使用的软件应用程序，该按钮可能叫作**属性**、**选项**、**打印机设置**、**打印机属性**、**打印机**或**首选项**。

 **注：**要为所有打印作业设置打印设置，请在打印机附带的 **HP** 软件中进行更改。有关 **HP** 软件的详细信息，请参阅**打印机管理工具**。

5. 在**布局**选项卡或**纸张/质量**选项卡中，单击**高级**按钮。
6. 在**纸张/输出**区域，从**纸张尺寸**下拉列表中选择自定义尺寸。

 **注：**如果您要更改**纸张尺寸**，请确保您已放入了正确的纸张并在打印机控制面板中设置匹配的纸张尺寸。

7. 选择您需要的任何其他打印设置，然后单击**确定**。
8. 单击**打印**或 **OK** 开始打印。

设置自定义尺寸 (OS X)

1. 根据操作系统的不同，请执行以下操作之一：
 - 在您软件应用程序中的**文件**菜单中，单击**页面设置**，然后确保在**格式**弹出式菜单中选中您要使用的打印机。
 - 在您软件应用程序的**文件**菜单中，单击**打印**，然后确保选中您要使用的打印机。
2. 在**纸张尺寸**弹出式菜单中，选择**管理自定义尺寸**。

 **注：**如果您在**打印**对话框中没有看到这些选项，请单击**打印机**弹出式菜单旁的三角符，或单击**显示详细信息**。

3. 单击屏幕左侧的**+**，双击**无标题**，然后为新的自定义尺寸键入名称。
4. 在**宽度**和**高度**框中，键入尺寸，然后设置页边距（如果要对其进行自定义设置）。
5. 单击**确定**。

在特殊纸张或自定义尺寸纸张上打印(OS X)

在自定义尺寸纸张上打印之前，必须在 **HP** 软件中设置自定义尺寸。

1. 在纸盒中放入合适的纸张。有关详细信息，请参阅**装入纸张**。
2. 在软件应用程序的**文件**菜单中，单击**打印**。
3. 确保打印机已选中。

如果没有在“打印”对话框中看到选项，单击**显示详细信息**。

4. 从弹出式菜单中选择纸张尺寸。

如果**纸张尺寸**弹出式菜单不在**打印**对话框中，请单击**页面设置**按钮。纸张尺寸选择完成之后，请单击**确定**关闭**页面设置**并返回到**打印**对话框。

 **注：**如果您要更改**纸张尺寸**，请确保您已放入了正确的纸张并在打印机控制面板中设置匹配的纸张尺寸。

5. 单击弹出式菜单中的**纸张处理**。

6. 在目标纸张尺寸下，单击**缩放到适合纸张大小**。
7. 选择您需要的任何其他打印设置，然后单击**打印**以开始打印。

 **注：**可在自述文件（可在随打印机提供的 **HP** 打印机软件 **CD** 中获取）中找到软件和系统要求。

两面打印（双面打印）

通过使用自动双面打印机制（双面打印机），您可以自动在纸张的两面进行打印。

双面打印 (Windows)

1. 从软件中，选择**打印**。
2. 确保打印机已选中。
3. 单击该按钮打开**属性**对话框。

此按钮的名称可能为**属性**、**选项**、**打印机设置**、**打印机属性**、**打印机**或**首选项**，具体视所使用的软件应用程序而定。

 **注：**要为所有打印作业设置打印设置，请在打印机附带的 **HP** 软件中进行更改。有关 **HP** 软件的详细信息，请参阅**打印机管理工具**。

4. 选择相应的选项。
 - 在**布局**选项卡上，选择**纵向**或**横向**版面，并从**双面打印**下拉列表中选择**沿长边翻转**或**沿短边翻转**。
 - 在**纸张/质量**选项卡上，从**纸盒选择**区域的**介质**下拉列表中选择适当的纸张类型，然后在**质量设置**区域中选择适当的打印质量。
 - 在**纸张/输出**区域单击**高级**按钮，并从**纸张大小**下拉列表中选择合适的纸张尺寸。

 **注：**如果您要更改**纸张尺寸**，请确保您已放入了正确的纸张并在打印机控制面板中设置匹配的纸张尺寸。

有关更多打印选项，请参阅[关于成功打印的提示](#)。

5. 单击 **OK** 进行打印。

双面打印 (OS X)

1. 从软件的文件菜单中，选择**打印**。
2. 在“打印”对话框中，从弹出式菜单选择**布局**。
3. 选择要用于双面纸的装订类型，然后单击**打印**。

使用最大 dpi 进行打印

使用最大每英寸点数 (**dpi**) 模式在照片纸上打印高质量的清晰图像。

在最大 **dpi** 模式下打印的用时要比以其他设置打印的用时长，而且需要较大的内存。

按最大 dpi 模式打印 (Windows)

1. 从软件中，选择**打印**。
2. 确保已选择了打印机。

3. 单击该按钮打开**属性**对话框。

根据所使用的软件应用程序，该按钮可能叫作**属性**、**选项**、**打印机设置**、**打印机属性**、**打印机**或**首选项**。

 **注：**要为所有打印作业设置打印设置，请在打印机附带的 **HP** 软件中进行更改。有关 **HP** 软件的详细信息，请参阅[打印机管理工具](#)。

4. 单击**纸张/质量**选项卡。
5. 在**介质**下拉列表中，选择相应的纸张类型。
6. 单击**高级**按钮。
7. 在**打印机功能**区域中的**按最大 DPI 打印**下拉列表中选择**是**。
8. 从**纸张尺寸**下拉列表中选择合适的纸张尺寸。

 **注：**如果您要更改**纸张尺寸**，请确保您已放入了正确的纸张并在打印机控制面板中设置匹配的纸张尺寸。

9. 单击**确定**以关闭高级选项。
10. 确认**布局**选项卡上的**方向**，然后单击**确定**进行打印。

使用最大 dpi 进行打印 (OS X)

1. 从软件的文件菜单中，选择**打印**。
2. 确保打印机已选中。
3. 设置打印选项。

如果没有在“打印”对话框中看到选项，单击**显示详细信息**。

 **注：**下列选项可用于打印机。选项的位置可能会随应用程序的不同而不同。

- a. 在**纸张尺寸**弹出式菜单中，选择相应的纸张尺寸。

 **注：**如果您要更改**纸张尺寸**，请确保您已放入了正确的纸张并在打印机控制面板中设置匹配的纸张尺寸。

- b. 从弹出式菜单中选择**纸张类型/质量**，然后选择以下设置：

- **纸张类型：** 相应的纸张类型
- **质量：** **最大分辨率**

4. 选择您需要的任何其他打印设置，然后单击**打印**。

关于成功打印的提示

打印机驱动程序中所选的软件设置仅适用于打印，不适用复印或扫描。

您可以双面打印文档。有关详细信息，请参阅[两面打印（双面打印）](#)。

墨水提示

- 如果打印质量无法接受，请参阅[解决打印问题](#)了解更多信息。
- 使用 HP 原装墨盒。

HP 原装墨盒专为 HP 打印机和纸张而设计，并经过测试，可保证您每次打印都能轻松获得优质的打印效果。

 **注：**HP 无法保证非 HP 耗材的质量或可靠性。由于使用非 HP 耗材而导致的产品维护或维修不在保修范围之内。

如果您确认您购买的是 HP 原装墨盒，请访问 www.hp.com/go/antcounterfeit。

- 正确安装黑色和彩色墨盒。
有关详细信息，请参阅[更换墨盒](#)。
- 检查墨盒中的预估墨水量，确保有足够的墨水。
墨水量警告和指示器提供估计值用于规划用途。
有关详细信息，请参阅[查看墨水量](#)。

 **注：**收到墨水量不足警告消息时，请考虑使用一个替换墨盒，以避免可能发生的打印延误。如果打印质量可以接受，则不需要更换墨盒。

- 始终使用 （电源按钮）关闭打印机，从而允许打印机保护喷嘴。

装入纸张提示

有关详细信息，另请参阅[装入纸张](#)。

- 请确保纸张正确装入了纸盒，且纸张符合当前设置的打印机纸张尺寸。一旦关上纸盒，将提示您确认或设置纸张尺寸。有关详细信息，请参阅[装入纸张](#)。
- 请放入一叠纸，不要只放入一张纸。纸叠中所有纸张的尺寸和类型应该相同，以避免卡纸。
- 放入纸张时，将打印面朝下。
- 确保纸张平放在进纸盒中，并且边缘没有弯曲或撕裂。
- 调整进纸盒中的纸张宽度导轨，使其紧贴所有纸张。确保导轨没有将纸盒中的纸张压弯。

打印机设置提示 (Windows)

- 要更改默认打印设置，请在 HP 打印机软件中单击 **打印、扫描和传真**，然后单击**设置首选项**。
根据操作系统的不同，请执行以下操作之一来打开打印机软件：
 - **Windows 8.1：**单击“开始”屏幕左下角的向下箭头，然后选择打印机名称。
 - **Windows 8：**右键单击“开始”屏幕上的空白区域，单击应用程序栏上的**所有应用程序**，然后选择打印机名称。
 - **Windows 7、Windows Vista 和 Windows XP：**在计算机桌面上，单击**开始**，选择**所有程序**，单击 **HP**，单击打印机所在的文件夹，然后选择具有所需打印机名称的图标。
- 在打印机驱动程序中的**布局**选项卡中选择要在每张纸上打印的页数，然后从**每张纸打印的页数**下拉列表中选择适当的选项。
- 如果要更改页面方向，请在您的应用程序界面中对其进行设置。

- 要查看更多打印设置，请在打印机驱动程序的**布局**或**纸张/质量**选项卡中单击**高级**按钮以打开**高级选项**对话框。

 **注：** **布局**选项卡上的预览不能反映您从**每张纸打印的页数**、**小册子**或**页边框**下拉列表中选择了什么选项。

- **灰度打印：** 可让您仅使用黑色墨水打印黑白文档。选择**仅使用黑色墨水**，然后单击 **OK** 按钮。
 - **“每张纸打印的页数”布局：** 如果您要按每张纸打印超过两页的方式打印文档，则此布局有助于您指定页面顺序。
 - **无边距打印：** 选择此功能可以打印无边距照片。不是所有的纸张类型都支持此功能。如果在**介质**下拉列表中选定的纸张类型不支持此功能，您将看到此选项旁边会显示一个警报图标。
 - **保留布局：** 此功能尽可能用于双面打印。如果图像大于可打印区域，请选择此功能，以将页面内容缩放到更小的边距范围内，从而不会产生额外的页面。
 - **HP Real Life 技术：** 此功能可以对图像和图形进行平滑和锐化处理，以提高打印质量。
 - **小册子：** 可以将多页文档打印成小册子。小册子打印作业是在纸张的每一面上打印两页，然后折叠成半页纸张大小的小册子。从下拉列表中选择装订方法，然后单击**确定**。
 - **小册子 - 左装订：** 折叠为小册子后，装订侧出现在左侧。如果您的阅读习惯是从左到右，则选择此选项。
 - **小册子 - 右装订：** 折叠为小册子后，装订侧出现在右侧。如果您的阅读习惯是从右到左，则选择此选项。
 - **页边距：** 如果您要按每张纸打印超过两页的方式打印文档，则此布局有助于您添加页边距。
- 您可以使用打印快捷方式节省设置打印首选项的时间。打印快捷方式可存储适用于特定类型的作业的设置值，因而只需单击一下即可设置所有这些选项。要使用它，请转到**打印快捷方式**选项卡，选择一个打印快捷方式，然后单击**确定**。

要添加新的打印快捷方式，请在**布局**或**纸张/质量**选项卡上进行设置后，单击**打印快捷方式**选项卡，单击**另存为**，然后输入一个名称，并单击 **OK**。

要删除某个打印快捷方式，请选择此快捷方式，然后单击**删除**。

 **注：** 您无法删除默认打印快捷方式。

打印机设置提示 (OS X)

- 在“打印”对话框中，请使用**纸张尺寸**弹出式菜单来选择放入打印机中的纸张尺寸。
- 在“打印”对话框中，选择**纸张类型/质量**弹出式菜单，并选择相应的纸张类型和质量。
- 要仅使用黑色墨水打印黑白文档，请从弹出菜单中选择**纸张类型/质量**。然后单击“颜色选项”三角符并从“颜色”弹出菜单中选择**灰度**，然后选择**仅使用黑色打印墨盒**。

备注

- HP 原装墨盒专为 HP 打印机和纸张而设计，并经过测试，可保证您每次打印都能轻松获得优质的打印效果。

 **注：**HP 无法保证非 HP 耗材的质量或可靠性。由于使用非 HP 耗材而导致的产品维护或维修不在保修范围之内。

如果您确认您购买的是 HP 原装墨盒，请访问 www.hp.com/go/anticounterfeit。

- 墨水量警告和指示器提供估计值用于规划用途。

 **注：**收到墨水量不足警告消息时，请考虑使用一个替换墨盒，以避免可能发生的打印延误。如果打印质量可以接受，则不需要更换墨盒。

使用 AirPrint™ 进行打印

iOS 4.2 和 Mac OS X 10.7 或更高版本支持使用 Apple AirPrint 打印。可通过 iPad (iOS 4.2)、iPhone (3GS 或更高版本)、iPod touch (第三代或更高版本) 在以下移动应用程序中使用 AirPrint 连接到打印机进行无线打印：

- 邮件
- 照片
- Safari
- 受支持的第三方应用程序，如 Evernote

要使用 AirPrint，请确认下列事项：

- 必须将打印机作为启用 AirPrint 的设备连接到同一网络中。关于使用 AirPrint 和哪些 HP 产品与 AirPrint 兼容的详细信息，请访问 www.hp.com/go/mobileprinting。
- 放入与打印机纸张设置匹配的纸张（有关详细信息，请参阅[装入纸张](#)）。正确设置已放入纸张的纸张尺寸，使移动设备了解正在打印的纸张的尺寸。



4 复印和扫描

- [复印](#)
- [扫描](#)

复印

复印文档

1. 请确保主纸盒中有纸。有关详细信息，请参见[装入纸张](#)。
2. 将原件打印面朝下放在扫描仪玻璃板上或者打印面朝上放在送纸器中。
有关详细信息，请参阅[将原件放到扫描仪玻璃板上或将原件放入送纸器](#)。
3. 在打印机控制面板显示屏上，点击 **复印** 。
4. 向上或向下滚动可选择复印份数。

 **提示：**要将这些设置保存为默认设置以供未来作业使用，请在打印机控制面板显示屏上，依次点击 **复印**、（**复印设置**），然后点击**保存当前设置**。

5. 点击 **黑白** 或 **彩色** 启动复印作业。

复印设置

可以使用打印机控制面板中提供的各种设置来自定义复印作业。

在**复印**菜单中，点击 （**复印设置**），然后更改所需设置。

- 双面
- 身份证复印
- 质量
- 较浅 / 较深
- 调整大小
- 逐份打印
- 边界移动
- 增强
- 保存当前设置
- 还原设置

扫描

您可以扫描文档、照片和其他类型纸张，然后将它们发送到不同的目标位置，如计算机或电子邮件收件人。

使用 **HP** 打印机软件扫描文档时，您可以将其扫描为可搜索或编辑的格式。

在扫描无边框原件时，请使用扫描仪玻璃板而不是送纸器。

 **注：**某些扫描功能只有在安装了 HP 打印机软件之后才能使用。

 **提示：**如果在扫描文档时遇到问题，请参阅[解决扫描问题](#)。

- [扫描到计算机](#)
- [扫描到存储设备](#)
- [扫描至电子邮件](#)
- [使用 Webscan 进行扫描](#)
- [将文档扫描为可编辑的文本](#)

扫描到计算机

请确保您已安装了 HP 推荐的打印机软件，再扫描到计算机。打印机和计算机必须相连且已打开。

另外，在 Windows 计算机上，在扫描之前打印机软件必须处于运行状态。

您可以使用 HP 打印机软件将文档扫描为可编辑文本。有关详细信息，请参阅[将文档扫描为可编辑的文本](#)。

启用扫描至计算机功能 (Windows)

在出厂时，“扫描至计算机”功能默认为启用。如果该功能被禁用且您希望再次启用该功能（可以使用以太网线缆或无线连接），请按照以下说明进行操作。

1. 打开 HP 打印机软件。
2. 转到 **扫描** 部分。
3. 选择**管理到计算机的扫描**。
4. 单击**启用**。

启用扫描至计算机功能 (OS X)

在出厂时，“扫描至计算机”功能默认为启用。如果已禁用此功能，但您要再次启用它，请按照这些说明操作。

1. 打开“HP 实用程序”。
2. 在**扫描设置**下，单击**扫描到计算机**。
3. 确保选中**启用计算机扫描**。

从打印机控制面板扫描原件

1. 将原件打印面朝下放到扫描仪玻璃板上，或打印面朝上放入送纸器中。
有关详细信息，请参见[将原件放到扫描仪玻璃板上或将原件放入送纸器](#)。
2. 点击 **扫描** ，然后选择**计算机**。
3. 点击要扫描到的计算机。
4. 选择所需的扫描配置文件类型。
5. 点击 **“开始扫描”** 。

通过 HP 打印机软件扫描原件 (Windows)

1. 将原件打印面朝下放到扫描仪玻璃板上，或打印面朝上放入送纸器中。
有关详细信息，请参见[将原件放到扫描仪玻璃板上或将原件放入送纸器](#)。
2. 根据操作系统的不同，请执行以下操作之一：
 - **Windows 8.1:** 单击“开始”屏幕左下角的向下箭头，然后选择打印机名称。
 - **Windows 8:** 右键单击“开始”屏幕上的空白区域，单击应用程序栏上的**所有应用程序**，然后选择打印机名称。
 - **Windows 7、Windows Vista 和 Windows XP:** 在计算机桌面上，单击**开始**，选择**所有程序**，单击**HP**，单击打印机所在的文件夹，然后选择具有所需打印机名称的图标。
3. 单击 **打印、扫描和传真** 图标，然后选择**扫描文档或照片**。
4. 从快捷方式菜单选择所需的扫描类型，然后单击**扫描**。

 **注：**选中**显示扫描结果预览**后，可以在预览屏幕中对扫描图像进行调整。

5. 如果要确保进行其他扫描时应用程序已开启，请选择**保存**，或者，选择**完成**，退出应用程序。
保存扫描之后，“Windows 资源管理器”会打开保存扫描的目录。

通过 HP 打印机软件扫描原件 (OS X)

1. 打开 HP Scan。
“HP Scan”位于硬盘根目录 **Applications/Hewlett-Packard** 文件夹内。
2. 单击 **扫描**。
3. 选择要扫描的配置文件类型，并按照屏幕上的说明操作。

扫描到存储设备

可以不使用计算机或打印机提供的 HP 打印机软件，而直接从打印机控制面板扫描到 **USB 闪存驱动器**。

 **注：**您也可以使用 HP 打印机软件将文档扫描为可编辑文本。有关详细信息，请参阅[将文档扫描为可编辑的文本](#)。

从打印机控制面板中将原件扫描到存储设备

1. 将原件打印面朝下放到扫描仪玻璃板上，或打印面朝上放入送纸器中。
有关详细信息，请参见[将原件放到扫描仪玻璃板上或将原件放入送纸器](#)。
2. 插入一个 **USB 闪存驱动器**。有关详细信息，请参阅[插入一个 USB 闪存盘](#)。
3. 点击 **扫描**，然后选择**存储设备**。
4. 对扫描选项进行更改（如果需要）。
5. 点击 **“开始扫描”**。

扫描至电子邮件

“扫描至电子邮件”是一款允许您快速扫描并通过 **HP e-All-in-One** 打印机将照片或文档用电子邮件直接发送给指定收件人的应用程序。您可以设置电子邮件地址、使用给定 **PIN** 代码登录您的帐户，然后扫描并使用电子邮件发送文档。

本节包括以下主题：

- [设置扫描到电子邮件](#)
- [使用扫描到电子邮件](#)
- [更改帐户设置](#)

设置扫描到电子邮件

设置扫描到电子邮件

1. 启用打印机上的 **Web 服务**。有关详细信息，请参阅[设置 Web 服务](#)。
2. 点击**扫描**，然后点击**电子邮件**。
3. 在**欢迎**屏幕上，点击**继续**。
4. 点击**电子邮件**： 框并输入您的电子邮件地址，然后点击**完成**。
5. 点击**继续**。
6. **PIN** 将会发送到所输入的电子邮件地址中。 点击**继续**。
7. 点击 **PIN** 输入您的 **PIN**，然后点击**完成**。
8. 根据您的希望打印机存储登录信息的方式，点击**存储电子邮件**或**自动登录**。
9. 点击**照片**或**文档**选择扫描类型。
10. 对于照片，请选择“扫描”设置，然后点击**继续**。
对于文档，请继续执行下一步。
11. 验证电子邮件信息，然后点击**继续**。
12. 点击**扫描至电子邮件**。
13. 完成扫描后，点击**确定**，然后点击**是**发送另一封电子邮件，或**否**完成。

使用扫描到电子邮件

使用扫描到电子邮件

1. 将原件打印面朝下放到扫描仪玻璃板上，或打印面朝上放入送纸器中。有关详细信息，请参阅[将原件放到扫描仪玻璃板上或将原件放入送纸器](#)。
 2. 点击**扫描**，然后点击**电子邮件**。
 3. 在控制面板显示屏上，选择要使用的帐户，然后点击**继续**。
-
-  **注：** 如果没有帐户，请选择**未注册帐户**。将提示您输入电子邮件地址并接收 **PIN**。
4. 如果出现提示，请输入 **PIN**。
 5. 点击**照片**或**文档**选择扫描类型。
 6. 对于照片，请选择“扫描”设置，然后点击**继续**。
对于文档，请继续执行下一步。
 7. 要添加或删除收件人，请点击**修改收件人**，完成后点击**完成**。
 8. 验证电子邮件信息，然后点击**继续**。

9. 点击**扫描至电子邮件**。
10. 完成扫描后，点击**确定**，然后点击**是**发送另一封电子邮件，或**否**完成。

更改帐户设置

更改帐户设置

1. 点击**扫描**，然后点击**电子邮件**。
2. 在控制面板显示屏上，选择要更改的帐户，然后点击**修改**。
3. 选择要修改的设置，然后按照屏幕上的提示操作。
 - 自动登录
 - 存储电子邮件
 - 从列表中删除
 - 更改 PIN
 - 删除帐户

使用 Webscan 进行扫描

Webscan 是嵌入式 Web 服务器的一项功能，它允许您使用 Web 浏览器将照片和文档从打印机扫描到计算机。

即使未在计算机上安装打印机软件，也可使用此功能。

有关详细信息，请参阅[嵌入式 Web 服务器](#)。

 **注：**默认情况下，Webscan 是关闭的。您可通过 EWS 启用此功能。

如果您无法在 EWS 中打开 Webscan，可能是您的网络管理员已将其关闭。有关详细信息，请与网络管理员或网络设置人员联系。

启用 Webscan

1. 打开内嵌式 Web 服务器。有关详细信息，请参见[嵌入式 Web 服务器](#)。
2. 单击 **设置** 选项卡。
3. 在**安全性**部分中，单击**管理员设置**。
4. 选择 **Webscan** 以启用 Webscan。
5. 单击**应用**，然后单击 **确定**。

使用 Webscan 进行扫描

使用 Webscan 进行扫描时仅提供一些基本扫描选项。要使用其他扫描选项或功能，请从 HP 打印机软件进行扫描。

1. 将原件打印面朝下放到扫描仪玻璃板上，或打印面朝上放入送纸器中。
有关详细信息，请参见[将原件放到扫描仪玻璃板上或将原件放入送纸器](#)。
2. 打开内嵌式 Web 服务器。有关详细信息，请参见[嵌入式 Web 服务器](#)。
3. 单击 **扫描** 选项卡。
4. 单击左侧窗格中的 **Webscan**，更改任何设置，然后单击 **“开始扫描”**。

 **提示：**要将文档扫描成可编辑的文本，必须安装打印机中附带的 **HP** 软件。有关详细信息，请参见[将文档扫描为可编辑的文本](#)。

将文档扫描为可编辑的文本

在扫描文档时，可以使用 **HP** 软件扫描文档并将其保存为可进行搜索、复制、粘贴和编辑的格式。该功能允许您编辑信件、新闻剪报以及其它多种文档。

- [将文档扫描为可编辑文本](#)
- [将文档扫描为可编辑的文本的准则](#)

将文档扫描为可编辑文本

将文档扫描为可编辑的文本时，请遵循以下准则：

将文档扫描为可编辑文本 (Windows)

1. 将原件打印面朝下放到扫描仪玻璃板上，或打印面朝上放入送纸器中。
有关详细信息，请参见[将原件放到扫描仪玻璃板上或将原件放入送纸器](#)。
2. 根据操作系统的不同，请执行以下操作之一：
 - **Windows 8.1：** 单击“开始”屏幕左下角的向下箭头，然后选择打印机名称。
 - **Windows 8：** 右键单击“开始”屏幕上的空白区域，单击应用程序栏上的**所有应用程序**，然后选择打印机名称。
 - **Windows 7、Windows Vista 和 Windows XP：** 在计算机桌面上，单击**开始**，选择**所有程序**，单击 **HP**，单击打印机所在的文件夹，然后选择具有所需打印机名称的图标。
3. 单击 **打印、扫描和传真** 图标，然后选择**扫描文档或照片**。
4. 选择要在扫描中使用的可编辑文本类型：

| 希望... | 按照下述步骤操作 |
|-------------------------------|---|
| 仅提取文本，而不提取原件的任何格式 | 从列表中选择 另存为可编辑文本 (OCR) 快捷方式，然后从 文件类型 下拉菜单中选择 文本 (.txt) 。 |
| 提取文本以及原件的某些格式 | 从列表中选择 另存为可编辑文本 (OCR) 快捷方式，然后从 文件类型 下拉菜单中选择 多信息文本 (.rtf) 。 |
| 提取文本并使其可在 PDF 阅读程序中搜索到 | 从列表中选择 另存为 PDF 快捷方式，然后从 文件类型 下拉菜单中选择 可搜索的 PDF (.pdf) 。 |

5. 单击 **扫描**，然后按照屏幕说明进行操作。

将文档扫描为可编辑文本 (OS X)

1. 将原件打印面朝下放到扫描仪玻璃板上，或打印面朝上放入送纸器中。
有关详细信息，请参见[将原件放到扫描仪玻璃板上或将原件放入送纸器](#)。
2. 打开 **HP Scan**。
“**HP Scan**”位于硬盘根目录 **Applications/Hewlett-Packard** 文件夹内。
3. 单击**扫描**按钮。将显示一个对话框，请求您确认扫描设备和扫描设置预设。

4. 按照屏幕说明完成扫描。
5. 扫描所有页面之后，从**文件**菜单中选择**保存**。将显示“保存”对话框。
6. 选择可编辑文本的类型。

| 希望... | 按照下述步骤操作 |
|-------------------------------|--|
| 仅提取文本，而不提取原件的任何格式 | 从 格式 弹出式菜单中选择 TXT 。 |
| 提取文本以及原件的某些格式 | 从 格式 弹出式菜单中选择 RTF 。 |
| 提取文本并使其可在 PDF 阅读程序中搜索到 | 从 格式 弹出式菜单中选择 可搜索的 PDF 。 |

7. 单击**保存**。

将文档扫描为可编辑的文本的准则

要确保该软件可以成功转换文档，请执行以下操作：

- **确保扫描仪玻璃板或送纸器窗口是干净的。**
在打印机扫描文档时，可能还会扫描扫描仪玻璃板或送纸器窗口上的污迹或灰尘，而导致软件无法将文档转换为可编辑文本。
- **确保正确装入了文档。**
确保正确放入原件且该文档没有歪斜。有关详细信息，请参阅[将原件放到扫描仪玻璃板上或将原件放入送纸器](#)。
- **确保文档上的文本清楚。**
要成功地将文档转换为可编辑文本，原件必须清楚且质量较高。
以下情况可能导致软件无法成功转换文档：
 - 原件上的文本模糊或起皱。
 - 文本太小。
 - 文档结构太复杂。
 - 文本间距太小。例如，如果软件转换的文本中有丢失字符或组合字符，“rn”看起来可能会像“m”。
 - 文本具有彩色背景。彩色背景会导致前景中的图像过多地融合到背景中。
- **选择正确的配置文件。**
务必选择允许扫描为可编辑文本的快捷方式或预设。这些选项使用专门的扫描设置来最大限度地提高 **OCR** 扫描的质量。
Windows: 使用**可编辑文本 (OCR)** 或**另存为 PDF** 快捷方式。
OS X: 使用**文档**预设。
- **按正确格式保存文件。**
如果要仅从文档中提取文本，而不提取原件的任何格式，请选择纯文本格式，如**文本 (.txt)** 或 **TXT**。
如果要提取文本以及原件的某些格式，请选择多信息文本格式，如**富文本 (.rtf)** 或 **RTF**，或可搜索的 **PDF** 格式，如**可搜索的 PDF (.pdf)** 或 **可搜索的 PDF**。

5 传真

您可以使用打印机来收发传真，包括彩色传真。可以预先安排稍后要发送的传真，还可以设置电话簿联系人，使传真快捷发送到常用号码。您还可以在打印机控制面板上设置若干传真选项，如所发送传真的分辨率和明暗程度之间的对比度。

 **注：**开始收发传真前，请确保已正确设置打印机进行传真收发。可以通过从打印机控制面板运行传真设置测试来验证是否正确设置了传真。

详细了解如何运行传真设置和测试，[单击此处可在网上获取更多信息](#)。

- [发送传真](#)
- [接收传真](#)
- [设置电话簿联系人](#)
- [更改传真设置](#)
- [传真和数字电话服务](#)
- [Internet 上的传真协议](#)
- [使用报告](#)

发送传真

您可以以多种方式发送传真，具体视您的情况或需要而定。

- [发送标准传真](#)
- [从计算机中发送标准传真](#)
- [通过电话发送传真](#)
- [使用监听拨号发送传真](#)
- [从内存发送传真](#)
- [向多个收件人发送传真](#)
- [以纠错模式发送传真](#)

发送标准传真

您可以通过使用打印机控制面板轻松发送单页或多页黑白传真或彩色传真。

 **注：**如果需要打印传真已成功发送的确认信息，则必须启动传真确认。

从打印机控制面板中发送标准传真

1. 将原件打印面朝下放到扫描仪玻璃板上，或打印面朝上放入送纸器中。
有关详细信息，请参见[将原件放到扫描仪玻璃板上或将原件放入送纸器](#)。
2. 在打印机控制面板显示屏上，点击 **传真** 。
3. 点击**立即发送**。

4. 使用键盘输入传真号码。

 **提示：**要在输入的传真号码中添加暂停符，请反复点击 *****，直到显示屏上出现破折号 (**-**)。

5. 点击 **黑白** 或 **彩色**。

如果打印机检测到放入送纸器中的原件，则它会将该文档发送到您所输入的号码。

 **提示：**如果收件人报告传真存在质量问题，请尝试更改传真的分辨率或对比度。

从计算机中发送标准传真

您无需先打印文档，即可直接将其从计算机传真。

要使用此功能，请确保您已在电脑上安装了 **HP** 打印机软件，并已将打印机连接到正在使用中的电话线，且已正确设置传真功能，而该功能也正常运作。

从计算机发送标准传真 (Windows)

1. 在计算机上打开要传真的文档。
2. 在软件程序的**文件**菜单中，单击**打印**。
3. 从**名称**列表中，选择名称中含“**fax**”字样的打印机。
4. 要更改设置（如选择以黑白传真或彩色传真方式发送文档），请单击可打开**属性**对话框的按钮。根据所使用的软件应用程序，该按钮可能叫作**属性**、**选项**、**打印机设置**、**打印机**或**首选项**。
5. 更改了任意设置之后，请单击 **OK**。
6. 单击**打印**或 **OK**。
7. 输入收件人的传真号码和其他信息，进一步更改传真的任何设置，然后单击**发送传真**。打印机开始拨打传真号码并传真文档。

从计算机发送标准传真 (OS X)

1. 在计算机上打开要传真的文档。
2. 在软件的文件菜单中，单击**打印**。
3. 选择名称中含（**传真**）的打印机。
4. 从已有传真号码条目的联系人中，输入传真号码或姓名。
5. 填写完传真信息后，单击**传真**。

通过电话发送传真

可以使用电话分机发送传真。这样可以在发送传真之前与预期收件人通话。

从电话分机发送传真

1. 将原件打印面朝下放到扫描仪玻璃板上，或打印面朝上放入送纸器中。
有关详细信息，请参见[将原件放到扫描仪玻璃板上](#)或[将原件放入送纸器](#)。
2. 使用与打印机相连的电话上的键盘拨号。
如果收件人接听电话，请通知收件人在听到传真音后，会从传真机上收到传真。如果是传真机应答呼叫，您会听到从接收方传真机发出的传真提示音。
3. 在打印机控制面板显示屏上，单击 **传真**。

4. 点击**发送和接收**。
5. 点击 **发送传真** 。
6. 如果将原件放在扫描仪玻璃板上，请点击**使用玻璃板**。
7. 准备发送传真时，按 **黑白** 或 **彩色** 。

 **注：**如果出现提示，则选择 **发送传真** 。

电话在传真过程中保持静音。如果稍后还想和收件人通话，在传真结束前请不要挂断电话。如果已和收件人通话完毕，则在开始发送传真后即可挂断电话。

使用监听拨号发送传真

使用监听拨号发送传真时，您可以听到拨号音、电话提示或打印机扬声器上发出的其他声音。这可以使您根据拨号期间的提示作出响应，还可以控制拨号的速度。

 **提示：**如果您使用的是电话卡并且输入 **PIN** 的速度不够快，则打印机可能会过早开始发送传真音，导致电话卡服务无法识别您的 **PIN**。如果发生这种情况，可以创建电话簿联系人以存储电话卡的 **PIN**。有关详细信息，请参阅[设置电话簿联系人](#)。

 **注：**确保音量已经打开，否则您将听不到拨号音。

从打印机控制面板使用监视器拨号发送传真

1. 将原件打印面朝下放到扫描仪玻璃板上，或打印面朝上放入送纸器中。
有关其他信息，请参阅[将原件放到扫描仪玻璃板上或将原件放入送纸器](#)。
2. 在打印机控制面板显示屏上，点击 **传真** 。
3. 点击**发送新传真**。
4. 点击 **黑白** 或 **彩色** 。
5. 听到拨号音后，使用打印机控制面板上的键盘输入号码。
6. 根据出现的提示执行操作。

 **提示：**如果使用电话卡发送传真，并且将电话卡 **PIN** 存储为电话簿联系人，请在提示输入 **PIN** 时点击 （电话簿）以选择存有您 **PIN** 的电话簿联系人。

接收端传真机接听后，将发送传真。

从内存发送传真

可以将黑白传真扫描到内存中，然后从内存发送。如果传真号码占线或暂时无法接通，请使用该功能。本打印机会将原件扫描到内存中，然后在可以与收件人传真机建立连接时发送。在打印机将传真页扫描到内存后，可以立即将原件从送纸器纸盒或扫描仪玻璃板中取出来。

 **注：**只能从内存中发送黑白传真。

从内存发送传真

1. 确保已打开**扫描和传真方法**。

- a. 在打印机控制面板显示屏上，点击 **设置** 。
 - b. 点击 **传真设置** ，然后点击 **参数选择** 。
 - c. 将**扫描和传真方法**设置为打开。
2. 将原件打印面朝上放入送纸器中。
有关其他信息，请参阅[将原件放入送纸器](#)。
 3. 在打印机控制面板显示屏上，点击 **传真** 。
 4. 点击**立即发送**。
 5. 如果将原件放在扫描仪玻璃板上，请点击**使用玻璃板**。



 **注：**如果选择**使用玻璃板**，打印机将按照该方法发送标准传真。有关发送标准传真的详细信息，请参阅[发送标准传真](#)。

6. 使用键盘输入传真号码，点击 （电话簿）以选择一个电话簿联系人，或选择一个先前拨打或接收的号码。
 7. 点击 **黑白** 。
- 打印机会将原件扫描进内存中，并在收件人传真机可用时发送传真。

向多个收件人发送传真

您可以通过创建由两个或两个以上的单独收件人组成的电话簿联系人组将传真发送给多个收件人。

使用电话簿组向多个收件人发送传真

1. 将原件打印面朝下放到扫描仪玻璃板上，或打印面朝上放入送纸器中。
有关其他信息，请参阅[将原件放到扫描仪玻璃板上或将原件放入送纸器](#)。
2. 在打印机控制面板显示屏上，点击 **传真** 。
3. 点击**立即发送**。
4. 如果将原件放在扫描仪玻璃板上，请点击**使用玻璃板**。
5. 点击 （电话簿）。
6. 点击 （电话簿联系人组）。
7. 点击“电话簿联系人组”的名称。
8. 点击 **发送传真** 。

如果打印机检测到在送纸器中放入的原件，它会将该文档发送到“电话簿联系人组”中的每个号码。

 **提示：**如果收件人报告传真存在质量问题，请尝试更改传真的分辨率或对比度。

以纠错模式发送传真

纠错模式 (ECM) 通过检测在传输和自动请求重新传输错误部分期间发生的错误，防止出现由于电话线质量差而导致的数据丢失。在电话线质量好的情况下，电话费用不受影响，甚至可能会降低。在电话线质量差的情况下，**ECM** 会增加发送时间和电话费用，但是可以更为可靠地发送数据。默认设置是 **打开**。只有在 **ECM** 大幅度地增加了电话费用，且您可以接受费用低质量差的情况下，才关闭 **ECM**。

如果关闭 **ECM**：

- 收发传真的质量和传送速度均会受到影响。
- **传真速度** 将自动设置为 **中速** 。
- 您不能再以彩色方式发送或接收传真。

从控制面板更改 ECM 设置

1. 在打印机控制面板显示屏上，点击 **设置** 。
2. 点击 **传真设置** 。
3. 点击 **参数选择** 。
4. 点击 **纠错模式** 可将其打开或关闭。
5. 选择 **打开** 或 **关闭** 。

接收传真

可以自动或手动接收传真。如果关闭 **自动接听** 选项，则必须手动接收传真。如果开启 **自动接听** 选项（默认设置），则在 **响铃以接听** 设置指定的响铃次数之后，打印机会自动接听拨入的来电并接收传真。（默认的 **响铃以接听** 设置是五次响铃。）

如果接收到一份 **Legal** 尺寸或更大的传真，而当前没有将打印机设置为使用 **Legal** 尺寸的纸张，则打印机将缩小传真以适合装入的纸张。如果已禁用 **自动缩小** 功能，则打印机会将传真打印在两个页面的。

 **注：** 如果收到传真时正在复印文档，则该传真将存储在打印机内存中，直到复印过程结束。

- [手动接收传真](#)
- [设置备份传真](#)
- [重新打印内存中收到的传真](#)
- [将传真转发到其它号码](#)
- [自动缩小收到的传真](#)
- [阻止不想接收的传真号码](#)
- [使用 HP 数码传真接收传真](#)

手动接收传真

当您在接听电话时，与您通话的人不必挂断电话即可向您发送传真。您可以拿起电话听筒进行通话或监听传真音。

您可以直接从连接到打印机（连接在 **2-EXT** 端口上）的电话手动接收传真。

要手动接收传真

1. 确保已打开打印机，并且在主纸盒中已放入纸张。
2. 取出送纸器纸盒中的所有原件。
3. 将 **响铃以接听** 设置成较大的数字，以便在该打印机应答之前接听来电。或者，关闭 **自动接听** 设置，以便打印机不能自动接听拨入的来电。
4. 如果目前正与发送方通话，可以通知该发送方按下其传真机上的 **开始** 。
5. 当您听到发送端传真机的传真音时，请执行下列操作：

- a. 在打印机控制面板显示屏上，依次点击 **传真**、**发送和接收**，然后点击**立即接收**。
- b. 打印机开始接收传真之后，可以挂机或保持接通状态。传真传输过程中电话线保持静音。

设置备份传真

根据您的首选项和安全性要求，可以设置打印机存储接收的所有传真、只存储打印机出错时接收的传真或是不存储打印机接收的传真。

从打印机控制面板设置备份传真

1. 在打印机控制面板显示屏上，点击 **设置**。
2. 点击 **传真设置**。
3. 点击 **参数选择**。
4. 点击**备份传直接收**。
5. 点击所需的设置。

| | |
|-------------|--|
| 打开 | 默认设置。当 备份传真 为 打开 时，该打印机将其接收的所有传真都存储在内存中。这使您能够重新打印最多 30 份最近打印的传真（如果它们仍然保存在内存中）。 注： 如果打印机内存容量不足，则它会在接收到新传真时覆盖已打印的最旧传真。如果未打印的传真占据了所有内存空间，则打印机将停止接听拨入的传真呼叫。 注： 如果接收过大的传真，例如非常细致的彩色照片，由于内存限制，可能无法存储在内存中。 |
| 仅出错时 | 只有当出现错误，阻止打印机打印传真（例如，如果打印机在缺纸状况下运行时，打印机才会将传真存储在内存中。只要内存可用，打印机将继续存储拨入的传真。（如果内存空间已满，则打印机将停止接听拨入的传真呼叫。）问题解决后，会自动打印存储在内存中的传真，然后打印机会将其从内存中删除。 |
| 关闭 | 传真不会存储在内存中。例如，您可能会为了安全想要关闭 备份传真 。如果发生了阻止打印机打印的错误（例如，打印机在缺纸状况下运行），则打印机会停止接听拨入的传真呼叫。 |

重新打印内存中收到的传真

尚未打印出的已接收传真存储在内存中。

 **注：**在内存已满后，打印机无法收到新传真，直到您打印或删除了内存中的传真。另外，您可能出于安全目的或保密目的要删除内存中的传真。

如果传真还保存在内存中，则可重新打印最多**30**个最近已打印过的传真，具体取决于内存中传真文件的大小。例如，如果您丢失了上次所打印传真的副本，那么可能需要重新打印它们。

从打印机控制面板重新打印内存中的传真

1. 请确保主纸盒中有纸。有关详细信息，请参见[装入纸张](#)。
2. 在打印机控制面板显示屏上，点击 **传真**。

3. 点击**重新打印**。
传真的打印顺序与接收顺序正好相反，最后收到的传真最先打印，依此类推。
4. 如果要停止重新打印内存中的传真，请点击 **✘** (取消)。

将传真转发到其它号码

可以设置打印机将传真转发至另一个传真号码。不管原先的传真发送方式，所有传真均以黑白方式转发。

HP 建议您验证转发至的号码是否为正常工作的传真线路。发送测试传真以确保传真机能够接收您转发的传真。

从打印机控制面板转发传真

1. 在打印机控制面板显示屏上，点击 **设置** 。
2. 点击 **传真设置** 。
3. 点击 **参数选择** 。
4. 点击**传真转发**。
5. 点击**启用（打印并转发）**以打印并转发传真，或选择**启用（转发）**以转发传真。

 **注：**如果打印机不能将传真转发至指定的传真机（例如，如果指定的传真机未开启），则打印机会打印该传真。如果将打印机设置为打印已接收传真的错误报告，则打印机也会打印错误报告。

6. 在提示处，输入将接收转发传真的传真机号码，然后点击 **完成** 。输入以下每个提示所需的信息：开始日期、开始时间、结束日期和结束时间。
7. 传真转发已激活。点击 **确定** 以确认。

设置传真转发时，如果打印机断电，则打印机会保存传真转发设置和电话号码。当打印机电源恢复时，传真转发设置仍然处于 **打开** 状态。

 **注：**通过从**传真转发**菜单中选择 **关闭** ，可以取消传真转发。

自动缩小收到的传真

如果接收的传真比放入的纸张尺寸大，**自动缩小** 设置将决定本打印机如何处理传真。默认情况下此设置为打开状态，因此，如果可能的话，收到的传真图像将缩小并打印到一页纸上。如果关闭了此功能，则第一页上容纳不下的信息会另起一页打印。当收到 **Legal** 尺寸的传真而在主纸盒中放入的是 **Letter** 纸时，**自动缩小** 功能非常有用。

从打印机控制面板设置自动缩小

1. 在打印机控制面板显示屏上，点击 **设置** 。
2. 点击 **传真设置** 。
3. 点击 **参数选择** 。
4. 点击 **自动缩小** 可将其打开或关闭。

阻止不想接收的传真号码

如果您通过电话供应商订阅呼叫方 ID 服务，您可以拒收特定的传真号码，因此，打印机将不接收来自这些号码的传真。当接收到拨入的传真呼叫时，打印机通过将号码与垃圾传真号码列表相比较，以决

定是否应拒收该呼叫。如果该号码与拒收传真号码列表中的号码匹配，则不会接收该传真。（您所能拒收的传真号码的最大数目因产品型号而异。）

 **注：**并非所有国家/地区都支持此功能。如果您所在国家/地区不支持此功能，则 **参数选择** 菜单中不会出现 **拒收垃圾传真**。

 **注：**如果呼叫方 ID 列表中未添加任何电话号码，则假设您未订阅呼叫方 ID 服务。

通过将特定传真号码添加到垃圾传真列表，您可以拒收这些号码；您也可以通过从垃圾传真列表删除它们而取消拒收，还可以打印一份拒收的垃圾传真号码列表。

将号码添加到垃圾传真列表

1. 在打印机控制面板显示屏上，点击 **设置**。
2. 点击 **传真设置**。
3. 点击 **参数选择**。
4. 点击 **拒收垃圾传真**。
5. 点击 **+**（加号）。
6. 请执行以下某项操作：
 - 要从呼叫历史记录列表中选择要拒收的传真号码，请点击 （呼叫历史记录）。
 - 手动输入要拒收的传真号码，然后点击**添加**。

 **注：**确保输入的传真号码是控制面板显示屏上显示的传真号码，而不是收到的传真的传真标题上显示的传真号码，原因在于这两个传真号码可能不同。

从垃圾传真列表删除号码

如果您不再想再拒收某个传真号码，则可以将其从垃圾传真列表中删除。

1. 在打印机控制面板显示屏上，点击 **设置**。
2. 点击 **传真设置**。
3. 点击 **参数选择**。
4. 点击 **拒收垃圾传真**。
5. 点击要删除的号码，然后点击**删除**。

打印垃圾传真列表

1. 在打印机控制面板显示屏上，点击 **设置**。
2. 点击 **传真设置**，然后点击 **报告**。
3. 点击 **打印传真报告**。
4. 点击**垃圾传真报告**。
5. 点击**打印开始打印**。

使用 HP 数码传直接收传真

可以使用 HP 数码传真自动接收传真并将传真直接保存到计算机。这可以节约纸张和墨水。

收到的传真将保存为 **TIFF**（标记图像文件格式）或 **PDF**（可移植文档格式）。

文件的命名方式为：XXXX_YYYYYYYY_ZZZZZ.tif，其中 X 代表发件人信息，Y 代表日期，Z 代表接收传真的时间。

 **注：**“传真至计算机”仅可用于接收黑白传真。彩色传真将打印出来。

- [HP 数码传真要求](#)
- [激活 HP 数码传真](#)
- [修改 HP 数码传真设置](#)

HP 数码传真要求

- 计算机的目标文件夹必须始终可用。目标计算机必须处于开启状态，因为如果计算机处于睡眠状态或休眠模式，将无法保存收发的传真。
- 纸张必须放入进纸盒中。有关详细信息，请参见[装入纸张](#)。

激活 HP 数码传真

设置 HP 数码传真 (Windows)

1. 打开 HP 打印机软件。有关详细信息，请参阅[打开 HP 打印机软件 \(Windows\)](#)。
2. 依次单击 **打印、扫描和传真** 和 **数字传真设置向导**。
3. 按照屏幕上的说明执行操作。

设置 HP 数码传真 (OS X)

1. 打开 HP 实用程序。有关详细信息，请参见[HP 实用程序 \(OS X\)](#)。
2. 选择打印机。
3. 在“传真设置”部分中单击**数字传真存档**。

修改 HP 数码传真设置

可以通过打印机控制面板关闭 HP 数码传真并禁用打印传真。

从打印机控制面板中修改设置

1. 在打印机控制面板显示屏上，单击 **设置**。
2. 单击 **传真设置**。
3. 依次单击 **参数选择** 和 **HP 数码传真**。
4. 选择要更改的设置。您可以更改以下设置：
 - **传真打印：** 选择此选项可在收到传真时将其打印出来。如果关闭打印功能，仍将打印彩色传真。
 - **关闭 HP 数码传真：** 选择此选项关闭 HP 数码传真。

 **注：**使用计算机上的 HP 打印机软件打开 HP 数码传真。

修改 HP 打印机软件中的设置 (Windows)

1. 打开 HP 打印机软件。有关详细信息，请参阅[打开 HP 打印机软件 \(Windows\)](#)。
2. 依次单击 **打印、扫描和传真** 和 **数字传真设置向导**。
3. 按照屏幕上的说明执行操作。

修改 HP 打印机软件中的设置 (OS X)

1. 打开 HP 实用程序。有关详细信息，请参见 [HP 实用程序 \(OS X\)](#)。
2. 选择打印机。
3. 在“传真设置”部分中单击**数字传真存档**。

关闭 HP 数码传真

1. 在打印机控制面板显示屏上，单击 **设置**。
2. 单击 **传真设置**。
3. 单击 **参数选择**，然后单击 **HP 数码传真**。
4. 单击**关闭 HP 数码传真**。
5. 单击**是**。

设置电话簿联系人

您可以将常用的传真号码设置为电话簿联系人。这样，便可以使用打印机控制面板快速拨打这些号码。



提示：除了通过打印机控制面板创建和管理电话簿联系人以外，还可以使用计算机上提供的工具，如打印机和打印机 EWS 随附的 HP 软件。有关详细信息，请参阅[打印机管理工具](#)。

- [设置和更改电话簿联系人](#)
- [设置和更改电话簿联系人组](#)
- [删除电话簿联系人](#)
- [打印电话簿联系人列表](#)

设置和更改电话簿联系人

您可以将传真号码存储为电话簿联系人。

设置电话簿联系人



1. 在打印机控制面板显示屏上，单击 **传真**。
2. 单击**立即发送**。
3. 单击  (电话簿)。
4. 单击  (电话簿联系人)。
5. 单击  (加号) 添加联系人。
6. 单击**姓名**后键入电话簿联系人的姓名，然后单击 **完成**。

7. 点击**传真号码**后键入电话簿联系人的传真号码，然后点击 **完成** 。

 **注：** 确保传真号码包括任何暂停符或其他所需号码，如区号、PBX 系统外号码的接入代码（通常为 **9** 或 **0**）或长途电话前缀码。

8. 点击**添加**。

更改电话簿联系人

1. 在打印机控制面板显示屏上，点击 **传真** 。
2. 点击**立即发送**。
3. 点击 （电话簿）。
4. 点击 （电话簿联系人）。
5. 点击 （编辑）编辑联系人。
6. 点击要编辑的电话簿联系人。
7. 点击**姓名**后编辑电话簿联系人的姓名，然后点击 **完成** 。
8. 点击**传真号码**后编辑电话簿联系人的传真号码，然后点击 **完成** 。

 **注：** 确保传真号码包括任何暂停符或其他所需号码，如区号、PBX 系统外号码的接入代码（通常为 **9** 或 **0**）或长途电话前缀码。



9. 点击 **完成** 。

设置和更改电话簿联系人组

可以将多个传真号码存储到电话簿联系人组中。



设置电话簿联系人组

 **注：** 您必须至少已创建一个电话簿联系人，才能创建电话簿联系人组。

1. 在打印机控制面板显示屏上，点击 **传真** 。
2. 点击**立即发送**。
3. 点击 （电话簿）。
4. 点击 （电话簿联系人组）。
5. 点击 （加号）添加组。
6. 点击**名称**后键入组的名称，然后点击 **完成** 。
7. 点击**成员数**，选择要添加到该组的电话簿联系人，然后点击**选择**。
8. 点击**创建**。



更改电话簿联系人组

1. 在打印机控制面板显示屏上，点击 **传真** 。
2. 点击**立即发送**。
3. 点击 （电话簿）。

4. 点击 （电话簿联系人组）。
5. 点击 （编辑）编辑组。
6. 点击要编辑的电话簿联系人组。
7. 点击名称后编辑电话簿联系人组的名称，然后点击 **完成**。
8. 点击**成员数**。
9. 选择要从该组删除的电话簿联系人，或点击 （加号）将联系人添加到该组。
10. 点击 **完成**。

删除电话簿联系人

您可以删除电话簿联系人或电话簿联系人组。

1. 在打印机控制面板显示屏上，点击 **传真**。
2. 点击**立即发送**。
3. 点击 （电话簿）。
4. 点击 （电话簿联系人）。
5. 点击 （编辑）。
6. 点击要删除的电话簿联系人姓名。
7. 点击**删除**。
8. 点击**是**以确认。

打印电话簿联系人列表

您可以打印电话簿联系人列表。

1. 在纸盒中放入纸张。有关详细信息，请参见[装入纸张](#)。
2. 在打印机控制面板上，点击 **设置**。
3. 点击 **传真设置**，然后点击 **报告**。
4. 点击**打印电话簿**。

更改传真设置

完成打印机附带的入门指南中的步骤之后，可以使用下列步骤更改初始设置或配置其他传真选项。

- [配置传真标题](#)
- [设置应答模式（自动应答）](#)
- [设置应答前的响铃次数](#)
- [将应答响铃模式更改为特殊响铃](#)
- [设置拨号类型](#)
- [设置重拨选项](#)
- [设置传真速度](#)

- [设置传真音量](#)

配置传真标题

传真标题会在您发送的每份传真的顶端打印您的姓名和传真号码。HP 建议您使用本打印机附带的 HP 软件来设置传真标题。还可以在打印机控制面板中设置传真标题，如下所述。

 **注：**在某些国家/地区，传真标题信息是法律所要求的。

设置或更改传真标题

1. 在打印机控制面板显示屏上，点击 **设置** 。
2. 点击 **传真设置** ，然后点击 **参数选择** 。
3. 点击**传真标题**。
4. 输入个人或公司名称，然后点击 **完成** 。
5. 输入您的传真号码，然后点击 **完成** 。

设置应答模式（自动应答）

接听模式可以确定打印机是否接听拨入的呼叫。

- 如果想让打印机自动接听传真，请开启设置。打印机会接听所有拨入的呼叫和传真。 **自动接听**
- 如果想手动接收传真，请关闭设置。您必须亲自接听拨入的传真呼叫，否则，打印机不会接收传真。 **自动接听**

设置应答模式

1. 在打印机控制面板显示屏上，点击 **设置** 。
2. 点击 **传真设置** ，然后点击 **参数选择** 。
3. 点击 **自动接听** 可将其打开或关闭。

您也可以按主屏幕上的  （**传真状态按钮**）使用此功能。

设置应答前的响铃次数

如果打开 **自动接听** 设置，可以指定自动应答拨入的呼叫之前出现的响铃次数。

如果有应答机与该打印机共用同一根电话线，则必须设置 **响铃以接听** ，因为您希望应答机在该打印机之前接听电话。打印机的接听响铃次数应该大于应答机的接听响铃次数。

例如，将应答机设置为较少的响铃次数，并且将打印机设置为接听时采用最大响铃次数。（最大响铃数因国家/地区而异。）采用这种设置，应答机将接听呼叫，而打印机会监听线路。如果检测到传真音，打印机将开始接收传真。如果是语音电话，应答机会记录收到的信息。

设置应答前的响铃次数

1. 在打印机控制面板显示屏上，点击 **设置** 。
2. 点击 **传真设置** ，然后点击 **参数选择** 。
3. 点击 **响铃以接听** 。

4. 点击响铃次数。
5. 单击 **完成** 接受该设置。

将应答响铃模式更改为特殊响铃

许多电话公司提供特殊响铃功能，该功能允许您在一根电话线上支持多个电话号码。订购此服务之后，可以为每个号码分配不同的响铃模式。可以设置打印机以接听具有特定响铃模式的拨入呼叫。

如果要将打印机连接到有特殊响铃的电话线上，请让电信公司为语音电话分配一种响铃模式，为传真呼叫分配另外一种响铃模式。**HP** 建议您为传真号码请求两声或三声铃声。当打印机检测到特定的响铃模式后，它会接听呼叫并接收传真。

 **提示：** 也可以使用打印机控制面板中的“响铃模式检测”功能来设置特殊响铃。通过使用此功能，打印机将识别和录制拨入呼叫的响铃模式，并根据该呼叫自动确定电话公司为传真呼叫分配的特殊响铃模式。

若没有特殊响铃服务，请使用默认响铃模式，即 **所有铃声** 。

 **注：** 如果设备上的电话未挂好，打印机将无法接收传真。

更改特殊响铃的应答响铃模式

1. 验证打印机已设置为自动接听传真呼叫。
2. 在打印机控制面板显示屏上，点击 **设置** 。
3. 点击 **传真设置** ，然后选择 **参数选择** 。
4. 点击 **特殊响铃** 。
5. 将会出现一条消息，表明除非在同一根电话线上共用多个号码，否则不应更改此设置。点击 **是** 继续。
6. 执行以下操作之一：
 - 点击电话公司为传真呼叫分配的响铃模式。
 - 点击**响铃模式检测**，然后按照打印机控制面板上的说明进行操作。

 **注：** 如果“响铃模式检测”功能无法检测响铃模式，或者在执行结束前您取消了该功能，则响铃模式将自动设置为默认值，即 **所有铃声** 。

 **注：** 如果使用的是 **PBX** 电话系统，该系统对内部呼叫和外部呼叫使用不同的响铃模式，则必须使用外部号码呼叫传真号码。

设置拨号类型

使用此步骤设置音频拨号或脉冲拨号模式。出厂时默认为**音频**。除非知道电话线不会使用音频拨号，否则不要更改该设置。

 **注：** 脉冲拨号选项在所有的国家/地区不适用。

设置拨号类型

1. 在打印机控制面板显示屏上，点击 **设置** 。
2. 点击 **传真设置** ，然后点击 **参数选择** 。

3. 点击**拨号类型**。
4. 点击以选择**音频拨号**或**脉冲拨号**。

设置重拨选项

如果打印机因为接收方传真机无应答或占线而无法发送传真，则打印机会尝试根据重拨选项的设置进行重拨。使用下列步骤打开或关闭这些选项。

- **占线时重拨**：如果打开了此选项，则打印机会在其接收到占线信号时自动重拨。默认设置是 **打开**。
- **无应答时重拨**：如果打开了此选项，则打印机会在接收传真机无应答时自动重拨。默认设置是 **关闭**。
- **连接问题重拨**：在已打开此选项的情况下，如果与接收传真机的连接有问题，打印机将自动进行重拨。连接问题重拨仅在发送来自内存的传真时进行。默认设置是 **打开**。

设置重拨选项

1. 在打印机控制面板显示屏上，点击 **设置**。
2. 点击 **传真设置**，然后点击 **参数选择**。
3. 点击 **自动重拨**。
4. 点击 **占线时重拨**、**未接听时重拨** 或 **连接问题重拨**，然后选择相应的选项。

设置传真速度

可以设置收发传真时用于在打印机与其他传真机之间进行通信的传真速度。

如果使用了下面某项服务，可能需要将传真速度设置得更慢一些：

- Internet 电话服务
- PBX（专用分组交换机）系统
- Internet 上的传真协议 (FoIP)
- 综合业务数字网 (ISDN) 服务

如果在收发传真时遇到问题，请尝试使用较低的 **传真速度**。下表提供了可用的传真速度设置。

| 传真速度设置 | 传真速度 |
|--------|----------------|
| 快速 | v.34（33600 波特） |
| 中速 | v.17（14400 波特） |
| 慢速 | v.29（9600 波特） |

设置传真速度

1. 在打印机控制面板显示屏上，点击 **设置**。
2. 点击 **传真设置**，然后点击 **参数选择**。
3. 点击 **传真速度**。
4. 点击以选择一个选项。

设置传真音量

您可以更改传真的音量。

设置传真音量

1. 在打印机控制面板显示屏上，点击 **设置** 。
2. 点击 **传真设置** ，然后点击 **参数选择** 。
3. 点击 **音量**。
4. 点击以选择**低**、**高**或 **关闭** 。

传真和数字电话服务

很多电话公司为其客户提供了数字电话服务，例如：

- **DSL**：电话公司提供的数字用户线路 (**DSL**) 服务。（在您所在的国家/地区，**DSL** 可能称为 **ADSL**。）
- **PBX**：专用分组交换 (**PBX**) 电话系统。
- **ISDN**：综合业务数字网 (**ISDN**) 系统。
- **FoIP**：这是一种低成本电话服务，您可以使用打印机通过 **Internet** 收发传真。此方法称作通过 **Internet** 协议发送传真 (**FoIP**)。

有关详细信息，请参阅 [Internet 上的传真协议](#)。

HP 打印机是专为用于传统模拟电话服务而设计的。如果处于数字电话环境（如 **DSL/ADSL**、**PBX** 或 **ISDN**），则在设置打印机以收发传真时，您可能需要使用数字到模拟过滤或转换器。

 **注：** HP 不保证打印机在所有数字环境中与所有数字服务线路或提供商均兼容，或者与所有数字到模拟转换器兼容。始终建议您直接咨询电话公司，以便根据其提供的线路服务选择正确的设置选项。

Internet 上的传真协议

您可以订阅低成本电话服务，以便使用打印机通过 **Internet** 收发传真。此方法称作 **Internet** 上的传真协议 (**FoIP**)。

如果遇到以下情况，您可能会使用 **FoIP** 服务（由电话公司提供）：

- 拨传真号码时需要加拨特殊的访问号码。
- 使用 **IP** 转换盒来连接 **Internet** 和为传真线路提供模拟电话端口。

 **注：** 只有将电话线连接到本打印机上标有“**1-LINE**”的端口时，才能接收和发送传真。这意味着您的 **Internet** 连接必须通过转换盒（为传真连接提供普通的模拟电话插孔）或电信公司完成。

 **提示：** 通常情况下，对通过任何 **Internet** 协议电话系统的传统传真传输的支持很有限。如果在收发传真遇到问题，请尝试降低传真速度或禁用传真纠错模式 (**ECM**)。不过，如果关闭 **ECM**，则无法收发彩色传真。

有关更改传真速度的详细信息，请参阅[设置传真速度](#)。有关使用 **ECM** 的详细信息，请参阅[以纠错模式发送传真](#)。

如果您对 **Internet** 传真有疑问，请与 **Internet** 传真服务支持部门或当地的服务提供商联系以获得进一步的帮助。

使用报告

可以对打印机进行设置，为收发的每份传真自动打印错误报告和确认报告。也可以根据需要手动打印系统报告；这些报告提供有关打印机的有用系统信息。

默认情况下，打印机设置为只在发送或接收传真出现问题时才打印报告。每次事务处理之后，控制面板显示屏上会出现一条简短确认消息，表明传真是否已成功发送。

 **注：**如果报告不清晰，您可以从控制面板或 HP 软件中检查估计的墨水量。有关详细信息，请参阅[查看墨水量](#)。

 **注：**墨水量较低时，打印机会发出警报并显示指示信息，让用户做好准备。在收到墨水量不足的警告时，请准备一个更换墨盒，以避免因缺墨可能导致的打印延误。如果打印质量可以接受，则不需要更换墨盒。

 **注：**确保打印头和墨盒完好无损而且已正确安装。有关详细信息，请参阅[使用墨盒](#)。

本节包括以下主题：

- [打印传真确认报告](#)
- [打印传真错误报告](#)
- [打印和查看传真记录](#)
- [清除传真日志](#)
- [打印上一次传真事务的详细信息](#)
- [打印呼叫方 ID 历史记录报告](#)
- [查看呼叫历史记录](#)

打印传真确认报告

发送传真或收到任何传真后，您可以打印确认报告。默认的设置是**打开（传真发送）**。关闭状态下，收发到每一个传真时，确认消息都会短暂地出现在控制面板上。

 **注：**如果选择 **启用（传真发送）** 或 **启用（传真发送与传真接收）**，且如果扫描要从内存发送的传真或使用**扫描和传真**选项，则可以在“传真发送确认”报告上包括该传真第一页的图像。

启用传真确认

1. 在打印机控制面板显示屏上，点击 **设置** 。
2. 点击 **传真设置** 。
3. 依次点击 **报告** 和 **传真确认** 。
4. 点击以选择以下选项之一。

| | |
|----------------------|-------------------------------|
| 关闭 | 在成功发送和接收传真时不打印传真确认报告。此项为默认设置。 |
| 启用（传真发送） | 对发送的每一份传真均打印一份传真确认报告。 |
| 启用（传真接收） | 对接收的每一份传真均打印一份传真确认报告。 |
| 启用（传真发送与传真接收） | 对发送和接收的每一份传真均打印一份传真确认报告。 |

在报告上包括传真图像

1. 在打印机控制面板显示屏上，点击 **设置** 。
2. 点击 **传真设置** 。
3. 依次点击 **报告** 和 **传真确认** 。
4. 点击 **启用（传真发送）** 或 **启用（传真发送与传真接收）** 。
5. 点击 **带图像的传真确认**。

打印传真错误报告

可以配置打印机，以便在传真传输或接收过程中出现错误时能够自动打印报告。

将打印机设置为自动打印传真错误报告

1. 在打印机控制面板显示屏上，点击 **设置** 。
2. 点击 **传真设置** 。
3. 点击 **报告** ，然后点击**传真错误报告**。
4. 点击以选择以下内容之一。

| | |
|---------------|----------------------|
| 启用（传真发送与传真接收） | 只要出现传真错误就打印。 |
| 关闭 | 不打印任何传真错误报告。 |
| 启用（传真发送） | 只要出现传输错误就打印。此项为默认设置。 |
| 启用（传真接收） | 只要出现接收错误就打印。 |

打印和查看传真记录

可以打印本打印机已接收和已发送的传真的日志。

从打印机控制面板打印传真日志

1. 在打印机控制面板显示屏上，点击 **设置** 。
2. 点击 **传真设置** ，然后点击 **报告** 。
3. 点击 **打印传真报告** 。
4. 点击 **打印最近 30 笔事务** 。
5. 点击**打印**开始打印。

清除传真日志

在清除传真日志时，还会删除存储在内存中的所有传真。

清除传真日志

1. 在打印机控制面板显示屏上，点击 **设置** 。
2. 点击 **传真设置** ，然后点击**工具**。
3. 点击**清除传真日志**。

打印上一次传真事务的详细信息

“上一次传真事务”报告打印上一次发生的传真事务的详细信息。详细信息包括传真号码、页数和传真状态。

打印“上一次传真事务”报告

1. 在打印机控制面板显示屏上，点击 **设置** 。
2. 点击 **传真设置** ，然后点击 **报告** 。
3. 点击 **打印传真报告** 。
4. 点击**上次事务处理**。
5. 点击**打印**开始打印。

打印呼叫方 ID 历史记录报告

您可以打印呼叫方 ID 传真号码的列表。

打印呼叫方 ID 历史记录报告



1. 在打印机控制面板显示屏上，点击 **设置** 。
2. 点击 **传真设置** ，然后点击 **报告** 。
3. 点击 **打印传真报告** 。
4. 点击**呼叫方 ID 报告**。
5. 点击**打印**开始打印。

查看呼叫历史记录

您可以查看从此打印机拨出的所有呼叫的列表。

 **注：**您无法打印呼叫历史记录。

查看呼叫历史记录

1. 在打印机控制面板显示屏上，点击 **传真** 。
2. 点击**发送新传真**。
3. 点击  （电话簿）。
4. 点击  （呼叫历史记录）。

6 Web 服务

打印机提供了一些支持 **Web** 的创新解决方案，可以帮助您快速访问 **Internet**，获取文档以及更快速轻松地打印文档，而不需要使用计算机。

 **注：** 要使用这些 **Web** 功能，必须将打印机连接到 **Internet** 上（使用以太网电缆或无线连接）。如果使用 **USB** 电缆连接打印机，则无法使用这些 **Web** 功能。

本节包括以下主题：

- [何为 **Web** 服务？](#)
- [设置 **Web** 服务](#)
- [使用 **Web** 服务](#)
- [删除 **Web** 服务](#)

何为 **Web** 服务？

HP ePrint

- **HP ePrint** 是 **HP** 提供的免费服务，便于您随时随地在启用 **HP ePrint** 的打印机上进行打印。在打印机上启用 **Web** 服务后，使用该服务就像把电子邮件发送到打印机的指定电子邮件地址那样简单。不需要使用任何专门的驱动程序或软件。只要能够发送电子邮件，就可以使用 **HP ePrint** 在任何地方进行打印。

在 **HP Connected** (www.hpconnected.com) 上注册帐户后，便可登录查看 **HP ePrint** 作业状态，管理 **HP ePrint** 打印机队列，控制哪些人可以使用打印机的 **HP ePrint** 电子邮件地址进行打印，以及获取有关 **HP ePrint** 的帮助。

HP 打印通

- 通过 **HP 打印通**，可以直接从打印机轻松找到预先设置格式的 **Web** 内容并将其打印出来。您还可以扫描文档并将文档的数字副本存储到网上。

HP 打印通 提供广泛的内容，从商店优惠券到家庭活动、新闻、旅行、运动、烹饪、照片等。您甚至可以查看和打印常用照片网站上的在线图像。

某些 **HP 打印通** 还允许您安排将应用程序内容发送到打印机的时间。

专为您的打印机设计的预先设置格式的内容表示，无需裁剪文本和图片，而且没有只具有一行文本的额外页。在某些打印机上，您还可以在打印预览屏幕上选择纸张和打印质量设置。

设置 **Web** 服务

在设置 **Web** 服务之前，确保已使用 **Ethernet** 或无线连接将打印机连接到 **Internet**。

要设置 **Web** 服务，使用下列方法之一：

使用打印机控制面板设置 Web 服务

1. 在打印机控制面板显示屏上，点击 **设置**。
2. 点击 **Web 服务设置**。
3. 点击 **接受** 以接受 Web 服务使用条款并启用 Web 服务。
4. 在 **自动更新** 屏幕中，点击 **是** 以允许打印机自动检查并安装产品更新。

 **注：** 如果有打印机更新可用，打印机将下载并安装更新，然后重新启动。您必须再次从步骤 1 起执行所有操作才能设置 HP ePrint。

 **注：** 如果提示进行代理设置且您的网络使用了代理设置，请按照屏幕说明设置代理服务器。如果没有详细的代理信息，请与网络管理员或网络设置人员联系。

5. 当打印机连接至服务器之后，打印机将打印信息页。按照信息页中的说明完成设置。

使用嵌入式 Web 服务器设置 Web 服务

1. 打开 EWS。有关详细信息，请参见[嵌入式 Web 服务器](#)。
2. 单击 **Web 服务** 选项卡。
3. 在 **Web 服务设置** 部分中，单击 **设置**，单击**继续**，然后按照屏幕说明接受相应使用条款。
4. 如果出现提示，请选择允许打印机检查并安装打印机更新。

 **注：** 如果有打印机更新可用，打印机将下载并安装更新，然后重新启动。再次从步骤 1 起执行所有操作以设置 HP ePrint。

 **注：** 如果提示进行代理设置且您的网络使用了代理设置，请按照屏幕说明设置代理服务器。如果没有详细的代理信息，请与网络管理员或网络设置人员联系。

5. 当打印机连接至服务器之后，打印机将打印信息页。按照信息页中的说明完成设置。

使用 HP 打印机软件设置 Web 服务 (Windows)

1. 打开 HP 打印机软件。有关详细信息，请参阅[打开 HP 打印机软件 \(Windows\)](#)。
2. 在显示的窗口中，双击**打印、扫描与传真**，然后选择“打印”下的**将打印机连接到 Web**。随后将打开打印机的主页（嵌入式 Web 服务器）。
3. 单击 **Web 服务** 选项卡。
4. 在 **Web 服务设置** 部分中，单击 **设置**，单击**继续**，然后按照屏幕说明接受相应使用条款。
5. 如果出现提示，请选择允许打印机检查并安装打印机更新。

 **注：** 如果有打印机更新可用，打印机将下载并安装更新，然后重新启动。您必须再次从步骤 1 起执行所有操作才能设置 HP ePrint。

 **注：** 如果提示进行代理设置且您的网络使用了代理设置，请按照屏幕说明设置代理服务器。如果您没有相应的详细信息，请与网络管理员或网络设置人员联系。

6. 当打印机连接至服务器之后，打印机将打印信息页。按照信息页中的说明完成设置。

使用 Web 服务

以下部分描述如何使用和配置 Web 服务。

- [HP ePrint](#)

- [HP 打印通](#)

HP ePrint

要使用 HP ePrint，请执行以下操作：

- 确保您的计算机或移动设备带有 Internet 和电子邮件功能。
- 启用打印机上的 Web 服务。有关详细信息，请参阅[设置 Web 服务](#)。

 **提示：**如需了解有关管理和配置 HP ePrint 设置的详细信息以及最新功能，请访问 HP Connected (www.hpconnected.com)。

使用 HP ePrint 打印文档



1. 在计算机或移动设备上，打开电子邮件应用程序。
2. 创建新的电子邮件，然后附上您要打印的文件。
3. 在电子邮件的“收件人”行中输入打印机的电子邮件地址，然后选择发送电子邮件的选项。

 **注：**不要在“收件人”或“抄送人”字段中输入其他任何电子邮件地址。如果有多个电子邮件地址，HP ePrint 服务器将不接受打印作业。

查找打印机的电子邮件地址

1. 确保您已创建一个 ePrint 帐户。
要在 HP Connected 中注册帐户，请访问 www.hpconnected.com。
2. 在打印机控制面板显示屏上，点击  (HP ePrint)。
要自定义电子邮件地址，请点击[打印信息](#)。打印机将打印一张包含打印机代码和有关如何定制电子邮件地址的说明的信息页面。

关闭 HP ePrint

1. 在打印机控制面板上，点击  (HP ePrint)，然后点击  (**Web 服务设置**)。
2. 点击 **ePrint**，然后点击 **关闭**。

 **注：**要删除所有 Web 服务，请参见[删除 Web 服务](#)。

HP 打印通

通过 HP 打印通，可以直接从打印机轻松找到预先设置格式的 Web 内容并将其打印出来。



使用 HP 打印通

1. 在打印机控制面板上，点击  (**HP 打印通**)。
2. 点击要使用的 HP 打印通。
有关各个 HP 打印通的详细信息，请访问 www.hpconnected.com。

管理 HP 打印通

- 您可以使用 HP Connected 管理 HP 打印通。您可以添加、配置或删除 HP 打印通，并设置它们在打印机控制面板显示屏上出现的顺序。



关闭 HP 打印通

1. 在打印机控制面板上，点击  (HP ePrint)，然后点击  (**Web 服务设置**)。
2. 点击 **HP 打印通**，然后点击 **关闭**。

 **注：**要删除所有 **Web 服务**，请参见 [删除 Web 服务](#)。

删除 Web 服务

要删除 **Web 服务**，请完成以下步骤：

1. 在打印机控制面板显示屏上，点击  (HP ePrint)，然后点击  (**Web 服务设置**)。
2. 单击 **删除 Web 服务**。



7 使用墨盒

本节包括以下主题：

- [有关墨盒和打印头的信息](#)
- [查看墨水量](#)
- [更换墨盒](#)
- [订购墨盒](#)
- [存放打印耗材](#)
- [匿名使用情况信息存储](#)
- [墨盒保修信息](#)

有关墨盒和打印头的信息

下面的提示可以帮助您维护 HP 墨盒，确保打印质量稳定。



- 本用户手册中的说明适用于更换墨盒，而不适用于首次安装。如果您是首次安装，请按照随打印机提供的设置海报中的说明执行操作。
- 当您关闭打印机时，请始终使用 （电源）按钮。这样可使打印机盖住打印头以防止其受损。有关详细信息，请参阅[关闭打印机](#)。
- 不要进行不必要的打印头清洁。这会浪费墨水并缩短墨盒的使用寿命。
- 小心处理墨盒。安装时，投掷、震动或草率处理墨盒可能会导致暂时的打印问题。
- 如果要运输打印机，请执行以下操作以防止打印机中的墨水泄漏或对打印机造成其他损坏：
 - 确保按 （电源）按钮以关闭打印机。等待所有内部运行声音全都停止，再拔下打印机电源线。有关详细信息，请参阅[关闭打印机](#)。
 - 打印机在运输时必须保持平放；不能使其边缘、背面、正面或顶部朝下放置。

 **注意：**HP 建议您尽快更换缺失的墨盒，以避免打印质量问题以及可能出现的用墨过量或系统损坏。绝不要在墨盒缺失时关闭打印机。

查看墨水量

您可以从打印机软件或从打印机控制面板中检查估计的墨水量。有关使用打印机软件的信息，请参阅[打印机管理工具](#)。您还可以打印“打印机状态报告”以查看此信息（请参阅[打印机状态报告](#)）。

从打印机控制面板检查估计的墨水量

- ▲ 在打印机控制面板 （主页）屏幕上，点击 （墨水信息）。

 **注：**墨水量较低时，打印机会发出警报并显示指示信息，让用户做好准备。在收到墨水量不足的警告时，请准备一个更换墨盒，以避免因缺墨可能导致的打印延误。在打印质量可接受时，没有必要更换墨盒。

 **注：**如果安装了重新灌注或再生的墨盒，或者安装了在另一台打印机中用过的墨盒，墨水量指示器可能不准确或不可用。

 **注：**墨盒中的墨水在打印过程中有多种用途，这些用途包括：在初始化过程中，墨水可用于准备打印机和墨盒以进行打印；在打印头维修过程中，墨水可保持打印喷嘴清洁和墨水流动的流畅性。另外，使用后，会有一些剩余的墨水留在墨盒中。有关详细信息，请参阅 www.hp.com/go/inkusage。

更换墨盒

如果还没有适用于打印机的更换墨盒，请参阅[订购墨盒](#)。并非所有国家/地区的客户都能购买到各种墨盒。

 **注意：**HP 建议您尽快更换缺失的墨盒，以避免打印质量问题以及可能出现的用墨过量或系统损坏。绝不要在墨盒缺失时关闭打印机。

有关回收用过的墨水耗材的信息，请参阅 [HP 喷墨耗材回收计划](#)。

更换墨盒

1. 确保打印机已打开。
2. 打开墨盒检修门。

 **注：**等待墨盒停止移动，再执行下一步操作。

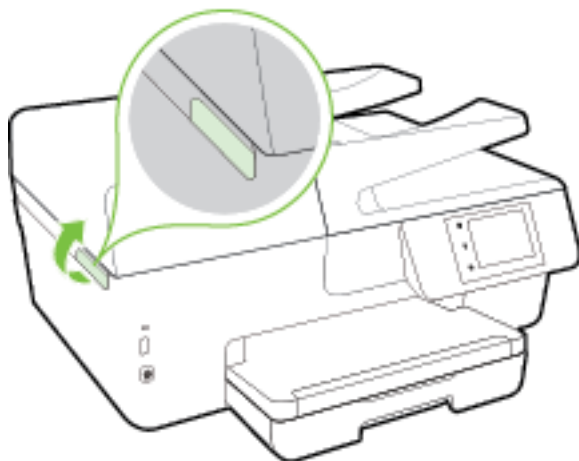

3. 按下墨盒的前部以释放墨盒，然后将其从插槽中取出。



4. 去除新墨盒的包装材料。

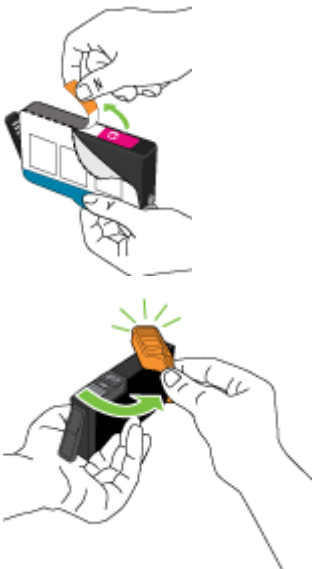

5. 使用带颜色的字母标记作为帮助，将墨盒滑入空墨盒槽中，直到牢固地安装在墨盒槽中。

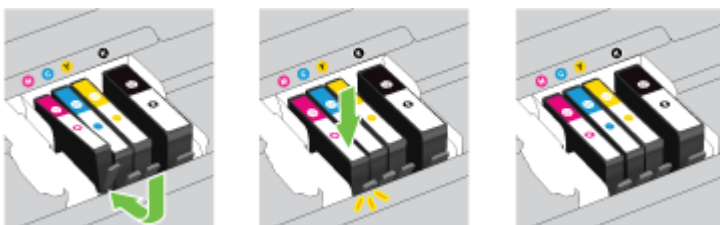

确保插入的墨盒插槽的字母颜色与正安装的墨盒的颜色相同。



6. 对每个需要更换的墨盒重复步骤 3 至 5。
7. 关闭墨盒检修门。

订购墨盒

要订购墨盒，请访问 www.hp.com。（目前，HP 网站部分内容仅以英文提供。）并非所有国家/地区都提供在线订购墨盒服务。但是，许多国家/地区都提供有关电话订购、查找当地商店和打印购物列表的信息。另外，您可以访问 www.hp.com/buy/supplies 页面以获取有关在您的国家/地区购买 HP 产品的更多信息。

仅使用与要替换的墨盒具有相同墨盒编号的替换墨盒。您可以在以下位置找到墨盒编号：

- 在嵌入式 Web 服务器中，单击 **工具** 选项卡，然后在**产品信息**下单击**墨水量**。有关详细信息，请参阅**嵌入式 Web 服务器**。
- 在打印机状态报告上（请参阅**打印机状态报告**）。

- 在要替换的墨盒的标签上。
- 在打印机内部的不干胶标签上。打开墨盒检修门以找到不干胶标签。
- 在打印机软件中单击**购买**，然后单击**在线购买耗材**。

 **注：**打印机附带的**设置**墨盒不单独销售。

存放打印耗材

- 将所有墨盒保存在原包装中，直到需要时再拿出来使用。
- 墨盒可以长期存放在打印机中。但是，要确保墨盒处于优异的状态，一定要正确关闭打印机。有关详细信息，请参阅**关闭打印机**。
- 在室温（15-35 °C 或 59-95 °F）下保存墨盒。

匿名使用情况信息存储

与此打印机配合使用的 **HP** 墨盒包含协助打印机操作的存储芯片。另外，此存储芯片还存储了有关打印机使用情况的一小部分匿名信息，其中可能包括以下各项：使用墨盒打印的页数、页面范围、打印频率以及使用的打印模式。

此信息有助于 **HP** 设计未来打印机，以满足客户的打印需求。从墨盒存储芯片收集的数据不包含可用于识别墨盒客户/用户或其打印机的信息。

HP 收集来自退回给 **HP** 免费退回和回收计划的墨盒存储芯片的采样（**HP** 全球伙伴：www.hp.com/recycle）。读取和研究来自此采样的存储芯片是为了未来改善 **HP** 打印机。帮助回收此墨盒的 **HP** 伙伴也可以访问此数据。

所有处理此墨盒的第三方都可以访问存储芯片上的匿名信息。如果您不想让他们访问这些信息，则可以禁止对存储芯片进行操作。但是，在您禁止对存储芯片进行操作后，墨盒将无法在 **HP** 打印机中使用。

如果您对于提供该匿名信息感到不放心，则可以关闭存储芯片收集打印机使用情况信息的功能，从而使该匿名信息不可访问。

禁用使用情况信息功能

1. 在打印机控制面板上，点击 **设置**。
2. 选择 **参数选择**，然后点击**存储匿名使用信息**。
3. 点击 **关闭** 以禁用对使用信息的收集。

 **注：**要启用使用量信息功能，请还原默认出厂配置。有关如何还原默认设置的详细信息，请参阅**还原默认值和设置**。

 **注：**如果您关闭存储芯片的收集打印机使用情况信息的功能，您可以继续使用 **HP** 打印机中的墨盒。

墨盒保修信息

HP 墨盒保修只适用于产品在指定 **HP** 打印设备上使用的情况。重新灌注、再制造、翻新、使用不当或擅自改动的 **HP** 墨水产品不在此保修范围内。

在保修期内，只要 **HP** 墨水没有用完并且尚未到达保修截止日期，产品就在保修之列。可以在产品上找到保修截止日期（采用 **YYYY-MM** 格式），如下所示：

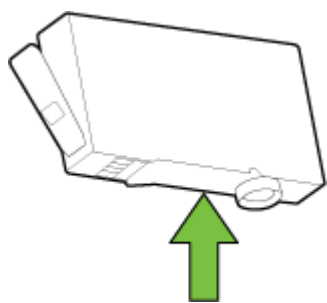

8 网络设置

其他高级设置信息在打印机主页（嵌入式 Web 服务器或 EWS）中提供。有关详细信息，请参阅[嵌入式 Web 服务器](#)。

本节包括以下主题：

- [设置无线通信打印机](#)
- [更改网络设置](#)
- [使用 HP 无线直接功能](#)

设置无线通信打印机

- [开始前的准备](#)
- [在无线网络上设置打印机](#)
- [更改连接类型](#)
- [测试无线连接](#)
- [打开或关闭打印机的无线功能](#)

 **注：**如果在连接打印机时遇到问题，请参阅[无法以无线方式连接打印机](#)。

 **提示：**有关以无线方式设置和使用打印机的详细信息，请访问 [HP 无线打印中心 \(www.hp.com/go/wirelessprinting\)](http://www.hp.com/go/wirelessprinting)。

开始前的准备

确保满足以下条件：

- 没有使用 **Ethernet** 电缆将打印机连接到网络。
- 无线网络已设置并且工作正常。
- 打印机和使用打印机的计算机在同一网络（子网）上。

在连接打印机时，可能会提示输入无线网络名称 (**SSID**) 和无线密码。

- 无线网络名称是无线网络的名称。
- 无线密码可防止其他用户在未经您许可的情况下连接无线网络。根据所需的安全级别，您的无线网络可以使用 **WPA** 密码或 **WEP** 密钥。

如果自从设置了无线网络后就没有更改过网络名称或安全密钥，那么有时可在无线路由器的背面或侧面找到它们。

如果您找不到网络名称或安全密码，或者忘记了此信息，请参阅计算机或无线路由器随附的文档。如果仍然无法找到此信息，请与网络管理员或无线网络设置人员联系。

在无线网络上设置打印机

使用打印机控制面板显示屏中的“无线设置向导”可设置无线通信。

 **注：**在您继续之前，请查看开始前的准备列表。

1. 在打印机控制面板上，点击 **设置**。
2. 点击**网络设置**。
3. 点击**无线设置**。
4. 点击 **无线设置向导**。
5. 按照所显示的说明完成设置。

如果打印机已使用了其他类型的连接（如 **USB** 连接），请按照**更改连接类型**中的说明在无线网络上设置打印机。

更改连接类型

安装了 **HP** 打印机软件并将打印机连接到计算机或网络之后，可以使用该软件更改连接类型（例如，将 **USB** 连接更改为无线连接）。

 **注：**如果连接了 **Ethernet** 电缆，将会禁用打印机的无线功能。

将 **Ethernet** 连接更改为无线连接 (Windows)

1. 从打印机上拔下 **Ethernet** 电缆。
2. 运行无线设置向导进行无线连接。有关详细信息，请参阅[在无线网络上设置打印机](#)。
安装完成之后，打开打印机软件。有关详细信息，请参阅[打开 HP 打印机软件 \(Windows\)](#)。

从 **USB** 连接更改为无线网络连接 (Windows)

在您继续之前，请查看开始前的准备列表。

1. 根据操作系统的不同，请执行以下操作之一：
 - **Windows 8.1：**单击“开始”屏幕左下角的向下箭头，选择打印机名称，然后单击**实用程序**。
 - **Windows 8：**右键单击“开始”屏幕上的空白区域，单击应用程序栏上的**所有应用程序**，选择打印机名称，然后单击**实用程序**。
 - **Windows 7、Windows Vista 和 Windows XP：**在计算机桌面上，单击**开始**，选择**所有程序**，然后依次单击 **HP** 和打印机所在的文件夹。
2. 单击**打印机设置和软件**。
3. 选择将 **USB** 连接的打印机转换为无线连接。按照屏幕上的说明执行操作。



详细了解如何从 **USB** 连接更改为无线连接。单击[此处](#)可在网上获取更多信息。目前，此网站并不提供所有语言版本。

将无线连接更改为 **USB** 连接或 **Ethernet** 连接 (Windows)

- 将 **USB** 或 **Ethernet** 电缆连接到打印机。

将无线连接更改为 USB 连接或 Ethernet 连接 (OS X)



将打印机添加到“打印队列”。

1. 打开 **系统首选项** 。
2. 根据您的操作系统，单击**硬件部分**的 **打印和传真** 、 **打印和扫描** 或 **打印机和扫描仪** 。
3. 单击左侧打印机列表下的 +。
4. 从已检测到的打印机列表中选择打印机并单击**添加**。

测试无线连接

打印无线测试报告，获取有关打印机无线连接的信息。无线测试报告提供有关打印机状态、硬件 (MAC) 地址和 IP 地址的信息。如果打印机连接到网络，则测试报告将显示有关网络设置的详细信息。

打印无线测试报告

1. 在打印机控制面板上，单击  (无线按钮)，然后单击  (**设置** 按钮)。
2. 单击**打印报告**
3. 单击**无线测试报告**。

打开或关闭打印机的无线功能

打印机控制面板上的蓝色无线指示灯会在打印机的无线功能打开时亮起。

 **注：** 将 Ethernet 电缆连接到打印机将自动关闭无线功能，无线指示灯也会熄灭。

1. 在打印机控制面板上，单击 **设置** ，然后单击**网络设置**。
2. 单击**无线设置**。
3. 单击**无线**可将其打开或关闭。



更改网络设置

在打印机的控制面板上，可以设置和管理打印机无线连接，并执行各种网络管理任务。其中包括查看和更改网络设置、还原网络默认设置以及打开或关闭无线功能。

 **注意：** 网络设置是为了给您提供方便而设置的。不过，除非您是高级用户，否则请勿更改其中的任何设置（如链路速度、IP 设置、默认网关和防火墙设置）。

打印网络设置

使用以下一种方法：

- 在打印机控制面板上，单击  (无线) 或  (Ethernet (以太网))。此时会显示网络状态屏幕。选择**打印详细信息**打印网络配置页。
- 打印网络配置页。有关详细信息，请参阅[网络配置页](#)。

设置链接速度

您可以更改网络上数据的传输速度。默认设置为**自动**。

1. 在打印机控制面板上，点击 **设置**，然后点击**网络设置**。
2. 点击 **Ethernet 设置**。
3. 选择**高级设置**。
4. 点击**链接速度**。
5. 点击与网络硬件匹配的相应选项。

更改 IP 设置

默认的 IP 设置为**自动**，即自动设置 IP 设置。如果您是高级用户，并且希望使用不同的设置（如 IP 地址、子网掩码或默认网关），则可以手动更改这些设置。

⚠注意：在手动指定 IP 地址时，请谨慎操作。如果在安装过程中输入了无效的 IP 地址，您的网络组件将无法与打印机连接。

1. 在打印机控制面板上，点击 **设置**，然后点击**网络设置**。
2. 点击 **Ethernet 设置**或**无线设置**。
3. 点击**高级设置**。
4. 点击 **IP 设置**。
5. 此时将出现一条消息，警告您更改 IP 地址会将打印机从网络中移除。点击 **确定** 继续。
6. **自动默认**已选中。要手动更改设置，点击**手动**，然后为以下设置输入适当信息：
 - **IP 地址**
 - **子网掩码**
 - **默认网关**
 - **DNS 地址**
7. 输入您的更改，然后点击 **完成**。
8. 点击 **确定**。

使用 HP 无线直接功能

通过 HP 无线直接功能，您无需连接到现有的无线网络，便可从计算机、智能手机、平板电脑或其他无线功能设备中进行无线打印。

使用 HP 无线直接功能时的指南

- 确保您的计算机或移动设备已安装了必要的软件。

如果您正在使用计算机，请确保已安装了打印机随附的打印机软件。
- 如果尚未在计算机上安装 HP 打印机软件，请首先连接到 HP 无线直接功能，然后安装打印机软件。当打印机软件提示选择连接类型时，选择**无线**。
- 如果您正在使用移动设备，请确保已安装了兼容的打印应用程序。有关移动打印的详细信息，请访问 www.hp.com/global/us/en/eprint/mobile_printing_apps.html。

- 确保打印机上的 HP 无线直接功能已开启，如果需要，启用安全机制。
- 最多五台计算机和移动设备可使用同一个 HP 无线直接功能连接。
- 在打印机也已通过 USB 电缆或无线连接到计算机的情况下，同样可以使用 HP 无线直接功能打印。
- HP 无线直接功能不能用于将计算机、移动设备或打印机连接到 Internet。

打开 HP 无线直接功能

1. 在打印机控制面板上，点击  (HP 无线直接功能)。
2. 点击 **HP 无线直接功能** 中的 **打开** 。

 **提示：** 如果要以更高的安全性使用 HP 无线直接功能，并且您的计算机或移动设备支持 WPA2 加密，则点击 **安全性** 可启用或禁用安全性。在启用安全保护功能的情况下，只有使用密码的用户才能无线连接到打印机。如果关闭安全保护功能，则在打印机的无线范围内的任何拥有无线设备的人都可以连接到打印机。

3. 点击 **HP 无线直接功能名称** 以显示 HP 无线直接功能名称。
4. 如果您已启用安全功能，则点击 **安全密码** 以显示 HP 无线直接功能密码。

 **提示：** 您还可以通过 EWS 打开 HP 无线直接功能。有关使用 EWS 的详细信息，请参见嵌入式 Web 服务 [器](#)。

从具有无线功能的移动设备打印

请确保您的移动设备已安装了兼容的打印应用程序。有关详细信息，请访问 www.hp.com/global/us/en/eprint/mobile_printing_apps.html。

1. 确保打印机已开启 HP 无线直接功能。
2. 打开移动设备上的 Wi-Fi 连接。有关详细信息，请参见移动设备随附的文档。

 **注：** 如果您的移动设备不支持 Wi-Fi，您将不能使用 HP 无线直接功能。

3. 从移动设备连接到新网络。使用您通常使用的过程连接到新的无线网络或热点。从显示的无线网络列表中选择 **HP 无线直接功能** 名称，例如 **HP-Print-**-Officejet Pro XXXX**（其中，** 是标识您的打印机的唯一字符组，XXXX 是打印机上的打印机型号）。

如果 HP 无线直接功能 已安全开启，请在出现提示后输入密码。

4. 打印您的文档。

从具有无线功能的计算机进行打印 (Windows)

1. 确保打印机已开启 HP 无线直接功能。
2. 打开计算机的 Wi-Fi 连接。有关详细信息，请参见计算机随附的文档。

 **注：** 如果您的计算机不支持 Wi-Fi，您将不能使用 HP 无线直接功能。

3. 从计算机连接到新网络。使用您通常使用的过程连接到新的无线网络或热点。从显示的无线网络列表中选择 **HP 无线直接功能** 名称，例如 **HP-Print-**-Officejet Pro XXXX**（其中，** 是标识您的打印机的唯一字符组，XXXX 是打印机上的打印机型号）。

如果 HP 无线直接功能 已安全开启，请在出现提示后输入密码。

4. 如果打印机已安装并通过无线网络连接到计算机，请继续执行第 5 步。如果打印机已安装并通过 USB 电缆连接到计算机，请执行下面的步骤来使用 HP HP 无线直接功能 连接安装 打印机软件。
 - a. 根据操作系统的不同，请执行以下操作之一：
 - **Windows 8.1:** 单击“开始”屏幕左下角的向下箭头，选择打印机名称，然后单击**实用程序**。
 - **Windows 8:** 右键单击“开始”屏幕上的空白区域，单击应用程序栏上的**所有应用程序**，选择打印机名称，然后单击**实用程序**。
 - **Windows 7、Windows Vista 和 Windows XP:** 在计算机桌面上，单击**开始**，选择**所有程序**，然后依次单击 **HP** 和打印机所在的文件夹。
 - b. 单击**打印机设置和软件**，然后选择**连接新打印机**。
 - c. 当显示**连接选项**软件屏幕时，选择**无线**。
从检测到的打印机列表中选择您的 HP 打印机软件。
 - d. 按照屏幕上的说明执行操作。
5. 打印您的文档。

从具有无线功能的计算机进行打印 (OS X)

1. 确保打印机已开启 HP 无线直接功能。
2. 在计算机上打开 Wi-Fi。
有关详细信息，请参阅 Apple 提供的文档。
3. 单击 Wi-Fi 图标，然后选择 HP 无线直接功能名称，如 **HP-Print-**-Officejet Pro XXXX**（其中，** 是标识您的打印机的唯一字符组，XXXX 是打印机上的打印机型号）。
如果 HP 无线直接功能 已安全开启，请在出现提示后输入密码。
4. 添加打印机。
 - a. 打开 **系统首选项** 。
 - b. 根据您的操作系统，单击**硬件部分**的 **打印和传真**、**打印和扫描** 或 **打印机和扫描仪** 。
 - c. 单击左侧打印机列表下的 **+**。
 - d. 从检测到的打印机列表中选择打印机（“Bonjour”一词出现在打印机名称旁的右列），然后单击**添加**。



[单击此处](#)以获取适用于 HP 无线直接功能的联机疑难解答，或有关设置 HP 无线直接功能的更多帮助。目前，此网站并不提供所有语言版本。

9 打印机管理工具

本节包括以下主题：

- [工具箱：\(Windows\)](#)
- [HP 实用程序 \(OS X\)](#)
- [嵌入式 Web 服务器](#)

工具箱：(Windows)

“工具箱”提供有关打印机的维护信息。

 **注：**如果计算机满足系统要求，则可从 **HP 软件 CD** 安装工具箱。可在自述文件（可在随打印机提供的 **HP 打印机软件 CD** 中获取）中找到系统要求。

要打开工具箱

1. 打开 **HP 打印机软件**。有关详细信息，请参阅[打开 HP 打印机软件 \(Windows\)](#)。
2. 单击 **打印、扫描和传真**。
3. 单击 **维护您的打印机**。

HP 实用程序 (OS X)

HP 实用程序包含的工具可用于配置打印设置，校准打印机，在线订购耗材以及查找网站支持信息。

 **注：**HP 实用程序中提供的功能因所选打印机而异。

墨水警告和指示器提供估计值用于规划用途。收到墨水不足警告消息时，请考虑使用一个替换墨盒，以避免可能出现的打印延误。如果打印质量可以接受，则不需要更换墨盒。

双击 **Hewlett-Packard** 文件夹中的 **HP 实用程序**，该文件夹位于硬盘的 **应用程序** 文件夹中。

嵌入式 Web 服务器

当将打印机连接到网络时，可使用打印机的嵌入式 **Web 服务器 (EWS)** 在计算机上查看状态信息、更改设置和管理打印机。

 **注：**要查看或更改某些设置，您可能需要密码。

 **注：**不必连接至 **Internet** 即可打开和使用内嵌式 **Web 服务器**。但是，某些功能将不可用。

- [关于 cookie](#)
- [打开嵌入式 Web 服务器](#)
- [控制面板锁](#)
- [无法打开嵌入式 Web 服务器](#)

关于 cookie

在进行浏览时，嵌入式 Web 服务器 (EWS) 将在硬盘驱动器中放置一个很小的文本文件 (cookie)。这些文件让 EWS 能够在您下次访问时识别您的计算机。例如，如果配置了 EWS 语言，cookie 可帮助记住所选的语言，以便在下次访问 EWS 时以该语言显示页面。某些 cookie（如存储用户特定首选项的 cookie）在您手动清除前将一直存储在计算机上。

您可以将浏览器配置为接受所有 cookie，或者将其配置为每次提供 cookie 时提示您，以便确定是接受还是拒绝 cookie。您还可以使用浏览器来删除不想要的 cookie。

根据您的打印机，如果您禁用 cookie，则也将禁用下面的一个或多个功能：

- 使用某些设置向导
- 记住 EWS 浏览器的语言设置
- 个性化 EWS 主页页面

有关如何更改隐私和 cookie 设置以及如何查看或删除 cookie 的信息，请参阅 Web 浏览器随附的文档。

打开嵌入式 Web 服务器

您可以通过网络或 HP 无线直接功能访问嵌入式 Web 服务器。

通过网络打开嵌入式 Web 服务器

1. 从网络配置页面找出打印机的 IP 地址或主机名。

有关详细信息，请参阅[网络配置页](#)。

2. 在您的计算机支持的 Web 浏览器中，键入分配给此打印机的 IP 地址或主机名。

例如，如果 IP 地址是 123.123.123.123，则在 Web 浏览器中键入以下地址：`http://123.123.123.123`

通过 HP 无线直接功能打开嵌入式 Web 服务器

1. 在打印机控制面板显示屏中，点击  (HP 无线直接功能)。
2. 如果显示屏显示 HP 无线直接功能处于 关闭 状态，请点击 **HP 无线直接功能** 将其打开。
3. 在无线计算机中，开启无线功能，搜索并连接到 HP 无线直接功能名称。如果您已开启 HP 无线直接功能 安全性，请在提示时输入 HP 无线直接功能 密码。
4. 在支持的计算机 Web 浏览器中，键入以下地址：`http://192.168.223.1`。

控制面板锁

要防止未经授权使用打印机控制面板上的某些功能，您可以通过嵌入式 Web 服务器 (EWS) 锁定这些功能。

一旦打开控制面板锁定，控制面板中的某些功能将不可用。通过在 EWS 中设置管理员密码也会使控制面板锁定本身的设置安全。使用控制面板锁定的打开或关闭设置时，必须输入密码。

无法打开嵌入式 Web 服务器

检查网络设置

- 确保未使用电话线或交叉电缆将打印机与网络相连接。
- 确保网络电缆与打印机连接牢固。
- 确保网络集线器、交换机或路由器已打开并工作正常。

检查计算机

- 确保所用的计算机与网络连接。

 **注：**如果打开了 HP 无线直接功能，并且您知道打印机的 IP 地址，也可以访问 EWS。

检查 Web 浏览器

- 确保 Web 浏览器满足系统的最低要求。有关详细信息，请参阅打印机自述文件（可在 HP 打印机软件 CD 中找到）中的系统要求。
- 如果您的 Web 浏览器使用任何代理设置连接到 Internet，则尝试禁用这些设置。有关详细信息，请参阅 Web 浏览器附带的文档。
- 确保在 Web 浏览器中启用了 JavaScript 和 cookie。有关详细信息，请参阅 Web 浏览器附带的文档。

检查打印机的 IP 地址

- 要检查打印机的 IP 地址，请通过打印网络配置页获取 IP 地址。在打印机控制面板显示屏上，依次点击 **设置**、**报告**、然后点击**网络配置报告**。
- 在命令提示符 (Windows) 或网络实用程序 (OS X) 中使用 IP 地址对打印机执行 Ping 操作。

 **注：**OS X Lion 和 OS X Mountain Lion：网络实用程序位于硬盘顶层的 **应用程序** 文件夹中的 **实用程序** 文件夹内。

OS X Mavericks：打开**查找工具**，按住“选项”键并选择 **Apple** () 菜单中的**系统信息**。选择窗口 **> 网络实用程序**。

例如，如果 IP 地址为 123.123.123.123，则在提示符 (Windows) 中键入以下地址：

```
C:\ping 123.123.123.123
```

或者

在网络实用程序 (OS X) 中，单击 **Ping** 选项卡，在框中键入 123.123.123.123，然后单击 **Ping**。

如果出现回复，则 IP 地址是正确的。如果出现响应超时，则 IP 地址不正确。

 **提示：**如果使用运行 Windows 的计算机，则可以访问 HP 在线支持网站 www.hp.com/support。该网站提供的信息和实用程序可帮助您解决许多常见打印机问题。

10 解决问题

本节提供常见问题的解决方案信息。如果打印机运行不正常而且上述建议未能解决问题，请尝试使用 [HP 支持](#) 中列出的支持服务以获取帮助。

本节包括以下主题：

- [HP 支持](#)
- [从打印机控制面板获取帮助](#)
- [了解打印机报告](#)
- [解决打印机问题](#)
- [解决打印问题](#)
- [解决复印问题](#)
- [解决扫描问题](#)
- [解决传真问题](#)
- [解决使用 Web 服务遇到的问题](#)
- [解决网络问题](#)
- [维护打印机](#)
- [清除卡纸](#)
- [清洁墨盒托架](#)
- [还原默认值和设置](#)

HP 支持

- [注册打印机](#)
- [支持程序](#)
- [获得电子支持](#)
- [HP 电话支持](#)

注册打印机

注册只需要几分钟时间，注册后，您就可以获得更快速的服务、更高效的支持，以及产品支持提醒。如果您在安装软件时没有注册您的打印机，则可以在 <http://www.register.hp.com> 中立即注册。

支持程序

如果遇到问题，请执行以下步骤：

1. 查阅打印机附带的文档。
2. 访问 HP 在线支持网站：www.hp.com/support。

惠普在线支持适用于所有的惠普用户。它是最新产品信息和专家助手的最快速来源，包含以下功能：

- 快速访问合格的在线支持专家
 - 打印机的软件和驱动程序更新
 - 获得排除常见故障的宝贵信息
 - 如果注册打印机，可以获得主动打印机更新、支持警报和 HP 新闻组
3. 联系 HP 支持中心。有关详细信息，请参阅 [HP 电话支持](#)。

支持的选项和可用性随打印机、国家/地区和语言的不同而不同。

获得电子支持

要查找支持和保修信息，请转到 HP 网站 www.hp.com/support。该网站提供的信息和实用程序可帮助您解决许多常见的打印机问题。如果出现提示，请选择您所在的国家/地区，然后单击 **所有 HP 联系人** 以获得技术支持方面的信息。

此站点还提供技术支持、驱动程序、耗材、订购信息及其他选项，例如：

- 访问在线支持页面。
- 向 HP 发送电子邮件，要求回答您的问题。
- 通过在线聊天与 HP 技术人员联系。
- 检查 HP 软件更新。

还可以通过 HP 软件获取 Windows 或 OS X 方面的支持，其中针对常见的打印问题提供了方便的分步解决方案。有关详细信息，请参阅 [打印机管理工具](#)。

支持的选项和可用性随打印机、国家/地区和语言的不同而不同。

HP 电话支持

电话支持的选项和可用性随打印机、国家/地区和语言的不同而有所差别。

本节包括以下主题：

- [致电前](#)
- [电话支持期限](#)
- [支持电话号码](#)
- [电话支持期后](#)

致电前

拨打 HP 支持电话时请确保您站在打印机以及它所连接的电脑前。请准备提供下列信息：

- 型号
- 序列号（位于打印机的后部或底部）
- 故障发生时显示的信息
- 这些问题的答复：
 - 以前发生过此情况吗？
 - 您能再现它吗？
 - 在此情况发生前，您是否在计算机上添加了什么新的硬件或软件？
 - 在发生此故障之前是否有什么异常情况（如雷暴天气或挪动了打印机）？

如果您需要致电 HP，那么，提前打印好打印机状态报告通常会很有益处。

电话支持期限

北美、亚太和拉丁美洲（包括墨西哥）地区的客户可获得为期一年的电话支持服务。要确定欧洲、中东和非洲的电话支持期限，请访问 www.hp.com/support。您需要支付电话公司的标准电话费。

支持电话号码

有关当前 HP 的电话支持号码列表和电话费用信息，请访问 www.hp.com/support。

电话支持期后

电话支持期过后，仍可获得 HP 的支持，但需要支付一定的费用。也可以在 HP 在线支持网站上获取支持：www.hp.com/support。请与 HP 经销商联系或拨打所在国家/地区的支持电话号码，以了解更多支持选项。

从打印机控制面板获取帮助

您可以使用打印机的帮助主题了解有关打印机的详情，某些帮助主题包括动画，可通过对整个过程的演示进行指导，如清除卡纸。

要在打印机控制面板上打开帮助主题，请点击主屏幕上的“（帮助）”。

了解打印机报告

您可以使用以下报告帮助解决打印机问题。

- [打印机状态报告](#)
- [网络配置页](#)
- [打印质量报告](#)
- [无线测试报告](#)
- [Web 访问报告](#)

打印机状态报告

可以使用打印机状态报告查看当前的打印机信息和墨盒状态。另外，还可以使用打印机状态报告帮助您解决打印机问题。

打印机状态报告还包含一个记录最近事件的日志。

如果您需要致电 HP，那么，提前打印好打印机状态报告通常会很有益处。

打印打印机状态报告

1. 在打印机控制面板上，点击 **设置**。
2. 点击 **报告**，然后点击**打印机状态报告**。

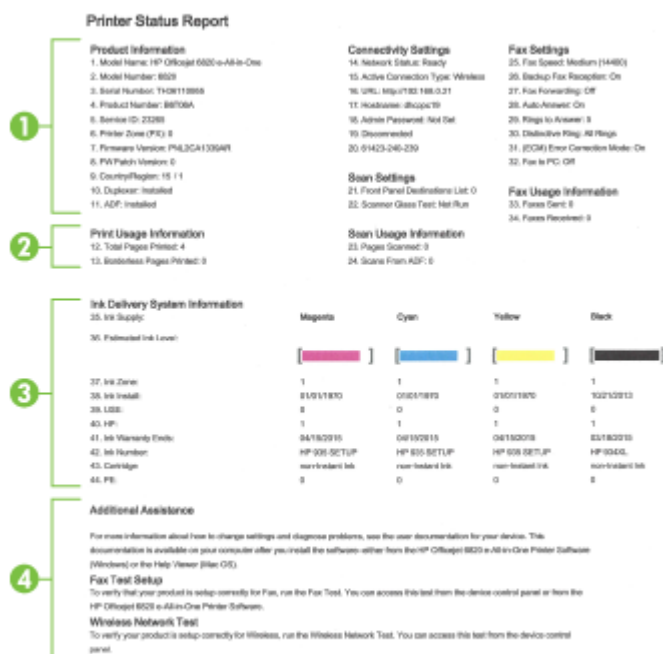

1. **产品信息：** 显示打印机信息（如打印机名称、型号、序列号和固件版本号）、已安装的附件（如自动双面打印附件或双面打印器）。
2. **打印用法信息：** 显示有关从打印机打印的页面的摘要信息。
3. **供墨系统信息：** 显示估计的墨水量（以图形化的计量表显示）、墨盒的部件号和保修到期日期。
注： 墨水量警告和指示器提供估计值用于规划用途。收到墨水量不足警告消息时，请考虑使用一个替换墨盒，以避免可能出现的打印延误。如果打印质量可以接受，则不需要更换墨盒。
4. **其他帮助：** 提供有关更多打印机信息来源的信息，以及有关如何设置“传真测试”与如何运行“无线网络测试”的信息。

网络配置页

如果打印机连接到网络，则可以打印网络配置页以查看打印机的网络设置以及打印机检测到的网络列表。报告的最后一页包括所有在区域中可检测到的无线网络，以及信号强度和所使用的信道。这可以帮助您选择一个不被其他网络大量使用的网络信道（这将提高网络性能）。

可以使用网络配置页来帮助排除网络连接问题。如果您需要致电 HP，那么，在打电话前先打印好此页通常会很有用。

打印网络配置页

1. 在打印机控制面板上，点击 **设置** 。
2. 点击 **报告** ，然后点击**网络配置报告**。

HP Network Configuration Page
Model : HP Officejet 6820 e-All-in-One

| | | | |
|--------------------------------|--|--|--|
| General Information | | | |
| Network Status | | | Ready |
| Active Connection Type | | | Wireless |
| URL(s) for Embedded Web Server | | | http://dhcpcp19 http://192.168.0.21 |
| Firmware Revision | | | PNL2CA1339AR |
| Hostname | | | dhcpcp19 |
| Serial Number | | | TH36110955 |
| Internet | | | Connected |

| | | | |
|------------------------|--|--|-------------------|
| 802.3 Wired | | | |
| Hardware Address (MAC) | | | 74:46:a0:ce:5c:1a |
| Link Configuration | | | None |

| | | | |
|---------------------------|--|---------------|-------------------------|
| 802.11 Wireless | | | |
| Hardware Address (MAC) | | | 74:46:a0:ce:53:16 |
| Status | | | Connected |
| Communication Mode | | | Infrastructure |
| Network Name (SSID) | | | myqwest6935 |
| Access Point HW Address | | | 40:4a:03:dc:42:f5 |
| Signal Quality (1 - 5) | | | 5 |
| Channel | | | 1 |
| Authentication Type | | | WPA-PSK |
| Encryption | | | Automatic (AES or TKIP) |
| IPv4 | | | |
| IP Address | | | 192.168.0.21 |
| Subnet Mask | | | 255.255.255.0 |
| Default Gateway | | | 192.168.0.1 |
| Configuration Source | | | DHCP |
| Primary DNS Server | | | 192.168.0.1 |
| Secondary DNS Server | | | 206.171.3.25 |
| Total Packets Transmitted | | | 261 |
| Total Packets Received | | | 214 |
| IPv6 | | | |
| Primary DNS Server | | | :: |
| Secondary DNS Server | | | :: |
| Address | | Prefix Length | Configured By |
| FE80::7646:A0FF:FECE:5316 | | 64 | Self |

Wireless Direct
You cannot use the device's wireless function because it has been disabled. For more information, contact your network administrator or the person who set up the device.

1. **一般信息**：显示有关网络的当前状态和有效连接类型的信息，以及其他信息，如嵌入式 Web 服务器的 URL。
2. **802.3 有线**：显示有关有效的以太网连接的信息，如 IP 地址、子网掩码、默认网关以及打印机的硬件地址。
3. **802.11 无线**：显示有关无线网络连接的信息，如主机名、IP 地址、子网掩码、默认网关以及服务器。它还会指示网络名称 (SSID)、相对信号强度和所用的信道。您可以检查网络列表以查看您自

己的网络信号强度是否良好，并使用“无线设置向导”更改无线通信设置。有关详细信息，请参阅[更改连接类型](#)。

4. **HP 无线直接功能：** 显示有关 HP 无线直接功能连接的信息，如网络名称 (SSID)、IP 地址、子网掩码、默认网关以及服务器。
5. **其他：** 显示有关更高级网络设置的信息。
 - **端口 9100：** 打印机通过 TCP 端口 9100 支持原始 IP 打印。打印机上的该 HP 专用 TCP/IP 端口是默认打印端口。可通过 HP 软件访问（例如，HP 标准端口）。
 - **Bonjour：** Bonjour 服务使用多点传送域名系统 (mDNS)，这些服务通常用于在不使用常规 DNS 服务器的小型网络中进行 IP 地址和名称解析（通过 UDP 端口 5353）。
 - **SLP：** 服务定位协议 (SLP) 是一种 Internet 标准网络协议，它提供一种网络结构，允许联网应用程序发现、定位和配置企业网络中已联网的服务。此协议简化了发现和使用网络资源的过程，这些资源包括打印机、Web 服务器、传真机、摄像机、文件系统、备份设备（磁带机）、数据库、目录、邮件服务器和日历等。
 - **Microsoft Web 服务：** 启用或禁用打印机支持的 Microsoft Web 服务动态发现 (WS 发现) 协议或 Microsoft Web 服务设备 (WSD) 打印服务。禁用未使用的打印服务，以防止访问到这些服务。

 **注：** 有关 WS 发现和 WSD 打印的详细信息，请访问 www.microsoft.com。

- **IPP：** Internet 打印协议 (IPP) 是用于远程打印的标准网络协议。与其他基于 IP 的远程协议不同，IPP 支持访问控制、验证和加密，以实现更安全的打印。
- **代理服务器设置：** 显示有关代理服务器地址、端口和身份验证状态的信息。您可以在 EWS 中更改代理服务器设置。

要更改代理设置，请依次单击 EWS 中的**网络**、**代理设置**，然后选择相应选项。

打印质量报告

可能有多种原因会导致打印质量问题：软件设置、图像文件不佳或打印系统自身有问题。如果对打印质量不满意，可通过“打印质量诊断”页确定打印系统是否工作正常。

打印打印质量报告

1. 在打印机控制面板上，点击 **设置** 。
2. 点击 **报告** 。
3. 点击**打印质量报告**。

HP Officejet 4620 e-All-in-One Printer
Print Quality Diagnostic Page

Printer Information

Product model number: B6T06A
Product serial number: TH36110955
Service ID: 23265
Firmware Version: PNL2CA1339AR
Pages printed: Tray 1=5, Total=5, Auto-duplex unit=0
Ink cartridge level*: K=100, Y=90, M=90, C=90
*Estimates only. Actual ink levels may vary.

Test Pattern 1

If the lines are not straight and connected, align the printheads.



Test Pattern 2

If you see thin white lines across any of the colored blocks, clean the printheads.



Test Pattern 3

If you see dark lines or white gaps where the arrows are pointing, align printhead.

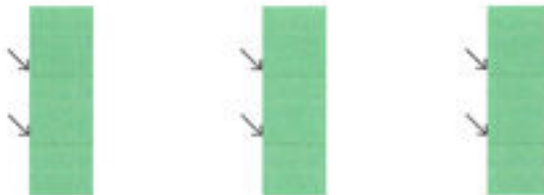

如果在页面上发现问题，请按照下列步骤操作：



1. 如果“打印质量报告”上有褪色、不全、条纹或者缺少颜色条或图案的情况，请检查墨盒是否用尽，然后更换与有缺陷的颜色条或颜色图案对应的墨盒。如果没有用尽的墨盒，则取下所有墨盒再重新安装，以确保墨盒安装正确。
直到有新墨盒可供更换时再取下用尽的墨盒。有关如何安装新墨盒的信息，请参阅[更换墨盒](#)。
2. 如果测试模式 1 中的线不直且不连贯，请校准打印机。有关详细信息，请参阅[维护打印头和墨盒](#)。
3. 如果在测试模式 2 中看到任何色块中有白线，请清洁打印头。有关详细信息，请参阅[维护打印头和墨盒](#)。

4. 如果在测试模式 3 中箭头所指的地方看到有白线或黑线，请校准打印头。有关详细信息，请参阅 [维护打印头和墨盒](#)。
5. 如果上述步骤无效，请联系 HP 支持部门以更换打印头。有关详细信息，请参阅 [HP 支持](#)。

无线测试报告

打印无线测试报告，获取有关打印机无线连接的信息。无线测试报告提供有关打印机状态、硬件 (MAC) 地址和 IP 地址的信息。如果打印机连接到网络，则测试报告将显示有关网络设置的详细信息。

打印无线测试报告

1. 在打印机控制面板上，点击  (无线按钮)，然后点击  (设置按钮)。
2. 点击打印报告。
3. 点击无线测试报告。

Web 访问报告

打印 Web 访问报告以帮助识别会影响 Web 服务的 Internet 连接问题。

打印 Web 访问报告

1. 在打印机控制面板上，点击 **设置**。
2. 点击 **报告**。
3. 点击 **Web 访问报告**。

解决打印机问题

 **提示：** (Windows) 运行 [HP Print and Scan Doctor](#) 诊断并自动修复打印、扫描和复印问题。应用程序仅提供某些语言版本。

打印机意外关闭

- 检查电源和电源连接。
- 确保打印机的电源线已牢固地连接到可正常工作的电源插座。

打印头校准失败

- 如果校准过程失败，则请确保在进纸盒中放入了未曾使用过的普通白纸。如果校准墨盒时进纸盒中放入的是彩色纸，校准将失败。
- 如果校准过程一再失败，您可能需要清洁打印头，或者传感器可能有问题。要清洁打印头，请参阅 [维护打印头和墨盒](#)。
- 如果清洁打印头不能解决该问题，请联系 HP 支持。转至 www.hp.com/support。该网站提供的信息和实用程序可帮助您解决许多常见打印机问题。如果出现提示，请选择您所在的国家/地区，然后单击 **所有 HP 联系人** 以获得有关请求技术支持的信息。

送纸问题

- 不从纸盒进纸

- 确保纸张已放入纸盒中。有关详细信息，请参阅[装入纸张](#)。放入纸张前将其扇开。
- 确保将纸张宽度导轨设置为位于纸盒中正确的标记位置，以便适合您要装入的纸张尺寸。确保纸张导轨贴靠着纸叠，但不能太紧。
- 确保纸堆与进纸盒底部的相应纸张尺寸指示线对齐，并确保不超过纸盒边上标注的堆叠高度。
- 确保纸堆与进纸盒底部的相应纸张尺寸指示线对齐，并确保不超过纸盒边上标注的堆叠高度。
- 确保纸盒中的纸张没有卷曲。向反方向弯曲卷曲的纸张以将其展平。
- **页面歪斜**
 - 确保进纸盒中装入的纸张两侧与纸张宽度导轨对齐。如果需要，请拉出打印机的进纸盒，然后重新正确放入纸张，以确保正确对齐纸张导轨。
 - 仅在未执行打印作业时将纸张放入打印机。
- **拾取多页纸张**
 - 确保将纸张宽度导轨设置为位于纸盒中正确的标记位置，以便适合您要装入的纸张尺寸。确保纸张宽度导轨贴靠着纸叠，但不能太紧。
 - 确保纸堆与进纸盒底部的相应纸张尺寸指示线对齐，并确保不超过纸盒边上标注的堆叠高度。
 - 确保纸盒中的纸张量不过载。
 - 确保纸堆与进纸盒底部的相应纸张尺寸指示线对齐，并确保不超过纸盒边上标注的堆叠高度。
 - 为获得优异的性能和效率，请使用 **HP** 纸张。

解决打印问题

 **提示：**(Windows) 运行 [HP Print and Scan Doctor](#) 诊断并自动修复打印、扫描和复印问题。应用程序仅提供某些语言版本。

打印机没有响应（不执行任何打印作业）

- **打印队列中的打印作业终止**

打开打印队列，取消所有文档，然后重新启动计算机。请在计算机重新启动后尝试打印。有关更多信息，请参阅操作系统的帮助系统。

- **检查 HP 软件安装**

如果在打印时关闭了打印机，则会在计算机屏幕上显示一条警报消息；否则，将无法正确安装打印机随附的 **HP** 软件。要解决此问题，请完全卸载 **HP** 软件，然后重新安装 **HP** 软件。

- **检查电缆的连接情况**

确保 **USB** 电缆或 **Ethernet** 电缆的两端均牢固。

如果打印机连接至网络，请检查以下两项：

- 检查打印机后面的链接指示灯（位于电源插孔上方）。
- 确保不使用电话线连接打印机。

- **检查打印机的无线连接**

如果打印机是通过无线网络连接到网络的，则检查蓝色无线指示灯是否亮起且不闪烁。指示灯闪烁表示打印机和网络之间存在连接问题。还可以打印“无线测试报告”，以帮助诊断其他问题。

- **检查计算机上安装的任何个人防火墙软件**

个人防火墙软件是防止计算机遭受非法入侵的安全程序。但是，防火墙有可能妨碍计算机和打印机之间的通信。如果与打印机的通信出现问题，请尝试暂时禁用防火墙。如果问题仍然存在，则表明防火墙不是导致通信问题的原因。请重新启用防火墙。



使用此故障排除可解决防火墙或防病毒保护导致的问题（如果有），帮助您将打印机连接到网络。[单击此处可在网上获取更多信息](#)。目前，此网站并不提供所有语言版本。

- **重新启动打印机和计算机**

如果打印机仍然不响应，请关闭打印机和计算机，然后将二者重新启动。



如果上述解决方案都不能解决问题，[请单击此处在线获得更多的故障排除信息](#)。

打印页上某些内容丢失或不正确

- 尝试**打印质量无法接受**中的解决方案。
- **检查打印机位置和 USB 电缆的长度**

高频电磁场（如 USB 电缆产生的电磁场）有时会造成打印输出略微失真。移动打印机，使其远离电磁场的源头。同时，建议您所使用的 USB 电缆应短于 3 米（9.8 英尺），以便尽量减小这类电磁场的影响。

打印质量无法接受

1. 确保使用的是 **HP 原装墨盒**。原装 **HP 墨盒** 是专门为 **HP 打印机** 所设计并经过了测试，有助于您每次打印都能轻松获得优质的打印效果。

 **注：**HP 无法保证非 HP 耗材的质量或可靠性。由于使用非 HP 耗材而导致的打印机维护或维修不在保修范围之内。

如果您确定自己购买的是 HP 正品墨盒，请访问：

www.hp.com/go/anticounterfeit

2. 检查剩余墨水量。墨盒中的墨水可能不足。

 **注：**墨水量较低时，打印机会发出警报并显示指示信息，让用户做好准备。在收到墨水量不足的警告时，请准备一个更换墨盒，以避免因缺墨可能导致的打印延误。如果打印质量可以接受，则不需要更换墨盒。

 **注意：**虽然墨盒不会因放在打印机外部而受损，但打印头要求所有墨盒在设置打印机后和使用打印机期间都安装到位。将一个或多个墨盒插槽空置较长时间可能会导致打印质量问题，并有可能损坏打印头。如果您已将墨盒超时放在打印机外或最近发生过卡纸问题，并注意到打印质量较差，请清洁打印头。有关详细信息，请参阅[维护打印头和墨盒](#)。

有关详细信息，请参阅[查看墨水量](#)。

3. 检查进纸盒中放入的纸张。确保纸张放入正确，没有起皱并且不太厚。

- 将纸张打印面朝下装入纸盒。例如，在放入光面照片纸时，应将光面朝下。
- 确保纸张平放在进纸盒中，且未起皱。如果打印时纸张离打印头太近，墨可能有涂抹痕迹。如果纸张凸起、起皱或太厚（如邮政信封），就会出现这种情况。

有关详细信息，请参阅[装入纸张](#)。

4. 检查纸张类型。

HP 建议您使用 HP 纸张或者适用于打印机的任何采用 **ColorLok** 技术的其他纸张类型。所有带有 **ColorLok** 徽标的纸张都已经过独立测试，可以满足高标准的可靠性和打印质量，生成的文档墨迹清晰、色彩炫丽、黑色深亮，并且比普通纸干燥得更快。有关详细信息，请参阅[纸张基础知识](#)。

始终确保要打印的纸张平整无皱。为了在打印图像时获优异的佳效果，请使用 **HP 高级照片纸**。

将特殊纸张存放在其原包装内，然后装入可重新封口的塑料袋中，并将其放在凉爽干燥处的平整表面上。准备好可以打印时，只取出要立即使用的纸张。完成打印后，将任何未使用的照片纸放回塑料袋。这样可以防止照片纸卷曲。

5. 通过单击按钮打开**属性**对话框检查打印设置。（此按钮的名称可能为**属性、选项、打印机设置、打印机属性、打印机**或**首选项**，具体视所使用的软件应用程序而定。）

- 检查打印机驱动程序中的打印设置，看颜色设置是否正确。

例如，检查是否已将文档设置为了灰度打印。或者检查高级颜色设置（例如饱和度、亮度或颜色色调）是否设置为修改颜色外观。

- 检查打印质量设置，确保它与放入打印机中的纸张类型相匹配。

如果颜色互相渗入，则可能需要选择较低的打印质量设置。或者，如果您要打印高质量照片，则需要选择较高的设置，然后确保进纸盒中放入了照片纸（如 **HP 高级照片纸**）。

 **注：**某些计算机屏幕上的颜色可能与在纸张上看起来不太一样。如果是这种情况，打印机、打印设置或墨盒都没有问题。无需进行进一步的故障排除。

6. 打印并评估打印质量报告。要打印此报告，请参阅[打印质量报告](#)。



使用此文档帮助解决打印质量问题。[单击此处可在网上获取更多信息](#)。目前，此网站并不提供所有语言版本。

解决复印问题

 **提示：**(Windows) 运行 **HP Print and Scan Doctor** 诊断并自动修复打印、扫描和复印问题。应用程序仅提供某些语言版本。

副本为空或褪色

- 对比度设置可能设置得太浅。在打印机控制面板显示屏中，依次点击 **复印**、（**复印设置**）、**浅色/深色**，然后使用箭头创建深色副本。
- **快速**质量设置（产生草稿质量副本）可能会导致文档缺少或模糊。更改为 **正常** 或 **最佳** 设置。

尺寸缩小

- 为了缩小扫描的图像，可能已经从打印机控制面板对缩小/放大或其他复印功能进行了设置。检查复印作业的设置以确保这些设置适用于正常尺寸。
- 如果扫描仪玻璃板很脏，则可能会降低扫描图像的质量。清洁扫描仪玻璃板或盖子衬板。有关详细信息，请参阅[维护打印机](#)。
- 该传入的纸张尺寸可能大于当前装入的原件大小。

复印质量不好

- **检查打印机**
 - 扫描仪盖可能未正确合上。
 - 扫描仪玻璃板或上盖衬板可能需要清洁。有关详细信息，请参阅[维护打印机](#)。
 - 如果打印机有送纸器，则可能需要清洁送纸器。有关详细信息，请参阅[维护打印机](#)。
- **多余线条**

扫描仪玻璃板、上盖衬板或框架可能需要清洁。有关详细信息，请参阅[维护打印机](#)。
- **复印件倾斜**

如果您正在使用送纸器，请检查以下项：

 - 确保送纸器进纸盒没有装得太满。
 - 确保送纸器宽度调节器紧贴纸张两侧。

有关详细信息，请参见[将原件放入送纸器](#)。
- **浅灰到中灰区域中出现水平纹理或白色条纹**

默认增强设置可能不适合该作业。检查设置并根据需要进行更改，以增强文本或照片效果。有关详细信息，请参阅[复印](#)。



访问在线疑难排解，了解有关如何解决复印问题的详细信息。

[单击此处](#)可在网上获取更多信息。目前，此网站并不提供所有语言版本。

解决扫描问题

 **提示：** (Windows) 运行 [HP Print and Scan Doctor](#) 诊断并自动修复打印、扫描和复印问题。应用程序仅提供某些语言版本。

扫描仪不工作

- **检查原件**

确保已正确装入原件。有关详细信息，请参阅[将原件放到扫描仪玻璃板上或将原件放入送纸器](#)。
- **检查打印机**

如果打印机在一段时间内处于不活动状态，可能会退出“睡眠”模式，从而会将处理延后一段时间。
- **检查 HP 软件**

确保已正确安装了打印机随附的 HP 软件。

- **Windows:** 打开 HP 打印机软件。有关详细信息，请参阅[打开 HP 打印机软件 \(Windows\)](#)。在显示的窗口中，选择**打印、扫描与传真**或**打印和扫描**，然后选择**扫描**下的**扫描文档或照片**。
- **OS X:** 打开“HP 实用程序”。有关详细信息，请参阅[HP 实用程序 \(OS X\)](#)。在**扫描设置**下选择**扫描到计算机**，并确保已选中**启用计算机扫描**。

扫描时间太长

- 扫描时采用的扫描分辨率越高，所需的时间就越长，并且生成的文件也更大。可以降低分辨率，这样可以更快地进行扫描。
- 如果在尝试扫描前发送了打印或复印作业，扫描仪此时如果不繁忙，则将开始进行扫描。不过，打印和扫描进程将共享内存，这意味着扫描速度可能会变慢。

部分文档没有扫描或文本丢失

- **检查原件**
 - 确保正确放入原件。
有关详细信息，请参阅[将原件放到扫描仪玻璃板上或将原件放入送纸器](#)。
 - 如果之前是从送纸器扫描文档的，请尝试直接从扫描仪玻璃板扫描文档。
有关详细信息，请参阅[将原件放到扫描仪玻璃板上](#)。
 - 彩色背景会导致前景中的图像过多地融合到背景中。在扫描原件之前，尝试调整这些设置，或者在扫描原件之后尝试提高图像效果。
- **检查设置**
 - 确保放入进纸盒的纸张尺寸适合于正在扫描的原件。
 - 如果您正在使用 HP 打印机软件，则打印机软件的默认设置可能设置为自动执行特定任务而不是您正在尝试的任务。有关更改属性的说明，请参阅打印机软件的屏幕帮助。

无法编辑文本

- **确保已安装了 OCR（光符识别）程序：**
根据操作系统的不同，请执行以下操作之一：
 - **Windows 8.1:** 单击“开始”屏幕左下角的向下箭头，选择打印机名称，然后单击**实用程序**。选择**打印机设置和软件**。单击**添加更多软件**，单击**自定义软件选择**，然后确保选中**OCR**选项。
 - **Windows 8:** 右键单击“开始”屏幕上的空白区域，单击应用程序栏上的**所有应用程序**，选择打印机名称，然后单击**实用程序**。选择**打印机设置和软件**。单击**添加更多软件**，单击**自定义软件选择**，然后确保选中**OCR**选项。
 - **Windows 7、Windows Vista 和 Windows XP:** 在计算机桌面上，单击**开始**，选择**所有程序**，单击**HP**，选择您的打印机名称，然后选择**打印机设置和软件**。单击**添加更多软件**，单击**自定义软件选择**，然后确保选中**OCR**选项。

扫描原件时，确保在软件中选择的文档类型可以创建可编辑的文本。如果文本属于图形类，则将无法转换成文本。

如果使用单独的 OCR 程序，该 OCR 程序可能会链接到不执行 OCR 任务的字处理程序。有关详细信息，请参阅 OCR 程序随附的文档。

确保选择的 OCR 语言与要扫描的文档所使用的语言相对应。有关详细信息，请参见 OCR 程序随附的文档。

- **检查原件**

- 确保正确放入原件。

- 有关详细信息，请参阅[将原件放到扫描仪玻璃板上或将原件放入送纸器](#)。

- 确保文档未歪斜。

- 软件可能无法识别间距过小的文本。例如，如果软件转换的文本中有丢失字符或组合字符，“rn”看起来可能会像“m”。

- 软件的精确度取决于图像质量、文本大小、原件结构以及扫描本身的质量。请确保原件为高质量图像。

- 彩色背景会导致前景中的图像过多地融合到背景中。

扫描图像质量差

- **双面原件背面的文本或图像显示在扫描件中**

- 如果在太薄或太透明的纸张上打印双面原件，原件可能会将背面的文本或图像“渗透”到扫描件中。

- **多余线条**

- 扫描仪玻璃板上可能有油墨、粘胶、修正液或不需要的物质。尝试清洁扫描仪玻璃板。

- 有关详细信息，请参阅[维护打印机](#)。

- **扫描图像倾斜（扭曲）**

- 原件可能未正确放置。将原件放入送纸器时，请确保使用纸张宽度导轨。有关详细信息，请参阅[将原件放入送纸器](#)。

- 要获得优异的效果，请使用扫描仪玻璃板进行扫描，而不是使用送纸器。有关详细信息，请参阅[将原件放到扫描仪玻璃板上](#)。

- **扫描图像显示墨迹、线条、垂直白色条纹或其他缺陷**

- 如果扫描仪玻璃板脏污，则产生的图像将不会很清晰。

- 有关清洁说明，请参阅[维护打印机](#)。

- 原件可能存在缺陷，而不是由扫描过程造成的。

- **尺寸缩小**

- 可以配置 HP 打印机软件设置，从而缩小扫描的图像。

- 有关更改设置的详细信息，请参阅 [HP 打印机软件帮助](#)。

无法扫描到电子邮件

- **未正确设置电子邮件配置文件**

确保在 HP 软件中指定了有效的传出 SMTP 服务器设置。有关 SMTP 服务器设置的详细信息，请参阅电子邮件服务提供商提供的文档。

- **在向多个收件人发送电子邮件时，电子邮件仅发送给某些收件人，而没有发送给其他收件人**

电子邮件地址可能不正确，或者电子邮件服务器无法识别这些地址。确保在 HP 软件中正确输入了所有电子邮件收件人的电子邮件地址。检查电子邮件收件箱中是否有电子邮件服务器发送的任何传送通知失败消息。

- **发送较大的电子邮件**

某些电子邮件服务器已配置为拒绝超过预定大小的电子邮件。要确定电子邮件服务器是否具有最大文件大小限制，请参阅电子邮件服务提供商提供的文档。如果电子邮件服务器具有此类限制，请更改传出电子邮件配置文件的最大电子邮件附件大小，以将其设置为小于电子邮件服务器预定大小的值。



访问在线故障排除，了解有关如何解决扫描问题的详细信息。

[单击此处可在网上获取更多信息](#)。目前，此网站并不提供所有语言版本。

解决传真问题

本节包含有关打印机的传真设置的故障排除信息。如果未正确设置打印机以收发传真，则在发送传真、接收传真或收发传真时会遇到问题。

如果遇到传真问题，则可以打印一份传真测试报告以检查打印机的状态。如果未正确设置打印机以收发传真，则此测试将失败。在完成打印机设置以进行收发传真之后，执行此测试。

如果测试失败，请查看报告中的信息，了解如何解决发现的问题。详细了解如何运行传真测试，[单击此处可在网上获取更多信息](#)。



如果您对传真有疑问，[请单击此处访问在线故障排除以解决问题](#)。目前，此网站并不提供所有语言版本。

要获得进一步的帮助，请访问 HP 在线支持网站 www.hp.com/support。

- [传真测试失败](#)
- [显示屏总是显示“电话已摘机”](#)
- [打印机在收发传真时出现问题](#)
- [打印机无法接收传真，但可以发送传真](#)
- [打印机不能发送传真，但可以接收传真](#)
- [应答机上录制了传真音](#)
- [打印机附带的电话线不够长](#)
- [计算机无法接收传真（HP 数码传真）](#)

传真测试失败

如果运行了传真测试且测试失败，则查看报告以获得有关错误的基本信息。有关详细信息，请检查报告以查看测试的哪个部分失败，然后检查本节中的相应主题以获取可以尝试的解决方法：

“传真硬件测试”失败

- 按打印机控制面板上的 （电源按钮）关闭打印机，然后从打印机背面拔掉电源线。几秒钟后，重新插上电源线并打开电源。再次运行测试。如果测试再次失败，则继续查看本节中的疑难排解信息。
- 试图发送或接收一份传真。如果可以成功地发送或接收传真，则说明没有问题。
- 如果从**传真设置向导 (Windows)** 或 **HP 实用程序 (OS X)** 运行测试，请确保此打印机没有忙于完成其他任务，如接收传真或复印。检查显示屏上是否有表明打印机正忙的消息。如果打印机正忙，请等待任务完成、打印机处于空闲状态后再运行测试。
- 确保使用打印机附带的电话线。如果不使用提供的电话线从墙壁电话插孔连接到打印机，则可能无法收发传真。插入打印机附带的电话线之后，再次运行传真测试。
- 使用电话分离器可能会引发传真问题。（分离器是一种双线连接器，插在墙壁电话插孔上。）尝试取下分离器，并将打印机直接连接到墙壁电话插孔。

解决发现的所有问题之后，请再次运行传真测试，以确保它通过测试，此时打印机就可以使用传真功能了。如果**传真硬件测试**仍然失败，且仍有传真问题，请联系 HP 技术支持人员。转至 www.hp.com/support。该网站提供的信息和实用程序可帮助您解决许多常见打印机问题。如果出现提示，请选择您所在的国家/地区，然后单击**所有 HP 联系人**以获得有关请求技术支持的信息。

“传真设备连接到有效的墙壁电话插孔”测试失败

- 检查打印机和墙壁电话插孔之间的连接，确保电话线连接牢固。
- 确保使用打印机附带的电话线。如果不使用提供的电话线从墙壁电话插孔连接到打印机，则可能无法收发传真。插入打印机附带的电话线之后，再次运行传真测试。
- 确保将打印机正确连接到墙上电话插孔。使用打印机包装盒中提供的电话线，将电话线的一端连接到墙壁电话插孔，然后将另一端连接到打印机后面带有**1-LINE**标记的端口。

详细了解如何运行传真设置和测试，[单击此处可在网上获取更多信息](#)。

- 使用电话分离器可能会引发传真问题。（分离器是一种双线连接器，插在墙壁电话插孔上。）尝试取下分离器，并将打印机直接连接到墙壁电话插孔。
- 尝试将正常工作的电话和电话线连接到为打印机所使用的墙壁电话插孔，并检查是否有拨号音。如果没有听到拨号音，请联系您的电话公司并让其检查线路。
- 试图发送或接收一份传真。如果可以成功地发送或接收传真，则说明没有问题。

解决发现的所有问题之后，请再次运行传真测试，以确保它通过测试，此时打印机就可以使用传真功能了。

“电话线连接到正确的传真端口”测试失败

确保使用打印机附带的电话线。如果不使用提供的电话线从墙壁电话插孔连接到打印机，则可能无法收发传真。插入打印机附带的电话线之后，再次运行传真测试。

使用电话分离器可能会引发传真问题。（分离器是一种双线连接器，插在墙壁电话插孔上。）尝试取下分离器，并将打印机直接连接到墙壁电话插孔。

将电话线插入正确的端口

1. 使用打印机包装盒中提供的电话线，将电话线的一端连接到墙壁电话插孔，然后将另一端连接到打印机后面带有 **1-LINE** 标记的端口。

 **注：** 如果使用 **2-EXT** 端口连接到墙壁电话插孔，则无法收发传真。**2-EXT** 端口只应用于连接其他设备，如应答机。

图 10-1 打印机的后视图



| | |
|----------|-------------------------------|
| 1 | 墙壁电话插孔 |
| 2 | 使用打印机包装盒中提供的电话线连接到“1-LINE”端口上 |

2. 将电话线连接到带有 **1-LINE** 标记的端口后，再次运行传真测试以确保它可以通过测试，此时打印机已经可以收发传真。
3. 试图发送或接收一份传真。

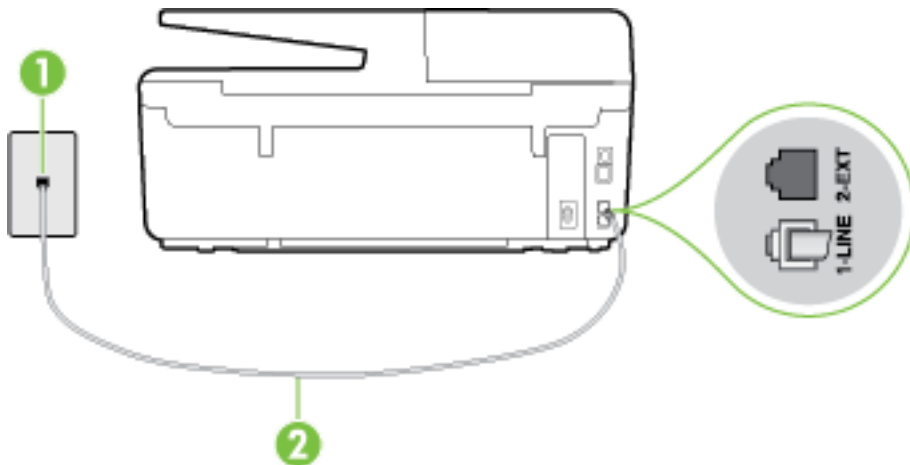
“为传真使用正确的电话线类型” 测试失败

- 确保使用打印机包装盒中提供的电话线连接到墙壁电话插孔。必须将电话线一端连接到打印机后面带有 **1-LINE** 标记的端口上，另一端连接到墙壁上的电话插孔中，如下图所示。

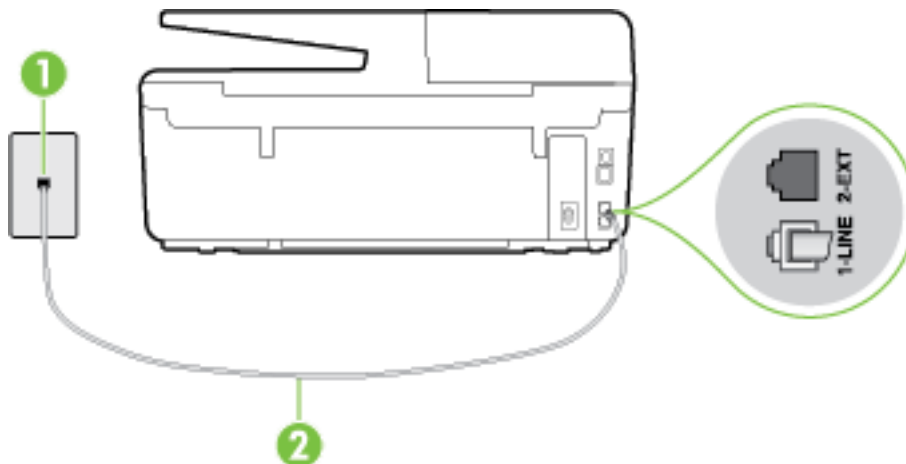

| | |
|---|-------------------------------|
| 1 | 墙壁电话插孔 |
| 2 | 使用打印机包装盒中提供的电话线连接到“1-LINE”端口上 |

如果打印机随附的电话线不够长，您可以使用一根更长的两芯电话线延长电话线的长度。您可以在销售电话附件的电子商店购买电话线。

- 检查打印机和墙壁电话插孔之间的连接，确保电话线连接牢固。
- 确保使用打印机附带的电话线。如果不使用提供的电话线从墙壁电话插孔连接到打印机，则可能无法收发传真。插入打印机附带的电话线之后，再次运行传真测试。
- 使用电话分离器可能会引发传真问题。（分离器是一种双线连接器，插在墙壁电话插孔上。）尝试取下分离器，并将打印机直接连接到墙壁电话插孔。

“拨号音检测” 测试失败

- 如果其他设备与打印机使用同一条电话线，则可能导致测试失败。要查明是否由于其他设备导致问题，请断开所有设备与电话线的连接，然后再次运行测试。如果不连接其他设备的情况下通过 **拨号音检测测试**，则说明是一个或多个这样的设备导致出现该问题；请尝试每次重新装回一个设备，并且每次都重新运行测试，直到找出问题所在的设备。
- 尝试将正常工作的电话和电话线连接到为打印机所使用的墙壁电话插孔，并检查是否有拨号音。如果没有听到拨号音，请联系您的电话公司并让其检查线路。
- 确保将打印机正确连接到墙壁电话插孔。使用打印机包装盒中提供的电话线，将电话线的一端连接到墙壁电话插孔，然后将另一端连接到打印机后面带有 **1-LINE** 标记的端口。
- 使用电话分离器可能会引发传真问题。（分离器是一种双线连接器，插在墙壁电话插孔上。）尝试取下分离器，并将打印机直接连接到墙壁电话插孔。
- 如果您的电话系统没有使用标准拨号音，如某些专用分组交换机 (PBX) 系统，则可能会导致测试失败。这不会造成收发传真的问题。请尝试收发测试传真。
- 检查以确保国家/地区设置针对您所在的国家/地区作了相应设置。如果国家/地区设置未设置或者设置错误，测试可能会失败，并且在收发传真时可能会出现问題。

- 确保将打印机连接到模拟电话线，否则将无法收发传真。要检查是否为数字电话线，请将普通的模拟电话连接到该电话线上，并侦听拨号音。如果您没有听到正常的拨号音，则该线路可能是设置为用于数字电话的电话线。请将打印机连接到模拟电话线，然后尝试收发传真。
- 确保使用打印机附带的电话线。如果不使用提供的电话线从墙壁电话插孔连接到打印机，则可能无法收发传真。插入打印机附带的电话线之后，再次运行传真测试。

解决发现的所有问题之后，请再次运行传真测试，以确保它通过测试，此时打印机就可以使用传真功能了。如果**拨号音检测**测试仍然失败，则请联系您的电话公司，让其检查电话线路。

“传真线路状况”测试失败



- 确保将打印机连接到模拟电话线，否则将无法收发传真。要检查是否为数字电话线，请将普通的模拟电话连接到该电话线上，并侦听拨号音。如果您没有听到正常的拨号音，则该线路可能是设置为用于数字电话的电话线。请将打印机连接到模拟电话线，然后尝试收发传真。
- 检查打印机和墙壁电话插孔之间的连接，确保电话线连接牢固。
- 确保将打印机正确连接到墙壁电话插孔。使用打印机包装盒中提供的电话线，将电话线的一端连接到墙壁电话插孔，然后将另一端连接到打印机后面带有 **1-LINE** 标记的端口。
- 如果其他设备与打印机使用同一条电话线，则可能导致测试失败。要查明是否由于其他设备导致问题，请断开所有设备与电话线的连接，然后再次运行测试。
 - 如果在不连接其它设备的情况下通过 **传真线路状况测试**，则说明是一个或多个这样的设备导致出现该问题；请尝试每次重新装回一个设备，并且每次都重新运行测试，直到找出问题所在的设备。
 - 如果在不连接其他设备的情况下 **传真线路状况测试** 失败，则请将打印机连接到能正常工作的电话线上，并继续查看本节中的故障排除信息。
- 使用电话分离器可能会引发传真问题。（分离器是一种双线连接器，插在墙壁电话插孔上。）尝试取下分离器，并将打印机直接连接到墙壁电话插孔。
- 确保使用打印机附带的电话线。如果不使用提供的电话线从墙壁电话插孔连接到打印机，则可能无法收发传真。插入打印机附带的电话线之后，再次运行传真测试。

解决发现的所有问题之后，请再次运行传真测试，以确保它通过测试，此时打印机就可以使用传真功能了。如果**传真线路情况**测试仍然失败，且收发传真时出现问题，则请联系您的电话公司，让其检查电话线路。

显示屏总是显示“电话已摘机”

- 您使用的电话线类型有误。确保使用打印机随附的两芯电话线将打印机连接到您的电话线上。如果打印机随附的电话线不够长，您可以使用一根更长的电话线延长电话线的长度。您可以在销售电话附件的电子商店购买电话线。
- 可能正在使用与打印机共用一条电话线的其他设备。确保电话分机（使用同一条电话线，但未与打印机连接的电话）或其他设备未使用或处于挂断状态。例如，如果分机未挂好，或正在使用计算机拨号调制解调器发送电子邮件或访问 **Internet**，则无法使用打印机收发传真。

打印机在收发传真时出现问题

- 确保打印机已经打开。查看打印机上的显示屏。如果显示屏显示空白，并且 （电源按钮）指示灯不亮，则说明打印机已关闭。确保电源线已牢固地连接到打印机，且插入电源插座中。按 （电源按钮）打开打印机。

在打开打印机之后，HP 建议您在发送或接收传真前等待五分钟。在打开打印机之后，打印机进行初始化期间无法发送或接收传真。

- 如果已启用 HP 数码传真，则在传真内存已满的情况下（受打印机内存限制）可能无法发送或接收传真。
- 确保使用打印机包装盒中提供的电话线连接到墙壁电话插孔。必须将电话线一端连接到打印机后面带有 **1-LINE** 标记的端口上，另一端连接到墙壁上的电话插孔中，如下图所示。

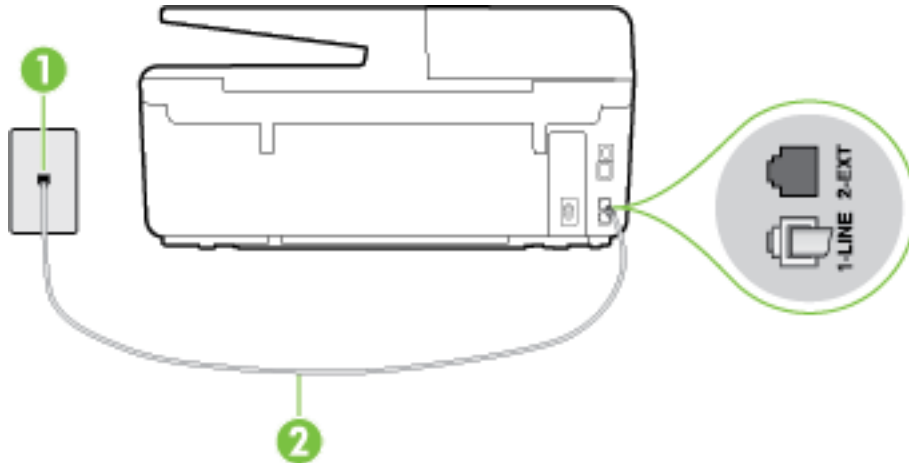

| | |
|---|-------------------------------|
| 1 | 墙壁电话插孔 |
| 2 | 使用打印机包装盒中提供的电话线连接到“1-LINE”端口上 |

如果打印机随附的电话线不够长，您可以使用一根更长的两芯电话线延长电话线的长度。您可以在销售电话附件的电子商店购买电话线。

- 尝试将正常工作的电话和电话线连接到为打印机所使用的墙壁电话插孔，并检查是否有拨号音。如果没有听到拨号音，请与您当地的电话公司联系维修。
- 可能正在使用与打印机共用一条电话线的其他设备。例如，如果分机处于挂断状态，或者如果您正在通过计算机的拨号调制解调器发送电子邮件或访问 **Internet**，那么您将无法使用打印机收发传真。
- 查看是否因为其他进程导致出错。检查显示屏或计算机上是否有错误消息，这类消息提供有关问题及其解决办法的信息。如果出现错误，则在问题解决之前，打印机无法发送或接收传真。
- 电话线连接的噪音可能很大。声音质量差（有噪音）的电话线会导致传真出问题。将电话插入到墙上电话插孔中，并聆听是否有静电噪音或其他噪音，以此来检查电话线的音质。如果听到噪音，请关闭 **纠错模式 (ECM)**，然后再尝试收发传真。有关更改 **ECM** 的信息，请参阅[以纠错模式发送传真](#)。如果问题仍然存在，请联系电话公司。
- 如果使用了数字用户线 (**DSL**) 服务，请确保已连接 **DSL** 过滤器，否则将无法成功地收发传真。[单击此处可在网上获取更多信息](#)。
- 确保打印机未连接到设置用于数字电话的墙壁电话插孔。要检查是否为数字电话线，请将普通的模拟电话连接到该电话线上，并侦听拨号音。如果您没有听到正常的拨号音，则该线路可能是设置为用于数字电话的电话线。
- 如果您使用的是专用分组交换机 (**PBX**) 或综合业务数字网络 (**ISDN**) 转换器/终端适配器，请确保打印机与正确的端口相连并且尽可能将终端适配器设置为与您所在国家/地区相匹配的正确交换机类型。[单击此处可在网上获取更多信息](#)。

- 如果打印机与 DSL 服务共用一条电话线，则 DSL 调制解调器可能没有正确接地。如果 DSL 调制解调器没有正确接地，则会在电话线上产生噪音。电话线声音质量差（有噪音）会引起传真问题。可以通过将电话插入墙壁电话插孔并侦听是否有静电噪音或其他噪音来检查电话线路的声音质量。如果听到噪音，请关闭 DSL 调制解调器并完全拔掉电源至少 15 分钟。然后重新打开 DSL 调制解调器并再次侦听拨号音。

 **注：**将来可能还会注意到电话线上有静电噪音。如果打印机停止收发传真，请重复这一过程。

如果电话线上仍有噪音，则请联系电话公司。有关关闭 DSL 调制解调器的详细信息，请与 DSL 供应商联系以获得技术支持。

- 使用电话分离器可能会引发传真问题。（分离器是一种双线连接器，插在墙壁电话插孔上。）尝试取下分离器，并将打印机直接连接到墙壁电话插孔。

打印机无法接收传真，但可以发送传真

- 如果您没有使用特殊响铃服务，则确保打印机上的 **特殊响铃** 功能设为 **所有铃声**。有关详细信息，请参见[将应答响铃模式更改为特殊响铃](#)。
- 如果将 **自动接听** 设置为 **关闭**，则需要手动接收传真。否则，打印机将不会接收传真。有关手动接收传真的信息，请参见[手动接收传真](#)。
- 如果在用于传真电话的同一电话号码上有语音信箱服务，则必须手动接收传真，而不能自动接收传真。这意味着您必须能够亲自接听拨入的传真呼叫。详细了解具有语音信箱服务时如何设置打印机，[单击此处可在网上获取更多信息](#)。有关手动接收传真的信息，请参见[手动接收传真](#)。
- 如果计算机拨号调制解调器和打印机共用一条电话线，请检查并确保调制解调器随附的软件没有设置成自动接收传真。设置为自动接收传真的调制解调器将占用电话线来接收所有传真，从而阻止打印机接收传真呼叫。
- 如果应答机和打印机共用一条电话线，您可能会遇到下列问题之一：
 - 应答机可能没有针对打印机进行正确设置。
 - 应答消息过长或声音过大，导致打印机无法检测到传真音，而且发送端传真机可能会断开连接。
 - 应答机可能在发出应答消息后没有预留足够的安静时间，使得打印机检测不到传真音。此问题常见于数字应答机。

下列操作可能会帮助您解决这些问题：

- 如果您的留言机与传真呼叫使用同一条电话线，请尝试将留言机直接连接到打印机，[单击此处可在网上获取更多信息](#)。
- 确保打印机已设置为自动接收传真。有关将打印机设置为自动接收传真的信息，请参见[接收传真](#)。
- 请确保将 **响铃以接听** 设置为比应答机的响铃次数多的设置。有关详细信息，请参见[设置应答前的响铃次数](#)。
- 断开应答机的连接，然后再尝试接收传真。如果没有应答机时可成功收发传真，则说明问题是由应答机引起的。
- 重新连接应答机并重新录制回复消息。录制长度大约为 10 秒钟的消息。录制消息时，请以较低音量慢慢地讲话。在语音消息结束时，请至少停顿 5 秒钟。录制这段静音时不应有任何背景噪音。请尝试再次接收传真。

 **注：**有些数字应答机在外发消息结束时可能不会保留录制的静音。请回放并检查外发消息。

- 如果打印机与其他类型电话设备（如应答机、计算机拨号调制解调器或多端口交换盒）共用一条电话线，则可能会减弱传真信号水平。如果使用分离器或连接额外的电缆来延长电话线的长度，也可能会减弱信号水平。传真信号减弱可能会导致在接收传真时出现问题。
要查明是否由于其他设备导致问题，请断开除打印机之外的所有设备与电话线的连接，然后尝试接收传真。如果在断开其他设备后您能够成功接收传真，则说明问题是由一台或者多台其他设备引起；每次添加一台设备，同时尝试接收传真，直到发现造成问题的设备。
- 如果传真电话号码有特殊响铃模式（通过电话公司使用特殊响铃服务），则请确保打印机上的 **特殊响铃** 功能设置为与之匹配。有关详细信息，请参见将应答响铃模式更改为特殊响铃。

打印机不能发送传真，但可以接收传真

- 打印机可能拨号太快或拨号时间太短。您可能需要在电话号码数字序列间插入暂停符号。例如，如果需要在拨打电话号码前访问外线，则需要在外线访问号码后面插入暂停符号。如果您的号码是 **95555555**，**9** 代表外线接入号码，那么您可按照以下方式插入暂停符号：**9-555-5555**。要在键入的传真号码中输入暂停符号，请连续点击 *****，直到显示屏上出现短划线 (-) 为止。
还可以使用监视器拨号发送传真。这样便可以在拨号时监听电话线。可以自己设置拨号速度，并对拨号时的提示作出响应。有关详细信息，请参见使用监听拨号发送传真。
- 您在发送传真时输入号码的格式不正确或者接收传真的机器有问题。要检查是否有此问题，请尝试从电话拨打传真号码，并聆听传真音。如果听不到传真音，则说明接收端传真机没有打开或没有连接，或者语音邮件服务干扰了收件人的电话线路。另外，也可以让收件人检查接收端传真机，看是否有故障。

应答机上录制了传真音

- 如果您的留言机与传真呼叫使用同一条电话线，请尝试将留言机直接连接到打印机，[单击此处可在网上获取更多信息](#)。如果不按照推荐的方法来连接留言机，传真音可能会录制在留言机中。
- 确保将打印机设置为自动接收传真并且 **响铃以接听** 设置正确。打印机的接听响铃次数应该大于应答机的接听响铃次数。如果将应答机和打印机设置为相同的接听响铃次数，则两个设备都会接听电话，而传真音将录制在应答机中。
- 将应答机设置为较低的响铃次数，并将打印机设置为在所支持的最大响铃次数后接听。（最大响铃数因国家/地区而异。）采用这种设置，应答机将接听呼叫，而打印机会监听线路。如果检测到传真音，打印机便会接收传真。如果是语音电话，应答机会记录收到的信息。有关详细信息，请参见[设置应答前的响铃次数](#)。

打印机附带的电话线不够长

如果打印机随附的电话线不够长，您可以使用一根更长的两芯电话线延长电话线的长度。您可以在销售电话附件的电子商店购买电话线。

 **提示：**如果有 **2** 线电话线适配器，可以将其与 **4** 线电话线一起使用以延长长度。

延长电话线

1. 使用打印机的包装盒中提供的电话线，连接到打印机后面带有 **1-LINE** 标记的端口上。
2. 将另一条电话线连接到墙壁电话插孔和耦合器的空闲端口上。

计算机无法接收传真（HP 数码传真）

- 选择用来接收传真的计算机处于关闭状态。确保选择用来接收传真的计算机一直处于开启状态。
- 为设置传真和接收传真配置了不同的计算机，而且其中一台计算机可能处于关闭状态。如果接收传真的计算机与进行设置的计算机不同，则两台计算机都应该一直处于开启状态。
- 未激活 HP 数码传真，或者未将计算机配置为接收传真。激活 HP 数码传真，并确保将计算机配置为接收传真。

解决使用 Web 服务遇到的问题

如果在使用 Web 服务（如 HP ePrint 和 HP 打印通）时遇到问题，请检查以下项：

- 确保打印机使用以太网或无线连接连接到 Internet。

 **注：**如果使用 USB 电缆连接打印机，则无法使用这些 Web 功能。

- 确保在打印机上安装了最新的产品更新。有关详细信息，请参见[更新打印机](#)。
- 确保在打印机上启用了 Web 服务。有关详细信息，请参阅[设置 Web 服务](#)。
- 确保网络集线器、交换机或路由器已打开并工作正常。
- 如果使用 Ethernet 电缆连接了打印机，请确保未使用电话线或交叉电缆将打印机连接到网络上，并将 Ethernet 电缆牢固连接到了打印机上。有关详细信息，请参阅[一般网络故障的排除](#)。
- 如果使用无线方式连接打印机，请确保无线网络正常工作。有关详细信息，请参阅[无法以无线方式连接打印机](#)。
- 如果您正在使用 HP ePrint，请检查以下项：
 - 确保打印机的电子邮件地址是正确的。
 - 确保打印机的电子邮件地址是在电子邮件的“收件人”行中列出的唯一地址。如果在“收件人”行中还列出其他电子邮件地址，则不会打印您发送的附件。
 - 确保发送的文档符合 HP ePrint 要求。有关详细信息，请访问 [HP Connected](#)，网址为 www.hpconnected.com。
- 如果在连接 Internet 时网络使用代理设置，则确保您输入的代理设置是有效的：
 - 检查您使用的 Web 浏览器（如 Internet Explorer、Firefox 或 Safari）所使用的设置。
 - 向 IT 管理员或设置防火墙的人员进行确认。

如果已更改防火墙使用的代理设置，则必须在打印机的控制面板或嵌入式 Web 服务器中更新这些设置。如果这些设置未更新，您将无法使用 Web 服务。

有关详细信息，请参阅[设置 Web 服务](#)。

 **提示：**有关设置和使用 Web 服务的其他帮助，请访问 www.hpconnected.com 中的 HP Connected。

解决网络问题

本节针对有关将打印机连接到网络或在网络上使用打印机时的常见问题提供了解决方案。

- [一般网络故障的排除](#)
- [无法以无线方式连接打印机](#)

有关网络问题的详细信息，请检查以下项：

- 使用此故障排除可帮助您找到网络安全设置。 [单击此处可在网上获取更多信息](#)。目前，此网站并不提供所有语言版本。
- 使用此故障排除可帮助您将 **USB** 连接转换为无线连接。 [单击此处可在网上获取更多信息](#)。目前，此网站并不提供所有语言版本。
- 使用此故障排除可帮助您连接到 **HP** 无线直接功能，或帮助您解决 **HP** 无线直接功能问题（如无法连接到 **HP** 无线直接功能、正在使用 **HP** 无线直接功能时无法进行打印或无法连接到 **Internet**）。 [单击此处可在网上获取更多信息](#)。目前，此网站并不提供所有语言版本。
- 使用此故障排除可帮助您将打印机连接到网络，或解决打印机之前在网络上而现在却不在的问题。 [单击此处可在网上获取更多信息](#)。目前，此网站并不提供所有语言版本。
- 使用此故障排除可解决防火墙或防病毒保护导致的问题（如果有），帮助您将打印机连接到网络。 [单击此处可在网上获取更多信息](#)。目前，此网站并不提供所有语言版本。

一般网络故障的排除

软件安装期间，如果软件无法在网络上找到打印机，将提示您在网络配置页上输入打印机的 **IP** 地址。有关详细信息，请参阅[网络配置页](#)。

 **提示：** 您可以访问 **HP** 在线支持网站 www.hp.com/support，以获得可帮助您解决许多常见打印机问题的信息和实用程序。

(Windows) 运行 **HP Print and Scan Doctor** 诊断并自动修复打印、扫描和复印问题。应用程序仅提供某些语言版本。

确保满足以下条件：

- 如果使用无线连接，请确保无线指示灯亮起。有关详细信息，请参阅[打开或关闭打印机的无线功能](#)。
- 如果使用 **Ethernet** 连接，则确保在软件安装期间出现提示时连接 **Ethernet** 电缆，并检查打印机背部的链接指示灯（位于连接器旁）是否亮起。
- 计算机与打印机间的所有电缆连接是否牢固可靠。
- 网络是否正常运行，以及网络集线器、交换机或路由器是否已打开。
- (Windows) 关闭或暂时禁用所有应用程序，包括病毒防护程序、间谍防护程序和防火墙。

无法以无线方式连接打印机

确保您已通过完成无线连接设置对打印机无线功能进行了设置。

有关无线连接设置的详细信息，请参阅[设置无线通信打印机](#)。





 **注：** 如果您的打印机支持 **Ethernet** 网络，请确保不要将 **Ethernet** 电缆连接到您的打印机。连接 **Ethernet** 电缆将会关闭打印机的无线功能。

表 10-1 了解打印机上的无线 (802.11) 指示灯的行为

| 指示灯说明/指示灯模式 | 说明 |
|-------------|--------------|
| 无线指示灯熄灭。 | 打印机的无线功能已关闭。 |

表 10-1 了解打印机上的无线 (802.11) 指示灯的行为 (续)

| 指示灯说明/指示灯模式 | 说明 |
|---|---|
|  The image shows the printer's control panel. The wireless indicator light is not lit. The touch screen displays a home screen with three printer icons and a navigation bar at the bottom. | |
| <p data-bbox="245 590 507 625">无线指示灯亮起并闪烁。</p>  The image shows the printer's control panel. The wireless indicator light is lit and flashing. The touch screen displays the same home screen as in the previous image. | <p data-bbox="1023 590 1449 653">打印机的无线功能已打开，但打印机未连接到网络。</p> |
| <p data-bbox="245 968 507 1003">无线指示灯持续发亮。</p>  The image shows the printer's control panel. The wireless indicator light is lit and solid. The touch screen displays the same home screen as in the previous images. | <p data-bbox="1023 968 1449 1031">打印机的无线功能已打开，且打印机已连接到网络。</p> |

尝试按以下步骤无线连接打印机。

1. 确保无线 (802.11) 指示灯已亮起。如果打印机控制面板上的蓝色无线指示灯不亮，则打印机的无线功能可能处于关闭状态。

打开打印机的无线功能

- a. 在打印机控制面板上，点击  (无线按钮)，然后点击 **设置**。
- b. 点击**无线设置**。
- c. 滑动按钮可打开打印机的无线功能。

如果蓝色无线指示灯闪烁，则表示打印机未连接到网络。运行打印机控制面板显示屏中的“无线设置向导”可设置无线通信。有关详细信息，请参阅[在无线网络上设置打印机](#)。

2. 确保计算机已连接到无线网络

如果无法将计算机连接到网络，则路由器或计算机可能存在硬件问题。

3. 验证打印机的 IP 地址未改变。 如果首次安装完成后，打印机的 IP 地址已改变，则您需要运行更新 IP 实用程序以再次进行打印。更新 IP 地址实用程序由该软件安装。

- a. 打开打印机软件。有关详细信息，请参阅[打开 HP 打印机软件 \(Windows\)](#)。
- b. 选择**更新 IP 地址**实用程序。

如果测试失败，请查看测试报告中有关如何修复问题的信息并重新运行测试。

4. 运行无线测试以确保无线连接正常。

- a. 确保已打开打印机，并在纸盒中放入了纸张。
- b. 在打印机控制面板显示屏上，点击 **设置** 。
- c. 点击 **网络设置** 。
- d. 点击 **打印报告** 。
- e. 点击**无线测试报告**。

如果测试失败，请查看测试报告中有关如何修复问题的信息并重新运行测试。

5. 重新启动无线网络组件。

- a. 关闭路由器和打印机。
- b. 按此顺序重新打开路由器和打印机：先打开路由器，然后再打开打印机。

有时，关闭设备，然后重新打开可解决网络通信问题。如果仍无法连接，请关闭路由器、打印机和计算机，然后按以下顺序将它们重新打开：先打开路由器，再打开打印机，最后打开计算机。



使用此故障排除可帮助您将打印机连接到网络，或解决打印机之前在网络上而现在却不在的问

题。[单击此处可在网上获取更多信息](#)。目前，此网站并不提供所有语言版本。

如果仍然有问题，请访问 **HP 无线打印中心** (www.hp.com/go/wirelessprinting)。（目前此网站并未提供所有语言版本。）该网站包含有关在无线网络上设置和使用打印机以及解决无线连接和安全软件问题的最新信息。

如果无法建立无线连接，也可以使用 **Ethernet** 电缆将打印机连接到网络。

维护打印机

本节提供了有关如何使打印机保持优异的工作状态的说明。根据需要执行下列维护步骤。

- [清洁扫描仪玻璃板](#)
- [清洁外壳](#)
- [清洁送纸器](#)
- [维护打印头和墨盒](#)

清洁扫描仪玻璃板

扫描仪玻璃板、扫描仪上盖衬板或扫描仪框架上的污渍或灰尘会降低扫描性能和质量，而且会影响到某些特殊功能的精确性，例如将复印件调整为特定页面大小。

清洁扫描仪玻璃板

警告！ 在清洁打印机之前，请按 （电源按钮）关闭打印机，并从电源插座中拔下电源线。

1. 掀起扫描仪上盖。
2. 使用喷有中性玻璃清洁剂的不起毛软布清洁扫描仪玻璃板和盖子衬板。

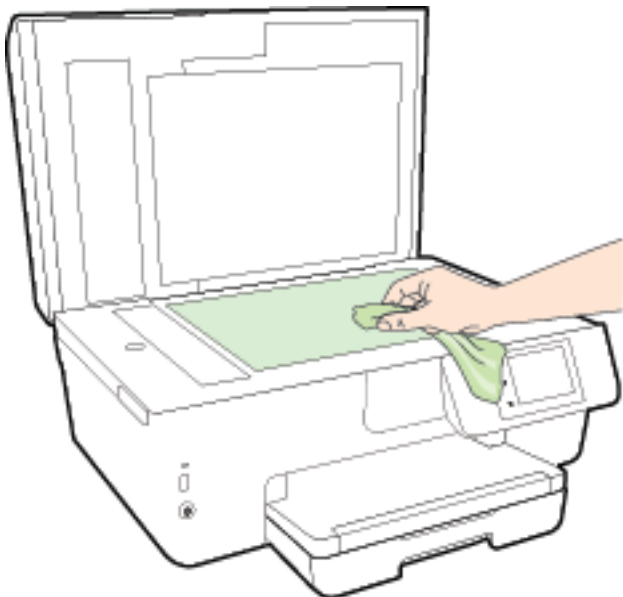

注意： 只能使用玻璃清洁剂清洁扫描仪玻璃板。避免使用包含研磨剂、丙酮、苯和四氯化碳的清洁剂，所有这些物质都会损坏扫描仪玻璃板。避免使用异丙醇，因为它会在扫描仪玻璃板上留下条纹。

注意： 请勿直接在扫描仪玻璃板上喷洒玻璃清洁剂。如果使用太多的玻璃清洁剂，则清洁剂会漏到扫描仪玻璃板下面，这样会损坏扫描仪。

3. 关闭扫描仪盖，然后打开打印机。

清洁外壳

警告！ 在清洁打印机之前，请按 （电源按钮）关闭打印机，并从电源插座中拔下电源线。

使用湿的不起毛软布擦拭机壳上的灰尘、斑点和污垢。避免打印机内部以及打印机控制面板中留有液体。

清洁送纸器

如果送纸器一次送入多页纸，或无法送入普通纸，则可能需要清洁滚筒和隔离板。

清洁滚筒或隔离板

警告！ 在清洁打印机之前，请按 （电源按钮）关闭打印机，并从电源插座中拔下电源线。

1. 从送纸器纸盒中取出所有原件。

2. 提起送纸器盖。

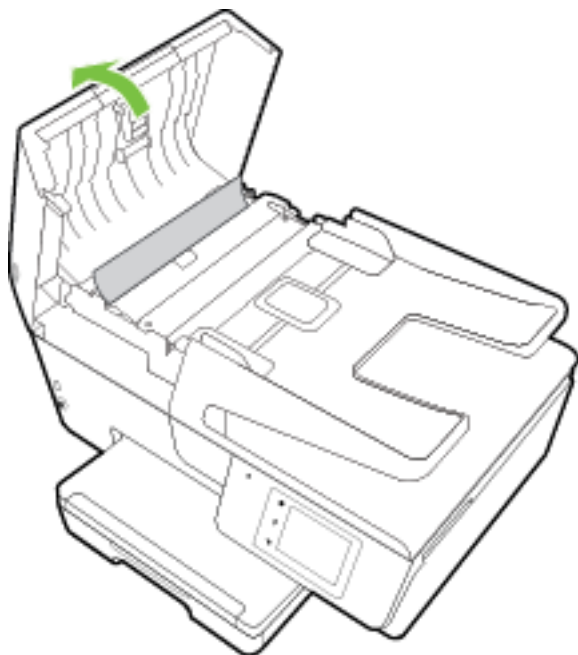

这样很容易就能接触到滚筒 (1) 和隔离板 (2)。

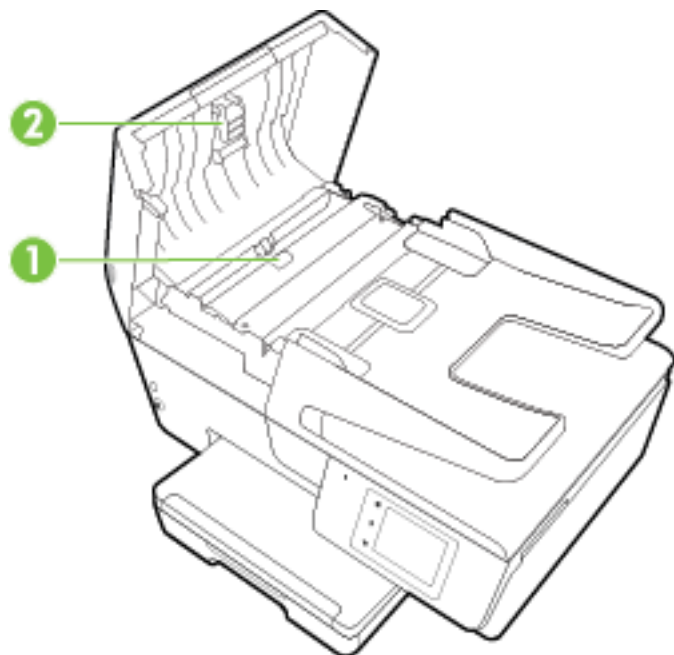

| | |
|---|-----|
| 1 | 滚筒 |
| 2 | 隔离板 |

3. 将一块干净、不起毛的布在蒸馏水中略微蘸湿，然后拧掉多余的水分。
4. 用湿布擦去滚筒或隔离板上的污渍。

 **注：**如果用蒸馏水无法清除污渍，请尝试使用异丙（摩擦）醇。

5. 合上送纸器盖。

维护打印头和墨盒

如果出现打印问题，则打印头可能有问题。只有在受人指导解决打印质量问题时，才应该执行以下各节中的步骤。有关详细信息，请参阅[打印质量报告](#)。

如果没有必要请勿执行校准和清洁步骤，否则会浪费墨水，并会缩短墨盒的寿命。

- 如果您的打印输出有条纹或者任何不正确或颜色缺失，请清洁打印头。

清洁共分三个阶段。每个阶段持续大约两分钟，使用一页纸，并逐渐增加墨水用量。每个阶段完成后，请检查打印后的页面质量。只有打印质量较差时，才应该开始清洁的下一阶段。

如果完成清洁的所有阶段之后打印质量仍然较差，请尝试校准打印机。如果在清洁和校准后仍然存在打印质量问题，请联系 **HP 支持**。有关详细信息，请参阅 [HP 支持](#)。

- 如果打印机状态页的色带中有条纹或白线，或者打印输出有打印质量问题，那么请校准打印机。在初始设置期间，打印机会自动校准打印头。
- 打印输出的反面有污点时，请清洁墨水污迹。墨水可能溅到打印机的某些区域，需要清理掉。

 **注：**清洁打印头会耗费墨水，因此，请仅在必要时清洁打印头。清洁过程需要数分钟时间。清洁过程可能会产生一些噪音。

不正常地关闭打印机会导致打印质量问题。有关详细信息，请参阅[关闭打印机](#)。

清洁或校准打印头，或清理墨水污迹

1. 在进纸盒中装入未使用过的 **Letter** 或 **A4** 普通白纸。有关详细信息，请参阅[装入纸张](#)。
2. 在打印机控制面板显示屏上，点击 **设置** 。
3. 点击 **打印机维护** ，选择所需选项，然后按照屏幕上的说明执行操作。

 **注：**也可以通过 **HP 打印机软件**或嵌入式 **Web 服务器 (EWS)** 执行同样的操作。要访问软件或 **EWS**，请参阅[打开 HP 打印机软件 \(Windows\)](#)或[打开嵌入式 Web 服务器](#)。

清除卡纸

卡纸可能发生在打印机内部，也可能发生在送纸器中。

 **注意：**为了避免打印头可能遭受到的损坏，请尽快清除卡纸。

清除卡纸

 **注意：**请勿将卡纸从打印机前端拉出。请遵循以下步骤清除卡纸。将卡纸从打印机前端拉出可能会导致纸张撕坏，且撕坏的部分会残留在打印机中；这样以后会造成更多的卡纸。

1. 打开墨盒检修门。

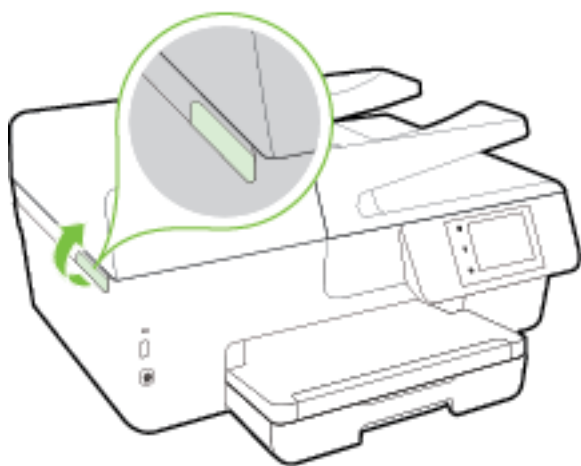

2. 检查打印机中的纸张通道。
 - a. 提起纸张通道盖把手，取下盖子。

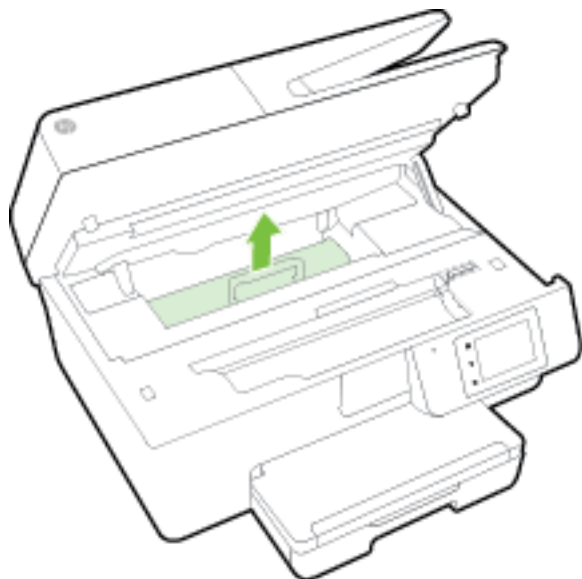

- b. 找到打印机中卡住的纸张，用双手抓住纸张向外拉出。

⚠ 注意：如果纸张在从滚筒里取出时破损，请检查滚筒和齿轮，看是否有碎纸片留在打印机里。

如果没有从打印机中取出所有纸片，将会发生更多的卡纸现象。



- c. 将纸张通道盖装回打印机，直到其卡入到位。

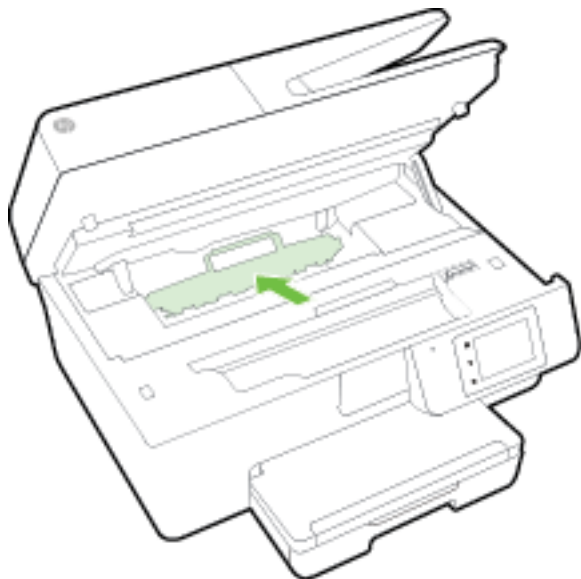

3. 如果问题未解决，请检查打印机内部的墨盒托架区域。

⚠ 注意：在此过程中，请勿触摸与墨盒托架相连的电缆。



- a. 如果存在任何卡纸，请将墨盒托架移动到打印机的最右端，用双手抓住卡住的纸张，然后将其向外拉出。

⚠注意：如果纸张在从滚筒里取出时破损，请检查滚筒和齿轮，看是否有碎纸片留在打印机里。

如果没有从打印机中取出所有纸片，将会发生更多的卡纸现象。

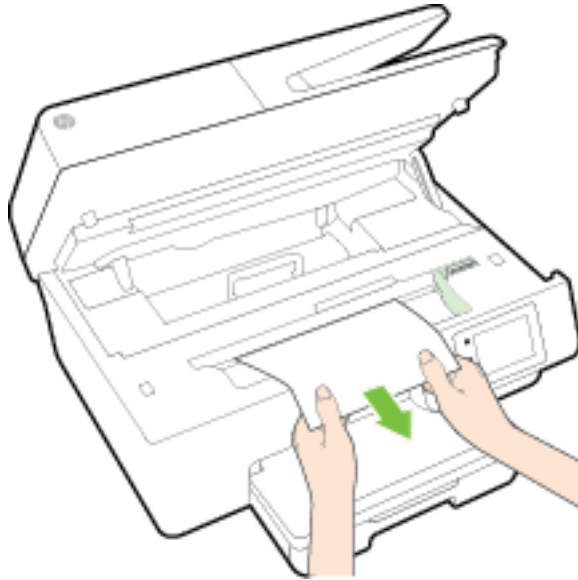

- b.** 将墨盒移动到打印机的最左端，然后同样按之前的步骤取出碎纸片。

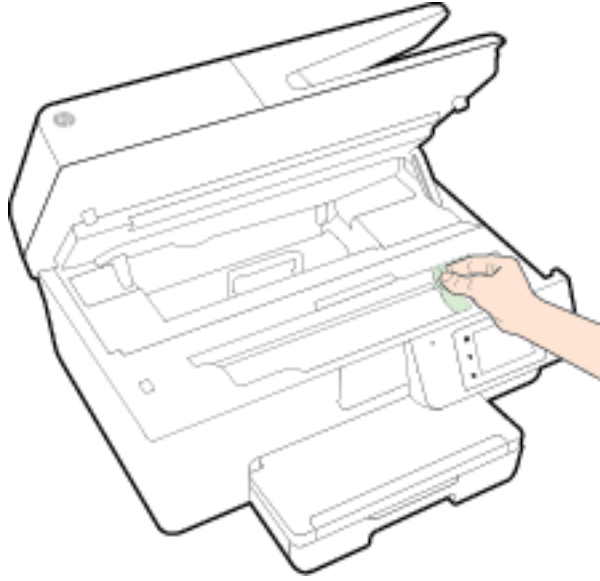

- 4.** 关闭墨盒检修门。
- 5.** 如果问题仍未解决，请检查纸盒区域。
 - a.** 提起出纸盒。

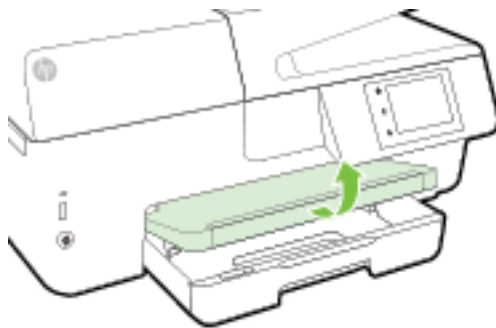

- b.** 拉出进纸盒。

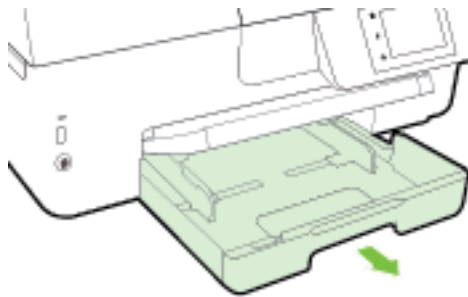

- c. 按下进纸盒两边的按钮，然后向外拉以取下进纸盒。

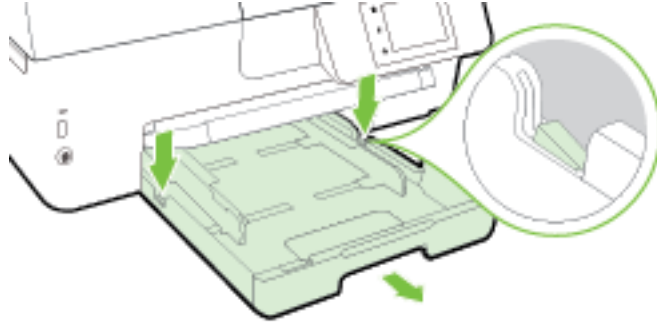

- d. 检查打印机中进纸盒所在的间隙。如果出现卡纸，请将手伸到间隙中，用双手抓住卡纸并向外拉。

⚠ 注意：如果纸张在从滚筒里取出时破损，请检查滚筒和齿轮，看是否有碎纸片留在打印机里。

如果没有从打印机中取出所有纸片，将会发生更多的卡纸现象。

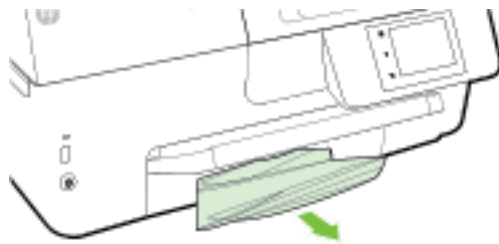

- e. 插入进纸盒，放入纸张并降低出纸盒。

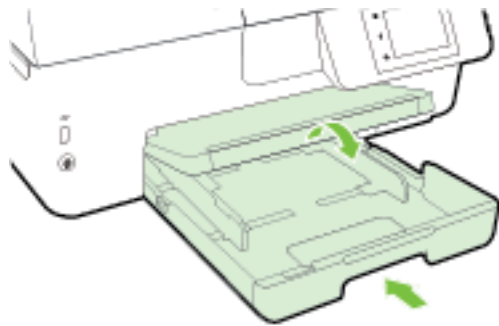

[单击此处](#)使用 **HP** 在线故障排除解决卡纸问题。



如果无法移动墨盒托架，请[单击此处](#)使用 **HP** 在线故障排除解决墨盒托架卡纸的问题。目前，此网站并不提供所有语言版本。

清除送纸器中的卡纸

1. 提起送纸器盖。

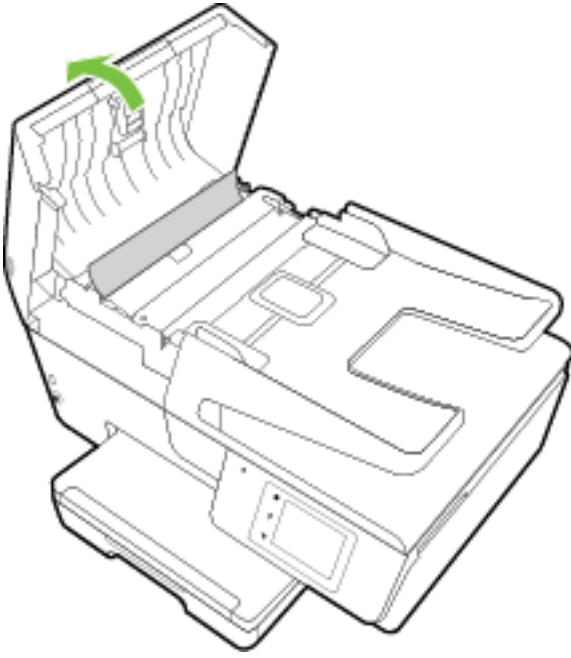

2. 提起位于送纸器前缘的绿色卡舌。

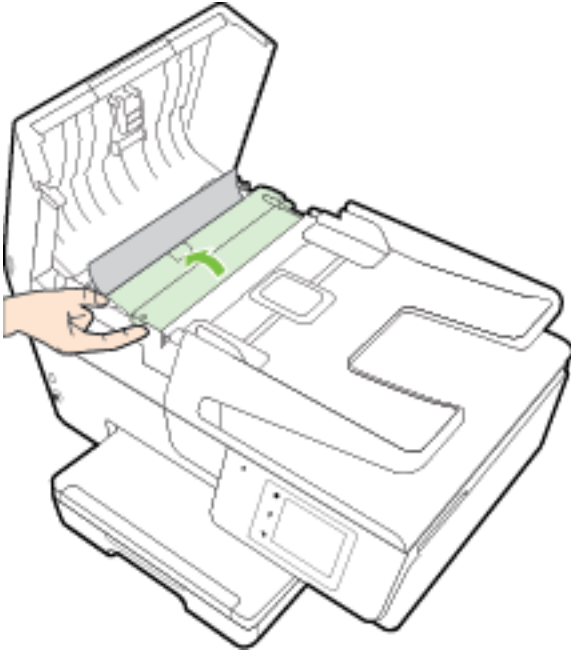

3. 轻轻拉出卡在滚轮中的纸张。

⚠️ 注意：如果纸张在从滚筒里取出时破损，请检查滚筒和齿轮，看是否有碎纸片留在打印机里。
如果没有从打印机中取出所有纸片，将会发生更多的卡纸现象。

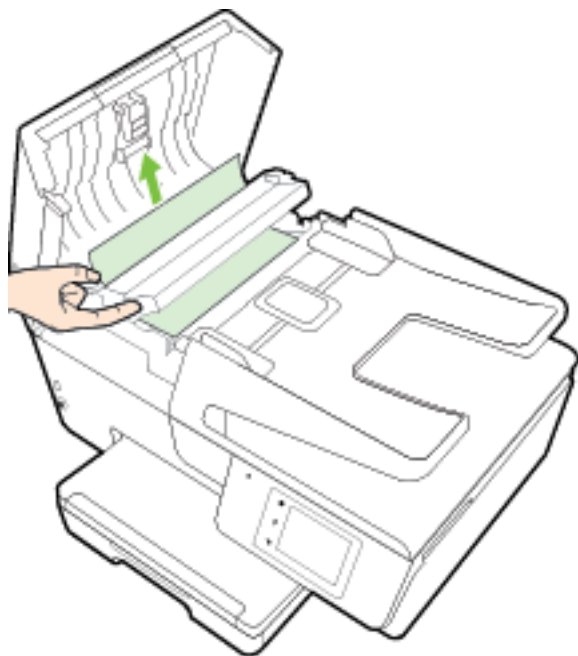

4. 合上送纸器盖，紧紧向下压，直到其卡入到位。



如果上述解决方案都不能解决问题，请单击[此处](#)在线获得更多的故障排除信息。

避免卡纸

遵循以下操作规范可避免卡纸。

- 经常从出纸盒中取出已打印好的纸张。
- 请确保使用未卷曲、褶皱或损坏的纸张打印。
- 将所有未使用的纸张平放在密封袋中保存，以防纸张卷曲或起皱。
- 不要使用太厚或太薄的纸张，以免打印机无法处理。
- 确保已在纸盒放入纸张并且没有装得太满。有关详细信息，请参阅[装入纸张](#)。
- 确保纸张平放在进纸盒中，并且边缘没有弯曲或撕裂。
- 不要在送纸器纸盒中装入过多的纸张。有关在送纸器中允许放入的最大纸张数的信息，请参阅[技术规格](#)。
- 不要在进纸盒中混用不同类型和尺寸的纸张；进纸盒中所有的纸张都必须尺寸、类型完全相同。
- 调整进纸盒中的纸张宽度导轨，使其紧贴所有纸张。确保纸张宽度导板没有将进纸盒中的纸张压弯。
- 不要将纸硬往进纸盒里塞。
- 如果您进行双面打印，请不要在重量轻的纸张上打印高度饱和的图像。

- 使用针对打印机推荐的纸张类型。有关详细信息，请参阅[推荐用于打印作业的纸张](#)。
- 如果打印机中的纸张即将用尽，请让打印机先将纸张用尽，然后再加入纸张。请勿在打印机正在打印时装纸。
- 确保打印机干净。有关详细信息，请参阅[维护打印机](#)。

清洁墨盒托架

取出卡住打印托架的所有物体，例如纸张。

有关详细信息，请参阅[清除卡纸](#)。

 **注：**清除卡纸时不要使用任何工具或其他设备。从打印机内部清除卡纸时一定要小心。



如果无法移动墨盒托架，请[单击此处](#)使用 **HP** 在线故障排除解决墨盒托架卡纸的问题。目前，此网站并不提供所有语言版本。

还原默认值和设置

如果在禁用某些功能或更改某些设置后，又需要将其更改为原先的设置，则可以将打印机还原为原始出厂设置或网络设置。

将打印机还原为原始出厂设置

1. 在打印机控制面板显示屏上，点击 **设置** 。
2. 点击 **打印机维护** 。
3. 点击**还原**。
4. 点击**还原设置**。
5. 选择要还原的功能，将其还原为原始出厂设置：
 - 复印
 - 扫描
 - 传真
 - 照相
 - 网络
 - **Web 服务**
 - 打印机设置点击**还原**。
6. 会显示一条消息，指示将还原设置。
点击**是**。

将打印机还原为原始出厂默认设置

1. 在打印机控制面板上，点击 **设置** 。
2. 点击 **打印机维护** 。

3. 点击**还原**。
4. 点击**还原出厂默认设置**。
会显示一条消息，指示将还原为出厂默认设置。
5. 即会显示一条消息，指示网络默认值已恢复。
点击**还原**。

将打印机还原为原始网络设置

1. 在打印机控制面板上，点击 **设置** 。
2. 点击**网络设置**。
3. 点击**还原网络设置**。
4. 会显示一条消息，指示将还原网络默认设置。
点击**是**。
5. 打印网络配置页，验证网络设置是否已重置。
有关详细信息，请参阅[网络配置页](#)。

 **注：**重置打印机网络设置后，以前配置的无线设置将被删除。

 **提示：**您可以访问 HP 在线支持网站 www.hp.com/support，以获得可帮助您解决许多常见打印机问题的信息和实用程序。

(Windows) 运行 [HP Print and Scan Doctor](#) 诊断并自动修复打印、扫描和复印问题。应用程序仅提供某些语言版本。

A 技术信息

本节包括以下主题：

- [技术规格](#)
- [规范信息](#)
- [环境产品管理计划](#)

技术规格

有关详细信息，请访问 www.hp.com/support。选择您所在的国家或地区。单击[产品使用和问题解决](#)。输入打印机前端所显示的名称，然后选择[搜索](#)。单击[产品信息](#)，然后单击[产品技术规格](#)。

系统要求

- 可在自述文件（可在随打印机提供的 HP 打印机软件 CD 中获取）中找到软件和系统要求。
- 有关未来操作系统发布和支持的信息，请访问 HP 在线支持网站：www.hp.com/support。

环境规格

- 工作温度：5° 至 40°C（41° 至 104°F）
- 工作湿度：15 到 80% RH，无冷凝
- 建议的工作条件：15° 至 32°C（59° 至 90°F）
- 建议的相对湿度：20 到 80%，非冷凝

进纸盒容量

- 普通纸（60 至 105 g/m² [16 至 28 磅]）：最多 225 张
- 信封：最多 30 张
- 索引卡：最多 80 张
- 照片纸：最多 100 张

出纸盒容量

- 普通纸（60 至 105 g/m² [16 至 28 磅]）：最多 60 张

送纸器容量

- 普通纸（60 至 105 g/m² [16 至 28 磅]）：最多 35 张

纸张尺寸和重量

有关受支持的纸张尺寸的列表，请参阅 HP 打印机软件。

- 普通纸：60 至 105 g/m²（16 至 28 磅）
- 信封：75 至 90 g/m²（20 至 24 磅）

- 卡片：最多 200 g/m²（最大指标 110 磅）
- 照片纸：250 g/m²（66 磅）

打印规格

- 打印速度根据文档的复杂程度和打印机型号的不同而有所差异
- 方法：按需热喷墨
- 语言：PCL3 GUI
- 打印分辨率：

| | |
|-----------|---|
| 草稿模式 | — 彩色输入/黑色背景：300x300dpi — 输出（黑色/彩色）：自动 |
| 正常模式 | — 彩色输入/黑色背景：600x600dpi — 输出（黑色/彩色）：自动 |
| 普通纸最佳模式 | — 彩色输入/黑色背景：600x600dpi — 输出（黑色/彩色）：自动 |
| 照片最佳模式 | — 彩色输入/黑色背景：600x600dpi — 输出（黑色/彩色）：自动 |
| 最大 DPI 模式 | — 彩色输入/黑色背景：1200x1200dpi — 输出：自动（黑色/彩色），4800x1200 优化的分辨率（照片纸，彩色） |

要按最大 dpi 模式打印，请参阅[使用最大 dpi 进行打印](#)。

- 设置最小页边距：
文档页边距必须符合（或超过）纵向版面的页边距设置。

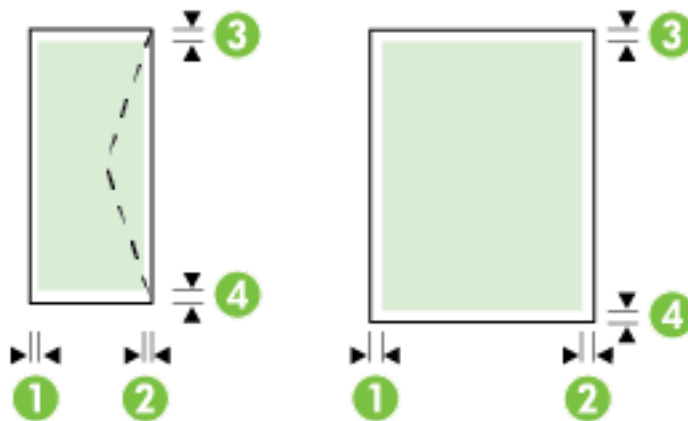

| 介质 | (1) 左页边距 | (2) 右页边距 | (3) 上页边距 | (4) 下页边距 |
|-------------|---------------|---------------|---------------|---------------|
| U.S. Letter | 3 毫米（0.12 英寸） | 3 毫米（0.12 英寸） | 3 毫米（0.12 英寸） | 3 毫米（0.12 英寸） |
| U.S. Legal | 3 毫米（0.12 英寸） | 3 毫米（0.12 英寸） | 3 毫米（0.12 英寸） | 3 毫米（0.12 英寸） |

| 介质 | (1) 左页边距 | (2) 右页边距 | (3) 上页边距 | (4) 下页边距 |
|----------------|----------------|----------------|-------------------|-------------------|
| A4 | | | | |
| U.S. Executive | | | | |
| B5 | | | | |
| A5 | | | | |
| 卡片 | | | | |
| 自定义尺寸的介质 | | | | |
| 照片介质 | | | | |
| 信封 | 3 毫米 (0.12 英寸) | 3 毫米 (0.12 英寸) | 16.5 毫米 (0.65 英寸) | 16.5 毫米 (0.65 英寸) |

复印规格

- 数字图像处理
- 复印速度根据文档的复杂程度和打印机型号的不同而有所差异
- 原件最多可复印 **99** 份
- 数字缩放：从 **25%** 至 **400%**
- 适合页面，复印预览

扫描规格

- 分辨率：最大 **1200 x 1200 ppi** 光学分辨率
有关扫描分辨率的详细信息，请参阅 **HP** 打印机软件。
- 颜色：**24** 位颜色，**8** 位灰度（**256** 级灰度）
- 最大扫描大小：
 - 扫描仪玻璃板：**216 x 297 毫米 (8.5 x 11.7 英寸)**
 - 送纸器：**216 x 356 毫米 (8.5 x 14 英寸)**

传真规格

- 独立式黑白和彩色传真功能。
- 手动收发传真。
- 自动占线重拨，最多五次（因所在国家/地区而异）。
- 自动无应答重拨，最多两次（因所在国家/地区而异）。
- 自动通信问题重拨，最多五次（因所在国家/地区而异）。
- 确认和活动报告。
- 带有纠错模式的 **CCITT/ITU Group 3** 传真。
- 传输速度可达 **33.6 Kbps**。
- 在 **33.6 Kbps** 的速度下为每页 **4 秒**（基于标准分辨率下的 **ITU-T** 测试图像 **#1**）。较复杂的页面或较高的分辨率将需要更长时间和更多内存。

- 带有自动传真/应答机切换的响铃检测。
- 传真分辨率：

| | 照片 (dpi) | 非常清晰 (dpi) | 清晰 (dpi) | 标准 (dpi) |
|----|-------------------|------------|-----------|-----------|
| 黑白 | 203 x 196 (8 位灰度) | 300 x 300 | 203 x 196 | 203 x 98 |
| 彩色 | 200 x 200 | 200 x 200 | 200 x 200 | 200 x 200 |

- 传真到 PC 说明
 - 支持的文件类型：TIFF 和 PDF
 - 支持的传真类型：黑白传真

墨盒产能

- 有关墨盒估计产能的详细信息，请访问 www.hp.com/go/learnaboutsupplies。

噪音排放规格

- 声压 (旁观位置)
 - LpAm 55 (dBA) (黑白草稿打印)
- 声能
 - LwAd 6.9 (BA)

规范信息

打印机符合您所在国家/地区的产品规范要求。

本节包括以下主题：

- [规范型号识别码](#)
- [FCC 声明](#)
- [韩国用户须知](#)
- [适用于日本用户的 VCCI \(Class B\) 符合性声明](#)
- [日本用户有关电源线的须知](#)
- [德国的噪音排放声明](#)
- [可视显示屏工作区声明 \(德国\)](#)
- [美国电话网络用户须知：FCC 要求](#)
- [加拿大电话网络用户须知](#)
- [欧洲经济区用户须知](#)
- [德国电话网络用户须知](#)
- [澳大利亚有线传真声明](#)
- [欧盟管制通告](#)
 - [具有外部 AC 适配器的产品](#)

- [具有无线功能的产品](#)
- [欧洲电话网络声明（调制解调器/传真）](#)
- [符合性声明](#)
- [无线产品的规范信息](#)
 - [所受的射频辐射](#)
 - [巴西用户须知](#)
 - [加拿大用户须知](#)
 - [中国台湾用户须知](#)
 - [墨西哥用户须知](#)
 - [致日本用户的无线通告](#)

规范型号识别码

为了便于识别，产品都有一个规格型号。本产品的标准型号是 **SNPRC-1402-01**。不要将标准型号与产品名称 (**HP Officejet Pro 6830 e-All-in-One**) 或产品编号 (**E3E02A**) 搞混。

FCC 声明

FCC statement

The United States Federal Communications Commission (in 47 CFR 15.105) has specified that the following notice be brought to the attention of users of this product.

This equipment has been tested and found to comply with the limits for a Class B digital device, pursuant to Part 15 of the FCC Rules. These limits are designed to provide reasonable protection against harmful interference in a residential installation. This equipment generates, uses and can radiate radio frequency energy and, if not installed and used in accordance with the instructions, may cause harmful interference to radio communications. However, there is no guarantee that interference will not occur in a particular installation. If this equipment does cause harmful interference to radio or television reception, which can be determined by turning the equipment off and on, the user is encouraged to try to correct the interference by one or more of the following measures:

- Reorient or relocate the receiving antenna.
- Increase the separation between the equipment and the receiver.
- Connect the equipment into an outlet on a circuit different from that to which the receiver is connected.
- Consult the dealer or an experienced radio/TV technician for help.

For further information, contact:

Manager of Corporate Product Regulations
Hewlett-Packard Company
3000 Hanover Street
Palo Alto, Ca 94304
(650) 857-1501

Modifications (part 15.21)

The FCC requires the user to be notified that any changes or modifications made to this device that are not expressly approved by HP may void the user's authority to operate the equipment.

This device complies with Part 15 of the FCC Rules. Operation is subject to the following two conditions: (1) this device may not cause harmful interference, and (2) this device must accept any interference received, including interference that may cause undesired operation.

韩国用户须知

| | |
|------------------------|--|
| B 급 기기 (가정용 방송통신기기) | 이 기기는 가정용(B급)으로 전자파적합등록을 한 기기로서 주로 가정에서 사용하는 것을 목적으로 하며, 모든 지역에서 사용할 수 있습니다. |
|------------------------|--|

适用于日本用户的 **VCCI (Class B)** 符合性声明

| |
|--|
| この装置は、クラスB情報技術装置です。この装置は、家庭環境で使用することを目的としていますが、この装置がラジオやテレビジョン受信機に近接して使用されると、受信障害を引き起こすことがあります。取扱説明書に従って正しい取り扱いをして下さい。 VCCI-B |
|--|

日本用户有关电源线的须知

| |
|---|
| 製品には、同梱された電源コードをお使い下さい。 同梱された電源コードは、他の製品では使用出来ません。 |
|---|

德国的噪音排放声明

| |
|--|
| Geräuschemission LpA < 70 dB am Arbeitsplatz im Normalbetrieb nach DIN 45635 T. 19 |
|--|

可视显示屏工作区声明（德国）

| |
|--|
| GS-Erklärung (Deutschland) Das Gerät ist nicht für die Benutzung im unmittelbaren Gesichtsfeld am Bildschirmarbeitsplatz vorgesehen. Um störende Reflexionen am Bildschirmarbeitsplatz zu vermeiden, darf dieses Produkt nicht im unmittelbaren Gesichtsfeld platziert werden. |
|--|

美国电话网络用户须知：FCC 要求

Notice to users of the U.S Telephone network: FCC requirements

This equipment complies with Part 68 of the FCC rules and the requirements adopted by the ACTA. On the rear (or bottom) of this equipment is a label that contains, among other information, a product identifier in the format US:AAAEQ##TXXXX. If requested, this number must be provided to the telephone company.

Applicable connector jack Universal Service Order Codes ("USOC") for the Equipment is: RJ-11C.

A plug and jack used to connect this equipment to the premises wiring and telephone network must comply with the applicable FCC Part 68 rules and requirements adopted by the ACTA. A compliant telephone cord and modular plug is provided with this product. It is designed to be connected to a compatible modular jack that is also compliant. See installation instructions for details.

The REN is used to determine the number of devices that may be connected to a telephone line. Excessive RENs on a telephone line may result in the devices not ringing in response to an incoming call. In most but not all areas, the sum of RENs should not exceed five (5.0). To be certain of the number of devices that may be connected to a line, as determined by the total RENs, contact the local telephone company. For products approved after July 23, 2001, the REN for this product is part of the product identifier that has the format US:AAAEQ##TXXXX. The digits represented by ## are the REN without a decimal point (e.g., 00 is a REN of 0.0).

If this equipment causes harm to the telephone network, the telephone company will notify you in advance that temporary discontinuance of service may be required. But if advance notice isn't practical, the telephone company will notify the customer as soon as possible. Also, you will be advised of your right to file a complaint with the FCC if you believe it is necessary.

The telephone company may make changes in its facilities, equipment, operations or procedures that could affect the operation of the equipment. If this happens the telephone company will provide advance notice in order for you to make necessary modifications to maintain uninterrupted service.

If trouble is experienced with this equipment, please contact the manufacturer, or look elsewhere in this manual, for repair or warranty information. If the equipment is causing harm to the telephone network, the telephone company may request that you disconnect the equipment until the problem is resolved.

Connection to party line service is subject to state tariffs. Contact the state public utility commission, public service commission or corporation commission for information.

If your home has specially wired alarm equipment connected to the telephone line, ensure the installation of this equipment does not disable your alarm equipment. If you have questions about what will disable alarm equipment, consult your telephone company or a qualified installer.

WHEN PROGRAMMING EMERGENCY NUMBERS AND/OR MAKING TEST CALLS TO EMERGENCY NUMBERS:

- 1) Remain on the line and briefly explain to the dispatcher the reason for the call.
- 2) Perform such activities in the off-peak hours, such as early morning or late evenings.



Note The FCC hearing aid compatibility rules for telephones are not applicable to this equipment.

The Telephone Consumer Protection Act of 1991 makes it unlawful for any person to use a computer or other electronic device, including FAX machines, to send any message unless such message clearly contains in a margin at the top or bottom of each transmitted page or on the first page of the transmission, the date and time it is sent and an identification of the business or other entity, or other individual sending the message and the telephone number of the sending machine or such business, other entity, or individual. (The telephone number provided may not be a 900 number or any other number for which charges exceed local or long-distance transmission charges.)

In order to program this information into your FAX machine, you should complete the steps described in the software.

加拿大电话网络用户须知

Note à l'attention des utilisateurs du réseau téléphonique canadien/Notice to users of the Canadian telephone network

Cet appareil est conforme aux spécifications techniques des équipements terminaux d'Industrie Canada. Le numéro d'enregistrement atteste de la conformité de l'appareil. L'abréviation IC qui précède le numéro d'enregistrement indique que l'enregistrement a été effectué dans le cadre d'une Déclaration de conformité stipulant que les spécifications techniques d'Industrie Canada ont été respectées. Néanmoins, cette abréviation ne signifie en aucun cas que l'appareil a été validé par Industrie Canada.

Pour leur propre sécurité, les utilisateurs doivent s'assurer que les prises électriques reliées à la terre de la source d'alimentation, des lignes téléphoniques et du circuit métallique d'alimentation en eau sont, le cas échéant, branchées les unes aux autres. Cette précaution est particulièrement importante dans les zones rurales.



Romarque Le numéro REN (Ringer Equivalence Number) attribué à chaque appareil terminal fournit une indication sur le nombre maximal de terminaux qui peuvent être connectés à une interface téléphonique. La terminaison d'une interface peut se composer de n'importe quelle combinaison d'appareils, à condition que le total des numéros REN ne dépasse pas 5.

Basé sur les résultats de tests FCC Partie 68, le numéro REN de ce produit est 0.0B.

This equipment meets the applicable Industry Canada Terminal Equipment Technical Specifications. This is confirmed by the registration number. The abbreviation IC before the registration number signifies that registration was performed based on a Declaration of Conformity indicating that Industry Canada technical specifications were met. It does not imply that Industry Canada approved the equipment.

Users should ensure for their own protection that the electrical ground connections of the power utility, telephone lines and internal metallic water pipe system, if present, are connected together. This precaution might be particularly important in rural areas.



Note The REN (Ringer Equivalence Number) assigned to each terminal device provides an indication of the maximum number of terminals allowed to be connected to a telephone interface. The termination on an interface might consist of any combination of devices subject only to the requirement that the sum of the Ringer Equivalence Numbers of all the devices does not exceed 5.

The REN for this product is 0.0B, based on FCC Part 68 test results.

欧洲经济区用户须知

Notice to users in the European Economic Area

This product is designed to be connected to the analog Switched Telecommunication Networks (PSTN) of the European Economic Area (EEA) countries/regions.

Network compatibility depends on customer selected settings, which must be reset to use the equipment on a telephone network in a country/region other than where the product was purchased. Contact the vendor or Hewlett-Packard Company if additional product support is necessary.

This equipment has been certified by the manufacturer in accordance with Directive 1999/5/EC (annex II) for Pan-European single-terminal connection to the public switched telephone network (PSTN). However, due to differences between the individual PSTNs provided in different countries, the approval does not, of itself, give an unconditional assurance of successful operation on every PSTN network termination point.

In the event of problems, you should contact your equipment supplier in the first instance.

This equipment is designed for DTMF tone dialing and loop disconnect dialing. In the unlikely event of problems with loop disconnect dialing, it is recommended to use this equipment only with the DTMF tone dial setting.

德国电话网络用户须知

Hinweis für Benutzer des deutschen Telefonnetzes

Dieses HP-Fax ist nur für den Anschluss eines analogen Public Switched Telephone Network (PSTN) gedacht. Schließen Sie den TAE N-Telefonstecker, der im Lieferumfang des HP All-in-One enthalten ist, an die Wandsteckdose (TAE 6) Code N an. Dieses HP-Fax kann als einzelnes Gerät und/oder in Verbindung (mit seriellen Anschluss) mit anderen zugelassenen Endgeräten verwendet werden.

澳大利亚有线传真声明

In Australia, the HP device must be connected to Telecommunication Network through a line cord which meets the requirements of the Technical Standard AS/ACIF S008.

欧盟管制通告



带有 CE 标记的产品符合以下一个或多个适用的欧盟指令：低电压指令 2006/95/EC、EMC 指令 2004/108/EC、环保设计指令 2009/125/EC、R&TTE 指令 1999/5/EC、RoHS 指令 2011/65/EU。通过适用的欧洲协调标准来评估是否符合这些指令。可在以下网站上获取完整的“符合性声明”：www.hp.com/go/certificates（请使用规格标签上的产品型号名称或其规格型号 (RMN) 进行搜索。）

管制部门联络信息：

Hewlett-Packard GmbH, Dept./MS: HQ-TRE, Herrenberger Strasse 140, 71034 Boeblingen, GERMANY

具有外部 AC 适配器的产品

产品只有在装备 HP 提供的 CE 标志 AC 适配器的情况下，所获得的 CE 合格性才是有效的。

具有无线功能的产品

EMF

- 本产品符合有关射频辐射曝光的国际准则 (ICNIRP)。

如果它包含无线电收发设备，则在正常的使用中，20 厘米的间距可确保射频曝光级别符合欧盟要求。

在欧洲的无线功能

- 本产品可在所有欧盟国家以及冰岛、列支敦士登、挪威和瑞士使用而不受限制。

欧洲电话网络声明（调制解调器/传真）

带有传真功能的 HP 产品符合 R&TTE 指令 1999/5/EC (Annex II) 的要求，并带有相应的 CE 标记。然而，由于不同国家/地区所提供的各个 PSTN 之间的差异，上述批准本身并不能无条件地保证在每个 PSTN 网络端点的操作成功。在出现问题时，应该首先联系您的设备供应商。

符合性声明



DECLARATION OF CONFORMITY

according to ISO/IEC 17050-1 and EN 17050-1

DoC #: SNPRC-1402-01-A

Supplier's Name: Hewlett-Packard Company
Supplier's Address: 138 Depot Road, #04-01, Singapore 109683

declares, that the product
Product Name and Model: HP Officejet Pro 6830 e-All-in-One Printer, HP Officejet 6815 e-All-in-One Printer, HP Officejet 6820 e-All-in-One Printer, HP Officejet 6822 e-All-in-One Printer, HP Officejet 6823 e-All-in-One Printer, HP Officejet 6825 e-All-in-One Printer

Regulatory Model Number:¹⁾ SNPRC-1402-01
Product Options: All
Power Adapter: Internal, A9T80-60008 & A9T80-60009 [See 3 under Additional Information]
Radio Module Number: SDGOB-1292 [See 4 under Additional Information]

conforms to the following Product Specifications and Regulations:

EMC: CISPR 22:2008 / EN55022:2010 Class B
EN 55024:2010
EN 61000-3-2:2006+A1:2009+A2:2009
EN 61000-3-3:2008
FCC CFR 47, Part 15 / ICES-003, Issue 5

Safety: IEC 60950-1:2005 (2nd Edition)+A1:2009 / EN 60950-1:2006+A11:2009+A1:2010+A12:2011
EN 62479:2010

Telecom: EN 301 489-1 V1.9.2:2011 / EN 301 489-17 V2.1.1:2009
EN 300 328 V1.7.1 : 2006
FCC Rules and Regulations 47 CFR Part 68
TIA-968-B Telecommunications – Telephone Terminal Equipment Technical Requirements for Connection of Terminal Equipment to the Telephone Network (Sep 2009)
ES 203 021-2/-3 V2.1.2
CS-03, Part I, Issue 9, Amendment 4, December 2010
EN 62311:2008

Energy: Regulation (EC) No. 1275/2008
ENERGY STAR® Qualified Imaging Equipment Operational Mode (OM) Test Procedure
Regulation (EC) No. 278/2009
Test Method for Calculating the Energy Efficiency of Single-Voltage External Ac-Dc and Ac-Ac Power Supplies (August 11, 2004)

RoHS: EN 50581:2012

This device complies with part 15 of the FCC Rules. Operation is subject to the following two conditions:

(1) This device may not cause harmful interference, and (2) this device must accept any interference received, including interference that may cause undesired operation.

The product herewith complies with the requirements of the Low Voltage Directive 2006/95/EC, the EMC Directive 2004/108/EC, the R&TTE Directive 1999/5/EC, the Ecodesign Directive 2009/125/EC, the RoHS Directive 2011/95/EU and carries the **CE** marking accordingly.

Additional Information:

- 1) This product is assigned a Regulatory Model Number which stays with the regulatory aspects of the design. The Regulatory Model Number is the main product identifier in the regulatory documentation and test reports, this number should not be confused with the marketing name or the product numbers.
- 2) The product was tested in a typical configuration.
- 3) The internal power adapter A9T80-60009 is for India and China market only.
- 4) WIFI module operates only in 2.4GHz band within this product.

Singapore
25 October 2013

Local contact for regulatory topics only:

EMEA: Hewlett-Packard GmbH, HQ-TRE, Herrenberger Strasse 140, 71034 Boeblingen, Germany
U.S.: Hewlett-Packard, 3000 Hanover St., Palo Alto 94304, U.S.A. 650-857-1501

www.hp.eu/certificates

无线产品的规范信息

本节包含有关无线产品的以下规范信息：

- [所受的射频辐射](#)
- [巴西用户须知](#)
- [加拿大用户须知](#)
- [中国台湾用户须知](#)
- [墨西哥用户须知](#)
- [致日本用户的无线通告](#)

所受的射频辐射

Exposure to radio frequency radiation



Caution The radiated output power of this device is far below the FCC radio frequency exposure limits. Nevertheless, the device shall be used in such a manner that the potential for human contact during normal operation is minimized. This product and any attached external antenna, if supported, shall be placed in such a manner to minimize the potential for human contact during normal operation. In order to avoid the possibility of exceeding the FCC radio frequency exposure limits, human proximity to the antenna shall not be less than 20 cm (8 inches) during normal operation.

巴西用户须知

Aviso aos usuários no Brasil

Este equipamento opera em caráter secundário, isto é, não tem direito à proteção contra interferência prejudicial, mesmo de estações do mesmo tipo, e não pode causar interferência a sistemas operando em caráter primário.

加拿大用戶須知

Notice to users in Canada/Note à l'attention des utilisateurs canadiens

Under Industry Canada regulations, this radio transmitter may only operate using an antenna of a type and maximum (or lesser) gain approved for the transmitter by Industry Canada. To reduce potential radio interference to other users, the antenna type and its gain should be so chosen that the equivalent isotropically radiated power (e.i.r.p.) is not more than that necessary for successful communication.

This device complies with Industry Canada licence-exempt RSS standard(s). Operation is subject to the following two conditions: (1) this device may not cause interference, and (2) this device must accept any interference, including interference that may cause undesired operation of the device.

WARNING! Exposure to Radio Frequency Radiation The radiated output power of this device is below the Industry Canada radio frequency exposure limits. Nevertheless, the device should be used in such a manner that the potential for human contact is minimized during normal operation.

To avoid the possibility of exceeding the Industry Canada radio frequency exposure limits, human proximity to the antennas should not be less than 20 cm (8 inches).

Conformément au Règlement d'Industrie Canada, cet émetteur radioélectrique ne peut fonctionner qu'avec une antenne d'un type et d'un gain maximum (ou moindre) approuvé par Industrie Canada. Afin de réduire le brouillage radioélectrique potentiel pour d'autres utilisateurs, le type d'antenne et son gain doivent être choisis de manière à ce que la puissance isotrope rayonnée équivalente (p.i.r.e.) ne dépasse pas celle nécessaire à une communication réussie.

Cet appareil est conforme aux normes RSS exemptes de licence d'Industrie Canada. Son fonctionnement dépend des deux conditions suivantes : (1) cet appareil ne doit pas provoquer d'interférences nuisibles et (2) doit accepter toutes interférences reçues, y compris des interférences pouvant provoquer un fonctionnement non souhaité de l'appareil.

AVERTISSEMENT relatif à l'exposition aux radiofréquences. La puissance de rayonnement de cet appareil se trouve sous les limites d'exposition de radiofréquences d'Industrie Canada. Néanmoins, cet appareil doit être utilisé de telle sorte qu'il soit mis en contact le moins possible avec le corps humain.

Afin d'éviter le dépassement éventuel des limites d'exposition aux radiofréquences d'Industrie Canada, il est recommandé de maintenir une distance de plus de 20 cm entre les antennes et l'utilisateur.

中国台湾用戶須知

低功率電波輻射性電機管理辦法

第十二條

經型式認證合格之低功率射頻電機，非經許可，公司、商號或使用者均不得擅自變更頻率、加大功率或變更設計之特性及功能。

第十四條

低功率射頻電機之使用不得影響飛航安全及干擾合法通信；經發現有干擾現象時，應立即停用，並改善至無干擾時方得繼續使用。

前項合法通信，指依電信法規定作業之無線電通信。低功率射頻電機須忍受合法通信或工業、科學及醫藥用電波輻射性電機設備之干擾。

墨西哥用户须知

Aviso para los usuarios de México

La operación de este equipo está sujeta a las siguientes dos condiciones: (1) es posible que este equipo o dispositivo no cause interferencia perjudicial y (2) este equipo o dispositivo debe aceptar cualquier interferencia, incluyendo la que pueda causar su operación no deseada.
Para saber el modelo de la tarjeta inalámbrica utilizada, revise la etiqueta regulatoria de la impresora.

致日本用户的无线通告

この機器は技術基準適合証明又は工事設計認証を受けた無線設備を搭載しています。

环境产品管理计划

Hewlett-Packard 致力于提供优质的环保产品，融入可持续的环保理念：

- 本产品在设计时已考虑到了回收利用。
- 在确保功能性和可靠性的同时，尽可能减少各种材料的使用数量。
- 设计时使用不同的材料，以便于区分。
- 使用普通工具可以很容易找到、检修和卸下扣件和其他连接部件。
- 优先级高的部件设计为可以快速有效地进行检修、拆装和维修。

有关详细信息，请访问 www.hp.com/ecosolutions

本节包括以下主题：

- [用纸](#)
- [塑料](#)
- [材料安全数据页](#)
- [回收计划](#)
- [HP 喷墨耗材回收计划](#)
- [用户处理废弃设备](#)
- [耗电量](#)
- [化学物质](#)
- [中国台湾的电池处理](#)
- [适用于巴西的电池注意事项](#)
- [加利福尼亚州高氯酸盐材料通知](#)
- [限用物质标记存在条件声明（中国台湾）](#)
- [有毒和危险物质表（中国）](#)
- [危险品限制规定（乌克兰）](#)

- [危险品限制规定（印度）](#)
- [EPEAT](#)
- [中国 SEPA 环保标志用户信息](#)

用纸

本产品适合使用符合 **DIN 19309** 和 **EN 12281: 2002** 标准的再生纸。

塑料

依据国际标准，凡超过 **25 克** 的塑料零件上都有标记，便于在产品寿命终止时识别可回收的塑料。

材料安全数据页

可从 **HP** 网站获得材料安全数据页 (MSDS):

www.hp.com/go/msds

回收计划

HP 在许多国家/地区提供了越来越多的产品回收和循环使用计划，并与世界各地的一些大型电子回收中心结成合作伙伴关系。**HP** 通过再次销售其某些最受欢迎的产品来节约资源。有关 **HP** 产品的更多回收信息，请访问：

www.hp.com/recycle

HP 喷墨耗材回收计划

HP 致力于保护环境。许多国家/地区都实行了 **HP** 喷墨耗材回收计划，您可以免费回收已使用的墨盒。有关详细信息，请访问下列网站：

www.hp.com/hpinfo/globalcitizenship/environment/

用户处理废弃设备



此符号表示请不要将您的产品与其他生活垃圾一起处理。相反，您应该保护人类健康和环境，将废弃设备移交到指定回收点对其进行处理，以便回收废弃的电子电机设备。有关详细信息，请联系您的生活垃圾处理服务，或访问 <http://www.hp.com/recycle>。

耗电量

标有 **ENERGY STAR®**（能源之星）徽标的 **Hewlett-Packard** 打印和成像设备符合美国环保署 **ENERGY STAR**（能源之星）成像设备的规范。以下标记将出现在符合 **ENERGY STAR**（能源之星）规范的成像产品上：



符合 ENERGY STAR 的其他成像产品型号信息在以下位置列出：www.hp.com/go/energystar

化学物质

HP 会根据需要为用户提供有关产品中所含化学物质的信息，以遵从法律要求，如 REACH（欧盟执委会和欧盟理事会法规 EC 第 1907/2006 号）。可从以下网站查找有关此产品的化学物质信息报告：www.hp.com/go/reach。

中国台湾的电池处理



廢電池請回收

适用于巴西的电池注意事项

A bateria deste equipamento não foi projetada para ser removida pelo cliente.

加利福尼亚州高氯酸盐材料通知

California Perchlorate Material Notice

Perchlorate material - special handling may apply. See:
<http://www.dtsc.ca.gov/hazardouswaste/perchlorate/>

This product's real-time clock battery or coin cell battery may contain perchlorate and may require special handling when recycled or disposed of in California.

限用物质标记存在条件声明（中国台湾）

限用物質含有情況標示聲明書

Declaration of the Presence Condition of the Restricted Substances Marking

| 單元 Unit | 限用物質及其化學符號 | | | | | |
|---------------------------------------|--|----------------------|----------------------|--|---|--|
| | Restricted substances and its chemical symbols | | | | | |
| | 鉛 Lead (Pb) | 汞 Mercury (Hg) | 鎘 Cadmium (Cd) | 六價鉻 Hexavalent chromium (Cr ⁺⁶) | 多溴聯苯 Polybrominat ed biphenyls (PBB) | 多溴二苯醚 Polybrominat ed diphenyl ethers (PBDE) |
| 外殼和紙匣 (External Casings and Trays) | 0 | 0 | 0 | 0 | 0 | 0 |
| 電線 (Cables) | 0 | 0 | 0 | 0 | 0 | 0 |
| 印刷電路板 (Printed Circuit Boards) | — | 0 | 0 | 0 | 0 | 0 |
| 列印引擎(Print Engine) | — | 0 | 0 | 0 | 0 | 0 |
| 列印機組件 (Print Assembly) | — | 0 | 0 | 0 | 0 | 0 |
| 噴墨印表機墨水匣 (Print Supplies) | 0 | 0 | 0 | 0 | 0 | 0 |
| 列印機配件 (Print Accessory) | — | 0 | 0 | 0 | 0 | 0 |

備考 1. “超出 0.1 wt %” 及 “超出 0.01 wt %” 係指限用物質之百分比含量超出百分比含量基準值。

Note 1: “Exceeding 0.1 wt %” and “exceeding 0.01 wt %” indicate that the percentage content of the restricted substance exceeds the reference percentage value of presence condition.

備考 2. “0” 係指該項限用物質之百分比含量未超出百分比含量基準值。

Note 2: “0” indicates that the percentage content of the restricted substance does not exceed the percentage of reference value of presence.

備考 3. “—” 係指該項限用物質為排除項目。

Note 3: The “—” indicates that the restricted substance corresponds to the exemption.

若要存取產品的最新使用指南或手冊，請前往 www.support.hp.com。選取 **搜尋您的產品**，然後依照 畫面上的指示繼續執行。

To access the latest user guides or manuals for your product, go to www.support.hp.com. Select **Find your product**, and then follow the onscreen instructions.

有毒和危险物质表（中国）

| 有毒有害物质表 | | | | | | |
|----------------------|-----------|---|---|-----|------|-------|
| 根据中国《电子信息产品污染控制管理办法》 | | | | | | |
| 零件描述 | 有毒有害物质和元素 | | | | | |
| | 铅 | 汞 | 镉 | 六价铬 | 多溴联苯 | 多溴联苯醚 |
| 外壳和托盒* | 0 | 0 | 0 | 0 | 0 | 0 |
| 电路* | 0 | 0 | 0 | 0 | 0 | 0 |
| 印刷电路板* | X | 0 | 0 | 0 | 0 | 0 |
| 打印系统* | X | 0 | 0 | 0 | 0 | 0 |
| 显示器* | X | 0 | 0 | 0 | 0 | 0 |
| 喷墨打印机墨盒* | 0 | 0 | 0 | 0 | 0 | 0 |
| 驱动光盘* | X | 0 | 0 | 0 | 0 | 0 |
| 扫描仪* | X | X | 0 | 0 | 0 | 0 |
| 网络配件* | X | 0 | 0 | 0 | 0 | 0 |
| 电池板* | X | 0 | 0 | 0 | 0 | 0 |
| 自动双面打印系统* | 0 | 0 | 0 | 0 | 0 | 0 |
| 外部电源* | X | 0 | 0 | 0 | 0 | 0 |

0: 指此零件的所有均一材质中包含的这种有毒有害物质, 含量低于SJ/T11363-2006 的限制
X: 指此零件使用的均一材质中至少有一种包含的这种有毒有害物质, 含量高于SJ/T11363-2006 的限制
注: 环保使用期限的参考标识取决于产品正常工作的温度和湿度等条件
*以上只适用于使用这些零件的产品

危险品限制规定（乌克兰）

Технічний регламент щодо обмеження використання небезпечних речовин (Україна)

Обладнання відповідає вимогам Технічного регламенту щодо обмеження використання деяких небезпечних речовин в електричному та електронному обладнанні, затвердженого постановою Кабінету Міністрів України від 3 грудня 2008 № 1057

危险品限制规定（印度）

Restriction of hazardous substances (India)

This product complies with the "India E-waste (Management and Handling) Rule 2011" and prohibits use of lead, mercury, hexavalent chromium, polybrominated biphenyls or polybrominated diphenyl ethers in concentrations exceeding 0.1 weight % and 0.01 weight % for cadmium, except for the exemptions set in Schedule 2 of the Rule.

EPEAT

EPEAT

Most HP products are designed to meet EPEAT. EPEAT is a comprehensive environmental rating that helps identify greener electronics equipment. For more information on EPEAT go to www.epeat.net. For information on HP's EPEAT registered products go to www.hp.com/hpinfo/globalcitizenship/environment/pdf/epeat_printers.pdf.

中国 SEPA 环保标志用户信息

中国环境标识认证产品用户说明

噪声大于63.0Db(A)的办公设备不宜放置于办公室内，请在独立的隔离区域使用。

如需长时间使用本产品或打印大量文件，请确保在通风良好的房间内使用。

如您需要确认本产品处于零能耗状态，请按下电源关闭按钮，并将插头从电源插座断开。

您可以使用再生纸，以减少资源耗费。

B 其他传真设置

在完成《使用入门指南》中的所有步骤后，请使用本节中的说明完成传真设置。请保存好《使用入门指南》，以便日后使用。

在本节中，您将了解到如何设置打印机，以使传真功能可以与共用一条电话线的所有设备和服务成功地协同工作。

 **提示：** 也可使用传真设置向导 (Windows) 或 HP 实用程序 (OS X) 快速设置某些重要的传真设置，如接听模式和传真标题信息。可以通过随打印机安装的 HP 软件访问这些工具。运行这些工具后，按照本节中的过程完成传真设置。

本节包括以下主题：

- [设置传真功能（并行电话系统）](#)
- [测试传真设置](#)

设置传真功能（并行电话系统）

在开始对打印机进行传真设置前，请确定您所在的国家/地区使用的是何种电话系统。根据您使用的是串行还是并行电话系统，传真设置的说明有所不同。

- 如果下面的表中没有列出您所在的国家/地区，您可能具有串行电话系统。在串行电话系统中，共享电话设备（调制解调器、电话和应答机）上的连接器类型不允许在打印机上的“2-EXT”端口上进行物理连接。与之对应，所有设备均必须连接到墙壁电话插孔。

 **注：** 在某些使用串行电话系统的国家/地区，打印机附带的电话线可能附带有额外的墙壁插头。这样，您就可以将其他电信设备插入您所插入打印机的墙壁插孔。

您可能需要将所提供的电话线连接到适用于您所在国家/地区的适配器。

- 如果在下表中列出了您所在的国家/地区，则您可能使用的是并行电话系统。在并行电话系统中，您可以将共享电话设备通过打印机背面的“2-EXT”端口连接到电话线。

 **注：** 如果具有并行电话系统，HP 建议您使用打印机附带的 2 芯电话线将设备连接到墙壁电话插孔。

表 B-1 具有并行电话系统的国家/地区

| | | |
|-------|------|-------|
| 阿根廷 | 澳大利亚 | 巴西 |
| 加拿大 | 智利 | 中国 |
| 哥伦比亚 | 希腊 | 印度 |
| 印度尼西亚 | 爱尔兰 | 日本 |
| 韩国 | 拉丁美洲 | 马来西亚 |
| 墨西哥 | 菲律宾 | 波兰 |
| 葡萄牙 | 俄罗斯 | 沙特阿拉伯 |
| 新加坡 | 西班牙 | 中国台湾 |

表 B-1 具有并行电话系统的国家/地区（续）

| | | |
|----|----|------|
| 泰国 | 美国 | 委内瑞拉 |
| 越南 | | |

如果您无法确定您的电话系统是哪一种类型（并行或串行），请向电信公司确认。

本节包括以下主题：

- [为您的家庭或办公室选择正确的传真设置](#)
- [方案 A：单独的传真线（不接收语音电话）](#)
- [方案 B：使用 DSL 设置打印机](#)
- [方案 C：使用 PBX 电话系统或 ISDN 线路设置打印机](#)
- [方案 D：在电话线上有特殊响铃服务时发传真](#)
- [方案 E：语音电话和传真共用一条电话线](#)
- [方案 F：与语音信箱共用语音/传真线](#)
- [方案 G：与计算机调制解调器共用传真线（不接收语音电话）](#)
- [方案 H：与计算机调制解调器共用语音/传真线](#)
- [方案 I：与应答机共享语音/传真线](#)
- [方案 J：计算机调制解调器和应答机共用语音/传真线](#)
- [方案 K：与计算机拨号调制解调器和语音信箱共用语音/传真线](#)

为您的家庭或办公室选择正确的传真设置

要成功传真，您需要了解与打印机共享同一条电话线的设备和服务（如果有）的类型。因为您需要将某些现有办公设备直接连接到打印机，且在成功传真之前也许需要更改某些传真设置，所以了解这些很重要。

1. 确定您的电话系统是串行电话系统还是并行电话系统。
有关详细信息，请参阅[设置传真功能（并行电话系统）](#)。
2. 选择共用传真线的设备和服务的组合。
 - **DSL：** 电信公司提供的数字用户线 (DSL) 服务。（在您的国家/地区，DSL 可能称为 ADSL。）
 - **PBX：** 专用分组交换 (PBX) 电话系统。
 - **ISDN：** 综合业务数字网 (ISDN) 系统
 - **特殊响铃服务：** 电信公司提供的特殊响铃服务提供多个具有不同响铃模式的电话号码。
 - **语音电话：** 用来接收语音电话的电话号码与打印机上传真电话的电话号码相同。
 - **计算机拨号调制解调器：** 计算机的拨号调制解调器与该打印机共用同一条电话线。如果对于下面的任何一个问题您的回答均为“是”，则说明您使用了计算机拨号调制解调器：
 - 您是否通过拨号连接直接向/从计算机软件应用程序发送/接收传真？
 - 计算机是否通过拨号连接来收发电子邮件？
 - 计算机是否通过拨号连接来访问 Internet？

- 应答机：应答机用来应答语音电话的电话号码与打印机上传真电话的电话号码相同。
- 语音信箱服务：电信公司提供的语音信箱订购服务与打印机上传真电话的电话号码相同。

3. 从下表中选择适合您的家庭或办公室设置的设备和服务组合。然后查找建议的传真设置。随后的各节中包括了每种方案的详细步骤说明。

 **注：**如果您的家庭或办公设置在本节中没有说明，请按照常规模拟电话来设置打印机。确保使用包装盒中提供的电话线，将电话线的一端连接到墙壁的电话插孔，然后将另一端连接到打印机背面标有 **1-LINE** 的端口上。如果使用其他电话线，则有可能在发送和接收传真时出现问题。

您可能需要将所提供的电话线连接到适用于您所在国家/地区的适配器。

| 共用传真电话线的其他设备或服务 | | | | | | 推荐传真设置 | |
|-----------------|-----|--------|------|------------|-----|--------|--------------------------------|
| DSL | PBX | 特殊响铃服务 | 语音电话 | 计算机拨号调制解调器 | 应答机 | 语音邮件服务 | |
| | | | | | | | 方案 A：单独的传真线（不接收语音电话） |
| ✓ | | | | | | | 方案 B：使用 DSL 设置打印机 |
| | ✓ | | | | | | 方案 C：使用 PBX 电话系统或 ISDN 线路设置打印机 |
| | | ✓ | | | | | 方案 D：在电话线上有特殊响铃服务时发传真 |
| | | | ✓ | | | | 方案 E：语音电话和传真共用一条电话线 |
| | | | ✓ | | | ✓ | 方案 F：与语音信箱共用语音/传真线 |
| | | | | ✓ | | | 方案 G：与计算机调制解调器共用传真线（不接收语音电话） |
| | | | ✓ | ✓ | | | 方案 H：与计算机调制解调器共用语音/传真线 |
| | | | ✓ | | ✓ | | 方案 I：与应答机共享语音/传真线 |
| | | | ✓ | ✓ | ✓ | | 方案 J：计算机调制解调器和应答机共用语音/传真线 |
| | | | ✓ | ✓ | | ✓ | 方案 K：与计算机拨号调制解调器和语音信箱共用语音/传真线 |

方案 A：单独的传真线（不接收语音电话）

如果您使用独立的电话线，不通过该电话线接收语音电话，并且也不连接其他任何设备，请按照本节中的描述设置打印机。

图 B-1 打印机的后视图

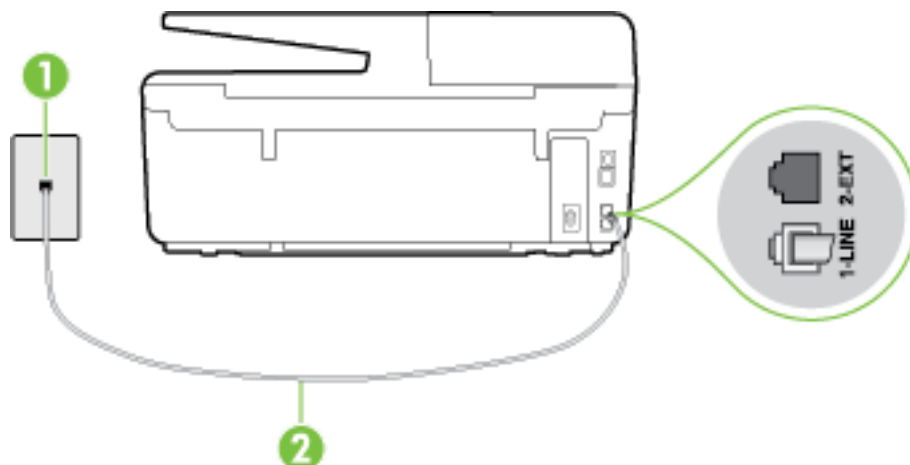

| | |
|---|--|
| 1 | 墙壁电话插孔 |
| 2 | 使用打印机包装盒中提供的电话线连接到 1-LINE 端口。 您可能需要将所提供的电话线连接到适用于您所在国家/地区的适配器。 |

使用单独的传真线设置打印机

1. 使用打印机包装盒中提供的电话线，将电话线的一端连接到墙壁电话插孔，然后将另一端连接到打印机后面带有 **1-LINE** 标记的端口。

 **注：**您可能需要将所提供的电话线连接到适用于您所在国家/地区的适配器。

如果不使用所提供的电话线来连接墙壁电话插孔和打印机，可能无法成功收发传真。这个特殊的电话线不同于家庭或办公室中的电话线。

2. 打开 **自动接听** 设置。
3. （可选）将 **响铃以接听** 设置更改为最低设置（两声响铃）。
4. 运行传真测试。

当电话铃响时，在您在 **响铃以接听** 中设置的响铃次数后，打印机会自动应答。打印机会开始向发送的传真机发出传真接收音，并接收传真。

方案 B：使用 DSL 设置打印机

如果您通过电话公司开通了 **DSL** 服务，且未向打印机连接任何设备，请使用本节中的说明在墙壁电话插孔和打印机之间连接一个 **DSL** 过滤器。**DSL** 过滤器会去除可能干扰打印机的数字信号，让打印机可以使用电话线正常通信。（在您所在的国家/地区，**DSL** 可能称为 **ADSL**。）

 **注：**如果您有一条 **DSL** 线，但没有连接 **DSL** 过滤器，则将无法用打印机收发传真。

图 B-2 打印机的后视图

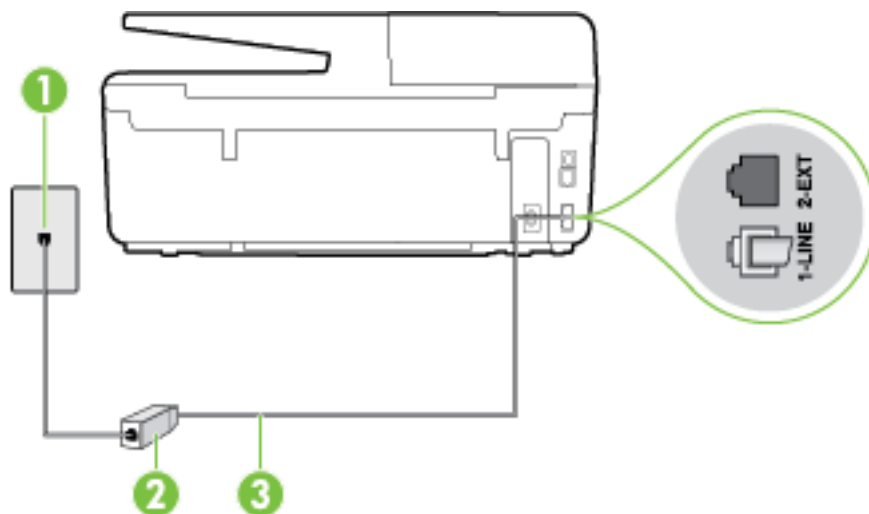

| | |
|---|---|
| 1 | 墙壁电话插孔 |
| 2 | 由 DSL 供应商提供的 DSL（或 ADSL）过滤器和电话线 |
| 3 | 使用打印机包装盒中提供的电话线连接到 1-LINE 端口。 您可能需要将所提供的电话线连接到适用于您所在国家/地区的适配器。 |

使用 DSL 设置打印机

1. 从 DSL 供应商那里购买 DSL 过滤器。
2. 使用打印机包装盒中提供的电话线，将电话线的一端连接到 DSL 过滤器上的空闲端口，然后将另一端连接到打印机背面标有 1-LINE 的端口上。

 **注：**您可能需要将所提供的电话线连接到适用于您所在国家/地区的适配器。

如果不使用所提供的电话线来连接 DSL 过滤器和打印机，可能无法成功收发传真。这个特殊的电话线不同于家庭或办公室中的电话线。

由于只提供了一条电话线，对于这种设置，您可能需要获取额外的电话线。

3. 用另一条电话线连接 DSL 过滤器和墙壁电话插孔。
4. 运行传真测试。

如果您在设置该打印机及可选设备时遇到问题，请与当地的服务提供商或供应商联系以获得进一步的帮助。

方案 C：使用 PBX 电话系统或 ISDN 线路设置打印机

如果使用了 PBX 电话系统或 ISDN 转换器/终端适配器，一定要执行以下操作：

- 如果使用了 PBX 或 ISDN 转换器/终端适配器，请将打印机连接到指定用于传真和电话的端口。另外，如果可能的话，请根据您所在的国家/地区为终端适配器设置正确的开关类型。

 **注：**一些 ISDN 系统允许用户为特定的电话设备配置端口。例如，可以为电话和 **Group 3** 传真分配一个端口，而为其他用途分配另一个端口。如果连接到 ISDN 转换器的传真/电话端口时出现问题，请尝试使用多用途端口，它可能标记为“**multi-combi**”或类似的文字。

- 如果您使用的是 **PBX** 电话系统，则将电话等待音设为“关闭”。

 **注：**许多数字 **PBX** 系统包含默认设置为“开启”的电话等待音。这个电话等待音会干扰传真传输，您也就无法使用打印机发送或接收传真。请参阅您的 **PBX** 电话系统随附的文档，寻找如何关闭电话等待音的说明。

- 在 **PBX** 电话系统上，请在传真号码前加拨外线号码。
- 确保使用提供的电话线将墙壁电话插孔与打印机相连接。如果没有，则可能无法成功进行传真。这个特殊的电话线不同于家庭或办公室中的电话线。如果提供的电话线太短，您可以从本地的电子商店购买两芯电话线将其延长。

您可能需要将所提供的电话线连接到适用于您所在国家/地区的适配器。

如果您在设置该打印机及可选设备时遇到问题，请与当地的服务提供商或供应商联系以获得进一步的帮助。

方案 D：在电话线上有特殊响铃服务时发传真

如果您向电信公司订用了特殊响铃服务，从而可以让多个电话号码共用一条电话线，并且每个号码使用不同的响铃模式，请按照本节中的说明设置打印机。

图 B-3 打印机的后视图

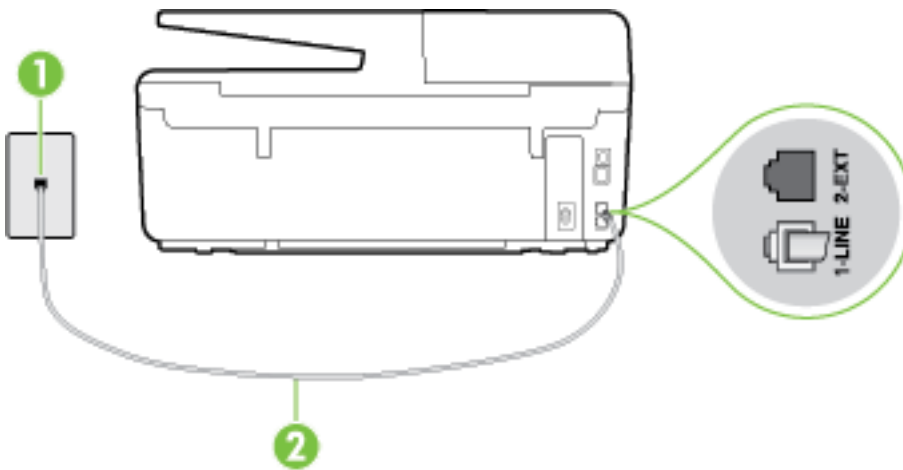

- | | |
|---|--|
| 1 | 墙壁电话插孔 |
| 2 | 使用打印机包装盒中提供的电话线连接到 1-LINE 端口。 您可能需要将所提供的电话线连接到适用于您所在国家/地区的适配器。 |

设置具有特殊响铃服务的打印机

1. 使用打印机包装盒中提供的电话线，将电话线的一端连接到墙壁电话插孔，然后将另一端连接到打印机后面带有 **1-LINE** 标记的端口。

 **注：**您可能需要将所提供的电话线连接到适用于您所在国家/地区的适配器。

如果不使用所提供的电话线来连接墙壁电话插孔和打印机，可能无法成功收发传真。这个特殊的电话线不同于家庭或办公室中的电话线。

2. 打开 **自动接听** 设置。

3. 更改 **特殊响铃** 设置，使其与电信公司为您的传真号码指定的模式相一致。

 **注：**默认情况下，打印机设置为应答所有响铃模式。如果您不将 **特殊响铃** 设置为与分配给您的传真号码的响铃模式相匹配，打印机可能会应答所有语音电话和传真呼叫，抑或完全不作任何应答。

 **提示：**也可以使用打印机控制面板中的“响铃模式检测”功能来设置特殊响铃。通过使用此功能，打印机将识别和录制拨入呼叫的响铃模式，并根据该呼叫自动确定电话公司为传真呼叫分配的特殊响铃模式。有关详细信息，请参阅[将应答响铃模式更改为特殊响铃](#)。

4. （可选）将 **响铃以接听** 设置更改为最低设置（两声响铃）。

5. 运行传真测试。

在您选择的响铃次数后（**特殊响铃** 设置），打印机会自动应答您所选择响铃模式的拨入呼叫（**响铃以接听** 设置）。打印机会开始向发送的传真机发出传真接收音，并接收传真。

如果您在设置该打印机及可选设备时遇到问题，请与当地的服务提供商或供应商联系以获得进一步的帮助。

方案 E：语音电话和传真共用一条电话线

如果用同一个电话号码接收语音电话和传真电话，并且此电话线不连接其他办公设备（或语音信箱），请按照本节中的描述设置打印机。

图 B-4 打印机的后视图

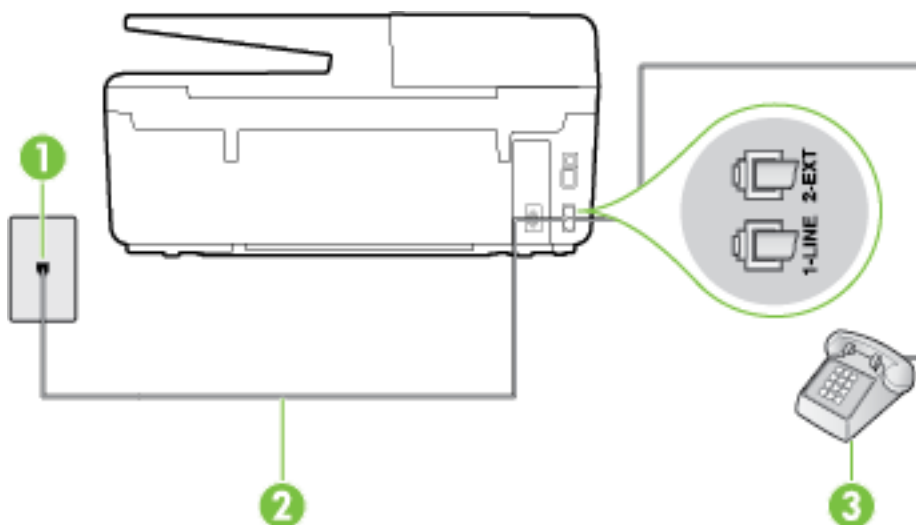

1 墙壁电话插孔

2 使用打印机包装盒中提供的电话线连接到 1-LINE 端口。
您可能需要将所提供的电话线连接到适用于您所在国家/地区的适配器。

3 电话（可选）

使用共享的语音/传真线设置打印机

1. 使用打印机包装盒中提供的电话线，将电话线的一端连接到墙壁电话插孔，然后将另一端连接到打印机后面带有 **1-LINE** 标记的端口。

 **注：**您可能需要将所提供的电话线连接到适用于您所在国家/地区的适配器。

如果不使用所提供的电话线来连接墙壁电话插孔和打印机，可能无法成功收发传真。这个特殊的电话线不同于家庭或办公室中的电话线。

2. 执行以下操作之一：
 - 如果您有并行电话系统，则从打印机背面带有 **2-EXT** 标记的端口取下白色插头，然后将电话线连接到此端口。
 - 如果使用串行电话系统，您可以在连有墙壁插头的打印机电缆末端直接连接电话。
3. 现在需要决定打印机的应答方式，是自动还是手动接收传真：
 - 如果将打印机设置成**自动**接听电话，则它将接听所有来电并接收传真。在这种情况下，打印机无法区分传真和语音电话，如果您怀疑呼叫是一个语音电话，则必须在打印机应答呼叫之前做出手动应答。要将打印机设置为自动接听电话，请打开 **自动接听** 设置。
 - 如果将打印机设置为**手动**接听传真，则您必须亲自接听传真来电，否则打印机无法接收传真。要将打印机设置为手动接听电话，请关闭 **自动接听** 设置。
4. 运行传真测试。

如果在打印机应答电话之前摘机，并听到发送方传真机的传真音，则必须手动应答传真电话。

如果您在设置该打印机及可选设备时遇到问题，请与当地的服务提供商或供应商联系以获得进一步的帮助。

方案 F：与语音信箱共用语音/传真线

如果用同一电话号码接收语音电话和传真电话，并且还向电信公司订用了语音信箱服务，请按照本节中的描述设置打印机。

 **注：**如果为传真使用的同一电话号码订购了语音信箱服务，则无法自动接收传真。必须手动接收传真；这意味着您必须亲自应答拨入的传真呼叫。如果想自动接收传真，请向电信公司购买特殊响铃服务，或者专门为传真申请一条单独的电话线。

图 B-5 打印机的后视图



| | |
|---|---|
| 1 | 墙壁电话插孔 |
| 2 | 使用打印机包装盒中提供的电话线连接到 1-LINE 端口上。 您可能需要将所提供的电话线连接到适用于您所在国家/地区的适配器。 |

设置具有语音信箱的打印机

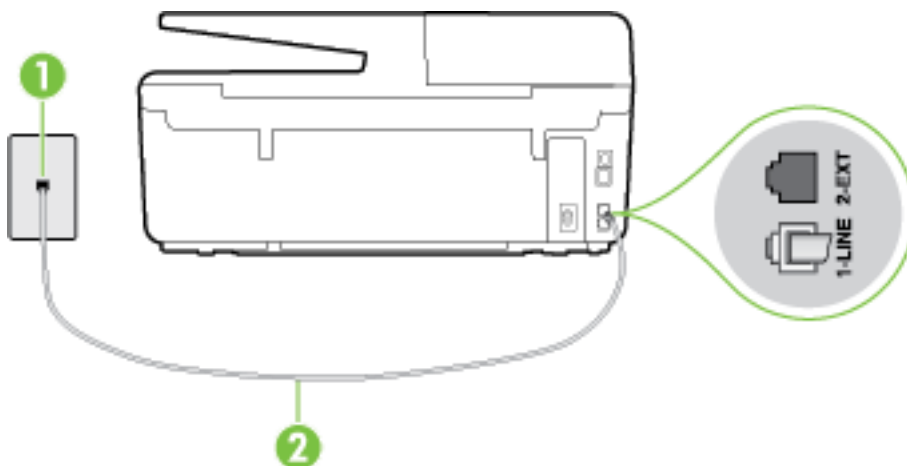
1. 使用打印机包装盒中提供的电话线，将电话线的一端连接到墙壁电话插孔，然后将另一端连接到打印机后面带有 **1-LINE** 标记的端口。

您可能需要将所提供的电话线连接到适用于您所在国家/地区的适配器。

 **注：**您可能需要将所提供的电话线连接到适用于您所在国家/地区的适配器。

如果不使用所提供的电话线来连接墙壁电话插孔和打印机，可能无法成功收发传真。这个特殊的电话线不同于家庭或办公室中的电话线。

2. 关闭 **自动接听** 设置。
3. 运行传真测试。

您必须能够亲自应答拨入的传真呼叫，否则打印机无法接收传真。语音信箱接通线路之前您必须启动手动传真。

如果您在设置该打印机及可选设备时遇到问题，请与当地的服务提供商或供应商联系以获得进一步的帮助。

方案 G：与计算机调制解调器共用传真线（不接收语音电话）

如果传真线不用来接收语音电话，但它连接了计算机调制解调器，请按照本节中的描述设置打印机。

 **注：**如果您有一个计算机拨号调制解调器，而且与打印机共享电话线，则调制解调器和打印机不能同时使用。例如，在使用计算机拨号调制解调器发送电子邮件或上网时，便无法使用打印机收发传真。

- [设置使用计算机拨号调制解调器的打印机](#)
- [设置使用计算机 DSL/ADSL 调制解调器的打印机](#)

设置使用计算机拨号调制解调器的打印机

如果将同一条电话线用于发送传真和计算机拨号调制解调器，请按照这些说明来设置打印机。

图 B-6 打印机的后视图

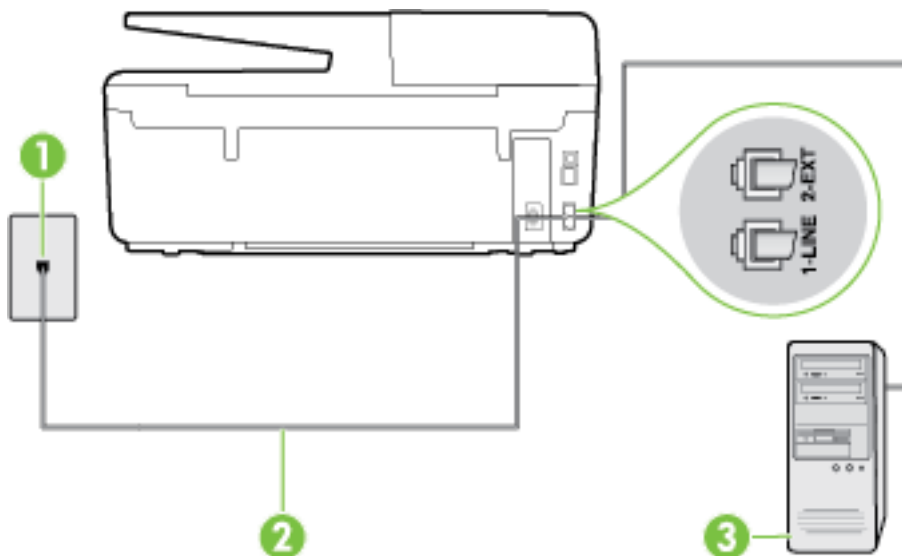

| | |
|---|---|
| 1 | 墙壁电话插孔 |
| 2 | 使用打印机包装盒中提供的电话线连接到 1-LINE 端口上。 您可能需要将所提供的电话线连接到适用于您所在国家/地区的适配器。 |
| 3 | 带调制解调器的计算机 |

设置使用计算机拨号调制解调器的打印机

1. 从打印机背面带有 **2-EXT** 标签的端口取下白色塞子。
2. 找到连接计算机背面（计算机拨号调制解调器）与墙壁电话插孔的电话线。将电话线从墙壁电话插孔断开连接，并将其插入打印机背面带有 **2-EXT** 标签的端口。
3. 使用打印机包装盒中提供的电话线，将电话线的一端连接到墙壁电话插孔，然后将另一端连接到打印机后面带有 **1-LINE** 标记的端口。

 **注：**您可能需要将所提供的电话线连接到适用于您所在国家/地区的适配器。

如果不使用所提供的电话线来连接墙壁电话插孔和打印机，可能无法成功收发传真。这个特殊的电话线不同于家庭或办公室中的电话线。

4. 如果调制解调器软件设置为自动将传直接收到计算机，请关闭该设置。

 **注：**如果不关闭调制解调器软件中的自动传直接收设置，则打印机将不能接收传真。

5. 打开 **自动接听** 设置。
6. （可选）将 **响铃以接听** 设置更改为最低设置（两声响铃）。
7. 运行传真测试。

当电话响铃时，在您在 **响铃以接听** 中设置的响铃次数后，打印机会自动应答。打印机会开始向发送的传真机发出传直接收音，并接收传真。

如果您在设置该打印机及可选设备时遇到问题，请与当地的服务提供商或供应商联系以获得进一步的帮助。

设置使用计算机 DSL/ADSL 调制解调器的打印机

如果有 DSL 线并使用该电话线来发送传真，请按照这些说明来设置传真。

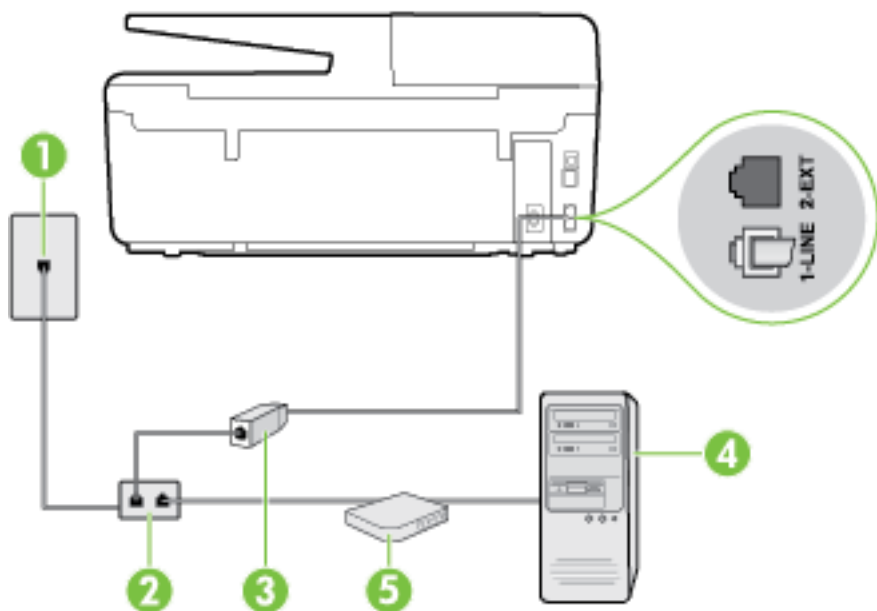

1 墙壁电话插孔

2 并行分离器

3 DSL/ADSL 过滤器

将随打印机提供的电话插头的一端连接到打印机背面的 1-LINE 端口。将电线的另一端连接到 DSL/ADSL 过滤器。

您可能需要将所提供的电话线连接到适用于您所在国家/地区的适配器。

4 计算机

5 计算机 DSL/ADSL 调制解调器

注：您需要购买并行分离器。并行分离器在正面有一个 RJ-11 端口，在背面有两个 RJ-11 端口。请不要使用双线电话分离器、串行分离器或正面有两个 RJ-11 端口而背面是一个插头的并行分离器。

图 B-7 并行分离器示例



设置使用计算机 DSL/ADSL 调制解调器的打印机

1. 从 DSL 供应商那里购买 DSL 过滤器。
2. 使用打印机包装盒中提供的电话线，将电话线的一端连接到 DSL 过滤器，然后将另一端连接到打印机背面标有 1-LINE 的端口上。

 **注：**您可能需要将所提供的电话线连接到适用于您所在国家/地区的适配器。

如果不使用所提供的电话线将 DSL 过滤器连接到打印机的背面，可能无法成功收发传真。这个特殊的电话线不同于家庭或办公室中的电话线。

3. 将 DSL 过滤器连接到并行分离器。
4. 将 DSL 调制解调器连接到并行分离器。
5. 将并行分离器连接到墙壁插孔。
6. 运行传真测试。

当电话响铃时，在您在 **响铃以接听** 中设置的响铃次数后，打印机会自动应答。打印机会开始向发送的传真机发出传直接收音，并接收传真。

如果您在设置该打印机及可选设备时遇到问题，请与当地的服务提供商或供应商联系以获得进一步的帮助。

方案 H：与计算机调制解调器共用语音/传真线

根据计算机上电话端口的数量，有两种不同的方式可以在计算机上对打印机进行设置。在开始之前，请检查计算机上有一个还是两个电话端口。

 **注：**如果计算机只有一个电话端口，则需要购买并行分离器（也称作耦合器），如下所示。（并行分离器在正面有一个 RJ-11 端口，在背面有两个 RJ-11 端口。请不要使用双线电话分离器、串行分离器或正面有两个 RJ-11 端口而背面是一个插头的并行分离器。）

- [与计算机拨号调制解调器共用语音/传真](#)
- [与计算机 DSL/ADSL 调制解调器共用语音/传真](#)

与计算机拨号调制解调器共用语音/传真

如果将电话线同时用于传真和拨打电话，请按照这些说明来设置传真。

根据计算机上电话端口的数量，有两种不同的方式可以在计算机上对打印机进行设置。在开始之前，请检查计算机上有一个还是两个电话端口。

 **注：**如果计算机只有一个电话端口，则需要购买并行分离器（也称作耦合器），如下所示。（并行分离器在正面有一个 RJ-11 端口，在背面有两个 RJ-11 端口。请不要使用双线电话分离器、串行分离器或正面有两个 RJ-11 端口而背面是一个插头的并行分离器。）

图 B-8 并行分离器示例



图 B-9 打印机的后视图

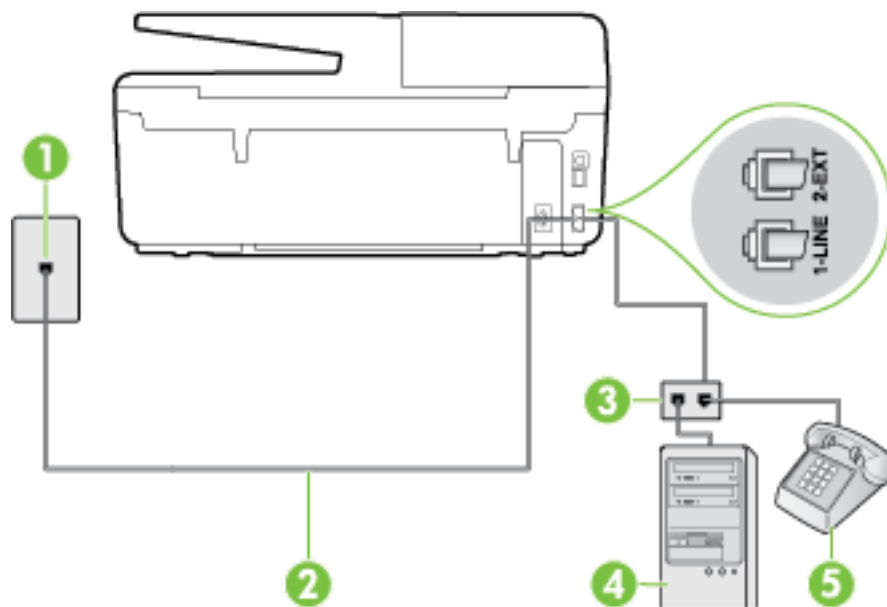

| | |
|---|-------------------------------|
| 1 | 墙壁电话插孔 |
| 2 | 使用打印机包装盒中提供的电话线连接到 1-LINE 端口。 |
| 3 | 并行分离器 |
| 4 | 带调制解调器的计算机 |
| 5 | 电话 |

在与具有两个电话端口的计算机相同的电话线上设置打印机

1. 从打印机背面带有 2-EXT 标签的端口取下白色塞子。
2. 找到连接计算机背面（计算机拨号调制解调器）与墙壁电话插孔的电话线。将电话线从墙壁电话插孔断开连接，并将其插入打印机背面带有 2-EXT 标签的端口。
3. 将电话连接到计算机拨号调制解调器背面的“OUT”端口。
4. 使用打印机包装盒中提供的电话线，将电话线的一端连接到墙壁电话插孔，然后将另一端连接到打印机后面带有 1-LINE 标记的端口。

 **注：**您可能需要将所提供的电话线连接到适用于您所在国家/地区的适配器。

如果不使用所提供的电话线来连接墙壁电话插孔和打印机，可能无法成功收发传真。这个特殊的电话线不同于家庭或办公室中的电话线。

5. 如果调制解调器软件设置为自动将传真接收到计算机，请关闭该设置。

 **注：**如果不关闭调制解调器软件中的自动传真接收设置，则打印机将不能接收传真。

6. 现在需要决定打印机的应答方式，是自动还是手动接收传真：

- 如果将打印机设置成**自动**接听电话，则它将接听所有来电并接收传真。在这种情况下，打印机无法区分传真和语音电话，如果您怀疑呼叫是一个语音电话，则需要您在打印机应答呼叫之前做出手动应答。要将打印机设置为自动接听电话，请打开 **自动接听** 设置。
- 如果将打印机设置为**手动**接听传真，则您必须亲自接听传真来电，否则打印机无法接收传真。要将打印机设置为手动接听电话，请关闭 **自动接听** 设置。

7. 运行传真测试。

如果在打印机应答电话之前摘机，并听到发送方传真机的传真音，则必须手动应答传真电话。

如果将电话线用于语音、传真和计算机拨号调制解调器，请按照这些说明来设置传真。

如果您在设置该打印机及可选设备时遇到问题，请与当地的服务提供商或供应商联系以获得进一步的帮助。

与计算机 DSL/ADSL 调制解调器共用语音/传真

如果计算机具有 DSL/ADSL 调制解调器，请按照这些说明操作

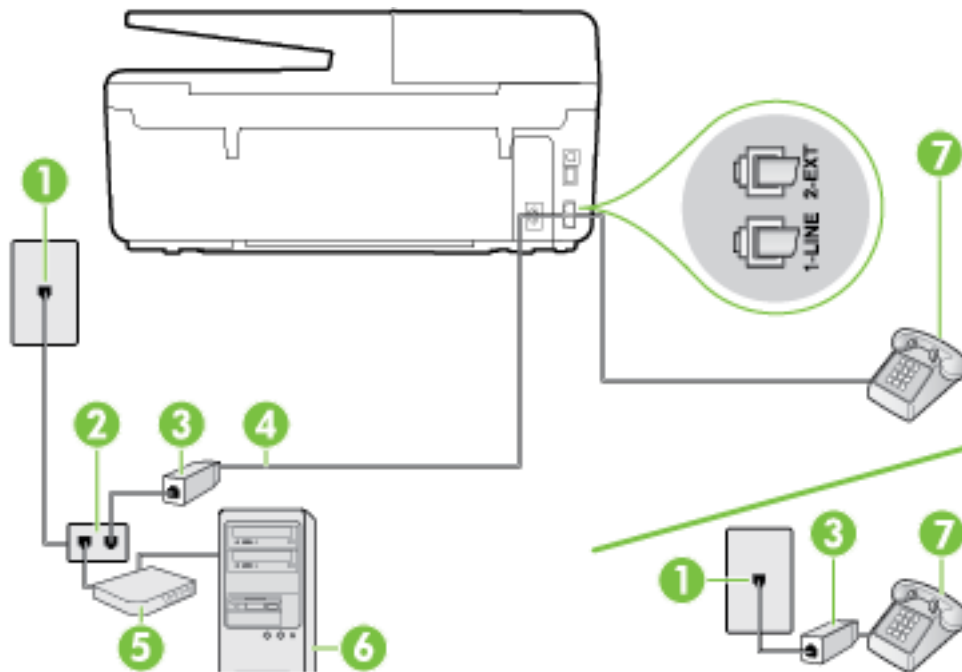

| | |
|---|--|
| 1 | 墙壁电话插孔 |
| 2 | 并行分离器 |
| 3 | DSL/ADSL 过滤器 |
| 4 | 使用提供的电话线连接到打印机背面的 1-LINE 端口。 您可能需要将所提供的电话线连接到适用于您所在国家/地区的适配器。 |
| 5 | DSL/ADSL 调制解调器 |
| 6 | 计算机 |
| 7 | 电话 |

 **注：**您需要购买并行分离器。并行分离器在正面有一个 RJ-11 端口，在背面有两个 RJ-11 端口。请不要使用双线电话分离器、串行分离器或正面有两个 RJ-11 端口而背面是一个插头的并行分离器。

图 B-10 并行分离器示例



设置使用计算机 DSL/ADSL 调制解调器的打印机

1. 从 DSL 供应商那里购买 DSL 过滤器。

 **注：**家中/办公室内其他位置处与 DSL 服务共用同一电话号码的电话必须连接到其他 DSL 过滤器，否则在拨打语音电话时会听到噪声。

2. 使用打印机包装盒中提供的电话线，将电话线的一端连接到 DSL 过滤器，然后将另一端连接到打印机背面标有 1-LINE 的端口上。

 **注：**您可能需要将所提供的电话线连接到适用于您所在国家/地区的适配器。

如果不使用所提供的电话线来连接 DSL 过滤器和打印机，可能无法成功收发传真。这个特殊的电话线不同于家庭或办公室中的电话线。

3. 如果您有并行电话系统，则从打印机背面带有 2-EXT 标记的端口取下白色插头，然后将电话连接到此端口。
4. 将 DSL 过滤器连接到并行分离器。
5. 将 DSL 调制解调器连接到并行分离器。
6. 将并行分离器连接到墙壁插孔。
7. 运行传真测试。

当电话响铃时，在您在 **响铃以接听** 中设置的响铃次数后，打印机会自动应答。打印机会开始向发送的传真机发出传直接收音，并接收传真。

如果您在设置该打印机及可选设备时遇到问题，请与当地的服务提供商或供应商联系以获得进一步的帮助。

方案 I：与应答机共享语音/传真线

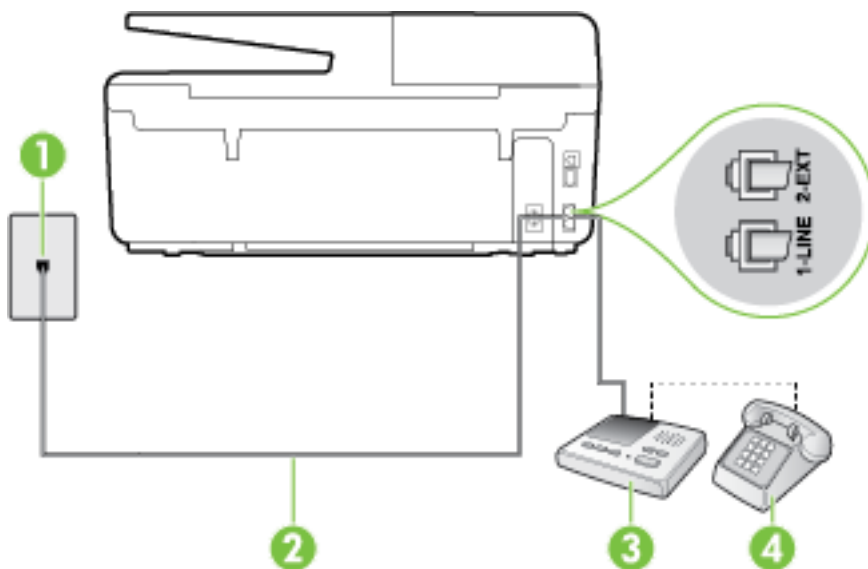

如果用同一电话号码接收语音电话和传真电话，并且有一部应答机用来应答此电话号码的语音电话，请按照本节中的描述设置打印机。

图 B-11 打印机的后视图



| | |
|---|---|
| 1 | 墙壁电话插孔 |
| 2 | 使用提供的电话线连接到打印机背面的 1-LINE 端口 您可能需要将所提供的电话线连接到适用于您所在国家/地区的适配器。 |
| 3 | 应答机 |
| 4 | 电话（可选） |

使用具有应答机的共享语音/传真线设置打印机

1. 从打印机背面带有 2-EXT 标签的端口取下白色塞子。
2. 将应答机的插头从墙壁电话插孔中拔出，将其连接到打印机背面带有 2-EXT 标记的端口。
 **注：** 如果不将应答机直接连接到打印机，那么发送端传真机所发出的传真音可能会录制在应答机中，使您可能无法通过打印机接收传真。
3. 使用打印机包装盒中提供的电话线，将电话线的一端连接到墙壁电话插孔，然后将另一端连接到打印机后面带有 1-LINE 标记的端口。
 **注：** 您可能需要将所提供的电话线连接到适用于您所在国家/地区的适配器。
如果不使用所提供的电话线来连接墙壁电话插孔和打印机，可能无法成功收发传真。这个特殊的电话线不同于家庭或办公室中的电话线。
4. （可选）如果应答机没有内置电话，为了方便起见，可能需要在应答机后面的“OUT”端口上连接电话。
 **注：** 如果应答机没有让您连接到外部电话，您可以购买并使用并行分离器（也称为耦合器）同时将应答机和电话连接到打印机。这些连接可以使用标准电话线。
5. 打开 **自动接听** 设置。
6. 将应答机设置为较少数量的响铃之后应答。

7. 将打印机上的 **响铃以接听** 设置更改为打印机所支持的最大响铃次数。（最大响铃数因国家/地区而异。）
8. 运行传真测试。

当电话响铃时，应答机将在设定的响铃次数后应答，然后播放您录制的问候语。打印机在此期间监视电话，“注意听”有无传真音。如果检测到传入的传真音，打印机将发出传真接收音并接收传真；如果没有传真音，打印机将停止对线路的监听，您的应答机可以记录语音消息。

如果您在设置该打印机及可选设备时遇到问题，请与当地的服务提供商或供应商联系以获得进一步的帮助。

方案 J：计算机调制解调器和应答机共用语音/传真线

如果用同一电话号码接收语音电话和传真电话，并且此电话线上还连接了计算机调制解调器和应答机，请按照本节中的描述设置打印机。

 **注：**由于计算机拨号调制解调器与打印机共享电话线，因此无法同时使用二者。例如，在使用计算机拨号调制解调器发送电子邮件或访问 Internet 时，便无法使用打印机收发传真。

- [与计算机拨号调制解调器和应答机共用语音/传真线](#)
- [与计算机 DSL/ADSL 调制解调器和应答机共用语音/传真线](#)

与计算机拨号调制解调器和应答机共用语音/传真线

根据计算机上电话端口的数量，有两种不同的方式可以在计算机上对打印机进行设置。在开始之前，请检查计算机以查看有一个还是两个电话端口。

 **注：**如果计算机只有一个电话端口，您需要购买并行分离器（也称为耦合器），如下所示。（并行分离器在正面有一个 RJ-11 端口，在背面有两个 RJ-11 端口。请不要使用双线电话分离器、串行分离器或正面有两个 RJ-11 端口而背面是一个插头的并行分离器。）

图 B-12 并行分离器示例



图 B-13 打印机的后视图

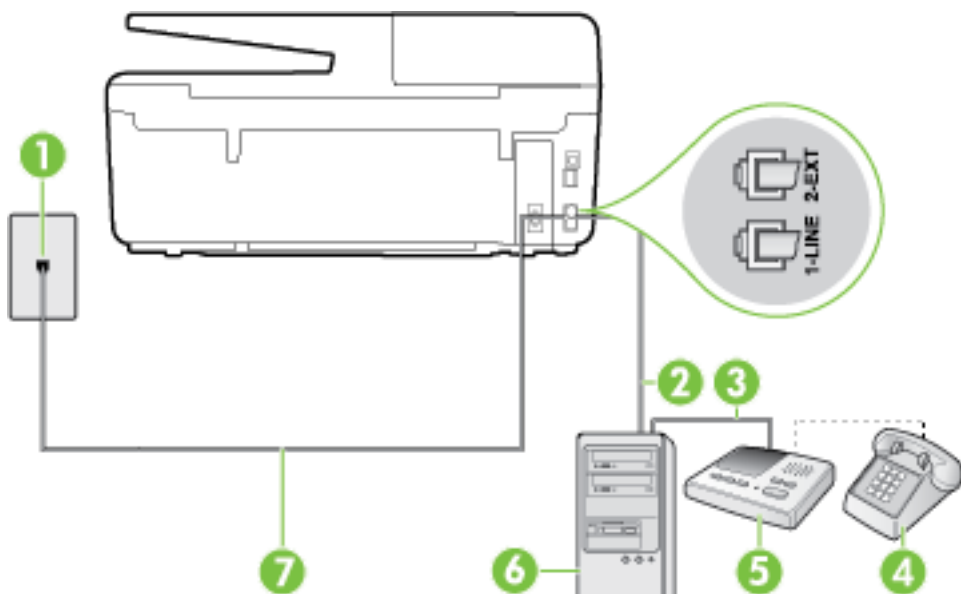

| | |
|---|---|
| 1 | 墙壁电话插孔 |
| 2 | 计算机的“IN”电话端口 |
| 3 | 计算机的“OUT”电话端口 |
| 4 | 电话（可选） |
| 5 | 应答机 |
| 6 | 带调制解调器的计算机 |
| 7 | 使用打印机包装盒中提供的电话线连接到 1-LINE 端口。 您可能需要将所提供的电话线连接到适用于您所在国家/地区的适配器。 |

在与具有两个电话端口的计算机相同的电话线上设置打印机

1. 从打印机背面带有 2-EXT 标签的端口取下白色塞子。
2. 找到连接计算机背面（计算机拨号调制解调器）与墙壁电话插孔的电话线。将电话线从墙壁电话插孔断开连接，并将其插入打印机背面带有 2-EXT 标签的端口。
3. 将应答机的插头从墙上的电话插孔中拔出，连接到计算机（计算机拨号调制解调器）背面标有“OUT”的端口。
4. 使用打印机包装盒中提供的电话线，将电话线的一端连接到墙壁电话插孔，然后将另一端连接到打印机后面带有 1-LINE 标记的端口。

 **注：**您可能需要将所提供的电话线连接到适用于您所在国家/地区的适配器。

如果不使用所提供的电话线来连接墙壁电话插孔和打印机，可能无法成功收发传真。这个特殊的电话线不同于家庭或办公室中的电话线。

5. （可选）如果应答机没有内置电话，为了方便起见，可能需要在应答机后面的“OUT”端口上连接电话。

 **注：**如果应答机没有让您连接到外部电话，您可以购买并使用并行分离器（也称为耦合器）同时将应答机和电话连接到打印机。这些连接可以使用标准电话线。

6. 如果调制解调器软件设置为自动将传真接收到计算机，请关闭该设置。

 **注：**如果不关闭调制解调器软件中的自动传真接收设置，则打印机将不能接收传真。

7. 打开 **自动接听** 设置。
8. 将应答机设置为较少数量的响铃之后应答。
9. 更改打印机的 **响铃以接听** 设置，将其设为产品支持的最大响铃次数。（最大响铃次数因国家/地区而异。）
10. 运行传真测试。

当电话响铃时，应答机将在设定的响铃次数后应答，然后播放您录制的问候语。打印机在此期间监视电话，“注意听”有无传真音。如果检测到传入的传真音，打印机将发出传真接收音并接收传真；如果没有传真音，打印机将停止对线路的监听，您的应答机可以记录语音消息。

如果您在设置该打印机及可选设备时遇到问题，请与当地的服务提供商或供应商联系以获得进一步的帮助。

与计算机 DSL/ADSL 调制解调器和应答机共用语音/传真线

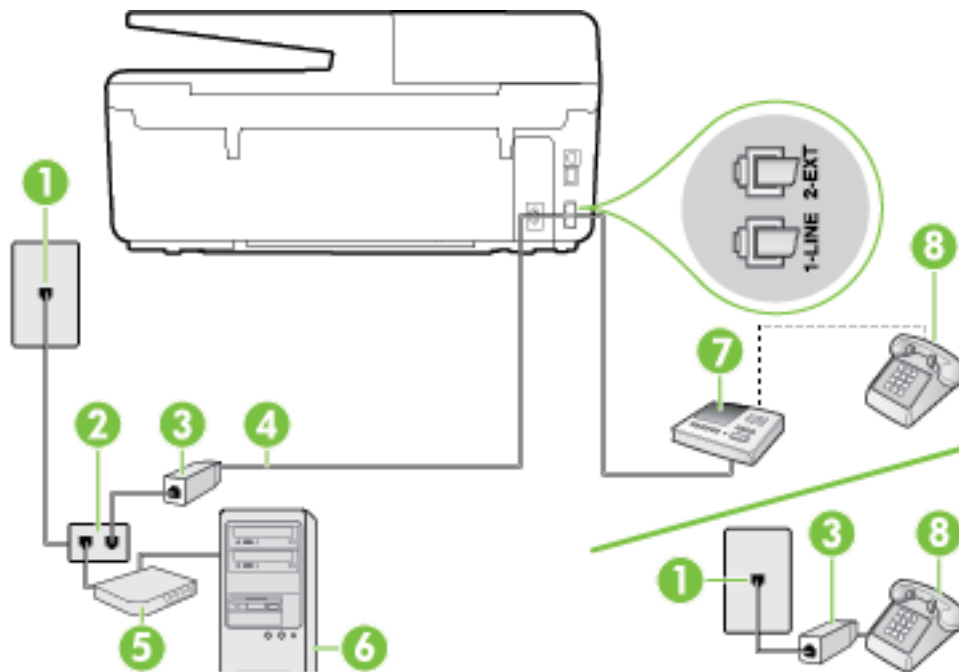

| | |
|---|---|
| 1 | 墙壁电话插孔 |
| 2 | 并行分离器 |
| 3 | DSL/ADSL 过滤器 |
| 4 | 将随打印机提供的电话线连接到打印机背面的 1-LINE 端口 您可能需要将所提供的电话线连接到适用于您所在国家/地区的适配器。 |
| 5 | DSL/ADSL 调制解调器 |
| 6 | 计算机 |

| | |
|---|--------|
| 7 | 应答机 |
| 8 | 电话（可选） |



 **注：**您需要购买并行分离器。并行分离器在正面有一个 RJ-11 端口，在背面有两个 RJ-11 端口。请不要使用双线电话分离器、串行分离器或正面有两个 RJ-11 端口而背面是一个插头的并行分离器。

图 B-14 并行分离器示例



设置使用计算机 DSL/ADSL 调制解调器的打印机

1. 从 DSL/ADSL 供应商那里购买 DSL/ADSL 过滤器。

 **注：**家中/办公室内其他位置处与 DSL 服务共用同一电话号码的电话需连接到其他 DSL 过滤器，否则在拨打语音电话时会听到噪声。

2. 使用打印机包装盒中提供的电话线，将电话线的一端连接到 DSL/ADSL 过滤器，然后将另一端连接到打印机背面标有 1-LINE 的端口上。

 **注：**您可能需要将所提供的电话线连接到适用于您所在国家/地区的适配器。

如果不使用所提供的电话线来连接 DSL/ADSL 过滤器和打印机，可能无法成功收发传真。这个特殊的电话线不同于家庭或办公室中的电话线。

3. 将 DSL/ADSL 过滤器连接到分离器。
4. 将应答机的插头从墙壁电话插孔中拔出，将其连接到打印机背面标有 2-EXT 的端口。

 **注：**如果不将应答机直接连接到打印机，那么发送端传真机所发出的传真音可能会录制在应答机中，使您可能无法通过打印机接收传真。

5. 将 DSL 调制解调器连接到并行分离器。
6. 将并行分离器连接到墙壁插孔。
7. 将应答机设置为较少数量的响铃之后应答。
8. 将打印机上的 **响铃以接听** 设置更改为打印机所支持的最大响铃次数。

 **注：**最大响铃次数因国家/地区而异。

9. 运行传真测试。

当电话响铃时，应答机将在设定的响铃次数后应答，然后播放您录制的问候语。打印机在此期间监视电话，“注意听”有无传真音。如果检测到传入的传真音，打印机将发出传真接收音并接收传真；如果没有传真音，打印机将停止对线路的监听，您的应答机可以记录语音消息。

如果将同一条电话线用于电话、传真，并且有计算机 DSL 调制解调器，请按照这些说明来设置传真。

如果您在设置该打印机及可选设备时遇到问题，请与当地的服务提供商或供应商联系以获得进一步的帮助。

方案 K: 与计算机拨号调制解调器和语音信箱共用语音/传真线

如果用同一电话号码接收语音电话和传真电话，此电话线又连接了计算机拨号调制解调器，并且还向电信公司订用了语音信箱服务，请按照本节中的描述设置打印机。

 **注:** 如果为传真使用的同一电话号码订购了语音信箱服务，则无法自动接收传真。必须手动接收传真；这意味着您必须亲自应答拨入的传真呼叫。如果想自动接收传真，请向电信公司购买特殊响铃服务，或者专门为传真申请一条单独的电话线。

由于计算机拨号调制解调器与打印机共享电话线，因此无法同时使用二者。例如，在使用计算机拨号调制解调器发送电子邮件或访问 Internet 时，便无法使用打印机收发传真。

根据计算机上电话端口的数量，有两种不同的方式可以在计算机上对打印机进行设置。在开始之前，请检查计算机上有一个还是两个电话端口。

- 如果计算机只有一个电话端口，则需要购买并行分离器（也称作耦合器），如下所示。（并行分离器在正面有一个 RJ-11 端口，在背面有两个 RJ-11 端口。请不要使用双线电话分离器、串行分离器或正面有两个 RJ-11 端口而背面是一个插头的并行分离器。）

图 B-15 并行分离器示例



- 如果您的计算机有两个电话端口，请按如下所述设置打印机：

图 B-16 打印机的后视图

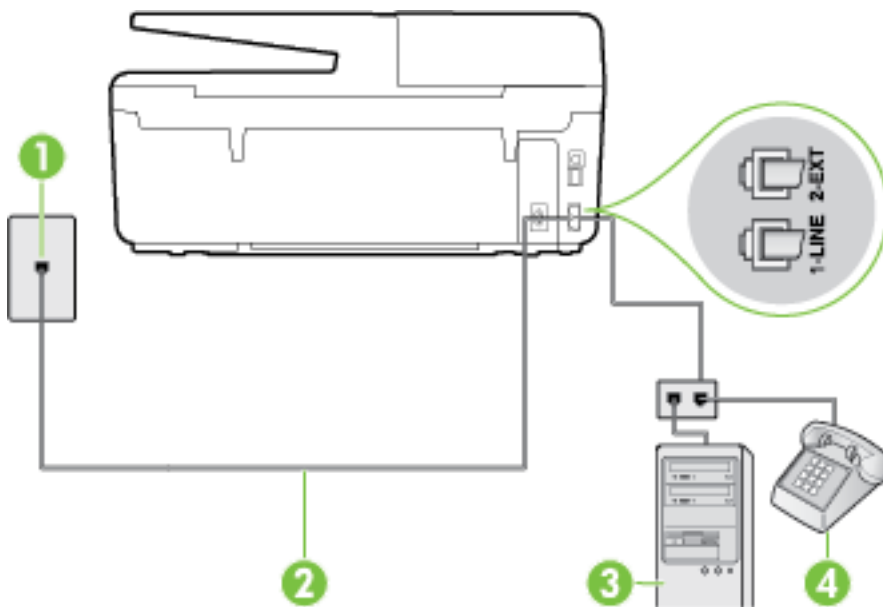

| | |
|---|--|
| 1 | 墙壁电话插孔 |
| 2 | 使用打印机包装盒中提供的电话线连接到 1-LINE 端口 您可能需要将所提供的电话线连接到适用于您所在国家/地区的适配器。 |
| 3 | 带调制解调器的计算机 |
| 4 | 电话 |

在与具有两个电话端口的计算机相同的电话线上设置打印机

1. 从打印机背面带有 **2-EXT** 标签的端口取下白色塞子。
2. 找到连接计算机背面（计算机拨号调制解调器）与墙壁电话插孔的电话线。将电话线从墙壁电话插孔断开连接，并将其插入打印机背面带有 **2-EXT** 标签的端口。
3. 将电话线连接到计算机拨号调制解调器背面的“**OUT**”端口。
4. 使用打印机包装盒中提供的电话线，将电话线的一端连接到墙壁电话插孔，然后将另一端连接到打印机后面带有 **1-LINE** 标记的端口。

 **注：**您可能需要将所提供的电话线连接到适用于您所在国家/地区的适配器。

如果不使用所提供的电话线来连接墙壁电话插孔和打印机，可能无法成功收发传真。这个特殊的电话线不同于家庭或办公室中的电话线。

5. 如果调制解调器软件设置为自动将传真接收到计算机，请关闭该设置。

 **注：**如果不关闭调制解调器软件中的自动传真接收设置，则打印机将不能接收传真。

6. 关闭 **自动接听** 设置。
7. 运行传真测试。

您必须能够亲自应答拨入的传真呼叫，否则打印机无法接收传真。

如果您在设置该打印机及可选设备时遇到问题，请与当地的服务提供商或供应商联系以获得进一步的帮助。

测试传真设置

您可以对您的传真设置进行测试，以检查打印机的状态并确定其已正确进行传真设置。在完成打印机设置以进行收发传真之后，执行此测试。此测试将进行以下项目的检查：

- 测试传真硬件
- 确认将正确的电话线类型连接到打印机
- 检查电话线是否插入正确的端口。
- 检查拨号音
- 检查电话线路的工作状态
- 测试电话线路连接的状态

打印机将打印一份报告，上面是测试结果。如果测试失败，请注意查看报告中有关如何解决问题的信息并重新运行测试。

通过打印机控制面板测试传真设置

1. 根据家庭或办公室设置的特定说明，对打印机进行传真设置。
2. 在开始测试前，请确保已安装了墨盒并在进纸盒中放入了全尺寸纸张。
3. 在打印机控制面板上，点击 **设置** 。
4. 点击 **传真设置** 。

5. 点击 工具 ， 然后点击运行传真测试。

打印机会在显示屏上显示测试的状态，并打印一份报告。

6. 查看报告。

- 如果测试通过，但仍存在传真问题，请检查报告中所列的传真设置，验证设置是否正确。空白或错误的传真设置都可能导致传真问题。
- 如果测试失败，请查看报告以获取更多有关如何解决所发现问题的信息。

C 错误 (Windows)

- [墨水不足](#)
- [墨水严重不足](#)
- [墨盒问题](#)
- [纸张尺寸不匹配](#)
- [墨盒托架被卡住](#)
- [卡纸或纸盒问题](#)
- [缺纸](#)
- [文档无法打印](#)
- [打印机故障](#)
- [门已打开](#)
- [墨盒故障](#)
- [打印机耗材升级问题](#)
- [伪造墨盒提醒](#)
- [使用设置墨盒](#)
- [不要使用设置墨盒](#)
- [不兼容的墨盒](#)
- [打印机准备出错](#)
- [纸张太短](#)
- [墨盒安装不正确](#)
- [SETUP 墨盒问题](#)
- [打印头问题](#)
- [不兼容的 HP Instant Ink 墨盒](#)
- [已使用的 HP Instant Ink 墨盒](#)
- [请将打印机连接到 HP Connected](#)
- [无法打印](#)
- [出纸盒已关闭](#)
- [自动送纸器中卡纸](#)
- [已安装 HP 保护墨盒](#)

墨水不足

消息中指示的墨盒墨水量不足。

墨水量警告和指示器提供估计值用于规划用途。收到墨水量不足的警告消息时，请考虑使用一个更换墨盒，以避免可能出现的打印延误。如果打印质量可以接受，则不需要更换墨盒。

有关更换墨盒的信息，请参阅[更换墨盒](#)。有关订购墨盒的信息，请参阅[订购墨盒](#)。有关回收用过的墨水耗材的信息，请参阅[HP 喷墨耗材回收计划](#)。

 **注：**在打印过程中会以多种不同方式使用墨盒中的墨水，这包括在初始化过程中准备打印机和墨盒以便进行打印。另外，使用后，会有一些剩余的墨水留在墨盒中。有关详细信息，请参见 www.hp.com/go/inkusage。

墨水严重不足

消息中指示的墨盒墨水严重不足。

墨水量警告和指示器提供估计值用于规划用途。收到墨水严重不足的警告消息时，HP 建议准备一个更换墨盒，以避免可能发生的打印延误。如果打印质量可以接受，则不需要更换墨盒。

有关更换墨盒的信息，请参阅[更换墨盒](#)。有关订购墨盒的信息，请参阅[订购墨盒](#)。有关回收用过的墨水耗材的信息，请参阅[HP 喷墨耗材回收计划](#)。

 **注：**在打印过程中会以多种不同方式使用墨盒中的墨水，这包括在初始化过程中准备打印机和墨盒以便进行打印。另外，使用后，会有一些剩余的墨水留在墨盒中。有关详细信息，请参见 www.hp.com/go/inkusage。

墨盒问题

消息中指出的墨盒缺失、损坏、不兼容或插到了错误的打印机插槽中。

 **注：**如果消息中指出墨盒不兼容，请参阅[订购墨盒](#)以了解为打印机购买墨盒的信息。

请尝试使用下列方法解决该问题。解决方案是按照顺序列出的，可能性最高的解决方案放在最前面。如果第一个解决方案无法解决问题，请继续尝试其他解决方案，直至问题得以解决。

- 解决方案 1：关闭打印机，然后重新打开。
- 解决方案 2：正确安装墨盒。

对策 1：关闭打印机，然后重新打开

关闭打印机电源，然后再打开。

如果问题仍然存在，请尝试下一个解决方法。

对策 2：正确安装墨盒

确保所有墨盒已正确安装：

1. 确保打印机已打开。
2. 打开墨盒检修门。

 **注：**等待墨盒停止移动，再执行下一步操作。

3. 按下墨盒的前部以释放墨盒，然后将其从插槽中取出。
4. 将墨盒插入到插槽中。用力按压墨盒以确保接触良好。
5. 关闭墨盒检修门。

纸张尺寸不匹配

在打印机驱动程序中选择的纸张尺寸或类型与打印机中装入的纸张不匹配。确保在打印机中装入正确的纸张，然后再次打印文档。有关详细信息，请参阅[装入纸张](#)。

 **注：**如果在打印机中装入的纸张不是正确尺寸，请更改在打印机驱动程序中选择的纸张尺寸，然后再次打印文档。

墨盒托架被卡住

有杂物卡住了墨盒托架（放置墨盒的打印机部件）。

要清除阻塞物，请检查打印机中是否出现卡纸。

有关详细信息，请参阅[清除卡纸](#)。

卡纸或纸盒问题

纸张已卡在打印机中。

在尝试清除卡纸前，请检查以下事项：

- 确定放入的纸张符合技术规格，且未起皱、折叠或破损。有关详细信息，请参见[推荐用于打印作业的纸张](#)。
- 确保打印机干净。有关详细信息，请参阅[维护打印机](#)。
- 确保已在纸盒放入纸张并且没有装得太满。有关详细信息，请参阅[装入纸张](#)。

有关清除卡纸的说明以及如何避免卡纸的信息，请参阅[清除卡纸](#)。

缺纸

默认纸盒是空的。

装入更多纸张，然后按 **确定** 。

有关详细信息，请参阅[装入纸张](#)。



文档无法打印

打印机无法打印文档，因为打印系统出现问题。

有关解决打印问题的信息，请参阅[解决打印机问题](#)。

打印机故障

打印机或油墨系统有问题。通常，此类问题可通过完成以下步骤进行解决：

1. 按 （电源按钮）关闭打印机。
2. 拔下电源线，然后重新插入。
3. 按 （电源按钮）打开打印机。

如果问题仍然存在，请记下消息中提供的错误代码，然后联系 **HP 支持**。有关联系 **HP 支持** 的详细信息，请参阅 [HP 支持](#)。

门已打开

在打印机打印文档之前，必须关闭所有端盖和盖板。

 **提示：**在完全关闭时，大多数端盖和盖板将卡入到位。

如果在关紧所有端盖和盖板后仍出现问题，请与 **HP 支持** 部门联系。有关详细信息，请参阅 [HP 支持](#)。

墨盒故障

消息中所列的墨盒已损坏或发生故障。

请参阅 [更换墨盒](#)。

打印机耗材升级问题

耗材升级不成功。消息中所列的墨盒仍可以在此打印机中使用。请更换耗材升级墨盒。有关详细信息，请参见 [更换墨盒](#)。

伪造墨盒提醒

安装的墨盒不是新的、原装的 **HP 墨盒**。请与销售此墨盒的商店联系。要举报疑似的假冒产品，请访问 **HP 网站** www.hp.com/go/anticounterfeit。要继续使用此墨盒，请单击 **继续**。

使用设置墨盒

首次设置打印机时，必须安装打印机随附包装盒中提供的墨盒。这些墨盒带有标签 **SETUP**，它们会在首次打印作业前对打印机进行校准。在初次产品设置期间，如未能安装 **SETUP** 墨盒，将导致错误。如果已安装一组常规墨盒，请将其取出并安装 **SETUP** 墨盒以完成打印机设置。打印机设置完成后，打印机即可以使用常规墨盒。

如果仍收到错误消息且打印机无法完成墨水系统初始化过程。请联系 **HP 技术支持**。有关详细信息，请参阅 [HP 支持](#)。

[单击此处](#)可在网上获取更多信息。目前，此网站并不提供所有语言版本。

不要使用设置墨盒

在打印机进行初始化后，无法使用设置墨盒。将其取出，然后安装非设置墨盒。有关详细信息，请参见 [更换墨盒](#)。

不兼容的墨盒

墨盒与打印机不兼容。

解决方案：立即卸下此墨盒，并将其更换为兼容的墨盒。有关如何安装新墨盒的信息，请参阅 [更换墨盒](#)。

打印机准备出错

打印机时钟发生故障，墨水准备可能不完全。估计的墨水量计量表可能不准确。

解决方案：检查打印作业的打印质量。如果不满意，从工具箱运行打印头清洁程序可以改进质量。

纸张太短

放入的纸张比最低要求短。必须放入符合打印机要求的纸张。有关详细信息，请参阅[推荐用于打印作业的纸张和装入纸张](#)。

墨盒安装不正确

消息中指出未正确安装墨盒。

确保所有墨盒已正确安装：

1. 确保打印机已打开。
2. 打开墨盒检修门。

 **注：** 等待墨盒停止移动，再执行下一步操作。

3. 按下墨盒的前部以释放墨盒，然后将其从插槽中取出。
4. 将墨盒插入到插槽中。用力按压墨盒以确保接触良好。
5. 关闭墨盒检修门。

SETUP 墨盒问题

SETUP 墨盒有问题，打印机无法完成油墨系统初始化。请联系 [HP 支持](#)。

打印头问题

打印头出现问题。

关闭打印机电源，然后再打开。

如果问题仍然存在，请与 [HP 支持](#) 联系以寻求维修。有关详细信息，请参阅 [HP 支持](#)。

不兼容的 HP Instant Ink 墨盒

此墨盒仅用于已在 HP Instant Ink 中注册的打印机。

如果您确信您的打印机可兼容此墨盒，请联系 www.hp.com/buy/supplies。

已使用的 HP Instant Ink 墨盒

打印机控制面板显示屏上列出的 HP Instant Ink 墨盒只能用于最初安装的就是该墨盒的 HP Instant Ink 打印机。必须更换墨盒。

有关更换墨盒的信息，请参阅[更换墨盒](#)。有关订购墨盒的信息，请参阅[订购墨盒](#)。有关回收用过的墨水耗材的信息，请参阅[HP 喷墨耗材回收计划](#)。

请将打印机连接到 HP Connected

打印机必须连接到 [HP Connected](#)，否则，除非出现进一步的警告，您将无法进行打印。请查看打印机控制面板获取有关连接的说明。

无法打印

打印机必须连接到 **HP Connected**，才能更新其 **Instant Ink** 的状态。

只有在连接了打印机以更新 **Instant Ink** 状态后，才能进行打印。请查看打印机控制面板获取有关连接的说明。

出纸盒已关闭

打开出纸盒以继续打印。

自动送纸器中卡纸

清除送纸器中的卡纸。有关详细信息，请参阅[清除卡纸](#)。

已安装 **HP 保护墨盒**

打印机控制面板上列出的墨盒仅可用于最初使用“**HP 墨盒保护**”功能保护墨盒的打印机。必须更换此打印机中的墨盒。

有关如何安装新墨盒的信息，请参阅[更换墨盒](#)。

索引

A

ADSL, 传真设置
 并行电话系统 133
按钮, 控制面板 6

B

白色条纹, 故障排除
 复印件 85
 扫描 87
帮助按钮 7
保存
 内存中的传真 42
报告

 Web 访问 81
 传真测试失败 89
 错误, 传真 54
 确认, 传真 53
 无线测试 81
 诊断 79

备份传真 42

编辑

 OCR 程序中的文本 35

标题, 传真 49

并行电话系统

 DSL 设置 133

 ISDN 设置 134

 PBX 设置 134

 单独线设置 132

 共用线设置 136

 国家/地区 130

 设置类型 131

 特殊响铃设置 135

 调制解调器和应答机设置 146

 调制解调器和语音信箱设置

 150

 调制解调器设置 138

 应答机设置 144

 与语音线共用调制解调器设置

 141

拨号类型, 设置 50

拨号调制解调器

 与传真共用 (并行电话系统)

 138

 与传真和应答机共用 (并行电话系统) 146

 与传真和语音线共用 (并行电话系统) 141

 与传真和语音信箱共用 (并行电话系统) 150

拨号音测试, 失败 91

波特率 51

玻璃板, 扫描仪

 定位 4

 清洁 100

玻璃板, 扫描仪

 放入原件 15

C

彩色文本, 和 OCR 35

测试, 传真

 拨号音, 失败 91

 传真电话线类型测试失败 91

 传真线路状况 92

 端口连接, 失败 89

 墙壁电话插孔 89

 设置 151

 失败 89

 硬件, 失败 89

重拨选项, 设置 51

重新打印

 内存中的传真 42

尺寸

 排除复印故障 85

 扫描, 故障排除 87

出纸盒

 定位 4

传真

 DSL, 设置 (并行电话系统)

 133

 Internet 协议, 上方 52

 ISDN 线, 设置 (并行电话系

 统) 134

 PBX 系统, 设置 (并行电话系

 统) 134

 报告 53

 备份传真 42

 标题 49

并行电话系统 130

拨号类型, 设置 50

拨号音测试, 失败 91

测试设置 151

测试失败 89

重拨选项 51

重新打印 42

错误报告 54

打印上一次事务的详细信息 55

单独线设置 (并行电话系统)

 132

电话线类型测试, 失败 91

电话线连接测试, 失败 89

电话线太短 95

发送 37

发送, 排除故障 95

共用电话线设置 (并行电话系

 统) 136

规格 114

记录, 打印 54

监听拨号 39

接收 41

接收, 故障排除 92

接收, 排除故障 94

纠错模式 40

排除应答机故障 95

墙壁插孔测试, 失败 89

确认报告 53

日志, 清除 54

设置类型 131

设置, 更改 48

手动接收 41

速度 51

缩小 43

特殊响铃设置 (并行电话系

 统) 135

特殊响铃, 更改模式 50

调制解调器和语音线, 共用 (并

 行电话系统) 141

调制解调器和语音信箱, 共用

 (并行电话系统) 150

调制解调器, 共用 (并行电话系

 统) 138

- 线路状况测试, 失败 92
- 疑难排解 88
- 音量 52
- 应答机, 设置 (并行电话系统) 144
- 应答模式 49
- 应答响铃次数 49
- 语音信箱, 设置 (并行电话系统) 137
- 转发 43
- 自动应答 49
- 阻止号码 43
- 传真机
 - 监视拨号 40
 - 调制解调器和应答机, 共用 (并行电话系统) 146
 - 应答机和调制解调器, 共用 (并行电话系统) 146
- 传真屏幕 7
- 串行电话系统
 - 国家/地区 130
 - 设置类型 131
- 错误报告, 传真 54
- D**
- DSL, 传真设置
 - 并行电话系统 133
- 打印
 - 传真 42
 - 传真报告 53
 - 传真记录 54
 - 打印机状态报告 77
 - 故障排除 81
 - 上一次传真的详细信息 55
 - 双面打印 25
 - 诊断页 79
- 打印机控制面板
 - 定位 4
 - 发送传真 37
 - 网络设置 67
- 打印机软件 (Windows)
 - 打开 17, 71
 - 关于 71
- 打印机状态报告
 - 打印 77
 - 信息 76
- 打印头 102
 - 清洁 102
- 打印头, 校准 102
- 打印小册子
 - 打印 20
- 打印质量
 - 清洁页面污点 102
- 打印质量报告 79
- 电话簿
 - 打印列表 48
 - 发送传真 37
 - 更改联系人 46
 - 更改联系人组 47
 - 删除联系人 48
 - 设置 46
 - 设置联系人组 47
- 电话线
 - 连接到正确的端口测试失败 89
 - 延长 95
 - 正确类型测试失败 91
- 电话线, 应答响铃模式 50
- 电话支持 75
- 电话支持期
 - 支持期限 76
- 电话支持期后 76
- 电话, 传真
 - 发送 38
 - 发送, 38
 - 接收 41
- 电源
 - 排除故障 81
- 电源输入, 定位 5
- 多次送纸, 故障排除 82
- E**
- ECM. 请参阅 纠错模式
- EWS. 请参阅 嵌入式 Web 服务器
- F**
- fax
 - 发送, 故障排除 92
- FoIP 52
- 发送传真
 - 故障排除 92
 - 基本传真 37
 - 监视拨号 40
 - 监听拨号 39
 - 内存, 自 39
 - 排除故障 95
 - 通过电话 38
- 发送扫描
 - 故障排除 85
- 发送扫描件
 - 用于 OCR 35
- 防火墙, 故障排除 83
- 辅助功能 2
- 附件
 - 打印机状态报告 77
- 复印 6
 - 故障排除 84
 - 规格 114
 - 质量 85
- 复印件上有纹理或白色条纹, 故障排除 85
- G**
- 更换墨盒 61
- 故障排除
 - 不执行任何打印作业 82
- 打印 81
- 发送传真 92
- 复印 84
- 复印件倾斜 85
- 复印质量 85
- 接收传真 92
- 嵌入式 Web 服务器 73
- 扫描 85
- 扫描质量 87
- 广播传真
 - 发送 40
- 规范信息 115, 122
- 规范型号识别码 116
- 规格
 - 物理 112
 - 系统要求 112
 - 噪音排放 115
 - 纸张 112
- H**
- HP 实用程序 (OS X)
 - 打开 71
- 耗材
 - 打印机状态报告 77
- 黑白页
 - 传真机 37
- 后检修板
 - 图解 5
- 环境保护计划 124
- 环境规格 112
- 回收
 - 墨盒 125

- I**
- Internet 协议
 - 传真, 使用 52
- IP 地址
 - 检查打印机 73
- IP 设置 68
- ISDN 线, 设置传真
 - 并行电话系统 134
- J**
- 计算机调制解调器
 - 与传真共用 (并行电话系统) 138
 - 与传真和应答机共用 (并行电话系统) 146
 - 与传真和语音线共用 (并行电话系统) 141
 - 与传真和语音信箱共用 (并行电话系统) 150
- 记录, 传真
 - 打印 54
- 技术信息
 - 传真规格 114
 - 复印规格 114
 - 扫描规格 114
- 监视拨号 40
- 监听拨号 39
- 校准打印头 102
- 接收传真
 - 故障排除 92
 - 排除故障 94
 - 手动 41
 - 应答应铃次数 49
 - 转发 43
 - 自动 41
 - 自动应答模式 49
 - 阻止号码 43
- 介质
 - 双面打印 25
- 纠错模式 40
- K**
- 空白页, 疑难排解
 - 副本 84
- 控制面板
 - 按钮 6
 - 指示灯 6
 - 状态图标 6
- L**
- 垃圾传真模式 43
- 连接器, 定位 5
- 链接速度, 设置 68
- 两面打印 25
- 两面, 打印 25
- M**
- Mac OS 20
- 脉冲拨号 50
- 墨盒 5, 62
 - 保修到期日期 77
 - 部件号 62, 77
 - 定位 5
 - 更换 61
 - 检查墨水量 60
 - 建议 60
 - 状态 77
- 墨盒检修门, 定位 5
- 墨盒托架
 - 清除托架卡纸 110
- 墨水量图标 7
- 墨水量, 检查 60
- N**
- 内存
 - 保存传真 42
 - 重新打印传真 42
- O**
- OCR
 - 编辑扫描的文档 35
 - 故障排除 86
- OS X
 - HP 实用程序 71
- P**
- PBX 系统, 设置传真
 - 并行电话系统 134
- 排除故障
 - 电源 81
 - 发送传真 95
 - 接收传真 94
- 排解
 - 不从纸盒进纸 81
 - 打印机状态报告 76
 - 打印问题 82
 - 堵塞, 纸张 109
 - 多页取纸 82
- 防火墙 83
- 控制面板帮助系统 76
- 送纸问题 81
- 歪斜纸张 82
- 网络配置页 77
- Q**
- 嵌入式 Web 服务器
 - Webscan 34
 - 打开 72
 - 故障排除, 无法打开 73
 - 关于 71
- 墙壁插孔测试, 传真 89
- 墙壁电话插孔, 传真 89
- 倾斜, 故障排除
 - 复印 85
 - 扫描 87
- 清除
 - 传真日志 54
- 清洁
 - 打印头 102
 - 扫描仪玻璃板 100
 - 送纸器 100
 - 外壳 100
- 确认报告, 传真 53
- R**
- 软件
 - OCR 35
 - Webscan 34
- S**
- 扫描
 - OCR 35
 - 故障排除 85
 - 慢 86
 - 扫描规格 114
 - “扫描”屏幕 7
 - 通过 Webscan 34
 - 质量 87
 - 扫描件上有条纹, 故障排除 87
 - “扫描”屏幕 7
 - 扫描仪玻璃板
 - 定位 4
 - 放入原件 15
 - 清洁 100
 - 设置
 - DSL (并行电话系统) 133
 - ISDN 线 (并行电话系统) 134

PBX 系统 (并行电话系统)
 134
 测试传真 151
 传真方案 131
 传真, 并行电话系统 130
 单独的传真线 (并行电话系统) 132
 共用电话线 (并行电话系统) 136
 计算机调制解调器和应答机 (并行电话系统) 146
 计算机调制解调器和语音线 (并行电话系统) 141
 计算机调制解调器 (并行电话系统) 138
 速度, 传真 51
 特殊响铃 50
 特殊响铃 (并行电话系统) 135
 调制解调器和语音信箱 (并行电话系统) 150
 网络 67
 音量, 传真 52
 应答机和调制解调器 (并行电话系统) 146
 应答机 (并行电话系统) 144
 语音信箱和计算机调制解调器 (并行电话系统) 150
 语音信箱 (并行电话系统) 137
 设置按钮 7
 声压 115
 湿度规格 112
 视图
 网络设置 67
 手动传真
 发送 38
 手动收发传真
 发送 39
 接收 41
 双面打印 25
 送纸器
 放入原件 15
 进纸问题, 故障排除 100
 清洁 100
 送纸问题, 故障排除 81
 速度
 排除扫描仪故障 86
 缩小传真 43

T
 调制解调器
 与传真共用 (并行电话系统) 138
 特殊响铃
 并行电话系统 135
 更改 50
 调制解调器
 与传真和应答机共用 (并行电话系统) 146
 与传真和语音线共用 (并行电话系统) 141
 与传真和语音信箱共用 (并行电话系统) 150
U
 USB 连接
 端口, 定位 4
 端口, 定位 5
 USB 闪存盘
 插入 16
W
 Webscan 34
 Web 访问报告 81
 Windows
 打印小册子 19
 系统要求 112
 歪斜, 故障排除
 打印 82
 网络
 IP 设置 68
 防火墙, 故障排除 83
 解决问题 96
 连接器图解 5
 链接速度 68
 设置, 更改 67
 视图和打印设置 67
 无线设置 77
 无线通信设置 65
 网站
 辅助功能信息 2
 环境计划 124
 用户支持 75
 维护
 打印头 102
 更换墨盒 61
 检查墨水量 60
 校准打印头 102

清洁 100
 清洁打印头 102
 页面污点 102
 诊断页 79
 温度规格 112
 文本
 扫描后无法进行编辑, 故障排除 86
 扫描时丢失, 故障排除 86
 无线测试报告 81
 无线电干扰
 规范信息 122
 无线连接图标 7
 无线通信
 规范信息 122
 设置 65
X
 系统要求 112
 线路状况测试, 传真 92
 线条
 复印件, 故障排除 85
 扫描, 故障排除 87
 信息丢失或不正确, 疑难排解 83
 型号 77
 序列号 77
Y
 页边距
 设置, 规格 113
 疑难排解
 传真 88
 传真拨号音测试失败 91
 传真测试 89
 传真电话线类型测试失败 91
 传真电话线连接测试失败 89
 传真线路测试失败 92
 传真硬件测试失败 89
 解决网络问题 96
 墙壁传真插孔测试, 失败 89
 信息丢失或不正确 83
 应答机 95
 音量
 传真音量 52
 音频拨号 50
 应答机
 录制的传真音 95

- 设置传真（并行电话系统）
 - 144
 - 通过传真和调制解调器进行设置 146
 - 应答响铃次数 49
 - 应答响铃模式
 - 并行电话系统 135
 - 更改 50
 - 硬件，传真设置测试 89
 - 用户标识码 49
 - 用户支持
 - 电子 75
 - 语音信箱
 - 设置传真和计算机调制解调器（并行电话系统） 150
 - 设置传真（并行电话系统） 137
 - 原件被卡
 - 忌用的纸张 10
 - 清除 102
 - 纸张 109
- Z**
- 噪音排放 115
 - 噪音信息 115
 - 照片
 - 插入 USB 闪存盘 16
 - 照片按钮 7
 - 诊断页 79
 - 正确的端口测试，传真 89
 - 支持 74
 - 支持程序 75
 - 支持的操作系统 112
 - 纸盒
 - 定位 4
 - 排解进纸问题 81
 - 清除卡纸 102
 - 纸张宽度导轨插图 4
 - 装入纸张 10
 - 纸张
 - HP, 订购 9
 - 规格 112
 - 排解进纸问题 81
 - 清除卡纸 102
 - 歪斜纸张 82
 - 选择 10
 - 原件被卡 109
 - 装入纸盒 10
 - 指示灯，控制面板 6
 - 质量，故障排除
 - 复印 85
 - 扫描 87
 - 转发传真 43
 - 状态
 - 打印机状态报告 77
 - 网络配置页 77
 - 状态图标 6
 - 自动缩小传真 43
 - 阻止的传真号码
 - 设置 43