

Používateľská príručka

© Copyright 2013, 2014 Hewlett-Packard Development Company, L.P.

AMD je ochranná známka spoločnosti Advanced Micro Devices, Inc. Bluetooth je ochranná známka príslušného vlastníka a spoločnosť Hewlett-Packard Company ju používa na základe licencie. Intel je ochranná známka spoločnosti Intel Corporation v USA a ďalších krajinách/regiónoch. Microsoft a Windows sú ochranné známky skupiny spoločností Microsoft registrované v USA.

Informácie obsiahnuté v tomto dokumente sa môžu zmeniť bez predchádzajúceho upozornenia. Jediné záruky vzťahujúce sa na produkty a služby spoločnosti HP sú uvedené vo vyhláseniach o výslovnej záruke, ktoré sa dodávajú spolu s produktmi a službami. Žiadne informácie uvedené v tejto príručke nemožno považovať za dodatočnú záruku. Spoločnosť HP nie je zodpovedná za technické ani redakčné chyby či opomenutia v tejto príručke.

Tretie vydanie: august 2014

Prvé vydanie: december 2013

Katalógové číslo dokumentu: 752220-233

Upozornenie týkajúce sa produktu

Táto príručka opisuje funkcie, ktoré obsahuje väčšina modelov. Niektoré funkcie nemusia byť vo vašom počítači k dispozícii.

Nie všetky funkcie sú k dispozícii vo všetkých vydaniach systému Windows. Na plné využitie funkcií systému Windows môže počítač vyžadovať inovovaný alebo samostatne zakúpený hardvér, ovládače alebo softvér. Podrobnosti nájdete na lokalite <http://www.microsoft.com>.

Ak chcete získať prístup k najnovšej používateľskej príručke, prejdite na stránku <http://www.hp.com/support> a vyberte svoju krajinu/región. Vyberte položku **Ovládače a súbory na prevzatie** a potom postupujte podľa pokynov na obrazovke.

Podmienky používania softvéru

Inštaláciou, kopírovaním, prevzatím alebo iným používaním ľubovoľného softvérového produktu predinštalovaného v tomto počítači vyjadrujete svoj súhlas s tým, že budete dodržiavať podmienky licenčnej zmluvy koncového používateľa (EULA) od spoločnosti HP. Ak s týmito licenčnými podmienkami nesúhlasíte, do 14 dní vráťte celý nepoužitý produkt (hardvér a softvér) a požiadajte o úplnú refundáciu. Na túto jedinou formu náhrady sa vzťahujú podmienky refundácie vášho predajcu.

Ak potrebujete akékoľvek ďalšie informácie alebo chcete požiadať o úplnú refundáciu ceny počítača, obráťte sa na svojho predajcu.

Bezpečnostné varovanie

⚠ VAROVANIE! Ak chcete znížiť riziko zranenia spôsobeného teplom alebo prehriatia počítača, nedávajte si počítač priamo na stehná ani neblokujte jeho vetracie otvory. Počítač používajte len na tvrdom a rovnom povrchu. Prúdeniu vzduchu nesmú brániť žiadne predmety s tvrdým povrchom, napríklad voliteľná tlačiareň v blízkosti počítača, ani predmety s mäkkým povrchom, napríklad vankúše, prikrývky alebo odev. Počas prevádzky takisto zabráňte kontaktu pokožky alebo predmetov s mäkkým povrchom, napríklad vankúšov, prikrývok alebo odevov, so sieťovým napájacím adaptérom. Počítač a sieťový napájací adaptér vyhovujú teplotným limitom pre povrchy, s ktorými prichádza používateľ do styku. Uvedené teplotné limity definuje medzinárodný štandard pre bezpečnosť zariadení informačných technológií (IEC 60950).

Nastavenie konfigurácie procesora (len vybrané modely)

 **VAROVANIE!** Vybraté modely počítačov sú konfigurované s procesorom Intel® Atom® E3800 a operačným systémom Windows®. Nemeňte nastavenie konfigurácie procesora v súbore msconfig.exe zo štyroch alebo dvoch procesorov na jeden procesor. Ak to urobíte, počítač sa nebude reštartovať. Na obnovenie nastavenia od výrobcu budete musieť obnoviť výrobné nastavenie.

Obsah

1 Spustenie počítača	1
Návšteva lokality HP Apps Store	1
Osvedčené postupy	1
Zábavné činnosti	2
Ďalšie zdroje informácií od spoločnosti HP	3
2 Oboznámenie sa s počítačom	5
Vyhľadanie informácií o hardvéri a softvéri	5
Vyhľadanie hardvéru	5
Vyhľadanie softvéru	5
Predná strana	5
Pravá strana	6
Ľavá strana	7
Obrazovka	9
Vrchná strana	10
Zariadenie TouchPad	10
Indikátory	11
Tlačidlo	12
Klávesy	13
Spodná strana	14
Štítky	14
3 Pripojenie k sieti	16
Pripojenie k bezdrôtovej sieti	16
Používanie ovládacích prvkov bezdrôtovej komunikácie	16
Používanie tlačidla bezdrôtového rozhrania	16
Používanie ovládacích prvkov operačného systému	17
Zdieľanie údajov a jednotiek a prístup k softvéru	17
Používanie siete WLAN	18
Používanie služieb poskytovateľa internetových služieb	18
Nastavenie siete WLAN	19
Konfigurácia bezdrôtového smerovača	19
Ochrana siete WLAN	19
Pripojenie k sieti WLAN	20
Používanie modulu HP Mobile Broadband (len vybrané modely)	20
Používanie bezdrôtových zariadení Bluetooth (len vybrané modely)	21

Pripojenie ku káblovej sieti	21
Pripojenie k lokálnej sieti (LAN)	21
4 Používanie multimediálnych funkcií	23
Multimediálne funkcie	23
Používanie webovej kamery	24
Používanie zvuku	25
Pripojenie reproduktorov	25
Pripojenie slúchadiel	25
Pripojenie mikrofónu	25
Pripojenie slúchadiel a mikrofónu	25
Testovanie zvukových funkcií	26
Používanie videa	26
Pripájanie videozariadení pomocou kábla HDMI	26
Nastavenie zvuku rozhrania HDMI	27
Vyhľadanie bezdrôtového displeja kompatibilného s technológiou Miracast a pripojenie sa k nemu (len vybrané modely)	28
5 Navigácia na obrazovke	29
Používanie zariadenia TouchPad a gest	29
Ťuknutie	29
Posúvanie	30
Stiahnutie/zväčšenie dvoma prstami	30
Kliknutie dvoma prstami	31
Otáčanie (len vybrané modely)	31
Zatvorenie aplikácie	32
Potiahnutie prstom z okraja	32
Zobrazenie a výber kľúčového tlačidla	32
Prepínanie medzi otvorenými aplikáciami	33
Zobrazenie ikony Prispôsobiť	33
Používanie gest dotykovej obrazovky (len vybrané modely)	34
Posúvanie jedným prstom	34
Ťuknutie	35
Posúvanie	35
Stiahnutie/zväčšenie dvoma prstami	36
Otáčanie (len vybrané modely)	36
Potiahnutie prstom z okraja	37
Potiahnutie prstom z pravého okraja	37
Potiahnutie prstom z ľavého okraja	37
Potiahnutie prstom z horného a spodného okraja	38
Používanie klávesnice a myši	38

Používanie klávesov	39
Používanie funkčných klávesov	39
Používanie klávesových skratiek Windows	40
Používanie klávesových skratiek	40
Používanie štandardnej numerickej klávesnice	40
6 Správa napájania	41
Aktivovanie režimu spánku alebo režimu dlhodobého spánku	41
Technológia Intel Rapid Start Technology (len vybrané modely)	41
Manuálna aktivácia a ukončenie režimu spánku	42
Manuálna aktivácia a ukončenie režimu dlhodobého spánku (len vybrané modely)	42
Nastavenie ochrany heslom pri prebudení	43
Používanie indikátora stavu batérie a nastavení napájania	43
Napájanie z batérie	43
Batéria vymeniteľná používateľom	43
Vyhľadanie informácií o batérii	44
Úspora napájania z batérie	44
Identifikácia nízkych úrovní nabitia batérie	45
Vyriešenie nízkej úrovne nabitia batérie	45
Vyriešenie nízkej úrovne nabitia batérie, keď je k dispozícii externé napájanie	45
Vyriešenie nízkej úrovne nabitia batérie, keď nie je k dispozícii zdroj napájania	45
Vyriešenie nízkej úrovne nabitia batérie, keď počítač nemôže ukončiť režim dlhodobého spánku	45
Uskladnenie batérie, ktorú môže vymieňať používateľ	45
Likvidácia batérie, ktorú môže vymieňať používateľ	46
Výmena batérie, ktorú môže vymieňať používateľ	46
Napájanie z externého sieťového napájania	46
Riešenie problémov s napájaním	47
Obnovenie softvérového obsahu pomocou technológie Intel Smart Connect Technology (iba vybrané modely)	47
Vypnutie počítača	47
Hybridná a duálna grafika AMD (len vybrané modely)	48
Používanie hybridnej grafiky (len vybrané modely)	48
Používanie duálnej grafiky AMD (len vybrané modely)	49
7 Údržba počítača	50
Zlepšenie výkonu	50
Manipulácia s jednotkami	50
Používanie programu Defragmentácia disku	50
Používanie programu Čistenie disku	51
Aktualizácia programov a ovládačov	51

Čistenie počítača	51
Postupy čistenia	51
Čistenie obrazovky (počítače typu All-in-One alebo prenosné počítače)	52
Čistenie bočných strán alebo krytu	52
Čistenie zariadenia TouchPad, klávesnice alebo myši	52
Cestovanie s počítačom alebo preprava počítača	52
8 Zabezpečenie počítača a údajov	54
Používanie hesiel	54
Nastavenie hesiel systému Windows	55
Nastavenie hesiel pomôcky Setup Utility (BIOS)	55
Používanie softvéru na zabezpečenie internetu	56
Používanie antivírusového softvéru	56
Používanie softvéru brány firewall	56
Inštalácia aktualizácií softvéru	56
Inštalácia kritických aktualizácií zabezpečenia	56
Inštalácia aktualizácií softvéru od spoločnosti HP a tretej strany	57
Zabezpečenie bezdrôtovej siete	57
Zálohovanie softvérových aplikácií a informácií	57
Používanie voliteľného zámku s bezpečnostným lankom	57
9 Používanie pomôcky Setup Utility (BIOS) a nástroja HP PC Hardware Diagnostics (UEFI)	59
Spustenie pomôcky Setup Utility (BIOS)	59
Aktualizácia systému BIOS	59
Zistenie verzie systému BIOS	59
Prevzatie aktualizácie systému BIOS	60
Používanie nástroja HP PC Hardware Diagnostics (UEFI)	60
Prevzatie nástroja HP PC Hardware Diagnostics (UEFI) na zariadenie USB	61
10 Zálohovanie a obnovenie	62
Vytváranie obnovovacích médií a záloh	62
Vytvorenie obnovovacích médií HP	62
Obnovenie	63
Obnovenie pomocou aplikácie HP Recovery Manager	64
Čo musíte vedieť	64
Používanie oblasti HP Recovery (len vybrané modely)	64
Obnovenie pomocou obnovovacích médií HP	65
Zmena poradia spustenia počítača	65
Odstránenie oblasti HP Recovery (len vybrané modely)	65

11 Špecifikácie	66
Príkon	66
Prevádzkové prostredie	67
12 Elektrostatický výboj	68
Register	69

1 Spustenie počítača

Tento počítač je výkonným nástrojom určeným na vylepšenie vašej práce a zábavy. V tejto kapitole nájdete informácie o správnom používaní po inštalácii počítača, o tom, ako počítač využívať na zábavu, a o ďalších zdrojoch spoločnosti HP.

Návšteva lokality HP Apps Store

Lokalita HP Apps Store prináša širokú ponuku obľúbených hier, zábavy a hudobných aplikácií, aplikácií na dosahovanie produktivity a exkluzívnych aplikácií spoločnosti HP, ktoré môžete preberať na domovskú obrazovku. Ponuka sa pravidelne aktualizuje a zahŕňa regionálny obsah a ponuky špecifické pre jednotlivé krajiny/regióny. Nezabudnite pravidelne navštevovať lokalitu HP Apps Store a vyhľadávať nové a aktualizované funkcie.

 **DÔLEŽITÉ:** Prístup na lokalitu HP Apps Store vyžaduje pripojenie na internet.

 **POZNÁMKA:** Aplikácia **HP Picks** je k dispozícii len vo vybraných krajinách/regiónoch.

Zobrazenie a prevzatie aplikácie:

1. Na domovskej obrazovke vyberte aplikáciu **Store**.
2. Výberom položky **HP Picks** zobrazíte všetky dostupné aplikácie.
3. Vyberte aplikáciu, ktorú chcete prevziať, a potom postupujte podľa pokynov na obrazovke. Po dokončení prevzatia sa aplikácia zobrazí na obrazovke Všetky aplikácie.

Osvedčené postupy

Po inštalácii a registrácii počítača odporúčame vykonať nasledujúce kroky s cieľom využiť vaše inteligentné investície čo najúčinnejšie:

- Pripojte sa ku káblovej alebo bezdrôtovej sieti (ak ešte nie ste pripojení). Podrobné informácie nájdete v časti [Pripojenie k sieti na strane 16](#).
- Oboznámte sa s hardvérom a softvérom počítača. Ďalšie informácie nájdete v časti [Oboznámenie sa s počítačom na strane 5](#) alebo [Používanie multimediálnych funkcií na strane 23](#).
- Aktualizujte alebo si zakúpte antivírusový softvér. Ďalšie informácie nájdete v časti [Používanie antivírusového softvéru na strane 56](#).
- Zálohujte svoj pevný disk vytvorením obnovovacích diskov alebo obnovovacej jednotky flash. Pozrite si časť [Zálohovanie a obnovenie na strane 62](#).

Zábavné činnosti

- Viete, že v počítači môžete sledovať videá na lokalite YouTube. No vedeli ste, že svoj počítač môžete tiež pripojiť k televízoru alebo hernej konzole? Ďalšie informácie nájdete v časti [Pripájanie videozariadení pomocou kábla HDMI na strane 26](#).
- Viete, že v počítači môžete počúvať hudbu. No vedeli ste, že v počítači môžete tiež počúvať živé rádiové vysielanie a počúvať hudbu alebo rozhlasové relácie z celého sveta? Pozrite si časť [Používanie zvuku na strane 25](#).
- Zariadenie TouchPad a dotykové gestá nového operačného systému Windows vám umožnia bezproblémové ovládanie obrázkov a jednotlivých stránok textu. Pozrite si časť [Používanie zariadenia TouchPad a gest na strane 29](#).

Ďalšie zdroje informácií od spoločnosti HP

Na zapnutie počítača a vyhľadanie tejto príručky ste už použili *Inštaláčn  pokyny*. Zdroje poskytujúce podrobn  informácie o produkte, postupoch a omnoho viac n jdete v tejto tabuľke.

Zdroj	Obsah
<i>Inštaláčn� pokyny</i>	<ul style="list-style-type: none">• Prehľad inštalácie a funkcií počítača
Pomoc a technická podpora Ak chcete otvoriť aplikáciu Pomoc a technická podpora, na domovskej obrazovke napíšte výraz <code>podmoc</code> a potom vo vyhľadávacom okne vyberte položku Pomoc a technická podpora . Podporu pre USA n�jdete na adrese http://www.hp.com/go/contactHP . Medzin�rodn� podporu n�jdete na adrese http://welcome.hp.com/country/us/en/wwcontact_us.html .	<ul style="list-style-type: none">• Širok� paleta informácií o postupoch a tipoch na riešenie probl�mov
Technická podpora vo svete Ak chcete získať technick� podporu vo svojom jazyku, prejdite na stránku http://welcome.hp.com/country/us/en/wwcontact_us.html .	<ul style="list-style-type: none">• Konverzia online s technikom spoločnosti HP• Telef�nne �isla oddelen� technickej podpory spoločnosti HP• Lokality servisn�ch stredísk spoločnosti HP
<i>Pr�ručka bezpe�nosti a pohodlnej obsluhy</i> Prístup k tejto pr�ručke: <ol style="list-style-type: none">1. Na domovskej obrazovke napíšte výraz <code>support</code> a potom vyberte aplikáciu HP Support Assistant.2. Vyberte položku Tento po�ita� a potom položku Používateľsk� pr�ručky. <p>– alebo –</p> Prejdite na stránku http://www.hp.com/ergo .	<ul style="list-style-type: none">• Spr�vne nastavenie pracovnej stanice• Pokyny t�kajúce sa polohy tela a pracovn�ch n�vykov, vďaka ktor�m sa zvyší pohodlie a zn�ží riziko poranenia• Informácie t�kajúce sa bezpe�nosti pri pr�ci s elektrick�mi a mechanick�mi s��asťami
<i>Regula�n�, bezpe�nostn� a environment�ln� upozornenia</i> Prístup k tejto pr�ručke: <ul style="list-style-type: none">▲ Na domovskej obrazovke napíšte výraz <code>support</code> a potom vyberte aplikáciu HP Support Assistant.	<ul style="list-style-type: none">• D�ležit� regula�n� upozornenia vr�tane informácií t�kaj�cich sa spr�vnej likvidácie bat�rií
<i>Obmedzen� z�ruka*</i> Prístup k tejto pr�ručke: <ol style="list-style-type: none">1. Na domovskej obrazovke napíšte výraz <code>support</code> a potom vyberte aplikáciu HP Support Assistant.2. Vyberte položku Tento po�ita� a potom položku Z�ruka a slu�by. <p>– alebo –</p> Prejdite na stránku http://www.hp.com/go/orderdocuments .	<ul style="list-style-type: none">• Špecifick� informácie o z�ruke na tento po�ita�

* Dokument s v slovn  poskytnutou obmedzenou z rukou spoločnosti HP platnou pre v š produkt n jdete v používateľsk ch pr ručk ch v po ita i alebo na disku CD/DVD dodanom v škatuľi. Spoločnosť HP m že v niektor ch krajin ch/regi noch poskytovať tla en  obmedzen  z ruku spoločnosti HP dodan  v balen . V krajin ch/regi noch, v ktor ch sa z ruka nedod va v tla enom form te, si tla en  k piu m žete vyžiadať na stránke <http://www.hp.com/go/orderdocuments> alebo p somne na adres ch:

- **Severn  Amerika:** Hewlett-Packard, MS POD, 11311 Chinden Blvd, Boise, ID 83714, USA
- **Eur pa, Bl zky v chod, Afrika:** Hewlett-Packard, POD, Via G. Di Vittorio, 9, 20063, Cernusco s/Naviglio (MI), Italy

Zdroj**Obsah**

- **Tichomorská Ázia:** Hewlett-Packard, POD, P.O. Box 200, Alexandra Post Office, Singapore 911507

Do žiadosti o tlačenu kópiu záruky uveďte číslo produktu, záručnú lehotu (nachádza sa na štítku so sériovým číslom), meno a poštovú adresu.

DÔLEŽITÉ: Svoj produkt HP NEVRACAJTE na adresy uvedené vyššie. Americkú podporu získate na webovej stránke <http://www.hp.com/go/contactHP>. Medzinárodnú podporu získate na webovej stránke http://welcome.hp.com/country/us/en/wwcontact_us.html.

2 Oboznámenie sa s počítačom

Vyhľadanie informácií o hardvéri a softvéri

Vyhľadanie hardvéru

Zobrazenie zoznamu hardvéru nainštalovaného v počítači:

1. Na domovskej obrazovke napíšte výraz `ovládací panel` a potom vyberte položku **Ovládací panel**.
2. Vyberte položku **Systém a zabezpečenie**, položku **Systém** a potom v stĺpci vľavo kliknite na položku **Správca zariadení**.

Zobrazí sa zoznam všetkých zariadení nainštalovaných v počítači.

Ak chcete vyhľadať informácie o hardvérových súčiastiach systému a číslo verzie systému BIOS, stlačte kombináciu klávesov `fn+esc`.

Vyhľadanie softvéru

Zobrazenie zoznamu softvéru nainštalovaného v počítači:

- ▲ V ľavom spodnom rohu domovskej obrazovky kliknite na šípku nadol.

Predná strana



Súčasť	Popis
 Čítač pamäťových kariet	<p>Slúži na čítanie voliteľných pamäťových kariet, pomocou ktorých sa ukladajú, spravujú a zdieľajú informácie alebo sa k nim získava prístup.</p> <p>Vloženie karty:</p> <p>Kartu uchopíte otočenú stranou so štítkom nahor a konektormi otočenými k zásuvke, vložte ju do zásuvky a zatlačíte ju, kým pevne nezapadne na miesto.</p> <p>Vybratie karty:</p> <p>Vytiahnite kartu z otvoru.</p>



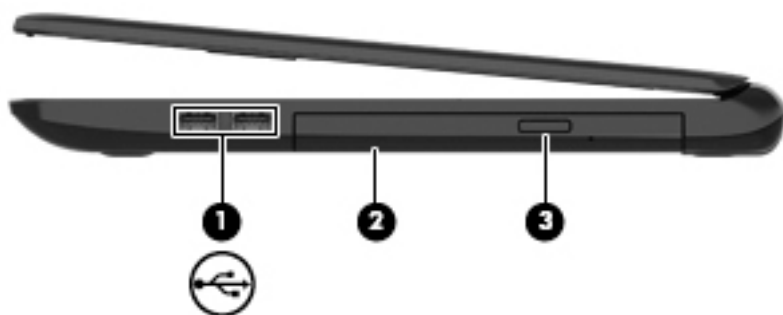

Pravá strana



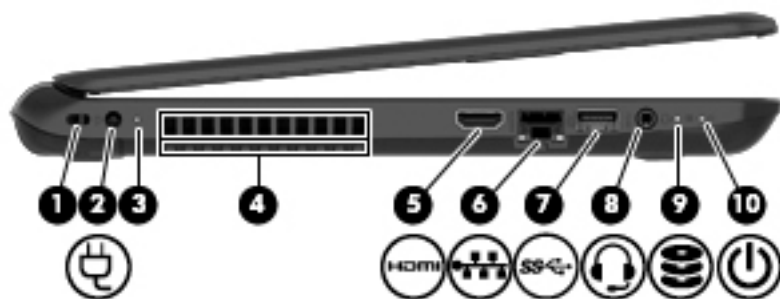

Súčasť	Popis
(1) 	Porty USB 2.0 (2) Slúžia na pripojenie voliteľného zariadenia USB, napríklad klávesnice, myši, externej jednotky, tlačiarne, skenera alebo rozbočovača USB.
(2)	Optická jednotka (len vybrané modely) V závislosti od modelu počítača číta optické disky alebo číta optické disky a tiež na ne zapisuje. POZNÁMKA: Informácie o kompatibilitě diskov nájdete na webovej stránke aplikácie Pomoc a technická podpora (pozrite si časť Ďalšie zdroje informácií od spoločnosti HP na strane 3). Podľa pokynov na webovej stránke vyberte model svojho počítača. Vyberte položku Ovládače a súbory na prevzatie a potom postupujte podľa pokynov na obrazovke.
(3)	Tlačidlo na vysunutie optickej jednotky (len vybrané modely) Uvoľňuje diskový zásobník.

Ľavá strana



Súčasť	Popis
(1)	Otvor pre bezpečnostné lanko Slúži na pripojenie voliteľného bezpečnostného lanka k počítaču. POZNÁMKA: Bezpečnostné lanko má odradiť, ale nemusí zabrániť zneužitiu ani krádeži počítača.
(2)	 Napájaci konektor Slúži na pripojenie sieťového napájacieho adaptéra.
(3)	Indikátor sieťového napájacieho adaptéra <ul style="list-style-type: none"> Svieti na bielo: sieťový napájací adaptér je pripojený a batéria je nabitá. Svieti na jantárovo: sieťový napájací adaptér je pripojený a batéria sa nabíja. Nesvieti: počítač sa napája z batérie.
(4)	Vetracie otvory (2) Umožňuje prúdenie vzduchu, ktoré ochladzuje vnútorné súčasti. POZNÁMKA: Ventilátor počítača sa spúšťa automaticky, aby chladil vnútorné súčasti a zabráňoval prehriatiu. Je normálne, že sa interný ventilátor počas bežných operácií striedavo zapína a vypína.
(5)	 Port HDMI Slúži na pripojenie voliteľného obrazového alebo zvukového zariadenia, napríklad televízora s vysokým rozlíšením, iného kompatibilného digitálneho alebo zvukového zariadenia alebo vysokorýchlostného zariadenia HDMI.
(6)	 Indikátory sieťového konektora RJ-45/stavu sieťového konektora RJ-45 Slúži na pripojenie sieťového kábla. <ul style="list-style-type: none"> Svieti na bielo: zariadenie je pripojené k sieti. Svieti na jantárovo: v sieti prebieha aktivita.
(7)	 Port USB 3.0 Slúži na pripojenie voliteľného zariadenia USB, napríklad klávesnice, myši, externej jednotky, tlačiarne, skenera alebo rozbočovača USB.
(8)	 Konektor zvukového výstupu (slúchadlá)/zvukového vstupu (mikrofón) Slúži na pripojenie voliteľných napájaných stereofónnych reproduktorov, slúchadiel, slúchadiel do uší, slúchadiel s mikrofónom alebo zvukového kábla televízora. Slúži tiež na pripojenie voliteľného mikrofónu súpravy so slúchadlami. Tento konektor nepodporuje pripojenie voliteľných zariadení iba s mikrofónom.

Súčasť	Popis
(9)  Indikátor pevného disku	<p>VAROVANIE! Pred nasadením slúchadiel, slúchadiel do uší alebo slúchadiel s mikrofónom upravte hlasitosť, aby ste znížili riziko poranenia. Ďalšie bezpečnostné informácie nájdete v príručke <i>Regulačné, bezpečnostné a environmentálne upozornenia</i>. Ak chcete otvoriť túto príručku, na domovskej obrazovke napíšte výraz <code>support</code> a potom vyberte aplikáciu HP Support Assistant.</p> <p>POZNÁMKA: Keď je ku konektoru pripojené zariadenie, reproduktory počítača sú vypnuté.</p> <p>POZNÁMKA: Skontrolujte, či má kábel zariadenia 4-vodičový konektor podporujúci konektor zvukového výstupu (slúchadlá) aj konektor zvukového vstupu (mikrofón).</p>
(10)  Indikátor napájania	<ul style="list-style-type: none"> • Svieti: počítač je zapnutý. • Bliká: počítač je v režime spánku, ktorý je režimom úspory energie. V počítači sa vypne napájanie obrazovky aj ďalších nepotrebných súčastí. • Nesvieti: počítač je vypnutý alebo v režime dlhodobého spánku. Dlhodobý spánok je režimom úspory energie, počas ktorého sa využíva najmenšie množstvo energie. <p>POZNÁMKA: V prípade vybraných modelov je funkcia Intel® Rapid Start Technology v nastavení od výrobcu povolená. Funkcia Rapid Start Technology umožňuje rýchle aktivovanie funkcií počítača po určitom čase nečinnosti. Ďalšie informácie nájdete v časti Aktivovanie režimu spánku alebo režimu dlhodobého spánku na strane 41.</p>

Obrazovka



Súčasť	Popis
(1) Antény siete WLAN (1 alebo 2)* (len vybrané modely)	Vysielajú a prijímajú bezdrôtové signály a komunikujú s bezdrôtovými lokálnymi sieťami (WLAN).
(2) Antény siete WWAN (1 alebo 2)* (len vybrané modely)	Vysielajú a prijímajú signály bezdrôtového rozhrania s bezdrôtovými rozľahlými sieťami (WWAN).
(3) Indikátor webovej kamery	Svieti: webová kamera sa používa.
(4) Webová kamera	Slúži na nahrávanie videí a snímanie fotografií. Niektoré modely umožňujú uskutočňovať videokonferencie a chatovať online pomocou vysielania prúdu údajov videa. Ak chcete používať webovú kameru, na domovskej obrazovke napíšete výraz <code>camera</code> a potom zo zoznamu aplikácií vyberte položku Kamera .
(5) Interný mikrofón	Slúži na nahrávanie zvuku.
(6) Interný vypínač obrazovky	Slúži na vypnutie obrazovky a na aktivovanie režimu spánku po zatvorení obrazovky, keď je počítač zapnutý. POZNÁMKA: Interný vypínač obrazovky nie je z vonkajšej strany počítača viditeľný.

* Antény nie sú z vonkajšej strany počítača viditeľné. S cieľom dosiahnuť optimálne šírenie signálu sa v tesnej blízkosti antén nesmú nachádzať žiadne prekážky. Regulačné upozornenia pre bezdrôtové zariadenia nájdete v príručke *Regulačné, bezpečnostné a environmentálne upozornenia* platnej pre vašu krajinu/región. Ak chcete otvoriť túto príručku, na domovskej obrazovke napíšete výraz `support` a potom vyberte aplikáciu **HP Support Assistant**.

Vrchná strana

Zariadenie TouchPad

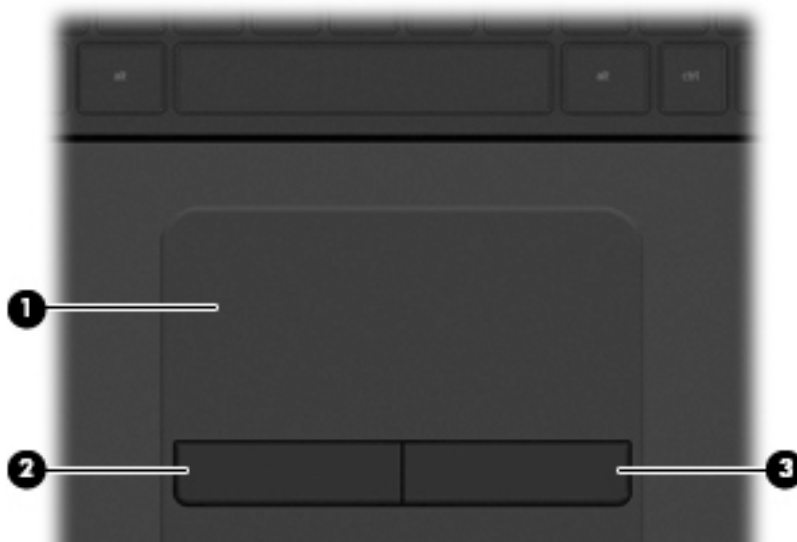

Súčasť	Popis
(1) Zóna zariadenia TouchPad	Čítaním gest prstami posúva kurzor alebo aktivuje položky na obrazovke. POZNÁMKA: Zariadenie TouchPad tiež podporuje gesta potiahnutia prstom po okraji. Ďalšie informácie nájdete v časti Potiahnutie prstom z okraja na strane 32 .
(2) Ľavé tlačidlo zariadenia TouchPad	Plní rovnakú funkciu ako ľavé tlačidlo externej myši.
(3) Pravé tlačidlo zariadenia TouchPad	Plní rovnakú funkciu ako pravé tlačidlo externej myši.

Indikátory

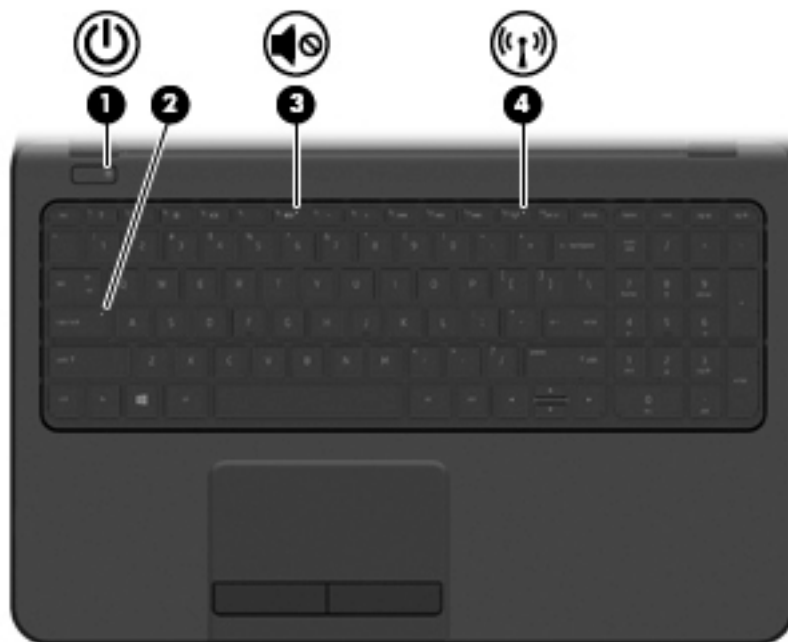

Súčasť	Popis
(1)  Indikátor napájania	<ul style="list-style-type: none">• Svieti: počítač je zapnutý.• Bliká: počítač je v režime spánku, ktorý je režimom úspory energie. V počítači sa vypne napájanie obrazovky aj ďalších nepotrebných súčastí.• Nesvieti: počítač je vypnutý alebo v režime dlhodobého spánku. Dlhodobý spánok je režimom úspory energie, počas ktorého sa využíva najmenšie množstvo energie.
(2) Indikátor funkcie caps lock	Svieti: funkcia caps lock je zapnutá, čím sa všetky klávesy prepnú na veľké písmená.
(3)  Indikátor stlmenia hlasitosti	<ul style="list-style-type: none">• Svieti na jantárovo: zvuk počítača je vypnutý.• Nesvieti: zvuk počítača je zapnutý.
(4)  Indikátor bezdrôtového rozhrania	Svieti: je zapnuté integrované bezdrôtové zariadenie, napríklad zariadenie bezdrôtovej lokálnej siete (WLAN) alebo zariadenie Bluetooth®. POZNÁMKA: V prípade niektorých modelov indikátor bezdrôtového rozhrania po vypnutí všetkých bezdrôtových zariadení svieti na jantárovo.

Tlačidlo



Súčasť	Popis
 Tlačidlo napájania	<ul style="list-style-type: none">• Keď je počítač vypnutý, stlačením tohto tlačidla ho zapnete.• Keď je počítač zapnutý, krátkym stlačením tohto tlačidla aktivujete režim spánku.• Keď je počítač v režime spánku, krátkym stlačením tohto tlačidla ukončíte režim spánku.• Keď je počítač v režime dlhodobého spánku, krátkym stlačením tohto tlačidla ukončíte režim dlhodobého spánku. <p>UPOZORNENIE: Stlačenie a podržanie tlačidla napájania spôsobí stratu neuložených údajov.</p> <p>Ak počítač prestal reagovať a postupy vypínania v systéme Windows nefungujú, počítač môžete vypnúť stlačením a podržaním tlačidla napájania aspoň na päť sekúnd.</p> <p>POZNÁMKA: V prípade vybraných modelov je funkcia Intel® Rapid Start Technology v nastavení od výrobcu povolená. Funkcia Rapid Start Technology umožňuje rýchle aktivovanie funkcií počítača po určitom čase nečinnosti. Ďalšie informácie nájdete v časti Aktivovanie režimu spánku alebo režimu dlhodobého spánku na strane 41.</p> <p>Ak sa chcete dozvedieť viac o nastaveniach napájania, pozrite si možnosti napájania. Na domovskej obrazovke napíšte výraz napájanie, vyberte položku Nastavenie napájania a spánku a zo zoznamu aplikácií potom vyberte položku Možnosti napájania a spánku.</p>

Klávesy

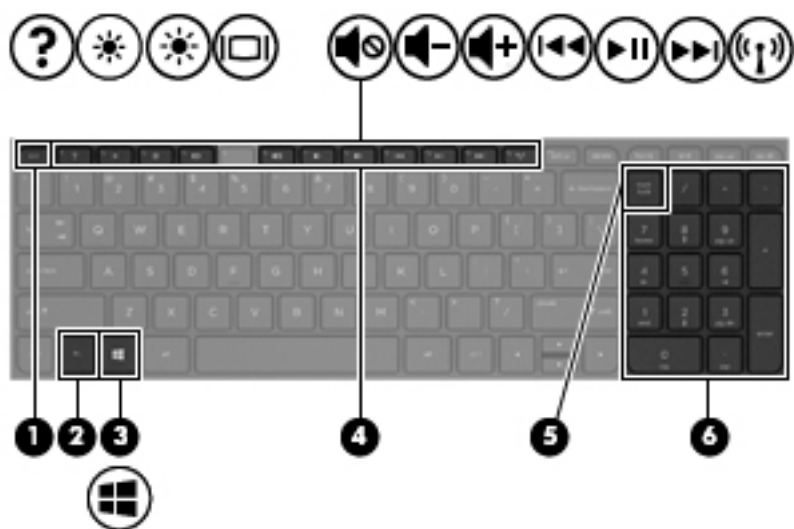

Súčasť	Popis
(1) Kláves <code>esc</code>	Po stlačení v kombinácii s klávesom <code>fn</code> zobrazuje systémové informácie.
(2) Kláves <code>fn</code>	Stlačením v kombinácii s <code>medzerníkom</code> alebo klávesom <code>esc</code> vykonáva často používané systémové funkcie.
(3)  Kláves s logom systému Windows	Umožňuje návrat na domovskú obrazovku z otvorenej aplikácie alebo pracovnej plochy systému Windows. POZNÁMKA: Opätovným stlačením klávesu s logom systému Windows sa vrátite na predchádzajúcu obrazovku.
(4) Funkčné klávesy	Slúžia na vykonávanie často používaných systémových funkcií.
(5) Kláves funkcie <code>num lock</code>	Slúži na prepínanie medzi navigačnými a numerickými funkciami štandardnej numerickej klávesnice. POZNÁMKA: Funkcia klávesnice, ktorá je aktívna pri vypnutí počítača, sa obnoví pri jeho opätovnom zapnutí.
(6) Štandardná numerická klávesnica	Keď je zapnutá funkcia <code>num lock</code> , dá sa použiť ako externá numerická klávesnica.

Spodná strana

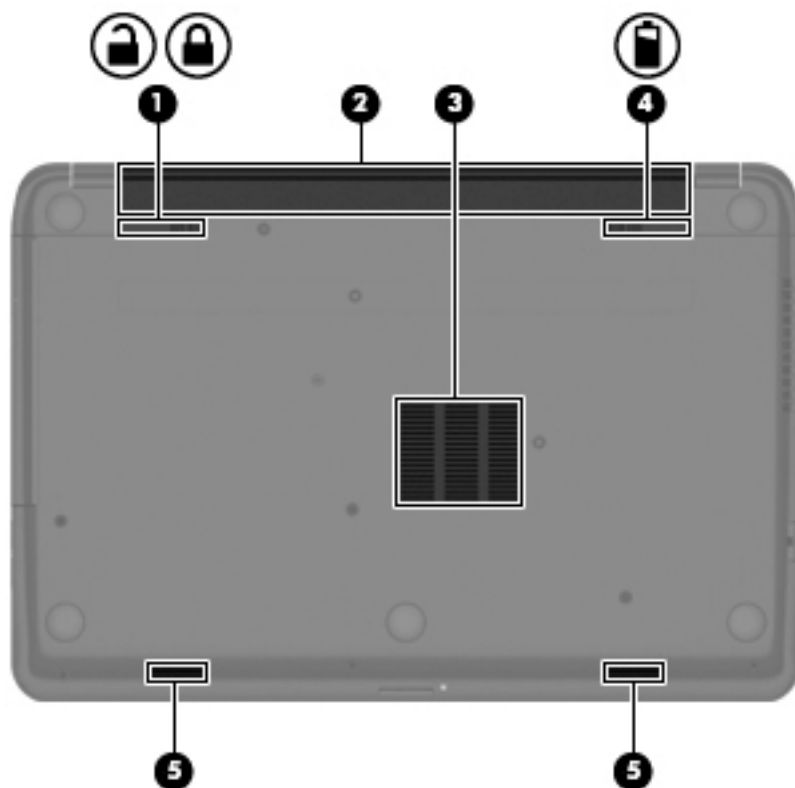

Súčasť		Popis
(1)	 	Uzamykacia zarážka batérie Zaisťuje batériu v pozícii pre batériu a uvoľňuje ju z pozície pre batériu.
(2)		Pozícia pre batériu Slúži na umiestnenie batérie.
(3)		Vetrací otvor Umožňujú prúdenie vzduchu na chladenie vnútorných súčastí. POZNÁMKA: Ventilátor počítača sa spúšťa automaticky, aby chladil vnútorné súčasti a zabráňoval prehriatiu. Je normálne, že sa interný ventilátor počas bežných operácií striedavo zapína a vypína.
(4)		Uvoľňovacia zarážka batérie Slúži na uvoľnenie batérie.
(5)		Otvory reproduktora (2) Produkujú zvuk.

Štítky

Na štítkoch prilepených na počítači sú uvedené informácie, ktoré môžete potrebovať pri riešení problémov so systémom alebo pri cestovaní s počítačom do zahraničia.

 **DÔLEŽITÉ:** Všetky štítky opísané v tejto časti sa budú nachádzať na jednej z troch pozícií, a to v závislosti od modelu počítača: prilepené na spodnej strane počítača, umiestnené v pozícii pre batériu alebo pod servisným krytom.

- Servisný štítok – obsahuje dôležité informácie na identifikáciu počítača. Pri kontaktovaní sa s oddelením technickej podpory si od vás pravdepodobne vyžiadajú sériové číslo a číslo produktu alebo modelu. Tieto čísla vyhľadajte pred kontaktovaním sa s oddelením technickej podpory.

Servisný štítok sa bude podobáť na jeden z príkladov uvedených nižšie. Riadte sa obrázkom, ktorý sa najviac zhoduje so servisným štítkom na vašom počítači.



Súčasť

- (1) Sériové číslo
 - (2) Číslo produktu
 - (3) Záručná lehota
 - (4) Číslo modelu (len vybrané modely)
- Štítok Certifikátu pravosti spoločnosti Microsoft® (len vybrané modely so starším systémom ako systém Windows 8) – obsahuje kód Product Key systému Windows. Kód Product Key môžete potrebovať pri riešení problémov s operačným systémom alebo pri jeho aktualizácii. Platformy HP s predinštalovaným systémom Windows 8 alebo Windows 8.1 nemajú fyzický štítok, ale kód Digital Product Key nainštalovaný elektronicky.

 **POZNÁMKA:** Tento kód Digital Product Key automaticky rozpoznávajú a aktivujú operačné systémy od spoločnosti Microsoft pri opätovnej inštalácii operačného systému Windows 8 alebo Windows 8.1 pomocou metód obnovenia schválených spoločnosťou HP.

- Regulačné štítky – obsahujú regulačné informácie o počítači.
- Štítky s informáciami o certifikácii bezdrôtových zariadení – obsahujú informácie o voliteľných bezdrôtových zariadeniach a schvalovacie známky krajín/regiónov, pre ktoré boli schválené tieto zariadenia.

3 Pripojenie k sieti

Pri cestovaní si môžete svoj počítač zobrať so sebou. No aj keď ste doma, môžete pomocou svojho počítača a pripojenia ku káblovej alebo bezdrôtovej sieti preskúmať svet a získať prístup k informáciám z miliónov webových lokalít. Táto kapitola vám pomôže spojiť sa so svetom.

Pripojenie k bezdrôtovej sieti

Pri použití bezdrôtovej technológie sa údaje prenášajú prostredníctvom rádiových vln namiesto káblov. Počítač môže byť vybavený jedným alebo viacerými z nasledujúcich bezdrôtových zariadení:

- Zariadenie bezdrôtovej lokálnej siete (WLAN) – pripája počítač k bezdrôtovým lokálnym sieťam (bežne označovaným aj ako siete Wi-Fi, bezdrôtové siete LAN alebo WLAN) vo firmách, v domácnostiach a na verejných priestranstvách, ako sú letiská, reštaurácie, kaviarne, hotely a univerzity. V sieťach WLAN komunikuje mobilné bezdrôtové zariadenie v počítači s bezdrôtovým smerovačom alebo bezdrôtovým prístupovým bodom.
- Modul HP Mobile Broadband (len vybrané modely) – oblasť zariadenia bezdrôtovej rozľahlej siete (WWAN), ktorá poskytuje bezdrôtové pripojenie v omnoho väčšej oblasti. Operátori mobilných sietí inštalujú základňové stanice (podobné vysielateľom mobilných telefónov) na veľkom území, takže často efektívne pokrývajú celé štáty či krajiny/regióny.
- Zariadenie Bluetooth (len vybrané modely) – slúži na vytvorenie osobnej siete PAN, ktorá umožňuje pripojenie k iným zariadeniam s technológiou Bluetooth, ako sú počítače, telefóny, tlačiarne, slúchadlá s mikrofónom, reproduktory a fotoaparáty. V sieti PAN každé zariadenie komunikuje priamo s inými zariadeniami, pričom zariadenia musia byť relatívne blízko seba – zvyčajne do 10 metrov.

Ďalšie informácie o bezdrôtovej technológii nájdete v aplikácii Pomoc a technická podpora, prípadne použite prepojenia na informácie a webové lokality uvedené v tejto aplikácii. Na domovskej obrazovke napíšte výraz `pomoc` a potom vyberte aplikáciu **Pomoc a technická podpora**.

Používanie ovládacích prvkov bezdrôtovej komunikácie

Na ovládanie bezdrôtových zariadení v počítači môžete použiť tieto prvky:

- Tlačidlo bezdrôtového rozhrania, vypínač bezdrôtových zariadení, kláves bezdrôtovej komunikácie alebo kláves režimu Lietadlo (v tejto kapitole pod spoločným názvom tlačidlo bezdrôtového rozhrania) (len vybrané modely)
- Ovládacie prvky operačného systému

Používanie tlačidla bezdrôtového rozhrania

Počítač má tlačidlo bezdrôtového rozhrania, najmenej jedno bezdrôtové zariadenie a v prípade vybraných modelov jeden alebo dva indikátory bezdrôtového rozhrania. Všetky bezdrôtové zariadenia v počítači sú v nastavení od výrobcu povolené, a ak má počítač indikátor bezdrôtového rozhrania, indikátor bezdrôtového rozhrania po zapnutí počítača svieti (na bielo).

Indikátor bezdrôtového rozhrania signalizuje celkový stav napájania bezdrôtových zariadení, nie stav jednotlivých zariadení. Ak indikátor bezdrôtového rozhrania svieti na bielo, najmenej jedno bezdrôtové zariadenie je zapnuté. Ak indikátor bezdrôtového rozhrania nesvieti, všetky bezdrôtové zariadenia sú vypnuté.



POZNÁMKA: V prípade niektorých modelov indikátor bezdrôtového rozhrania svieti na jantárovo, keď sú všetky bezdrôtové zariadenia vypnuté.

Keďže bezdrôtové zariadenia sú v predvolenom nastavení od výrobcu aktívne, tlačidlo bezdrôtového rozhrania môžete použiť na súčasné zapnutie alebo vypnutie bezdrôtových zariadení. Jednotlivé bezdrôtové zariadenia môžete ovládať prostredníctvom softvéru HP Connection Manager (len vybrané modely).

Používanie ovládacích prvkov operačného systému

Centrum sietí umožňuje nastaviť pripojenie alebo sieť, pripojiť sa k sieti a diagnostikovať a opravovať problémy so sieťou.

Používanie ovládacích prvkov operačného systému:

1. Na domovskej obrazovke napíšte výraz `ovládací panel` a potom vyberte položku **Ovládací panel**.
2. Vyberte položku **Sieť a internet** a potom vyberte položku **Centrum sietí**.

Ak chcete získať ďalšie informácie, na domovskej obrazovke napíšte výraz `pomoc` a potom vyberte aplikáciu **Pomoc a technická podpora**.

Zdieľanie údajov a jednotiek a prístup k softvéru

Ak je váš počítač súčasťou siete, neplatí pre vás obmedzenie využívať len informácie uložené vo vašom počítači. Počítače v sieti si môžu navzájom vymieňať softvér a údaje.



POZNÁMKA: Ak je disk, napríklad film DVD alebo hra, chránený proti kopírovaniu, nemožno ho zdieľať.

Zdieľanie priečinkov alebo obsahu v rovnakej sieti:

1. Na pracovnej ploche systému Windows otvorte program **Prieskumník**.
2. V časti **Tento počítač** kliknite na priečinkov s obsahom, ktorý chcete zdieľať. Na navigačnom paneli v hornej časti okna vyberte položku **Zdieľať** a potom kliknite na položku **Konkrétne osoby**.
3. Do poľa **Zdieľanie súborov** napíšte meno a kliknite na tlačidlo **Pridať**.
4. Kliknite na položku **Zdieľať** a potom postupujte podľa pokynov na obrazovke.

Zdieľanie jednotiek v rovnakej sieti:

1. Na pracovnej ploche systému Windows kliknite pravým tlačidlom myši na ikonu stavu siete v oblasti oznámení na paneli úloh úplne vpravo.
2. Vyberte položku **Otvoriť Centrum sietí**.
3. V okne **Zobrazenie aktívnych sietí** vyberte aktívnu sieť.
4. Vyberte položku **Zmeniť rozšírené nastavenie zdieľania** a nastavte možnosti zdieľania pre súkromie, zisťovanie siete, zdieľanie súborov a tlačiarň alebo ďalšie možnosti siete.

Používanie siete WLAN

Pomocou zariadenia siete WLAN môžete získať prístup k bezdrôtovej lokálnej sieti (WLAN), ktorá zahŕňa ďalšie počítače a príslušenstvo prepojené pomocou bezdrôtového smerovača alebo bezdrôtového prístupového bodu.



POZNÁMKA: Výrazy *bezdrôtový smerovač* a *bezdrôtový prístupový bod* sa často používajú synonymne.

- Veľké siete WLAN, napríklad firemné alebo verejné siete WLAN, obvyčajne využívajú bezdrôtové prístupové body, ktoré dokážu obsluhovať veľký počet počítačov a príslušenstva a ktoré dokážu oddeliť dôležité sieťové funkcie.
- Domáca sieť WLAN alebo sieť WLAN malej kancelárie zvyčajne využíva bezdrôtový smerovač, ktorý umožňuje niekoľkým počítačom komunikujúcim bezdrôtovo a klasicky po kábloch, aby zdieľali internetové pripojenie, tlačiareň a súbory, a to všetko bez nutnosti investície do ďalšieho hardvéru alebo softvéru.

Ak chcete používať zariadenie siete WLAN v počítači, musíte sa pripojiť k infraštruktúre siete WLAN (k dispozícii prostredníctvom poskytovateľa služieb, prípadne vo verejnej alebo firemnej sieti).

Používanie služieb poskytovateľa internetových služieb

Pri nastavovaní prístupu na internet v domácnosti si musíte vytvoriť konto u poskytovateľa internetových služieb. Ak si chcete zakúpiť internetové služby a modem, obráťte sa na poskytovateľa internetových služieb. Poskytovateľ internetových služieb vám pomôže nainštalovať modem a sieťový kábel na pripojenie bezdrôtového počítača k modemu a otestovať službu pripojenia na internet.



POZNÁMKA: Poskytovateľ internetových služieb vám poskytne meno používateľa a heslo umožňujúce prístup na internet. Tieto informácie si poznačte a odložte na bezpečné miesto.

Nastavenie siete WLAN

Ak chcete nastaviť sieť WLAN a pripájať sa na internet, potrebujete nasledujúce zariadenia:

- širokopásmový modem (DSL alebo káblový) **(1)** a služby vysokorychlostného pripojenia na internet zakúpené od poskytovateľa internetových služieb,
- bezdrôtový smerovač **(2)** (kupuje sa samostatne),
- počítač s bezdrôtovým pripojením **(3)**.

 **POZNÁMKA:** Niektoré modemy sú vybavené zabudovaným bezdrôtovým smerovačom. Obráťte sa na poskytovateľa internetových služieb, aby ste zistili typ svojho modemu.

Na obrázku nižšie uvádzame príklad inštalácie bezdrôtovej siete, ktorá je pripojená na internet.



Spolu s tým, ako sa bude vaša sieť rozrastať, môžu sa k nej pripájať ďalšie počítače s bezdrôtovým alebo káblovým pripojením s cieľom získať prístup na internet.

Pomoc pri nastavovaní siete WLAN nájdete v dokumentácii od výrobcu smerovača alebo od poskytovateľa internetových služieb.

Konfigurácia bezdrôtového smerovača

Pomoc pri konfigurácii siete WLAN nájdete v dokumentácii od výrobcu smerovača alebo ju získate od svojho poskytovateľa internetových služieb.

 **POZNÁMKA:** Odporúča sa, aby ste nový počítač s bezdrôtovým pripojením najskôr pripojili k smerovaču pomocou sieťového kábla dodaného so smerovačom. Po úspešnom pripojení počítača na internet môžete kábel odpojiť a pristupovať na internet prostredníctvom bezdrôtovej siete.

Ochrana siete WLAN

Ak nastavujete sieť WLAN alebo prístupujete k existujúcej sieti WLAN, vždy aktivujte bezpečnostné funkcie, aby ste chránili sieť pred neoprávneným prístupom. Siete WLAN na verejných miestach (v prístupových bodoch), napríklad v kaviarňach a na letiskách, často neposkytujú žiadne zabezpečenie. Ak máte obavy o bezpečnosť svojho počítača v určitom prístupovom bode, obmedzte v ňom svoje sieťové aktivity len na odosielanie nedôverných e-mailov a na základné surfovanie po internete.

Bezdrôtové rádiové signály sa šíria mimo siete, a tak ostatné zariadenia siete WLAN môžu zachytiť nechránené signály. Sieť WLAN môžete chrániť nasledujúcimi spôsobmi:

- Používajte bránu firewall.

Brána firewall kontroluje informácie a žiadosti, ktoré sa odosielajú do vašej siete, a pritom odstraňuje všetky podozrivé položky. Brány firewall sú k dispozícii v softvérových aj hardvérových verziách. Niektoré siete používajú kombináciu oboch typov.

- Používajte šifrovanie bezdrôtovej komunikácie.

Šifrovanie bezdrôtovej komunikácie používa nastavenie zabezpečenia na šifrovanie a dešifrovanie údajov, ktoré sa prenášajú cez sieť. Ak chcete získať ďalšie informácie, na domovskej obrazovke napíšte výraz pomoc a potom vyberte aplikáciu **Pomoc a technická podpora**.

Pripojenie k sieti WLAN

Ak sa chcete pripojiť k sieti WLAN, postupujte podľa týchto krokov:

1. Uistite sa, že je zariadenie siete WLAN zapnuté. Ak je zariadenie zapnuté, indikátor bezdrôtového rozhrania svieti. Ak indikátor bezdrôtového rozhrania nesvieti, stlačte tlačidlo bezdrôtového rozhrania.

 **POZNÁMKA:** V prípade niektorých modelov má indikátor bezdrôtového rozhrania pri vypnutí všetkých bezdrôtových zariadení jantárovú farbu.

2. Na pracovnej ploche systému Windows alebo domovskej obrazovke umiestnite ukazovateľ do pravého horného alebo pravého dolného rohu obrazovky a zobrazia sa kľúčové tlačidlá.
3. Vyberte tlačidlo **Nastavenie** a potom kliknite na ikonu stavu siete.
4. Vyberte sieť WLAN zo zoznamu.
5. Kliknite na tlačidlo **Pripojiť**.

Ak je sieť WLAN zabezpečená, zobrazí sa výzva na zadanie kódu zabezpečenia. Napíšte kód a potom dokončíte pripojenie kliknutím na tlačidlo **Prihlásiť sa**.

 **POZNÁMKA:** Ak nie sú uvedené žiadne siete WLAN, možno sa nachádzate mimo dosahu bezdrôtového smerovača alebo prístupového bodu.

 **POZNÁMKA:** Ak sa nezobrazí sieť WLAN, ku ktorej sa chcete pripojiť, kliknite pravým tlačidlom na ikonu stavu siete na pracovnej ploche systému Windows a potom vyberte položku **Otvoriť Centrum sietí**. Kliknite na položku **Nastaviť nové pripojenie alebo sieť**. Zobrazí sa zoznam možností, pomocou ktorých môžete manuálne vyhľadať sieť a pripojiť sa k nej alebo vytvoriť nové sieťové pripojenie.

6. Pripojenie dokončíte podľa pokynov na obrazovke.

Po vytvorení pripojenia prejdite kurzorom myši nad ikonu stavu siete v oblasti oznámení na paneli úloh úplne vpravo a skontrolujte názov a stav pripojenia.

 **POZNÁMKA:** Funkčný dosah (dosah bezdrôtových signálov) závisí od implementácie siete WLAN, výrobcu smerovača a miery rušenia spôsobeného inými elektronickými zariadeniami alebo rôznymi stavebnými prekážkami, ako sú steny alebo podlahy.

Používanie modulu HP Mobile Broadband (len vybrané modely)

Modul HP Mobile Broadband umožňuje pripojiť počítač na internet cez bezdrôtové siete WWAN z rôznych miest a na rozľahlejšom území ako prostredníctvom sietí WLAN. Modul HP Mobile Broadband vyžaduje poskytovateľa služieb siete (nazýva sa *operátor mobilnej siete*), ktorým je zvyčajne operátor mobilnej telefónnej siete. Pokrytie pre modul HP Mobile Broadband je podobné ako pokrytie hlasovou mobilnou telefónnou službou.

Pri používaní so službou operátora mobilnej siete vám modul HP Mobile Broadband umožňuje voľný prístup na internet, odosielanie e-mailov a pripájanie k firemnej sieti, či už ste na cestách, alebo mimo dosahu verejných prístupových bodov siete Wi-Fi.

Spoločnosť HP podporuje nasledujúce technológie:

- Modul HSPA (High Speed Packet Access – vysokorýchlostný paketový prístup), ktorý poskytuje prístup k sieťam na základe telekomunikačného protokolu GSM (Global System for Mobile Communications – globálny systém mobilnej komunikácie).
- Modul EV-DO (Evolution Data Optimized – optimalizovaný prenos údajov), ktorý poskytuje prístup k sieťam na základe telekomunikačného protokolu CDMA (Code Division Multiple Access – viacnásobný prístup s kódovým delením).
- Technológia LTE (Long Term Evolution) poskytujúca prístup k sieťam podporujúcim technológiu LTE.

Na aktiváciu mobilnej širokopásmovej služby môže byť potrebné číslo IMEI alebo MEID modulu HP Mobile Broadband. Sériové číslo je vytlačené na štítku vo vnútri pozície pre batériu v počítači.

Niektorí operátori mobilných sietí vyžadujú použitie karty SIM (subscriber identity module – modul identity predplatiteľa). Karta SIM obsahuje základné informácie o vás, napríklad kód PIN, ako aj informácie o sieti. Niektoré počítače obsahujú kartu SIM, ktorá je predinštalovaná v pozícii pre batériu. Ak karta SIM nie je predinštalovaná, môže sa dodávať v príručke k modulu HP Mobile Broadband dodanej s počítačom alebo ju môže poskytovať operátor mobilnej siete samostatne od počítača.

Informácie o module HP Mobile Broadband a spôsobe aktivácie služby u preferovaného operátora mobilnej siete nájdete v dokumentácii k modulu HP Mobile Broadband dodanej s počítačom.

Používanie bezdrôtových zariadení Bluetooth (len vybrané modely)

Zariadenie Bluetooth umožňuje bezdrôtovú komunikáciu na krátku vzdialenosť nahrádzajúcu fyzické prepojenia pomocou káblov, ktorými sa obvykle prepájajú napríklad nasledujúce elektronické zariadenia:

- Počítače (stolné, prenosné, PDA)
- Telefóny (mobilné, bezdrôtové, telefóny Smart Phone)
- Obrazové zariadenia (tlačiareň, fotoaparát)
- Zvukové zariadenia (slúchadlá s mikrofónom, reproduktory)
- Myš

Zariadenia Bluetooth poskytujú funkciu peer-to-peer, ktorá z týchto zariadení umožňuje vytvoriť osobnú sieť PAN. Informácie o konfigurácii a používaní zariadení Bluetooth nájdete v Pomocníkovi softvéru zariadenia Bluetooth.

Pripojenie ku káblvej sieti

Pripojenie k lokálnej sieti (LAN)

Ak chcete doma pripojiť počítač priamo k smerovaču (namiesto použitia bezdrôtového pripojenia) alebo ak sa chcete v kancelárii pripojiť k existujúcej sieti, použite pripojenie prostredníctvom siete LAN.

Pripojenie k sieti LAN vyžaduje 8-kolíkový sieťový kábel RJ-45.

Ak chcete zapojiť sieťový kábel, postupujte podľa týchto krokov:

1. Zapojte sieťový kábel do sieťového konektora **(1)** na počítači.

2. Druhý koniec sieťového kábla zapojte do sieťového konektora v stene **(2)** alebo do smerovača.

 **POZNÁMKA:** Ak sieťový kábel obsahuje obvod na potlačenie šumu **(3)**, ktorý zabraňuje interferencii s televíznym a rozhlasovým signálom, zapojte do počítača ten koniec kábla, ktorý sa nachádza bližšie k uvedenému obvodu.

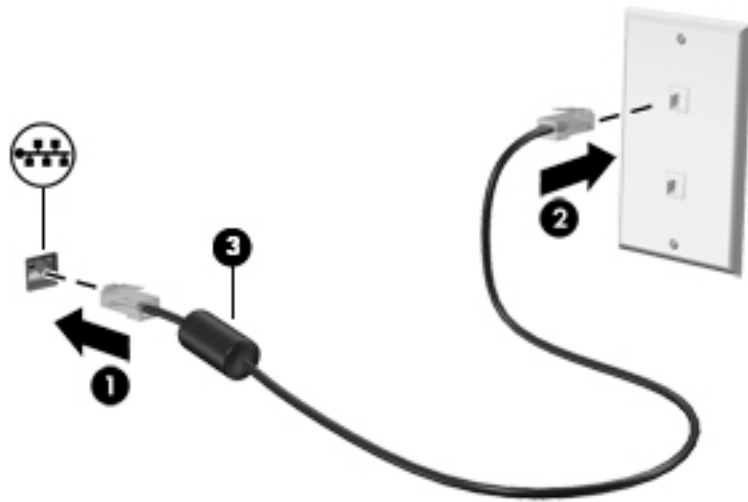

4 Používanie multimediálnych funkcií





Svoj počítač HP môžete použiť ako multimediálny rozbočovač na socializovanie prostredníctvom webovej kamery, na vychutnávanie a spravovanie hudby, ako aj na preberanie a sledovanie filmov. Ak chcete svoj počítač premeniť na ešte pôsobivejšie multimediálne centrum, pripojte k nemu externé zariadenia, ako sú reproduktory, slúchadlá, monitor, projektor, televízor a v prípade vybraných modelov aj zariadenia s vysokým rozlíšením.

Multimediálne funkcie

Oboznámte sa s niektorými multimediálnymi funkciami svojho počítača.



Súčasť		Popis
(1)	Indikátor webovej kamery	Svieti: webová kamera sa používa.
(2)	Webová kamera	Slúži na nahrávanie videí a snímanie fotografií. Niektoré modely umožňujú uskutočňovať videokonferencie a chatovať online pomocou vysielania prúdu údajov videa. Na domovskej obrazovke napíšte výraz kamera a potom zo zoznamu aplikácií vyberte položku Kamera .
(3)	Interný mikrofón	Slúži na nahrávanie zvuku.
(4)	Optická jednotka (len vybrané modely)	V závislosti od modelu počítača číta optické disky alebo číta optické disky a tiež na ne zapisuje.

Súčasť		Popis
		<p>POZNÁMKA: Informácie o kompatibilitě diskov nájdete na webovej stránke aplikácie Pomoc a technická podpora (pozrite si časť Dalšie zdroje informácií od spoločnosti HP na strane 3). Podľa pokynov na webovej stránke vyberte model svojho počítača. Vyberte položku Ovládače a súbory na prevzatie a potom postupujte podľa pokynov na obrazovke.</p>
(5)		<p>Porty USB 2.0 (2)</p> <p>Slúžia na pripojenie voliteľného zariadenia USB, napríklad klávesnice, myši, externej jednotky, tlačiarne, skenera alebo rozbočovača USB.</p>
(6)		<p>Reproduktory (2)</p> <p>Produkujú zvuk.</p>
(7)		<p>Konektor zvukového výstupu (slúchadlá)/zvukového vstupu (mikrofón)</p> <p>Vytvára zvuk po pripojení voliteľných napájaných stereofónnych reproduktorov, slúchadiel, slúchadiel do uší, slúchadiel s mikrofónom alebo televízora. Takisto umožňuje pripojiť voliteľný mikrofón súpravy so slúchadlami. Konektor nepodporuje pripojenie voliteľných zariadení iba s mikrofónom.</p> <p>VAROVANIE! Pred nasadením slúchadiel, slúchadiel do uší alebo slúchadiel s mikrofónom upravte hlasitosť, aby ste znížili riziko poranenia. Ďalšie bezpečnostné informácie nájdete v príručke <i>Regulačné, bezpečnostné a environmentálne upozornenia</i>. Ak chcete otvoriť túto príručku, na domovskej obrazovke napíšte výraz support a potom vyberte aplikáciu HP Support Assistant.</p> <p>POZNÁMKA: Keď je ku konektoru pripojené zariadenie, reproduktory počítača sú vypnuté.</p> <p>POZNÁMKA: Skontrolujte, či má kábel zariadenia 4-vodičový konektor podporujúci konektor zvukového výstupu (slúchadlá) aj konektor zvukového vstupu (mikrofón).</p>
(8)		<p>Port USB 3.0</p> <p>Každý port USB 3.0 slúži na pripojenie voliteľného zariadenia USB, napríklad klávesnice, myši, externej jednotky, tlačiarne, skenera alebo rozbočovača USB.</p>
(9)		<p>Port HDMI</p> <p>Slúži na pripojenie voliteľného obrazového alebo zvukového zariadenia, napríklad televízora s vysokým rozlíšením, alebo iného kompatibilného digitálneho či zvukového zariadenia, prípadne vysokorýchlostného zariadenia HDMI.</p>

Používanie webovej kamery

Počítač obsahuje integrovanú webovú kameru, ktorá nahráva video a sníma fotografie. Niektoré modely tiež umožňujú uskutočňovať videokonferencie a chatovať online pomocou vysielania prúdu údajov videa.

- ▲ Ak chcete spustiť webovú kameru, na domovskej obrazovke napíšte výraz **kamera** a potom zo zoznamu aplikácií vyberte položku **Kamera**.

Podrobné informácie o používaní webovej kamery nájdete v aplikácii Pomoc a technická podpora. Na domovskej obrazovke napíšte výraz **pomoc** a potom vyberte aplikáciu **Pomoc a technická podpora**.

Používanie zvuku

V počítači (alebo na vybraných modeloch pomocou externej optickej mechaniky) môžete prehrávať hudobné disky CD, preberať a počúvať hudbu, vysielat' zvukový obsah z webu (vrátane rádia), nahrávať zvuk, mixovať zvuk a video a vytvárať tak multimédiá. Ak chcete vylepšiť svoj zážitok z počúvania, pripojte externé zvukové zariadenia, ako sú reproduktory alebo slúchadlá.

Pripojenie reproduktorov

K počítaču môžete pripojiť káblové reproduktory zapojením do portu USB alebo do konektora zvukového výstupu (slúchadlá) na počítači, prípadne do rozširujúcej základne.

Ak chcete k počítaču pripojiť bezdrôtové reproduktory, postupujte podľa pokynov výrobcu príslušného zariadenia. Informácie o pripojení reproduktorov s vysokým rozlíšením k počítaču nájdete v časti [Nastavenie zvuku rozhrania HDMI na strane 27](#). Pred pripojením reproduktorov znížte nastavenie hlasitosti.

Pripojenie slúchadiel

Káblové slúchadlá možno zapojiť do konektora pre slúchadlá na počítači.

Ak chcete zapojiť bezdrôtové slúchadlá do počítača, postupujte podľa pokynov výrobcu príslušného zariadenia.

VAROVANIE! Pred nasadením slúchadiel, slúchadiel do uší alebo súpravy slúchadiel s mikrofónom znížte nastavenie hlasitosti, aby ste znížili riziko poranenia. Ďalšie bezpečnostné informácie nájdete v príručke *Regulačné, bezpečnostné a environmentálne upozornenia*. Ak chcete otvoriť túto príručku, na domovskej obrazovke napíšte výraz `support` a potom vyberte aplikáciu **HP Support Assistant**.

Pripojenie mikrofónu

Ak chcete nahrávať zvuk, zapojte mikrofón do konektora pre mikrofón na počítači. Pri nahrávaní dosiahnete najlepšie výsledky, keď budete hovoriť priamo do mikrofónu a zvuk budete zaznamenávať v prostredí bez šumu v pozadí.

Pripojenie slúchadiel a mikrofónu

Káblové slúchadlá alebo súpravu slúchadiel s mikrofónom môžete pripojiť k počítaču zapojením do konektora zvukového výstupu (slúchadlá) alebo do konektora zvukového vstupu (mikrofón). V predajniach je k dispozícii mnoho typov slúchadiel so vstavaným mikrofónom.

Ak chcete k počítaču pripojiť *bezdrôtové* slúchadlá alebo slúchadlá s mikrofónom, postupujte podľa pokynov od výrobcu príslušného zariadenia.

VAROVANIE! Pred nasadením slúchadiel, slúchadiel do uší alebo súpravy slúchadiel s mikrofónom znížte nastavenie hlasitosti, aby ste znížili riziko poranenia. Ďalšie bezpečnostné informácie nájdete v príručke *Regulačné, bezpečnostné a environmentálne upozornenia*. Ak chcete otvoriť túto príručku, na domovskej obrazovke napíšte výraz `support` a potom vyberte aplikáciu **HP Support Assistant**.

Testovanie zvukových funkcií

Ak chcete skontrolovať zvukové funkcie v počítači, postupujte podľa týchto krokov:

1. Na domovskej obrazovke napíšte výraz `ovládací panel` a potom vyberte položku **Ovládací panel**.
2. Vyberte položku **Hardvér a zvuk** a potom položku **Zvuk**.
3. Po otvorení okna Zvuk vyberte kartu **Zvuky**. V časti **Udalosti programov** vyberte zvukový efekt, napríklad pípnutie alebo alarm, a potom kliknite na položku **Testovať**.

Mali by ste počuť zvuk cez reproduktory alebo cez pripojené slúchadlá.

Ak chcete skontrolovať nahrávacie funkcie počítača, postupujte podľa týchto krokov:

1. Na domovskej obrazovke napíšte výraz `zvuk` a vyberte položku **Nahrávanie zvuku**.
2. Kliknite na tlačidlo **Spustiť nahrávanie** a hovorte do mikrofónu.
3. Súbor uložte na pracovnú plochu.
4. Otvorte multimediálny program a prehrajte nahrávku.

Ak chcete potvrdiť alebo zmeniť nastavenie zvuku v počítači, vykonajte tieto kroky:

1. Na domovskej obrazovke napíšte výraz `ovládací panel` a potom vyberte položku **Ovládací panel**.
2. Vyberte položku **Hardvér a zvuk** a potom položku **Zvuk**.

Používanie videa

Počítač je výkonným obrazovým zariadením, ktoré umožňuje sledovať video vysielané z obľúbených webových lokalít, preberať videá a filmy a sledovať ich v počítači aj bez pripojenia k sieti.

Ak chcete zdokonaľiť svoj zážitok zo sledovania, použite niektorý z videoportov na počítači a pripojte externý monitor, projektor alebo televízor. Na niektorých počítačoch sa nachádza port HDMI, ktorý umožňuje pripojiť monitor alebo televízor s vysokým rozlíšením.



DÔLEŽITÉ: Skontrolujte, či je externé zariadenie zapojené pomocou správneho kábla do správneho portu na počítači. V prípade akýchkoľvek otázok si prečítajte pokyny od výrobcu zariadenia.

Pripájanie videozariadení pomocou kábla HDMI



POZNÁMKA: Na pripojenie zariadenia HDMI k počítaču sa vyžaduje kábel HDMI (predáva sa samostatne).

Ak chcete zobrazíť obraz na obrazovke počítača na televízore alebo monitore s vysokým rozlíšením, pripojte toto zariadenie s vysokým rozlíšením podľa nasledujúcich pokynov.

1. Zapojte koniec kábla HDMI do portu HDMI na počítači.

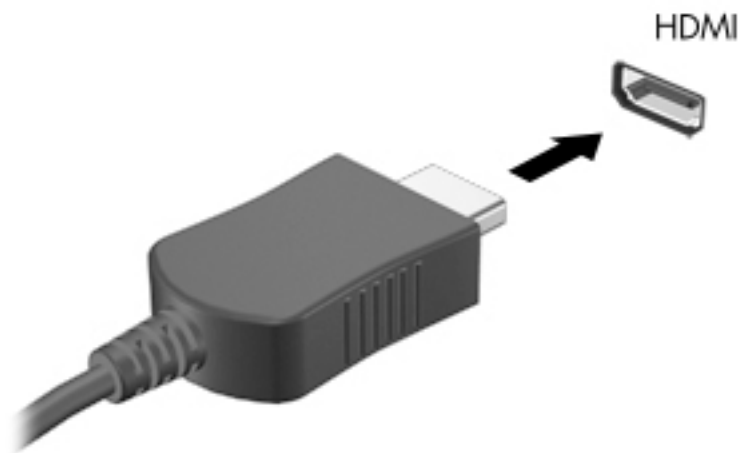

2. Druhý koniec kábla zapojte do televízora alebo monitora s vysokým rozlíšením.
3. Stláčaním klávesu **f4** môžete prepínať obraz na obrazovke počítača medzi štyrmi zobrazeniami:
 - **Iba režim počítača:** zobrazenie obrazu iba na obrazovke počítača.
 - **Duplicitný režim:** zobrazenie obrazu na obrazovke počítača aj externého zariadenia súčasne.
 - **Rozšírený režim:** rozšírené zobrazenie obrazu na obrazovke počítača a zároveň na obrazovke externého zariadenia.
 - **Iba režim externého zariadenia:** zobrazenie obrazu iba na obrazovke externého zariadenia.

Po každom stlačení klávesu **f4** sa zobrazenie zmení.

 **POZNÁMKA:** Najlepšie výsledky dosiahnete nastavením rozlíšenia obrazovky externého zariadenia, najmä ak vyberiete možnosť Rozšírené, a to podľa uvedeného postupu. Na domovskej obrazovke napíšte výraz `ovládací panel` a potom vyberte položku **Ovládací panel**. Vyberte položku **Vzhľad a prispôsobenie**. V časti **Obrazovka** vyberte možnosť **Prispôbiť rozlíšenie obrazovky**.

Nastavenie zvuku rozhrania HDMI

HDMI je jediné obrazové rozhranie, ktoré podporuje obraz s vysokým rozlíšením a zvuk. Po pripojení televízora s rozhraním HDMI k počítaču môžete zapnúť zvuk rozhrania HDMI podľa týchto krokov:

1. Pravým tlačidlom kliknite na ikonu **Reproduktor** v oblasti oznámení na paneli úloh úplne vpravo a potom kliknite na položku **Prehrávacie zariadenia**.
2. Na karte **Prehrávanie** vyberte názov digitálneho výstupného zariadenia.
3. Kliknite na tlačidlo **Predvoliť** a potom kliknite na tlačidlo **OK**.

Ak chcete vrátiť vysielanie zvuku do reproduktorov počítača, postupujte podľa týchto krokov:

1. Pravým tlačidlom kliknite na ikonu **Reproduktory** v oblasti oznámení na paneli úloh úplne vpravo a potom kliknite na položku **Prehrávacie zariadenia**.
2. Na karte **Prehrávanie** kliknite na položku **Reproduktory**.
3. Kliknite na tlačidlo **Predvoliť** a potom kliknite na tlačidlo **OK**.

Vyhľadanie bezdrôtového displeja kompatibilného s technológiou Miracast a pripojenie sa k nemu (len vybrané modely)

Ak chcete vyhľadávať bezdrôtové displeje kompatibilné s technológiou Miracast a pripájať sa k nim bez toho, aby ste zatvorili aktuálne používané aplikácie, postupujte podľa nasledujúcich krokov.

Otvorenie programu Miracast:

- ▲ Umiestnite ukazovateľ myši do pravého horného alebo pravého dolného rohu pracovnej plochy systému Windows alebo domovskej obrazovky pre zobrazenie kľúčových tlačidiel, kliknite na tlačidlo **Zariadenia**, položku **Projekt** a potom postupujte podľa pokynov na obrazovke.

– alebo –

Vo vybraných modeloch počítačov na domovskej obrazovke kliknite na ikonu **HP Quick Access to Miracast** a potom postupujte podľa pokynov na obrazovke.

5 Navigácia na obrazovke

Na obrazovke počítača sa môžete pohybovať nasledujúcimi spôsobmi:

- Dotykové gestá
- Klávesnica a myš

Dotykové gestá možno na počítači používať na zariadení TouchPad alebo na dotykovej obrazovke (len vybrané modely).

 **POZNÁMKA:** Externú myš USB (kupuje sa samostatne) možno pripojiť k jednému z portov USB na počítači.

Vybrané modely počítačov majú na klávesnici aj špeciálne funkčné klávesy alebo funkcie klávesových skratiek, vďaka ktorým môžete vykonávať bežné úlohy.

Niektoré modely počítačov môžu obsahovať aj štandardnú numerickú klávesnicu.

Používanie zariadenia TouchPad a gest

Zariadenie TouchPad umožňuje pohybovať sa na obrazovke počítača a ovládať kurzor pomocou jednoduchých pohybov prstom. Dotykové gestá môžete prispôbiť zmenou nastavení, konfigurácie tlačidiel, rýchlosti kliknutia a možností kurzora. Môžete tiež zobraziť ukážky gest pre zariadenie TouchPad.

Na domovskej obrazovke napíšte výraz `ovládací panel`, vyberte položku **Ovládací panel** a potom vyberte položku **Hardvér a zvuk**. V časti **Zariadenia a tlačiarne** kliknite na položku **Myš**.

 **TIP:** Ľavé a pravé tlačidlo zariadenia TouchPad môžete používať rovnakým spôsobom ako príslušné tlačidlá externej myši.

 **POZNÁMKA:** Gestá zariadenia TouchPad nepodporujú všetky aplikácie.

Ťuknutie

Na výber na obrazovke používajte funkciu Ťuknutie zariadenia TouchPad.

- Kurzor umiestnite na položku na obrazovke a potom jedným prstom ťuknite na zónu zariadenia TouchPad, čím uskutočnite výber. Dvojitým ťuknutím sa položka otvorí.



Posúvanie

Posúvanie je užitočné na pohyb nahor, nadol alebo do strán na stránke alebo na obrázku.

- Umiestnite dva prsty mierne vzdialené od seba na zariadenie TouchPad a presúvajte ich po zariadení TouchPad smerom nahor, nadol, doľava alebo doprava.

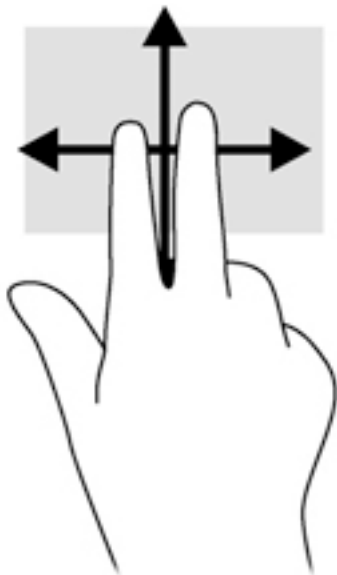

Stiahnutie/zväčšenie dvoma prstami

Funkcia Stiahnutie/zväčšenie dvoma prstami umožňuje priblížiť alebo oddialiť obrázky alebo text.

- Ak chcete objekt oddialiť, na zónu zariadenia TouchPad umiestnite dva prsty vzdialené od seba a potom postupne zmeňujte vzdialenosť medzi nimi.
- Ak chcete objekt priblížiť, na zónu zariadenia TouchPad umiestnite dva prsty vedľa seba a postupne zväčšujte vzdialenosť medzi nimi.

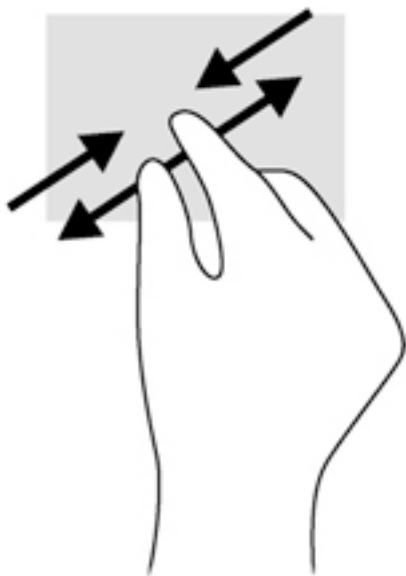

Kliknutie dvoma prstami

Funkcia Kliknutie dvoma prstami slúži na výber z ponúk pre určitý objekt na obrazovke.

 **POZNÁMKA:** Kliknutie dvoma prstami vykonáva rovnaké funkcie ako kliknutie pravým tlačidlom myši.

- Umiestnite dva prsty na zónu zariadenia TouchPad a ich stlačením otvorte ponuku možností pre vybraný objekt.



Otáčanie (len vybrané modely)

Otáčanie umožňuje otáčať položky, ako sú fotografie.

- Umiestnite kurzor na objekt a potom ukotvite ukazovák ľavej ruky na zóne zariadenia TouchPad. Ukazovákom pravej ruky potiahnite v smere od pozície 12:00 hod. na pozíciu 3:00 hod. Ak chcete zmeniť smer otáčania, pravým ukazovákom pohybujte v smere od pozície 3:00 hod. na pozíciu 12:00 hod.

 **POZNÁMKA:** Funkcia otáčania je určená pre špecifické aplikácie, v ktorých môžete manipulovať s objektom alebo obrázkom. Otáčanie nemusí fungovať vo všetkých aplikáciách.

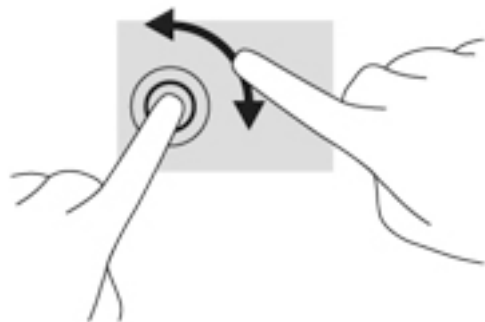

Zatvorenie aplikácie

- Umiestnite tri prsty do stredu zóny zariadenia TouchPad a potiahnite prstami úplne do spodnej časti zariadenia TouchPad, kým sa aplikácia nezatvorí.

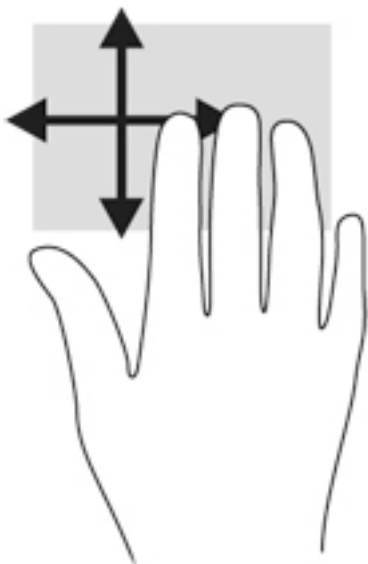

Potiahnutie prstom z okraja

Potiahnutie prstom z okraja umožňuje vykonávanie úloh, ako napríklad zmena nastavení alebo používanie aplikácií.

Zobrazenie a výber kľúčového tlačidla

Pomocou kľúčových tlačidiel môžete vyhľadávať, zdieľať, spúšťať aplikácie, získavať prístup k zariadeniam alebo meniť nastavenie.

1. Potiahnite prstom z pravej strany zariadenia TouchPad.

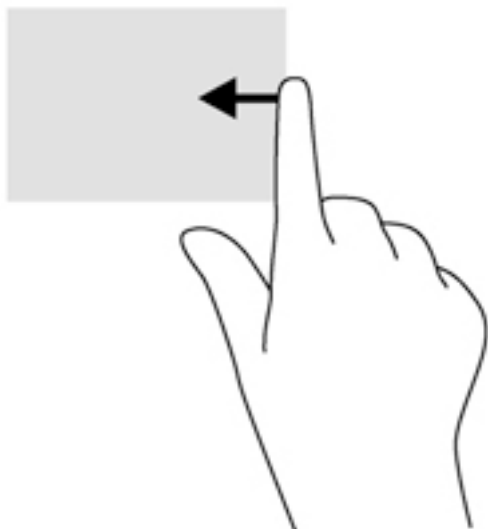

2. Posúvaním nahor alebo nadol prepínajte medzi kľúčovými tlačidlami a potom vyberte kľúčové tlačidlo, ktoré chcete otvoriť.

Prepínanie medzi otvorenými aplikáciami

Potiahnutím prstom z ľavého okraja zobrazíte otvorené aplikácie, medzi ktorými potom môžete rýchlo prepínať.

- ▲ Jemne potiahnite prstom z ľavého okraja zariadenia TouchPad

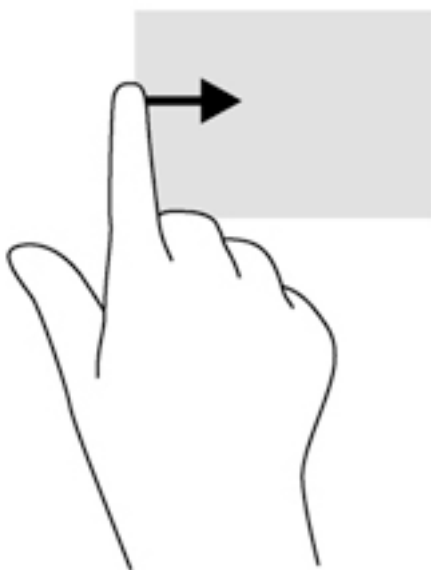

Zobrazenie ikony Prispôbiť

Potiahnutím prstom z horného okraja môžete v spodnej časti domovskej obrazovky zobraziť ikonu Prispôbiť. Ikona Prispôbiť umožňuje aplikácie presúvať, meniť ich veľkosť, pripnúť ich a zrušiť ich pripnutie.

 **DÔLEŽITÉ:** Keď je aplikácia aktívna, gesto potiahnutia prstom z horného okraja sa líši v závislosti od aplikácie.

- Jemne potiahnite prstom z horného okraja zóny zariadenia TouchPad, čím odkryjete ikonu **Prispôbiť**.

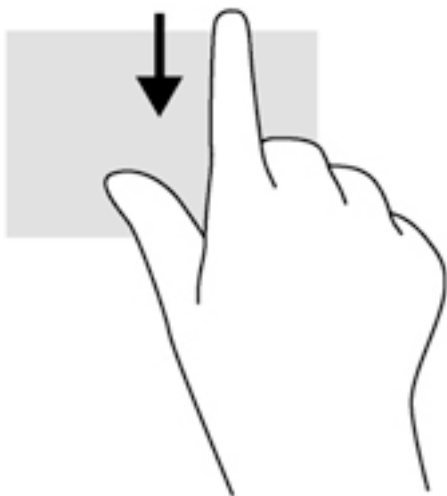

Používanie gest dotykovej obrazovky (len vybrané modely)

Dotyková obrazovka počítača umožňuje ovládať položky na obrazovke priamo pomocou prstov.

- 💡 **TIP:** V počítačoch s dotykovou obrazovkou môžete príslušné gestá vykonávať na obrazovke alebo na zariadení TouchPad. Akcie na obrazovke možno vykonávať aj prostredníctvom klávesnice a myši.

Posúvanie jedným prstom

Posúvanie jedným prstom sa väčšinou používa na posúvanie v zoznamoch a na stránkach, ale môžete ho tiež používať na iné činnosti, napríklad na posúvanie objektu.

- Ak chcete posunúť objekt na obrazovke, jemne po nej posúvajte jeden prst v tom smere, akým sa má pohybovať kurzor.

📝 **POZNÁMKA:** Keď je na domovskej obrazovke zobrazených veľa aplikácií, môžete obrazovku prstom posúvať doľava alebo doprava.

- Ak chcete presúvať objekty, stlačte a podržte objekt a potom ním presúvaním pohybujte v požadovanom smere.

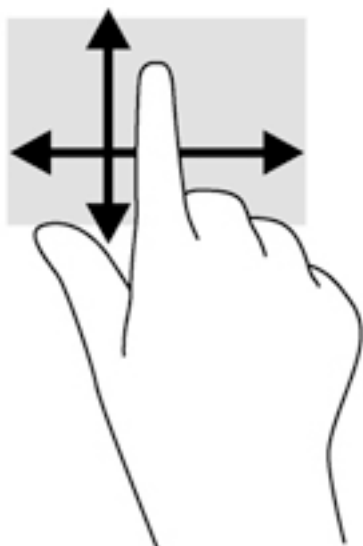

Ťuknutie

Na výber na obrazovke používajte funkciu Ťuknutie.

- Na výber položky používajte jeden prst, ktorým stačí ťuknúť na objekt na obrazovke. Dvojitým ťuknutím sa položka otvorí.



Posúvanie

Posúvanie je užitočné na presúvanie kurzora nahor, nadol, doľava alebo doprava na stránke alebo na obrázku.

- Položte na obrazovku dva prsty a potom ich presúvajte nahor, nadol, doľava alebo doprava.

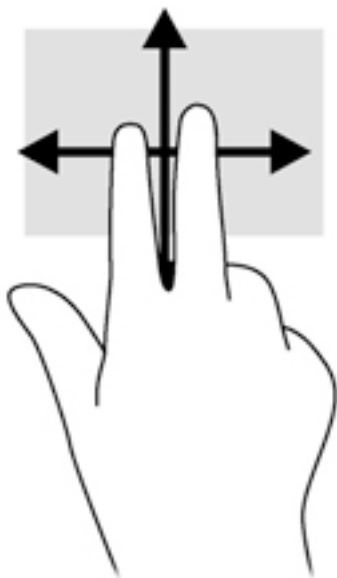

Stiahnutie/zväčšenie dvoma prstami

Funkcia Stiahnutie/zväčšenie dvoma prstami umožňuje priblížiť alebo oddialiť obrázky alebo text.

- Ak chcete objekt oddialiť, na obrazovku umiestnite dva prsty vzdialené od seba a potom postupne znižujete vzdialenosť medzi nimi.
- Ak chcete objekt priblížiť, na obrazovku umiestnite dva prsty vedľa seba a postupne zväčšujete vzdialenosť medzi nimi.

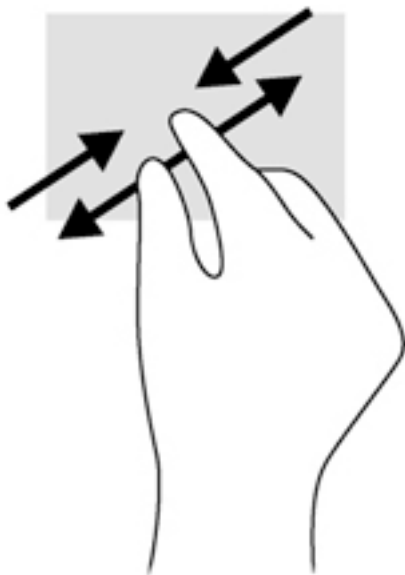

Otáčanie (len vybrané modely)

Otáčanie umožňuje otáčať položky, ako sú fotografie.

- Ukazovák ľavej ruky umiestnite na objekt, ktorý chcete otáčať. Ukazovák pravej ruky sa okolo neho posúvajte v smere od pozície 12:00 hod. na pozíciu 3:00 hod. Ak chcete zmeniť smer otáčania, pravým ukazovákom pohybujte v smere od pozície 3:00 hod. na pozíciu 12:00 hod.

 **POZNÁMKA:** Funkcia otáčania je určená pre špecifické aplikácie, v ktorých môžete manipulovať s objektom alebo obrázkom. Funkcia otáčania nemusí fungovať vo všetkých aplikáciách.

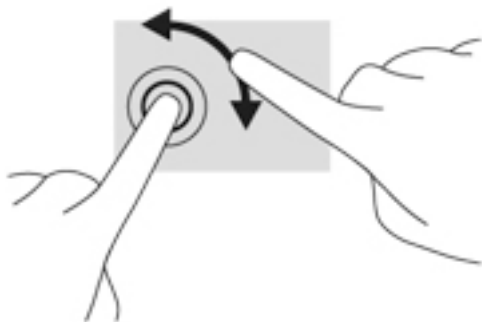

Potiahnutie prstom z okraja

Potiahnutie prstom z okraja umožňuje vykonávať úlohy, akými je napríklad zmena nastavenia a vyhľadávanie alebo používanie aplikácií.

Potiahnutie prstom z pravého okraja

Potiahnutím prstom z pravého okraja zobrazíte kľúčové tlačidlá, ktoré umožňujú vyhľadávať, zdieľať, spúšťať aplikácie, získavať prístup k zariadeniam alebo meniť nastavenie.

- Jemné potiahnutie prstom z pravého okraja obrazovky do stredu slúži na zobrazenie kľúčových tlačidiel.

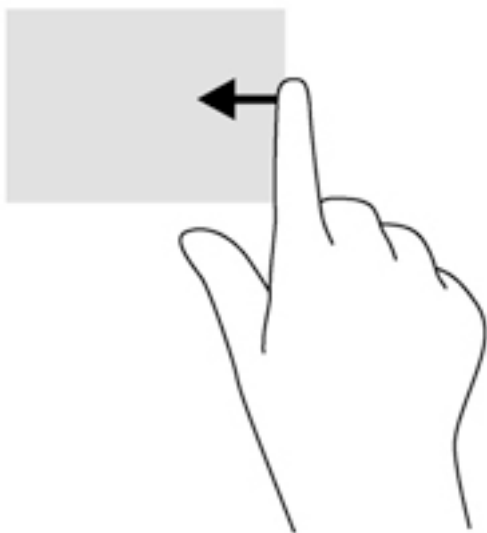

Potiahnutie prstom z ľavého okraja

Potiahnutím prstom z ľavého okraja sa zobrazia otvorené aplikácie, medzi ktorými môžete rýchlo prepínať.

- Jemným potiahnutím prstom z ľavého okraja smerom do stredu obrazovky môžete prepínať medzi aplikáciami. Nechajte prst položený na obrazovke a potiahnite ním späť k ľavému okraju obrazovky. Zobrazíte tak všetky otvorené aplikácie.

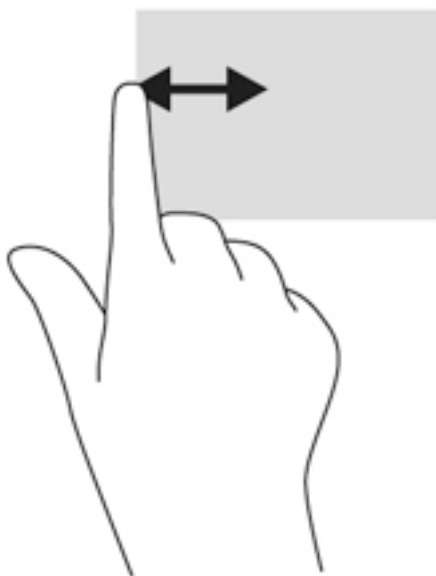

Potiahnutie prstom z horného a spodného okraja

Potiahnutím prstom z horného alebo spodného okraja sa zobrazujú možnosti príkazov aplikácií, ktoré umožňujú aplikácie prispôbiť.

 **DÔLEŽITÉ:** Keď je aplikácia otvorená, gesto potiahnutia prstom z horného okraja sa líši v závislosti od aplikácie.

- ▲ Jemným potiahnutím prstom z horného alebo spodného okraja sa zobrazia možnosti príkazu aplikácie.

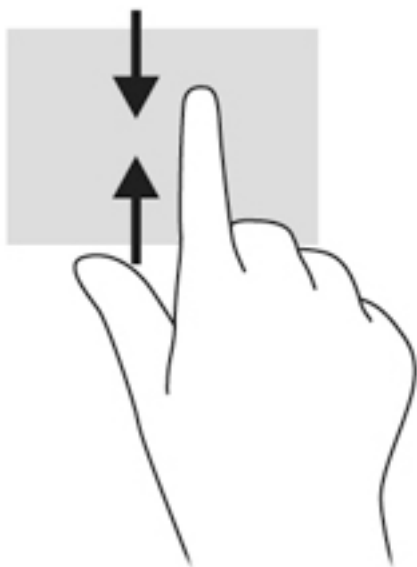

Používanie klávesnice a myši

Klávesnica a myš umožňujú písanie, výber položiek, posúvanie a vykonávanie rovnakých funkcií ako pri používaní dotykových gest. Klávesnica tiež umožňuje používať funkčné klávesy spolu s klávesovými skratkami na vykonávanie špecifických funkcií.



TIP: Kláves s logom systému Windows  na klávesnici umožňuje rýchly návrat na domovskú obrazovku z otvorenej aplikácie alebo z pracovnej plochy systému Windows. Opätovným stlačením klávesu s logom systému Windows sa vrátite na predchádzajúcu obrazovku.



POZNÁMKA: V závislosti od krajiny/regiónu môže klávesnica obsahovať klávesy a funkcie klávesnice odlišné od klávesov a funkcií opísaných v tejto časti.

Používanie klávesov

Používaním určitých klávesov alebo kombinácií klávesov môžete rýchlo získať prístup k informáciám alebo vykonávať funkcie.

Používanie funkčných klávesov

Stlačením funkčného klávesu aktivujete jeho priradenú funkciu. Ikony na jednotlivých funkčných klávesoch označujú funkciu priradenú príslušnému klávesu.







Ak chcete použiť funkciu priradenú klávesu, stlačte a podržte príslušný kláves.







UPOZORNENIE: Pri vykonávaní zmien v pomôcke Setup Utility (BIOS) buďte zvlášť opatrní. Chyby môžu spôsobiť nesprávne fungovanie počítača.

Funkcia funkčných klávesov je v nastavení od výrobcu povolená. Túto funkciu môžete vypnúť v pomôcke Setup Utility (BIOS). Pokyny na otvorenie pomôcky Setup Utility (BIOS) nájdete v časti [Používanie pomôcky Setup Utility \(BIOS\) a nástroja HP PC Hardware Diagnostics \(UEFI\) na strane 59](#). Potom postupujte podľa pokynov v spodnej časti obrazovky.

Aj po zakázaní funkcie funkčného klávesu môžete aktivovať jeho priradenú funkciu stlačením klávesu **fn** v kombinácii s príslušným funkčným klávesom.

Ikona	Kláves	Popis
	f1	Slúži na otvorenie aplikácie Pomoc a technická podpora, ktorá poskytuje tutoriály, informácie o operačnom systéme Windows a počítači, odpovede na otázky a aktualizácie počítača. Aplikácia Pomoc a technická podpora poskytuje tiež nástroje na automatizované riešenie problémov a prístup k technickej podpore.
	f2	Podržaním tohto klávesu postupne znižujete jas obrazovky.
	f3	Podržaním tohto klávesu postupne zvyšujete jas obrazovky.
	f4	Prepína obraz na obrazovke medzi zobrazovacími zariadeniami pripojenými k systému. Ak je k počítaču pripojený napríklad monitor, opakovaným stláčaním tohto klávesu sa bude obraz na obrazovke striedavo prepínať z obrazovky počítača na monitor a na obe zobrazovacie zariadenia naraz.
	f6	Slúži na stlmenie alebo obnovenie zvuku reproduktorov.
	f7	Podržaním tohto klávesu postupne znižujete hlasitosť reproduktora.
	f8	Podržaním tohto klávesu postupne zvyšujete hlasitosť reproduktora.

Ikona	Kláves	Popis
	f9	Prehrá predchádzajúcu stopu zvukového disku CD alebo predchádzajúcu sekciu disku DVD alebo BD.
	f10	Spustí, pozastaví prehrávanie alebo pokračuje v prehrávaní zvukového disku CD, disku DVD alebo BD.
	f11	Prehrá nasledujúcu stopu zvukového disku CD alebo nasledujúcu sekciu disku DVD alebo BD.
	f12	Služí na zapnutie alebo vypnutie funkcie bezdrôtovej komunikácie.

POZNÁMKA: Ak chcete vytvoriť bezdrôtové pripojenie, musíte nastaviť bezdrôtovú sieť.

Používanie klávesových skratiek Windows

Systém Windows poskytuje klávesové skratky na rýchle vykonávanie akcií. Stlačením klávesu s logom systému Windows  samostatne alebo v kombinácii s príslušným klávesom uvedeným v tabuľke vykonáte príslušnú funkciu.

Používanie klávesových skratiek

Klávesová skratka je kombinácia klávesu **fn** a klávesu **esc** alebo **medzerníka**.

Používanie klávesových skratiek:

- ▲ Krátko stlačte kláves **fn** a potom krátko stlačte druhý kláves z kombinácie.

Používanie štandardnej numerickej klávesnice

Počítač má štandardnú numericnú klávesnicu, pričom podporuje aj voliteľnú externú numericnú klávesnicu alebo voliteľnú externú klávesnicu, ktorej súčasťou je numerická klávesnica. Podrobnejšie informácie o štandardnej numerickej klávesnici nájdete v časti [Klávesy na strane 13](#).

Súčasť	Popis
Kláves num lock	Ovláda funkciu štandardnej numerickej klávesnice. Stlačením tohto klávesu môžete prepnúť medzi štandardnou numericou funkciou externej klávesnice (v nastavení od výrobcu zapnutá) a navigačnou funkciou (naznačenou smerovými šípkami na klávesoch). POZNÁMKA: Funkcia klávesnice, ktorá je aktívna pri vypnutí počítača, sa obnoví pri jeho opätovnom zapnutí.
Štandardná numerická klávesnica	V nastavení od výrobcu funguje ako externá numerická klávesnica. Stlačením klávesu num lock môžete prepnúť medzi touto numericou funkciou a navigačnou funkciou (naznačenou smerovými šípkami na klávesoch).

6 Správa napájania

Počítač môžete napájať pomocou batérie alebo externého napájania. Ak sa počítač napája iba z batérie a zdroj sieťového napájania nie je na nabitie batérie k dispozícii, je dôležité sledovať a šetriť energiu batérie. Počítač podporuje optimálny plán napájania na spravovanie spôsobu, akým počítač využíva a šetrí energiu, a tak môžete výkon počítača vyvážiť s úsporou energie.

Aktivovanie režimu spánku alebo režimu dlhodobého spánku

Operačný systém Microsoft® Windows® ponúka dva úsporné režimy – režim spánku a režim dlhodobého spánku.

- Režim spánku – tento režim sa aktivuje automaticky po období nečinnosti pri napájaní z batérie alebo z externého zdroja. Vaše pracovné súbory sa uložia do pamäte počítača, čo umožňuje rýchle prepnutie späť do pracovného režimu. Režim spánku možno tiež aktivovať manuálne. Ďalšie informácie nájdete v časti [Manuálna aktivácia a ukončenie režimu spánku na strane 42](#).
- Režim dlhodobého spánku – tento režim sa aktivuje automaticky, keď nabitie batérie dosiahne kritickú úroveň. V režime dlhodobého spánku sa vaša práca uloží do hibernačného súboru a počítač sa vypne.

 **POZNÁMKA:** Režim dlhodobého spánku môžete aktivovať manuálne. Pozrite si časti [Manuálna aktivácia a ukončenie režimu spánku na strane 42](#) a [Manuálna aktivácia a ukončenie režimu dlhodobého spánku \(len vybrané modely\) na strane 42](#).

 **UPOZORNENIE:** Ak chcete znížiť riziko zhoršenia kvality zvuku a obrazu, straty funkčnosti prehrávania zvuku alebo obrazu, prípadne straty údajov, nespúšťajte režim spánku počas čítania alebo zapisovania na disk či na externú multimedialnú kartu.

 **POZNÁMKA:** Ak je počítač v režime spánku ani dlhodobého spánku, nemôžete aktivovať žiadne sieťové pripojenie ani využívať funkcie počítača.

Technológia Intel Rapid Start Technology (len vybrané modely)

V prípade vybraných modelov je funkcia Intel Rapid Start Technology (RST) predvolene povolená. Funkcia Rapid Start Technology umožňuje rýchle aktivovanie funkcií počítača po určitom čase nečinnosti.

Funkcia Rapid Start Technology spravuje možnosti úspory energie nasledujúcim spôsobom:

- Režim spánku – funkcia Rapid Start Technology umožňuje vybrať režim spánku. Ak chcete ukončiť režim spánku, stlačte ľubovoľný kláves, aktivujte zariadenie TouchPad, prípadne krátko stlačte tlačidlo napájania.
- Režim dlhodobého spánku – technológia Rapid Start spustí režim dlhodobého spánku po období bez aktivity, keď je počítač v režime spánku alebo keď batéria dosiahne kritický stav nabitia. Keď je aktivovaný režim dlhodobého spánku, krátke stlačenie tlačidla napájania umožňuje prepnutie späť do pracovného režimu.

 **POZNÁMKA:** Funkciu Rapid Start Technology možno vypnúť v pomôcke Setup Utility (BIOS). Ak chcete ako používateľ aktivovať režim dlhodobého spánku, musíte túto možnosť povoliť v ponuke Možnosti napájania. Pozrite si časť [Manuálna aktivácia a ukončenie režimu dlhodobého spánku \(len vybrané modely\) na strane 42](#).

Manuálna aktivácia a ukončenie režimu spánku

Režim spánku môžete aktivovať niektorým z týchto spôsobov:

- Zatvorte obrazovku.
- Na pracovnej ploche systému Windows alebo domovskej obrazovke umiestnite ukazovateľ do pravého horného alebo pravého dolného rohu obrazovky. Keď sa otvorí zoznam kľúčových tlačidiel, kliknite na tlačidlo **Nastavenie**, na ikonu **Napájanie** a potom kliknite na položku **Spánok**.

Ukončenie režimu spánku:

- Krátko stlačte tlačidlo napájania.
- Ak je obrazovka zatvorená, otvorte ju.
- Stlačte ľubovoľný kláves na klávesnici.
- Ťuknite alebo potiahnite prstom po zariadení TouchPad.

Keď počítač ukončí režim spánku, indikátory napájania sa rozsvietia a na obrazovke sa zobrazí vaša práca.

 **POZNÁMKA:** Ak ste nastavili vyžadovanie hesla pri prebudení, vaša práca sa znova zobrazí na obrazovke počítača až po zadaní hesla systému Windows.

Manuálna aktivácia a ukončenie režimu dlhodobého spánku (len vybrané modely)

Pomocou možností napájania môžete povoliť režim dlhodobého spánku spustený používateľom a meniť ďalšie nastavenia napájania a časové limity.

1. Na domovskej obrazovke napíšte výraz `možnosti napájania` a potom vyberte položku **Možnosti napájania**.
2. Na table vľavo kliknite na položku **Vybrať akciu pre tlačidlo napájania**.
3. Kliknite na položku **Zmeniť momentálne nedostupné nastavenia**.
4. V oblasti **Po stlačení tlačidla napájania** vyberte položku **Režim dlhodobého spánku**.
5. Kliknite na tlačidlo **Uložiť zmeny**.

Keď počítač ukončí režim dlhodobého spánku, indikátory napájania sa rozsvietia a na obrazovke sa zobrazí vaša práca.

 **POZNÁMKA:** Ak ste nastavili heslo pri prebudení, musíte najprv zadať heslo systému Windows. Potom sa na obrazovke znova zobrazí vaša práca.

Nastavenie ochrany heslom pri prebudení

Ak chcete nastaviť počítač, aby vyžadoval heslo pri ukončení režimu spánku alebo dlhodobého spánku, postupujte podľa nasledujúcich krokov:

1. Na domovskej obrazovke napíšte výraz *možnosti napájania* a potom vyberte položku **Možnosti napájania**.
2. Na ľavej table kliknite na položku **Požadovať zadanie hesla pri prebudení počítača**.
3. Kliknite na položku **Zmeniť momentálne nedostupné nastavenia**.
4. Kliknite na položku **Vyžadovať heslo (odporúča sa)**.

 **POZNÁMKA:** Ak potrebujete vytvoriť nové heslo používateľského konta alebo zmeniť vaše aktuálne heslo, kliknite na položku **Vytvoriť alebo zmeniť heslo používateľského konta** a potom postupujte podľa pokynov na obrazovke. Ak nepotrebujete vytvoriť ani zmeniť heslo používateľského konta, prejdite na krok č. 5.

5. Kliknite na tlačidlo **Uložiť zmeny**.

Používanie indikátora stavu batérie a nastavení napájania

Indikátor stavu batérie je umiestnený na pracovnej ploche systému Windows. Indikátor stavu batérie umožňuje rýchly prístup k nastaveniam napájania a zobrazenie zostávajúceho stavu nabitia batérie.

- Ak chcete zobraziť percentuálnu hodnotu zostávajúceho stavu nabitia batérie a aktuálny plán napájania, na pracovnej ploche systému Windows umiestnite kurzor na ikonu indikátora stavu batérie.
- Ak chcete použiť možnosti napájania, kliknite na ikonu indikátora stavu batérie a potom v zozname vyberte príslušnú položku. Na domovskej obrazovke môžete tiež napísať výraz *možnosti napájania* a potom vyberte položku **Možnosti napájania**.

Rôzne ikony indikátora stavu batérie signalizujú, či je počítač napájaný z batérie alebo z externého napájania. Ikona tiež zobrazuje hlásenie o dosiahnutí nízkej alebo kritickej úrovne nabitia batérie.

Napájanie z batérie

Keď je v počítači nabitá batéria a počítač nie je pripojený k externému napájaniu, počítač sa napája z batérie. Ak je v počítači vložená nabitá batéria a sieťový napájací adaptér sa odpojí od počítača, počítač sa automaticky prepne na napájanie z batérie a jas obrazovky sa zníži s cieľom šetriť výdrž batérie. Batéria sa vo vypnutom a od externého napájania odpojenom počítači pomaly vybíja.

Výdrž batérie je rôzna a závisí od nastavení správy napájania, programov spustených v počítači, jas obrazovky, externých zariadení pripojených k počítaču a ďalších faktorov.

Batéria vymeniteľná používateľom

 **VAROVANIE!** Ak chcete obmedziť možné problémy so zabezpečením, v počítači používajte len batériu vymeniteľnú používateľom dodanú s počítačom, náhradnú batériu od spoločnosti HP alebo kompatibilnú batériu, ktorú ste si zakúpili od spoločnosti HP.

 **UPOZORNENIE:** Vybratie batérie vymeniteľnej používateľom, ktorá je jediným zdrojom napájania počítača, môže spôsobiť stratu údajov. Pred vybratím batérie uložte pracovné súbory a vypnite počítač prostredníctvom systému Windows, aby ste zabránili strate údajov.

1. Počítač obráťte na rovnom povrchu spodnou stranou nahor.
2. Batériu uvoľnite posunutím uzamykacej zarážky batérie (1) a potom uvoľňovacej zarážky batérie (2).
3. Vyberte batériu (3) z počítača.

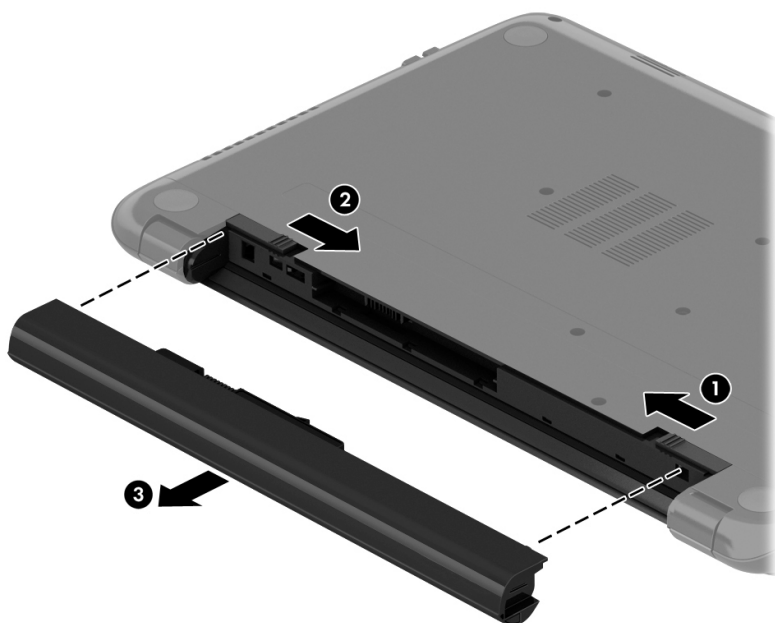

Vyhľadanie informácií o batérii

Ak chcete sledovať stav batérie, prípadne ak batéria už nevydrží nabitá, spustíte program Kontrola stavu batérie v aplikácii HP Support Assistant. Ak chcete získať prístup k informáciám o batérii, na domovskej obrazovke napíšte výraz support, vyberte aplikáciu **HP Support Assistant** a potom položku **Batéria a výkon**.

Aplikácia HP Support Assistant poskytuje nasledujúce nástroje a informácie o batérii:

- Test batérie
- Informácie o typoch batérie, jej špecifikáciách, životnosti a kapacite

Úspora napájania z batérie

Tipy, ako šetriť energiu batérie a maximalizovať jej životnosť:

- Znížte jas obrazovky.
- V okne Možnosti napájania vyberte nastavenie funkcie **Šetrič energie**.
- Vyberte batériu vymeniteľnú používateľom z počítača, keď sa nepoužíva ani nenabíja dlhšie ako dva týždne.
- Ak nepoužívate bezdrôtové zariadenia, vypnite ich.
- Odpojte nepoužívané externé zariadenia, ktoré nie sú pripojené k externému zdroju napájania, ako napríklad externý pevný disk zapojený do portu USB.
- Zastavte, vypnite alebo vyberte všetky nepoužívané externé multimediálne karty.
- Skôr ako zanecháte svoju prácu, aktivujte režim spánku alebo vypnite počítač.

Identifikácia nízkych úrovní nabitia batérie

Ak batéria, ktorá je jediným zdrojom napájania počítača, dosiahne nízku alebo kritickú úroveň nabitia, prejaví sa to takto:

- Indikátor batérie (len vybrané modely) signalizuje nízku alebo kritickú úroveň nabitia batérie.

– alebo –

- Ikona indikátora stavu batérie na pracovnej ploche upozorňuje na nízku alebo kritickú úroveň nabitia batérie.



POZNÁMKA: Ďalšie informácie o indikátore stavu batérie nájdete v časti [Používanie indikátora stavu batérie a nastavení napájania na strane 43](#).

Počítač vykoná pri kritickej úrovni nabitia batérie tieto operácie:

- Ak je režim dlhodobého spánku zakázaný a počítač je zapnutý alebo v režime spánku, počítač zostane krátko v režime spánku a potom sa vypne, pričom sa stratia všetky neuložené údaje.
- Ak je povolený režim dlhodobého spánku a počítač je zapnutý alebo v režime spánku, v počítači sa aktivuje režim dlhodobého spánku.

Vyriešenie nízkej úrovne nabitia batérie

Vyriešenie nízkej úrovne nabitia batérie, keď je k dispozícii externé napájanie

- Pripojte sieťový napájací adaptér.
- Pripojte voliteľné rozširujúce zariadenie alebo rozširujúcu základňu.
- Pripojte voliteľný napájací adaptér zakúpený ako príslušenstvo od spoločnosti HP.

Vyriešenie nízkej úrovne nabitia batérie, keď nie je k dispozícii zdroj napájania

Uložte svoju prácu a vypnite počítač.

Vyriešenie nízkej úrovne nabitia batérie, keď počítač nemôže ukončiť režim dlhodobého spánku

Ak počítaču chýba dostatočné množstvo energie na ukončenie režimu dlhodobého spánku, postupujte podľa týchto krokov:

1. Vybitú batériu, ktorú môže vymeniť používateľ, nahraďte nabitou batériou, prípadne pripojte sieťový napájací adaptér k počítaču a externému napájaniu.
2. Režim dlhodobého spánku ukončíte stlačením tlačidla napájania.

Uskladnenie batérie, ktorú môže vymieňať používateľ



UPOZORNENIE: Ak chcete znížiť riziko poškodenia batérie, zabráňte jej dlhodobému vystaveniu vysokej teplote.

Ak sa počítač nebude používať a bude odpojený od externého napájania dlhšie ako dva týždne, vyberte z neho batériu a uskladnite ju oddelene na chladnom suchom mieste, aby ste predĺžili nabitie batérie.

Uskladnenú batériu je potrebné kontrolovať každých šesť mesiacov. Ak kapacita klesne pod 50 percent, pred ďalším skladovaním ju znova nabite.

Likvidácia batérie, ktorú môže vymieňať používateľ

VAROVANIE! V záujme zníženia rizika požiaru alebo popálenia batériu nerozoberajte, nerozbičajte ani neprepichujte. Neskratujte externé kontakty. Batériu nevyhadzujte do ohňa ani vody.

Informácie týkajúce sa správnej likvidácie batérie nájdete v príručke *Regulačné, bezpečnostné a environmentálne upozornenia*. Ak chcete otvoriť túto príručku, na domovskej obrazovke napíšete výraz **support** a potom vyberte aplikáciu **HP Support Assistant**.

Výmena batérie, ktorú môže vymieňať používateľ

Kontrola stavu batérie v rámci aplikácie HP Support Assistant upozorňuje na potrebu výmeny batérie, keď sa jej interný článok správne nenabíja alebo keď kapacita batérie dosiahne nízky stav. Ak sa na batériu vzťahuje záruka spoločnosti HP, pokyny obsahujú identifikačné číslo záruky. Hlásenie zahŕňa odkaz na webovú lokalitu spoločnosti HP, na ktorej môžete získať ďalšie informácie o objednaní náhradnej batérie.

Napájanie z externého sieťového napájania

Informácie o pripojení k sieťovému napájaniu nájdete v *Letáku s inštaláčnymi pokynmi*, ktorý je súčasťou balenia počítača.

Keď je počítač pripojený k externému sieťovému napájaniu pomocou schváleného sieťového adaptéra alebo voliteľnej rozširujúcej základne/zariadenia, nepoužíva napájanie z batérie.

VAROVANIE! Ak chcete znížiť možné problémy s bezpečnosťou, používajte len sieťový napájací adaptér dodávaný s počítačom, náhradný sieťový napájací adaptér od spoločnosti HP alebo kompatibilný sieťový napájací adaptér, ktorý ste si zakúpili od spoločnosti HP.

Počítač pripojte k externému sieťovému napájaniu pri nasledujúcich podmienkach:

VAROVANIE! Batériu počítača nenabíjajte na palube lietadla.

- Keď nabíjate alebo kalibrujete batériu.
- Keď inštalujete alebo upravujete systémový softvér.
- Keď zapisujete údaje na disk (len vybrané modely).
- Keď spúšťate aplikáciu Defragmentácia disku v počítačoch s internými pevnými diskami.
- Keď zálohujete alebo obnovujete súbory.

Keď pripojíte počítač k externému sieťovému napájaniu:

- Batéria sa začne nabíjať.
- Zvýši sa jas obrazovky.
- Zmení sa vzhľad ikony stavu batérie na pracovnej ploche systému Windows.

Keď počítač odpojíte od externého sieťového napájania, dôjde k týmto udalostiam:

- Počítač sa prepne na napájanie z batérie.
- Jas obrazovky sa automaticky zníži, aby sa šetrila výdrž batérie.
- Zmení sa vzhľad ikony stavu batérie na pracovnej ploche systému Windows.

Riešenie problémov s napájaním

Sieťový napájací adaptér otestujte v prípade, keď sa v počítači počas pripojenia k sieťovému napájaniu prejavia niektoré z týchto príznakov:

- Počítač sa nezapne.
- Obrazovka sa nezapne.
- Indikátory napájania nesvietia.

Testovanie sieťového napájacieho adaptéra:

1. Vypnite počítač.
2. Sieťový napájací adaptér pripojte k počítaču a potom ho zapojte do sieťovej napájacej zásuvky.
3. Zapnite počítač.
 - Ak indikátory napájania *svietia*, sieťový napájací adaptér funguje správne.
 - Ak indikátory napájania *nesvietia*, skontrolujte, či je sieťový napájací adaptér správne pripojený k počítaču aj k sieťovej napájacej zásuvke.
 - Ak sú pripojenia správne a indikátory napájania sú stále *zhasnuté*, sieťový napájací adaptér nefunguje a treba ho vymeniť.

Informácie o možnostiach výmeny sieťového napájacieho adaptéra vám poskytne oddelenie technickej podpory.

Obnovenie softvérového obsahu pomocou technológie Intel Smart Connect Technology (iba vybrané modely)

Keď je počítač v režime spánku, technológia Intel® Smart Connect Technology pravidelne inaktivuje režim spánku počítača. Ak je k dispozícii sieťové pripojenie, technológia Smart Connect aktualizuje otvorené aplikácie, napríklad priečinky doručených e-mailov, lokality sociálnych sietí a stránky aktualít, a potom znova prepne počítač do režimu spánku. Technológia Smart Connect zároveň synchronizuje obsah vytvorený offline, napríklad e-maily. Keď počítač ukončí režim spánku, máte okamžitý prístup k aktualizovaným informáciám.

- ▲ Ak chcete povoliť túto funkciu alebo manuálne upraviť príslušné nastavenia, na domovskej obrazovke napíšete výraz `smart` a potom vyberte položku Intel® Smart Connect Technology.

Vypnutie počítača

⚠ UPOZORNENIE: Po vypnutí počítača dôjde k strate neuložených informácií. Skôr ako vypnete počítač sa ubezpečte, že ste uložili svoje pracovné súbory.

Príkaz Vypnúť ukončí všetky otvorené programy vrátane operačného systému a potom vypne obrazovku a počítač.

Počítač vypínajte pri niektorej z nasledujúcich podmienok:

- Keď potrebujete vymeniť batériu alebo pri prístupe k súčastiam vnútri počítača.
- Keď pripájate externé hardvérové zariadenie, ktoré sa nezapája do portu USB ani do videoportu.
- Ak sa počítač nebude používať a bude odpojený od externého napájania dlhší čas.

Aj keď počítač môžete vypnúť tlačidlom napájania, odporúča sa použiť príkaz Vypnúť v systéme Windows:

 **POZNÁMKA:** Ak je počítač v režime spánku alebo dlhodobého spánku, pred vypnutím počítača musíte príslušný režim najprv ukončiť krátkym stlačením tlačidla napájania.

1. Uložte svoje pracovné súbory a zatvorte všetky otvorené programy.
2. Umiestnením ukazovateľa do pravého horného alebo dolného rohu na domovskej obrazovke alebo pracovnej ploche systému Windows sa zobrazia kľúčové tlačidlá.
3. Kliknite na tlačidlo **Nastavenie**, na ikonu **Napájanie** a potom na položku **Vypnúť**.
– alebo –

Kliknite pravým tlačidlom myši na tlačidlo **Štart** v ľavom dolnom rohu obrazovky, vyberte položku **Vypnúť alebo odhlásiť sa** a potom vyberte položku **Vypnúť**.

Ak počítač nereaguje a nie je možné použiť odporúčaný postup vypnutia, vykonajte tieto núdzové kroky v uvedenom poradí:

- Stlačte klávesy **ctrl+alt+delete**, kliknite na ikonu **Napájanie** a potom vyberte položku **Vypnúť**.
- Stlačte a podržte stlačené tlačidlo napájania najmenej päť sekúnd.
- Počítač odpojte od externého napájania.
- V prípade modelov, ktoré obsahujú batériu vymeniteľnú používateľom, vyberte batériu.

Hybridná a duálna grafika AMD (len vybrané modely)

Vybrané počítače sú vybavené funkciou hybridnej alebo duálnej grafiky AMD.

 **POZNÁMKA:** Ak chcete zistiť, či je v počítači nainštalovaná hybridná alebo duálna grafika AMD, pozrite si konfiguráciu grafického procesora prenosného počítača a Pomocníka softvéru.

Hybridná aj duálna grafika AMD ponúkajú dva režimy spracovania grafiky:

- Vysokovýkonný režim – aplikácie priradené k tomuto režimu sa spúšťajú prostredníctvom vysokovýkonného grafického procesora na dosiahnutie optimálneho výkonu.
- Režim šetrenia energie – aplikácie priradené k tomuto režimu sa spúšťajú prostredníctvom grafického procesora s nižším výkonom, aby sa šetrila energia batérie.

Používanie hybridnej grafiky (len vybrané modely)

Funkcia hybridnej grafiky umožňuje spúšťať aplikácie vo vysokovýkonnom režime alebo režime šetrenia energie v závislosti od grafickej náročnosti aplikácie. 3D a herné aplikácie sa zvyčajne spúšťajú prostredníctvom vysokovýkonného grafického procesora a aplikácie s menšími nárokmi na grafický výkon prostredníctvom grafického procesora s nižším výkonom. Režim, ktorý používa aplikácia (vysokovýkonný alebo šetrenie energie), môžete zmeniť prostredníctvom ovládacieho panela hybridnej grafiky.

 **POZNÁMKA:** Niektoré aplikácie možno z dôvodu hardvérových obmedzení spúšťať len v jednom z uvedených dvoch režimov.

Ďalšie informácie nájdete v Pomocníkovi softvéru hybridnej grafiky.

Používanie duálnej grafiky AMD (len vybrané modely)

Funkcia duálnej grafiky AMD umožňuje súčasné používanie jednotky APU grafiky AMD a samostatnej grafickej karty AMD. Keď je povolená duálna grafika AMD, grafický výkon je vyšší v porovnaní s výkonom dostupným pri používaní len jedného z grafických zariadení. Toto zlepšenie sa týka verzie aplikácií DirectX 10 alebo 11 (DX10 a DX11) používaných v režime celej obrazovky. V režime okien alebo pri spúšťaní iných aplikácií, ako sú aplikácie DX10/11, systém pracuje podobným spôsobom ako hybridná grafika.

Ďalšie informácie nájdete v Pomocníkovi softvéru duálnej grafiky AMD.

7 Údržba počítača

Vykonávanie pravidelnej údržby je dôležité na udržanie počítača v optimálnom stave. V tejto kapitole sa nachádzajú informácie o zlepšení výkonu počítača prostredníctvom spustenia nástrojov, ako sú Defragmentácia disku a Čistenie disku, a prostredníctvom výmeny pevného disku či pridania pamäte. Obsahuje tiež informácie o aktualizácii programov a ovládačov, pokyny na čistenie počítača a tipy užitočné pri cestovaní s počítačom.

Zlepšenie výkonu

Všetci chceme rýchly počítač. Pravidelné úlohy údržby vykonávané pomocou nástrojov, ako sú programy Defragmentácia disku a Čistenie disku, vám môžu pomôcť výrazne zlepšiť výkon počítača. Keď je už váš počítač starší, môžete zvážiť inštaláciu väčších jednotiek alebo pridanie väčšej pamäte.

Manipulácia s jednotkami

Pri manipulácii s jednotkami dodržiavajte tieto opatrenia:

- Ak je batéria jediným zdrojom napájania, pred zápisom na médium sa uistite, či je dostatočne nabitá.
- Keď optická jednotka zapisuje na disk, nepíšte na klávesnici počítača a nehýbte s počítačom. Proces zapisovania je citlivý na vibrácie.
- Pred premiestnením počítača, ktorý je pripojený k externému pevnému disku, aktivujte režim spánku a nechajte vypnúť obrazovku alebo správne odpojte externý pevný disk.

Používanie programu Defragmentácia disku

Pri používaní počítača sa súbory na pevnom disku časom fragmentujú. Na fragmentovanej jednotke údaje nie sú kompaktné (sekvenčné) a z tohto dôvodu sa na pevnom disku ťažšie vyhľadávajú súbory, čo zapríčiňuje spomalenie počítača. Program Defragmentácia disku konsoliduje (alebo fyzicky reorganizuje) fragmentované súbory a priečinky na pevnom disku, takže systém môže fungovať efektívnejšie.



POZNÁMKA: Na skladovacích zariadeniach SSD nie je potrebné spúšťať program Defragmentácia disku.

Program Defragmentácia disku funguje po spustení automaticky bez zásahu používateľa. V závislosti od veľkosti pevného disku a počtu fragmentovaných súborov však môže trvať viac než hodinu, kým program Defragmentácia disku dokončí prácu.

Spoločnosť HP odporúča defragmentovať pevný disk aspoň raz za mesiac. Program Defragmentácia disku môžete nastaviť tak, aby sa spúšťal každý mesiac. Disk počítača však môžete defragmentovať manuálne kedykoľvek.

Spustenie programu Defragmentácia disku:

1. Pripojte k počítaču sieťové napájanie.
2. Na domovskej obrazovke napíšte výraz `disk`.
3. Postupujte podľa pokynov na obrazovke.

Ďalšie informácie nájdete v Pomocníkovi softvéru Defragmentácia disku.

Používanie programu Čistenie disku

Program Čistenie disku vyhľadáva na pevnom disku nepotrebné súbory, ktoré môžete bezpečne odstrániť, aby sa uvoľnilo miesto na disku a aby počítač mohol fungovať efektívnejšie.

Spustenie programu Čistenie disku:

1. Na domovskej obrazovke vyberte položku **disk** a potom vyberte položku **Odinštalovanie aplikácií a uvoľnenie miesta na disku**.
2. Postupujte podľa pokynov na obrazovke.

Aktualizácia programov a ovládačov

Spoločnosť HP odporúča pravidelnú aktualizáciu programov a ovládačov na najnovšie verzie. Aktualizácie dokážu vyriešiť problémy a poskytnúť nové funkcie a možnosti počítača. Technológie sa neustále menia a aktualizácie programov a ovládačov umožňujú v počítači používať najnovšie dostupné technológie. Staršie grafické súčasti nemusia napríklad správne fungovať s najnovším hracím softvérom. Bez najnovšieho ovládača nebudete môcť vyťažiť maximum zo svojho zariadenia.

Najnovšie verzie programov a ovládačov HP si môžete prevziať zo stránky <http://www.hp.com/support>. Okrem toho sa môžete zaregistrovať, aby ste dostávali automatické upozornenia na dostupnosť aktualizácií.

Ak chcete aktualizovať programy a ovládače, vykonajte tieto kroky:

1. Na domovskej obrazovke napíšte výraz `support` a potom vyberte aplikáciu **HP Support Assistant**.
2. Kliknite na položku **Aktualizácie a údržba** a potom kliknite na položku **Vyhľadať aktualizácie HP**.
3. Postupujte podľa pokynov na obrazovke.

Čistenie počítača

Na bezpečné čistenie počítača používajte nasledujúce produkty:

- Dimetylbenzyl chloridu amónneho s maximálne 0,3-percentnou koncentráciou. (Napríklad jednorazové utierky, ktoré sa dodávajú s rôznymi značkami.)
- Tekutina na čistenie skla bez obsahu alkoholu.
- Voda so slabým mydlovým roztokom.
- Suchá čistiaca handrička z mikrovlákna alebo jelenica (handrička nevytvárajúca statickú elektrinu bez obsahu oleja).
- Utierky nevytvárajúce statickú elektrinu.

⚠ UPOZORNENIE: Nepoužívajte silné čistiace prostriedky, ktoré môžu natrvalo poškodiť počítač. Ak si nie ste istí, či je čistiaci prostriedok pre počítač bezpečný, skontrolujte obsah produktu a ubezpečte sa, že neobsahuje napríklad alkohol, acetón, chlorid amónny, metylénchlorid a uhľovodíky.

Vláknité materiály, ako napríklad papierové utierky, môžu poškrabať počítač. V škrabancoch sa postupne môžu usadzovať čiastočky nečistôt a čistiace prostriedky.

Postupy čistenia

Na bezpečné čistenie počítača používajte postupy uvedené v tejto časti.

VAROVANIE! Nepokúšajte sa čistiť počítač, keď je zapnutý, aby sa zabránilo zásahu elektrickým prúdom alebo poškodeniu súčastí.

- Vypnite počítač.
- Odpojte sieťové napájanie.
- Odpojte všetky napájané externé zariadenia.

UPOZORNENIE: Ak chcete predísť poškodeniu vnútorných súčastí, čistiace prostriedky ani tekutiny nestriekajte priamo na povrch počítača. Kvapaliny, ktoré kvapnú na povrch, môžu trvalo poškodiť vnútorné súčasti.

Čistenie obrazovky (počítače typu All-in-One alebo prenosné počítače)

Opatrne utrite obrazovku použitím jemnej handričky nepúšťajúcej vlákna navlhčenej v čistiacom prostriedku na sklo bez obsahu alkoholu. Pred zatvorením obrazovky skontrolujte, či je obrazovka suchá.

Čistenie bočných strán alebo krytu

Na čistenie bočných strán alebo krytu používajte jemnú handričku z mikrovlákna alebo jelenicu navlhčenú v niektorom z čistiacich roztokov uvedených vyššie alebo použite vhodnú jednorazovú utierku.

 **POZNÁMKA:** Kryt počítača čistite krúživým pohybom, aby sa uľahčilo odstránenie špiny a nečistôt.

Čistenie zariadenia TouchPad, klávesnice alebo myši

VAROVANIE! Klávesnicu nečistite pomocou vysávača, aby nedošlo k zásahu elektrickým prúdom ani k poškodeniu vnútorných súčastí. Vysávač môže zanechať na povrchu klávesnice nečistoty z domácnosti.

UPOZORNENIE: Ak chcete predísť poškodeniu vnútorných súčastí, zabráňte kvapkaniu tekutín medzi klávesy.

- Na čistenie zariadenia TouchPad, klávesnice alebo myši používajte jemnú handričku z mikrovlákna alebo jelenicu navlhčenú v niektorom z čistiacich roztokov uvedených vyššie alebo použite vhodnú jednorazovú utierku.
- Na zabránenie zlepeniu klávesov a odstránenie prachu, vlákien a čiastočiek z klávesnice použite plechovku so stlačeným vzduchom a slamkovým nastavcomf.

Cestovanie s počítačom alebo preprava počítača

Ak musíte s počítačom cestovať alebo ho prepraviť, dodržiavajte tieto tipy, aby bolo vaše zariadenie v bezpečí.

- Pripravte počítač na cestovanie a prepravu:
 - Zálohujte svoje informácie na externú jednotku.
 - Z počítača vyberte všetky disky a všetky externé multimediálne karty, ako sú pamäťové karty.
 - Vypnite a potom odpojte všetky externé zariadenia.
 - Vypnite počítač.
- Venujte čas zálohovaniu svojich údajov. Zálohu si uložte mimo počítača.
- Pri cestovaní lietadlom prepravujte počítač ako príručnú batožinu. Neprepravujte ho so zvyšnou batožinou.

⚠ UPOZORNENIE: Zabráňte pôsobeniu magnetických polí na jednotku. Medzi bezpečnostné zariadenia s magnetickým poľom patria napríklad prechodové zariadenia na letiskách a detektory kovov. Dopravníkové pásy na letiskách a podobné zariadenia namiesto magnetizmu pri kontrole príručnej batožiny používajú röntgenové lúče a nepoškodzujú tak jednotky.

- Ak plánujete používať počítač počas letu, dopredu sa u prepravcu informujte o podmienkach. Používanie počítača počas letu závisí od rozhodnutia prepravcu.
- Ak počítač alebo jednotku posielate poštou, použite vhodné ochranné balenie a označte ho nálepkou „FRAGILE (KREHKÉ)“.
- Ak je v počítači nainštalované bezdrôtové zariadenie, v niektorých prostrediach môže byť jeho používanie obmedzené. Môže to byť na palubách lietadiel, v nemocniciach, pri výbušninách a v nebezpečných lokalitách. Ak si nie ste istí, či môžete použiť konkrétne zariadenie, pýtajte si súhlas s použitím počítača ešte predtým, než ho zapnete.
- Pri cestách do zahraničia sa riad'te týmito radami:
 - Overte si colné predpisy každej krajiny/regiónu, kam cestujete.
 - Overte si požiadavky na napájací kábel a adaptér v lokalitách, v ktorých plánujete počítač používať. Napätie, frekvencia a typ elektrických zásuviek sa líšia.

⚠ VAROVANIE! Ak chcete znížiť riziko úrazu elektrickým prúdom, požiaru alebo poškodenia zariadenia, nepokúšajte sa počítač napájať pomocou napäťového transformátora určeného pre iné spotrebiče.

8 Zabezpečenie počítača a údajov

Zabezpečenie počítača je dôležité na ochranu dôvernosti, integrity a dostupnosti vašich údajov. Štandardné riešenia zabezpečenia poskytované v rámci operačného systému Windows, aplikácií spoločnosti HP, pomôcky Setup Utility (BIOS), ktorá pracuje mimo systému Windows, a ďalšieho softvéru tretej strany dokážu ochrániť počítač pred množstvom rizík, ako sú napríklad vírusy, červy a ďalšie typy škodlivého kódu.

 **DÔLEŽITÉ:** Niektoré bezpečnostné funkcie uvedené v tejto kapitole nemusia byť vo vašom počítači k dispozícii.

Ohrozenie počítača	Bezpečnostná funkcia
Neoprávnené používanie počítača	Heslo pri zapnutí
Počítačové vírusy	Antivírusový softvér
Neoprávnený prístup k údajom	Softvér brány firewall
Neoprávnený prístup k nastaveniam pomôcky Setup Utility (BIOS) a k ďalším systémovým identifikačným informáciám	Heslo správcu
Neustále alebo budúce hrozby pre počítač	Aktualizácie softvéru
Neoprávnený prístup k používateľskému kontu systému Windows	Heslo používateľa
Neoprávnené odstránenie počítača	Zámok s bezpečnostným lankom

Používanie hesiel

Heslo je skupina znakov, ktoré ste vybrali na zabezpečenie svojich údajov v počítači a na ochranu transakcií online. Môžete nastaviť niekoľko typov hesiel. Pri prvej inštalácii počítača sa napríklad zobrazila výzva na vytvorenie hesla používateľa s cieľom zabezpečiť počítač. Ďalšie heslá môžete nastaviť v systéme Windows alebo v pomôcke HP Setup Utility (BIOS), ktorá je predinštalovaná v počítači.

Pre funkciu Setup Utility (BIOS) a pre bezpečnostnú funkciu systému Windows môže byť užitočné použiť rovnaké heslo.

Pri vytváraní a uchovávaní hesiel použite nasledujúce tipy:

- Ak chcete znížiť riziko straty prístupu do počítača, zaznamenajte si každé heslo a uložte ho na bezpečnom mieste mimo počítača. Neuchovávajte si heslá v súbore v počítači.
- Pri tvorbe hesiel sa riadte požiadavkami programu.
- Svoje meňte zmeňte aspoň raz za tri mesiace.
- Dobré heslo je dlhé a obsahuje písmená, interpunkčné znamienka, symboly a číslice.
- Pred odoslaním počítača do servisu si zálohujte súbory, odstráňte dôverné súbory a potom odstráňte všetky nastavenia hesiel.

Ak chcete získať ďalšie informácie o heslách systému Windows, napríklad heslách šetriča obrazovky, na domovskej obrazovke napíšte výraz `support` a potom vyberte aplikáciu **HP Support Assistant**.

Nastavenie hesiel systému Windows

Heslo	Funkcia
Heslo používateľa	Chráni prístup k používateľskému kontu systému Windows.
Heslo správcu	Bráni prístupu k obsahu počítača na úrovni správcu. POZNÁMKA: Toto heslo nemožno použiť na prístup k obsahu pomôcky Setup Utility (BIOS).

Nastavenie hesiel pomôcky Setup Utility (BIOS)

Heslo	Funkcia
Heslo správcu	<ul style="list-style-type: none">Musíte ho zadať pri každom spustení pomôcky Setup Utility (BIOS).Ak zabudnete heslo správcu, pomôcku Setup Utility (BIOS) nebudete môcť otvoriť. <p>POZNÁMKA: Heslo správcu možno použiť namiesto hesla pri zapnutí.</p> <p>POZNÁMKA: Heslo správcu nie je zameniteľné s heslom správcu nastaveným v systéme Windows ani sa nezobrazuje pri jeho nastavovaní, zadávaní, zmene alebo odstraňovaní.</p> <p>POZNÁMKA: Ak pri prvej kontrole hesla pred zobrazením hlásenia „Press the ESC key for Startup Menu“ (Stlačením klávesu ESC prejdete do štartovacej ponuky) zadáte heslo pri zapnutí, na spustenie pomôcky Setup Utility (BIOS) musíte zadať heslo správcu.</p>
Heslo pri zapnutí	<ul style="list-style-type: none">Musíte ho zadať pri každom zapnutí alebo reštartovaní počítača, prípadne pri ukončení režimu dlhodobého spánku.Ak zabudnete svoje heslo pri zapnutí, nebudete môcť zapnúť ani reštartovať počítač a ani ukončiť režim dlhodobého spánku. <p>POZNÁMKA: Heslo správcu možno použiť namiesto hesla pri zapnutí.</p> <p>POZNÁMKA: Počas nastavovania, zadávania, zmeny a odstraňovania sa heslo pri zapnutí nezobrazuje.</p>

Nastavenie, zmena alebo odstránenie hesla správcu alebo hesla pri zapnutí v pomôcke Setup Utility (BIOS):

- Ak chcete spustiť pomôcku Setup Utility (BIOS), zapnite alebo reštartujte počítač, rýchlo stlačte kláves **esc** a potom kláves **f10**.
- Pomocou klávesov so šípkami vyberte položku **Security** (Zabezpečenie) a potom postupujte podľa pokynov na obrazovke.

Zmeny sa prejavia po reštartovaní počítača.

Používanie softvéru na zabezpečenie internetu

Keď používate počítač na prístup k e-mailu, k sieti alebo na internet, potenciálne ho vystavujete počítačovým vírusom, spyware a iným hrozbám online. S cieľom ochrániť váš počítač môže byť v rámci ponuky skúšobnej verzie v počítači predinštalovaný softvér na zabezpečenie internetu vrátane antivírusového programu a brány firewall. Bezpečnostný softvér je potrebné pravidelne aktualizovať, aby poskytoval neustálu ochranu aj pred najnovšími vírusmi a inými rizikami zabezpečenia. Z dôvodu úplnej ochrany počítača sa odporúča skúšobnú verziu bezpečnostného softvéru inovovať alebo zakúpiť vybraný antivírusový softvér.

Používanie antivírusového softvéru

Počítačové vírusy môžu vyradiť z činnosti operačný systém, programy alebo pomôcky, prípadne môžu spôsobiť, že nebudú fungovať správne. Antivírusový softvér dokáže zistiť a odstrániť väčšinu vírusov a vo väčšine prípadov dokáže aj opraviť spôsobené škody.

Antivírusový softvér je potrebné pravidelne aktualizovať, aby poskytoval neustálu ochranu aj pred najnovšími vírusmi.

Antivírusový program v počítači možno opätovne nainštalovať. Z dôvodu úplnej ochrany počítača sa odporúča zakúpiť si vybraný antivírusový program.

Ak chcete získať ďalšie informácie o počítačových vírusoch, na domovskej obrazovke napíšte výraz `support` a potom vyberte aplikáciu **HP Support Assistant**.

Používanie softvéru brány firewall

Brány firewall slúžia na ochranu pred neoprávneným prístupom do systému alebo siete. Brána firewall môže byť softvér, ktorý si nainštalujete v počítači či sieti, alebo to môže byť kombinácia hardvéru aj softvéru.

Môžete si vybrať z dvoch typov brán firewall:

- Hostiteľské brány firewall – softvér, ktorý chráni len počítač, v ktorom je nainštalovaný.
- Sieťové brány firewall – inštalujú sa medzi modem DSL alebo káblový modem a vašu domácu sieť a chránia všetky počítače v sieti.

Keď sa brána firewall nainštaluje v systéme, všetky údaje odoslané do systému a zo systému sa monitorujú a porovnávajú s množinou kritérií zabezpečenia, ktoré definuje používateľ. Všetky údaje, ktoré tieto kritériá nespĺňajú, sa zablokujú.

Inštalácia aktualizácií softvéru

Softvér spoločnosti HP, systému Microsoft Windows a tretích strán nainštalovaný v počítači sa musí pravidelne aktualizovať, aby sa opravili problémy so zabezpečením a zlepšil výkon softvéru. Ďalšie informácie nájdete v časti [Aktualizácia programov a ovládačov na strane 51](#).

Inštalácia kritických aktualizácií zabezpečenia

 **UPOZORNENIE:** Spoločnosť Microsoft® posielala upozornenia týkajúce sa dôležitých aktualizácií. Ak chcete chrániť počítač pred bezpečnostnými prienikmi a počítačovými vírusmi, nainštalujte všetky dôležité aktualizácie od spoločnosti Microsoft čo najskôr po prijatí upozornenia.

Môžete si vybrať, či chcete aktualizácie inštalovať automaticky. Ak chcete zmeniť nastavenie, na domovskej obrazovke napíšte `ovládaci panel` a vyberte položku **Ovládací panel**. Vyberte položku **Systém a zabezpečenie**, položku **Aktualizácie systému Windows**, položku **Zmeniť nastavenie** a potom postupujte podľa pokynov na obrazovke.

Inštalácia aktualizácií softvéru od spoločnosti HP a tretej strany

Spoločnosť HP odporúča pravidelne aktualizovať softvér a ovládače, ktoré boli pôvodne nainštalované v počítači. Najnovšie verzie si môžete prevziať zo stránky <http://www.hp.com/support>. Na tejto stránke sa môžete tiež zaregistrovať, aby ste dostávali automatické upozornenia na dostupnosť aktualizácií.

Ak ste po zakúpení počítača nainštalovali softvér tretej strany, pravidelne ho aktualizujte. Softvérové spoločnosti poskytujú aktualizácie softvéru pre svoje produkty s cieľom opraviť problémy so zabezpečením a zlepšiť funkčnosť softvéru.

Zabezpečenie bezdrôtovej siete

Pri nastavovaní bezdrôtovej siete vždy aktivujte bezpečnostné funkcie. Ďalšie informácie nájdete v časti [Ochrana siete WLAN na strane 19](#).

Zálohovanie softvérových aplikácií a informácií

Softvérové aplikácie a informácie pravidelne zálohujte, aby ste ich ochránili pred trvalou stratou alebo poškodením v dôsledku útoku vírusov alebo zlyhania softvéru či hardvéru. Ďalšie informácie nájdete v časti [Zálohovanie a obnovenie na strane 62](#).

Používanie voliteľného zámku s bezpečnostným lankom

Zámok s bezpečnostným lankom (kupuje sa samostatne) má odradiť, ale nemusí zabrániť zneužitiu ani krádeži počítača. Zámky s bezpečnostným lankom sú len jednou z niekoľkých metód, ktoré by ste mali využiť ako súčasť kompletného bezpečnostného riešenia na maximalizáciu ochrany pred krádežou.

Otvor pre bezpečnostné lanko na počítači sa môže od ilustrácie v tejto časti mierne líšiť. Informácie o umiestnení otvoru pre bezpečnostné lanko na počítači nájdete v časti [Oboznámenie sa s počítačom na strane 5](#).

1. Zámok s bezpečnostným lankom oviňte okolo pevného objektu.
2. Vložte kľúč **(1)** do zámku s bezpečnostným lankom **(2)**.

3. Vložte zámok s bezpečnostným lankom do otvoru pre bezpečnostné lanko na počítači **(3)** a potom zámok uzamknite pomocou kľúča.

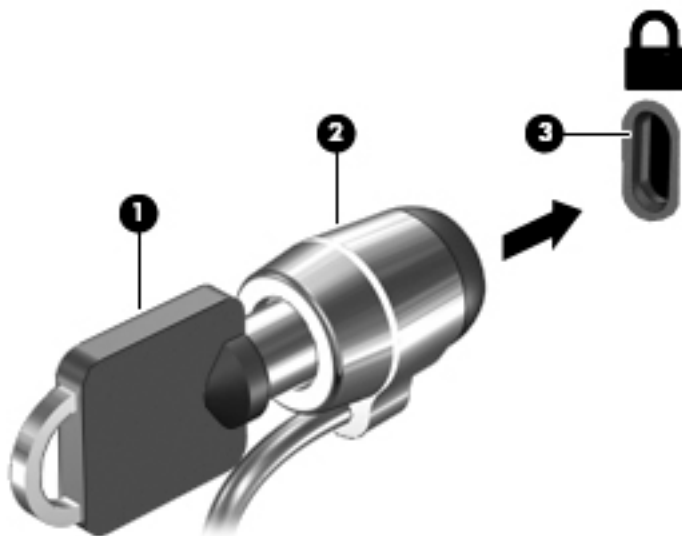

4. Vyberte kľúč a odložte ho na bezpečné miesto.

9 Používanie pomôcky Setup Utility (BIOS) a nástroja HP PC Hardware Diagnostics (UEFI)

Pomôcka Setup Utility alebo systém BIOS (Basic Input/Output System) riadi komunikáciu medzi všetkým vstupnými a výstupnými zariadeniami v systéme (ako sú napríklad diskové jednotky, obrazovka, klávesnica, myš a tlačiareň). Pomôcka Setup Utility (BIOS) obsahuje nastavenia typov nainštalovaných zariadení, poradie spúšťania počítača a množstvo systémovej a rozšírenej pamäte.

Spustenie pomôcky Setup Utility (BIOS)

Ak chcete spustiť pomôcku Setup Utility (BIOS), zapnite alebo reštartujte počítač, rýchlo stlačte kláves **esc** a potom kláves **f10**.

 **POZNÁMKA:** Zmeny v pomôcke Setup Utility (BIOS) vykonávajte opatrne. Chyby môžu spôsobiť nesprávne fungovanie počítača.

Aktualizácia systému BIOS

Aktualizované verzie systému BIOS môžu byť k dispozícii na webovej lokalite spoločnosti HP.

Väčšina aktualizácií systému BIOS na webovej lokalite spoločnosti HP je v podobe skomprimovaných súborov nazývaných *SoftPaq*.

Niektoré prevzaté balíky obsahujú súbor s názvom Readme.txt, ktorý obsahuje informácie o inštalácii a riešení problémov so súborom.

Zistenie verzie systému BIOS

Ak chcete zistiť, či dostupné aktualizácie systému BIOS obsahujú novšie verzie systému BIOS ako tie, ktoré sú momentálne nainštalované v počítači, musíte vedieť, akú máte momentálne nainštalovanú verziu systému BIOS.

Informácie o verzii systému BIOS (označuje sa aj ako *dátum pamäte ROM* a *systém BIOS*) môžete zobrazit stlačením klávesovej skratky **fn+esc** (ak je spustený operačný systém Windows) alebo prostredníctvom pomôcky Setup Utility (BIOS).

1. Spustite pomôcku Setup Utility (systém BIOS) (pozrite si časť [Spustenie pomôcky Setup Utility \(BIOS\) na strane 59](#)).
2. Pomocou klávesov so šípkami vyberte položku **Main** (Hlavná) a poznačte si aktuálnu verziu systému BIOS.
3. Ak chcete ukončiť pomôcku Setup Utility (BIOS) bez uloženia zmien, použite kláves Tab a klávesy so šípkami a vyberte položku **Exit** (Skončiť) > **Exit Discarding Changes** (Skončiť bez uloženia zmien) a potom stlačte kláves **enter**.
4. Vyberte možnosť **Yes** (Áno).

Prevzatie aktualizácie systému BIOS

UPOZORNENIE: Počítač musí byť počas preberania a inštalácie aktualizácie systému BIOS pripojený k spoľahlivému externému napájaniu pomocou sieťového napájacieho adaptéra, aby sa znížilo riziko poškodenia počítača alebo neúspešnej inštalácie. Ak je počítač napájaný z batérie, pripojený k voliteľnej rozširujúcej základni alebo k voliteľnému zdroju napájania, nepreberajte ani neinštalujte aktualizáciu systému BIOS. Počas preberania a inštalácie dodržiavajte tieto pokyny:

Neodpájajte počítač od zdroja napájania tak, že vyťahnete napájací kábel zo sieťovej napájacej zásuvky.

Nevypínajte počítač a neaktivujte režim spánku ani režim dlhodobého spánku.

Nevkladajte, nevyberajte, nepripájajte ani neodpájajte žiadne zariadenie ani kábel.

1. Na domovskej obrazovke napíšte výraz `support` a potom vyberte aplikáciu **HP Support Assistant**.
2. Kliknite na položku **Aktualizácie a zlepšenia** a potom kliknite na položku **Vyhľadať aktualizácie HP**.
3. Pri identifikácii svojho počítača a získaní prístupu k aktualizácii systému BIOS, ktorú chcete prevziať, sa riadte pokynmi na obrazovke.
4. V časti na preberanie súborov vykonajte nasledujúce kroky:
 - a. Identifikujte novšiu verziu systému BIOS, než je verzia, ktorá je aktuálne nainštalovaná v počítači. Poznamenajte si dátum, názov alebo iný identifikačný údaj. Tieto informácie môžete potrebovať pri neskoršom vyhľadaní aktualizácií po ich prevzatí na pevný disk.
 - b. Pri preberaní vybratej položky na pevný disk sa riadte pokynmi na obrazovke.

Poznačte si cestu k umiestneniu na pevnom disku, do ktorého sa prevezme aktualizácia systému BIOS. Túto cestu budete potrebovať, keď budete chcieť spustiť inštaláciu aktualizácie.



POZNÁMKA: Ak pripojíte počítač k sieti, každú inštaláciu aktualizácií softvéru, najmä aktualizácie systému BIOS, konzultujte so správcom siete.

Postupy inštalácie systému BIOS sa môžu líšiť. Postupujte podľa pokynov, ktoré sa zobrazia na obrazovke po dokončení preberania. Ak sa nezobrazia žiadne pokyny, postupujte podľa nasledujúcich krokov:

1. Na domovskej obrazovke napíšte výraz `prieskumník` a potom vyberte položku **Prieskumník**.
2. Dvakrát kliknite na označenie jednotky pevného disku. Typické označenie disku je Lokálny disk (C:).
3. Použite cestu k priečinku na jednotke pevného disku, ktorú ste si predtým poznačili, a otvorte priečinok na jednotke pevného disku, ktorý obsahuje aktualizáciu.
4. Dvakrát kliknite na súbor s príponou `.exe` (napríklad `názovsúboru.exe`).

Spustí sa inštalácia systému BIOS.
5. Pri dokončení inštalácie sa riadte pokynmi na obrazovke.



POZNÁMKA: Keď sa na obrazovke objaví hlásenie o úspešnej inštalácii, môžete z pevného disku odstrániť prevzatý súbor.

Používanie nástroja HP PC Hardware Diagnostics (UEFI)

HP PC Hardware Diagnostics je rozhranie UEFI, ktoré umožňuje spúšťať diagnostické testy na určenie, či hardvér počítača funguje správne. Tento nástroj sa spúšťa mimo operačného systému, aby rozlíšil chyby hardvéru od problémov, ktoré spôsobuje operačný systém alebo iné softvérové súčasti.

Spustenie nástroja HP PC Hardware Diagnostics (UEFI):

1. Zapnite alebo reštartujte počítač. Počas zobrazenia hlásenia „Press the ESC key for Startup Menu“ (Stlačením klávesu ESC prejdete do štartovacej ponuky) v ľavom dolnom rohu obrazovky stlačte kláves [esc](#). Po zobrazení štartovacej ponuky stlačte kláves [f2](#).

Systém BIOS prehľadá tri umiestnenia diagnostických nástrojov v nasledujúcom poradí:

- a. Pripojená jednotka USB

 **POZNÁMKA:** Informácie o prevzatí nástroja HP PC Hardware Diagnostics (UEFI) na jednotku USB nájdete v časti [Prevzatie nástroja HP PC Hardware Diagnostics \(UEFI\) na zariadenie USB na strane 61](#).

- b. Pevný disk

- c. Systém BIOS

2. Po otvorení diagnostického nástroja pomocou klávesov so šípkami vyberte typ diagnostického testu, ktorý chcete spustiť, a potom postupujte podľa pokynov na obrazovke.

 **POZNÁMKA:** Ak musíte diagnostický test zastaviť, stlačte kláves [esc](#).

Prevzatie nástroja HP PC Hardware Diagnostics (UEFI) na zariadenie USB

 **POZNÁMKA:** Pokyny na prevzatie nástroja HP PC Hardware Diagnostics (UEFI) sú len v angličtine.

Existujú dve možnosti prevzatia nástroja HP PC Hardware Diagnostics do zariadenia USB:

Voľba 1: Domovská stránka HP PC Diagnostics – poskytuje prístup k najnovšej verzii UEFI

1. Prejdite na lokalitu <http://hp.com/go/techcenter/pcdiags>.
2. Kliknite na odkaz **Prevziať UEFI** a potom vyberte **Spustiť**.

Voľba 2: Stránky Podpora a ovládače – poskytujú súbory na prevzatie pre konkrétny produkt a ich staršie a novšie verzie

1. Prejdite na lokalitu <http://www.hp.com>.
2. Umiestnite ukazovateľ na položku **Support** (Podpora) umiestnenú vo vrchnej časti stránky a potom kliknite na položku **Download Drivers** (Prevziať ovládače).
3. Do textového poľa zadajte názov produktu a potom kliknite na položku **Go** (Prejsť).

– alebo –

Kliknutím na položku **Find Now** (Vyhľadať) umožníte spoločnosti HP automaticky zistiť váš produkt.

4. Vyberte svoj model počítača a potom vyberte svoj operačný systém.
5. V časti **Diagnostic** (Diagnostika) kliknite na položku **HP UEFI Support Environment** (Prostredie s podporou nástroja HP UEFI).

– alebo –

Kliknite na položku **Download** (Prevziať) a potom vyberte položku **Run** (Spustiť).

10 Zálohovanie a obnovenie

V tejto kapitole nájdete informácie o nasledujúcich procesoch:

- Vytváranie obnovovacích médií a záloh
- Obnovenie systému

Vytváranie obnovovacích médií a záloh

1. Po úspešnom nastavení počítača vytvoríte obnovovacie médium HP. Týmto krokom vytvoríte zálohu oblasti HP Recovery v počítači. Zálohu možno použiť na preinštalovanie pôvodného operačného systému v prípade poškodeného alebo vymeneného pevného disku.

Obnovovacie médium HP, ktoré vytvoríte, poskytuje nasledujúce možnosti obnovenia:

- Obnovenie systému – preinštalovanie pôvodného operačného systému a programov nainštalovaných od výrobcu.
- Obnovenie minimálnej bitovej kópie – preinštalovanie operačného systému a všetkých ovládačov a softvérových aplikácií súvisiacich s hardvérom. Ostatné softvérové aplikácie sa nepreinštalujú.
- Obnovenie nastavenia od výrobcu – obnoví sa pôvodný stav počítača od výrobcu, pričom sa vymažú všetky údaje z pevného disku a opätovne sa vytvoria oblasti disku. Na záver sa preinštaluje operačný systém a softvér nainštalovaný od výrobcu.

Pozrite si časť [Vytvorenie obnovovacích médií HP na strane 62](#).

2. Použite nástroje systému Windows na vytvorenie bodov obnovenia systému a vytvorenie záloh osobných údajov. Ďalšie informácie a postupy nájdete v aplikácii Pomoc a technická podpora. Na domovskej obrazovke napíšte výraz `pomoc` a potom vyberte aplikáciu **Pomoc a technická podpora**.

Vytvorenie obnovovacích médií HP

HP Recovery Manager je softvérový program, ktorý umožňuje vytvoriť obnovovacie médium po úspešnej inštalácii počítača. Toto obnovovacie médium HP možno použiť na obnovenie systému v prípade poškodenia pevného disku. Obnovovací systém preinštaluje pôvodný operačný systém a softvérové programy nainštalované od výrobcu a potom nakonfiguruje nastavenia programov. Tieto obnovovacie médiá HP je tiež možné použiť na prispôbenie systému alebo obnovenie bitovej kópie od výrobcu v prípade výmeny pevného disku.

- Vytvoriť možno iba jedno obnovovacie médium HP. S týmito obnovovacími nástrojmi zaobchádzajte opatrne a uchovávajte ich na bezpečnom mieste.
- Program HP Recovery Manager preskúma počítač a určí požadovanú kapacitu ukladacieho priestoru pre prázdnu jednotku USB flash, prípadne určí, koľko prázdnych diskov DVD bude potrebných.
- Obnovovacie disky možno vytvoriť, ak má počítač optickú jednotku s funkciou zapisovania na disk DVD, pričom je potrebné použiť len vysokokvalitné prázdne disky DVD-R, DVD+R, DVD-R DL alebo DVD+R DL. Nepoužívajte prepisovateľné disky, ako sú disky CD±RW, DVD±RW, dvojvrstvové disky DVD±RW alebo disky BD-RE (prepisovateľné disky Blu-ray), ktoré nie sú kompatibilné so softvérom HP Recovery Manager. Môžete tiež použiť vysokokvalitnú prázdnu pamäťovú jednotku USB flash.
- Ak váš počítač neobsahuje integrovanú optickú jednotku s funkciou zápisu na disky DVD, no radi by ste si vytvorili obnovovacie médium DVD, na vytvorenie obnovovacích diskov môžete použiť externú

optickú jednotku (kupuje sa samostatne) alebo vám môže obnovovacie disky poskytnúť oddelenie technickej podpory. Pozrite si brožúru *Worldwide Telephone Numbers* (Telefónne čísla vo svete) dodanú s počítačom. Kontaktné informácie môžete takisto získať na webovej lokalite spoločnosti HP. Prejdite na stránku <http://www.hp.com/support>, vyberte svoju krajinu/región a postupujte podľa pokynov na obrazovke. Ak použijete voliteľnú externú optickú jednotku, musí byť zapojená priamo do portu USB na počítači. Jednotku nemôžete zapojiť do portu USB na externom zariadení, napríklad na rozbočovači USB.

- Dbajte na to, aby bol počítač pred spustením procesu vytvárania obnovovacieho média pripojený k sieťovému napájaniu.
- Tento proces vytvárania môže trvať hodinu alebo dlhšie. Neprerušujte proces vytvárania.
- V prípade potreby môžete program ukončiť ešte pred tým, ako sa dokončí vytváranie všetkých obnovovacích diskov DVD. Program HP Recovery Manager dokončí napalovanie aktuálneho disku DVD. Pri nasledujúcom otvorení programu HP Recovery Manager sa zobrazí výzva na pokračovanie v procese a napália sa zostávajúce disky.

Vytvorenie obnovovacích médií HP:

 **DÔLEŽITÉ:** Počítače Tablet PC pripojte pred spustením týchto krokov k rozširujúcej základni pre klávesnicu (len vybrané modely).

1. Na domovskej obrazovke napíšte výraz `recovery` a vyberte položku **HP Recovery Manager**.
2. Vyberte položku **Vytvorenie obnovovacích médií** a potom postupujte podľa pokynov na obrazovke.

Ak by ste potrebovali obnoviť systém, pozrite si časť [Obnovenie pomocou aplikácie HP Recovery Manager na strane 64](#).

Obnovenie

Na obnovenie systému máte k dispozícii viacero možností. Zvoľte si spôsob, ktorý najlepšie vyhovuje vašej situácii a odborným znalostiam:

- Systém Windows ponúka viaceré možnosti obnovenia zo zálohy, obnovenia počítača a obnovenia pôvodného stavu počítača. Ďalšie informácie a postupy nájdete v aplikácii Pomoc a technická podpora. Na domovskej obrazovke napíšte výraz `pomoc` a potom vyberte aplikáciu **Pomoc a technická podpora**.
- Ak potrebujete opraviť problém s predinštalovanou aplikáciou alebo ovládačom, použijete možnosť Preinštalovanie ovládačov a aplikácií v programe HP Recovery Manager, ktorá slúži na preinštalovanie jednotlivých aplikácií a ovládačov.

Na domovskej obrazovke napíšte výraz `recovery`, vyberte program **HP Recovery Manager**, vyberte možnosť **Preinštalovanie ovládačov a aplikácií** a potom postupujte podľa pokynov na obrazovke.

- Ak chcete počítač obnoviť s použitím minimálnej bitovej kópie, môžete si zvoliť možnosť Obnovenie minimálnej bitovej kópie HP v oblasti HP Recovery (len vybrané modely) alebo na obnovovacom médiu HP. Minimálna bitová kópia nainštaluje iba ovládače a aplikácie súvisiace s hardvérom. Ďalšie aplikácie v rámci kópie budú dostupné na inštaláciu prostredníctvom možnosti Preinštalovanie ovládačov a aplikácií v programe HP Recovery Manager.

Ďalšie informácie nájdete v časti [Obnovenie pomocou aplikácie HP Recovery Manager na strane 64](#).

- Ak chcete obnoviť pôvodné partície a obsah počítača od výrobcu, môžete vybrať možnosť Obnovenie systému v oblasti HP Recovery (len vybrané modely) alebo použiť vytvorené obnovovacie médiá HP. Ďalšie informácie nájdete v časti [Obnovenie pomocou aplikácie HP Recovery Manager na strane 64](#). Ak ste ešte nevytvorili obnovovacie médiá, pozrite si časť [Vytvorenie obnovovacích médií HP na strane 62](#).
- V prípade, že ste vymenili pevný disk, môžete použiť možnosť Obnovenie nastavenia od výrobcu na obnovovacom médiu HP, ktorá slúži na obnovenie pôvodnej bitovej kópie systému od výrobcu na

novom disku. Ďalšie informácie nájdete v časti [Obnovenie pomocou aplikácie HP Recovery Manager na strane 64](#).

- Ak chcete odstrániť obnovovaciu oblasť s cieľom získať miesto na pevnom disku, program HP Recovery Manager poskytuje možnosť Odstránenie obnovovacej oblasti disku.

Ďalšie informácie nájdete v časti [Odstránenie oblasti HP Recovery \(len vybrané modely\) na strane 65](#).

Obnovenie pomocou aplikácie HP Recovery Manager

Softvér HP Recovery Manager umožňuje obnovovať počítač do pôvodného stavu od výrobcu pomocou vytvorených obnovovacích médií HP alebo pomocou oblasti HP Recovery (len vybrané modely). Ak ste ešte nevytvorili obnovovacie médiá, pozrite si časť [Vytvorenie obnovovacích médií HP na strane 62](#).

Pomocou obnovovacích médií HP si môžete vybrať jednu z týchto možností obnovenia:

- Obnovenie systému – preinštalovanie pôvodného operačného systému a následná konfigurácia nastavení programov nainštalovaných od výrobcu.
- Obnovenie minimalizovanej bitovej kópie (len vybrané modely) – preinštaluje sa operačný systém a všetky ovládače a softvér hardvéru, ale nie iné softvérové aplikácie.
- Obnovenie nastavenia od výrobcu – obnoví sa pôvodný stav počítača od výrobcu, pričom sa vymažú všetky údaje z pevného disku a opätovne sa vytvoria oblasti disku. Na záver sa preinštaluje operačný systém a softvér nainštalovaný od výrobcu.

Oblasť HP Recovery (len vybrané modely) poskytuje možnosť obnovenia systému a minimalizovanej bitovej kópie systému.

Čo musíte vedieť

- Pomocou programu HP Recovery Manager možno obnoviť len softvér nainštalovaný od výrobcu. Softvér, ktorý nebol dodaný s počítačom, musíte prevziať z webovej lokality výrobcu alebo ho znova nainštalovať z média poskytnutého výrobcu.
- Obnovenie systému prostredníctvom programu HP Recovery Manager treba použiť ako posledný pokus o opravu problémov s počítačom.
- V prípade zlyhania pevného disku počítača musíte použiť obnovovacie médium HP. Ak ste ešte nevytvorili obnovovacie médiá, pozrite si časť [Vytvorenie obnovovacích médií HP na strane 62](#).
- Pri možnosti Obnovenie nastavenia od výrobcu sa musia použiť obnovovacie médiá HP. Ak ste ešte nevytvorili obnovovacie médiá, pozrite si časť [Vytvorenie obnovovacích médií HP na strane 62](#).
- Ak obnovovacie médiá HP nefungujú, obnovovacie médiá pre svoj systém vám môže poskytnúť oddelenie technickej podpory. Pozrite si brožúru *Worldwide Telephone Numbers* (Telefónne čísla vo svete) dodanú s počítačom. Kontaktné informácie môžete takisto získať na webovej lokalite spoločnosti HP. Prejdite na stránku <http://www.hp.com/support>, vyberte svoju krajinu/región a postupujte podľa pokynov na obrazovke.

 **DÔLEŽITÉ:** Program HP Recovery Manager nepodporuje automatické zálohovanie vašich osobných údajov. Pred spustením procesu obnovenia zálohujte osobné údaje, ktoré si chcete ponechať.

Používanie oblasti HP Recovery (len vybrané modely)

Oblasť HP Recovery (len vybrané modely) umožňuje vykonať obnovu systému alebo minimalizovanej bitovej kópie systému bez potreby obnovovacích diskov alebo obnovovacej jednotky USB flash. Tento typ obnovenia možno použiť iba v prípade, keď pevný disk ešte stále funguje.

Spustenie programu HP Recovery Manager z oblasti disku HP Recovery:

 **DÔLEŽITÉ:** Počítače Tablet PC pripojte pred spustením týchto krokov k rozširujúcej základni pre klávesnicu (len vybrané modely).

1. Počas spúšťania počítača stlačte kláves **f11**.
– alebo –
Stlačte tlačidlo napájania a zároveň stlačte a podržte kláves **f11**.
2. V ponuke možností spustenia vyberte položku **Riešenie problémov**.
3. Vyberte položku **Recovery Manager** a postupujte podľa pokynov na obrazovke.

Obnovenie pomocou obnovovacích médií HP

Obnovovacie médium HP môžete použiť na obnovu pôvodného systému. Tento spôsob môžete použiť v prípade, ak váš systém nemá oblasť HP Recovery alebo ak pevný disk nefunguje správne.

1. Ak je to možné, zálohujte si všetky osobné súbory.
2. Vložte vytvorené obnovovacie médium HP a potom reštartujte počítač.

 **POZNÁMKA:** Ak sa počítač v programe HP Recovery Manager automaticky nereštartuje, zmeňte poradie spúšťania počítača. Pozrite si časť [Zmena poradia spustenia počítača na strane 65](#).

3. Postupujte podľa pokynov na obrazovke.

Zmena poradia spustenia počítača

Ak sa počítač v programe HP Recovery Manager nereštartuje, môžete zmeniť poradie spúšťania počítača – to znamená poradie zariadení uvedených v systéme BIOS, kde počítač vyhľadáva informácie na spustenie. Môžete si vybrať buď optickú jednotku, alebo jednotku USB flash.

Zmena poradia spúšťania:

1. Vložte obnovovacie médium HP, ktoré ste vytvorili.
2. Reštartujte počítač a rýchlym stlačením klávesu **esc** a potom klávesu **f9** zobrazte možnosti spustenia.
3. Vyberte optickú jednotku alebo jednotku USB flash, z ktorej chcete spustiť systém.
4. Postupujte podľa pokynov na obrazovke.

Odstránenie oblasti HP Recovery (len vybrané modely)

Softvér HP Recovery Manager umožňuje odstrániť oblasť HP Recovery s cieľom uvoľniť miesto na pevnom disku.

 **DÔLEŽITÉ:** Po odstránení oblasti HP Recovery viac nemôžete používať možnosť obnovenia systému Windows ani možnosť systému Windows odstrániť všetko a preinštalovať systém Windows. Okrem toho nebudete môcť obnovovať systém ani využívať funkciu Obnovenie minimalizované bitovej kópie v oblasti HP Recovery. Pred odstránením oblasti Recovery preto vytvorte obnovovacie médiá HP. Pozrite si časť [Vytvorenie obnovovacích médií HP na strane 62](#).

Oblasť HP Recovery odstránite vykonaním nasledujúcich krokov:

1. Na domovskej obrazovke napíšte výraz `recovery` a vyberte položku **HP Recovery Manager**.
2. Vyberte položku **Odstrániť obnovovaciu oblasť disku** a potom postupujte podľa pokynov na obrazovke.

11 Špecifikácie

Príkon

Informácie o napájaní uvedené v tejto časti môžu byť užitočné, ak plánujete so svojim počítačom cestovať do zahraničia.

Počítač je napájaný jednosmerným prúdom, ktorý môže dodávať striedavý (sieťový) alebo jednosmerný napájací zdroj. Sieťový napájací zdroj musí mať menovité napätie 100 – 240 V, 50 – 60 Hz. Aj keď počítač môžete napájať zo samostatného jednosmerného napájacieho zdroja, odporúča sa napájať ho iba zo sieťového napájacieho adaptéra alebo jednosmerného napájacieho zdroja, ktorý dodala spoločnosť HP a schválila ho na použitie s týmto počítačom.

Počítač môžete napájať z jednosmerného napájacieho zdroja, ktorý spĺňa nasledujúce špecifikácie. Prevádzkové napätie a prúd sa líšia v závislosti od platformy.

Príkon	Parametre
Prevádzkové napätie a prúd	19,5 V pri jednosmernom prúde 2,31 A – 45 W
	19,5 V pri jednosmernom prúde 3,33 A – 65 W

Konektor na napájanie jednosmerným prúdom externého zdroja napájania HP



 **POZNÁMKA:** Tento produkt je navrhnutý pre systémy napájania zariadení informačných technológií v Nórsku s napätím medzi fázami neprevyšujúcim 240 V rms.

 **POZNÁMKA:** Informácie o prevádzkovom napätí a prúde počítača možno nájsť na regulačnom štítku systému.

Prevádzkové prostredie

Faktor	Metrická sústava	USA
Teplota		
Prevádzková	5 °C až 35 °C	41 °F až 95 °F
Neprevádzková	-20 °C až 60 °C	-4 °F až 140 °F
Relatívna vlhkosť (bez kondenzácie)		
Prevádzková	10 % až 90 %	10 % až 90 %
Neprevádzková	5 % až 95 %	5 % až 95 %
Maximálna nadmorská výška (bez pretlaku)		
Prevádzková	-15 m až 3 048 m	-50 stôp až 10 000 stôp
Neprevádzková	-15 m až 12 192 m	-50 stôp až 40 000 stôp

12 Elektrostatický výboj

Elektrostatický výboj je uvoľnenie statickej elektriny pri kontakte dvoch objektov, napríklad elektrický šok, ktorý vás zasiahne pri chôdzi po koberci alebo dotyku kovovej kľučky.

Výboj statickej elektriny z prstov alebo ďalších elektrostatických vodičov môže poškodiť elektronické súčasti. Z dôvodu zabránenia poškodeniu počítača a jednotky alebo strate údajov dodržiavajte tieto pokyny:

- Ak je v pokynoch na odstránenie alebo inštaláciu uvedené, že musíte odpojiť počítač, najskôr sa ubezpečte, že je správne uzemnený a potom zložte kryt.
- Súčasti pred inštaláciou uchovávajú v antistatickom obale.
- Nedotýkajte sa kolíkov, vedenia ani obvodu. Manipuláciu s elektronickými súčastami obmedzte na minimum.
- Nepoužívajte nástroje s magnetickým poľom.
- Pred manipuláciou so súčastami vybite statickú energiu tak, že sa dotknete nenatretého kovového povrchu súčasti.
- Po odstránení vložte súčasť do antistatického obalu.

Register

A

- aktualizácie softvéru, inštalácia 56
- aktualizácie softvéru HP a tretej strany, inštalácia 57
- antény siete WLAN, identifikácia 9
- antény siete WWAN, identifikácia 9
- antivírusový softvér, používanie 56
- aplikácia HP Recovery Manager
 - oprava problémov pri spustení 65

B

- batéria
 - likvidácia 46
 - nízke úrovne nabitia batérie 45
 - uskladnenie 45
 - vybíjanie 44
 - výmena 46
- bezdrôtová sieť, zabezpečenie 57
- bezdrôtová sieť (WLAN)
 - funkčný dosah 20
 - potrebné vybavenie 19
 - používanie 18
 - pripojenie 20
 - pripojenie k firemnej sieti WLAN 20
 - pripojenie k verejnej sieti WLAN 20
 - zabezpečenie 19
- bezdrôtové displeje kompatibilné s technológiou Miracast 28
- bezdrôtový displej, pripojenie 28
- BIOS
 - aktualizácia 59
 - prevzatie aktualizácie 60
 - zistenie verzie 59
- bod obnovenia systému
 - vytvorenie 62

C

- certifikačný štítok bezdrôtových zariadení 15
- cestovanie s počítačom 15, 45, 52

Č

- čistenie počítača 51
- čítač pamäťových kariet, identifikácia 5

D

- dotyková obrazovka
 - používanie 34
- duálna grafika AMD 48

E

- elektrostatický výboj 68
- externé sieťové napájanie, používanie 46

F

- funkčné klávesy
 - bezdrôtové pripojenie 40
 - ďalšia stopa alebo sekcia 40
 - identifikácia 13
 - Pomoc a technická podpora 39
 - predchádzajúca stopa alebo sekcia 40
 - prehratie, pozastavenie, obnovenie prehrávania 40
 - prepínanie obrazu na obrazovke 39
 - stlmenie hlasitosti 39
 - zníženie hlasitosti 39
 - zníženie jasú obrazovky 39
 - zvýšenie hlasitosti 39
 - zvýšenie jasú obrazovky 39

G

- gestá dotykovej obrazovky 37, 38
 - gestá potiahnutia prstom z okraja 37
 - otáčanie 36
 - posúvanie 35
 - posúvanie jedným prstom 34
 - stiahnutie 36
 - ťuknutie 35
- gestá potiahnutia prstom z okraja 37

- gestá potiahnutia z ľavého okraja
 - potiahnutie prstom z horného okraja 38
- gestá zariadenia TouchPad
 - otáčanie 31
 - posúvanie 30
 - stiahnutie 30
 - zväčšenie 30
- gesto dotykovej obrazovky – lupa 36
- gesto dotykovej obrazovky – zväčšenie 36
- gesto otáčania zariadenia TouchPad 31
- gesto posúvania na zariadení TouchPad 30
- gesto zariadenia TouchPad – lupa 30
- gesto zariadenia TouchPad – zväčšovanie 30
- grafika
 - duálna grafika AMD 48
 - hybridná grafika 48

H

- HDMI
 - konfigurácia zvuku 27
- heslá
 - Setup Utility (BIOS) 55
 - systém Windows 55
 - heslá pomôcky Setup Utility (BIOS) 55
 - heslá systému Windows 55
- HP Recovery Manager
 - spustenie 64
- hybridná grafika 48

I

- indikátor bezdrôtového rozhrania 11, 16
- indikátor funkcie caps lock, identifikácia 11
- indikátor pevného disku 8
- indikátor stlmenia hlasitosti, identifikácia 11

- indikátor webovej kamery,
 - identifikácia 9, 23
 - indikátory
 - bezdrôtové 11
 - funkcia caps lock 11
 - napájanie 8, 11
 - pevný disk 8
 - sieťový napájací adaptér 7
 - stav sieťového konektora RJ-45 7
 - stlmenie hlasitosti 11
 - indikátory napájania, identifikácia 8, 11
 - indikátory stavu sieťového konektora RJ-45, identifikácia 7
 - informácie o batérii, vyhľadanie 44
 - inštalácia
 - kritické aktualizácie zabezpečenia 56
 - voliteľný zámok s bezpečnostným lankom 57
 - inštalácia kritických aktualizácií zabezpečenia 56
 - interné mikrofóny, identifikácia 23
 - interný mikrofón, identifikácia 9
 - interný vypínač obrazovky, identifikácia 9
- K**
- kláves esc, identifikácia 13
 - kláves fn, identifikácia 13, 40
 - kláves num lock, identifikácia 13, 40
 - klávesové skratky
 - popis 40
 - používanie 40
 - klávesové skratky klávesnice, identifikácia 40
 - kláves s logom systému Windows, identifikácia 13
 - klávesy
 - funkčné 13
 - kláves esc 13
 - kláves fn 13
 - num lock 13
 - Windows 13
 - konektor, napájanie 7
 - konektory
 - sieť 7
 - sieťový konektor RJ-45 7
 - zvukový výstup (slúchadlá)/zvukový vstup (mikrofón) 7, 24
 - konektor zvukového výstupu (slúchadlá)/zvukového vstupu (mikrofón) 7, 24
 - kritická úroveň nabitia batérie 45
- M**
- minimálna bitová kópia
 - vytvorenie 64
 - myš, externá
 - nastavenie predvolieb 29
- N**
- napájací konektor, identifikácia 7
 - napájanie
 - batéria 43
 - napájanie z batérie 43
 - nastavenie internetového pripojenia 19
 - nastavenie ochrany heslom pri prebudení 43
 - nastavenie siete WLAN 19
 - nástroj HP PC Hardware Diagnostics (UEFI)
 - používanie 60
 - prevzatie 61
 - názov a číslo produktu, počítač 15
 - nereagujúci systém 47
 - nízka úroveň nabitia batérie 45
- O**
- oblasť HP Recovery
 - obnovenie 64
 - odstránenie 65
 - obnovenie
 - aplikácia HP Recovery Manager 64
 - disky 62, 65
 - funkcia História súborov systému Windows 63
 - jednotka USB flash 65
 - možnosti 63
 - podporované disky 62
 - používanie obnovovacích médií HP 63
 - spustenie 64
 - obnovenie minimalizovanej bitovej kópie systému 64
 - obnovenie pôvodného systému 64
 - obnovenie systému 64
 - obnovovací
 - systém 64
 - obnovovacia oblasť disku
 - odstránenie 65
 - obnovovacie médiá
 - mediá 65
 - vytvorenie 62
 - vytvorenie pomocou aplikácie HP Recovery Manager 63
 - obnovovacie médiá HP
 - obnovovacie 65
 - vytvorenie 62
 - odstránené súbory
 - obnovenie 63
 - optická jednotka, identifikácia 6, 23
 - otvor pre bezpečnostné lanko, identifikácia 7
 - otvory
 - bezpečnostné lanko 7
 - pamäťová karta 5
 - ovládacie prvky bezdrôtovej komunikácie
 - operačný systém 16
 - softvér Wireless Assistant 16
 - tlačidlo 16
- P**
- počítač, cestovanie 45
 - podporované disky
 - obnovenie 62
 - poradie spustenia
 - zmeniť aplikáciu HP Recovery Manager 65
 - port HDMI
 - identifikácia 7, 24
 - pripojenie 26
 - port LAN, pripojenie 21
 - port USB 3.0, identifikácia 7, 24
 - porty
 - HDMI 7, 24, 26
 - nabíjací (napájaný) 24
 - USB 2.0 6
 - USB 3.0 7, 24
 - porty USB 2.0, identifikácia 6
 - potiahnutie prstom z ľavého okraja 37
 - potiahnutie prstom z pravého okraja 37

používanie externého sieťového napájania 46
používanie hesiel 54
pozícia pre batériu, identifikácia 14
preprava počítača 52
prevádzkové prostredie 67
príkon 66
pripojenie k firemnej sieti WLAN 20
pripojenie k sieti WLAN 20
pripojenie k verejnej sieti WLAN 20

R

regulačné informácie
certifikačné štítky bezdrôtových zariadení 15
regulačný štítok 15
reproduktory
identifikácia 24
pripojenie 25
režim dlhodobého spánku
aktivácia 42
spustený počas kritickej úrovne nabitia batérie 45
ukončenie 42
režim spánku
aktivácia 42
ukončenie 42

S

sériové číslo, počítač 15
servisné štítky
umiestnenie 14
sieťový konektor, identifikácia 7
sieťový konektor RJ-45, identifikácia 7
sieťový napájací adaptér 7
sieťový napájací adaptér, testovanie 47
slúchadlá a mikrofóny, pripojenie 25
softvér
Čistenie disku 51
Defragmentácia disku 50
softvér brány firewall 56
softvér Čistenie disku 51
softvér Defragmentácia disku 50
softvér na zabezpečenie internetu, používanie 56
softvér Wireless Assistant 16
spodná strana 15

starostlivosť o počítač 51
súčasťi
ľavá strana 7
obrazovka 9
pravá strana 6
predná strana 5
spodná strana 14
vrchná strana 10

Š

štandardná numerická klávesnica, identifikácia 13, 40

Štítky

Bluetooth 15
certifikácia bezdrôtových zariadení 15
regulačný 15
sériové číslo 15
servisné 14
WLAN 15
štítko zariadenia Bluetooth 15
štítko zariadenia siete WLAN 15

T

teplota 45
teplota batérie 45
testovanie sieťového napájacieho adaptéra 47
testovanie zvukových funkcií 26
tlačidlá
ľavé tlačidlo zariadenia TouchPad 10
napájanie 12
pravé tlačidlo zariadenia TouchPad 10
tlačidlo bezdrôtového rozhrania 16
tlačidlo napájania
identifikácia 12

U

údržba
Čistenie disku 51
Defragmentácia disku 50
uskladnenie batérie 45
uvolňovacia zarážka batérie 14
uzamykacia zarážka batérie, identifikácia 14

V

vetracie otvory, identifikácia 7, 14
video 26

vypínanie 47
vypínanie počítača 47

W

webová kamera
identifikácia 9, 23
používanie 24
webová kamera, identifikácia 23
Windows
bod obnovenia systému 62
História súborov 63
obnovenie súborov 63

Z

zábavné činnosti 2
zabezpečenie, bezdrôtové 19
zálohovanie 62
zálohovanie softvéru a informácií 57
záмок s bezpečnostným lankom, inštalácia 57
zarážka, uvoľnenie batérie 14
zariadenia s vysokým rozlíšením, pripojenie 26, 28
zariadenie Bluetooth 16, 21
zariadenie siete WLAN 15, 18
zariadenie siete WWAN 20
zariadenie TouchPad
tlačidlá 10
zóna zariadenia TouchPad, identifikácia 10
zvukové funkcie, testovanie 26