



HP ENVY 5660 e-All-in-One series

Kazalo

1 Kako naj?	1
2 Začetek	2
Deli tiskalnika	3
Nadzorna plošča in lučke stanja	5
Osnove papirja	8
Nalaganje medijev	11
Nalaganje izvirnika	15
Odprite programsko opremo tiskalnika HP .(Windows)	16
Stanje mirovanja	17
Auto-Off (Samodejni izklop)	18
Dostopnost	19
3 Tiskanje	20
Tiskanje fotografij	21
Tiskanje dokumentov	23
Tiskanje na obe strani (obojestransko tiskanje)	25
Tiskanje s funkcijo AirPrint	26
Tiskanje z največ dpi	27
Namigi za uspešno tiskanje	29
4 Uporaba spletnih storitev	31
Kaj so spletne storitve?	32
Nastavitve spletnih storitev	33
Tiskanje s storitvijo HP ePrint	35
Uporaba storitve HP Printables	37
Obiščite spletno mesto HP Connected	38
Odstranitev spletnih storitev	39
Odpravljanje težav z uporabo spletnih storitev	40

5 Kopiranje in optično branje	41
Kopiranje dokumentov	42
Optično branje	43
Namigi za uspešno kopiranje in optično branje	48
6 Delo s tiskalnimi kartušami	49
Preverjanje ocenjene ravni črnila	50
Menjava tiskalnih kartuš	51
Naročanje potrebščin za črnilo	53
Uporaba načina tiskanja z eno kartušo	54
Podatki o garanciji za kartušo	55
Shranjevanje podatkov o anonimni uporabi	56
Namigi za delo s kartušami	57
7 Povezovanje tiskalnika	58
Nastavitev tiskalnika za brezžično komunikacijo	59
Spreminjanje omrežnih nastavitev	64
Dodatna orodja za upravljanje tiskalnika (za omrežne tiskalnike)	65
Namigi za nastavitev in uporabo omrežnega tiskalnika	67
8 Reševanje težav	68
Zagozditve in težave s podajanjem papirja	69
Težave s kartušami s črnilom	74
Težave s tiskanjem	76
Težave s kopiranjem	85
Težave z optičnim branjem	86
Težave z omrežjem in povezavo	87
Težave s strojno opremo tiskalnika	89
HP-jeva podpora	91
Dodatek A Tehnični podatki	93
Obvestila podjetja Hewlett-Packard	94
Tehnični podatki	95
Okoljevarstveni program za nadzor izdelka	97
Upravne informacije	101
Dodatek B Napake (Windows)	108
Črnila je malo.	109
Zmanjkuje črnila	110
Težava kartuše s črnilom	111

Preverjanje vratc za dostop do kartuš	112
Težava kartuše s črnilom	113
Velikost papirja se ne ujema	114
Nosilec tiskalne kartuše je oviran	115
Zagodzitev papirja ali težava s pladnjem	116
Zmanjkalo je papirja	117
Dokument se ni natisnil	118
Okvara tiskalnika	119
Door Open (Vrata so odprta)	120
Težave s kartušo s črnilom	121
Nasveti v zvezi s ponarejenimi kartušami	122
Nezdružljive kartuše s črnilom	123
Papir je prekratek	124
Papir je predolg za samodejno obojestransko tiskanje	125
Nezdružljiva kartuša HP Instant Ink	126
Uporabljena kartuša HP Instant Ink	127
Povežite tiskalnik s storitvijo HP Connected	128
(Tiskanje ni mogoče	129
Nameščena je zaščitena kartuša HP	130

Stvarno kazalo	131
-----------------------------	------------

1 Kako naj?

Naučite se uporabljati HP ENVY 5660 series

- [Začetek na strani 2](#)
- [Tiskanje na strani 20](#)
- [Uporaba spletnih storitev na strani 31](#)
- [Kopiranje in optično branje na strani 41](#)
- [Delo s tiskalnimi kartušami na strani 49](#)
- [Povezovanje tiskalnika na strani 58](#)
- [Tehnični podatki na strani 93](#)
- [Reševanje težav na strani 68](#)

2 Začetek

Ta razdelek vsebuje naslednje teme:

- [Deli tiskalnika](#)
- [Nadzorna plošča in lučke stanja](#)
- [Osnove papirja](#)
- [Nalaganje medijev](#)
- [Nalaganje izvirnika](#)
- [Odprite programsko opremo tiskalnika HP .\(Windows\)](#)
- [Stanje mirovanja](#)
- [Auto-Off \(Samodejni izklop\)](#)
- [Dostopnost](#)

Deli tiskalnika

Sprednja stran

Slika 2-1 Pogled na HP ENVY 5660 e-All-in-One series od spredaj in od zgoraj

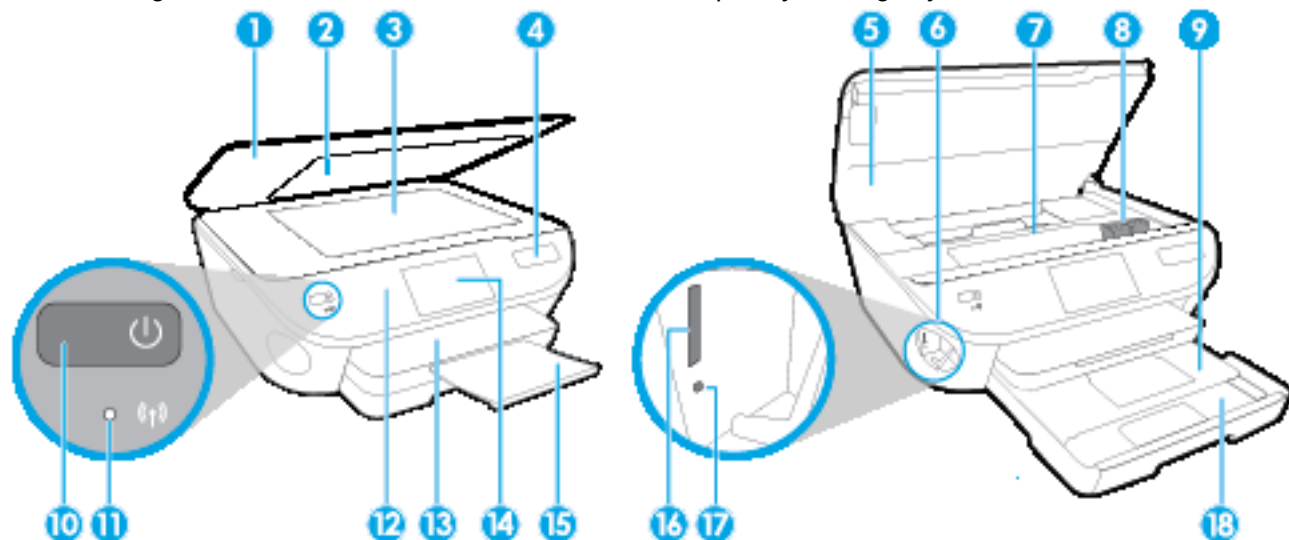

Funkcija	Opis
1	Pokrov
2	Notranji del pokrova
3	Steklo skenerja
4	Ime modela tiskalnika
5	Vratca za dostop do kartuš
6	Področje pomnilniške naprave
7	Predel dostopa do kartuše
8	Kartuše s črnilom
9	Pladenj za foto papir
10	Gumb za vklop/izklop (imenovan tudi gumb za napajanje)
11	Lučka stanja brezžične povezave
12	Nadzorna plošča
13	Izhodni pladenj
14	Barvni grafični zaslon (v nadaljevanju zaslon)
15	Samodejni podaljšek izhodnega pladnja (imenovan tudi podaljšek pladnja)
16	Reža za pomnilniško kartico
17	Lučka pomnilniške naprave
18	Pladenj za papir

Pogled od zadaj

Slika 2-2 Pogled na HP ENVY 5660 e-All-in-One series od zadaj

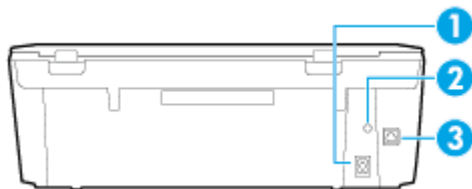

Funkcija	Opis
1	Povezava za napajanje. Uporabljajte samo s priloženim napajalnim kablom HP.
2	Lučka za vklop. Zelena lučka pomeni, da je napajalni kabel pravilno priključen.
3	Zadnja vrata USB

Nadzorna plošča in lučke stanja

Pregled gumbov in lučk



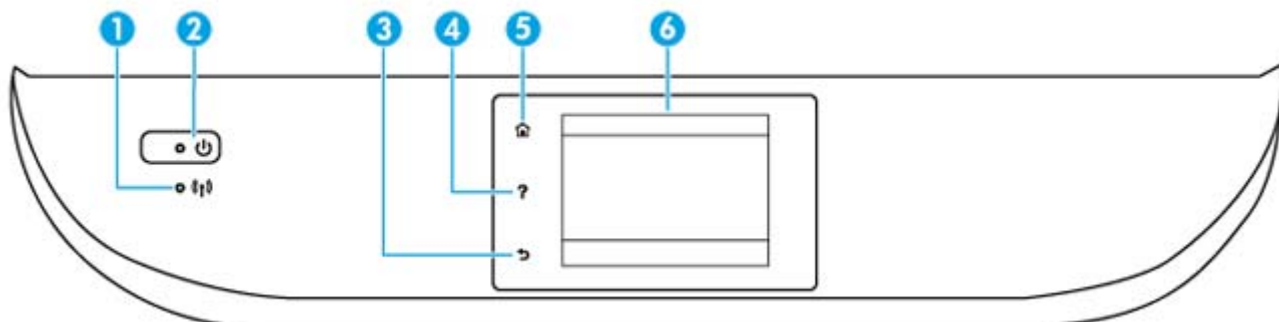



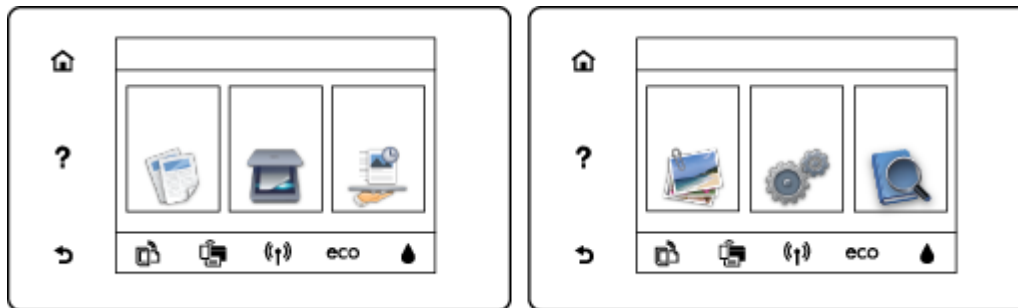

Naslednja shema in z njo povezana razpredelnica omogočata hitro povezavo do funkcij nadzorne plošče tiskalnika.





Oznaka	Ime in opis
1	Lučka brezžične povezave: Kaže stanje brezžične povezave tiskalnika. <ul style="list-style-type: none">• Če modra lučka sveti neprekinjeno, je brezžična povezava vzpostavljena in tiskanje omogočeno.• Počasi utripajoča lučka pomeni, da je brezžična povezava vklopljena, vendar tiskalnik ni povezan z omrežjem. Prepričajte se, da je tiskalnik znotraj dosega brezžičnega signala.• Hitro utripajoča lučka pomeni napako v brezžični povezavi. Glejte sporočilo na zaslonu tiskalnika.• Če je brezžična povezava izklopljena, lučka za brezžični vmesnik ne sveti in na zaslonu je prikazano Brezž. povez. izklop.
2	Gumb Sveti : vklopi ali izklopi tiskalnik.
3	Gumb Nazaj: vrne se na prejšnji zaslon.
4	Gumb Pomoč: odpre meni pomoči za trenutno dejanje.
5	Gumb Domov: vrne vas na začetni zaslon, ki se prikaže ob prvem zagonu tiskalnika.
6	Zaslon nadzorne plošče: zaslona se dotaknite, če želite izbrati menijske možnosti ali se pomikati med elementi menija.

Ikone zaslona nadzorne plošče



Ikona	Namen
	Kopiranje: odpre meni Kopiranje , kjer lahko izberete vrsto kopiranja ali spremenite nastavitve kopiranja.
	Optično branje: odpre meni Optično branje , kjer lahko izberete ciljno mesto, kamor želite shraniti optično prebran dokument.
	HP Printables: omogoča hiter in preprost dostop do informacij v spletu, kot so kuponi, pobarvanke, sestavljanke in drugo (ter njihovo tiskanje).
	Fotografski papir: odpre meni Fotografski papir , kjer lahko gledate, urejate in tiskate fotografije ali ponovno tiskate natisnjeno fotografijo.
	Setup (Nastavitev): Setup (Nastavitev): odpre meni , v katerem lahko spremenite nastavitve naprave in uporabljate orodja za izvajanje funkcij vzdrževanja.
	Pomoč: odpre meni pomoči, v katerem si lahko ogledate videoposnetke z nasveti, informacijami o funkcijah tiskalnika in namigi.
	Ikona ePrint: odpre meni Web Services Summary (Povzetek spletnih storitev), v katerem lahko preverite podrobnosti stanja funkcije ePrint, spremenite nastavitve te funkcije ali natisnete stran z informacijami.
	Ikona Wi-Fi Direct: Odpre meni Wi-Fi Direct , v katerem lahko vklopite Wi-Fi Direct, izklopite Wi-Fi Direct ter prikažete ime in geslo za Wi-Fi Direct.
	Ikona Brezžično: Odpre meni Wireless Summary (Povzetek brezžične povezave), v katerem si lahko ogledate lastnosti brezžične povezave in spreminjate njene nastavitve. Natisnete lahko tudi poročilo brezžičnega preizkusa za lažje diagnosticiranje težav z omrežno povezavo.

Ikona	Namen
	Ikona ECO: prikaže zaslon, na katerem lahko konfigurirate nekatere okoljske funkcije tiskalnika.
	Ikona Ink (Črnilo): prikaže približno raven črnila za vsako kartušo. Prikaže opozorilni simbol, če je količina črnila manjša od najmanjše pričakovane količine črnila. OPOMBA: Opozorila in indikatorji ravni črnila posredujejo ocene le za namene načrtovanja. Ko prejmete opozorilno sporočilo, da primanjkuje črnila, kupite nadomestno kartušo, da se boste izognili možnim zakasnitvam pri tiskanju. Zamenjajte jo šele, ko je kakovost tiskanja nesprejemljiva.

Osnove papirja

Tiskalnik dela kakovostno z večino vrst pisarniškega papirja. Najbolje je, da pred nakupom večjih količin preizkusite več različnih vrst tiskalnega papirja. Če želite najboljšo kakovost tiskanja, uporabljajte HP-jev papir. Če želite več informacij o HP-jevem papirju, obiščite HP-jevo spletno mesto na naslovu www.hp.com.



Za tiskanje vsakdanjih dokumentov HP priporoča navaden papir z logotipom ColorLok. Neodvisna testiranja vseh vrst papirjev z logom ColorLok zagotavljajo, da ti papirji ustrezajo visokim standardom zanesljivosti in kakovosti tiskanja ter omogočajo tiskanje ostrih in živih dokumentov, še bolj poudarijo črno barvo in se sušijo hitreje od navadnega papirja. Poiščite papir z logotipom ColorLok, ki ga večji proizvajalci ponujajo v različnih velikostih in gramaturah.

To razdelek vsebuje naslednje teme:

- [Priporočene vrste papirja za tiskanje](#)
- [Naročanje papirja HP](#)
- [Nasveti za izbiranje in uporabo papirja](#)

Priporočene vrste papirja za tiskanje

Za najboljšo kakovost tiskanja HP priporoča uporabo papirja HP, posebej zasnovanega za tovrstne projekte.

Nekatere od teh vrst papirja morda ne bodo na voljo, kar je odvisno od posamezne države/regije.

Tiskanje fotografij

- **HP Premium Plus Photo Paper (foto papir HP Premium Plus)**

Foto papir HP Premium Plus je HP-jev foto papir najvišje kakovosti za najlepše fotografije. S foto papirjem HP Premium Plus lahko tiskate čudovite fotografije, ki se takoj posušijo, zato jih lahko drugim pokažete takoj, ko pridejo iz tiskalnika. Izbirate lahko med različnimi velikostmi, tudi A4, 8,5 x 11 palcev, 4 x 6 palcev (10 x 15 cm), 5 x 7 palcev (13 x 18 cm) in 11 x 17 palcev (A3) ter med dvema premazoma – sijajnim ali plosijajnim. Idealen je za uokvirjanje, prikazovanje ali podarjanje vaših najboljših fotografij in posebne fotografske projekte. Foto papir HP Premium Plus zagotavlja izvrstne rezultate s profesionalno kakovostjo in trajnostjo.

- **Foto papir HP Advanced**

Ta debel foto papir je prevlečen s hitro sušičim se premazom, ki preprečuje razmazanje. Odporen je na vodo, packe, prstne odtise in vlago. Natisnjene slike so videti kot prave fotografije, izdelane v fotografskem studiu. Izbirate lahko med različnimi velikostmi, tudi A4 (21 x 29 cm), 10 x 15 cm (4 x 6 palcev), 13 x 18 cm (5 x 7 palcev), ter med dvema premazoma – sijajnim in plosijajnim (satenasto mat). Ne vsebuje kisline, kar zagotavlja daljšo trajnost dokumentov.

- **Običajni foto papir HP**

Barvite, vsakodnevne posnetke lahko natisnete ugodno na papir, ki je zasnovan za običajno tiskanje fotografij. Ta cenovno ugoden foto papir se hitro suši in je zato enostaven za uporabo. Kadar boste uporabljali ta papir, boste s katerim koli brizgalnim tiskalnikom naredili ostre in jasne

slike. Na voljo je v sijajni prevleki, v različnih velikostih, vključno z velikostmi A4, 8,5 x 11 palcev in 10 x 15 cm (4 x 6 palcev). Ne vsebuje kisline, kar zagotavlja daljšo trajnost dokumentov.

- **Paketi HP Photo Value**

V paketih HP Photo Value so priložno vključene originalne HP-jeve kartuše in foto papir HP Advanced, s čimer prihranite čas in se izognete ugibanju pri tiskanju fotografij profesionalne kakovosti, ki je dosegljiva z vašim HP-jevim tiskalnikom. Originalna HP-jeva črnila in HP-jev napredni fotografski papir drug z drugim delujeta v popolnem sožitju, zaradi česar bodo vaše fotografije tudi po dolgem času in po mnogih tiskanjih še vedno izžarevale začetno jasnost in živost. Naravnost izjemno za tiskanje obsežnega nabora počitniških fotografij ali za večkratno tiskanje posameznih fotografij, ki jih želite deliti z drugimi.

Poslovni dokumenti

- **120-gramski HP Premium Presentation Paper, mat**

Ta papir je debelejši obojestransko matiran papir, ki je odličen za predstavitve, ponudbe, poročila in biltene. Papir je debelejši za boljši videz in otip.

- **HP Brochure Paper (Papir za brošure HP) 180g sijajen ali HP Professional Paper (Profesionalni papir HP) 180 sijajen**

Te vrste papirja so na obeh straneh prevlečene s sijajnim premazom in omogočajo obojestransko tiskanje. Najprimernejši je za kakovostne fotografske reprodukcije in poslovne grafike za platnice poročil, posebne predstavitve, brošure, adresarje in koledarje.

- **HP Brochure Paper (Papir za brošure HP) 180g mat ali HP Professional Paper (Profesionalni papir HP) 180 mat**

Ti dve vrsti papirja sta na obeh straneh prevlečeni z mat premazom in omogočata obojestransko tiskanje. Najprimernejši je za kakovostne fotografske reprodukcije in poslovne grafike za platnice poročil, posebne predstavitve, brošure, adresarje in koledarje.

Vsakdanje tiskanje

Vsi papirji, ki so navedeni za vsakodnevno tiskanje, predstavljajo tehnologijo ColorLok, ki omogoča manj razmazovanja, temnejše črne in žive barve.

- **HP Bright White Inkjet Paper (Beli papir za brizgalnike HP)**

HP Bright White Inkjet Paper (Beli papir za brizgalnike HP) zagotavlja visoko-kontrastne barve in ostro besedilo. Dovolj je neprepusten za neprosojno dvostransko barvno tiskanje, zato je najbolj primeren za tiskanje biltenov, poročil in letakov.

- **Papir za tiskanje HP**

HP Printing Paper (Papir za tiskanje HP) je visokokakovostni večnamenski papir. Zagotavlja dokumente, ki so na videz in otip bolj resnični kot dokumenti, ki jih natisnete na običajen večnamenski ali kopirni papir. Ne vsebuje kisline, kar zagotavlja daljšo trajnost dokumentov.

- **HP Office Paper (Pisarniški papir HP)**

HP Office Paper (Pisarniški papir HP) je visokokakovostni večnamenski papir. Primeren je za kopije, osnutke, zapiske in ostale vsakodnevne dokumente. Ne vsebuje kisline, kar zagotavlja daljšo trajnost dokumentov.

- **HP Office Recycled Paper (Recikliran pisarniški papir HP)**

HP-jev recikliran pisarniški papir je visokokakovosten večnamenski papir, narejen iz 30 % recikliranih vlaken.

Naročanje papirja HP

Tiskalnik dela kakovostno z večino vrst pisarniškega papirja. Če želite najboljšo kakovost tiskanja, uporabljajte HP-jev papir.

Če želite naročiti HP-jev papir in ostale potrebščine, pojdite na www.hp.com. Za zdaj so nekateri deli HP-jevega spletnega mesta na voljo samo v angleščini.

Za tiskanje in kopiranje vsakdanjih dokumentov HP priporoča navaden papir z logotipom ColorLok. Vsak papir z logotipom ColorLok je testiran s strani neodvisne organizacije in izpolnjuje visoke standarde zanesljivosti in kakovosti tiskanja, dokumenti z izrazitimi, živimi ali zelo črno barvo pa se natisnejo in sušijo hitreje kot na običajnem navadnem papirju. Papir z logotipom ColorLok ponujajo glavni proizvajalci papirja v različni velikosti in teži.

Nasveti za izbiranje in uporabo papirja

Za kar najboljše rezultate upoštevajte naslednja navodila.

- V pladenj za običajen ali foto papir naložite samo eno vrsto papirja hkrati.
- Pri vstavljanju pladnja preverite, ali ste papir pravilno naložili.
- Na pladenj ne nalagajte preveč papirja.
- Če želite preprečiti zagozditev papirja, slabo kakovost tiskanja in druge težave s tiskanjem, v pladnje ne nalagajte naslednjega papirja:
 - večdelnih obrazcev;
 - poškodovanih, zgubanih ali nagrbančenih medijev;
 - medijev z izrezi ali luknjami;
 - močno teksturiranih ali reliefnih medijev, ki slabo vpijajo črnilo;
 - medijev, ki so prelahki ali lahko raztegljivi;
 - medijev, ki vsebujejo sponke.

Nalaganje medijev

Za nadaljevanje izberite velikost papirja.

Nalaganje papirja majhne velikosti

1. Izvlecite pladenj za foto papir.

Če pladnja za foto papir ne vidite, iz tiskalnika odstranite izhodni pladenj.



2. Naložite papir.

- Sveženj foto papirja vstavite v pladenj za foto papir s stranjo za tiskanje obrnjeno navzdol.



- Potisnite foto papir naprej, dokler se ne ustavi.

3. Potisnite pladenj za foto papir.

4. Spremenite nastavitve papirja na zaslonu tiskalnika ali jih ohranite.

Nalaganje papirja polne velikosti

1. Povlecite ven pladenj za papir, potisnite vodila za širino papirja navzven in odstranite morebitne predhodno naložene medije.



2. Naložite papir.

- Sveženj papirja naložite na pladenj za papir s krajšim robom obrnjenim naprej in stranjo za tiskanje obrnjeno navzdol.
- Potisnite papir naprej, dokler se ne ustavi.
- Vodilo za širino papirja potiskajte navznoter, dokler se ne ustavi na robu papirja.

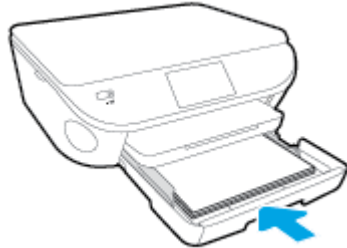

3. Potisnite pladenj za papir.

4. Spremenite nastavitve papirja na zaslonu tiskalnika ali jih ohranite.

Nalaganje papirja legal

1. Povlecite ven pladenj za papir, potisnite vodila za širino papirja navzven in odstranite morebitne predhodno naložene medije.



2. Odklenite in odprite prednjo stran pladnja za papir.

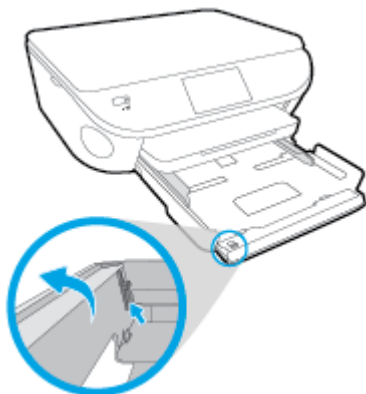

3. Naložite papir.

- Sveženj papirja naložite na pladenj za papir s krajšim robom obrnjenim naprej in stranjo za tiskanje obrnjeno navzdol.
- Potisnite papir naprej, dokler se ne ustavi.

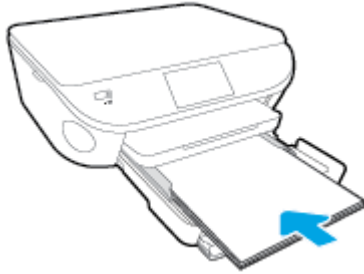

- Vodilo za širino papirja potiskajte navznoter, dokler se ne ustavi na robu papirja.

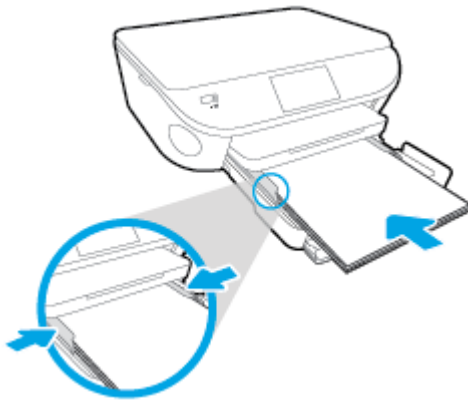

4. Potisnite pladenj za papir.
5. Spremenite nastavitve papirja na zaslonu tiskalnika ali jih ohranite.

Nalaganje ovojnic

1. Povlecite ven pladenj za papir, potisnite vodila za širino papirja navzven in odstranite morebitne predhodno naložene medije.



2. Nalaganje ovojnic
 - Vstavite eno ali več ovojnic na sredino pladnja za papir. Stran za tiskanje mora biti obrnjena navzdol. Zavihek mora biti na levi strani in obrnjen navzgor.

- Sveženj ovojnic potiskajte naprej, dokler se ne ustavi.



- Vodilo za širino papirja potiskajte proti svežnji ovojnic, dokler se ne ustavi.
3. Potisnite pladenj za papir.
 4. Spremenite nastavitve papirja na zaslonu tiskalnika ali jih ohranite.

Nalaganje izvirnika

Nalaganje izvirnika na steklo optičnega bralnika

1. Dvignite pokrov optičnega bralnika.



2. Izvirnik položite s sprednjo stranjo navzdol v desni sprednji kot stekla.

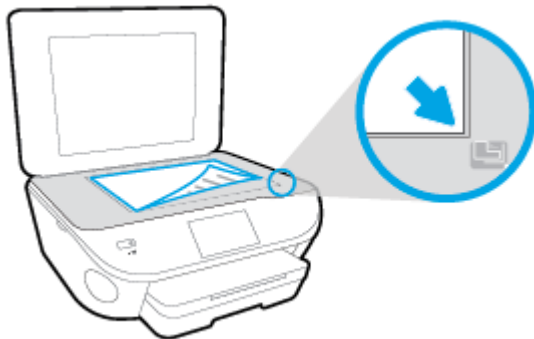

3. Zaprite pokrov skenerja.

Odprite programsko opremo tiskalnika HP (Windows)

Ko namestite programsko opremo tiskalnika HP, glede na svoj operacijski sistem naredite nekaj od naslednjega:

- **Windows 8.1:** V spodnjem levem kotu začetnega zaslona kliknite puščico navzdol, nato pa izberite ime tiskalnika,
- **Windows 8:** Na začetnem zaslonu z desno tipko miške kliknite prazno območje, v vrstici s programi kliknite **Vsi programi**, nato pa izberite ime tiskalnika
- **Windows 7, Windows Vista in Windows XP:** Na namizju računalnika kliknite **Start**, izberite **Vsi programi**, kliknite **HP**, kliknite mapo tiskalnika in izberite ikono z imenom tiskalnika.

Stanje mirovanja

- V stanju mirovanja je poraba energije manjša.
- Po prvi nastavitvi tiskalnika bo tiskalnik po petih minutah nedejavnosti prešel v stanje mirovanja.
- Čas do prehoda v stanje mirovanja je mogoče nastaviti na nadzorni plošči.

Nastavitev časa preklopa v stanje mirovanja

1. Na začetnem zaslonu se dotaknite  (Setup (Nastavitev)).
2. Dotaknite se **Preferences (Lastne nastavitve)**.
3. Pomaknite se po možnostih, nato pa se dotaknite možnosti **Sleep Mode (Stanje spanja)**.
4. Dotaknite se možnosti **Po 5 minutah**, **Po 10 minutah** ali **Po 15 minutah**.

Auto-Off (Samodejni izklop)

Auto-Off (Samodejni izklop) se samodejno omogoči, ko vklopite tiskalnik. Ko je funkcija Auto-Off (Samodejni izklop) (Samodejni izklop) omogočena, se tiskalnik samodejno izklopi po dveh urah neaktivnosti in tako varčuje z energijo. **Funkcija Auto-Off (Samodejni izklop) (Samodejni izklop) popolnoma izklopi tiskalnik, zato ga morate znova vklopiti z gumbom On (Vklop) (Vklopi).** Tudi ko je funkcija Auto-Off (Samodejni izklop) (Samodejni izklop) onemogočena, preide tiskalnik po 5 minutah neaktivnosti v stanje mirovanja in tako varčuje z energijo.

Nastavitev Auto-Off (Samodejni izklop) lahko spremenite z nadzorne plošče.

Spreminjanje nastavitve Auto-Off (Samodejni izklop)

1. V meniju Domov na zaslonu tiskalnika izberite **Preferences (Lastne nastavitve)**.



OPOMBA: Če zaslona Domov ne vidite, pritisnite gumb **Domov**.

2. V meniju **Preferences (Lastne nastavitve)** izberite **Auto-Off (Samodejni izklop)**.
3. V meniju **Auto-Off (Samodejni izklop)** izberite **On (Vklop)** ali **Off (Izklop)** in pritisnite **V redu** za potrditev nastavitve.

Ko spremenite nastavitev, jo tiskalnik obdrži.

Dostopnost

Tiskalnik ponuja številne funkcije, ki omogočajo dostop ljudem s posebnimi potrebami.

Za slepe in slabovidne

HP-jeva programska oprema, ki jo dobite s tiskalnikom, je dostopna uporabnikom s prizadetim ali slabim vidom, in sicer prek uporabe pripomočkov operacijskega sistema za osebe s posebnimi potrebami. Programska oprema podpira tudi druge tehnologije za ljudi s posebnimi potrebami, na primer bralnike zaslona, Braillove bralnike in programe za pretvorbo govora v besedilo. Za uporabnike, ki trpijo za barvno slepoto, sta barvnim gumbom in jezičkom v HP-jevi programski opremi dodana preprosto besedilo ali ikona, ki izražata ustrezno dejanje.

Za osebe, ki se težko premikajo

Uporabniki z omejenimi gibalnimi sposobnostmi lahko funkcije programske opreme HP izvajajo z ukazi na tipkovnici. Programska oprema HP podpira tudi možnosti pripomočkov za osebe s posebnimi potrebami operacijskega sistema Windows, kot so lepljive tipke, preklopne tipke, filtrirne tipke in tipke miške. Z vratci tiskalnika, gumbi, pladnji in vodili za papir lahko upravljajo tudi uporabniki z manjšo močjo in dosegom.

Podpora

Če želite več informacij o dostopnosti tega tiskalnika in HP-jevi obvezi za dostopnost izdelkov vsem uporabnikom, obiščite HP-jevo spletno mesto na naslovu www.hp.com/accessibility.

Informacije o pripomočkih za osebe s posebnimi potrebami za Mac OS X najdete na Applovem spletnem mestu www.apple.com/accessibility.

3 Tiskanje

Večino nastavitve tiskanja programska aplikacija ureja samodejno. Nastavitve spremenite ročno le, kadar želite spremeniti kakovost tiskanja, tiskati na posebne vrste papirja ali uporabljati posebne funkcije.

Ta razdelek vsebuje naslednje teme:

- [Tiskanje fotografij](#)
- [Tiskanje dokumentov](#)
- [Tiskanje na obe strani \(obojestransko tiskanje\)](#)
- [Tiskanje s funkcijo AirPrint](#)
- [Tiskanje z največ dpi](#)
- [Namigi za uspešno tiskanje](#)

Tiskanje fotografij

Preverite, ali ste foto papir pravilno naložili v pladenj za foto papir.

Tiskanje fotografij iz pomnilniške naprave

1. Pomnilniško napravo vstavite v režo.

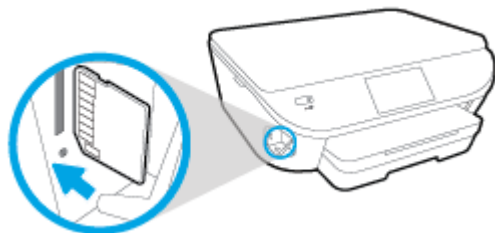

2. Na zaslону tiskalnika izberite fotografijo, ki jo želite natisniti, nato pa se dotaknite **Continue** (Nadaljuj).
3. Določite število fotografij, ki jih želite natisniti.
4. Dotaknite se (**Edit** (Urejanje)), da spremenite svetlost, obrezavo ali sukanje, ali pa se dotaknite  (**Print Settings** (Nastavitve tiskanja)), da uporabite funkcije, kot je **Red Eye Removal** (Odstranitev učinka rdečih oči) ali **Photo Fix** (Popravilo fotografije).
5. Dotaknite se **Continue** (Nadaljuj) in si predoglejte izbrano fotografijo.
6. Dotaknite se možnosti **Tisk.**, da začnete tiskanje.

Tiskanje fotografije iz programske opreme za tiskalnik

1. V programski opremi izberite **Natisni**.
2. Preverite, ali je tiskalnik izbran.
3. Kliknite gumb, ki odpira pogovorno okno **Properties** (Lastnosti).

Ta gumb se lahko imenuje tudi **Properties** (Lastnosti), **Options** (Možnosti), **Printer Setup** (Nastavitev tiskalnika), **Printer Properties** (Lastnosti tiskalnika) ali **Preferences** (Nastavitve).

4. Izberite ustrezne možnosti.
 - Na zavihku **Layout** (Postavitev) izberite usmerjenost **Portrait** (Pokončno) ali **Landscape** (Ležeče).
 - Na zavihku **Paper/Quality** (Papir/kakovost) izberite ustrezno vrsto papirja s spustnega seznama **Media** (Mediji) v območju **Tray Selection** (Izbira pladnja), nato pa v območju **Quality Settings** (Nastavitve kakovosti).
 - Kliknite gumb **Advanced** (Dodatno) in izberite ustrezno velikost papirja na spustnem seznamu **Paper Size** (Velikost papirja).

5. Kliknite **OK** (V redu), da se vrnete v pogovorno okno **Properties** (Lastnosti).
6. Kliknite **OK** (V redu) in nato **Print (Natisni)** ali **OK (V redu)** v pogovornem oknu **Print (Natisni)**.

 **OPOMBA:** Ko je tiskanje končano, odstranite neuporabljeni foto papir iz pladnja za foto papir. Papir shranite tako, da se ne začne gubati, kar lahko zmanjša kakovost izpisa.

Tiskanje fotografij iz računalnika (OS X)

1. V pladenj naložite papir. Za več informacij glejte [Nalaganje medijev na strani 11](#).
2. V meniju **File (Datoteka)** v programski opremi izberite **Print (Natisni)**.
3. Preverite, ali je tiskalnik izbran.
4. Nastavitev možnosti tiskanja.

Če v pogovornem oknu **Print (Natisni)** niso prikazane možnosti, kliknite **Show Details** (Pokaži podrobnosti).

 **OPOMBA:** Za tiskalnik, povezan prek USB-ja, so na voljo naslednje možnosti. Lokacije možnosti so odvisne od uporabljenega programa.

- a. V pojavnem meniju **Paper Size** (Velikost papirja) izberite ustrezno velikost papirja.

 **OPOMBA:** Če spremenite **velikost papirja**, pazite, da boste naložili pravi papir in ustrezno nastavili velikost na nadzorni plošči tiskalnika.

- b. Izberite **Orientation** (Usmeritev).
 - c. V pojavnem meniju izberite **Paper Type/Quality** (Vrsta/kakovost papirja) in nato izberite naslednje nastavitve:
 - **Paper Type (Vrsta papirja):** ustrezna vrsta foto papirja
 - **Quality (Kakovost):** **Best** (Najboljša) ali **Maximum dpi** (Največ dpi)
 - Kliknite trikotnik z informacijami **Color Options (Barvne možnosti)** in nato ustrezno možnost **Photo Fix** (Popravilo fotografije).
 - **Off** (Izklop): na sliki ne uveljavi sprememb.
 - **Basic (Osnovno):** samodejno izostri sliko; nekoliko prilagodi ostrino slike.
5. Po želji izberite še druge nastavitve tiskanja in kliknite **Print (Natisni)**.

Tiskanje dokumentov

Preverite, ali je v pladnju papir.

Tiskanje dokumenta

1. V programski opremi izberite **Natisni**.
2. Preverite, ali je tiskalnik izbran.
3. Kliknite gumb, ki odpira pogovorno okno **Properties** (Lastnosti).

Ta gumb se lahko imenuje tudi **Properties** (Lastnosti), **Options** (Možnosti), **Printer Setup** (Nastavitev tiskalnika), **Printer Properties** (Lastnosti tiskalnika) ali **Preferences** (Nastavitve).

4. Izberite ustrezne možnosti.
 - Na zavihku **Layout (Postavitev)** izberite usmerjenost **Portrait (Pokončno)** ali **Landscape (Ležeče)**.
 - Na zavihku **Paper/Quality (Papir/kakovost)** izberite ustrezno vrsto papirja s spustnega seznama **Media (Mediji)** v območju **Tray Selection (Izbira pladnja)**, nato pa v območju **Quality Settings (Nastavitve kakovosti)**.
 - Kliknite gumb **Advanced (Dodatno)** in izberite ustrezno velikost papirja na spustnem seznamu **Paper Size (Velikost papirja)**.
5. Kliknite **OK** (V redu), da bi zaprli pogovorno okno **Properties** (Lastnosti).
6. Za začetek tiskanja kliknite **Print** (Natisni) ali **OK** (V redu).

Tiskanje dokumentov (OS X)

1. V pladenj naložite papir. Za več informacij glejte [Nalaganje medijev na strani 11](#).
2. V meniju **File (Datoteka)** v programski opremi izberite **Print (Natisni)**.
3. Preverite, ali je tiskalnik izbran.
4. Določite lastnosti strani.

Če v pogovornem oknu Print (Natisni) niso prikazane možnosti, kliknite **Show Details** (Pokaži podrobnosti).

 **OPOMBA:** Za tiskalnik, povezan prek USB-ja, so na voljo naslednje možnosti. Lokacije možnosti so odvisne od uporabljenega programa.

- Izberite velikost papirja.

 **OPOMBA:** Če spremenite **velikost papirja**, pazite, da boste naložili pravi papir in ustrezno nastavili velikost na nadzorni plošči tiskalnika.

- Izberite usmerjenost.
 - Vnesite skalirni odstotek.
5. Kliknite **Print (Natisni)**.

 **OPOMBA:** Če natisnjeni dokumenti niso poravnani znotraj robov papirja, se prepričajte, da ste izbrali ustrezní jezik in regíjo. Na zaslonu tiskalnika izberite **Nastavitve** in nato **Nastavitve**. Izberite svoj jezik in regíjo. Ustrezne nastavitve jezika/regíje zagotavljajo, da bo imel tiskalnik ustrezne privzete nastavitve velikosti papirja.

Tiskanje na obe strani (obojestransko tiskanje)

Obojestransko tiskanje

Če uporabite HP-jev pripomoček za samodejno obojestransko tiskanje, lahko samodejno tiskate na obe strani papirja.

1. V programski opremi izberite **Print** (Natisni).
2. Preverite, ali je tiskalnik izbran.
3. Kliknite gumb, ki odpira pogovorno okno **Properties** (Lastnosti).

Ta gumb se lahko imenuje tudi **Properties (Lastnosti)**, **Options (Možnosti)**, **Printer Setup (Nastavitev tiskalnika)**, **Printer Properties (Lastnosti tiskalnika)** ali **Preferences (Nastavitve)**.

4. Izberite ustrezne možnosti.
 - Na zavihku **Layout** (Postavite) izberite **Portrait** (Pokončno) ali **Landscape** (Ležeče), nato pa na spustnem seznamu **Print on Both Sides** (Natisni obojestransko) izberite **Flip on Long Edge** (Obrni po dolžini) ali **Flip on Short Edge** (Obrni po širini).
 - Na zavihku **Paper/Quality (Papir/kakovost)** izberite ustrezno vrsto papirja s spustnega seznama **Media (Mediji)** v območju **Tray Selection (Izbira pladnja)**, nato pa v območju **Quality Settings (Nastavitve kakovosti)**.
 - Kliknite gumb **Advanced (Dodatno)** in v razdelku **Paper/Output (Papir/izhod)** izberite ustrezno velikost papirja v spustnem meniju **Paper Size (Velikost papirja)**.

 **OPOMBA:** Če spremenite **velikost papirja**, pazite, da boste naložili pravi papir in ustrezno nastavili velikost na nadzorni plošči tiskalnika.

5. Za tiskanje kliknite **OK (V redu)**.

 **OPOMBA:** Ko se natisne ena stran dokumenta, počakajte, da tiskalnik samodejno znova naloži papir in začne tiskati na drugo stran. Vam ni treba narediti ničesar.

Obojestransko tiskanje (OS X)

1. V meniju **File (Datoteka)** v programski opremi izberite **Print (Natisni)**.
2. V pojavnem meniju pogovornega okna **Print (Natisni)** izberite **Layout (Postavitev)**.
3. Izberite vrsto vezave za obojestranske liste in kliknite **Print (Natisni)**.

Tiskanje s funkcijo AirPrint

Tiskanje z Applovo funkcijo AirPrint je podprto za sisteme iOS 4.2 in Mac OS X 10.7 ali novejše. Funkcija AirPrint omogoča brezžično tiskanje na tiskalniku iz naprav iPad (iOS 4.2), iPhone (3GS ali novejši) ali iPod touch (tretja generacija ali novejša) v naslednjih mobilnih programih:

- Pošta
- Fotografije
- Safari
- Podprti programi drugih ponudnikov, na primer Evernote

Če želite uporabljati funkcijo AirPrint, preverite naslednje:

- Tiskalnik in Applova naprava morata biti povezana v isto omrežje kot vaša naprava, ki ima omogočeno funkcijo AirPrint. Za dodatne informacije o uporabi funkcije AirPrint in izdelkih HP, ki so z njo združljivi, pojdite na www.hp.com/go/mobileprinting.
- Naložite papir, ki se ujema z nastavitvami papirja v tiskalniku.

Tiskanje z največ dpi

Če želite na fotografski papir natisniti visokokakovostne, ostre slike, uporabite način z največ pikami na palec (dpi).

Tiskanje v načinu Maximum dpi (Največ dpi) traja dlje kot tiskanje z drugimi nastavitvami in zahteva veliko količino prostega trdega diska.

Tiskanje v načinu z največ pikami na palec

1. V programski opremi izberite **Natisni**.
2. Preverite, ali je tiskalnik izbran.
3. Kliknite gumb, ki odpira pogovorno okno **Properties** (Lastnosti).
Ta gumb se lahko imenuje tudi **Properties** (Lastnosti), **Options** (Možnosti), **Printer Setup** (Nastavitev tiskalnika), **Printer Properties** (Lastnosti tiskalnika) ali **Preferences** (Nastavitve).
4. Kliknite zavihek **Paper/Quality** (Papir/kakovost).
5. Na spustnem seznamu **Media** (Mediji) izberite ustrezno vrsto papirja in kakovost tiska.
6. Kliknite gumb **Advanced** (Dodatno).
7. V področju **Printer Features** (Funkcije tiskalnika) izberite **Yes** (Da) na spustnem seznamu **Print in Max DPI** (Tiskanje z največ DPI).
8. V spustnem seznamu **Paper Size** (Velikost papirja) izberite ustrezno velikost papirja.
9. Kliknite **OK** (V redu), da zaprete dodatne možnosti.
10. Potrdite **Orientation** (Usmeritev) na zavihku **Layout** (Postavitev), nato kliknite **OK** (V redu) za tiskanje.

Tiskanje z največ pikami na palec (OS X)

1. V meniju **File** (Datoteka) v programski opremi izberite **Print** (Natisni).
2. Preverite, ali je tiskalnik izbran.
3. Nastavitev možnosti tiskanja.

Če v pogovornem oknu Print (Natisni) niso prikazane možnosti, kliknite **Show Details** (Pokaži podrobnosti).

 **OPOMBA:** Za tiskalnik, povezan prek USB-ja, so na voljo naslednje možnosti. Lokacije možnosti so odvisne od uporabljenega programa.

- a. V pojavnem meniju **Paper Size** (Velikost papirja) izberite ustrezno velikost papirja.

 **OPOMBA:** Če spremenite **velikost papirja**, pazite, da boste naložili pravi papir in ustrezno nastavili velikost na nadzorni plošči tiskalnika.

- b. V pojavnem meniju izberite **Paper Type/Quality** (Vrsta/kakovost papirja) in nato izberite naslednje nastavitve:

- **Paper Type (Vrsta papirja):** Ustrezna vrsta papirja
 - **Quality (Kakovost):** Največje število pik na palec
4. Izberite še druge nastavitve tiskanja in kliknite **Print (Natisni)**.

Namigi za uspešno tiskanje

Za uspešno tiskanje upoštevajte te namige.

Namigi za tiskanje iz računalnika

Če potrebujete več informacij o tiskanju dokumentov, fotografij ali ovojníc iz računalnika, glejte spodnje povezave do navodil za posamezne operacijske sisteme.

- Več o tiskanju fotografij, shranjenih v računalniku. [Če si želite ogledati več informacij o tem v spletu, kliknite tukaj.](#)
- Več informacij o tiskanju ovojníc iz računalnika. [Če si želite ogledati več informacij o tem v spletu, kliknite tukaj.](#)

Namigi za črnilo in papir

- Uporabljajte pristne kartuše HP. Pristne HP-jeve kartuše so oblikovane in preizkušene s HP-jevimi tiskalniki. Vedno znova vam pomagajo pri izdelavi odličnih fotografij.
- Preverite, ali je v kartušah dovolj črnila. Če si želite ogledati ocenjene ravni črnila, se na začetnem zaslonu dotaknite  (Ink (Črnilo)).

Več namigov o ravnanju s kartušami poiščite v razdelku [Namigi za delo s kartušami na strani 57](#).

- Naložite sveženj papirja, ne le en list. Uporabljajte čist in raven papir iste velikosti. Preverite, ali je na enkrat naložena le ena vrsta papirja.
- Nastavite vodila za širino papirja na pladnju za papir, da se tesno prilegajo vsemu papirju. Poskrbite, da vodila ne bodo krivila papirja v pladnju za papir.
- Nastavite kakovost tiskanja in velikost papirja v skladu z vrsto in velikostjo papirja v pladnju za papir.

Namigi za nastavitve tiskalnika

- Na zavihku **Paper/Quality (Papir/kakovost)** izberite ustrezno vrsto papirja s spustnega seznama **Media (Mediji)** v območju **Tray Selection (Izbira pladnja)**, nato pa v območju **Quality Settings (Nastavitve kakovosti)**.
- Na spustnem seznamu **Paper Size (Velikost papirja)** v pogovornem oknu **Advanced Options (Dodatne možnosti)** izberite velikost papirja. Odprite pogovorno okno **Advanced Options (Dodatne možnosti)**, tako da kliknete gumb **Advanced (Dodatno)** na zavihku **Layout (Postavitev)** ali **Paper/Quality (Papir/kakovost)**.
- Če želite spremeniti privzete nastavitve tiskanja, kliknite **Print & Scan** (Natisni in optično preberi) in nato v programski opremi tiskalnika kliknite **Set Preferences (Nastavi lastnosti)**.

Glede na uporabljeni operacijski sistem naredite nekaj od tega, da odprete programsko opremo tiskalnika:

- **Windows 8.1:** V spodnjem levem kotu začetnega zaslona kliknite puščico navzdol, nato pa izberite ime tiskalnika,
- **Windows 8:** Na zaslonu **Začetek** z desno tipko miške kliknite prazno območje, nato kliknite **Vsi programi** v vrstici s programi in kliknite ikono z imenom vašega tiskalnika.
- **Windows 7, Windows Vista in Windows XP:** Na namizju računalnika kliknite **Start**, izberite **Vsi programi**, kliknite **HP** ter **HP ENVY 5660 series** in nato **HP ENVY 5660 series**.
- Če želite natisniti črno-bel dokument samo s črno barvo, kliknite gumb **Advanced (Dodatno)**. Na spustnem meniju **Print in Grayscale (Tiskanje v sivinah)** izberite **Black Ink Only (Samo črno črnilo)**, nato kliknite gumb **OK (V redu)**.

Namigi za nastavitve tiskalnika

- V pogovornem oknu Tiskanje v pojavnem meniju **Velikost papirja** izberite velikost papirja, ki je naložen v tiskalniku.
- V pogovornem oknu Print (Natisni) izberite pojavni meni **Paper Type/Quality (Vrsta/kakovost papirja)** in določite ustrezno vrsto in kakovost papirja.
- Če želite pri tiskanju črno-belih dokumentov uporabiti samo črno črnilo, v pojavnem meniju izberite **Paper Type/Quality (Vrsta/kakovost papirja)** in v pojavnem meniju Color (Barva) izberite **Grayscale (Sivine)**.

Opombe

- Originalne HP-jeve kartuše s črnilom so zasnovane in preizkušene s HP-jevimi tiskalniki in vrstami papirja, kar vedno znova pripomore k učinkoviti rabi.



OPOMBA: HP ne jamči za kakovost ali zanesljivost kartuš, ki niso izdelek podjetja HP. Garancija ne krije servisa ali popravil izdelka, ki je potreben zaradi uporabe potrebščin, ki niso izdelek podjetja HP.

Če mislite, da ste kupili originalne HP-jeve kartuše s črnilom, obiščite spletno mesto:

www.hp.com/go/anticounterfeit

- Opozorila in indikatorji ravni črnila posredujejo ocene le za namene načrtovanja.



OPOMBA: Ko prejmete opozorilno sporočilo, da primanjkuje črnila, kupite nadomestno kartušo, da se boste izognili možnim zakasnitvam pri tiskanju. Kartuš vam ni treba zamenjati, dokler kakovost tiskanja ne postane nesprejemljiva.

- Nastavitve programske opreme, izbrane v gonilniku tiskalnika, veljajo le za tiskanje, ne pa tudi za kopiranje ali optično branje.
- Dokument lahko natisnete na obe strani papirja.

4 Uporaba spletnih storitev

- [Kaj so spletne storitve?](#)
- [Nastavitve spletnih storitev](#)
- [Tiskanje s storitvijo HP ePrint](#)
- [Uporaba storitve HP Printables](#)
- [Obiščite spletno mesto HP Connected](#)
- [Odstranitev spletnih storitev](#)
- [Odpravljanje težav z uporabo spletnih storitev](#)

Kaj so spletne storitve?

ePrint

- **ePrint** je brezplačna HP-jeva storitev, ki omogoča tiskanje z vašega tiskalnika, ki podpira storitev HP ePrint, kadar koli in s katere koli lokacije. To je tako preprosto kot pošiljanje elektronske pošte na elektronski naslov, dodeljen vašemu tiskalniku, če v tiskalniku omogočite spletne storitve. Pri tem niso potrebni posebni gonilniki ali programska oprema. Kot lahko od koder koli pošiljate elektronsko pošto, lahko s tehnologijo **ePrint** tudi tiskate od koder koli.

Ko ste se registrirali za račun na HP Connected (www.hpconnected.com), se lahko vanj vpišete in si ogledate stanje opravila **ePrint**, upravljate čakalno vrsto tiskalnika **ePrint**, nadzorujete, kdo lahko tiska z elektronskega naslova **ePrint** vašega tiskalnika, in poiščete pomoč za **ePrint.ePrint**

HP Printables

- Program HP Printables omogoča preprosto iskanje in tiskanje predoblikovane spletne vsebine neposredno iz tiskalnika. Poleg tega omogoča tudi optično branje in shranjevanje svojih dokumentov v spletu v digitalni obliki.

Nudi širok razpon vsebin od kuponov za trgovino do družinskih aktivnosti, novic, potovanj, športa, kuhanja, fotografij in še veliko več. Spletne slike si lahko na priljubljenih spletnih mestih celo ogledate in jih natisnete.

Nekateri programi HP Printables omogočajo tudi načrtovanje, kdaj naj se vsebina programa pojavi v vašem tiskalniku.

Zaradi vsebine, ki je oblikovana posebej za vaš tiskalnik, besedilo ali slike ne bodo odrezani in ne bo dodatnih strani z eno samo vrstico besedila. Pri nekaterih tiskalnikih lahko tudi izberete papir in nastavitve kakovosti tiskanja na zaslonu za predogled tiskanja.

Nastavitev spletnih storitev

Preden namestite spletne storitve, mora biti tiskalnik povezan z internetom prek brezžične povezave.

Za nastavitev Spletnih storitev uporabite enega od naslednjih načinov:

Nastavitev spletnih storitev na nadzorni plošči tiskalnika

1. Na nadzorni plošči tiskalnika se dotaknite **Setup (Nastavitev)**.
2. Dotaknite se **Nastavitev spletnih storitev**.
3. Dotaknite se **Sprejmi**, če želite sprejeti pogoje uporabe spletnih storitev in omogočiti spletne storitve.
4. Na zaslonu **Auto Update (Samodejno posodabljanje)** se dotaknite **Yes (Da)**, če želite omogočiti tiskalniku, da samodejno preverja, ali so na voljo posodobitve izdelkov, in jih namešča.

 **OPOMBA:** Če je na voljo posodobitev tiskalnika, jo bo tiskalnik prenesel in namestil, nato pa se bo znova zagnal. Če želite nastaviti **ePrint**, morate ponoviti navodila od 1. koraka.

 **OPOMBA:** Če morate vnesti nastavitve proxy in če jih vaše omrežje uporablja, upoštevajte navodila na zaslonu in določite strežnik proxy. Če nimate informacij o strežniku proxy, se obrnite na skrbnika omrežja ali osebo, ki je postavila vaše brezžično omrežje.

5. Ko je tiskalnik povezan s strežnikom, lahko natisne stran z informacijami. Sledite navodilom na strani z informacijami in dokončajte namestitev.

Nastavitev spletnih storitev z vdelanim spletnim strežnikom

1. Odprite vdelani spletni strežnik. Za več informacij glejte [Odpiranje vdelanega spletnega strežnika na strani 66](#).
2. Kliknite kartico **Web Services (Spletne storitve)**.
3. V razdelku **Web Services Settings (Nastavitve Spletnih storitev)** kliknite **Setup (Nastavitev)**, nato kliknite **Continue (Nadaljuj)** in upoštevajte navodila na zaslonu, da sprejmete pogoje uporabe.
4. Po potrebi izberite, ali dovolite, da tiskalnik poišče in namesti posodobitve tiskalnika.

 **OPOMBA:** Če je na voljo posodobitev tiskalnika, jo bo tiskalnik prenesel in namestil, nato pa se bo znova zagnal. Če želite nastaviti **ePrint**, ponovite navodila od 1. koraka.

 **OPOMBA:** Če morate vnesti nastavitve proxy in če jih vaše omrežje uporablja, upoštevajte navodila na zaslonu in določite strežnik proxy. Če nimate informacij o strežniku proxy, se obrnite na skrbnika omrežja ali osebo, ki je postavila vaše brezžično omrežje.

5. Ko je tiskalnik povezan s strežnikom, lahko natisne stran z informacijami. Sledite navodilom na strani z informacijami in dokončajte namestitev.

Nastavitev spletnih storitev s programsko opremo za tiskalnik HP(Windows)

1. Odprite programsko opremo HP Printer Software. Več informacij najdete v poglavju [Odprite programsko opremo tiskalnika HP \(Windows\) na strani 16](#).
2. V oknu, ki se odpre, dvokliknite **Print & Scan (Natisni in optično preberi)**, nato pa pod izbiro Print (Natisni) izberite **Connect Printer to the Web (Poveži tiskalnik v splet)**. Odpre se začetna stran tiskalnika (vdelani spletni strežnik).

3. Kliknite kartico **Web Services (Spletne storitve)**.
4. V razdelku **Web Services Settings (Nastavitve Spletnih storitev)** kliknite **Setup (Nastavitev)**, nato kliknite **Continue (Nadaljuj)** in upoštevajte navodila na zaslonu, da sprejmete pogoje uporabe.
5. Po potrebi izberite, ali dovolite, da tiskalnik poišče in namesti posodobitve tiskalnika.

 **OPOMBA:** Če je na voljo posodobitev tiskalnika, jo bo tiskalnik prenesel in namestil, nato pa se bo znova zagnal. Če želite nastaviti ePrint, morate ponoviti navodila od 1. koraka.

 **OPOMBA:** Če morate vnesti nastavitve proxy in če jih vaše omrežje uporablja, upoštevajte navodila na zaslonu in določite strežnik proxy. Če nimate teh informacij, se obrnite na skrbnika omrežja ali osebo, ki je postavila vaše brezžično omrežje.

6. Ko je tiskalnik povezan s strežnikom, lahko natisne stran z informacijami. Sledite navodilom na strani z informacijami in dokončajte namestitev.

Tiskanje s storitvijo HP ePrint

HP ePrint je brezplačna HP-jeva storitev, ki omogoča tiskanje z vašega tiskalnika, ki ima omogočeno funkcijo ePrint, s katere koli lokacije, s katere je mogoče poslati e-poštno sporočilo. Svoje dokumente in fotografije preprosto pošljite na e-poštni naslov, ki je bil tiskalniku dodeljen, ko ste omogočili spletne storitve. Pri tem niso potrebni posebni gonilniki ali programska oprema.

- Tiskalnik mora imeti vzpostavljeno brezžično povezavo z internetom. Storitve HP ePrint ni mogoče uporabljati prek povezave USB z računalnikom.
- Priloge se lahko natisnejo drugače, kot so prikazane v programu, ki jih je ustvaril, odvisno od uporabljenih izvirnih pisav in možnosti postavitve.
- S storitvijo HP ePrint so na voljo brezplačne posodobitve izdelkov. Za omogočanje nekaterih funkcij so lahko nujne nekatere posodobitve.

Ko se na spletnem mestu HP Connected (www.hpconnected.com) prijavite za pridobitev računa, se lahko vpišete in si ogledate stanje svojih opravil ePrint, upravljate čakalne vrste ePrint, nadzirate, kdo lahko za tiskanje uporablja e-poštne naslove ePrint, ki so dodeljeni tiskalniku, in pridobite pomoč za ePrint.

Pred začetkom uporabe funkcije ePrint preverite naslednje:

- Tiskalnik je povezan v aktivno omrežje z internetnim dostopom.
- Spletne storitve so vklopljene. V nasprotnem primeru jih boste morali vklopiti.

Tiskanje dokumentov s funkcijo ePrint od kjer koli

1. Omogočite spletne storitve.
 - a. Na začetnem zaslonu se dotaknite ikone  (ePrint).
 - b. Sprejmite pogoje uporabe in upoštevajte navodila na zaslonu za omogočanje spletnih storitev.
 - c. Natisnite stran z informacijami ePrint in upoštevajte navodila na zaslonu za prijavo v račun ePrint.
2. Poiščite svoj e-poštni naslov ePrint.
 - a. Na začetnem zaslonu se dotaknite ikone **ePrint**. Na zaslonu tiskalnika se prikaže meni **Web Services Settings** (Nastavitve spletnih storitev).
 - b. E-poštni naslov tiskalnika se prikaže v meniju **Web Services Settings (Nastavitve spletnih storitev)**.
3. Tiskalniku po e-pošti pošljite dokument, ki ga želite natisniti.
 - a. Ustvarite novo e-poštno sporočilo in pripnite dokument, ki ga želite natisniti.
 - b. Sporočilo pošljite na e-poštni naslov tiskalnika.

Tiskalnik natisne pripeti dokument.

 **OPOMBA:** Če je v polju »Kp« ali »Skp« več e-poštnih naslovov, strežnik ePrint ne sprejema e-poštnih tiskalnih opravil. V polje »Za« vnesite samo e-poštni naslov tiskalnika HP ePrint. V ostala polja ne vnašajte drugih elektronskih naslovov.

 **OPOMBA:** E-poštno sporočilo se natisne takoj, ko ga tiskalnik prejme. Tako kot pri ostalih e-poštnih sporočilih tudi pri teh sporočilih ni zagotovila, da bodo dostavljena oziroma kdaj se bo to zgodilo. Stanje tiskanja lahko preverite na spletnem mestu HP Connected (www.hpconnected.com).

 **OPOMBA:** Dokumenti, natisnjeni s funkcijo **ePrint**, se lahko razlikujejo od izvirnika. Slog, oblikovanje in potek besedila se lahko razlikujejo od izvirnega dokumenta. Priporočamo, da dokumente, za katere potrebujete večjo kakovost (npr. pravni dokumenti), tiskate s programsko opremo v računalniku, ki vam omogoča večji nadzor nad videzom natisnjene dokumenta.

 Če si želite ogledati več informacij o tem v spletu, kliknite [tukaj](#).

Uporaba storitve HP Printables

Z brezplačno HP-jevo storitvijo HP Printables lahko tiskate strani iz spleta brez uporabe računalnika. Tiskate lahko pobarvanke, koledarje, sestavljanke, recepte, zemljevide in veliko več, odvisno od aplikacij, ki so na voljo v vaši državi/regiji.

Dodatne informacije ter posebne pogoje in določila poiščite na spletnem mestu HP Connected:
www.hpconnected.com.



Obiščite spletno mesto HP Connected

Prijavite se na HP-jevo brezplačno spletno mesto HP Connected, kjer lahko nastavite dodatne varnostne funkcije za HP ePrint in določite e-poštne naslove, s katerih se lahko pošilja e-pošta v tiskalnik. Dobite lahko tudi posodobitve za izdelek, več aplikacij in druge brezplačne storitve.

Dodatne informacije ter posebne pogoje in določila poiščite na spletnem mestu HP Connected: www.hpconnected.com.

Odstranitev spletnih storitev

Odstranitev spletnih storitev

1. Na zaslonu nadzorne plošče tiskalnika se dotaknite  (ePrint), nato pa se dotaknite  (Web Services Settings (Nastavitve spletnih storitev)).
2. Kliknite **Odstrani spletne storitve**.

Odpravljanje težav z uporabo spletnih storitev

Oglejte si naslednje namige za tiskalne aplikacije in uporabo HP ePrint.

Namigi za tiskalne aplikacije in uporabo HP ePrint

- Naučite se posredovati fotografije v skupno rabo v spletu in naročiti tiskanje. [Če si želite ogledati več informacij o tem v spletu, kliknite tukaj.](#)
- Naučite se uporabljati aplikacije za enostavno in preprosto tiskanje receptov, kuponov in ostalih spletnih vsebin. [Če si želite ogledati več informacij o tem v spletu, kliknite tukaj.](#)



5 Kopiranje in optično branje

- [Kopiranje dokumentov](#)
- [Optično branje](#)
- [Namigi za uspešno kopiranje in optično branje](#)

Kopiranje dokumentov

Z menijem **Kopiranje** na zaslonu tiskalnika lahko enostavno izberete število kopij in barvno ali črno-belo kopiranje na navaden papir. Vedno imate na voljo napredne nastavitve, kot so spreminjanje velikosti in vrste papirja, prilagajanje temnosti kopije in spreminjanje njene velikosti.

Naredite enostransko kopijo

1. Izvirnik položite s stranjo za tiskanje navzdol v sprednji desni kot stekla.
2. Določite število kopij in nastavitve.
 - Na začetnem zaslonu se dotaknite ikone **Kopiranje**. Povlecite do zelenega števila kopij.
 - Če je vrednost za možnost **Dvostransko 1 : 2**, se dotaknite, da izberete **1 : 1**.
 - Dotaknite se  (**Settings** (Nastavitve)), da določite velikost papirja, kakovost in druge nastavitve.
 - Za vrnitev na zaslon »Kopiranje« se dotaknite  (**Nazaj**).
3. Za zagon opravila kopiranja se dotaknite **Black** (Črno-belo) ali **Color** (Barvno).

Naredite dvostransko kopijo

1. Izvirnik položite s stranjo za tiskanje navzdol v sprednji desni kot stekla.
2. Določite število kopij in nastavitve.
 - Na začetnem zaslonu se dotaknite ikone **Kopiranje**. Povlecite do zelenega števila kopij.
 - Če je vrednost za možnost **Dvostransko 1 : 1**, se dotaknite, da izberete **1 : 2**.
 - Dotaknite se  (**Nastavitve**), pomaknite se med možnostmi, nato pa se dotaknite **Spremeni velikost**, da zagotovite, da je izbrana možnost **Dejansko**.



OPOMBA: Funkcija dvostranskega tiskanja ne deluje, če je izbrana možnost **Prilagodi na stran**.

- Na zaslonu **Nastavitve** podajte velikost papirja, vrsto papirja, kakovost ali druge nastavitve.
 - Za vrnitev na zaslon »Kopiranje« se dotaknite  (**Nazaj**).
3. Za zagon opravila kopiranja se dotaknite **Black** (Črno-belo) ali **Color** (Barvno).
 4. Ko se prikaže poziv, naložiti drugi izvirnik in se dotaknite **OK** (V redu).

Optično branje

S tiskalnikom lahko optično preberete dokumente, fotografije in druge vrste papirja ter jih pošljete na različne cilje, npr. v računalnik ali prejemniku elektronske pošte.

Pri optičnem branju dokumentov s programsko opremo za tiskanje HP lahko uporabite obliko zapisa, po kateri je mogoče iskati in jo urejati.

 **OPOMBA:** Nekatere funkcije za optično branje so na voljo šele po namestitvi programske opreme tiskalnika HP.

- [Optično branje v računalnik](#)
- [Optično branje v pomnilniško napravo](#)
- [Scan to Email \(Optično preberi v e-pošto\)](#)
- [Optično branje s funkcijo Webscan](#)

Optično branje v računalnik

Pred optičnim branjem v računalniku preverite, ali je priporočena programska oprema HP že nameščena. Tiskalnik in računalnik morata biti povezana in vklopljena.

Poleg tega mora biti programska oprema HP v računalnikih s sistemom Windows pred začetkom optičnega branja zagnana.

Omogočanje funkcije optičnega branja v računalnik (Windows)

Funkcija optičnega branja v računalnik je tovarniško omogočena. Če je onemogočena in jo želite znova omogočiti, upoštevajte spodnja navodila.

1. Odprite programsko opremo tiskalnika HP.
2. Pojdite v razdelek **Optično branje**.
3. Kliknite **Manage Scan to Computer** (Upravljanje optičnega branja v računalnik).
4. Kliknite **Enable** (Omogoči).

Omogočanje funkcije optičnega branja v računalnik (OS X)

Funkcija optičnega branja v računalnik je tovarniško omogočena. Če je onemogočena in jo želite znova omogočiti, upoštevajte spodnja navodila.

1. Odprite HP Utility.
2. Pod možnostjo **Scan Settings** (Nastavitve optičnega branja) kliknite **Scan to Computer** (Optično branje v računalnik).
3. Preverite, ali je izbrana možnost **Enable Scan to Computer** (Omogoči optično branje v računalnik).

Optično branje izvirnika z nadzorne plošče tiskalnika

1. Izvirnik položite s stranjo za tiskanje navzdol v sprednji desni kot stekla.
2. Dotaknite se **Optično branje** in nato izberite **Computer** (Računalnik).

3. Dotaknite se računalnika, v katerega želite optično brati.
4. Izberite zeleno vrsto bližnjice za optično branje.
5. Dotaknite se **Start Scan (Začni optično branje)**.

Optično branje izvornika iz HP-jeve programske opreme za tiskalnik (Windows)

1. Izvirnik položite s stranjo za tiskanje navzdol v sprednji desni kot stekla.
2. Kliknite zavihek **Print & Scan** (Natisni in optično preberi).
3. V območju **Scan** (Skeniranje) kliknite **Scan a Document or Photo** (Skeniraj dokument ali fotografijo).
4. V priročnem meniju izberite zeleno vrsto optičnega branja in kliknite **Scan (Optično branje)**.

 **OPOMBA:** Če izberete možnost **Show Scan Preview** (Predogled optičnega branja), lahko na zaslonu za predogled prilagodite skenirano sliko.

5. Izberite **Save (Shrani)**, če želite aplikacijo uporabiti za novo optično branje, ali izberite **Done (Končano)** za izhod iz aplikacije.
6. Kliknite **Optično branje**.

Ko shranite optično prebrani dokument, se odpre okno Raziskovalca Windows v imeniku, v katerega ste shranili dokument.

Optično branje izvornika iz HP-jeve programske opreme za tiskalnik (OS X)

1. Odprite HP Scan.
HP Scan je v mapi **Applications/Hewlett-Packard** na zgornji ravni trdega diska.
2. Izberite zeleni profil optičnega branja in upoštevajte navodila na zaslonu.

Optično branje v pomnilniško napravo

Dokumente lahko z nadzorne plošče tiskalnika optično preberete neposredno na pomnilniško kartico ali na bliskovni pogon USB, ne da bi uporabili računalnik ali HP-jevo programsko opremo za tiskanje, ki ste jo dobili s tiskalnikom.

Optično branje izvornika z nadzorne plošče tiskalnika v pomnilniško napravo

1. Izvirnik položite s stranjo za tiskanje navzdol v sprednji desni kot stekla.
2. Vstavite pomnilniško napravo.

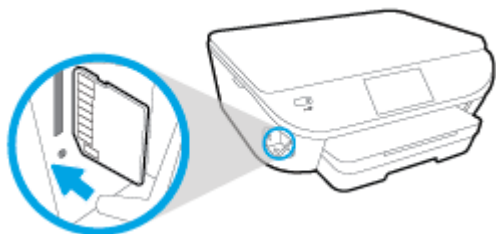

3. Dotaknite se **Optično branje** in izberite **Memory Device** (Pomnilniška naprava).

4. Po potrebi spremenite možnosti optičnega branja.
5. Dotaknite se **Start Scan (Začni optično branje)**.

Scan to Email (Optično preberi v e-pošto)

Program Scan-to-Email (Optično preberi v e-pošto) omogoča hitro optično branje in pošiljanje fotografij ali dokumentov po elektronski pošti navedenim prejemnikom kar iz tiskalnika HP e-All-in-One. Nastavite lahko elektronske naslove, se prijavite z računi z navedenimi kodami PIN in nato optično preberete dokumente in jih pošljete po elektronski pošti.

Ta razdelek vsebuje naslednje teme:

- [Nastavitev optičnega branja v e-pošto](#)
- [Uporaba funkcije za optično branje v e-pošto](#)
- [Spreminjanje nastavitev računa](#)

Nastavitev optičnega branja v e-pošto

Nastavitev optičnega branja v e-pošto

1. Dotaknite se **Scan** (Optično branje) in nato **Email** (E-pošta).
2. Na zaslonu **Welcome** (Pozdravljeni) se dotaknite **Continue** (Nadaljuj).
3. Dotaknite se polja **Email:** (E-pošta:), v katerega vnesite svoj e-poštni naslov, nato pa se dotaknite **Done** (Končano).
4. Dotaknite se **Continue** (Nadaljuj).
5. Na e-poštni naslov, ki ste ga vnesli, bo poslana koda PIN. Dotaknite se **Continue** (Nadaljuj).
6. Dotaknite se polja **PIN**, da vnesete svojo kodo PIN, nato pa se dotaknite **Done** (Končano).
7. Glede na to, kako želite, da tiskalnik shrani prijavnne informacije, se dotaknite **Store Email** (Shrani e-poštni naslov) ali **Auto-login** (Samodejna prijava).
8. Izberite vrsto optičnega branja, tako da se dotaknete **Photo** (Fotografija) ali **Document** (Dokument).
9. Izberite nastavitve za fotografije, nato pa se dotaknite **Continue** (Nadaljuj).
Za dokumente nadaljujte z naslednjim korakom.
10. Preverite informacije o e-poštnem naslovu, nato pa se dotaknite **Continue** (Nadaljuj).
11. Dotaknite se **Scan to Email** (Optično branje v e-pošto).
12. Ko je optično branje končano, se dotaknite **OK** (V redu), nato pa se dotaknite **Yes** (Da), da pošljete drugo elektronsko sporočilo, ali **No** (Ne), da končate.

Uporaba funkcije za optično branje v e-pošto

Optično branje v e-pošto

1. Izvirnik položite s stranjo za tiskanje navzdol v sprednji desni kot stekla.
2. Dotaknite se **Scan** (Optično branje) in nato **Email** (E-pošta).
3. Na zaslonu nadzorne plošče izberite račun, ki ga želite uporabiti, nato pa se dotaknite **Continue** (Nadaljuj).



OPOMBA: Če nimate računa, izberite **My account is not listed** (Moj račun ni naveden). Prikaže se poziv za vnos elektronskega naslova in kode PIN.

4. Če se od vas zahteva, vtipkajte PIN.
5. Izberite vrsto optičnega branja, tako da se dotaknete **Photo** (Fotografija) ali **Document** (Dokument).
6. Izberite nastavitve za fotografije, nato pa se dotaknite **Continue** (Nadaljuj).
Za dokumente nadaljujte z naslednjim korakom.
7. Če želite dodati ali odstraniti prejemnike, se dotaknite **Modify Recipient(s)** (Spremeni prejemnika(-e)). Ko končate, se dotaknite **Done** (Končano).
8. Preverite informacije o e-poštnem naslovu, nato pa se dotaknite **Continue** (Nadaljuj).
9. Dotaknite se **Scan to Email** (Optično branje v e-pošto).
10. Ko je optično branje končano, se dotaknite **OK** (V redu), nato pa se dotaknite **Yes** (Da), da pošljete drugo elektronsko sporočilo, ali **No** (Ne), da končate.

Spreminjanje nastavitve računa

Spreminjanje nastavitve računa

1. Dotaknite se **Scan** (Optično branje) in nato **Email** (E-pošta).
2. Na zaslonu nadzorne plošče izberite račun, ki ga želite spremeniti, nato pa se dotaknite **Modify** (Spremeni).
3. Izberite nastavitve, ki jih želite spremeniti, in upoštevajte zaslonske pozive.
 - Auto-login (Samodejna prijava)
 - Store Email (Shrani e-poštni naslov)
 - Remove from list (Odstrani s seznama)
 - Change PIN (Spremeni PIN)
 - Delete Account (Izbriši račun)

Optično branje s funkcijo Webscan

Webscan je funkcija vdelanega spletnega strežnika, ki omogoča, da prek spletnega brskalnika iz naprave optično preberete fotografije in dokumente ter jih shranite v računalnik.

Ta funkcija je na voljo tudi, če programske opreme za tiskanje niste namestili v računalnik.

 **OPOMBA:** Privzeto je funkcija Webscan izklopljena. Omogočite jo lahko na vdelanem spletnem strežniku.

Če funkcije Webscan v vdelanem spletnem strežniku ni mogoče odpreti, jo je morda vaš skrbnik omrežja izklopil. Več informacij dobite pri skrbniku omrežja ali osebi, ki je nastavila vaše omrežje.

Vklop funkcije Webscan

1. Odprite vdelani spletni strežnik. Za več informacij glejte [Odpiranje vdelanega spletnega strežnika na strani 66](#).
2. Kliknite zavihek **Nastavitve**.
3. V razdelku **Security** (Varnost) kliknite **Administrator Settings** (Nastavitve skrbnika).
4. Funkcijo Webscan omogočite tako, da izberete **Webscan**.
5. Kliknite **Apply** (Uporabi), nato pa **V redu**.

Optično branje s funkcijo Webscan

Optično branje s funkcijo Webscan ponuja osnovne možnosti za optično branje. Za dodatne možnosti ali funkcije optičnega branja uporabite optično branje iz programske opreme tiskalnika HP.

1. Izvirnik položite s stranjo za tiskanje navzdol v sprednji desni kot stekla.
2. Odprite vdelani spletni strežnik. Za več informacij glejte [Odpiranje vdelanega spletnega strežnika na strani 66](#).
3. Kliknite zavihek **Optično branje**.
4. V levem podoknu kliknite **Webscan**, spremenite zelene nastavitve, nato pa kliknite **Start Scan** (**Začni optično branje**).

Namigi za uspešno kopiranje in optično branje

Za uspešno kopiranje in optično branje upoštevajte te namige:

- Preberite več o optičnem branju v e-pošto z zaslona tiskalnika. [Če si želite ogledati več informacij o tem v spletu, kliknite tukaj.](#)
- Steklена plošča in notranji del pokrova morata biti čista. Optični bralnik prebere vse, kar je na steklu, kot del slike.
- Izvirnik položite v sprednji desni kot steklene plošče z natisnjeno stranjo obrnjeno navzdol.
- Če želite narediti veliko kopijo majhnega izvirnika, ga optično preberite, sliko povečajte v programski opremi za optično branje in nato natisnite kopijo povečane slike.
- Če želite prilagoditi velikost, izhodno vrsto, ločljivost ali vrsto datoteke optično prebranega dokumenta, zaženite optično branje v programski opremi tiskalnika.
- Če želite preprečiti napake in manjkajoče besedilo pri optičnem branju, preverite v programski opremi, ali je svetlost pravilno nastavljena.
- Če želite optično prebrati dokument z več stranmi v eno datoteko namesto v več, zaženite optično branje s programom programska oprema za tiskalnik namesto z možnostjo **Optično branje** na nadzorni plošči.

6 Delo s tiskalnimi kartužami

- [Preverjanje ocenjene ravni črnila](#)
- [Menjava tiskalnih kartuž](#)
- [Naročanje potrebščin za črnilo](#)
- [Uporaba načina tiskanja z eno kartužo](#)
- [Podatki o garanciji za kartužo](#)
- [Shranjevanje podatkov o anonimni uporabi](#)
- [Namigi za delo s kartužami](#)

Preverjanje ocenjene ravni črnila

Preverjanje ocene ravni črnila z nadzorne plošče tiskalnika

- ▲ Na začetnem zaslonu se dotaknite  (ikona **Ink** (Črnilo)), da prikazete ocenjene ravni črnila.

Preverjanje ravni črnila v programski opremi tiskalnika (Windows)

1. Odprite programsko opremo tiskalnika HP.
2. V programska oprema za tiskalnik kliknite **Estimated Ink Levels (Ocenjene ravni črnila)**.

Preverjanje ravni črnila iz HP Utility (Pripomoček za HP)

1. Odprite HP Utility (Pripomoček za HP).

HP Utility (Pripomoček za HP) je v mapi **Hewlett-Packard** v mapi **Applications** (Aplikacije) na zgornji ravni trdega diska.

2. Na seznamu naprav na levi strani okna izberite **HP ENVY 5660 series**.

3. Kliknite **Status** (Stanje).

Prikažejo se ocenjene ravni črnila.

4. Kliknite **All Settings** (Vse nastavitve), da se vrnete v podokno **Information and Support** (Informacije in podpora).

 **OPOMBA:** Če ste namestili ponovno napolnjeno ali obnovljeno tiskalno kartušo ali kartušo, ki jo je uporabljal drug tiskalnik, indikator ravni črnila morda ne bo natančen ali pa ne bo na voljo.

 **OPOMBA:** Opozorila in indikatorji ravni črnila posredujejo ocene le za namene načrtovanja. Ko prejmete opozorilno sporočilo, da primanjkuje črnila, kupite nadomestno kartušo, da se boste izognili možnim zakasnitvam pri tiskanju. Dokler je kakovost tiskanja še sprejemljiva, vam ni treba zamenjati kartuše.

 **OPOMBA:** Črnilo v kartušah se pri tiskanju uporablja na različne načine, med drugim se uporablja v postopku inicializacije, pri katerem se izdelek in kartuše pripravijo za tiskanje, ter med servisiranjem tiskalne glave, kar zagotavlja, da so brizgalne šobe čiste in da črnilo teče tekoče. Poleg tega v kartuši ostane nekaj črnila, potem ko je porabljena. Za več informacij glejte spletno stran www.hp.com/go/inkusage.

Menjava tiskalnih kartuš

Menjava tiskalnih kartuš

1. Preverite, ali je naprava vklopljena.
2. Odstranite staro kartušo.
 - a. Odprite vratca za dostop.

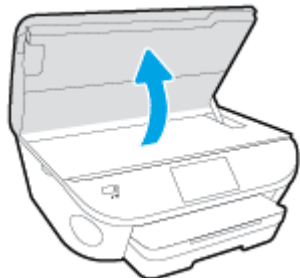

- b. Odstranite kartušo iz reže.
3. Vstavite novo kartušo.
 - a. Odstranite kartušo iz embalaže.

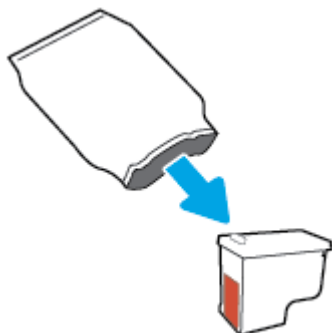

- b. Odstranite plastični trak, tako da potegnete jeziček.

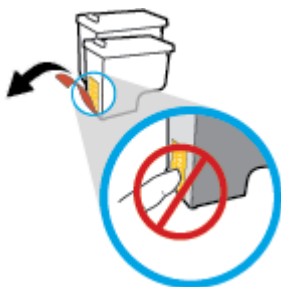

- c. Novo kartušo potisnite v režo, da se zaskoči.

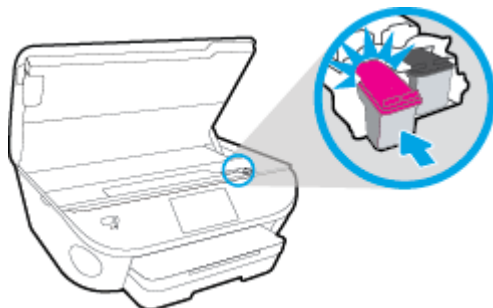

4. Zaprite vratca za dostop do kartuš s črnilom.



 **OPOMBA:** Ko vstavite novo kartušo s črnilom, vas HP programska oprema za tiskalnik ob tiskanju dokumenta pozove, da je treba poravnati kartuše.

Naročanje potrebščin za črnilo

Preden naročite kartuše, poiščite ustrezne številke kartuš.

Poiščite številko kartuše na tiskalniku

- ▲ Številka kartuše je na notranji strani vratc za dostop do kartuše.



Iskanje številke kartuše v programska oprema za tiskalnik

1. Glede na uporabljeni operacijski sistem naredite nekaj od tega, da odprete programsko opremo tiskalnika:
 - **Windows 8.1:** V spodnjem levem kotu začetnega zaslona kliknite puščico navzdol, nato pa izberite ime tiskalnika,
 - **Windows 8:** Na začetnem zaslonu z desno tipko miške kliknite prazno območje, v vrstici s programi kliknite **Vsi programi**, nato pa izberite ime tiskalnika
 - **Windows 7, Windows Vista in Windows XP:** Na namizju računalnika kliknite **Start**, izberite **Vsi programi**, kliknite **HP**, kliknite mapo tiskalnika in izberite ikono z imenom tiskalnika.
2. S klikom povezave se prikaže pravilna številka kartuše.

V programska oprema za tiskalnik kliknite **Shop** (Nakup) in nato **Shop For Supplies Online** (Nakup potrebščin v spletu).

Številke za naročanje tiskalnih kartuš

1. Odprite HP Utility (Pripomoček za HP).

 **OPOMBA:** HP Utility (Pripomoček za HP) je v mapi **Hewlett-Packard** v mapi **Applications** (**Aplikacije**) na zgornji ravni trdega diska.

2. Kliknite **Supplies Info** (Informacije o potrebščinah).

Prikažejo se številke za naročanje tiskalnih kartuš.

3. Kliknite **All Settings** (Vse nastavitve), da se vrnete v podokno **Information and Support** (**Informacije in podpora**).

Če želite za HP ENVY 5660 series naročiti originalne HP-jeve potrebščine, obiščite www.hp.com/buy/supplies. Če se prikaže poziv, izberite svojo državo/regijo, nato pa upoštevajte pozive, s pomočjo katerih boste našli ustrezne kartuše za svoj tiskalnik.

 **OPOMBA:** Naročanje kartuš s črnilom prek interneta ni na voljo v vseh državah/regijah. Če naročanje prek interneta ni na voljo v vaši državi/regiji, si lahko pri nakupovanju pri lokalnem prodajalcu HP vseeno ogledate informacije o zalogah in natisnete referenčni seznam.

Uporaba načina tiskanja z eno kartušo

Če želite uporabljati HP ENVY 5660 series samo z eno kartušo, uporabite način tiskanja z eno kartušo. Način tiskanja z eno kartušo se vklopi, ko eno kartušo odstranite iz nosilca kartuš. Ko uporabljate način tiskanja z eno kartušo, lahko tiskalnik izvaja kopiranje dokumentov in fotografij ter tiska tiskalna opravila iz računalnika.



OPOMBA: Ko HP ENVY 5660 series deluje v načinu tiskanja z eno kartušo, se na zaslonu tiskalnika prikaže sporočilo. Če se sporočilo prikaže, v tiskalniku pa sta nameščeni dve kartuši s črnilom, preverite, ali ste z obeh kartuš odstranili plastični trak. Če plastični trak prekriva kontakte kartuše s črnilom, tiskalnik ne more zaznati, da je kartuša vstavljena.

Izhod iz načina tiskanja z eno kartušo

- Če želite zapustiti način tiskanja z eno kartušo, namestite dve kartuši s črnilom v HP ENVY 5660 series.

Podatki o garanciji za kartušo

HP-jeva garancija za kartušo velja, če kartušo uporabljate v tiskalni napravi HP, za katero je namenjena. Garancija ne velja za HP-jeve kartuše s črnilom, ki so bile napolnjene, predelane, obnovljene, nepravilno uporabljene ali spremenjene.

V garancijskem obdobju garancija velja, dokler HP-jevega črnila ne zmanjka in se garancijska doba ne izteče. Datum izteka garancijske dobe je v obliki LLLL/MM in ga najdete na kartuši, kot je prikazano:

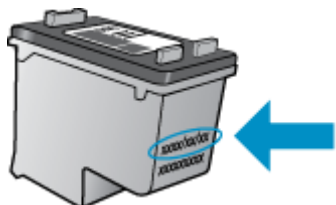

Za kopijo HP-jeve izjave o omejeni garanciji si oglejte natisnjeno dokumentacijo, ki je bila priložena izdelku.

Shranjevanje podatkov o anonimni uporabi

HP-jeve kartuše, ki se uporabljajo s tem tiskalnikom, vsebujejo pomnilniški čip, ki pomaga pri uporabi tiskalnika. Poleg tega pa ta pomnilniški čip shrani omejen nabor anonimnih podatkov o uporabi tiskalnika, med katerimi so lahko tudi naslednji podatki: število strani, natisnjenih s kartušo, obseg strani, hitrost tiskanja in uporabljeni načini tiskanja.

Ti podatki omogočajo HP-ju oblikovati prihodnje tiskalnike, ki bodo ustrezali tiskalnim potrebam naših strank. Podatki, ki so zbrani v pomnilniškem čipu kartuše, ne vsebujejo podatkov, ki bi lahko omogočili identifikacijo stranke ali uporabnika kartuše ali tiskalnika.

HP zbere majhen vzorec pomnilniških čipov iz kartuše, ki so vrnjeni HP-jevemu programu za brezplačno vračilo in reciklažo (HP Planet Partners: www.hp.com/recycle). Pomnilniški čipi iz tega vzorca so prebrani in analizirani, da bi lahko izboljšali prihodnje HP-jeve tiskalnike. HP-jevi partnerji, ki pomagajo pri recikliranju te kartuše, imajo morda prav tako dostop do teh podatkov.

Katere koli tretje osebe, ki imajo kartušo v svoji lasti, imajo morda dostop do anonimnih podatkov v pomnilniškem čipu. Če ne dovolite dostopa do teh podatkov, lahko nastavite čip na nedelujoč način. Toda ko to storite, kartuše ne morete več uporabljati v HP-jevem tiskalniku.

Če ste zaskrbljeni zaradi posredovanja teh anonimnih podatkov, lahko onemogočite dostop do njih, tako da izklopite možnost pomnilniškega čipa za zbiranje podatkov o uporabi tiskalnika.

Za onemogočitev funkcije za podatke o uporabi

1. Na nadzorni plošči tiskalnika se dotaknite **Setup (Nastavitev)**.
2. Dotaknite se **Preferences (Lastne nastavitve)**.
3. Povlecite do konca seznama možnosti ter izklopite možnosti **Automatically Send Anonymous Data** (Samodejno pošlji anonimne podatke) in **Store Anonymous Usage Information** (Shrani anonimne podatke o uporabi).



OPOMBA: Če izklopite možnost pomnilniškega čipa za zbiranje podatkov o uporabi tiskalnika, lahko še naprej uporabljate kartušo v HP-jevem tiskalniku.

Namigi za delo s kartuškami

Ko uporabljate kartuše, upoštevajte te namige:

- Kartuše zaščitite pred izsušitvijo tako, da tiskalnik vedno izklopite z gumbom Vklop in počakate, da lučka gumba Vklop neha svetiti.
- Kartuše s črnilom odprite in z njih odstranite trak šele, ko je čas za njihovo zamenjavo. Če na kartušah s črnilom ostane trak, črnilo ne more izhlapevati.
- Vstavite kartuše v ustrezne reže. Barva in ikona vsake kartuše se morata ujemati z barvo in ikono vsake reže. Kartuše s črnilom se morajo zaskočiti na svoje mesto.
- Poravnava po namestitvi nove kartuše se izvede samodejno. Poravnava lahko pomaga tudi pozneje v primeru nejasnih ali neostrih vrstic. Če želite dodatne informacije, glejte poglavje [Odpravljanje težav s kakovostjo tiskanja na strani 80](#).
- Ko se v ocenjenih ravneh črnila prikaže nizko stanje črnila v kartušah, čim prej kupite nadomestne kartuše, da se izognete zamudam pri tiskanju. Kartuš vam ni treba zamenjati, dokler kakovost tiskanja ne postane nesprejemljiva. Če želite dodatne informacije, glejte poglavje [Menjava tiskalnih kartuš na strani 51](#).
- Če zaradi katerega koli razloga iz tiskalnika odstranite kartušo, jo čim prej znova vstavite. Če kartuše pustite zunaj tiskalnika brez zaščite, se začnejo sušiti.

7 Povezovanje tiskalnika

Dodatne nastavitve so na voljo na domači strani tiskalnika (v vdelanem spletnem strežniku). Za več informacij glejte [Odpiranje vdelanega spletnega strežnika na strani 66](#).

Ta razdelek vsebuje naslednje teme:

- [Nastavitev tiskalnika za brezžično komunikacijo](#)
- [Spreminjanje omrežnih nastavitev](#)
- [Dodatna orodja za upravljanje tiskalnika \(za omrežne tiskalnike\)](#)
- [Namigi za nastavitve in uporabo omrežnega tiskalnika](#)

Nastavitev tiskalnika za brezžično komunikacijo

- [Preden začnete](#)
- [Nastavitev tiskalnika v brezžičnem omrežju](#)
- [Spreminjanje vrste povezave](#)
- [Preskus brezžične povezave](#)
- [Vklopite ali izklopite brezžično funkcijo tiskalnika.](#)
- [S tiskalnikom se povežite brezžično brez usmerjevalnika](#)

Predn začnete

Poskrbite za naslednje:

- Brezžično omrežje je nastavljeno in deluje brez napak.
- Tiskalnik in računalniki, ki uporabljajo tiskalnik, morajo biti v istem omrežju (podomrežju).

Med povezovanjem tiskalnika boste morda pozvani, da vnesete ime brezžičnega omrežja (SSID) in geslo.

- Ime brezžičnega omrežja je ime vašega brezžičnega omrežja.
- Geslo za brezžično omrežje preprečuje, da bi se v vaše brezžično omrežje povezale osebe, ki jim niste dali dovoljenja. Glede na zahtevano stopnjo varnosti lahko vaše brezžično omrežje uporablja geslo WPA ali ključ WEP.

Če po nastavitvi brezžičnega omrežja niste spremenili imena omrežja ali varnostnega gesla, ju včasih lahko najdete na zadnji strani ali na stranskem delu brezžičnega usmerjevalnika.



Če ne najdete imena omrežja ali varnostnega gesla ali se teh podatkov ne spomnite, glejte dokumentacijo, priloženo računalniku ali brezžičnemu usmerjevalniku. Če še vedno ne najdete teh podatkov, se obrnite na omrežnega skrbnika ali osebo, ki je nastavila brezžično omrežje.

Nastavitev tiskalnika v brezžičnem omrežju

S čarovnikom za nastavitev brezžičnega omrežja na nadzorni plošči tiskalnika lahko nastavite brezžične komunikacije.



OPOMBA: Preden nadaljujete, preglejte seznam v razdelku [Preden začnete na strani 59](#).

1. Na nadzorni plošči tiskalnika se dotaknite  (Brezžično).
2. Dotaknite se  (Nastavitve).
3. Dotaknite se **Wireless Settings** (Nastavitve brezžične povezave).
4. Dotaknite se **Wireless Setup Wizard** (Čarovnik za namestitev brezžične povezave).
5. Sledite navodilom na zaslonu za dokončanje nastavitve.

Spreminjanje vrste povezave

Po namestitvi programske opreme za tiskalnik HP in povezave tiskalnika z računalnikom ali omrežjem lahko s programsko opremo spremenite vrsto povezave (na primer povezavo USB zamenjate z brezžično povezavo).



OPOMBA: Če priključite ethernetni kabel, izklopite brezžično funkcijo tiskalnika.

Preklop med povezavo USB in omrežno povezavo (Windows)

Preden nadaljujete, preglejte seznam v razdelku [Preden začnete na strani 59](#).

1. Glede na operacijski sistem izberite eno od naslednjih možnosti:
 - **Windows 8.1:** V spodnjem levem kotu začetnega zaslona kliknite puščico navzdol, izberite ime tiskalnika, nato pa kliknite **Pripomočki**.
 - **Windows 8:** Z desno tipko miške kliknite prazno območje na začetnem zaslonu, v vrstici s programi kliknite **Vsi programi**, izberite ime tiskalnika, nato pa kliknite **Pripomočki**.
 - **Windows 7, Windows Vista in Windows XP:** Na namizju računalnika kliknite **Start**, izberite **Vsi programi**, kliknite **HP**, nato pa kliknite mapo svojega tiskalnika.
2. Kliknite **Printer Setup & Software Selection (Namestitev tiskalnika in izbira programske opreme)**.
3. Izberite **Convert a USB connected printer to wireless (Spreminjanje tiskalnika s povezavo USB v brezžično)**. Upoštevajte navodila na zaslonu.





Več o tem, kako preklopiti povezavo USB na brezžično povezavo. [Če si želite ogledati več informacij o tem v spletu, kliknite tukaj](#). Trenutno to spletno mesto morda ni na voljo v vseh jezikih.

Preskus brezžične povezave

Natisnite poročilo o preskusu brezžične povezave in si oglejte informacije o brezžični povezavi tiskalnika. Poročilo o preskusu brezžične povezave podaja informacije o stanju tiskalnika, naslovu strojne opreme (MAC) in naslovu IP. Če je tiskalnik povezan v omrežje, testno poročilo prikaže podrobnosti o nastavitvah omrežja.

Tiskanje poročila o preskusu brezžičnega omrežja

1. Na nadzorni plošči tiskalnika se dotaknite  (Brezžično), nato pa  (**Nastavitve**).
2. Dotaknite se **Print Reports** (Natisni poročila).
3. Dotaknite se **Wireless Test Report** (Poročilo o preskusu brezžičnega omrežja).

Vklopite ali izklopite brezžično funkcijo tiskalnika.

Če modra lučka za brezžično omrežje na nadzorni plošči tiskalnika sveti, so brezžične zmogljivosti tiskalnika vklopljene.

1. Na nadzorni plošči tiskalnika se dotaknite **Setup (Nastavitev)** in nato možnosti **Network Setup (Nastavitev omrežja)**.
2. Dotaknite se **Wireless Settings** (Nastavitve brezžične povezave).
3. Za vklop ali izklop te možnosti se dotaknite **Wireless** (Brezžično).

S tiskalnikom se povežite brezžično brez usmerjevalnika

S funkcijo Wi-Fi Direct lahko iz računalnika, pametnega telefona, tabličnega računalnika ali druge naprave, ki omogoča brezžično povezavo, tiskate brezžično, pri tem pa vam ni treba vzpostaviti povezave z obstoječim brezžičnim omrežjem.

Smernice za uporabo funkcije Wi-Fi Direct

- Zagotovite, da je v računalniku ali mobilni napravi nameščena potrebna programska oprema.
Če uporabljate računalnik, poskrbite, da ste namestili programsko opremo, priloženo tiskalniku.
- Če v računalnik niste namestili HP-jeve programske opreme za tiskalnik, najprej vzpostavite povezavo s funkcijo Wi-Fi Direct, nato pa namestite programsko opremo tiskalnika. Ko programska oprema tiskalnika prikaže poziv za vrsto povezave, izberite **Wireless** (Brezžično).
- Če uporabljate mobilno napravo, zagotovite, da ste namestili ustrezen program za tiskanje. Če želite več informacij o tiskanju na mobilnih napravah, obiščite spletno mesto www.hp.com/global/us/en/eprint/mobile_printing_apps.html.
- Zagotovite, da je v tiskalniku vklopljena funkcija Wi-Fi Direct in po potrebi omogočena varnost.
- Isto povezavo Wi-Fi Direct lahko uporablja največ pet računalnikov in mobilnih naprav.
- Wi-Fi Direct lahko uporabite tudi, ko je tiskalnik priključen v računalnik s kablom USB ali v brezžično omrežje.
- Wi-Fi Direct ni mogoče uporabljati za vzpostavitev internetne povezave med računalnikom, mobilno napravo ali tiskalnikom.

Tiskanje v mobilni napravi, ki omogoča brezžično povezavo

Zagotovite, da imate v mobilni napravi nameščen združljiv program za tiskanje. Več informacij najdete na spletnem mestu www.hp.com/global/us/en/eprint/mobile_printing_apps.html.

1. Preverite, ali ste v tiskalniku vklopili funkcijo Wi-Fi Direct.
2. V mobilni napravi vklopite brezžično povezavo. Če želite več informacij, si oglejte dokumentacijo, priloženo mobilni napravi.

 **OPOMBA:** Če mobilna naprava ne podpira brezžične povezave, ne boste mogli uporabljati funkcije Wi-Fi Direct.

3. V mobilni napravi se povežite v novo omrežje. Uporabite običajni postopek za povezovanje z novim brezžičnim omrežjem ali dostopno točko. Na seznamu brezžičnih omrežij izberite ime za Wi-Fi Direct, na primer DIRECT-**- HP ENVY-5660 (pri tem sta ** edinstvena znaka, ki označujeta vaš tiskalnik).

Ob prikazu poziva vnesite geslo za Wi-Fi Direct.

4. Natisnite dokument.

Tiskanje v računalniku, ki omogoča brezžično povezavo (Windows)

1. Preverite, ali ste v tiskalniku vklopili funkcijo Wi-Fi Direct.
2. V računalniku vklopite brezžično povezavo. Če želite več informacij, glejte dokumentacijo, priloženo računalniku.



OPOMBA: Če računalnik ne podpira brezžične povezave, ne boste mogli uporabljati funkcije Wi-Fi Direct.

3. V računalniku se povežite v novo omrežje. Uporabite običajni postopek za povezovanje z novim brezžičnim omrežjem ali dostopno točko. Na seznamu prikazanih brezžičnih omrežij izberite ime Wi-Fi Direct, kot je DIRECT-**- HP ENVY-5660 (pri tem sta ** edinstvena znaka, ki določata vaš tiskalnik, XXXX pa je model, ki ga najdete na tiskalniku).

Ob prikazu poziva vnesite geslo za Wi-Fi Direct.

4. Če ste računalnik namestili in povezali z računalnikom prek brezžičnega omrežja, pojdite na 5. korak. Če ste tiskalnik namestili in povezali z računalnikom prek kabla USB, po spodnjih navodilih namestite programska oprema za tiskalnik prek povezave HP Wi-Fi Direct.

a. Glede na operacijski sistem izberite eno od naslednjih možnosti:

- **Windows 8.1:** V spodnjem levem kotu začetnega zaslona kliknite puščico navzdol, izberite ime tiskalnika, nato pa kliknite **Pripomočki**.
- **Windows 8:** Z desno tipko miške kliknite prazno območje na začetnem zaslonu, v vrstici s programi kliknite **Vsi programi**, izberite ime tiskalnika, nato pa kliknite **Pripomočki**.
- **Windows 7, Windows Vista in Windows XP:** Na namizju računalnika kliknite **Start**, izberite **Vsi programi**, kliknite **HP**, nato pa kliknite mapo svojega tiskalnika.

b. Kliknite **Nastavitev tiskalnika in programska oprema**, nato pa izberite **Poveži nov tiskalnik**.

c. Ko se prikaže zaslon **Možnosti povezave**, izberite **Brezžično**.

Na seznamu odkritih tiskalnikov izberite programsko opremo svojega tiskalnika HP.

d. Upoštevajte navodila na zaslonu.

5. Natisnite dokument.

Tiskanje v računalniku, ki omogoča brezžično povezavo (OS X)

1. Preverite, ali ste v tiskalniku vklopili funkcijo Wi-Fi Direct.
2. V računalniku vklopite brezžično povezavo.
Če želite več informacij, si oglejte dokumentacijo družbe Apple.
3. Kliknite ikono Wi-Fi in izberite ime Wi-Fi Direct, kot je DIRECT-**- HP ENVY-5660 (pri tem sta ** unikatna znaka, ki določata tiskalnik, XXXX pa je model, ki ga najdete na tiskalniku).
Če je funkcija Wi-Fi Direct vklopljena z varnostjo, ob pozivu vnesite geslo.
4. Dodajte tiskalnik.

- a. Odprite **System Preferences (Lastnosti sistema)**.
- b. Glede na svoj operacijski sistem v razdelku **Hardware** (Strojna oprema) kliknite **Print & Fax** (Natisni in faksiraj), **Print & Scan** (Natisni in optično preberi) ali **Tiskalniki in optični bralniki**.
- c. Kliknite + pod seznamom tiskalnikov na levi.
- d. Izberite tiskalnik s seznama zaznanih tiskalnikov (beseda »Bonjour« je navedena v desnem stolpcu zraven imena tiskalnika) in kliknite **Add** (dodaj).

 [Tukaj kliknite](#), če želite prikazati spletne nasvete za odpravljanje težav za Wi-Fi Direct ali dodatno pomoč za nastavitve funkcije Wi-Fi Direct. Trenutno to spletno mesto morda ni na voljo v vseh jezikih.

Spreminjanje omrežnih nastavitev

Na nadzorni plošči tiskalnika lahko namestite in upravljate brezžične povezave tiskalnika in izvajate različna upravljalna opravila za omrežje. To vključuje prikaz in spreminjanje omrežnih nastavitev, obnavljanje privzetih omrežnih vrednosti ter vklop in izklop funkcije brezžičnega omrežja.

⚠ POZOR: Omrežne nastavitve lahko spremenite, vendar uporabnikom brez naprednega znanja odsvetujemo spreminjanje nekaterih nastavitev (hitrost povezave, nastavitve IP, privzeti prehod in nastavitve požarnega zidu).

Tiskanje strani s konfiguracijo omrežja

1. Na nadzorni plošči tiskalnika se dotaknite **Setup (Nastavitve)**.
2. Dotaknite se **Poročila**, nato pa **Network Configuration Report** (Poročilo o konfiguraciji omrežja).

Spreminjanje nastavitev IP

Privzeta nastavitve za nastavitve IP je **Automatic** (Samodejno), ki samodejno nastavi nastavitve IP. Če ste izkušen uporabnik in želite uporabljati različne nastavitve (naslov IP, masko podomrežja ali privzeti prehod), jih lahko spremenite ročno.

⚠ POZOR: Bodite previdni, ko ročno dodeljujete naslov IP. Če med namestitvijo vnesete neveljaven naslov IP, vaših omrežnih komponent ne bo mogoče povezati s tiskalnikom.

1. Na nadzorni plošči tiskalnika se dotaknite **Setup (Nastavitve)** in nato možnosti **Network Setup** (Nastavitve omrežja).
2. Dotaknite se **Wireless Settings** (Nastavitve brezžične povezave).
3. Dotaknite se **Advanced Settings (Napredne nastavitve)**.
4. Dotaknite se **IP Settings** (Nastavitve IP).
5. Prikaže se sporočilo, ki vas opozarja na to, da če spremenite naslov IP, s tem odstranite tiskalnik iz omrežja. Če želite nadaljevati, se dotaknite **V redu**.
6. Privzeto je izbrana možnost **Automatic** (Samodejno). Če želite ročno spremeniti nastavitve, se dotaknite možnosti **Ročno** in vnesite ustrezne informacije za naslednje nastavitve:
 - **IP Address (Naslov IP)**
 - **Subnet Mask (Maska podomrežja)**
 - **Default Gateway (Privzeti prehod)**
 - **DNS Address (Naslov IP)**
7. Vnesite spremembe in se dotaknite možnosti **Done (Končano)**.
8. Dotaknite se **V redu**.

Dodatna orodja za upravljanje tiskalnika (za omrežne tiskalnike)

Če si želite ogledati ali spremeniti določene nastavitve, boste morda potrebovali geslo.

 **OPOMBA:** Vdelan spletni strežnik lahko odprete in uporabljate brez povezave z internetom, vendar nekatere funkcije ne bodo delovale.

To poglavje vsebuje naslednje teme:

- [Orodjarna \(Windows\)](#)
- [HP Utility \(OS X\)](#)
- [Odpiranje vdelanega spletnega strežnika](#)
- [O piškotkih](#)

Orodjarna (Windows)

V pripomočku Toolbox (Orodjarna) so prikazani podatki o vzdrževanju tiskalnika.

 **OPOMBA:** Orodjarno lahko namestite s CD-ja s HP-jevo programsko opremo, če računalnik ustreza sistemskim zahtevam. Sistemske zahteve lahko najdete v datoteki Readme (Berime) na CD-ju s programsko opremo za tiskalnik HP, ki je bil priložen tiskalniku.

Odpiranje orodjarne

1. Glede na operacijski sistem izberite eno od naslednjih možnosti:
 - **Windows 8.1:** V spodnjem levem kotu začetnega zaslona kliknite puščico navzdol, nato pa izberite ime tiskalnika,
 - **Windows 8:** Na začetnem zaslonu z desno tipko miške kliknite prazno območje, v vrstici s programi kliknite **Vsi programi**, nato pa izberite ime tiskalnika
 - **Windows 7, Windows Vista in Windows XP:** Na namizju računalnika kliknite **Start**, izberite **All Programs** (Vsi programi), kliknite **HP**, kliknite mapo tiskalnika in izberite ikono z imenom tiskalnika.
2. Kliknite **Print & Scan** (Natisni in optično preberi).
3. Kliknite **Maintain Your Printer** (Vzdrževanje tiskalnika).

HP Utility (OS X)

HP Utility vsebuje orodja za konfiguracijo nastavitv tiskanja, umerjanje tiskalnika, spletno naročanje potrebščin in iskanje informacij o podpori na spletnem mestu.

 **OPOMBA:** Funkcije, ki so na voljo v okviru HP Utility, se razlikujejo glede na izbran tiskalnik.

Opozorila in indikatorji ravni črnila posredujejo ocene le za namene načrtovanja. Ko prejmete opozorilno sporočilo, da primanjkuje črnila, kupite nadomestno kartušo, da se boste izognili možnim zakasnitvam pri tiskanju. Zamenjajte jo šele, ko je kakovost tiskanja nesprejemljiva.

Dvokliknite pripomoček HP Utility v mapi **Hewlett-Packard** v mapi **Programi** na zgornji ravni trdega diska.

Odpiranje vdelenega spletnega strežnika

Do vdelenega spletnega strežnika lahko dostopate prek omrežja ali s funkcijo Wi-Fi Direct.



Odpiranje vdelenega spletnega strežnika prek omrežja

 **OPOMBA:** Tiskalnik mora biti povezan v omrežje in imeti naslov IP. Naslov IP za tiskalnik najdete tako, da pritisnete ikono Brezžično ali natisnete stran z omrežno konfiguracijo.

- V podprt spletni brskalnik v računalniku vnesite naslov IP ali gostiteljsko ime, ki je bilo dodeljeno tiskalniku.

Če je naslov IP na primer 192.168.0.12, v spletni brskalnik vnesite naslednji naslov: `http://192.168.0.12`.

Odpiranje vdelenega spletnega strežnika s funkcijo Wi-Fi Direct

1. Na začetnem zaslonu se dotaknite  (**Wireless** (Brezžično)), nato pa  (**Settings** (Nastavitve)).
2. Če je na zaslonu prikazano, da je funkcija Wi-Fi Direct **izklopljena**, se dotaknite **Wi-Fi Direct** in jo vklopite.
3. V računalniku, ki omogoča brezžično povezavo, vklopite brezžično povezavo ter poiščite in vzpostavite povezavo z imenom tiskalnika Wi-Fi Direct, na primer: DIRECT-**- HP ENVY-5660 (kjer ** predstavljata enolične znake za identificiranje tiskalnika). Ob prikazu poziva vnesite geslo za Wi-Fi Direct.
4. V podprt spletni brskalnik v računalniku vnesite naslednji naslov: `http://192.168.223.1`.

O piškotkih

Medtem ko brskate, vdeleni spletni strežnik (EWS) shranjuje na trdi disk zelo majhne besedilne datoteke (piškotke). Z njihovo pomočjo EWS ob naslednjem obisku prepozna vaš računalnik. Če ste v vdelenem spletnem strežniku (EWS) na primer zamenjali jezik, se bo strežnik na podlagi piškotka spomnil te nastavitve ob naslednjem obisku, tako da bodo strani prikazane v jeziku, ki ste ga določili. Nekateri piškotki (kot so tisti, ki shranjujejo nastavitve, specifične za uporabnika) so shranjeni v računalniku, dokler jih ne izbrišete ročno.

Brskalnik lahko nastavite tako, da sprejema vse piškotke ali da vas opozori na vsakega ponujenega, tako da se lahko odločite, katerega sprejmete in katerega zavrnete. Z brskalnikom lahko tudi odstranite neželene piškotke.

 **OPOMBA:** Če ste onemogočili piškotke, boste onemogočili tudi eno ali več (odvisno od tiskalnika) spodnjih funkcij:



- Vrnitev na točko, kjer ste zapustili aplikacijo (posebej uporabno pri uporabi čarovnikov za namestitve)
- Ohranitev nastavitve jezika brskalnika EWS
- Prilagajanje domače strani EWS Domov



Informacije o spreminjanju nastavitve zasebnosti in piškotkov ter o tem, kako jih vidite ali izbrišete, poiščite v dokumentaciji, ki je na voljo s spletnim brskalnikom.

Namigi za nastavitve in uporabo omrežnega tiskalnika

Če želite nastaviti in uporabljati omrežni tiskalnik, upoštevajte spodnje namige:

- Pri namestitvi omrežnega tiskalnika preverite, ali je brezžični usmerjevalnik vključen. Tiskalnik poišče brezžične usmerjevalnike in prikaže imena najdenih omrežij na zaslonu.

 **OPOMBA:** Če tiskalnik ni nastavljen za brezžično povezavo, se na zaslonu tiskalnika dotaknite  (**Wireless** (Brezžično)), nato pa  (**Settings** (Nastavitve)), da zaženete čarovnika za nastavitve brezžične povezave.

- Če želite v tiskalniku preveriti brezžično povezavo, se na nadzorni plošči dotaknite  (**Wireless** (Brezžično)), da odprete meni Wireless Summary (Povzetek brezžične povezave). Če je prikazana možnost **Wireless Off** (Brezžična povezava izklopljena) ali **Not Connected** (Ni povezano), se dotaknite  (**Settings** (Nastavitve)), nato pa **Wireless Setup Wizard** (Čarovnik za nastavitve brezžične povezave). Po navodilih na zaslonu nastavite brezžično povezavo s tiskalnikom.
- Če je računalnik povezan v navidezno zasebno omrežje (VPN), morate najprej prekiniti povezavo z VPN in šele nato lahko dostopate do drugih naprav v omrežju, med drugim tudi do tiskalnika.
- Več o nastavljanju omrežja in tiskalnika za brezžično tiskanje. [Če si želite ogledati več informacij o tem v spletu, kliknite tukaj.](#)
- Naučite se poiskati varnostne nastavitve za omrežje. [Če si želite ogledati več informacij o tem v spletu, kliknite tukaj.](#)
- Preberite več o pripomočku Print and Scan Doctor (Zdravnik za tiskanje in optično branje) (samo v sistemu Windows) in druge namige za odpravljanje težav. [Če si želite ogledati več informacij o tem v spletu, kliknite tukaj.](#)
- Naučite se, kako iz povezave USB preklopite na brezžično povezavo. [Če si želite ogledati več informacij o tem v spletu, kliknite tukaj.](#)
- Naučite se dela s požarnim zidom in protivirusnimi programi med nastavitvijo tiskalnika. [Če si želite ogledati več informacij o tem v spletu, kliknite tukaj.](#)

8 Reševanje težav

Ta razdelek vsebuje naslednje teme:

- [Zagotovitve in težave s podajanjem papirja](#)
- [Težave s kartušami s črnilom](#)
- [Težave s tiskanjem](#)
- [Težave s kopiranjem](#)
- [Težave z optičnim branjem](#)
- [Težave z omrežjem in povezavo](#)
- [Težave s strojno opremo tiskalnika](#)
- [HP-jeva podpora](#)

Zagozditve in težave s podajanjem papirja

Kaj želite storiti?

Odstranjevanje zagozdenega papirja

Odpravite težave z zagozditvijo papirja.	Uporaba HP-jevega spletnega čarovnika za odpravljanje težav Navodila za odstranitev zagozditve v tiskalniku ali samodejnem podajalniku dokumentov in odpravljanje težav s papirjem ali podajanjem papirja.
--	---

 **OPOMBA:** HP-jevi spletni čarovniki za odpravljanje težav morda niso na voljo v vseh jezikih.

Preberite splošna navodila v pomoči za odpravljanje zagozditvev papirja

Papir se lahko zagozdi na različnih mestih v tiskalniku.

 **POZOR:** Za preprečevanje škode na tiskalni glavi čim prej odstranite zagozden papir.

Odstranitev zagozdenega papirja

 **POZOR:** Zagozdenega papirja ne vlecite na sprednjem delu tiskalnika. Namesto tega upoštevajte spodnji postopek za odstranitev zagozditve. Če zagozden papir povlečete na sprednjem delu tiskalnika, se papir lahko strga, strgani koščki pa ostanejo v tiskalniku, kar lahko pozneje povzroči nove zagozditve.

1. Pritisnite  (gumb **vkop/izklop**), da izklopite tiskalnik.
2. Odprite vratca za dostop do kartuše s črnilom.



3. Preverite pot papirja v tiskalniku.
 - a. Dvignite ročko za pokrov poti papirja in ga odstranite.

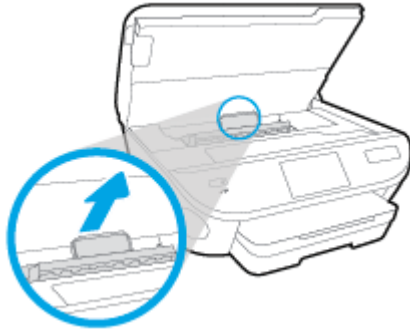

- b. Poiščite zagozdeni papir v tiskalniku, ga primite z obema rokama in ga potegnite proti sebi.

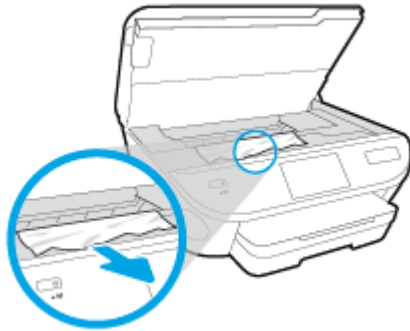

- ⚠ POZOR:** Če se papir pretrga, ko ga odstranujete s kolesc, preverite, ali so na njih odtrgani koščki papirja, ki lahko ostanejo v tiskalniku.

Če ne odstranite vseh koščkov papirja iz tiskalnika, se lahko zgodi, da se bo v prihodnje zagozdilo še več papirja.

- c. Namestite pokrov za pot papirja, da se zaskoči.
4. Če težave ne morete odpraviti, preglejte predel s tiskalno kartušo znotraj tiskalnika.

- ⚠ POZOR:** Med postopkom ne prijemajte kabla, ki je priključen na nosilec za tiskanje.

- a. Če najdete zagozden papir, potisnite nosilec za tiskanje na skrajno desno stran tiskalnika, primite zagozdeni papir z obema rokama in ga povlecite proti sebi.

- ⚠ POZOR:** Če se papir pretrga, ko ga odstranujete s kolesc, preverite, ali so na njih odtrgani koščki papirja, ki lahko ostanejo v tiskalniku.

Če ne odstranite vseh koščkov papirja iz tiskalnika, se lahko zgodi, da se bo v prihodnje zagozdilo še več papirja.

- b. Premaknite nosilec na skrajno levo stran tiskalnika in odstranite raztrgane koščke papirja na enak način kot v prejšnjem koraku.
5. Zaprite vratca prostora za kartuše.
6. Če težave niste odpravili, preglejte območje pladnja.
- a. Izvlecite podaljšek vhodnega pladnja.



- b. Tiskalnik previdno obrnite na stran, da lahko dostopate do njegovega spodnjega dela.
- c. Preglejte prostor v tiskalniku, kjer je bil vhodni pladenj. Če odkrijete zagozdeni papir, sezite v luknjo, primite papir z obema rokama in ga potegnite proti sebi.

⚠ POZOR: Če se papir pretrga, ko ga odstranjujete s kolesc, preverite, ali so na njih odtrgani koščki papirja, ki lahko ostanejo v tiskalniku.

Če ne odstranite vseh koščkov papirja iz tiskalnika, se lahko zgodi, da se bo v prihodnje zagozdilo še več papirja.

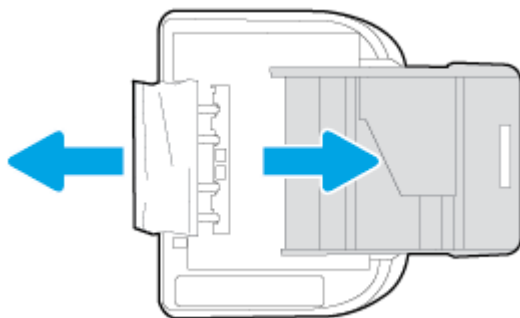

- d. Tiskalnik previdno postavite v pokončen položaj.
 - e. Potisnite pladenj za papir.
7. Znova pritisnite  (gumb **vklop/izklop**), da vklopite tiskalnik.

Odpravljanje zagozditve nosilca

[Odpravite zagozditev nosilca.](#)

Uporaba HP-jevega spletnega čarovnika za odpravljanje težav

Če nekaj blokira nosilec ali se ta ne more prosto premikati, uporabite navodila po korakih.



OPOMBA: HP-jevi spletni čarovniki za odpravljanje težav morda niso na voljo v vseh jezikih.

Preberite splošna navodila v pomoči za odpravljanje zagozditev nosilca

1. Odstranite vse predmete, kot je na primer papir, ki blokirajo pot nosilca kartuše.



OPOMBA: Pri odstranjevanju zagozdenega papirja ne uporabljajte orodja ali drugih naprav. Bodite previdni, ko odstranjujete zagozdeni papir v notranjosti tiskalnika.

2. Za pomoč na zaslonu tiskalnika se na začetnem zaslonu dotaknite možnosti **Pomoč**. Dotaknite se smerne tipke za krmarjenje po temah pomoči, dotaknite se možnosti **Odprav. težav in podpora** in nato še možnosti **Odpravi blokado nosilca**.

Preprečevanje zagozditev papirja

Če se želite izogniti zagozditvam papirja, sledite tem navodilom.

- Iz izhodnega predala pogosto odstranite natisnjen papir.
- Preverite, ali uporabljate papir, ki ni naguban, prepognjen ali poškodovan.
- S shranjevanjem neuporabljenega papirja v vrečo, ki se jo da zatesniti, preprečite nagrbnačenost ali zgubanost papirja.
- Ne uporabljajte papirja, ki je predebel ali pretanek.
- Preverite, ali so pladnji pravilno naloženi in niso prepolni. Za več informacij, glejte [Nalaganje medijev na strani 11](#).
- Poskrbite, da bo papir ravno položen v vhodni predal in da robovi ne bodo prepognjeni ali natrgani.
- V vhodni predal ne nalagajte različnih vrst in velikosti papirja; cel sveženj papirja v vhodnem predalu mora biti iste velikosti in vrste.
- Vodila za širino papirja prilagodite tako, da se tesno prilegajo papirju. Poskrbite, da vodila ne bodo krivila papirja v vhodnem pladnju.
- Papirja ne potiskajte preveč naprej v vhodni pladenj.
- Če tiskate obojestransko, ne tiskajte zelo nasičenih slik na lahek papir.
- Uporabite vrste papirja, ki so priporočene za tiskalnik. Za več informacij glejte [Osnove papirja na strani 8](#).
- Če bo v tiskalniku kmalu zmanjkalo papirja, najprej počakajte, da papirja dejansko zmanjka, in šele nato vstavite nov papir. Med tiskanjem ne nalagajte papirja.

Odpravljanje težav s podajanjem papirja

Kakšno težavo imate?

- **Tiskalnik iz pladnja ne pobira papirja**

- Preverite, ali je v pladnju papir. Več informacij najdete v poglavju [Nalaganje medijev na strani 11](#). Preden papir naložite, ga razpihajte.
- Vodila za papir morajo biti poravnana z ustreznimi oznakami na pladnju, ki ustrezajo velikosti papirja, ki ga nalagate. Vodila za papir morajo biti poravnana z robom svežnja, a ne pretesno.
- Papir na pladnju ne sme biti zvit. Zravnajte ga tako, da ga upognete v nasprotni smeri.
- **Strani so natisnjene poševno**
 - Papir, ki ste ga naložili na vhodni pladenj, mora biti poravnana z vodili za papir. Po potrebi izvlecite vhodni pladenj iz tiskalnika in pravilno naložite papir. Pri tem pazite, da bodo vodila za papir pravilno poravnana.
 - Papir lahko naložite v tiskalnik le, ko ne tiska.
- **Tiskalnik povleče več strani hkrati**
 - Vodila za papir morajo biti poravnana z ustreznimi oznakami na pladnju, ki ustrezajo velikosti papirja, ki ga nalagate. Vodila za papir morajo biti poravnana s svežnjem, a ne pretesno.
 - Preverite, ali v pladnju ni preveč papirja.
 - Uporabite HP-jev papir za optimalno delovanje in učinkovitost.

Težave s kartuškami s črnilom

Najprej poskusite kartuše odstraniti in jih znova vstaviti. Preverite, ali so kartuše nameščene v ustrezne reže. Če s tem ne odpravite težave, očistite kontakte kartuše. Če težave niste odpravili, glejte [Menjava tiskalnih kartuš na strani 51](#) za več informacij.

Kontakte kartuše očistite tako

⚠ POZOR: Postopek čiščenja bi moral trajati le nekaj minut. Poskrbite, da bodo kartuše s črnilom čim prej znova nameščene v izdelek. Ne priporočamo, da pustite kartuše s črnilom zunaj izdelka več kot 30 minut. Tako se lahko kartuše s črnilom poškodujejo.

1. Preverite, ali je naprava vklopljena.
2. Odprite vratca za dostop do kartuše s črnilom.

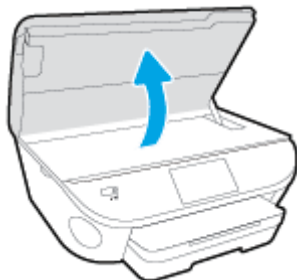

3. Odstranite kartušo, ki je označena v sporočilu o napaki.
4. Kartušo s črnilom držite ob straneh, z dnom obrnjenim navzgor, nato na njej poiščite električne kontakte. Električni kontakti so majhne pozlačene pike na kartuši s črnilom.

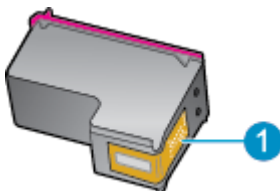

Funkcija	Opis
1	Električni kontakti

5. Obrišite samo kontakte, in sicer s suho vatirano palčko ali gladko krpo.

⚠ POZOR: Pazite, da se dotaknete samo kontaktov in da s črnilom ali ostalimi ostanki ne umažete drugih delov kartuše.

6. Znotraj tiskalnika poiščite kontakte v nosilcu kartuš. Kontakti so videti kot niz zlato obarvanih nožic, ki so obrnjene tako, da se ujemajo s kontakti na kartuši s črnilom.
7. Kontakte obrišite z vatirano palčko ali gladko krpo.
8. Znova namestite kartušo s črnilom.

9. Vratca za dostop zaprite in preverite, ali je sporočilo o napaki izginilo.
10. Če se sporočilo o napaki še vedno prikazuje, izklopite izdelek in ga nato znova vklopite.

 **OPOMBA:** Če težave povzroča ena kartuša s črnilom, jo lahko odstranite in za tiskanje z HP ENVY 5660 series uporabljate način z eno kartušo.

Težave s tiskanjem

Kaj želite storiti?

Odpravljanje težav, povezanih s tem, da strani ni mogoče natisniti (tiskanje ni mogoče)

HP Print and Scan Doctor	HP Print and Scan Doctor je pripomoček, ki bo poskusil diagnosticirati težavo in jo samodejno odpraviti.
Odpravite težave, povezane s tem, da se tiskalna opravila ne tiskajo.	Uporaba HP-jevega spletnega čarovnika za odpravljanje težav Če se tiskalnik ne odziva ali ne tiska, pridobite navodila po korakih.

 **OPOMBA:** HP Print and Scan Doctor in HP-jevi spletni čarovniki za odpravljanje težav morda niso na voljo v vseh jezikih.

Preberite splošna navodila v pomoči za težave, povezane s tem, da tiskanje ni mogoče

Odpravljanje težav v povezavi s tiskanjem

 **OPOMBA:** Preverite, ali je tiskalnik vklopljen in ali je v pladnju papir. Če tiskanje še vedno ni mogoče, v navedenem vrstnem redu poskusite naslednje:

1. Preverite, ali so na zaslonu tiskalnika prikazana sporočila o napakah, in jih odpravite tako, da sledite navodilom na zaslonu.
2. Če je računalnik povezan s tiskalnikom prek kabla USB, ga izklopite in znova vklopite. Če je računalnik povezan s tiskalnikom prek brezžične povezave, potrdite, da povezava deluje.
3. Preverite, ali je tiskalnik ustavljen ali brez povezave.

Če želite preveriti, ali je tiskalnik ustavljen ali brez povezave

- a. Glede na operacijski sistem izberite eno od naslednjih možnosti:
 - **Windows 8.1 in Windows 8:** Pokažite ali tapnite zgornji desni kot zaslona, da odprete vrstico s čarobnimi gumbi, kliknite ikono **Nastavitve**, kliknite ali tapnite **Nadzorna plošča** in nato **Ogled naprav in tiskalnikov**.
 - **Windows 7:** V meniju **Start** operacijskega sistema Windows kliknite **Naprave in tiskalniki**.
 - **Windows Vista:** V meniju **Start** operacijskega sistema Windows kliknite **Nadzorna plošča** in nato še **Tiskalniki**.
 - **Windows XP:** V meniju **Start** operacijskega sistema Windows kliknite **Nadzorna plošča** in nato še **Tiskalniki in faksi**.
- b. Dvakrat kliknite ali z desno miškino tipko kliknite ikono tiskalnika in izberite **See what's printing (Pregled tiskalnih opravil)**, da se odpre čakalna vrsta za tiskanje.
- c. Prepričajte se, da v meniju **Printer** (Tiskalnik) ni kljukic poleg **Pause Printing** (Začasno prekini tiskanje) ali **Use Printer Offline** (Uporabi tiskalnik brez povezave).
- d. Če ste naredili kakšno spremembo, spet poskusite tiskati.

4. Preverite, ali je tiskalnik nastavljen kot privzeti tiskalnik.

Če želite preveriti, ali je tiskalnik nastavljen kot privzeti tiskalnik

- a. Glede na operacijski sistem izberite eno od naslednjih možnosti:
- **Windows 8.1 in Windows 8:** Pokažite ali tapnite zgornji desni kot zaslona, da odprete vrstico s čarobnimi gumbi, kliknite ikono **Nastavitve**, kliknite ali tapnite **Nadzorna plošča** in nato **Ogled naprav in tiskalnikov**.
 - **Windows 7:** V meniju **Start** operacijskega sistema Windows kliknite **Naprave in tiskalniki**.
 - **Windows Vista:** V meniju **Start** operacijskega sistema Windows kliknite **Nadzorna plošča** in nato še **Tiskalniki**.
 - **Windows XP:** V meniju **Start** operacijskega sistema Windows kliknite **Nadzorna plošča** in nato še **Tiskalniki in faksi**.
- b. Preverite, ali je kot privzeti tiskalnik nastavljen pravi tiskalnik.
- Poleg privzetega tiskalnika je kljukica v črnem ali zelenem krogu.
- c. Če je kot privzeti tiskalnik nastavljen napačen tiskalnik, z desno tipko miške kliknite pravi tiskalnik in izberite **Nastavi kot privzeti tiskalnik**.
- d. Poskusite znova uporabiti tiskalnik.
5. Ponovno zaženite tiskanje v ozadju.

Vnovični zagon tiskanja v ozadju

- a. Glede na operacijski sistem izberite eno od naslednjih možnosti:

Windows 8.1 in Windows 8

- i. Pokažite v zgornji desni kot zaslona ali ga tapnite, da odprete vrstico s čarobnimi gumbi, nato kliknite ikono **Nastavitve**.
- ii. Kliknite ali tapnite **Nadzorna plošča**, nato kliknite ali tapnite **Sistem in varnost**.
- iii. Kliknite ali tapnite **Skrbniška orodja**, nato dvakrat kliknite ali tapnite **Storitve**.
- iv. Z desno tipko miške kliknite ali se dotaknite in pridržite **Tiskanje v ozadju** in kliknite **Lastnosti**.
- v. Preverite, ali je na zavihku **Splošno** poleg možnosti **Vrsta zagona** izbrana možnost **Samodejno**.
- vi. Če storitev še ne poteka, v **Stanje storitve** kliknite **Zaženi** in nato **V redu**.

Windows 7

- i. V meniju **Start** operacijskega sistema Windows kliknite **Nadzorna plošča**, **Sistem in varnost** ter nato **Skrbniška orodja**.
- ii. Dvokliknite **Storitve**.
- iii. Z desno miškino tipko kliknite **Tiskanje v ozadju** in nato **Lastnosti**.

- iv. Preverite, ali je na zavihku **Splošno** poleg možnosti **Vrsta zagona** izbrana možnost **Samodejno**.
- v. Če postopek še ne poteka, pod možnostjo **Stanje storitve** kliknite **Start** in nato **V redu**.

Windows Vista

- i. V meniju **Start** operacijskega sistema Windows kliknite **Nadzorna plošča, Sistem in upravljanje** ter nato **Skrbniška orodja**.
- ii. Dvokliknite **Storitve**.
- iii. Z desno tipko miške kliknite **Tiskanje v ozadju** in nato **Lastnosti**.
- iv. Preverite, ali je na zavihku **Splošno** poleg možnosti **Vrsta zagona** izbrana možnost **Samodejno**.
- v. Če postopek še ne poteka, pod možnostjo **Stanje storitve** kliknite **Start** in nato **V redu**.

Windows XP

- i. V meniju **Start** operacijskega sistema Windows z desno miškino tipko kliknite **Moj računalnik**.
 - ii. Kliknite **Upravljanje** in nato **Storitve in aplikacije**.
 - iii. Dvokliknite **Storitve** in nato izberite **Tiskanje v ozadju**.
 - iv. Z desno miškino tipko kliknite **Tiskanje v ozadju** in nato **Ponovni zagon**, da ponovno zaženete storitev.
- b. Preverite, ali je kot privzeti tiskalnik nastavljen pravi tiskalnik.
Poleg privzetega tiskalnika je kljukica v črnem ali zelenem krogu.
 - c. Če je kot privzeti tiskalnik nastavljen napačen tiskalnik, z desno tipko miške kliknite pravi tiskalnik in izberite **Nastavi kot privzeti tiskalnik**.
 - d. Poskusite znova uporabiti tiskalnik.
6. Znova zaženite računalnik.
 7. Počistite čakalno vrsto za tiskanje.

Če želite počistiti čakalno vrsto za tiskanje

- a. Glede na operacijski sistem izberite eno od naslednjih možnosti:
 - **Windows 8.1 in Windows 8:** Pokažite ali tapnite zgornji desni kot zaslona, da odprete vrstico s čarobnimi gumbi, kliknite ikono **Nastavitve**, kliknite ali tapnite **Nadzorna plošča** in nato **Ogled naprav in tiskalnikov**.
 - **Windows 7:** V meniju **Start** operacijskega sistema Windows kliknite **Naprave in tiskalniki**.

- **Windows Vista:** V meniju **Start** operacijskega sistema Windows kliknite **Nadzorna plošča** in nato še **Tiskalniki**.
 - **Windows XP:** V meniju **Start** operacijskega sistema Windows kliknite **Nadzorna plošča** in nato še **Tiskalniki in faksi**.
- b. Dvokliknite ikono za svoj tiskalnik, da se odpre čakalna vrsta za tiskanje.
 - c. V meniju **Printer** (Tiskalnik) kliknite **Cancel all documents** (Prekliči vse dokumente) ali **Purge Print Document** (Počisti dokumente za tiskanje) in nato kliknite **Yes** (Da) za potrditev.
 - d. Če so v čakalni vrsti še vedno dokumenti, ponovno zaženite računalnik in poskusite tiskati znova po ponovnem zagonu računalnika.
 - e. Preverite, ali je čakalna vrsta za tiskanje prazna, in nato poskusite tiskati znova.

Pregled napajanja in ponastavitve tiskalnika

1. Napajalni kabel mora biti čvrsto vključen v tiskalnik.

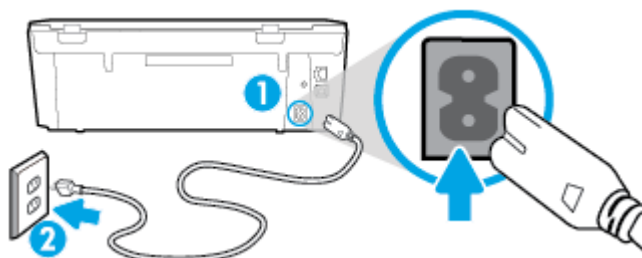

1	Napajalni priključek za tiskalnik
2	Povezava s stensko vtičnico

2. Poglejte v tiskalnik in preverite, ali lučka sveti zeleno, kar pomeni, da je priključena v električno napajanje. Če lučka ne gori, preverite, ali je kabel čvrsto vključen v tiskalnik, ali pa ga priključite v drugo stensko vtičnico.
3. Preverite gumb **Vklop** na tiskalniku. Če ne sveti, je tiskalnik izklopljen. Pritisnite gumb **Vklop**, da vklopite tiskalnik.

 **OPOMBA:** Če tiskalnik nima električnega napajanja, ga vključite v drugo stensko vtičnico.

4. Ko je tiskalnik vklopljen, izključite napajalni kabel z boka tiskalnika pod vratci za dostop do kartuš.
5. Izključite napajalni kabel iz stenske vtičnice.
6. Počakajte najmanj 15 sekund.
7. Napajalni kabel vključite v stensko vtičnico.
8. Znova vključite napajalni kabel v bok tiskalnika pod vratci za dostop do kartuš.
9. Če se tiskalnik ne vklopi samodejno, pritisnite gumb **Vklop**, da znova vklopite tiskalnik.
10. Znova poskusite uporabiti tiskalnik.

Odpravljanje težav s kakovostjo tiskanja

[Navodila po korakih za odpravljanje večine težav s kakovostjo tiskanja.](#)

Odpravljanje težav s kakovostjo tiskanja v spletu

Preberite splošna navodila v pomoči za odpravljanje težav s kakovostjo tiskanja

 **OPOMBA:** Težave s kakovostjo tiskanja preprečite tako, da tiskalnik vedno izklopite z gumbom **On** (Vklop) in počakate, da lučka gumba **On** (Vklop) neha svetiti in šele nato izvlečete kabel ali prekinete napajanje. Tako bo tiskalnik lahko pomaknil kartuše v pokončni položaj, v katerem so zaščitene pred izsušitvijo.

Izboljšanje kakovosti tiskanja

1. Preverite, ali uporabljate originalne HP-jeve kartuše s črnilom.
2. V programski opremi tiskalnika preverite, ali ste izbrali ustrezne vrste papirja na spustnem seznamu **Media (Mediji)** in kakovost tiskanja na spustnem seznamu **Quality Settings (Nastavitve kakovosti)**.
 - V programska oprema za tiskalnik kliknite **Print & Scan** (Natisni in optično preberi) in nato **Set Preferences (Določi nastavitve)**, da odprete nastavitve tiskanja.
3. Preverite ocenjeno raven črnila, da ugotovite, ali kateri od kartuš zmanjkuje črnila. Za več informacij glejte [Preverjanje ocenjene ravni črnila na strani 50](#). Če kartuši s črnilom zmanjkuje črnila, jo zamenjajte.
4. Poravnajte kartuše.

Poravnava kartuš v možnosti programska oprema za tiskalnik

 **OPOMBA:** Poravnava kartuš zagotavlja visoko kakovost tiskanja. Naprava HP All-in-One vas pozove, da kartuše poravnate vsakič, ko namestite novo tiskalno kartušo. Če odstranite in vstavite isto kartušo s črnilom, vas večnamenska naprava HP ne bo pozvala, da poravnate kartuše s črnilom. HP-jeva večnamenska naprava si zapomni poravnalne vrednosti za kartušo s črnilom, zato kartuš ni treba ponovno poravnati.

- a. V pladenj za papir naložite še neuporabljen navaden bel papir velikosti Letter ali A4.
- b. Glede na operacijski sistem izberite eno od naslednjih možnosti, da odprete programska oprema za tiskalnik:
- c. V programska oprema za tiskalnik kliknite **Print & Scan** (Natisni in optično preberi) in nato **Maintain Your Printer (Vzdrževanje tiskalnika)**, da odprete orodjarno.
- d. V **Printer Toolbox (Orodjarna tiskalnika)** kliknite **Align Ink Cartridges (Poravnava tiskalnih kartuš)** na zavihku **Device Services (Storitve naprave)**. Tiskalnik natisne list za poravnavo.

- e. Naložite list za poravnavo kartuš z natisnjeno stranjo navzdol v desni kot stekla optičnega bralnika.

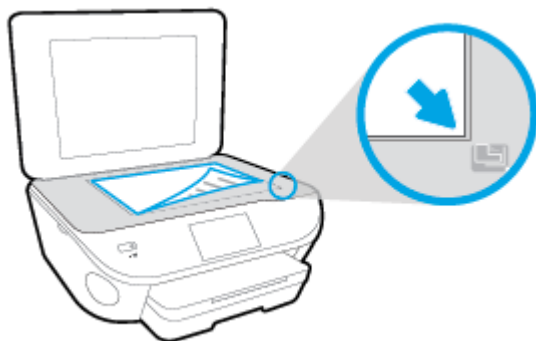

- f. Sledite navodilom na zaslonu tiskalnika za poravnavo kartuš. List za poravnavo kartuše reciklirajte ali ga zavržite.

Poravnava kartuš z zaslona tiskalnika

- a. V vhodni pladenj naložite še neuporabljen navaden bel papir velikosti Letter ali A4.
 - b. Na nadzorni plošči tiskalnika se dotaknite **Setup (Nastavitev)**.
 - c. Dotaknite se **Vzdrževanje tiskalnika**, izberite **Align Printhead** (Poravnaj tiskalno glavo), nato pa upoštevajte navodila na zaslonu.
5. Če je v kartušah še dovolj črnila, natisnite diagnostično stran.

Tiskanje preskusne strani iz orodja programska oprema za tiskalnik

- a. V pladenj za papir naložite še neuporabljen navaden bel papir velikosti Letter ali A4.
- b. Glede na operacijski sistem izberite eno od naslednjih možnosti, da odprete programska oprema za tiskalnik:
- c. V programska oprema za tiskalnik kliknite **Print & Scan** (Natisni in optično preberi) in nato **Maintain Your Printer (Vzdrževanje tiskalnika)**, da odprete orodjarno.
- d. Kliknite **Print Diagnostic Information (Tiskanje diagnostičnih informacij)** na zavihku **Device Reports (Poročila naprave)** in natisnite diagnostično stran. Na diagnostični strani si oglejte modra, škrlatna, rumena in črna polja. Če so v barvnih in črnih poljih vidne proge ali neobarvani deli, samodejno očistite kartuše.

Tiskanje preskusne strani z zaslona tiskalnika

- a. V pladenj za papir naložite še neuporabljen navaden bel papir velikosti Letter ali A4.
 - b. Na nadzorni plošči tiskalnika se dotaknite **Setup (Nastavitev)**.
 - c. Dotaknite se **Poročila**.
 - d. Dotaknite se **Print Quality Report** (Poročilo o kakovosti tiskanja).
6. Če diagnostična stran kaže proge ali neobarvane dele v barvnih ali črnih poljih, samodejno očistite kartuše s črnilom.

Čiščenje kartuš iz orodja programska oprema za tiskalnik

- a. V pladenj za papir naložite še neuporabljen navaden bel papir velikosti Letter ali A4.
- b. Glede na operacijski sistem izberite eno od naslednjih možnosti, da odprete programska oprema za tiskalnik:
 - **Windows 8.1:** V spodnjem levem kotu začetnega zaslona kliknite puščico navzdol, nato pa izberite ime tiskalnika,
 - **Windows 8:** Na začetnem zaslonu z desno tipko miške kliknite prazno območje, v vrstici s programi kliknite **Vsi programi**, nato pa izberite ime tiskalnika
 - **Windows 7, Windows Vista in Windows XP:** Na namizju računalnika kliknite **Start**, izberite **Vsi programi**, kliknite **HP**, kliknite mapo tiskalnika in izberite ikono z imenom tiskalnika.
- c. V programska oprema za tiskalnik kliknite **Print & Scan** (Natisni in optično preberi) in nato **Maintain Your Printer** (Vzdrževanje tiskalnika), da odprete **orodjarno**.
- d. Kliknite **Clean Ink Cartridges (Čiščenje kartuš s črnilom)** na zavihku **Device Services (Storitve naprave)**. Upoštevajte navodila na zaslonu.

Čiščenje kartuš z zaslona tiskalnika

- a. V vhodni pladenj naložite še neuporabljen navaden bel papir velikosti Letter ali A4.
- b. Na nadzorni plošči tiskalnika se dotaknite **Setup (Nastavitev)**.
- c. Dotaknite se **Vzdrževanje tiskalnika**, izberite **Clean Printhead** (Očisti tiskalno glavo), nato pa upoštevajte navodila na zaslonu.

Če s čiščenjem tiskalne glave niste rešili težave, se obrnite na HP-jevo podporo. Obiščite www.hp.com/support. Na spletnem mestu boste našli informacije in pripomočke, s katerimi lahko popravite mnogo pogostih težav s tiskalnikom. Če ste pozvani, izberite svojo državo/regijo in nato kliknite **Vsi HP-jevi stiki**, kjer dobite informacije o klicanju tehnične podpore.

Izboljšanje kakovosti tiskanja

1. Preverite, ali uporabljate originalne HP-jeve kartuše.
2. V pogovornem oknu **Print (Natisni)** preverite, ali ste izbrali ustrezno vrsto in kakovost papirja.
3. Preverite ocenjeno raven črnila, da ugotovite, ali kateri od kartuš zmanjkuje črnila.
Če so tiskalne kartuše skoraj prazne, jih zamenjajte.
4. Poravnajte tiskalne kartuše

Poravnava tiskalnih kartuš iz programske opreme

- a. V pladenj za papir naložite navaden bel papir velikosti Letter ali A4.
- b. Odprite HP Utility (Pripomoček za HP).



OPOMBA: HP Utility (Pripomoček za HP) je v mapi **Hewlett-Packard** v mapi **Applications (Aplikacije)** na zgornji ravni trdega diska.



- c. Na seznamu naprav na levi strani okna izberite HP ENVY 5660 series.

- d. Kliknite **Align** (Poravnaj).
 - e. Kliknite **Align** (Poravnaj) in sledite navodilom na zaslonu.
 - f. Kliknite **All Settings** (Vse nastavitve), da se vrnete v podokno **Information and Support** (Informacije in podpora).
5. Natisnite preskusno stran.

Tiskanje preskusne strani

- a. V pladenj za papir naložite navaden bel papir velikosti Letter ali A4.
 - b. Odprite HP Utility (Pripomoček za HP).
-
-  **OPOMBA:** HP Utility (Pripomoček za HP) je v mapi **Hewlett-Packard** v mapi **Applications** (Aplikacije) na zgornji ravni trdega diska.
-
- c. Na seznamu naprav na levi strani okna izberite HP ENVY 5660 series.
 - d. Kliknite **Test Page** (Preskusna stran).
 - e. Kliknite **Print Test Page (Natisni preskusno stran)** in sledite navodilom na zaslonu.
- Preverite, ali je besedilo na preskusni strani natisnjeno z nazobčanimi linijami oz. se v besedilu pojavljajo proge in barvna polja. Če vidite nazobčane linije ali proge oz. na nekaterih poljih ni črnila, samodejno očistite kartuše.
6. Če preskusna stran vsebuje proge ali so na njej črna polja oz. manjka besedilo, opravite samodejno čiščenje tiskalnih kartuš.

Samodejno čiščenje tiskalne glave

- a. V pladenj za papir naložite navaden bel papir velikosti Letter ali A4.
 - b. Odprite HP Utility (Pripomoček za HP).
-
-  **OPOMBA:** HP Utility (Pripomoček za HP) je v mapi **Hewlett-Packard** v mapi **Applications** (Aplikacije) na zgornji ravni trdega diska.
-
- c. Na seznamu naprav na levi strani okna izberite HP ENVY 5660 series.
 - d. Kliknite **Clean Printheads** (Čiščenje tiskalnih glav).
 - e. Kliknite **Clean** (Očisti) in sledite navodilom na zaslonu.
-
-  **POZOR:** Tiskalno glavo očistite samo, če je to res potrebno. Pri čiščenju, ki ni potrebno, se porabi črnilo in skrajša življenjska doba tiskalne glave.
-
-  **OPOMBA:** Če je kakovost tiskanja po tem, ko ste tiskalno glavo očistili, še vedno slaba, poskusite tiskalnik poravnati. Če se težave s kakovostjo tiskanja nadaljujejo tudi po poravnavi in čiščenju, se obrnite na HP-jevo podporo.
-
- f. Kliknite **All Settings** (Vse nastavitve), da se vrnete v podokno **Information and Support** (Informacije in podpora).

Odpravljanje razmazanega črnila na natisih

Če so na izpisih packe črnila, za naslednje opravilo tiskanja na zaslonu tiskalnika izberite funkcijo Clean Ink Smear (Čiščenje madeža). Proces poteka več minut. Naložiti morate navaden papir polne velikosti, ki se bo med čiščenjem premikal v vse smeri. Pri tem so mehanski zvoki popolnoma običajni.

1. V vhodni pladenj naložite še neuporabljen navaden bel papir velikosti Letter ali A4.
2. Na nadzorni plošči tiskalnika se dotaknite **Setup (Nastavitev)**.
3. Dotaknite se **Vzdrževanje tiskalnika**, izberite zeleno možnost, nato pa upoštevajte navodila na zaslonu.



OPOMBA: To lahko naredite tudi s programsko opremo tiskalnika HP ali z vgrajenim spletnim strežnikom (EWS). Za dostopanje do programske opreme ali vdelanega spletnega strežnika glejte [Odprite programsko opremo tiskalnika HP \(Windows\) na strani 16](#) ali [Odpiranje vdelanega spletnega strežnika na strani 66](#).

Težave s kopiranjem

[Odpravite težave s kopiranjem.](#)

Uporaba HP-jevega spletnega čarovnika za odpravljanje težav

Če tiskalnik ne ustvari kopije ali če so natisi slabe kakovosti, pridobite navodila po korakih.



OPOMBA: HP-jevi spletni čarovniki za odpravljanje težav morda niso na voljo v vseh jezikih.

[Namigi za uspešno kopiranje in optično branje na strani 48](#)

Težave z optičnim branjem

HP Print and Scan Doctor	HP Print and Scan Doctor je pripomoček, ki bo poskusil diagnosticirati težavo in jo samodejno odpraviti.
Reševanje težav pri optičnem branju	Uporaba HP-jevega spletnega čarovnika za odpravljanje težav Če optično branje ni mogoče ali če so optično prebrani dokumenti slabe kakovosti, pridobite navodila po korakih.

 **OPOMBA:** HP Print and Scan Doctor in HP-jevi spletni čarovniki za odpravljanje težav morda niso na voljo v vseh jezikih.

[Namigi za uspešno kopiranje in optično branje na strani 48](#)

Težave z omrežjem in povezavo

Kaj želite storiti?

Odpravljanje težav z brezžično povezavo



Izberite eno od naslednjih možnosti za odpravljanje težav.

HP Print and Scan Doctor	HP Print and Scan Doctor je pripomoček, ki bo poskusil diagnosticirati težavo in jo samodejno odpraviti.
Uporaba HP-jevega spletnega čarovnika za odpravljanje težav	<p>Odpravite težave s požarnim zidom ali protivirusno programsko opremo, če sumite, da računalniku preprečuje, da bi se povezal s tiskalnikom.</p> <ul style="list-style-type: none">• Odpravite težave z brezžično povezavo ne glede na to, ali tiskalnik ni bil nikoli povezan ali pa je bil povezan in več ne deluje.• Odpravite težave s požarnim zidom ali protivirusno programsko opremo, če sumite, da računalniku preprečuje, da bi se povezal s tiskalnikom.

 **OPOMBA:** HP Print and Scan Doctor in HP-jevi spletni čarovniki za odpravljanje težav morda niso na voljo v vseh jezikih.

Preberite splošna navodila v pomoči za odpravljanje težav z brezžično povezavo

Preverite omrežno konfiguracijo ali natisnite poročilo o preizkusu brezžičnega omrežja, da boste lažje diagnosticirali težave z omrežjem.

1. Na začetnem zaslonu se dotaknite  (**Wireless** (Brezžično)), nato pa  (**Settings** (Nastavitve)).
2. Dotaknite se **Print Reports** (Natisni poročila), nato pa se dotaknite **Display Network Configuration** (Prikaži omrežno konfiguracijo) ali **Print Wireless Test Report** (Natisni poročilo preskusa brezžične povezave).

Iskanje omrežnih nastavitev za brezžično povezavo

Izberite eno od naslednjih možnosti za odpravljanje težav.

HP Print and Scan Doctor	HP Print and Scan Doctor je pripomoček, ki vam lahko sporoči omrežno ime (SSID) in geslo (omrežni ključ).
Uporaba HP-jevega spletnega čarovnika za odpravljanje težav	Naučite se, kako lahko poiščete omrežno ime (SSID) in geslo brezžične povezave.

 **OPOMBA:** HP Print and Scan Doctor in HP-jevi spletni čarovniki za odpravljanje težav morda niso na voljo v vseh jezikih.

Odpravljanje težav s povezavo Wi-Fi Direct

Uporaba HP-jevega spletnega čarovnika za odpravljanje težav	Odpravite težavo s povezavo Wi-Fi Direct ali se naučite, kako konfigurirati Wi-Fi Direct.
---	---



OPOMBA: HP-jevi spletni čarovniki za odpravljanje težav morda niso na voljo v vseh jezikih.

Preberite splošna navodila v pomoči za odpravljanje težav s povezavo Wi-Fi Direct

1. Na tiskalniku preverite, ali je Wi-Fi Direct vklopljen:
 - ▲ Na nadzorni plošči tiskalnika se dotaknite  (Wi-Fi Direct).
2. V računalniku ali mobilni napravi z brezžično povezavo vklopite brezžično povezavo ter poiščite ime Wi-Fi Direct in vzpostavite povezavo z njim.
3. Ob prikazu poziva vnesite geslo za Wi-Fi Direct.
4. Če uporabljate mobilno napravo, zagotovite, da ste namestili ustrezen program za tiskanje. Če želite več informacij o tiskanju na mobilnih napravah, obiščite spletno mesto www.hp.com/global/us/en/eprint/mobile_printing_apps.html.

Pretvarjanje povezave USB v brezžično

Izberite eno od naslednjih možnosti za odpravljanje težav.

HP Print and Scan Doctor	HP Print and Scan Doctor je pripomoček, ki bo poskusil diagnosticirati težavo in jo samodejno odpraviti.
Uporaba HP-jevega spletnega čarovnika za odpravljanje težav	Spremenite povezavo USB v brezžično povezavo ali povezavo Wi-Fi Direct.



OPOMBA: HP Print and Scan Doctor in HP-jevi spletni čarovniki za odpravljanje težav morda niso na voljo v vseh jezikih.

[Spreminjanje vrste povezave na strani 60](#)

Težave s strojno opremo tiskalnika

 **NASVET:** Če želite diagnosticirati in samodejno odpraviti težave s tiskanjem, optičnim branjem in kopiranjem, zaženite program [HP Print and Scan Doctor](#). Program je na voljo samo v nekaterih jezikih.

Ročna sprostitvev samodejnega podaljška izhodnega pladnja

Če se samodejni podaljšek izhodnega pladnja ne namesti samodejno, ga lahko sprostito ročno.

1. Izhodni pladenj odstranite iz tiskalnika.



2. Na dnu izhodnega pladnja premaknite zapah izhodnega pladnja v odklenjen položaj, nato pa potisnite vzvod za sprostitvev, da sprostito podaljšek pladnja.

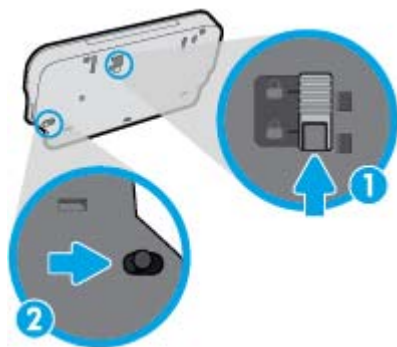

3. Izhodni pladenj vstavite nazaj v tiskalnik, pri tem pa pustite podaljšek pladnja v sproščnem položaju.

Tiskalnik se nepričakovano izklopi

- Preverite napajanje in priključke.
- Napajalni kabel tiskalnika mora biti čvrsto pritrjen v delujočo vtičnico.

Tiskalne glave ni mogoče poravnati

- Če postopek poravnave ne uspe, preverite, ali ste v vhodni pladenj naložili neuporabljen navaden bel papir. Če imate ob poravnavi kartušo s črnilom v vhodnem pladnju naložen barvni papir, poravnava ne bo uspela.
- Če postopek poravnave večkrat zapored ne uspe, je tiskalno glavo morda treba očistiti ali pa težavo morda povzroča okvarjen senzor.
- Če s čiščenjem tiskalne glave niste rešili težave, se obrnite na HP-jevo podporo. Obiščite www.hp.com/support. Na spletnem mestu boste našli informacije in pripomočke, s katerimi lahko

popravite mnogo pogostih težav s tiskalnikom. Če ste pozvani, izberite svojo državo/regijo in nato kliknite **Vsi HP-jevi stiki**, kjer dobite informacije o klicanju tehnične podpore.

Odpravite napako tiskalnika.

- ▲ Izklopite in vklopite tiskalnik. Če to ne odpravi težave, stopite v stik s HP.

Če želite več informacij o stiku s HP-jevo podporo, glejte [HP-jeva podpora na strani 91](#).

HP-jeva podpora

- [Registracija tiskalnika](#)
- [Postopek podpore](#)
- [HP-jeva telefonska podpora](#)
- [Dodatne možnosti garancije](#)

Registracija tiskalnika

Vzemite si nekaj minut za registracijo in si tako zagotovite hitrejše storitve, učinkovitejšo podporo in opozorila o podpori izdelka. Če tiskalnika niste registrirali med nameščanjem programske opreme, lahko to storite zdaj na naslovu <http://www.register.hp.com>.

Postopek podpore

V primeru težav sledite naslednjim korakom:

1. Preverite dokumentacijo, ki ste jo dobili skupaj s tiskalnikom.
2. Obiščite HP-jevo spletno podporo na www.hp.com/support.

HP-jeva spletna podpora je na voljo vsem HP-jevim strankam. To je najhitrejši vir za najnovejše informacije o izdelku in za strokovno pomoč ter vključuje naslednje:

- Hiter dostop do kvalificiranih podpornih strokovnjakov v spletu
 - Posodobitve programske opreme in gonilnikov za tiskalnik
 - Dragocene informacij o odpravljanju težav za pogoste težave
 - Sprotne posodobitve tiskalnika, opozorila o podpori in HP-jeve novice, ki so na voljo, če registrirate HP-jev tiskalnik
3. Pokličite HP-jevo podporo.

Možnosti podpore in razpoložljivost se razlikujejo glede na tiskalnik, državo/regijo in jezik.

HP-jeva telefonska podpora

Možnosti podpore za telefon in razpoložljivost se razlikujejo glede na izdelek, državo/regijo in jezik.

To poglavje vsebuje naslednje teme:

- [Obdobje telefonske podpore](#)
- [Klicanje](#)
- [Telefonske številke za podporo](#)
- [Po poteku telefonske podpore](#)

Obdobje telefonske podpore

V Severni Ameriki, na območju Azije in Pacifika ter v Latinski Ameriki (skupaj z Mehiko) je na voljo eno leto telefonske podpore. Če želite informacije o trajanju telefonske podpore v Evropi, na Bližnjem

vzhodu in v Afriki, obiščite spletno mesto www.hp.com/support. Telefonske klice obračuna vaš ponudnik telefonskih storitev.

Klicanje

HP-jevo podporo pokličite, ko ste pri računalniku in tiskalniku. Pripravite naslednje podatke, ki jih boste morali posredovati:

- Ime izdelka (navedeno na tiskalniku, na primer HP ENVY 5660)
- Številka izdelka (na notranji strani vratc za dostop do kartuše)

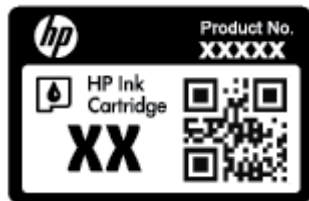

- Serijsko številko (najdete jo na zadnji ali spodnji strani tiskalnika)
- Sporočila, ki so se pojavila ob tej težavi
- Odgovore na ta vprašanja:
 - Ali je do te težave že kdaj prišlo?
 - Ali jo lahko ponovite?
 - Ali ste ob nastali težavi v računalnik dodajali strojno ali programsko opremo?
 - Se je pred tem kaj zgodilo (npr. nevihta, ali ste premikali tiskalnik itd.)?

Telefonske številke za podporo

Če želite HP-jev seznam najnovejših telefonskih števil za podporo in podatke o stroških klica, glejte spletno mesto www.hp.com/support.

Po poteku telefonske podpore

Po poteku telefonske podpore je HP-jeva pomoč na voljo z doplačilom. Pomoč je morda na voljo tudi na HP-jevem spletnem mestu za podporo: www.hp.com/support. Obrnite se na HP-jevega prodajalca ali pokličite telefonsko številko podpore za svojo državo/regijo.

Dodatne možnosti garancije

Za dodatno ceno so na voljo razširjene storitve za napravo HP ENVY 5660 series. Obiščite naše spletno mesto www.hp.com/support, izberite svojo državo/regijo in jezik ter v razdelku s storitvami in garancijo poiščite informacije o možnostih razširjenih storitev.

A Tehnični podatki

To poglavje vsebuje tehnične podatke in mednarodne upravne informacije za napravo HP ENVY 5660 series.

Dodatne specifikacije si oglejte v natisnjeni dokumentaciji, ki je priložena napravi HP ENVY 5660 series.

To poglavje vsebuje naslednje teme:

- [Obvestila podjetja Hewlett-Packard](#)
- [Tehnični podatki](#)
- [Okoljevarstveni program za nadzor izdelka](#)
- [Upravne informacije](#)

Obvestila podjetja Hewlett-Packard

Informacije v tem dokumentu se lahko spremenijo brez predhodnega obvestila.

Vse pravice pridržane. Prepovedano je razmnoževanje, prirejanje ali prevajanje brez predhodnega pisnega dovoljenja podjetja Hewlett-Packard, razen če to dovoljujejo zakoni o avtorskih pravicah. Edine garancije za HP-jeve izdelke in storitve so opisane v posebnih garancijskih izjavah, ki so dodane izdelkom in storitvam. Vsebine si ne razlagajte kot dodatno garancijo. HP ne odgovarja za tehnične ali založniške napake ali izpuščeno vsebino.

© 2014 Hewlett-Packard Development Company, L.P.

Microsoft®, Windows®, Windows® XP, Windows Vista®, Windows® 7, Windows® 8 in Windows® 8.1 so blagovne znamke družbe Microsoft Corporation, registrirane v ZDA.

Tehnični podatki

Ta razdelek vsebuje tehnične podatke za napravo HP ENVY 5660 series. Več tehničnih podatkov o izdelku najdete na listu s podatki o izdelku na spletnem mestu www.hp.com/support.

Sistemske zahteve

Sistemske zahteve in zahteve programske opreme so v datoteki Readme (Berime).

Če želite informacije o prihodnjih izdajah operacijskih sistemov in podpori, obiščite HP-jevo spletno stran za podporo na naslovu www.hp.com/support.

Tehnični podatki o okolju

- Priporočena obratovalna temperatura okolja: od 15 do 32 °C (od 59 do 90 °F).
- Dovoljena obratovalna temperatura okolja: od 5 do 40 °C (od 41 do 104 °F).
- Vlažnost: od 20 do 80 % relativne vlažnosti, brez kondenza (priporočljivo); najvišje rosišče pri 25 °C.
- Razpon temperature, ko naprava ne deluje (ko je skladiščena): od –40 do 60 °C (od –40 do 140 °F).
- V primeru prisotnosti močnih elektromagnetnih polj je lahko delovanje naprave HP ENVY 5660 series deloma moteno.
- Če želite preprečiti motnje, ki lahko nastanejo zaradi potencialno močnih elektromagnetnih polj, HP priporoča uporabo kabla USB, katerega dolžina je krajša ali enaka 3 metrom (10 čevljev).

Tehnični podatki o tiskanju

- Hitrost tiskanja je odvisna od zahtevnosti dokumenta.
- Način: termični brizgalni tiskalnik z dovajanjem po potrebi
- Jezik: PCL3 GUI

Tehnični podatki optičnega branja

- Optična ločljivost: do 1200 dpi
- Ločljivost strojne opreme: do 1200 x 1200 dpi
- Izboljšana ločljivost: do 1200 x 1200 dpi
- Bitna globina: 24-bitna barva, 8-bitna sivina (256 nivojev sivin)
- Največja velikost optičnega branja iz steklene plošče: 21,6 x 29,7 cm (8,5 x 11,7 palca)
- Podprte vrste datotek: BMP, JPEG, PNG, TIFF, PDF
- Različica Twain: 1.9

Tehnični podatki kopiranja

- Obdelava digitalne slike
- Največje število kopij je odvisno od modela.
- Hitrost kopiranja je odvisna od zahtevnosti dokumenta in modela.

Izkoristek kartuš

Če želite več informacij o ocenjenih izkoristkih kartuš, obiščite stran www.hp.com/go/learnaboutsupplies.

Ločljivost tiskanja

Tabela A-1 Ločljivost tiskanja

Način za osnutek	<ul style="list-style-type: none">• Barvno tiskanje z vhodno ločljivostjo/črno-belo tiskanje z ločljivostjo: 300 x 300 dpi• Črno-belo/barvno tiskanje z izhodno ločljivostjo: Samodejno
Običajni način	<ul style="list-style-type: none">• Barvno tiskanje z vhodno ločljivostjo/črno-belo tiskanje z ločljivostjo: 600 x 600 dpi• Črno-belo/barvno tiskanje z izhodno ločljivostjo: Samodejno
Način Navadno-Najboljše	<ul style="list-style-type: none">• Barvno tiskanje z vhodno ločljivostjo/črno-belo tiskanje z ločljivostjo: 600 x 600 dpi• Črno-belo/barvno tiskanje z izhodno ločljivostjo: Samodejno
Način Foto-Best	<ul style="list-style-type: none">• Barvno tiskanje z vhodno ločljivostjo/črno-belo tiskanje z ločljivostjo: 600 x 600 dpi• Črno-belo/barvno tiskanje z izhodno ločljivostjo: Samodejno
Tiskanje z največ DPI	<ul style="list-style-type: none">• Barvno tiskanje z vhodno ločljivostjo/črno-belo tiskanje z ločljivostjo: 1200 x 1200 dpi• Izhod: Samodejno (črno-belo), optimizirana ločljivost 4800 x 1200 dpi (fotografski papir, barvno)

Okoljevarstveni program za nadzor izdelka

Podjetje Hewlett-Packard je zavezano izdelavi kakovostnih, okolju prijaznih izdelkov. Tiskalnik je zasnovan tako, da ga je mogoče reciklirati. Uporabljeno je bilo najmanjše možno število materialov, ki kljub temu zagotavljajo ustrezno delovanje in zanesljivost. Sestavni deli iz različnih materialov so zasnovani tako, da jih je mogoče preprosto ločiti. Zaponke in druge povezave so na dostopnih mestih in jih je mogoče odstraniti z običajnim orodjem. Pomembni deli so zasnovani tako, da omogočajo učinkovito razstavljanje in popravilo.

Za dodatne informacije obiščite HP-jevo spletno stran Commitment to the Environment (Predanost okolju) na naslovu

www.hp.com/hpinfo/globalcitizenship/environment/index.html.

To poglavje vsebuje naslednje teme:

- [Ekološki nasveti](#)
- [Uporaba papirja](#)
- [Plastika](#)
- [Podatki o varnosti materiala](#)
- [Program recikliranja potrebščin za brizgalne tiskalnike HP](#)
- [Poraba energije](#)
- [Odlaganje odpadne opreme za uporabnike](#)
- [Kemične snovi](#)
- [Odlaganje akumulatorja na Tajvanu](#)
- [Obvestilo o akumulatorju za Brazilijo](#)
- [Obvestilo o perkloratu za Kalifornijo](#)
- [EPEAT](#)
- [Tabela strupenih in nevarnih snovi \(Kitajska\)](#)
- [Omejitve za nevarne snovi \(Ukrajina\)](#)
- [Omejitve nevarnih snovi \(Indija\)](#)

Ekološki nasveti

HP se zavzema za pomoč strankam pri zmanjševanju onesnaževanja okolja. Za več informacij o HP-jevih okoljevarstvenih pobudah obiščite spletno mesto HP-jevih okoljevarstvenih programov in pobud.

www.hp.com/hpinfo/globalcitizenship/environment/

Uporaba papirja

Ta izdelek je primeren za uporabo recikliranega papirja, ki ustreza DIN 19309 in EN 12281:2002.

Plastika

Nad 25 gramov težki plastični deli so označeni v skladu z mednarodnimi standardi, ki izboljšujejo možnost identifikacije plastičnih mas po poteku življenjske dobe izdelka v reciklažne namene.

Podatki o varnosti materiala

Podatki o varnosti materiala (PVM) so vam na voljo na HP-jevi spletni strani na naslovu:

www.hp.com/go/msds

Program recikliranja potrebščin za brizgalne tiskalnike HP

HP je zavezan varovanju okolja. HP-jev program reciklaže potrebščin za brizgalne tiskalnike je na voljo v številnih državah/regijah in vam omogoča brezplačno reciklažo rabljenih tiskalnih kartuš in kartuš s črnilom. Če želite več informacij, obiščite:

www.hp.com/hpinfo/globalcitizenship/environment/recycle/

Poraba energije

Oprema za tiskanje in slikovno obdelavo Hewlett-Packard, ki je označena z logotipom ENERGY STAR®, ustreza specifikacijam opreme za slikovno obdelavo ENERGY STAR ameriške agencije za varovanje okolja. Na izdelkih za slikovno obdelavo, ki ustrezajo specifikacijam ENERGY STAR, bo naslednja oznaka:



Dodatne informacije o izdelkih za slikovno obdelavo, ki ustrezajo zahtevam ENERGY STAR, poiščite na spletnem naslovu: www.hp.com/go/energystar

Odlaganje odpadne opreme za uporabnike



Ta simbol pomeni, da izdelka ne smete odložiti med druge gospodinjske odpadke. Namesto tega poskrbite za varnost človekovega zdravja in okolja tako, da izrabljeno opremo predate na označeni zbirni točki za recikliranje odpadne električne in elektronske opreme. Za več informacij se obrnite na center za zbiranje gospodinjskih odpadkov ali obiščite <http://www.hp.com/recycle>.

Kemične snovi

HP svojim strankam zagotavlja informacije o kemičnih snoveh v svojih izdelkih v skladu z zakonskimi zahtevami, kot je npr. REACH (*Uredba Evropskega parlamenta in Sveta 1907/2006/ES o registraciji, evalvaciji, avtorizaciji in omejevanju kemikalij*). Poročilo o kemičnih snoveh za ta izdelek poiščite na naslovu: www.hp.com/go/reach.

Odlaganje akumulatorja na Tajvanu

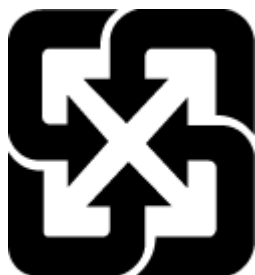

廢電池請回收

Obvestilo o akumulatorju za Brazilijo

A bateria deste equipamento não foi projetada para ser removida pelo cliente.

Obvestilo o perkloratu za Kalifornijo

California Perchlorate Material Notice

Perchlorate material - special handling may apply. See:
<http://www.dtsc.ca.gov/hazardouswaste/perchlorate/>

This product's real-time clock battery or coin cell battery may contain perchlorate and may require special handling when recycled or disposed of in California.

EPEAT

EPEAT

Most HP products are designed to meet EPEAT. EPEAT is a comprehensive environmental rating that helps identify greener electronics equipment. For more information on EPEAT go to www.epeat.net. For information on HP's EPEAT registered products go to www.hp.com/hpinfo/globalcitizenship/environment/pdf/epeat_printers.pdf.

Tabela strupenih in nevarnih snovi (Kitajska)

有毒有害物质表						
根据中国《电子信息产品污染控制管理办法》						
零件描述	有毒有害物质和元素					
	铅	汞	镉	六价铬	多溴联苯	多溴联苯醚
外壳和托盒*	0	0	0	0	0	0
电线*	0	0	0	0	0	0
印刷电路板*	X	0	0	0	0	0
打印系统*	X	0	0	0	0	0
显示器*	X	0	0	0	0	0
喷墨打印机墨盒*	0	0	0	0	0	0
驱动装置*	X	0	0	0	0	0
扫描仪*	X	X	0	0	0	0
网络配件*	X	0	0	0	0	0
电池板*	X	0	0	0	0	0
自动双面打印系统*	0	0	0	0	0	0
外部电源*	X	0	0	0	0	0

0: 指此零件的所有均一材质中包含的这种有毒有害物质, 含量低于SJ/T11363-2006 的限制
X: 指此零件使用的均一材质中至少有一种包含的这种有毒有害物质, 含量高于SJ/T11363-2006 的限制
注: 环保使用期限的参考标识取决于产品正常工作的温度和湿度等条件
*以上只适用于使用这些零件的产品

Omejitve za nevarne snovi (Ukrajina)

Технічний регламент щодо обмеження використання небезпечних речовин (Україна)

Обладнання відповідає вимогам Технічного регламенту щодо обмеження використання деяких небезпечних речовин в електричному та електронному обладнанні, затвердженого постановою Кабінету Міністрів України від 3 грудня 2008 № 1057

Omejitve nevarnih snovi (Indija)

Restriction of hazardous substances (India)

This product complies with the "India E-waste (Management and Handling) Rule 2011" and prohibits use of lead, mercury, hexavalent chromium, polybrominated biphenyls or polybrominated diphenyl ethers in concentrations exceeding 0.1 weight % and 0.01 weight % for cadmium, except for the exemptions set in Schedule 2 of the Rule.

Upravne informacije

Tiskalnik izpolnjuje zahteve o izdelkih upravnih uradov v vaši državi/regiji.

Ta razdelek vsebuje naslednje teme:

- [Upravna identifikacijska številka modela](#)
- [Izjava FCC](#)
- [Obvestilo za uporabnike v Koreji](#)
- [Izjava o skladnosti z VCCI \(razred B\) za uporabnike na Japonskem](#)
- [Obvestilo o napajalnem kablu za uporabnike na Japonskem](#)
- [Glosar za shranjevanje zunanjih naprav za Nemčijo](#)
- [Izjava o skladnosti](#)
- [Upravne informacije za brezžične izdelke](#)

Upravna identifikacijska številka modela

Za upravne namene je izdelku določena upravna identifikacijska številka modela. Upravna številka modela za vaš izdelek je SDGOB-1401-01. Te številke ne smete zamenjati s tržnim imenom (HP ENVY 5660 e-All-in-One series ipd.) ali številkami izdelka (F8B04A, F8B06A ipd.).

Izjava FCC

FCC statement

The United States Federal Communications Commission (in 47 CFR 15.105) has specified that the following notice be brought to the attention of users of this product.

This equipment has been tested and found to comply with the limits for a Class B digital device, pursuant to Part 15 of the FCC Rules. These limits are designed to provide reasonable protection against harmful interference in a residential installation. This equipment generates, uses and can radiate radio frequency energy and, if not installed and used in accordance with the instructions, may cause harmful interference to radio communications. However, there is no guarantee that interference will not occur in a particular installation. If this equipment does cause harmful interference to radio or television reception, which can be determined by turning the equipment off and on, the user is encouraged to try to correct the interference by one or more of the following measures:

- Reorient or relocate the receiving antenna.
- Increase the separation between the equipment and the receiver.
- Connect the equipment into an outlet on a circuit different from that to which the receiver is connected.
- Consult the dealer or an experienced radio/TV technician for help.

For further information, contact:

Manager of Corporate Product Regulations
Hewlett-Packard Company
3000 Hanover Street
Palo Alto, Ca 94304
(650) 857-1501

Modifications (part 15.21)

The FCC requires the user to be notified that any changes or modifications made to this device that are not expressly approved by HP may void the user's authority to operate the equipment.

This device complies with Part 15 of the FCC Rules. Operation is subject to the following two conditions: (1) this device may not cause harmful interference, and (2) this device must accept any interference received, including interference that may cause undesired operation.

Obvestilo za uporabnike v Koreji

B 급 기기 (가정용 방송통신기기)	이 기기는 가정용(B급)으로 전자파적합등록을 한 기기로서 주로 가정에서 사용하는 것을 목적으로 하며, 모든 지역에서 사용할 수 있습니다.
------------------------	--

Izjava o skladnosti z VCCI (razred B) za uporabnike na Japonskem

この装置は、クラスB情報技術装置です。この装置は、家庭環境で使用することを目的としていますが、この装置がラジオやテレビジョン受信機に近接して使用されると、受信障害を引き起こすことがあります。取扱説明書に従って正しい取り扱いをして下さい。

VCCI-B

Obvestilo o napajalnem kablu za uporabnike na Japonskem

製品には、同梱された電源コードをお使い下さい。
同梱された電源コードは、他の製品では使用出来ません。

Glosar za shranjevanje zunanjih naprav za Nemčijo

Das Gerät ist nicht für die Benutzung im unmittelbaren Gesichtsfeld am Bildschirmarbeitsplatz vorgesehen. Um störende Reflexionen am Bildschirmarbeitsplatz zu vermeiden, darf dieses Produkt nicht im unmittelbaren Gesichtsfeld platziert werden.



DECLARATION OF CONFORMITY

according to ISO/IEC 170501 and EN 170501

DoC #: SDG0B-1401-01

Supplier's Name: Hewlett-Packard Company
Supplier's Address: 16399 West Bernardo Drive, San Diego, CA 92127 -1899, USA
declares, that the product
Product Name and Model:²⁾ HP ENVY 5640 e-All-in-One Printer Series
HP ENVY 5660 e-All-in-One Printer Series
Regulatory Model Number:¹⁾ SDG0B-1401-01
Product Options: All
Radio Module: SDG0B-1391 (802.11 b/g/n)
Power Adapter: N/A
conforms to the following Product Specifications and Regulations:

EMC: Class B

CISPR 22:2008 / EN 55022: 2010 Class B
CISPR 24:2010 / EN 55024: 2010
EN 301 489 -1 v1.9.2
EN 301 489 -17 v2.2.1
IEC 61000 -3-2: 2005 + A1: 2008 + A2: 2009 / EN 61000 -3-2: 2006 + A1:2009 + A2:2009
IEC 61000 -3-3: 2008 / EN 61000 -3-3: 2008
FCC CFR 47 Part 15 / ICES-003, issue 5 Class B

Safety:

IEC 60950 -1: 2005 + A1: 2009 / EN 60950 -1: 2006 + A11: 2009 + A1: 2010 + A12: 2011
EN 62479: 2010

Energy Use:

Regulation (EC) No. 1275/2008
ENERGY STAR® Qualified Imaging Equipment Operational Mode (OM) Test Procedure

RoHS:

EN 50581:2012

The product herewith complies with the requirements of the Low Voltage Directive 2006/95/EC, the EMC Directive 2004/108/EC, the R&TTE Directive 1999/5/EC, the Ecodesign Directive 2009/125/EC, the RoHS Directive 2011/65/EU and carries the  marking accordingly.

This device complies with part 15 of the FCC Rules. Operation is subject to the following two conditions:

(1) This device may not cause harmful interference, and (2) this device must accept any interference received, including interference that may cause undesired operation.

Additional Information:

- 1) This product is assigned a Regulatory Model Number which stays with the regulatory aspects of the design. The Regulatory Model Number is the main product identifier in the regulatory documentation and test reports, this number should not be confused with the marketing name or the product numbers.

January 2014

San Diego, CA

Local contact for regulatory topics only:

EU: Hewlett-Packard GmbH, HQ -TRE, Herrenberger Strasse 140, 71034 Boeblingen, Germany
U.S.: Hewlett-Packard, 3000 Hanover St., Palo Alto, CA 94304, U.S.A. 650-857-1501

www.hp.eu/certificates

Upravne informacije za brezžične izdelke

Ta razdelek vsebuje naslednje regulativne podatke o brezžičnih izdelkih:

- [Izpostavljenost radiofrekvenčnemu sevanju](#)
- [Obvestilo za uporabnike v Braziliji](#)
- [Obvestilo za uporabnike v Kanadi](#)
- [Obvestilo za uporabnike na Tajvanu](#)
- [Obvestilo za uporabnike v Mehiki](#)
- [Obvestilo o brezžičnem vmesniku za uporabnike na Japonskem](#)

Izpostavljenost radiofrekvenčnemu sevanju

Exposure to radio frequency radiation



Caution The radiated output power of this device is far below the FCC radio frequency exposure limits. Nevertheless, the device shall be used in such a manner that the potential for human contact during normal operation is minimized. This product and any attached external antenna, if supported, shall be placed in such a manner to minimize the potential for human contact during normal operation. In order to avoid the possibility of exceeding the FCC radio frequency exposure limits, human proximity to the antenna shall not be less than 20 cm (8 inches) during normal operation.

Obvestilo za uporabnike v Braziliji

Aviso aos usuários no Brasil

Este equipamento opera em caráter secundário, isto é, não tem direito à proteção contra interferência prejudicial, mesmo de estações do mesmo tipo, e não pode causar interferência a sistemas operando em caráter primário.

Obvestilo za uporabnike v Kanadi

Notice to users in Canada/Note à l'attention des utilisateurs canadiens

Under Industry Canada regulations, this radio transmitter may only operate using an antenna of a type and maximum (or lesser) gain approved for the transmitter by Industry Canada. To reduce potential radio interference to other users, the antenna type and its gain should be so chosen that the equivalent isotropically radiated power (e.i.r.p.) is not more than that necessary for successful communication.

This device complies with Industry Canada licence-exempt RSS standard(s). Operation is subject to the following two conditions: (1) this device may not cause interference, and (2) this device must accept any interference, including interference that may cause undesired operation of the device.

WARNING! Exposure to Radio Frequency Radiation The radiated output power of this device is below the Industry Canada radio frequency exposure limits. Nevertheless, the device should be used in such a manner that the potential for human contact is minimized during normal operation.

To avoid the possibility of exceeding the Industry Canada radio frequency exposure limits, human proximity to the antennas should not be less than 20 cm (8 inches).

Conformément au Règlement d'Industrie Canada, cet émetteur radioélectrique ne peut fonctionner qu'avec une antenne d'un type et d'un gain maximum (ou moindre) approuvé par Industrie Canada. Afin de réduire le brouillage radioélectrique potentiel pour d'autres utilisateurs, le type d'antenne et son gain doivent être choisis de manière à ce que la puissance isotrope rayonnée équivalente (p.i.r.e.) ne dépasse pas celle nécessaire à une communication réussie.

Cet appareil est conforme aux normes RSS exemptes de licence d'Industrie Canada. Son fonctionnement dépend des deux conditions suivantes : (1) cet appareil ne doit pas provoquer d'interférences nuisibles et (2) doit accepter toutes interférences reçues, y compris des interférences pouvant provoquer un fonctionnement non souhaité de l'appareil.

AVERTISSEMENT relatif à l'exposition aux radiofréquences. La puissance de rayonnement de cet appareil se trouve sous les limites d'exposition de radiofréquences d'Industrie Canada. Néanmoins, cet appareil doit être utilisé de telle sorte qu'il soit mis en contact le moins possible avec le corps humain.

Afin d'éviter le dépassement éventuel des limites d'exposition aux radiofréquences d'Industrie Canada, il est recommandé de maintenir une distance de plus de 20 cm entre les antennes et l'utilisateur.

Obvestilo za uporabnike na Tajvanu

低功率電波輻射性電機管理辦法

第十二條

經型式認證合格之低功率射頻電機，非經許可，公司、商號或使用者均不得擅自變更頻率、加大功率或變更設計之特性及功能。

第十四條

低功率射頻電機之使用不得影響飛航安全及干擾合法通信；經發現有干擾現象時，應立即停用，並改善至無干擾時方得繼續使用。

前項合法通信，指依電信法規定作業之無線電通信。低功率射頻電機須忍受合法通信或工業、科學及醫藥用電波輻射性電機設備之干擾。

Obvestilo za uporabnike v Mehiki

Aviso para los usuarios de México

La operación de este equipo está sujeta a las siguientes dos condiciones: (1) es posible que este equipo o dispositivo no cause interferencia perjudicial y (2) este equipo o dispositivo debe aceptar cualquier interferencia, incluyendo la que pueda causar su operación no deseada.

Para saber el modelo de la tarjeta inalámbrica utilizada, revise la etiqueta regulatoria de la impresora.

Obvestilo o brezžičnem vmesniku za uporabnike na Japonskem

この機器は技術基準適合証明又は工事設計認証を受けた無線設備を搭載しています。

B Napake (Windows)

- [Črnila je malo.](#)
- [Zmanjkuje črnila](#)
- [Težava kartuše s črnilom](#)
- [Preverjanje vratc za dostop do kartuš](#)
- [Težava kartuše s črnilom](#)
- [Velikost papirja se ne ujema](#)
- [Nosilec tiskalne kartuše je oviran](#)
- [Zagostitev papirja ali težava s pladnjem](#)
- [Zmanjkalo je papirja](#)
- [Dokument se ni natisnil](#)
- [Okvara tiskalnika](#)
- [Door Open \(Vrata so odprta\)](#)
- [Težave s kartušo s črnilom](#)
- [Nasveti v zvezi s ponarejenimi kartušami](#)
- [Nezdružljive kartuše s črnilom](#)
- [Papir je prekratek](#)
- [Papir je predolg za samodejno obojestransko tiskanje](#)
- [Nezdružljiva kartuša HP Instant Ink](#)
- [Uporabljena kartuša HP Instant Ink](#)
- [Povežite tiskalnik s storitvijo HP Connected](#)
- [\(Tiskanje ni mogoče](#)
- [Nameščena je zaščitena kartuša HP](#)

Črnila je malo.

Kartuša s črnilom iz sporočila ima nizko raven črnila.

Opozorila in indikatorji ravni črnila posredujejo ocene le za namene načrtovanja. Ko prejmete opozorilno sporočilo, da primanjkuje črnila, kupite nadomestno kartušo, da se boste izognili možnim zakasnitvam pri tiskanju. Zamenjajte jo šele, ko je kakovost tiskanja nesprejemljiva.

Če želite informacije o zamenjavi kartuš s črnilom, glejte [Menjava tiskalnih kartuš na strani 51](#). Če želite informacije o naročilu kartuš s črnilom, glejte [Naročanje potrebščin za črnilo na strani 53](#).

 **OPOMBA:** Črnilo iz kartuš se med postopkom tiskanja uporablja na različne načine, tudi med inicializacijo, ko se naprava in kartuše pripravijo za tiskanje. Poleg tega v kartuši ostane nekaj črnila, potem ko je porabljena. Več informacij najdete v poglavju www.hp.com/go/inkusage.

Zmanjkuje črnila

Kartuši s črnilom, navedeni v sporočilu, zmanjkuje črnila.

Opozorila in indikatorji ravni črnila posredujejo ocene le za namene načrtovanja. Ko prejmete opozorilno sporočilo, da primanjkuje črnila, HP priporoča, da kupite nadomestno kartušo, da se boste izognili možnim zakasnitvam pri tiskanju. Dokler je kakovost tiskanja še sprejemljiva, vam ni treba zamenjati kartuše.

Če želite informacije o zamenjavi kartuš s črnilom, glejte [Menjava tiskalnih kartuš na strani 51](#). Če želite informacije o naročilu kartuš s črnilom, glejte [Naročanje potrebščin za črnilo na strani 53](#).



OPOMBA: Črnilo iz kartuš se med postopkom tiskanja uporablja na različne načine, tudi med inicializacijo, ko se naprava in kartuše pripravijo za tiskanje. Poleg tega v kartuši ostane nekaj črnila, potem ko je porabljena. Več informacij najdete v poglavju www.hp.com/go/inkusage.

Težava kartuše s črnilom

Kartuša s črnilom, navedena v tem sporočilu, manjka, je poškodovana, nezdržljiva ali vstavljena v napačno režo na tiskalniku.

 **OPOMBA:** Če je v sporočilu navedeno, da kartuša ni združljiva, v poglavju [Naročanje potrebščin za črnilo na strani 53](#) poiščite informacije o nabavi kartuš za tiskalnik.

Za odpravo te težave poskusite naslednje: Rešitve so našteje v vrstnem redu od najbolj do najmanj verjetne. Če s prvo rešitvijo ne odpravite težave, poskušajte še z ostalimi, dokler težave ne odpravite.

- 1. rešitev: Izklopite in vklopite tiskalnik.
- 2. rešitev: Pravilno namestite kartuše s črnilom.

1. rešitev: Izklopite in vklopite tiskalnik

Tiskalnik izklopite in ga ponovno vklopite.

Če težava ni odpravljena, nadaljujte z naslednjo rešitvijo.

2. rešitev: Pravilno namestite kartuše s črnilom.

Poskrbite, da bodo vse kartuše s črnilom pravilno nameščene.

1. Previdno odprite vratca za dostop do kartuše s črnilom.
2. Odstranite kartušo s črnilom, tako da jo potisnete navznoter, da se sprosti, in jo nato izvlečete.
3. Kartušo nato vstavite nazaj v režo. Kartušo močno pritisnite navzdol, da bo pravilno nameščena na svojem mestu.
4. Vratca za dostop do kartuše s črnilom zaprite in preverite, ali je sporočilo o napaki izginilo.

Preverjanje vratc za dostop do kartuš

Vratca za dostop do kartuš morajo biti med tiskanjem zaprta.



 [Če si želite ogledati več informacij o tem v spletu, kliknite tukaj.](#)

Težava kartuše s črnilom

Kartuša s črnilom ni združljiva z vašim tiskalnikom. To se lahko zgodi, če vstavite kartušo HP Instant Ink v tiskalnik, ki ga niste prijaviili v program HP Instant Ink. Zgodi se lahko tudi, če ste kartušo HP Instant Ink prej uporabljali v drugem tiskalniku, ki je prijavljen v program HP Instant Ink.

Velikost papirja se ne ujema

Velikost papirja ali vrsta izbranega papirja v tiskalniku ne ustreza papirju, ki je naložen v tiskalniku. V tiskalnik naložite pravi papir in nato poskusite znova natisniti dokument. Za več informacij glejte [Nalaganje medijev na strani 11](#).

 **OPOMBA:** Če je v tiskalniku naložena pravilna velikost papirja, spremenite izbrano velikost papirja v gonilniku tiskalnika in nato znova natisnite dokument.

Nosilec tiskalne kartuše je oviran

Nosilec kartuš s črnilom (del tiskalnika, v katerem sta nameščeni kartuši s črnilom) je oviran.

Ovire odstranite tako, da pogledate, ali je kje zagozden papir.

Za več informacij glejte [Zagozditve in težave s podajanjem papirja na strani 69](#).

Zagozditev papirja ali težava s pladnjem

Papir se je zagozdil v tiskalniku.

Preden odpravite zagozdenje, preverite naslednje:

- Preverite, ali ste naložili papir, ki ustreza tehničnim značilnostim in ni naguban, prepognjen ali poškodovan. Za več informacij glejte [Osnove papirja na strani 8](#).
- Poskrbite, da je tiskalnik čist.
- Preverite, ali so pladnji pravilno naloženi in niso prepolni. Za več informacij glejte [Nalaganje medijev na strani 11](#).

Za navodila v zvezi z odstranjevanjem zagozdenega papirja in za več informacij o izogibanju takim situacijam glejte [Zagozditve in težave s podajanjem papirja na strani 69](#).

Zmanjkalo je papirja

Privzeti pladenj je prazen.

Naložite več papirja in se dotaknite **V redu**.

Za več informacij glejte [Nalaganje medijev na strani 11](#).



Dokument se ni natisnil

Tiskalnik ni mogel natisniti dokumenta, ker je v tiskalnem sistemu prišlo do težave.

Če želite informacije o reševanju težav pri tiskanju, glejte [Težave s strojno opremo tiskalnika na strani 89](#).

Okvara tiskalnika

Težava s tiskalno glavo ali sistemom za podajanje črnila. Običajno lahko take težave odpravite z upoštevanjem naslednjih korakov:

1. Pritisnite  (gumb Napajanje), da izklopite tiskalnik.
2. Izključite napajalni kabel in ga ponovno priključite.
3. Pritisnite  (gumb Napajanje), da vklopite tiskalnik.

Če težava ni odpravljena, si zapišite kodo napake iz sporočila in se obrnite na HP-jevo podporo. Če želite več informacij o stiku s HP-jevo podporo, glejte [HP-jeva podpora na strani 91](#).

Door Open (Vrata so odprta)

Če želite tiskalniku omogočiti tiskanje dokumentov, morate najprej zapreti vsa vratca in pokrove.

 **NASVET:** Večina vratc in pokrovov se zaskoči na mestu, če so popolnoma zaprta.

Če težava ni odpravljena, ko popolnoma zaprete vsa vratca in pokrove, se obrnite na HP-jevo podporo. Za več informacij glejte [HP-jeva podpora na strani 91](#).

Težave s kartušo s čnilom

Kartuše, navedene v sporočilu, so poškodovane ali je prišlo do napake.

Glejte [Menjava tiskalnih kartuš na strani 51](#).

Nasveti v zvezi s ponarejenimi kartušami

Nameščena kartuša ni nova originalna kartuša HP. Obrnite se na prodajno mesto, kjer ste kupili kartušo. Če želite prijaviti morebitno prevaro, obiščite HP na www.hp.com/go/anticounterfeit. Če želite še naprej uporabljati kartušo, kliknite **Continue** (Nadaljuj).

Nezdružljive kartuše s črnilom

Kartuša s črnilom ni združljiva z vašim tiskalnikom.

Rešitev: Takoj odstranite to kartušo in jo zamenjajte z združljivo kartušo s črnilom. Več informacij o nameščanju novih kartuš najdete v poglavju [Menjava tiskalnih kartuš na strani 51](#).

Papir je prekratek

Naložen papir je krajši od minimalne zahteve. Naložiti morate papir, ki ustreza zahtevam tiskalnika. Če želite več informacij, glejte [Osnove papirja na strani 8](#) in [Nalaganje medijev na strani 11](#).

Papir je predolg za samodejno obojestransko tiskanje

Naložen papir je daljši od tistega, ki je podprt za samodejno obojestransko tiskanje. Obojestransko tiskanje lahko omogočite ročno, tako da v programu programska oprema za tiskalnik izberete »ročno obojestransko tiskanje« ali »tiskanje lihih strani« ali »tiskanje sodih strani« (če je podprto). Če želite več informacij, glejte [Osnove papirja na strani 8](#) in [Nalaganje medijev na strani 11](#).

Nezdružljiva kartuša HP Instant Ink

To kartušo lahko uporabite samo, če ste trenutno registrirani v storitvi HP Instant Ink.

Če menite, da bi tiskalnik moral sprejeti to kartušo, se obrnite na www.hp.com/buy/supplies.

Uporabljena kartuša HP Instant Ink

Kartuše HP Instant Ink, navedene na nadzorni plošči tiskalnika, lahko uporabljate samo v tiskalniku HP Instant Ink, ki je prvotno namestil kartušo. Kartušo morate zamenjati.

Če želite informacije o zamenjavi kartuš s črnilom, glejte [Menjava tiskalnih kartuš na strani 51](#). Če želite informacije o naročilu kartuš s črnilom, glejte [Naročanje potrebščin za črnilo na strani 53](#).

Povežite tiskalnik s storitvijo HP Connected

Tiskalnik povežite s storitvijo HP Connected, sicer kmalu ne boste mogli več tiskati, ne da bi se pred tem prikazalo še kakšno opozorilo. Navodila za povezovanje poiščite na nadzorni plošči tiskalnika.

(Tiskanje ni mogoče)

Če želite posodobiti stanje tiskalnika Instant Ink, ga morate povezati s storitvijo HP Connected.

Tiskanje ne bo mogoče, dokler ne povežete tiskalnika in posodobite njegovega stanja Instant Ink. Navodila za povezovanje poiščite na nadzorni plošči tiskalnika.

Nameščena je zaščitena kartuša HP

Kartušo s črnilom, navedeno na nadzorni plošči tiskalnika, lahko uporabljate samo v tiskalniku, ki je prvotno zaščitil kartušo s funkcijo HP Cartridge Protection. Kartušo s črnilom v tem tiskalniku morate zamenjati.

Več informacij o nameščanju novih kartuš s črnilom najdete v poglavju [Menjava tiskalnih kartuš na strani 51](#).

Stvarno kazalo

B

brežžična komunikacija
nastavitev 59
brežžična povezava
upravne informacije 105

D

dostopnost 19

G

garancija 92
Gumb Help (Pomoč) 6
gumbi, nadzorna plošča 5

H

HP Utility (OS X)
odpiranje 65

I

ikone stanja 6
izhodni pladenj
iskanje 3

K

kopiranje
tehnični podatki 96

L

lučke, nadzorna plošča 5

M

medij
obojestransko tiskanje 25

N

nadzorna plošča
funkcije 5
gumbi 5
ikone stanja 6
lučke 5

nadzorna plošča tiskalnika
iskanje 3
omrežne nastavitve 64
napajanje
odpravljanje težav 89
nastavitve
omrežje 64
nastavitve IP 64
nosilec
odpravljanje zagozditve
nosilca 71

O

obdobje telefonske podpore
obdobje podpore 91
obe strani, tiskanje na 25
obojestransko tiskanje 25
odpravljanje težav
napajanje 89
podajanje papirja, težave 72
podajanje več strani hkrati 73
poševne strani 73
tiskalnik iz pladnja ne pobira
papirja 72
tiskanje 89

okolje

Okoljevarstveni program za
nadzor izdelka 97
tehnični podatki o okolju 95

omrežja

brežžična komunikacija,
nastavitev 59
nastavitve IP 64
nastavitve, spreminjanje 64
slika priključka 4

optično branje

iz funkcije Webscan 46
tehnični podatki optičnega
branja 95

OS X

HP Utility 65

P

papir

HP, naročilo 10
izbiranje 10
odpravljanje težav s
podajanjem 72
odstranjevanje zagozditev 69
poševne strani 73

pladnji

iskanje 3
odpravljanje težav s
podajanjem 72
odstranjevanje zagozdenega
papirja 69

slika papirja z vodili 3

po poteku telefonske podpore 92

podajanje več strani hkrati,
odpravljanje težav 73

podpora uporabnikom

garancija 92

postopek podpore 91

poševno, odpravljanje težav

tiskanje 73

Povezava USB

vrata, iskanje 3

povezava USB

vrata, iskanje 4

priključek za napajanje, iskanje 4

priključki, iskanje 4

programska oprema

Webscan 46

programska oprema tiskalnika

(Windows)

o programu 65

odpiranje 16, 65

R

- radijske motnje
 - upravne informacije 105
- recikliranje
 - kartuše s črnilom 98

S

- sistemske zahteve 95
- spletna mesta
 - informacije o dostopnosti 19
- steklo optičnega bralnika
 - iskanje 3
- steklo, optični bralnik
 - iskanje 3

T

- tehnični podatki
 - sistemske zahteve 95
 - tehnični podatki kopiranja 96
 - tehnični podatki o okolju 95
 - tehnični podatki o tiskanju 95
 - tehnični podatki optičnega branja 95
- telefonska podpora 91
- težave s podajanjem papirja,
 - odpravljanje 72
- tiskalne kartuše 4
- tiskanje
 - obojestransko 25
 - odpravljanje težav 89
 - specifikacije 95

U

- upravna obvestila
 - upravna identifikacijska številka modela 101
- upravne informacije 101, 105

V

- vdelani spletni strežnik
 - Webscan 46

W

- Webscan 46

Z

- zadnja vratca
 - slika 4
- zagoditve
 - neprimerne vrste papirja 10
 - odstranjevanje 69