



HP ENVY 7640 e-All-in-One series

Obsah

1 Postupy	1
2 Začíname	2
Súčasti tlačiarnie	3
Indikátory ovládacieho panela a stavu	5
Základné informácie o papieri	8
Vkladanie médií	11
Vložte originál.	15
Otvorenie softvéru tlačiarnie HP (Windows)	16
Režim spánku	17
Zjednodušenie ovládania	18
3 Tlač	19
Tlač fotografií	20
Tlač dokumentov	22
Tlač na obe strany (duplexná tlač)	24
Tlač prostredníctvom technológie Near Field Communication (NFC)	25
Tlač pomocou služby AirPrint	26
Tipy na úspešnú tlač	29
4 Používanie webových služieb	31
Čo sú webové služby?	32
Nastavenie webových služieb	33
Tlač pomocou služby HP ePrint	35
Používanie služby Tlačiteľný obsah HP	37
Používanie webovej lokality HP Connected	38
Odstránenie webových služieb	39
Tipy na používanie webových služieb	40
5 Kopírovanie a skenovanie	41
Kopírovanie dokumentov	42

Skenovanie	43
Tipy na úspešné kopírovanie a skenovanie	48
6 Fax	49
Odoslanie faxu	50
Prijímanie faxov	55
Nastavenie kontaktov v telefónnom zozname	62
Zmena nastavení faxu	65
Faxové a digitálne telefónne služby	69
Protokol FoIP (fax cez internet)	70
Použitie správ	71
7 Práca s kazetami	75
Kontrola približných úrovní atramentu	76
Výmena kaziet	77
Objednávanie spotrebného materiálu pre atramentové tlačiarne	79
Používanie režimu jednej kazety	81
Informácie o záruke na kazety	82
Ukladanie anonymných informácií o používaní	83
Tipy na prácu s kazetami	84
8 Pripojenie tlačiarne	85
Nastavenie tlačiarne pre bezdrôtovú komunikáciu	86
Zmena nastavení siete	92
Rozšírené nástroje na správu tlačiarne (pre sieťové tlačiarne)	94
Tipy na nastavenie a používanie sieťovej tlačiarne	96
9 Vyriešenie problému	97
Zaseknutie papiera a problémy s vkladáním papiera	98
Problémy s atramentovými kazetami	103
Problémy s tlačou	105
Problémy s kopírovaním	114
Problémy so skenovaním	115
Problémy s faxom	116
Problémy so sieťou a pripojením	126
Problémy s hardvérom tlačiarne	128
Technická podpora spoločnosti HP	130
Príloha A Špecifikácie produktu	132
Upozornenia spoločnosti Hewlett-Packard Company	133

Špecifikácie	134
Program environmentálneho dozoru výrobku	136
Regulačné informácie	141
Príloha B Ďalšie nastavenie faxu	151
Nastavenie faxovania (paralelné telefónne systémy)	152
Test nastavenia faxu	173
Register	197

1 Postupy

Informácie o používaní tlačiarne HP ENVY 7640 series

- [Začíname na strane 2](#)
- [Tlač na strane 19](#)
- [Používanie webových služieb na strane 31](#)
- [Kopírovanie a skenovanie na strane 41](#)
- [Fax na strane 49](#)
- [Práca s kazetami na strane 75](#)
- [Pripojenie tlačiarne na strane 85](#)
- [Špecifikácie produktu na strane 132](#)
- [Vyriešenie problému na strane 97](#)

2 Začíname

Táto časť obsahuje nasledujúce témy:

- [Súčasti tlačiarne](#)
- [Indikátory ovládacieho panela a stavu](#)
- [Základné informácie o papieri](#)
- [Vkladanie médií](#)
- [Vložte originál.](#)
- [Otvorenie softvéru tlačiarne HP \(Windows\)](#)
- [Režim spánku](#)
- [Zjednodušenie ovládania](#)

Súčasti tlačiarne

Zobrazenie prednej časti

Obrázok 2-1 Pohľad na prednú a hornú časť zariadenia HP ENVY 7640 e-All-in-One series

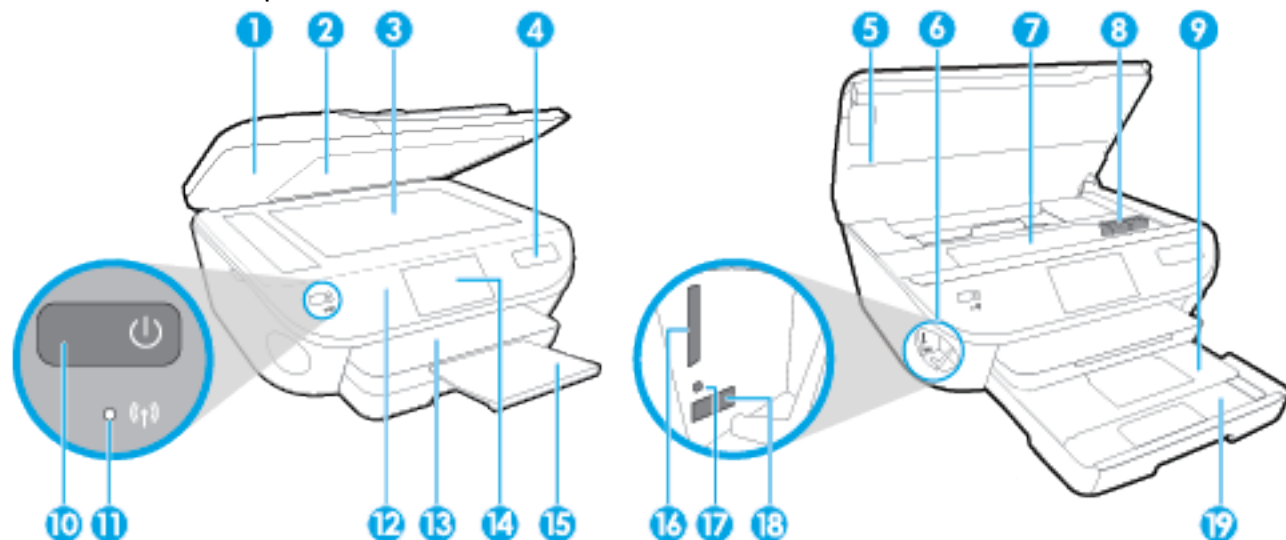

Funkcia	Popis
1	Veko
2	Vnútoraná strana veka
3	Sklenená podložka skenera
4	Názov modelu tlačiarne
5	Prístupový kryt kazety
6	Oblasť pamäťového zariadenia
7	Priestor na prístup ku kazete
8	Atramentové kazety
9	Fotografický zásobník
10	Vypínač (tiež sa označuje ako tlačidlo napájania)
11	Indikátor stavu funkcie Bezdrôtové pripojenie
12	Ovládací panel
13	Výstupný zásobník
14	Farebný grafický displej (označovaný aj ako displej)
15	Nadstavec automatického výstupného zásobníka (tiež sa označuje ako nadstavec zásobníka)
16	Zásuvka pre pamäťovú kartu
17	Indikátor pamäťového zariadenia
18	Predný port univerzálnej sériovej zbernice (USB)
19	Zásobník papiera

Pohľad zozadu

Obrázok 2-2 Pohľad na zadnú časť zariadenia HP ENVY 7640 e-All-in-One series

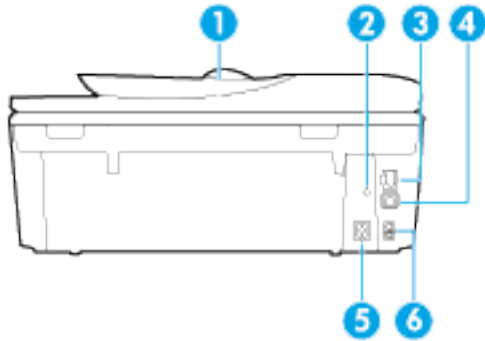

Funkcia	Popis
1	Podávač dokumentov
2	Indikátor napájania. Indikátor svietiaci na zeleno signalizuje, že kábel napájania je zapojený správne.
3	Port siete Ethernet
4	Zadný port USB
5	Sieťové napájanie. Používajte len napájací kábel dodaný spoločnosťou HP.
6	Porty faxu: 2-EXT (hore) a 1-LINE (dole)

Indikátory ovládacieho panela a stavu

Prehľad tlačidiel a indikátorov



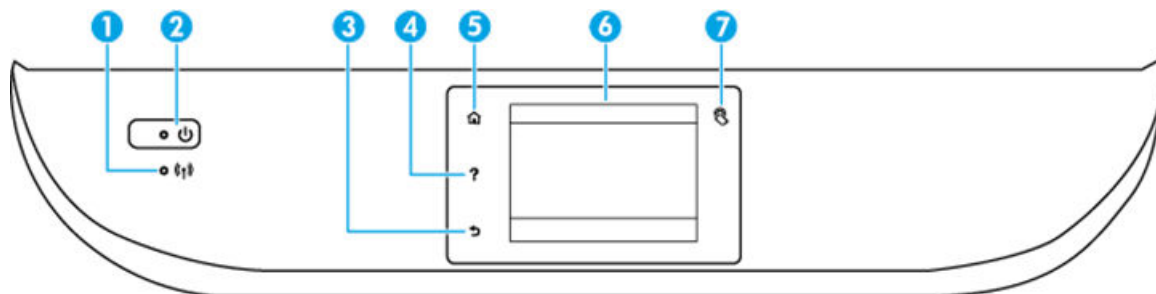





Nasledujúca schéma a príslušná tabuľka slúžia ako rýchla pomôcka pre funkcie ovládacieho panela tlačiarne.



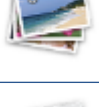



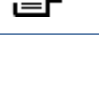



Označenie	Názov a popis
1	Indikátor bezdrôtového pripojenia: zobrazuje stav bezdrôtového pripojenia tlačiarne. <ul style="list-style-type: none">• Indikátor svietiaci na modro signalizuje, že bolo nadviazané bezdrôtové pripojenie a môžete tlačiť.• Pomaly blikajúci indikátor signalizuje, že bezdrôtové pripojenie je zapnuté, ale tlačiareň nie je pripojená k sieti. Skontrolujte, či sa tlačiareň nachádza v dosahu bezdrôtového signálu.• Rýchlo blikajúci indikátor signalizuje chybu bezdrôtového pripojenia. Pozrite si hlásenie na displeji tlačiarne.• Ak je bezdrôtové rozhranie vypnuté, indikátor bezdrôtového rozhrania nesvieti a na obrazovke na displeji sa zobrazuje hlásenie Bezdrôtové rozhranie je vypnuté.
2	Tlačidlo služby Svieti : zapína alebo vypína tlačiareň.
3	Tlačidlo Späť: slúži na návrat na predchádzajúcu obrazovku.
4	Tlačidlo Pomocník: slúži na otvorenie ponuky Pomocníka pre aktuálnu operáciu.
5	Tlačidlo Úvod: slúži na návrat na úvodnú obrazovku, t. j. obrazovku, ktorá sa zobrazí po prvom zapnutí tlačiarne.
6	Displej ovládacieho panela: dotyk obrazovky vyberte možnosti ponuky alebo sa presúvajte medzi položkami ponuky.
7	Tlačidlo služby Technológia Near Field Communication (NFC): označuje oblasť, v ktorej možno tlačiť dokumenty a obrázky z mobilného zariadenia (ako je napríklad telefón Smart Phone alebo počítač Tablet PC) dotyk zariadenia na tlačiarňu.

Ikony na displeji ovládacieho panela



Ikona	Účel
	Kopírovanie : slúži na otvorenie ponuky Kopírovanie , v ktorej môžete vybrať typ kópie alebo zmeniť nastavenia kópie.
	Skenovanie : slúži na otvorenie ponuky Skenovanie , v ktorej môžete vybrať cieľ skenovania.
	Tlačiteľný obsah HP : poskytuje rýchly a jednoduchý prístup k informáciám z webu (napríklad kupóny, maľovanky, puzzle a omnoho viac), ako aj k ich tlači.
	Photo (Fotografia) : slúži na otvorenie ponuky Photo (Fotografia) , v ktorej môžete zobrazovať a tlačiť fotografie, prípadne znova vytlačiť vytlačenú fotografiu.
	Fax : zobrazí obrazovku, na ktorej môžete odoslať fax alebo meniť nastavenia faxu.
	Nastavenie : slúži na otvorenie ponuky Nastavenie , v ktorej môžete zmeniť predvolby, ako aj používať nástroje na vykonávanie funkcií údržby.
	Pomocník : slúži na otvorenie ponuky Pomocníka, v ktorej možno zobraziť videá o postupoch, informácie o funkciách tlačiarene a tipy.
	Tlačidlo služby Technológia Near Field Communication (NFC): označuje oblasť, v ktorej možno tlačiť dokumenty a obrázky z mobilného zariadenia (ako je napríklad telefón Smart Phone alebo počítač Tablet PC) dotykcom zariadenia na tlačiarni.
	Ikona služby ePrint: slúži na otvorenie ponuky Prehľad webových služieb , v ktorej môžete zobraziť podrobné informácie o stave služby ePrint, meniť nastavenie služby ePrint alebo tlačiť informačnú stranu.
	Ikona Funkcia Wi-Fi Direct: slúži na otvorenie ponuky funkcie Funkcia Wi-Fi Direct , v ktorej možno zapnúť funkciu Funkcia Wi-Fi Direct, vypnúť funkciu Funkcia Wi-Fi Direct a zobraziť názov a heslo funkcie Funkcia Wi-Fi Direct.

Ikona	Účel
	<p>Ikona Bezdrtové pripojenie: slúži na otvorenie ponuky Prehľad bezdrôtových pripojení, v ktorej si môžete pozrieť stav bezdrôtového pripojenia a meniť jeho nastavenie. Môžete tiež vytlačiť správu o teste bezdrôtového pripojenia, čo vám pomôže diagnostikovať problémy so sieťovým pripojením.</p> <p>POZNÁMKA: Ikony  (Ethernet) a  (Bezdrtové pripojenie) sa nezobrazia súčasne. Zobrazenie ikony siete Ethernet alebo ikony bezdrôtovej siete závisí od spôsobu pripojenia tlačiarne k sieti. Ak nie je nastavené sieťové pripojenie tlačiarne, na displeji ovládacieho panela tlačiarne sa predvolene zobrazuje ikona  (Bezdrtové pripojenie).</p>
	<p>Ikona Ethernet: zobrazuje, že je vytvorené pripojenie k sieti Ethernet, a poskytuje jednoduchý prístup k obrazovke stavu siete.</p>
	<p>Ikona funkcie ECO: slúži na zobrazenie obrazovky, na ktorej môžete konfigurovať niektoré z funkcií tlačiarne na ochranu životného prostredia.</p>
	<p>Ikona stavu faxu: zobrazuje informácie o stave funkcie automatickej odpovede, faxových denníkoch a hlasitosti zvuku faxu.</p>
	<p>Ikona atramentu: zobrazuje odhadovanú úroveň atramentu pre každú kazetu. Ak je úroveň atramentu nižšia než minimálna očakávaná úroveň atramentu, zobrazuje symbol upozornenia.</p> <p>POZNÁMKA: Upozornenia na hladinu atramentu a indikátory poskytujú iba odhadované hodnoty na účely plánovania. Ak sa zobrazí hlásenie upozorňujúce na nízku hladinu atramentu, zvážte zakúpenie náhradnej atramentovej kazety, aby sa zabránilo možným oneskoreniam pri tlači. Kazety nemusíte vymieňať, kým sa nezhorší kvalita tlače na neprijateľnú úroveň.</p>

Základné informácie o papieri

Táto tlačiareň podporuje väčšinu typov kancelárskeho papiera. Pred zakúpením väčšieho množstva odporúčame vyskúšať rôzne typy tlačového papiera. Na dosiahnutie optimálnej kvality tlače používajte papier HP. Ďalšie informácie o papieri HP nájdete na webovej lokalite HP na adrese www.hp.com.



Spoločnosť HP odporúča používať na tlač bežných dokumentov obyčajné papiere s logom ColorLok. Všetky papiere s logom ColorLok sa nezávisle testujú, aby spĺňali vysoké štandardy vzhľadom na spoľahlivosť a kvalitu tlače, a vytvárali dokumenty so sviežimi, živými farbami, výraznejšou čiernou farbou, ktoré budú schnúť rýchlejšie ako bežné obyčajné papiere. Hľadajte papiere s logom ColorLok s rôznymi hmotnosťami a veľkosťami od veľkých výrobcov papiera.

Táto časť obsahuje nasledujúce témy:

- [Odporúčané papiere na tlač](#)
- [Objednanie spotrebného materiálu \(papiera\) HP](#)
- [Tipy na výber a používanie papiera](#)

Odporúčané papiere na tlač

Ak chcete dosiahnuť najlepšiu kvalitu tlače, spoločnosť HP odporúča používať papiere HP, ktoré sú špeciálne navrhnuté pre daný typ tlačového projektu.

V niektorých krajinách/regiónoch nemusia byť niektoré druhy papiera k dispozícii.

Tlač fotografií

- **Fotopapier HP Premium Plus**

Fotopapier HP Premium Plus je najkvalitnejší fotopapier značky HP na tlač kvalitných fotografií. Vďaka fotopapieru HP Premium Plus môžete tlačiť nádherné okamžite schnúce fotografie, s ktorými môžete manipulovať hneď po ich vytlačení. K dispozícii je v niekoľkých veľkostiach vrátane veľkosti A4, 8,5 x 11 palcov, 4 x 6 palcov (10 x 15 cm), 5 x 7 palcov (13 x 18 cm) a 11 x 17 palcov (A3), s dvoma povrchovými úpravami – lesklou alebo jemne lesklou (pololesklou). Ideálny na zarámovanie, vystavenie alebo darovanie kvalitných fotografií a špeciálnych fotoprojektov. Fotopapier HP Premium Plus poskytuje výnimočné výsledky vďaka svojej profesionálnej kvalite a trvanlivosti.

- **Fotopapier HP Advanced Photo Paper**

Tento hrubý fotopapier obsahuje okamžite schnúci povrch pre jednoduchú manipuláciu bez rozmazávania. Odoláva vode, vlhkosti, šmuham a odtlačkom prstov. Tlač má vzhľad, ktorý je porovnateľný s fotografiami vyrobenými vo fotolabe. K dispozícii je v niekoľkých veľkostiach vrátane veľkosti A4, 8,5 x 11 palcov, 10 x 15 cm (4 x 6 palcov), 13 x 18 cm (5 x 7 palcov), s dvoma povrchovými úpravami – lesklou alebo jemne lesklou (saténovo matnou). Je bez obsahu kyselín pre dlhšiu životnosť dokumentov.

- **Fotopapier HP Everyday**

Môžete lacno tlačiť pestrofarebné, každodenné fotografie použitím papiera navrhnutého pre príležitostnú tlač fotografií. Tento cenovo dostupný fotopapier rýchlo schne, čo uľahčuje manipuláciu. Získajte ostré a jasné obrázky pri použití tohto papiera s ľubovoľnou atramentovou tlačiarňou.

K dispozícii je s lesklým povrchom v niekoľkých veľkostiach vrátane veľkosti A4, 8,5 x 11 palcov a 10 x 15 cm (4 x 6 palcov). Neobsahuje kyseliny pre dlhšiu životnosť dokumentov.

- **Balenia HP Photo Value Pack**

Balíky HP Photo Value zvyčajne obsahujú originálne atramentové kazety HP a fotopapier HP Advanced Photo, ktoré šetria čas a zbavia vás pochybností, či možno na tlačiarňi HP tlačiť cenovo dostupné fotografie s kvalitou ako z fotoslužby. Originálne atramenty HP a fotopapier HP Advanced Photo boli vyrobené tak, aby vaše fotografie zostali dlho trvácne a so živými farbami pri každom výtlačku. Vynikajúce na tlač cenných fotografií z dovolenky alebo viacerých výtlačkov na rozdávanie.

Obchodná dokumentácia

- **Papier HP Premium Presentation, 120 g, matný**

Tento ťažký obojstranný matný papier je ideálny na tvorbu prezentácií, návrhov, správ a bulletinov. Jeho vysokou hmotnosťou sa dosahuje pôsobivý vzhľad a dotyk.

- **Papier HP na tlač brožúr, 180 g, lesklý alebo papier HP Professional, 180 g, lesklý**

Tieto druhy papiera majú lesklú vrstvu na oboch stranách, čo umožňuje obojstranné použitie. Predstavujú najlepšiu voľbu na reprodukciu s takmer fotografickou kvalitou a obchodnú grafiku pre obálky správ, špeciálne prezentácie, brožúry, rozosielanú poštu a kalendáre.

- **Papier HP na tlač brožúr, 180 g, matný alebo papier HP Professional, 180 g, matný**

Tieto druhy papiera majú matnú vrstvu na oboch stranách, čo umožňuje obojstranné použitie. Predstavujú najlepšiu voľbu pre reprodukciu s takmer fotografickou kvalitou a obchodnú grafiku pre obálky správ, špeciálne prezentácie, brožúry, rozosielanú poštu a kalendáre.

Bežná tlač

Všetky papiere uvedené v zozname pre každodennú tlač funkcie ColorLok Technology pre menší výskyt rozmazania atramentu, výraznejšiu čiernu farbu a živšie farby.

- **Žiarivo biely papier HP pre atramentovú tlač**

Žiarivo biely papier HP pre atramentovú tlač poskytuje vysoký kontrast farieb a ostrý text. Je dostatočne nepriesvitný na obojstrannú farebnú tlač bez presvitania, takže je ideálny na tlač novín, správ a letákov.

- **Papier pre tlačiarne HP**

Tlačový papier HP je vysokokvalitný viacúčelový papier. Vytvára dokumenty, ktoré vyzerajú a pôsobia lepším dojmom než dokumenty, ktoré boli vytlačené na štandardných viacúčelových papieroch alebo kopírovacích papieroch. Je bez obsahu kyselín pre dlhšiu životnosť dokumentov.

- **Kancelársky papier HP**

Kancelársky papier HP je vysokokvalitný viacúčelový papier. Je vhodný pre kópie, koncepty, poznámky a iné každodenné dokumenty. Je bez obsahu kyselín pre dlhšiu životnosť dokumentov.

- **Recyklovaný kancelársky papier HP**

Recyklovaný kancelársky papier HP je vysokokvalitný viacúčelový papier s 30 % obsahom recyklovanej vlákniny.

Objednanie spotrebného materiálu (papiera) HP

Táto tlačiareň je navrhnutá tak, aby podporovala väčšinu typov kancelárskeho papiera. Na dosiahnutie optimálnej kvality tlače používajte papier HP.

Ak chcete objednať papiere značky HP a iné príslušenstvo, navštívte lokalitu www.hp.com. V súčasnosti sú niektoré časti webovej lokality spoločnosti HP dostupné len v angličtine.

Spoločnosť HP odporúča používať na tlač a kopírovanie každodenných dokumentov obyčajné papiere s logom ColorLok. Všetky papiere s logom ColorLok sa nezávisle testujú, aby spĺňali vysoké štandardy s ohľadom na spoľahlivosť a kvalitu tlače a vytvárali dokumenty so sviežimi, živými farbami, výraznejšou čiernou farbou a schli rýchlejšie než bežné obyčajné papiere. Hľadajte papiere s logom ColorLok s rôznou hmotnosťou a veľkosťou od veľkých výrobcov papiera.

Tipy na výber a používanie papiera

Aby ste dosiahli čo najlepšie výsledky, dodržujte nasledujúce pokyny.

- Do zásobníka alebo podávača dokumentov vkladajte naraz iba jeden druh papiera.
- Pri naplňaní zásobníka a podávača dokumentov dbajte na správne vloženie papiera.
- Zásobník ani podávač dokumentov neprepĺňajte.
- S cieľom zabrániť zaseknutiu médií, nekvalitnej tlači a ďalším problémom s tlačou nevkladajte do zásobníka ani podávača dokumentov nasledujúce papiere:
 - Viaczložkové formuláre
 - Poškodené, skrútené alebo pokrčené médium
 - Médium s vyrezanými miestami alebo perforáciou
 - Médium s výraznou textúrou, s reliéfom alebo s nízkou nasiakavosťou atramentu
 - Médium s príliš nízkou hmotnosťou alebo ktoré sa ľahko naťahuje
 - Média, ktoré obsahujú skoby alebo spony

Vkladanie médií

Pokračujte výberom veľkosti papiera.

Vkladanie papiera s malou veľkosťou

1. Vytiahnite fotografický zásobník.

Posuňte vodiace lišty šírky papiera smerom von a potom vyberte všetky vložené médiá.

Ak fotografický zásobník nie je vidieť, vyberte z tlačiarne výstupný zásobník.



2. Vložte papier.

- Do fotografického zásobníka vložte stoh fotografického papiera tlačenu stranou nadol.



- Posuňte fotopapier dopredu až na doraz.
- Posúvajte vodiace lišty šírky papiera smerom dovnútra, kým sa nezastavia na hranách papiera.

3. Fotografický zásobník zatlačte späť na miesto.
4. Zmeňte alebo ponechajte nastavenie papiera na displeji tlačiarne.

Vkladanie papiera normálnej veľkosti

1. Vytiahnite zásobník papiera, posuňte vodiace lišty šírky papiera smerom von a potom vyberte všetky vložené médiá.



2. Vložte papier.

- Stoh papiera vložte do zásobníka papiera kratšou stranou dopredu a tlačovou stranou nadol.
- Posuňte papier dopredu až na doraz.
- Posúvajte vodiace lišty šírky papiera smerom dovnútra, kým sa nezastavia na hranách papiera.

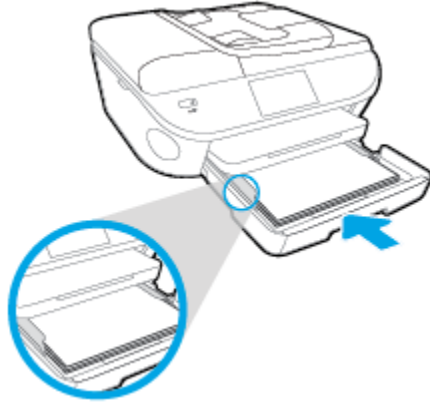

3. Zatlačte zásobník papiera späť na svoje miesto.

4. Zmeňte alebo ponechajte nastavenie papiera na displeji tlačiarne.

Vloženie papiera veľkosti Legal

- 1.** Vytiahnite zásobník papiera, posuňte vodiace lišty šírky papiera smerom von a potom vyberte všetky vložené médiá.

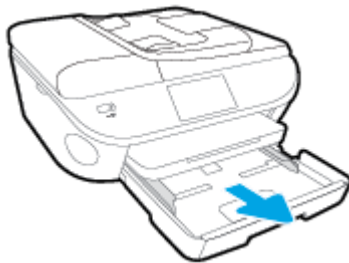

- 2.** Odomknite a otvorte prednú časť zásobníka papiera.

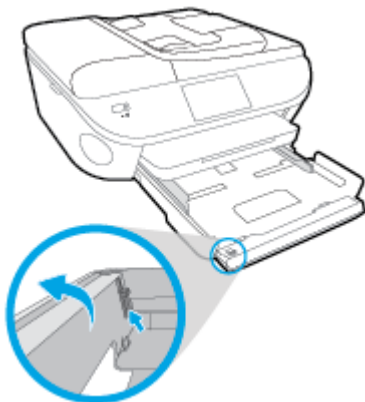

3. Vložte papier.

- Stoh papiera vložte do zásobníka papiera kratšou stranou dopredu a tlačovou stranou nadol.
- Posuňte papier dopredu až na doraz.



- Posúvajte vodiace lišty šírky papiera smerom dovnútra, kým sa nezastavia na hranách papiera.

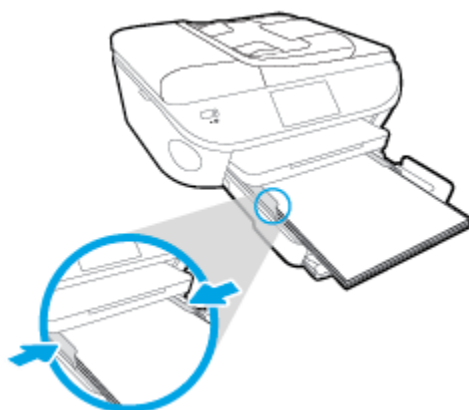

4. Zatlačte zásobník papiera späť na svoje miesto.
5. Zmeňte alebo ponechajte nastavenie papiera na displeji tlačiarne.

Vkladanie obálok

1. Vytiahnite zásobník papiera, posuňte vodiace lišty šírky papiera smerom von a potom vyberte všetky vložené médiá.



2. Vkladanie obálok

- Vložte aspoň jednu obálku do stredy zásobníka papiera. Tlačová strana má smerovať nadol. Záložka musí byť na ľavej strane a musí smerovať nahor.

- Stoh obálok zasuňte až na doraz.

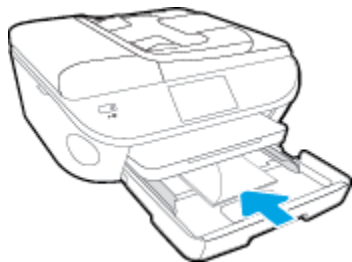

- Posuňte vodiacu lištu šírky papiera dovnútra k stohu obálok až na doraz.
3. Zatlačte zásobník papiera späť na svoje miesto.
 4. Zmeňte alebo ponechajte nastavenie papiera na displeji tlačiarne.

Vložte originál.

Položenie originálu na sklenenú podložku skenera

1. Nadvihnite veko skenera.

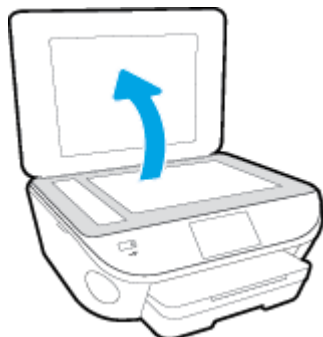

2. Položte originál do pravého predného rohu sklenenej podložky potlačenou stranou nadol.

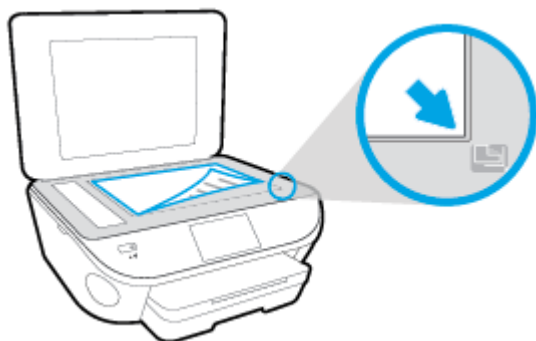

3. Zatvorte kryt skenera.

Vloženie originálu do podávača dokumentov

1. Posuňte priečne vodiace lišty papiera smerom von.
2. Vložte originál do podávača dokumentov tlačovou stranou nahor.



3. Posúvajte priečne vodiace lišty papiera smerom dovnútra, kým sa nezastavia na hranách papiera.

Otvorenie softvéru tlačiarne HP (Windows)

Po inštalácii softvéru tlačiarne HP v závislosti od operačného systému vykonajte jeden z nasledujúcich krokov:

- **Windows 8.1:** v ľavom dolnom rohu domovskej obrazovky kliknite na šípku nadol a vyberte názov tlačiarne.
- **Windows 8:** na domovskej obrazovke kliknite pravým tlačidlom na prázdnu oblasť obrazovky, na paneli aplikácií kliknite na položku **Všetky aplikácie** a potom vyberte názov tlačiarne.
- **Windows 7, Windows Vista a Windows XP:** Na pracovnej ploche počítača kliknite na ponuku **Štart**, vyberte položku **Všetky programy**, kliknite na položku **HP**, kliknite na priečinok tlačiarne a potom vyberte ikonu s názvom tlačiarne.

Režim spánku

- Spotreba energie je počas režimu spánku znížená.
- Po prvotnej inštalácii sa tlačiareň prepne do režimu spánku po piatich minútach nečinnosti.
- Čas prechodu do režimu spánku možno zmeniť z ovládacieho panela.

Nastavenie časového limitu aktivovania režimu spánku

1. Na úvodnej obrazovke sa dotknite ikony  (**Nastavenie**).
2. Dotknite sa ikony **Predvoľby** .
3. Prejdite jednotlivé možnosti a potom sa dotknite položky **Režim spánku**.
4. Dotknite sa položky **Po 5 minútach**, **Po 10 minútach** alebo **Po 15 minútach**.

Zjednodušenie ovládania

Táto tlačiareň poskytuje množstvo funkcií, vďaka ktorým je dostupná pre hendikepovaných ľudí.

Zrak

Softvér HP dodaný s tlačiarňou je dostupný pre používateľov s poškodeným alebo slabým zrakom prostredníctvom možností a funkcií zjednodušenia ovládania operačného systému. Tento softvér podporuje aj väčšinu pomocných technológií, ako sú čítacie zariadenia obsahu obrazovky, čítacie zariadenia Braillovho písma a aplikácie na preklad hlasu do textovej podoby. Pre farboslepých používateľov majú farebné tlačidlá a karty v softvéri HP jednoduchý text alebo ikony, ktoré znázorňujú príslušnú činnosť.

Mobilita

Používatelia s postihnutím pohybového aparátu môžu spúšťať funkcie softvéru HP pomocou príkazov klávesnice. Softvér HP podporuje aj možnosti zjednodušenia ovládania systému Windows, ako sú prilnavé klávesy, prepínacie klávesy, filtrovacie klávesy a klávesy myši. Kryty tlačiarne, tlačidlá, zásobníky papiera a priečne vodiace lišty môžu ovládať používatelia s obmedzenou silou a dosahom.

Podpora

Ďalšie podrobné informácie o zjednodušení ovládania tejto tlačiarne a záväzku spoločnosti HP týkajúceho sa zjednodušenia ovládania jej produktov získate na webovej lokalite spoločnosti HP na adrese www.hp.com/accessibility.

Informácie o zjednodušení ovládania pre systém Mac OS X získate na webovej stránke spoločnosti Apple www.apple.com/accessibility.

3 Tlač

Väčšinu nastavení tlače automaticky zabezpečuje softvérová aplikácia. Nastavenie meňte manuálne iba v prípade potreby zmeny kvality tlače, pri tlači na špecifické druhy papierov alebo pri používaní špeciálnych funkcií.

Táto časť obsahuje nasledujúce témy:

- [Tlač fotografií](#)
- [Tlač dokumentov](#)
- [Tlač na obe strany \(duplexná tlač\)](#)
- [Tlač prostredníctvom technológie Near Field Communication \(NFC\)](#)
- [Tlač pomocou služby AirPrint](#)
- [Tipy na úspešnú tlač](#)

Tlač fotografií



Skontrolujte, či je fotografický papier vo fotografickom zásobníku vložený správne.

Tlač fotografií z pamäťového zariadenia

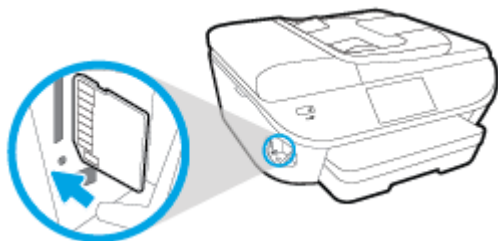
1. Vložte pamäťové zariadenie do príslušnej zásuvky.



UPOZORNENIE: Jednotku flash nevyberajte z portu USB tlačiarne, kým ju tlačiareň používa. Môže to spôsobiť poškodenie súborov alebo jednotky USB flash. Jednotku USB flash možno bezpečne vybrať, len ak neblíká indikátor portu USB.

2. Na displeji tlačiarne vyberte fotografiu, ktorú chcete vytlačiť, a dotknite sa položky **Pokračovať**.
3. Zadajte počet fotografií na tlač.
4. Dotykom ikony  (**Upraviť**) zmeňte jas vybranej fotografie, príp. ju orežte či otočte, alebo dotykom ikony  (**Nastavenie tlače**) použite funkcie, ako sú **Korekcia efektu červených očí** alebo **Fotokorekcia**.
5. Dotykom položky **Pokračovať** zobrazte ukážku vybratej fotografie.
6. Dotykom položky **Tlačiť** spustíte tlač.

Tlač fotografie zo softvéru tlačiarne

1. V softvéri vyberte položku **Tlačiť**.
2. Skontrolujte, či ste vybrali svoju tlačiareň.
3. Kliknite na tlačidlo, ktoré otvorí dialógové okno **Vlastnosti**.

V závislosti od softvérovej aplikácie môže byť toto tlačidlo označené ako **Vlastnosti**, **Možnosti**, **Nastavenie tlačiarne**, **Vlastnosti tlačiarne**, **Tlačiareň** alebo **Predvoľby**.

4. Vyberte príslušné možnosti.
 - Na karte **Rozloženie** vyberte orientáciu **Na výšku** alebo **Na šírku**.
 - Na karte **Papier a kvalita** vyberte v rozbaľovacom zozname **Médiá** v časti **Výber zásobníka** príslušný druh papiera a potom v časti **Nastavenia kvality** vyberte príslušnú kvalitu tlače.
 - Kliknite na tlačidlo **Rozšírené** a vyberte príslušnú veľkosť papiera z rozbaľovacej ponuky **Veľkosť papiera**.
5. Kliknutím na tlačidlo **OK** sa vrátite do dialógového okna **Vlastnosti**.
6. Kliknite na tlačidlo **OK** a potom na tlačidlo **Tlačiť** alebo **OK** v dialógovom okne **Tlač**.

POZNÁMKA: Po dokončení tlače vyberte z fotografického zásobníka nepoužitý fotografický papier. Fotografický papier odložte, aby sa nezačal krútiť, čo môže znížiť kvalitu výtlačkov.

Tlač fotografie z počítača (OS X)

1. Vložte papier do zásobníka. Ďalšie informácie nájdete v časti [Vkladanie médií na strane 11](#).
2. V ponuke **File** (Súbor) softvéru vyberte položku **Print** (Tlačiť).
3. Skontrolujte, či je vybratá vaša tlačiareň.
4. Nastavte možnosti tlače.

Ak sa nezobrazia možnosti v dialógovom okne Print (Tlač), kliknite na položku **Show Details** (Zobraziť podrobnosti).

 **POZNÁMKA:** Pre tlačiareň s pripojením USB sú k dispozícii nasledujúce možnosti. Umiestnenie možností sa môže líšiť v závislosti od aplikácie.

- a. Vyberte príslušnú veľkosť papiera v kontextovej ponuke **Paper Size** (Veľkosť papiera).

 **POZNÁMKA:** Ak zmeníte položku **Veľkosť papiera**, ubezpečte sa, že ste vložili správny papier a na ovládacom paneli tlačiarny nastavili príslušnú veľkosť papiera.

- b. Vyberte položku **Orientation** (Orientácia).
 - c. V kontextovej ponuke vyberte položku **Paper Type/Quality** (Typ a kvalita papiera) a potom vyberte tieto nastavenia:
 - **paper Type** (Typ papiera): príslušný typ fotopapiera
 - **Quality** (Kvalita): **Best** (Najlepšia) alebo **Maximum dpi** (Maximálne rozlíšenie dpi)
 - Kliknite na **Color Options (Možnosti farieb)** prístupový trojuholník a vyberte príslušnú možnosť v položke **Photo Fix** (Fotokorekcia).
 - **Off** (Vypnuté): na obrázku sa nevykonajú žiadne zmeny.
 - **Basic** (Základné): automaticky zaostruje obrázok, pričom ostrosť obrázka sa upraví iba mierne.
5. Vyberte ďalšie požadované nastavenia a potom kliknite na položku **Print** (Tlačiť).

Tlač dokumentov

Skontrolujte, či je v zásobníku papiera vložený papier.

Tlač dokumentu

1. V softvéri vyberte položku **Tlačiť**.
2. Skontrolujte, či ste vybrali svoju tlačiareň.
3. Kliknite na tlačidlo, ktoré otvorí dialógové okno **Vlastnosti**.

V závislosti od softvérovej aplikácie môže byť toto tlačidlo označené ako **Vlastnosti**, **Možnosti**, **Nastavenie tlačiarny**, **Vlastnosti tlačiarny**, **Tlačiareň** alebo **Predvoľby**.

4. Vyberte príslušné možnosti.
 - Na karte **Rozloženie** vyberte orientáciu **Na výšku** alebo **Na šírku**.
 - Na karte **Papier a kvalita** vyberte v rozbaľovacom zozname **Médiá** v časti **Výber zásobníka** príslušný druh papiera a potom v časti **Nastavenia kvality** vyberte príslušnú kvalitu tlače.
 - Kliknite na tlačidlo **Rozšírené** a vyberte príslušnú veľkosť papiera z rozbaľovacej ponuky **Veľkosť papiera**.
5. Dialógové okno **Vlastnosti** zatvorte kliknutím na tlačidlo **OK**.
6. Tlač spustíte kliknutím na tlačidlo **Tlačiť** alebo **OK**.

Tlač dokumentov (OS X)

1. Vložte papier do zásobníka. Ďalšie informácie nájdete v časti [Vkladanie médií na strane 11](#).
2. V ponuke **File** (Súbor) softvéru vyberte položku **Print** (Tlačiť).
3. Skontrolujte, či je vybratá vaša tlačiareň.
4. Špecifikujte vlastnosti strany.

Ak sa nezobrazia možnosti v dialógovom okne Print (Tlač), kliknite na položku **Show Details** (Zobraziť podrobnosti).



POZNÁMKA: Pre tlačiareň s pripojením USB sú k dispozícii nasledujúce možnosti. Umiestnenie možností sa môže líšiť v závislosti od aplikácie.

- Zvoľte veľkosť papiera.



POZNÁMKA: Ak zmeníte položku **Paper Size** (Veľkosť papiera), ubezpečte sa, že ste vložili správny papier a na ovládacom paneli tlačiarny nastavili príslušnú veľkosť papiera.

- Vyberte orientáciu.
 - Zadajte percento zväčšenia.
5. Kliknite na tlačidlo **Print** (Tlačiť).



POZNÁMKA: Ak tlačené dokumenty nie sú zarovnané v rámci okrajov papiera, skontrolujte, či ste správne vybrali jazyk a región. Na displeji tlačiarne vyberte položku **Nastavenia** a potom vyberte položku **Predvoľby**. Vyberte jazyk a potom región z uvedených možností. Správne nastavenia jazyka a krajiny/regiónu zaručia, že tlačiareň bude používať vhodné predvolené nastavenia veľkosti papiera.

Tlač na obe strany (duplexná tlač)

Obojstranná tlač

Pomocou mechanizmu na automatickú obojstrannú tlač (duplexor) možno automaticky tlačiť na obe strany hárka papiera.

1. V softvéri vyberte položku **Tlačiť**.
2. Skontrolujte, či je vybraná tlačiareň.
3. Kliknite na tlačidlo, ktoré otvorí dialógové okno **Properties** (Vlastnosti).

V závislosti od softvérovej aplikácie sa toto tlačidlo môže nazývať **Vlastnosti**, **Možnosti**, **Inštalácia tlačiarny**, **Vlastnosti tlačiarny**, **Tlačiareň**, alebo **Predvoľby**.

4. Vyberte príslušné možnosti.
 - Na karte **Rozloženie** vyberte orientáciu **Na výšku** alebo **Na šírku** a vyberte položku **Otočiť po dĺžke** alebo položku **Otočiť po šírke** z rozbaľovacieho zoznamu **Obojstranná tlač**.
 - Na karte **Papier a kvalita** vyberte v rozbaľovacom zozname **Médiá** v časti **Výber zásobníka** príslušný druh papiera a potom v časti **Nastavenia kvality** vyberte príslušnú kvalitu tlače.
 - Kliknite na tlačidlo **Rozšírené** v časti **Papier a výstup** a z rozbaľovacieho zoznamu **Veľkosť papiera** vyberte príslušnú veľkosť papiera.



POZNÁMKA: Ak zmeníte položku **Veľkosť papiera**, ubezpečte sa, že ste vložili správny papier a na ovládacom paneli tlačiarny nastavili príslušnú veľkosť papiera.

5. Kliknutím na tlačidlo **OK** spustíte tlač.



POZNÁMKA: Po vytlačení jednej strany dokumentu počkajte, kým tlačiareň automaticky opätovne nevloží papier na tlač druhej strany. Nie je potrebné vykonať žiadne kroky.

Obojstranná tlač (OS X)

1. V ponuke **File** (Súbor) softvéru vyberte položku **Print** (Tlačiť).
2. V dialógovom okne **Print** (Tlač) vyberte z kontextovej ponuky položku **Layout** (Rozloženie).
3. Vyberte požadovaný typ väzby pre obojstranne vytlačené strany a potom kliknite na položku **Print** (Tlačiť).

Tlač prostredníctvom technológie Near Field Communication (NFC)

Vďaka technológii NFC môžete rýchlo tlačiť dokumenty a obrázky z mobilného zariadenia (napríklad telefónu Smart Phone alebo tabletu) jediným dotykom zariadenia na tlačiarni. Na prednej strane tlačiarni vyhľadajte ikonu  vedľa ovládacieho panela tlačiarni a potom dotykom svojho mobilného zariadenia na túto oblasť spustíte tlač – nevyžaduje sa žiadne dodatočné nastavenie.



POZNÁMKA: Táto funkcia je k dispozícii pri niektorých modeloch tlačiarni.

Ak chcete používať túto funkciu, skontrolujte, či mobilné zariadenie podporuje technológiu NFC, a tiež skontrolujte, či je technológia NFC zapnutá v tlačiarni.

Tlač pomocou služby AirPrint

Tlač prostredníctvom služby AirPrint od spoločnosti Apple podporujú operačné systémy iOS 4.2 a Mac OS X 10.7 alebo novšie. Pomocou služby AirPrint môžete bezdrôtovo tlačiť prostredníctvom tlačiarne zo zariadení iPad (iOS 4.2), iPhone (3GS alebo novšie) alebo iPod touch (tretia generácia alebo novšia) v nasledujúcich mobilných aplikáciách:

- Pošta
- Fotografie
- Safari
- Podporované aplikácie tretej strany, napríklad Evernote

Skôr než budete používať službu AirPrint, skontrolujte nasledujúce body:

- Tlačiareň a zariadenie od spoločnosti Apple musia byť pripojené k rovnakej sieti ako zariadenie s povolenou službou AirPrint. Ďalšie informácie o používaní služby AirPrint a o produktoch HP kompatibilných so službou AirPrint nájdete na adrese www.hp.com/go/mobileprinting.
- Vložte papier, ktorý sa zhoduje s nastaveniami papiera v tlačiarňi.

Tlačiť použitím maximálneho rozlíšenia

Režim maximálneho rozlíšenia v bodoch na palec (dpi) slúži na tlač ostrých fotografií s vysokou kvalitou na fotografický papier.

Tlač v režime maximálneho rozlíšenia trvá dlhšie ako tlač s iným nastavením a vyžaduje viac voľného miesta na disku.

Tlač v režime maximálneho rozlíšenia (Windows)

1. V softvéri vyberte položku **Tlačiť**.
2. Skontrolujte, či ste vybrali svoju tlačiareň.
3. Kliknite na tlačidlo, ktoré otvorí dialógové okno **Vlastnosti**.
V závislosti od softvérovej aplikácie môže byť toto tlačidlo označené ako **Vlastnosti**, **Možnosti**, **Nastavenie tlačiarny**, **Vlastnosti tlačiarny**, **Tlačiareň** alebo **Predvoľby**.
4. Kliknite na kartu **Papier a kvalita**.
5. V rozbaľovacom zozname **Média** vyberte vhodný druh papiera a kvalitu tlače.
6. Kliknite na tlačidlo **Spresniť**.
7. V časti **Funkcie tlačiarny** vyberte položku **Áno** v rozbaľovacom zozname **Tlač s maximálnym rozlíšením v DPI**.
8. V rozbaľovacom zozname **Veľkosť papiera** vyberte príslušnú veľkosť papiera.
9. Kliknutím na tlačidlo **OK** zatvorte rozšírené možnosti.
10. Potvrďte nastavenie položky **Orientácia** na karte **Rozloženie** a potom kliknutím na tlačidlo **OK** spustíte tlač.

Tlač s maximálnym rozlíšením dpi (OS X)

1. V ponuke **File** (Súbor) softvéru vyberte položku **Print** (Tlačiť).
2. Skontrolujte, či je vybratá vaša tlačiareň.
3. Nastavte možnosti tlače.

Ak sa nezobrazia možnosti v dialógovom okne Print (Tlač), kliknite na položku **Show Details** (Zobraziť podrobnosti).

 **POZNÁMKA:** Pre tlačiareň s pripojením USB sú k dispozícii nasledujúce možnosti. Umiestnenie možností sa môže líšiť v závislosti od aplikácie.

- a. Vyberte príslušnú veľkosť papiera v kontextovej ponuke **Paper Size** (Veľkosť papiera).

 **POZNÁMKA:** Ak zmeníte položku **Veľkosť papiera**, ubezpečte sa, že ste vložili správny papier a na ovládacom paneli tlačiarny nastavili príslušnú veľkosť papiera.

- b. V kontextovej ponuke vyberte položku **Paper Type/Quality** (Typ a kvalita papiera) a potom vyberte tieto nastavenia:

- **Paper Type** (Typ papiera): Príslušný typ papiera
 - **Quality** (Kvalita): **Maximálne rozlíšenie v dpi**
4. Vyberte ďalšie požadované nastavenia tlače a potom kliknite na tlačidlo **Print** (Tlačiť).

Tipy na úspešnú tlač

Na úspešnú tlač používajte nasledujúce tipy.

Tipy na tlač z počítača

Ďalšie informácie o tlači dokumentov, fotografií alebo obálok z počítača získate prostredníctvom nasledujúcich prepojení na pokyny špecifické pre príslušné operačné systémy.

- Získajte informácie o tlači fotografií uložených v počítači. [Kliknutím sem prejdete online a získate ďalšie informácie.](#)
- Získajte informácie o tlači obálok z počítača. [Kliknutím sem prejdete online a získate ďalšie informácie.](#)

Tipy na atrament a papier

- Používajte originálne kazety HP. Originálne kazety HP sa vyrábajú a testujú s tlačiarňami HP, čo umožňuje opakovane dosahovať výborné výsledky.
- Skontrolujte, či atramentové kazety obsahujú dostatok atramentu. Ak chcete zobrazíť odhadované hladiny atramentu, na úvodnej obrazovke sa dotknite ikony  (**Atrament**).

Ak chcete získať ďalšie tipy na prácu s kazetami, informácie nájdete v časti [Tipy na prácu s kazetami na strane 84](#).

- Vložte stoh papiera, nie iba jeden hárok. Použite čistý a rovný papier rovnakej veľkosti. Skontrolujte, či je naraz vložený iba jeden typ papiera.
- Prispôbte vodiace lišty šírky papiera v zásobníku papiera tak, aby sa tesne dotýkali celého stohu papiera. Skontrolujte, či vodiace lišty šírky papiera nezohýbajú papier v zásobníku papiera.
- Nastavte kvalitu tlače a veľkosť papiera na základe typu a veľkosti papiera vloženého v zásobníku papiera.

Tipy na nastavenie tlačiarne

- Na karte **Papier a kvalita** vyberte v rozbaľovacom zozname **Médiá** v časti **Výber zásobníka** príslušný druh papiera a potom v časti **Nastavenia kvality** vyberte príslušnú kvalitu tlače.
- V rozbaľovacom zozname **Veľkosť papiera** vyberte príslušnú veľkosť papiera v dialógovom okne **Rozšírené možnosti**. Otvorte ponuku **Rozšírené možnosti** kliknutím na tlačidlo **Rozšírené** na karte **Rozloženie** alebo **Papier a kvalita**.
- Ak chcete zmeniť predvolené nastavenia tlače, kliknite na tlačidlo **Tlač, skenovanie a fax** a potom v softvéri tlačiarne kliknite na položku **Nastaviť predvoľby**.

V závislosti od operačného systému vykonajte jeden z nasledujúcich postupov na otvorenie softvéru tlačiarne:

- **Windows 8.1:** v ľavom dolnom rohu domovskej obrazovky kliknite na šípku nadol a vyberte názov tlačiarne.
- **Windows 8:** na **úvodnej obrazovke** kliknite pravým tlačidlom na prázdnu oblasť obrazovky, na paneli aplikácií kliknite na položku **Všetky aplikácie** a potom kliknite na ikonu s názvom tlačiarne.
- **Windows 7, Windows Vista a Windows XP:** na pracovnej ploche počítača kliknite na ponuku **Štart**, vyberte položku **Všetky programy**, kliknite na položku **HP**, na položku **HP ENVY 7640 series** a potom na položku **HP ENVY 7640 series**.
- Ak chcete tlačiť čiernobiely dokument použitím iba čierneho atramentu, kliknite na tlačidlo **Rozšírené**. V rozbaľovacej ponuke **Tlač v odtieňoch sivej** vyberte položku **Iba čierny atrament** a potom kliknite na tlačidlo **OK**.

Tipy na nastavenie tlačiarne

- V dialógovom okne Print (Tlač) vyberte v rozbaľovacej ponuke **Paper Size** (Veľkosť papiera) veľkosť papiera vloženého do tlačiarne.
- V dialógovom okne Print (Tlač) vyberte kontextovú ponuku **Paper/Quality** (Papier a kvalita) a vyberte príslušný typ a kvalitu papiera.
- Ak chcete vytlačiť čiernobiely dokument použitím iba čierneho atramentu, vyberte kontextovú ponuku **Paper Type/Quality** (Typ a kvalita papiera) a z kontextovej ponuky Color (Farba) vyberte položku **Grayscale** (Odtiene sivej).

Poznámky

- Originálne atramentové kazety HP sa vyrábajú a testujú s tlačiarňami a papiermi HP, čo umožňuje opakovane a ľahko dosahovať výborné výsledky.



POZNÁMKA: Spoločnosť HP neručí za kvalitu ani spoľahlivosť iného spotrebného materiálu ako značky HP. Na servis zariadenia z dôvodu použitia neoriginálneho spotrebného materiálu sa nevzťahuje záruka.

Ak ste presvedčení, že ste kúpili originálne atramentové kazety HP, navštívte nasledujúcu stránku:

www.hp.com/go/anticounterfeit

- Upozornenia na úroveň atramentu a svetelné indikátory poskytujú iba odhadované hodnoty na účely plánovania.



POZNÁMKA: Ak sa zobrazí hlásenie upozorňujúce na nízku úroveň atramentu, zvážte zakúpenie náhradnej kazety, aby sa zabránilo možným oneskoreniam pri tlači. Kazety nemusíte vymieňať dovtedy, kým kvalita tlače nebude neprijateľná.

- Nastavenia softvéru vybrané v ovládači tlače platia iba pre tlač, nepoužívajú sa pre kopírovanie ani skenovanie.
- Dokument môžete vytlačiť na obe strany papiera.

4 Používanie webových služieb

- [Čo sú webové služby?](#)
- [Nastavenie webových služieb](#)
- [Tlač pomocou služby HP ePrint](#)
- [Používanie služby Tlačiteľný obsah HP](#)
- [Používanie webovej lokality HP Connected](#)
- [Odstránenie webových služieb](#)
- [Tipy na používanie webových služieb](#)

Čo sú webové služby?

ePrint

- **ePrint** je bezplatná služba poskytovaná spoločnosťou HP, ktorá umožňuje kedykoľvek a z ľubovoľného miesta tlačiť dokumenty prostredníctvom tlačiarne s podporou služby HP ePrint. Keď v tlačiarni povolíte webové služby, tlačiť možno jednoduchým odoslaním e-mailu na e-mailovú adresu priradenú tlačiarni. Nie sú potrebné žiadne špeciálne ovládače ani softvér. Ak môžete odoslať e-mail, pomocou služby **ePrint** môžete tlačiť odkiaľkoľvek.

Po zaregistrovaní konta na lokalite HP Connected (www.hpconnected.com) sa môžete prihlásiť a zobraziť stav úloh v službe **ePrint** , spravovať front tlačiarnie v službe **ePrint** , riadiť, ktorí používatelia môžu pri tlači používať e-mailovú adresu tlačiarne v službe **ePrint** , ako aj získať pomoc zo služby **ePrint** .

Tlačiteľný obsah HP

- Tlačiteľný obsah HP umožňuje ľahko vyhľadať a vytlačiť vopred naformátovaný webový obsah priamo z tlačiarne. Svoje dokumenty môžete tiež oskenovať a v digitálnej podobe ukladať na web.

Tlačiteľný obsah HP poskytuje bohatý obsah – od darčekových kupónov po obsah zameraný na rodinné aktivity, správy, cestovanie, šport, varenie, fotografovanie a mnoho ďalších zaujímavostí. Môžete si pomocou nich dokonca zobraziť a vytlačiť fotografie online z obľúbených stránok o fotografovaní.

Niektoré položky z tlačiteľného obsahu HP umožňujú tiež plánovanie doručovania obsahu príslušnej aplikácie do vašej tlačiarne.

Vopred naformátovaný obsah je navrhnutý špeciálne pre vašu tlačiareň. To znamená, že sa nebudú zobrazovať odseknuté slová ani obrázky a žiadne nadbytočné stránky obsahujúce len jeden riadok textu. Niektoré tlačiarne ponúkajú možnosť zvoliť si na obrazovke s ukázkou pred tlačou nastavenia papiera a kvality tlače.

Nastavenie webových služieb

Pred nastavením webových služieb sa uistite, že je tlačiareň pripojená na internet prostredníctvom pripojenia k sieti Ethernet alebo bezdrôtového pripojenia.

Na nastavenie webových služieb použite jeden z nasledujúcich spôsobov.

Nastavenie webových služieb pomocou ovládacieho panela tlačiarny

1. Na displeji ovládacieho panela tlačiarny sa dotknite položky **Nastavenie**.
2. Dotknite sa ikony **Nastavenie webových služieb**.
3. Dotykom položky **Prijat'** prijmete podmienky používania webových služieb a zapnete webové služby.
4. Ak chcete povoliť, aby tlačiareň automaticky vyhľadávala a inštalovala aktualizácie produktu, na obrazovke **Automatická aktualizácia** sa dotknite položky **Áno**.

 **POZNÁMKA:** Ak je k dispozícii aktualizácia tlačiarny, tlačiareň prevezme a nainštaluje aktualizáciu a potom sa reštartuje. Ak chcete nastaviť službu **ePrint**, musíte zopakovať postup od kroku 1 podľa pokynov.

 **POZNÁMKA:** Ak sa zobrazí výzva na zadanie nastavení servera proxy a vaša sieť používa nastavenia servera proxy, postupujte podľa pokynov na obrazovke a nastavte server proxy. Ak nemáte podrobnosti o serveri proxy, obráťte sa na správcu siete alebo osobu, ktorá nastavila sieť.

5. Po pripojení na server tlačiareň vytlačí informačnú stranu. Podľa pokynov na informačnej strane dokončíte nastavenie.

Nastavenie webových služieb pomocou vstavaného webového servera

1. Otvorte server EWS. Ďalšie informácie nájdete v časti [Otvorenie vstavaného webového servera na strane 95](#).
2. Kliknite na kartu **Webové služby**.
3. V časti **Webové služby – nastavenia** kliknite na položku **Nastavenie**, potom kliknite na položku **Pokračovať** a podľa pokynov na obrazovke prijmite podmienky používania služby.
4. Ak sa zobrazí výzva, povoľte tlačiarni vyhľadávať a inštalovať aktualizácie tlačiarny.

 **POZNÁMKA:** Ak je k dispozícii aktualizácia tlačiarny, tlačiareň prevezme a nainštaluje aktualizáciu a potom sa reštartuje. Ak chcete nastaviť službu **ePrint**, zopakujte postup od kroku 1 podľa pokynov.

 **POZNÁMKA:** Ak sa zobrazí výzva na zadanie nastavení servera proxy a vaša sieť používa nastavenia servera proxy, postupujte podľa pokynov na obrazovke a nastavte server proxy. Ak nemáte podrobnosti o serveri proxy, obráťte sa na správcu siete alebo osobu, ktorá nastavila sieť.

5. Po pripojení na server tlačiareň vytlačí informačnú stranu. Podľa pokynov na informačnej strane dokončíte nastavenie.

Nastavenie webových služieb pomocou softvéru tlačiarny HP (Windows)

1. Otvorte softvér tlačiarny HP. Ďalšie informácie nájdete v časti [Otvorenie softvéru tlačiarny HP \(Windows\) na strane 16](#).
2. V zobrazenom okne dvakrát kliknite na položku **Tlač, skenovanie a fax** a potom v časti Tlač vyberte položku **Pripojiť tlačiareň na web**. Otvorí sa úvodná stránka tlačiarny (vstavaný webový server).

3. Kliknite na kartu **Webové služby** .
4. V časti **Webové služby – nastavenia** kliknite na položku **Nastavenie** , potom kliknite na položku **Pokračovať** a podľa pokynov na obrazovke prijmite podmienky používania služby.
5. Ak sa zobrazí výzva, povoľte tlačiarni vyhľadávať a inštalovať aktualizácie tlačiarnie.

 **POZNÁMKA:** Ak je k dispozícii aktualizácia tlačiarnie, tlačiareň prevezme a nainštaluje aktualizáciu a potom sa reštartuje. Ak chcete nastaviť službu **ePrint** , musíte zopakovať postup od kroku 1 podľa pokynov.

 **POZNÁMKA:** Ak sa zobrazí výzva na zadanie nastavení servera proxy a vaša sieť používa nastavenia servera proxy, postupujte podľa pokynov na obrazovke a nastavte server proxy. Ak nemáte príslušné podrobnosti, obráťte sa na správcu siete alebo osobu, ktorá nastavila sieť.

6. Po pripojení na server tlačiareň vytlačí informačnú stranu. Podľa pokynov na informačnej strane dokončíte nastavenie.

Tlač pomocou služby HP ePrint

HP ePrint je bezplatná služba od spoločnosti HP, ktorá umožňuje tlačiť dokumenty na tlačiarni s podporou služby HP ePrint z ľubovoľného miesta, kam možno poslať e-mail. Po povolení webových služieb stačí len odoslať požadované dokumenty a fotografie na e-mailovú adresu priradenú vašej tlačiarni. Nie sú potrebné žiadne dodatočné ovládače ani softvér.

- Vaša tlačiareň musí mať bezdrôtové sieťové pripojenie na Internet. Službu HP ePrint nebudete môcť použiť prostredníctvom pripojenia USB k počítaču.
- Prílohy sa môžu vytlačiť inak, než vyzerajú v softvérovom programe, ktorý ich vytvoril, v závislosti od originálnych písiem a použitých možností rozloženia.
- So službou HP ePrint sa poskytujú bezplatné aktualizácie produktu. Niektoré funkcie môžu vyžadovať nainštalovanie určitých aktualizácií.

Po zaregistrovaní konta na lokalite HP Connected (www.hpconnected.com) sa môžete prihlásiť a zobrazovať stav úloh v službe ePrint, spravovať front tlačiarnie v službe ePrint, riadiť, ktorí používatelia môžu pri tlači používať e-mailovú adresu tlačiarnie v službe ePrint, ako aj získať pomoc v službe ePrint.

Skôr než začnete používať službu ePrint, skontrolujte tieto okolnosti:

- Tlačiareň je pripojená k aktívnej sieti s prístupom na internet.
- Webové služby sú zapnuté. V opačnom prípade sa zobrazí výzva na ich zapnutie.

Postup vytlačenia dokumentu v službe ePrint odkiaľkoľvek

1. Povoľte webové služby.
 - a. Na domovskej obrazovke sa dotknite ikony  (**ePrint**).
 - b. Vyjadrite súhlas s podmienkami používania a potom podľa pokynov na obrazovke povoľte webové služby.
 - c. Vytlačte stránku s informáciami v službe ePrint a potom podľa pokynov na stránke zaregistrujte konto v službe ePrint.
2. Vyhľadajte vašu e-mailovú adresu pre službu ePrint.
 - a. Dotknite sa ikony **ePrint** na úvodnej obrazovke. Na displeji tlačiarnie sa zobrazí ponuka **Nastavenia webových služieb**.
 - b. E-mailová adresa tlačiarnie sa zobrazuje v ponuke **Nastavenia webových služieb**.
3. Odošlite svoj dokument e-mailom do tlačiarnie na tlač.
 - a. Vytvorte nový e-mail a priložte dokument na tlač.
 - b. E-mail odošlite na e-mailovú adresu tlačiarnie.

Tlačiareň vytlačí priložený dokument.

 **POZNÁMKA:** Server služby **ePrint** neakceptuje e-mailové tlačové úlohy v prípade, že sa v poliach Komu a Kópia nachádza viacero e-mailových adries. E-mailovú adresu tlačiarnie v službe HP ePrint zadajte len do poľa Komu. Do ostatných polí nezadáajte ďalšie e-mailové adresy.

 **POZNÁMKA:** E-mail sa vytlačí hneď po jeho prijatí. Tak ako u každého iného e-mailu, ani v tomto prípade neexistuje žiadna záruka, kedy a či vôbec bude prijatý. Stav tlače môžete skontrolovať na lokalite HP Connected (www.hpconnected.com).

 **POZNÁMKA:** Dokumenty vytlačené pomocou funkcie **ePrint** sa môžu líšiť od originálu. Štýl, formátovanie a zalamovanie textu sa môžu líšiť od originálneho dokumentu. Pre dokumenty, ktoré je potrebné vytlačiť s vyššou kvalitou (ako napríklad právne dokumenty), odporúčame tlačiť zo softvérovej aplikácie v počítači, kde budete mať lepšiu kontrolu nad vzhľadom výtlačku.

 [Kliknutím sem prejdete online a získate ďalšie informácie.](#)

Používanie služby Tlačiteľný obsah HP

Tlačte stránky z webu bez použitia počítača, a to prostredníctvom nastavenia služby Tlačiteľný obsah HP, bezplatnej služby od spoločnosti HP. Môžete tlačiť predlohy na maľovanie, kalendáre, skladačky, recepty, mapy a rôzne ďalšie položky v závislosti od aplikácií dostupných vo vašej krajine/regióne.

Ďalšie informácie a konkrétne ustanovenia a podmienky získate na webovej lokalite HP Connected:
www.hpconnected.com.



Používanie webovej lokality HP Connected

Pomocou bezplatnej webovej lokality HP Connected spoločnosti HP nastavte zvýšené zabezpečenie služby HP ePrint a zadajte e-mailové adresy, z ktorých možno odosielať e-maily do vašej tlačiarne. Môžete tiež získať aktualizácie produktov, ďalšie aplikácie aj iné bezplatné služby.

Ďalšie informácie a konkrétne ustanovenia a podmienky získate na webovej lokalite HP Connected:
www.hpconnected.com .

Odstránenie webových služieb

Odstránenie webových služieb

1. Na displeji ovládacieho panela tlačiarne sa dotknite položky  (**ePrint**) a potom sa dotknite položky  (**Nastavenie webových služieb**).
2. Dotknite sa položky **Odstrániť webové služby**.

Tipy na používanie webových služieb

Na tlač aplikácií a používanie služby HP ePrint používajte nasledujúce tipy.

Tipy na tlač aplikácií a používanie služby HP ePrint

- Získajte informácie o zdieľaní fotografií online a objednávaní výtlačkov. [Kliknutím sem prejdete online a získate ďalšie informácie.](#)
- Získajte informácie o aplikáciách na tlač receptov, kupónov a iného obsahu z webu jednoducho a rýchlo. [Kliknutím sem prejdete online a získate ďalšie informácie.](#)



5 Kopírovanie a skenovanie

- [Kopírovanie dokumentov](#)
- [Skenovanie](#)
- [Tipy na úspešné kopírovanie a skenovanie](#)

Kopírovanie dokumentov

Ponuka **Kopírovať** na displeji tlačiarne umožňuje jednoducho vybrať počet kópií a farebné alebo čiernobiely kopírovanie na obyčajný papier. Taktiež možno jednoducho získať prístup k rozšíreným nastaveniam, ako sú napríklad zmena typu a veľkosti papiera, prispôsobenie tmavosti kópie a zmena veľkosti kópie.

Vytvorenie jednostrannej kópie

1. Vložte originál do podávača dokumentov tlačovou stranou nahor alebo do pravého predného rohu sklenenej podložky skenera tlačovou stranou nadol.
2. Zadajte počet kópií aj nastavenia.
 - Na úvodnej obrazovke sa dotknite položky **Kopírovanie** . Rýchlym pohybom nastavte požadovaný počet kópií.
 - Ak je pre možnosť **Obojstranne** vybraná hodnota **1 : 2**, dotykomb vyberte hodnotu **1 : 1**.
 - Dotykomb ikony  (**Nastavenia**) zadajte veľkosť a druh papiera, kvalitu alebo iné nastavenia.
 - Dotykomb ikony  (**Späť**) sa vrátite na obrazovku Kopírovanie.
3. Dotykomb položky **Čiernobiely** alebo **Farebne** spustíte tlačovú úlohu.

Vytvorenie obojstrannej kópie

1. Vložte originál do podávača dokumentov tlačovou stranou nahor alebo do pravého predného rohu sklenenej podložky skenera tlačovou stranou nadol.
2. Zadajte počet kópií aj nastavenia.
 - Na úvodnej obrazovke sa dotknite položky **Kopírovanie** . Rýchlym pohybom nastavte požadovaný počet kópií.
 - Ak je pre možnosť **Obojstranne** vybraná hodnota **1 : 1**, dotykomb vyberte hodnotu **1 : 2**.
 - Dotknite sa ikony  (**Nastavenia**), presúvajte sa cez možnosti a potom dotykomb položky **Zmeniť veľkosť** skontrolujte, či je vybraná možnosť **Skutočná**.



POZNÁMKA: Funkcia obojstrannej tlače nefunguje v prípade výberu možnosti **Prispôbiť strane**.

- Na obrazovke **Nastavenia** špecifikujte veľkosť a druh papiera, kvalitu či iné nastavenia.
 - Dotykomb ikony  (**Späť**) sa vrátite na obrazovku Kopírovanie.
3. Dotykomb položky **Čiernobiely** alebo **Farebne** spustíte tlačovú úlohu.
 4. Po zobrazení výzvy vložte druhý originál a dotknite sa položky **OK**.

Skenovanie

Môžete skenovať dokumenty, fotografie a iné druhy papiera a odosielať ich do rôznych cieľových umiestnení, napríklad do počítača alebo príjemcovi e-mailu.

Pri skenovaní dokumentov pomocou softvéru tlačiarne HP môžete skenovať vo formáte, ktorý možno vyhľadávať a upravovať.

Pri skenovaní originálu bez okrajov použite sklenenú podložku skenera, nie podávač dokumentov.



POZNÁMKA: Niektoré funkcie skenovania sú k dispozícii iba po nainštalovaní softvéru tlačiarne HP.

- [Skenovanie do počítača](#)
- [Skenovanie na pamäťové zariadenie](#)
- [Skenovať do e-mailu](#)
- [Skenovanie použitím funkcie webového skenovania](#)

Skenovanie do počítača

Pred skenovaním do počítača sa ubezpečte, že ste si už nainštalovali odporúčaný softvér tlačiarne HP. Tlačiareň musí byť prepojená s počítačom a obe zariadenia musia byť zapnuté.

V počítačoch so systémom Windows musí byť softvér tlačiarne HP pred skenovaním spustený.

Povolenie funkcie skenovania do počítača (Windows)

Funkcia skenovania do počítača je predvolene povolená od výrobcu. Ak sa funkcia zakázala a chcete ju opäť povoliť, postupujte podľa týchto pokynov.

1. Otvorte softvér tlačiarne HP.
2. Prejdite do časti **Skenovanie**.
3. Vyberte položku **Správa skenovania do počítača**.
4. Kliknite na položku **Povoliť**.

Povolenie funkcie skenovania do počítača (OS X)

Funkcia skenovania do počítača je predvolene povolená od výrobcu. Ak sa funkcia zakázala a chcete ju opäť povoliť, postupujte podľa týchto pokynov.

1. Otvorte pomôcku HP Utility.
2. V časti **Nastavenia skenovania** kliknite na položku **Skenovať do počítača**.
3. Ubezpečte sa, že je vybratá položka **Povoliť skenovanie do počítača**.

Skenovanie originálu z ovládacieho panela tlačiarne

1. Vložte originál do podávača dokumentov tlačovou stranou nahor alebo do pravého predného rohu sklenenej podložky skenera tlačovou stranou nadol.
2. Dotknite sa položky **Skenovanie** a potom vyberte položku **Počítač**.
3. Dotknite sa počítača, do ktorého chcete skenovať.

4. Vyberte požadovaný typ skratky skenovania.
5. Dotknite sa položky **Skenovať**.

Skenovanie originálu zo softvéru tlačiarne HP (Windows)

1. Vložte originál do podávača dokumentov tlačovou stranou nahor alebo do pravého predného rohu sklenenej podložky skenera tlačovou stranou nadol.
2. Kliknite na kartu **Tlač, skenovanie a fax**.
3. V oblasti **Skenovanie** kliknite na položku **Skenovať dokument alebo fotografiu**.
4. V kontextovej ponuke vyberte požadovaný typ skenovania a potom kliknite na položku **Skenovať**.

 **POZNÁMKA:** Ak vyberiete položku **Zobraziť ukážku skenovania**, oskenovaný obrázok môžete upraviť na obrazovke s ukážkou.

5. Ak chcete ponechať aplikáciu otvorenú na ďalšie skenovanie, vyberte položku **Uložiť**. Výberom položky **Hotovo** aplikáciu ukončíte.
6. Kliknite na položku **Skenovanie**.

Po uložení oskenovaného súboru program Windows Prieskumník otvorí adresár s uloženým oskenovaným súborom.

Skenovanie originálu zo softvéru tlačiarne HP (OS X)

1. Otvorte pomôcku HP Scan.

Pomôcka HP Scan sa nachádza v priečinku **Applications/Hewlett-Packard** (Aplikácie/Hewlett-Packard) na najvyššej úrovni pevného disku.

2. Vyberte požadovaný typ profilu skenovania a postupujte podľa pokynov na obrazovke.

Skenovanie na pamäťové zariadenie

Z ovládacieho panela tlačiarne môžete skenovať priamo na pamäťovú kartu alebo do jednotky USB flash bez použitia počítača alebo softvéru tlačiarne HP dodaného s tlačiarňou.

Skenovanie originálu na pamäťové zariadenie z ovládacieho panela tlačiarne

1. Vložte originál do podávača dokumentov tlačovou stranou nahor alebo do pravého predného rohu sklenenej podložky skenera tlačovou stranou nadol.
2. Vložte pamäťové zariadenie.

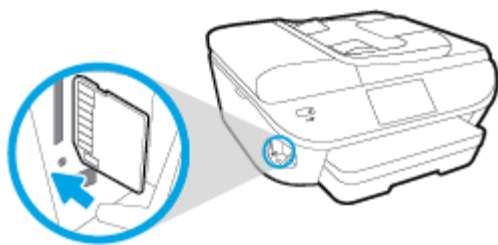

3. Dotknite sa položky **Skenovanie** a potom vyberte položku **Pamäťové zariadenie**.

4. V prípade potreby zmeňte možnosti skenovania.
5. Dotknite sa položky **Skenovať**.

Skenovať do e-mailu

Aplikácia Skenovanie do e-mailu umožňuje rýchle skenovanie a odosielanie fotografií alebo dokumentov e-mailom špecifikovaným príjemcom priamo z tlačiarne HP e-All-in-One. Môžete nastaviť e-mailové adresy, prihlásiť sa do konta prostredníctvom poskytnutých kódov PIN a potom skenovať dokumenty a odosielať ich e-mailom.

Táto časť obsahuje nasledujúce témy:

- [Nastavenie funkcie Skenovať do e-mailu](#)
- [Používanie funkcie Skenovať do e-mailu](#)
- [Zmena nastavení konta](#)

Nastavenie funkcie Skenovať do e-mailu

Nastavenie funkcie Skenovanie do e-mailu

1. Dotknite sa položky **Skenovať** a potom položky **E-mail**.
2. Na **úvodnej** obrazovke sa dotknite položky **Pokračovať**.
3. Dotknite sa poľa **E-mail:**, zadajte e-mailovú adresu a potom sa dotknite položky **Hotovo**.
4. Dotknite sa ikony **Pokračovať**.
5. Na zadanú e-mailovú adresu sa odošle kód PIN. Dotknite sa ikony **Pokračovať**.
6. Dotknite sa položky **Kód PIN**, zadajte kód PIN a potom sa dotknite položky **Hotovo**.
7. Dotknite sa položky **Uložiť e-mail** alebo **Automatické prihlásenie** podľa toho, akým spôsobom chcete v tlačiarni uložiť prihlasovacie údaje.
8. Vyberte typ skenovania dotykem položky **Fotografia** alebo **Dokument**.
9. V prípade fotografií vyberte nastavenie skenovania a dotknite sa položky **Pokračovať**.
V prípade dokumentov pokračujte ďalším krokom.
10. Overte e-mailové údaje a dotknite sa položky **Pokračovať**.
11. Dotknite sa položky **Skenovať do e-mailu**.
12. Po dokončení skenovania sa dotknite tlačidla **OK** a potom dotykem tlačidla **Áno** odošlite ďalší e-mail alebo dotykem tlačidla **Nie** skončíte.

Používanie funkcie Skenovať do e-mailu

Používanie funkcie Skenovanie do e-mailu

1. Vložte originál do podávača dokumentov tlačovou stranou nahor alebo do pravého predného rohu sklenenej podložky skenera tlačovou stranou nadol.
2. Dotknite sa položky **Skenovať** a potom položky **E-mail**.

3. Na displeji ovládacieho panela vyberte konto, ktoré chcete použiť, a dotknite sa položky **Pokračovať**.



POZNÁMKA: Ak nemáte konto, vyberte položku **Moje konto nie je v zozname**. Zobrazí sa výzva na zadanie e-mailovej adresy a dostanete kód PIN.

4. Po zobrazení výzvy zadajte kód PIN.
5. Vyberte typ skenovania dotykom položky **Fotografia** alebo **Dokument**.
6. V prípade fotografií vyberte nastavenie skenovania a dotknite sa položky **Pokračovať**.
V prípade dokumentov pokračujte ďalším krokom.
7. Ak chcete pridať alebo odstrániť príjemcov, dotknite sa položky **Upraviť príjemcov** a po dokončení sa dotknite tlačidla **Hotovo**.
8. Overte e-mailové údaje a dotknite sa položky **Pokračovať**.
9. Dotknite sa položky **Skenovať do e-mailu**.
10. Po dokončení skenovania sa dotknite tlačidla **OK** a potom dotykom tlačidla **Áno** odošlite ďalší e-mail alebo dotykom tlačidla **Nie** skončíte.

Zmena nastavení konta

Zmena nastavení konta

1. Dotknite sa položky **Skenovať** a potom položky **E-mail**.
2. Na displeji ovládacieho panela vyberte konto, ktoré chcete zmeniť, a dotknite sa položky **Upraviť**.
3. Vyberte nastavenie, ktoré chcete upraviť, a postupujte podľa pokynov na obrazovke.
 - Automatické prihlásenie
 - Uložiť e-mail
 - Odstrániť zo zoznamu
 - Zmeniť kód PIN
 - Odstrániť konto

Skenovanie použitím funkcie webového skenovania

Webové skenovanie je funkcia vstavaného webového servera, ktorá umožňuje skenovať fotografie a dokumenty z tlačiarne do počítača pomocou webového prehľadávača.

Táto funkcia je k dispozícii aj v prípade, ak v počítači nie je nainštalovaný softvér tlačiarne.



POZNÁMKA: Webové skenovanie je predvolene vypnuté. Túto funkciu môžete povoliť zo servera EWS.

Ak v serveri EWS nemôžete otvoriť funkciu Webscan, váš správca siete ju pravdepodobne vypol. Ďalšie informácie získate od správcu siete alebo osoby, ktorá nastavila sieť.

Zapnutie funkcie webového skenovania

1. Otvorte vstavaný webový server. Ďalšie informácie nájdete v časti [Otvorenie vstavaného webového servera na strane 95](#).
2. Kliknite na kartu **Nastavenia**.
3. V časti **Zabezpečenie** kliknite na položku **Nastavenia správcu**.
4. Výberom položky **Webové skenovanie** povolíte funkciu webového skenovania.
5. Kliknite na tlačidlo **Použiť** a potom na tlačidlo **OK**.

Skenovanie pomocou funkcie webového skenovania

Skenovanie pomocou funkcie webového skenovania ponúka základné možnosti skenovania. Ak chcete využiť ďalšie možnosti alebo funkcie skenovania, skenujte prostredníctvom softvéru tlačiarne HP.

1. Vložte originál do podávača dokumentov tlačovou stranou nahor alebo do pravého predného rohu sklenenej podložky skenera tlačovou stranou nadol.
2. Otvorte vstavaný webový server. Ďalšie informácie nájdete v časti [Otvorenie vstavaného webového servera na strane 95](#).
3. Kliknite na kartu **Skenovanie**.
4. Na ľavej table kliknite na položku **Webové skenovanie**, zmeňte potrebné nastavenia a potom kliknite na položku **Skenovať**.

Tipy na úspešné kopírovanie a skenovanie

Na úspešné kopírovanie a skenovanie používajte nasledujúce tipy:

- Získajte informácie o skenovaní do e-mailu z displeja tlačiarne. [Kliknutím sem prejdete online a získate ďalšie informácie.](#)
- Sklenenú podložku a zadnú časť veka udržiavajte v čistote. Skener interpretuje všetko, čo zistí na sklenenej podložke, ako súčasť obrázka.
- Položte originál do pravého predného rohu sklenenej podložky potlačenou stranou nadol.
- Ak chcete vytvoriť veľkú kópiu malého originálu, naskenujte originál na počítači, zmeňte veľkosť obrázka v skenovacom softvéri a potom vytlačte kópiu zväčšeného obrázka.
- Ak chcete upraviť veľkosť alebo rozlíšenie skenovaného dokumentu, typ výstupu alebo súboru atď., skenovanie spustíte zo softvéru tlačiarne.
- Skontrolujte, či je v softvéri správne nastavený jas, aby sa zabránilo nesprávnemu alebo chýbajúcemu skenovanému textu.
- Ak chcete skenovať dokument obsahujúci viacero strán do jedného súboru namiesto do viacerých súborov, spustíte skenovanie pomocou položky softvér tlačiarne namiesto výberu položky **Skenovanie** na displeji tlačiarne.

6 Fax

Pomocou tlačiarne môžete odosielať a prijímať faxy vrátane farebných faxov. Môžete naplánovať, aby sa faxy odosielali neskôr, a nastaviť kontakty v telefónnom zozname, aby sa faxy rýchlo a jednoducho odosielali na často používané čísla. Z ovládacieho panela tlačiarne môžete nastaviť tiež rôzne možnosti faxu, napríklad rozlíšenie a kontrast medzi jasnými a tmavými časťami odosielaných faxov.



POZNÁMKA: Pred začatím faxovania skontrolujte, či je tlačiareň správne nastavená na faxovanie. Správne nastavenie faxu overíte spustením testu nastavenia faxu prostredníctvom ovládacieho panela tlačiarne.

Získajte ďalšie informácie o nastavení a testovaní faxu. [Kliknutím sem prejdete online a získate ďalšie informácie.](#)

- [Odoslanie faxu](#)
- [Prijímanie faxov](#)
- [Nastavenie kontaktov v telefónnom zozname](#)
- [Zmena nastavení faxu](#)
- [Faxové a digitálne telefónne služby](#)
- [Protokol FoIP \(fax cez internet\)](#)
- [Použitie správ](#)

Odoslanie faxu

Fax možno odoslať rôznymi spôsobmi v závislosti od situácie alebo podľa potreby.

- [Odoslanie štandardného faxu](#)
- [Odoslanie štandardného faxu z počítača](#)
- [Odosielanie faxu z telefónu](#)
- [Odoslanie faxu prostredníctvom kontrolného vytáčania](#)
- [Odoslanie faxu z pamäte](#)
- [Odoslanie faxu viacerým príjemcom](#)
- [Odoslanie faxu v režime opravy chýb](#)

Odoslanie štandardného faxu

Pomocou ovládacieho panela tlačiarne môžete jednoducho odoslať jednostranový alebo viacstranový čiernobiely alebo farebný fax.



POZNÁMKA: Ak potrebujete potvrdenie o úspešnom odoslaní faxu v tlačenej forme, musíte zapnúť možnosť potvrdenia faxu.

Odoslanie štandardného faxu prostredníctvom ovládacieho panela tlačiarne

1. Vložte originál do podávača dokumentov tlačovou stranou nahor alebo do pravého predného rohu sklenenej podložky skenera tlačovou stranou nadol.
2. Na displeji ovládacieho panela tlačiarne sa dotknite položky **Fax**.
3. Dotknite sa položky **Odoslať**.
4. Pomocou klávesnice zadajte číslo faxu.



TIP: Ak chcete pridať pauzu do zadávaného faxového čísla, opakovane sa dotýkajte tlačidla *, kým sa na displeji nezobrazí pomlčka (-).

5. Dotknite sa ikony **Čiernobiely** alebo **Farebné**.

Ak tlačiareň zistí, že je v podávači dokumentov vložený originál, odošle tento dokument na zadané číslo.



TIP: Ak príjemca hlási problémy s kvalitou faxu, skúste zmeniť rozlíšenie alebo kontrast faxu.

Odoslanie štandardného faxu z počítača

Fax možno odoslať priamo z počítača bez toho, aby sa najprv dokument vytlačil.

Ak chcete použiť túto funkciu, ubezpečte sa, že ste v počítači nainštalovali softvér tlačiarne HP, že je tlačiareň pripojená k fungujúcej telefónnej linke, že je funkcia faxu nastavená a že fax funguje správne.

Odoslanie štandardného faxu z počítača (Windows)

1. V počítači otvorte dokument, ktorý chcete odoslať faxom.
2. V ponuke **Súbor** softvérovej aplikácie kliknite na položku **Tlačiť**.

3. V zozname **Názov** vyberte tlačiareň, ktorá má v názve slovo **fax**.
4. Ak chcete zmeniť nastavenia (napríklad pri výbere odoslania dokumentu ako čiernobieleho alebo farebného faxu), kliknite na tlačidlo, ktoré slúži na otvorenie dialógového okna **Vlastnosti**. V závislosti od softvérovej aplikácie môže byť toto tlačidlo označené ako **Vlastnosti**, **Možnosti**, **Nastavenie tlačiarnie**, **Tlačiareň** alebo **Predvoľby**.
5. Po zmene ľubovoľných nastavení kliknite na tlačidlo **OK**.
6. Kliknite na tlačidlo **Tlačiť** alebo **OK**.
7. Zadajte faxové číslo a ďalšie informácie pre príjemcu, zmeňte ľubovoľné ďalšie nastavenia faxu a potom kliknite na tlačidlo **Odoslať fax**. Tlačiareň začne vytáčať faxové číslo a faxovať dokument.

Odoslanie štandardného faxu z počítača (OS X)

1. V počítači otvorte dokument, ktorý chcete poslať faxom.
2. V ponuke **Súbor** softvéru kliknite na položku **Tlačiť**.
3. Vyberte tlačiareň, ktorá má v názve slovo „**(Fax)**“.
4. Zadajte číslo faxu alebo meno kontaktu, ktoré už obsahuje položku faxového čísla.
5. Po dokončení vyplnenia faxových údajov kliknite na položku **Fax**.

Odosielanie faxu z telefónu

Fax možno odoslať pomocou doplnkového telefónu. Umožní vám to hovoriť s príslušným príjemcom pred odoslaním faxu.

Odoslanie faxu z podvojného telefónu

1. Vložte originál do podávača dokumentov tlačovou stranou nahor alebo do pravého predného rohu sklenenej podložky skenera tlačovou stranou nadol.
2. Zadajte číslo pomocou tlačidiel telefónu, ktorý je pripojený k tlačiarni.

Ak príjemca zdvihne telefón, informujte ho, že po zaznení faxového tónu dostane fax na faxové zariadenie. Ak hovor preberá faxové zariadenie, budete počuť faxové tóny z prijímacieho faxového zariadenia.

3. Na displeji ovládacieho panela tlačiarnie sa dotknite položky **Fax**.
4. Dotknite sa ikony **Odoslať fax**.
5. Keď ste pripravení odoslať fax, dotknite sa položky **Čiernobielo** alebo **Farebne**.

Počas prenosu faxu sa telefónna linka stíši. Ak chcete po odoslaní faxu pokračovať v rozhovore s príjemcom, zostaňte na linke, kým sa prenos neskončí. Ak chcete skončiť rozhovor s príjemcom, môžete zavesiť telefón hneď po začatí prenosu faxu.

Odoslanie faxu prostredníctvom kontrolného vytáčania



Pri odosielaní faxu pomocou funkcie kontrolného vytáčania môžete počuť z reproduktorov tlačiarnie oznamovacie tóny, telefónne výzvy alebo iné zvuky. To vám umožní odpovedať na výzvy počas vytáčania, ako aj kontrolovať jeho rýchlosť.

 **TIP:** Ak používate telefónnu kartu a kód PIN nezadáte dostatočne rýchlo, tlačiareň môže začať odosielať faxové tóny príliš rýchlo, v dôsledku čoho služba telefónnej karty nerozpozna váš kód PIN. V tom prípade môžete vytvoriť kontakt v telefónnom zozname a uložiť kód PIN pre svoju telefónnu kartu. Ďalšie informácie nájdete v časti [Nastavenie kontaktov v telefónnom zozname na strane 62](#).

 **POZNÁMKA:** Zapnite zvuk, aby ste počuli oznamovací tón.

Odoslanie faxu pomocou funkcie kontrolného vytáčania z ovládacieho panela tlačiarne

1. Vložte originál do podávača dokumentov tlačovou stranou nahor alebo do pravého predného rohu sklenenej podložky skenera tlačovou stranou nadol.
2. Na displeji ovládacieho panela tlačiarne sa dotknite položky **Fax**.
3. Dotknite sa položky **Odoslať**.
4. Dotknite sa ikony **Čiernobielo** alebo **Farebne**.
5. Keď sa ozve oznamovací tón, pomocou klávesnice na ovládacom paneli tlačiarne zadajte číslo.
6. Postupujte podľa zobrazených pokynov.

 **TIP:** Ak na odoslanie faxu používate telefónnu kartu a máte kód PIN uložený ako kontakt v telefónnom zozname, po zobrazení výzvy na zadanie kódu PIN dotykcom položky  (Telefónny zoznam) vyberte kontakt v telefónnom zozname, v ktorom je uložený kód PIN.

Po odpovedi faxového prístroja príjemcu sa fax odošle.

Odoslanie faxu z pamäte

Čiernobiely fax môžete naskenovať do pamäte a potom ho odoslať z pamäte. Táto funkcia je užitočná, ak je volané faxové číslo obsadené alebo dočasne nedostupné. Tlačiareň naskenuje originály do pamäte a odošle ich v čase, keď sa bude môcť pripojiť k prijímaciemu faxovému zariadeniu. Keď tlačiareň naskenuje strany do pamäte, môžete hneď vybrať originály zo zásobníka podávača dokumentov alebo zo sklenenej podložky skenera.

 **POZNÁMKA:** Z pamäte môžete odoslať iba čiernobiely fax.

Odoslanie faxu z pamäte

1. Skontrolujte, či je zapnutá možnosť **Spôsob skenovania a faxovania**.
 - a. Na displeji ovládacieho panela tlačiarne sa dotknite položky **Nastavenie**.
 - b. Stlačte tlačidlo **Nastavenie faxu** a potom **Predvoľby**.
 - c. Nastavte položku **Spôsob skenovania a faxovania** ako zapnutú.
2. Vložte originál do podávača dokumentov tlačovou stranou nahor alebo do pravého predného rohu sklenenej podložky skenera tlačovou stranou nadol.
3. Na displeji ovládacieho panela tlačiarne sa dotknite položky **Fax**.
4. Dotknite sa položky **Odoslať**.

5. Pomocou klávesnice zadajte faxové číslo a dotykou položky  (Telefónny zoznam) vyberte kontakt v telefónnom zozname alebo predtým volané alebo prijaté číslo.

6. Dotknite sa ikony **Čiernobielo** .

Tlačiareň odošle fax, keď bude prijímajúce faxové zariadenie dostupné.

Odoslanie faxu viacerým príjemcom

Fax možno odoslať viacerým príjemcom vytvorením skupiny kontaktov v telefónnom zozname z dvoch alebo viacerých príjemcov.

Odoslanie faxu viacerým príjemcom pomocou vytvorenia skupiny v telefónnom zozname

1. Vložte originál do podávača dokumentov tlačovou stranou nahor alebo do pravého predného rohu sklenenej podložky skenera tlačovou stranou nadol.

2. Na displeji ovládacieho panela tlačiarne sa dotknite položky **Fax** .

3. Dotknite sa položky **Odoslať**.

4. Dotknite sa položky  (Telefónny zoznam).

5. Dotknite sa položky  (**Skupina kontaktov v telefónnom zozname**).

6. Dotknite sa názvu skupiny kontaktov v telefónnom zozname.

7. Dotknite sa ikony **Odoslať fax** .

Ak tlačiareň zistí, že v podávači dokumentov je vložený originál, odošle tento dokument na každé číslo v skupine kontaktov v telefónnom zozname.

 **TIP:** Ak príjemca hlási problémy s kvalitou faxu, skúste zmeniť rozlíšenie alebo kontrast faxu.

Odoslanie faxu v režime opravy chýb

Funkcia **Režim opravy chyby** (ECM) zabraňuje strate údajov z dôvodu nízkej kvality telefónnych liniek, a to prostredníctvom detekcie chýb počas prenosu a automatických žiadostí o opakovanie prenosu častí, v ktorých sa vyskytli chyby. Toto neovplyvňuje poplatky za telefón a v prípade kvalitných telefónnych liniek môžu byť poplatky dokonca nižšie. Pri nekvalitných telefónnych linkách režim opravy chýb zvyšuje dobu odosielania, a tým aj poplatky za telefón, ale odosielanie údajov je oveľa spoľahlivejšie. Predvolené nastavenie je **Zapnúť** . Režim ECM vypnite len v prípade, ak spôsobil zvýšenie poplatkov za telefón a ak sa kvôli zníženiu poplatkov uspokojíte s nižšou kvalitou.

Ak vypnete režim ECM:

- Kvalita a rýchlosť prenosu odoslaných a prijatých faxov bude ovplyvnená.
- Zariadenie **Rýchlosť faxovania** je automaticky nastavené na **Stredná** .
- Nebudete môcť odosielať ani prijímať farebné faxy.

Zmena nastavenia režimu ECM z ovládacieho panela

1. Na displeji ovládacieho panela tlačiarne sa dotknite položky **Nastavenie** .

2. Dotknite sa ikony **Nastavenie faxu** .

3. Dotknite sa ikony **Predvoľby** .
4. Prejdite na položku **Režim opravy chyby** a dotykom zapnite alebo vypnite túto funkciu.

Prijímanie faxov

Faxy môžete prijímať automaticky alebo manuálne. Ak vypnete možnosť **Automatická odpoveď**, môžete prijímať faxy len ručne. Ak zapnete možnosť **Automatická odpoveď** (predvolené nastavenie), tlačiareň bude automaticky prijímať prichádzajúce volania a faxy po počte zvonení určenom nastavením **Počet zvonení pred odpovedaním**. (Predvolená hodnota nastavenia **Počet zvonení pred odpovedaním** je päť zazvonení.)

Ak prijmete fax veľkosti Legal alebo väčšej a tlačiareň nie je nastavená na použitie papiera veľkosti Legal, tlačiareň zmenší fax tak, aby sa zmestil na vložený papier. Ak vypnete funkciu **Automatická redukcia**, tlačiareň vytlačí fax na dvoch stranách.



POZNÁMKA: Ak kopírujete dokument počas prijímania faxu, fax sa uloží do pamäte tlačiarnie, kým sa nedokončí kopírovanie.

- [Manuálne prijímanie faxov](#)
- [Nastavenie záložného faxu](#)
- [Opakovaná tlač prijatých faxov z pamäte](#)
- [Poslanie faxov ďalej na iné číslo](#)
- [Nastavenie automatickej redukcie prichádzajúcich faxov](#)
- [Blokovanie neželaných faxových čísel](#)
- [Prijímanie faxov pomocou funkcie Digitálny fax HP](#)

Manuálne prijímanie faxov

Pri telefonovaní vám môže osoba, s ktorou hovoríte, počas spojenia poslať fax. Môžete zdvihnúť slúchadlo a začať hovoriť alebo počúvať faxové tóny.

Faxy možno prijímať manuálne z telefónu, ktorý je priamo pripojený k tlačiarni (k portu 2-EXT).

Manuálne prijímanie faxov

1. Skontrolujte, či je tlačiareň zapnutá a či je v hlavnom zásobníku vložený papier.
2. Vyberte všetky originály zo zásobníka podávača dokumentov.
3. Ak chcete odpovedať na prichádzajúce volania skôr ako tlačiareň, nastavte pre položku **Počet zvonení pred odpovedaním** väčší počet zvonení. Nastavenie **Automatická odpoveď** môžete tiež vypnúť, takže tlačiareň nebude automaticky odpovedať na prichádzajúce volania.
4. Ak práve hovoríte s odosielateľom, povedzte mu, aby stlačil tlačidlo **Štart** na faxovom zariadení.
5. Keď budete počuť faxový signál z faxového zariadenia odosielateľa, vykonajte nasledovné kroky:
 - a. Na displeji ovládacieho panela tlačiarnie sa dotknite položky **Fax**, položky **Odoslať a prijať** a potom sa dotknite položky **Prijať teraz**.
 - b. Keď tlačiareň začne prijímať fax, môžete zavesiť slúchadlo alebo zostať na linke. Počas prenosu faxu je na telefónnej linke ticho.

Nastavenie záložného faxu

V závislosti od vašich preferencií a bezpečnostných požiadaviek môžete nastaviť tlačiareň tak, aby ukladala všetky prijaté faxy, len faxy prijaté počas poruchy tlačiarnie alebo aby neukladala žiadne prijaté faxy.

Nastavenie funkcie záložného faxu z ovládacieho panela tlačiarnie

1. Na displeji ovládacieho panela tlačiarnie sa dotknite položky **Nastavenie**.
2. Dotknite sa ikony **Nastavenie faxu**.
3. Dotknite sa ikony **Predvoľby**.
4. Dotknite sa tlačidla **Záložný príjem faxov**.
5. Dotknite sa požadovaného nastavenia.

Zapnúť	Predvolené nastavenie. Keď je položka Záložný fax nastavená na hodnotu Zapnúť , tlačiareň bude ukladať všetky prijaté faxy do pamäte. To vám umožní znova vytlačiť až 30 naposledy vytlačených faxov, ak sú ešte uložené v pamäti. POZNÁMKA: Ak sa blíži zaplnenie pamäte tlačiarnie, pri prijatí nových faxov sa prepíšu najstaršie vytlačené faxy. Ak sa pamäť zaplní nevytlačenými faxmi, tlačiareň prestane prijímať prichádzajúce faxové volania. POZNÁMKA: Obmedzené možnosti pamäte spôsobujú, že veľmi veľký fax, napríklad veľmi detailná farebná fotografia, sa pri prijatí nemusí zmestiť do pamäte.
Zapnutý len v prípade chyby	Po zapnutí tejto možnosti bude tlačiareň ukladať faxy do pamäte len v prípade chyby, ktorá zabráni tlačiarni vytlačiť faxy (napríklad ak sa minul papier v tlačiarni). Tlačiareň bude pokračovať v ukladaní prijatých faxov hneď po uvoľnení pamäte. (Ak sa pamäť zaplní, tlačiareň prestane prijímať prichádzajúce faxové volania.) Po odstránení chyby sa faxy uložené v pamäti automaticky vytlačia a následne odstránia z pamäte.
Vypnúť	Faxy sa nikdy neukladajú do pamäte. Z bezpečnostných dôvodov môžete napríklad vypnúť možnosť Záložný fax . V prípade chyby, ktorá zabráni tlačiarni tlačiť (napríklad ak sa minie papier v tlačiarni), tlačiareň zastaví prijímanie prichádzajúcich faxových volaní.

Opakovaná tlač prijatých faxov z pamäte

Nevytlačené prijaté faxy sa ukladajú v pamäti.



POZNÁMKA: Po zaplnení pamäte nemôže tlačiareň prijať nový fax, kým nevytlačíte alebo neodstránite faxy z pamäte. Faxy v pamäti môžete tiež odstrániť z bezpečnostných dôvodov alebo z dôvodov ochrany osobných údajov.

V závislosti od veľkosti faxov uložených v pamäti môžete opakovane vytlačiť až 30 posledných vytlačených faxov, ak sú ešte stále uložené v pamäti. Môžete napríklad potrebovať opakovane vytlačiť faxy, keď stratíte kópiu posledného výtlačku.

Opätovná tlač faxov z pamäte pomocou ovládacieho panela tlačiarnie

1. Vložte papier do hlavného zásobníka papiera.
2. Na displeji ovládacieho panela tlačiarnie sa dotknite položky **Fax**.

3. Dotknite sa položky **Tlačiť znova**.

Faxy sa vytlačia v opačnom poradí, v akom boli prijaté, t. j. najskôr sa vytlačí posledný prijatý fax atď.

4. Ak chcete zastaviť opätovnú tlač faxov z pamäte, dotknite sa položky (Zrušiť).

Poslanie faxov ďalej na iné číslo

Tlačiareň môžete nastaviť na preposlanie faxov na iné faxové číslo. Všetky faxy sa preposielajú čiernobielo bez ohľadu na to, ako sa pôvodne odoslali.

Spoločnosť HP odporúča skontrolovať, či je číslo, na ktoré preposielate, funkčnou faxovou linkou. Odošlite kontrolný fax, aby ste sa uistili, či faxové zariadenie môže prijímať faxy.

Preposielanie faxov z ovládacieho panela tlačiarne

1. Na displeji ovládacieho panela tlačiarne sa dotknite položky **Nastavenie**.
2. Dotknite sa ikony **Nastavenie faxu**.
3. Dotknite sa ikony **Predvoľby**.
4. Dotknite sa položky **Preposielanie faxu**.
5. Dotykom tlačidla **Zapnuté (Tlačiť a preposlať)** vytlačte a prepošlite fax alebo výberom položky **Zapnuté (preposlať)** prepošlite fax.

 **POZNÁMKA:** Ak tlačiareň nemôže preposlať fax do určeného faxového zariadenia (napríklad preto, že nie je zapnuté), vytlačí ho. Ak je tlačiareň nastavená tak, aby tlačila správy o chybách prijatých faxov, vytlačí aj správu o chybe.

6. Po výzve zadajte číslo faxového zariadenia, ktoré bude prijímať preposlané faxy, a potom sa dotknite položky **Hotovo**. Zadajte požadované informácie pre každú z nasledujúcich výziev: počiatočný dátum, počiatočný čas, konečný dátum a konečný čas.
7. Preposielanie faxov je aktivované. Dotykom položky **OK** potvrdte výber.

Ak sa napájanie tlačiarne vypne, keď je zapnutá možnosť preposielania faxov, uloží nastavenie možnosti preposielania faxov a telefónne číslo. Keď sa obnoví napájanie tlačiarne, funkcia preposielania faxov bude stále nastavená na hodnotu **Zapnúť**.

 **POZNÁMKA:** Preposielanie faxov môžete zrušiť výberom položky **Vypnúť** v ponuke **Preposielanie faxov**.

Nastavenie automatickej redukcie prichádzajúcich faxov

Nastavenie funkcie **Automatická redukcia** určuje, čo tlačiareň urobí po prijatí faxu, ktorý je príliš veľký pre vloženú veľkosť papiera. Ak je toto nastavenie zapnuté (predvolené), obrázok sa zmenší tak, aby sa prispôbil na stranu, ak je to možné. Ak je táto funkcia vypnutá, informácie, ktoré sa nezestia na prvú stranu, sa vytlačia na druhej strane. Funkcia **Automatická redukcia** je užitočná, keď prijímate fax veľkosti Legal a v hlavnom zásobníku je založený papier veľkosti Letter.

Nastavenie funkcie automatického zmenšovania prostredníctvom ovládacieho panela tlačiarne

1. Na displeji ovládacieho panela tlačiarne sa dotknite položky **Nastavenie**.
2. Dotknite sa ikony **Nastavenie faxu**.

3. Dotknite sa ikony **Predvoľby** .
4. Dotykom ikony **Automatická redukcia** možnosť zapnete alebo vypnete.

Blokovanie neželaných faxových čísel

Ak si u telefónneho operátora predplatíte službu identifikácie volajúcich, môžete blokovať špecifické faxové čísla, takže tlačiareň nebude prijímať faxy z týchto čísel. Po prijatí prichádzajúceho faxového volania tlačiareň porovná číslo so zoznamom nevyžiadaných faxových čísel a zistí, či sa má volanie blokovať. Ak sa číslo zhoduje s číslom v zozname blokovaných faxových čísel, fax sa neprijme. (Maximálny počet faxových čísel, ktoré môžete blokovať, sa líši podľa modelu.)

 **POZNÁMKA:** Táto funkcia nie je podporovaná vo všetkých krajinách/regiónoch. Ak nie je podporovaná vo vašej krajine alebo vo vašom regióne, položka **Blokovanie nevyžiadaných faxov** sa v ponuke **Predvoľby** nezobrazí.

 **POZNÁMKA:** Ak v zozname identifikácií volajúcich nie sú pridané žiadne telefónne čísla, predpokladá sa, že nemáte predplatenú službu identifikácie volajúceho.

Špecifické faxové čísla možno zablokovať pridaním do zoznamu nevyžiadaných faxov, odblokovať odstránením zo zoznamu nevyžiadaných faxov a vytlačiť zoznam blokovaných faxových čísel.

Pridanie čísla do zoznamu nevyžiadaných faxov

1. Na displeji ovládacieho panela tlačiarne sa dotknite položky **Nastavenie** .
2. Dotknite sa ikony **Nastavenie faxu** .
3. Dotknite sa ikony **Predvoľby** .
4. Dotknite sa položky **Blokovanie nevyžiadaných faxov** .
5. Dotknite sa ikony **+** (znak plus).
6. Vykonajte niektorý z nasledujúcich krokov.
 - Ak chcete zo zoznamu histórie hovorov vybrať faxové číslo na blokovanie, dotknite sa položky  (História prijatých hovorov).
 - Manuálne zadajte faxové číslo na blokovanie a dotknite sa položky **Pridať**.

 **POZNÁMKA:** Skontrolujte, či správne zadávate faxové číslo zobrazené na displeji ovládacieho panela a nie číslo zobrazené v hlavičke prijatého faxu, pretože tieto čísla sa môžu líšiť.

Postup odstránenia čísel zo zoznamu nevyžiadaných faxových čísel

Ak už nechcete ďalej blokovať faxové číslo, môžete ho odstrániť zo zoznamu nevyžiadaných faxových čísel.

1. Na displeji ovládacieho panela tlačiarne sa dotknite položky **Nastavenie** .
2. Dotknite sa ikony **Nastavenie faxu** .
3. Dotknite sa ikony **Predvoľby** .
4. Dotknite sa položky **Blokovanie nevyžiadaných faxov** .
5. Dotknite sa čísla na odstránenie a potom položky **Odstrániť**.

Vytlačenie zoznamu nevyžiadaných faxov

1. Na displeji ovládacieho panela tlačiarne sa dotknite položky **Nastavenie** .
2. Stlačte tlačidlo **Nastavenie faxu** a potom **Správy** .
3. Dotknite sa ikony **Tlač faxových správ** .
4. Dotknite sa položky **Správa o nevyžiadaných faxoch**.
5. Dotykom položky **Tlačiť** spustíte tlač.

Prijímanie faxov pomocou funkcie Digitálny fax HP

Pomocou funkcie Digitálny Fax HP môžete automaticky prijímať faxy a ukladať ich priamo do počítača. Ušetríte tak papier a atrament.

Prijaté faxy sa ukladajú ako súbory vo formáte TIFF (Tagged Image File Format) alebo PDF (Portable Document Format).

Súbory sú pomenované nasledujúcim spôsobom: XXXX_YYYYYYYY_ZZZZZZ.tif, pričom X zahŕňa informácie o odosielateľovi, Y je dátum a Z je čas prijatia faxu.



POZNÁMKA: Funkcia Fax do počítača je k dispozícii len na prijímanie čiernobielych faxov. Farebné faxy sa vytlačia.

- [Požiadavky týkajúce sa funkcie Digitálny fax HP](#)
- [Aktivácia funkcie Digitálny fax HP](#)
- [Úprava nastavenia funkcie Digitálny fax HP](#)

Požiadavky týkajúce sa funkcie Digitálny fax HP

- Cieľový priečinok v počítači musí byť neustále dostupný. Cieľový počítač musí byť tiež zapnutý, inak sa faxy neuložia, ak bude počítač v režime spánku alebo dlhodobého spánku.
- Vo vstupnom zásobníku musí byť vložený papier.

Aktivácia funkcie Digitálny fax HP

Nastavenie funkcie Digitálny fax HP (Windows)

1. Otvorte softvér tlačiarne HP. Ďalšie informácie nájdete v časti [Otvorenie softvéru tlačiarne HP \(Windows\) na strane 16](#).
2. Kliknite na položku **Tlač, skenovanie a fax** a na položku **Sprievodca nastavením digitálneho faxu** .
3. Postupujte podľa pokynov na obrazovke.

Nastavenie funkcie Digitálny fax HP (OS X)

1. Otvorte pomôcku Pomôcka HP Utility.
Pomôcka Pomôcka HP Utility sa nachádza v priečinku **Hewlett-Packard** v rámci priečinka **Applications** (Aplikácie) na najvyššej úrovni pevného disku.
2. Vyberte tlačiareň.
3. Kliknite na položku **Digital Fax Archive** (Digitálny archív faxov) v časti Fax Settings (Nastavenia faxu).

Úprava nastavenia funkcie Digitálny fax HP

Funkciu Digitálny fax HP môžete vypnúť a zakázať tak tlač faxov z ovládacieho panela tlačiarne.

Úprava nastavení z ovládacieho panela tlačiarne

1. Na displeji ovládacieho panela tlačiarne sa dotknite položky **Nastavenie**.
2. Dotknite sa ikony **Nastavenie faxu**.
3. Dotknite sa položky **Predvoľby** a potom položky **Digitálny fax HP**.
4. Vyberte nastavenie, ktoré chcete zmeniť. Zmeniť možno nasledujúce nastavenie:
 - **Tlač faxu:** výberom tejto možnosti nastavíte tlač faxov pri ich prijatí. Aj keď vypnete tlač, farebné faxy sa budú stále tlačiť.
 - **Vypnutie funkcie Digitálny fax HP:** vyberte túto možnosť na vypnutie funkcie Digitálny fax HP.



POZNÁMKA: Pomocou softvéru tlačiarne HP v počítači zapnite funkciu Digitálny fax HP.

Úprava nastavenia pomocou softvéru tlačiarne HP (Windows)

1. Otvorte softvér tlačiarne HP. Ďalšie informácie nájdete v časti [Otvorenie softvéru tlačiarne HP \(Windows\) na strane 16](#).
2. Kliknite na položku **Tlač, skenovanie a fax** a na položku **Spríevodca nastavením digitálneho faxu**.
3. Postupujte podľa pokynov na obrazovke.

Úprava nastavenia pomocou softvéru tlačiarne HP (OS X)

1. Otvorte pomôcku Pomôcka HP Utility.
Pomôcka Pomôcka HP Utility sa nachádza v priečinku **Hewlett-Packard** v rámci priečinka **Applications** (Aplikácie) na najvyššej úrovni pevného disku.
2. Vyberte tlačiareň.
3. Kliknite na položku **Digital Fax Archive** (Digitálny archív faxov) v časti Fax Settings (Nastavenia faxu).

Vypnutie funkcie Digitálny fax HP

1. Na displeji ovládacieho panela tlačiarne sa dotknite položky **Nastavenie**.
2. Dotknite sa ikony **Nastavenie faxu**.
3. Dotknite sa položky **Predvoľby** a potom položky **Digitálny fax HP**.

4. Dotknite sa položky **Vypnúť Digitálny fax HP**.
5. Dotknite sa tlačidla **Yes (Áno)**.

Nastavenie kontaktov v telefónnom zozname

Často používané faxové čísla môžete nastaviť ako kontakty v telefónnom zozname. Tento postup umožňuje rýchlo volať na tieto čísla pomocou ovládacieho panela tlačiarne.



 **TIP:** Okrem vytvárania a spravovania kontaktov v telefónnom zozname z ovládacieho panela tlačiarne môžete tiež používať nástroje dostupné v počítači, napríklad softvér HP dodávaný s tlačiarňou a server EWS tlačiarne. Ďalšie informácie nájdete v časti [Rozšírené nástroje na správu tlačiarne \(pre sieťové tlačiarne\) na strane 94](#).

- [Nastavenie a zmena kontaktov v telefónnom zozname](#)
- [Nastavenie a zmena skupiny kontaktov v telefónnom zozname](#)
- [Odstránenie kontaktov z telefónneho zoznamu](#)
- [Vytlačenie zoznamu kontaktov v telefónnom zozname](#)

Nastavenie a zmena kontaktov v telefónnom zozname

Faxové čísla možno ukladať ako kontakty v telefónnom zozname.



Nastavenie kontaktov v telefónnom zozname

1. Na displeji ovládacieho panela tlačiarne sa dotknite položky **Fax**.
2. Dotknite sa položky **Odoslať**.
3. Dotknite sa položky  (Telefónny zoznam).
4. Dotknite sa ikony  (**Kontakt v telefónnom zozname**).
5. Dotykom ikony **+** (**znak plus**) pridajte kontakt.
6. Dotknite sa položky **Meno**, napíšte meno kontaktu v telefónnom zozname a potom sa dotknite položky **Hotovo**.
7. Dotknite sa položky **Číslo faxu**, napíšte faxové číslo do kontaktu v telefónnom zozname a potom sa dotknite položky **Hotovo**.

 **POZNÁMKA:** Číslo nezabudnite vytočiť vrátane prestávok a iných potrebných čísiel, ako sú smerové číslo, prístupový kód pre čísla mimo systému pobočkovej ústredne (obyčajne 9 alebo 0) alebo predvoľba pre medzimestské hovory.

8. Dotknite sa položky **Pridať**.

Zmena kontaktov v telefónnom zozname

1. Na displeji ovládacieho panela tlačiarne sa dotknite položky **Fax**.
2. Dotknite sa položky **Odoslať**.
3. Dotknite sa položky  (Telefónny zoznam).
4. Dotknite sa ikony  (**Kontakt v telefónnom zozname**).
5. Dotykom položky  (**Upraviť**) upravte kontakt.

6. Dotknite sa kontaktu v telefónnom zozname, ktorý chcete upraviť.
7. Dotknite sa položky **Meno**, upravte meno kontaktu v telefónnom zozname a potom sa dotknite položky **Hotovo**.
8. Dotknite sa položky **Číslo faxu**, upravte faxové číslo do kontaktu v telefónnom zozname a potom sa dotknite položky **Hotovo**.

 **POZNÁMKA:** Číslo nezabudnite vytočiť vrátane prestávok a iných potrebných čísiel, ako sú smerové číslo, prístupový kód pre čísla mimo systému pobočkovej ústredne (obyčajne 9 alebo 0) alebo predvoľba pre medzimiestské hovory.



9. Dotknite sa ikony **Hotovo**.

Nastavenie a zmena skupiny kontaktov v telefónnom zozname



Skupiny faxových čísel možno ukladať ako skupiny kontaktov v telefónnom zozname.

Nastavenie skupiny kontaktov v telefónnom zozname

 **POZNÁMKA:** Pred vytvorením skupiny kontaktov v telefónnom zozname musíte najprv vytvoriť aspoň jeden kontakt v telefónnom zozname.

1. Na displeji ovládacieho panela tlačiarne sa dotknite položky **Fax**.
2. Dotknite sa položky **Odoslať**.
3. Dotknite sa položky  (Telefónny zoznam).
4. Dotknite sa položky  (**Skupina kontaktov v telefónnom zozname**).
5. Dotykom položky **+** (**znak plus**) pridajte skupinu.
6. Dotknite sa položky **Názov**, napíšte názov skupiny a potom sa dotknite položky **Hotovo**.
7. Dotknite sa položky **Počet členov**, vyberte kontakty v telefónnom zozname, ktoré chcete priradiť do tejto skupiny, a potom sa dotknite položky **Vybrať**.
8. Dotknite sa položky **Vytvoriť**.



Zmena skupiny kontaktov v telefónnom zozname

1. Na displeji ovládacieho panela tlačiarne sa dotknite položky **Fax**.
2. Dotknite sa položky **Odoslať**.
3. Dotknite sa položky  (Telefónny zoznam).
4. Dotknite sa položky  (**Skupina kontaktov v telefónnom zozname**).
5. Dotykom položky  (**Upraviť**) upravte skupinu.
6. Dotknite sa kontaktu v skupine kontaktov v telefónnom zozname, ktorý chcete upraviť.
7. Dotknite sa položky **Názov**, upravte názov skupiny kontaktov v telefónnom zozname a potom sa dotknite položky **Hotovo**.
8. Dotknite sa položky **Počet členov**.

9. Zrušte výber kontaktov v telefónnom zozname, ktoré chcete odstrániť z tejto skupiny, alebo dotykom ikony **+** (**znak plus**) pridajte kontakt do skupiny.
10. Dotknite sa ikony **Hotovo** .

Odstránenie kontaktov z telefónneho zoznamu

Môžete odstrániť kontakty z telefónneho zoznamu alebo skupinu kontaktov v telefónnom zozname.

1. Na displeji ovládacieho panela tlačiarne sa dotknite položky **Fax** .
2. Dotknite sa položky **Odoslať**.
3. Dotknite sa položky  (Telefónny zoznam).
4. Dotknite sa ikony  (**Kontakt v telefónnom zozname**).
5. Dotknite sa položky  (**Upraviť**).
6. Dotknite sa mena kontaktu v telefónnom zozname, ktorý chcete odstrániť.
7. Dotknite sa položky **Odstrániť**.
8. Dotykem položky **Áno** potvrdte výber.

Vytlačenie zoznamu kontaktov v telefónnom zozname

Môžete vytlačiť zoznam kontaktov v telefónnom zozname.

1. Vložte papier do hlavného zásobníka papiera.
2. Na ovládacom paneli tlačiarne sa dotknite položky **Nastavenie** .
3. Stlačte tlačidlo **Nastavenie faxu** a potom **Správy** .
4. Dotknite sa položky **Tlačiť telefónny zoznam**.

Zmena nastavení faxu

Po dokončení kroků v úvodní příručce dodané s tiskárnou změňte vykonáním následujících kroků úvodní nastavení nebo nakonfigurujte jiné možnosti faxování.

- [Konfigurácia hlavičky faxu](#)
- [Nastavenie režimu odpovedania \(automatická odpoveď\)](#)
- [Nastavenie počtu zvonení pred odpovedaním](#)
- [Zmena vzoru zvonenia pre odpoveď pre rozlíšené zvonenie](#)
- [Nastavenie typu voľby](#)
- [Nastavenie možností opakovanej voľby](#)
- [Nastavenie rýchlosti faxovania](#)
- [Nastavenie hlasitosti zvukov faxu](#)

Konfigurácia hlavičky faxu

V hlavičke faxu v hornej časti každého faxu, ktorý odošlete, sa vytlačí vaše meno a faxové číslo. Spoločnosť HP odporúča nastaviť hlavičku faxu pomocou softvéru tiskárne HP dodaného s tiskárnou. Hlavičku faxu môžete nastaviť aj prostredníctvom ovládacieho panela tiskárne podľa opisu v tejto príručke.



POZNÁMKA: V niektorých krajinách/regiónoch je údaj v hlavičke faxu povinný zo zákona.

Nastavenie alebo zmena hlavičky faxu

1. Na displeji ovládacieho panela tiskárne sa dotknite položky **Nastavenie**.
2. Stlačte tlačidlo **Nastavenie faxu** a potom **Predvoľby**.
3. Dotknite sa položky **Hlavička faxu**.
4. Zadať svoje meno alebo názov spoločnosti a potom sa dotknite položky **Hotovo**.
5. Zadať svoje faxové číslo a potom sa dotknite položky **Hotovo**.

Nastavenie režimu odpovedania (automatická odpoveď)

Režim odpovedania určuje, či tiskáreň prijíma prichádzajúce volania.

- Zapnutím funkcie **Automatická odpoveď** nastavíte tiskáreň tak, aby **automaticky** odpovedala na faxy. Tiskáreň bude odpovedať na všetky prichádzajúce volania a faxy.
- Po vypnutí funkcie **Automatická odpoveď** môžete prijímať faxy len **manuálne**. V tomto prípade musíte osobne odpovedať na prichádzajúce faxové volania, inak tiskáreň tieto faxy neprijme.

Nastavenie režimu odpovede

1. Na displeji ovládacieho panela tiskárne sa dotknite položky **Nastavenie**.
2. Stlačte tlačidlo **Nastavenie faxu** a potom **Predvoľby**.
3. Dotykom položky **Automatická odpoveď** funkciu zapnete alebo vypnete.

Prístup k tejto funkcii môžete tiež získať dotykom ikony  (ikona **Stav faxu**) na úvodnej obrazovke.

Nastavenie počtu zvonení pred odpovedaním

Ak zapnete nastavenie **Automatická odpoveď**, môžete určiť počet zvonení, po ktorom zariadenie automaticky odpovie na prichádzajúce volanie.

Nastavenie **Počet zvonení pred odpovedaním** je dôležité v prípade, ak máte na tej istej telefónnej linke ako tlačiareň pripojený aj záznamník a chcete, aby záznamník odpovedal na telefonát skôr ako tlačiareň. Počet zvonení do odpovedania musí byť nastavený pre tlačiareň na väčšiu hodnotu ako pre záznamník.

Môžete napríklad nastaviť pre záznamník nízky počet zvonení a pre tlačiareň maximálny počet zvonení do odpovedania. (Maximálny počet zvonení sa líši pre jednotlivé krajiny/regióny.) V tomto nastavení bude na volania odpovedať telefónny záznamník a tlačiareň bude sledovať linku. Ak tlačiareň zistí faxové tóny, prijme fax. Ak je prichádzajúce volanie hlasové, záznamník nahrá odkaz.

Nastavenie počtu zvonení na odpoveď

1. Na displeji ovládacieho panela tlačiarny sa dotknite položky **Nastavenie**.
2. Stlačte tlačidlo **Nastavenie faxu** a potom **Predvoľby**.
3. Dotknite sa položky **Počet zvonení pred odpovedaním**.
4. Dotknite sa príslušného počtu zvonení.
5. Dotykom tlačidla **Hotovo** prijmite nastavenie.

Zmena vzoru zvonenia pre odpoveď pre rozlíšené zvonenie

Mnoho telekomunikačných spoločností ponúka službu rozlišujúcich vzorov zvonení, ktorá umožňuje mať na jednej linke niekoľko telefónnych čísel. Keď si predplatíte túto službu, každému číslu bude priradený iný vzor zvonenia. Tlačiareň môžete nastaviť tak, aby odpovedala na prichádzajúce volania s konkrétnym vzorom zvonenia.

Ak pripojíte tlačiareň k linke s rozlišujúcimi vzormi zvonení, požiadajte telekomunikačného operátora o pridelenie jedného vzoru zvonenia pre hlasové volania a druhého pre faxové volania. Spoločnosť HP odporúča požiadať pre faxové číslo o dvojité alebo trojité zvonenie. Keď tlačiareň zistí príslušný vzor zvonenia, odpovie na volanie a prijme fax.

 **TIP:** Pomocou funkcie rozpoznania vzoru zvonenia na ovládacom paneli tlačiarny môžete tiež nastaviť rozlíšené zvonenie. Pomocou tejto funkcie tlačiareň rozpoznáva a nahráva vzor zvonenia prichádzajúceho hovoru a podľa hovoru automaticky určuje rozlíšený vzor zvonenia, ktorý faxovým hovorom priradila telefónna spoločnosť.

Ak nemáte službu rozlíšeného zvonenia, použite pôvodný vzor zvonenia, ktorý je **Všetky zvonenia**.

 **POZNÁMKA:** Tlačiareň nemôže prijímať faxy, ak je hlavné telefónne číslo vyvesené.

Zmena vzoru zvonenia odpovede pre rozlíšené zvonenie

1. Skontrolujte, či je tlačiareň nastavená na automatické odpovedanie na faxové volania.
2. Na displeji ovládacieho panela tlačiarny sa dotknite položky **Nastavenie**.
3. Dotknite sa položky **Nastavenie faxu** a potom vyberte položku **Predvoľby**.

4. Dotknite sa položky **Rozlíšené zvonenie** .
5. Zobrazí sa hlásenie, že toto nastavenie by sa nemalo meniť, pokiaľ nemáte na rovnakej telefónnej linke viac čísel. Pokračujte dotykom položky **Áno** .
6. Vyberte jednu z nasledujúcich možností:
 - Dotknite sa vzoru zvonenia, ktorý telekomunikačný operátor priradil faxovým hovorom.
 - Dotknite sa položky **Rozpoznanie vzoru zvonenia** a postupujte podľa pokynov na ovládacom paneli tlačiarne.

 **POZNÁMKA:** Ak funkcia rozpoznávania vzoru zvonenia nezaznamená príslušný vzor zvonenia alebo ak túto funkciu zrušíte, skôr ako sa vykoná, vzor zvonenia sa automaticky nastaví na predvolenú hodnotu **Všetky zvonenia** .

 **POZNÁMKA:** Ak používate telefónny systém pobočkovej ústredne s rozdielnymi vzormi zvonenia pre interné a externé hovory, na faxové číslo musíte volať z externého čísla.

Nastavenie typu voľby

Týmto postupom nastavte režim tónovej alebo pulznej voľby. Predvolená hodnota nastavenia od výrobcu je **Tónová**. Toto nastavenie zmeňte, len ak máte istotu, že telefónna linka nemôže používať tónovú voľbu.

 **POZNÁMKA:** Možnosť pulznej voľby nie je dostupná vo všetkých krajinách/regiónoch.

Nastavenie typu voľby

1. Na displeji ovládacieho panela tlačiarne sa dotknite položky **Nastavenie** .
2. Stlačte tlačidlo **Nastavenie faxu** a potom **Predvoľby** .
3. Dotknite sa položky **Typ voľby**.
4. Dotykom vyberte položku **Tónová voľba** alebo **Pulzná voľba**.

Nastavenie možností opakovanej voľby

Ak tlačiareň nemohla odoslať fax, pretože prijímacie faxové zariadenie neodpovedalo alebo bolo obsadené, tlačiareň sa pokúsi o opakovanú voľbu na základe nastavení možností opakovanej voľby. Nasledujúcim postupom zapnite alebo vypnite tieto možnosti.

- **Opakovaná voľba obsadeného čísla:** ak je zapnutá táto možnosť a tlačiareň prijme obsadzovací signál, automaticky bude vytáčať znova. predvolená hodnota je **Zapnúť** .
- **Opakovaná voľba neodpovedajúceho čísla:** ak je zapnutá táto možnosť a prijímajúce faxové zariadenie neodpovedá, tlačiareň automaticky zopakuje voľbu. predvolená hodnota je **Vypnúť** .
- **Opakovaná voľba v prípade problému s pripojením:** ak je táto možnosť zapnutá, tlačiareň automaticky zopakuje voľbu, ak sa vyskytol problém s pripojením k prijímajúcemu faxovému zariadeniu. Opakovaná voľba v prípade problému s pripojením funguje len v prípade odosielania faxov z pamäte. predvolená hodnota je **Zapnúť** .

Nastavenie možností opakovanej voľby

1. Na displeji ovládacieho panela tlačiarne sa dotknite položky **Nastavenie** .
2. Stlačte tlačidlo **Nastavenie faxu** a potom **Predvoľby** .

3. Dotknite sa ikony **Automatická opakovaná voľba** .
4. Dotknite sa položky **Opakovaná voľba obsadeného čísla** , položky **Opakovaná voľba neodpovedajúceho čísla** alebo položky **Opakovaná voľba v prípade problému s pripojením** a potom vyberte požadované možnosti.

Nastavenie rýchlosti faxovania

Prenosová rýchlosť faxu používaná na komunikáciu medzi tlačiarňou a inými faxovými zariadeniami pri odosielaní a prijímaní faxov sa dá nastaviť.

Ak používate jeden z nasledujúcich systémov, možno bude potrebné nastaviť nižšiu rýchlosť faxovania:

- Internetová telefonická služba
- Systém pobočkovej ústredne
- Fax over Internet Protocol (FoIP)
- Integrované služby digitálnej siete (ISDN)

Ak sa vyskytnú problémy s odosielaním a prijímaním faxov, skúste použiť pomalšie nastavenie položky **Rýchlosť faxovania** . Nastavenia rýchlosti faxovania, ktoré sú k dispozícii, sú uvedené v nasledujúcej tabuľke.

Nastavenie rýchlosti faxovania	Rýchlosť faxovania
Rýchla	v.34 (33600 Bd)
Stredná	v.17 (14400 Bd)
Pomalá	v.29 (9600 Bd)

Nastavenie rýchlosti faxu

1. Na displeji ovládacieho panela tlačiarne sa dotknite položky **Nastavenie** .
2. Stlačte tlačidlo **Nastavenie faxu** a potom **Predvoľby** .
3. Dotknite sa položky **Rýchlosť faxovania** .
4. Dotykom vyberte príslušnú možnosť.

Nastavenie hlasitosti zvukov faxu

Môžete zmeniť hlasitosť faxových zvukov.

Nastavenie hlasitosti zvuku faxu

1. Na displeji ovládacieho panela tlačiarne sa dotknite položky **Nastavenie** .
2. Stlačte tlačidlo **Nastavenie faxu** a potom **Predvoľby** .
3. Dotknite sa položky **Hlasitosť** .
4. Dotykom vyberte položku **Slabá**, **Silná** alebo **Vypnúť** .

Faxové a digitálne telefónne služby

Mnohé telefónne spoločnosti poskytujú zákazníkom digitálne telefónne služby, medzi ktoré patria:

- DSL: služba DSL (Digital subscriber line) poskytovaná telefónnou spoločnosťou. (Služba DSL sa vo vašej krajine/regióne môže nazývať ADSL.)
- PBX: telefónny systém pobočkovej ústredne.
- ISDN: systém integrovaných služieb digitálnej siete (ISDN).
- FoIP: lacná telefónna služba, ktorá pomocou tlačiarne umožňuje odosielať a prijímať faxy cez internet. Tento spôsob sa nazýva Fax over Internet Protocol (FoIP).

Ďalšie informácie nájdete v časti [Protokol FoIP \(fax cez internet\) na strane 70](#).

Tlačiarne HP sú špeciálne navrhnuté na používanie so štandardnými analógovými telefónnymi službami. Ak využívate digitálne telefónne služby (napríklad službu DSL/ADSL, PBX alebo ISDN), možno budete musieť pri nastavovaní tlačiarne na faxovanie použiť filtre alebo konvertory digitálneho signálu na analógový.

 **POZNÁMKA:** Spoločnosť HP nezaručuje, že tlačiareň bude kompatibilná so všetkými digitálnymi telefónnymi linkami alebo operátormi, so všetkými digitálnymi signálmi či všetkými konvertormi digitálneho signálu na analógový. Vždy sa odporúča poradiť sa o správnych možnostiach nastavenia priamo s telekomunikačným operátorom v súvislosti s telefónnymi službami, ktoré poskytuje.

Protokol FoIP (fax cez internet)

Môžete si predplatiť lacnú telefónnu službu, ktorá pomocou tlačiarne umožní odosielať a prijímať faxy cez internet. Tento spôsob sa nazýva faxovanie prostredníctvom protokolu IP (FoIP).

Službu FoIP (poskytovanú telekomunikačným operátorom) budete pravdepodobne používať v týchto prípadoch:

- Spolu s faxovým číslom vytočíte aj špeciálny prístupový kód.
- ak máte konvertor protokolu IP, ktorý sa pripája do siete internet a poskytuje analógové telefónne zásuvky pre faxové pripojenie.



POZNÁMKA: Odosielať a prijímať faxy môžete iba pripojením telefónneho kábla k portu s označením 1-LINE na tlačiarňu. To znamená, že sa na internet musíte pripájať pomocou konvertora IP (poskytujúceho štandardné analógové telefónne zásuvky pre faxové pripojenia) alebo prostredníctvom telekomunikačného operátora.



TIP: Podpora bežného faxového prenosu prostredníctvom ľubovoľných telefónnych systémov s internetovým protokolom býva často obmedzená. Ak sa vyskytnú problémy s faxovaním, skúste použiť nižšiu rýchlosť faxovania alebo vypnúť režim opravy chýb faxu (ECM). Ak však režim ECM vypnete, nemôžete odosielať ani prijímať farebné faxy.

Ďalšie informácie o zmene rýchlosti faxovania nájdete v časti [Nastavenie rýchlosti faxovania na strane 68](#).

Ďalšie informácie o používaní režimu ECM nájdete v časti [Odoslanie faxu v režime opravy chýb na strane 53](#).

Ak máte otázky o internetovom faxovaní, obráťte sa na oddelenie technickej podpory pre internetové faxové služby alebo miestneho poskytovateľa služieb so žiadosťou o ďalšiu pomoc.

Použitie správ

Tlačiareň môžete nastaviť tak, aby automaticky tlačila chybové správy a potvrdzujúce správy pre každý odoslaný a prijatý fax. Podľa potreby môžete manuálne vytlačiť aj systémové správy, ktoré poskytujú užitočné systémové informácie o tlačiarni.

V predvolenom nastavení tlačiareň vytlačí správu len v prípade problému s odoslaním alebo prijatím faxu. Po každej transakcii sa na displeji ovládacieho panela na krátky čas objaví potvrdzujúce hlásenie oznamujúce, či bol fax úspešne odoslaný.

 **POZNÁMKA:** Ak správy nie sú čitateľné, môžete skontrolovať odhadované hladiny atramentu pomocou ovládacieho panela alebo softvéru HP. Ďalšie informácie nájdete v časti [Kontrola približných úrovní atramentu na strane 76](#).

 **POZNÁMKA:** Upozornenia na hladinu atramentu a indikátory poskytujú iba odhadované hodnoty na účely plánovania. Ak sa zobrazí upozornenie na nízku hladinu atramentu, mali by ste mať pripravenú náhradnú kazetu, aby ste sa vyhli možnému oneskoreniu pri tlači. Atramentové kazety stačí vymeniť až vtedy, keď kvalita tlače nebude prijateľná.

 **POZNÁMKA:** Skontrolujte, či sú tlačové hlavy a atramentové kazety v dobrom stave a správne nainštalované. Ďalšie informácie nájdete v časti [Práca s kazetami na strane 75](#).

Táto časť obsahuje nasledujúce témy:

- [Tlač potvrdení faxov](#)
- [Tlač správ o chybách faxu](#)
- [Tlač a zobrazenie protokolu faxu](#)
- [Vymazanie obsahu faxového denníka](#)
- [Tlač podrobností o poslednej faxovej transakcii](#)
- [Tlač správy o identifikácii volajúceho](#)
- [Zobrazenie histórie hovorov](#)

Tlač potvrdení faxov

Môžete vytlačiť správu po odoslaní faxu alebo po odoslaní alebo prijatí ľubovoľného faxu. Predvolené nastavenie je možnosť **Zapnuté (odoslať fax)**. Po vypnutí sa na ovládacom paneli krátko zobrazí potvrdzujúca správa po každom odoslaní alebo prijatí faxu.

 **POZNÁMKA:** Ak vyberiete položku **Zapnuté (odoslať fax)** alebo **Zapnuté (odoslať a prijať fax)** a skenujete fax na účely odoslania z pamäte alebo používate možnosť **Skenovanie a fax**, môžete do správy o potvrdení odoslania faxu zahrnúť obrázok prvej strany faxu.

Povolenie potvrdenia faxu

1. Na displeji ovládacieho panela tlačiarne sa dotknite položky **Nastavenie** .
2. Dotknite sa ikony **Nastavenie faxu** .
3. Dotknite sa položky **Správy** a položky **Potvrdenie faxu** .
4. Dotykom vyberte jednu z nasledujúcich možností.

Vypnúť	Pri úspešnom odoslaní a prijíme faxov sa netlačí správu s potvrdením. Toto nastavenie je predvolené.
Zapnuté (odoslať fax)	Tlač správy o potvrdení pre každý odoslaný fax.
Zapnuté (prijat fax)	Tlač správy o potvrdení pre každý prijatý fax.
Zapnuté (odoslať a prijať fax)	Tlač správy o potvrdení pre každý odoslaný a prijatý fax.

Postup zahrnutia obrázka faxu do správy

1. Na displeji ovládacieho panela tlačiarne sa dotknite položky **Nastavenie** .
2. Dotknite sa ikony **Nastavenie faxu** .
3. Dotknite sa položky **Správy** a položky **Potvrdenie faxu** .
4. Dotknite sa ikony **Zapnuté (odoslať fax)** alebo **Zapnuté (odoslať a prijať fax)** .
5. Dotknite sa položky **Potvrdenie faxu s obrázkom**.

Tlač správ o chybách faxu

Tlačiareň môžete nakonfigurovať tak, aby automaticky vytlačila správu v prípade chyby počas prenosu alebo prijímania faxu.

Nastavenie tlačiarne na automatickú tlač správ o chybe faxu

1. Na displeji ovládacieho panela tlačiarne sa dotknite položky **Nastavenie** .
2. Dotknite sa ikony **Nastavenie faxu** .
3. Dotknite sa položky **Správy** a položky **Správa o chybe faxu**.
4. Dotykom vyberte jednu z nasledujúcich možností.

Zapnuté (odoslať a prijať fax)	Vytlačí správu vždy, keď sa vyskytne chyba faxu.
Vypnúť	Nevytlačí žiadne správy o chybách faxu.
Zapnuté (odoslať fax)	Vytlačí správu vždy, keď sa vyskytne chyba pri prenose. Toto nastavenie je predvolené.
Zapnuté (prijat fax)	Vytlačí správu vždy, keď sa vyskytne chyba pri prijímaní.

Tlač a zobrazenie protokolu faxu

Môžete vytlačiť denník faxov, ktoré tlačiareň odoslala alebo prijala.

Tlač denníka faxov prostredníctvom ovládacieho panela tlačiarne

1. Na displeji ovládacieho panela tlačiarne sa dotknite položky **Nastavenie** .
2. Stlačte tlačidlo **Nastavenie faxu** a potom **Správy** .
3. Dotknite sa ikony **Tlač faxových správ** .

4. Dotknite sa položky **Faxové denníky posledných 30 transakcií** .
5. Dotykom položky **Tlačiť** spustite tlač.

Vymazanie obsahu faxového denníka

Vyčistenie faxového denníka zároveň odstráni všetky faxy uložené v pamäti.

Vymazanie protokolu faxu

1. Na displeji ovládacieho panela tlačiarne sa dotknite položky **Nastavenie** .
2. Dotknite sa položky **Nastavenie faxu** a potom položky **Nástroje** .
3. Dotknite sa položky **Vymazať faxový denník** .

Tlač podrobností o poslednej faxovej transakcii

Správa o poslednej faxovej transakcii vytlačí podrobnosti o poslednej faxovej transakcii. Podrobnosti zahŕňajú faxové číslo, počet strán a stav faxu.

Tlač správy o poslednej faxovej transakcii

1. Na displeji ovládacieho panela tlačiarne sa dotknite položky **Nastavenie** .
2. Stlačte tlačidlo **Nastavenie faxu** a potom **Správy** .
3. Dotknite sa ikony **Tlač faxových správ** .
4. Dotknite sa tlačidla **Posledná transakcia** .
5. Dotykom položky **Tlačiť** spustite tlač.

Tlač správy o identifikácii volajúceho

Môžete vytlačiť zoznam faxových čísel na identifikáciu volajúcich.

Postup tlače správy o histórii identifikácií volajúcich

1. Na displeji ovládacieho panela tlačiarne sa dotknite položky **Nastavenie** .
2. Stlačte tlačidlo **Nastavenie faxu** a potom **Správy** .
3. Dotknite sa ikony **Tlač faxových správ** .
4. Dotknite sa položky **Správa identifikácie volajúceho** .
5. Dotykom položky **Tlačiť** spustite tlač.



Zobrazenie histórie hovorov

Môžete zobraziť zoznam všetkých hovorov uskutočnených z tlačiarne.



POZNÁMKA: História hovorov nemožno vytlačiť.

Zobrazenie histórie hovorov

1. Na displeji ovládacieho panela tlačiarne sa dotknite položky **Fax**.
2. Dotknite sa položky **Odoslať**.
3. Dotknite sa položky  (Telefónny zoznam).
4. Dotknite sa položky  (História hovorov).

7 Práca s kazetami

- [Kontrola približných úrovní atramentu](#)
- [Výmena kaziet](#)
- [Objednávanie spotrebného materiálu pre atramentové tlačiarne](#)
- [Používanie režimu jednej kazety](#)
- [Informácie o záruke na kazety](#)
- [Ukladanie anonymných informácií o používaní](#)
- [Tipy na prácu s kazetami](#)

Kontrola približných úrovní atramentu

Kontrola odhadovaných úrovní atramentu prostredníctvom ovládacieho panela

- ▲ Dotykom ikony  (ikony **Atrament**) na úvodnej obrazovke zobrazte odhadované hladiny atramentu.

Kontrola hladín atramentu v softvéri tlačiarne (Windows)

1. Otvorte softvér tlačiarne HP.
2. V programe softvér tlačiarne kliknite na položku **Odhadované úrovne atramentu**.

Kontrola úrovni atramentu z pomôcky Pomôcka HP Utility

1. Otvorte pomôcku Pomôcka HP Utility.
Pomôcka Pomôcka HP Utility sa nachádza v priečinku **Hewlett-Packard** v rámci priečinka **Applications** (Aplikácie) na najvyššej úrovni pevného disku.
2. Zo zoznamu zariadení v ľavej časti okna vyberte zariadenie HP ENVY 7640 series.
3. Kliknite na položku **Supplies Status** (Stav spotrebného materiálu).
Zobrazia sa odhadované úrovne atramentu.
4. Kliknutím na položku **All Settings** (Všetky nastavenia) sa vráťte na tabu **Panel Information and Support (Informácie a podpora)**.

 **POZNÁMKA:** Ak ste nainštalovali dopĺňanú alebo recyklovanú kazetu alebo kazetu, ktorá sa používala v inej tlačiarňi, indikátor úrovne atramentu môže byť nepresný alebo nedostupný.

 **POZNÁMKA:** Upozornenia na úroveň atramentu a svetelné indikátory poskytujú iba odhadované hodnoty na účely plánovania. Ak sa zobrazí hlásenie upozorňujúce na nízku úroveň atramentu, zvažte zakúpenie náhradnej kazety, aby sa zabránilo možným oneskoreniam pri tlači. Kazety nemusíte vymieňať, kým sa nezhorší kvalita tlače na neprijateľnú úroveň.

 **POZNÁMKA:** Atrament z kaziet sa používa v procese tlače množstvom rozličných spôsobov, a to aj v procese inicializácie, ktorý slúži na prípravu zariadenia a kaziet na tlač, a pri údržbe tlačových hláv, ktorá slúži na uchovávanie tlačových dýz v čistote a na zaručenie plynulého prietoku atramentu. Okrem toho zostane v kazete po jej spotrebovaní určité zvyškové množstvo atramentu. Ďalšie informácie nájdete na adrese www.hp.com/go/inkusage.

Výmena kaziet

Postup výmeny kaziet

1. Skontrolujte, či je zapnuté napájanie.
2. Vyberte starú kazetu.
 - a. Otvorte prístupový kryt.



- b. Vyberte kazetu zo zásuvky.
3. Vložte novú kazetu.
 - a. Vyberte kazetu z obalu.

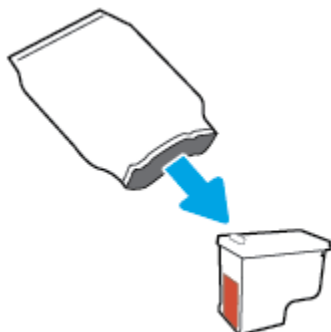

- b. Odstráňte plastovú pásku potiahnutím za uško.

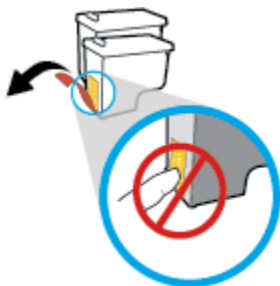

- c. Novú kazetu zasúvajte do zásuvky, kým nezacvakne na miesto.

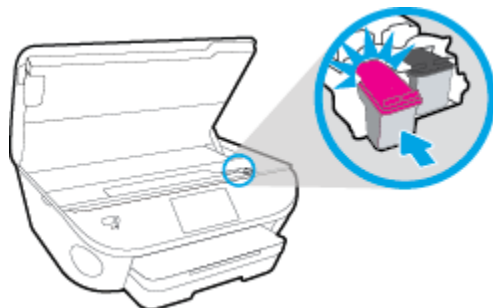

4. Zatvorte prístupový kryt kazety.

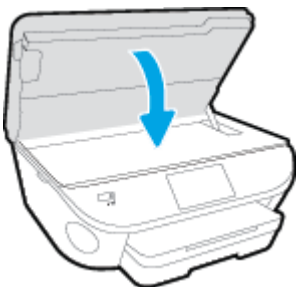

 **POZNÁMKA:** Pri tlačení dokumentu po inštalácii novej atramentovej kazety zobrazí softvér tlačiarne HP výzvu na zarovnanie atramentových kaziet.

Objednávanie spotrebného materiálu pre atramentové tlačiarne

Pred objednávaním kaziet vyhladajte správne číslo kazety.

Vyhľadanie čísla kazety na tlačiarni

- ▲ Číslo kazety sa nachádza vnútri prístupového krytu kazety.



Vyhľadanie čísla kazety v programe softvér tlačiarne

1. V závislosti od operačného systému vykonajte jeden z nasledujúcich postupov na otvorenie softvéru tlačiarne:
 - **Windows 8.1:** v ľavom dolnom rohu domovskej obrazovky kliknite na šípku nadol a vyberte názov tlačiarne.
 - **Windows 8:** na domovskej obrazovke kliknite pravým tlačidlom na prázdnu oblasť obrazovky, na paneli aplikácií kliknite na položku **Všetky aplikácie** a potom vyberte názov tlačiarne.
 - **Windows 7, Windows Vista a Windows XP:** Na pracovnej ploche počítača kliknite na ponuku **Štart**, vyberte položku **Všetky programy**, kliknite na položku **HP**, kliknite na priečinok tlačiarne a potom vyberte ikonu s názvom tlačiarne.

2. Pri používaní tohto prepojenia sa zobrazuje správne číslo kazety.

V softvéri softvér tlačiarne kliknite na položku **Nakupovať** a potom na položku **Nakupovať spotrebný materiál online**.

Vyhľadanie čísel, pomocou ktorých možno objednať ďalšie tlačové kazety

1. Otvorte pomôcku Pomôcka HP Utility.

 **POZNÁMKA:** Pomôcka Pomôcka HP Utility sa nachádza v priečinku **Hewlett-Packard** v rámci priečinka **Aplikácie** na najvyššej úrovni pevného disku.

2. Kliknite na položku **Informácie o spotrebnom materiáli**.

Zobrazia sa čísla, pomocou ktorých môžete objednať tlačové kazety.

3. Kliknutím na položku **Všetky nastavenia** sa vráťte na tabu **Panel Information and Support (Informácie a podpora)**.

Ak chcete objednať originálny spotrebný materiál HP pre zariadenie HP ENVY 7640 series, prejdite na adresu www.hp.com/buy/supplies. V prípade zobrazenia výzvy vyberte krajinu/región a potom podľa pokynov vyhladajte správne kazety pre tlačiareň.



POZNÁMKA: Objednávanie atramentových kaziet online nie je podporované vo všetkých krajinách/ regiónoch. Ak nie sú k dispozícii vo vašej krajine/regióne, stále môžete zobraziť informácie o spotrebnom materiáli a vytlačiť zoznam na referenčné účely pri nákupe u miestneho predajcu výrobkov spoločnosti HP.

Používanie režimu jednej kazety

V režime jednej kazety môžete používať tlačiareň HP ENVY 7640 series iba s jednou atramentovou kazetou. Po vybratí atramentovej kazety z vozíka atramentovej kazety sa aktivuje režim jednej kazety. V režime jednej kazety môže tlačiareň kopírovať dokumenty, kopírovať fotografie a tlačiť úlohy z počítača.



POZNÁMKA: Ak tlačiareň HP ENVY 7640 series pracuje v režime jednej kazety, na displeji tlačiarne sa zobrazí príslušné hlásenie. Ak sa zobrazí hlásenie a v tlačiarni sú nainštalované dve atramentové kazety, skontrolujte, či bola odstránená ochranná plastová páska z každej atramentovej kazety. Ak plastová páska zakrýva kontakty atramentovej kazety, tlačiareň nemôže zistiť, či je nainštalovaná atramentová kazeta.

Ukončenie režimu jednej kazety

- Nainštalovaním dvoch atramentových kaziet do tlačiarne HP ENVY 7640 series sa ukončí režim jednej kazety.

Informácie o záruke na kazety

Záruka na kazety HP je platná v prípade, ak sa kazeta používa v určenom tlačovom zariadení HP. Táto záruka sa nevzťahuje na atramentové kazety HP, ktoré boli dopĺňané, recyklované, renovované a používané nesprávne alebo nedovoleným spôsobom.

Počas záručnej lehoty platí záruka na kazetu, kým sa neminie atrament HP alebo do dátumu skončenia záruky. Dátum skončenia záruky vo formáte RRRR/MM je na kazete uvedený takto:

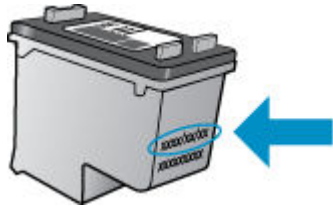

Kópiu vyhlásenia o obmedzenej záruke spoločnosti HP pre tlačiareň nájdete v tlačenej dokumentácii dodanej so zariadením.

Ukladanie anonymných informácií o používaní

Kazety HP používané s touto tlačiarňou obsahujú pamäťový čip, ktorý pomáha pri prevádzke tlačiarne. Tento pamäťový čip tiež ukladá obmedzené množstvo anonymných informácií o používaní tlačiarne, ktoré môžu zahŕňať nasledujúce údaje: počet strán vytlačených pomocou kazety, pokrytie strany, frekvencia tlače a používané režimy tlače.

Tieto informácie pomáhajú spoločnosti HP pri návrhu budúcich tlačiarňí a plnení tlačových potrieb jej zákazníkov. Údaje získané z pamäťového čipu kazety neobsahujú informácie, ktoré by sa dali použiť na identifikáciu zákazníka alebo používateľa kazety alebo ich tlačiarne.

Spoločnosť HP zhromažďuje vzorky pamäťových čipov z kaziet, ktoré jej boli vrátené, v rámci jej bezplatného programu zberu a recyklácie (partneri programu HP Planet Partners: www.hp.com/recycle). Pamäťové čipy z týchto vzoriek sa čítajú a potom skúmajú z dôvodu zlepšenia budúcich tlačiarňí HP. Partneri spoločnosti HP, ktorí asistujú pri recyklácii tejto kazety, môžu mať takisto prístup k týmto údajom.

Každá ďalšia spoločnosť spracováajúca kazetu môže mať prístup k anonymným údajom na pamäťovom čipe. Ak nechcete umožniť prístup k týmto údajom, čip môžete zničiť. Avšak po zničení pamäťového čipu sa kazeta nebude dať použiť v tlačiarňi HP.

Ak sa obávate poskytnúť tieto anonymné informácie, môžete ich znepřístupniť tým, že vypnete schopnosť pamäťového čipu zhromažďovať informácie o používaní tlačiarne.

Vypnutie funkcie informácií o používaní

1. Na ovládacom paneli tlačiarne sa dotknite položky **Nastavenie**.
2. Dotknite sa ikony **Predvoľby**.
3. Rýchlym pohybom sa presuňte na koniec zoznamu možností a vypnite možnosti **Automaticky odosielať anonymné údaje** a **Ukladať údaje o anonymnom používaní**.



POZNÁMKA: Kazetu môžete naďalej používať v tlačiarňi HP aj po vypnutí funkcie pamäťového čipu zhromažďovať informácie o používaní tlačiarne.

Tipy na prácu s kazetami

Na prácu s kazetami používajte tieto tipy:

- Ak chcete kazety chrániť pred vysychaním, tlačiareň vždy vypínajte stlačením tlačidla Zapnúť a počkajte, kým nezhasne indikátor tlačidla Zapnúť.
- Kazety neotvárajte ani z nich neodstraňujte pásku, ak ich nechcete hneď inštalovať. Páska na kazetách znižuje riziko odparovania atramentu.
- Kazety vložte do správnych zásuviek. Farba a ikona každej kazety sa musia zhodovať s farbou a ikonou každej zásuvky. Uistite sa, že kazety zapadli na miesto.
- Zarovnanie sa po vložení novej kazety vykoná automaticky. Zarovnanie môže pomôcť aj neskôr, a to v prípade výskytu rozmazaných alebo prerušovaných čiar. Ďalšie informácie nájdete v časti [Riešenie problémov s kvalitou tlače na strane 109](#).
- Ak sa na obrazovke Odhadované úrovne atramentu zobrazí hlásenie o nízkej úrovni atramentu v jednej alebo oboch kazetách, zvážte kúpu náhradných kaziet s cieľom vyhnúť sa možným oneskoreniam pri tlači. Kazety nemusíte vymieňať dovtedy, kým kvalita tlače nebude neprijateľná. Ďalšie informácie nájdete v časti [Výmena kaziet na strane 77](#).
- Ak z akéhokoľvek dôvodu vyberiete kazetu z tlačiarne, pokúste sa ju vrátiť čo najskôr. Ak sú kazety mimo tlačiarne nechránené, začnú vysychať.

8 Pripojenie tlačiarne

Ďalšie rozšírené nastavenia sú k dispozícii na domovskej stránke tlačiarne (vo vstavanom webovom serveri alebo serveri EWS). Ďalšie informácie nájdete v časti [Otvorenie vstavaného webového servera na strane 95](#).

Táto časť obsahuje nasledujúce témy:

- [Nastavenie tlačiarne pre bezdrôtovú komunikáciu](#)
- [Zmena nastavení siete](#)
- [Rozšírené nástroje na správu tlačiarne \(pre sieťové tlačiarne\)](#)
- [Tipy na nastavenie a používanie sieťovej tlačiarne](#)

Nastavenie tlačiarne pre bezdrôtovú komunikáciu

- [Skôr než začnete](#)
- [Nastavenie tlačiarne v bezdrôtovej sieti](#)
- [Zmena typu pripojenia](#)
- [Test bezdrôtového pripojenia](#)
- [Zapnutie alebo vypnutie funkcie bezdrôtového rozhrania tlačiarne](#)
- [Bezdrôtové pripojenie k tlačiarni bez použitia smerovača](#)

Skôr než začnete

Skontrolujte nasledujúce body:

- Tlačiareň nie je pripojená k sieti pomocou kábla Ethernet.
- Bezdrôtová sieť je správne nastavená a funguje.
- Tlačiareň a počítače, ktorú ju používajú, sa nachádzajú v rovnakej sieti (podsieti).

Pri pripájaní tlačiarne sa môže zobrazíť výzva na zadanie názvu bezdrôtovej siete (SSID) a hesla bezdrôtovej siete.

- Identifikátor SSID predstavuje názov bezdrôtovej siete.
- Heslo bezdrôtovej siete zabraňuje ostatným používateľom v pripojení k bezdrôtovej sieti bez vášho povolenia. V závislosti od požadovanej úrovne zabezpečenia môže bezdrôtová sieť používať prístupovú frázu WPA alebo kľúč WEP.

Ak ste od nastavenia bezdrôtovej siete nezmenili názov siete alebo bezpečnostný prístupový kľúč, môžete použiť údaje uvedené na zadnej alebo bočnej strane bezdrôtového smerovača.



Ak názov siete alebo bezpečnostné heslo nemôžete nájsť alebo si tieto informácie nepamätáte, pozrite si dokumentáciu dodanú s počítačom alebo bezdrôtovým smerovačom. Ak tieto informácie stále nemôžete nájsť, obráťte sa na správcu siete alebo osobu, ktorá nastavila bezdrôtovú sieť.

Nastavenie tlačiarne v bezdrôtovej sieti

Bezdrôtovú komunikáciu nastavte pomocou Sprievodcu nastavením bezdrôtovej siete.



POZNÁMKA: Skôr než budete pokračovať, pozrite si zoznam v časti [Skôr než začnete na strane 86](#).

1. Na ovládacom paneli tlačiarne sa dotknite položky  (Bezdrôtové pripojenie).
2. Dotknite sa ikony  (**Nastavenia**).
3. Dotknite sa ikony **Nastavenia bezdrôtového pripojenia**.
4. Dotknite sa položky **Wireless Setup Wizard** (Sprievodca nastavením bezdrôtovej siete).
5. Nastavenie dokončíte podľa pokynov na obrazovke.

Zmena typu pripojenia

Po nainštalovaní softvéru tlačiarne HP a pripojení tlačiarne k počítaču alebo sieti môžete pomocou softvéru zmeniť typ pripojenia (napríklad z pripojenia prostredníctvom rozhrania USB na bezdrôtové pripojenie).



POZNÁMKA: Pripojenie kábla Ethernet vypína funkciu bezdrôtového rozhrania tlačiarne.

Zmena z pripojenia k sieti Ethernet na bezdrôtové pripojenie (Windows)

1. Z tlačiarne odpojte kábel siete Ethernet.
2. Po inštalácii otvorte softvér tlačiarne.
Spustením Sprievodcu nastavením bezdrôtového pripojenia vytvorte bezdrôtové pripojenie.

Zmena z pripojenia USB na pripojenie k bezdrôtovej sieti (Windows)

Skôr než budete pokračovať, pozrite si zoznam v časti [Skôr než začnete na strane 86](#).

1. V závislosti od operačného systému vykonajte jeden z nasledujúcich postupov:
 - **Windows 8.1:** v ľavom dolnom rohu domovskej obrazovky kliknite na šípku nadol, vyberte názov tlačiarne a potom kliknite na položku **Pomôcky**.
 - **Windows 8:** na domovskej obrazovke kliknite pravým tlačidlom na prázdnu oblasť obrazovky, na paneli aplikácií kliknite na položku **Všetky aplikácie**, vyberte názov tlačiarne a potom kliknite na položku **Pomôcky**.
 - **Windows 7, Windows Vista a Windows XP:** na pracovnej ploche počítača kliknite na ponuku **Štart**, vyberte položku **Všetky programy**, kliknite na položku **HP** a potom kliknite na priečink tlačiarne.
2. Kliknite na položku **Inštalácia tlačiarne a softvér**.
3. Vyberte položku **Konvertovať pripojenie USB tlačiarne na bezdrôtovú sieť**. Postupujte podľa pokynov na obrazovke.

Zmena z pripojenia USB alebo pripojenia k sieti Ethernet na bezdrôtové pripojenie (OS X)

Skôr než budete pokračovať, pozrite si zoznam v časti [Skôr než začnete na strane 86](#).

1. Pripojte tlačiareň k bezdrôtovej sieti.
2. Otvorte pomôcku **System Preferences (Systémové predvoľby)**.
3. V závislosti od operačného systému kliknite na položku **Tlač a fax**, na položku **Tlač, skenovanie a fax** alebo na položku **Tlačiarne a skenery** v časti **Hardvér**.
4. Na ľavej table vyberte tlačiareň a kliknite na znak – v spodnej časti zoznamu. Rovnako postupujte pri položke faxu, ak existuje pre aktuálne pripojenie.
5. Otvorte pomôcku Pomôcka HP Utility.
Pomôcka Pomôcka HP Utility sa nachádza v priečinku **Hewlett-Packard** v rámci priečinka **Applications** (Aplikácie) na najvyššej úrovni pevného disku.
6. Vyberte položku **Devices** (Zariadenia) > **HP Auto Wireless Connect** a postupujte podľa zobrazených pokynov.

 Získajte ďalšie informácie o zmene z pripojenia USB na bezdrôtové pripojenie. [Kliknutím sem prejdete online a získate ďalšie informácie](#). Táto webová lokalita nemusí byť v súčasnosti dostupná vo všetkých jazykoch.

Zmena z bezdrôtového pripojenia na pripojenie USB alebo pripojenie k sieti Ethernet (Windows)

- Pripojte k tlačiarne kábel USB alebo kábel siete Ethernet.

Zmena z bezdrôtového pripojenia na pripojenie USB alebo pripojenie k sieti Ethernet (OS X)

Pridajte tlačiareň do tlačového frontu.



1. Otvorte pomôcku **System Preferences (Systémové predvoľby)**.
2. V závislosti od operačného systému kliknite na položku **Tlač a fax**, na položku **Tlač, skenovanie a fax** alebo na položku **Tlačiarne a skenery** v časti **Hardvér**.
3. Na ľavej table vyberte tlačiareň a kliknite na znak – v spodnej časti zoznamu. Rovnako postupujte pri položke faxu, ak existuje pre aktuálne pripojenie.
4. Otvorte pomôcku Pomôcka HP Utility.

Pomôcka Pomôcka HP Utility sa nachádza v priečinku **Hewlett-Packard** v rámci priečinka **Applications (Aplikácie)** na najvyššej úrovni pevného disku.
5. Vyberte položku **Devices (Zariadenia)** > **Setup New Device (Nainštalovať nové zariadenie)** a postupujte podľa zobrazených pokynov.

Test bezdrôtového pripojenia

Vytlačeníím strany o teste bezdrôtovej siete získate informácie o bezdrôtovom pripojení tlačiarne. Správa o teste bezdrôtovej siete poskytuje informácie o stave tlačiarne, hardvérovej adrese (adrese MAC) a adrese IP. Ak je tlačiareň pripojená k sieti, správa o teste obsahuje podrobnosti o nastavení siete.

Tlač správy o teste bezdrôtovej siete

1. Na ovládacom paneli tlačiarne sa dotknite ikony  (Bezdrôtové pripojenie) a potom ikony  (**Nastavenia**).
2. Dotknite sa položky **Tlač správ**.
3. Dotknite sa položky **Správa o teste bezdrôtovej siete**.

Zapnutie alebo vypnutie funkcie bezdrôtového rozhrania tlačiarne

Modrý indikátor bezdrôtového rozhrania na ovládacom paneli tlačiarne svieti, ak je funkcia bezdrôtového rozhrania zapnutá.



POZNÁMKA: Pripojením kábla siete Ethernet k tlačiarne sa automaticky vypne funkcia bezdrôtového rozhrania a indikátor bezdrôtového rozhrania zhasne.

1. Na ovládacom paneli tlačiarne sa dotknite položky **Nastavenie** a potom položky **Nastavenie siete**.
2. Dotknite sa ikony **Nastavenia bezdrôtového pripojenia**.
3. Dotykom položky **Bezdrôtové** funkciu zapnete alebo vypnete.

Bezdrôtové pripojenie k tlačiarni bez použitia smerovača

Funkcia Funkcia Wi-Fi Direct umožňuje bezdrôtovú tlač z počítača, telefónu Smart Phone, počítača Tablet PC alebo iného zariadenia s podporou bezdrôtového pripojenia, a to bez pripojenia k existujúcej bezdrôtovej sieti.

Pokyny na používanie funkcie Funkcia Wi-Fi Direct

- Skontrolujte, či je v počítači alebo mobilnom zariadení nainštalovaný potrebný softvér.
Ak používate počítač, skontrolujte, či ste nainštalovali softvér tlačiarne dodaný s tlačiarnou.
- Ak ste v počítači nenainštalovali softvér tlačiarne HP, najskôr sa pripojte k funkcii Funkcia Wi-Fi Direct a potom nainštalujte softvér tlačiarne. Keď softvér tlačiarne zobrazí výzvu na zadanie typu pripojenia, vyberte možnosť **Bezdrôtové**.
- Ak používate mobilné zariadenie, skontrolujte, či ste nainštalovali kompatibilnú tlačovú aplikáciu. Ďalšie informácie o mobilnej tlači nájdete na stránke www.hp.com/global/us/en/eprint/mobile_printing_apps.html.
- Skontrolujte, či je v tlačiarni zapnutá funkcia Funkcia Wi-Fi Direct a či je v prípade potreby povolené zabezpečenie.
- Jedno pripojenie pri tlači prostredníctvom funkcie Funkcia Wi-Fi Direct môže súčasne používať až päť počítačov a mobilných zariadení.
- Funkciu Funkcia Wi-Fi Direct možno používať aj vtedy, keď je tlačiareň pripojená k počítaču pomocou kábla USB alebo k sieti pomocou bezdrôtového pripojenia.
- Funkciu Funkcia Wi-Fi Direct nemožno používať na pripojenie počítača, mobilného zariadenia alebo tlačiarne na internet.

Tlač z mobilného zariadenia s podporou bezdrôtového pripojenia

Skontrolujte, či ste v mobilnom zariadení nainštalovali kompatibilnú tlačovú aplikáciu. Ďalšie informácie nájdete na stránke www.hp.com/global/us/en/eprint/mobile_printing_apps.html.

1. Skontrolujte, či ste v tlačiarni zapli funkciu Funkcia Wi-Fi Direct.
2. Zapnite pripojenie k sieti Wi-Fi v mobilnom zariadení. Ďalšie informácie nájdete v dokumentácii dodanej s mobilným zariadením.



POZNÁMKA: Ak mobilné zariadenie nepodporuje pripojenie k sieti Wi-Fi, funkciu Funkcia Wi-Fi Direct nemôžete používať.

3. Pomocou mobilného zariadenia sa pripojte k novej sieti. Pomocou bežne používaného postupu sa pripojte k novej bezdrôtovej sieti alebo prístupovému bodu. Zo zoznamu zobrazených bezdrôtových sietí vyberte názov funkcie Funkcia Wi-Fi Direct, napríklad DIRECT-**- HP ENVY-7640 (znaky ** sú jedinečné znaky identifikujúce tlačiareň).

Po zobrazení výzvy zadajte heslo funkcie Funkcia Wi-Fi Direct.

4. Vytlačte dokument.

Tlač z počítača s funkciou bezdrôtového rozhrania (Windows)

1. Skontrolujte, či ste v tlačiarni zapli funkciu Funkcia Wi-Fi Direct.
2. Zapnite v počítači pripojenie k sieti Wi-Fi. Ďalšie informácie nájdete v dokumentácii dodanej s počítačom.



POZNÁMKA: Ak počítač nepodporuje pripojenie k sieti Wi-Fi, funkciu Funkcia Wi-Fi Direct nemôžete používať.

3. Pomocou počítača sa pripojte k novej sieti. Pomocou bežne používaného postupu sa pripojte k novej bezdrôtovej sieti alebo prístupovému bodu. Vyberte názov funkcie Funkcia Wi-Fi Direct zo zoznamu bezdrôtových sietí, ktorý sa zobrazuje napríklad takto DIRECT-**- HP ENVY-7640 (pričom znaky ** predstavujú jedinečné znaky identifikujúce tlačiareň a znaky XXXX názov modelu tlačiarnie nachádzajúci sa na tlačiarni).

Po zobrazení výzvy zadajte heslo funkcie Funkcia Wi-Fi Direct.

4. Ak ste tlačiareň inštalovali a pripojili k počítaču prostredníctvom bezdrôtovej siete, prejdite na krok č. 5. Ak ste tlačiareň inštalovali a pripojili k počítaču pomocou kábla USB, podľa nižšie uvedených krokov nainštalujte softvér tlačiarnie pomocou pripojenia HP Funkcia Wi-Fi Direct.
 - a. V závislosti od operačného systému vykonajte jeden z nasledujúcich postupov:
 - **Windows 8.1:** v ľavom dolnom rohu domovskej obrazovky kliknite na šípku nadol, vyberte názov tlačiarnie a potom kliknite na položku **Pomôcky**.
 - **Windows 8:** na domovskej obrazovke kliknite pravým tlačidlom na prázdnu oblasť obrazovky, na paneli aplikácií kliknite na položku **Všetky aplikácie**, vyberte názov tlačiarnie a potom kliknite na položku **Pomôcky**.
 - **Windows 7, Windows Vista a Windows XP:** na pracovnej ploche počítača kliknite na ponuku **Štart**, vyberte položku **Všetky programy**, kliknite na položku **HP** a potom kliknite na priečinok tlačiarnie.
 - b. Kliknite na položku **Inštalácia a softvér tlačiarnie** a potom vyberte položku **Pripojiť novú tlačiareň**.
 - c. Po zobrazení softvérovej obrazovky **Možnosti pripojenia** vyberte položku **Bezdrôtové pripojenie**. Zo zoznamu zistených tlačiarní vyberte svoj softvér tlačiarnie HP.
 - d. Postupujte podľa pokynov na obrazovke.
5. Vytlačte dokument.

Tlač z počítača s funkciou bezdrôtového rozhrania (OS X)

1. Skontrolujte, či ste v tlačiarni zapli funkciu Funkcia Wi-Fi Direct.
2. V počítači zapnite sieť Wi-Fi.

Ďalšie informácie nájdete v dokumentácii dodanej spoločnosťou Apple.
3. Kliknite na ikonu Wi-Fi a vyberte názov funkcie Funkcia Wi-Fi Direct, napríklad DIRECT-**- HP ENVY-7640, (znaky ** predstavujú jedinečné znaky identifikujúce tlačiareň a znaky XXXX názov modelu tlačiarnie nachádzajúci sa na tlačiarni).

Ak ste zapli funkciu Funkcia Wi-Fi Direct so zabezpečením, po zobrazení výzvy zadajte heslo.
4. Pridajte tlačiareň.

- a. Otvorte pomôcku **System Preferences (Systémové predvoľby)** .
- b. V závislosti od operačného systému kliknite na položku **Tlač a fax** , na položku **Tlač, skenovanie a fax** alebo na položku **Tlačiarne a skenery** v časti **Hardvér**.
- c. Kliknite na položku + pod zoznamom tlačiarní vľavo.
- d. Zo zoznamu zistených tlačiarní vyberte príslušnú tlačiareň (slovo Bonjour sa nachádza v pravom stĺpci vedľa názvu tlačiarne) a kliknite na tlačidlo **Add** (Pridať).

 [Kliknutím sem](#) získajte pomoc s riešením problémov online pre službu Funkcia Wi-Fi Direct, prípadne ďalšiu pomoc s nastavením služby Funkcia Wi-Fi Direct. Táto webová lokalita nemusí byť v súčasnosti dostupná vo všetkých jazykoch.

Zmena nastavení siete

Ovládací panel tlačiarne umožňuje nastaviť a spravovať bezdrôtové pripojenie a vykonávať rôzne úlohy správy siete. Patrí sem zobrazenie a zmena nastavenia siete, obnovenie predvoleného nastavenia siete a zapnutie alebo vypnutie funkcie bezdrôtového rozhrania.

UPOZORNENIE: Pre vaše potreby sú k dispozícii nastavenia siete. Ak nie ste skúseným používateľom, nemali by ste meniť niektoré z týchto nastavení (napríklad rýchlosť pripojenia, nastavenia adresy IP, predvolenú bránu a nastavenia brány firewall).

Tlač konfiguračnej stránky siete

1. Na ovládacom paneli tlačiarne sa dotknite položky **Nastavenie**.
2. Dotknite sa položky **Správy** a potom položky **Správa o konfigurácii siete**.

Nastavenie rýchlosti linky

Rýchlosť prenosu údajov v sieti je možné meniť. Predvolené je nastavenie **Automaticky**.

1. Na ovládacom paneli tlačiarne sa dotknite položky **Nastavenie** a potom položky **Nastavenie siete**.
2. Dotknite sa položky **Nastavenie siete Ethernet**.
3. Vyberte položku **Rozšírené nastavenia**.
4. Dotknite sa položky **Rýchlosť pripojenia**.
5. Dotknite sa príslušnej možnosti, ktorá zodpovedá sieťovému hardvéru.

Zmena nastavení adresy IP

Predvoleným nastavením adresy IP je možnosť **Automaticky**. V tomto nastavení sa adresa IP nastaví automaticky. Ak ste pokročilý používateľ a chcete použiť iné nastavenie (napríklad adresu IP, masku podsiete alebo predvolenú bránu), môžete ho zmeniť manuálne.

UPOZORNENIE: Pri manuálnom priradovaní adresy IP postupuje opatrne. Ak počas inštalácie zadáte neplatnú adresu IP, sieťové komponenty sa nebudú môcť spojiť s tlačiarňou.

1. Na ovládacom paneli tlačiarne sa dotknite položky **Nastavenie** a potom položky **Nastavenie siete**.
2. Dotknite sa položky **Nastavenie siete Ethernet** alebo **Nastavenie bezdrôtového pripojenia**.
3. Dotknite sa položky **Rozšírené nastavenia**.
4. Dotknite sa položky **Nastavenie adresy IP**.
5. Zobrazí sa hlásenie s upozornením, že zmenou adresy IP sa odstráni tlačiareň zo siete. Pokračujte dotykcom položky **OK**.
6. V predvolenom nastavení sa zvolí možnosť **Automaticky**. Ak chcete nastavenia zmeniť manuálne, dotknite sa položky **Manuálne** a zadajte príslušné údaje pre nasledujúce nastavenia:
 - **Adresa IP**
 - **Maska podsiete**

- **Predvolená brána**
 - **Adresa servera DNS**
7. Zadajte zmeny a potom sa dotknite položky **Hotovo** .
 8. Dotknite sa ikony **OK** .

Rozšírené nástroje na správu tlačiarne (pre sieťové tlačiarne)

Na zobrazenie alebo zmenu niektorých nastavení môžete potrebovať heslo.

 **POZNÁMKA:** Integrovaný webový server možno otvoriť a používať bez toho, aby bol pripojený k Internetu. Niektoré funkcie však nie sú k dispozícii.

Táto časť obsahuje nasledujúce témy:

- [Panel nástrojov \(Windows\)](#)
- [HP Utility \(OS X\)](#)
- [Otvorenie vstavaného webového servera](#)
- [Informácie o súboroch cookie](#)

Panel nástrojov (Windows)

Nástroj Toolbox poskytuje informácie o údržbe zariadenia.

 **POZNÁMKA:** Pomôcku Nástroje môžete nainštalovať z disku CD so softvérom HP, ak počítač spĺňa systémové požiadavky. Systémové požiadavky nájdete v súbore Readme, ktorý je k dispozícii na disku CD so softvérom tlačiarne HP dodanom s tlačiarňou.

Spustenie pomôcky Nástroje

1. V závislosti od operačného systému vykonajte jeden z nasledujúcich postupov:
 - **Windows 8.1:** v ľavom dolnom rohu domovskej obrazovky kliknite na šípku nadol a vyberte názov tlačiarne.
 - **Windows 8:** na domovskej obrazovke kliknite pravým tlačidlom na prázdnu oblasť obrazovky, na paneli aplikácií kliknite na položku **Všetky aplikácie** a potom vyberte názov tlačiarne.
 - **Windows 7, Windows Vista a Windows XP:** Na pracovnej ploche počítača kliknite na ponuku **Štart**, vyberte položku **Všetky programy**, kliknite na položku **HP**, kliknite na priečinok tlačiarne a potom vyberte ikonu s názvom tlačiarne.
2. Kliknite na položku **Tlač, skenovanie a fax**.
3. Kliknite na položku **Údržba tlačiarne**.

HP Utility (OS X)

Pomôcka HP Utility obsahuje nástroje na konfiguráciu nastavení tlače, kalibráciu tlačiarne, objednávanie spotrebného materiálu online a vyhľadávanie informácií o technickej podpore na webových stránkach.

 **POZNÁMKA:** Funkcie dostupné v pomôcke HP Utility sa líšia v závislosti od vybratej tlačiarne.

Upozornenia na hladinu atramentu a indikátory poskytujú iba odhadované hodnoty na účely plánovania. Ak sa zobrazí hlásenie upozorňujúce na nízku hladinu atramentu, zvážte zakúpenie náhradnej atramentovej kazety, aby sa zabránilo možným oneskoreniam pri tlači. Kazety nemusíte vymieňať, kým sa nezhorší kvalita tlače na neprijateľnú úroveň.

Dvokrát kliknite na program HP Utility v priečinku **Hewlett-Packard** umiestnenom v adresári **Aplikácie** na najvyššej úrovni pevného disku.

Otvorenie vstavaného webového servera

Prístup na vstavaný webový server môžete získať prostredníctvom siete alebo funkcie Funkcia Wi-Fi Direct.



Otvorenie vstavaného webového servera prostredníctvom siete

 **POZNÁMKA:** Tlačiareň musí byť pripojená k sieti a musí mať adresu IP. Adresu IP tlačiarne zistíte stlačením ikony Bezdrtové pripojenie alebo vytlačením konfiguračnej strany siete.

- Do podporovaného webového prehľadávača v počítači zadajte adresu IP alebo názov hostiteľa, ktorý je priradený tlačiarne.

Ak je napríklad adresa IP 192.168.0.12, zadajte ju do webového prehľadávača takto: `http://192.168.0.12`.

Otvorenie vstavaného webového servera pomocou funkcie Funkcia Wi-Fi Direct

1. Na úvodnej obrazovke sa dotknite ikony  (**Bezdrtové**) a potom ikony  (**Nastavenie**).
2. Ak sa na displeji zobrazí, že je funkcia Funkcia Wi-Fi Direct **Vypnutá**, dotykem položky **Wi-Fi Direct** ju zapnite.
3. V počítači s bezdrtovým pripojením zapnite bezdrtové pripojenie, vyhľadajte názov pre funkciu Funkcia Wi-Fi Direct a pripojte sa k nej. Názov môže byť napríklad: DIRECT-**- HP ENVY-7640 (dve hviezdičky (**)) sú jedinečné znaky na identifikovanie vašej tlačiarne). Po zobrazení výzvy zadajte heslo funkcie Funkcia Wi-Fi Direct.
4. Do podporovaného webového prehľadávača v počítači zadajte túto adresu: `http://192.168.0.12`.

Informácie o súboroch cookie

Vstavaný webový server (server EWS) umiestni počas prehľadávania na váš pevný disk veľmi malé textové súbory (súbory cookie). Tieto súbory umožňujú serveru EWS rozpoznať počítač pri najbližšej návšteve. Ak nakonfigurujete napríklad jazyk servera EWS, tento výber sa zapamätá uložením do súboru cookie, aby sa pri nasledujúcom prístupe na server EWS zobrazili stránky v príslušnom jazyku. Niektoré súbory cookie (napríklad súbor cookie na ukladanie špecifických predvolieb zákazníka) sa ukladajú v počítači, kým ich neodstránite manuálne.

Prehľadávač môžete konfigurovať tak, aby prijímal všetky súbory cookie, alebo ho môžete konfigurovať tak, aby vás upozorňoval pri každej ponuke súboru cookie, čo umožňuje rozhodnúť sa v prípade každého súboru cookie, či ho chcete prijať alebo odmietnuť. Na odstránenie neželaných súborov cookie môžete použiť aj prehľadávač.

 **POZNÁMKA:** Ak sa rozhodnete zakázať súbory cookie, v závislosti od tlačiarne vypnete aj jednu alebo viaceré z týchto funkcií:

- Spustenie od miesta, kde ste opustili aplikáciu (to je užitočné najmä pri použití sprievodcov inštaláciou)
- Zapamätanie nastavenia jazyka prehľadávača EWS
- Prispôsobenie stránky servera Úvod EWS

Informácie o zmene nastavení ochrany osobných údajov a súborov cookie a postupe zobrazenia alebo odstránenia súborov cookie nájdete v dokumentácii k webovému prehľadávaču.



Tipy na nastavenie a používanie sieťovej tlačiarne

Pomocou nasledujúcich tipov môžete nastaviť a používať sieťovú tlačiareň:

- Pri nastavovaní bezdrôtovej sieťovej tlačiarne skontrolujte, či je bezdrôtový smerovač napájaný. Tlačiareň vyhľadá bezdrôtové smerovače a potom zobrazí zoznam zistených názvov sietí na obrazovke.



POZNÁMKA: Ak sa tlačiareň nenastavila prostredníctvom bezdrôtového pripojenia, dotykom ikony  (**Bezdrôtové**) a následným dotykom ikony  (**Nastavenie**) na displeji tlačiarne spustíte Sprievodcu nastavením bezdrôtovej siete.

- Ak chcete v tlačiarňi skontrolovať bezdrôtové pripojenie, dotykom ikony  (**Bezdrôtové**) na ovládacom paneli otvorte ponuku Prehľad bezdrôtových pripojení. Ak sa zobrazí hlásenie **Bezdrôtové pripojenie je vypnuté** alebo **Nepripojené**, dotknite sa ikony  (**Nastavenie**) a potom položky **Sprievodca nastavením bezdrôtovej siete**. Podľa pokynov na obrazovke nastavte bezdrôtové pripojenie tlačiarne.
- Ak je počítač pripojený k virtuálnej súkromnej sieti (VPN), pred prístupom k ľubovoľnému inému zariadeniu v sieti vrátane tlačiarne ho musíte odpojiť od siete VPN.
- Získajte ďalšie informácie o konfigurácii siete a tlačiarne na bezdrôtovú tlač. [Kliknutím sem prejdete online a získate ďalšie informácie.](#)
- Získajte informácie o vyhľadaní nastavení zabezpečenia siete. [Kliknutím sem prejdete online a získate ďalšie informácie.](#)
- Získajte informácie o aplikácii Print and Scan Doctor (len v systéme Windows) a ďalšie tipy na riešenie problémov. [Kliknutím sem prejdete online a získate ďalšie informácie.](#)
- Získajte informácie o zmene z pripojenia USB na bezdrôtové pripojenie. [Kliknutím sem prejdete online a získate ďalšie informácie.](#)
- Získajte informácie o používaní brány firewall a antivírusových programov počas inštalácie tlačiarne. [Kliknutím sem prejdete online a získate ďalšie informácie.](#)

9 Vyriešenie problému

Táto časť obsahuje nasledujúce témy:

- [Zaseknutie papiera a problémy s vkladáním papiera](#)
- [Problémy s atramentovými kazetami](#)
- [Problémy s tlačou](#)
- [Problémy s kopírovaním](#)
- [Problémy so skenovaním](#)
- [Problémy s faxom](#)
- [Problémy so sieťou a pripojením](#)
- [Problémy s hardvérom tlačiarne](#)
- [Technická podpora spoločnosti HP](#)

Zaseknutie papiera a problémy s vkladáním papiera

Čo chcete urobiť?

Odstránenie zaseknutého papiera

Vyriešte problémy so zaseknutým papierom.	Použitie Sprievodcu HP riešením problémov online Získajte pokyny na odstránenie zaseknutého papiera z tlačiarne alebo automatického podávača dokumentov.
---	---



POZNÁMKA: Sprievodca HP riešením problémov online nemusí byť k dispozícii vo všetkých jazykoch.

Prečítajte si v Pomocníkovi všeobecné pokyny týkajúce sa odstránenia zaseknutého papiera

Papier sa môže vnútri tlačiarne zaseknúť na viacerých miestach.



UPOZORNENIE: Ak chcete zabrániť možnému poškodeniu tlačovej hlavy, zaseknutý papier odstráňte čo najskôr.

Odstránenie zaseknutého papiera zvnútra tlačiarne



UPOZORNENIE: Zaseknutý papier nevyberajte z prednej strany tlačiarne. Namiesto toho odstráňte zaseknutie podľa nižšie uvedených krokov. Ťahaním zaseknutého papiera z prednej časti tlačiarne by sa papier mohol roztrhnúť a vnútri tlačiarne by mohli ostať útržky. To môže v budúcnosti spôsobiť ďalšie zaseknutia.

1. Stlačením tlačidla  (tlačidlo **napájania**) vypnite tlačiareň.
2. Otvorte prístupový kryt atramentovej kazety.

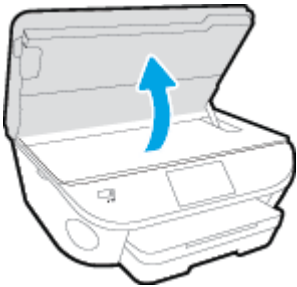

3. Skontrolujte dráhu papiera v tlačiarňi.
 - a. Nadvihnite rukoväť na kryte dráhy papiera a zložte kryt.

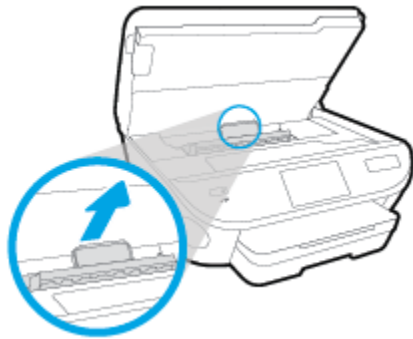

- b. Nájdite papier zaseknutý vnútri tlačiarne, chyťte ho oboma rukami a potiahnite k sebe.

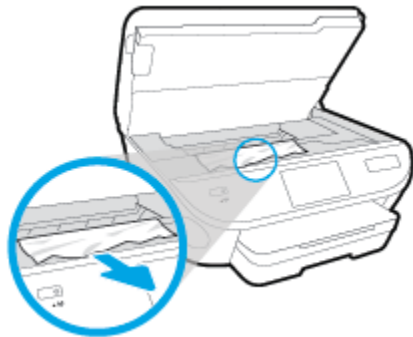

⚠ UPOZORNENIE: Ak sa papier pri vyberaní z valcov potrhá, skontrolujte, či na valcoch a kolieskach vnútri tlačiarne nezostali zvyšky roztrhaného papiera.

Ak z tlačiarne neodstránite všetky kúsky papiera, môžu sa zaseknúť ďalšie papiere.

- c. Znova vložte kryt dráhy papiera tak, aby zacvakol na svoje miesto.
4. Ak sa problém nevyriešil, skontrolujte oblasť tlačového vozíka v tlačiarňi.

⚠ UPOZORNENIE: Počas tejto činnosti sa nedotýkajte kábla pripojeného k tlačovému vozíku.

- a. Ak došlo k zaseknutiu papiera, posuňte tlačový vozík úplne doprava tlačiarne, uchopte papier oboma rukami a potom ho potiahnite smerom k sebe.

⚠ UPOZORNENIE: Ak sa papier pri vyberaní z valcov potrhá, skontrolujte, či na valcoch a kolieskach vnútri tlačiarne nezostali zvyšky roztrhaného papiera.

Ak z tlačiarne neodstránite všetky kúsky papiera, môžu sa zaseknúť ďalšie papiere.

- b. Posuňte tlačový vozík úplne doprava v tlačiarňi, vykonajte predchádzajúci krok a vyberte všetky útržky papiera.
5. Zatvorte prístupový kryt atramentových kaziet.
6. Ak sa problém stále nevyriešil, skontrolujte oblasť zásobníka.
- a. Potiahnutím rozšírite vstupný zásobník.



- b. Opatrne položte tlačiareň na bok tak, aby bola vidieť spodná časť tlačiarene.
- c. Skontrolujte prázdny priestor v tlačiarni, kde sa nachádzal vstupný zásobník. Ak sa tam nachádza zaseknutý papier, chyťte ho oboma rukami a potiahnite k sebe.

⚠ UPOZORNENIE: Ak sa papier pri vyberaní z valcov potrhá, skontrolujte, či na valcoch a kolieskach vnútri tlačiarene nezostali zvyšky roztrhaného papiera.

Ak z tlačiarene neodstránite všetky kusky papiera, môžu sa zaseknúť ďalšie papiere.

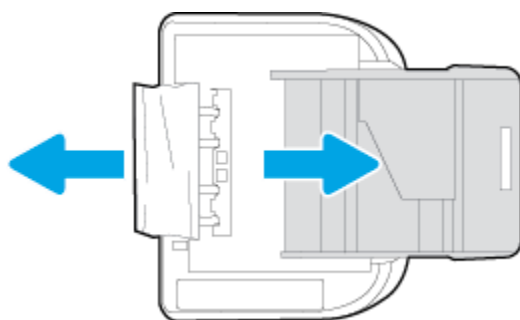

- d. Tlačiareň opatrne vráťte do pôvodnej polohy.
 - e. Zatlačte zásobník papiera späť na svoje miesto.
7. Opätovným stlačením tlačidla  (tlačidla **napájania**) tlačiareň zapnite.

Odstránenie zaseknutého papiera z podávača dokumentov

- 1. Nadvihnite kryt podávača dokumentov.

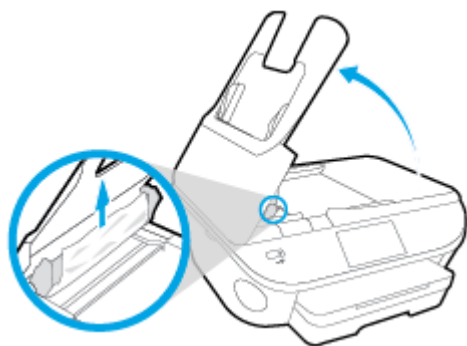

2. Opatrne vyťahnite zaseknutý papier z valcov.

⚠ UPOZORNENIE: Ak sa papier pri vyberaní z valcov potrhá, skontrolujte, či na valcoch a kolieskach vnútri tlačiarne nezostali zvyšky roztrhaného papiera.

Ak z tlačiarne neodstránite všetky kúsky papiera, môžu sa zaseknúť ďalšie papiere.

3. Zatvorte kryt podávača dokumentov zatláčaním nadol, kým nezacvakne na miesto.

Odstránenie zaseknutia tlačového vozíka

[Odstráňte zaseknutie tlačového vozíka.](#)

Použitie Sprievodcu HP riešením problémov online

Ak tlačový vozík niečo blokuje alebo má problémy s pohybom, získajte podrobné pokyny.

📄 POZNÁMKA: Sprievodca HP riešením problémov online nemusí byť k dispozícii vo všetkých jazykoch.

Prečítajte si v Pomocníkovi všeobecné pokyny týkajúce sa odstránenia zaseknutia tlačového vozíka

1. Odstráňte všetky prekážky, ktoré blokujú tlačový vozík (napríklad papier).

📄 POZNÁMKA: Na odstránenie zaseknutého papiera nepoužívajte žiadne nástroje ani iné zariadenia. Pri odstraňovaní zaseknutého papiera zvnútra tlačiarne postupujte vždy opatrne.

2. Ak chcete získať pomoc z displeja tlačiarne, na úvodnej obrazovke sa dotknite položky **Pomocník**. Dotykem smerového tlačidla prechádzajte medzi témami Pomocníka. Dotknite sa položky **Riešenie problémov a technická podpora** a potom sa dotknite položky **Odstrániť zaseknutý vozík**.

Informácie týkajúce sa predchádzania zaseknutiu papiera

Dodržiavaním nasledujúcich pokynov predídete zaseknutiu papiera.

- Z výstupného zásobníka často vyberajte vytlačené papiere.
- Skontrolujte, či papier, na ktorý tlačíte, nie je pokrčený, prehnutý alebo poškodený.
- Pokrúteniu a pokrčeniu papiera predídete skladovaním zásob papiera vo vodorovnej polohe v utesnenom obale.
- V tlačiarni nepoužívajte príliš hrubý ani príliš tenký papier.

- Skontrolujte, či sú zásobníky správne naplnené a či nie sú preplnené. Ďalšie informácie nájdete v časti [Vkladanie médií na strane 11](#).
- Skontrolujte, či sa papier založený vo vstupnom zásobníku nezvlnil a či okraje nie sú zahnuté alebo natrhnuté.
- Do zásobníka podávača dokumentov neumiestňujte príliš veľké množstvo papiera. Informácie o maximálnom počte hárkov povolenom pre podávač dokumentov nájdete v časti [Špecifikácie na strane 134](#).
- Vo vstupnom zásobníku nekombinujte rôzne druhy a veľkosti papiera. Do vstupného zásobníka zakladajte stoh papiera len jednej veľkosti a druhu.
- Upravte priečne vodiace lišty vo vstupnom zásobníku tak, aby tesne priliehali k všetkým papierom. Skontrolujte, či priečne vodiace lišty nekrčia papier vo vstupnom zásobníku.
- Papier nezatláčajte nasilu príliš hlboko do vstupného zásobníka.
- Ak tlačíte na obe strany stránky, netlačte vysokosýte obrázky na papieri nízkej hmotnosti.
- Používajte typy papiera odporúčané pre tlačiareň. Ďalšie informácie nájdete v časti [Základné informácie o papieri na strane 8](#).
- Ak je v tlačiarňi málo papiera, nech ho tlačiareň najskôr minie, a až potom do nej pridajte papier. Počas prebiehajúcej tlače nevkladajte papier.

Riešenie problémov s podávaním papiera

Aký druh problému máte?

- **Papier sa neodoberá zo zásobníka**
 - Skontrolujte, či je v zásobníku vložený papier. Ďalšie informácie nájdete v časti [Vkladanie médií na strane 11](#). Papier pred vložením prevzdušnite.
 - Skontrolujte, či sú priečne vodiace lišty nastavené na správne značky v zásobníku pre veľkosť vkladaneho papiera. Skontrolujte tiež, či sa vodiace lišty dotýkajú stohu papiera, nie však pritesno.
 - Skontrolujte, či papier v zásobníku nie je pokrútený. Papier narovnajzte ohnutím proti smeru krútenia.
- **Strany sú zošikmené**
 - Skontrolujte, či je papier vo vstupnom zásobníku zarovnaný s priečnymi vodiacími lištami papiera. V prípade potreby vyťahnite vstupný zásobník z tlačiarny a znova správne vložte papier tak, aby boli vodiace lišty papiera správne zarovnané.
 - Papier vkladajte do tlačiarny, len keď neprebíha tlač.
- **Tlačiareň odoberá viac strán naraz**
 - Skontrolujte, či sú priečne vodiace lišty nastavené na správne značky v zásobníku pre veľkosť vkladaneho papiera. Skontrolujte tiež, či sa priečne vodiace lišty dotýkajú stohu papiera, nie však pritesno.
 - Skontrolujte, či zásobník nie je preplnený.
 - Na dosiahnutie optimálneho výkonu a účinnosti používajte papier HP.

Problémy s atramentovými kazetami

Najskôr sa pokúste atramentové kazety vybrať a znova vložiť. Skontrolujte, či sú kazety vložené do správnych zásuviek. Ak tento postup nepomôže, vyčistite kontakty kazety. Ak sa problém stále nevyriešil, ďalšie informácie nájdete v časti [Výmena kaziet na strane 77](#).

Postup vyčistenia kontaktov kazety

⚠ UPOZORNENIE: Čistenie trvá iba niekoľko minút. Čím skôr skontrolujete, či sú atramentové kazety znova vložené v zariadení. Neodporúča sa, aby sa atramentové kazety nachádzali mimo tlačiarne viac ako 30 minút. Mohlo by to spôsobiť poškodenie atramentových kaziet.

1. Skontrolujte, či je zapnuté napájanie.
2. Otvorte prístupový kryt kazety.

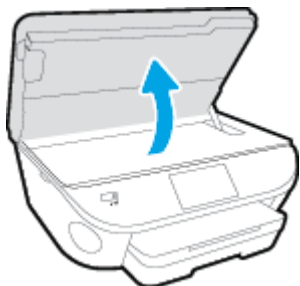

3. Vyberte kazetu označenú v chybovom hlásení.
4. Podržte atramentovú kazetu za jej bočné strany s dolnou časťou smerom nahor a vyhľadajte elektrické kontakty na atramentovej kazete. Elektrické kontakty sú malé zlaté body na atramentovej kazete.

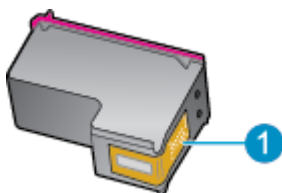

Funkcia	Popis
1	Elektrické kontakty

5. Navlhčenou handričkou nepúšťajúcou vlákna utrite len kontakty.

⚠ UPOZORNENIE: Dbajte nato, aby ste sa dotkli len kontaktov. Nerozmažte atrament ani iné nečistoty po kazete.

6. Vnútri tlačiarne vyhľadajte kontakty vo vozíku tlačovej hlavy. Kontakty vyzerajú ako skupina zlatých výstupkov umiestnených tak, aby sa dotýkali kontaktov na atramentovej kazete.
7. Utrite kontakty suchým tampónom alebo handričkou nepúšťajúcou vlákna.
8. Znova nainštalujte atramentovú kazetu.
9. Zatvorte prístupový kryt a skontrolujte, či sa už chybové hlásenie nezobrazuje.
10. Ak sa chybové hlásenie naďalej zobrazuje, vypnite zariadenie a potom ho znova zapnite.



POZNÁMKA: Ak problémy spôsobuje len jedna atramentová kazeta, môžete ju vybrať a na fungovanie tlačiarne HP ENVY 7640 series len s jednou kazetou môžete použiť režim jednej kazety.

Problémy s tlačou

Čo chcete urobiť?

Opravenie problémov so zlyhaním tlače strany (nemožno tlačiť)

HP Print and Scan Doctor	Aplikácia HP Print and Scan Doctor je pomôcka, ktorá sa pokúsi automaticky diagnostikovať a vyriešiť problém.
Vyriešte problémy so zlyhanými tlačovými úlohami.	Použitie Sprievodcu HP riešením problémov online Ak tlačiareň nereaguje alebo netlačí, získajte podrobné pokyny.

 **POZNÁMKA:** Aplikácia HP Print and Scan Doctor a Sprievodca HP riešením problémov online nemusia byť k dispozícii vo všetkých jazykoch.

Prečítajte si v Pomocníkovi všeobecné pokyny týkajúce sa zlyhanej tlače

Riešenie problémov s tlačou

 **POZNÁMKA:** Skontrolujte, či je tlačiareň zapnutá a či je v zásobníku papier. Ak stále nemôžete tlačiť, skúste vykonať nasledujúce kroky v uvedenom poradí:

1. Skontrolujte, či sa na displeji tlačiarne zobrazujú chybové hlásenia, a podľa pokynov na obrazovke odstráňte chyby.
2. Ak je počítač pripojený k tlačiarne prostredníctvom kábla USB, odpojte ho a znova zapojte. Ak je počítač pripojený k tlačiarne prostredníctvom bezdrôtového pripojenia, skontrolujte funkčnosť pripojenia.
3. Overtete, či tlačiareň nie je pozastavená alebo v režime offline.

Overenie, či tlačiareň nie je pozastavená alebo v režime offline

- a. V závislosti od operačného systému vykonajte jeden z nasledujúcich postupov:
 - **Windows 8.1 a Windows 8:** Umiestnením kurzora alebo ťuknutím na pravý horný roh obrazovky otvorte panel kľúčových tlačidiel, kliknite na ikonu **Nastavenie**, kliknite alebo ťuknite na položku **Ovládací panel** a potom kliknite alebo ťuknite na položku **Zobraziť zariadenia a tlačiarne**.
 - **Windows 7:** v ponuke **Štart** systému Windows kliknite na položku **Zariadenia a tlačiarne**.
 - **Windows Vista:** v ponuke **Štart** systému Windows kliknite na položku **Ovládací panel** a potom kliknite na položku **Tlačiarne**.
 - **Windows XP:** v ponuke **Štart** systému Windows kliknite na položku **Ovládací panel** a potom kliknite na položku **Tlačiarne a faxy**.
- b. Kliknite dvakrát na ikonu tlačiarne alebo na ňu kliknite pravým tlačidlom a výberom položky **Zobraziť tlačové úlohy** otvorte tlačový front.
- c. V ponuke **Printer** (Tlačiareň) skontrolujte, či nie sú zobrazené žiadne značky začiaroknutia vedľa položiek **Pause Printing** (Pozastaviť tlač) alebo **Use Printer Offline** (Používať tlačiareň v režime offline).
- d. Ak ste vykonali nejaké zmeny, skúste tlačiť znova.

4. Overte, či je tlačiareň nastavená ako predvolená tlačiareň.

Overenie, či je tlačiareň nastavená ako predvolená tlačiareň

- a. V závislosti od operačného systému vykonajte jeden z nasledujúcich postupov:
- **Windows 8.1 a Windows 8:** Umiestnením kurzora alebo ťuknutím na pravý horný roh obrazovky otvorte panel kľúčových tlačidiel, kliknite na ikonu **Nastavenie**, kliknite alebo ťuknite na položku **Ovládací panel** a potom kliknite alebo ťuknite na položku **Zobraziť zariadenia a tlačiarne**.
 - **Windows 7:** v ponuke **Štart** systému Windows kliknite na položku **Zariadenia a tlačiarne**.
 - **Windows Vista:** v ponuke **Štart** systému Windows kliknite na položku **Ovládací panel** a potom kliknite na položku **Tlačiarne**.
 - **Windows XP:** v ponuke **Štart** systému Windows kliknite na položku **Ovládací panel** a potom kliknite na položku **Tlačiarne a faxy**.
- b. Skontrolujte, či je nastavená správna predvolená tlačiareň.
- Predvolená tlačiareň má vedľa seba značku začiarknutia v čiernom alebo zelenom krúžku.
- c. Ak je nastavená nesprávna predvolená tlačiareň, pravým tlačidlom kliknite na správnu tlačiareň a vyberte položku **Nastaviť ako predvolenú tlačiareň**.
- d. Skúste použiť tlačiareň znova.
5. Reštartujte zaraďovač tlače.

Postup reštartovania zaraďovača tlače

- a. V závislosti od operačného systému vykonajte jeden z nasledujúcich postupov:

Windows 8.1 a Windows 8

- i. Umiestnením kurzora alebo ťuknutím na pravý horný roh obrazovky otvorte panel kľúčových funkcií a potom kliknite na ikonu **Nastavenie**.
- ii. Kliknite alebo ťuknite na položku **Ovládací panel** a potom kliknite alebo ťuknite na položku **Systém a zabezpečenie**.
- iii. Kliknite alebo ťuknite na položku **Nástroje na správu** a potom dvakrát kliknite alebo ťuknite na položku **Služby**.
- iv. Kliknite pravým tlačidlom myši na položku **Zaraďovač tlače** alebo sa jej dotknite a podržte na nej prst a potom kliknite na položku **Vlastnosti**.
- v. Na karte **Všeobecné** vedľa položky **Typ spustenia** overte, či je vybraná možnosť **Automaticky**.
- vi. Ak služba ešte nie je spustená, v časti **Stav služby** kliknite alebo ťuknite na ponuku **Štart** a potom kliknite alebo ťuknite na tlačidlo **OK**.

Windows 7

- i. V ponuke **Štart** systému Windows kliknite na položku **Ovládací panel, Systém a zabezpečenie** a potom **Nástroje na správu**.
- ii. Dvakrát kliknite na položku **Služby**.

- iii. Kliknite pravým tlačidlom myši na položku **Zaradovač tlače** a potom kliknite na položku **Vlastnosti**.
- iv. Na karte **Všeobecné** v zozname **Typ spustenia** overte, či je vybratá možnosť **Automaticky**.
- v. Ak služba nie je spustená, v časti **Stav služby** kliknite na tlačidlo **Štart** a potom kliknite na tlačidlo **OK**.

Windows Vista

- i. V ponuke **Štart** systému Windows kliknite na položku **Ovládací panel, Systém a údržba** a potom **Nástroje na správu**.
- ii. Dvakrát kliknite na položku **Služby**.
- iii. Kliknite pravým tlačidlom myši na položku **Služba zaradovača tlače** a potom kliknite na položku **Vlastnosti**.
- iv. Na karte **Všeobecné** v zozname **Typ spustenia** overte, či je vybratá možnosť **Automaticky**.
- v. Ak služba nie je spustená, v časti **Stav služby** kliknite na tlačidlo **Štart** a potom kliknite na tlačidlo **OK**.

Windows XP

- i. V ponuke **Štart** systému Windows kliknite pravým tlačidlom myši na položku **Tento počítač**.
 - ii. Kliknite na položku **Spravovať** a potom kliknite na položku **Služby a aplikácie**.
 - iii. Dvakrát kliknite na položku **Služby** a potom vyberte položku **Zaradovač tlače**.
 - iv. Kliknite pravým tlačidlom myši na položku **Zaradovač tlače** a kliknutím na tlačidlo **Reštartovať** reštartujte túto službu.
- b. Skontrolujte, či je nastavená správna predvolená tlačiareň.

Predvolená tlačiareň má vedľa seba značku začiarknutia v čiernom alebo zelenom krúžku.
 - c. Ak je nastavená nesprávna predvolená tlačiareň, pravým tlačidlom kliknite na správnu tlačiareň a vyberte položku **Nastaviť ako predvolenú tlačiareň**.
 - d. Skúste použiť tlačiareň znova.
6. Reštartujte počítač.
 7. Vymažte tlačový front.

Postup vymazania tlačového frontu

- a. V závislosti od operačného systému vykonajte jeden z nasledujúcich postupov:
 - **Windows 8.1 a Windows 8:** Umiestnením kurzora alebo ťuknutím na pravý horný roh obrazovky otvorte panel kľúčových tlačidiel, kliknite na ikonu **Nastavenie**, kliknite alebo ťuknite na položku **Ovládací panel** a potom kliknite alebo ťuknite na položku **Zobraziť zariadenia a tlačiarne**.
 - **Windows 7:** v ponuke **Štart** systému Windows kliknite na položku **Zariadenia a tlačiarne**.

- **Windows Vista:** v ponuke **Štart** systému Windows kliknite na položku **Ovládací panel** a potom kliknite na položku **Tlačiarne**.
 - **Windows XP:** v ponuke **Štart** systému Windows kliknite na položku **Ovládací panel** a potom kliknite na položku **Tlačiarne a faxy**.
- b. Dvojitým kliknutím na ikonu tlačiarne otvorte tlačový front.
 - c. V ponuke **Printers** (Tlačiarne) kliknite na položku **Cancel all documents** (Zrušiť všetky dokumenty) alebo **Purge Print Document** (Vymazať tlačové dokumenty) a potom kliknutím na tlačidlo **Yes** (Áno) vykonajte potvrdenie.
 - d. Ak sú stále nejaké dokumenty vo fronte, reštartujte počítač a po reštartovaní počítača skúste tlačiť znova.
 - e. Znova skontrolujte, či je tlačový front prázdny, a potom skúste tlačiť znova.

Kontrola napájania a resetovanie tlačiarne

1. Skontrolujte, či je napájací kábel pevne pripojený k tlačiarňi.



- | | |
|---|--|
| 1 | Pripojenie napájacieho kábla k tlačiarňi |
| 2 | Pripojenie k elektrickej zásuvke |

2. Pozrite sa do tlačiarne a skontrolujte, či svieti zelený indikátor signalizujúci, že je tlačiareň napájaná. Ak indikátor nesvieti, skontrolujte, či je kábel úplne zapojený do tlačiarne, alebo ho zapojte do inej elektrickej zásuvky.
3. Pozrite sa na tlačidlo Zapnúť umiestnené na tlačiarňi. Ak nesvieti, tlačiareň je vypnutá. Stlačením tlačidla Zapnúť zapnete tlačiareň.



POZNÁMKA: Ak tlačiareň nie je napájaná, zapojte ju do inej elektrickej zásuvky.

4. Keď je tlačiareň zapnutá, odpojte napájací kábel z bočnej strany tlačiarne pod prístupovým krytom kazety.
5. Odpojte napájací kábel zo zásuvky v stene.
6. Počkajte minimálne 15 sekúnd.
7. Napájací kábel znova zapojte do zásuvky v stene.
8. Znova zapojte napájací kábel do bočnej strany tlačiarne pod prístupovým krytom kazety.
9. Ak sa tlačiareň nezapne sama, zapnite ju stlačením tlačidla Zapnúť.
10. Skúste tlačiareň znova použiť.

Riešenie problémov s kvalitou tlače

Získajte podrobné pokyny na vyriešenie väčšiny problémov s kvalitou tlače.

Riešenie problémov s kvalitou tlače

Prečítajte si v Pomocníkovi všeobecné pokyny týkajúce sa riešenia problémov s kvalitou tlače

 **POZNÁMKA:** Ak chcete predísť problémom s kvalitou tlače, tlačiareň vždy vypínajte stlačením tlačidla **Zapnúť** a skôr než vytiahnete zástrčku alebo vypnete predlžovací kábel, počkajte, kým nezhasne indikátor tlačidla **Zapnúť**. Tlačiareň tak bude môcť posunúť kazety do uzavretej polohy, v ktorej sú chránené pred vysychaním.

Postup zlepšenia kvality tlače

1. Skontrolujte, či používate originálne atramentové kazety HP.
2. Skontrolujte softvér tlačiarne a uistite sa, či ste v rozbaľovacom zozname **Médiá** vybrali príslušný druh papiera a v rozbaľovacom zozname **Nastavenia kvality** kvalitu tlače.
 - V softvér tlačiarne kliknite na položku **Tlač, skenovanie a fax** a potom kliknutím na položku **Nastaviť predvoľby** otvorte vlastnosti tlačiarne.
3. Skontrolovaním odhadovaných úrovní atramentu zistíte, či nie je v kazetách málo atramentu. Ďalšie informácie nájdete v časti [Kontrola približných úrovní atramentu na strane 76](#). Ak atramentové kazety obsahujú málo atramentu, zväžte ich výmenu.
4. Zarovnajte kazety.

Postup zarovnania kaziet z programu softvér tlačiarne

 **POZNÁMKA:** Zarovnaním kaziet sa zaručí vysokokvalitný výstup. Tlačiareň HP All-in-One vás vyzve na zarovnanie kaziet po každej inštalácii novej kazety. Ak vyberiete a znovu nainštalujete tú istú atramentovú kazetu, tlačiareň HP All-in-One nezobrazí výzvu na zarovnanie atramentových kaziet. Hodnoty zarovnania príslušnej atramentovej kazety sú uložené v pamäti tlačiarne HP All-in-One, takže atramentové kazety nemusíte znova zarovnávať.

- a. Do zásobníka papiera vložte nepoužitý obyčajný biely papier veľkosti Letter alebo A4.
- b. V závislosti od operačného systému vykonajte jeden z nasledujúcich postupov na otvorenie softvér tlačiarne:
- c. V softvér tlačiarne kliknite na položku **Tlač, skenovanie a fax** a potom kliknutím na položku **Údržba tlačiarne** otvorte ponuku **Nástroje tlačiarne**.
- d. V ponuke **Panel nástrojov tlačiarne** kliknite na položku **Zarovnať atramentové kazety** na karte **Služby zariadenia**. Tlačiareň vytlačí zarovnávací hárok.

- e. Zarovnávací hárok kaziet položte tlačovou stranou nadol do pravého predného rohu sklenenej podložky skenera.

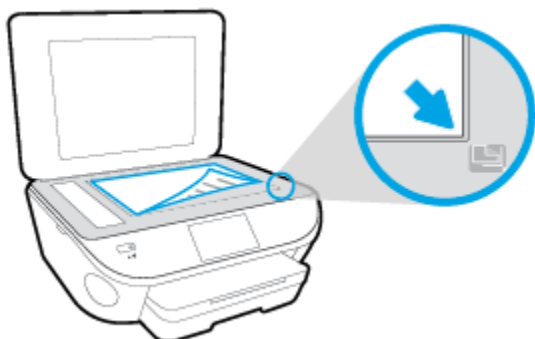

- f. Podľa pokynov na displeji tlačiarne zarovnajete kazety. Hárok zarovnaní kaziet recyklujte alebo zahodte do odpadu.

Postup zarovnaní kaziet z displeja tlačiarne

- a. Do vstupného zásobníka vložte nepoužitý obyčajný biely papier veľkosti Letter alebo A4.
 - b. Na displeji ovládacieho panela tlačiarne sa dotknite položky **Nastavenie**.
 - c. Dotknite sa položky **Údržba tlačiarne**, vyberte položku **Zarovnať tlačovú hlavu** a potom postupujte podľa pokynov na obrazovke.
5. Ak je v kazetách dostatok atramentu, vytlačte diagnostickú stranu.

Tlač diagnostickej strany z programu softvér tlačiarne

- a. Do zásobníka papiera vložte nepoužitý obyčajný biely papier veľkosti Letter alebo A4.
- b. V závislosti od operačného systému vykonajte jeden z nasledujúcich postupov na otvorenie softvéru tlačiarne:
- c. V softvéri tlačiarne kliknite na položku **Tlač, skenovanie a fax** a potom kliknutím na položku **Údržba tlačiarne** otvorte ponuku **Nástroje tlačiarne**.
- d. Ak chcete vytlačiť diagnostickú stranu, kliknite na položku **Tlačiť diagnostické informácie** na karte **Správy o zariadení**. Skontrolujte modré, purpurové, žlté a čierne štvorčeky na diagnostickej strane. Ak vidíte šmuhy na farebných a čiernych štvorčekoch alebo ak nie je žiadny atrament v niektorých častiach štvorčekov, potom automaticky vyčistíte kazety.

Tlač diagnostickej strany z displeja tlačiarne

- a. Do zásobníka papiera vložte nepoužitý obyčajný biely papier veľkosti Letter alebo A4.
 - b. Na ovládacom paneli tlačiarne sa dotknite položky **Nastavenie**.
 - c. Dotknite sa ikony **Správy**.
 - d. Dotknite sa položky **Správa o kvalite tlače**.
6. Ak sa na diagnostickej strane nachádzajú šmuhy alebo chýbajúce časti farebných a čiernych štvorčekov, automaticky vyčistíte atramentové kazety.

Čistenie kaziet z programu softvér tlačiarne

- a. Do zásobníka papiera vložte nepoužitý obyčajný biely papier veľkosti Letter alebo A4.
- b. V závislosti od operačného systému vykonajte jeden z nasledujúcich postupov na otvorenie softvér tlačiarne:
 - **Windows 8.1:** v ľavom dolnom rohu domovskej obrazovky kliknite na šípku nadol a vyberte názov tlačiarne.
 - **Windows 8:** na domovskej obrazovke kliknite pravým tlačidlom na prázdnu oblasť obrazovky, na paneli aplikácií kliknite na položku **Všetky aplikácie** a potom vyberte názov tlačiarne.
 - **Windows 7, Windows Vista a Windows XP:** Na pracovnej ploche počítača kliknite na ponuku **Štart**, vyberte položku **Všetky programy**, kliknite na položku **HP**, kliknite na priečinok tlačiarne a potom vyberte ikonu s názvom tlačiarne.
- c. V softvér tlačiarne kliknite na položku **Tlač, skenovanie a fax** a potom kliknutím na položku **Údržba tlačiarne** otvorte ponuku **Nástroje tlačiarne**.
- d. Kliknite na položku **Vyčistiť atram. kazety** na karte **Služby zariadenia**. Postupujte podľa pokynov na obrazovke.

Čistenie kaziet z displeja tlačiarne

- a. Do vstupného zásobníka vložte nepoužitý obyčajný biely papier veľkosti Letter alebo A4.
- b. Na displeji ovládacieho panela tlačiarne sa dotknite položky **Nastavenie**.
- c. Dotknite sa položky **Údržba tlačiarne**, vyberte položku **Vyčistiť tlačovú hlavu** a potom postupujte podľa pokynov na obrazovke.

Ak sa problém nevyrieši vyčistením tlačovej hlavy, obráťte sa na technickú podporu spoločnosti HP. Navštívte stránku www.hp.com/support. Táto webová stránka poskytuje informácie a pomôcky, ktoré vám pomôžu opraviť mnoho bežných problémov s tlačiarnou. Po zobrazení výzvy vyberte príslušnú krajinu/región a kliknite na položku **Všetky kontakty HP**. Zobrazia sa kontaktné informácie oddelenia technickej podpory.

Postup zlepšenia kvality tlače

1. Skontrolujte, či používate originálne kazety HP.
2. Skontrolujte, či ste v dialógovom okne **Print** (Tlač) vybrali správny typ papiera a kvalitu tlače.
3. Skontrolovaním odhadovaných úrovní atramentu zistíte, či nie je v kazetách málo atramentu. Zvážte výmenu tlačových kaziet, ak majú nízku úroveň atramentu.
4. Zarovnanie kaziet tlačiarne

Zarovnanie tlačových kaziet v softvéri

- a. Do zásobníka papiera vložte obyčajný biely papier veľkosti Letter alebo A4.
- b. Otvorte pomôcku Pomôcka HP Utility.



POZNÁMKA: Pomôcka Pomôcka HP Utility sa nachádza v priečinku **Hewlett-Packard** v rámci priečinka **Applications** (Aplikácie) na najvyššej úrovni pevného disku.

- c. Zo zoznamu zariadení v ľavej časti okna vyberte zariadenie HP ENVY 7640 series.
 - d. Kliknite na tlačidlo **Align** (Zarovnať).
 - e. Kliknite na tlačidlo **Align** (Zarovnať) a postupujte podľa pokynov na obrazovke.
 - f. Kliknutím na položku **All Settings** (Všetky nastavenia) sa vráťte na tabu **Panel Information and Support (Informácie a podpora)**.
5. Vytlačte testovaciu stránku.

Tlač testovacej strany

- a. Do zásobníka papiera vložte obyčajný biely papier veľkosti Letter alebo A4.
- b. Otvorte pomôcku Pomôcka HP Utility.

 **POZNÁMKA:** Pomôcka Pomôcka HP Utility sa nachádza v priečinku **Hewlett-Packard** v rámci priečinka **Applications** (Aplikácie) na najvyššej úrovni pevného disku.

- c. Zo zoznamu zariadení v ľavej časti okna vyberte zariadenie HP ENVY 7640 series.
- d. Kliknite na položku **Test Page** (Testovacia strana).
- e. Kliknite na tlačidlo **Print Test Page** (Tlačiť testovaciu stranu) a postupujte podľa pokynov na obrazovke.

Skontrolujte prítomnosť zúbkovaných čiar v texte alebo šmúh v texte a farebných štvorčekoch na testovacej strane. Ak vidíte zúbkované čiary alebo šmuhy, prípadne sú v častiach štvorčekov miesta bez zafarbenia atramentom, automaticky vyčistíte kazety.

6. Ak diagnostická strana obsahuje šmuhy, chýbajúce časti textu alebo farebných štvorčekov, automaticky vyčistíte tlačové kazety.

Automatické čistenie tlačovej hlavy

- a. Do zásobníka papiera vložte obyčajný biely papier veľkosti Letter alebo A4.
- b. Otvorte pomôcku Pomôcka HP Utility.

 **POZNÁMKA:** Pomôcka Pomôcka HP Utility sa nachádza v priečinku **Hewlett-Packard** v rámci priečinka **Applications** (Aplikácie) na najvyššej úrovni pevného disku.

- c. Zo zoznamu zariadení v ľavej časti okna vyberte zariadenie HP ENVY 7640 series.
- d. Kliknite na položku **Clean Printheads** (Vyčistiť tlačové hlavy).
- e. Kliknite na tlačidlo **Vyčistiť** a postupujte podľa pokynov na obrazovke.

 **UPOZORNENIE:** Tlačovú hlavu čistite iba v prípade potreby. Zbytočným čistením sa plytvá atramentom a skraca sa životnosť tlačovej hlavy.

 **POZNÁMKA:** Ak sa kvalita tlače zdá nízka aj po dokončení čistenia, skúste zarovnať tlačiareň. Ak problémy s kvalitou tlače pretrvávajú aj po vyčistení tlačovej hlavy a zarovnaní tlačiarene, obráťte sa na oddelenie technickej podpory spoločnosti HP.

- f. Kliknutím na položku **All Settings** (Všetky nastavenia) sa vráťte na tabu **Panel Information and Support (Informácie a podpora)**.

Odstránenie atramentových škvŕn na výtlačkoch

Ak sú na výtlačku atramentové šmuhy, pri ďalších výtlačkoch skúste použiť funkciu vyčistenia rozmazaného atramentu na displeji tlačiarne. Tento proces môže trvať niekoľko minút. Musíte vložiť obyčajný papier normálnej veľkosti, ktorý sa počas čistenia bude pohybovať dopredu a dozadu. Mechanický hluk je pri tejto činnosti normálny.

1. Do vstupného zásobníka vložte nepoužitý obyčajný biely papier veľkosti Letter alebo A4.
2. Na displeji ovládacieho panela tlačiarne sa dotknite položky **Nastavenie**.
3. Dotykom položky **Údržba tlačiarne** vyberte požadovanú možnosť a potom postupujte podľa pokynov na obrazovke.



POZNÁMKA: Túto činnosť môžete tiež vykonať zo softvéru tlačiarne HP alebo vstavaného webového servera (servera EWS). Ak chcete získať prístup k softvéru alebo serveru EWS, pozrite si časť [Otvorenie softvéru tlačiarne HP \(Windows\) na strane 16](#) alebo [Otvorenie vstavaného webového servera na strane 95](#).

Problémy s kopírovaním

[Vyriešte problémy s kopírovaním.](#)

Použitie Sprievodcu HP riešením problémov online

Ak tlačiareň nekopíruje alebo majú výtlačky nízku kvalitu, získajte podrobné pokyny.



POZNÁMKA: Sprievodca HP riešením problémov online nemusí byť k dispozícii vo všetkých jazykoch.

[Tipy na úspešné kopírovanie a skenovanie na strane 48](#)

Problémy so skenovaním

HP Print and Scan Doctor	Aplikácia HP Print and Scan Doctor je pomôcka, ktorá sa pokúsi automaticky diagnostikovať a vyriešiť problém.
Riešenie problémov so skenovaním	Použitie Sprievodcu HP riešením problémov online Ak tlačiareň neskenuje alebo majú skenované dokumenty nízku kvalitu, získajte podrobné pokyny.



POZNÁMKA: Aplikácia HP Print and Scan Doctor a Sprievodca HP riešením problémov online nemusí byť k dispozícii vo všetkých jazykoch.

[Tipy na úspešné kopírovanie a skenovanie na strane 48](#)

Problémy s faxom

Najprv spustíte vytvorenie správy o teste faxu a skontrolujete, či nie je problém s nastavením faxu. Ak test prebehol bez problémov a stále sa pri faxovaní vyskytujú problémy, kontrolou nastavení faxu uvedených v správe overte, či sú nastavenia správne.

Spustenie testu faxu

Test nastavenia faxu slúži na kontrolu stavu tlačiarne a na kontrolu, či je správne nastavená na faxovanie. Tento test vykonajte až po dokončení nastavenia faxu v tlačiarňi. V teste sa vykonajú nasledujúce kontroly:

- Kontrola hardvéru faxu
- Overenie pripojenia správneho typu telefónneho kábla k tlačiarňi
- Kontrola, či je telefónny kábel pripojený do správneho portu
- Kontrola oznamovacieho tónu
- Test stavu pripojenia telefónnej linky
- Kontrola aktivity telefónnej linky

Test nastavenia faxu prostredníctvom ovládacieho panela tlačiarne

1. Tlačiareň nastavte na faxovanie v súlade s pokynmi pre špecifickú konfiguráciu domáceho alebo kancelárskeho prostredia, ktoré používate.
2. Pred spustením testu skontrolujte, či sú nainštalované atramentové kazety a či je do vstupného zásobníka vložený papier bežnej veľkosti.
3. Na obrazovke **Fax** vykonajte rýchly pohyb smerom doprava, dotknite sa položky **Nastavenie**, položky **Spríevodca nastavením** a potom postupujte podľa pokynov na obrazovke.

Tlačiareň zobrazí stav testu na displeji a vytlačí správu.

4. Test nastavenia faxu prostredníctvom ovládacieho panela tlačiarne
5. Preštudujte si správu.
 - V prípade zlyhania testu faxu si prečítajte riešenia uvedené v časti nižšie.
 - Ak test faxu prebehol bez problémov a stále sa pri faxovaní vyskytujú problémy, overte, či sú nastavenia faxu uvedené v správe správne. Môžete tiež použiť Spríevodcu HP riešením problémov online.

Postup v prípade zlyhania testu faxu

Ak spustený test faxu zlyhal, prezrite si správu so základnými informáciami o chybe. Ak chcete získať podrobnejšie informácie, v správe zistíte, ktorá časť testu zlyhala, a skúste problém vyriešiť podľa príslušnej témy v tejto časti.

Zlyhanie testu „Test hardvéru faxu“

- Stlačením tlačidla  (tlačidla Napájanie) umiestneného na ovládacom paneli tlačiarne vypnite tlačiareň a potom zo zadnej časti tlačiarne vyťahnite kábel napájania. Po niekoľkých sekundách znova pripojte napájací kábel a potom zapnite napájanie. Znova spustíte test. Ak test opäť zlyhá, pozrite si ďalšie informácie o riešení problémov v tejto časti.
- Skúste odoslať alebo prijať testovací fax. Ak úspešne odošlete alebo prijmete fax, možno problém nie je aktuálny.
- Ak spúšťate test zo **Sprivodcu nastavením faxu** (Windows) alebo programu **HP Utility** (OS X), skontrolujte, či tlačiareň nie je zaneprázdnená dokončovaním inej úlohy, napríklad prijímaním faxu alebo vytváraním kópie. Skontrolujte, či sa na displeji nezobrazuje správa, že je tlačiareň zaneprázdnená. Ak je tlačiareň zaneprázdnená, pred spustením testu počkajte na dokončenie úlohy a prepnutie tlačiarne do pohotovostného režimu.
- Používajte len telefónny kábel dodaný s tlačiarňou. Ak tlačiareň nepripojíte k telefónnej zásuvke v stene pomocou dodaného telefónneho kábla, môže sa stať, že nebudete môcť úspešne odosielať a prijímať faxy. Po pripojení telefónneho kábla dodaného s tlačiarňou znova spustíte test faxu.
- Problémy s faxovaním môže spôsobovať používanie rozdeľovača telefónnej linky. (Rozdeľovač je dvojkáblový konektor, ktorý sa zapája do telefónnej zásuvky v stene.) Skúste odstrániť rozdeľovač a pripojiť tlačiareň priamo k telefónnej zásuvke v stene.

Po vyriešení všetkých problémov spustíte znova test faxu. Skontrolujte, či bol test úspešný a či je tlačiareň pripravená na faxovanie. Ak test **Test hardvéru faxu** naďalej zlyháva a problémy s faxovaním pretrvávajú, požiadajte o pomoc oddelenie technickej podpory spoločnosti HP. Navštívte stránku www.hp.com/support. Táto webová stránka poskytuje informácie a pomôcky, ktoré vám pomôžu opraviť mnoho bežných problémov s tlačiarňou. Po zobrazení výzvy vyberte príslušnú krajinu/región a kliknite na položku **Všetky kontakty HP**. Zobrazia sa kontaktné informácie oddelenia technickej podpory.

Zlyhanie testu „Pripojenie faxu k aktívnej telefónnej zásuvke“

- Skontrolujte prepojenie medzi telefónnou zásuvkou v stene a tlačiarňou a spoľahlivosť telefónneho kábla.
- Používajte len telefónny kábel dodaný s tlačiarňou. Ak tlačiareň nepripojíte k telefónnej zásuvke v stene pomocou dodaného telefónneho kábla, môže sa stať, že nebudete môcť úspešne odosielať a prijímať faxy. Po pripojení telefónneho kábla dodaného s tlačiarňou znova spustíte test faxu.
- Skontrolujte správne pripojenie tlačiarne k telefónnej zásuvke v stene. Jeden koniec telefónneho kábla dodaného v balení spolu s tlačiarňou pripojte do telefónnej zásuvky v stene a druhý koniec pripojte do portu s označením 1-LINE na zadnej strane tlačiarne.

Získajte ďalšie informácie o nastavení a testovaní faxu. [Kliknutím sem prejdete online a získate ďalšie informácie.](#)

- Problémy s faxovaním môže spôsobovať používanie rozdeľovača telefónnej linky. (Rozdeľovač je dvojkáblový konektor, ktorý sa zapája do telefónnej zásuvky v stene.) Skúste odstrániť rozdeľovač a pripojiť tlačiareň priamo k telefónnej zásuvke v stene.
- K telefónnej zásuvke v stene, ktorú používate pre tlačiareň, skúste pripojiť fungujúci telefón a telefónny kábel a skontrolujte, či počujete oznamovací tón. Ak nepočujete oznamovací tón, obráťte sa na telekomunikačného operátora a požiadajte o kontrolu linky.
- Skúste odoslať alebo prijať testovací fax. Ak úspešne odošlete alebo prijmete fax, možno problém nie je aktuálny.

Po vyriešení všetkých problémov spustíte znova test faxu. Skontrolujte, či bol test úspešný a či je tlačiareň pripravená na faxovanie.

Zlyhanie testu „Telefónny kábel pripojený k správne mu portu faxu“

Používajte len telefónny kábel dodaný s tlačiarňou. Ak tlačiareň nepripojíte k telefónnej zásuvke v stene pomocou dodaného telefónneho kábla, môže sa stať, že nebudete môcť úspešne odosielať a prijímať faxy. Po pripojení telefónneho kábla dodaného s tlačiarňou znova spustíte test faxu.

Problémy s faxovaním môže spôsobovať používanie rozdeľovača telefónnej linky. (Rozdeľovač je dvojkáblový konektor, ktorý sa zapája do telefónnej zásuvky v stene.) Skúste odstrániť rozdeľovač a pripojiť tlačiareň priamo k telefónnej zásuvke v stene.

Zapojte telefónny kábel do správneho portu

1. Jeden koniec telefónneho kábla dodaného v balení spolu s tlačiarňou pripojte k telefónnej zásuvke v stene a druhý koniec pripojte k portu s označením 1-LINE na zadnej strane tlačiarne.

 **POZNÁMKA:** Ak použijete na pripojenie k telefónnej zásuvke v stene port označený ako 2-EXT, nebudete môcť prijímať ani odosielať faxy. Port 2-EXT by sa mal používať len na pripojenie iných zariadení, ako je napríklad záznamník.

Obrázok 9-1 Pohľad na zadnú stranu tlačiarne

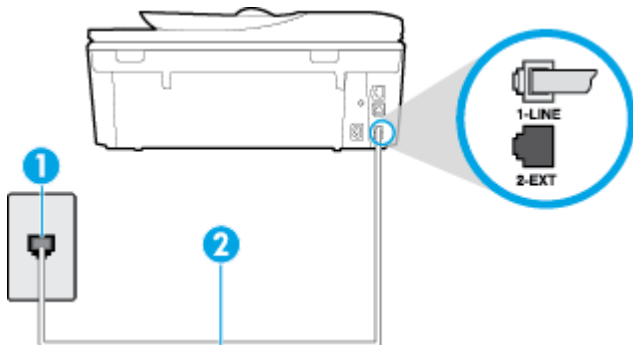

1	Telefónna zásuvka
2	Telefónny kábel dodaný v balení s tlačiarňou pripojte k portu s označením 1-LINE

2. Po pripojení telefónneho kábla k portu 1-LINE znova spustíte test faxu. Skontrolujte, či prebehol úspešne a či je tlačiareň pripravená na faxovanie.
3. Skúste odoslať alebo prijať testovací fax.

Zlyhanie testu „Použitie správneho typu telefónneho kábla s faxom“

- Skontrolujte, či ste na pripojenie k telefónnej zásuvke v stene použili telefónny kábel dodaný v balení s tlačiarňou. Jeden koniec telefónneho kábla by mal byť pripojený k portu s označením 1-LINE na zadnej strane tlačiarne a druhý koniec k telefónnej zásuvke v stene, ako je znázornené na obrázku.

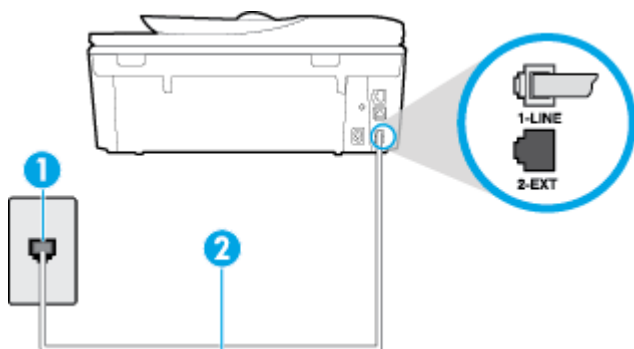

1	Telefónna zásuvka
2	Telefónny kábel dodaný v balení s tlačiarňou pripojte k portu s označením 1-LINE

Ak telefónny kábel dodaný s tlačiarňou nie je dostatočne dlhý, môžete ho predĺžiť pomocou dvojžilového telefónneho kábla. Tento kábel si môžete kúpiť v predajniach s telefónnym príslušenstvom.

- Skontrolujte prepojenie medzi telefónnou zásuvkou v stene a tlačiarňou a spoľahlivosť telefónneho kábla.
- Používajte len telefónny kábel dodaný s tlačiarňou. Ak tlačiareň nepripojíte k telefónnej zásuvke v stene pomocou dodaného telefónneho kábla, môže sa stať, že nebudete môcť úspešne odosielať a prijímať faxy. Po pripojení telefónneho kábla dodaného s tlačiarňou znova spustíte test faxu.
- Problémy s faxovaním môže spôsobovať používanie rozdeľovača telefónnej linky. (Rozdeľovač je dvojkáblový konektor, ktorý sa zapája do telefónnej zásuvky v stene.) Skúste odstrániť rozdeľovač a pripojiť tlačiareň priamo k telefónnej zásuvke v stene.

Zlyhanie testu „Zistenie oznamovacieho tónu“

- Zlyhanie testu môžu spôsobiť iné zariadenia, ktoré využívajú spoločnú telefónnu linku s tlačiarňou. Ak chcete zistiť, či problémy spôsobuje iné zariadenie, odpojte všetky zariadenia od telefónnej linky a znova spustíte test. Ak test **Test zisťovania oznamovacieho tónu** po odpojení iných zariadení prebehne bez problémov, problémy spôsobuje najmenej jedno zariadenie. Skúste ich postupne po jednom zapájať a vždy znova spustiť test, aby ste zistili, ktoré zariadenie spôsobuje problémy.
- K telefónnej zásuvke v stene, ktorú používate pre tlačiareň, skúste pripojiť fungujúci telefón a telefónny kábel a skontrolujte, či počujete oznamovací tón. Ak nepočujete oznamovací tón, obráťte sa na telekomunikačného operátora a požiadajte o kontrolu linky.
- Skontrolujte správne pripojenie tlačiarne k telefónnej zásuvke v stene. Jeden koniec telefónneho kábla dodaného v balení spolu s tlačiarňou pripojte k telefónnej zásuvke v stene a druhý koniec pripojte k portu s označením 1-LINE na zadnej strane tlačiarne.
- Problémy s faxovaním môže spôsobovať používanie rozdeľovača telefónnej linky. (Rozdeľovač je dvojkáblový konektor, ktorý sa zapája do telefónnej zásuvky v stene.) Skúste odstrániť rozdeľovač a pripojiť tlačiareň priamo k telefónnej zásuvke v stene.

- Test môže zlyhať, ak telefónny systém nepoužíva štandardný oznamovací tón, napríklad pri niektorých systémoch pobočkovej ústredne. Nespôsobí to však problémy pri odosielaní alebo prijímaní faxov. Pokúste sa odoslať alebo prijať skúšobný fax.
- Skontrolujte správnosť nastavenia krajiny/regiónu. Ak nie je správne nastavená krajina/región, môže dôjsť k zlyhaniu testu a problémom pri odosielaní a prijímaní faxov.
- Tlačiareň pripojte k analógovej telefónnej linke, inak nebudete môcť odosielať ani prijímať faxy. Ak chcete zistiť, či telefónna linka nie je digitálna, pripojte k nej obyčajný analógový telefón a skontrolujte, či počujete oznamovací tón. Ak nepočujete normálny oznamovací tón, telefónna linka môže byť nastavená pre digitálne telefóny. Tlačiareň pripojte k analógovej telefónnej linke a skúste odoslať alebo prijať fax.
- Používajte len telefónny kábel dodaný s tlačiarňou. Ak tlačiareň nepripojíte k telefónnej zásuvke v stene pomocou dodaného telefónneho kábla, môže sa stať, že nebudete môcť úspešne odosielať a prijímať faxy. Po pripojení telefónneho kábla dodaného s tlačiarňou znova spustíte test faxu.

Po vyriešení všetkých problémov spustíte znova test faxu. Skontrolujte, či bol test úspešný a či je tlačiareň pripravená na faxovanie. Ak **Test zistenia oznamovacieho tónu** naďalej zlyháva, obráťte sa na telefónnu spoločnosť a požiadajte o kontrolu telefónnej linky.

Zlyhanie testu „Stav faxovej linky“

- Tlačiareň pripojte k analógovej telefónnej linke, inak nebudete môcť odosielať ani prijímať faxy. Ak chcete zistiť, či telefónna linka nie je digitálna, pripojte k nej obyčajný analógový telefón a skontrolujte, či počujete oznamovací tón. Ak nepočujete normálny oznamovací tón, telefónna linka môže byť nastavená pre digitálne telefóny. Tlačiareň pripojte k analógovej telefónnej linke a skúste odoslať alebo prijať fax.
- Skontrolujte prepojenie medzi telefónnou zásuvkou v stene a tlačiarňou a spoľahlivosť telefónneho kábla.
- Skontrolujte správne pripojenie tlačiarne k telefónnej zásuvke v stene. Jeden koniec telefónneho kábla dodaného v balení spolu s tlačiarňou pripojte k telefónnej zásuvke v stene a druhý koniec pripojte k portu s označením 1-LINE na zadnej strane tlačiarne.
- Zlyhanie testu môžu spôsobiť iné zariadenia, ktoré využívajú spoločnú telefónnu linku s tlačiarňou. Ak chcete zistiť, či problémy spôsobuje iné zariadenie, odpojte všetky zariadenia od telefónnej linky a znova spustíte test.
 - Ak **Test stavu faxovej linky** po odpojení iných zariadení prebehne bez problémov, jedno alebo viac zariadení spôsobuje problémy. Skúste ich postupne po jednom zapájať a vždy znova spustiť test, aby ste zistili, ktoré zariadenie spôsobuje problémy.
 - Ak **Test stavu faxovej linky** zlyhá aj bez pripojenia iných zariadení, pripojte tlačiareň k fungujúcej telefónnej linke a pokračujte v čítaní informácií o riešení problémov v tejto časti.
- Problémy s faxovaním môže spôsobovať používanie rozdeľovača telefónnej linky. (Rozdeľovač je dvojkáblový konektor, ktorý sa zapája do telefónnej zásuvky v stene.) Skúste odstrániť rozdeľovač a pripojiť tlačiareň priamo k telefónnej zásuvke v stene.
- Používajte len telefónny kábel dodaný s tlačiarňou. Ak tlačiareň nepripojíte k telefónnej zásuvke v stene pomocou dodaného telefónneho kábla, môže sa stať, že nebudete môcť úspešne odosielať a prijímať faxy. Po pripojení telefónneho kábla dodaného s tlačiarňou znova spustíte test faxu.

Po vyriešení všetkých problémov spustíte znova test faxu. Skontrolujte, či bol test úspešný a či je tlačiareň pripravená na faxovanie. Ak test **Stav faxovej linky** naďalej zlyháva a problémy pri faxovaní naďalej pretrvávajú, obráťte sa na telefónnu spoločnosť a požiadajte o kontrolu linky.

Vyriešte problémy s faxom.

Vyriešte problémy s faxom.	Použitie Sprievodcu HP riešením problémov online Vyriešte problémy s odosielaním faxov alebo faxovaním z počítača alebo prijímaním faxov alebo faxovaním do počítača.
--	--

 **POZNÁMKA:** Sprievodca HP riešením problémov online nemusí byť k dispozícii vo všetkých jazykoch.



Prečítajte si v Pomocníkovi všeobecné pokyny týkajúce sa špecifických problémov s faxom

Aký druh problému s faxom máte?

Na displeji je stále zobrazené hlásenie Vyvesené slúchadlo

- Používate nesprávny typ telefónneho kábla. Skontrolujte, či na pripojenie tlačiarne k telefónnej linke používate dvojžilový telefónny kábel dodaný s tlačiarnou. Ak telefónny kábel dodaný s tlačiarnou nie je dostatočne dlhý, môžete ho predĺžiť pomocou telefónneho kábla. Tento kábel si môžete kúpiť v predajniach s telefónnym príslušenstvom.
- Možno sa používa aj iné zariadenie, ktoré používa tú istú telefónnu linku ako tlačiareň. Skontrolujte, či sa nepoužívajú podvojný telefóny (telefóny na rovnakej telefónnej linke, ktoré však nie sú pripojené k tlačiarni) alebo iné zariadenia alebo či nie sú vyvesené ich slúchadlá. Tlačiareň napríklad nemôžete používať na faxovanie, ak je vyvesený podvojný telefón alebo ak používate počítačový telefonický modem na odosielanie e-mailov alebo na prístup na internet.

Problémy tlačiarne s odosielaním a prijímaním faxov

- Skontrolujte, či je tlačiareň zapnutá. Pozrite sa na displej tlačiarne. Ak sa na displeji nič nezobrazuje a indikátor ikony  (tlačidlo Napájanie) nesvieti, tlačiareň je vypnutá. Skontrolujte, či je napájací kábel pevne pripojený k tlačiarni a zapojený do sieťovej zásuvky. Stlačením ikony  (tlačidlo Napájanie) zapnete tlačiareň.
Spoločnosť HP odporúča po zapnutí tlačiarne päť minút a až potom odosielať alebo prijímať faxy. Tlačiareň nemôže odosielať ani prijímať faxy, kým prebieha inicializácia po zapnutí.
- Ak je povolená funkcia Digitálny fax HP, možno nebudete môcť odosielať ani prijímať faxy, a to v prípade, že pamäť faxu je plná (obmedzená pamäťou tlačiarne).

- Skontrolujte, či ste na pripojenie k telefónnej zásuvke v stene použili telefónny kábel dodaný v balení s tlačiarňou. Jeden koniec telefónneho kábla by mal byť pripojený k portu s označením 1-LINE na zadnej strane tlačiarne a druhý koniec k telefónnej zásuvke v stene, ako je znázornené na obrázku.

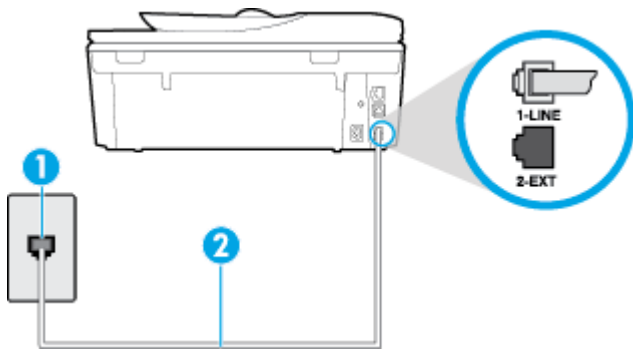

1	Telefónna zásuvka
2	Telefónny kábel dodaný v balení s tlačiarňou pripojte k portu s označením 1-LINE

Ak telefónny kábel dodaný s tlačiarňou nie je dostatočne dlhý, môžete ho predĺžiť pomocou dvojžilového telefónneho kábla. Tento kábel si môžete kúpiť v predajniach s telefónnym príslušenstvom.

- K telefónnej zásuvke v stene, ktorú používate pre tlačiareň, skúste pripojiť fungujúci telefón a telefónny kábel a skontrolujte, či počujete oznamovací tón. Ak nepočujete oznamovací tón, požiadajte o pomoc telekomunikačného operátora.
- Možno sa používa aj iné zariadenie, ktoré používa tú istú telefónnu linku ako tlačiareň. Tlačiareň napríklad nemôžete používať na faxovanie, ak je vyvesený podvojný telefón alebo ak používate počítačový telefónový modem na odosielanie e-mailov alebo na prístup na internet.
- Skontrolujte, či chybu nepôsobí iný proces. Skontrolujte, či sa na displeji alebo na obrazovke počítača nezobrazilo chybové hlásenie s informáciami o probléme a jeho riešení. V prípade chyby nemôže tlačiareň až do odstránenia chybového stavu odosielať ani prijímať faxy.
- Telefónnu linku môže rušiť šum. Telefónne linky s nízkou kvalitou zvuku (so šumom) môžu spôsobovať problémy s faxovaním. Skontrolujte kvalitu zvuku telefónnej linky. Do zásuvky v stene pripojte telefónny prístroj a skontrolujte, či sa na linke vyskytuje statický alebo iný šum. Ak počujete šum, vypnite režim **Režim opravy chyby** (ECM) a skúste znova zopakovať faxovanie. Informácie o zmene režimu ECM nájdete v časti [Odoslanie faxu v režime opravy chýb na strane 53](#). Ak problém pretrváva, spojte sa s telefónnou spoločnosťou.
- Ak používate službu DSL, skontrolujte, či máte pripojený filter DSL, inak nebudete môcť úspešne faxovať. [Kliknutím sem prejdete online a získate ďalšie informácie.](#)
- Skontrolujte, či tlačiareň nie je pripojená k telefónnej zásuvke v stene, ktorá je nastavená pre digitálne telefóny. Ak chcete zistiť, či telefónna linka nie je digitálna, pripojte k nej obyčajný analógový telefón a skontrolujte, či počujete oznamovací tón. Ak nepočujete normálny oznamovací tón, telefónna linka môže byť nastavená pre digitálne telefóny.
- Ak používate súkromnú pobočkovú ústredňu alebo konvertor/terminálový adaptér linky ISDN, podľa možnosti skontrolujte, či je tlačiareň pripojená k správne mu portu a či je terminálový adaptér nastavený na správny typ prepínača pre vašu krajinu/región. [Kliknutím sem prejdete online a získate ďalšie informácie.](#)

- Ak tlačiareň používa spoločnú telefónnu linku so službou DSL, je možné, že modem DSL môže byť nesprávne uzemnený. Nesprávne uzemnený modem DSL môže vytvárať šum na telefónnej linke. Telefónne linky s nízkou kvalitou zvuku (so šumom) môžu spôsobovať problémy s faxovaním. Skontrolujte kvalitu zvuku telefónnej linky. K telefónnej zásuvke v stene pripojte telefónny prístroj a počúvajte, či sa vyskytuje statický alebo iný šum. Ak počujete šum, vypnite modem DSL a úplne ho odpojte od napájania aspoň na 15 minút. Znovu zapnite modem DSL a počúvajte oznamovací tón.



POZNÁMKA: Statický šum sa môže vyskytnúť na linke v budúcnosti znova. Ak tlačiareň prestane odosielať a prijímať faxy, zopakujte uvedený postup.

Ak sa na telefónnej linke stále vyskytuje šum, obráťte sa na telefónnu spoločnosť. Informácie o vypnutí modemu DSL získate od poskytovateľa služby DSL.

- Problémy s faxovaním môže spôsobovať používanie rozdeľovača telefónnej linky. (Rozdeľovač je dvojkáblvový konektor, ktorý sa zapája do telefónnej zásuvky v stene.) Skúste odstrániť rozdeľovač a pripojiť tlačiareň priamo k telefónnej zásuvke v stene.

Tlačiareň nemôže prijímať faxy, ale môže ich odosielať

- Ak nepoužívate službu rozlišujúcich vzorov zvonení, skontrolujte, či je funkcia **Rozlíšené zvonenie** tlačiarne nastavená na hodnotu **Všetky zvonenia**. Ďalšie informácie nájdete v časti [Zmena vzoru zvonenia pre odpoveď pre rozlíšené zvonenie na strane 66](#).
- Ak je možnosť **Automatická odpoveď** nastavená na hodnotu **Vypnúť**, budete musieť prijímať faxy manuálne. V opačnom prípade tlačiareň fax neprijme. Informácie o manuálnom prijímaní faxov nájdete v časti [Manuálne prijímanie faxov na strane 55](#).
- Ak máte službu odkazovej schránky na tom istom telefónnom čísle, ktoré používate na faxové volania, faxy musíte prijímať manuálne, nie automaticky. To znamená, že musíte byť k dispozícii a osobne odpovedať na prichádzajúce faxové volania. Získajte informácie o nastavení tlačiarne v prípade, že máte službu odkazovej schránky. [Kliknutím sem prejdete online a získate ďalšie informácie](#). Ďalšie informácie o manuálnom prijímaní faxov nájdete v časti [Manuálne prijímanie faxov na strane 55](#).
- Ak je počítačový telefonický modem pripojený k rovnakej telefónnej linke ako tlačiareň, skontrolujte, či nie je softvér modemu nastavený na automatické prijímanie faxov. Modemy nastavené na automatické prijímanie faxov prevezmú pri prijímaní všetkých prichádzajúcich faxov kontrolu nad telefónnou linkou, čím zabránia tlačiarňi prijímať faxové volania.
- Ak je na spoločnej telefónnej linke s tlačiarňou pripojený záznamník, mohol sa vyskytnúť jeden z nasledujúcich problémov:
 - Nastavenie záznamníka nemusí byť správne pre tlačiareň.
 - Odosielaná správa môže byť príliš dlhá alebo príliš hlasná a neumožní tlačiarňi zistiť faxové tóny, čo môže spôsobiť odpojenie faxového zariadenia odosielateľa.
 - Je možné, že záznamník neposkytuje po odoslaní správy dostatočne dlhú chvíľu ticha, takže tlačiareň nie je schopná rozoznať faxové tóny. Tento problém sa najčastejšie vyskytuje v prípade digitálnych záznamníkov.

Problémy by mohli vyriešiť nasledujúce opatrenia:

- Ak máte k tej istej telefónnej linke, ktorú používate na faxové volania, pripojený aj záznamník, skúste ho pripojiť priamo k tlačiarňi. [Kliknutím sem prejdete online a získate ďalšie informácie](#).
- Skontrolujte, či je tlačiareň nastavená na automatické prijímanie faxov. Informácie o nastavení tlačiarne na automatické prijímanie faxov nájdete v časti [Prijímanie faxov na strane 55](#).

- Skontrolujte, či je možnosť **Počet zvonení pred odpovedaním** nastavená na väčší počet zvonení ako záznamník. Ďalšie informácie nájdete v časti [Nastavenie počtu zvonení pred odpovedaním na strane 66](#).
- Odpojte záznamník a pokúste sa prijať fax. Ak sa podarí prijať fax bez záznamníka, problém pravdepodobne spôsobil záznamník.
- Znovu pripojte záznamník a opäť nahrajte správu odkazu. Nahrajte správu s dĺžkou približne 10 sekúnd. Pri nahrávaní správy hovorte pomaly a nie príliš nahlas. Na konci hlasovej správy ponechajte aspoň 5-sekundové ticho. Na pozadí nahrávky tohto tichého úseku by nemal byť žiadny šum. Pokúste sa znovu prijať fax.



POZNÁMKA: Niektoré digitálne záznamníky nemusia nechať tichý úsek nahraný na konci správy odkazu. Pre kontrolu si správu odkazu prehrajte.

- Ak je tlačiareň pripojená k spoločnej telefónnej linke s inými typmi telefónnych zariadení, ako je napríklad záznamník, počítačový telefonický modem alebo viacportový prepínač, úroveň faxového signálu sa môže znížiť. Úroveň signálu sa môže znížiť aj v prípade, ak používate rozdeľovač alebo ak z dôvodu predĺženia telefónnych káblov pripojíte ďalšie káble. Zoslabený faxový signál môže spôsobovať problémy s prijímaním faxov.

Ak chcete zistiť, či problémy spôsobuje iné zariadenie, skúste odpojiť od telefónnej linky všetky zariadenia okrem tlačiarne a pokúste sa znova prijať fax. Ak môžete úspešne prijímať faxy bez iných zariadení, problémy spôsobuje niektoré zo zariadení (prípadne viaceré zariadenia). Skúste ich postupne po jednom zapájať a vždy znova prijať fax, aby ste zistili, ktoré zariadenie spôsobuje problémy.

- Ak máte nastavený špeciálny vzor zvonenia pre faxové číslo (pomocou služby rozlišujúcich vzorov zvonení od telekomunikačného operátora), skontrolujte, či je funkcia **Rozlíšené zvonenie** v tlačiarne nastavená na príslušnú hodnotu. Ďalšie informácie nájdete v časti [Zmena vzoru zvonenia pre odpoveď pre rozlíšené zvonenie na strane 66](#).

Tlačiareň nemôže odosielať faxy, ale môže ich prijímať

- Tlačiareň možno vytáča príliš rýchlo alebo príliš skoro. Medzi jednotlivé číslice budete možno musieť vložiť pauzu. Ak sa chcete napríklad pred vytočením telefónneho čísla spojiť s vonkajšou linkou, za vytáčané prístupové číslo vložte pauzu. Ak vytáčate číslo 95555555 a číslo 9 prepája vonkajšiu linku, pauzu vložte nasledovne: 9-555-5555. Ak chcete do zadávaného faxového čísla pridať medzeru, opakovane sa dotýkajte tlačidla *, kým sa na displeji nezobrazí spojovník (-).

Fax môžete odoslať aj pomocou funkcie kontrolného vytáčania. To vám umožní počas vytáčania počúvať tóny na telefónnej linke. Môžete určiť rýchlosť vytáčania a počas vytáčania reagovať na výzvy. Ďalšie informácie nájdete v časti [Odoslanie faxu prostredníctvom kontrolného vytáčania na strane 51](#).

- Číslo, ktoré ste zadali pri odosielaní faxu, nemá správny formát alebo sa vyskytol problém s prijímajúcim faxovým zariadením. Pre kontrolu vytočte faxové číslo z telefónu a počúvajte tóny faxu. Ak nepočujete faxové tóny, prijímajúce faxové zariadenie môže byť vypnuté alebo odpojené alebo služba hlasovej pošty ruší telefónnu linku príjemcu. Požiadajte aj príjemcu, aby skontroloval, či sa problém nevyskytol na prijímajúcom faxovom zariadení.

Na záznamníku sa nachádzajú nahrané tóny faxu

- Ak máte k tej istej telefónnej linke, ktorú používate na faxové volania, pripojený aj záznamník, skúste ho pripojiť priamo k tlačiarni. [Kliknutím sem prejdete online a získate ďalšie informácie](#). Ak nepripojíte záznamník odporúčaným spôsobom, faxové tóny sa môžu nahrávať na záznamník.
- Skontrolujte, či je tlačiareň nastavená na automatické prijímanie faxov a či je nastavenie položky **Počet zvonení pred odpovedaním** správne. Počet zvonení do odpovedania musí byť nastavený pre tlačiareň na väčšiu hodnotu ako pre záznamník. Ak ste záznamník aj tlačiareň nastavili na rovnaký počet zvonení do odpovedania, na volanie budú odpovedať obe zariadenia a na záznamník sa nahrajú faxové tóny.
- Odporúčame nastaviť pre záznamník nízky počet zvonení do odpovedania a pre tlačiareň maximálny počet zvonení do odpovedania. (Maximálny počet zvonení sa líši pre jednotlivé krajiny/regióny.) V tomto nastavení bude na volania odpovedať telefónny záznamník a tlačiareň bude sledovať linku. Ak tlačiareň zistí faxové tóny, prijme fax. Ak je prichádzajúce volanie hlasové, záznamník nahrá odkaz. Ďalšie informácie nájdete v časti [Nastavenie počtu zvonení pred odpovedaním na strane 66](#).

Počítač nedokáže prijímať faxy (funkcia Digitálny fax HP)

- Počítač vybraný pre prijímanie faxov je vypnutý. Uistite sa, že je počítač vybraný na prijímanie faxov po celý čas zapnutý.
- Na inštaláciu a prijímanie faxov sú nakonfigurované dva rozličné počítače a jeden z nich je možno vypnutý. Ak je počítač prijímajúci faxy iný, než bol počítač použitý na inštaláciu, obidva počítače musia byť po celý čas zapnuté.
- Funkcia Digitálny fax HP nie je aktivovaná alebo počítač nie je nakonfigurovaný na prijímanie faxov. Aktivujte funkciu Digitálny fax HP a skontrolujte, či je počítač nakonfigurovaný na prijímanie faxov.

Problémy so sieťou a pripojením

Čo chcete urobiť?

Oprava bezdrôtového pripojenia



Vyberte niektorú z nasledujúcich možností riešenia problémov.

HP Print and Scan Doctor	Aplikácia HP Print and Scan Doctor je pomôcka, ktorá sa pokúsi automaticky diagnostikovať a vyriešiť problém.
Použitie Sprievodcu HP riešením problémov online	<p>Vyriešte problém s bránou firewall alebo antivírusovým programom, ak ste presvedčení, že bráni počítaču pripojiť sa k tlačiarni.</p> <ul style="list-style-type: none">• Vyriešte problém s bezdrôtovým pripojením bez ohľadu na to, či sa tlačiareň vôbec nepripojila alebo sa pripojila, ale už nefunguje.• Vyriešte problém s bránou firewall alebo antivírusovým programom, ak ste presvedčení, že bráni počítaču pripojiť sa k tlačiarni.

 **POZNÁMKA:** Aplikácia HP Print and Scan Doctor a Sprievodca HP riešením problémov online nemusí byť k dispozícii vo všetkých jazykoch.

Prečítajte si v Pomocníkovi všeobecné pokyny týkajúce sa riešenia problémov s bezdrôtovým pripojením

Skontrolovaním konfigurácie siete alebo vytlačení správ o teste bezdrôtového pripojenia môžete diagnostikovať problémy so sieťovým pripojením.

1. Na úvodnej obrazovke sa dotknite ikony  (**Bezdrôtové**) a potom ikony  (**Nastavenie**).
2. Dotknite sa položky **Tlač správ** a potom položky **Zobraziť konfiguráciu siete** alebo položky **Vytlačiť správu o teste bezdrôtového pripojenia**.

Vyhľadanie nastavenia siete týkajúce sa bezdrôtového pripojenia

Vyberte niektorú z nasledujúcich možností riešenia problémov.

HP Print and Scan Doctor	Aplikácia HP Print and Scan Doctor je pomôcka, ktorá pomáha zistiť názov siete (SSID) a heslo (sieťový kľúč).
Použitie Sprievodcu HP riešením problémov online	Získajte informácie o vyhľadaní názvu siete (SSID) a hesla bezdrôtového pripojenia.

 **POZNÁMKA:** Aplikácia HP Print and Scan Doctor a Sprievodca HP riešením problémov online nemusí byť k dispozícii vo všetkých jazykoch.

Oprava pripojenia k funkcii Funkcia Wi-Fi Direct

Použitie Sprievodcu HP riešením problémov online	Vyriešte problém s funkciou Funkcia Wi-Fi Direct alebo získajte informácie o konfigurovaní funkcie Funkcia Wi-Fi Direct.
--	--

 **POZNÁMKA:** Sprievodca HP riešením problémov online nemusí byť k dispozícii vo všetkých jazykoch.

Prečítajte si v Pomocníkovi všeobecné pokyny týkajúce sa riešenia problémov s funkciou Funkcia Wi-Fi Direct

1. Skontrolujte, či je funkcia Funkcia Wi-Fi Direct zapnutá:
 - ▲ Na ovládacom paneli tlačiarne sa dotknite položky  (Funkcia Wi-Fi Direct).
2. V počítači alebo mobilnom zariadení s bezdrôtovým pripojením zapnite pripojenie k sieti Wi-Fi, potom vyhľadajte názov funkcie Funkcia Wi-Fi Direct v tlačiarňi a pripojte sa k nej.
3. Po zobrazení výzvy zadajte heslo funkcie Funkcia Wi-Fi Direct.
4. Ak používate mobilné zariadenie, skontrolujte, či ste nainštalovali kompatibilnú tlačovú aplikáciu. Ďalšie informácie o mobilnej tlači nájdete na stránke www.hp.com/global/us/en/eprint/mobile_printing_apps.html.

Zmena pripojenia USB na bezdrôtové pripojenie

Vyberte niektorú z nasledujúcich možností riešenia problémov.

HP Print and Scan Doctor	Aplikácia HP Print and Scan Doctor je pomôcka, ktorá sa pokúsi automaticky diagnostikovať a vyriešiť problém.
Použitie Sprievodcu HP riešením problémov online	Zmeňte pripojenie USB na bezdrôtové pripojenie alebo pripojenie pomocou funkcie Funkcia Wi-Fi Direct.

 **POZNÁMKA:** Aplikácia HP Print and Scan Doctor a Sprievodca HP riešením problémov online nemusí byť k dispozícii vo všetkých jazykoch.

[Zmena typu pripojenia na strane 87](#)

Oprava pripojenia k sieti Ethernet

Skontrolujte nasledujúce body:

- Sieť je schopná prevádzky a sieťový rozbočovač, prepínač alebo smerovač sú zapnuté.
- Kábel siete Ethernet je správne zapojený do tlačiarne a indikátor siete Ethernet nachádzajúci sa v blízkosti konektora svieti.
- Antivírusové programy vrátane programov na ochranu pred spyware nemajú vplyv na sieťové pripojenie k tlačiarňi. Ak zistíte, že antivírusový softvér alebo softvér brány firewall zabraňuje počítaču pripojiť sa k tlačiarňi, vyriešte problém [pomocou riešenia problémov HP online týkajúcich sa brány firewall](#).
- [HP Print and Scan Doctor](#)

Vyriešte problém automaticky spustením aplikácie HP Print and Scan Doctor. Nástroj sa pokúsi diagnostikovať a opraviť problém. Pomôcka HP Print and Scan Doctor nemusí byť k dispozícii vo všetkých jazykoch.

Problémy s hardvérom tlačiarne

TIP: Na vykonanie diagnostiky a automatickej opravy problémov týkajúcich sa tlače, skenovania a kopírovania spustíte aplikáciu [HP Print and Scan Doctor](#). Aplikácia je dostupná len v niektorých jazykoch.

Manuálne vytiahnutie automatického nastavca výstupného zásobníka

Ak sa automatický nastavec výstupného zásobníka nevysunie automaticky, môžete ho vytiahnuť manuálne.

1. Vyberte výstupný zásobník z tlačiarne.



2. V spodnej časti výstupného zásobníka posuňte zámok výstupného zásobníka do odomknutej polohy a potom posunutím uvoľňovacej páčky uvoľníte nastavec zásobníka.

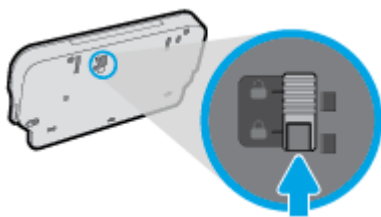

3. Výstupný zásobník vložte späť do tlačiarne tak, aby nastavec zásobníka ostal v uvoľnenej polohe.

Tlačiareň sa nečakane vypína

- Skontrolujte napájanie a jeho pripojenie.
- Skontrolujte, či je napájací kábel tlačiarne pevne zapojený do funkčnej sieťovej zásuvky.

Zlyhanie zarovnaní tlačovej hlavy

- Ak zlyhá proces zarovnaní, skontrolujte, či je do vstupného zásobníka vložený nepoužitý, obyčajný biely papier. Ak je vo vstupnom zásobníku pri zarovnávaní atramentových kaziet vložený farebný papier, zarovnanie zlyhá.
- Ak proces zarovnaní opakovane zlyháva, možno je potrebné vyčistiť tlačovú hlavu alebo je poškodený snímač.
- Ak sa problém nevyrieši vyčistením tlačovej hlavy, obráťte sa na technickú podporu spoločnosti HP. Navštívte stránku www.hp.com/support. Táto webová stránka poskytuje informácie a pomôcky, ktoré vám pomôžu opraviť mnoho bežných problémov s tlačiarnou. Po zobrazení výzvy vyberte príslušnú krajinu/región a kliknite na položku **Všetky kontakty HP**. Zobrazia sa kontaktné informácie oddelenia technickej podpory.

Vyriešte zlyhanie tlačiarne.

- ▲ Vypnite a zapnite tlačiareň. Ak sa týmto krokom problém neodstráni, obráťte sa na spoločnosť HP.

Ďalšie informácie o kontaktovaní sa so spoločnosťou HP nájdete v časti [Technická podpora spoločnosti HP na strane 130](#).

Technická podpora spoločnosti HP

- [Registrácia tlačiarne](#)
- [Postup pri poskytovaní podpory](#)
- [Telefonická technická podpora spoločnosti HP](#)
- [Ďalšie možnosti záruky](#)

Registrácia tlačiarne

Registrácia trvá iba niekoľko minút a umožňuje využívať rýchlejší servis, efektívnejšiu technickú podporu a upozornenia technickej podpory pre tlačiareň. Ak ste nezaregistrovali tlačiareň počas inštalácie softvéru, môžete ju zaregistrovať teraz na adrese <http://www.register.hp.com>.

Postup pri poskytovaní podpory

V prípade problému postupujte nasledovne:

1. Pozrite si dokumentáciu dodanú s tlačiarňou.
2. Navštívte webovú lokalitu technickej podpory online spoločnosti HP na adrese www.hp.com/support.

Podpora spoločnosti HP online je k dispozícii všetkým zákazníkom spoločnosti HP. Predstavuje najrýchlejší zdroj aktuálnych informácií o produkte a odbornú pomoc a zahŕňa nasledujúce funkcie:

- Rýchly prístup ku kvalifikovaným odborníkom technickej podpory v režime online
 - Aktualizácie softvéru a ovládačov tlačiarne
 - Cenné informácie o riešení najčastejších problémov
 - Bezprostredné aktualizácie tlačiarne, upozornenia na podporu a novinky spoločnosti HP, ktoré sú k dispozícii po zaregistrovaní tlačiarne
3. Zavolajte na oddelenie technickej podpory spoločnosti HP.

Možnosti technickej podpory a ich dostupnosť sa líšia v závislosti od tlačiarne, krajiny/regiónu a jazyka.

Telefonická technická podpora spoločnosti HP

Možnosti telefonickej podpory a ich dostupnosť sa líšia v závislosti od produktu, krajiny alebo oblasti a jazyka.

Táto časť obsahuje nasledujúce témy:

- [Obdobie poskytovania telefonickej podpory](#)
- [Telefonovanie](#)
- [Telefónne čísla oddelení podpory](#)
- [Po uplynutí obdobia bezplatnej telefonickej podpory](#)

Obdobie poskytovania telefonnickej podpory

Jednoročná telefonická podpora je k dispozícii v Severnej Amerike, Pacifickej Ázii a Latinskej Amerike (vrátane Mexika). Ak chcete zistiť trvanie telefonnickej podpory v Európe, na Strednom východe a v Afrike, prejdite na stránku www.hp.com/support. Účtujú sa štandardné poplatky telekomunikačných spoločností.

Telefonovanie

Na linku oddelenia technickej podpory spoločnosti HP zavolajte vtedy, keď budete pri počítači a tlačiarni. Pripravte si nasledujúce informácie:

- Názov produktu (umiestnený na tlačiarni, napríklad HP ENVY 7640)
- Číslo zariadenia (nachádza sa vnútri prístupových dvierok kazety)



- Sériové číslo (umiestnené na zadnej alebo spodnej strane tlačiarnie)
- Správy zobrazujúce sa v danej situácii
- Odpovede na nasledujúce otázky:
 - Stala sa už takáto situácia v minulosti?
 - Dokážete ju zopakovať?
 - Pridali ste nejaký nový softvér alebo hardvér do počítača v čase, keď sa začal prejavovať tento problém?
 - Prihodilo sa niečo pred vznikom tejto situácie (napríklad búrka, premiestnenie tlačiarnie atď.)?

Telefónne čísla oddelení podpory

Aktuálny zoznam telefónnych čísel oddelení technickej podpory spoločnosti HP, ako aj ceny za tieto hovory nájdete na adrese www.hp.com/support.

Po uplynutí obdobia bezplatnej telefonnickej podpory

Po uplynutí obdobia bezplatnej telefonnickej podpory vám spoločnosť HP môže poskytnúť pomoc za príplatok. Pomoc možno nájsť aj online na webovej lokalite technickej podpory spoločnosti HP na adrese: www.hp.com/support. Ďalšie informácie o možnostiach podpory získate u obchodného zástupcu spoločnosti HP alebo zavolaním na telefónne číslo technickej podpory pre príslušnú krajinu/región.

Ďalšie možnosti záruky

Za príplatok sú k dispozícii rozšírené servisné plány pre zariadenie HP ENVY 7640 series. Na webovej stránke www.hp.com/support vyberte svoju krajinu alebo oblasť a preštudujte si časť venovanú službám a záruke, kde nájdete informácie o rozšírených servisných plánoch.

A Špecifikácie produktu

V tejto časti sú uvedené technické špecifikácie a informácie medzinárodných noriem pre zariadenie HP ENVY 7640 series.

Ďalšie špecifikácie nájdete v tlačenej dokumentácii dodávanej so zariadením HP ENVY 7640 series.

Táto časť obsahuje nasledujúce témy:

- [Upozornenia spoločnosti Hewlett-Packard Company](#)
- [Špecifikácie](#)
- [Program environmentálneho dozoru výroby](#)
- [Regulačné informácie](#)

Upozornenia spoločnosti Hewlett-Packard Company

Informácie uvedené v tomto dokumente sa môžu zmeniť bez predchádzajúceho upozornenia.

Všetky práva vyhradené. Reprodukovanie, úpravy alebo preklad tohto materiálu bez predchádzajúceho písomného súhlasu spoločnosti Hewlett-Packard sa zakazuje okrem prípadov povolených autorskými zákonmi. Jediné záruky vzťahujúce sa na produkty a služby spoločnosti HP sú uvedené vo vyhláseniach o výslovnej záruke, ktoré sa dodávajú spolu s takýmito produktmi a službami. Žiadne informácie uvedené v tejto príručke nemožno považovať za dodatočnú záruku. Spoločnosť HP nie je zodpovedná za technické ani redakčné chyby či opomenutia v tejto príručke.

© 2014 Hewlett-Packard Development Company, L.P.

Microsoft®, Windows®, Windows® XP, Windows Vista®, Windows® 7, Windows® 8 a Windows® 8.1 sú ochranné známky spoločnosti Microsoft Corporation registrované v USA.

Špecifikácie

V tejto časti sú uvedené technické špecifikácie zariadenia HP ENVY 7640 series. Ďalšie špecifikácie zariadenia nájdete v dokumentácii k zariadeniu na adrese www.hp.com/support.

Systémové požiadavky

Softvérové a systémové požiadavky sa nachádzajú v súbore Readme.

Informácie o budúcich vydaniach operačných systémov a o podpore nájdete na webovej lokalite podpory online spoločnosti HP na adrese www.hp.com/support.

Požiadavky na prevádzkové prostredie

- Odporúčaný rozsah prevádzkových teplôt: 15 °C až 32 °C
- Povolený rozsah prevádzkových teplôt: 5 °C až 40 °C
- Vlhkosť: relatívna vlhkosť 20 až 80 %, bez kondenzácie (odporúča sa); maximálny rosný bod 25 °C
- Rozsah neprevádzkových (skladovacích) teplôt: –40 °C až 60 °C
- V prítomnosti silných elektromagnetických polí môže byť výstup zo zariadenia HP ENVY 7640 series mierne deformovaný.
- Spoločnosť HP odporúča používať kábel USB s dĺžkou max. 3 m, aby sa minimalizoval indukovaný šum spôsobený potenciálnymi silnými elektromagnetickými poľami.

Špecifikácie tlače

- Rýchlosť tlače závisí od zložitosti dokumentu.
- Metóda: tepelná atramentová tlač systémom „drop-on-demand“
- Jazyk: PCL3 GUI

Špecifikácie skenovania

- Optické rozlíšenie: až 1 200 dpi
- Hardvérové rozlíšenie: až 1200 x 1200 dpi
- Vylepšené rozlíšenie: až 1200 x 1200 dpi
- Bitová hĺbka: 24-bitové farby, 8-bitová škála odtieňov sivej farby (256 úrovní sivej farby)
- Maximálna veľkosť dokumentu skenovaného zo sklenenej podložky: 21,6 x 29,7 cm(8,5 x 11,7")
- Podporované typy súborov: BMP, JPEG, PNG, TIFF, PDF
- Verzia rozhrania Twain: 1,9

Špecifikácie kopírovania

- Digitálne spracovanie obrazu
- Maximálny počet kópií sa líši v závislosti od modelu.
- Rýchlosti kopírovania sa líšia v závislosti od zložitosti dokumentu a modelu.

Výťažnosť kazety

Ďalšie informácie o odhadovanej kapacite tlačových kaziet nájdete na adrese www.hp.com/go/learnaboutsupplies.

Rozlíšenie tlače

Tabuľka A-1 Rozlíšenie tlače

Režim konceptu	<ul style="list-style-type: none">• Farebný vstup/čiernobiele vykreslenie: 300 x 300 dpi• Výstup (čiernobiely/farebný): Automatický
Normálny režim	<ul style="list-style-type: none">• Farebný vstup/čiernobiele vykreslenie: 600 x 600 dpi• Výstup (čiernobiely/farebný): Automatický
Najlepší režim pre obyčajný papier	<ul style="list-style-type: none">• Farebný vstup/čiernobiele vykreslenie: 600 x 600 dpi• Výstup (čiernobiely/farebný): Automatický
Najlepší režim pre fotografický papier	<ul style="list-style-type: none">• Farebný vstup/čiernobiele vykreslenie: 600 x 600 dpi• Výstup (čiernobiely/farebný): Automatický
Režim max. DPI	<ul style="list-style-type: none">• Farebný vstup/čiernobiele vykreslenie: 1200 x 1200 dpi• Výstup: automatický (čiernobiely/farebný), optimalizované rozlíšenie 4800 x 1200 dpi (fotopapier, farebný)

Program environmentálneho dozoru výroby

Spoločnosť Hewlett-Packard sa zaväzuje, že bude vyrábať kvalitné výrobky ekologicky prijateľným spôsobom. Na možnosť budúcej recyklácie sa prihliadalo už pri vývoji tohto produktu. Počet materiálov bol obmedzený na minimum. Toto obmedzenie nemá vplyv na správnu funkčnosť a spoľahlivosť produktu. Odlišné materiály sú použité tak, aby boli ľahko separovateľné. Uzamykacie a spojovacie prvky sa dajú ľahko nájsť, sú ľahko prístupné a možno ich odstrániť bežnými nástrojmi. Vysoko dôležité diely sú navrhnuté na účinnú demontáž a opravu.

Ďalšie informácie nájdete na webovej lokalite venovanej angažovanosti spoločnosti HP v problematike životného prostredia na adrese:

www.hp.com/hpinfo/globalcitizenship/environment/index.html.

Táto časť obsahuje nasledujúce témy:

- [Ekologické tipy](#)
- [Využitie papiera](#)
- [Plasty](#)
- [Informačné listy o bezpečnosti materiálu](#)
- [Program spoločnosti HP zameraný na recykláciu spotrebného materiálu pre atramentové tlačiarne](#)
- [Spotreba energie](#)
- [Likvidácia nepotrebného zariadenia používateľmi](#)
- [Chemické látky](#)
- [Likvidácia batérií na Taiwane](#)
- [Upozornenie týkajúce sa batérie pre Brazíliu](#)
- [Upozornenie týkajúce sa používania materiálu chloristan v Kalifornii](#)
- [Upozornenie EPEAT](#)
- [Deklarácia o podmienkach prítomnosti označenia regulovaných látok \(Taiwan\)](#)
- [Tabuľka s toxickými a nebezpečnými látkami \(Čína\)](#)
- [Obmedzenie týkajúce sa nebezpečných látok \(Ukrajina\)](#)
- [Obmedzenie týkajúce sa nebezpečných látok \(India\)](#)

Ekologické tipy

Spoločnosť HP sa zaväzuje pomáhať zákazníkom znižovať ich vplyv na životné prostredie. Ak chcete získať ďalšie informácie o environmentálnych iniciatívach spoločnosti HP, navštívte webovú lokalitu HP Environmental Programs and Initiatives (Environmentálne programy a iniciatívy spoločnosti HP).

www.hp.com/hpinfo/globalcitizenship/environment/

Využitie papiera

Tento produkt umožňuje používanie recyklovaného papiera podľa noriem DIN 19309 a EN 12281:2002.

Plasty

Plastové súčiastky s hmotnosťou nad 25 gramov sú označené podľa medzinárodných štandardov, čo zvyšuje možnosť ich identifikácie na účely recyklácie na konci životnosti produktu.

Informačné listy o bezpečnosti materiálu

Informačné listy o bezpečnosti materiálu (MSDS) môžete získať na webovej stránke spoločnosti HP na adrese:

www.hp.com/go/msds

Program spoločnosti HP zameraný na recykláciu spotrebného materiálu pre atramentové tlačiarne

Spoločnosť HP sa zaväzuje chrániť životné prostredie. Program spoločnosti HP zameraný na recykláciu spotrebného materiálu pre atramentovú tlač je dostupný v mnohých krajinách/regiónoch a umožňuje bezplatnú recykláciu použitých tlačových a atramentových kaziet. Ďalšie informácie nájdete na nasledujúcej webovej stránke:

www.hp.com/hpinfo/globalcitizenship/environment/recycle/

Spotreba energie

Tlačové a obrazové zariadenia Hewlett-Packard označené logom ENERGY STAR® vyhovujú špecifikáciám americkej Agentúry na ochranu životného prostredia (Environmental Protection Agency, EPA) pre obrazové zariadenia. Obrazové zariadenia vyhovujúce špecifikáciám programu ENERGY STAR budú označené nasledujúcou značkou:



Ďalšie informácie o modeloch obrazových zariadení vyhovujúcich špecifikáciám programu ENERGY STAR sú uvedené na nasledujúcej adrese: www.hp.com/go/energystar

Likvidácia nepotrebného zariadenia používateľmi



Tento symbol znamená zákaz likvidácie produktu spolu s ostatným odpadom z domácnosti. Namiesto toho je vašou povinnosťou odovzdať nepotrebné zariadenie na určenom zbernom mieste na recykláciu nepotrebného elektrického a elektronického zariadenia, a tak chrániť ľudské zdravie a životné prostredie. Ak chcete získať ďalšie informácie, obráťte sa na oddelenie služieb likvidácie odpadu z domácností vo vašej krajine alebo prejdite na webovú adresu <http://www.hp.com/recycle>.

Chemické látky

Spoločnosť HP sa zaväzuje poskytovať svojim zákazníkom informácie o chemických látkach v jej produktoch v súlade so zákonnými požiadavkami, vyplývajúcimi napríklad z normy REACH (*nariadenie ES č. 1907/2006 Európskeho parlamentu a Rady*). Správu o chemickom zložení tohto produktu môžete nájsť na nasledujúcej adrese: www.hp.com/go/reach.

Likvidácia batérií na Taiwane



廢電池請回收

Upozornenie týkajúce sa batérie pre Brazíliu

A bateria deste equipamento não foi projetada para ser removida pelo cliente.

Upozornenie týkajúce sa používania materiálu chloristan v Kalifornii

California Perchlorate Material Notice

Perchlorate material - special handling may apply. See:
<http://www.dtsc.ca.gov/hazardouswaste/perchlorate/>

This product's real-time clock battery or coin cell battery may contain perchlorate and may require special handling when recycled or disposed of in California.

Upozornenie EPEAT

EPEAT

Most HP products are designed to meet EPEAT. EPEAT is a comprehensive environmental rating that helps identify greener electronics equipment. For more information on EPEAT go to www.epeat.net. For information on HP's EPEAT registered products go to www.hp.com/hpinfo/globalcitizenship/environment/pdf/epeat_printers.pdf.

Deklarácia o podmienkach prítomnosti označenia regulovaných látok (Taiwan)

限用物質含有情況標示聲明書

Declaration of the Presence Condition of the Restricted Substances Marking

單元 Unit	限用物質及其化學符號 Restricted substances and its chemical symbols					
	鉛 Lead (Pb)	汞 Mercury (Hg)	鎘 Cadmium (Cd)	六價鉻 Hexavalent chromium (Cr ⁺⁶)	多溴聯苯 Polybrominated biphenyls (PBB)	多溴二苯醚 Polybrominated diphenyl ethers (PBDE)
外殼和紙匣 (External Casings and Trays)	0	0	0	0	0	0
電線 (Cables)	0	0	0	0	0	0
印刷電路板 (Printed Circuit Boards)	—	0	0	0	0	0
列印引擎(Print Engine)	—	0	0	0	0	0
列印機組件 (Print Assembly)	—	0	0	0	0	0
噴墨印表機墨水匣 (Print Supplies)	0	0	0	0	0	0
列印機配件 (Print Accessory)	—	0	0	0	0	0

備考 1. “超出 0.1 wt %” 及 “超出 0.01 wt %” 係指限用物質之百分比含量超出百分比含量基準值。

Note 1: “Exceeding 0.1 wt %” and “exceeding 0.01 wt %” indicate that the percentage content of the restricted substance exceeds the reference percentage value of presence condition.

備考 2. “0” 係指該項限用物質之百分比含量未超出百分比含量基準值。

Note 2: “0” indicates that the percentage content of the restricted substance does not exceed the percentage of reference value of presence.

備考 3. “—” 係指該項限用物質為排除項目。

Note 3: The “—” indicates that the restricted substance corresponds to the exemption.

若要存取產品的最新使用指南或手冊，請前往 www.support.hp.com。選取搜尋您的產品，然後依照畫面上的指示繼續執行。

To access the latest user guides or manuals for your product, go to www.support.hp.com. Select **Find your product**, and then follow the onscreen instructions.

Tabuľka s toxickými a nebezpečnými látkami (Čína)

有毒有害物质表						
根据中国《电子信息产品污染控制管理办法》						
零件描述	有毒有害物质和元素					
	铅	汞	铜	六价铬	多溴联苯	多溴联苯醚
外壳和托盒*	0	0	0	0	0	0
电线*	0	0	0	0	0	0
印刷电路板*	X	0	0	0	0	0
打印系统*	X	0	0	0	0	0
显示器*	X	0	0	0	0	0
喷墨打印机墨盒*	0	0	0	0	0	0
驱动单元*	X	0	0	0	0	0
扫描仪*	X	X	0	0	0	0
网络配件*	X	0	0	0	0	0
电池板*	X	0	0	0	0	0
自动双面打印系统*	0	0	0	0	0	0
外部电源*	X	0	0	0	0	0

0: 指此零件的所有均一材质中包含的这种有毒有害物质, 含量低于SJ/T11363-2006 的限制
X: 指此零件使用的均一材质中至少有一种包含的这种有毒有害物质, 含量高于SJ/T11363-2006 的限制
注: 环保使用期限的参考标识取决于产品正常工作的温度和湿度等条件
*以上只适用于使用这些零件的产品

Obmedzenie týkajúce sa nebezpečných látok (Ukrajina)

Технічний регламент щодо обмеження використання небезпечних речовин (Україна)

Обладнання відповідає вимогам Технічного регламенту щодо обмеження використання деяких небезпечних речовин в електричному та електронному обладнанні, затвердженого постановою Кабінету Міністрів України від 3 грудня 2008 № 1057

Obmedzenie týkajúce sa nebezpečných látok (India)

Restriction of hazardous substances (India)

This product complies with the "India E-waste (Management and Handling) Rule 2011" and prohibits use of lead, mercury, hexavalent chromium, polybrominated biphenyls or polybrominated diphenyl ethers in concentrations exceeding 0.1 weight % and 0.01 weight % for cadmium, except for the exemptions set in Schedule 2 of the Rule.

Regulačné informácie

Tlačiareň spĺňa požiadavky regulačných úradov na produkty vo vašej krajine/regióne.

Táto časť obsahuje nasledujúce témy:

- [Regulačné číslo identifikácie modelu](#)
- [Vyhlásenie úradu FCC](#)
- [Upozornenie pre používateľov v Kórei](#)
- [Vyhlásenie o zhode s požiadavkami VCCI \(trieda B\) pre používateľov v Japonsku](#)
- [Upozornenie pre používateľov v Japonsku týkajúce sa napájacieho kábla](#)
- [Upozornenie pre používateľov telekomunikačnej siete v USA: Požiadavky úradu FCC](#)
- [Upozornenie pre používateľov telekomunikačnej siete v Kanade](#)
- [Upozornenie pre používateľov v Európskom hospodárskom priestore](#)
- [Upozornenie pre používateľov telefónnej siete v Nemecku](#)
- [Austrálske vyhlásenie pre káblové faxy](#)
- [Lesklé puzdrá periférnych zariadení v Nemecku](#)
- [Regulačný oznam pre Európsku úniu](#)
 - [Produkty s externými sieťovými napájacími adaptérmí](#)
 - [Produkty s funkciou bezdrôtového rozhrania](#)
 - [Vyhlásenie o európskej telefónnej sieti \(modem/fax\)](#)
- [Vyhlásenie o zhode](#)
- [Informácie o regulačných predpisoch pre bezdrôtové produkty](#)
 - [Vystavenie rádiovému žiareniu](#)
 - [Upozornenie pre používateľov v Brazílii](#)
 - [Upozornenie pre používateľov v Kanade](#)
 - [Upozornenie pre používateľov na Taiwane](#)
 - [Upozornenie pre používateľov v Mexiku](#)
 - [Upozornenie pre používateľov bezdrôtovej siete v Japonsku](#)

Regulačné číslo identifikácie modelu

Z dôvodu regulačnej identifikácie je výrobok označený regulačným číslom modelu. Regulačné číslo modelu pre tento výrobok je SDGOB-1401-04. Toto regulačné číslo by sa nemalo zamieňať s marketingovým názvom (HP ENVY 7640 e-All-in-One series atď.) ani číslami zariadenia (E4W43 – E4W48 atď.).

Vyhlasenie úradu FCC

FCC statement

The United States Federal Communications Commission (in 47 CFR 15.105) has specified that the following notice be brought to the attention of users of this product.

This equipment has been tested and found to comply with the limits for a Class B digital device, pursuant to Part 15 of the FCC Rules. These limits are designed to provide reasonable protection against harmful interference in a residential installation. This equipment generates, uses and can radiate radio frequency energy and, if not installed and used in accordance with the instructions, may cause harmful interference to radio communications. However, there is no guarantee that interference will not occur in a particular installation. If this equipment does cause harmful interference to radio or television reception, which can be determined by turning the equipment off and on, the user is encouraged to try to correct the interference by one or more of the following measures:

- Reorient or relocate the receiving antenna.
- Increase the separation between the equipment and the receiver.
- Connect the equipment into an outlet on a circuit different from that to which the receiver is connected.
- Consult the dealer or an experienced radio/TV technician for help.

For further information, contact:

Manager of Corporate Product Regulations
Hewlett-Packard Company
3000 Hanover Street
Palo Alto, Ca 94304
(650) 857-1501

Modifications (part 15.21)

The FCC requires the user to be notified that any changes or modifications made to this device that are not expressly approved by HP may void the user's authority to operate the equipment.

This device complies with Part 15 of the FCC Rules. Operation is subject to the following two conditions: (1) this device may not cause harmful interference, and (2) this device must accept any interference received, including interference that may cause undesired operation.

Upozornenie pre používateľov v Kórei

B 급 기기 (가정용 방송통신기기)	이 기기는 가정용(B급)으로 전자파적합등록을 한 기기로서 주로 가정에서 사용하는 것을 목적으로 하며, 모든 지역에서 사용할 수 있습니다.
------------------------	--

Vyhlasenie o zhode s požiadavkami VCCI (trieda B) pre používateľov v Japonsku

この装置は、クラスB情報技術装置です。この装置は、家庭環境で使用することを目的としていますが、この装置がラジオやテレビジョン受信機に近接して使用されると、受信障害を引き起こすことがあります。取扱説明書に従って正しい取り扱いをして下さい。

VCCI-B

Upozornenie pre používateľov v Japonsku týkajúce sa napájacieho kábla

製品には、同梱された電源コードをお使い下さい。
同梱された電源コードは、他の製品では使用出来ません。

Upozornenie pre používateľov telekomunikačnej siete v USA: Požiadavky úradu FCC

Notice to users of the U.S Telephone network: FCC requirements

This equipment complies with Part 68 of the FCC rules and the requirements adopted by the ACTA. On the rear (or bottom) of this equipment is a label that contains, among other information, a product identifier in the format US:AAAEQ##TXXXX. If requested, this number must be provided to the telephone company.

Applicable connector jack Universal Service Order Codes ("USOC") for the Equipment is: RJ-11C.

A plug and jack used to connect this equipment to the premises wiring and telephone network must comply with the applicable FCC Part 68 rules and requirements adopted by the ACTA. A compliant telephone cord and modular plug is provided with this product. It is designed to be connected to a compatible modular jack that is also compliant. See installation instructions for details.

The REN is used to determine the number of devices that may be connected to a telephone line. Excessive RENs on a telephone line may result in the devices not ringing in response to an incoming call. In most but not all areas, the sum of RENs should not exceed five (5.0). To be certain of the number of devices that may be connected to a line, as determined by the total RENs, contact the local telephone company. For products approved after July 23, 2001, the REN for this product is part of the product identifier that has the format US:AAAEQ##TXXXX. The digits represented by ## are the REN without a decimal point (e.g., 00 is a REN of 0.0).

If this equipment causes harm to the telephone network, the telephone company will notify you in advance that temporary discontinuance of service may be required. But if advance notice isn't practical, the telephone company will notify the customer as soon as possible. Also, you will be advised of your right to file a complaint with the FCC if you believe it is necessary.

The telephone company may make changes in its facilities, equipment, operations or procedures that could affect the operation of the equipment. If this happens the telephone company will provide advance notice in order for you to make necessary modifications to maintain uninterrupted service.

If trouble is experienced with this equipment, please contact the manufacturer, or look elsewhere in this manual, for repair or warranty information. If the equipment is causing harm to the telephone network, the telephone company may request that you disconnect the equipment until the problem is resolved.

Connection to party line service is subject to state tariffs. Contact the state public utility commission, public service commission or corporation commission for information.

If your home has specially wired alarm equipment connected to the telephone line, ensure the installation of this equipment does not disable your alarm equipment. If you have questions about what will disable alarm equipment, consult your telephone company or a qualified installer.

WHEN PROGRAMMING EMERGENCY NUMBERS AND/OR MAKING TEST CALLS TO EMERGENCY NUMBERS:

- 1) Remain on the line and briefly explain to the dispatcher the reason for the call.
- 2) Perform such activities in the off-peak hours, such as early morning or late evenings.



Note The FCC hearing aid compatibility rules for telephones are not applicable to this equipment.

The Telephone Consumer Protection Act of 1991 makes it unlawful for any person to use a computer or other electronic device, including FAX machines, to send any message unless such message clearly contains in a margin at the top or bottom of each transmitted page or on the first page of the transmission, the date and time it is sent and an identification of the business or other entity, or other individual sending the message and the telephone number of the sending machine or such business, other entity, or individual. (The telephone number provided may not be a 900 number or any other number for which charges exceed local or long-distance transmission charges.)

In order to program this information into your FAX machine, you should complete the steps described in the software.

Upozornenie pre používateľov telekomunikačnej siete v Kanade

Note à l'attention des utilisateurs du réseau téléphonique canadien/Notice to users of the Canadian telephone network

Cet appareil est conforme aux spécifications techniques des équipements terminaux d'Industrie Canada. Le numéro d'enregistrement atteste de la conformité de l'appareil. L'abréviation IC qui précède le numéro d'enregistrement indique que l'enregistrement a été effectué dans le cadre d'une Déclaration de conformité stipulant que les spécifications techniques d'Industrie Canada ont été respectées. Néanmoins, cette abréviation ne signifie en aucun cas que l'appareil a été validé par Industrie Canada.

Pour leur propre sécurité, les utilisateurs doivent s'assurer que les prises électriques reliées à la terre de la source d'alimentation, des lignes téléphoniques et du circuit métallique d'alimentation en eau sont, le cas échéant, branchées les unes aux autres. Cette précaution est particulièrement importante dans les zones rurales.



Remarque Le numéro REN (Ringer Equivalence Number) attribué à chaque appareil terminal fournit une indication sur le nombre maximal de terminaux qui peuvent être connectés à une interface téléphonique. La terminaison d'une interface peut se composer de n'importe quelle combinaison d'appareils, à condition que le total des numéros REN ne dépasse pas 5.

Basé sur les résultats de tests FCC Partie 68, le numéro REN de ce produit est 0.0B.

This equipment meets the applicable Industry Canada Terminal Equipment Technical Specifications. This is confirmed by the registration number. The abbreviation IC before the registration number signifies that registration was performed based on a Declaration of Conformity indicating that Industry Canada technical specifications were met. It does not imply that Industry Canada approved the equipment.

Users should ensure for their own protection that the electrical ground connections of the power utility, telephone lines and internal metallic water pipe system, if present, are connected together. This precaution might be particularly important in rural areas.



Note The REN (Ringer Equivalence Number) assigned to each terminal device provides an indication of the maximum number of terminals allowed to be connected to a telephone interface. The termination on an interface might consist of any combination of devices subject only to the requirement that the sum of the Ringer Equivalence Numbers of all the devices does not exceed 5.

The REN for this product is 0.0B, based on FCC Part 68 test results.

Upozornenie pre používateľov v Európskom hospodárskom priestore

Notice to users in the European Economic Area

This product is designed to be connected to the analog Switched Telecommunication Networks (PSTN) of the European Economic Area (EEA) countries/regions.

Network compatibility depends on customer selected settings, which must be reset to use the equipment on a telephone network in a country/region other than where the product was purchased. Contact the vendor or Hewlett-Packard Company if additional product support is necessary.

This equipment has been certified by the manufacturer in accordance with Directive 1999/5/EC (annex II) for Pan-European single-terminal connection to the public switched telephone network (PSTN). However, due to differences between the individual PSTNs provided in different countries, the approval does not, of itself, give an unconditional assurance of successful operation on every PSTN network termination point.

In the event of problems, you should contact your equipment supplier in the first instance.

This equipment is designed for DTMF tone dialing and loop disconnect dialing. In the unlikely event of problems with loop disconnect dialing, it is recommended to use this equipment only with the DTMF tone dial setting.

Upozornenie pre používateľov telefónnej siete v Nemecku

Hinweis für Benutzer des deutschen Telefonnetzwerks

Dieses HP-Fax ist nur für den Anschluss eines analogen Public Switched Telephone Network (PSTN) gedacht. Schließen Sie den TAE N-Telefonstecker, der im Lieferumfang des HP All-in-One enthalten ist, an die Wandsteckdose (TAE 6) Code N an. Dieses HP-Fax kann als einzelnes Gerät und/oder in Verbindung (mit serielltem Anschluss) mit anderen zugelassenen Endgeräten verwendet werden.

Austrálske vyhlásenie pre káblové faxy

In Australia, the HP device must be connected to Telecommunication Network through a line cord which meets the requirements of the Technical Standard AS/ACIF S008.

Lesklé puzdrá periférnych zariadení v Nemecku

Das Gerät ist nicht für die Benutzung im unmittelbaren Gesichtsfeld am Bildschirmarbeitsplatz vorgesehen. Um störende Reflexionen am Bildschirmarbeitsplatz zu vermeiden, darf dieses Produkt nicht im unmittelbaren Gesichtsfeld platziert werden.

Regulačný oznam pre Európsku úniu



Produkty s označením CE spĺňajú jednu alebo viacero nasledujúcich platných smerníc EÚ: smernica pre nízke napätie 2006/95/ES, smernica 2004/108/ES o elektromagnetickej kompatibilite, smernica 2009/125/ES o ekodizajne, smernica R&TTE 1999/5/ES, smernica o obmedzení používania nebezpečných látok 2011/65/EÚ. Dodržiavanie týchto smerníc sa hodnotí na základe platných európskych harmonizovaných noriem. Kompletná verzia vyhlásenia o zhode je k dispozícii na webovej stránke www.hp.com/go/certificates (Vyhľadávajte podľa názvu modelu produktu alebo regulačného čísla modelu (RMN), ktoré sa môže nachádzať na regulačnom štítku.)

Kontaktným miestom v regulačných otázkach je:

Hewlett-Packard GmbH, Dept./MS: HQ-TRE, Herrenberger Strasse 140, 71034 Boeblingen, NEMECKO

Produkty s externými sieťovými napájacími adaptérmí

Súlád s certifikátom CE je platný len v prípade, ak sa produkt napája pomocou správneho napájacieho adaptéra s označením CE dodaného spoločnosťou HP.

Produkty s funkciou bezdrôtového rozhrania

EMF

- Tento produkt spĺňa medzinárodné nariadenia (ICNIRP) týkajúce sa vystavenia rádiovým frekvenciám žiareniu.

Ak je jeho súčasťou zariadenie vysielajúce a prijímajúce rádiové signály, potom pri bežnom používaní vzdialenosť 20 cm zaručuje, že úroveň vystavenia rádiofrekvenčnému žiareniu spĺňa požiadavky EÚ.

Funkcia bezdrôtového rozhrania v Európe

- Tento produkt je navrhnutý na používanie bez obmedzení vo všetkých štátoch EÚ vrátane Islandu, Lichtenštajnska, Nórska a Švajčiarska.

Vyhlásenie o európskej telefónnej sieti (modem/fax)

Produkty HP s funkciou FAXU spĺňajú požiadavky smernice R&TTE 1999/5/ES (príloha II) a na základe toho majú označenie CE. Z dôvodu rozdielov medzi jednotlivými sieťami PSTN v rôznych krajinách/regiónoch však toto schválenie samo osebe bezpodmienečne nezaručuje správnu funkciu v každom koncovom bode siete PSTN. V prípade problémov by ste sa v prvom rade mali skontaktovať s dodávateľom zariadenia.

Vyhlásenie o zhode



DECLARATION OF CONFORMITY

according to ISO/IEC 170501 and EN 17050-1

DoC #: SDG08-1401-02

Supplier's Name: Hewlett-Packard Company
Supplier's Address: 16399 West Bernardo Drive, San Diego, CA 92127 -1899, USA
declares, that the product
Product Name and Model :²⁾ HP Officejet 5740 e -All-in-One Printer

Regulatory Model Number :¹⁾ SDG08-1401-02
Product Options: All
Radio Module: SDG08-1391 (802.11 b/g/n)
Power Adapter: N/A
conforms to the following Product Specifications and Regulations:

EMC: Class B

CISPR 22:2008 / EN 55022: 2010 Class B
CISPR 24:2010 / EN 55024: 2010
EN 301 489 -1 v1.9.2
EN 301 489 -17 v2.2.1
IEC 61000 -3-2: 2005 + A1: 2008 + A2: 2009 / EN 61000 -3-2: 2006 + A1:2009 + A2:2009
IEC 61000 -3-3: 2008 / EN 61000 -3-3: 2008
FCC CFR 47 Part 15 / ICES-003, issue 5 Class B

Safety:

IEC 60950 -1: 2005 + A1: 2009 / EN 60950 -1: 2006 + A11: 2009 + A1: 2010 + A12: 2011
EN 62479: 2010

Telecom:

EN 300 328 v1.7.1
IEC 62311: 2007 / EN 62311: 2008

Energy Use:

Regulation (EC) No. 1275/2008
ENERGY STAR® Qualified Imaging Equipment Operational Mode (OM) Test Procedure

RoHS:

EN 50581:2012

The product herewith complies with the requirements of the Low Voltage Directive 2006/95/EC, the EMC Directive 2004/108/EC, the R&TTE Directive 1999/5/EC, the Ecodesign Directive 2009/125/EC, the RoHS Directive 2011/65/EU and carries the **CE** marking accordingly.

This device complies with part 15 of the FCC Rules. Operation is subject to the following two conditions:

(1) This device may not cause harmful interference, and (2) this device must accept any interference received, including interference that may cause undesired operation.

Additional Information:

1) This product is assigned a Regulatory Model Number which stays with the regulatory aspects of the design. The Regulatory Model Number is the main product identifier in the regulatory documentation and test reports, this number should not be confused with the marketing name or the product numbers.

January 2014

San Diego, CA

Local contact for regulatory topics only:

EU: Hewlett-Packard GmbH, HQ -TRE, Herrenberger Strasse 140, 71034 Boeblingen, Germany
U.S.: Hewlett-Packard, 3000 Hanover St., Palo Alto, CA 94304, U.S.A. 650-857-1501

www.hp.eu/certificates

Informácie o regulačných predpisoch pre bezdrôtové produkty

Táto časť obsahuje nasledujúce informácie o vyhláškach týkajúcich sa bezdrôtových výrobkov:

- [Vystavenie rádiovfrekvenčnému žiareniu](#)
- [Upozornenie pre používateľov v Brazílii](#)
- [Upozornenie pre používateľov v Kanade](#)
- [Upozornenie pre používateľov na Taiwane](#)
- [Upozornenie pre používateľov v Mexiku](#)
- [Upozornenie pre používateľov bezdrôtovej siete v Japonsku](#)

Vystavenie rádiovfrekvenčnému žiareniu

Exposure to radio frequency radiation



Caution The radiated output power of this device is far below the FCC radio frequency exposure limits. Nevertheless, the device shall be used in such a manner that the potential for human contact during normal operation is minimized. This product and any attached external antenna, if supported, shall be placed in such a manner to minimize the potential for human contact during normal operation. In order to avoid the possibility of exceeding the FCC radio frequency exposure limits, human proximity to the antenna shall not be less than 20 cm (8 inches) during normal operation.

Upozornenie pre používateľov v Brazílii

Aviso aos usuários no Brasil

Este equipamento opera em caráter secundário, isto é, não tem direito à proteção contra interferência prejudicial, mesmo de estações do mesmo tipo, e não pode causar interferência a sistemas operando em caráter primário.

Upozornenie pre používateľov v Kanade

Notice to users in Canada/Note à l'attention des utilisateurs canadiens

Under Industry Canada regulations, this radio transmitter may only operate using an antenna of a type and maximum (or lesser) gain approved for the transmitter by Industry Canada. To reduce potential radio interference to other users, the antenna type and its gain should be so chosen that the equivalent isotropically radiated power (e.i.r.p.) is not more than that necessary for successful communication.

This device complies with Industry Canada licence-exempt RSS standard(s). Operation is subject to the following two conditions: (1) this device may not cause interference, and (2) this device must accept any interference, including interference that may cause undesired operation of the device.

WARNING! Exposure to Radio Frequency Radiation The radiated output power of this device is below the Industry Canada radio frequency exposure limits. Nevertheless, the device should be used in such a manner that the potential for human contact is minimized during normal operation.

To avoid the possibility of exceeding the Industry Canada radio frequency exposure limits, human proximity to the antennas should not be less than 20 cm (8 inches).

Conformément au Règlement d'Industrie Canada, cet émetteur radioélectrique ne peut fonctionner qu'avec une antenne d'un type et d'un gain maximum (ou moindre) approuvé par Industrie Canada. Afin de réduire le brouillage radioélectrique potentiel pour d'autres utilisateurs, le type d'antenne et son gain doivent être choisis de manière à ce que la puissance isotrope rayonnée équivalente (p.i.r.e.) ne dépasse pas celle nécessaire à une communication réussie.

Cet appareil est conforme aux normes RSS exemptes de licence d'Industrie Canada. Son fonctionnement dépend des deux conditions suivantes : (1) cet appareil ne doit pas provoquer d'interférences nuisibles et (2) doit accepter toutes interférences reçues, y compris des interférences pouvant provoquer un fonctionnement non souhaité de l'appareil.

AVERTISSEMENT relatif à l'exposition aux radiofréquences. La puissance de rayonnement de cet appareil se trouve sous les limites d'exposition de radiofréquences d'Industrie Canada. Néanmoins, cet appareil doit être utilisé de telle sorte qu'il soit mis en contact le moins possible avec le corps humain.

Afin d'éviter le dépassement éventuel des limites d'exposition aux radiofréquences d'Industrie Canada, il est recommandé de maintenir une distance de plus de 20 cm entre les antennes et l'utilisateur.

Upozornenie pre používateľov na Taiwane

低功率電波輻射性電機管理辦法

第十二條

經型式認證合格之低功率射頻電機，非經許可，公司、商號或使用者均不得擅自變更頻率、加大功率或變更設計之特性及功能。

第十四條

低功率射頻電機之使用不得影響飛航安全及干擾合法通信；經發現有干擾現象時，應立即停用，並改善至無干擾時方得繼續使用。

前項合法通信，指依電信法規定作業之無線電通信。低功率射頻電機須忍受合法通信或工業、科學及醫藥用電波輻射性電機設備之干擾。

Upozornenie pre používateľov v Mexiku

Aviso para los usuarios de México

La operación de este equipo está sujeta a las siguientes dos condiciones: (1) es posible que este equipo o dispositivo no cause interferencia perjudicial y (2) este equipo o dispositivo debe aceptar cualquier interferencia, incluyendo la que pueda causar su operación no deseada.

Para saber el modelo de la tarjeta inalámbrica utilizada, revise la etiqueta regulatoria de la impresora.

Upozornenie pre používateľov bezdrôtovej siete v Japonsku

この機器は技術基準適合証明又は工事設計認証を受けた無線設備を搭載しています。

B Ďalšie nastavenie faxu

V tejto časti zistíte, ako nastaviť tlačiareň tak, aby faxovanie úspešne fungovalo so zariadeniami alebo službami pripojenými na tej istej telefónnej linke.

 **TIP:** Môžete použiť aj programy Sprievodca nastavením faxu (Windows) alebo HP Utility (OS X), ktoré vám pomôžu rýchlo vykonať niektoré dôležité nastavenia faxu, napríklad režim odpovedania a informácie v hlavičke faxu. Tieto nástroje sú k dispozícii prostredníctvom softvéru tlačiarne HP nainštalovaného s tlačiarňou. Po spustení týchto nástrojov dokončíte nastavenie faxu podľa pokynov v tejto časti.

Táto časť obsahuje nasledujúce témy:

- [Nastavenie faxovania \(paralelné telefónne systémy\)](#)
- [Test nastavenia faxu](#)

Nastavenie faxovania (paralelné telefónne systémy)

Pred nastavením tlačiarne na faxovanie musíte zistiť, aký typ telefónneho systému sa používa vo vašej krajine/regióne. Pokyny na nastavenie faxovania sa líšia podľa toho, či máte sériový alebo paralelný telefónny systém.

- Ak svoju krajinu/región nenájdete v tabuľke, pravdepodobne máte sériový telefónny systém. V sériovom telefónnom systéme nemôžete použiť typ konektora na vašom zdieľanom telefónnom zariadení (modemy, telefóny a záznamníky) na fyzické pripojenie k portu 2-EXT na tlačiarňu. Namiesto toho musí byť každé zariadenie pripojené k telefónnej zásuvke v stene.



POZNÁMKA: Možno budete musieť telefónny kábel pripojiť k adaptéru pre vašu krajinu alebo oblasť.

- Ak sa vaša krajina/región nachádza v tabuľke, pravdepodobne máte paralelný telefónny systém. V paralelnom telefónnom systéme môžete zdieľané telefónne zariadenia pripojiť k telefónnej linke prostredníctvom portu 2-EXT na zadnej strane tlačiarne.



POZNÁMKA: Ak máte paralelný telefónny systém, spoločnosť HP odporúča použiť na pripojenie tlačiarne k telefónnej zásuvke v stene dvojžilový telefónny kábel dodaný s tlačiarňou.

Tabuľka B-1 Krajiny/regióny s paralelným typom telefónneho systému

Argentína	Austrália	Brazília
Kanada	Čile	Čína
Kolumbia	Grécko	India
Indonézia	Írsko	Japonsko
Kórea	Latinská Amerika	Malajzia
Mexiko	Filipíny	Poľsko
Portugalsko	Rusko	Saudská Arábia
Singapur	Španielsko	Taiwan
Thajsko	USA	Venezuela
Vietnam		

Ak si nie ste istí, ktorý druh telefónneho systému máte (paralelný alebo sériový), overte si to u vašej telefónnej spoločnosti.

Táto časť obsahuje nasledujúce témy:

- [Výber správneho nastavenia faxu pre domácnosť alebo kanceláriu](#)
- [Prípád A: Samostatná faxová linka \(neprijímajú sa hlasové volania\)](#)
- [Prípád B: Nastavenie tlačiarne s linkou DSL](#)
- [Prípád C: Nastavenie tlačiarne s telefónnym systémom pobočkovej ústredne alebo linkou ISDN](#)
- [Prípád D: Faxovanie so službou rozlíšeného zvonenia na tej istej linke](#)
- [Prípád E: Zdieľaná hlasová a faxová linka](#)
- [Prípád F: Zdieľaná hlasová a faxová linka s hlasovou poštou](#)

- [Prípád G: Faxová linka zdieľaná s počítačovým modemom \(neprijímajú sa hlasové volania\)](#)
- [Prípád H: Zdieľaná hlasová a faxová linka s počítačovým modemom](#)
- [Prípád I: Zdieľaná hlasová a faxová linka so záznamníkom](#)
- [Prípád J: Zdieľanie hlasovej alebo faxovej linky s počítačovým modemom a záznamníkom](#)
- [Prípád K: Zdieľaná hlasová a faxová linka s počítačovým telefonickým modemom a hlasovou službou](#)

Výber správneho nastavenia faxu pre domácnosť alebo kanceláriu

Na úspešné faxovanie potrebujete poznať typy zariadení a služieb (ak sú k dispozícii) zdieľajúcich rovnakú telefónnu linku s tlačiarnou. Toto je dôležité, pretože na správne používanie faxovania môže byť nutné pripojiť niektoré z existujúcich kancelárskych zariadení priamo k tlačiarni a takisto môže byť potrebné zmeniť niektoré nastavenia faxu.

1. Zistíte, či je váš telefónny systém sériový alebo paralelný.
 Ďalšie informácie nájdete v časti [Nastavenie faxovania \(paralelné telefónne systémy\) na strane 152](#).
2. Vyberte kombináciu zariadení a služieb zdieľajúcich vašu faxovú linku.
 - DSL: Služba DSL (Digital subscriber line) poskytovaná telefónnou spoločnosťou. (Služba DSL sa vo vašej krajine/regióne môže nazývať ADSL.)
 - PBX: telefónny systém pobočkovej ústredne.
 - ISDN: systém digitálnej siete integrovaných služieb (ISDN).
 - Služba rozlíšeného zvonenia: Služba rozlíšeného zvonenia od telekomunikačnej spoločnosti poskytuje viacero telefónnych čísel s rôznymi vzormi zvonenia.
 - Hlasové volania: hlasové volania sa prijímajú na tom istom telefónnom čísle, ktoré používate pre faxové volania na tlačiarni.
 - Počítačový telefonický modem: na jednej telefónnej linke máte pripojenú tlačiareň aj počítačový telefonický modem. Ak odpoviete kladne na ľubovoľnú z nasledujúcich otázok, používate počítačový telefonický modem:
 - Odosielate faxy priamo zo softvérových aplikácií v počítači a prijímate faxy do aplikácií prostredníctvom telefonického pripojenia?
 - Odosielate a prijímate e-mailové správy pomocou počítača prostredníctvom telefonického pripojenia?
 - Máte z počítača prístup na internet prostredníctvom telefonického pripojenia?
 - Záznamník: záznamník, ktorý odpovedá na hlasové volania na tom istom telefónnom čísle, ktoré používate na faxové volania prostredníctvom tlačiarnie.
 - Služba odkazovej schránky: predplatená odkazová schránka od telekomunikačnej spoločnosti na rovnakom čísle, ktoré používate pre faxové volania na tlačiarni.
3. Podľa nasledujúcej tabuľky vyberte kombináciu prístroja a služieb, ktorá sa vzťahuje na vaše nastavenie v domácnosti alebo kancelárii. Potom vyhľadajte odporúčané nastavenie faxu. V nasledujúcej časti sú krok za krokom uvedené pokyny pre každý prípad.



POZNÁMKA: Možno budete musieť telefónny kábel pripojiť k adaptéru pre vašu krajinu alebo oblasť.

Iné zariadenia a služby zdieľajúce vašu faxovú linku							Odporúčané nastavenie faxu
DSL	PBX	Služba rozlíšeného zvonenia	Hlasové volania	Počítačový telefonický modem	Záznamník	Služba odkazovej schránky	
							Prípad A: Samostatná faxová linka (neprijímajú sa hlasové volania) na strane 154
✓							Prípad B: Nastavenie tlačiarne s linkou DSL na strane 155
	✓						Prípad C: Nastavenie tlačiarne s telefónnym systémom pobočkovej ústredne alebo linkou ISDN na strane 156
		✓					Prípad D: Faxovanie so službou rozlíšeného zvonenia na tej istej linke na strane 157
			✓				Prípad E: Zdieľaná hlasová a faxová linka na strane 158
			✓			✓	Prípad F: Zdieľaná hlasová a faxová linka s hlasovou poštou na strane 159
				✓			Prípad G: Faxová linka zdieľaná s počítačovým modemom (neprijímajú sa hlasové volania) na strane 160
			✓	✓			Prípad H: Zdieľaná hlasová a faxová linka s počítačovým modemom na strane 163
			✓		✓		Prípad I: Zdieľaná hlasová a faxová linka so záznamníkom na strane 166
			✓	✓	✓		Prípad J: Zdieľanie hlasovej alebo faxovej linky s počítačovým modemom a záznamníkom na strane 167
			✓	✓		✓	Prípad K: Zdieľaná hlasová a faxová linka s počítačovým telefonickým modemom a hlasovou službou na strane 171

Prípad A: Samostatná faxová linka (neprijímajú sa hlasové volania)

Ak máte samostatnú linku, na ktorej neprijímate žiadne hlasové volania a nemáte k nej pripojené žiadne iné zariadenia, pripojte tlačiareň podľa pokynov v tejto časti.

Obrázok B-1 Pohľad na zadnú stranu tlačiarne

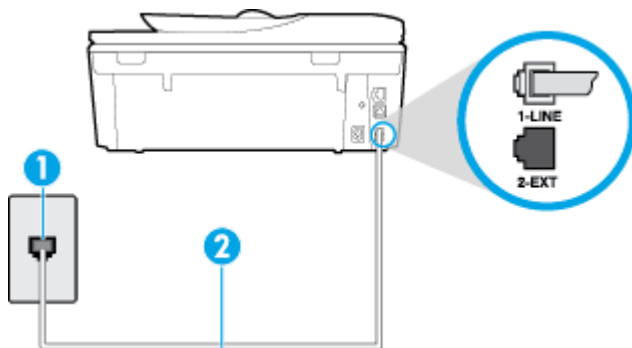

1	Telefónna zásuvka
2	Telefónny kábel dodaný v balení s tlačiarňou pripojte k portu s označením 1-LINE. Možno budete musieť telefónny kábel pripojiť k adaptéru pre vašu krajinu alebo oblasť.

Nastavenie tlačiarne so samostatnou faxovou linkou

1. Jeden koniec telefónneho kábla dodaného v balení spolu s tlačiarňou pripojte k telefónnej zásuvke v stene a druhý koniec pripojte k portu s označením 1-LINE na zadnej strane tlačiarne.
-  **POZNÁMKA:** Možno budete musieť telefónny kábel pripojiť k adaptéru pre vašu krajinu alebo oblasť.
2. Zapnite nastavenie **Automatická odpoveď**.
 3. (Voliteľná možnosť) Zmeňte nastavenie **Počet zvonení pred odpovedaním** na najnižšie nastavenie (dve zvonenia).
 4. Spustite test faxu.

Keď zazvoní telefón, tlačiareň automaticky odpovie po počte zvonení určenom položkou **Počet zvonení pred odpovedaním**. Tlačiareň začne vysielat tóny prijímania faxu do odosielajúceho faxového prístroja a prijíma fax.

Prípad B: Nastavenie tlačiarne s linkou DSL

Ak prostredníctvom telekomunikačného operátora používate službu DSL a k tlačiarňi nemáte pripojené žiadne iné zariadenia, medzi telefónnu zásuvku v stene a tlačiareň pripojte filter DSL podľa pokynov v tejto časti. Filter DSL odstraňuje digitálny signál, ktorý môže rušiť tlačiareň, takže tlačiareň potom môže správne komunikovať s telefónnou linkou. (Služba DSL sa vo vašej krajine/regióne môže nazývať ADSL.)

 **POZNÁMKA:** Ak máte linku DSL a nepripojíte filter DSL, nebudete môcť pomocou tlačiarne odosielať ani prijímať faxy.

Obrázok B-2 Pohľad na zadnú stranu tlačiarne

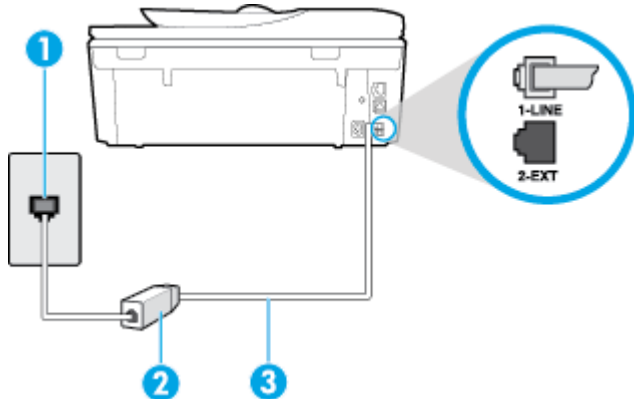

1	Telefónna zásuvka
2	Filter a kábel DSL (alebo ADSL) dodaný poskytovateľom služby DSL
3	Telefónny kábel dodaný v balení s tlačiarňou pripojte k portu s označením 1-LINE. Možno budete musieť telefónny kábel pripojiť k adaptéru pre vašu krajinu alebo oblasť.

Nastavenie tlačiarne s pripojením DSL

1. Filter DSL získate od poskytovateľa služby DSL.
2. Jeden koniec telefónneho kábla dodaného v balení s tlačiarňou pripojte k otvorenému portu na filtri DSL a druhý koniec k portu s označením 1-LINE na zadnej strane tlačiarne.

 **POZNÁMKA:** Možno budete musieť telefónny kábel pripojiť k adaptéru pre vašu krajinu alebo oblasť.

Súčasťou dodávky je len jeden telefónny kábel, pre toto nastavenie budete zrejme potrebovať ďalšie telefónne káble.

3. Ďalší kábel pripojte z filtra DSL k telefónnej zásuvke v stene.
4. Spustite test faxu.

Ak sa vyskytnú problémy s nastavením tlačiarne s voliteľným zariadením, obráťte sa na miestneho poskytovateľa služieb alebo dodávateľa so žiadosťou o ďalšiu pomoc.

Prípád C: Nastavenie tlačiarne s telefónnym systémom pobočkovej ústredne alebo linkou ISDN

Ak používate telefónny systém pobočkovej ústredne alebo konvertor a koncový adaptér ISDN, postupujete takto:

- Ak používate systém pobočkovej ústredne alebo konvertor/terminálový adaptér linky ISDN, pripojte tlačiareň k portu, ktorý je určený pre fax a telefón. Tiež skontrolujte, či je terminálový adaptér pripojený k správneho typu prepínača pre vašu krajinu/región.

 **POZNÁMKA:** Niektoré systémy ISDN umožňujú konfigurovať porty pre špecifické telefónne zariadenia. Napríklad môžete jeden port vyhradiť pre telefón a fax Skupiny 3 a druhý port na rôzne účely. Ak sa vyskytujú problémy pri pripojení k portu pre fax/telefón na konvertore ISDN, skúste použiť port vyhradený na rôzne účely, môže byť označený ako „multi-combi“ alebo podobne.

- Ak používate telefónny systém pobočkovej ústredne, vypnite oznámenie prichádzajúceho hovoru.

 **POZNÁMKA:** Mnohé digitálne systémy pobočkovej ústredne majú tón čakajúceho hovoru, ktorý je v predvolenom nastavení zapnutý. Tento tón čakajúceho hovoru ruší všetku faxovú komunikáciu a pomocou tlačiarne nebudete môcť prijímať ani odosielať faxy. Pokyny na vypnutie tónu čakajúceho hovoru nájdete v dokumentácii dodanej so systémom telefónnej pobočkovej ústredne.

- Ak telefónna linka používa systém pobočkovej ústredne, musíte pred vytočením faxového čísla vytočiť číslo vonkajšej linky.
- Možno budete musieť telefónny kábel pripojiť k adaptéru pre vašu krajinu alebo oblasť.

Ak sa vyskytnú problémy s nastavením tlačiarne s voliteľným zariadením, obráťte sa na miestneho poskytovateľa služieb alebo dodávateľa so žiadosťou o ďalšiu pomoc.

Prípad D: Faxovanie so službou rozlíšeného zvonenia na tej istej linke

Ak máte predplatenú službu rozlišujúcich vzorov zvonení (od telekomunikačného operátora), ktorá umožňuje mať na jednej telefónnej linke viac telefónnych čísel, pričom sa pre každé používa iný vzor zvonenia, nastavte tlačiareň podľa pokynov v tejto časti.

Obrázok B-3 Pohľad na zadnú stranu tlačiarne

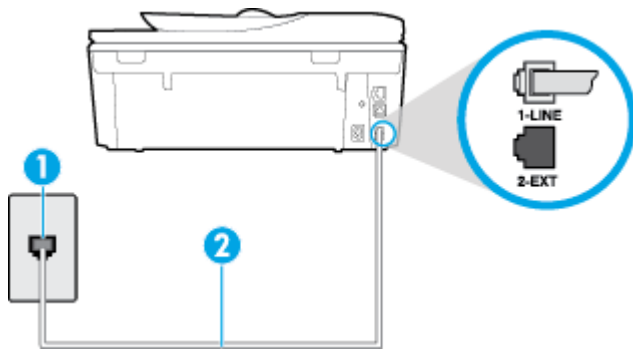

1 Telefónna zásuvka

2 Telefónny kábel dodaný v balení s tlačiarňou pripojte k portu s označením 1-LINE.

Možno budete musieť telefónny kábel pripojiť k adaptéru pre vašu krajinu alebo oblasť.

Nastavenie tlačiarne so službou rozlišujúcich vzorov zvonení

1. Jeden koniec telefónneho kábla dodaného v balení spolu s tlačiarňou pripojte k telefónnej zásuvke v stene a druhý koniec pripojte k portu s označením 1-LINE na zadnej strane tlačiarne.

 **POZNÁMKA:** Možno budete musieť telefónny kábel pripojiť k adaptéru pre vašu krajinu alebo oblasť.

2. Zapnite nastavenie **Automatická odpoveď**.
3. Zmeňte nastavenie **Rozlíšené zvonenie** tak, aby zodpovedalo vzoru, ktorý telefónna spoločnosť pridelila vášmu faxovému číslu.

POZNÁMKA: V predvolenom nastavení tlačiareň odpovedá na všetky vzory zvonení. Ak nenastavíte možnosť **Rozlíšené zvonenie** tak, aby zodpovedala vzoru, ktorý telekomunikačný operátor priradil vášmu faxovému číslu, tlačiareň bude odpovedať na hlasové aj faxové volania, prípadne nebude odpovedať vôbec.

TIP: Pomocou funkcie rozpoznania vzoru zvonenia na ovládacom paneli tlačiarne môžete tiež nastaviť rozlíšené zvonenie. Pomocou tejto funkcie tlačiareň rozpoznáva a nahráva vzor zvonenia prichádzajúceho hovoru a podľa hovoru automaticky určuje rozlíšený vzor zvonenia, ktorý faxovým hovorom priradila telefónna spoločnosť. Ďalšie informácie nájdete v časti [Zmena vzoru zvonenia pre odpoveď pre rozlíšené zvonenie na strane 66](#).

4. (Voliteľná možnosť) Zmeňte nastavenie **Počet zvonení pred odpovedaním** na najnižšie nastavenie (dve zvonenia).
5. Spustíte test faxu.

Tlačiareň bude automaticky odpovedať na volania s príslušným vzorom zvonenia (nastavenie **Rozlíšené zvonenie**) po zvolenom počte zvonení (nastavenie **Počet zvonení pred odpovedaním**). Tlačiareň začne vysielat tóny prijímania faxu do odosielajúceho faxového prístroja a prijme fax.

Ak sa vyskytnú problémy s nastavením tlačiarne s voliteľným zariadením, obráťte sa na miestneho poskytovateľa služieb alebo dodávateľa so žiadosťou o ďalšiu pomoc.

Prípád E: Zdieľaná hlasová a faxová linka

Ak na jednom telefónnom čísle prijímate hlasové aj faxové volania a k tejto telefónnej linke nemáte pripojené žiadne iné kancelárske zariadenie (alebo odkazovú schránku), nastavte tlačiareň podľa pokynov v tejto časti.

Obrázok B-4 Pohľad na zadnú stranu tlačiarne

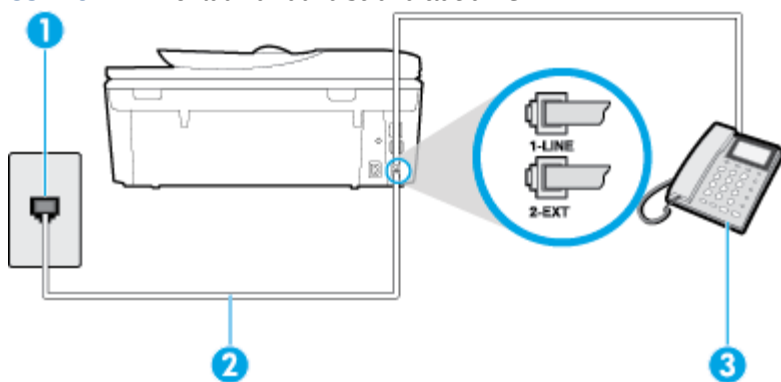

1	Telefónna zásuvka
2	Telefónny kábel dodaný v balení s tlačiarňou pripojte k portu s označením 1-LINE. Možno budete musieť telefónny kábel pripojiť k adaptéru pre vašu krajinu alebo oblasť.
3	Telefón (voliteľný)

Inštalácia tlačiarne so zdieľanou hlasovou a faxovou linkou

1. Jeden koniec telefónneho kábla dodaného v balení spolu s tlačiarňou pripojte k telefónnej zásuvke v stene a druhý koniec pripojte k portu s označením 1-LINE na zadnej strane tlačiarne.

 **POZNÁMKA:** Možno budete musieť telefónny kábel pripojiť k adaptéru pre vašu krajinu alebo oblasť.

2. Vyberte jednu z nasledujúcich možností:
 - Ak máte paralelný telefónny systém, vyberte bielu zástrčku z portu označeného 2-EXT na zadnej strane tlačiarne a pripojte do tohto portu telefónny kábel.
 - Ak používate sériový telefónny systém, pripojte telefón priamo nad kábel tlačiarne s pripojenou telefónnou zástrčkou.
3. Teraz sa musíte rozhodnúť, či chcete, aby tlačiareň odpovedala na volania automaticky, alebo manuálne:
 - Ak nastavíte tlačiareň na **automatické** odpovedanie na volania, bude prijímať všetky prichádzajúce volania a faxy. Tlačiareň nebude môcť v tomto prípade rozpoznať faxové a hlasové volania. Ak sa domnievate, že prichádzajúce volanie je hlasové, musíte na volanie odpovedať, skôr ako na volanie odpovie tlačiareň. Ak chcete nastaviť tlačiareň na automatické odpovedanie na volania, zapnite funkciu **Automatická odpoveď**.
 - Ak nastavíte tlačiareň na **manuálne** prijímanie faxov, na prichádzajúce faxové volania budete musieť odpovedať osobne, inak tlačiareň faxy neprijme. Ak chcete nastaviť tlačiareň na manuálne odpovedanie na volania, vypnite funkciu **Automatická odpoveď**.

4. Spustite test faxu.

Ak prijmete hovor skôr ako tlačiareň a budete počuť faxové tóny z odosielajúceho faxového zariadenia, musíte na faxové volanie odpovedať manuálne.

Ak sa vyskytnú problémy s nastavením tlačiarne s voliteľným zariadením, obráťte sa na miestneho poskytovateľa služieb alebo dodávateľa so žiadosťou o ďalšiu pomoc.

Prípád F: Zdieľaná hlasová a faxová linka s hlasovou poštou

Ak prijímate hlasové aj faxové volania na tom istom telefónnom čísle a zároveň máte prostredníctvom telekomunikačného operátora predplatenú službu odkazovej schránky, nainštalujte tlačiareň podľa pokynov v tejto časti.

 **POZNÁMKA:** Ak máte službu hlasovej pošty na tom istom telefónnom čísle, ktoré používate na faxové volania, faxy nemôžete prijímať automaticky. Faxy musíte prijímať ručne. To znamená, že na prichádzajúce faxové volania musíte osobne odpovedať. Ak napriek tomu chcete prijímať faxy automaticky, obráťte sa na telefónnu spoločnosť a predplaťte si službu rozlíšeného zvonenia alebo si na faxovanie zabezpečte samostatnú telefónnu linku.

Obrázok B-5 Pohľad na zadnú stranu tlačiarne

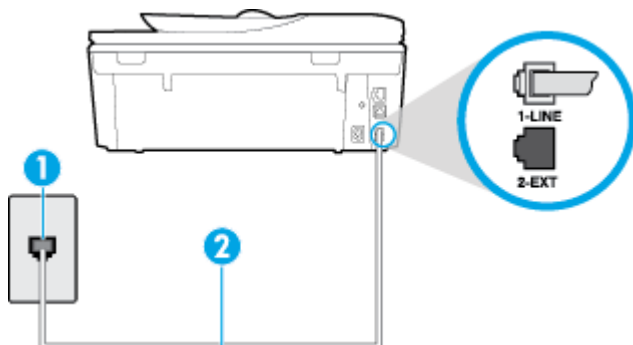

1	Telefónna zásuvka
2	Telefónny kábel dodaný v balení s tlačiarňou pripojte k portu s označením 1-LINE. Možno budete musieť telefónny kábel pripojiť k adaptéru pre vašu krajinu alebo oblasť.

Nastavenie tlačiarne s odkazovou schránkou

1. Jeden koniec telefónneho kábla dodaného v balení spolu s tlačiarňou pripojte k telefónnej zásuvke v stene a druhý koniec pripojte k portu s označením 1-LINE na zadnej strane tlačiarne.

 **POZNÁMKA:** Možno budete musieť telefónny kábel pripojiť k adaptéru pre vašu krajinu alebo oblasť.

2. Vypnite nastavenie **Automatická odpoveď**.
3. Spustite test faxu.

Musíte byť prítomní a osobne odpovedať na prichádzajúce faxové volania, inak tlačiareň nebude môcť prijímať faxy. Musíte spustiť fax manuálne ešte predtým, než zdvihne linku záznamník.

Ak sa vyskytnú problémy s nastavením tlačiarne s voliteľným zariadením, obráťte sa na miestneho poskytovateľa služieb alebo dodávateľa so žiadosťou o ďalšiu pomoc.

Prípád G: Faxová linka zdieľaná s počítačovým modemom (neprijímajú sa hlasové volania)

Ak máte faxovú linku, na ktorej sa neprijímajú hlasové volania, a máte k nej pripojený počítačový modem, nastavte tlačiareň podľa pokynov v tejto časti.

 **POZNÁMKA:** Ak máte počítačový telefonický modem, tento zdieľa telefónnu linku s tlačiarňou. Nemôžete používať modem aj tlačiareň súčasne. Ak napríklad používate počítačový telefonický modem na odosielanie e-mailov alebo na prístup na internet, nemôžete tlačiareň používať na faxovanie.

- [Nastavenie tlačiarne s počítačovým telefonickým modemom](#)
- [Nastavenie tlačiarne s počítačovým modemom DSL/ADSL](#)

Nastavenie tlačiarne s počítačovým telefonickým modemom

Ak používate tú istú telefónnu linku na odosielanie faxov aj pre počítačový telefonický modem, nastavte tlačiareň podľa týchto pokynov.

Obrázok B-6 Pohľad na zadnú stranu tlačiarne

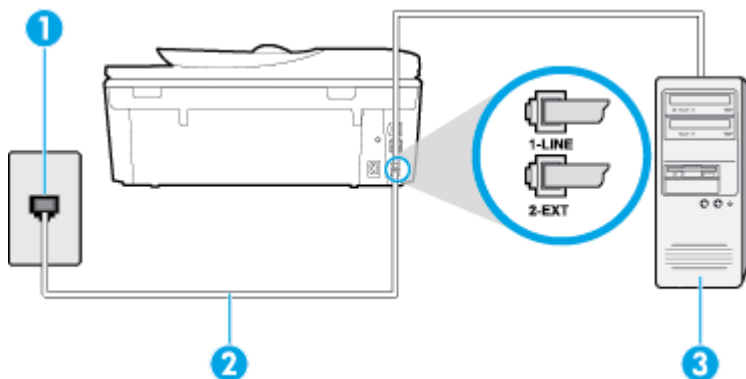

1	Telefónna zásuvka
2	Telefónny kábel dodaný v balení s tlačiarňou pripojte k portu s označením 1-LINE. Možno budete musieť telefónny kábel pripojiť k adaptéru pre vašu krajinu alebo oblasť.
3	Počítač s modemom

Nastavenie tlačiarne s počítačovým telefonickým modemom

1. Z portu s označením 2-EXT na zadnej strane tlačiarne vyberte bielu zástrčku.
2. Vyhľadajte telefónny kábel, ktorý sa pripája zo zadnej strany počítača (počítačový telefonický modem) k telefónnej zásuvke v stene. Odpojte kábel z telefónnej zásuvky a zapojte ho k portu s označením 2-EXT na zadnej strane tlačiarne.
3. Jeden koniec telefónneho kábla dodaného v balení spolu s tlačiarňou pripojte k telefónnej zásuvke v stene a druhý koniec pripojte k portu s označením 1-LINE na zadnej strane tlačiarne.



POZNÁMKA: Možno budete musieť telefónny kábel pripojiť k adaptéru pre vašu krajinu alebo oblasť.

4. Ak je softvér modemu nastavený na automatické prijímanie faxov do počítača, vypnite toto nastavenie.



POZNÁMKA: Ak nevympnete nastavenie automatického prijímania faxov v softvéri modemu, tlačiareň nebude môcť prijímať faxy.

5. Zapnite nastavenie **Automatická odpoveď**.
6. (Voliteľná možnosť) Zmeňte nastavenie **Počet zvonení pred odpovedaním** na najnižšie nastavenie (dve zvonenia).
7. Spustite test faxu.

Keď zazvoní telefón, tlačiareň automaticky odpovie po počte zvonení určenom položkou **Počet zvonení pred odpovedaním**. Tlačiareň začne vysielat tóny prijímania faxu do odosielajúceho faxového prístroja a prijme fax.

Ak sa vyskytnú problémy s nastavením tlačiarne s voliteľným zariadením, obráťte sa na miestneho poskytovateľa služieb alebo dodávateľa so žiadosťou o ďalšiu pomoc.

Nastavenie tlačiarne s počítačovým modemom DSL/ADSL

Ak máte linku DSL a používate ju na odosielanie faxov, nastavte fax podľa týchto pokynov.

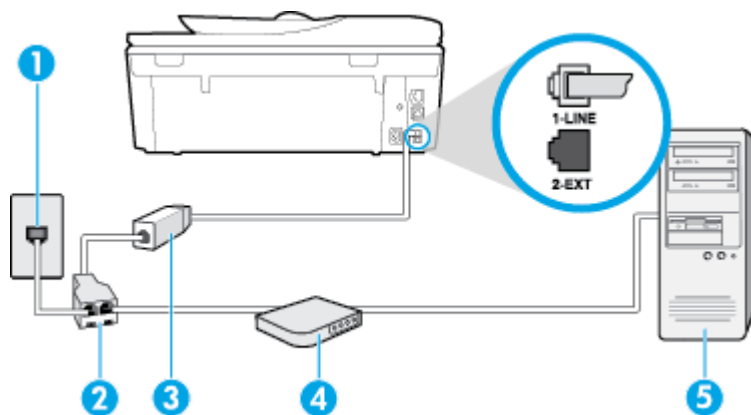

1	Telefónna zásuvka
2	Paralelný rozdeľovač
3	Filter DSL/ADSL
4	Počítačový modem DSL/ADSL
5	Počítač

POZNÁMKA: Musíte si zakúpiť paralelný rozdeľovač. Paralelný rozdeľovač má jeden port RJ-11 na prednej strane a dva porty RJ-11 na zadnej strane. Nepoužívajte dvojitý telefónny rozdeľovač, sériový rozdeľovač ani paralelný rozdeľovač s dvoma portmi RJ-11 na prednej strane a konektorom na zadnej strane.

Obrázok B-7 Príklad paralelného rozdeľovača



Nastavenie tlačiarne s počítačovým modemom DSL/ADSL

1. Filter DSL získate od poskytovateľa služby DSL.
2. Jeden koniec telefónneho kábla dodaného v balení spolu s tlačiarňou pripojte do filtra DSL a druhý koniec pripojte k portu s označením 1-LINE na zadnej strane tlačiarne.

POZNÁMKA: Možno budete musieť telefónny kábel pripojiť k adaptéru pre vašu krajinu alebo oblasť.

3. Filter DSL pripojte k paralelnému rozdeľovaču.
4. Modem DSL pripojte k paralelnému rozdeľovaču.
5. Paralelný rozdeľovač pripojte do zásuvky v stene.
6. Spustite test faxu.

Keď zazvoní telefón, tlačiareň automaticky odpovie po počte zvonení určenom položkou **Počet zvonení pred odpovedaním**. Tlačiareň začne vysielat tóny prijímania faxu do odosielaajúceho faxového prístroja a prijme fax.

Ak sa vyskytnú problémy s nastavením tlačiarne s voliteľným zariadením, obráťte sa na miestneho poskytovateľa služieb alebo dodávateľa so žiadosťou o ďalšiu pomoc.

Prípado H: Zdieľaná hlasová a faxová linka s počítačovým modemom

V závislosti od počtu telefónnych portov počítača existujú dva rozdielne spôsoby pripojenia tlačiarne k počítaču. Pred pripojením skontrolujte, či má počítač jeden alebo dva telefónne porty.

 **POZNÁMKA:** Ak má počítač len jeden telefónny port, musíte si zakúpiť paralelný rozdeľovač (nazývaný aj kábllová spojka) znázornený na obrázku. (Paralelný rozdeľovač má jeden port RJ-11 na prednej strane a dva porty RJ-11 na zadnej strane. Nepoužívajte dvojžilový telefónny rozdeľovač, sériový rozdeľovač ani paralelný rozdeľovač s dvoma portmi RJ-11 na prednej strane a konektorom na zadnej strane.)

- [Zdieľanie hlasovej a faxovej linky s počítačovým telefonickým modemom](#)
- [Zdieľanie hlasovej a faxovej linky s počítačovým modemom DSL/ADSL](#)

Zdieľanie hlasovej a faxovej linky s počítačovým telefonickým modemom

Ak používate telefónnu linku na faxové aj telefónne hovory, nastavte fax na základe týchto pokynov.

V závislosti od počtu telefónnych portov počítača existujú dva rozdielne spôsoby pripojenia tlačiarne k počítaču. Pred pripojením skontrolujte, či má počítač jeden alebo dva telefónne porty.

 **POZNÁMKA:** Ak má počítač len jeden telefónny port, musíte si zakúpiť paralelný rozdeľovač (nazývaný aj kábllová spojka) znázornený na obrázku. (Paralelný rozdeľovač má jeden port RJ-11 na prednej strane a dva porty RJ-11 na zadnej strane. Nepoužívajte dvojžilový telefónny rozdeľovač, sériový rozdeľovač ani paralelný rozdeľovač s dvoma portmi RJ-11 na prednej strane a konektorom na zadnej strane.)

Obrázok B-8 Príklad paralelného rozdeľovača



Obrázok B-9 Pohľad na zadnú stranu tlačiarne

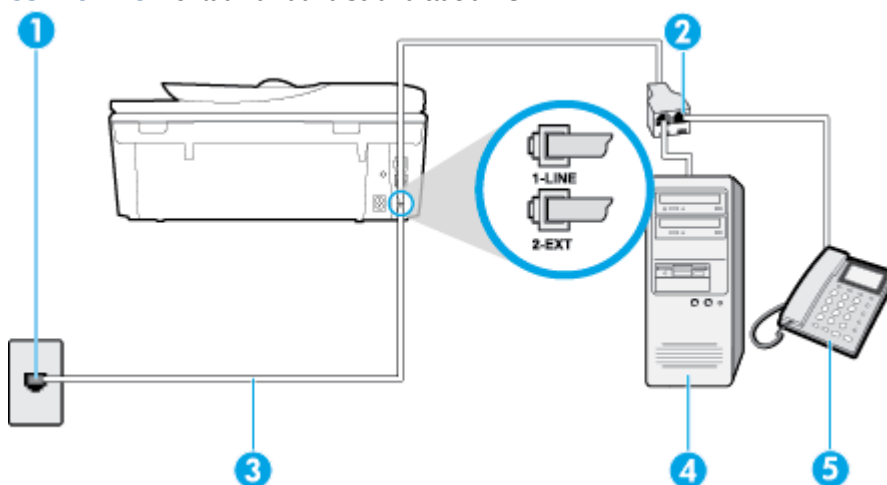

1	Telefónna zásuvka
2	Paralelný rozdeľovač
3	Telefónny kábel dodaný v balení s tlačiarňou pripojte k portu s označením 1-LINE.

4	Počítač s modemom
5	Telefón

Nastavenie tlačiarne na telefónnej linke zdieľanej s počítačom s dvoma telefónnymi portami

1. Z portu s označením 2-EXT na zadnej strane tlačiarne vyberte bielu zástrčku.
2. Vyhľadajte telefónny kábel, ktorý sa pripája zo zadnej strany počítača (počítačový telefonický modem) k telefónnej zásuvke v stene. Odpojte kábel z telefónnej zásuvky a zapojte ho k portu s označením 2-EXT na zadnej strane tlačiarne.
3. Pripojte telefón k portu OUT v zadnej časti počítačového telefonického modemu.
4. Jeden koniec telefónneho kábla dodaného v balení spolu s tlačiarňou pripojte k telefónnej zásuvke v stene a druhý koniec pripojte k portu s označením 1-LINE na zadnej strane tlačiarne.



POZNÁMKA: Možno budete musieť telefónny kábel pripojiť k adaptéru pre vašu krajinu alebo oblasť.

5. Ak je softvér modemu nastavený na automatické prijímanie faxov do počítača, vypnite toto nastavenie.



POZNÁMKA: Ak nevypnete nastavenie automatického prijímania faxov v softvéri modemu, tlačiareň nebude môcť prijímať faxy.

6. Teraz sa musíte rozhodnúť, či chcete, aby tlačiareň odpovedala na volania automaticky, alebo manuálne:
 - Ak nastavíte tlačiareň na **automatické** odpovedanie na volania, bude prijímať všetky prichádzajúce volania a faxy. Tlačiareň nebude môcť v tomto prípade rozpoznať faxové a hlasové volania. Ak sa domnievate, že prichádzajúce volanie je hlasové, musíte na volanie odpovedať, skôr ako na volanie odpovie tlačiareň. Ak chcete nastaviť tlačiareň na automatické odpovedanie na volania, zapnite funkciu **Automatická odpoveď**.
 - Ak nastavíte tlačiareň na **manuálne** prijímanie faxov, na prichádzajúce faxové volania budete musieť odpovedať osobne, inak tlačiareň faxy neprijme. Ak chcete tlačiareň nastaviť na manuálne odpovedanie na volania, vypnite funkciu **Automatická odpoveď**.
7. Spustite test faxu.

Ak prijmete hovor skôr ako tlačiareň a budete počuť faxové tóny z odosielajúceho faxového zariadenia, musíte na faxové volanie odpovedať manuálne.

Ak používate telefónnu linku na hlasové volania, faxové volania a počítačový telefonický modem, nastavte fax podľa týchto pokynov.

Ak sa vyskytnú problémy s nastavením tlačiarne s voliteľným zariadením, obráťte sa na miestneho poskytovateľa služieb alebo dodávateľa so žiadosťou o ďalšiu pomoc.

Zdieľanie hlasovej a faxovej linky s počítačovým modemom DSL/ADSL

Ak má počítač modem DSL/ADSL, postupujte podľa týchto pokynov

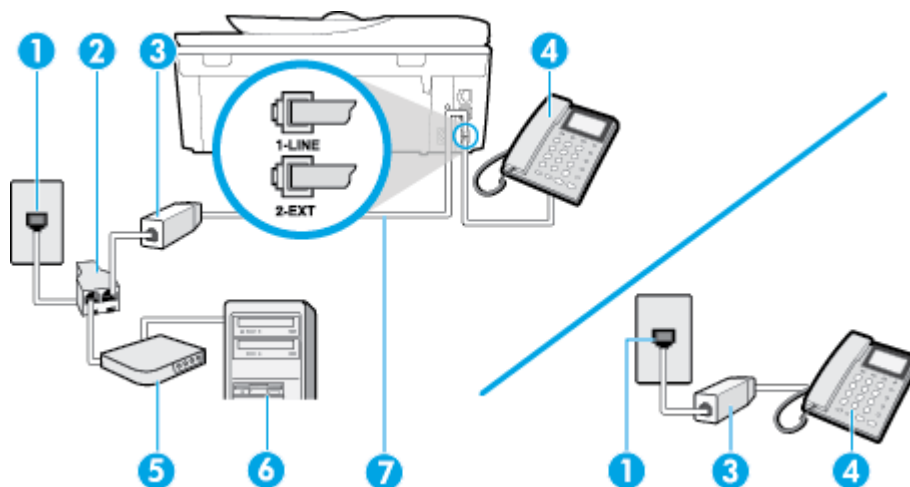

1	Telefónna zásuvka
2	Paralelný rozdeľovač
3	Filter DSL/ADSL
4	Telefón
5	Modem DSL/ADSL
6	Počítač
7	Dodaný telefónny kábel pripojte k portu 1-LINE na zadnej strane tlačiarne. Možno budete musieť telefónny kábel pripojiť k adaptéru pre vašu krajinu alebo oblasť.

POZNÁMKA: Musíte si zakúpiť paralelný rozdeľovač. Paralelný rozdeľovač má jeden port RJ-11 na prednej strane a dva porty RJ-11 na zadnej strane. Nepoužívajte dvojžilový telefónny rozdeľovač, sériový rozdeľovač ani paralelný rozdeľovač s dvoma portmi RJ-11 na prednej strane a konektorom na zadnej strane.

Obrázok B-10 Příklad paralelného rozdeľovača



Nastavenie tlačiarne s počítačovým modemom DSL/ADSL

1. Filter DSL získate od poskytovateľa služby DSL.

POZNÁMKA: Telefóny v iných častiach domácnosti alebo kancelárie, ktoré zdieľajú rovnaké telefónne číslo so službou DSL, musíte pripojiť k ďalším filtrom DSL, aby ste sa vyhli hluku pri hlasových volaniach.

2. Jeden koniec telefónneho kábla dodaného v balení spolu s tlačiarňou pripojte do filtra DSL a druhý koniec pripojte k portu s označením 1-LINE na zadnej strane tlačiarne.

POZNÁMKA: Možno budete musieť telefónny kábel pripojiť k adaptéru pre vašu krajinu alebo oblasť.

3. Ak máte paralelný telefónny systém, vyberte bielu zástrčku z portu označeného 2-EXT na zadnej strane tlačiarne a pripojte do tohto portu telefónny kábel.
4. Filter DSL pripojte k paralelnému rozdeľovaču.

5. Modem DSL pripojte k paralelnému rozdeľovaču.
6. Paralelný rozdeľovač pripojte do zásuvky v stene.
7. Spustite test faxu.

Keď zazvoní telefón, tlačiareň automaticky odpovie po počte zvonení určenom položkou **Počet zvonení pred odpovedaním**. Tlačiareň začne vysielat tóny prijímania faxu do odosielajúceho faxového prístroja a prijme fax.

Ak sa vyskytnú problémy s nastavením tlačiarne s voliteľným zariadením, obráťte sa na miestneho poskytovateľa služieb alebo dodávateľa so žiadosťou o ďalšiu pomoc.

Prípado I: Zdieľaná hlasová a faxová linka so záznamníkom

Ak na jednom telefónnom čísle prijímate hlasové aj faxové volania a máte aj záznamník, ktorý odpovedá na hlasové volania na tom istom telefónnom čísle, nastavte tlačiareň podľa pokynov v tejto časti.

Obrázok B-11 Pohľad na zadnú stranu tlačiarne

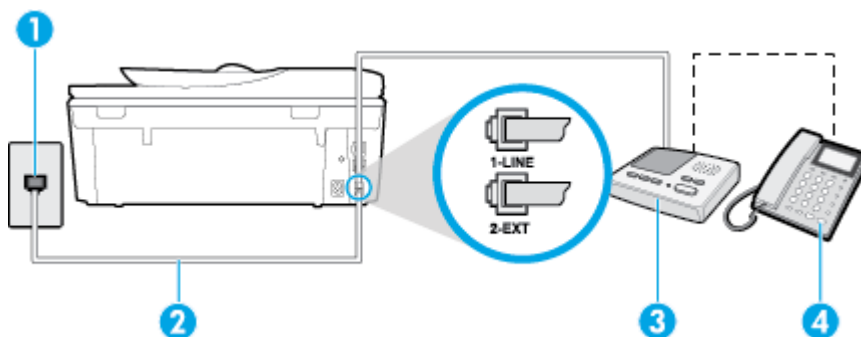

1	Telefónna zásuvka
2	Dodaný telefónny kábel pripojte k portu 1-LINE na zadnej strane tlačiarne Možno budete musieť telefónny kábel pripojiť k adaptéru pre vašu krajinu alebo oblasť.
3	Záznamník
4	Telefón (voliteľný)

Nastavenie tlačiarne so zdieľanou hlasovou a faxovou linkou so záznamníkom

1. Z portu s označením 2-EXT na zadnej strane tlačiarne vyberte bielu zástrčku.
2. Odpojte záznamník z telefónnej zásuvky v stene a pripojte ho k portu s označením 2-EXT na zadnej strane tlačiarne.

 **POZNÁMKA:** Ak nepripojíte záznamník priamo k tlačiarňi, tóny faxu z odosielajúceho faxového prístroja sa môžu zaznamenať na záznamník a tlačiareň nemusí prijať faxy.

3. Jeden koniec telefónneho kábla dodaného v balení spolu s tlačiarňou pripojte k telefónnej zásuvke v stene a druhý koniec pripojte k portu s označením 1-LINE na zadnej strane tlačiarne.

 **POZNÁMKA:** Možno budete musieť telefónny kábel pripojiť k adaptéru pre vašu krajinu alebo oblasť.

4. (Voliteľná možnosť) Ak záznamník nemá integrovaný telefón, môžete pripojiť telefón do zadnej časti záznamníka k portu OUT.

 **POZNÁMKA:** Ak váš záznamník neumožňuje pripojenie externého telefónu, môžete si kúpiť a použiť paralelný rozdeľovač (známy aj ako káblová spojka) na pripojenie záznamníka aj telefónu k tlačiarňi. Na tieto pripojenia môžete použiť štandardné telefónne káble.

5. Zapnite nastavenie **Automatická odpoveď**.
6. Telefónny záznamník nastavte na odpovedanie po malom počte zvonení.
7. Zmeňte nastavenie položky **Počet zvonení pred odpovedaním** v tlačiarňi na maximálny počet zvonení, ktorý podporuje tlačiareň. (Maximálny počet zvonení sa líši pre jednotlivé krajiny/regióny.)
8. Spustite test faxu.

Keď zazvoní telefón, záznamník odpovie po nastavenom počte zvonení a potom sa prehrá nahraný pozdrav. Tlačiareň bude medzitým sledovať volanie a „počúvať“ faxové tóny. Ak sa zistia prichádzajúce faxové tóny, tlačiareň vyšle tóny prijímania faxu a prijme fax. Ak nepočuť žiadne faxové tóny, tlačiareň zastaví monitorovanie linky a telefónny záznamník môže nahráť hlasovú správu.

Ak sa vyskytnú problémy s nastavením tlačiarne s voliteľným zariadením, obráťte sa na miestneho poskytovateľa služieb alebo dodávateľa so žiadosťou o ďalšiu pomoc.

Prípád J: Zdieľanie hlasovej alebo faxovej linky s počítačovým modemom a záznamníkom

Ak na jednom telefónnom čísle prijímate hlasové aj faxové volania a k tejto telefónnej linke je pripojený aj počítačový modem a záznamník, tlačiareň nastavte podľa pokynov v tejto časti.

 **POZNÁMKA:** Keďže počítačový telefonický modem zdieľa jednu telefónnu linku s tlačiarňou, nebudete ich môcť používať súčasne. Ak napríklad používate počítačový telefonický modem na odosielanie e-mailov alebo na prístup na internet, nemôžete tlačiareň používať na faxovanie.

- [Zdieľanie hlasovej alebo faxovej linky s počítačovým telefonickým modemom a záznamníkom](#)
- [Zdieľanie hlasovej a faxovej linky s počítačovým modemom DSL/ADSL a záznamníkom](#)

Zdieľanie hlasovej alebo faxovej linky s počítačovým telefonickým modemom a záznamníkom

V závislosti od počtu telefónnych portov počítača existujú dva rozdielne spôsoby pripojenia tlačiarne k počítaču. Pred pripojením skontrolujte, či má počítač jeden alebo dva telefónne porty.

 **POZNÁMKA:** Ak má počítač len jeden telefónny port, musíte si zakúpiť paralelný rozdeľovač (nazývaný aj káblová spojka) znázornený na obrázku. (Paralelný rozdeľovač má jeden port RJ-11 na prednej strane a dva porty RJ-11 na zadnej strane. Nepoužívajte dvojžilový telefónny rozdeľovač, sériový rozdeľovač ani paralelný rozdeľovač s dvoma portmi RJ-11 na prednej strane a konektorom na zadnej strane.)

Obrázok B-12 Príklad paralelného rozdeľovača



Obrázok B-13 Pohľad na zadnú stranu tlačiarne

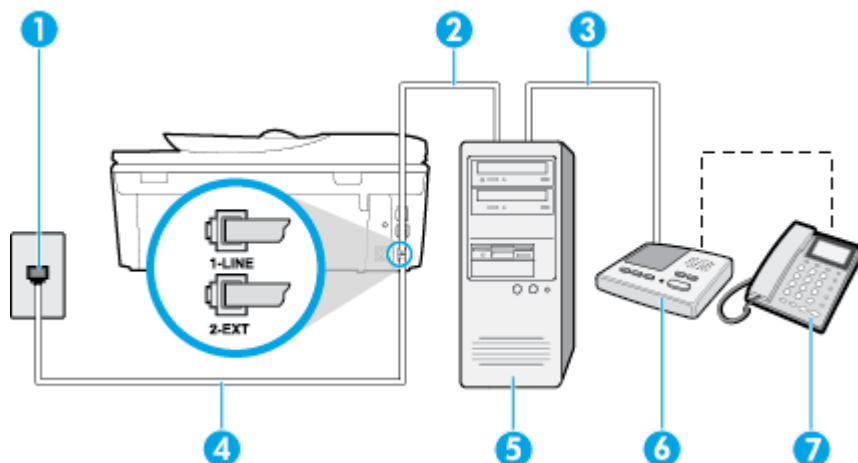

1	Telefónna zásuvka
2	Telefónny port "IN" počítača
3	Telefónny port "OUT" počítača
4	Telefónny kábel dodaný v balení s tlačiarňou pripojte k portu s označením 1-LINE. Možno budete musieť telefónny kábel pripojiť k adaptéru pre vašu krajinu alebo oblasť.
5	Počítač s modemom
6	Záznamník
7	Telefón (voliteľný)

Nastavenie tlačiarne na telefónnej linke zdieľanej s počítačom s dvoma telefónnymi portami

1. Z portu s označením 2-EXT na zadnej strane tlačiarne vyberte bielu zástrčku.
2. Vyhladajte telefónny kábel, ktorý sa pripája zo zadnej strany počítača (počítačový telefonický modem) k telefónnej zásuvke v stene. Odpojte kábel z telefónnej zásuvky a zapojte ho k portu s označením 2-EXT na zadnej strane tlačiarne.
3. Odpojte telefónny záznamník z telefónnej zásuvky v stene a pripojte ho k portu s označením OUT na zadnej strane počítača (počítačový telefonický modem).
4. Jeden koniec telefónneho kábla dodaného v balení spolu s tlačiarňou pripojte k telefónnej zásuvke v stene a druhý koniec pripojte k portu s označením 1-LINE na zadnej strane tlačiarne.

 **POZNÁMKA:** Možno budete musieť telefónny kábel pripojiť k adaptéru pre vašu krajinu alebo oblasť.

5. (Voliteľná možnosť) Ak záznamník nemá integrovaný telefón, môžete pripojiť telefón do zadnej časti záznamníka k portu OUT.

 **POZNÁMKA:** Ak váš záznamník neumožňuje pripojenie externého telefónu, môžete si kúpiť a použiť paralelný rozdeľovač (známy aj ako káblková spojka) na pripojenie záznamníka aj telefónu k tlačiarňi. Na tieto pripojenia môžete použiť štandardné telefónne káble.

6. Ak je softvér modemu nastavený na automatické prijímanie faxov do počítača, vypnite toto nastavenie.

 **POZNÁMKA:** Ak nevympnete nastavenie automatického prijímania faxov v softvéri modemu, tlačiareň nebude môcť prijímať faxy.

7. Zapnite nastavenie **Automatická odpoveď**.
8. Telefónny záznamník nastavte na odpovedanie po malom počte zvonení.
9. Zmeňte nastavenie položky **Počet zvonení pred odpovedaním** v tlačiarňi na maximálny počet zvonení, ktorý podporuje tlačiareň. (Maximálny počet zvonení sa líši v závislosti od krajiny/regiónu.)
10. Spustite test faxu.

Keď zazvoní telefón, záznamník odpovie po nastavenom počte zvonení a potom sa prehrá nahraný pozdrav. Tlačiareň bude medzitým sledovať volanie a „počúvať“ faxové tóny. Ak sa zistia prichádzajúce faxové tóny, tlačiareň vyšle tóny prijímania faxu a prijme fax. Ak nepočúť žiadne faxové tóny, tlačiareň zastaví monitorovanie linky a telefónny záznamník môže nahráť hlasovú správu.

Ak sa vyskytnú problémy s nastavením tlačiarne s voliteľným zariadením, obráťte sa na miestneho poskytovateľa služieb alebo dodávateľa so žiadosťou o ďalšiu pomoc.

Zdieľanie hlasovej a faxovej linky s počítačovým modemom DSL/ADSL a záznamníkom

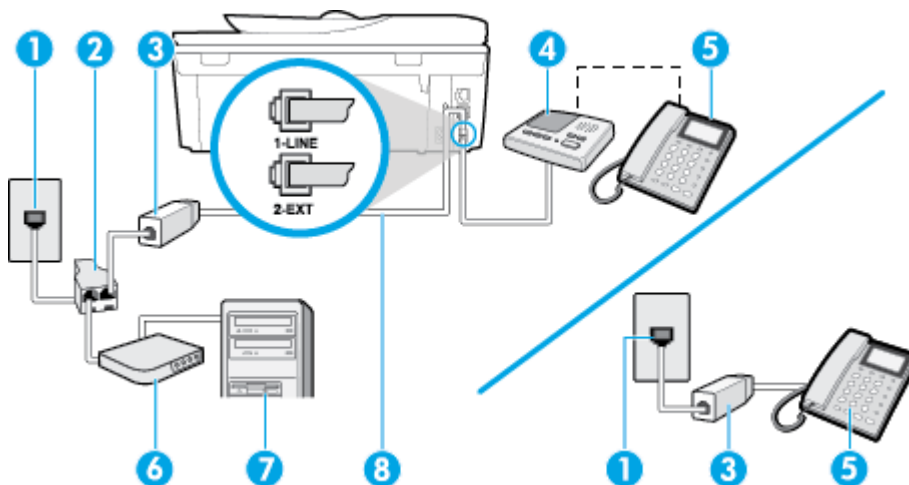

1	Telefónna zásuvka
2	Paralelný rozdeľovač
3	Filter DSL/ADSL
4	Záznamník
5	Telefón (voliteľný)
6	Modem DSL/ADSL
7	Počítač
8	Telefónny kábel dodaný s tlačiarňou zapojený do portu 1-LINE na zadnej strane tlačiarne Možno budete musieť telefónny kábel pripojiť k adaptéru pre vašu krajinu alebo oblasť.



POZNÁMKA: Musíte si zakúpiť paralelný rozdeľovač. Paralelný rozdeľovač má jeden port RJ-11 na prednej strane a dva porty RJ-11 na zadnej strane. Nepoužívajte dvojžilový telefónny rozdeľovač, sériový rozdeľovač ani paralelný rozdeľovač s dvoma portmi RJ-11 na prednej strane a konektorom na zadnej strane.

Obrázok B-14 Príklad paralelného rozdeľovača



Nastavenie tlačiarne s počítačovým modemom DSL/ADSL

1. Filter DSL/ADSL získate od poskytovateľa služby DSL/ADSL.



POZNÁMKA: Telefóny v iných častiach domácnosti alebo kancelárie, ktoré zdieľajú rovnaké telefónne číslo so službou DSL/ADSL, musíte pripojiť k ďalším filtrom DSL/ADSL, aby ste sa vyhli hluku pri hlasových volaniach.

2. Jeden koniec telefónneho kábla dodaného v balení spolu s tlačiarňou pripojte do filtra DSL/ADSL a druhý koniec pripojte k portu s označením 1-LINE na zadnej strane tlačiarne.



POZNÁMKA: Možno budete musieť telefónny kábel pripojiť k adaptéru pre vašu krajinu alebo oblasť.

3. Filter DSL/ADSL pripojte k rozdeľovaču.

4. Odpojte záznamník od telefónnej zásuvky v stene a pripojte ho k portu s označením 2-EXT na zadnej strane tlačiarne.



POZNÁMKA: Ak nepripojíte záznamník priamo k tlačiarňi, tóny faxu z odosielajúceho faxového prístroja sa môžu zaznamenať na záznamník a tlačiareň nemusí prijať faxy.

5. Modem DSL pripojte k paralelnému rozdeľovaču.
6. Paralelný rozdeľovač pripojte do zásuvky v stene.
7. Telefónny záznamník nastavte na odpovedanie po malom počte zvonení.
8. Zmeňte nastavenie položky **Počet zvonení pred odpovedaním** v tlačiarňi na maximálny počet zvonení, ktorý podporuje tlačiareň.



POZNÁMKA: Maximálny počet zvonení sa líši podľa krajiny/regiónu.

9. Spustite test faxu.

Keď zazvoní telefón, záznamník odpovie po nastavenom počte zvonení a potom sa prehrá nahraný pozdrav. Tlačiareň bude počas tejto doby sledovať volanie a „počúvať“ faxové tóny. Ak sa zistia tóny prichádzajúceho faxu, tlačiareň vyšle tóny prijímania faxu a prijme fax. Ak nepočuť žiadne faxové tóny, tlačiareň zastaví monitorovanie linky a telefónny záznamník môže nahráť hlasovú správu.

Ak používate rovnakú telefónnu linku na telefonovanie, faxovanie a počítačový modem DSL, nastavte fax podľa týchto pokynov.

Ak sa vyskytnú problémy s nastavením tlačiarne s voliteľným zariadením, obráťte sa na miestneho poskytovateľa služieb alebo dodávateľa so žiadosťou o ďalšiu pomoc.

Prípád K: Zdieľaná hlasová a faxová linka s počítačovým telefonickým modemom a hlasovou službou

Ak na jednom telefónnom čísle prijímate hlasové aj faxové volania, na tej istej telefónnej linke používate počítačový telefonický modem a máte aj predplatenú službu odkazovej schránky od telekomunikačného operátora, tlačiareň nastavte podľa pokynov v tejto časti.

POZNÁMKA: Ak máte službu hlasovej pošty na tom istom telefónnom čísle, ktoré používate na faxové volania, faxy nemôžete prijímať automaticky. Faxy musíte prijímať ručne. To znamená, že na prichádzajúce faxové volania musíte osobne odpovedať. Ak napriek tomu chcete prijímať faxy automaticky, obráťte sa na telefónnu spoločnosť a predplaťte si službu rozlíšeného zvonenia alebo si na faxovanie zabezpečte samostatnú telefónnu linku.

Keďže počítačový telefonický modem zdieľa jednu telefónnu linku s tlačiarnou, nebudete ich môcť používať súčasne. Tlačiareň nemôžete použiť na faxovanie napríklad vtedy, ak používate počítačový telefonický modem na odosielanie e-mailov alebo na prístup na internet.

V závislosti od počtu telefónnych portov počítača existujú dva rozdielne spôsoby pripojenia tlačiarny k počítaču. Pred pripojením skontrolujte, či má počítač jeden alebo dva telefónne porty.

- Ak má počítač len jeden telefónny port, musíte si zakúpiť paralelný rozdeľovač (nazývaný aj káblová spojka) znázornený na obrázku. (Paralelný rozdeľovač má jeden port RJ-11 na prednej strane a dva porty RJ-11 na zadnej strane. Nepoužívajte dvojžilový telefónny rozdeľovač, sériový rozdeľovač ani paralelný rozdeľovač s dvoma portmi RJ-11 na prednej strane a konektorom na zadnej strane.)

Obrázok B-15 Príklad paralelného rozdeľovača



- Ak má váš počítač dva telefónne porty, nastavte tlačiareň podľa nasledujúceho postupu:

Obrázok B-16 Pohľad na zadnú stranu tlačiarny

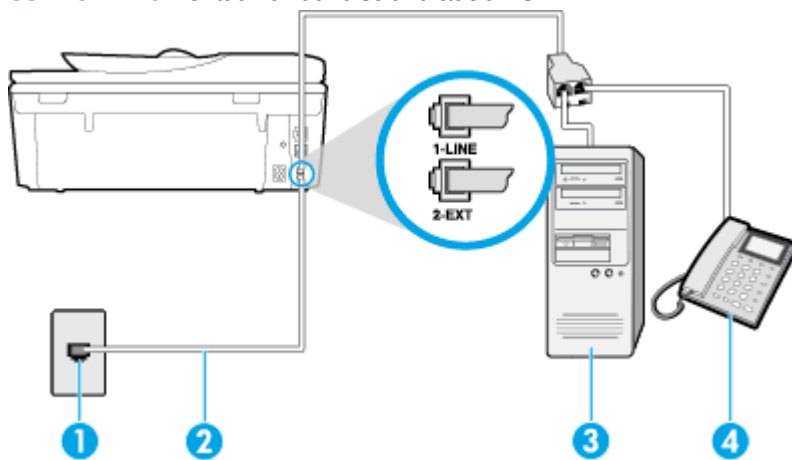

1	Telefónna zásuvka
2	Telefónny kábel dodaný v balení s tlačiarnou pripojte k portu s označením 1-LINE. Možno budete musieť telefónny kábel pripojiť k adaptéru pre vašu krajinu alebo oblasť.
3	Počítač s modemom
4	Telefón

Nastavenie tlačiarne na telefónnej linke zdieľanej s počítačom s dvoma telefónnymi portmi

1. Z portu s označením 2-EXT na zadnej strane tlačiarne vyberte bielu zástrčku.
2. Vyhľadajte telefónny kábel, ktorý sa pripája zo zadnej strany počítača (počítačový telefonický modem) k telefónnej zásuvke v stene. Odpojte kábel z telefónnej zásuvky a zapojte ho k portu s označením 2-EXT na zadnej strane tlačiarne.
3. Pripojte telefón k portu OUT v zadnej časti počítačového telefonického modemu.
4. Jeden koniec telefónneho kábla dodaného v balení spolu s tlačiarňou pripojte k telefónnej zásuvke v stene a druhý koniec pripojte k portu s označením 1-LINE na zadnej strane tlačiarne.



POZNÁMKA: Možno budete musieť telefónny kábel pripojiť k adaptéru pre vašu krajinu alebo oblasť.

5. Ak je softvér modemu nastavený na automatické prijímanie faxov do počítača, vypnite toto nastavenie.



POZNÁMKA: Ak nevypnete nastavenie automatického prijímania faxov v softvéri modemu, tlačiareň nebude môcť prijímať faxy.

6. Vypnite nastavenie **Automatická odpoveď**.
7. Spustite test faxu.

Musíte byť prítomní a osobne odpovedať na prichádzajúce faxové volania, inak tlačiareň nebude môcť prijímať faxy.

Ak sa vyskytnú problémy s nastavením tlačiarne s voliteľným zariadením, obráťte sa na miestneho poskytovateľa služieb alebo dodávateľa so žiadosťou o ďalšiu pomoc.

Test nastavenia faxu

Test nastavenia faxu slúži na kontrolu stavu tlačiarne a na kontrolu, či je správne nastavená na faxovanie. Tento test vykonajte až po dokončení nastavenia tlačiarne na faxovanie. V teste sa vykonajú nasledujúce kontroly:

- Kontrola hardvéru faxu
- Overenie pripojenia správneho typu telefónneho kábla k tlačiarne
- Kontroluje, či je telefónny kábel pripojený do správneho portu
- Kontrola oznamovacieho tónu
- Kontrola aktivity telefónnej linky
- Otestuje stav pripojenia vašej telefónnej linky

Tlačiareň vytlačí správu s výsledkami testu. Ak test zlyhá, preštudujte si v správe informácie o možnosti odstránenia problému a test zopakujte.

Test nastavenia faxu prostredníctvom ovládacieho panela tlačiarne

1. Tlačiareň nastavte na faxovanie v súlade s pokynmi pre špecifickú konfiguráciu domáceho alebo kancelárskeho prostredia, ktoré používate.
2. Pred spustením testu skontrolujte, či sú nainštalované atramentové kazety a či je do vstupného zásobníka vložený papier bežnej veľkosti.
3. Na ovládacom paneli tlačiarne sa dotknite položky **Fax**.
4. Dotknite sa ikony **Nastavenie**.
5. Dotknite sa položky **Nástroje** a potom položky **Spustiť test faxu**.

Tlačiareň zobrazí stav testu na displeji a vytlačí správu.

6. Preštudujte si správu.
 - Ak test prebehol bez problémov a stále sa pri faxovaní vyskytujú problémy, kontrolou nastavení faxu uvedených v správe overte, či sú správne nastavenia. Problémy pri faxovaní môžu byť spôsobené prázdny alebo nesprávnym nastavením faxu.
 - Ak test zlyhá, preštudujte si informácie v správe ešte raz a nájdite možné riešenie problému.

C Chyby (Windows)

- [Hladina atramentu je nízka](#)
- [Kritický nedostatok atramentu](#)
- [Problém s atramentovou kazetou](#)
- [Kontrola prístupového krytu kazety](#)
- [Problém s atramentovou kazetou](#)
- [Nezhoda veľkosti papiera](#)
- [Uviaznutý vozík atramentovej kazety](#)
- [Zaseknutie papiera alebo problém so zásobníkom](#)
- [Minul sa papier](#)
- [Dokument sa nepodarilo vytlačiť](#)
- [Tlačiareň zlyhala](#)
- [Otvorený kryt](#)
- [Chyba atramentovej kazety](#)
- [Rady v prípade falošných kaziet](#)
- [Nekompatibilné atramentové kazety](#)
- [Príliš krátky papier](#)
- [Papier je príliš dlhý na automatickú duplexnú tlač](#)
- [Nekompatibilná kazeta HP Instant Ink](#)
- [Použitá atramentová kazeta HP Instant Ink](#)
- [Pripojenie tlačiarne k lokalite HP Connected](#)
- [Tlač nie je možná](#)
- [Vložená chránená kazeta HP](#)

Hladina atramentu je nízka

V atramentovej kazete identifikovanej v hlásení je málo atramentu.

Upozornenia na hladinu atramentu a indikátory poskytujú iba odhadované hodnoty na účely plánovania. Keď sa na displeji ovládacieho panela zobrazí správa upozorňujúca na nedostatok atramentu, mali by ste mať pripravenú náhradnú kazetu, aby ste sa vyhli možnému oneskoreniu pri tlači. Kazety nemusíte vymieňať, kým sa nezhorší kvalita tlače na neprijateľnú úroveň.

Informácie o výmene atramentových kaziet nájdete v časti [Výmena kaziet na strane 77](#). Informácie o objednávaní atramentových kaziet nájdete v časti [Objednávanie spotrebného materiálu pre atramentové tlačiarne na strane 79](#).



POZNÁMKA: Atrament z kaziet sa používa v procese tlače množstvom rozličných spôsobov, a to aj v procese inicializácie, ktorý slúži na prípravu tlačiarne a kaziet na tlač. Okrem toho zostane v kazete po jej použití určité zvyškové množstvo atramentu. Ďalšie informácie nájdete na stránke www.hp.com/go/inkusage.

Kritický nedostatok atramentu

V atramentovej kazete identifikovanej v hlásení je veľmi málo atramentu.

Upozornenia na hladinu atramentu a indikátory poskytujú iba odhadované hodnoty na účely plánovania. Ak sa zobrazí hlásenie upozorňujúce na veľmi nízku hladinu atramentu, spoločnosť HP odporúča, aby ste mali k dispozícii náhradnú kazetu s cieľom zabrániť možným oneskoreniam pri tlači. Kazety nemusíte vymieňať, kým sa nezhorší kvalita tlače na neprijateľnú úroveň.

Informácie o výmene atramentových kaziet nájdete v časti [Výmena kaziet na strane 77](#). Informácie o objednávaní atramentových kaziet nájdete v časti [Objednávanie spotrebného materiálu pre atramentové tlačiarne na strane 79](#).



POZNÁMKA: Atrament z kaziet sa používa v procese tlače množstvom rozličných spôsobov, a to aj v procese inicializácie, ktorý slúži na prípravu tlačiarne a kaziet na tlač. Okrem toho zostane v kazete po jej použití určité zvyškové množstvo atramentu. Ďalšie informácie nájdete na stránke www.hp.com/go/inkusage.

Problém s atramentovou kazetou

Atramentová kazeta identifikovaná v hlášení chýba, je poškodená, nekompatibilná alebo vložená do nesprávnej zásuvky v tlačiarni.



POZNÁMKA: Ak je kazeta v hlášení označená ako nekompatibilná, pozrite si informácie o získaní kaziet pre tlačiareň v časti [Objednávania spotrebného materiálu pre atramentové tlačiarnie na strane 79](#).

Ak chcete vyriešiť tento problém, skúste použiť nasledujúce riešenia. Riešenia sú uvedené v poradí, pričom najpravdepodobnejšie riešenie je uvedené ako prvé. Ak prvé riešenie neodstráni problém, pokračujte v skúšaní zostávajúcich riešení, až kým sa problém neodstráni.

- Riešenie č. 1: Vypnite a zapnite tlačiareň.
- Riešenie č. 2: Správne nainštalujte atramentové kazety.

Riešenie č. 1: Vypnite a zapnite tlačiareň

Vypnite tlačiareň a znova ju zapnite.

Ak problém pretrváva, skúste použiť nasledujúce riešenie.

Riešenie č. 2: Správne nainštalujte atramentové kazety

Skontrolujte, či sú správne nainštalované všetky atramentové kazety:

1. Ťahom opatrne otvorte dvierka prístupu k atramentovej kazete.
2. Stlačením atramentovej kazety uvoľnite kazetu a potom ju pevne potiahnite smerom k sebe.
3. Zasuňte kazetu do zásuvky. Zatlačením na kazetu zabezpečíte potrebný kontakt.
4. Zatvorte dvierka prístupu k atramentovej kazete a skontrolujte, či sa už chybové hlásenie nezobrazuje.

Kontrola prístupového krytu kazety

Prístupový kryt kazety musí byť pri tlači zatvorený.



 [Kliknutím sem prejdete online a získate ďalšie informácie.](#)

Problém s atramentovou kazetou

Atramentová kazeta nie je kompatibilná s vašou tlačiarnou. Táto chyba sa môže vyskytnúť pri inštalácii atramentovej kazety HP Instant Ink, ktorá nebola zaregistrovaná v programe HP Instant Ink. Môže sa vyskytnúť aj vtedy, keď sa atramentová kazeta HP Instant Ink predtým používala v inej tlačiarni zaregistrovanej v programe HP Instant Ink.

Nezhoda veľkosti papiera

Veľkosť alebo typ papiera vybraný v ovládači tlačiarne sa nezhoduje s papierom vloženým v tlačiarni. Skontrolujte, či je v tlačiarni vložený správny papier, a znova vytlačte dokument. Ďalšie informácie nájdete v časti [Vkladanie médií na strane 11](#).



POZNÁMKA: Ak je veľkosť papiera vloženého v tlačiarni správna, v ovládači tlačiarne zmeňte vybranú veľkosť papiera a znova vytlačte dokument.

Uviaznutý vozík atramentovej kazety

Niečo blokuje vozík atramentovej kazety (časť tlačiarne, ktorá drží atramentové kazety).

Ak chcete odstrániť prekážku, skontrolujte, či v tlačiarňi nie je zaseknutý papier.

Ďalšie informácie nájdete v časti [Zaseknutie papiera a problémy s vkladáním papiera na strane 98](#).

Zaseknutie papiera alebo problém so zásobníkom

Papier sa zasekol v tlačiarni.

Pred pokusom o odstránenie zaseknutého papiera skontrolujte nasledujúce položky:

- Skontrolujte, či je vložený papier, ktorý spĺňa špecifikácie, a či nie je pokrčený, preložený ani poškodený. Ďalšie informácie nájdete v časti [Základné informácie o papieri na strane 8](#).
- Skontrolujte, či je tlačiareň čistá.
- Skontrolujte, či sú zásobníky správne naplnené a či nie sú preplnené. Ďalšie informácie nájdete v časti [Vkladanie médií na strane 11](#).

Pokyny na odstránenie zaseknutého papiera a ďalšie informácie o zabráňovaní zaseknutiu papiera nájdete v časti [Zaseknutie papiera a problémy s vkladáním papiera na strane 98](#).

Minul sa papier

Predvolený zásobník je prázdny.

Vložte viac papiera a potom sa dotknite položky **OK**.

Ďalšie informácie nájdete v časti [Vkladanie médií na strane 11](#).



Dokument sa nepodarilo vytlačiť

Tlačiarňi sa nepodarilo vytlačiť dokument, pretože sa vyskytol problém s tlačovým systémom.

Informácie o riešení problémov s tlačou nájdete v časti [Problémy s hardvérom tlačiarne na strane 128](#).

Tlačiareň zlyhala

Vyskytol sa problém s tlačiarkou alebo systémom zásobovania atramentom. Takéto problémy môžete zvyčajne vyriešiť vykonaním nasledujúcich krokov:

1. Stlačením ikony  (tlačidlo Napájanie) vypnite tlačiareň.
2. Odpojte napájací kábel a potom ho znova pripojte.
3. Stlačením ikony  (tlačidlo Napájanie) zapnite tlačiareň.

Ak tento problém pretrváva, zapíšte si kód chyby uvedený v hlásení a potom sa obráťte na oddelenie technickej podpory spoločnosti HP. Ďalšie informácie o kontaktovaní sa s oddelením technickej podpory spoločnosti HP nájdete v časti [Technická podpora spoločnosti HP na strane 130](#).

Otvorený kryt

Skôr ako bude môcť tlačiareň tlačiť dokumenty, všetky dvierka a kryty musia byť zatvorené.

 **TIP:** Väčšina dvierok a krytov po úplnom zatvorení zapadne na miesto.

Ak problém pretrváva aj po bezpečnom zatvorení všetkých dvierok a krytov, obráťte sa na oddelenie technickej podpory spoločnosti HP. Ďalšie informácie nájdete v časti [Technická podpora spoločnosti HP na strane 130](#).

Chyba atramentovej kazety

Kazety uvedené v správe sú poškodené alebo zlyhali.

Pozrite si časť [Výmena kaziet na strane 77](#).

Rady v prípade falošných kaziet

Vložená kazeta nie je novou originálnou kazetou HP. Obráťte sa na predajňu, v ktorej ste kazetu zakúpili. Ak chcete nahlásiť podozrenie z podvodu, navštívte webovú stránku spoločnosti HP na adrese www.hp.com/go/anticounterfeit . Ak chcete kazetu naďalej používať, kliknite na položku **Pokračovať**.

Nekompatibilné atramentové kazety

Atramentová kazeta nie je kompatibilná s vašou tlačiarňou.

Riešenie: Okamžite vyberte kazetu a vymeňte ju za kompatibilnú atramentovú kazetu. Informácie o vložení nových kaziet nájdete v časti [Výmena kaziet na strane 77](#).

Príliš krátky papier

Vložený papier je kratší, ako je minimálna požadovaná dĺžka. Musíte vložiť papier, ktorý spĺňa požiadavky tlačiarnie. Ďalšie informácie nájdete v časti [Základné informácie o papieri na strane 8](#) a [Vkladanie médií na strane 11](#).

Papier je príliš dlhý na automatickú duplexnú tlač

Vložený papier je dlhší ako papier podporovaný tlačiarňou pre automatickú duplexnú tlač. Duplexnú tlač možno vykonať manuálne výberom možnosti manuálnej duplexnej tlače alebo výberom tlače nepárnych a párnych strán v položke softvér tlačiarne (ak má podporu). Ďalšie informácie nájdete v časti [Základné informácie o papieri na strane 8](#) a [Vkladanie médií na strane 11](#).

Nekompatibilná kazeta HP Instant Ink

Túto kazetu možno používať len v tlačiarni, ktorá je aktuálne zaregistrovaná v službe HP Instant Ink.

Ak ste presvedčení o tom, že tlačiareň by mala túto kazetu akceptovať, pozrite si stránku www.hp.com/buy/supplies.

Použitá atramentová kazeta HP Instant Ink

Kazety HP Instant Ink uvedené na displeji ovládacieho panela tlačiarne možno používať len v tlačiarňi HP Instant Ink, v ktorej boli od začiatku vložené. Musíte vymeniť kazetu.

Informácie o výmene atramentových kaziet nájdete v časti [Výmena kaziet na strane 77](#). Informácie o objednávaní atramentových kaziet nájdete v časti [Objednávanie spotrebného materiálu pre atramentové tlačiarne na strane 79](#).

Pripojenie tlačiarne k lokalite HP Connected

Tlačiareň musí byť pripojená k lokalite HP Connected, inak čoskoro nebude možné tlačiť, pričom sa už nezobrazia ďalšie varovania. Pokyny týkajúce sa pripojenia nájdete na ovládacom paneli tlačiarne.

Tlač nie je možná

Tlačiareň sa musí pripojiť k lokalite HP Connected, aby aktualizovala svoj stav v službe Instant Ink.

Nebudete môcť tlačiť, kým sa tlačiareň nepripojí a neaktualizuje stav v službe Instant Ink. Pokyny týkajúce sa pripojenia nájdete na ovládacom paneli tlačiarne.

Vložená chránená kazeta HP

Atramentovú kazetu uvedenú na ovládacom paneli tlačiarne možno používať len v tlačiarňi, v ktorej sa od začiatku nastavila ochrana kazety pomocou funkcie ochrany kaziet HP. Atramentová kazeta sa musí v tejto tlačiarňi vymeniť.

Informácie o spôsobe inštalácie novej atramentovej kazety nájdete v časti [Výmena kaziet na strane 77](#).

Register

A

atramentové kazety 4
automatická redukcia faxov 57

B

bezdrôtová komunikácia
informácie o regulačných
predpisoch 148
nastavenie 86
blokované faxové čísla
nastavenie 58

Č

čiernobiele strany
faxovať 49

E

ECM (režim opravy chyby). *Pozri režim
opravy chyby*

F

fax
automatická odpoveď 65
blokovanie čísel 58
hlasová pošta, nastavenie
(paralelné telefónne systémy)
159
hlavička 65
internetový protokol, použitie
70
kontrolné vytáčanie 51
linka DSL, nastavenie (paralelné
telefónne systémy) 155
linka ISDN, nastavenie (paralelné
telefónne systémy) 156
modem, zdieľaná s (paralelné
telefónne systémy) 160

modem a hlasová linka, zdieľaná s
(paralelné telefónne systémy)
163
modem a hlasová služba, zdieľaná
s (paralelné telefónne
systémy) 171
možnosti opakovanej voľby 67
nastavenia, zmeniť 65
nastavenie samostatnej linky
(paralelné telefónne systémy)
154
nastavenie testu 173
nastavenie zdieľanej telefónnej
linky (paralelné telefónne
systémy) 158
odosielanie, riešenie problémov
121, 124
odoslanie 50
opakovaná tlač 56
počet zvonení pred
odpovedaním 66
poslanie ďalej 57
potvrdenia 71
príjem 55
prijímanie, riešenie problémov
121, 123
protokol, tlač 72
redukcia 57
režim odpovedania 65
režim opravy chyby 53
riešenie problémov 116
riešenie problémov so
záznamníkom 125
rozlíšené zvonenie, zmena
vzoru 66
ručný príjem 55
správy 71
správy o chybách 72

systém pobočkovej ústredne,
nastavenie (paralelné telefónne
systémy) 156
test oznamovacieho tónu,
zlyhanie 119
test pripojenia k telefónnej
zásuvke, zlyhanie 117
test pripojenia telefónneho kábla,
zlyhanie 118
test stavu linky, zlyhanie 120
test typu telefónneho kábla,
zlyhanie 119
typ voľby, nastavenie 67
typy nastavenia 153
záložný fax 56
záznamník, nastavenie (paralelné
telefónne systémy) 166
zlyhanie testu 116
faxovanie
denník, vymazanie obsahu 73
hlasitosť zvukov 68
kontrolné vytáčanie 53
nastavenie rozlíšeného zvonenia
(paralelné telefónne systémy)
157
paralelné telefónne systémy
152
rýchlosť 68
tlač podrobností o poslednej
transakcii 73
faxovať
modem a záznamník, zdieľanie
(paralelné telefónne systémy)
167
záznamník a modem, zdieľanie
(paralelné telefónne systémy)
167
FoIP 70
funkcia webového skenovania 46

- H**
 hardvér, test nastavenia faxu 117
 hlasitosť
 faxové zvuky 68
 hlasová pošta
 nastavenie s faxom (paralelné telefónne systémy) 159
 hlasová služba
 nastavenie s faxom a počítačovým modemom (paralelné telefónne systémy) 171
 hlavička, fax 65
 HP Utility (OS X)
 otvorenie 94
- I**
 identifikačný kód používateľa 65
 indikátory, ovládací panel 5
 informácie o regulačných predpisoch 141, 148
 internetový protokol
 fax, použitie 70
- K**
 konektory, umiestnenie 4
 kontrolné vytáčanie 51, 53
 kopírovanie
 špecifikácie 135
- L**
 linka ADSL, nastavenie faxu
 paralelné telefónne systémy 155
 linka DSL, nastavenie faxu
 paralelné telefónne systémy 155
 linka ISDN, nastavenie s faxom
 paralelné telefónne systémy 156
- M**
 manuálne faxovanie
 odoslanie 51
 médiá
 duplexná tlač 24
 modem
 zdieľaná s faxom (paralelné telefónne systémy) 160
 zdieľaná s faxom a hlasovou službou (paralelné telefónne systémy) 171
 zdieľaná s faxovou a hlasovou linkou (paralelné telefónne systémy) 163
 zdieľanie s faxom a záznamníkom (paralelné telefónne systémy) 167
 možnosti opakovanej voľby, nastavenie 67
- N**
 napájanie
 riešenie problémov 128
 nastavenia
 hlasitosť, fax 68
 sieť 92
 nastavenia adresy IP 92
 nastavenie
 faxovanie, s paralelnými telefónnymi systémami 152
 hlasová pošta (paralelné telefónne systémy) 159
 hlasová služba a počítačový modem (paralelné telefónne systémy) 171
 linka DSL (paralelné telefónne systémy) 155
 linka ISDN (paralelné telefónne systémy) 156
 možnosti faxu 153
 počítačový modem (paralelné telefónne systémy) 160
 počítačový modem a hlasová linka (paralelné telefónne systémy) 163
 počítačový modem a hlasová služba (paralelné telefónne systémy) 171
 počítačový modem a záznamník (paralelné telefónne systémy) 167
 rozlíšené zvonenie 66
 rozlíšené zvonenie (paralelné telefónne systémy) 157
 rýchlosť, faxovanie 68
 samostatná faxová linka (paralelné telefónne systémy) 154
 systém pobočkovej ústredne (paralelné telefónne systémy) 156
- O**
 obdobie poskytovania telefonickej podpory
 obdobie poskytovania podpory 131
 obe strany, tlač na 24
 obojstranná tlač 24
 Obrazovka Fax 6
 odosielanie faxov
 jednoduchý fax 50
 kontrolné vytáčanie 53
 pamäť, z 52
 riešenie problémov 121, 124
 z telefónu 51
 odoslanie faxov
 kontrolné vytáčanie 51
 opakovaná tlač
 faxy z pamäte 56
 OS X
 HP Utility 94
 ovládací panel
 funkcie 5
 indikátory 5
 stavové ikony 6
 tlačidlá 5
 ovládací panel tlačiarne
 nastavenie siete 92
 odosielanie faxov 50
 umiestnenie 3
- P**
 pamäť
 opakovaná tlač faxov 56
 uloženie faxov 56
 papier
 HP, objednanie 10
 odstraňovanie zaseknutého papiera 98
 riešenie problémov s podávaním 102
 testovať fax 173
 záznamník (paralelné telefónne systémy) 166
 záznamník a modem (paralelné telefónne systémy) 167
 zdieľaná telefónna linka (paralelné telefónne systémy) 158

- šikmé strany 102
- výber 10
- paralelné telefónne systémy
 - krajiny/regióny s 152
 - nastavenie ISDN 156
 - nastavenie linky DSL 155
 - nastavenie modemu 160
 - nastavenie modemu a hlasovej služby 171
 - nastavenie modemu a záznamníka 167
 - nastavenie modemu zdieľaného s hlasovou linkou 163
 - nastavenie pobočkovej ústredne 156
 - nastavenie rozlíšeného zvonenia 157
 - nastavenie samostatnej linky 154
 - nastavenie záznamníka 166
 - nastavenie zdieľanej linky 158
 - typy nastavenia 153
- počet zvonení pred odpovedaním 66
- počítačový modem
 - zdieľaná s faxom (paralelné telefónne systémy) 160
 - zdieľaná s faxom a hlasovou službou (paralelné telefónne systémy) 171
 - zdieľaná s faxovou a hlasovou linkou (paralelné telefónne systémy) 163
 - zdieľanie s faxom a záznamníkom (paralelné telefónne systémy) 167
- podávanie viacerých strán, riešenie problémov 102
- podpora pre zákazníkov
 - záruka 131
- poslanie faxov ďalej 57
- postup pri poskytovaní podpory 130
- potvrdenia, faxovanie 71
- po uplynutí obdobia poskytovania podpory 131
- prenosová rýchlosť 68
- príjem faxov
 - automaticky 55
 - blokovanie čísel 58
- počet zvonení pred odpovedaním 66
- poslanie ďalej 57
- režim automatickej odpovede 65
- ručne 55
- prijímanie faxov
 - riešenie problémov 121, 123
- pripojenie prostredníctvom rozhrania USB
 - port, umiestnenie 4
- Pripojenie USB
 - port, umiestnenie 3
- problémy s podávaním papiera, riešenie problémov 102
- prostredie
 - požiadavky na prevádzkové prostredie 134
 - Program environmentálneho dozoru výrobu 136
- protokol, fax
 - tlač 72
- pulzná voľba 67
- R**
- recyklovať
 - atramentové kazety 137
- redukovať fax 57
- regulačné upozornenia
 - regulačné číslo identifikácie modelu 141
- režim nevyžiadaných faxov 58
- režim opravy chyby 53
- riešenie problémov
 - fax 116
 - napájanie 128
 - odoberanie viacerých strán 102
 - odosielanie faxov 121, 124
 - papier sa neodoberá zo zásobníka 102
 - prijímanie faxov 121, 123
 - problémy s podávaním papiera 102
 - šikmé strany 102
 - test pripojenia k telefónnej zásuvke, zlyhanie 117
 - testy faxu 116
 - tlač 128
 - záznamníky 125
 - zlyhanie testu faxovej linky 120
- zlyhanie testu hardvéru faxu 117
- zlyhanie testu oznamovacieho tónu faxu 119
- zlyhanie testu pripojenia telefónneho kábla faxu 118
- zlyhanie testu typu telefónneho kábla faxu 119
- rozlíšené zvonenie
 - paralelné telefónne systémy 157
 - zmena 66
- rozposielanie faxov
 - odoslanie 53
- ručné faxovanie
 - odoslanie 51
 - príjem 55
- rušenie rádiového signálu
 - informácie o regulačných predpisoch 148
- rýchlosť linky, nastavenie 92
- S**
- sériové telefónne systémy
 - krajiny/regióny s 152
 - typy nastavenia 153
- siete
 - nastavenia adresy IP 92
 - nastavenie, zmena 92
 - nastavenie bezdrôtovej komunikácie 86
 - obrázok konektora 4
 - Rýchlosť pripojenia 92
- skenovanie
 - špecifikácie skenovania 134
 - z funkcie webového skenovania 46
- sklenená podložka, skener
 - umiestnenie 3
- sklenená podložka skenera
 - umiestnenie 3
- softvér
 - funkcia webového skenovania 46
- softvér tlačiarne (Windows)
 - informácie 94
 - otvorenie 16, 94
- správy
 - chyba, fax 72

- potvrdenie, fax 71
- zlyhanie testu faxu 116
- správy o chybách, fax 72
- stavové ikony 6
- systémové požiadavky 134
- systém pobočkovej ústredne,
nastavenie s faxom
paralelné telefónne systémy
156

Š

- šikmá poloha, riešenie problémov
tlač 102

T

- technické informácie
 - požiadavky na prevádzkové
prostredie 134
 - systémové požiadavky 134
 - špecifikácie kopírovania 135
 - špecifikácie skenovania 134
 - špecifikácie tlače 134
- telefón, faxovanie z
 - príjem 55
- telefón, fax z
 - odosielanie, 51
 - odoslanie 51
- telefonická podpora 130
- telefonický modem
 - zdieľaná s faxom (paralelné
telefónne systémy) 160
 - zdieľaná s faxom a hlasovou
službou (paralelné telefónne
systémy) 171
 - zdieľaná s faxovou a hlasovou
linkou (paralelné telefónne
systémy) 163
 - zdieľanie s faxom a záznamníkom
(paralelné telefónne systémy)
167
- telefónna linka, vzor zvonenia pre
odpoveď 66
- telefónna zásuvka, fax 117
- telefónny kábel
 - zlyhanie testu pripojenia k
správne mu portu 118
 - zlyhanie testu správneho typu
119
- telefónny zoznam
 - nastavenie 62

- nastavenie skupiny kontaktov
63
- odosielanie faxu 50
- odstránenie kontaktov 64
- tlač zoznamu 64
- zmena kontaktov 62
- zmena skupiny kontaktov 63
- test oznamovacieho tónu, zlyhanie
119
- test pripojenia k telefónnej zásuvke,
fax 117
- test správneho portu, fax 118
- test stavu linky, fax 120
- testy, fax
 - hardvér, zlyhanie 117
 - nastavenie 173
 - oznamovací tón, zlyhanie 119
 - pripojenie k portu, zlyhanie 118
 - stav faxovej linky 120
 - telefónna zásuvka 117
 - zlyhanie testu typu telefónneho
kábla faxu 119
- testy, faxovanie
 - zlyhalo 116
- tlač
 - faxové správy 71
 - faxy 56
 - obojsstranne 24
 - podrobnosti o poslednom faxe
73
 - protokoly faxu 72
 - riešenie problémov 128
 - špecifikácie 134
- tlačidlá, ovládací panel 5
- tlačidlo Pomocník 6
- tónová voľba 67
- typ voľby, nastavenie 67

U

- uloženie
 - faxy v pamäti 56

V

- vozík
 - odstránenie zaseknutého
vozíka 101
- vstavaný webový server
 - funkcia webového skenovania
46
- vstup napájania, umiestnenie 4

- vymazanie obsahu
 - protokoly faxu 73
- výstupný zásobník
 - umiestnenie 3
- vzor zvonenia pre odpoveď
paralelné telefónne systémy
157
- zmena 66

W

- webové lokality
 - informácie o zjednodušení
ovládania 18

Z

- zadný prístupový panel
 - obrázok 4
- záložný fax 56
- záruka 131
- zaseknutie
 - nevhodný papier 10
 - vymazanie obsahu 98
- zásobníky
 - obrázok priečných vodiacich líšt
3
 - riešenie problémov s
podávaním 102
 - umiestnenie 3
 - uvolnenie zaseknutého papiera
98
- záznamník
 - nahrané tóny faxu 125
 - nastavenie s faxom (paralelné
telefónne systémy) 166
 - nastavenie s faxom a
modemom 167
 - zjednodušenie ovládania 18