



# 硬件参考指南

© Copyright 2014 Hewlett-Packard Development Company, L.P. 本文档中包含的信息如有更改，恕不另行通知。

Microsoft 和 Windows 是 Microsoft Corporation 在美国和其他国家/地区的商标。

HP 产品与服务的唯一担保已在这些产品与服务随附的书面担保声明中阐明。此处任何信息均不构成额外的保修条款。HP 将不会对本文包含的技术或编辑错误或者疏忽负责。

本文档包含的所有权信息受版权法保护。未经 Hewlett-Packard 公司事先书面许可，不得影印、复制本文档的任何部分或将其翻译成其它语言。

第 2 版：2014 年 7 月

文档部件号：764347-AA2

## 关于本书

---

 **警告！** 以这种方式出现的文字表示如果不按照指示操作，可能会造成人身伤害或带来生命危险。

 **注意：** 以这种方式出现的文字表示如果不按照指示操作，可能会损坏设备或丢失信息。

 **注：** 以这种方式出现的文字提供重要的补充信息。

---



---

# 目录

1 产品特点 .....	1
标准功能 .....	1
前面板组件 .....	2
后面板组件 .....	2
2 倾斜度调整 .....	4
3 序列号的位置 .....	5
附录 A 规格 .....	6
附录 B 安全装置 .....	7
附录 C 安装瘦客户机 .....	8
附录 D 瘦客户机日常维护 .....	11
附录 E 装运信息 .....	12
装运准备工作 .....	12
重要维修信息 .....	12
索引 .....	13



---

# 1 产品特点

## 标准功能



感谢您购买 HP 瘦客户机。我们希望您长期使用我们的瘦客户机。我们的目标是为您提供获得殊荣的客户机，它们不仅具有易于部署和管理的特点，而且还拥有您所期望得到的强大功能和可靠性。

以下各节介绍了瘦客户机的特性。有关特定型号上所安装的硬件和软件的完整列表，请访问 <http://www.hp.com> 并搜索特定瘦客户机型号。

下面是所有 HP 瘦客户机的共同特点：

- 无硬盘驱动器或光盘驱动器
- 5 分钟或更少的硬件设置时间
- 使用 HP 管理解决方案的集中部署和管理

HP 有各种选件适用于您的瘦客户机。有关可用选件的更多信息，请访问 <http://www.hp.com> 并搜索具体的瘦客户机型号。

---

 **注：**您的计算机型号外观可能与以下插图所示型号有所不同。

---

## 前面板组件

有关详细信息，请访问 <http://www.hp.com> 并搜索特定瘦客户机型号以查找特定型号的 QuickSpecs。



(1)	扬声器	(5)	亮度降低，当屏幕显示不清晰时
(2)	Auto/Exit (自动/设定)	(6)	电源
(3)	菜单	(7)	电源 LED 指示灯
(4)	亮度增加，当屏幕显示不清晰时		

## 后面板组件

有关详细信息，请访问 <http://www.hp.com> 并搜索特定瘦客户机型号以查找特定型号的 QuickSpecs。

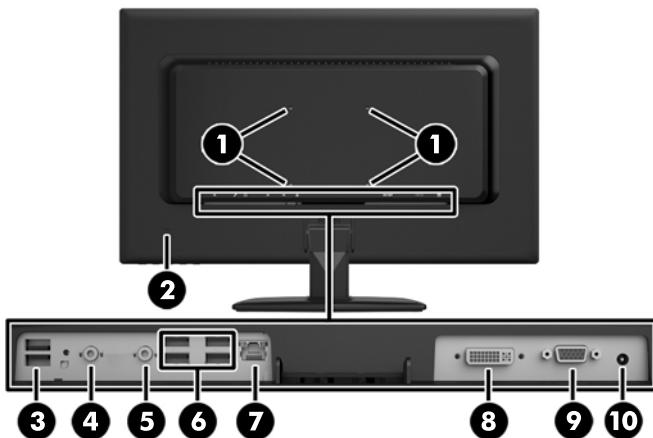

(1)	VESA 安装点 100 毫米 x 100 毫米	(6)	USB 2.0 端口 (4)
(2)	安全锁插槽	(7)	RJ-45 以太网端口



---

(3)	USB 2.0 端口 (2)	(8)	DVI-I-out 端口
(4)	麦克风端口	(9)	VGA-in 端口
(5)	耳机端口	(10)	直流电源接口

---

---

## 2 倾斜度调整

最多可将电脑向前倾斜 5 度、向后倾斜 15 度，以设置较为舒适的视觉角度。

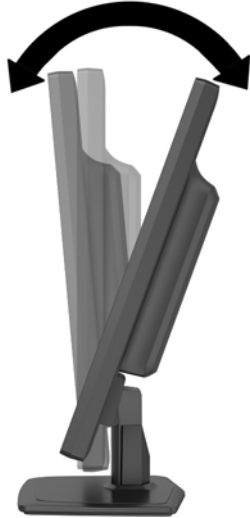

---

## 3 序列号的位置

瘦客户机包含有唯一的序列号，该序列号位于瘦客户机的背面。向 HP 客户服务部门寻求帮助时，请提供此号码。



# A 规格

## 外形尺寸

宽度 (左右)	55.68 厘米	21.92 英寸
高度 (含安装支架)	39.95 厘米	15.73 英寸
高度 (不含安装支架)	33.97 厘米	13.37 英寸
厚度 (前后) (包含底座)	16.38 厘米	6.45 英寸
厚度 (前后) (不含底座)	5.65 厘米	2.22 英寸

## 约重

含安装支架	3.99 千克	8.78 磅
不含安装支架	3.67 千克	8.07 磅

## 温度范围\*

工作状态** (最大变化率为 10 °C/小时或 18 °F/小时)	10 至 40 °C	50 到 104 °F
非工作状态 (最大变化率为 20 °C/小时或 36 °F/小时)	-30 到 60 °C	-22 到 140 °F

\*在超出海平面 3000 米 (10,000 英尺) 的高度内, 且没有阳光长时间直射的情况下, 每升高 300 米 (1000 英尺), 工作温度便会降低 1 °C (1.8 °F)。该上限温度可能受到所安装选件的类型和数目的限制。

## 相对湿度 (无冷凝)

工作状态 (最大湿球温度为 28 °C 或 84.2 °F)	10-90%
非工作状态 (最大湿球温度为 38.7 °C 或 101.6 °F)	5-95%

## 最大海拔高度 (未加压)

工作状态 (允许的最大变化率为 457 米/分钟或 1500 英尺/分钟)	3,048 米	10,000 英尺
非工作状态 (允许的最大变化率为 457 米/分钟或 1500 英尺/分钟)	9,144 米	30,000 英尺

## B 安全装置

可以使用电缆锁固定瘦客户机。缆锁可防止在未授权的情况下移除瘦客户机并能锁住保护盒。要订购此选件，请访问 <http://www.hp.com> 并搜索特定的瘦客户机型号。

1. 找到背面板上的缆锁槽。
2. 将缆锁插入插槽，然后使用钥匙来锁定缆锁。

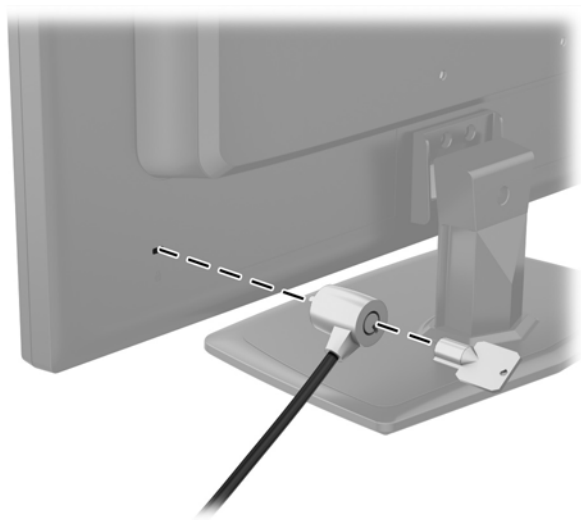

## C 安装瘦客户机

此瘦客户机在计算机背面有四个安装点。这些安装点均符合 VESA ( 视频电子标准协会 ) 标准，该标准提供了平板显示器 (FD) ( 例如平板监视器、平面显示器和平板电视 ) 的行业标准安装接口。

必须将底座卸下，才可安装计算机。

1. 从电脑中取出所有可移动介质，如光盘或 USB 闪存驱动器。
2. 通过操作系统正常关闭电脑，然后关闭所有外接设备。
3. 从电源插座中拔出电源线插头，并断开所有外接设备的连接。
4. 卸下/取出禁止打开电脑的所有安全装置。
5. 将电脑正面朝下放置在柔软平坦的表面上。HP 建议您铺垫上一条毯子、毛巾或其他柔软的布料以保护屏幕表面，避免划伤或损坏屏幕。
6. 拧松将底座固定到计算机的三颗螺钉，然后卸下底座。



HP Quick Release 与符合 VESA 标准的安装点连接，允许您在各个方向上安装瘦客户机。

 **注：**在安装到瘦客户机时，请使用 HP 快速释放托板附带的 10 毫米螺钉。



要使用 HP 快速释放托板，请执行以下操作：

1. 如下图所示，使用安装设备工具包中的四个 10 毫米螺钉将 HP 快速释放托板的一侧连接到瘦客户机。

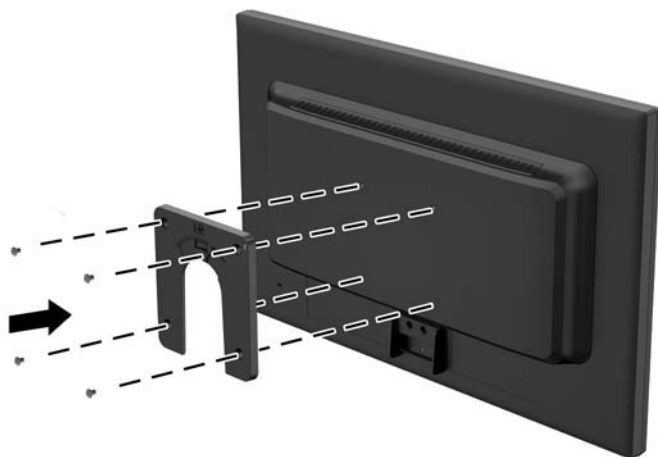

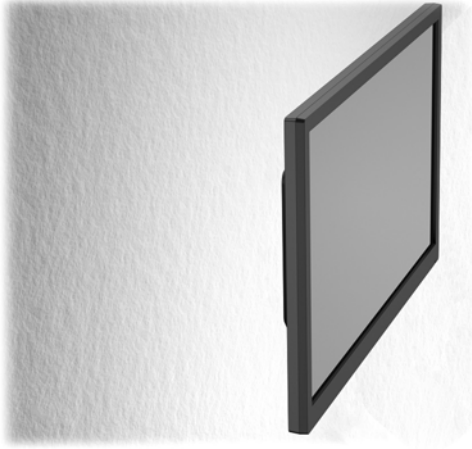

2. 使用安装设备工具包中的四个螺钉将 HP 快速释放托板的另一侧连接到您要安装瘦客户机的设备。确保释放杆朝上。

3. 将已连接到瘦客户机上的这侧安装设备，自上而下推入到安装设备的另一侧（已连接到要安装瘦客户机的设备或外壁上）。直到听到咔嚓声，表明已连接好。



---

 **注：**在连接时，HP 快速释放托板将自动锁定到位。您只需将释放杆推到一侧即可卸下瘦客户机。

 **注意：**要确保 HP 快速释放板正常工作以及所有组件安全连接，请确保安装设备一侧的释放杆和另一侧的圆形开口面均朝上。

---



## D 瘦客户机日常维护

请使用以下信息正确维护瘦客户机：

- 不要将计算机放在过于潮湿、阳光直射、过热或过冷的环境中。
- 请在稳固平整的表面上使用电脑。在电脑所有通风面各留出一个 10.2 厘米的空隙以允许所需的气流。
- 请勿阻塞通风孔或进气孔，以免阻碍空气流入电脑中。
- 请勿在任何检修面板被卸下的情况下操作电脑。
- 请勿将多台电脑摆放过近，以免其受到彼此间回流和预热气流的影响。
- 如果计算机需要在单独的机箱内工作，则必须在该机箱上提供进气孔和通风孔，并且上述相同的操作准则也适用。
- 使计算机和键盘远离各种液体。
- 请勿使用任何类型的材料遮盖通风槽。
- 安装或启用操作系统或其它软件中的电源管理功能，包括睡眠状态。
- 清洁电脑时，在执行以下任何操作之前请关闭电脑电源并拔下电源线：
  - 根据需要用柔软的湿布擦拭计算机表面。使用清洁用品可能会导致表面涂层褪色或损坏。
  - 清洁显示器屏幕或外壳时，请勿使用包含苯、稀释剂或挥发性物质等任何以石油为基料的清洁剂。这些化学物质可能会损坏电脑。
  - 请用干燥、柔软、洁净、防静电的布来擦拭屏幕。如果遇到难以清洁的情况，请使用按 1：1 的比例混合的水和异丙醇液体清洁。将清洁剂喷洒在清洁布上将其润湿，然后轻轻擦拭屏幕表面。决不能将清洁剂直接喷洒在屏幕表面。清洁剂可能沿边缘流入，损坏电子部件。
  - 有时您还需要清洁计算机的所有通风孔。细绒、灰尘及其它异物也能阻塞通风孔，阻碍空气流动。

---

# E 装运信息

## 装运准备工作

在准备装运瘦客户机时，请遵循以下建议：

1. 关闭连接到瘦客户机的外接设备。
2. 断开系统组件和外接设备的电源，然后将它们与瘦客户机分离。
3. 将系统组件和外接设备装入原来的包装盒或类似的包装材料中，填入足够的填充材料以起到保护作用。

---

 **注：**有关非工作状态的环境温度范围，请参阅[第 6 页的规格](#)。

---

## 重要维修信息

任何情况下，将瘦客户机送回 HP 进行维修或更换之前，请卸下并保管好所有外部选件。

# 索引

## A

Auto/Exit ( 自动/退出 ) 按钮位置 2  
安全保护 7  
安全电缆锁 7  
安装瘦客户机 8

## C

菜单按钮位置 2  
重量 6

## D

DVI-I-out 端口 2  
电源 LED 指示灯位置 2  
电源按钮位置 2

## E

耳机端口 2

## G

规格 6  
    温度 6  
    硬件 6

## H

海拔高度规格 6  
后面板组件 2

## J

技术规范  
    重量 6  
    海拔高度 6  
    湿度 6  
    外形尺寸 6  
    相对湿度 6

## L

缆锁 7  
缆锁插槽 2  
亮度降低按钮位置 2  
亮度增加按钮位置 2

## M

麦克风端口 2

## Q

前面板组件 2  
切记  
    HP 快速释放托板 10  
倾斜度调整 4

## R

RJ-45 连接器位置 2  
日常维护 11

## S

闪存驱动器工作 LED 指示灯位置 2  
湿度技术规格 6

## T

调整倾斜度 4

## U

USB 端口  
    位置 2

## V

VESA 安装点 2  
VGA 输入端口位置 2

## W

外形尺寸 6  
网站  
    HP 1  
    选件 1  
维修 12  
温度规格 6

## X

相对湿度规格 6  
卸下底座 8  
序列号的位置 5  
选件 1

## Y

以太网连接器位置 2  
硬件规格 6

## Z

支架, 卸下 8  
装运准备工作 12  
组件  
    后面板 2  
    前面板 2