

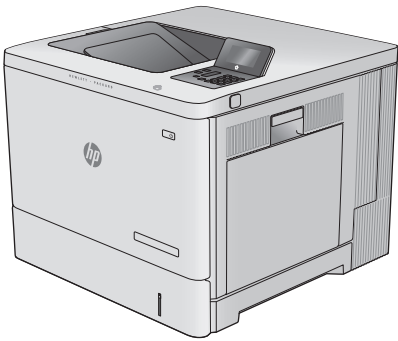

# Color LaserJet Enterprise M552

## Color LaserJet Enterprise M553

### Guide de l'utilisateur



M553n

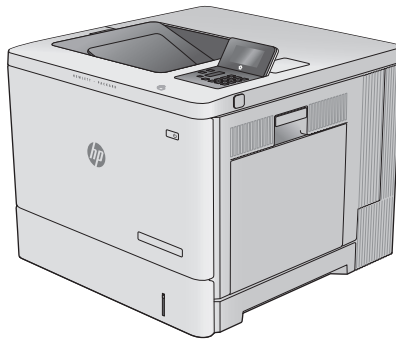

M552dn  
M553dn



M553x



[www.hp.com/support/colorljM552](http://www.hp.com/support/colorljM552)  
[www.hp.com/support/colorljM553](http://www.hp.com/support/colorljM553)





# HP Color LaserJet Enterprise M552, M553

Guide de l'utilisateur

## **Copyright et licence**

© Copyright 2015 HP Development Company, L.P.

Il est interdit de reproduire, adapter ou traduire ce manuel sans autorisation expresse par écrit, sauf dans les cas permis par les lois régissant les droits d'auteur.

Les informations contenues dans ce document sont susceptibles d'être modifiées sans préavis.

Les seules garanties des produits et services HP sont exposées dans les clauses expresses de garantie fournies avec les produits ou services concernés. Le contenu de ce document ne constitue en aucun cas une garantie supplémentaire. HP ne peut être tenu responsable des éventuelles erreurs techniques ou éditoriales de ce document.

Edition 2, 1/2019

## **Marques**

Adobe®, Adobe Photoshop®, Acrobat® et PostScript® sont des marques de commerce d'Adobe Systems Incorporated.

Apple et le logo Apple sont des marques commerciales d'Apple Computer, Inc. aux Etats-Unis et dans d'autres pays. iPod est une marque commerciale d'Apple Computer, Inc. L'utilisation du terme iPod est soumis à autorisation. Ne volez pas de musique.

Microsoft®, Windows®, Windows® XP et Windows Vista® sont des marques déposées de Microsoft Corporation aux Etats-Unis.

UNIX® est une marque déposée de The Open Group.

---

# Sommaire

<b>1 Présentation du produit .....</b>	<b>1</b>
Vues du produit .....	2
Vue de face du produit .....	2
Vue arrière de l'imprimante .....	4
Ports d'interface .....	5
Vue du panneau de commande (panneau de commande à 4 lignes, modèles n et dn uniquement) .....	5
Vue du panneau de commande (panneau de commande tactile, modèle x uniquement) .....	6
Caractéristiques techniques de l'appareil .....	7
Caractéristiques techniques .....	8
systèmes d'exploitation pris en charge .....	9
Solutions d'impression mobile .....	11
Dimensions du produit .....	12
Consommation d'énergie, spécifications électriques et émissions acoustiques .....	15
Environnement de fonctionnement .....	15
Configuration du produit et installation du logiciel .....	16
<b>2 Bacs à papier .....</b>	<b>17</b>
Chargement du bac 1 .....	18
Introduction .....	18
Bac 1 : orientation du papier .....	20
Utilisation du mode en-tête alternatif .....	21
Activez le mode de papier à en-tête alternatif à l'aide des menus du panneau de commande du produit .....	21
Impression avec le mode de papier à en-tête alternatif (Windows) .....	21
Bacs de chargement 2, 3, 4 et 5 .....	22
Introduction .....	22
Orientation du papier dans les bacs 2, 3, 4 et 5 .....	24
Utilisation du mode en-tête alternatif .....	25
Activez le mode de papier à en-tête alternatif à l'aide des menus du panneau de commande du produit .....	25
Impression avec le mode de papier à en-tête alternatif (Windows) .....	25

Chargement d'enveloppes .....	26
Introduction .....	26
Orientation des enveloppes .....	26
Chargement et impression des étiquettes .....	27
Introduction .....	27
Alimentation manuelle des étiquettes .....	27
<b>3 Consommables, accessoires et pièces .....</b>	<b>29</b>
Commande de fournitures, d'accessoires et de pièces .....	30
Commandes .....	30
Consommables et accessoires .....	30
Pièces d'autodépannage pour les clients .....	31
Remplacer les cartouches de toner .....	33
Introduction .....	33
Informations sur le toner .....	33
Retrait et remplacement des cartouches .....	34
Remplacement de l'unité de récupération du toner .....	38
Introduction .....	38
Retrait et remplacement de l'unité de récupération du toner .....	38
<b>4 Imprimer .....</b>	<b>41</b>
Imprimer des tâches (Windows) .....	42
Comment imprimer (Windows) .....	42
Imprimer automatiquement des deux côtés (Windows) .....	43
Imprimer en manuel des deux côtés (Windows) .....	43
Imprimer plusieurs pages par feuille (Windows) .....	44
Sélectionner le type de papier (Windows) .....	44
Tâches d'impression supplémentaires .....	44
Imprimer des tâches (OS X) .....	46
Comment imprimer (OS X) .....	46
Imprimer automatiquement des deux côtés (OS X) .....	46
Imprimer manuellement des deux côtés (OS X) .....	46
Imprimer plusieurs pages par feuille (OS X) .....	47
Sélectionner le type de papier (OS X) .....	47
Tâches d'impression supplémentaires .....	47
Stocker les tâches d'impression sur le produit pour imprimer ultérieurement. ....	48
Introduction .....	48
Créer une tâche en mémoire (Windows) .....	48
Créer une tâche en mémoire (OS X) .....	49
Imprimer une tâche en mémoire .....	50
Suppression d'une tâche en mémoire .....	50

Impression mobile .....	52
Introduction .....	52
Impression Wi-Fi Direct et NFC .....	52
HP ePrint via messagerie électronique .....	52
Logiciel HP ePrint .....	53
AirPrint .....	54
Impression intégrée Android .....	54
Impression via le port USB .....	55
Introduction .....	55
Activer le port USB pour l'impression .....	55
Imprimer les documents via USB .....	56
<b>5 Gérer le produit .....</b>	<b>57</b>
Configuration avancée avec le serveur Web intégré HP (EWS) .....	58
Introduction .....	58
Accès au serveur Web intégré HP (EWS) .....	58
Fonctions du serveur Web intégré HP .....	59
Onglet Informations .....	59
Onglet Général .....	60
Onglet Imprimer .....	60
Onglet Dépannage .....	61
Onglet Sécurité .....	61
Onglet Services Web HP .....	62
Onglet Réseau .....	62
Liste Autres liens .....	64
Configuration avancée avec HP Utility pour OS X .....	65
Ouvrir l'utilitaire HP .....	65
Caractéristiques de HP Utility .....	65
Configurer les paramètres réseau IP .....	67
Partage de l'imprimante : avertissement .....	67
Affichage ou modification des paramètres réseau .....	67
Renommer le produit sur le réseau .....	67
Configuration manuelle des paramètres IPv4 TCP/IP via le panneau de commande .....	68
Configuration manuelle des paramètres IPv6 TCP/IP via le panneau de commande .....	69
Paramètres de vitesse de liaison et de recto verso .....	69
Caractéristiques de sécurité du produit .....	71
Introduction .....	71
Déclarations de sécurité .....	71
Sécurité IP .....	71
Attribution ou modification du mot de passe du système à l'aide du serveur Web intégré .....	71
Se connecter au produit .....	72

Prise en charge du chiffrement : Disques durs HP High Performance Secure .....	72
Verrouillage du formateur .....	73
Paramètres d'économie d'encre .....	74
Introduction .....	74
Optimisation de la vitesse ou de la consommation d'énergie .....	74
Définir l'heure de veille et configurer le produit de manière à n'utiliser qu'1 watt maximum .....	74
HP Web Jetadmin .....	76
Mises à jour des logiciels et micrologiciels .....	77
<b>6 Résolution des problèmes .....</b>	<b>79</b>
Assistance clientèle .....	80
Système d'aide du panneau de commande .....	81
Restauration des paramètres d'usine par défaut .....	82
Introduction .....	82
Restaurer les paramètres d'usine à partir du panneau de commande du produit .....	82
Rétablir les paramètres d'usine à partir du serveur Web intégré HP (produits connectés au réseau uniquement) .....	82
Le message « Le niveau de la cartouche est bas » ou « Le niveau de la cartouche est très bas » s'affiche sur le panneau de commande du produit .....	83
Modification des paramètres « très bas » .....	83
Pour les produits dotés de fonctions de télécopie .....	83
Consommables bas .....	84
Le produit n'entraîne pas le papier ou rencontre un défaut d'alimentation .....	85
Introduction .....	85
Le produit n'entraîne pas de papier .....	85
Le produit entraîne plusieurs feuilles de papier .....	85
Suppression de bourrages papier .....	86
Introduction .....	86
Emplacements des bourrages .....	86
Auto-navigation pour l'élimination des bourrages .....	87
Les bourrages papier sont-ils fréquents ou récurrents ? .....	87
Élimination des bourrages papier dans le bac 1 .....	87
Élimination des bourrages papier dans le bac 2 .....	89
Suppression des bourrages papier dans les bacs de 550 feuilles en option .....	92
Suppression des bourrages papier au niveau de la porte droite et de la zone de l'unité de fusion .....	95
Élimination des bourrages papier dans le bac de sortie .....	100
Améliorer la qualité d'impression .....	102
Introduction .....	102
Imprimer à partir d'un autre logiciel .....	102
Vérification du paramètre type de papier pour la tâche d'impression .....	102



Vérifier le paramètre de format de papier (Windows) .....	102
Vérifier le paramètre de format de papier (OS X) .....	103
Vérifier l'état du toner .....	103
Nettoyage du produit .....	103
Impression d'une page de nettoyage .....	103
Inspection visuelle du toner .....	104
Vérifier le papier et l'environnement d'impression .....	104
Étape 1 : Utiliser du papier conforme aux spécifications HP .....	104
Étape 2 : Vérifier l'environnement .....	104
Étape 3 : Configurer l'alignement de chaque bac .....	105
Étalonner le produit pour aligner les couleurs .....	105
Vérifier les autres paramètres d'impression de tâche .....	106
Régler les paramètres de couleur (Windows) .....	106
Essayer un autre pilote d'impression .....	107
Résoudre des problèmes de réseau câblé .....	109
Introduction .....	109
Connexion physique faible .....	109
L'ordinateur utilise une adresse IP incorrecte pour le produit .....	109
L'ordinateur est incapable de communiquer avec le produit .....	109
Le produit utilise des paramètres de vitesse de liaison et de mode duplex incorrects pour le réseau .....	110
De nouveaux logiciels peuvent poser des problèmes de compatibilité .....	110
L'ordinateur ou la station de travail n'est peut-être pas correctement configuré(e) .....	110
Le produit est désactivé ou d'autres paramètres réseau sont incorrects .....	110
<b>Index .....</b>	<b>111</b>



---

# 1 Présentation du produit

- [Vues du produit](#)
- [Caractéristiques techniques de l'appareil](#)
- [Configuration du produit et installation du logiciel](#)

## **Pour plus d'informations :**

Visitez le site Web [www.hp.com/support/colorljM552](http://www.hp.com/support/colorljM552), [www.hp.com/support/colorljM553](http://www.hp.com/support/colorljM553).

Le plan d'assistance HP tout inclus du produit comprend les informations suivantes :

- Installation et configuration
- Utilisation
- Résolution des problèmes
- Téléchargement des mises à jour du logiciel
- Inscription au forum d'assistance
- Recherche d'informations réglementaires et de garantie

## Vues du produit

- [Vue de face du produit](#)
- [Vue arrière de l'imprimante](#)
- [Ports d'interface](#)
- [Vue du panneau de commande \(panneau de commande à 4 lignes, modèles n et dn uniquement\)](#)
- [Vue du panneau de commande \(panneau de commande tactile, modèle x uniquement\)](#)

### Vue de face du produit

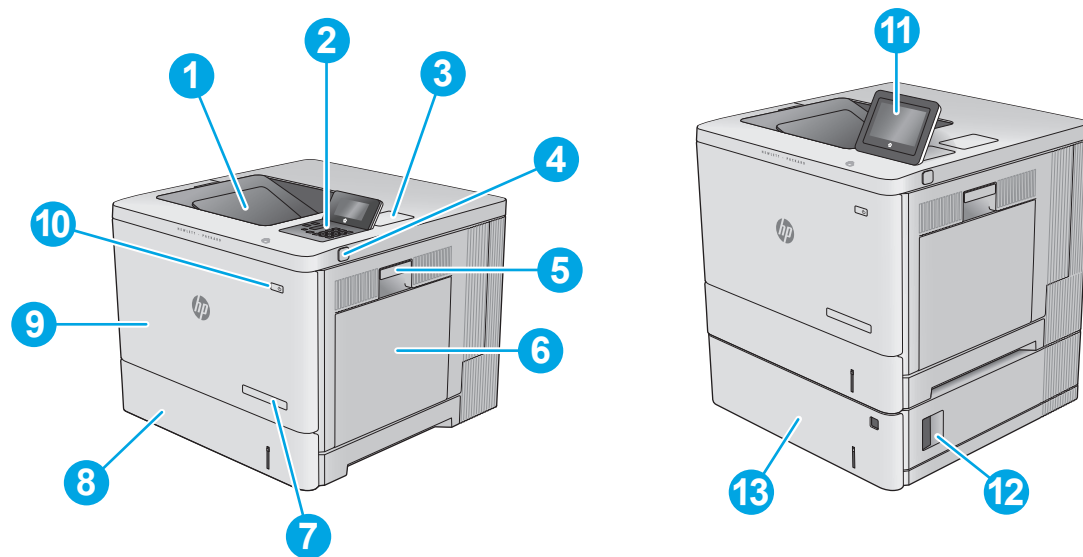

1	Bac de sortie standard
2	Panneau de commande LCD à 4 lignes avec clavier (modèles n et dn uniquement)
3	Poche d'intégration de matériel pour connexion des accessoires et périphériques tiers (modèles dn et x uniquement)
4	Connexion USB directe Insérez un lecteur flash USB pour imprimer sans ordinateur ou pour mettre à jour le micrologiciel du produit. <b>REMARQUE :</b> Un administrateur doit activer ce port avant utilisation.
5	Porte droite (accès à l'unité de fusion et à la suppression des bourrages)
6	Bac 1
7	Nom de modèle
8	Bac 2
9	Porte avant (accès aux toners)
10	Bouton marche/arrêt
11	Panneau de commande avec écran couleur tactile (modèles x uniquement)

---

12 Porte inférieure droite pour le bac d'alimentation 550 feuilles (accès pour éliminer les bourrages)

---

13 Bac d'alimentation 550 feuilles, bac 3 (inclus avec le modèle x, en option pour les autres modèles)

**REMARQUE :** le modèle M552 prend en charge un bac à papier de 550 feuilles. Les modèles M553 prennent en charge jusqu'à trois bacs à papier de 550 feuilles.

---

## Vue arrière de l'imprimante

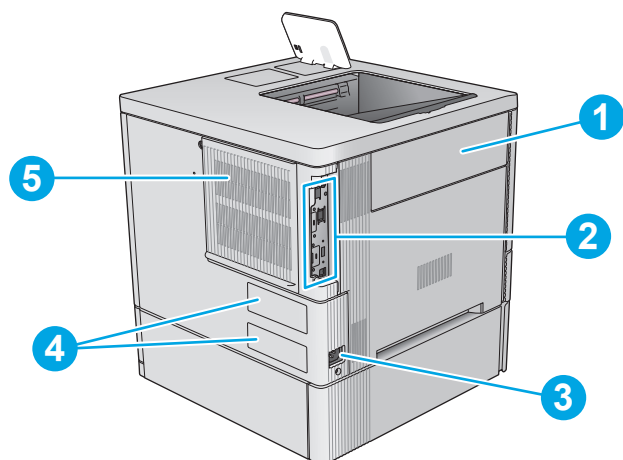

1	Porte de l'unité de récupération du toner
2	Formateur (contient les ports d'interface)
3	Branchement de l'alimentation
4	Etiquette du numéro de série et du numéro de produit
5	Couvercle du formateur

## Ports d'interface

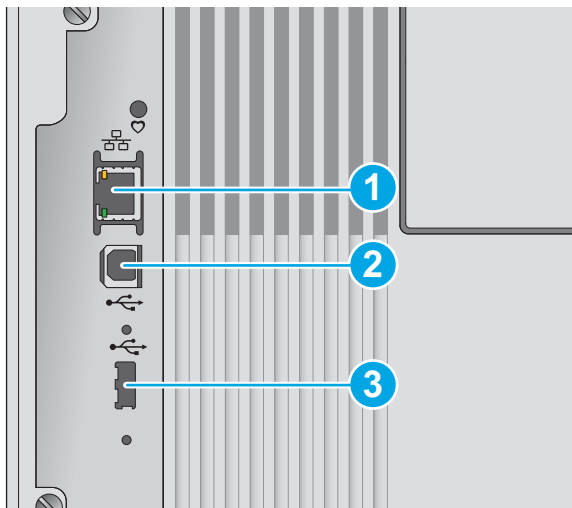

- |   |   |
|---|---|
| 1 | Port réseau Ethernet LAN (RJ-45)  |
| 2 | Port d'impression USB 2.0 haute vitesse                                 |
| 3 | Port USB pour connecter des périphériques USB externes (port à couvrir) |

**REMARQUE :** Pour imprimer avec un port USB à accès simplifié, utilisez le port USB près du panneau de commande.

## Vue du panneau de commande (panneau de commande à 4 lignes, modèles n et dn uniquement)

Utilisez le panneau de commande pour obtenir les informations d'état sur le produit et les tâches ainsi que pour configurer le produit.

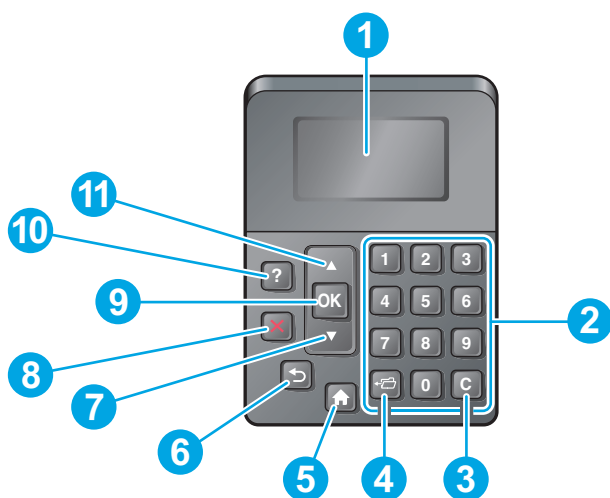



- |   |                              |   |
|---|------------------------------|---|
| 1 | Ecran du panneau de commande | Indique les informations d'état, les menus, les informations d'aide et les messages d'erreur. |
| 2 | Pavé numérique               | Permet d'entrer des valeurs numériques.   |
| 3 | Bouton Effacer               | Rétablit les valeurs par défaut et quitte l'écran d'aide                                      |

4	Bouton Dossier	Permet d'accéder rapidement au menu <a href="#">Récupérer tâche</a>
5	Bouton Accueil	Ouvre et ferme les menus
6	Bouton Précédent	Revient d'un niveau dans l'arborescence de menus ou revient d'une entrée numérique
7	Flèche vers le bas	Navigue vers l'élément suivant dans la liste, ou diminue la valeur des éléments numériques
8	Bouton Stop	Annule la tâche d'impression en cours et rejette les pages du produit.
9	Bouton OK	<ul style="list-style-type: none"> <li>• Enregistre la valeur sélectionnée d'un élément.</li> <li>• Exécute l'action associée à l'élément en surbrillance sur l'affichage du panneau de commande</li> <li>• Résout le problème lorsque l'erreur affichée peut être corrigée.</li> </ul>
10	Bouton Aide	Fournit des informations concernant le message sur l'affichage du panneau de commande
11	Flèche vers le haut	Navigue vers l'élément précédent dans la liste, ou augmente la valeur des éléments numériques

## Vue du panneau de commande (panneau de commande tactile, modèle x uniquement)

 **REMARQUE :** Inclinez le panneau de commande pour faciliter la visualisation.

L'écran d'accueil permet d'accéder aux fonctions du produit et indique l'état actuel du produit.

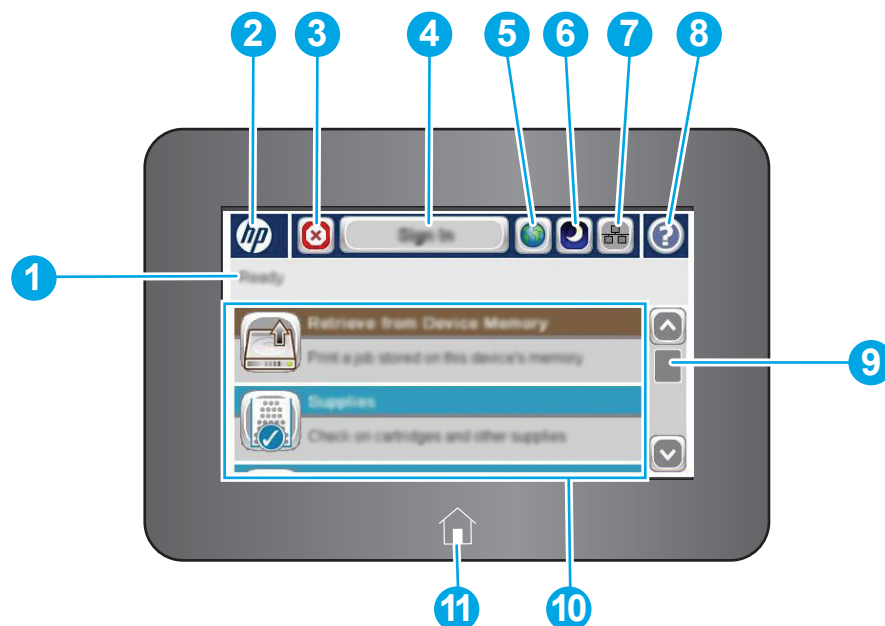

Retournez à l'écran d'accueil à tout moment en appuyant sur le bouton Accueil . Appuyez sur le bouton Accueil  sur le bord inférieur du panneau de commande du produit, ou appuyez sur le bouton Accueil dans le coin supérieur gauche de la plupart des écrans.

 **REMARQUE :** Les fonctions qui s'affichent sur l'écran d'accueil peuvent varier en fonction de la configuration du produit.



1	Etat du produit	La ligne d'état fournit des informations sur l'état général du produit.
---	-----------------	---



2	Bouton logo HP ou Accueil	Sur n'importe quel écran autre que l'écran Accueil, le logo HP se transforme en bouton Accueil  . Appuyez sur le bouton Accueil  pour revenir à l'écran d'accueil.
3	Bouton Arrêter	Touchez le bouton Arrêter pour interrompre la tâche en cours. L'écran <b>État de la tâche</b> s'ouvre. Vous pouvez alors annuler ou continuer la tâche.
4	Bouton <b>Se connecter</b> ou <b>Se déconnecter</b>	Appuyez sur le bouton <b>Se connecter</b> pour accéder aux fonctionnalités sécurisées.  Appuyez sur le bouton <b>Déconnexion</b> pour vous déconnecter du produit. Le produit restaure toutes les options aux paramètres par défaut.
5	Bouton de sélection de la langue	Touchez le bouton de sélection de la langue pour l'affichage du panneau de commande.
6	Bouton Veille	Appuyez sur le bouton Veille pour mettre le produit en mode Veille.
7	Bouton Réseau	Appuyez sur le bouton Réseau pour obtenir des informations sur la connexion réseau.
8	Bouton Aide	Appuyez sur le bouton Aide pour ouvrir le système d'aide intégré.
9	Barre de défilement	Utilisez la barre de défilement pour voir la liste complète des fonctions disponibles.
10	Caractéristiques	<p>Selon la configuration du produit, les fonctions accessibles depuis l'écran d'accueil peuvent comprendre certains des éléments suivants :</p> <ul style="list-style-type: none"> <li>• <a href="#">Enregistrer sur la mémoire du périphérique</a></li> <li>• <a href="#">Récupérer à partir du périphérique USB</a></li> <li>• <a href="#">Récupérer à partir de la mémoire du périphérique</a></li> <li>• <a href="#">État de la tâche</a></li> <li>• <a href="#">Consommables</a></li> <li>• <a href="#">Bacs</a></li> <li>• <a href="#">Administration</a></li> <li>• <a href="#">Maintenance du périphérique</a></li> </ul>
11	Bouton Accueil	Appuyez sur le bouton Accueil  pour retourner à l'écran Accueil du produit à tout moment.

## Caractéristiques techniques de l'appareil

 **IMPORTANT :** Les spécifications suivantes sont correctes au moment de la publication, mais sont sujettes à modification. Pour obtenir des informations à jour, consultez [www.hp.com/support/colorljM552](http://www.hp.com/support/colorljM552), [www.hp.com/support/colorljM553](http://www.hp.com/support/colorljM553).

- [Caractéristiques techniques](#)
- [systèmes d'exploitation pris en charge](#)
- [Solutions d'impression mobile](#)
- [Dimensions du produit](#)
- [Consommation d'énergie, spécifications électriques et émissions acoustiques](#)
- [Environnement de fonctionnement](#)

## Caractéristiques techniques

Nom de modèle		M552dn	M553n	M553dn	M553x
Numéro de produit		B5L23A	B5L24A	B5L25A	B5L26A
<b>Gestion du papier</b>	Bac 1 (capacité de 100 feuilles)	✓	✓	✓	✓
	Bac 2 (capacité de 550 feuilles)	✓	✓	✓	✓
	Bac 3 (1 bac d'alimentation papier 550 feuilles)	Facultatif	Facultatif	Facultatif	✓
	<b>REMARQUE :</b> le modèle M552 prend en charge un bac à papier de 550 feuilles. Les modèles M553 prennent en charge jusqu'à trois bacs à papier de 550 feuilles.				
	Support d'imprimante	Facultatif	Facultatif	Facultatif	Facultatif
	Impression recto verso automatique	✓	Non disponible	✓	✓
<b>Connectivité</b>	connexion LAN Ethernet 10/100/1000 avec IPv4 et IPv6	✓	✓	✓	✓
	USB 2.0 haute vitesse	✓	✓	✓	✓
	Port USB à accès simplifié (pour imprimer sans ordinateur et pour la mise à jour du micrologiciel)	✓	✓	✓	✓
	Module d'intégration du matériel pour la connexion d'accessoires et de périphériques tiers	✓	Non pris en charge	✓	✓
	Ports USB internes HP	Facultatif	Facultatif	Facultatif	Facultatif
	Accessoire NFC/Wireless HP Jetdirect 3000w pour l'impression à partir de périphériques mobiles	Facultatif	Facultatif	Facultatif	Non pris en charge
	Fonctionnalité intégrée HP NFC (near-field communications) et Wi-Fi Direct pour l'impression à partir de périphériques mobiles	Non pris en charge	Non pris en charge	Non pris en charge	✓
	Accessoire pour serveur d'impression HP Jetdirect 2900nw pour la connectivité sans fil	Facultatif	Facultatif	Facultatif	Facultatif

Nom de modèle		M552dn	M553n	M553dn	M553x
Numéro de produit		B5L23A	B5L24A	B5L25A	B5L26A
<b>Mémoire</b>	1 Go de mémoire de base	✓	✓	✓	✓
	<b>REMARQUE :</b> pour les modèles M553, la mémoire de base est extensible jusqu'à 2 Go en ajoutant un module de mémoire DIMM. L'extension de mémoire n'est pas possible sur le modèle M552.				
	Disque dur sécurisé haute performance HP	Non pris en charge	Facultatif	Facultatif	Facultatif
<b>Sécurité</b>	TPM (Trusted Platform Module) HP pour le cryptage de toutes les données qui passent par le produit	Facultatif	Facultatif	Facultatif	Facultatif
<b>Écran du panneau de commande et alimentation</b>	Affichage graphique à quatre lignes avec pavé à 10 touches	✓	✓	✓	Non pris en charge
	Panneau de commande avec écran tactile couleur	Non pris en charge	Non pris en charge	Non pris en charge	✓
<b>Impression</b>	Permet d'imprimer jusqu'à 33 pages par minute (ppm) sur du papier au format A4 et 35 ppm sur du papier au format Lettre	✓			
	Permet d'imprimer jusqu'à 37 pages par minute (ppm) sur du papier au format A4 et 40 ppm sur du papier au format Lettre		✓	✓	✓
	Impression par le port USB à accès simplifié (sans ordinateur)		✓	✓	✓

## systèmes d'exploitation pris en charge

Les informations suivantes s'appliquent aux pilotes d'impression spécifiques Windows PCL 6 et OS X et au CD d'installation du logiciel fourni.

**Windows :** Le CD d'installation du logiciel installe le pilote HP PCL.6 ou HP PCL 6 version 3, en fonction de la version du système d'exploitation Windows, en plus de logiciels facultatifs lors de l'utilisation du logiciel d'installation complet. Téléchargez le pilote d'impression HP PCL-6 version 4 à partir du site Internet de support produit : [www.hp.com/support/colorljM552](http://www.hp.com/support/colorljM552), [www.hp.com/support/colorljM553](http://www.hp.com/support/colorljM553).

**Ordinateurs Mac et OS X :** Les ordinateurs Mac et les périphériques mobiles Apple sont pris en charge par ce produit. Le pilote d'impression OS X et l'utilitaire d'impression sont disponibles en téléchargement sur [hp.com](http://hp.com) et via Apple Software Update. Le logiciel d'installation HP pour OS X n'est pas inclus dans le CD fourni. Suivez ces étapes pour télécharger le logiciel d'installation OS X :

1. Visitez le site Web [www.hp.com/support/colorljM552](http://www.hp.com/support/colorljM552), [www.hp.com/support/colorljM553](http://www.hp.com/support/colorljM553).
2. Sélectionnez **Options de support**. Ensuite, sous **Options de téléchargement**, sélectionnez **Pilotes, logiciels et micrologiciels**.
3. Cliquez sur la version du système d'exploitation, puis cliquez sur le bouton **Télécharger**.

Système d'exploitation	Pilote installé	Remarques
Windows® XP SP3, 32 bits	Le pilote d'impression spécifique au produit HP PCL.6 est installé pour ce système d'exploitation pendant l'installation du logiciel de base. Le programme d'installation de base installe uniquement le pilote.	Le programme d'installation complet n'est pas pris en charge par ce système d'exploitation.  Utilisez les pilotes UPD pour les systèmes d'exploitation 64 bits.  Microsoft a cessé le support standard de Windows XP en avril 2009. HP continuera d'offrir le meilleur support possible au système d'exploitation XP arrêté.
Windows Vista® 32 bits	Le pilote d'impression spécifique au produit HP PCL.6 est installé pour ce système d'exploitation pendant l'installation du logiciel de base. Le programme d'installation de base installe uniquement le pilote.	Le programme d'installation complet n'est pas pris en charge par ce système d'exploitation.  Utilisez les pilotes UPD pour les systèmes d'exploitation 64 bits.
Windows Server 2003 SP2 32 bits	Le pilote d'impression spécifique au produit HP PCL.6 est installé pour ce système d'exploitation pendant l'installation du logiciel de base. Le programme d'installation de base installe uniquement le pilote.	Le programme d'installation complet n'est pas pris en charge par ce système d'exploitation.  Utilisez les pilotes UPD pour les systèmes d'exploitation 64 bits.  Microsoft a cessé le support standard de Windows Serveur 2003 en juillet 2010. HP continuera à offrir le meilleur support possible au système d'exploitation Server 2003 arrêté.
Windows 7 SP1, 32 bits et 64 bits	Le pilote d'impression spécifique au produit « HP PCL 6 » est installé pour ce système d'exploitation pendant l'installation du logiciel complet.	
Windows 8, 32 bits et 64 bits	Le pilote d'impression spécifique au produit « HP PCL 6 » est installé pour ce système d'exploitation pendant l'installation du logiciel complet.	Le support Windows 8 RT est fourni par le pilote Microsoft IN OS Version 4, 32 bits.
Windows 8.1, 32 bits et 64 bits	Le pilote d'impression spécifique au produit « HP PCL 6 » est installé pour ce système d'exploitation pendant l'installation du logiciel complet.	Le support Windows 8.1 RT est fourni par le pilote Microsoft IN OS Version 4, 32 bits.
Windows Server 2008 SP2 32 bits	Le pilote d'impression spécifique au produit HP PCL.6 est installé pour ce système d'exploitation pendant l'installation du logiciel de base. Le programme d'installation de base installe uniquement le pilote	Le programme d'installation complet n'est pas pris en charge par ce système d'exploitation.

Système d'exploitation	Pilote installé	Remarques
Windows Server 2008 SP2 (64 bits)	Le pilote d'impression spécifique au produit « HP PCL 6 » est installé pour ce système d'exploitation pendant l'installation du logiciel complet.	
Windows Server 2008 R2, SP 1, 64 bits	Le pilote d'impression spécifique au produit « HP PCL 6 » est installé pour ce système d'exploitation pendant l'installation du logiciel complet.	
Windows Server 2012 (64 bits)	Contrairement aux pilotes d'impression spécifiques au produit HP PCL 6 version 3 et HP PCL-6 version 4, le programme d'installation du logiciel ne prend pas en charge Windows Server 2012.	Téléchargez le pilote depuis le site Web HP, puis utilisez l'outil Ajout d'imprimante Windows pour l'installer.
Windows Server 2012 R2 (64 bits)	Contrairement aux pilotes d'impression spécifiques au produit HP PCL 6 et HP PCL-6" version 4, le programme d'installation du logiciel ne prend pas en charge Windows Server 2012.	Téléchargez le pilote depuis le site Web HP, puis utilisez l'outil Ajout d'imprimante Windows pour l'installer.
OS X 10.7 Lion, OS X 10.8 Mountain Lion et OS X 10.9 Mavericks	Le pilote d'impression OS X et l'utilitaire d'impression sont disponibles en téléchargement sur hp.com et via Apple Software Update. Le logiciel d'installation HP pour OS X n'est pas inclus dans le CD fourni.	<p>Pour OS X, téléchargez le programme d'installation complet à partir du site Web d'assistance de ce produit.</p> <ol style="list-style-type: none"> <li>1. Visitez le site Web <a href="http://www.hp.com/support/colorljM552">www.hp.com/support/colorljM552</a>, <a href="http://www.hp.com/support/colorljM553">www.hp.com/support/colorljM553</a>.</li> <li>2. Sélectionnez <b>Options de support</b>. Ensuite, sous <b>Options de téléchargement</b>, sélectionnez <b>Pilotes, logiciels et micrologiciels</b>.</li> <li>3. Cliquez sur la version du système d'exploitation, puis cliquez sur le bouton <b>Télécharger</b>.</li> </ol>

 **REMARQUE :** Pour obtenir la liste des systèmes d'exploitation pris en charge, rendez-vous sur [www.hp.com/support/colorljM552](http://www.hp.com/support/colorljM552), [www.hp.com/support/colorljM553](http://www.hp.com/support/colorljM553) dans le cadre du plan d'assistance HP tout inclus du produit.

 **REMARQUE :** Pour plus de détails sur le client, les systèmes d'exploitation serveur et la prise en charge des pilotes UPD PCL 6, UPD PCL 5 et UPD PS HP pour ce produit, accédez à l'adresse [www.hp.com/go/upd](http://www.hp.com/go/upd). Sous **Informations supplémentaires**, cliquez sur le **lien pour produits pris en charge**.

## Solutions d'impression mobile

Le produit prend en charge les logiciels suivants pour l'impression mobile :

- Logiciel HP ePrint

**REMARQUE :** Le logiciel HP ePrint prend en charge les systèmes d'exploitation suivants : Windows 7 SP1 (32 bits et 64 bits) ; Windows 8 (32 bits et 64 bits) ; Windows 8.1 (32 bits et 64 bits) ; OS X versions 10.6 Snow Leopard, 10.7 Lion, 10.8 Mountain Lion et 10.9 Mavericks.

- HP ePrint via e-mail (nécessite HP Web Services pour l'activation, ainsi que l'enregistrement du produit avec HP Connected)
- Application HP ePrint (disponible sur Android, iOS et BlackBerry)
- Application ePrint Enterprise (pris en charge sur tous les produits avec ePrint Enterprise Server Software)
- Application HP Home et Biz (disponible pour les périphériques Symbian/Nokia)
- Google Cloud Print 1.0 (nécessite l'enregistrement du produit avec HP Connected, puis Google Cloud)
- AirPrint
- Imprimante Android

## Dimensions du produit

Figure 1-1 Dimensions pour les modèles n et dn

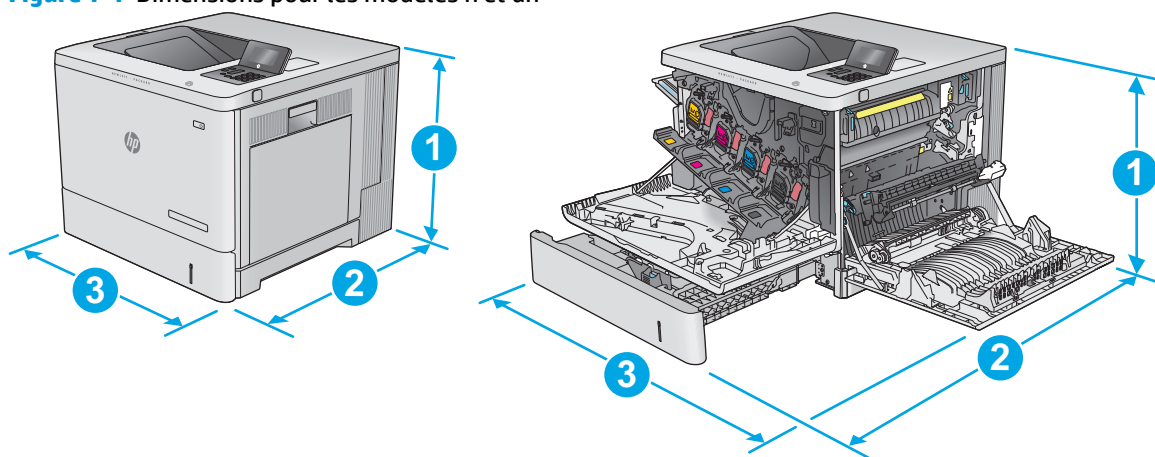

	Produit entièrement fermé	Produit entièrement ouvert
1. Hauteur	399 mm	399 mm
2. Profondeur	479 mm	771 mm
3. Largeur	458 mm	826 mm
Poids	modèle n : 27 kg modèle dn : 27,5 kg	

**Figure 1-2** Dimensions du modèle x

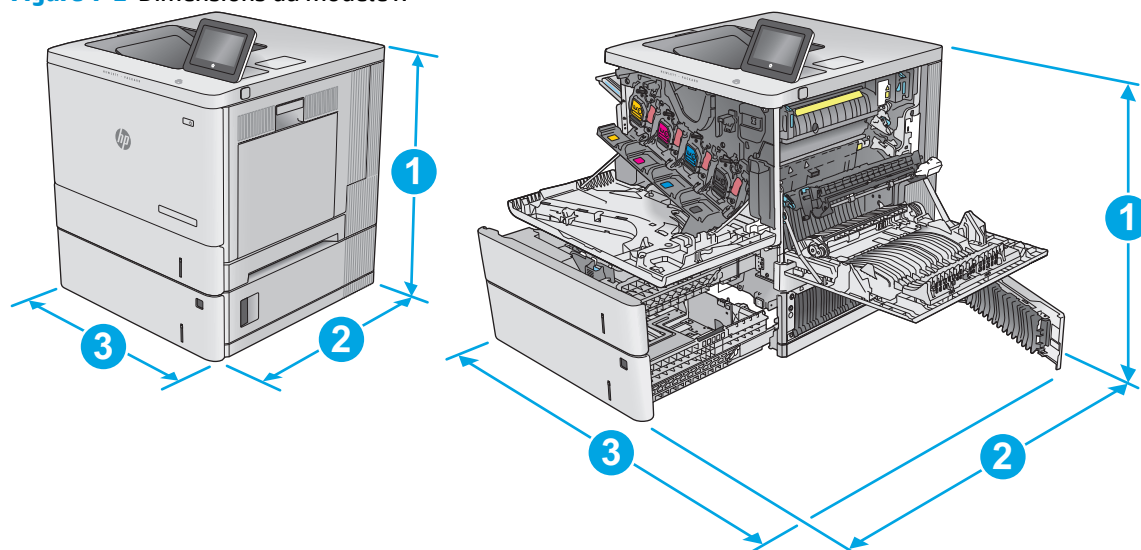

	<b>Produit entièrement fermé</b>	<b>Produit entièrement ouvert</b>
1. Hauteur	581 mm	581 mm
2. Profondeur	479 mm	771 mm
3. Largeur	458 mm	853 mm
Poids	33,4 kg	

**Figure 1-3** Dimensions du bac d'alimentation papier 550 feuilles

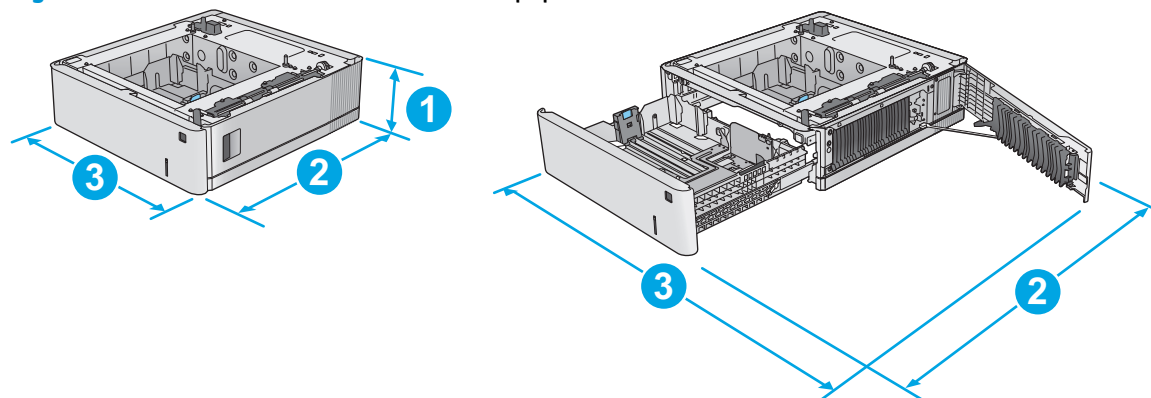

1. Hauteur	130 mm
2. Profondeur	Bac fermé : 458 mm Bac ouvert : 771 mm
3. Largeur	Porte inférieure droite fermée : 458 mm Porte inférieure droite ouverte : 853 mm
Poids	5,8 kg

**Figure 1-4** Dimensions de l'armoire et du support de l'imprimante

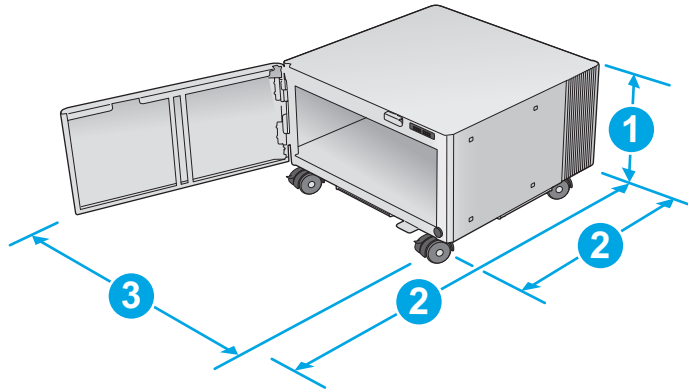

1. Hauteur 295 mm

2. Profondeur Porte fermée : 465 mm  
Porte ouverte : 900 mm

3. Largeur 460 mm

Cette valeur est sujette à modifications. Pour consulter les informations à jour, rendez-vous sur [www.hp.com/support/colorljM552](http://www.hp.com/support/colorljM552), [www.hp.com/support/colorljM553](http://www.hp.com/support/colorljM553).

Poids 17,7 kg

Cette valeur est sujette à modifications. Pour consulter les informations à jour, rendez-vous sur [www.hp.com/support/colorljM552](http://www.hp.com/support/colorljM552), [www.hp.com/support/colorljM553](http://www.hp.com/support/colorljM553).

**Figure 1-5** Dimensions du produit avec un bac de 550 feuilles et l'armoire/support

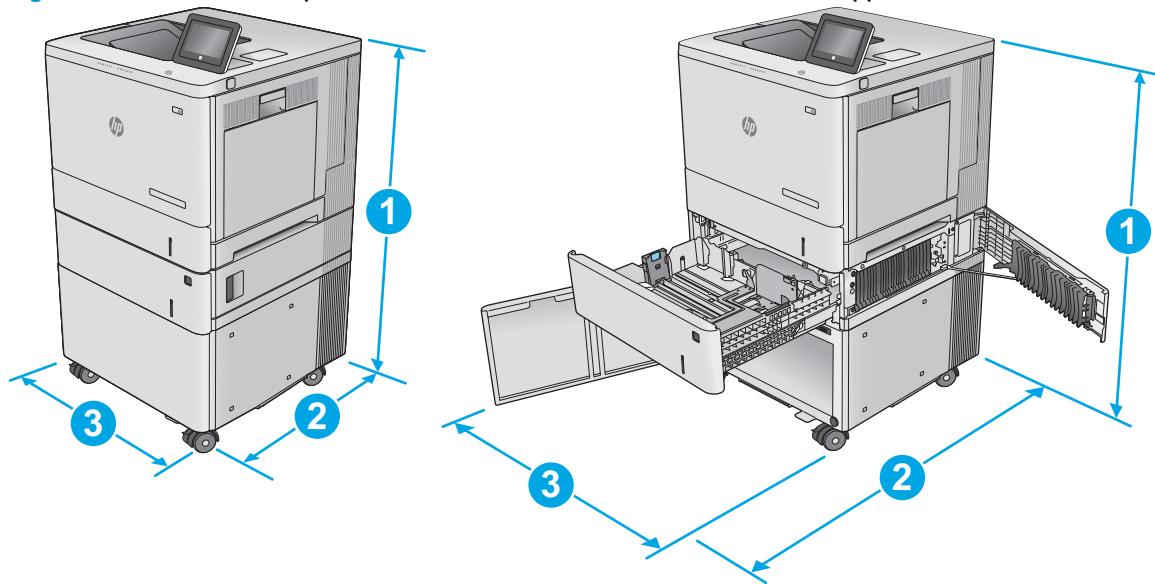

**Produit avec accessoires entièrement fermé**

**Produit avec accessoires entièrement ouvert**

1. Hauteur 876 mm

876 mm

2. Profondeur 479 mm

900 mm



	Produit avec accessoires entièrement fermé	Produit avec accessoires entièrement ouvert
3. Largeur	458 mm	853 mm
Poids	51,1 kg	

## Consommation d'énergie, spécifications électriques et émissions acoustiques

Visitez le site Web [www.hp.com/support/colorljM552](http://www.hp.com/support/colorljM552), [www.hp.com/support/colorljM553](http://www.hp.com/support/colorljM553) pour obtenir les toutes dernières informations.

**⚠ ATTENTION :** L'alimentation électrique est fonction du pays/région où le produit est vendu. Ne convertissez pas les tensions de fonctionnement. Cette opération peut endommager le produit et annuler sa garantie.

## Environnement de fonctionnement

**Tableau 1-1** Spécifications de l'environnement de fonctionnement

Environnement	Recommandé	Autorisé
Température	17 ° à 25 °C	15 à 30 °C
Humidité relative	30 à 70 % d'humidité relative (RH)	10 à 80 % RH

## Configuration du produit et installation du logiciel

Pour obtenir des instructions de configuration élémentaires, reportez-vous au Guide d'installation du matériel livré avec le produit. Pour obtenir des instructions supplémentaires, reportez-vous à l'assistance HP sur le Web.

Accédez à l'adresse [www.hp.com/support/colorljM552](http://www.hp.com/support/colorljM552), [www.hp.com/support/colorljM553](http://www.hp.com/support/colorljM553) pour obtenir de l'aide complète HP pour le produit. Trouvez les options d'assistance suivantes :

- Installation et configuration
- Utilisation
- Résolution des problèmes
- Téléchargement des mises à jour du logiciel
- Inscription au forum d'assistance
- Recherche d'informations réglementaires et de garantie

---

## 2 Bacs à papier

- [Chargement du bac 1](#)
- [Bacs de chargement 2, 3, 4 et 5](#)
- [Chargement d'enveloppes](#)
- [Chargement et impression des étiquettes](#)

### **Pour plus d'informations :**

Visitez le site Web [www.hp.com/support/colorljM552](http://www.hp.com/support/colorljM552), [www.hp.com/support/colorljM553](http://www.hp.com/support/colorljM553).

Le plan d'assistance HP tout inclus du produit comprend les informations suivantes :

- Installation et configuration
- Utilisation
- Résolution des problèmes
- Téléchargement des mises à jour du logiciel
- Inscription au forum d'assistance
- Recherche d'informations réglementaires et de garantie

# Chargement du bac 1

## Introduction

Les informations suivantes décrivent comment charger du papier et des enveloppes dans le bac 1. Ce bac peut contenir jusqu'à 100 feuilles de papier de 75 g/m<sup>2</sup> ou 10 enveloppes.

**ATTENTION :** Pour éviter les bourrages, n'ajoutez ou ne retirez jamais le bac 1 durant l'impression.

1. Ouvrez le bac 1.

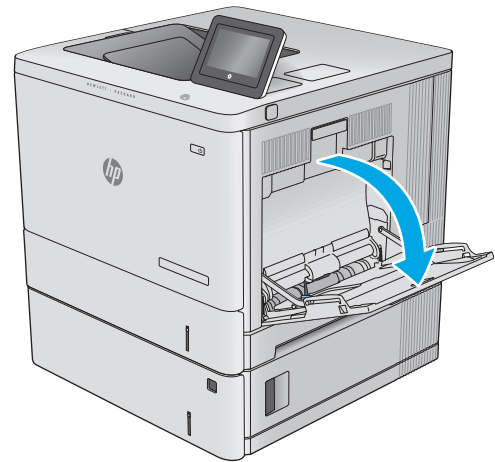

2. Sortez l'extension du bac permettant de supporter le papier.

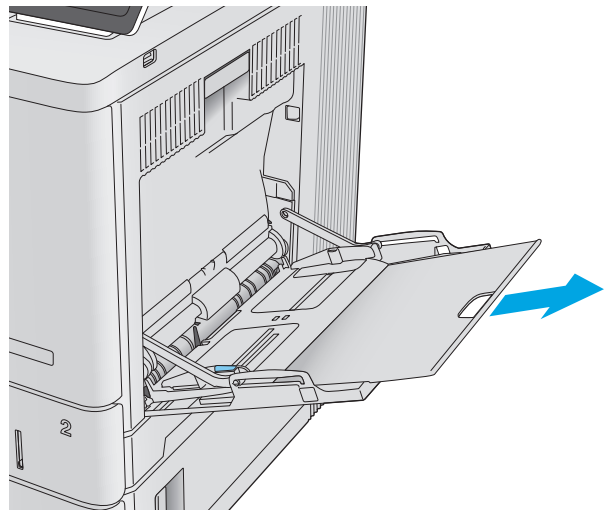

3. Ecartez les guides papier jusqu'à la taille appropriée, puis chargez le papier dans le bac. Pour obtenir des informations sur l'orientation du papier, reportez-vous à la section [Bac 1 : orientation du papier à la page 20](#).

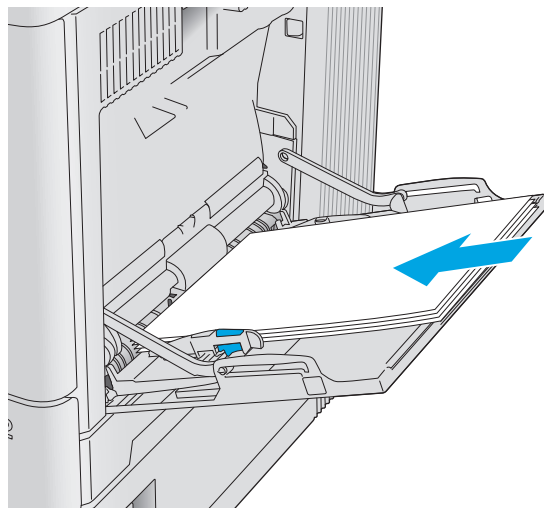

4. Assurez-vous que le papier est bien placé sous la ligne de remplissage des guides papier.

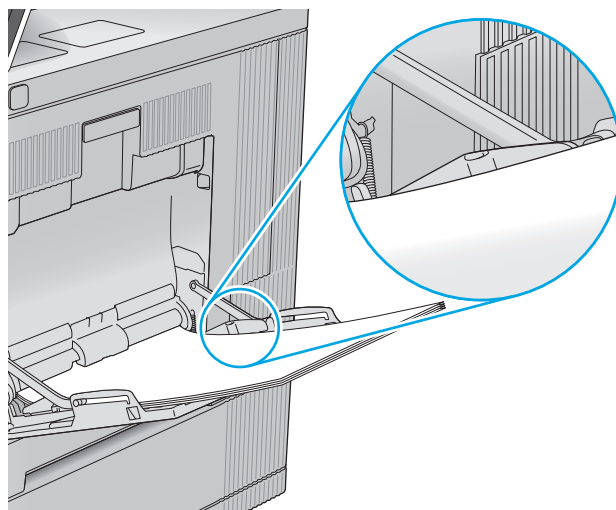

5. Réglez les guides latéraux de façon qu'ils touchent légèrement la pile de papier, sans la plier.

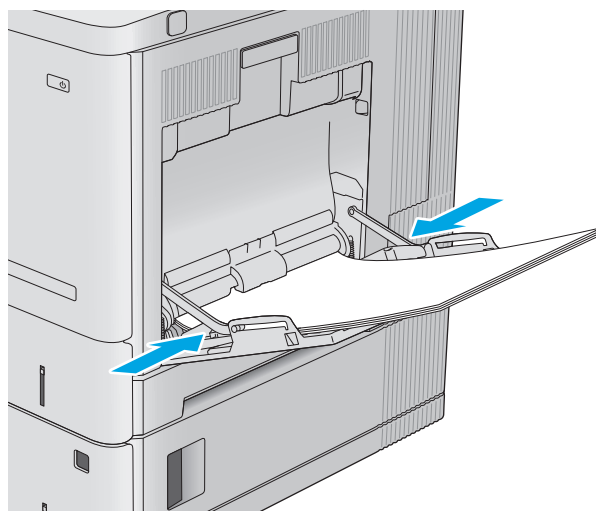

## Bac 1 : orientation du papier

Quand vous utilisez du papier qui nécessite une orientation spécifique, chargez-le selon les informations présentées dans le tableau suivant.

 **REMARQUE :** Les paramètres **Mode en-tête alternatif** caractérisent la façon dont le papier à en-tête ou préimprimé est chargé. Ce paramètre est désactivé par défaut. Dans ce mode, chargez le papier de la même manière que pour les impressions automatiques recto verso. Pour plus d'informations, reportez-vous à la section [Utilisation du mode en-tête alternatif à la page 21](#).

Type de papier	Orientation d'image	Impression recto	Impression recto verso ou avec mode en-tête alternatif activé
Papier à en-tête ou préimprimé	Portrait	Recto vers le bas Bord supérieur introduit en premier	Recto vers le haut Bord inférieur en premier
	Paysage	Recto vers le bas Bord supérieur vers l'arrière du produit	Recto vers le haut Bord supérieur vers l'arrière du produit
Perforé	Portrait ou Paysage	Perforations vers l'arrière du produit	Perforations vers l'arrière du produit

## Utilisation du mode en-tête alternatif

Utilisez la fonction **Mode en-tête alternatif** pour charger du papier à en-tête ou pré-imprimé dans le bac de la même manière pour toutes les tâches d'impression, recto ou recto verso. Dans ce mode, chargez le papier de la même manière que pour les impressions automatiques recto verso.

Pour utiliser la fonction, activez-la à l'aide des menus du panneau de commande du produit. Pour utiliser cette fonction sous Windows, activez-la également dans le pilote d'impression et configurez-y le type de papier.

### Activez le mode de papier à en-tête alternatif à l'aide des menus du panneau de commande du produit

1. Appuyez sur le bouton Accueil  du panneau de commande du produit.
2. Ouvrez les menus suivants :
  - Administration
  - Gestion des bacs
  - Mode à en-tête alternatif
3. Sélectionnez **Activé**, puis appuyez sur le bouton **Enregistrer** ou appuyez sur le bouton **OK**.

### Impression avec le mode de papier à en-tête alternatif (Windows)

Pour imprimer en mode de papier à en-tête alternatif pour Windows, effectuez la procédure suivante pour chaque tâche d'impression.

1. Dans le logiciel, sélectionnez l'option **Imprimer**.
2. Sélectionnez le produit, puis cliquez sur le bouton **Propriétés** ou **Préférences**.
3. Cliquez sur l'onglet **Avancé**.
4. Développez la liste **Fonctions de l'imprimante**.
5. Ouvrez le **Mode en-tête alternatif** dans la liste déroulante, puis cliquez sur l'option **Activé**.
6. Cliquez sur le bouton **Appliquer**.
7. Cliquez sur l'onglet **Papier/Qualité**.
8. Dans la liste déroulante **Type de papier**, cliquez sur l'option **Plus...**
9. Développez la liste des options **Type** : .
10. Développez la liste des options **Autre**, puis cliquez sur l'option **Papier à en-tête**. Cliquez sur le bouton **OK**.
11. Cliquez sur le bouton **OK** pour fermer la boîte de dialogue **Propriétés du document**. Dans la boîte de dialogue **Imprimer**, cliquez sur le bouton **OK** pour lancer la tâche d'impression.

# Bacs de chargement 2, 3, 4 et 5

## Introduction

Les informations suivantes indiquent comment charger du papier dans le bac 2 et le bac de 550 feuilles en option (bacs 3, 4 et 5 ; numéro de référence B5L34A). Ces bacs peuvent contenir jusqu'à 550 feuilles de papier de 75 g/m<sup>2</sup>.

 **REMARQUE :** La procédure à suivre pour le chargement des bacs de 550 feuilles en option est la même que pour le bac 2. Seul le bac 2 est représenté ici.

1. Ouvrez le bac.

**REMARQUE :** N'ouvrez pas ce bac lorsqu'il est en cours d'utilisation.

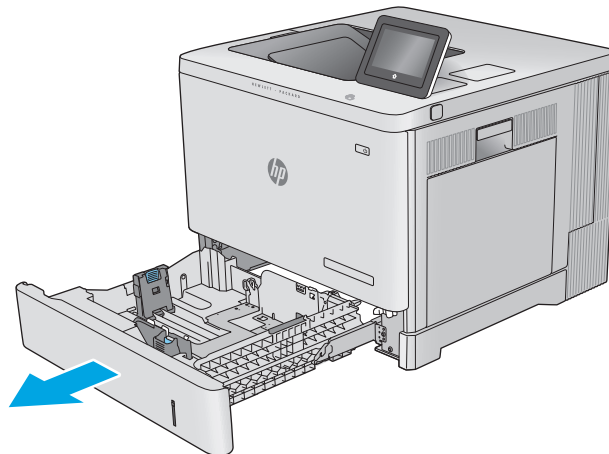

2. Avant de charger le papier, réglez les guides papier en appuyant sur les taquets de réglage et en faisant glisser les guides jusqu'au format du papier utilisé.

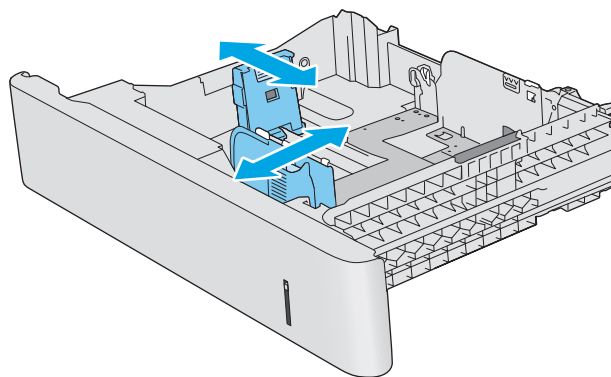



3. Chargez le papier dans le bac. Vérifiez le papier pour vous assurer que les guides touchent légèrement la pile, mais ne la courbent pas. Pour obtenir des informations sur l'orientation du papier, reportez-vous à la section [Orientation du papier dans les bacs 2, 3, 4 et 5 à la page 24](#).

**REMARQUE :** Afin d'éviter les bourrages papier, réglez les guides papier au format approprié et ne surchargez pas le bac. Assurez-vous que le sommet de la pile n'atteint pas l'indicateur de bac plein.

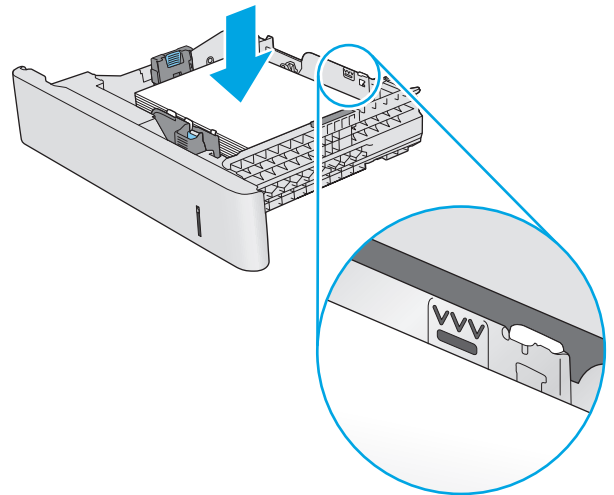

4. Fermez le bac.

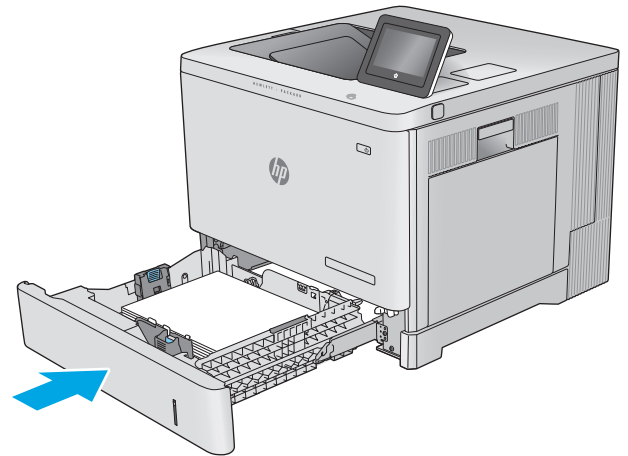

5. Le message de configuration du bac s'affiche sur le panneau de commande du produit.
6. Si le format et le type de papier affiché ne sont pas corrects, sélectionnez **Modifier** pour choisir un format ou un type de papier différent.

Pour des formats de papier personnalisés, il est nécessaire de spécifier les dimensions X et Y lorsque l'invite s'affiche sur le panneau de commande du produit.

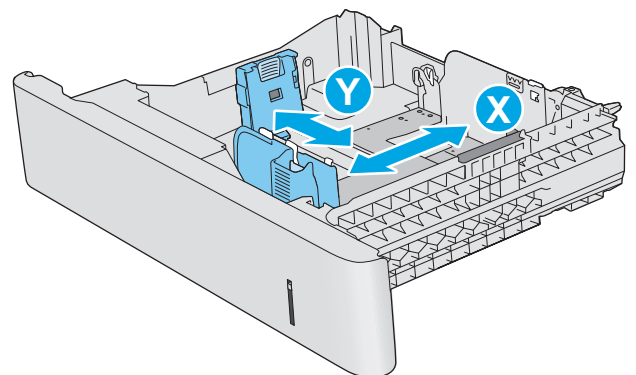

## Orientation du papier dans les bacs 2, 3, 4 et 5

Quand vous utilisez du papier qui nécessite une orientation spécifique, chargez-le selon les informations présentées dans le tableau suivant.

 **REMARQUE :** Les paramètres **Mode en-tête alternatif** caractérisent la façon dont le papier à en-tête ou préimprimé est chargé. Ce paramètre est désactivé par défaut. Dans ce mode, chargez le papier de la même manière que pour les impressions automatiques recto verso. Pour plus d'informations, reportez-vous à la section [Utilisation du mode en-tête alternatif à la page 25](#).

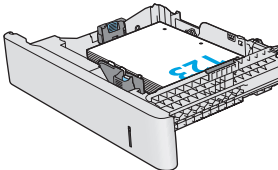
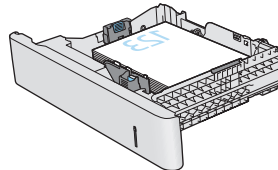
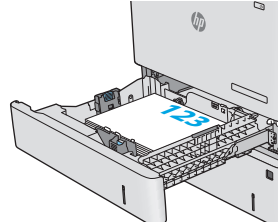
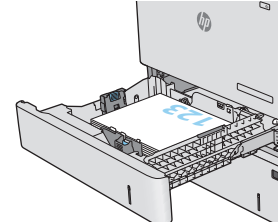
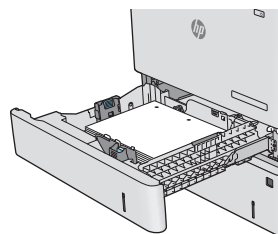
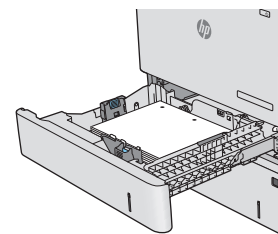
Type de papier	Orientation d'image	Impression recto	Impression recto verso ou avec mode en-tête alternatif activé
Papier à en-tête ou préimprimé	Portrait	Recto vers le haut	Recto vers le bas
		Bord supérieur vers la droite	Bord supérieur vers la gauche
			
	Paysage	Face vers le haut	Face vers le bas
		Bord supérieur vers l'arrière du produit	Bord supérieur vers l'arrière du produit
			
Perforé	Portrait ou Paysage	Perforations vers l'arrière du produit	Perforations vers l'arrière du produit
			

## Utilisation du mode en-tête alternatif

Utilisez la fonction **Mode en-tête alternatif** pour charger du papier à en-tête ou pré-imprimé dans le bac de la même manière pour toutes les tâches d'impression, recto ou recto verso. Dans ce mode, chargez le papier de la même manière que pour les impressions automatiques recto verso.

Pour utiliser la fonction, activez-la à l'aide des menus du panneau de commande du produit. Pour utiliser cette fonction sous Windows, activez-la également dans le pilote d'impression et configurez-y le type de papier.

### Activez le mode de papier à en-tête alternatif à l'aide des menus du panneau de commande du produit

1. Appuyez sur le bouton Accueil  du panneau de commande du produit.
2. Ouvrez les menus suivants :
  - Administration
  - Gestion des bacs
  - Mode à en-tête alternatif
3. Sélectionnez **Activé**, puis appuyez sur le bouton **Enregistrer** ou appuyez sur le bouton **OK**.

### Impression avec le mode de papier à en-tête alternatif (Windows)

Pour imprimer en mode de papier à en-tête alternatif pour Windows, effectuez la procédure suivante pour chaque tâche d'impression.

1. Dans le logiciel, sélectionnez l'option **Imprimer**.
2. Sélectionnez le produit, puis cliquez sur le bouton **Propriétés** ou **Préférences**.
3. Cliquez sur l'onglet **Avancé**.
4. Développez la liste **Fonctions de l'imprimante**.
5. Ouvrez le **Mode en-tête alternatif** dans la liste déroulante, puis cliquez sur l'option **Activé**.
6. Cliquez sur le bouton **Appliquer**.
7. Cliquez sur l'onglet **Papier/Qualité**.
8. Dans la liste déroulante **Type de papier**, cliquez sur l'option **Plus...**
9. Développez la liste des options **Type** : .
10. Développez la liste des options **Autre**, puis cliquez sur l'option **Papier à en-tête**. Cliquez sur le bouton **OK**.
11. Cliquez sur le bouton **OK** pour fermer la boîte de dialogue **Propriétés du document**. Dans la boîte de dialogue **Imprimer**, cliquez sur le bouton **OK** pour lancer la tâche d'impression.

# Chargement d'enveloppes

## Introduction

Les informations suivantes décrivent comment charger des enveloppes. Utilisez uniquement le bac 1 pour imprimer sur des enveloppes. Le bac 1 peut contenir jusqu'à 10 enveloppes.

 **REMARQUE :** Sélectionnez le type de papier approprié dans le pilote d'impression avant d'imprimer.

## Orientation des enveloppes

Chargez les enveloppes dans l'une ou l'autre de ces orientations :

Recto vers le bas

Bord supérieur vers l'arrière du produit

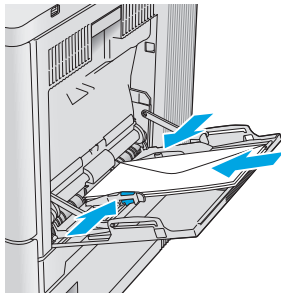

Recto vers le bas

Bord supérieur introduit en premier

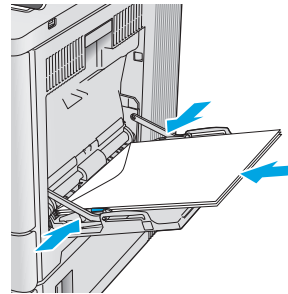

# Chargement et impression des étiquettes

## Introduction

Pour imprimer sur des planches d'étiquettes, utilisez le bac 2 ou un des bacs d'alimentation de 550 feuilles en option. Le bac 1 ne prend pas en charge les étiquettes.

Pour imprimer des étiquettes à l'aide de l'option d'alimentation manuelle, procédez comme suit pour sélectionner les paramètres appropriés dans le pilote d'impression, puis chargez les étiquettes dans le bac après envoi de la tâche d'impression à l'imprimante. Lors de l'utilisation de l'alimentation manuelle, l'imprimante attend de détecter l'ouverture et la fermeture du bac avant d'imprimer la tâche.

## Alimentation manuelle des étiquettes

1. Dans le logiciel, sélectionnez l'option **Imprimer**.
2. Sélectionnez l'imprimante dans la liste d'imprimantes, puis cliquez ou appuyez sur le bouton **Propriétés** ou **Préférences** pour ouvrir le pilote d'impression.

---

 **REMARQUE :** Le nom du bouton varie selon le logiciel.

 **REMARQUE :** Pour accéder à ces fonctions à partir de l'écran de démarrage de Windows 8 ou 8.1, sélectionnez **Périphériques**, puis **Imprimer** et choisissez l'imprimante.

---

3. Cliquez ou appuyez sur l'onglet **Papier/Qualité**.
4. Dans la liste déroulante **Format de papier**, sélectionnez le format correspondant aux planches d'étiquettes.
5. Dans la liste déroulante **Type de papier**, sélectionnez **Étiquettes**.
6. Dans la liste déroulante **Source de papier**, sélectionnez **Alimentation manuelle**.

---

 **REMARQUE :** Lorsque vous utilisez le bac d'alimentation manuelle, l'imprimante imprime à partir du bac avec le numéro le plus bas configuré pour le format de papier adéquat, de sorte qu'il n'est pas nécessaire de spécifier un bac précis. Par exemple, si le bac 2 est configuré pour les étiquettes, l'imprimante imprime à partir du bac 2. Si le bac 3 est installé et configuré pour les étiquettes, mais le bac 2 n'est pas configuré pour les étiquettes, l'imprimante imprime à partir du bac 3.

---

7. Cliquez sur le bouton **OK** pour fermer la boîte de dialogue **Propriétés du document**.
8. Dans la boîte de dialogue **Imprimer**, cliquez sur le bouton **OK** pour lancer la tâche d'impression.

9. Chargez les planches d'étiquettes face vers le haut avec le haut de la feuille orienté vers le côté droit de l'imprimante.

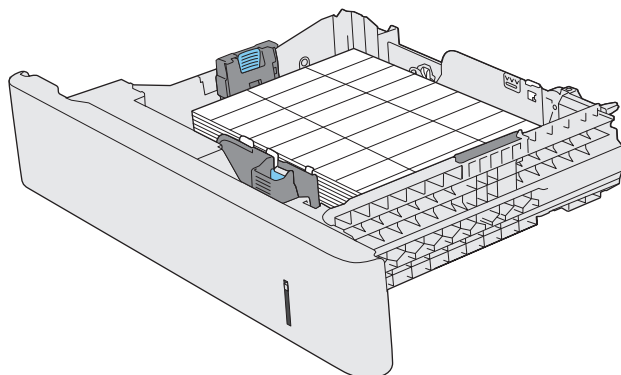

---

## 3 Consommables, accessoires et pièces

- [Commande de fournitures, d'accessoires et de pièces](#)
- [Remplacer les cartouches de toner](#)
- [Remplacement de l'unité de récupération du toner](#)

### **Pour plus d'informations :**

Visitez le site Web [www.hp.com/support/colorljM552](http://www.hp.com/support/colorljM552), [www.hp.com/support/colorljM553](http://www.hp.com/support/colorljM553).

Le plan d'assistance HP tout inclus du produit comprend les informations suivantes :

- Installation et configuration
- Utilisation
- Résolution des problèmes
- Téléchargement des mises à jour du logiciel
- Inscription au forum d'assistance
- Recherche d'informations réglementaires et de garantie

# Commande de fournitures, d'accessoires et de pièces

## Commandes

Commande de consommables et de papier	<a href="http://www.hp.com/go/suresupply">www.hp.com/go/suresupply</a>
Commande de pièces et accessoires de marque HP	<a href="http://www.hp.com/buy/parts">www.hp.com/buy/parts</a>
Commande via un bureau de service ou d'assistance	Contactez un prestataire de services ou un bureau d'assistance agréé HP.
Commande à l'aide du serveur Web intégré HP (EWS)	Pour y accéder, saisissez l'adresse IP ou le nom d'hôte du produit dans le champ d'adresse/d'URL d'un navigateur Web pris en charge par votre ordinateur. EWS comprend un lien menant vers le site Web HP SureSupply. Ce dernier fournit des options pour l'achat de consommables HP d'origine.

## Consommables et accessoires

Élément	Description	Référence
<b>Consommables</b>		
Cartouche de toner noir originale LaserJet HP 508A	Cartouche de toner noir de remplacement à capacité standard	CF360A
Cartouches de toner noir LaserJet HP 508X à rendement élevé	Cartouche de toner noir de remplacement à haute capacité	CF360X
Cartouche de toner cyan originale LaserJet HP 508A	Cartouche cyan de remplacement à capacité standard	CF361A
Cartouche de toner cyan originale LaserJet HP 508X à rendement élevé	Cartouche de toner cyan de remplacement à haute capacité	CF361X
Cartouche de toner jaune originale LaserJet HP 508A	Cartouche de toner jaune de remplacement à capacité standard	CF362A
Cartouche de toner jaune originale LaserJet HP 508X à rendement élevé	Cartouche de toner jaune de remplacement à haute capacité	CF362X
Cartouche de toner magenta originale LaserJet HP 508A	Cartouche de toner magenta de remplacement à capacité standard	CF363A
Cartouche de toner magenta originale LaserJet HP 508X à rendement élevé	Cartouche de toner magenta de remplacement à haute capacité	CF363X
Unité de récupération de toner HP	Unité de récupération de toner de remplacement avec porte associée	B5L37A
<b>Accessoires</b>		
Bac d'alimentation de 550 feuilles	Bac d'alimentation papier de 550 feuilles en option (inclus avec le modèle x)  Comprend des instructions d'installation	B5L34A
	<b>REMARQUE :</b> le modèle M552 prend en charge un bac à papier de 550 feuilles. Les modèles M553 prennent en charge jusqu'à trois bacs à papier de 550 feuilles.	



Élément	Description	Référence
Support et armoire de l'imprimante	Support en option, avec armoire de stockage pour soutenir l'imprimante  Recommandé lors de l'utilisation de plusieurs bacs d'alimentation en option.  Comprend des instructions d'installation	B5L51A
Disque dur sécurisé de haute performance HP	Disque dur en option  Comprend des instructions d'installation	B5L29A
<b>REMARQUE :</b> modèles M553 uniquement		
Mémoire DIMM DDR3 1 Go	DIMM en option pour extension de mémoire  Comprend des instructions d'installation	G6W84A
<b>REMARQUE :</b> modèles M553 uniquement		
Ports USB internes HP	Deux ports USB en option pour le branchement de périphériques tiers  Comprend des instructions d'installation	B5L28A
HP Trusted Platform Module	Chiffre automatiquement toutes les données qui transitent par le produit  Comprend des instructions d'installation	F5S62A
Serveur d'impression HP Jetdirect 2900nw	Accessoire de serveur d'impression sans fil USB	J8031A
Accessoire NFC/Wireless HP Jetdirect 3000w	Accessoire Wi-Fi Direct pour imprimer d'une simple pression à partir de périphériques mobiles  <b>REMARQUE :</b> Pris en charge pour les modèles n et dn uniquement. La fonctionnalité est déjà intégrée au modèle x.	J8030A

## Pièces d'autodépannage pour les clients

Les pièces remplaçables par l'utilisateur (CSR) sont disponibles pour de nombreux produits HP LaserJet afin de minimiser les délais de réparation. Pour plus d'informations concernant le programme CSR et ses avantages, rendez-vous sur [www.hp.com/go/csr-support](http://www.hp.com/go/csr-support) et [www.hp.com/go/csr-faq](http://www.hp.com/go/csr-faq).

Des pièces HP d'origine peuvent être commandées sur [www.hp.com/buy/parts](http://www.hp.com/buy/parts) ou par le biais des services de maintenance ou d'assistance. Lors de la commande, l'un des éléments suivants sera nécessaire : référence de la pièce, numéro de série (qui se trouve à l'arrière de l'imprimante), numéro de produit ou nom du produit.

- Les pièces portant la mention **Obligatoire** doivent être installées par les clients, sauf si vous souhaitez prendre en charge les frais de réparation effectuée par le personnel de maintenance HP. Pour ces pièces, l'assistance hors magasin et l'assistance en atelier ne sont pas prises en charge au titre de la garantie du produit HP.
- Les pièces portant la mention **Facultatif** peuvent, à votre demande, être installées gratuitement par le personnel de maintenance HP pendant la période de garantie du produit.

Article	Description	Options de remplacement par le client	Référence
Kit de fusion HP	Unité de fusion de remplacement	Obligatoire	B5L35-67901 (110 volts)
	Comprend des instructions d'installation		B5L36-67901 (220 volts)

Article	Description	Options de remplacement par le client	Référence
Kit de fusion HP, maintenance	Unité de fusion de remplacement, kit de maintenance	Obligatoire	B5L35-67902 (110 volts)
	Comprend des instructions d'installation		B5L36-67902 (220 volts)
Courroie de transfert intermédiaire et kit de rouleau du bac 2, maintenance	Courroie de transfert et rouleau d'entraînement secondaire de remplacement	Facultatif	B5L24-67901
	Comprend des instructions d'installation		
Kit du rouleau d'entraînement secondaire	Rouleau d'entraînement secondaire de remplacement	Obligatoire	B5L24-67902
	Comprend des instructions d'installation		
Kit de rouleau du bac 2-X	Rouleaux de remplacement des bacs 2 à 5	Facultatif	B5L24-67904
	Comprend des instructions d'installation		
Kit de rouleau pour le bac 1	Rouleaux de remplacement du bac 1	Facultatif	B5L24-67905
	Comprend des instructions d'installation		
Kit SVGA du panneau de commande	Remplacement du panneau de commande à écran tactile pour le modèle x	Obligatoire	B5L24-67903
	Comprend des instructions d'installation		
Kit du disque SSD	Disque SSD de remplacement	Obligatoire	5851-6415
	Comprend des instructions d'installation		
Kit disque dur 500 Go <b>REMARQUE :</b> modèles M553 uniquement	Disque dur sécurisé haute performance de remplacement HP	Obligatoire	5851-6419
	Comprend des instructions d'installation		
Kit de serveur d'impression sans fil USB	Serveur d'impression de remplacement HP Jetdirect 2900nw	Obligatoire	5851-6421
Kit d'accessoires NFC	Accessoire NFC/Wireless de remplacement HP Jetdirect 3000w	Obligatoire	5851-6429
Mémoire DIMM DDR3 1 Go <b>REMARQUE :</b> modèles M553 uniquement	Mémoire DIMM de remplacement	Obligatoire	5851-6422
	Comprend des instructions d'installation		
Kit de 2 ports USB internes	Ports USB internes de remplacement	Obligatoire	5851-6424

# Remplacer les cartouches de toner

## Introduction

Les informations suivantes fournissent des détails sur les cartouches de toner pour le produit et sur leur remplacement.

- [Informations sur le toner](#)
- [Retrait et remplacement des cartouches](#)

## Informations sur le toner

Lorsque le niveau du toner est bas et très bas, le produit vous avertit. La durée de vie restante réelle d'une cartouche de toner peut varier. Veillez à toujours disposer d'une cartouche de remplacement afin de pouvoir en changer en temps voulu.

Pour acheter des cartouches ou vérifier la compatibilité des cartouches avec votre produit, rendez-vous sur le site HP SureSupply : [www.hp.com/go/suresupply](http://www.hp.com/go/suresupply). Faites défiler la page vers votre pays/région est correct.

Le produit utilise quatre couleurs et possède une cartouche de toner pour chaque couleur : cyan (C), magenta (M), jaune (J) et noire (N). Les cartouches de toner se trouvent à l'intérieur de la porte avant.

Élément	Référence
Cartouche de toner noir originale LaserJet HP 508A	CF360A
Cartouches de toner noir LaserJet HP 508X à rendement élevé	CF360X
Cartouche de toner cyan originale LaserJet HP 508A	CF361A
Cartouche de toner cyan originale LaserJet HP 508X à rendement élevé	CF361X
Cartouche de toner jaune originale LaserJet HP 508A	CF362A
Cartouche de toner jaune originale LaserJet HP 508X à rendement élevé	CF362X
Cartouche de toner magenta originale LaserJet HP 508A	CF363A
Cartouche de toner magenta originale LaserJet HP 508X à rendement élevé	CF363X

 **REMARQUE :** Les cartouches de toner à haut rendement contiennent plus de toner que les cartouches standard, pour un meilleur rendement par page. Pour plus d'informations, rendez-vous à l'adresse [www.hp.com/go/learnaboutsupplies](http://www.hp.com/go/learnaboutsupplies).

Ne sortez le toner de son emballage avant d'avoir besoin de le remplacer.

 **ATTENTION :** Pour éviter d'endommager le toner, ne l'exposez pas à la lumière plus de quelques minutes. Recouvrez le tambour d'imagerie si vous devez retirer le toner du produit pour quelque temps.

L'image suivante montre les différentes pièces du toner.

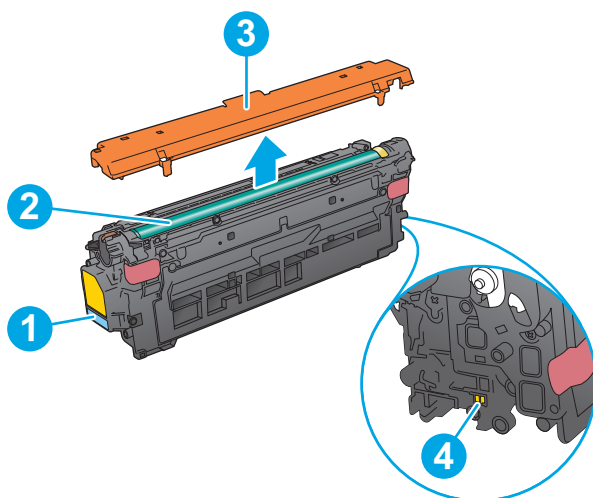

1	Poignée
2	Tambour d'imagerie
3	Protection
4	Puce mémoire

**ATTENTION :** Si vous vous tachez avec du toner, essuyez la tache à l'aide d'un chiffon sec et lavez le vêtement à l'eau froide. L'eau chaude a pour effet de fixer l'encre sur le tissu.

**REMARQUE :** L'emballage de la cartouche d'encre contient des informations sur le recyclage.

## Retrait et remplacement des cartouches

1. Ouvrez la porte avant.

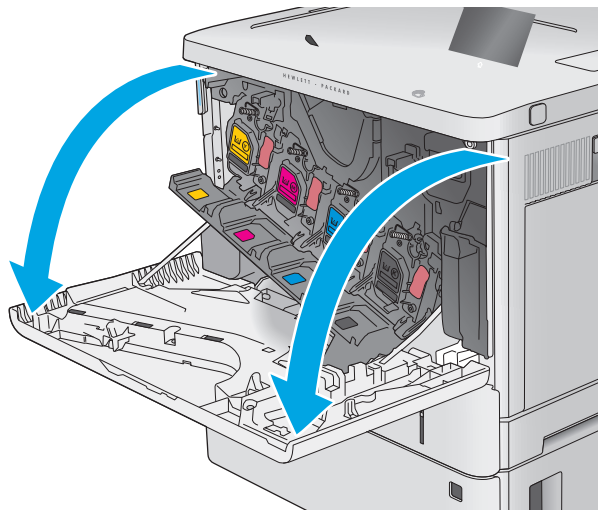

2. Saisissez la poignée de la cartouche de toner usagée et tirez-la pour l'enlever.

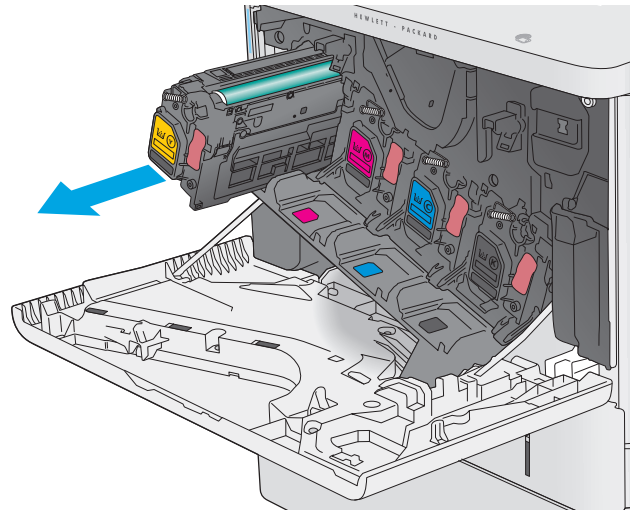

3. Retirez la nouvelle cartouche de toner de sa protection en retirant la bande en plastique et en ouvrant le paquet. Mettez de côté tous les emballages pour le recyclage de la cartouche de toner usagée.

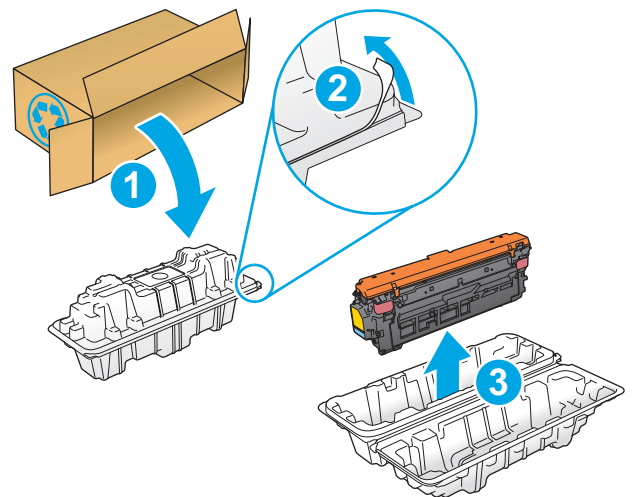

4. Prenez la cartouche de toner par les extrémités et secouez-la 5 ou 6 fois.

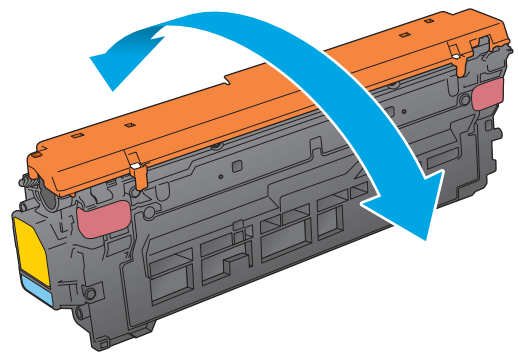

5. Retirez la protection de la cartouche de toner.

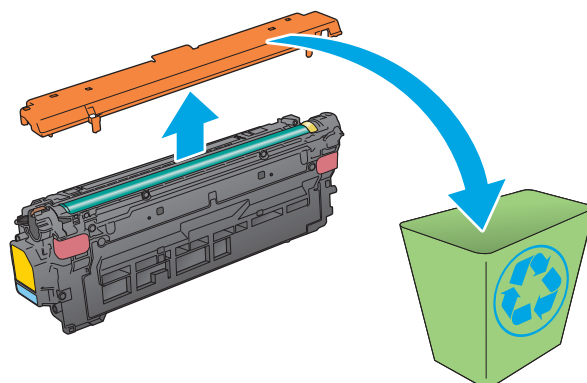

6. Soutenez la cartouche de toner par en dessous avec une main, tout en maintenant la poignée de la cartouche de l'autre. Placez le toner devant son emplacement sur l'étagère, puis insérez-le dans le produit.

**REMARQUE :** Evitez de toucher le tambour d'imagerie vert. Vous risquez de dégrader le tambour d'imagerie si vous y laissez des empreintes de doigts.

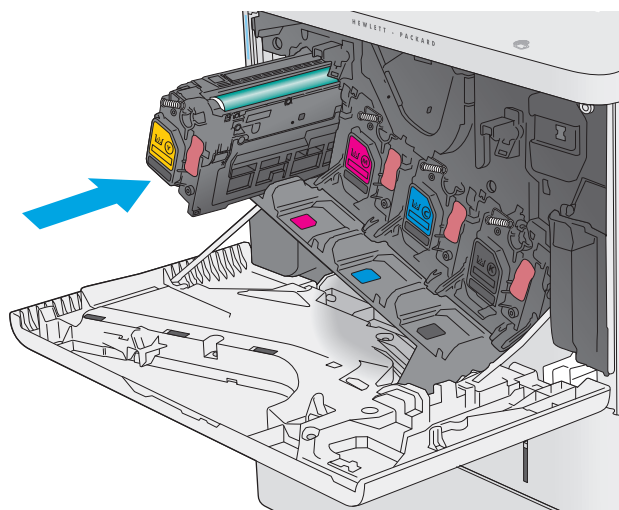

7. Fermez la porte avant.

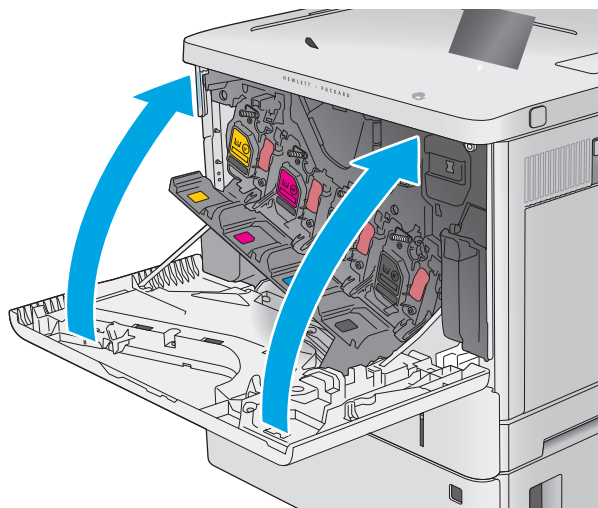

8. Emballez la cartouche de toner usagée et la protection dans la boîte de la nouvelle cartouche.

Pour les Etats-Unis et le Canada, une étiquette d'expédition préaffranchie est incluse dans la boîte. Pour les autres pays/régions, rendez-vous sur [www.hp.com/recycle](http://www.hp.com/recycle) pour imprimer une étiquette d'expédition préaffranchie.

Collez l'étiquette d'expédition préaffranchie sur la boîte, puis renvoyez à HP la cartouche utilisée pour la recycler.

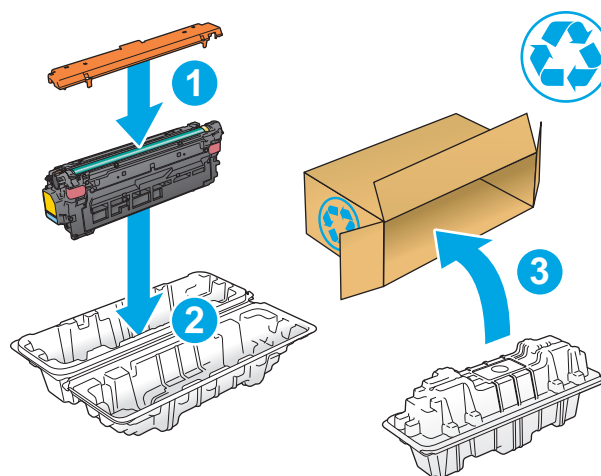

# Remplacement de l'unité de récupération du toner

## Introduction

Les informations suivantes fournissent des détails sur l'unité de récupération du toner du produit et sur son remplacement.

Lorsque l'unité de récupération du toner est presque pleine et lorsqu'elle est complètement pleine, le produit vous en avertit. Lorsqu'elle est complètement pleine, l'impression s'interrompt jusqu'à ce que l'unité de récupération du toner soit remplacée.

Pour acheter une unité de récupération du toner (référence : B5L37A), rendez-vous sur HP Parts Store à l'adresse suivante : [www.hp.com/buy/parts](http://www.hp.com/buy/parts).

 **REMARQUE :** L'unité de récupération de toner est conçue pour n'être utilisée qu'une seule fois. Ne tentez pas de vider l'unité de récupération du toner pour la réutiliser. Le toner risquerait de se renverser à l'intérieur du produit, ce qui réduirait la qualité d'impression. Après utilisation, renvoyez l'unité de récupération du toner au programme Planet Partners de HP pour recyclage.

 **ATTENTION :** Si vous vous tachez avec du toner, essuyez la tache à l'aide d'un chiffon sec et lavez le vêtement à l'eau froide. L'eau chaude a pour effet de fixer l'encre sur le tissu.

## Retrait et remplacement de l'unité de récupération du toner

1. Ouvrez la porte avant.

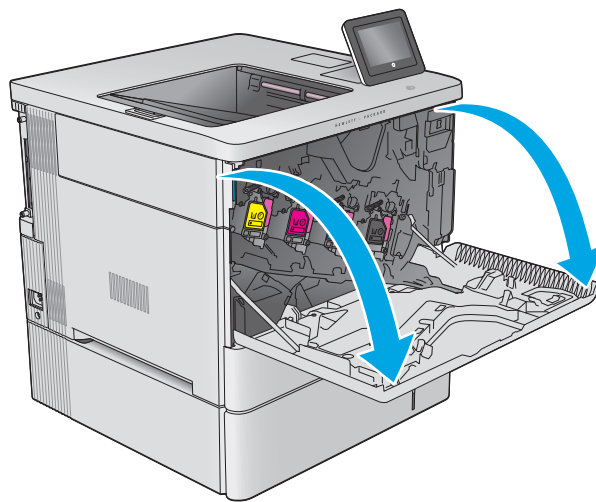



2. Ouvrez la porte de l'unité de récupération du toner sur le côté supérieur gauche du produit.

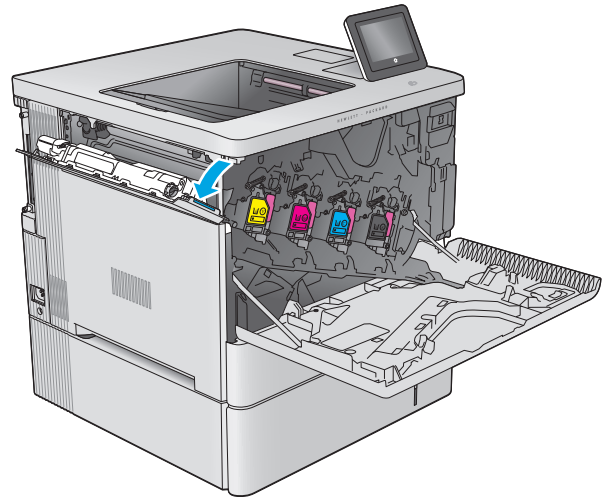

3. Retirez l'unité de récupération du toner et la porte associée.

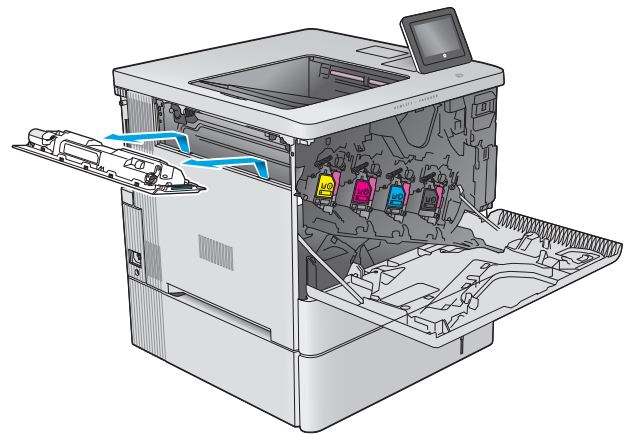

4. Retirez la nouvelle unité de récupération du toner de son emballage.

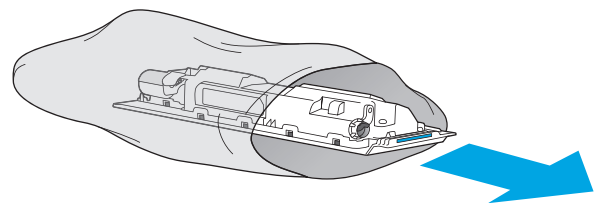

5. Installez la nouvelle unité de récupération du toner et la porte associée dans le produit. Alignez les languettes de la porte sur les encoches dans le produit.

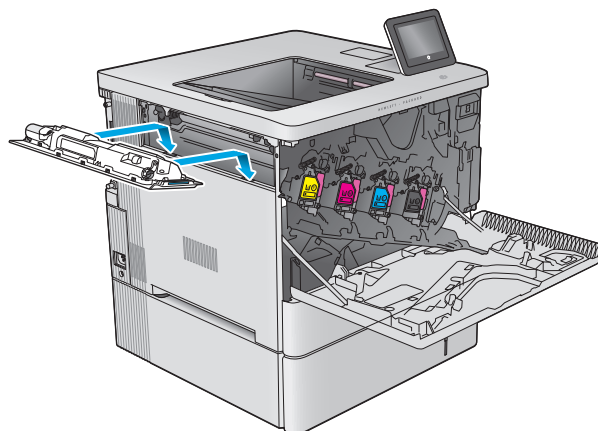

6. Fermez la porte de l'unité de récupération du toner.

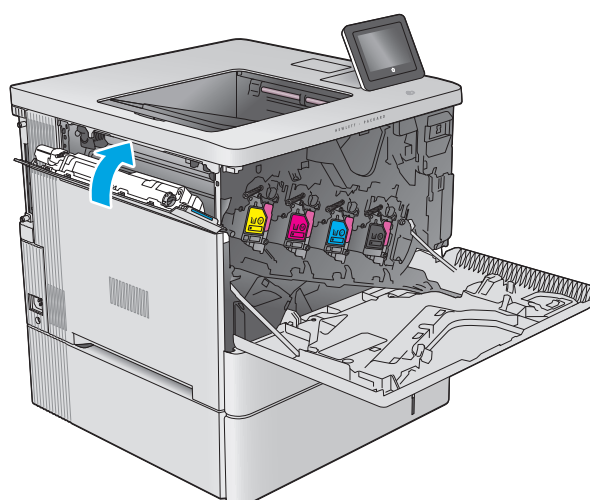

7. Fermez la porte avant.

Pour recycler l'unité de récupération du toner usagée, suivez les instructions incluses avec la nouvelle unité de récupération du toner.

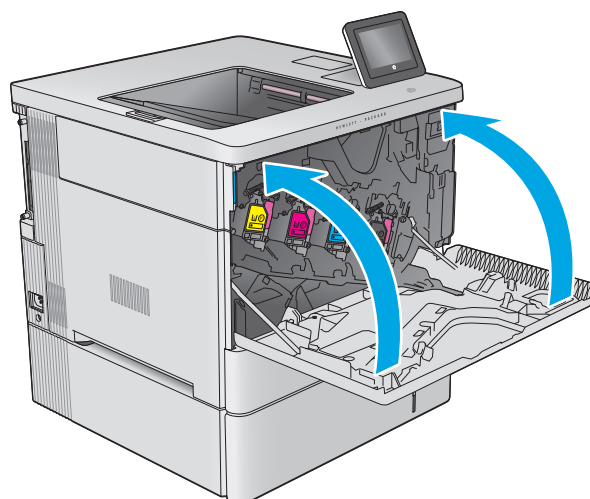

---

## 4 Imprimer

- [Imprimer des tâches \(Windows\)](#)
- [Imprimer des tâches \(OS X\)](#)
- [Stockez les tâches d'impression sur le produit pour imprimer ultérieurement.](#)
- [Impression mobile](#)
- [Impression via le port USB](#)

### **Pour plus d'informations :**

Visitez le site Web [www.hp.com/support/colorljM552](http://www.hp.com/support/colorljM552), [www.hp.com/support/colorljM553](http://www.hp.com/support/colorljM553).

Le plan d'assistance HP tout inclus du produit comprend les informations suivantes :

- Installation et configuration
- Utilisation
- Résolution des problèmes
- Téléchargement des mises à jour du logiciel
- Inscription au forum d'assistance
- Recherche d'informations réglementaires et de garantie

# Imprimer des tâches (Windows)

## Comment imprimer (Windows)

Les instructions suivantes décrivent la procédure d'impression de base pour Windows.

1. Dans le logiciel, sélectionnez l'option **Imprimer**.
2. Sélectionnez le produit dans la liste d'imprimantes. Pour modifier les paramètres, ouvrez le pilote d'impression en cliquant ou en appuyant sur le bouton **Propriétés** ou **Préférences**.

 **REMARQUE :** le nom du bouton varie selon le logiciel.

 **REMARQUE :** Pour accéder à ces fonctions à partir de l'écran de démarrage de Windows 8 ou 8.1, sélectionnez **Périphériques**, puis **Imprimer** et choisissez l'imprimante.

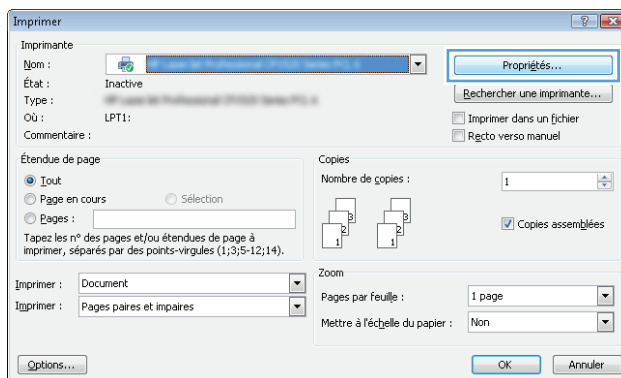

3. Cliquez ou appuyez sur les onglets dans le pilote d'impression pour configurer les options disponibles. Par exemple, accédez à l'onglet **Finition** pour définir l'orientation du papier, et à l'onglet **Papier/Qualité** pour définir l'alimentation, le type, le format et la qualité du papier.

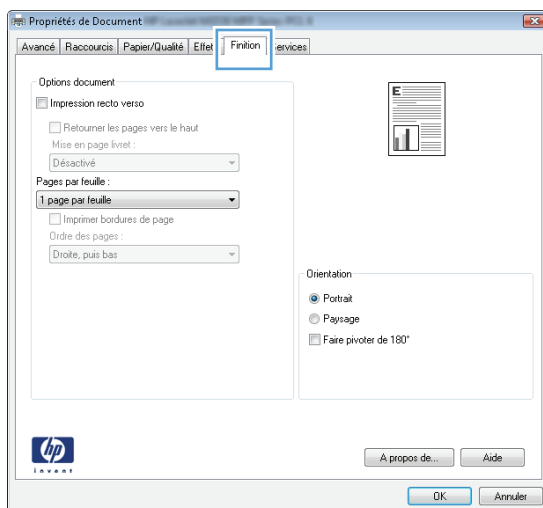

4. Cliquez ou appuyez sur le bouton **OK** pour revenir à la boîte de dialogue **Imprimer**. Sur cet écran, sélectionnez le nombre de copies à imprimer.
5. Cliquez ou appuyez sur le bouton **OK** pour lancer l'impression.

## Imprimer automatiquement des deux côtés (Windows)

Utilisez cette procédure pour les produits équipés d'une unité d'impression recto verso automatique. Si le produit n'a pas d'unité d'impression recto verso automatique, ou si vous souhaitez imprimer sur des types de papier non pris en charge par l'unité d'impression recto verso, vous pouvez imprimer manuellement des deux côtés.

1. Dans le logiciel, sélectionnez l'option **Imprimer**.
2. Sélectionnez le périphérique dans la liste d'imprimantes, puis cliquez ou appuyez sur le bouton **Propriétés** ou **Préférences** pour ouvrir le pilote d'impression.

---

 **REMARQUE :** le nom du bouton varie selon le logiciel.

 **REMARQUE :** Pour accéder à ces fonctions à partir de l'écran de démarrage de Windows 8 ou 8.1, sélectionnez **Périphériques**, puis **Imprimer** et choisissez l'imprimante.

---

3. Cliquez ou appuyez sur l'onglet **Finition**.
4. Cochez la case **Impression recto verso**. Cliquez sur le bouton **OK** pour fermer la boîte de dialogue **Propriétés du document**.
5. Dans la boîte de dialogue **Imprimer**, cliquez sur le bouton **OK** pour lancer la tâche d'impression.

## Imprimer en manuel des deux côtés (Windows)

Suivez cette procédure pour les produits qui ne disposent pas d'unité d'impression recto verso automatique ou pour imprimer sur du papier que l'unité d'impression recto verso ne prend pas en charge.

1. Dans le logiciel, sélectionnez l'option **Imprimer**.
2. Sélectionnez le périphérique dans la liste d'imprimantes, puis cliquez ou appuyez sur le bouton **Propriétés** ou **Préférences** pour ouvrir le pilote d'impression.

---

 **REMARQUE :** le nom du bouton varie selon le logiciel.

 **REMARQUE :** Pour accéder à ces fonctions à partir de l'écran de démarrage de Windows 8 ou 8.1, sélectionnez **Périphériques**, puis **Imprimer** et choisissez l'imprimante.

---

3. Cliquez ou appuyez sur l'onglet **Finition**.
4. Cochez la case **Impression recto verso (manuelle)**. Cliquez sur le bouton **OK** pour imprimer le recto de la tâche d'impression.
5. Récupérez la pile imprimée dans le bac de sortie, puis placez-la dans le bac 1.
6. Si vous y êtes invité, appuyez sur le bouton approprié du panneau de commande pour continuer.

## Imprimer plusieurs pages par feuille (Windows)

1. Dans le logiciel, sélectionnez l'option **Imprimer**.
2. Sélectionnez le périphérique dans la liste d'imprimantes, puis cliquez ou appuyez sur le bouton **Propriétés** ou **Préférences** pour ouvrir le pilote d'impression.

---

 **REMARQUE :** le nom du bouton varie selon le logiciel.

 **REMARQUE :** Pour accéder à ces fonctions à partir de l'écran de démarrage de Windows 8 ou 8.1, sélectionnez **Périphériques**, puis **Imprimer** et choisissez l'imprimante.

---

3. Cliquez ou appuyez sur l'onglet **Finition**.
4. Sélectionnez le nombre de pages par feuille dans la liste déroulante **Pages par feuille**.
5. Sélectionnez les options appropriées pour **Imprimer bordures de page**, **Ordre des pages** et **Orientation**. Cliquez sur le bouton **OK** pour fermer la boîte de dialogue **Propriétés du document**.
6. Dans la boîte de dialogue **Imprimer**, cliquez sur le bouton **OK** pour lancer la tâche d'impression.

## Sélectionner le type de papier (Windows)

1. Dans le logiciel, sélectionnez l'option **Imprimer**.
2. Sélectionnez le périphérique dans la liste d'imprimantes, puis cliquez ou appuyez sur le bouton **Propriétés** ou **Préférences** pour ouvrir le pilote d'impression.

---

 **REMARQUE :** Le nom du bouton varie selon le logiciel.

 **REMARQUE :** Pour accéder à ces fonctions à partir de l'écran de démarrage de Windows 8 ou 8.1, sélectionnez **Périphériques**, puis **Imprimer** et choisissez l'imprimante.

---

3. Cliquez ou appuyez sur l'onglet **Papier/Qualité**.
4. Dans la liste déroulante **Type de papier**, cliquez sur l'option **Plus...**
5. Développez la liste des options **Type** :
6. Développez la catégorie de types de papier qui correspond le mieux à votre papier.
7. Sélectionnez l'option correspondant au type de papier que vous utilisez, puis cliquez sur le bouton **OK**.
8. Cliquez sur le bouton **OK** pour fermer la boîte de dialogue **Propriétés du document**. Dans la boîte de dialogue **Imprimer**, cliquez sur le bouton **OK** pour lancer la tâche d'impression.

Si le bac doit être configuré, un message de configuration du bac s'affiche sur le panneau de commande du produit.

9. Chargez le bac avec du papier du type et du format spécifiés, puis fermez le bac.
10. Appuyez sur le bouton **OK** pour accepter le format et le type détectés ou appuyez sur le bouton **Modifier** pour choisir un format ou un type de papier différent.
11. Sélectionnez le format et le type appropriés, puis appuyez sur le bouton **OK**.

## Tâches d'impression supplémentaires

Visitez le site Web [www.hp.com/support/colorljM552](http://www.hp.com/support/colorljM552), [www.hp.com/support/colorljM553](http://www.hp.com/support/colorljM553).

Vous trouverez des instructions pour vous guider dans l'exécution de certaines tâches d'impression, telles que :

- Créer et utiliser des raccourcis ou des préréglages d'impression
- Sélectionner le format de papier ou utiliser un format de papier personnalisé
- Choisir l'orientation de la page
- Créer un livret
- Réduire un document pour un format de papier donné
- Imprimer les premières ou dernières pages d'un document sur un papier différent
- Imprimer des filigranes sur un document

# Imprimer des tâches (OS X)

## Comment imprimer (OS X)

Les instructions suivantes décrivent la procédure d'impression de base pour OS X.

1. Cliquez sur le menu **Fichier**, puis sur l'option **Imprimer**.
2. Sélectionnez le produit.
3. Cliquez sur **Afficher les détails** puis sélectionnez d'autres menus pour ajuster les paramètres d'impression.
4. Cliquez sur le bouton **Imprimer**.

## Imprimer automatiquement des deux côtés (OS X)

---

 **REMARQUE :** ces informations s'appliquent aux produits équipés d'une unité d'impression recto verso automatique.

 **REMARQUE :** Cette fonction est disponible si vous installez le pilote d'impression HP. Elle peut ne pas être disponible si vous utilisez AirPrint.

---

1. Cliquez sur le menu **Fichier**, puis sur l'option **Imprimer**.
2. Sélectionnez le produit.
3. Cliquez sur **Afficher les détails** puis cliquez sur le menu **Mise en page**.
4. Sélectionnez une option de reliure dans la liste déroulante **Copie recto verso**.
5. Cliquez sur le bouton **Imprimer**.

## Imprimer manuellement des deux côtés (OS X)

---

 **REMARQUE :** Cette fonction est disponible si vous installez le pilote d'impression HP. Elle peut ne pas être disponible si vous utilisez AirPrint.

---

1. Cliquez sur le menu **Fichier**, puis sur l'option **Imprimer**.
2. Sélectionnez le produit.
3. Cliquez sur **Afficher les détails** puis cliquez sur le menu **Recto verso manuel**.
4. Cochez la case **Recto verso manuel**, puis sélectionnez une option de reliure.
5. Cliquez sur le bouton **Imprimer**.
6. Retirez du produit tout le papier vierge présent dans le bac 1.
7. Récupérez la pile imprimée dans le bac de sortie et placez-la, côté imprimé vers le bas, dans le bac d'entrée.
8. Si vous y êtes invité, appuyez sur le bouton approprié du panneau de commande pour continuer.



## Imprimer plusieurs pages par feuille (OS X)

1. Cliquez sur le menu **Fichier**, puis sur l'option **Imprimer**.
2. Sélectionnez le produit.
3. Cliquez sur **Afficher les détails** puis cliquez sur le menu **Mise en page**.
4. Dans la liste déroulante **Pages par feuille**, sélectionnez le nombre de pages que vous souhaitez imprimer sur chaque feuille.
5. Dans la partie **Sens de la disposition**, sélectionnez l'ordre et le positionnement des pages sur la feuille.
6. Dans le menu **Bordures**, sélectionnez le type de bordure à imprimer autour de chaque page sur la feuille.
7. Cliquez sur le bouton **Imprimer**.

## Sélectionner le type de papier (OS X)

1. Cliquez sur le menu **Fichier**, puis sur l'option **Imprimer**.
2. Sélectionnez le produit.
3. Cliquez sur **Afficher les détails** puis cliquez sur le menu **Support et qualité** ou **Papier/Qualité**.
4. Sélectionnez un type dans la liste déroulante **Type de support**.
5. Cliquez sur le bouton **Imprimer**.

## Tâches d'impression supplémentaires

Visitez le site Web [www.hp.com/support/colorljM552](http://www.hp.com/support/colorljM552), [www.hp.com/support/colorljM553](http://www.hp.com/support/colorljM553).

Vous trouverez des instructions pour vous guider dans l'exécution de certaines tâches d'impression, telles que :

- Créer et utiliser des raccourcis ou des préréglages d'impression
- Sélectionner le format de papier ou utiliser un format de papier personnalisé
- Choisir l'orientation de la page
- Créer un livret
- Réduire un document pour un format de papier donné
- Imprimer les premières ou dernières pages d'un document sur un papier différent
- Imprimer des filigranes sur un document

# Stockez les tâches d'impression sur le produit pour imprimer ultérieurement.

## Introduction

Les informations suivantes indiquent les procédures pour la création et l'impression de documents stockés sur le produit. Cette fonctionnalité est activée par défaut sur le produit.

- [Créer une tâche en mémoire \(Windows\)](#)
- [Créer une tâche en mémoire \(OS X\)](#)
- [Imprimer une tâche en mémoire](#)
- [Suppression d'une tâche en mémoire](#)

## Créer une tâche en mémoire (Windows)

Vous avez la possibilité de stocker en mémoire des tâches sur le produit de façon à pouvoir les imprimer à tout moment.

 **REMARQUE :** Il est possible que votre pilote d'impression soit différent de celui qui est présenté ici, mais les étapes sont les mêmes.

1. Dans le logiciel, sélectionnez l'option **Imprimer**.
2. Sélectionnez le produit dans la liste d'imprimantes, puis sélectionnez **Propriétés** ou **Préférences** (le nom varie selon les logiciels).

 **REMARQUE :** Pour accéder à ces fonctionnalités à partir d'un écran de démarrage Windows 8 ou 8.1, sélectionnez **Périphériques, Imprimer**, puis sélectionnez l'imprimante.

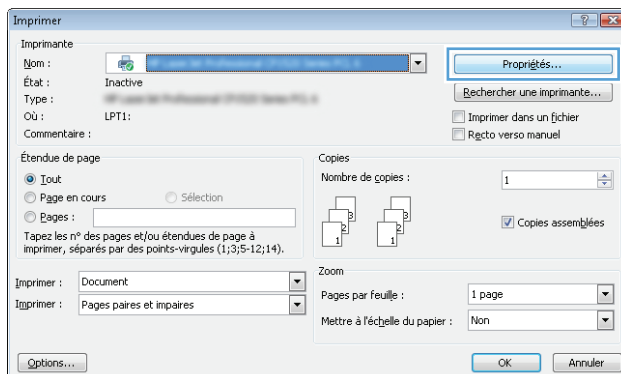

3. Cliquez sur l'onglet **Stockage des tâches**.

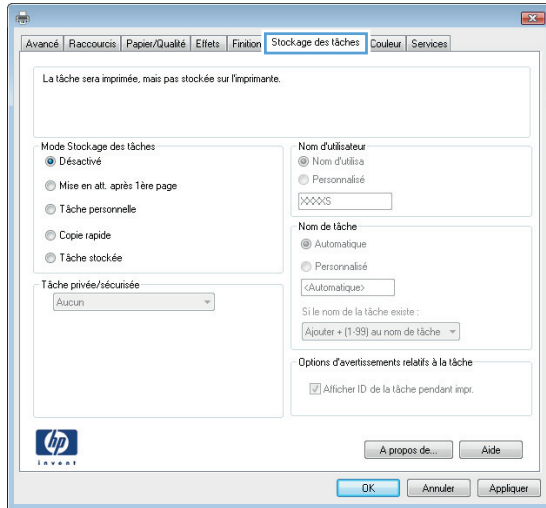

4. Sélectionnez une option de **Mode de stockage en mémoire des tâches**.

- **Mise en attente après 1ère page** : Imprimer une copie de tâche et la vérifier, puis imprimer des copies supplémentaires.
- **Tâche personnelle** : La tâche n'est imprimée qu'au moment où vous le demandez sur le panneau de commande du produit. Dans ce mode de stockage en mémoire des tâches, vous pouvez sélectionner l'une des options dans **Tâche privée/sécurisée**. Si vous attribuez un code d'identification personnel (PIN) à la tâche, vous devez indiquer le PIN requis sur le panneau de configuration. Si vous chiffrez la tâche, vous devez fournir le mot de passe requis sur le panneau de commande.
- **Copie rapide** : Vous pouvez imprimer le nombre souhaité de copies d'une tâche et enregistrer une copie de la tâche dans la mémoire du produit, afin de pouvoir la réimprimer ultérieurement.
- **Tâche stockée** : Stockez une tâche sur le produit et laissez à d'autres utilisateurs le soin de l'imprimer à tout moment. Dans ce mode de stockage en mémoire des tâches, vous pouvez sélectionner l'une des options dans **Tâche privée/sécurisée**. Si vous attribuez un code d'identification personnel (PIN) à la tâche, la personne qui imprime la tâche doit indiquer le PIN requis sur le panneau de commande. Si vous chiffrez la tâche, la personne qui imprime la tâche doit indiquer le mot de passe requis sur le panneau de commande.

5. Pour utiliser un nom d'utilisateur ou un nom de tâche personnalisé, cliquez sur le bouton **Personnalisé**, puis saisissez le nom d'utilisateur ou le nom de la tâche.

Si une autre tâche en mémoire porte déjà ce nom, sélectionnez l'option à utiliser :

- **Ajouter + (1-99) au nom de tâche** : Ajoutez un numéro unique à la fin du nom de la tâche.
- **Remplacer fichier existant** : Ecrasez la tâche stockée existante avec la nouvelle tâche.

6. Cliquez sur le bouton **OK** pour fermer la boîte de dialogue **Propriétés du document**. Dans la boîte de dialogue **Imprimer**, cliquez sur le bouton **OK** pour lancer la tâche d'impression.

## Créer une tâche en mémoire (OS X)

Vous avez la possibilité de stocker en mémoire des tâches sur le produit de façon à pouvoir les imprimer à tout moment.



1. Cliquez sur le menu **Fichier**, puis sur l'option **Imprimer**.
2. Dans le menu **Imprimante**, sélectionnez le produit.
3. Par défaut, le pilote d'impression affiche le menu **Copies et pages**. Ouvrez la liste déroulante des menus, puis cliquez sur le menu **Stockage des tâches**.
4. Dans la liste déroulante **Mode**, sélectionnez le type de tâche en mémoire.
  - **Mise en attente après 1ère page** : Imprimer une copie de tâche et la vérifier, puis imprimer des copies supplémentaires.
  - **Tâche personnelle** : La tâche n'est imprimée qu'au moment où vous le demandez sur le panneau de commande du produit. Si vous attribuez un code d'identification personnel (PIN) à la tâche, vous devez indiquer le PIN requis sur le panneau de configuration.
  - **Copie rapide** : Vous pouvez imprimer le nombre souhaité de copies d'une tâche et enregistrer une copie de la tâche dans la mémoire du produit, afin de pouvoir la réimprimer ultérieurement.
  - **Tâche stockée** : Stockez une tâche sur le produit et laissez à d'autres utilisateurs le soin de l'imprimer à tout moment. Si vous attribuez un code d'identification personnel (PIN) à la tâche, la personne qui imprime la tâche doit indiquer le PIN requis sur le panneau de commande.
5. Pour utiliser un nom d'utilisateur ou un nom de tâche personnalisé, cliquez sur le bouton **Personnalisé**, puis saisissez le nom d'utilisateur ou le nom de la tâche.

Si une autre tâche en mémoire porte déjà ce nom, sélectionnez l'option à utiliser.

- **Ajouter + (1-99) au nom de tâche** : Ajoutez un numéro unique à la fin du nom de la tâche.
  - **Remplacer fichier existant** : Ecrasez la tâche stockée existante avec la nouvelle tâche.
6. Si vous avez sélectionné l'option **Tâche stockée** ou **Tâche personnelle** à l'étape 3, vous pouvez protéger la tâche à l'aide d'un numéro PIN. Saisissez un numéro à 4 chiffres dans le champ **Utiliser un code PIN pour imprimer**. Lorsque d'autres utilisateurs tenteront d'imprimer cette tâche, le produit les invitera à saisir ce numéro PIN.
  7. Cliquez sur le bouton **Imprimer** pour traiter la tâche.

## Imprimer une tâche en mémoire

Procédez comme suit pour imprimer une tâche stockée dans la mémoire du produit.

1. Appuyez sur le bouton Accueil  du panneau de commande du produit.
2. Sélectionnez **Récupérer dans la mémoire du périphérique**.
3. Sélectionnez le nom du dossier qui contient la tâche.
4. Sélectionnez le nom de la tâche. Si la tâche est privée ou chiffrée, saisissez le code PIN ou le mot de passe.
5. Définissez le nombre de copies, puis appuyez sur Démarrer  ou sur le bouton **OK** pour imprimer la tâche.

## Suppression d'une tâche en mémoire

Lorsque vous envoyez une tâche d'impression stockée dans la mémoire du produit, le produit efface toute autre tâche précédente de cet utilisateur portant le même nom. Si aucune tâche du même nom d'utilisateur

et de tâche n'existe et que le produit requiert de l'espace supplémentaire, le produit risque de supprimer des tâches stockées en commençant par la plus ancienne. Vous pouvez modifier le nombre de tâches que le produit peut stocker en mémoire depuis le menu [Paramètres généraux](#) du panneau de commande du produit.

Utilisez cette procédure pour supprimer une tâche d'impression stockée dans la mémoire du produit.

1. Appuyez sur le bouton Accueil  du panneau de commande du produit.
2. Sélectionnez [Récupérer dans la mémoire du périphérique](#).
3. Sélectionnez le nom du dossier où se trouve la tâche d'impression.
4. Sélectionnez le nom de la tâche d'impression, puis appuyez sur le bouton [Supprimer](#).
5. Si la tâche est privée ou chiffrée, saisissez le code PIN ou le mot de passe, puis appuyez sur le bouton [Supprimer](#).

# Impression mobile

## Introduction

HP propose plusieurs solutions mobiles et ePrint pour activer l'impression sans fil vers une imprimante HP à partir d'un ordinateur portable, d'une tablette, d'un smartphone ou d'un autre périphérique mobile. Pour voir la liste complète et déterminer les meilleurs choix, rendez-vous à l'adresse [www.hp.com/go/LaserJetMobilePrinting](http://www.hp.com/go/LaserJetMobilePrinting) (en anglais uniquement).

- [Impression Wi-Fi Direct et NFC](#)
- [HP ePrint via messagerie électronique](#)
- [Logiciel HP ePrint](#)
- [AirPrint](#)
- [Impression intégrée Android](#)

## Impression Wi-Fi Direct et NFC

HP vous propose l'impression Wi-Fi Direct et NFC (Near Field Communication) pour les imprimantes qui prennent en charge HP Jetdirect NFC et l'accessoire Wireless Direct. Cet accessoire est disponible en option pour les imprimantes HP LaserJet qui comprennent un module d'intégration de matériel (HIP).

Utilisez un accessoire sans fil pour lancer une impression sans fil à partir des périphériques suivants :

- iPhone, iPad ou iPod touch via Apple AirPrint ou l'application HP ePrint
- Appareils mobiles Android via l'application HP ePrint ou la solution d'impression intégrée Android
- Ordinateurs PC et Mac via le logiciel HP ePrint

Pour plus d'informations sur l'impression sans fil HP, rendez-vous sur [www.hp.com/go/wirelessprinting](http://www.hp.com/go/wirelessprinting).

## HP ePrint via messagerie électronique

Utilisez HP ePrint pour imprimer des documents en les envoyant en tant que pièce jointe vers l'adresse électronique du produit, à partir de n'importe quel périphérique capable d'envoyer du courrier électronique.



**REMARQUE :** Il peut s'avérer nécessaire de mettre à jour le micrologiciel du produit pour pouvoir utiliser cette fonction.

Pour utiliser HP ePrint, le produit doit répondre aux exigences suivantes :

- Le produit doit être connecté à un réseau câblé ou sans fil et avoir accès à Internet.
- Les services Web HP doivent être activés sur le produit et celui-ci doit être enregistré auprès de HP Connected ou HP ePrintCenter.

Suivez cette procédure pour activer les services Web HP et vous enregistrer sur HP Connected ou HP ePrint Center :

1. Ouvrez le serveur EWS HP :

- a. **Panneau de commande à 4 lignes** : Afficher l'écran du panneau de commande pour afficher l'adresse IP.

**Panneaux de commande à écran tactile** : Sur l'écran d'accueil du panneau de commande du produit, touchez le bouton  pour afficher l'adresse IP ou le nom d'hôte.

- b. Ouvrez un navigateur Web, et dans la barre d'adresse, tapez l'adresse IP ou le nom d'hôte exactement comme il apparaît sur le panneau de commande du produit. Appuyez sur la touche **Entrée** du clavier de l'ordinateur. L'EWS s'ouvre.

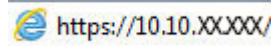
 <https://10.10.XXXXX/>

 **REMARQUE** : Lors d'une tentative d'ouverture du serveur EWS, si le navigateur Web affiche le message **Le certificat de sécurité de ce site Web présente un problème**, cliquez sur **Poursuivre sur ce site Web (non recommandé)**.

Le fait de cliquer sur **Poursuivre sur ce site Web (non recommandé)** ne nuit pas à l'ordinateur lorsque vous naviguez dans le serveur EWS du produit HP.

2. Cliquez sur l'onglet **Services Web HP**.
3. Sélectionnez l'option pour activer les services Web.

 **REMARQUE** : L'activation des services Web peut prendre plusieurs minutes.

4. Rendez-vous sur [www.hpconnected.com](http://www.hpconnected.com) ou [www.hp.com/go/eprintcenter](http://www.hp.com/go/eprintcenter) pour créer un compte HP ePrint et terminer la configuration.

## Logiciel HP ePrint

Le logiciel HP ePrint simplifie le lancement des impressions à partir d'un ordinateur de bureau ou portable fonctionnant sous Windows ou Mac vers n'importe quel produit compatible avec HP ePrint. Ce logiciel permet de faciliter la recherche de produits compatibles avec HP ePrint enregistrés sur votre compte HP Connected. L'imprimante HP cible peut se trouver dans le bureau ou à l'autre bout du monde.

- **Windows** : Une fois le logiciel installé, ouvrez l'option **Imprimer** de votre application, puis sélectionnez **HP ePrint** dans la liste des imprimantes installées. Cliquez sur le bouton **Propriétés** pour configurer les options d'impression.
- **Mac** : Une fois le logiciel installé, sélectionnez **Fichier, Impression**, puis la flèche située à côté de **PDF** (dans la partie inférieure gauche de l'écran du pilote). Sélectionnez **HP ePrint**.

Pour Windows, le logiciel HP ePrint prend également en charge l'impression TCP/IP sur les imprimantes du réseau local (LAN ou WAN) vers des produits prenant en charge le pilote universel PostScript®.

Windows et Mac prennent en charge l'impression IPP sur les produits connectés à un réseau LAN ou WAN prenant en charge ePCL.

Windows et Mac prennent également en charge l'impression de documents PDF sur des imprimantes publiques ainsi que l'impression à l'aide de HP ePrint via e-mail en passant par le cloud.

Veuillez consulter le site [www.hp.com/go/eprintsoftware](http://www.hp.com/go/eprintsoftware) pour trouver des pilotes et des informations.

 **REMARQUE** : Le logiciel HP ePrint est un utilitaire de workflow PDF pour Mac et n'est techniquement pas un pilote d'impression.

 **REMARQUE** : Le logiciel HP ePrint ne prend pas en charge l'impression USB.

## AirPrint

L'impression directe avec AirPrint d'Apple est prise en charge par iOS 4.2 ou version ultérieure et les ordinateurs Mac exécutant OS X 10.7 Lion et versions ultérieures. AirPrint permet une impression directe sur le produit depuis un iPad, un iPhone (3GS ou version ultérieure) ou un iPod Touch (troisième génération ou ultérieure) dans les applications mobiles suivantes :

- Mail
- Photos
- Safari
- iBooks
- Une sélection d'applications tierces

Pour utiliser AirPrint, le produit doit être connecté au même réseau sans fil que le périphérique Apple. Pour plus d'informations sur l'utilisation d'AirPrint et sur les produits HP compatibles avec AirPrint, rendez-vous sur le site Web d'assistance de ce produit :

[www.hp.com/support/colorljM552](http://www.hp.com/support/colorljM552), [www.hp.com/support/colorljM553](http://www.hp.com/support/colorljM553)



---

**REMARQUE :** AirPrint ne prend pas en charge les connexions USB.

---

## Impression intégrée Android

La solution d'impression intégrée de HP pour Android et Kindle permet aux périphériques mobiles de trouver et d'imprimer automatiquement sur les imprimantes HP qui se trouvent sur un réseau sans fil ou à portée du réseau sans fil pour impression sans fil. La solution d'impression est intégrée dans les systèmes d'exploitation pris en charge, de sorte qu'aucune installation de pilote ou téléchargement de logiciel n'est nécessaire.

Pour plus d'informations sur l'utilisation de l'impression intégrée pour Android et les périphériques Android pris en charge, accédez à [www.hp.com/support/colorljM552](http://www.hp.com/support/colorljM552), [www.hp.com/support/colorljM553](http://www.hp.com/support/colorljM553).



# Impression via le port USB

## Introduction

Ce produit dispose de la fonction d'impression directe par clé USB Easy-Access qui permet d'imprimer facilement des fichiers sans avoir à passer par un ordinateur. Le produit accepte les accessoires de stockage USB standard via le port USB situé près du panneau de commande. Il prend en charge les types de fichiers suivants :

- .pdf
- .prn
- .pcl
- .ps
- .cht

## Activer le port USB pour l'impression

Par défaut, le port USB est désactivé. Avant d'utiliser cette fonction, activez le port USB. Utilisez l'une des procédures suivantes pour activer le port :

### Activer le port USB à partir des menus du panneau de commande du produit

1. Appuyez sur le bouton Accueil  du panneau de commande du produit.
2. Ouvrez les menus suivants :
  - Administration
  - Paramètres généraux
  - Activer Récupérer à partir du périphérique USB
3. Sélectionnez l'option **Activé**, puis appuyez sur le bouton **Enregistrer** ou sur le bouton **OK**.

### Activer le port USB à partir du serveur Web intégré HP (produits connectés au réseau uniquement)

1. Ouvrez le serveur EWS HP :
  - a. **Panneau de commande à 4 lignes** : Afficher l'écran du panneau de commande pour afficher l'adresse IP.  
  
**Panneaux de commande à écran tactile** : Sur l'écran d'accueil du panneau de commande du produit, touchez le bouton  pour afficher l'adresse IP ou le nom d'hôte.

- b. Ouvrez un navigateur Web, et dans la barre d'adresse, tapez l'adresse IP ou le nom d'hôte exactement comme il apparaît sur le panneau de commande du produit. Appuyez sur la touche **Entrée** du clavier de l'ordinateur. L'EWS s'ouvre.

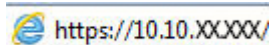

 **REMARQUE :** Lors d'une tentative d'ouverture du serveur EWS, si le navigateur Web affiche le message **Le certificat de sécurité de ce site Web présente un problème**, cliquez sur **Poursuivre sur ce site Web (non recommandé)**.

Le fait de cliquer sur **Poursuivre sur ce site Web (non recommandé)** ne nuit pas à l'ordinateur lorsque vous naviguez dans le serveur EWS du produit HP.

2. Ouvrez l'onglet **Imprimer**.
3. Sur le côté gauche de l'écran, cliquez sur **Récupérer à partir de la configuration USB**.
4. Cochez la case **Activer Récupérer à partir du périphérique USB**.
5. Cliquez sur **Appliquer**.

## Imprimer les documents via USB

1. Insérez le lecteur flash USB dans le port USB Easy-access.

 **REMARQUE :** Le port est peut-être couvert. Pour certains produits, le couvercle s'ouvre en se rabattant. Pour d'autres, vous devez tirer le couvercle vers l'extérieur pour l'enlever.

2. Le produit détecte la clé USB. Appuyez sur le bouton **OK** pour accéder au disque ou, si vous y êtes invité, sélectionnez l'option **Récupérer à partir du périphérique USB** dans la liste des applications disponibles. L'écran **Récupérer à partir du périphérique USB** s'affiche.
3. Sélectionnez le nom du document que vous voulez imprimer.

 **REMARQUE :** Le document peut se trouver dans un dossier. Si nécessaire, ouvrez les dossiers.

4. Pour régler le nombre de copies, sélectionnez **Copies** puis utilisez le clavier pour modifier le nombre de copies.
5. Appuyez sur le bouton Démarrer  ou appuyez sur le bouton **OK** pour imprimer le document.

---

## 5 Gérer le produit

- [Configuration avancée avec le serveur Web intégré HP \(EWS\)](#)
- [Configuration avancée avec HP Utility pour OS X](#)
- [Configurer les paramètres réseau IP](#)
- [Caractéristiques de sécurité du produit](#)
- [Paramètres d'économie d'encre](#)
- [HP Web Jetadmin](#)
- [Mises à jour des logiciels et micrologiciels](#)

### Pour plus d'informations :

Visitez le site Web [www.hp.com/support/colorljM552](http://www.hp.com/support/colorljM552), [www.hp.com/support/colorljM553](http://www.hp.com/support/colorljM553).

Le plan d'assistance HP tout inclus du produit comprend les informations suivantes :

- Installation et configuration
- Utilisation
- Résolution des problèmes
- Téléchargement des mises à jour du logiciel
- Inscription au forum d'assistance
- Recherche d'informations réglementaires et de garantie

# Configuration avancée avec le serveur Web intégré HP (EWS)

## Introduction

- [Accès au serveur Web intégré HP \(EWS\)](#)
- [Fonctions du serveur Web intégré HP](#)

Utilisez le serveur Web intégré HP pour gérer les fonctions d'impression depuis un ordinateur plutôt que depuis le panneau de commande du produit.

- Afficher les informations sur l'état de l'imprimante
- Déterminer la durée de vie restante de tous les consommables et commander de nouveaux consommables
- Afficher et modifier la configuration des bacs
- Afficher et modifier la configuration du menu du panneau de commande du produit
- Afficher et imprimer des pages internes
- Recevoir les notifications concernant les événements relatifs au produit et aux consommables
- Afficher et modifier la configuration du réseau

Le serveur Web intégré HP fonctionne lorsque le produit est connecté à un réseau IP. Il ne prend pas en charge les connexions produit IPX. Aucun accès à Internet n'est requis pour ouvrir et utiliser le serveur Web intégré HP.

Lorsque le produit est connecté au réseau, le serveur Web intégré HP est disponible automatiquement.



**REMARQUE :** Le serveur Web intégré HP n'est pas accessible au-delà du pare-feu de réseau.

## Accès au serveur Web intégré HP (EWS)

1. **Panneau de commande à 4 lignes :** Afficher l'écran du panneau de commande pour afficher l'adresse IP.

**Panneaux de commande à écran tactile :** Sur l'écran d'accueil du panneau de commande du produit, touchez le bouton  pour afficher l'adresse IP ou le nom d'hôte.

2. Ouvrez un navigateur Web, et dans la barre d'adresse, tapez l'adresse IP ou le nom d'hôte exactement comme il apparaît sur le panneau de commande du produit. Appuyez sur la touche **Entrée** du clavier de l'ordinateur. L'EWS s'ouvre.

 <https://10.10.XX.XXX/>



**REMARQUE :** Lors d'une tentative d'ouverture du serveur EWS, si le navigateur Web affiche le message **Le certificat de sécurité de ce site Web présente un problème**, cliquez sur **Poursuivre sur ce site Web (non recommandé)**.

Le fait de cliquer sur **Poursuivre sur ce site Web (non recommandé)** ne nuit pas à l'ordinateur lorsque vous naviguez dans le serveur EWS du produit HP.

Pour utiliser le serveur Web intégré HP, le navigateur doit répondre aux critères suivants :

- Windows : Microsoft Internet Explorer 5.01 ou version ultérieure ou Netscape 6.2 ou version ultérieure
- Mac OS X : Safari ou Firefox combiné à Bonjour ou une adresse IP
- Linux : Netscape Navigator uniquement
- HP-UX 10 et HP-UX 11 : Netscape Navigator 4.7

## Fonctions du serveur Web intégré HP

- [Onglet Informations](#)
- [Onglet Général](#)
- [Onglet Imprimer](#)
- [Onglet Dépannage](#)
- [Onglet Sécurité](#)
- [Onglet Services Web HP](#)
- [Onglet Réseau](#)
- [Liste Autres liens](#)

## Onglet Informations

**Tableau 5-1 Onglet Informations du serveur Web intégré HP**

Menu	Description
<b>Etat du périphérique</b>	Affiche l'état du produit et indique la durée de vie restante estimée des consommables HP. Cette page affiche également le type et le format de papier défini pour chaque bac. Pour modifier les paramètres par défaut, cliquez sur le lien <b>Modifier les paramètres</b> .
<b>Journal tâches</b>	Affiche un résumé de toutes les tâches que le produit a traité.
<b>Page de configuration</b>	Affiche les informations récupérées sur la page de configuration.
<b>Page d'état des consommables</b>	Affiche l'état des consommables pour le produit.
<b>Page du journal des événements</b>	Affiche la liste des événements et des erreurs du produit. Utilisez le lien <b>HP Instant Support</b> (dans la zone <b>Autres liens</b> sur toutes les pages du serveur Web intégré HP) pour vous connecter à un ensemble de pages Web dynamiques qui vous aideront à résoudre les problèmes. Ces pages présentent également des services supplémentaires disponibles pour ce produit.
<b>Page d'utilisation</b>	Affiche un récapitulatif du nombre de pages imprimées par le produit, regroupées par format, par type et par circuit d'impression du papier.
<b>Informations relatives au périphérique</b>	Affiche le nom, l'adresse du réseau et les informations de modèle du produit. Pour modifier ces données, cliquez sur le menu <b>Informations relatives au périphérique</b> dans l'onglet <b>Général</b> .
<b>Cliché du panneau de commande</b>	Permet d'afficher une image de l'écran actuel sur le panneau de commande.
<b>Impression</b>	Envoie un fichier prêt à imprimer à partir de l'ordinateur pour impression. Le produit utilise les paramètres d'impression par défaut pour imprimer le fichier.
<b>Imprimer rapports et pages</b>	Répertorie les rapports et les pages internes du produit. Sélectionnez un ou plusieurs éléments à imprimer ou à afficher.

## Onglet Général

**Tableau 5-2 Onglet Général du serveur Web intégré HP**

Menu	Description
<b>Alertes</b>	Permet de configurer les alertes par courrier électronique pour différents événements relatifs aux consommables ou au produit.
<b>Menu d'administration du panneau de commande</b>	Affiche la structure du menu <a href="#">Administration</a> sur le panneau de commande. <b>REMARQUE :</b> Vous pouvez configurer des paramètres sur cet écran, mais le serveur Web intégré HP offre des options de configuration plus avancées que celles disponibles dans le menu <a href="#">Administration</a> .
<b>Envoi automatique</b>	Permet de configurer le produit pour qu'il envoie automatiquement des courriers électroniques relatifs à sa configuration et à ses consommables à des adresses électroniques spécifiques.
<b>Modifier autres liens</b>	Permet d'ajouter ou de personnaliser un lien vers un autre site Web. Ce lien s'affiche dans la zone <b>Autres liens</b> sur toutes les pages du serveur Web intégré HP.
<b>Informations de commande</b>	Saisissez des informations sur la commande de cartouches de toner de remplacement. Ces informations s'affichent sur la page d'état des consommables.
<b>Informations relatives au périphérique</b>	Permet de nommer le produit et de lui attribuer un numéro d'identification. Saisissez le nom du principal destinataire des informations sur le produit.
<b>Langue</b>	Définit la langue d'affichage des informations du serveur Web intégré HP.
<b>Date et heure</b>	Définit la date et l'heure ou synchronise avec un serveur d'horloge du réseau.
<b>Paramètres d'énergie</b>	Définit ou modifie l'heure de réveil, de mise en veille et le délai de mise en veille du produit. Définit une programmation différente pour chaque jour de la semaine et pour les vacances.  Définit les interactions avec le produit qui entraînent sa sortie du mode Veille.
<b>Sauvegarde et restauration</b>	Permet de créer un fichier de sauvegarde contenant les données relatives au produit et à l'utilisateur. Le cas échéant, utilisez ce fichier pour rétablir les données du produit.
<b>Rétablissement paramètres d'usine</b>	Rétablissez les paramètres par défaut du produit.
<b>Programme d'installation de solution</b>	Permet d'installer des logiciels tiers conçus pour améliorer le fonctionnement du produit.
<b>Mise à niveau du micrologiciel</b>	Permet de télécharger et d'installer les fichiers de mise à niveau du micrologiciel.
<b>Services statistiques</b>	Fournit des informations de connexion sur les services tiers de statistiques des tâches.

## Onglet Imprimer

**Tableau 5-3 Onglet Imprimer du serveur Web intégré HP**

Menu	Description
<b>Configuration de récupération à partir de périphérique USB</b>	Permet d'activer ou de désactiver le menu <a href="#">Récupération à partir du périphérique USB</a> sur le panneau de commande.
<b>Gestion des tâches en mémoire</b>	Activez ou désactivez la possibilité de stocker des tâches dans la mémoire du produit.  Configurez les options de stockage des tâches.
<b>Réglages des types de papier</b>	Remplacez les réglages du mode d'impression par défaut si les problèmes de qualité d'impression se produisent lorsque vous utilisez un type de papier spécifique.

**Tableau 5-3 Onglet Imprimer du serveur Web intégré HP (suite)**

Menu	Description
<b>Restreindre la couleur</b>  (produits couleur uniquement)	Permet d'autoriser ou de restreindre l'impression couleur.  Spécifiez des autorisations pour des utilisateurs individuels ou pour les tâches qui sont envoyées à partir de logiciels spécifiques.
<b>General Print Settings (Paramètres d'impression généraux)</b>	Permet de configurer les paramètres pour toutes les tâches d'impression.
<b>Gestion des bacs</b>	Permet de configurer les paramètres des bacs de papier.

## Onglet Dépannage

**Tableau 5-4 Onglet Dépannage du serveur Web intégré HP**

Menu	Description
<b>Opérations générales de dépannage</b>	Sélectionnez des rapports et des tests parmi ceux disponibles pour vous aider à résoudre les problèmes du produit.
<b>Aide en ligne</b>	Obtenir les codes QR et les liens Web vers les pages de solution du produit.
<b>Données de diagnostic</b>  <b>REMARQUE :</b> Cet article est seulement disponible si le mot de passe de l'administrateur est défini sur l'onglet <b>Sécurité</b> .	Permet d'exporter les informations du produit sur un fichier utile pour l'analyse détaillée des problèmes.
<b>Etalonnage/nettoyage</b>  (produits couleur uniquement)	Permet d'activer la fonction de nettoyage automatique, de créer et d'imprimer la page de nettoyage, puis de sélectionner une option permettant d'étalonner le produit immédiatement.
<b>Mise à niveau du micrologiciel</b>	Permet de télécharger et d'installer les fichiers de mise à niveau du micrologiciel.
<b>Rétablissement paramètres d'usine</b>	Réinitialiser les paramètres d'usine du produit par défaut.

## Onglet Sécurité

**Tableau 5-5 Onglet Sécurité du serveur Web intégré HP**

Menu	Description
<b>Sécurité générale</b>	Paramètres de sécurité générale, comprenant les éléments suivants : <ul style="list-style-type: none"> <li>• Permet de configurer un mot de passe administrateur afin de restreindre l'accès à certaines fonctionnalités du produit.</li> <li>• Permet de configurer le mot de passe PJI pour le traitement des commandes PJI.</li> <li>• Permet de configurer l'accès au système de fichiers et à la sécurité de la mise à niveau du micrologiciel.</li> <li>• Permet d'activer ou de désactiver le port USB hôte du panneau de commande ou le port de connexion USB du formateur afin d'imprimer directement depuis un ordinateur.</li> <li>• Permet d'afficher l'état de tous les paramètres de sécurité.</li> </ul>

**Tableau 5-5 Onglet Sécurité du serveur Web intégré HP (suite)**

Menu	Description
<b>Contrôle d'accès</b>	Permet de configurer l'accès aux fonctions du produit pour des personnes ou groupes spécifiques, et permet de sélectionner la méthode utilisée par des particuliers pour se connecter au produit.
<b>Protéger les données stockées</b>	Permet de configurer et de gérer le disque dur interne du produit.  Permet de configurer les paramètres pour les tâches stockées sur le disque dur du produit.
<b>Gestion des certificats</b>	Permet d'installer et de gérer les certificats de sécurité permettant d'accéder au produit et au réseau.
<b>Sécurité de service Web</b>	Autorisez l'accès aux ressources sur ce produit par des pages Web de différents domaines. Si aucun site n'est ajouté à la liste, tous les sites sont fiables.
<b>Autotest</b>	Permet de vérifier que les fonctions de sécurité s'exécutent en fonction des paramètres du système attendus.

## Onglet Services Web HP

Utilisez l'onglet **Services Web HP** pour configurer et activer les services Web HP de ce produit. Il est nécessaire d'activer les services Web HP pour pouvoir utiliser la fonctionnalité HP ePrint.

**Tableau 5-6 Onglet Serveur Web intégré HP Services Web HP**

Menu	Description
<b>Configuration des Services Web HP</b>	Connectez ce produit à HP Connected sur le Web en activant les services Web HP.
<b>Proxy Web</b>	Configurez un serveur proxy si vous rencontrez des problèmes lors de l'activation des services Web HP ou lors de la connexion du produit à Internet.
Débogage HP-ePrint	Active les fonctions permettant de résoudre les problèmes de connexion aux services HP ePrint.

## Onglet Réseau

Utilisez l'onglet **Réseau** pour configurer et sécuriser les paramètres réseau du produit lorsque ce dernier est connecté à un réseau IP. Cet onglet ne s'affiche pas si le produit est connecté à d'autres types de réseau.

**Tableau 5-7 Onglet Réseau du serveur Web intégré HP**

Menu	Description
<b>Paramètres TCP/IP</b>	Configurez les paramètres TCP/IP pour les réseaux IPv4 et IPv6.  <b>REMARQUE :</b> Les options de configuration disponibles dépendent du modèle de serveur d'impression.
<b>Paramètres réseau</b>	Configurez les paramètres IPX/SPX, AppleTalk, DLC/LLC et SNMP, selon le modèle de serveur d'impression.
<b>Autres paramètres</b>	Configurez les protocoles et services d'impression d'ordre général pris en charge par le serveur d'impression. Les options disponibles dépendent du modèle de serveur d'impression, mais peuvent inclure la mise à jour du micrologiciel, des files d'attente LPD, des paramètres USB, des informations de prise en charge et le taux de rafraîchissement.



**Tableau 5-7 Onglet Réseau du serveur Web intégré HP (suite)**

Menu	Description
<b>AirPrint</b>	Activez, configurez ou désactivez l'impression réseau à partir des produits Apple pris en charge.
<b>Sélectionner langue</b>	Modifiez la langue affichée par le serveur Web intégré HP. Cette page s'affiche si les pages Web prennent en charge plusieurs langues. Vous pouvez également sélectionner les langues prises en charge via les paramètres de préférence de langue de votre navigateur.
<b>Paramètres</b>	<p>Affichez et restaurez les paramètres de sécurité actuels pour les valeurs par défaut.</p> <p>Configurez des paramètres de sécurité à l'aide de l'Assistant de configuration de la sécurité.</p> <p><b>REMARQUE :</b> N'utilisez pas l'assistant de configuration de sécurité pour configurer des paramètres de sécurité à l'aide d'applications de gestion de réseau, telles que HP Web Jetadmin.</p>
<b>Autorisation</b>	<p>Contrôlez la gestion de la configuration et l'utilisation de ce produit, dont les actions suivantes :</p> <ul style="list-style-type: none"><li>• Configurez ou modifiez un mot de passe administrateur afin de contrôler l'accès aux paramètres de configuration.</li><li>• Vous pouvez demander, installer et gérer des certificats numériques sur le serveur d'impression HP Jetdirect.</li><li>• Limitez l'accès de l'hôte à ce produit grâce à une liste de contrôle d'accès (ACL) (pour les serveurs d'impression sélectionnés sur les réseaux IPv4 uniquement).</li></ul>
<b>Protocoles de gestion</b>	<p>Configurez et gérez des protocoles de sécurité pour ce produit, y compris les éléments suivants :</p> <ul style="list-style-type: none"><li>• Définissez le niveau de gestion de la sécurité pour le serveur Web intégré HP et contrôlez le trafic via HTTP et HTTPS.</li><li>• Configurez le fonctionnement du protocole SNMP (Simple Network Management Protocol). Activez/désactivez les agents SNMP v1/v2c ou SNMP v3 sur le serveur d'impression.</li><li>• Contrôlez l'accès via des protocoles qui peuvent ne pas être sécurisés, notamment les protocoles d'impression, services d'impression, protocoles de découverte, services de résolution de nom et protocoles de gestion de configuration.</li></ul>
<b>Authentification 802.1X</b>  (Pour certains modèles HP Jetdirect uniquement)	<p>Configurez des paramètres d'authentification 802.1X sur le serveur d'impression Jetdirect, tel que requis pour l'authentification des clients sur le réseau, et réinitialisez les paramètres d'authentification 802.1X aux valeurs par défaut.</p> <p><b>ATTENTION :</b> Lors du changement des paramètres d'authentification 802.1X, il est possible que le produit perde de sa connexion. Pour vous reconnecter, il peut s'avérer nécessaire de réinitialiser le serveur d'impression à son état par défaut et de réinstaller le produit.</p>
<b>IPsec/Pare-feu</b>  (Pour certains modèles HP Jetdirect uniquement)	Afficher ou configurer une stratégie de pare-feu ou une stratégie IPsec/pare-feu.
<b>Agent d'annonce</b>  (Pour certains modèles HP Jetdirect uniquement)	Activez ou désactivez l'agent d'annonce du périphérique HP, définissez le serveur de configuration et configurez l'authentification mutuelle à l'aide de certificats.
<b>Statistiques réseau</b>	Affiche les informations statistiques sur le réseau collectées et stockées sur le serveur d'impression HP Jetdirect.

**Tableau 5-7 Onglet Réseau du serveur Web intégré HP (suite)**

Menu	Description
<b>Infos protocole</b>	Affiche la liste des différents paramètres de configuration réseau sur le serveur d'impression HP Jetdirect pour chaque protocole.
<b>Page de configuration</b>	Affiche la page de configuration HP Jetdirect qui contient les informations d'état et de configuration.

## Liste Autres liens



**REMARQUE :** Configurez les liens qui s'affichent dans la liste **Autres liens** grâce au menu **Modifier autres liens** dans l'onglet **Général**. Les éléments suivants sont les liens par défaut.

**Tableau 5-8 Liste Autres liens du serveur Web intégré HP**

Menu	Description
<b>Assistance produits</b>	Etablit la connexion au site d'assistance du produit pour obtenir une aide couvrant divers sujets.
<b>Acheter des consommables</b>	Etablit la connexion au site Web HP SureSupply pour trouver des informations sur les achats de consommables HP originaux, comme les cartouches de toner et le papier.
<b>hp instant support</b>	Etablit la connexion au site Web HP pour trouver des solutions aux problèmes rencontrés avec le produit.

# Configuration avancée avec HP Utility pour OS X

Utilisez HP Utility pour connaître le statut du produit ou pour afficher ou modifier les paramètres du produit depuis l'ordinateur.

Utilisez HP Utility lorsque le produit est connecté à l'aide d'un câble USB ou est connecté à un réseau TCP/IP.

## Ouvrir l'utilitaire HP

1. Sur l'ordinateur, ouvrez le menu **Préférences système** puis cliquez sur **Imprimer et télécopier**, **Imprimer et numériser** ou **Imprimantes et scanners**.
2. Sélectionnez le produit dans la liste.
3. Cliquez sur le bouton **Options et consommables**.
4. Cliquez sur l'onglet **Utilitaire**.
5. Cliquez sur le bouton **Ouvrir l'utilitaire d'impression**.

## Caractéristiques de HP Utility

La barre d'outils de l'utilitaire HP comprend les éléments suivants :

- **Périphériques** : cliquez sur ce bouton pour afficher ou masquer les produits Mac trouvés par l'utilitaire HP.
- **Tous les paramètres** : cliquez sur ce bouton pour revenir à la vue principale de l'utilitaire HP.
- **Assistance HP** : cliquez sur ce bouton pour ouvrir un navigateur et accéder au site Web d'assistance HP.
- **Consommables** : Cliquez sur ce bouton pour ouvrir le site Web HP SureSupply.
- **Inscription** : Cliquez sur ce bouton pour ouvrir le site Web HP d'inscription.
- **Recyclage** : Cliquez sur ce bouton pour ouvrir le site Web du programme de recyclage des partenaires HP Planet.

HP Utility se compose de pages que vous pouvez ouvrir en cliquant dans la liste **Tous les paramètres**. Le tableau suivant décrit les tâches disponibles à partir de HP Utility.

Article	Description
<b>Etat des consommables</b>	Indique l'état des consommables du produit et contient des liens vers des sites de commande de consommables en ligne.
<b>Informations relatives au périphérique</b>	Affiche les informations concernant le produit sélectionné.
<b>Téléchargement de fichiers</b>	Transfère les fichiers de l'ordinateur au produit.
<b>Téléchargement de polices</b>	Transfère les fichiers de polices de l'ordinateur au produit.
<b>HP Connected</b>	Donne accès au site Web HP Connected.
<b>Mise à jour du micrologiciel</b>	Transfère un fichier de mise à jour du micrologiciel vers le produit.

**REMARQUE :** cette option est disponible uniquement une fois que le menu **Affichage** est ouvert et que l'élément **Afficher les options avancées** est sélectionné.

Article	Description
<b>Commandes</b>	Envoie des caractères spéciaux ou des commandes d'impression au produit après la tâche d'impression.  <b>REMARQUE :</b> cette option est disponible uniquement une fois que le menu <b>Affichage</b> est ouvert et que l'élément <b>Afficher les options avancées</b> est sélectionné.
<b>Gestion des consommables</b>	Configure le comportement du produit lorsque les consommables approchent de la fin de leur durée de vie restante estimée.
<b>Configuration des bacs</b>	Modifie les paramètres du bac par défaut.
<b>Périphériques de sortie</b>	Gère les paramètres des accessoires de sortie facultatifs.
<b>Mode recto verso</b>	Active le mode d'impression recto verso automatique.
<b>EconoMode et densité du toner</b>	Configure les paramètres pour économiser le toner.
<b>Alertes par courrier électronique</b>	Configure des alertes e-mail automatiques sous certaines conditions, par exemple : les consommables doivent être remplacés, les bacs sont vides, les portes sont ouvertes, un bourrage papier s'est produit.
<b>Résolution</b>	Définit la résolution d'impression par défaut.
<b>Protection des ports de connexion directe</b>	Désactive l'impression via ports USB ou ports parallèles.
<b>Tâches en mémoire</b>	Gère les tâches d'impression stockées sur le disque dur du produit.
<b>Paramètres réseau</b>	Configure les paramètres réseau, tels que les paramètres IPv4 et IPv6.
<b>Paramètres supplémentaires</b>	Donne accès au serveur Web intégré HP.

# Configurer les paramètres réseau IP

- [Partage de l'imprimante : avertissement](#)
- [Affichage ou modification des paramètres réseau](#)
- [Renommer le produit sur le réseau](#)
- [Configuration manuelle des paramètres IPv4 TCP/IP via le panneau de commande](#)
- [Configuration manuelle des paramètres IPv6 TCP/IP via le panneau de commande](#)
- [Paramètres de vitesse de liaison et de recto verso](#)

## Partage de l'imprimante : avertissement

HP ne prend pas en charge les réseaux peer-to-peer car cette fonction est une fonction des systèmes d'exploitation Microsoft et non des pilotes d'imprimante HP. Reportez-vous au site Web de Microsoft : [www.microsoft.com](http://www.microsoft.com).

## Affichage ou modification des paramètres réseau

Utilisez le serveur Web intégré HP pour afficher ou modifier les paramètres de configuration IP.

1. Ouvrez le serveur EWS HP :
  - a. **Panneau de commande à 4 lignes** : Afficher l'écran du panneau de commande pour afficher l'adresse IP.  
**Panneaux de commande à écran tactile** : Sur l'écran d'accueil du panneau de commande du produit, touchez le bouton  pour afficher l'adresse IP ou le nom d'hôte.
  - b. Ouvrez un navigateur Web, et dans la barre d'adresse, tapez l'adresse IP ou le nom d'hôte exactement comme il apparaît sur le panneau de commande du produit. Appuyez sur la touche **Entrée** du clavier de l'ordinateur. L'EWS s'ouvre.

 <https://10.10.XXXXX/>

 **REMARQUE :** Lors d'une tentative d'ouverture du serveur EWS, si le navigateur Web affiche le message **Le certificat de sécurité de ce site Web présente un problème**, cliquez sur **Poursuivre sur ce site Web (non recommandé)**.

Le fait de cliquer sur **Poursuivre sur ce site Web (non recommandé)** ne nuit pas à l'ordinateur lorsque vous naviguez dans le serveur EWS du produit HP.

2. Cliquez sur l'onglet **Réseau** pour obtenir les informations sur le réseau. Modifiez les paramètres si nécessaire.

## Renommer le produit sur le réseau

Pour renommer le produit sur un réseau afin de l'identifier de manière univoque, utilisez le serveur Web intégré HP.

1. Ouvrez le serveur EWS HP :

- a. **Panneau de commande à 4 lignes** : Afficher l'écran du panneau de commande pour afficher l'adresse IP.

**Panneaux de commande à écran tactile** : Sur l'écran d'accueil du panneau de commande du produit, touchez le bouton  pour afficher l'adresse IP ou le nom d'hôte.

- b. Ouvrez un navigateur Web, et dans la barre d'adresse, tapez l'adresse IP ou le nom d'hôte exactement comme il apparaît sur le panneau de commande du produit. Appuyez sur la touche **Entrée** du clavier de l'ordinateur. L'EWS s'ouvre.

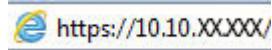

 **REMARQUE** : Lors d'une tentative d'ouverture du serveur EWS, si le navigateur Web affiche le message **Le certificat de sécurité de ce site Web présente un problème**, cliquez sur **Poursuivre sur ce site Web (non recommandé)**.

Le fait de cliquer sur **Poursuivre sur ce site Web (non recommandé)** ne nuit pas à l'ordinateur lorsque vous naviguez dans le serveur EWS du produit HP.

2. Ouvrez l'onglet **Général**.
3. Sur la page **Informations relatives au périphérique**, le nom du produit par défaut se trouve dans le champ **Nom du périphérique**. Vous pouvez modifier ce nom pour identifier le produit de manière univoque.

 **REMARQUE** : Les autres champs de cette page sont facultatifs.

4. Cliquez sur le bouton **Appliquer** pour enregistrer les modifications.

## Configuration manuelle des paramètres IPv4 TCP/IP via le panneau de commande

Utilisez les menus **Administration** du panneau de commande pour définir manuellement une adresse IPv4, un masque de sous-réseau et une passerelle par défaut.

1. Appuyez sur le bouton Accueil  du panneau de commande du produit.
2. Ouvrez les menus suivants :
  - **Administration**
  - **Paramètres réseau**
  - **Menu Jetdirect**
  - **TCP/IP**
  - **Paramètres IPV 4**
  - **Méthode de configuration**
3. Sélectionnez l'option **Manuel**, puis touchez le bouton **Enregistrer**.
4. Ouvrez le menu **Paramètres manuels**.

5. Touchez l'option [Adresse IP](#), [Masque de sous-réseau](#) ou [Passerelle par défaut](#).
  6. Touchez le premier champ pour ouvrir un clavier. Saisissez les bons chiffres pour ce champ, puis touchez le bouton [OK](#).
- Répétez le processus pour chaque champ, puis touchez le bouton [Enregistrer](#).

## Configuration manuelle des paramètres IPv6 TCP/IP via le panneau de commande

Utilisez les menus [Administration](#) du panneau de commande pour définir manuellement une adresse IPv6.

1. Appuyez sur le bouton Accueil  du panneau de commande du produit.
2. Pour activer la configuration manuelle, ouvrez les menus suivants :
  - [Administration](#)
  - [Paramètres réseau](#)
  - [Menu Jetdirect](#)
  - [TCP/IP](#)
  - [Paramètres IPV6](#)
  - [Adresse](#)
  - [Paramètres manuels](#)
  - [Activer](#)

Sélectionnez l'option [Activé](#), puis touchez le bouton [Enregistrer](#).

3. Pour configurer l'adresse, touchez le bouton [Adresse](#), puis le champ pour ouvrir un clavier.
4. Saisissez l'adresse à l'aide du clavier, puis touchez le bouton [OK](#).
5. Appuyez sur le bouton [Enregistrer](#) ou sur le bouton [OK](#).

## Paramètres de vitesse de liaison et de recto verso

---

 **REMARQUE :** Ces informations ne s'appliquent qu'aux réseaux Ethernet. Elles ne s'appliquent pas aux réseaux sans fil.

---

La vitesse de liaison et le mode de communication du serveur d'impression doivent correspondre à ceux du réseau. Dans la plupart des situations, vous pouvez laisser le produit en mode automatique. Si les modifications de la vitesse de liaison et des paramètres d'impression recto verso sont incorrectes, il se peut que le produit ne puisse communiquer avec d'autres périphériques réseau. Pour apporter des modifications, utilisez le panneau de commande du produit.

---

 **REMARQUE :** Le paramètre du produit doit correspondre au paramètre du périphérique réseau (concentrateur, commutateur, passerelle, routeur ou ordinateur).

---

 **REMARQUE :** Lorsque vous modifiez ces paramètres, le produit se met hors tension, puis de nouveau sous tension. N'effectuez des modifications que lorsque le produit est inactif.

---

1. Appuyez sur le bouton Accueil  du panneau de commande du produit.
2. Ouvrez les menus suivants :

- [Administration](#)
- [Paramètres réseau](#)
- [Menu Jetdirect](#)
- [Vit. liai.](#)

**3.** Sélectionnez l'une des options suivantes :

- [Auto](#) : Le serveur d'impression se configure automatiquement avec la vitesse de liaison et le mode de communication les plus élevés disponibles sur le réseau.
- [Semi-duplex 10T](#) : 10 Mbit/s, fonctionnement en semi-duplex.
- [Duplex intégral 10T](#) : 10 Mbit/s, fonctionnement en duplex intégral.
- [Auto 10T](#) : 10 Mbit/s, fonctionnement en duplex automatique.
- [Semi-duplex 100TX](#) : 100 Mbit/s, fonctionnement en semi-duplex.
- [Duplex intégral 100TX](#) : 100 Mbit/s, fonctionnement en duplex intégral.
- [Auto 100TX](#) : 100 Mbit/s, fonctionnement en duplex automatique.
- [1000T Intégral](#) : 1 000 Mbit/s, fonctionnement en duplex intégral.

**4.** Appuyez sur le bouton [Enregistrer](#) ou sur le bouton [OK](#). Le produit se met hors tension, puis de nouveau sous tension.



# Caractéristiques de sécurité du produit

## Introduction

Le produit comprend plusieurs fonctions de sécurité qui permettent de limiter le nombre de personnes ayant accès aux paramètres de configuration, de sécuriser les données et d'empêcher l'accès aux composants matériels les plus précieux.

- [Déclarations de sécurité](#)
- [Sécurité IP](#)
- [Attribution ou modification du mot de passe du système à l'aide du serveur Web intégré](#)
- [Se connecter au produit](#)
- [Prise en charge du chiffrement : Disques durs HP High Performance Secure](#)
- [Verrouillage du formateur](#)

## Déclarations de sécurité

Le produit prend en charge des normes de sécurité et des protocoles recommandés qui aident à sécuriser le produit et à protéger les informations critiques présentes sur le réseau. Ces normes et protocoles simplifient également le contrôle et la maintenance du produit.

Pour plus d'informations sur les solutions d'imagerie et d'impression sécurisées HP, rendez-vous à l'adresse suivante : [www.hp.com/go/secureprinting](http://www.hp.com/go/secureprinting). Ce site Web propose des liens vers des livres blancs et FAQ sur les fonctions de sécurité.

## Sécurité IP

Le standard IPsec est un ensemble de protocoles qui contrôlent le trafic réseau IP vers le périphérique et à partir de ce dernier. IPsec offre l'authentification hôte à hôte, l'intégrité des données et le chiffrement des communications réseau.

Pour les produits connectés au réseau et disposant d'un serveur d'impression HP Jetdirect, vous pouvez configurer IPsec en utilisant l'onglet **Réseau** dans le serveur Web intégré HP.

## Attribution ou modification du mot de passe du système à l'aide du serveur Web intégré

Attribuez un mot de passe administrateur pour l'accès au produit et au serveur Web intégré HP, afin qu'aucun utilisateur non autorisé ne puisse modifier les paramètres du produit.

1. Ouvrez le serveur EWS HP :
  - a. **Panneau de commande à 4 lignes** : Afficher l'écran du panneau de commande pour afficher l'adresse IP.  
**Panneaux de commande à écran tactile** : Sur l'écran d'accueil du panneau de commande du produit, touchez le bouton  pour afficher l'adresse IP ou le nom d'hôte.

- b. Ouvrez un navigateur Web, et dans la barre d'adresse, tapez l'adresse IP ou le nom d'hôte exactement comme il apparaît sur le panneau de commande du produit. Appuyez sur la touche **Entrée** du clavier de l'ordinateur. L'EWS s'ouvre.

 <https://10.10.XX.XXX/>

 **REMARQUE :** Lors d'une tentative d'ouverture du serveur EWS, si le navigateur Web affiche le message **Le certificat de sécurité de ce site Web présente un problème**, cliquez sur **Poursuivre sur ce site Web (non recommandé)**.

Le fait de cliquer sur **Poursuivre sur ce site Web (non recommandé)** ne nuit pas à l'ordinateur lorsque vous naviguez dans le serveur EWS du produit HP.

2. Cliquez sur l'onglet **Sécurité**.
3. Ouvrez le menu **Sécurité générale**.
4. Dans la zone **Définir le mot de passe de l'administrateur local**, saisissez le nom à associer au mot de passe dans le champ **Nom d'utilisateur**.
5. Saisissez le mot de passe dans le champ **Nouveau mot de passe**, puis saisissez-le à nouveau dans le champ **Confirmer le mot de passe**.

 **REMARQUE :** Pour modifier un mot de passe existant, tapez d'abord ce mot de passe dans le champ **Ancien mot de passe**.

6. Cliquez sur le bouton **Appliquer**.

 **REMARQUE :** Notez le mot de passe et conservez cette note dans un endroit sûr.

## Se connecter au produit

Certaines fonctions sur le panneau de commande peuvent être sécurisées afin d'éviter que des personnes non autorisées s'en servent. Lorsqu'une fonction est sécurisée, le produit vous demande de vous connecter avant de l'utiliser. Vous pouvez également vous connecter sans attendre l'invite en sélectionnant **Connexion** sur le panneau de commande du produit.

Généralement, les informations d'identification au produit sont les mêmes que pour la connexion au réseau. Consultez l'administrateur réseau pour ce produit si vous avez des questions sur les données d'authentification à utiliser.

1. Appuyez sur le bouton Accueil  du panneau de commande du produit.
2. Sélectionnez **Connexion**.
3. Suivez les invites pour entrer les informations d'identification.

 **REMARQUE :** Pour sécuriser le produit, appuyez sur le bouton **Déconnexion** lorsque vous avez terminé de l'utiliser.

## Prise en charge du chiffrement : Disques durs HP High Performance Secure

Ce disque dur permet de chiffrer les données en fonction du matériel. Vous pouvez ainsi stocker de manière sécurisée vos données importantes, sans enfreindre les performances du produit. Ce disque dur robuste est basé sur la dernière norme AES (Advanced Encryption Standard) et dispose de nombreuses fonctions qui vous permettent de gagner du temps.

Utilisez le menu **Sécurité** dans le serveur Web intégré HP pour configurer le disque.

## **Verrouillage du formateur**

Le formateur dispose d'un logement que vous pouvez utiliser pour attacher un câble de sécurité. Verrouillez le formateur pour éviter que quelqu'un n'en retire des composants importants.

# Paramètres d'économie d'encre

## Introduction

- [Optimisation de la vitesse ou de la consommation d'énergie](#)
- [Définir l'heure de veille et configurer le produit de manière à n'utiliser qu'1 watt maximum](#)

## Optimisation de la vitesse ou de la consommation d'énergie

Par défaut, le produit reste chaud entre deux tâches afin d'optimiser la vitesse et d'imprimer plus rapidement la première page de chaque tâche. Pour conserver l'énergie, configurez le produit pour qu'il refroidisse entre chaque tâche. Le produit dispose de quatre réglages incrémentiels d'optimisation de vitesse ou de consommation d'énergie.

1. Appuyez sur le bouton Accueil  du panneau de commande du produit.
2. Ouvrez les menus suivants :
  - [Administration](#)
  - [Paramètres généraux](#)
  - [Paramètres d'énergie](#)
  - [Vitesse/Consommation d'énergie optimum](#)
3. Sélectionnez l'option que vous souhaitez utiliser, puis appuyez sur le bouton [Enregistrer](#) ou sur le bouton [OK](#).



---

**REMARQUE :** Le paramètre par défaut est [Première page plus rapide](#).

---

## Définir l'heure de veille et configurer le produit de manière à n'utiliser qu'1 watt maximum

Le produit dispose de plusieurs options pour la fonction d'économie d'énergie. Le délai pour passer en veille/arrêt automatique peut être modifié et la consommation électrique dans cet état varie en fonction de ce que vous avez choisi pour l'option Réveil/allumage automatique.

1. Appuyez sur le bouton Accueil  du panneau de commande du produit.
2. Ouvrez les menus suivants :
  - [Administration](#)
  - [Paramètres généraux](#)
  - [Paramètres d'énergie](#)
  - [Paramètres de la minuterie de mise en veille](#)
3. **Panneau de commande à 4 lignes uniquement :** Sélectionnez [Minuterie Veille/Extinction auto](#). puis [Activé](#). Appuyez sur le bouton [OK](#).
4. Sélectionnez [Veille/Extinction automatique après](#).
5. Utilisez le clavier pour saisir la durée appropriée, puis appuyez sur le bouton [Enregistrer](#) ou sur le bouton [OK](#).



---

**REMARQUE :** Par défaut, la durée du mode Veille est de 1 minute.

---

6. Sélectionnez l'une des options **Réveil/allumage automatique pour ces événements** :
- **Tous les évènements** : Le produit se réactive lorsqu'il reçoit une tâche d'impression (via le port USB, le port réseau ou la connexion sans fil), ou lorsque quelqu'un appuie sur un bouton du panneau de commande ou ouvre une porte/un bac.
  - **Port réseau** : Le produit se réactive lorsqu'il reçoit une tâche d'impression envoyée via le port réseau, ou lorsque quelqu'un appuie sur un bouton du panneau de commande ou ouvre une porte/un bac. **Lorsque ce paramètre est configuré, le produit utilise au maximum 1 watt quand l'appareil est en mode Veille/Extinction automatique.**
  - **Bouton de mise en marche uniquement** : Le produit se réactive seulement lorsque quelqu'un appuie sur le bouton d'alimentation. **Lorsque ce paramètre est configuré, le produit utilise au maximum 1 watt quand l'appareil est en mode Veille/Extinction automatique.**

## HP Web Jetadmin

HP Web Jetadmin est un outil primé leader sur le marché qui permet de gérer efficacement une grande variété de produits HP en réseau, notamment des imprimantes, des produits multifonction et des télénormiseurs. Cette solution unique vous permet d'installer, de surveiller, d'entretenir, de dépanner et de sécuriser à distance votre environnement d'impression et d'imagerie, ce qui améliore finalement la productivité de votre entreprise en vous aidant à gagner du temps, à contrôler les coûts et à protéger votre investissement.

Des mises à niveau de HP Web Jetadmin sont régulièrement proposées pour pouvoir prendre en charge les fonctions spécifiques du produit. Consultez le site [www.hp.com/go/webjetadmin](http://www.hp.com/go/webjetadmin) et cliquez sur le lien **Auto-Assistance et Documentation** pour en savoir plus sur les mises à niveau.

## Mises à jour des logiciels et micrologiciels

HP met régulièrement à jour les fonctions disponibles dans le micrologiciel du produit. Pour profiter des toutes dernières fonctions, mettez à jour le micrologiciel du produit. Téléchargez le fichier de mise à jour du micrologiciel le plus récent sur le site Web :

Visitez le site Web [www.hp.com/support/colorljM552](http://www.hp.com/support/colorljM552), [www.hp.com/support/colorljM553](http://www.hp.com/support/colorljM553). Cliquez sur **Pilotes et logiciels**.





---

## 6 Résolution des problèmes

- [Assistance clientèle](#)
- [Système d'aide du panneau de commande](#)
- [Restauration des paramètres d'usine par défaut](#)
- [Le message « Le niveau de la cartouche est bas » ou « Le niveau de la cartouche est très bas » s'affiche sur le panneau de commande du produit](#)
- [Le produit n'entraîne pas le papier ou rencontre un défaut d'alimentation](#)
- [Suppression de bourrages papier](#)
- [Améliorer la qualité d'impression](#)
- [Résoudre des problèmes de réseau câblé](#)

### **Pour plus d'informations :**

Visitez le site Web [www.hp.com/support/colorljM552](http://www.hp.com/support/colorljM552), [www.hp.com/support/colorljM553](http://www.hp.com/support/colorljM553).

Le plan d'assistance HP tout inclus du produit comprend les informations suivantes :

- Installation et configuration
- Utilisation
- Résolution des problèmes
- Téléchargement des mises à jour du logiciel
- Inscription au forum d'assistance
- Recherche d'informations réglementaires et de garantie

## Assistance clientèle

---

Bénéficiez d'une assistance téléphonique pour votre pays/région	Vous trouverez les numéros de téléphone de votre pays/région sur le dépliant livré dans la boîte avec votre produit ou sur le site Web <a href="http://www.hp.com/support/">www.hp.com/support/</a> .
Préparez le nom de votre produit, son numéro de série, la date d'achat et une description du problème rencontré.	
Obtenez une assistance Internet 24 h/24, et téléchargez des utilitaires et des pilotes	<a href="http://www.hp.com/support/colorljM552">www.hp.com/support/colorljM552</a> , <a href="http://www.hp.com/support/colorljM553">www.hp.com/support/colorljM553</a>
Commander des services supplémentaires d'entretien ou de maintenance HP	<a href="http://www.hp.com/go/carepack">www.hp.com/go/carepack</a>
Enregistrez votre produit	<a href="http://www.register.hp.com">www.register.hp.com</a>

---

## Système d'aide du panneau de commande

L'appareil est doté d'un système d'aide en ligne intégré avec des instructions d'utilisation pour chaque écran. Pour ouvrir le système d'aide, appuyez sur le bouton Aide  dans le coin supérieur droit de l'écran.

Dans certains écrans, l'aide ouvre un menu global à partir duquel vous pouvez rechercher des rubriques spécifiques. Vous pouvez vous déplacer dans la structure du menu en appuyant sur les boutons disponibles.

Certains écrans d'aide incluent des animations qui vous guident dans les procédures, telles que la suppression des bourrages.

Pour les écrans contenant des paramètres de tâches spécifiques, l'aide ouvre une rubrique d'explication des options disponibles dans l'écran.

Si l'appareil vous signale une erreur ou un avertissement, appuyez sur le bouton Aide  pour afficher un message qui décrit le problème. Le message contient aussi des instructions pour résoudre le problème.

# Restauration des paramètres d'usine par défaut

## Introduction

Utilisez l'une des méthodes suivantes pour restaurer les paramètres d'usine du produit.

 **REMARQUE :** La restauration des paramètres d'usine peut réinitialiser la langue du produit.

## Restaurer les paramètres d'usine à partir du panneau de commande du produit

1. Appuyez sur le bouton Accueil  du panneau de commande du produit.
2. Ouvrez les menus suivants :
  - [Administration](#)
  - [Paramètres généraux](#)
  - [Rétablissement paramètres d'usine](#)
3. Un message de vérification précise que l'utilisation de la fonction de réinitialisation peut entraîner une perte de données. Sélectionnez [Réinitialiser](#) pour terminer le processus.

 **REMARQUE :** Une fois cette opération de réinitialisation terminée, le produit redémarre automatiquement.

## Rétablir les paramètres d'usine à partir du serveur Web intégré HP (produits connectés au réseau uniquement)

1. Ouvrez le serveur EWS HP :
  - a. **Panneau de commande à 4 lignes :** Afficher l'écran du panneau de commande pour afficher l'adresse IP.  
**Panneaux de commande à écran tactile :** Sur l'écran d'accueil du panneau de commande du produit, touchez le bouton  pour afficher l'adresse IP ou le nom d'hôte.
  - b. Ouvrez un navigateur Web, et dans la barre d'adresse, tapez l'adresse IP ou le nom d'hôte exactement comme il apparaît sur le panneau de commande du produit. Appuyez sur la touche [Entrée](#) du clavier de l'ordinateur. L'EWS s'ouvre.

 <https://10.10.XX.XXX/>

 **REMARQUE :** Lors d'une tentative d'ouverture du serveur EWS, si le navigateur Web affiche le message **Le certificat de sécurité de ce site Web présente un problème**, cliquez sur **Poursuivre sur ce site Web (non recommandé)**.

Le fait de cliquer sur **Poursuivre sur ce site Web (non recommandé)** ne nuit pas à l'ordinateur lorsque vous naviguez dans le serveur EWS du produit HP.

2. Ouvrez l'onglet **Général**.
3. Sur le côté gauche de l'écran, cliquez sur **Rétablir les paramètres d'usine**.
4. Cliquez sur le bouton **Réinitialiser**.

 **REMARQUE :** Une fois cette opération de réinitialisation terminée, le produit redémarre automatiquement.

# Le message « Le niveau de la cartouche est bas » ou « Le niveau de la cartouche est très bas » s'affiche sur le panneau de commande du produit

**Le niveau de la cartouche est bas :** Lorsque le niveau d'un toner est bas, le produit vous en avertit. La durée de vie restante effective du toner peut varier. Veillez à toujours disposer d'une cartouche de remplacement afin de pouvoir en changer en temps voulu. Le toner ne doit pas nécessairement être remplacé immédiatement.

**Le niveau de la cartouche est très bas :** Lorsque le niveau du toner est très bas, le produit vous avertit. La durée de vie restante effective du toner peut varier. Veillez à toujours disposer d'une cartouche de remplacement afin de pouvoir en changer en temps voulu. Il n'est pas nécessaire de remplacer le toner tant que la qualité d'impression reste acceptable.

Lorsqu'un toner HP atteint un niveau **très bas**, la garantie de protection Premium d'HP pour ce toner prend fin.

## Modification des paramètres « très bas »

Vous pouvez modifier la réponse du produit lorsque les consommables atteignent l'état Très bas. Vous n'avez pas besoin de restaurer ces paramètres lorsque vous installez un nouveau toner.

1. Appuyez sur le bouton Accueil  du panneau de commande du produit.
2. Ouvrez les menus suivants :
  - [Consommables](#)
  - [Gestion des consommables](#)
  - [Paramètres des consommables](#)
  - [Cartouche noire](#) ou [Cartouches couleur](#)
  - [Paramètres très bas](#)
3. Sélectionnez l'une des options suivantes :
  - Sélectionnez l'option [Stop](#) pour interrompre l'impression lorsque la cartouche atteint le seuil **Très bas**.
  - Sélectionnez l'option [Invite pour continuer](#) pour interrompre l'impression lorsque la cartouche atteint le seuil **Très bas**. Vous pouvez confirmer l'invite ou remplacer la cartouche d'impression pour reprendre l'impression.
  - Sélectionnez l'option [Continuer](#) pour que le produit vous informe lorsque le niveau de la cartouche est très bas, mais qu'il poursuive l'impression en ignorant le paramètre **Très bas** sans votre intervention. Ce paramètre peut entraîner une qualité d'impression médiocre.

## Pour les produits dotés de fonctions de télécopie

Lorsque le produit est défini sur l'option [Stop](#) ou [Invite pour continuer](#), il existe un risque que les télécopies ne s'impriment pas à la reprise de l'impression. Ce problème peut survenir si le produit a reçu plus de télécopies que celles qu'il pouvait enregistrer pendant l'attente.

Le produit peut imprimer des télécopies sans s'arrêter après avoir dépassé le niveau Très bas si vous sélectionnez l'option [Continuer](#) pour les cartouches de toner, mais la qualité d'impression peut être affectée.

## Consommables bas

---

Commande de consommables et de papier	<a href="http://www.hp.com/go/suresupply">www.hp.com/go/suresupply</a>
Commande via un bureau de service ou d'assistance	Contactez un prestataire de services ou un bureau d'assistance agréé HP.
Commandes par le biais du serveur Web intégré (EWS) HP	Pour y accéder, saisissez l'adresse IP ou le nom d'hôte du produit dans le champ d'adresse/d'URL d'un navigateur Web pris en charge de votre ordinateur. Le serveur EWS comprend un lien menant vers le site Web HP SureSupply. Ce dernier fournit des options pour l'achat de consommables HP d'origine.

---

# Le produit n'entraîne pas le papier ou rencontre un défaut d'alimentation

## Introduction

Les solutions suivantes peuvent aider à résoudre les problèmes si le produit n'entraîne pas le papier du bac ou entraîne plusieurs feuilles de papier à la fois.

- [Le produit n'entraîne pas de papier](#)
- [Le produit entraîne plusieurs feuilles de papier](#)

## Le produit n'entraîne pas de papier

Si le produit n'entraîne pas de papier du bac, essayez les solutions suivantes.

1. Ouvrez le produit et retirez les éventuelles feuilles de papier coincées.
2. Chargez le bac de papier de taille adaptée à votre tâche.
3. Assurez-vous que le format et le type de papier sont définis correctement sur le panneau de commande du produit.
4. Assurez-vous que les guides papier du bac sont réglés à la taille du papier. Ajustez les guides pour l'indentation appropriée dans le bac.
5. Vérifiez sur le panneau de commande du produit s'il n'attend pas une réponse de votre part à un chargement manuel de papier. Chargez du papier, puis continuez.
6. Les rouleaux situés au-dessus du bac peuvent être sales. Nettoyez-les à l'aide d'un chiffon non pelucheux humidifié d'eau chaude.

## Le produit entraîne plusieurs feuilles de papier

Si le produit entraîne plusieurs feuilles de papier du bac, essayez les solutions suivantes.

1. Retirez la pile de papier du bac et assouplissez-la, tournez-la de 180 degrés et retournez-la. *N'aérez pas le papier.* Remettez la pile de papier dans le bac.
2. Utilisez uniquement du papier conforme aux spécifications HP pour ce produit.
3. Utilisez du papier non froissé, plié ou endommagé. Si nécessaire, utilisez du papier d'une autre ramette.
4. Assurez-vous que le bac n'est pas surchargé. Si c'est le cas, retirez la pile de papier du bac, tassez-la, puis remettez une partie du papier dans le bac.
5. Assurez-vous que les guides papier du bac sont réglés à la taille du papier. Ajustez les guides pour l'indentation appropriée dans le bac.
6. Assurez-vous que l'environnement d'impression est situé dans les spécifications conseillées.

# Suppression de brouillages papier

## Introduction

Les informations suivantes comprennent des instructions pour éliminer les brouillages papier du produit.

- [Emplacements des brouillages](#)
- [Auto-navigation pour l'élimination des brouillages](#)
- [Les brouillages papier sont-ils fréquents ou récurrents ?](#)
- [Élimination des brouillages papier dans le bac 1](#)
- [Élimination des brouillages papier dans le bac 2](#)
- [Suppression des brouillages papier dans les bacs de 550 feuilles en option](#)
- [Suppression des brouillages papier au niveau de la porte droite et de la zone de l'unité de fusion](#)
- [Élimination des brouillages papier dans le bac de sortie](#)

## Emplacements des brouillages

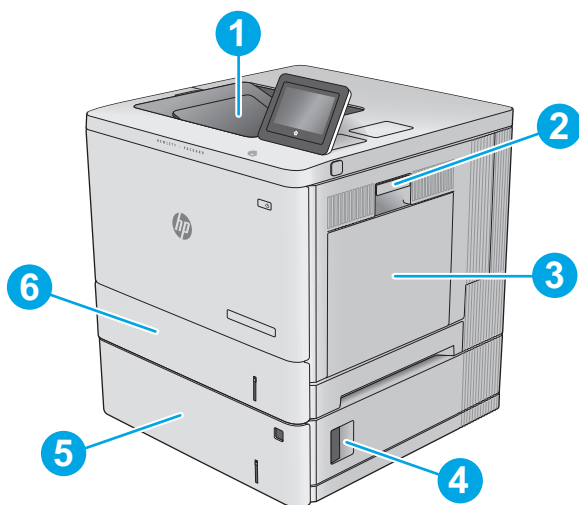

1	Bac de sortie	Reportez-vous à la section <a href="#">Élimination des brouillages papier dans le bac de sortie</a> à la page 100.
2	Porte droite et zone de l'unité de fusion	Reportez-vous à la section <a href="#">Suppression des brouillages papier au niveau de la porte droite et de la zone de l'unité de fusion</a> à la page 95.
3	Bac 1	Reportez-vous à la section <a href="#">Élimination des brouillages papier dans le bac 1</a> à la page 87.
4	Porte inférieure droite	Reportez-vous à la section <a href="#">Suppression des brouillages papier dans les bacs de 550 feuilles en option</a> à la page 92.



5	Bacs de 550 feuilles en option	Reportez-vous à la section <a href="#">Suppression des bourrages papier dans les bacs de 550 feuilles en option à la page 92.</a>
6	Bac 2	Reportez-vous à la section <a href="#">Élimination des bourrages papier dans le bac 2 à la page 89.</a>

## Auto-navigation pour l'élimination des bourrages

La fonction d'auto-navigation vous aide à éliminer les bourrages en affichant des instructions étape-par-étape sur le panneau de commande. A la fin de chaque étape, le produit affiche des instructions concernant l'étape suivante jusqu'à ce que vous terminiez la procédure.

## Les bourrages papier sont-ils fréquents ou récurrents ?

Pour réduire le nombre de bourrages papier, essayez les solutions suivantes.

1. Utilisez uniquement du papier conforme aux spécifications HP pour ce produit.
2. Utilisez du papier non froissé, plié ou endommagé. Si nécessaire, utilisez du papier d'une autre ramette.
3. N'utilisez pas du papier qui a déjà servi pour une impression ou une copie.
4. Assurez-vous que le bac n'est pas surchargé. Si c'est le cas, retirez la pile de papier du bac, tassez-la, puis remettez du papier dans le bac.
5. Assurez-vous que les guides papier du bac sont réglés à la taille du papier. Réglez les guides de façon à ce qu'ils touchent la pile de papier sans l'infléchir.
6. Assurez-vous que le bac est totalement inséré dans l'appareil.
7. Si vous imprimez sur du papier épais, gaufré ou perforé, utilisez la fonction d'introduction manuelle à raison d'une feuille à la fois.
8. Ouvrez le menu **Bacs** du panneau de commande du produit. Vérifiez que le bac d'alimentation est configuré correctement pour le type et le format du papier.
9. Assurez-vous que l'environnement d'impression est situé dans les spécifications conseillées.

## Élimination des bourrages papier dans le bac 1

Utilisez la procédure suivante pour vérifier le papier dans tous les emplacements de bourrages possibles liés au bac 1. Lorsqu'un bourrage se produit, le panneau de commande affiche une animation qui vous aide à le supprimer.

1. Si vous apercevez du papier coincé dans le bac 1, enlevez-le en le tirant délicatement. Appuyez sur **OK** pour effacer le message.

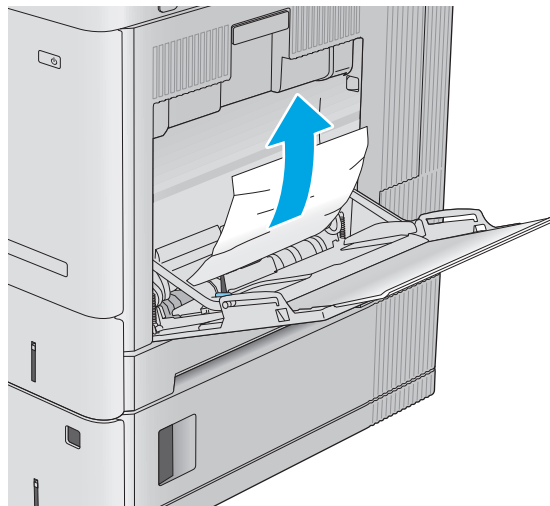

2. Si le papier reste bloqué, ou si vous ne voyez pas de papier coincé dans le bac 1, retirez le papier restant dans le bac, puis fermez le bac 1 et ouvrez la porte droite.

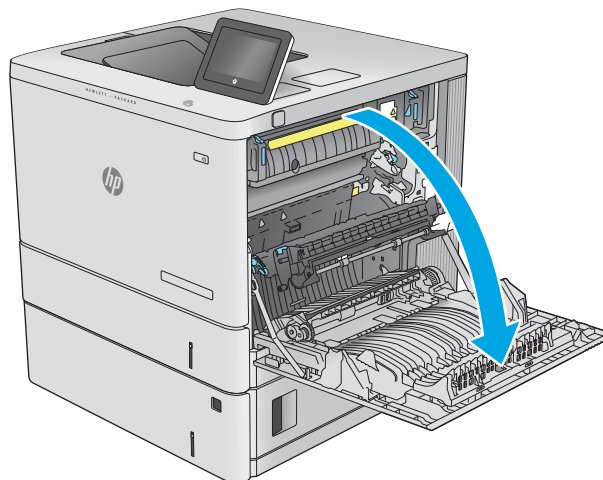

3. Si du papier y est coincé, retirez-le délicatement.

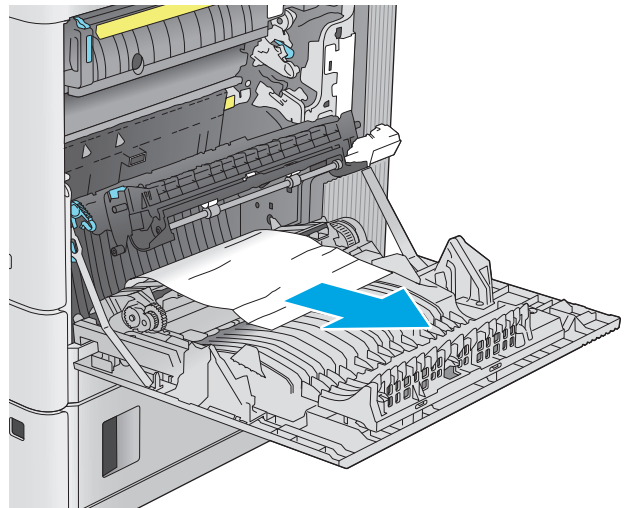

4. Fermez la porte droite.

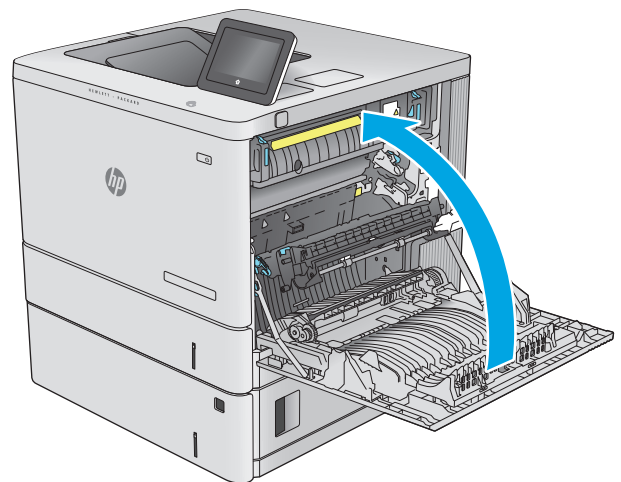

## Elimination des brouages papier dans le bac 2

Utilisez la procédure suivante pour vérifier le papier dans tous les emplacements de brouages possibles liés au bac 2. Lorsqu'un brouage se produit, le panneau de commande affiche une animation qui vous aide à le supprimer.

1. Soulevez le loquet de la porte droite pour la libérer.



2. Ouvrez la porte droite.

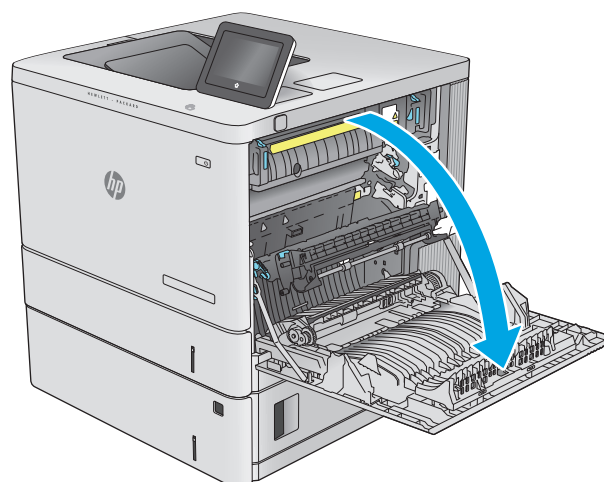

3. Retirez délicatement le papier coincé dans la zone de ramassage.

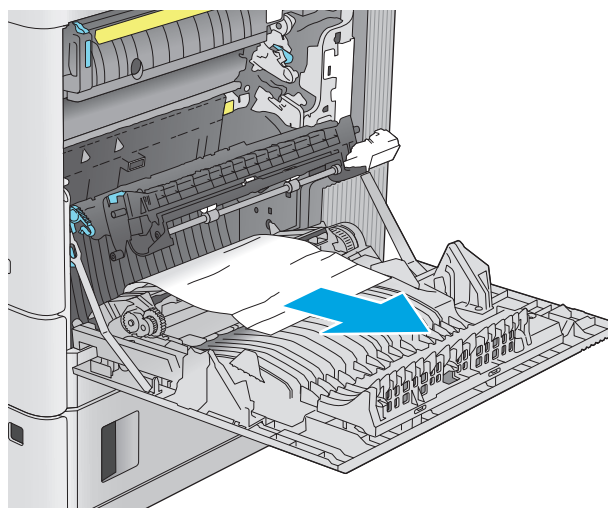

4. Tirez en levant légèrement le bac pour le retirer entièrement du produit.

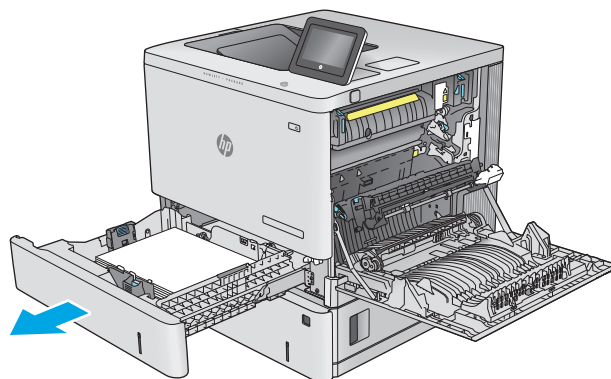

5. Retirez toute feuille de papier coincée ou endommagée. Vérifiez que le bac n'est pas surchargé et que les guides papier sont correctement ajustés.

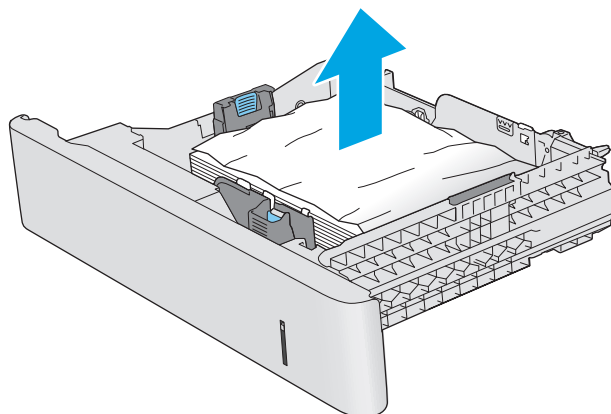

6. Retirez tout papier présent dans les rouleaux d'entraînement de l'imprimante. Tirez tout d'abord le papier vers la gauche pour le dégager, puis tirez-le vers l'avant pour le retirer.

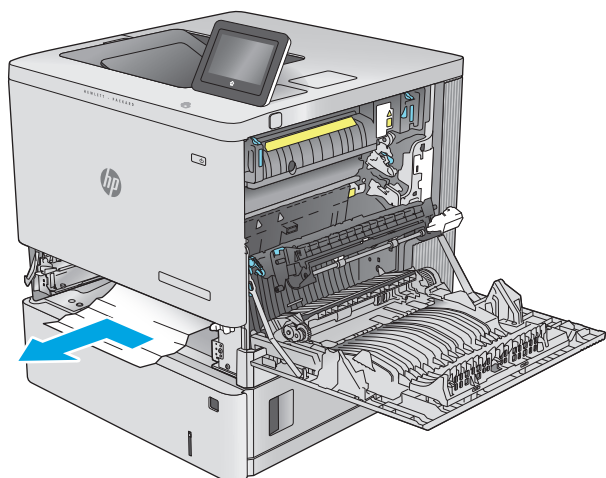

7. Réinsérez le bac, puis fermez-le.

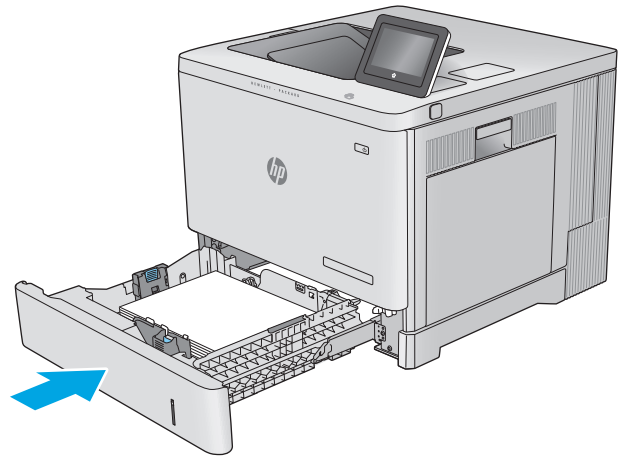

8. Fermez la porte droite.

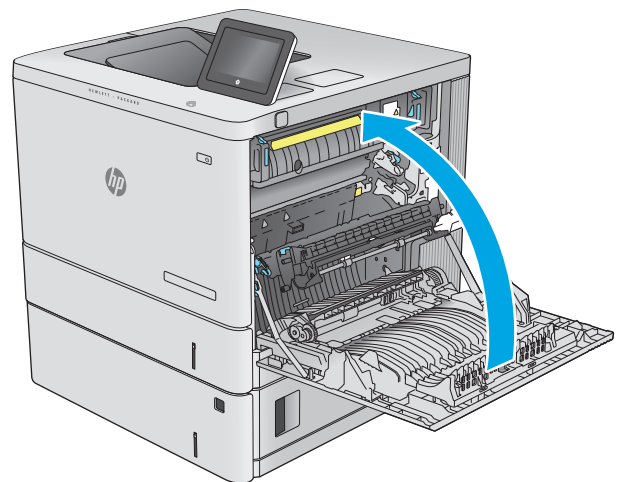

## Suppression des brouillages papier dans les bacs de 550 feuilles en option

Utilisez la procédure suivante pour vérifier le papier dans tous les emplacements de brouillages possibles liés aux bacs d'alimentation papier de 550 feuilles en option. Lorsqu'un brouillage se produit, le panneau de commande affiche une animation qui vous aide à le supprimer.

1. Ouvrez la porte inférieure droite.



2. Retirez délicatement le bouchage papier.

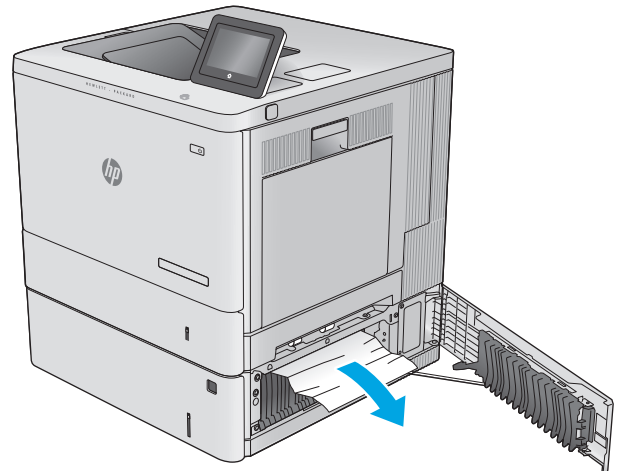

3. Tirez en levant légèrement le bac pour le retirer entièrement du produit.

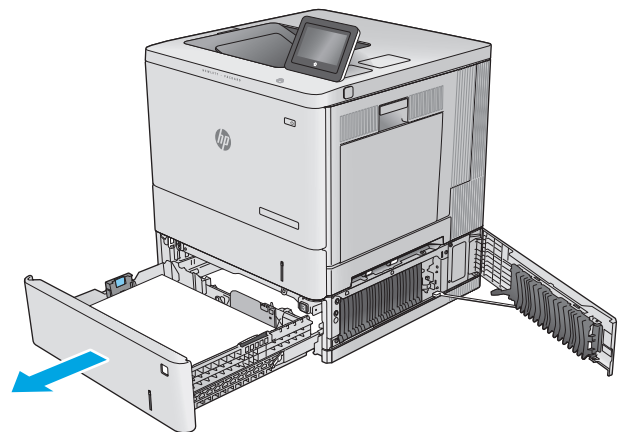

4. Retirez toute feuille de papier coincée ou endommagée. Vérifiez que le bac n'est pas surchargé et que les guides papier sont correctement ajustés.

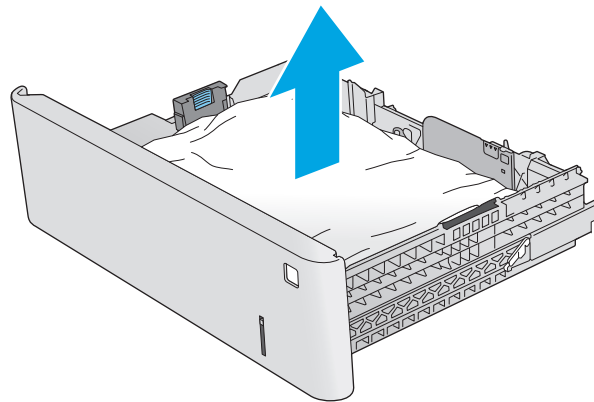

5. Retirez tout papier présent dans les rouleaux d'entraînement de l'imprimante. Tirez tout d'abord le papier vers la gauche pour le dégager, puis tirez-le vers l'avant pour le retirer.

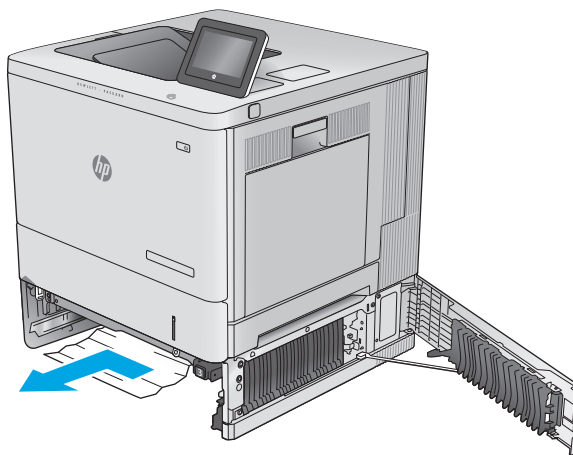



6. Fermez la porte inférieure droite.

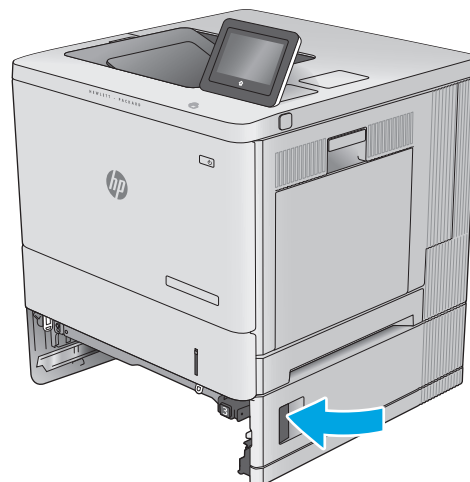

7. Réinsérez le bac, puis fermez-le.

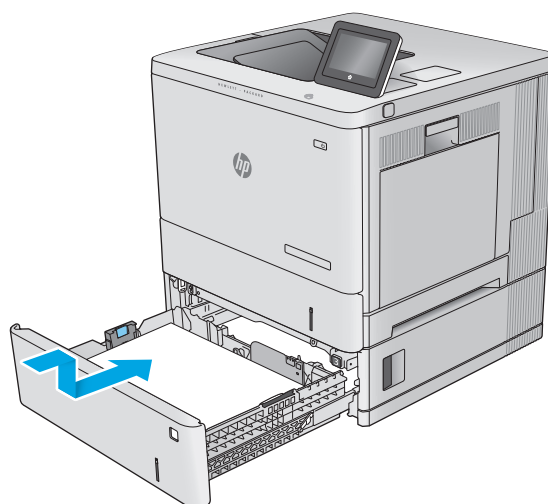

## Suppression des brouages papier au niveau de la porte droite et de la zone de l'unité de fusion

Utilisez la procédure suivante pour vérifier le papier dans tous les emplacements de brouages possibles à l'intérieur de la porte droite. Lorsqu'un brouage se produit, le panneau de commande affiche une animation qui vous aide à le supprimer.

---

**⚠ ATTENTION :** L'unité de fusion peut être chaude lorsque le produit est en service. Attendez que l'unité de fusion refroidisse avant de la manipuler.

---

1. Soulevez le loquet de la porte droite pour la libérer.



2. Ouvrez la porte droite.

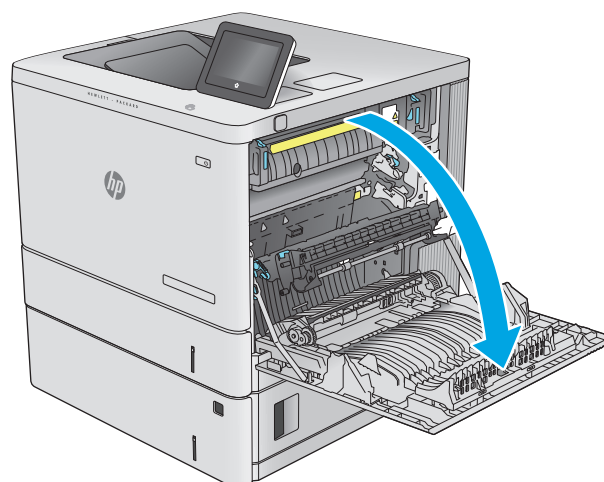

3. Retirez délicatement le papier coincé dans la zone de ramassage.

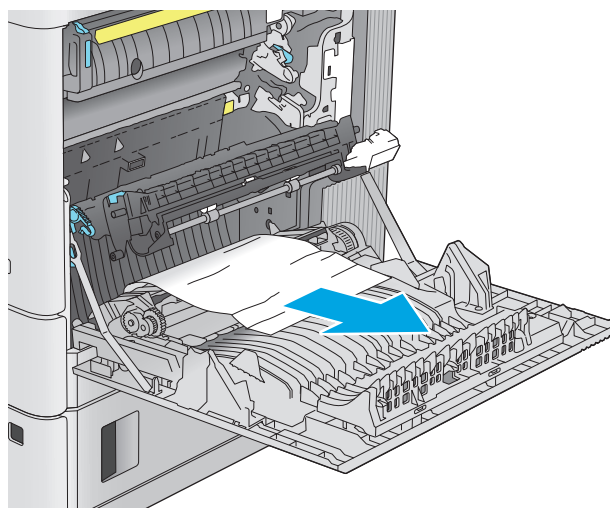

4. Fermez l'unité de transfert.

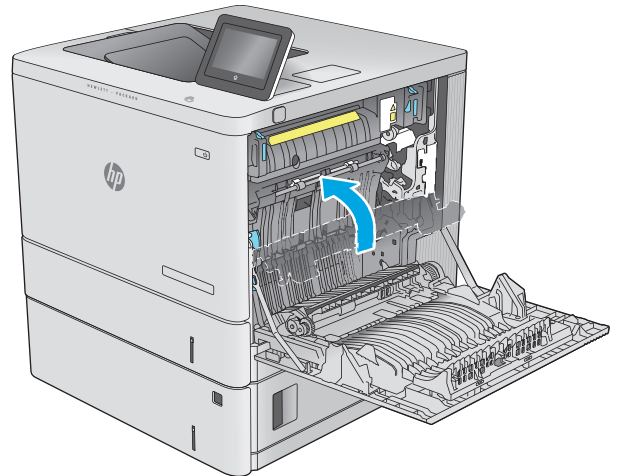

5. Appuyez sur les deux leviers verts afin d'ouvrir le capot d'accès au bouchage.

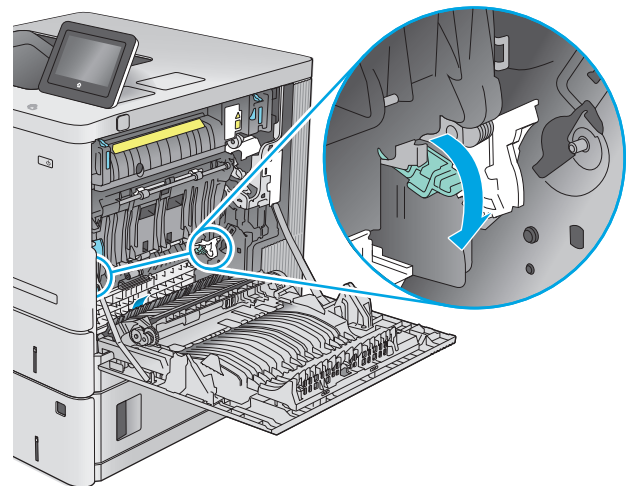

6. Retirez délicatement le bouchage papier. Si le papier se déchire, retirez bien tous les morceaux restants.

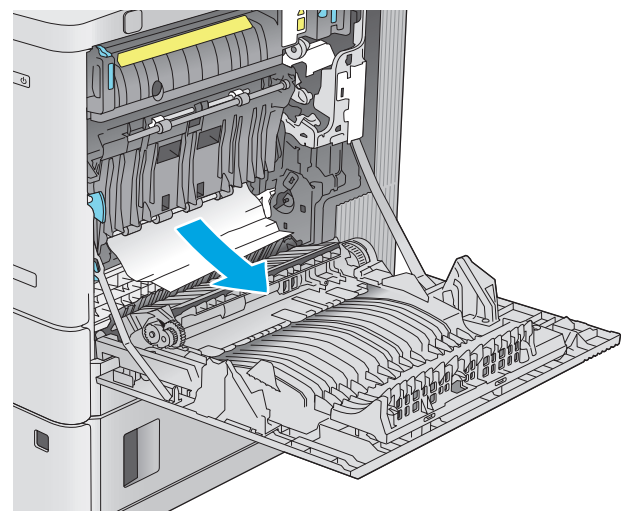

7. Fermez le capot d'accès au bourrage, puis abaissez l'ensemble de transfert.

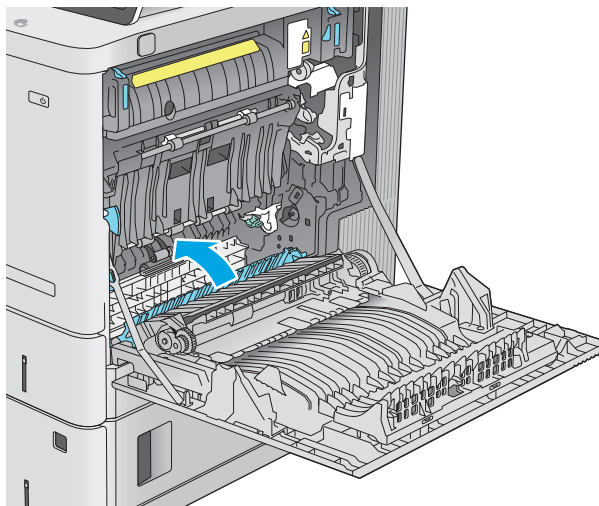

8. Si vous voyez du papier coincé à l'entrée de la station de fusion, tirez-le délicatement vers le bas pour l'enlever.

**ATTENTION :** Ne touchez pas à la mousse sur les rouleaux de transfert. Des saletés peuvent affecter la qualité d'impression.

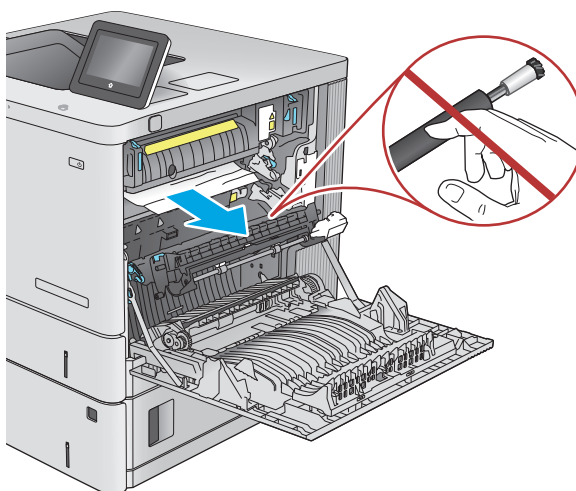

9. Si du papier s'est bloqué au niveau de l'entrée dans le bac de sortie, tirez délicatement dessus pour le retirer.

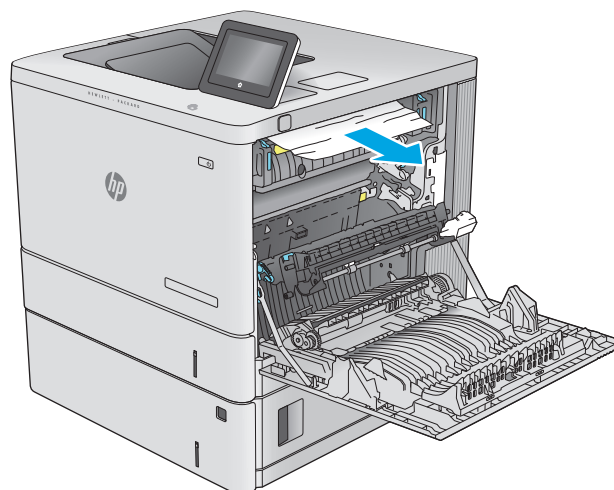

10. Il est possible que du papier soit coincé à un endroit que vous ne pouvez pas voir dans la station de fusion. Saisissez les poignées de l'unité de fusion, soulevez-la doucement, puis tirez-la sans l'incliner pour la retirer.

**ATTENTION :** L'unité de fusion peut être chaude lorsque le produit est en service. Attendez que l'unité de fusion refroidisse avant de la manipuler.

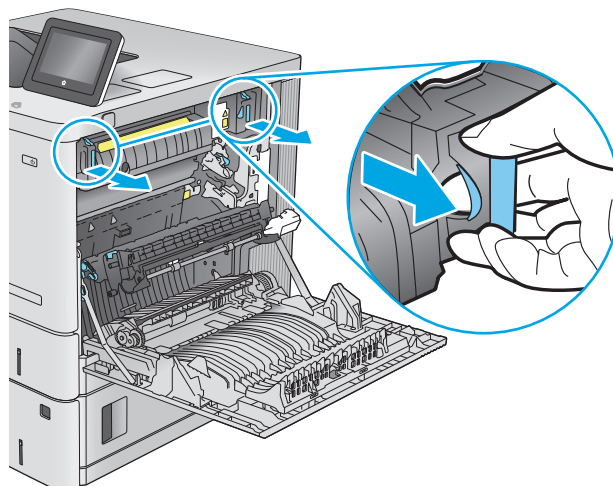

11. Ouvrez la porte d'accès aux bourrages. Si une feuille est coincée dans la station de fusion, tirez-la délicatement sans l'incliner pour l'enlever. Si elle se déchire, veillez à retirer tous les morceaux de papier.

**ATTENTION :** Même si le corps de l'unité de fusion a refroidi, il est possible que les rouleaux qui sont à l'intérieur soient encore chauds. Ne les touchez pas jusqu'à ce qu'ils aient refroidi.

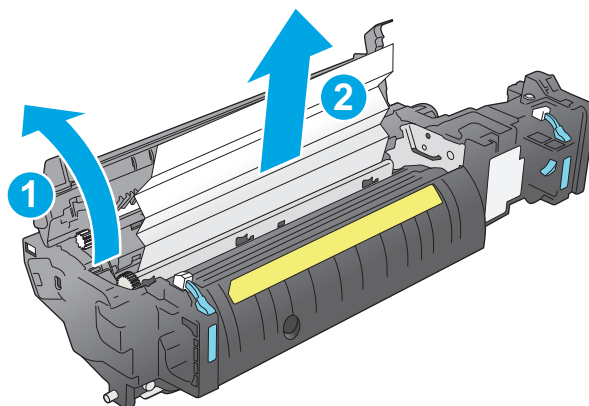

12. Fermez la porte d'accès au bourrage et poussez l'unité de fusion complètement dans le produit jusqu'à ce qu'elle s'enclenche.

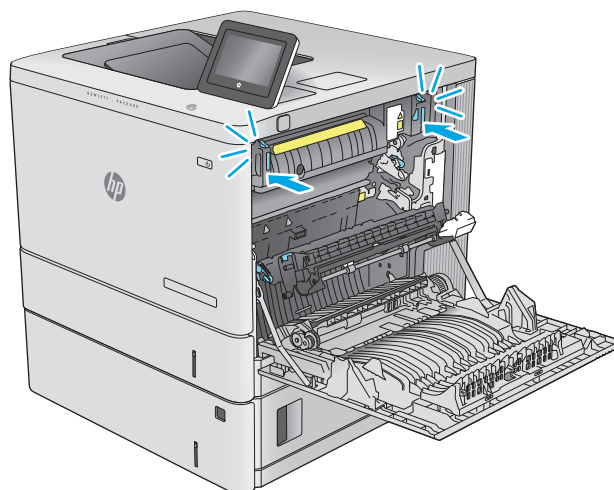

13. Vérifiez la présence de papier coincé dans le circuit recto verso dans la porte droite, puis retirez tout papier coincé.

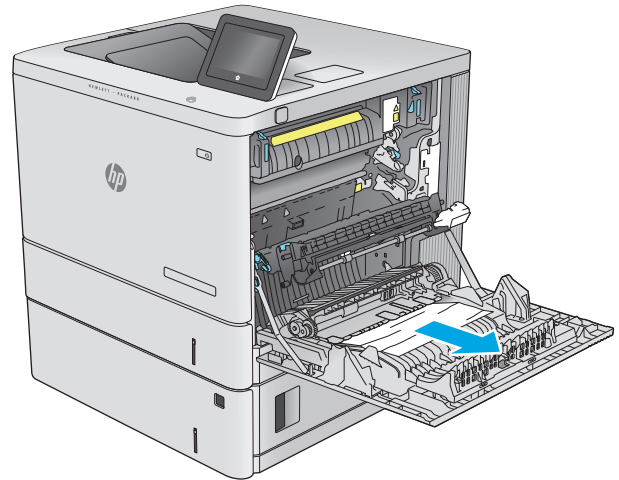

14. Fermez la porte droite.

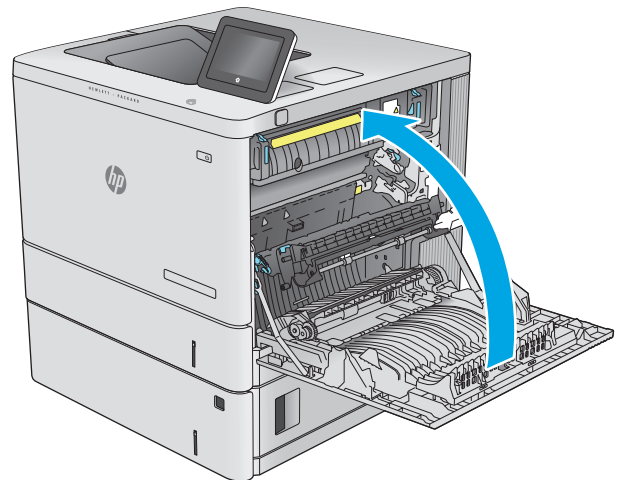

## Élimination des brouages papier dans le bac de sortie

Utilisez la procédure suivante pour éliminer les brouages dans le bac de sortie. Lorsqu'un brouage se produit, le panneau de commande affiche une animation qui vous aide à le supprimer.

1. Si vous apercevez du papier dans le bac de sortie, saisissez le bord avant de celui-ci pour le retirer.



# Améliorer la qualité d'impression

## Introduction

Si vous rencontrez des problèmes de qualité d'impression, essayez les solutions suivantes dans l'ordre indiqué pour résoudre le problème.

- [Imprimer à partir d'un autre logiciel](#)
- [Vérification du paramètre type de papier pour la tâche d'impression](#)
- [Vérifier l'état du toner](#)
- [Nettoyage du produit](#)
- [Inspection visuelle du toner](#)
- [Vérifier le papier et l'environnement d'impression](#)
- [Étalonner le produit pour aligner les couleurs](#)
- [Vérifier les autres paramètres d'impression de tâche](#)
- [Essayer un autre pilote d'impression](#)

## Imprimer à partir d'un autre logiciel

Essayez d'imprimer à partir d'un autre logiciel. Si la page est correctement imprimée, le problème provient de l'application logicielle à partir de laquelle vous avez imprimé.

## Vérification du paramètre type de papier pour la tâche d'impression

Vérifiez les paramètres du type de papier lors de l'impression depuis un logiciel et si les pages copiées présentent des traînées, des impressions incohérentes ou sombres, si le papier est gondolé, s'il présente des points de toner éparpillés, si l'encre n'est pas fixée ou s'il y a des zones sans toner.

## Vérifier le paramètre de format de papier (Windows)

1. Dans le logiciel, sélectionnez l'option **Imprimer**.
2. Sélectionnez le produit, puis cliquez sur le bouton **Propriétés** ou **Préférences**.
3. Cliquez sur l'onglet **Papier/Qualité**.
4. Dans la liste déroulante **Type de papier**, cliquez sur l'option **Plus...**
5. Développez la liste des options **Type** :
6. Développez la catégorie de types de papier qui correspond le mieux à votre papier.
7. Sélectionnez l'option pour le type de papier que vous utilisez et cliquez sur le bouton **OK**.
8. Cliquez sur le bouton **OK** pour fermer la boîte de dialogue **Propriétés du document**. Dans la boîte de dialogue **Imprimer**, cliquez sur le bouton **OK** pour lancer la tâche d'impression.



## Vérifier le paramètre de format de papier (OS X)

1. Cliquez sur le menu **Fichier**, puis sur l'option **Imprimer**.
2. Sélectionnez le produit.
3. Cliquez sur **Afficher les détails** puis cliquez sur le menu **Support et qualité** ou **Papier/Qualité**.
4. Sélectionnez un type dans la liste déroulante **Type de support**.
5. Cliquez sur le bouton **Imprimer**.

## Vérifier l'état du toner

Suivez la procédure suivante pour vérifier la durée de vie restante estimée des toners et, si nécessaire, l'état des autres pièces remplaçables.

### Étape 1 : Impression de la page d'état consommables

1. Appuyez sur le bouton Accueil  du panneau de commande du produit.
2. Sélectionnez [Consommables](#).
3. La liste de l'état de tous les consommables apparaît à l'écran.
4. Si vous souhaitez imprimer un rapport sur l'état de tous les consommables, y compris les références des pièces HP d'origine pour renouveler une commande de consommables, sélectionnez [Gestion des consommables](#) puis [Imprimer une page d'état des consommables](#).

### Étape 2 : Vérifier l'état des fournitures

1. Regardez le rapport d'état des fournitures pour vérifier le pourcentage de vie restant pour les cartouches de toner et, si nécessaire, l'état des autres pièces remplaçables.

Des problèmes de qualité d'impression peuvent survenir si vous utilisez un toner dont la durée de vie estimée arrive à expiration. Lorsque le niveau d'un consommable est très bas, la page état du produit vous en avertit. Une fois qu'un consommable HP a atteint un niveau très bas, la garantie Premium de HP (protection des consommables) de ce consommable expire.

Il n'est pas nécessaire de remplacer le toner tant que la qualité d'impression reste acceptable. Veillez à toujours disposer d'une cartouche de remplacement afin de pouvoir en changer en temps voulu.

Si vous estimez devoir remplacer un toner ou une autre pièce remplaçable, la page état des consommables dresse la liste des numéros des pièces HP originales.

2. Vérifiez que vous utilisez bien une cartouche HP originale.

Un toner HP original porte soit les mentions « HP », soit le logo HP. Pour plus d'informations sur l'identification des cartouches HP, consultez la page [www.hp.com/go/learnaboutesupplies](http://www.hp.com/go/learnaboutesupplies).

## Nettoyage du produit

### Impression d'une page de nettoyage

Pendant le processus d'impression, du toner et des particules de poussière peuvent s'accumuler à l'intérieur du produit et provoquer des problèmes de qualité d'impression tels que des taches d'encre ou des projections, des traînées, des stries, des lignes ou des marques répétées.

Pour nettoyer le circuit papier, procédez comme suit :

1. Appuyez sur le bouton Accueil  du panneau de commande du produit.
2. Sélectionnez [Maintenance du périphérique](#).
3. Sélectionnez [Etalonnage/nettoyage](#) puis sur [Page de nettoyage](#) pour imprimer la page.

Le message de **Nettoyage** s'affiche sur le panneau de commande du produit. Le processus de nettoyage dure quelques minutes. Ne mettez pas l'appareil hors tension tant que la procédure de nettoyage n'est pas terminée. Lorsqu'il est terminé, jetez la page imprimée.

## Inspection visuelle du toner

Suivez ces étapes pour inspecter chaque toner.

1. Retirez le toner du produit.
2. Vérifiez si la puce mémoire n'est pas endommagée.
3. Examinez la surface du tambour d'imagerie vert.

---

 **ATTENTION :** Ne touchez pas le tambour d'imagerie. Vous risquez de dégrader la qualité d'impression si vous y laissez des empreintes de doigts.

---

4. Si vous constatez des rayures, des empreintes de doigts ou tout autre dommage sur le tambour d'imagerie, remplacez le toner.
5. Remettez le toner en place et imprimez quelques pages pour voir si le problème est résolu.

## Vérifier le papier et l'environnement d'impression

### Étape 1 : Utiliser du papier conforme aux spécifications HP

Certains problèmes de qualité d'impression surviennent lorsque l'utilisateur emploie du papier non conforme aux spécifications HP.

- Utilisez toujours un type et un grammage de papier pris en charge par le produit.
- Utilisez un papier de bonne qualité et sans coupures, entailles, déchirures, taches, particules libres, poussière, plis, vides, agrafes ni bords froissés ou pliés.
- N'utilisez pas du papier qui a déjà servi pour une impression.
- Utilisez du papier qui ne contient pas de matière métallique, comme des paillettes.
- Utilisez un papier conçu pour les imprimantes laser. N'utilisez pas un papier conçu exclusivement pour les imprimantes jet d'encre.
- Utilisez un papier qui n'est pas trop rugueux. L'utilisation d'un papier plus lisse permet généralement d'obtenir une meilleure qualité d'impression.

### Étape 2 : Vérifier l'environnement

L'environnement peut influencer directement sur la qualité de l'impression et est une cause fréquente de problèmes de qualité d'impression ou d'entraînement du papier. Essayez les solutions suivantes :

- Placez le produit hors des endroits où se trouvent des courants d'air, tels que près de ventilations de climatisation ou de fenêtres ou de portes ouvertes.
- Assurez-vous que le produit n'est pas exposé à des températures ou à une humidité qui sortent des spécifications du produit.
- Ne placez pas le produit dans un espace confiné, tel qu'un placard.
- Posez le produit sur une surface plane et stable.
- Retirez tout ce qui bloque les ventilations du produit. Le produit a besoin d'une bonne circulation de l'air sur tous ses côtés, y compris le dessus.
- Protégez le produit de débris aériens, de poussière, de vapeur, de graisse ou d'autres éléments qui peuvent laisser des résidus à l'intérieur du produit.

### Étape 3 : Configurer l'alignement de chaque bac

Suivez ces étapes lorsque le texte ou les images ne sont pas centrées ou alignées correctement sur la page imprimée lors de l'impression à partir de bacs spécifiques.

1. Appuyez sur le bouton Accueil  du panneau de commande du produit.
2. Ouvrez les menus suivants :
  - [Administration](#)
  - [Paramètres généraux](#)
  - [Qualité d'impression](#)
  - [Concordance des images](#)
3. Sélectionnez le bac à régler.
4. Sélectionnez [Imprimer la page de test](#), puis suivez les instructions indiquées sur les pages imprimées.
5. Sélectionnez à nouveau [Imprimer la page de test](#) pour vérifier les résultats, puis affinez les réglages si nécessaire.
6. Appuyez sur le bouton [Enregistrer](#) ou sur [OK](#) pour enregistrer les nouveaux paramètres.

### Étalonner le produit pour aligner les couleurs

L'étalonnage est une fonction du produit qui permet d'optimiser la qualité d'impression.

Suivez ces étapes pour résoudre les problèmes de qualité d'impression tels que la couleur mal alignée, des ombres colorées, des graphiques flous ou d'autres problèmes de qualité d'impression.

1. Appuyez sur le bouton Accueil  du panneau de commande du produit.
2. Ouvrez les menus suivants :
  - [Maintenance du périphérique](#)
  - [Étalonnage/nettoyage](#)
  - [Étalonnage complet](#)

3. Sélectionnez **Démarrer** pour lancer le processus d'étalonnage.

Le message d'**Etalonnage** va s'afficher sur le panneau de commande du produit. Le processus d'étalonnage dure quelques minutes. Ne mettez pas l'appareil hors tension tant que la procédure d'étalonnage n'est pas terminée.

4. Attendez que l'appareil procède à l'étalonnage, puis essayez à nouveau d'imprimer.

## Vérifier les autres paramètres d'impression de tâche

Lors de l'impression à partir d'un logiciel, suivez ces étapes pour essayer de résoudre le problème en ajustant d'autres paramètres du pilote d'impression.

### Régler les paramètres de couleur (Windows)

Suivez ces étapes si les couleurs de la page imprimée ne correspondent pas aux couleurs de l'écran d'ordinateur, ou si les couleurs de la page imprimée ne sont pas satisfaisantes.

#### Changer le thème de couleur

1. Dans le logiciel, sélectionnez l'option **Imprimer**.
2. Sélectionnez le produit, puis cliquez sur le bouton **Propriétés** ou **Préférences**.
3. Cliquez sur l'onglet **Couleur**.
4. Cochez la case **HP EasyColor** pour la désactiver.
5. Sélectionnez un thème de couleur dans la liste déroulante **Thèmes de couleur**.
  - **Par défaut (sRGB)** : ce thème indique à l'imprimante d'imprimer les données RVB en mode brut. Lorsque vous utilisez ce thème, gérez la couleur dans le logiciel ou dans le système d'exploitation pour obtenir un rendu correct.
  - **Couleurs vives (sRGB)** : l'imprimante augmente la saturation des couleurs dans les demi-tons. Utilisez ce thème pour l'impression de graphiques commerciaux.
  - **Photo (sRGB)** : la couleur RVB est interprétée par l'imprimante comme si elle était imprimée sur une photo à l'aide d'un mini-laboratoire numérique. Les couleurs rendues par l'imprimante sont plus profondes, plus saturées et sont différentes de celles du thème Par défaut (sRGB). Utilisez ce thème pour l'impression de photos.
  - **Photo (Adobe RGB 1998)** : utilisez ce thème pour l'impression de photos numériques utilisant l'espace de couleurs AdobeRGB au lieu de l'espace sRGB. Désactivez la gestion des couleurs dans le logiciel lorsque vous utilisez ce thème.
  - **Aucun** : aucun thème de couleur n'est utilisé.
  - **Profil personnalisé** : sélectionnez cette option pour utiliser un profil d'entrée personnalisé et contrôler précisément les couleurs imprimées (par exemple, pour émuler un produit HP Color LaserJet spécifique). Vous pouvez télécharger des profils personnalisés à l'adresse suivante : [www.hp.com](http://www.hp.com).
6. Cliquez sur le bouton **OK** pour fermer la boîte de dialogue **Propriétés du document**. Dans la boîte de dialogue **Imprimer**, cliquez sur le bouton **OK** pour lancer la tâche d'impression.

## Modifier les options de couleur

1. Dans le logiciel, sélectionnez l'option **Imprimer**.
2. Sélectionnez le produit, puis cliquez sur le bouton **Propriétés** ou **Préférences**.
3. Cliquez sur l'onglet **Couleur**.
4. Cochez la case **HP EasyColor** pour la désactiver.
5. Cliquez sur le paramètre **Automatique** ou **Manuel**.
  - Paramètre **Automatique** : sélectionnez ce paramètre pour la plupart des tâches d'impression couleur
  - Paramètre **Manuel** : sélectionnez ce paramètre pour définir les paramètres de couleurs indépendamment d'autres paramètres. Cliquez sur le bouton **Paramètres** pour ouvrir la fenêtre d'ajustement manuel des couleurs.



**REMARQUE :** Une modification manuelle des paramètres de couleur peut avoir un impact sur l'impression. HP recommande que seuls les spécialistes de graphiques couleur puissent modifier ces paramètres.

6. Cliquez sur l'option **Print in Grayscale** (Imprimer en niveaux de gris) pour imprimer un document couleur en noir et en nuances de gris. Utilisez cette option pour imprimer des documents couleur destinés à la photocopie ou à la télécopie. Vous pouvez également utiliser cette option pour imprimer des brouillons et pour économiser le toner couleur.
7. Cliquez sur le bouton **OK** pour fermer la boîte de dialogue **Propriétés du document**. Dans la boîte de dialogue **Imprimer**, cliquez sur le bouton **OK** pour lancer la tâche d'impression.

## Essayer un autre pilote d'impression

Essayez un autre pilote d'impression si vous imprimez depuis un logiciel et si les pages imprimées présentent des lignes inattendues sur les images, s'il manque du texte ou des images, si le format est incorrect ou si les polices d'écriture ont été remplacées par d'autres.

Téléchargez l'un des pilotes suivants à partir du site Web HP : [www.hp.com/support/colorljM552](http://www.hp.com/support/colorljM552), [www.hp.com/support/colorljM553](http://www.hp.com/support/colorljM553).

<b>Pilote HP PCL 6</b>	<ul style="list-style-type: none"><li>• Fourni comme pilote par défaut sur le CD du produit. Ce pilote est installé automatiquement, sauf si vous en sélectionnez un autre</li><li>• Recommandé pour tous les environnements Windows</li><li>• Fournit la meilleure vitesse d'impression, qualité et d'impression et support des fonctions du produit pour tous les utilisateurs</li><li>• Conçu pour fonctionner avec l'interface GDI (Graphic Device Interface) de Windows pour une vitesse optimale dans les environnements Windows</li><li>• Peut ne pas être totalement compatible avec les logiciels tiers ou personnalisés basés sur le PCL 5</li></ul>
<b>Pilote HP UPD PS</b>	<ul style="list-style-type: none"><li>• Conseillé pour l'impression avec les logiciels Adobe® ou avec les autres applications exigeantes en termes de graphisme</li><li>• Prend en charge l'impression avec besoins d'émulation PostScript ou les polices PostScript en flash</li></ul>

---

**HP UPD PCL 5**

- Recommandé pour l'impression de bureau dans les environnements Windows
- Compatible avec les versions PCL et les produits HP LaserJet antérieurs
- Le meilleur choix pour les impressions à partir de logiciels tiers ou personnalisés
- Le meilleur choix pour les environnements mixtes, nécessitant que le produit soit défini sur PCL 5 (UNIX, Linux, mainframe).
- Conçu pour être utilisé dans des environnements Windows d'entreprise afin de fournir un seul pilote pour plusieurs modèles de produit
- Particulièrement recommandé pour les impressions sur différents modèles de produits à partir d'un ordinateur portable Windows

---

**HP UPD PCL 6**

- Recommandé pour l'impression sur tous les environnements Windows.
  - Fournit la meilleure vitesse d'impression, qualité et d'impression et support des fonctions de l'imprimante pour tous les utilisateurs
  - Conçu pour fonctionner avec l'interface GDI (Graphic Device Interface) de Windows pour une vitesse optimale dans les environnements Windows
  - Peut ne pas être totalement compatible avec les logiciels tiers ou personnalisés basés sur le PCL 5
-

# Résoudre des problèmes de réseau câblé

## Introduction

Vérifiez les points suivants pour vous assurer que le produit communique avec le réseau. Avant de commencer, imprimez une page de configuration via le panneau de commande du produit et recherchez l'adresse IP du produit indiquée sur cette page.

- [Connexion physique faible](#)
- [L'ordinateur utilise une adresse IP incorrecte pour le produit](#)
- [L'ordinateur est incapable de communiquer avec le produit](#)
- [Le produit utilise des paramètres de vitesse de liaison et de mode duplex incorrects pour le réseau](#)
- [De nouveaux logiciels peuvent poser des problèmes de compatibilité](#)
- [L'ordinateur ou la station de travail n'est peut-être pas correctement configuré\(e\)](#)
- [Le produit est désactivé ou d'autres paramètres réseau sont incorrects](#)



**REMARQUE :** HP ne prend pas en charge les réseaux peer-to-peer car cette fonction est une fonction des systèmes d'exploitation Microsoft et non des pilotes d'imprimante HP. Pour plus d'informations, rendez-vous sur le site de Microsoft à l'adresse [www.microsoft.com](http://www.microsoft.com).

## Connexion physique faible

1. Vérifiez que le produit est connecté au port réseau approprié à l'aide d'un câble de longueur suffisante.
2. Vérifiez que le câble est correctement branché.
3. Le voyant d'activité orange et le voyant vert d'état des liaisons situés à côté de la connexion du port réseau à l'arrière du produit doivent être allumés.
4. Si le problème persiste, essayez un autre câble ou un autre port sur le concentrateur.

## L'ordinateur utilise une adresse IP incorrecte pour le produit

1. Ouvrez les propriétés de l'imprimante et cliquez sur l'onglet **Ports**. Vérifiez que l'adresse IP actuelle du produit est sélectionnée. L'adresse IP est indiquée sur la page de configuration du produit.
2. Si vous avez installé le produit à l'aide du port TCP/IP standard HP, cochez la case nommée **Toujours imprimer sur cette imprimante, même si son adresse IP change**.
3. Si vous avez installé le produit à l'aide d'un port TCP/IP standard Microsoft, utilisez le nom d'hôte plutôt que l'adresse IP.
4. Si l'adresse IP est correcte, supprimez le produit, puis ajoutez-le de nouveau.

## L'ordinateur est incapable de communiquer avec le produit

1. Testez la connexion réseau en exécutant une commande Ping sur le réseau.
  - a. Sur votre ordinateur, ouvrez une invite de ligne de commande.

- Sous Windows, cliquez sur **Démarrer, Exécuter**, tapez `cmd`, puis appuyez sur **Entrée**.
  - Pour OS X, allez dans **Applications > Utilitaires**, puis ouvrez **Terminal**.
- b.** Tapez `ping` puis l'adresse IP de votre produit.
  - c.** Si la fenêtre affiche des temps de propagation en boucle, cela signifie que le réseau est opérationnel.
- 2.** Si la commande ping a échoué, vérifiez que les concentrateurs réseau sont actifs, puis vérifiez que les paramètres réseau, ceux du produit et ceux de l'ordinateur sont tous configurés pour le même réseau.

## Le produit utilise des paramètres de vitesse de liaison et de mode duplex incorrects pour le réseau

HP recommande de laisser ces paramètres en mode automatique (paramètre par défaut). Si vous modifiez ces paramètres, vous devez également les modifier pour votre réseau.

## De nouveaux logiciels peuvent poser des problèmes de compatibilité

Pour tout nouveau logiciel, vérifiez que celui-ci est correctement installé et qu'il utilise le pilote d'imprimante approprié.

## L'ordinateur ou la station de travail n'est peut-être pas correctement configuré(e)

- 1.** Vérifiez les paramètres de pilotes réseau, de pilotes d'impression et de redirection du réseau.
- 2.** Vérifiez que le système d'exploitation est correctement configuré.

## Le produit est désactivé ou d'autres paramètres réseau sont incorrects

- 1.** Consultez la page de configuration pour vérifier l'état du protocole réseau. Activez-le, si nécessaire.
- 2.** Configurez de nouveau les paramètres réseau si nécessaire.



# Index

## A

Accessoire NFC  
référence 30

Accessoires  
commande 30  
références 30

accessoires de stockage USB  
impression à partir de 55

Adresse IPv4 68

Adresse IPv6 69

Aide, panneau de commande 81

Aide en ligne, panneau de  
commande 81

AirPrint 54

Assistance  
en ligne 80

Assistance à la clientèle HP 80

Assistance clientèle  
en ligne 80

Assistance en ligne 80

Assistance technique  
en ligne 80

## B

Bac 1  
bourrages 87  
orientation du papier 20

Bac 2  
bourrages 89

Bac 2 et bacs de 550 feuilles  
chargement 22  
orientation du papier 24

Bac à enveloppes, chargement 26

Bac de sortie  
emplacement 2  
suppression des bourrages 100

Bacs  
capacité 8

emplacement 2  
inclus 8

Bacs 550 feuilles  
bourrages 92

Bacs à papier  
références 30

Bacs à papier de 550 feuilles  
références 30

Bonjour  
identification 58

Bourrages  
auto-navigation 87

Bac 1 87

Bac 2 89

bac de sortie 100

bacs 550 feuilles 92

causes de 87

emplacement 86

porte droite 95

unité de fusion 95

Bourrages papier  
bac 1 87

bac 2 89

bac de sortie 100

bacs 550 feuilles 92

emplacements 86

porte droite 95

unité de fusion 95

Bouton Accueil  
emplacement 5, 6

Bouton Actualiser  
emplacement 6

Bouton Aide  
emplacement 5, 6

Bouton Arrêter  
emplacement 5, 6

Bouton de sélection de langue  
emplacement 6

Bouton marche/arrêt  
emplacement 2

Bouton Réseau  
emplacement 6

Bouton Se connecter  
emplacement 6

Bouton Se déconnecter  
emplacement 6

Bouton Veille  
emplacement 6

## C

Cartouche  
remplacement 33

Cartouche de toner  
remplacement 33

cartouches  
numéros de commande 33

Cartouches d'encre  
numéros de commande 33

Cartouches de toner  
pièces 33

Chargement  
papier dans bac 2 et bacs de  
550 feuilles 22

papier dans le bac 1 18

clavier  
emplacement 2

commande  
consommables et accessoires  
30

Configuration générale  
serveur Web intégré HP 60

Configuration minimale  
serveur Web intégré HP 58

Connexion  
panneau de commande 72

Connexion de l'alimentation  
emplacement 4

- consommables
  - commande 30
- Consommables
  - état, affichage dans HP Utility pour Mac 65
  - paramètres de seuil bas 83
  - références 31
  - remplacement de l'unité de récupération du toner 38
  - remplacement des cartouches de toner 33
  - utilisation lorsque bas 83
- Consommation
  - d'énergie 15
- Consommation d'énergie, optimiser 74
- consommation électrique
  - 1 watt maximum 74
- Couleurs
  - étalonner 105
- D**
- dépannage
  - problèmes de réseau 109
  - réseau câblé 109
- Dépannage
  - bourrages 87
  - problèmes d'alimentation papier 85
- Dimensions, produit 12
- Disque dur
  - références 30
- Disques durs
  - cryptés 72
- E**
- Enveloppes
  - chargement dans le bac 1 18
  - orientation 20
- Enveloppes, chargement 26
- Étalonner
  - couleurs 105
- état
  - HP Utility, Mac 65
- état des consommables 103
- état du produit 5, 6
- état du toner 103
- Ethernet (RJ-45)
  - emplacement 5
- Etiquettes
  - impression 27
  - impression (Windows) 44
- Exigences relatives au navigateur
  - serveur Web intégré HP 58
- Exigences relatives au navigateur Web
  - serveur Web intégré HP 58
- Explorer, versions prises en charge
  - serveur Web intégré HP 58
- F**
- fonts
  - upload, Mac 65
- Formateur
  - emplacement 4
- G**
- Gestion du réseau 67
- H**
- HIP (module d'intégration de matériel)
  - emplacement 4
- HP ePrint 52
- HP Utility, OS X 65
- HP Utility pour Mac
  - Bonjour 65
  - fonctions 65
- HP Web Jetadmin 76
- I**
- impression
  - à partir d'accessoires de stockage USB 55
- Impression
  - tâches en mémoire 50
- Impression des deux côtés
  - Mac 46
  - paramètres (Windows) 43
- Impression mobile
  - périphériques Android 54
- Impression mobile, logiciel pris en charge 11
- Impression NFC 52
- Impression par communication en champ proche 52
- Impression recto verso
  - Mac 46
  - manuellement (Mac) 46
  - manuellement (Windows) 43
- paramètres (Windows) 43
- Windows 43
- impression USB Easy-Access 55
- Impression Wi-Fi Direct 52
- Imprimer des deux côtés
  - manuellement, Windows 43
  - Windows 43
- Internet Explorer, versions prises en charge
  - serveur Web intégré HP 58
- Interrupteur marche/arrêt
  - emplacement 2
- IPsec 71
- J**
- Jetadmin, HP Web 76
- L**
- Liste des autres liens
  - serveur Web intégré HP 64
- Logiciel
  - HP Utility 65
- Logiciel HP ePrint 53
- M**
- Masque de sous-réseau 68
- Mémoire
  - include 8
- Micrologiciel
  - mise à jour Mac 65
- mode à en-tête alternatif 21, 25
- mode veille 74
- Module d'intégration de matériel (HIP)
  - emplacement 4
- N**
- Netscape Navigator, versions prises en charge
  - serveur Web intégré HP 58
- Nettoyage
  - circuit papier 103
- Numéro de produit
  - emplacement 4
- Numéro de série
  - emplacement 4
- O**
- Options de couleur
  - régler, Windows 106

- OS (système d'exploitation)
  - pris en charge 8
- OS X
  - HP Utility 65
- Outils de résolution des problèmes
  - serveur Web intégré HP 61
- P**
- Pages d'informations
  - serveur Web intégré HP 59
- Pages par feuille
  - sélection (Mac) 47
  - sélection (Windows) 44
- pages par minute 8
- Panneau de commande
  - aide 81
  - emplacement 2
  - emplacement des fonctions 5, 6
- Papier
  - bourrages 87
  - chargement dans bac 2 et bacs de 550 feuilles 22
  - chargement du bac 1 18
  - orientation du bac 1 20
  - orientation du bac 2 et des bacs de 550 feuilles 24
  - sélection 104
- Papier, commande 30
- Papier spécial
  - impression (Windows) 44
- Paramètres d'impression
  - Serveur Web intégré HP 60
- Paramètres d'impression recto verso
  - réseau, modification 69
- Paramètres d'usine
  - rétablissement 82
- Paramètres de vitesse de liaison
  - réseau, modification 69
- Paramètres du pilote Mac
  - stockage de tâches 49
- Paramètres réseau
  - serveur Web intégré HP 62
- Passerelle, paramètre par défaut 68
- Passerelle par défaut, définition 68
- Périphériques Android
  - impression à partir de 54
- Pièces de rechange
  - références 31
- Pilotes d'impression pris en charge 9
- Pilotes pris en charge 9
- Plusieurs pages par feuille
  - impression (Mac) 47
  - impression (Windows) 44
- Poids, produit 12
- Port d'impression USB 2.0 haute vitesse
  - emplacement 5
- Port de télécopie
  - emplacement 5
- Porte droite
  - bourrages 95
- Port LAN
  - emplacement 5
- Port RJ-45
  - emplacement 5
- Ports
  - emplacement 5
- Ports d'interface
  - emplacement 5
- Ports USB, en option
  - références 30
- port USB
  - activation 55
- Port USB
  - emplacement 5
- Problèmes d'entraînement du papier
  - résolution 85
- Puce mémoire (toner)
  - emplacement 33
- R**
- Recto verso manuel
  - Mac 46
  - Windows 43
- références
  - toners 31
- Références
  - accessoires 30
  - consommables 31
  - pièces de rechange 31
- Remplacement
  - cartouches de toner 33
  - unité de récupération du toner 38
- Réseau
  - configuration, affichage 67
  - configuration, modification 67
  - nom du produit, modification 67
- Réseau local (LAN)
  - emplacement 5
- Réseaux
  - adresse IPv4 68
  - adresse IPv6 69
  - HP Web Jetadmin 76
  - masque de sous-réseau 68
  - passerelle par défaut 68
  - pris en charge 8
  - rétablissement des paramètres d'usine 82
- S**
- Sécurité
  - disque dur crypté 72
- Sécurité, paramètres
  - serveur Web intégré HP 61
- Sécurité IP 71
- serveur d'impression sans fil
  - référence 30
- Serveur Web intégré
  - fonctions 58
  - modification des paramètres réseau 67
  - modification du nom du produit 67
  - ouverture 67
- Serveur Web intégré (EWS)
  - attribution de mots de passe 71
  - connexion réseau 58
- Serveur Web intégré HP
  - configuration générale 60
  - fonctions 58
  - liste des autres liens 64
  - modification des paramètres réseau 67
  - modification du nom du produit 67
  - outils de résolution des problèmes 61
  - ouverture 67
  - pages d'informations 59
  - paramètres d'impression 60
  - paramètres de sécurité 61
  - paramètres réseau 62
  - Services Web HP 62
- Services Web HP
  - activation 62

- Sites Web
  - assistance clientèle 80
  - HP Web Jetadmin, téléchargement 76
- Solutions d'impression mobile 8
- sortie, bac
  - emplacement 2
- Spécifications
  - électriques et acoustiques 15
- Spécifications acoustiques 15
- Spécifications électriques 15
- Stockage,tâche
  - paramètres Mac 49
- Stockage de tâches
  - sous Windows 48
- Support
  - références 30
- Support d'impression
  - chargement dans le bac 1 18
- Suppression
  - tâches en mémoire 50
- Systèmes d'exploitation (OS)
  - pris en charge 8
- Systèmes d'exploitation pris en charge 9

## T

- tâches,en mémoire
  - paramètres Mac 49
- Tâches,en mémoire
  - création (Windows) 48
  - impression 50
  - suppression 50
- Tâches en mémoire
  - création (Mac) 49
  - création (Windows) 48
  - impression 50
  - suppression 50
- TCP/IP
  - configuration manuelle des paramètres IPv4 68
  - configuration manuelle des paramètres IPv6 69
- téléchargement, Mac 65
- Thème de couleur
  - changer, Windows 106
- toner
  - utilisation lorsque bas 83
- Toner
  - paramètres de seuil bas 83

- toners
  - références 31
- Transparents
  - impression (Windows) 44
- Type de papier
  - sélection (Windows) 44
- Types de papier
  - sélection (Mac) 47

## U

- Unité d'impression recto verso
  - emplacement 4
- Unité de fusion
  - bourrages 95
- Unité de récupération du toner
  - remplacement 38
- Utilitaire HP 65

## V

- verrouillage
  - formateur 73
- Vitesse, optimiser 74