

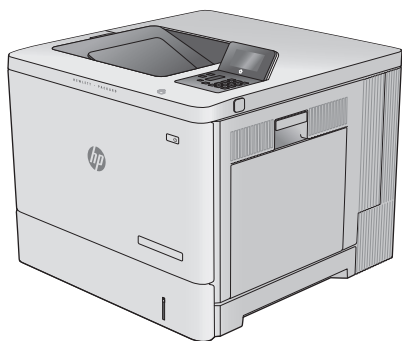

# Color LaserJet Enterprise M552

## Color LaserJet Enterprise M553

### Ръководство за потребителя



M553n

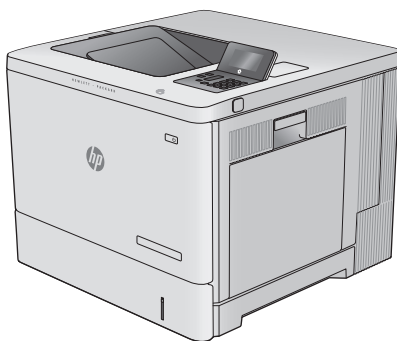

M552dn  
M553dn



M553x



[www.hp.com/support/colorljM552](http://www.hp.com/support/colorljM552)  
[www.hp.com/support/colorljM553](http://www.hp.com/support/colorljM553)





**HP Color LaserJet Enterprise M552, M553**

**Ръководство за потребителя**

## **Авторски права и лиценз**

© Copyright 2015 HP Development Company, L.P.

Възпроизвеждане, адаптация или превод без предварително писмено разрешение е забранено, освен каквото е разрешено според авторските права.

Информацията, която се съдържа вътре е обект на промяна без забележка.

Единствените гаранции на продуктите HP и услуги са посочени в дадените декларации за гаранция, придружаващи такива продукти и услуги. Нищо в тях не трябва да бъде тълкувано като съставна част на допълнителна гаранция. HP не носят отговорност за технически или редакторски грешки или съдържащи се вътре пропуски.

Edition 2, 1/2019

## **Търговски марки**

Adobe®, Adobe Photoshop®, Acrobat® и PostScript® са търговски марки на Adobe Systems Incorporated.

Apple и логото на Apple са търговски марки на Apple Computer, Inc., регистрирани в САЩ и други страни/региони. iPod е търговска марка на Apple Computer, Inc. iPod се използва само с юридическа цел или за копиране, упълномощено от притежателя на правата. Не крадете музика.

Microsoft®, Windows®, Windows® XP и Windows Vista® са регистрирани в САЩ търговски марки на Microsoft Corporation.

UNIX® е регистрирана търговска марка на The Open Group.

---

# Съдържание

<b>1 Преглед на продукта .....</b>	<b>1</b>
Изгледи на устройството .....	2
Изглед на продукта отпред .....	2
Изглед на продукта отзад .....	4
Интерфейсни портове .....	5
Изглед на контролния панел (четириредов контролен панел, само за p и pd модели) .....	5
Изглед от контролния панел (контролен панел със сензорен екран, само за x модели) .....	6
Спецификации на продукта .....	8
Технически спецификации .....	8
Поддържани операционни системи .....	10
Мобилни решения за печат .....	12
Размери на устройството .....	13
Консумирана мощност, електрически спецификации и акустично излъчване .....	16
Обхват на работна среда .....	16
Хардуерна настройка на продукта и инсталиране на софтуера .....	17
<b>2 Тапи за хартия .....</b>	<b>19</b>
Зареждане на Тава 1 .....	20
Въведение .....	20
Ориентация на хартията в тава 1 .....	22
Употреба на alternative letterhead mode (алтернативен режим за фирмени бланки) .....	23
Разрешете Alternative Letterhead Mode (Алтернативен режим за фирмени бланки) посредством менютата от контролния панел на продукта .....	23
Печат с Alternative Letterhead Mode (Алтернативен режим за фирмени бланки) (Windows) .....	24
Заредете тапи 2, 3, 4 и 5 .....	25
Въведение .....	25
Ориентация на хартията в Тапи 2, 3, 4 и 5 .....	27
Употреба на Alternative Letterhead Mode (Алтернативен режим за фирмени бланки) .....	28
Разрешете Alternative Letterhead Mode (Алтернативен режим за фирмени бланки) посредством менютата от контролния панел на продукта .....	28

Печат с Alternative Letterhead Mode (Алтернативен режим за фирмени бланки) (Windows) .....	28
Зареждане на пликове .....	29
Въведение .....	29
Ориентация на плика .....	29
Зареждане и печат на етикети .....	30
Въведение .....	30
Ръчно подаване на етикети .....	30
<b>3 Консумативи, аксесоари и части .....</b>	<b>33</b>
Поръчка на консумативи, аксесоари и части .....	34
Поръчване .....	34
Консумативи и принадлежности .....	34
Части за самостоятелен ремонт от клиента .....	35
Смяна на тонер касетите .....	37
Въведение .....	37
Информация за тонер касетите .....	37
Премахване и подмяна на касети .....	38
Смяна на отделението за събиране на тонер .....	42
Въведение .....	42
Премахнете и сменете отделението за събиране на тонер .....	42
<b>4 Печат .....</b>	<b>45</b>
Задания за печат (Windows) .....	46
Как се печата (Windows) .....	46
Автоматичен двустранен печат (Windows) .....	47
Ръчен двустранен печат (Windows) .....	47
Отпечатване на няколко страници на лист (Windows) .....	48
Избор на вида на хартията (Windows) .....	48
Допълнителни задачи за печат .....	49
Задания за печат (OS X) .....	50
Как се печата (Mac OS X) .....	50
Автоматичен двустранен печат (Mac OS X) .....	50
Ръчен двустранен печат (Mac OS X) .....	50
Отпечатване на няколко страници на лист (Mac OS X) .....	51
Избор на вида хартия (Mac OS X) .....	51
Допълнителни задачи за печат .....	51
Съхранение на задания за печат в продукта за по-късно отпечатване .....	52
Въведение .....	52
Създаване на съхранено задание (Windows) .....	52
Създаване на съхранено задание (OS X) .....	54

Отпечатване на съхранено задание .....	54
Изтриване на съхранено задание .....	55
Мобилен печат .....	56
Въведение .....	56
Директно безжично отпечатване и NFC отпечатване .....	56
HP ePrint чрез имейл .....	56
Софтуер HP ePrint .....	57
AirPrint .....	58
Вградена функция за печат на Android .....	58
Печатане от USB порт .....	59
Въведение .....	59
Разрешаване на принтиране през USB порта .....	59
Печатане на документи през USB .....	60

## **5 Управление на продукта ..... 61**

Разширена конфигурация чрез вградения уеб сървър на HP (EWS) .....	62
Въведение .....	62
Как да получите достъп до вградения уеб сървър на HP (EWS) .....	62
Функции на вградения уеб сървър на HP .....	63
Information (Информация) .....	63
Раздел General (Общи) .....	64
Раздел Print (Печат) .....	65
Раздел Troubleshooting (Отстраняване на проблеми) .....	65
Раздел Security (Защита) .....	66
Раздел HP Web Services (Уеб услуги на HP) .....	66
Networking (Работа в мрежа) раздел .....	67
Списък Other Links (Други връзки) .....	68
Разширена конфигурация с HP Utility за OS X .....	69
Отваряне на HP Utility .....	69
Функции на HP Utility .....	69
Конфигуриране на настройките на IP мрежа .....	71
Отказ от поделяне на принтера .....	71
Преглед или промяна на мрежови настройки .....	71
Промяна на името на принтера в мрежата .....	71
Ръчно конфигуриране на параметрите на IPv4 TCP/IP от контролния панел .....	72
Ръчно конфигуриране на параметрите на IPv6 TCP/IP от контролния панел .....	73
Настройки на скоростта на връзката и режим дуплекс .....	73
Защитни функции на устройството .....	75
Въведение .....	75
Декларации за защитата .....	75
IP Security .....	75

Настройте или променете системната парола с помощта на вградения уеб сървър .....	75
Впишете се в продукта .....	76
Поддръжка на шифроване: Защитени твърди дискове HP с висока производителност .....	77
Заклучване на контролера .....	77
Настройки за икономична работа .....	78
Въведение .....	78
Оптимизиране на скорост или консумация на енергия .....	78
Настройте таймерът спящ режим и конфигурирайте продукта да използва мощност от 1 ват или по-малко .....	78
HP Web Jetadmin .....	80
Актуализации на софтуера и фърмуера .....	81

## **6 Решаване на проблеми ..... 83**

Поддръжка на потребителя .....	84
Система за помощ от контролния панел .....	85
Възстановете фабричните стойности по подразбиране .....	86
Въведение .....	86
Възстановяване на фабричните настройки от контролния панел на продукта .....	86
Възстановете фабричните настройки от вградения уеб сървър на HP (само за продукти, свързани в мрежа) .....	86
Съобщението "Cartridge is low" (Касетата е с ниско ниво) или "Cartridge is very low" (Касетата е с много ниско ниво) ще се покаже на контролния панел на продукта .....	88
Промяна на настройките за "Много ниско ниво" .....	88
За продукти с възможност за факс .....	89
Order supplies (Поръчайте консумативи) .....	89
Продуктът не поема хартия или я подава грешно .....	90
Въведение .....	90
Продуктът не поема хартия .....	90
Продуктът поема няколко листа хартия .....	90
Изчистване на заседнала хартия .....	91
Въведение .....	91
Местоположение на засядането .....	91
Автоматична навигация за изчистване на засядания .....	92
Хартията засяда често или многократно? .....	92
Почистване на заседнала хартия в Тава 1 .....	92
Почистване на заседнала хартия в Тава 2 .....	94
Изчистете заседналата хартия в тавите за по 550 листа .....	97
Изчистете заседналата хартия в дясната вратичка и от областта на фюзера .....	99
Изчистване на засядания на хартия в изходната касета .....	104
Подобряване на качеството на печат .....	106
Въведение .....	106



Печатайте от друга софтуерна програма .....	106
Проверка на настройката за тип хартия на заданието за печат .....	106
Проверка на настройката за вида на хартията (Windows) .....	106
Проверка на вида хартия (Mac OS X) .....	107
Проверка на състоянието на тонер касетата .....	107
Почистване на продукта .....	108
Печат на почистваща страница .....	108
Визуална проверка на тонер касетата .....	108
Проверка на хартията и средата за печат .....	108
Стъпка едно: Използване на хартия, която отговаря на спецификациите на HP	108
Стъпка две: Проверка на околната среда .....	109
Стъпка три: Настройка на подравняването на отделните тави .....	109
Калибриране на принтера за подравняване на цветовете .....	109
Проверете другите настройки за печат .....	110
Регулиране на настройките за цвят (Windows) .....	110
Опитайте друг драйвер за печат .....	111
Разрешаване на проблеми с кабелната мрежа .....	113
Въведение .....	113
Лоша физическа връзка .....	113
Компютърът използва за принтера грешен IP адрес .....	113
Компютърът не може да комуникира с устройството .....	113
Продуктът използва неправилни настройки за връзка и дуплекс за мрежата .....	114
Нови приложни програми може да са довели до проблеми със съвместимостта .....	114
Вашият компютър или работна станция са неправилно настроени .....	114
Продуктът е забранен или други мрежови настройки са неправилни .....	114
<b>Азбучен указател .....</b>	<b>115</b>



---

# 1 Преглед на продукта

- [Изгледи на устройството](#)
- [Спецификации на продукта](#)
- [Хардуерна настройка на продукта и инсталиране на софтуера](#)

## За повече информация:

Отидете на [www.hp.com/support/colorljM552](http://www.hp.com/support/colorljM552), [www.hp.com/support/colorljM553](http://www.hp.com/support/colorljM553).

Цялостната помощ на HP за вашия продукт включва следната информация:

- Инсталиране и конфигуриране
- Изучаване и използване
- Решаване на проблеми
- Изтеглете актуализации за софтуера
- Присъединете се към форуми за поддръжка
- Намерете нормативна информация и информация за гаранцията

## Изгледи на устройството

- [Изглед на продукта отпред](#)
- [Изглед на продукта отзад](#)
- [Интерфейсни портове](#)
- [Изглед на контролния панел \(четириредов контролен панел, само за p и nd модели\)](#)
- [Изглед от контролния панел \(контролен панел със сензорен екран, само за x модели\)](#)

### Изглед на продукта отпред

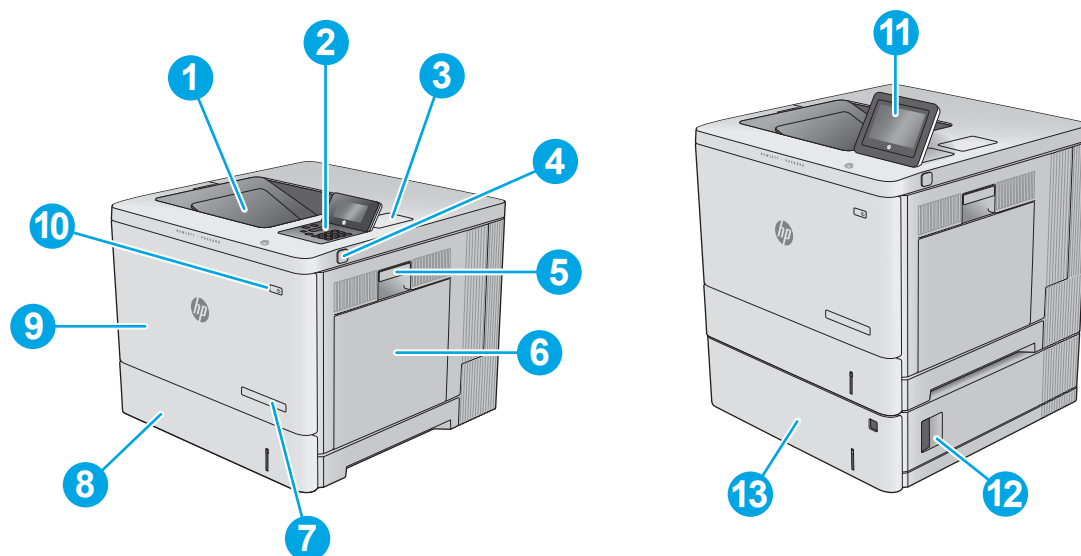

1	Стандартна изходна касета
2	четириредов LCD контролен панел с клавиатура (само за модели p и nd)
3	Устройство за интегриране на хардуер за свързване на аксесоари от други производители (само за модели dn и x)
4	USB порт за печатане с лесен достъп Поставете USB флаш устройство за печат без компютър и без да обновявате фърмуера на продукта. <b>ЗАБЕЛЕЖКА:</b> Преди употреба този порт трябва да бъде разрешен от администратор.
5	Дясна вратичка (достъп до фюзера и за почистване на задръствания)
6	Тава 1
7	Име на модела
8	Тава 2
9	Предна вратичка (достъп до тонер касетите)
10	Бутон за включване/изключване
11	Контролен панел с цветен сензорен дисплей (само за модели x)

- 
- |    |  |
|----|--|
| 12 | Долна дясна вратичка за едно устройство за подаване на хартия за до 550 листа (достъп в случай на заседнала хартия)  |
| 13 | Едно устройство за подаване на хартия за до 550 листа, Тава 3 (включено при модели x, по избор за останалите модели) |
- 

**ЗАБЕЛЕЖКА:** Моделът M552 поддържа едно устройство за подаване на хартия за до 550 листа. Моделите M553 поддържат до три устройства за подаване на хартия за до 550 листа всяко.

---

## Изглед на продукта отзад

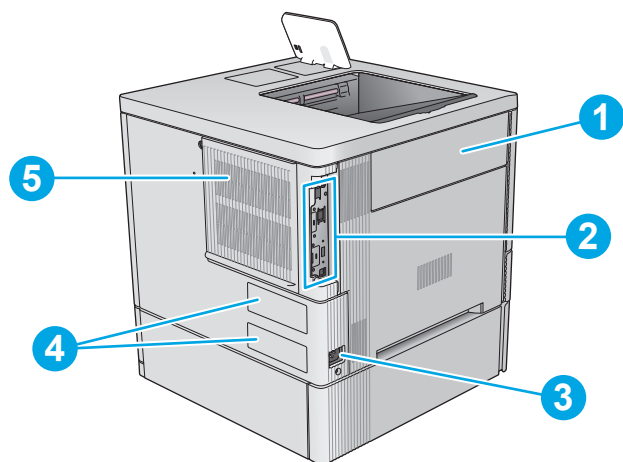

- |   |  |
|---|--|
| 1 | Вратичка на отделениято за събиране на тонера  |
| 2 | Контролер (съдържа интерфейсни портове)        |
| 3 | Връзка към захранването                        |
| 4 | Етикет със серийния номер и номера на продукта |
| 5 | Капак на устройството за форматиране           |

## Интерфейсни портове

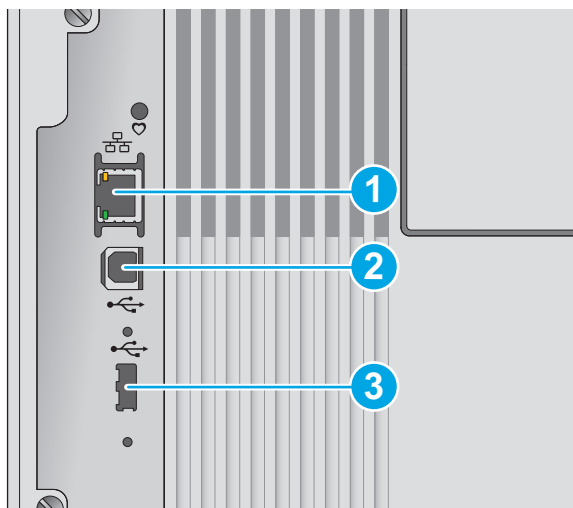

- |   |   |
|---|---|
| 1 | Мрежов порт за локална мрежа (LAN) Ethernet (RJ-45)                         |
| 2 | Високоскоростен USB 2.0 порт за печат                                       |
| 3 | USB порт за свързване на външни USB устройства (този порт може да е покрит) |

**ЗАБЕЛЕЖКА:** За USB печатане с лесен достъп, използвайте USB порта в близост до контролния панел.

## Изглед на контролния панел (четириредов контролен панел, само за n и nd модели)

Използвайте контролния панел, за да получите информация за заданието и състоянието на продукта и за да го конфигурирате.

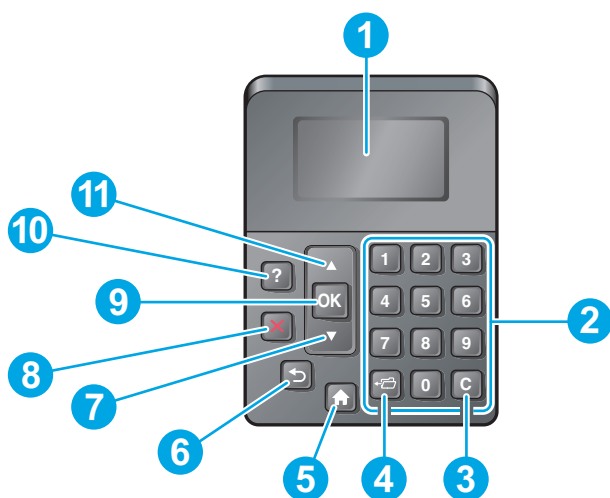

- |   |                             |  |
|---|-----------------------------|--|
| 1 | Дисплей на контролния панел | Показва информация за състоянието, менюта, помощна информация и съобщения при грешки |
| 2 | Цифрова клавиатура          | Въведете числена стойност  |
| 3 | Бутон за изчистване         | Връща стойностите към тези по подразбиране и затваря помощния екран                  |



4	Бутон за папка	Предоставя бърз достъп до меню <a href="#">Retrieve Job (Извличане на задание)</a>
5	Бутон Начало	Отваря и затваря менютата
6	Бутон назад	Връща назад едно ниво в дървото на менюто или намалява числената стойност с единица
7	Стрелка надолу	Придвижва до следващия елемент от списъка или намалява стойността на числените елементи
8	Бутон Стоп	Отменя текущото задание за печат и изчиства страниците от продукта
9	OK бутон	<ul style="list-style-type: none"> <li>Запазва избраната стойност за даден елемент</li> <li>Извършва действието, свързано с елемента, маркиран от дисплея на панела за управление</li> <li>Изчиства условия за грешка, когато е възможно условието да бъде премахнато</li> </ul>
10	Бутон Помощ	Осигурява информация за съобщенията от дисплея на панела за управление
11	Стрелка нагоре	Придвижва до предишния елемент от списъка или увеличава стойността на числените елементи

## Изглед от контролния панел (контролен панел със сензорен екран, само за x модели)



**ЗАБЕЛЕЖКА:** Наклонете контролния панел за по-ясен изглед.

Началният екран дава достъп до функциите на продукта и показва текущото му състояние.

Върнете се към началния екран по всяко време, като докоснете бутон Home (Начало) . Докоснете бутон Home (Начало)  в долния край на контролния панел на продукта или докоснете бутона Home (Начало) в горния ляв ъгъл на повечето екрани.



**ЗАБЕЛЕЖКА:** Функциите, които се появяват на началния екран може да се различават, в зависимост от конфигурацията на продукта.



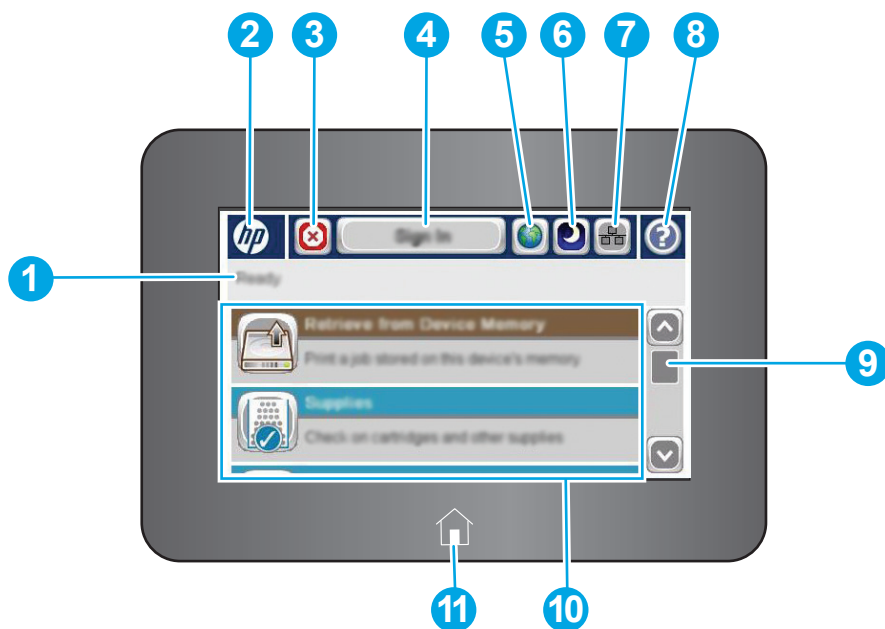

1	Състояние на устройството	Редът за състоянието предоставя информация за цялостното състояние на продукта.
2	Лого на HP или бутон Home (Начало)	При всеки друг екран, освен началния, логото на HP се променя на бутон Home (Начало) . Докоснете бутона Home (Начало) , за да се върнете в началния екран.
3	Бутон Стоп	Докоснете бутона Stop (Стоп), за да спрете за момент настоящото задание. Екранът <a href="#">Job Status (Състояние на заданието)</a> отваря и предоставя опции за отмяна или довършване на заданието.
4	Бутон Sign In (Вписване) или бутон Sign Out (Отписване)	Докоснете бутон Sign In (Вписване) за достъп до защитни функции. Докоснете бутон Sign Out (Отписване), за да се отпишете от продукта. Продуктът възстановява всички опции спрямо настройките, зададени по подразбиране.
5	Бутон за избор на език	Докоснете бутона за избор на език, за да изберете езика, който да се показва на контролния панел.
6	Бутон за режим заспиване	Докоснете бутона за режим на заспиване, за да зададете на продукта режим на заспиване.
7	Бутон за мрежата	Докоснете бутона за мрежа, за да получите информация за връзката към мрежата.
8	Бутон Помощ	Докоснете бутона за помощ, за да отворите вградената система за помощ.
9	Лента за превъртане	Използвайте лентата за превъртане, за да видите пълния списък с налични функции.

10	Характеристики	<p>В зависимост от конфигурацията на продукта, функциите, които се появяват на това място може да включват някои от следните елементи:</p> <ul style="list-style-type: none"> <li>• <a href="#">Save to Device Memory (Запиши в паметта на устройството)</a></li> <li>• <a href="#">Retrieve from USB (Извличане от USB)</a></li> <li>• <a href="#">Retrieve from Device Memory (Извличане от паметта на устройството)</a></li> <li>• <a href="#">Job Status (Състояние на заданията)</a></li> <li>• <a href="#">Консумативи</a></li> <li>• <a href="#">Trays (Тави)</a></li> <li>• <a href="#">Administration (Администриране)</a></li> <li>• <a href="#">Device Maintenance (Поддръжка на устройството)</a></li> </ul>
11	Бутон Начало	<p>Докоснете бутона Home (Начало) , за да се върнете в началния екран на продукта по всяко време.</p>

## Спецификации на продукта

 **ВАЖНО:** Следните спецификации са точни към датата на публикация, но подлежат на промяна. За актуална информация вж. [www.hp.com/support/colorljM552](http://www.hp.com/support/colorljM552), [www.hp.com/support/colorljM553](http://www.hp.com/support/colorljM553).

- [Технически спецификации](#)
- [Поддържани операционни системи](#)
- [Мобилни решения за печат](#)
- [Размери на устройството](#)
- [Консумирана мощност, електрически спецификации и акустично излъчване](#)
- [Обхват на работна среда](#)

## Технически спецификации

Име на модела		M552dn	M553n	M553dn	M553x
Номер на продукта		B5L23A	B5L24A	B5L25A	B5L26A
Боравене с хартията	Тава 1 (капацитет 100 листа)	✓	✓	✓	✓
	Тава 2 (капацитет 550 листа)	✓	✓	✓	✓

Име на модела	M552dn	M553n	M553dn	M553x
Номер на продукта	B5L23A	B5L24A	B5L25A	B5L26A
Тава 3 (1 x устройство за подаване на хартия за 550 листа)	По избор	По избор	По избор	✓
<b>ЗАБЕЛЕЖКА:</b> Моделът M552 поддържа едно устройство за подаване на хартия за до 550 листа. Моделите M553 поддържат до три устройства за подаване на хартия за до 550 листа всяко.				
Стойка за принтер	По избор	По избор	По избор	По избор
Автоматичен двустранен печат	✓	Не е налично	✓	✓
<b>Свързване</b>				
10/100/1000 Ethernet LAN връзка с IPv4 и IPv6	✓	✓	✓	✓
Високоскоростно USB 2.0	✓	✓	✓	✓
USB порт с лесен достъп за печатане без компютър и без обновяване на фърмуера	✓	✓	✓	✓
Кабелен канал за интегриране на хардуер за свързване на принадлежности и устройства от друг производител	✓	Не се поддържа	✓	✓
Вътрешни USB портове на HP	По избор	По избор	По избор	По избор
Безжичен аксесоар на HP за печат от мобилни устройства Jetdirect 3000w	По избор	По избор	По избор	Не се поддържа
Интегрирана функционалност за комуникация в близко поле (NFC) и директна Wi-Fi връзка за печатане от мобилни устройства	Не се поддържа	Не се поддържа	Не се поддържа	✓
Аксесоар за сървър Jetdirect 2900pw на HP за безжична връзка	По избор	По избор	По избор	По избор
<b>Памет</b>				
1 GB базова памет	✓	✓	✓	✓
<b>ЗАБЕЛЕЖКА:</b> За моделите M553 базовата памет е с възможност за разширяване до 2 GB чрез добавяне на DIMM модул за памет. Модел M552 няма възможност за разширяване на паметта.				

Име на модела		M552dn	M553n	M553dn	M553x
Номер на продукта		B5L23A	B5L24A	B5L25A	B5L26A
	Защитен твърд диск HP с висока производителност	Не се поддържа	По избор	По избор	По избор
<b>Security (Защита)</b>	Модул за доверена платформа на HP за криптиране на всички данни, които преминават през продукта	По избор	По избор	По избор	По избор
<b>Дисплей и вход на контролния панел</b>	четириредов графичен дисплей с клавиатура от 10 бутона	✓	✓	✓	Не се поддържа
	Цветен сензорен екран на контролния панел	Не се поддържа	Не се поддържа	Не се поддържа	✓
<b>Печат</b>	Отпечатва 33 страници в минута (ppm) на хартия с размер A4 и 35 страници в минута на хартия с размер Letter	✓			
	Отпечатва 37 страници в минута (ppm) на хартия с размер A4 и 40 страници в минута на хартия с размер Letter		✓	✓	✓
	Печат с лесен достъп през USB (не се изисква компютър)		✓	✓	✓

## Поддържани операционни системи

Следната информация се отнася до драйвери за печат Product-Specific Windows PCL 6 и OS X и до компакт диска със софтуер за инсталация от кутията.

**Windows:** Компакт дискът на HP със софтуер инсталира драйвер “HP PCL.6” или “HP PCL 6”, версия 3, в зависимост от операционната система Windows, заедно със софтуера по желание, при употреба на цялостната софтуерна инсталация. Изтеглете драйвер за печат “HP PCL-6” версия 4 от уеб сайта за поддръжка на продукта, за този продукт: [www.hp.com/support/colorljM552](http://www.hp.com/support/colorljM552), [www.hp.com/support/colorljM553](http://www.hp.com/support/colorljM553).

**Mac компютри и OS X:** За този продукт се предлага поддръжка за Mac компютри и мобилни устройства на Apple. Драйверът за печат и устройствата за печат на OS X са достъпни за теглене от [hp.com](http://hp.com), а може да са достъпни и през Apple Software Update. Инсталационният софтуер на HP за OS X не е включен в компакт диска от кутията. Следвайте тези стъпки, за да изтеглите инсталационния софтуер за OS X:

1. Отидете на [www.hp.com/support/colorljM552](http://www.hp.com/support/colorljM552), [www.hp.com/support/colorljM553](http://www.hp.com/support/colorljM553).
2. Изберете **Support Options (Опции за поддръжка)**, след това под **Download Options (Опции за теглене)** изберете **Drivers, Software & Firmware (Драйвери, Софтуер и Фърмуер)**.
3. Щракнете върху версията на операционната система, след което щракнете върху бутона **Download (Изтегляне)**.

<b>Операционна система</b>	<b>Инсталиран драйвер</b>	<b>Бележки</b>
Windows® XP SP3, 32-битова версия	Специфичният за продукта драйвер за принтер "HP PCL.6" е инсталиран за тази операционна система като част от базовата софтуерна инсталация. Базовият инсталационен софтуер инсталира само драйвера.	Софтуерът за цялостна инсталация не се поддържа за тази операционна система.  Използвайте UPD драйвери за 64-битови операционни системи.  Microsoft прекрати базовата поддръжка за Windows XP през април 2009 г. HP ще продължи да предоставя възможно най-добра поддръжка за спрените от поддръжка операционни системи XP.
Windows Vista®, 32-битова версия	Специфичният за продукта драйвер за принтер "HP PCL.6" е инсталиран за тази операционна система като част от базовата софтуерна инсталация. Базовият инсталационен софтуер инсталира само драйвера.	Софтуерът за цялостна инсталация не се поддържа за тази операционна система.  Използвайте UPD драйвери за 64-битови операционни системи.
Windows Server 2003 SP2 32-битова версия	Специфичният за продукта драйвер за принтер "HP PCL.6" е инсталиран за тази операционна система като част от базовата софтуерна инсталация. Базовият инсталационен софтуер инсталира само драйвера.	Софтуерът за цялостна инсталация не се поддържа за тази операционна система.  Използвайте UPD драйвери за 64-битови операционни системи.  Microsoft прекрати масовата поддръжка за Windows Server 2003 през юли 2010 г. HP ще продължи да предоставя възможно най-добра поддръжка за спряната операционна система Server 2003.
Windows 7 SP1, 32-битова и 64-битова	Специфичният за продукта драйвер за принтер "HP PCL.6" е инсталиран за тази операционна система като част от цялостната софтуерна инсталация.	
Windows 8, 32-битова и 64-битова версия	Специфичният за продукта драйвер за принтер "HP PCL.6" е инсталиран за тази операционна система като част от цялостната софтуерна инсталация.	Предоставя се поддръжка за Windows 8 RT чрез Microsoft IN OS версия 4, драйвер за 32-битова система.
Windows 8,1, 32-битова и 64-битова версия	Специфичният за продукта драйвер за принтер "HP PCL.6" е инсталиран за тази операционна система като част от цялостната софтуерна инсталация.	Предоставя се поддръжка за Windows 8,1 RT чрез Microsoft IN OS версия 4, драйвер за 32-битова система.
Windows Server 2008 SP2 32-битова версия	Специфичният за продукта драйвер за принтер "HP PCL.6" е инсталиран за тази операционна система като част от базовата софтуерна инсталация. Базовият инсталационен софтуер инсталира само драйвера	Софтуерът за цялостна инсталация не се поддържа за тази операционна система.
Windows Server 2008 SP2 64-битова версия	Специфичният за продукта драйвер за принтер "HP PCL.6" е инсталиран за тази операционна система като част от цялостната софтуерна инсталация.	
Windows Server 2008 R2, SP 1, 64-битова версия	Специфичният за продукта драйвер за принтер "HP PCL.6" е инсталиран за тази операционна система като част от цялостната софтуерна инсталация.	

Операционна система	Инсталиран драйвер	Бележки
Windows Server 2012, 64-битова версия	Програмата за инсталиране на софтуер не поддържа Windows Server 2012, но версия 3 на "HP PCL 6" и версия 4 на специфичният за продукта драйвер "HP PCL-6" го поддържат.	Изтеглете драйвера от уеб сайта на HP и използвайте инструмента Windows Add Printer (Добавяне на принтер в Windows), за да го инсталирате.
Windows Server 2012 R2, 64-битова система	Програмата за инсталиране на софтуер не поддържа Windows Server 2012, но "HP PCL 6" и версия 4 на специфичният за продукта драйвер "HP PCL-6" го поддържат.	Изтеглете драйвера от уеб сайта на HP и използвайте инструмента Windows Add Printer (Добавяне на принтер в Windows), за да го инсталирате.
OS X 10.7 Lion, OS X 10.8 Mountain Lion, и OS X 10.9 Mavericks	Драйверът за печат и устройствата за печат на OS X са достъпни за теглене от hp.com, а може да са достъпни и през Apple Software Update. Инсталационният софтуер на HP за OS X не е включен в компакт диска от кутията.	<p>За OS X, изтеглете цялостния инсталационен софтуер от уеб сайта за поддръжка за този продукт.</p> <ol style="list-style-type: none"> <li>1. Отидете на <a href="http://www.hp.com/support/colorljM552">www.hp.com/support/colorljM552</a>, <a href="http://www.hp.com/support/colorljM553">www.hp.com/support/colorljM553</a>.</li> <li>2. Изберете <b>Support Options (Опции за поддръжка)</b>, след това под <b>Download Options (Опции за теглене)</b> изберете <b>Drivers, Software &amp; Firmware (Драйвери, Софтуер и Фърмуер)</b>.</li> <li>3. Щракнете върху версията на операционната система, след което щракнете върху бутона <b>Download (Изтегляне)</b>.</li> </ol>

 **ЗАБЕЛЕЖКА:** За актуален списък на поддържаните операционни системи, посетете [www.hp.com/support/colorljM552](http://www.hp.com/support/colorljM552), [www.hp.com/support/colorljM553](http://www.hp.com/support/colorljM553) за цялостна поддръжка от HP за този продукт.

 **ЗАБЕЛЕЖКА:** За повече подробности относно операционните системи на клиентите и сървърите, както и за HP UPD PCL6, UPD PCL 5, и поддръжка на драйвер UPD PS за този продукт, посетете [www.hp.com/go/upd](http://www.hp.com/go/upd). Под **Additional information (Допълнителна информация)**, щракнете върху **Link to Supported products (Връзка към поддържаните продукти)**.

## Мобилни решения за печат

Продуктът поддържа следния софтуер за мобилен печат:

- Софтуер HP ePrint

 **ЗАБЕЛЕЖКА:** Софтуерът HP ePrint поддържа следните операционни системи: Windows 7 SP 1 (32-битова и 64-битова версия); Windows 8 (32-битова и 64-битова версия); Windows 8.1 (32-битова и 64-битова версия); както и OS X версии 10.6 Snow Leopard, 10.7 Lion, 10.8 Mountain Lion и 10.9 Mavericks.

- Електронен печат (ePrint) на HP през имейл (Необходимо е да са активирани уеб услугите на HP и продуктът да е регистриран в HP Connected)
- Приложение на HP за електронен печат (HP ePrint) (Достъпно за Android, iOS, и Blackberry)
- Приложение ePrint Enterprise (Поддържа се за всички продукти с ePrint Enterprise Server Software)

- Приложение за HP за дома и бизнеса (HP Home and Biz) (Налично за устройства Symbian/Nokia)
- Google Cloud Print 1.0 (Необходимо е продуктът да е регистриран в HP Connected и след това да е регистриран в Google Cloud)
- AirPrint
- Android печат

## Размери на устройството

Фигура 1-1 Размери за модели n и dp

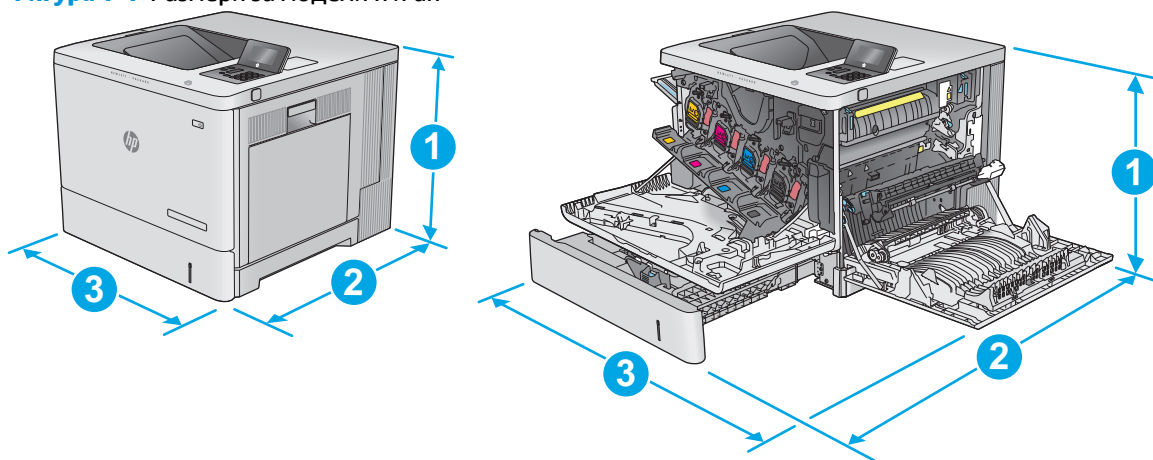

	Изцяло затворен продукт	Изцяло отворен продукт
1. Височина	399 мм	399 мм
2. Дълбочина	479 мм	771 мм
3. Ширина	458 мм	826 мм
Тегло	n модели: 27 кг dp модел: 27,5 кг	

**Фигура 1-2** Размери за модел x

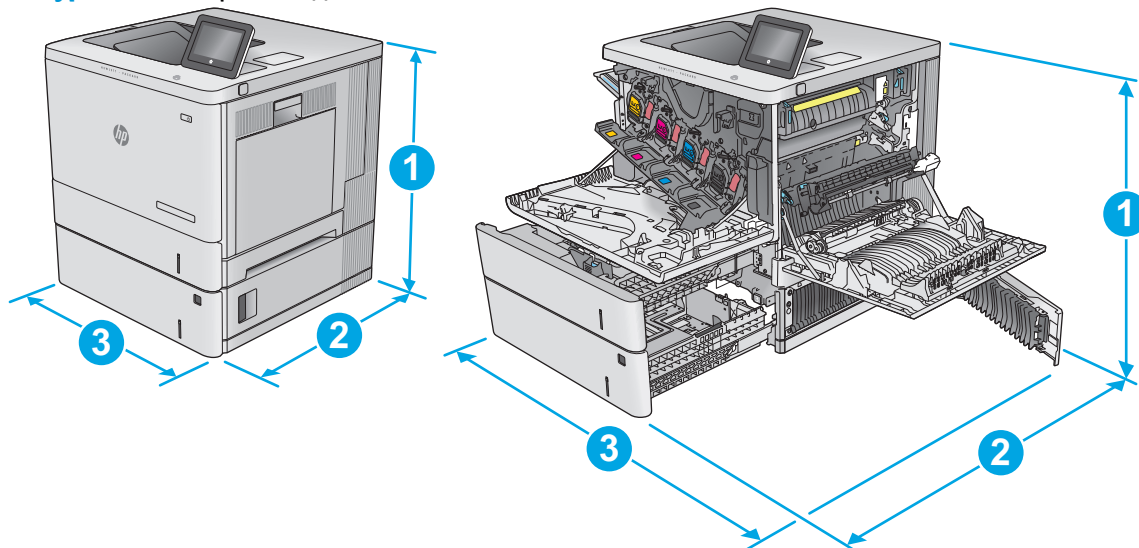

	Изцяло затворен продукт	Изцяло отворен продукт
1. Височина	581 мм	581 мм
2. Дълбочина	479 мм	771 мм
3. Ширина	458 мм	853 мм
Тегло	33,4 кг	

**Фигура 1-3** Размери за 1 x устройство за подаване на хартия за 550 листа

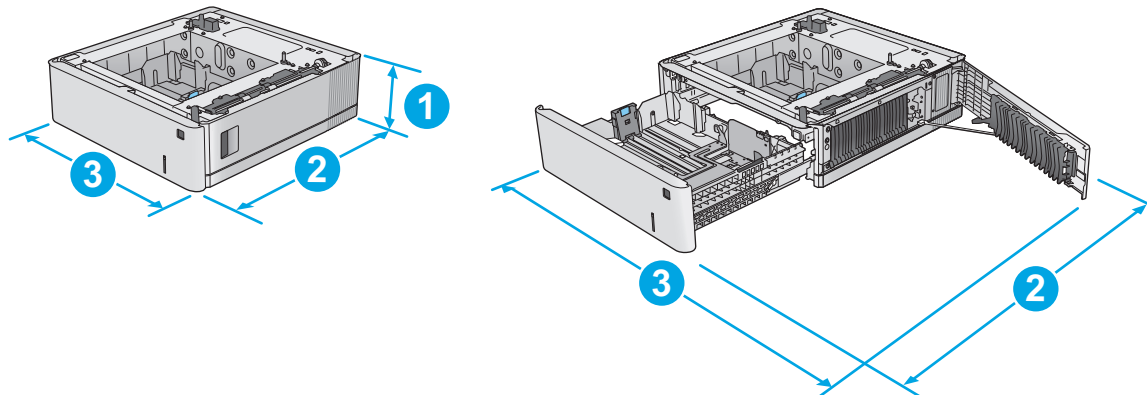

1. Височина	130 мм
2. Дълбочина	Затворена тава: 458 мм Отворена тава: 771 мм
3. Ширина	Долна дясна вратичка, затворена: 458 мм Долна дясна вратичка, отворена: 853 мм
Тегло	5,8 кг



**Фигура 1-4** Размери за шкафа с принтера и стойката

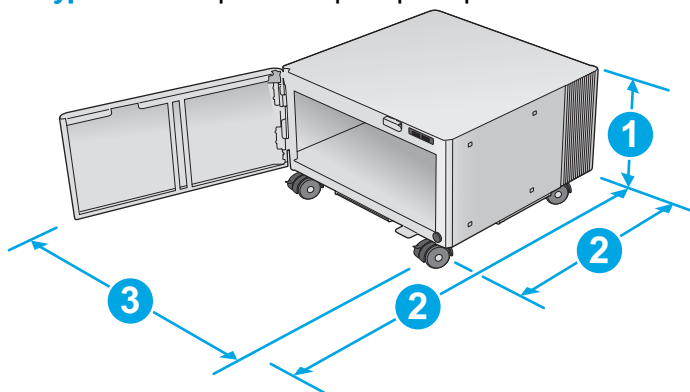

1. Височина	295 мм
2. Дълбочина	Затворена вратичка: 465 мм Отворена вратичка: 900 мм
3. Ширина	460 мм
Тегло	17,7 кг

Стойността подлежи на промяна. За повече информация посетете [www.hp.com/support/colorljM552](http://www.hp.com/support/colorljM552), [www.hp.com/support/colorljM553](http://www.hp.com/support/colorljM553).

Стойността подлежи на промяна. За повече информация посетете [www.hp.com/support/colorljM552](http://www.hp.com/support/colorljM552), [www.hp.com/support/colorljM553](http://www.hp.com/support/colorljM553).

**Фигура 1-5** Размерите за продукта с една тава за по 550 листа и шкаф/стойка

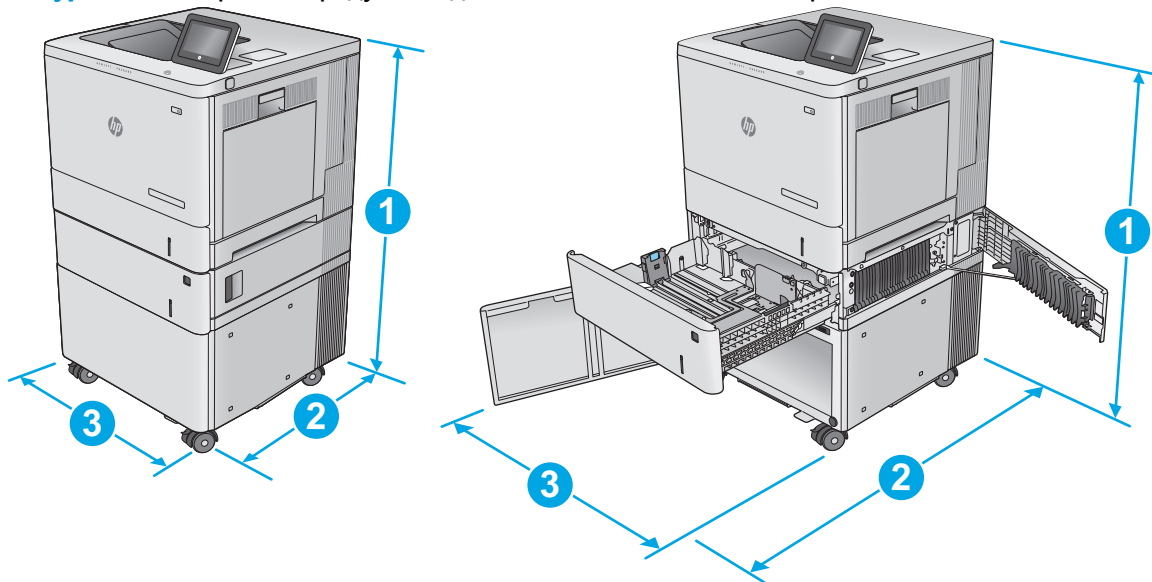

	Напълно затворени продукт и аксесоари	Напълно отворени продукт и аксесоари
1. Височина	876 мм	876 мм
2. Дълбочина	479 мм	900 мм

	Напълно затворени продукт и аксесоари	Напълно отворени продукт и аксесоари
3. Ширина	458 мм	853 мм
Тегло	51,1 кг	

## Консумирана мощност, електрически спецификации и акустично излъчване

За актуална информация вижте [www.hp.com/support/colorljM552](http://www.hp.com/support/colorljM552), [www.hp.com/support/colorljM553](http://www.hp.com/support/colorljM553).

**⚠ ВНИМАНИЕ:** Изискванията към захранването са различни в различните страни/региони, където се продава продуктът. Не преобразувайте работното напрежение. Това ще повреди продукта и ще анулира гаранцията му.

## Обхват на работна среда

Таблица 1-1 Спецификации на работната среда

Среда	Препоръчана	Позволена
Температура	17° до 25°C	15° до 30°C
Относителна влажност	от 30% до 70% относителна влажност	от 10% до 80% RH

## Хардуерна настройка на продукта и инсталиране на софтуера

За основни инструкции за настройка вижте ръководството за инсталиране на хардуера, който е дошъл с продукта. За допълнителни инструкции отидете в страницата за HP поддръжката в интернет.

Посетете [www.hp.com/support/colorljM552](http://www.hp.com/support/colorljM552), [www.hp.com/support/colorljM553](http://www.hp.com/support/colorljM553) за цялостна помощ на HP за продукта. Намерете следната поддръжка:

- Инсталиране и конфигуриране
- Изучаване и използване
- Решаване на проблеми
- Изтеглете актуализации за софтуера
- Присъединете се към форуми за поддръжка
- Намерете нормативна информация и информация за гаранцията



---

## 2 Тапи за хартия

- [Зареждане на Тава 1](#)
- [Заредете тапи 2, 3, 4 и 5](#)
- [Зареждане на пликосе](#)
- [Зареждане и печат на етикети](#)

### За повече информация:

Отидете на [www.hp.com/support/colorljM552](http://www.hp.com/support/colorljM552), [www.hp.com/support/colorljM553](http://www.hp.com/support/colorljM553).

Цялостната помощ на HP за вашия продукт включва следната информация:

- Инсталиране и конфигуриране
- Изучаване и използване
- Решаване на проблеми
- Изтеглете актуализации за софтуера
- Присъединете се към форуми за поддръжка
- Намерете нормативна информация и информация за гаранцията

# Зареждане на Тава 1

## Въведение

Следната информация описва как да заредите хартия и пликосе в Тава 1. Тази тава събира до 100 листа хартия 75 g/m<sup>2</sup> хартия или 10 плика.

**⚠ ВНИМАНИЕ:** За да избегнете засядания, никога не добавяйте и не премахвайте хартия от Тава 1 по време на печат.

1. Отворете Тава 1.

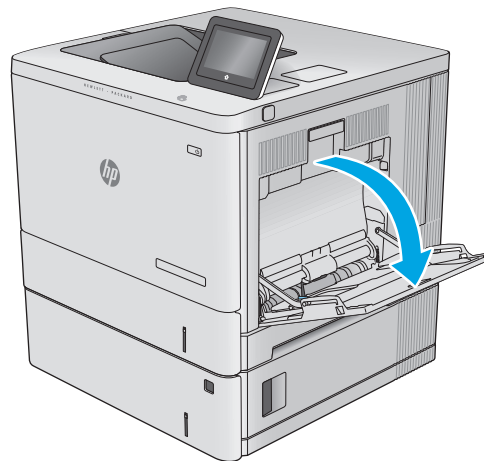

2. Плъзнете навън удължителя на тавата за опора на хартията.

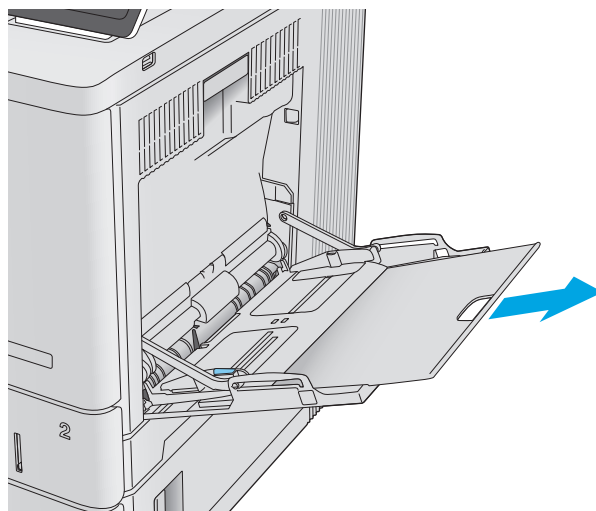

3. Разширете водачите за хартията до правилните размери и след това поставете хартията в тавата. За информация относно това как да разположите хартията вижте [Ориентация на хартията в тава 1 на страница 22](#).

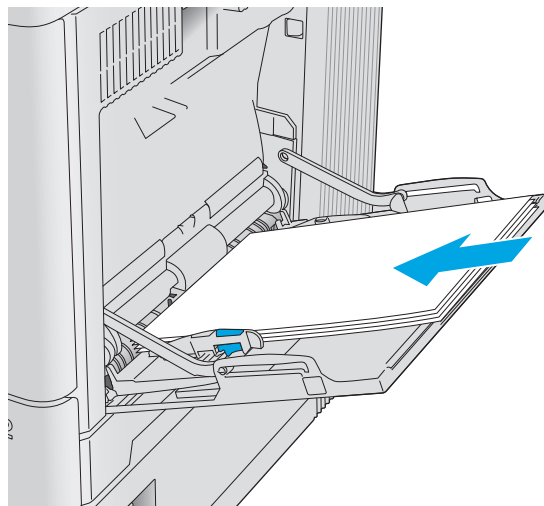

4. Уверете се, че хартията се събира под линията на запълване на водачите за хартия.

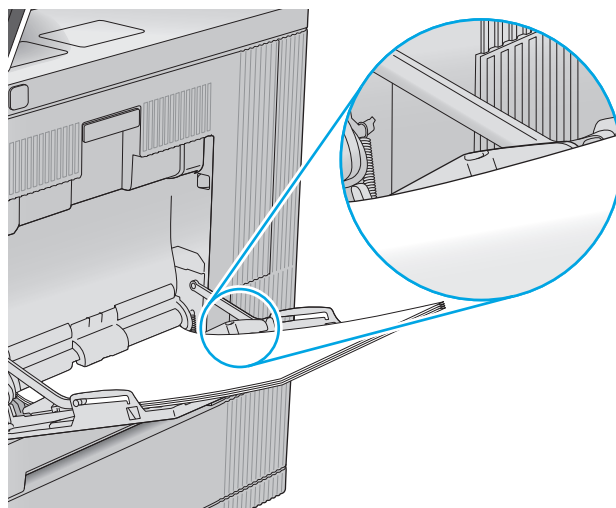

5. Нагласете страничните водачи така, че леко да докосват купа хартия, но да не огъват хартията.

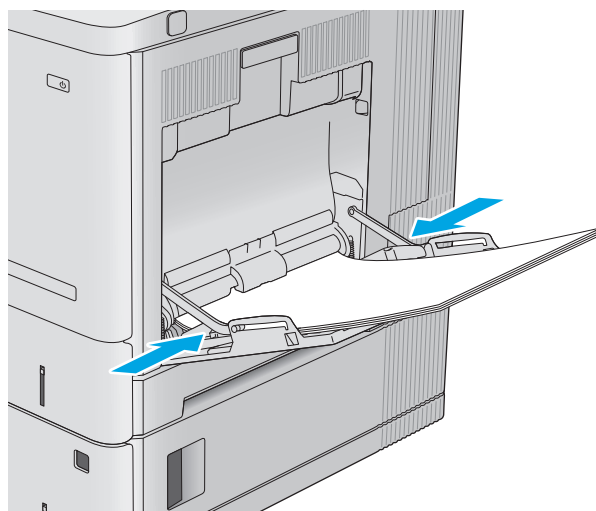

## Ориентация на хартията в тава 1

Когато използвате хартия, която изисква специфична ориентация, заредете я според информацията в следната таблица.

 **ЗАБЕЛЕЖКА:** Настройките за [Alternative Letterhead Mode \(Алтернативен режим за фирмени бланки\)](#) се отразяват на начина, по който трябва да заредите бланки или хартия, върху която вече е печатано. Тази настройка е забранена по подразбиране. Когато използвате този режим, заредете хартията като за автоматично двустранно печатане. За повече информация вж. [Употреба на alternative letterhead mode \(алтернативен режим за фирмени бланки\) на страница 23.](#)

Тип хартия	Ориентация на изображението	Едностраничен печат	Двустранно печатане или с <b>Alternative Letterhead Mode (Алтернативен режим за фирмени бланки)</b>
Бланки или хартия, върху която вече е печатано	Портретна	С лицевата страна надолу Горният ръб е насочен към продукта	С лицевата страна нагоре Долният ръб е насочен към продукта

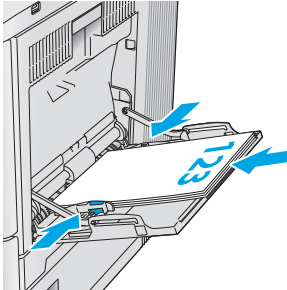

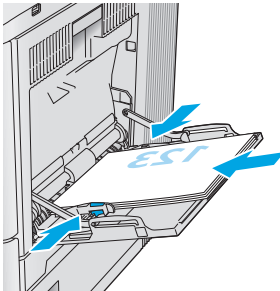
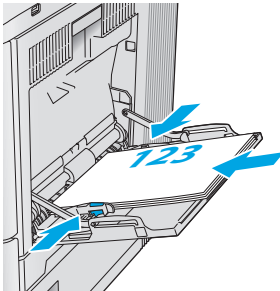
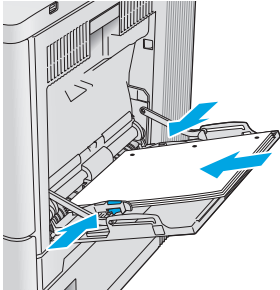
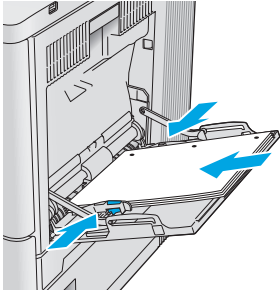

Тип хартия	Ориентация на изображението	Едностраничен печат	Двустранно печатане или с Alternative Letterhead Mode (Алтернативен режим за фирмени бланки)
	Пейзажна	С лицевата страна надолу С горния край към задната част на устройството	С лицевата страна нагоре С горния край към задната част на устройството
			
Предварително перфорирана	Портрет или пейзаж	Отвори към задната страна на продукта	Отвори към задната страна на продукта
			

## Употреба на alternative letterhead mode (алтернативен режим за фирмени бланки)

Използвайте функцията **Alternative Letterhead Mode (Алтернативен режим за фирмени бланки)**, за да заредите в тавата бланки или хартия, върху която вече е печатано, по същия начин за всички задания, независимо дали печатате едностранно или двустранно. Когато използвате този режим, заредете хартията като за автоматично двустранно печатане.

За да използвате тази функция, разрешете я посредством менютата от контролния панел на продукта. За да използвате функцията с Windows, също трябва да я разрешите от драйвера за печат и да конфигурирате типа хартия през него.

### Разрешете Alternative Letterhead Mode (Алтернативен режим за фирмени бланки) посредством менютата от контролния панел на продукта

1. Натиснете бутона Home  (Начало) от контролния панел на продукта.
2. Отворете следните менюта:

- Administration (Администриране)
  - Manage Trays (Управление на тавите)
  - Alternative Letterhead Mode (Алтернативен режим за фирмени бланки)
3. Изберете **Enabled** (Разрешено) след което натиснете бутон **Save** (Запази) или бутон **OK**.

### Печат с Alternative Letterhead Mode (Алтернативен режим за фирмени бланки) (Windows)

За да печатате с Alternative Letterhead Mode (Алтернативен режим за фирмени бланки) за Windows, извършете следната процедура за всяко задание за печат.

1. От софтуерната програма изберете опция **Print** (Печат).
2. Изберете продукта, след което щракнете върху бутона **Свойства** или **Предпочитания**.
3. Щракнете върху раздела **Advanced** (Разширени).
4. Разгърнете списъка с **Printer Features** (Функции на принтера).
5. Отворете падащия списък **Alternative Letterhead Mode** (Алтернативен режим за фирмени бланки) и щракнете върху опция **On** (Включено).
6. Щракнете върху бутона **Apply** (Приложи).
7. Щракнете върху раздел **Хартия/Качество**.
8. В падащия списък **Тип на хартията** щракнете върху опцията **Още....**
9. Разширете списъка за **Типът е:** опциите.
10. Разширете списъка с **Other** (Други) опции, след което щракнете върху опция **Letterhead** (Бланка). Щракнете върху бутона **OK**.
11. Щракнете върху бутона **OK**, за да затворите диалоговия прозорец **Свойства на документа**. В диалоговия прозорец **Print** (Печат) щракнете върху бутона **OK**, за да отпечатате заданието.

# Заредете тави 2, 3, 4 и 5

## Въведение

Следната информация описва как да заредите хартия в Тава 2 и в избираемите тави с по 550 листа (Тави 3, 4 и 5, номер на част B5L34A). Тази тава събира до 550 листа хартия 75 g/m<sup>2</sup> хартия.

 **ЗАБЕЛЕЖКА:** Процедурата за зареждане на хартия в избираемите тави за по 550 листа е същата като за Тава 2. Тук е показана само тава 2.

1. Отворете тавата.

**ЗАБЕЛЕЖКА:** Не отваряйте тази тава по време на използването ѝ.

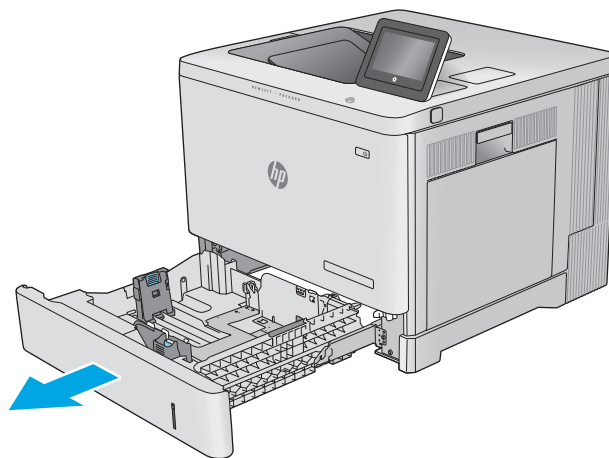

2. Преди да заредите хартия, нагласете водачите, като стиснете ключалките за регулиране и плъзнете водачите до размера на използваната хартия.

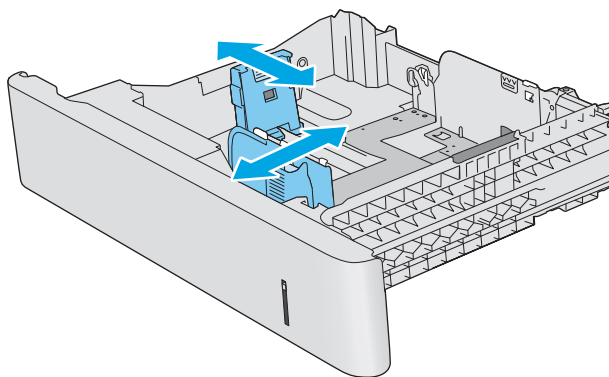

- Заредете хартия в тавата. Проверете хартията дали водачите леко докосват тестето, но не го огъват. За информацията относно това как да разположите хартията вижте [Ориентация на хартията в Таби 2, 3, 4 и 5 на страница 27](#).

**ЗАБЕЛЕЖКА:** За да предотвратите засядания на хартия, нагласете водачите до правилния размер и не препълвайте тавата. Уверете се, че горният край на купа хартия е под индикатора за запълване на тавата.

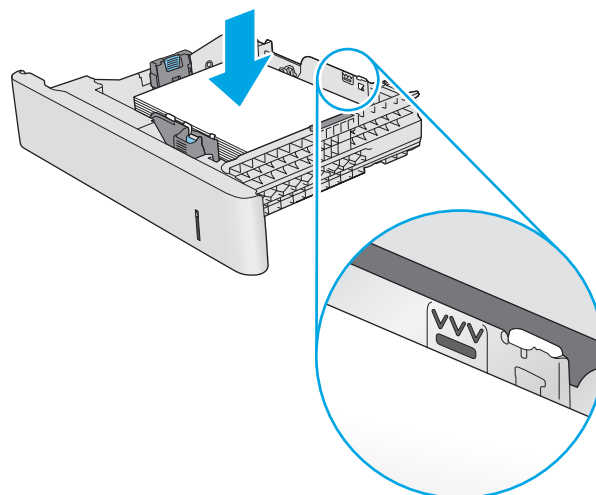

- Затваряне на тавата.

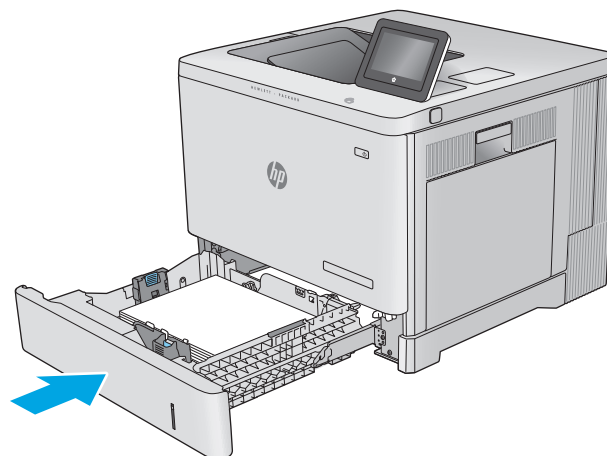

- На контролния панел на продукта се извежда съобщение за конфигурация на тавата.
- Ако показаните размер и тип на хартията не са коректни, изберете **Modify (Модифициране)**, за да изберете различен размер или тип хартия.

За хартия с размери по поръчка, задайте X и Y размери за хартията, когато подканването се покаже на контролния панел на продукта.

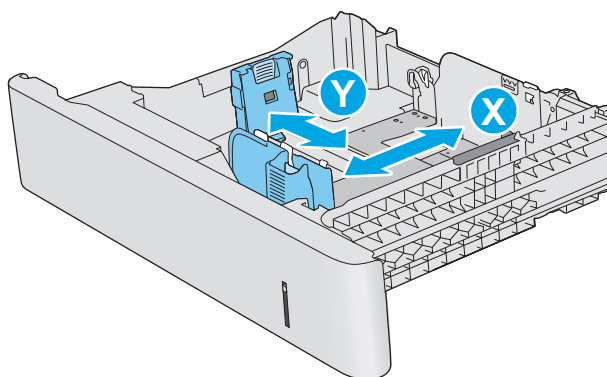

## Ориентация на хартията в Тави 2, 3, 4 и 5

Когато използвате хартия, която изисква специфична ориентация, заредете я според информацията в следната таблица.

 **ЗАБЕЛЕЖКА:** Настройките за **Alternative Letterhead Mode (Алтернативен режим за фирмени бланки)** се отразяват на начина, по който трябва да заредите бланки или хартия, върху която вече е печатано. Тази настройка е забранена по подразбиране. Когато използвате този режим, заредете хартията като за автоматично двустранно печатане. За повече информация вж. [Употреба на Alternative Letterhead Mode \(Алтернативен режим за фирмени бланки\) на страница 28.](#)

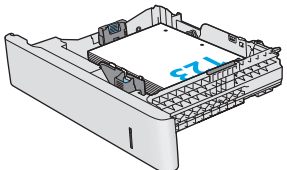
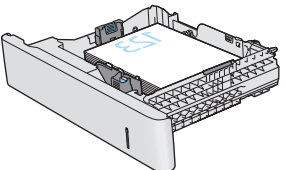
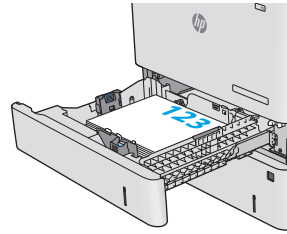
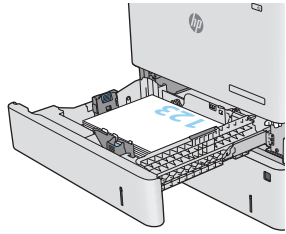
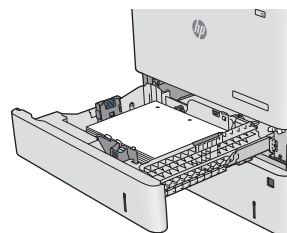
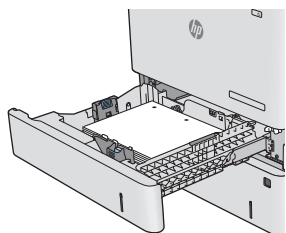
Тип хартия	Ориентация на изображението	Едностраничен печат	Двустранно печатане или с Alternative Letterhead Mode (Алтернативен режим за фирмени бланки)
Бланки или хартия, върху която вече е печатано	Портретна	С лицевата страна нагоре Горен ръб насочен надясно	С лицевата страна надолу Горен ръб насочен наляво
			
	Пейзажна	С лицевата страна нагоре С горния край към задната част на устройството	С лицевата страна надолу С горния край към задната част на устройството
			
Предварително перфорирана	Портрет или пейзаж	Отвори към задната страна на продукта	Отвори към задната страна на продукта
			

## Употреба на **Alternative Letterhead Mode** (Алтернативен режим за фирмени бланки)

Използвайте функцията **Alternative Letterhead Mode** (Алтернативен режим за фирмени бланки), за да заредите в тавата бланки или хартия, върху която вече е печатано, по същия начин за всички задания, независимо дали печатате едностранно или двустранно. Когато използвате този режим, заредете хартията като за автоматично двустранно печатане.

За да използвате тази функция, разрешете я посредством менютата от контролния панел на продукта. За да използвате функцията с Windows, също трябва да я разрешите от драйвера за печат и да конфигурирате типа хартия през него.

### Разрешете **Alternative Letterhead Mode** (Алтернативен режим за фирмени бланки) посредством менютата от контролния панел на продукта

1. Натиснете бутона **Home**  (Начало) от контролния панел на продукта.
2. Отворете следните менюта:
  - **Administration** (Администриране)
  - **Manage Trays** (Управление на тавите)
  - **Alternative Letterhead Mode** (Алтернативен режим за фирмени бланки)
3. Изберете **Enabled** (Разрешено) след което натиснете бутон **Save** (Запази) или бутон **OK**.

### Печат с **Alternative Letterhead Mode** (Алтернативен режим за фирмени бланки) (Windows)

За да печатате с **Alternative Letterhead Mode** (Алтернативен режим за фирмени бланки) за Windows, извършете следната процедура за всяко задание за печат.

1. От софтуерната програма изберете опция **Print** (Печат).
2. Изберете продукта, след което щракнете върху бутона **Свойства** или **Предпочитания**.
3. Щракнете върху раздела **Advanced** (Разширени).
4. Разгърнете списъка с **Printer Features** (Функции на принтера).
5. Отворете падащия списък **Alternative Letterhead Mode** (Алтернативен режим за фирмени бланки) и щракнете върху опция **On** (Включено).
6. Щракнете върху бутона **Apply** (Приложи).
7. Щракнете върху раздел **Хартия/Качество**.
8. В падащия списък **Тип на хартията** щракнете върху опцията **Още....**
9. Разширете списъка за **Типът е:** опциите.
10. Разширете списъка с **Other** (Други) опции, след което щракнете върху опция **Letterhead** (Бланка). Щракнете върху бутона **OK**.
11. Щракнете върху бутона **OK**, за да затворите диалоговия прозорец **Свойства на документа**. В диалоговия прозорец **Print** (Печат) щракнете върху бутона **OK**, за да отпечатате заданието.

# Зареждане на пликове

## Въведение

Следната информация описва как да зареждате пликове. Използвайте само Тава 1 за печатане върху пликове. Тава 1 събира до 10 плика.

 **ЗАБЕЛЕЖКА:** Изберете точния тип хартия и драйвер за печат преди да печатате.

## Ориентация на плика

Заредете пликите по който и да е от двата начина:

С лицевата страна надолу

С лицевата страна надолу

С горния край към задната част на устройството

Горният ръб е насочен към продукта

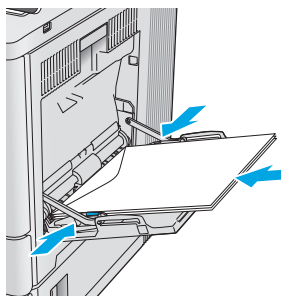
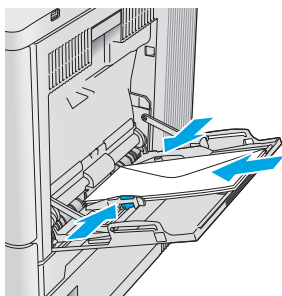

# Зареждане и печат на етикети

## Въведение

За да отпечатате листа с етикети, използвайте тава 2 или едно от допълнителната тава за 550 листа. Тава 1 не поддържа етикети.

За да отпечатате етикети, като използвате опцията за ръчно подаване, следвайте тези стъпки, за да изберете правилните настройки на драйвера за печат, и след това заредете етикетите в тавата, след като сте изпратили заданието за печат към принтера. Когато използвате ръчно подаване, принтерът изчаква с отпечатването на заданието, докато установи, че тавата е била отворена и затворена.

## Ръчно подаване на етикети

1. От софтуерната програма изберете опция **Print (Печат)**.
2. Изберете принтера от списъка с принтери, след което щракнете върху или докоснете бутона **Properties (Свойства)** или **Preferences (Предпочитания)**, за да отворите драйвера за печат.

---

 **ЗАБЕЛЕЖКА:** Името на бутона се различава за различните софтуерни програми.

 **ЗАБЕЛЕЖКА:** За да получите достъп до тези функции от началния екран в Windows 8 или 8.1, изберете **Devices (Устройства)**, изберете **Print (Печат)**, след което изберете принтера.

---

3. Щракнете върху или докоснете раздела **Хартия/качество**.
4. В падащия списък **Paper size (Размер на хартията)** изберете правилния размер на листовите за етикети.
5. В падащия списък **Paper type (Тип хартия)** изберете **Labels (Етикети)**.
6. В падащия списък **Paper source (Източник на хартия)** изберете **Manual feed (Ръчно подаване)**.

---

 **ЗАБЕЛЕЖКА:** Когато използвате ръчното подаване, принтерът отпечатва от тавата с най-малък номер, конфигурирана за правилния размер на хартията, така че не е необходимо да посочвате конкретна тава. Например, ако тава 2 е конфигурирана за етикети, принтерът ще отпечатва от тава 2. Ако тава 3 е инсталирана и конфигурирана за етикети, но тава 2 не е конфигурирана за етикети, принтерът ще отпечатва от тава 3.

---

7. Щракнете върху бутона **OK**, за да затворите диалоговия прозорец **Свойства на документа**.
8. В диалоговия прозорец **Print (Печат)** щракнете върху бутона **OK**, за да отпечатате заданието.



9. Заредете листа с етикети с лицето нагоре и с горната част на листа към дясната страна на принтера.

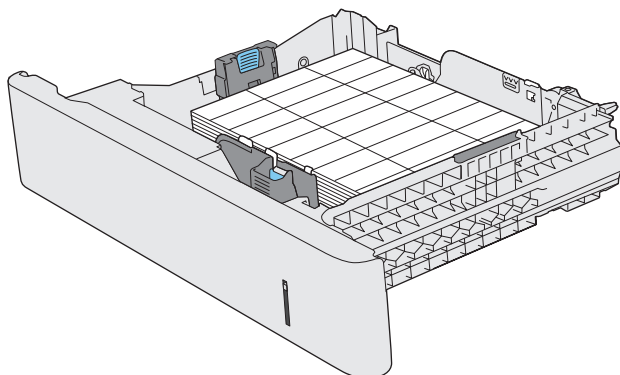



---

## 3 Консумативи, аксесоари и части

- [Поръчка на консумативи, аксесоари и части](#)
- [Смяна на тонер касетите](#)
- [Смяна на отделението за събиране на тонер](#)

### За повече информация:

Отидете на [www.hp.com/support/colorljM552](http://www.hp.com/support/colorljM552), [www.hp.com/support/colorljM553](http://www.hp.com/support/colorljM553).

Цялостната помощ на HP за вашия продукт включва следната информация:

- Инсталиране и конфигуриране
- Изучаване и използване
- Решаване на проблеми
- Изтеглете актуализации за софтуера
- Присъединете се към форуми за поддръжка
- Намерете нормативна информация и информация за гаранцията

# Поръчка на консумативи, аксесоари и части

## Поръчване

Поръчка на консумативи и принадлежности	<a href="http://www.hp.com/go/suresupply">www.hp.com/go/suresupply</a>
Поръчване на оригинални части или принадлежности на HP	<a href="http://www.hp.com/buy/parts">www.hp.com/buy/parts</a>
Поръчка чрез доставчици на поддръжка или услуги	Обърнете се към упълномощен от HP доставчик на поддръжка или услуги.
Поръчка чрез вградения уеб сървър на HP (EWS)	За да влезете, въведете IP адреса или името на хост на продукта в полето за адрес/URL на поддържан от компютъра ви уеб браузър. EWS съдържа връзка към уеб сайта HP SureSupply, който осигурява възможности за покупка на оригинални HP консумативи.

## Консумативи и принадлежности

Елемент	Описание	Номер на част
<b>Консумативи</b>		
Оригинална черна тонер касета HP 508A LaserJet	Черна тонер касета със стандартен капацитет за смяна	CF360A
Оригинална черна тонер касета HP 508X High Yield Black LaserJet	Черна тонер касета с голям капацитет за смяна	CF360X
Оригинална цианова тонер касета HP 508A Cyan LaserJet	Цианова касета със стандартен капацитет за смяна	CF361A
Оригинална тонер касета HP 508X High Yield LaserJet	Цианова тонер касета с голям капацитет за смяна	CF361X
Оригинална жълта тонер касета HP 508A LaserJet	Жълта касета със стандартен капацитет за смяна	CF362A
Оригинална жълта тонер касета HP 508X High Yield LaserJet	Жълта тонер касета с голям капацитет за смяна	CF362X
Оригинална магента тонер касета HP 508A Magenta LaserJet	Магента тонер касета със стандартен капацитет за смяна	CF363A
Оригинална магента тонер касета HP 508X High Yield LaserJet	Магента тонер касета с голям капацитет за смяна	CF363X
Отделение за събиране на тонера на HP	Отделение за събиране на тонера с прикрепена вратичка	B5L37A
<b>Аксесоари</b>		
Устройство за подаване за до 550 листа	Избираемо устройство за подаване за до 550 листа (включено в модел x)  Включени инструкции за монтаж  <b>ЗАБЕЛЕЖКА:</b> Моделът M552 поддържа едно устройство за подаване на хартия за до 550 листа. Моделите M553 поддържат до три устройства за подаване на хартия за до 550 листа всяко.	B5L34A

Елемент	Описание	Номер на част
Поставка за принтер и шкаф	Поставка по желание с шкаф за съхранение за поддръжка на принтера  Препоръчително при употребата на множество избираеми устройства за подаване на хартия.  Включени инструкции за монтаж	B5L51A
Твърд диск за сигурност при работа HP Secure High-Performance	Избираем твърд диск  Включени инструкции за монтаж	B5L29A
<b>ЗАБЕЛЕЖКА:</b> Само за модели M553		
Памет 1 GB DDR3 DIMM	DIMM по желание за разширяване на паметта  Включени инструкции за монтаж	G6W84A
<b>ЗАБЕЛЕЖКА:</b> Само за модели M553		
Вътрешни USB портове на HP	Два USB порта по желание за свързване към устройства на други производители  Включени инструкции за монтаж	B5L28A
Модул за надеждна платформа на HP	Автоматично шифрова цялата информация, преминаваща през продукта  Включени инструкции за монтаж	F5S62A
Сървър за печат на HP Jetdirect 2900nw	USB аксесоар за безжично печатане през сървър	J8031A
NFC/Безжичен аксесоар за HP Jetdirect 3000w	Устройство за директна Wi-Fi връзка за печат с „докосване“ от мобилни устройства  <b>ЗАБЕЛЕЖКА:</b> Поддържа се само за модели p и dn. Функционалността е вече интегрирана в модел x.	J8030A

## Части за самостоятелен ремонт от клиента

Части за самостоятелен ремонт от клиента (CSR) са налични за много продукти от линията LaserJet на HP с цел намаляване на времето за ремонт. Можете да откриете повече информация за програмата за CSR и ползите от нея на: [www.hp.com/go/csr-support](http://www.hp.com/go/csr-support) и [www.hp.com/go/csr-faq](http://www.hp.com/go/csr-faq).

Можете да поръчате оригинални части на HP за замяна на [www.hp.com/buy/parts](http://www.hp.com/buy/parts) или като се свържете с оторизиран сервиз на HP или доставчик на поддръжка. При поръчване, ще е необходим един от следните елементи: номер на частта, сериен номер (който се намира на гърба на принтера), номер на продукта или наименование на продукта.

- Частите, обозначени като **Задължителни** за самостоятелна смяна, трябва да се поставят от клиентите, освен ако не сте готови да платите на сервизни специалисти на HP да извършат ремонта. За тези части не се осигурява поддръжка на място или с връщане в базата съгласно гаранцията на продукта на HP.
- Частите, обозначени като **По желание** за самостоятелна смяна, могат да се поставят от сервизни специалисти на HP по ваше желание без допълнителна такса по време на гаранционния срок.

Елемент	Описание	Допълнения за самостоятелна смяна	Номер на част
HP Fuser kit (Фюзерен комплект на HP)	Фюзер за подмяна	Задължително	B5L35-67901 (110 волта)
	Включени инструкции за монтаж		B5L36-67901 (220 волта)
HP Fuser kit, сервиз (Фюзерен комплект на HP)	Фюзер за подмяна, комплект за сервиз	Задължително	B5L35-67902 (110 волта)
	Включени инструкции за монтаж		B5L36-67902 (220 волта)
ITB и T2 комплект ролки за тава, сервиз	Подмяна на прехвърлящ колан и вторична прехвърляща ролка	По избор	B5L24-67901
	Включени инструкции за монтаж		
Комплект за вторична прехвърляща ролка	Подмяна на вторична прехвърляща ролка	Задължително	B5L24-67902
	Включени инструкции за монтаж		
Комплект ролки за Тава 2-Х	Ролки за смяна за Тава 2-5	По избор	B5L24-67904
	Включени инструкции за монтаж		
Комплект ролки за Тава 1	Ролки за смяна за тава 1	По избор	B5L24-67905
	Включени инструкции за монтаж		
Комплект за контролен панел SVGA	Сензорен екран за подмяна за модел x	Задължително	B5L24-67903
	Включени инструкции за монтаж		
Комплект Solid State Memory Drive	Подмяна на solid-state memory drive	Задължително	5851-6415
	Включени инструкции за монтаж		
HDD 500 GB комплект <b>ЗАБЕЛЕЖКА:</b> Само за модели M553	Подмяна на твърд диск на HP за сигурност при работа	Задължително	5851-6419
	Включени инструкции за монтаж		
Комплект за безжично печатане през	Подмяна при сървър за печат на HP Jetdirect 2900nw	Задължително	5851-6421
Комплект NFC аксесоар	Подмяна на NFC/Безжичен аксесоар за HP Jetdirect 3000w	Задължително	5851-6429
Памет 1 GB DDR3 DIMM <b>ЗАБЕЛЕЖКА:</b> Само за модели M553	DIMM памет за подмяна	Задължително	5851-6422
	Включени инструкции за монтаж		
Комплект два външни USB порта	Вътрешни USB портове за подмяна	Задължително	5851-6424

# Смяна на тонер касетите

## Въведение

Следната информация предоставя подробности относно тонер касетите за продукта, както и указания за тяхната подмяна.

- [Информация за тонер касетите](#)
- [Премахване и подмяна на касети](#)

## Информация за тонер касетите

Устройството показва кога нивото на тонер касетата е ниско и много ниско. Действителният оставаш експлоатационен срок на касетата може да варира. Препоръчително е да имате налична резервна касета, в случай че качеството на печат стане неприемливо.

За да закупите касета или да проверите съвместимостта на дадена касета за продукта, посетете HP SureSupply на [www.hp.com/go/suresupply](http://www.hp.com/go/suresupply). Превъртете до долния край на страницата и се уверете, че държавата/регионът са правилните.

Устройството използва четири цвята и има отделна тонер касета за всеки цвят: жълто (Y), магента (M), циан (C) и черно (K). Тонер касетите се намират зад предната вратичка.

Елемент	Номер на част
Оригинална черна тонер касета HP 508A LaserJet	CF360A
Оригинална черна тонер касета HP 508X High Yield Black LaserJet	CF360X
Оригинална цианова тонер касета HP 508A Cyan LaserJet	CF361A
Оригинална тонер касета HP 508X High Yield LaserJet	CF361X
Оригинална жълта тонер касета HP 508A LaserJet	CF362A
Оригинална жълта тонер касета HP 508X High Yield LaserJet	CF362X
Оригинална магента тонер касета HP 508A Magenta LaserJet	CF363A
Оригинална магента тонер касета HP 508X High Yield LaserJet	CF363X

 **ЗАБЕЛЕЖКА:** Тонер касетите за голяма продукция (high yield) съдържат повече тонер отколкото стандартните касети за получаване на по-голяма продукция. За повече информация отидете на [www.hp.com/go/learnaboutesupplies](http://www.hp.com/go/learnaboutesupplies).

Не отстранявайте тонер касетата от опаковката ѝ, докато не сте готови да за подмяна.

 **ВНИМАНИЕ:** За да предотвратите повреда на тонер касетата, не я излагайте на светлина за повече от няколко минути. Покрийте зеления барабан за изображения, ако тонер касетата трябва да бъде извадена от продукта за продължителен период от време.

Илюстрацията по-долу показва компонентите на тонер касетата.

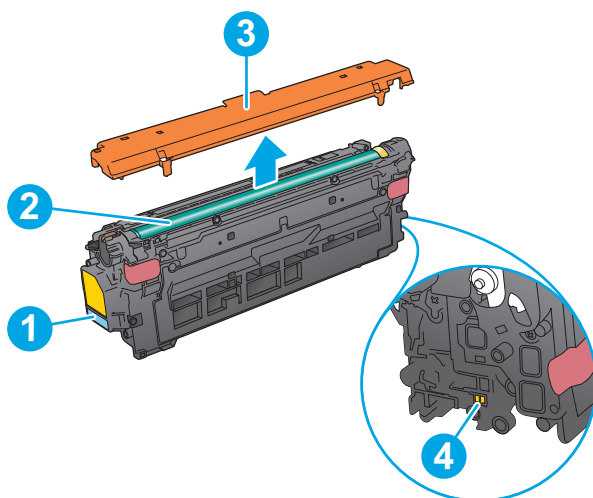

1	Ръкохватка
2	Барабан за изображения
3	Предпазен щит
4	Чип с памет

**⚠ ВНИМАНИЕ:** Ако по дрехите ви попадне тонер, избършете го със суха кърпа и изперете дрехата в студена вода. Горещата вода фиксира тонера върху тъканта.

**📄 ЗАБЕЛЕЖКА:** На кутията с тонер касетата има информация за рециклирането на използваните тонер касети.

## Премахване и подмяна на касети

1. Отворете предната вратичка.

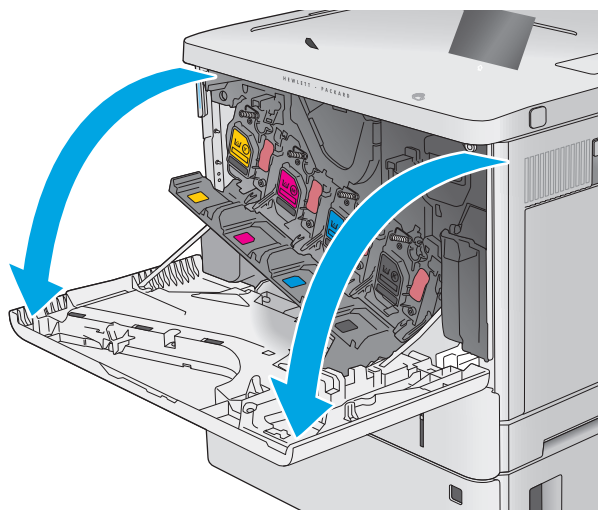



2. Хванете ръкохватката на използваната тонер касета и я издърпайте, за да я извадите.

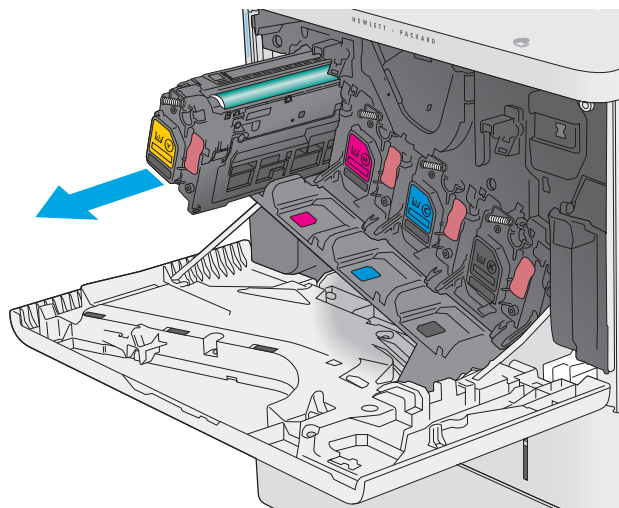

3. Извадете тонер касетата от предпазната обвивка, като разкъсате найлоновата лента и отворите пакета. Запазете всички опаковки за рециклиране на използваната тонер касета.

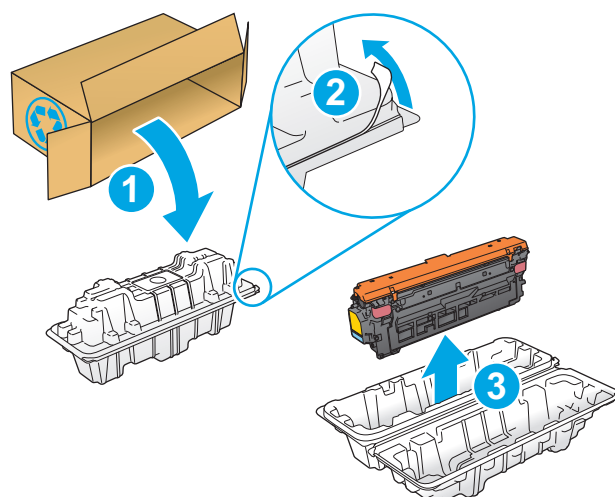

4. Хванете в двата края на тонер касетата и я разклатете 5-6 пъти.

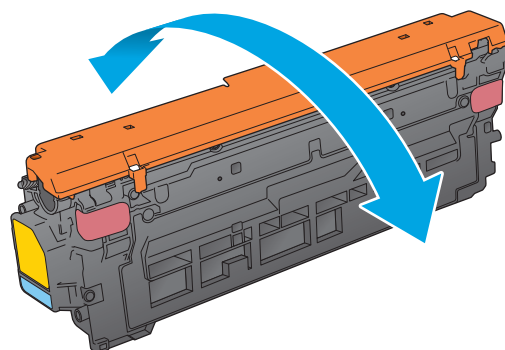

5. Премахнете предпазната обвивка от тонер касетата.

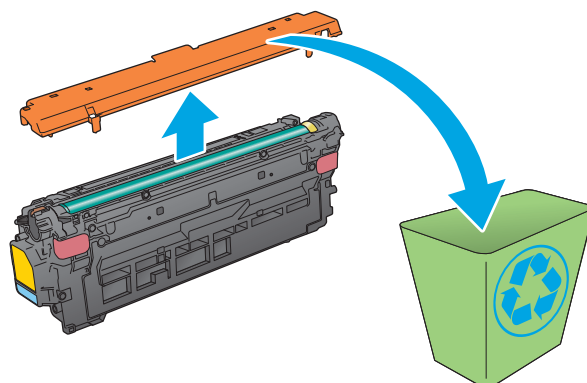

6. Придържайте тонер касетата отдолу с една ръка, а другата поставете на ръкохватката на касетата. Наместете тонер касетата пред слота на рафта и след това пъхнете тонер касетата в продукта.

**ЗАБЕЛЕЖКА:** Избягвайте докосването на зеления барабан за изображения. Отпечатъците от пръсти върху барабана за изображения може да доведат до дефекти при печат.

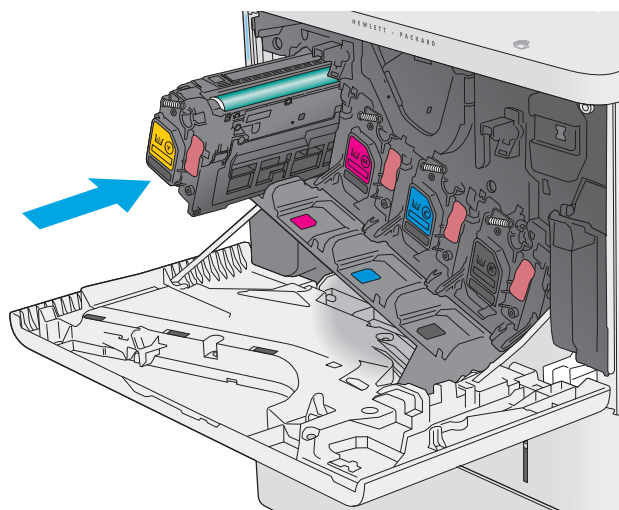

7. Затворете предната вратичка.

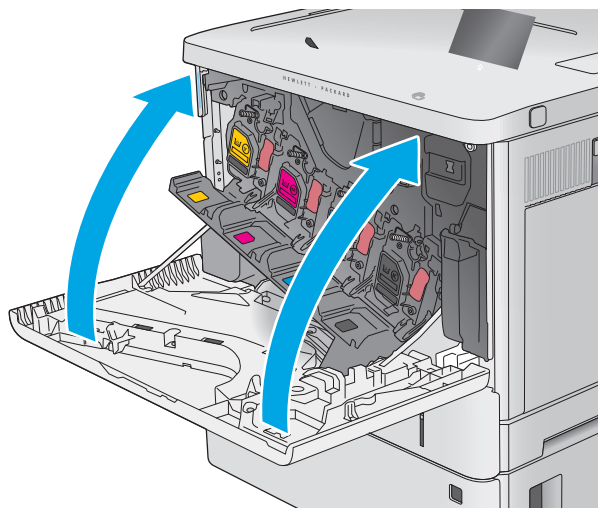

8. Поставете използваната тонер касета и защитната обвивка в кутията, в която е пристигнала новата касета.

В САЩ и Канада в кутията има етикет за предплатена пратка. За други държави/региони, посетете [www.hp.com/recycle](http://www.hp.com/recycle), за да разпечатате етикет за предплатена пратка.

Залепете етикета за предплатена пратка на кутията и върнете използваната касета на HP за рециклиране.

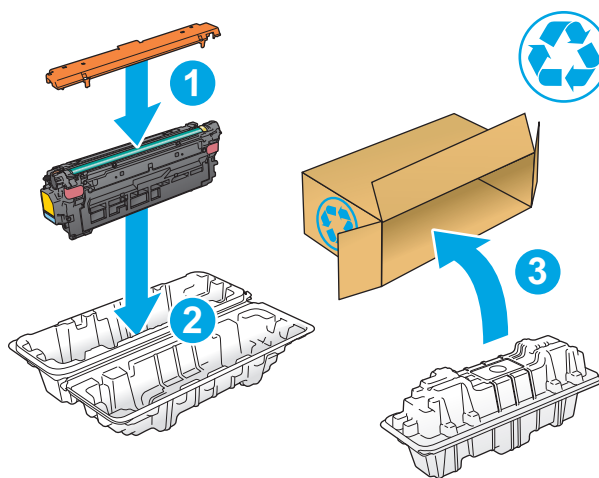

# Смяна на отделението за събиране на тонер

## Въведение

Следната информация предоставя подробности относно отделението за събиране на тонер на продукта, както и указания за неговата подмяна.

Продуктът показва кога отделението за събиране на тонер е почти пълно и кога е пълно догоре. Когато е пълно догоре, печатането спира, докато отделението за събиране на тонер не бъде сменено.

За да закупите отделение за събиране на тонер (номер на частта B5L37A), посетете магазина за части на HP на адрес [www.hp.com/buy/parts](http://www.hp.com/buy/parts).

 **ЗАБЕЛЕЖКА:** Отделението за събиране на тонера е предназначено за еднократна употреба. Не се опитвайте да изпразните отделението за събиране на тонер и да го използвате повторно. Това може да причини разпиляване на тонер в устройството, което да доведе до влошено качество на печат. След употреба върнете отделението за събиране на тонера на програмата Planet Partners на HP за рециклиране.

 **ВНИМАНИЕ:** Ако по дрехите ви попадне тонер, избършете го със суха кърпа и изперете дрехата в студена вода. Горещата вода фиксира тонера върху тъканта.

## Премахнете и сменете отделението за събиране на тонер

1. Отворете предната вратичка.

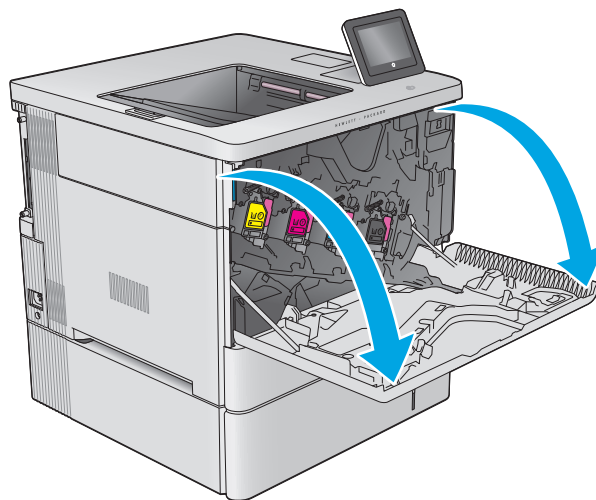

- Отворете вратичката на отделението за събиране на тонер, намираща се отстрани, в горната лява част на продукта.

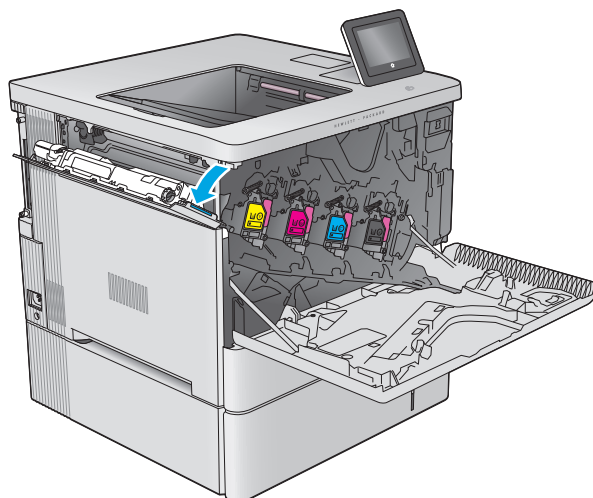

- Издърпайте отделението за събиране на тонер и прикрепената към него вратичка.

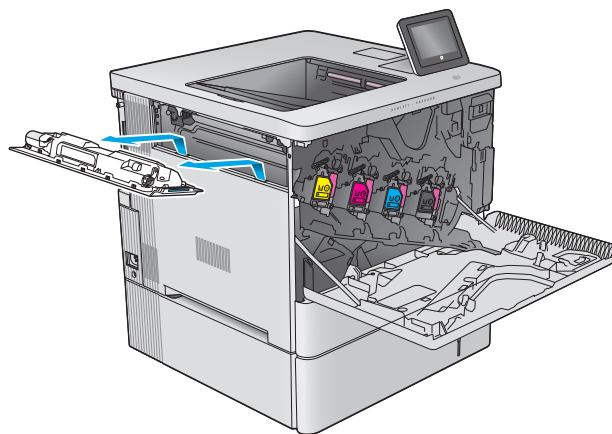

- Извадете новото отделение за събиране на тонер от опаковката.

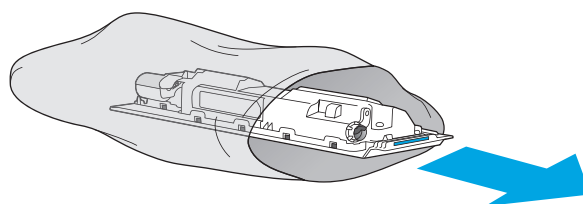

5. Монтирайте новото отделение за събиране на тонер, заедно с прикрепената към него вратичка към продукта. Наместете захващащите елементи на вратичката пред слотовете на продукта.

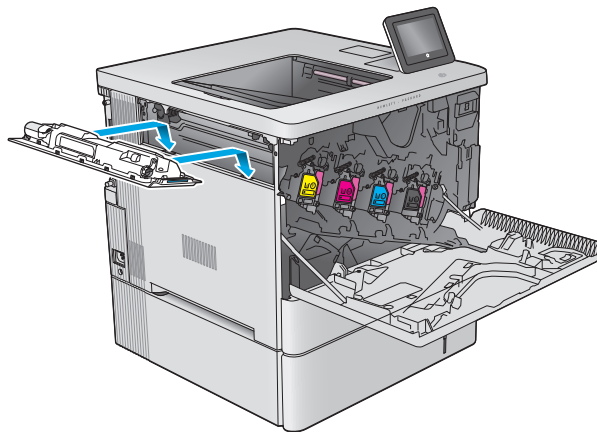

6. Затворете вратичката на отделението за събиране на тонер.

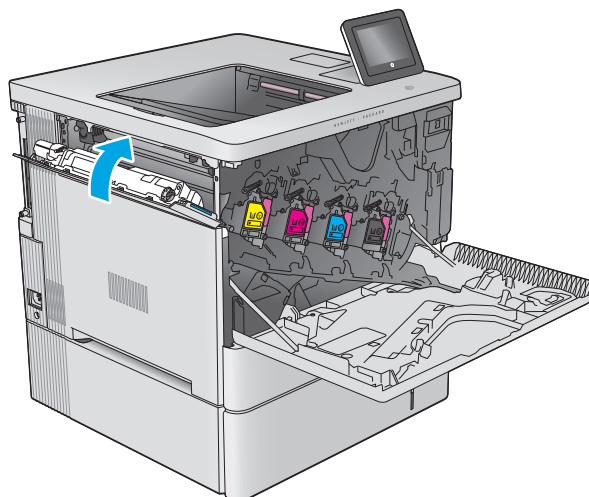

7. Затворете предната вратичка.

За да рециклирате отделението за събиране на тонер, следвайте указанията, включени в новото отделение за събиране на тонер.

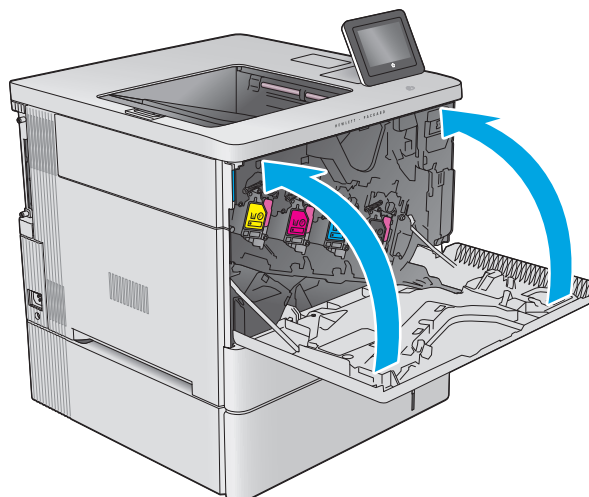

---

## 4 Печат

- [Задания за печат \(Windows\)](#)
- [Задания за печат \(OS X\)](#)
- [Съхранение на задания за печат в продукта за по-късно отпечатване](#)
- [Мобилен печат](#)
- [Печатане от USB порт](#)

### За повече информация:

Отидете на [www.hp.com/support/colorljM552](http://www.hp.com/support/colorljM552), [www.hp.com/support/colorljM553](http://www.hp.com/support/colorljM553).

Цялостната помощ на HP за вашия продукт включва следната информация:

- Инсталиране и конфигуриране
- Изучаване и използване
- Решаване на проблеми
- Изтеглете актуализации за софтуера
- Присъединете се към форуми за поддръжка
- Намерете нормативна информация и информация за гаранцията

# Задания за печат (Windows)

## Как се печата (Windows)

Процедурата по-долу описва основния процес на печат за Windows.

1. От софтуерната програма изберете опция **Печат**.
2. Изберете продукт от списъка с принтери. За да промените настройките, кликнете или докоснете бутона **Properties (Свойства)** или **Preferences (Предпочитания)** за отваряне на драйвера на принтера.

 **ЗАБЕЛЕЖКА:** Името на бутона се различава за различните софтуерни програми.

 **ЗАБЕЛЕЖКА:** За да получите достъп до тези функции от началния екран в Windows 8 или 8.1, изберете **Devices (Устройства)**, изберете **Print (Печат)**, след което изберете принтера.

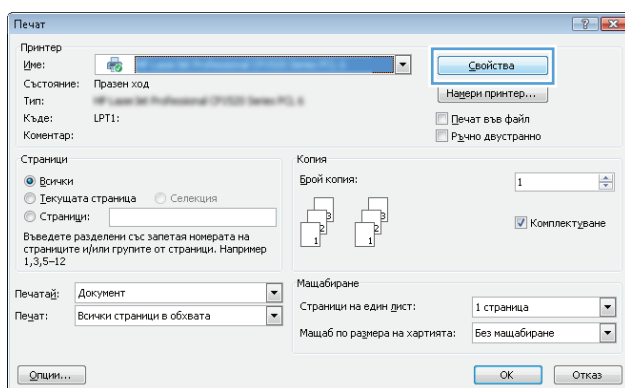

3. Кликнете върху или докоснете разделите в драйвера за печат, за да конфигурирате наличните опции. Например нагласете ориентацията на хартия в полето **Finishing (Завършване)** и нагласете източник за хартия, тип хартия, размер на хартията и настройки за качеството в раздела **Paper/Quality (Хартия/качество)**.

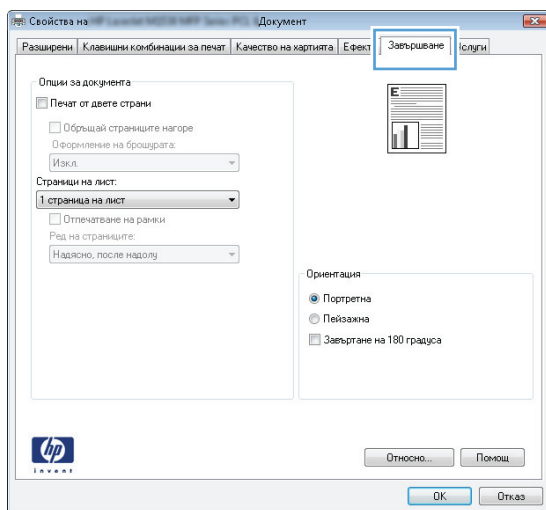

4. Щракнете върху или докоснете бутона **OK**, за да се върнете към диалоговия прозорец **Печат**. Изберете броя на копията за печат от този екран.
5. Щракнете върху или докоснете бутона **OK**, за да отпечатате заданието.





## Автоматичен двустранен печат (Windows)

Използвайте тази процедура за продукти, които имат инсталирано устройство за автоматичен двустранен печат. Ако продуктът няма инсталирано устройство за двустранен печат или за да печатате на типове хартия, които устройството за двустранен печат не поддържа, можете да печатате върху двете страни ръчно.

1. От софтуерната програма изберете опция **Печат**.
2. Изберете продукта от списъка с принтерите, след което щракнете върху или докоснете бутона **Свойства** или **Предпочитания**, за да отворите драйвера за печат.

---

 **ЗАБЕЛЕЖКА:** Името на бутона се различава за различните софтуерни програми.

 **ЗАБЕЛЕЖКА:** За да получите достъп до тези функции от началния екран в Windows 8 или 8.1, изберете **Devices (Устройства)**, изберете **Print (Печат)**, след което изберете принтера.

---

3. Щракнете върху или докоснете раздел **Завършване**.
4. Сложете отметка в **Печат от двете страни**. Щракнете върху бутона **ОК**, за да затворите диалоговия прозорец **Свойства на документа**.
5. В диалоговия прозорец **Печат** щракнете върху бутона **ОК**, за да отпечатате заданието.

## Ръчен двустранен печат (Windows)

Използвайте тази процедура за продукти, които нямат инсталирано устройство за автоматичен двустранен печат, или за да печатате на хартия, която устройството за двустранен печат не поддържа.

1. От софтуерната програма изберете опция **Печат**.
2. Изберете продукта от списъка с принтерите, след което щракнете върху или докоснете бутона **Свойства** или **Предпочитания**, за да отворите драйвера за печат.

---

 **ЗАБЕЛЕЖКА:** Името на бутона се различава за различните софтуерни програми.

 **ЗАБЕЛЕЖКА:** За да получите достъп до тези функции от началния екран в Windows 8 или 8.1, изберете **Devices (Устройства)**, изберете **Print (Печат)**, след което изберете принтера.

---

3. Щракнете върху или докоснете раздел **Завършване**.
4. Сложете отметка в квадратчето **Отпечатване върху двете страни (Ръчно)**. Щракнете върху бутона **ОК**, за да се отпечата първата страна на заданието.
5. Вземете отпечатаното тесте от изходната касета и го поставете в тава 1.
6. При подканване натиснете подходящия бутон на контролния панел, за да продължите.

## Отпечатване на няколко страници на лист (Windows)

1. От софтуерната програма изберете опция **Печат**.
2. Изберете продукта от списъка с принтерите, след което щракнете върху или докоснете бутона **Свойства** или **Предпочитания**, за да отворите драйвера за печат.

---

 **ЗАБЕЛЕЖКА:** Името на бутона се различава за различните софтуерни програми.

 **ЗАБЕЛЕЖКА:** За да получите достъп до тези функции от началния екран в Windows 8 или 8.1, изберете **Devices (Устройства)**, изберете **Print (Печат)**, след което изберете принтера.

---

3. Щракнете върху или докоснете раздел **Завършване**.
4. Изберете броя на страниците на един лист от падащия списък **Страници на един лист**.
5. Изберете правилните опции за **Полета на отпечатаната страница**, **Ред на страниците** и **Ориентация**. Щракнете върху бутона **ОК**, за да затворите диалоговия прозорец **Свойства на документа**.
6. В диалоговия прозорец **Печат** щракнете върху бутона **ОК**, за да отпечатате заданието.

## Избор на вида на хартията (Windows)

1. От софтуерната програма изберете опция **Печат**.
2. Изберете продукта от списъка с принтерите, след което щракнете върху или докоснете бутона **Свойства** или **Предпочитания**, за да отворите драйвера за печат.

---

 **ЗАБЕЛЕЖКА:** Името на бутона се различава за различните софтуерни програми.

 **ЗАБЕЛЕЖКА:** За да получите достъп до тези функции от началния екран в Windows 8 или 8.1, изберете **Devices (Устройства)**, изберете **Print (Печат)**, след което изберете принтера.

---

3. Щракнете върху или докоснете раздела **Хартия/качество**.
4. В падащия списък **Тип на хартията** щракнете върху опцията **Още....**
5. Разширете списъка за **Типът е:** опциите.
6. Разширете категорията на типовете хартия, които най-добре описват вашата хартия.
7. Изберете опцията за типа на използваната от вас хартия и щракнете върху бутона **ОК**.
8. Щракнете върху бутона **ОК**, за да затворите диалоговия прозорец **Свойства на документа**. В диалоговия прозорец **Печат** щракнете върху бутона **ОК**, за да отпечатате заданието.

Ако тавата трябва да се конфигурира, на контролния панел на продукта се извежда съобщение за конфигуриране.

9. Заредете тавата със зададения тип и размер на хартията, след което затворете тавата.
10. Докоснете бутона **ОК**, за да приемете установения тип и размер на хартията, или докоснете бутона **Modify (Модифициране)**, за да изберете различен тип и размер на хартията.
11. Изберете правилния тип и размер и след това докоснете бутона **ОК**.

## Допълнителни задачи за печат

Отидете на [www.hp.com/support/colorljM552](http://www.hp.com/support/colorljM552), [www.hp.com/support/colorljM553](http://www.hp.com/support/colorljM553).

Налични са инструкции за осъществяване на специфични задачи за печат, като например:

- Създаване и използване на преки пътища за печат или предварително зададени настройки
- Избор на размер на хартията или използване на размер на хартията по избор
- Избор на ориентация на страницата
- Създаване на брошура
- Мащабиране на документ, така че да се побере в избран размер на хартията
- Печат на първата или последната страница на документ на различна хартия
- Отпечатване на воден знак върху документ

## Задания за печат (OS X)

### Как се печата (Mac OS X)

Процедурата по-долу описва основния процес на печат за Mac OS X.

1. Щракнете върху менюто **File (Файл)** и след това върху опцията **Print (Печат)**.
2. Изберете устройството.
3. Щракнете върху **Show Details (Покажи детайли)** и след това изберете други менюта, за да промените настройките за печат.
4. Щракнете върху бутона **Print (Печат)**.

### Автоматичен двустранен печат (Mac OS X)

 **ЗАБЕЛЕЖКА:** Тази информация се отнася за продукти, които притежават автоматично устройство за двустранен печат.

 **ЗАБЕЛЕЖКА:** Тази функция е налична, ако инсталирате драйвера на принтер на HP. Може да не е налична, ако използвате AirPrint.

1. Щракнете върху менюто **File (Файл)** и след това върху опцията **Print (Печат)**.
2. Изберете устройството.
3. Щракнете върху **Show Details (Покажи детайли)** и след това щракнете върху менюто **Layout (Оформление)**.
4. Изберете опцията за подвързване от падащия списък **Two-Sided (Двустранно)**.
5. Щракнете върху бутона **Print (Печат)**.

### Ръчен двустранен печат (Mac OS X)

 **ЗАБЕЛЕЖКА:** Тази функция е налична, ако инсталирате драйвера на принтер на HP. Може да не е налична, ако използвате AirPrint.

1. Щракнете върху менюто **File (Файл)** и след това върху опцията **Print (Печат)**.
2. Изберете устройството.
3. Щракнете върху **Покажи детайли** и след това щракнете върху менюто **Ръчно двустранно**.
4. Щракнете в полето **Manual Duplex (Ръчно двустранно)** и изберете опция за подвързване.
5. Щракнете върху бутона **Print (Печат)**.
6. Отидете до принтера и махнете празната хартия от тава 1, ако има такава.
7. Вземете отпечатаното топче листа от изходната касета и го поставете с отпечатаната страна надолу във входящата тава.
8. При подканване натиснете подходящия бутон на контролния панел, за да продължите.

## Отпечатване на няколко страници на лист (Mac OS X)

1. Щракнете върху менюто **File (Файл)** и след това върху опцията **Print (Печат)**.
2. Изберете устройството.
3. Щракнете върху **Show Details (Покажи детайли)** и след това щракнете върху менюто **Layout (Оформление)**.
4. От падащия списък **Pages per Sheet (Страници на лист)** изберете броя страници, които искате да разпечатате на всеки лист.
5. В областта **Layout Direction (Посока на оформлението)** изберете реда и разполагането на страниците върху листа.
6. От менюто **Borders (Рамки)** изберете типа на рамката, в която да отпечатате всяка страница на листа.
7. Щракнете върху бутона **Print (Печат)**.

## Избор на вида хартия (Mac OS X)

1. Щракнете върху менюто **File (Файл)** и след това върху опцията **Print (Печат)**.
2. Изберете устройството.
3. Щракнете върху **Show Details (Покажи детайли)** и след това щракнете върху менюто **Media & Quality (Медия и качество)** или върху менюто **Paper/Quality (Хартия/Качество)**.
4. Изберете тип от падащия списък **Media-type (Тип носител)**.
5. Щракнете върху бутона **Print (Печат)**.

## Допълнителни задачи за печат

Отидете на [www.hp.com/support/colorljM552](http://www.hp.com/support/colorljM552), [www.hp.com/support/colorljM553](http://www.hp.com/support/colorljM553).

Налични са инструкции за осъществяване на специфични задачи за печат, като например:

- Създаване и използване на преки пътища за печат или предварително зададени настройки
- Избор на размер на хартията или използване на размер на хартията по избор
- Избор на ориентация на страницата
- Създаване на брошура
- Мащабиране на документ, така че да се побере в избран размер на хартията
- Печат на първата или последната страница на документ на различна хартия
- Отпечатване на воден знак върху документ

# Съхранение на задания за печат в продукта за по-късно отпечатване

## Въведение

Следващата информация се отнася до процедури за създаване и отпечатване на документи, които са запаметени в устройството. Тази функция на продукта е разрешена по подразбиране.

- [Създаване на съхранено задание \(Windows\)](#)
- [Създаване на съхранено задание \(OS X\)](#)
- [Отпечатване на съхранено задание](#)
- [Изтриване на съхранено задание](#)

## Създаване на съхранено задание (Windows)

Можете да съхранявате задания в устройство, за да можете да ги отпечатвате във всеки един момент.

 **ЗАБЕЛЕЖКА:** Вашият драйвер на принтера може да изглежда по различен начин от показания тук, но стъпките са същите.

1. От софтуерната програма изберете опция **Печат**.
2. Изберете продукта от списъка с принтери и след това изберете **Properties (Свойства)** или **Preferences (Предпочитания)** (името е различно за различните софтуерни програми).

 **ЗАБЕЛЕЖКА:** За да получите достъп до тези функции от началния екран в Windows 8 или 8.1, изберете **Devices (Устройства)**, изберете **Print (Печат)**, след което изберете принтера.

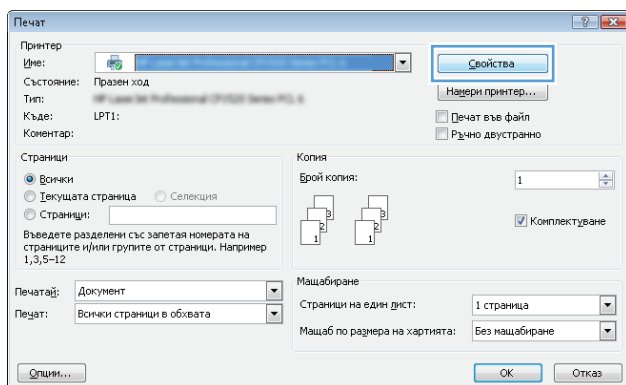

3. Кликнете върху раздела **Job Storage (Съхранение на заданието)**.

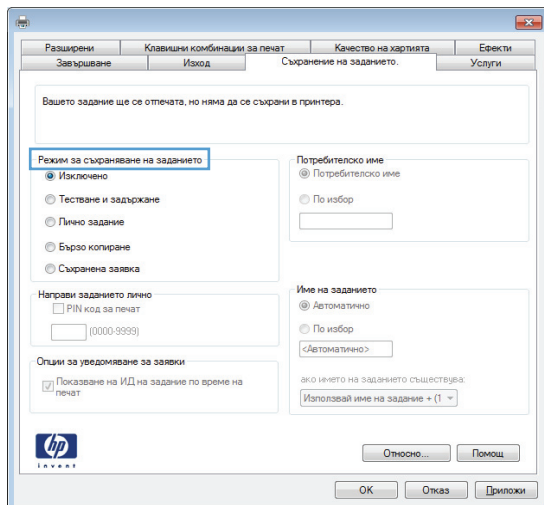

4. Изберете опцията **Job Storage Mode (Режим на съхранение на заданието)**.

- **Proof and Hold (Тестване и задържане):** Печат и тестване на едно копие от задание и след това отпечатване на повече копия.
- **Personal Job (Лично задание):** Заданието не се отпечатва, докато не го поискате от контролния панел на устройството. За този режим на съхранение на заданието можете да изберете една от опциите **Make Job Private/Secure (Направи задачата лична/защитена)**. Ако зададете персонален идентификационен номер (ПИН) на устройството, трябва да въведете необходимия ПИН на контролния панел. Ако шифровате заданието, трябва да предоставите необходимата парола в панела за управление.
- **Quick Copy (Бързо копиране):** Отпечатване на искания брой копия от дадено задание и запазване на копие от това задание в паметта на устройството, за да можете да го отпечатате отново по-късно.
- **Stored Job (Съхранена заявка):** Съхранете задание в продукта и позволете на други потребители да отпечатат заданието по всяко време. За този режим на съхранение на заданието можете да изберете една от опциите **Make Job Private/Secure (Направи задачата лична/защитена)**. Ако зададете персонален идентификационен номер (ПИН) на устройството, лицето, което отпечатва заданието, трябва да въведе необходимия ПИН на контролния панел. Ако шифровате заданието, лицето, което отпечатва заданието, трябва да предостави необходимата парола в контролния панел.

5. За да използвате друго потребителско име или име на заданието, кликнете върху бутона **Custom (Персонализирано)** и след това въведете потребителското име или името на заданието.

Изберете коя опция трябва да се използва, ако друго задание вече има това име:

- **Използвайте име на задание + (1-99):** Добавете уникален номер в края на името на заданието.
- **Замести съществуващ файл:** Заменете съществуващото съхранено задание с новото.

6. Кликнете върху бутона **ОК**, за да затворите диалоговия прозорец **Свойства на документа**. В диалоговия прозорец **Print (Печат)** кликнете върху бутона **ОК**, за да отпечатате заданието.

## Създаване на съхранено задание (OS X)

Можете да съхранявате задания в устройство, за да можете да ги отпечатвате във всеки един момент.

1. Кликнете върху менюто **File (Файл)** и след това върху **Print (Печат)**.
2. Изберете продукта в менюто **Printer (Принтер)**.
3. По подразбиране драйверът за печат показва менюто **Copies & Pages** (Копия и страници). Отворете падащия списък с менюта, и след това кликнете върху менюто **Job Storage (Съхраняване на задания)**.
4. В падащия списък **Mode (Режим)** изберете вида на съхраненото задание.
  - **Proof and Hold (Тестване и задържане)**: Печат и тестване на едно копие от задание и след това отпечатване на повече копия.
  - **Personal Job (Лично задание)**: Заданието не се отпечатва, докато не го поискате от контролния панел на устройството. Ако зададете персонален идентификационен номер (ПИН) на устройството, трябва да въведете необходимия ПИН на контролния панел.
  - **Quick Copy (Бързо копиране)**: Отпечатване на искания брой копия от дадено задание и запазване на копие от това задание в паметта на устройството, за да можете да го отпечатате отново по-късно.
  - **Stored Job (Съхранена заявка)**: Съхранете задание в продукта и позволете на други потребители да отпечатат заданието по всяко време. Ако зададете персонален идентификационен номер (ПИН) на устройството, лицето, което отпечатва заданието, трябва да въведе необходимия ПИН на контролния панел.
5. За да използвате друго потребителско име или име на заданието, кликнете върху бутона **Custom (Персонализирано)** и след това въведете потребителското име или името на заданието.

Изберете коя опция трябва да се използва, ако друго задание вече има това име.

  - **Използвай име на задание + (1-99)**: Добавете уникален номер в края на името на заданието.
  - **Замести съществуващ файл**: Заменете съществуващото съхранено задание с новото.
6. Ако сте избрали опцията **Stored Job (Съхранено задание)** или **Personal Job (Лично задание)** на стъпка 3, можете да защитите заданието с ПИН. Въведете 4-цифрен номер в полето **Use PIN to Print (Използване на ПИН за печат)**. Когато други хора се опитат да отпечатат това задание, устройството ще поиска от тях да въведат този ПИН.
7. Кликнете върху бутона **Print (Печат)**, за да отпечатате заданието.

## Отпечатване на съхранено задание

Можете да използвате следната процедура, за да отпечатате задание, което е съхранено в паметта на устройството.

1. Докоснете или натиснете бутон Home (Начало)  на контролния панел на продукта.
2. Изберете **Retrieve from Device Memory (Извлечи от паметта на устройството)**.
3. Изберете името на папката, в която е съхранено заданието.



4. Изберете името на заданието. Ако заданието е лично или шифровано, въведете ПИН код или парола.
5. Задайте броя на копията и след това докоснете бутона Start (Старт)  или натиснете бутон **OK**, за да отпечатате заданието.

## Изтриване на съхранено задание

Когато изпратите съхранено задание в паметта на устройството, то заменя всички предишни задания със същия потребител и име на задание. Ако дадено задание вече не е съхранено със същото потребителско име и име на задание и устройството има нужда от допълнително пространство, устройството може да изтрие други съхранени задания, започвайки от най-старото. Може да промените броя на заданията, които могат да бъдат съхранявани, от менюто [General Settings \(Общи настройки\)](#) на контролния панел на устройството.

Използвайте тази процедура, за да изтриете задание, съхранено в паметта на устройството.

1. Докоснете или натиснете бутон Home (Начало)  на контролния панел на продукта.
2. Изберете [Retrieve from Device Memory \(Извлечи от паметта на устройството\)](#).
3. Изберете името на папката, в която е съхранено заданието.
4. Изберете името на заданието и след това изберете бутон [Delete \(Изтриване\)](#).
5. Ако заданието е лично или шифровано, въведете ПИН или парола, след което изберете бутон [Delete \(Изтриване\)](#).

# Мобилен печат

## Въведение

HP предлага няколко мобилни и ePrint решения, които да позволяват безжичен печат на HP принтер от лаптоп, таблет, смартфон или друго мобилно устройство. За да видите пълния списък и да направите най-добрия избор, отидете на [www.hp.com/go/LaserJetMobilePrinting](http://www.hp.com/go/LaserJetMobilePrinting) (само на английски език).

- [Директно безжично отпечатване и NFC отпечатване](#)
- [HP ePrint чрез имейл](#)
- [Софтуер HP ePrint](#)
- [AirPrint](#)
- [Вградена функция за печат на Android](#)

## Директно безжично отпечатване и NFC отпечатване

HP предоставя безжично и NFC печатане (отпечатване на близки разстояния) за принтери, които поддържат HP Jetdirect NFC и Wireless Accessory (Допълнение за безжичен печат). Това допълнение е налично като опция за лазерни принтери на HP, които включват HP – устройство за интегриране на хардуер.

Използвайте безжичното допълнение, за да отпечатвате безжично от следните устройства:

- iPhone, iPad или iPod touch чрез Apple AirPrint или мобилното приложение HP ePrint
- Мобилни устройства с Android с помощта на мобилното приложение HP ePrint или вграденото в Android мобилно приложение
- PC и Mac устройства с помощта на софтуера HP ePrint

За повече информация относно безжичното отпечатване на HP посетете [www.hp.com/go/wirelessprinting](http://www.hp.com/go/wirelessprinting).

## HP ePrint чрез имейл

Можете да използвате HP ePrint, за да отпечатвате документи, като ги изпращате като прикачен файл в имейл на имейл адреса на принтера от всяко устройство, което поддържа имейл.



**ЗАБЕЛЕЖКА:** Продуктът може да изисква актуализация на фърмуера, за да използвате тази функция.

За да използвате HP ePrint, продуктът трябва да покрива следните изисквания:

- Продуктът трябва да е свързан към кабелна или безжична мрежа и да има достъп до интернет.
- HP Web Services (Уеб услугите на HP) трябва да са активирани на продукта и продуктът трябва да е регистриран в HP Connected или HP ePrint Center.

Следвайте тази процедура, за да активирате уеб услугите на HP и за да регистрирате в HP Connected или HP ePrint Center:

1. Отворете вградения уеб сървър на HP (EWS):

- a. **контролни панели с 4 реда:** Погледнете дисплея на контролния панел, за да видите IP адреса.

**Контролни панели със сензорен екран:** От началния екран на контролния панел на продукта докоснете бутона за мрежа , за да намерите IP адреса на продукта или името на хоста.

- b. Отворете уеб браузър и в адресното поле въведете IP адреса или име на хост точно така, както се показва на контролния панел на продукта. Натиснете клавиша **Enter** от клавиатурата на компютъра. Отваря се (EWS).

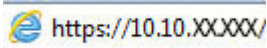
 <https://10.10.XXXXX/>

 **ЗАБЕЛЕЖКА:** Ако уеб браузърът показва съобщение: **There is a problem with this website's security certificate (Има проблем със сертификата за защита на този уеб сайт)** при опит за отваряне на EWS, щракнете върху **Continue to this website (not recommended) (Продължете към този уеб сайт (не се препоръчва))**.

Ако изберете **Continue to this website (not recommended) (Продължете към този уеб сайт (не се препоръчва))**, това няма да навреди на компютъра, докато навигирате в рамките на EWS за този продукт на HP.

2. Кликнете върху раздела **HP Web Services (Уеб услуги на HP)**.
3. Изберете опцията за разрешаване на уеб услугите.

 **ЗАБЕЛЕЖКА:** Активирането на уеб услугите може да отнеме няколко минути.

4. Посетете [www.hpconnected.com](http://www.hpconnected.com) или [www.hp.com/go/eprintcenter](http://www.hp.com/go/eprintcenter), за да създадете профил в HP ePrint и завършите процеса по настройката.

## Софтуер HP ePrint

Софтуерът HP ePrint улеснява печата от настолен или преносим компютър с Windows или Mac на всеки продукт с възможност за HP ePrint. Този софтуер улеснява намирането на продукти с включено за HP ePrint, които са регистрирани в акаунта ви в HP Connected. Целевият HP принтер може да се намира в офиса или на места по целия свят.

- **Windows:** След инсталиране на софтуера отворете опцията **Print (Печат)** от приложението, след което изберете **HP ePrint** от списъка с инсталирани принтери. Кликнете върху бутона **Properties (Свойства)**, за да конфигурирате опциите за печат.
- **Mac:** След инсталиране на софтуера, изберете **File (Файл), Print (Отпечатване)**, и след това изберете стрелката до **PDF** (в долната лява част на екран на драйвера). Изберете **HP ePrint**.

За Windows софтуерът HP ePrint поддържа TCP/IP печат към локални мрежови принтери по мрежата (LAN или WAN) за продукти, поддържащи UPD PostScript®.

Windows и Mac поддържат IPP печат на LAN и WAN свързани в мрежа продукти, които да поддържат ePCL.

Windows и Mac също поддържат и печат на PDF документи на публични места за печат и отпечатване с HP ePrint чрез електронна поща чрез интернет.

Посетете [www.hp.com/go/eprintsoftware](http://www.hp.com/go/eprintsoftware) за драйвери и информация.

 **ЗАБЕЛЕЖКА:** Софтуерът HP ePrint е PDF помощен работен поток за Mac и технически не е драйвер на принтер.

 **ЗАБЕЛЕЖКА:** Софтуерът HP ePrint не поддържа USB печат.

---

## AirPrint

Директен печат чрез AirPrint на Apple се поддържа за iOS 4.2 или по-нова версия и от компютри Mac с операционна система OS X 10.7 Lion или по-нова. Използвайте AirPrint за директен печат на продукта от iPad, iPhone (3GS или по-нов модел) или iPod touch (трето или по-ново поколение) в следните мобилни приложения:

- Mail
- Photos
- Safari
- iBooks
- Отделни приложения на други производители

За да използвате AirPrint, продуктът трябва да е свързан към същата безжична мрежа като устройството на Apple. За повече информация за използването на AirPrint и за това кои продукти на HP са съвместими AirPrint отидете на уеб сайта за поддръжка за този продукт:

[www.hp.com/support/colorljM552](http://www.hp.com/support/colorljM552), [www.hp.com/support/colorljM553](http://www.hp.com/support/colorljM553)

 **ЗАБЕЛЕЖКА:** AirPrint не поддържа USB връзки.

---

## Вградена функция за печат на Android

Вграденото решение за печат на HP за Android и Kindle дава възможност на мобилни устройства автоматично да откриват и печатат на HP принтери, които са в безжична мрежа или са в обхват за безжичен директен печат. Решението за печат е вградено в поддържаните операционни системи, затова не е необходимо да се инсталират драйвери или да се изтегля софтуер.

За повече информация относно това как да използвате вградено отпечатване за Android и за кои устройства на Android се предлага поддръжка посетете [www.hp.com/support/colorljM552](http://www.hp.com/support/colorljM552), [www.hp.com/support/colorljM553](http://www.hp.com/support/colorljM553).

# Печатане от USB порт

## Въведение

Този продукт включва USB печатане с лесен достъп за бързо отпечатване на файлове, без да ги изпращате от компютър. Продуктът работи със стандартни USB флаш устройства през USB порта, близо до контролния панел. Поддържа следните типове файлове:

- .pdf
- .prn
- .pcl
- .ps
- .cht

## Разрешаване на принтиране през USB порта

USB портът се показва по подразбиране. Преди да използвате тази функция, разрешете USB порта. Използвайте една от следните процедури, за да разрешите порта:

### Разрешете USB порта от менютата на контролния панел на продукта

1. Натиснете бутона Home  (Начало) от контролния панел на продукта.
2. Отворете следните менюта:
  - Administration (Администриране)
  - General Settings (Общи настройки)
  - Enable Retrieve from USB (Разрешаване на извличане от USB)
3. Изберете опция Enabled (Разрешено), след което натиснете бутона Save (Запиши) или бутона OK.

### Активирайте USB порта от вградения уеб сървър на HP (само за продукти, свързани в мрежа)

1. Отворете вградения уеб сървър на HP (EWS):
  - a. **контролни панели с 4 реда:** Погледнете дисплея на контролния панел, за да видите IP адреса.  
**Контролни панели със сензорен екран:** От началния екран на контролния панел на продукта докоснете бутона за мрежа , за да намерите IP адреса на продукта или име на хоста.

- Отворете уеб браузър и в адресното поле въведете IP адреса или име на хост точно така, както се показва на контролния панел на продукта. Натиснете клавиша **Enter** от клавиатурата на компютъра. Отваря се EWS.

 <https://10.10.XX.XXX/>

-  **ЗАБЕЛЕЖКА:** Ако уеб браузърът показва съобщение: **There is a problem with this website's security certificate (Има проблем със сертификата за защита на този уеб сайт)** при опит за отваряне на EWS, щракнете върху **Continue to this website (not recommended) (Продължете към този уеб сайт (не се препоръчва))**.

Ако изберете **Continue to this website (not recommended) (Продължете към този уеб сайт (не се препоръчва))**, това няма да навреди на компютъра, докато навигирате в рамките на EWS за този продукт на HP.

- Отворете раздела **Print (Печат)**.
- От лявата страна на екрана щракнете върху **Retrieve from USB Setup** (Настройка за извличане от USB).
- Сложете отметка в кутийката **Enable Retrieve from USB** (Разрешаване на извличане от USB).
- Щракнете върху **Apply (Приложи)**.

## Печатане на документи през USB

- Поставете USB флаш устройството в USB порта за печатане с лесен достъп.

 **ЗАБЕЛЕЖКА:** Портът може да е покрит. При някои продукти покриващите капачета се отварят. При други продукти изтеглете капачето навън, за да го премахнете.

- Продуктът засича USB флаш устройството. Докоснете или натиснете бутона **OK**, за да получите достъп до устройството или ако продуктът ви предостави такава опция, изберете **Retrieve from USB** (Разрешаване на извличане от USB) от списъка с налични приложения. Отваря се прозорец **Retrieve from USB** (Разрешаване на извличане от USB).
- Изберете името на документа за печатане.

 **ЗАБЕЛЕЖКА:** Документът може да се намира в папка. Отворете които папки е необходимо.

- За да зададете броя на копията, изберете **Copies** (Копия), след което използвайте клавиатурата, за да промените броя на копията.
- За да отпечатате документа, докоснете бутона **Start**  или натиснете бутона **OK**.

---

## 5 Управление на продукта

- [Разширена конфигурация чрез вградения уеб сървър на HP \(EWS\)](#)
- [Разширена конфигурация с HP Utility за OS X](#)
- [Конфигуриране на настройките на IP мрежа](#)
- [Защитни функции на устройството](#)
- [Настройки за икономична работа](#)
- [HP Web Jetadmin](#)
- [Актуализации на софтуера и фърмуера](#)

### За повече информация:

Отидете на [www.hp.com/support/colorljM552](http://www.hp.com/support/colorljM552), [www.hp.com/support/colorljM553](http://www.hp.com/support/colorljM553).

Цялостната помощ на HP за вашия продукт включва следната информация:

- Инсталиране и конфигуриране
- Изучаване и използване
- Решаване на проблеми
- Изтеглете актуализации за софтуера
- Присъединете се към форуми за поддръжка
- Намерете нормативна информация и информация за гаранцията

# Разширена конфигурация чрез вградения уеб сървър на HP (EWS)

## Въведение

- [Как да получите достъп до вградения уеб сървър на HP \(EWS\)](#)
- [Функции на вградения уеб сървър на HP](#)

Използвайте вградения уеб сървър, за да управлявате функциите за печат от компютър вместо от контролния панел на продукта.

- Преглед на информацията за състоянието на принтера
- Определяне на оставащото време до изчерпване на всички консумативи и поръчване на нови
- Преглед и промяна на конфигурацията на тавите
- Преглед и промяна на конфигурацията на менюто на контролния панел на принтера
- Преглед и отпечатване на вътрешни страници
- Получаване на уведомления за събития, свързани с принтера и консумативите
- Преглед и промяна на конфигурацията на мрежата

Вграденият уеб сървър на HP работи, когато продуктът е свързан към мрежа по протокол IP.

Вграденият уеб сървър на HP не поддържа свързване на продукта по протокол IPX. Не ви е необходим достъп до интернет, за да отваряте и използвате вградения уеб сървър HP.

Когато продуктът се свърже в мрежата, вграденият уеб сървър на HP става автоматично достъпен.



**ЗАБЕЛЕЖКА:** Вграденият уеб сървър на HP не е достъпен извън защитната стена на мрежата.

## Как да получите достъп до вградения уеб сървър на HP (EWS)

1. **контролни панели с 4 реда:** Погледнете дисплея на контролния панел, за да видите IP адреса.

**Контролни панели със сензорен екран:** От началния екран на контролния панел на продукта докоснете бутона за мрежа , за да намерите IP адреса на продукта.

2. Отворете уеб браузър и в адресното поле въведете IP адреса или име на хост точно така, както се показва на контролния панел на продукта. Натиснете клавиша **Enter** от клавиатурата на компютъра. Отваря се (EWS).

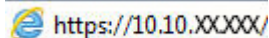

**ЗАБЕЛЕЖКА:** Ако уеб браузърът показва съобщение: **There is a problem with this website's security certificate (Има проблем със сертификата за защита на този уеб сайт)** при опит за отваряне на EWS, щракнете върху **Continue to this website (not recommended) (Продължете към този уеб сайт (не се препоръчва))**.

Ако изберете **Continue to this website (not recommended) (Продължете към този уеб сайт (не се препоръчва))**, това няма да навреди на компютъра, докато навигирате в рамките на EWS за този продукт на HP.



За да използвате вградения уеб сървър на HP, браузърът ви трябва да отговаря на следните изисквания:

- Windows: Microsoft Internet Explorer 5.01 или по-нова версия или Netscape 6.2 или по-нова версия
- Mac OS X: Safari или Firefox, като се използва Bonjour или IP адрес
- Linux: Само Netscape Navigator
- HP-UX 10 и HP-UX 11: Netscape Navigator 4.7

## Функции на вградения уеб сървър на HP

- [Information \(Информация\)](#)
- [Раздел General \(Общи\)](#)
- [Раздел Print \(Печат\)](#)
- [Раздел Troubleshooting \(Отстраняване на проблеми\)](#)
- [Раздел Security \(Защита\)](#)
- [Раздел HP Web Services \(Уеб услуги на HP\)](#)
- [Networking \(Работа в мрежа\) раздел](#)
- [Списък Other Links \(Други връзки\)](#)

## Information (Информация)

Таблица 5-1 Раздел Information (Информация) на вградения уеб сървър на HP

Меню	Описание
<b>Device Status (Състояние на устройството)</b>	Показва състоянието на продукта и очакваното оставащо време на живот на консумативите HP. Тази страница показва също така зададения тип и размер на хартията за всяка тава. За да промените настройките по подразбиране, кликнете върху връзката <b>Change Settings (Промяна на настройките)</b> .
<b>Job Log (Регистър на заданията)</b>	Показва резюме за всички задания, обработени от устройството.
<b>Configuration Page (Страница с конфигурацията)</b>	Показва информацията, която се намира на страницата с конфигурация.
<b>Supplies Status Page (Страница за състоянието на консумативите)</b>	Показва състоянието на консумативите за продукта.
<b>Event Log Page (Страница с журнала на събитията)</b>	Показва списък на всички събития и грешки в продукта. Използвайте връзката <b>HP Instant Support (Незабавна поддръжка на HP)</b> (в областта <b>Other Links (Други връзки)</b> на всички страници на вградения уеб сървър на HP), за да се свържете с набор от динамични уеб страници, които помагат за решаването на проблеми. Тези страници показват и допълнителни услуги, налични за продукта.
<b>Usage Page (Страница за използването)</b>	Показва общия брой отпечатани от продукта страници, групирани по размер и тип на хартията, и по пътя, по който е преминала при отпечатване.
<b>Device Information (Информация за устройството)</b>	Показва името в мрежата, адреса и информация за модела на продукта. За да персонализирате тези записи, кликнете върху менюто <b>Device Information (Информация за устройството)</b> на раздела <b>General (Общи)</b> .
<b>Control Panel Snapshot (Снимка на контролния панел)</b>	Показва изображение на текущия екран на дисплея на контролния панел.

**Таблица 5-1 Раздел Information (Информация) на вградения уеб сървър на HP (продължение)**

Меню	Описание
Печат	Качете готов за печат файл от компютъра, за да се отпечата. Продуктът използва настройките за печат по подразбиране, за да отпечата файла.
Printable Reports and Pages (Отчети и страници за печат)	Изброява вътрешните отчети и страници за продукта. Изберете един или повече елемента за отпечатване или показване.

## Раздел General (Общи)

**Таблица 5-2 Раздел General (Общи) на вградения уеб сървър на HP**

Меню	Описание
Alerts (Предупреждения)	Задаване на имейл предупреждения за различни събития за продукта и консумативите.
Control Panel Administration Menu (Меню Администриране на контролния панел)	Показва структурата на меню <a href="#">Administration (Администриране)</a> на контролния панел.  <b>ЗАБЕЛЕЖКА:</b> Конфигурирането на настройките на този екран или на вграденият уеб сървър на HP предлага по-разширени опции за конфигурация от достъпните в менюто <a href="#">Administration (Администриране)</a> .
AutoSend (Автоматично изпращане)	Конфигуриране на продукта за изпращане на автоматични имейл съобщения за конфигурирането на продукта и консумативите до конкретни имейл адреси.
Edit Other Links (Редактиране на други връзки)	Добавяне или персонализиране на връзка към друг уеб сайт. Тази връзка се показва в областта <b>Other Links (Други връзки)</b> на всички страници на вградения Уеб сървър на HP.
Ordering Information (Информация за поръчка)	Въведете информация за поръчката на печатащи касети за смяна. Тази информация се показва на страницата със състоянието на консумативите.
Device Information (Информация за устройството)	Позволява ви да именувате продукта и да му присвоите инвентарен номер. Въведете името на основното лице за контакти, което ще получава информация за продукта.
Language (Език)	Изберете езика, на който ще се показва информацията във вградения уеб сървър на HP.
Date and Time (Дата и час)	Въведете датата и часа или ги синхронизирайте със сървър за време в мрежата.
Energy Settings (Настройки за енергия)	Въведете или променете време за събуждане, време за заспиване и изчакване за заспиване за продукта. Изберете различен график за всеки ден от седмицата и за почивните дни.  Изберете кои взаимодействия с продукта да го събудят от спящ режим.
Backup and Restore (Архивиране и възстановяване)	Създайте архивен файл с данните за продукта и потребителите. Ако е необходимо, използвайте този файл, за да възстановите данните в продукта.
Restore Factory Settings (Възстановяване на фабричните настройки)	Възстановява настройките на устройството към фабричните настройки по подразбиране.
Solution Installer (Инсталиране на решения)	Инсталирайте софтуерни програми от други доставчици, с които можете да разширите функционалните възможности на продукта.

**Таблица 5-2 Раздел General (Общи) на вградения уеб сървър на HP (продължение)**

Меню	Описание
<b>Firmware Upgrade (Надстройване на фърмуера)</b>	Изтеглете и инсталирайте файлове за надстройване на фърмуера на продукта.
<b>Statistics Services (Статистически услуги)</b>	Осигурява информация за свързване за услуги за статистика на заданията на други производители.

## Раздел Print (Печат)

**Таблица 5-3 Раздел Print на вградения уеб сървър на HP**

Меню	Описание
<b>Retrieve from USB Setup (Конфигуриране на „Извличане от USB“)</b>	Активира или деактивира менюто <b>Retrieve from USB (Извличане от USB)</b> от контролния панел.
<b>Manage Stored Jobs (Управление на съхранените задания)</b>	Активира или деактивира способността за съхраняване на задания в паметта на продукта.  Конфигуриране на опциите за съхраняване на задания.
<b>Adjust paper types (Настройка на видовете хартия)</b>	Игнориране зададените по подразбиране фабрични настройки за режим ако възникнат проблеми с качеството на печат при използването на определен тип хартия.
<b>Restrict Color (Ограничаване на цвета)</b>  (Само за продукти, работещи с цвят)	Позволява или ограничава цветен печат.  Задава разрешения за отделни потребители или за задания, изпратени от конкретни приложни програми.
<b>General Print Settings (Общи настройки за печат)</b>	Конфигуриране на настройките за всички задания.
<b>Manage Trays (Управление на тавите)</b>	Конфигурира настройките за тави за хартия.

## Раздел Troubleshooting (Отстраняване на проблеми)

**Таблица 5-4 Раздел Troubleshooting (Отстраняване на проблеми) на вградения уеб сървър на HP**

Меню	Описание
<b>Общо отстраняване на проблеми</b>	Изберете от различни отчети, които помагат при решаването на проблеми с продукта.
<b>Онлайн помощ</b>	Получаване на QR кодове и уеб връзки към страниците с решения за продукта.
<b>Диагностични данни</b>	Експортиране на информация за продукта към файл, който може да бъде полезен за подробен анализ на проблеми.
<b>ЗАБЕЛЕЖКА:</b> Тази опция е достъпна само ако е зададена администраторска парола в раздела <b>Security (Защита)</b> .	
<b>Calibration/Cleaning (Калибриране/почистване)</b>  (Само за продукти, работещи с цвят)	Активирайте функцията за автоматично почистване, създавайте и отпечатайте почистваща страница и изберете опция за незабавно калибриране на продукта.

**Таблица 5-4 Раздел Troubleshooting (Отстраняване на проблеми) на вградения уеб сървър на HP (продължение)**

Меню	Описание
<b>Firmware Upgrade (Надстройване на фърмуера)</b>	Изтеглете и инсталирайте файлове за надстройване на фърмуера на продукта.
<b>Restore Factory Settings (Възстановяване на фабричните настройки)</b>	Възстановява настройките на устройството към фабричните настройки по подразбиране.

## Раздел Security (Защита)

**Таблица 5-5 Раздел Security (Защита) на вградения уеб сървър на HP**

Меню	Описание
<b>General Security (Обща защита)</b>	Настройки за обща защита, включително следните: <ul style="list-style-type: none"><li>• Конфигурирайте администраторска парола, за да можете да ограничите достъпа до определени функции на продукта.</li><li>• Задайте P/L парола за обработка на P/L команди.</li><li>• Задайте защита за достъп до файловата системата и надстройка на фърмуера.</li><li>• Можете да разрешите или забраните USB порта за хост на контролния панел или порта за USB връзки на форматиращото устройство за директен печат от компютър.</li><li>• Преглед на състоянието на всички настройки за защита.</li></ul>
<b>Access Control (Управление на достъпа)</b>	Конфигурирайте достъпа до функциите на продукта за конкретни лица или групи и изберете метода, който лицата да използват, за да се регистрират в продукта.
<b>Protect Stored Data (Защита на съхранените данни)</b>	Можете да конфигурирате и управлявате вътрешния твърд диск за продукта. Можете да конфигурирате настройките за заданията, съхранени на твърдия диск на продукта.
<b>Certificate Management (Управление на сертификати)</b>	Можете да инсталирате и управлявате сертификатите за защита за достъп до продукта и мрежата.
<b>Защита на уеб услуги</b>	Позволете на ресурси от този продукт да бъдат достъпни от уеб страници от различни домейни. Ако няма добавени сайтове към списъка, тогава всички сайтове са надеждни.
<b>Автотест</b>	Уверете се, че функциите за защита работят според очакваните системни параметри.

## Раздел HP Web Services (Уеб услуги на HP)

Използвайте раздела **HP Web Services (Уеб услуги на HP)**, за да конфигурирате и разрешите уеб услугите на HP за това устройство. Необходимо е да разрешите уеб услугите на HP, за да използвате функцията HP ePrint.

**Таблица 5-6 Вграден уеб сървър на HP Уеб услуги на HP раздел**

Меню	Описание
Настройка на уеб услуги	Свържете този продукт към HP Connect по интернет чрез активиране на уеб услугите на HP.
Уеб прокси	Конфигурирайте прокси сървър, ако възникнат проблеми с активирането на уеб услуги на HP или свързването на продукта с интернет.
Отстраняване на проблеми при HP-ePrint	Активиране на опции за разрешаване на проблеми при свързването към услуги на HP за електронно печатане ePrint.

## Networking (Работа в мрежа) раздел

Използвайте раздела **Network (Мрежа)**, за да конфигурирате и защитите мрежовите настройки за продукта, когато е свързан в мрежа по протокол IP. Този раздел не се визуализира, ако продуктът е свързан с други видове мрежи.

**Таблица 5-7 Раздел Networking (Работа в мрежа) на вградения уеб сървър на HP**

Меню	Описание
Настройки на TCP/IP	Конфигурира TCP/IP настройки за IPv4 и IPv6 мрежи.  <b>ЗАБЕЛЕЖКА:</b> Наличните опции за конфигуриране зависят от модела на сървъра за печат.
Network Settings (Настройки на мрежата)	Конфигурира IPX/SPX, AppleTalk, DLC/LLC и SNMP настройки в зависимост от модела на сървъра за печат.
Other Settings (Други настройки)	Конфигурира общи протоколи за печат и услуги, поддържани от сървъра за печат. Наличните опции зависят от модела на сървъра за печат, но могат да включват актуализиране на фърмуера, LPD опашки, USB настройки, информация за поддръжка и честота на опресняване.
AirPrint	Активиране, настройка или деактивиране на печат в мрежа от поддържани продукти на Apple.
Изберете език	Смяна на езика, показван от вградения уеб сървър на HP. Тази страница показва дали уеб страниците поддържат няколко езика. По избор, изберете поддържаните езици чрез настройките за предпочитания на език в браузъра.
Настройки	Преглеждане и възстановяване на текущите настройки за защита към фабричните стойности по подразбиране.  Конфигуриране на настройките за защита с помощта на Съветника за конфигуриране на защита.  <b>ЗАБЕЛЕЖКА:</b> Не използвайте Съветника за конфигуриране на защита, за да конфигурирате настройките за сигурност чрез приложения за мрежово управление, като HP Web Jetadmin.
Авторизация	Контрол на управлението на конфигурацията и използването на този продукт, включително следните: <ul style="list-style-type: none"> <li>• Задаване или промяна на паролата на администратора за контрол на достъпа до параметри за конфигуриране.</li> <li>• Искане, инсталиране и управление на цифрови сертификати за сървър за печат HP Jetdirect.</li> <li>• Ограничаване на достъпа на хост до този продукт чрез списък за контрол на достъпа (ACL) (само за избрани сървъри в IPv4 мрежи).</li> </ul>

**Таблица 5-7 Раздел Networking (Работа в мрежа) на вградения уеб сървър на HP (продължение)**

Меню	Описание
<b>Упрв. Протоколи</b>	<p>Конфигурира и управлява протоколи за защита за този продукт, включително следните:</p> <ul style="list-style-type: none"> <li>• Настройка на нивото на управление за защита на вградения уеб сървър на HP и контрол на трафик през HTTP и HTTPS.</li> <li>• Конфигуриране на работата на SNMP (Протокол за управление на прости мрежи). Активиране или деактивиране на SNMP v1/v2c или SNMP v3 агенти на сървъра за печат.</li> <li>• Контрол на достъпа чрез протоколи, които може да не са сигурни, например печатни протоколи, печатни услуги, протоколи за откриване, услуги за резолюция на имена и протоколи за управление на конфигурации.</li> </ul>
<b>802.1X удостоверяване</b> (Само за някои HP Jetdirect модели)	<p>Конфигурира 802.1X настройки за удостоверяване на сървъра за печат Jetdirect, които се изискват за клиентско удостоверяване по мрежата и нулиране на 802.1X настройките за удостоверяване към фабричните стойности по подразбиране.</p> <p><b>ВНИМАНИЕ:</b> При смяна на 802.1X настройките за удостоверяване; продукта може да изгуби връзката си. За да свърже повторно може да се наложи да нулирате сървъра за печат към фабрично състояние по подразбиране и да преинсталирате продукта.</p>
<b>IPsec/Firewall</b> (Само за някои HP Jetdirect модели)	<p>Разгледайте или конфигурирайте правила за Firewall или IPsec/Firewall.</p>
<b>Агент за съобщаване</b> (Само за някои HP Jetdirect модели)	<p>Активиране или деактивиране на агента за съобщаване на HP устройство, настройка на конфигуриращия сървър и конфигуриране на взаимното удостоверяване чрез сертификати.</p>
<b>Статистика за мрежата</b>	<p>Показване на статистика на мрежата, събрана и съхранявана на сървъра за печат HP Jetdirect.</p>
<b>Информация за протоколи</b>	<p>Преглед на списък с настройки на конфигурация на мрежата в сървъра за печат на HP Jetdirect за всеки протокол.</p>
<b>Configuration Page (Страница с конфигурацията)</b>	<p>Преглед на страницата с конфигурация на HP Jetdirect, която съдържа информация за състояние и конфигурация.</p>

## Списък Other Links (Други връзки)



**ЗАБЕЛЕЖКА:** Конфигурира кои връзки се показват в списъка **Other Links (Други връзки)** с помощта на менюто **Edit Other Links (Редактиране други връзки)** в раздела **General (Общи)**. Връзките по подразбиране са следните.

**Таблица 5-8 Списък на вграден уеб сървър на HP Other Links (Други връзки)**

Меню	Описание
<b>Product Support (Поддръжка на продукта)</b>	<p>Свързва се със сайта за поддръжка на продукта, за да потърсите помощ по различни теми.</p>
<b>Shop for Supplies (Купуване на консумативи)</b>	<p>Свързва се с уеб сайта на HP SureSupply за информация относно закупуване на оригинални HP консумативи, като например тонер касети и хартия.</p>
<b>HP Instant Support (Незабавна поддръжка на HP)</b>	<p>Свързване с уеб сайта на HP, за да намерите решения на проблеми с продукта.</p>

## Разширена конфигурация с HP Utility за OS X

Използвайте HP Utility, за да проверите състоянието на продукта или за да видите или смените настройките на продукта от компютъра.

Използвайте HP Utility, когато продуктът е свързан с USB кабел или е свързан към мрежа, базирана на TCP/IP.

### Отваряне на HP Utility

1. На компютъра отворете менюто **System Preferences (Предпочитания за системата)**, след което щракнете върху **Print & Fax (Печат и факс)**, **Print & Scan (Печат и сканиране)** или **Printers & Scanners (Принтери и скенери)**.
2. Изберете продукта от списъка.
3. Щракнете върху бутона **Options & Supplies (Опции и консумативи)**.
4. Щракнете върху раздела **Utility (Помощна програма)**.
5. Щракнете върху бутона **Open Printer Utility (Отваряне на помощна програма за принтера)**.

### Функции на HP Utility

Лентата с инструменти HP Utility съдържа следните елементи:

- **Devices (Устройства):** Щракнете върху този бутон за показване или скриване на продукти на Mac, които са открити от HP Utility.
- **IP Settings (Настройки на IP):** Щракнете върху този бутон, за да се върнете към основния изглед на HP Utility.
- **HP Support (Поддръжка от HP):** Щракнете върху този бутон, за да отворите браузър и да отидете в уеб сайта за поддръжка на HP.
- **Supplies (Консумативи):** Щракнете върху този бутон, за да отворите уеб сайта на HP SureSupply.
- **Registration (Регистрация):** Щракнете върху този бутон, за да отворите уеб сайта на HP за регистрация.
- **Recycling (Рециклиране):** Щракнете върху този бутон, за да отворите уеб сайта на програмата за рециклиране на HP "Партньори на планетата".

HP Utility се състои от страници, които се отварят с щракване в списъка **All Settings (Всички настройки)**. Таблицата по-долу описва задачите, които можете да изпълните с HP Utility.

Елемент	Описание
<b>Supplies Status (Състояние на консумативите)</b>	Показва състоянието на консумативите на продукта и дава връзки за онлайн поръчване на консумативи.
<b>Device Information (Информация за устройството)</b>	Показва информация за текущо избраното устройство.
<b>File Upload (Качване на файлове)</b>	Прехвърля файлове от компютъра в устройството.
<b>Upload Fonts (Качване на шрифтове)</b>	Прехвърля файлове с шрифтове от компютъра в устройството.

Елемент	Описание
<b>HP Connected</b>	Влиза в уеб сайта на HP Connected.
<b>Update Firmware (Актуализиране на фърмуера)</b>	Прехвърля файл за актуализиране на фърмуера в устройството. <b>ЗАБЕЛЕЖКА:</b> Тази опция е достъпна само когато отворите менюто <b>View (Преглед)</b> и изберете елемента <b>Show Advanced Options (Показване на разширени опции)</b> .
<b>Commands (Команди)</b>	Изпраща специални символи или команди за печат към устройството след заданието за печат. <b>ЗАБЕЛЕЖКА:</b> Тази опция е достъпна само когато отворите менюто <b>View (Преглед)</b> и изберете елемента <b>Show Advanced Options (Показване на разширени опции)</b> .
<b>Supplies Management (Управление на консумативите)</b>	Конфигурира какво трябва да прави устройството, когато консумативите са на изчерпване.
<b>Trays Configuration (Конфигурация на тавите)</b>	Променя настройките за тавите по подразбиране.
<b>Output Devices (Изходни устройства)</b>	Управлява настройките за допълнителните изходни принадлежности.
<b>Duplex Mode (Режим на двустранен печат)</b>	Включва режима за автоматичен двустранен печат.
<b>Economode &amp; Toner Density (Икономичен режим и плътност на тонера)</b>	Конфигуриране на настройки за пестене на тонер.
<b>E-mail Alerts (Предупреждения по имейл)</b>	Конфигуриране на автоматични имейл предупреждения за определени състояния на продукти, например когато даден консуматив трябва да се подмени, когато тавите са празни, ако капациите са отворени или има заседнала хартия.
<b>Resolution (Разделителна способност)</b>	Задаване на резолюцията на печат по подразбиране.
<b>Protect Direct Ports (Защита на директните портове)</b>	Забранява печатането по USB или паралелни портове.
<b>Stored Jobs (Съхранени задания)</b>	Управлява заданията за печат, съхранени на твърдия диск на устройството.
<b>Network Settings (Настройки на мрежата)</b>	Конфигурира мрежовите настройки, например настройките за IPv4 и IPv6.
<b>Additional Settings (Допълнителни настройки)</b>	Осигурява достъп до вградения уеб сървър на HP.



# Конфигуриране на настройките на IP мрежа

- [Отказ от поделяне на принтера](#)
- [Преглед или промяна на мрежови настройки](#)
- [Промяна на името на принтера в мрежата](#)
- [Ръчно конфигуриране на параметрите на IPv4 TCP/IP от контролния панел](#)
- [Ръчно конфигуриране на параметрите на IPv6 TCP/IP от контролния панел](#)
- [Настройки на скоростта на връзката и режим дуплекс](#)

## Отказ от поделяне на принтера

HP не поддържа мрежово свързване “peer-to-peer”, тъй като това е функция на операционната система на Microsoft, а не на драйверите за принтери на HP. Отидете на сайта на Microsoft [www.microsoft.com](http://www.microsoft.com).

## Преглед или промяна на мрежови настройки

Можете да използвате вградения уеб сървър на HP, за да прегледате или смените настройките на IP конфигурацията.

### 1. Отворете вградения уеб сървър на HP (EWS):

- а. контролни панели с 4 реда:** Погледнете дисплея на контролния панел, за да видите IP адреса.

**Контролни панели със сензорен екран:** От началния екран на контролния панел на продукта докоснете бутона за мрежа , за да намерите IP адреса на продукта или име на хост.

- б.** Отворете уеб браузър и в адресното поле въведете IP адреса или име на хост точно така, както се показва на контролния панел на продукта. Натиснете клавиша **Enter** от клавиатурата на компютъра. Отваря се (EWS).

 <https://10.10.XX.XXX/>



**ЗАБЕЛЕЖКА:** Ако уеб браузърът показва съобщение: **There is a problem with this website's security certificate (Има проблем със сертификата за защита на този уеб сайт)** при опит за отваряне на EWS, щракнете върху **Continue to this website (not recommended) (Продължете към този уеб сайт (не се препоръчва))**.

Ако изберете **Continue to this website (not recommended) (Продължете към този уеб сайт (не се препоръчва))**, това няма да навреди на компютъра, докато навигирате в рамките на EWS за този продукт на HP.

2. Щракнете върху раздела **Networking (Работа в мрежа)**, за да получите информация за мрежата. Променете настройките според необходимостта.

## Промяна на името на принтера в мрежата

За да промените името на принтера в мрежата, за да бъде идентифициран еднозначно, използвайте вградения уеб сървър на HP.

1. Отворете вградения уеб сървър на HP (EWS):

- a. **контролни панели с 4 реда:** Погледнете дисплея на контролния панел, за да видите IP адреса.

**Контролни панели със сензорен екран:** От началния екран на контролния панел на продукта докоснете бутона за мрежа , за да намерите IP адреса на продукта.

- b. Отворете уеб браузър и в адресното поле въведете IP адреса или име на хост точно така, както се показва на контролния панел на продукта. Натиснете клавиша **Enter** от клавиатурата на компютъра. Отваря се (EWS).

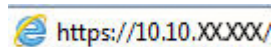

-  **ЗАБЕЛЕЖКА:** Ако уеб браузърът показва съобщение: **There is a problem with this website's security certificate (Има проблем със сертификата за защита на този уеб сайт)** при опит за отваряне на EWS, щракнете върху **Continue to this website (not recommended) (Продължете към този уеб сайт (не се препоръчва))**.

Ако изберете **Continue to this website (not recommended) (Продължете към този уеб сайт (не се препоръчва))**, това няма да навреди на компютъра, докато навигирате в рамките на EWS за този продукт на HP.

2. Отворете раздела **General (Общи)**.
3. На страницата **Device Information (Информация за устройството)** името по подразбиране на продукта е в полето **Device Name (Име на устройството)**. Можете да промените това име, за да идентифицирате еднозначно този принтер.

 **ЗАБЕЛЕЖКА:** Попълването на останалите полета на тази страница не е задължително.

4. Кликнете върху бутона **Apply (Приложи)**, за да запазите промените.

## Ръчно конфигуриране на параметрите на IPv4 TCP/IP от контролния панел

Използвайте менютата **Administration (Администриране)** на контролния панел за ръчно задаване на IPv4 адреса, маската на подмрежата и шлюза по подразбиране.

1. Натиснете бутона **Home  (Начало)** от контролния панел на продукта.
2. Отворете следните менюта:
  - **Administration (Администриране)**
  - **Network Settings (Настройки на мрежата)**
  - **Jetdirect Menu (Меню Jetdirect)**
  - **TCP/IP**
  - **Настройки за IPV 4**
  - **Config Method (Метод на конфигуриране)**
3. Изберете опцията **Manual (Ръчен)**, след което докоснете бутона **Save (Запазване)**.
4. Отворете менюто **Manual Settings (Ръчни настройки)**.

5. Докоснете опцията **IP адрес (IP адрес)**, **Subnet Mask (Маска на подмрежата)** или **Default Gateway (Шлюз по подразбиране)**.
6. Докоснете първото поле, за да отворите клавиатура. Въведете правилните цифри за полето и след това докоснете бутона **OK**.

Повторете процеса за всяко поле и след това докоснете бутона **Save (Запазване)**.

## Ръчно конфигуриране на параметрите на IPv6 TCP/IP от контролния панел

Използвайте менютата **Administration (Администриране)** на контролния панел за ръчно задаване на IPv6 адреса.

1. Натиснете бутона **Home**  (Начало) от контролния панел на продукта.
2. За да разрешите ръчно конфигуриране, отворете следните менюта:
  - **Administration (Администриране)**
  - **Network Settings (Настройки на мрежата)**
  - **Jetdirect Menu (Меню Jetdirect)**
  - **TCP/IP**
  - **IPv6 Settings (Настройки за IPv6)**
  - **Address (Адрес)**
  - **Manual Settings (Ръчни настройки)**
  - **Enable (Разрешаване)**

Изберете опцията **On (Вкл.)**, след което докоснете бутона **Save (Запазване)**.

3. За конфигуриране на адрес, докоснете бутона **Address (Адрес)** и след това докоснете полето, за да отворите клавиатура.
4. Използвайте цифровата клавиатура, за да въведете адреса, след което докоснете бутона **OK**.
5. Докоснете бутона **Save (Запиши)** или натиснете бутона **OK**.

## Настройки на скоростта на връзката и режим дуплекс

---

 **ЗАБЕЛЕЖКА:** Тази информация се отнася само за Ethernet мрежи. Тя не може да се приложи към безжични мрежи.

---

Скоростта на връзката и комуникационният режим на сървъра за печат трябва да съответстват на мрежовия концентратор. В повечето случаи може да оставите принтера в автоматичен режим. Неправилните промени в настройката на скоростта на връзката могат да попречат на комуникацията на принтера с други мрежови устройства. За да направите промени, използвайте контролния панел на принтера.

---

 **ЗАБЕЛЕЖКА:** Настройката на продукта трябва да съответства на настройката на мрежовото устройство (мрежов концентратор, превключвател, портал, маршрутизатор или компютър).

---

 **ЗАБЕЛЕЖКА:** Извършването на промени на тези настройки води до изключване и последващо включване на принтера. Правете промените само когато принтерът е в състояние на бездействие.

---

1. Натиснете бутона Home  (Начало) от контролния панел на продукта.
2. Отворете следните менюта:
  - [Administration \(Администриране\)](#)
  - [Network Settings \(Настройки на мрежата\)](#)
  - [Jetdirect Menu \(Меню Jetdirect\)](#)
  - [Link Speed \(Скорост на връзката\)](#)
3. Изберете една от следните опции:
  - [Auto \(Автоматично\)](#): Сървърът за печат се конфигурира автоматично за най-високите допустими за мрежата скорост на връзката и комуникационен режим.
  - [10T Half \(полудуплекс\)](#): 10 мегабайта в секунда (Mbps), полудуплексен режим
  - [10T Full \(пълен дуплекс\)](#): 10 Mbps, режим пълен дуплекс
  - [10T Auto \(Автоматичен\)](#): 10 Mbps, режим автоматичен дуплекс
  - [100TX Half \(полудуплекс\)](#): 100 Mbps, полудуплексен режим
  - [100TX Full \(пълен дуплекс\)](#): 100 Mbps, режим пълен дуплекс
  - [100TX Auto \(Автоматично\)](#): 100 Mbps, режим автоматичен дуплекс
  - [1000T Full \(пълен дуплекс\)](#): 1000 Mbps, режим пълен дуплекс
4. Докоснете бутона [Save \(Запиши\)](#) или натиснете бутона [OK](#). Устройството се изключва и после отново се включва.

# Защитни функции на устройството

## Въведение

Продуктът включва няколко защитни функции за ограничаване на достъпа до настройките за конфигурация, за защита на данните и за предотвратяване на достъпа до ценни хардуерни компоненти.

- [Декларации за защитата](#)
- [IP Security](#)
- [Настройте или променете системната парола с помощта на вградения уеб сървър](#)
- [Впишете се в продукта.](#)
- [Поддръжка на шифроване: Защитени твърди дискове HP с висока производителност](#)
- [Заклучване на контролера](#)

## Декларации за защитата

Устройството поддържа стандарти за защита и препоръчителни протоколи, които помагат за защитаване на устройството, запазване на важната информация в мрежата и улесняване на наблюдението и техническото обслужване на устройството.

За по-задълбочена информация относно решенията на HP за защитена работа с изображения и печат отидете на [www.hp.com/go/secureprinting](http://www.hp.com/go/secureprinting). Този сайт предоставя връзки към официални документи и документи за често задавани въпроси относно защитните функции.

## IP Security

IP Security (IPsec) представлява набор протоколи, които управляват трафика до и от устройството в мрежа по IP протокол. IPsec осигурява удостоверяване от хост до хост, цялост на данните и кодиране на мрежовите комуникации.

За устройства, които са свързани към мрежа и имат сървър за печат HP Jetdirect, може да настроите IPsec от раздела **Networking (Работа в мрежа)** на вградения уеб сървър на HP.

## Настройте или променете системната парола с помощта на вградения уеб сървър

Задайте парола на администратора за достъп до устройството и вградения уеб сървър на HP, за да не могат неупълномощени потребители да променят настройките на устройството.

1. Отворете вградения уеб сървър на HP (EWS):
  - a. **контролни панели с 4 реда:** Погледнете дисплея на контролния панел, за да видите IP адреса.  
**Контролни панели със сензорен екран:** От началния екран на контролния панел на продукта докоснете бутона за мрежа , за да намерите IP адреса на продукта или име на хост.

- Отворете уеб браузър и в адресното поле въведете IP адреса или име на хост точно така, както се показва на контролния панел на продукта. Натиснете клавиша **Enter** от клавиатурата на компютъра. Отваря се (EWS).

 <https://10.10.XX.XXX/>

 **ЗАБЕЛЕЖКА:** Ако уеб браузърът показва съобщение: **There is a problem with this website's security certificate (Има проблем със сертификата за защита на този уеб сайт)** при опит за отваряне на EWS, щракнете върху **Continue to this website (not recommended) (Продължете към този уеб сайт (не се препоръчва))**.

Ако изберете **Continue to this website (not recommended) (Продължете към този уеб сайт (не се препоръчва))**, това няма да навреди на компютъра, докато навигирате в рамките на EWS за този продукт на HP.

- Кликнете върху раздела **Security (Защита)**.
- Отворете менюто **General Security (Обща защита)**.
- В полето, именувано **Set the Local Administrator Password (Задаване на локална парола за администратор)**, въведете името, което да се асоциира с паролата в поле **Username (Потребителско име)**.
- Въведете паролата в полето **New Password (Нова парола)** и след това я въведете отново в полето **Verify Password (Потвърждаване на парола)**.

 **ЗАБЕЛЕЖКА:** За да промените съществуваща парола, трябва първо да въведете съществуващата парола в полето **Old Password (Стара парола)**.

- Кликнете върху бутона **Apply (Приложи)**.

 **ЗАБЕЛЕЖКА:** Запишете си паролата и я запазете на сигурно място.

## Впишете се в продукта.

Някои функции от контролния панел на продукта може да са защитени така, че неупълномощени лица да не могат да ги използват. Когато някоя функцията е защитена, продуктът ви подканва да се впишете, преди да можете да я използвате. Можете да се впишете и без да чакате подканване чрез докосване на бутона **Sign In (Вписване)** от контролния панел на продукта.

Обикновено идентификационните данни за вписване в продукта са същите като тези за вписване в мрежата. Консултирайте се с мрежов администратор за този продукт, ако имате въпроси относно това какви данни за вписване да използвате.

- Натиснете бутона **Home (Начало)** от контролния панел на продукта.
- Изберете **Sign In (Вписване)**.
- Следвайте насоките, за да въведете идентификационните данни.

 **ЗАБЕЛЕЖКА:** За да запазите продукта защитен, изберете **Sign Out (Отписване)**, когато сте приключили с използването на продукта.

## Поддръжка на шифроване: Защитени твърди дискове HP с висока производителност

Твърдият диск осигурява хардуерно шифроване, така че може защитено да съхранявате важни данни, без това да засегне производителността на устройството. Този твърд диск използва последния стандарт за шифроване Advanced Encryption Standard (AES) и има гъвкави функции за икономия на време, както и стабилни функционални възможности.

Използвайте менюто **Security (Защита)** във вградения уеб сървър на HP, за да конфигурирате диска.

## Заклучване на контролера

Форматиращото устройство е снабдено със слот, който можете да използвате, за да прикрепите защитен кабел. Заклучването на форматиращото устройство предотвратява отнемането на ценни компоненти от него.

# Настройки за икономична работа

## Въведение

- [Оптимизиране на скорост или консумация на енергия](#)
- [Настройте таймерът спящ режим и конфигурирайте продукта да използва мощност от 1 ват или по-малко](#)

## Оптимизиране на скорост или консумация на енергия

По подразбиране продуктът остава топъл между заданията за оптимизиране на скоростта и за бързо отпечатване на първата страница на заданията. За да се пестите енергия, настройте продукта да се охлажда между заданията. Продуктът има четири постъпкови настройки за оптимизиране за скорост или консумация на енергия.

1. Натиснете бутона Home  (Начало) от контролния панел на продукта.
2. Отворете следните менюта:
  - [Administration \(Администриране\)](#)
  - [General Settings \(Общи настройки\)](#)
  - [Energy Settings \(Настройки за енергия\)](#)
  - [Optimum Speed/Energy Usage \(Оптимална скорост/консумация\)](#)
3. Изберете опцията, която искате да използвате, след което докоснете бутона [Save \(Запиши\)](#) или натиснете бутона [OK](#).



**ЗАБЕЛЕЖКА:** Настройката по подразбиране е [Faster first page \(По-бърза първа страница\)](#).

## Настройте таймерът спящ режим и конфигурирайте продукта да използва мощност от 1 ват или по-малко

Продуктът притежава няколко опции към функцията на таймера за спящ режим с цел пестене на енергия. Времето за забавяне активирането на състояние Sleep/Auto Off (Заспиване/Авт. изкл) може да се променя, а потреблението на енергия по време на състояние Sleep/Auto Off (Заспиване/Авт. изкл) варира според избора на опцията Wake/Auto On (Събуждане/Авт. вкл.).

1. Натиснете бутона Home  (Начало) от контролния панел на продукта.
2. Отворете следните менюта:
  - [Administration \(Администриране\)](#)
  - [General Settings \(Общи настройки\)](#)
  - [Energy Settings \(Настройки за енергия\)](#)
  - [Sleep Timer Settings \(Настройки на таймера за заспиване\)](#)
3. **само за контролни панели с 4 реда:** Изберете [Sleep/Auto Off Timer](#), (Таймер за Заспиване/Авт. изкл.) след което изберете [Enabled \(Разрешено\)](#). Натиснете бутона [OK](#).
4. Изберете [Sleep /Auto Off After \(Заспиване/Авт. изкл. след\)](#).



5. Използвайте клавиатурата, за да въведете подходящия времеви период, след което натиснете бутона **Save** (Запиши) или бутона **OK**.



---

**ЗАБЕЛЕЖКА:** По подразбиране времето за режима за заспиване е 1 минута.

---

6. Изберете една от опциите **Wake/Auto On to These Events** (Събуждане/Авт. вкл. при следните събития):
- **All events** (Всички събития): Продуктът се "събужда", когато получи задание за печат (през USB порт, мрежов порт или безжична връзка) или когато някой натисне бутон върху контролния панел или отвори някой капак или тава.
  - **Network port** (Мрежов порт): Продуктът се "събужда", когато получи задание за печат през мрежов порт или когато някой натисне бутон върху контролния панел или отвори някой капак или тава. **Чрез тази настройка продуктът използва 1 ват или по-малко мощност, докато е в състояние Sleep/Auto Off (Заспиване/Авт. изкл).**
  - **Power button only** (Само от бутона за захранване): Продуктът се "събужда" само когато някой натисне бутон за включване. **Чрез тази настройка продуктът използва 1 ват или по-малко мощност, докато е в състояние Sleep/Auto Off (Заспиване/Авт. изкл).**

## HP Web Jetadmin

HP Web Jetadmin е отличен с награди, водещ в отрасъла инструмент за ефикасно управление на най-различни мрежови устройства HP, включително принтери, многофункционални устройства и цифрови изпращащи устройства. С това цялостно решение можете дистанционно да инсталирате, наблюдавате, поддържате, отстранявате проблеми и защитавате своята среда за печат и работа с изображения, като увеличавате в крайна сметка производителността чрез икономия на време и разходи и контрол върху вложените средства.

Периодично излизат надстройки на HP Web Jetadmin, за да осигуряват поддръжка за конкретни функции на продукта. Посетете [www.hp.com/go/webjetadmin](http://www.hp.com/go/webjetadmin) и щракнете върху връзката **Self Help and Documentation** (Самостоятелна помощ и документация), за да научите повече за надстройките.

## Актуализации на софтуера и фърмуера

HP редовно актуализира функциите, които фърмуерът на устройството осигурява. За да се възползвате от най-новите функции, актуализирайте фърмуера на устройството. Изтеглете файла с най-новата актуализация на фърмуера от уеб сайта:

Отидете на [www.hp.com/support/colorljM552](http://www.hp.com/support/colorljM552), [www.hp.com/support/colorljM553](http://www.hp.com/support/colorljM553). Щракнете върху **Drivers & Software (Драйвери и софтуер)**.



---

## 6 Решаване на проблеми

- [Поддръжка на потребителя](#)
- [Система за помощ от контролния панел](#)
- [Възстановете фабричните стойности по подразбиране](#)
- [Съобщението "Cartridge is low" \(Касетата е с ниско ниво\) или "Cartridge is very low" \(Касетата е с много ниско ниво\) ще се покаже на контролния панел на продукта](#)
- [Продуктът не поема хартия или я подава грешно](#)
- [Изчистване на заседнала хартия](#)
- [Подобряване на качеството на печат](#)
- [Разрешаване на проблеми с кабелната мрежа](#)

### За повече информация:

Отидете на [www.hp.com/support/colorljM552](http://www.hp.com/support/colorljM552), [www.hp.com/support/colorljM553](http://www.hp.com/support/colorljM553).

Цялостната помощ на HP за вашия продукт включва следната информация:

- Инсталиране и конфигуриране
- Изучаване и използване
- Решаване на проблеми
- Изтеглете актуализации за софтуера
- Присъединете се към форуми за поддръжка
- Намерете нормативна информация и информация за гаранцията

## Поддръжка на потребителя

---

Поддръжка по телефона за вашата страна/регион

Трябва да сте готови да съобщите името на продукта, серийния номер, датата на закупуване и описание на проблема

Телефонните номера за страната/региона можете да намерите от листовката в опаковката на устройството или на адрес [www.hp.com/support/](http://www.hp.com/support/).

---

Сдобийте се с 24-часова онлайн поддръжка и изтеглете програмни продукти и драйвери

[www.hp.com/support/colorljM552](http://www.hp.com/support/colorljM552), [www.hp.com/support/colorljM553](http://www.hp.com/support/colorljM553)

---

Поръчка на допълнителни услуги или договори за поддръжка от HP

[www.hp.com/go/carepack](http://www.hp.com/go/carepack)

---

Регистрирайте вашия принтер

[www.register.hp.com](http://www.register.hp.com)

---

## Система за помощ от контролния панел

Устройството има вградена система за помощ, която обяснява как да се използва всеки екран. За да отворите системата за помощ, докоснете бутона за помощ  в горния десен ъгъл на екрана.

За някои екрани помощта отваря глобално меню, от което можете да търсите конкретни теми. Можете да обходите структурата на менюто чрез докосване на бутоните в менюто.

Някои екрани за помощ включват анимация, която ви води из процедурите, напр. при отстраняване на засядания на хартия.

При екрани, съдържащи настройки за отделни задания, помощта отваря тема, в която се обясняват опциите за този екран.

Ако продуктът ви алармира за грешка или ви предупреди за нещо, докоснете бутона за помощ , за да отворите съобщение, описващо проблема. Това съобщение ще съдържа и указания как да разрешите проблема.

# Възстановете фабричните стойности по подразбиране

## Въведение

Използвайте един от следните методи за възстановяване на първоначалните фабрични настройки на продукта.

 **ЗАБЕЛЕЖКА:** Възстановяването на фабричните настройки на продукта може да премахне езиковите настройки.

## Възстановяване на фабричните настройки от контролния панел на продукта

1. Натиснете бутона Home  (Начало) от контролния панел на продукта.
2. Отворете следните менюта:
  - Administration (Администриране)
  - General Settings (Общи настройки)
  - Restore Factory Settings (Възстановяване на фабричните настройки)
3. Съобщение за потвърждение ви съветва, че изпълнението на функцията за нулиране на настройките може да доведе до загуба на данни. Изберете **Reset** (Нулиране), за да завършите процеса.

 **ЗАБЕЛЕЖКА:** Продуктът се рестартира автоматично след завършване на нулирането.

## Възстановете фабричните настройки от вградения уеб сървър на HP (само за продукти, свързани в мрежа)

1. Отворете вградения уеб сървър на HP (EWS):
  - a. **контролни панели с 4 реда:** Погледнете дисплея на контролния панел, за да видите IP адреса.  
**Контролни панели със сензорен екран:** От началния екран на контролния панел на продукта докоснете бутона за мрежа , за да намерите IP адреса на продукта.
  - b. Отворете уеб браузър и в адресното поле въведете IP адреса или име на хост точно така, както се показва на контролния панел на продукта. Натиснете клавиша **Enter** от клавиатурата на компютъра. Отваря се EWS.

 <https://10.10.XX.XXX/>

 **ЗАБЕЛЕЖКА:** Ако уеб браузърът показва съобщение: **There is a problem with this website's security certificate (Има проблем със сертификата за защита на този уеб сайт)** при опит за отваряне на EWS, щракнете върху **Continue to this website (not recommended) (Продължете към този уеб сайт (не се препоръчва))**.

Ако изберете **Continue to this website (not recommended) (Продължете към този уеб сайт (не се препоръчва))**, това няма да навреди на компютъра, докато навигирате в рамките на EWS за този продукт на HP.

2. Отворете раздела **General (Общи)**.



3. От лявата страна на екрана, щракнете върху **Restore Factory Settings** (Възстановяване на фабрични настройки).
4. Щракнете върху бутона **Reset** (Нулиране).



---

**ЗАБЕЛЕЖКА:** Продуктът се рестартира автоматично след завършване на нулирането.

---

## Съобщението "Cartridge is low" (Касетата е с ниско ниво) или "Cartridge is very low" (Касетата е с много ниско ниво) ще се покаже на контролния панел на продукта

**Cartridge is low (Касетата е с ниско ниво):** Устройството показва кога нивото на тонер касетата е ниско. Действителният оставащ експлоатационен срок на тонер касетата може да варира. Имайте предвид да си подготвите резервна касета, в случай че качеството на печат стане неприемливо. Не е нужно тонер касетата да се сменя сега.

**Cyan cartridge is very low (Много ниско ниво в касета циан):** Устройството показва кога нивото на тонер касетата е много ниско. Действителният оставащ експлоатационен срок на тонер касетата може да варира. Имайте предвид да си подготвите резервна касета, в случай че качеството на печат стане неприемливо. Не е необходимо да се подменя тонер касетата освен ако качеството на печат вече не е приемливо.

Когато дадена тонер касета HP достигне ниво **Very Low (Много ниско)**, гаранцията Premium Protection Warranty на HP за тази тонер касета свършва.

### Промяна на настройките за "Много ниско ниво"

Можете да промените начина, по който продуктът реагира, когато консумативите достигнат състояние на "много ниско ниво". Не е необходимо да връщате тези настройки, когато поставяте нова тонер касета.

1. Натиснете бутона Home  (Начало) от контролния панел на продукта.
2. Отворете следните менюта:
  - Консумативи
  - Manage Supplies (Управление на консумативите)
  - Supply Settings (Настройки за консумативите)
  - Black Cartridge (Черна касета) или Color Cartridges (Цветни касети)
  - Very Low Settings (Настройки при много ниско ниво)
3. Изберете една от следните опции:
  - Изберете опцията **Stop (Стол)**, за да настроите продукта да спре да печата, когато касетата достигне прага **Very Low (Много ниско ниво)**.
  - Изберете опцията **Prompt to continue (Запитване за продължаване)**, за да настроите продукта да спре да печата, когато касетата достигне прага **Very Low (Много ниско ниво)**. Можете да потвърдите запитването или да замените касетата, за да продължите да печатате.
  - Изберете опцията **Continue (Продължаване)**, за да настроите продукта ви предупреди, че касетата е с много ниско ниво, и да продължи да печата след настройката за **Very Low (Много ниско ниво)** без взаимодействие. Това може да доведе до незадоволително качество на печат.

## За продукти с възможност за факс

Когато продуктът е настроен на опция **Stop (Стоп)** или **Prompt to continue (Подканване за продължаване)**, има известен риск факс документи да не се отпечатат, когато той възобнови печатането. Това може да се случи, ако продуктът е получил повече факсове отколкото паметта може да побере, докато продуктът чака.

Продуктът може да отпечатва факсове без прекъсване, когато премине прага на много ниско ниво, ако изберете опцията **Continue (Продължи)** за тонер касетата, но качеството на печат може да се влоши.

## Order supplies (Поръчайте консумативи)

Поръчка на консумативи и принадлежности	<a href="http://www.hp.com/go/suresupply">www.hp.com/go/suresupply</a>
Поръчка чрез доставчици на поддръжка или услуги	Обърнете се към упълномощен от HP доставчик на поддръжка или услуги.
Поръчка чрез вградения уеб сървър на HP (EWS)	За да влезете, въведете IP адреса или името на хост на продукта в полето за адрес/URL на поддържан от компютъра ви уеб браузър. EWS съдържа връзка към уеб сайта HP SureSupply, който осигурява възможности за покупка на оригинални HP консумативи.

# Продуктът не поема хартия или я подава грешно

## Въведение

Следните решения могат да ви помогнат при решаване на проблеми, ако продуктът не захваща хартия от тавата или захваща повече от един лист едновременно.

- [Продуктът не поема хартия](#)
- [Продуктът поема няколко листа хартия](#)

## Продуктът не поема хартия

Ако продуктът не поема хартията от тавата, опитайте решенията по-долу.

1. Отворете продукта и извадете всякакви заседнали листове хартия.
2. Заредете тавата с правилния размер хартия за вашето задание за печат.
3. Уверете се, че размерът и типът на хартията са зададени правилно на контролния панел на продукта.
4. Уверете се, че водачите на хартия в тавата са регулирани правилно за размера на хартията. Коририрайте водачите за подходящия отстъп в тавата.
5. Проверете контролния панел на принтера, за да видите дали случайно устройството не очаква от вас да потвърдите подкана за ръчно подаване на хартията. Заредете хартия и продължете.
6. Ролките над тавата могат да бъдат замърсени. Почистете ролките с кърпа без власинки, напоена с топла вода.

## Продуктът поема няколко листа хартия

Ако продуктът поема по няколко листа хартия от тавата, опитайте решенията по-долу.

1. Свалете тестето с хартия от тавата, огънете го, завъртете го на 180 градуса и опитайте пак. *Не разлиствайте хартията.* Върнете тестето с хартия в тавата.
2. Използвайте само хартия, която отговаря на спецификациите на HP за това устройство.
3. Използвайте хартия, която не е намачкана, сгъната или повредена. Ако се налага, използвайте хартия от друг пакет.
4. Уверете се, че тавата не е препълнена. Ако е така, свалете цялото тесте хартия от тавата, подравнете листата и върнете част от хартията в тавата.
5. Уверете се, че водачите на хартия в тавата са регулирани правилно за размера на хартията. Коририрайте водачите за подходящия отстъп в тавата.
6. Уверете се, че печатната среда е в рамките на препоръчаните спецификации.

# Изчистване на заседнала хартия

## Въведение

Следната информация включва указания за отстраняване на заседнала хартия в продукта.

- [Местоположение на засядането](#)
- [Автоматична навигация за изчистване на засядания](#)
- [Хартията засяда често или многократно?](#)
- [Почистване на заседнала хартия в Тава 1](#)
- [Почистване на заседнала хартия в Тава 2](#)
- [Изчистете заседналата хартия в тавите за по 550 листа](#)
- [Изчистете заседналата хартия в дясната вратичка и от областта на фюзера](#)
- [Изчистване на засядания на хартия в изходната касета](#)

## Местоположение на засядането

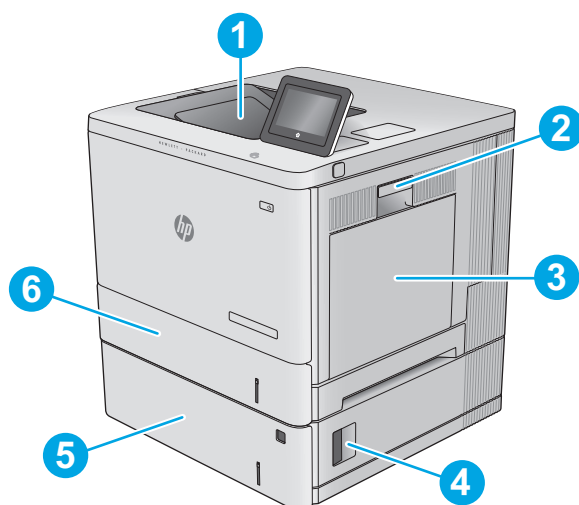

1	Изходна касета	Вижте <a href="#">Изчистване на засядания на хартия в изходната касета на страница 104</a> .
2	Дясна вратичка и фюзерна област	Вижте <a href="#">Изчистете заседналата хартия в дясната вратичка и от областта на фюзера на страница 99</a> .
3	Тава 1	Вижте <a href="#">Почистване на заседнала хартия в Тава 1 на страница 92</a> .
4	Долна лява вратичка	Вижте <a href="#">Изчистете заседналата хартия в тавите за по 550 листа на страница 97</a> .
5	Тави за по 550 листа по желание	Вижте <a href="#">Изчистете заседналата хартия в тавите за по 550 листа на страница 97</a> .
6	Тава 2	Вижте <a href="#">Почистване на заседнала хартия в Тава 2 на страница 94</a> .

## Автоматична навигация за изчистване на заседания

Функцията за автоматична навигация ви помага да изчистите заседания, като предоставя инструкции стъпка по стъпка на контролния панел. Когато изпълните дадена стъпка, устройството показва инструкции за следващата стъпка, докато изпълните всички стъпки по процедурата.

### Хартията засяда често или многократно?

За да намалите броя на заседанията на хартия, опитайте следните решения.

1. Използвайте само хартия, която отговаря на спецификациите на HP за това устройство.
2. Използвайте хартия, която не е намачкана, сгъната или повредена. Ако се налага, използвайте хартия от друг пакет.
3. Използвайте хартия, на която още не е печатано или копирано.
4. Уверете се, че тавата не е препълнена. Ако е така, свалете цялото тесте хартия от тавата, подравнете листата и върнете част от хартията в тавата.
5. Уверете се, че водачите на хартия в тавата са регулирани правилно за размера на хартията. Регулирайте водачите така, че да докосват тестето, без да огъват листата.
6. Уверете се, че тавата е напълно вкарана в продукта.
7. Ако печатате на тежка, релефна или перфорирана хартия, използвайте функцията за ръчно подаване и подавайте листата един по един.
8. Отворете меню **Trays** (Тави) от контролния панел на продукта. Уверете се, че тавата е конфигурирана правилно за типа и размера на хартията.
9. Уверете се, че печатната среда е в рамките на препоръчаните спецификации.

### Почистване на заседнала хартия в Тава 1

Използвайте следната процедура, за да проверите всички възможни места за засядане, свързани с Тава 1. В случай на засядане, контролният панел ви показва анимация, която да ви помогне за изчистване на заседането.

1. Ако заседналата хартия се вижда в Тава 1, изчистете заседането, като внимателно издърпайте хартията към себе си. Докоснете бутона **OK**, за да изчистите съобщението.

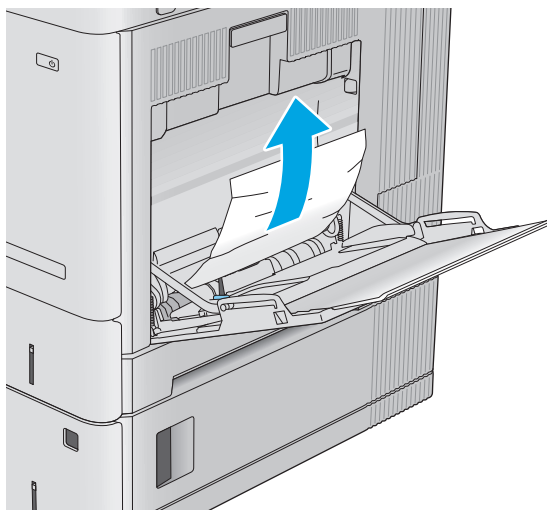

2. Ако хартията е все още заседнала, или ако не се вижда никаква заседнала хартия в Тава 1, премахнете всички останали в тавата листи, след което затворете Тава 1 и отворете дясната вратичка.

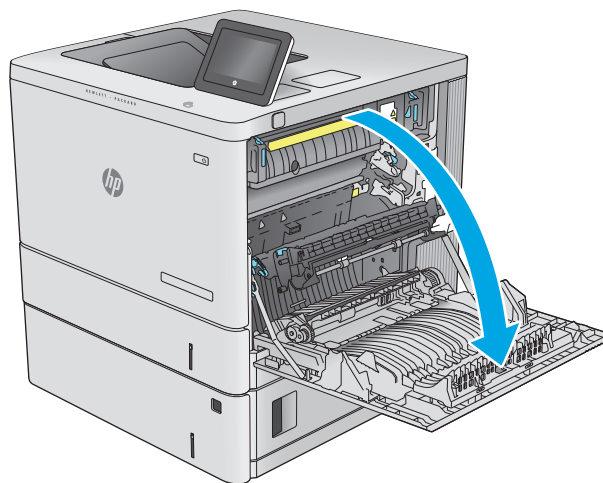

3. Ако има заседнала хартия, внимателно я издърпайте.

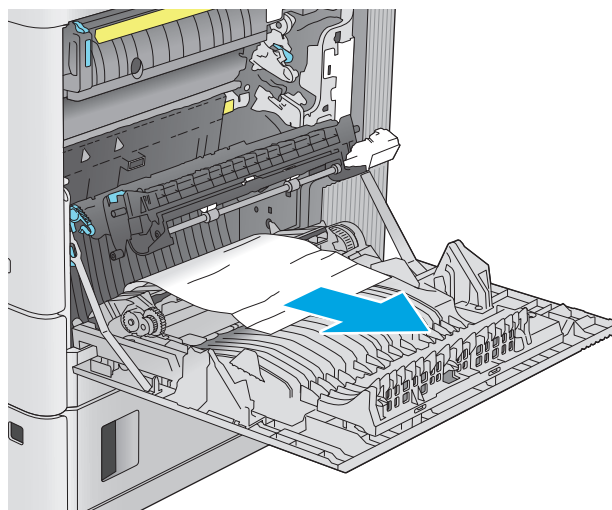

4. Затворете дясната вратичка.

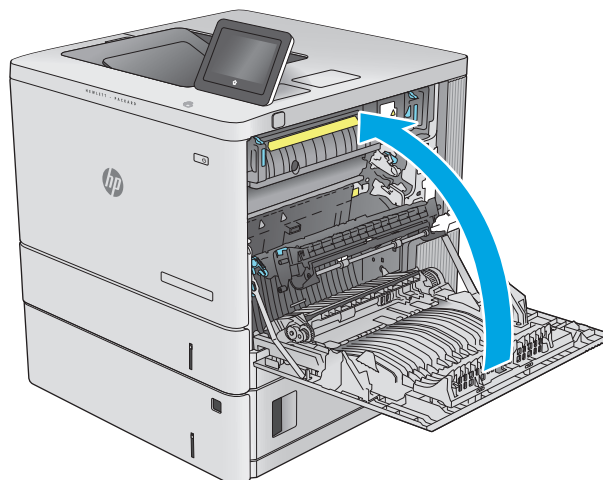

## Почистване на заседнала хартия в Тава 2

Използвайте следната процедура, за да проверите всички възможни места за засядане, свързани с Тава 2. В случай на засядане, контролният панел ви показва анимация, която да ви помогне за изчистване на засядането.

1. Повдигнете капака на дясната вратичка, за да го освободите.

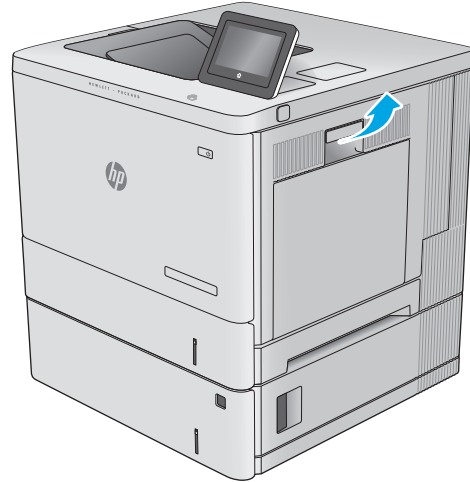

2. Отворете дясната вратичка.

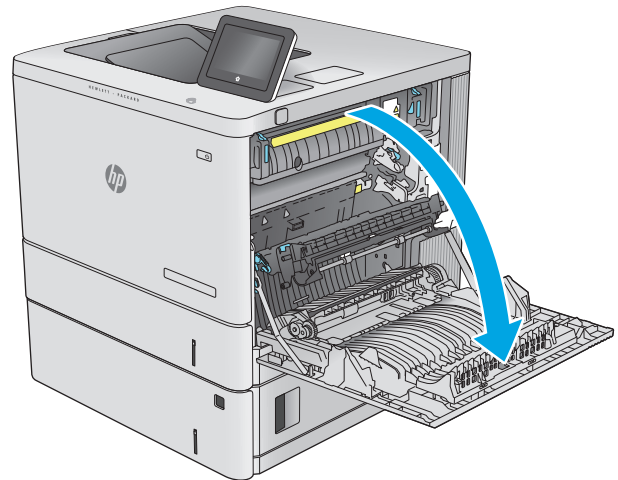



3. Внимателно отстранете всичката заседнала хартия от мястото за захващане.

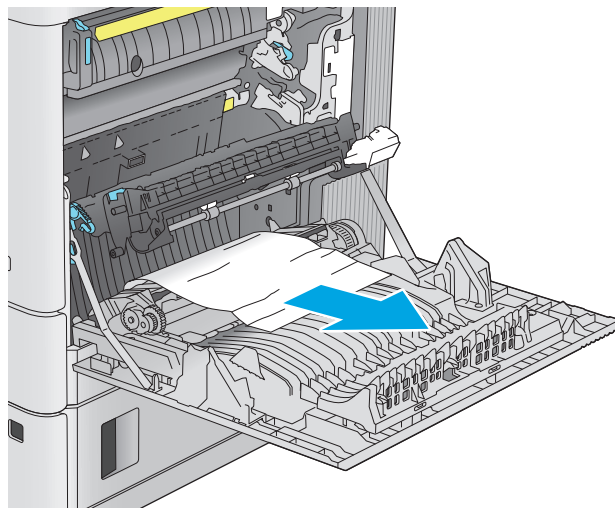

4. Извадете изцяло тавата от продукта, като я издърпате и леко я вдигнете нагоре.

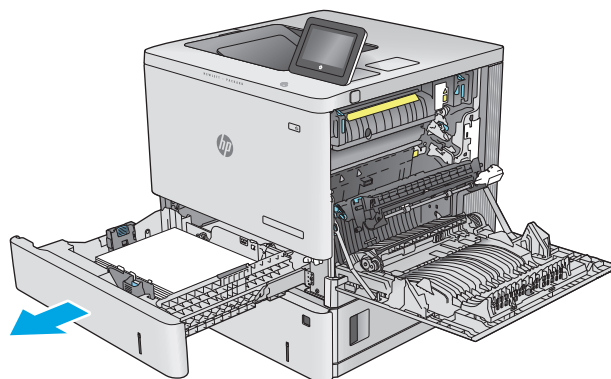

5. Премахнете всичката заседнала хартия или листите с нарушена цялост. Уверете се, че тавата не е препълнена и че водачите на хартията са наместени правилно.

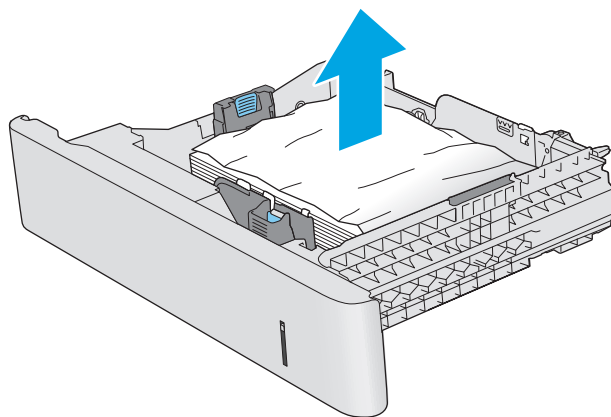

6. Премахнете всичката хартия от подаващите ролки вътре в продукта. Първо издърпайте хартията вляво, за да я освободите, след което я издърпайте напред, за да я премахнете.

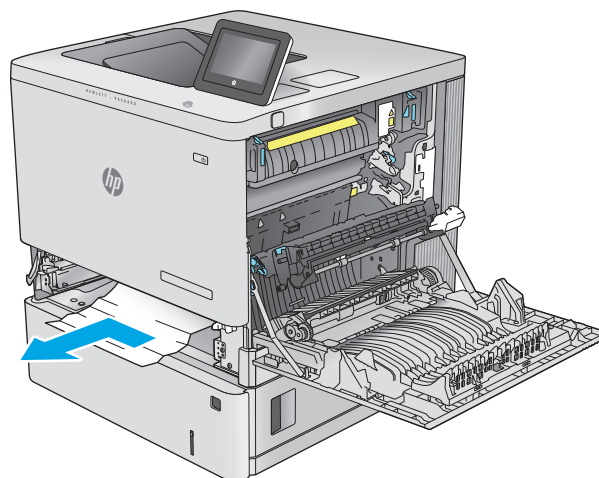

7. Поставете отново и затворете тавата.

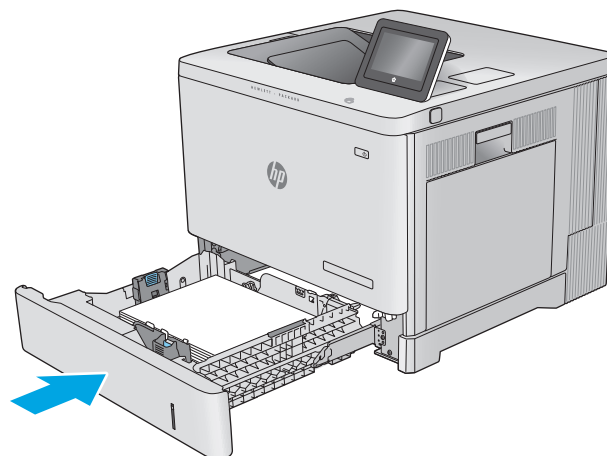

8. Затворете дясната вратичка.

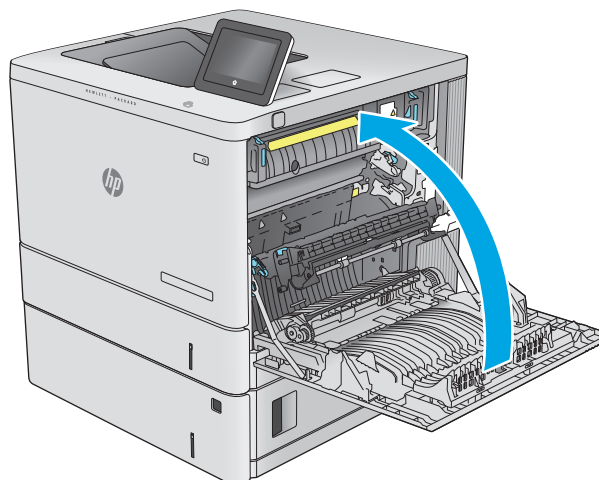

## Изчистете заседналата хартия в тавите за по 550 листа

Използвайте следната процедура, за да проверите за хартия във всички възможни места за засядане, свързани с устройствата за подаване на хартия за по 550 листа. В случай на засядане, контролният панел ви показва анимация, която да ви помогне за изчистване на засядането.

1. Отворете долната дясна вратичка.



2. Внимателно издърпайте всичката заседнала хартия.

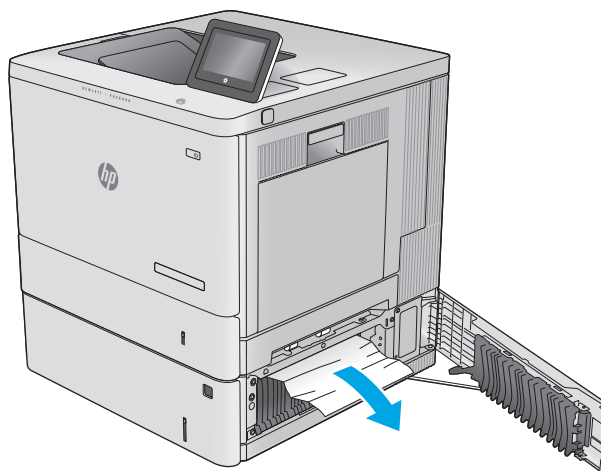

3. Извадете изцяло тавата от продукта, като я издърпате и леко я вдигнете нагоре.

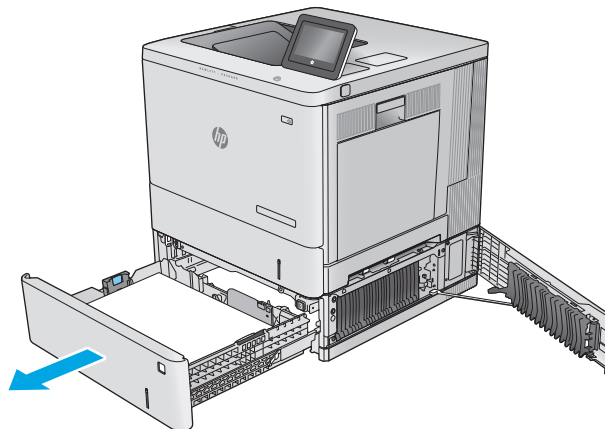

4. Премахнете всичката заседнала хартия или листите с нарушена цялост. Уверете се, че тавата не е препълнена и че водачите на хартията са наместени правилно.

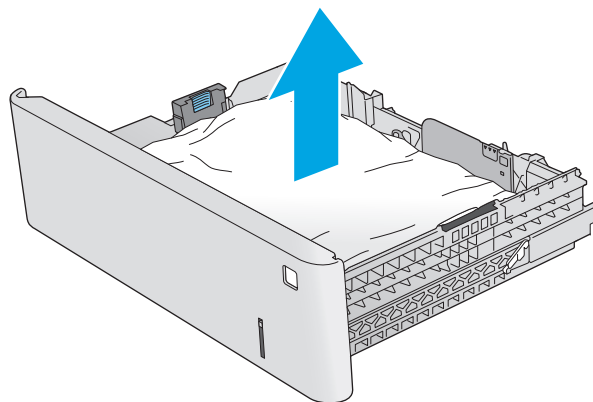

5. Премахнете всичката хартия от подаващите ролки вътре в продукта. Първо издърпайте хартията вляво, за да я освободите, след което я издърпайте напред, за да я премахнете.

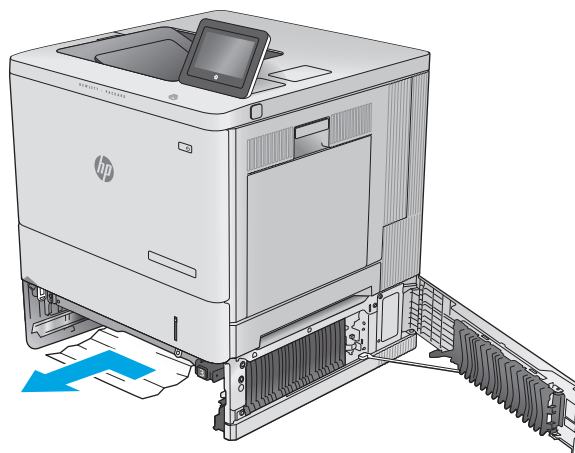

6. Затворете долната дясна вратичка.

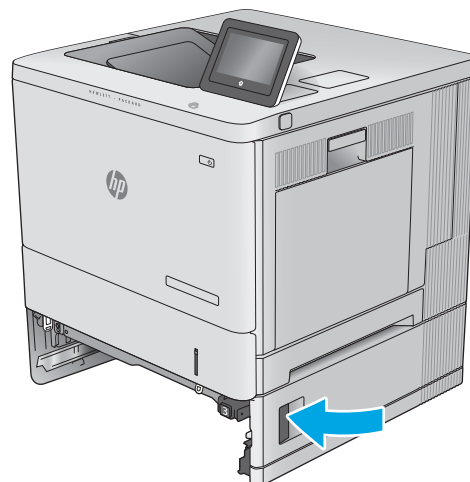

7. Поставете отново и затворете тавата.

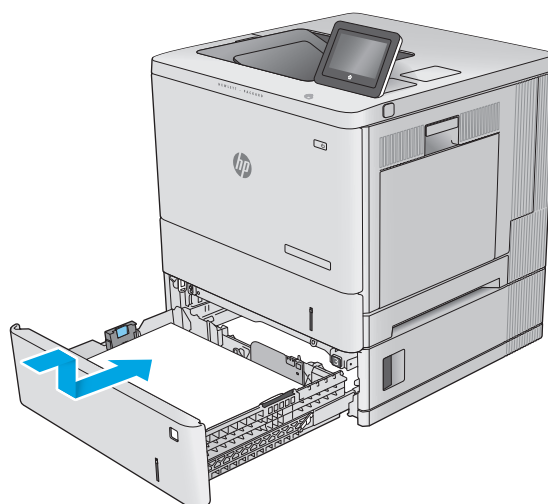

## Изчистете заседналата хартия в дясната вратичка и от областта на фюзера

Използвайте следната процедура, за да проверите за хартия във всички възможни места за засядане, откъм дясната вратичка. В случай на засядане, контролният панел ви показва анимация, която да ви помогне за изчистване на засядането.

**⚠ ВНИМАНИЕ:** Докато устройството работи, фюзерът може да е горещ. Изчакайте го да изстине, преди да го пипате.

1. Повдигнете капака на дясната вратичка, за да го освободите.



2. Отворете дясната вратичка.

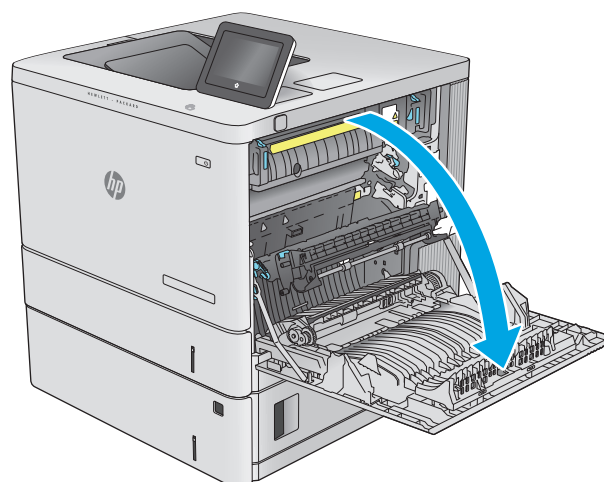

3. Внимателно отстранете всичката заседнала хартия от мястото за захващане.

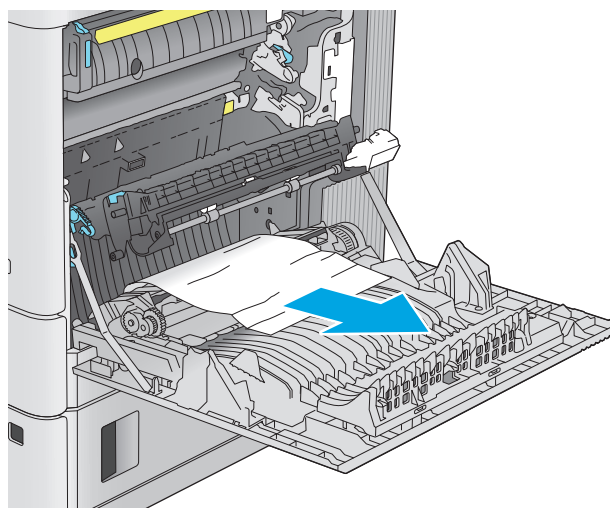

4. Затворете устройството за прехвърляне.

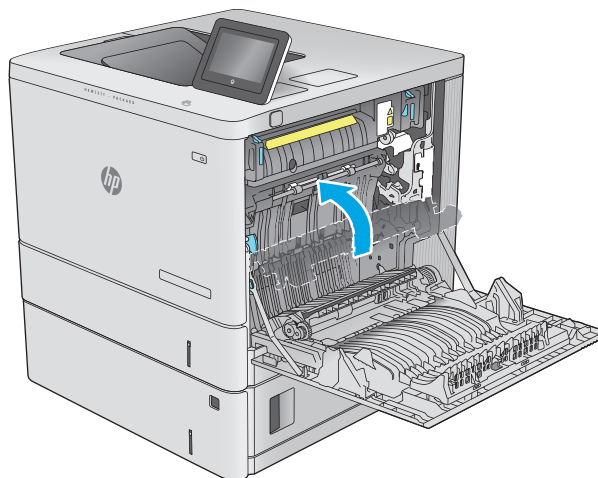

5. Натиснете надолу зелените лостове, за да освободите вратичката за достъп до засядания.

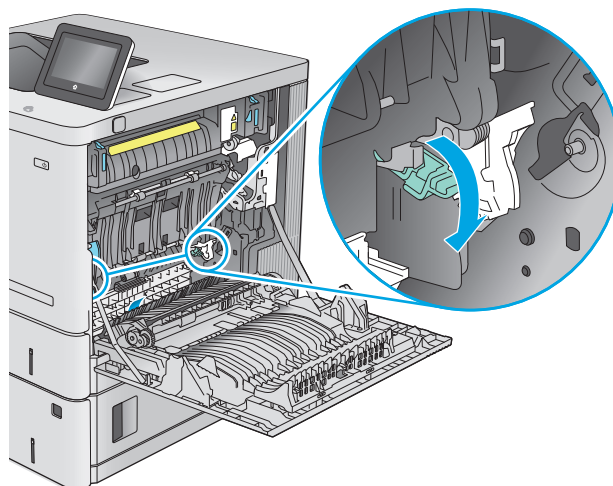

6. Внимателно издърпайте всичката заседнала хартия. Ако хартията се скъса, уверете се, че сте премахнали всички остатъци.

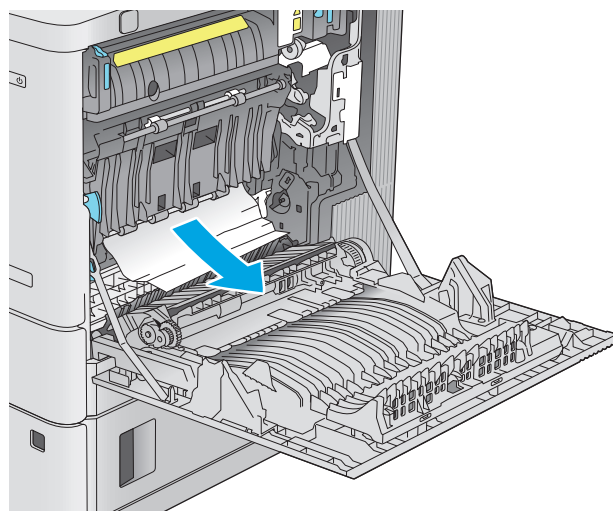

7. Затворете вратичката за достъп до засядания, след което свалете устройството за прехвърляне.

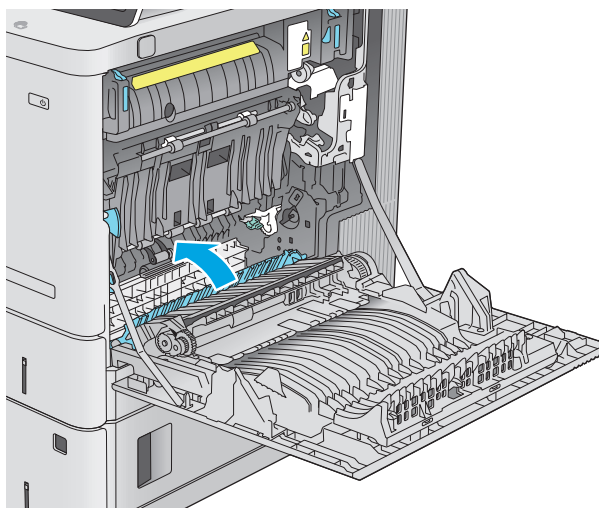

8. Ако хартията видимо влиза в долната част на фюзера, внимателно издърпайте надолу, за да я премахнете.

**ВНИМАНИЕ:** Не докосвайте пяната на прехвърлящата ролка. Замърсяванията може да влошат качеството на печат.

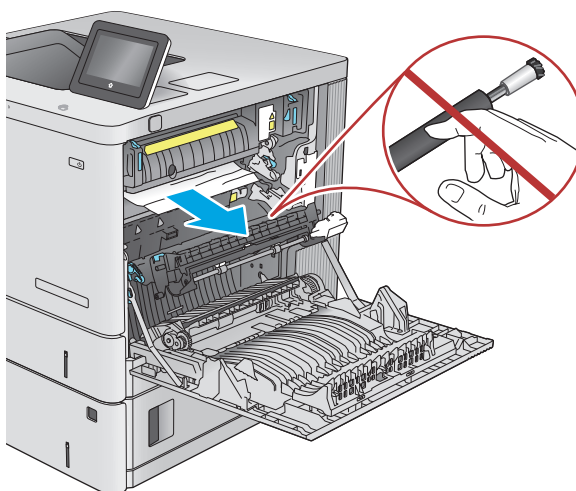

9. Ако хартията е заседнала, докато е влизала в изходната касета, внимателно я издърпайте, за да я премахнете.

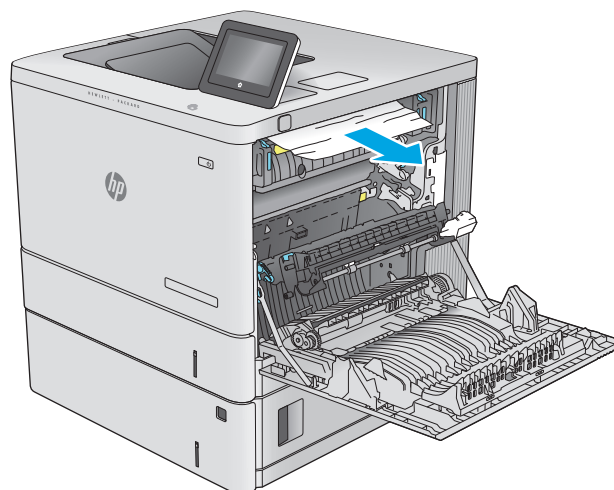



10. Хартията може да е заседнала във фюзера, където не се вижда. Хванете ръкохватките на фюзера, леко го повдигнете и го издърпайте право към себе си, за да го извадите.

**ВНИМАНИЕ:** Докато устройството работи, фюзерът може да е горещ. Изчакайте го да изстине, преди да го пипате.

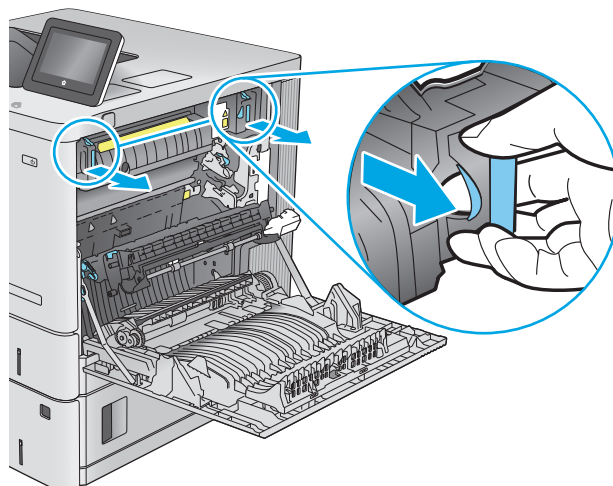

11. Отворете на вратичката за достъп до засядания. Ако хартията е заседнала във фюзера, извадете я, като внимателно я издърпате нагоре. Ако хартията се скъса, извадете всички късчета хартия.

**ВНИМАНИЕ:** Дори и ако тялото на фюзера се е охладило, ролките, които са вътре, може да са още горещи. Не пипайте ролките на фюзера преди да са се охладили.

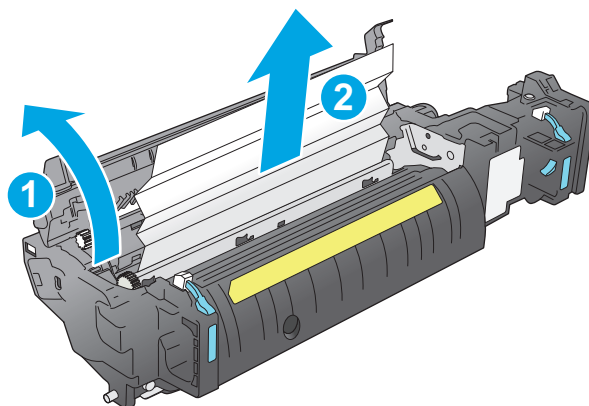

12. Затворете вратичката за достъп до засядания и пъхнете фюзера изцяло в продукта, докато не чуete щракване.

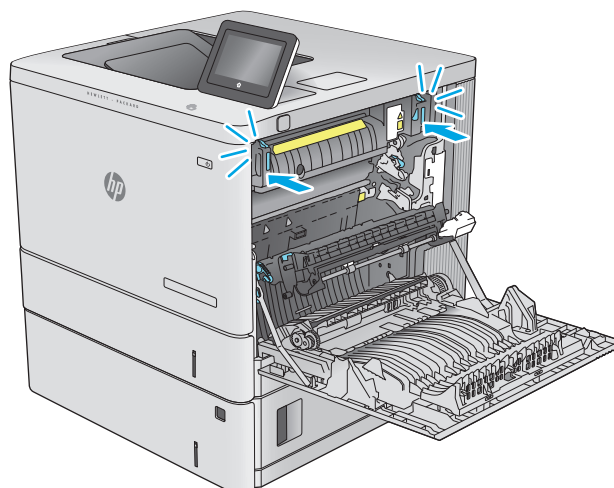

13. Проверете за заседнала хартия по трасето за двустранно печатане от вътрешната страна на дясната вратичка и премахнете заседналата хартия.

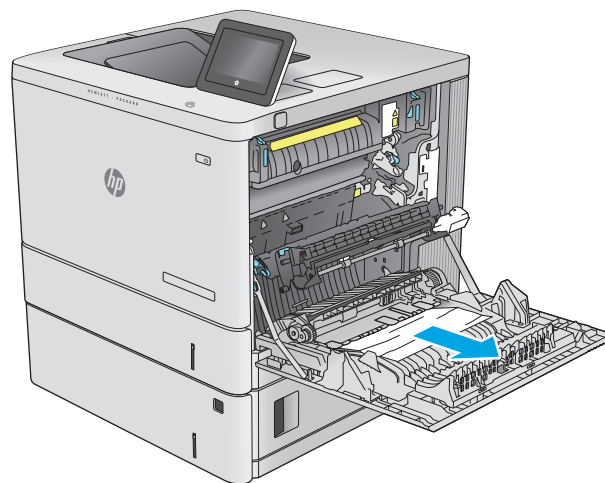

14. Затворете дясната вратичка.

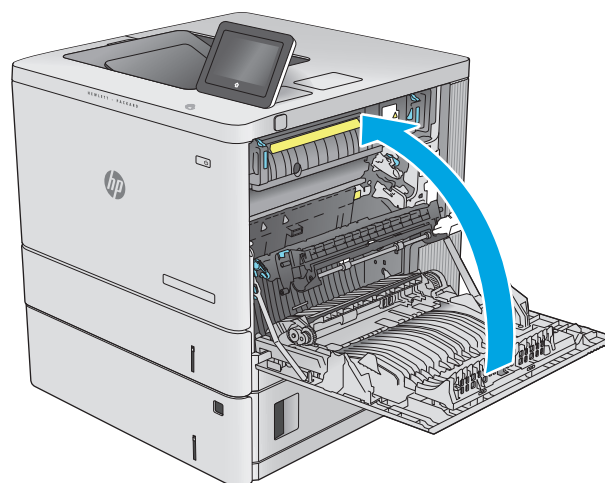

## Изчистване на засядания на хартия в изходната касета

Използвайте следната процедура за изчистване на засядания в изходната касета. В случай на засядане, контролният панел ви показва анимация, която да ви помогне за изчистване на засядането.

1. Ако от изходната касета се вижда хартия, хванете водещия ръб на хартията и я извадете.



# Подобряване на качеството на печат

## Въведение

Ако продуктът има проблеми с качеството на изображението, опитайте следните решения в представения ред за решаване на въпроса.

- [Печатайте от друга софтуерна програма](#)
- [Проверка на настройката за тип хартия на заданието за печат](#)
- [Проверка на състоянието на тонер касетата](#)
- [Почистване на продукта](#)
- [Визуална проверка на тонер касетата](#)
- [Проверка на хартията и средата за печат](#)
- [Калибриране на принтера за подравняване на цветовете](#)
- [Проверете другите настройки за печат](#)
- [Опитайте друг драйвер за печат](#)

## Печатайте от друга софтуерна програма

Опитайте да печатате от друга софтуерна програма. Ако страницата се отпечата правилно, проблемът идва от софтуерната програма, от която печатате.

## Проверка на настройката за тип хартия на заданието за печат

Проверете настройката на типа на хартията при печат от софтуерна програма и дали печатните страници имат петна, размивания или тъмен печат, нагъната хартия, пръснати точки от тонер, разхлабен тонер или малки площи с липсващ тонер.

## Проверка на настройката за вида на хартията (Windows)

1. От софтуерната програма изберете опция **Печат**.
2. Изберете продукта, след което кликнете върху бутона **Свойства** или **Предпочитания**.
3. Кликнете върху раздел **Хартия/Качество**.
4. В падащия списък **Тип на хартията** кликнете върху опцията **Още....**
5. Разширете списъка за **Типът е:** опциите.
6. Разширете категорията на типовете хартия, които най-добре описват вашата хартия.
7. Изберете опцията за типа на използваната от вас хартия и натиснете бутона **ОК**.
8. Кликнете върху бутона **ОК**, за да затворите диалоговия прозорец **Свойства на документа**. В диалоговия прозорец **Print (Печат)** кликнете върху бутона **ОК**, за да отпечатате заданието.

## Проверка на вида хартия (Mac OS X)

1. Щракнете върху менюто **File (Файл)** и след това върху опцията **Print (Печат)**.
2. Изберете устройството.
3. Щракнете върху **Show Details (Покажи детайли)** и след това щракнете върху менюто **Media & Quality (Медия и качество)** или върху менюто **Paper/Quality (Хартия/Качество)**.
4. Изберете тип от падащия списък **Media-type (Тип носител)**.
5. Щракнете върху бутона **Print (Печат)**.

## Проверка на състоянието на тонер касетата

Следвайте тези стъпки за проверка на очаквания оставащ живот на тонер касетите и ако е приложимо, статута на други заменими части за поддръжка.

### Стъпка едно: Печат на страница за състоянието на консумативите

1. Натиснете бутона Home  (Начало) от контролния панел на продукта.
2. Select **Supplies** (Консумативи).
3. На екрана се посочва състоянието на всички консумативи.
4. За да отпечатате отчет за състоянието на всички консумативи, включително номера на оригиналната част на HP за повторно поръчване, изберете бутона **Manage Supplies (Управление на консумативи)**, след което изберете **Print Supplies Status (Печат на състоянието на консумативите)**.

### Стъпка две: Проверка на състоянието на консумативите

1. Погледнете доклада за статус на консумативите, за да проверите процента на оставащия живот за тонер касетите и ако е приложимо – състоянието на другите заменими части за поддръжка.

Проблеми с качеството на печат може да възникнат, когато използвате тонер касета, която е близо до края на своя живот. Страницата за състояние на консумативите указва кога нивото на консуматива е твърде ниско. Когато консумативът на HP достигне този много нисък праг, гаранцията HP premium protection warranty за този консуматив приключва.

Не е необходимо да се подменя тонер касетата, освен ако качеството на печат вече не е приемливо. Имайте предвид да си подготвите резервна касета, в случай че качеството на печат стане неприемливо.

Ако определите, че трябва да смените тонер касетата или други заменими части за поддръжка, страницата за състоянието на консумативите показва номерата на оригинални части на HP.

2. Проверете, за да видите дали използвате оригинална касета на HP.

Оригиналната тонер касета на HP има думите “HP” или емблемата на HP върху себе си. За повече информация относно идентифицирането на касетите на HP вижте [www.hp.com/go/learnaboutsupplies](http://www.hp.com/go/learnaboutsupplies).

## Почистване на продукта

### Печат на почистваща страница

По време на процеса на печатане, хартия, тонер и частици прах може да се натрупат във вътрешността на продукта, както и да доведат до проблеми с качеството на печат като тонер петънца или пръски, черти, линии или повтарящи се знаци.

Следвайте тези стъпки, за да почистите хартиените пътища на продукта.

1. Натиснете бутона Home  (Начало) от контролния панел на продукта.
2. Изберете **Device Maintenance** (Поддръжка на устройството).
3. Изберете **Calibration/Cleaning** (Калибриране/ Почистване) и след това **Print Cleaning Page** (Печат на почистваща страница), за да отпечатате страницата.

Съобщението **Cleaning (Почистване)** се показва на контролния панел на продукта. Процесът на почистване отнема няколко минути. Не изключвайте устройството, докато не приключи почистването. Когато приключи, изхвърлете отпечатаната страница.

### Визуална проверка на тонер касетата

Следвайте тези стъпки, за да инспектирате всяка тонер касета.

1. Извадете печатащата касета от принтера.
2. Проверете чипа памет за повреда.
3. Проверете повърхността на зеления барабан за изображенията.

---

 **ВНИМАНИЕ:** Не пипайте барабана за изображения. Отпечатащите от пръсти върху барабана за изображения може да причинят проблеми с качеството на печат.

---

4. Ако забележите някакви надрасквания, отпечатащи от пръсти или други повреди по барабана за изображенията, сменете тонер касетата.
5. Монтирайте отново тонер касетата и разпечатайте няколко страници, за да видите дали проблемът е решен.

### Проверка на хартията и средата за печат

#### Стъпка едно: Използване на хартия, която отговаря на спецификациите на HP

Някои проблеми с качеството на печата произлизат от използването на хартия, която не отговаря на спецификациите на HP.

- Винаги използвайте хартия от тип и с тегло, които този принтер поддържа.
- Използвайте хартия с добро качество и без разрези, белези, скъсани участъци, петна, ронливи частици, прах, набръчквания, празни пространства и нагънати или превити краища.
- Използвайте хартия, на която още не е печатано.
- Използвайте хартия, която не съдържа метален материал, като например искрящи продукти.

- Използвайте хартия, предназначена за лазерни принтери. Не използвайте хартия, предназначена за само за мастилено-струйни принтери.
- Не използвайте хартия, която е твърде груба. Използването на по-гладка хартия обикновено води до по-добро качество на печата.

## Стъпка две: Проверка на околната среда

Околната среда може пряко да се отрази върху качество на печат и е често срещана причина за проблеми с качество или зареждане с хартия. Пробвайте следните решения:

- Преместете продукта далеч от ветровити места, като например отворени прозорци и врати или климатици.
- Уверете се, че продуктът не е изложен на температура или влажност извън спецификациите на продукта.
- Не поставяйте продукта в ограничено пространство, като например шкаф.
- Поставете продукта на твърда равна повърхност.
- Отстранете всичко, което блокира вентилационните отвори на продукта. На продукта му е нужен добър въздушен поток от всички страни, включително и горната част.
- Предпазвайте продукта от пренасяни по въздуха замърсявания, прах, пара, грес или други елементи, които може да оставят остатъци във вътрешността му.

## Стъпка три: Настройка на подравняването на отделните тави

Следвайте тези стъпки, когато текстовете или изображенията не са центрирани или подравнени правилно върху отпечатаната страница при печат от конкретни тави.

1. Натиснете бутона Home  (Начало) от контролния панел на продукта.
2. Отворете следните менюта:
  - [Administration](#) (Администриране)
  - [General Settings](#) (Общи настройки)
  - [Качество на печат](#)
  - [Image Registration](#) (Центриране на изображение)
3. Изберете тавата за настройка.
4. Изберете [Print Test Page](#) (Печат на тестова страница) и след това следвайте указанията на отпечатаните страници.
5. Изберете [Print Test Page](#) (Печат на тестова страница) отново, за да проверите резултатите и след това направете допълнителни корекции при необходимост.
6. За да запишете новите настройки, докоснете бутона [Save](#) (Запиши) или натиснете бутона [OK](#).

## Калибриране на принтера за подравняване на цветовете

Калибрирането представлява функция на устройството, която повишава качеството на печат.

Следвайте тези стъпки, за да разрешите печатни проблеми, свързани с качеството, като напр. разместени цветове, цветни сенки, размазани графики или други проблеми, свързани с качеството на печат.

1. Натиснете бутона Home  (Начало) от контролния панел на продукта.

2. Отворете следните менюта:

- [Device Maintenance \(Поддръжка на устройството\)](#)
- [Calibration/Cleaning \(Калибриране/почистване\)](#)
- [Full Calibration \(Пълно калибриране\)](#)

3. Изберете [Start \(Стартиране\)](#), за да стартирате калибрирането.

Съобщение **Calibrating (Калибриране)** ще се появи на контролния панел на продукта. Процесът на калибриране отнема няколко минути. Не изключвайте устройството, докато не приключи процесът на калибриране.

4. Изчакайте, докато продуктът се калибрира, и след това опитайте отново да печатате.

## Проверете другите настройки за печат

При печат от софтуерна програма следвайте тези стъпки, за да се опитате да разрешите въпроса с регулирането на други настройки на драйвера за печат.

## Регулиране на настройките за цвят (Windows)

Следвайте тези стъпки, ако цветовете на отпечатаната страница не съвпадат с цветовете на екрана на компютъра или ако цветовете на отпечатаната страница не са задоволителни.

### Промяна на цветовата тема

1. От софтуерната програма изберете опция **Печат**.

2. Изберете продукта, след което кликнете върху бутона **Свойства** или **Предпочитания**.

3. Кликнете върху раздел **Color (Цвят)**.

4. Изберете квадратчето за избор **HP EasyColor**, за да изчистите отметката в него.

5. Изберете цвятова тема от падащия списък **Цветови теми**.

- **По подразбиране (sRGB):** Тази тема настройва принтера да печата RGB данни в директния режим на устройството. Когато използвате тази тема, управлявайте цветовете през програмата или в операционната система за правилно възпроизвеждане.
- **Ярка (sRGB):** Продуктът увеличава насищането с цвят при средните тонове. Използвайте тази тема, когато печатате графични изображения във фирмена документация.
- **Фотохартия (sRGB):** Продуктът тълкува RGB цвета все едно е печатан като фотография с помощта на цифрова миналаборатория. Продуктът предава по-дълбоките, по-наситени цветове по начин, различен от темата „По подразбиране (sRGB)“. Използвайте тази тема за печатане на снимки.
- **Фото (Adobe RGB 1998):** Използвайте тази тема за печат на цифрови снимки, които използват цветовото пространство на AdobeRGB, а не на sRGB. Когато използвате тази тема, изключете в програмата управлението на цвета.



- **Няма:** Не се използва цветова тема.
  - **Custom Profile (Профил по избор):** Изберете тази опция, за да използвате потребителски профил за въвеждане, за да контролирате точно цветовия изход (например, за да подражава на определен продукт HP Color LaserJet). Изтеглете потребителски профили от [www.hp.com](http://www.hp.com).
6. Кликнете върху бутона **OK**, за да затворите диалоговия прозорец **Свойства на документа**. В диалоговия прозорец **Print (Печат)** кликнете върху бутона **OK**, за да отпечатате заданието.

### Промяна на опциите за цвят

1. От софтуерната програма изберете опция **Печат**.
2. Изберете продукта, след което кликнете върху бутона **Свойства** или **Предпочитания**.
3. Кликнете върху раздел **Color (Цвят)**.
4. Изберете квадратчето за избор **HP EasyColor**, за да изчистите отметката в него.
5. Кликнете върху **Automatic (Автоматична)** или настройката **Manual (Ръчна)**.
  - **Automatic (Автоматична)** настройка: Изберете тази настройка за повечето задания за печат в цвят
  - **Manual (Ръчна)** настройка: Изберете тази настройка, за да регулирате настройките за цвят независимо от другите настройки. Кликнете върху бутона **Settings (Настройки)**, за да отворите прозореца за ръчно регулиране на цветовете.



**ЗАБЕЛЕЖКА:** Ръчната промяна на настройките за цвят може да се отрази на крайния резултат. HP препоръчва тези настройки да се променят само от експерти по цветна графика.

6. Кликнете върху опцията **Print in Grayscale (Печат в скала на сивото)**, за да отпечатате цветен документ в черно и отънъци на сивото. Използвайте тази опция за печат на цветни документи за фотокопиране или изпращане по факс. Можете също да използвате тази опция и за печат на чернови копия или за икономия на цветен тонер.
7. Кликнете върху бутона **OK**, за да затворите диалоговия прозорец **Свойства на документа**. В диалоговия прозорец **Print (Печат)** кликнете върху бутона **OK**, за да отпечатате заданието.

### Опитайте друг драйвер за печат

Опитайте друг драйвер за печат, когато печатате от софтуерна програма, и отпечатаните страници имат неочаквани линии в графиките, липсващ текст, липсващи изображения, неправилно форматиране или заменени шрифтове.

Изтеглете някои от следните драйвери от уебсайта на HP: [www.hp.com/support/colorljM552](http://www.hp.com/support/colorljM552), [www.hp.com/support/colorljM553](http://www.hp.com/support/colorljM553).

---

**Драйвер HP PCL 6**

- Предоставен като драйвер по подразбиране в компактдиска от кутията. Този драйвер се инсталира автоматично, ако не изберете различен.
- Препоръчва се за печат при всички приложения под Windows
- Осигурява най-добра обща скорост, качество на печат и поддръжка на функциите на устройството за повечето потребители
- Разработен за съответствие с Windows Graphic Device Interface (GDI) (Интерфейс за графични устройства под Windows) с цел постигане на максимална скорост в среди под Windows
- Възможно е да не бъде напълно съвместим с приложни програми на трети производители и потребителски приложни програми, базирани на PCL 5

---

**Драйвер HP UPD PS**

- Препоръчва се за печат от програми на Adobe® или от други програми, основно предназначени за работа с графика
- Осигурява поддръжка на печат чрез емуляция на PostScript или поддръжка на PostScript флаш шрифтове

---

**HP UPD PCL 5**

- Препоръчва се за офис печат от общ характер в среди под Windows
- Съвместим с предишните версии на PCL и по-старите устройства HP LaserJet
- Най-добрият избор при печат от приложни програми на други производители или от потребителски приложни програми
- Най-добрият избор при работа в смесени среди, които изискват устройството да бъде настроено на PCL 5 (UNIX, Linux, големи компютри)
- Предназначен за употреба в корпоративни среди под Windows, като предоставя единствен драйвер за работа с различни модели принтери
- Предпочита се, когато се печата на различни модели продукти от мобилен компютър с Windows

---

**HP UPD PCL 6**

- Препоръчва се за печат във всички среди под Windows
  - Като цяло осигурява най-добрата скорост, качество на печат и поддръжка на функциите на принтера за повечето потребители
  - Разработен за съответствие с Windows Graphic Device Interface (GDI) (Интерфейс за графични устройства под Windows) с цел постигане на максимална скорост в среди под Windows
  - Възможно е да не бъде напълно съвместим с приложни програми на трети производители и потребителски приложни програми, базирани на PCL 5
-

# Разрешаване на проблеми с кабелната мрежа

## Въведение

Проверете следните елементи, за да се уверите, че устройството комуникира с мрежата. Преди да започнете, отпечатайте конфигурационната страница от контролния панел на устройството и открийте на нея IP адреса на принтера.

- [Лоша физическа връзка](#)
- [Компютърът използва за принтера грешен IP адрес](#)
- [Компютърът не може да комуникира с устройството](#)
- [Продуктът използва неправилни настройки за връзка и дуплекс за мрежата](#)
- [Нови приложни програми може да са довели до проблеми със съвместимостта](#)
- [Вашият компютър или работна станция са неправилно настроени](#)
- [Продуктът е забранен или други мрежови настройки са неправилни](#)



**ЗАБЕЛЕЖКА:** HP не поддържа мрежово свързване “peer-to-peer”, тъй като това е функция на операционната система на Microsoft, а не на драйверите за принтери на HP. За допълнителна информация посетете Microsoft на адрес [www.microsoft.com](http://www.microsoft.com).

## Лоша физическа връзка

1. Проверете дали устройството е свързано към правилния мрежов порт с помощта на кабел с правилна дължина.
2. Проверете дали кабелните връзки са добри.
3. Погледнете връзката към мрежовия порт на гърба на устройството и проверете дали светят кехлибареният индикатор за активност и зеленият индикатор за състояние на връзката.
4. Ако проблемът продължи, опитайте с друг кабел или порт на концентратора.

## Компютърът използва за принтера грешен IP адрес

1. Отворете свойствата на принтера и щракнете върху раздела **Портове**. Проверете дали е избран актуалният IP на устройството. IP адресът на принтера се намира на страницата с конфигурацията.
2. Ако сте инсталирали устройството с помощта на стандартния TCP/IP порт на HP, отметнете квадратчето, означено с **Always print to this printer, even if its IP address changes** (Винаги отпечатвай на този принтер дори ако неговият IP адрес се промени).
3. Ако сте инсталирали устройството с помощта на стандартен TCP/IP порт на Microsoft, използвайте името на хоста, а не IP адреса.
4. Ако IP адресът е правилен, изтрийте устройството и го добавете отново.

## Компютърът не може да комуникира с устройството

1. Проверете комуникацията с мрежата, като използвате командата "ping".
  - a. Отворете команден прозорец на вашия компютър.

- В Windows щракнете върху **Start (Старт)**, щракнете върху **Run (Изпълни)** и въведете `cmd`, след което натиснете **Enter**.
  - В Mac OS X, отидете на **Applications (Приложения)**, след това на **Utilities (Помощни програми)** и отворете **Terminal (Терминал)**.
- б.** Въведете `ping`, последвано от IP на вашия продукт.
  - в.** Ако в прозореца бъдат показани времена за отиване и връщане, значи мрежата работи.
- 2.** Ако командата "`ping`" е неуспешна, проверете дали са включени мрежовите хъбове и после проверете дали мрежовите настройки, продукта и компютъра са конфигуриране за една и съща мрежа.

## Продуктът използва неправилни настройки за връзка и дуплекс за мрежата

НР препоръчва да оставите тези настройки на автоматичен режим (настройката по подразбиране). Ако промените тези настройки, ще се наложи да ги промените и за вашата мрежа.

## Нови приложни програми може да са довели до проблеми със съвместимостта

Проверете дали новите приложни програми са инсталирани правилно и дали те използват правилния драйвер за печат.

## Вашият компютър или работна станция са неправилно настроени

- 1.** Проверете мрежовите драйвери, драйверите за печат и настройките за пренасочването на мрежата.
- 2.** Проверете дали операционната система е правилно конфигурирана.

## Продуктът е забранен или други мрежови настройки са неправилни

- 1.** Отпечатайте конфигурационната страница, за да проверите състоянието на мрежовия протокол. Ако е необходимо, разрешете го.
- 2.** Ако е необходимо, отново конфигурирайте настройките за мрежата.

# Азбучен указател

## А

аксесоари  
номера на части 34  
акустични спецификации 16

## Б

бутон вкл/изкл  
местоположение 2  
Бутон за вписване  
местоположение 6  
Бутон за заспиване  
местоположение 6  
бутон за хранването  
местоположение 2  
Бутон за избор на език  
местоположение 6  
Бутон за мрежа  
местоположение 6  
Бутон за обновяване  
местоположение 6  
Бутон за отписване  
местоположение 6  
Бутон за помощ  
местоположение 5, 6  
Бутон за спиране  
местоположение 5, 6

## В

Вграден уеб сървър  
отваряне 71  
промяна на името на  
принтера 71  
промяна на настройките за  
защита 71  
вграден уеб сървър (EWS)  
функции 62  
Вграден уеб сървър (EWS)  
задаване на пароли 75  
мрежова връзка 62

вграден уеб сървър (EWS) на HP  
функции 62  
Вграден уеб сървър (EWS) на HP  
мрежова връзка 62  
вграден уеб сървър на HP  
инструменти за отстраняване на  
проблеми 65  
настройки за защита 66, 67  
настройки за печат 65  
обща конфигурация 64  
промяна на настройките за  
защита 71  
списък с други връзки 68  
страници с информация 63  
уеб услуги на HP 66  
Вграден уеб сървър на HP  
отваряне 71  
промяна на името на  
принтера 71  
видове хартия  
избор (Mac) 51  
избор (Windows) 48  
Високоскоростен USB 2.0 порт за  
печат  
местоположение 5  
връзка към хранването  
местоположение 4  
възстановяване на фабричните  
настройки 86

## Д

двустраничен  
ръчно (Mac) 50  
двустраничен печат  
Mac 50  
Windows 47  
настройки (Windows) 47  
двустранично печатане  
Mac 50

Директно безжично отпечатване  
56  
дуплекс (двустраничен печат)  
настройки (Windows) 47  
дуплексен печат  
ръчно (Windows) 47  
дуплексен печат (двустраничен)  
Windows 47  
дясна вратичка  
засядания 99

## Е

електрически спецификации 16  
етикети  
печат (Windows) 48  
печат върху 30

## З

задания, съхранени  
изтриване 55  
печат 54  
създаване (Windows) 52  
Задания, съхранени  
Mac настройки 54  
Заклучване  
контролера 77  
зарещдане  
на хартия в тава 2 и в тавите с по  
550 листа 25  
заседнала хартия  
дясна вратичка 99  
Тави 1 92  
Тави 2 94  
тави за по 550 листа 97  
фюзер 99  
засядания  
автоматична навигация 92  
дясна вратичка 99  
изходна касета 104

местоположения 91  
причини за 92  
Тава 1 92  
Тава 2 94  
тави за по 550 листа 97  
фюзер 99  
засядания на хартия  
изходна касета 104  
местоположения 91  
защита  
шифрован твърд диск 77

**И**  
изисквания към брауъра  
вграден уеб сървър на HP 62  
изисквания към уеб брауъра  
вграден уеб сървър на HP 62  
изразходване на енергия  
1 ват или по-малко 78  
изтриване  
съхранени задания 55  
изходна касета  
изчистване на засядания 104  
местоположение 2  
инструменти за отстраняване на  
проблеми  
вграден уеб сървър на HP 65  
интерфейсни портове  
местоположение 5

**К**  
калибриране  
цветове 109  
касета, изходна  
местоположение 2  
касети  
номера на поръчка 37  
смяна 37  
качване на файлове, Mac 69  
клавиатура  
местоположение 2  
консумативи  
използване при ниско ниво 88  
настройки за праг на ниско  
ниво 88  
номера на части 35  
поръчване 34  
смяна на отделението за  
събиране на тонер 42

смяна на тонер касети 37  
състояние, преглед с помощта  
на HP Utility за Mac 69  
консумация на енергия,  
оптимизиране 78  
контролен панел  
местоположение 2  
местоположение на функции  
5, 6  
помощ 85

## **Л**

Локална мрежа (LAN)  
местоположение 5

## **М**

маска на подмрежа 72  
мобилен печат  
устройства с Android 58  
мобилен печат, поддържан  
софтуер 12  
мобилен решения за печат 8  
мощност  
консумирана 16  
мрежа  
име на принтер, промяна 71  
настройки, преглед 71  
настройки, промяна 71  
мрежи  
HP Web Jetadmin 80  
IPv4 адрес 72  
IPv6 адрес 73  
маска на подмрежата 72  
поддържани 8  
шлюз по подразбиране 72

## **Н**

настройки  
възстановяване на фабрични  
86  
настройки за защита  
вграден уеб сървър на HP 66,  
67  
настройки за печат  
вграден уеб сървър на HP 65  
настройки на драйвера за Mac  
съхраняване на задания 54  
настройки на режим дуплекс за  
мрежата, смяна на 73

настройки на скоростта на  
връзката в мрежата, смяна на  
73

Начален бутон  
местоположение 5, 6  
номера на части  
аксесоари 34  
консумативи 35  
тонер касети 35  
части за подмяна 35  
номер на продукт  
местоположение 4  
няколко страници на лист  
печат (Mac) 51  
печат (Windows) 48

## **О**

обща конфигурация  
вграден уеб сървър на HP 64  
онлайн поддръжка 84  
онлайн помощ, контролен панел  
85  
операционни системи (OS)  
поддържани 8  
опции за цвят  
промяна, Windows 110  
отделение за събиране на тонер  
смяна 42  
отстраняване на неизправности  
засядания 92  
кабелна мрежа 113  
проблеми при подаването на  
хартия 90  
проблеми с мрежата 113

## **П**

памет  
включена 8  
печат  
от USB устройства с памет 59  
съхранени задания 54  
печат, двустранен  
настройки (Windows) 47  
печатен носител  
зареждане в Тава 1 20  
печат от двете страни  
Mac 50  
Windows 47  
ръчно, Windows 47

- пликове
  - зареждане в Тава 1 20
  - ориентация 22
  - хартия в Тава 1 20
- пликове, зареждане 29
- поддръжка
  - онлайн 84
- поддръжка на клиенти
  - онлайн 84
- поддържани драйвери 10
- поддържани драйвери за печат 10
- поддържани операционни системи 10
- помощ, контролен панел 85
- портове
  - местоположение 5
- поръчване
  - консумативи и принадлежности 34
- почистване
  - път на хартията 108
- принадлежности
  - поръчване 34
- проблеми с поемането на хартия
  - разрешаване 90
- Проверка на състоянието на тонер касетата 107
- прозрачни фолиа
  - печат (Windows) 48

**Р**

- размери, принтер 13
- ръчно двустранно
  - Mac 50
  - Windows 47

**С**

- сериен номер
  - местоположение 4
- системни изисквания
  - вграден уеб сървър на HP 62
- скорост, оптимизиране 78
- смяна
  - отделение за събиране на тонер 42
- смяна на печатащи касети 37
- софтуер
  - HP Utility 69
  - Софтуер HP ePrint 57

- специална хартия
  - печат (Windows) 48
- спецификации
  - електрически и акустични 16
- списък с други връзки
  - вграден уеб сървър на HP 68
- спящ режим 78
- стойка
  - номер на част 34
- страници в минута 8
- страници на лист
  - избиране (Mac) 51
  - избиране (Windows) 48
- страници с информация
  - вграден уеб сървър на HP 63
- сървър за безжичен печат
  - номер на част 34
- състояние
  - HP Utility, Mac 69
- състояние на консумативите 107
- състояние на продукта 5, 6
- съхранени задания
  - изтриване 55
  - отпечатване 54
  - създаване (Mac) 54
  - създаване (Windows) 52
- съхраняване, задания
  - настройки за Mac 54
- съхраняване на задания
  - с Windows 52

**Т**

- Тава 1
  - засядания 92
  - ориентация на хартията 22
- Тава 2
  - засядания 94
- Тава 2 и тавите с по 550 листа
  - зареждане 25
  - ориентация на хартията 27
- тави
  - включени 8
  - капацитет 8
  - местоположение 2
- тави за по 550 листа
  - засядания 97
- тави за хартия
  - номера на части 34
- тави за хартия за 550 листа
  - номера на части 34

- твърд диск
  - номер на част 34
- твърди дискове
  - шифровани 77
- тегло, принтер 13
- техническа поддръжка
  - онлайн 84
- тонер касета
  - използване при ниско ниво 88
  - настройки за праг на ниско ниво 88
- тонер касети
  - номера на поръчка 37
  - номера на части 35
  - смяна 37

**У**

- уеб сайтове
  - HP Web Jetadmin, изтегляне 80
- Уеб сайтове
  - за поддръжка на клиенти 84
- уеб услуги на HP
  - разрешаване 66
- управление на мрежа 71
- устройства с Android
  - печат от 58
- устройство за двустранен печат
  - местоположение 4
- устройство за подаване на пликосе,  
зареждане 29

**Ф**

- факс порт
  - местоположение 5
- форматиращо устройство
  - местоположение 4
- фърмуер
  - актуализиране, Mac 70
- фюзер
  - засядания 99

**Х**

- хартия
  - зареждане на Тава 1 20
  - зареждане на Тава 2 и тавите с по 550 листа 25
  - засядания 92
  - избиране 108
  - ориентация за Тава 2 и тавите с по 550 листа 27
  - Тава 1 ориентация 22

хартия, поръчване 34

## Ц

цветова тема

промяна, Windows 110

цветове

калибриране 109

## Ч

части за подмяна

номера на части 35

## Ш

шлюз, настройка по  
подразбиране 72

шлюз по подразбиране,  
настройка 72

шрифтове

качване, Mac 69

## A

AirPrint 58

alternative letterhead mode

(алтернативен режим за фирмени  
бланки) 23, 28

## B

Bonjour

разпознаване 62

## E

Ethernet (RJ-45)

местоположение 5

Explorer, поддържани версии

вграден уеб сървър на HP 62

## H

HP – устройство за интегриране на  
хардуер

местоположение 4

HP Customer Care (Поддръжка на  
клиенти на HP) 84

HP ePrint 56

HP Utility 69

HP Utility, OS X 69

HP Utility за Mac

Bonjour 69

функции 69

HP Web Jetadmin 80

## I

Internet Explorer, поддържани  
версии

вграден уеб сървър на HP 62

IPsec 75

IP Security 75

IPv4 IP адрес 72

IPv6 IP адрес 73

## J

Jetadmin, HP Web 80

## L

LAN порт

местоположение 5

## N

Near Field Communication printing

(Отпечатване чрез комуникация  
на близки разстояния) 56

Netscape Navigator, поддържани  
версии

вграден уеб сървър на HP 62

NFC аксесоар

номер на част 34

NFC отпечатване 56

## O

OS (операционна система)

поддържана 8

OS X

HP Utility 69

## R

RJ-45 порт

местоположение 5

## S

Sign In (Вписване)

контролен панел 76

## T

TCP/IP

ръчно конфигуриране на  
параметрите на IPv4 72

ръчно конфигуриране на  
параметрите на IPv6 73

## U

USB печатане с лесен достъп 59

USB порт

местоположение 5

разрешаване на 59

USB портове, по желание

номер на част 34

USB устройства с памет

печат от 59