



Color LaserJet Pro MFP M277

Brugervejledning



www.hp.com/support/colorljMFPM277



HP Color LaserJet Pro MFP M277

Brugervejledning

Copyright og licens

© Copyright 2019 HP Development Company, L.P.

Reproduktion, tilpasning eller oversættelse er, uden forudgående skriftlig tilladelse, forbudt, for så vidt det ikke er udtrykkeligt tilladt i henhold til loven om ophavsret.

Oplysningerne i dette dokument kan ændres uden forudgående varsel.

De eneste garantier for HP-produkter og -serviceydelser er at finde i de udtrykkelige garantierklæringer, der følger med produkterne og tjenesteydelserne. Intet heri skal opfattes som en ekstra garanti. HP er ikke ansvarlig for tekniske eller redaktionelle fejl eller mangler heri.

Edition 3, 8/2019

Varemærker

Adobe®, Adobe Photoshop®, Acrobat® og PostScript® er varemærker tilhørende Adobe Systems Incorporated.

Apple og Apple-logoet er varemærker tilhørende Apple Computer, Inc., der registreret i USA og andre lande/områder. iPod er et varemærke tilhørende Apple Computer, Inc. iPod må kun anvendes til lovlig kopiering eller kopiering autoriseret af indehaveren af rettighederne. Stjæl ikke musik.

Microsoft®, Windows®, Windows® XP og Windows Vista® er varemærker registreret i USA tilhørende Microsoft Corporation.

UNIX® er et registreret varemærke tilhørende The Open Group.

Indholdsfortegnelse

| | |
|---|-----------|
| 1 Produktoversigt | 1 |
| Produktoversigter | 2 |
| Produktet set forfra | 2 |
| Produktet set bagfra | 3 |
| Kontrolpanelvisning | 4 |
| Startskærmlayout | 5 |
| Sådan bruges kontrolpanelet med berøringsskærm | 6 |
| Produktspecifikationer | 7 |
| Indledning | 7 |
| Tekniske specifikationer | 7 |
| Understøttede operativsystemer | 8 |
| Mobile udskriftsløsninger | 9 |
| Produktets mål | 11 |
| Strømforbrug, elektriske specifikationer og akustiske emissioner | 12 |
| Område for driftsmiljø | 12 |
| Konfiguration af produkthardware og softwareinstallation | 13 |
| | |
| 2 Papirbakker | 15 |
| Læg papir i enkeltarksindføringen (bakke 1) | 16 |
| Indledning | 16 |
| Læg papir i den prioriterede enkeltarksindføring | 16 |
| Ilæg en konvolut i den prioriterede enkeltarksindføring (bakke 1) | 17 |
| Papirretning for bakke 1 | 19 |
| Læg papir i bakke 2 | 20 |
| Indledning | 20 |
| Læg papir i bakke 2 | 20 |
| Læg konvolutter i bakke 2 | 22 |
| Papirretning for bakke 2 | 25 |
| | |
| 3 Forbrugsvarer, tilbehør og reservedele | 27 |
| Bestil forbrugsvarer, tilbehør og reservedele | 28 |

| | |
|---|-----------|
| Bestilling | 28 |
| Forbrugsvarer og ekstraudstyr | 28 |
| Dele til reparationer foretaget af kunden | 28 |
| Udskift tonerpatronerne | 30 |
| Indledning | 30 |
| Fjern og udskift tonerpatronerne | 31 |
| 4 Udskriv | 37 |
| Udskrivningsopgaver (Windows) | 38 |
| Sådan udskriver du (Windows) | 38 |
| Udskriv automatisk på begge sider (Windows) | 39 |
| Manuel udskrivning på begge sider (dupleks) (Windows) | 39 |
| Udskrivning af flere sider pr. ark (Windows) | 40 |
| Valg af papirtype (Windows) | 40 |
| Udskrivningsopgaver (macOS) | 41 |
| Sådan udskriver du (macOS) | 41 |
| Automatisk udskrivning på begge sider (macOS) | 41 |
| Manuel udskrivning på begge sider (macOS) | 41 |
| Udskrivning af flere sider pr. ark (macOS) | 42 |
| Valg af papirtype (macOS) | 42 |
| Mobil udskrivning | 43 |
| Indledning | 43 |
| Wi-Fi Direct og NFC-udskrivning (kun trådløse modeller) | 43 |
| HP ePrint via email | 44 |
| HP ePrint-softwaren | 44 |
| AirPrint | 45 |
| Integreret udskrivning til Android | 45 |
| Brug direkte USB-udskrivning | 46 |
| 5 Kopiering | 47 |
| Opret en kopi | 48 |
| Kopier på begge sider (dupleksudskrivning) | 49 |
| Manuel kopiering på begge sider (M277dw) | 49 |
| 6 Scanning | 51 |
| Scanning ved hjælp af HP-scanningssoftware (Windows) | 52 |
| Scanning ved hjælp af HP-scanningssoftware (OS X) | 53 |
| Scanne til et USB-flashdrev | 54 |
| Opsætning af Scan til netværksmappe | 55 |
| Indledning | 55 |

| | |
|--|-----------|
| Brug af guiden Scan til netværksmappe (Windows) | 55 |
| Opsætte funktionen Scan til netværksmappe via HP's integrerede webserver (Windows) | 55 |
| Opsætte funktionen Scan til netværksmappe på en Mac | 56 |
| Scan til en netværksmappe | 58 |
| Opsætning af Scan til e-mail | 59 |
| Indledning | 59 |
| Brug af guiden Opsætning af Scan til e-mail (Windows) | 59 |
| Opsætte funktionen Scan til e-mail via HP's integrerede webserver (Windows) | 60 |
| Opsætte funktionen Scan til e-mail på en Mac | 61 |
| Scan til e-mail | 63 |
| Yderligere scanningsopgaver | 64 |
| 7 Fax | 65 |
| Konfigurer til at sende og modtage faxer | 66 |
| Før du starter | 66 |
| Trin 1: Identificer telefonens tilslutningstype | 66 |
| Trin 2: Konfigurer faxen | 67 |
| Dedikeret telefonlinje | 67 |
| Delt stemme-/faxlinje | 68 |
| Delt stemme-/faxlinje med en telefonsvarer | 69 |
| Trin 3: Konfigurer klokkeslæt, dato og sidehoved for faxen. | 71 |
| Guiden HP Faxopsætning | 71 |
| Produktets kontrolpanel | 71 |
| HP's integrerede webserver (EWS) og HP Device Toolbox (Windows) | 72 |
| Trin 4: Kør en faxtest | 72 |
| Sådan sender du en fax | 74 |
| Understøttede faxprogrammer | 74 |
| Sådan sender du en fax ved at indtaste manuelt fra produktets kontrolpanel | 74 |
| Fax fra flatbed-scanneren | 74 |
| Fax fra dokumentføderen | 75 |
| Brug af hurtigopkalds- og gruppeopkaldregistreringerne | 75 |
| Annullering af en fax | 76 |
| Sådan sender du en fax via HP-softwaren (Windows) | 77 |
| Sådan opretter, redigerer og sletter du hurtigopkaldsposter | 78 |
| Brug af kontrolpanelet til at oprette og redigere faxtelefonbogen | 78 |
| Brug af telefonbogsdata fra andre programmer | 78 |
| Slette poster i telefonbogen | 78 |
| 8 Administrer produktet | 79 |
| Brug af HP Web Services-programmer | 80 |
| Rediger produktets forbindelsestype (Windows) | 81 |

| | |
|--|-----------|
| Avanceret konfiguration med HP's integrerede webserver (EWS) og HP Device Toolbox (Windows) | 82 |
| Avanceret konfiguration med HP Utility til OS X | 85 |
| Åbn HP Utility | 85 |
| HP Utility-funktioner | 85 |
| Konfiguration af IP-netværksindstillinger | 87 |
| Indledning | 87 |
| Ansvarsfraskrivelse for printerdeling | 87 |
| Få vist eller foretag ændringer til netværksindstillinger | 87 |
| Omdøbning af produktet på netværket | 87 |
| Manuel konfiguration af IPv4 TCP/IP-parametrene fra kontrolpanelet | 88 |
| Produktsikkerhedsfunktioner | 89 |
| Indledning | 89 |
| Tildele eller skifte systemadgangskoden med den integrerede webserver | 89 |
| Spareindstillinger | 90 |
| Indledning | 90 |
| Udskrivning med EconoMode | 90 |
| Konfigurer indstillingen Dvale/Auto fra efter | 90 |
| Indstil Luk automatisk ned efter forsinkelse, og konfigurer produktet til at bruge 1 watt eller mindre | 90 |
| Konfigurer indstilling for Automatisk slukning af strøm | 91 |
| HP Web Jetadmin | 92 |
| Opdatering af firmwaren | 93 |
| Metode 1: Opdatere firmwaren fra kontrolpanelet | 93 |
| Metode 2: Opdatere firmwaren via Firmwareopdateringsværktøjet | 94 |
| 9 Løs problemer | 95 |
| Kundesupport | 96 |
| Kontrolpanelets Hjælp-system | 97 |
| Gendannelse af fabriksstandarderne | 98 |
| En meddelelse af typen "Patron er lav" eller "Patron er meget lav" vises på produktets kontrolpanel | 99 |
| Ændring af indstillinger for Meget lav | 99 |
| Til produkter med faxfunktionalitet | 100 |
| Bestil forbrugsvarer | 100 |
| Produktet samler ikke papir op, eller det indføres forkert | 101 |
| Indledning | 101 |
| Produktet tager ikke papir | 101 |
| Produktet tager flere ark papir | 101 |
| Papir i dokumentføderen sætter sig fast, indføres skævt eller der tages flere stykker papir ad gangen | 101 |
| Afhjælp papirstop | 103 |
| Indledning | 103 |

| | |
|--|-----|
| Problemer med hyppige eller tilbagevendende papirstop | 103 |
| Placeringer af papirstop | 104 |
| Afhjælp papirstop i dokumentføderen | 105 |
| Afhjælp papirstop i enkeltarksindføringen (bakke 1) | 107 |
| Afhjælp papirstop i bakke 2 | 109 |
| Afhjælp papirstop i bagdækslet og fikseringsområdet | 111 |
| Afhjælp papirstop i udskriftsbakken | 113 |
| Afhjælp papirstop i dupleksenheden (kun dupleksmodeller) | 114 |
| Forbedring af udskriftskvaliteten | 115 |
| Indledning | 115 |
| Udskriv fra et andet softwareprogram | 115 |
| Kontrol af papirtype for udskriftsjobbet | 115 |
| Kontrol af papirtypeindstilling (Windows) | 115 |
| Kontrol af papirtypeindstilling (OS X) | 116 |
| Kontrol af status for tonerpatron | 116 |
| Udskrive og forstå siden for udskriftskvalitet | 117 |
| Rengør produktet | 117 |
| Udskriv en renseside | 117 |
| Kontrol af scannerglaspladen for snavs | 118 |
| Visuel undersøgelse af tonerpatronen | 118 |
| Kontroller papiret og udskrivningsmiljøet | 118 |
| Trin 1: Brug papir, der opfylder HP's specifikationer | 118 |
| Trin 2: Kontroller miljøet | 119 |
| Kalibrer produktet for at justere farverne | 119 |
| Kontroller andre indstillinger for udskriftsjob | 120 |
| Kontroller EconoMode-indstillingerne | 120 |
| Juster farveindstillingerne (Windows) | 120 |
| Prøv en anden printerdriver | 121 |
| Forbedring af kopi- og scanningskvalitet | 123 |
| Indledning | 123 |
| Kontrol af scannerglaspladen for snavs | 123 |
| Undgå linjer eller striber ved brug af dokumentføderen | 124 |
| Kontroller papirindstillingerne | 124 |
| Kontroller billedjusteringsindstillingerne | 124 |
| Optimere for tekst eller billeder | 125 |
| Kontroller indstillingerne for scanneropløsning og farve på computeren | 125 |
| Retningslinjer for opløsning og antal farver | 125 |
| Farve | 126 |
| Kant til kant-kopiering | 126 |
| Rengør opsamlingsvalserne og separationspuden i dokumentføderen | 126 |
| Forbedring af fakkvaliteten | 128 |

| | |
|--|-----|
| Indledning | 128 |
| Kontrol af scannerglaspladen for snavs | 128 |
| Kontroller indstillingerne for opløsning ved afsendelse af fax | 129 |
| Kontroller indstillingerne for fejlkorrektion | 129 |
| Kontroller indstillingen for tilpasning til side | 129 |
| Rengør opsamlingsvalserne og separationspuden i dokumentføderen | 129 |
| Send til en anden faxmaskine | 131 |
| Kontroller afsenderens faxmaskine | 131 |
| Løsning af problemer med kablet netværk | 132 |
| Indledning | 132 |
| Dårlig fysisk forbindelse | 132 |
| Computeren bruger den forkerte IP-adresse for produktet | 132 |
| Computeren kan ikke kommunikere med produktet. | 132 |
| Produktet bruger forkerte indstillinger for link og dupleks for netværket | 133 |
| Nye softwareprogrammer kan forårsage kompatibilitetsproblemer | 133 |
| Computeren eller arbejdsstationen kan være konfigureret forkert | 133 |
| Produktet er deaktiveret, eller andre netværksindstillinger er forkerte | 133 |
| Løsning af problemer med trådløst netværk | 134 |
| Indledning | 134 |
| Tjekliste for trådløs forbindelse | 134 |
| Produktet udskriver ikke, efter den trådløse konfiguration er afsluttet | 135 |
| Produktet udskriver ikke, og der er installeret en firewall fra en tredjepart på computeren | 135 |
| Den trådløse forbindelse virker ikke, efter den trådløse router eller det trådløse produkt er blevet flyttet | 135 |
| Kan ikke forbinde flere computere til det trådløse produkt | 135 |
| Det trådløse produkt mister kommunikation, når det er forbundet til et VPN | 136 |
| Netværket vises ikke på listen over trådløse netværk | 136 |
| Det trådløse netværk fungerer ikke | 136 |
| Udfør en diagnosticeringstest af et trådløst netværk | 136 |
| Reducer interferens i et trådløst netværk | 136 |
| Afhjælp faxproblemer | 138 |
| Indledning | 138 |
| Kontrolliste til faxfejlfinding | 138 |
| Løse generelle faxproblemer | 139 |
| Faxer bliver sendt langsomt | 139 |
| Faxkvaliteten er dårlig | 140 |
| Faxen bliver skåret af eller fordelt på to sider | 141 |

| | |
|--------------|-----|
| Indeks | 143 |
|--------------|-----|

1 Produktoversigt

- [Produktoversigter](#)
- [Produktspecifikationer](#)
- [Konfiguration af produkthardware og softwareinstallation](#)

Yderligere oplysninger:

Gå til www.hp.com/support/colorljMFPM277.

HP's komplette hjælp til produktet omfatter følgende oplysninger:

- Installer og konfigurer
- Lær og brug
- Løs problemer
- Download softwareopdateringer
- Deltag i supportfora
- Find garantioplysninger og lovgivningsmæssige oplysninger

Produktoversigter

- [Produktet set forfra](#)
- [Produktet set bagfra](#)
- [Kontrolpanelvisning](#)

Produktet set forfra

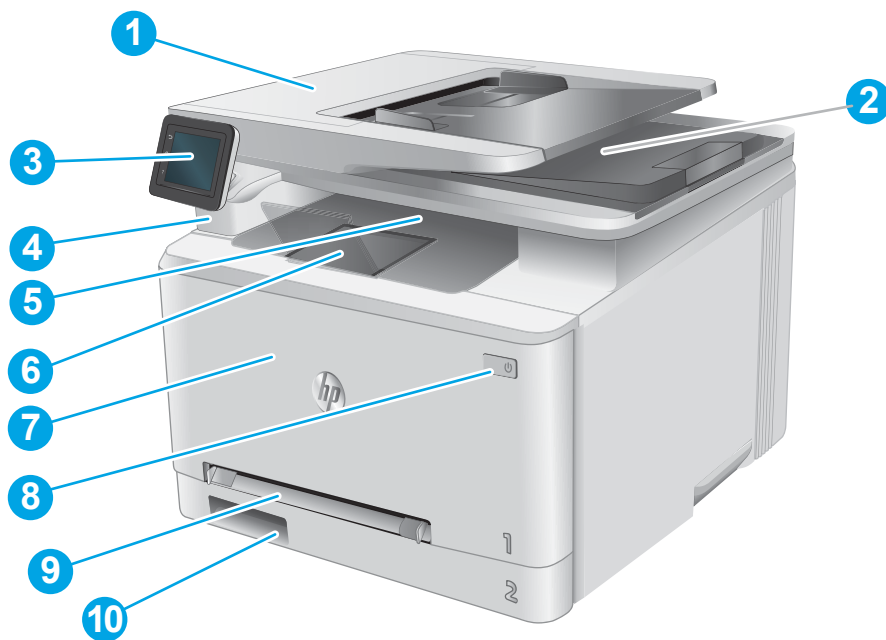

| | |
|----|---|
| 1 | Dokumentføder |
| 2 | Scanner |
| 3 | Kontrolpanel (kan vippes op, så det er nemmere at se) |
| 4 | USB-port til direkte udskrivning, til udskrivning og scanning uden computer |
| 5 | Udskriftsbakke |
| 6 | Forlænger til udskriftsbakke |
| 7 | Frontdæksel (giver adgang til tonerpatronen) |
| 8 | Tænd/sluk-knap |
| 9 | Prioriteret enkeltarksindføring (bakke 1) |
| 10 | Papirbakke (bakke 2) |

Produktet set bagfra

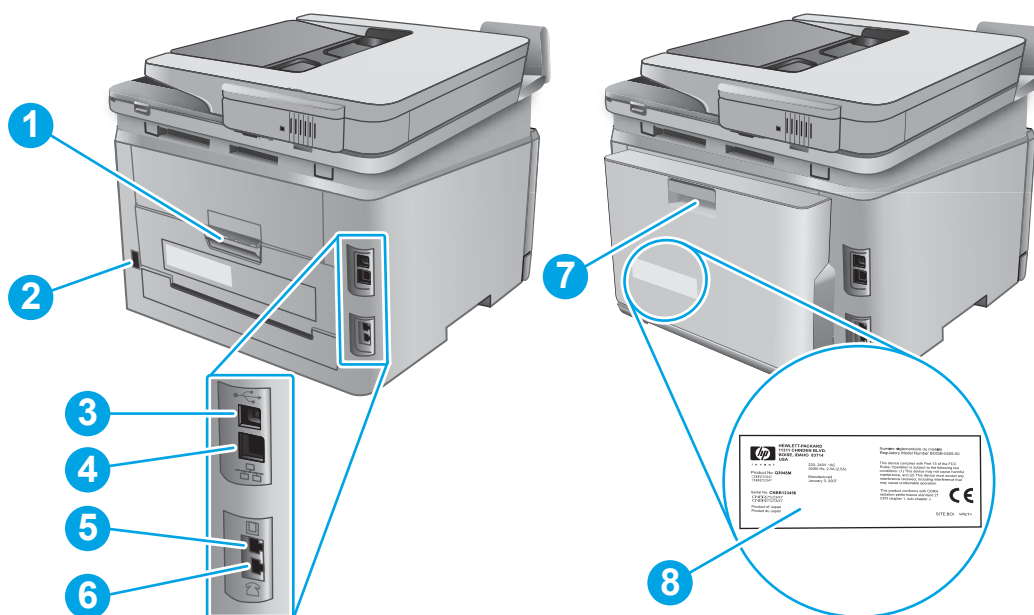

- | | |
|---|---|
| 1 | Bagdæksel (giver adgang til udbedring af papirstop) |
| 2 | Strømforbindelse |
| 3 | USB-port |
| 4 | Ethernet-port |
| 5 | Indgående faxlinjeport |
| 6 | Faxtelefonport |
| 7 | Dupleksenhed (kun dupleksmodeller) |
| 8 | Etiket med serienummer og produktnummer |

Kontrolpanelvisning

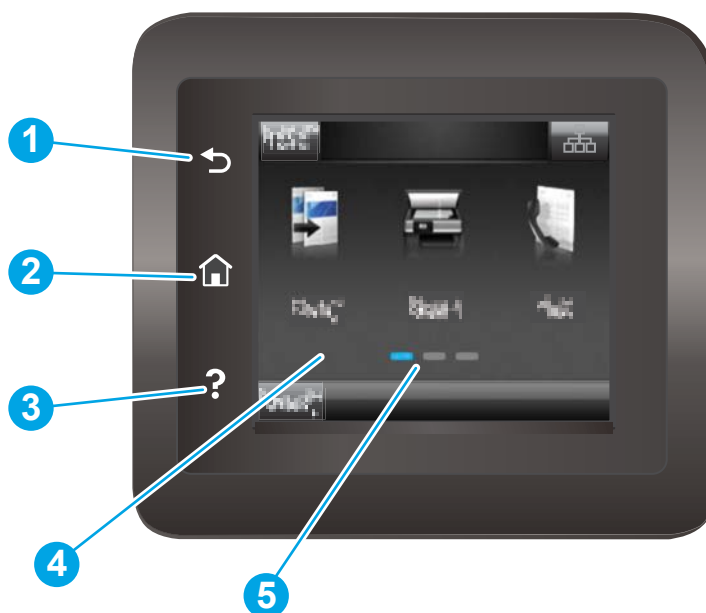

| | | |
|---|-------------------------------|--|
| 1 | HP-knappen Tilbage | Går tilbage til det forrige skærbillede |
| 2 | Hjem-knap | Giver adgang til startskærbilledet |
| 3 | Knappen Hjælp | Giver adgang til kontrolpanelets hjælpesystem |
| 4 | Berøringsfølsomt farvedisplay | Giver adgang til menuer, hjælpeanimationer og produktoplysninger. |
| 5 | Skærmindikator for startside | Displayet indikerer, hvilken startskærm kontrolpanelet viser i øjeblikket. |

 **BEMÆRK:** Kontrolpanelet har ikke en almindelig **Annuller**-knap, men under mange produktprocesser vises der en **Annuller**-knap på det berøringsfølsomme display. Det giver brugerne mulighed for at annullere en proces, før produktet fuldfører den.







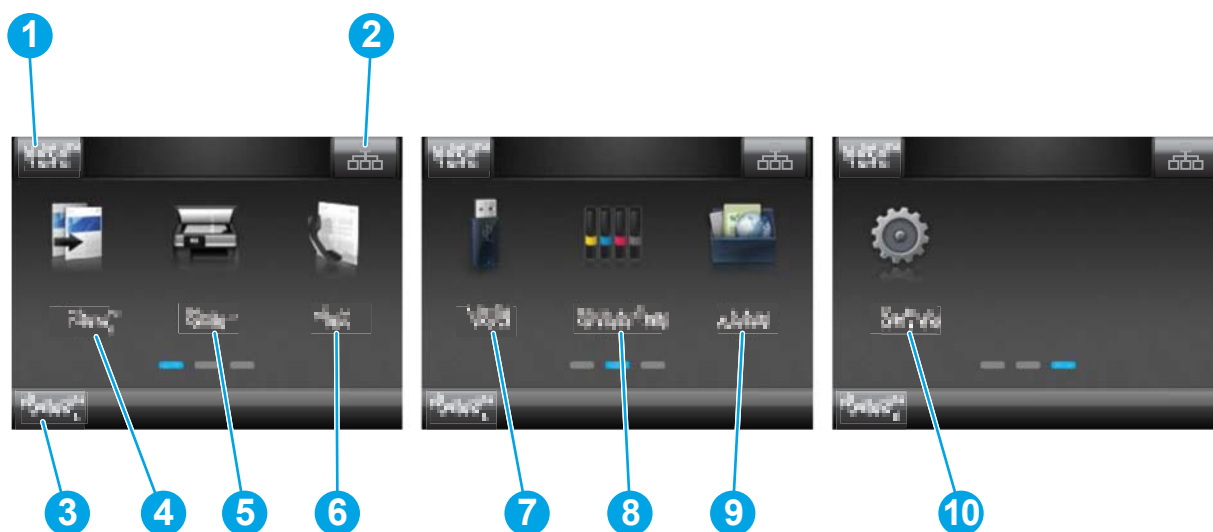

Startskærmlayout

Startskærbilledet giver adgang til produktfunktionerne og angiver den aktuelle status for produktet.

Du kan når som helst vende tilbage til startskærbilledet ved at bruge knappen Start på produktets kontrolpanel.





 **BEMÆRK:** De funktioner, der vises på startskærbilledet, kan variere alt efter produktkonfigurationen.

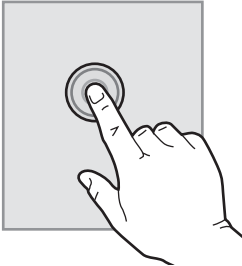

| | | |
|----|--|--|
| 1 | Knappen Nulstil | Tryk på denne knap for at nulstille alle midlertidige jobindstillinger til produktets standardindstillinger. |
| 2 | Knappen Forbindelsesoplysninger | Tryk på denne knap for at åbne menuen Forbindelsesoplysninger , som indeholder netværksoplysninger. Knappen vises enten som et kablet netværksikon  eller et trådløst netværksikon  afhængigt af, hvilken type netværk produktet er tilsluttet. |
| 3 | Produktstatus | Dette skærmområde indeholder oplysninger om produktets generelle status. |
| 4 | Knappen Kopier  | Tryk på denne knap for at åbne kopifunktionen. |
| 5 | Knappen Scan  | Tryk på denne knap for at åbne scanningsfunktionerne: <ul style="list-style-type: none">• Scan til USB-drev• Scan til netværksmappe• Scan til e-mail |
| 6 | Faxknappen  | Tryk på denne knap for at åbne faxfunktionerne. |
| 7 | Knappen USB  | Tryk på denne knap for at åbne menuen USB-flashdrev . |
| 8 | Knappen Forbrugsvarer  | Tryk på denne knap for at se oplysninger om status for forbrugsvarer. |
| 9 | Knappen Apps  | Tryk på denne knap for at åbne menuen Apps for at udskrive direkte fra udvalgte webapplikationer. |
| 10 | Knappen Opsætning  | Tryk på denne knap for at åbne menuen Opsætning . |

Sådan bruges kontrolpanelet med berøringskærm

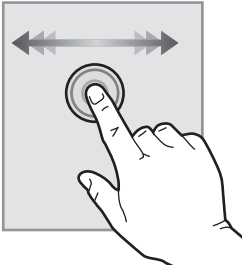
Anvend følgende handlinger til at bruge produktets kontrolpanel med berøringskærm.

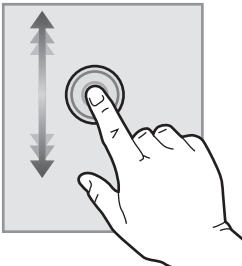
| Handling | Beskrivelse | Eksempel |
|--|--|--|
| Tryk  | Tryk på et element på skærmen for at vælge elementet eller åbne den pågældende menu. Når du ruller igennem menuer, kan du kortvarigt trykke på skærmen for at standse rulningen. | Tryk på knappen Opsætning  for at åbne menuen Opsætning . |
| Stryg  | Berør skærmen, og flyt din finger vandret for at rulle skærmen sidelæns. | Stryg på startskærbilledet for at få adgang til knappen Opsætning  . |
| Rul  | Berør skærmen, og flyt fingeren lodret uden at løfte den for at bevæge skærmen. | Rul igennem menuen Opsætning . |

Produktspecifikationer

Indledning

 **VIGTIGT:** Følgende specifikationer var korrekte på udgivelsestidspunktet, men kan ændres. Se www.hp.com/support/colorljMFPM277, hvis du ønsker aktuelle oplysninger.

- [Tekniske specifikationer](#)
- [Understøttede operativsystemer](#)
- [Mobile udskriftsløsninger](#)
- [Produktets mål](#)
- [Strømforbrug, elektriske specifikationer og akustiske emissioner](#)
- [Område for driftsmiljø](#)

Tekniske specifikationer

| Modelnavn | | M277n | M277dw |
|---|--|------------------|--------|
| Produktnummer | | B3Q10A | B3Q11A |
| Papirhåndtering | Prioriteret enkeltarksindføring (bakke 1) | ✓ | ✓ |
| | Bakke 2 (kapacitet på 150 ark) | ✓ | ✓ |
| | Automatisk duplexudskrivning | Ikke tilgængelig | ✓ |
| Tilslutning | 10/100/1000 Ethernet LAN-forbindelse med IPv4 og IPv6 | ✓ | ✓ |
| | Højhastigheds-USB 2.0 | ✓ | ✓ |
| | Printserver til trådløs netværksforbindelse | Ikke tilgængelig | ✓ |
| | Lettilgængelig USB-port | ✓ | ✓ |
| | HP NFC (near-field communications) og Wireless Direct til udskrivning fra mobile enheder | Ikke tilgængelig | ✓ |
| Kontrolpaneldisplay og indtastning | Kontrolpanel med berøringsfølsomt farvedisplay | ✓ | ✓ |
| Udskriv | Udskriver 18 sider pr. minut på papir i A4-format og 19 sider pr. minut på papir i Letter-format | ✓ | ✓ |
| | Lettilgængelig USB-udskrivning (en computer er ikke nødvendig) | ✓ | ✓ |
| Fax | | ✓ | ✓ |
| Kopiering og scanning | Kopierer 19 sider pr. minut | ✓ | ✓ |
| BEMÆRK: Kopierings- og scanningshastigheder kan ændres. Gå til www.hp.com/support/colorljMFPM277 for at få de nyeste oplysninger. | Scanner 26 sider pr. minut | | |

| Modelnavn | M277n | M277dw |
|--|--------|--------|
| Produktnummer | B3Q10A | B3Q11A |
| Dokumentfæder til 50 sider | ✓ | ✓ |
| Indstillingerne Send til e-mail, Gem til USB og Scan til netværksmappe | ✓ | ✓ |

Understøttede operativsystemer

Følgende oplysninger gælder for produktspecifikke Windows PCL 6- og OS X-printerdrivere og for den medfølgende softwareinstallations-cd.

Windows: HP-softwareinstallations-cd'en installerer HP PCL.6 eller HP PCL 6-driveren, afhængigt af Windows-operativsystemet, samt yderligere software, når det fulde softwareinstallationsprogram benyttes.

Mac-computere og OS X: Mac-computere og mobile Apple-enheder er understøttet sammen med dette produkt. OS X-printerdriveren og printerværktøjet er tilgængelige som download fra hp.com og er muligvis også tilgængelige via Apples Softwareopdatering. HP-installationsprogrammet til OS X er ikke inkluderet på den medfølgende cd. Følg disse trin for at downloade OS X-installationsprogrammet:

1. Gå til www.hp.com/support/colorljMFPM277.
2. Vælg **Supportindstillinger**, og vælg derefter **Drivere, software og firmware** under **Downloadindstillinger**.
3. Klik på operativsystemversionen, og klik derefter på knappen **Download**.

| Operativsystem | Installeret driver | Bemærkninger |
|---|---|--|
| Windows® XP SP3 eller senere, 32-bit | Den HP PCL.6-produktspecifikke printerdriver installeres til dette operativsystem som en del af den grundlæggende softwareinstallation. Det grundlæggende installationsprogram installerer kun driveren og scanningsprogrammet. | Den komplette softwareinstallation understøttes ikke til dette operativsystem. Brug UPD-driverne til 64-bit operativsystemer. Microsoft ophørte med at yde generel support til Windows XP i april 2009. HP vil fortsætte med at tilbyde den bedst mulige support til det udgåede styresystem XP. |
| Windows Vista®, 32-bit | Den HP PCL 6-produktspecifikke printerdriver installeres til dette operativsystem som en del af den grundlæggende softwareinstallation. Det grundlæggende installationsprogram installerer kun driveren. | Den komplette softwareinstallation understøttes ikke til dette operativsystem. Brug UPD-driverne til 64-bit operativsystemer. |
| Windows Server 2003 SP2 eller nyere, 32-bit | Den HP PCL 6-produktspecifikke printerdriver installeres til dette operativsystem som en del af den grundlæggende softwareinstallation. Det grundlæggende installationsprogram installerer kun driveren. | Den komplette softwareinstallation understøttes ikke til dette operativsystem. Brug UPD-driverne til 64-bit operativsystemer. Microsoft ophørte med at yde generel support til Windows Server 2003 i juli 2010. HP vil fortsætte med at tilbyde den bedst mulige support til det udgåede operativsystem Server 2003. |
| Windows 7 SP1 eller nyere, 32-bit og 64-bit | Den HP PCL 6-produktspecifikke printerdriver installeres til dette operativsystem som en del af den komplette softwareinstallation. | |

| Operativsystem | Installeret driver | Bemærkninger |
|--|--|---|
| Windows 8, 32-bit og 64-bit | Den HP PCL 6-produktspecifikke printerdriver installeres til dette operativsystem som en del af den komplette softwareinstallation. | Windows 8 RT-support leveres via Microsoft IN OS Version 4, 32-bit driveren. |
| Windows 8,1, 32-bit og 64-bit | Den HP PCL 6-produktspecifikke printerdriver installeres til dette operativsystem som en del af den komplette softwareinstallation. | Windows 8,1 RT-support leveres via Microsoft IN OS Version 4, 32-bit driveren. |
| Windows Server 2008 SP2, 32-bit | Den HP PCL 6-produktspecifikke printerdriver installeres til dette operativsystem som en del af den grundlæggende softwareinstallation. | |
| Windows Server 2008 SP2, 64-bit | Den HP PCL 6-produktspecifikke printerdriver installeres til dette operativsystem som en del af den grundlæggende softwareinstallation. | |
| Windows Server 2008 R2, SP 1, 64-bit | Den HP PCL 6-produktspecifikke printerdriver installeres til dette operativsystem som en del af den komplette softwareinstallation. | |
| Windows Server 2012, 64-bit | Softwareinstallationsprogrammet understøtter ikke Windows Server 2012, men de produktspecifikke printerdrivere HP PCL 6 og HP PCL-6 version 4 understøtter det. | Download driveren fra HP's websted www.hp.com/support/colorljMFPM277 , og brug værktøjet Tilføj printer i Windows til at installere den. |
| Windows Server 2012 R2, 64-bit | Softwareinstallationsprogrammet understøtter ikke Windows Server 2012, men de produktspecifikke printerdrivere HP PCL 6 og HP PCL-6 version 4 understøtter det. | Download driveren fra HP's websted www.hp.com/support/colorljMFPM277 , og brug værktøjet Tilføj printer i Windows til at installere den. |
| OS X 10.7 Lion, OS X 10.8 Mountain Lion og OS X 10.9 Mavericks | OS X-printerdriveren og printerværktøjet er tilgængelige som download fra hp.com og er muligvis også tilgængelige via Apples Softwareopdatering. HP-installationsprogrammet til OS X er ikke inkluderet på den medfølgende cd. | For OS X skal du downloade det komplette installationsprogram for supportwebstedet for dette produkt. <ol style="list-style-type: none"> 1. Gå til www.hp.com/support/colorljMFPM277. 2. Vælg Supportindstillinger, og vælg derefter Drivere, software og firmware under Downloadindstillinger. 3. Klik på operativsystemversionen, og klik derefter på knappen Download. |

 **BEMÆRK:** Hvis du ønsker at få vist en liste over understøttede operativsystemer, skal du gå til www.hp.com/support/colorljMFPM277 med HP's komplette hjælp til produktet.

 **BEMÆRK:** Hvis du vil have yderligere oplysninger om klient- og serveroperativsystemer og om HP UPD PCL6-, UPD PCL 5- og UPD PS-driverunderstøttelse til dette produkt, skal du gå til www.hp.com/go/upd og klikke på fanen **Specifikationer**.

Mobile udskriftsløsninger

Produktet understøtter følgende software til mobil udskrivning:

- HP ePrint-software

 **BEMÆRK:** HP ePrint-softwaren understøtter følgende operativsystemer: Windows Vista® (32-bit og 64-bit), Windows 7 SP 1 (32-bit og 64-bit), Windows 8 (32-bit og 64-bit), Windows 8.1 (32-bit og 64-bit) samt OS X-versionerne 10.6 Snow Leopard, 10.7 Lion, 10.8 Mountain Lion og 10.9 Mavericks.

- HP ePrint via e-mail (kræver, at HP Web Services er aktiveret, og at produktet registreres med HP Connected)
- HP ePrint-app (tilgængelig til Android, iOS og Blackberry)
- ePrint Enterprise-app (understøttes på alle produkter med ePrint Enterprise Server-software)
- HP All-in-One Remote-app til iOS- og Android-enheder
- Google Cloud Print
- AirPrint
- Android Printing

Produktets mål

Figur 1-1 Mål for M277n-modellerne

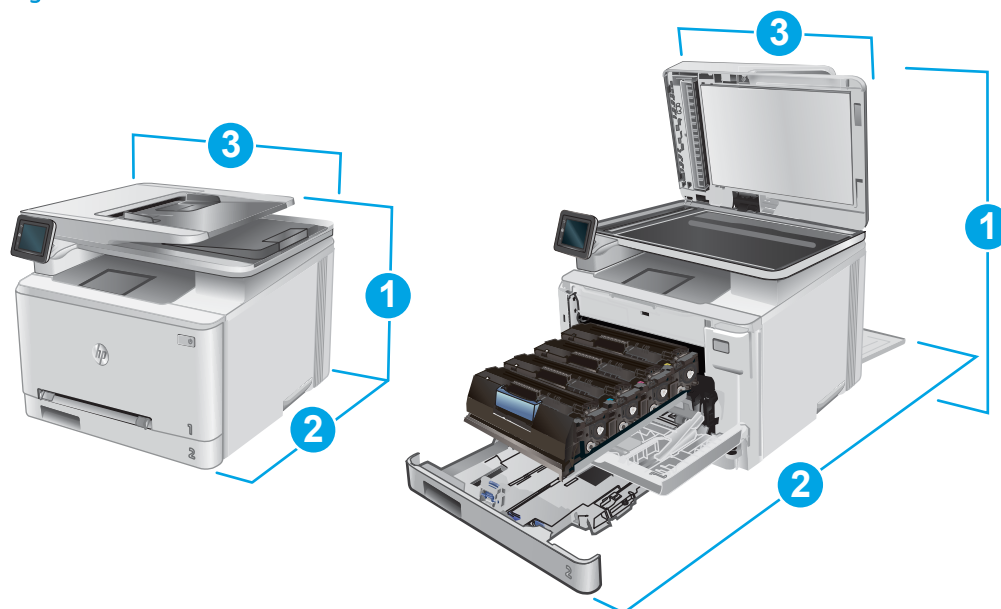

| | Produkt helt lukket | Produkt helt åbent |
|---------------------|---------------------|--------------------|
| 1. Højde | 322,2 mm | 578 mm |
| 2. Dybde | 384 mm | 849 mm |
| 3. Bredde | 392 mm | 392 mm |
| Vægt (med patroner) | 17,4 kg | |

Figur 1-2 Mål for M277dw-modellerne

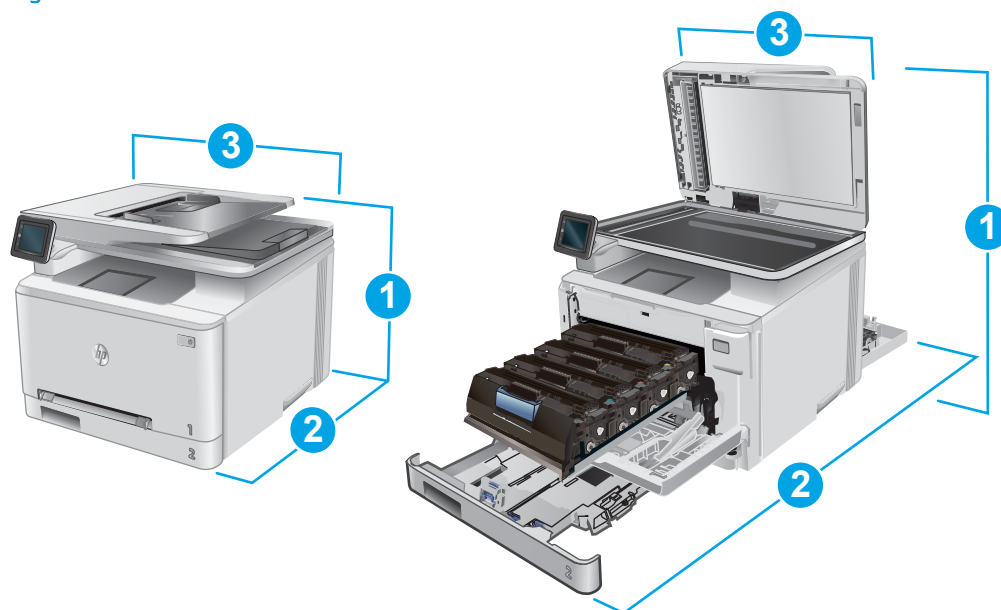

| | Produkt helt lukket | Produkt helt åbent |
|---------------------|---------------------|--------------------|
| 1. Højde | 322,2 mm | 578 mm |
| 2. Dybde | 417 mm | 1002 mm |
| 3. Bredde | 392 mm | 392 mm |
| Vægt (med patroner) | 18,3 kg | |

Strømforbrug, elektriske specifikationer og akustiske emissioner

Se www.hp.com/support/colorljMFPM277 for at få aktuelle oplysninger.

⚠ FORSIGTIG: Strømkravene er baseret på det land/område, hvor produktet sælges. Konverter aldrig driftsspændinger. Dette vil beskadige produktet og gøre produktets garanti ugyldig.

Område for driftsmiljø

Tabel 1-1 Specifikationer for driftsmiljø

| Miljø | Anbefalet | Tilladt |
|-------------------|--|------------------------------|
| Temperatur | 17° til 27°C | 15° til 30°C |
| Relativ fugtighed | 30 % til 70 % relativ luftfugtighed (RH) | 10-80% relativ luftfugtighed |

Konfiguration af produkthardware og softwareinstallation

Læs den hardwareinstallationsvejledning, der fulgte med produktet, for at få grundlæggende installationsvejledning. Du kan finde yderligere vejledning under HP support på internettet.

Gå til www.hp.com/support/colorljMFPM277 for HP's komplette hjælp til produktet: Find følgende support:

- Installer og konfigurer
- Lær og brug
- Løs problemer
- Download softwareopdateringer
- Deltag i supportfora
- Find garantioplysninger og lovgivningsmæssige oplysninger

2 Papirbakker

- [Læg papir i enkeltarksindføringen \(bakke 1\)](#)
- [Læg papir i bakke 2](#)

Yderligere oplysninger:

Gå til www.hp.com/support/colorljMFPM277.

HP's komplette hjælp til produktet omfatter følgende oplysninger:

- Installer og konfigurer
- Lær og brug
- Løs problemer
- Download softwareopdateringer
- Deltag i supportfora
- Find garantioplysninger og lovgivningsmæssige oplysninger

Læg papir i enkeltarksindføringen (bakke 1)

Indledning

Brug den prioriterede enkeltarksindføring til at udskrive dokumenter på én side, dokumenter, der kræver flere forskellige typer papir, eller konvolutter.

- [Læg papir i den prioriterede enkeltarksindføring](#)
- [Ilæg en konvolut i den prioriterede enkeltarksindføring \(bakke 1\)](#)
- [Papirretning for bakke 1](#)

Læg papir i den prioriterede enkeltarksindføring

1. Flyt papirbredestyrene i den prioriterede enkeltarksindføring udad.

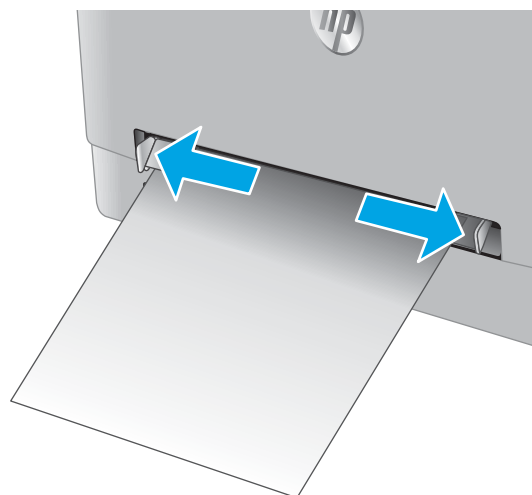

2. Placer den øverste kant af papiret ved åbningen, og juster derefter sidestyrene, så de berører papiret lidt, men ikke bøjer det.

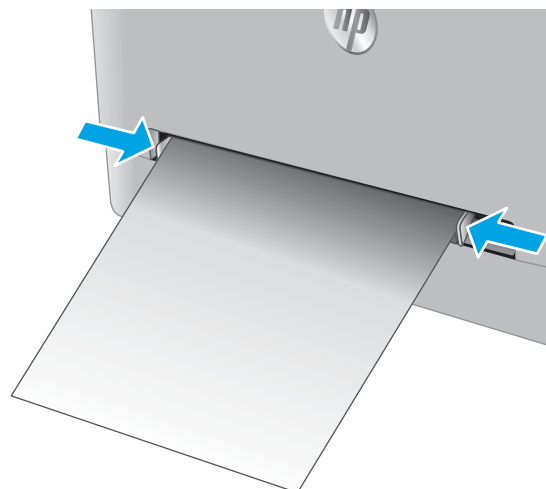

3. Indsæt det enkelte ark i åbningen, og hold det. Produktet vil trække arket delvist ind i papirgangen. Oplysninger om, hvordan du skal vende papiret, finder du i [Papirretning for bakke 1 på side 19](#).

BEMÆRK: Afhængigt af papirets størrelse er du måske nødt til at understøtte arket med to hænder, indtil arket går videre ind i produktet.

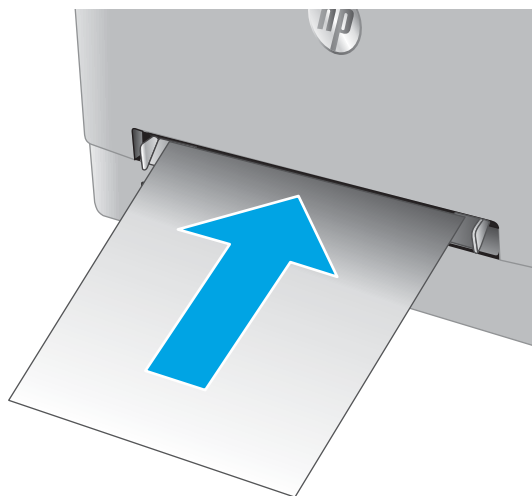

4. Start udskrivningsprocessen fra softwareprogrammet på computeren. Sørg for, at driveren er indstillet til den korrekte papirtype og -størrelse for det papir, der skal udskrives fra den prioriterede enkeltarksindføring.

Ilæg en konvolut i den prioriterede enkeltarksindføring (bakke 1)

1. Flyt papirbredestyrene i den prioriterede enkeltarksindføring udad.

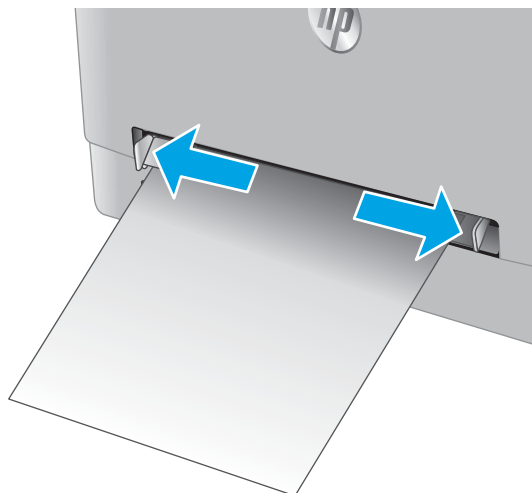

2. Placer den rigtige kant af konvolutten ved åbningen med forsiden opad, og juster derefter sidestyrene, så de berører konvolutten lidt, men ikke bøjer den.

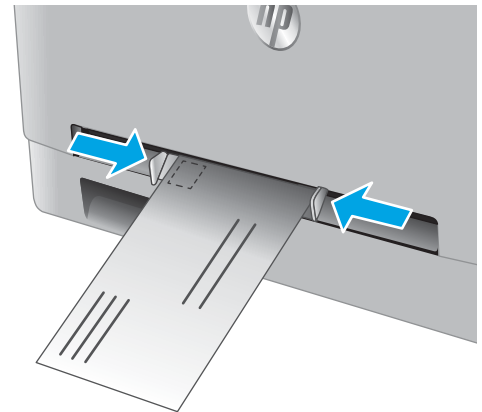

3. Indsæt konvolutten i åbningen, og hold den. Produktet vil trække konvolutten delvist ind i papirgangen.

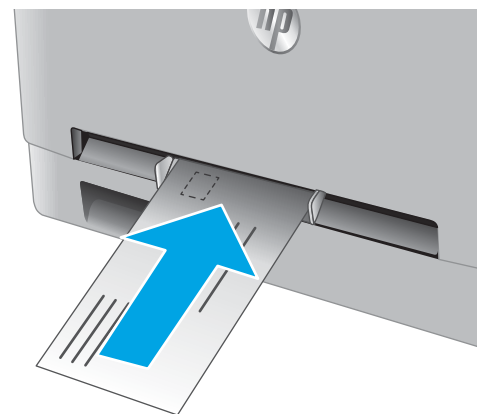

BEMÆRK: Afhængigt af konvoluttens størrelse er du måske nødt til at understøtte den med to hænder, indtil konvolutten går videre ind i produktet.



4. Start udskrivningsprocessen fra softwareprogrammet på computeren. Sørg for, at driveren er indstillet til den korrekte papirtype og -størrelse for den konvolut, der skal udskrives fra den prioriterede enkelttarksindføring.

Papirretning for bakke 1

Ved brug af papir, der kræver en bestemt papirretning, skal det ilægges i overensstemmelse med oplysningerne i følgende tabel.

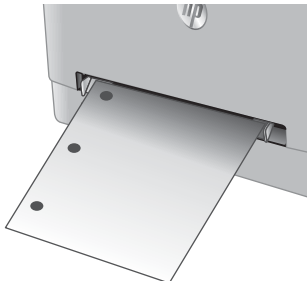
| Papirtype | Output | Sådan ilægges papir |
|-----------------------|---|---|
| Brevpapir og fortrykt | 1-sidet udskrivning | Forside opad Øverste kant først ind i produktet |
| | |  |
| Brevpapir og fortrykt | 2-sidet udskrivning | Forside nedad Øverste kant væk fra produktet |
| | |  |
| Forhullet | 1-sidet udskrivning eller 2-sidet udskrivning | Forside opad Huller mod venstre side af produktet |
| | |  |

Læg papir i bakke 2

Indledning

Følgende oplysninger beskriver, hvordan du lægger papir i bakke 2.

- [Læg papir i bakke 2](#)
- [Læg konvolutter i bakke 2](#)
- [Papirretning for bakke 2](#)

Læg papir i bakke 2

1. Åbn bakken.

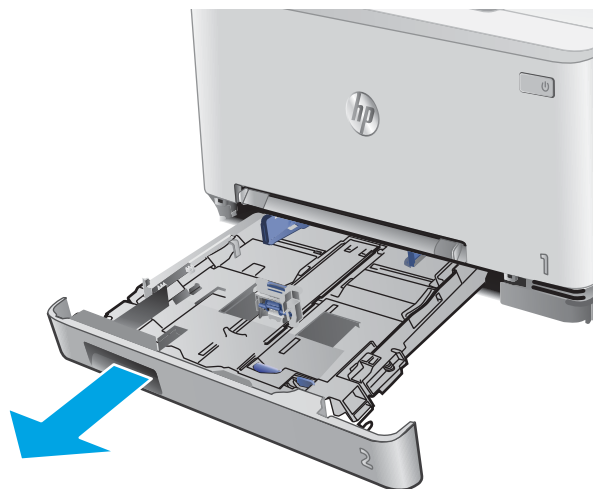

2. Juster papirstyrene ved at føre styrene ind, så de passer til formatet på det papir, du bruger.

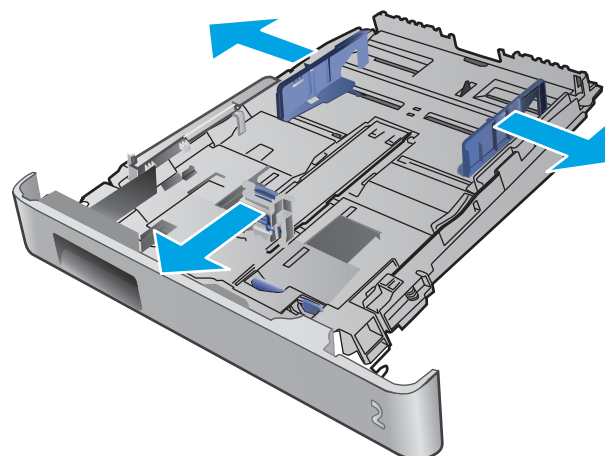

3. Hvis du vil ilægge papir i Legal-format, skal du forlænge bakken ved at trykke på den blå lås, mens du trækker forrest i bakken.

BEMÆRK: Når der er ilagt papir i Legal-format, forlænges bakke 2 forrest på produktet med ca. 51 mm.

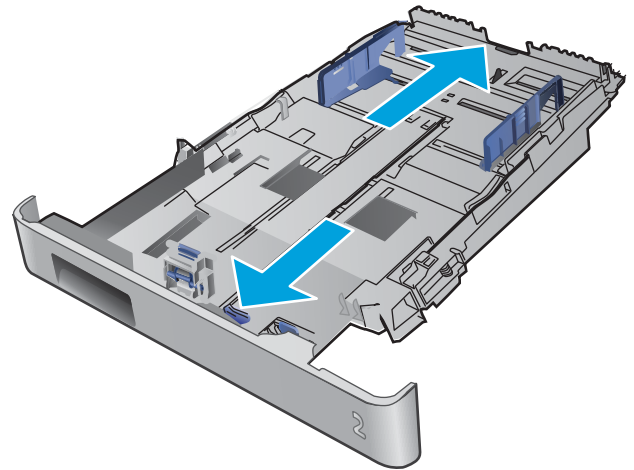

4. Læg papir i bakken.

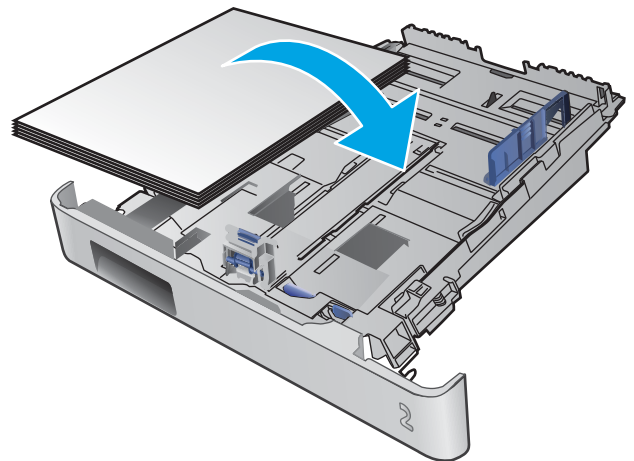

5. Sørg for, at alle fire hjørner af papirstakken ligger fladt ned. Før papirlængde- og papirbredestyrene ind, så de ligger ind til papirstakken.

BEMÆRK: Undgå at overfylde bakken, da dette kan medføre papirstop. Sørg for, at det øverste af stakken er under indikatoren for fuld bakke.

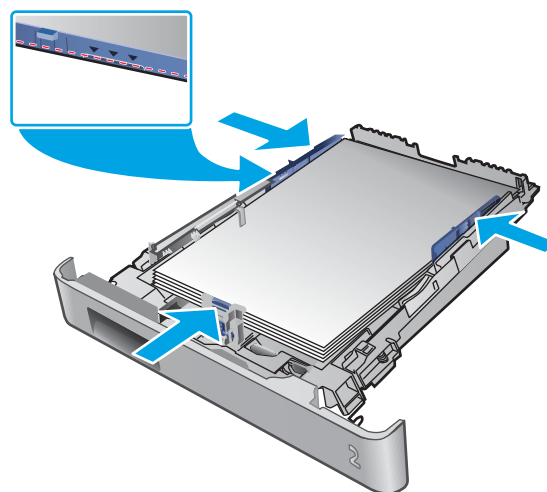

6. Når du har sikret dig, at papirstakken er under indikatoren for fuld bakke, skal du lukke bakken.



Læg konvolutter i bakke 2

1. Åbn bakken.

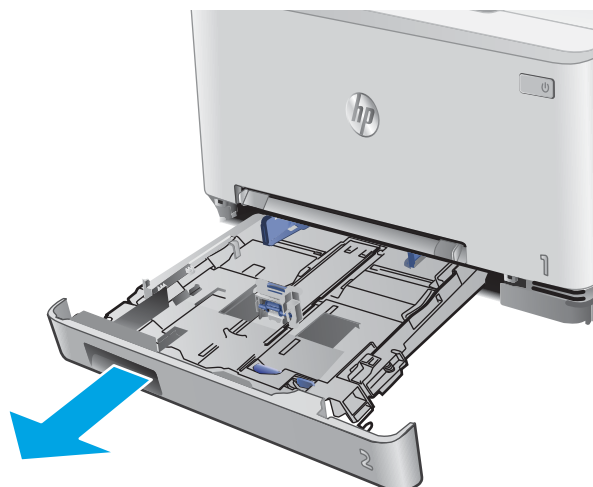

2. Juster papirstyrene ved at føre styrene ind, så de passer til formatet på den konvolut, du bruger.

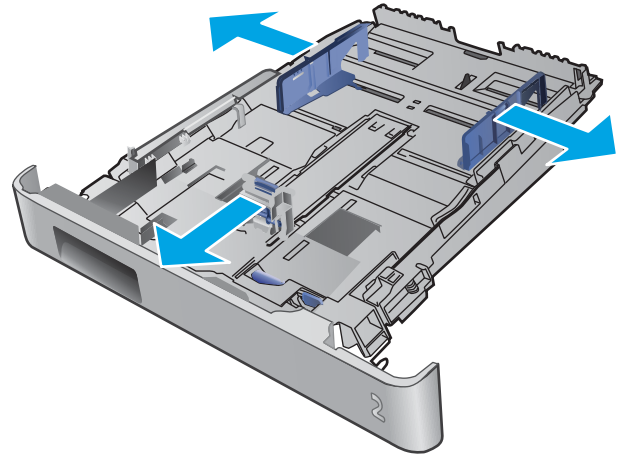

3. Læg konvolutter i bakken.

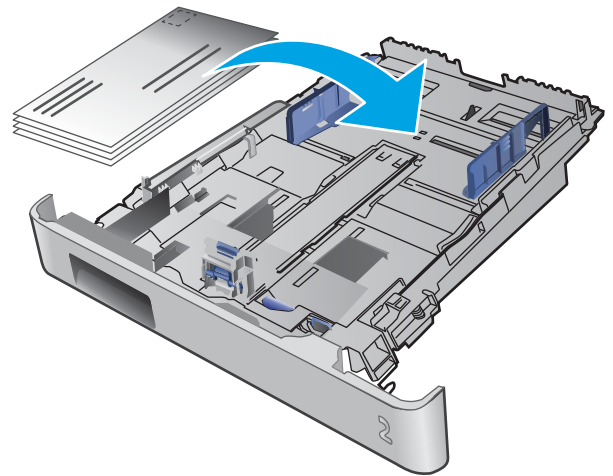

4. Sørg for, at alle fire hjørner af konvolutstakken ligger fladt ned. Før længde- og breddestyrene ind, så de ligger ind til stakken.

BEMÆRK: Undgå at overfylde bakken, da dette kan medføre papirstop. Sørg for, at det øverste af stakken er under indikatoren for fuld bakke.

FORSIGTIG: Hvis du lægger mere end fem konvolutter i bakke 2, kan det resultere i papirstop.

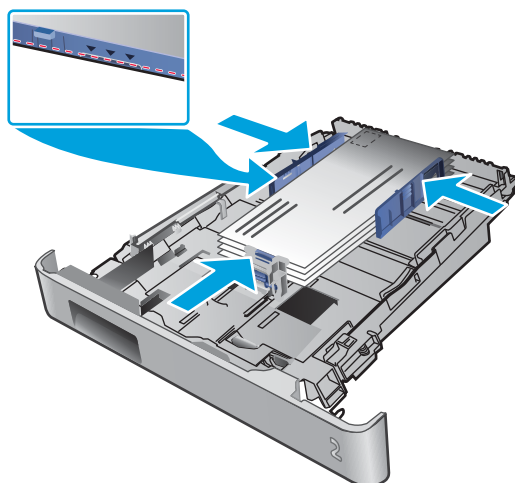

5. Når du har sikret dig, at konvolutstakken er under indikatoren for fuld bakke, skal du lukke bakken.

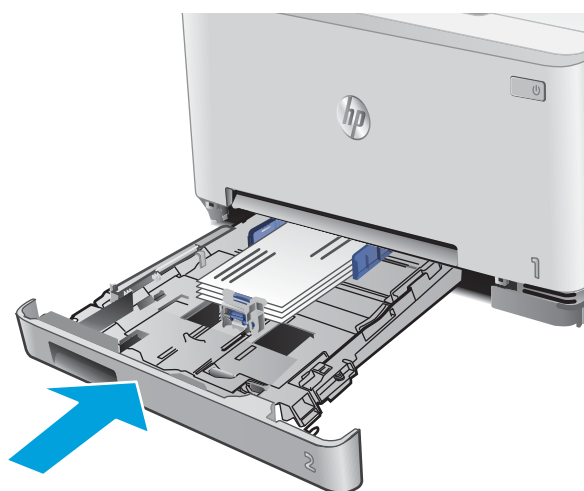

Papirretning for bakke 2

Ved brug af papir, der kræver en bestemt papirretning, skal det ilægges i overensstemmelse med oplysningerne i følgende tabel.

| Papirtype | Output | Sådan ilægges papir |
|-----------------------|---|--|
| Brevpapir og fortrykt | 1-sidet udskrivning | Forside opad Øverste kant mod produktet |
| Brevpapir og fortrykt | 2-sidet udskrivning | Forside nedad Øverste kant væk fra produktet |
| Forhullet | 1-sidet udskrivning eller 2-sidet udskrivning | Forside opad Huller mod venstre side af produktet |



3 Forbrugsvarer, tilbehør og reservedele

- [Bestil forbrugsvarer, tilbehør og reservedele](#)
- [Udskift tonerpatronerne](#)

Yderligere oplysninger:

Gå til www.hp.com/support/colorljMFPM277.

HP's komplette hjælp til produktet omfatter følgende oplysninger:

- Installer og konfigurer
- Lær og brug
- Løs problemer
- Download softwareopdateringer
- Deltag i supportfora
- Find garantioplysninger og lovgivningsmæssige oplysninger

Bestil forbrugsvarer, tilbehør og reservedele

Bestilling

| | |
|--|--|
| Bestilling af forbrugsvarer og papir | www.hp.com/go/suresupply |
| Bestilling af ægte reservedele eller ekstraudstyr fra HP | www.hp.com/buy/parts |
| Bestilling via udbydere af tjeneste eller support | Kontakt en autoriseret HP-tjeneste eller serviceudbyder. |
| Bestil vha. HP's integrerede webserver (EWS) | Skriv produktets IP-adresse eller værtsnavn i adresse-/URL-adressefeltet i en understøttet webbrowser på computeren for at få adgang. EWS indeholder et link til webstedet HP SureSupply, som giver mulighed for at købe originale HP-forbrugsvarer. |

Forbrugsvarer og ekstraudstyr

| Produkt | Beskrivelse | Patronnummer | Varenummer |
|--|--|--------------|------------|
| Forbrugsvarer | | | |
| HP 201A sort Original LaserJet-tonerpatron | Sort erstatningstonerpatron med standardkapacitet | 201A | CF400A |
| HP 201X sort Original LaserJet-tonerpatron med høj ydelse | Sort erstatningstonerpatron med høj kapacitet | 201X | CF400X |
| HP 201A cyan Original LaserJet-tonerpatron | Cyan erstatningstonerpatron med standardkapacitet | 201A | CF401A |
| HP 201X cyan Original LaserJet-tonerpatron med høj ydelse | Cyan erstatningstonerpatron med høj kapacitet | 201X | CF401X |
| HP 201A gul Original LaserJet-tonerpatron | Gul erstatningstonerpatron med standardkapacitet | 201A | CF402A |
| HP 201X gul Original LaserJet-tonerpatron med høj ydelse | Gul erstatningstonerpatron med høj kapacitet | 201X | CF402X |
| HP 201A magenta Original LaserJet-tonerpatron | Magenta erstatningstonerpatron med standardkapacitet | 201A | CF403A |
| HP 201X magenta Original LaserJet-tonerpatron med høj ydelse | Magenta erstatningstonerpatron med høj kapacitet | 201X | CF403X |
| Tilbehør | | | |
| USB 2.0-printerkabel | A til B-kabel (standard 2 meter) | | C6518A |

Dele til reparationer foretaget af kunden

For at reducere reparationstiden findes der reservedele til reparationer foretaget af kunderne (CSR – Customer Self-Repair) til mange HP LaserJet-produkter. Du kan finde flere oplysninger om CSR-programmet og fordelene på www.hp.com/go/csr-support og www.hp.com/go/csr-faq.

Originale HP-reservedele kan bestilles på www.hp.com/buy/parts eller ved at kontakte en HP-autoriseret service- og supportleverandør. Ved bestillingen skal du have et af følgende: varenummer, serienummer (findes bag på printeren), produktnummer eller produktnavn.

- Varer med betegnelsen **Obligatorisk** egenudskiftning skal installeres af kunden, medmindre du vil betale for, at en HP-servicemedarbejder udfører arbejdet. Support på stedet eller i forbindelse med returnering til lager indgår ikke i HP-produktgarantien for disse dele.
- Varer med angivelsen **Ekstraudstyr** egenudskiftning kan på din anmodning gratis installeres af HP's servicemedarbejdere, så længe garantien for produktet er gældende.

| Produkt | Beskrivelse | Selvudskiftningsmuligheder | Varenummer |
|---------------------------------|--|----------------------------|--------------|
| Prioriteret enkeltarksindføring | Reservebakke til prioriteret enkeltarksindføring (bakke 1) | Obligatorisk | RM2-5865-000 |
| Inputbakke til 150 ark | Reservepapirkassette til bakke 2 | Obligatorisk | RM2-5886-000 |

Udskift tonerpatronerne

Indledning

Produktet angiver, når en tonerpatrons blækniveau er lavt. Printerpatronens faktiske resterende levetid kan variere. Overvej at have en ekstra patron klar, så du kan installere den, når udskriftskvaliteten ikke længere er acceptabel.

Hvis du vil købe patroner eller kontrollere patronkompatibilitet for produktet, skal du gå til HP SureSupply på www.hp.com/go/suresupply. Rul ned til bunden af siden, og kontroller, at landet/området er korrekt.

Produktet bruger fire farver og har en separat tonerpatron for hver farve: gul (Y), cyan (C), magenta (M) og sort (K). Tonerpatronerne er placeret på indersiden af frontdækslet.

| Element | Beskrivelse | Patronnummer | Varenummer |
|--|--|--------------|------------|
| HP 201A sort Original LaserJet-tonerpatron | Sort erstatningstonerpatron med standardkapacitet | 201A | CF400A |
| HP 201X sort Original LaserJet-tonerpatron med høj ydelse | Sort erstatningstonerpatron med høj kapacitet | 201X | CF400X |
| HP 201A cyan Original LaserJet-tonerpatron | Cyan erstatningstonerpatron med standardkapacitet | 201A | CF401A |
| HP 201X cyan Original LaserJet-tonerpatron med høj ydelse | Cyan erstatningstonerpatron med høj kapacitet | 201X | CF401X |
| HP 201A gul Original LaserJet-tonerpatron | Gul erstatningstonerpatron med standardkapacitet | 201A | CF402A |
| HP 201X gul Original LaserJet-tonerpatron med høj ydelse | Gul erstatningstonerpatron med høj kapacitet | 201X | CF402X |
| HP 201A magenta Original LaserJet-tonerpatron | Magenta erstatningstonerpatron med standardkapacitet | 201A | CF403A |
| HP 201X magenta Original LaserJet-tonerpatron med høj ydelse | Magenta erstatningstonerpatron med høj kapacitet | 201X | CF403X |

Tag ikke tonerpatronen ud af emballagen, før den skal installeres.

⚠ FORSIGTIG: Udsæt ikke tonerpatronen for lys i mere end nogle få minutter for at forhindre, at den bliver beskadiget. Hvis tonerpatronen skal fjernes fra produktet i længere tid, skal patronen placeres i den originale plastemballage eller dækkes af et let, uigennemsigtigt materiale.

Følgende illustration vises tonerpatronens komponenter.

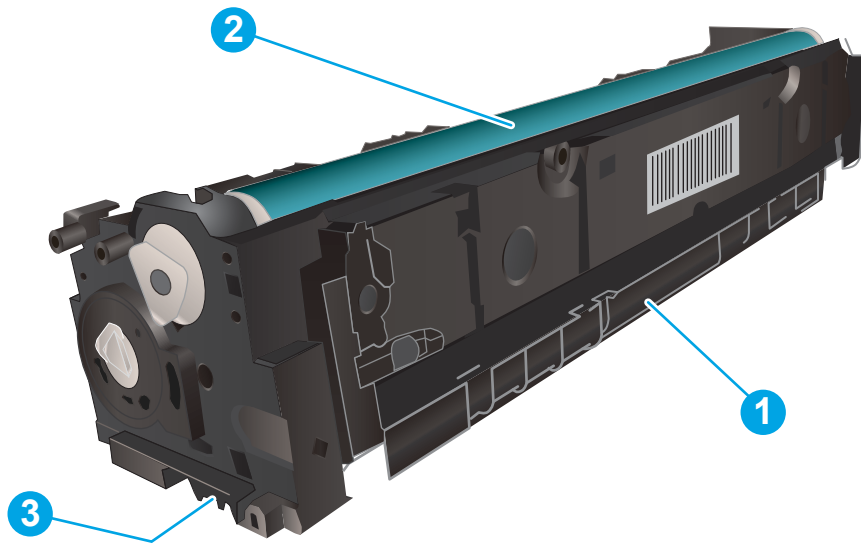

| | |
|---|-----------------|
| 1 | Håndtag |
| 2 | Billedtromle |
| 3 | Hukommelseschip |

⚠ FORSIGTIG: Hvis du får toner på tøjet, skal du tørre det af med en tør klud og vaske tøjet i koldt vand. Varmt vand fikserer toneren i tøjet.

📄 BEMÆRK: Du kan finde oplysninger om genbrug af brugte tonerpatroner i æsken til tonerpatronen.

Fjern og udskift tonerpatronerne

1. Åbn frontdækslet.



2. Tag fat om det blå håndtag på skuffen til tonerpatronen, og træk derefter skuffen ud.



3. Tag fat i håndtaget på tonerpatronen, og træk derefter tonerpatronen lige ud for at fjerne den.

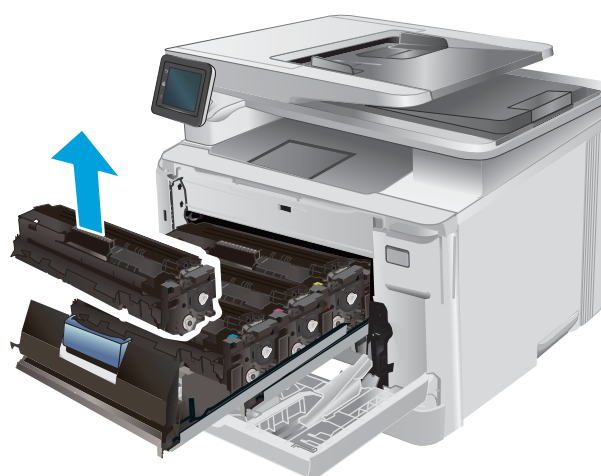

4. Fjern den nye tonerpatronpakke fra æsken, og træk derefter i frigørelsestappen på emballagen.

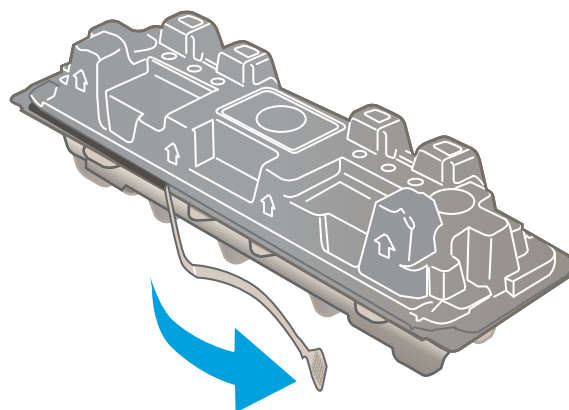

5. Fjern tonerpatronen fra den åbnede emballageskal.

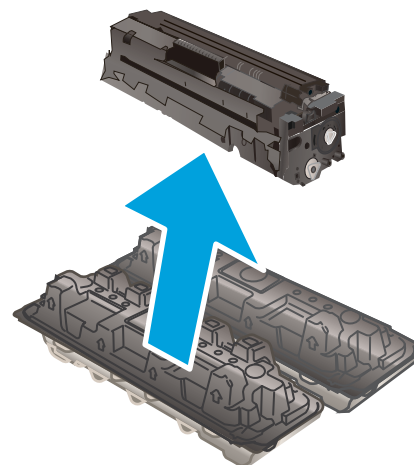

6. Vip forsigtigt tonerpatronen frem og tilbage for at fordele toneren jævnt inde i patronen, mens du holder tonerpatronen i begge ender.

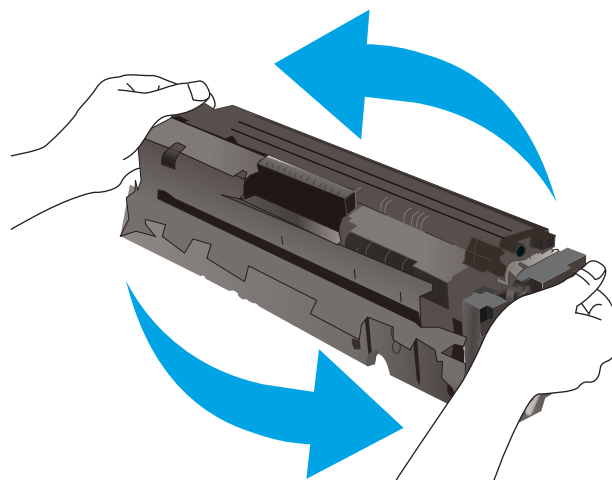

7. Undgå at berøre billedtromlen i bunden af tonerpatronen. Fingeraftryk på billedtromlen kan forårsage problemer med udskriftskvaliteten.

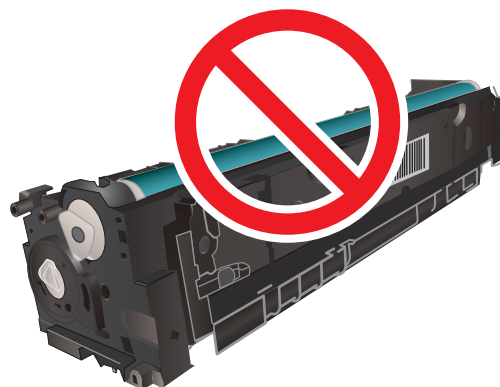

8. Indsæt den nye tonerpatron i skuffen. Sørg for, at farvechipsen på patronen stemmer overens med farvechipsen på skuffen.



9. Luk skuffen til tonerpatronen.



10. Luk frontdækslet.



11. Anbring den brugte tonerpatron i emballagen fra den nye patron.

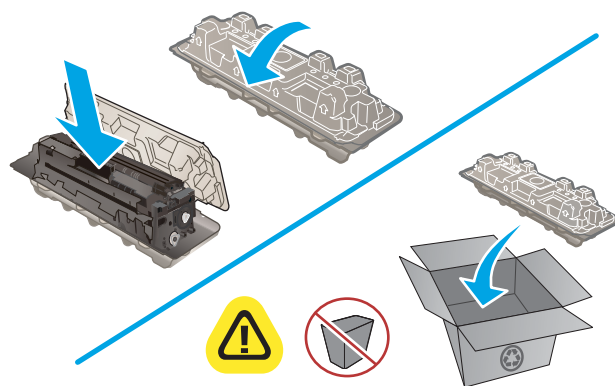

 <http://www.hp.com/recycle>

12. Brug den forudbetalte selvadresserede mærkat til at sende den brugte patron til HP med henblik på genbrug (hvis tilgængelig).

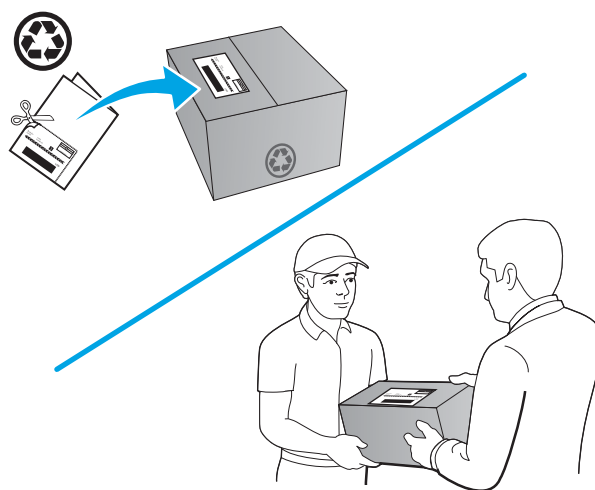

4 Udskriv

- [Udskrivningsopgaver \(Windows\)](#)
- [Udskrivningsopgaver \(macOS\)](#)
- [Mobil udskrivning](#)
- [Brug direkte USB-udskrivning](#)

Yderligere oplysninger:

Gå til www.hp.com/support/colorljMFPM277.

HP's komplette hjælp til produktet omfatter følgende oplysninger:

- Installer og konfigurer
- Lær og brug
- Løs problemer
- Download softwareopdateringer
- Deltag i supportfora
- Find garantioplysninger og lovgivningsmæssige oplysninger

Udskrivningsopgaver (Windows)

Sådan udskriver du (Windows)

Følgende fremgangsmåde beskriver den grundlæggende udskrivningsproces til Windows.

1. Vælg indstillingen **Udskriv** i softwareprogrammet.
2. Vælg produktet fra listen med printere. Hvis du vil skifte indstillinger, skal du klikke eller trykke på knappen **Egenskaber** eller **Indstillinger** for at åbne printerdriveren.

 **BEMÆRK:** Navnet på knappen varierer for forskellige softwareprogrammer.

 **BEMÆRK:** For at få adgang til disse funktioner fra en Windows 8- eller 8.1-startskærm skal du vælge **Enheder**, vælge **Udskriv** og derefter vælge printereren.

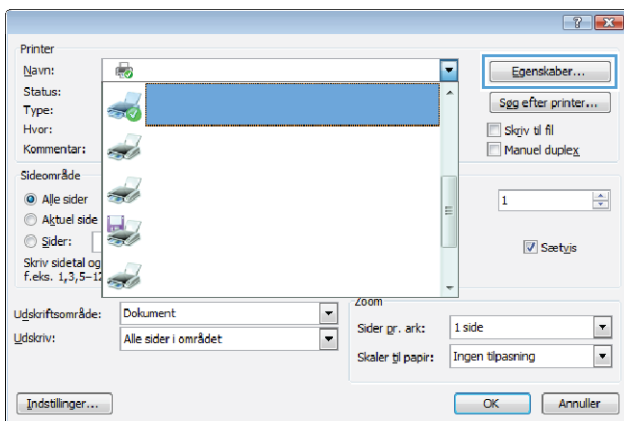

3. Klik på eller tryk på fanerne i printerdriveren for at konfigurere de tilgængelige indstillinger. Indstil f.eks. papirretningen under fanen **Færdigbehandling**, og indstil papirkilde, papirtype, papirstørrelse og kvalitet under fanen **Papir/kvalitet**.

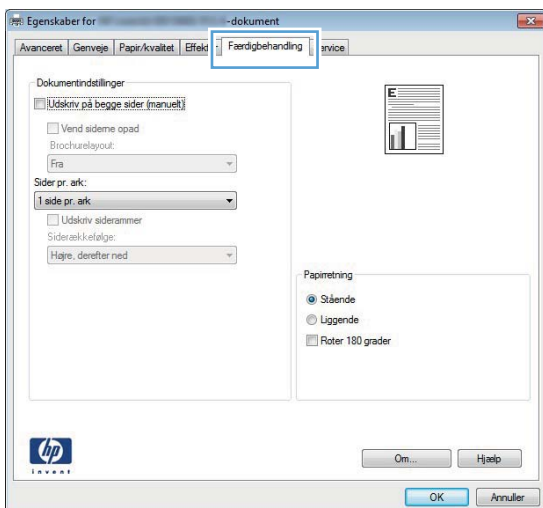

4. Klik på eller tryk på knappen **OK** for at gå tilbage til dialogboksen **Udskriv**. Angiv det antal kopier, der skal udskrives, på dette skærmbillede.
5. Klik eller tryk på knappen **OK** for at udskrive jobbet.

Udskriv automatisk på begge sider (Windows)

Brug denne fremgangsmåde til produkter, der har en automatisk dupleksenhed installeret. Hvis produktet ikke har en automatisk dupleksenhed installeret, eller hvis du vil udskrive på papirtyper, som dupleksenheden ikke understøtter, kan du udskrive på begge sider manuelt.

1. Vælg indstillingen **Udskriv** i softwareprogrammet.
2. Vælg produktet på listen over printere, og klik derefter på eller tryk på knappen **Egenskaber** eller knappen **Indstillinger** for at åbne printerdriveren.

 **BEMÆRK:** Navnet på knappen varierer for forskellige softwareprogrammer.

 **BEMÆRK:** For at få adgang til disse funktioner fra en Windows 8- eller 8.1-startskærm skal du vælge **Enheder**, vælge **Udskriv** og derefter vælge printerens.

3. Klik på fanen **Færdigbehandling**.
4. Marker afkrydsningsfeltet **Udskriv på begge sider**. Klik på knappen **OK** for at lukke dialogboksen **Egenskaber for dokument**.
5. I dialogboksen **Udskriv** skal du klikke på knappen **OK** for at udskrive jobbet.

Manuel udskrivning på begge sider (dupleks) (Windows)

Brug denne fremgangsmåde til produkter, der ikke har en automatisk dupleksenhed installeret eller til at udskrive på papir, som dupleksenheden ikke understøtter.

1. Vælg indstillingen **Udskriv** i softwareprogrammet.
2. Vælg produktet på listen over printere, og klik derefter på eller tryk på knappen **Egenskaber** eller knappen **Indstillinger** for at åbne printerdriveren.

 **BEMÆRK:** Navnet på knappen varierer for forskellige softwareprogrammer.

 **BEMÆRK:** For at få adgang til disse funktioner fra en Windows 8- eller 8.1-startskærm skal du vælge **Enheder**, vælge **Udskriv** og derefter vælge printerens.

3. Klik på fanen **Færdigbehandling**.
4. Marker afkrydsningsfeltet **Udskriv på begge sider (manuelt)**. Klik på knappen **OK** for at udskrive den første side af jobbet.
5. Hent den udskrevne stak fra udskriftsbakken, og anbring stakken i bakke 1.
6. Hvis du bliver bedt om det, skal du trykke på en knap på kontrolpanelet for at fortsætte.

Udskrivning af flere sider pr. ark (Windows)

1. Vælg indstillingen **Udskriv** i softwareprogrammet.
2. Vælg produktet på listen over printere, og klik derefter på eller tryk på knappen **Egenskaber** eller knappen **Indstillinger** for at åbne printerdriveren.

 **BEMÆRK:** Navnet på knappen varierer for forskellige softwareprogrammer.

 **BEMÆRK:** For at få adgang til disse funktioner fra en Windows 8- eller 8.1-startskærm skal du vælge **Enheder**, vælge **Udskriv** og derefter vælge printerens.

3. Klik på fanen **Færdigbehandling**.
4. Vælg antal sider pr. ark på rullelisten **Sider pr. ark**.
5. Vælg de korrekte indstillinger for **Udskriv siderammer**, **Siderækkefølge** og **Papirretning**. Klik på knappen **OK** for at lukke dialogboksen **Egenskaber for dokument**.
6. I dialogboksen **Udskriv** skal du klikke på knappen **OK** for at udskrive jobbet.

Valg af papirtype (Windows)

1. Vælg indstillingen **Udskriv** i softwareprogrammet.
2. Vælg produktet på listen over printere, og klik derefter på eller tryk på knappen **Egenskaber** eller knappen **Indstillinger** for at åbne printerdriveren.

 **BEMÆRK:** Navnet på knappen varierer for forskellige softwareprogrammer.

 **BEMÆRK:** For at få adgang til disse funktioner fra en Windows 8- eller 8.1-startskærm skal du vælge **Enheder**, vælge **Udskriv** og derefter vælge printerens.

3. Klik eller tryk på fanen **Papir/kvalitet**.
4. Fra rullelisten **Papirtype** skal du vælge den papirtype, som bedst beskriver det papir, der bruges, og herefter klikke på knappen **OK**.
5. Klik på knappen **OK** for at lukke dialogboksen **Egenskaber for dokument**. I dialogboksen **Udskriv** skal du klikke på knappen **OK** for at udskrive jobbet.

Udskrivningsopgaver (macOS)

Sådan udskriver du (macOS)

Følgende fremgangsmåde beskriver den grundlæggende udskrivningsproces til macOS.

1. Klik på menuen **Filer**, og klik derefter på **Udskriv**.
2. Vælg printerens.
3. Klik på **Vis detaljer** eller **Kopier og sider**, og vælg derefter andre menuer for at justere udskrivningsindstillingerne.

 **BEMÆRK:** Navnet på menupunktet varierer for forskellige softwareprogrammer.

4. Klik på knappen **Udskriv**.

Automatisk udskrivning på begge sider (macOS)

 **BEMÆRK:** Disse oplysninger gælder for printere med en automatisk dupleksenhed.

 **BEMÆRK:** Denne funktion er tilgængelig, hvis du installerer HP-printerdriveren. Den er muligvis ikke tilgængelige, hvis du bruger AirPrint.

1. Klik på menuen **Filer**, og klik derefter på **Udskriv**.
2. Vælg printerens.
3. Klik på **Vis detaljer** eller **Kopier og sider**, og klik derefter på menuen **Layout**.

 **BEMÆRK:** Navnet på menupunktet varierer for forskellige softwareprogrammer.

4. Vælg en indbindingsindstilling på rullelisten **Tosidet**.
5. Klik på knappen **Udskriv**.

Manuel udskrivning på begge sider (macOS)

 **BEMÆRK:** Denne funktion er tilgængelig, hvis du installerer HP-printerdriveren. Den er muligvis ikke tilgængelige, hvis du bruger AirPrint.

1. Klik på menuen **Filer**, og klik derefter på **Udskriv**.
2. Vælg printerens.
3. Klik på **Vis detaljer** eller **Kopier og sider**, og klik derefter på menuen **Manuel dupleks**.

 **BEMÆRK:** Navnet på menupunktet varierer for forskellige softwareprogrammer.

4. Klik på feltet **Manuel dupleksudskrivning**, og vælg en indbindingsindstilling.
5. Klik på knappen **Udskriv**.
6. Gå hen til printerens, og fjern eventuelt tomt papir fra bakke 1.

7. Hent den udskrevne stak fra udskriftsbakken, og anbring stakken i papirbakken med den trykte side nedad.
8. Hvis du bliver bedt om det, skal du trykke på en knap på kontrolpanelet for at fortsætte.

Udskrivning af flere sider pr. ark (macOS)

1. Klik på menuen **Filer**, og klik derefter på **Udskriv**.
2. Vælg printerens.
3. Klik på **Vis detaljer** eller **Kopier og sider**, og klik derefter på menuen **Layout**.

 **BEMÆRK:** Navnet på menupunktet varierer for forskellige softwareprogrammer.

4. På rullelisten **Sider pr. ark** skal du vælge det antal sider, du vil udskrive på hvert ark.
5. Vælg rækkefølgen og placeringen af siderne på arket i området **Layoutretning**.
6. Vælg den kanttype, der skal udskrives om hver side på arket, i menuen **Kanter**.
7. Klik på knappen **Udskriv**.

Valg af papirtype (macOS)

1. Klik på menuen **Filer**, og klik derefter på **Udskriv**.
2. Vælg printerens.
3. Klik på **Vis detaljer** eller **Kopier og sider**, og klik derefter på menuen **Medier og kvalitet** eller menuen **Papir/kvalitet**.

 **BEMÆRK:** Navnet på menupunktet varierer for forskellige softwareprogrammer.

4. Vælg mellem indstillingerne under **Medier og kvalitet** eller **Papir/kvalitet**.

 **BEMÆRK:** Denne liste indeholder mastersættet af tilgængelige indstillinger. Nogle indstillinger er ikke tilgængelige på alle printere.

- **Medietype:** Markér indstillingen for papirtype til udskriftsjobbet.
 - **Udskriftskvalitet:** Vælg opløsning for udskriftsjobbet.
 - **Kant-til-kant-udskrivning:** Vælg denne indstilling for at udskrive med mindre margener.
5. Klik på knappen **Udskriv**.

Mobil udskrivning

Indledning

HP tilbyder flere forskellige mobile løsninger og ePrint-løsninger, der muliggør nem udskrivning til en HP-printer fra en bærbar computer, tablet, smartphone eller anden mobil enhed. Hvis du vil se den samlede liste og finde den bedste mulighed, kan du gå til www.hp.com/go/LaserJetMobilePrinting.



BEMÆRK: Opdater printerens firmware for at sikre, at alle funktioner til mobil udskrivning og ePrint understøttes.

- [Wi-Fi Direct og NFC-udskrivning \(kun trådløse modeller\)](#)
- [HP ePrint via email](#)
- [HP ePrint-softwaren](#)
- [AirPrint](#)
- [Integreret udskrivning til Android](#)

Wi-Fi Direct og NFC-udskrivning (kun trådløse modeller)

HP Wireless Direct og NFC (Near Field Communication) gør det muligt at udskrive fra en trådløs mobilenhed uden forbindelse til et netværk eller internettet.



NFC-funktionerne gør det muligt at bruge en let en-til-en-forbindelse for mobilenheder via en enhed-til-enhed-berøring.

Brug Wi-Fi Direct til at udskrive trådløst fra følgende enheder:

- iPhone, iPad eller iPod touch ved hjælp af Apple AirPrint eller mobilapp'en HP ePrint
- Mobile Android-enheder via HP ePrint-app'en eller den integrerede Android-udskrivningsløsning
- Pc- og Mac-enheder via HP ePrint-softwaren

Aktiver eller deaktiver Wi-Fi Direct

Wi-Fi Direct-kapaciteterne skal være aktiveret først fra produktets kontrolpanel.

1. Tryk på knappen Forbindelsesoplysninger  /  på startskærbilledet på produktets kontrolpanel.
2. Åbn følgende menuer:
 - [Wi-Fi Direct](#)
 - [indstillinger](#)
 - [Tænd/sluk](#)
3. Tryk på menupunktet [Til](#). Når du trykker på knappen [Fra](#), deaktiveres Wi-Fi Direct-udskrivning.

Yderligere oplysninger om trådløs udskrivning findes på adressen www.hp.com/go/wirelessprinting.

For mere information om, hvordan du udskriver ved hjælp af Wi-Fi Direct, gå til webstedet for support af produktet: www.hp.com/support/colorijMFPM277.

HP ePrint via email

Brug HP ePrint til at udskrive dokumenter ved at sende dem som en vedhæftet fil i en e-mail til produktets e-mailadresse fra enhver enhed med aktiveret e-mail.

For at kunne bruge HP ePrint skal produktet opfylde disse krav:

- Produktet skal være tilsluttet et kablet eller trådløst netværk og have internetadgang.
 - HP Web Services skal være aktiveret på produktet, og produktet skal være registreret hos HP Connected eller HP ePrint Center.
1. Tryk på knappen Forbindelsesoplysninger  på startskærbilledet på produktets kontrolpanel.
 2. Åbn følgende menuer:
 - [ePrint](#)
 - [indstillinger](#)
 - [Aktiver Web Services](#)
 3. Tryk på knappen **Udskriv** at læse brugsbetingelserne for aftalen. Tryk på knappen **OK** for at acceptere brugsbetingelserne og aktivere HP Web Services

Produktet aktiverer Web Services og udskriver derefter en oplysningsside. Oplysningssiden indeholder den printerkode, som du skal bruge til at registrere dette HP-produkt hos HP Connected eller HP ePrint Center.
 4. Gå til www.hpconnected.com eller www.hp.com/go/eprintcenter for at oprette en HP ePrint-konto og fuldføre ePrint via e-mailopsætningsprocessen.

Gå til www.hp.com/support/colorljMFPM277 at gennemgå yderligere oplysninger om support til dette produkt.

HP ePrint-softwaren

HP ePrint-softwaren gør det let at udskrive fra en stationær eller bærbar Windows-pc eller Mac til alle printere, der understøtter HP ePrint. Denne software gør det let at finde HP ePrint-aktiverede printere, som er registreret under din HP Connected-konto. HP-modtagerprinteren kan stå på kontoret eller på den anden side af kloden.

- **Windows:** Når du har installeret softwaren, skal du åbne indstillingen **Udskriv** fra programmet, og vælg derefter **HP ePrint** fra listen over installerede printere. Klik på knappen **Egenskaber** for at konfigurere udskrivningsindstillingerne.
- **macOS:** Når softwaren er installeret skal du vælge **Arkiv**, **Udskriv** og derefter vælge pilen ud for **PDF** (nederst til venstre på driverskærbilledet). Vælg **HP ePrint**.

I Windows understøtter HP ePrint-softwaren TCP/IP-udskrivning til lokale netværksprintere på netværket (LAN eller WAN) til produkter, som understøtter UPD PostScript®.

Både Windows og macOS understøtter IPP-udskrivning til LAN- eller WAN-netværkstilsluttede produkter, som understøtter ePCL.

Windows og macOS understøtter også begge udskrivning af PDF-dokumenter til offentlige printere og cloud-udskrivning med HP ePrint via e-mail.

Gå til www.hp.com/go/eprintsoftware for at finde drivere og oplysninger.

 **BEMÆRK:** For Windows er navnet på HP ePrint-softwareprinterdriveren HP ePrint + JetAdvantage.

 **BEMÆRK:** HP ePrint-softwaren er et hjælpeprogram til PDF-workflows til macOS og er teknisk set ikke en printerdriver.

 **BEMÆRK:** HP ePrint-software understøtter ikke USB-udskrivning.

AirPrint

Direkte udskrivning med Apples AirPrint understøttes med iOS-enheder og Mac-computere, der kører OS X 10.7 Lion og nyere. Brug AirPrint til at udskrive direkte til printerne fra en iPad, iPhone (3GS eller nyere) eller iPod touch (tredje generation eller nyere) i følgende mobilapps:

- Mail
- Fotografier
- Safari
- iBooks
- Udvalgte tredjepartsprogrammer

Hvis du vil bruge AirPrint, skal printerne være tilsluttet det samme netværk (undernet) som Apple-enheden. Yderligere oplysninger om brug af AirPrint og om, hvilke HP-printere der er kompatible med AirPrint, finder du på www.hp.com/go/MobilePrinting.

 **BEMÆRK:** Før du bruger AirPrint med en USB-forbindelse, skal du kontrollere versionsnummeret. AirPrint-versionerne 1.3 og tidligere understøtter ikke USB-forbindelser.

Integreret udskrivning til Android

HP's indbyggede udskrivningsløsning til Android og Kindle gør mobile enheder i stand til automatisk at finde og udskrive til HP-printere, som enten er på et netværk eller inden for trådløs rækkevidde til Wi-Fi Direct-udskrivning.

Udskrivningsløsningen er integreret i mange versioner af operativsystemet.

 **BEMÆRK:** Hvis udskrivning ikke er tilgængelig på enheden, skal du gå til [Google Play > Android-apps](https://play.google.com/store/apps) og installere tilføjelsesprogrammet HP Print Service.

Hvis du ønsker flere oplysninger om, hvordan du anvender Androids integrerede udskrivning, og hvilke Android-enheder der understøttes, skal du gå til www.hp.com/go/LaserJetMobilePrinting.

Brug direkte USB-udskrivning

1. Indsæt USB-flashdrevet i USB-porten til direkte udskrivning på produktet.
2. Menuen [USB-flashdrev](#) åbner og viser følgende muligheder:
 - [Udskriv dokumenter](#)
 - [Se og udskriv fotos](#)
 - [Scan til USB-drev](#)
3. For at udskrive et dokument skal du trykke på skærbilledet [Dokumenter](#) og derefter på navnet på den mappe på USB-drevet, hvor dokumentet er gemt. Når oversigtsskærbilledet åbner, kan du trykke på det for at justere indstillingerne. Tryk på knappen [Udskriv](#) for at udskrive dokumentet.
4. Hvis du vil udskrive fotos, skal du trykke på skærbilledet [Se og udskriv fotos](#) og derefter på eksempelbillederne for at vælge de fotos, du vil udskrive. Tryk på knappen [Fuldført](#). Når oversigtsskærbilledet åbner, kan du trykke på det for at justere indstillingerne. Tryk på knappen [Udskriv](#) for at udskrive billederne.
5. Hent det udskrevne job i udskriftsbakken, og fjern USB-flashdrevet.

5 Kopiering

- [Opret en kopi](#)
- [Kopier på begge sider \(dupleksudskrivning\)](#)

Yderligere oplysninger:

Gå til www.hp.com/support/colorljMFPM277.

HP's komplette hjælp til produktet omfatter følgende oplysninger:

- Installer og konfigurer
- Lær og brug
- Løs problemer
- Download softwareopdateringer
- Deltag i supportfora
- Find garantioplysninger og lovgivningsmæssige oplysninger

Opret en kopi

1. Læg dokumentet på scannerglaspladen i henhold til indikatorerne på produktet.
2. Tryk på knappen **Kopi**  på startskærbilledet på produktets kontrolpanel.
3. Hvis du vil optimere kvaliteten af kopier for forskellige typer dokumenter, skal du trykke på knappen **Indstillinger**, rulle til knappen **Optimizer** og trykke på den. Stryg hen over skærbilledet for kontrolpanelet for at rulle gennem mulighederne, og tryk derefter på en for at vælge den. Følgende kopikvalitetsindstillinger er tilgængelige:
 - **Autovalg**: Brug denne indstilling, når kopikvaliteten ikke er vigtig. Dette er standardindstillingen.
 - **Blandet**: Brug denne indstilling til dokumenter, der indeholder en blanding af tekst og grafik.
 - **Tekst**: Brug denne indstilling til dokumenter, der indeholder mest tekst.
 - **Billede**: Brug denne indstilling til dokumenter, der indeholder mest grafik.
4. Tryk på **Antal kopier**, og brug derefter tastaturet på berøringsskærmen til at justere antallet af kopier.
5. Tryk på knappen **Sort** eller **Farver** for at starte kopieringen.

Kopier på begge sider (dupleksudskrivning)

Manuel kopiering på begge sider (M277dw)

1. Placer dokumentet på scannerglaspladen med forsiden nedad og med sidens øverste venstre hjørne i øverste venstre hjørne af scannerglaspladen. Luk scanneren.
2. Tryk på knappen **Kopi**  på startskærbilledet på produktets kontrolpanel.
3. Tryk på knappen **Indstillinger**.
4. Rul til og tryk på knappen **Tosidet**.
5. Rul gennem mulighederne, og tryk derefter på en for at vælge den.
6. Tryk på knappen **Sort** eller **Farver** for at starte kopieringen.
7. Produktet beder dig om at ilægge det næste originaldokument. Læg det på glasset, og tryk derefter på knappen **OK**.
8. Gentag denne proces, indtil du har scannet sidste side. Tryk på knappen **Fuldført** for at færdiggøre udskrivningen af kopierne.

6 Scanning

- [Scanning ved hjælp af HP-scanningssoftware \(Windows\)](#)
- [Scanning ved hjælp af HP-scanningssoftware \(OS X\)](#)
- [Scanne til et USB-flashdrev](#)
- [Opsætning af Scan til netværksmappe](#)
- [Scan til en netværksmappe](#)
- [Opsætning af Scan til e-mail](#)
- [Scan til e-mail](#)
- [Yderligere scanningsopgaver](#)

Yderligere oplysninger:

Gå til www.hp.com/support/colorljMFPM277.

HP's komplette hjælp til produktet omfatter følgende oplysninger:

- Installer og konfigurer
- Lær og brug
- Løs problemer
- Download softwareopdateringer
- Deltag i supportfora
- Find garantioplysninger og lovgivningsmæssige oplysninger

Scanning ved hjælp af HP-scanningssoftware (Windows)

Brug HP-scanningssoftwaren til at starte scanning fra software på computeren. Du kan gemme det scannede billede som en fil eller sende det til et andet program.

1. Læg dokumentet i dokumentføderen eller på scannerglaspladen i henhold til indikatorerne på produktet.
2. Klik på **Start**, og klik derefter på **Programmer** (eller **Alle programmer** i Windows XP).
3. Klik på **HP**, og vælg derefter dit produkt.
4. Klik på **HP-scanning**, vælg en scanningsgenvej, og juster derefter indstillingerne, hvis det er nødvendigt.
5. Klik på **Scan**.



BEMÆRK: Klik på **Avancerede indstillinger** for at få adgang til flere indstillinger.

Klik på **Opret ny genvej** for at oprette nogle brugertilpassede indstillinger og gemme genvejen i listen over genveje.

Scanning ved hjælp af HP-scanningssoftware (OS X)

Brug HP-scanningssoftwaren til at starte scanning fra software på computeren.

1. Læg dokumentet i dokumentføderen eller på scannerglaspladen i henhold til indikatorerne på produktet.
2. Åbn **HP Scan**, som findes i mappen **HP** i mappen **Programmer**.
3. Følg vejledningen på skærmen for at scanne dokumentet.
4. Når du har scannet alle siderne, skal du klikke på **Filer** og derefter **Gem** for at gemme dem som en fil.

Scanne til et USB-flashdrev

1. Læg dokumentet på scannerglaspladen i henhold til indikatorerne på produktet.
2. Indsæt et USB-flashdrev i USB-porten til direkte udskrivning.
3. Tryk på knappen **Scan**  på startskærbilledet på produktets kontrolpanel.
4. Tryk på skærbilledet **Scan til USB-drev**.
5. Tryk på knappen **Scan** for at scanne og gemme filen. Produktet opretter en mappe ved navn **HPSCANS** på USB-drevet og gemmer filen i .PDF- eller .JPG-format ved hjælp af et automatisk genereret filnavn.



BEMÆRK: Når oversigtsskærbilledet åbner, kan du trykke på det for at justere indstillingerne.

Du kan også ændre mappenavnet.

Opsætning af Scan til netværksmappe

Indledning

Produktet skal være tilsluttet et netværk for at kunne bruge denne scanningsfunktion. Denne scanningsfunktion er ikke tilgængelig, før du har konfigureret den. Hvis du vil konfigurere denne funktion, skal du bruge guiden Opsætning af Scan til netværksmappe (Windows), som er installeret i HP-programgruppen for produktet som en del af den fulde softwareinstallation. Du kan også bruge HP's integrerede webserver til at konfigurere disse funktioner. Følgende instruktioner beskriver, hvordan funktionen konfigureres ved at bruge både guiden Opsætning af Scan til netværksmappe og HP's integrerede webserver.

- [Brug af guiden Scan til netværksmappe \(Windows\)](#)
- [Opsætte funktionen Scan til netværksmappe via HP's integrerede webserver \(Windows\)](#)
- [Opsætte funktionen Scan til netværksmappe på en Mac](#)





Brug af guiden Scan til netværksmappe (Windows)

Nogle HP-produkter indeholder driverinstallation via en software-cd. Til sidst i denne installation findes en indstilling til **Opsætning af scan til mappe og e-mail**. Opsætningsguiderne indeholder indstillinger til basiskonfiguration.

Efter installationen går du til opsætningsguiden ved at klikke på knappen **Start**, vælge menupunktet **Programmer** eller **Alle programmer** og derefter klikke på menupunktet **HP**. Klik på produktnavnet, og klik derefter på **Guiden Scan til netværksmappe** for at starte konfigurationsprocessen.

1. Hvis du vil tilføje en ny netværksmappe, skal du klikke på knappen **Ny**.
2. Angiv adressen på netværksmappen, eller klik på knappen **Gennemse** for at finde en mappe, der kan deles. Angiv det viste navn, som vil blive vist på kontrolpanelet. Klik på knappen **Næste**.
3. Hvis du vil dele mappen med andre brugere, skal du markere afkrydsningsfeltet for denne indstilling. Angiv sikkerheds-PIN-koden, hvis den kræves. Klik på knappen **Næste**.
4. Indtast brugernavn og adgangskode. Klik på knappen **Næste**.
5. Gennemse oplysningerne, og kontroller, at alle indstillinger er korrekte. Hvis der er fejl, kan du klikke på knappen **Tilbage** og rette fejlen. Når du er færdig, skal du klikke på knappen **Gem og test** for at teste konfigurationen og afslutte opsætningen.

Opsætte funktionen Scan til netværksmappe via HP's integrerede webserver (Windows)

1. Åbn HP's integrerede webserver (EWS):
 - a. Fra startskærmen på kontrolpanelet skal du trykke på knappen Forbindelsesoplysninger  /  og herefter trykke på knappen **Forbindelse til netværket**  eller knappen **Netværkets Wi-Fi TÆNDT**  for at få vist IP-adressen eller værtsnavnet.

- b. Åbn en browser, og indtast IP-adressen eller værtsnavnet i adressefeltet på nøjagtig samme måde, som det vises i produktets kontrolpanel på. Tryk på tasten **Enter** på computerens tastatur. EWS åbnes.

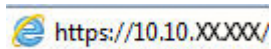

 **BEMÆRK:** Hvis webbrowseren viser meddelelsen **Der er et problem med dette websteds sikkerhedscertifikat** under forsøget på at åbne det integrerede webserver, skal du klikke på **Fortsæt til dette websted (anbefales ikke)**.

Det vil ikke skade computeren at vælge **Fortsæt til dette websted (anbefales ikke)**, mens du navigerer i den integrerede webserver (EWS) for HP-produktet.

2. Klik på fanen **Scan**.
3. Klik på linket **Opsætning af netværksmappe** i venstre navigationsrude.
4. På siden **Konfiguration af netværksmapper** skal du klikke på knappen **Ny**.
 - a. I afsnittet **Oplysninger om netværksmapper** skal du angive det viste navn og netværkstien. Angiv brugernavn og adgangskode til netværket, hvis det kræves.

 **BEMÆRK:** Netværksmappen skal være delt, for at denne funktion fungerer. Den kan være delt med dig alene eller med andre brugere.





- b. Valgfrit: For at sikre mappen mod uautoriseret adgang kan du angive en PIN-kode i afsnittet **Beskyt adgang til mappen med PIN-kode**. Denne PIN-kode kræves, hver gang nogen bruger funktionen Scan til netværksmappe.
 - c. Tilpas scanningsindstillingerne i afsnittet **Scanningsindstillinger**.

Gennemse alle oplysningerne, klik derefter på **Gem og test** for at gemme oplysningerne og teste forbindelsen, eller klik på **Kun gem** for kun at gemme oplysningerne.

Opsætte funktionen Scan til netværksmappe på en Mac

1. Brug en af følgende metoder til at åbne grænsefladen Integreret webserver (EWS).

Brug en webbrowser til at åbne HP Integreret webserver (EWS).

- a. Fra startskærmen på kontrolpanelet skal du trykke på knappen Forbindelsesoplysninger  /  og herefter trykke på knappen **Forbindelse til netværket**  eller knappen **Netværkets Wi-Fi TÆNDT**  for at få vist IP-adressen eller værtsnavnet.

- b. Åbn en browser, og indtast IP-adressen eller værtsnavnet i adressefeltet på nøjagtig samme måde, som det vises i produktets kontrolpanel på. Tryk på tasten **Enter** på computerens tastatur. EWS åbnes.

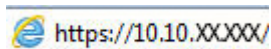

 **BEMÆRK:** Hvis webbrowseren viser meddelelsen **Der er et problem med dette websteds sikkerhedscertifikat** under forsøget på at åbne det integrerede webserver, skal du klikke på **Fortsæt til dette websted (anbefales ikke)**.

Det vil ikke skade computeren at vælge **Fortsæt til dette websted (anbefales ikke)**, mens du navigerer i den integrerede webserver (EWS) for HP-produktet.

Brug HP Utility til at åbne HP Integreret webserver (EWS).

- a. Åbn HP Utility ved at klikke på ikonet HP Utility i docken, eller klik på menuen **Gå** og dobbeltklik på HP Utility.
 - b. I HP Utility kan du enten klikke på **Yderligere indstillinger** og derefter klikke på **Åbn integreret webserver**, eller du kan klikke på **Scan til e-mail**. EWS åbnes.
2. Klik på fanen **Scan**.
 3. Klik på linket **Opsætning af netværksmappe** i venstre navigationsrude.
 4. På siden **Konfiguration af netværksmapper** skal du klikke på knappen **Ny**.
 - I afsnittet **Oplysninger om netværksmapper** skal du angive det viste navn og netværkstien. Angiv brugernavn og adgangskode til netværket, hvis det kræves.
 - Angiv PIN-koden i afsnittet **Beskyt adgang til mappen med PIN-kode**.
 5. Gennemse alle oplysningerne, klik derefter på **Gem og test** for at gemme oplysningerne og teste forbindelsen, eller klik på **Kun gem** for kun at gemme oplysningerne.



BEMÆRK: Du kan tildele en 4-cifret PIN-kode for at forhindre, at uautoriserede personer gemmer scanninger i netværksmappen. PIN-koden skal angives på produktets kontrolpanel, hver gang en scanning udføres.



BEMÆRK: Gentag disse trin for hver mappe for at oprette yderligere netværksmapper.

Scan til en netværksmappe

Brug produktkontrolpanelet til at scanne et dokument og gemme det i en mappe på netværket.



BEMÆRK: Produktet skal være sluttet til et netværk, og funktionen Scan til netværksmappe skal være konfigureret ved hjælp af guiden Opsætning af Scan til netværksmappe (Windows) eller HP's integrerede webserver, for at denne funktion kan anvendes.

1. Læg dokumentet på scannerglaspladen i henhold til indikatorerne på produktet.
2. Tryk på knappen [Scan](#) på startskærbilledet på produktets kontrolpanel.
3. Tryk på menupunktet [Scan til netværksmappe](#).
4. Vælg den mappe, som dokumentet skal gemmes i, på listen over netværksmapper.
5. Kontrolpanelet viser scanningsindstillingerne.
 - Hvis du vil ændre nogen af indstillingerne, skal du trykke på knappen [Indstillinger](#) og derefter ændre indstillingerne.
 - Hvis indstillingerne er korrekte, skal du gå til næste trin.
6. Tryk på knappen [Scan](#) for at starte scanningsjobbet.

Opsætning af Scan til e-mail

Indledning

Produktet skal være tilsluttet et netværk for at kunne bruge denne scanningsfunktion. Denne scanningsfunktion er ikke tilgængelig, før du har konfigureret den. Hvis du vil konfigurere denne funktion, skal du bruge guiden Opsætning af Scan til e-mail (Windows), som er installeret i HP-programgruppen for produktet som en del af den fulde softwareinstallation. Du kan også bruge HP's integrerede webserver til at konfigurere denne funktion. Følgende instruktioner beskriver, hvordan funktionen konfigureres ved at bruge både guiden Opsætning af Scan til e-mail og HP's integrerede webserver.

- [Brug af guiden Opsætning af Scan til e-mail \(Windows\)](#)
- [Opsætte funktionen Scan til e-mail via HP's integrerede webserver \(Windows\)](#)
- [Opsætte funktionen Scan til e-mail på en Mac](#)

Brug af guiden Opsætning af Scan til e-mail (Windows)

Nogle HP-produkter indeholder driverinstallation via en software-cd. Til sidst i denne installation findes en indstilling til **Opsætning af scan til mappe og e-mail**. Opsætningsguiderne indeholder indstillinger til basiskonfiguration.

Efter installationen går du til opsætningsguiden ved at klikke på knappen **Start**, vælge menupunktet **Programmer** eller **Alle programmer** og derefter klikke på menupunktet **HP**. Klik på produktnavnet, og klik derefter på **Guiden Scan til e-mail** for at starte konfigurationsprocessen.

1. Hvis du vil tilføje en ny udgående e-mail-adresse, skal du klikke på knappen **Ny**.
2. Indtast e-mail-adressen. Klik på knappen **Næste**.
3. I feltet **Vist navn** skal du skrive det navn, der skal vises for denne e-mail-adresse, og derefter klikke på **Næste**.

 **BEMÆRK:** Indtast en 4-cifret PIN-kode for at beskytte e-mail-profilen. Når en sikkerheds-PIN-kode er tildelt til en profil, skal PIN-koden indtastes på produktets kontrolpanel, før produktet kan sende en e-mail fra denne profil.

4. Angiv navnet eller IP-adressen på SMTP-serveren og SMTP-serverens portnummer. Hvis den udgående SMTP-server kræver yderligere sikkerhedsgodkendelse, skal du klikke på afkrydsningsfeltet **Godkendelse af e-mail-logon** og angive det krævede bruger-id og adgangskoden. Klik på knappen **Næste**, når du er færdig.





 **BEMÆRK:** Hvis du ikke kender SMTP-serverens navn, SMTP-portnummeret eller godkendelsesoplysningerne, skal du kontakte e-mail-/internetserviceudbyderen eller systemadministratoren for flere oplysninger. SMTP-servernavne og portnavne er typisk lette at finde med en søgning på internettet. Du kan f.eks. bruge udtryk som "gmail smtp servernavn" eller "yahoo smtp servernavn" i søgningen.

5. Gennemse oplysningerne, og kontroller, at alle indstillinger er korrekte. Hvis der er fejl, kan du klikke på knappen **Tilbage** og rette fejlen. Når du er færdig, skal du klikke på knappen **Gem og test** for at teste konfigurationen og afslutte opsætningen.

 **BEMÆRK:** Opret yderligere udgående e-mail-profiler for at scanne fra mere en én e-mail-konto.

Opsætte funktionen Scan til e-mail via HP's integrerede webserver (Windows)

1. Åbn HP's integrerede webserver (EWS):

- a. Fra startskærmen på kontrolpanelet skal du trykke på knappen Forbindelsesoplysninger  /  og herefter trykke på knappen **Forbindelse til netværket**  eller knappen **Netværkets Wi-Fi TÆNDT**  for at få vist IP-adressen eller værtsnavnet.
- b. Åbn en browser, og indtast IP-adressen eller værtsnavnet i adressefeltet på nøjagtig samme måde, som det vises i produktets kontrolpanel på. Tryk på tasten **Enter** på computerens tastatur. EWS åbnes.

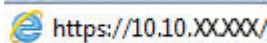
 <https://10.10.XX.XXX/>



BEMÆRK: Hvis webbrowseren viser meddelelsen **Der er et problem med dette webstedes sikkerhedscertifikat** under forsøget på at åbne det integrerede webserver, skal du klikke på **Fortsæt til dette websted (anbefales ikke)**.

Det vil ikke skade computeren at vælge **Fortsæt til dette websted (anbefales ikke)**, mens du navigerer i den integrerede webserver (EWS) for HP-produktet.

2. Klik på fanen **Scan**.

3. Klik på linket **Opsætning af Scan til e-mail** i venstre navigationsrude.

4. På siden **Opsætning af Scan til e-mail** er der en liste med indstillinger, som skal konfigureres. Disse indstillinger vises også i venstre navigationsrude. Klik på linket **Profiler for udgående e-mail** for at starte.

5. På siden **Profiler for udgående e-mail** skal du klikke på knappen **Ny**.

- Angiv e-mail-adressen og det viste navn i området **E-mail-adresse**.
- Angiv SMTP-serveradressen og SMTP-porten i området **Indstillinger for SMTP-server**. Standardporten er allerede angivet, og i de fleste tilfælde skal den ikke ændres.



BEMÆRK: Hvis du bruger Google™ Gmail som e-mail-tjeneste, skal du klikke på afkrydsningsfeltet **Brug altid sikker forbindelse (SSL/TLS)**.

- I området **SMTP-godkendelse** skal du klikke på afkrydsningsfeltet **SMTP-serveren kræver godkendelse for udgående e-mail-meddelelser** for at konfigurere SMTP-bruger-id'et og adgangskoden, hvis det kræves.

Bed din netværksadministrator eller din internetserviceudbyder om oplysningerne til SMTP-serverindstilling. Hvis SMTP-serveren kræver godkendelse, skal du også kende SMTP-bruger-id'et og adgangskoden. SMTP-servernavne og portnavne er typisk lette at finde med en søgning på internettet. Du kan f.eks. søge med udtryk som "gmail smtp servernavn" eller "yahoo smtp servernavn".

- I området **Valgfri PIN-kode** skal du angive en PIN-kode. Denne PIN-kode kræves, hver gang en e-mail sendes fra e-mail-adressen.
- I området **Indstillinger for e-mail-meddelelser** skal du konfigurere indstillingerne for meddelelser.



Gennemse alle oplysningerne, klik derefter på **Gem og test** for at gemme oplysningerne og teste forbindelsen, eller klik på **Kun gem** for kun at gemme oplysningerne.

6. Hvis du vil føje e-mail-adresser til adressekartoteket, som er tilgængeligt fra produktet, skal du klikke på linket **E-mail-adressekartotek** og angive de nødvendige oplysninger. Du kan opsætte individuelle e-mail-adresser eller e-mail-grupper.
7. Klik på linket **E-mail-indstillinger** for at konfigurere standardindstillingerne. Angiv standardemnelinjen og -brødtekst for e-mail og andre scanningsindstillinger.

Opsætte funktionen Scan til e-mail på en Mac

1. Brug en af følgende metoder til at åbne grænsefladen Integreret webserver (EWS).

Brug en webbrowser til at åbne HP Integreret webserver (EWS).

- a. Fra startskærmen på kontrolpanelet skal du trykke på knappen Forbindelsesoplysninger  og herefter trykke på knappen **Forbindelse til netværket**  eller knappen **Netværkets Wi-Fi TÆNDT**  for at få vist IP-adressen eller værtsnavnet.
- b. Åbn en browser, og indtast IP-adressen eller værtsnavnet i adressefeltet på nøjagtig samme måde, som det vises i produktets kontrolpanel på. Tryk på tasten **Enter** på computerens tastatur. EWS åbnes.

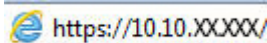
 <https://10.10.XX.XXX/>

 **BEMÆRK:** Hvis webbrowseren viser meddelelsen **Der er et problem med dette websteds sikkerhedscertifikat** under forsøget på at åbne det integrerede webserver, skal du klikke på **Fortsæt til dette websted (anbefales ikke)**.

Det vil ikke skade computeren at vælge **Fortsæt til dette websted (anbefales ikke)**, mens du navigerer i den integrerede webserver (EWS) for HP-produktet.

Brug HP Utility til at åbne HP Integreret webserver (EWS).

- a. Åbn HP Utility ved at klikke på ikonet HP Utility i docken, eller klik på menuen **Gå** og dobbeltklik på HP Utility.
- b. I HP Utility kan du enten klikke på **Yderligere indstillinger** og derefter klikke på **Åbn integreret webserver**, eller du kan klikke på **Scan til e-mail**. EWS åbnes.

2. Klik på fanen **Scan**.
3. Klik på linket **Opsætning af Scan til e-mail** i venstre navigationsrude.
4. På siden **Opsætning af Scan til e-mail** er der en liste med indstillinger, som skal konfigureres. Disse indstillinger vises også i venstre navigationsrude. Klik på linket **Profiler for udgående e-mail** for at starte.
5. På siden **Profiler for udgående e-mail** skal du klikke på knappen **Ny**.
 - Angiv e-mail-adressen og det viste navn i området **E-mail-adresse**.
 - Angiv SMTP-serveradressen og SMTP-porten i området **Indstillinger for SMTP-server**. Standardporten er allerede angivet, og i de fleste tilfælde skal den ikke ændres.

 **BEMÆRK:** Hvis du bruger Google™ Gmail som e-mail-tjeneste, skal du klikke på afkrydsningsfeltet **Brug altid sikker forbindelse (SSL/TLS)**.

- I området **SMTP-godkendelse** skal du klikke på afkrydsningsfeltet **SMTP-serveren kræver godkendelse for udgående e-mail-meddelelser** for at konfigurere SMTP-bruger-id'et og adgangskoden, hvis det kræves.



BEMÆRK: Bed din netværksadministrator eller din internetserviceudbyder om oplysningerne til SMTP-serverindstilling. Hvis SMTP-serveren kræver godkendelse, skal du også kende SMTP-bruger-id'et og adgangskoden. SMTP-servernavne og portnavne er typisk lette at finde med en søgning på internettet. Du kan f.eks. søge med udtryk som "gmail smtp servernavn" eller "yahoo smtp servernavn".

- I området **Valgfri PIN-kode** skal du angive en PIN-kode. Denne PIN-kode kræves, hver gang en e-mail sendes fra e-mail-adressen.
 - I området **Indstillinger for e-mail-meddelelser** skal du konfigurere indstillingerne for meddelelser.
6. Hvis du vil føje e-mail-adresser til adressekartoteket, som er tilgængeligt fra produktet, skal du klikke på linket **E-mail-adressekartotek** og angive de nødvendige oplysninger. Du kan opsætte individuelle e-mail-adresser eller e-mail-grupper.
 7. Klik på linket **E-mail-indstillinger** for at konfigurere standardindstillingerne. Angiv standardemnelinjen og -brødtekst for e-mail og andre scanningsindstillinger.
 8. Klik på **Gem og test** for at fuldføre opsætningen.





BEMÆRK: Opret yderligere udgående e-mail-profiler for at scanne fra mere en én e-mail-konto.

Scan til e-mail

Brug produktkontrolpanelet til at scanne en fil direkte til en e-mail-adresse. Den scannede fil sendes til adressen som en vedhæftet fil til e-mail-meddelelsen.

 **BEMÆRK:** Produktet skal være sluttet til et netværk, og Scan til e-mail-funktionen skal være konfigureret ved hjælp af guiden Opsætning af Scan til e-mail (Windows) eller HP's integrerede webserver, for at denne funktion kan anvendes.

1. Læg dokumentet på scannerglaspladen i henhold til indikatorerne på produktet.
2. Tryk på knappen **Scan**  på startskærbilledet på produktets kontrolpanel.
3. Tryk på menupunktet **Scan til e-mail**.
4. Tryk på menupunktet **Send en e-mail**.
5. Vælg den **Fra**-adresse, som du vil bruge. Dette er også kendt som en "udgående e-mail-profil".

 **BEMÆRK:** Hvis PIN-funktionen er konfigureret, skal du indtaste PIN-koden og trykke på knappen **OK**. Der kræves dog ikke en PIN for at bruge denne funktion.

6. Tryk på knappen **Til**, og vælg den adresse eller gruppe, som du vil sende filen til. Tryk på knappen **Fuldført**, når du er færdig.
 - Hvis du vil sende beskeden til en anden adresse, skal du igen trykke på **Ny** og indtaste e-mailadressen.
7. Tryk på knappen **Emne**, hvis du vil tilføje en emnelinje
8. Tryk på knappen **Næste**.
9. Kontrolpanelet viser scanningsindstillingerne.
 - Hvis du vil ændre nogen af indstillingerne, skal du trykke på knappen **Indstillinger** og derefter ændre indstillingerne.
 - Hvis indstillingerne er korrekte, skal du gå til næste trin.
10. Tryk på knappen **Scan** for at starte scanningsjobbet.

Yderligere scanningsopgaver

Gå til www.hp.com/support/colorljMFPM277.

Der er instruktioner til udførelse af specifikke scanningsopgaver, f.eks. følgende:

- Sådan scanner du et almindeligt billede eller dokument
- Sådan scanner du som redigerbar tekst (OCR)
- Sådan scanner du flere sider i en enkelt fil

7 Fax

- [Konfigurer til at sende og modtage faxer](#)
- [Sådan sender du en fax](#)
- [Sådan sender du en fax via HP-softwaren \(Windows\)](#)
- [Sådan opretter, redigerer og sletter du hurtigopkaldsposter](#)

Yderligere oplysninger:

Gå til www.hp.com/support/colorljMFPM277.

HP's komplette hjælp til produktet omfatter følgende oplysninger:

- Installer og konfigurer
- Lær og brug
- Løs problemer
- Download softwareopdateringer
- Deltag i supportfora
- Find garantioplysninger og lovgivningsmæssige oplysninger

Konfigurer til at sende og modtage faxer

- [Før du starter](#)
- [Trin 1: Identificer telefonens tilslutningstype](#)
- [Trin 2: Konfigurer faxen](#)
- [Trin 3: Konfigurer klokkeslæt, dato og sidehoved for faxen.](#)
- [Trin 4: Kør en faxtest](#)

Før du starter

Sørg for, at produktet er fuldt konfigureret, inden du tilslutter faxtjenesten.

 **BEMÆRK:** Brug telefonledningen og den adapter, der fulgte med produktet, til at slutte produktet til telefonstikket.

 **BEMÆRK:** I lande/områder, hvor der bruges serielle telefonsystemer, leveres en adapter med produktet. Brug adapteren til at slutte andre telecomeenheder til det samme telefonstik, hvor produktet er tilsluttet.

Fuldfør instruktionerne i hvert af de følgende fire trin:

[Trin 1: Identificer telefonens tilslutningstype på side 66.](#)

[Trin 2: Konfigurer faxen på side 67.](#)

[Trin 3: Konfigurer klokkeslæt, dato og sidehoved for faxen. på side 71.](#)

[Trin 4: Kør en faxtest på side 72.](#)

Trin 1: Identificer telefonens tilslutningstype

Kontroller det følgende udstyr og tjenestetyper for at finde ud af, hvilken opsætningsmetode der skal bruges. Metoden afhænger af det udstyr og de tjenester, der allerede er installeret på telefonsystemet.

 **BEMÆRK:** Produktet er en analog tjeneste. HP anbefaler at bruge produktet på en dedikeret analog telefonlinje.

- **Dedikeret telefonlinje:** Dette produkt er den eneste form for udstyr eller tjeneste, som er sluttet til telefonlinjen
- **Stemmeopkald:** Stemme- og faxopkald bruger samme telefonlinje
- **Telefonsvarer:** En telefonsvarer besvarer stemmeopkald på den samme linje, som bruges til faxopkald
- **Personbesked:** En abonnements-tjeneste til personbeskeder bruger samme telefonlinje, som bruges til fax
- **Bestemt ringetonetjeneste:** En tjeneste fra telefonselskabet, hvor flere telefonnumre kan være knyttet til én telefonlinje, og hvert nummer har et individuelt ringemønster. Produktet registrerer det ringemønster, der er knyttet til det, og besvarer opkaldet
- **Opkaldsmodem til computer:** En computer bruger telefonlinjen til at oprette forbindelse til internettet via en opkaldsforbindelse
- **DSL-linje:** En tjeneste med DSL-linje (Digital Subscriber Line) fra telefonselskabet. Denne tjeneste kaldes også ADSL i nogle lande/områder

- **PBX- eller ISDN-telefonsystem:** Et PBX-telefonsystem (Private Branch Exchange) eller et ISDN-system (Integrated Services Digital Network)
- **VoIP-telefonsystem:** VoIP (Voice over Internet protocol) via en internetserviceudbyder

Trin 2: Konfigurer faxen

Klik på det link nedenfor, som bedst beskriver det miljø, hvor produktet skal sende og modtage faxer, og følg konfigurationsinstruktionerne.

- [Dedikeret telefonlinje på side 67](#)
- [Delt stemme-/faxlinje på side 68](#)
- [Delt stemme-/faxlinje med en telefonsvarer på side 69](#)

Her er kun medtaget instruktioner for tre af tilslutningstyperne. Du kan finde flere oplysninger om tilslutning af produktet med andre tilslutningstyper på supportwebstedet www.hp.com/support/colorljMFPM277.

 **BEMÆRK:** Produktet er en analog faxenhed. HP anbefaler at bruge produktet på en dedikeret analog telefonlinje. Hvis du benytter et digitalt miljø som f.eks. DSL, PBX, ISDN eller VoIP, skal du sørge for at benytte de korrekte filtre og konfigurere de digitale indstillinger korrekt. Kontakt den digitale serviceudbyder for at få flere oplysninger.

 **BEMÆRK:** Slut ikke mere end tre enheder til telefonlinjen.

 **BEMÆRK:** Voicemail understøttes ikke sammen med dette produkt.

Dedikeret telefonlinje

Følg disse trin for at opsætte produktet på en dedikeret telefonlinje uden yderligere tjenester.

1. Slut telefonledningen til faxporten på produktet og til telefonstikket på væggen.

 **BEMÆRK:** I nogle lande/områder kan det være nødvendigt med en adapter til den telefonledning, der fulgte med produktet.

 **BEMÆRK:** På nogle produkter kan faxporten være over telefonporten. Der henvises til ikonerne på produktet.

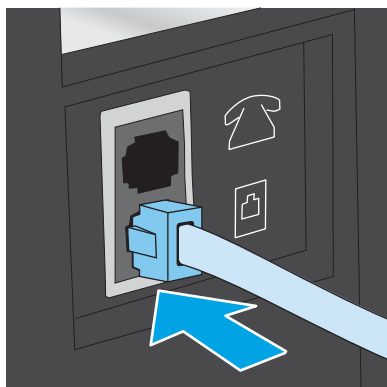

2. Indstil produktet til automatisk at besvare faxopkald.

- a. Tænd for produktet.
 - b. Tryk på knappen **Opsætning**  på startskærbilledet på produktets kontrolpanel.
 - c. Tryk på menuen **Faxopsætning**.
 - d. Tryk på menuen **Basisopsætning**.
 - e. Tryk på indstillingen **Svartilstand**.
 - f. Tryk på indstillingen **Automatisk**.
3. Fortsæt til [Trin 3: Konfigurer klokkeslæt, dato og sidehoved for faxen. på side 71.](#)

Delt stemme-/faxlinje

Følg disse trin for at opsætte produktet på en delt stemme-/faxlinje.

1. Frakobl alle enheder, der er sluttet til telefonstikket.
2. Slut telefonledningen til faxporten på produktet og til telefonstikket på væggen.

 **BEMÆRK:** I nogle lande/områder kan det være nødvendigt med en adapter til den telefonledning, der fulgte med produktet.

 **BEMÆRK:** På nogle produkter kan faxporten være over telefonporten. Der henvises til ikonerne på produktet.

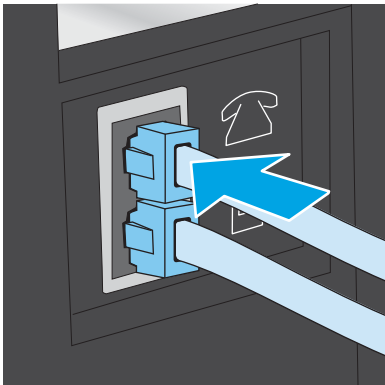

3. Fjern stikket fra telefonlinjens udgangsport på produktets bagside, og slut en telefon til denne port.
4. Indstil produktet til automatisk at besvare faxopkald.
 - a. Tænd for produktet.
 - b. Tryk på knappen **Opsætning**  på startskærbilledet på produktets kontrolpanel.
 - c. Tryk på menuen **Faxopsætning**.
 - d. Tryk på menuen **Basisopsætning**.
 - e. Tryk på indstillingen **Svartilstand**, og tryk på indstillingen **Automatisk**.
5. Indstil produktet til at kontrollere, om der er klartone, før det sender en fax.

 **BEMÆRK:** Dette forhindrer produktet i at sende en fax, mens der tales i telefonen.

- a. Tryk på knappen **Opsætning**  på startskærbilledet på produktets kontrolpanel.
 - b. Tryk på menuen **Faxopsætning**.
 - c. Tryk på menuen **Avanceret opsætning**.
 - d. Tryk på indstillingen **Registrer opkaldstone**, og tryk på **Til**.
6. Fortsæt til [Trin 3: Konfigurer klokkeslæt, dato og sidehoved for faxen. på side 71](#).

Delt stemme-/faxlinje med en telefonsvarer

Følg disse trin for at opsætte produktet på en delt stemme-/faxlinje med en telefonsvarer.

1. Frakobl alle enheder, der er sluttet til telefonstikket.
2. Fjern stikket fra telefonlinjens udgangsport på produktets bagside.
3. Slut telefonledningen til faxporten på produktet og til telefonstikket på væggen.

 **BEMÆRK:** I nogle lande/områder kan det være nødvendigt med en adapter til den telefonledning, der fulgte med produktet.

 **BEMÆRK:** På nogle produkter kan faxporten være over telefonporten. Der henvises til ikonerne på produktet.



4. Slut telefonsvarerens telefonledning til telefonlinjens udgangsport på produktets bagside.



 **BEMÆRK:** Slut telefonsvareren direkte til produktet, ellers kan telefonsvareren optage faxtoner fra faxmaskinen, når den sender, og produktet modtager måske ikke faxe.

 **BEMÆRK:** Hvis telefonsvareren ikke har en indbygget telefon, er det mest praktisk at slutte en telefon til porten **UD** på telefonsvareren.

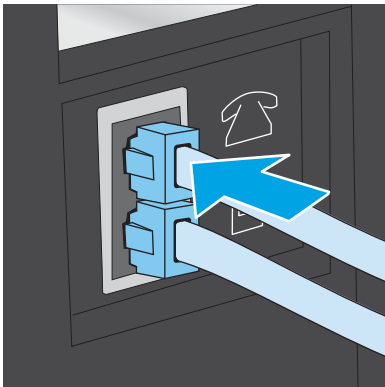

 **BEMÆRK:** På nogle produkter kan faxporten være over telefonporten. Der henvises til ikonerne på produktet.



5. Konfigurer indstillingen for ring før svar på produktet.

- a. Tænd for produktet.
- b. Tryk på knappen **Opsætning**  på startskærbilledet på produktets kontrolpanel.
- c. Tryk på menuen **Faxopsætning**.
- d. Tryk på menuen **Basisopsætning**.
- e. Tryk på indstillingen **Ring før svar**.
- f. Brug det numeriske tastatur på produktets kontrolpanel til at indstille antal ring før svar til 5 eller flere, og tryk herefter på knappen **OK**.
- g. Tryk på knappen **Start**  for at vende tilbage til hovedmenuen.

6. Indstil produktet til automatisk at besvare faxopkald.

- a. Tryk på knappen **Opsætning**  på startskærbilledet på produktets kontrolpanel.
- b. Tryk på menuen **Faxopsætning**.
- c. Tryk på menuen **Basisopsætning**.
- d. Tryk på indstillingen **Svartilstand**, og tryk på indstillingen **Automatisk**.
- e. Tryk på knappen **Start**  for at vende tilbage til hovedmenuen.

7. Indstil produktet til at kontrollere, om der er klartone, før det sender en fax.

 **BEMÆRK:** Dette forhindrer produktet i at sende en fax, mens der tales i telefonen.

- a. Tryk på knappen **Opsætning**  på startskærbilledet på produktets kontrolpanel.
 - b. Tryk på menuen **Faxopsætning**.
 - c. Tryk på menuen **Avanceret opsætning**.
 - d. Tryk på indstillingen **Registrer opkaldstone**, og tryk på knappen **Til**.
8. Fortsæt til [Trin 3: Konfigurer klokkeslæt, dato og sidehoved for faxen. på side 71](#).

Trin 3: Konfigurer klokkeslæt, dato og sidehoved for faxen.

Konfigurer produktets faxindstillinger med en af følgende metoder:

- [Guiden HP Faxopsætning på side 71](#) (anbefalet metode)
- [Produktets kontrolpanel på side 71](#)
- [HP's integrerede webserver \(EWS\) og HP Device Toolbox \(Windows\) på side 72](#) (hvis softwaren er installeret)

 **BEMÆRK:** I USA og mange andre områder/lande er det et lovmæssigt krav at indstille klokkeslæt og dato og angive andre oplysninger i faxsidehovedet.

Guiden HP Faxopsætning

Åbn guiden Faxopsætning efter den *indledende* opsætning og softwareinstallation ved at følge disse trin.

1. Klik på **Start**, og klik derefter på **Programmer**.
2. Klik på **HP**, klik på navnet på produktet, og klik derefter på **HP-guiden Faxopsætning**.
3. Følg instruktionerne på skærmen i HP-guiden Faxopsætning for at konfigurere faxindstillingerne.
4. Fortsæt til [Trin 4: Kør en faxtest på side 72](#).

Produktets kontrolpanel

Benyt følgende fremgangsmåde for at bruge kontrolpanelet til at indstille datoen og klokkeslættet samt angive sidehovedet:

1. Tryk på knappen **Opsætning**  på startskærbilledet.
2. Tryk på menuen **Faxopsætning**.
3. Tryk på menuen **Basisopsætning**.
4. Rul til og tryk på knappen **Tid/Dato**.
5. Vælg **12-timers uret** eller **24-timers uret**.
6. Brug tastaturet til at indtaste det aktuelle tidspunkt, og tryk derefter på knappen **OK**.

 **BEMÆRK:** Tryk om nødvendigt på knappen **123** for at åbne et tastatur, der indeholder specialtegn.

7. Vælg datoformat.
8. Brug tastaturet til at indtaste den aktuelle dato, og tryk derefter på knappen **OK**.

- Tryk på menuen [Faxsidehoved](#).
- Brug tastaturet til at indtaste faxnummeret, og tryk derefter på knappen [OK](#).

 **BEMÆRK:** Det maksimalt tilladte antal tegn i et faxnummer er 20.

- Brug tastaturet til at indtaste firmanavnet eller sidehovedet, og tryk derefter på knappen [OK](#).

 **BEMÆRK:** Det maksimalt tilladte antal tegn i et faxhoved er 25.

- Fortsæt til [Trin 4: Kør en faxtest på side 72](#).





HP's integrerede webserver (EWS) og HP Device Toolbox (Windows)

- Start HP EWS enten fra menuen **Start** eller i en webbrowser

Start-menu

- Klik på knappen **Start**, og klik derefter på menupunktet **Programmer**.
- Klik på din HP-produktgruppe, og klik derefter på menupunktet **HP Enhedsværktøjskasse**.

Webbrowser

- Fra startskærmen på kontrolpanelet skal du trykke på knappen Forbindelsesoplysninger  /  og herefter trykke på knappen [Forbindelse til netværket](#)  eller knappen [Netværkets Wi-Fi TÆNDT](#)  for at få vist IP-adressen eller værtsnavnet.
- Åbn en browser, og indtast IP-adressen eller værtsnavnet i adressefeltet på nøjagtig samme måde, som det vises i produktets kontrolpanel på. Tryk på tasten [Enter](#) på computertastaturet. Den integrerede webserver åbnes.

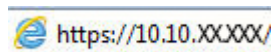

 **BEMÆRK:** Hvis webbrowseren viser meddelelsen **Der er et problem med dette webstedes sikkerhedscertifikat** under forsøget på at åbne den integrerede webserver, skal du klikke på **Fortsæt til dette websted (anbefales ikke)**.

Det vil ikke skade computeren at vælge **Fortsæt til dette websted (anbefales ikke)**, mens du navigerer i den integrerede webserver (EWS) for HP-produktet.

- Klik på fanen **Fax**.
- Følg vejledningen på skærmen for at konfigurere faxindstillingerne.
- Fortsæt til [Trin 4: Kør en faxtest på side 72](#).

Trin 4: Kør en faxtest

Kør en faxtest for at kontrollere, at faxen er konfigureret korrekt.

- Tryk på knappen [Opsætning](#)  på startskærbilledet.
- Rul til og tryk på menuen [Service](#).
- Tryk på menuen [Faxservice](#).

4. Tryk på indstillingen [Kør faxtest](#). Produktet udskriver en testrapport.
5. Gennemse rapporten.
 - Hvis rapporten angiver, at produktet har **bestået testen**, er produktet klar til at sende og modtage faxer.
 - Hvis rapporten angiver, at produktet **ikke bestod testen**, kan du finde flere oplysninger i rapporten om, hvordan du udbedrer problemet. Kontrollisten til faxfejlfinding indeholder flere oplysninger om, hvordan problemer med faxen løses.

Sådan sender du en fax

- [Understøttede faxprogrammer](#)
- [Sådan sender du en fax ved at indtaste manuelt fra produktets kontrolpanel](#)
- [Fax fra flatbed-scanneren](#)
- [Fax fra dokumentføderen](#)
- [Brug af hurtigopkalds- og gruppeopkaldregistreringerne](#)
- [Annullering af en fax](#)

Understøttede faxprogrammer

HP faxprogrammet, der fulgte med produktet, er det eneste pc-faxprogram, der fungerer sammen med produktet. Hvis du vil fortsætte med at bruge et pc-faxprogram, der tidligere er blevet installeret på computeren, skal du bruge det modem, der allerede er tilsluttet computeren. Det vil ikke fungere ved hjælp af produktets modem.

Sådan sender du en fax ved at indtaste manuelt fra produktets kontrolpanel

1. Læg dokumentet i dokumentføderen eller på flatbed-scannerglaspladen.
2. Tryk på knappen **Fax**  på produktets kontrolpanel.
3. Brug det numeriske tastatur til at skrive faxnummeret.
4. Tryk på knappen **Start fax** for at sende faxen.

Fax fra flatbed-scanneren

1. Anbring dokumentet med forsiden nedad på scannerglaspladen.
2. Tryk på knappen **Fax**  på startskærbilledet på produktets kontrolpanel.
3. Brug det numeriske tastatur til at skrive faxnummeret.
4. Tryk på knappen **Start fax**.
5. Produktet beder dig om at bekræfte, at du sender fra scannerglaspladen. Tryk på knappen **Ja**.
6. Produktet beder dig om at ilægge den første side. Tryk på knappen **OK**.
7. Produktet scanner den første side og beder dig derefter om at ilægge næste side. Hvis der er flere sider i dokumentet, skal du trykke på knappen **Ja**. Fortsæt med dette, indtil du har scannet alle sider.
8. Når du har scannet den sidste side, skal du trykke på knappen **Nej**, når du bliver bedt om det. Produktet sender faxen.

Fax fra dokumentføderen

1. Læg originalerne i dokumentføderen med forsiden opad.

FORSIGTIG: Undgå at beskadige produktet ved at bruge en original, der ikke indeholder rettetape, korrekturlak, papirclips eller hæfteklammer. Undgå også at lægge fotografier, små originaler eller skrøbelige originaler i dokumentføderen.

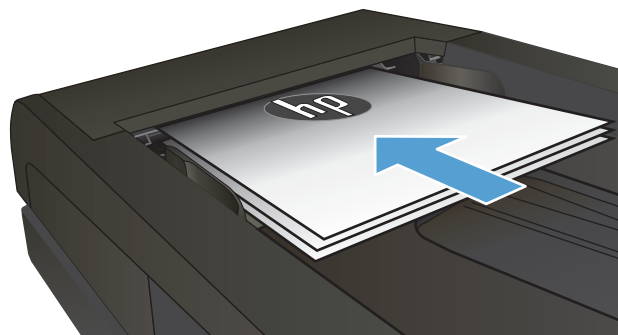

2. Juster papirstyrene, så de sidder tæt om papiret.

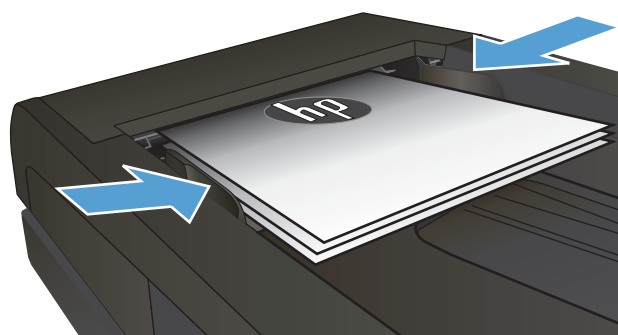



3. Tryk på knappen **Fax**  på startskærbilledet på produktets kontrolpanel.
4. Brug det numeriske tastatur til at skrive faxnummeret.
5. Tryk på knappen **Start fax**.

Brug af hurtigopkalds- og gruppeopkaldregistreringerne

 **BEMÆRK:** Poster i telefonbogen skal være oprettet via **Faxmenu**, før telefonbogen kan bruges til at sende faxer.

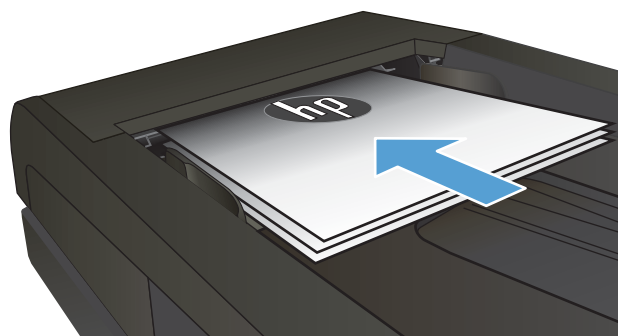
1. Læg dokumentet på scannerens glasplade eller i dokumentføderen.



2. Tryk på knappen [Fax](#)  på startskærbilledet på produktets kontrolpanel.
3. Tryk på ikonet for faxtelefonbogen på tastaturet.
4. Tryk på navnet for den individuelle post eller gruppepost, du vil bruge.
5. Tryk på knappen [Start fax](#).

annullering af en fax

annuller den aktuelle fax

- ▲ Tryk på knappen [Annuller](#) på kontrolpanelet. Sider, der ikke er blevet sendt, annulleres. Når du trykker på knappen [Annuller](#), stopper også alle gruppeopkaldsjob.

annuller et afventende faxjob

Brug denne fremgangsmåde til at annullere et faxjob i følgende situationer:

Produktet venter på at ringe op igen efter at optaget-signal, et ubesvaret opkald eller en kommunikationsfejl.

Faxen er planlagt til at blive sendt på et senere tidspunkt.

1. Tryk på knappen [Fax](#)  på startskærbilledet.
2. Tryk på knappen [Faxmenu](#).
3. Tryk på knappen [Indstillinger for afsendelse](#).
4. Tryk på knappen [Faxjobstatus](#).
5. Tryk på faxnummeret for det job, du vil annullere.

Sådan sender du en fax via HP-softwaren (Windows)

1. Ilæg dokumentet.
 - Hvis du ilægger en original på scannerglaspladen, skal du anbringe den på scannerglaspladen med forsiden nedad i det bageste venstre hjørne af scannerglaspladen.
 - Hvis du ilægger flere sider i dokumentføderen, skal du ilægge siderne med forsiden opad og derefter justere papirstyrene, så de sidder tæt om papiret.

 **BEMÆRK:** Hvis der er dokumenter i dokumentføderen og på scannerens glasplade på samme tid, behandler produktet dokumentet i dokumentføderen og ikke dokumentet på glaspladen.

2. Klik på **Start**, klik på **Programmer** (eller **Alle programmer** i Windows XP), og klik derefter på **HP**.
3. Klik på produktnavnet, og klik derefter på **HP Send Fax**. Faxsoftwaren åbnes.
4. Angiv faxnummeret på en eller flere modtagere.
5. Klik på **Send nu**.

Sådan opretter, redigerer og sletter du hurtigopkaldsposter

Du kan gemme faxnumre, der ofte kaldes op til (op til 120 poster), enten som individuelle faxnumre eller som en gruppe af faxnumre.

- [Brug af kontrolpanelet til at oprette og redigere faxtelefonbogen](#)
- [Brug af telefonbogsdata fra andre programmer](#)
- [Slette poster i telefonbogen](#)

Brug af kontrolpanelet til at oprette og redigere faxtelefonbogen

1. Tryk på knappen **Fax** på startskærbilledet på produktets kontrolpanel.
2. Tryk på knappen **Faxmenu**.
3. Tryk på knappen **Telefonbogsopsætning**.
4. Tryk på knappen **Indiv. opsætning** eller på knappen **Gruppeopsætning** for at oprette et kortnummer.
5. Tryk på et ikke-tildelt nummer fra listen.
6. Brug tastaturet til at indtaste et navn for posten, og tryk derefter på knappen **OK**.
7. Brug tastaturet til at indtaste faxnummeret for posten, og tryk derefter på knappen **OK**.

Brug af telefonbogsdata fra andre programmer

 **TIP:** Før en telefonbog fra et andet program kan importeres, skal du bruge eksportfunktionen i det andet program.

HP Device Toolbox kan importere kontaktoplysninger fra følgende programmers telefonbøger.

- Microsoft Outlook
- Lotus Notes
- Microsoft Outlook Express
- En telefonbog, der tidligere er blevet eksporteret fra et andet HP-produkts Device Toolbox-software.

Slette poster i telefonbogen

Du kan slette alle de poster i telefonbogen, der er programmeret ind i produktet.

 **FORSIGTIG:** Når posterne i telefonbogen er slettet, kan de ikke gendannes.

1. Tryk på knappen **Fax** på startskærbilledet på produktets kontrolpanel.
2. Tryk på knappen **Faxmenu**.
3. Tryk på knappen **Telefonbogsopsætning**.
4. Tryk på knappen **Slet post**. Eller tryk på **Slet alle poster** for at slette alle posterne.
5. Tryk på den post, du vil slette.
6. Tryk på knappen **OK** for at bekræfte sletningen.

8 Administrer produktet

- [Brug af HP Web Services-programmer](#)
- [Rediger produktets forbindelsestype \(Windows\)](#)
- [Avanceret konfiguration med HP's integrerede webserver \(EWS\) og HP Device Toolbox \(Windows\)](#)
- [Avanceret konfiguration med HP Utility til OS X](#)
- [Konfiguration af IP-netværksindstillinger](#)
- [Produktsikkerhedsfunktioner](#)
- [Spareindstillinger](#)
- [HP Web Jetadmin](#)
- [Opdatering af firmwaren](#)

Yderligere oplysninger:

Gå til www.hp.com/support/colorljMFPM277.



HP's komplette hjælp til produktet omfatter følgende oplysninger:

- Installer og konfigurer
- Lær og brug
- Løs problemer
- Download softwareopdateringer
- Deltag i supportfora
- Find garantioplysninger og lovgivningsmæssige oplysninger

Brug af HP Web Services-programmer

Der findes flere innovative programmer til dette produkt, som du kan downloade direkte fra internettet. Du kan få flere oplysninger og downloade programmerne på HP Connected-webstedet på www.hpconnected.com.

For at kunne bruge denne funktion skal produktet være tilsluttet til en computer eller et netværk, der har en internetforbindelse. HP Web Services skal være aktiveret på produktet.

1. Tryk på knappen Forbindelsesoplysninger  /  på startskærbilledet på produktets kontrolpanel.
2. Åbn følgende menuer:
 - [ePrint](#)
 - [indstillinger](#)
3. Tryk på knappen [Aktiver Web Services](#).

Når du har downloadet et program fra HP Connected-webstedet, er det tilgængeligt i menuen [Apps](#) på produktets kontrolpanel. Denne proces aktiverer både HP Web Services og knappen [Apps](#) .

Rediger produktets forbindelsestype (Windows)

Hvis du allerede bruger produktet og du vil ændre dets tilslutning, skal du bruge genvejen **Omkonfigurer din HP-enhed** til at ændre tilslutningen. Du kan f.eks. omkonfigurere produktet til at bruge en anden trådløs adresse, oprette forbindelse til et kablet eller trådløst netværk eller skifte fra en netværksforbindelse til en USB-forbindelse. Du kan ændre konfigurationen uden at indsætte produkt-cd'en. Når du har valgt, hvilken type forbindelse du vil oprette, går programmet direkte til den del af produktopsætningen, der skal ændres.

Avanceret konfiguration med HP's integrerede webserver (EWS) og HP Device Toolbox (Windows)

HP's integrerede webserver giver dig mulighed for at administrere udskriftsfunktioner fra din computer i stedet for fra produktets kontrolpanel.

- Få vist oplysninger om produktstatus
- Bestem den resterende levetid for alle forbrugsvarer, og bestil nye.
- Få vist og rediger bakkekonfigurationer (papirtyper og -formater)
- Få vist og udskrive interne sider
- Få vist og ændre netværkskonfigurationen

HP's integrerede webserver fungerer, hvis produktet er tilsluttet et IP-baseret netværk. HP's integrerede webserver understøtter ikke IPX-baserede produkttilslutninger. Du behøver ikke have internetadgang for at åbne og bruge HP's integrerede webserver.

Når produktet er tilsluttet netværket, er HP's integrerede webserver automatisk tilgængelig.





 **BEMÆRK:** HP Device Toolbox er kun tilgængelig, hvis du har udført en komplet installation, da du installerede produktet. Afhængigt af produktets forbindelse er der muligvis nogle funktioner, som ikke er tilgængelige.

 **BEMÆRK:** HP's integrerede webserver er ikke tilgængelig uden for netværkets firewall.

Åbn den integrerede webserver (EWS) fra startmenuen.

1. Klik på knappen **Start**, og klik derefter på menupunktet **Programmer**.
2. Klik på din HP-produktgruppe, og klik derefter på menupunktet **HP Device Toolbox**.

Åbn den integrerede webserver (EWS) fra en webbrowser.

1. **Kontrolpaneler med 2 linjer:** Tryk på knappen **OK** på produktets kontrolpanel. Åbn menuen **Netværksopsætning**, og vælg derefter **Vis IP-adresse** for at få vist IP-adressen eller værtsnavnet.
Berøringsfølsomme kontrolpaneler: Fra startskærmen på kontrolpanelet skal du trykke på knappen **Forbindelsesoplysninger**  /  og herefter trykke på knappen **Forbindelse til netværket**  eller knappen **Netværkets Wi-Fi TÆNDT**  for at få vist IP-adressen eller værtsnavnet.
2. Åbn en browser, og indtast IP-adressen eller værtsnavnet i adressefeltet på nøjagtig samme måde, som det vises i produktets kontrolpanel på. Tryk på tasten **Enter** på computerens tastatur. EWS åbnes.

 <https://10.10.XXXX/>

 **BEMÆRK:** Hvis webbrowseren viser meddelelsen **Der er et problem med dette websteds sikkerhedscertifikat** under forsøget på at åbne den integrerede webserver, skal du klikke på **Fortsæt til dette websted (anbefales ikke)**.

Det vil ikke skade computeren at vælge **Fortsæt til dette websted (anbefales ikke)**, mens du navigerer i den integrerede webserver (EWS) for HP-produktet.

| Fane eller sektion | Beskrivelse |
|--|--|
| <p>Fanen Startside</p> <p>Indeholder oplysninger om produktets status og konfiguration</p> | <ul style="list-style-type: none"> • Enhedsstatus: Viser produktstatus og den omtrentlige procentvise resterende levetid for HP-forbrugsvarer. • Status på forbrugsvarer: Viser den forventede resterende levetid for HP-forbrugsvarer i procenter. Den faktiske levetid for forbrugsvarer kan variere. Overvej at have en ekstra patron klar, så du kan installere den, når udskriftskvaliteten ikke længere er acceptabel. Forbrugsvarer behøver ikke at blive udskiftet, medmindre udskriftskvaliteten ikke længere er acceptabel. • Enhedskonfiguration: Viser de oplysninger, der findes på produktets konfigurationsside. • Netværksoversigt: Viser de oplysninger, der findes på produktets netværkskonfigurationsside. • Rapporter: Udskriv den statusside for forbrugsvarer og konfiguration, som produktet opretter. • Hændelseslog: Viser en liste over alle produkthændelser og -fejl. |
| <p>Fanen System</p> <p>Giver dig mulighed for at konfigurere produktet fra computeren.</p> | <ul style="list-style-type: none"> • Enhedsoplysninger: Indeholder grundlæggende produkt- og virksomhedsoplysninger. • Papiropsætning: Skift standardindstillinger for papirhåndtering for produktet. • Udskriftskvalitet: Skift standardindstillinger for udskriftskvalitet for produktet. • EcoSMART-konsol: Skift standardtidsintervallerne for skift til tilstandene Dvale eller Automatisk slukning af strøm. Konfigurer, hvilke hændelser der får produktet til at vågne. • Papirtyper: Konfigurer udskrivningstilstande, der svarer til de papirtyper, som produktet accepterer. • Systemopsætning: Skift standardsystemindstillinger på produktet. • Service: Udfør renseproceduren på produktet. • Gem og gendan: Gem de aktuelle indstillinger for produktet i en fil på computeren. Brug denne fil til at indlæse de samme indstillinger på et andet produkt eller til at gendanne disse indstillinger på dette produkt på et senere tidspunkt. • Administration: Angiv eller rediger adgangskoden til produktet. Aktiver eller deaktiver produktfunktioner. <p>BEMÆRK: Fanen System kan beskyttes med adgangskode. Hvis produktet er i et netværk, skal du altid rådføre dig med administratoren, før du ændrer indstillinger på denne fane.</p> |
| <p>Fanen Udskriv</p> <p>Giver dig mulighed for at ændre standardindstillinger for udskrivning fra computeren.</p> | <ul style="list-style-type: none"> • Udskrivning: Skift standardudskriftsindstillinger for produktet, f.eks. antal kopier og papirretning. Det er de samme indstillinger, som er tilgængelige på kontrolpanelet. • PCL5c: Få vist og rediger PCL5c-indstillingerne. • PostScript: Deaktiver eller aktiver funktionen Print PS Errors. |
| <p>Fanen Fax</p> <p>(Kun faxprodukter)</p> | <ul style="list-style-type: none"> • Indstillinger for modtagelse: Konfigurer, hvordan produktet håndterer indgående faxer. • Telefonbog: Tilføj eller slet poster i faxtelefonbogen. • Liste over blokerede faxnumre: Angiv de faxnumre, der skal blokeres fra at sende faxer til produktet. • Faxaktivitetslog: Gennemse den seneste faxaktivitet for produktet. |

| Fane eller sektion | Beskrivelse |
|---|--|
| <p>Fanen Scan</p> <p>(Kun MFP-modeller)</p> | <p>Konfigurer funktionerne Scan til netværksmappe og Scan til e-mail.</p> <ul style="list-style-type: none"> • Opsætning af netværksmappe: Konfigurer mapper på netværket, som produktet kan gemme scannede filer i. • Opsætning af Scan til e-mail: Begynd processen med at konfigurere funktionen Scan til e-mail. • Profiler for udgående e-mail: Angiv en e-mail-adresse, som vises som afsenderadresse for alle e-mails, der bliver sendt fra produktet. Konfigurer SMTP-serveroplysningerne. • E-mail-adressekartotek: Tilføj eller slet poster i e-mail-adressebogen. • E-mail-indstillinger: Konfigurer en standardemnelinje og -brødtekst. Konfigurer standardscanningsindstillinger for e-mails. |
| <p>Fanen Netværk</p> <p>(kun netværkstilsluttede produkter)</p> <p>Giver dig mulighed for at ændre netværksindstillinger fra computeren.</p> | <p>Netværksadministratorer kan anvende denne fane til at styre netværksrelaterede indstillinger for produktet, når den er tilsluttet et IP-baseret netværk. Den gør det også muligt for netværksadministratoren at konfigurere Wireless Direct-funktioner. Denne fane bliver ikke vist, hvis produktet er direkte tilsluttet til en computer.</p> |
| Fanen HP Web Services | Brug denne fane til at konfigurere og bruge forskellige webværktøjer med produktet. |

Avanceret konfiguration med HP Utility til OS X

Brug HP Utility til at kontrollere produktets status eller få vist eller ændre produktets indstillinger fra din computer.

Du kan bruge HP Utility, hvis produktet er tilsluttet med et USB-kabel eller er tilsluttet et TCP/IP-baseret netværk.

Åbn HP Utility

1. På computere skal du åbne menuen **Systemindstillinger**, og derefter klikke på **Udskriv & fax**, **Udskriv & scan** eller **Printere & scannere**.
2. Vælg produktet på listen.
3. Klik på knappen **Tilbehør og forbrugsvarer**.
4. Klik på fanen **Hjælpefunktion**.
5. Klik på knappen **Åbn printerværktøj**.

HP Utility-funktioner

HP Utility-værktøjslinjen indeholder disse elementer:

- **Enheder:** Klik på denne knappe for at vise eller skjule Mac-produkter, som HP Utility har fundet.
- **Alle indstillinger:** Klik på denne knap for at vende tilbage til hovedvisningen i HP Utility.
- **HP Support:** Klik på denne knap for at åbne en browser og gå til HP-supportwebstedet.
- **Forbrugsvarer:** Klik på denne knap for at åbne webstedet HP SureSupply.
- **Registrering:** Klik på denne knap for at åbne HP's registreringswebsted.
- **Genbrug:** Klik på denne knap for at åbne webstedet for genbrugsprogrammet HP Planet Partners.

HP Utility består af sider, du kan åbne ved at klikke på listen **Alle indstillinger**. Nedenstående tabel beskriver de opgaver, du kan udføre med HP Utility.

| Element | Beskrivelse |
|--------------------------|---|
| Status for forbrugsvarer | Viser status for produktets forbrugsvarer og indeholder links til onlinebestilling af forbrugsvarer. |
| Enhedsoplysninger | Viser oplysninger om det produkt, der er valgt i øjeblikket, herunder produktets service-id (hvis tildelt), firmwareversionen (FW-version), serienummeret og IP-adressen. |
| Kommandoer | Sende specielle tegn eller udskriftskommandoer til produktet efter udskriftsjobbet. BEMÆRK: Denne indstilling er først tilgængelig, efter du har åbnet menuen Vis og valgt punktet Vis avancerede indstillinger . |
| Farveforbrug | Vis oplysninger om farvejob, som produktet har produceret. (Kun farveprodukter) |

| Element | Beskrivelse |
|---|---|
| Filoverførsel | Overfører filer fra computeren til produktet. Du kan overføre følgende filtyper: <ul style="list-style-type: none"> .PRN (HP LaserJet-printerkommandosprog) .PDF (Portable Document Format) .PS (PostScript) .TXT (tekst) |
| Strømstyring | Konfigurer produktets spareindstillinger. |
| Opdater firmware | Overfør en firmwareopdateringsfil til produktet. BEMÆRK: Denne indstilling er først tilgængelig, efter du har åbnet menuen Vis og valgt punktet Vis avancerede indstillinger . |
| HP Connected | Gå til HP Connected-webstedet. |
| Overførselsfonte | Overfør fonte fra computeren til produktet. |
| Meddelelsescenter | Viser fejlhændelser, der er forekommet på produktet. |
| Duplekstilstand | Aktivere den automatiske tosidede udskrivningstilstand. |
| Netværksindstillinger (kun netværkstilsluttede produkter) | Konfigurer netværksindstillingerne som f.eks. IPv4-indstillinger, IPv6-indstillinger, Bonjour-indstillinger og andre indstillinger. |
| Administration af forbrugsvarer | Konfigurer, hvordan produktet skal opføre sig, når forbrugsvarer er ved at nærme sig slutningen af deres forventede levetid. |
| Konfiguration af bakker | Konfigurer papirformatet og papirtypen for hver af bakkerne. |
| Yderligere indstillinger | Åbn den integrerede webserver (EWS) for produktet. BEMÆRK: USB-forbindelser understøttes ikke. |
| Proxy-serverindstillinger | Konfigurer en proxy-server for produktet. |
| Grundlæggende faxindstillinger (kun MFP-modeller med fax) | Indstil felterne i faxhovedet, og konfigurer, hvordan produktet besvarer indkommende opkald. |
| Videresendelse af fax (kun MFP-modeller med fax) | : Indstille produktet til at sende indgående faxer til et andet nummer. |
| Faxlogger (kun MFP-modeller med fax) | Få vist loggen for alle faxer. |
| Faxkortnumre (kun MFP-modeller med fax) | Føj faxnumre til hurtigopkaldslisten. |
| Blokering af uønskede faxer (kun MFP-modeller med fax) | Gem de faxnumre, du vil blokere. |
| Scan til e-mail (kun MFP-produkter) | Åbn siden for HP's integrerede webserver (EWS), så du kan konfigurere indstillingerne for scanning til e-mail. |
| Scan til netværksmappe (kun MFP-produkter) | Åbn siden for HP's integrerede webserver, så du kan konfigurere indstillingerne for scanning til en netværksmappe. |

Konfiguration af IP-netværksindstillinger

Indledning

Brug følgende afsnit til at konfigurere produktets netværksindstillinger.





- [Ansvarsfraskrivelse for printerdeling](#)
- [Få vist eller foretag ændringer til netværksindstillinger](#)
- [Omdøbning af produktet på netværket](#)
- [Manuel konfiguration af IPv4 TCP/IP-parametrene fra kontrolpanelet](#)

Ansvarsfraskrivelse for printerdeling

HP understøtter ikke peer-to-peer-netværk, da dette er en funktion i Microsofts operativsystemer og ikke i HP-printerdriverne. Besøg Microsoft på www.microsoft.com.

Få vist eller foretag ændringer til netværksindstillinger

Du kan bruge HP's integrerede webserver til at få vist eller ændre IP-konfigurationsindstillingerne.

1. Åbn HP's integrerede webserver (EWS):
 - a. Fra startskærmen på kontrolpanelet skal du trykke på knappen Forbindelsesoplysninger  /  og herefter trykke på knappen [Forbindelse til netværket](#)  eller knappen [Netværkets Wi-Fi TÆNDT](#)  for at få vist IP-adressen eller værtsnavnet.
 - b. Åbn en browser, og indtast IP-adressen eller værtsnavnet i adressefeltet på nøjagtig samme måde, som det vises i produktets kontrolpanel på. Tryk på tasten [Enter](#) på computerens tastatur. EWS åbnes.

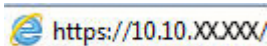
 <https://10.10.XXXXX/>

 **BEMÆRK:** Hvis webbrowseren viser meddelelsen **Der er et problem med dette websteds sikkerhedscertifikat** under forsøget på at åbne det integrerede webserver, skal du klikke på **Fortsæt til dette websted (anbefales ikke)**.





Det vil ikke skade computeren at vælge **Fortsæt til dette websted (anbefales ikke)**, mens du navigerer i den integrerede webserver (EWS) for HP-produktet.

2. Klik på fanen **Networking** for at hente netværksoplysninger. Foretag de ønskede ændringer af indstillingerne.

Omdøbning af produktet på netværket

Hvis du vil omdøbe produktet på et netværk, så det kan identificeres entydigt, skal du bruge HP's integrerede webserver.

1. Åbn HP's integrerede webserver (EWS):

- a. Fra startskærmen på kontrolpanelet skal du trykke på knappen Forbindelsesoplysninger  /  og herefter trykke på knappen [Forbindelse til netværket](#)  eller knappen [Netværkets Wi-Fi TÆNDT](#)  for at få vist IP-adressen eller værtsnavnet.
- b. Åbn en browser, og indtast IP-adressen eller værtsnavnet i adressefeltet på nøjagtig samme måde, som det vises i produktets kontrolpanel på. Tryk på tasten [Enter](#) på computerens tastatur. EWS åbnes.

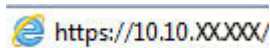
 <https://10.10.XX.XXX/>

 **BEMÆRK:** Hvis webbrowseren viser meddelelsen **Der er et problem med dette websteds sikkerhedscertifikat** under forsøget på at åbne det integrerede webserver, skal du klikke på **Fortsæt til dette websted (anbefales ikke)**.

Det vil ikke skade computeren at vælge **Fortsæt til dette websted (anbefales ikke)**, mens du navigerer i den integrerede webserver (EWS) for HP-produktet.

2. Åbn fanen **System**.
3. På siden **Enhedsoplysninger** findes standardproduktnavnet i feltet **Enhedsstatus**. Du kan ændre dette navn for at kunne identificere produktet entydigt.

 **BEMÆRK:** Det er valgfrit, om du vil udfylde de øvrige felter på denne side.

4. Klik på knappen **Anvend** for at gemme ændringerne.

Manuel konfiguration af IPv4 TCP/IP-parametrene fra kontrolpanelet

Brug kontrolpanelmenuerne til manuelt at angive en IPv4-adresse, undernetmaske og standardgateway.

1. Tryk på knappen [Opsætning](#)  på startskærbilledet på produktets kontrolpanel.
2. Rul til og tryk på menuen [Netværksopsætning](#).
3. Tryk på menuen [IPv4 konfigurationsmetode](#), og tryk derefter på knappen [Manuel](#).
4. Brug tastaturet på den berøringsfølsomme skærm til at indtaste IP-adressen, og tryk derefter på knappen [OK](#). Tryk på knappen [Ja](#) for at bekræfte.
5. Brug tastaturet på den berøringsfølsomme skærm til at indtaste undernetmasken, og tryk derefter på knappen [OK](#). Tryk på knappen [Ja](#) for at bekræfte.
6. Brug tastaturet på den berøringsfølsomme skærm til at indtaste standardgatewayen, og tryk derefter på knappen [OK](#). Tryk på knappen [Ja](#) for at bekræfte.

Produktsikkerhedsfunktioner



Indledning

Produktet indeholder flere sikkerhedsfunktioner til at begrænse, hvem der har adgang til konfigurationsindstillingerne, for at sikre data og for at forhindre adgang til værdifulde hardwarekomponenter.

- [Tildele eller skifte systemadgangskoden med den integrerede webserver](#)

Tildele eller skifte systemadgangskoden med den integrerede webserver

Tidel en administratoradgangskode til adgang til produktet og HP's integrerede webserver, så uautoriserede brugere ikke kan ændre produktets indstillinger.

1. Åbn HP's integrerede webserver (EWS):
 - a. Fra startskærmen på kontrolpanelet skal du trykke på knappen Forbindelsesoplysninger  og herefter trykke på knappen [Forbindelse til netværket](#)  eller knappen [Netværkets Wi-Fi TÆNDT](#)  for at få vist IP-adressen eller værtsnavnet.
 - b. Åbn en browser, og indtast IP-adressen eller værtsnavnet i adressefeltet på nøjagtig samme måde, som det vises i produktets kontrolpanel på. Tryk på tasten [Enter](#) på computerens tastatur. EWS åbnes.

 <https://10.10.XX.XXX/>

 **BEMÆRK:** Hvis webbrowseren viser meddelelsen **Der er et problem med dette websteds sikkerhedscertifikat** under forsøget på at åbne den integrerede webserver, skal du klikke på **Fortsæt til dette websted (anbefales ikke)**.

Det vil ikke skade computeren at vælge **Fortsæt til dette websted (anbefales ikke)**, mens du navigerer i den integrerede webserver (EWS) for HP-produktet.

2. Klik på fanen **Sikkerhed**.
3. Åbn menuen **Generel sikkerhed**.
4. I området mærket **Angiv den lokal administratoradgangskode** skal du indtaste navnet, der skal associeres med adgangskoden i feltet **Brugernavn**.
5. Skriv adgangskoden i feltet **Ny adgangskode**, og indtast den igen i feltet **Bekræft adgangskode**.

 **BEMÆRK:** For at ændre en eksisterende adgangskode, skal du først skrive den eksisterende adgangskode i feltet **Gammel adgangskode**.
6. Klik på knappen **Anvend**.

 **BEMÆRK:** Skriv adgangskoden ned, og gem den et sikkert sted.

Spareindstillinger

Indledning

Produktet indeholder flere sparefunktioner for at spare energi og forsyninger.

- [Udskrivning med EconoMode](#)
- [Konfigurer indstillingen Dvale/Auto fra efter](#)
- [Indstil Luk automatisk ned efter forsinkelse, og konfigurer produktet til at bruge 1 watt eller mindre](#)
- [Konfigurer indstilling for Automatisk slukning af strøm](#)

Udskrivning med EconoMode

Dette produkt har en EconoMode-indstilling til udskrivning af kladder. Brug af EconoMode kan anvende mindre toner. Men brug af EconoMode reducerer udskriftskvaliteten.

HP anbefaler ikke, at man bruger EconoMode hele tiden. Hvis du bruger EconoMode konstant, kan toneren muligvis holde længere end de mekaniske dele i tonerpatronen. Hvis udskriftskvaliteten begynder at blive forringet og ikke længere er acceptabel, bør du overveje at udskifte tonerpatronen.

 **BEMÆRK:** Hvis denne indstilling ikke er tilgængelig i din printerdriver, kan du angive den ved brug af HP's integrerede webserver.

1. Vælg indstillingen **Udskriv** i softwareprogrammet.
2. Vælg produktet, og klik derefter på knappen **Egenskaber** eller **Indstillinger**.
3. Klik på fanen **Paper/Quality**.
4. Klik i afkrydsningsfeltet **EconoMode**.

Konfigurer indstillingen Dvale/Auto fra efter

1. Tryk på knappen **Opsætning**  på startskærbilledet på produktets kontrolpanel.
2. Åbn følgende menuer:
 - [Systemopsætning](#)
 - [Energiindstillinger](#)
 - [Dvale/Auto sluk efter](#)
3. Vælg tid for Dvale/Auto fra efter forsinkelse.

Indstil Luk automatisk ned efter forsinkelse, og konfigurer produktet til at bruge 1 watt eller mindre

 **BEMÆRK:** Når produktet er lukket ned, er strømforbruget 1 watt eller mindre.

1. Tryk på knappen **Opsætning**  på startskærbilledet på produktets kontrolpanel.
2. Åbn følgende menuer:

- [Systemopsætning](#)
 - [Energiindstillinger](#)
 - [Luk efter](#)
3. Vælg tid for Luk ned efter forsinkelse.

 **BEMÆRK:** Standardværdien er 4 timer.

Konfigurer indstilling for Automatisk slukning af strøm

1. Tryk på knappen [Opsætning](#)  på kontrolpanelet.
2. Åbn følgende menuer:
 - [Systemopsætning](#)
 - [Energiindstillinger](#)
 - [Automatisk slukning af strøm](#)
3. Vælg en af forsinkelsesmulighederne:
 - [Ingen forsinkelse](#): Produktet lukker ned efter en periode med inaktivitet, der er angivet af indstillingen Luk ned efter.
 - [Når porte er aktive](#): Når denne indstilling er valgt, lukker produktet ikke ned, medmindre alle porte er inaktive. Et aktivt netværkslink eller en fax -forbindelse vil forhindre produktet i at lukke ned.

HP Web Jetadmin

HP Web Jetadmin er et prisbelønnet værktøj, som er brancheførende til effektiv styring af en lang række af HP's netværksprodukter, herunder printere, produkter med flere funktioner og digitale sendere. Denne ene løsning gør det muligt at installere, overvåge, vedligeholde, fejlfinde og sikre dit udskrivnings- og billedbehandlingsmiljø fra en fjernserver og derved i sidste ende øge virksomhedens produktivitet, fordi du sparer tid, begrænser omkostningerne og beskytter din investering.

Opgraderinger til HP Web Jetadmin stilles jævnligt til rådighed for at understøtte specifikke produktfunktioner. Gå ind på www.hp.com/go/webjetadmin, og klik på linket **Self Help and Documentation** for at få yderligere oplysninger om opgraderinger.

Opdatering af firmwared

HP tilbyder periodiske produktopdateringer, nye Web Services-apps og nye funktioner til eksisterende Web Services-apps. Følg disse trin for at opdatere produktets firmware for et enkelt produkt. Når du opdaterer firmwared, opdateres Web Service-apps automatisk.

Der er to understøttede metoder til at gennemføre en firmwareopdatering på dette produkt. Brug kun en af de følgende metoder til at opdatere produktets firmware.

Metode 1: Opdatere firmwared fra kontrolpanelet

Brug disse trin til at indlæse firmwared fra kontrolpanelet (kun for netværkstilsluttede produkter), og/eller indstil produktet til at indlæse fremtidige firmwareopdateringer automatisk. For USB-tilsluttede produkter skal du gå videre til metode 2.

1. Sørg for, at produktet er forbundet til et kablet (Ethernet) eller trådløst netværk med en aktiv internetforbindelse.

 **BEMÆRK:** Produktet skal være sluttet til internettet for at opdatere firmwared via en netværksforbindelse.

2. Åbn menuen [Opsætning](#) på startskærbilledet på produktets kontrolpanel.
 - Tryk på opsætningsknappen  på berøringfølsomme kontrolpaneler.
 - Tryk på knappen Højre pil eller Venstre pil på standardkontrolpaneler.
3. Rul til og åbn menuen [Service](#), åbn derefter menuen [LaserJet-opdatering](#).

 **BEMÆRK:** Hvis indstillingen [LaserJet-opdatering](#) ikke vises, skal du bruge metode 2.

4. Søgning efter opdateringer.
 - På berøringfølsomme kontrolpaneler skal du trykke på [Søg efter opdateringer nu](#).
 - På standardkontrolpaneler skal du vælge [Søg efter opdateringer](#).

 **BEMÆRK:** Produktet kontrollerer automatisk, om der er en opdatering, og hvis der findes en nyere version, starter opdateringen automatisk.

5. Indstil produktet til at opdatere firmwared automatisk, når opdateringer bliver tilgængelige.
Åbn menuen [Opsætning](#) på startskærbilledet på produktets kontrolpanel.

- Tryk på opsætningsknappen  på berøringfølsomme kontrolpaneler.
- Tryk på knappen Højre pil eller Venstre pil på standardkontrolpaneler.

Rul til og åbn menuen [Service](#), åbn menuen [LaserJet-opdatering](#), og vælg menuen [Administrer opdateringer](#).

Indstil produktet til automatisk at opdatere firmwared.

- På berøringfølsomme kontrolpaneler skal indstillingen [Tillad opdateringer](#) indstilles til **JA**, og indstillingen [Kontroller automatisk](#) skal indstilles til **TIL**.
- På standardkontrolpaneler skal indstillingen [Tillad opdateringer](#) indstilles til **JA**, og indstillingen [Automatisk kontrol](#) skal indstilles til **TIL**.

Metode 2: Opdatere firmwaren via Firmwareopdateringsværktøjet

Brug disse trin til at hente og installere Firmwareopdateringsværktøjet manuelt fra HP.com.



BEMÆRK: Denne metode er den eneste tilgængelige måde til opdatering af firmware for produkter, som er sluttet til computeren med et USB-kabel. Den fungerer også for produkter, som er forbundet til et netværk.

1. Gå til www.hp.com/go/support, klik på linket **Drivere og software**, indtast produktnavnet i søgefeltet, tryk på **ENTER**, og vælg produktet på listen med søgeresultater.
2. Vælg dit operativsystem.
3. I afsnittet **Firmware** skal du finde **Firmwareopdateringsværktøjet**.
4. Klik på **Download**, klik på **Kør**, og klik på **Kør** igen.
5. Når værktøjet startes, skal du vælge produktet på rullelisten og klikke på **Send firmware**.



BEMÆRK: Hvis du vil udskrive en konfigurationsside for at kontrollere den installerede firmwareversion før eller efter opdateringen, skal du klikke på **Udskriv konfig**.

6. Følg instruktionerne på skærmen for at fuldføre installationen, og klik på knappen **Afslut** for at lukke værktøjet.

9 Løs problemer

- [Kundesupport](#)
- [Kontrolpanelets Hjælp-system](#)
- [Gendannelse af fabriksstandarderne](#)
- [En meddelelse af typen "Patron er lav" eller "Patron er meget lav" vises på produktets kontrolpanel](#)
- [Produktet samler ikke papir op, eller det indføres forkert](#)
- [Afhjælp papirstop](#)
- [Forbedring af udskriftskvaliteten](#)
- [Forbedring af kopi- og scanningskvalitet](#)
- [Forbedring af faxkvaliteten](#)
- [Løsning af problemer med kablet netværk](#)
- [Løsning af problemer med trådløst netværk](#)
- [Afhjælp faxproblemer](#)

Yderligere oplysninger:

Gå til www.hp.com/support/colorljMFPM277.

HP's komplette hjælp til produktet omfatter følgende oplysninger:

- Installer og konfigurer
- Lær og brug
- Løs problemer
- Download softwareopdateringer
- Deltag i supportfora
- Find garantioplysninger og lovgivningsmæssige oplysninger

Kundesupport

| | |
|--|--|
| Få telefonsupport til dit land/område | Telefonnumre for de enkelte lande/områder findes i den folder, der fulgte med i kassen med produktet, eller på adressen www.hp.com/support/ |
| Du skal have produktnavn, serienummer, købsdato og beskrivelse af problemet klar | |
| Få 24 timers internet-support og download softwarehjælpeprogrammer og drivere | www.hp.com/support/colorIJMFPM277 |
| Bestil yderligere HP-service- eller vedligeholdelsesaftaler | www.hp.com/go/carepack |
| Registrer dit produkt | www.register.hp.com |

Kontrolpanelets Hjælp-system

Produktet har et indbygget Hjælp-system, der forklarer brugen af hvert skærmbillede. Tryk på Hjælp-knappen  i øverste højre hjørne af skærmbilledet for at åbne Hjælp-systemet.

På nogle skærmbilleder åbner Hjælp en global menu, hvor du kan søge efter specifikke emner. Du kan gennemse hele menustrukturen ved at trykke på knapperne i menuen.

Nogle Hjælp-skærmbilleder indeholder animationer, der guider dig gennem procedurer som f.eks. afhjælpning af papirstop.

På skærmbilleder, der indeholder indstillinger til individuelle job, åbner Hjælp et emne, der forklarer indstillingerne på det pågældende skærmbillede.

Hvis produktet advarer om en fejl eller advarsel, skal du trykke på knappen Hjælp  for at åbne en meddelelse, der beskriver problemet. Meddelelsen indeholder også instruktioner til at løse problemet.

Gendannelse af fabriksstandarderne

Ved gendannelse af fabriksindstillede standarder bliver alle produkt- og netværksindstillinger gendannet til fabriksstandarderne. Det vil ikke nulstille sideantal, bækkeformat eller sprog. Følg disse trin for at gendanne produktet til fabriksindstillingerne.

⚠ FORSIGTIG: Gendannelse af fabriksstandarderne stiller alle indstillingerne tilbage til fabriksstandarderne og sletter samtidig alle sider, der er gemt i hukommelsen.

1. Tryk på knappen Opsætning  på produktets kontrolpanel.
2. Rul til og tryk på menuen [Service](#).
3. Rul til og tryk på knappen [Gendan standardindstillinger](#), og tryk derefter på knappen [OK](#).

Produktet genstarter automatisk.

En meddelelse af typen "Patron er lav" eller "Patron er meget lav" vises på produktets kontrolpanel

Patron er lav: Produktet angiver, når en tonerpatrons blækniveau er lavt. Patronens faktiske resterende levetid kan variere. Overvej at have en ekstra patron klar, så du kan installere den, når udskriftskvaliteten ikke længere er acceptabel. Det er ikke nødvendigt at udskifte tonerpatronen nu.

Fortsæt udskrivningen med den aktuelle patron, indtil omfordeling af toner ikke længere giver en acceptabel udskriftskvalitet. Fjern tonerpatronen fra printeren for at omfordele toneren, og vip forsigtigt patronen frem og tilbage. Sæt tonerpatronen tilbage i printeren, og luk dækslet.

Patron er meget lav: Produktet angiver, når blækniveauet i tonerpatronen er meget lavt. Patronens faktiske resterende levetid kan variere. Hvis du vil forlænge tonerens levetid, skal du forsigtigt vippe patronen tilbage og tilbage. Overvej at have en ekstra patron klar, så du kan installere den, når udskriftskvaliteten ikke længere er acceptabel. Tonerpatronen behøver ikke at blive udskiftet med det samme, medmindre udskriftskvaliteten ikke længere er acceptabel.

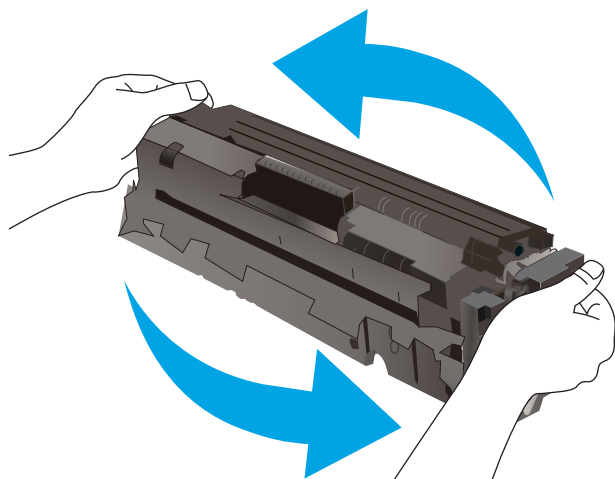

Når en HP-tonerpatron har nået **Meget lav**, ophører HP's Premium Protection-garanti for denne tonerpatron.

Ændring af indstillinger for Meget lav

Du kan ændre produktets reaktion på, at forbrugsvarerne når niveauet Meget lav. Du behøver ikke at gendanne disse indstillinger, når du installerer en ny tonerpatron.

1. Tryk på knappen Opsætning  på startskærbilledet på produktets kontrolpanel.
2. Åbn følgende menuer:
 - [Systemopsætning](#)
 - [Indstillinger for forbrugsvarer](#)
 - [Sort patron eller Farvepatroner](#)
 - [Indstilling for Meget lav](#)
3. Vælg en af følgende muligheder:

- Vælg **Fortsæt** for at indstille produktet til at give dig besked om, at tonerpatronen er meget lav, men til at fortsætte med at udskrive.
- Vælg **Stop** for at indstille produktet til at stoppe med at udskrive, indtil du har udskiftet tonerpatronen.
- Vælg **Prompt** for at indstille produktet til at stoppe med at udskrive og bede dig om at udskifte tonerpatronen. Du kan bekræfte meddelelsen og fortsætte med at udskrive. En brugerdefinerbar indstilling på dette produkt er "Spørg for at påminde mig om 100 sider, 200 sider, 300 sider, 400 sider eller aldrig." Denne indstilling gør produktet mere brugervenligt og garanterer ikke, at disse sider vil være i en acceptabel udskriftskvalitet.

Til produkter med faxfunktionalitet

Hvis produktet er indstillet til **Stop** eller **Spørg**, kan der være risiko for, at faxerne ikke udskrives, når produktet genoptager udskrivningen. Dette kan ske, hvis produktet har modtaget flere faxer, end hukommelsen kan rumme, mens det ventede.

Produktet kan udskrive faxer uden afbrydelse, når det passerer grænsen Meget lav, hvis du vælger indstillingen **Fortsæt** for tonerpatronen, men udskriftskvaliteten kan blive forringet.

Bestil forbrugsvarer

| | |
|---|--|
| Bestilling af forbrugsvarer og papir | www.hp.com/go/suresupply |
| Bestilling via udbydere af tjeneste eller support | Kontakt en autoriseret HP-tjeneste eller serviceudbyder. |
| Bestil vha. HP's integrerede webservere (EWS) | For at få adgang skal du angive produktets IP-adresse eller værtsnavnet i adresse-/URL-adressefeltet i en understøttet webbrowsere på computeren. EWS indeholder et link til webstedet HP SureSupply, som giver mulighed for at købe originale HP-forbrugsvarer. |

Produktet samler ikke papir op, eller det indføres forkert

Indledning

Følgende løsninger kan hjælpe med at løse problemer med, at produktet ikke tager papir fra bakken eller tager flere ark papir på én gang.

- [Produktet tager ikke papir](#)
- [Produktet tager flere ark papir](#)
- [Papir i dokumentføderen sætter sig fast, indføres skævt eller der tages flere stykker papir ad gangen](#)

Produktet tager ikke papir

Hvis produktet ikke tager papir fra bakken, kan du prøve disse løsninger.

1. Åbn produktet, og fjern eventuelt fastklemt papir.
2. Læg papir med det korrekte format til jobbet i bakken.
3. Sørg for, at papirstørrelse og -type er indstillet korrekt på produktets kontrolpanel.
4. Kontroller, at papirstyrene i bakken er justeret korrekt til papirformatet. Juster styrene, så de er rykket korrekt ind i bakken.
5. Se på produktets kontrolpanel, om produktet venter på, at du bekræfter en meddelelse om at ilægge papiret manuelt. Ilæg papir, og fortsæt.
6. Valserne over bakken kan være forurenedede. Rengør valserne med en fnugfri klud fugtet med varmt vand.

Produktet tager flere ark papir

Hvis produktet tager flere ark papir fra bakken, kan du prøve disse løsninger.

1. Fjern papirstakken fra bakken og bøj den, roter den 180 grader, og vend den. *Luft ikke papiret.* Læg papirstakken tilbage i bakken.
2. Brug kun papir, der overholder HP's specifikationer for dette produkt.
3. Brug papir, der ikke er krøllet, foldet eller beskadiget. Brug eventuelt papir fra en anden pakke.
4. Kontroller, at der ikke er for meget papir i bakken. Hvis det er tilfældet, skal du fjerne hele papirstakken fra bakken, rette stakken og lægge noget af papiret tilbage i bakken.
5. Kontroller, at papirstyrene i bakken er justeret korrekt til papirformatet. Juster styrene, så de er rykket korrekt ind i bakken.
6. Sørg for, at udskriftsmiljøet overholder de anbefalede specifikationer.

Papir i dokumentføderen sætter sig fast, indføres skævt eller der tages flere stykker papir ad gangen



BEMÆRK: Disse oplysninger gælder kun for MFP-produkter.

- Der kan sidde noget på originalen, f.eks. en hæfteklamme eller en post-it-note, som skal fjernes.
- Kontroller, at alle valserne er på plads, og at dækslet til valserne i dokumentføderen er lukket.
- Sørg for, at det øverste dæksel til dokumentføderen er lukket.
- Siderne ligger muligvis ikke rigtigt. Glat papiret ud, og juster papirstyret for at centrere stakken.
- Papirstyrene skal røre ved papirstakkens sider for at fungere rigtigt. Kontroller, at papirstakken ligger lige, og at styrene ligger ind mod stakken.
- Dokumentføderen eller outputbakken indeholder måske flere sider, end der er kapacitet til. Sørg for, at papirstakken passer ind under styrene i dokumentføderen, og fjern sider fra outputbakken.
- Kontrollér, at der ikke er rester af papir, hæfteklammer, papirclips eller andet affald i papirgangen.
- Rengør dokumentføderens valser og separationspude Brug trykluft eller en ren, fnugfri klud, der er fugtet med varmt vand. Hvis dokumenterne stadig føres forkert ind i scanneren, skal du udskifte rullerne.
- På startskærbilledet på produktets kontrolpanel skal du rulle til og trykke på knappen [Forbrugsvarer](#). Se status på dokumentfødersættet, og erstat det om nødvendigt.

Afhjælp papirstop



Indledning

Følgende oplysninger indeholder instruktioner til afhjælpning af papirstop fra produktet.

- [Problemer med hyppige eller tilbagevendende papirstop](#)
- [Placeringer af papirstop](#)
- [Afhjælp papirstop i dokumentføderen](#)
- [Afhjælp papirstop i enkeltarksindføringen \(bakke 1\)](#)
- [Afhjælp papirstop i bakke 2](#)
- [Afhjælp papirstop i bagdækslet og fikseringsområdet](#)
- [Afhjælp papirstop i udskriftsbakken](#)
- [Afhjælp papirstop i dupleksenheden \(kun dupleksmodeller\)](#)

Problemer med hyppige eller tilbagevendende papirstop

Følg disse trin for at løse problemer med hyppige papirstop. Hvis det første trin ikke løser problemet, skal du fortsætte med næste trin, indtil du har løst problemet.

1. Hvis der opstår papirstop i produktet, skal du udbedre papirstoppet og derefter udskrive en konfigurationsside for at teste produktet.
2. Kontroller, at bakken er konfigureret til det korrekte papirformat og den korrekte papirtype på produktets kontrolpanel. Juster papirindstillingerne, hvis det er nødvendigt.
 - a. Tryk på opsætningsknappen  på produktets kontrolpanel.
 - b. Åbn menuen [Systemopsætning](#).
 - c. Åbn menuen [Papiropsætning](#).
 - d. Vælg bakken på listen.
 - e. Vælg [Papirtype](#), og vælg derefter den type papir, der er i bakken.
 - f. Vælg [Papirformat](#), og vælg derefter formatet for papiret, som ligger i bakken.
3. Sluk produktet, vent 30 sekunder, og tænd derefter for det igen.
4. Udskriv en renseside for at fjerne overskydende toner inde i produktet.
 - a. Tryk på opsætningsknappen  på produktets kontrolpanel.
 - b. Åbn menuen [Service](#).
 - c. Vælg [Renseside](#).

- d. Ilæg almindelig letter eller A4-papir, når du bliver bedt om det.
- e. Tryk på knappen **OK** for at starte rensprocessen.

Produktet udskriver den første side og beder dig derefter om at fjerne siden fra udskriftsbakken og lægge den i bakke 1 igen i samme retning. Vent, indtil processen er fuldført. Smid den udskrevne side ud.

5. Udskriv en konfigurationsside for at teste produktet.
 - a. Tryk på opsætningsknappen  på produktets kontrolpanel.
 - b. Åbn menuen **Rapporter**.
 - c. Vælg **Konfigurationsrapport**.

Hvis ingen af disse trin løser problemet, har produktet muligvis brug for service. Kontakt HP's kundeservice.

Placeringer af papirstop

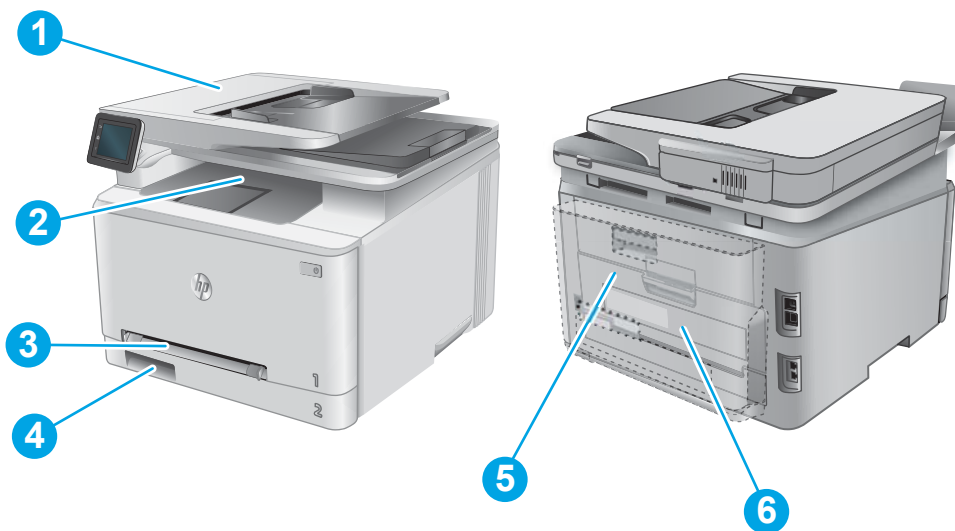

| | | |
|---|---|---|
| 1 | Dokumentføder | Se Afhjælp papirstop i dokumentføderen på side 105 . |
| 2 | Udskriftsbakke | Se Afhjælp papirstop i udskriftsbakken på side 113 . |
| 3 | Prioriteret enkeltarksindføring (bakke 1) | Se Afhjælp papirstop i enkeltarksindføringen (bakke 1) på side 107 . |
| 4 | Bakke 2 | Se Afhjælp papirstop i bakke 2 på side 109 . |
| 5 | Bagdæksel og fikseringsområde | Se Afhjælp papirstop i bagdækslet og fikseringsområdet på side 111 . |
| 6 | Dupleksenhed (kun dupleksmodeller) | Se Afhjælp papirstop i dupleksenheden (kun dupleksmodeller) på side 114 . |

Afhjælp papirstop i dokumentføderen

Følgende oplysninger beskriver, hvordan du afhjælper et papirstop i dokumentføderen. Når der er et stop, vises der en animation i kontrolpanelet om, hvordan du afhjælper stoppet.

1. Åbn dækslet til dokumentføderen.

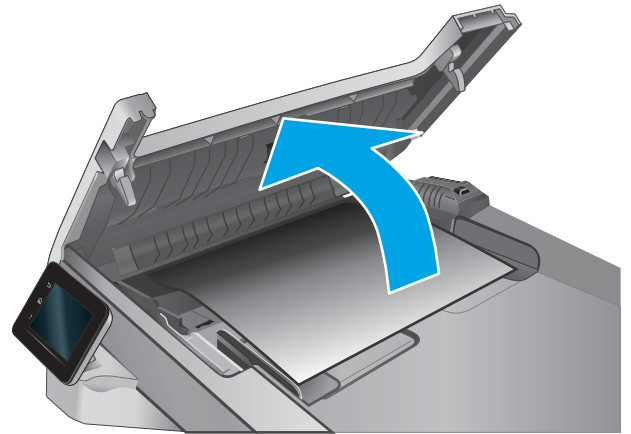

2. Fjern fastklemt papir.

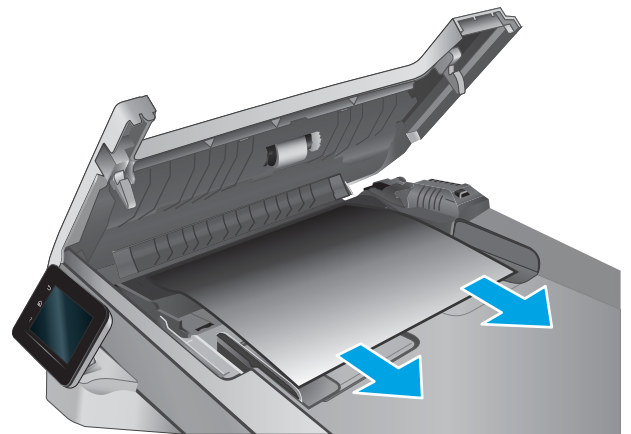

3. Luk scannerens låg.

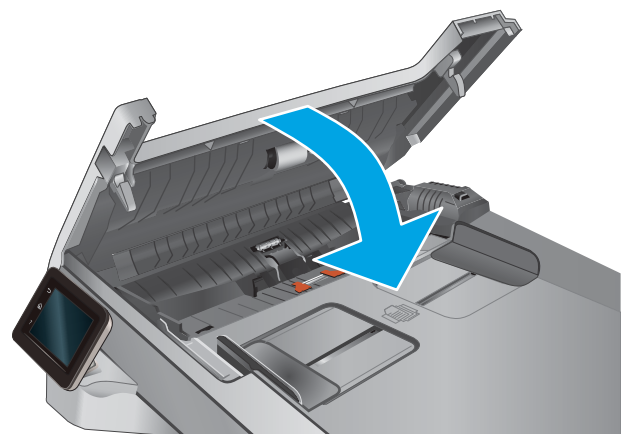

4. Løft dokumentføderens papirbakke for at give bedre adgang til dokumentføderens udskriftsbakke, og fjern derefter eventuelt fastklemt papir fra området ved udskriftsbakken.



5. Åbn scannerens låg. Hvis der sidder papir fast bag den hvide plastikbagbeklædning, skal du trække det forsigtigt ud.

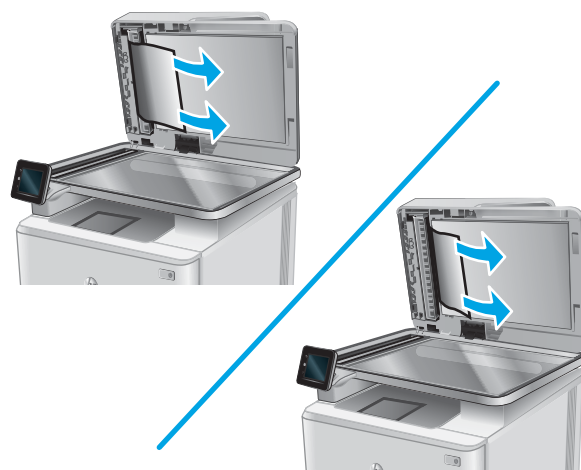

6. Sænk scannerlåget.



 **BEMÆRK:** Hvis du vil undgå papirstop, skal du sørge for at styrene i indførbakken til dokumentføderen er justeret tæt op mod dokumentet. Fjern alle hæfteklammer og papirklips fra originaldokumenter.

 **BEMÆRK:** Originaldokumenter, der er udskrevet på kraftigt blankt papir, kan skabe papirstop oftere end originaler, der er udskrevet på almindeligt papir.

Afhjælp papirstop i enkeltarksindføringen (bakke 1)

Når der er et stop, vises der en animation i kontrolpanelet om, hvordan du afhjælper stoppet.

1. Træk bakke 2 helt ud af produktet.

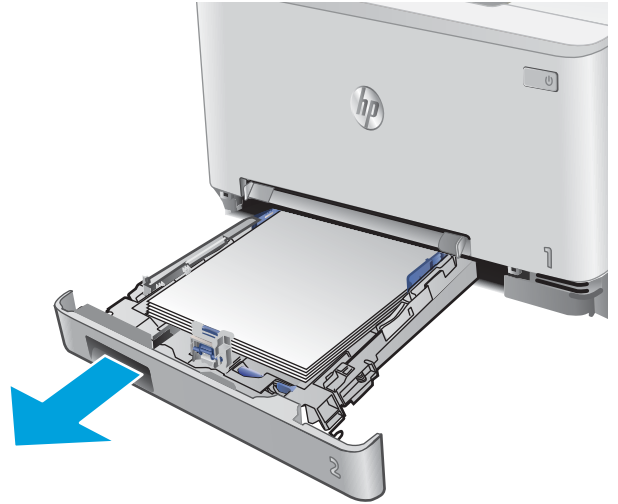

2. Tryk ned på den prioriterede enkeltarksindføring, og træk derefter bakken til enkeltarksindføringen ud.

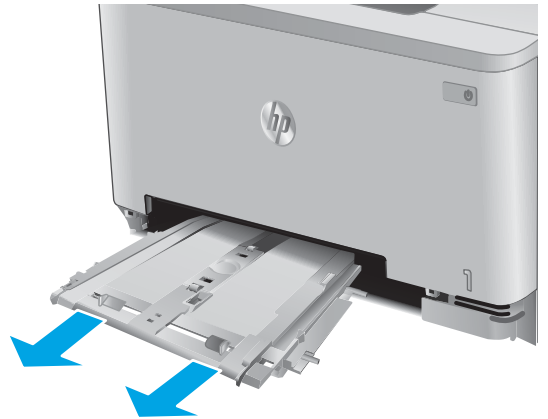

3. Træk forsigtigt eventuelt fastklemmt papir lige ud af den prioriterede enkelttarksindføring.

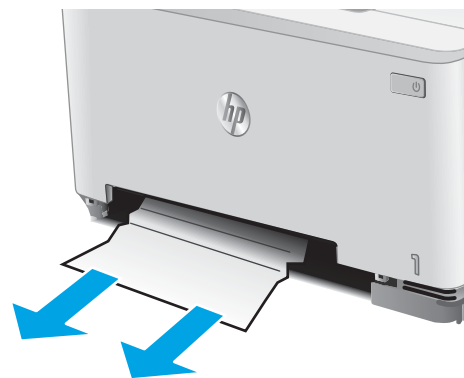

4. Skub bakken til den prioriterede enkelttarksindføring ind i produktet.

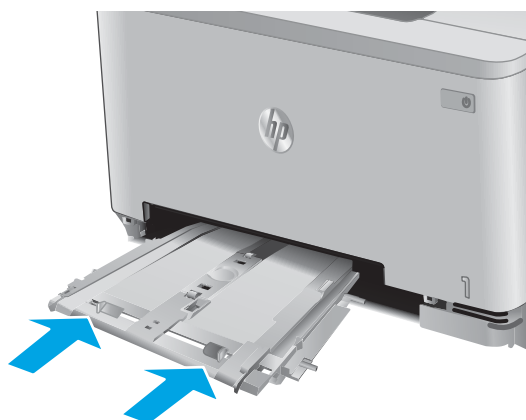

5. Sæt bakke 2 i igen, og luk den.



Afhjælp papirstop i bakke 2

Brug følgende fremgangsmåde til at kontrollere for papirstop i bakke 2. Når der er et stop, vises der en animation i kontrolpanelet om, hvordan du afhjælper stoppet.

1. Træk bakken helt ud af produktet.

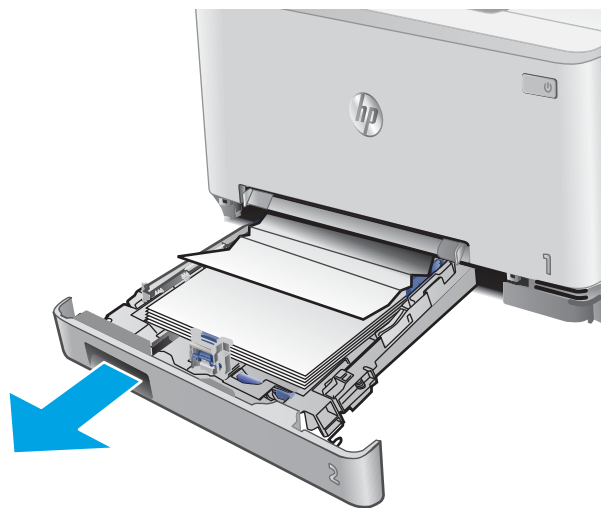

2. Fjern eventuelle fastklemte eller beskadigede ark papir.

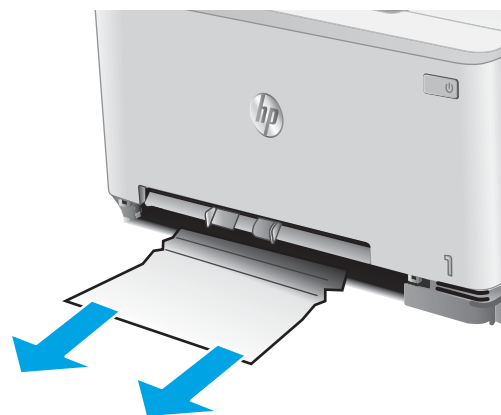

3. Hvis der ikke kan ses noget fastklemmt papir, eller hvis papiret er fastklemmt så langt inde i åbningen til bakke 2, at det er svært at fjerne det, skal du trykke ned på den prioriterede enkeltarksindføring og derefter fjerne indføringsbakken.



4. Fjern eventuelle fastklemte eller beskadigede ark papir.

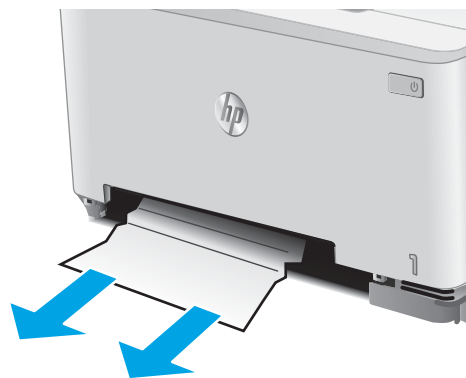

5. Skub bakken til den prioriterede enkeltarksindføring ind i produktet.



6. Sæt bakke 2 i igen, og luk den.



Afhjælp papirstop i bagdækslet og fikseringsområdet

Brug følgende fremgangsmåde til at kontrollere for papir inde bag bagdækslet. Når der er et stop, vises der en animation i kontrolpanelet om, hvordan du afhjælper stoppet.

⚠ FORSIGTIG: Fikseringsenheden er placeret oven over bagdækslet, og den er varm. Berør ikke området over bagdækslet, før fikseringsenheden er kølet af.

1. Åbn bagdækslet.

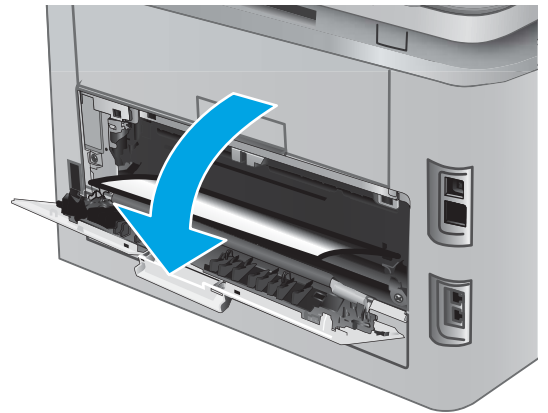

2. Træk forsigtigt eventuelt fastklemmt papir fra rullerne i området omkring bagdækslet.

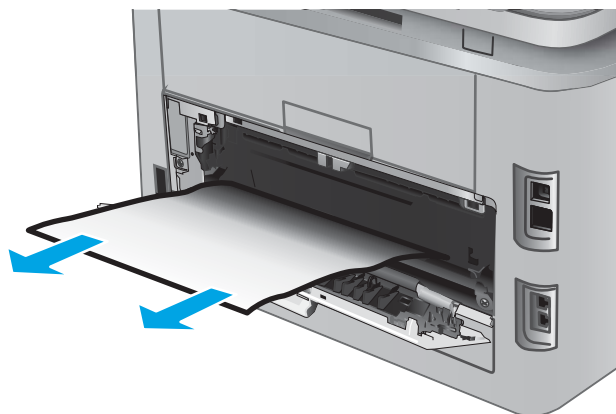

3. Luk bagdækslet.

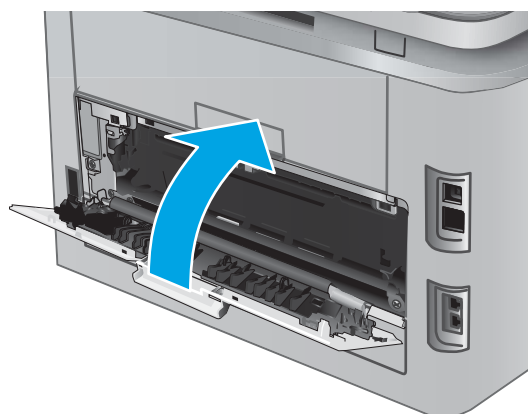

Afhjælp papirstop i udskriftsbakken

Brug følgende fremgangsmåde til at afhjælpe papirstop i udskriftsbakken. Når der er et stop, vises der en animation i kontrolpanelet om, hvordan du afhjælper stoppet.

1. Hvis papir er synligt i udskriftsbakken, skal du tage fat i forkanten af papiret og fjerne det.



Afhjælp papirstop i dupleksenheden (kun dupleksmodeller)

Brug følgende fremgangsmåde til at kontrollere for papir i dupleksenheden. Når der er et stop, vises der en animation i kontrolpanelet om, hvordan du afhjælper stoppet.

1. Åbn dupleksenheden bagest på produktet.

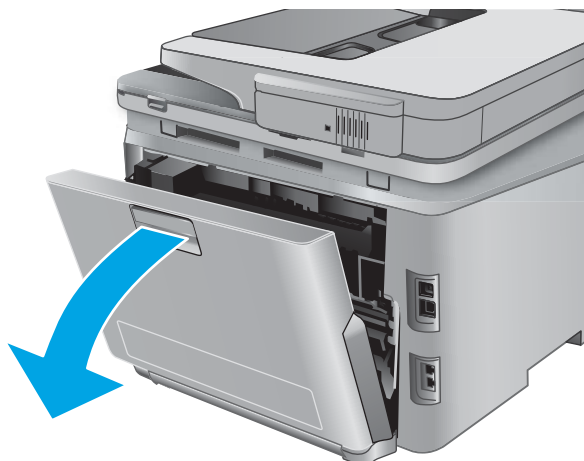

2. Fjern eventuelle fastklemte eller beskadigede ark papir.

FORSIGTIG: Fikseringsenheden er placeret oven over bagdækslet, og den er varm. Berør ikke området over bagdækslet, før fikseringsenheden er kølet af.



3. Luk dupleksenheden.

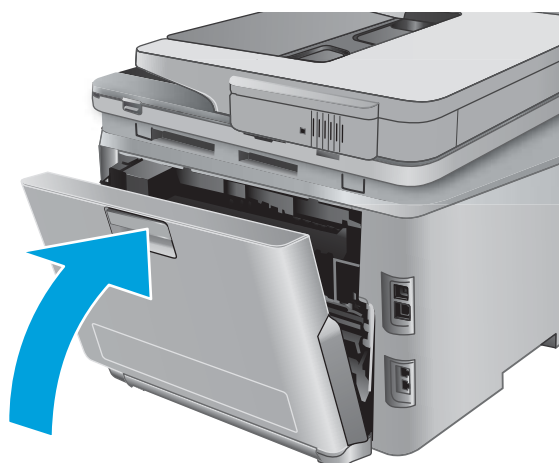

Forbedring af udskriftskvaliteten

Indledning

Hvis produktet har problemer med udskriftskvaliteten, kan du prøve følgende løsninger i den viste rækkefølge for at løse problemet.

Hvis produktet har problemer med kvaliteten for scanning, fax eller kopiering, kan du prøve følgende løsninger og også finde flere løsninger under "Forbedring af scanningskvaliteten", "Forbedring af faxkvaliteten" eller "Forbedring af kopikvaliteten".

- [Udskriv fra et andet softwareprogram](#)
- [Kontrol af papirtype for udskriftsjobbet](#)
- [Kontrol af status for tonerpatron](#)
- [Udskrive og forstå siden for udskriftskvalitet](#)
- [Rengør produktet](#)
- [Visuel undersøgelse af tonerpatronen](#)
- [Kontroller papiret og udskrivningsmiljøet](#)
- [Kalibrer produktet for at justere farverne](#)
- [Kontroller andre indstillinger for udskriftsjob](#)
- [Prøv en anden printerdriver](#)

Udskriv fra et andet softwareprogram

Prøv at udskrive fra et andet softwareprogram. Hvis siden udskrives korrekt, skyldes problemet det softwareprogram, du udskriver fra.

Kontrol af papirtype for udskriftsjobbet

Kontroller indstillingen for papirtype, hvis der udskrives fra et softwareprogram, og de udskrevne sider er udtværede, uskarpe eller mørke, eller hvis papiret er krøllet, der er tonerpletter på papiret eller små områder uden toner.

Kontrol af papirtypeindstilling (Windows)

1. Vælg indstillingen **Udskriv** i softwareprogrammet.
2. Vælg produktet, og klik derefter på **Egenskaber** eller **Indstillinger**.
3. Klik på fanen **Papir/Kvalitet**.
4. På rullelisten **Papirtype** skal du klikke på **Flere....**
5. Udvid listen med indstillinger for **Typen er:**
6. Udvid den kategori af papirtyper, der bedst beskriver dit papir.

7. Vælg en indstilling for den type papir, du bruger, og klik derefter på knappen **OK**.
8. Klik på knappen **OK** for at lukke dialogboksen **Dokumentegenskaber**. Klik på knappen **OK** i dialogboksen **Udskriv** for at udskrive jobbet.

Kontrol af papirtypeindstilling (OS X)

1. Klik på menuen **Filer**, og klik derefter på **Udskriv**.
2. Vælg produktet i menuen **Printer**.
3. Som standard viser printerdriveren menuen **Kopier og sider**. Åbn rullelisten i menuen, og klik derefter på menuen **Færdigbehandling**.
4. Vælg en type på rullelisten **Medietype**.
5. Klik på knappen **Udskriv**.

Kontrol af status for tonerpatron

Kontroller statussiden for forbrugsvarer for følgende oplysninger:

- Anslået resterende levetid for printerpatron i procent
- Anslået resterende sider
- Varenumre for HP-tonerpatroner
- Antal udskrevne sider

Følg denne fremgangsmåde for at udskrive en statusside for forbrugsvarer:

1. Tryk på knappen **Forbrugsvarer**  på startskærbilledet på produktets kontrolpanel.
2. Tryk på knappen **Rapport** for at udskrive statussiden for forbrugsvarer.
3. Kontroller procenten for tilbageværende levetid for tonerpatronerne og eventuelt status for de øvrige udskiftelige vedligeholdelsesdele.

Der kan forekomme problemer med udskriftskvaliteten, når du bruger en tonerpatron, der har nået slutningen af dens anslåede levetid. Statussiden for forbrugsvarer angiver, når en forbrugsvares niveau er meget lavt. Når en HP-forbrugsvarer har nået meget lav-grænsen, er HP Premium Protection-garantien for den pågældende vare udløbet.

Tonerpatronen behøver ikke at blive udskiftet med det samme, medmindre udskriftskvaliteten ikke længere er acceptabel. Overvej at have en ekstra patron klar, så du kan installere den, når udskriftskvaliteten ikke længere er acceptabel.

Hvis du beslutter, at du vil udskifte en tonerpatron eller andre udskiftelige vedligeholdelsesdele, viser statussiden for forbrugsvarer varenumrene på de originale HP-varer.

4. Kontroller, om du bruger en original HP-patron.

På en original HP-tonerpatron står der "HP" eller "HP", eller den vises med HP-logoet. Besøg www.hp.com/go/learnaboutsupplies for at få flere oplysninger om, hvordan du identificerer HP-patroner.

HP kan ikke anbefale brug af forbrugsvarer, der ikke er fra HP, hverken nye eller genfremstillede. Da disse produkter ikke kommer fra HP, har HP ikke indflydelse på deres udformning eller kvalitet. Hvis du bruger en

genfyldt eller genfremstillet tonerpatron og ikke er tilfreds med udskriftskvaliteten, skal du udskifte tonerpatronen med en original HP-printerpatron.

Udskrive og forstå siden for udskriftskvalitet

1. Tryk på knappen [Opsætning](#)  på startskærbilledet.
2. Tryk på knappen [Rapporter](#).
3. Tryk på knappen [Udskriftskvalitetsside](#).

Denne side indeholder fem farvede striber, der er delt ind i fire grupper som angivet på nedenstående illustration. Ved at undersøge hver gruppe kan du isolere problemet til en bestemt tonerpatron.

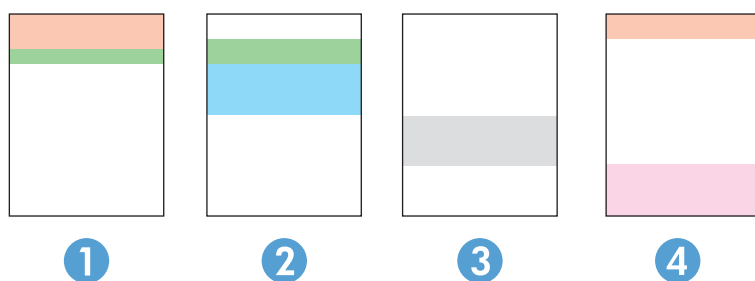

| Sektion | Printerpatron |
|---------|---------------|
| 1 | Gul |
| 2 | Cyan |
| 3 | Sort |
| 4 | Magenta |

- Hvis der kun optræder streger eller prikker i én af grupperne, skal du udskifte den tonerpatron, der svarer til den gruppe.
- Hvis der optræder prikker i mere end én gruppe, skal du udskrive en renseside. Hvis dette ikke løser problemet, skal du se på, om prikkerne altid har den samme farve, der kan f.eks. være magenta prikker i alle fem farvede striber. Hvis prikkerne alle har samme farve, skal du udskifte den tonerpatron.
- Hvis der optræder streger i flere farvestriber, skal du kontakte HP. Årsagen til problemet er sandsynligvis en anden komponent end tonerpatronen.

Rengør produktet

Udskriv en renseside

Under udskrivningen kan papir, toner og støvpartikler akkumuleres inden i produktet, og det kan forårsage problemer med udskriftskvaliteten, f.eks. tonerpletter eller stænk, udtværede områder, striber, streger eller gentagne mærker.

Følg denne fremgangsmåde for at udskrive en renseside.

1. Tryk på knappen [Opsætning](#)  på startskærbilledet på produktets kontrolpanel.
2. Tryk på menuen [Service](#).

3. Tryk på knappen [Renseside](#).
4. Ilæg almindelig letter eller A4-papir, når du bliver bedt om det.
5. Tryk på knappen [OK](#) for at starte rensprocessen.

Produktet udskriver den første side og beder dig derefter om at fjerne siden fra udskriftsbakken og lægge den i bakke 1 igen i samme retning. Vent, indtil processen er fuldført. Smid den udskrevne side ud.

Kontrol af scannerglaspladen for snavs

Med tiden kan der samle sig smudspletter på scannerglaspladen og den hvide plastikbagbeklædning, hvilket kan påvirke kørslen. Brug følgende procedure til at åbne scanneren.

1. Tryk på tænd/sluk-knappen for at slukke produktet, og træk derefter netledningen ud af stikkontakten.
2. Åbn scannerens låg.
3. Rengør scannerglaspladen og den hvide bagbeklædning under scannerlåget med en blød klud eller svamp, som er fugtet med et glasrengøringsmiddel, der ikke ridser.

⚠ FORSIGTIG: Brug ikke slibemidler, acetone, benzen, ammoniak, ethanol eller carbontetrachlorid på nogen produktdele, da disse kan beskadige produktet. Anbring ikke væsker direkte på glasset eller pladen. Der kan ske en udsivning, som kan beskadige produktet.

4. Tør glaspladen og hvide plastikdele af med et vaskeskind eller en cellulosesvamp for at forhindre pletdannelse.
5. Sæt netledningen i en stikkontakt, og tryk på tænd/sluk-knappen for at tænde for produktet.

Visuel undersøgelse af tonerpatronen

1. Tag tonerpatronen ud af produktet, og kontroller, at forseglingsstapen er blevet fjernet.
2. Kontroller, om hukommelseskortet er beskadiget.
3. Undersøg overfladen på billedtromlen på printerpatronen.

⚠ FORSIGTIG: Rør ikke valsen (billedtromlen) på patronen. Fingeraftryk på billedtromlen kan forårsage problemer med udskriftskvaliteten.

4. Hvis du finder ridser, fingeraftryk eller anden skade på billedtromlen, skal du udskifte tonerpatronen.
5. Hvis billedtromlen ikke ser ud til at være beskadiget, skal du bevæge den forsigtigt nogle gange og derefter sætte den tilbage. Udskriv nogle få sider for at se, om problemet er løst.

Kontroller papiret og udskrivningsmiljøet

Trin 1: Brug papir, der opfylder HP's specifikationer

Nogle problemer med udskriftskvaliteten kan opstå, fordi der bruges papir, som ikke overholder HP's specifikationer.

- Brug altid en papirtype og -vægt, som dette produkt understøtter.
- Kontroller, at papiret er af en god kvalitet og fri for hakker, flænger, pletter, løse partikler, støv, folder, mangler, hæfteklammer og bøjede eller bukkede kanter.
- Brug papir, der ikke tidligere er udskrevet på.
- Brug papir, som ikke indeholder metallisk materiale, f.eks. glimmer.
- Brug papir, der er udviklet til brug med laserprintere. Brug ikke papir, der kun er udviklet til brug med Inkjet-printere.
- Brug ikke en papirtype, som er for kraftig. Glattere papir giver generelt en bedre udskriftskvalitet.

Trin 2: Kontroller miljøet

Miljøet kan påvirke udskriftskvaliteten direkte og er en almindelig årsag til problemer med udskriftskvalitet eller papirindføring. Prøv følgende løsningsforslag:

- Flyt produktet væk fra steder med træk som f.eks. åbne vinduer og døre eller luftkanaler til aircondition.
- Sørg for, at produktet ikke udsættes for temperaturer eller luftfugtighed, der ligger uden for produktspecifikationerne.
- Du må ikke placere produktet i et aflukket rum som f.eks. et skab.
- Placer produktet på et solidt og vandret underlag.
- Fjern alt, der blokerer for luftkanalerne på produktet. Produktet kræver god luftcirkulation på alle sider, også foroven.
- Beskyt produktet mod luftbåren snavs, støv, damp, fedt eller andre elementer, der kan efterlade snavs inde i produktet.

Kalibrer produktet for at justere farverne

Kalibrering er en produktfunktion, der optimerer udskriftskvaliteten.

Følg disse trin for at løse problemer med udskriftskvaliteten som f.eks. forkert justerede farver, farvede skygger, sløret grafik eller andre problemer med udskriftskvaliteten.

1. Tryk på knappen **Opsætning**  på kontrolpanelet.
2. Åbn følgende menuer:
 - [Systemopsætning](#)
 - [Udskriftskvalitet](#)
 - [Farvekalibrering](#)
 - [Kalibrer nu](#)
3. En meddelelse om **kalibrering** vises på produktets kontrolpanel. Kalibreringsprocessen tager nogle få minutter at færdiggøre. Sluk ikke produktet, før kalibreringsprocessen er fuldført.
4. Vent, mens produktet kalibreres, og forsøg derefter at udskrive igen.

Kontrollere andre indstillinger for udskriftsjob

Ved udskrift fra et softwareprogram kan du følge disse trin for at forsøge at løse problemet ved at justere andre indstillinger for printerdriveren.

Kontroller EconoMode-indstillingerne

HP anbefaler ikke, at man bruger EconoMode hele tiden. Hvis du bruger EconoMode konstant, kan toneren muligvis holde længere end de mekaniske dele i tonerpatronen. Hvis udskriftskvaliteten begynder at blive forringet og ikke længere er acceptabel, bør du overveje at udskifte tonerpatronen.



BEMÆRK: Denne funktion er tilgængelig i PCL 6-printerdriveren til Windows. Hvis du ikke bruger denne driver, kan du aktivere funktionen ved at benytte HP's integrerede webserver.

Følg disse trin, hvis hele siden er for mørk eller lys.

1. Vælg indstillingen **Udskriv** i softwareprogrammet.
2. Vælg produktet, og klik derefter på knappen **Egenskaber** eller **Indstillinger**.
3. Klik på fanen **Papir/kvalitet**, og find området **Udskriftskvalitet**.
4. Hvis hele siden er for mørk, skal du bruge disse indstillinger:
 - Vælg indstillingen **600 dpi**.
 - Marker afkrydsningsfeltet **EconoMode** for at aktivere funktionen.Hvis hele siden er for lys, skal du bruge disse indstillinger:
 - Vælg indstillingen **FastRes 1200**.
 - Fjern markeringen fra afkrydsningsfeltet **EconoMode** for at deaktivere funktionen.
5. Klik på knappen **OK** for at lukke dialogboksen **Egenskaber for dokument**. I dialogboksen **Udskriv** skal du klikke på knappen **OK** for at udskrive jobbet.

Juster farveindstillingerne (Windows)

Følg disse trin, hvis farverne på den udskrevne side ikke stemmer overens med farverne på computerskærmen, eller hvis farverne på den udskrevne side ikke er tilfredsstillende.

Skift farveindstillinger

1. Vælg indstillingen **Udskriv** i softwareprogrammet.
2. Vælg produktet, og klik derefter på **Egenskaber** eller **Indstillinger**.
3. Klik på fanen **Farvet papir**.
4. Marker afkrydsningsfeltet **HP EasyColor** for at rydde det.
5. Vælg et farvetema på rullelisten **Farvetemaer**.

- **Standard (sRGB):** Med dette tema udskriver produktet RGB-data i rå enhedstilstand. Når du bruger dette tema, skal du administrere farver i softwareprogrammet eller i operativsystemet for at få den rette gengivelse.
 - **Levende (sRGB):** Produktet øger farvemætningen i mellemtonerne. Brug dette tema, når du udskriver virksomhedsgrafik.
 - **Foto (sRGB):** Produktet fortolker RGB-farve, som om det var udskrevet som et fotografi på et digitalt mini-laboratorium. Produktet giver dybere, mere mættede farver til forskel fra standardtemaet (sRGB). Brug dette tema til udskrivning af fotografier.
 - **Foto (Adobe RGB 1998):** Brug dette tema til at udskrive digitale fotografier, som bruger AdobeRGB-farverummet, i stedet for sRGB. Deaktiver farvestyring i softwareprogrammet, når du bruger dette tema.
 - **Ingen:** Der anvendes intet farvetema.
 - **Brugerdefineret profil:** Vælg denne indstilling for at bruge en brugerdefineret inputprofil til præcis styring af farveudskrifter (f.eks. til at emulere et bestemt HP Color LaserJet-produkt). Du kan downloade brugerdefinerede profiler fra www.hp.com.
6. Klik på knappen **OK** for at lukke dialogboksen **Dokumentegenskaber**. Klik på knappen **OK** i dialogboksen **Udskriv** for at udskrive jobbet.

Skift farveindstillinger

1. Vælg indstillingen **Udskriv** i softwareprogrammet.
 2. Vælg produktet, og klik derefter på **Egenskaber** eller **Indstillinger**.
 3. Klik på fanen **Farvet papir**.
 4. Marker afkrydsningsfeltet **HP EasyColor** for at rydde det.
 5. Klik på indstillingen **Automatisk** eller **Manuel**.
 - Indstillingen **Automatisk:** Vælg denne indstilling til de fleste udskriftsjob i farver
 - Indstillingen **Manuel:** Vælg denne indstilling for at justere farveindstillingerne uafhængigt af andre indstillinger. Klik på knappen **Indstillinger** for at åbne vinduet til manuel farvejustering.
-
-  **BEMÆRK:** Hvis du ændrer farveindstillingerne manuelt, kan det påvirke udskrifterne. HP anbefaler, at kun eksperter i farvegrafik ændrer disse indstillinger.
-
6. Klik på indstillingen **Udskriv i gråtoner** for at udskrive et farvedokument i sort og gråtone. Brug denne indstilling til at udskrive dokumenter til fotokopiering eller faxning. Du kan også bruge denne indstilling til at udskrive kladder eller spare farvetoner.
 7. Klik på knappen **OK** for at lukke dialogboksen **Dokumentegenskaber**. Klik på knappen **OK** i dialogboksen **Udskriv** for at udskrive jobbet.

Prøv en anden printerdriver

Prøv at bruge en anden printerdriver, hvis du udskriver fra et softwareprogram, og de udskrevne sider har uventede linjer i grafik, manglende tekst, manglende grafik, forkert formatering eller andre fonte.

Hent en af følgende drivere fra HP's websted: www.hp.com/support/colorljMFP277.

| | |
|-------------------------|--|
| HP PCL 6-driver | <ul style="list-style-type: none">• Leveres som standarddriver på produkt-cd'en. Denne driver installeres automatisk, medmindre du vælger en anden.• Anbefales til alle Windows-miljøer• Giver generelt den bedste hastighed, udskriftskvalitet og understøttelse af funktioner for de fleste brugere• Udviklet til at fungere sammen med Windows Graphic Device Interface (GDI) for at få den bedste hastighed i Windows-miljøer• Er muligvis ikke fuldstændig kompatibel med tredjeparts- og brugerdefinerede softwareprogrammer, som er baserede på PCL 5 |
| HP UPD PS-driver | <ul style="list-style-type: none">• Anbefalet til udskrivning med Adobe®-softwareprogrammer eller med andre softwareprogrammer, der er meget grafiktunge• Giver understøttelse af udskrivning i forbindelse med postscript-emuleringsbehov eller understøttelse af postscript flash-fonte |
| HP UPD PCL 5 | <ul style="list-style-type: none">• Anbefales til almindelig kontorudskrivning i Windows-miljøer• Kompatibel med tidligere PCL-versioner og ældre HP LaserJet-produkter• Det bedste valg til udskrivning fra tredjeparts- eller brugerdefinerede softwareprogrammer• Det bedste valg til blandede miljøer, som kræver, at produktet indstilles til PCL 5 (UNIX, Linux, mainframe)• Udviklet til brug i Windows-miljøer i virksomheder med henblik på en enkelt driver til brug i forbindelse med flere forskellige produktmodeller• Foretrækkes, når der udskrives til flere produktmodeller fra en bærbar Windows-baseret computer |
| HP UPD PCL 6 | <ul style="list-style-type: none">• Anbefales ved udskrivning i alle Windows-miljøer• Leverer den bedste hastighed, udskriftskvalitet og understøttelse af printerfunktioner for de fleste brugere• Udviklet med henblik på justering med Windows Graphic Device Interface (GDI) for at opnå den bedste hastighed i Windows-miljøer• Er muligvis ikke fuldstændig kompatibel med tredjeparts- og brugerdefinerede softwareprogrammer, som er baserede på PCL 5 |

Forbedring af kopi- og scanningskvalitet

Indledning

Hvis produktet har problemer med billedkvaliteten, kan du prøve følgende løsninger i den viste rækkefølge for at løse problemet.

- [Kontrol af scannerglaspladen for snavs](#)
- [Undgå linjer eller striber ved brug af dokumentføderen](#)
- [Kontroller papirindstillingerne](#)
- [Kontrollér billedjusteringsindstillingerne](#)
- [Optimere for tekst eller billeder](#)
- [Kontroller indstillingerne for scanneropløsning og farve på computeren](#)
- [Kant til kant-kopiering](#)
- [Rengør opsamlingsvalserne og separationspuden i dokumentføderen](#)

Prøv først disse enkle trin:

- Brug flatbed-scanneren i stedet for dokumentføderen.
- Brug originaler af høj kvalitet.
- Når du bruger dokumentføderen, skal du lægge det originale dokument korrekt i føderen og bruge papirstyrene for at undgå uklare eller forvredne billeder.

Hvis problemet stadig findes, kan du prøve disse yderligere løsninger. Hvis de ikke løser problemet, kan du finde flere løsninger under "Forbedring af udskriftskvaliteten".

Kontrol af scannerglaspladen for snavs

Med tiden kan der samle sig smudspletter på scannerglaspladen og den hvide plastikbagbeklædning, hvilket kan påvirke kørslen. Brug følgende procedure til at åbne scanneren.

1. Tryk på tænd/sluk-knappen for at slukke produktet, og træk derefter netledningen ud af stikkontakten.
 2. Åbn scannerens låg.
 3. Rengør scannerglaspladen og den hvide bagbeklædning under scannerlåget med en blød klud eller svamp, som er fugtet med et glasrengøringsmiddel, der ikke ridser.
-
-  **FORSIGTIG:** Brug ikke slibemidler, acetone, benzen, ammoniak, ethanol eller carbontetrachlorid på nogen produktdele, da disse kan beskadige produktet. Anbring ikke væsker direkte på glasset eller pladen. Der kan ske en udsvivning, som kan beskadige produktet.
-
4. Tør glaspladen og hvide plastikdele af med et vaskeskind eller en cellulosesvamp for at forhindre pletdannelse.
 5. Sæt netledningen i en stikkontakt, og tryk på tænd/sluk-knappen for at tænde for produktet.

Undgå linjer eller striber ved brug af dokumentføderen

Hvis der optræder linjer eller striber på kopierede eller scannede dokumenter, når du bruger dokumentføderen, skal du følge nedenstående fremgangsmåde til at fjerne snavs fra dokumentføderens glasplade. Snavs kan bestå af støv, papir eller tonerstøv, rester af klistermærker, slettelak eller rettetape, blæk, fingeraftryk m.m.

1. Åbn scannerens låg.
2. Find strimlen af glas på ca. 2,5 cm til venstre for scannerens store flatbed-glasplade, og brug derefter en blød, fnugfri klud fugtet med vand til at rense glasstrimlen.

 **FORSIGTIG:** Brug ikke slibemidler, acetone, benzen, ammoniak, ethanol eller carbontetrachlorid på nogen produktdele, da disse kan beskadige produktet. Anbring ikke væsker direkte på glasset eller pladen. Der kan ske en udsivning, som kan beskadige produktet.

3. Brug en blød, fnugfri klud fugtet med vand til at rengøre den øverste plaststrimmel på undersiden af scannerlåget over glasstrimlen.
4. Tør glasstrimlen og den øverste strimmel af med en blød, tør klud for at undgå pletter, og prøv derefter at kopiere eller scanne igen.

Kontroller papirindstillingerne

1. Tryk på knappen **Kopier** på startskærbilledet på produktets kontrolpanel.
2. Tryk på knappen **Indstillinger**, og rul derefter til knappen **Papir**, og tryk på den.
3. Tryk på navnet på det papirformat, der er i bakken, på listen over papirformater.
4. Tryk på navnet på den papirtype, der er i bakken, på listen over papirtyper.

Kontrollér billedjusteringsindstillingerne

1. Tryk på knappen **Kopier** på startskærbilledet.
2. Tryk på knappen **Indstillinger**, rul derefter til knappen **Billedjustering**, og tryk på den.
3. Tryk på navnet på den indstilling, du vil justere.
 - **Lysstyrke:** Justerer indstillingen for lysstyrke.
 - **Kontrast:** Justerer kontrasten mellem billedets lyseste og mørkeste områder.
 - **Skarphed:** Justerer teksttegnes tydelighed.
 - **Fjern baggrunden:** Justerer mørket i billedets baggrund. Dette er især nyttigt til originale dokumenter, der er trykt på farvet papir.
 - **Farvebalance:** Justerer de røde, grønne og blå farvetoner.
 - **Gråtone:** Justerer farvernes intensitet.
4. Tryk på knapperne **–** eller **+** for at justere værdien for indstillingen, og tryk derefter på knappen **OK**.
5. Juster en anden indstilling, eller tryk på pil tilbage for at vende tilbage til hovedkopimenuen.

Optimere for tekst eller billeder

1. Tryk på knappen **Kopier** på startskærbilledet på produktets kontrolpanel.
2. Tryk på knappen **Indstillinger**, og rul derefter til knappen **Optimer**, og tryk på den.
3. Tryk på navnet på den indstilling, du vil justere.
 - **Autovalg**: Brug denne indstilling, når kopikvaliteten ikke er vigtig. Dette er standardindstillingen.
 - **Blandet**: Brug denne indstilling til dokumenter, der indeholder en blanding af tekst og grafik.
 - **Tekst**: Brug denne indstilling til dokumenter, der indeholder mest tekst.
 - **Billede**: Brug denne indstilling til dokumenter, der indeholder mest grafik.

Kontroller indstillingerne for scanneropløsning og farve på computeren

Hvis du udskriver et scannet billede, og kvaliteten ikke er som ventet, kan du have valgt en opløsning eller farveindstilling i scannersoftwaren, der ikke passer til dine behov. Opløsning og farver påvirker følgende i forbindelse med scannede billeder:

- Billedets klarhed
- Graduerings tekstur (glat eller grov)
- Scanningstiden
- Filstørrelsen

Scanningsopløsning måles i pixel pr. tomme (ppi).

 **BEMÆRK:** Scanning af ppi-niveauer er ikke det samme som udskrivning af dpi-niveauer (dots per inch - prikker pr. tomme).

Farver, gråtoner og sort-hvid definerer antallet af mulige farver. Scannerhardwaren kan indstilles til en opløsning på op til 1200 ppi.

I tabellen med retningslinjer for opløsning og antal farver kan du finde nogle enkle tip til at få det ønskede scanningsresultat.

 **BEMÆRK:** Hvis du indstiller opløsning og antal farver til en høj værdi, oprettes store filer, der kan optage meget plads på harddisken og reducere scanningshastigheden. Inden du indstiller opløsningen og antallet af farver, skal du bestemme, hvordan du vil bruge det scannede billede.

Retningslinjer for opløsning og antal farver

I følgende tabel beskrives de anbefalede indstillinger for opløsning og antal farver til forskellige typer scanningsjob.

 **BEMÆRK:** Standardopløsningen er 200 pixel pr. tomme.

| Anvendelse | Anbefalet opløsning | Anbefalede farveindstillinger |
|------------|---------------------|-------------------------------|
| Fax | 150 ppi | • Sort og hvid |

| Anvendelse | Anbefalet opløsning | Anbefalede farveindstillinger |
|-------------------------------|--|---|
| E-mail | 150 ppi | <ul style="list-style-type: none"> • Sort/hvid, hvis billedet ikke skal have jævne gradueringer • Gråtone, hvis billedet skal have jævne gradueringer • Farve, hvis billedet er i farver |
| Tekstredigering | 300 ppi | <ul style="list-style-type: none"> • Sort og hvid |
| Udskrift (grafik eller tekst) | 600 ppi til kompleks grafik, eller hvis dokumentet skal forstørres væsentligt 300 ppi til normal grafik og tekst 150 ppi til fotografier | <ul style="list-style-type: none"> • Sort/hvid til tekst og streggrafik • Gråtone til tonede og farvede grafik og fotografier • Farve, hvis billedet er i farver |
| Visning på skærm | 75 ppi | <ul style="list-style-type: none"> • Sort/hvid til tekst • Gråtone til grafik og fotografier • Farve, hvis billedet er i farver |

Farve

Du kan indstille farveværdierne til følgende indstillinger, når du scanner.

| Indstilling | Anbefalet brug |
|--------------|--|
| Farve | Brug denne indstilling til farvefotografier i høj kvalitet eller til dokumenter, hvor farverne er vigtige. |
| Sort og hvid | Brug denne indstilling til tekstdokumenter. |
| Gråtoneskala | Brug denne indstilling, når filformatet betyder noget, eller når et dokument eller fotografi skal scannes hurtigt. |

Kant til kant-kopiering

Produktet kan ikke kant til kant-udskrive fuldstændigt. Der er en kant på 4 mm, som der ikke kan udskrives på.

Overvejelser ved udskrivning eller scanning af dokumenter med beskårne kanter:

- Hvis originalen er mindre end den udskrevne kopi, skal du flytte originalen 4 mm væk fra det hjørne, der er angivet med ikonet på scannerglasset. Kopier eller scan igen på denne placering.
- Hvis originalen har samme format som den ønskede udskrift, skal du bruge funktionen [Reducer/Forstør](#) til at formindske billedet, så kopien ikke bliver beskåret.

Rengør opsamlingsvalserne og separationspuden i dokumentføderen

Hvis dokumentføderen har problemer med papirhåndtering, for eksempel papirstop eller fremføring af flere ark ad gangen, skal du rengøre dokumentføderens valser og separationspude.

1. Åbn adgangsdækslet til dokumentføderen.

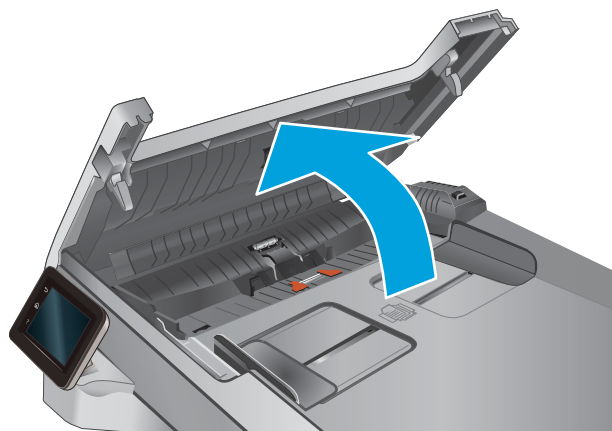

2. Brug en fugtig, fnugfri klud til at aftørre både opsamlingsvalserne og separationspuden for at fjerne snavs.

FORSIGTIG: Brug ikke slibemidler, acetone, benzen, ammoniak, ethanol eller carbontetrachlorid på nogen produktdele, da disse kan beskadige produktet. Anbring ikke væsker direkte på glasset eller pladen. Der kan ske en udsivning, som kan beskadige produktet.

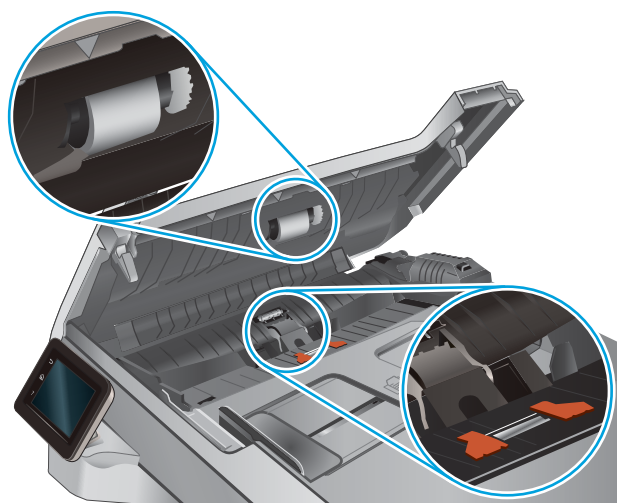

3. Luk adgangsdækslet til dokumentføderen.

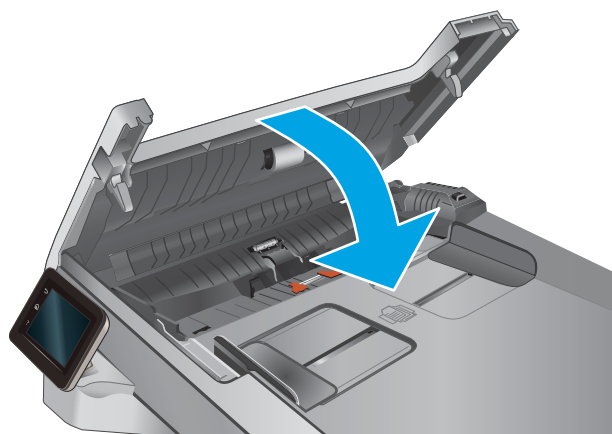

Forbedring af faxkvaliteten

Indledning

Hvis produktet har problemer med billedkvaliteten, kan du prøve følgende løsninger i den viste rækkefølge for at løse problemet.

- [Kontrol af scannerglaspladen for snavs](#)
- [Kontroller indstillingerne for opløsning ved afsendelse af fax](#)
- [Kontroller indstillingerne for fejlkorrektion](#)
- [Kontroller indstillingen for tilpasning til side](#)
- [Rengør opsamlingsvalserne og separationspuden i dokumentføderen](#)
- [Send til en anden faxmaskine](#)
- [Kontroller afsenderens faxmaskine](#)

Prøv først disse enkle trin:

- Brug flatbed-scanneren i stedet for dokumentføderen.
- Brug originaler af høj kvalitet.
- Når du bruger dokumentføderen, skal du lægge det originale dokument korrekt i føderen og bruge papirstyrene for at undgå uklare eller forvredne billeder.

Hvis problemet stadig findes, kan du prøve disse yderligere løsninger. Hvis de ikke løser problemet, kan du finde flere løsninger under "Forbedring af udskriftskvaliteten".

Kontrol af scannerglaspladen for snavs

Med tiden kan der samle sig smudspletter på scannerglaspladen og den hvide plastikbagbeklædning, hvilket kan påvirke kørslen. Brug følgende procedure til at åbne scanneren.

1. Tryk på tænd/sluk-knappen for at slukke produktet, og træk derefter netledningen ud af stikkontakten.
2. Åbn scannerens låg.
3. Rengør scannerglaspladen og den hvide bagbeklædning under scannerlåget med en blød klud eller svamp, som er fugtet med et glasrengøringsmiddel, der ikke ridser.

 **FORSIGTIG:** Brug ikke slibemidler, acetone, benzen, ammoniak, ethanol eller carbontetrachlorid på nogen produktdele, da disse kan beskadige produktet. Anbring ikke væsker direkte på glasset eller pladen. Der kan ske en udsivning, som kan beskadige produktet.

4. Tør glaspladen og hvide plastikdele af med et vaskeskind eller en cellulosesvamp for at forhindre pletdannelse.
5. Sæt netledningen i en stikkontakt, og tryk på tænd/sluk-knappen for at tænde for produktet.

Kontroller indstillingerne for opløsning ved afsendelse af fax

Hvis produktet ikke kan sende en fax, fordi den modtagende faxmaskine ikke svarer eller er optaget, forsøger produktet at foretage et genopkald på baggrund af indstillingerne for genopkald ved optaget, genopkald, når der ikke svares, og genopkald ved kommunikationsfejl.

1. Tryk på knappen Opsætning  på startskærbilledet på produktets kontrolpanel.
2. Tryk på menuen [Faxopsætning](#).
3. Tryk på menuen [Avanceret opsætning](#).
4. Åbn menuen [Faxopløsning](#).

Kontroller indstillingerne for fejlkorrektion

Produktet overvåger normalt signalerne på telefonlinjen, mens det sender eller modtager en fax. Hvis produktet registrerer en fejl under overførslen, og indstillingen til fejlkorrektion er angivet til [Til](#), kan produktet anmode om, at den pågældende del af faxen sendes igen. Fabriksindstillingen for fejlkorrektion er [Til](#).

Du skal kun deaktivere fejlrettelse, hvis du har problemer med at sende eller modtage en fax, og du kan acceptere fejl i overførslen. Det kan være praktisk at slå indstillingen fra, når du forsøger at sende en fax til udlandet eller modtage en fax fra udlandet, eller hvis du bruger en telefonforbindelse over satellit.

1. Tryk på knappen Opsætning  på startskærbilledet på produktets kontrolpanel.
2. Tryk på menuen [Service](#).
3. Tryk på menuen [Faxservice](#).
4. Tryk på knappen [Fejlkorrektion](#) og derefter på knappen [Til](#).

Kontroller indstillingen for tilpasning til side

Hvis produktet udskrev et faxjob uden for siden, skal du aktivere indstillingen for tilpas-til-side fra produktkontrolpanelet.

 **BEMÆRK:** Kontroller, at indstillingen for standardpapirstørrelsen svarer til den papirstørrelse, der er lagt i bakken.

1. Tryk på knappen Opsætning  på startskærbilledet på produktets kontrolpanel.
2. Tryk på menuen [Faxopsætning](#).
3. Tryk på menuen [Avanceret opsætning](#).
4. Tryk på knappen [Tilpas til side](#), og tryk derefter på knappen [Til](#).

Rengør opsamlingsvalserne og separationspuden i dokumentføderen

Hvis dokumentføderen har problemer med papirhåndtering, for eksempel papirstop eller fremføring af flere ark ad gangen, skal du rengøre dokumentføderens valser og separationspude.

1. Åbn adgangsdækslet til dokumentføderen.

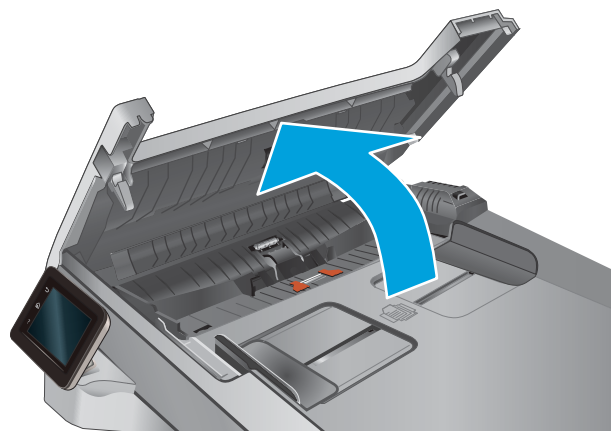

2. Brug en fugtig, fnugfri klud til at aftørre både opsamlingsvælserne og separationspuden for at fjerne snavs.

FORSIGTIG: Brug ikke slibemidler, acetone, benzen, ammoniak, ethanol eller carbontetrachlorid på nogen produktdele, da disse kan beskadige produktet. Anbring ikke væsker direkte på glasset eller pladen. Der kan ske en udsivning, som kan beskadige produktet.

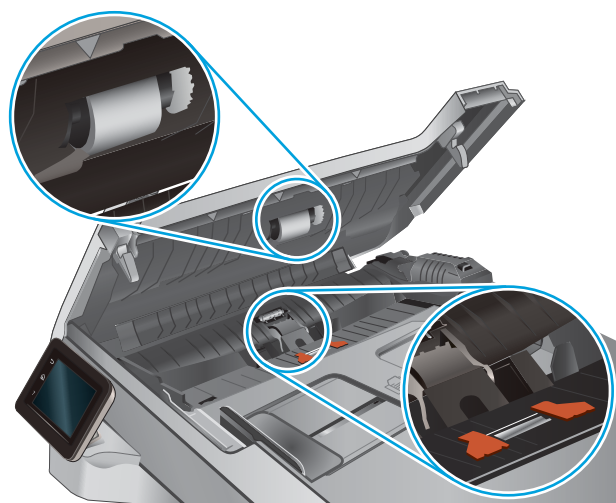

3. Luk adgangsdækslet til dokumentføderen.

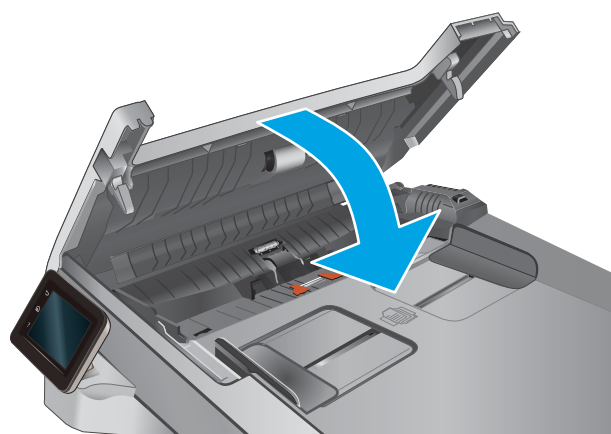

Send til en anden faxmaskine

Prøv at sende faxen til en anden faxmaskine. Hvis faxkvaliteten er bedre, skyldes problemet indstillinger eller forbrugsvarestatus på den oprindelige modtagers faxmaskine.

Kontroller afsenderens faxmaskine

Bed afsender om at prøve at sende fra en anden faxmaskine. Hvis faxkvaliteten er bedre, ligger problemet hos afsenders faxmaskine. Hvis der ikke er andre faxmaskiner tilgængelige, kan du bede afsender lave følgende ændringer:

- Sørg for, at det originale dokument er på hvidt papir (ikke farvet).
- Sæt faxens opløsning, kvalitetsniveau eller kontrastindstillinger op.
- Send om muligt faxen via et softwareprogram på computeren.

Løsning af problemer med kablet netværk

Indledning

Tjek følgende for at kontrollere, at produktet kommunikerer med netværket. Før du starter, skal du udskrive en konfigurationsside fra produktets kontrolpanel og finde produktets IP-adresse, der står på denne side.

- [Dårlig fysisk forbindelse](#)
- [Computeren bruger den forkerte IP-adresse for produktet](#)
- [Computeren kan ikke kommunikere med produktet.](#)
- [Produktet bruger forkerte indstillinger for link og duplex for netværket](#)
- [Nye softwareprogrammer kan forårsage kompatibilitetsproblemer](#)
- [Computeren eller arbejdsstationen kan være konfigureret forkert](#)
- [Produktet er deaktiveret, eller andre netværksindstillinger er forkerte](#)



BEMÆRK: HP understøtter ikke peer-to-peer-netværk, da dette er en funktion i Microsofts operativsystemer og ikke i HP-printerdriverne. Hvis du ønsker yderligere oplysninger, kan du gå til Microsoft på www.microsoft.com.

Dårlig fysisk forbindelse

1. Kontroller, at produktet er sluttet til den rigtige netværksport via et kabel i den rette længde.
2. Kontroller, at kabelforbindelserne er sikre.
3. Kig på netværksporttilslutningen bag på produktet, og kontroller, at den gule aktivitetsindikator og den grønne linkstatus-indikator lyser.
4. Hvis problemet fortsætter, skal du prøve et andet kabel eller en anden port på hubben.

Computeren bruger den forkerte IP-adresse for produktet

1. Åbn printeregenskaberne, og klik på fanen **Porte**. Kontroller, at produktets nuværende IP-adresse er valgt. Produktets IP-adresse er anført på produktkonfigurationssiden.
2. Hvis du installerede produktet bruger HP standard TCP/IP-porten, skal du markere feltet **Udskriv altid til denne printer, selvom IP-adressen ændres**.
3. Hvis du installerede produktet via en Microsoft standard TCP/IP-port, skal du bruge værtsnavnet i stedet for IP-adressen.
4. Hvis IP-adressen er korrekt, skal du fjerne produktet og tilføje det igen.

Computeren kan ikke kommunikere med produktet.

1. Test netværkskommunikationen ved at pinge netværket.
 - a. Åbn en kommandolinjemeddelelse på computeren.

- For Windows skal du klikke på **Start**, klikke på **Kør**, indtaste `cmd` og derefter trykke på **Enter**.
 - For OS X skal du gå til **Applikationer**, derefter **Værktøjer** og åbne **Terminal**.
- b. Skriv `ping` efterfulgt af dit produkts IP-adresse.
 - c. Hvis vinduet viser roundtrip-tider, fungerer netværket.
2. Hvis ping-kommandoen mislykkes, skal du kontrollere, at dine netværkshubber er tændt, og at netværksindstillingerne, produktet og computeren alle er konfigureret til samme netværk.

Produktet bruger forkerte indstillinger for link og duplex for netværket

HP anbefaler at bevare disse indstillinger i automatisk tilstand (standardindstillingen). Hvis du ændrer disse indstillinger, skal du også ændre dem for dit netværk.

Nye softwareprogrammer kan forårsage kompatibilitetsproblemer

Kontroller, at nye softwareprogrammer er installeret korrekt, og at de bruger den korrekte printerdriver.

Computeren eller arbejdsstationen kan være konfigureret forkert

1. Kontroller netværksdriverne, printerdriverne og indstillingerne for netværksomdirigering.
2. Kontroller, at operativsystemet er konfigureret korrekt.

Produktet er deaktiveret, eller andre netværksindstillinger er forkerte

1. Gennemse konfigurationssiden for at kontrollere netværksprotokollens status. Aktiver om nødvendigt.
2. Omkonfigurer evt. netværksindstillingerne.

Løsning af problemer med trådløst netværk

Indledning

Brug oplysningerne om fejlfinding som en hjælp til at løse problemer.



BEMÆRK: Hvis du vil finde ud af, om HP NFC- og HP Wireless Direct-udskrivning er aktiveret på dit produkt, kan du udskrive en konfigurationsside fra produktets kontrolpanel. Hvis en side med titlen [Trådløs](#) er inkluderet i siderne med udskrifter, er udskrivning med HP Jetdirect 2800w NFC & Wireless Direct-tilbehør aktiveret på dit produkt.

- [Tjekliste for trådløs forbindelse](#)
- [Produktet udskriver ikke, efter den trådløse konfiguration er afsluttet](#)
- [Produktet udskriver ikke, og der er installeret en firewall fra en tredjepart på computeren](#)
- [Den trådløse forbindelse virker ikke, efter den trådløse router eller det trådløse produkt er blevet flyttet](#)
- [Kan ikke forbinde flere computere til det trådløse produkt](#)
- [Det trådløse produkt mister kommunikation, når det er forbundet til et VPN](#)
- [Netværket vises ikke på listen over trådløse netværk](#)
- [Det trådløse netværk fungerer ikke](#)
- [Udfør en diagnosticeringstest af et trådløst netværk](#)
- [Reducer interferens i et trådløst netværk](#)

Tjekliste for trådløs forbindelse

- Kontroller, at netværkskablet ikke er tilsluttet.
- Kontroller, at produktet og den trådløse router er tændte og bliver forsynet med strøm. Kontroller også, at den trådløse radio i produktet er tændt.
- Kontroller, at SSID (Service Set Identifier) er korrekt. Udskriv en konfigurationsside for at finde SSID'en. Hvis du ikke er sikker på, at SSID'en er korrekt, skal du køre den trådløse opsætning igen.
- Kontroller, at sikkerhedsoplysningerne er korrekte for sikre netværk. Hvis sikkerhedsoplysningerne er forkerte, skal du køre den trådløse opsætning igen.
- Hvis det trådløse netværk fungerer korrekt, skal du forsøge at få adgang til andre computere i det trådløse netværk. Hvis netværket har internetadgang, skal du prøve at oprette forbindelse til internettet via en trådløs forbindelse.
- Kontroller, at krypteringsmetoden (AES eller TKIP) er den samme for produktet, som den er for det trådløse adgangspunkt (på netværk, der anvender WPA-sikkerhed).
- Kontroller, at produktet er inden for rækkevidde af det trådløse netværk. For de fleste netværk skal produktet højst være 30 m fra det trådløse adgangspunkt (trådløs router).
- Kontroller, at det trådløse signal ikke er blokeret af forhindringer. Fjern alle store metalgenstande mellem adgangspunktet og produktet. Kontroller, at stolper, vægge eller støttesøjler, der indeholder metal eller beton, ikke står imellem produktet og det trådløse adgangspunkt.

- Kontroller, at produktet ikke befinder sig i nærheden af elektroniske enheder, der kan forstyrre det trådløse signal. Mange enheder kan forstyrre det trådløse signal, herunder motorer, trådløse telefoner, sikkerhedskameraer, andre trådløse netværk samt nogle Bluetooth-enheder.
- Kontroller, at printerdriveren er installeret på computeren.
- Kontroller, at du har valgt den korrekte printerport.
- Kontroller, at computeren og produktet er forbundet til det samme trådløse netværk.
- For OS X skal du bekræfte, at den trådløse router understøtter Bonjour.

Produktet udskriver ikke, efter den trådløse konfiguration er afsluttet

1. Kontroller, at produktet er tændt og i Klar-tilstand.
2. Sluk eventuelle firewalls fra tredjeparter på din computer.
3. Kontroller, at det trådløse netværk fungerer korrekt.
4. Kontroller, at din computer fungerer korrekt. Genstart om nødvendigt computeren.
5. Bekræft, at du kan åbne produktet HP's integrerede webserver fra en computer på netværket.

Produktet udskriver ikke, og der er installeret en firewall fra en tredjepart på computeren

1. Opdater firewall'en med den nyeste, tilgængelige opdatering fra producenten.
2. Hvis programmer anmoder om adgang til firewall, når du installerer produktet eller forsøger at udskrive, skal du sørge for at give programmerne tilladelse til at køre.
3. Deaktiver din firewall midlertidigt, og installer det trådløse produkt på computeren. Aktiver din firewall, når du har afsluttet installationen af det trådløse produkt.

Den trådløse forbindelse virker ikke, efter den trådløse router eller det trådløse produkt er blevet flyttet

1. Kontroller, at routeren eller produktet opretter forbindelse til samme netværk som din computer.
2. Udskriv en konfigurationsside.
3. Sammenlign SSID'en (Service Set IDentifier) på konfigurationssiden med SSID'en i printerkonfigurationen for computeren.
4. Hvis tallene ikke er de samme, opretter enhederne ikke forbindelse til det samme netværk. Omkonfigurer den trådløse opsætning for produktet.

Kan ikke forbinde flere computere til det trådløse produkt

1. Sørg for, at de andre computere er indenfor den trådløse rækkevidde, og at der ikke er noget, der blokerer signalet. For de fleste netværk er den trådløse rækkevidde 30 m fra det trådløse adgangspunkt.
2. Kontroller, at produktet er tændt og i Klar-tilstand.
3. Sluk eventuelle firewalls fra tredjeparter på din computer.

4. Kontroller, at det trådløse netværk fungerer korrekt.
5. Kontroller, at din computer fungerer korrekt. Genstart om nødvendigt computeren.

Det trådløse produkt mister kommunikation, når det er forbundet til et VPN

- Du kan typisk ikke oprette forbindelse til et VPN og andre netværk på samme tid.

Netværket vises ikke på listen over trådløse netværk

- Kontroller, at den trådløse router er tændt og får strøm.
- Netværket kan være skjult. Du kan imidlertid stadig oprette forbindelse til et skjult netværk.

Det trådløse netværk fungerer ikke

1. Kontroller, at netværkskablet ikke er tilsluttet.
2. Prøv at oprette forbindelse til andre enheder i netværket for at kontrollere, om netværket har mistet forbindelsen.
3. Test netværkskommunikationen ved at pinge netværket.
 - a. Åbn en kommandolinjemeddelelse på computeren.
 - For Windows skal du klikke på **Start**, klikke på **Kør**, indtaste `cmd` og derefter trykke på **Enter**.
 - For OS X skal du gå til **Applikationer**, derefter **Værktøjer** og åbne **Terminal**.
 - b. Indtast `ping` efterfulgt af routerens IP-adresse.
 - c. Hvis vinduet viser roundtrip-tider, fungerer netværket.
4. Kontroller, at routeren eller produktet opretter forbindelse til samme netværk som computeren.
 - a. Udskriv en konfigurationsside.
 - b. Sammenlign SSID'en (Service Set Identifier) i konfigurationsrapporten med SSID'en i printerkonfigurationen for computeren.
 - c. Hvis tallene ikke er de samme, opretter enhederne ikke forbindelse til det samme netværk. Omkonfigurer den trådløse opsætning for produktet.

Udfør en diagnosticeringstest af et trådløst netværk

Du kan køre en diagnosticeringstest, der indeholder oplysninger om det trådløse netværks indstillinger, fra produktkontrolpanelet.

1. Tryk på knappen **Opsætning**  på startskærbilledet på produktets kontrolpanel.
2. Åbn menuen **Selvdiagnosticering**.
3. Tryk på knappen **Kør trådløs test** for at starte testen. Produktet udskriver en testside, der viser testresultater.

Reducer interferens i et trådløst netværk

Nedenstående tip kan reducere interferensen i et trådløst netværk:

- Hold de trådløse enheder væk fra store metalgenstande som f.eks. arkivskabe og andre elektromagnetiske genstande som f.eks. mikrobølgeovne og trådløse telefoner. Sådanne genstande kan forstyrre radiosignaler.
- Hold de trådløse enheder væk fra store mure og andre bygningsstrukturer. Sådanne genstande kan absorbere radiobølger og reducere signalstyrken.
- Placer den trådløse router centralt, så den har en klar linje til de trådløse produkter i netværket.

Afhjælp faxproblemer

Indledning

Brug oplysningerne om fejlfinding til fax som en hjælp til at løse problemer.

- [Kontrolliste til faxfejlfinding](#)
- [Løse generelle faxproblemer](#)

Kontrolliste til faxfejlfinding

- Der findes flere forskellige korrektioner. Efter hver anbefalet handling skal du forsøge at sende faxen for at se, om problemet er blevet løst.
- For at opnå de bedste resultater ved løsning af faxproblemer skal du kontrollere, at produktets ledning er sluttet direkte til telefonporten på væggen. Frakobl alle andre enheder, der er sluttet til produktet.

1. Kontroller, at telefonledningen er sluttet til den korrekte port på bagsiden af produktet.

2. Kontroller telefonlinjen ved hjælp af faxtesten:

- a. Fra startskærbilledet på produktkontrolpanelet skal du trykke på knappen Opsætning  og derefter trykke på menuen [Service](#).
- b. Vælg menuen [Faxservice](#).
- c. Vælg indstillingen [Kør faxtest](#). Produktet udskriver en faxtestrapport.

Rapporten indeholder følgende mulige resultater:

- **Bestået:** Rapporten indeholder alle de aktuelle faxindstillinger til gennemsyn.
- **Ikke bestået:** Rapporten angiver karakteren af fejlen og indeholder forslag til, hvordan du løser problemet.

3. Kontroller, at produktets firmware er gyldig:

- a. Udskriv en konfigurationsside fra menuen [Rapporter](#) på kontrolpanelet for at finde den aktuelle firmwaredatokode.
- b. Gå til www.hp.com/go/support, klik på linket **Drivere og software**, indtast produktnavnet i søgefeltet, tryk på **ENTER**, og vælg produktet på listen med søgeresultater.
- c. Vælg dit operativsystem.
- d. I afsnittet **Firmware** skal du finde **Firmwareopdateringsværktøjet**.



BEMÆRK: Sørg for at bruge det specifikke firmwareopdateringsværktøj for printermodellen.

- e. Klik på **Download**, klik på **Kør**, og klik på **Kør** igen.
- f. Når værktøjet startes, skal du vælge produktet på rullelisten og klikke på **Send firmware**.

 **BEMÆRK:** Hvis du vil udskrive en konfigurationsside for at kontrollere den installerede firmwareversion før eller efter opdateringen, skal du klikke på **Udskriv konfig.**

- g.** Følg instruktionerne på skærmen for at fuldføre installationen, og klik på knappen **Afslut** for at lukke værktøjet.
- 4.** Kontroller, at faxen blev konfigureret, da produktsoftwaren blev installeret.

Fra computeren skal du køre værktøjet til faxopsætning.
- 5.** Kontroller, at telefontjenesten understøtter analog fax.

 - Hvis du bruger ISDN eller digital PBX, skal du kontakte din serviceudbyder for oplysninger om konfiguration til en analog faxlinje.
 - Hvis du bruger en VoIP-tjeneste, skal du ændre indstillingen [Faxhastighed](#) til [Langsom \(V.29\)](#) fra kontrolpanelet. Find ud af, om din serviceudbyder understøtter fax samt den anbefalede faxmodemhastighed. Nogle firmaer kan have brug for en adapter.
 - Hvis du bruger en DSL-tjeneste, skal du sørge for, at der er et filter på telefonlinjeforbindelsen til produktet. Kontakt DSL-tjenesteudbyderen, eller anskaf et DSL-filter, hvis du ikke har et. Hvis der er installeret et DSL-filter, kan du prøve et andet, da filteret kan være defekt.

Løse generelle faxproblemer

- [Faxer bliver sendt langsomt](#)
- [Faxkvaliteten er dårlig](#)
- [Faxen bliver skåret af eller fordelt på to sider](#)

Faxer bliver sendt langsomt

Kvaliteten på telefonlinjen er dårlig.

- Prøv at sende en fax igen, når linjeforholdene er blevet bedre.
- Kontroller hos telefoniudbyderen, at linjen understøtter fax.
- Slå indstillingen [Fejlkorrektion](#) fra.
 - a. Åbn menuen [Opsætning](#).
 - b. Åbn menuen [Service](#).
 - c. Åbn menuen [Faxservice](#).
 - d. Åbn menuen [Fejlkorrektion](#).
 - e. Vælg indstillingen [Fra](#).

 **BEMÆRK:** Dette kan reducere billedkvaliteten.

- Brug hvidt papir til originalen. Brug ikke farver som grå, gul eller lyserød.
- Sæt indstillingen for [Faxhastighed](#) op.

- a. Åbn menuen [Opsætning](#).
 - b. Åbn menuen [Faxopsætning](#).
 - c. Åbn menuen [Avanceret opsætning](#).
 - d. Åbn menuen [Faxhastighed](#).
 - e. Vælg den korrekte indstilling.
- Del store faxjob op i mindre dele, og fax dem individuelt.
 - Skift faxindstillingerne på kontrolpanelet til en lavere opløsning.
 - a. Åbn menuen [Opsætning](#).
 - b. Åbn menuen [Faxopsætning](#).
 - c. Åbn menuen [Avanceret opsætning](#).
 - d. Åbn menuen [Faxopløsning](#).
 - e. Vælg den korrekte indstilling.

Faxkvaliteten er dårlig

Faxen er sløret eller lys.

- Forøg faxopløsningen, når du sender faxer. Opløsningen påvirker ikke modtagne faxer.
 - a. Åbn menuen [Opsætning](#).
 - b. Åbn menuen [Faxopsætning](#).
 - c. Åbn menuen [Avanceret opsætning](#).
 - d. Åbn menuen [Faxopløsning](#).
 - e. Vælg den korrekte indstilling.



BEMÆRK: Øget opløsning sænker transmissionshastigheden.

- Aktiver indstillingen [Fejlkorrektion](#) fra kontrolpanelet.
 - a. Åbn menuen [Opsætning](#).
 - b. Åbn menuen [Service](#).
 - c. Åbn menuen [Faxservice](#).
 - d. Åbn menuen [Fejlkorrektion](#).
 - e. Vælg indstillingen [Til](#).
- Kontroller tonerpatronerne, og udskift om nødvendigt.
- Bed afsenderen om at gøre kontrastindstillingen mørkere på faxmaskinen og derefter sende faxen igen.

Faxen bliver skåret af eller fordelt på to sider

- Angiv indstillingen [Standardpapirformat](#). Faxer udskrives på et enkelt papirformat ud fra indstillingerne for [Standardpapirformat](#).
 - a. Åbn menuen [Opsætning](#).
 - b. Åbn menuen [Systemopsætning](#).
 - c. Åbn menuen [Papiropsætning](#).
 - d. Åbn menuen [Standardpapirformat](#).
 - e. Vælg den korrekte indstilling.
- Konfigurer papirtype og -format for den bakke, der bruges til faxer.
- Aktiver indstillingen [Tilpas til side](#) for at udskrive længere faxer på papir i Letter- eller A4-format.
 - a. Åbn menuen [Opsætning](#).
 - b. Åbn menuen [Faxopsætning](#).
 - c. Åbn menuen [Avanceret opsætning](#).
 - d. Åbn menuen [Tilpas til side](#).
 - e. Vælg indstillingen [Til](#).



BEMÆRK: Hvis indstillingen [Tilpas til side](#) er slået fra, og indstillingen [Standardpapirformat](#) er sat til Letter, udskrives en original i Legal-format på to sider.

Indeks

A

AirPrint 45
akustiske specifikationer 12
Android-enheder
 udskrivning fra 45
antal kopier, ændre 48
Apps-menu 80
arkfødningsproblemer
 løsning 101

B

bagdæksel
 papirstop 111
Bakke 1
 ilægge papir 16
bakke 1
 papirretning 19
 papirstop 107
bakke 2
 ilægge papir 20
 papirretning 25
 stop 109
bakker
 finde 2
 kapacitet 7
 medfølgende 7
bakker, udskrift
 finde 2
bestille
 forbrugsvarer og ekstraudstyr 28
browserkrav
 HP's integrerede webserver 82

D

dimensioner, produkt 11
direkte USB-udskrivning 46
dobbeltsidet kopiering 49

dobbeltsidet udskrivning
 Mac 41
 Windows 39
dokumentføder 49
 kopiere tosidede dokumenter 49
 problemer med papirindføring
 101
 sende fax fra 75
 stop 105
drivere, understøttede 8
dupleks 49
dupleksenhed
 stop 114
dupleksudskrivning
 Mac 41
 manuel (Mac) 41
 manuel (Windows) 39
dupleksudskrivning (dobbeltsidet)
 indstillinger (Windows) 39
 Windows 39
dæksler, finde 2

E

ekstraudstyr
 varenumre 28
elektriske specifikationer 12
etiketter
 udskrive (Windows) 40
Explorer, understøttede versioner
 HP's integrerede webserver 82

F

fabriksstandarder, gendanne 98
farveindstillinger
 ændre, Windows 120
farver
 kalibrere 119
farvetema
 ændre, Windows 120

fax

 hurtigopkald 75
 løse generelle problemer 139
faxfejlfinding
 kontrolliste 138
faxporte
 placering 3
fejlfinding
 faxer 138
 kablet netværk 132
 netværksproblemer 132
 trådløst netværk 134
fikseringsenhed
 papirstop 111
flere sider pr. ark
 udskrive (Mac) 42
 udskrive (Windows) 40
forbrugsvarer
 bestille 28
 bruge ved lavt niveau 99
 indstillinger for nederste grænse
 99
 status, visning med HP Utility til
 Mac 85
 udskifte tonerpatroner 30
 varenumre 28

G

gendanne fabriksstandarder 98
glasplade, rengøre 118, 123, 128

H

hjælp, kontrolpanel 97
HP's integrerede webserver (EWS)
 funktioner 82
HP Device Toolbox, bruge 82
HP ePrint 44
HP ePrint-softwaren 44
HP EWS, bruge 82

- HP Kundeservice 96
- HP-scanningssoftware (OS X) 53
- HP-scanningssoftware (Windows) 52
- HP Utility 85
- HP Utility, Mac 85
- HP Utility til Mac
 - Bonjour 85
 - funktioner 85
- HP Web Jetadmin 92
- HP Web Services
 - aktivere 80
 - programmer 80
- hukommelse
 - medfølgende 7
- hukommelseskort (toner)
 - finde 30
- hurtigopkald
 - programmere 75
- hæftepatroner
 - varenumre 28

I

- ilægge
 - papir i bakke 1 16
 - papir i bakke 2 20
- Indstillingen EconoMode 90, 120
- indstillinger
 - fabriksstandarder, gendanne 98
- integreret webserver (EWS)
 - funktioner 82
 - tildele adgangskoder 89
- interfaceporte
 - finde 3
- interferens i trådløst netværk 136
- Internet Explorer, understøttede versioner
 - HP's integrerede webserver 82

J

- Jetadmin, HP Web 92

K

- kalibrere
 - farver 119
- kontrolliste
 - faxfejlfinding 138
- kontrolpanel
 - finde 2
 - hjælp 97
- kontrolpanelknapper
 - finde 4

- konvolutter
 - ilægge papir i bakke 1 16
 - retning 19
- kopiere
 - flere kopier 48
 - tosidede dokumenter 49
- kopiering
 - dokumentkanter 126
 - enkelte kopier 48
 - indstilling af papirformat og -type 124
 - optimere til tekst eller billeder 125
- kundesupport
 - online 96

L

- luk ned efter forsinkelse
 - indstilling 90
- løse problemer
 - fax 139

M

- Macintosh
 - HP Utility 85
- manuel duplexudskrivning
 - Mac 41
 - Windows 39
- mobile udskriftsløsninger 7
- mobil udskrivning
 - Android-enheder 45
- mobil udskrivning, understøttet software 9

N

- Near Field Communication-udskrivning 43
- Netscape Navigator, understøttede versioner
 - HP's integrerede webserver 82
- Netværk
 - HP Web Jetadmin 92
- netværk
 - installation af produktet 81
 - understøttede 7
- netværksinstallation 81
- netværksport
 - placering 3
- NFC-udskrivning 43

O

- onlinehjælp, kontrolpanel 97
- onlinesupport 96
- operativsystemer, understøttede 8
- operativsystemer (OS)
 - understøttede 7
- OS (operativsystem)
 - understøttet 7

P

- papir
 - bakke 1 retning 19
 - bakke 2 retning 25
 - ilægge papir i bakke 1 16
 - ilægge papir i bakke 2 20
 - vælge 118
- papir, bestille 28
- papirstop
 - bagdæksel 111
 - bakke 1 107
 - bakke 2 109
 - dokumentfoder 105
 - dupleksenhed 114
 - fikseringsenhed 111
 - placeringer 104
 - prioriteret enkeltarksindføring 107
 - udskriftsbakke 113
- papirtype
 - vælge (Windows) 40
- papirtyper
 - vælge (Mac) 42
- patron
 - udskifte 30
- printerdrivere, understøttede 8
- Prioriteret enkeltarksindføring
 - ilægge papir 16
- prioriteret enkeltarksindføring
 - papirretning 19
 - papirstop 107
- produkt- og serienummeretiket
 - finde 3
- programmer
 - download 80

R

- rengøre
 - glas 118, 123, 128
 - papirgang 117

reservedele
varenumre 28

S

scanner
glasplade, rengøre 118, 123, 128
sende fax fra 74

scanning
fra HP-scanningssoftware (OS X)
53
fra HP-scanningssoftware
(Windows) 52

sende fax
fra dokumentføderen 75
fra flatbed-scanneren 74

serienummeretiket
finde 3

sider pr. ark
vælge (Mac) 42
vælge (Windows) 40

sider pr. minut 7

software
HP Utility 85

specialpapir
udskrive (Windows) 40

specifikationer
elektriske og akustiske 12

standarder, gendanne 98

status
HP Utility, Mac 85

status for forbrugsvarer 116

status for tonerpatron 116

stik til sikkerhedslås
finde 3

stop
bakke 1 107
bakke 2 109
dokumentføder 105
dupleksenhed 114
udskriftsbakke 113

strøm
forbrug 12

strømafbrøder, finde 2

strømtilslutning
finde 3

support
online 96

systemkrav
HP's integrerede webserver 82

T

teknisk support
online 96

telefonbog, fax
slette alle poster 78
tilføje registreringer 75

tilbehør
bestilling 28

tjekliste
trådløs forbindelse 134

tonerpatron
bruge ved lavt niveau 99
indstillinger for nederste grænse
99
kontrollere for skader 118
varenumre 28

tonerpatroner
komponenter 30
udskifte 30
varenumre 28

tosidet kopiering 49

tosidet udskrivning
indstillinger (Windows) 39

transparenter
udskrive (Windows) 40

trådløst netværk
fejlfinde 134

tænd/sluk-knap, finde 2

U

udskifte
tonerpatroner 30

udskriftsbakke
afhjælpe stop 113
placering 2

udskriftsmedier
ilægge papir i bakke 1 16

udskrive på begge sider
indstillinger (Windows) 39
Mac 41
manuelt, Windows 39
Windows 39

udskrivning
fra USB flashdrev 46

Udskrivning med Wi-Fi Direct 43

udsættelse af dvale
indstilling 90

USB-flashdrev
udskrive fra 46

USB-port

finde 3

USB-port til direkte udskrivning

finde 2

V

varenumre
ekstraudstyr 28
forbrugsvarer 28
hæfteklammepatroner 28
reservedele 28
tonerpatroner 28

vedligeholdelsessæt
varenumre 28

vægt, produkt 11

W

webbrowserkrav
HP's integrerede webserver 82

Web Services
aktivere 80
programmer 80

websteder
HP Web Jetadmin, hente 92
kundesupport 96

Ø

økonomiindstillinger 90

