



Color LaserJet Pro MFP M277

Οδηγός Χρήσης



www.hp.com/support/colorljMFPM277



HP Color LaserJet Pro MFP M277

Οδηγός Χρήσης

Πνευματικά δικαιώματα και άδεια χρήσης

© Copyright 2019 HP Development Company, L.P.

Απαγορεύεται η αναπαραγωγή, η προσαρμογή ή η μετάφραση χωρίς προηγούμενη γραπτή άδεια, με εξαίρεση τα όσα επιτρέπονται από τους νόμους περί πνευματικών δικαιωμάτων.

Οι πληροφορίες που περιέχονται στο παρόν μπορεί να αλλάξουν χωρίς προειδοποίηση.

Οι μόνες εγγυήσεις που παρέχονται για τα προϊόντα και τις υπηρεσίες της HP ορίζονται στις ρητές δηλώσεις εγγύησης που συνοδεύουν τα εν λόγω προϊόντα και τις υπηρεσίες. Κανένα στοιχείο του παρόντος δεν πρέπει να θεωρηθεί ότι αποτελεί πρόσθετη εγγύηση. Η HP δεν φέρει ευθύνη για τεχνικά ή συντακτικά σφάλματα ή παραλήψεις του παρόντος.

Edition 3, 8/2019

Εμπορικά σήματα

Τα Adobe®, Adobe Photoshop®, Acrobat® και PostScript® είναι εμπορικά σήματα της Adobe Systems Incorporated.

Η ονομασία Apple και το λογότυπο της Apple είναι σήματα κατατεθέντα της Apple Computer, Inc. στις Η.Π.Α. και σε άλλες χώρες/περιοχές. Η ονομασία iPod είναι σήμα κατατεθέν της Apple Computer, Inc. Η χρήση του iPod μπορεί να γίνει μόνο με νόμιμη αντιγραφή ή αντιγραφή κατόπιν εξουσιοδότησης από τον κάτοχο των δικαιωμάτων. Μην αντιγράφετε παράνομα μουσική.

Οι ονομασίες Microsoft®, Windows®, Windows® XP και Windows Vista® είναι σήματα κατατεθέντα στις Η.Π.Α. της Microsoft Corporation.

Το UNIX® είναι σήμα κατατεθέν της The Open Group.

Πίνακας περιεχομένων

1 Επισκόπηση συσκευής	1
Προβολές προϊόντος	2
Μπροστινή πλευρά προϊόντος	2
Πίσω πλευρά προϊόντος	3
Προβολή πίνακα ελέγχου	4
Διάταξη αρχικής οθόνης	5
Τρόπος χρήσης του πίνακα ελέγχου οθόνης αφής	7
Προδιαγραφές προϊόντος	8
Εισαγωγή	8
Τεχνικές προδιαγραφές	8
Υποστηριζόμενα λειτουργικά συστήματα	9
Λύσεις φορητής εκτύπωσης	11
Διαστάσεις προϊόντος	12
Κατανάλωση ενέργειας, ηλεκτρικές προδιαγραφές και εκπομπές θορύβου	13
Εύρη περιβάλλοντος λειτουργίας	13
Ρύθμιση υλικού προϊόντος και εγκατάσταση λογισμικού	14
2 Δίσκοι χαρτιού	15
Τοποθετήστε χαρτί στην υποδοχή ενός φύλλου (Δίσκος 1)	16
Εισαγωγή	16
Τοποθετήστε χαρτί στην υποδοχή προτεραιότητας τροφοδοσίας ενός φύλλου	16
Τοποθετήστε ένα φάκελο στην υποδοχή προτεραιότητας τροφοδοσίας ενός φύλλου (Δίσκος 1)	17
Προσανατολισμός χαρτιού Δίσκου 1	19
Τοποθέτηση χαρτιού στο Δίσκο 2	20
Εισαγωγή	20
Τοποθέτηση χαρτιού στο Δίσκο 2	20
Τοποθέτηση φακέλων στο Δίσκο 2	22
Προσανατολισμός χαρτιού Δίσκου 2	25
3 Αναλώσιμα, αξεσουάρ και εξαρτήματα	27
Παραγγελία αναλώσιμων, εξαρτημάτων και αξεσουάρ	28

Παραγγελία	28
Αναλώσιμα και εξαρτήματα	28
Εξαρτήματα που επισκευάζονται από τον πελάτη	28
Αντικατάσταση των δοχείων γραφίτη	30
Εισαγωγή	30
Αφαίρεση και αντικατάσταση των δοχείων γραφίτη	31
4 Εκτύπωση	37
Εργασίες εκτύπωσης (Windows)	38
Πώς να εκτυπώσετε (Windows)	38
Αυτόματη εκτύπωση και στις δύο όψεις (Windows)	39
Μη αυτόματη εκτύπωση και στις δύο όψεις (Windows)	39
Εκτύπωση πολλών σελίδων ανά φύλλο (Windows)	40
Επιλογή τύπου χαρτιού (Windows)	40
Εργασίες εκτύπωσης (macOS)	41
Πώς να εκτυπώσετε (macOS)	41
Αυτόματη εκτύπωση και στις δύο όψεις (macOS)	41
Μη αυτόματη εκτύπωση και στις δύο όψεις (macOS)	41
Εκτύπωση πολλών σελίδων ανά φύλλο (macOS)	42
Επιλογή τύπου χαρτιού (macOS)	42
Εκτύπωση μέσω φορητών συσκευών	43
Εισαγωγή	43
Εκτύπωση μέσω Wi-Fi Direct και NFC (μόνο σε ασύρματα μοντέλα)	43
HP ePrint μέσω email	44
Λογισμικό HP ePrint	44
AirPrint	45
Ενσωματωμένη εκτύπωση Android	45
Χρήση της λειτουργίας εκτύπωσης από USB	46
5 Αντιγραφή	47
Δημιουργία αντιγράφου	48
Αντιγραφή και των δύο όψεων (διπλής όψης)	49
Μη αυτόματη αντιγραφή διπλής όψης (M277dw)	49
6 Σάρωση	51
Σάρωση με χρήση του λογισμικού HP Scan (Windows)	52
Σάρωση με χρήση του λογισμικού HP Scan (Mac OS X)	53
Σάρωση σε μονάδα flash USB	54
Ρύθμιση σάρωσης σε φάκελο δικτύου	55
Εισαγωγή	55

Χρήση του Οδηγού σάρωσης σε φάκελο δικτύου (Windows)	55
Ρύθμιση της λειτουργίας σάρωσης σε φάκελο δικτύου μέσω του Ενσωματωμένου διακομιστή Web της HP (Windows)	55
Ρύθμιση της λειτουργίας σάρωσης σε φάκελο δικτύου σε Mac	56
Σάρωση σε φάκελο δικτύου	58
Ρύθμιση σάρωσης σε email	59
Εισαγωγή	59
Χρήση του Οδηγού σάρωσης σε email (Windows)	59
Ρύθμιση της λειτουργίας σάρωσης σε email μέσω του Ενσωματωμένου διακομιστή Web της HP (Windows)	60
Ρύθμιση της λειτουργίας σάρωσης σε email σε Mac	61
Σάρωση σε email	63
Πρόσθετες εργασίες σάρωσης	64

7 Φαξ 65

Ρύθμιση για αποστολή και λήψη φαξ	66
Πριν ξεκινήσετε	66
Βήμα 1: Αναγνώριση του τύπου σύνδεσης τηλεφώνου	66
Βήμα 2: Ρύθμιση του φαξ	67
Αποκλειστική τηλεφωνική γραμμή	67
Κοινόχρηστη γραμμή φωνητικών κλήσεων/κλήσεων φαξ	68
Κοινόχρηστη γραμμή φωνητικών κλήσεων/κλήσεων φαξ με τηλεφωνητή	69
Βήμα 3: Διαμόρφωση ώρας, ημερομηνίας και κεφαλίδας φαξ	71
Οδηγός ρύθμισης φαξ της HP	71
Πίνακας ελέγχου προϊόντος	72
Ενσωματωμένος διακομιστής Web (EWS) της HP και HP Device Toolbox (Windows)	72
Βήμα 4: Εκτέλεση δοκιμής φαξ	73
Αποστολή ενός φαξ	74
Υποστηριζόμενες εφαρμογές φαξ	74
Αποστολή φαξ με μη αυτόματη κλήση από τον πίνακα ελέγχου του προϊόντος	74
Αποστολή φαξ από τον επίπεδο σαρωτή	74
Φαξ από τον τροφοδότη εγγράφων	75
Χρήση ταχέων κλήσεων και καταχωρίσεων ομάδων κλήσεων	75
Ακύρωση ενός φαξ	76
Αποστολή φαξ με χρήση του λογισμικού HP (Windows)	77
Δημιουργία, επεξεργασία και διαγραφή καταχωρήσεων γρήγορης κλήσης	78
Χρησιμοποιήστε τον πίνακα ελέγχου για να δημιουργήσετε και να επεξεργαστείτε τον τηλεφωνικό κατάλογο φαξ	78
Χρήση δεδομένων τηλεφωνικού καταλόγου από άλλα προγράμματα	78
Διαγραφή καταχωρίσεων τηλεφωνικού καταλόγου	78

8 Διαχείριση του προϊόντος	81
Χρήση εφαρμογών Υπηρεσιών Web της HP	82
Αλλαγή του τύπου σύνδεσης του προϊόντος (Windows)	83
Ρύθμιση παραμέτρων για προχωρημένους με τον Ενσωματωμένο διακομιστή Web (EWS) της HP και το HP Device Toolbox (Windows)	84
Διαμόρφωση για προχωρημένους με το HP Utility για OS X	88
Άνοιγμα του HP Utility	88
Λειτουργίες του HP Utility	88
Διαμόρφωση ρυθμίσεων δικτύου IP	91
Εισαγωγή	91
Δήλωση αποποίησης κοινής χρήσης εκτυπωτή	91
Προβολή ή αλλαγή ρυθμίσεων δικτύου	91
Μετονομασία του προϊόντος σε ένα δίκτυο	91
Μη αυτόματη ρύθμιση των παραμέτρων TCP/IP του IPv4 από τον πίνακα ελέγχου	92
Δυνατότητες ασφαλείας της συσκευής	93
Εισαγωγή	93
Ορισμός ή αλλαγή του κωδικού πρόσβασης συστήματος μέσω του Ενσωματωμένου διακομιστή Web	93
Ρυθμίσεις εξοικονόμησης	94
Εισαγωγή	94
Εκτύπωση με τη λειτουργία EcoMode	94
Διαμόρφωση της ρύθμισης "Αναστολή λειτουργίας/αυτόματη απενεργοποίηση μετά από"	94
Ρύθμιση της καθυστέρησης "Τερματισμός λειτουργίας μετά από" και διαμόρφωση του προϊόντος ώστε να καταναλώνει ισχύ 1 watt ή λιγότερο	95
Διαμόρφωση της καθυστέρησης τερματισμού λειτουργίας	95
HP Web Jetadmin	96
Ενημέρωση του υλικολογισμικού	97
Μέθοδος 1: Ενημέρωση του υλικολογισμικού μέσω του πίνακα ελέγχου	97
Μέθοδος 2: Ενημέρωση του υλικολογισμικού μέσω του βοηθητικού προγράμματος ενημέρωσης υλικολογισμικού	98
9 Επίλυση προβλημάτων	99
Υποστήριξη πελατών	100
Σύστημα βοήθειας του πίνακα ελέγχου	101
Επαναφορά των εργοστασιακών προεπιλογών	102
Στον πίνακα ελέγχου του προϊόντος εμφανίζεται το μήνυμα "Χαμηλή στάθμη δοχείου γραφίτη" ή "Πολύ χαμηλή στάθμη δοχείου γραφίτη".	103
Αλλαγή των ρυθμίσεων "Πολύ χαμηλή" στάθμη	103
Για προϊόντα με δυνατότητα φαξ	104
Παραγγελία αναλώσιμων	104
Το προϊόν δεν τραβά χαρτί ή η τροφοδοσία δεν γίνεται σωστά	105

Εισαγωγή	105
Το προϊόν δεν έλκει χαρτί	105
Το προϊόν έλκει πολλά φύλλα χαρτιού	105
Ο τροφοδότης εγγράφων παρουσιάζει εμπλοκή, δεν διατηρεί ίσιο το φύλλο ή πιάνει πολλά φύλλα χαρτιού	106
Αποκατάσταση εμπλοκών χαρτιού	107
Εισαγωγή	107
Αντιμετωπίζετε πρόβλημα με συχνές ή επαναλαμβανόμενες εμπλοκές χαρτιού;	107
Θέσεις εμπλοκής χαρτιού	108
Αποκατάσταση εμπλοκών χαρτιού στον τροφοδότη εγγράφων	110
Αποκατάσταση εμπλοκών χαρτιού στην υποδοχή ενός φύλλου (Δίσκος 1)	112
Αποκατάσταση εμπλοκών χαρτιού στο Δίσκο 2	115
Αποκατάσταση εμπλοκών χαρτιού στην πίσω θύρα και στην περιοχή της μονάδας σταθεροποιητή γραφίτη	117
Αποκατάσταση εμπλοκών χαρτιού στο δίσκο εξόδου	119
Αποκατάσταση εμπλοκών χαρτιού στη μονάδα εκτύπωσης διπλής όψης (μόνο για τα μοντέλα εκτύπωσης διπλής όψης)	120
Βελτίωση ποιότητας εκτύπωσης	122
Εισαγωγή	122
Εκτύπωση από διαφορετικό πρόγραμμα λογισμικού	122
Έλεγχος της ρύθμισης τύπου χαρτιού για την εργασία εκτύπωσης	122
Έλεγχος της ρύθμισης τύπου χαρτιού (Windows)	122
Έλεγχος ρύθμισης τύπου χαρτιού (OS X)	123
Έλεγχος κατάστασης δοχείου γραφίτη	123
Εκτύπωση και ερμηνεία της σελίδας ποιότητας εκτύπωσης	124
Καθαρισμός του προϊόντος	124
Εκτύπωση σελίδας καθαρισμού	124
Έλεγχος της γυάλινης επιφάνειας για σκόνη και αποτυπώματα	125
Οπτικός έλεγχος του δοχείου γραφίτη	125
Έλεγχος χαρτιού και περιβάλλοντος εκτύπωσης	126
Βήμα 1: Χρησιμοποιήστε χαρτί που πληροί τις προδιαγραφές της HP	126
Βήμα 2: Έλεγχος του περιβάλλοντος	126
Βαθμονόμηση του προϊόντος για ευθυγράμμιση των χρωμάτων	126
Έλεγχος άλλων ρυθμίσεων εργασίας εκτύπωσης	127
Έλεγχος ρυθμίσεων λειτουργίας EconoMode	127
Προσαρμογή ρυθμίσεων χρωμάτων (Windows)	127
Δοκιμή διαφορετικού προγράμματος οδήγησης εκτύπωσης	129
Βελτίωση ποιότητας εικόνας αντιγραφής και σάρωσης	131
Εισαγωγή	131
Έλεγχος της γυάλινης επιφάνειας για σκόνη και αποτυπώματα	131
Εξάλειψη γραμμών ή λωρίδων κατά τη χρήση του τροφοδότη εγγράφων	132

Έλεγχος ρυθμίσεων χαρτιού	132
Έλεγχος ρυθμίσεων προσαρμογής εικόνας	132
Βελτιστοποίηση για κείμενο ή εικόνες	133
Έλεγχος της ανάλυσης σαρωτή και των ρυθμίσεων χρωμάτων στον υπολογιστή	133
Οδηγίες χρήσης για την ανάλυση και το χρώμα	134
Χρώμα	134
Αντιγραφή από άκρη σε άκρη	134
Καθαρισμός των κυλίνδρων συλλογής και του προστατευτικού διαχωρισμού του τροφοδότη εγγράφων	135
Βελτίωση ποιότητας εικόνας φαξ	137
Εισαγωγή	137
Έλεγχος της γυάλινης επιφάνειας για σκόνη και αποτυπώματα	137
Έλεγχος των ρυθμίσεων ανάλυσης φαξ αποστολής	138
Έλεγχος των ρυθμίσεων διόρθωσης σφαλμάτων	138
Έλεγχος ρύθμισης προσαρμογής στη σελίδα	138
Καθαρισμός των κυλίνδρων συλλογής και του προστατευτικού διαχωρισμού του τροφοδότη εγγράφων	138
Αποστολή σε άλλη συσκευή φαξ	140
Έλεγχος συσκευής φαξ αποστολέα	140
Επίλυση προβλημάτων ενσύρματου δικτύου	141
Εισαγωγή	141
Κακή ενσύρματη σύνδεση	141
Ο υπολογιστής χρησιμοποιεί εσφαλμένη διεύθυνση IP για το προϊόν	141
Ο υπολογιστής δεν μπορεί να επικοινωνήσει με το προϊόν	141
Το προϊόν χρησιμοποιεί εσφαλμένες ρυθμίσεις σύνδεσης και διπλής όψης για το δίκτυο	142
Τα προβλήματα συμβατότητας μπορεί να οφείλονται σε νέα προγράμματα.	142
Ο υπολογιστής ή ο σταθμός εργασίας μπορεί να μην έχει ρυθμιστεί σωστά	142
Το προϊόν έχει απενεργοποιηθεί ή κάποιες άλλες ρυθμίσεις δικτύου είναι εσφαλμένες	142
Επίλυση προβλημάτων ασύρματου δικτύου	143
Εισαγωγή	143
Λίστα ελέγχου ασύρματης συνδεσιμότητας	143
Όταν ολοκληρωθεί η ρύθμιση παραμέτρων της ασύρματης σύνδεσης, το προϊόν δεν εκτυπώνει	144
Το προϊόν δεν εκτυπώνει, ενώ στον υπολογιστή έχει εγκατασταθεί τείχος προστασίας άλλου κατασκευαστή	144
Η ασύρματη σύνδεση δεν λειτουργεί μετά τη μετακίνηση του ασύρματου δρομολογητή ή του προϊόντος	144
Δεν είναι δυνατή η σύνδεση περισσότερων υπολογιστών στο ασύρματο προϊόν	145
Το ασύρματο προϊόν χάνει την επικοινωνία κατά τη σύνδεσή του σε VPN	145
Το δίκτυο δεν εμφανίζεται στη λίστα ασύρματων δικτύων	145
Το ασύρματο δίκτυο δεν λειτουργεί	145
Εκτέλεση διαγνωστικού ελέγχου ασύρματου δικτύου	145

Μείωση παρεμβολών σε ασύρματο δίκτυο	146
Επίλυση προβλημάτων φαξ	147
Εισαγωγή	147
Λίστα ελέγχου αντιμετώπισης προβλημάτων φαξ	147
Επίλυση γενικών προβλημάτων φαξ	148
Η αποστολή των φαξ γίνεται με χαμηλή ταχύτητα	148
Η ποιότητα του φαξ είναι χαμηλή	149
Το φαξ κόβεται ή εκτυπώνεται σε δύο σελίδες	150
Ευρετήριο	151

1 Επισκόπηση συσκευής

- [Προβολές προϊόντος](#)
- [Προδιαγραφές προϊόντος](#)
- [Ρύθμιση υλικού προϊόντος και εγκατάσταση λογισμικού](#)

Για περισσότερες πληροφορίες:

Επισκεφτείτε τη διεύθυνση www.hp.com/support/colorljMFPM277.

Η βοήθεια που σας παρέχει η HP για το προϊόν περιλαμβάνει τις παρακάτω πληροφορίες:

- Εγκατάσταση και διαμόρφωση
- Εκμάθηση και χρήση
- Επίλυση προβλημάτων
- Λήψη ενημερώσεων λογισμικού
- Συμμετοχή σε φόρουμ υποστήριξης
- Εγγύηση και ρυθμιστικές πληροφορίες

Προβολές προϊόντος

- [Μπροστινή πλευρά προϊόντος](#)
- [Πίσω πλευρά προϊόντος](#)
- [Προβολή πίνακα ελέγχου](#)

Μπροστινή πλευρά προϊόντος

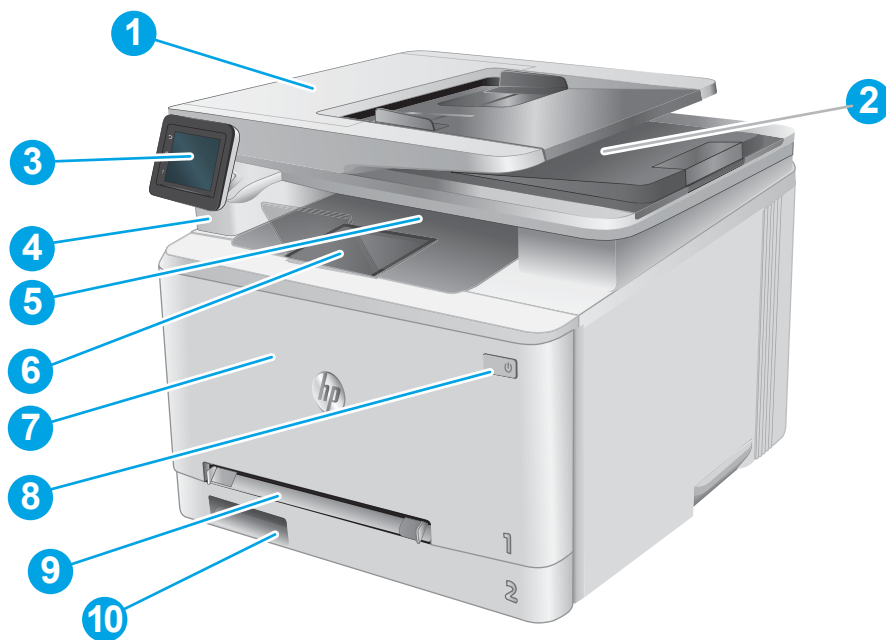

1	Τροφοδότης εγγράφων
2	Σαρωτής
3	Πίνακας ελέγχου (δυνατότητα κλίσης για καλύτερη προβολή)
4	Θύρα USB απευθείας εκτύπωσης για εκτύπωση και σάρωση χωρίς υπολογιστή
5	Δίσκος εξόδου
6	Επέκταση δίσκου εξόδου
7	Μπροστινή θύρα (παρέχει πρόσβαση στο δοχείο γραφίτη)
8	Κουμπί ενεργοποίησης/απενεργοποίησης
9	Υποδοχή προτεραιότητας τροφοδοσίας ενός φύλλου (Δίσκος 1)
10	Κύριος δίσκος εισόδου (Δίσκος 2)

Πίσω πλευρά προϊόντος

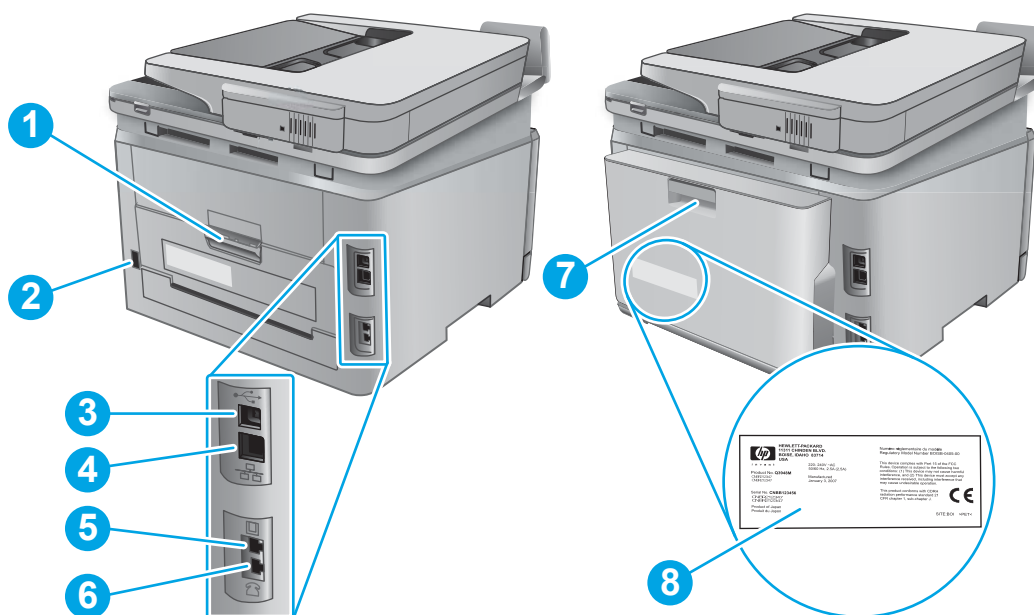

- | | |
|---|--|
| 1 | Πίσω θύρα (παρέχει πρόσβαση για την αποκατάσταση εμπλοκών) |
| 2 | Σύνδεση τροφοδοσίας |
| 3 | Θύρα USB |
| 4 | Θύρα Ethernet |
| 5 | Θύρα γραμμής φαξ |
| 6 | Θύρα γραμμής τηλεφώνου |
| 7 | Μονάδα εκτύπωσης διπλής όψης (μόνο για τα μοντέλα με εκτύπωση διπλής όψης) |
| 8 | Ετικέτα αριθμού σειράς και αριθμού προϊόντος |

Προβολή πίνακα ελέγχου

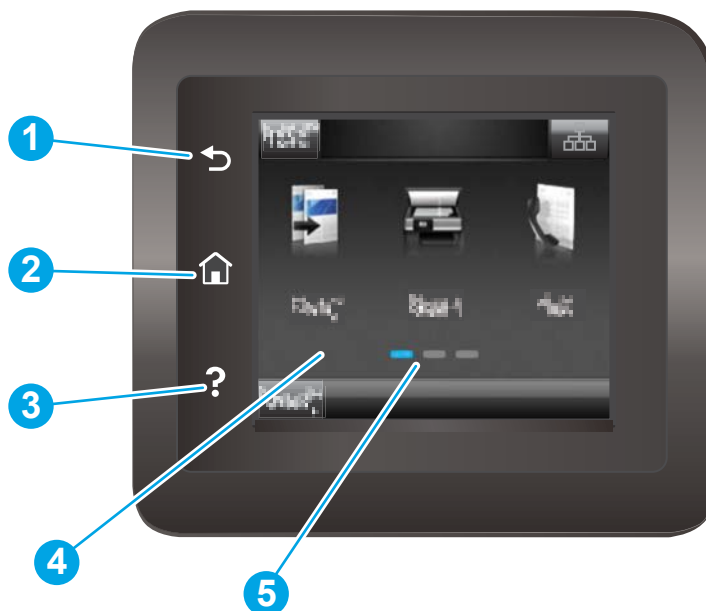

1	Κουμπί επιστροφής HP	Επιστροφή στην προηγούμενη οθόνη
2	Κουμπί αρχικής οθόνης	Παρέχει πρόσβαση στην αρχική οθόνη
3	Κουμπί βοήθειας	Παρέχει πρόσβαση στο σύστημα βοήθειας του πίνακα ελέγχου
4	Έγχρωμη οθόνη αφής	Παρέχει πρόσβαση σε μενού, κινούμενες εικόνες βοήθειας και πληροφορίες για το προϊόν.
5	Ένδειξη οθόνης αρχικής σελίδας	Η ένδειξη υποδηλώνει ποια αρχική οθόνη εμφανίζεται τη συγκεκριμένη στιγμή από τον πίνακα ελέγχου.

 **ΣΗΜΕΙΩΣΗ:** Αν και ο πίνακας ελέγχου δεν έχει τυπικό κουμπί **Άκυρο**, σε πολλές διαδικασίες του προϊόντος εμφανίζεται ένα κουμπί **Άκυρο** στην οθόνη αφής. Έτσι, οι χρήστες μπορούν να ακυρώσουν μια διαδικασία πριν αυτή ολοκληρωθεί από το προϊόν.







Διάταξη αρχικής οθόνης

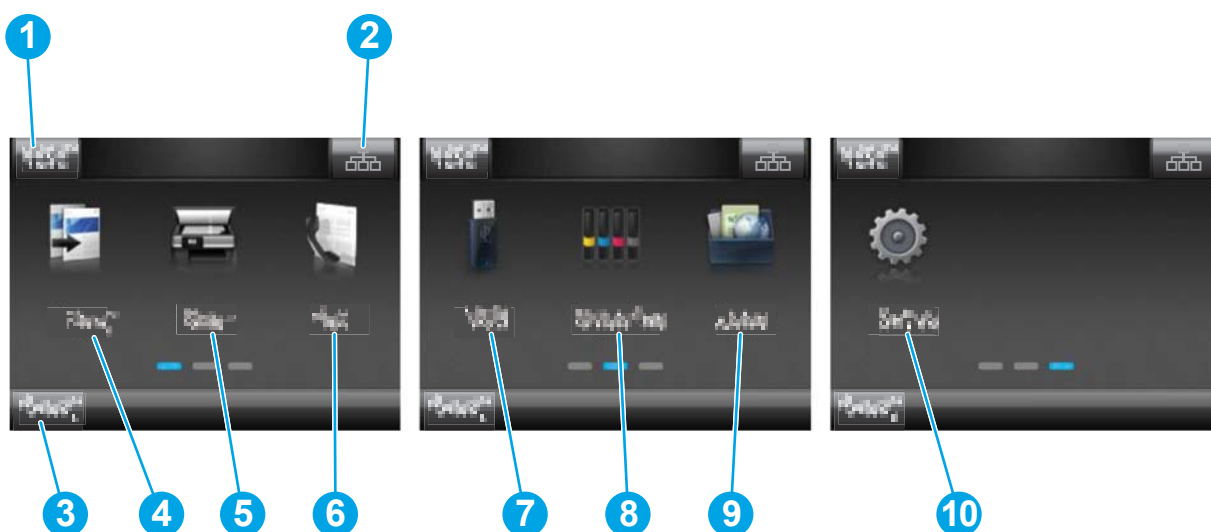

Η αρχική οθόνη παρέχει πρόσβαση στις λειτουργίες της συσκευής και υποδεικνύει την τρέχουσα κατάσταση της.

Επιστρέψτε στην αρχική οθόνη ανά πάσα στιγμή, πατώντας το κουμπί αρχικής οθόνης στον πίνακα ελέγχου του προϊόντος.

 **ΣΗΜΕΙΩΣΗ:** Οι λειτουργίες που εμφανίζονται στην αρχική οθόνη μπορεί να διαφέρουν ανάλογα με τη διαμόρφωση της συσκευής.







1	Κουμπί επαναφοράς	Πατήστε αυτό το κουμπί για να γίνει επαναφορά οποιωνδήποτε προσωρινών ρυθμίσεων εργασίας στις προεπιλεγμένες ρυθμίσεις του προϊόντος.
2	Κουμπί πληροφοριών σύνδεσης	Πατήστε αυτό το κουμπί για να ανοίξει το μενού Πληροφορίες σύνδεσης , το οποίο παρέχει πληροφορίες για το δίκτυο. Το κουμπί εμφανίζεται είτε ως εικονίδιο ενσύρματου δικτύου  είτε ως εικονίδιο ασύρματου δικτύου  , ανάλογα με τον τύπο του δικτύου στον οποίο έχει συνδεθεί το προϊόν.
3	Κατάσταση προϊόντος	Η περιοχή οθόνης παρέχει πληροφορίες σχετικά με τη συνολική κατάσταση του προϊόντος.
4	Κουμπί Αντιγραφή 	Πατήστε αυτό το κουμπί για να ανοίξετε τη λειτουργία αντιγραφής.
5	Κουμπί Σάρωση 	Πατήστε αυτό το κουμπί για να ανοίξετε τις λειτουργίες σάρωσης: <ul style="list-style-type: none">• Σάρωση σε μονάδα USB• Σάρωση σε φάκελο δικτύου• Σάρωση σε email
6	Κουμπί Φαξ 	Πατήστε αυτό το κουμπί για να ανοίξετε τις λειτουργίες φαξ.
7	Κουμπί USB 	Πατήστε αυτό το κουμπί για να ανοίξετε το μενού Μονάδα flash USB .
8	Κουμπί αναλωσίμων 	Πατήστε αυτό το κουμπί για να προβάλλετε πληροφορίες σχετικά με την κατάσταση των αναλωσίμων.

-
- 9 Κουμπί Apps  Πατήστε αυτό το κουμπί για να ανοίξετε το μενού [Εφαρμογές](#) για απευθείας εκτύπωση από επιλεγμένες εφαρμογές Web.
-
- 10 Κουμπί ρύθμισης  Πατήστε αυτό το κουμπί για να ανοίξετε το μενού [Ρύθμιση](#).
-

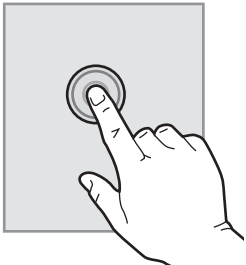
Τρόπος χρήσης του πίνακα ελέγχου οθόνης αφής

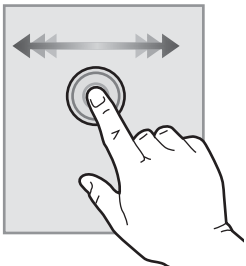
Χρησιμοποιήστε τις παρακάτω ενέργειες, για να χρησιμοποιήσετε τον πίνακα ελέγχου οθόνης αφής του προϊόντος.

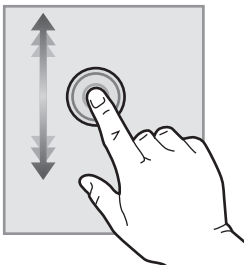
Ενέργεια	Περιγραφή	Παράδειγμα
Πάτημα 	Πατήστε ένα στοιχείο στην οθόνη για να το επιλέξετε ή για να ανοίξετε το συγκεκριμένο μενού. Επίσης, κατά την κύλιση σε μενού, πατήστε σύντομα την οθόνη για να διακόψετε την κύλιση.	Πατήστε το κουμπί ρύθμισης  για να ανοίξετε το μενού Ρύθμιση .
Σύρσιμο 	Πατήστε την οθόνη και κατόπιν μετακινήστε το δάχτυλό σας οριζόντια, για κύλιση της οθόνης προς τα πλάγια.	Σύρετε την αρχική οθόνη, για να αποκτήσετε πρόσβαση στο κουμπί ρύθμισης  .
Κύλιση 	Πατήστε την οθόνη και, στη συνέχεια, χωρίς να σηκώσετε το δάχτυλό σας, μετακινήστε το κατακόρυφα, για να μετακινηθεί η οθόνη.	Κύλιση στο μενού Ρύθμιση .

Προδιαγραφές προϊόντος

Εισαγωγή

 **ΣΗΜΑΝΤΙΚΟ:** Οι παρακάτω προδιαγραφές είναι σωστές κατά τη δημοσίευση του παρόντος, αλλά ενδέχεται να αλλάξουν. Για πρόσφατες πληροφορίες, ανατρέξτε στην ενότητα www.hp.com/support/colorljMFPM277.

- [Τεχνικές προδιαγραφές](#)
- [Υποστηριζόμενα λειτουργικά συστήματα](#)
- [Λύσεις φορητής εκτύπωσης](#)
- [Διαστάσεις προϊόντος](#)
- [Κατανάλωση ενέργειας, ηλεκτρικές προδιαγραφές και εκπομπές θορύβου](#)
- [Εύρη περιβάλλοντος λειτουργίας](#)

Τεχνικές προδιαγραφές

Όνομα μοντέλου		M277n	M277dw
Αριθμός προϊόντος		B3Q10A	B3Q11A
Χειρισμός χαρτιού	Υποδοχή τροφοδοσίας προτεραιότητας μονού φύλλου (Δίσκος 1)	✓	✓
	Δίσκος 2 (χωρητικότητα 150 φύλλων)	✓	✓
	Αυτόματη εκτύπωση διπλής όψης	Μη διαθέσιμο	✓
Συνδεσιμότητα	Σύνδεση Ethernet LAN 10/100/1000 με IPv4 και IPv6	✓	✓
	Hi-Speed USB 2.0	✓	✓
	Διακομιστής εκτύπωσης για ασύρματη σύνδεση δικτύου	Μη διαθέσιμο	✓
	Θύρα USB εύκολης πρόσβασης	✓	✓
Οθόνη και μέθοδος εισαγωγής στον πίνακα ελέγχου	Επικοινωνία κοντινού πεδίου (NFC) HP και Wi-Fi Direct για εκτύπωση από φορητές συσκευές	Μη διαθέσιμο	✓
	Πίνακας ελέγχου έγχρωμης οθόνης αφής	✓	✓
Εκτύπωση	Εκτύπωση 18 σελίδων ανά λεπτό σε χαρτί μεγέθους A4 και 19 σελίδων ανά λεπτό σε χαρτί μεγέθους Letter	✓	✓
	Εκτύπωση μέσω USB εύκολης πρόσβασης (δεν απαιτείται υπολογιστής)	✓	✓
Φαξ		✓	✓

Όνομα μοντέλου		M277n	M277dw
Αριθμός προϊόντος		B3Q10A	B3Q11A
Αντιγραφή και σάρωση	Αντιγραφή 19 σελίδων ανά λεπτό	✓	✓
ΣΗΜΕΙΩΣΗ: Οι ταχύτερες αντιγραφές και σάρωσης ενδέχεται να αλλάξουν. Για πιο πρόσφατες πληροφορίες, επισκεφθείτε τη διεύθυνση www.hp.com/support/colorljMFPM277 .	Σάρωση 26 σελίδων ανά λεπτό		
	Τροφοδότης εγγράφων 50 σελίδων	✓	✓
	Σάρωση σε email, σάρωση σε USB και σάρωση σε φάκελο δικτύου	✓	✓

Υποστηριζόμενα λειτουργικά συστήματα

Οι ακόλουθες πληροφορίες ισχύουν για τα προγράμματα οδήγησης εκτύπωσης Windows PCL 6 και OS X για το συγκεκριμένο προϊόν και για το CD εγκατάστασης λογισμικού που περιλαμβάνεται στη συσκευασία.

Windows: Το CD του προγράμματος εγκατάστασης λογισμικού HP εγκαθιστά το πρόγραμμα οδήγησης HP PCL.6 ή HP PCL 6, ανάλογα με το λειτουργικό σύστημα των Windows, μαζί με το προαιρετικό λογισμικό, όταν χρησιμοποιείται το πρόγραμμα πλήρους εγκατάστασης λογισμικού.

Υπολογιστές Mac και OS X: Αυτό το προϊόν υποστηρίζει υπολογιστές Mac και φορητές συσκευές Apple. Το πρόγραμμα οδήγησης εκτύπωσης και το βοηθητικό πρόγραμμα εκτύπωσης για OS X είναι διαθέσιμα για λήψη από την τοποθεσία hp.com και ενδέχεται επίσης να είναι διαθέσιμα μέσω του Apple Software Update. Το λογισμικό του προγράμματος εγκατάστασης HP για OS X δεν περιλαμβάνεται στο παρεχόμενο CD. Για να κάνετε λήψη του λογισμικού του προγράμματος εγκατάστασης για OS X, ακολουθήστε τα παρακάτω βήματα:

1. Επισκεφτείτε τη διεύθυνση www.hp.com/support/colorljMFPM277.
2. Επιλέξτε το στοιχείο **Επιλογές υποστήριξης** και, στη συνέχεια, στην περιοχή **Επιλογές λήψης** επιλέξτε **Προγράμματα οδήγησης, λογισμικό και υλικολογισμικό**.
3. Κάντε κλικ στην έκδοση του λειτουργικού συστήματος και, στη συνέχεια, στο κουμπί **Λήψη**.

Λειτουργικό σύστημα	Εγκατεστημένο πρόγραμμα οδήγησης	Σημειώσεις
Windows® XP SP3 ή νεότερη έκδοση, 32 bit	Το πρόγραμμα οδήγησης εκτύπωσης HP PCL 6 που αφορά το προϊόν εγκαθίσταται για αυτό το λειτουργικό σύστημα ως μέρος της βασικής εγκατάστασης λογισμικού. Το βασικό πρόγραμμα εγκατάστασης εγκαθιστά μόνο το πρόγραμμα οδήγησης και την εφαρμογή σάρωσης.	Το πρόγραμμα πλήρους εγκατάστασης λογισμικού δεν υποστηρίζεται για αυτό το λειτουργικό σύστημα. Χρησιμοποιήστε προγράμματα οδήγησης UPD για λειτουργικά συστήματα 64 bit. Η Microsoft διέκοψε τη βασική υποστήριξη για τα Windows XP τον Απρίλιο του 2009. Η HP θα συνεχίσει να καταβάλλει κάθε δυνατή προσπάθεια για την υποστήριξη του λειτουργικού συστήματος XP, του οποίου η υποστήριξη έχει διακοπεί.

Λειτουργικό σύστημα	Εγκατεστημένο πρόγραμμα οδήγησης	Σημειώσεις
Windows Vista®, 32 bit	Το πρόγραμμα οδήγησης εκτύπωσης HP PCL 6 που αφορά το προϊόν εγκαθίσταται για αυτό το λειτουργικό σύστημα ως μέρος της βασικής εγκατάστασης λογισμικού. Το βασικό πρόγραμμα εγκατάστασης εγκαθιστά μόνο το πρόγραμμα οδήγησης.	Το πρόγραμμα πλήρους εγκατάστασης λογισμικού δεν υποστηρίζεται για αυτό το λειτουργικό σύστημα. Χρησιμοποιήστε προγράμματα οδήγησης UPD για λειτουργικά συστήματα 64 bit.
Windows Server 2003 SP2 ή νεότερη έκδοση, 32 bit	Το πρόγραμμα οδήγησης εκτύπωσης HP PCL 6 που αφορά το προϊόν εγκαθίσταται για αυτό το λειτουργικό σύστημα ως μέρος της βασικής εγκατάστασης λογισμικού. Το βασικό πρόγραμμα εγκατάστασης εγκαθιστά μόνο το πρόγραμμα οδήγησης.	Το πρόγραμμα πλήρους εγκατάστασης λογισμικού δεν υποστηρίζεται για αυτό το λειτουργικό σύστημα. Χρησιμοποιήστε προγράμματα οδήγησης UPD για λειτουργικά συστήματα 64 bit. Η Microsoft διέκοψε τη βασική υποστήριξη για τον Windows Server 2003 τον Ιούλιο του 2010. Η HP θα συνεχίσει να καταβάλλει κάθε δυνατή προσπάθεια για την υποστήριξη του λειτουργικού συστήματος Server 2003, του οποίου η υποστήριξη έχει διακοπεί.
Windows 7 SP1 ή νεότερη έκδοση, 32 bit και 64 bit	Το πρόγραμμα οδήγησης εκτύπωσης HP PCL 6 που αφορά το προϊόν εγκαθίσταται για αυτό το λειτουργικό σύστημα ως μέρος της πλήρους εγκατάστασης λογισμικού.	
Windows 8, 32 και 64 bit	Το πρόγραμμα οδήγησης εκτύπωσης HP PCL 6 που αφορά το προϊόν εγκαθίσταται για αυτό το λειτουργικό σύστημα ως μέρος της πλήρους εγκατάστασης λογισμικού.	Το πρόγραμμα οδήγησης Microsoft IN OS έκδοσης 4 32 bit παρέχει υποστήριξη για Windows 8 RT.
Windows 8.1, 32 και 64 bit	Το πρόγραμμα οδήγησης εκτύπωσης HP PCL 6 που αφορά το προϊόν εγκαθίσταται για αυτό το λειτουργικό σύστημα ως μέρος της πλήρους εγκατάστασης λογισμικού.	Το πρόγραμμα οδήγησης Microsoft IN OS έκδοσης 4 32 bit παρέχει υποστήριξη για Windows 8.1 RT.
Windows Server 2008 SP2, 32 bit	Το πρόγραμμα οδήγησης εκτύπωσης HP PCL.6 που αφορά το προϊόν εγκαθίσταται για αυτό το λειτουργικό σύστημα ως μέρος της βασικής εγκατάστασης λογισμικού.	
Windows Server 2008 SP2, 64 bit	Το πρόγραμμα οδήγησης εκτύπωσης HP PCL.6 που αφορά το προϊόν εγκαθίσταται για αυτό το λειτουργικό σύστημα ως μέρος της βασικής εγκατάστασης λογισμικού.	
Windows Server 2008 R2, SP 1, 64 bit	Το πρόγραμμα οδήγησης εκτύπωσης HP PCL 6 που αφορά το προϊόν εγκαθίσταται για αυτό το λειτουργικό σύστημα ως μέρος της πλήρους εγκατάστασης λογισμικού.	
Windows Server 2012, 64 bit	Το πρόγραμμα εγκατάστασης λογισμικού δεν υποστηρίζει τον Windows Server 2012, αλλά τα προγράμματα οδήγησης εκτύπωσης HP PCL 6 και HP PCL-6 έκδοσης 4 που αφορούν το προϊόν το υποστηρίζουν.	Πραγματοποιήστε λήψη του προγράμματος οδήγησης από την τοποθεσία Web της HP www.hp.com/support/colorjMFP277 και χρησιμοποιήστε το εργαλείο προσθήκης εκτυπωτή των Windows για να το εγκαταστήσετε.

Λειτουργικό σύστημα	Εγκατεστημένο πρόγραμμα οδήγησης	Σημειώσεις
Windows Server 2012 R2, 64 bit	Το πρόγραμμα εγκατάστασης λογισμικού δεν υποστηρίζει τον Windows Server 2012, αλλά τα προγράμματα οδήγησης εκτύπωσης HP PCL 6 και HP PCL-6 έκδοσης 4 που αφορούν το προϊόν το υποστηρίζουν.	Πραγματοποιήστε λήψη του προγράμματος οδήγησης από την τοποθεσία Web της HP www.hp.com/support/colorljMFPM277 και χρησιμοποιήστε το εργαλείο προσθήκης εκτυπωτή των Windows για να το εγκαταστήσετε.
OS X 10.7 Lion, OS X 10.8 Mountain Lion και OS X 10.9 Mavericks	Το πρόγραμμα οδήγησης εκτύπωσης και το βοηθητικό πρόγραμμα εκτύπωσης για OS X είναι διαθέσιμα για λήψη από την τοποθεσία hp.com και ενδέχεται επίσης να είναι διαθέσιμα μέσω του Apple Software Update. Το λογισμικό του προγράμματος εγκατάστασης HP για OS X δεν περιλαμβάνεται στο παρεχόμενο CD.	Πραγματοποιήστε λήψη του προγράμματος πλήρους εγκατάστασης για OS X από την τοποθεσία Web υποστήριξης για αυτό το προϊόν. <ol style="list-style-type: none"> 1. Επισκεφθείτε τη διεύθυνση www.hp.com/support/colorljMFPM277. 2. Επιλέξτε το στοιχείο Επιλογές υποστήριξης και, στη συνέχεια, στην περιοχή Επιλογές λήψης επιλέξτε Προγράμματα οδήγησης, λογισμικό και υλικολογισμικό. 3. Κάντε κλικ στην έκδοση του λειτουργικού συστήματος και, στη συνέχεια, στο κουμπί Λήψη.

 **ΣΗΜΕΙΩΣΗ:** Για την τρέχουσα λίστα με τα υποστηριζόμενα λειτουργικά συστήματα, επισκεφθείτε τη διεύθυνση www.hp.com/support/colorljMFPM277, όπου θα βρείτε πλήρεις πληροφορίες βοήθειας σχετικά με το προϊόν από την HP.

 **ΣΗΜΕΙΩΣΗ:** Για πληροφορίες σχετικά με λειτουργικά συστήματα υπολογιστή-πελάτη και διακομιστή και για υποστήριξη για τα προγράμματα οδήγησης HP UPD PCL6, UPD PCL 5 και UPD PS για αυτό το προϊόν, επισκεφθείτε τη διεύθυνση www.hp.com/go/upd και κάντε κλικ στην καρτέλα **Specifications** (Προδιαγραφές).

Λύσεις φορητής εκτύπωσης

Το προϊόν υποστηρίζει το ακόλουθο λογισμικό για εκτύπωση μέσω φορητών συσκευών:

- Λογισμικό HP ePrint

 **ΣΗΜΕΙΩΣΗ:** Το λογισμικό HP ePrint υποστηρίζει τα παρακάτω λειτουργικά συστήματα: Windows Vista® (32 bit και 64 bit), Windows 7 SP 1 (32 bit και 64 bit), Windows 8 (32 bit και 64 bit), Windows 8.1 (32 bit και 64 bit) και OS X εκδόσεις 10.6 Snow Leopard, 10.7 Lion, 10.8 Mountain Lion και 10.9 Mavericks.

- HP ePrint μέσω email (απαιτείται ενεργοποίηση των υπηρεσιών Web της HP και δήλωση του προϊόντος στο HP Connected)
- Εφαρμογή HP ePrint (διαθέσιμη για Android, iOS και Blackberry)
- Εφαρμογή ePrint Enterprise (υποστηρίζεται σε όλα τα προϊόντα με λογισμικό διακομιστή ePrint Enterprise)
- Εφαρμογή HP All-in-One Remote για συσκευές iOS και Android
- Google Cloud Print
- AirPrint
- Εκτύπωση Android

Διαστάσεις προϊόντος

Εικόνα 1-1 Διαστάσεις των μοντέλων M277n

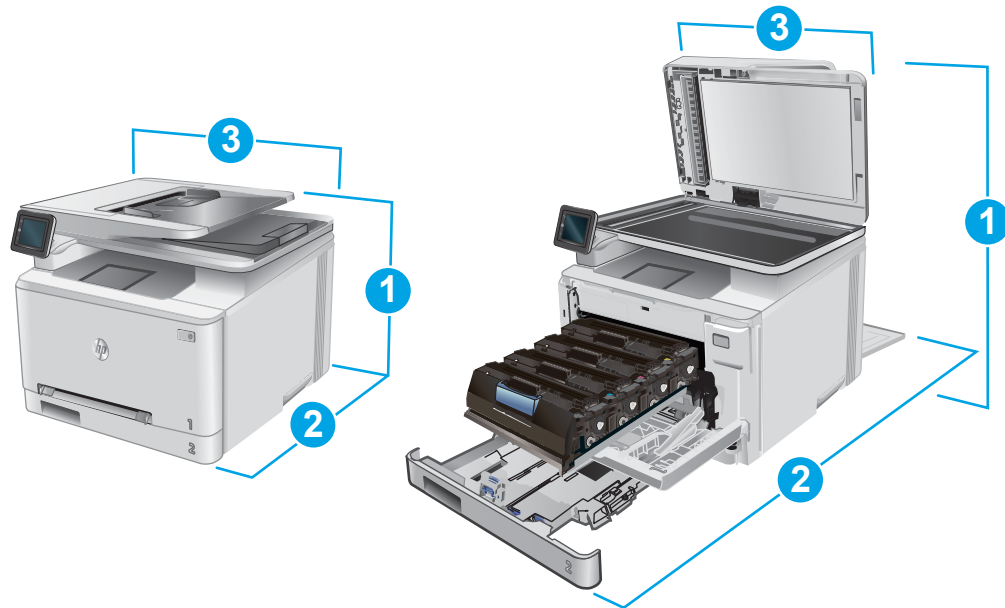

	Πλήρως κλειστό προϊόν	Πλήρως ανοικτό προϊόν
1. Ύψος	322,2 mm	578 mm
2. Βάθος	384 mm	849 mm
3. Πλάτος	392 mm	392 mm
Βάρος (με δοχεία)	17,4 kg	

Εικόνα 1-2 Διαστάσεις των μοντέλων M277dw

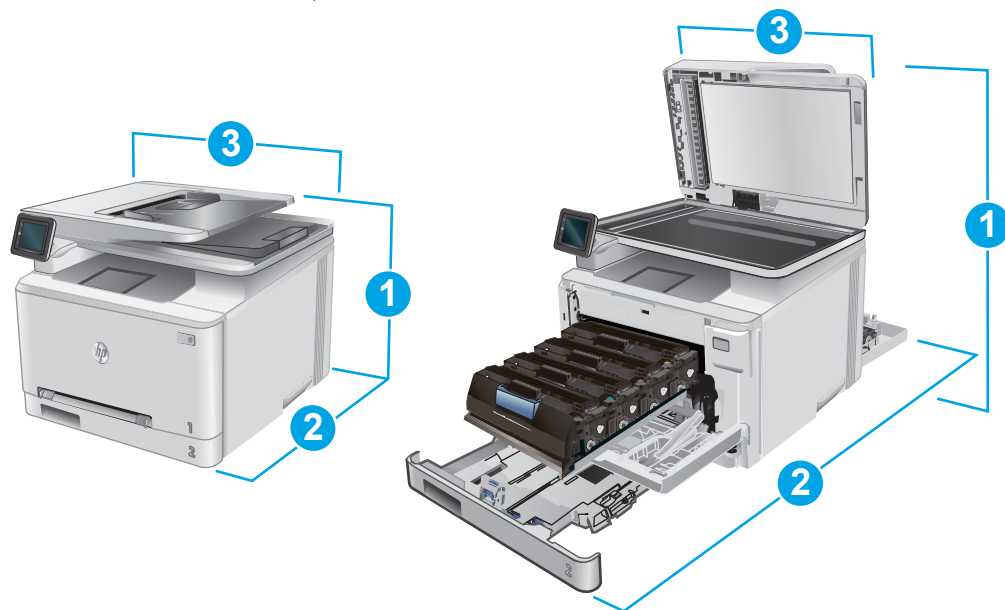

	Πλήρως κλειστό προϊόν	Πλήρως ανοικτό προϊόν
1. Ύψος	322,2 mm	578 mm
2. Βάθος	417 mm	1002 mm
3. Πλάτος	392 mm	392 mm
Βάρος (με δοχεία)	18,3 kg	

Κατανάλωση ενέργειας, ηλεκτρικές προδιαγραφές και εκπομπές θορύβου

Για τις τρέχουσες πληροφορίες, ανατρέξτε στη διεύθυνση www.hp.com/support/colorljMFPM277.

⚠ ΠΡΟΣΟΧΗ: Οι απαιτήσεις ισχύος βασίζονται στη χώρα/περιοχή όπου πωλείται το προϊόν. Μη μετατρέπετε την τάση λειτουργίας. Κάτι τέτοιο θα προκαλέσει ζημιά στο προϊόν και θα καταστήσει άκυρη την εγγύηση του προϊόντος.

Εύρη περιβάλλοντος λειτουργίας

Πίνακας 1-1 Προδιαγραφές περιβάλλοντος λειτουργίας

Περιβάλλον	Συνιστώμενες τιμές	Επιτρεπόμενες τιμές
Θερμοκρασία	17° έως 27°C	15° έως 30°C
Σχετική υγρασία	Σχετική υγρασία (RH) 30% έως 70%	10% έως 80% σχετική υγρασία

Ρύθμιση υλικού προϊόντος και εγκατάσταση λογισμικού

Για βασικές οδηγίες εγκατάστασης, ανατρέξτε στον Οδηγό εγκατάστασης υλικού που συνοδεύει το προϊόν. Για πρόσθετες οδηγίες, μεταβείτε στην τοποθεσία Υποστήριξης HP στο Web.

Για ολοκληρωμένες λύσεις βοήθειας σχετικά με το προϊόν σας από την HP, μεταβείτε στη διεύθυνση www.hp.com/support/colorljMFPM277. Βρείτε την εξής υποστήριξη:

- Εγκατάσταση και διαμόρφωση
- Εκμάθηση και χρήση
- Επίλυση προβλημάτων
- Λήψη ενημερώσεων λογισμικού
- Συμμετοχή σε φόρουμ υποστήριξης
- Εγγύηση και ρυθμιστικές πληροφορίες

2 Δίσκοι χαρτιού

- [Τοποθετήστε χαρτί στην υποδοχή ενός φύλλου \(Δίσκος 1\)](#)
- [Τοποθέτηση χαρτιού στο Δίσκο 2](#)

Για περισσότερες πληροφορίες:

Επισκεφτείτε τη διεύθυνση www.hp.com/support/colorljMFPM277.

Η βοήθεια που σας παρέχει η HP για το προϊόν περιλαμβάνει τις παρακάτω πληροφορίες:

- Εγκατάσταση και διαμόρφωση
- Εκμάθηση και χρήση
- Επίλυση προβλημάτων
- Λήψη ενημερώσεων λογισμικού
- Συμμετοχή σε φόρουμ υποστήριξης
- Εγγύηση και ρυθμιστικές πληροφορίες

Τοποθετήστε χαρτί στην υποδοχή ενός φύλλου (Δίσκος 1)

Εισαγωγή

Χρησιμοποιήστε την υποδοχή προτεραιότητας τροφοδοσίας ενός φύλλου για να εκτυπώσετε έγγραφα μίας σελίδας, έγγραφα που απαιτούν πολλούς τύπους χαρτιού ή φακέλους.

- [Τοποθετήστε χαρτί στην υποδοχή προτεραιότητας τροφοδοσίας ενός φύλλου](#)
- [Τοποθετήστε ένα φάκελο στην υποδοχή προτεραιότητας τροφοδοσίας ενός φύλλου \(Δίσκος 1\)](#)
- [Προσανατολισμός χαρτιού Δίσκου 1](#)

Τοποθετήστε χαρτί στην υποδοχή προτεραιότητας τροφοδοσίας ενός φύλλου

1. Μετακινήστε προς τα έξω τους οδηγούς πλάτους χαρτιού στην υποδοχή προτεραιότητας τροφοδοσίας ενός φύλλου.

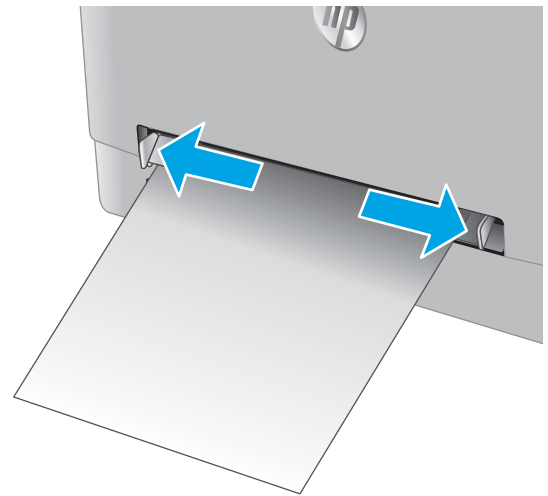

2. Τοποθετήστε το επάνω άκρο του φύλλου στο άνοιγμα και ρυθμίστε τους πλευρικούς οδηγούς, ώστε να ακουμπούν ελαφρά στο φύλλο, αλλά να μην το λυγίζουν.

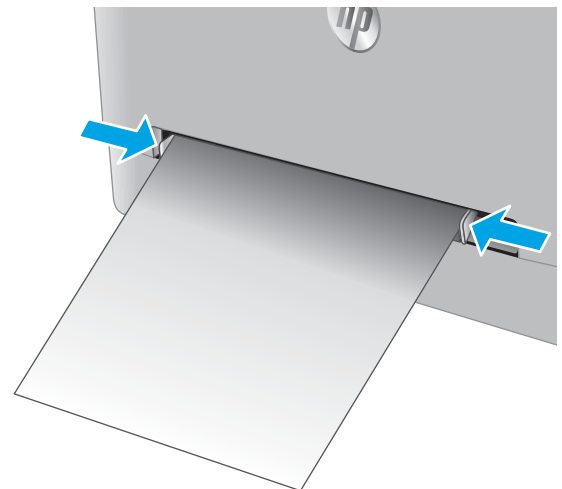

3. Εισαγάγετε το φύλλο χαρτιού στην υποδοχή και κρατήστε το. Το προϊόν θα τραβήξει μερικώς το φύλλο στη διαδρομή του χαρτιού. Για πληροφορίες σχετικά με τον τρόπο προσανατολισμού του χαρτιού, βλ. [Προσανατολισμός χαρτιού Δίσκου 1 στη σελίδα 19](#).

ΣΗΜΕΙΩΣΗ: Ανάλογα με το μέγεθος του χαρτιού, ίσως χρειαστεί να στηρίξετε το φύλλο με τα δύο χέρια, μέχρι να προωθηθεί στο προϊόν.

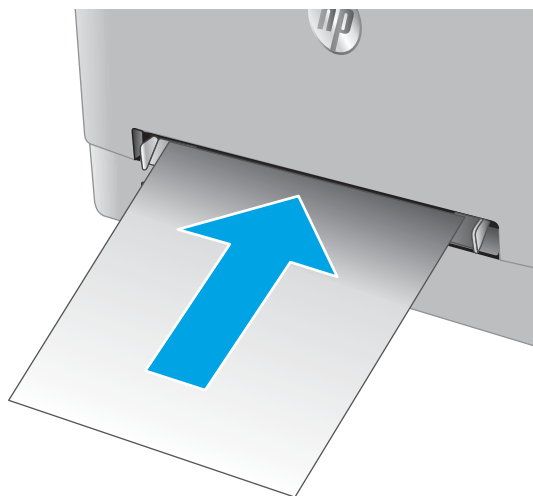

4. Στον υπολογιστή, ξεκινήστε τη διαδικασία εκτύπωσης από την εφαρμογή λογισμικού. Βεβαιωθείτε ότι έχει οριστεί σωστά ο τύπος και το μέγεθος χαρτιού στο πρόγραμμα οδήγησης για το χαρτί που εκτυπώνεται από την υποδοχή προτεραιότητας τροφοδοσίας ενός φύλλου.

Τοποθετήστε ένα φάκελο στην υποδοχή προτεραιότητας τροφοδοσίας ενός φύλλου (Δίσκος 1)

1. Μετακινήστε προς τα έξω τους οδηγούς πλάτους χαρτιού στην υποδοχή προτεραιότητας τροφοδοσίας ενός φύλλου.

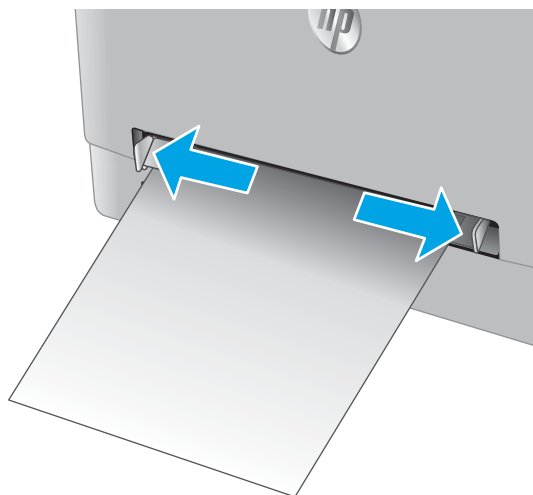

2. Τοποθετήστε το δεξιό άκρο του φακέλου στο άνοιγμα και ρυθμίστε τους πλευρικούς οδηγούς, ώστε να ακουμπούν ελαφρά στο φάκελο, αλλά να μην τον λυγίζουν.

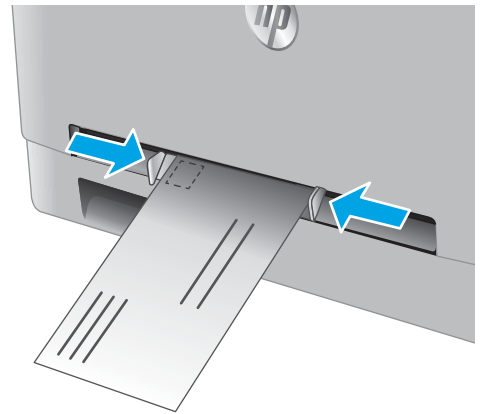

3. Εισαγάγετε το φάκελο στην υποδοχή και κρατήστε τον. Το προϊόν θα τραβήξει μερικώς το φάκελο στη διαδρομή του χαρτιού.

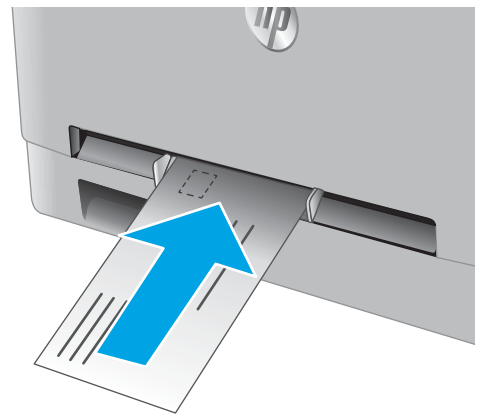

ΣΗΜΕΙΩΣΗ: Ανάλογα με το μέγεθος του φακέλου, ίσως χρειαστεί να τον στηρίξετε με τα δύο χέρια, μέχρι να προωθηθεί στο προϊόν.



4. Στον υπολογιστή, ξεκινήστε τη διαδικασία εκτύπωσης από την εφαρμογή λογισμικού. Βεβαιωθείτε ότι έχει οριστεί σωστά ο τύπος και το μέγεθος χαρτιού στο πρόγραμμα οδήγησης για το φάκελο που εκτυπώνεται από την υποδοχή προτεραιότητας τροφοδοσίας ενός φύλλου.

Προσανατολισμός χαρτιού Δίσκου 1

Όταν χρησιμοποιείτε χαρτί που απαιτεί συγκεκριμένο προσανατολισμό, τοποθετήστε το σύμφωνα με τις πληροφορίες στον παρακάτω πίνακα.

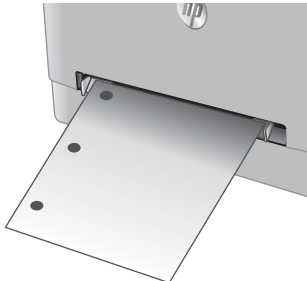
Τύπος χαρτιού	Έξοδος	Τρόπος τοποθέτησης χαρτιού
Επιστολόχαρτο ή προτυπωμένο χαρτί	Εκτύπωση μονής όψης	Όψη προς τα επάνω Το πάνω άκρο εισέρχεται πρώτο στο προϊόν
		
Επιστολόχαρτο ή προτυπωμένο χαρτί	2 όψεων, εκτύπωση	Όψη προς τα κάτω Πάνω άκρο μακριά από το προϊόν
		
Προδιάτρητο	Εκτύπωση μονής ή διπλής όψης	Όψη προς τα επάνω Οι οπές προς την αριστερή πλευρά του προϊόντος
		

Τοποθέτηση χαρτιού στο Δίσκο 2

Εισαγωγή

Παρακάτω περιγράφεται ο τρόπος τοποθέτησης χαρτιού στο Δίσκο 2.

- [Τοποθέτηση χαρτιού στο Δίσκο 2](#)
- [Τοποθέτηση φακέλων στο Δίσκο 2](#)
- [Προσανατολισμός χαρτιού Δίσκου 2](#)

Τοποθέτηση χαρτιού στο Δίσκο 2

1. Ανοίξτε το δίσκο.

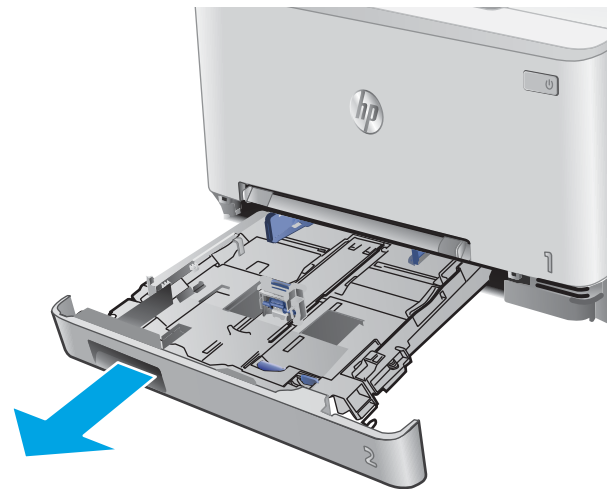

2. Ρυθμίστε τους οδηγούς χαρτιού, τοποθετώντας τους στο μέγεθος του χαρτιού που χρησιμοποιείται.

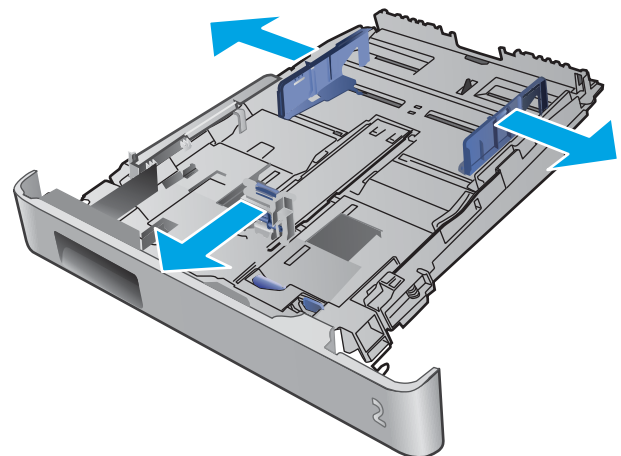

3. Για να τοποθετήσετε χαρτί μεγέθους Legal, προεκτείνετε το μπροστινό μέρος του δίσκου πατώντας την μπλε ασφάλεια και τραβώντας το μπροστινό τμήμα του δίσκου.

ΣΗΜΕΙΩΣΗ: Όταν έχετε τοποθετήσει χαρτί μεγέθους Legal, ο Δίσκος 2 προεξέχει από την πρόσοψη του προϊόντος περίπου 51 mm.

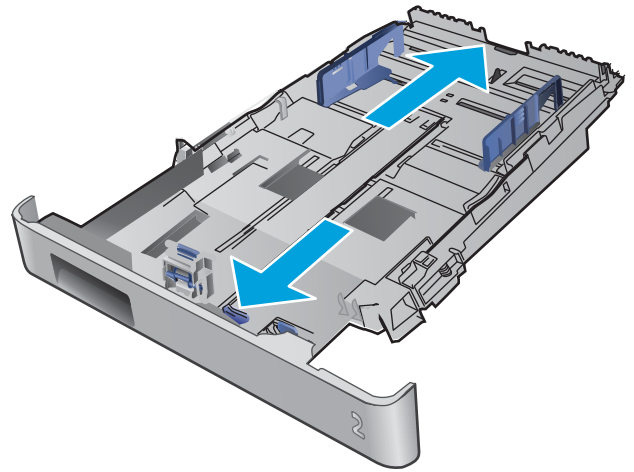

4. Τοποθετήστε χαρτί στο δίσκο.

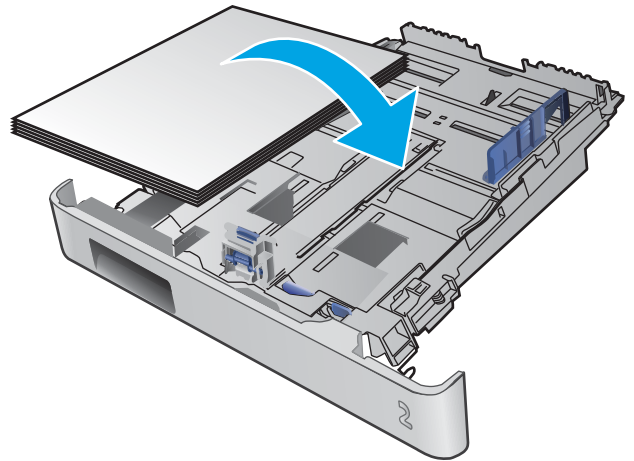

5. Βεβαιωθείτε ότι και οι τέσσερις γωνίες της στοίβας χαρτιού είναι ίσιες. Σύρτε τους οδηγούς μήκους και πλάτους χαρτιού, ώστε να ακουμπούν στη στοίβα του χαρτιού.

ΣΗΜΕΙΩΣΗ: Για την αποτροπή εμπλοκών, μη γεμίζετε υπερβολικά το δίσκο. Βεβαιωθείτε ότι το επάνω μέρος της στοίβας βρίσκεται κάτω από την ένδειξη γεμάτου δίσκου.

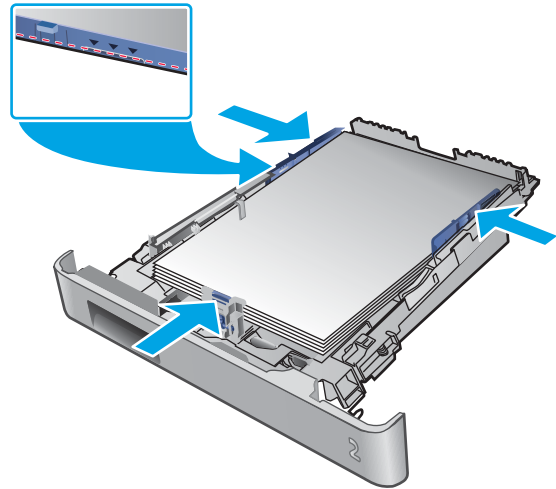

6. Αφού βεβαιωθείτε ότι η στοίβα χαρτιού είναι κάτω από την ένδειξη γεμάτου δίσκου, κλείστε το δίσκο.



Τοποθέτηση φακέλων στο Δίσκο 2

1. Ανοίξτε το δίσκο.

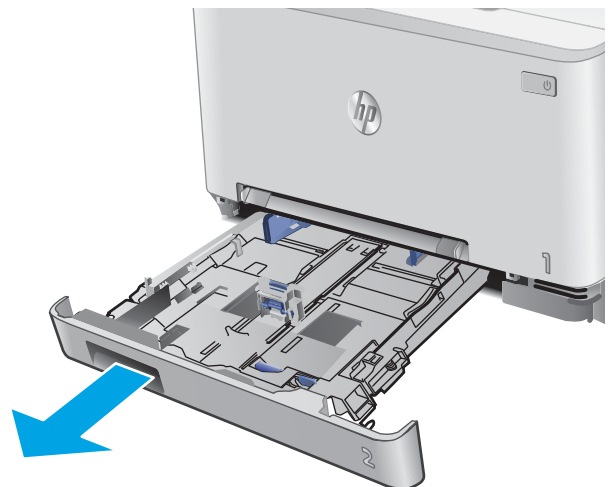

2. Ρυθμίστε τους οδηγούς χαρτιού, σύροντάς τους στο μέγεθος των φακέλων που χρησιμοποιούνται.

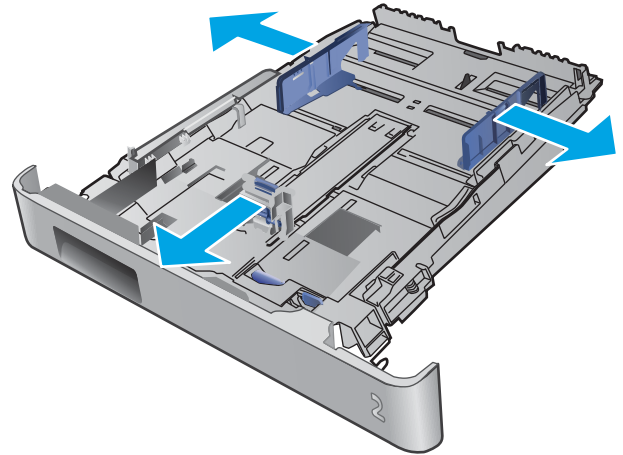

3. Τοποθετήστε φακέλους στο δίσκο.

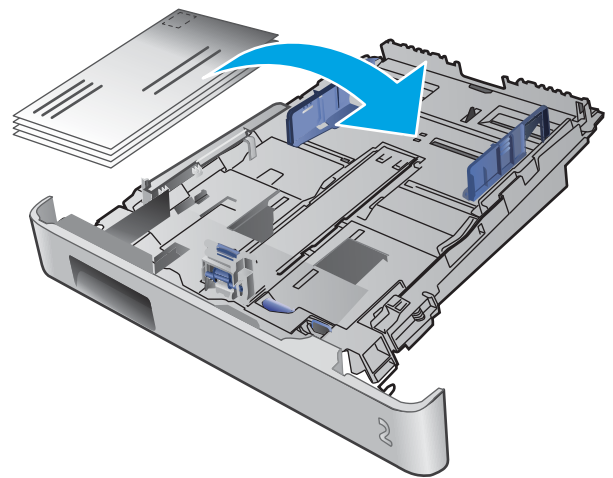

4. Βεβαιωθείτε ότι και οι τέσσερις γωνίες της στοίβας των φακέλων είναι ίσιες. Σύρετε τους οδηγούς μήκους και πλάτους, ώστε να ακουμπούν στη στοίβα.

ΣΗΜΕΙΩΣΗ: Για την αποτροπή εμπλοκών, μη γεμίζετε υπερβολικά το δίσκο. Βεβαιωθείτε ότι το επάνω μέρος της στοίβας βρίσκεται κάτω από την ένδειξη γεμάτου δίσκου.

ΠΡΟΣΟΧΗ: Αν τοποθετηθούν περισσότεροι από πέντε φάκελοι στο Δίσκο 2, ενδέχεται να υπάρξει εμπλοκή.

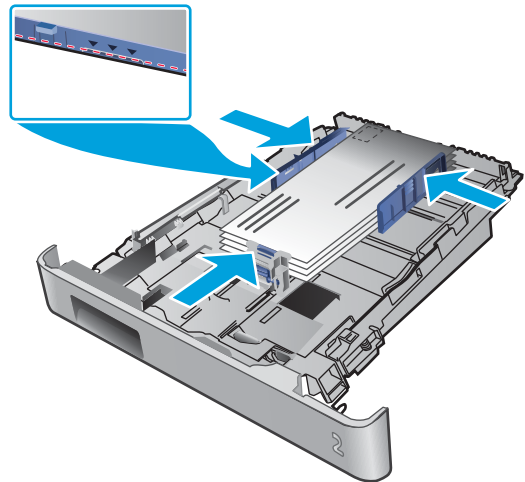

5. Αφού βεβαιωθείτε ότι η στοίβα είναι κάτω από την ένδειξη γεμάτου δίσκου, κλείστε το δίσκο.

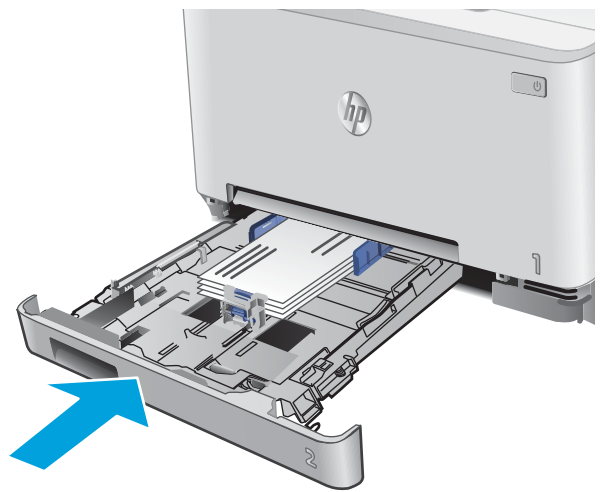

Προσανατολισμός χαρτιού Δίσκου 2

Όταν χρησιμοποιείτε χαρτί που απαιτεί συγκεκριμένο προσανατολισμό, τοποθετήστε το σύμφωνα με τις πληροφορίες στον παρακάτω πίνακα.

Τύπος χαρτιού	Έξοδος	Τρόπος τοποθέτησης χαρτιού
Επιστολόχαρτο ή προτυπωμένο χαρτί	Εκτύπωση μονής όψης	Όψη προς τα επάνω Επάνω άκρο προς το προϊόν
Επιστολόχαρτο ή προτυπωμένο χαρτί	2 όψεων, εκτύπωση	Όψη προς τα κάτω Πάνω άκρο μακριά από το προϊόν
Προδιάτρητο	Εκτύπωση μονής ή διπλής όψης	Όψη προς τα επάνω Οι οπές προς την αριστερή πλευρά του προϊόντος



3 Αναλώσιμα, αξεσουάρ και εξαρτήματα

- [Παραγγελία αναλώσιμων, εξαρτημάτων και αξεσουάρ](#)
- [Αντικατάσταση των δοχείων γραφίτη](#)

Για περισσότερες πληροφορίες:

Επισκεφτείτε τη διεύθυνση www.hp.com/support/colorljMFPM277.

Η βοήθεια που σας παρέχει η HP για το προϊόν περιλαμβάνει τις παρακάτω πληροφορίες:

- Εγκατάσταση και διαμόρφωση
- Εκμάθηση και χρήση
- Επίλυση προβλημάτων
- Λήψη ενημερώσεων λογισμικού
- Συμμετοχή σε φόρουμ υποστήριξης
- Εγγύηση και ρυθμιστικές πληροφορίες

Παραγγελία αναλώσιμων, εξαρτημάτων και αξεσουάρ

Παραγγελία

Παραγγελία αναλωσίμων και χαρτιού	www.hp.com/go/suresupply
Παραγγελία γνήσιων ανταλλακτικών ή εξαρτημάτων HP	www.hp.com/buy/parts
Παραγγελία μέσω αντιπροσώπου συντήρησης ή υποστήριξης	Επικοινωνήστε με έναν εξουσιοδοτημένο αντιπρόσωπο συντήρησης ή τεχνικής υποστήριξης της HP.
Παραγγελία με χρήση του Ενσωματωμένου διακομιστή Web της HP (EWS)	Για πρόσβαση, στο πεδίο διεύθυνσης/URL ενός υποστηριζόμενου προγράμματος περιήγησης Web στον υπολογιστή σας, πληκτρολογήστε τη διεύθυνση IP ή το όνομα του κεντρικού υπολογιστή του προϊόντος. Ο EWS περιέχει μια σύνδεση προς την τοποθεσία Web HP SureSupply, η οποία παρέχει επιλογές για την αγορά γνήσιων αναλωσίμων HP.

Αναλώσιμα και εξαρτήματα

Είδος	Περιγραφή	Αριθμός δοχείου	Κωδικός εξαρτήματος
Αναλώσιμα			
Γνήσιο δοχείο μαύρου γραφίτη HP 201A LaserJet	Ανταλλακτικό δοχείο μαύρου γραφίτη, τυπικής χωρητικότητας	201A	CF400A
Γνήσιο δοχείο μαύρου γραφίτη υψηλής κάλυψης HP 201X LaserJet	Ανταλλακτικό δοχείο μαύρου γραφίτη, υψηλής χωρητικότητας	201X	CF400X
Γνήσιο δοχείο κυανού γραφίτη HP 201A LaserJet	Ανταλλακτικό δοχείο κυανού γραφίτη, τυπικής χωρητικότητας	201A	CF401A
Γνήσιο δοχείο κυανού γραφίτη υψηλής κάλυψης HP 201X LaserJet	Ανταλλακτικό δοχείο κυανού γραφίτη, υψηλής χωρητικότητας	201X	CF401X
Γνήσιο δοχείο κίτρινου γραφίτη HP 201A LaserJet	Ανταλλακτικό δοχείο κίτρινου γραφίτη, τυπικής χωρητικότητας	201A	CF402A
Γνήσιο δοχείο κίτρινου γραφίτη υψηλής κάλυψης HP 201X LaserJet	Ανταλλακτικό δοχείο κίτρινου γραφίτη, υψηλής χωρητικότητας	201X	CF402X
Γνήσιο δοχείο ματζέντα γραφίτη HP 201A LaserJet	Ανταλλακτικό δοχείο ματζέντα γραφίτη, τυπικής χωρητικότητας	201A	CF403A
Γνήσιο δοχείο ματζέντα γραφίτη υψηλής κάλυψης HP 201X LaserJet	Ανταλλακτικό δοχείο ματζέντα γραφίτη, υψηλής χωρητικότητας	201X	CF403X
Εξαρτήματα			
Καλώδιο εκτυπωτή USB 2.0	Τυπικό καλώδιο A προς B (2 μέτρα)		C6518A

Εξαρτήματα που επισκευάζονται από τον πελάτη

Τα εξαρτήματα που επισκευάζονται από τον πελάτη (CSR) διατίθενται για πολλά προϊόντα HP LaserJet για μείωση του χρόνου επισκευής. Περισσότερες πληροφορίες σχετικά με το πρόγραμμα και τα πλεονεκτήματα των CSR μπορείτε να βρείτε στη διεύθυνση www.hp.com/go/csr-support και www.hp.com/go/csr-faq.

Μπορείτε να παραγγείλετε γνήσια ανταλλακτικά εξαρτήματα της HP στη διεύθυνση www.hp.com/buy/parts ή επικοινωνώντας με έναν εξουσιοδοτημένο πάροχο υπηρεσιών ή υποστήριξης της HP. Κατά την παραγγελία, απαιτείται ένα από τα παρακάτω στοιχεία: κωδικός, αριθμός σειράς (βρίσκεται στην πίσω πλευρά του εκτυπωτή), αριθμός προϊόντος ή όνομα προϊόντος.

- Τα εξαρτήματα που αναφέρεται ότι πρέπει να αντικατασταθούν **υποχρεωτικά** από τον πελάτη πρέπει να εγκατασταθούν από εσάς, εκτός εάν θέλετε να πληρώσετε το προσωπικό εξυπηρέτησης της HP για να πραγματοποιήσει την επισκευή. Για αυτά τα εξαρτήματα, δεν παρέχεται επιτόπια υποστήριξη ή υπηρεσία επιστροφής για επισκευή σύμφωνα με την εγγύηση προϊόντος της HP.
- Τα εξαρτήματα που αναφέρεται ότι μπορούν να αντικατασταθούν **προαιρετικά** από τον πελάτη μπορούν να εγκατασταθούν από το προσωπικό εξυπηρέτησης της HP, αφού το ζητήσετε, χωρίς επιπλέον χρέωση κατά τη διάρκεια ισχύος της εγγύησης του προϊόντος.

Είδος	Περιγραφή	Επιλογές αντικατάστασης	Κωδικός εξαρτήματος
Δίσκος υποδοχής προτεραιότητας τροφοδοσίας ενός φύλλου	Ανταλλακτικός δίσκος υποδοχής προτεραιότητας τροφοδοσίας ενός φύλλου (Δίσκος 1)	Υποχρεωτικό	RM2-5865-000
Δίσκος εισόδου 150 φύλλων χαρτιού	Ανταλλακτική κασέτα για το Δίσκο 2	Υποχρεωτικό	RM2-5886-000

Αντικατάσταση των δοχείων γραφίτη

Εισαγωγή

Αυτό το προϊόν υποδεικνύει πότε η στάθμη του δοχείου γραφίτη είναι χαμηλή. Η πραγματική διάρκεια ζωής του δοχείου γραφίτη που απομένει ενδέχεται να διαφέρει. Φροντίστε να έχετε διαθέσιμο ένα ανταλλακτικό δοχείο, για να το τοποθετήσετε όταν η ποιότητα εκτύπωσης δεν θα είναι πλέον αποδεκτή.

Για την αγορά δοχείων ή τον έλεγχο συμβατότητας του δοχείου για το προϊόν, μεταβείτε στην τοποθεσία HP SureSupply στη διεύθυνση www.hp.com/go/suresupply. Μετακινηθείτε στην κάτω πλευρά της σελίδας και επιβεβαιώστε ότι η χώρα/περιοχή είναι σωστή.

Το προϊόν χρησιμοποιεί τέσσερα χρώματα και έχει διαφορετικό δοχείο γραφίτη για κάθε χρώμα: κίτρινο (Y), ματζέντα (M), κυανό (C) και μαύρο (K). Τα δοχεία γραφίτη βρίσκονται στο εσωτερικό της μπροστινής θύρας.

Στοιχείο	Περιγραφή	Αριθμός δοχείου	Κωδικός εξαρτήματος
Γνήσιο δοχείο μαύρου γραφίτη HP 201A LaserJet	Ανταλλακτικό δοχείο μαύρου γραφίτη, τυπικής χωρητικότητας	201A	CF400A
Γνήσιο δοχείο μαύρου γραφίτη υψηλής κάλυψης HP 201X LaserJet	Ανταλλακτικό δοχείο μαύρου γραφίτη, υψηλής χωρητικότητας	201X	CF400X
Γνήσιο δοχείο κυανού γραφίτη HP 201A LaserJet	Ανταλλακτικό δοχείο κυανού γραφίτη, τυπικής χωρητικότητας	201A	CF401A
Γνήσιο δοχείο κυανού γραφίτη υψηλής κάλυψης HP 201X LaserJet	Ανταλλακτικό δοχείο κυανού γραφίτη, υψηλής χωρητικότητας	201X	CF401X
Γνήσιο δοχείο κίτρινου γραφίτη HP 201A LaserJet	Ανταλλακτικό δοχείο κίτρινου γραφίτη, τυπικής χωρητικότητας	201A	CF402A
Γνήσιο δοχείο κίτρινου γραφίτη υψηλής κάλυψης HP 201X LaserJet	Ανταλλακτικό δοχείο κίτρινου γραφίτη, υψηλής χωρητικότητας	201X	CF402X
Γνήσιο δοχείο ματζέντα γραφίτη HP 201A LaserJet	Ανταλλακτικό δοχείο ματζέντα γραφίτη, τυπικής χωρητικότητας	201A	CF403A
Γνήσιο δοχείο ματζέντα γραφίτη υψηλής κάλυψης HP 201X LaserJet	Ανταλλακτικό δοχείο ματζέντα γραφίτη, υψηλής χωρητικότητας	201X	CF403X

Μην αφαιρείτε το δοχείο γραφίτη από τη συσκευασία μέχρι τη στιγμή που θα το τοποθετήσετε.

ΠΡΟΣΟΧΗ: Για να αποφύγετε την πρόκληση ζημιάς στο δοχείο γραφίτη, μην το αφήνετε εκτεθειμένο στο φως περισσότερο από λίγα λεπτά. Αν πρέπει να αφαιρεθεί το δοχείο γραφίτη από το προϊόν για μεγάλο χρονικό διάστημα, τοποθετήστε το δοχείο στην αρχική πλαστική συσκευασία ή καλύψτε το με ένα ελαφρύ, αδιαφανές κάλυμμα.

Η παρακάτω εικόνα παρουσιάζει τα εξαρτήματα του δοχείου γραφίτη.

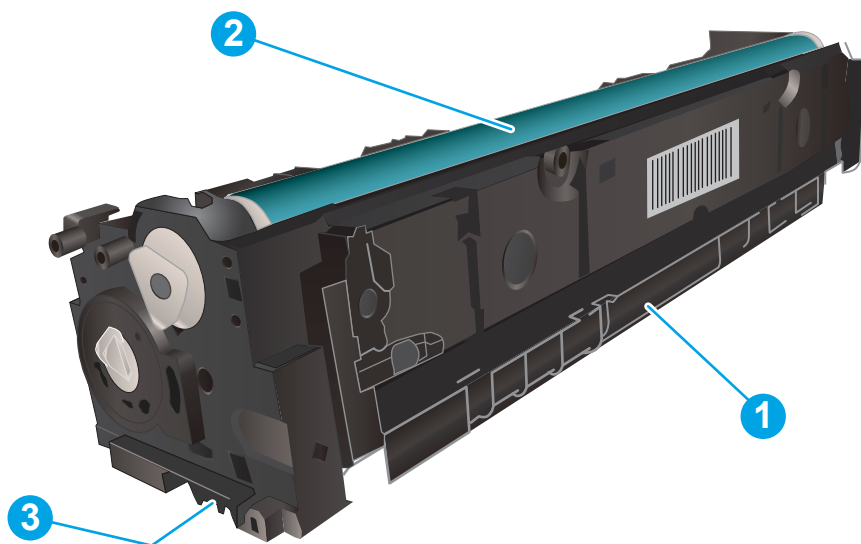

1	Λαβή
2	Τύμπανο απεικόνισης
3	Τσιπ μνήμης

⚠ ΠΡΟΣΟΧΗ: Αν τα ρούχα σας λερωθούν με γραφίτη, σκουπίστε τα χρησιμοποιώντας ένα στεγνό πανί και πλύντε τα με κρύο νερό. Το ζεστό νερό επιτρέπει στο γραφίτη να εισχωρήσει στο ύφασμα.

📄 ΣΗΜΕΙΩΣΗ: Πληροφορίες σχετικά με την ανακύκλωση χρησιμοποιημένων δοχείων γραφίτη περιλαμβάνονται στη συσκευασία του δοχείου γραφίτη.

Αφαίρεση και αντικατάσταση των δοχείων γραφίτη

1. Ανοίξτε την μπροστινή θύρα.



2. Πιάστε την μπλε λαβή στο συρτάρι του δοχείου γραφίτη και τραβήξτε το συρτάρι προς τα έξω.



3. Πιάστε τη λαβή του δοχείου γραφίτη και, στη συνέχεια, τραβήξτε το ευθεία προς τα πάνω για να το αφαιρέσετε.

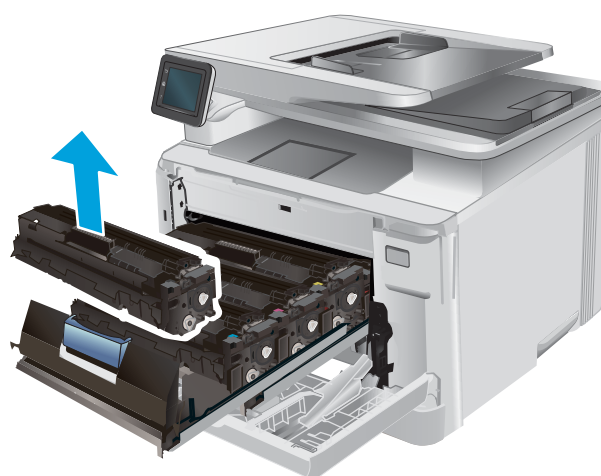

4. Αφαιρέστε τη συσκευασία του δοχείου γραφίτη από το κουτί και τραβήξτε τη γλωττίδα απασφάλισης από τη συσκευασία.

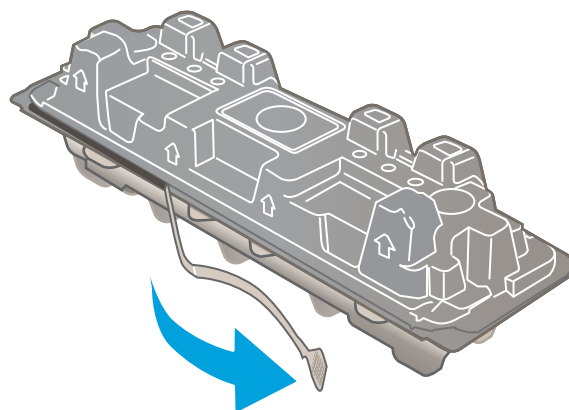

5. Αφαιρέστε το δοχείο γραφίτη από την ανοιχτή σακούλα συσκευασίας.

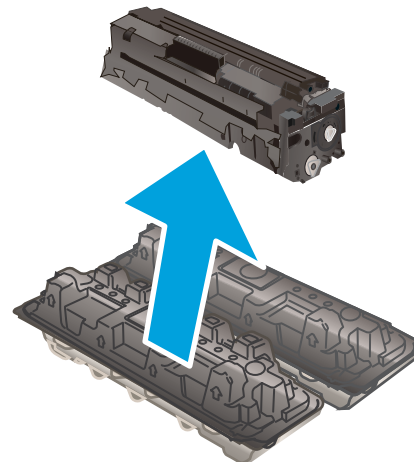

6. Κρατώντας το δοχείο και από τις δύο άκρες, ανακινήστε απαλά το δοχείο γραφίτη από άκρη σε άκρη για να κατανεμηθεί ομοιόμορφα ο γραφίτης στο εσωτερικό του.

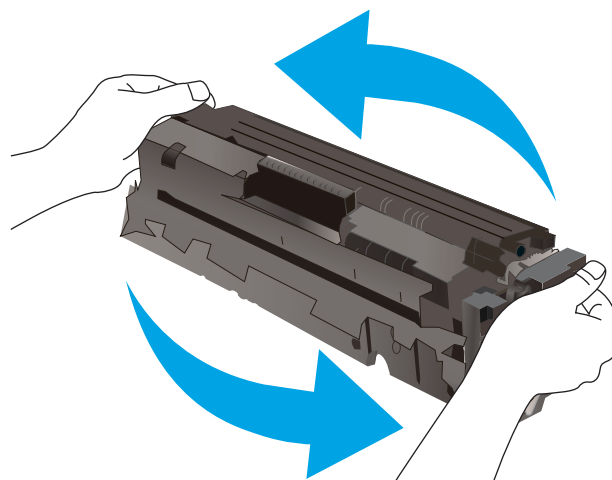

7. Μην αγγίζετε το τύμπανο απεικόνισης στο κάτω μέρος του δοχείου γραφίτη. Τα δαχτυλικά αποτυπώματα στο τύμπανο απεικόνισης μπορεί να οδηγήσουν σε προβλήματα ποιότητας εκτύπωσης.

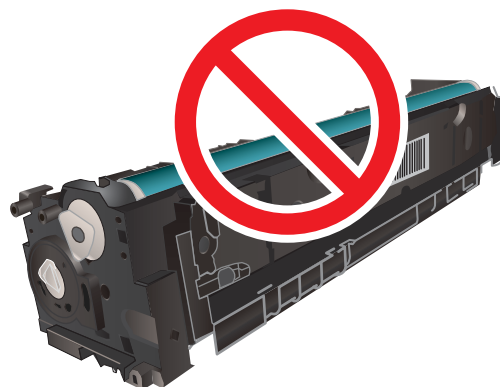

8. Τοποθετήστε το νέο δοχείο γραφίτη στο συρτάρι. Βεβαιωθείτε ότι το έγχρωμο chip στο δοχείο ταιριάζει με το έγχρωμο chip στο συρτάρι.



9. Κλείστε το συρτάρι του δοχείου γραφίτη.



10. Κλείστε την μπροστινή θύρα.



11. Τοποθετήστε το χρησιμοποιημένο δοχείο γραφίτη στη συσκευασία του νέου δοχείου.

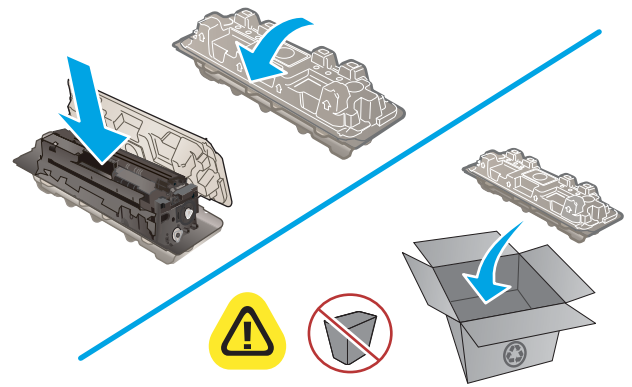

 <http://www.hp.com/recycle>

12. Χρησιμοποιήστε την ετικέτα προπληρωμένης ταχυδρομικής αποστολής για να επιστρέψετε το χρησιμοποιημένο δοχείο στην HP για ανακύκλωση (όταν διατίθεται).

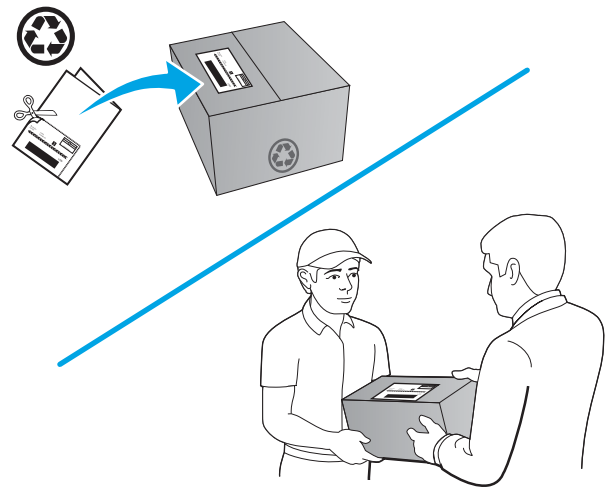

4 Εκτύπωση

- [Εργασίες εκτύπωσης \(Windows\)](#)
- [Εργασίες εκτύπωσης \(macOS\)](#)
- [Εκτύπωση μέσω φορητών συσκευών](#)
- [Χρήση της λειτουργίας εκτύπωσης από USB](#)

Για περισσότερες πληροφορίες:

Επισκεφτείτε τη διεύθυνση www.hp.com/support/colorljMFPM277.

Η βοήθεια που σας παρέχει η HP για το προϊόν περιλαμβάνει τις παρακάτω πληροφορίες:

- Εγκατάσταση και διαμόρφωση
- Εκμάθηση και χρήση
- Επίλυση προβλημάτων
- Λήψη ενημερώσεων λογισμικού
- Συμμετοχή σε φόρουμ υποστήριξης
- Εγγύηση και ρυθμιστικές πληροφορίες

Εργασίες εκτύπωσης (Windows)

Πώς να εκτυπώσετε (Windows)

Η ακόλουθη διαδικασία περιγράφει τη βασική μέθοδο εκτύπωσης για Windows.

1. Στο πρόγραμμα λογισμικού, επιλέξτε **Εκτύπωση**.
2. Επιλέξτε συσκευή από τη λίστα εκτυπωτών. Για να αλλάξετε τις ρυθμίσεις, πατήστε το κουμπί **Ιδιότητες** ή **Προτιμήσεις** για να ανοίξει το πρόγραμμα οδήγησης εκτύπωσης.

 **ΣΗΜΕΙΩΣΗ:** Το όνομα του κουμπιού διαφέρει ανάλογα με το πρόγραμμα λογισμικού.

 **ΣΗΜΕΙΩΣΗ:** Για να αποκτήσετε πρόσβαση σε αυτές τις λειτουργίες από την οθόνη έναρξης των Windows 8 ή 8.1, πατήστε **Συσκευές, Εκτύπωση** και, στη συνέχεια, επιλέξτε τον εκτυπωτή.

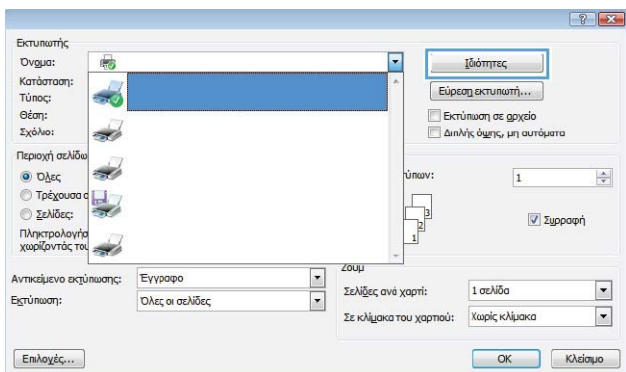

3. Κάντε κλικ ή πατήστε τις καρτέλες του προγράμματος οδήγησης εκτύπωσης, για να διαμορφώσετε τις διαθέσιμες επιλογές. Για παράδειγμα, ρυθμίστε τον προσανατολισμό χαρτιού στην καρτέλα **Φινίρισμα** και ορίστε την προέλευση χαρτιού, τον τύπο χαρτιού, το μέγεθος χαρτιού και τις ρυθμίσεις ποιότητας στην καρτέλα **Χαρτί/Ποιότητα**.

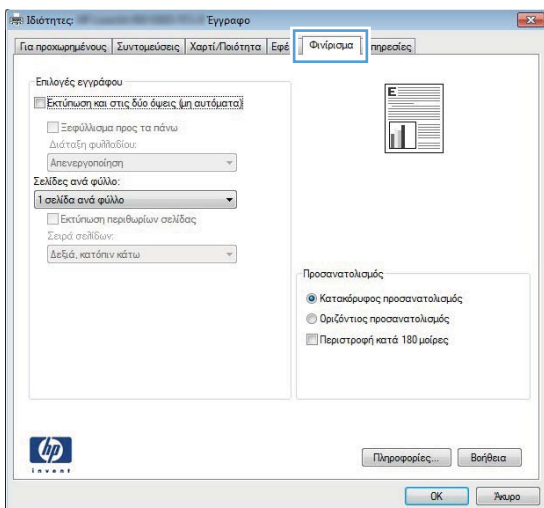

4. Πατήστε ή κάντε κλικ στο κουμπί **OK** για να επιστρέψετε στο παράθυρο διαλόγου **Εκτύπωση**. Από αυτή την οθόνη επιλέξτε τον αριθμό των αντιγράφων που θα εκτυπωθούν.
5. Κάντε κλικ ή πατήστε το κουμπί **OK** για να εκτυπώσετε την εργασία.

Αυτόματη εκτύπωση και στις δύο όψεις (Windows)

Χρησιμοποιήστε αυτή τη διαδικασία για τα προϊόντα που διαθέτουν εξάρτημα αυτόματης εκτύπωσης διπλής όψης. Αν το προϊόν δεν διαθέτει εξάρτημα αυτόματης εκτύπωσης διπλής όψης ή αν θέλετε να εκτυπώσετε σε τύπους χαρτιού που δεν υποστηρίζονται από το εξάρτημα εκτύπωσης διπλής όψης, μπορείτε να εκτυπώσετε και στις δύο όψεις με μη αυτόματο τρόπο.

1. Στο πρόγραμμα λογισμικού, επιλέξτε **Εκτύπωση**.
2. Επιλέξτε το προϊόν από τη λίστα των εκτυπωτών και πατήστε ή κάντε κλικ στο κουμπί **Ιδιότητες ή Προτιμήσεις** για να ανοίξετε το πρόγραμμα οδήγησης εκτύπωσης.

 **ΣΗΜΕΙΩΣΗ:** Το όνομα του κουμπιού διαφέρει ανάλογα με το πρόγραμμα λογισμικού.

 **ΣΗΜΕΙΩΣΗ:** Για να αποκτήσετε πρόσβαση σε αυτές τις λειτουργίες από την οθόνη έναρξης των Windows 8 ή 8.1, πατήστε **Συσκευές, Εκτύπωση** και, στη συνέχεια, επιλέξτε τον εκτυπωτή.

3. Πατήστε ή κάντε κλικ στην καρτέλα **Φινίρισμα**.
4. Επιλέξτε το πλαίσιο ελέγχου **Εκτύπωση και στις δύο όψεις**. Κάντε κλικ στο κουμπί **OK** για να κλείσετε το παράθυρο διαλόγου **Ιδιότητες εγγράφου**.
5. Στο παράθυρο διαλόγου **Εκτύπωση**, κάντε κλικ στο κουμπί **OK** για να εκτυπώσετε την εργασία.

Μη αυτόματη εκτύπωση και στις δύο όψεις (Windows)

Χρησιμοποιήστε αυτή τη διαδικασία για προϊόντα που δεν διαθέτουν εξάρτημα αυτόματης εκτύπωσης διπλής όψης ή για να εκτυπώσετε σε χαρτί που δεν υποστηρίζεται από το εξάρτημα εκτύπωσης διπλής όψης.

1. Στο πρόγραμμα λογισμικού, επιλέξτε **Εκτύπωση**.
2. Επιλέξτε το προϊόν από τη λίστα των εκτυπωτών και πατήστε ή κάντε κλικ στο κουμπί **Ιδιότητες ή Προτιμήσεις** για να ανοίξετε το πρόγραμμα οδήγησης εκτύπωσης.

 **ΣΗΜΕΙΩΣΗ:** Το όνομα του κουμπιού διαφέρει ανάλογα με το πρόγραμμα λογισμικού.

 **ΣΗΜΕΙΩΣΗ:** Για να αποκτήσετε πρόσβαση σε αυτές τις λειτουργίες από την οθόνη έναρξης των Windows 8 ή 8.1, πατήστε **Συσκευές, Εκτύπωση** και, στη συνέχεια, επιλέξτε τον εκτυπωτή.

3. Πατήστε ή κάντε κλικ στην καρτέλα **Φινίρισμα**.
4. Επιλέξτε το πλαίσιο ελέγχου **Εκτύπωση και στις δύο όψεις (μη αυτόματα)**. Κάντε κλικ στο κουμπί **OK** για να εκτυπώσετε την πρώτη όψη της εργασίας.
5. Πάρτε τη στοίβα που εκτυπώθηκε από τη θήκη εξόδου και τοποθετήστε τη στο Δίσκο 1.
6. Αν σας ζητηθεί, πατήστε το κατάλληλο κουμπί στον πίνακα ελέγχου, για να συνεχίσετε.

Εκτύπωση πολλών σελίδων ανά φύλλο (Windows)

1. Στο πρόγραμμα λογισμικού, επιλέξτε **Εκτύπωση**.
2. Επιλέξτε το προϊόν από τη λίστα των εκτυπωτών και πατήστε ή κάντε κλικ στο κουμπί **Ιδιότητες** ή **Προτιμήσεις** για να ανοίξετε το πρόγραμμα οδήγησης εκτύπωσης.

 **ΣΗΜΕΙΩΣΗ:** Το όνομα του κουμπιού διαφέρει ανάλογα με το πρόγραμμα λογισμικού.

 **ΣΗΜΕΙΩΣΗ:** Για να αποκτήσετε πρόσβαση σε αυτές τις λειτουργίες από την οθόνη έναρξης των Windows 8 ή 8.1, πατήστε **Συσκευές, Εκτύπωση** και, στη συνέχεια, επιλέξτε τον εκτυπωτή.

3. Πατήστε ή κάντε κλικ στην καρτέλα **Φινίρισμα**.
4. Επιλέξτε τον αριθμό σελίδων ανά φύλλο από την αναπτυσσόμενη λίστα **Σελίδες ανά φύλλο**.
5. Ορίστε τις σωστές επιλογές στις ενότητες **Εκτύπωση περιθωρίων σελίδων**, **Σειρά σελίδων** και **Προσανατολισμός**. Κάντε κλικ στο κουμπί **OK** για να κλείσετε το παράθυρο διαλόγου **Ιδιότητες εγγράφου**.
6. Στο παράθυρο διαλόγου **Εκτύπωση**, κάντε κλικ στο κουμπί **OK** για να εκτυπώσετε την εργασία.

Επιλογή τύπου χαρτιού (Windows)

1. Στο πρόγραμμα λογισμικού, επιλέξτε **Εκτύπωση**.
2. Επιλέξτε το προϊόν από τη λίστα των εκτυπωτών και πατήστε ή κάντε κλικ στο κουμπί **Ιδιότητες** ή **Προτιμήσεις** για να ανοίξετε το πρόγραμμα οδήγησης εκτύπωσης.

 **ΣΗΜΕΙΩΣΗ:** Το όνομα του κουμπιού διαφέρει ανάλογα με το πρόγραμμα λογισμικού.

 **ΣΗΜΕΙΩΣΗ:** Για να αποκτήσετε πρόσβαση σε αυτές τις λειτουργίες από την οθόνη έναρξης των Windows 8 ή 8.1, πατήστε **Συσκευές, Εκτύπωση** και, στη συνέχεια, επιλέξτε τον εκτυπωτή.

3. Πατήστε ή κάντε κλικ στην καρτέλα **Χαρτί/Ποιότητα**.
4. Από την αναπτυσσόμενη λίστα **Τύπος χαρτιού**, επιλέξτε τον τύπο χαρτιού που περιγράφει καλύτερα το χαρτί που χρησιμοποιείται και, στη συνέχεια, κάντε κλικ στο κουμπί **OK**.
5. Κάντε κλικ στο κουμπί **OK** για να κλείσετε το παράθυρο διαλόγου **Ιδιότητες εγγράφου**. Στο παράθυρο διαλόγου **Εκτύπωση**, κάντε κλικ στο κουμπί **OK** για να εκτυπώσετε την εργασία.

Εργασίες εκτύπωσης (macOS)

Πώς να εκτυπώσετε (macOS)

Η ακόλουθη διαδικασία περιγράφει τη βασική μέθοδο εκτύπωσης για macOS.

1. Κάντε κλικ στο μενού **File** (Αρχείο) και έπειτα στην επιλογή **Print** (Εκτύπωση).
2. Επιλέξτε τον εκτυπωτή.
3. Κάντε κλικ στην επιλογή **Εμφάνιση λεπτομερειών** ή **Αντίγραφα και σελίδες** και κατόπιν επιλέξτε άλλα μενού για να προσαρμόσετε τις ρυθμίσεις εκτύπωσης.

 **ΣΗΜΕΙΩΣΗ:** Το όνομα του στοιχείου διαφέρει ανάλογα με το πρόγραμμα λογισμικού.

4. Κάντε κλικ στο κουμπί **Print** (Εκτύπωση).

Αυτόματη εκτύπωση και στις δύο όψεις (macOS)

 **ΣΗΜΕΙΩΣΗ:** Αυτές οι πληροφορίες αφορούν τους εκτυπωτές που περιλαμβάνουν εξάρτημα αυτόματης εκτύπωσης διπλής όψης.

 **ΣΗΜΕΙΩΣΗ:** Αυτή η λειτουργία είναι διαθέσιμη αν εγκαταστήσετε το πρόγραμμα οδήγησης εκτύπωσης της HP. Ενδέχεται να μην είναι διαθέσιμη αν χρησιμοποιείτε τη λειτουργία AirPrint.

1. Κάντε κλικ στο μενού **File** (Αρχείο) και έπειτα στην επιλογή **Print** (Εκτύπωση).
2. Επιλέξτε τον εκτυπωτή.
3. Κάντε κλικ στην επιλογή **Εμφάνιση λεπτομερειών** ή **Αντίγραφα και σελίδες** και κατόπιν επιλέξτε το μενού **Διάταξη**.

 **ΣΗΜΕΙΩΣΗ:** Το όνομα του στοιχείου διαφέρει ανάλογα με το πρόγραμμα λογισμικού.

4. Ορίστε μια επιλογή δεσίματος από την αναπτυσσόμενη λίστα **Two-Sided** (Διπλής όψης).
5. Κάντε κλικ στο κουμπί **Print** (Εκτύπωση).

Μη αυτόματη εκτύπωση και στις δύο όψεις (macOS)

 **ΣΗΜΕΙΩΣΗ:** Αυτή η λειτουργία είναι διαθέσιμη αν εγκαταστήσετε το πρόγραμμα οδήγησης εκτύπωσης της HP. Ενδέχεται να μην είναι διαθέσιμη αν χρησιμοποιείτε τη λειτουργία AirPrint.

1. Κάντε κλικ στο μενού **File** (Αρχείο) και έπειτα στην επιλογή **Print** (Εκτύπωση).
2. Επιλέξτε τον εκτυπωτή.
3. Κάντε κλικ στην επιλογή **Εμφάνιση λεπτομερειών** ή **Αντίγραφα και σελίδες** και κατόπιν επιλέξτε το μενού **Μη αυτόματη εκτύπωση διπλής όψης**.

 **ΣΗΜΕΙΩΣΗ:** Το όνομα του στοιχείου διαφέρει ανάλογα με το πρόγραμμα λογισμικού.

4. Κάντε κλικ στο πλαίσιο **Manual Duplex** (Μη αυτόματη εκτύπωση διπλής όψης) και επιλέξτε βιβλιοδεσία.
5. Κάντε κλικ στο κουμπί **Print** (Εκτύπωση).
6. Μεταβείτε στον εκτυπωτή και αφαιρέστε το χαρτί που υπάρχει στο Δίσκο 1.

7. Πάρτε τη στοιβία που εκτυπώθηκε από το δίσκο εξόδου και τοποθετήστε την στο δίσκο εισόδου με την εκτυπωμένη πλευρά προς τα κάτω.
8. Αν σας ζητηθεί, πατήστε το κατάλληλο κουμπί στον πίνακα ελέγχου, για να συνεχίσετε.

Εκτύπωση πολλών σελίδων ανά φύλλο (macOS)

1. Κάντε κλικ στο μενού **File** (Αρχείο) και έπειτα στην επιλογή **Print** (Εκτύπωση).
2. Επιλέξτε τον εκτυπωτή.
3. Κάντε κλικ στην επιλογή **Εμφάνιση λεπτομερειών** ή **Αντίγραφα και σελίδες** και κατόπιν επιλέξτε το μενού **Διάταξη**.



ΣΗΜΕΙΩΣΗ: Το όνομα του στοιχείου διαφέρει ανάλογα με το πρόγραμμα λογισμικού.

4. Από την αναπτυσσόμενη λίστα **Pages per Sheet** (Σελίδες ανά φύλλο), επιλέξτε τον αριθμό σελίδων που θέλετε να εκτυπώνονται σε κάθε φύλλο.
5. Στην περιοχή **Layout Direction** (Κατεύθυνση διάταξης), επιλέξτε τη σειρά και την τοποθέτηση των σελίδων επάνω στο φύλλο.
6. Από το μενού **Borders** (Περιγράμματα), επιλέξτε τον τύπο περιγράμματος για εκτύπωση γύρω από κάθε σελίδα στο φύλλο.
7. Κάντε κλικ στο κουμπί **Print** (Εκτύπωση).

Επιλογή τύπου χαρτιού (macOS)

1. Κάντε κλικ στο μενού **File** (Αρχείο) και έπειτα στην επιλογή **Print** (Εκτύπωση).
2. Επιλέξτε τον εκτυπωτή.
3. Κάντε κλικ στην επιλογή **Εμφάνιση λεπτομερειών** ή **Αντίγραφα και σελίδες** και κατόπιν επιλέξτε το μενού **Μέσα και ποιότητα** ή **Χαρτί/Ποιότητα**.



ΣΗΜΕΙΩΣΗ: Το όνομα του στοιχείου διαφέρει ανάλογα με το πρόγραμμα λογισμικού.

4. Επιλέξτε **Μέσα και ποιότητα** ή **Χαρτί/Ποιότητα**.



ΣΗΜΕΙΩΣΗ: Αυτή η λίστα περιέχει τις κύριες διαθέσιμες επιλογές. Ορισμένες επιλογές δεν είναι διαθέσιμες σε όλους τους εκτυπωτές.

- **Τύπος μέσου:** Επιλέξτε τον τύπο χαρτιού για την εργασία εκτύπωσης.
 - **Ποιότητα εκτύπωσης:** Επιλέξτε το επίπεδο ανάλυσης για την εργασία εκτύπωσης.
 - **Εκτύπωση πλήρους κάλυψης:** Ενεργοποιήστε αυτήν την επιλογή για να εκτυπώσετε κοντά στις άκρες του χαρτιού.
5. Κάντε κλικ στο κουμπί **Print** (Εκτύπωση).

Εκτύπωση μέσω φορητών συσκευών

Εισαγωγή

Η HP προσφέρει πολλές λύσεις Mobile και ePrint, ώστε να είναι δυνατή η εύκολη εκτύπωση σε εκτυπωτή HP από φορητό υπολογιστή, tablet, smartphone ή κάποια άλλη φορητή συσκευή. Για να δείτε ολόκληρη τη λίστα και να προσδιορίσετε ποια είναι η καλύτερη επιλογή, επισκεφθείτε τη διεύθυνση: www.hp.com/go/LaserJetMobilePrinting.



ΣΗΜΕΙΩΣΗ: Ενημερώστε το υλικολογισμικό του εκτυπωτή για να εξασφαλίσετε ότι υποστηρίζονται όλες οι δυνατότητες εκτύπωσης μέσω φορητών συσκευών και ePrint.

- [Εκτύπωση μέσω Wi-Fi Direct και NFC \(μόνο σε ασύρματα μοντέλα\)](#)
- [HP ePrint μέσω email](#)
- [Λογισμικό HP ePrint](#)
- [AirPrint](#)
- [Ενσωματωμένη εκτύπωση Android](#)

Εκτύπωση μέσω Wi-Fi Direct και NFC (μόνο σε ασύρματα μοντέλα)

Με τις λειτουργίες Wi-Fi Direct και NFC (επικοινωνία κοντινού πεδίου) μπορείτε να εκτυπώνετε από ασύρματες κινητές συσκευές χωρίς να απαιτείται σύνδεση σε δίκτυο ή στο Διαδίκτυο.

Με τη δυνατότητα NFC μπορείτε να συνδέετε εύκολα κινητές συσκευές για εκτύπωση "ένας προς ένα", ακουμπώντας απλώς τη μία συσκευή στην άλλη.

Χρησιμοποιήστε το Wi-Fi Direct για ασύρματη εκτύπωση από τις ακόλουθες συσκευές:

- Συσκευές iPhone, iPad ή iPod touch που χρησιμοποιούν την εφαρμογή Apple AirPrint ή την εφαρμογή ePrint της HP
- Κινητές συσκευές Android που χρησιμοποιούν την εφαρμογή ePrint της HP ή την ενσωματωμένη λύση εκτύπωσης Android
- Συσκευές υπολογιστή και Mac που χρησιμοποιούν το λογισμικό HP ePrint

Ενεργοποίηση ή απενεργοποίηση του Wi-Fi Direct

Αρχικά, πρέπει να ενεργοποιήσετε τη λειτουργία Wi-Fi Direct από τον πίνακα ελέγχου του προϊόντος.

1. Στην αρχική οθόνη του πίνακα ελέγχου του προϊόντος, πατήστε το κουμπί πληροφοριών σύνδεσης .
2. Ανοίξτε τα ακόλουθα μενού:
 - [Wi-Fi Direct](#)
 - [Ρυθμίσεις](#)
 - [Ενεργοποίηση/απενεργοποίηση](#)
3. Πατήστε το στοιχείο [Ενεργοποίηση](#) στο μενού. Πατήστε το κουμπί [Απενεργοποίηση](#) για να απενεργοποιήσετε την εκτύπωση μέσω Wi-Fi Direct.

Για περισσότερες πληροφορίες σχετικά με την ασύρματη εκτύπωση, επισκεφθείτε τη διεύθυνση www.hp.com/go/wirelessprinting.

Για περισσότερες πληροφορίες σχετικά με την εκτύπωση μέσω Wi-Fi Direct, επισκεφθείτε την αρχική σελίδα υποστήριξης του προϊόντος: www.hp.com/support/colorljMFPM277.

HP ePrint μέσω email

Χρησιμοποιήστε το HP ePrint για να εκτυπώσετε έγγραφα στέλνοντάς τα συνημμένα σε email στη διεύθυνση email του προϊόντος από οποιαδήποτε συσκευή με δυνατότητα αποστολής και λήψης email.

Για να χρησιμοποιήσετε το HP ePrint, το προϊόν πρέπει να πληροί τις παρακάτω απαιτήσεις:

- Το προϊόν πρέπει να είναι συνδεδεμένο σε ενσύρματο ή ασύρματο δίκτυο και να έχει πρόσβαση στο Internet.
- Οι Υπηρεσίες Web της HP πρέπει να έχουν ενεργοποιηθεί στο προϊόν και το προϊόν πρέπει να έχει καταχωρηθεί στο HP Connected ή στο HP ePrint Center.
 1. Στην αρχική οθόνη του πίνακα ελέγχου του προϊόντος, πατήστε το κουμπί πληροφοριών σύνδεσης .
 2. Ανοίξτε τα ακόλουθα μενού:
 - [ePrint](#)
 - [Ρυθμίσεις](#)
 - [Ενεργοποίηση Υπηρεσιών Web](#)
 3. Πατήστε το κουμπί [Εκτύπωση](#) για να διαβάσετε τους όρους χρήσης. Πατήστε το κουμπί [OK](#) για να αποδεχτείτε τους όρους χρήσης και να ενεργοποιήσετε τις Υπηρεσίες Web της HP.

Το προϊόν ενεργοποιεί τις Υπηρεσίες Web και μετά εκτυπώνει μια σελίδα πληροφοριών. Η σελίδα πληροφοριών περιέχει τον κωδικό του εκτυπωτή που χρησιμοποιείτε για να καταχωρήσετε αυτό το προϊόν HP στο HP Connected ή στο HP ePrint Center.
 4. Μεταβείτε στο www.hpconnected.com ή www.hp.com/go/eprintcenter για να δημιουργήσετε ένα λογαριασμό HP ePrint και να ολοκληρώσετε τη διαδικασία ρύθμισης ePrint μέσω email.

Μεταβείτε στο www.hp.com/support/colorljMFPM277 για πρόσθετες πληροφορίες υποστήριξης σχετικά με αυτό το προϊόν.

Λογισμικό HP ePrint

Το λογισμικό HP ePrint διευκολύνει την εκτύπωση από επιτραπέζιο ή φορητό υπολογιστή με Windows ή Mac σε οποιονδήποτε εκτυπωτή υποστηρίζει τη δυνατότητα HP ePrint. Αυτό το λογισμικό διευκολύνει την εύρεση εκτυπωτών με δυνατότητα HP ePrint που έχουν δηλωθεί στο λογαριασμό HP Connected που διαθέτετε. Ο εκτυπωτής HP προορισμού μπορεί να βρίσκεται στο γραφείο ή σε οποιοδήποτε μέρος του κόσμου.

- **Windows:** Αφού εγκαταστήσετε το λογισμικό, ανοίξτε την επιλογή **Εκτύπωση** από την εφαρμογή σας και επιλέξτε **HP ePrint** από τη λίστα των εγκατεστημένων εκτυπωτών. Κάντε κλικ στο κουμπί **Ιδιότητες** για τη διαμόρφωση των επιλογών εκτύπωσης.
- **macOS:** Μετά την εγκατάσταση του λογισμικού, επιλέξτε **File** (Αρχείο), **Print** (Εκτύπωση) και πατήστε το βέλος δίπλα στο στοιχείο **PDF** (κάτω αριστερά στην οθόνη του προγράμματος οδήγησης). Επιλέξτε **HP ePrint**.

Στα Windows, το λογισμικό HP ePrint υποστηρίζει την εκτύπωση μέσω TCP/IP σε τοπικούς εκτυπωτές δικτύου στο δίκτυο (LAN ή WAN) σε προϊόντα που υποστηρίζουν τη δυνατότητα UPD PostScript®.

Τα λειτουργικά συστήματα Windows και macOS υποστηρίζουν την εκτύπωση IPP σε προϊόντα συνδεδεμένα σε δίκτυο LAN ή WAN που υποστηρίζουν τη δυνατότητα ePCL.

Επίσης, τα λειτουργικά συστήματα Windows και macOS υποστηρίζουν την εκτύπωση εγγράφων PDF σε δημόσιες τοποθεσίες εκτύπωσης και την εκτύπωση με χρήση του HP ePrint μέσω email από το cloud.

Για προγράμματα οδήγησης και πληροφορίες, επισκεφτείτε τη διεύθυνση www.hp.com/go/eprintsoftware.

 **ΣΗΜΕΙΩΣΗ:** Στα Windows, το όνομα του λογισμικού οδήγησης εκτύπωσης HP ePrint είναι HP ePrint + JetAdvantage.

 **ΣΗΜΕΙΩΣΗ:** Το λογισμικό HP ePrint είναι ένα βοηθητικό πρόγραμμα ροής εργασιών PDF για macOS και, τυπικά, δεν είναι πρόγραμμα οδήγησης εκτυπωτή.

 **ΣΗΜΕΙΩΣΗ:** Το λογισμικό HP ePrint δεν υποστηρίζει την εκτύπωση μέσω USB.

AirPrint

Η απευθείας εκτύπωση με χρήση του AirPrint της Apple υποστηρίζεται για τις συσκευές με iOS και τους υπολογιστές Mac με λειτουργικό σύστημα macOS 10.7 Lion ή νεότερη έκδοση. Χρησιμοποιήστε τη λειτουργία AirPrint για να εκτυπώσετε απευθείας στον εκτυπωτή από iPad, iPhone (3GS ή νεότερο μοντέλο) ή iPod touch (τρίτης γενιάς ή νεότερη έκδοση) στις παρακάτω εφαρμογές για φορητές συσκευές:

- Mail
- Photos
- Safari
- iBooks
- Επιλεγμένες εφαρμογές άλλων κατασκευαστών

Για να χρησιμοποιήσετε τη λειτουργία AirPrint, ο εκτυπωτής πρέπει να είναι συνδεδεμένος στο ίδιο δίκτυο (υποδίκτυο) με τη συσκευή Apple. Για περισσότερες πληροφορίες σχετικά με τη χρήση της λειτουργίας AirPrint και τους εκτυπωτές HP που είναι συμβατοί με τη λειτουργία AirPrint, μεταβείτε στη διεύθυνση www.hp.com/go/MobilePrinting.

 **ΣΗΜΕΙΩΣΗ:** Προτού χρησιμοποιήσετε τη λειτουργία AirPrint με σύνδεση USB, επιβεβαιώστε τον αριθμό έκδοσης. Η έκδοση 1.3 του AirPrint, καθώς και οι προηγούμενες εκδόσεις, δεν υποστηρίζουν συνδέσεις USB.

Ενσωματωμένη εκτύπωση Android

Η ενσωματωμένη λύση εκτύπωσης της HP για Android και Kindle επιτρέπει στις φορητές συσκευές να βρίσκουν αυτόματα και να εκτυπώνουν σε εκτυπωτές HP που είναι συνδεδεμένοι στο δίκτυο ή βρίσκονται εντός εμβέλειας του ασύρματου δικτύου για εκτύπωση μέσω Wi-Fi Direct.

Η λύση εκτύπωσης είναι ενσωματωμένη σε πολλές εκδόσεις του λειτουργικού συστήματος.

 **ΣΗΜΕΙΩΣΗ:** Εάν η εκτύπωση δεν είναι διαθέσιμη στη συσκευή σας, μεταβείτε στην τοποθεσία Google Play > Εφαρμογές Android και εγκαταστήστε την Προσθήκη HP Print Service.

Για περισσότερες πληροφορίες σχετικά με τη χρήση της ενσωματωμένης λύσης εκτύπωσης Android και τις υποστηριζόμενες συσκευές Android, μεταβείτε στη διεύθυνση www.hp.com/go/LaserJetMobilePrinting.

Χρήση της λειτουργίας εκτύπωσης από USB

1. Τοποθετήστε τη μονάδα flash USB στη θύρα USB του προϊόντος.
2. Το μενού [Μονάδα flash USB](#) ανοίγει με τις παρακάτω επιλογές:
 - [Εκτύπωση εγγράφων](#)
 - [Προβολή και εκτύπωση φωτογραφιών](#)
 - [Σάρωση σε μονάδα USB](#)
3. Για να εκτυπώσετε ένα έγγραφο, αγγίξτε την οθόνη [Εκτύπωση εγγράφων](#) και, στη συνέχεια, πατήστε το όνομα του φακέλου στον οποίο έχει αποθηκευτεί το έγγραφο στη μονάδα USB. Όταν ανοίξει η οθόνη σύνοψης, αγγίξτε τη για να προσαρμόσετε τις ρυθμίσεις. Για να εκτυπώσετε το έγγραφο, πατήστε το κουμπί [Εκτύπωση](#).
4. Για να εκτυπώσετε φωτογραφίες, αγγίξτε την οθόνη [Προβολή και εκτύπωση φωτογραφιών](#) και, στη συνέχεια, πατήστε την εικόνα προεπισκόπησης για να επιλέξετε κάθε φωτογραφία που θέλετε να εκτυπώσετε. Πατήστε το κουμπί [Τέλος](#). Όταν ανοίξει η οθόνη σύνοψης, αγγίξτε τη για να προσαρμόσετε τις ρυθμίσεις. Για να εκτυπώσετε τις φωτογραφίες, πατήστε το κουμπί [Εκτύπωση](#).
5. Πάρτε την εκτυπωμένη εργασία από το δίσκο εξόδου και αφαιρέστε τη μονάδα flash USB.

5 Αντιγραφή

- [Δημιουργία αντιγράφου](#)
- [Αντιγραφή και των δύο όψεων \(διπλής όψης\)](#)

Για περισσότερες πληροφορίες:

Επισκεφτείτε τη διεύθυνση www.hp.com/support/colorljMFPM277.

Η βοήθεια που σας παρέχει η HP για το προϊόν περιλαμβάνει τις παρακάτω πληροφορίες:

- Εγκατάσταση και διαμόρφωση
- Εκμάθηση και χρήση
- Επίλυση προβλημάτων
- Λήψη ενημερώσεων λογισμικού
- Συμμετοχή σε φόρουμ υποστήριξης
- Εγγύηση και ρυθμιστικές πληροφορίες

Δημιουργία αντιγράφου

1. Τοποθετήστε το έγγραφο στη γυάλινη επιφάνεια του σαρωτή σύμφωνα με τις ενδείξεις στο προϊόν.
2. Στην αρχική οθόνη του πίνακα ελέγχου του προϊόντος, πατήστε το κουμπί **Αντιγραφή** .
3. Για να βελτιώσετε την ποιότητα αντιγράφων για διαφορετικούς τύπους εγγράφων, πατήστε το κουμπί **Ρυθμίσεις**, κάντε κύλιση και πατήστε το κουμπί **Βελτιστοποίηση**. Σύρετε το δάχτυλό σας στην οθόνη του πίνακα ελέγχου για να περιηγηθείτε στις επιλογές και αγγίξτε την επιλογή που θέλετε. Διατίθενται οι ακόλουθες ρυθμίσεις ποιότητας αντιγράφων:
 - **Αυτόματη επιλογή**: Χρησιμοποιήστε τη ρύθμιση αυτή όταν δεν σας απασχολεί η ποιότητα αντιγραφής. Αυτή είναι η προεπιλεγμένη ρύθμιση.
 - **Μικτό**: Χρησιμοποιήστε τη ρύθμιση αυτή για έγγραφα που περιέχουν κείμενο και γραφικά.
 - **Κείμενο**: Επιλέξτε τη ρύθμιση αυτή για έγγραφα που περιέχουν κυρίως κείμενο.
 - **Φωτογραφία**: Επιλέξτε τη ρύθμιση αυτή για έγγραφα που περιέχουν κυρίως γραφικά.
4. Πατήστε **Αριθμός αντιγράφων** και, στη συνέχεια, προσαρμόστε τον αριθμό αντιγράφων από το πληκτρολόγιο της οθόνης αφής.
5. Για να ξεκινήσει η αντιγραφή, πατήστε το κουμπί **Ασπρόμαυρη** ή **Έγχρωμη**.

Αντιγραφή και των δύο όψεων (διπλής όψης)

Μη αυτόματη αντιγραφή διπλής όψης (M277dw)

1. Τοποθετήστε το έγγραφο με την όψη προς τα κάτω στη γυάλινη επιφάνεια του σαρωτή, με την επάνω αριστερή γωνία της σελίδας στην επάνω αριστερή γωνία της γυάλινης επιφάνειας. Κλείστε το σαρωτή.
2. Στην αρχική οθόνη του πίνακα ελέγχου του προϊόντος, πατήστε το κουμπί [Αντιγραφή](#) .
3. Πατήστε το κουμπί [Ρυθμίσεις](#).
4. Πραγματοποιήστε κύλιση και πατήστε το κουμπί [Διπλής όψης](#).
5. Σύρετε το δάχτυλό σας στην οθόνη για να περιηγηθείτε στις επιλογές και αγγίξτε την επιλογή που θέλετε.
6. Για να ξεκινήσει η αντιγραφή, πατήστε το κουμπί [Ασπρόμαυρη](#) ή [Έγχρωμη](#).
7. Το προϊόν σας ζητά να τοποθετήσετε το επόμενο πρωτότυπο έγγραφο. Τοποθετήστε το στη γυάλινη επιφάνεια και κατόπιν πατήστε το κουμπί [OK](#).
8. Επαναλάβετε αυτήν τη διαδικασία μέχρι να σαρώσετε και την τελευταία σελίδα. Πατήστε το κουμπί [Τέλος](#) για να ολοκληρωθεί η εκτύπωση των αντιγράφων.

6 Σάρωση

- [Σάρωση με χρήση του λογισμικού HP Scan \(Windows\)](#)
- [Σάρωση με χρήση του λογισμικού HP Scan \(Mac OS X\)](#)
- [Σάρωση σε μονάδα flash USB](#)
- [Ρύθμιση σάρωσης σε φάκελο δικτύου](#)
- [Σάρωση σε φάκελο δικτύου](#)
- [Ρύθμιση σάρωσης σε email](#)
- [Σάρωση σε email](#)
- [Πρόσθετες εργασίες σάρωσης](#)

Για περισσότερες πληροφορίες:

Επισκεφτείτε τη διεύθυνση www.hp.com/support/colorljMFPM277.

Η βοήθεια που σας παρέχει η HP για το προϊόν περιλαμβάνει τις παρακάτω πληροφορίες:

- Εγκατάσταση και διαμόρφωση
- Εκμάθηση και χρήση
- Επίλυση προβλημάτων
- Λήψη ενημερώσεων λογισμικού
- Συμμετοχή σε φόρουμ υποστήριξης
- Εγγύηση και ρυθμιστικές πληροφορίες

Σάρωση με χρήση του λογισμικού HP Scan (Windows)

Χρησιμοποιήστε το λογισμικό HP Scan για να ξεκινήσετε τη σάρωση από λογισμικό στον υπολογιστή σας. Μπορείτε να αποθηκεύσετε τη σαρωμένη εικόνα ως αρχείο ή να τη στείλετε σε άλλη εφαρμογή λογισμικού.

1. Τοποθετήστε το έγγραφο στον τροφοδότη εγγράφων ή επάνω στη γυάλινη επιφάνεια του σαρωτή σύμφωνα με τις ενδείξεις στο προϊόν.
2. Στο μενού **Start** (Εναρξη), πατήστε **Programs** (Προγράμματα) [ή **All Programs** (Όλα τα προγράμματα) στα Windows XP].
3. Πατήστε **HP** και επιλέξτε το προϊόν που διαθέτετε.
4. Κάντε κλικ στο στοιχείο **HP Scan**, επιλέξτε μια συντόμευση σάρωσης και, αν χρειάζεται, προσαρμόστε τις ρυθμίσεις.
5. Κάντε κλικ στο κουμπί **Σάρωση**.



ΣΗΜΕΙΩΣΗ: Κάντε κλικ στην περιοχή **Ρυθμίσεις για προχωρημένους**, για να αποκτήσετε πρόσβαση σε περισσότερες επιλογές.

Κάντε κλικ στην επιλογή **Δημιουργία νέας συντόμευσης**, για να δημιουργήσετε προσαρμοσμένο σύνολο ρυθμίσεων και να το αποθηκεύσετε στη λίστα συντομεύσεων.

Σάρωση με χρήση του λογισμικού HP Scan (Mac OS X)

Χρησιμοποιήστε το λογισμικό HP Scan για να ξεκινήσετε τη σάρωση από λογισμικό στον υπολογιστή σας.

1. Τοποθετήστε το έγγραφο στον τροφοδότη εγγράφων ή επάνω στη γυάλινη επιφάνεια του σαρωτή σύμφωνα με τις ενδείξεις στο προϊόν.
2. Ανοίξτε το λογισμικό **HP Scan**, που βρίσκεται στο φάκελο **HP**, μέσα στο φάκελο **Applications** (Εφαρμογές).
3. Ακολουθήστε τις οδηγίες που εμφανίζονται στην οθόνη για να σαρώσετε το έγγραφο.
4. Όταν σαρώσετε όλες τις σελίδες, επιλέξτε **File** (Αρχείο) και πατήστε **Save** (Αποθήκευση) για να τις αποθηκεύσετε σε ένα αρχείο.

Σάρωση σε μονάδα flash USB

1. Τοποθετήστε το έγγραφο στη γυάλινη επιφάνεια του σαρωτή σύμφωνα με τις ενδείξεις στο προϊόν.
2. Τοποθετήστε μια μονάδα flash USB στη θύρα USB.
3. Στην αρχική οθόνη του πίνακα ελέγχου του προϊόντος, πατήστε το κουμπί [Σάρωση](#) .
4. Αγγίξτε την οθόνη [Σάρωση σε μονάδα USB](#).
5. Για να ξεκινήσει η σάρωση και να αποθηκεύσετε το αρχείο, πατήστε το κουμπί [Σάρωση](#). Το προϊόν δημιουργεί ένα φάκελο με το όνομα **HPSCANS** στη μονάδα USB και αποθηκεύει το αρχείο σε μορφή .PDF ή .JPG, δημιουργώντας αυτόματα ένα όνομα αρχείου.



ΣΗΜΕΙΩΣΗ: Όταν ανοίξει η οθόνη σύνοψης, αγγίξτε τη για να προσαρμόσετε τις ρυθμίσεις.

Μπορείτε επίσης να αλλάξετε το όνομα φακέλου.

Ρύθμιση σάρωσης σε φάκελο δικτύου

Εισαγωγή

Για να χρησιμοποιήσετε αυτή τη λειτουργία σάρωσης, το προϊόν πρέπει να είναι συνδεδεμένο σε δίκτυο. Αυτή η λειτουργία σάρωσης δεν είναι διαθέσιμη μέχρι να τη διαμορφώσετε. Για να διαμορφώσετε αυτή τη λειτουργία, χρησιμοποιήστε τον Οδηγό ρύθμισης σάρωσης σε φάκελο δικτύου (Windows) που είναι εγκατεστημένος στην ομάδα προγραμμάτων HP για το προϊόν ως μέρος της πλήρους εγκατάστασης του λογισμικού. Για να διαμορφώσετε αυτές τις λειτουργίες, μπορείτε επίσης να χρησιμοποιήσετε τον Ενσωματωμένο διακομιστή Web της HP. Οι παρακάτω οδηγίες περιγράφουν τη διαμόρφωση της λειτουργίας χρησιμοποιώντας τον Οδηγό ρύθμισης σάρωσης σε φάκελο δικτύου και τον Ενσωματωμένο διακομιστή Web της HP.

- [Χρήση του Οδηγού σάρωσης σε φάκελο δικτύου \(Windows\)](#)
- [Ρύθμιση της λειτουργίας σάρωσης σε φάκελο δικτύου μέσω του Ενσωματωμένου διακομιστή Web της HP \(Windows\)](#)
- [Ρύθμιση της λειτουργίας σάρωσης σε φάκελο δικτύου σε Mac](#)





Χρήση του Οδηγού σάρωσης σε φάκελο δικτύου (Windows)

Ορισμένες συσκευές HP περιλαμβάνουν την εγκατάσταση προγράμματος οδήγησης από ένα CD λογισμικού. Στο τέλος της εγκατάστασης υπάρχει η επιλογή **Setup Scan to Folder and Email** (Ρύθμιση σάρωσης σε φάκελο και email). Οι οδηγοί ρύθμισης περιλαμβάνουν επιλογές βασικής διαμόρφωσης.

Μετά την εγκατάσταση, μεταβείτε στον οδηγό ρύθμισης κάνοντας κλικ στο κουμπί **Έναρξη**, επιλέγοντας **Προγράμματα** ή **Όλα τα προγράμματα** και κάνοντας κλικ στο στοιχείο **HP**. Κάντε κλικ στο στοιχείο ονόματος προϊόντος και πατήστε **Οδηγός σάρωσης σε φάκελο δικτύου** για να ξεκινήσει η διαδικασία διαμόρφωσης.

1. Για να δημιουργήσετε ένα νέο φάκελο δικτύου, κάντε κλικ στο κουμπί **Νέο**.
2. Εισαγάγετε τη διεύθυνση φακέλου δικτύου ή πατήστε το κουμπί **Αναζήτηση** για να εντοπίσετε ένα φάκελο προς κοινή χρήση. Εισαγάγετε το όνομα που θα εμφανίζεται στον πίνακα ελέγχου. Πατήστε το κουμπί **Επόμενο**.
3. Για να κάνετε κοινή χρήση του φακέλου με άλλους χρήστες, ενεργοποιήστε το πλαίσιο για αυτήν την επιλογή. Εάν είναι απαραίτητο, εισαγάγετε τον κωδικό PIN ασφαλείας. Πατήστε το κουμπί **Επόμενο**.
4. Εισαγάγετε το όνομα χρήστη και τον κωδικό πρόσβασης. Πατήστε το κουμπί **Επόμενο**.
5. Δείτε τις πληροφορίες και επαληθεύστε ότι όλες οι ρυθμίσεις είναι σωστές. Εάν υπάρχει κάποιο σφάλμα, πατήστε το κουμπί **Πίσω** για να το διορθώσετε. Όταν ολοκληρώσετε τη διαδικασία, πατήστε το κουμπί **Αποθήκευση και δοκιμή** για να ελέγξετε τη διαμόρφωση και να ολοκληρώσετε τη ρύθμιση.

Ρύθμιση της λειτουργίας σάρωσης σε φάκελο δικτύου μέσω του Ενσωματωμένου διακομιστή Web της HP (Windows)

1. Ανοίξτε τον Ενσωματωμένο διακομιστή Web (EWS) της HP:
 - α. Στην αρχική οθόνη του πίνακα ελέγχου του προϊόντος, πατήστε το κουμπί πληροφοριών σύνδεσης  /  και, στη συνέχεια, πατήστε το κουμπί **Δίκτυο σε σύνδεση**  ή το κουμπί **Δίκτυο Wi-Fi ενεργό**  για να εμφανιστεί η διεύθυνση IP ή το όνομα του κεντρικού υπολογιστή.

- β. Ανοίξτε ένα πρόγραμμα περιήγησης στο web και στη γραμμή διεύθυνσης πληκτρολογήστε τη διεύθυνση IP ή το όνομα κεντρικού υπολογιστή, ακριβώς όπως εμφανίζεται στον πίνακα ελέγχου της συσκευής. Πατήστε το πλήκτρο **Enter** στο πληκτρολόγιο του υπολογιστή. Ανοίγει ο EWS.

 <https://10.10.XX.XXX/>

-  **ΣΗΜΕΙΩΣΗ:** Εάν κατά το άνοιγμα του διακομιστή EWS εμφανιστεί στο πρόγραμμα περιήγησης Web το μήνυμα **Υπάρχει κάποιο πρόβλημα με το πιστοποιητικό ασφαλείας αυτής της τοποθεσίας Web**, κάντε κλικ στην επιλογή **Συνέχεια στην τοποθεσία Web (δεν προτείνεται)**.

Εάν επιλέξετε **Συνέχεια στην τοποθεσία Web (δεν προτείνεται)**, δεν θα προκληθεί βλάβη στον υπολογιστή κατά την περιήγηση εντός του διακομιστή EWS για το προϊόν HP.

2. Κάντε κλικ στην καρτέλα **Scan** (Σάρωση).
3. Στο αριστερό παράθυρο περιήγησης, κάντε κλικ στη σύνδεση **Network Folder Setup** (Ρύθμιση φακέλου δικτύου).
4. Στη σελίδα **Network Folder Configuration** (Διαμόρφωση φακέλου δικτύου), πατήστε το κουμπί **New** (Νέο).
 - α. Στην ενότητα **Network Folder Information** (Πληροφορίες φακέλου δικτύου), εισαγάγετε το εμφανιζόμενο όνομα και τη διαδρομή δικτύου. Εάν είναι απαραίτητο, εισαγάγετε το όνομα χρήστη και τον κωδικό πρόσβασης.

-  **ΣΗΜΕΙΩΣΗ:** Ο φάκελος δικτύου πρέπει να είναι κοινόχρηστος για να λειτουργήσει αυτή η δυνατότητα. Μπορεί να είναι κοινόχρηστος μόνο για εσάς ή για περισσότερους χρήστες.





- β. Προαιρετικό: Για να ασφαλίσετε το φάκελο από μη εξουσιοδοτημένη πρόσβαση, εισαγάγετε έναν κωδικό PIN στην ενότητα **Secure the Folder Access with a PIN** (Ασφάλιση πρόσβασης φακέλου με κωδικό PIN). Αυτός ο κωδικός PIN θα απαιτείται κάθε φορά που ένας χρήστης χρησιμοποιεί τη λειτουργία σάρωσης σε φάκελο δικτύου.
- γ. Στην ενότητα **Scan Settings** (Ρυθμίσεις σάρωσης), προσαρμόστε τις ρυθμίσεις σάρωσης.

Δείτε όλες τις πληροφορίες και πατήστε **Save and Test** (Αποθήκευση και δοκιμή) για να αποθηκεύσετε τις πληροφορίες και να ελέγξετε τη σύνδεση ή **Save Only** (Μόνο αποθήκευση) για να αποθηκεύσετε μόνο τις πληροφορίες.

Ρύθμιση της λειτουργίας σάρωσης σε φάκελο δικτύου σε Mac

1. Χρησιμοποιήστε μία από τις παρακάτω μεθόδους για να ανοίξετε τη διασύνδεση του Ενσωματωμένου διακομιστή Web (EWS).

Χρήση προγράμματος περιήγησης για το άνοιγμα του Ενσωματωμένου διακομιστή Web (EWS) της HP

- α. Στην αρχική οθόνη του πίνακα ελέγχου του προϊόντος, πατήστε το κουμπί πληροφοριών σύνδεσης  /  και, στη συνέχεια, πατήστε το κουμπί **Δίκτυο σε σύνδεση**  ή το κουμπί **Δίκτυο Wi-Fi ενεργό**  για να εμφανιστεί η διεύθυνση IP ή το όνομα του κεντρικού υπολογιστή.

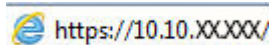

- β. Ανοίξτε ένα πρόγραμμα περιήγησης στο web και στη γραμμή διεύθυνσης πληκτρολογήστε τη διεύθυνση IP ή το όνομα κεντρικού υπολογιστή, ακριβώς όπως εμφανίζεται στον πίνακα ελέγχου της συσκευής. Πατήστε το πλήκτρο **Enter** στο πληκτρολόγιο του υπολογιστή. Ανοίγει ο EWS.

 <https://10.10.XX.XXX/>

 **ΣΗΜΕΙΩΣΗ:** Εάν κατά το άνοιγμα του διακομιστή EWS εμφανιστεί στο πρόγραμμα περιήγησης Web το μήνυμα **Υπάρχει κάποιο πρόβλημα με το πιστοποιητικό ασφαλείας αυτής της τοποθεσίας Web**, κάντε κλικ στην επιλογή **Συνέχεια στην τοποθεσία Web (δεν προτείνεται)**.

Εάν επιλέξετε **Συνέχεια στην τοποθεσία Web (δεν προτείνεται)**, δεν θα προκληθεί βλάβη στον υπολογιστή κατά την περιήγηση εντός του διακομιστή EWS για το προϊόν HP.

Χρήση του HP Utility για το άνοιγμα του Ενσωματωμένου διακομιστή Web (EWS) της HP

- α. Ανοίξτε το HP Utility κάνοντας κλικ στο εικονίδιο HP Utility στο Dock ή πατήστε το μενού **Go** (Μετάβαση) και κάντε διπλό κλικ στο στοιχείο HP Utility.
- β. Στο HP Utility, κάντε κλικ στην επιλογή **Additional Settings** (Πρόσθετες ρυθμίσεις) και πατήστε **Open Embedded Web Server** (Άνοιγμα ενσωματωμένου διακομιστή Web) ή πατήστε **Scan to E-mail** (Σάρωση σε email). Ανοίγει ο EWS.
2. Κάντε κλικ στην καρτέλα **Scan** (Σάρωση).
3. Στο αριστερό παράθυρο περιήγησης, κάντε κλικ στη σύνδεση **Network Folder Setup** (Ρύθμιση φακέλου δικτύου).
4. Στη σελίδα **Network Folder Configuration** (Διαμόρφωση φακέλου δικτύου), πατήστε το κουμπί **New** (Νέο).
- Στην ενότητα **Network Folder Information** (Πληροφορίες φακέλου δικτύου), εισαγάγετε το εμφανιζόμενο όνομα και τη διαδρομή δικτύου. Εάν είναι απαραίτητο, εισαγάγετε το όνομα χρήστη και τον κωδικό πρόσβασης.
 - Στην ενότητα **Secure the Folder Access with a PIN** (Ασφάλιση πρόσβασης φακέλου με κωδικό PIN), εισαγάγετε τον κωδικό PIN.
-  **ΣΗΜΕΙΩΣΗ:** Μπορείτε να ορίσετε έναν 4ψήφιο κωδικό PIN ασφαλείας, για να αποτρέψετε μη εξουσιοδοτημένα άτομα να αποθηκεύουν σαρώσεις στο φάκελο δικτύου. Ο κωδικός PIN πρέπει να εισάγεται στον πίνακα ελέγχου του προϊόντος κάθε φορά που εκτελείται μια σάρωση.
- Στην ενότητα **Scan Settings** (Ρυθμίσεις σάρωσης), προσαρμόστε τις ρυθμίσεις σάρωσης.
5. Δείτε όλες τις πληροφορίες και πατήστε **Save and Test** (Αποθήκευση και δοκιμή) για να αποθηκεύσετε τις πληροφορίες και να ελέγξετε τη σύνδεση ή **Save Only** (Μόνο αποθήκευση) για να αποθηκεύσετε μόνο τις πληροφορίες.
-  **ΣΗΜΕΙΩΣΗ:** Για να δημιουργήσετε πρόσθετους φακέλους δικτύου, επαναλάβετε αυτά τα βήματα για κάθε φάκελο.

Σάρωση σε φάκελο δικτύου

Χρησιμοποιήστε τον πίνακα ελέγχου του προϊόντος για να σαρώσετε ένα έγγραφο και να το αποθηκεύσετε σε ένα φάκελο του δικτύου.



ΣΗΜΕΙΩΣΗ: Για να χρησιμοποιήσετε αυτή τη λειτουργία, η συσκευή πρέπει να είναι συνδεδεμένη σε δίκτυο και η λειτουργία σάρωσης σε φάκελο δικτύου πρέπει να έχει διαμορφωθεί με χρήση του Οδηγού ρύθμισης σάρωσης σε φάκελο δικτύου (Windows) ή του Ενσωματωμένου διακομιστή Web της HP.

1. Τοποθετήστε το έγγραφο στη γυάλινη επιφάνεια του σαρωτή σύμφωνα με τις ενδείξεις στο προϊόν.
2. Στην αρχική οθόνη του πίνακα ελέγχου του προϊόντος, πατήστε το κουμπί [Σάρωση](#).
3. Πατήστε το στοιχείο [Σάρωση σε φάκελο δικτύου](#).
4. Στη λίστα με τους φακέλους δικτύου, επιλέξτε το φάκελο στον οποίο θέλετε να αποθηκεύσετε το έγγραφο.
5. Στην οθόνη του πίνακα ελέγχου εμφανίζονται οι ρυθμίσεις σάρωσης.
 - Αν θέλετε να αλλάξετε κάποιες ρυθμίσεις, πατήστε το κουμπί [Ρυθμίσεις](#) και, στη συνέχεια, αλλάξτε τις ρυθμίσεις.
 - Εάν οι ρυθμίσεις είναι σωστές, μεταβείτε στο επόμενο βήμα.
6. Πατήστε το κουμπί [Σάρωση](#) για να ξεκινήσετε την εργασία σάρωσης.

Ρύθμιση σάρωσης σε email

Εισαγωγή

Για να χρησιμοποιήσετε αυτή τη λειτουργία σάρωσης, το προϊόν πρέπει να είναι συνδεδεμένο σε δίκτυο. Αυτή η λειτουργία σάρωσης δεν είναι διαθέσιμη μέχρι να τη διαμορφώσετε. Για να διαμορφώσετε αυτή τη λειτουργία, χρησιμοποιήστε τον Οδηγό ρύθμισης σάρωσης σε email (Windows) που είναι εγκατεστημένος στην ομάδα προγραμμάτων HP για το προϊόν ως μέρος της πλήρους εγκατάστασης του λογισμικού. Για να διαμορφώσετε αυτή τη λειτουργία, μπορείτε επίσης να χρησιμοποιήσετε τον Ενσωματωμένο διακομιστή Web της HP. Οι παρακάτω οδηγίες περιγράφουν τη διαμόρφωση της λειτουργίας χρησιμοποιώντας τον Οδηγό ρύθμισης σάρωσης σε email και τον Ενσωματωμένο διακομιστή Web της HP.

- [Χρήση του Οδηγού σάρωσης σε email \(Windows\)](#)
- [Ρύθμιση της λειτουργίας σάρωσης σε email μέσω του Ενσωματωμένου διακομιστή Web της HP \(Windows\)](#)
- [Ρύθμιση της λειτουργίας σάρωσης σε email σε Mac](#)

Χρήση του Οδηγού σάρωσης σε email (Windows)

Ορισμένες συσκευές HP περιλαμβάνουν την εγκατάσταση προγράμματος οδήγησης από ένα CD λογισμικού. Στο τέλος της εγκατάστασης υπάρχει η επιλογή **Setup Scan to Folder and Email** (Ρύθμιση σάρωσης σε φάκελο και email). Οι οδηγοί ρύθμισης περιλαμβάνουν επιλογές βασικής διαμόρφωσης.

Μετά την εγκατάσταση, μεταβείτε στον οδηγό ρύθμισης κάνοντας κλικ στο κουμπί **Έναρξη**, επιλέγοντας **Προγράμματα** ή **Όλα τα προγράμματα** και κάνοντας κλικ στο στοιχείο **HP**. Κάντε κλικ στο στοιχείο ονόματος προϊόντος και πατήστε **Οδηγός σάρωσης σε email** για να ξεκινήσει η διαδικασία διαμόρφωσης.

1. Για να προσθέσετε μια νέα εξερχόμενη διεύθυνση email, κάντε κλικ στο κουμπί **Νέα**.
2. Πληκτρολογήστε τη διεύθυνση email. Πατήστε το κουμπί **Επόμενο**.
3. Στο πλαίσιο **Εμφανιζόμενο όνομα**, πληκτρολογήστε το όνομα για τη διεύθυνση email και πατήστε **Επόμενο**.

 **ΣΗΜΕΙΩΣΗ:** Για να ασφαλίσετε το προφίλ email, εισαγάγετε έναν 4ψήφιο κωδικό PIN. Μετά την εκχώρηση ενός κωδικού PIN ασφαλείας σε ένα προφίλ, ο κωδικός PIN πρέπει να εισαχθεί στον πίνακα ελέγχου του προϊόντος για να μπορεί το προϊόν να στέλνει email χρησιμοποιώντας αυτό το προφίλ.





4. Εισαγάγετε το όνομα ή τη διεύθυνση IP του διακομιστή SMTP και τον αριθμό θύρας διακομιστή SMTP. Εάν ο εξερχόμενος διακομιστής SMTP απαιτεί πρόσθετο έλεγχο ταυτότητας ασφαλείας, κάντε κλικ στο πλαίσιο ελέγχου **Έλεγχος ταυτότητας σύνδεσης email** και πληκτρολογήστε το αναγνωριστικό χρήστη και τον κωδικό πρόσβασης. Κάντε κλικ στο κουμπί **Επόμενο** όταν ολοκληρώσετε τη διαδικασία.

 **ΣΗΜΕΙΩΣΗ:** Εάν δεν γνωρίζετε το όνομα διακομιστή SMTP, τον αριθμό θύρας SMTP ή τις πληροφορίες ελέγχου ταυτότητας, επικοινωνήστε με την υπηρεσία παροχής email/Internet ή με το διαχειριστή του συστήματος για πληροφορίες. Μπορείτε να βρείτε συνήθως εύκολα τα ονόματα διακομιστή και θύρας SMTP με μια αναζήτηση στο Internet. Για παράδειγμα, χρησιμοποιήστε όρους όπως "όνομα διακομιστή smtp gmail" ή "όνομα διακομιστή smtp yahoo" στην αναζήτηση.

5. Δείτε τις πληροφορίες και επαληθεύστε ότι όλες οι ρυθμίσεις είναι σωστές. Εάν υπάρχει κάποιο σφάλμα, πατήστε το κουμπί **Πίσω** για να το διορθώσετε. Όταν ολοκληρώσετε τη διαδικασία, πατήστε το κουμπί **Αποθήκευση και δοκιμή** για να ελέγξετε τη διαμόρφωση και να ολοκληρώσετε τη ρύθμιση.

 **ΣΗΜΕΙΩΣΗ:** Δημιουργήστε πρόσθετα προφίλ εξερχόμενων email για σάρωση από περισσότερους λογαριασμούς email.

Ρύθμιση της λειτουργίας σάρωσης σε email μέσω του Ενσωματωμένου διακομιστή Web της HP (Windows)

1. Ανοίξτε τον Ενσωματωμένο διακομιστή Web (EWS) της HP:
 - α. Στην αρχική οθόνη του πίνακα ελέγχου του προϊόντος, πατήστε το κουμπί πληροφοριών σύνδεσης  /  και, στη συνέχεια, πατήστε το κουμπί **Δίκτυο σε σύνδεση**  ή το κουμπί **Δίκτυο Wi-Fi ενεργό**  για να εμφανιστεί η διεύθυνση IP ή το όνομα του κεντρικού υπολογιστή.
 - β. Ανοίξτε ένα πρόγραμμα περιήγησης στο web και στη γραμμή διεύθυνσης πληκτρολογήστε τη διεύθυνση IP ή το όνομα κεντρικού υπολογιστή, ακριβώς όπως εμφανίζεται στον πίνακα ελέγχου της συσκευής. Πατήστε το πλήκτρο **Enter** στο πληκτρολόγιο του υπολογιστή. Ανοίγει ο EWS.

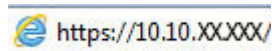

 **ΣΗΜΕΙΩΣΗ:** Εάν κατά το άνοιγμα του διακομιστή EWS εμφανιστεί στο πρόγραμμα περιήγησης Web το μήνυμα **Υπάρχει κάποιο πρόβλημα με το πιστοποιητικό ασφαλείας αυτής της τοποθεσίας Web**, κάντε κλικ στην επιλογή **Συνέχεια στην τοποθεσία Web (δεν προτείνεται)**.

Εάν επιλέξετε **Συνέχεια στην τοποθεσία Web (δεν προτείνεται)**, δεν θα προκληθεί βλάβη στον υπολογιστή κατά την περιήγηση εντός του διακομιστή EWS για το προϊόν HP.

2. Κάντε κλικ στην καρτέλα **Scan** (Σάρωση).
3. Στο αριστερό παράθυρο περιήγησης, κάντε κλικ στη σύνδεση **Scan to E-mail Setup** (Ρύθμιση σάρωσης σε email).
4. Στη σελίδα **Scan to E-mail Setup** (Ρύθμιση σάρωσης σε email) υπάρχει μια λίστα ρυθμίσεων προς διαμόρφωση. Αυτές οι ρυθμίσεις αναφέρονται επίσης στο αριστερό παράθυρο περιήγησης. Για να ξεκινήσετε, κάντε κλικ στη σύνδεση **Outgoing E-mail Profiles** (Προφίλ εξερχόμενων email).
5. Κάντε κλικ στη σελίδα **Outgoing E-mail Profiles** (Προφίλ εξερχόμενων email) και έπειτα στο κουμπί **Νέο**.
 - Στην περιοχή **E-mail Address** (Διεύθυνση email), εισαγάγετε τη διεύθυνση email και το εμφανιζόμενο όνομα.
 - Στην περιοχή **SMTP Server Settings** (Ρυθμίσεις διακομιστή SMTP), εισαγάγετε τη διεύθυνση διακομιστή SMTP και τη θύρα SMTP. Η προεπιλεγμένη θύρα είναι ήδη καταχωρημένη και, στις περισσότερες περιπτώσεις, δεν χρειάζεται κάποια αλλαγή.

 **ΣΗΜΕΙΩΣΗ:** Εάν χρησιμοποιείτε το Google™ Gmail ως υπηρεσία παροχής email, κάντε κλικ στο πλαίσιο ελέγχου **Always use secure connection (SSL/TLS)** (Να χρησιμοποιείται πάντα ασφαλής σύνδεση (SSL/TLS)).

- Στην περιοχή **Έλεγχος ταυτότητας SMTP**, κάντε κλικ στο πλαίσιο ελέγχου **Ο διακομιστής SMTP απαιτεί έλεγχο ταυτότητας για εξερχόμενα μηνύματα email** για να διαμορφώσετε το αναγνωριστικό χρήστη και τον κωδικό πρόσβασης SMTP (εάν απαιτείται).

Ζητήστε τις πληροφορίες ρύθμισης διακομιστή SMTP από το διαχειριστή δικτύου ή από την υπηρεσία παροχής Internet που χρησιμοποιείτε. Εάν ο διακομιστής SMTP απαιτεί έλεγχο ταυτότητας, πρέπει επίσης να γνωρίζετε το αναγνωριστικό χρήστη και τον κωδικό πρόσβασης SMTP. Μπορείτε να βρείτε συνήθως εύκολα τα ονόματα διακομιστή και θύρας SMTP με μια αναζήτηση στο Internet. Για παράδειγμα, χρησιμοποιήστε όρους όπως "όνομα διακομιστή smtp gmail" ή "όνομα διακομιστή smtp yahoo"

- Στην περιοχή **Optional PIN** (Προαιρετικός κωδικός PIN), πληκτρολογήστε έναν κωδικό PIN. Αυτός ο κωδικός απαιτείται κάθε φορά που γίνεται αποστολή ενός email μέσω της διεύθυνσης email.
- Στην περιοχή **E-mail Message Preferences** (Προτιμήσεις μηνυμάτων email), διαμορφώστε τις προτιμήσεις μηνυμάτων.





Δείτε όλες τις πληροφορίες και πατήστε **Save and Test** (Αποθήκευση και δοκιμή) για να αποθηκεύσετε τις πληροφορίες και να ελέγξετε τη σύνδεση ή **Save Only** (Μόνο αποθήκευση) για να αποθηκεύσετε μόνο τις πληροφορίες.

6. Για να προσθέσετε διευθύνσεις email στο βιβλίο διευθύνσεων που έχει πρόσβαση το προϊόν, κάντε κλικ στη σύνδεση **E-mail Address Book** (Βιβλίο διευθύνσεων email) και εισαγάγετε τις απαραίτητες πληροφορίες. Μπορείτε να ρυθμίσετε μεμονωμένες διευθύνσεις email ή ομάδες email.
7. Για να διαμορφώσετε προεπιλογές, κάντε κλικ στη σύνδεση **E-mail options** (Επιλογές email). Εισαγάγετε το προεπιλεγμένο θέμα και σώμα κειμένου email, καθώς και άλλες ρυθμίσεις σάρωσης.

Ρύθμιση της λειτουργίας σάρωσης σε email σε Mac

1. Χρησιμοποιήστε μία από τις παρακάτω μεθόδους για να ανοίξετε τη διασύνδεση του Ενσωματωμένου διακομιστή Web (EWS).

Χρήση προγράμματος περιήγησης για το άνοιγμα του Ενσωματωμένου διακομιστή Web (EWS) της HP

- α. Στην αρχική οθόνη του πίνακα ελέγχου του προϊόντος, πατήστε το κουμπί πληροφοριών σύνδεσης  /  και, στη συνέχεια, πατήστε το κουμπί **Δίκτυο σε σύνδεση**  ή το κουμπί **Δίκτυο Wi-Fi ενεργό**  για να εμφανιστεί η διεύθυνση IP ή το όνομα του κεντρικού υπολογιστή.
- β. Ανοίξτε ένα πρόγραμμα περιήγησης στο web και στη γραμμή διεύθυνσης πληκτρολογήστε τη διεύθυνση IP ή το όνομα κεντρικού υπολογιστή, ακριβώς όπως εμφανίζεται στον πίνακα ελέγχου της συσκευής. Πατήστε το πλήκτρο **Enter** στο πληκτρολόγιο του υπολογιστή. Ανοίγει ο EWS.

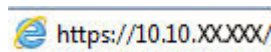

-  **ΣΗΜΕΙΩΣΗ:** Εάν κατά το άνοιγμα του διακομιστή EWS εμφανιστεί στο πρόγραμμα περιήγησης Web το μήνυμα **Υπάρχει κάποιο πρόβλημα με το πιστοποιητικό ασφαλείας αυτής της τοποθεσίας Web**, κάντε κλικ στην επιλογή **Συνέχεια στην τοποθεσία Web (δεν προτείνεται)**.

Εάν επιλέξετε **Συνέχεια στην τοποθεσία Web (δεν προτείνεται)**, δεν θα προκληθεί βλάβη στον υπολογιστή κατά την περιήγηση εντός του διακομιστή EWS για το προϊόν HP.

Χρήση του HP Utility για το άνοιγμα του Ενσωματωμένου διακομιστή Web (EWS) της HP

- α. Ανοίξτε το HP Utility κάνοντας κλικ στο εικονίδιο HP Utility στο Dock ή πατήστε το μενού **Go** (Μετάβαση) και κάντε διπλό κλικ στο στοιχείο HP Utility.
 - β. Στο HP Utility, κάντε κλικ στην επιλογή **Additional Settings** (Πρόσθετες ρυθμίσεις) και πατήστε **Open Embedded Web Server** (Άνοιγμα ενσωματωμένου διακομιστή Web) ή πατήστε **Scan to E-mail** (Σάρωση σε email). Ανοίγει ο EWS.
2. Κάντε κλικ στην καρτέλα **Scan** (Σάρωση).
 3. Στο αριστερό παράθυρο περιήγησης, κάντε κλικ στη σύνδεση **Scan to E-mail Setup** (Ρύθμιση σάρωσης σε email).

4. Στη σελίδα **Scan to E-mail Setup** (Ρύθμιση σάρωσης σε email) υπάρχει μια λίστα ρυθμίσεων προς διαμόρφωση. Αυτές οι ρυθμίσεις αναφέρονται επίσης στο αριστερό παράθυρο περιήγησης. Για να ξεκινήσετε, κάντε κλικ στη σύνδεση **Outgoing E-mail Profiles** (Προφίλ εξερχόμενων email).
5. Κάντε κλικ στη σελίδα **Outgoing E-mail Profiles** (Προφίλ εξερχόμενων email) και έπειτα στο κουμπί **Νέο**.
 - Στην περιοχή **E-mail Address** (Διεύθυνση email), εισαγάγετε τη διεύθυνση email και το εμφανιζόμενο όνομα.
 - Στην περιοχή **SMTP Server Settings** (Ρυθμίσεις διακομιστή SMTP), εισαγάγετε τη διεύθυνση διακομιστή SMTP και τη θύρα SMTP. Η προεπιλεγμένη θύρα είναι ήδη καταχωρημένη και, στις περισσότερες περιπτώσεις, δεν χρειάζεται κάποια αλλαγή.

 **ΣΗΜΕΙΩΣΗ:** Εάν χρησιμοποιείτε το Google™ Gmail ως υπηρεσία παροχής email, κάντε κλικ στο πλαίσιο ελέγχου **Always use secure connection (SSL/TLS)** (Να χρησιμοποιείται πάντα ασφαλής σύνδεση (SSL/TLS)).

- Στην περιοχή **SMTP Authentication** (Έλεγχος ταυτότητας SMTP), κάντε κλικ στο πλαίσιο ελέγχου **SMTP server requires authentication for outgoing e-mail messages** (Ο διακομιστής SMTP απαιτεί έλεγχο ταυτότητας για εξερχόμενα μηνύματα email) για να διαμορφώσετε το αναγνωριστικό χρήστη και τον κωδικό πρόσβασης SMTP (εάν απαιτείται).

 **ΣΗΜΕΙΩΣΗ:** Ζητήστε τις πληροφορίες ρύθμισης διακομιστή SMTP από το διαχειριστή δικτύου ή από την υπηρεσία παροχής Internet που χρησιμοποιείτε. Εάν ο διακομιστής SMTP απαιτεί έλεγχο ταυτότητας, πρέπει επίσης να γνωρίζετε το αναγνωριστικό χρήστη και τον κωδικό πρόσβασης SMTP. Μπορείτε να βρείτε συνήθως εύκολα τα ονόματα διακομιστή και θύρας SMTP με μια αναζήτηση στο Internet. Για παράδειγμα, χρησιμοποιήστε όρους όπως "όνομα διακομιστή smtp gmail" ή "όνομα διακομιστή smtp yahoo".

- Στην περιοχή **Optional PIN** (Προαιρετικός κωδικός PIN), πληκτρολογήστε έναν κωδικό PIN. Αυτός ο κωδικός απαιτείται κάθε φορά που γίνεται αποστολή ενός email μέσω της διεύθυνσης email.
 - Στην περιοχή **E-mail Message Preferences** (Προτιμήσεις μηνυμάτων email), διαμορφώστε τις προτιμήσεις μηνυμάτων.
6. Για να προσθέσετε διευθύνσεις email στο βιβλίο διευθύνσεων που έχει πρόσβαση το προϊόν, κάντε κλικ στη σύνδεση **E-mail Address Book** (Βιβλίο διευθύνσεων email) και εισαγάγετε τις απαραίτητες πληροφορίες. Μπορείτε να ρυθμίσετε μεμονωμένες διευθύνσεις email ή ομάδες email.
 7. Για να διαμορφώσετε προεπιλογές, κάντε κλικ στη σύνδεση **E-mail options** (Επιλογές email). Εισαγάγετε το προεπιλεγμένο θέμα και σώμα κειμένου email, καθώς και άλλες ρυθμίσεις σάρωσης.
 8. Πατήστε **Save and Test** (Αποθήκευση και δοκιμή) για να ολοκληρώσετε τη ρύθμιση.

 **ΣΗΜΕΙΩΣΗ:** Δημιουργήστε πρόσθετα προφίλ εξερχόμενων email για σάρωση από περισσότερους λογαριασμούς email.

Σάρωση σε email

Χρησιμοποιήστε τον πίνακα ελέγχου του προϊόντος για να σαρώσετε ένα αρχείο απευθείας σε μια διεύθυνση email. Το σαρωμένο αρχείο αποστέλλεται στη διεύθυνση ως συνημμένο μηνύματος email.

 **ΣΗΜΕΙΩΣΗ:** Για να χρησιμοποιήσετε αυτή τη λειτουργία, η συσκευή πρέπει να είναι συνδεδεμένη σε δίκτυο και η λειτουργία Σάρωση σε email πρέπει να έχει διαμορφωθεί με χρήση του Οδηγού ρύθμισης σάρωσης σε email (Windows) ή του Ενσωματωμένου διακομιστή Web της HP.

1. Τοποθετήστε το έγγραφο στη γυάλινη επιφάνεια του σαρωτή σύμφωνα με τις ενδείξεις στο προϊόν.
2. Στην αρχική οθόνη του πίνακα ελέγχου του προϊόντος, πατήστε το κουμπί **Σάρωση** .
3. Πατήστε το στοιχείο **Σάρωση σε email**.
4. Πατήστε το στοιχείο **Αποστολή σε email**.
5. Επιλέξτε τη διεύθυνση αποστολέα **Από** που θέλετε να χρησιμοποιήσετε. Αυτή είναι επίσης γνωστή ως “προφίλ εξερχόμενων email”.

 **ΣΗΜΕΙΩΣΗ:** Αν έχει ρυθμιστεί η λειτουργία PIN, εισαγάγετε το PIN και πατήστε το κουμπί **OK**. Ωστόσο, δεν απαιτείται PIN για τη χρήση αυτής της λειτουργίας.

6. Πατήστε το κουμπί **Προς** και επιλέξτε τη διεύθυνση ή την ομάδα στην οποία θέλετε να στείλετε το αρχείο. Πατήστε το κουμπί **Τέλος** όταν τελειώσετε.
 - Για να στείλετε το μήνυμα σε διαφορετική διεύθυνση, πατήστε ξανά **Νέο** και εισαγάγετε τη διεύθυνση email.
7. Πατήστε το κουμπί **Θέμα** αν θέλετε να προσθέσετε μια γραμμή θέματος.
8. Πατήστε το κουμπί **Επόμενο**.
9. Στην οθόνη του πίνακα ελέγχου εμφανίζονται οι ρυθμίσεις σάρωσης.
 - Αν θέλετε να αλλάξετε κάποιες ρυθμίσεις, πατήστε το κουμπί **Ρυθμίσεις** και, στη συνέχεια, αλλάξτε τις ρυθμίσεις.
 - Εάν οι ρυθμίσεις είναι σωστές, μεταβείτε στο επόμενο βήμα.
10. Πατήστε το κουμπί **Σάρωση** για να ξεκινήσετε την εργασία σάρωσης.

Πρόσθετες εργασίες σάρωσης

Επισκεφτείτε τη διεύθυνση www.hp.com/support/colorljMFPM277.

Δείτε οδηγίες για την εκτέλεση συγκεκριμένων εργασιών σάρωσης, όπως:

- Τρόπος σάρωσης γενικής φωτογραφίας ή εγγράφου
- Τρόπος σάρωσης με τη μορφή επεξεργάσιμου κειμένου (OCR)
- Τρόπος σάρωσης περισσότερων σελίδων σε ένα αρχείο

7 Φαξ

- [Ρύθμιση για αποστολή και λήψη φαξ](#)
- [Αποστολή ενός φαξ](#)
- [Αποστολή φαξ με χρήση του λογισμικού HP \(Windows\)](#)
- [Δημιουργία, επεξεργασία και διαγραφή καταχωρήσεων γρήγορης κλήσης](#)

Για περισσότερες πληροφορίες:

Επισκεφτείτε τη διεύθυνση www.hp.com/support/colorljMFPM277.

Η βοήθεια που σας παρέχει η HP για το προϊόν περιλαμβάνει τις παρακάτω πληροφορίες:

- Εγκατάσταση και διαμόρφωση
- Εκμάθηση και χρήση
- Επίλυση προβλημάτων
- Λήψη ενημερώσεων λογισμικού
- Συμμετοχή σε φόρουμ υποστήριξης
- Εγγύηση και ρυθμιστικές πληροφορίες

Ρύθμιση για αποστολή και λήψη φαξ

- [Πριν ξεκινήσετε](#)
- [Βήμα 1: Αναγνώριση του τύπου σύνδεσης τηλεφώνου](#)
- [Βήμα 2: Ρύθμιση του φαξ](#)
- [Βήμα 3: Διαμόρφωση ώρας, ημερομηνίας και κεφαλίδας φαξ](#)
- [Βήμα 4: Εκτέλεση δοκιμής φαξ](#)

Πριν ξεκινήσετε

Βεβαιωθείτε ότι το προϊόν έχει ρυθμιστεί πλήρως πριν από τη σύνδεση στην υπηρεσία φαξ.

 **ΣΗΜΕΙΩΣΗ:** Χρησιμοποιήστε το καλώδιο τηλεφώνου και τους προσαρμογείς που συνόδευαν το προϊόν για τη σύνδεση του προϊόντος στην πρίζα τηλεφώνου.

 **ΣΗΜΕΙΩΣΗ:** Σε χώρες/περιοχές που χρησιμοποιούν συστήματα τηλεφώνου σειριακού τύπου, παρέχεται ένας προσαρμογέας με το προϊόν. Χρησιμοποιήστε τον προσαρμογέα για τη σύνδεση άλλων συσκευών τηλεπικοινωνίας στην ίδια πρίζα τηλεφώνου που είναι συνδεδεμένο το προϊόν.

Ακολουθήστε τις οδηγίες σε κάθε ένα από τα παρακάτω τέσσερα βήματα:

[Βήμα 1: Αναγνώριση του τύπου σύνδεσης τηλεφώνου στη σελίδα 66.](#)

[Βήμα 2: Ρύθμιση του φαξ στη σελίδα 67.](#)

[Βήμα 3: Διαμόρφωση ώρας, ημερομηνίας και κεφαλίδας φαξ στη σελίδα 71.](#)

[Βήμα 4: Εκτέλεση δοκιμής φαξ στη σελίδα 73.](#)

Βήμα 1: Αναγνώριση του τύπου σύνδεσης τηλεφώνου

Ελέγξτε τον παρακάτω εξοπλισμό και τους τύπους υπηρεσίας, για να προσδιορίσετε ποια μέθοδο ρύθμισης θα χρησιμοποιήσετε. Η μέθοδος που χρησιμοποιείται εξαρτάται από τον εξοπλισμό και τις υπηρεσίες που είναι ήδη εγκατεστημένες στο σύστημα τηλεφώνου.

 **ΣΗΜΕΙΩΣΗ:** Το προϊόν αποτελεί αναλογική συσκευή. Η HP συνιστά να χρησιμοποιείτε το προϊόν σε μια αποκλειστική αναλογική τηλεφωνική γραμμή.

- **Αποκλειστική τηλεφωνική γραμμή:** Το προϊόν είναι ο μόνος εξοπλισμός ή υπηρεσία που έχει συνδεθεί στην τηλεφωνική γραμμή
- **Φωνητικές κλήσεις:** Οι φωνητικές κλήσεις και οι κλήσεις φαξ χρησιμοποιούν την ίδια τηλεφωνική γραμμή
- **Τηλεφωνητής:** Ένας τηλεφωνητής απαντά σε φωνητικές κλήσεις στην ίδια τηλεφωνική γραμμή που χρησιμοποιείται για τις κλήσεις φαξ
- **Φωνητικό ταχυδρομείο:** Μια συνδρομητική υπηρεσία φωνητικού ταχυδρομείου χρησιμοποιεί την ίδια τηλεφωνική γραμμή με το φαξ
- **Υπηρεσία διακριτού ήχου κλήσης:** Μια υπηρεσία από την τηλεφωνική εταιρεία που επιτρέπει το συσχέτισμό διαφόρων αριθμών τηλεφώνου με μία τηλεφωνική γραμμή, όπου κάθε αριθμός έχει διαφορετικό ήχο κλήσης. Το προϊόν εντοπίζει τον ήχο κλήσης που του έχει εκχωρηθεί και απαντά στην κλήση

- **Μόντεμ υπολογιστή για σύνδεση μέσω τηλεφώνου:** Ένας υπολογιστής χρησιμοποιεί την τηλεφωνική γραμμή για σύνδεση στο Internet χρησιμοποιώντας μια σύνδεση μέσω τηλεφώνου
- **Γραμμή DSL:** Μια υπηρεσία ψηφιακής συνδρομητικής γραμμής (DSL) από την τηλεφωνική εταιρεία. Αυτή η υπηρεσία μπορεί να ονομάζεται ADSL σε ορισμένες χώρες/περιοχές
- **Τηλεφωνικό σύστημα PBX ή ISDN:** Ένα τηλεφωνικό σύστημα ιδιωτικού τηλεφωνικού κέντρου (PBX) ή ένα σύστημα ψηφιακού δικτύου ενοποιημένων υπηρεσιών (ISDN)
- **Τηλεφωνικό σύστημα VoIP:** Φωνή μέσω πρωτοκόλλου Internet (VoIP) με τη χρήση μιας υπηρεσίας παροχής Internet

Βήμα 2: Ρύθμιση του φαξ

Κάντε κλικ παρακάτω στη σύνδεση που περιγράφει καλύτερα το περιβάλλον στο οποίο το προϊόν θα στέλνει και θα λαμβάνει φαξ, και ακολουθήστε τις οδηγίες ρύθμισης.

- [Αποκλειστική τηλεφωνική γραμμή στη σελίδα 67](#)
- [Κοινόχρηστη γραμμή φωνητικών κλήσεων/κλήσεων φαξ στη σελίδα 68](#)
- [Κοινόχρηστη γραμμή φωνητικών κλήσεων/κλήσεων φαξ με τηλεφωνητή στη σελίδα 69](#)

Ακολουθούν οδηγίες μόνο για τρεις τύπους σύνδεσης. Για περισσότερες πληροφορίες σχετικά με άλλους τύπους σύνδεσης του προϊόντος, μεταβείτε στην τοποθεσία υποστήριξης στο Web: www.hp.com/support/colorljMFP277.

 **ΣΗΜΕΙΩΣΗ:** Το προϊόν είναι μια αναλογική συσκευή φαξ. Η HP συνιστά να χρησιμοποιείτε το προϊόν σε μια αποκλειστική αναλογική τηλεφωνική γραμμή. Για ένα ψηφιακό περιβάλλον (όπως DSL, PBX, ISDN ή VoIP), βεβαιωθείτε ότι χρησιμοποιείτε τα κατάλληλα φίλτρα και ότι έχετε διαμορφώσει σωστά τις ψηφιακές ρυθμίσεις. Για περισσότερες πληροφορίες, επικοινωνήστε με την υπηρεσία παροχής ψηφιακών υπηρεσιών.

 **ΣΗΜΕΙΩΣΗ:** Μη συνδέετε περισσότερες από τρεις συσκευές στην τηλεφωνική γραμμή.

 **ΣΗΜΕΙΩΣΗ:** Το φωνητικό ταχυδρομείο δεν υποστηρίζεται με αυτό το προϊόν.

Αποκλειστική τηλεφωνική γραμμή

Ακολουθήστε τα παρακάτω βήματα για να ρυθμίσετε το προϊόν σε μια αποκλειστική τηλεφωνική γραμμή χωρίς πρόσθετες υπηρεσίες.

1. Συνδέστε το καλώδιο του τηλεφώνου στη θύρα φαξ του προϊόντος και στην πρίζα τηλεφώνου στον τοίχο.

 **ΣΗΜΕΙΩΣΗ:** Σε μερικές χώρες/περιοχές ενδέχεται να απαιτείται προσαρμογέας για το καλώδιο τηλεφώνου που παρέχεται μαζί με το προϊόν.

 **ΣΗΜΕΙΩΣΗ:** Σε ορισμένα προϊόντα, η θύρα φαξ μπορεί να βρίσκεται πάνω από τη θύρα τηλεφώνου. Ανατρέξτε στα εικονίδια του προϊόντος.

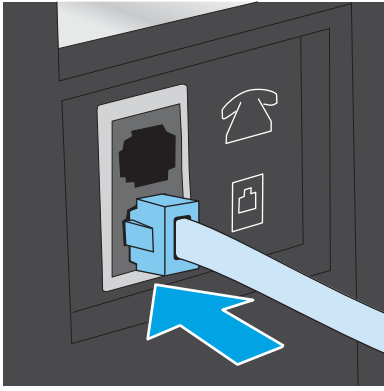



2. Ρυθμίστε το προϊόν ώστε να απαντά σε κλήσεις φαξ αυτόματα.
 - α. Ενεργοποιήστε τη συσκευή.
 - β. Στην αρχική οθόνη του πίνακα ελέγχου του προϊόντος, πατήστε το κουμπί **Ρύθμιση** .
 - γ. Πατήστε το μενού **Ρύθμιση φαξ**.
 - δ. Πατήστε το μενού **Βασική ρύθμιση**.
 - ε. Πατήστε τη ρύθμιση **Λειτουργία απάντησης**.
 - ζ. Πατήστε την επιλογή **Αυτόματη**.
3. Συνεχίστε στην ενότητα [Βήμα 3: Διαμόρφωση ώρας, ημερομηνίας και κεφαλίδας φαξ στη σελίδα 71](#).

Κοινόχρηστη γραμμή φωνητικών κλήσεων/κλήσεων φαξ

Ακολουθήστε αυτά τα βήματα για να ρυθμίσετε το προϊόν σε μια κοινόχρηστη γραμμή φωνητικών κλήσεων/κλήσεων φαξ.

1. Αποσυνδέστε όλες τις συσκευές που είναι συνδεδεμένες στην πρίζα τηλεφώνου.
2. Συνδέστε το καλώδιο του τηλεφώνου στη θύρα φαξ του προϊόντος και στην πρίζα τηλεφώνου στον τοίχο.

 **ΣΗΜΕΙΩΣΗ:** Σε μερικές χώρες/περιοχές, ενδέχεται να απαιτείται η χρήση προσαρμογέα για το καλώδιο τηλεφώνου που παρέχεται μαζί με το προϊόν.

 **ΣΗΜΕΙΩΣΗ:** Σε ορισμένα προϊόντα, η θύρα φαξ μπορεί να βρίσκεται πάνω από τη θύρα τηλεφώνου. Ανατρέξτε στα εικονίδια του προϊόντος.

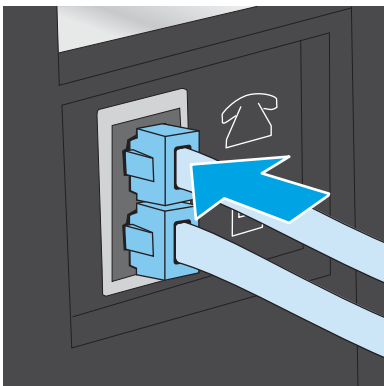

3. Αφαιρέστε το βύσμα από τη θύρα εξόδου τηλεφώνου στο πίσω μέρος του προϊόντος και, στη συνέχεια, συνδέστε ένα τηλέφωνο σε αυτήν τη θύρα.
4. Ρυθμίστε το προϊόν ώστε να απαντά σε κλήσεις φαξ αυτόματα.
 - α. Ενεργοποιήστε τη συσκευή.
 - β. Στην αρχική οθόνη του πίνακα ελέγχου του προϊόντος, πατήστε το κουμπί [Ρύθμιση](#) .
 - γ. Πατήστε το μενού [Ρύθμιση φαξ](#).
 - δ. Πατήστε το μενού [Βασική ρύθμιση](#).
 - ε. Πατήστε τη ρύθμιση [Λειτουργία απάντησης](#) και ορίστε την επιλογή [Αυτόματη](#).
5. Ρυθμίστε το προϊόν ώστε να ελέγχει για ήχο κλήσης προτού στείλει ένα φαξ.

 **ΣΗΜΕΙΩΣΗ:** Αυτό αποτρέπει το προϊόν από την αποστολή φαξ, ενόσω κάποιος μιλάει στο τηλέφωνο.

- α. Στην αρχική οθόνη του πίνακα ελέγχου του προϊόντος, πατήστε το κουμπί [Ρύθμιση](#) .
 - β. Πατήστε το μενού [Ρύθμιση φαξ](#).
 - γ. Πατήστε το μενού [Ρύθμιση για προχωρημένους](#).
 - δ. Πατήστε τη ρύθμιση [Ανίχνευση ήχου κλήσης](#) και επιλέξτε [Ενεργοποίηση](#).
6. Συνεχίστε στην ενότητα [Βήμα 3: Διαμόρφωση ώρας, ημερομηνίας και κεφαλίδας φαξ στη σελίδα 71](#).

Κοινόχρηστη γραμμή φωνητικών κλήσεων/κλήσεων φαξ με τηλεφωνητή

Ακολουθήστε αυτά τα βήματα για να ρυθμίσετε το προϊόν σε μια κοινόχρηστη γραμμή φωνητικών κλήσεων/κλήσεων φαξ με τηλεφωνητή.

1. Αποσυνδέστε όλες τις συσκευές που είναι συνδεδεμένες στην πρίζα τηλεφώνου.
2. Αφαιρέστε το βύσμα από τη θύρα εξόδου τηλεφώνου στο πίσω μέρος του προϊόντος.

3. Συνδέστε το καλώδιο του τηλεφώνου στη θύρα φαξ του προϊόντος και στην πρίζα τηλεφώνου στον τοίχο.

 **ΣΗΜΕΙΩΣΗ:** Σε μερικές χώρες/περιοχές ενδέχεται να απαιτείται προσαρμογέας για το καλώδιο τηλεφώνου που παρέχεται μαζί με το προϊόν.

 **ΣΗΜΕΙΩΣΗ:** Σε ορισμένα προϊόντα, η θύρα φαξ μπορεί να βρίσκεται πάνω από τη θύρα τηλεφώνου. Ανατρέξτε στα εικονίδια του προϊόντος.

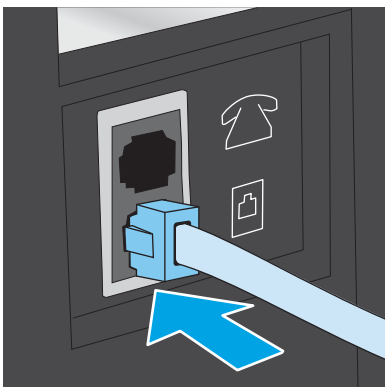

4. Συνδέστε το καλώδιο τηλεφώνου του τηλεφωνητή στη θύρα εξόδου τηλεφώνου στο πίσω μέρος του προϊόντος.

 **ΣΗΜΕΙΩΣΗ:** Συνδέστε τον τηλεφωνητή απευθείας στο προϊόν. Διαφορετικά, ο τηλεφωνητής μπορεί να καταγράφει ήχους φαξ από μια συσκευή αποστολής φαξ και το προϊόν δεν θα λαμβάνει φαξ.

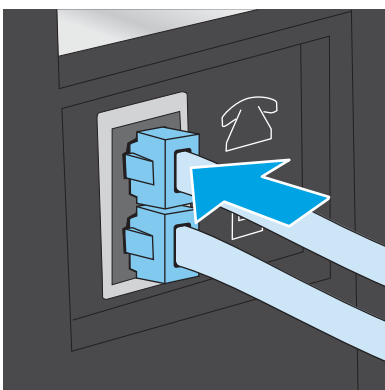

 **ΣΗΜΕΙΩΣΗ:** Εάν ο τηλεφωνητής δεν διαθέτει ενσωματωμένο τηλέφωνο, συνδέστε ένα τηλέφωνο στη θύρα **OUT** του τηλεφωνητή για ευκολία.

 **ΣΗΜΕΙΩΣΗ:** Σε ορισμένα προϊόντα, η θύρα φαξ μπορεί να βρίσκεται πάνω από τη θύρα τηλεφώνου. Ανατρέξτε στα εικονίδια του προϊόντος.



5. Διαμορφώστε τη ρύθμιση "Κουδουνίσματα πριν την απάντηση" στο προϊόν.

- α. Ενεργοποιήστε τη συσκευή.
- β. Στην αρχική οθόνη του πίνακα ελέγχου του προϊόντος, πατήστε το κουμπί **Ρύθμιση** .
- γ. Πατήστε το μενού **Ρύθμιση φαξ**.
- δ. Πατήστε το μενού **Βασική ρύθμιση**.

- ε. Πατήστε την επιλογή [Κουδουνίσματα πριν την απάντηση](#).
 - ζ. Χρησιμοποιήστε το αριθμητικό πληκτρολόγιο στον πίνακα ελέγχου του προϊόντος για να ορίσετε τον αριθμό κουδουνισμάτων σε 5 ή περισσότερα και, στη συνέχεια, πατήστε το κουμπί [OK](#).
 - η. Πατήστε το κουμπί αρχικής οθόνης  για να επιστρέψετε στο κύριο μενού.
6. Ρυθμίστε το προϊόν ώστε να απαντά σε κλήσεις φαξ αυτόματα.
- α. Στην αρχική οθόνη του πίνακα ελέγχου του προϊόντος, πατήστε το κουμπί [Ρύθμιση](#) .
 - β. Πατήστε το μενού [Ρύθμιση φαξ](#).
 - γ. Πατήστε το μενού [Βασική ρύθμιση](#).
 - δ. Πατήστε τη ρύθμιση [Λειτουργία απάντησης](#) και ορίστε την επιλογή [Αυτόματα](#).
 - ε. Πατήστε το κουμπί αρχικής οθόνης  για να επιστρέψετε στο κύριο μενού.
7. Ρυθμίστε το προϊόν ώστε να ελέγχει για ήχο κλήσης προτού στείλει ένα φαξ.

 **ΣΗΜΕΙΩΣΗ:** Αυτό αποτρέπει το προϊόν από την αποστολή φαξ, ενόσω κάποιος μιλάει στο τηλέφωνο.

- α. Στην αρχική οθόνη του πίνακα ελέγχου του προϊόντος, πατήστε το κουμπί [Ρύθμιση](#) .
 - β. Πατήστε το μενού [Ρύθμιση φαξ](#).
 - γ. Πατήστε το μενού [Ρύθμιση για προχωρημένους](#).
 - δ. Επιλέξτε τη ρύθμιση [Ανίχνευση ήχου κλήσης](#) και πατήστε το κουμπί [Ενεργοποίηση](#).
8. Συνεχίστε στην ενότητα [Βήμα 3: Διαμόρφωση ώρας, ημερομηνίας και κεφαλίδας φαξ στη σελίδα 71](#).

Βήμα 3: Διαμόρφωση ώρας, ημερομηνίας και κεφαλίδας φαξ

Διαμορφώστε τις ρυθμίσεις φαξ του προϊόντος χρησιμοποιώντας μία από τις παρακάτω μεθόδους:

- [Οδηγός ρύθμισης φαξ της HP στη σελίδα 71](#) (συνιστώμενη μέθοδος)
- [Πίνακας ελέγχου προϊόντος στη σελίδα 72](#)
- [Ενσωματωμένος διακομιστής Web \(EWS\) της HP και HP Device Toolbox \(Windows\) στη σελίδα 72](#) (εάν το λογισμικό είναι εγκατεστημένο)

 **ΣΗΜΕΙΩΣΗ:** Στις Ηνωμένες Πολιτείες και σε πολλές άλλες χώρες/περιοχές, η ρύθμιση της ώρας, της ημερομηνίας και των υπόλοιπων πληροφοριών κεφαλίδας φαξ απαιτείται από το νόμο.

Οδηγός ρύθμισης φαξ της HP

Για να αποκτήσετε πρόσβαση στον Οδηγό ρύθμισης φαξ μετά την *αρχική* ρύθμιση και εγκατάσταση του λογισμικού, ακολουθήστε τα παρακάτω βήματα.

1. Πατήστε **Έναρξη** και, στη συνέχεια, επιλέξτε **Προγράμματα**.
2. Πατήστε **HP**, κάντε κλικ στο όνομα του προϊόντος και, στη συνέχεια, επιλέξτε **Οδηγός ρύθμισης φαξ της HP**.

3. Για να διαμορφώσετε τις ρυθμίσεις του φαξ, ακολουθήστε τις οδηγίες που εμφανίζονται στην οθόνη στον Οδηγό ρύθμισης φαξ της HP.
4. Συνεχίστε στην ενότητα [Βήμα 4: Εκτέλεση δοκιμής φαξ στη σελίδα 73](#).

Πίνακας ελέγχου προϊόντος

Προκειμένου να χρησιμοποιήσετε τον πίνακα ελέγχου για ρύθμιση της ημερομηνίας, της ώρας και της κεφαλίδας, ακολουθήστε τα παρακάτω βήματα.

1. Στην αρχική οθόνη, πατήστε το κουμπί **Ρύθμιση** .
2. Πατήστε το μενού **Ρύθμιση φαξ**.
3. Πατήστε το μενού **Βασική ρύθμιση**.
4. Πραγματοποιήστε κύλιση και πατήστε το κουμπί **Ώρα/Ημερομηνία**.
5. Επιλέξτε **12ωρη** ή **24ωρη** μορφή ρολογιού.
6. Χρησιμοποιήστε το πληκτρολόγιο για να εισαγάγετε την τρέχουσα ώρα και πατήστε το κουμπί **OK**.



ΣΗΜΕΙΩΣΗ: Πατήστε το κουμπί **123** για να ανοίξει ένα πληκτρολόγιο με ειδικούς χαρακτήρες, εάν είναι απαραίτητο.

7. Επιλέξτε τη μορφή της ημερομηνίας.
8. Χρησιμοποιήστε το πληκτρολόγιο για να εισαγάγετε την τρέχουσα ημερομηνία και πατήστε το κουμπί **OK**.
9. Πατήστε το μενού **Κεφαλίδα φαξ**.
10. Χρησιμοποιήστε το πληκτρολόγιο για να εισαγάγετε τον αριθμό φαξ και πατήστε το κουμπί **OK**.



ΣΗΜΕΙΩΣΗ: Ο μέγιστος αριθμός χαρακτήρων για τον αριθμό φαξ είναι 20.

11. Χρησιμοποιήστε το πληκτρολόγιο για να εισαγάγετε το όνομα ή την κεφαλίδα της εταιρείας και πατήστε το κουμπί **OK**.



ΣΗΜΕΙΩΣΗ: Ο μέγιστος αριθμός χαρακτήρων για την κεφαλίδα του φαξ είναι 25.

12. Συνεχίστε στην ενότητα [Βήμα 4: Εκτέλεση δοκιμής φαξ στη σελίδα 73](#).





Ενσωματωμένος διακομιστής Web (EWS) της HP και HP Device Toolbox (Windows)

1. Ανοίξτε το διακομιστή EWS της HP από το μενού **Έναρξη** ή από ένα πρόγραμμα περιήγησης Web.

Μενού Έναρξη

- α. Κάντε κλικ στο κουμπί **Έναρξη** και έπειτα κάντε κλικ στο μενού **Προγράμματα**.
- β. Κάντε κλικ στην ομάδα προϊόντων HP και έπειτα στο στοιχείο **HP Device Toolbox**.

Πρόγραμμα περιήγησης Web

- α. Στην αρχική οθόνη του πίνακα ελέγχου του προϊόντος, πατήστε το κουμπί πληροφοριών σύνδεσης  /  και, στη συνέχεια, πατήστε το κουμπί **Δίκτυο σε σύνδεση**  ή το κουμπί **Δίκτυο Wi-Fi ενεργό**  για να εμφανιστεί η διεύθυνση IP ή το όνομα του κεντρικού υπολογιστή.

- β. Ανοίξτε ένα πρόγραμμα περιήγησης στο Web και, στη γραμμή διευθύνσεων, πληκτρολογήστε τη διεύθυνση IP ή το όνομα κεντρικού υπολογιστή, ακριβώς όπως εμφανίζεται στον πίνακα ελέγχου του προϊόντος. Πατήστε το πλήκτρο **Enter** στο πληκτρολόγιο του υπολογιστή. Ανοίγει ο EWS.

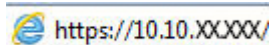
 <https://10.10.XX.XXX/>

 **ΣΗΜΕΙΩΣΗ:** Εάν κατά το άνοιγμα του διακομιστή EWS εμφανιστεί στο πρόγραμμα περιήγησης Web το μήνυμα **Υπάρχει κάποιο πρόβλημα με το πιστοποιητικό ασφαλείας αυτής της τοποθεσίας Web**, κάντε κλικ στην επιλογή **Συνέχεια στην τοποθεσία Web (δεν προτείνεται)**.

Εάν επιλέξετε **Συνέχεια στην τοποθεσία Web (δεν προτείνεται)**, δεν θα προκληθεί βλάβη στον υπολογιστή κατά την περιήγηση εντός του διακομιστή EWS για το προϊόν HP.

2. Κάντε κλικ στην καρτέλα **Φαξ**.
3. Ακολουθήστε τις οδηγίες που εμφανίζονται στην οθόνη για να διαμορφώσετε τις ρυθμίσεις φαξ.
4. Συνεχίστε στην ενότητα [Βήμα 4: Εκτέλεση δοκιμής φαξ στη σελίδα 73](#).

Βήμα 4: Εκτέλεση δοκιμής φαξ

Εκτελέστε μια δοκιμαστική αποστολή φαξ για να βεβαιωθείτε ότι το φαξ έχει ρυθμιστεί σωστά.

1. Στην αρχική οθόνη, πατήστε το κουμπί **Ρύθμιση** .
2. Πραγματοποιήστε κύλιση και πατήστε το μενού **Συντήρηση**.
3. Πατήστε το μενού **Συντήρηση φαξ**.
4. Ορίστε την επιλογή **Εκτέλεση δοκιμής φαξ**. Το προϊόν δημιουργεί μια αναφορά δοκιμής.
5. Διαβάστε την αναφορά.
 - Εάν η αναφορά υποδεικνύει ότι το προϊόν **ολοκλήρωσε επιτυχώς τη δοκιμή**, τότε είναι έτοιμο για αποστολή και λήψη φαξ.
 - Εάν η αναφορά υποδεικνύει ότι το προϊόν **απέτυχε στη δοκιμή**, διαβάστε την αναφορά για περισσότερες πληροφορίες σχετικά με την επιδιόρθωση του προβλήματος. Η λίστα ελέγχου αντιμετώπισης προβλημάτων φαξ περιέχει περισσότερες πληροφορίες σχετικά με την επίλυση προβλημάτων φαξ.

Αποστολή ενός φαξ

- [Υποστηριζόμενες εφαρμογές φαξ](#)
- [Αποστολή φαξ με μη αυτόματη κλήση από τον πίνακα ελέγχου του προϊόντος](#)
- [Αποστολή φαξ από τον επίπεδο σαρωτή](#)
- [Φαξ από τον τροφοδότη εγγράφων](#)
- [Χρήση ταχέων κλήσεων και καταχωρίσεων ομάδων κλήσεων](#)
- [Ακύρωση ενός φαξ](#)

Υποστηριζόμενες εφαρμογές φαξ

Το πρόγραμμα φαξ για υπολογιστή το οποίο συνοδεύει το προϊόν είναι το μόνο πρόγραμμα φαξ για υπολογιστή που λειτουργεί με το προϊόν. Για να συνεχίσετε να χρησιμοποιείτε ένα πρόγραμμα φαξ που είναι εγκατεστημένο στον υπολογιστή σας, χρησιμοποιήστε το μόντεμ που είναι ήδη συνδεδεμένο με αυτόν, καθώς δεν θα μπορεί να λειτουργήσει με το μόντεμ του προϊόντος.

Αποστολή φαξ με μη αυτόματη κλήση από τον πίνακα ελέγχου του προϊόντος

1. Τοποθετήστε το έγγραφο στον τροφοδότη εγγράφων ή στην επίπεδη γυάλινη επιφάνεια του σαρωτή.
2. Στον πίνακα ελέγχου του προϊόντος, πατήστε το κουμπί **Φαξ** .
3. Χρησιμοποιήστε το πληκτρολόγιο για να εισαγάγετε τον αριθμό του φαξ.
4. Για να στείλετε φαξ, πατήστε το κουμπί **Έναρξη φαξ**.

Αποστολή φαξ από τον επίπεδο σαρωτή

1. Τοποθετήστε το έγγραφο στραμμένο προς τα κάτω στη γυάλινη επιφάνεια του σαρωτή.
2. Στην αρχική οθόνη του πίνακα ελέγχου του προϊόντος, πατήστε το κουμπί **Φαξ** .
3. Χρησιμοποιήστε το πληκτρολόγιο για να εισαγάγετε τον αριθμό του φαξ.
4. Πατήστε το κουμπί **Έναρξη φαξ**.
5. Το προϊόν σας ζητάει να επιβεβαιώσετε ότι η αποστολή γίνεται από τη γυάλινη επιφάνεια του σαρωτή. Πατήστε το κουμπί **Ναι**.
6. Το προϊόν σας ζητάει να τοποθετήσετε την πρώτη σελίδα. Πατήστε το κουμπί **OK**.
7. Το προϊόν σαρώνει την πρώτη σελίδα και, στη συνέχεια, σας ζητάει να τοποθετήσετε άλλη σελίδα. Εάν το έγγραφο περιέχει πολλές σελίδες, πατήστε το κουμπί **Ναι**. Συνεχίστε τη διαδικασία μέχρι να σαρωθούν όλες οι σελίδες.
8. Όταν σαρώσετε και την τελευταία σελίδα, πατήστε το κουμπί **Όχι** όταν εμφανιστεί το σχετικό μήνυμα. Το προϊόν στέλνει το φαξ.

Φαξ από τον τροφοδότη εγγράφων

1. Εισαγάγετε τα πρωτότυπα έγγραφα στον τροφοδότη εγγράφων με την όψη προς τα πάνω.

ΠΡΟΣΟΧΗ: Για να αποτρέψετε την πρόκληση ζημιών στο προϊόν, μη χρησιμοποιείτε πρωτότυπα έγγραφα που περιέχουν διορθωτική ταινία, διορθωτικό υγρό, συνδετήρες ή συνδετήρες συρραπτικού. Επίσης, μην τοποθετείτε φωτογραφίες και μικρά ή εύθραυστα πρωτότυπα μέσα στον τροφοδότη εγγράφων.

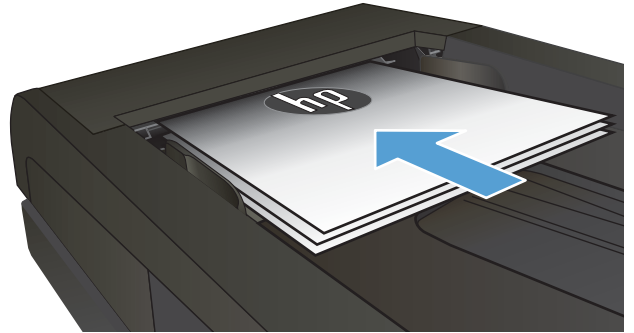

2. Ρυθμίστε τους οδηγούς χαρτιού μέχρι να εφαρμόσουν στο χαρτί.

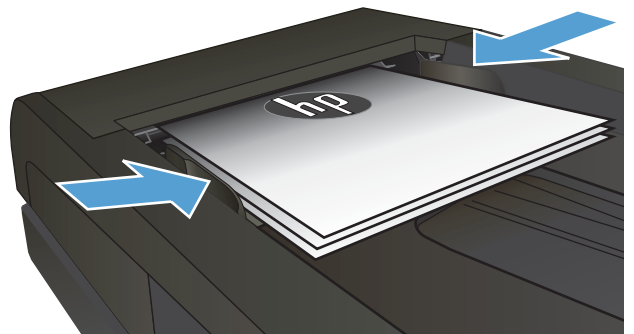



3. Στην αρχική οθόνη του πίνακα ελέγχου του προϊόντος, πατήστε το κουμπί **Φαξ**.
4. Χρησιμοποιήστε το πληκτρολόγιο για να εισαγάγετε τον αριθμό του φαξ.
5. Πατήστε το κουμπί **Έναρξη φαξ**.

Χρήση ταχέων κλήσεων και καταχωρίσεων ομάδων κλήσεων

 **ΣΗΜΕΙΩΣΗ:** Οι καταχωρήσεις τηλεφωνικού καταλόγου πρέπει να ρυθμίζονται μέσω του **Μενού φαξ** πριν από τη χρήση του τηλεφωνικού καταλόγου για την αποστολή φαξ.

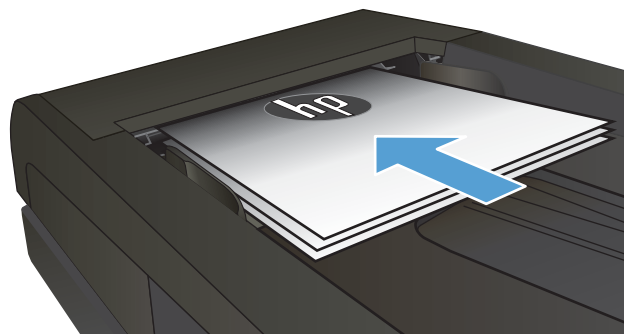
1. Τοποθετήστε το έγγραφο πάνω στη γυάλινη επιφάνεια του σαρωτή ή στον τροφοδότη εγγράφων.



2. Στην αρχική οθόνη του πίνακα ελέγχου του προϊόντος, πατήστε το κουμπί **Φαξ** .
3. Στο πληκτρολόγιο, πατήστε το εικονίδιο του τηλεφωνικού καταλόγου φαξ.
4. Πατήστε το όνομα κάθε μεμονωμένης ή ομαδικής καταχώρισης που θέλετε να χρησιμοποιήσετε.
5. Πατήστε το κουμπί **Έναρξη φαξ**.

Ακύρωση ενός φαξ

Ακύρωση του τρέχοντος φαξ

- ▲ Πατήστε το κουμπί **Άκυρο** στον πίνακα ελέγχου. Οι σελίδες που δεν έχουν μεταδοθεί ακυρώνονται. Πατώντας το κουμπί **Άκυρο** διακόπτονται επίσης οι εργασίες ομαδικής κλήσης.

Ακύρωση μιας εργασίας φαξ σε εκκρεμότητα

Με αυτή τη διαδικασία μπορείτε να ακυρώσετε μια εργασία φαξ στις παρακάτω περιπτώσεις:

Το προϊόν βρίσκεται σε αναμονή για επανάκληση έπειτα από σήμα κατειλημμένου, αναπάντητη κλήση ή σφάλμα επικοινωνίας.

Η αποστολή του φαξ προγραμματίζεται για αργότερα.

1. Στην αρχική οθόνη, πατήστε το κουμπί **Φαξ** .
2. Πατήστε το κουμπί **Μενού φαξ**.
3. Πατήστε το κουμπί **Επιλογές αποστολής**.
4. Πατήστε το κουμπί **Κατάσταση εργασίας φαξ**.
5. Πατήστε τον αριθμό φαξ για την εργασία που θέλετε να ακυρώσετε.

Αποστολή φαξ με χρήση του λογισμικού HP (Windows)

1. Τοποθετήστε το έγγραφο.
 - Εάν τοποθετείτε ένα πρωτότυπο έγγραφο στη γυάλινη επιφάνεια του σαρωτή, τοποθετείστε το με την όψη προς τα κάτω, στην πίσω αριστερή γωνία της γυάλινης επιφάνειας του σαρωτή.
 - Εάν τοποθετείτε πολλές σελίδες στον τροφοδότη εγγράφων, τοποθετείστε τις με την όψη προς τα πάνω και μετά ρυθμίστε τους οδηγούς χαρτιού μέχρι να εφαρμόσουν στο χαρτί.

 **ΣΗΜΕΙΩΣΗ:** Εάν υπάρχει ταυτόχρονα έγγραφο τόσο στον τροφοδότη εγγράφων όσο και στη γυάλινη επιφάνεια του σαρωτή, το προϊόν επεξεργάζεται το έγγραφο που βρίσκεται στον τροφοδότη εγγράφων και όχι αυτό που βρίσκεται στη γυάλινη επιφάνεια του σαρωτή.

2. Στο μενού **Start** (Έναρξη), πατήστε **Programs** (Προγράμματα) [ή **All Programs** (Όλα τα προγράμματα) στα Windows XP] και κατόπιν κάντε κλικ στην επιλογή **HP**.
3. Κάντε κλικ στο όνομα του προϊόντος και, στη συνέχεια, πατήστε **Αποστολή φαξ HP**. Ανοίγει το λογισμικό φαξ.
4. Εισάγετε τον αριθμό φαξ ενός ή περισσότερων παραληπτών.
5. Κάντε κλικ στο **Send Now** (Αποστολή τώρα).

Δημιουργία, επεξεργασία και διαγραφή καταχωρήσεων γρήγορης κλήσης

Μπορείτε να αποθηκεύσετε τους αριθμούς φαξ που καλείτε πιο συχνά (μέχρι 120 καταχωρήσεις) είτε ως μεμονωμένους αριθμούς φαξ είτε ως ομάδες αριθμών φαξ.

- [Χρησιμοποιήστε τον πίνακα ελέγχου για να δημιουργήσετε και να επεξεργαστείτε τον τηλεφωνικό κατάλογο φαξ](#)
- [Χρήση δεδομένων τηλεφωνικού καταλόγου από άλλα προγράμματα](#)
- [Διαγραφή καταχωρήσεων τηλεφωνικού καταλόγου](#)

Χρησιμοποιήστε τον πίνακα ελέγχου για να δημιουργήσετε και να επεξεργαστείτε τον τηλεφωνικό κατάλογο φαξ

1. Στην αρχική οθόνη του πίνακα ελέγχου του προϊόντος, πατήστε το κουμπί **Φαξ**.
2. Πατήστε το κουμπί **Μενού φαξ**.
3. Πατήστε το κουμπί **Ρύθμιση τηλεφωνικού καταλόγου**.
4. Πατήστε το κουμπί **Μεμονωμένη ρύθμιση** ή **Ρύθμιση ομάδας** για τη δημιουργία μιας καταχώρησης γρήγορης κλήσης.
5. Πατήστε έναν μη καταχωρισμένο αριθμό της λίστας.
6. Χρησιμοποιήστε το πληκτρολόγιο για να εισαγάγετε όνομα για την καταχώρηση και, στη συνέχεια, πατήστε **OK**.
7. Χρησιμοποιήστε το πληκτρολόγιο για να εισαγάγετε τον αριθμό φαξ της καταχώρησης και, στη συνέχεια, πατήστε το κουμπί **OK**.

Χρήση δεδομένων τηλεφωνικού καταλόγου από άλλα προγράμματα

 **ΥΠΟΔΕΙΞΗ:** Προτού μπορέσετε να εισάγετε έναν τηλεφωνικό κατάλογο από κάποιο άλλο πρόγραμμα, θα πρέπει να χρησιμοποιήσετε τη δυνατότητα εξαγωγής από το άλλο πρόγραμμα.

Το HP Device Toolbox μπορεί να εισαγάγει στοιχεία επαφών από τους παρακάτω τηλεφωνικούς καταλόγους προγραμμάτων λογισμικού.

- Microsoft Outlook
- Lotus Notes
- Microsoft Outlook Express
- Τηλεφωνικός κατάλογος που έχει προηγουμένως εξαχθεί από λογισμικό Device Toolbox άλλου προϊόντος HP

Διαγραφή καταχωρήσεων τηλεφωνικού καταλόγου

Μπορείτε να διαγράψετε όλες τις καταχωρήσεις τηλεφωνικού καταλόγου που είναι προγραμματισμένες στο προϊόν.

 **ΠΡΟΣΟΧΗ:** Αφού οι καταχωρήσεις τηλεφωνικού καταλόγου διαγραφούν, δεν μπορούν να ανακτηθούν.

1. Στην αρχική οθόνη του πίνακα ελέγχου του προϊόντος, πατήστε το κουμπί **Φαξ**.
2. Πατήστε το κουμπί **Μενού φαξ**.
3. Πατήστε το κουμπί **Ρύθμιση τηλεφωνικού καταλόγου**.
4. Πατήστε το κουμπί **Διαγραφή καταχώρησης**. Εναλλακτικά, για να διαγράψετε όλες τις καταχωρήσεις, πατήστε το κουμπί **Διαγραφή όλων των καταχωρήσεων**.
5. Πατήστε την καταχώριση που θέλετε να διαγράψετε.
6. Πατήστε το κουμπί **OK** για να επιβεβαιώσετε τη διαγραφή.

8 Διαχείριση του προϊόντος

- [Χρήση εφαρμογών Υπηρεσιών Web της HP](#)
- [Αλλαγή του τύπου σύνδεσης του προϊόντος \(Windows\)](#)
- [Ρύθμιση παραμέτρων για προχωρημένους με τον Ενσωματωμένο διακομιστή Web \(EWS\) της HP και το HP Device Toolbox \(Windows\)](#)
- [Διαμόρφωση για προχωρημένους με το HP Utility για OS X](#)
- [Διαμόρφωση ρυθμίσεων δικτύου IP](#)
- [Δυνατότητες ασφαλείας της συσκευής](#)
- [Ρυθμίσεις εξοικονόμησης](#)
- [HP Web Jetadmin](#)
- [Ενημέρωση του υλικολογισμικού](#)

Για περισσότερες πληροφορίες:

Επισκεφτείτε τη διεύθυνση www.hp.com/support/colorljMFPM277.

Η βοήθεια που σας παρέχει η HP για το προϊόν περιλαμβάνει τις παρακάτω πληροφορίες:

- Εγκατάσταση και διαμόρφωση
- Εκμάθηση και χρήση
- Επίλυση προβλημάτων
- Λήψη ενημερώσεων λογισμικού
- Συμμετοχή σε φόρουμ υποστήριξης
- Εγγύηση και ρυθμιστικές πληροφορίες

Χρήση εφαρμογών Υπηρεσιών Web της HP

Διατίθενται διάφορες καινοτόμες εφαρμογές για αυτό το προϊόν, τις οποίες μπορείτε να κάνετε λήψη απευθείας από το Internet. Για περισσότερες πληροφορίες και λήψη αυτών των εφαρμογών, μεταβείτε στην τοποθεσία Web του HP Connected στη διεύθυνση www.hpconnected.com.

Για να χρησιμοποιήσετε αυτή τη λειτουργία, το προϊόν πρέπει να είναι συνδεδεμένο σε υπολογιστή ή δίκτυο που διαθέτει σύνδεση στο Internet. Οι Υπηρεσίες Web της HP πρέπει να είναι ενεργοποιημένες στο προϊόν.

1. Στην αρχική οθόνη του πίνακα ελέγχου του προϊόντος, πατήστε το κουμπί πληροφοριών σύνδεσης .

2. Ανοίξτε τα ακόλουθα μενού:

- [ePrint](#)
- [Ρυθμίσεις](#)

3. Πατήστε το κουμπί [Ενεργοποίηση υπηρεσιών Web](#).

Αφού κάνετε λήψη μιας εφαρμογής από την τοποθεσία Web του HP Connected, η εφαρμογή είναι διαθέσιμη στο μενού [Εφαρμογές](#) στον πίνακα ελέγχου του προϊόντος. Με αυτή τη διαδικασία ενεργοποιούνται οι Υπηρεσίες Web της HP και το κουμπί [Εφαρμογές](#) .

Αλλαγή του τύπου σύνδεσης του προϊόντος (Windows)

Αν χρησιμοποιείτε ήδη το προϊόν και θέλετε να αλλάξετε τον τρόπο σύνδεσής του, χρησιμοποιήστε τη συντόμευση **Αλλαγή διαμόρφωσης της συσκευής HP** στην επιφάνεια εργασίας του υπολογιστή σας, για να αλλάξετε τη σύνδεση. Για παράδειγμα, μπορείτε να αλλάξετε τη διαμόρφωση του προϊόντος για χρήση μιας διαφορετικής διεύθυνσης ασύρματης επικοινωνίας, για σύνδεση σε ενσύρματο ή ασύρματο δίκτυο ή αλλαγή από σύνδεση δικτύου σε σύνδεση USB. Μπορείτε να αλλάξετε τη διαμόρφωση χωρίς να εισαγάγετε το CD του προϊόντος. Μετά την επιλογή του τύπου σύνδεσης που θέλετε να πραγματοποιήσετε, το πρόγραμμα μεταβαίνει απευθείας στο τμήμα της διαδικασίας ρύθμισης προϊόντος που πρέπει να αλλάξει.

Ρύθμιση παραμέτρων για προχωρημένους με τον Ενσωματωμένο Διακομιστή Web (EWS) της HP και το HP Device Toolbox (Windows)

Χρησιμοποιήστε τον Ενσωματωμένο Διακομιστή Web της HP για να διαχειριστείτε τις λειτουργίες εκτύπωσης από τον υπολογιστή σας αντί από τον πίνακα ελέγχου του προϊόντος.

- Προβολή πληροφοριών κατάστασης προϊόντος
- Ενημέρωση για το χρόνο ζωής που απομένει για όλα τα αναλώσιμα και παραγγελία νέων
- Προβολή και αλλαγή διαμορφώσεων δίσκων (μεγέθη και τύποι χαρτιού)
- Προβολή και εκτύπωση εσωτερικών σελίδων
- Προβολή και αλλαγή διαμόρφωσης δικτύου

Ο ενσωματωμένος Διακομιστής Web της HP λειτουργεί όταν η συσκευή είναι συνδεδεμένη σε δίκτυο βασισμένο σε IP. Ο ενσωματωμένος Διακομιστής Web της HP δεν υποστηρίζει συνδέσεις συσκευής βασισμένες σε IPX. Δεν χρειάζεται να έχετε πρόσβαση στο Διαδίκτυο για να ανοίξετε και να χρησιμοποιήσετε τον ενσωματωμένο Διακομιστή Web της HP.

Όταν το προϊόν είναι συνδεδεμένο στο δίκτυο, ο ενσωματωμένος Διακομιστής Web της HP είναι αυτόματα διαθέσιμος.

 **ΣΗΜΕΙΩΣΗ:** Το HP Device Toolbox διατίθεται μόνο εάν η εγκατάσταση του προϊόντος ήταν πλήρης. Ανάλογα με τον τρόπο σύνδεσης του προϊόντος, ορισμένες λειτουργίες ενδέχεται να μην είναι διαθέσιμες.





 **ΣΗΜΕΙΩΣΗ:** Ο Ενσωματωμένος Διακομιστής Web της HP δεν είναι προσβάσιμος πέραν του τείχους προστασίας δικτύου.

Άνοιγμα του Ενσωματωμένου Διακομιστή Web (EWS) της HP από το μενού "Εναρξη"

1. Κάντε κλικ στο κουμπί **Εναρξη** και έπειτα κάντε κλικ στο μενού **Προγράμματα**.
2. Κάντε κλικ στην ομάδα προϊόντων HP και έπειτα κάντε κλικ στο στοιχείο **HP Device Toolbox**.

Άνοιγμα του Ενσωματωμένου Διακομιστή Web (EWS) της HP από πρόγραμμα περιήγησης στο Web

1. **Πίνακες ελέγχου 2 γραμμών:** Στον πίνακα ελέγχου του προϊόντος, πατήστε το κουμπί **OK**. Ανοίξτε το μενού **Ρύθμιση δικτύου** και επιλέξτε **Εμφάνιση διεύθυνσης IP** για να εμφανιστεί η διεύθυνση IP ή το όνομα του κεντρικού υπολογιστή.

Πίνακες ελέγχου με οθόνη αφής: Στην αρχική οθόνη του πίνακα ελέγχου του προϊόντος, πατήστε το κουμπί πληροφοριών σύνδεσης  /  και, στη συνέχεια, πατήστε το κουμπί **Δίκτυο σε σύνδεση**  ή το κουμπί **Δίκτυο Wi-Fi ενεργό**  για να εμφανιστεί η διεύθυνση IP ή το όνομα του κεντρικού υπολογιστή.

2. Ανοίξτε ένα πρόγραμμα περιήγησης στο web και στη γραμμή διεύθυνσης πληκτρολογήστε τη διεύθυνση IP ή το όνομα κεντρικού υπολογιστή, ακριβώς όπως εμφανίζεται στον πίνακα ελέγχου της συσκευής. Πατήστε το πλήκτρο **Enter** στο πληκτρολόγιο του υπολογιστή. Ανοίγει ο EWS.

 <https://10.10.XX.XXX/>

 **ΣΗΜΕΙΩΣΗ:** Εάν κατά το άνοιγμα του διακομιστή EWS εμφανιστεί στο πρόγραμμα περιήγησης Web το μήνυμα **Υπάρχει κάποιο πρόβλημα με το πιστοποιητικό ασφαλείας αυτής της τοποθεσίας Web**, κάντε κλικ στην επιλογή **Συνέχεια στην τοποθεσία Web (δεν προτείνεται)**.

Εάν επιλέξετε **Συνέχεια στην τοποθεσία Web (δεν προτείνεται)**, δεν θα προκληθεί βλάβη στον υπολογιστή κατά την περιήγηση εντός του διακομιστή EWS για το προϊόν HP.

Καρτέλα ή ενότητα	Περιγραφή
Καρτέλα Αρχική οθόνη Παρέχει πληροφορίες για το προϊόν, την κατάσταση και τη διαμόρφωση.	<ul style="list-style-type: none">• Κατάσταση συσκευής: Εμφανίζει την κατάσταση του προϊόντος και το ποσοστό διάρκειας ζωής που απομένει κατά προσέγγιση για τα αναλώσιμα HP.• Κατάσταση αναλώσιμων: Παρουσιάζει τη διάρκεια ζωής που απομένει κατά προσέγγιση για τα αναλώσιμα HP. Η πραγματική διάρκεια ζωής που απομένει για το αναλώσιμο μπορεί να διαφέρει. Φροντίστε να έχετε διαθέσιμο ένα ανταλλακτικό αναλώσιμο εκτύπωσης, το οποίο θα τοποθετήσετε όταν η ποιότητα εκτύπωσης δεν θα είναι πλέον αποδεκτή. Δεν απαιτείται αντικατάσταση του αναλώσιμου, εκτός εάν η ποιότητα εκτύπωσης δεν είναι πλέον αποδεκτή.• Διαμόρφωση συσκευής: Εμφανίζει τις πληροφορίες που υπάρχουν στη σελίδα διαμόρφωσης του προϊόντος.• Σύνοψη δικτύου: Εμφανίζονται πληροφορίες από τη σελίδα διαμόρφωσης δικτύου του προϊόντος.• Αναφορές: Εκτύπωση των σελίδων ρυθμίσεων και κατάστασης αναλώσιμων που δημιουργεί το προϊόν.• Αρχείο καταγραφής συμβάντων: Προβάλλει μια λίστα με όλα τα συμβάντα και τα σφάλματα της συσκευής.

Καρτέλα ή ενότητα	Περιγραφή
<p>Καρτέλα Σύστημα</p> <p>Παρέχει τη δυνατότητα διαμόρφωσης του προϊόντος από τον υπολογιστή σας.</p>	<ul style="list-style-type: none"> • Πληροφορίες συσκευής: Εμφανίζονται βασικές πληροφορίες για το προϊόν και την εταιρεία. • Ρύθμιση χαρτιού: Αλλαγή των προεπιλεγμένων ρυθμίσεων χειρισμού χαρτιού στο προϊόν. • Ποιότητα εκτύπωσης: Αλλαγή των προεπιλεγμένων ρυθμίσεων ποιότητας εκτύπωσης στο προϊόν. • EcoSMART Console: Αλλαγή των προεπιλεγμένων χρόνων για τη μετάβαση στην κατάσταση αναμονής ή στη λειτουργία αυτόματης απενεργοποίησης. Διαμόρφωση των συμβάντων που προκαλούν την ενεργοποίηση του προϊόντος. • Τύποι χαρτιού: Διαμόρφωση των λειτουργιών εκτύπωσης που αντιστοιχούν στους τύπους χαρτιού τους οποίους δέχεται το προϊόν. • Ρύθμιση συστήματος: Αλλαγή των προεπιλεγμένων ρυθμίσεων συστήματος στο προϊόν. • Συντήρηση: Εκτέλεση της διαδικασίας καθαρισμού στο προϊόν. • Αποθήκευση και επαναφορά: Αποθήκευση των τρεχουσών ρυθμίσεων του προϊόντος σε ένα αρχείο στον υπολογιστή. Χρησιμοποιήστε αυτό το αρχείο για να φορτώσετε τις ίδιες ρυθμίσεις σε κάποιο άλλο προϊόν ή για να επαναφέρετε αυτές τις ρυθμίσεις στο προϊόν αυτό αργότερα. • Διαχείριση: Ορισμός ή αλλαγή του κωδικού πρόσβασης του προϊόντος. Ενεργοποίηση ή απενεργοποίηση λειτουργιών του προϊόντος. <p>ΣΗΜΕΙΩΣΗ: Η καρτέλα Σύστημα μπορεί να προστατεύεται με κωδικό πρόσβασης. Αν το προϊόν βρίσκεται σε δίκτυο και θέλετε να αλλάξετε τις ρυθμίσεις της καρτέλας, ρωτήστε το διαχειριστή.</p>
<p>Καρτέλα Εκτύπωση</p> <p>Από εδώ μπορείτε να αλλάξετε τις προεπιλεγμένες ρυθμίσεις εκτύπωσης του υπολογιστή.</p>	<ul style="list-style-type: none"> • Εκτύπωση: Αλλαγή των προεπιλεγμένων ρυθμίσεων εκτύπωσης του προϊόντος, όπως του αριθμού αντιγράφων και του προσανατολισμού του χαρτιού. Αυτές οι επιλογές είναι ίδιες με εκείνες που διατίθενται στον πίνακα ελέγχου. • PCL5c: Προβολή και αλλαγή των ρυθμίσεων PCL5c. • PostScript: Απενεργοποίηση ή ενεργοποίηση της λειτουργίας Εκτύπωση σφαλμάτων PS.
<p>Καρτέλα Φαξ</p> <p>(μόνο για προϊόντα φαξ)</p>	<ul style="list-style-type: none"> • Επιλογές λήψης: Ρύθμιση του τρόπου με τον οποίο το προϊόν χειρίζεται τα εισερχόμενα φαξ. • Τηλεφωνικός κατάλογος: Προσθήκη ή διαγραφή καταχωρίσεων στον τηλεφωνικό κατάλογο του φαξ. • Λίστα ανεπιθύμητων φαξ: Ορισμός των αριθμών φαξ που θα αποκλείονται ώστε να μην στέλνουν φαξ στο προϊόν. • Αρχείο καταγραφής δραστηριότητας φαξ: Ανασκόπηση της πρόσφατης δραστηριότητας φαξ στο προϊόν.

Καρτέλα ή ενότητα	Περιγραφή
<p>Καρτέλα Σάρωση</p> <p>(μόνο σε μοντέλα MFP)</p>	<p>Διαμόρφωση των λειτουργιών Σάρωση σε φάκελο δικτύου και Σάρωση σε email.</p> <ul style="list-style-type: none"> • Ρύθμιση φακέλου δικτύου: Διαμόρφωση των φακέλων στο δίκτυο όπου το προϊόν μπορεί να αποθηκεύσει κάποιο σαρωμένο αρχείο. • Ρύθμιση λειτουργίας Σάρωση σε email: Έναρξη της διαδικασίας ρύθμισης της λειτουργίας Σάρωση σε email. • Προφίλ εξερχόμενων email: Ορισμός μιας διεύθυνσης email, η οποία θα εμφανίζεται ως διεύθυνση αποστολέα ("από") σε όλα τα email που αποστέλλονται από το προϊόν. Διαμόρφωση των στοιχείων του διακομιστή SMTP. • Βιβλίο διευθύνσεων e-mail: Προσθήκη ή διαγραφή καταχωρίσεων στο βιβλίο διευθύνσεων email. • Επιλογές email: Διαμόρφωση προεπιλεγμένου θέματος και κυρίως κειμένου. Διαμόρφωση των προεπιλεγμένων ρυθμίσεων σάρωσης για τα email.
<p>Καρτέλα Δικτύωση</p> <p>(μόνο για προϊόντα συνδεδεμένα σε δίκτυο)</p> <p>Σας παρέχει τη δυνατότητα να αλλάζετε τις ρυθμίσεις δικτύου από τον υπολογιστή σας.</p>	<p>Οι διαχειριστές δικτύου μπορούν να χρησιμοποιούν αυτή την καρτέλα για να ελέγχουν ρυθμίσεις του προϊόντος που αφορούν το δίκτυο, όταν το προϊόν είναι συνδεδεμένο σε δίκτυο βάσει IP. Επιτρέπει επίσης στο διαχειριστή δικτύου να ρυθμίσει τη λειτουργία Wireless Direct. Αυτή η καρτέλα δεν εμφανίζεται εάν το προϊόν είναι απευθείας συνδεδεμένο σε έναν υπολογιστή.</p>
<p>Καρτέλα Υπηρεσίες Web της HP</p>	<p>Χρησιμοποιήστε αυτήν την καρτέλα για να ρυθμίσετε και να χρησιμοποιήσετε διάφορα εργαλεία Web με το προϊόν.</p>

Διαμόρφωση για προχωρημένους με το HP Utility για OS X

Χρησιμοποιήστε το Βοηθητικό πρόγραμμα HP Utility για να ελέγξετε την κατάσταση του προϊόντος ή για να δείτε ή να αλλάξετε τις ρυθμίσεις του προϊόντος από τον υπολογιστή σας.

Χρησιμοποιήστε το Βοηθητικό πρόγραμμα της HP όταν το προϊόν είναι συνδεδεμένο με καλώδιο USB ή είναι συνδεδεμένο σε ένα δίκτυο TCP/IP.

Άνοιγμα του HP Utility

1. Στον υπολογιστή, ανοίξτε το μενού **System Preferences** (Προτιμήσεις συστήματος) και έπειτα κάντε κλικ στις επιλογές **Print & Fax** (Εκτύπωση και φαξ), **Print & Scan** (Εκτύπωση και σάρωση) ή **Printers & Scanners** (Εκτυπωτές και σαρωτές).
2. Επιλέξτε το προϊόν από τη λίστα.
3. Κάντε κλικ στο κουμπί **Options & Supplies** (Επιλογές & αναλώσιμα).
4. Κάντε κλικ στην καρτέλα **Utility** (Βοηθητικό πρόγραμμα).
5. Κάντε κλικ στο κουμπί **Open Printer Utility** (Άνοιγμα βοηθητικού προγράμματος εκτυπωτή).

Λειτουργίες του HP Utility

Η γραμμή εργαλείων του HP Utility περιλαμβάνει τα παρακάτω στοιχεία:

- **Devices** (Συσκευές): Κάντε κλικ σε αυτό το κουμπί για να εμφανίσετε ή να αποκρύψετε τα προϊόντα Mac που εντοπίζει το HP Utility.
- **All Settings** (Όλες οι ρυθμίσεις): Κάντε κλικ σε αυτό το κουμπί για να επιστρέψετε στην κύρια προβολή του HP Utility.
- **HP Support** (Υποστήριξη HP): Κάντε κλικ σε αυτό το κουμπί για να ανοίξετε ένα πρόγραμμα περιήγησης και να μεταβείτε στην τοποθεσία υποστήριξης της HP στο Web.
- **Supplies** (Αναλώσιμα): Κάντε κλικ σε αυτό το κουμπί για να ανοίξετε την τοποθεσία HP SureSupply στο Web.
- **Registration** (Εγγραφή): Κάντε κλικ σε αυτό το κουμπί για να ανοίξετε την τοποθεσία εγγραφής της HP στο Web.
- **Recycling** (Ανακύκλωση): Κάντε κλικ σε αυτό το κουμπί για να ανοίξετε την τοποθεσία του προγράμματος ανακύκλωσης HP Planet Partners στο Web.

Το HP Utility αποτελείται από σελίδες που μπορείτε να ανοίξετε κάνοντας κλικ στη λίστα **All Settings** (Όλες οι ρυθμίσεις). Ο παρακάτω πίνακας περιγράφει τις εργασίες που μπορείτε να εκτελέσετε με το HP Utility.

Στοιχείο	Περιγραφή
Supplies Status (Κατάσταση αναλώσιμων)	Εμφάνιση της κατάστασης των αναλώσιμων της συσκευής και συνδέσεις για την παραγγελία αναλώσιμων online.
Device Information (Πληροφορίες συσκευής)	Εμφάνιση πληροφοριών σχετικά με το επιλεγμένο προϊόν, όπως το αναγνωριστικό τεχνικής υποστήριξης του προϊόντος (εάν έχει αντιστοιχιστεί), η έκδοση υλικολογισμικού (έκδοση FW), ο σειριακός αριθμός και η διεύθυνση IP.

Στοιχείο	Περιγραφή
Commands (Εντολές)	Αποστολή ειδικών χαρακτήρων ή εντολών εκτύπωσης στο προϊόν μετά την εργασία εκτύπωσης. ΣΗΜΕΙΩΣΗ: Η επιλογή αυτή είναι διαθέσιμη μόνο αφού ανοίξετε το μενού View (Προβολή) και επιλέξετε Show Advanced Options (Εμφάνιση επιλογών για προχωρημένους).
Χρήση χρωμάτων (μόνο για προϊόντα με χρώμα)	Εμφάνιση πληροφοριών σχετικά με τις εργασίες με χρώμα που έχει πραγματοποιήσει το προϊόν.
File Upload (Φόρτωση αρχείου)	Μεταφορά αρχείων από τον υπολογιστή στη συσκευή. Μπορείτε να ανεβάσετε τους ακόλουθους τύπους αρχείων: <ul style="list-style-type: none"> ○ Γλώσσα εντολών εκτυπωτή HP LaserJet (.prn) ○ Portable document format (.PDF) ○ Postscript (.PS) ○ Text (.TXT)
Power Management (Διαχείριση ενέργειας)	Διαμόρφωση των ρυθμίσεων εξοικονόμησης του προϊόντος.
Update Firmware (Ενημέρωση υλικολογισμικού)	Μεταφορά ενός αρχείου ενημέρωσης υλικολογισμικού στο προϊόν. ΣΗΜΕΙΩΣΗ: Η επιλογή αυτή είναι διαθέσιμη μόνο αφού ανοίξετε το μενού View (Προβολή) και επιλέξετε Show Advanced Options (Εμφάνιση επιλογών για προχωρημένους).
HP Connected	Πρόσβαση στην τοποθεσία Web του HP Connected.
Upload Fonts (Φόρτωση γραμματοσειρών)	Φόρτωση γραμματοσειρών από τον υπολογιστή στο προϊόν.
Κέντρο μηνυμάτων	Εμφάνιση των συμβάντων σφάλματος που έχουν παρουσιαστεί στο προϊόν.
Duplex Mode (Λειτουργία εκτύπωσης διπλής όψης)	Ενεργοποίηση της λειτουργίας αυτόματης εκτύπωσης διπλής όψης.
Network Settings (Ρυθμίσεις δικτύου) (μόνο για προϊόντα συνδεδεμένα σε δίκτυο)	Διαμόρφωση των ρυθμίσεων δικτύου, όπως των ρυθμίσεων IPv4, IPv6 και Bonjour, καθώς και άλλων ρυθμίσεων.
Supplies Management (Διαχείριση αναλώσιμων)	Διαμόρφωση του τρόπου συμπεριφοράς του προϊόντος όταν τα αναλώσιμα πλησιάζουν στο τέλος της εκτιμώμενης διάρκειας ζωής.
Trays Configuration (Ρύθμιση δίσκων)	Αλλαγή του μεγέθους και του τύπου χαρτιού για κάθε δίσκο.
Additional Settings (Πρόσθετες ρυθμίσεις)	Άνοιγμα του Ενσωματωμένου Διακομιστή Web (EWS) της HP για το προϊόν. ΣΗΜΕΙΩΣΗ: Οι συνδέσεις USB δεν υποστηρίζονται.
Proxy Server Settings (Ρυθμίσεις διακομιστή μεσολάβησης)	Διαμόρφωση ενός διακομιστή μεσολάβησης για το προϊόν.
Basic Fax Settings (Βασικές ρυθμίσεις φαξ) (μόνο για μοντέλα MFP με φαξ)	Ρυθμίστε τα πεδία στην κεφαλίδα του φαξ και διαμορφώστε τον τρόπο με τον οποίο το προϊόν απαντά στις εισερχόμενες κλήσεις.
Πρωτόθηση φαξ (μόνο για μοντέλα MFP με φαξ)	: Ρυθμίστε το προϊόν ώστε να στέλνει τα εισερχόμενα φαξ σε άλλον αριθμό.
Fax Logs (Αρχεία καταγραφής φαξ) (μόνο για μοντέλα MFP με φαξ)	Δείτε τα αρχεία καταγραφής όλων των φαξ.

Στοιχείο	Περιγραφή
Fax Speed Dials (Γρήγορες κλήσεις φαξ) (μόνο για μοντέλα MFP με φαξ)	Προσθέστε αριθμούς φαξ στη λίστα γρήγορων κλήσεων.
Junk Fax Blocking (Φραγή ανεπιθύμητων φαξ) (μόνο για μοντέλα MFP με φαξ)	Αποθηκεύστε τους αριθμούς φαξ που θέλετε να αποκλείσετε.
Σάρωση σε email (μόνο για προϊόντα MFP)	Άνοιγμα της σελίδας του Ενσωματωμένου διακομιστή Web (EWS) της HP για διαμόρφωση των ρυθμίσεων σάρωσης σε email.
Σάρωση σε φάκελο δικτύου (μόνο για προϊόντα MFP)	Άνοιγμα της σελίδας του Ενσωματωμένου διακομιστή Web (EWS) της HP για διαμόρφωση των ρυθμίσεων σάρωσης σε φάκελο δικτύου.

Διαμόρφωση ρυθμίσεων δικτύου IP

Εισαγωγή

Για να διαμορφώσετε τις ρυθμίσεις δικτύου του προϊόντος, χρησιμοποιήστε τις οδηγίες που δίνονται στις παρακάτω ενότητες.





- [Δήλωση αποποίησης κοινής χρήσης εκτυπωτή](#)
- [Προβολή ή αλλαγή ρυθμίσεων δικτύου](#)
- [Μετονομασία του προϊόντος σε ένα δίκτυο](#)
- [Μη αυτόματη ρύθμιση των παραμέτρων TCP/IP του IPv4 από τον πίνακα ελέγχου](#)

Δήλωση αποποίησης κοινής χρήσης εκτυπωτή

Η HP δεν υποστηρίζει την ομότιμη δικτύωση, καθώς η δυνατότητα αυτή είναι μια λειτουργία των λειτουργικών συστημάτων της Microsoft και όχι των προγραμμάτων οδήγησης των εκτυπωτών HP. Μεταβείτε στην τοποθεσία της Microsoft, στη διεύθυνση www.microsoft.com.

Προβολή ή αλλαγή ρυθμίσεων δικτύου

Χρησιμοποιήστε τον Ενσωματωμένο Διακομιστή Web της HP για προβολή ή αλλαγή των ρυθμίσεων διαμόρφωσης IP.

1. Ανοίξτε τον Ενσωματωμένο Διακομιστή Web (EWS) της HP:
 - α. Στην αρχική οθόνη του πίνακα ελέγχου του προϊόντος, πατήστε το κουμπί πληροφοριών σύνδεσης  /  και, στη συνέχεια, πατήστε το κουμπί [Δίκτυο σε σύνδεση](#)  ή το κουμπί [Δίκτυο Wi-Fi ενεργό](#)  για να εμφανιστεί η διεύθυνση IP ή το όνομα του κεντρικού υπολογιστή.
 - β. Ανοίξτε ένα πρόγραμμα περιήγησης στο web και στη γραμμή διεύθυνσης πληκτρολογήστε τη διεύθυνση IP ή το όνομα κεντρικού υπολογιστή, ακριβώς όπως εμφανίζεται στον πίνακα ελέγχου της συσκευής. Πατήστε το πλήκτρο [Enter](#) στο πληκτρολόγιο του υπολογιστή. Ανοίγει ο EWS.

 <https://10.10.XX.XXX/>

 **ΣΗΜΕΙΩΣΗ:** Εάν κατά το άνοιγμα του Διακομιστή EWS εμφανιστεί στο πρόγραμμα περιήγησης Web το μήνυμα **Υπάρχει κάποιο πρόβλημα με το πιστοποιητικό ασφαλείας αυτής της τοποθεσίας Web**, κάντε κλικ στην επιλογή **Συνέχεια στην τοποθεσία Web (δεν προτείνεται)**.





Εάν επιλέξετε **Συνέχεια στην τοποθεσία Web (δεν προτείνεται)**, δεν θα προκληθεί βλάβη στον υπολογιστή κατά την περιήγηση εντός του Διακομιστή EWS για το προϊόν HP.

2. Κάντε κλικ στη καρτέλα **Networking** (Δίκτυο) για να λάβετε πληροφορίες δικτύου. Αλλάξτε τις ρυθμίσεις όπως απαιτείται.

Μετονομασία του προϊόντος σε ένα δίκτυο

Εάν θέλετε να μετονομάσετε το προϊόν σε ένα δίκτυο ώστε να προσδιορίζεται με μοναδικό τρόπο, χρησιμοποιήστε τον Ενσωματωμένο Διακομιστή Web της HP.

1. Ανοίξτε τον Ενσωματωμένο Διακομιστή Web (EWS) της HP:

- α. Στην αρχική οθόνη του πίνακα ελέγχου του προϊόντος, πατήστε το κουμπί πληροφοριών σύνδεσης  /  και, στη συνέχεια, πατήστε το κουμπί **Δίκτυο σε σύνδεση**  ή το κουμπί **Δίκτυο Wi-Fi ενεργό**  για να εμφανιστεί η διεύθυνση IP ή το όνομα του κεντρικού υπολογιστή.
- β. Ανοίξτε ένα πρόγραμμα περιήγησης στο web και στη γραμμή διεύθυνσης πληκτρολογήστε τη διεύθυνση IP ή το όνομα κεντρικού υπολογιστή, ακριβώς όπως εμφανίζεται στον πίνακα ελέγχου της συσκευής. Πατήστε το πλήκτρο **Enter** στο πληκτρολόγιο του υπολογιστή. Ανοίγει ο EWS.

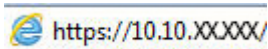
 <https://10.10.XX.XXX/>

 **ΣΗΜΕΙΩΣΗ:** Εάν κατά το άνοιγμα του διακομιστή EWS εμφανιστεί στο πρόγραμμα περιήγησης Web το μήνυμα **Υπάρχει κάποιο πρόβλημα με το πιστοποιητικό ασφαλείας αυτής της τοποθεσίας Web**, κάντε κλικ στην επιλογή **Συνέχεια στην τοποθεσία Web (δεν προτείνεται)**.

Εάν επιλέξετε **Συνέχεια στην τοποθεσία Web (δεν προτείνεται)**, δεν θα προκληθεί βλάβη στον υπολογιστή κατά την περιήγηση εντός του διακομιστή EWS για το προϊόν HP.

2. Κάντε κλικ στην καρτέλα **System** (Σύστημα).
3. Στη σελίδα **Device Information** (Πληροφορίες συσκευής), το προεπιλεγμένο όνομα προϊόντος βρίσκεται στο πεδίο **Device Status** (Κατάσταση συσκευής). Μπορείτε να αλλάξετε αυτό το όνομα, ώστε αυτό το προϊόν να προσδιορίζεται με μοναδικό τρόπο.

 **ΣΗΜΕΙΩΣΗ:** Η συμπλήρωση των άλλων πεδίων σε αυτή τη σελίδα είναι προαιρετική.

4. Κάντε κλικ στο κουμπί **Apply** (Εφαρμογή) για να αποθηκεύσετε τις αλλαγές.

Μη αυτόματη ρύθμιση των παραμέτρων TCP/IP του IPv4 από τον πίνακα ελέγχου

Χρησιμοποιήστε τα μενού του πίνακα ελέγχου για να ορίσετε μη αυτόματα τη διεύθυνση IPv4, τη μάσκα υποδικτύου και την προεπιλεγμένη πύλη.

1. Στην αρχική οθόνη του πίνακα ελέγχου του προϊόντος, πατήστε το κουμπί **Ρύθμιση** .
2. Πραγματοποιήστε κύλιση και πατήστε το μενού **Ρύθμιση δικτύου**.
3. Επιλέξτε το μενού **Μέθοδος διαμόρφωσης IPv4** και πατήστε το κουμπί **Μη αυτόματη**.
4. Χρησιμοποιήστε το πληκτρολόγιο στην οθόνη αφής για να εισαγάγετε τη διεύθυνση IP και πατήστε το κουμπί **OK**. Πατήστε το κουμπί **Ναι** για επιβεβαίωση.
5. Χρησιμοποιήστε το πληκτρολόγιο στην οθόνη αφής για να εισαγάγετε τη μάσκα υποδικτύου και πατήστε το κουμπί **OK**. Πατήστε το κουμπί **Ναι** για επιβεβαίωση.
6. Χρησιμοποιήστε το πληκτρολόγιο στην οθόνη αφής για να εισαγάγετε την προεπιλεγμένη πύλη και πατήστε το κουμπί **OK**. Πατήστε το κουμπί **Ναι** για επιβεβαίωση.

Δυνατότητες ασφαλείας της συσκευής





Εισαγωγή

Το πρόγραμμα διαθέτει διάφορες λειτουργίες ασφαλείας που σας επιτρέπουν να περιορίζετε τα άτομα που έχουν πρόσβαση στις ρυθμίσεις διαμόρφωσης, να ασφαλίζετε δεδομένα και να αποτρέπετε την πρόσβαση σε στοιχεία υλικού μεγάλης αξίας.

- [Ορισμός ή αλλαγή του κωδικού πρόσβασης συστήματος μέσω του Ενσωματωμένου διακομιστή Web](#)

Ορισμός ή αλλαγή του κωδικού πρόσβασης συστήματος μέσω του Ενσωματωμένου διακομιστή Web

Εκχωρήστε κωδικό πρόσβασης διαχειριστή για πρόσβαση στη συσκευή και τον Ενσωματωμένο διακομιστή Web της HP, ώστε οι μη εξουσιοδοτημένοι χρήστες να μην μπορούν να αλλάξουν τις ρυθμίσεις της συσκευής.

1. Ανοίξτε τον ενσωματωμένο διακομιστή Web της HP (EWS):
 - α. Στην αρχική οθόνη του πίνακα ελέγχου του προϊόντος, πατήστε το κουμπί πληροφοριών σύνδεσης  /  και, στη συνέχεια, πατήστε το κουμπί **Δίκτυο σε σύνδεση**  ή το κουμπί **Δίκτυο Wi-Fi ενεργό**  για να εμφανιστεί η διεύθυνση IP ή το όνομα του κεντρικού υπολογιστή.
 - β. Ανοίξτε ένα πρόγραμμα περιήγησης στο web και στη γραμμή διεύθυνσης πληκτρολογήστε τη διεύθυνση IP ή το όνομα κεντρικού υπολογιστή, ακριβώς όπως εμφανίζεται στον πίνακα ελέγχου της συσκευής. Πατήστε το πλήκτρο **Enter** στο πληκτρολόγιο του υπολογιστή. Ανοίγει ο EWS.

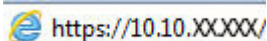
 <https://10.10.XX.XXX/>

 **ΣΗΜΕΙΩΣΗ:** Εάν κατά το άνοιγμα του διακομιστή EWS εμφανιστεί στο πρόγραμμα περιήγησης Web το μήνυμα **Υπάρχει κάποιο πρόβλημα με το πιστοποιητικό ασφαλείας αυτής της τοποθεσίας Web**, κάντε κλικ στην επιλογή **Συνέχεια στην τοποθεσία Web (δεν προτείνεται)**.

Εάν επιλέξετε **Συνέχεια στην τοποθεσία Web (δεν προτείνεται)**, δεν θα προκληθεί βλάβη στον υπολογιστή κατά την περιήγηση εντός του διακομιστή EWS για το προϊόν HP.

2. Κάντε κλικ στην καρτέλα **Ασφάλεια**.
3. Ανοίξτε το μενού **Γενική ασφάλεια**.
4. Στην περιοχή **Ορισμός κωδικού πρόσβασης τοπικού διαχειριστή**, εισαγάγετε στο πεδίο **Όνομα χρήστη** το όνομα που θέλετε να συσχετίσετε με τον κωδικό πρόσβασης.
5. Πληκτρολογήστε τον κωδικό πρόσβασης στο πεδίο **Νέος κωδικός πρόσβασης** και πληκτρολογήστε τον ξανά στο πεδίο **Επιβεβαίωση κωδικού πρόσβασης**.

 **ΣΗΜΕΙΩΣΗ:** Για να αλλάξετε έναν υπάρχοντα κωδικό πρόσβασης, πληκτρολογήστε τον πρώτα στο πεδίο **Παλιός κωδικός πρόσβασης**.

6. Κάντε κλικ στο κουμπί **Εφαρμογή**.

 **ΣΗΜΕΙΩΣΗ:** Σημειώστε τον κωδικό και φυλάξτε τον σε ένα ασφαλές μέρος.

Ρυθμίσεις εξοικονόμησης

Εισαγωγή

Το προϊόν διαθέτει διάφορες λειτουργίες εξοικονόμησης ενέργειας και αναλώσιμων.

- [Εκτύπωση με τη λειτουργία EconoMode](#)
- [Διαμόρφωση της ρύθμισης "Αναστολή λειτουργίας/αυτόματη απενεργοποίηση μετά από"](#)
- [Ρύθμιση της καθυστέρησης "Τερματισμός λειτουργίας μετά από" και διαμόρφωση του προϊόντος ώστε να καταναλώνει ισχύ 1 watt ή λιγότερο](#)
- [Διαμόρφωση της καθυστέρησης τερματισμού λειτουργίας](#)

Εκτύπωση με τη λειτουργία EconoMode

Η συσκευή αυτή διαθέτει μια επιλογή EconoMode για την εκτύπωση πρόχειρων αντιγράφων. Η λειτουργία EconoMode καταναλώνει λιγότερο γραφίτη. Ωστόσο, η χρήση της λειτουργίας EconoMode μπορεί επίσης να μειώσει την ποιότητα της εκτύπωσης.

Η HP δεν συνιστά τη μόνιμη χρήση της λειτουργίας EconoMode. Εάν η λειτουργία EconoMode χρησιμοποιείται συνεχώς, ο γραφίτης ενδέχεται να διαρκέσει περισσότερο από τα μηχανικά μέρη του δοχείου γραφίτη. Εάν η ποιότητα της εκτύπωσης αρχίσει να υποβαθμίζεται και δεν είναι πλέον αποδεκτή, αντικαταστήστε το δοχείο γραφίτη.

 **ΣΗΜΕΙΩΣΗ:** Εάν αυτή η επιλογή δεν είναι διαθέσιμη στο πρόγραμμα οδήγησης εκτύπωσης, μπορείτε να τη ρυθμίσετε χρησιμοποιώντας τον Ενσωματωμένο διακομιστή Web της HP.

1. Στο πρόγραμμα λογισμικού, επιλέξτε **Εκτύπωση**.
2. Επιλέξτε το προϊόν και, στη συνέχεια, κάντε κλικ στο κουμπί **Ιδιότητες** ή **Προτιμήσεις**.
3. Κάντε κλικ στην καρτέλα **Χαρτί/Ποιότητα**.
4. Κάντε κλικ στο πλαίσιο ελέγχου **EconoMode**.

Διαμόρφωση της ρύθμισης "Αναστολή λειτουργίας/αυτόματη απενεργοποίηση μετά από"

1. Στην αρχική οθόνη του πίνακα ελέγχου του προϊόντος, πατήστε το κουμπί **Ρύθμιση** .
2. Ανοίξτε τα ακόλουθα μενού:
 - [Ρύθμιση συστήματος](#)
 - [Ρυθμίσεις ενέργειας](#)
 - [Αναστολή/αυτόματη απενεργοποίηση μετά από](#)
3. Επιλέξτε το χρονικό διάστημα για τη ρύθμιση καθυστέρησης "Αναστολή λειτουργίας/αυτόματη απενεργοποίηση μετά από".

Ρύθμιση της καθυστέρησης "Τερματισμός λειτουργίας μετά από" και διαμόρφωση του προϊόντος ώστε να καταναλώνει ισχύ 1 watt ή λιγότερο

 **ΣΗΜΕΙΩΣΗ:** Μετά τον τερματισμό λειτουργίας του προϊόντος, η κατανάλωση ρεύματος είναι 1 watt ή λιγότερο.

1. Στην αρχική οθόνη του πίνακα ελέγχου του προϊόντος, πατήστε το κουμπί **Ρύθμιση** .
2. Ανοίξτε τα ακόλουθα μενού:
 - Ρύθμιση συστήματος
 - Ρυθμίσεις ενέργειας
 - Τερματισμός λειτουργίας μετά από
3. Επιλέξτε το χρονικό διάστημα για τη ρύθμιση καθυστέρησης "Τερματισμός λειτουργίας μετά από".

 **ΣΗΜΕΙΩΣΗ:** Η προεπιλεγμένη τιμή είναι 4 ώρες.

Διαμόρφωση της καθυστέρησης τερματισμού λειτουργίας

1. Στον πίνακα ελέγχου της συσκευής, πατήστε το κουμπί **Εγκατάσταση** .
2. Ανοίξτε τα ακόλουθα μενού:
 - Ρύθμιση συστήματος
 - Ρυθμίσεις ενέργειας
 - Καθυστέρηση τερματισμού λειτουργίας
3. Ορίστε μία από τις παρακάτω επιλογές καθυστέρησης:
 - **Χωρίς καθυστέρηση:** Η λειτουργία του προϊόντος τερματίζεται μετά από μια περίοδο αδράνειας που ορίζεται στη ρύθμιση "Τερματισμός λειτουργίας μετά από".
 - **Όταν υπάρχουν ενεργές θύρες:** Όταν ορίζεται αυτή η επιλογή, η λειτουργία του προϊόντος τερματίζεται μόνο όταν όλες οι θύρες είναι ανενεργές. Μια ενεργή σύνδεση δικτύου ή μια σύνδεση φαξ θα εμποδίσει τον τερματισμό λειτουργίας του προϊόντος.

HP Web Jetadmin

Το HP Web Jetadmin είναι ένα βραβευμένο πρωτοπόρο εργαλείο για την αποτελεσματική διαχείριση μιας ευρείας γκάμας προϊόντων δικτύου της HP, όπως εκτυπωτές, πολυμηχανήματα και συστήματα ψηφιακής αποστολής. Αυτή η απλή λύση σας επιτρέπει να πραγματοποιείτε από απόσταση εγκατάσταση, παρακολούθηση, συντήρηση, αντιμετώπιση προβλημάτων και ασφάλιση του περιβάλλοντος εκτύπωσης και απεικόνισης — αυξάνοντας τελικά την παραγωγικότητα της επιχείρησής σας βοηθώντας σας να εξοικονομήτε χρόνο, να ελέγχετε τα κόστη και να προστατεύετε την επένδυσή σας.

Οι αναβαθμίσεις του HP Web Jetadmin είναι διαθέσιμες ανά χρονικά διαστήματα, ώστε να παρέχουν υποστήριξη για ειδικές λειτουργίες προϊόντων. Επισκεφτείτε τη διεύθυνση www.hp.com/go/webjetadmin και κάντε κλικ στη σύνδεση **Self Help and Documentation** (Αυτοβοήθεια και Τεκμηρίωση), για να μάθετε περισσότερα για τις αναβαθμίσεις.

Ενημέρωση του υλικολογισμικού

Η HP προσφέρει περιοδικές ενημερώσεις προϊόντος, νέες εφαρμογές υπηρεσιών Web και νέες λειτουργίες για υπάρχουσες εφαρμογές υπηρεσιών Web. Ακολουθήστε τα παρακάτω βήματα για να ενημερώσετε το υλικολογισμικό ενός προϊόντος. Όταν ενημερώνετε το υλικολογισμικό, οι εφαρμογές υπηρεσιών Web ενημερώνονται αυτόματα.

Η ενημέρωση του υλικολογισμικού στο προϊόν μπορεί να γίνει με δύο υποστηριζόμενες μεθόδους. Χρησιμοποιήστε μία από τις παρακάτω μεθόδους για την ενημέρωση του υλικολογισμικού του προϊόντος.

Μέθοδος 1: Ενημέρωση του υλικολογισμικού μέσω του πίνακα ελέγχου

Ακολουθήστε τα παρακάτω βήματα για τη φόρτωση του υλικολογισμικού από τον πίνακα ελέγχου (μόνο για προϊόντα που είναι συνδεδεμένα σε δίκτυο) ή/και τη ρύθμιση του προϊόντος ώστε να φορτώνει αυτόματα μελλοντικές ενημερώσεις υλικολογισμικού. Για προϊόντα συνδεδεμένα μέσω USB, ανατρέξτε στη δεύτερη μέθοδο.

1. Βεβαιωθείτε ότι το προϊόν είναι συνδεδεμένο σε ένα ενσύρματο (Ethernet) ή ασύρματο δίκτυο με ενεργή σύνδεση στο Internet.

 **ΣΗΜΕΙΩΣΗ:** Το προϊόν πρέπει να είναι συνδεδεμένο στο Internet για την ενημέρωση του υλικολογισμικού μέσω μιας σύνδεσης δικτύου.

2. Στην αρχική οθόνη του πίνακα ελέγχου του προϊόντος, ανοίξτε το μενού [Ρύθμιση](#).

- Για πίνακες ελέγχου με οθόνη αφής, πατήστε το κουμπί ρύθμισης .
- Για τυπικούς πίνακες ελέγχου, πατήστε το κουμπί αριστερού ή δεξιού βέλους.

3. Πραγματοποιήστε κύλιση, ανοίξτε το μενού [Συντήρηση](#) και πατήστε το μενού [Ενημέρωση LaserJet](#).

 **ΣΗΜΕΙΩΣΗ:** Εάν δεν υπάρχει η επιλογή [Ενημέρωση LaserJet](#), χρησιμοποιήστε τη δεύτερη μέθοδο.

4. Ελέγξτε για ενημερώσεις.

- Για πίνακες ελέγχου με οθόνη αφής, πατήστε [Έλεγχος για ενημερώσεις τώρα](#).
- Για τυπικούς πίνακες ελέγχου, επιλέξτε [Έλεγχος για ενημερώσεις](#).

 **ΣΗΜΕΙΩΣΗ:** Το προϊόν ελέγχει αυτόματα για τυχόν ενημερώσεις και, εάν εντοπιστεί μια νεότερη έκδοση, η διαδικασία ενημέρωσης ξεκινά αυτόματα.

5. Ρυθμίστε το προϊόν ώστε να ενημερώνει αυτόματα το υλικολογισμικό όταν υπάρχουν διαθέσιμες ενημερώσεις.

Στην αρχική οθόνη του πίνακα ελέγχου του προϊόντος, ανοίξτε το μενού [Ρύθμιση](#).

- Για πίνακες ελέγχου με οθόνη αφής, πατήστε το κουμπί ρύθμισης .
- Για τυπικούς πίνακες ελέγχου, πατήστε το κουμπί αριστερού ή δεξιού βέλους.

Πραγματοποιήστε κύλιση, ανοίξτε το μενού [Συντήρηση](#), πατήστε το μενού [Ενημέρωση LaserJet](#) και, στη συνέχεια, επιλέξτε το μενού [Διαχείριση ενημερώσεων](#).

Ρυθμίστε το προϊόν ώστε να ενημερώνει αυτόματα το υλικολογισμικό.

- Για πίνακες ελέγχου με οθόνη αφής, ορίστε το στοιχείο **Να επιτρέπονται ενημερώσεις** στην επιλογή **ΝΑΙ** και έπειτα ορίστε το στοιχείο **Αυτόματος έλεγχος** στην επιλογή **Ενεργοποίηση**.
- Για τυπικούς πίνακες ελέγχου, ορίστε το στοιχείο **Να επιτρέπονται ενημερώσεις** στην επιλογή **ΝΑΙ** και έπειτα ορίστε το στοιχείο **Αυτόματος έλεγχος** στην επιλογή **Ενεργοποίηση**.

Μέθοδος 2: Ενημέρωση του υλικολογισμικού μέσω του βοηθητικού προγράμματος ενημέρωσης υλικολογισμικού

Ακολουθήστε αυτά τα βήματα για μη αυτόματη λήψη και εγκατάσταση του βοηθητικού προγράμματος ενημέρωσης υλικολογισμικού από την τοποθεσία HP.com.

 **ΣΗΜΕΙΩΣΗ:** Αυτή η μέθοδος είναι η μόνη διαθέσιμη επιλογή ενημέρωσης υλικολογισμικού για προϊόντα που είναι συνδεδεμένα στον υπολογιστή μέσω καλωδίου USB. Επίσης, λειτουργεί για προϊόντα που είναι συνδεδεμένα σε δίκτυο.

1. Μεταβείτε στη διεύθυνση www.hp.com/go/support, πατήστε τη σύνδεση **Drivers & Software** (Προγράμματα οδήγησης & στοιχεία λήψης), πληκτρολογήστε το όνομα του προϊόντος στο πεδίο αναζήτησης, πατήστε το κουμπί **ENTER** και επιλέξτε το προϊόν από τη λίστα των αποτελεσμάτων αναζήτησης.
2. Επιλέξτε το λειτουργικό σύστημα.
3. Στην ενότητα **Firmware** (Υλικολογισμικό), εντοπίστε το στοιχείο **Firmware Update Utility** (Βοηθητικό πρόγραμμα ενημέρωσης υλικολογισμικού).
4. Πατήστε **Download** (Λήψη), επιλέξτε **Run** (Εκτέλεση) και, στη συνέχεια, πατήστε ξανά **Run** (Εκτέλεση).
5. Όταν ξεκινήσει το βοηθητικό πρόγραμμα, επιλέξτε το προϊόν από την αναπτυσσόμενη λίστα και πατήστε **Send Firmware** (Αποστολή υλικολογισμικού).

 **ΣΗΜΕΙΩΣΗ:** Προκειμένου να εκτυπώσετε μια σελίδα διαμόρφωσης για την επαλήθευση της εγκατεστημένης έκδοσης υλικολογισμικού πριν ή μετά τη διαδικασία ενημέρωσης, πατήστε **Print Config** (Εκτύπωση σελίδας διαμόρφωσης).

6. Ακολουθήστε τις οδηγίες που εμφανίζονται στην οθόνη για να ολοκληρώσετε την εγκατάσταση και, στη συνέχεια, πατήστε το κουμπί **Exit** (Έξοδος) για να κλείσετε το βοηθητικό πρόγραμμα.

9 Επίλυση προβλημάτων

- [Υποστήριξη πελατών](#)
- [Σύστημα βοήθειας του πίνακα ελέγχου](#)
- [Επαναφορά των εργοστασιακών προεπιλογών](#)
- [Στον πίνακα ελέγχου του προϊόντος εμφανίζεται το μήνυμα "Χαμηλή στάθμη δοχείου γραφίτη" ή "Πολύ χαμηλή στάθμη δοχείου γραφίτη".](#)
- [Το προϊόν δεν τραβά χαρτί ή η τροφοδοσία δεν γίνεται σωστά](#)
- [Αποκατάσταση εμπλοκών χαρτιού](#)
- [Βελτίωση ποιότητας εκτύπωσης](#)
- [Βελτίωση ποιότητας εικόνας αντιγραφής και σάρωσης](#)
- [Βελτίωση ποιότητας εικόνας φαξ](#)
- [Επίλυση προβλημάτων ενσύρματου δικτύου](#)
- [Επίλυση προβλημάτων ασύρματου δικτύου](#)
- [Επίλυση προβλημάτων φαξ](#)

Για περισσότερες πληροφορίες:

Επισκεφτείτε τη διεύθυνση www.hp.com/support/colorljMFPM277.

Η βοήθεια που σας παρέχει η HP για το προϊόν περιλαμβάνει τις παρακάτω πληροφορίες:

- Εγκατάσταση και διαμόρφωση
- Εκμάθηση και χρήση
- Επίλυση προβλημάτων
- Λήψη ενημερώσεων λογισμικού
- Συμμετοχή σε φόρουμ υποστήριξης
- Εγγύηση και ρυθμιστικές πληροφορίες

Υποστήριξη πελατών

Λήψη τηλεφωνικής υποστήριξης για τη χώρα/περιοχή σας	Οι αριθμοί τηλεφώνου για κάθε χώρα/περιοχή αναφέρονται στο φυλλάδιο που περιλαμβάνεται στη συσκευασία του προϊόντος σας ή στη διεύθυνση www.hp.com/support/
Να έχετε έτοιμο το όνομα του προϊόντος, τον αριθμό σειράς, την ημερομηνία αγοράς και την περιγραφή του προβλήματος.	
Λήψη διαδικτυακής υποστήριξης 24 ώρες το 24ωρο και λήψη βοηθητικών προγραμμάτων λογισμικού και προγραμμάτων οδήγησης	www.hp.com/support/colorijMFPM277
Παραγγελία πρόσθετων συμβολαίων υπηρεσιών ή συντήρησης της HP	www.hp.com/go/carepack
Δηλώστε το προϊόν σας	www.register.hp.com

Σύστημα βοήθειας του πίνακα ελέγχου

Το προϊόν διαθέτει ένα ενσωματωμένο σύστημα Βοήθειας, το οποίο εξηγεί τον τρόπο χρήσης κάθε οθόνης. Για να ανοίξετε το σύστημα Βοήθειας, πατήστε το κουμπί "Βοήθεια"  στην επάνω δεξιά γωνία της οθόνης.

Για ορισμένες οθόνες, η Βοήθεια ανοίγει σε ένα γενικό μενού όπου μπορείτε να αναζητήσετε συγκεκριμένα θέματα. Μπορείτε να πραγματοποιήσετε περιήγηση στη δομή του μενού επιλέγοντας τα κουμπιά στο μενού.

Μερικές οθόνες βοήθειας περιέχουν κινούμενες εικόνες που σας καθοδηγούν σε διάφορες διαδικασίες, όπως είναι η αποκατάσταση εμπλοκών.

Για οθόνες που περιέχουν ρυθμίσεις για μεμονωμένες εργασίες, η Βοήθεια ανοίγει σε ένα θέμα το οποίο επεξηγεί τις επιλογές για αυτή την οθόνη.

Εάν το προϊόν σας ειδοποιήσει για κάποιο σφάλμα ή εμφανίσει κάποια προειδοποίηση, πατήστε το κουμπί βοήθειας  για να ανοίξει ένα μήνυμα που περιγράφει το πρόβλημα. Το μήνυμα περιέχει επίσης πληροφορίες που θα σας βοηθήσουν να λύσετε το πρόβλημα.

Επαναφορά των εργοστασιακών προεπιλογών

Η επαναφορά των καθορισμένων εργοστασιακών προεπιλογών επαναφέρει όλες τις ρυθμίσεις της συσκευής και του δικτύου στις εργοστασιακές προεπιλογές. Δεν γίνεται επαναφορά του αριθμού σελίδων, του μεγέθους του δίσκου ή της γλώσσας. Για επαναφορά των εργοστασιακών προεπιλεγμένων ρυθμίσεων του προϊόντος, ακολουθήστε αυτά τα βήματα.

⚠ ΠΡΟΣΟΧΗ: Η επαναφορά των καθορισμένων εργοστασιακών προεπιλογών επαναφέρει όλες τις ρυθμίσεις στις εργοστασιακές προεπιλογές. Επίσης, διαγράφει όλες τις σελίδες έχουν αποθηκευτεί στη μνήμη.

1. Στην αρχική οθόνη του πίνακα ελέγχου του προϊόντος, πατήστε το κουμπί ρύθμισης .
 2. Πραγματοποιήστε κύλιση και πατήστε το μενού [Συντήρηση](#).
 3. Πραγματοποιήστε κύλιση και πατήστε το κουμπί [Επαναφορά προεπιλογών](#) και έπειτα το κουμπί [OK](#).
- Εκτελείται αυτόματη επανεκκίνηση του προϊόντος.

Στον πίνακα ελέγχου του προϊόντος εμφανίζεται το μήνυμα "Χαμηλή στάθμη δοχείου γραφίτη" ή "Πολύ χαμηλή στάθμη δοχείου γραφίτη".

Χαμηλή στάθμη δοχείου γραφίτη: Το προϊόν υποδεικνύει πότε η στάθμη ενός δοχείου γραφίτη είναι χαμηλή. Ο υπολειπόμενος πραγματικός χρόνος ζωής του δοχείου γραφίτη μπορεί να διαφέρει. Συνιστάται να έχετε ένα ανταλλακτικό δοχείο, το οποίο θα χρησιμοποιήσετε όταν η ποιότητα εκτύπωσης του παλιού δοχείου δεν θα είναι πλέον αποδεκτή. Δεν απαιτείται άμεση αντικατάσταση του δοχείου γραφίτη.

Μπορείτε να συνεχίσετε την εκτύπωση με την τρέχουσα κασέτα, μέχρι η ανακατανομή του γραφίτη να σταματήσει να παρέχει αποδεκτή ποιότητα εκτύπωσης. Για ανακατανομή του γραφίτη, αφαιρέστε την κασέτα γραφίτη από τον εκτυπωτή και ανακινήστε την ελαφρά με οριζόντια φορά από άκρη σε άκρη. Επανατοποθετήστε την κασέτα γραφίτη στον εκτυπωτή και κλείστε το κάλυμμα.

Πολύ χαμηλή στάθμη δοχείου γραφίτη: Το προϊόν υποδεικνύει πότε η στάθμη του δοχείου γραφίτη είναι πολύ χαμηλή. Ο υπολειπόμενος πραγματικός χρόνος ζωής του δοχείου γραφίτη μπορεί να διαφέρει. Για να παρατείνετε τη διάρκεια ζωής του γραφίτη, ανακινήστε απαλά το δοχείο προς τα εμπρός και εμπρός στο τέλος. Συνιστάται να έχετε ένα ανταλλακτικό δοχείο, το οποίο θα χρησιμοποιήσετε όταν η ποιότητα εκτύπωσης του παλιού δοχείου δεν θα είναι πλέον αποδεκτή. Το δοχείο γραφίτη δεν χρειάζεται να αντικατασταθεί τώρα, εκτός αν η ποιότητα εκτύπωσης δεν είναι πλέον αποδεκτή.

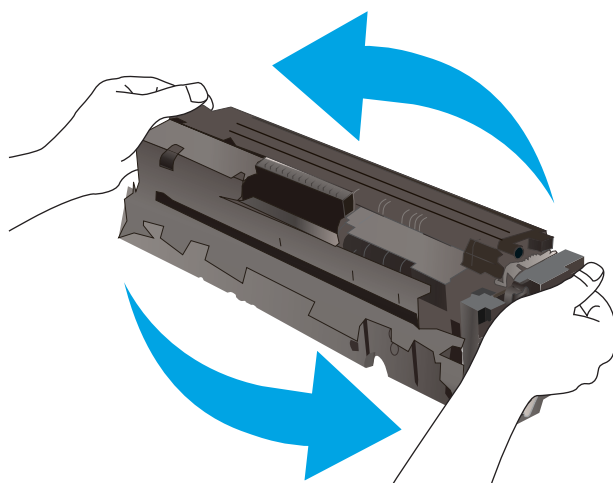

Όταν για τη στάθμη ενός δοχείου γραφίτη HP εμφανιστεί το μήνυμα **Πολύ χαμηλή**, η εγγύηση Premium Protection της HP για το συγκεκριμένο δοχείο γραφίτη έχει λήξει.

Αλλαγή των ρυθμίσεων "Πολύ χαμηλή" στάθμη

Μπορείτε να αλλάξετε τον τρόπο που το προϊόν αντιδρά όταν η στάθμη των αναλώσιμων είναι σε κατάσταση "Πολύ χαμηλή". Δεν χρειάζεται να διαμορφώσετε εκ νέου αυτές τις ρυθμίσεις κατά την εγκατάσταση ενός νέου δοχείου γραφίτη.

1. Στην αρχική οθόνη του πίνακα ελέγχου του προϊόντος, πατήστε το κουμπί ρύθμισης .
2. Ανοίξτε τα ακόλουθα μενού:
 - [Ρύθμιση συστήματος](#)
 - [Ρυθμίσεις αναλώσιμων](#)

- Μαύρο δοχείο ή Δοχεία έγχρωμων μελανιών
- Ρύθμιση πολύ χαμηλής στάθμης

3. Ορίστε μία από τις ακόλουθες επιλογές:

- Επιλέξτε **Συνέχεια** για να ρυθμίσετε το προϊόν να σας ειδοποιεί όταν η στάθμη του δοχείου γραφίτη είναι πολύ χαμηλή, αλλά να συνεχίζει την εκτύπωση.
- Επιλέξτε **Διακοπή** για να ρυθμίσετε το προϊόν να διακόπτει την εκτύπωση μέχρι να αντικαταστήσετε το δοχείο γραφίτη.
- Επιλέξτε **Προτροπή** για να ρυθμίσετε το προϊόν να διακόπτει την εκτύπωση και να σας ζητάει να αντικαταστήσετε το δοχείο γραφίτη. Μπορείτε να επιβεβαιώσετε το μήνυμα και να συνεχίσετε την εκτύπωση. Η συσκευή διαθέτει μια επιλογή "Υπενθύμιση σε 100 σελίδες, 200 σελίδες, 300 σελίδες, 400 σελίδες ή ποτέ", την οποία μπορεί να διαμορφώσει ο χρήστης. Αυτή η επιλογή παρέχεται προς εξυπηρέτηση του χρήστη και δεν υποδηλώνει ότι η ποιότητα εκτύπωσης των σελίδων θα είναι αποδεκτή.

Για προϊόντα με δυνατότητα φαξ

Όταν το προϊόν έχει ρυθμιστεί στην επιλογή **Διακοπή** ή **Προτροπή**, υπάρχει κίνδυνος να μην εκτυπωθούν τα φαξ, όταν το προϊόν συνεχίσει την εκτύπωση. Αυτό μπορεί να συμβεί εάν το προϊόν λάβει περισσότερα φαξ από αυτά που η μνήμη μπορεί να συγκρατήσει κατά το διάστημα αναμονής.

Το προϊόν μπορεί να εκτυπώνει φαξ χωρίς διακοπή όταν περάσει το όριο "Πολύ χαμηλή", εάν επιλέξετε **Συνέχεια** για το δοχείο γραφίτη, αλλά η ποιότητα εκτύπωσης ενδέχεται να υποβαθμιστεί.

Παραγγελία αναλώσιμων

Παραγγελία αναλωσίμων και χαρτιού	www.hp.com/go/suresupply
Παραγγελία μέσω αντιπροσώπου συντήρησης ή υποστήριξης	Επικοινωνήστε με έναν εξουσιοδοτημένο αντιπρόσωπο συντήρησης ή τεχνικής υποστήριξης της HP.
Παραγγελία με χρήση του Ενσωματωμένου διακομιστή Web της HP (EWS)	Για πρόσβαση, στο πεδίο διεύθυνσης/URL ενός υποστηριζόμενου προγράμματος περιήγησης Web στον υπολογιστή σας, πληκτρολογήστε τη διεύθυνση IP ή το όνομα του κεντρικού υπολογιστή της συσκευής. Ο EWS περιέχει μια σύνδεση προς την τοποθεσία Web HP SureSupply, η οποία παρέχει επιλογές για την αγορά γνήσιων αναλώσιμων HP.

Το προϊόν δεν τραβά χαρτί ή η τροφοδοσία δεν γίνεται σωστά

Εισαγωγή

Οι παρακάτω λύσεις μπορούν να βοηθήσουν στην επίλυση προβλημάτων αν το προϊόν δεν τροφοδοτείται με χαρτί από τον δίσκο ή αν τροφοδοτείται με πολλά φύλλα χαρτιού ταυτόχρονα.

- [Το προϊόν δεν έλκει χαρτί](#)
- [Το προϊόν έλκει πολλά φύλλα χαρτιού](#)
- [Ο τροφοδότης εγγράφων παρουσιάζει εμπλοκή, δεν διατηρεί ίσιο το φύλλο ή πιάνει πολλά φύλλα χαρτιού](#)

Το προϊόν δεν έλκει χαρτί

Αν το προϊόν δεν έλκει χαρτί από το δίσκο, δοκιμάστε τις παρακάτω λύσεις.

1. Ανοίξτε το προϊόν και αφαιρέστε φύλλα χαρτιού που έχουν μπλοκάρει.
2. Τοποθετήστε στο δίσκο το κατάλληλο μέγεθος χαρτιού για την εργασία.
3. Βεβαιωθείτε ότι το μέγεθος και ο τύπος του χαρτιού έχουν ρυθμιστεί σωστά στον πίνακα ελέγχου του προϊόντος.
4. Βεβαιωθείτε ότι οι οδηγί χαρτιού στο δίσκο έχουν προσαρμοστεί κατάλληλα για το μέγεθος του χαρτιού. Προσαρμόστε τους οδηγούς στην κατάλληλη εσοχή του δίσκου.
5. Ελέγξτε τον πίνακα ελέγχου του προϊόντος, για να δείτε αν το προϊόν περιμένει να επιβεβαιώσετε ένα μήνυμα σχετικά με τη μη αυτόματη τροφοδοσία του χαρτιού. Τοποθετήστε χαρτί και συνεχίστε.
6. Οι κύλινδροι πάνω από το δίσκο ενδέχεται να έχουν ρυπανθεί. Καθαρίστε τους κυλίνδρους με ένα μαλακό πανί που δεν αφήνει χνούδι, βρεγμένο με ζεστό νερό.

Το προϊόν έλκει πολλά φύλλα χαρτιού

Αν το προϊόν έλκει πολλά φύλλα χαρτιού από το δίσκο, δοκιμάστε τις παρακάτω λύσεις.

1. Αφαιρέστε τη στοίβα χαρτιού από το δίσκο, λυγίστε τη, περιστρέψτε τη 180 μοίρες και αναποδογυρίστε τη. *Μην ξεφυλλίζετε το χαρτί.* Επιστρέψτε τη στοίβα χαρτιού στο δίσκο.
2. Να χρησιμοποιείτε αποκλειστικά χαρτί που πληροί τις προδιαγραφές της HP για αυτό το προϊόν.
3. Να χρησιμοποιείτε χαρτί που δεν είναι τσαλακωμένο, διπλωμένο ή κατεστραμμένο. Αν χρειαστεί, χρησιμοποιήστε χαρτί από διαφορετικό πακέτο.
4. Βεβαιωθείτε ότι ο δίσκος δεν είναι υπερβολικά γεμάτος. Αν είναι, τότε αφαιρέστε ολόκληρη τη στοίβα χαρτιού από το δίσκο, ισιώστε τη στοίβα και, στη συνέχεια, επιστρέψτε ένα μέρος του χαρτιού στο δίσκο.
5. Βεβαιωθείτε ότι οι οδηγί χαρτιού στο δίσκο έχουν προσαρμοστεί κατάλληλα για το μέγεθος του χαρτιού. Προσαρμόστε τους οδηγούς στην κατάλληλη εσοχή του δίσκου.
6. Βεβαιωθείτε ότι το περιβάλλον εκτύπωσης πληροί τις συνιστώμενες προδιαγραφές.

Ο τροφοδότης εγγράφων παρουσιάζει εμπλοκή, δεν διατηρεί ίσιο το φύλλο ή πιάνει πολλά φύλλα χαρτιού



ΣΗΜΕΙΩΣΗ: Αυτές οι πληροφορίες αφορούν μόνο τα προϊόντα MFP.

- Ενδέχεται να υπάρχει κάτι επάνω στο πρωτότυπο, όπως κλιπ συρραφής ή αυτοκόλλητες σημειώσεις, που πρέπει να αφαιρεθεί.
- Βεβαιωθείτε ότι όλοι οι κύλινδροι είναι στη θέση τους και ότι το κάλυμμα πρόσβασης στους κυλίνδρους στο εσωτερικό του τροφοδότη εγγράφων είναι κλειστό.
- Βεβαιωθείτε ότι το επάνω κάλυμμα του τροφοδότη εγγράφων είναι κλειστό.
- Ενδέχεται να μην έχουν τοποθετηθεί σωστά οι σελίδες. Ισιώστε τις σελίδες και ρυθμίστε τους οδηγούς χαρτιού ώστε να κεντραριστεί η στοίβα.
- Οι οδηγοί χαρτιού πρέπει να ακουμπούν τις πλευρές της στοίβας χαρτιού για να λειτουργούν σωστά. Βεβαιωθείτε ότι η στοίβα χαρτιού είναι ίσια και ότι οι οδηγοί εφάπτονται στη στοίβα χαρτιού.
- Ο δίσκος εισόδου ή ο δίσκος εξόδου του τροφοδότη εγγράφων ενδέχεται να περιέχουν περισσότερες σελίδες από το μέγιστο αριθμό. Βεβαιωθείτε ότι η στοίβα χαρτιού βρίσκεται κάτω από τους οδηγούς στο δίσκο εισόδου και αφαιρέστε τις σελίδες από το δίσκο εξόδου.
- Επιβεβαιώστε ότι δεν υπάρχουν κομματάκια χαρτιού, συρραπτικά, συνδετήρες ή άλλα υπολείμματα στη διαδρομή χαρτιού.
- Καθαρίστε τους κυλίνδρους τροφοδοσίας εγγράφων και το προστατευτικό διαχωρισμού. Χρησιμοποιήστε πεπιεσμένο αέρα ή ένα καθαρό πανί που δεν αφήνει χνούδι, βρεγμένο με ζεστό νερό. Εάν η τροφοδότηση συνεχίζει να είναι προβληματική, αντικαταστήστε τους κυλίνδρους.
- Στην αρχική οθόνη του πίνακα ελέγχου του προϊόντος, μεταβείτε με κύλιση στο κουμπί [Αναλώσιμα](#) και πατήστε το. Ελέγξτε την κατάσταση του κιτ τροφοδότη εγγράφων και αντικαταστήστε το, εάν είναι απαραίτητο.

Αποκατάσταση εμπλοκών χαρτιού



Εισαγωγή

Στις παρακάτω πληροφορίες θα βρείτε και οδηγίες για την αποκατάσταση εμπλοκών χαρτιού στο προϊόν.

- [Αντιμετωπίζετε πρόβλημα με συχνές ή επαναλαμβανόμενες εμπλοκές χαρτιού;](#)
- [Θέσεις εμπλοκής χαρτιού](#)
- [Αποκατάσταση εμπλοκών χαρτιού στον τροφοδότη εγγράφων](#)
- [Αποκατάσταση εμπλοκών χαρτιού στην υποδοχή ενός φύλλου \(Δίσκος 1\)](#)
- [Αποκατάσταση εμπλοκών χαρτιού στο Δίσκο 2](#)
- [Αποκατάσταση εμπλοκών χαρτιού στην πίσω θύρα και στην περιοχή της μονάδας σταθεροποιητή γραφίτη](#)
- [Αποκατάσταση εμπλοκών χαρτιού στο δίσκο εξόδου](#)
- [Αποκατάσταση εμπλοκών χαρτιού στη μονάδα εκτύπωσης διπλής όψης \(μόνο για τα μοντέλα εκτύπωσης διπλής όψης\)](#)

Αντιμετωπίζετε πρόβλημα με συχνές ή επαναλαμβανόμενες εμπλοκές χαρτιού;

Ακολουθήστε αυτά τα βήματα για να επιλύσετε προβλήματα που σχετίζονται με συχνές εμπλοκές χαρτιού. Εάν το πρώτο βήμα δεν επιλύσει το πρόβλημα, συνεχίστε με το επόμενο βήμα μέχρι να επιλύσετε το πρόβλημα.

1. Εάν το χαρτί έχει εμπλακεί μέσα στο προϊόν, αποκαταστήστε την εμπλοκή και, στη συνέχεια, εκτυπώστε μια σελίδα διαμόρφωσης για να ελέγξετε το προϊόν.
2. Βεβαιωθείτε ότι ο δίσκος έχει διαμορφωθεί για το σωστό μέγεθος και τύπο χαρτιού από τον πίνακα ελέγχου του προϊόντος. Εάν χρειάζεται, προσαρμόστε τις ρυθμίσεις χαρτιού.
 - α. Στον πίνακα ελέγχου του προϊόντος, πατήστε το κουμπί ρύθμισης .
 - β. Ανοίξτε το μενού [Ρύθμιση συστήματος](#).
 - γ. Ανοίξτε το μενού [Ρύθμιση χαρτιού](#).
 - δ. Επιλέξτε το δίσκο από τη λίστα.
 - ε. Επιλέξτε [Τύπος χαρτιού](#) και, στη συνέχεια, επιλέξτε τον τύπο χαρτιού που βρίσκεται στο δίσκο.
 - ζ. Επιλέξτε [Μέγεθος χαρτιού](#) και, στη συνέχεια, επιλέξτε το μέγεθος του χαρτιού που βρίσκεται στο δίσκο.
3. Απενεργοποιήστε το προϊόν, περιμένετε για 30 δευτερόλεπτα και ενεργοποιήστε το ξανά.
4. Εκτυπώστε μια σελίδα καθαρισμού, για να αφαιρέσετε το περίσσειμα γραφίτη από το εσωτερικό του προϊόντος.
 - α. Στον πίνακα ελέγχου του προϊόντος, πατήστε το κουμπί ρύθμισης .
 - β. Ανοίξτε το μενού [Συντήρηση](#).
 - γ. Επιλέξτε [Σελίδα καθαρισμού](#).

- δ. Όταν σας ζητηθεί, τοποθετήστε απλό χαρτί Letter ή A4.
- ε. Για να ξεκινήσει η διαδικασία καθαρισμού, πατήστε το κουμπί **OK**.

Το προϊόν εκτυπώνει την πρώτη πλευρά και, στη συνέχεια, σας ζητά να αφαιρέσετε τη σελίδα από το δίσκο εξόδου και να την επανατοποθετήσετε στο Δίσκο 1, διατηρώντας τον ίδιο προσανατολισμό. Περιμένετε μέχρι να ολοκληρωθεί η διαδικασία. Πετάξτε τη σελίδα που εκτυπώνεται.

5. Εκτυπώστε μια σελίδα διαμόρφωσης για να ελέγξετε το προϊόν.

- α. Στον πίνακα ελέγχου του προϊόντος, πατήστε το κουμπί ρύθμισης .
- β. Ανοίξτε το μενού **Αναφορές**.
- γ. Επιλέξτε **Αναφορά διαμόρφωσης**.

Εάν με αυτά τα βήματα δεν επιλύεται το πρόβλημα, το προϊόν ενδέχεται να χρειάζεται σέρβις. Επικοινωνήστε με το τμήμα εξυπηρέτησης πελατών της HP.

Θέσεις εμπλοκής χαρτιού

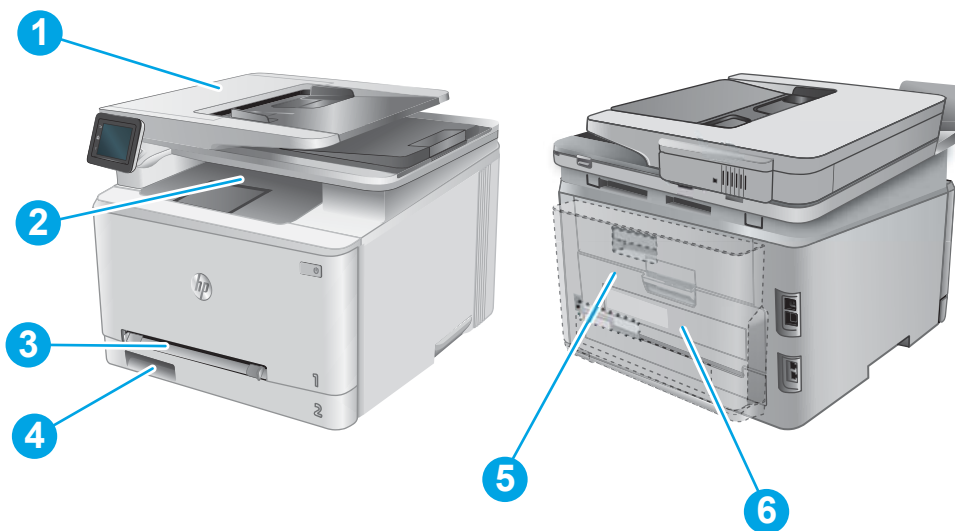

1	Τροφοδότης εγγράφων	Ανατρέξτε στην ενότητα Αποκατάσταση εμπλοκών χαρτιού στον τροφοδότη εγγράφων στη σελίδα 110 .
2	Δίσκος εξόδου	Ανατρέξτε στην ενότητα Αποκατάσταση εμπλοκών χαρτιού στο δίσκο εξόδου στη σελίδα 119 .
3	Υποδοχή προτεραιότητας τροφοδοσίας ενός φύλλου (Δίσκος 1)	Ανατρέξτε στην ενότητα Αποκατάσταση εμπλοκών χαρτιού στην υποδοχή ενός φύλλου (Δίσκος 1) στη σελίδα 112 .
4	Δίσκος 2	Ανατρέξτε στην ενότητα Αποκατάσταση εμπλοκών χαρτιού στο Δίσκο 2 στη σελίδα 115 .

5	Πίσω θύρα και περιοχή μονάδας σταθεροποιητή γραφίτη	Ανατρέξτε στην ενότητα Αποκατάσταση εμπλοκών χαρτιού στην πίσω θύρα και στην περιοχή της μονάδας σταθεροποιητή γραφίτη στη σελίδα 117 .
6	Μονάδα εκτύπωσης διπλής όψης (μόνο για τα μοντέλα με εκτύπωση διπλής όψης)	Ανατρέξτε στην ενότητα Αποκατάσταση εμπλοκών χαρτιού στη μονάδα εκτύπωσης διπλής όψης (μόνο για τα μοντέλα εκτύπωσης διπλής όψης) στη σελίδα 120 .

Αποκατάσταση εμπλοκών χαρτιού στον τροφοδότη εγγράφων

Στη συνέχεια, περιγράφεται ο τρόπος αποκατάστασης εμπλοκών στον τροφοδότη εγγράφων. Όταν παρουσιαστεί εμπλοκή, ο πίνακας ελέγχου εμφανίζει μια κινούμενη εικόνα που διευκολύνει την αποκατάσταση της εμπλοκής.

1. Ανοίξτε το κάλυμμα του τροφοδότη εγγράφων.

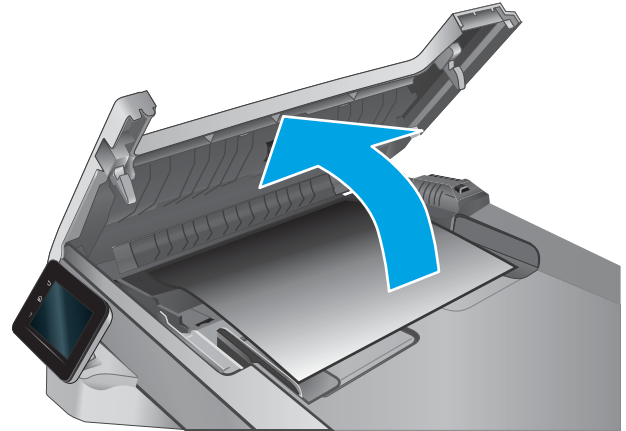

2. Αφαιρέστε τυχόν χαρτί που έχει εμπλακεί.

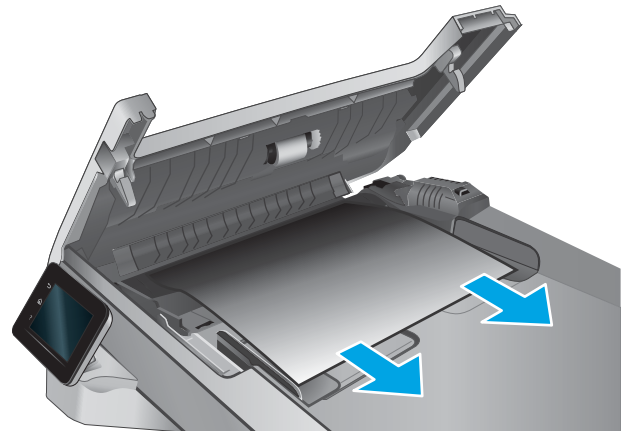

3. Κλείστε το κάλυμμα του σαρωτή.

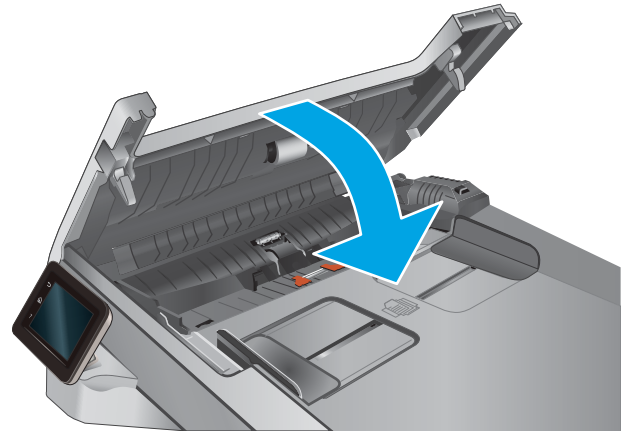

4. Σηκώστε το δίσκο εισόδου του τροφοδότη εγγράφων, για να έχετε καλύτερη πρόσβαση στο δίσκο εξόδου του τροφοδότη εγγράφων και, στη συνέχεια, απομακρύνετε το μπλοκαρισμένο χαρτί από την περιοχή εκτύπωσης.



5. Ανοίξτε το κάλυμμα του σαρωτή. Αν το χαρτί έχει εμπλακεί πίσω από το λευκό πλαστικό κάλυμμα, τραβήξτε το χαρτί απαλά προς τα έξω.

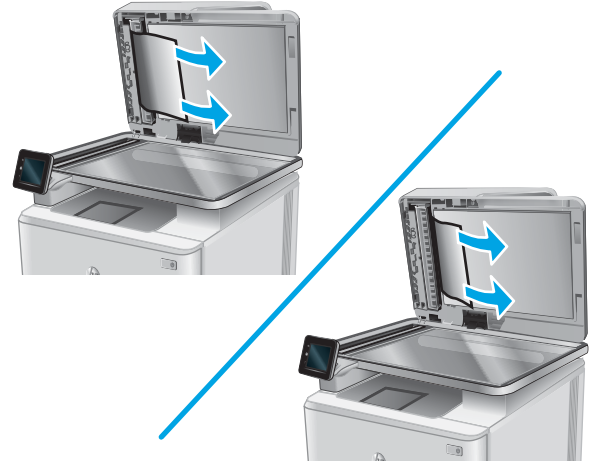

6. Κατεβάστε το κάλυμμα του σαρωτή.



ΣΗΜΕΙΩΣΗ: Για να αποφύγετε τις εμπλοκές, βεβαιωθείτε ότι οι οδηγοί στο δίσκο εισόδου του τροφοδότη εγγράφων έχουν ρυθμιστεί έτσι ώστε να ακουμπάνε πάνω στο έγγραφο. Αφαιρέστε όλα τα συρραπτικά και τους συνδετήρες από τα πρωτότυπα έγγραφα.

ΣΗΜΕΙΩΣΗ: Τα πρωτότυπα έγγραφα που έχουν εκτυπωθεί σε βαρύ γυαλιστερό χαρτί μπορεί να προκαλέσουν περισσότερες εμπλοκές σε σχέση με τα πρωτότυπα που έχουν εκτυπωθεί σε απλό χαρτί.

Αποκατάσταση εμπλοκών χαρτιού στην υποδοχή ενός φύλλου (Δίσκος 1)

Όταν παρουσιαστεί εμπλοκή, ο πίνακας ελέγχου εμφανίζει μια κινούμενη εικόνα που διευκολύνει την αποκατάσταση της εμπλοκής.

1. Τραβήξτε το Δίσκο 2 εντελώς έξω από το προϊόν.



2. Σπρώξτε προς τα κάτω την υποδοχή προτεραιότητας τροφοδοσίας ενός φύλλου και κατόπιν τραβήξτε έξω το δίσκο της υποδοχής τροφοδοσίας.

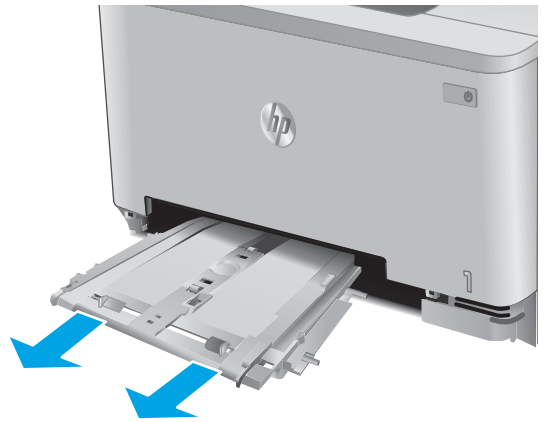

3. Τραβήξτε προσεκτικά τυχόν μπλοκαρισμένο χαρτί ευθεία προς τα έξω από την υποδοχή προτεραιότητας τροφοδοσίας ενός φύλλου.

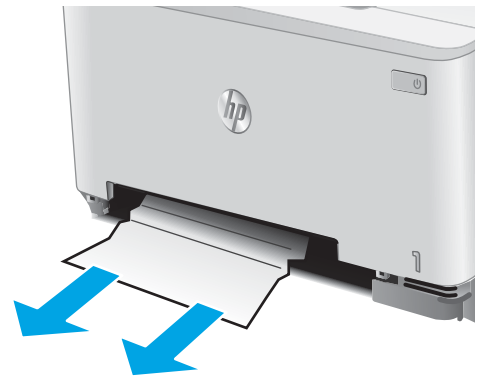

4. Σπρώξτε το δίσκο της υποδοχής προτεραιότητας τροφοδοσίας ενός φύλλου στο προϊόν.

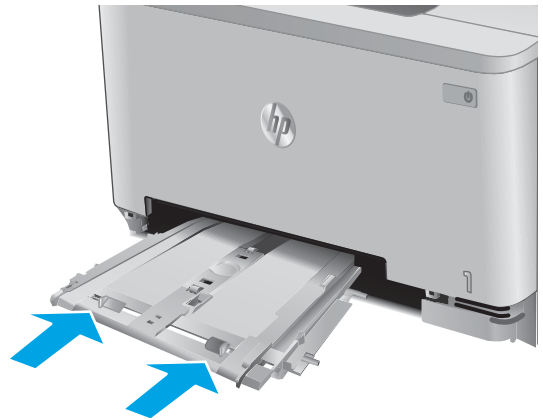

5. Επανατοποθετήστε και κλείστε το Δίσκο 2.

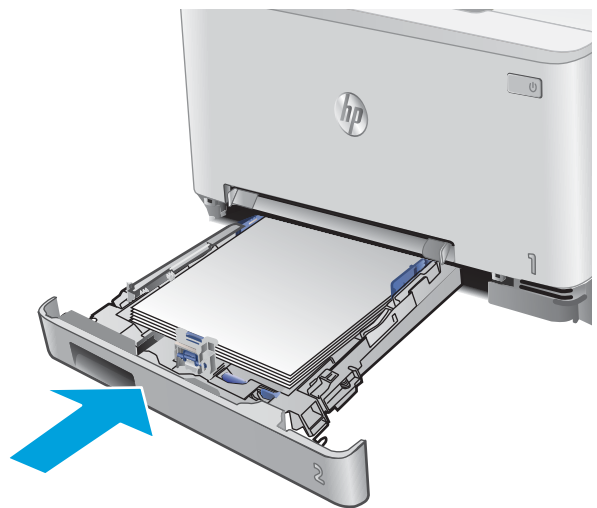

Αποκατάσταση εμπλοκών χαρτιού στο Δίσκο 2

Χρησιμοποιήστε την παρακάτω διαδικασία για να ελέγξετε το χαρτί στο Δίσκο 2. Όταν παρουσιαστεί εμπλοκή, ο πίνακας ελέγχου εμφανίζει μια κινούμενη εικόνα που διευκολύνει την αποκατάσταση της εμπλοκής.

1. Τραβήξτε το δίσκο εντελώς έξω από το προϊόν.

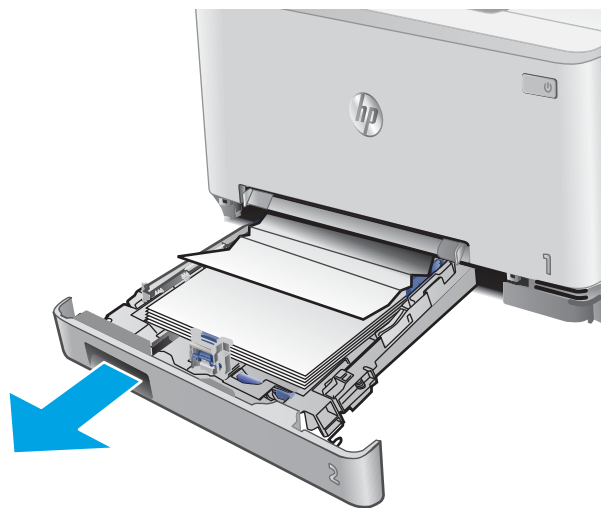

2. Αφαιρέστε τα φύλλα χαρτιού που έχουν εμπλακεί ή υποστεί φθορά.

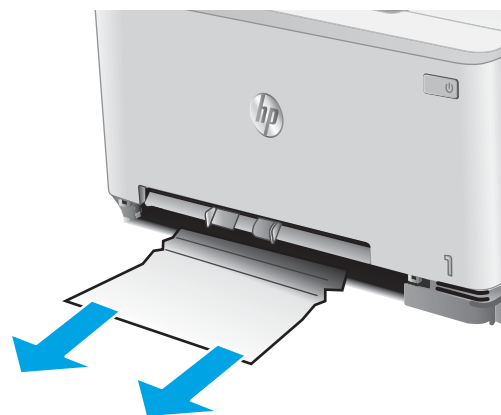

3. Αν δεν φαίνεται το μπλοκαρισμένο χαρτί ή αν το μπλοκαρισμένο χαρτί είναι αρκετά βαθιά στην κοιλότητα του Δίσκου 2 και είναι δύσκολο να αφαιρεθεί, πιέστε προς τα κάτω την υποδοχή προτεραιότητας τροφοδοσίας ενός φύλλου και κατόπιν αφαιρέστε το δίσκο της υποδοχής τροφοδοσίας.



4. Αφαιρέστε τα φύλλα χαρτιού που έχουν εμπλακεί ή υποστεί φθορά.

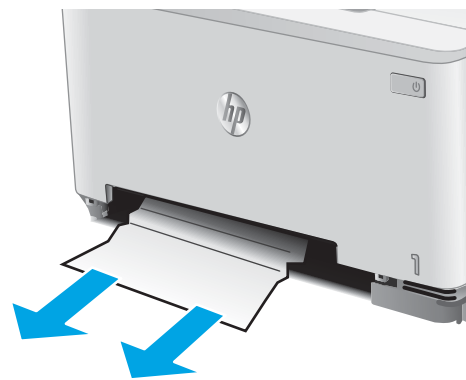

5. Σπρώξτε το δίσκο της υποδοχής προτεραιότητας τροφοδοσίας ενός φύλλου στο προϊόν.



6. Επανατοποθετήστε και κλείστε το Δίσκο 2.



Αποκατάσταση εμπλοκών χαρτιού στην πίσω θύρα και στην περιοχή της μονάδας σταθεροποιητή γραφίτη

Χρησιμοποιήστε την παρακάτω διαδικασία για να ελέγξετε το χαρτί στην πίσω θύρα. Όταν παρουσιαστεί εμπλοκή, ο πίνακας ελέγχου εμφανίζει μια κινούμενη εικόνα που διευκολύνει την αποκατάσταση της εμπλοκής.

⚠ ΠΡΟΣΟΧΗ: Ο σταθεροποιητής βρίσκεται πάνω από την πίσω θύρα και η θερμοκρασία του είναι υψηλή. Μην επιχειρήσετε να ακουμπήσετε την επιφάνεια πάνω από την πίσω θύρα μέχρι να κρύνει ο σταθεροποιητής.

1. Ανοίξτε την πίσω θύρα.

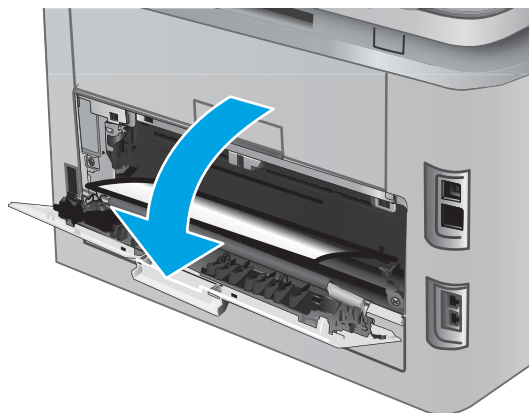

2. Τραβήξτε προσεκτικά τυχόν μπλοκαρισμένο χαρτί έξω από τους κυλίνδρους της πίσω θύρας.

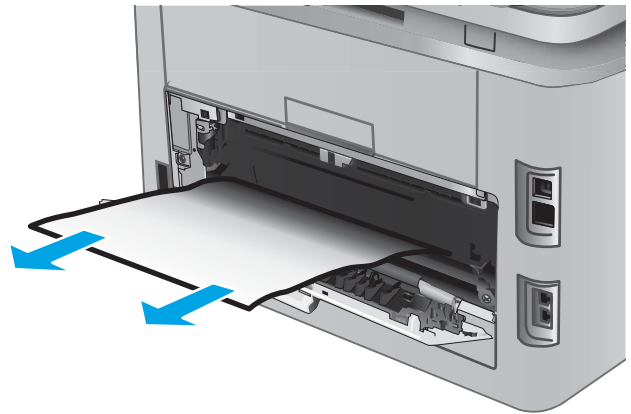

3. Κλείστε την πίσω θύρα.

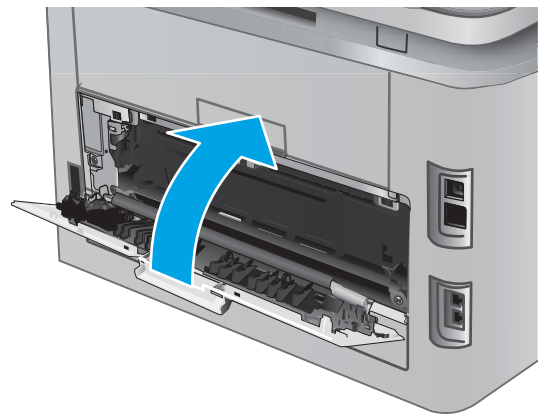

Αποκατάσταση εμπλοκών χαρτιού στο δίσκο εξόδου

Χρησιμοποιήστε την παρακάτω διαδικασία για την αποκατάσταση εμπλοκών στο δίσκο εξόδου. Όταν παρουσιαστεί εμπλοκή, ο πίνακας ελέγχου εμφανίζει μια κινούμενη εικόνα που διευκολύνει την αποκατάσταση της εμπλοκής.

1. Εάν το χαρτί είναι ορατό στο δίσκο εξόδου, πιάστε το εμπρός άκρο του και αφαιρέστε το.



Αποκατάσταση εμπλοκών χαρτιού στη μονάδα εκτύπωσης διπλής όψης (μόνο για τα μοντέλα εκτύπωσης διπλής όψης)

Χρησιμοποιήστε την παρακάτω διαδικασία για να ελέγξετε το χαρτί στη μονάδα εκτύπωσης διπλής όψης. Όταν παρουσιαστεί εμπλοκή, ο πίνακας ελέγχου εμφανίζει μια κινούμενη εικόνα που διευκολύνει την αποκατάσταση της εμπλοκής.

1. Στο πίσω μέρος του προϊόντος, ανοίξτε τη μονάδα εκτύπωσης διπλής όψης.

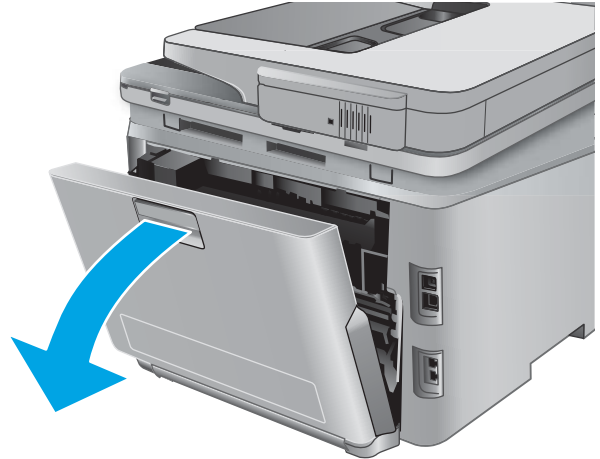

2. Αφαιρέστε τα φύλλα χαρτιού που έχουν εμπλακεί ή υποστεί φθορά.

ΠΡΟΣΟΧΗ: Ο σταθεροποιητής βρίσκεται πάνω από την πίσω θύρα και η θερμοκρασία του είναι υψηλή. Μην επιχειρήσετε να ακουμπήσετε την επιφάνεια πάνω από την πίσω θύρα μέχρι να κρυώσει ο σταθεροποιητής.



3. Κλείστε τη μονάδα εκτύπωσης διπλής όψης.

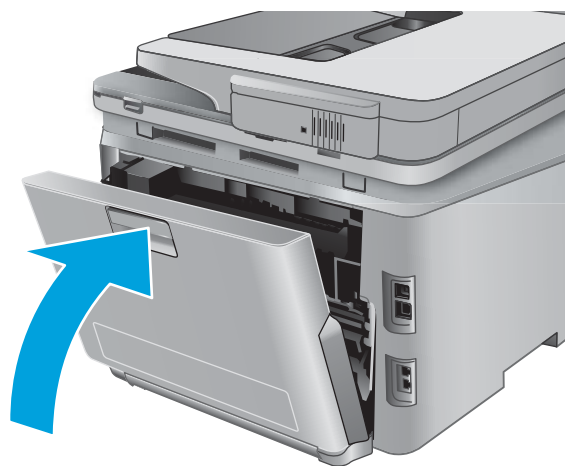

Βελτίωση ποιότητας εκτύπωσης

Εισαγωγή

Εάν το προϊόν αντιμετωπίζει προβλήματα ποιότητας εκτύπωσης, δοκιμάστε τις παρακάτω λύσεις με τη σειρά που εμφανίζονται για την επίλυση του προβλήματος.

Εάν το προϊόν αντιμετωπίζει προβλήματα ποιότητας σάρωσης, φαξ ή αντιγραφής, δοκιμάστε τις παρακάτω λύσεις και ανατρέξτε στις ενότητες "Βελτίωση ποιότητας σάρωσης", "Βελτίωση ποιότητας φαξ" ή "Βελτίωση ποιότητας αντιγραφής" για περαιτέρω λύσεις.

- [Εκτύπωση από διαφορετικό πρόγραμμα λογισμικού](#)
- [Έλεγχος της ρύθμισης τύπου χαρτιού για την εργασία εκτύπωσης](#)
- [Έλεγχος κατάστασης δοχείου γραφίτη](#)
- [Εκτύπωση και ερμηνεία της σελίδας ποιότητας εκτύπωσης](#)
- [Καθαρισμός του προϊόντος](#)
- [Οπτικός έλεγχος του δοχείου γραφίτη](#)
- [Έλεγχος χαρτιού και περιβάλλοντος εκτύπωσης](#)
- [Βαθμονόμηση του προϊόντος για ευθυγράμμιση των χρωμάτων](#)
- [Έλεγχος άλλων ρυθμίσεων εργασίας εκτύπωσης](#)
- [Δοκιμή διαφορετικού προγράμματος οδήγησης εκτύπωσης](#)

Εκτύπωση από διαφορετικό πρόγραμμα λογισμικού

Δοκιμάστε να εκτυπώσετε από διαφορετικό πρόγραμμα λογισμικού. Εάν η σελίδα εκτυπώνεται σωστά, υπάρχει πρόβλημα στο πρόγραμμα λογισμικού από το οποίο εκτυπώνατε.

Έλεγχος της ρύθμισης τύπου χαρτιού για την εργασία εκτύπωσης

Ελέγξτε τη ρύθμιση τύπου χαρτιού όταν εκτυπώνετε από πρόγραμμα λογισμικού και στις εκτυπωμένες σελίδες υπάρχουν μουντζούρες, θαμπάδες, σκούρα σημεία, παραμορφωμένο χαρτί, διάσπαρτες κουκκίδες γραφίτη, ασταθής γραφίτης ή μικρές περιοχές όπου λείπει ο γραφίτης.

Έλεγχος της ρύθμισης τύπου χαρτιού (Windows)

1. Στο πρόγραμμα λογισμικού, ορίστε την επιλογή **Εκτύπωση**.
2. Επιλέξτε το προϊόν και, στη συνέχεια, κάντε κλικ στο κουμπί **Ιδιότητες** ή στο κουμπί **Προτιμήσεις**.
3. Κάντε κλικ στην καρτέλα **Χαρτί/Ποιότητα**.
4. Στην αναπτυσσόμενη λίστα **Τύπος χαρτιού**, κάντε κλικ στην επιλογή **Περισσότερα...**
5. Αναπτύξτε τη λίστα επιλογών **Τύπος**.
6. Αναπτύξτε την κατηγορία τύπων χαρτιού που ταιριάζει καλύτερα στο χαρτί σας.

7. Επιλέξτε τον τύπο χαρτιού που χρησιμοποιείτε και κάντε κλικ στο κουμπί **OK**.
8. Κάντε κλικ στο κουμπί **OK** για να κλείσετε το παράθυρο διαλόγου **Ιδιότητες εγγράφου**. Στο παράθυρο διαλόγου **Εκτύπωση**, κάντε κλικ στο κουμπί **OK** για να εκτυπωθεί η εργασία.

Έλεγχος ρύθμισης τύπου χαρτιού (OS X)

1. Κάντε κλικ στο μενού **File** (Αρχείο) και, στη συνέχεια, κάντε κλικ στην επιλογή **Print** (Εκτύπωση).
2. Στο μενού **Printer** (Εκτυπωτής), επιλέξτε το προϊόν.
3. Από προεπιλογή, το πρόγραμμα οδήγησης εκτύπωσης εμφανίζει το μενού **Copies & Pages** (Αντίγραφα και σελίδες). Ανοίξτε την αναπτυσσόμενη λίστα μενού και κάντε κλικ στο μενού **Finishing** (Φινιρίσμα).
4. Επιλέξτε έναν τύπο από την αναπτυσσόμενη λίστα **Media-type** (Τύπος μέσου εκτύπωσης).
5. Κάντε κλικ στο κουμπί **Print** (Εκτύπωση).

Έλεγχος κατάστασης δοχείου γραφίτη

Ελέγξτε τη σελίδα κατάστασης αναλώσιμων για τις ακόλουθες πληροφορίες:

- Εκτιμώμενο ποσοστό διάρκειας ζωής που απομένει για το δοχείο
- Σελίδες που απομένουν κατά προσέγγιση
- Κωδικοί προϊόντος για δοχεία γραφίτη HP
- Αριθμός εκτυπωμένων σελίδων

Χρησιμοποιήστε την παρακάτω διαδικασία για να εκτυπώσετε τη σελίδα κατάστασης αναλώσιμων:

1. Στην αρχική οθόνη του πίνακα ελέγχου του προϊόντος, πατήστε το κουμπί **Αναλώσιμα** .
2. Για να εκτυπώσετε τη σελίδα κατάστασης αναλώσιμων, πατήστε το κουμπί **Αναφορά**.
3. Ελέγξτε το ποσοστό της υπολειπόμενης διάρκειας ζωής των δοχείων γραφίτη και, εάν ισχύει, την κατάσταση των υπόλοιπων εξαρτημάτων συντήρησης.

Όταν χρησιμοποιείτε δοχείο γραφίτη που έχει φτάσει σχεδόν στο τέλος της διάρκειας ζωής του, μπορεί να παρουσιαστούν προβλήματα στην ποιότητα εκτύπωσης. Η σελίδα κατάστασης αναλώσιμων υποδεικνύει είτε κάποιο αναλώσιμο έχει πολύ χαμηλή στάθμη. Όταν ένα αναλώσιμο της HP έχει φτάσει στο όριο πολύ χαμηλής στάθμης, η εγγύηση Premium Protection της HP για το συγκεκριμένο αναλώσιμο έχει λήξει.

Το δοχείο γραφίτη δεν χρειάζεται να αντικατασταθεί τώρα, εκτός αν η ποιότητα εκτύπωσης δεν είναι πλέον αποδεκτή. Συνιστάται να έχετε ένα δοχείο αντικατάστασης, το οποίο θα χρησιμοποιήσετε όταν η ποιότητα εκτύπωσης του παλιού δοχείου δεν θα είναι πλέον αποδεκτή.

Εάν διαπιστώσετε ότι χρειάζεται να αντικαταστήσετε ένα δοχείο γραφίτη ή κάποιο άλλο εξάρτημα συντήρησης, μπορείτε να βρείτε τους κωδικούς των αυθεντικών αναλώσιμων HP στη σελίδα κατάστασης αναλώσιμων.

4. Ελέγξτε εάν χρησιμοποιείτε αυθεντικό δοχείο HP.

Τα αυθεντικά δοχεία γραφίτη HP φέρουν την ένδειξη "HP" ή το λογότυπο της HP. Για περισσότερες πληροφορίες σχετικά με την αναγνώριση των δοχείων HP, επισκεφτείτε τη διεύθυνση www.hp.com/go/learnaboutsupplies.

Η HP δεν συνιστά τη χρήση αναλώσιμων, καινούργιων ή ανακατασκευασμένων, άλλων κατασκευαστών. Εφόσον δεν αποτελούν προϊόντα της HP, η HP δεν μπορεί να επέμβει στο σχεδιασμό τους ή να ελέγξει την ποιότητά τους. Εάν χρησιμοποιείτε αναπληρωμένο ή ανακατασκευασμένο δοχείο γραφίτη και δεν είστε ικανοποιημένοι με την ποιότητα εκτύπωσης, αντικαταστήστε το με ένα αυθεντικό δοχείο γραφίτη HP.

Εκτύπωση και ερμηνεία της σελίδας ποιότητας εκτύπωσης

1. Στην αρχική οθόνη, πατήστε το κουμπί **Ρύθμιση** .
2. Πατήστε το κουμπί **Αναφορές**.
3. Πατήστε το κουμπί **Σελίδα ποιότητας εκτύπωσης**.

Η σελίδα περιέχει πέντε μπάντες χρώματος, οι οποίες χωρίζονται σε τέσσερις ομάδες, όπως φαίνεται στο παρακάτω σχήμα. Αν εξετάσετε κάθε ομάδα, μπορείτε να απομονώσετε το πρόβλημα σε ένα συγκεκριμένο δοχείο γραφίτη.

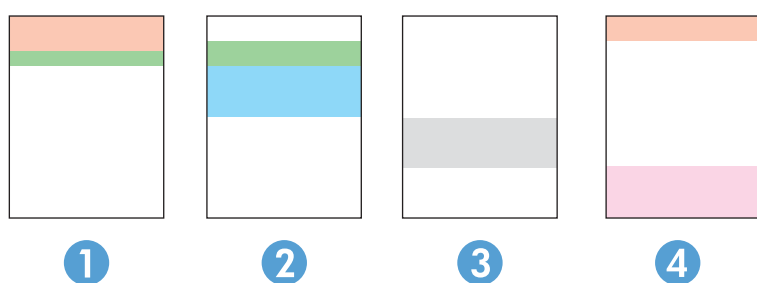

Ενότητα	Δοχείο γραφίτη
1	Κίτρινο
2	Κυανό
3	Μαύρο
4	Ματζέντα

- Αν σε μία από αυτές τις ομάδες εμφανιστούν κουκκίδες ή λωρίδες, αντικαταστήστε το δοχείο γραφίτη που σχετίζεται με την ομάδα.
- Αν οι κουκκίδες εμφανίζονται σε περισσότερες από μία ομάδες, εκτυπώστε μια σελίδα καθαρισμού. Αν δεν λυθεί το πρόβλημα, προσδιορίστε αν οι κουκκίδες έχουν πάντα το ίδιο χρώμα. Για παράδειγμα, αν εμφανίζονται κουκκίδες ματζέντα και στις πέντε μπάντες χρώματος. Αν όλες οι κουκκίδες έχουν το ίδιο χρώμα, αντικαταστήστε το συγκεκριμένο δοχείο γραφίτη.
- Αν οι λωρίδες εμφανίζονται σε πολλές μπάντες χρώματος, επικοινωνήστε με την HP. Το πρόβλημα οφείλεται μάλλον σε κάποιο άλλο εξάρτημα και όχι στο δοχείο γραφίτη.

Καθαρισμός του προϊόντος

Εκτύπωση σελίδας καθαρισμού

Κατά τη διάρκεια της διαδικασίας εκτύπωσης μπορεί να συσσωρευθούν χαρτί, γραφίτης και σκόνη στο εσωτερικό του προϊόντος, τα οποία ενδέχεται να προκαλέσουν προβλήματα ποιότητας εκτύπωσης όπως κόκκους ή πιτσιλιές γραφίτη, μουντζούρες, λωρίδες, γραμμές ή επαναλαμβανόμενα σημάδια.

Χρησιμοποιήστε την παρακάτω διαδικασία για να εκτυπώσετε μια σελίδα καθαρισμού.

1. Στην αρχική οθόνη του πίνακα ελέγχου του προϊόντος, πατήστε το κουμπί **Ρύθμιση** .
2. Πατήστε το μενού **Συντήρηση**.
3. Πατήστε το κουμπί **Σελίδα καθαρισμού**.
4. Όταν σας ζητηθεί, τοποθετήστε απλό χαρτί Letter ή A4.
5. Για να ξεκινήσει η διαδικασία καθαρισμού, πατήστε το κουμπί **OK**.

Η συσκευή εκτυπώνει την πρώτη πλευρά και, στη συνέχεια, σας ζητά να αφαιρέσετε τη σελίδα από το δίσκο εξόδου και να την επανατοποθετήσετε στο Δίσκο 1, διατηρώντας τον ίδιο προσανατολισμό. Περιμένετε μέχρι να ολοκληρωθεί η διαδικασία. Πετάξτε τη σελίδα που εκτυπώνεται.

Έλεγχος της γυάλινης επιφάνειας για σκόνη και αποτυπώματα

Με την πάροδο του χρόνου, μπορεί να συσσωρευτούν ρύποι στη γυάλινη επιφάνεια και τη λευκή πλαστική επένδυση του σαρωτή, γεγονός που μπορεί να επηρεάσει την απόδοση. Χρησιμοποιήστε την παρακάτω διαδικασία για να καθαρίσετε το σαρωτή.

1. Πατήστε το κουμπί λειτουργίας, για να απενεργοποιήσετε το προϊόν και, στη συνέχεια, αποσυνδέστε το καλώδιο τροφοδοσίας από την πρίζα.
2. Ανοίξτε το κάλυμμα του σαρωτή.
3. Καθαρίστε τη γυάλινη επιφάνεια και τη λευκή πλαστική επένδυση κάτω από το κάλυμμα του σαρωτή, με ένα μαλακό πανί ή σφουγγάρι που έχετε εμποτίσει με μη δραστικό καθαριστικό για γυάλινες επιφάνειες.

⚠ ΠΡΟΣΟΧΗ: Μην χρησιμοποιήσετε λειαντικά, ακετόνη, βενζίνη, αμμωνία, αιθυλική αλκοόλη ή τετραχλωράνθρακα σε οποιοδήποτε τμήμα του προϊόντος, καθώς μπορεί να το καταστρέψουν. Μην ρίχνετε υγρά απευθείας στη γυάλινη επιφάνεια ή στην πλάκα. Ενδέχεται να περάσουν στο εσωτερικό και να προκαλέσουν ζημιά στο προϊόν.

4. Στεγνώστε τη γυάλινη επιφάνεια και τα πλαστικά μέρη με σαμουά ή σφουγγάρι για να αποφευχθεί η δημιουργία στιγμάτων.
5. Συνδέστε το καλώδιο τροφοδοσίας σε μια πρίζα και, στη συνέχεια, πατήστε το κουμπί λειτουργίας για να ενεργοποιήσετε το προϊόν.

Οπτικός έλεγχος του δοχείου γραφίτη

1. Αφαιρέστε το δοχείο γραφίτη από το προϊόν και βεβαιωθείτε ότι έχει αφαιρεθεί η ταινία της συσκευασίας.
2. Ελέγξτε το τοίπ της μνήμης για τυχόν ζημιά.
3. Εξετάστε την επιφάνεια του τύμπανου απεικόνισης του δοχείου γραφίτη.

⚠ ΠΡΟΣΟΧΗ: Μην αγγίζετε τον κύλινδρο (τύμπανο απεικόνισης) στο δοχείο. Τα δαχτυλικά αποτυπώματα στο τύμπανο απεικόνισης μπορεί να οδηγήσουν σε προβλήματα ποιότητας εκτύπωσης.

4. Αν δείτε γρατσουιές, δακτυλιές ή άλλη ζημιά στο τύμπανο απεικόνισης, αντικαταστήστε το δοχείο γραφίτη.
5. Αν δεν φαίνεται να έχει γίνει ζημιά στο τύμπανο απεικόνισης, κουνήστε απαλά μερικές φορές το δοχείο γραφίτη και τοποθετήστε το ξανά. Εκτυπώστε μερικές σελίδες, για να δείτε αν έχει λυθεί το πρόβλημα.

Έλεγχος χαρτιού και περιβάλλοντος εκτύπωσης

Βήμα 1: Χρησιμοποιήστε χαρτί που πληροί τις προδιαγραφές της HP

Ορισμένα προβλήματα στην ποιότητα εκτύπωσης οφείλονται στη χρήση χαρτιού που δεν πληροί τις προδιαγραφές της HP.

- Χρησιμοποιείτε πάντα τύπο και βάρος χαρτιού που υποστηρίζονται από τη συγκεκριμένη συσκευή.
- Για το καλύτερο δυνατό αποτέλεσμα, να χρησιμοποιείτε καλής ποιότητας χαρτί, χωρίς κοψίματα, σκισίματα, κηλίδες, σκόνη, ασταθή επιφάνεια, τσαλακώματα, κενά, συνδετήρες και κυρτές ή τσαλακωμένες άκρες.
- Χρησιμοποιήστε χαρτί που δεν έχει εκτυπωθεί προηγουμένως.
- Χρησιμοποιήστε χαρτί που δεν περιέχει μεταλλικό υλικό, όπως χρυσόσκονη.
- Χρησιμοποιήστε χαρτί που έχει σχεδιαστεί ειδικά για εκτυπωτές λέιζερ. Μην χρησιμοποιείτε χαρτί που έχει σχεδιαστεί μόνο για εκτυπωτές ψεκασμού.
- Μην χρησιμοποιείτε πολύ τραχύ χαρτί. Αν χρησιμοποιήσετε πιο απαλό χαρτί, η ποιότητα εκτύπωσης θα είναι καλύτερη.

Βήμα 2: Έλεγχος του περιβάλλοντος

Το περιβάλλον μπορεί να επηρεάσει άμεσα την ποιότητα εκτύπωσης και αποτελεί συνήθη αιτία για προβλήματα ποιότητας εκτύπωσης ή τροφοδοσίας χαρτιού. Δοκιμάστε τις παρακάτω λύσεις:

- Απομακρύνετε το προϊόν από σημεία με ρεύματα αέρα, όπως ανοιχτά παράθυρα/πόρτες ή αεραγωγοί κλιματισμού.
- Βεβαιωθείτε ότι το προϊόν δεν είναι εκτεθειμένο σε θερμοκρασίες ή υγρασία εκτός των προδιαγραφών του προϊόντος.
- Μην τοποθετείτε το προϊόν σε περιορισμένο χώρο, όπως ντουλάπια.
- Τοποθετήστε το προϊόν σε στερεή, επίπεδη επιφάνεια.
- Αφαιρέστε οτιδήποτε εμποδίζει τους αεραγωγούς του προϊόντος. Πρέπει να διασφαλίζεται η καλή ροή αέρα σε όλες τις πλευρές του προϊόντος, συμπεριλαμβανομένου και του επάνω μέρους.
- Προστατέψτε το προϊόν από ακαθαρσίες, σκόνη, ατμό, γράσο ή άλλα στοιχεία που μεταφέρονται μέσω του αέρα και τα οποία μπορούν να αφήσουν κατάλοιπα στο εσωτερικό του προϊόντος.

Βαθμονόμηση του προϊόντος για ευθυγράμμιση των χρωμάτων

Η βαθμονόμηση είναι μια λειτουργία του προϊόντος που βελτιστοποιεί την ποιότητα της εκτύπωσης.

Ακολουθήστε αυτά τα βήματα για να επιλύσετε προβλήματα ποιότητας εκτύπωσης όπως ακανόνιστο χρώμα, έγχρωμες σκιές, θολά γραφικά ή άλλα προβλήματα ποιότητας εκτύπωσης.

1. Στον πίνακα ελέγχου της συσκευής, πατήστε το κουμπί [Εγκατάσταση](#) 
2. Ανοίξτε τα ακόλουθα μενού:
 - [Ρύθμιση συστήματος](#)
 - [Ποιότητα εκτύπωσης](#)

- Βαθμονόμηση χρώματος
 - Άμεση βαθμονόμηση
3. Το μήνυμα **Βαθμονόμηση** θα εμφανιστεί στον πίνακα ελέγχου του προϊόντος. Η διαδικασία βαθμονόμησης διαρκεί μερικά λεπτά. Μην απενεργοποιήσετε το προϊόν προτού ολοκληρωθεί η διαδικασία βαθμονόμησης.
 4. Περιμένετε όσο το προϊόν βαθμονομείται και στη συνέχεια δοκιμάστε να εκτυπώσετε ξανά.

Έλεγχος άλλων ρυθμίσεων εργασίας εκτύπωσης

Κατά την εκτύπωση από ένα πρόγραμμα λογισμικού, ακολουθήστε αυτά τα βήματα για να επιλύσετε το πρόβλημα προσαρμόζοντας άλλες ρυθμίσεις προγράμματος οδήγησης εκτύπωσης.

Έλεγχος ρυθμίσεων λειτουργίας EconoMode

Η HP δεν συνιστά τη μόνιμη χρήση της λειτουργίας EconoMode. Εάν η λειτουργία EconoMode χρησιμοποιείται συνεχώς, ο γραφίτης ενδέχεται να διαρκέσει περισσότερο από τα μηχανικά μέρη του δοχείου γραφίτη. Εάν η ποιότητα της εκτύπωσης αρχίσει να υποβαθμίζεται και δεν είναι πλέον αποδεκτή, αντικαταστήστε το δοχείο γραφίτη.

 **ΣΗΜΕΙΩΣΗ:** Η λειτουργία είναι διαθέσιμη με το πρόγραμμα οδήγησης εκτυπωτή PCL 6 για Windows. Αν δεν χρησιμοποιείτε αυτό το πρόγραμμα οδήγησης, μπορείτε να ενεργοποιήσετε τη λειτουργία μέσω του ενσωματωμένου διακομιστή web της HP.

Ακολουθήστε αυτά τα βήματα αν ολόκληρη η σελίδα είναι πολύ σκούρα ή πολύ ανοιχτόχρωμη.

1. Στο πρόγραμμα λογισμικού, επιλέξτε **Εκτύπωση**.
2. Επιλέξτε το προϊόν και, στη συνέχεια, κάντε κλικ στο κουμπί **Ιδιότητες** ή **Προτιμήσεις**.
3. Κάντε κλικ στην καρτέλα **Χαρτί/Ποιότητα** και εντοπίστε την περιοχή **Ποιότητα εκτύπωσης**.
4. Εάν ολόκληρη η σελίδα είναι πολύ σκούρα, χρησιμοποιήστε τις εξής ρυθμίσεις:
 - Επιλέξτε **600 dpi**.
 - Επιλέξτε το πλαίσιο ελέγχου **EconoMode** για να ενεργοποιήσετε τη λειτουργία.

Εάν ολόκληρη η σελίδα είναι πολύ ανοιχτόχρωμη, χρησιμοποιήστε τις εξής ρυθμίσεις:

- Επιλέξτε **FastRes 1200**.
 - Καταργήστε την επιλογή του πλαισίου ελέγχου **EconoMode** για να απενεργοποιήσετε τη λειτουργία.
5. Κάντε κλικ στο κουμπί **OK** για να κλείσετε το παράθυρο διαλόγου **Ιδιότητες εγγράφου**. Στο παράθυρο διαλόγου **Εκτύπωση**, κάντε κλικ στο κουμπί **OK** για να εκτυπώσετε την εργασία.

Προσαρμογή ρυθμίσεων χρωμάτων (Windows)

Ακολουθήστε αυτά τα βήματα εάν τα χρώματα στην εκτυπωμένη σελίδα δεν ταιριάζουν με τα χρώματα στην οθόνη του υπολογιστή ή εάν τα χρώματα στην εκτυπωμένη σελίδα δεν είναι ικανοποιητικά.

Αλλαγή του χρωματικού θέματος

1. Στο πρόγραμμα λογισμικού, ορίστε την επιλογή **Εκτύπωση**.
2. Επιλέξτε το προϊόν και, στη συνέχεια, κάντε κλικ στο κουμπί **Ιδιότητες** ή στο κουμπί **Προτιμήσεις**.
3. Κάντε κλικ στην καρτέλα **Χρώμα**.
4. Επιλέξτε το πλαίσιο ελέγχου **HP EasyColor** για να καταργήσετε την επιλογή του.
5. Επιλέξτε χρωματικό θέμα από την αναπτυσσόμενη λίστα **Χρωματικά θέματα**.
 - **Κατά προεπιλογή (sRGB)**: Το συγκεκριμένο θέμα ρυθμίζει το προϊόν ώστε να εκτυπώνει δεδομένα RGB σε λειτουργία συσκευής raw. Όταν χρησιμοποιείτε αυτό το θέμα, διαχειριστείτε το χρώμα από το πρόγραμμα ή από το λειτουργικό σύστημα, για πιο σωστή απόδοση.
 - **Έντονο (sRGB)**: Το προϊόν αυξάνει τον κορεσμό του χρώματος στους ενδιάμεσους τόνους. Χρησιμοποιήστε αυτό το θέμα κατά την εκτύπωση επαγγελματικών γραφικών.
 - **Φωτογραφία (sRGB)**: Το προϊόν ερμηνεύει το χρώμα RGB ως χρώμα που έχει εκτυπωθεί ως φωτογραφία μέσω ψηφιακού mini lab. Το προϊόν αποδίδει τα βαθύτερα και πιο κορεσμένα χρώματα με διαφορετικό τρόπο απ' ό,τι το προεπιλεγμένο θέμα (sRGB). Χρησιμοποιήστε αυτό το θέμα κατά την εκτύπωση φωτογραφιών.
 - **Φωτογραφία (Adobe RGB 1998)**: Χρησιμοποιήστε αυτό το θέμα κατά την εκτύπωση ψηφιακών φωτογραφιών που χρησιμοποιούν το χρωματικό εύρος AdobeRGB αντί για το sRGB. Όταν χρησιμοποιείτε αυτό το θέμα, απενεργοποιήστε τη διαχείριση χρωμάτων στο πρόγραμμα.
 - **Κανένα**: Δεν χρησιμοποιείται κανένα χρωματικό θέμα.
 - **Προσαρμοσμένο προφίλ**: Ορίστε αυτή την επιλογή, για να χρησιμοποιήσετε ένα προσαρμοσμένο προφίλ εισαγωγής, προκειμένου να ελέγχετε με ακρίβεια την απόδοση των χρωμάτων (π.χ., για την εξομίωση κάποιου άλλου προϊόντος HP Color LaserJet). Κάντε λήψη προσαρμοσμένων προφίλ από τη διεύθυνση www.hp.com.
6. Κάντε κλικ στο κουμπί **OK** για να κλείσετε το παράθυρο διαλόγου **Ιδιότητες εγγράφου**. Στο παράθυρο διαλόγου **Εκτύπωση**, κάντε κλικ στο κουμπί **OK** για να εκτυπωθεί η εργασία.

Αλλαγή των επιλογών χρώματος

1. Στο πρόγραμμα λογισμικού, ορίστε την επιλογή **Εκτύπωση**.
2. Επιλέξτε το προϊόν και, στη συνέχεια, κάντε κλικ στο κουμπί **Ιδιότητες** ή στο κουμπί **Προτιμήσεις**.
3. Κάντε κλικ στην καρτέλα **Χρώμα**.
4. Επιλέξτε το πλαίσιο ελέγχου **HP EasyColor** για να καταργήσετε την επιλογή του.
5. Κάντε κλικ στη ρύθμιση **Αυτόματη** ή **Μη αυτόματη**.
 - **Αυτόματη** ρύθμιση: Επιλέξτε αυτή τη ρύθμιση για τις περισσότερες εργασίες έγχρωμης εκτύπωσης
 - **Μη αυτόματη** ρύθμιση: Επιλέξτε αυτήν τη ρύθμιση, για να προσαρμόσετε τις ρυθμίσεις χρωμάτων ανεξάρτητα από τις υπόλοιπες ρυθμίσεις. Κάντε κλικ στο κουμπί **Ρυθμίσεις**, για να ανοίξετε το παράθυρο μη αυτόματης προσαρμογής χρωμάτων.



ΣΗΜΕΙΩΣΗ: Η μη αυτόματη αλλαγή των ρυθμίσεων του χρώματος μπορεί να επηρεάσει το αποτέλεσμα. Η HP συνιστά η αλλαγή αυτών των ρυθμίσεων να γίνεται μόνο από ειδικούς σε θέματα έγχρωμων γραφικών.

6. Κάντε κλικ στην επιλογή **Εκτύπωση σε κλίμακα του γκρι**, για να εκτυπώσετε ένα έγχρωμο έγγραφο σε μαύρο χρώμα και αποχρώσεις του γκρι. Με αυτή την επιλογή εκτυπώνετε έγχρωμα έγγραφα που προορίζονται για φωτοτυπία ή αποστολή μέσω φαξ. Επίσης, χρησιμοποιήστε αυτή την επιλογή για να εκτυπώσετε πρόχειρα αντίγραφα ή για να εξοικονομήσετε έγχρωμο γραφίτη.
7. Κάντε κλικ στο κουμπί **OK** για να κλείσετε το παράθυρο διαλόγου **Ιδιότητες εγγράφου**. Στο παράθυρο διαλόγου **Εκτύπωση**, κάντε κλικ στο κουμπί **OK** για να εκτυπωθεί η εργασία.

Δοκιμή διαφορετικού προγράμματος οδήγησης εκτύπωσης

Μπορεί να χρειαστεί να χρησιμοποιήσετε ένα διαφορετικό πρόγραμμα οδήγησης εκτύπωσης, εάν εκτυπώνετε από ένα πρόγραμμα λογισμικού και οι εκτυπωμένες σελίδες εμφανίζουν μη αναμενόμενες γραμμές σε γραφικά, κείμενο που λείπει, γραφικά που λείπουν, λανθασμένη μορφοποίηση ή αντικατεστημένες γραμματοσειρές.

Κάντε λήψη οποιουδήποτε από τα παρακάτω προγράμματα οδήγησης από την τοποθεσία της HP στο Web: www.hp.com/support/colorljMFPM277.

Πρόγραμμα οδήγησης HP PCL 6	<ul style="list-style-type: none">• Παρέχεται ως το προεπιλεγμένο πρόγραμμα οδήγησης στο CD που συνοδεύει το προϊόν. Αυτό το πρόγραμμα οδήγησης εγκαθίσταται αυτόματα, εκτός εάν επιλέξετε κάποιο διαφορετικό.• Συνιστάται για όλα τα περιβάλλοντα Windows• Παρέχει άριστη συνολική ταχύτητα, ποιότητα εκτύπωσης και υποστήριξη των δυνατοτήτων του προϊόντος για τους περισσότερους χρήστες• Σχεδιασμένο για ευθυγράμμιση με το Windows Graphic Device Interface (GDI) για άριστη ταχύτητα σε περιβάλλοντα Windows• Ενδέχεται να μην είναι πλήρως συμβατό με προσαρμοσμένα, καθώς και τρίτων κατασκευαστών, προγράμματα λογισμικού που βασίζονται σε PCL 5.
Πρόγραμμα οδήγησης HP UPD PS	<ul style="list-style-type: none">• Συνιστάται για εκτυπώσεις με προγράμματα λογισμικού Adobe® ή με άλλα προγράμματα λογισμικού που περιλαμβάνουν πολλά γραφικά• Παρέχει υποστήριξη για εκτύπωση από εξομείωση postscript ή υποστήριξη γραμματοσειρών postscript flash

HP UPD PCL 5

- Συνιστάται για γενικές εκτυπώσεις γραφείου σε περιβάλλοντα Windows
- Συμβατό με προηγούμενες εκδόσεις του PCL και παλαιότερα προϊόντα HP LaserJet
- Η καλύτερη επιλογή για εκτύπωση από προσαρμοσμένα, ή τρίτων κατασκευαστών, προγράμματα λογισμικού
- Η καλύτερη επιλογή κατά τη λειτουργία σε μικτά περιβάλλοντα, τα οποία απαιτούν ρύθμιση του προϊόντος σε PCL 5 (UNIX, Linux, κεντρικός υπολογιστής)
- Έχει σχεδιαστεί για χρήση σε εταιρικά περιβάλλοντα Windows, έτσι ώστε να παρέχεται ένα πρόγραμμα οδήγησης για χρήση με πολλά μοντέλα προϊόντων
- Προτιμάται κατά την εκτύπωση σε πολλά μοντέλα προϊόντων από ένα φορητό υπολογιστή με Windows

HP UPD PCL 6

- Συνιστάται για εκτύπωση σε όλα τα περιβάλλοντα Windows
 - Παρέχει τη συνολικά βέλτιστη ταχύτητα, ποιότητα εκτύπωσης και υποστήριξη δυνατότητας εκτυπωτή για τους περισσότερους χρήστες
 - Έχει σχεδιαστεί ώστε να ευθυγραμμίζεται με τη Διασύνδεση συσκευών γραφικών των Windows (GDI) για βέλτιστη ταχύτητα σε περιβάλλοντα Windows
 - Ενδέχεται να μην είναι πλήρως συμβατό με προσαρμοσμένα, καθώς και τρίτων κατασκευαστών, προγράμματα λογισμικού που βασίζονται σε PCL 5.
-

Βελτίωση ποιότητας εικόνας αντιγραφής και σάρωσης

Εισαγωγή

Εάν το προϊόν αντιμετωπίζει προβλήματα ποιότητας εικόνας, δοκιμάστε τις παρακάτω λύσεις με τη σειρά που εμφανίζονται για την επίλυση του προβλήματος.

- [Έλεγχος της γυάλινης επιφάνειας για σκόνη και αποτυπώματα](#)
- [Εξάλειψη γραμμών ή λωρίδων κατά τη χρήση του τροφοδότη εγγράφων](#)
- [Έλεγχος ρυθμίσεων χαρτιού](#)
- [Έλεγχος ρυθμίσεων προσαρμογής εικόνας](#)
- [Βελτιστοποίηση για κείμενο ή εικόνες](#)
- [Έλεγχος της ανάλυσης σαρωτή και των ρυθμίσεων χρωμάτων στον υπολογιστή](#)
- [Αντιγραφή από άκρη σε άκρη](#)
- [Καθαρισμός των κυλίνδρων συλλογής και του προστατευτικού διαχωρισμού του τροφοδότη εγγράφων](#)

Δοκιμάστε πρώτα αυτά τα απλά βήματα:

- Χρησιμοποιήστε τον επίπεδο σαρωτή και όχι τον τροφοδότη εγγράφων.
- Να χρησιμοποιείτε πρωτότυπα υψηλής ποιότητας.
- Κατά τη χρήση του τροφοδότη εγγράφων, τοποθετήστε το πρωτότυπο έγγραφο στον τροφοδότη σωστά χρησιμοποιώντας τους οδηγούς χαρτιού, για να αποφύγετε τη δημιουργία θολών ή στραβών εικόνων.

Εάν το πρόβλημα παραμένει, δοκιμάστε αυτές τις πρόσθετες λύσεις. Εάν το πρόβλημα δεν επιδιορθώνεται, ανατρέξτε στην ενότητα "Βελτίωση ποιότητας εκτύπωσης" για περαιτέρω λύσεις.

Έλεγχος της γυάλινης επιφάνειας για σκόνη και αποτυπώματα

Με την πάροδο του χρόνου, μπορεί να συσσωρευτούν ρύποι στη γυάλινη επιφάνεια και τη λευκή πλαστική επένδυση του σαρωτή, γεγονός που μπορεί να επηρεάσει την απόδοση. Χρησιμοποιήστε την παρακάτω διαδικασία για να καθαρίσετε το σαρωτή.

1. Πατήστε το κουμπί λειτουργίας, για να απενεργοποιήσετε το προϊόν και, στη συνέχεια, αποσυνδέστε το καλώδιο τροφοδοσίας από την πρίζα.
2. Ανοίξτε το κάλυμμα του σαρωτή.
3. Καθαρίστε τη γυάλινη επιφάνεια και τη λευκή πλαστική επένδυση κάτω από το κάλυμμα του σαρωτή, με ένα μαλακό πανί ή σφουγγάρι που έχετε εμποτίσει με μη δραστικό καθαριστικό για γυάλινες επιφάνειες.

⚠ ΠΡΟΣΟΧΗ: Μην χρησιμοποιήσετε λειαντικά, ακετόνη, βενζίνη, αμμωνία, αιθυλική αλκοόλη ή τετραχλωράνθρακα σε οποιοδήποτε τμήμα του προϊόντος, καθώς μπορεί να το καταστρέψουν. Μην ρίχνετε υγρά απευθείας στη γυάλινη επιφάνεια ή στην πλάκα. Ενδέχεται να περάσουν στο εσωτερικό και να προκαλέσουν ζημιά στο προϊόν.

4. Στεγνώστε τη γυάλινη επιφάνεια και τα πλαστικά μέρη με σαμουά ή σφουγγάρι για να αποφευχθεί η δημιουργία στιγμάτων.
5. Συνδέστε το καλώδιο τροφοδοσίας σε μια πρίζα και, στη συνέχεια, πατήστε το κουμπί λειτουργίας για να ενεργοποιήσετε τη προϊόν.

Εξάλειψη γραμμών ή λωρίδων κατά τη χρήση του τροφοδότη εγγράφων

Αν εμφανιστούν γραμμές ή λωρίδες σε αντιγραμμένα ή σαρωμένα έγγραφα κατά τη χρήση του τροφοδότη εγγράφων, χρησιμοποιήστε την παρακάτω διαδικασία για να καθαρίσετε τα υπολείμματα από το γυαλί του τροφοδότη εγγράφων. Τα υπολείμματα μπορεί να περιλαμβάνουν σκόνη, χαρτί ή σκόνη γραφίτη, υπολείμματα από αυτοκόλλητες σημειώσεις, διορθωτικό υγρό ή ταινία, μελάνι, αποτυπώματα και άλλα.

1. Ανοίξτε το κάλυμμα του σαρωτή.
2. Εντοπίστε τη γυάλινη λωρίδα μίας ίντσας στα αριστερά της κύριας επίπεδης γυάλινης επιφάνειας του σαρωτή και καθαρίστε την με ένα μαλακό πανί που δεν αφήνει χνούδι, το οποίο θα έχετε βρέξει με νερό.

⚠ ΠΡΟΣΟΧΗ: Μην χρησιμοποιήσετε λειαντικά, ακετόνη, βενζίνη, αμμωνία, αιθυλική αλκοόλη ή τετραχλωράνθρακα σε οποιοδήποτε τμήμα του προϊόντος, καθώς μπορεί να το καταστρέψουν. Μην ρίχνετε υγρά απευθείας στη γυάλινη επιφάνεια ή στην πλάκα. Ενδέχεται να περάσουν στο εσωτερικό και να προκαλέσουν ζημιά στο προϊόν.

3. Στο εσωτερικό τμήμα του καλύμματος σαρωτή πάνω από τη γυάλινη λωρίδα, χρησιμοποιήστε ένα μαλακό πανί που δεν αφήνει χνούδι, βρεγμένο με νερό, για να καθαρίσετε την επάνω πλαστική ταινία.
4. Στεγνώστε τη γυάλινη λωρίδα και την επάνω ταινία με ένα μαλακό, στεγνό ύφασμα για να αποφύγετε τη δημιουργία κηλίδων και, στη συνέχεια, επαναλάβετε την εργασία αντιγραφής ή σάρωσης.

Έλεγχος ρυθμίσεων χαρτιού

1. Στην αρχική οθόνη του πίνακα ελέγχου του προϊόντος, πατήστε το κουμπί **Αντιγραφή**.
2. Πατήστε το κουμπί **Ρυθμίσεις** και έπειτα πραγματοποιήστε κύλιση και πατήστε το κουμπί **Χαρτί**.
3. Στη λίστα με τα μεγέθη χαρτιού, πατήστε το όνομα του μεγέθους χαρτιού που βρίσκεται στο δίσκο.
4. Στη λίστα με τους τύπους χαρτιού, πατήστε το όνομα του τύπου χαρτιού που βρίσκεται στο δίσκο.

Έλεγχος ρυθμίσεων προσαρμογής εικόνας

1. Στην αρχική οθόνη, πατήστε το κουμπί **Αντιγραφή**.
2. Πατήστε το κουμπί **Ρυθμίσεις**, πραγματοποιήστε κύλιση και πατήστε το κουμπί **Ρύθμιση εικόνας**.
3. Πατήστε το όνομα της ρύθμισης που θέλετε να προσαρμόσετε.
 - **Φωτεινότητα:** Προσαρμόζει τη ρύθμιση φωτεινότητας/σκουρότητας.
 - **Αντίθεση:** Προσαρμόζει την αντίθεση μεταξύ των φωτεινότερων και των σκουρότερων περιοχών της εικόνας.
 - **Αύξηση ευκρίνειας:** Προσαρμόζει την καθαρότητα των χαρακτήρων κειμένου.
 - **Κατάργηση φόντου:** Προσαρμόζει τη σκουρότητα του φόντου της εικόνας. Αυτό είναι ιδιαίτερα χρήσιμο για πρωτότυπα έγγραφα που εκτυπώνονται σε έγχρωμο χαρτί.

- **Ισορροπία χρωμάτων:** Προσαρμόζει τις αποχρώσεις του κόκκινου, του πράσινου και του μπλε.
 - **Γκριζο:** Προσαρμόζει τη ζωντάνια των χρωμάτων.
4. Πατήστε τα κουμπιά — ή + για να προσαρμόσετε την τιμή της ρύθμισης και, στη συνέχεια, πατήστε το κουμπί OK.
 5. Προσαρμόστε μια άλλη ρύθμιση ή πατήστε το πίσω βέλος για να επιστρέψετε στο κύριο μενού αντιγραφής.

Βελτιστοποίηση για κείμενο ή εικόνες

1. Στην αρχική οθόνη του πίνακα ελέγχου του προϊόντος, πατήστε το κουμπί **Αντιγραφή**.
2. Πατήστε το κουμπί **Ρυθμίσεις** και έπειτα πραγματοποιήστε κύλιση και πατήστε το κουμπί **Βελτιστοποίηση**.
3. Πατήστε το όνομα της ρύθμισης που θέλετε να προσαρμόσετε.
 - **Αυτόματη επιλογή:** Χρησιμοποιήστε τη ρύθμιση αυτή όταν δεν σας απασχολεί η ποιότητα αντιγραφής. Αυτή είναι η προεπιλεγμένη ρύθμιση.
 - **Μικτό:** Χρησιμοποιήστε τη ρύθμιση αυτή για έγγραφα που περιέχουν κείμενο και γραφικά.
 - **Κείμενο:** Επιλέξτε τη ρύθμιση αυτή για έγγραφα που περιέχουν κυρίως κείμενο.
 - **Φωτογραφία:** Επιλέξτε τη ρύθμιση αυτή για έγγραφα που περιέχουν κυρίως γραφικά.

Έλεγχος της ανάλυσης σαρωτή και των ρυθμίσεων χρωμάτων στον υπολογιστή

Εάν τυπώνετε μια εικόνα που προήλθε από σάρωση και η ποιότητα δεν είναι η αναμενόμενη, ενδέχεται να έχετε επιλέξει κάποια ρύθμιση ανάλυσης ή χρώματος στο λογισμικό του σαρωτή, η οποία δεν ανταποκρίνεται στις απαιτήσεις σας. Η ανάλυση και το χρώμα επηρεάζουν τα παρακάτω χαρακτηριστικά των εικόνων που προήλθαν από σάρωση:

- Ευκρίνεια εικόνας
- Υφή των διαβαθμίσεων χρώματος (ομαλή ή όχι)
- Χρόνος σάρωσης
- Μέγεθος παραγόμενου αρχείου

Η ανάλυση σάρωσης μετράται σε pixels ανά ίντσα (ppi).

 **ΣΗΜΕΙΩΣΗ:** Οι μονάδες σάρωσης ppi δεν αντιστοιχούν στις μονάδες εκτύπωσης dpi (κουκκίδες ανά ίντσα).

Το χρώμα, η κλίμακα του γκρι και το ασπρόμαυρο ορίζουν τον αριθμό διαθέσιμων χρωμάτων. Μπορείτε να ρυθμίσετε την ανάλυση του σαρωτή σε επίπεδο υλικού έως τα 1200 ppi.

Στην λίστα με τους πίνακες ανάλυσης και οδηγών χρώματος παρατίθενται απλές συμβουλές που μπορείτε να ακολουθήσετε ώστε να είστε σε θέση να καλύψετε τις ανάγκες σας αναφορικά με τη σάρωση.

 **ΣΗΜΕΙΩΣΗ:** Η ρύθμιση της ανάλυσης και του χρώματος σε υψηλά επίπεδα μπορεί να δημιουργήσει μεγάλα αρχεία που καταλαμβάνουν μεγάλο χώρο στο δίσκο και επιβραδύνουν τη διαδικασία σάρωσης. Προτού ρυθμίσετε την ανάλυση και το χρώμα, καθορίστε τον τρόπο με τον οποίο θέλετε να χρησιμοποιήσετε την εικόνα που θα σαρωθεί.

Οδηγίες χρήσης για την ανάλυση και το χρώμα

Στον ακόλουθο πίνακα αναφέρεται η συνιστώμενη ανάλυση, καθώς και οι ρυθμίσεις χρώματος για διαφορετικούς τύπους και εργασίες σάρωσης.

 **ΣΗΜΕΙΩΣΗ:** Η προεπιλεγμένη ανάλυση είναι 200 ppi.

Προοριζόμενη χρήση	Συνιστώμενη ανάλυση	Συνιστώμενες ρυθμίσεις χρώματος
Φαξ	150 ppi	<ul style="list-style-type: none">• Ασπρόμαυρο
Email	150 ppi	<ul style="list-style-type: none">• Ασπρόμαυρο, εάν η εικόνα δεν χρειάζεται εξομάλυνση των διαβαθμίσεων• Κλίμακα του γκρι, εάν η εικόνα χρειάζεται εξομάλυνση των διαβαθμίσεων• Έγχρωμο, εάν η εικόνα είναι έγχρωμη
Επεξεργασία κειμένου	300 ppi	<ul style="list-style-type: none">• Ασπρόμαυρο
Εκτύπωση (γραφικά ή κείμενο)	600 ppi για σύνθετα γραφικά ή εάν θέλετε να μεγεθύνετε σημαντικά το έγγραφο 300 ppi για κανονικά γραφικά και κείμενο 150 ppi για φωτογραφίες	<ul style="list-style-type: none">• Ασπρόμαυρο για κείμενο και σκίτσα• Κλίμακα του γκρι για σκιασμένα ή έγχρωμα γραφικά και φωτογραφίες• Έγχρωμο, εάν η εικόνα είναι έγχρωμη
Προβολή στην οθόνη	75 ppi	<ul style="list-style-type: none">• Ασπρόμαυρο για κείμενο• Κλίμακα του γκρι για γραφικά και φωτογραφίες• Έγχρωμο, εάν η εικόνα είναι έγχρωμη

Χρώμα

Μπορείτε να ρυθμίσετε τις τιμές χρώματος στις παρακάτω ρυθμίσεις κατά τη σάρωση.

Ρύθμιση	Συνιστώμενη χρήση
Χρώμα	Χρησιμοποιήστε αυτήν τη ρύθμιση για έγχρωμες φωτογραφίες υψηλής ποιότητας ή για κείμενα όπου το χρώμα είναι σημαντικό.
Ασπρόμαυρο	Χρησιμοποιήστε τη ρύθμιση αυτή για έγγραφα με κείμενο.
Κλίμακα του γκρι	Χρησιμοποιήστε αυτήν τη ρύθμιση αν υπάρχει πρόβλημα με το μέγεθος του αρχείου ή αν θέλετε να γίνει γρήγορη σάρωση του εγγράφου ή της φωτογραφίας.

Αντιγραφή από άκρη σε άκρη

Η συσκευή δεν μπορεί να εκτελέσει εκτύπωση πλήρους κάλυψης. Υπάρχει ένα μη εκτυπώσιμο περιθώριο 4 mm γύρω από τη σελίδα.

Ζητήματα για την εκτύπωση ή σάρωση εγγράφων με άκρες που έχουν περικοπεί:

- Όταν το πρωτότυπο είναι μικρότερο από το μέγεθος του αποτελέσματος, μετακινήστε το πρωτότυπο 4 mm από τη γωνία που υποδεικνύεται από το εικονίδιο επάνω στο σαρωτή. Επαναλάβετε την αντιγραφή ή τη σάρωση από αυτήν τη θέση.
- Όταν το πρωτότυπο έχει ίδιο μέγεθος με το αντίγραφο που θέλετε να εκτυπώσετε, χρησιμοποιήστε τη λειτουργία [Σμίκρυνση/Μεγέθυνση](#) για να μειώσετε το μέγεθος της εικόνας, ώστε να μην περικοπεί το αντίγραφο.

Καθαρισμός των κυλίνδρων συλλογής και του προστατευτικού διαχωρισμού του τροφοδότη εγγράφων

Αν ο τροφοδότης εγγράφων αντιμετωπίζει προβλήματα με το χειρισμό του χαρτιού, όπως εμπλοκές ή τροφοδότηση πολλών σελίδων, καθαρίστε τους κυλίνδρους και το προστατευτικό διαχωρισμού του τροφοδότη εγγράφων.

1. Ανοίξτε το κάλυμμα πρόσβασης του τροφοδότη εγγράφων.

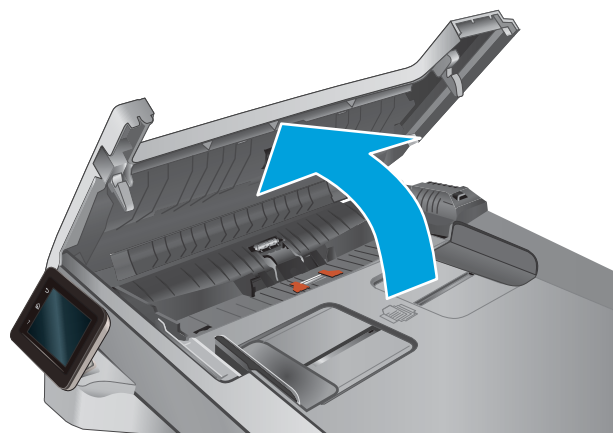

2. Χρησιμοποιήστε ένα υγρό λινό ύφασμα για να καθαρίσετε τους δύο κυλίνδρους συλλογής και το προστατευτικό διαχωρισμό, αφαιρώντας τη βρομιά.

ΠΡΟΣΟΧΗ: Μην χρησιμοποιήσετε λειαντικά, ακετόνη, βενζίνη, αμμωνία, αιθυλική αλκοόλη ή τετραχλωράνθρακα σε οποιοδήποτε τμήμα του προϊόντος, καθώς μπορεί να το καταστρέψουν. Μην ρίχνετε υγρά απευθείας στη γυάλινη επιφάνεια ή στην πλάκα. Ενδέχεται να περάσουν στο εσωτερικό και να προκαλέσουν ζημιά στο προϊόν.

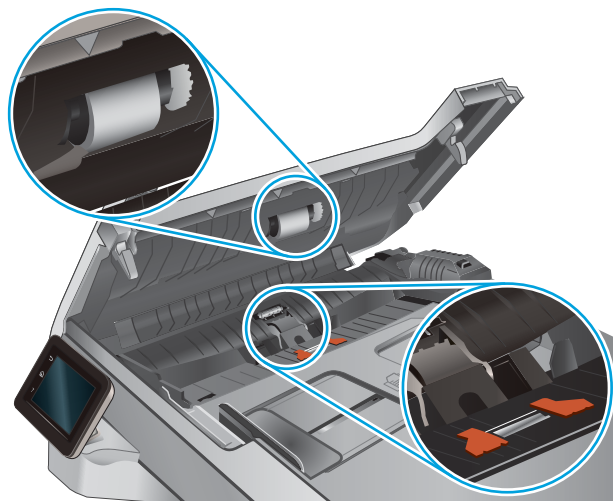

3. Κλείστε το κάλυμμα πρόσβασης του τροφοδότη εγγράφων.

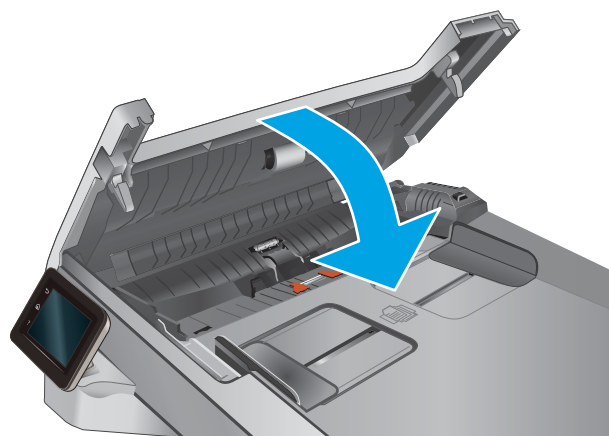

Βελτίωση ποιότητας εικόνας φαξ

Εισαγωγή

Εάν το προϊόν αντιμετωπίζει προβλήματα ποιότητας εικόνας, δοκιμάστε τις παρακάτω λύσεις με τη σειρά που εμφανίζονται για την επίλυση του προβλήματος.

- [Έλεγχος της γυάλινης επιφάνειας για σκόνη και αποτυπώματα](#)
- [Έλεγχος των ρυθμίσεων ανάλυσης φαξ αποστολής](#)
- [Έλεγχος των ρυθμίσεων διόρθωσης σφαλμάτων](#)
- [Έλεγχος ρύθμισης προσαρμογής στη σελίδα](#)
- [Καθαρισμός των κυλίνδρων συλλογής και του προστατευτικού διαχωρισμού του τροφοδότη εγγράφων](#)
- [Αποστολή σε άλλη συσκευή φαξ](#)
- [Έλεγχος συσκευής φαξ αποστολέα](#)

Δοκιμάστε πρώτα αυτά τα απλά βήματα:

- Χρησιμοποιήστε τον επίπεδο σαρωτή και όχι τον τροφοδότη εγγράφων.
- Να χρησιμοποιείτε πρωτότυπα υψηλής ποιότητας.
- Κατά τη χρήση του τροφοδότη εγγράφων, τοποθετήστε το πρωτότυπο έγγραφο στον τροφοδότη σωστά χρησιμοποιώντας τους οδηγούς χαρτιού, για να αποφύγετε τη δημιουργία θολών ή στραβών εικόνων.

Εάν το πρόβλημα παραμένει, δοκιμάστε αυτές τις πρόσθετες λύσεις. Εάν το πρόβλημα δεν επιδιορθώνεται, ανατρέξτε στην ενότητα "Βελτίωση ποιότητας εκτύπωσης" για περαιτέρω λύσεις.

Έλεγχος της γυάλινης επιφάνειας για σκόνη και αποτυπώματα

Με την πάροδο του χρόνου, μπορεί να συσσωρευτούν ρύποι στη γυάλινη επιφάνεια και τη λευκή πλαστική επένδυση του σαρωτή, γεγονός που μπορεί να επηρεάσει την απόδοση. Χρησιμοποιήστε την παρακάτω διαδικασία για να καθαρίσετε το σαρωτή.

1. Πατήστε το κουμπί λειτουργίας, για να απενεργοποιήσετε το προϊόν και, στη συνέχεια, αποσυνδέστε το καλώδιο τροφοδοσίας από την πρίζα.
2. Ανοίξτε το κάλυμμα του σαρωτή.
3. Καθαρίστε τη γυάλινη επιφάνεια και τη λευκή πλαστική επένδυση κάτω από το κάλυμμα του σαρωτή, με ένα μαλακό πανί ή σφουγγάρι που έχετε εμποτίσει με μη δραστικό καθαριστικό για γυάλινες επιφάνειες.

⚠ ΠΡΟΣΟΧΗ: Μην χρησιμοποιήσετε λειαντικά, ακετόνη, βενζίνη, αμμωνία, αιθυλική αλκοόλη ή τετραχλωράνθρακα σε οποιοδήποτε τμήμα του προϊόντος, καθώς μπορεί να το καταστρέψουν. Μην ρίχνετε υγρά απευθείας στη γυάλινη επιφάνεια ή στην πλάκα. Ενδέχεται να περάσουν στο εσωτερικό και να προκαλέσουν ζημιά στο προϊόν.

4. Στεγνώστε τη γυάλινη επιφάνεια και τα πλαστικά μέρη με σαμουά ή σφουγγάρι για να αποφευχθεί η δημιουργία στιγμάτων.
5. Συνδέστε το καλώδιο τροφοδοσίας σε μια πρίζα και, στη συνέχεια, πατήστε το κουμπί λειτουργίας για να ενεργοποιήσετε τη προϊόν.

Έλεγχος των ρυθμίσεων ανάλυσης φαξ αποστολής

Εάν το προϊόν δεν ήταν δυνατό να στείλει ένα φαξ επειδή η συσκευή φαξ προορισμού δεν απάντησε ή ήταν απασχολημένη, το προϊόν επιχειρεί επανάκληση με βάση τις επιλογές "επανάκληση όταν είναι απασχολημένο", "επανάκληση όταν δεν υπάρχει απάντηση" και "επανάκληση όταν προκύψει σφάλμα επικοινωνίας".

1. Στην αρχική οθόνη του πίνακα ελέγχου του προϊόντος, πατήστε το κουμπί ρύθμισης .
2. Πατήστε το μενού [Ρύθμιση φαξ](#).
3. Πατήστε το μενού [Ρύθμιση για προχωρημένους](#).
4. Ανοίξτε το μενού [Ανάλυση φαξ](#).

Έλεγχος των ρυθμίσεων διόρθωσης σφαλμάτων

Συνήθως, το προϊόν παρακολουθεί τα σήματα στην τηλεφωνική γραμμή ενώ στέλνει ή λαμβάνει ένα φαξ. Εάν το προϊόν εντοπίσει ένα σφάλμα κατά τη διάρκεια της μετάδοσης και η ρύθμιση διόρθωσης σφαλμάτων είναι [ενεργοποιημένη](#), το προϊόν μπορεί να ζητήσει να ξανασταλεί το τμήμα του φαξ. Η εργοστασιακή προεπιλογή για τη διόρθωση σφαλμάτων είναι [Ενεργοποίηση](#).

Δεν θα πρέπει να απενεργοποιήσετε τη διόρθωση σφαλμάτων, εκτός αν αντιμετωπίζετε προβλήματα με την αποστολή ή τη λήψη ενός φαξ και είστε πρόθυμοι να δεχτείτε τα σφάλματα στη μετάδοση. Η απενεργοποίηση της λειτουργίας αποδεικνύεται χρήσιμη για την αποστολή φαξ σε υπερπόντιες χώρες/περιοχές ή για τη λήψη φαξ από αυτές, ή εάν χρησιμοποιείτε τηλεφωνική σύνδεση μέσω δορυφόρου.

1. Στην αρχική οθόνη του πίνακα ελέγχου του προϊόντος, πατήστε το κουμπί ρύθμισης .
2. Πατήστε το μενού [Συντήρηση](#).
3. Πατήστε το μενού [Συντήρηση φαξ](#).
4. Πατήστε το κουμπί [Διόρθωση σφαλμάτων](#) και, στη συνέχεια, το κουμπί [Ενεργοποίηση](#).

Έλεγχος ρύθμισης προσαρμογής στη σελίδα

Εάν το προϊόν εκτυπώσει μια εργασία φαξ εκτός των περιθωρίων της σελίδας, ενεργοποιήστε τη λειτουργία προσαρμογής στη σελίδα από τον πίνακα ελέγχου του προϊόντος.

 **ΣΗΜΕΙΩΣΗ:** Βεβαιωθείτε ότι η ρύθμιση του προεπιλεγμένου μεγέθους χαρτιού αντιστοιχεί στο μέγεθος του χαρτιού του δίσκου.

1. Στην αρχική οθόνη του πίνακα ελέγχου του προϊόντος, πατήστε το κουμπί ρύθμισης .
2. Πατήστε το μενού [Ρύθμιση φαξ](#).
3. Πατήστε το μενού [Ρύθμιση για προχωρημένους](#).
4. Πατήστε το κουμπί [Προσαρμογή στη σελίδα](#) και, στη συνέχεια, το κουμπί [Ενεργοποίηση](#).

Καθαρισμός των κυλίνδρων συλλογής και του προστατευτικού διαχωρισμού του τροφοδότη εγγράφων

Αν ο τροφοδότης εγγράφων αντιμετωπίζει προβλήματα με το χειρισμό του χαρτιού, όπως εμπλοκές ή τροφοδότηση πολλών σελίδων, καθαρίστε τους κυλίνδρους και το προστατευτικό διαχωρισμού του τροφοδότη εγγράφων.

1. Ανοίξτε το κάλυμμα πρόσβασης του τροφοδότη εγγράφων.

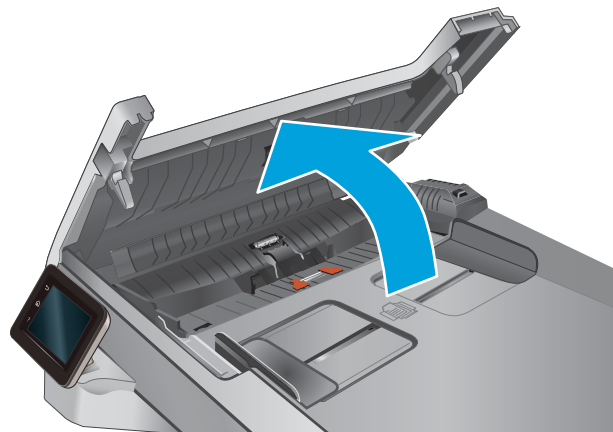

2. Χρησιμοποιήστε ένα υγρό λινό ύφασμα για να καθαρίσετε τους δύο κυλίνδρους συλλογής και το προστατευτικό διαχωρισμού, αφαιρώντας τη βρομιά.

ΠΡΟΣΟΧΗ: Μην χρησιμοποιήσετε λειαντικά, ακετόνη, βενζίνη, αμμωνία, αιθυλική αλκοόλη ή τετραχλωράνθρακα σε οποιοδήποτε τμήμα του προϊόντος, καθώς μπορεί να το καταστρέψουν. Μην ρίχνετε υγρά απευθείας στη γυάλινη επιφάνεια ή στην πλάκα. Ενδέχεται να περάσουν στο εσωτερικό και να προκαλέσουν ζημιά στο προϊόν.

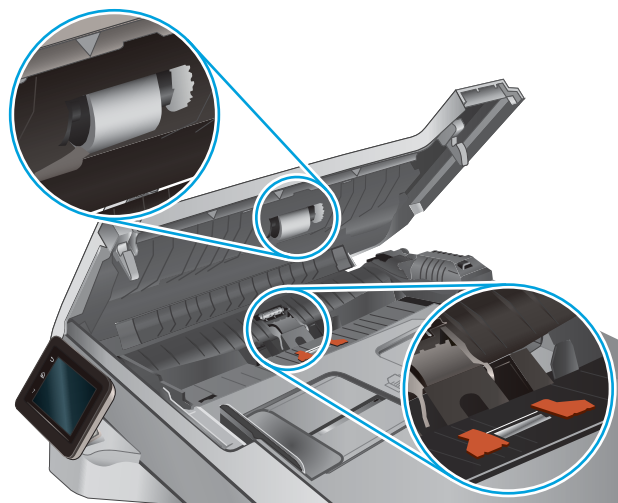

3. Κλείστε το κάλυμμα πρόσβασης του τροφοδότη εγγράφων.

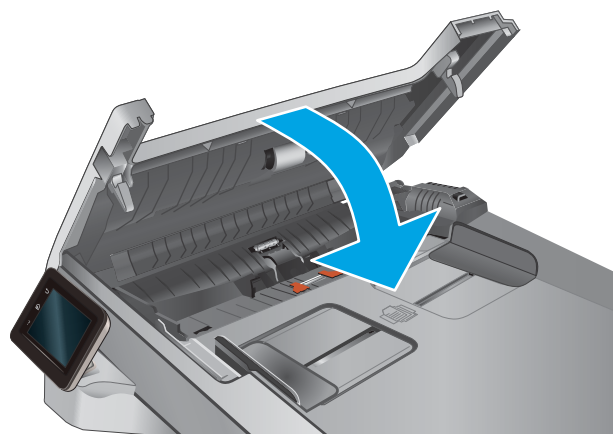

Αποστολή σε άλλη συσκευή φαξ

Δοκιμάστε να στείλετε το φαξ σε ένα διαφορετικό μηχάνημα φαξ. Εάν η ποιότητα του φαξ είναι καλύτερη, το πρόβλημα σχετίζεται με τις ρυθμίσεις της συσκευής φαξ του αρχικού παραλήπτη ή με την κατάσταση των αναλώσιμων.

Έλεγχος συσκευής φαξ αποστολέα

Ζητήστε από τον αποστολέα να δοκιμάσει να στείλει από διαφορετική συσκευή φαξ. Εάν η ποιότητα του φαξ είναι καλύτερη, υπάρχει πρόβλημα στη συσκευή φαξ του αποστολέα. Εάν δεν υπάρχει διαθέσιμη κάποια διαφορετική συσκευή φαξ, ζητήστε από τον αποστολέα να σκεφτεί το ενδεχόμενο να πραγματοποιήσει τις παρακάτω αλλαγές:

- Βεβαιωθείτε ότι το πρωτότυπο έγγραφο βρίσκεται σε λευκό (και όχι χρωματιστό) χαρτί.
- Αυξήστε τις τιμές στις ρυθμίσεις για την ανάλυση, το επίπεδο της ποιότητας ή την αντίθεση του φαξ.
- Εάν είναι δυνατόν, στείλτε το φαξ από ένα πρόγραμμα λογισμικού υπολογιστή.

Επίλυση προβλημάτων ενσύρματου δικτύου

Εισαγωγή

Ελέγξτε τα παρακάτω στοιχεία για να βεβαιωθείτε ότι η συσκευή επικοινωνεί με το δίκτυο. Πριν ξεκινήσετε, εκτυπώστε μια σελίδα διαμόρφωσης από τον πίνακα ελέγχου του προϊόντος και εντοπίστε τη διεύθυνση IP του προϊόντος η οποία εμφανίζεται σε αυτή τη σελίδα.

- [Κακή ενσύρματη σύνδεση](#)
- [Ο υπολογιστής χρησιμοποιεί εσφαλμένη διεύθυνση IP για το προϊόν](#)
- [Ο υπολογιστής δεν μπορεί να επικοινωνήσει με το προϊόν](#)
- [Το προϊόν χρησιμοποιεί εσφαλμένες ρυθμίσεις σύνδεσης και διπλής όψης για το δίκτυο](#)
- [Τα προβλήματα συμβατότητας μπορεί να οφείλονται σε νέα προγράμματα.](#)
- [Ο υπολογιστής ή ο σταθμός εργασίας μπορεί να μην έχει ρυθμιστεί σωστά](#)
- [Το προϊόν έχει απενεργοποιηθεί ή κάποιες άλλες ρυθμίσεις δικτύου είναι εσφαλμένες](#)



ΣΗΜΕΙΩΣΗ: Η HP δεν υποστηρίζει ομότιμη δικτύωση, καθώς η δυνατότητα αυτή είναι μια λειτουργία των λειτουργικών συστημάτων της Microsoft και όχι των προγραμμάτων οδήγησης εκτύπωσης HP. Για περισσότερες πληροφορίες, επισκεφθείτε την τοποθεσία της Microsoft στη διεύθυνση www.microsoft.com.

Κακή ενσύρματη σύνδεση

1. Βεβαιωθείτε ότι το προϊόν είναι συνδεδεμένο στη σωστή θύρα δικτύου μέσω ενός καλωδίου με το σωστό μήκος.
2. Βεβαιωθείτε ότι οι συνδέσεις καλωδίου είναι σταθερές.
3. Ελέγξτε τη σύνδεση θύρας δικτύου στο πίσω μέρος του προϊόντος και βεβαιωθείτε ότι η κίτρινη λυχνία δραστηριότητας και η πράσινη λυχνία κατάστασης σύνδεσης είναι αναμμένες.
4. Εάν το πρόβλημα παραμένει, δοκιμάστε ένα διαφορετικό καλώδιο ή μια διαφορετική θύρα στο διανομέα.

Ο υπολογιστής χρησιμοποιεί εσφαλμένη διεύθυνση IP για το προϊόν

1. Ανοίξτε τις ιδιότητες του εκτυπωτή και κάντε κλικ στην καρτέλα **Θύρες**. Βεβαιωθείτε ότι η τρέχουσα διεύθυνση IP της συσκευής είναι επιλεγμένη. Η διεύθυνση IP του προϊόντος εμφανίζεται στη σελίδα διαμόρφωσης του προϊόντος.
2. Εάν εγκαταστήσατε το προϊόν χρησιμοποιώντας την τυπική θύρα TCP/IP της HP, επιλέξτε το πλαίσιο με την ετικέτα **Εκτύπωση πάντα σε αυτόν τον εκτυπωτή, ακόμα και αν αλλάζει η διεύθυνση IP**.
3. Αν εγκαταστήσατε το προϊόν χρησιμοποιώντας μια τυπική θύρα TCP/IP της Microsoft, χρησιμοποιήστε το όνομα κεντρικού υπολογιστή αντί της διεύθυνσης IP.
4. Εάν η διεύθυνση IP είναι σωστή, διαγράψτε το προϊόν και, στη συνέχεια, προσθέστε το πάλι.

Ο υπολογιστής δεν μπορεί να επικοινωνήσει με το προϊόν

1. Για να ελέγξετε την επικοινωνία του δικτύου, κάντε ping στο δίκτυο.
 - α. Ανοίξτε μια γραμμή εντολών στον υπολογιστή.

- Στα Windows, κάντε κλικ στο μενού **Έναρξη**, επιλέξτε **Εκτέλεση**, πληκτρολογήστε `cmd` και πατήστε **Enter**.
 - Σε OS X, μεταβείτε στην επιλογή **Applications** (Εφαρμογές), έπειτα επιλέξτε **Utilities** (Βοηθητικά προγράμματα) και ανοίξτε το στοιχείο **Terminal** (Τερματικό).
- β.** Πληκτρολογήστε πρώτα `ping` και έπειτα τη διεύθυνση IP του προϊόντος.
- γ.** Αν το παράθυρο εμφανιστεί και στην αποστολή και στην επιστροφή, τότε το δίκτυο λειτουργεί.
- 2.** Εάν η εντολή `ping` απέτυχε, βεβαιωθείτε ότι οι διανομείς του δικτύου είναι ενεργοποιημένοι και, στη συνέχεια, βεβαιωθείτε ότι οι ρυθμίσεις δικτύου, το προϊόν και ο υπολογιστής είναι όλα διαμορφωμένα για το ίδιο δίκτυο.

Το προϊόν χρησιμοποιεί εσφαλμένες ρυθμίσεις σύνδεσης και διπλής όψης για το δίκτυο

Η HP συνιστά να αφήνετε αυτές τις ρυθμίσεις στην αυτόματη λειτουργία (η προεπιλεγμένη ρύθμιση). Αν αλλάξετε αυτές τις ρυθμίσεις, πρέπει επίσης να τις αλλάξετε για το δικτύό σας.

Τα προβλήματα συμβατότητας μπορεί να οφείλονται σε νέα προγράμματα.

Βεβαιωθείτε ότι τυχόν νέα προγράμματα λογισμικού εγκαταστάθηκαν σωστά και ότι χρησιμοποιούν το σωστό πρόγραμμα οδήγησης εκτυπωτή.

Ο υπολογιστής ή ο σταθμός εργασίας μπορεί να μην έχει ρυθμιστεί σωστά

1. Ελέγξτε τα προγράμματα οδήγησης δικτύου, τα προγράμματα οδήγησης εκτύπωσης και τις ρυθμίσεις αναδρομολόγησης δικτύου.
2. Βεβαιωθείτε ότι το λειτουργικό σύστημα έχει διαμορφωθεί σωστά.

Το προϊόν έχει απενεργοποιηθεί ή κάποιες άλλες ρυθμίσεις δικτύου είναι εσφαλμένες

1. Εξετάστε τη σελίδα διαμόρφωσης, για να ελέγξετε την κατάσταση του πρωτοκόλλου δικτύου. Εάν χρειάζεται, ενεργοποιήστε το.
2. Τροποποιήστε τις ρυθμίσεις δικτύου, εάν απαιτείται.

Επίλυση προβλημάτων ασύρματου δικτύου

Εισαγωγή

Χρησιμοποιήστε τις πληροφορίες αντιμετώπισης προβλημάτων για να επιλύσετε σχετικά ζητήματα.

 **ΣΗΜΕΙΩΣΗ:** Για να διαπιστώσετε αν η λειτουργία εκτύπωσης HP NFC και HP Wireless Direct είναι ενεργοποιημένη στο προϊόν σας, εκτυπώστε μια σελίδα διαμόρφωσης από τον πίνακα ελέγχου του προϊόντος. Εάν συμπεριλαμβάνεται μια σελίδα με τίτλο [Ασύρματη](#), η λειτουργία εκτύπωσης μέσω NFC και Wireless Direct με το εξάρτημα HP Jetdirect 2800w είναι ενεργοποιημένη στο προϊόν.

- [Λίστα ελέγχου ασύρματης συνδεσιμότητας](#)
- [Όταν ολοκληρωθεί η ρύθμιση παραμέτρων της ασύρματης σύνδεσης, το προϊόν δεν εκτυπώνει](#)
- [Το προϊόν δεν εκτυπώνει, ενώ στον υπολογιστή έχει εγκατασταθεί τείχος προστασίας άλλο κατασκευαστή](#)
- [Η ασύρματη σύνδεση δεν λειτουργεί μετά τη μετακίνηση του ασύρματου δρομολογητή ή του προϊόντος](#)
- [Δεν είναι δυνατή η σύνδεση περισσότερων υπολογιστών στο ασύρματο προϊόν](#)
- [Το ασύρματο προϊόν χάνει την επικοινωνία κατά τη σύνδεσή του σε VPN](#)
- [Το δίκτυο δεν εμφανίζεται στη λίστα ασύρματων δικτύων](#)
- [Το ασύρματο δίκτυο δεν λειτουργεί](#)
- [Εκτέλεση διαγνωστικού ελέγχου ασύρματου δικτύου](#)
- [Μείωση παρεμβολών σε ασύρματο δίκτυο](#)

Λίστα ελέγχου ασύρματης συνδεσιμότητας

- Βεβαιωθείτε ότι το καλώδιο δικτύου δεν είναι συνδεδεμένο.
- Βεβαιωθείτε ότι το προϊόν και ο ασύρματος δρομολογητής έχουν ενεργοποιηθεί και τροφοδοτούνται με ρεύμα. Επίσης, βεβαιωθείτε ότι ο ασύρματος δέκτης του προϊόντος έχει ενεργοποιηθεί.
- Βεβαιωθείτε ότι το αναγνωριστικό συνόλου υπηρεσιών (SSID) είναι σωστό. Εκτυπώστε μια σελίδα διαμόρφωσης για να προσδιορίσετε το SSID. Αν δεν είστε σίγουροι για την ορθότητα του SSID, εκτελέστε ξανά τη ρύθμιση της ασύρματης σύνδεσης.
- Στα προστατευμένα δίκτυα, βεβαιωθείτε ότι τα στοιχεία ασφαλείας είναι σωστά. Αν τα στοιχεία ασφαλείας είναι εσφαλμένα, εκτελέστε ξανά τη ρύθμιση της ασύρματης σύνδεσης.
- Αν το ασύρματο δίκτυο λειτουργεί σωστά, προσπελάστε άλλους υπολογιστές στο ασύρματο δίκτυο. Αν το δίκτυο έχει πρόσβαση στο Internet, συνδεθείτε στο Internet μέσω ασύρματης σύνδεσης.
- Βεβαιωθείτε ότι η μέθοδος κρυπτογράφησης (AES ή TKIP) του προϊόντος είναι η ίδια με του σημείου ασύρματης πρόσβασης (σε δίκτυα με ασφάλεια WPA).
- Βεβαιωθείτε ότι το προϊόν βρίσκεται εντός της εμβέλειας του ασύρματου δικτύου. Στα περισσότερα δίκτυα, το προϊόν πρέπει να βρίσκεται σε ακτίνα 30 m από το σημείο ασύρματης πρόσβασης (ασύρματος δρομολογητής).
- Βεβαιωθείτε ότι το σήμα της ασύρματης σύνδεσης δεν εμποδίζεται. Αφαιρέστε τυχόν μεγάλα μεταλλικά αντικείμενα ανάμεσα στο σημείο πρόσβασης και στο προϊόν. Βεβαιωθείτε ότι το προϊόν και το σημείο

ασύρματης πρόσβασης δεν χωρίζονται μεταξύ τους με στύλους, τοίχους ή κολόνες από μέταλλο ή τσιμέντο.

- Βεβαιωθείτε ότι το προϊόν βρίσκεται μακριά από ηλεκτρονικές συσκευές που μπορεί να προκαλέσουν παρεμβολές στο σήμα της ασύρματης σύνδεσης. Πολλές συσκευές μπορούν να προκαλέσουν παρεμβολές στο σήμα της ασύρματης σύνδεσης (π.χ. μοτέρ, ασύρματα τηλέφωνα, κάμερες συστημάτων ασφαλείας, άλλα ασύρματα δίκτυα και μερικές συσκευές Bluetooth).
- Βεβαιωθείτε ότι το πρόγραμμα οδήγησης εκτύπωσης έχει εγκατασταθεί στον υπολογιστή.
- Βεβαιωθείτε ότι έχετε επιλέξει την κατάλληλη θύρα του εκτυπωτή.
- Βεβαιωθείτε ότι ο υπολογιστής και το προϊόν συνδέονται στο ίδιο ασύρματο δίκτυο.
- Σε OS X, βεβαιωθείτε ότι ο ασύρματος δρομολογητής υποστηρίζει το Bonjour.

Όταν ολοκληρωθεί η ρύθμιση παραμέτρων της ασύρματης σύνδεσης, το προϊόν δεν εκτυπώνει

1. Βεβαιωθείτε ότι το προϊόν έχει ενεργοποιηθεί και είναι έτοιμο για χρήση.
2. Απενεργοποιήστε τυχόν τείχη προστασίας άλλου κατασκευαστή στον υπολογιστή.
3. Βεβαιωθείτε ότι το ασύρματο δίκτυο λειτουργεί σωστά.
4. Βεβαιωθείτε ότι ο υπολογιστής λειτουργεί σωστά. Αν χρειαστεί, επανεκκινήστε τον υπολογιστή.
5. Βεβαιωθείτε ότι μπορείτε να ανοίξετε τον Ενσωματωμένο διακομιστή Web της HP του προϊόντος από έναν υπολογιστή στο δίκτυο.

Το προϊόν δεν εκτυπώνει, ενώ στον υπολογιστή έχει εγκατασταθεί τείχος προστασίας άλλου κατασκευαστή

1. Ενημερώστε το τείχος προστασίας με τις πιο πρόσφατες ενημερώσεις από τον κατασκευαστή.
2. Αν τα προγράμματα ζητούν πρόσβαση από το τείχος προστασίας, κατά την εγκατάσταση του προϊόντος ή κατά την εκτύπωση, τότε βεβαιωθείτε ότι επιτρέπετε την εκτέλεση των προγραμμάτων.
3. Απενεργοποιήστε προσωρινά το τείχος προστασίας και, στη συνέχεια, εγκαταστήστε το ασύρματο προϊόν στον υπολογιστή. Όταν ολοκληρώσετε την εγκατάσταση της ασύρματης σύνδεσης, ενεργοποιήστε το τείχος προστασίας.

Η ασύρματη σύνδεση δεν λειτουργεί μετά τη μετακίνηση του ασύρματου δρομολογητή ή του προϊόντος

1. Βεβαιωθείτε ότι ο δρομολογητής ή το προϊόν συνδέεται στο ίδιο δίκτυο με τον υπολογιστή.
2. Εκτυπώστε μια σελίδα διαμόρφωσης.
3. Συγκρίνετε το αναγνωριστικό συνόλου υπηρεσιών (SSID) της σελίδας διαμόρφωσης με το SSID της διαμόρφωσης του εκτυπωτή για τον υπολογιστή.
4. Αν οι κωδικοί δεν είναι ίδιοι, οι συσκευές δεν συνδέονται στο ίδιο δίκτυο. Διαμορφώστε ξανά τη ρύθμιση ασύρματης λειτουργίας του προϊόντος.

Δεν είναι δυνατή η σύνδεση περισσότερων υπολογιστών στο ασύρματο προϊόν

1. Βεβαιωθείτε ότι οι υπόλοιποι υπολογιστές βρίσκονται εντός της ακτίνας ασύρματης κάλυψης και ότι το σήμα δεν εμποδίζεται. Στα περισσότερα δίκτυα, η ακτίνα ασύρματης κάλυψης είναι 30 m από το σημείο ασύρματης πρόσβασης.
2. Βεβαιωθείτε ότι το προϊόν έχει ενεργοποιηθεί και είναι έτοιμο για χρήση.
3. Απενεργοποιήστε τυχόν τείχη προστασίας άλλου κατασκευαστή στον υπολογιστή.
4. Βεβαιωθείτε ότι το ασύρματο δίκτυο λειτουργεί σωστά.
5. Βεβαιωθείτε ότι ο υπολογιστής λειτουργεί σωστά. Αν χρειαστεί, επανεκκινήστε τον υπολογιστή.

Το ασύρματο προϊόν χάνει την επικοινωνία κατά τη σύνδεσή του σε VPN

- Συνήθως, δεν μπορείτε να συνδέεστε ταυτόχρονα σε VPN και σε άλλα δίκτυα.

Το δίκτυο δεν εμφανίζεται στη λίστα ασύρματων δικτύων

- Βεβαιωθείτε ότι ο ασύρματος δρομολογητής έχει ενεργοποιηθεί και τροφοδοτείται με ρεύμα.
- Το δίκτυο μπορεί να μην είναι ορατό. Ωστόσο, μπορείτε να συνδεθείτε σε μη ορατό δίκτυο.

Το ασύρματο δίκτυο δεν λειτουργεί

1. Βεβαιωθείτε ότι το καλώδιο δικτύου δεν είναι συνδεδεμένο.
2. Για να εξετάσετε αν το δίκτυο έχει χάσει την επικοινωνία, συνδέστε κι άλλες συσκευές στο δίκτυο.
3. Για να ελέγξετε την επικοινωνία του δικτύου, κάντε ping στο δίκτυο.
 - α. Ανοίξτε μια γραμμή εντολών στον υπολογιστή.
 - Στα Windows, πατήστε **Έναρξη**, επιλέξτε **Εκτέλεση**, πληκτρολογήστε `cmd` και πατήστε **Enter**.
 - Σε OS X, μεταβείτε στην επιλογή **Applications** (Εφαρμογές), επιλέξτε **Utilities** (Βοηθητικά προγράμματα) και ανοίξτε το στοιχείο **Terminal** (Τερματικό).
 - β. Πληκτρολογήστε `ping` και μετά τη διεύθυνση IP του δρομολογητή.
 - γ. Αν το παράθυρο εμφανιστεί και στην αποστολή και στην επιστροφή, τότε το δίκτυο λειτουργεί.
4. Βεβαιωθείτε ότι ο δρομολογητής ή το προϊόν συνδέεται στο ίδιο δίκτυο με τον υπολογιστή.
 - α. Εκτυπώστε μια σελίδα διαμόρφωσης.
 - β. Συγκρίνετε το αναγνωριστικό συνόλου υπηρεσιών (SSID) της αναφοράς διαμόρφωσης με το SSID στη διαμόρφωση του εκτυπωτή για τον υπολογιστή.
 - γ. Αν οι κωδικοί δεν είναι ίδιοι, οι συσκευές δεν συνδέονται στο ίδιο δίκτυο. Διαμορφώστε ξανά τη ρύθμιση ασύρματης λειτουργίας του προϊόντος.

Εκτέλεση διαγνωστικού ελέγχου ασύρματου δικτύου

Από τον πίνακα ελέγχου της συσκευής μπορείτε να εκτελέσετε διαγνωστικό έλεγχο ο οποίος παρέχει πληροφορίες για τις ρυθμίσεις του ασύρματου δικτύου.

1. Στην αρχική οθόνη του πίνακα ελέγχου του προϊόντος, πατήστε το κουμπί **Ρύθμιση** .
2. Ανοίξτε το μενού **Self Diagnostics** (Αυτοδιαγνωστικός έλεγχος).
3. Πατήστε το κουμπί **Run Wireless Test** (Εκτέλεση δοκιμής ασύρματης λειτουργίας) για να ξεκινήσετε τη δοκιμή. Το προϊόν εκτυπώνει μια δοκιμαστική σελίδα με τα αποτελέσματα της δοκιμής.

Μείωση παρεμβολών σε ασύρματο δίκτυο

Ακολουθήστε τις παρακάτω συμβουλές, για να μειώσετε τις παρεμβολές ενός ασύρματου δικτύου:

- Διατηρήστε τις ασύρματες συσκευές μακριά από μεγάλα μεταλλικά αντικείμενα (π.χ. αρχαιοθήκες) και άλλες ηλεκτρομαγνητικές συσκευές (π.χ. φούρνοι μικροκυμάτων και ασύρματα τηλέφωνα). Αυτά τα αντικείμενα διακόπτουν τα ραδιοηλεκτρικά σήματα.
- Διατηρήστε τις ασύρματες συσκευές μακριά από μεγάλους τοίχους και άλλα κτίσματα. Αυτά τα αντικείμενα απορροφούν τα ραδιοκύματα και μειώνουν την ισχύ του σήματος.
- Τοποθετήστε τον ασύρματο δρομολογητή σε κεντρικό σημείο, σε οπτική ευθεία με τα ασύρματα προϊόντα του δικτύου.

Επίλυση προβλημάτων φαξ

Εισαγωγή

Χρησιμοποιήστε τις πληροφορίες αντιμετώπισης προβλημάτων φαξ για να επιλύσετε σχετικά ζητήματα.

- [Λίστα ελέγχου αντιμετώπισης προβλημάτων φαξ](#)
- [Επίλυση γενικών προβλημάτων φαξ](#)

Λίστα ελέγχου αντιμετώπισης προβλημάτων φαξ

- Υπάρχουν διάφορες πιθανές επιδιορθώσεις. Μετά από κάθε προτεινόμενη ενέργεια, επαναλάβετε την αποστολή/λήψη φαξ, για να δείτε αν έχει λυθεί το πρόβλημα.
 - Για καλύτερα αποτελέσματα κατά την επίλυση προβλημάτων με το φαξ, βεβαιωθείτε ότι το καλώδιο από το προϊόν είναι απευθείας συνδεδεμένο στη θύρα τηλεφώνου στον τοίχο. Αποσυνδέστε όλες τις άλλες συσκευές που έχουν συνδεθεί στο προϊόν.
1. Βεβαιωθείτε ότι το καλώδιο τηλεφώνου είναι συνδεδεμένο στη σωστή θύρα στην πίσω πλευρά του προϊόντος.
 2. Για να ελέγξετε την τηλεφωνική γραμμή, δοκιμάστε την αποστολή φαξ:
 - α. Στην αρχική οθόνη του πίνακα ελέγχου του προϊόντος, πατήστε το κουμπί ρύθμισης  και επιλέξτε το μενού [Συντήρηση](#).
 - β. Επιλέξτε το μενού [Συντήρηση φαξ](#).
 - γ. Ορίστε την επιλογή [Εκτέλεση δοκιμής φαξ](#). Το προϊόν δημιουργεί αναφορά δοκιμαστικής αποστολής φαξ.

Η αναφορά περιέχει τα παρακάτω πιθανά αποτελέσματα:

- **Επιτυχία:** Η αναφορά περιέχει όλες τις τρέχουσες ρυθμίσεις φαξ για έλεγχο.
 - **Αποτυχία:** Η αναφορά υποδεικνύει τη φύση του σφάλματος και περιέχει προτάσεις επίλυσης του προβλήματος.
3. Βεβαιωθείτε ότι έχετε την πιο πρόσφατη έκδοση υλικολογισμικού του προϊόντος:
 - α. Για να αποκτήσετε τον κωδικό ημερομηνίας του υλικολογισμικού, εκτυπώστε μια σελίδα διαμόρφωσης από το μενού [Αναφορές](#) του πίνακα ελέγχου.
 - β. Μεταβείτε στη διεύθυνση www.hp.com/go/support, πατήστε τη σύνδεση **Drivers & Software** (Προγράμματα οδήγησης & στοιχεία λήψης), πληκτρολογήστε το όνομα του προϊόντος στο πεδίο αναζήτησης, πατήστε το κουμπί **ENTER** και επιλέξτε το προϊόν από τη λίστα των αποτελεσμάτων αναζήτησης.
 - γ. Επιλέξτε το λειτουργικό σύστημα.
 - δ. Στην ενότητα **Firmware** (Υλικολογισμικό), εντοπίστε το στοιχείο **Firmware Update Utility** (Βοηθητικό πρόγραμμα ενημέρωσης υλικολογισμικού).



ΣΗΜΕΙΩΣΗ: Βεβαιωθείτε ότι χρησιμοποιείτε το βοηθητικό πρόγραμμα ενημέρωσης υλικολογισμικού που είναι κατάλληλο για το μοντέλο του εκτυπωτή σας.

- ε. Πατήστε **Download** (Λήψη), επιλέξτε **Run** (Εκτέλεση) και, στη συνέχεια, πατήστε ξανά **Run** (Εκτέλεση).
- ζ. Όταν ξεκινήσει το βοηθητικό πρόγραμμα, επιλέξτε το προϊόν από την αναπτυσσόμενη λίστα και πατήστε **Send Firmware** (Αποστολή υλικολογισμικού).



ΣΗΜΕΙΩΣΗ: Προκειμένου να εκτυπώσετε μια σελίδα διαμόρφωσης για την επαλήθευση της εγκατεστημένης έκδοσης υλικολογισμικού πριν ή μετά τη διαδικασία ενημέρωσης, πατήστε **Print Config** (Εκτύπωση σελίδας διαμόρφωσης).

- η. Ακολουθήστε τις οδηγίες που εμφανίζονται στην οθόνη για να ολοκληρώσετε την εγκατάσταση και, στη συνέχεια, πατήστε το κουμπί **Exit** (Έξοδος) για να κλείσετε το βοηθητικό πρόγραμμα.
4. Βεβαιωθείτε ότι το φαξ είχε ρυθμιστεί κατά την εγκατάσταση του λογισμικού του προϊόντος.
Στον υπολογιστή, στο φάκελο προγραμμάτων της HP, εκτελέστε το βοηθητικό πρόγραμμα ρύθμισης φαξ.
 5. Βεβαιωθείτε ότι η υπηρεσία τηλεφωνίας υποστηρίζει τη λειτουργία αναλογικού φαξ.
 - Αν χρησιμοποιείτε ISDN ή ψηφιακό PBX, επικοινωνήστε με την εταιρεία παροχής υπηρεσιών, για πληροφορίες σχετικά με τη διαμόρφωση αναλογικής γραμμής φαξ.
 - Εάν χρησιμοποιείτε μια υπηρεσία VoIP, αλλάξτε την **Ταχύτητα φαξ** σε **Αργή (V.29)** από τον πίνακα ελέγχου. Ρωτήστε τον πάροχο υπηρεσιών αν υποστηρίζει τη λειτουργία φαξ, καθώς και για την προτεινόμενη ταχύτητα μόντεμ του φαξ. Για ορισμένες εταιρείες, απαιτείται η χρήση προσαρμογέα.
 - Αν χρησιμοποιείτε υπηρεσία DSL, βεβαιωθείτε ότι στη σύνδεση της τηλεφωνικής γραμμής με το προϊόν περιλαμβάνεται φίλτρο. Αν δεν διαθέτετε φίλτρο, επικοινωνήστε με την εταιρεία παροχής υπηρεσιών DSL ή αγοράστε ένα φίλτρο DSL. Αν υπάρχει εγκατεστημένο φίλτρο DSL, δοκιμάστε κάποιο άλλο φίλτρο, καθώς τα φίλτρα μπορεί να είναι ελαττωματικά.

Επίλυση γενικών προβλημάτων φαξ

- [Η αποστολή των φαξ γίνεται με χαμηλή ταχύτητα](#)
- [Η ποιότητα του φαξ είναι χαμηλή](#)
- [Το φαξ κόβεται ή εκτυπώνεται σε δύο σελίδες](#)

Η αποστολή των φαξ γίνεται με χαμηλή ταχύτητα

Το προϊόν αντιμετωπίζει προβλήματα λόγω κακής κατάστασης της τηλεφωνικής γραμμής.

- Στείλτε ξανά το φαξ όταν βελτιωθούν οι συνθήκες της γραμμής.
- Ρωτήστε την εταιρεία παροχής υπηρεσιών τηλεφωνίας αν η γραμμή υποστηρίζει φαξ.
- Απενεργοποιήστε τη ρύθμιση **Διόρθωση σφαλμάτων**.
 - α. Ανοίξτε το μενού **Ρυθμίσεις**.
 - β. Ανοίξτε το μενού **Συντήρηση**.
 - γ. Ανοίξτε το μενού **Συντήρηση φαξ**.
 - δ. Ανοίξτε το μενού **Διόρθωση σφαλμάτων**.
 - ε. Επιλέξτε τη ρύθμιση **Απενεργοποίηση**.

 **ΣΗΜΕΙΩΣΗ:** Μπορεί να μειωθεί η ποιότητα της εικόνας.

- Χρησιμοποιήστε λευκό χαρτί για το πρωτότυπο. Μην χρησιμοποιείτε χρώματα όπως το γκρι, το κίτρινο ή το ροζ.
- Αυξήστε τη ρύθμιση **Ταχύτητα φαξ**.
 - α. Ανοίξτε το μενού **Ρυθμίσεις**.
 - β. Ανοίξτε το μενού **Ρύθμιση φαξ**.
 - γ. Ανοίξτε το μενού **Ρύθμιση για προχωρημένους**.
 - δ. Ανοίξτε το μενού **Ταχύτητα φαξ**.
 - ε. Επιλέξτε τη σωστή ρύθμιση.
- Χωρίστε τις μεγάλες εργασίες φαξ σε μικρότερα τμήματα και, στη συνέχεια, στείλτε τα μεμονωμένα.
- Αλλάξτε τις ρυθμίσεις φαξ στον πίνακα ελέγχου, μειώνοντας την ανάλυση.
 - α. Ανοίξτε το μενού **Ρυθμίσεις**.
 - β. Ανοίξτε το μενού **Ρύθμιση φαξ**.
 - γ. Ανοίξτε το μενού **Ρύθμιση για προχωρημένους**.
 - δ. Ανοίξτε το μενού **Ανάλυση φαξ**.
 - ε. Επιλέξτε τη σωστή ρύθμιση.

Η ποιότητα του φαξ είναι χαμηλή

Το φαξ είναι θολό ή φωτεινό.

- Όταν στέλνετε φαξ, αυξήστε την ανάλυση του φαξ. Η ανάλυση δεν επηρεάζει τα φαξ που λαμβάνετε.
 - α. Ανοίξτε το μενού **Ρυθμίσεις**.
 - β. Ανοίξτε το μενού **Ρύθμιση φαξ**.
 - γ. Ανοίξτε το μενού **Ρύθμιση για προχωρημένους**.
 - δ. Ανοίξτε το μενού **Ανάλυση φαξ**.
 - ε. Επιλέξτε τη σωστή ρύθμιση.

 **ΣΗΜΕΙΩΣΗ:** Όταν αυξάνεται η ανάλυση, μειώνεται η ταχύτητα μετάδοσης.

- Ενεργοποιήστε τη ρύθμιση **Διόρθωση σφαλμάτων** από τον πίνακα ελέγχου.
 - α. Ανοίξτε το μενού **Ρυθμίσεις**.
 - β. Ανοίξτε το μενού **Συντήρηση**.
 - γ. Ανοίξτε το μενού **Συντήρηση φαξ**.
 - δ. Ανοίξτε το μενού **Διόρθωση σφαλμάτων**.
 - ε. Επιλέξτε τη ρύθμιση **Ενεργοποίηση**.

- Ελέγξτε τα δοχεία γραφίτη και, αν χρειάζεται, αντικαταστήστε τα.
- Ζητήστε από τον αποστολέα να μειώσει τη φωτεινότητα της ρύθμισης αντίθεσης στη συσκευή φαξ του αποστολέα και, στη συνέχεια, στείλτε ξανά το φαξ.

Το φαξ κόβεται ή εκτυπώνεται σε δύο σελίδες

- Ορίστε τη ρύθμιση **Προεπιλεγμένο μέγεθος χαρτιού**. Τα φαξ εκτυπώνονται σε ένα ενιαίο μέγεθος χαρτιού, ανάλογα με τις ρυθμίσεις στο πεδίο **Προεπιλεγμένο μέγεθος χαρτιού**.
 - α. Ανοίξτε το μενού **Ρυθμίσεις**.
 - β. Ανοίξτε το μενού **Ρύθμιση συστήματος**.
 - γ. Ανοίξτε το μενού **Ρύθμιση χαρτιού**.
 - δ. Ανοίξτε το μενού **Προεπιλεγμένο μέγεθος χαρτιού**.
 - ε. Επιλέξτε τη σωστή ρύθμιση.
- Ορίστε τον τύπο και το μέγεθος του χαρτιού που προορίζεται για το δίσκο που χρησιμοποιείται για τα φαξ.
- Για να εκτυπώσετε μεγαλύτερα φαξ σε χαρτί μεγέθους Letter ή A4, ενεργοποιήστε τη ρύθμιση **Προσαρμογή στη σελίδα**.
 - α. Ανοίξτε το μενού **Ρυθμίσεις**.
 - β. Ανοίξτε το μενού **Ρύθμιση φαξ**.
 - γ. Ανοίξτε το μενού **Ρύθμιση για προχωρημένους**.
 - δ. Ανοίξτε το μενού **Προσαρμογή στη σελίδα**.
 - ε. Επιλέξτε τη ρύθμιση **Ενεργοποίηση**.



ΣΗΜΕΙΩΣΗ: Εάν η ρύθμιση **Προσαρμογή στη σελίδα** είναι απενεργοποιημένη και η ρύθμιση **Προεπιλεγμένο μέγεθος χαρτιού** έχει οριστεί σε Letter, το πρωτότυπο μεγέθους Legal εκτυπώνεται σε δύο σελίδες.

Ευρετήριο

A

αναλώσιμα

αντικατάσταση δοχείων
γραφίτη 30

κατάσταση, προβολή με
Βοηθητικό πρόγραμμα HP για
Mac 88

κωδικοί εξαρτημάτων 28

παραγγελία 28

ρυθμίσεις κατώτατου ορίου 103

χρήση όταν είναι κατώτατο 103

ανταλλακτικά

κωδικοί εξαρτημάτων 28

αντιγραφή

άκρες εγγράφων 134

βελτιστοποίηση για κείμενο ή
εικόνες 133

έγγραφα δύο όψεων 49

μεμονωμένα αντίγραφα 48

ορισμός μεγέθους και τύπου
χαρτιού 132

πολλαπλά αντίγραφα 48

αντιγραφή διπλής όψης 49

αντιγραφή δύο όψεων 49

αντικατάσταση

δοχεία γραφίτη 30

αντιμετώπιση προβλημάτων

ασύρματο δίκτυο 143

ενσύρματο δίκτυο 141

προβλήματα δικτύου 141

φαξ 147

αντιμετώπιση προβλημάτων φαξ

λίστα ελέγχου 147

απαιτήσεις προγράμματος περιήγησης

Ενσωματωμένος διακομιστής Web
της HP 84

απαιτήσεις προγράμματος περιήγησης
Web

ενσωματωμένος διακομιστής Web
της HP 84

απαιτήσεις συστήματος

ενσωματωμένος διακομιστής Web
της HP 84

απευθείας εκτύπωση από USB 46

αποστολή φαξ

από τον επίπεδο σαρωτή 74

από τον τροφοδότη εγγράφων
75

αριθμός αντιγράφων, αλλαγή 48

ασύρματο δίκτυο

αντιμετώπιση προβλημάτων
143

B

βαθμονόμηση

χρώματα 126

βάρος, προϊόν 12

βοήθεια, πίνακας ελέγχου 101

βοηθητικό πρόγραμμα HP 88

Βοηθητικό πρόγραμμα HP για Mac
λειτουργίες 88

Bonjour 88

Γ

γυάλινη επιφάνεια, καθαρισμός
125, 131, 137

Δ

διακόπτης λειτουργίας, εντοπισμός
2

διαστάσεις, προϊόν 12

διαφάνειες

εκτύπωση σε (Windows) 40

δίκτυα

εγκατάσταση του προϊόντος 83

υποστηριζόμενα 8
HP Web Jetadmin 96

δίσκοι

εντοπισμός 2

περιλαμβάνονται 8

χρησιμότητα 8

δίσκοι, έξοδος

εντοπισμός 2

Δίσκος 1

εμπλοκές 112

προσανατολισμός χαρτιού 19

τοποθέτηση σε 16

Δίσκος 2

εμπλοκές 115

προσανατολισμός χαρτιού 25
τοποθέτηση 20

δίσκος εξόδου

αποκατάσταση εμπλοκών 119

εντοπισμός 2

δοχεία γραφίτη

αντικατάσταση 30

εξαρτήματα 30

κωδικοί 28

δοχείο

αντικατάσταση 30

δοχείο γραφίτη

έλεγχος για βλάβη 125

κωδικοί εξαρτημάτων 28

ρυθμίσεις κατώτατου ορίου 103

χρήση όταν είναι κατώτατο 103

δύο όψεων 49

E

εγκατάσταση σε δίκτυο 83

ειδικό χαρτί

εκτύπωση σε (Windows) 40

εκτύπωση

από μονάδες flash USB 46

εκτύπωση διπλής όψης
μη αυτόματα (Mac) 41
μη αυτόματα (Windows) 39
ρυθμίσεις (Windows) 39
Mac 41
Windows 39

εκτύπωση και στις δύο όψεις
μη αυτόματα, Windows 39
ρυθμίσεις (Windows) 39
Mac 41
Windows 39

Εκτύπωση μέσω επικοινωνίας
κοντινού πεδίου 43

εκτύπωση μέσω φορητών συσκευών,
υποστηριζόμενο λογισμικό 11

Εκτύπωση μέσω NFC 43

Εκτύπωση μέσω Wi-Fi Direct 43

εκτύπωση duplex (διπλής όψης)
ρυθμίσεις (Windows) 39
Windows 39

εμπλοκές
Δίσκος 1 112
Δίσκος 2 115
δίσκος εξόδου 119
εξάρτημα εκτύπωσης διπλής
όψης 120
θέσεις 108
οπίσθια θύρα 117
σταθεροποιητής γραφίτη 117
τροφοδότης εγγράφων 110
υποδοχή προτεραιότητας
τροφοδοσίας ενός φύλλου
112

εμπλοκές χαρτιού
Δίσκος 1 112
Δίσκος 2 115
εξάρτημα εκτύπωσης διπλής
όψης 120
θέσεις 108
θήκη εξόδου 119
μονάδα σταθεροποιητή γραφίτη
117
πίσω θύρα 117
τροφοδότης εγγράφων 110
υποδοχή προτεραιότητας
τροφοδοσίας ενός φύλλου
112

ενέργεια
κατανάλωση 13

ενσωματωμένος διακομιστής Web
(EWS)
εκχώρηση κωδικών πρόσβασης
93

Ενσωματωμένος διακομιστής Web
(EWS)
δυνατότητες 84

Ενσωματωμένος διακομιστής Web της
HP (EWS)
δυνατότητες 84

εξάρτημα εκτύπωσης διπλής όψης
εμπλοκές 120

εξαρτήματα
κωδικοί εξαρτημάτων 28
παραγγελία 28

επαναφορά εργοστασιακών
προεπιλογών 102

επιλογές χρώματος
αλλαγή, Windows 127

επίλυση προβλημάτων
φαξ 148

εργοστασιακές προεπιλογές,
επαναφορά 102

ετικέτα αριθμού προϊόντος και
αριθμού σειράς
εντοπισμός 3

ετικέτα αριθμού σειράς
εντοπισμός 3

ετικέτες
εκτύπωση σε (Windows) 40

εφαρμογές
λήψη 82

H
ηλεκτρικές προδιαγραφές 13
ηλεκτρονική υποστήριξη 100

Θ
θύρα δικτύου
εντοπισμός 3
θύρα USB
εντοπισμός 3
θύρα USB απευθείας εκτύπωσης
εντοπισμός 2
θύρες διασύνδεσης
εντοπισμός 3
θύρες φαξ
εντοπισμός 3

K
καθαρισμός
γυάλινη επιφάνεια 125, 131,
137
διαδρομή χαρτιού 124
καθυστέρηση αναστολής λειτουργίας
ρύθμιση 94
καθυστέρηση, τερματισμός
λειτουργίας μετά από
ρύθμιση 95
καλύμματα, εντοπισμός 2
κασέτες συρραφής
κωδικοί εξαρτημάτων 28
κατάσταση
HP Utility, Mac 88
κατάσταση αναλώσιμων 123
κατάσταση δοχείων γραφίτη 123
κιτ συντήρησης
κωδικοί εξαρτημάτων 28
κουμπί ενεργοποίησης/
απενεργοποίησης, εντοπισμός 2
κουμπιά πίνακα ελέγχου
εντοπισμός 4
κωδικοί
δοχεία γραφίτη 28
κωδικοί εξαρτημάτων
αναλώσιμα 28
ανταλλακτικά 28
δοχείο γραφίτη 28
εξαρτήματα 28
κασέτες συρραφής 28

Λ
λειτουργικά συστήματα (OS)
υποστηριζόμενα 8
λειτουργικά συστήματα,
υποστηριζόμενα 9
λίστα ελέγχου
αντιμετώπιση προβλημάτων
φαξ 147
ασύρματη συνδεσιμότητα 143
λογισμικό
βοηθητικό πρόγραμμα HP 88
Λογισμικό HP ePrint 44
Λογισμικό HP Scan (OS X) 53
Λογισμικό HP Scan (Windows) 52
λύσεις φορητής εκτύπωσης 8

M
Μενού "Εφαρμογές" 82

μέσα εκτύπωσης
τοποθέτηση στο Δίσκο 1 16
μη αυτόματη εκτύπωση διπλής όψης
Mac 41
Windows 39
μνήμη
περιλαμβάνεται 8
μονάδα σταθεροποιητή γραφίτη
εμπλοκές 117
μονάδες flash USB
εκτύπωση από 46

O

οπίσθια θύρα
εμπλοκές 117

P

παραγγελία
αναλώσιμα και εξαρτήματα 28
παρεμβολές ασύρματου δικτύου
146
πίνακας ελέγχου
βοήθεια 101
εντοπισμός 2
πολλαπλές σελίδες ανά φύλλο
εκτύπωση (Windows) 40
πολλές σελίδες ανά φύλλο
εκτύπωση (Mac) 42
προβλήματα έλξης χαρτιού
επίλυση 105
προγράμματα οδήγησης εκτύπωσης,
υποστηριζόμενα 9
προγράμματα οδήγησης,
υποστηριζόμενα 9
προδιαγραφές
ηλεκτρικές και θορύβου 13
προδιαγραφές θορύβου 13
προεπιλογές, επαναφορά 102

P

ρυθμίσεις
εργοστασιακές προεπιλογές,
επαναφορά 102
ρυθμίσεις οικονομίας 94
ρύθμιση EcoNoMode 94, 127

Σ

σάρωση
από λογισμικό HP Scan (OS X) 53
από λογισμικό HP Scan
(Windows) 52

σαρωτής
αποστολή φαξ από 74
καθαρισμός γυάλινης
επιφάνειας 125, 131, 137
σελίδες ανά λεπτό 8
σελίδες ανά φύλλο
επιλογή (Mac) 42
επιλογή (Windows) 40
σύνδεση τροφοδοσίας
εντοπισμός 3
συσκευές Android
εκτύπωση από 45

T

ταχείες κλήσεις
προγραμματισμός 75
τεχνική υποστήριξη
ηλεκτρονική 100
τηλεφωνικός κατάλογος, φαξ
διαγραφή όλων των
καταχωρίσεων 78
προσθήκη καταχωρίσεων 75
τοποθεσίες Web
υποστήριξη πελατών 100
HP Web Jetadmin, λήψη 96
τοποθέτηση
χαρτιού στο Δίσκο 1 16
χαρτιού στο Δίσκο 2 20
τροφοδότης εγγράφων 49
αντιγραφή εγγράφων δύο
όψεων 49
αποστολή φαξ από 75
εμπλοκές 110
προβλήματα τροφοδοσίας
χαρτιού 106
τύποι χαρτιού
επιλογή (Mac) 42
τύπος χαρτιού
επιλογή (Windows) 40

Υ

υπηρεσίες Web
ενεργοποίηση 82
εφαρμογές 82
υπηρεσίες web της HP
ενεργοποίηση 82
Υπηρεσίες Web της HP
εφαρμογές 82
υποδοχή κλειδαριάς ασφαλείας
εντοπισμός 3

υποδοχή προτεραιότητας
τροφοδοσίας ενός φύλλου
εμπλοκές 112
προσανατολισμός χαρτιού 19
τοποθέτηση 16
υποστήριξη
ηλεκτρονική 100
υποστήριξη πελατών
ηλεκτρονική 100
Υποστήριξη πελατών της HP 100

Φ

φάκελοι
προσανατολισμός 19
τοποθέτηση στο Δίσκο 1 16
φαξ
επίλυση γενικών προβλημάτων
148
ταχείες κλήσεις 75
φορητή εκτύπωση
συσκευές Android 45

X

χαρτί
επιλογή 126
προσανατολισμός στο Δίσκο 1
19
προσανατολισμός στο Δίσκο 2
25
τοποθέτηση στο Δίσκο 1 16
τοποθέτηση στο Δίσκο 2 20
χαρτί, παραγγελία 28
χρώματα
βαθμονόμηση 126
χρωματικό θέμα
αλλαγής, Windows 127

A

AirPrint 45

C

chip μνήμης (γραφίτης)
εντοπισμός 30

E

Explorer, υποστηριζόμενες εκδόσεις
ενσωματωμένος διακομιστής Web
της HP 84

H

HP Device Toolbox, χρήση 84

HP ePrint 44
HP EWS, χρήση 84
HP Utility, Mac 88
HP Web Jetadmin 96

I

Internet Explorer, υποστηριζόμενες
εκδόσεις
ενσωματωμένος διακομιστής Web
της HP 84

J

Jetadmin, HP Web 96

M

Macintosh
βοηθητικό πρόγραμμα HP 88

N

Netscape Navigator, υποστηριζόμενες
εκδόσεις
Ενσωματωμένος διακομιστής Web
της HP 84

O

online βοήθεια, πίνακας ελέγχου
101
OS (λειτουργικό σύστημα)
υποστηριζόμενο 8