



# Color LaserJet Pro MFP M277

## Käyttöopas



[www.hp.com/support/colorljMFPM277](http://www.hp.com/support/colorljMFPM277)





HP Color LaserJet Pro MFP M277

Käyttöopas

## Tekijänoikeus- ja käyttöoikeustiedot

© Copyright 2019 HP Development Company, L.P.

Tämän materiaalin kopioiminen, sovittaminen tai kääntäminen on kiellettyä, paitsi tekijänoikeuslain sallimilla tavoilla.

Tämän asiakirjan sisältämät tiedot voivat muuttua ilman ennakoilmoitusta.

HP-tuotteiden ja palvelujen takuut rajoittuvat kyseisten tuotteiden ja palvelujen mukana toimitettavissa nimenomaisissa takuulausekkeissa esitettyihin takuisiin. Mitään tämän julkaisun sisältöä ei tule tulkita lisätakuuksi. HP ei ole vastuussa tämän julkaisun mahdollisesti sisältämistä teknisistä tai toimituksellisista virheistä tai puutteista.

Edition 3, 8/2019

## Tavaramerkkitietoja

Adobe®, Adobe Photoshop®, Acrobat® ja PostScript® ovat Adobe Systems Incorporatedin tavaramerkkejä.

Apple ja Apple-logo ovat Apple Computer, Inc:n tavaramerkkejä, jotka on rekisteröity Yhdysvalloissa ja muissa maissa / muilla alueilla. iPod on Apple Computer, Inc:n tavaramerkki. iPod on tarkoitettu vain lailliseen tai tekijänoikeuksien haltijan sallimaan kopiointiin. Älä varasta musiikkia.

Microsoft®, Windows®, Windows® XP ja Windows Vista® ovat Microsoft Corporationin Yhdysvalloissa rekisteröimiä tavaramerkkejä.

UNIX® on Open Group -yhtiön rekisteröimä tavaramerkki.

# Sisällysluettelo

<b>1 Laitteen yleiskuvaus</b> .....	<b>1</b>
Tuotteen kuvat .....	2
Laitte edestä .....	2
Laitte takaa .....	3
Ohjauspaneelin näkymä .....	4
Aloituspäätön asettelu .....	5
Kosketuspäätöllisen ohjauspaneelin käyttäminen .....	6
Laitteen tekniset tiedot .....	7
Johdanto .....	7
Tekniset tiedot .....	7
Tuetut käyttöjärjestelmät .....	8
Mobiilituostusratkaisut .....	9
Laitteen mitat .....	11
Virtankulutus, sähkötekniset tiedot ja äänipäästöt .....	12
Käyttöympäristöalue .....	12
Laitteiston ja ohjelmiston asennus .....	13
<b>2 Paperilokerot</b> .....	<b>15</b>
Paperin lisääminen yhden arkin syöttöpaikkaan (lokerot 1) .....	16
Johdanto .....	16
Paperin lisääminen yhden arkin ensisijaiseen syöttöpaikkaan .....	16
Kirjekuoren lisääminen yhden arkin ensisijaiseen syöttöpaikkaan (lokerot 1) .....	17
Lokeron 1 paperin suunta .....	19
Paperin lisääminen lokeroon 2 .....	20
Johdanto .....	20
Paperin lisääminen lokeroon 2 .....	20
Kirjekuorien lisääminen lokeroon 2 .....	22
Lokeron 2 paperin suunta .....	25
<b>3 Tarvikkeet, lisävarusteet ja osat</b> .....	<b>27</b>
Tarvikkeiden, lisävarusteiden ja osien tilaaminen .....	28

Tilaaminen .....	28
Tarvikkeet ja lisävarusteet .....	28
Asiakkaan korjattavissa olevat osat .....	28
Värikasettien vaihtaminen .....	30
Johdanto .....	30
Värikasetin poistaminen ja vaihtaminen .....	31
<b>4 Tulostus .....</b>	<b>37</b>
Tulostustehtävät (Windows) .....	38
Tulostaminen (Windows) .....	38
Automaattinen molemmille puolille tulostaminen (Windows) .....	39
Manuaalinen tulostaminen molemmille puolille (Windows) .....	39
Useiden sivujen tulostaminen arkille (Windows) .....	40
Paperityypin valitseminen (Windows) .....	40
Tulostustehtävät (macOS) .....	41
Tulostaminen (macOS) .....	41
Automaattinen molemmille puolille tulostaminen (macOS) .....	41
Manuaalinen tulostaminen molemmille puolille (macOS) .....	41
Useiden sivujen tulostaminen arkille (macOS) .....	42
Paperityypin valitseminen (macOS) .....	42
Mobiilitulostus .....	43
Johdanto .....	43
Wi-Fi Direct- ja NFC-tulostus (vain langattomat mallit) .....	43
HP ePrint -sähköpostitulostus .....	44
HP ePrint -ohjelmisto .....	44
AirPrint .....	45
Androidin sulautettu tulostus .....	45
USB-pikatulostus .....	46
<b>5 Kopioi .....</b>	<b>47</b>
Tee kopio .....	48
Kopioiminen molemmille puolille (kaksipuolisesti) .....	49
Kopioiminen molemmille puolille manuaalisesti (M277dw) .....	49
<b>6 Skannaus .....</b>	<b>51</b>
Skannaaminen HP Scan -ohjelmalla (Windows) .....	52
Skannaaminen HP Scan -ohjelmalla (OS X) .....	53
Skannaaminen USB-asemaan .....	54
Skannaus verkkokansioon -toiminnon määrittäminen .....	55
Johdanto .....	55

Verkkokansioon skannauksen ohjatun toiminnon käyttö (Windows) .....	55
Skannaus verkkokansioon -toiminnon määrittäminen HP:n sulautetun Web-palvelimen kautta .....	55
Skannaa verkkokansioon -toiminnon määrittäminen Macilla .....	56
Skannaa verkkokansioon .....	58
Määritä skannaus sähköpostiin .....	59
Johdanto .....	59
Sähköpostiin skannauksen ohjatun toiminnon käyttö (Windows) .....	59
Skannaus sähköpostiin -toiminnon määrittäminen HP:n sulautetun Web-palvelimen kautta (Windows) .....	59
Skannaa sähköpostiin -toiminnon määrittäminen Macilla .....	61
Skannaaminen sähköpostiin .....	63
Skannauksen lisätehtävät .....	64

## 7 Faksi ..... 65

Faksien lähetyksen ja vastaanoton määrittäminen .....	66
Ennen kuin aloitat .....	66
Vaihe 1: Tunnista puhelinliitännän tyyppi .....	66
Vaihe 2: Faksin määrittäminen .....	67
Oma puhelinlinja .....	67
Jaettu puhe-/faksilinja .....	68
Jaettu puhe-/faksilinja puhelinvastaajalla .....	69
Vaihe 3: Faksin kellonajan, päivämäärän ja otsikon määrittäminen .....	71
HP:n ohjattu faksiasennustoiminto .....	71
Laitteen ohjauspaneeli .....	71
HP:n sulautettu Web-palvelin (EWS) ja HP Device Toolbox -ohjelmisto (Windows) .....	72
Vaihe 4: Suorita faksitesti .....	72
Faksin lähettäminen .....	74
Tuetut faksisovellukset .....	74
Lähetä faksi valitsemalla numero manuaalisesti ohjauspaneelista .....	74
Faksin lähettäminen tasoskannerilta .....	74
Faksaaminen asiakirjansyöttölaitteesta .....	75
Pika- ja ryhmävalintojen käyttäminen .....	75
Faksin peruuttaminen .....	76
Faksin lähettäminen HP:n ohjelmiston avulla (Windows) .....	77
Luo, muokkaa ja poista pikavalintanumeroita .....	78
Faksipuhelinluettelon luominen ja muokkaaminen ohjauspaneelin avulla .....	78
Muiden ohjelmistojen puhelinluetteloiden tietojen käyttäminen .....	78
Merkintöjen poistaminen puhelinluettelosta .....	78

## 8 Laitteen hallinta ..... 81

HP:n Web-palvelusovellukset .....	82
-----------------------------------	----

Laitteen yhteystyyppin muuttaminen (Windows) .....	83
Lisäasetusten määrittäminen HP:n sulautetulla Web-palvelimella (EWS) ja HP Device Toolbox -ohjelmistolla (Windows) .....	84
Lisäasetukset OS X:n HP Utility -ohjelmistolla .....	87
HP-apuohjelman avaaminen .....	87
HP-apuohjelman ominaisuudet .....	87
IP-verkkoasetusten määrittäminen .....	89
Johdanto .....	89
Tulostimen jakamista koskeva vastuuvapauslauseke .....	89
Verkkoasetusten tarkasteleminen tai muuttaminen .....	89
Laitteen nimen vaihtaminen verkossa .....	89
IPv4:n TCP/IP-parametrien määrittäminen manuaalisesti ohjauspaneelista .....	90
Tuotteen suojausominaisuudet .....	91
Johdanto .....	91
Järjestelmän salasanan määrittäminen tai vaihtaminen sulautetun Web-palvelimen avulla .....	91
EconoMode-asetukset .....	92
Johdanto .....	92
Tulostaminen EconoMode-tilassa .....	92
Lepotila/automaattisammutus -asetukset määrittäminen .....	92
Aseta sammutusviive ja määritä laitteen virrankäyttö enintään 1 wattiin. ....	92
Sammutusviiveen asetusten määrittäminen .....	93
HP Web Jetadmin .....	94
Laiteohjelmiston päivittäminen .....	95
Tapa 1: Laiteohjelmiston päivittäminen ohjauspaneelissa .....	95
Menetelmä 2: Päivitä laiteohjelmisto päivitysapuohjelman kanssa .....	96
<b>9 Ongelmien ratkaiseminen .....</b>	<b>97</b>
Asiakastuki .....	98
Ohjauspaneelin ohjejärjestelmä .....	99
Alkuperäisten oletusasetusten palauttaminen .....	100
Viesti Muste on vähissä tai Muste on erittäin vähissä näkyy tuotteen ohjauspaneelissa .....	101
Erittäin vähissä -asetusten muuttaminen .....	101
Faksitoiminnolla varustetut laitteet .....	102
Tilaa tarvikkeita .....	102
Laite ei poimi paperia tai siinä on syöttöongelmia .....	103
Johdanto .....	103
Laite ei poimi paperia .....	103
Laite poimii useita paperiarkkeja .....	103
Asiakirjansyöttölaite tukkeutuu, se syöttää paperin vinoon tai poimii useita paperiarkkeja kerralla. ....	103
Paperitukosten poistaminen .....	105



Johdanto .....	105
Toistuvatko paperitukokset usein? .....	105
Paperitukosten sijainnit .....	106
Paperitukosten poistaminen asiakirjansyöttölaitteesta .....	107
Paperitukosten poistaminen yhden arkin syöttöpaikasta (lokeri 1) .....	109
Paperitukosten poistaminen lokeroista 2 .....	111
Paperitukosten poistaminen takaluukusta ja kiinnitysyksikön alueelta .....	113
Paperitukosten poistaminen tulostelokerosta .....	115
Paperitukosten poistaminen kääntöyksiköstä (vain kaksipuolistulostimet) .....	116
Tulostuslaadun parantaminen .....	117
Johdanto .....	117
Tulostaminen toisesta ohjelmasta .....	117
Tulostustyön paperityyppiasetuksen tarkistaminen .....	117
Paperityyppiasetuksen tarkistaminen (Windows) .....	117
Paperityyppiasetuksen tarkistaminen (OS X) .....	118
Värikasetin tilan tarkistaminen .....	118
Tulostuslaatu-sivun tulostaminen ja tulkitseminen .....	119
Tuotteen puhdistaminen .....	119
Puhdistussivun tulostaminen .....	119
Skannaustason tarkistaminen epäpuhtauksien ja tahrojen varalta .....	120
Värikasetin visuaalinen tarkistaminen .....	120
Paperin ja tulostusympäristön tarkistaminen .....	120
Vaihe 1: Käytä paperia, joka täyttää HP:n asettamat vaatimukset .....	120
Vaihe 2: Ympäristön tarkistaminen .....	121
Kohdista värit kalibroimalla laite .....	121
Tulostustyön muiden asetusten tarkistaminen .....	121
EconoMode-asetusten tarkistaminen .....	122
Väriasetusten säätäminen (Windows) .....	122
Toisen tulostinohjaimen kokeileminen .....	123
Kopiointi- ja skannauslaadun parantaminen .....	125
Johdanto .....	125
Skannaustason tarkistaminen epäpuhtauksien ja tahrojen varalta .....	125
Juovien tai raitojen poistaminen asiakirjansyöttölaitetta käytettäessä .....	126
Paperiasetusten tarkistaminen .....	126
Kuvan säätöasetusten tarkistaminen .....	126
Tekstin tai kuvien optimointi .....	127
Tarkista tietokoneesta skannerin tarkkuus- ja väriasetukset .....	127
Tarkkuus- ja väriohjeet .....	127
Väri .....	128
Kopiointi reunasta reunaan .....	128
Asiakirjansyöttölaitteen telojen ja erotinlaatan puhdistaminen .....	128

Faksin kuvanlaadun parantaminen .....	130
Johdanto .....	130
Skannaustason tarkistaminen epäpuhtauksien ja tahrojen varalta .....	130
Faksin lähetystarkkuusasetusten tarkistaminen .....	130
Virheenkorjausasetusten tarkistaminen .....	131
Sovita sivulle -asetuksen tarkistaminen .....	131
Asiakirjansyöttölaitteen telojen ja erotinlaatan puhdistaminen .....	131
Lähtettäminen toiseen faksilaitteeseen .....	133
Lähetäjän faksilaitteen tarkistaminen .....	133
Kiinteän verkon ongelmien ratkaiseminen .....	134
Johdanto .....	134
Heikko fyysinen yhteys .....	134
Tietokone käyttää virheellistä IP-osoitetta laitteelle .....	134
Tietokone ei saa yhteyttä laitteeseen .....	134
Laitte käyttää verkolle virheellisiä yhteys- ja kaksisuuntaisuusasetuksia .....	135
Uudet ohjelmat saattavat aiheuttaa yhteensopivuusongelmia .....	135
Tietokone tai työasema saattaa olla väärin määritetty .....	135
Laitte on poistettu käytöstä, tai muut verkkoasetukset ovat virheellisiä .....	135
Langattoman verkon ongelmien ratkaiseminen .....	136
Johdanto .....	136
Langattoman yhteyden tarkistusluettelo .....	136
Laitte ei tulosta langattoman määrittämisen suorittamisen jälkeen .....	137
Laitte ei tulosta, ja tietokoneeseen on asennettu kolmannen osapuolen palomuuuri .....	137
Langaton verkko ei toimi langattoman reitittimen tai laitteen siirtämisen jälkeen .....	137
Langattomaan laitteeseen ei voi yhdistää enempää tietokoneita .....	137
Langattoman laitteen yhteys katkeaa VPN-verkossa .....	138
Verkko ei näy langattomien verkkojen luettelossa .....	138
Langaton verkko ei toimi .....	138
Langattoman verkon vianmäärittäminen suorittaminen .....	138
Langattoman verkon häiriöiden vähentäminen .....	138
Faksi-ongelmien ratkaiseminen .....	140
Johdanto .....	140
Faksin vianmäärittämisen tarkistuslista .....	140
Yleisten faksia-ongelmien ratkaiseminen .....	141
Faksien lähettäminen on hidasta .....	141
Faksilaatu on huono .....	142
Faksi katkeaa kesken tai tulostuu kahdelle sivulle .....	143

Hakemisto .....	145
-----------------	-----

---

# 1 Laitteen yleiskuvaus

- [Tuotteen kuvat](#)
- [Laitteen tekniset tiedot](#)
- [Laitteiston ja ohjelmiston asennus](#)

## Lisätietoja:

Siirry osoitteeseen [www.hp.com/support/colorljMFPM277](http://www.hp.com/support/colorljMFPM277).

HP-tuotteen kaikenkattavassa ohjeessa on seuraavat tiedot:

- Asennus ja määrittäminen
- Opi ja käytä
- Ongelmien ratkaiseminen
- Ohjelmistopäivitysten lataaminen
- Asiakastukifoorumit
- Tietoja takuusta ja säännöksistä

# Tuotteen kuvat

- [Laite edestä](#)
- [Laite takaa](#)
- [Ohjauspaneelin näkymä](#)

## Laite edestä

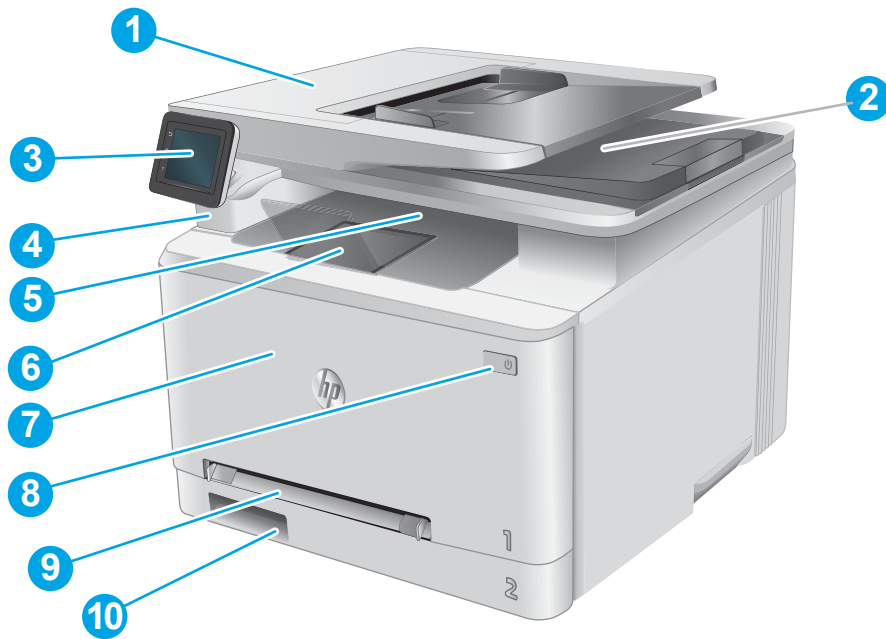

---

1 Asiakirjansyöttölaite

---

2 Skanneri

---

3 Ohjauspaneeli (ylöskallistus helpottaa katselua)

---

4 USB-pikaportti tulostamiseen ja skannaamiseen ilman tietokonetta

---

5 Tulostelokero

---

6 Tulostelokeron jatke

---

7 Etuluukku (mustekasetit ovat etuluukun takana)

---

8 Virtapainike

---

9 Yhden arkin ensisijainen syöttöpaikka (lokero 1)

---

10 Pääsyöttölokero (lokero 2)

---

## Laite takaa

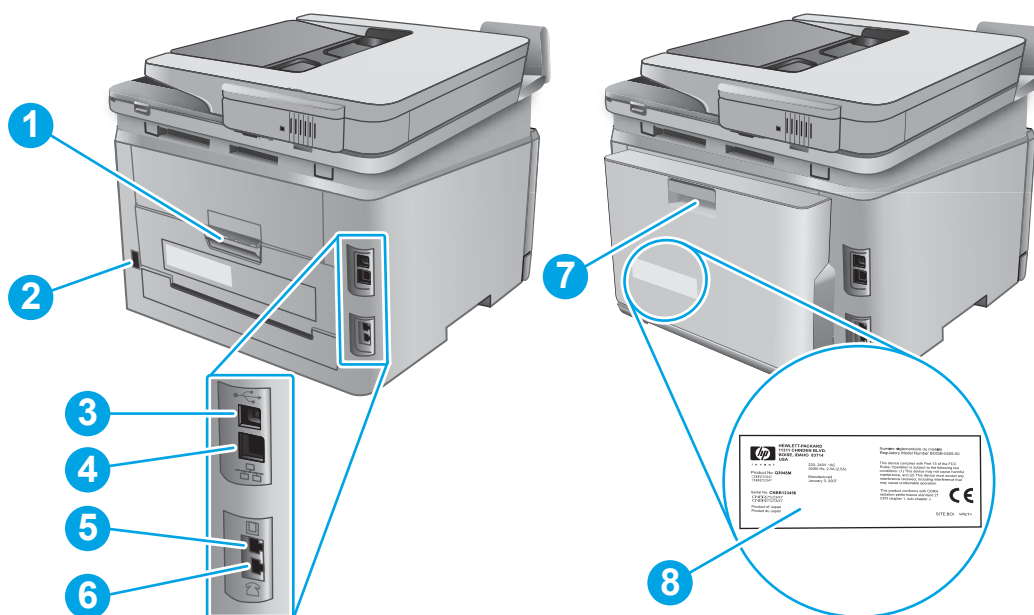

- |   |  |
|---|--|
| 1 | Takaluukku (tukosten poistaminen)          |
| 2 | Virtaliitäntä                              |
| 3 | USB-portti                                 |
| 4 | Ethernet-portti                            |
| 5 | Faksin tuloliitäntä                        |
| 6 | Faksiportti                                |
| 7 | Kääntöyksikkö (vain kaksipuolistulostimet) |
| 8 | Sarja- ja tuotenumeron tarra               |

## Ohjauspaneelin näkymä

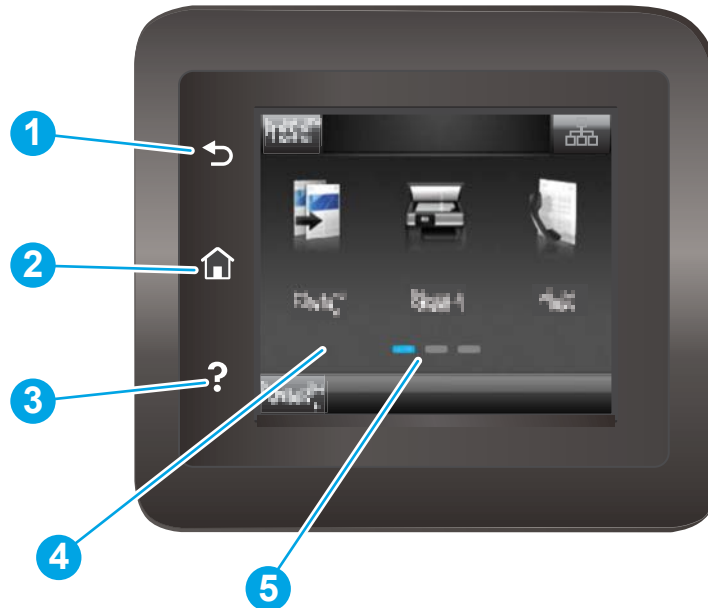

1	HP:n Takaisin-painike	Painikkeella palataan edelliseen näyttöön.
2	Aloituspainike	Painikkeella siirrytään aloitusnäyttöön.
3	Ohje-painike	Ohjepainikkeella avataan ohjauspaneelin ohje.
4	Värikoetusnäyttö	Näytössä voi tarkastella valikkoja, ohjeanimaatioita ja tuotetietoja.
5	Aloituspainikon sivun osoitin	Näytössä näkyy, mikä aloitusnäytön sivuista on näkyvässä ohjauspaneelissa.

 **HUOMAUTUS:** Ohjauspaneelissa ei ole tavanomaista Peruuta-painiketta. Peruuta-painike ilmestyy kosketusnäyttöön eri toimintojen yhteydessä. Painikkeen avulla käyttäjä voi peruuttaa toiminnon, ennen kuin laite suorittaa toiminnon loppuun.







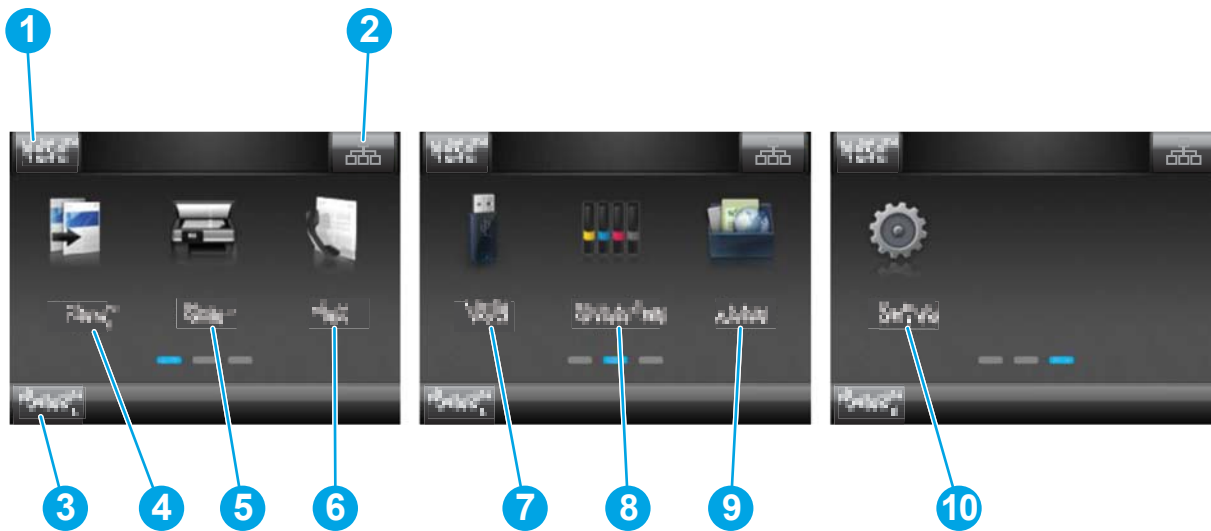

## Aloitussäätöasettelu

Aloitussäätöstä on pääsy laitteen toimintoihin, ja siinä näkyy laitteen nykyinen tila.

Voit palata aloitussäätöön milloin tahansa koskettamalla laitteen ohjauspaneelin Aloitus-painiketta.





 **HUOMAUTUS:** Aloitussäätössä esitetyt toiminnot voivat vaihdella laitteeseen määritettyjen asetusten mukaan.

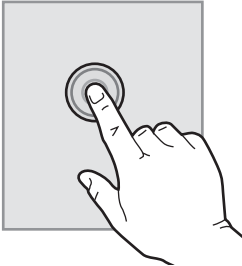

1	Nollaus-painike	Voit nollata väliaikaiset asetukset ja palauttaa oletusasetukset painamalla tätä painiketta.
2	Yhteyden tiedot -painike	Avaa <b>Yhteyden tiedot</b> -valikko painamalla tätä painiketta, niin voit tarkastella verkon tietoja. Painike näkyy joko kiinteän verkon kuvakkeena  tai langattoman verkon kuvakkeena  sen verkon tyyppiin mukaan, johon laite on kytketty.
3	Laitteen tila	Tässä näytössä on tietoja laitteen yleisestä tilasta.
4	Kopiointi-painike 	Avaa kopiointitoiminto painamalla tätä painiketta.
5	Skannaus-painike 	Avaa seuraavat skannaustoiminnot koskettamalla tätä painiketta: <ul style="list-style-type: none"><li>• Skannaus USB-asemaan</li><li>• Skannaus verkkokansioon</li><li>• Skannaus sähköpostiin</li></ul>
6	Faksaus-painike 	Avaa faksitoiminnot painamalla tätä painiketta.
7	USB-painike 	Avaa <b>USB-asema</b> -valikko painamalla tätä painiketta.
8	Tarvike-painike 	Näet tarvikkeiden tilatietoja painamalla tätä painiketta.
9	Sovellukset-painike 	Avaa <b>Sovellukset</b> -valikko ja tulosta suoraan tietyistä verkkosovelluksista painamalla tätä painiketta.
10	Asetukset-painike 	Avaa <b>Asetukset</b> -valikko painamalla tätä painiketta.

## Kosketusnäytöllisen ohjauspaneelin käyttäminen

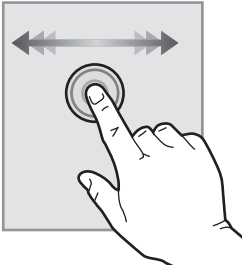
Käytä tuotteen kosketusnäytöllistä ohjauspaneelia seuraavilla toiminnoilla.

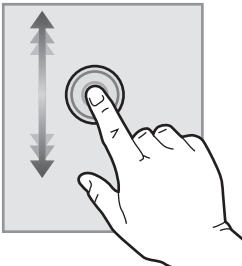
Toiminto	Kuvaus	Esimerkki
<b>Napautus</b> 	Napauta näytössä näkyvää kohdetta, kun haluat valita kohteen tai avata valikon. Jos selaat valikkoja, voit myös keskeyttää näytön vierityksen napauttamalla näyttöä nopeasti.	Napauttamalla <b>Asetukset</b> -painiketta  voit avata <b>Asetukset</b> -valikon.
<b>Pyyhkäisy</b> 	Kosketa näyttöä ja siirrä sormea sivuttain, kun haluat vierittää näyttöä sivusuunnassa.	Pyyhkäise aloitusnäytössä, niin <b>Asetukset</b> -painike  tulee näkyviin.
<b>Vieritys</b> 	Kosketa näyttöä (älä nosta sormea) ja siirrä sormea sivuttain, kun haluat siirtää näyttöä.	Voit vierittää <b>Asetukset</b> -valikkoa.



# Laitteen tekniset tiedot

## Johdanto

 **TÄRKEÄÄ:** Seuraavat tiedot ovat asianmukaisia julkaisuhetkellä, mutta ne voivat muuttua. Ajankohtaisia tietoja on kohdassa [www.hp.com/support/colorljMFPM277](http://www.hp.com/support/colorljMFPM277).

- [Tekniset tiedot](#)
- [Tuetut käyttöjärjestelmät](#)
- [Mobiilitulostusratkaisut](#)
- [Laitteen mitat](#)
- [Virrankulutus, sähkötekniset tiedot ja äänipäästöt](#)
- [Käyttöympäristöalue](#)

## Tekniset tiedot

Mallinimi		M277n	M277dw
Tuotenumero		B3Q10A	B3Q11A
Paperinkäsittely	Yhden arkin ensisijainen syöttöpaikka (lokero 1)	✓	✓
	Lokero 2 (150 arkin lokero)	✓	✓
	Automaattinen kaksipuolinen tulostus	Ei saatavilla	✓
Liitettävyys	10/100/1000 Ethernet LAN liitäntä IPv4:n ja IPv6:n kanssa	✓	✓
	Hi-Speed USB 2.0	✓	✓
	Tulostinpalvelin langattoman yhteyden muodostamista varten	Ei saatavilla	✓
	Helppokäyttöinen USB-portti	✓	✓
	HP:n lähiviestintä (NFC)- ja Wi-Fi Direct -lisälaite langatonta mobiililaitteista tulostamista varten	Ei saatavilla	✓
Ohjauspaneelin näyttö ja syöttö	Värikosketusnäytön ohjauspaneeli	✓	✓
Tulostus	Tulostaa 18 sivua minuutissa A4-paperille ja 19 sivua minuutissa Letter-paperille.	✓	✓
	Helppokäyttöinen USB-tulostus (tietokonetta ei tarvita)	✓	✓
Faksi		✓	✓
Kopioiminen ja skannaaminen	Kopiointi jopa 19 sivua minuutissa	✓	✓
	Skannaus jopa 26 sivua minuutissa		

**HUOMAUTUS:** Kopiointi- ja skannausnopeudet voivat muuttua. Uusimmat tiedot ovat osoitteessa [www.hp.com/support/colorljMFPM277](http://www.hp.com/support/colorljMFPM277).

Mallinimi	M277n	M277dw
Tuotenumero	B3Q10A	B3Q11A
50 sivun asiakirjansyöttölaite	✓	✓
Skannaus sähköpostiin-, Skannaus USB- asemaan- tai Skannaus verkkokansioon -asetukset	✓	✓

## Tuetut käyttöjärjestelmät

Seuraavat tiedot koskevat tuotekohtaisia Windows PCL 6- ja OS X -tulostinohjaimia sekä pakkauksessa olevaa ohjelmiston asennus-CD-levyä.

**Windows:** HP:n ohjelmistoasennus-CD asentaa HP PCL.6 -ohjaimen tai HP PCL 6 -ohjaimen Windows-käyttöjärjestelmästä riippuen sekä muita valinnaisia ohjelmia täyttää asennusohjelmaa käytettäessä.

**Mac-tietokoneet ja OS X:** Laite tukee Mac-tietokoneita ja Apple-mobiililaitteita. OS X -tulostinohjain ja tulostusapuohjelma ovat ladattavissa osoitteessa [hp.com](http://hp.com) ja ne voivat olla saatavilla myös Apple-ohjelmistopäivitysten kautta. HP:n OS X -asennusohjelmisto ei sisälly pakkauksen mukana toimitettuun CD-levyyn. Lataa OS X -asennusohjelmisto toimimalla seuraavasti:

1. Siirry osoitteeseen [www.hp.com/support/colorlqMFPM277](http://www.hp.com/support/colorlqMFPM277).
2. Valitse **Tukivaihtoehdot** ja sitten **latausvalinnoista Ohjaimet, ohjelmistot ja laiteohjelmistot**.
3. Valitse käyttöjärjestelmä ja versio ja napsauta sitten **Download (Lataa)** -painiketta.

Käyttöjärjestelmä	Ohjain asennettu	Huomautukset
Windows® XP SP3 tai uudemmat, 32-bittinen	Tuotekohtainen HP PCL 6 -tulostinohjain on asennettu tähän käyttöjärjestelmään ohjelmiston perusasennuksen yhteydessä. Perusasennusohjelma asentaa ainoastaan ohjaimen ja skannaussovelluksen.	Ohjelmiston täyttää asennusohjelmaa ei tueta tässä käyttöjärjestelmässä.  Käytä 64-bittisissä käyttöjärjestelmissä UPD-ohjaimia.  Microsoft lopetti Windows XP -käyttöjärjestelmän yleisen tuen huhtikuussa 2009. HP tarjoaa kuitenkin edelleen parasta mahdollista tukea vanhalle XP-käyttöjärjestelmälle.
Windows Vista®, 32-bittinen	Tuotekohtainen HP PCL 6 -tulostinohjain on asennettu tähän käyttöjärjestelmään ohjelmiston perusasennuksen yhteydessä. Perusasennusohjelma asentaa ainoastaan ohjaimen.	Ohjelmiston täyttää asennusohjelmaa ei tueta tässä käyttöjärjestelmässä.  Käytä 64-bittisissä käyttöjärjestelmissä UPD-ohjaimia.
Windows Server 2003 SP2 tai uudempi, 32-bittinen	Tuotekohtainen HP PCL 6 -tulostinohjain on asennettu tähän käyttöjärjestelmään ohjelmiston perusasennuksen yhteydessä. Perusasennusohjelma asentaa ainoastaan ohjaimen.	Ohjelmiston täyttää asennusohjelmaa ei tueta tässä käyttöjärjestelmässä.  Käytä 64-bittisissä käyttöjärjestelmissä UPD-ohjaimia.  Microsoft lopetti Windows Server 2003 käyttöjärjestelmän yleisen tuen heinäkuussa 2010. HP tarjoaa kuitenkin edelleen parasta mahdollista tukea Server 2003 käyttöjärjestelmälle.
Windows 7 SP1 tai uudempi, 32- ja 64-bittinen	Tuotekohtainen HP PCL 6 -tulostinohjain on asennettu tähän käyttöjärjestelmään ohjelmiston täyden asennuksen yhteydessä.	

Käyttöjärjestelmä	Ohjain asennettu	Huomautukset
Windows 8, 32- ja 64-bittinen	Tuotekohtainen HP PCL 6 -tulostinohjain on asennettu tähän käyttöjärjestelmään ohjelmiston täyden asennuksen yhteydessä.	Windows 8 RT -tuki tarjotaan Microsoft IN OS -version 4 kautta (32-bittinen ohjain).
Windows 8.1, 32- ja 64-bittinen	Tuotekohtainen HP PCL 6 -tulostinohjain on asennettu tähän käyttöjärjestelmään ohjelmiston täyden asennuksen yhteydessä.	Windows 8.1 RT -tuki tarjotaan Microsoft IN OS -version 4 kautta (32-bittinen ohjain).
Windows Server 2008 SP2, 32-bittinen	Tuotekohtainen HP PCL.6 -tulostinohjain on asennettu tähän käyttöjärjestelmään ohjelmiston perusasennuksen yhteydessä.	
Windows Server 2008 SP2, 64-bittinen	Tuotekohtainen HP PCL.6 -tulostinohjain on asennettu tähän käyttöjärjestelmään ohjelmiston perusasennuksen yhteydessä.	
Windows Server 2008 R2, SP 1, 64-bittinen	Tuotekohtainen HP PCL 6 -tulostinohjain on asennettu tähän käyttöjärjestelmään ohjelmiston täyden asennuksen yhteydessä.	
Windows Server 2012, 64-bittinen	Ohjelmiston asennusohjelma ei tue Windows Server 2012 -versiota, mutta tuotekohtaisten tulostinohjainten HP PCL 6 -versio ja HP PCL 6 -versio 4 tukevat sitä.	Lataa ohjain HP:n verkkosivustosta <a href="http://www.hp.com/support/colorljMFP277">www.hp.com/support/colorljMFP277</a> ja asenna se Windowsin Ohjattu tulostimen asennus -toiminnolla.
Windows Server 2012 R2, 64-bittinen	Ohjelmiston asennusohjelma ei tue Windows Server 2012 -versiota, mutta tuotekohtaisten tulostinohjainten HP PCL 6 -versio ja HP PCL 6 -versio 4 tukevat sitä.	Lataa ohjain HP:n verkkosivustosta <a href="http://www.hp.com/support/colorljMFP277">www.hp.com/support/colorljMFP277</a> ja asenna se Windowsin Ohjattu tulostimen asennus -toiminnolla.
OS X 10.7 Lion, OS X 10.8 Mountain Lion ja OS X 10.9 Mavericks	OS X -tulostinohjain ja tulostusapuohjelma ovat ladattavissa osoitteessa <a href="http://hp.com">hp.com</a> ja ne voivat olla saatavilla myös Apple-ohjelmistopäivitysten kautta. HP:n OS X -asennusohjelmisto ei sisälly pakkauksen mukana toimitettuun CD-levyyn.	OS X -laitteet: lataa laitteeseen täysi asennusohjelma tukipalvelusta verkosta. <ol style="list-style-type: none"> <li>Siirry osoitteeseen <a href="http://www.hp.com/support/colorljMFP277">www.hp.com/support/colorljMFP277</a>.</li> <li>Valitse <b>Tukivaihtoehdot</b> ja sitten <b>latausvalinnoista Ohjaimet, ohjelmistot ja laiteohjelmistot</b>.</li> <li>Valitse käyttöjärjestelmä ja versio ja napsauta sitten <b>Download</b> (Lataa) -painiketta.</li> </ol>

 **HUOMAUTUS:** Päivitetty luettelo tuetuista käyttöjärjestelmistä on osoitteessa [www.hp.com/support/colorljMFP277](http://www.hp.com/support/colorljMFP277) HP:n kaikenkattavassa ohjeessa.

 **HUOMAUTUS:** Saat lisätietoja työasema- ja palvelinkäyttöjärjestelmistä sekä laitteen HP UPD PCL6-, UPD PCL 5- ja UPD PS -ohjaintuesta siirtymällä osoitteeseen [www.hp.com/go/upd](http://www.hp.com/go/upd) ja valitsemalla **Tuotetiedot**-välilehden.

## Mobiilitulostusratkaisut

Tuote tukee seuraavia mobiilitulostusohjelmistoja:

- HP ePrint ohjelmisto



---

**HUOMAUTUS:** HP ePrint -ohjelmisto tukee seuraavia käyttöjärjestelmiä: Windows Vista® (32- ja 64-bittinen); Windows 7 SP 1 (32- ja 64-bittinen); Windows 8 (32- ja 64-bittinen); Windows 8.1 (32- ja 64-bittinen); ja OS X -versiot 10.6 Snow Leopard, 10.7 Lion, 10.8 Mountain Lion ja 10.9 Mavericks.

---

- HP ePrint -sähköpostitulostus (edellyttää, että HP-verkkopalvelut ovat käytössä ja että laite on rekisteröity HP Connected -sivustossa)
- HP ePrint -sovellus (saatavilla Android-, iOS- ja Blackberry-laitteille)
- ePrint Enterprise -sovellus (tuettu kaikissa laitteissa, joissa on ePrint Enterprise Server -ohjelmisto)
- HP All-in-One Remote -sovellus iOS- ja Android-laitteille
- Googlen pilvitulostus
- AirPrint
- Android-tulostus

## Laitteen mitat

Kuva 1-1 Mallien M277n mitat

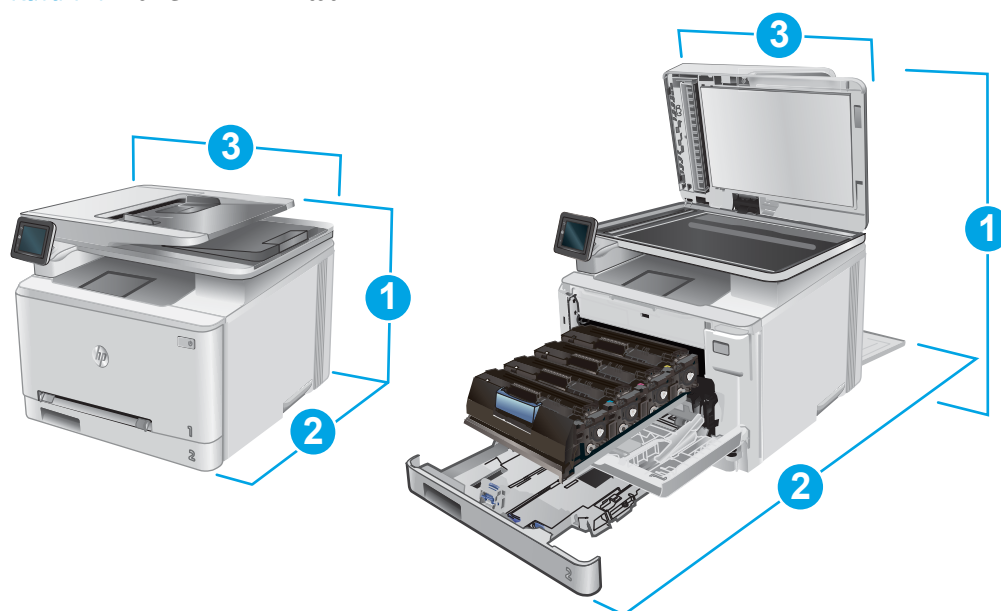

	Laite täysin suljettuna	Laite täysin avattuna
1. Korkeus	322,2 mm	578 mm
2. Syvyys	384 mm	849 mm
3. Leveys	392 mm	392 mm
Paino (mustekasettien kanssa)	17,4 kg	

Kuva 1-2 Mallien M277dw mitat

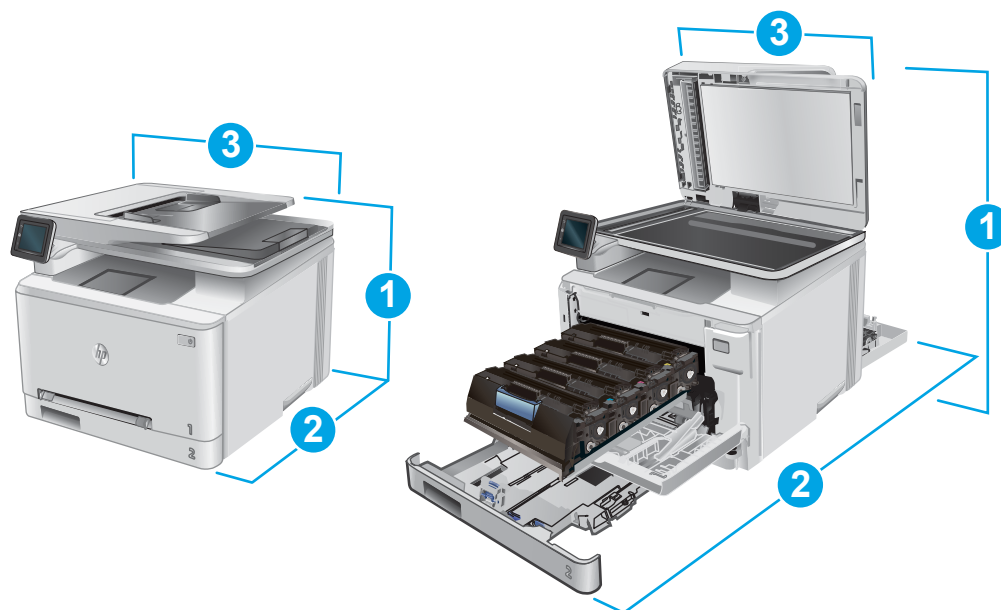

	Laite täysin suljettuna	Laite täysin avattuna
1. Korkeus	322,2 mm	578 mm
2. Syvyys	417 mm	1002 mm
3. Leveys	392 mm	392 mm
Paino (mustekasettien kanssa)	18,3 kg	

## Virrankulutus, sähkötekniiset tiedot ja äänipäästöt

Viimeisimmät tiedot ovat osoitteessa [www.hp.com/support/colorljMFPM277](http://www.hp.com/support/colorljMFPM277).

**⚠ HUOMIO:** Virtavaatimukset ovat sen maan/alueen mukaisia, jossa laite myydään. Älä muunna käyttöjännitteitä. Tämä voi vahingoittaa laitetta ja mitätöidä tuotetakuun.

## Käyttöympäristöalue

Taulukko 1-1 Käyttöympäristömääritykset

Ympäristö	Suositus	Sallittu
Lämpötila	17°–27°C	15 - 30 °C
Suhteellinen kosteus	Suhteellinen ilmankosteus 30 - 70 %	Suhteellinen ilmankosteus 10 - 80 %

## Laitteiston ja ohjelmiston asennus

Perusasennusohjeita on laitteen mukana toimitetussa laitteiston asennusoppaassa. Lisätietoja on HP:n tuessa Internetissä.

Siirry HP:n kaikenkattavaan ohjeeseen osoitteessa [www.hp.com/support/colorljMFPM277](http://www.hp.com/support/colorljMFPM277). Etsi seuraava tuki:

- Asennus ja määrittäminen
- Opi ja käytä
- Ongelmien ratkaiseminen
- Ohjelmistopäivitysten lataaminen
- Asiakastukifoorumit
- Tietoja takuusta ja säännöksistä





---

## 2 Paperilokerot

- [Paperin lisääminen yhden arkin syöttöpaikkaan \(lokero 1\)](#)
- [Paperin lisääminen lokeroon 2](#)

### Lisätietoja:

Siirry osoitteeseen [www.hp.com/support/colorljMFPM277](http://www.hp.com/support/colorljMFPM277).

HP-tuotteen kaikenkattavassa ohjeessa on seuraavat tiedot:

- Asennus ja määrittäminen
- Opi ja käytä
- Ongelmien ratkaiseminen
- Ohjelmistopäivitysten lataaminen
- Asiakastukifoorumit
- Tietoja takuusta ja säännöksistä

# Paperin lisääminen yhden arkin syöttöpaikkaan (lokero 1)

## Johdanto

Käytä yhden arkin ensisijaista syöttöpaikkaa yksisivuisten asiakirjojen tai kirjekuorien tulostamiseen tai asiakirjojen tulostamiseen eri paperityypeille.

- [Paperin lisääminen yhden arkin ensisijaiseen syöttöpaikkaan](#)
- [Kirjekuoren lisääminen yhden arkin ensisijaiseen syöttöpaikkaan \(lokero 1\)](#)
- [Lokeron 1 paperin suunta](#)

## Paperin lisääminen yhden arkin ensisijaiseen syöttöpaikkaan

1. Siirrä yhden arkin ensisijaisen syöttöpaikan paperin leveysohjaimia ulospäin.

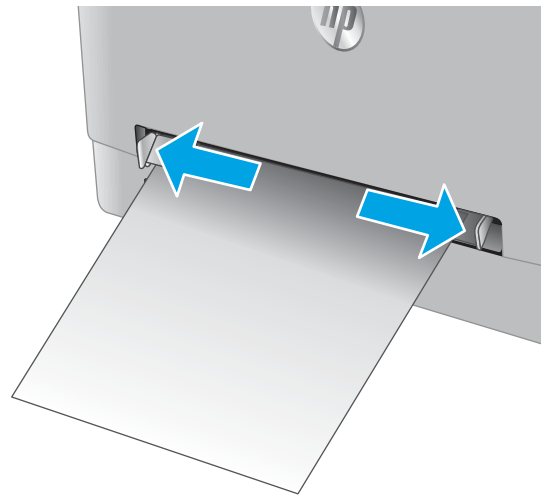

2. Aseta arkki siten, että sen yläreuna on luukun etuosassa. Säädä sitten leveysohjaimia siten, että ne koskettavat kevyesti arkkiä mutta eivät taivuta sitä.

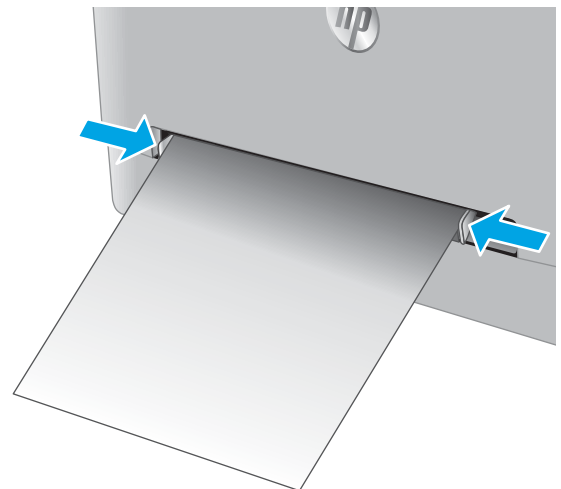

3. Aseta yksi arki syöttöpaikkaan ja pidä sitä paikoillaan. Laite vetää arkin osittain paperiradalle. Lisätietoja paperin suunnan määrittämisestä on kohdassa [Lokeron 1 paperin suunta sivulla 19](#).

**HUOMAUTUS:** Paperin koosta riippuen sinun on ehkä pidettävä arkista kiinni molemmin käsin, ennen kuin laite vetää arkin paperiradalle.

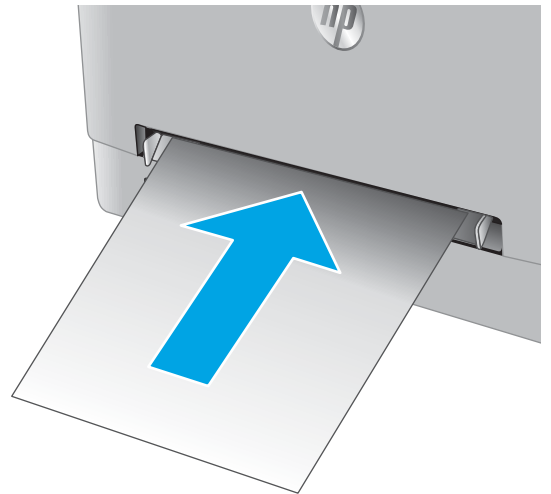

4. Aloita tulostaminen käyttämällä tietokoneeseen asennettua ohjelmistosovellusta. Varmista, että ohjaimen on määritetty oikea koko ja paperityyppi paperille, jolle tulostetaan yhden arkin ensisijaisesta syöttöpaikasta.

## Kirjekuoren lisääminen yhden arkin ensisijaiseen syöttöpaikkaan (lokero 1)

1. Siirrä yhden arkin ensisijaisen syöttöpaikan paperin leveysohjaimia ulospäin.

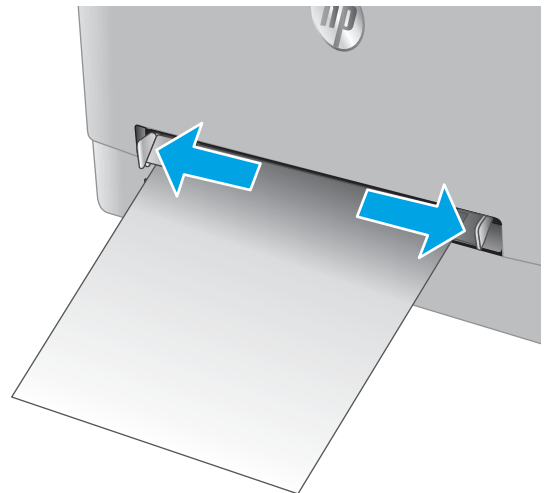

2. Aseta kirjekuori tulostettava puoli ylöspäin siten, että sen oikea reuna on luukun etuosassa. Säädä sitten leveysohjaimia siten, että ne koskettavat kevyesti kirjekuorta mutta eivät taivuta sitä.

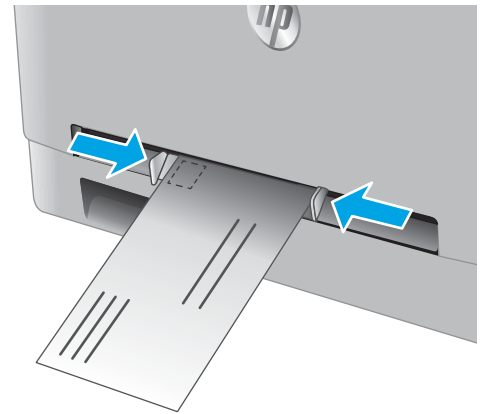

3. Työnnä kirjekuori syöttöpaikkaan ja pidä sitä paikoillaan. Laite vetää kirjekuoren osittain paperiradalle.

**HUOMAUTUS:** Kirjekuoren koosta riippuen sinun on ehkä pidettävä siitä kiinni molemmin käsin, ennen kuin laite vetää kirjekuoren paperiradalle.

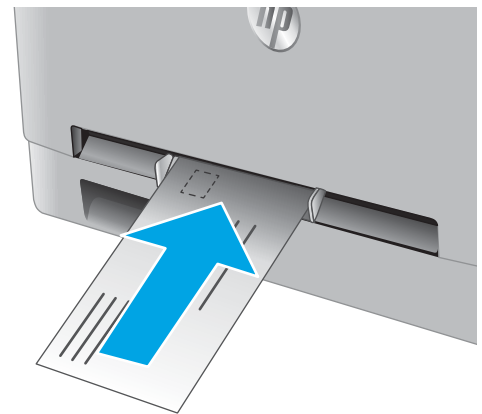

4. Aloita tulostaminen käyttämällä tietokoneeseen asennettua ohjelmistosovellusta. Varmista, että ohjaimen on määritetty oikea koko ja paperityyppi kirjekuorelle, jolle tulostetaan yhden arkin ensisijaisesta syöttöpaikasta.

## Lokeron 1 paperin suunta

Kun käytät paperia, joka on lisättävä tietynsuuntaisesti, lisää se seuraavan taulukon mukaisesti.

Paperityyppi	Tulostus	Paperin lisääminen
Kirjelomake tai esipainettu paperi	Yksipuolinen tulostus	Tulostettava puoli ylöspäin Yläreuna edellä tuotteeseen
Kirjelomake tai esipainettu paperi	Kaksipuolinen tulostus	Tulostettava puoli alaspäin Yläreuna pois päin laitteesta
Rei'itetty paperi	Yksipuolinen tulostus tai kaksipuolinen tulostus	Tulostettava puoli ylöspäin Reiät tuotteen vasenta puolta kohti

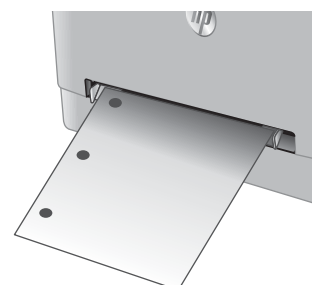
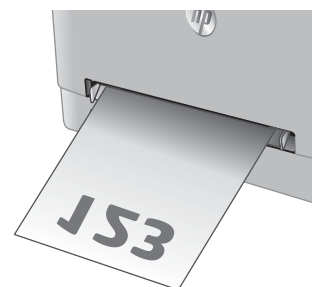

# Paperin lisääminen lokeroon 2

## Johdanto

Seuraavaksi kerrotaan paperin lisäämisestä lokeroon 2.

- [Paperin lisääminen lokeroon 2](#)
- [Kirjekuorien lisääminen lokeroon 2](#)
- [Lokeron 2 paperin suunta](#)

## Paperin lisääminen lokeroon 2

1. Avaa lokero.

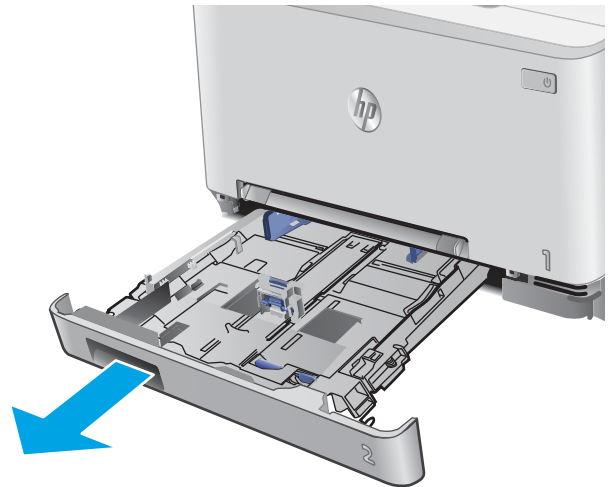

2. Säädä paperinohjaimia siirtämällä ohjaimet käytettävän paperin mukaiseen kohtaan.

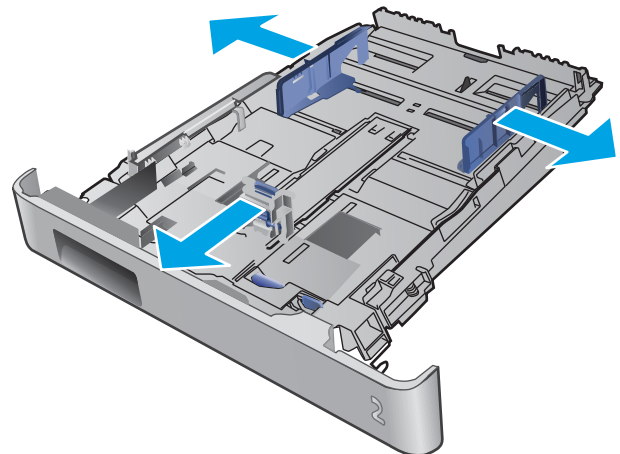

3. Jos haluat lisätä Legal-kokoista paperia, pidennä lokeroa painamalla sinistä kielekettä ja vetämällä lokeroa ulospäin.

**HUOMAUTUS:** Kun lokeroon 2 lisätään Legal-kokoista paperia, lokero on noin 51 mm ulkona laitteen etupuolella.

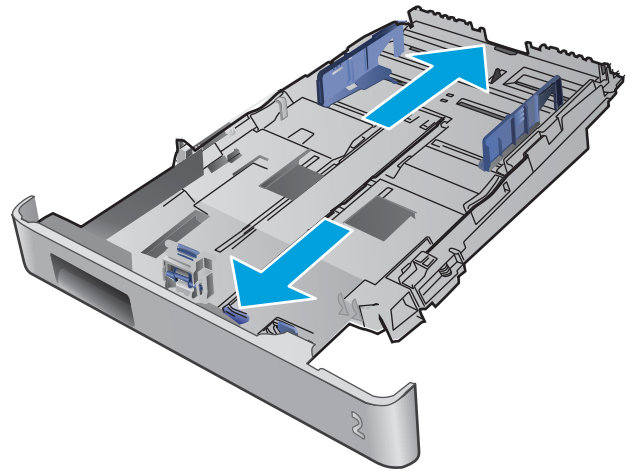

4. Lisää paperi lokeroon.

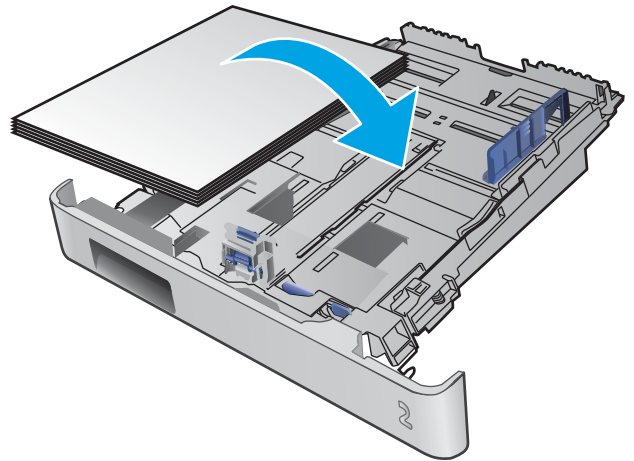

5. Varmista, että paperipino on tasaisesti lokeron takareunaa ja sivua vasten. Aseta paperin leveys- ja pituusohjaimet paperipinoon vasten.

**HUOMAUTUS:** Älä ylitäytä lokeroa, jotta laitteeseen ei tulisi tukoksia. Varmista, että pinon yläreuna jää täyttörajan alapuolelle.

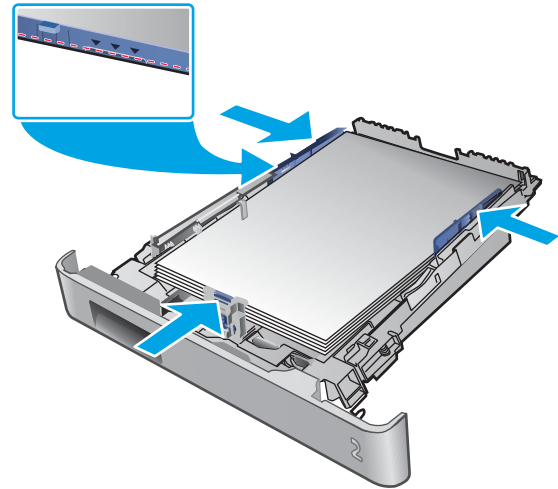

6. Varmista, että paperipinon yläreuna jää täyttörajan alapuolelle, ja sulje lokero.



## Kirjekuorien lisääminen lokeroon 2

1. Avaa lokero.

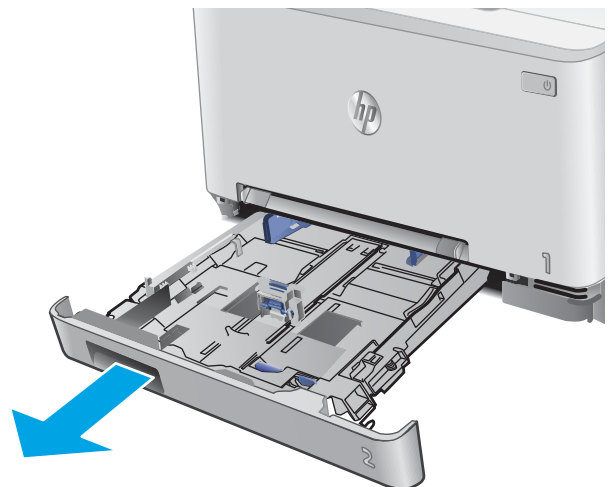



2. Säädä paperinohjaimia siirtämällä ohjaimet käytettävän kirjekuoren mukaiseen kohtaan.

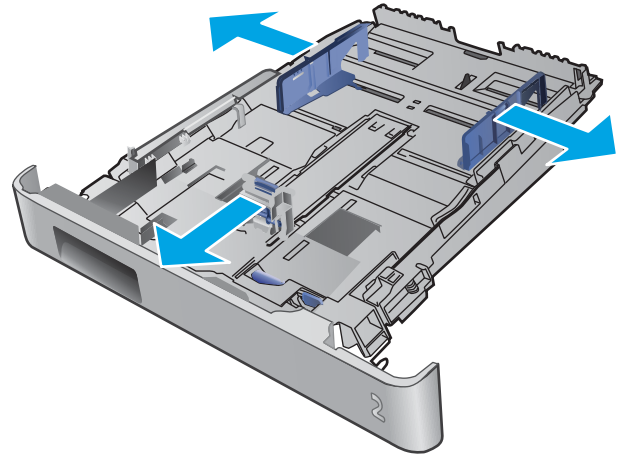

3. Aseta kirjekuoret lokeroon.

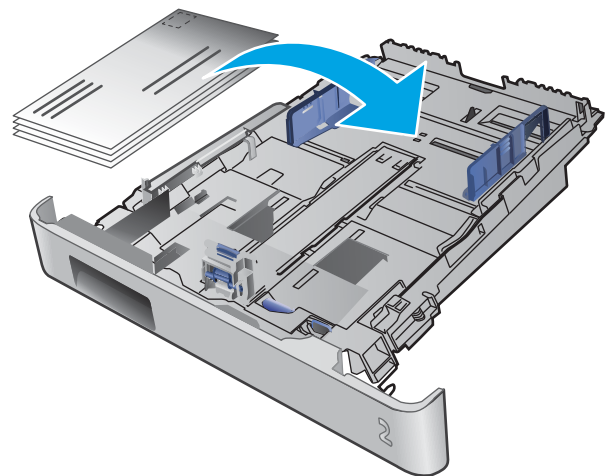

4. Varmista, että kirjekuoripino on tasaisesti lokeron takareunaa ja sivua vasten. Aseta paperin leveys- ja pituusohjaimet pinoa vasten.

**HUOMAUTUS:** Älä ylitäytä lokeroa, jotta laitteeseen ei tulisi tukoksia. Varmista, että pinon yläreuna jää täyttörajan alapuolelle.

**HUOMIO:** Yli viiden kirjekuoren lisääminen lokeroon 2 voi aiheuttaa tukoksia.

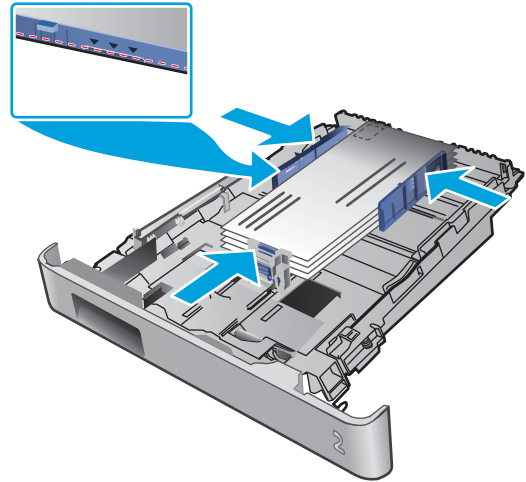

5. Varmista, että pinon yläreuna jää täyttörajan alapuolelle, ja sulje lokero.

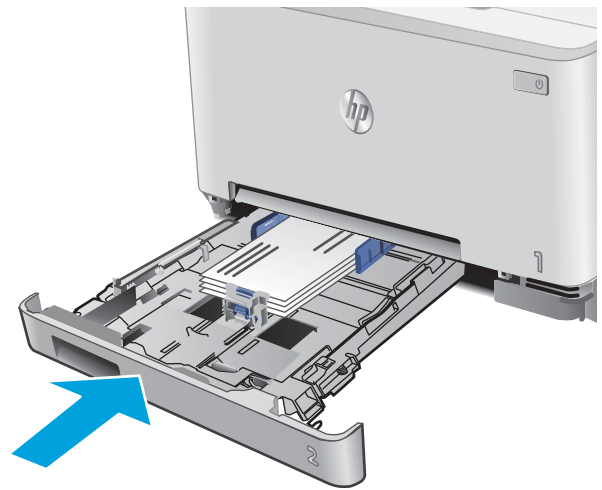

## Lokeron 2 paperin suunta

Kun käytät paperia, joka on lisättävä tietynsuuntaisesti, lisää se seuraavan taulukon mukaisesti.

Paperityyppi	Tulostus	Paperin lisääminen
Kirjelomake tai esipainettu paperi	Yksipuolinen tulostus	Tulostettava puoli ylöspäin Yläreuna laitteen etuosaa kohti
Kirjelomake tai esipainettu paperi	Kaksipuolinen tulostus	Tulostettava puoli alaspäin Yläreuna pois päin laitteesta
Rei'itetty paperi	Yksipuolinen tulostus tai kaksipuolinen tulostus	Tulostettava puoli ylöspäin Reiät tuotteen vasenta puolta kohti





---

## 3 Tarvikkeet, lisävarusteet ja osat

- [Tarvikkeiden, lisävarusteiden ja osien tilaaminen](#)
- [Värikasettien vaihtaminen](#)

### Lisätietoja:

Siirry osoitteeseen [www.hp.com/support/colorljMFPM277](http://www.hp.com/support/colorljMFPM277).

HP-tuotteen kaikenkattavassa ohjeessa on seuraavat tiedot:

- Asennus ja määrittäminen
- Opi ja käytä
- Ongelmien ratkaiseminen
- Ohjelmistopäivitysten lataaminen
- Asiakastukifoorumit
- Tietoja takuusta ja säännöksistä

# Tarvikkeiden, lisävarusteiden ja osien tilaaminen

## Tilaaminen

Tilaa tarvikkeita ja paperia	<a href="http://www.hp.com/go/suresupply">www.hp.com/go/suresupply</a>
Tilaa aitoja HP:n osia tai lisävarusteita	<a href="http://www.hp.com/buy/parts">www.hp.com/buy/parts</a>
Tilaaminen huollon tai tuotetuen kautta	Ota yhteys HP:n valtuuttamaan huoltoon tai tukipalveluun.
Tilaaminen HP:n sulautetulla Web-palvelimella (EWS)	Voit käyttää toimintoa kirjoittamalla laitteen IP-osoitteen tai isäntänimen tuetun Web-selaimen osoite-/URL-kenttään. HP:n sulautetussa Web-palvelimessa on linkki HP SureSupply -sivustoon, josta voit tilata alkuperäisiä HP-tarvikkeita eri tavoilla.

## Tarvikkeet ja lisävarusteet

Kohde	Kuvaus	Kasetin numero	Tuotenumero
<b>Tarvikkeet</b>			
HP 201A -mustekasetti, musta, alkuperäinen, LaserJet	Peruskokoinen musta vaihtomustekasetti	201A	CF400A
HP 201X -mustekasetti, riittoisa, musta, alkuperäinen, LaserJet	Riittoisa musta vaihtomustekasetti	201X	CF400X
HP 201A -mustekasetti, syaani, alkuperäinen, LaserJet	Peruskokoinen syaani vaihtomustekasetti	201A	CF401A
HP 201X -mustekasetti, riittoisa, syaani, alkuperäinen, LaserJet	Riittoisa syaani vaihtomustekasetti	201X	CF401X
HP 201A -mustekasetti, keltainen, alkuperäinen, LaserJet	Peruskokoinen keltainen vaihtomustekasetti	201A	CF402A
HP 201X -mustekasetti, riittoisa, keltainen, alkuperäinen, LaserJet	Riittoisa keltainen vaihtomustekasetti	201X	CF402X
HP 201A -mustekasetti, magenta, alkuperäinen, LaserJet	Peruskokoinen magenta vaihtomustekasetti	201A	CF403A
HP 201X -mustekasetti, riittoisa, magenta, alkuperäinen, LaserJet	Riittoisa magenta vaihtomustekasetti	201X	CF403X
<b>Lisälaitteet</b>			
USB 2.0 -tulostinkaapeli	Liitäntäkaapeli (2 metrin vakio)		C6518A

## Asiakkaan korjattavissa olevat osat

Asiakkaan korjattavissa olevia osia (CSR) on saatavilla useille HP LaserJet -tuotteille korjausajan lyhentämiseksi. Lisätietoja CSR-ohjelmasta ja sen eduista on osoitteissa [www.hp.com/go/csr-support](http://www.hp.com/go/csr-support) ja [www.hp.com/go/csr-faq](http://www.hp.com/go/csr-faq).

Aitoja HP:n vaihto-osia voi tilata osoitteessa [www.hp.com/buy/parts](http://www.hp.com/buy/parts) tai ottamalla yhteyttä valtuutettuun HP-jälleenmyyjään tai -tukipalveluun. Tilauksen yhteydessä tarvitaan jokin seuraavista tiedoista: osanumero, sarjanumero (tulostimen takapuolella), tuotenumero tai tuotteen nimi.

- **Pakolliseksi** merkityt osat on tarkoitettu asiaan vaihdettaviksi, ellei asiakas ole halukas maksamaan HP:n huoltohenkilökunnalle korjauksen suorittamisesta. HP:n tuotetakuu ei kata näiden osien tukea paikan päällä tai huoltoon lähetettynä.
- **Valinnainen**-luettelossa olevat osat voidaan pyydetessä vaihtaa HP:n huoltohenkilökunnan toimesta ilman lisämaksua tuotetakuun voimassaoloaikana.

Kohde	Kuvaus	Vaihtamisvaihtoehdot	Tuotenumero
Yhden arkin ensisijaisen syöttöpaikan lokero	Yhden arkin ensisijaisen syöttöpaikan vaihto-osa (lokero 1)	Pakollinen	RM2-5865-000
150 arkin paperinsyöttölokero	Lokeron 2 vaihtokasetti	Pakollinen	RM2-5886-000

# Värikasettien vaihtaminen

## Johdanto

Tämä tuote ilmoittaa, kun värikasetin väri on vähissä. Värikasetin todellinen jäljellä oleva käyttöikä voi vaihdella. Uusi värikasetti kannattaa hankkia etukäteen, jotta se voidaan vaihtaa laitteeseen, kun tulostuslaatu ei ole enää hyväksyttävää.

Voit ostaa mustekasetteja tai tarkistaa kasetin yhteensopivuuden laitteen kanssa HP SureSupply -sivustossa osoitteessa [www.hp.com/go/suresupply](http://www.hp.com/go/suresupply). Vieritä sivun alalaitaan ja varmista, että valitsemasi maa tai alue on oikein.

Laitte käyttää neljää väriä, ja jokaiselle värille on oma värikasetti: keltainen (Y), magenta (M), syaani (C) ja musta (K). Värikasetit ovat luukun sisäpuolella.

Kohde	Kuvaus	Kasetin numero	Tuotenumero
HP 201A -mustekasetti, musta, alkuperäinen, LaserJet	Peruskokoinen musta vaihtomustekasetti	201A	CF400A
HP 201X -mustekasetti, riittoisa, musta, alkuperäinen, LaserJet	Riittoisa musta vaihtomustekasetti	201X	CF400X
HP 201A -mustekasetti, syaani, alkuperäinen, LaserJet	Peruskokoinen syaani vaihtomustekasetti	201A	CF401A
HP 201X -mustekasetti, riittoisa, syaani, alkuperäinen, LaserJet	Riittoisa syaani vaihtomustekasetti	201X	CF401X
HP 201A -mustekasetti, keltainen, alkuperäinen, LaserJet	Peruskokoinen keltainen vaihtomustekasetti	201A	CF402A
HP 201X -mustekasetti, riittoisa, keltainen, alkuperäinen, LaserJet	Riittoisa keltainen vaihtomustekasetti	201X	CF402X
HP 201A -mustekasetti, magenta, alkuperäinen, LaserJet	Peruskokoinen magenta vaihtomustekasetti	201A	CF403A
HP 201X -mustekasetti, riittoisa, magenta, alkuperäinen, LaserJet	Riittoisa magenta vaihtomustekasetti	201X	CF403X

Säilytä värikasetti avaamattomassa pakkauksessa ennen asennusta.

**⚠ HUOMIO:** Älä altista värikasettia valolle muutamaa minuuttia kauempaa, sillä valo saattaa vaurioittaa kasettia. Jos mustekasetti on poistettava laitteesta tavallista pidemmäksi aikaa, aseta mustekasetti alkuperäiseen muovipakkaukseen tai aseta kasetin päälle kevyt läpinäkymätön suojuus.

Seuraavassa kuvassa on värikasetin osat.



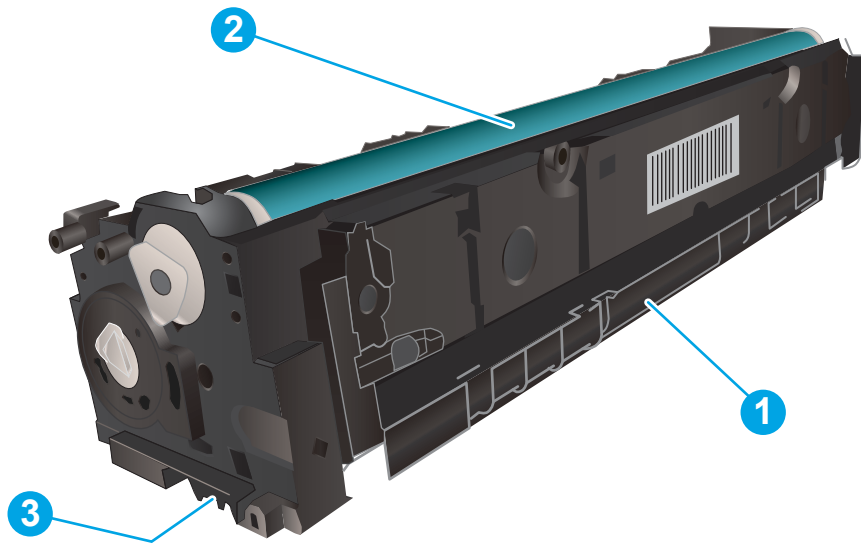

1	Kahva
2	Kuvarumpu
3	Muistisiru

**⚠ HUOMIO:** Jos väriainetta pääsee vaatteille, pyyhi se pois kuivalla kankaalla ja pese vaatteet kylmällä vedellä. Kuuma vesi kiinnittää väriaineen kankaaseen.

**📝 HUOMAUTUS:** Tulostuskasetin pakkauksessa on lisätietoja käytettyjen värikasettien kierrätyksestä.

## Värikasetin poistaminen ja vaihtaminen

1. Avaa etuluukku.



2. Ota kiinni värikasettilaatikon sinisestä kahvasta ja vedä laatikko ulos.



3. Tartu vanhan värikasetin kahvaan ja poista kasetti vetämällä kahvasta suoraan ylöspäin.

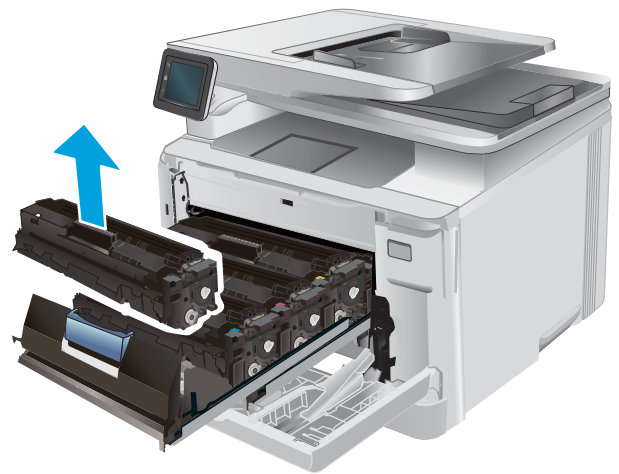

4. Poista uusi värikasetti pakkauksesta ja vedä pakettin vapautuskielekkeestä.

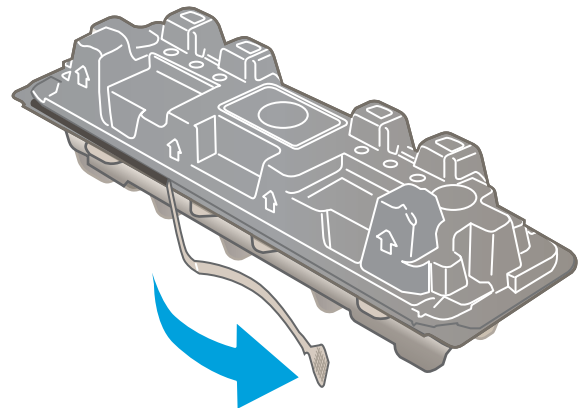

5. Poista värikasetti avatusta pakkauskuoresta.

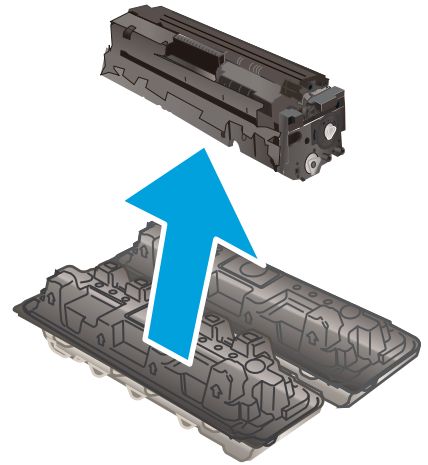

6. Pitele värikasettia molemmista päistä ja ravista sitä edestakaisin, jotta väriaine jakautuu tasaisesti sen sisällä.

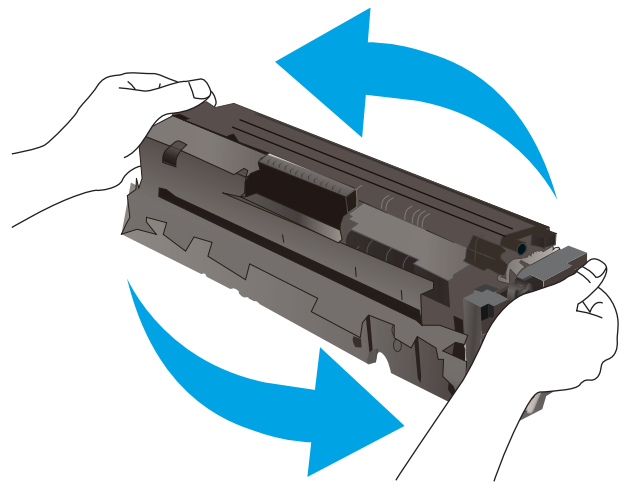

7. Älä kosketa värikasetin alaosassa olevaa kuvarumpua. Kuvarummussa olevat sormenjäljet voivat aiheuttaa tulostuslaatuongelmia.

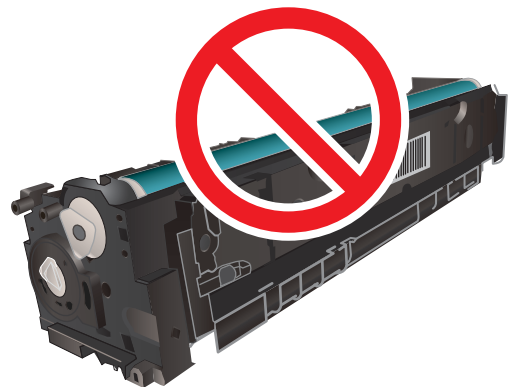

8. Aseta uusi värikasetti laitteeseen. Varmista, että kunkin kasetin väripiste vastaa kasettilaatikon väripistettä.



9. Sulje värikasettilaatikko.



10. Sulje etuluukku.



11. Laita käytetty värikasetti uuden kasetin tyhjiin pakkaukseen.

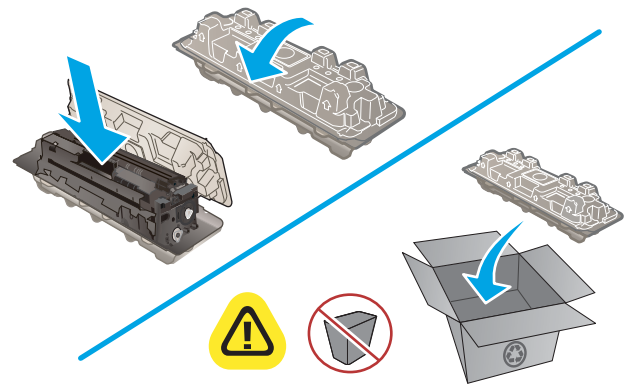

 <http://www.hp.com/recycle>

12. Kiinnitä pakkauksen päälle valmiiksi maksettu postitustarra (jos toimitettu laitteen mukana) ja lähetä käytetty kasetti HP:lle kierrätettäväksi.

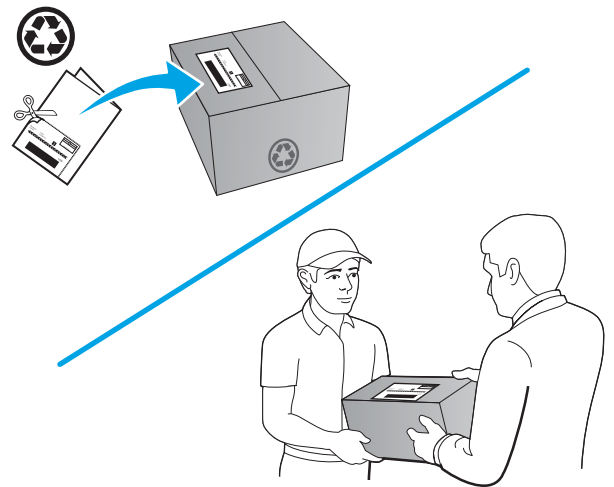



---

# 4 Tulostus

- [Tulostustehtävät \(Windows\)](#)
- [Tulostustehtävät \(macOS\)](#)
- [Mobiilitulostus](#)
- [USB-pikatulostus](#)

## Lisätietoja:

Siirry osoitteeseen [www.hp.com/support/colorljMFPM277](http://www.hp.com/support/colorljMFPM277).

HP-tuotteen kaikenkattavassa ohjeessa on seuraavat tiedot:

- Asennus ja määrittäminen
- Opi ja käytä
- Ongelmien ratkaiseminen
- Ohjelmistopäivitysten lataaminen
- Asiakastukifoorumit
- Tietoja takuusta ja säännöksistä

# Tulostustehtävät (Windows)

## Tulostaminen (Windows)

Seuraavassa osassa kuvataan perustulostuksen kulku Windowsissa.

1. Valitse ohjelmistossa **Tulosta**.
2. Valitse laite tulostinluettelosta. Voit muuttaa asetuksia, kun avaat tulostimen laiteohjaimen napsauttamalla tai koskettamalla **Ominaisuudet**-valintaa tai **Ominaisuudet**-painiketta.

 **HUOMAUTUS:** Painikkeen nimi vaihtelee ohjelmien mukaan.

 **HUOMAUTUS:** Siirry asetuksiin Windows 8- tai 8.1-version aloitusnäytöstä valitsemalla **Laitteet, Tulosta** ja valitse sitten tulostin.

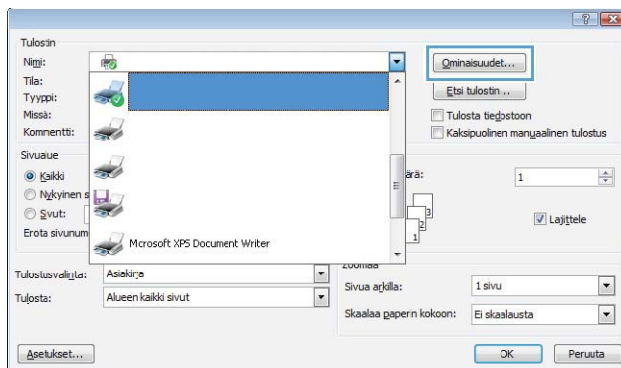

3. Määritä käytettävissä olevat vaihtoehdot valitsemalla tulostinohjain välilehdistä. Määritä esimerkiksi paperin suunta **Viimeistely**-välilehdessä, ja määritä paperilähde, paperityyppi, paperikoko ja laatuasetukset **Paperi/Laatu**-välilehdessä.

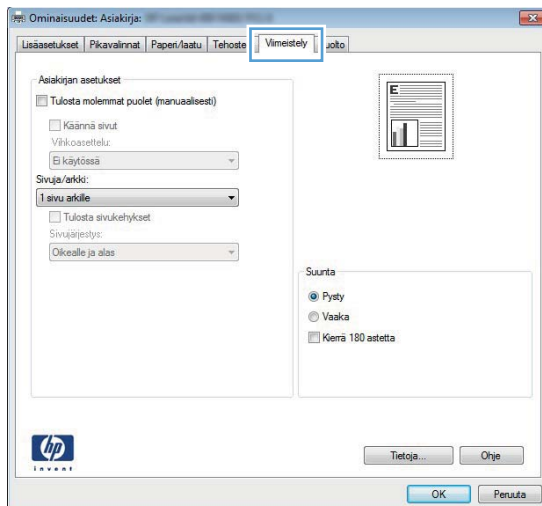

4. Valitsemalla **OK**-painikkeen voit palata **Tulosta**-valintaikkunaan. Valitse näytössä tulosteiden määrä.
5. Tulosta työ valitsemalla **OK**-painike.





## Automaattinen molemmille puolille tulostaminen (Windows)

Käytä tätä toimintatapaa laitteissa, joihin on asennettu automaattinen kääntöyksikkö. Jos laitteeseen ei ole asennettu automaattista kääntöyksikköä tai haluat tulostaa paperityypeille, joita kääntöyksikkö ei tue, voit tulostaa molemmille puolille manuaalisesti.

1. Valitse ohjelmistossa **Tulosta**.
2. Valitse laite tulostinluettelosta, ja avaa tulostinohjain valitsemalla sitten **Ominaisuudet** tai **Määrittelyt**.

---

 **HUOMAUTUS:** Painikkeen nimi vaihtelee ohjelmien mukaan.

 **HUOMAUTUS:** Siirry asetuksiin Windows 8- tai 8.1-version aloitusnäytöstä valitsemalla **Laitteet, Tulosta** ja valitse sitten tulostin.

---

3. Valitse **Viimeistely**-välilehti.
4. Valitse **Tulosta molemmille puolille** -valintaruutu. Valitse **OK**, jolloin **Asiakirjan ominaisuudet** -valintaikkuna sulkeutuu.
5. Tulosta työ valitsemalla **Tulosta**-valintaikkunasta **OK**.

## Manuaalinen tulostaminen molemmille puolille (Windows)

Toimi näin sellaisten laitteiden kohdalla, joihin ei ole asennettu automaattista kääntöyksikköä tai jos haluat tulostaa paperille, jota kääntöyksikkö ei tue.

1. Valitse ohjelmistossa **Tulosta**.
2. Valitse laite tulostinluettelosta, ja avaa tulostinohjain valitsemalla sitten **Ominaisuudet** tai **Määrittelyt**.

---

 **HUOMAUTUS:** Painikkeen nimi vaihtelee ohjelmien mukaan.

 **HUOMAUTUS:** Siirry asetuksiin Windows 8- tai 8.1-version aloitusnäytöstä valitsemalla **Laitteet, Tulosta** ja valitse sitten tulostin.

---

3. Valitse **Viimeistely**-välilehti.
4. Valitse **Tulosta molemmille puolille (käsini)** -valintaruutu. Tulosta työn ensimmäinen sivu valitsemalla **OK**.
5. Hae tulostettu pino tulostelokerosta ja aseta se lokeroon 1.
6. Jatka valitsemalla tarvittaessa asianmukainen ohjauspaneelin painike.

## Useiden sivujen tulostaminen arkille (Windows)

1. Valitse ohjelmistossa **Tulosta**.
2. Valitse laite tulostinluettelosta, ja avaa tulostinohjain valitsemalla sitten **Ominaisuudet** tai **Määrietykset**.

---

 **HUOMAUTUS:** Painikkeen nimi vaihtelee ohjelmien mukaan.

 **HUOMAUTUS:** Siirry asetuksiin Windows 8- tai 8.1-version aloitusnäytöstä valitsemalla **Laitteet, Tulosta** ja valitse sitten tulostin.

---

3. Valitse **Viimeistely**-välilehti.
4. Valitse arkille tulostettavien sivujen määrä avattavasta **Sivua arkille** -luettelosta.
5. Valitse asetukset kohdissa **Tulosta sivukehykset, Sivujärjestys** ja **Suunta**. Valitse **OK**, jolloin **Asiakirjan ominaisuudet** -valintaikkuna sulkeutuu.
6. Tulosta työ valitsemalla **Tulosta**-valintaikkunasta **OK**.

## Paperityypin valitseminen (Windows)

1. Valitse ohjelmistossa **Tulosta**.
2. Valitse laite tulostinluettelosta, ja avaa tulostinohjain valitsemalla sitten **Ominaisuudet** tai **Määrietykset**.

---

 **HUOMAUTUS:** Painikkeen nimi vaihtelee ohjelmien mukaan.

 **HUOMAUTUS:** Siirry asetuksiin Windows 8- tai 8.1-version aloitusnäytöstä valitsemalla **Laitteet, Tulosta** ja valitse sitten tulostin.

---

3. Valitse **Paperi/laatu**-välilehti.
4. Valitse käyttämäsi paperityyppiä parhaiten kuvaava vaihtoehto **Paperityyppi**-luettelosta ja valitse sitten **OK**.
5. Valitse **OK**, jolloin **Asiakirjan ominaisuudet** -valintaikkuna sulkeutuu. Tulosta työ valitsemalla **Tulosta**-valintaikkunasta **OK**.

# Tulostustehtävät (macOS)

## Tulostaminen (macOS)

Seuraavassa osassa kuvataan perustulostuksen kulku macOS-käyttöjärjestelmässä.

1. Valitse **Arkisto**-valikko ja valitse sitten **Tulosta**.
2. Valitse tulostin.
3. Valitse **Näytä tiedot** tai **Kopiot ja sivut** ja säädä sitten tulostusasetuksia valitsemalla muita valikoita.



**HUOMAUTUS:** Kohteen nimi vaihtelee ohjelmien mukaan.

4. Valitse **Tulosta**-painike.

## Automaattinen molemmille puolille tulostaminen (macOS)



**HUOMAUTUS:** Nämä tiedot koskevat tulostimia, joissa on automaattinen kääntöyksikkö.



**HUOMAUTUS:** Tämä ominaisuus on saatavilla, jos asennat HP-tulostusohjaimen. Se ei välttämättä ole käytettävissä, jos käytät AirPrintiä.

1. Valitse **Arkisto**-valikko ja valitse sitten **Tulosta**.
2. Valitse tulostin.
3. Valitse **Näytä tiedot** tai **Kopiot ja sivut** ja valitse sitten **Asettelu**-valikko.



**HUOMAUTUS:** Kohteen nimi vaihtelee ohjelmien mukaan.

4. Valitse sidonta-asetus avattavasta **Kaksipuolinen**-luettelosta.
5. Valitse **Tulosta**-painike.

## Manuaalinen tulostaminen molemmille puolille (macOS)



**HUOMAUTUS:** Tämä ominaisuus on saatavilla, jos asennat HP-tulostusohjaimen. Se ei välttämättä ole käytettävissä, jos käytät AirPrintiä.

1. Valitse **Arkisto**-valikko ja valitse sitten **Tulosta**.
2. Valitse tulostin.
3. Valitse **Näytä tiedot** tai **Kopiot ja sivut** ja valitse sitten **Man. kaksipuol.** -valikko.



**HUOMAUTUS:** Kohteen nimi vaihtelee ohjelmien mukaan.

4. Valitse **Käsinkääntö** ja sidontavaihtoehto.
5. Valitse **Tulosta**-painike.
6. Mene tulostimen luo ja poista kaikki tyhjat paperit lokerosta 1.
7. Hae tulostettu pino tulostelokerosta ja aseta se syöttölokeroon tulostettu puoli alaspäin.
8. Jatka valitsemalla tarvittaessa asianmukainen ohjauspaneelin painike.

## Useiden sivujen tulostaminen arkille (macOS)

1. Valitse **Arkisto**-valikko ja valitse sitten **Tulosta**.
2. Valitse tulostin.
3. Valitse **Näytä tiedot** tai **Kopiot ja sivut** ja valitse sitten **Asettelu**-valikko.



---

**HUOMAUTUS:** Kohteen nimi vaihtelee ohjelmien mukaan.

---

4. Valitse avattavasta **Sivuja arkilla** -luettelosta kullekin arkille tulostettava sivujen määrä.
5. **Asemointisuunta**-kentässä voit valita sivujen järjestyksen ja sijoittelun arkilla.
6. Valitse **Reunukset**-kohdasta, millainen reunus sivujen ympärille tulostetaan.
7. Valitse **Tulosta**-painike.

## Paperityypin valitseminen (macOS)

1. Valitse **Arkisto**-valikko ja valitse sitten **Tulosta**.
2. Valitse tulostin.
3. Valitse **Näytä tiedot** tai **Kopiot ja sivut** ja valitse sitten **Materiaali ja laatu** -valikko tai **Paperi/Laatu** -valikko.



---

**HUOMAUTUS:** Kohteen nimi vaihtelee ohjelmien mukaan.

---

4. Valitse **Materiaali ja laatu**- tai **Paperi/Laatu**-asetukset.



---

**HUOMAUTUS:** Tämä luettelo sisältää käytettävissä olevat pääasetukset. Jotkin asetukset eivät ole käytettävissä kaikissa tulostimissa.

---

- **Materiaalityyppi:** Valitse tulostustyön paperityyppi.
  - **Tulostuslaatu:** Valitse tulostustyön tarkkuus.
  - **Reunasta reunaan -tulostaminen:** Valitsemalla tämän voit tulostaa lähelle paperin reunoja.
5. Valitse **Tulosta**-painike.

# Mobiilitulostus

## Johdanto

HP tarjoaa useita mobiili- ja ePrint-ratkaisuja, joiden avulla kannettavasta tietokoneesta, taulutietokoneesta, älypuhelimesta ja muista mobiililaitteista voidaan tulostaa helposti HP-tulostimeen. Katso täydellinen luettelo ja valitse tarpeitasi parhaiten vastaava vaihtoehto osoitteessa [www.hp.com/go/LaserJetMobilePrinting](http://www.hp.com/go/LaserJetMobilePrinting).



**HUOMAUTUS:** Varmista kaikkien mobiilitulostus- ja ePrint-toimintojen tuki päivittämällä tulostimen laiteohjelmisto.

- [Wi-Fi Direct- ja NFC-tulostus \(vain langattomat mallit\)](#)
- [HP ePrint -sähköpostitulostus](#)
- [HP ePrint -ohjelmisto](#)
- [AirPrint](#)
- [Androidin sulautettu tulostus](#)

## Wi-Fi Direct- ja NFC-tulostus (vain langattomat mallit)

Wi-Fi Direct- ja NFC (Near Field Communication) -toiminnot mahdollistavat tulostuksen langattomasta mobiililaitteesta ilman lähiverkko- tai Internet-yhteyttä.

NFC-ominaisuudet tarjoavat mobiililaitteille helpon kahdenvälisen tulostusyhteyden laitekosketuksella.

Wi-Fi Direct -toiminnolla voit tulostaa langattomasti seuraavista laitteista:

- iPhone-, iPad- tai iPod touch -laitteista Apple AirPrintin tai HP ePrint -sovelluksen avulla
- Android-mobiililaitteista HP ePrint -sovelluksen tai Androidin sulautetun tulostusratkaisun avulla
- PC- ja Mac-tietokoneista HP ePrint -ohjelmiston avulla

### Ota Wi-Fi Direct käyttöön tai poista se käytöstä

Wi-Fi Direct -ominaisuudet on otettava ensin käyttöön laitteen ohjauspaneelistä.

1. Valitse laitteen ohjauspaneelin aloitusnäytössä Yhteyden tiedot .
2. Avaa seuraavat valikot:
  - [Wi-Fi Direct](#)
  - [Asetukset](#)
  - [Päällä / pois päältä](#)
3. Valitse [Käytössä](#)-valikkokohta. Voit poistaa Wi-Fi Direct -tulostuksen käytöstä valitsemalla [Ei käytössä](#).

Lisätietoja langattomasta tulostuksesta on osoitteessa [www.hp.com/go/wirelessprinting](http://www.hp.com/go/wirelessprinting).

Lisätietoja Wi-Fi Direct -tulostuksen käyttämisestä on laitteen tukisivulla: [www.hp.com/support/colorljMFPM277](http://www.hp.com/support/colorljMFPM277).

## HP ePrint -sähköpostitulostus

HP ePrint -apuohjelmalla voit tulostaa asiakirjoja lähettämällä ne sähköpostiliitteinä laitteen sähköpostiosoitteeseen mistä tahansa laitteesta, jolla voi lähettää sähköpostia.

HP ePrint -palvelun käyttäminen vaatii laitteelta seuraavia ominaisuuksia:

- Laite on yhdistetty kiinteään tai langattomaan verkkoon ja sillä on Internet-yhteys.
- HP:n verkkopalveluiden on oltava käytössä laitteessa ja laitteen on oltava rekisteröity HP Connected- tai HP ePrint Center-sivustossa.

1. Valitse laitteen ohjauspaneelin aloitusnäytössä Yhteyden tiedot .
2. Avaa seuraavat valikot:
  - ePrint
  - Asetukset
  - Ota verkkopalvelut käyttöön
3. Voit lukea käyttöehtosopimuksen valitsemalla Tulosta. Hyväksy käyttöehdot ja ota HP-verkkopalvelut käyttöön valitsemalla OK.  
  
Laite ottaa verkkopalvelut käyttöön ja tulostaa tietosivun. Tietosivulla on tulostimen koodi, jota käytetään HP-laitteen rekisteröimiseen HP Connected- tai HP ePrint Center -sivustossa.
4. Luo HP ePrint -tili ja viimeistele ePrint sähköpostitulostuksen asennus osoitteessa [www.hpconnected.com](http://www.hpconnected.com) tai [www.hp.com/go/eprintcenter](http://www.hp.com/go/eprintcenter).

Lisää laitteen tukitietoja on osoitteessa [www.hp.com/support/colorljMFPM277](http://www.hp.com/support/colorljMFPM277).

## HP ePrint -ohjelmisto

HP ePrint -ohjelmisto helpottaa tulostamista Windows- ja Mac-pöytäkoneista ja kannettavista tietokoneista kaikkiin HP ePrint -yhteensopiviin tulostimiin. Tämän ohjelmiston avulla löydät helposti HP Connected -tilillesi rekisteröityjä HP ePrint -yhteensopivia tulostimia. HP-kohdetulostin voi sijaita toimistossa tai jossain muussa paikassa maapallolla.

- **Windows:** Kun ohjelmisto on asennettu, valitse sovelluksessa Tulosta ja valitse sitten HP ePrint asennettujen tulostinten luettelosta. Määritä tulostusasetukset napsauttamalla Ominaisuudet-painiketta.
- **macOS:** Kun olet asentanut ohjelmiston, valitse Tiedosto, Tulosta, ja valitse sitten nuoli PDF-valinnan vieressä (laiteohjelmistonäytön vasemmassa alakulmassa). Valitse HP ePrint.

Windows-käyttöjärjestelmissä HP ePrint -ohjelmisto tukee perinteistä TCP/IP-tulostusta (LAN- tai WAN-) verkon paikallisiin verkkotulostimiin, jotka tukevat UPD PostScript® -määrittystä.

Sekä Windows että macOS tukevat IPP-tulostusta LAN- tai WAN-verkkoon yhdistettyihin laitteisiin, jotka tukevat ePCL-määrittystä.

Sekä Windows että macOS tukevat myös PDF-asiakirjojen tulostusta julkisiin tulostussijanteihin sekä HP ePrint -pilvitulostusta sähköpostia lähettämällä.

Ohjaimia ja lisätietoja on osoitteessa [www.hp.com/go/eprintsoftware](http://www.hp.com/go/eprintsoftware).

---

 **HUOMAUTUS:** Windows-käyttöjärjestelmässä HP ePrint Software -tulostinohjaimen nimi on HP ePrint + JetAdvantage.

 **HUOMAUTUS:** HP ePrint -ohjelmisto on PDF-tiedostojen työnkulun apuohjelma macOS-käyttöjärjestelmälle, eikä se ole varsinainen tulostinohjain.

 **HUOMAUTUS:** HP ePrint -ohjelmisto ei tue USB-tulostusta

---

## AirPrint

Suoratulostus Applen AirPrintillä on tuettu iOS-versiossa sekä Mac-tietokoneissa, joissa on macOS 10.7 Lion -versio tai sitä uudempi versio. AirPrintin avulla voit tulostaa suoraan tulostimeen iPadista, iPhoneista (3GS ja uudemmat) ja iPod touchista (kolmas sukupolvi ja uudemmat) seuraavissa mobiilisovelluksissa:

- Mail
- Valokuvat
- Safari
- iBooks
- tietyt kolmansien osapuolten sovellukset.

AirPrintin käyttö edellyttää, että tulostin on liitetty Apple-laitteen kanssa samaan verkkoon (aliverkkoon).

Lisätietoja AirPrintin käyttämisestä ja AirPrint-yhteensopivista HP-tulostimista on osoitteessa [www.hp.com/go/MobilePrinting](http://www.hp.com/go/MobilePrinting).

---

 **HUOMAUTUS:** Ennen kuin käytät AirPrintiä USB-liitäntän kautta, tarkista versionumero. AirPrint-versiot 1.3 ja sitä vanhemmat versiot eivät tue USB-yhteyksiä.

---

## Androidin sulautettu tulostus

Android- ja Kindle-laitteille suunnatun HP:n sisäisen tulostusratkaisun avulla mobiililaitteet voivat automaattisesti löytää ja käyttää sellaisia HP-tulostimia, jotka ovat joko verkossa tai Wi-Fi Direct -tulostuksen kantoalueella.

Tulostusratkaisu on käyttöjärjestelmän eri versioiden sisäinen.

---

 **HUOMAUTUS:** Jos tulostaminen ei ole käytettävissä laitteessa, siirry kohtaan [Google Play > Android-sovellukset](#) ja asenna HP Print Service -laajennus.

---

Lisätietoja Androidin sulautetusta tulostuksesta ja tuetuista Android-laitteista on osoitteessa [www.hp.com/go/LaserJetMobilePrinting](http://www.hp.com/go/LaserJetMobilePrinting).

# USB-pikatulostus

1. Liitä USB-asema laitteen USB-pikaporttiin.
2. USB-asema-valikossa on seuraavat toiminnot:
  - Tulosta asiakirja
  - Näytä ja tulosta valokuvat
  - Skannaus USB-asemaan
3. Tulosta asiakirja koskettamalla Tulosta asiakirjoja -näyttöä ja kosketa sen USB-laitteen kansion nimeä, johon asiakirja on tallennettu. Kun yhteenvetonäyttö avautuu, voit muuttaa asetuksia koskettamalla näyttöä. Tulosta asiakirja valitsemalla Tulosta-painike.
4. Voit tulostaa valokuvia koskettamalla Näytä ja tulosta kuvat -näyttöä ja koskettamalla sen jälkeen kunkin tulostettavan valokuvan esikatselukuvaa. Valitse Valmis-painike. Kun yhteenvetonäyttö avautuu, voit muuttaa asetuksia koskettamalla näyttöä. Tulosta valokuvat valitsemalla Tulosta-painike.
5. Hae tulostettu työ tulostelokerosta ja irrota USB-asema.



---

# 5 Kopioi

- [Tee kopio](#)
- [Kopioiminen molemmille puolille \(kaksipuolisesti\)](#)

## Lisätietoja:

Siirry osoitteeseen [www.hp.com/support/colorljMFPM277](http://www.hp.com/support/colorljMFPM277).

HP-tuotteen kaikenkattavassa ohjeessa on seuraavat tiedot:

- Asennus ja määrittäminen
- Opi ja käytä
- Ongelmien ratkaiseminen
- Ohjelmistopäivitysten lataaminen
- Asiakastukifoorumit
- Tietoja takuusta ja säännöksistä

## Tee kopio

1. Aseta asiakirja skannerin lasille laitteen osoittimien mukaisesti.
2. Valitse laitteen ohjauspaneelin aloitusnäytössä **Kopioi** .
3. Jos haluat optimoida erityyppisten asiakirjojen kopiolaadun, kosketa **Asetukset**-painiketta, ja siirry sitten **Optimoi**-painikkeen kohdalle ja kosketa sitä. Selaa vaihtoehtoja sipaisemalla ohjauspaneelia ja valitse vaihtoehto koskettamalla sitä. Valittavissa olevat kopiointilaatuasetukset
  - **Autom. valinta**: Valitse tämä asetus, jos kopiointilaadulla ei ole suurta merkitystä. Tämä on oletusasetus.
  - **Yhdistelmä**: Valitse tämä asetus, jos asiakirjassa on sekä tekstiä että kuvia.
  - **Teksti**: Valitse tämä asetus, jos asiakirjassa on pääasiassa tekstiä.
  - **Kuva**: Valitse tämä asetus, jos asiakirjassa on pääasiassa kuvia.
4. Valitse **Kopioiden määrä** ja määritä kopioiden määrä kosketusnäytön näppäimistöllä.
5. Aloita kopiointi painamalla **Musta**- tai **Väri**-painiketta.

# Kopioiminen molemmille puolille (kaksipuolisesti)

## Kopioiminen molemmille puolille manuaalisesti (M277dw)

1. Aseta asiakirja skannattava puoli alaspäin skannerin lasille niin, että sivun vasen yläkulma on skannerin lasin vasemmassa yläkulmassa. Sulje skanneri.
2. Valitse laitteen ohjauspaneelin aloitusnäytössä [Kopioi](#) .
3. Valitse [Asetukset](#)-painike.
4. Selaa [Kaksipuolinen](#)-painikkeen kohdalle ja valitse se.
5. Selaa vaihtoehtoja sipaisemalla ja valitse vaihtoehto koskettamalla sitä.
6. Aloita kopiointi painamalla [Musta](#)- tai [Väri](#)-painiketta.
7. Laitte kehottaa asettamaan seuraavan asiakirjan. Aseta se skannaustasolle ja valitse sitten [OK](#)-painike.
8. Toista vaiheita, kunnes olet skannannut viimeisen sivun. Tulosta kopiot loppuun valitsemalla [Valmis](#)-painike.



---

# 6 Skannaus

- [Skannaaminen HP Scan -ohjelmalla \(Windows\)](#)
- [Skannaaminen HP Scan -ohjelmalla \(OS X\)](#)
- [Skannaaminen USB-asemaan](#)
- [Skannaus verkkokansioon -toiminnon määrittäminen](#)
- [Skannaa verkkokansioon](#)
- [Määritä skannaus sähköpostiin](#)
- [Skannaaminen sähköpostiin](#)
- [Skannauksen lisätehtävät](#)

## Lisätietoja:

Siirry osoitteeseen [www.hp.com/support/colorljMFPM277](http://www.hp.com/support/colorljMFPM277).

HP-tuotteen kaikenkattavassa ohjeessa on seuraavat tiedot:

- Asennus ja määrittäminen
- Opi ja käytä
- Ongelmien ratkaiseminen
- Ohjelmistopäivitysten lataaminen
- Asiakastukifoorumit
- Tietoja takuusta ja säännöksistä

## Skannaaminen HP Scan -ohjelmalla (Windows)

Voit aloittaa skannaamisen tietokoneen ohjelmistosta HP:n skannausohjelmiston avulla. Voit tallentaa skannatun kuvan tiedostona tai lähettää sen toiseen sovellukseen.

1. Syötä asiakirja asiakirjansyöttölaitteeseen tai skannerin lasille laitteen osoittimien mukaisesti.
2. Valitse **Käynnistä** ja **Ohjelmat** (tai **Kaikki ohjelmat** Windows XP:ssä).
3. Valitse **HP** ja sitten laitteesi.
4. Valitse **HP Scan**, valitse skannauspikavalinta ja muuta asetuksia tarvittaessa.
5. Napsauta **Skannaa**-painiketta.



---

**HUOMAUTUS:** Voit avata lisää asetuksia valitsemalla **Lisäasetukset**.

Valitsemalla **Luo uusi pikavalinta** voit luoda mukautetun asetusten sarjan ja tallentaa sen pikavalintaluetteloon.

---

## Skannaaminen HP Scan -ohjelmalla (OS X)

Voit aloittaa skannaamisen tietokoneen ohjelmistosta HP:n skannausohjelmiston avulla.

1. Syötä asiakirja asiakirjansyöttölaitteeseen tai skannerin lasille laitteen osoittimien mukaisesti.
2. Avaa **HP Scan**, joka sijaitsee **HP**-kansiossa **Sovellukset**-kansiossa.
3. Skannaa asiakirja noudattamalla näytössä näkyviä ohjeita.
4. Kun olet skannannut kaikki sivut, tulosta ne painamalla **Tiedosto**-painiketta ja tallenna ne sitten tiedostoon valitsemalla **Tallenna**.

## Skannaaminen USB-asemaan

1. Aseta asiakirja skannerin lasille laitteen osoittimien mukaisesti.
2. Aseta USB-asema USB-pikaporttiin.
3. Valitse laitteen ohjauspaneelin aloitusnäytössä **Skannaa** .
4. Valitse **Skannaus USB-asemaan** -näyttö.
5. Skannaa ja tallenna tiedosto valitsemalla **Skannaa**-painike. Laite luo USB-asemaan **HPSCANS**-kansion ja tallentaa tiedoston .PDF- tai .JPG-muotoon automaattisella tiedostonimellä.



**HUOMAUTUS:** Kun yhteenvetonäyttö aukeaa, voit muuttaa asetuksia koskettamalla näyttöä.

Voit muuttaa myös kansion nimen.

---



# Skannaus verkkokansioon -toiminnon määrittäminen

## Johdanto

Tämän skannaustoiminnon käyttö edellyttää, että laite on kytketty verkkoon. Skannaustoiminto ei ole käytettävissä, ennen kuin määrität sen. Voit määrittää tämän ominaisuuden verkkokansioon skannauksen ohjatun toiminnon (Windows) avulla. Se on asennettu laitteen HP-ohjelmistoryhmään osana sovelluksen asennusta. Voit määrittää nämä ominaisuudet myös käyttämällä HP:n sulautettua Web-palvelinta. Seuraavissa ohjeissa kuvataan ominaisuuden määrittäminen käyttämällä sekä verkkokansioon skannauksen ohjattua toimintoa että HP:n sulautettua Web-palvelinta.

- [Verkkokansioon skannauksen ohjatun toiminnon käyttö \(Windows\)](#)
- [Skannaus verkkokansioon -toiminnon määrittäminen HP:n sulautetun Web-palvelimen kautta](#)
- [Skannaa verkkokansioon -toiminnon määrittäminen Macilla](#)





## Verkkokansioon skannauksen ohjatun toiminnon käyttö (Windows)

Joidenkin HP-tuotteiden laiteohjaimet on asennettava ohjelmisto-CD:ltä. Tämän asennuksen lopussa on valinta **Määritä skannaus kansioon ja sähköpostiin**. Ohjatuissa määritystoiminnoissa on valinnat perusasetuksille.

Avaa ohjattu toiminto asennuksen jälkeen napsauttamalla **Käynnistä**-painiketta, valitsemalla **Ohjelmat** tai **Kaikki ohjelmat** ja napsauttamalla sitten **HP**-ryhmää. Napsauta laitteen nimeä ja aloita sitten määrittäminen napsauttamalla **Verkkokansioon skannauksen ohjattu toiminto** -valintaa.

1. Voit lisätä uuden verkkokansion napsauttamalla **Uusi**-painiketta.
2. Syötä verkkokansion osoite tai etsi jaettava kansio napsauttamalla **Selaa**-painiketta. Anna näyttönimi, joka näkyy hallintapaneelissa. Napsauta **Seuraava**-painiketta.
3. Jos haluat jakaa kansion muiden käyttäjien kanssa, valitse kyseisen asetuksen valintaruutu. Syötä tarvittaessa PIN-turvakoodi. Napsauta **Seuraava**-painiketta.
4. Kirjoita käyttäjätunnus ja salasana. Napsauta **Seuraava**-painiketta.
5. Tarkista tiedot ja varmistu, että kaikki asetukset ovat oikein. Korjaa mahdolliset virheet napsauttamalla **Takaisin**-painiketta. Kun olet valmis, testaa asetuksia ja viimeistele asetukset napsauttamalla **Tallenna ja testaa** -painiketta.

## Skannaus verkkokansioon -toiminnon määrittäminen HP:n sulautetun Web-palvelimen kautta

1. Avaa HP:n sulautettu Web-palvelin (EWS):
  - a. Saat laitteen IP-osoitteen tai isäntänimen näkyviin valitsemalla ensin ohjauspaneelin aloitusnäytössä Yhteyden tiedot  /  ja sen jälkeen joko **Verkko yhdistetty**  tai **Wi-Fi-verkko käytössä** .

- b. Avaa verkkoselain ja syötä osoiteriville IP-osoite tai isäntänimi täsmälleen siinä muodossa, kuin se näkyy laitteen ohjauspaneelissa. Paina **Enter**-näppäintä tietokoneen näppäimistöllä. HP:n sulautettu Web-palvelin avautuu.

 <https://10.10.XX.XXX/>

 **HUOMAUTUS:** Jos verkkoselaimessa näkyy sanoma **Tämän sivun varmenteessa on ongelma**, kun yrität avata sulautettua web-palvelinta, valitse **Jatka tähän sivustoon (ei suositella)**.

Vaihtoehdon **Jatka tähän sivustoon (ei suositella)** valitseminen ei vahingoita tietokonetta siirryttäessä HP-laitteen sulautetussa web-palvelimessa.

2. Valitse **Skannaa**-välilehti.
3. Napsauta vasemmassa valikkopaneelissa **Verkkokansion määrittäminen** -linkkiä.
4. Napsauta **Verkkokansion asetukset** -sivulla **Uusi**-painiketta.
  - a. Syötä **Verkkokansion tiedot** -osioon näyttönimi ja verkkopolku. Anna tarvittaessa verkon käyttäjätunnus ja salasana.

 **HUOMAUTUS:** Verkkokansion on oltava jaettu, jotta tätä toimintoa voidaan käyttää. Kansio voidaan jakaa vain sinulle tai myös muille käyttäjille.





- b. Valinnaisesti: Voit suojata kansion asiattomalta käytöltä syöttämällä PIN-koodin osioon **Suojaa kansion käyttö PIN-koodilla**. PIN-koodi vaaditaan aina, kun joku skannaa verkkokansioon.
- c. Määritä skannausasetukset osiossa **Skannausasetukset**.

Tarkista kaikki tiedot ja napsauta sitten **Tallenna ja testaa** -valintaa, jos haluat tallentaa tiedot ja testata yhteyden, tai valitse **Pelkkä tallennus**, jos haluat vain tallentaa tiedot.

## Skannaa verkkokansioon -toiminnon määrittäminen Macilla

1. Avaa sulautettu Web-palvelin (EWS) -käyttöliittymä jollakin seuraavista tavoista.

**Käynnistä HP:n sulautettu Web-palvelin verkkoselaimella.**

- a. Saat laitteen IP-osoitteen tai isäntänimen näkyviin valitsemalla ensin ohjauspaneelin aloitusnäytössä Yhteyden tiedot  /  ja sen jälkeen joko **Verkko yhdistetty**  tai **Wi-Fi-verkko käytössä** .
- b. Avaa verkkoselain ja syötä osoiteriville IP-osoite tai isäntänimi täsmälleen siinä muodossa, kuin se näkyy laitteen ohjauspaneelissa. Paina **Enter**-näppäintä tietokoneen näppäimistöllä. HP:n sulautettu Web-palvelin avautuu.

 <https://10.10.XX.XXX/>

 **HUOMAUTUS:** Jos verkkoselaimessa näkyy sanoma **Tämän sivun varmenteessa on ongelma**, kun yrität avata sulautettua web-palvelinta, valitse **Jatka tähän sivustoon (ei suositella)**.

Vaihtoehdon **Jatka tähän sivustoon (ei suositella)** valitseminen ei vahingoita tietokonetta siirryttäessä HP-laitteen sulautetussa web-palvelimessa.

Käynnistä HP:n sulautettu Web-palvelin HP Utility -ohjelmistolla.

- a. Avaa HP Utility -ohjelmisto napsauttamalla HP Utility -kuvaketta Dockissa, tai napsauta **Go**-valikkoa ja kaksoinapsauta HP Utility -valintaa.
  - b. Napsauta HP Utility -ohjelmistossa joko **Lisäasetukset**-valintaa ja sitten **Avaa sulautettu Web-palvelin** -valintaa, tai napsauta **Skannaus sähköpostiin** -valintaa. HP:n sulautettu Web-palvelin avautuu.
2. Valitse **Skannaa**-välilehti.
  3. Napsauta vasemmassa valikkopaneelissa **Verkkokansion määrittys** -linkkiä.
  4. Napsauta **Verkkokansion asetukset** -sivulla **Uusi**-painiketta.
    - Syötä **Verkkokansion tiedot** -osioon näyttönimi ja verkkopolku. Anna tarvittaessa verkon käyttäjätunnus ja salasana.
    - Syötä PIN-koodi osioon **Suojaa kansion käyttö PIN-koodilla**.
  5. Tarkista kaikki tiedot ja napsauta sitten **Tallenna ja testaa** -valintaa, jos haluat tallentaa tiedot ja testata yhteyden, tai valitse **Pelkkä tallennus**, jos haluat vain tallentaa tiedot.



---

**HUOMAUTUS:** Voit määrittää 4-numeroisen PIN-turvakoodin, joka estää valtuuttamattomia henkilöitä tallentamasta skannaustöitä verkkokansioon. PIN-koodi on syötettävä laitteen hallintapaneelissa aina skannauksen yhteydessä.

---

- Määritä skannausasetukset osiossa **Skannausasetukset**.



---

**HUOMAUTUS:** Voit luoda lisää verkkokansioita toistamalla nämä vaiheet kunkin kansion kohdalla.

---

# Skannaaminen verkkokansioon

Tuotteen ohjauspaneelista voit skannata tiedoston verkossa olevaan kansioon.



**HUOMAUTUS:** Jotta voit käyttää tätä toimintoa, laitteen on oltava liitettyä verkkoon ja verkkokansioon skannaamisen toiminnon on oltava määritetty Windowsin ohjatun verkkokansioon skannauksen määrittämisen tai HP:n sulautetun Web-palvelimen avulla.

1. Aseta asiakirja skannerin lasille laitteen osoittimien mukaisesti.
2. Valitse laitteen ohjauspaneelin aloitusnäytössä [Skanna](#)-painike.
3. Valitse kohta [Skannaaminen verkkokansioon](#).
4. Valitse verkkokansioiden luettelosta kansio, johon haluat tallentaa tiedoston.
5. Ohjauspaneelissa näkyvät skannausasetukset.
  - Jos haluat muuttaa jotakin näistä asetuksista, kosketa [Asetukset](#)-painiketta ja muuta asetuksia.
  - Jos asetukset ovat oikein, siirry seuraavaan vaiheeseen.
6. Käynnistä skannaustyö koskettamalla [Skanna](#)-painiketta.

# Määritä skannaus sähköpostiin

## Johdanto

Tämän skannaustoiminnon käyttö edellyttää, että laite on kytketty verkkoon. Skannaustoiminto ei ole käytettävissä, ennen kuin määrität sen. Voit määrittää tämän ominaisuuden sähköpostiin skannauksen ohjatun toiminnon (Windows) avulla. Se on asennettu laitteen HP-ohjelmistoryhmään osana sovelluksen asennusta. Voit määrittää tämän ominaisuuden myös käyttämällä HP:n sulautettua Web-palvelinta. Seuraavissa ohjeissa kuvataan ominaisuuden määrittäminen käyttämällä sekä sähköpostiin skannauksen ohjattua toimintoa että HP:n sulautettua Web-palvelinta.

- [Sähköpostiin skannauksen ohjatun toiminnon käyttö \(Windows\)](#)
- [Skannaus sähköpostiin -toiminnon määrittäminen HP:n sulautetun Web-palvelimen kautta \(Windows\)](#)
- [Skannaa sähköpostiin -toiminnon määrittäminen Macilla](#)

## Sähköpostiin skannauksen ohjatun toiminnon käyttö (Windows)

Joidenkin HP-tuotteiden laiteohjaimet on asennettava ohjelmisto-CD:ltä. Tämän asennuksen lopussa on valinta **Määritä skannaus kansioon ja sähköpostiin**. Ohjatuissa määrittämisvaiheissa on valinnat perusasetuksille.

Avaa ohjattu toiminto asennuksen jälkeen napsauttamalla **Käynnistä**-painiketta, valitsemalla **Ohjelmat** tai **Kaikki ohjelmat** ja napsauttamalla sitten **HP**-ryhmää. Napsauta laitteen nimeä ja aloita sitten määrittäminen napsauttamalla **Sähköpostiin skannauksen ohjattu toiminto** -valintaa.

1. Voit lisätä uuden lähtevän sähköpostin osoitteen napsauttamalla **Uusi**-painiketta.
2. Anna sähköpostiosoite. Napsauta **Seuraava**-painiketta.
3. Syötä **Näyttönimi**-ruutuun tämän sähköpostiosoitteen haltijan nimi ja napsauta **Seuraava**-valintaa.

---

 **HUOMAUTUS:** Voit suojata sähköpostiprofiilin antamalla 4-numeroisen PIN-koodin. Jos profiiliin on määritetty PIN-turvakoodi, se on syötettävä laitteen hallintapaneelissa ennen kuin laite voi lähettää sähköpostia tätä profiilia käyttämällä.

---

4. Syötä SMTP-palvelimen nimi tai IP-osoite ja SMTP-palvelimen portin numero. Jos lähtevän postin SMTP-palvelin vaatii lisäksi muuta todennusta, napsauta valintaruutua nimeltä **Sähköpostin sisäänkirjautumisen todennus** ja syötä vaadittu käyttäjätunnus ja salasana. Kun olet valmis, napsauta **Seuraava**-painiketta.

---

 **HUOMAUTUS:** Jos et tiedä SMTP-palvelimen nimeä, SMTP-palvelimen portin numeroa tai todennustietoja, ota yhteyttä sähköposti- tai Internet-palveluntarjoajaan tai järjestelmänvalvojaan. SMTP-palvelinten nimet ja porttien nimet on yleensä helppo löytää Internet-haulla. Etsi esimerkiksi hakusanoilla "gmail smtp server name" tai "yahoo smtp server name".

---

5. Tarkista tiedot ja varmista, että kaikki asetukset ovat oikein. Korjaa mahdolliset virheet napsauttamalla **Takaisin**-painiketta. Kun olet valmis, testaa asetuksia ja viimeistele asetukset napsauttamalla **Tallenna ja testaa** -painiketta.





---

 **HUOMAUTUS:** Jos haluat skannata useammasta kuin yhdestä sähköpostitilistä, luo muita lähtevän sähköpostin profileja.

---

## Skannaus sähköpostiin -toiminnon määrittäminen HP:n sulautetun Web-palvelimen kautta (Windows)

1. Avaa HP:n sulautettu Web-palvelin (EWS):

- a. Saat laitteen IP-osoitteen tai isäntänimen näkyviin valitsemalla ensin ohjauspaneelin aloitusnäytössä Yhteyden tiedot  /  ja sen jälkeen joko [Verkko yhdistetty](#)  tai [Wi-Fi-verkko käytössä](#) .
- b. Avaa verkkoselain ja syötä osoiteriville IP-osoite tai isäntänimi täsmälleen siinä muodossa, kuin se näkyy laitteen ohjauspaneelissa. Paina **Enter**-näppäintä tietokoneen näppäimistöllä. HP:n sulautettu Web-palvelin avautuu.

 <https://10.10.XX.XXX/>

 **HUOMAUTUS:** Jos verkkoselaimessa näkyy sanoma **Tämän sivun varmenteessa on ongelma**, kun yrität avata sulautettua web-palvelinta, valitse **Jatka tähän sivustoon (ei suositella)**.

Vaihtoehdon **Jatka tähän sivustoon (ei suositella)** valitseminen ei vahingoita tietokonetta siirryttäessä HP-laitteen sulautetussa web-palvelimessa.

2. Valitse **Skannaa**-välilehti.
3. Napsauta vasemmassa valikkopaneelissa **Sähköpostiin skannauksen määrittäminen** -linkkiä.
4. **Sähköpostiin skannauksen määrittäminen** -sivulla on lista määritettävistä asetuksista. Nämä asetukset on listattu myös vasemmassa navigointipaneelissa. Aloita napsauttamalla **Lähtevän sähköpostin profiilit** -linkkiä.
5. Napsauta **Lähtevän sähköpostin profiili** -sivulla **Uusi**-painiketta.
  - Syötä **Sähköpostiosoite**-kenttään sähköpostiosoite ja näyttönimi.
  - Syötä **SMTP-palvelimen asetukset** -kenttiin SMTP-palvelimen osoite ja SMTP-portti. Oletusportti on valmiina, eikä sitä tarvitse useimmiten muuttaa.

 **HUOMAUTUS:** Jos käytät Google™ Gmail -palvelua, napsauta **Käytä aina suojattua yhteyttä (SSL/TLS)** -valintaruutua.

- Napsauta **SMTP-todennus**-alueella valintaruutua **SMTP-palvelin vaatii todennuksen lähteville sähköpostiviesteille** ja määritä SMTP-käyttäjätunnus ja salasana, jos ne tarvitaan.

Kysy SMTP-palvelimen tiedot verkonvalvojalta tai Internet-palveluntarjoajalta. Jos SMTP-palvelin edellyttää todennusta, sinun on tiedettävä myös SMTP:n käyttäjätunnus ja salasana. SMTP-palvelinten nimet ja porttien nimet on yleensä helppo löytää Internet-haulla. Etsi esimerkiksi hakusanoilla "gmail smtp server name" tai "yahoo smtp server name".

- Syötä PIN-koodi **Valinnainen PIN** -kenttään. Tämä PIN-koodi vaaditaan aina, kun sähköpostia lähetetään tällä sähköpostiosoitteella.
- Määritä **Sähköpostiviestin asetukset** -alueella viestiasetukset.



Tarkista kaikki tiedot ja napsauta sitten **Tallenna ja testaa** -valintaa, jos haluat tallentaa tiedot ja testata yhteyden, tai valitse **Pelkkä tallennus**, jos haluat vain tallentaa tiedot.

6. Voit lisätä sähköpostiosoitteita laitteen osoitekirjaan napsauttamalla **Sähköpostin osoitekirja** -linkkiä ja syöttämällä tarvittavat tiedot. Voit määrittää yksittäisiä sähköpostiosoitteita tai sähköpostiryhmiä.
7. Määritä oletusasetukset napsauttamalla **Sähköpostiasetukset**-linkkiä. Syötä sähköpostin oletusaihe, tekstisisältö ja muut skannausasetukset.

## Skannaa sähköpostiin -toiminnon määrittäminen Macilla

1. Avaa sulautettu Web-palvelin (EWS) -käyttöliittymä jollakin seuraavista tavoista.

### Käynnistä HP:n sulautettu Web-palvelin verkkoselaimella.

- a. Saat laitteen IP-osoitteen tai isäntänimen näkyviin valitsemalla ensin ohjauspaneelin aloitusnäytössä Yhteyden tiedot  ja sen jälkeen joko [Verkko yhdistetty](#)  tai [Wi-Fi-verkko käytössä](#) .
- b. Avaa verkkoselain ja syötä osoiteriville IP-osoite tai isäntänimi täsmälleen siinä muodossa, kuin se näkyy laitteen ohjauspaneelissa. Paina [Enter](#)-näppäintä tietokoneen näppäimistöllä. HP:n sulautettu Web-palvelin avautuu.

 <https://10.10.XX.XXX/>

 **HUOMAUTUS:** Jos verkkoselaimessa näkyy sanoma **Tämän sivun varmenteessa on ongelma**, kun yrität avata sulautettua web-palvelinta, valitse **Jatka tähän sivustoon (ei suositella)**.

Vaihtoehdon **Jatka tähän sivustoon (ei suositella)** valitseminen ei vahingoita tietokonetta siirryttäessä HP-laitteen sulautetussa web-palvelimessa.

### Käynnistä HP:n sulautettu Web-palvelin HP Utility -ohjelmistolla.

- a. Avaa HP Utility -ohjelmisto napsauttamalla HP Utility -kuvaketta Dockissa, tai napsauta **Go**-valikkoa ja kaksoisnapsauta HP Utility -valintaa.
  - b. Napsauta HP Utility -ohjelmistossa joko **Lisäasetukset**-valintaa ja sitten **Avaa sulautettu Web-palvelin** -valintaa, tai napsauta **Skannaus sähköpostiin** -valintaa. HP:n sulautettu Web-palvelin avautuu.
2. Valitse **Skannaa**-välilehti.
  3. Napsauta vasemmassa valikkopaneelissa **Sähköpostiin skannauksen määrittäminen** -linkkiä.
  4. **Sähköpostiin skannauksen määrittäminen** -sivulla on lista määritettävistä asetuksista. Nämä asetukset on listattu myös vasemmassa navigointipaneelissa. Aloita napsauttamalla **Lähtevän sähköpostin profiilit** -linkkiä.
  5. Napsauta **Lähtevän sähköpostin profiilit** -sivulla **Uusi**-painiketta.
    - Syötä **Sähköpostiosoite**-kenttään sähköpostiosoite ja näyttönimi.
    - Syötä **SMTP-palvelimen asetukset** -kenttiin SMTP-palvelimen osoite ja SMTP-portti. Oletusportti on valmiina, eikä sitä tarvitse useimmiten muuttaa.

 **HUOMAUTUS:** Jos käytät Google™ Gmail -palvelua, napsauta **Käytä aina suojattua yhteyttä (SSL/TLS)** -valintaruutua.

- Napsauta **SMTP-todennus**-alueella valintaruutua **SMTP-palvelin vaatii todennuksen lähteille sähköpostiviesteille** ja määritä SMTP-käyttäjätunnus ja salasana, jos ne tarvitaan.

 **HUOMAUTUS:** Kysy SMTP-palvelimen tiedot verkonvalvojalta tai Internet-palveluntarjoajalta. Jos SMTP-palvelin edellyttää todennusta, sinun on tiedettävä myös SMTP:n käyttäjätunnus ja salasana. SMTP-palvelinten nimet ja porttien nimet on yleensä helppo löytää Internet-haulla. Etsi esimerkiksi hakusanoilla "gmail smtp server name" tai "yahoo smtp server name".

- Syötä PIN-koodi **Valinnainen PIN** -kenttään. Tämä PIN-koodi vaaditaan aina, kun sähköpostia lähetetään tällä sähköpostiosoitteella.
  - Määritä **Sähköpostiviestin asetukset** -alueella viestiasetukset.
6. Voit lisätä sähköpostiosoitteita laitteen osoitekirjaan napsauttamalla **Sähköpostin osoitekirja** -linkkiä ja syöttämällä tarvittavat tiedot. Voit määrittää yksittäisiä sähköpostiosoitteita tai sähköpostiryhmiä.
  7. Määritä oletusasetukset napsauttamalla **Sähköpostiasetukset**-linkkiä. Syötä sähköpostin oletusaihe, tekstisisältö ja muut skannausasetukset.
  8. Viimeistele asetukset napsauttamalla **Tallenna ja testaa**.



**HUOMAUTUS:** Jos haluat skannata useammasta kuin yhdestä sähköpostitilistä, luo muita lähtevän sähköpostin profileja.

---



# Skannaaminen sähköpostiin

Laitteen ohjauspaneelista voit skannata tiedoston suoraan sähköpostiosoitteeseen. Skannattu tiedosto lähetetään osoitteeseen sähköpostiviestin liitetiedostona.

---

 **HUOMAUTUS:** Jotta voit käyttää tätä toimintoa, laitteen on oltava liitettynä verkkoon ja sähköpostiin skannaamisen toiminnon on oltava määritetty Windowsin ohjatun sähköpostiin skannauksen määrittelyn tai HP:n sulautetun Web-palvelimen avulla.

---

1. Aseta asiakirja skannerin lasille laitteen osoittimien mukaisesti.
2. Valitse laitteen ohjauspaneelin aloitusnäytössä [Skannaa](#) .
3. Valitse kohta [Skannaus sähköpostiin](#).
4. Valitse kohta [Lähetä sähköposti](#).
5. Valitse käytettävä [Lähettäjä](#)-kentän osoite. Se tunnetaan myös ”lähtevänä sähköpostiprofilina”.

---

 **HUOMAUTUS:** Jos PIN-kooditoiminto on otettu käyttöön, anna PIN-koodi ja valitse [OK](#). Toiminnon käyttöön ei kuitenkaan vaadita PIN-koodia.

---

6. Valitse [Vastaanottaja](#)-painike ja valitse osoite tai ryhmä tiedoston lähettämistä varten. Valitse [Valmis](#), kun olet valmis.
  - Voit lähettää viestin toiseen osoitteeseen valitsemalla uudelleen [Uusi](#) ja antamalla sähköpostiosoitteen.
7. Valitse [Aihe](#)-painike, jos haluat lisätä otsikon.
8. Valitse [Seuraava](#)-painike.
9. Ohjauspaneelissa näkyvät skannausasetukset.
  - Jos haluat muuttaa jotakin näistä asetuksista, kosketa [Asetukset](#)-painiketta ja muuta asetuksia.
  - Jos asetukset ovat oikein, siirry seuraavaan vaiheeseen.
10. Käynnistä skannaustyö koskettamalla [Skannaa](#)-painiketta.

## Skannauksen lisätehtävät

Siirry osoitteeseen [www.hp.com/support/colorljMFPM277](http://www.hp.com/support/colorljMFPM277).

Ohjeet ovat saatavilla erityisten skannaustehtävien suorittamiseen, esimerkiksi seuraavien:

- Tavallisen asiakirjan tai valokuvan skannaaminen
- Skannaaminen muokattavana tekstinä (merkintunnistus)
- Useiden sivujen skannaaminen yhteen tiedostoon

---

# 7 Faksi

- [Faksien lähetyksen ja vastaanoton määrittäminen](#)
- [Faksin lähettäminen](#)
- [Faksin lähettäminen HP:n ohjelmiston avulla \(Windows\)](#)
- [Luo, muokkaa ja poista pikavalintanumeroita](#)

## Lisätietoja:

Siirry osoitteeseen [www.hp.com/support/colorljMFPM277](http://www.hp.com/support/colorljMFPM277).

HP-tuotteen kaikenkattavassa ohjeessa on seuraavat tiedot:

- Asennus ja määrittäminen
- Opi ja käytä
- Ongelmien ratkaiseminen
- Ohjelmistopäivitysten lataaminen
- Asiakastukifoorumit
- Tietoja takuusta ja säännöksistä

# Faksien lähetyksen ja vastaanoton määrittäminen

- [Ennen kuin aloitat](#)
- [Vaihe 1: Tunnista puhelinliitännän tyyppi](#)
- [Vaihe 2: Faksin määrittäminen](#)
- [Vaihe 3: Faksin kellonajan, päivämäärän ja otsikon määrittäminen](#)
- [Vaihe 4: Suorita faksitesti](#)

## Ennen kuin aloitat

Varmista, että laitteen asetukset on määritetty kokonaan ennen faksipalvelun yhdistämistä.

 **HUOMAUTUS:** Liitä laite puhelinpistokkeeseen käyttämällä puhelinjohtoa ja laitteen mukana mahdollisesti toimitettuja sovittimia.

 **HUOMAUTUS:** Sarjapuhelinjärjestelmää käyttävissä maissa laitteen mukana toimitetaan sovitin. Sovittimen avulla voit yhdistää muut televiestintälaitteet samaan puhelinpistokkeeseen laitteen kanssa.

Noudata ohjeita seuraavissa neljässä vaiheessa:

[Vaihe 1: Tunnista puhelinliitännän tyyppi sivulla 66.](#)

[Vaihe 2: Faksin määrittäminen sivulla 67.](#)

[Vaihe 3: Faksin kellonajan, päivämäärän ja otsikon määrittäminen sivulla 71.](#)

[Vaihe 4: Suorita faksitesti sivulla 72.](#)

## Vaihe 1: Tunnista puhelinliitännän tyyppi

Määritä käytettävä asennusmenetelmä tarkistamalla seuraavat laitteet ja palvelutyyppit. Käytettävä menetelmä riippuu puhelinjärjestelmään valmiiksi asennetuista laitteista ja palveluista.

 **HUOMAUTUS:** Tämä laite on analoginen. HP suosittelee, että laitteelle varataan erillinen, analoginen puhelinlinja.

- **Oma puhelinlinja:** Puhelinlinjaan ei laitteen lisäksi ole liitetty muita laitteita tai palveluja.
- **Äänipuhelut:** Ääni- ja faksipuhelut käyttävät samaa puhelinlinjaa.
- **Puhelinvastaaja:** Puhelinvastaaja vastaa äänipuheluihin samalla linjalla, jota käytetään faksipuheluihin.
- **Puheposti:** Puhepostipalvelu käyttää samaa puhelinlinjaa kuin faksi.
- **Erotteleva soittoäänipalvelu:** Puhelinyhtiön tarjoama palvelu, joka mahdollistaa useiden puhelinnumerojen yhdistämisen samaan puhelinlinjaan. Kullakin numerolla on erilainen soittoääni; laite tunnistaa sille määritetyn soittoäänen ja vastaa puheluun.
- **Tietokoneeseen liitetty modeemi:** Tietokone käyttää puhelinlinjaa Internet-yhteyden muodostamiseen modeemin avulla.
- **DSL-linja:** Puhelinyhtiön tarjoama DSL-linja (Digital Subscriber Line). Palvelua nimitetään myös ADSL-linjaksi.

- **PBX- tai ISDN-puhelinjärjestelmä:** PBX-puhelinjärjestelmä (Private Branch Exchange) tai ISDN-järjestelmä (Integrated Services Digital Network).
- **VoIP-puhelinjärjestelmä:** Internet-palveluntarjoajan VoIP-palvelu (Voice over Internet Protocol).

## Vaihe 2: Faksin määrittäminen

Napsauta sitä alla olevaa linkkiä, joka parhaiten kuvaa ympäristöä, jossa laite lähettää ja vastaanottaa fakseja. Seuraa sitten asennusohjeita.

- [Oma puhelinlinja sivulla 67](#)
- [Jaettu puhe-/faksilinja sivulla 68](#)
- [Jaettu puhe-/faksilinja puhelinvastaajalla sivulla 69](#)

Tässä kuvataan vain kolmen yhteystyyppin asennusohjeet. Lisätietoja laitteen yhdistämisestä muilla yhteystyypeillä saat tukisivustolta [www.hp.com/support/colorljiMFPM277](http://www.hp.com/support/colorljiMFPM277).

 **HUOMAUTUS:** Tämä laite on analoginen faksi. HP suosittelee, että laitteelle varataan erillinen, analoginen puhelinlinja. Jos laitetta käytetään digitaalisessa ympäristössä, kuten DSL, PBX, ISDN tai VoIP, käytä asianmukaisia suodattimia ja määritä digitaaliset asetukset oikein. Pyydä lisätietoja digitaalisen palvelun tarjoajalta.

 **HUOMAUTUS:** Kytke puhelinlinjaan enintään kolme laitetta.

 **HUOMAUTUS:** Tämä laite ei tue puhepostin käyttöä.

## Oma puhelinlinja

Suorita laitteen asennus näiden ohjeiden mukaisesti, jos käytössä on oma puhelinlinja, johon ei liity muita palveluita.

1. Liitä puhelinjohto laitteen faksiliitäntään ja puhelinpistorasiaan.

 **HUOMAUTUS:** Joissakin maissa / joillakin alueilla tarvitaan sovitin laitteen mukana toimitettavalle puhelinjohdolle.

 **HUOMAUTUS:** Joissakin laitteissa faksiportti saattaa sijaita puhelinportin yläpuolella. Katso laitteessa olevat kuvakkeet.

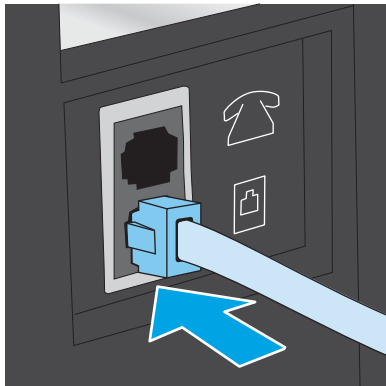

2. Määritä laite vastaamaan faksisoittoihin automaattisesti.

- a. Kytke laitteeseen virta.
  - b. Valitse laitteen ohjauspaneelin aloitusnäytössä [Määrittäminen](#) .
  - c. Kosketa [Faksimäärittäminen](#)-valikkoon.
  - d. Kosketa [Perusasetukset](#)-valikkoon.
  - e. Kosketa [Vastaustila](#)-asetusta.
  - f. Kosketa [Automaattinen](#)-valintaa.
3. Siirry kohtaan [Vaihe 3: Faksin kellonajan, päivämäärän ja otsikon määrittäminen sivulla 71](#).

## Jaettu puhe-/faksilinja.

Suorita laitteen asennus näiden ohjeiden mukaisesti, jos käytössä on jaettu puhe-/faksilinja.

1. Irrota kaikki muut puhelinpistorakkeeseen kytketyt laitteet.
2. Liitä puhelinjohto laitteen faksiliitäntään ja puhelinpistorasiaan.

---

 **HUOMAUTUS:** Joissakin maissa / joillakin alueilla tarvitaan laitteen mukana toimitettava puhelinjohdon sovitin.

 **HUOMAUTUS:** Joissakin laitteissa faksiportti saattaa sijaita puhelinportin yläpuolella. Katso laitteessa olevat kuvakkeet.

---

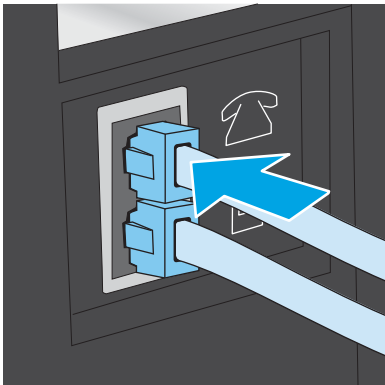

3. Poista liitin puhelimen lähtöportista laitteen takana ja yhdistä sitten puhelin tähän porttiin.
4. Määritä laite vastaamaan faksitoimituksiin automaattisesti.
  - a. Kytke laitteeseen virta.
  - b. Valitse laitteen ohjauspaneelin aloitusnäytössä [Määrittäminen](#) .
  - c. Kosketa [Faksimäärittäminen](#)-valikkoon.
  - d. Kosketa [Perusasetukset](#)-valikkoon.
  - e. Kosketa [Vastaustila](#)-asetusta, ja kosketa sitten [Automaattinen](#)-valintaa.
5. Määritä laite odottamaan valintaääntä ennen faksin lähetystä.

---

 **HUOMAUTUS:** Näin laite ei lähetä faksia silloin, kun joku on puhelimessa.

---

- a. Valitse laitteen ohjauspaneelin aloitusnäytössä [Määrittäminen](#) .
  - b. Kosketa [Faksimäärittäminen](#)-valikkoa.
  - c. Kosketa [Lisäasetukset](#)-valikkoa.
  - d. Kosketa [Tunnista soittoääni](#)-valintaa, ja kosketa sitten [Käytössä](#).
6. Siirry kohtaan [Vaihe 3: Faksin kellonajan, päivämäärän ja otsikon määrittäminen sivulla 71](#).

## Jaettu puhe-/faksilinja puhelinvastaajalla

Suorita laitteen asennus näiden ohjeiden mukaisesti, jos käytössä on jaettu puhe-/faksilinja puhelinvastaajalla.

1. Irrota kaikki muut puhelinpistokkeeseen kytketyt laitteet.
2. Poista liitin puhelimen lähtöportista laitteen takana.
3. Liitä puhelinjohto laitteen faksiliitäntään ja puhelinpistorasiaan.

---

 **HUOMAUTUS:** Joissakin maissa / joillakin alueilla tarvitaan sovitin laitteen mukana toimitettavalle puhelinjohtolle.

 **HUOMAUTUS:** Joissakin laitteissa faksiportti saattaa sijaita puhelinportin yläpuolella. Katso laitteessa olevat kuvakkeet.

---

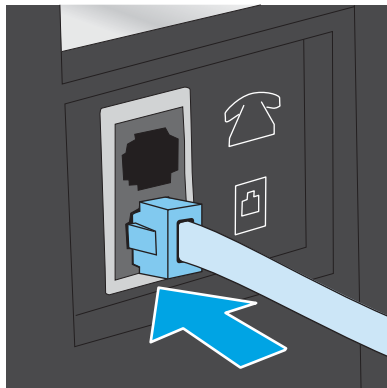

4. Yhdistä puhelinvastaajan puhelinjohto puhelimen lähtöporttiin laitteen takana.



 **HUOMAUTUS:** Yhdistä puhelinvastaaja suoraan laitteeseen. Muussa tapauksessa puhelinvastaaja saattaa äänittää sisään tulevat faksisignaalit, eikä laite pysty vastaanottamaan fakseja.

 **HUOMAUTUS:** Jos puhelinvastaajassa ei ole sisäänrakennettua puhelinta, yhdistä puhelin puhelinvastaajan **ULOS**-porttiin.

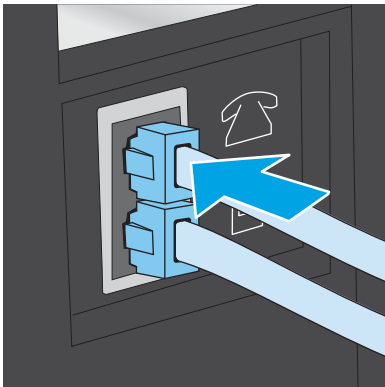

 **HUOMAUTUS:** Joissakin laitteissa faksiportti saattaa sijaita puhelinportin yläpuolella. Katso laitteessa olevat kuvakkeet.



5. Määritä laitteeseen soitot ennen vastaamista.

- a. Kytke laitteeseen virta.
- b. Valitse laitteen ohjauspaneelin aloitusnäytössä **Määrittäminen** .
- c. Kosketa **Faksimäärittäminen**-valikkoa.
- d. Kosketa **Perusasetukset**-valikkoa.
- e. Kosketa **Soitot ennen vastaamista**-valintaa.
- f. Määritä numeronäppäimillä **Soitot ennen vastaamista** -asetuksen arvoksi vähintään 5 ja valitse sitten **OK**.
- g. Palaa päävalikkoon koskettamalla **Koti** -painiketta.

6. Määritä laite vastaamaan faksisoittoihin automaattisesti.

- a. Valitse laitteen ohjauspaneelin aloitusnäytössä **Määrittäminen** .
- b. Kosketa **Faksimäärittäminen**-valikkoa.
- c. Kosketa **Perusasetukset**-valikkoa.
- d. Kosketa **Vastaustila**-asetusta, ja kosketa sitten **Automaattinen**-valintaa.
- e. Palaa päävalikkoon koskettamalla **Koti** -painiketta.

7. Määritä laite odottamaan valintaääntä ennen faksin lähetystä.

 **HUOMAUTUS:** Näin laite ei lähetä fakseja silloin, kun joku on puhelimessa.



- a. Valitse laitteen ohjauspaneelin aloitusnäytössä **Määritys** .
  - b. Kosketa **Faksimäärykset**-valikkoa.
  - c. Kosketa **Lisäasetukset**-valikkoa.
  - d. Kosketa **Tunnista soittoaäni** -valintaa, ja kosketa sitten **Käytössä**-painiketta.
8. Siirry kohtaan [Vaihe 3: Faksin kellonajan, päivämäärän ja otsikon määrittäminen sivulla 71](#).

## Vaihe 3: Faksin kellonajan, päivämäärän ja otsikon määrittäminen

Määritä laitteen faksiasetukset jollakin seuraavista tavoista:

- [HP:n ohjattu faksiasennustoiminto sivulla 71](#) (suositeltava tapa)
- [Laitteen ohjauspaneeli sivulla 71](#)
- [HP:n sulautettu Web-palvelin \(EWS\) ja HP Device Toolbox -ohjelmisto \(Windows\) sivulla 72](#) (jos ohjelmisto on asennettu)



**HUOMAUTUS:** Yhdysvalloissa ja useissa muissa maissa / useilla muilla alueilla päivämäärän, kellonajan ja muiden faksin ylätunnisteen tietojen määrittäminen faksiin on lakisääteistä.

### HP:n ohjattu faksiasennustoiminto

Käynnistä ohjattu faksiasetusten määrittäminen sen jälkeen, kun olet määrittänyt *aloitusasetukset* ja suorittanut ohjelmiston asennuksen näiden ohjeiden mukaisesti.

1. Valitse **Käynnistä** ja valitse sitten **Ohjelmat**.
2. Valitse **HP**, laitteen nimi ja sitten **Ohjattu HP-faksin asennus**.
3. Määritä faksiasetukset seuraamalla HP:n ohjatun faksiasennustoiminnon ohjeita.
4. Siirry kohtaan [Vaihe 4: Suorita faksitesti sivulla 72](#).

### Laitteen ohjauspaneeli

Aseta kellonaika, päivämäärä ja faksin otsikko ohjauspaneelin avulla seuraavasti.

1. Valitse aloitusnäytössä **Määritys** .
2. Kosketa **Faksimäärykset**-valikkoa.
3. Kosketa **Perusasetukset**-valikkoa.
4. Siirry **Päivämäärä ja aika** -painikkeen kohdalle ja valitse se.
5. Valitse **12 tunnin kello** tai **24 tunnin kello**.
6. Kirjoita aika näppäimistöllä ja kosketa sitten **OK**-painiketta.



**HUOMAUTUS:** Jos tarvitset erikoismerkkejä, avaa niitä sisältävä näppäimistö **123**-painikkeella.

7. Valitse päivämäärämuoto.
8. Kirjoita päivämäärä näppäimistöllä ja kosketa sitten **OK**-painiketta.

9. Kosketa [Faksin ylätunniste](#) -valikkoa.
10. Kirjoita faksinumerosi näppäimistöllä ja kosketa sitten [OK](#)-painiketta.



**HUOMAUTUS:** Faksinumeron enimmäismerkkimäärä on 20.

11. Kirjoita yrityksen nimi tai ylätunniste näppäimistöllä ja kosketa sitten [OK](#)-painiketta.



**HUOMAUTUS:** Faksin ylätunnisteen enimmäismerkkimäärä on 25.

12. Siirry kohtaan [Vaihe 4: Suorita faksitesti sivulla 72](#).





## HP:n sulautettu Web-palvelin (EWS) ja HP Device Toolbox -ohjelmisto (Windows)

1. Käynnistä HP:n sulautettu Web-palvelin joko **Käynnistä**-valikosta tai verkkoselaimesta.

### Käynnistä-valikko

- a. Valitse **Käynnistä** ja **Ohjelmat**.
- b. Valitse HP-tuoteryhmä ja valitse kohde **HP Device Toolbox**.

### Verkkoselain

- a. Saat laitteen IP-osoitteen tai isäntänimen näkyviin valitsemalla ensin ohjauspaneelin aloitusnäytössä Yhteyden tiedot  /  ja sen jälkeen joko [Verkko yhdistetty](#)  tai [Wi-Fi-verkko käytössä](#) .
- b. Avaa verkkoselain ja syötä osoiteriville IP-osoite tai isäntänimi täsmälleen siinä muodossa, kuin se näkyy laitteen ohjauspaneelissa. Paina tietokoneen näppäimistön [Enter](#)-näppäintä. HP:n sulautettu Web-palvelin avautuu.

 <https://10.10.XX.XXX/>



**HUOMAUTUS:** Jos verkkoselaimessa näkyy sanoma **Tämän sivun varmenteessa on ongelma**, kun yrität avata sulautettua web-palvelinta, valitse **Jatka tähän sivustoon (ei suositella)**.

**Vaihtoehdon Jatka tähän sivustoon (ei suositella)** valitseminen ei vahingoita tietokonetta, kun käytät HP-laitteen sulautettua web-palvelinta.

2. Napsauta **Faksi**-välilehteä.
3. Määritä faksiasetukset noudattamalla näytössä näkyviä ohjeita.
4. Siirry kohtaan [Vaihe 4: Suorita faksitesti sivulla 72](#).

## Vaihe 4: Suorita faksitesti

Varmista faksitestin avulla, että faksi on määritetty oikein.

1. Valitse aloitusnäytössä [Määrittäminen](#) .
2. Selaa [Huolto](#)-valikon kohdalle ja valitse se.
3. Valitse [Faksihuolto](#)-valikko.
4. Kosketa [Suorita faksitesti](#) -valintaa. Laite tulostaa testiraportin.
5. Tarkasta raportti.

- Jos raportissa ilmoitetaan, että laite **läpäisi testin**, laite on valmis lähettämään ja vastaanottamaan fakseja.
- Jos raportissa ilmoitetaan, että laite **ei läpäissyt testiä**, lue raportista lisätietoja ongelman korjaamisesta. Faksin vianmäärittystiedoista saat lisäohjeita faksiongelmien ratkaisuun.

# Faksin lähettäminen

- [Tuetut faksiovellukset](#)
- [Lähetä faksi valitsemalla numero manuaalisesti ohjauspaneelista](#)
- [Faksin lähettäminen tasoskannerilta](#)
- [Faksaaminen asiakirjansyöttölaitteesta](#)
- [Pika- ja ryhmävalintojen käyttäminen](#)
- [Faksin peruuttaminen](#)

## Tuetut faksiovellukset

Laitteen mukana toimitettu tietokonefaksiohjelma on ainoa tietokonefaksiohjelma, joka toimii laitteen kanssa. Tietokoneeseen mahdollisesti aiemmin asennetun faksiohjelmiston käytön jatkaminen edellyttää, että ohjelmaa käytetään tietokoneeseen aiemmin kytketyn modeemin kanssa. Kyseinen ohjelma ei toimi tämän laitteen mukana toimitetun modeemin kanssa.

## Lähetä faksi valitsemalla numero manuaalisesti ohjauspaneelista

1. Aseta asiakirja asiakirjansyöttölaitteeseen tai skannaustasolle.
2. Valitse laitteen ohjauspaneelissa [Faksaa](#) .
3. Kirjoita faksinumero näppäimistöllä.
4. Lähetä faksi valitsemalla [Lähetä faksi](#).

## Faksin lähettäminen tasoskannerilta

1. Aseta asiakirja skannauspuoli alaspäin skanneriin.
2. Valitse laitteen ohjauspaneelin aloitusnäytössä [Faksaa](#) .
3. Kirjoita faksinumero näppäimistöllä.
4. Kosketa [Lähetä faksi](#) -painiketta.
5. Laite kehottaa vahvistamaan, että lähetys tapahtuu skannaustasolta. Kosketa [Kyllä](#)-painiketta.
6. Laite kehottaa asettamaan ensimmäisen sivun. Kosketa [OK](#)-painiketta.
7. Laite skannaa ensimmäisen sivun ja kehottaa sen jälkeen asettamaan seuraavan sivun. Jos asiakirjassa on useita sivuja, valitse [Kyllä](#)-painike. Jatka näin, kunnes olet skannannut kaikki haluamasi sivut.
8. Kun olet skannannut viimeisen sivun, valitse kehotteesta [Ei](#)-painike. Laite lähettää faksin.

## Faksaaminen asiakirjansyöttölaitteesta

1. Aseta alkuperäiset asiakirjat asiakirjansyöttölaitteeseen faksattava puoli ylöspäin.

**HUOMIO:** Älä käytä sellaisia alkuperäisiä asiakirjoja, joissa on korjausnauhaa, korjauslakkaa, paperiliittimiä tai niittejä. Muutoin laite voi vahingoittua. Älä myöskään aseta asiakirjansyöttölaitteeseen valokuvia tai pienikokoisia tai hauraita alkuperäisiä asiakirjoja.

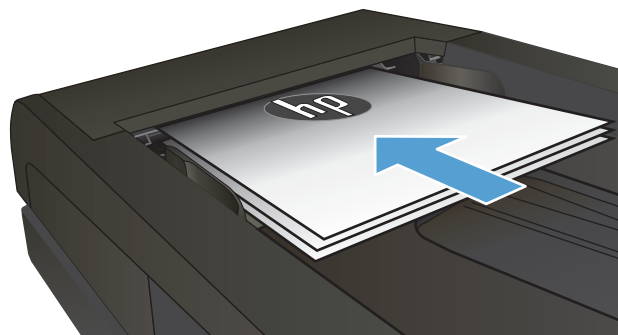

2. Säädä paperinohjaimet napakasti paperia vasten.

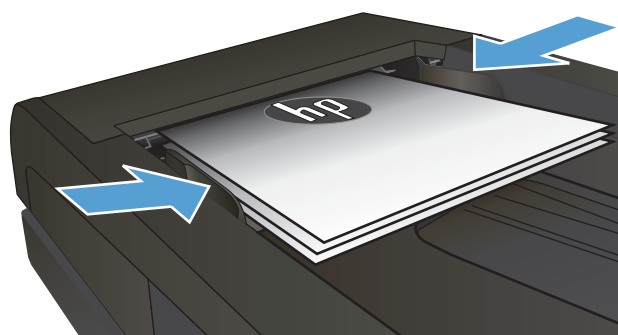



3. Valitse laitteen ohjauspaneelin aloitusnäytössä **Faksaa** .
4. Kirjoita faksinumero näppäimistöllä.
5. Kosketa **Lähetä faksi** -painiketta.

## Pika- ja ryhmävalintojen käyttäminen

 **HUOMAUTUS:** Puhelinmuistion merkinnät on määritettävä **Faksivalikossa** ennen puhelinmuistion käyttöä faksien lähettämiseen.

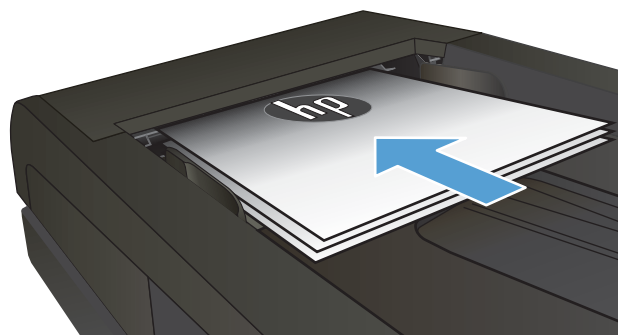
1. Aseta asiakirja skannaustasolle tai asiakirjansyöttölaitteeseen.



2. Valitse laitteen ohjauspaneelin aloitusnäytössä [Faksaa](#) .
3. Valitse näppäimistöstä faksipuhelinluettelon kuvake.
4. Valitse haluamasi henkilön tai ryhmän nimi.
5. Kosketa [Lähetä faksi](#) -painiketta.

## Faksin peruuttaminen

### Nykyisen faksin peruuttaminen

- ▲ Valitse ohjauspaneelissa [Peruuta](#). Kaikki sivut, joita ei ole lähetetty, peruutetaan. [Peruuta](#)-painikkeen painaminen pysäyttää myös ryhmävalintatyöt.

### Jonossa olevan faksityön peruuttaminen

Näiden ohjeiden avulla faksityö voidaan peruuttaa seuraavissa tilanteissa:

Laite odottaa numeron uudelleenvalintaa sen jälkeen, kun valittu numero oli varattu, kun numerosta ei vastattu tai kun ilmeni tiedonsiirtovirhe.

Faksi on ajastettu lähetettäväksi myöhempänä ajankohtana.

1. Valitse aloitusnäytössä [Faksaa](#) .
2. Kosketa [Faksivalikko](#)-painiketta.
3. Valitse [Lähetysasetukset](#).
4. Valitse [Faksityön tila](#).
5. Valitse peruutettava työ valitsemalla vastaava faksinumero.

## Faksin lähettäminen HP:n ohjelmiston avulla (Windows)

1. Aseta asiakirja paikalleen.
  - Aseta alkuperäiskappale skannerin lasille tulostuspuoli alaspäin, lasin vasempaan takakulmaan.
  - Jos lisäät useita sivuja asiakirjansyöttölaitteeseen, aseta sivut etupuoli ylöspäin ja säädä paperinohjaimet napakasti paperia vasten.



**HUOMAUTUS:** Jos asiakirjoja on yhtä aikaa sekä asiakirjansyöttölaitteessa että skannaustasolla, laite käsittelee asiakirjansyöttölaitteessa olevan asiakirjan eikä skannaustasolla olevaa asiakirjaa.

2. Valitse **Käynnistä**, valitse **Ohjelmat** (tai **Kaikki ohjelmat** Windows XP:ssä) ja valitse sitten **HP**.
3. Napsauta laitteen nimeä ja valitse **HP Send Fax**. Faksiohjelmisto käynnistyy.
4. Anna vähintään yhden vastaanottajan faksinumero.
5. Valitse **Lähetä nyt**.

## Luo, muokkaa ja poista pikavalintanumeroita

Voit tallentaa usein käytettyjä faksinumeroita (enintään 120 merkintää) yksittäisinä faksinumeroina tai faksinumeroryhminä.

- [Faksipuhelinluettelon luominen ja muokkaaminen ohjauspaneelin avulla](#)
- [Muiden ohjelmistojen puhelinluetteloiden tietojen käyttäminen](#)
- [Merkintöjen poistaminen puhelinluettelosta](#)

### Faksipuhelinluettelon luominen ja muokkaaminen ohjauspaneelin avulla

1. Valitse laitteen ohjauspaneelin aloitusnäytössä **Faksaa**-painike.
2. Kosketa **Faksivalikko**-painiketta.
3. Kosketa **Puhelinmuistion asetukset** -painiketta.
4. Luo pikavalinta koskettamalla **Yksittäiset**-painiketta tai **Ryhmät**-painiketta.
5. Valitse vapaa numero luettelosta.
6. Kirjoita merkinnän nimi näppäimistöllä ja kosketa sitten **OK**-painiketta.
7. Kirjoita merkinnän faksinumero näppäimistöllä ja kosketa sitten **OK**-painiketta.

### Muiden ohjelmistojen puhelinluetteloiden tietojen käyttäminen

 **VIHJE:** Ennen kuin toisessa ohjelmassa luodun puhelinluettelon voi tuoda, puhelinluettelo on vietävä ulos kyseisestä ohjelmasta sen vientitoiminnolla.

HP Device Toolbox -ohjelmisto voi tuoda yhteystiedot seuraavien sovellusohjelmistojen puhelinluetteloista.

- Microsoft Outlook
- Lotus Notes
- Microsoft Outlook Express
- Puhelinluettelo, joka on viety aiemmin jonkin toisen HP-laitteen Device Toolbox -ohjelmistosta.

### Merkintöjen poistaminen puhelinluettelosta

Voit poistaa kaikki laitteeseen tallennetut puhelinnumerot.

 **HUOMIO:** Kun puhelinnumerot on poistettu, niitä ei voi enää palauttaa.

1. Valitse laitteen ohjauspaneelin aloitusnäytössä **Faksaa**-painike.
2. Kosketa **Faksivalikko**-painiketta.
3. Kosketa **Puhelinmuistion asetukset** -painiketta.
4. Kosketa **Poista merkintä** -painiketta. Voit myös poistaa kaikki merkinnät koskettamalla **Poista kaikki merkinnät** -painiketta.



5. Kosketa poistettavaa merkintää.
6. Vahvista poistaminen koskettamalla OK-painiketta.



---

## 8 Laitteen hallinta

- [HP:n Web-palvelusovellukset](#)
- [Laitteen yhteystyypin muuttaminen \(Windows\)](#)
- [Lisäasetusten määrittäminen HP:n sulautetulla Web-palvelimella \(EWS\) ja HP Device Toolbox -ohjelmistolla \(Windows\)](#)
- [Lisäasetukset OS X:n HP Utility -ohjelmistolla](#)
- [IP-verkkoasetusten määrittäminen](#)
- [Tuotteen suojausominaisuudet](#)
- [EconoMode-asetukset](#)
- [HP Web Jetadmin](#)
- [Laiteohjelmiston päivittäminen](#)

### Lisätietoja:

Siirry osoitteeseen [www.hp.com/support/colorljMFPM277](http://www.hp.com/support/colorljMFPM277).



HP-tuotteen kaikenkattavassa ohjeessa on seuraavat tiedot:

- Asennus ja määrittäminen
- Opi ja käytä
- Ongelmien ratkaiseminen
- Ohjelmistopäivitysten lataaminen
- Asiakastukifoorumit
- Tietoja takuusta ja säännöksistä

## HP:n Web-palvelusovellukset

Tälle laitteelle on ladattavissa Internetistä useita innovatiivisia sovelluksia. Saat lisätietoja ja voit ladata sovelluksia HP Connected -verkkosivustosta osoitteessa [www.hpconnected.com](http://www.hpconnected.com).

Tämän toiminnon käyttäminen edellyttää, että laite on liitetty tietokoneeseen tai verkkoon, jossa on Internet-yhteys. HP:n Web-palvelujen on oltava käytössä laitteessa.

1. Valitse laitteen ohjauspaneelin aloitusnäytössä Yhteyden tiedot  / .
2. Avaa seuraavat valikot:
  - [ePrint](#)
  - [Asetukset](#)
3. Valitse [Ota verkkopalvelut käyttöön](#) -painike.

Kun olet ladannut sovelluksen HP Connected -sivustosta, se on käytettävissä laitteen ohjauspaneelin [Sovellukset](#)-valikosta. Prosessi ottaa HP-verkkopalvelut ja [Sovellukset](#)  -painikkeen käyttöön.

## Laitteen yhteystyyppin muuttaminen (Windows)

Jos käytät jo laitetta ja haluat muuttaa sen yhteyttä, voit määrittää yhteyden tietokoneen työpöydän **HP-laitteen määrittäminen uudelleen** -pikavalinnan avulla. Voit määrittää laitteen esimerkiksi käyttämään jotakin toista langattoman verkon osoitetta, muodostamaan yhteyden kiinteään tai langattomaan verkkoon tai siirtyä verkkoyhteydestä USB-liitintään. Voit muuttaa määrittämiä asettamalla laitteen CD-levyä CD-asemaan. Kun olet valinnut muodostettavan yhteyden tyyppin, ohjelma siirtyy suoraan siihen laitteen määrittämissä kohtiin, jota on muutettava.

# Lisäasetusten määrittäminen HP:n sulautetulla Web-palvelimella (EWS) ja HP Device Toolbox -ohjelmistolla (Windows)

HP:n sulautetulla Web-palvelimella voit hallita tulostustoimintoja laitteen ohjauspaneelin sijaan tietokoneen kautta.

- näytä tuotteen tilatiedot
- tarkastele kaikkien tarvikkeiden jäljellä olevaa käyttöaika ja tilaa uusia tarvikkeita
- tarkastele lokeromäärittäyksiä ja muuta niitä (paperityypit ja -koot)
- tarkastele ja tulosta sisäisiä sivuja
- tarkastele ja muuta verkon asetuksia

HP:n sulautettu Web-palvelin toimii, kun laite on kytketty IP-verkkoon. HP:n sulautettu Web-palvelin ei tue IPX-verkkolaiteyhteyksiä. Voit käyttää HP:n sulautettua Web-palvelinta, vaikka Internet-yhteyttä ei olisikaan käytettävissä.

Kun laite on kytkettynä verkkoon, HP:n sulautettu Web-palvelin on automaattisesti käytettävissä.

 **HUOMAUTUS:** HP Device Toolbox -ohjelmisto on käytettävissä ainoastaan, jos teit täydellisen asennuksen, kun asensit laitteen. Kaikki ominaisuudet eivät välttämättä ole käytettävissä, riippuen siitä, miten laite on liitetty.





 **HUOMAUTUS:** HP:n upotettua Web-palvelinta ei voi käyttää verkon palomuurin läpi.

## HP:n sulautetun Web-palvelimen (EWS) avaaminen Käynnistä-valikosta.

1. Valitse **Käynnistä** ja **Ohjelmat**.
2. Valitse HP-tuoteryhmä ja valitse kohde **HP Device Toolbox**.

## HP:n sulautetun Web-palvelimen (EWS) avaaminen verkkoselaimessa.

1. **Kaksiriviset ohjauspaneelit:** Paina laitteen ohjauspaneelin **OK**-painiketta. Avaa **Verkkoasetukset**-valikko ja näytä IP-osoite tai isäntänimi valitsemalla **Näytä IP-osoite**.

**Kosketusnäytölliset ohjauspaneelit:** Saat laitteen IP-osoitteen tai isäntänimen näkyviin valitsemalla ensin ohjauspaneelin aloitusnäytössä Yhteyden tiedot  /  ja sen jälkeen joko **Verkko yhdistetty**  tai **Wi-Fi-verkko käytössä** .

2. Avaa verkkoselain ja syötä osoiteriville IP-osoite tai isäntänimi täsmälleen siinä muodossa, kuin se näkyy laitteen ohjauspaneelissa. Paina **Enter**-näppäintä tietokoneen näppäimistöllä. HP:n sulautettu Web-palvelin avautuu.

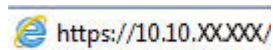
 <https://10.10.XXXX/>

 **HUOMAUTUS:** Jos verkkoselaimessa näkyy sanoma **Tämän sivun varmenteessa on ongelma**, kun yrität avata sulautettua web-palvelinta, valitse **Jatka tähän sivustoon (ei suositella)**.

Vaihtoehdon **Jatka tähän sivustoon (ei suositella)** valitseminen ei vahingoita tietokonetta siirryttäessä HP-laitteen sulautetussa web-palvelimessa.

Välilehti tai osa	Kuvaus
<b>Koti-välilehti</b>  Laitteen tiedot sekä tila- ja asetustiedot.	<ul style="list-style-type: none"> <li>• <b>Laitteen tila:</b> Näyttää laitteen tilan ja HP-tarvikkeiden arvioidun jäljellä olevan käyttöiän.</li> <li>• <b>Tarvikkeiden tila:</b> Näyttää HP-tarvikkeiden arvioidun jäljellä olevan käyttöiän prosentteina. Todellinen jäljellä oleva käyttöikä voi vaihdella. Uusi tarvike kannattaa hankkia etukäteen, jotta se voidaan vaihtaa laitteeseen, kun tulostuslaatu ei ole enää hyväksyttävää. Tarviketta ei tarvitse vaihtaa, ellei tulostuslaatu ole jo liian heikko.</li> <li>• <b>Laitteen asetukset:</b> Tällä sivulla näkyvät samat tiedot kuin laitteen asetussivulla.</li> <li>• <b>Verkon yhteenveto:</b> Tällä sivulla näkyvät samat tiedot kuin laitteen verkkokokoonpanosivulla.</li> <li>• <b>Raportit:</b> Voit tulostaa laitteen luoman asetussivun ja tarvikkeiden tilasivun.</li> <li>• <b>Tapahtumaloki:</b> Näyttää luettelon kaikista laitteen tapahtumista ja virheistä.</li> </ul>
<b>Järjestelmä-välilehti</b>  Laitteen asetusten määrittäminen tietokoneesta.	<ul style="list-style-type: none"> <li>• <b>Laitetiedot:</b> Laitteen ja yrityksen perustiedot.</li> <li>• <b>Paperiasetukset:</b> Voit muuttaa laitteen paperinkäsittelyn oletusasetuksia.</li> <li>• <b>Tulostuslaatu:</b> Voit muuttaa laitteen tulostuslaadun oletusasetuksia.</li> <li>• <b>EcoSMART-konsoli :</b> Voit muuttaa lepotilaan siirtymisen tai automaattisen sammutuksen oletusaikoja. Voit määrittää, mitkä tapahtumat herättävät laitteen.</li> <li>• <b>Paperityypit:</b> Voit määrittää laitteen hyväksymiä paperityyppejä vastaavia tulostustiloja.</li> <li>• <b>Järjestelmän asetukset:</b> Voit muuttaa laitteen järjestelmän oletusasetuksia.</li> <li>• <b>Huolto:</b> Voit suorittaa laitteen puhdistuksen.</li> <li>• <b>Tallenna ja palauta:</b> Voit tallentaa laitteen nykyiset asetukset tietokoneesta olevaan tiedostoon. Asetukset voi palauttaa myöhemmin laitteeseen tai ladata toiseen laitteeseen.</li> <li>• <b>Hallinta:</b> Voit asettaa tai vaihtaa tuotteen salasanan. Voit ottaa käyttöön tai poistaa käytöstä laitteen ominaisuuksia.</li> </ul> <p><b>HUOMAUTUS:</b> Järjestelmä-välilehti voidaan suojata salasanalla. Jos laite on verkossa, ota aina yhteys laitteesta vastaavaan järjestelmävalvojaan, ennen kuin muutat välilehden asetuksia.</p>
<b>Tulosta-välilehti</b>  Oletustulostusasetusten muuttaminen tietokoneesta.	<ul style="list-style-type: none"> <li>• <b>Tulostaminen:</b> Voit muuttaa laitteen oletustulostusasetuksia, kuten kopioiden määrää ja paperin suuntaa. Samat vaihtoehdot ovat valittavissa ohjauspaneelissa.</li> <li>• <b>PCL5c:</b> Voit tarkastella ja muuttaa PCL5c-asetuksia.</li> <li>• <b>PostScript:</b> Poista <b>Tulosta PS-virheet</b> -toiminto käytöstä tai ota se käyttöön.</li> </ul>
<b>Faksi-välilehti</b>  (Vain faksilaitteet)	<ul style="list-style-type: none"> <li>• <b>Vastaanottoasetukset:</b> Voit määrittää, miten laite käsittelee saapuvia fakseja.</li> <li>• <b>Puhelinmuistio:</b> Voit lisätä tai poistaa faksipuhelinluettelon tietoja.</li> <li>• <b>Roskafaksiluettelo:</b> Voit määrittää faksinumerot, joista ei voi lähettää fakseja laitteeseen.</li> <li>• <b>Faksitoimintaloki:</b> Voit tarkistaa laitteen viimeaikaisen faksitoiminnan.</li> </ul>

Välilehti tai osa	Kuvaus
<b>Skannaa</b> -välilehti (vain MFP-mallit)	Määritä <a href="#">Skannaaminen verkkokansioon</a> - ja <a href="#">Skannaus sähköpostiin</a> -toiminnot. <ul style="list-style-type: none"> <li>• <b>Verkkokansion asetukset:</b> Voit määrittää verkkokansiot, joihin laite voi tallentaa skannatun tiedoston.</li> <li>• <b>Skannaa sähköpostiin -toiminnon asetukset:</b> Käynnistä <a href="#">Skannaus sähköpostiin</a> -toiminnon määrittämisprosessi.</li> <li>• <b>Lähtevän sähköpostin profiilit:</b> Voit määrittää sähköpostiosoitteen, joka näkyy lähettäjän osoitteena kaikissa laitteesta lähetetyissä sähköposteissa. Voit määrittää SMTP-palvelimen tiedot.</li> <li>• <b>Sähköpostin osoitekirja:</b> Voit lisätä tai poistaa sähköpostin osoitekirjan merkintöjä.</li> <li>• <b>Sähköpostiasetukset:</b> Voit määrittää oletusaiheen ja viestin. Määritä sähköpostien skannauksen oletusasetukset.</li> </ul>
<b>Verkkoyhteydet</b> -välilehti (Vain verkkoon yhdistetyt laitteet)  Verkkoasetusten muuttaminen tietokoneesta.	Tässä välilehdessä verkonvalvojat voivat määrittää tuotteen verkkoasetukset, kun tuote on liitetty IP-pohjaiseen verkkoon. Sen avulla verkonvalvoja voi ottaa myös Wireless Direct -toiminnon käyttöön. Tämä välilehti ei näy, jos laite on liitetty suoraan tietokoneeseen.
<b>HP Web Services</b> -välilehti	Tässä välilehdessä voit määrittää ja käyttää laitteen Web-työkaluja.



# Lisäasetukset OS X:n HP Utility -ohjelmistolla

HP Utility -apuohjelman avulla voit tarkistaa laitteen tilan tai muuttaa laitteen asetuksia tietokoneessa.

Voit käyttää HP-apuohjelmaa, kun laite on liitetty USB-kaapelilla tai TCP/IP-verkkoon.

## HP-apuohjelman avaaminen

1. Avaa tietokoneessa **Järjestelmäasetukset**-valikko ja valitse sitten **Tulostus ja faksaus, Tulostus ja skannaus** tai **Tulostus ja skannaus**.
2. Valitse laite luettelosta.
3. Valitse **Lisävarusteet ja tarvikkeet** -painike.
4. Valitse **Apuohjelmat**-välilehti.
5. Valitse **Avaa tulostimen lisäohjelma** -painike.

## HP-apuohjelman ominaisuudet

HP Utility -työkalurivi sisältää seuraavat vaihtoehdot:

- **Laitteet:** tällä painikkeella voit näyttää tai piilottaa HP Utility -apuohjelman löytämät Mac-laitteet.
- **Kaikki asetukset:** Tällä painikkeella voi palata HP Utility -apuohjelman päänäköymään.
- **HP:n tuki:** tällä painikkeella voit avata selaimen ja siirtyä HP:n verkkotukisivustolle.
- **Tarvikkeet:** tällä painikkeella voit avata HP SureSupply -verkkosivuston.
- **Rekisteröinti:** tällä painikkeella voit avata HP:n rekisteröinnin verkkosivun.
- **Kierrätys:** tällä painikkeella voit avata HP Planet Partners -kierrätysohjelman verkkosivuston.

HP Utility -apuohjelma sisältää sivuja, joita voit avata **Kaikki asetukset** -luettelosta. Seuraavassa taulukossa on kuvattu toimet, joita voit suorittaa HP-apuohjelman avulla.

Kohde	Kuvaus
<b>Tarvikkeiden tila</b>	Näyttää laitteiden tarvikkeiden tilan sekä tarvikkeiden online-tilauslinkit.
<b>Laitteen tiedot</b>	Näyttää valitun laitteen tietoja, kuten tuotteen huoltotunnusnumeron (jos määritetty), laiteohjelmiston version (FW-versio), sarjanumeron ja IP-osoitteen.
<b>Komennot</b>	Lähetää laitteeseen erikoismerkkejä tai tulostuskomentoja tulostustyön jälkeen. <b>HUOMAUTUS:</b> Asetus on käytettävissä, kun valitset <b>Näytä</b> -valikosta <b>Näytä lisäasetukset</b> .
<b>Värinkäyttö</b> (vain väriä käyttävät laitteet)	Näyttää laitteen tulostamien väritulostustöiden tiedot.

Kohde	Kuvaus
<b>Tiedoston lataus</b>	Tiedostojen siirtäminen tietokoneesta laitteeseen. Seuraavia tiedostotyyppisiä voi ladata: <ul style="list-style-type: none"> <li>HP LaserJet printer command language (.PRN)</li> <li>Portable document format (.PDF)</li> <li>PostScript (.PS)</li> <li>Teksti (.TXT)</li> </ul>
<b>Virranhallinta</b>	Määrittää laitteen säästöasetukset.
<b>Päivitä laiteohjelmisto</b>	Siirtää laitteeseen laiteohjelmiston päivitystiedoston. <b>HUOMAUTUS:</b> Asetus on käytettävissä, kun valitset <b>Näytä</b> -valikosta <b>Näytä lisäasetukset</b> .
<b>HP Connected</b>	Avaa HP Connected -verkkosivuston.
<b>Lataa fontit</b>	Lataa fontteja tietokoneesta.
<b>Viestikeskus</b>	Näyttää laitteen virhetapahtumia.
<b>Kaksipuolinen tulostustila</b>	Ottaa käyttöön automaattisen kaksipuolisen tulostuksen.
<b>Verkon asetukset</b> (vain verkkoon liitetyt laitteet)	Voit määrittää verkkoasetukset, kuten IPv4-, IPv6- ja Bonjour-asetukset, sekä muita asetuksia.
<b>Tarvikkeiden hallinta</b>	Voit määrittää, miten laite toimii, kun tarvikkeiden arvioitu käyttöikä on päättymässä.
<b>Lokeromääritys</b>	Voit muuttaa kunkin lokeron paperikokoa ja -tyyppiä.
<b>Lisäasetukset</b>	Avaa laitteen sulautetun Web-palvelimen (EWS). <b>HUOMAUTUS:</b> USB-yhteyksiä ei tueta.
<b>Välityspalvelimen asetukset</b>	Määrittää tuotteen välityspalvelimen.
<b>Faksin perusasetukset</b> (vain MFP-mallit, joissa on faksi)	Määritä faksin ylätunnisteen kentät ja määritä, miten laite vastaa tuleviin puheluihin.
<b>Faksin edelleenlähetys</b> (vain MFP-mallit, joissa on faksi)	Määrittää tuotteen lähettämään saapuvat faksit eri numeroon.
<b>Faksilokit</b> (vain MFP-mallit, joissa on faksi)	Katsele kaikkien faksien lokitiedostoja.
<b>Faksipikavalinnat</b> (vain MFP-mallit, joissa on faksi)	Lisää faksinumeroita pikavalintaluetteloon.
<b>Roskafaksien esto</b> (vain MFP-mallit, joissa on faksi)	Tallenna faksinumerot, jotka haluat estää.
<b>Skannaus sähköpostiin</b> (vain MFP-laitteet)	Avaa HP:n sulautetun Web-palvelimen sivun, jossa voi määrittellä sähköpostiin skannaamisen asetukset.
<b>Skannaus verkkokansioon</b> (vain MFP-laitteet)	Avaa HP:n sulautetun Web-palvelimen sivun, jossa voi määrittellä verkkokansioon skannaamisen asetukset.

# IP-verkkoasetusten määrittäminen

## Johdanto

Määritä verkkoasetukset seuraavien osioiden avulla.



- [Tulostimen jakamista koskeva vastuuvapauslauseke](#)
- [Verkkoasetusten tarkasteleminen tai muuttaminen](#)
- [Laitteen nimen vaihtaminen verkossa](#)
- [IPv4:n TCP/IP-parametrien määrittäminen manuaalisesti ohjauspaneelistä](#)

## Tulostimen jakamista koskeva vastuuvapauslauseke

HP ei tue vertaisverkkoja (peer-to-peer), koska tämä on Microsoftin käyttöjärjestelmien ominaisuus eikä HP:n tulostinohjaimien ominaisuus. Lisätietoja on Microsoftin Web-sivustossa osoitteessa [www.microsoft.com](http://www.microsoft.com).

## Verkkoasetusten tarkasteleminen tai muuttaminen

Voit tarkastella tai muuttaa IP-määrittämiä HP:n sulautetussa Web-palvelimessa.

1. Avaa HP:n sulautettu Web-palvelin (EWS):
  - a. Saat laitteen IP-osoitteen tai isäntänimen näkyviin valitsemalla ensin ohjauspaneelin aloitusnäytössä Yhteyden tiedot  ja sen jälkeen joko [Verkko yhdistetty](#)  tai [Wi-Fi-verkko käytössä](#) .
  - b. Avaa verkkoselain ja syötä osoiteriville IP-osoite tai isäntänimi täsmälleen siinä muodossa, kuin se näkyy laitteen ohjauspaneelissa. Paina [Enter](#)-näppäintä tietokoneen näppäimistöllä. HP:n sulautettu Web-palvelin avautuu.

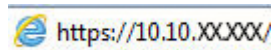



 **HUOMAUTUS:** Jos verkkoselaimessa näkyy sanoma **Tämän sivun varmenteessa on ongelma**, kun yrität avata sulautettua web-palvelinta, valitse **Jatka tähän sivustoon (ei suositella)**.

Vaihtoehdon **Jatka tähän sivustoon (ei suositella)** valitseminen ei vahingoita tietokonetta siirryttäessä HP-laitteen sulautetussa web-palvelimessa.

2. Saat tietoa verkosta valitsemalla [Verkkoyhteydet](#)-välilehden. Muuta asetuksia tarpeen mukaan.

## Laitteen nimen vaihtaminen verkossa

Jos haluat vaihtaa laitteen nimen verkossa, jotta se on helppo tunnistaa, käytä HP:n sulautettua Web-palvelinta.

1. Avaa HP:n sulautettu Web-palvelin (EWS):
  - a. Saat laitteen IP-osoitteen tai isäntänimen näkyviin valitsemalla ensin ohjauspaneelin aloitusnäytössä Yhteyden tiedot  ja sen jälkeen joko [Verkko yhdistetty](#)  tai [Wi-Fi-verkko käytössä](#) .

- b. Avaa verkkoselain ja syötä osoiteriville IP-osoite tai isäntänimi täsmälleen siinä muodossa, kuin se näkyy laitteen ohjauspaneelissa. Paina **Enter**-näppäintä tietokoneen näppäimistöllä. HP:n sulautettu Web-palvelin avautuu.



 **HUOMAUTUS:** Jos verkkoselaimessa näkyy sanoma **Tämän sivun varmenteessa on ongelma**, kun yrität avata sulautettua web-palvelinta, valitse **Jatka tähän sivustoon (ei suositella)**.

Vaihtoehdon **Jatka tähän sivustoon (ei suositella)** valitseminen ei vahingoita tietokonetta siirryttäessä HP-laitteen sulautetussa web-palvelimessa.

2. Avaa **Järjestelmä**-välilehti.
3. **Laitetiedot**-sivulla lukee laitteen oletusnimi **Laitteen tila** -kentässä. Voit vaihtaa nimen, jotta laite on helppo tunnistaa.

 **HUOMAUTUS:** Muita sivun kenttiä ei tarvitse täyttää.

4. Tallenna muutokset napsauttamalla **Käytä**-painiketta.

## IPv4:n TCP/IP-parametrien määrittäminen manuaalisesti ohjauspaneelistä

Ohjauspaneelin valikoista voit määrittää manuaalisesti IPv4-osoitteen, aliverkon peitteen ja oletusyhdyskäytävän.

1. Valitse laitteen ohjauspaneelin aloitusnäytössä **Määrittäminen** .
2. Siirry **Verkoasetukset**-valikon kohdalle ja kosketa sitä.
3. Kosketa **IPv4-määrittäminen**-valikkoa ja valitse sitten **Manuaalinen**.
4. Kirjoita IP-osoite kosketusnäytön näppäimistöllä ja kosketa **OK**-painiketta. Vahvista valitsemalla **Kyllä**-painike.
5. Kirjoita aliverkon peite kosketusnäytön näppäimistöllä ja kosketa **OK**-painiketta. Vahvista valitsemalla **Kyllä**-painike.
6. Kirjoita oletusyhdyskäytävä kosketusnäytön näppäimistöllä ja kosketa **OK**-painiketta. Vahvista valitsemalla **Kyllä**-painike.

# Tuotteen suojausominaisuudet





## Johdanto

Laitteessa on useita turvallisuustoimintoja, joilla rajoitetaan käyttäjien pääsyä asetuksiin, suojataan tietoja ja estetään arvokkaiden laitteistokomponenttien joutuminen väärin käsiin.

- [Järjestelmän salasanan määrittäminen tai vaihtaminen sulautetun Web-palvelimen avulla](#)

## Järjestelmän salasanan määrittäminen tai vaihtaminen sulautetun Web-palvelimen avulla

Voit määrittää laitteen ja HP Embedded Web Serverin käytölle järjestelmänvalvojan salasanan, jotta laitteen asetuksia ei voi muuttaa luvatta.

1. Avaa HP:n sulautettu Web-palvelin (EWS):
  - a. Saat laitteen IP-osoitteen tai isäntänimen näkyviin valitsemalla ensin ohjauspaneelin aloitusnäytössä Yhteyden tiedot  /  ja sen jälkeen joko [Verkko yhdistetty](#)  tai [Wi-Fi-verkko käytössä](#) .
  - b. Avaa verkkoselain ja syötä osoiteriville IP-osoite tai isäntänimi täsmälleen siinä muodossa, kuin se näkyy laitteen ohjauspaneelissa. Paina [Enter](#)-näppäintä tietokoneen näppäimistöllä. HP:n sulautettu Web-palvelin avautuu.

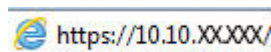

 **HUOMAUTUS:** Jos verkkoselaimessa näkyy sanoma **Tämän sivun varmenteessa on ongelma**, kun yrität avata sulautettua web-palvelinta, valitse **Jatka tähän sivustoon (ei suositella)**.

Vaihtoehdon **Jatka tähän sivustoon (ei suositella)** valitseminen ei vahingoita tietokonetta siirryttäessä HP-laitteen sulautetussa web-palvelimessa.

2. Napsauta **Suojaus**-välilehteä.
3. Avaa **Yleinen suojaus** -valikko.
4. Mene kohtaan **Määritä paikallisen järjestelmänvalvojan salasana** ja kirjoita salasanaan liittyvä käyttäjätunnus **Käyttäjätunnus**-kenttään.
5. Kirjoita salasana **Uusi salasana** -kenttään ja uudelleen **Vahvista salasana** -kenttään.

 **HUOMAUTUS:** Jos muutat aiemmin määritettyä salasanaa, kirjoita ensin aiemmin määritetty salasana **Vanha salasana** -kenttään.

6. Napsauta **Käytä**-painiketta.

 **HUOMAUTUS:** Kirjoita salasana muistiin ja säilytä sitä turallisessa paikassa.

# EconoMode-asetukset

## Johdanto

Laitteessa on useita energiaa ja laitteistoa säästäviä toimintoja.

- [Tulostaminen EconoMode-tilassa](#)
- [Lepotila/automaattisammutus -asetukset määrittäminen](#)
- [Aseta sammutusviive ja määritä laitteen virrankäyttö enintään 1 wattiin.](#)
- [Sammutusviiveen asetusten määrittäminen](#)

## Tulostaminen EconoMode-tilassa

Tässä laitteessa on EconoMode-toiminto vedosten tulostamista varten. EconoModen käytöllä voi vähentää väriaineen kulutusta. EconoModen käyttäminen voi kuitenkin heikentää tulostuslaatua.

HP ei suosittele EconoMode-värinsäästötoiminnon jatkuvaa käyttöä. Jos EconoMode on käytössä jatkuvasti, väriaine saattaa kestää kauemmin kuin tulostuskasetissa olevat mekaaniset osat. Jos tulostuslaatu alkaa heiketä eikä ole enää hyväksyttävä, harkitse värikasetin vaihtamista.



**HUOMAUTUS:** Jos tämä toiminto ei ole käytettävissä tulostinohjaimessa, voit ottaa sen käyttöön HP:n sulautetussa Web-palvelimessa.

1. Valitse ohjelmistossa **Tulosta**.
2. Valitse tuote ja valitse sitten **Ominaisuudet** tai **Määriytset**.
3. Valitse **Paperi/Laatu**-välilehti.
4. Valitse **EconoMode**-valintaruutu.

## Lepotila/automaattisammutus -asetukset määrittäminen

1. Valitse laitteen ohjauspaneelin aloitusnäytössä **Määritys** .
2. Avaa seuraavat valikot:
  - [Järjestelmän asetukset](#)
  - [Virrankäyttöasetukset](#)
  - [Lepotilan / autom. katkaisun väli](#)
3. Valitse lepotilan/automaattisammutuksen viiveen aika.

## Aseta sammutusviive ja määritä laitteen virrankäyttö enintään 1 wattiin.



**HUOMAUTUS:** Kun laite sammuu, virrankulutus on enintään 1 wattia.

1. Valitse laitteen ohjauspaneelin aloitusnäytössä **Määritys** .
2. Avaa seuraavat valikot:

- [Järjestelmän asetukset](#)
  - [Virrankäyttöasetukset](#)
  - [Sammutusviive](#)
3. Valitse sammutusviiveen aika.



**HUOMAUTUS:** Oletusarvo on 4 tuntia.

---

## Sammutusviiveen asetusten määrittäminen

1. Valitse laitteen ohjauspaneelista [Asetukset](#)  -painike.
2. Avaa seuraavat valikot:
  - [Järjestelmän asetukset](#)
  - [Virta-asetukset](#)
  - [Sammutusviive](#)
3. Valitse jokin viiveen vaihtoehdoista:
  - [Ei viivettä](#): Tuote sammuu, kun se on ollut käyttämättä ajan, joka on määritetty Sammutusviiveen asetus -kohdassa.
  - [Kun portit ovat aktiivisia](#): Kun tämä asetus on valittuna, tuote ei sammuu, jos jokin portti on aktiivinen. Näin ollen aktiivinen verkko- tai faksiyhteys estää tuotetta sammumasta.

## HP Web Jetadmin

HP Web Jetadmin on toimialan johtava ja palkittu työkalu, jonka avulla voit hallita tehokkaasti erilaisia verkkoon kytkettyjä HP-laitteita, kuten tulostimia, monitoimilaitteita ja digitaalisia lähetyslaitteita. Kyseessä on yhtenäinen ratkaisu, jonka avulla voit tehdä asennuksen, valvonnan, ylläpitotoimet ja vianmäärityksen etätoimina sekä suojata tulostus- ja kuvankäsittely-ympäristön – näin voit parantaa liiketoiminnan tuottavuutta, koska ratkaisu auttaa säästämään aikaa, hallitsemaan kustannuksia ja suojaamaan investointisi.

Ajoittain julkaistaan HP Web Jetadmin -päivityksiä, joilla tuetaan määrättyjen laitteiden ominaisuuksia. Lisätietoja päivityksistä saat siirtymällä sivulle [www.hp.com/go/webjetadmin](http://www.hp.com/go/webjetadmin) ja napsauttamalla sitten **Self Help and Documentation** -linkkiä.



# Laiteohjelmiston päivittäminen

HP julkaisee kausittain laitepäivityksiä, uusia verkkopalvelusovelluksia sekä uusia ominaisuuksia olemassa oleviin verkkopalvelusovelluksiin. Päivitä yksittäisen laitteen laiteohjelmisto näiden ohjeiden mukaisesti. Kun päivität laiteohjelmiston, verkkopalvelusovellukset päivitetään automaattisesti.

Tämän laitteen laiteohjelmiston voi päivittää kahdella eri tavalla. Valitse vain toinen seuraavista tavoista laitteen laiteohjelmiston päivittämiseen.

## Tapa 1: Laiteohjelmiston päivittäminen ohjauspaneelissa

Lataa laiteohjelmisto ohjauspaneelissa näiden ohjeiden mukaisesti (vain verkkoon liitetyissä laitteissa) ja/tai määritä laite lataamaan tulevat laiteohjelmiston päivitykset automaattisesti. Mikäli kyseessä on USB-liitännällä yhdistetty laite, siirry tapaan kaksi.

1. Varmista, että laite on liitetty langalliseen Ethernet-verkkoon tai langattomaan verkkoon ja että Internet-yhteys on toiminnassa.

---

 **HUOMAUTUS:** Laitteessa on oltava Internet-yhteys, jotta laiteohjelmiston voi päivittää verkkoyhteydellä.

---

2. Valitse laitteen ohjauspaneelin aloitusnäytössä **Asetukset**-valikko.

- Jos laitteen ohjauspaneeli toimii kosketusnäytöllä, kosketa **Asetukset**  -painiketta.
- Paina tavanomaisissa ohjauspaneeleissa nuolipainiketta vasemmalle tai oikealle.

3. Siirry **Huolto**-valikon kohdalle ja avaa se, ja avaa sitten **LaserJet-päivitys**-valikko.

---

 **HUOMAUTUS:** Jos **LaserJet-päivitys**-valintaa ei ole listassa, käytä tapaa numero kaksi.

---

4. Tarkista päivitykset.

- Jos laitteen ohjauspaneeli toimii kosketusnäytöllä, kosketa **Tarkista päivitykset nyt** -valintaa.
- Jos laitteessa on tavanomainen ohjauspaneeli, valitse **Tarkista päivitykset**.

---

 **HUOMAUTUS:** Laite tarkistaa päivitykset automaattisesti, ja jos uusi versio on saatavilla, päivitysprosessi aloitetaan automaattisesti.

---

5. Laitteen määrittäminen laiteohjelmiston automaattista päivitystä varten, kun päivityksiä on saatavilla.

Valitse laitteen ohjauspaneelin aloitusnäytössä **Asetukset**-valikko.

- Jos laitteen ohjauspaneeli toimii kosketusnäytöllä, kosketa **Asetukset**  -painiketta.
- Paina tavanomaisissa ohjauspaneeleissa nuolipainiketta vasemmalle tai oikealle.

Siirry **Huolto**-valikon kohdalle ja avaa se, ja avaa sitten **LaserJet-päivitys**-valikko ja valitse **Hallitse päivityksiä** -valikko.

Laitteen määrittäminen laiteohjelmiston automaattista päivitystä varten.

- Jos laitteen ohjauspaneeli toimii kosketusnäytöllä, määritä **Salli päivitykset** -asetukseksi **KYLLÄ**, ja määritä sitten **Tarkista automaattisesti** -asetukseksi **KÄYTÖSSÄ**.
- Jos laitteessa on tavanomainen ohjauspaneeli, määritä **Salli päivitykset** -asetukseksi **KYLLÄ**, ja määritä sitten **Automaattinen tarkistus** -asetukseksi **KÄYTÖSSÄ**.

## Menetelmä 2: Päivitä laiteohjelmisto päivitysapuohjelman kanssa

Lataa ja asenna laiteohjelmiston päivitysapuohjelma HP.com-sivustosta näiden ohjeiden mukaisesti.

---

 **HUOMAUTUS:** Tämä tapa on ainoa laiteohjelmiston päivitysvaihtoehto niille laitteille, jotka on yhdistetty tietokoneeseen USB-kaapelilla. Sitä voi käyttää myös verkkoon yhdistettyjen laitteiden kanssa.

---

1. Mene osoitteeseen [www.hp.com/go/support](http://www.hp.com/go/support), napsauta **Laiteohjaimet ja ohjelmistot** -linkkiä, syötä tuotteen nimi hakukenttään, paina **ENTER**-näppäintä ja valitse tuote hakutulosten listasta.
2. Valitse käyttöjärjestelmä.
3. Valitse **Laiteohjelmisto**-osiossa **Laiteohjelmiston päivitysapuohjelma**.
4. Valitse **Lataa**, valitse **Suorita** ja valitse sitten **Suorita** uudelleen.
5. Kun ohjelma käynnistyy, valitse laite avattavasta valikosta ja napsauta sitten **Lähetä laiteohjelmisto** -valintaa.

---

 **HUOMAUTUS:** Jos haluat tulostaa asetussivun, jonka avulla voit varmistaa asennetun laiteohjelmistoversion ennen tai jälkeen päivityksen, napsauta **Tulosta asetussivu** -valintaa.

---

6. Suorita asennus loppuun seuraamalla näytössä näkyviä ohjeita, ja sulje sitten ohjelma **Sulje**-painikkeella.

---

## 9 Ongelmien ratkaiseminen

- [Asiakastuki](#)
- [Ohjauspaneelin ohjejärjestelmä](#)
- [Alkuperäisten oletusasetusten palauttaminen](#)
- [Viesti Muste on vähissä tai Muste on erittäin vähissä näkyy tuotteen ohjauspaneelissa](#)
- [Laite ei poimi paperia tai siinä on syöttöongelmia](#)
- [Paperitukosten poistaminen](#)
- [Tulostuslaadun parantaminen](#)
- [Kopiointi- ja skannauslaadun parantaminen](#)
- [Faksin kuvanlaadun parantaminen](#)
- [Kiinteän verkon ongelmien ratkaiseminen](#)
- [Langattoman verkon ongelmien ratkaiseminen](#)
- [Faksiongelmiin ratkaiseminen](#)

### Lisätietoja:

Siirry osoitteeseen [www.hp.com/support/colorljMFPM277](http://www.hp.com/support/colorljMFPM277).

HP-tuotteen kaikenkattavassa ohjeessa on seuraavat tiedot:

- Asennus ja määrittäminen
- Opi ja käytä
- Ongelmien ratkaiseminen
- Ohjelmistopäivitysten lataaminen
- Asiakastukifoorumit
- Tietoja takuusta ja säännöksistä

## Asiakastuki

Puhelintuki maassasi/alueellasi	Maa- ja aluekohtaiset puhelinnumerot ovat laitteen mukana toimitetussa tiedotteessa ja nähtävissä myös osoitteessa <a href="http://www.hp.com/support/">www.hp.com/support/</a>
Valmistaudu antamaan laitteen nimi, sarjanumero, ostopäivä ja ongelman kuvaus	
Saat Internet-tukea vuorokauden ympäri ja voit ladata apuohjelmia ja ohjaimia	<a href="http://www.hp.com/support/colorljMFPM277">www.hp.com/support/colorljMFPM277</a>
Tilaa lisää HP:n palvelu- tai huoltosopimuksia	<a href="http://www.hp.com/go/carepack">www.hp.com/go/carepack</a>
Rekisteröi laite	<a href="http://www.register.hp.com">www.register.hp.com</a>

## Ohjauspaneelin ohjejärjestelmä

Laitteessa on sisäinen ohjetoiminto, joka opastaa kunkin näytön käytössä. Voit avata ohjejärjestelmän koskettamalla näytön oikeassa yläkulmassa olevaa -painiketta.

Joissakin näytöissä Ohje-painikkeen koskettaminen avaa yleisen valikon, jossa voit etsiä haluamiasi aiheita. Voit selata valikkorakennetta koskettamalla valikossa olevia painikkeita.

Joissakin ohjenäytöissä on animaatioita, joissa esitellään toimia, kuten tukosten poistaminen.

Niissä näytöissä, joissa on asetuksia yksittäisiä töitä varten, Ohje-painike avaa aiheen, joka selostaa kyseisessä näytössä olevia asetuksia.

Jos laite huomauttaa virheestä tai antaa varoituksen, kosketa Ohje -painiketta, jolloin näyttöön tulee ongelman kuvaus. Kuvaus sisältää myös ongelman ratkaisemista helpottavia ohjeita.

## Alkuperäisten oletusasetusten palauttaminen

Tehdasasetusten palauttaminen palauttaa kaikki laite- ja verkkoasetukset oletusasetuksiksi. Se ei palauta sivumäärän, lokeron koon tai kielen asetuksia. Voit palauttaa laitteen tehdasasetukset seuraavasti.

---

**⚠ HUOMIO:** Alkuperäisten oletusasetusten palauttaminen palauttaa kaikki asetukset tehdasasetuksiksi ja poistaa myös kaikki muistiin tallennetut sivut.

---

1. Valitse laitteen ohjauspaneelista Asetukset  -painike.
2. Selaa [Huolto](#)-valikon kohdalle ja valitse se.
3. Selaa [Palauta oletukset](#) -painikkeen kohtaan ja valitse se. Valitse sitten [OK](#).

Laite käynnistyy automaattisesti.

## Viesti Muste on vähissä tai Muste on erittäin vähissä näkyy tuotteen ohjauspaneelissa

**Muste on vähissä:** Laite ilmoittaa, kun värikasetin väriaine on vähissä. Värikasetin todellinen jäljellä oleva käyttöikä voi vaihdella. Uusi tarvike kannattaa hankkia etukäteen, jotta se voidaan vaihtaa laitteeseen, kun tulostuslaatu ei ole enää hyväksyttävää. Värikasettia ei tarvitse vaihtaa heti.

Voit jatkaa tulostamista nykyisellä tulostuskasetilla, kunnes väriaineen tasoittaminen ei auta eikä tulostuslaatu ole enää tyydyttävä. Tasoita väriaine poistamalla värikasetti tulostimesta ja ravistamalla sitä varovasti edestakaisin. Aseta värikasetti takaisin tulostimeen ja sulje kansi.

**Väriaine on erittäin vähissä:** Laite ilmoittaa, kun värikasetin väriaine on erittäin vähissä. Värikasetin todellinen jäljellä oleva käyttöikä voi vaihdella. Voit pidentää värikasetin käyttöikää ravistamalla sitä varovasti edestakaisin. Uusi tarvike kannattaa kuitenkin hankkia etukäteen, jotta se voidaan vaihtaa laitteeseen, kun tulostuslaatu ei ole enää hyväksyttävä. Värikasettia ei tarvitse vaihtaa nyt, ellei tulostuslaatu ole jo liian heikko.

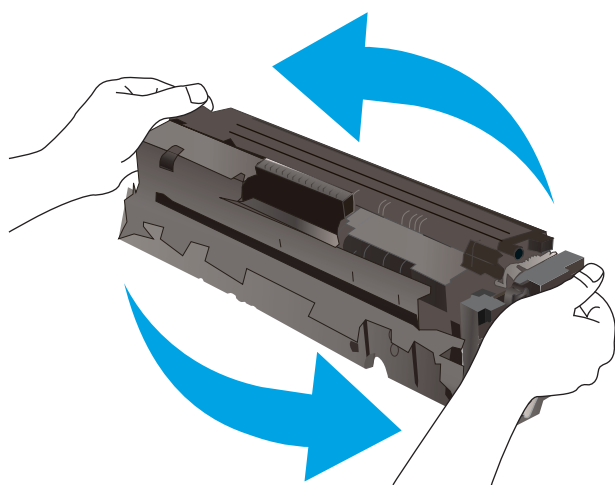

Kun HP-värikasetin väriaine on **erittäin vähissä**, kyseisen kasetin HP Premium Protection -takuu on päättynyt.

### Erittäin vähissä -asetusten muuttaminen

Voit muuttaa tapaa, jolla laite toimii, kun tarvikkeet ovat erittäin vähissä. Asetuksia ei tarvitse määrittää uudelleen, kun laitteeseen asennetaan uusi värikasetti.

1. Valitse laitteen ohjauspaneelin aloitusnäytössä Määrittäminen  -painike.
2. Avaa seuraavat valikot:
  - [Järjestelmän asetukset](#)
  - [Tarvikeasetukset](#)
  - [Musta kasetti tai Värikasetit](#)
  - [Erittäin vähissä -asetus](#)
3. Valitse jokin seuraavista vaihtoehdoista:

- Valitse **Jatka**, jos haluat että laite ilmoittaa, kun tulostuskasetin väriaine on hyvin vähissä, mutta jatkaa tulostamista.
- Valitse **Lopeta**, jos haluat, että laite keskeyttää tulostamisen, kunnes värikasetti on vaihdettu.
- Valitse **Kehote**, jos haluat, että laite keskeyttää tulostamisen ja kehottaa vaihtamaan värikasetin. Voit huomioida kehotteen ja jatkaa tulostamista. Asiakas voi määrittää tässä laitteessa asetuksen Muistutuskehote 100 sivun, 200 sivun, 300 sivun tai 400 sivun jälkeen tai ei koskaan. Asetus on viitteellinen eikä se takaa, että sivujen tulostuslaatu on hyväksyttävä.

## Faksitoiminnolla varustetut laitteet

Jos määrittämiseksi on valittu **Lopeta** tai **Kehote**, faksit eivät välttämättä tulostu, kun laite jatkaa tulostamista. Näin saattaa käydä, jos laite on vastaanottanut laitteen odottaessa enemmän fakseja kuin sen muistiin mahtuu.

Kun muste on erittäin vähissä, laite voi tulostaa faksit ilman keskeytyksiä, jos valitset värikasetille **Jatka**-asetuksen. Tämä voi kuitenkin heikentää tulostuslaatua.

## Tilaa tarvikkeita

Tilaa tarvikkeita ja paperia	<a href="http://www.hp.com/go/suresupply">www.hp.com/go/suresupply</a>
Tilaaminen huollon tai tuotetuen kautta	Ota yhteys HP:n valtuuttamaan huoltoon tai tukipalveluun.
Tilaaminen HP:n sulautetulla Web-palvelimella (EWS)	Voit käyttää sitä kirjoittamalla laitteen IP-osoitteen tai isäntänimen tuetun Web-selaimen osoite-/URL-kenttään. HP:n sulautetussa Web-palvelimessa on linkki HP SureSupply -sivustolle, josta voit tilata alkuperäisiä HP-tarvikkeita eri tavoilla.



# Laite ei poimi paperia tai siinä on syöttöongelmia

## Johdanto

Seuraavat ratkaisuehdotukset voivat auttaa tilanteissa, joissa laite ei nosta paperia lokeroista tai nostaa useita arkkeja kerrallaan.

- [Laite ei poimi paperia](#)
- [Laite poimii useita paperiarkkeja](#)
- [Asiakirjansyöttölaite tukkeutuu, se syöttää paperin vinoon tai poimii useita paperiarkkeja kerralla.](#)

## Laite ei poimi paperia

Jos laite ei poimi paperia lokeroista, kokeile seuraavia ratkaisutapoja.

1. Avaa laite ja poista juuttuneet arkit.
2. Aseta lokeroon oikeankokoista paperia tulostustyötä varten.
3. Varmista, että paperikoko ja -tyyppi on määritetty oikein laitteen ohjauspaneelissa.
4. Varmista, että lokeron paperinohjaimet on säädetty oikein käytettävän paperikoon mukaan. Sääda ohjaimet oikeaan lokeron pykälään.
5. Tarkista, onko laitteen ohjauspaneelissa hyväksyntää odottava kehote, jossa paperi pyydetään syöttämään manuaalisesti. Lisää paperia ja jatka tulostusta.
6. Lokeron yläpuolella olevat rullat saattavat olla likaiset. Puhdista lasi nukkaamattomalla, lämpimällä vedellä kostutetulla liinalla.

## Laite poimii useita paperiarkkeja

Jos laite poimii useita paperiarkkeja lokeroista, kokeile seuraavia ratkaisutapoja.

1. Poista paperinippu lokeroista, taivuttele sitä, käännä sitä 180 astetta ja käännä se ylösalaisin. *Älä ilmasta paperinippua.* Aseta paperinippu takaisin lokeroon.
2. Käytä ainoastaan paperia, joka täyttää HP:n paperivaatimukset laitteelle.
3. Käytä paperia, joka ei ole rypistynyttä, taittunutta tai vahingoittunutta. Käytä tarvittaessa paperia toisesta pakkauksesta.
4. Varmista, että lokero ei ole liian täynnä. Jos näin on, poista koko paperinippu lokeroista, suorista nippu ja aseta osa nipusta uudelleen lokeroon.
5. Varmista, että lokeron paperinohjaimet on säädetty oikein käytettävän paperikoon mukaan. Sääda ohjaimet oikeaan lokeron pykälään.
6. Varmista, että tulostusympäristö on suositusten mukainen.

## Asiakirjansyöttölaite tukkeutuu, se syöttää paperin vinoon tai poimii useita paperiarkkeja kerralla.



**HUOMAUTUS:** Nämä tiedot koskevat ainoastaan MFP -laitteita.

- Paperin pinnassa voi olla niittejä, tarralappuja tai muuta häiriön aiheuttavaa materiaalia, joka täytyy poistaa.
- Varmista, että kaikki rullat ovat paikoillaan ja että asiakirjansyöttölaitteen sisällä oleva rullaluukku on kiinni.
- Varmista, että asiakirjansyöttölaitteen kansi on kiinni.
- Sivuja ei ole ehkä sijoitettu oikein. Suorista sivut ja keskitä paperipino paperinohjainten avulla.
- Paperinohjainten täytyy olla kiinni pinon reunoissa. Muuten ne eivät toimi oikein. Varmista, että pino on suorassa ja että ohjaimet ovat kiinni pinon reunoissa.
- Asiakirjansyöttölaitteen syöttö- tai tulostelokerossa voi olla liikaa sivuja. Varmista, että pino sopii syöttölokeroon ohjainten alle, ja poista sivuja tulostelokerosta.
- Varmista, ettei paperiradalle ole paperin paloja, niittejä, paperiliittimiä tai muita esteitä.
- Puhdista asiakirjansyöttölaitteen rullat ja erotinlaatta. Käytä paineilmaa tai puhdasta, nukkaamatonta liinaa, joka on kostutettu lämpimään veteen. Jos syöttövirheitä esiintyy vieläkin, vaihda rullat.
- Selaa ohjauspaneelin aloitusnäytössä [Tarvikkeet](#)-painikkeen kohtaan ja kosketa sitä. Tarkista asiakirjansyöttölaitteen huoltopakkausten tila, ja vaihda se tarvittaessa.

# Paperitukosten poistaminen



## Johdanto

Seuraavat tiedot koskevat paperitukosten poistamista laitteesta.

- [Toistuvatko paperitukokset usein?](#)
- [Paperitukosten sijainnit](#)
- [Paperitukosten poistaminen asiakirjansyöttölaitteesta](#)
- [Paperitukosten poistaminen yhden arkin syöttöpaikasta \(lokero 1\)](#)
- [Paperitukosten poistaminen lokerosta 2](#)
- [Paperitukosten poistaminen takaluukusta ja kiinnitysyksikön alueelta](#)
- [Paperitukosten poistaminen tulostelokerosta](#)
- [Paperitukosten poistaminen kääntöyksiköstä \(vain kaksipuolistulostimet\)](#)

## Toistuvatko paperitukokset usein?

Voit ratkaista usein toistuvat paperitukokset noudattamalla seuraavia ohjeita. Jos ensimmäinen vaihe ei poista ongelmaa, jatka seuraavaan vaiheeseen kunnes ongelma ratkeaa.

1. Jos paperi on juuttunut laitteeseen, poista tukos ja testaa laitteen toiminta tulostamalla asetussivu.
2. Tarkista laitteen ohjauspaneelistä, että lokero on määritetty oikealle paperikoolle ja -tyypille. Säädä paperiasetuksia tarvittaessa.
  - a. Paina tai kosketa laitteen ohjauspaneelin Asetukset  -painiketta.
  - b. Avaa [Järjestelmän asetukset](#) -valikko.
  - c. Avaa [Paperiasetukset](#) -valikko.
  - d. Valitse syöttölokero luettelosta.
  - e. Valitse [Paperityyppi](#) -vaihtoehto ja valitse sitten syöttölokerossa oleva paperityyppi.
  - f. Valitse [Paperikoko](#) -vaihtoehto ja valitse sitten syöttölokerossa oleva paperikoko.
3. Katkaise laitteesta virta ja käynnistä laite uudelleen 30 sekunnin kuluttua.
4. Tulosta puhdistussivu, joka poistaa väriainejäämät laitteen sisältä.
  - a. Paina tai kosketa laitteen ohjauspaneelin Asetukset  -painiketta.
  - b. Avaa [Huolto](#) -valikko.
  - c. Valitse [Puhdistussivu](#).

- d. Lisää laitteeseen tavallista Letter- tai A4-kokoista paperia, kun laite kehottaa niin tekemään.
- e. Aloita puhdistus valitsemalla **OK**.

Laite tulostaa ensimmäisen sivun ja kehottaa poistamaan sivun tulostelokerosta ja asettamaan sen uudelleen samansuuntaisesti lokeroon 1. Odota, kunnes puhdistus on päättynyt. Hävitä tulostettu sivu.

5. Testaa laite tulostamalla asetussivu.
  - a. Paina tai kosketa laitteen ohjauspaneelin Asetukset  -painiketta.
  - b. Avaa **Raportit**-valikko.
  - c. Valitse **Määrittäysraportti**.

Jos mikään näistä vaiheista ei ratkaise ongelmaa, laite saattaa tarvita huoltoa. Ota yhteys HP:n asiakastukeen.

## Paperitukosten sijainnit

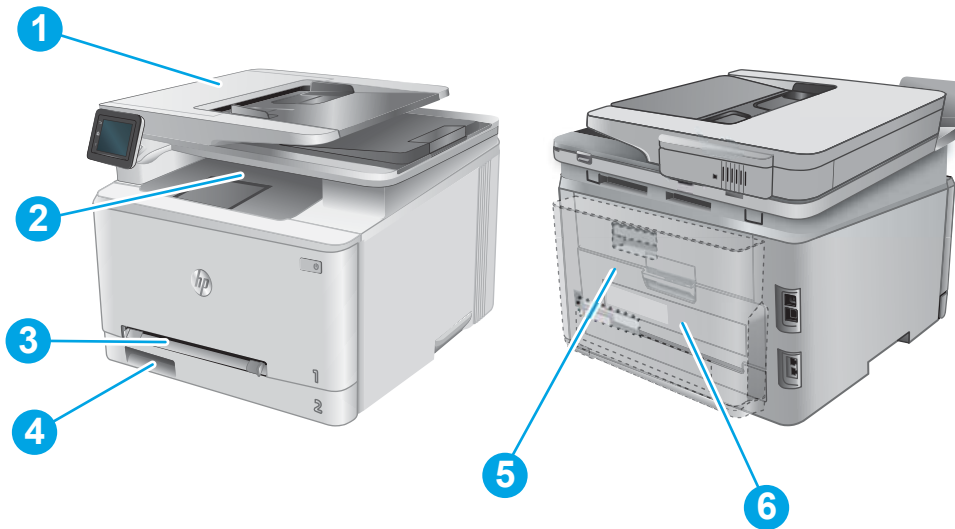

1	Asiakirjansyöttölaite	Katso <a href="#">Paperitukosten poistaminen asiakirjansyöttölaitteesta sivulla 107.</a>
2	Tulostelokero	Katso <a href="#">Paperitukosten poistaminen tulostelokerosta sivulla 115.</a>
3	Yhden arkin ensisijainen syöttöpaikka (lokero 1)	Katso <a href="#">Paperitukosten poistaminen yhden arkin syöttöpaikasta (lokero 1) sivulla 109.</a>
4	Lokero 2	Katso <a href="#">Paperitukosten poistaminen lokerosta 2 sivulla 111.</a>
5	Takaluukun ja kiinnitysyksikön alue	Katso <a href="#">Paperitukosten poistaminen takaluukusta ja kiinnitysyksikön alueelta sivulla 113.</a>
6	Kääntöyksikkö (vain kaksipuolistulostimet)	Katso <a href="#">Paperitukosten poistaminen kääntöyksiköstä (vain kaksipuolistulostimet) sivulla 116.</a>

## Paperitukosten poistaminen asiakirjansyöttölaitteesta

Seuraavaksi kerrotaan asiakirjansyöttölaitteen paperitukosten poistamisesta. Tukoksen sattuessa ohjauspaneelissa näkyy animaatio, joka opastaa tukoksen poistamisessa.

1. Avaa asiakirjansyöttölaitteen kansi.

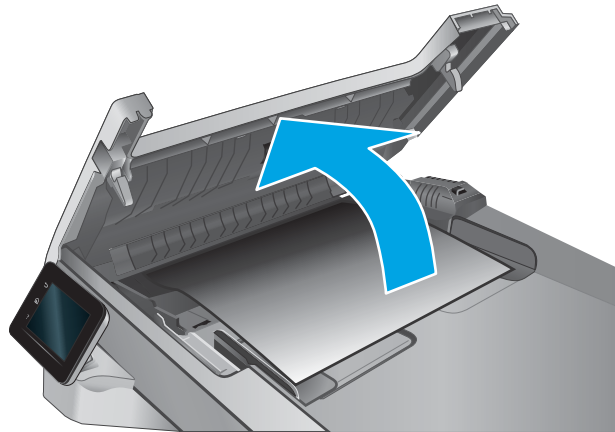

2. Poista juuttuneet paperit.

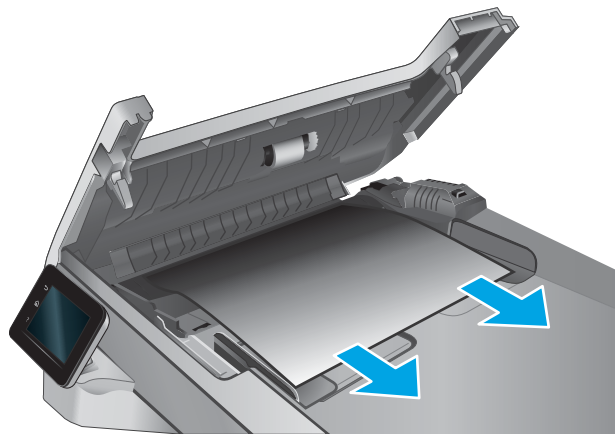

3. Sulje skannerin kansi.

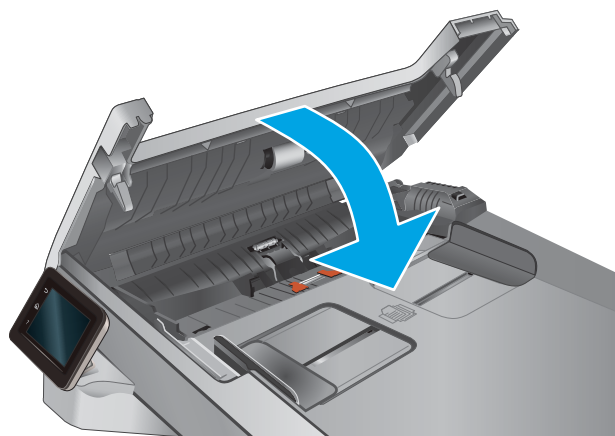

4. Nosta asiakirjansyöttölaitteen syöttölokeroa, jotta pääset käsiksi asiakirjansyöttölaitteen tulostuslokeroon. Poista juuttunut paperi tulostelokerosta.



5. Avaa skannerin kansi. Jos paperi on juuttunut valkoisen muovitaustan taakse, vedä se varovasti ulos.

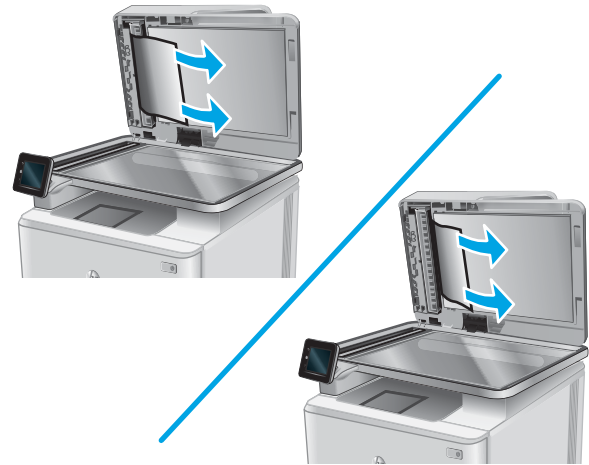

6. Sulje skannerin kansi.



**HUOMAUTUS:** Voit välttää tukokset varmistamalla, että asiakirjansyöttölaitteen syöttölokeron ohjaimet on asetettu tiiviisti asiakirjaa vasten. Poista alkuperäisistä asiakirjoista kaikki niitit ja paperiliittimet.

 **HUOMAUTUS:** Paksulle, kiiltävälle paperille painetut alkuperäiset asiakirjat aiheuttavat tukoksia useammin kuin tavalliselle paperille painetut alkuperäiset asiakirjat.

---

## Paperitukosten poistaminen yhden arkin syöttöpaikasta (lokero 1)

Tukoksen sattuessa ohjauspaneelissa näkyy animaatio, joka opastaa tukoksen poistamisessa.

1. Vedä lokero 2 kokonaan ulos laitteesta.

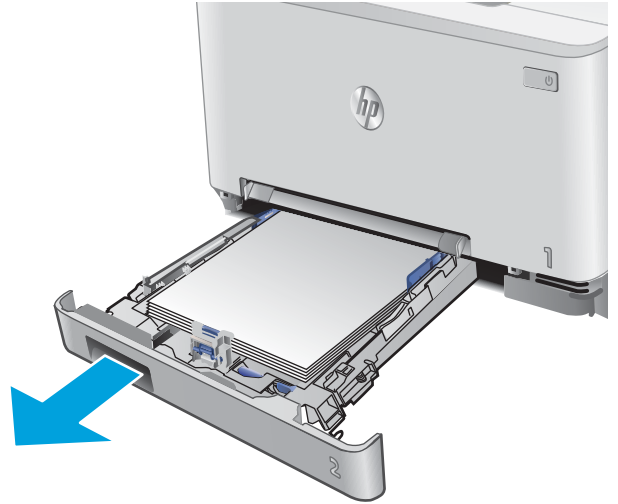

2. Paina yhden arkin ensisijaista syöttöpaikkaa alaspäin ja vedä syöttöpaikan lokero ulos.

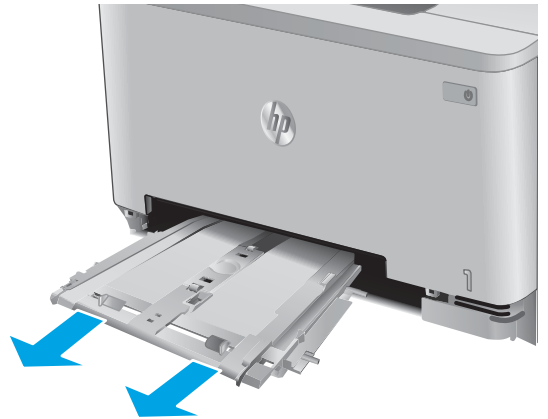

3. Poista juuttunut paperi varovasti yhden arkin ensisijaisesta syöttöpaikasta.

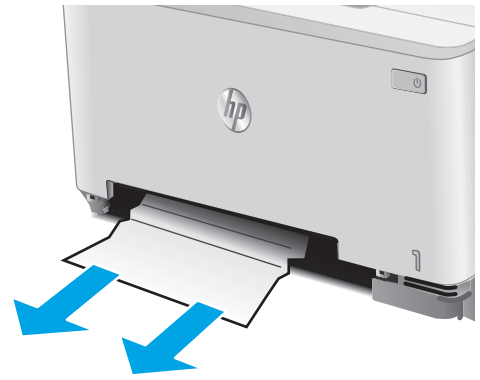

4. Työnnä yhden arkin ensisijaisen syöttöpaikan lokero takaisin laitteeseen.

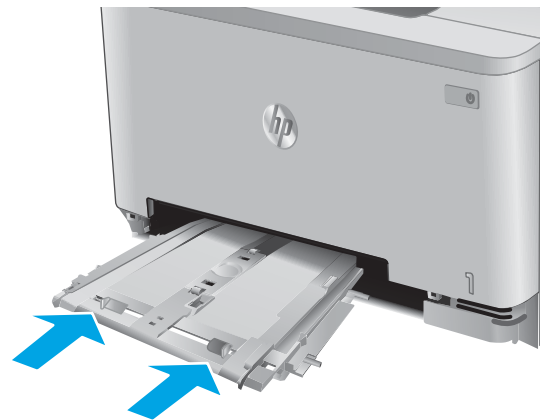

5. Aseta lokero 2 takaisin paikalleen ja sulje se.





## Paperitukosten poistaminen lokerosta 2

Tarkista seuraavien ohjeiden mukaisesti, onko lokerossa 2 paperitukos. Tukoksen sattuessa ohjauspaneelissa näkyy animaatio, joka opastaa tukoksen poistamisessa.

1. Vedä lokero kokonaan ulos laitteesta.



2. Poista kaikki juuttuneet tai vahingoittuneet paperiarkit.

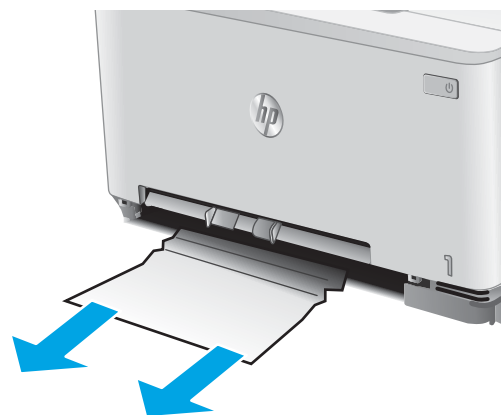

3. Jos juuttunutta paperia ei näy tai paperi on juuttunut niin syväälle lokeroon 2, että sitä on vaikea poistaa, paina yhden arkin ensisijaista syöttöpaikkaa alaspäin ja poista syöttöpaikan lokero.

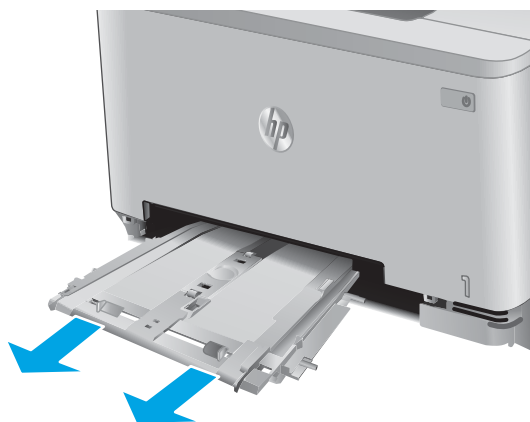

4. Poista kaikki juuttuneet tai vahingoittuneet paperiarkit.

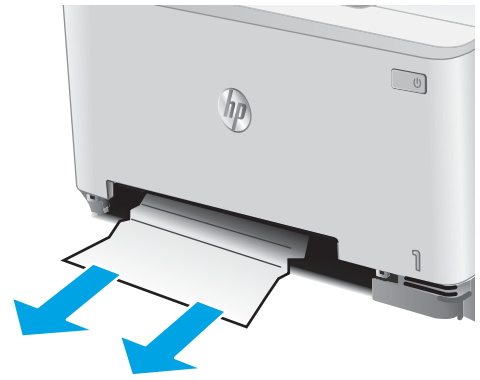

5. Työnnä yhden arkin ensisijaisen syöttöpaikan lokero takaisin laitteeseen.

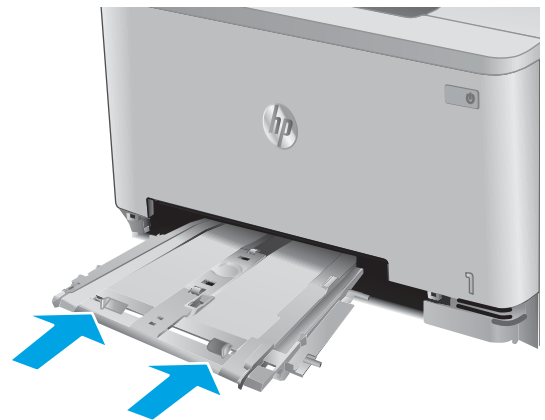

6. Aseta lokero 2 takaisin paikalleen ja sulje se.



## Paperitukosten poistaminen takaluukusta ja kiinnitysyksikön alueelta

Tarkista seuraavien ohjeiden mukaisesti, näkyykö takaluukussa paperia. Tukoksen sattuessa ohjauspaneelissa näkyy animaatio, joka opastaa tukoksen poistamisessa.

**⚠ HUOMIO:** Kiinnitysyksikkö sijaitsee takaluukun yläpuolella ja on kuuma. Älä kosketa takaluukun yläpuolta, ennen kuin se on jäähtynyt.

1. Avaa takaluukku.

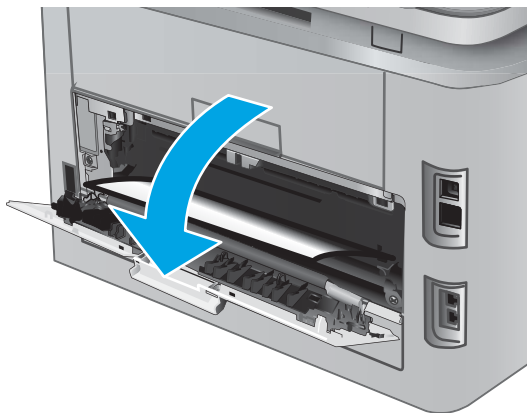

2. Vedä juuttunut paperi varovasti ulos takaluukun alueelta.

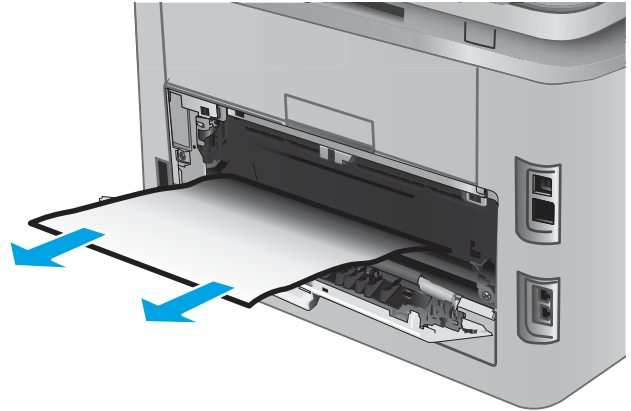

3. Sulje takaluukku.

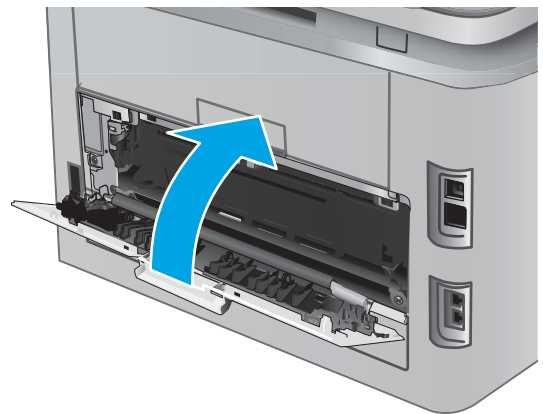

## Paperitukosten poistaminen tulostelokerosta

Voit poistaa tulostelokeron tukoksia seuraavasti: Tukoksen sattuessa ohjauspaneelissa näkyy animaatio, joka opastaa tukoksen poistamisessa.

1. Jos paperi näkyy tulostelokerosta, poista se etummaiseen reunaan tarttumalla.



## Paperitukosten poistaminen kääntöyksiköstä (vain kaksipuolistulostimet)

Tarkista seuraavasti, näkyykö kääntöyksikössä paperia. Tukoksen sattuessa ohjauspaneelissa näkyy animaatio, joka opastaa tukoksen poistamisessa.

1. Avaa kääntöyksikkö laitteen taustapuolelta.

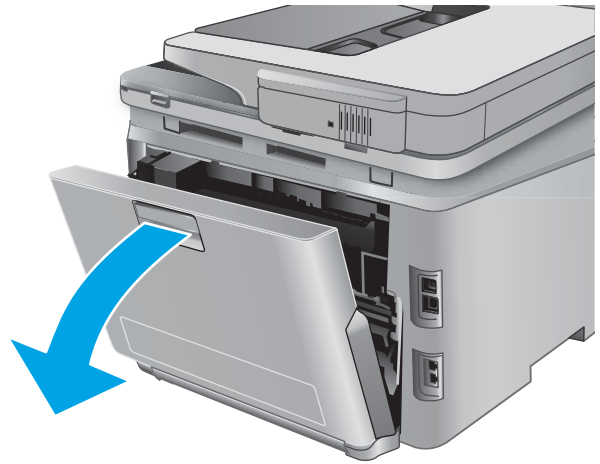

2. Poista kaikki juuttuneet tai vahingoittuneet paperiarkit.

**HUOMIO:** Kiinnitysyksikkö sijaitsee takaluukun yläpuolella ja on kuuma. Älä kosketa takaluukun yläpuolta, ennen kuin se on jäähtynyt.



3. Sulje kääntöyksikkö.

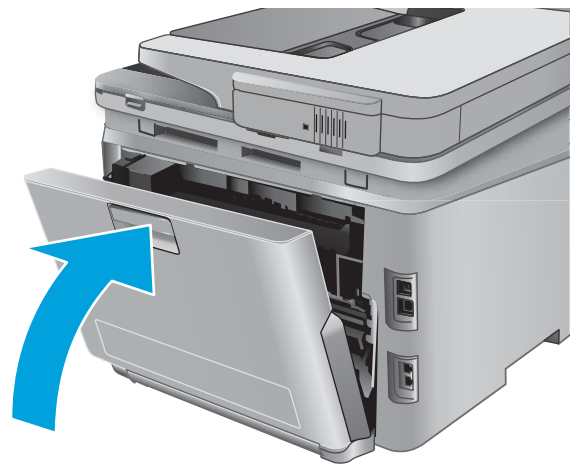

# Tulostuslaadun parantaminen

## Johdanto

Jos laitteen tulostuslaadussa on ongelmia, kokeile ratkaista ne seuraavilla tavoilla tässä esitetystä järjestyksessä.

Jos laitteen skannaus-, faksaus- tai kopiointilaadussa on ongelmia, kokeile seuraavia toimenpiteitä ja tutustu myös osioihin "Skannauslaadun parantaminen", "Faksilaadun parantaminen" ja "Kopiolaadun parantaminen".

- [Tulostaminen toisesta ohjelmasta](#)
- [Tulostustyön paperityyppiasetuksen tarkistaminen](#)
- [Värikasetin tilan tarkistaminen](#)
- [Tulostuslaatu-sivun tulostaminen ja tulkitseminen](#)
- [Tuotteen puhdistaminen](#)
- [Värikasetin visuaalinen tarkistaminen](#)
- [Paperin ja tulostusympäristön tarkistaminen](#)
- [Kohdista värit kalibroimalla laite](#)
- [Tulostustyön muiden asetusten tarkistaminen](#)
- [Toisen tulostinohjaimen kokeileminen](#)

## Tulostaminen toisesta ohjelmasta

Koeta tulostaa toisesta ohjelmasta. Jos sivu tulostuu oikein, ongelma liittyy ohjelmaan, josta yritit tulostaa.

## Tulostustyön paperityyppiasetuksen tarkistaminen

Tarkista paperityyppiasetukset, jos tulostat jostakin sovelluksesta ja tulosteissa on tahroja, sumeaa tai tummaa tulostusjälkeä, käpristynyttä paperia, hajanaisia mustepisaroitu, kuivumatonta väriainetta tai pieniä alueita, joista puuttuu mustetta.

### Paperityyppiasetuksen tarkistaminen (Windows)

1. Valitse ohjelmistossa **Tulosta**.
2. Valitse tuote ja valitse sitten **Ominaisuudet** tai **Määrittelyt**.
3. Valitse **Paperi/Laatu**-välilehti.
4. Valitse avattavasta **Paperityyppi**-luettelosta **Lisää...**-vaihtoehto.
5. Laajenna **Tyyppi on:** -luettelon asetuksia.
6. Laajenna se paperityyppiluokka, joka parhaiten vastaa käyttämäsi paperia.
7. Valitse käyttämäsi paperityypin asetus ja valitse **OK**.
8. Valitse **OK**, jolloin **Asiakirjan ominaisuudet** -valintaikkuna sulkeutuu. Tulosta työ valitsemalla **Tulosta**-valintaikkunasta **OK**.

## Paperityyppiasetuksen tarkistaminen (OS X)

1. Valitse **Tiedosto**-valikko ja valitse sitten **Tulosta**.
2. Valitse laite **Tulostin**-valikosta.
3. Tulostinohjain näyttää oletuksena **Kopiot ja sivut** -valikon. Avaa valikkojen avattava luettelo ja valitse **Viimeistely**-valikko.
4. Valitse tyyppi avattavasta **Materiaalityyppi**-luettelosta.
5. Valitse **Tulosta**-painike.

## Värikasetin tilan tarkistaminen

Tarkista tarvikkeiden tilasivulta seuraavat tiedot:

- Kasetin jäljellä olevan käyttöiän arvioitu pituus prosentteina
- Sivuja jäljellä (arvio)
- HP:n värikasettien tuotenumerot
- Tulostettujen sivujen määrä

Tulosta tarvikkeiden tilasivu seuraavien ohjeiden mukaan.

1. Valitse laitteen ohjauspaneelin aloitusnäytössä **Tarvikkeet** .
2. Tulosta tarvikkeiden tilasivu valitsemalla **Raportti**-painike.
3. Tarkista värikasettien jäljellä oleva arvioitu käyttöikä prosentteina ja mahdollisesti muiden vaihdettavissa olevien tarvikkeiden tila.

Kun käytetään värikasettia, joka on arvioidun käyttöikänsä lopussa, tulostuslaadussa voi ilmetä ongelmia. Tarvikkeiden tilasivulla ilmoitetaan, kun tarvikkeen käyttöikä on loppumassa. Kun HP:n tarvike on loppumassa, sen HP Premium Protection -takuu on päättynyt.

Värikasettia ei tarvitse vaihtaa nyt, ellei tulostuslaatu ole jo liian heikko. Uusi tarvike kannattaa hankkia etukäteen, jotta se voidaan vaihtaa laitteeseen, kun tulostuslaatu ei ole enää hyväksyttävää.

Jos päätät vaihtaa värikasetin tai muut vaihdettavissa olevat tarvikkeet, tarvikkeiden tilasivulla ilmoitetaan aitojen HP-tuotteiden osanumerot.

4. Tarkista, käytätkö aitoa HP-kasettia.

Aidossa HP-värikasetissa on sana "HP" tai siinä on HP:n logo. Lisätietoja HP-kasettien tunnistamisesta on osoitteessa [www.hp.com/go/learnaboutsupplies](http://www.hp.com/go/learnaboutsupplies).

HP ei voi suositella uusia eikä uusittuja tarvikkeita, jotka ovat muiden kuin HP:n valmistamia. Koska tällaiset mustekasetit eivät ole HP:n tuotteita, HP ei voi vaikuttaa niiden valmistukseen tai valvoa niiden laatua. Jos käytät uudelleen täytettyä tai uusittua värikasettia etkä ole tyytyväinen tulostuslaatuun, vaihda värikasetti aitoon HP-värikasettiin.



## Tulostuslaatu-sivun tulostaminen ja tulkitseminen

1. Valitse aloitusnäytössä **Määrittäminen** .
2. Kosketa **Raportit**-painiketta.
3. Kosketa **Tulosta laaturaportti** -painiketta.

Sivulla on viisi väiraitaa, jotka on jaettu neljään ryhmään seuraavan kuvan mukaisesti. Tutkimalla kutakin ryhmää voit jäljittää ongelman tiettyyn värikasettiin.

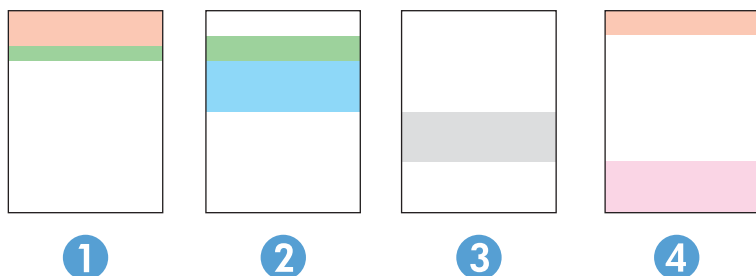

Osa	Värikasetti
1	Keltainen
2	Syaani
3	Musta
4	Magenta

- Jos pisteitä tai juovia näkyy ainoastaan yhdessä ryhmässä, vaihda ryhmää vastaava värikasetti.
- Jos pisteitä on useammassa kuin yhdessä ryhmässä, tulosta puhdistussivu. Jos ongelma ei ratkea, selvitä, ovatko pisteet aina samanvärisiä eli onko esimerkiksi kaikissa väiraidoissa magentan värisiä pisteitä. Jos kaikki pisteet ovat samanvärisiä, vaihda sen värin värikasetti.
- Jos juovia on useissa väiraidoissa, ota yhteyttä HP:hen. Ongelman aiheuttaa luultavasti jokin muu osa kuin värikasetti.

## Tuotteen puhdistaminen

### Puhdistussivun tulostaminen

Tulostusprosessin aikana laitteeseen saattaa kertyä paperia, väriainetta ja pölyhiukkasia. Ne voivat aiheuttaa tulostuslaatuongelmia, kuten mustetahroja ja -pisaroita, juovia, viivoja tai toistuvia merkkejä.

Tulosta puhdistussivu seuraavien ohjeiden mukaan.

1. Valitse laitteen ohjauspaneelin aloitusnäytössä **Määrittäminen** .
2. Valitse **Huolto**-valikko.
3. Valitse **Puhdistussivu**-painike.

4. Lisää laitteeseen tavallista Letter- tai A4-kokoista paperia, kun laite kehottaa niin tekemään.
5. Aloita puhdistus valitsemalla OK.

Laite tulostaa ensimmäisen sivun ja kehottaa poistamaan sivun tulostelokerosta ja asettamaan sen uudelleen samansuuntaisesti lokeroon 1. Odota, kunnes puhdistus on päättynyt. Hävitä tulostettu sivu.

## Skannaustason tarkistaminen epäpuhtauksien ja tahrojen varalta

Aikaa myöten skannerin lasiin ja valkoiseen taustaan voi kerääntyä hiukkasia ja roskia, jotka voivat vaikuttaa laitteen suorituskykyyn. Puhdista skanneri seuraavien ohjeiden mukaan.

1. Katkaise laitteesta virta painamalla virtapainiketta ja irrota sitten virtajohto pistorasiasta.
2. Avaa skannerin kansi.
3. Puhdista skannerin lasi ja skannerin kannen alapuolen valkoinen muovitausta pehmeällä liinalla tai sienellä, joka on kostutettu hankaamattomalla lasinpuhdistusaineella.

---

**⚠ HUOMIO:** Älä altista mitään laitteen osaa hankausaineille, asetonille, bentseenille, ammoniakille, etyylialkoholille tai hiilitetrakloridille. Muutoin laite voi vahingoittua. Älä laita nesteitä suoraan lasiin tai taustalevyille. Ne voivat tihkua laitteeseen ja vahingoittaa sitä.

---

4. Kuivaa lasi ja valkoiset muoviosat säämiskä- tai selluloosasienellä, jotta niihin ei jää läikkiä.
5. Kytke virtajohto pistorasiaan ja käynnistä laite painamalla virtapainiketta.

## Värikasetin visuaalinen tarkistaminen

1. Poista värikasetti laitteesta ja tarkista, että suojateippi on irrotettu.
2. Tarkista, että muistisiru ei ole vahingoittunut.
3. Tarkista värikasetin päällä olevan kuvarummun pinta.

---

**⚠ HUOMIO:** Älä kosketa kasetin rullaa (kuvarumpua). Kuvarummussa olevat sormenjäljet voivat aiheuttaa tulostuslaatuongelmia.

---

4. Jos kuvarummussa on naarmuja, sormenjälkiä tai muita vaurioita, vaihda värikasetti.
5. Jos kuvarumpu ei näytä vaurioituneelta, ravista värikasettia varovasti useita kertoja ja asenna se sitten uudelleen. Tulosta muutama sivu, niin näet, onko ongelma korjautunut.

## Paperin ja tulostusympäristön tarkistaminen

### Vaihe 1: Käytä paperia, joka täyttää HP:n asettamat vaatimukset

Jotkut tulostuslaatuongelmat johtuvat paperista, joka ei täytä HP:n vaatimuksia.

- Käytä aina paperia, jonka tyyppiä ja painoa laite tukee.
- Käytä hyvälaatuista paperia, jossa ei ole viiltoja, koloja, repeytymiä, tahroja, irtoshiukkasia, pölyä, ryppyjä, aukkoja, niittejä eikä käpristyneitä tai taittuneita reunoja.
- Käytä paperia, jolle ei ole aiemmin tulostettu.

- Älä käytä paperia, joka sisältää metallia, kuten koristehileitä.
- Käytä lasertulostimille tarkoitettua paperia. Älä käytä ainoastaan Inkjet-tulostimiin tarkoitettua paperia.
- Älä käytä liian karkeaa paperia. Tulostuslaatu on yleensä sitä parempaa, mitä sileämpää paperi on.

## Vaihe 2: Ympäristön tarkistaminen

Ympäristö voi suoraan vaikuttaa tulostuslaatuun, ja se on yleinen tulostuslaatu- tai paperinsyöttöongelmien aiheuttaja. Kokeile seuraavia ratkaisutapoja:

- Siirrä laite pois vetoisista paikoista, kuten ilmastointiventtiilien, avointen ikkunoiden tai ovien läheisyydestä.
- Älä altista laitetta lämpötiloille tai ilmankosteudelle, jotka ovat tuotetiedoissa määriteltyjen arvojen ulkopuolella.
- Älä pidä laitetta ahtaassa tilassa, kuten kaapissa.
- Aseta laite tukevalle, tasaiselle alustalle.
- Poista kaikki esteet laitteen ilma-aukkojen edestä. Laitteen jokaisella kyljellä ja yläpuolella on oltava hyvä ilmanvaihto.
- Suojaa laite ilman kuljettamalta liialta, pölyltä, höyryltä, rasvalta tai muilta aineilta, jotka voivat aiheuttaa jäämiä laitteen sisään.

## Kohdista värit kalibroimalla laite

Kalibrointi on laitteen tulostuslaadun optimointitoiminto.

Ratkaise näiden ohjeiden mukaisesti tulostuslaatuongelmia, joita ovat esimerkiksi väärin kohdistettu muste, värilliset varjot, sumea grafiikka ja muut laatuongelmat.

1. Valitse laitteen ohjauspaneelista **Asetukset**  -painike.
2. Avaa seuraavat valikot:
  - **Järjestelmän asetukset**
  - **Tulostuslaatu**
  - **Värien kalibrointi**
  - **Kalibroi**
3. Tuotteen hallintapaneelissa näkyy **Kalibrointi**-viesti. Puhdistustoimenpiteen suorittaminen kestää muutaman minuutin. Älä katkaise tuotteesta virtaa, ennen kuin kalibrointi on suoritettu loppuun.
4. Odota, että laite on kalibroitu, ja yritä sitten tulostaa uudelleen.

## Tulostustyön muiden asetusten tarkistaminen

Jos tulostat jostakin sovelluksesta, yritä ratkaista ongelma näiden ohjeiden mukaisesti säätämällä muita tulostinohjaimen asetuksia.

## EconoMode-asetusten tarkistaminen

HP ei suosittele EconoMode-värinsäästötoiminnon jatkuvaa käyttöä. Jos EconoMode on käytössä jatkuvasti, väriaine saattaa kestää kauemmin kuin tulostuskasetissa olevat mekaaniset osat. Jos tulostuslaatu alkaa heiketä eikä ole enää hyväksyttävä, harkitse värikasetin vaihtamista.

 **HUOMAUTUS:** Tämä toiminto on käytettävissä vain Windowsin PCL 6 -tulostinohjaimessa. Jos et käytä kyseistä ohjainta, voit ottaa toiminnon käyttöön HP:n sulautetussa Web-palvelimessa.

Jos koko sivu on liian tumma tai vaalea, toimi ohjeiden mukaan.

1. Valitse ohjelmistossa **Tulosta**.
2. Valitse tuote ja valitse sitten **Ominaisuudet** tai **Määrittäykset**.
3. Valitse **Paperi/laatu**-välilehti ja etsi **Tulostuslaatu**-kenttä.
4. Jos koko sivu on liian tumma, käytä seuraavia asetuksia:
  - Valitse **600 dpi** -vaihtoehto.
  - Ota se käyttöön valitsemalla **EconoMode**-valintaruutu.

Jos koko sivu on liian vaalea, käytä seuraavia asetuksia:

- Valitse **FastRes 1200** -vaihtoehto.
  - Poista toiminto käytöstä poistamalla valinta **EconoMode**-valintaruudusta.
5. Valitse **OK**, jolloin **Asiakirjan ominaisuudet** -valintaikkuna sulkeutuu. Tulosta työ valitsemalla **Tulosta**-valintaikkunasta **OK**-painike.

## Väriasetusten säätäminen (Windows)

Seuraa näitä ohjeita, jos tulosteen värit eivät vastaa näytön värejä tai jos tulosteen värit eivät ole riittävän hyvät.

### Väriteeman muuttaminen

1. Valitse ohjelmistossa **Tulosta**.
2. Valitse tuote ja valitse sitten **Ominaisuudet** tai **Määrittäykset**.
3. Valitse **Väri**-välilehti.
4. Poista **HP EasyColor** -valintaruudun valinta.
5. Valitse väriteema avattavasta **Väriteemat**-luettelosta.
  - **Oletus (sRGB):** Tämä teema määrittää tulostimen tulostamaan RGB-datan raw-laitetilassa. Kun käytät tätä teemaa, hallitse värienkäyttöä sovelluksessa tai käyttöjärjestelmässä, jotta värit tulostuisivat oikein.
  - **Kirkas (sRGB):** Laite lisää keskisävyjen värikylläisyyttä. Käytä tätä teemaa yritysgrafiikan tulostamiseen.
  - **Valokuva (sRGB):** Laite tulkitsee RGB-väriä ikään kuin se olisi tulostettu valokuvana digitaalisessa minivalokuvaboratoriossa. Se toistaa syvemmät, täydemmät värit eri tavalla kuin Oletus (sRGB) -teema. Käytä tätä teemaa valokuvien tulostamiseen.

- **Valokuva (Adobe RGB 1998):** Käytä tätä teemaa, kun tulostat digitaalivalokuvia, joissa on käytetty AdobeRGB-väritilaa sRGB:n sijaan. Poista sovelluksen värienhallinta käytöstä, kun käytät tätä teemaa.
  - **None** (Ei lainkaan): Väriteemaa ei käytetä.
  - **Mukautettu profiili:** Valitse tämä asetus, jos haluat käyttää väritulostuksen hallintaan mukautettua syöttöprofiilia. (Voit esimerkiksi emuloida tiettyä HP Color LaserJet -laitetta.) Voit ladata mukautettuja profiileja osoitteesta [www.hp.com](http://www.hp.com).
6. Valitse **OK**, jolloin **Asiakirjan ominaisuudet** -valintaikkuna sulkeutuu. Tulosta työ valitsemalla **Tulosta**-valintaikkunasta **OK**.

## Väriasetusten muuttaminen

1. Valitse ohjelmistossa **Tulosta**.
  2. Valitse tuote ja valitse sitten **Ominaisuudet** tai **Määrittelyt**.
  3. Valitse **Väri**-välilehti.
  4. Poista **HP EasyColor** -valintaruudun valinta.
  5. Valitse asetukseksi **Automaattinen** tai **Manuaalinen**.
    - **Automaattinen**-asetus: Tätä asetusta käytetään useimmissa väritulostustöissä.
    - **Manuaalinen**-asetus: Tämän asetuksen avulla voit säätää väriasetuksia muista asetuksista huolimatta. Avaa manuaalisen värien säätämisen ikkuna valitsemalla **Asetukset**-painike.
- 
-  **HUOMAUTUS:** Väriasetusten manuaalinen muuttaminen saattaa vaikuttaa tulosteen laatuun. HP suosittelee näiden asetusten muuttamista ainoastaan värigrafikan asiantuntijoille.
- 
6. Tulosta värillinen asiakirja harmaasävyinä valitsemalla **Harmaasävytulostus**-asetus. Käytä tätä asetusta, kun tulostat värillisiä asiakirjoja kopiaointia tai faksaamista varten. Käytä asetusta myös silloin, kun haluat tulostaa vedoksen tai säästää väriä.
  7. Valitse **OK**, jolloin **Asiakirjan ominaisuudet** -valintaikkuna sulkeutuu. Tulosta työ valitsemalla **Tulosta**-valintaikkunasta **OK**.

## Toisen tulostinohjaimen kokeileminen

Kokeile jotakin toista tulostinohjainta, jos tulostat jostakin sovelluksesta ja tulostetuilla sivuilla on odottamattomia viivoja kuvissa, tekstiä puuttuu, kuvia puuttuu, muotoilu on virheellistä tai fontteja on korvattu toisilla.

Voit ladata kaikki seuraavat ohjaimet HP:n verkkosivustosta: [www.hp.com/support/colorljMFPM277](http://www.hp.com/support/colorljMFPM277).

---

**HP PCL 6 -ohjain**

- Oletusohjain, joka toimitetaan laitteen asennus-CD-levyllä. Tämä ohjain asennetaan automaattisesti, ellei valitse jotakin muuta ohjainta.
- Suositellaan kaikkiin Windows-ympäristöihin
- Tarjoaa parhaan mahdollisen nopeuden, tulostuslaadun ja laitteen toimintojen tuen useimmille käyttäjille
- Suunniteltu toimimaan yhdessä Windowsin GDI:n (Graphic Device Interface) kanssa, jolloin tulostusnopeus Windows-ympäristöissä on mahdollisimman suuri.
- Ei ehkä ole täysin yhteensopiva kolmansien osapuolten toimittamien ja mukautettujen ohjelmistojen kanssa, joiden perustana on PCL 5

---

**HP UPD PS -ohjain**

- Suositellaan tulostettaessa Adobe®-ohjelmista tai muista paljon grafiikkaa käyttävistä ohjelmista.
- Tukee postscript-emulointitulostusta ja postscript flash -fontteja

---

**HP UPD PCL 5**

- Suositellaan yleiseen toimistotulostukseen Windows-ympäristöissä
- Yhteensopiva aiempien PCL-versioiden ja HP LaserJet -laitteiden kanssa
- Paras valinta tulostettaessa kolmansien osapuolten tai mukautetuista ohjelmistoista
- Paras vaihtoehto sekalaisissa ympäristöissä, jotka edellyttävät tuotteen käyttävän PCL 5 -kieltä (UNIX, Linux ja suurkoneet)
- Suunniteltu käytettäväksi yritysten Windows-ympäristöissä, joissa voidaan siten käyttää yhtä ohjainta useiden laitemallien kanssa
- Suositellaan, kun tulostetaan useisiin laitemalleihin kannettavasta Windows-tietokoneesta

---

**HP UPD PCL 6**

- Suositellaan tulostukseen kaikissa Windows-käyttöjärjestelmissä
  - Varmistaa yleisesti parhaan nopeuden, tulostuslaadun ja tulostintoimintojen tuen useimmille käyttäjille
  - Kehitetty Windows Graphic Device Interface (GDI) -liittymää varten parhaan nopeuden varmistamiseksi Windows-käyttöjärjestelmissä
  - Ei ehkä ole täysin yhteensopiva kolmansien osapuolten toimittamien ja mukautettujen ohjelmistojen kanssa, joiden perustana on PCL 5
-

# Kopiointi- ja skannauslaadun parantaminen

## Johdanto

Jos laitteen kuvanlaadussa on ongelmia, kokeile ratkaista ne seuraavilla tavoilla tässä esitettyssä järjestyksessä.

- [Skannaustason tarkistaminen epäpuhtauksien ja tahrojen varalta](#)
- [Juovien tai raitojen poistaminen asiakirjansyöttölaitetta käytettäessä](#)
- [Paperiasetusten tarkistaminen](#)
- [Kuvan säätöasetusten tarkistaminen](#)
- [Tekstin tai kuvien optimointi](#)
- [Tarkista tietokoneesta skannerin tarkkuus- ja väriasetukset.](#)
- [Kopiointi reunasta reunaan](#)
- [Asiakirjansyöttölaitteen telojen ja erotinlaatan puhdistaminen](#)

Yritä ensin näitä muutamaa yksinkertaista tapaa:

- Käytä tasoskanneria asiakirjansyöttölaitteen sijasta.
- Käytä hyvälaatuisia alkuperäisasiakirjoja.
- Kun käytät asiakirjansyöttölaitetta, lataa alkuperäinen asiakirja syöttölaitteeseen oikein paperiohjainten avulla, jotta kuvista ei tule epäselviä tai vääristyneitä.

Jos ongelma jatkuu, koita seuraavia toimenpiteitä. Jos ne eivät ratkaise ongelmaa, katso lisäohjeita kohdasta "Tulostuslaadun parantaminen".

## Skannaustason tarkistaminen epäpuhtauksien ja tahrojen varalta

Aikaa myöten skannerin lasiin ja valkoiseen taustaan voi kerääntyä hiukkasia ja roskia, jotka voivat vaikuttaa laitteen suorituskykyyn. Puhdista skanneri seuraavien ohjeiden mukaan.

1. Katkaise laitteesta virta painamalla virtapainiketta ja irrota sitten virtajohto pistorasiasta.
2. Avaa skannerin kansi.
3. Puhdista skannerin lasi ja skannerin kannen alapuolen valkoinen muovitusta pehmeällä liinalla tai sienellä, joka on kostutettu hankaamattomalla lasinpuhdistusaineella.

---

**⚠ HUOMIO:** Älä altista mitään laitteen osaa hankausaineille, asetonille, bentseenille, ammoniakille, etyylialkoholille tai hiilitetrakloridille. Muutoin laite voi vahingoittua. Älä laita nesteitä suoraan lasiin tai taustalevyille. Ne voivat tihkua laitteeseen ja vahingoittaa sitä.

---

4. Kuivaa lasi ja valkoiset muoviosat säämiskä- tai selluloosasiemenellä, jotta niihin ei jää läikkiä.
5. Kytke virtajohto pistorasiaan ja käynnistä laite painamalla virtapainiketta.

## Juovien tai raitojen poistaminen asiakirjansyöttölaitetta käytettäessä

Jos kopioihin tai skannattuihin asiakirjoihin ilmestyy juovia tai raitoja asiakirjansyöttölaitetta käytettäessä, puhdista asiakirjansyöttölaitteen lasi seuraavien ohjeiden mukaisesti. Lika saattaa olla esimerkiksi pölyä, paperia tai mustehiukkasia, jäämiä muistilappujen tarroista, korjauslakasta tai -nauhasta, mustetta tai sormenjälkiä.

1. Avaa skannerin kansi.
2. Tarkista pääskannaustason vasemmalla puolella oleva tuuman levyinen lasikaistale ja puhdista se vedellä kostutetulla pehmeällä ja nukkaamattomalla liinalla.

---

**⚠ HUOMIO:** Älä altista mitään laitteen osaa hankausaineille, asetonille, bentseenille, ammoniakille, etyylialkoholille tai hiilitetrakloridille. Muutoin laite voi vahingoittua. Älä laita nesteitä suoraan lasiin tai taustalevyille. Ne voivat tihkua laitteeseen ja vahingoittaa sitä.

---

3. Käytä skannerin kannen alapuolella olevan lasikaistaleen ylemmän muoviliuskan puhdistamiseen vedellä kostutettua pehmeää ja nukkaamatonta liinaa.
4. Kuivaa lasikaistale ja ylempi liuska pehmeällä, kuivalla liinalla, jotta lasiin ei jäisi pilkkuja. Yritä sitten kopioida tai skannata uudelleen.

## Paperiasetusten tarkistaminen

1. Valitse laitteen ohjauspaneelin aloitusnäytössä **Kopioi**-painike.
2. Valitse **Asetukset**-painike ja selaa sitten kohtaan **Paperi** ja valitse se.
3. Valitse paperikokoluettelosta sen paperikoon nimi, jota on lokerossa.
4. Valitse paperityyppiluettelosta sen paperityypin nimi, jota on lokerossa.

## Kuvan säätöasetusten tarkistaminen

1. Valitse aloitusnäytössä **Kopioi**-painike.
2. Valitse **Asetukset**-painike ja selaa sitten **Kuvansäätö**-painikkeen kohdalle ja valitse se.
3. Kosketa muutettavan asetuksen nimeä.
  - **Vaaleus:** Muuttaa vaaleus-/tummuusasetusta.
  - **Kontrasti:** Muuttaa kuvan vaaleimpien ja tummimpien alueiden välistä kontrastia.
  - **Terävöitys:** Muuttaa tekstimerkkien selkeyttä.
  - **Taustan poisto:** Muuttaa kuvan taustan tummuutta. Tämä on erityisen hyödyllistä, kun alkuperäiskappaleet on tulostettu tai painettu värilliselle paperille.
  - **Väritasapaino:** Muuttaa punaista, vihreää ja sinistä värisävyä.
  - **Harmaus:** Muuttaa värien eloisuutta.
4. Säädä asetuksen arvoa koskettamalla **—** tai **+**-painikkeita ja kosketa sitten **OK**-painiketta.
5. Muuta jotakin toista asetusta tai palaa kopiointiin päävalikkoon koskettamalla paluunuohta.



## Tekstin tai kuvien optimointi

1. Valitse laitteen ohjauspaneelin aloitusnäytössä **Kopioi**-painike.
2. Valitse **Asetukset**-painike ja selaa sitten **Optimoi**-painikkeen kohdalle ja valitse se.
3. Kosketa muutettavan asetuksen nimeä.
  - **Autom. valinta**: Valitse tämä asetus, jos kopiointilaadulla ei ole suurta merkitystä. Tämä on oletusasetus.
  - **Yhdistelmä**: Valitse tämä asetus, jos asiakirjassa on sekä tekstiä että kuvia.
  - **Teksti**: Valitse tämä asetus, jos asiakirjassa on pääasiassa tekstiä.
  - **Kuva**: Valitse tämä asetus, jos asiakirjassa on pääasiassa kuvia.

## Tarkista tietokoneesta skannerin tarkkuus- ja väriasetukset.

Jos tulostat skannattua kuvaa ja laatu ei täytä odotuksiasi, olet saattanut valita skanneriohjelmasta tarkkuus- tai väriasetukset, jotka eivät vastaa tarpeitasi. Tarkkuus ja väri vaikuttavat skannattujen kuvien laatuun:

- kuvan selkeyteen
- värirajojen liukumiin (pehmeä tai karkea)
- skannausaikaan
- tiedostokokoon.

Skannauksen tarkkuus mitataan kuvapisteinä tuumaa kohden (ppi).

 **HUOMAUTUS:** Skannauksen ppi-tarkkuus ei vastaa tulostuksen dpi (pistettä tuumalla) -tarkkuutta.

Väri, harmaasävy ja mustavalkoinen määrittävät käytettävissä olevien värien lukumäärän. Voit säätää skannerin koneiston tarkkuuden jopa 1 200 ppi:hin.

Tarkkuutta ja väri vaihtoja selventävä taulukko luetteloit joitakin yksinkertaisia ohjeita, joiden avulla voit saavuttaa skannaukseen liittyvät tavoitteesi.

 **HUOMAUTUS:** Jos kuvalle määritetään suuri tarkkuus ja paljon värejä, tiedoston koko voi kasvaa hyvin suureksi. Tällöin kuva vie runsaasti kiintolevytilaa ja hidastaa skannausta. Ennen tarkkuuden ja väriasetuksien määrittämistä on syytä päättää skannerin käyttötapa.

## Tarkkuus- ja väriohjeet

Seuraavassa taulukossa on lueteltu erilaisiin skannaustehtäviin suositellut tarkkuus- ja väriasetukset.

 **HUOMAUTUS:** Oletustarkkuus on 200 pistettä tuumalla.

Käyttötarkoitus	Suositteltava tarkkuus	Suositteltavat väriasetukset
Faksi	150 ppi	<ul style="list-style-type: none"><li>• Mustavalkoinen</li></ul>

Käyttötarkoitus	Suosittelava tarkkuus	Suosittelavat väriasetukset
Sähköposti	150 ppi	<ul style="list-style-type: none"> <li>• Mustavalkoinen, jos kuvaan ei tarvita pehmeitä rajoja</li> <li>• Harmaasävy, jos kuvaan halutaan pehmeät rajat</li> <li>• Väri värikuville</li> </ul>
Muokattava teksti	300 ppi	<ul style="list-style-type: none"> <li>• Mustavalkoinen</li> </ul>
Tuloste (kuva tai teksti)	600 ppi monimutkaisen grafiikan tapauksessa tai silloin, jos haluat suurentaa asiakirjaa oleellisesti	<ul style="list-style-type: none"> <li>• Mustavalkoinen tekstille ja viivapiirroksille</li> <li>• Harmaasävy värikuville, varjostetuille kuville ja valokuville</li> </ul>
	300 ppi tavallisille kuville ja tekstille	<ul style="list-style-type: none"> <li>• Väri värikuville</li> </ul>
	150 ppi valokuville	<ul style="list-style-type: none"> <li>• Väri värikuville</li> </ul>
Tietokoneen näytöstä luettava tai katseltava tiedosto	75 ppi	<ul style="list-style-type: none"> <li>• Mustavalkoinen tekstille</li> <li>• Harmaasävy kuville ja valokuville</li> <li>• Väri värikuville</li> </ul>

## Väri

Voit asettaa väriarvot seuraavalla tavalla skannatessasi.

Asetus	Suosittelava käyttö
Väri	Käytä tätä asetusta laadukkaiden värivalokuvien sekä tärkeiden värillisten asiakirjojen skannaamiseen.
Mustavalkoinen	Käytä tätä asetusta tekstiä sisältävien asiakirjojen skannaamiseen.
Harmaasävy	Käytä tätä asetusta, kun tiedosto on liian suuri tai kun haluat skannata asiakirjan tai valokuvan nopeasti.

## Kopiointi reunasta reunaan

Laite ei voi tulostaa aivan reunasta reunaan. Sivun ympäri kulkee 4 mm:n reunus, jolle ei voi tulostaa.

### Huomioitavia asioita tulostettaessa asiakirjoja, joiden reunukset on rajattu:

- Jos alkuperäinen asiakirja on tulostuskokoa pienempi, siirrä alkuperäinen asiakirja neljän millimetrin etäisyydelle skannerin kuvakkeen ilmaisemasta kulmasta. Kopioi tai skanna asiakirja uudelleen.
- Kun alkuperäiskappale on halutun tulosteen kokoinen, voit pienentää kuvaa [Pienennä/Suurena](#)-toiminnon avulla, jotta kopio ei rajaudu.

## Asiakirjansyöttölaitteen telojen ja erotinlaatan puhdistaminen

Jos laitteen asiakirjansyöttölaitteessa ilmenee paperinkäsittelyongelmia, kuten tukoksia tai useiden sivujen syöttymistä kerralla, puhdista asiakirjansyöttölaitteen telat ja erotinlaatta.

1. Avaa asiakirjansyöttölaitteen kansi.

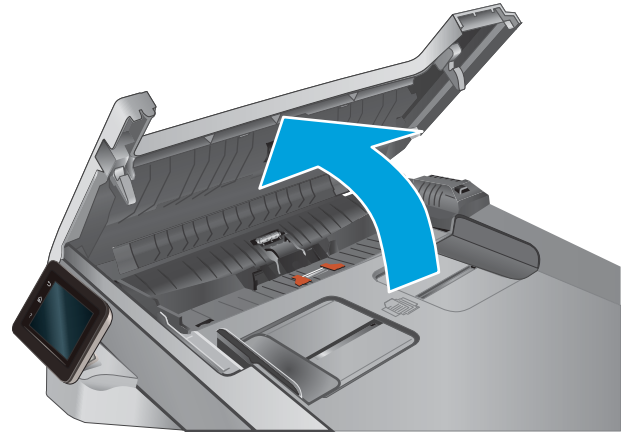

2. Pyyhi syöttötelat ja erotinlaatta puhtaiksi kostealla, nukkaamattomalla liinalla.

**HUOMIO:** Älä altista mitään laitteen osaa hankausaineille, asetonille, bentseenille, ammoniakille, etyylialkoholille tai hiilitetrakloridille. Muutoin laite voi vahingoittua. Älä laita nesteitä suoraan lasiin tai taustalevyille. Ne voivat tihkua laitteeseen ja vahingoittaa sitä.

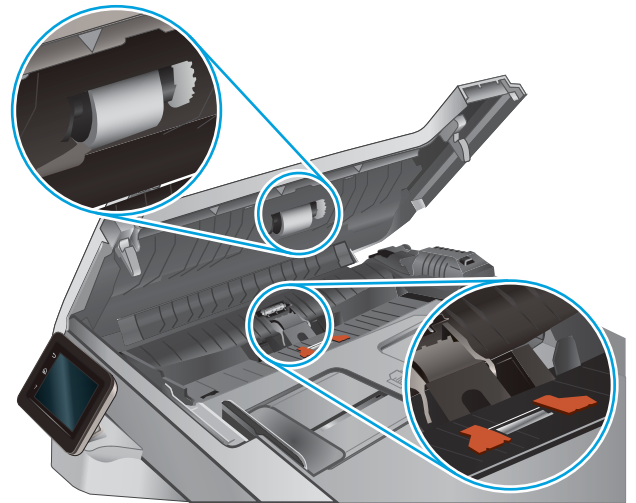

3. Sulje asiakirjansyöttölaitteen kansi.

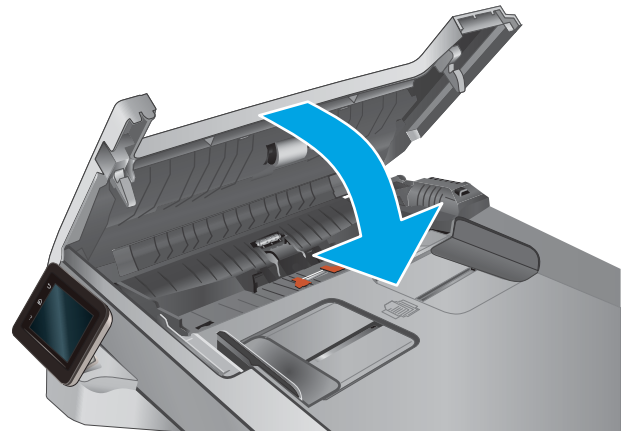

# Faksin kuvanlaadun parantaminen

## Johdanto

Jos laitteen kuvanlaadussa on ongelmia, kokeile ratkaista ne seuraavilla tavoilla tässä esitettyssä järjestyksessä.

- [Skannaustason tarkistaminen epäpuhtauksien ja tahrojen varalta](#)
- [Faksin lähetystarkkuusasetusten tarkistaminen](#)
- [Virheenkorjausasetusten tarkistaminen](#)
- [Sovita sivulle -asetuksen tarkistaminen](#)
- [Asiakirjansyöttölaitteen telojen ja erotinlaatan puhdistaminen](#)
- [Lähtettäminen toiseen faksilaitteeseen](#)
- [Lähtettäjän faksilaitteen tarkistaminen](#)

Yritä ensin näitä muutamaa yksinkertaista tapaa:

- Käytä tasoskanneria asiakirjansyöttölaitteen sijasta.
- Käytä hyvälaatuisia alkuperäisasiakirjoja.
- Kun käytät asiakirjansyöttölaitetta, lataa alkuperäinen asiakirja syöttölaitteeseen oikein paperiohjainten avulla, jotta kuvista ei tule epäselviä tai vääristyneitä.

Jos ongelma jatkuu, koita seuraavia toimenpiteitä. Jos ne eivät ratkaise ongelmaa, katso lisäohjeita kohdasta "Tulostuslaadun parantaminen".

## Skannaustason tarkistaminen epäpuhtauksien ja tahrojen varalta

Aikaa myöten skannerin lasiin ja valkoiseen taustaan voi kerääntyä hiukkasia ja roskia, jotka voivat vaikuttaa laitteen suorituskykyyn. Puhdista skanneri seuraavien ohjeiden mukaan.

1. Katkaise laitteesta virta painamalla virtapainiketta ja irrota sitten virtajohto pistorasiasta.
2. Avaa skannerin kansi.
3. Puhdista skannerin lasi ja skannerin kannen alapuolen valkoinen muovitausta pehmeällä liinalla tai sienellä, joka on kostutettu hankaamattomalla lasinpuhdistusaineella.

---

**⚠ HUOMIO:** Älä altista mitään laitteen osaa hankausaineille, asetonille, bentseenille, ammoniakille, etyylialkoholille tai hiilitetrakloridille. Muutoin laite voi vahingoittua. Älä laita nesteitä suoraan lasiin tai taustalevyille. Ne voivat tihkua laitteeseen ja vahingoittaa sitä.

---

4. Kuivaa lasi ja valkoiset muoviosat säämiskä- tai selluloosasienellä, jotta niihin ei jää läikkiä.
5. Kytke virtajohto pistorasiaan ja käynnistä laite painamalla virtapainiketta.

## Faksin lähetystarkkuusasetusten tarkistaminen

Jos laite ei lähettänyt faksia, koska vastaanottava faksilaite ei vastannut tai oli varattu, laite yrittää valita numeron uudelleen. Uudelleenvalinta perustuu asetukseen, jonka mukaan laite valitsee numeron uudelleen, jos vastaanottava laite on varattu tai ei vastaa tai ilmenee tiedonsiirtovirhe.

1. Valitse laitteen ohjauspaneelin aloitusnäytössä Määritys  -painike.
2. Kosketa [Faksimääriykset](#)-valikkoa.
3. Kosketa [Lisäasetukset](#)-valikkoa.
4. Avaa [Faksin tarkkuus](#) -valikko.

## Virheenkorjausasetusten tarkistaminen

Tavallisesti faksilaite tarkkailee puhelinlinjan signaaleja, kun se lähettää tai vastaanottaa faksia. Jos laite havaitsee virheen siirron aikana ja virheenkorjausasetus on [Käytössä](#), laite voi pyytää faksin osan uudelleenlähetystä. Vianmäärityksen tehdasasetus on [Käytössä](#).

Poista virheenkorjaus käytöstä vain, jos sinulla on ongelmia faksin lähettämisessä tai vastaanottamisessa ja hyväksyt lähetysvirheet. Asetuksen poistaminen käytöstä voi olla tarpeen, jos yrität lähettää faksia ulkomaille tai jos käytät satelliittipuhelinyhteyttä.

1. Valitse laitteen ohjauspaneelin aloitusnäytössä Määritys  -painike.
2. Valitse [Huolto](#)-valikko.
3. Valitse [Faksihuolto](#)-valikko.
4. Kosketa [Virheenkorjaus](#)-painiketta ja sitten [Käytössä](#)-painiketta.

## Sovita sivulle -asetuksen tarkistaminen

Jos laite tulosti faksityön sivun ulkopuolelle, poista [Sovita sivulle](#) -asetus laitteen ohjauspaneelista käytöstä.

 **HUOMAUTUS:** Varmista, että oletuspaperikoon asetus vastaa lokeroon lisätyn paperin kokoa.

1. Valitse laitteen ohjauspaneelin aloitusnäytössä Määritys  -painike.
2. Kosketa [Faksimääriykset](#)-valikkoa.
3. Kosketa [Lisäasetukset](#)-valikkoa.
4. Kosketa [Sovita sivulle](#) -painiketta ja kosketa sitten [Käytössä](#)-painiketta.

## Asiakirjansyöttölaitteen telojen ja erotinlaatan puhdistaminen

Jos laitteen asiakirjansyöttölaitteessa ilmenee paperinkäsittelyongelmia, kuten tukoksia tai useiden sivujen syöttymistä kerralla, puhdista asiakirjansyöttölaitteen telat ja erotinlaatta.

1. Avaa asiakirjansyöttölaitteen kansi.

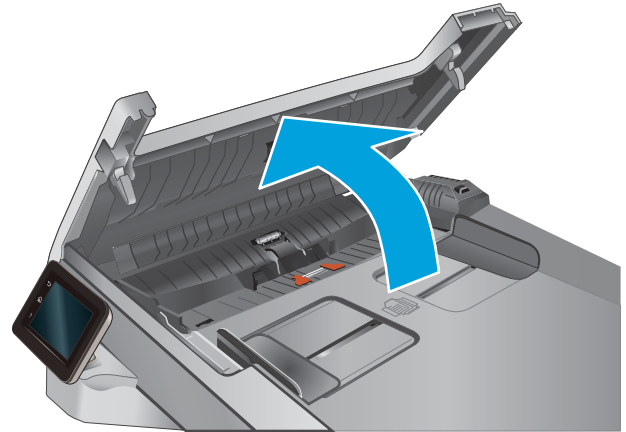

2. Pyyhi syöttötelat ja erotinlaatta puhtaiksi kostealla, nukkaamattomalla liinalla.

**HUOMIO:** Älä altista mitään laitteen osaa hankausaineille, asetonille, bentseenille, ammoniakille, etyylialkoholille tai hiilitetrakloridille. Muutoin laite voi vahingoittua. Älä laita nesteitä suoraan lasiin tai taustalevyille. Ne voivat tihkua laitteeseen ja vahingoittaa sitä.

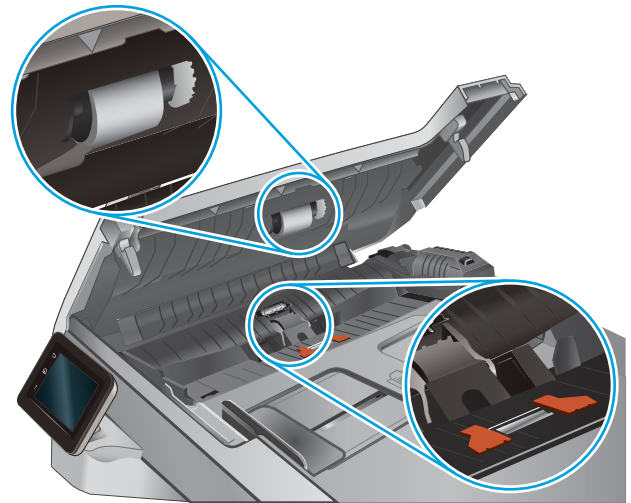

3. Sulje asiakirjansyöttölaitteen kansi.

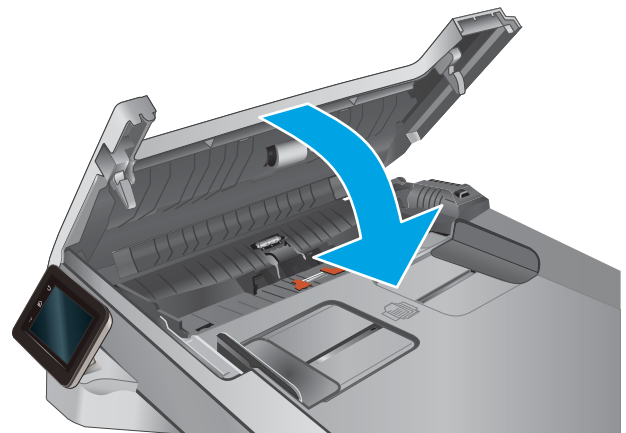

## Lähtettäminen toiseen faksilaitteeseen

Kokeile lähettää faksi johonkin toiseen faksilaitteeseen. Jos faksin laatu on parempi, ongelma liittyy alkuperäisen vastaanottajan faksilaitteen asetuksiin tai tarvikkeiden tilaan.

## Lähtettäjän faksilaitteen tarkistaminen

Pyydä lähettäjä lähettämään toisesta faksilaitteesta. Jos faksin laatu on parempi, ongelma johtuu lähettäjän faksilaitteesta. Jos käytävissä ei ole toista faksilaitetta, pyydä lähettäjä kokeilemaan jotakin seuraavista muutoksista:

- Varmista, että alkuperäinen asiakirja on valkoisella (ei värillisellä) paperilla.
- Määritä faksin tarkkuus-, laatu- tai kontrastiasetukset korkeammalle tasolle.
- Lähetä faksi tietokoneohjelman avulla, jos se on mahdollista.

# Kiinteän verkon ongelmien ratkaiseminen

## Johdanto

Tarkista seuraavat kohdat, kun haluat tarkistaa, että laitteen ja verkon välinen yhteys toimii. Ennen kuin aloitat, tulosta asetussivu laitteen ohjauspaneelista ja selvitä laitteen IP-osoite asetussivulta.

- [Heikko fyysinen yhteys](#)
- [Tietokone käyttää virheellistä IP-osoitetta laitteelle](#)
- [Tietokone ei saa yhteyttä laitteeseen](#)
- [Laite käyttää verkolle virheellisiä yhteys- ja kaksisuuntaisuusasetuksia](#)
- [Uudet ohjelmat saattavat aiheuttaa yhteensopivuusongelmia](#)
- [Tietokone tai työasema saattaa olla väärin määritetty](#)
- [Laite on poistettu käytöstä, tai muut verkkoasetukset ovat virheellisiä](#)



**HUOMAUTUS:** HP ei tue vertaisverkkoja (peer-to-peer), koska tämä on Microsoftin käyttöjärjestelmien ominaisuus eikä HP:n tulostinohjaimien ominaisuus. Lisätietoja saat Microsoftilta osoitteesta [www.microsoft.com](http://www.microsoft.com).

## Heikko fyysinen yhteys

1. Varmista, että laite on liitetty oikeaan verkkoporttiin oikean pituisella kaapelilla.
2. Tarkista kaapeliliitännöiden tukevuus.
3. Tarkista yhteys laitteen taustapuolella olevasta verkkoliitännästä ja varmista, että keltainen toimintovalo ja vihreä linkin tilavalvo palavat.
4. Jos ongelma ei poistu, kokeile toista kaapelia tai vaihda keskittimen porttia.

## Tietokone käyttää virheellistä IP-osoitetta laitteelle

1. Avaa tulostimen ominaisuudet ja valitse **Portit**-välilehti. Varmista, että valittuna on laitteen nykyinen IP-osoite. Laitteen IP-osoite näkyy laitteen asetussivulla.
2. Jos olet asentanut laitteen käyttämällä HP:n TCP/IP-vakioporttia, valitse valintaruutu **Tulosta aina tällä laitteella, vaikka sen IP-osoite muuttuisi**.
3. Jos olet asentanut laitteen käyttämällä Microsoftin TCP/IP-vakioporttia, käytä IP-osoitteen sijaan isäntänimeä.
4. Jos IP-osoite on oikea, poista laite ja lisää se uudelleen.

## Tietokone ei saa yhteyttä laitteeseen

1. Testaa verkkoyhteys ping-komennon avulla.
  - a. Avaa tietokoneessa komentorivikehote.



- Valitse Windowsissa **Käynnistä**, valitse **Suorita**, kirjoita cmd ja paina sitten **Enter**-painiketta.
  - Siirry OS X -käyttöjärjestelmässä kohtaan **Ohjelmat**, valitse **Lisäohjelmat** ja avaa **Pääte**.
- b. Kirjoita ping ja sitten laitteen IP-osoite.
  - c. Jos ikkuna näyttää pyynnön ja vastauksen väliset ajat, verkko toimii.
2. Jos ping-komento ei onnistunut, tarkista, että verkkokeskittimiin on kytketty virta. Tarkista sitten, että verkkoasetukset, laite ja tietokone on määritetty samaan verkkoon.

## Laite käyttää verkolle virheellisiä yhteys- ja kaksisuuntaisuusasetuksia

HP suosittelee näiden asetusten jättämistä automaattiseen tilaan (oletusasetus). Jos muutat näitä asetuksia, myös verkon vastaavia asetuksia täytyy muuttaa.

## Uudet ohjelmat saattavat aiheuttaa yhteensopivuusongelmia

Varmista, että kaikki uudet ohjelmat on asennettu oikein ja ne käyttävät oikeaa tulostinohjainta.

## Tietokone tai työasema saattaa olla väärin määritetty

1. Tarkista verkko-ohjaimet, tulostinohjaimet ja verkon uudelleenohjauksen asetukset.
2. Varmista, että käyttöjärjestelmä on määritetty oikein.

## Laite on poistettu käytöstä, tai muut verkkoasetukset ovat virheellisiä

1. Tarkista verkkoyhteyksikäytännön tila asetussivulta. Ota se käyttöön tarvittaessa.
2. Määritä verkkoasetukset tarvittaessa uudelleen.

# Langattoman verkon ongelmien ratkaiseminen

## Johdanto

Vianmäärittysohjeet auttavat ratkaisemaan ongelmia.



**HUOMAUTUS:** Varmista, että laite tukee HP NFC -toimintoa ja HP Wireless Direct -tulostusta, tulostamalla asetussivu laitteen ohjauspaneelistä. Jos asetussivuista yhden otsikko on [Langaton](#), laite tukee HP Jetdirect 2800w NFC- ja Wireless Direct -lisälaitetta.

- [Langattoman yhteyden tarkistusluettelo](#)
- [Laite ei tulosta langattoman määrittämisen suorittamisen jälkeen](#)
- [Laite ei tulosta, ja tietokoneeseen on asennettu kolmannen osapuolen palomuurit](#)
- [Langaton verkko ei toimi langattoman reitittimen tai laitteen siirtämisen jälkeen](#)
- [Langattomaan laitteeseen ei voi yhdistää enempää tietokoneita](#)
- [Langattoman laitteen yhteys katkeaa VPN-verkossa](#)
- [Verkko ei näy langattomien verkkojen luettelossa](#)
- [Langaton verkko ei toimi](#)
- [Langattoman verkon vianmäärittäminen suorittaminen](#)
- [Langattoman verkon häiriöiden vähentäminen](#)

## Langattoman yhteyden tarkistusluettelo

- Varmista, että verkkokaapeli ei ole liitetty.
- Varmista, että laitteeseen ja langattomaan reitittimeen on kytketty virta ja ne saavat virtaa. Varmista myös, että laitteen langaton radio on käytössä.
- Varmista, että SSID on oikea. Selvitä SSID tulostamalla asetussivu. Jos et ole varma, onko SSID oikea, suorita langaton asennus uudelleen.
- Varmista, että suojaustiedot ovat oikein suojatuissa verkoissa. Jos suojaustiedot ovat virheellisiä, suorita langaton asennus uudelleen.
- Jos langaton verkko toimii, yritä käyttää muita tietokoneita langattomassa verkossa. Jos verkossa on Internet-yhteys, yritä muodostaa yhteys Internetiin langattomassa verkossa.
- Varmista, että salausmenetelmä (AES tai TKIP) on sama laitteessa ja langattomassa käyttöpisteessä (WPA-suojausta käyttävissä verkoissa).
- Varmista, että laite on langattoman verkon kantoalueella. Useimmissa verkoissa laite voi olla enintään 30 metrin päässä langattomasta tukiasemasta (langaton reititin).
- Varmista, että langattoman signaalin tiellä ei ole esteitä. Poista suuret metalliesineet laitteen ja käyttöpisteen väliltä. Varmista, että pylväitä, seinä tai metallia tai betonia sisältäviä tukipylväitä ei ole laitteen ja langattoman käyttöpisteen välillä.

- Varmista, että laite on kaukana sähkölaitteista, jotka saattavat häiritä langatonta signaalia. Monet laitteet voivat häiritä langatonta signaalia. Tällaisia laitteita ovat esimerkiksi moottorit, langattomat puhelimet, valvontakamerat, muut langattomat verkot ja jotkin Bluetooth-laitteet.
- Varmista, että tulostinohjain on asennettu tietokoneeseen.
- Varmista, että olet valinnut oikean tulostinportin.
- Varmista, että tietokone ja laite ovat yhteydessä samaan langattomaan verkkoon.
- Varmista OS X:ssä, että langaton reititin tukee Bonjouria.

## Laite ei tulosta langattoman määrittämisen suorittamisen jälkeen

1. Varmista, että laitteeseen on kytketty virta ja laite on valmiustilassa.
2. Poista tietokoneen kolmannen osapuolen palomuurit käytöstä.
3. Varmista, että langaton verkko toimii oikein.
4. Varmista, että tietokone toimii oikein. Käynnistä tarvittaessa tietokone uudelleen.
5. Varmista, että pystyt avaamaan laitteen HP:n sulautetun Web-palvelimen verkossa olevalta tietokoneelta.

## Laite ei tulosta, ja tietokoneeseen on asennettu kolmannen osapuolen palomuri

1. Päivitä palomuri uusimmalla valmistajalta saatavissa olevalla ohjelmistopäivityksellä.
2. Jos ohjelmat pyytävät oikeutta läpäistä palomuri, kun asennat laitteen tai yrität tulostaa, varmista että sallit ohjelmien suorittamisen.
3. Poista palomuri tilapäisesti käytöstä ja asenna langaton laite tietokoneeseen. Ota palomuri taas käyttöön, kun olet suorittanut langattoman asennuksen loppuun.

## Langaton verkko ei toimi langattoman reitittimen tai laitteen siirtämisen jälkeen

1. Varmista, että reititin tai laite muodostaa yhteyden samaan verkkoon kuin tietokone.
2. Tulosta asetussivu.
3. Vertaa asetussivun SSID:tä tietokoneen tulostinmäärittämisen SSID:hen.
4. Jos numerot eivät ole samat, laitteet eivät ole yhteydessä samaan verkkoon. Tee laitteen langaton määrittäminen uudelleen.

## Langattomaan laitteeseen ei voi yhdistää enempää tietokoneita

1. Varmista, että muut tietokoneet ovat langattoman verkon kantoalueella ja että signaalin tiellä ei ole esteitä. Useimmissa verkoissa langattoman verkon kantoalue ylittää 30 metrin päähän langattomasta käyttöpisteestä.
2. Varmista, että laitteeseen on kytketty virta ja laite on valmiustilassa.
3. Poista tietokoneen kolmannen osapuolen palomuurit käytöstä.
4. Varmista, että langaton verkko toimii oikein.
5. Varmista, että tietokone toimii oikein. Käynnistä tarvittaessa tietokone uudelleen.

## Langattoman laitteen yhteys katkeaa VPN-verkossa

- VPN-verkkoon ja muihin verkkoihin ei voi yleensä muodostaa yhteyttä samanaikaisesti.

## Verkko ei näy langattomien verkkojen luettelossa

- Varmista, että langattomaan reitittimeen on kytketty virta ja että se saa virtaa.
- Verkko saattaa olla piilotettu. Piilotettuun verkkoon voi kuitenkin muodostaa yhteyden.

## Langaton verkko ei toimi

1. Varmista, että verkkokaapeli ei ole liitetty.
2. Varmista, että langaton yhteys on katkennut, yrittämällä liittää muita laitteita verkkoon.
3. Testaa verkkoyhteys ping-komennon avulla.
  - a. Avaa tietokoneessa komentorivikehote.
    - Valitse Windowsissa **Käynnistä**, valitse **Suorita**, kirjoita `cmd` ja paina sitten **Enter**-painiketta.
    - Siirry OS X -käyttöjärjestelmässä kohtaan **Ohjelmat**, valitse **Lisäohjelmat** ja avaa **Pääte**.
  - b. Kirjoita `ping` ja reitittimen IP-osoite.
  - c. Jos ikkuna näyttää pyynnön ja vastauksen väliset ajat, verkko toimii.
4. Varmista, että reititin tai laite muodostaa yhteyden samaan verkkoon kuin tietokone.
  - a. Tulosta asetussivu.
  - b. Vertaa asetusraportin SSID:tä tietokoneen tulostinmäärityksen SSID:hen.
  - c. Jos numerot eivät ole samat, laitteet eivät ole yhteydessä samaan verkkoon. Tee laitteen langaton määrittäminen uudelleen.

## Langattoman verkon vianmääritystestin suorittaminen

Laitteen ohjauspaneelista voit suorittaa vianmääritystestin, joka antaa tietoja langattoman verkon asetuksista.

1. Valitse laitteen ohjauspaneelin aloitusnäytössä **Määrittäminen** .
2. Avaa **Itse diagnostiikka**-valikko.
3. Käynnistä testi napsauttamalla **Run Wireless Test** (Suorita langaton testi) -painiketta. Laite tulostaa testitulokset sisältävän testisivun.

## Langattoman verkon häiriöiden vähentäminen

Seuraavien vihjeiden avulla voit vähentää langattoman verkon häiriöitä:

- Säilytä langattomat laitteet kaukana suurista metalliesineistä, kuten arkistokaapeista, ja muista elektromagneettisista laitteista, kuten mikroaaltouuneista ja langattomista puhelimista. Nämä esineet voivat häiritä radiosignaaleja.
- Säilytä langattomat laitteet kaukana suurista muuratuista rakenteista ja muista rakenteista. Rakenteet saattavat imeä itseensä radioaaltoja ja heikentää signaalia.
- Aseta langaton reititin keskeiselle paikalle näköetäisyydelle verkon langattomista laitteista.

# Faksiongelmien ratkaiseminen

## Johdanto

Faksitoimintojen vianmäärittämissuositukset auttavat ratkaisemaan ongelmia.

- [Faksin vianmäärittämissuositusten tarkistuslista](#)
- [Yleisten faksausongelmien ratkaiseminen](#)

## Faksin vianmäärittämissuositusten tarkistuslista

- Ratkaisumahdollisuuksia on useita. Aina kun olet kokeillut yhtä ratkaisua, yritä lähettää faksi, jotta näet ratkeako ongelma.
  - Jotta vianmäärittäminen onnistuisi mahdollisimman hyvin, varmista, että laitteen johto on kytketty suoraan puhelinpistorasiaan. Katkaise yhteys kaikista muista laitteeseen kytketyistä laitteista.
1. Tarkista, että puhelinjohto on kytketty oikeaan porttiin laitteen takaosassa.
  2. Tarkista puhelinlinja faksitestillä:
    - a. Valitse laitteen ohjauspaneelin aloitusnäytössä Asetukset  -painike ja kosketa sitten **Huolto**-valikkoa.
    - b. Valitse **Faksihuolto**-valikko.
    - c. Valitse **Suorita faksitesti** -asetus. Laite tulostaa faksitestiraportin.

Raportti voi sisältää jonkin seuraavista tuloksista:

- **Onnistui:** Raportti sisältää kaikki nykyiset faksiasetukset tarkistamista varten.
  - **Virhe:** Raportti ilmoittaa virheen luonteen ja antaa ongelman korjaamiseen liittyviä ehdotuksia.
3. Varmista, että tuotteen laiteohjelmisto on ajan tasalla:
    - a. Tulosta asetussivu ohjauspaneelin **Raportit**-valikosta. Saat siitä laiteohjelmiston päiväkodin.
    - b. Mene osoitteeseen [www.hp.com/go/support](http://www.hp.com/go/support), napsauta **Laiteohjaimet ja ohjelmistot** -linkkiä, syötä tuotteen nimi hakukenttään, paina **ENTER**-näppäintä ja valitse tuote hakutulosten luettelosta.
    - c. Valitse käyttöjärjestelmä.
    - d. Valitse **Laiteohjelmisto**-osiossa **Laiteohjelmiston päivitysapuohjelma**.



**HUOMAUTUS:** Varmista, että käytät tulostinmallille tarkoitettua laiteohjelmiston päivitysapuohjelmaa.

- e. Valitse **Lataa**, valitse **Suorita** ja valitse sitten **Suorita** uudelleen.
- f. Kun ohjelma käynnistyy, valitse laite avattavasta valikosta ja napsauta sitten **Lähetä laiteohjelmisto** -valintaa.



---

**HUOMAUTUS:** Jos haluat tulostaa asetussivun, jonka avulla voit varmistaa asennetun laiteohjelmistoversion ennen tai jälkeen päivityksen, napsauta **Tulosta asetussivu** -valintaa.

---

- g. Suorita asennus loppuun seuraamalla näytössä näkyviä ohjeita, ja sulje sitten ohjelma **Sulje**-painikkeella.
4. Varmista, että faksimääritykset on tehty laitteen ohjelmiston asennuksen yhteydessä.

Siirry tietokoneen HP-ohjelmakansioon ja suorita faksin määrittämisohjelma.
5. Varmista, että puhelinyhteys tukee analogista faksia.

  - Jos käytössä on ISDN tai digitaalinen PBX, kysy palveluntarjoajalta lisätietoja analogisen faksinlinjan määrittämisestä.
  - Jos käytössä on VoIP-palvelu, vaihda ohjauspaneelissa **Faksin nopeus** -asetuksen arvoksi **Hidas(V.29)**. Selvitä, tukeeko palveluntarjoajasi faksin lähettämistä. Tarkista myös suositeltu faksimodeeminopeus. Joidenkin yhtiöiden laitteisiin tarvitaan sovitin.
  - Jos käytössä on DSL-palvelu, varmista, että laitteen puhelinverkko-yhteydessä on suodatin. Ota yhteys DSL-palveluntarjoajaan tai hanki DSL-suodatin, jos sinulla ei ole sellaista. Jos DSL-suodatin on asennettu, kokeile toista suodatinta, sillä suodatin voi olla viallinen.

## Yleisten faksausongelmien ratkaiseminen

- [Faksien lähettäminen on hidasta](#)
- [Faksilaatu on huono](#)
- [Faksi katkeaa kesken tai tulostuu kahdelle sivulle](#)

### Faksien lähettäminen on hidasta

Puhelinlinja on heikko.

- Yritä lähettää faksi uudelleen, kun linja on parempi.
- Tarkista puhelinyhtiöltä, että linja tukee faksaamista.
- Poista **Virheenkorjaus**-asetus käytöstä.
  - a. Avaa **Asetusvalikko**.
  - b. Avaa **Huolto**-valikko.
  - c. Avaa **Faksihuolto**-valikko.
  - d. Avaa **Virheenkorjaus**-valikko.
  - e. Valitse **Ei käytössä** -asetus.



---

**HUOMAUTUS:** Tämä voi heikentää kuvanlaatua.

---

- Käytä valkoisella paperilla olevaa alkuperäiskappaletta. Älä käytä värillistä paperia, kuten harmaa, keltainen tai vaaleanpunainen.
- Suurena **Faksin nopeus** -asetuksen arvoa.

- a. Avaa [Asetusvalikko](#).
  - b. Avaa [Faksimääriykset](#)-valikko.
  - c. Avaa [Lisäasetukset](#)-valikko.
  - d. Avaa [Faksin nopeus](#) -valikko.
  - e. Valitse oikea asetus.
- Jaa suuret työt pienempiin osiin ja faksaa osat erikseen.
  - Pienennä faksin tarkkuusasetusta ohjauspaneelistä.
    - a. Avaa [Asetusvalikko](#).
    - b. Avaa [Faksimääriykset](#)-valikko.
    - c. Avaa [Lisäasetukset](#)-valikko.
    - d. Avaa [Faksin tarkkuus](#) -valikko.
    - e. Valitse oikea asetus.

## Faksilaatu on huono

Faksi on epäselvä tai vaalea.

- Lisää faksin tarkkuutta lähettäessäsi fakseja. Tarkkuusasetus ei vaikuta vastaanotettuihin fakseihin.
  - a. Avaa [Asetusvalikko](#).
  - b. Avaa [Faksimääriykset](#)-valikko.
  - c. Avaa [Lisäasetukset](#)-valikko.
  - d. Avaa [Faksin tarkkuus](#) -valikko.
  - e. Valitse oikea asetus.



---

**HUOMAUTUS:** Tarkkuuden lisääminen hidastaa siirtonopeutta.

---

- Ota käyttöön [Virheenkorjaus](#)-asetus ohjauspaneelistä.
  - a. Avaa [Asetusvalikko](#).
  - b. Avaa [Huolto](#)-valikko.
  - c. Avaa [Faksihuolto](#)-valikko.
  - d. Avaa [Virheenkorjaus](#)-valikko.
  - e. Valitse [Käytössä](#)-asetus.
- Tarkista värikasetit ja vaihda ne tarvittaessa.
- Pyydä lähettäjästä lisäämään kontrastia lähettävässä faksilaitteessa ja lähettämään faksi uudelleen.



## Faksi katkeaa kesken tai tulostuu kahdelle sivulle

- Aseta [Oletuspaperikoko](#)-asetus. Faksit tulostuvat yhdelle paperikoolle [Oletuspaperikoko](#)-asetusten perusteella.
  - a. Avaa [Asetusvalikko](#).
  - b. Avaa [Järjestelmän asetukset](#) -valikko.
  - c. Avaa [Paperiasetukset](#)-valikko.
  - d. Avaa [Oletuspaperikoko](#)-valikko.
  - e. Valitse oikea asetus.
- Määritä faksaukseen käytettävän lokeron paperityyppi ja -koko.
- Ota käyttöön [Sovita sivulle](#), jotta pitkät faksit tulostuvat Letter- tai A4-kokoiselle paperille.
  - a. Avaa [Asetusvalikko](#).
  - b. Avaa [Faksimäärytykset](#)-valikko.
  - c. Avaa [Lisäasetukset](#)-valikko.
  - d. Avaa [Sovita sivulle](#) -valikko.
  - e. Valitse [Käytössä](#)-asetus.



**HUOMAUTUS:** Jos [Sovita sivulle](#) ei ole käytössä ja [Oletuspaperikoko](#)-asetus on Letter, Legal-kokoinen alkuperäiskappale tulostuu kahdelle sivulle.

---



# Hakemisto

## A

AirPrint 45  
Android-laitteet  
tulostus 45  
asetukset  
tehdasasetukset, palauttaminen 100  
asiakastuki  
online 98  
asiakirjansyöttölaite 49  
faksaus kohteesta 75  
kaksipuolisten asiakirjojen kopioiminen 49  
paperinsyöttöongelmat 103  
tukokset 107

## E

EconoMode-asetukset 92  
EconoMode-asetus 92, 122  
erikoispaperi  
tulostaminen (Windows) 40  
Explorer, tuetut versiot  
HP:n sulautettu Web-palvelin 84

## F

faksi  
pikavalinnat 75  
yleisten ongelmien ratkaiseminen 141  
faksin lähettäminen  
asiakirjansyöttölaiteesta 75  
tasoskannerilta 74  
faksin viänmäärittäminen  
tarkistuslista 140  
faksiportit  
sijainti 3

## H

HP:n asiakastuki 98

HP:n sulautettu Web-palvelin (EWS)  
ominaisuudet 84  
HP:n Web-palvelut  
käyttöönotto 82  
sovellukset 82  
HP-apuohjelma 87  
HP-apuohjelma Macintosh-tietokoneisiin  
Bonjour 87  
ominaisuudet 87  
HP Device Toolbox, käyttäminen 84  
HP ePrint 44  
HP ePrint -ohjelmisto 44  
HP EWS, käyttäminen 84  
HP Scan -ohjelmisto (OS X) 53  
HP Scan -ohjelmisto (Windows) 52  
HP Utility, Macintosh 87  
HP Web Jetadmin 94  
huoltopaketit  
tuotenumerot 28

## I

Internet Explorer, tuetut versiot  
HP:n sulautettu Web-palvelin 84

## J

Jetadmin, HP Web 94  
järjestelmävaatimukset  
HP:n sulautettu Web-palvelin 84

## K

kaksipuolinen kopioiminen 49  
kaksipuolinen tulostaminen 49  
asetukset (Windows) 39  
Mac 41  
manuaalisesti (Mac) 41  
manuaalisesti (Windows) 39

kaksipuolinen tulostaminen (molemminpuolinen)  
asetukset (Windows) 39  
kaksipuolinen tulostus (kahdelle puolelle)  
Windows 39  
kalibroii  
värit 121  
kalvot  
tulostaminen (Windows) 40  
kannet, paikantaminen 2  
kasetti  
vaihtaminen 30  
kiinnitysyksikkö  
tukokset 113  
kirjekuoret  
lisääminen lokeroon 1 16  
suunta 19  
kopioiminen  
asiakirjojen reunat 128  
optimoiminen tekstiä tai kuvia varten 127  
paperikoon ja -tyypin määrittäminen 126  
useita kopioita 48  
Kopioiminen  
kaksipuolinen kopioiminen 49  
kopiointi  
yksittäiset kopiot 48  
kopiomäärä, muuttaminen 48  
käyttöjärjestelmä  
tuettu 7  
käyttöjärjestelmät  
tuetut 7  
käyttöjärjestelmät, tuetut 8  
käytönaikainen ohje, ohjauspaneeli 99  
kääntöyksikkö  
tukokset 116

## L

langaton verkko  
vianmääritys 136

langattoman verkon häiriöt 138

lasi, puhdistaminen 120, 125, 130

lepotilan viive  
asetus 92

liitäntäportit  
sijainti 3

lisävarusteet  
tilaaminen 28  
tuotenumerot 28

lisääminen  
paperi lokeroon 1 16  
paperi lokeroon 2 20

lokero 1  
lisääminen 16  
paperin suunta 19  
tukokset 109

lokero 2  
paperin suunta 25  
tukokset 111  
täyttäminen 20

lokerot  
kapasiteetti 7  
laitteessa olevat 7  
sijainti 2

lokerot, tuloste-  
sijainti 2

## M

Macintosh  
HP-apuohjelma 87

manuaalinen kaksipuolinen  
tulostaminen  
Mac 41  
Windows 39

mitat, laitteen 11

mobiilitulostus  
Android-laitteet 45

mobiilitulostus, tuettu ohjelmisto 9

mobiilitulostusratkaisut 7

molemmille puolille tulostaminen  
asetukset (Windows) 39

molemmipuolinen tulostaminen  
Mac 41

muisti  
laitteessa oleva 7

muistisiru (väriaine)  
sijainti 30

## N

Near Field Communication -tulostus  
43

Netscape Navigator, tuetut versiot  
HP:n sulautettu Web-palvelin 84

NFC-tulostus 43

niittikasetit  
tuotenumerot 28

## O

ohjaimet, tuetut 8

ohjauspaneeli  
ohje 99  
sijainti 2

ohjauspaneelin painikkeet  
sijainti 4

ohje, ohjauspaneeli 99

ohjelmisto  
HP-apuohjelma 87

oletusasetukset, palauttaminen 100

ongelmien ratkaiseminen  
faksi 141

online-tuki 98

## P

paino, laitteen 11

paperi  
lokeron 1 suunta 19  
lokeron 1 täyttäminen 16  
lokeron 2 suunta 25  
lokeron 2 täyttäminen 20  
valitseminen 120

paperi, tilaaminen 28

paperin poimintaongelmat  
ratkaiseminen 103

paperitukokset  
asiakirjansyöttölaite 107  
kiinnitysyksikkö 113  
kääntöyksikkö 116  
lokero 1 109  
lokero 2 111  
sijainnit 106  
takaluukku 113  
tulostelokero 115  
yhden arkin ensisijainen  
syöttöpaikka 109

paperityypit  
valitseminen (Mac) 42  
valitseminen (Windows) 40

pikatulostuksen USB-portti  
sijainti 2

pikavalinnat  
ohjelmoiminen 75

puhdistaminen  
lasi 120, 125, 130  
paperirata 119

puhelinluettelo, faksi-  
kaikkien numeroiden  
poistaminen 78  
numeroiden lisääminen 75

## S

sammutusviive  
asetukset 92

sarjanumerotarra  
sijainti 3

selainvaatimukset  
HP:n sulautettu Web-palvelin 84

sivua minuutissa 7

sivuja arkilla  
valitseminen (Mac) 42  
valitseminen (Windows) 40

skannaaminen  
HP Scan -ohjelmistolla (OS X) 53  
HP Scan -ohjelmistolla  
(Windows) 52

skanneri  
faksaus kohteesta 74  
lasin puhdistaminen 120, 125,  
130

sovellukset  
lataaminen 82

Sovellukset-valikko 82

sulautettu Web-palvelin (EWS)  
ominaisuudet 84  
salasanojen määrittäminen 91

suojauslukitus  
sijainti 3

sähkölaitetiedot 12

## T

takaluukku  
tukokset 113

tarkistuslista  
faksin vianmääritys 140

tarkistusluettelo  
langaton yhteys 136

tarrat  
tulostaminen (Windows) 40

- tarvikkeet
  - käyttäminen, kun vähissä 101
  - tila, tarkasteleminen HP-  
apuohjelmalla (Mac) 87
  - tilaaminen 28
  - tuotenumerot 28
  - vähissä olevan väriaineen  
kynnysasetukset 101
  - värikasettien vaihtaminen 30
- tarvikkeiden tila 118
- tehdasasetukset, palauttaminen  
100
- tehdasasetusten palauttaminen 100
- tekninen tuki
  - online 98
- tekniset tiedot
  - sähkö ja äänet 12
- tila
  - HP-apuohjelma, Mac 87
- tilaaminen
  - tarvikkeet ja lisävarusteet 28
- tuki
  - online 98
- tukokset
  - asiakirjansyöttölaite 107
  - kiinnitysyksikkö 113
  - kääntöyksikkö 116
  - lokero 1 109
  - lokero 2 111
  - sijainnit 106
  - takaluukku 113
  - tulostelokero 115
  - yhden arkin ensisijainen  
syöttöpaikka 109
- tulostaminen
  - USB-flash-aseamista 46
- tulostaminen molemmille puolille
  - Mac 41
  - Windows 39
- tulosta molemmille puolille
  - manuaalisesti, Windows 39
- tulostelokero
  - sijainti 2
  - tukosten poistaminen 115
- tulostinohjaimet, tuetut 8
- tulostusmateriaali
  - lisääminen lokeroon 1 16
- tuote- ja sarjanumerotarra
  - sijainti 3
- tuotenumerot
  - lisälaitteet 28
  - niittikasetit 28
  - tarvikkeet 28
  - vaihdettavat osat 28
  - värikasetit 28
  - värikasetti 28
- U**
  - USB-flash-aseamista  
tulostaminen 46
  - USB-pikatulostus 46
  - USB-portti
    - sijainti 3
  - useita sivuja arkilla  
tulostaminen (Mac) 42
  - tulostaminen (Windows) 40
- V**
  - vaihdettavat osat  
tuotenumerot 28
  - vaihtaminen
    - värikasetit 30
  - verkkoasennus 83
  - verkkoportti
    - sijainti 3
  - verkkoselainvaatimukset
    - HP:n sulautettu Web-palvelin 84
  - verkot
    - HP Web Jetadmin 94
    - laitteen asentaminen 83
    - tuetut 7
  - vianmääritys
    - faksit 140
    - kiinteä verkko 134
    - langaton verkko 136
    - verkko-ongelmat 134
  - virta
    - kulutus 12
  - virtakytkin, sijainti 2
  - virtaliitäntä
    - sijainti 3
  - virtapainike, sijainti 2
  - väriasetukset
    - muuttaminen, Windows 122
  - värikasetin tila 118
  - värikasetit
    - osat 30
    - tuotenumerot 28
    - vaihtaminen 30
- värikasetti
  - käyttäminen, kun vähissä 101
  - tarkistus vaurioiden varalta 120
  - tuotenumerot 28
  - vähissä olevan väriaineen  
kynnysasetukset 101
- värit
  - kalibroi 121
- väriteema
  - muuttaminen, Windows 122
- W**
  - Web-palvelut
    - käyttöönotto 82
    - sovellukset 82
  - Web-sivustot
    - asiakastuki 98
    - HP Web Jetadmin, lataaminen 94
    - Wi-Fi Direct -tulostus 43
- Y**
  - yhden arkin ensisijainen syöttöpaikka
    - lisääminen 16
    - paperin suunta 19
    - tukokset 109
- Ä**
  - äänitasotiedot 12

