



Color LaserJet Pro MFP M277

Podręcznik użytkownika



www.hp.com/support/colorljMFPM277



HP Color LaserJet Pro MFP M277

Podręcznik użytkownika

Prawa autorskie i licencja

© Copyright 2019 HP Development Company, L.P.

Powielanie, adaptacja lub tłumaczenie bez wcześniejszej pisemnej zgody jest zabronione, z wyjątkiem przypadków dozwolonych przez prawo autorskie.

Przedstawione tu informacje mogą ulec zmianie bez wcześniejszego powiadomienia.

Jedynymi gwarancjami na produkty i usługi firmy HP są gwarancje wyrażone w formie oświadczeń dołączonych do tych produktów i usług. Żaden zapis w niniejszym dokumencie nie może być interpretowany jako gwarancja dodatkowa. Firma HP nie ponowi żadnej odpowiedzialności za jakiegokolwiek braki techniczne lub błędy redakcyjne w niniejszym dokumencie.

Edition 3, 8/2019

Znaki handlowe

Adobe®, Adobe Photoshop®, Acrobat® i PostScript® są znakami towarowymi firmy Adobe Systems Incorporated.

Apple i logo Apple są znakami towarowymi firmy Apple Computer Inc. zarejestrowanymi w Stanach Zjednoczonych i innych krajach/regionach. iPod jest znakiem towarowym firmy Apple Computer Inc. iPod służy do kopiowania materiału dozwolonego lub na zasadach określonych przez posiadacza praw autorskich. Nie kradnij muzyki.

Microsoft®, Windows®, Windows® XP i Windows Vista® są znakami towarowymi firmy Microsoft Corporation zastrzeżonymi w Stanach Zjednoczonych.

UNIX® jest zastrzeżonym znakiem towarowym organizacji The Open Group.

Spis treści

1 Opis produktu	1
Widoki urządzenia	2
Widok urządzenia z przodu	2
Widok produktu z tyłu	3
Widok panelu sterowania	4
Układ ekranu głównego	5
Korzystanie z dotykowego panelu sterowania	6
Parametry urządzenia	7
Wprowadzenie	7
Dane techniczne	7
Obsługiwane systemy operacyjne	8
Rozwiązania do druku mobilnego	10
Wymiary urządzenia	11
Zużycie energii, parametry elektryczne i poziom głośności	12
Zakres środowiska pracy	12
Konfiguracja sprzętu i instalacja oprogramowania	13
2 Podajniki papieru	15
Włóż papier do otworu na pojedyncze arkusze (podajnik 1)	16
Wprowadzenie	16
Wkładanie papieru do otworu na pojedyncze arkusze	16
Ładowanie koperty do priorytetowego otworu drukowania pojedynczych arkuszy (podajnik 1)	17
Orientacja papieru w podajniku 1	19
Załaduj papier do podajnika 2	20
Wprowadzenie	20
Załaduj papier do podajnika 2	20
Załaduj koperty do podajnika 2	22
Orientacja papieru w podajniku 2	25
3 Materiały eksploatacyjne, akcesoria i podzespoły	27
Zamawianie materiałów eksploatacyjnych, akcesoriów i części zamiennych	28

Zamawianie	28
Materiały eksploatacyjne i akcesoria	28
Części do samodzielnej naprawy przez klienta	29
Wymiana kaset z tonerem	30
Wprowadzenie	30
Wyjmowanie i wymiana kaset tonera	31
4 Drukowanie	37
Zadania drukowania w systemie Windows	38
Sposób skanowania (Windows)	38
Automatyczne drukowanie po obu stronach (Windows)	39
Ręczne drukowanie po obu stronach (Windows)	39
Drukowanie wielu stron na jednym arkuszu (Windows)	40
Wybór rodzaj papieru (Windows)	40
Zadania drukowania (macOS)	41
Sposób drukowania (macOS)	41
Automatyczne drukowanie po obu stronach (macOS)	41
Ręczne drukowanie po obu stronach (macOS)	41
Drukowanie wielu stron na jednym arkuszu (macOS)	42
Wybór rodzaju papieru (macOS)	42
Drukowanie dla urządzeń przenośnych	43
Wprowadzenie	43
Bezpośrednie drukowanie Wi-Fi (Wi-Fi Direct) Drukowanie NFC (tylko modele bezprzewodowe)	43
HP ePrint za pośrednictwem poczty e-mail	44
oprogramowanie HP ePrint	44
AirPrint	45
Wbudowane rozwiązanie druku w systemie Android	45
Drukowanie z urządzenia USB	46
5 Kopij	47
Kopiowanie	48
Kopiowanie po obu stronach (dwustronne)	49
Ręczne kopiowanie po obu stronach (M277dw)	49
6 Skanuj	51
Skanowanie za pomocą oprogramowania HP Scan (system Windows)	52
Skanowanie za pomocą oprogramowania HP Scan (OS X)	53
Skanowanie na dysk flash USB	54
Konfiguracja funkcji skanowania do folderu sieciowego	55
Wprowadzenie	55

Korzystanie z Kreatora skanowania do folderu sieciowego (Windows)	55
Konfiguracja funkcji skanowania do folderu sieciowego z użyciem wbudowanego serwera internetowego HP (Windows)	55
Konfiguracja funkcji skanowania do folderu sieciowego w komputerze Mac	56
Skanowanie, by zapisać folderze sieciowym	58
Konfiguracja funkcji Skanuj do poczty e-mail	59
Wprowadzenie	59
Korzystanie z Kreatora skanowania do poczty e-mail (Windows)	59
Konfiguracja funkcji skanowania do poczty e-mail z użyciem wbudowanego serwera internetowego HP (Windows)	60
Konfiguracja funkcji skanowania do poczty e-mail w komputerze Mac	61
Skanowanie do wiadomości e-mail	63
Dodatkowe zadania skanowania	64

7 Faksowanie 65

Konfiguracja wysyłania i odbierania faksów	66
Przed rozpoczęciem	66
Krok 1: Określenie typu połączenia telefonicznego	66
Krok 2: Skonfigurowanie faksu	67
Dedykowana linia telefoniczna	67
Wspólna linia głosowa/faksowa	68
Wspólna linia głosowa/faksowa z automatem zgłoszeniowym	69
Krok 3: Skonfigurowanie ustawienia godziny, daty i nagłówek faksu	71
Kreator konfiguracji faksu HP	71
Panel sterowania urządzenia	71
Wbudowany serwer internetowy (EWS) HP i Przybornik urządzeń HP (Windows)	72
Krok 4: Uruchom test faksu	72
Wysyłanie faksu	74
Obsługiwane aplikacje faksu	74
Wysłanie faksu przez ręczne wybranie numeru z panelu sterowania urządzenia	74
Faksowanie za pomocą skanera płaskiego	74
Wysyłanie faksów z podajnika dokumentów	75
Korzystanie z kodów szybkiego wybierania i kodów wybierania grupowego	75
Anulowanie faksu	76
Wysyłanie faksu za pomocą oprogramowania HP (Windows)	77
Tworzenie, edytowanie i usuwanie wpisów szybkiego wybierania	78
Użyj panelu sterowania, aby utworzyć lub edytować książkę telefoniczną faksu	78
Korzystanie z książki telefonicznej w innych programach	78
Usuwanie pozycji z książki telefonicznej	78

8 Zarządzanie urządzeniem	81
Korzystanie aplikacji dostępnych w ramach Usług sieciowych HP	82
Zmiana typu połączenia (Windows)	83
Zaawansowana konfiguracja przy użyciu wbudowanego serwera internetowego HP (EWS) oraz Przybornika urządzeń HP (Windows)	84
Zaawansowana konfiguracja przy użyciu programu HP Utility dla systemu OS X	87
Otwieranie aplikacji HP Utility	87
Funkcje HP Utility	87
Konfigurowanie ustawień sieci IP	90
Wprowadzenie	90
Oświadczenie dotyczące udostępniania drukarki	90
Wyświetlanie lub zmiana ustawień sieciowych	90
Zmiana nazwy urządzenia w sieci	90
Ręczna konfiguracja parametrów TCP/IP IPv4 z panelu sterowania urządzenia	91
Funkcje zabezpieczające urządzenia	92
Wprowadzenie	92
Przypisywanie lub zmiana hasła do urządzenia za pomocą wbudowanego serwera internetowego HP	92
Ustawienia ekonomiczne	93
Wprowadzenie	93
Drukowanie przy użyciu ustawienia EconoMode	93
Skonfiguruj ustawienie Tryb uśpienia/automatyczne wyłączenie po	93
Ustaw opóźnienie wyłączenie i skonfiguruj urządzenie tak, aby zużywało 1 watt lub mniej mocy	93
Konfiguracja ustawienia opóźnienia wyłączenia	94
HP Web Jetadmin	95
Aktualizacja oprogramowania sprzętowego	96
Metoda 1: Aktualizacja oprogramowania sprzętowego przy użyciu panelu sterowania	96
Metoda 2: Aktualizacja oprogramowania sprzętowego przy użyciu Narzędzia aktualizacji oprogramowania sprzętowego	97
9 Rozwiązywanie problemów	99
Obsługa klienta	100
System pomocy panelu sterowania	101
Przywracanie domyślnych ustawień fabrycznych	102
Na panelu sterowania urządzenia wyświetlany jest komunikat „Niski poziom tuszu w kasecie” lub „Bardzo niski poziom tuszu w kasecie”	103
Zmiana ustawień „Niski poziom tuszu w kasecie”	103
Urządzenia z funkcją faksu	104
Zamawianie materiałów eksploatacyjnych	104
Urządzenie nie pobiera papieru lub podaje go nieprawidłowo.	105
Wprowadzenie	105

Urządzenie nie pobiera papieru	105
Urządzenie pobiera kilka arkuszy papieru	105
Podajnik dokumentów zacina się, marszczy papier lub pobiera na raz więcej arkuszy papieru	105
Usuwanie zacięć papieru	107
Wprowadzenie	107
Czy masz do czynienia z częstymi lub powtarzającymi się zacięciami papieru?	107
Miejsca zacina się papieru	108
Usuwanie zaciętego papieru z podajnika dokumentów	109
Usuwanie zaciętego papieru z otworu na pojedyncze arkusze (podajnik 1)	111
Usuwanie zaciętego papieru z podajnika 2	113
Usuwanie zaciętego papieru z obszaru tylnych drzwiczek i utrwalacza	115
Usuwanie zaciętego papieru z pojemnika wyjściowego	117
Usuwanie zacięć w duplikserze (tylko modele z funkcją drukowania dwustronnego)	118
Poprawianie jakości druku	119
Wprowadzenie	119
Drukowanie dokumentu z innego programu	119
Sprawdzanie ustawienia typu papieru dla zlecenia druku	119
Sprawdzenie ustawienia rodzaju papieru (Windows)	119
Sprawdzenie ustawienia rodzaju papieru (OS X)	120
Sprawdzanie stanu kasety z tonerem	120
Wydrukowanie i interpretacja strony jakości druku	121
Czyszczenie urządzenia	121
Drukowanie strony czyszczącej	121
Sprawdzenie czystości szyby skanera (kurz i smugi)	122
Sprawdzanie wizualne kasety z tonerem	122
Sprawdzenie papieru i środowiska drukowania	123
Krok 1: Należy używać tylko papieru zgodnego ze specyfikacjami firmy HP	123
Krok 2: Sprawdzanie środowiska pracy	123
Kalibrowanie urządzenia w celu wyrównania kolorów	123
Sprawdzenie innych ustawień zadań drukowania	124
Sprawdź ustawienia trybu EconoMode	124
Regulacja ustawień kolorów (Windows)	124
Używanie innego sterownika druku	126
Poprawienie jakości skanowanych i kopiowanych obrazów	127
Wprowadzenie	127
Sprawdzenie czystości szyby skanera (kurz i smugi)	127
Eliminowanie linii i smug podczas korzystania z podajnika dokumentów	128
Sprawdzenie ustawień papieru	128
Sprawdzenie ustawień regulacji obrazu	128
Optymalizacja dla tekstu lub obrazów	129
Sprawdzenie rozdzielczości skanera i ustawień kolorów w komputerze	129

Wskazówki dotyczące rozdzielczości i kolorów	129
Kolor	130
Kopiowanie od krawędzi do krawędzi	130
Czyszczenie rolek pobierających i wkładki rozdzielającej w podajniku dokumentów	131
Poprawianie jakości obrazu faksu	132
Wprowadzenie	132
Sprawdzanie czystości szyby skanera (kurz i smugi)	132
Sprawdzenie ustawienia rozdzielczości faksów wysyłanych	133
Sprawdzanie ustawień poprawiania błędów	133
Sprawdzenie ustawienia dopasowania do strony	133
Czyszczenie rolek pobierających i wkładki rozdzielającej w podajniku dokumentów	133
Wysłanie do innego urządzenia faksowego	135
Sprawdzenie urządzenia faksowego nadawcy	135
Rozwiązywanie problemów z siecią przewodową	136
Wprowadzenie	136
Złe połączenie fizyczne	136
Komputer używa błędnego adresu IP urządzenia	136
Komputer nie może skomunikować się z urządzeniem	136
Urządzenie korzysta z nieodpowiednich ustawień łącza i duplexu dla komunikacji z siecią	137
Nowe programy mogły spowodować problemy ze zgodnością	137
Komputer lub stacja robocza mogą być błędnie skonfigurowane	137
Urządzenie zostało wyłączone lub w inne ustawienia sieci są błędne	137
Rozwiązywanie problemów z siecią bezprzewodową	138
Wprowadzenie	138
Lista kontrolna konfiguracji łączności bezprzewodowej	138
Po skonfigurowaniu łączności bezprzewodowej urządzenie nie drukuje	139
Urządzenie nie drukuje, a na komputerze jest zainstalowane zewnętrzne oprogramowanie zapory	139
Po zmianie miejsca routera bezprzewodowego lub urządzenia połączenie bezprzewodowe nie działa	139
Nie można podłączyć większej liczby komputerów do urządzenia bezprzewodowego	140
Urządzenie bezprzewodowe traci łączność po podłączeniu do sieci VPN	140
Sieci nie ma na liście sieci bezprzewodowych	140
Sieć bezprzewodowa nie działa	140
Przeprowadzanie testu diagnostycznego sieci bezprzewodowej	140
Ograniczanie zakłóceń w sieci bezprzewodowej	141
Rozwiązywanie problemów z faksem	142
Wprowadzenie	142
Lista kontrolna rozwiązywania problemów z faksem	142
Rozwiązywanie ogólnych problemów z faksowaniem	143
Wolne wysyłanie faksów	143

Niska jakość faksu	144
Faksy są obcięte lub drukowane na dwóch stronach	145

Indeks	147
---------------------	------------

1 Opis produktu

- [Widoki urządzenia](#)
- [Parametry urządzenia](#)
- [Konfiguracja sprzętu i instalacja oprogramowania](#)

Informacje dodatkowe:

Przejdź do witryny www.hp.com/support/colorljMFPM277.

Pełne wsparcie HP dla urządzenia obejmuje następujące informacje:

- Instalacja i konfiguracja
- Nauka i użytkowanie
- Rozwiązywanie problemów
- Pobieranie aktualizacji oprogramowania
- Dołączanie do forów pomocy technicznej
- Znajdowanie informacji o gwarancji i przepisach

Widoki urządzenia

- [Widok urządzenia z przodu](#)
- [Widok produktu z tyłu](#)
- [Widok panelu sterowania](#)

Widok urządzenia z przodu

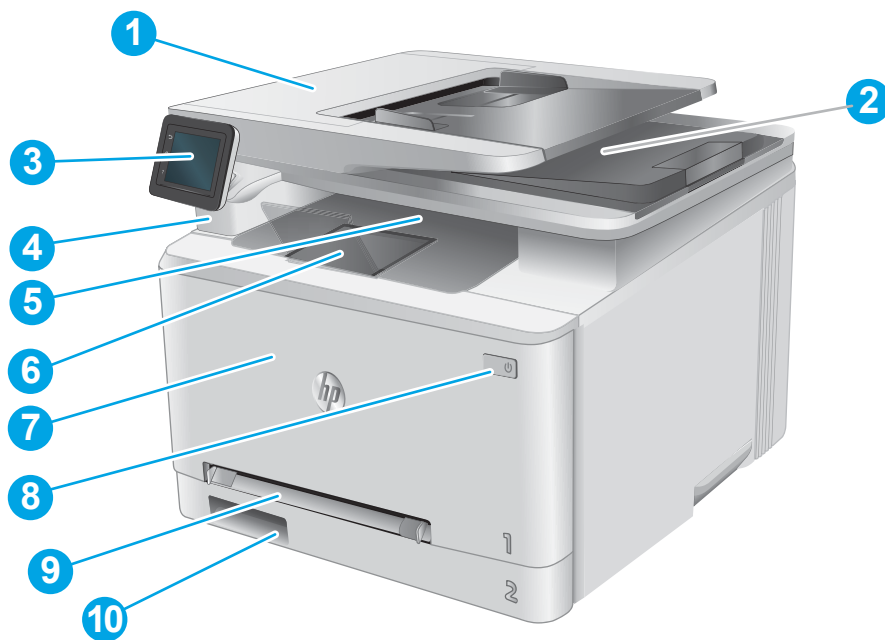

1	Podajnik dokumentów
2	Skaner
3	Panel sterowania (uniesie się do góry dla lepszej widoczności)
4	Port USB (do drukowania i skanowania bez komputera)
5	Pojemnik wyjściowy
6	Przedłużenie pojemnika wyjściowego
7	Przednie drzwiczki (dostęp do kasety z tonerem)
8	Przycisk wł./wył.
9	Priorytetowy otwór na pojedyncze arkusze (podajnik 1)
10	Główny podajnik (podajnik 2)

Widok produktu z tyłu

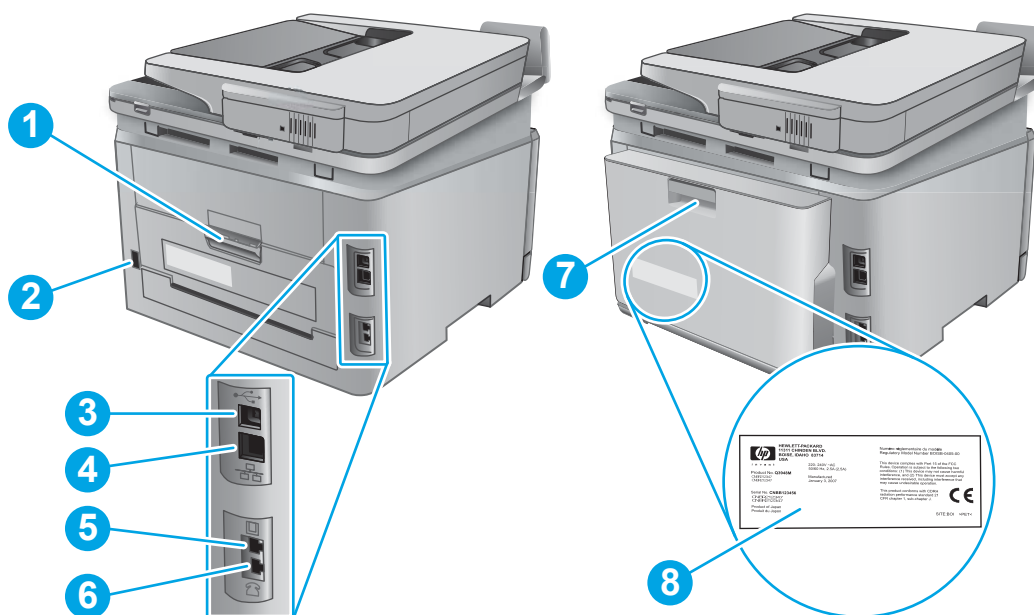

- | | |
|---|--|
| 1 | Tylne drzwiczki (umożliwiają usuwanie zacięć) |
| 2 | Potężenie zasilania |
| 3 | port USB |
| 4 | Port Ethernet |
| 5 | Wejście faksu |
| 6 | Wejście faksu/telefonu |
| 7 | Duplekser (tylko modele z funkcją drukowania dwustronnego) |
| 8 | Etykieta z numerem seryjnym oraz numerem produktu |

Widok panelu sterowania

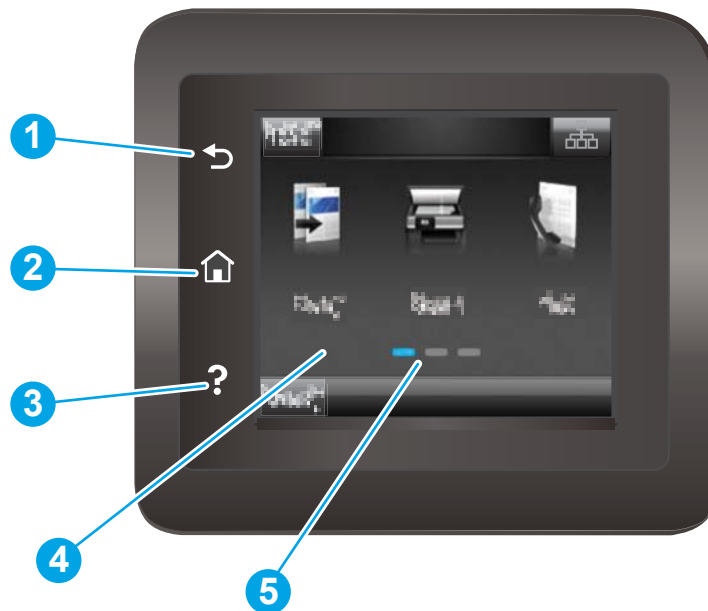

1	Przycisk HP Back (Wstecz)	Powrót do poprzedniego ekranu.
2	Przycisk ekranu głównego	Dostęp do ekranu głównego.
3	Przycisk Pomoc	Dostęp do systemu pomocy Panelu sterowania.
4	Kolorowy ekran dotykowy	Dostęp do menu, animacji pomocniczych oraz informacji o produkcie.
5	Wskaźnik ekranowy strony głównej	Informacja o ekranie głównym wyświetlanym aktualnie w panelu sterowania.

 **UWAGA:** Choć panel sterowania nie jest wyposażony w standardowy przycisk **Cancel** (Anuluj), podczas przebiegu wielu procesów na ekranie dotykowym jest wyświetlany przycisk **Cancel** (Anuluj). Umożliwia on użytkownikowi anulowanie procesu przed jego zakończeniem.







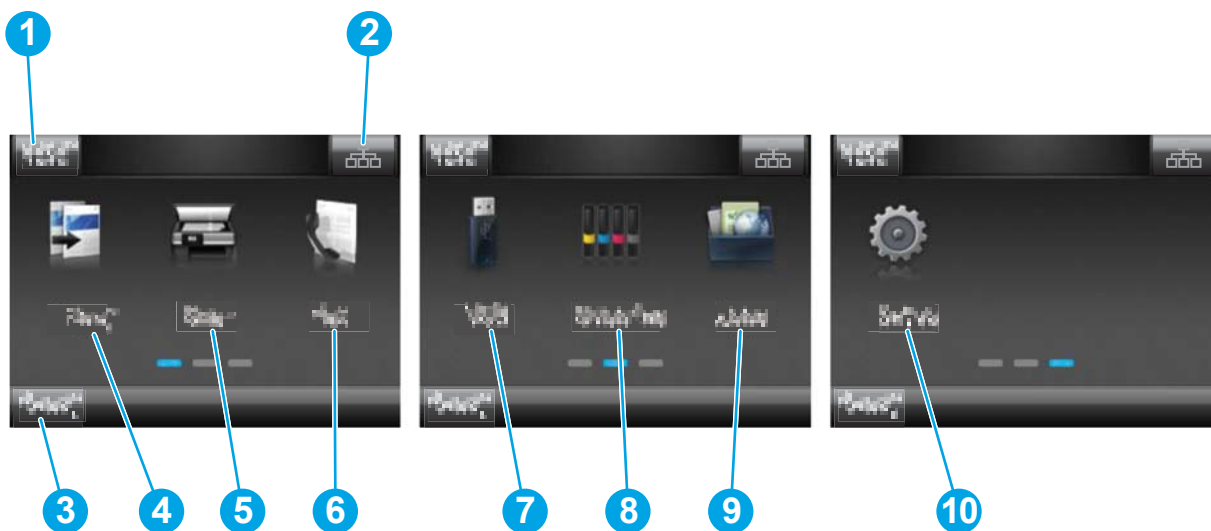

Układ ekranu głównego

Z poziomu Ekranu głównego można uzyskać dostęp do funkcji urządzenia. Na ekranie wyświetlany jest też aktualny stan urządzenia.

Aby w dowolnej chwili powrócić do ekranu głównego, należy nacisnąć przycisk Home (Ekran główny) na panelu sterowania urządzeniem.





 **UWAGA:** Funkcje wyświetlane na Ekranie głównym mogą się różnić w zależności od konfiguracji urządzenia.

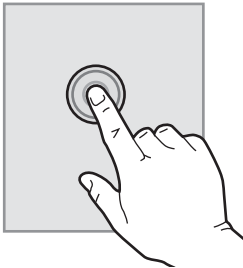

1	Przycisk Reset	Przycisk ten służy do resetowania tymczasowych ustawień zadań do wartości domyślnych.
2	Przycisk Connection Information (Informacje o połączeniu)	Dotknięcie tego przycisku powoduje wyświetlenie menu Connection Information (Informacje o połączeniu), które zawiera informacje o sieci. W zależności od typu sieci, do której podłączony jest produkt, przycisk ten ma postać ikony sieci przewodowej  lub ikony sieci bezprzewodowej  .
3	Stan urządzenia	W obszarze stanu są wyświetlane informacje dotyczące ogólnego stanu urządzenia.
4	Kopiuj 	Dotknięcie tego przycisku aktywuje funkcję kopiowania.
5	Skanuj 	Dotknięcie tego przycisku otwiera menu funkcji skanowania: <ul style="list-style-type: none"> • Skanuj na dysk USB • Skanuj do folderu sieciowego • Skanowanie do wiadomości e-mail
6	Faks 	Dotknięcie tego przycisku aktywuje funkcję faksu.
7	Przycisk USB 	Dotknięcie tego przycisku otwiera menu USB Flash Drive (Napęd USB Flash).
8	Przycisk Supplies  (Materiały eksploatacyjne)	Dotknięcie tego przycisku powoduje wyświetlenie informacji o stanie materiałów eksploatacyjnych.
9	Apps 	Dotknięcie tego przycisku otwiera menu Apps (Aplikacje), które umożliwia drukowanie bezpośrednio z poziomu wybranych aplikacji sieci Web.
10	Przycisk Setup  (Konfiguracja)	Dotknięcie tego przycisku otwiera menu Setup (Konfiguracja).

Korzystanie z dotykowego panelu sterowania

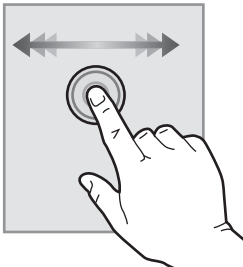
Dotykowy panel sterowania obsługuje się za pomocą poniższych czynności.

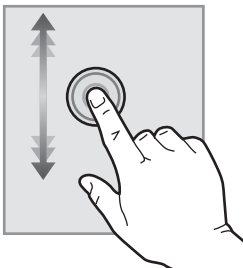
Czynność	Opis	Przykład
Dotknięcie 	Za pomocą dotyku można wybrać pozycję lub otworzyć menu. Podczas przewijania menu krótkie dotknięcie ekranu zatrzymuje przewijanie.	Dotknij przycisku Setup  (Konfiguracja), aby otworzyć menu Setup (Konfiguracja).
Przesunięcie palcem 	Dotknij ekranu, a następnie przesunij palcem w poziomie, aby przewinąć zawartość ekranu w bok.	Przesuń palcem po ekranie głównym, aby wyświetlić przycisk Setup  (Konfiguracja).
Przewijanie 	Dotknij ekranu, a następnie, nie podnosząc palca, przesunij nim w pionie, aby przesunąć ekran.	Przewiń zawartość menu Setup (Konfiguracja).

Parametry urządzenia

Wprowadzenie

 **WAŻNE:** Poniższa specyfikacja obowiązuje w chwili publikacji, jednak może ulec zmianie. Aktualne informacje można znaleźć w sekcji www.hp.com/support/colorljMFPM277.

- [Dane techniczne](#)
- [Obsługiwane systemy operacyjne](#)
- [Rozwiązania do druku mobilnego](#)
- [Wymiary urządzenia](#)
- [Zużycie energii, parametry elektryczne i poziom głośności](#)
- [Zakres środowiska pracy](#)

Dane techniczne

Nazwa modelu		M277n	M277dw
Numer produktu		B3Q10A	B3Q11A
Obsługa papieru	Podajnik szczelinowy z priorytetem poboru pojedynczych arkuszy (podajnik 1)	✓	✓
	Podajnik 2 (podajnik na 150 arkuszy)	✓	✓
	Automatyczne drukowanie dwustronne	Niedostępny	✓
Złącza	Połączenie ethernetowe 10/100/1000 sieci LAN z udziałem protokołów Pv4 i IPv6	✓	✓
	Port high-speed USB 2.0	✓	✓
	Serwer druku z obsługą łączności bezprzewodowej	Niedostępny	✓
	Łatwo dostępny port USB	✓	✓
	Moduł HP do komunikacji NFC i bezpośredniego drukowania bezprzewodowego z urządzeń mobilnych	Niedostępny	✓
Wyświetlacz panelu sterowania i wprowadzania	Panel sterowania z kolorowym ekranem dotykowym	✓	✓
Drukowanie	Drukuje 18 stron na minutę (str./min) na papierze A4 oraz 19 str./min na papierze w formacie Letter	✓	✓
	Funkcja drukowania z łatwo dostępnego USB (bez komputera)	✓	✓
Faksowanie		✓	✓

Nazwa modelu		M277n	M277dw
Numer produktu		B3Q10A	B3Q11A
Kopiowanie i skanowanie	Kopiuje 19 stron na minutę (str./min)	✓	✓
UWAGA: Szybkość kopiowania i skanowania może ulegać zmianie. Najbardziej aktualne informacje można znaleźć pod adresem www.hp.com/support/colorlijMFP277	Skanuje 26 str./min		
	Podajnik dokumentów na 50 stron	✓	✓
	Opcje: Skanuj do wiadomości e-mail, Skanuj do urządzenia USB, Skanuj do folderu sieciowego	✓	✓

Obsługiwane systemy operacyjne

Poniższe informacje dotyczą sterowników druku dla systemów Windows PCL 6 i OS X danego produktu oraz dołączonego nośnika CD z oprogramowaniem.

System Windows: W zależności od dostępnej wersji systemu Windows nośnik instalacyjny HP Software Installer CD instaluje sterownik HP PCL.6 lub HP PCL 6 oraz, w przypadku korzystania z pełnej opcji instalatora, oprogramowanie opcjonalne.

Komputery Macintosh oraz system OS X: To urządzenie obsługuje komputery Mac i urządzenia mobilne Apple. Sterownik druku i narzędzie druku w systemie OS X można pobrać z witryny hp.com. Dostępne są one również za pośrednictwem usługi Apple Software Update. Nośnik CD dołączony do urządzenia nie zawiera instalatora HP dla systemu OS X. Aby pobrać instalator dla systemu OS X, wykonaj poniższe kroki:

1. Przejdź do witryny www.hp.com/support/colorlijMFP277.
2. Wybierz kolejno **Opcje wsparcia > Opcje pobierania > Sterowniki i oprogramowanie (w tym sprzętowe)**.
3. Kliknij wersję systemu operacyjnego, a następnie kliknij przycisk **Pobierz**.

System operacyjny	Zainstalowane sterowniki	Uwagi
32-bitowy system Windows® XP z dodatkiem SP3 lub nowszym	Sterownik druku HP PCL 6 dla danego urządzenia został zainstalowany w systemie w ramach pakietu podstawowego oprogramowania. Podstawowa wersja pozwala zainstalować wyłącznie sterownik i aplikację do skanowania.	Pełna instalacja oprogramowania jest niedostępna dla tego systemu operacyjnego. W przypadku systemów 64-bitowych należy skorzystać ze sterowników UPD. Firma Microsoft zawiesiła ogólne wsparcie dla systemu Windows XP w kwietniu 2009 r. Firma HP będzie się starać zapewnić najlepsze możliwe wsparcie dla systemu XP, którego produkcja już się zakończyła.
32-bitowy system Windows Vista®	Sterownik druku HP PCL 6 przeznaczony dla danego produktu jest instalowany w systemie operacyjnym w ramach podstawowej instalacji oprogramowania. Instalator podstawowy instaluje sam sterownik.	Pełna instalacja oprogramowania jest niedostępna dla tego systemu operacyjnego. W przypadku systemów 64-bitowych należy skorzystać ze sterowników UPD.

System operacyjny	Zainstalowane sterowniki	Uwagi
32-bitowy system Windows Server 2003 z dodatkiem SP2 lub nowszym	Sterownik druku HP PCL 6 przeznaczony dla danego produktu jest instalowany w systemie operacyjnym w ramach podstawowej instalacji oprogramowania. Instalator podstawowy instaluje sam sterownik.	Pełna instalacja oprogramowania jest niedostępna dla tego systemu operacyjnego. W przypadku systemów 64-bitowych należy skorzystać ze sterowników UPD. Firma Microsoft zawiesiła ogólne wsparcie dla systemu Windows Server 2003 w czerwcu 2010 r. Firma HP będzie się starała zapewnić najlepsze możliwe wsparcie dla systemu Server 2003, którego produkcja już się zakończyła.
32- oraz 64-bitowy system Windows 7 z dodatkiem SP1 lub nowszym	Sterownik druku HP PCL 6 przeznaczony dla danego produktu jest instalowany w systemie operacyjnym w ramach pełnej instalacji oprogramowania.	
Windows 8 (wersja 32-bitowa i 64-bitowa)	Sterownik druku HP PCL 6 przeznaczony dla danego produktu jest instalowany w systemie operacyjnym w ramach pełnej instalacji oprogramowania.	Obsługę systemu Windows 8 RT zapewnia 32-bitowy sterownik Microsoft IN OS Version 4.
Windows 8,1 (wersja 32-bitowa i 64-bitowa)	Sterownik druku HP PCL 6 przeznaczony dla danego produktu jest instalowany w systemie operacyjnym w ramach pełnej instalacji oprogramowania.	Obsługę systemu Windows 8,1 RT zapewnia 32-bitowy sterownik Microsoft IN OS Version 4.
32-bitowy system Windows Server 2008 z dodatkiem SP2	Sterownik druku HP PCL 6 dla danego urządzenia został zainstalowany w systemie w ramach pakietu podstawowego oprogramowania.	
64-bitowy system Windows Server 2008 z dodatkiem SP2	Sterownik druku HP PCL 6 dla danego urządzenia został zainstalowany w systemie w ramach pakietu podstawowego oprogramowania.	
64-bitowy system Windows Server 2008 R2 z dodatkiem SP1	Sterownik druku HP PCL 6 przeznaczony dla danego produktu jest instalowany w systemie operacyjnym w ramach pełnej instalacji oprogramowania.	
Windows Server 2012 (wersja 64-bitowa)	Instalator oprogramowania nie obsługuje systemu Windows Server 2012, jednak obsługują go sterowniki druku HP PCL 6 i HP PCL-6 w wersji 4 przeznaczone dla produktów.	Pobierz sterownik z witryny internetowej firmy HP www.hp.com/support/colorljMFPM277 , a następnie zainstaluj go za pomocą narzędzia dodawania drukarek w systemie Windows.

System operacyjny	Zainstalowane sterowniki	Uwagi
Windows Server 2012 R2, wersja 64-bitowa	Instalator oprogramowania nie obsługuje systemu Windows Server 2012, jednak obsługują go sterowniki druku HP PCL 6 i HP PCL-6 w wersji 4 przeznaczone dla produktów.	Pobierz sterownik z witryny internetowej firmy HP www.hp.com/support/colorijMFPM277 , a następnie zainstaluj go za pomocą narzędzia dodawania drukarek w systemie Windows.
Systemy OS X 10.7 Lion, OS X 10.8 Mountain Lion oraz OS X 10.9 Mavericks	Sterownik druku i narzędzie druku w systemie OS X można pobrać z witryny hp.com. Dostępne są one również za pośrednictwem usługi Apple Software Update. Nośnik CD dołączony do urządzenia nie zawiera instalatora HP dla systemu OS X.	<p>W przypadku systemu OS X należy pobrać pełną wersję instalatora z witryny internetowej wsparcia produktu.</p> <ol style="list-style-type: none"> 1. Przejdź do witryny www.hp.com/support/colorijMFPM277. 2. Wybierz kolejno Opcje wsparcia > Opcje pobierania > Sterowniki i oprogramowanie (w tym sprzętowe). 3. Kliknij wersję systemu operacyjnego, a następnie kliknij przycisk Pobierz.

 **UWAGA:** Aktualną listę obsługiwanych systemów operacyjnych można znaleźć na stronie www.hp.com/support/colorijMFPM277, gdzie znajdują się szczegółowe informacje wsparcia technicznego dla tego urządzenia.

 **UWAGA:** Szczegółowe informacje na temat systemów operacyjnych klienta i serwera oraz obsługi sterowników HP UPD PCL6, UPD PCL 5 i UPD PS dla tego urządzenia znajdują się na stronie www.hp.com/go/upd. Przejdź na wskazaną stronę i kliknij kartę **Specyfikacje**.

Rozwiązania do druku mobilnego

Produkt obsługuje następujące aplikacje do druku mobilnego:

- Oprogramowanie HP ePrint

 **UWAGA:** Oprogramowanie HP ePrint obsługuje następujące systemy operacyjne: Windows Vista® (32- i 64-bitowy); Windows 7 z dodatkiem SP 1 (32- i 64-bitowy); Windows 8 (32- i 64-bitowy); Windows 8.1 (32- i 64-bitowy) oraz OS X w wersjach 10.6 Snow Leopard, 10.7 Lion, 10.8 Mountain Lion i 10.9 Mavericks.

- HP ePrint via Email (wymaga włączenia usług HP Web Services oraz rejestracji produktu za pośrednictwem serwisu HP Connected)
- Aplikacja HP ePrint (dostępna dla urządzeń z systemem Android i iOS oraz smartfonów Blackberry)
- Aplikacja ePrint Enterprise (obsługiwana przez wszystkie produkty z oprogramowaniem ePrint Enterprise Server Software)
- Aplikacja HP All-in-One Remote dla urządzeń z systemem iOS i Android
- Google Cloud Print
- AirPrint
- Android Printing

Wymiary urządzenia

Rysunek 1-1 Wymiary modeli M277n

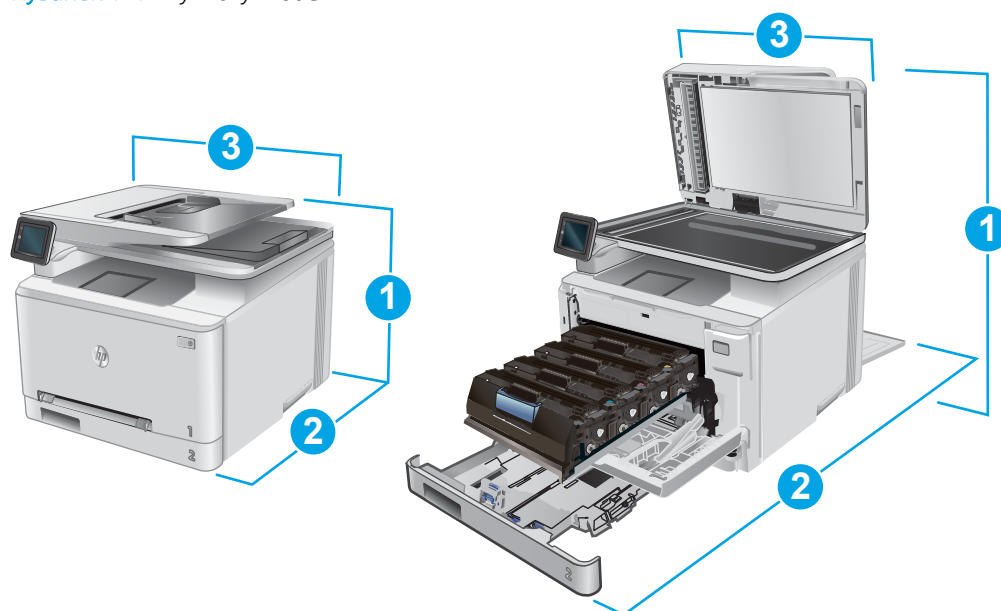

	Rodzina produktów zamknięta	Rodzina produktów otwarta
1. Wysokość	322,2 mm	578 mm
2. Głębokość	384 mm	849 mm
3. Szerokość	392 mm	392 mm
Waga (z kasetami)	17,4 kg	

Rysunek 1-2 Wymiary modeli M277dw

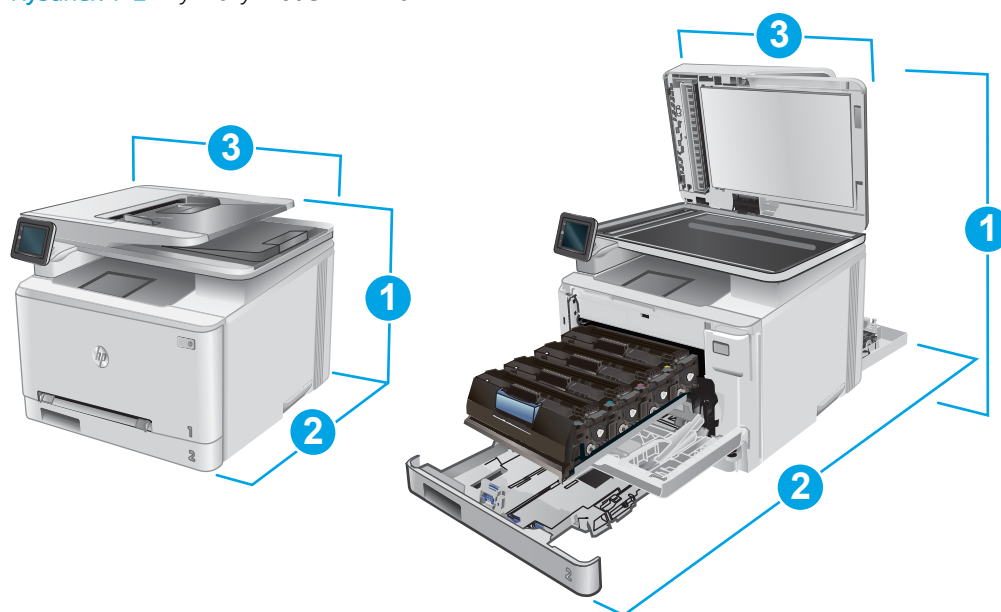

	Rodzina produktów zamknięta	Rodzina produktów otwarta
1. Wysokość	322,2 mm	578 mm
2. Głębokość	417 mm	1002 mm
3. Szerokość	392 mm	392 mm
Waga (z kasetami)	18,3 kg	

Zużycie energii, parametry elektryczne i poziom głośności

Aktualne informacje można znaleźć pod adresem www.hp.com/support/colorljMFPM277.

⚠ OSTROŻNIE: Wymagania dotyczące zasilania zależą od kraju/regionu sprzedaży urządzenia. Nie wolno zmieniać napięcia pracy. Może to spowodować uszkodzenie urządzenia i unieważnienie gwarancji.

Zakres środowiska pracy

Tabela 1-1 Specyfikacje dotyczące środowiska pracy

Środowisko	Zalecane	Dozwolone
Temperatura	Od 17° do 27°C	od 15° do 30°C
Wilgotność względna	od 30 do 70% wilgotności względnej	od 10% do 80% wilgotności względnej

Konfiguracja sprzętu i instalacja oprogramowania

Instrukcje dotyczące konfiguracji podstawowej znajdują się w podręczniku instalacji sprzętu, który został dostarczony wraz z urządzeniem. Dodatkowe instrukcje znaleźć można na stronie wsparcia technicznego HP.

Przejdź do www.hp.com/support/colorljMFPM277, aby uzyskać pomoc HP dla używanego urządzenia: Znajdź następujące wsparcie:

- Instalacja i konfiguracja
- Nauka i użytkowanie
- Rozwiązywanie problemów
- Pobieranie aktualizacji oprogramowania
- Dołączanie do forów pomocy technicznej
- Znajdowanie informacji o gwarancji i przepisach

2 Podajniki papieru

- [Włóż papier do otworu na pojedyncze arkusze \(podajnik 1\)](#)
- [Załaduj papier do podajnika 2](#)

Informacje dodatkowe:

Przejdź do witryny www.hp.com/support/colorljMFPM277.

Pełne wsparcie HP dla urządzenia obejmuje następujące informacje:

- Instalacja i konfiguracja
- Nauka i użytkowanie
- Rozwiązywanie problemów
- Pobieranie aktualizacji oprogramowania
- Dołączanie do forów pomocy technicznej
- Znajdowanie informacji o gwarancji i przepisach

Włóż papier do otworu na pojedyncze arkusze (podajnik 1)

Wprowadzenie

Za pomocą priorytetowego otworu na pojedyncze arkusze można drukować dokumenty jednostronicowe, dokumenty wymagające różnych typów papieru oraz koperty.

- [Wkładanie papieru do otworu na pojedyncze arkusze](#)
- [Ładowanie koperty do priorytetowego otworu drukowania pojedynczych arkuszy \(podajnik 1\)](#)
- [Orientacja papieru w podajniku 1](#)

Wkładanie papieru do otworu na pojedyncze arkusze

1. Przesuń papier w priorytetowym otworze na pojedyncze arkusze z prowadnicami skierowanymi na zewnątrz.

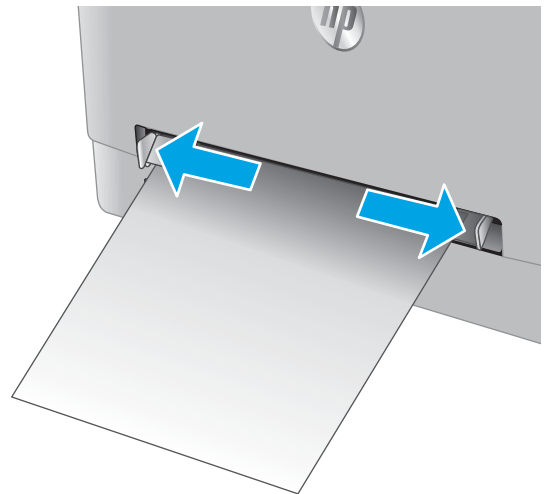

2. Umieść górną krawędź arkusza przy otworze i wyrównaj prowadnice boczne w taki sposób, aby delikatnie dotykały arkusza, nie wyginając go.

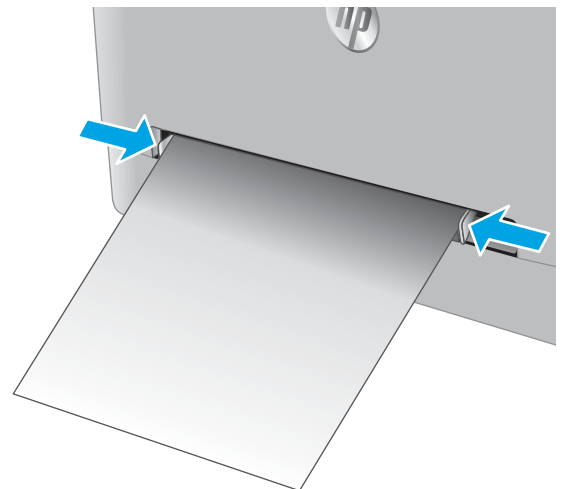

3. Włóż pojedynczy arkusz do otworu i przytrzymaj go. Urządzenie częściowo pobierze arkusz. Informacje na temat ustawiania orientacji papieru znajdują się w części [Orientacja papieru w podajniku 1 na stronie 19](#).

UWAGA: W zależności od rozmiaru papieru konieczne może być podtrzymanie arkusza obiema rękami aż do jego wsunięcia do urządzenia.

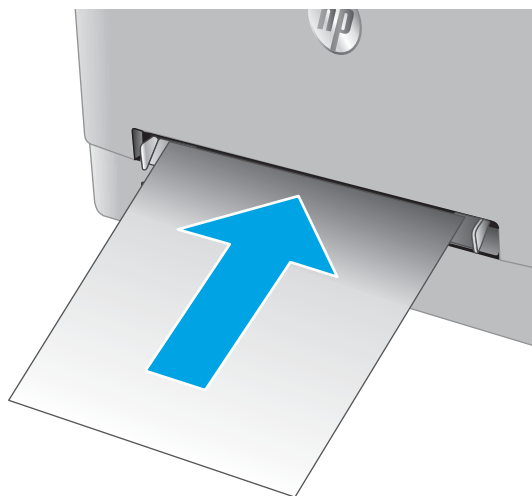

4. Na komputerze uruchom proces drukowania z poziomu aplikacji. Upewnij się, że w sterowniku jest ustawiony prawidłowy typ i rozmiar papieru zgodny z arkuszem drukowanym za pośrednictwem priorytetowego otworu drukowania pojedynczych arkuszy.

Ładowanie koperty do priorytetowego otworu drukowania pojedynczych arkuszy (podajnik 1)

1. Przesuń papier w priorytetowym otworze na pojedyncze arkusze z prowadnicami skierowanymi na zewnątrz.

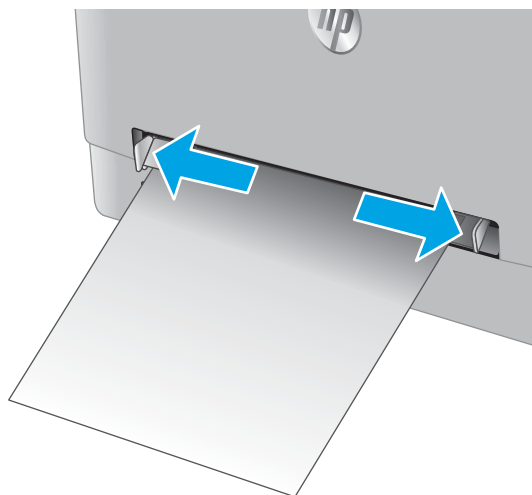

- Umieść prawą krawędź koperty przednią częścią do góry przy otworze i wyrównaj prowadnice boczne w taki sposób, aby delikatnie dotykały koperty, nie wyginając jej.

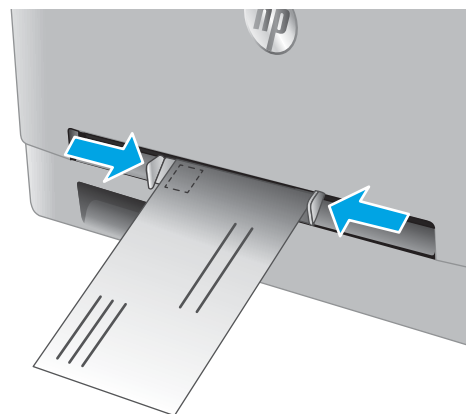

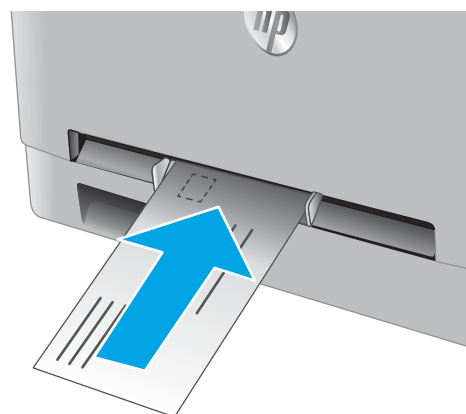

- Włóż kopertę do otworu i przytrzymaj ją. Urządzenie częściowo pobierze kopertę.
UWAGA: W zależności od rozmiaru koperty konieczne może być podtrzymanie jej obiema rękami aż do jej wsunięcia do urządzenia.



- Na komputerze uruchom proces drukowania z poziomu aplikacji. Upewnij się, że w sterowniku jest ustawiony prawidłowy typ i rozmiar papieru zgodny z kopertą drukowaną za pośrednictwem priorytetowego otworu drukowania pojedynczych arkuszy.

Orientacja papieru w podajniku 1

W przypadku korzystania z papieru, który wymaga specjalnej orientacji, załaduj go zgodnie z informacjami zawartymi w poniższej tabeli.

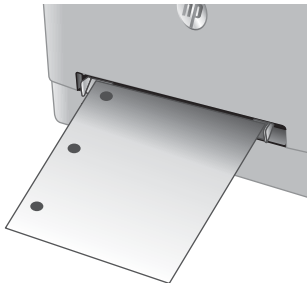
Rodzaj papieru	Pojemniki wyjściowe	Ładowanie papieru
Letterhead lub Preprinted	Drukowanie jednostronne	Drukiem w górę Górną krawędzią skierowaną do urządzenia
		
Letterhead lub Preprinted	Drukowanie dwustronne	Drukiem w dół Górną krawędzią skierowaną w stronę przeciwną do urządzenia
		
Dziurkowany	Druk jednostronny lub dwustronny	Drukiem w górę Otworami skierowanymi w lewą stronę urządzenia
		

Załaduj papier do podajnika 2

Wprowadzenie

Poniżej opisano sposób ładowania papieru do podajnika 2.

- [Załaduj papier do podajnika 2](#)
- [Załaduj koperty do podajnika 2](#)
- [Orientacja papieru w podajniku 2](#)

Załaduj papier do podajnika 2

1. Otwórz podajnik.

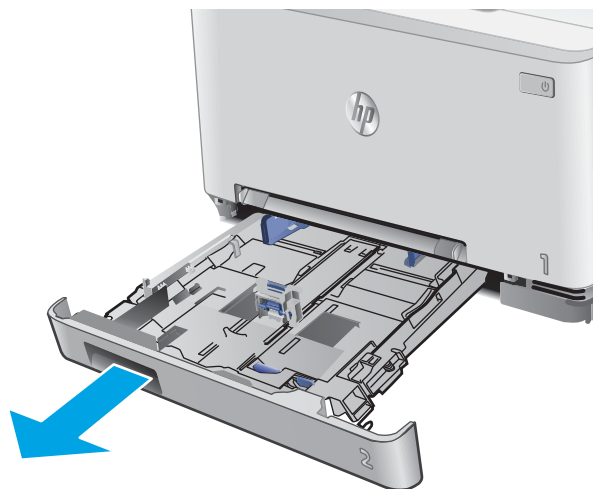

2. Wyrównaj prowadnice papieru, przesuwanając je zgodnie z rozmiarem używanego papieru.

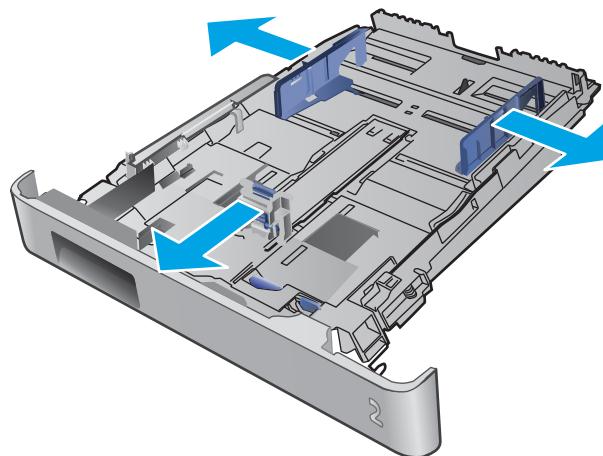

3. Aby załadować papier w formacie Legal, wysuń przednią część podajnika, naciskając i przytrzymując niebieską klapkę, a następnie pociągając za przód podajnika.

UWAGA: Podajnik 2 załadowany papierem w formacie Legal wystaje przed urządzenie na ok. 51 mm.

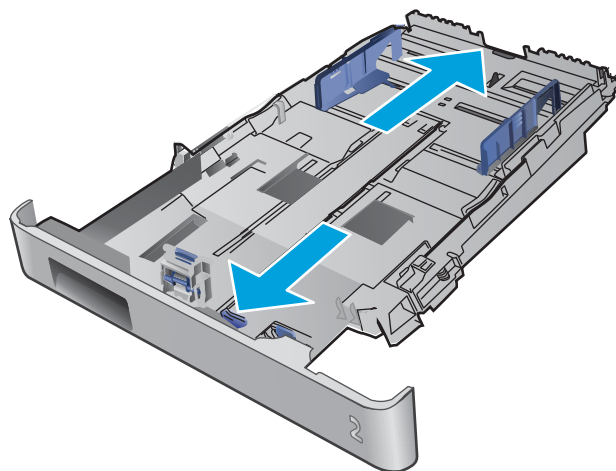

4. Włóż papier na tacę.

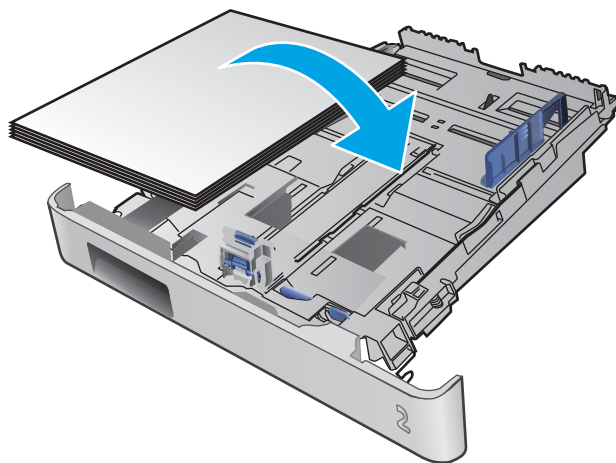

5. Upewnij się, że stos papieru jest płaski we wszystkich czterech narożnikach. Przesuń prowadnice długości i szerokości papieru w taki sposób, aby stykały się ze stosem papieru.

UWAGA: Aby uniknąć zacięć, nie należy przepętniać podajnika. Upewnij się, że górna krawędź stosu znajduje się poniżej wskaźnika pełnego podajnika.

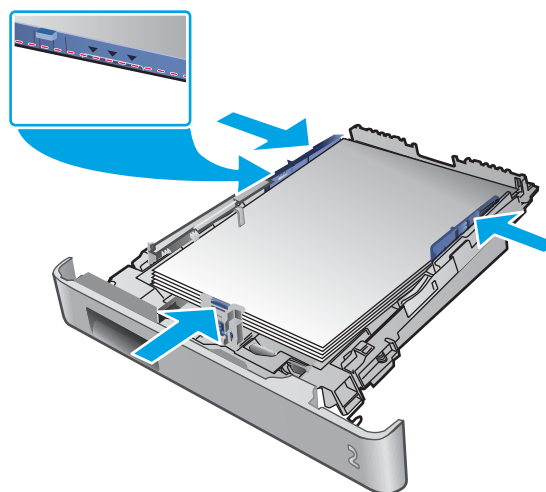

6. Upewniwszy się, że stos papieru nie wystaje ponad wskaźnik zapętnienia podajnika, zamknij podajnik.



Załaduj koperty do podajnika 2

1. Otwórz podajnik.

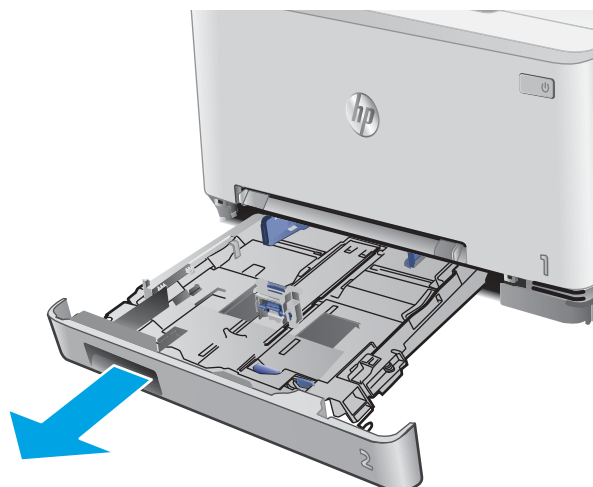

2. Wyrównaj prowadnice papieru, przesuwanając je zgodnie z rozmiarem używanej koperty.

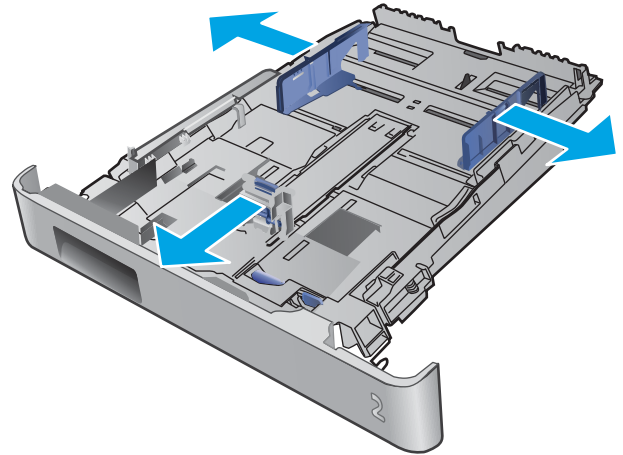

3. Załaduj koperty do podajnika.

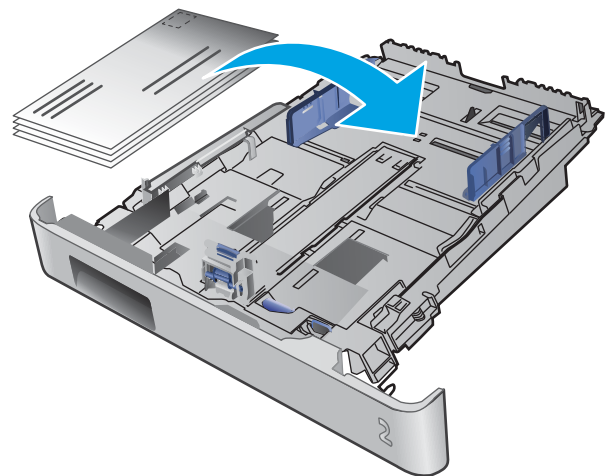

4. Upewnij się, że stos kopert jest płaski we wszystkich czterech narożnikach. Przesuń prowadnice długości i szerokości w taki sposób, aby stykały się ze stosem.

UWAGA: Aby uniknąć zacięć, nie należy przepętniać podajnika. Upewnij się, że górna krawędź stosu znajduje się poniżej wskaźnika pełnego podajnika.

OSTROŻNIE: Jeśli załadujesz do podajnika 2 więcej niż pięć kopert, może dojść do zacięcia.

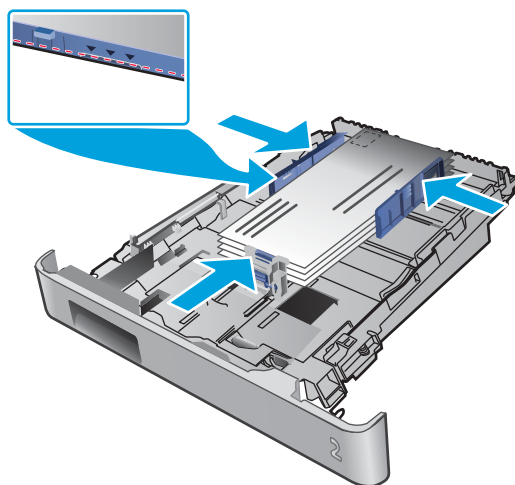

5. Upewniwszy się, że stos nie wystaje ponad wskaźnik zapętnienia podajnika, zamknij podajnik.

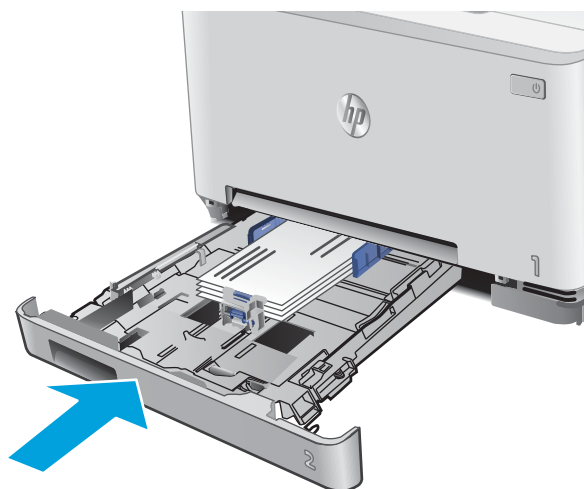

Orientacja papieru w podajniku 2

W przypadku korzystania z papieru, który wymaga specjalnej orientacji, załaduj go zgodnie z informacjami zawartymi w poniższej tabeli.

Rodzaj papieru	Pojemniki wyjściowe	Ładowanie papieru
Letterhead lub Preprinted	Drukowanie jednostronne	Drukiem w górę Górną krawędzią w stronę produktu
Letterhead lub Preprinted	Drukowanie dwustronne	Drukiem w dół Górną krawędzią skierowaną w stronę przeciwną do urządzenia
Dziurkowany	Druk jednostronny lub dwustronny	Drukiem w górę Otworami skierowanymi w lewą stronę urządzenia



3 Materiały eksploatacyjne, akcesoria i podzespoły

- [Zamawianie materiałów eksploatacyjnych, akcesoriów i części zamiennych](#)
- [Wymiana kaset z tonerem](#)

Informacje dodatkowe:

Przejdź do witryny www.hp.com/support/colorljMFPM277.

Pełne wsparcie HP dla urządzenia obejmuje następujące informacje:

- Instalacja i konfiguracja
- Nauka i użytkowanie
- Rozwiązywanie problemów
- Pobieranie aktualizacji oprogramowania
- Dołączanie do forów pomocy technicznej
- Znajdowanie informacji o gwarancji i przepisach

Zamawianie materiałów eksploatacyjnych, akcesoriów i części zamiennych

Zamawianie

Zamawianie materiałów eksploatacyjnych i papieru	www.hp.com/go/suresupply
Zamawianie oryginalnych części i akcesoriów firmy HP	www.hp.com/buy/parts
Zamawianie poprzez dostawców usług i wsparcia	Skontaktuj się z przedstawicielem obsługi lub punktem usługowym HP.
Zamawianie za pomocą wbudowanego serwera internetowego HP (EWS)	Aby uzyskać dostęp, w obsługiwanej przeglądarce internetowej uruchomionej na komputerze wpisz w pasku adresu nazwę hosta lub adres IP urządzenia. Wbudowany serwer internetowy HP zawiera łącze do strony internetowej HP SureSupply, za pośrednictwem której można zamówić oryginalne materiały eksploatacyjne HP.

Materiały eksploatacyjne i akcesoria

Element	Opis	Numer kasety	Numer katalogowy
Materiały eksploatacyjne			
Kaseta z czarnym tonerem HP 201A LaserJet	Wymienna czarna kaseta z tonerem o standardowej pojemności	201A	CF400A
Kaseta z wysokowydajnym czarnym tonerem HP 201X LaserJet	Wymienna czarna kaseta z tonerem o wysokiej pojemności	201X	CF400X
Kaseta z turkusowym tonerem HP 201A LaserJet	Wymienna kaseta z turkusowym tonerem o standardowej pojemności	201A	CF401A
Kaseta z wysokowydajnym turkusowym tonerem HP 201X LaserJet	Wymienna kaseta z turkusowym tonerem o dużej pojemności	201X	CF401X
Kaseta z żółtym tonerem HP 201A LaserJet	Wymienna kaseta z żółtym tonerem o standardowej pojemności	201A	CF402A
Kaseta z wysokowydajnym żółtym tonerem HP 201X LaserJet	Wymienna kaseta z żółtym tonerem o dużej pojemności	201X	CF402X
Kaseta z purpurowym tonerem HP 201A LaserJet	Wymienna kaseta z purpurowym tonerem o standardowej pojemności	201A	CF403A
Kaseta z wysokowydajnym purpurowym tonerem HP 201X LaserJet	Wymienna kaseta z purpurowym tonerem o dużej pojemności	201X	CF403X
Akcesoria			
Kabel drukarki USB 2.0	Kabel typu A do B (standardowy, 2 m)		C6518A

Części do samodzielnej naprawy przez klienta

Części do samodzielnego montażu (CSR) są dostępne dla wielu urządzeń HP LaserJet i skracają czas naprawy. Więcej informacji na temat programu CSR oraz korzyści z uczestnictwa w nim można znaleźć pod adresami www.hp.com/go/csr-support i www.hp.com/go/csr-faq.

Oryginalne części zamienne HP można zamówić pod adresem www.hp.com/buy/parts lub kontaktując się z autoryzowanym centrum serwisowym HP lub dostawcą usług pomocy technicznej. Podczas składania zamówienia jest wymagana jedna z poniższych informacji: numer części, numer seryjny (z tyłu drukarki), numer produktu lub nazwa produktu.

- Części do samodzielnego montażu oznaczone słowem **Obowiązkowo** należy zainstalować samodzielnie. Ewentualnie można skorzystać z płatnej usługi montażu przez serwisanta HP. W ramach gwarancji na urządzenie firmy HP części takie nie są objęte pomocą techniczną u klienta ani nie można ich zwrócić do magazynu.
- Części do samodzielnego montażu oznaczone jako **Opcjonalne** mogą zostać bezpłatnie zainstalowane przez serwisanta HP na żądanie użytkownika w okresie gwarancji na urządzenie.

Element	Opis	Do samodzielnego montażu	Numer katalogowy
Podajnik priorytetowego otworu na pojedyncze arkusze	Zamienny podajnik priorytetowego otworu na pojedyncze arkusze (podajnik 1)	Obowiązkowo	RM2-5865-000
Podajnik na 150 arkuszy	Wymienna kaseta podajnika 2	Obowiązkowo	RM2-5886-000

Wymiana kaset z tonerem

Wprowadzenie

Urządzenie wyświetli odpowiedni komunikat, gdy poziom toneru w kasecie będzie niski. Rzeczywisty pozostały czas pracy kasety z tonerem może być różny. Warto dysponować nową kaseta, którą można od razu zainstalować, gdy jakość druku przestaje być na akceptowalnym poziomie.

Aby kupić kasety lub sprawdzić ich zgodność, przejdź do witryny HP SureSupply pod adresem www.hp.com/go/suresupply. Przewiń stronę na sam dół i upewnij się, że kraj/region jest prawidłowy.

W produkcji używane są cztery kolory i każdy z nich znajduje się w oddzielnej kasecie z tonerem: żółtym (Y), purpurowym (M), błękitnym (C) i czarnym (K). Wkłady z tonerem znajdują się za przednimi drzwiczkami.

Pozycja	Opis	Numer kasety	Numer katalogowy
Kaseta z czarnym tonerem HP 201A LaserJet	Wymienna czarna kaseta z tonerem o standardowej pojemności	201A	CF400A
Kaseta z wysokowydajnym czarnym tonerem HP 201X LaserJet	Wymienna czarna kaseta z tonerem o wysokiej pojemności	201X	CF400X
Kaseta z turkusowym tonerem HP 201A LaserJet	Wymienna kaseta z turkusowym tonerem o standardowej pojemności	201A	CF401A
Kaseta z wysokowydajnym turkusowym tonerem HP 201X LaserJet	Wymienna kaseta z turkusowym tonerem o dużej pojemności	201X	CF401X
Kaseta z żółtym tonerem HP 201A LaserJet	Wymienna kaseta z żółtym tonerem o standardowej pojemności	201A	CF402A
Kaseta z wysokowydajnym żółtym tonerem HP 201X LaserJet	Wymienna kaseta z żółtym tonerem o dużej pojemności	201X	CF402X
Kaseta z purpurowym tonerem HP 201A LaserJet	Wymienna kaseta z purpurowym tonerem o standardowej pojemności	201A	CF403A
Kaseta z wysokowydajnym purpurowym tonerem HP 201X LaserJet	Wymienna kaseta z purpurowym tonerem o dużej pojemności	201X	CF403X

Kasetę z tonerem należy wyjąć z opakowania dopiero przed montażem.

! OSTROŻNIE: Aby zapobiec uszkodzeniu kasety z tonerem, nie należy wystawiać jej na działanie światła na dłużej niż kilka minut. Jeśli kaseta musi zostać wyjęta z urządzenia na dłuższy czas, należy umieścić ją w oryginalnym opakowaniu lub przykryć lekkim i nieprzezroczystym przedmiotem.

Poniższa ilustracja przedstawia elementy kasety z tonerem.

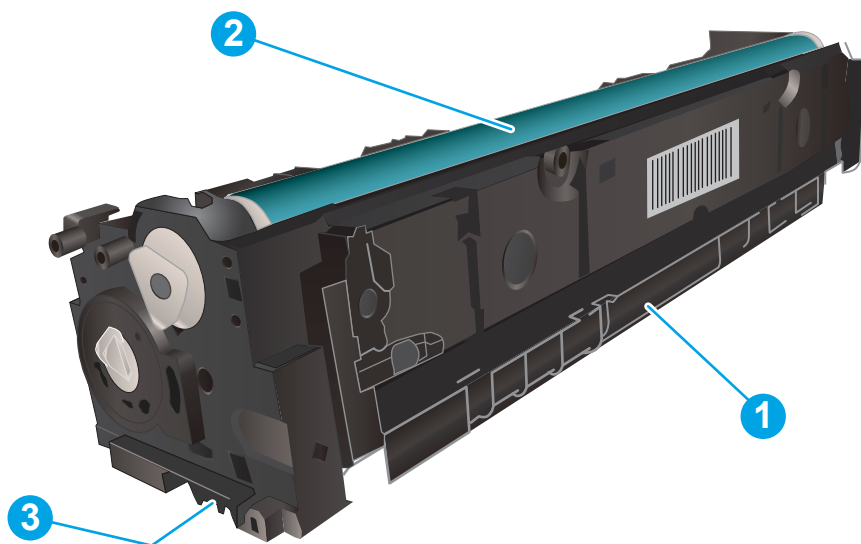

1	Obsługa
2	Bęben obrazowy
3	Układ pamięci

OSTROŻNIE: Jeśli toner dostanie się na ubranie, należy usunąć go za pomocą suchej szmatki, a ubranie wyprać w zimnej wodzie. Gorąca woda powoduje utrwalanie toneru.

UWAGA: Informacje na temat recyklingu zużytych kaset z tonerem znajdują się na ich opakowaniach.

Wymagowanie i wymiana kaset tonera

1. Otwórz przednie drzwiczki.



2. Złap za niebieski uchwyt szuflady kasety z tonerem i wysuń szufladę.



3. Chwyć za uchwyt kasety z tonerem, a następnie wyciągnij ją prosto do góry.

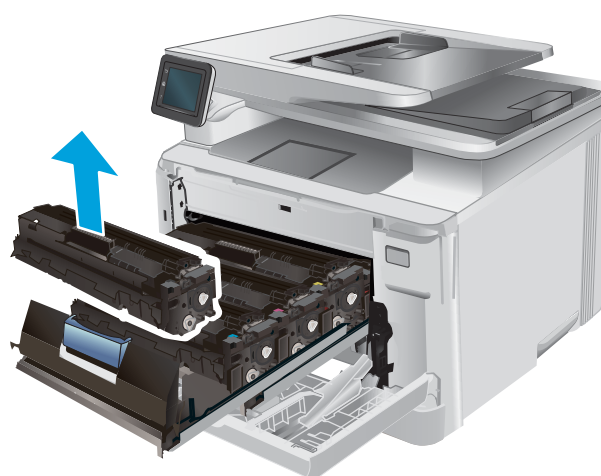

4. Wyjmij nową kasetę z tonerem z opakowania i zdejmij zabezpieczenie.

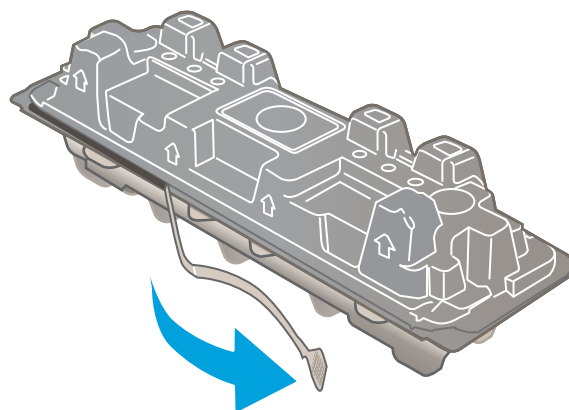

5. Wyjmij kasetę z tonerem z opakowania.

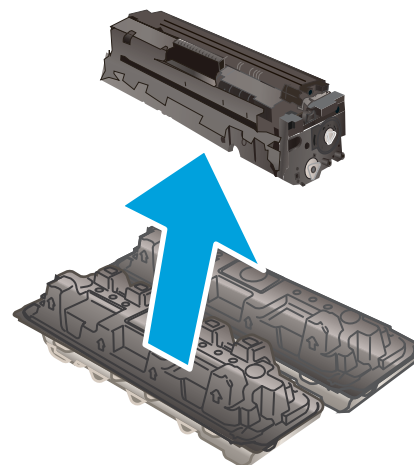

6. Trzymając wkład za obydwa końce, łagodnie potrząśnij nim z boku na bok pięć lub sześć razy, aby równomiernie rozprowadzić toner.

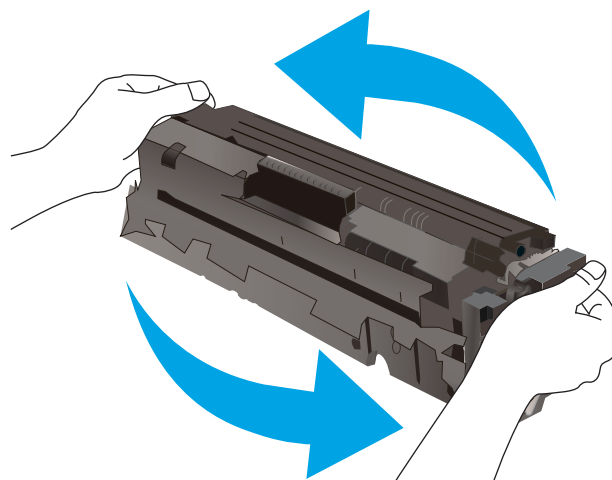

7. Nie należy dotykać bębna obrazowego umieszczonego w dolnej części kasety z tonerem. Odciski palców pozostawione na bębnie obrazowych mogą spowodować problemy z jakością wydruku.

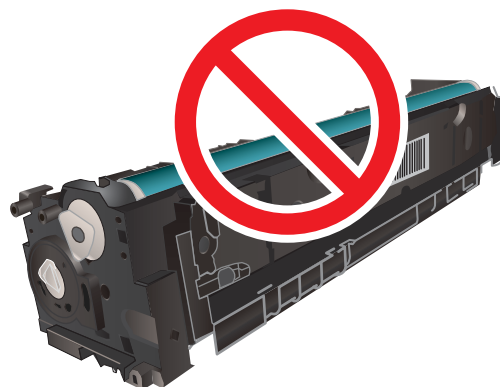

8. Włóż nową kasetę z tonerem do szuflady. Upewnij się, że próbka koloru na kasecie jest zgodna z próbą na szufladzie.



9. Zamknij szufladę kasety z tonerem.



10. Zamknij przednie drzwiczki.



11. Umieść zużyta kasetę z tonerem w opakowaniu, w którym dostarczono nową kasetę.

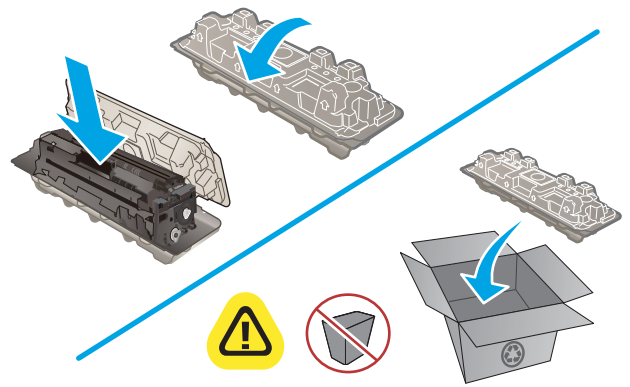

 <http://www.hp.com/recycle>

12. Korzystając z opłaconej i zaadresowanej etykiety, odeślij zużyta kasetę do firmy HP w celu przekazania jej do recyklingu (jeśli usługa ta jest dostępna).

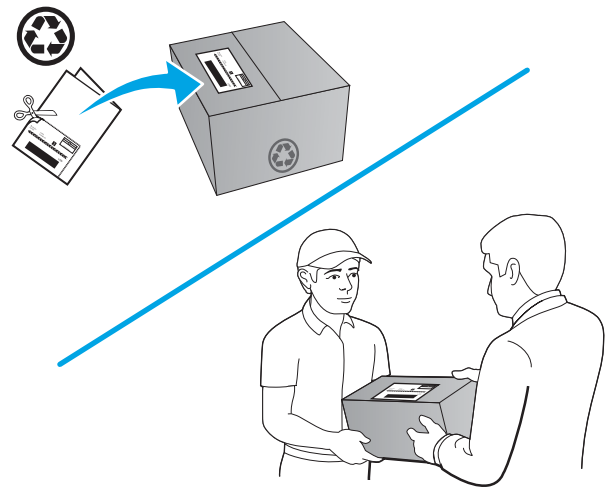

4 Drukowanie

- [Zadania drukowania w systemie Windows](#)
- [Zadania drukowania \(macOS\)](#)
- [Drukowanie dla urządzeń przenośnych](#)
- [Drukowanie z urządzenia USB](#)

Informacje dodatkowe:

Przejdź do witryny www.hp.com/support/colorljMFPM277.

Pełne wsparcie HP dla urządzenia obejmuje następujące informacje:

- Instalacja i konfiguracja
- Nauka i użytkowanie
- Rozwiązywanie problemów
- Pobieranie aktualizacji oprogramowania
- Dołączanie do forów pomocy technicznej
- Znajdowanie informacji o gwarancji i przepisach

Zadania drukowania w systemie Windows

Sposób skanowania (Windows)

Poniższa procedura opisuje podstawowy proces drukowania dla systemu Windows.

1. W programie wybierz opcję **Drukuj**.
2. Wybierz urządzenie z listy drukarek. Aby zmienić ustawienia, kliknij lub dotknij przycisku **Właściwości** lub **Preferencje** w celu otwarcia sterownika drukarki.

 **UWAGA:** Nazwa przycisku różni się w zależności od różnych programów.

 **UWAGA:** Aby mieć dostęp do tych funkcji z poziomu ekranu startowego systemu Windows 8 lub 8.1, wybierz opcję **Urządzenia, Drukowanie**, a następnie odpowiednią drukarkę.

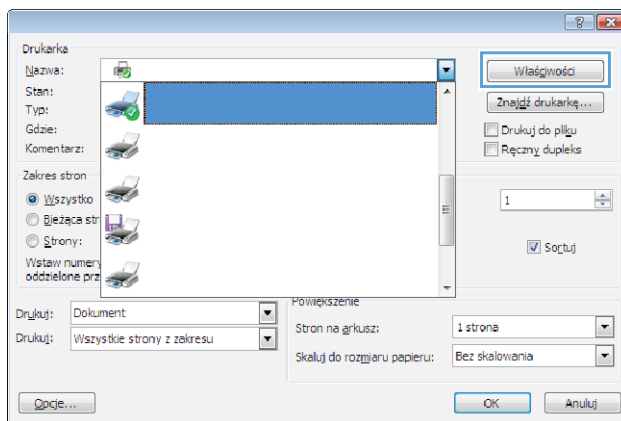

3. Kliknij lub dotknij kart w sterowniku druku w celu skonfigurowania dostępnych opcji. Orientację papieru można ustawić na karcie **Wykańczanie**, natomiast źródło, rodzaj i format papieru oraz ustawienia jakości można ustawić na karcie **Papier/Jakość**.

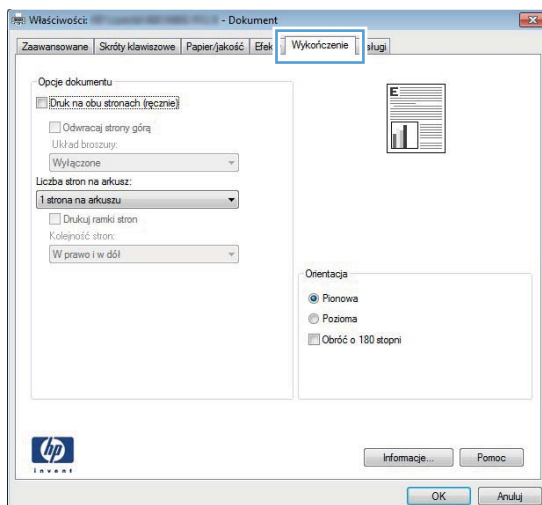

4. Kliknij lub dotknij przycisku **OK**, aby powrócić do okna dialogowego **Drukuj**. Wybierz liczbę drukowanych kopii na tym ekranie.
5. Kliknij lub dotknij przycisku **OK**, aby rozpocząć drukowanie.

Automatyczne drukowanie po obu stronach (Windows)

Użyj tej procedury w przypadku produktów, dla których są wyposażone w automatyczny duplexer. Jeśli urządzenie nie jest wyposażone w automatyczny duplexer lub aby drukować na rodzajach papieru, których duplexer nie obsługuje, można ręcznie drukować po obu stronach.

1. W programie wybierz opcję **Drukuj**.
2. Wybierz urządzenie z listy drukarek, a następnie kliknij lub dotknij **Właściwości** lub **Preferencje**, aby otworzyć sterownik druku.

 **UWAGA:** Nazwa przycisku różni się w zależności od różnych programów.

 **UWAGA:** Aby mieć dostęp do tych funkcji z poziomu ekranu startowego systemu Windows 8 lub 8.1, wybierz opcję **Urządzenia, Drukowanie**, a następnie odpowiednią drukarkę.

3. Kliknij lub dotknij karty **Wykończenie**.
4. Zaznacz pole wyboru **Drukuj na obu stronach**. Kliknij przycisk **OK**, aby zamknąć okno dialogowe **Właściwości dokumentu**.
5. W oknie dialogowym **Drukuj** kliknij przycisk **OK**, aby wydrukować zadanie.

Ręczne drukowanie po obu stronach (Windows)

Użyj tej procedury w przypadku produktów, które nie są wyposażone w automatyczny duplexer lub do drukowania na papierze nieobsługiwanych przez duplexer.

1. W programie wybierz opcję **Drukuj**.
2. Wybierz urządzenie z listy drukarek, a następnie kliknij lub dotknij **Właściwości** lub **Preferencje**, aby otworzyć sterownik druku.

 **UWAGA:** Nazwa przycisku różni się w zależności od różnych programów.

 **UWAGA:** Aby mieć dostęp do tych funkcji z poziomu ekranu startowego systemu Windows 8 lub 8.1, wybierz opcję **Urządzenia, Drukowanie**, a następnie odpowiednią drukarkę.

3. Kliknij lub dotknij karty **Wykończenie**.
4. Zaznacz pole wyboru **Drukuj na obu stronach (ręcznie)**. Kliknij przycisk **OK**, aby wydrukować pierwszą stronę zadania.
5. Odbierz stos wydrukowanych arkuszy z pojemnika wyjściowego, a następnie umieść je w podajniku 1.
6. Jeśli pojawi się monit, dotknij odpowiedniego przycisku na panelu sterowania, aby kontynuować.

Drukowanie wielu stron na jednym arkuszu (Windows)

1. W programie wybierz opcję **Drukuj**.
2. Wybierz urządzenie z listy drukarek, a następnie kliknij lub dotknij **Właściwości** lub **Preferencje**, aby otworzyć sterownik druku.

 **UWAGA:** Nazwa przycisku różni się w zależności od różnych programów.

 **UWAGA:** Aby mieć dostęp do tych funkcji z poziomu ekranu startowego systemu Windows 8 lub 8.1, wybierz opcję **Urządzenia, Drukowanie**, a następnie odpowiednią drukarkę.

3. Kliknij lub dotknij karty **Wykończenie**.
4. Wybierz liczbę stron na arkusz z listy rozwijanej **Stron na arkusz**.
5. Wybierz właściwe wartości dla opcji **Drukuj ramki stron, Kolejność stron i Orientacja**. Kliknij przycisk **OK**, aby zamknąć okno dialogowe **Właściwości dokumentu**.
6. W oknie dialogowym **Drukuj** kliknij przycisk **OK**, aby wydrukować zadanie.

Wybór rodzaj papieru (Windows)

1. W programie wybierz opcję **Drukuj**.
2. Wybierz urządzenie z listy drukarek, a następnie kliknij lub dotknij **Właściwości** lub **Preferencje**, aby otworzyć sterownik druku.

 **UWAGA:** Nazwa przycisku różni się w zależności od różnych programów.

 **UWAGA:** Aby uzyskać dostęp do tych funkcji z ekranu Start systemu Windows 8 lub 8.1, wybierz opcję **Urządzenia, Drukuj**, a następnie wybierz drukarkę.

3. Kliknij lub dotknij przycisku **Paper/jakość**.
4. Z listy rozwijanej **Rodzaj papieru** wybierz rodzaj papieru, który najlepiej odpowiada używanemu papierowi, a następnie kliknij przycisk **OK**.
5. Kliknij przycisk **OK**, aby zamknąć okno dialogowe **Właściwości dokumentu**. W oknie dialogowym **Drukuj** kliknij przycisk **OK**, aby wydrukować zadanie.

Zadania drukowania (macOS)

Sposób drukowania (macOS)

Poniższa procedura opisuje podstawowy proces drukowania dla systemu macOS.

1. Kliknij menu **Plik**, a następnie kliknij polecenie **Drukuj**.
2. Wybierz drukarkę.
3. Kliknij opcję **Pokaż szczegóły** lub **Kopie i strony**, a następnie wybierz inne menu, aby określić ustawienia drukowania.

 **UWAGA:** Nazwa opcji różni się w zależności od różnych programów.

4. Kliknij przycisk **Drukuj**.

Automatyczne drukowanie po obu stronach (macOS)

 **UWAGA:** Ta informacja dotyczy drukarek wyposażonych w automatyczny duplexer.

 **UWAGA:** Funkcja ta jest dostępna w przypadku zainstalowania sterownika druku HP. Może ona nie być dostępna w przypadku korzystania z usługi AirPrint.

1. Kliknij menu **Plik**, a następnie kliknij polecenie **Drukuj**.
2. Wybierz drukarkę.
3. Kliknij opcję **Pokaż szczegóły** lub **Kopie i strony**, a następnie kliknij menu **Układ**.

 **UWAGA:** Nazwa opcji różni się w zależności od różnych programów.

4. Wybierz opcję bindowania z listy rozwijanej **Dwustronne**.
5. Kliknij przycisk **Drukuj**.

Ręczne drukowanie po obu stronach (macOS)

 **UWAGA:** Funkcja ta jest dostępna w przypadku zainstalowania sterownika druku HP. Może ona nie być dostępna w przypadku korzystania z usługi AirPrint.

1. Kliknij menu **Plik**, a następnie kliknij polecenie **Drukuj**.
2. Wybierz drukarkę.
3. Kliknij opcję **Pokaż szczegóły** lub **Kopie i strony**, a następnie kliknij menu **Dupleks ręczny**.

 **UWAGA:** Nazwa opcji różni się w zależności od różnych programów.

4. Zaznacz pole **Ręczny druk dwustronny** i wybierz opcję łączenia.
5. Kliknij przycisk **Drukuj**.
6. Podejdź do urządzenia i usuń pusty papier z podajnika 1.

7. Wyjmij zadrukowany stos z pojemnika wyjściowego i umieść go zadrukowaną stroną do dołu w podajniku wejściowym.
8. Jeśli pojawi się monit, dotknij odpowiedniego przycisku na panelu sterowania, aby kontynuować.

Drukowanie wielu stron na jednym arkuszu (macOS)

1. Kliknij menu **Plik**, a następnie kliknij polecenie **Drukuj**.
2. Wybierz drukarkę.
3. Kliknij opcję **Pokaż szczegóły** lub **Kopie i strony**, a następnie kliknij menu **Układ**.

 **UWAGA:** Nazwa opcji różni się w zależności od różnych programów.

4. Z listy rozwijanej **Strony na arkusz** wybierz liczbę stron, które chcesz drukować na jednym arkuszu.
5. W obszarze **Kierunek układu** wybierz kolejność i rozmieszczenie stron na arkuszu.
6. W menu **Obramowanie** wybierz typ obramowania, jaki ma być drukowany wokół każdej strony na arkuszu.
7. Kliknij przycisk **Drukuj**.

Wybór rodzaju papieru (macOS)

1. Kliknij menu **Plik**, a następnie kliknij polecenie **Drukuj**.
2. Wybierz drukarkę.
3. Kliknij opcję **Pokaż szczegóły** lub **Kopie i strony**, a następnie kliknij menu **Nośniki i jakość** lub **Papier/Jakość**.

 **UWAGA:** Nazwa opcji różni się w zależności od różnych programów.

4. Wybierz opcję **Nośniki i jakość** lub **Papier/jakość**.

 **UWAGA:** Niniejsza lista zawiera główne dostępne opcje. Niektóre opcje nie są dostępne w przypadku wszystkich drukarek.

- **Rodzaj nośnika:** Wybierz rodzaj papieru dla zadania drukowania.
 - **Jakość druku:** Wybierz poziom rozdzielczości dla zadania drukowania.
 - **Drukowanie od krawędzi do krawędzi:** Wybierz tę opcję, aby drukować blisko krawędzi strony.
5. Kliknij przycisk **Drukuj**.

Drukowanie dla urządzeń przenośnych

Wprowadzenie

Firma HP oferuje szereg rozwiązań mobilnych oraz w ramach usługi ePrint, ułatwiając drukowanie na drukarce HP z komputera przenośnego, tabletu, smartfonu lub innego urządzenia przenośnego. Aby wyświetlić pełną listę i dokonać najlepszego wyboru, przejdź do strony www.hp.com/go/LaserJetMobilePrinting.

 **UWAGA:** Zaktualizuj oprogramowanie układowe drukarki, aby upewnić się, że wszystkie możliwości drukowania z urządzeń przenośnych i za pośrednictwem aplikacji ePrint są obsługiwane.

- [Bezpośrednie drukowanie Wi-Fi \(Wi-Fi Direct\) Drukowanie NFC \(tylko modele bezprzewodowe\)](#)
- [HP ePrint za pośrednictwem poczty e-mail](#)
- [oprogramowanie HP ePrint](#)
- [AirPrint](#)
- [Wbudowane rozwiązanie druku w systemie Android](#)

Bezpośrednie drukowanie Wi-Fi (Wi-Fi Direct) Drukowanie NFC (tylko modele bezprzewodowe)

Funkcje Bezpośrednie drukowanie Wi-Fi i Drukowanie NFC (Near Field Communication) umożliwiają drukowanie z przenośnego urządzenia bezprzewodowego bez konieczności ustanawiania połączenia z siecią lub Internetem.



Możliwości, jakie oferuje NFC, pozwalają na łatwe ustanowienie połączenia w przypadku urządzeń przenośnych za pomocą ich zetknięcia.

Z funkcji Wi-Fi Direct można korzystać na następujących urządzeniach:

- Urządzenia iPhone, iPad lub iPod Touch korzystające z usługi Apple AirPrint lub aplikacji HP ePrint
- Urządzenia przenośne Android korzystające z aplikacji HP ePrint lub wbudowanego rozwiązania druku w systemie Android
- Komputery PC i Mac korzystające z oprogramowania HP ePrint

Włączanie i wyłączanie funkcji Wi-Fi Direct

Funkcję bezpośredniego drukowania Wi-Fi (Wi-Fi Direct) należy po raz pierwszy uruchomić z poziomu panelu sterowania urządzenia.

1. Na ekranie głównym panelu sterowania urządzenia dotknij przycisku Informacje o połączeniu  / .
2. Otwórz kolejno następujące menu:
 - [Wi-Fi Direct](#)
 - [Ustawienia](#)
 - [Wł./Wył.](#)
3. Dotknij opcji menu [Wł.](#). Dotknięcie przycisku [Wył.](#) powoduje wyłączenie funkcji druku Wi-Fi Direct.

Więcej informacji na temat drukowania bezprzewodowego znaleźć można na stronie www.hp.com/go/wirelessprinting.

Więcej informacji na temat sposobu drukowania z użyciem funkcji Wi-Fi Direct znajduje się na stronie głównej wsparcia urządzenia: www.hp.com/support/colorljMFPM277.

HP ePrint za pośrednictwem poczty e-mail

Usługa HP ePrint umożliwia drukowanie dokumentów wysłanych jako załączniki do wiadomości poczty elektronicznej na adres e-mail urządzenia drukującego z dowolnego urządzenia obsługującego pocztę elektroniczną.

Do korzystania z usługi HP ePrint urządzenie musi spełniać następujące wymagania:

- Urządzenie musi być podłączone do sieci przewodowej lub bezprzewodowej i mieć dostęp do Internetu.
- Funkcja Usługi sieciowe HP musi być w urządzeniu włączona, a samo urządzenie musi być zarejestrowane w witrynie HP Connected lub HP ePrint Center.

1. Na ekranie głównym panelu sterowania urządzenia dotknij przycisku Informacje o połączeniu



2. Otwórz kolejno następujące menu:

- ePrint
- Ustawienia
- Włącz usługi WWW

3. Dotknij przycisku **Drukuj**, aby przeczytać warunki umowy o użytkowanie. Dotknij przycisku **OK**, aby zaakceptować warunki i włączyć Usługi sieciowe HP.

Urządzenie włącza Usługi sieci Web i drukuje stronę informacji. Strona informacji zawiera kod drukarki używany do zarejestrowania urządzenia HP w HP Connected lub HP ePrint Center.

4. Przejdź do witryny www.hpconnected.com lub www.hp.com/go/eprintcenter, aby utworzyć konto HP ePrint i zakończyć proces konfiguracji usługi ePrint drogą e-mailową.

Przejdź do www.hp.com/support/colorljMFPM277, aby przejrzeć dodatkowe informacje dotyczące wsparcia dla tego urządzenia.

oprogramowanie HP ePrint

Oprogramowanie HP ePrint ułatwia drukowanie z komputera stacjonarnego lub przenośnego z systemem Windows lub Mac na każdym urządzeniu zgodnym z funkcją HP ePrint. To oprogramowanie ułatwia znalezienie drukarek zgodnych z HP ePrint, które są zarejestrowane na Twoim koncie HP Connected. Docelowa drukarka HP może znajdować się w biurze lub w dowolnym miejscu na świecie.

- **System Windows:** Po zainstalowaniu oprogramowania otwórz opcję **Drukuj** w aplikacji i z listy zainstalowanych drukarek wybierz **HP ePrint**. Kliknij przycisk **Właściwości**, aby skonfigurować opcje drukowania.
- **macOS:** Po zainstalowaniu oprogramowania wybierz **File (Plik)**, **Print (Drukuj)**, a następnie wybierz strzałkę obok pozycji **PDF** (w lewym dolnym rogu ekranu sterownika). Wybierz opcję **HP ePrint**.

W systemie Windows oprogramowanie HP ePrint obsługuje drukowanie TCP/IP za pomocą drukarek w sieci lokalnej (LAN lub WAN) zgodnych ze standardem UPD PostScript®.

Systemy Windows i macOS obsługują drukowanie IPP za pomocą urządzeń podłączonych do sieci LAN lub WAN zgodnych ze standardem ePCL.

Systemy Windows i macOS obsługują także drukowanie dokumentów PDF w publicznych lokalizacjach druku oraz drukowanie przy użyciu usługi HP ePrint z wykorzystaniem wiadomości e-mail i chmury.

Sterowniki i informacje są dostępne pod adresem www.hp.com/go/eprintsoftware.

 **UWAGA:** W systemie Windows sterownik druku oprogramowania HP ePrint nosi nazwę HP ePrint + JetAdvantage.

 **UWAGA:** Oprogramowanie HP ePrint to narzędzie do obsługi przepływu plików PDF do systemu macOS i w zasadzie nie jest sterownikiem druku.

 **UWAGA:** Oprogramowanie HP ePrint nie obsługuje drukowania USB.

AirPrint

Drukowanie bezpośrednio za pomocą funkcji Apple AirPrint jest obsługiwane w przypadku systemów iOS oraz z komputerów macOS z systemem macOS 10.7 Lion lub nowszym. Usługa AirPrint umożliwia bezpośrednie drukowanie na tym urządzeniu z urządzeń iPad, iPhone (3GS lub nowszych) lub iPod touch (trzeciej generacji lub nowszych) w następujących aplikacjach mobilnych:

- Poczta
- Fotografie
- Safari
- iBooks
- Wybrane aplikacje innych firm

Aby można było korzystać z usługi AirPrint, drukarka musi być podłączona do tej samej sieci (podsieci) co urządzenie Apple. Więcej informacji na temat korzystania z usługi AirPrint i drukarek firmy HP zgodnych z tą usługą można uzyskać w witrynie www.hp.com/go/MobilePrinting.

 **UWAGA:** Przed rozpoczęciem korzystania z usługi AirPrint przy użyciu kabla USB, sprawdź numer wersji. Wersje AirPrint 1.3 i wcześniejsze nie obsługują połączeń USB.

Wbudowane rozwiązanie druku w systemie Android

Wbudowane rozwiązanie firmy HP dla urządzeń Android i Kindle umożliwia urządzeniom mobilnym automatyczne znajdowanie i drukowanie z użyciem drukarek HP, które są połączone z siecią lub znajdują się w zasięgu bezpośredniego drukowania bezprzewodowego (Wi-Fi Direct).

Rozwiązanie do drukowania jest wbudowane w wielu wersjach systemu operacyjnego.

 **UWAGA:** Jeśli opcja drukowania nie jest dostępna w urządzeniu, przejdź do [Google Play > aplikacje Android](#) i zainstaluj rozszerzenie HP Print Service.

Aby uzyskać więcej informacji na temat korzystania z wbudowanego drukowania i obsługiwanych urządzeń z systemem Android, odwiedź stronę: www.hp.com/go/LaserJetMobilePrinting.

Drukowanie z urządzenia USB

1. Włóż dysk USB do portu na przedniej części urządzenia.
2. Menu [Dysk flash USB](#) zawiera następujące opcje:
 - [Drukuj dokumenty](#)
 - [Wyśw. i druk. zdjęcia](#)
 - [Skanuj na dysk USB](#)
3. Aby wydrukować dokument, dotknij ekranu [Drukuj dokumenty](#), a następnie dotknij nazwy folderu na dysku USB, na którym jest zapisany dokument. Po wyświetleniu ekranu podsumowania można go dotknąć, aby dostosować ustawienia. Dotknij przycisku [Drukuj](#), aby wydrukować dokument.
4. Dotknij ekranu [Przeglądanie i drukowanie zdjęć](#), a następnie wybierz obraz podglądu dla każdego zdjęcia, które chcesz wydrukować. Dotknij przycisku [Gotowe](#). Po wyświetleniu ekranu podsumowania można go dotknąć, aby dostosować ustawienia. Dotknij przycisku [Drukuj](#), aby wydrukować zdjęcia.
5. Weź wydruk z podajnika i odłącz dysk USB.

5 Kopiuuj

- [Kopiowanie](#)
- [Kopiowanie po obu stronach \(dwustronne\)](#)

Informacje dodatkowe:

Przejdź do witryny www.hp.com/support/colorljMFPM277.

Pełne wsparcie HP dla urządzenia obejmuje następujące informacje:

- Instalacja i konfiguracja
- Nauka i użytkowanie
- Rozwiązywanie problemów
- Pobieranie aktualizacji oprogramowania
- Dołączanie do forów pomocy technicznej
- Znajdowanie informacji o gwarancji i przepisach

Kopiowanie

1. Umieść dokument na szybie skanera zgodnie z wskaźnikami na urządzeniu.
2. Na ekranie głównym panelu sterowania urządzenia dotknij przycisku **Kopiuj** .
3. Aby zoptymalizować jakość kopiowania dla różnego rodzaju dokumentów, dotknij przycisku **Ustawienia**, a następnie przewiń ekran i dotknij przycisku **Optymalizuj**. Przesuń ekran panelu sterowania, aby przewinąć opcje i dotknij opcji, aby ją wybrać. Dostępne są następujące ustawienia jakości kopii:
 - **Auto Select** (Wybór automatyczny): Używaj tego ustawienia, gdy jakość kopii nie jest zbyt ważna. Jest to ustawienie domyślne.
 - **Mixed** (Mieszane): Wybierz to ustawienie w przypadku kopiowania dokumentów, które zawierają tekst i grafikę.
 - **Text** (Tekst): Wybierz to ustawienie w przypadku kopiowania dokumentów zawierających głównie tekst.
 - **Picture** (Zdjęcie): Wybierz to ustawienie w przypadku kopiowania dokumentów zawierających głównie grafikę.
4. Dotknij opcji **Liczba kopii**, a następnie za pomocą klawiatury ekranu dotykowego ustaw żadaną liczbę kopii.
5. Dotknij przycisku **Czarny** lub **Kolor**, aby rozpocząć kopiowanie.

Kopiowanie po obu stronach (dwustronne)

Ręczne kopiowanie po obu stronach (M277dw)

1. Umieść dokument wydrukem w dół na szybie skanera, lewym górnym narożnikiem dokumentu w prawym górnym rogu szyby skanera. Zamknij skaner.
2. Na ekranie głównym panelu sterowania urządzenia dotknij przycisku [Kopuj](#) .
3. Dotknij przycisku [Ustawienia](#).
4. Przewiń listę i dotknij przycisku [Dwustronne](#).
5. Przewiń opcje, a następnie dotknij określonej opcji, aby ją wybrać.
6. Dotknij przycisku [Czarny](#) lub [Kolor](#), aby rozpocząć kopiowanie.
7. Urządzenie wyświetli monit o załadowanie następnego oryginału. Potóż go na szybie i dotknij przycisku [OK](#).
8. Powtarzaj ten proces tak długo, aż zeskanujesz ostatnią stronę. Dotknij przycisku [Gotowe](#), aby zakończyć drukowanie kopii.

6 Skanuj

- [Skanowanie za pomocą oprogramowania HP Scan \(system Windows\)](#)
- [Skanowanie za pomocą oprogramowania HP Scan \(OS X\)](#)
- [Skanowanie na dysk flash USB](#)
- [Konfiguracja funkcji skanowania do folderu sieciowego](#)
- [Skanowanie, by zapisać folderze sieciowym](#)
- [Konfiguracja funkcji Skanuj do poczty e-mail](#)
- [Skanowanie do wiadomości e-mail](#)
- [Dodatkowe zadania skanowania](#)

Informacje dodatkowe:

Przejdź do witryny www.hp.com/support/colorljMFPM277.

Pełne wsparcie HP dla urządzenia obejmuje następujące informacje:

- Instalacja i konfiguracja
- Nauka i użytkowanie
- Rozwiązywanie problemów
- Pobieranie aktualizacji oprogramowania
- Dołączanie do forów pomocy technicznej
- Znajdowanie informacji o gwarancji i przepisach

Skanowanie za pomocą oprogramowania HP Scan (system Windows)

Za pomocą oprogramowania do skanowania HP rozpocznij skanowanie z oprogramowania w komputerze. Zeskanowany obraz można zapisać jako plik lub wysłać do innego programu.

1. Umieść dokument w podajniku dokumentów lub na szybie skanera zgodnie ze wskaźnikami na urządzeniu.
2. Kliknij przycisk **Start**, kliknij **Programy** (lub **Wszystkie programy** w systemie Windows XP).
3. Kliknij **HP**, a następnie wybierz swoje urządzenie.
4. Kliknij **Skanowanie HP**, wybierz skrót do skanowania i w razie potrzeby dostosuj ustawienia.
5. Kliknij pozycję **Skanuj**.



UWAGA: Kliknij przycisk **Advanced Settings** (Ustawienia zaawansowane), aby uzyskać dostęp do większej liczby opcji.

Kliknij przycisk **Create New Shortcut** (Utwórz nowy skrót), aby utworzyć dostosowany zestaw ustawień i zapisać go na liście skrótów.

Skanowanie za pomocą oprogramowania HP Scan (OS X)

Za pomocą oprogramowania do skanowania HP rozpocznij skanowanie z oprogramowania w komputerze.

1. Umieść dokument w podajniku dokumentów lub na szybie skanera zgodnie ze wskaźnikami na urządzeniu.
2. Otwórz program **HP Scan**, znajdujący się w folderze **HP** wewnątrz folderu **Aplikacje**.
3. Postępuj zgodnie z instrukcjami wyświetlanymi na ekranie, aby zeskanować dokument.
4. Po zeskanowaniu wszystkich stron kliknij przycisk **Plik**, a następnie **Zapisz**, aby zapisać do pliku.

Skanowanie na dysk flash USB

1. Umieść dokument na szybie skanera zgodnie z wskaźnikami na urządzeniu.
2. Włóż dysk flash USB do portu USB z przodu urządzenia.
3. Na ekranie głównym panelu sterowania urządzenia dotknij przycisku **Skanuj** .
4. Dotknij ekranu **Skanuj na dysk USB**.
5. Dotknij przycisku **Skanuj**, aby zeskanować dokument i zapisać plik. Urządzenie utworzy folder o nazwie **HPSCANS** na dysku USB i zapisze plik w formacie PDF lub JPG pod automatycznie wygenerowaną nazwą.



UWAGA: Po wyświetleniu ekranu podsumowania można go dotknąć, aby dostosować ustawienia.

Nazwę folderu można zmienić.

Konfiguracja funkcji skanowania do folderu sieciowego

Wprowadzenie

Aby można było korzystać z funkcji skanowania, urządzenie musi być podłączone do sieci. Funkcja skanowania nie jest dostępna, dopóki nie zostanie skonfigurowana. Aby skonfigurować tę funkcję, użyj Kreatora konfiguracji funkcji skanowania do folderów sieciowych (Windows), który jest instalowany w grupie programów HP dla urządzenia jako część pełnej instalacji oprogramowania. Do skonfigurowania tych funkcji można również użyć wbudowanego serwera internetowego HP. Poniższe instrukcje opisują konfigurowanie funkcji przy użyciu Kreatora skanowania do folderu sieciowego oraz wbudowanego serwera internetowego HP.

- [Korzystanie z Kreatora skanowania do folderu sieciowego \(Windows\)](#)
- [Konfiguracja funkcji skanowania do folderu sieciowego z użyciem wbudowanego serwera internetowego HP \(Windows\)](#)
- [Konfiguracja funkcji skanowania do folderu sieciowego w komputerze Mac](#)





Korzystanie z Kreatora skanowania do folderu sieciowego (Windows)

Niektóre produkty HP wymagają instalacji sterownika z płyty CD. Po zakończeniu instalacji pojawia się opcja **Setup Scan to Folder and Email** (Skonfiguruj skanowanie do folderu i poczty e-mail). Kreatory konfiguracji obejmują opcje konfiguracji podstawowej.

Po zakończeniu instalacji przejdź do kreatora konfiguracji. W tym celu kliknij przycisk **Start**, wybierz pozycję **Programy** lub **Wszystkie programy**, a następnie kliknij pozycję **HP**. Kliknij pozycję nazwy urządzenia, a następnie kliknij pozycję **Kreator skanowania do folderu sieciowego**, aby rozpocząć proces konfiguracji.

1. Aby dodać nowy folder sieciowy, kliknij przycisk **Nowy**.
2. Wprowadź adres foldera sieciowego lub kliknij przycisk **Przeglądaj**, aby zlokalizować folder do udostępnienia. Wprowadź nazwę wyświetlaną na panelu sterowania. Kliknij przycisk **Dalej**.
3. Aby udostępnić folder innym użytkownikom, zaznacz pole wyboru przy tej opcji. W razie potrzeby wprowadź zabezpieczający kod pin. Kliknij przycisk **Dalej**.
4. Wprowadź nazwę użytkownika i hasło. Kliknij przycisk **Dalej**.
5. Sprawdź informacje i upewnij się, że wszystkie ustawienia są prawidłowe. W przypadku błędu kliknij przycisk **Wstecz**, aby poprawić błąd. Po zakończeniu kliknij przycisk **Zapisz i sprawdź**, aby sprawdzić i zakończyć konfigurację.

Konfiguracja funkcji skanowania do folderu sieciowego z użyciem wbudowanego serwera internetowego HP (Windows)

1. Otwórz wbudowany serwer internetowy HP:
 - a. Na ekranie głównym panelu sterowania urządzenia dotknij przycisku **Informacje o połączeniu**  / , a następnie dotknij przycisku **Sieć podłączona**  lub **Wi-Fi sieci WŁ.**  w celu wyświetlenia adresu IP lub nazwy hosta.

- b. Otwórz przeglądarkę i w wierszu adresu wpisz adres IP lub nazwę hosta dokładnie w takiej formie, w jakiej jest ona wyświetlana na panelu sterowania. Naciśnij klawisz **Enter** na klawiaturze komputera. Wbudowany serwer internetowy zostanie uruchomiony.

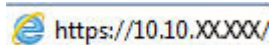

 **UWAGA:** Jeżeli w oknie przeglądarki internetowej pojawi się komunikat **Wystąpił problem z certyfikatem zabezpieczeń tej witryny sieci Web** podczas próby otwarcia EWS, kliknij **Kontynuuj przeglądanie tej witryny sieci Web (niezalecane)**.

Wybranie opcji **Kontynuuj przeglądanie tej witryny sieci Web (niezalecane)** nie spowoduje zagrożenia dla komputera podczas nawigacji po stronach EWS urządzenia HP.

2. Kliknij kartę **Skanowanie**.
3. W lewym oknie nawigacyjnym kliknij łącze **Konfiguracja folderu sieciowego**.
4. Na stronie **Konfiguracja folderu sieciowego** kliknij przycisk **Nowy**.
 - a. W sekcji **Informacje folderu sieciowego** wprowadź nazwę wyświetlaną i ścieżkę sieciową. W razie potrzeby wprowadź nazwę użytkownika sieci oraz hasło.

 **UWAGA:** Aby funkcja działała prawidłowo, folder sieciowy musi być udostępniony. Może być udostępniony tylko dla jednego lub dla wielu użytkowników.





- b. Opcjonalnie: Aby zabezpieczyć folder przed nieautoryzowanym dostępem, wprowadź kod PIN w sekcji **Zabezpiecz dostęp do folderu za pomocą kodu PIN**. Ten kod PIN będzie wymagany podczas każdego korzystania z funkcji skanowania do folderu sieciowego.
- c. W sekcji **Ustawienia skanowania** zmodyfikuj ustawienia skanowania.

Zapoznaj się ze wszystkimi informacjami, a następnie kliknij przycisk **Zapisz i sprawdź** w celu zapisania i informacji i sprawdzenia połączenia lub **Tylko zapisz**, aby jedynie zapisać informacje.

Konfiguracja funkcji skanowania do folderu sieciowego w komputerze Mac

1. Aby otworzyć interfejs wbudowanego serwera sieciowego (EWS), użyj jednej z poniższych metod.

Otwarcie strony wbudowanego serwera internetowego (EWS) za pomocą przeglądarki internetowej

- a. Na ekranie głównym panelu sterowania urządzenia dotknij przycisku **Informacje o połączeniu**  / , a następnie dotknij przycisku **Sieć podłączona**  lub **Wi-Fi sieci WL**  w celu wyświetlenia adresu IP lub nazwy hosta.
- b. Otwórz przeglądarkę i w wierszu adresu wpisz adres IP lub nazwę hosta dokładnie w takiej formie, w jakiej jest ona wyświetlana na panelu sterowania. Naciśnij klawisz **Enter** na klawiaturze komputera. Wbudowany serwer internetowy zostanie uruchomiony.

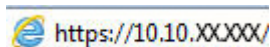

 **UWAGA:** Jeżeli w oknie przeglądarki internetowej pojawi się komunikat **Wystąpił problem z certyfikatem zabezpieczeń tej witryny sieci Web** podczas próby otwarcia EWS, kliknij **Kontynuuj przeglądanie tej witryny sieci Web (niezalecane)**.

Wybranie opcji **Kontynuuj przeglądanie tej witryny sieci Web (niezalecane)** nie spowoduje zagrożenia dla komputera podczas nawigacji po stronach EWS urządzenia HP.

Otwarcie strony wbudowanego serwera internetowego (EWS) za pomocą programu HP Utility

- a. Uruchom program HP Utility. W tym celu kliknij ikonę programu HP Utility w oknie Dock lub kliknij menu **Idź**, a następnie dwukrotnie kliknij pozycję programu HP Utility.
 - b. W programie HP Utility kliknij pozycję **Ustawienia dodatkowe**, a następnie kliknij **Otwórz wbudowany serwer internetowy**, ewentualnie kliknij pozycję **Skanuj do e-mail**. Wbudowany serwer internetowy zostanie uruchomiony.
2. Kliknij kartę **Skanowanie**.
 3. W lewym oknie nawigacyjnym kliknij łącze **Konfiguracja folderu sieciowego**.
 4. Na stronie **Konfiguracja folderu sieciowego** kliknij przycisk **Nowy**.
 - W sekcji **Informacje folderu sieciowego** wprowadź nazwę wyświetlaną i ścieżkę sieciową. W razie potrzeby wprowadź nazwę użytkownika sieci oraz hasło.
 - Wprowadź kod PIN w sekcji **Zabezpiecz dostęp do folderu za pomocą kodu PIN**.
 5. Zapoznaj się ze wszystkimi informacjami, a następnie kliknij przycisk **Zapisz i sprawdź** w celu zapisania i informacji i sprawdzenia połączenia lub **Tylko zapisz**, aby jedynie zapisać informacje.



UWAGA: Przypisanie 4-cyfrowego zabezpieczającego kodu PIN uniemożliwi niepowołanym osobom zapisywanie skanowanych obrazów do folderu sieciowego. Przed każdym skanowaniem będzie wymagane wprowadzenie kodu PIN w urządzeniu.

- W sekcji **Ustawienia skanowania** zmodyfikuj ustawienia skanowania.



UWAGA: Aby utworzyć dodatkowe foldery sieciowe, powtórz te kroki dla każdego folderu.

Skanowanie, by zapisać folderze sieciowym

Korzystając z panelu sterowania urządzenia, można skanować dokument i zapisać go w folderze sieciowym.



UWAGA: Aby skorzystać z tej funkcji, urządzenie musi być podłączone do sieci i funkcja Skanuj do folderu sieciowego musi zostać skonfigurowana za pomocą Kreatora konfiguracji funkcji skanowania do folderów sieciowych (Windows) lub wbudowanego serwera internetowego HP.

1. Umieść dokument na szybie skanera zgodnie z wskaźnikami na urządzeniu.
2. Na ekranie głównym panelu sterowania urządzenia dotknij przycisku [Skanuj](#).
3. Dotknij elementu [Skanuj do foldera sieciowego](#).
4. Na liście folderów sieciowych wybierz folder, w którym chcesz zapisać zeskanowany dokument.
5. Na panelu sterowania zostaną wyświetlone ustawienia skanowania.
 - Jeśli chcesz zmienić którekolwiek z ustawień, dotknij przycisku [Ustawienia](#) i zmień ustawienia.
 - Jeśli ustawienia są właściwe, przejdź do następnego kroku.
6. Dotknij przycisku [Skanuj](#), aby zeskanować zadanie.

Konfiguracja funkcji Skanuj do poczty e-mail

Wprowadzenie

Aby można było korzystać z funkcji skanowania, urządzenie musi być podłączone do sieci. Funkcja skanowania nie jest dostępna, dopóki nie zostanie skonfigurowana. Aby skonfigurować tę funkcję, użyj Kreatora skanowania do wiadomości e-mail (Windows), który jest instalowany w grupie programów HP dla urządzenia jako część pełnej instalacji oprogramowania. Do skonfigurowania tej funkcji można również użyć wbudowanego serwera internetowego HP. Poniższe instrukcje opisują konfigurowanie funkcji przy użyciu Kreatora skanowania do wiadomości e-mail oraz wbudowanego serwera internetowego HP.

- [Korzystanie z Kreatora skanowania do poczty e-mail \(Windows\)](#)
- [Konfiguracja funkcji skanowania do poczty e-mail z użyciem wbudowanego serwera internetowego HP \(Windows\)](#)
- [Konfiguracja funkcji skanowania do poczty e-mail w komputerze Mac](#)

Korzystanie z Kreatora skanowania do poczty e-mail (Windows)

Niektóre produkty HP wymagają instalacji sterownika z płyty CD. Po zakończeniu instalacji pojawia się opcja **Setup Scan to Folder and Email** (Skonfiguruj skanowanie do folderu i poczty e-mail). Kreatory konfiguracji obejmują opcje konfiguracji podstawowej.

Po zakończeniu instalacji przejdź do kreatora konfiguracji. W tym celu kliknij przycisk **Start**, wybierz pozycję **Programy** lub **Wszystkie programy**, a następnie kliknij pozycję **HP**. Kliknij pozycję nazwy urządzenia, a następnie kliknij pozycję **Kreator skanowania do poczty e-mail**, aby rozpocząć proces konfiguracji.

1. Aby dodać nowy adres wychodzących wiadomości e-mail, kliknij przycisk **Nowy**.
2. Wprowadź adres e-mail. Kliknij przycisk **Dalej**.
3. W polu **Nazwa wyświetlana** wprowadź nazwę, która ma być wyświetlana dla tego adresu e-mail, a następnie kliknij przycisk **Dalej**.

 **UWAGA:** Aby zabezpieczyć profil e-mail, wprowadź 4-cyfrowy kod PIN. Jeśli kod PIN został przypisany do profilu, przed wysłaniem wiadomości e-mail z wykorzystaniem tego profilu należy wprowadzić prawidłowy kod PIN.





4. Wprowadź nazwę lub adres IP serwera SMTP oraz numer portu serwera SMTP. Jeśli wychodzący serwer SMTP wymaga dodatkowego uwierzytelniania zabezpieczeń, kliknij pole wyboru **Uwierzytelnianie logowania e-mail**, a następnie wprowadź wymagany identyfikator użytkownika i hasło. Po zakończeniu kliknij przycisk **Dalej**.

 **UWAGA:** Jeśli nie jest znana nazwa serwera SMTP, numer portu SMTP lub informacje uwierzytelniania, skontaktuj się z dostawcą usług e-mail/internetowych lub administratorem systemu, aby uzyskać wymagane informacje. Nazwy serwera SMTP i nazwy portów można zwykle łatwo znaleźć przy użyciu funkcji wyszukiwania w Internecie. Wyszukaj na przykład słowa takie jak „nazwa serwera smtp gmail” lub „nazwa serwera smtp yahoo”.

5. Sprawdź informacje i upewnij się, że wszystkie ustawienia są prawidłowe. W przypadku błędu kliknij przycisk **Wstecz**, aby poprawić błąd. Po zakończeniu kliknij przycisk **Zapisz i sprawdź**, aby sprawdzić i zakończyć konfigurację.

 **UWAGA:** Aby umożliwić skanowanie z więcej niż jednego konta e-mail, utwórz dodatkowe profile wychodzącej poczty e-mail.

Konfiguracja funkcji skanowania do poczty e-mail z użyciem wbudowanego serwera internetowego HP (Windows)

1. Otwórz wbudowany serwer internetowy HP:
 - a. Na ekranie głównym panelu sterowania urządzenia dotknij przycisku **Informacje o połączeniu**  / , a następnie dotknij przycisku **Sieć podłączona**  lub **Wi-Fi sieci WŁ.**  w celu wyświetlenia adresu IP lub nazwy hosta.
 - b. Otwórz przeglądarkę i w wierszu adresu wpisz adres IP lub nazwę hosta dokładnie w takiej formie, w jakiej jest ona wyświetlana na panelu sterowania. Naciśnij klawisz **Enter** na klawiaturze komputera. Wbudowany serwer internetowy zostanie uruchomiony.

 <https://10.10.XX.XXX/>

 **UWAGA:** Jeżeli w oknie przeglądarki internetowej pojawi się komunikat **Wystąpił problem z certyfikatem zabezpieczeń tej witryny sieci Web** podczas próby otwarcia EWS, kliknij **Kontynuuj przeglądanie tej witryny sieci Web (niezalecane)**.

Wybranie opcji **Kontynuuj przeglądanie tej witryny sieci Web (niezalecane)** nie spowoduje zagrożenia dla komputera podczas nawigacji po stronach EWS urządzenia HP.

2. Kliknij kartę **Skanowanie**.
3. W lewym oknie nawigacyjnym kliknij łącze **Konfiguracja skanowania do poczty e-mail**.
4. Na stronie **Konfiguracja skanowania do poczty e-mail** znajduje się lista ustawień do skonfigurowania. Ustawienia są także wymienione w lewym oknie nawigacyjnym. Aby rozpocząć, kliknij łącze **Profile poczty wychodzącej**.
5. Na stronie **Profile poczty wychodzącej** kliknij przycisk **Nowy**.
 - W obszarze **Adres e-mail** wprowadź adres e-mail oraz nazwę wyświetlaną.
 - W obszarze **Ustawienia serwera SMTP** wprowadź adres SMTP oraz port SMTP. Domyślny port jest już wprowadzony i w większości przypadków nie ma potrzeby go zmieniać.

 **UWAGA:** W przypadku korzystania z usług pocztowych Google™ Gmail kliknij pole wyboru **Zawsze używaj bezpiecznego połączenia (SSL/TLS)**.

- W razie potrzeby kliknij w obszarze **Uwierzytelnianie SMTP** pole wyboru **Serwer SMTP wymaga uwierzytelniania do wychodzących wiadomości e-mail**, aby skonfigurować identyfikator i hasło użytkownika SMTP.

Aby uzyskać informacje dotyczące ustawień serwera SMTP, skontaktuj się z administratorem sieci lub dostawcą usług internetowych. Jeżeli serwer SMTP wymaga uwierzytelniania, należy również znać identyfikator i hasło użytkownika serwera SMTP. Nazwy serwera SMTP i nazwy portów można zwykle łatwo znaleźć przy użyciu funkcji wyszukiwania w Internecie. Użyj na przykład słów takich jak „nazwa serwera smtp gmail” lub „nazwa serwera smtp yahoo”.

- Wprowadź kod PIN w obszarze **Opcjonalny kod PIN**. Ten kod pin będzie wymagany podczas każdego wysyłania wiadomości e-mail przy użyciu adresu e-mail.
- Skonfiguruj preferencje wiadomości w obszarze **Preferencje wiadomości e-mail**.





Zapoznaj się ze wszystkimi informacjami, a następnie kliknij przycisk **Zapisz i sprawdź** w celu zapisania i informacji i sprawdzenia połączenia lub **Tylko zapisz**, aby jedynie zapisać informacje.

6. Aby dodać adresy e-mail do książki adresowej dostępnej w urządzeniu, kliknij łącze **Książka adresowa poczty e-mail** i wprowadź wymagane informacje. Można skonfigurować indywidualne adresy e-mail lub grupy e-mail.
7. Aby skonfigurować opcje domyślne, kliknij łącze **Opcje e-mail**. Wprowadź domyślny temat wiadomości e-mail, tekst treści i inne ustawienia skanowania.

Konfiguracja funkcji skanowania do poczty e-mail w komputerze Mac

1. Aby otworzyć interfejs wbudowanego serwera sieciowego (EWS), użyj jednej z poniższych metod.

Otwarcie strony wbudowanego serwera internetowego (EWS) za pomocą przeglądarki internetowej

- a. Na ekranie głównym panelu sterowania urządzenia dotknij przycisku Informacje o połączeniu  / , a następnie dotknij przycisku **Sieć podłączona**  lub **Wi-Fi sieci WŁ.**  w celu wyświetlenia adresu IP lub nazwy hosta.
- b. Otwórz przeglądarkę i w wierszu adresu wpisz adres IP lub nazwę hosta dokładnie w takiej formie, w jakiej jest ona wyświetlana na panelu sterowania. Naciśnij klawisz **Enter** na klawiaturze komputera. Wbudowany serwer internetowy zostanie uruchomiony.

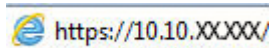

 **UWAGA:** Jeżeli w oknie przeglądarki internetowej pojawi się komunikat **Wystąpił problem z certyfikatem zabezpieczeń tej witryny sieci Web** podczas próby otwarcia EWS, kliknij **Kontynuuj przeglądanie tej witryny sieci Web (niezalecane)**.

Wybranie opcji **Kontynuuj przeglądanie tej witryny sieci Web (niezalecane)** nie spowoduje zagrożenia dla komputera podczas nawigacji po stronach EWS urządzenia HP.

Otwarcie strony wbudowanego serwera internetowego (EWS) za pomocą programu HP Utility

- a. Uruchom program HP Utility. W tym celu kliknij ikonę programu HP Utility w oknie Dock lub kliknij menu **Idź**, a następnie dwukrotnie kliknij pozycję programu HP Utility.
 - b. W programie HP Utility kliknij pozycję **Ustawienia dodatkowe**, a następnie kliknij **Otwórz wbudowany serwer internetowy**, ewentualnie kliknij pozycję **Skanuj do e-mail**. Wbudowany serwer internetowy zostanie uruchomiony.
2. Kliknij kartę **Skanowanie**.
 3. W lewym oknie nawigacyjnym kliknij łącze **Konfiguracja skanowania do poczty e-mail**.
 4. Na stronie **Konfiguracja skanowania do poczty e-mail** znajduje się lista ustawień do skonfigurowania. Ustawienia są także wymienione w lewym oknie nawigacyjnym. Aby rozpocząć, kliknij łącze **Profile poczty wychodzącej**.
 5. Na stronie **Profile poczty wychodzącej** kliknij przycisk **Nowy**.
 - W obszarze **Adres e-mail** wprowadź adres e-mail oraz nazwę wyświetlaną.
 - W obszarze **Ustawienia serwera SMTP** wprowadź adres SMTP oraz port SMTP. Domyślny port jest już wprowadzony i w większości przypadków nie ma potrzeby go zmieniać.

 **UWAGA:** W przypadku korzystania z usług pocztowych Google™ Gmail kliknij pole wyboru **Zawsze używaj bezpiecznego połączenia (SSL/TLS)**.

- W razie potrzeby kliknij w obszarze **Uwierzytelnianie SMTP** pole wyboru **Serwer SMTP wymaga uwierzytelniania do wychodzących wiadomości e-mail**, aby skonfigurować identyfikator i hasło użytkownika SMTP.



UWAGA: Aby uzyskać informacje dotyczące ustawień serwera SMTP, skontaktuj się z administratorem sieci lub dostawcą usług internetowych. Jeżeli serwer SMTP wymaga uwierzytelniania, należy również znać identyfikator i hasło użytkownika serwera SMTP. Nazwy serwera SMTP i nazwy portów można zwykle łatwo znaleźć przy użyciu funkcji wyszukiwania w Internecie. Użyj na przykład słów takich jak „nazwa serwera smtp gmail” lub „nazwa serwera smtp yahoo”.

- Wprowadź kod PIN w obszarze **Opcjonalny kod PIN**. Ten kod pin będzie wymagany podczas każdego wysłania wiadomości e-mail przy użyciu adresu e-mail.
 - Skonfiguruj preferencje wiadomości w obszarze **Preferencje wiadomości e-mail**.
6. Aby dodać adresy e-mail do książki adresowej dostępnej w urządzeniu, kliknij łącze **Książka adresowa poczty e-mail** i wprowadź wymagane informacje. Można skonfigurować indywidualne adresy e-mail lub grupy e-mail.
 7. Aby skonfigurować opcje domyślne, kliknij łącze **Opcje e-mail**. Wprowadź domyślny temat wiadomości e-mail, tekst treści i inne ustawienia skanowania.
 8. Kliknij przycisk **Zapisz i sprawdź**, aby zakończyć konfigurację.





UWAGA: Aby umożliwić skanowanie z więcej niż jednego konta e-mail, utwórz dodatkowe profile wychodzącej poczty e-mail.

Skanowanie do wiadomości e-mail

Korzystając z panelu sterowania urządzenia, można wysłać zeskanowany plik bezpośrednio na adres poczty elektronicznej. Zeskanowany plik jest wysyłany na ten adres jako załącznik do wiadomości poczty elektronicznej.

 **UWAGA:** Aby skorzystać z tej funkcji, urządzenie musi być podłączone do sieci i funkcja Skanuj do e-mail musi być skonfigurowana za pomocą Kreatora skanowania do wiadomości e-mail (Windows) lub wbudowanego serwera internetowego HP.

1. Umieść dokument na szybie skanera zgodnie z wskaźnikami na urządzeniu.
2. Na ekranie głównym panelu sterowania urządzenia dotknij przycisku [Skanuj](#) .
3. Dotknij elementu [Skanuj do wiadomości E-mail](#).
4. Dotknij elementu [Wyślij wiadomość E-mail](#).
5. Wybierz adres [Od](#), który ma zostać użyty. Bywa to także określane jako „profil poczty wychodzącej”.

 **UWAGA:** Jeśli skonfigurowano funkcję kodu PIN, wprowadź PIN i dotknij przycisku [OK](#). Kod PIN nie jest jednak konieczny do korzystania z tej funkcji.

6. Dotknij przycisku [Do](#) i wybierz adres lub grupę jako adresata wysyłanego pliku. Po zakończeniu, dotknij przycisku [Gotowe](#).
 - Aby wysłać wiadomość na inny adres, dotknij ponownie przycisku [Nowy](#) i wpisz adres e-mail.
7. Dotknij przycisku [Temat](#), jeśli chcesz dodać wiersz tematu.
8. Dotknij przycisku [Dalej](#).
9. Na panelu sterowania zostaną wyświetlone ustawienia skanowania.
 - Jeśli chcesz zmienić którekolwiek z ustawień, dotknij przycisku [Ustawienia](#) i zmień ustawienia.
 - Jeśli ustawienia są właściwe, przejdź do następnego kroku.
10. Dotknij przycisku [Skanuj](#), aby zeskanować zadanie.

Dodatkowe zadania skanowania

Przejdź do witryny www.hp.com/support/colorljMFPM277.

Dostępne są instrukcje wykonywania określonych zadań skanowania, takich jak:

- Skanowanie zdjęć i dokumentów
- Skanowanie edytowalnego tekstu (OCR)
- Skanowanie wielu stron do jednego pliku

7 Faksowanie

- [Konfiguracja wysyłania i odbierania faksów](#)
- [Wysyłanie faksu](#)
- [Wysyłanie faksu za pomocą oprogramowania HP \(Windows\)](#)
- [Tworzenie, edytowanie i usuwanie wpisów szybkiego wybierania](#)

Informacje dodatkowe:

Przejdź do witryny www.hp.com/support/colorljMFPM277.

Pełne wsparcie HP dla urządzenia obejmuje następujące informacje:

- Instalacja i konfiguracja
- Nauka i użytkowanie
- Rozwiązywanie problemów
- Pobieranie aktualizacji oprogramowania
- Dołączanie do forów pomocy technicznej
- Znajdowanie informacji o gwarancji i przepisach

Konfiguracja wysyłania i odbierania faksów

- [Przed rozpoczęciem](#)
- [Krok 1: Określenie typu połączenia telefonicznego](#)
- [Krok 2: Skonfigurowanie faksu](#)
- [Krok 3: Skonfigurowanie ustawienia godziny, daty i nagłówka faksu](#)
- [Krok 4: Uruchom test faksu](#)

Przed rozpoczęciem

Przed podłączeniem usługi faksowania upewnij się, że urządzenie zostało całkowicie skonfigurowane.

 **UWAGA:** Podłącz urządzenie do gniazda telefonicznego przy użyciu dostarczonego kabla telefonicznego i adapterów.

 **UWAGA:** W krajach/regionach, w których stosowane są szeregowo systemy telefoniczne, wraz z urządzeniem jest dostarczany odpowiedni adapter. Aby podłączyć inne urządzenia telekomunikacyjne do tego samego gniazda, należy użyć adaptera.

Postępuj zgodnie z instrukcjami poszczególnych czterech kroków:

[Krok 1: Określenie typu połączenia telefonicznego na stronie 66.](#)

[Krok 2: Skonfigurowanie faksu na stronie 67.](#)

[Krok 3: Skonfigurowanie ustawienia godziny, daty i nagłówka faksu na stronie 71.](#)

[Krok 4: Uruchom test faksu na stronie 72.](#)

Krok 1: Określenie typu połączenia telefonicznego

Zapoznaj się z poniższymi urządzeniami i typami usług, aby określić wymaganą metodę konfiguracji. Stosowana metoda zależy od wyposażenia i usług już zainstalowanych w systemie telefonicznym.

 **UWAGA:** Produkt jest urządzeniem analogowym. Firma HP zaleca podłączenie urządzenia do wydzielonej analogowej linii telefonicznej.

- **Dedykowana linia telefoniczna:** Urządzenie jest jedynym elementem wyposażenia lub usług podłączonych do linii telefonicznej
- **Połączenia głosowe:** Połączenia głosowe i faksowe wykorzystują tę samą linię telefoniczną
- **Automat zgłoszeniowy:** Automat zgłoszeniowy odbiera połączenia głosowe na linii wykorzystywanej do połączeń faksowych
- **Poczta głosowa:** Usługa subskrypcji poczty głosowej wykorzystuje linię telefoniczną faksu
- **Usługa różnych dzwonek:** Usługa świadczona przez firmę telekomunikacyjną umożliwia przypisanie kilku numerów telefonu do jednej linii. Każdemu numerowi przypisywany jest inny wzorec dzwonka. Urządzenie wykrywa przypisany do siebie wzorec dzwonka i odbiera połączenie
- **Modem wdzwaniany komputera:** Komputer wykorzystuje linię telefoniczną do łączenia z Internetem z wykorzystaniem połączenia wdzwanianego

- **Linia DSL:** Usługa cyfrowej linii abonenckiej (DSL) świadczona przez firmę telekomunikacyjną. W niektórych krajach/regionach usługa ta może być określana jako ADSL
- **System telefoniczny PBX lub ISDN:** System telefoniczny z centralą prywatną (private branch exchange – PBX) lub system cyfrowej sieci usług zintegrowanych (integrated services digital network – ISDN)
- **System telefoniczny VoIP:** Protokół transmisji głosu w sieci Internet (Voice over Internet – VoIP) świadczony przez dostawcę usług internetowych

Krok 2: Skonfigurowanie faksu

Kliknij poniższe łącze, które najlepiej opisuje środowisko, w jakim urządzenie będzie wysyłało i odbierało fakсы, a następnie postępuj zgodnie z instrukcjami konfiguracji.

- [Dedykowana linia telefoniczna na stronie 67](#)
- [Wspólna linia głosowa/faksowa na stronie 68](#)
- [Wspólna linia głosowa/faksowa z automatem zgłoszeniowym na stronie 69](#)

Podano tutaj instrukcje dla jedynie trzech typów połączenia. Aby uzyskać dodatkowe informacje dotyczące podłączenia urządzenia do innych typów linii, przejdź do strony internetowej pomocy technicznej www.hp.com/support/colorljetMFPM277.

 **UWAGA:** Produkt jest analogowym urządzeniem faksującym. Firma HP zaleca podłączenie urządzenia do wydzielonej analogowej linii telefonicznej. W przypadku środowiska cyfrowego, takiego jak DSL, PBX, ISDN lub VoIP, upewnij się, że stosowane są właściwe filtry i zostały prawidłowo skonfigurowane ustawienia cyfrowe. Aby uzyskać dodatkowe informacje, skontaktuj się z dostawcą usług cyfrowych.

 **UWAGA:** Do linii telefonicznej nie należy podłączać więcej niż trzech urządzeń.

 **UWAGA:** To urządzenie nie obsługuje poczty głosowej.

Dedykowana linia telefoniczna

Aby skonfigurować urządzenie podłączone do dedykowanej linii telefonicznej bez dodatkowych usług, wykonaj poniższe czynności.

1. Podłącz kabel telefoniczny do portu faksu w urządzeniu i do ściennego gniazdka telefonicznego.

 **UWAGA:** W niektórych krajach/regionach może być wymagany adapter do kabla telefonicznego dostarczonego z urządzeniem.

 **UWAGA:** W przypadku niektórych urządzeń port faksu może znajdować się nad portem telefonu. Zapoznaj się z ikonami na urządzeniu.

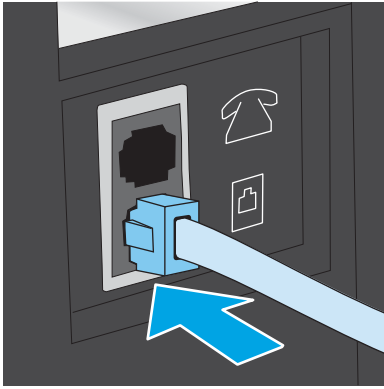



2. Ustaw w urządzeniu automatyczne odbieranie połączeń faksowych.
 - a. Włącz urządzenie.
 - b. Na ekranie głównym panelu sterowania urządzenia dotknij przycisku [Konfiguracja](#) .
 - c. Dotknij menu [Konfiguracja faksu](#).
 - d. Dotknij menu [Konfiguracja podstawowa](#).
 - e. Dotknij ustawienia [Tryb odbierania](#).
 - f. Dotknij opcji [Automatycznie](#).
3. Przejdź do tematu [Krok 3: Skonfigurowanie ustawienia godziny, daty i nagłówka faksu na stronie 71](#).

Wspólna linia głosowa/faksowa

Aby skonfigurować urządzenie podłączone do wspólnej linii głosowej/faksowej, wykonaj poniższe czynności.

1. Odłącz wszystkie urządzenia podłączone do gniazda telefonicznego.
2. Podłącz kabel telefoniczny do portu faksu w urządzeniu i do ściennego gniazda telefonicznego.

 **UWAGA:** W niektórych krajach/regionach może być wymagany adapter do kabla telefonicznego dostarczonego z urządzeniem.

 **UWAGA:** W przypadku niektórych urządzeń port faksu może znajdować się nad portem telefonu. Zapoznaj się z ikonami na urządzeniu.

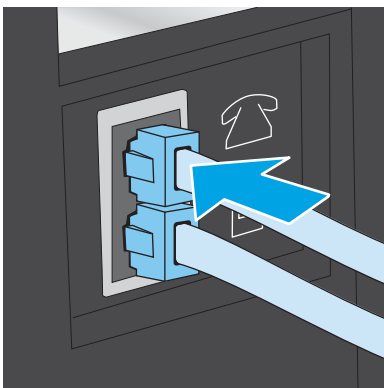

3. Wymij wtyczkę z portu linii wyjściowej telefonu znajdującego się z tyłu urządzenia, a następnie podłącz do tego portu telefon.
4. Ustaw w urządzeniu automatyczne odbieranie połączeń faksowych.
 - a. Włącz urządzenie.
 - b. Na ekranie głównym panelu sterowania urządzenia dotknij przycisku [Konfiguracja](#) .
 - c. Dotknij menu [Konfiguracja faksu](#).
 - d. Dotknij menu [Konfiguracja podstawowa](#).
 - e. Dotknij ustawienia [Tryb odbierania](#), a następnie dotknij opcji [Automatycznie](#).
5. Określ, czy urządzenie ma sprawdzać ton wybierania przed wysłaniem faksu.

 **UWAGA:** Zapobiega to wysłaniu faksów przez produkt, gdy ktoś rozmawia przez telefon.

- a. Na ekranie głównym panelu sterowania urządzenia dotknij przycisku [Konfiguracja](#) .
 - b. Dotknij menu [Konfiguracja faksu](#).
 - c. Dotknij menu [Konfiguracja zaawansowana](#).
 - d. Dotknij ustawienia [Wykryj wybieranie tonowe](#), a następnie dotknij przycisku [Włącz](#).
6. Przejdź do tematu [Krok 3: Skonfigurowanie ustawienia godziny, daty i nagłówek faksu na stronie 71](#).

Wspólna linia głosowa/faksowa z automatem zgłoszeniowym

Aby skonfigurować urządzenie podłączone do wspólnej linii głosowej/faksowej z automatem zgłoszeniowym, wykonaj poniższe czynności.

1. Odłącz wszystkie urządzenia podłączone do gniazda telefonicznego.
2. Wymij wtyczkę z portu linii wyjściowej telefonu znajdującego się z tyłu urządzenia.
3. Podłącz kabel telefoniczny do portu faksu w urządzeniu i do ściennego gniazda telefonicznego.

 **UWAGA:** W niektórych krajach/regionach może być wymagany adapter do kabla telefonicznego dostarczonego z urządzeniem.

 **UWAGA:** W przypadku niektórych urządzeń port faksu może znajdować się nad portem telefonu. Zapoznaj się z ikonami na urządzeniu.

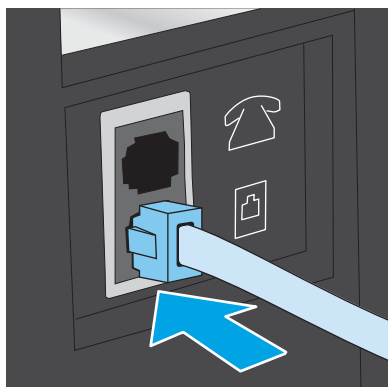





4. Podłącz kabel telefoniczny automatu zgłoszeniowego do portu linii wyjściowej telefonu znajdującego się z tyłu urządzenia.

 **UWAGA:** Podłącz automat zgłoszeniowy bezpośrednio do urządzenia, ponieważ w przeciwnym razie może on rejestrować sygnały faksu urządzenia wysyłającego, a urządzenie lokalne może nie odbierać faksów.

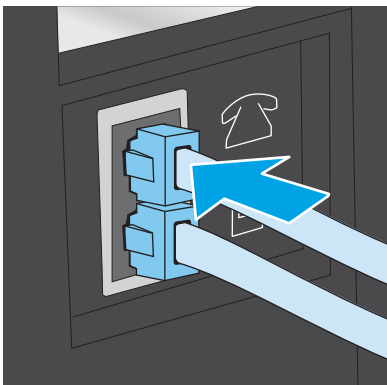
 **UWAGA:** Jeśli automat zgłoszeniowy nie zawiera wbudowanego telefonu, dla wygody podłącz telefon do portu **OUT** (Wyjście) automatu zgłoszeniowego.

 **UWAGA:** W przypadku niektórych urządzeń port faksu może znajdować się nad portem telefonu. Zapoznaj się z ikonami na urządzeniu.



5. Skonfiguruj w urządzeniu liczbę dzwonek przed odebraniem połączenia.
 - a. Włącz urządzenie.
 - b. Na ekranie głównym panelu sterowania urządzenia dotknij przycisku [Konfiguracja](#) .
 - c. Dotknij menu [Konfiguracja faksu](#).
 - d. Dotknij menu [Konfiguracja podstawowa](#).
 - e. Dotknij opcji [Dzwonków do odebrania](#).
 - f. Za pomocą klawiatury numerycznej na panelu sterowania urządzenia ustaw liczbę dzwonek wynoszącą 5 lub więcej, a następnie dotknij przycisku [OK](#).
 - g. Dotknij przycisku Strona główna , aby powrócić do menu głównego.
6. Ustaw w urządzeniu automatyczne odbieranie połączeń faksowych.
 - a. Na ekranie głównym panelu sterowania urządzenia dotknij przycisku [Konfiguracja](#) .
 - b. Dotknij menu [Konfiguracja faksu](#).
 - c. Dotknij menu [Konfiguracja podstawowa](#).
 - d. Dotknij ustawienia [Tryb odbierania](#), a następnie dotknij opcji [Automatycznie](#).
 - e. Dotknij przycisku Strona główna , aby powrócić do menu głównego.
7. Określ, czy urządzenie ma sprawdzać ton wybierania przed wysłaniem faksu.

 **UWAGA:** Zapobiega to wysłaniu faksów przez produkt, gdy ktoś rozmawia przez telefon.

- a. Na ekranie głównym panelu sterowania urządzenia dotknij przycisku [Konfiguracja](#) .
 - b. Dotknij menu [Konfiguracja faksu](#).
 - c. Dotknij menu [Konfiguracja zaawansowana](#).
 - d. Dotknij ustawienia [Wykryj wybieranie tonowe](#), a następnie dotknij przycisku **Włącz**.
8. Przejdź do tematu [Krok 3: Skonfigurowanie ustawienia godziny, daty i nagłówek faksu na stronie 71](#).

Krok 3: Skonfigurowanie ustawienia godziny, daty i nagłówek faksu

Skonfiguruj ustawienia faksu w urządzeniu z wykorzystaniem jednej z następujących metod:

- [Kreator konfiguracji faksu HP na stronie 71](#) (zalecane)
- [Panel sterowania urządzenia na stronie 71](#)
- [Wbudowany serwer internetowy \(EWS\) HP i Przybornik urządzeń HP \(Windows\) na stronie 72](#) (jeśli oprogramowanie jest zainstalowane)

 **UWAGA:** W Stanach Zjednoczonych i w wielu innych krajach/regionach ustawianie godziny, daty i innych informacji podawanych w nagłówku faksu jest wymagane przez przepisy prawa.

Kreator konfiguracji faksu HP

Aby uzyskać dostęp do Kreatora konfiguracji faksu po wykonaniu konfiguracji początkowej i zainstalowaniu oprogramowania, należy wykonać poniższe kroki.

1. Kliknij przycisk **Start**, a następnie kliknij polecenie **Programy**.
2. Kliknij polecenie **HP**, kliknij nazwę urządzenia, a następnie kliknij pozycję **Kreator konfiguracji faksu HP**.
3. Postępuj zgodnie z instrukcjami wyświetlanymi na ekranie kreatora konfiguracji faksu (HP Fax Setup Wizard), aby skonfigurować ustawienia faksu.
4. Przejdź do tematu [Krok 4: Uruchom test faksu na stronie 72](#).



Panel sterowania urządzenia

Aby za pomocą panelu sterowania ustawić datę, godzinę i nagłówek, wykonaj poniższe czynności.

1. Na ekranie głównym dotknij przycisku [Konfiguracja](#) .
2. Dotknij menu [Konfiguracja faksu](#).
3. Dotknij menu [Konfiguracja podstawowa](#).
4. Przewiń listę i dotknij przycisku [Godzina/data](#).
5. Wybierz zegar 12- lub 24-godzinny.
6. Przy użyciu klawiatury numerycznej wprowadź aktualną godzinę, a następnie dotknij przycisku **OK**.

 **UWAGA:** W razie potrzeby dotknij przycisku **123**, aby wyświetlić klawiaturę zawierającą znaki specjalne.

7. Wybierz format daty.
8. Przy użyciu klawiatury numerycznej wprowadź aktualną datę, a następnie dotknij przycisku **OK**.

9. Dotknij menu [Nagłówek faksu](#).
 10. Przy użyciu klawiatury numerycznej wprowadź numer faksu, a następnie dotknij przycisku **OK**.
-
-  **UWAGA:** Maksymalna liczba znaków w numerze faksu to 20.
-
11. Przy użyciu klawiatury numerycznej wprowadź nazwę firmy lub nagłówek, a następnie dotknij przycisku **OK**.
-
-  **UWAGA:** Maksymalna liczba znaków w nagłówku faksu to 25.
-
12. Przejdź do tematu [Krok 4: Uruchom test faksu na stronie 72](#).





Wbudowany serwer internetowy (EWS) HP i Przybornik urządzeń HP (Windows)

1. Uruchamianie HP EWS z menu **Start** lub z poziomu przeglądarki internetowej

Menu Start

- a. Kliknij przycisk **Start**, a następnie kliknij pozycję **Programy**.
- b. Kliknij grupę urządzeń HP, a następnie pozycję **Przybornik urządzeń HP**.

Przeglądarka internetowa

- a. Na ekranie głównym panelu sterowania urządzenia dotknij przycisku **Informacje o połączeniu**  / , a następnie dotknij przycisku **Sieć podłączona**  lub **Wi-Fi sieci WŁ.**  w celu wyświetlenia adresu IP lub nazwy hosta.
- b. Otwórz przeglądarkę internetową i wpisz w wierszu adresu adres IP lub nazwę hosta urządzenia, identyczne z danymi wyświetlanymi na panelu sterowania produktu. Naciśnij klawisz **Enter** na klawiaturze komputera. Otworzy się EWS.

 <https://10.10.XX.XXX/>

-
-  **UWAGA:** Jeżeli w oknie przeglądarki internetowej pojawi się komunikat **Wystąpił problem z certyfikatem zabezpieczeń tej witryny sieci Web** podczas próby otwarcia EWS, kliknij **Kontynuuj przeglądanie tej witryny sieci Web (niezalecane)**.

Wybranie opcji **Kontynuuj przeglądanie tej witryny sieci Web (niezalecane)** nie spowoduje zagrożenia dla komputera podczas nawigacji po stronach EWS urządzenia HP.

2. Kliknij kartę **Faks**.
3. Postępuj zgodnie z instrukcjami wyświetlanymi na ekranie, aby skonfigurować ustawienia faksu.
4. Przejdź do tematu [Krok 4: Uruchom test faksu na stronie 72](#).

Krok 4: Uruchom test faksu

Uruchom test faksu, aby upewnić się, że został prawidłowo skonfigurowany.

1. Na ekranie głównym dotknij przycisku **Konfiguracja** .
2. Przewiń listę i dotknij menu **Serwis**.
3. Dotknij menu **Usługa faksowania**.

4. Dotknij opcji [Uruchom test faksu](#). Urządzenie wydrukuje raport testu.
5. Zapoznaj się z raportem.
 - Jeśli raport wykazuje, że urządzenie **przeszło test**, urządzenie jest gotowe do wysyłania i odbierania faksów.
 - Jeśli raport wykazuje, że urządzenie **nie przeszło testu**, zapoznaj się z raportem, aby uzyskać dodatkowe informacje dotyczące rozwiązania problemu. Lista kontrolna rozwiązywania problemów z faksem zawiera dodatkowe informacje dotyczące rozwiązywania problemów z faksem.

Wysyłanie faksu

- [Obsługiwane aplikacje faksu](#)
- [Wysłanie faksu przez ręczne wybranie numeru z panelu sterowania urządzenia](#)
- [Faksowanie za pomocą skanera płaskiego](#)
- [Wysyłanie faksów z podajnika dokumentów](#)
- [Korzystanie z kodów szybkiego wybierania i kodów wybierania grupowego](#)
- [Anulowanie faksu](#)

Obsługiwane aplikacje faksu

Program do faksowania dołączony do urządzenia jest jedynym współpracującym z produktem programem do faksowania. Aby kontynuować korzystanie z programu do faksowania poprzednio zainstalowanego na komputerze, użyj modemu podłączonego do komputera. Program nie będzie działał w przypadku modemu urządzenia.

Wysłanie faksu przez ręczne wybranie numeru z panelu sterowania urządzenia

1. Umieść dokument w podajniku dokumentów lub na szybie skanera.
2. Na panelu sterowania urządzenia dotknij przycisku **Faks** .
3. Użyj klawiatury numerycznej, aby podać numer faksu.
4. Dotknij przycisku **Uruchom faks**, aby wysłać faks.

Faksowanie za pomocą skanera płaskiego

1. Umieść oryginał stroną zadrukowaną w dół na szybie skanera.
2. Na ekranie głównym panelu sterowania urządzenia dotknij przycisku **Faks** .
3. Użyj klawiatury numerycznej, aby podać numer faksu.
4. Dotknij przycisku **Rozpocznij faksowanie**.
5. Urządzenie wyświetli monit o potwierdzenie wysłania faksu z szyby skanera. Dotknij przycisku **Tak**.
6. Urządzenie wyświetli monit o załadowanie pierwszej strony. Dotknij przycisku **OK**.
7. Urządzenie zeskanuje pierwszą stronę dokumentu, a następnie wyświetli monit o włożenie drugiej strony. Jeśli dokument jest wielostronicowy, dotknij przycisku **Tak**. Kontynuuj tę procedurę aż do zeskanowania wszystkich stron.
8. Po zeskanowaniu ostatniej strony dotknij przycisku **Nie** w oknie monitu. Urządzenie wyśle faks.

Wysyłanie faksów z podajnika dokumentów

1. Włóż oryginały do podajnika dokumentów stroną zadrukowaną do góry.

OSTROŻNIE: Aby zapobiec uszkodzeniu produktu, nie należy używać oryginałów, w których użyto korektora w płynie, taśmy korekcyjnej, spinaczy lub zszywaczy. Ponadto do podajnika dokumentów nie należy ładować fotografii ani małych lub delikatnych oryginałów.

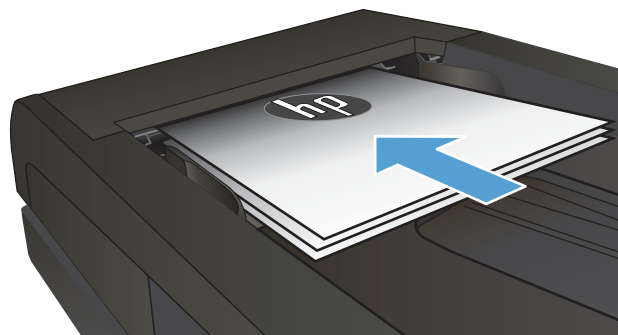

2. Ustaw prowadnice papieru tak, aby dotykały papieru.

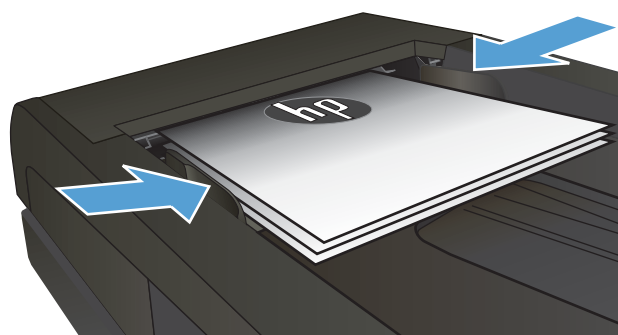



3. Na ekranie głównym panelu sterowania urządzenia dotknij przycisku **Faks** .
4. Użyj klawiatury numerycznej, aby podać numer faksu.
5. Dotknij przycisku **Rozpocznij faksowanie**.

Korzystanie z kodów szybkiego wybierania i kodów wybierania grupowego

 **UWAGA:** Aby można było wysłać fakсы przy użyciu książki telefonicznej, należy wcześniej skonfigurować pozycje książki telefonicznej za pomocą **Menu faksu**.

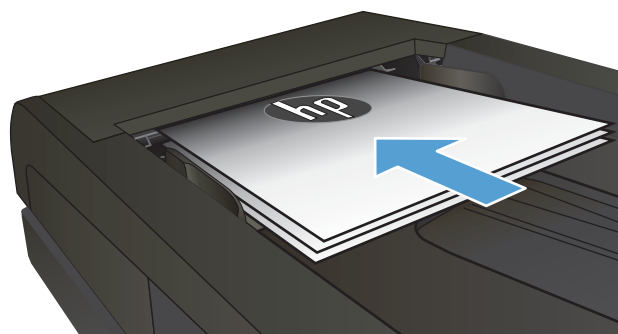
1. Połóż dokument na szybie skanera lub włóż go do podajnika dokumentów.



2. Na ekranie głównym panelu sterowania urządzenia dotknij przycisku [Faks](#) .
3. Na klawiaturze numerycznej dotknij ikony książki telefonicznej faksu.
4. Dotknij nazwę odbiorcy lub grupy, której chcesz użyć.
5. Dotknij przycisku [Rozpocznij faksowanie](#).

Anulowanie faksu

Anulowanie bieżącego faksu

- ▲ Dotknij przycisku [Anuluj](#) na panelu sterowania. Strony, które nie zostały przesłane, zostaną anulowane. Dotknięcie przycisku [Anuluj](#) również zatrzymuje zadania grupy szybkiego wybierania.

Anulowanie oczekującego zadania faksowania

Użyj podanej procedury, aby anulować zadanie faksowania w wymienionych niżej sytuacjach.

Urządzenie oczekuje na ponowne wybranie numeru po napotkaniu sygnału zajętości, w przypadku nieodebranego połączenia lub błędu połączenia.

Wysyłka faksu została zaplanowana w późniejszym terminie.

1. Na ekranie głównym dotknij przycisku [Faks](#) .
2. Dotknij przycisku [Menu faksu](#).
3. Dotknij przycisku [Opcje wysyłania](#).
4. Dotknij przycisku [Stan zadania faksowania](#).
5. Dotknij numeru faksu zadania, które chcesz anulować.

Wysyłanie faksu za pomocą oprogramowania HP (Windows)

1. Załaduj dokument.
 - W przypadku układania oryginału na szybie skanera, umieść go na szybie skanera stroną zadrukowaną do dołu, w lewym tylnym rogu szyby skanera.
 - W przypadku ładowania wielu stron w podajniku dokumentów, załaduj arkusze stroną zadrukowaną ku górze, a następnie ustaw prowadnice papieru tak, aby dotykały papieru.

 **UWAGA:** Jeżeli dokumenty znajdują się w podajniku i na szybie skanera, urządzenie w pierwszej kolejności zajmie się zawartością podajnika dokumentów.

2. Kliknij przycisk **Start**, kliknij polecenie **Programy** (lub **Wszystkie programy** w systemie Windows XP), a następnie kliknij **HP**.
3. Kliknij nazwę urządzenia, a następnie polecenie **Wysyłanie faksu HP**. Zostanie wyświetlone okno programu do faksowania.
4. Wpisz numer faksu jednego lub kilku odbiorców.
5. Kliknij przycisk **Wyślij teraz**.

Tworzenie, edytowanie i usuwanie wpisów szybkiego wybierania

Urządzenie umożliwia zapisanie często wybieranych numerów faksów (do 120 wpisów) w postaci pojedynczych numerów lub grup numerów faksu.

- [Użyj panelu sterowania, aby utworzyć lub edytować książkę telefoniczną faksu](#)
- [Korzystanie z książki telefonicznej w innych programach](#)
- [Usuwanie pozycji z książki telefonicznej](#)

Użyj panelu sterowania, aby utworzyć lub edytować książkę telefoniczną faksu

1. Na ekranie głównym panelu sterowania urządzenia dotknij przycisku **Faks**.
2. Dotknij przycisku **Menu faksu**.
3. Dotknij przycisku **Konfiguracja książki telefonicznej**.
4. Dotknij przycisku **Konfiguracja indywidualna** lub przycisku **Konfiguracja grupowa**, aby utworzyć pozycję szybkiego wybierania.
5. Dotknij nieprzypisanego numeru na liście.
6. Przy użyciu klawiatury numerycznej wprowadź nazwę pozycji, a następnie dotknij przycisku **OK**.
7. Przy użyciu klawiatury numerycznej wprowadź numer faksu dla pozycji, a następnie dotknij przycisku **OK**.

Korzystanie z książki telefonicznej w innych programach

 **WSKAZÓWKA:** Aby zaimportować książkę telefoniczną z innego programu, należy ją w pierwszej kolejności wyeksportować z tego programu.

Przybornik urządzeń HP umożliwia importowanie informacji kontaktowych z książek telefonicznych poniższych programów.

- Microsoft Outlook
- Lotus Notes
- Microsoft Outlook Express
- Książka telefoniczna wyeksportowana uprzednio z Przybornika urządzeń HP innego urządzenia.

Usuwanie pozycji z książki telefonicznej

Użytkownik może usunąć wszystkie wpisy w książce telefonicznej zapisane w pamięci urządzenia.

 **OSTROŻNIE:** Jeśli wpisy zostaną usunięte, nie można ich przywrócić.

1. Na ekranie głównym panelu sterowania urządzenia dotknij przycisku **Faks**.
2. Dotknij przycisku **Menu faksu**.
3. Dotknij przycisku **Konfiguracja książki telefonicznej**.
4. Dotknij przycisku **Usuń wpis**. Ewentualnie dotknij przycisku **Usuń wszystkie wpisy**, aby usunąć wszystkie pozycje.

5. Dotknij pozycji, którą chcesz usunąć.
6. Dotknij przycisku **OK**, aby potwierdzić usunięcie.

8 Zarządzanie urządzeniem

- [Korzystanie aplikacji dostępnych w ramach Usług sieciowych HP](#)
- [Zmiana typu połączenia \(Windows\)](#)
- [Zaawansowana konfiguracja przy użyciu wbudowanego serwera internetowego HP \(EWS\) oraz Przybornika urządzeń HP \(Windows\)](#)
- [Zaawansowana konfiguracja przy użyciu programu HP Utility dla systemu OS X](#)
- [Konfigurowanie ustawień sieci IP](#)
- [Funkcje zabezpieczające urządzenia](#)
- [Ustawienia ekonomiczne](#)
- [HP Web Jetadmin](#)
- [Aktualizacja oprogramowania sprzętowego](#)

Informacje dodatkowe:

Przejdź do witryny www.hp.com/support/colorljMFPM277.



Pełne wsparcie HP dla urządzenia obejmuje następujące informacje:

- Instalacja i konfiguracja
- Nauka i użytkowanie
- Rozwiązywanie problemów
- Pobieranie aktualizacji oprogramowania
- Dołączanie do forów pomocy technicznej
- Znajdowanie informacji o gwarancji i przepisach

Korzystanie aplikacji dostępnych w ramach Usług sieciowych HP

Dla urządzenia dostępnych jest kilka nowatorskich aplikacji, które można pobrać bezpośrednio z Internetu. Aby uzyskać dodatkowe informacje i pobrać te aplikacje, przejdź do witryny HP Connected pod adresem www.hpconnected.com.

Aby można było skorzystać z tej funkcji, urządzenie musi być podłączone do komputera lub sieci z dostępem do Internetu. Usługi sieciowe HP muszą być włączone w urządzeniu.

1. Na ekranie głównym panelu sterowania urządzenia dotknij przycisku Informacje o połączeniu  / .
2. Otwórz kolejno następujące menu:
 - ePrint
 - Ustawienia
3. Dotknij przycisku [Włącz usługi sieciowe](#).

Po pobraniu aplikacji z witryny HP Connected jest ona dostępna w menu [Aplikacje](#) na panelu sterowania urządzenia. Ten proces powoduje włączenie zarówno Usług sieci Web, jak i przycisku [Aplikacje](#) .

Zmiana typu połączenia (Windows)

Jeśli produkt jest już używany i chcesz zmienić sposób jego połączenia, użyj skrótu **Zrekonfiguruj swoje urządzenie HP** na pulpicie komputera, aby zmienić połączenie. Można na przykład skonfigurować urządzenie do korzystania z innego adresu sieci bezprzewodowej, do połączenia z siecią przewodową lub bezprzewodową lub do zmiany połączenia sieciowego w przypadku połączenia USB. Można zmienić konfigurację bez wkładania dysku CD. Po wybraniu rodzaju połączenia program przejdzie bezpośrednio do części procedury konfiguracji, która wymaga zmiany.

Zaawansowana konfiguracja przy użyciu wbudowanego serwera internetowego HP (EWS) oraz Przybornika urządzeń HP (Windows)

Wbudowany serwer internetowy HP umożliwia zarządzanie funkcjami drukowania z komputera zamiast używania w tym celu panelu sterowania drukarki.

- Wyświetlanie informacji o stanie urządzenia
- Sprawdzanie poziomu zużycia i zamawianie nowych materiałów eksploatacyjnych,
- Wyświetlanie i zmiana konfiguracji podajników (formaty i typy papieru)
- Przeglądanie i drukowanie wewnętrznych stron drukarki
- Wyświetlanie i zmiana konfiguracji sieciowej

Wbudowany serwer internetowy HP działa po podłączeniu urządzenia do sieci opartej na protokole IP. Wbudowany serwer internetowy HP nie obsługuje połączeń urządzenia opartych na protokole IPX. Uruchomienie i korzystanie z wbudowanego serwera internetowego HP nie wymaga dostępu do Internetu.

Po podłączeniu urządzenia do sieci wbudowany serwer internetowy HP udostępniany jest automatycznie.

 **UWAGA:** Przybornik urządzeń HP jest dostępny tylko w przypadku pełnej instalacji oprogramowania urządzenia. W zależności od sposobu podłączenia urządzenia niektóre funkcje mogą nie być dostępne.





 **UWAGA:** Wbudowany serwer internetowy HP nie jest dostępny poza zaporą sieci.

Otwórz stronę wbudowanego serwera internetowego (EWS) za pomocą menu Start.

1. Kliknij przycisk **Start**, a następnie kliknij pozycję **Programy**.
2. Kliknij grupę urządzeń HP, a następnie pozycję **Przybornik urządzeń HP**.

Otwórz stronę wbudowanego serwera internetowego (EWS) za pomocą przeglądarki internetowej.

1. **Panele sterowania 2-liniowe:** Na panelu sterowania urządzenia naciśnij przycisk **OK**. Otwórz menu **Konfiguracja sieci** i wybierz **Pokaż adres IP**, aby wyświetlić adres IP lub nazwę hosta.

Panele sterowania z ekranem dotykowym: Na ekranie głównym panelu sterowania urządzenia dotknij przycisku **Informacje o połączeniu**  / , a następnie dotknij przycisku **Sieć podłączona**  lub **Wi-Fi sieci WŁ.**  w celu wyświetlenia adresu IP lub nazwy hosta.

2. Otwórz przeglądarkę i w wierszu adresu wpisz adres IP lub nazwę hosta dokładnie w takiej formie, w jakiej jest ona wyświetlana na panelu sterowania. Naciśnij klawisz **Enter** na klawiaturze komputera. Wbudowany serwer internetowy zostanie uruchomiony.

 <https://10.10.XXXX/>

 **UWAGA:** Jeżeli w oknie przeglądarki internetowej pojawi się komunikat **Wystąpił problem z certyfikatem zabezpieczeń tej witryny sieci Web** podczas próby otwarcia EWS, kliknij **Kontynuuj przeglądanie tej witryny sieci Web (niezalecane)**.

Wybranie opcji **Kontynuuj przeglądanie tej witryny sieci Web (niezalecane)** nie spowoduje zagrożenia dla komputera podczas nawigacji po stronach EWS urządzenia HP.

Karta lub część	Opis
<p>Karta Strona główna</p> <p>Zawiera informacje dotyczące urządzenia, jego stanu i konfiguracji.</p>	<ul style="list-style-type: none"> • Status urządzenia: Pokazuje stan urządzenia oraz przybliżony czas żywotności materiałów eksploatacyjnych HP. • Stan materiałów eksploatacyjnych: Przedstawia szacowany pozostały czas eksploatacji materiałów eksploatacyjnych firmy HP. Rzeczywisty czas eksploatacji materiału eksploatacyjnego może się różnić od szacunkowego. Warto zawsze dysponować nowym materiałem eksploatacyjnym, który można od razu zainstalować, gdy jakość druku przestanie być odpowiednia. Materiałów eksploatacyjnych nie trzeba wymieniać, chyba że jakość wydruku jest niska. • Konfiguracja urządzenia: Wyświetla informacje znajdujące się na stronie konfiguracji. • Podsumowanie ustawień sieciowych: Wyświetla informacje znajdujące się na stronie konfiguracji sieci urządzenia. • Raporty: Drukowanie stron konfiguracji i stanu materiałów eksploatacyjnych, które są generowane w urządzeniu. • Dziennik zdarzeń: Wyświetla listę wszystkich zdarzeń i błędów urządzenia.
<p>Karta System</p> <p>Umożliwia konfigurację urządzenia z poziomu komputera użytkownika.</p>	<ul style="list-style-type: none"> • Informacje o urządzeniu: Dostarcza podstawowych informacji o urządzeniu i firmie. • Konfig. papieru: Zmiana ustawień domyślnych obsługiwanego papieru urządzenia. • Jakość druku: Zmiana ustawień domyślnych jakości druku dla urządzenia. • Konsola EcoSMART: Zmień czasy domyślne dla przejścia w tryb uśpienia lub tryb automatycznego wyłączenia. Skonfiguruj zdarzenia, które powodują wybudzenie urządzenia. • Rodzaje papieru: Konfiguracja trybów druku, dostosowanych do różnych rodzajów papieru akceptowanych przez urządzenie. • Ustawienia systemu: Zmiana ustawień domyślnych urządzenia. • Obsługa: Przeprowadzanie procedury czyszczenia urządzenia. • Zapisz i przywróć: Umożliwia zapisanie aktualnych ustawień urządzenia do pliku na komputerze. Plik można wykorzystać do załadowania ustawień dla innego urządzenia lub przywrócenia ustawień tego samego urządzenia w przyszłości. • Administracja: Ustawianie lub zmiana hasła urządzenia. Włączenie lub wyłączenie funkcji urządzenia. <p>UWAGA: Karta System może być chroniona hasłem. Jeżeli urządzenie zostało podłączone do sieci, przed zmianą ustawień na tej karcie należy zawsze skontaktować się z administratorem.</p>
<p>Karta Drukowanie</p> <p>Umożliwia zmianę domyślnych ustawień drukarki z komputera użytkownika.</p>	<ul style="list-style-type: none"> • Drukowanie: Umożliwia zmianę domyślnych ustawień druku, np. liczby kopii i orientacji papieru. Są to opcje dostępne w panelu sterowania. • PCL5c: Wyświetlanie i zmiana ustawień sterowników PCL5c. • PostScript: Wyłączenie funkcji Drukuj błędy PS.
<p>Karta Faks</p> <p>(tylko modele z faksem)</p>	<ul style="list-style-type: none"> • Opcje odbioru: Konfiguracja sposobu obsługi faksów przychodzących. • Książka telefoniczna: Dodawanie i usuwanie wpisów w książce numerów faksów. • Lista faksów blokowanych: Lista zablokowanych numerów faksów. • Dziennik zdarzeń faksu: Przeglądanie ostatnich faksów wysyłanych i odbieranych przez urządzenie.

Karta lub część	Opis
<p>Karta Skanuj</p> <p>(tylko modele MFP)</p>	<p>Skonfiguruj funkcje Skanuj do foldera sieciowego i Skanuj do wiadomości E-mail.</p> <ul style="list-style-type: none"> • Konfiguracja folderu sieciowego: Konfiguracja folderów w sieci, w których urządzenie może zapisywać zeskanowany plik. • Konfiguracja skan. do wiad. e-mail: Rozpocznij proces konfigurowania funkcji Skanuj do wiadomości e-mail. • Profile wychodzących wiad. e-mail: Ustawianie adresu e-mail, który będzie pojawiać się jako adres nadawcy („od”) w przypadku wszystkich wiadomości e-mail wysyłanych z urządzenia. Konfiguracja informacji o serwerze SMTP. • Książka adresowa poczty e-mail: Dodawanie i usuwanie wpisów w książce adresowej poczty e-mail. • Opcje wiadomości e-mail: Konfiguracja domyślnego wiersza tematu i treści wiadomości. Konfiguracja domyślnych ustawień skanowania do wiadomości e-mail.
<p>Karta Praca w sieci</p> <p>(tylko modele podłączane do sieci)</p> <p>Umożliwia zmianę ustawień drukarki z poziomu komputera użytkownika.</p>	<p>Karta pozwala administratorowi sieci monitorować ustawienia sieciowe urządzenia podłączonego do sieci opartej na protokole IP. Umożliwia także konfigurowanie przez administratora sieci funkcji bezpośredniego drukowania bezprzewodowego. Karta nie jest widoczna, jeśli urządzenie jest podłączone bezpośrednio do komputera.</p>
<p>Karta HP Web Services</p>	<p>Na tej karcie można konfigurować różne narzędzia internetowe i korzystać z nich na urządzeniu.</p>

Zaawansowana konfiguracja przy użyciu programu HP Utility dla systemu OS X

Do wyświetlenia lub zmiany ustawień urządzenia z komputera bądź sprawdzenia stanu urządzenia można użyć programu HP Utility.

Jeśli urządzenie zostało podłączone przewodem USB lub pracuje w sieci opartej na protokole TCP/IP, można użyć programu HP Utility.

Otwieranie aplikacji HP Utility

1. Otwórz na komputerze menu **Preferencje systemowe**, a następnie ikonę **Drukarka i faks, Drukuj i skanuj** lub **Drukarki i skanery**.
2. Wybierz produkt z listy.
3. Kliknij przycisk **Opcje i materiały**.
4. Kliknij kartę **Utility**.
5. Kliknij przycisk **Otwórz program Printer Utility**.

Funkcje HP Utility

Pasek narzędzi HP Utility zawiera następujące elementy:

- **Urządzenia:** Kliknij ten przycisk, aby wyświetlić lub ukryć produkty Mac znalezione przez program HP Utility.
- **Wszystkie ustawienia:** Kliknij ten przycisk, aby powrócić do strony głównego widoku programu HP Utility.
- **Pomoc techniczna HP:** Kliknij ten przycisk, aby otworzyć przeglądarkę i przejść do witryny wsparcia technicznego HP.
- **Materiały eksploatacyjne:** Kliknij ten przycisk, aby otworzyć witrynę internetową HP SureSupply.
- **Rejestracja:** Kliknij ten przycisk, aby otworzyć witrynę internetową rejestracji HP.
- **Recykling:** Kliknij ten przycisk, aby otworzyć witrynę programu recyklingu HP Planet Partners.

Narzędzie HP Utility zawiera strony otwierane po kliknięciu listy **Wszystkie ustawienia**. W poniższej tabeli opisano czynności, które można wykonywać za pomocą narzędzia HP Utility.

Pozycja	Opis
Stan materiałów eksploatacyjnych.	Przedstawia stan materiałów eksploatacyjnych oraz łączy umożliwiające zamawianie materiałów eksploatacyjnych online.
Informacje o urządzeniu	Zawiera informacje na temat aktualnie wybranego urządzenia, w tym identyfikatora serwisowego urządzenia (jeśli jest przypisany), wersji oprogramowania sprzętowego (wersja FW), numeru seryjnego i adresu IP.
Polecenia	Wysyła znaki specjalne lub polecenia drukowania do urządzenia po zakończeniu zadania wydruku. UWAGA: Opcja ta jest dostępna dopiero po otwarciu menu Widok i wybraniu polecenia Wyświetl zaawansowane .

Pozycja	Opis
Użycie koloru (tylko urządzenia Color)	Wyświetla informacje o zadaniach druku w kolorze, które urządzenie wykonało.
Przesyłanie plików	Przesyła pliki z komputera do urządzenia. Można wysłać następujące rodzaje plików: <ul style="list-style-type: none"> ○ Język poleceń drukarki HP LaserJet (.PRN) ○ Portable document format (.PDF) ○ Postscript (.PS) ○ Tekst (.TXT)
Zarządzanie zasilaniem	Konfiguruje ustawienia oszczędzania w urządzeniu.
Aktualizuj oprogramowanie sprzętowe	Przesyła plik z aktualizacją oprogramowania sprzętowego do urządzenia. UWAGA: Opcja ta jest dostępna dopiero po otwarciu menu Widok i wybraniu polecenia Wyświetl zaawansowane .
HP Connected	Dostęp do strony internetowej HP Connected.
Przesyłanie czcionek	Wysyła czcionki z komputera do urządzenia.
Centrum wiadomości	Wyświetlanie zdarzeń zakończonych błędami, które wystąpiły w urządzeniu.
Tryb drukowania dwustronnego	Włącza tryb automatycznego drukowania dwustronnego.
Ustawienia sieciowe (tylko urządzenia z dostępem do sieci)	Konfiguracja ustawień sieciowych, takich jak ustawienia IPv4, IPv6, ustawienia Bonjour i inne ustawienia.
Zarządzanie materiałami eksploatacyjnymi	Umożliwia skonfigurowanie działania urządzenia w przypadku, gdy kończy się czas żywotności materiałów eksploatacyjnych.
Konfiguracja podajników	Pozwala zmienić format i rodzaj papieru dla poszczególnych podajników.
Ustawienia dodatkowe	Otwarcie strony wbudowanego serwera internetowego (EWS) dla urządzenia. UWAGA: Połączenia USB nie są obsługiwane.
Ustawienia serwera proxy	Konfiguracja serwera proxy dla urządzenia.
Podstawowe ustawienia faksu (tylko modele wielofunkcyjne z faksem).	Konfiguracja pól w nagłówku faksu oraz sposobu, w jaki urządzenie odbiera połączenia przychodzące.
Przekazywanie faksów (tylko modele wielofunkcyjne z faksem).	Konfiguracja wysyłania faksów przychodzących na inny numer.
Dzienniki faksów (tylko modele wielofunkcyjne z faksem).	Wyświetlanie dzienników wszystkich faksów.
Numerzy szybkiego wybierania faksu (tylko modele wielofunkcyjne z faksem).	Dodawanie numeru faksu do listy szybkiego wybierania.
Blokada niechcianych faksów (tylko modele wielofunkcyjne z faksem).	Możliwość zapisania numerów faksów, które użytkownik chce zablokować.

Pozycja	Opis
Skanowanie do wiadomości e-mail (tylko drukarki wielofunkcyjne)	Otwiera stronę wbudowanego serwera internetowego HP, na której można skonfigurować ustawienia skanowania do poczty e-mail.
Skanuj do folderu sieciowego (tylko drukarki wielofunkcyjne)	Otwiera stronę wbudowanego serwera internetowego HP, na której można skonfigurować ustawienia skanowania do folderu sieciowego.

Konfigurowanie ustawień sieci IP

Wprowadzenie

W następujących częściach znajduje się opis sposobu konfiguracji ustawień sieciowych urządzenia.





- [Oświadczenie dotyczące udostępniania drukarki](#)
- [Wyświetlanie lub zmiana ustawień sieciowych](#)
- [Zmiana nazwy urządzenia w sieci](#)
- [Ręczna konfiguracja parametrów TCP/IP IPv4 z panelu sterowania urządzenia](#)

Oświadczenie dotyczące udostępniania drukarki

Firma HP nie obsługuje połączeń sieciowych typu „peer-to-peer”, ponieważ jest to funkcja systemów operacyjnych firmy Microsoft, a nie sterowników drukarek HP. Odwiedź stronę firmy Microsoft pod adresem www.microsoft.com.

Wyświetlanie lub zmiana ustawień sieciowych

Do wyświetlenia lub zmiany ustawień konfiguracji adresu IP można użyć wbudowanego serwera internetowego HP.

1. Otwórz wbudowany serwer internetowy HP:
 - a. Na ekranie głównym panelu sterowania urządzenia dotknij przycisku Informacje o połączeniu  / , a następnie dotknij przycisku [Sieć podłączona](#)  lub [Wi-Fi sieci WŁ.](#)  w celu wyświetlenia adresu IP lub nazwy hosta.
 - b. Otwórz przeglądarkę i w wierszu adresu wpisz adres IP lub nazwę hosta dokładnie w takiej formie, w jakiej jest ona wyświetlana na panelu sterowania. Naciśnij klawisz [Enter](#) na klawiaturze komputera. Wbudowany serwer internetowy zostanie uruchomiony.

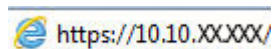

 **UWAGA:** Jeżeli w oknie przeglądarki internetowej pojawi się komunikat **Wystąpił problem z certyfikatem zabezpieczeń tej witryny sieci Web** podczas próby otwarcia EWS, kliknij **Kontynuuj przeglądanie tej witryny sieci Web (niezalecane)**.





Wybranie opcji **Kontynuuj przeglądanie tej witryny sieci Web (niezalecane)** nie spowoduje zagrożenia dla komputera podczas nawigacji po stronach EWS urządzenia HP.

2. Kliknij kartę **Sieć**, aby uzyskać informacje o sieci. Dopasuj odpowiednio ustawienia.

Zmiana nazwy urządzenia w sieci

Aby zmienić nazwę urządzenia w sieci, aby była ona niepowtarzalna, użyj wbudowanego serwera internetowego HP.

1. Otwórz wbudowany serwer internetowy HP:

- a. Na ekranie głównym panelu sterowania urządzenia dotknij przycisku Informacje o połączeniu  / , a następnie dotknij przycisku [Sieć podłączona](#)  lub [Wi-Fi sieci WŁ.](#)  w celu wyświetlenia adresu IP lub nazwy hosta.
- b. Otwórz przeglądarkę i w wierszu adresu wpisz adres IP lub nazwę hosta dokładnie w takiej formie, w jakiej jest ona wyświetlana na panelu sterowania. Naciśnij klawisz [Enter](#) na klawiaturze komputera. Wbudowany serwer internetowy zostanie uruchomiony.

 <https://10.10.XXXXX/>

 **UWAGA:** Jeżeli w oknie przeglądarki internetowej pojawi się komunikat **Wystąpił problem z certyfikatem zabezpieczeń tej witryny sieci Web** podczas próby otwarcia EWS, kliknij [Kontynuuj przeglądanie tej witryny sieci Web \(niezalecane\)](#).

Wybranie opcji [Kontynuuj przeglądanie tej witryny sieci Web \(niezalecane\)](#) nie spowoduje zagrożenia dla komputera podczas nawigacji po stronach EWS urządzenia HP.

2. Otwórz kartę **System**.
3. Na stronie **Informacje o urządzeniu** domyślna nazwa urządzenia znajduje się w polu **Stan urządzenia**. Nazwę tę można zmienić, aby zidentyfikować urządzenie w sposób niepowtarzalny.

 **UWAGA:** Wypełnienie innych pól na tej stronie nie jest obowiązkowe.

4. Kliknij przycisk **Zastosuj**, aby zapisać zmiany.

Ręczna konfiguracja parametrów TCP/IP IPv4 z panelu sterowania urządzenia

Za pomocą menu panelu sterowania wprowadź ręcznie adres IPv4, maskę podsieci i bramę domyślną.

1. Na ekranie głównym panelu sterowania urządzenia dotknij przycisku [Konfiguracja](#) .
2. Przewiń i dotknij menu [Konfiguracja sieci](#).
3. Dotknij menu [Metoda konfiguracji IPv4](#), a następnie dotknij przycisku [Ręcznie](#).
4. Za pomocą klawiatury na ekranie dotykowym wprowadź adres IP, a następnie dotknij przycisku [OK](#). Dotknij przycisku [Tak](#), aby potwierdzić.
5. Za pomocą klawiatury na ekranie dotykowym wprowadź maskę podsieci, a następnie dotknij przycisku [OK](#). Dotknij przycisku [Tak](#), aby potwierdzić.
6. Za pomocą klawiatury na ekranie dotykowym wprowadź bramę domyślną, a następnie dotknij przycisku [OK](#). Dotknij przycisku [Tak](#), aby potwierdzić.

Funkcje zabezpieczające urządzenia





Wprowadzenie

Urządzenie wyposażone jest w kilka funkcji bezpieczeństwa w celu zawężenia grupy osób mających dostęp do ustawień konfiguracyjnych, zabezpieczania danych i chronienia przed dostępem do ważnych elementów sprzętowych.

- [Przypisywanie lub zmiana hasła do urządzenia za pomocą wbudowanego serwera internetowego HP](#)

Przypisywanie lub zmiana hasła do urządzenia za pomocą wbudowanego serwera internetowego HP

Przypisz hasło administratora, umożliwiające dostęp do urządzenia i do wbudowanego serwera internetowego HP, aby uniemożliwić nieautoryzowanym użytkownikom zmianę ustawień urządzenia.

1. Otwórz wbudowany serwer internetowy HP:
 - a. Na ekranie głównym panelu sterowania urządzenia dotknij przycisku **Informacje o połączeniu**  / , a następnie dotknij przycisku **Sieć podłączona**  lub **Wi-Fi sieci WŁ.**  w celu wyświetlenia adresu IP lub nazwy hosta.
 - b. Otwórz przeglądarkę i w wierszu adresu wpisz adres IP lub nazwę hosta dokładnie w takiej formie, w jakiej jest ona wyświetlana na panelu sterowania. Naciśnij klawisz **Enter** na klawiaturze komputera. Wbudowany serwer internetowy zostanie uruchomiony.

 <https://10.10.XX.XXX/>

 **UWAGA:** Jeżeli w oknie przeglądarki internetowej pojawi się komunikat **Wystąpił problem z certyfikatem zabezpieczeń tej witryny sieci Web** podczas próby otwarcia EWS, kliknij **Kontynuuj przeglądanie tej witryny sieci Web (niezalecane)**.

Wybranie opcji **Kontynuuj przeglądanie tej witryny sieci Web (niezalecane)** nie spowoduje zagrożenia dla komputera podczas nawigacji po stronach EWS urządzenia HP.

2. Kliknij kartę **Zabezpieczenia**.
3. Otwórz menu **Zabezpieczenia ogólne**.
4. W obszarze **Ustaw hasło lokalnego administratora** i wpisz nazwę, aby powiązać ją z hasłem w polu **Nazwa użytkownika**.
5. Wpisz hasło w polu **Nowe hasło** i powtórz je w polu **Potwierdź hasło**.

 **UWAGA:** Aby zmienić istniejące hasło, najpierw musisz je wpisać w polu **Stare hasło**.

6. Kliknij przycisk **Zastosuj**.

 **UWAGA:** Zapisz hasło i schowaj je w bezpiecznym miejscu.

Ustawienia ekonomiczne

Wprowadzenie

Urządzenie oferuje kilka ekonomicznych funkcji pozwalających zaoszczędzić energię i materiały eksploatacyjne.

- [Drukowanie przy użyciu ustawienia EconoMode](#)
- [Skonfiguruj ustawienie Tryb uśpienia/automatyczne wyłączenie po](#)
- [Ustaw opóźnienie wyłączenie i skonfiguruj urządzenie tak, aby zużywało 1 watt lub mniej mocy](#)
- [Konfiguracja ustawienia opóźnienia wyłączenia](#)

Drukowanie przy użyciu ustawienia EconoMode

To urządzenie udostępnia opcję EconoMode do drukowania wersji próbnych wydruków. Korzystanie z trybu EconoMode może zmniejszyć zużycie toneru. Może to jednak odbywać się kosztem obniżenia jakości wydruków.

Firma HP nie zaleca korzystania z trybu EconoMode przez cały czas. Jeśli opcja EconoMode jest używana przez cały czas, toner może nie zostać w pełni zużyty, gdy ulegną już zużyciu mechaniczne części kasety z tonerem. Jeśli jakość druku zacznie się pogarszać i stanie się nie do zaakceptowania, należy rozważyć wymianę kasety z tonerem.

 **UWAGA:** Jeżeli ta opcja nie jest dostępna w stosowanym sterowniku druku, to można ją ustawić, korzystając z wbudowanego serwera internetowego firmy HP.

1. W programie wybierz opcję **Drukuj**.
2. Wybierz urządzenie, a następnie kliknij przycisk **Właściwości** lub **Preferencje**.
3. Kliknij kartę **Paper/Quality**.
4. Kliknij pole wyboru **EconoMode**.

Skonfiguruj ustawienie Tryb uśpienia/automatyczne wyłączenie po

1. Na ekranie głównym panelu sterowania urządzenia dotknij przycisku **Konfiguracja** .
2. Otwórz kolejno następujące menu:
 - [Ustawienia systemu](#)
 - [Ustawienia energii](#)
 - [Przełącz w stan uśpienia/wyłącz automatycznie po](#)
3. Wybierz czas dla trybu uśpienia/automatycznego wyłączenia.

Ustaw opóźnienie wyłączenie i skonfiguruj urządzenie tak, aby zużywało 1 watt lub mniej mocy

 **UWAGA:** Po wyłączeniu produktu zużycie prądu wynosi 1 watt lub mniej.

1. Na ekranie głównym panelu sterowania urządzenia dotknij przycisku **Konfiguracja** .
2. Otwórz kolejno następujące menu:

- [Ustawienia systemu](#)
 - [Ustawienia energii](#)
 - [Wyłącz po](#)
3. Wybierz czas dla opóźnienia wyłączenia po określonym czasie.

 **UWAGA:** Wartość domyślna to 4 godziny.

Konfiguracja ustawienia opóźnienia wyłączenia

1. Na panelu sterowania urządzenia dotknij przycisku [Konfiguracja](#) .
2. Otwórz kolejno następujące menu:
 - [Ustawienia systemu](#)
 - [Ustawienia energii](#)
 - [Opóźnienie wyłączenia](#)
3. Wybierz jedną z następujących opcji opóźnienia:
 - [Bez opóźnienia](#): Produkt wyłączy się po okresie nieaktywności określonym w ustawieniu Wyłącz po.
 - [Gdy porty są aktywne](#): Gdy zaznaczona zostanie ta opcja, produkt nie wyłączy się, o ile wszystkie porty nie będą nieaktywne. Aktywne połączenie z siecią lub faksem uniemożliwi wyłączenie produktu.

HP Web Jetadmin

HP Web Jetadmin to nagradzane, czołowe w branży narzędzie do skutecznego zarządzania różnymi urządzeniami sieciowymi HP, takimi jak drukarki, urządzenia wielofunkcyjne i produkty do dystrybucji cyfrowej. Wszechstronne rozwiązanie umożliwia zdalne instalowanie, monitorowanie, konserwację, rozwiązywanie problemów oraz zabezpieczanie środowiska druku i przetwarzania obrazów, co zapewnia wyższą produktywność, oszczędność czasu i kosztów oraz ochronę inwestycji.

Aktualizacje oprogramowania HP Web Jetadmin są regularnie udostępniane w celu oferowania obsługi określonych funkcji produktów. Aby uzyskać więcej informacji na temat aktualizacji, przejdź do witryny www.hp.com/go/webjetadmin i kliknij łącze **Pomoc i dokumentacja**.

Aktualizacja oprogramowania sprzętowego

Firma HP dostarcza okresowe aktualizacje urządzeń, nowe aplikacje usług sieciowych oraz nowe funkcje istniejących aplikacji usług sieciowych. Aby zaktualizować oprogramowanie sprzętowe dla pojedynczego urządzenia, wykonaj poniższe czynności. Po aktualizacji oprogramowania sprzętowego aplikacje usług sieciowych zostaną zaktualizowane automatycznie.

W przypadku tego urządzenia istnieją dwie obsługiwane metody wykonania aktualizacji oprogramowania sprzętowego. W celu aktualizacji oprogramowania sprzętowego należy użyć tylko jednej z poniższych metod.

Metoda 1: Aktualizacja oprogramowania sprzętowego przy użyciu panelu sterowania

Aby załadować oprogramowanie sprzętowe z panelu sterowania (tylko w przypadku urządzeń podłączonych do sieci) i/lub ustawić w urządzeniu automatyczne ładowanie przyszłych aktualizacji oprogramowania sprzętowego, wykonaj poniższe czynności. W przypadku urządzenia podłączonego za pośrednictwem złącza USB przejdź do drugiej metody.

1. Upewnij się, że urządzenie jest podłączone do sieci przewodowej (Ethernet) lub bezprzewodowej z aktywnym połączeniem internetowym.

 **UWAGA:** Aby można było zaktualizować oprogramowanie sprzętowe za pośrednictwem połączenia sieciowego, urządzenie musi być podłączone do Internetu.

2. Na ekranie głównym panelu sterowania urządzenia otwórz menu [Konfiguracja](#).
 - W przypadku paneli sterowania z ekranem dotykowym dotknij przycisku Konfiguracja .
 - W przypadku standardowych paneli sterowania naciśnij przycisk strzałki w lewo lub w prawo.
3. Przewiń ekran i otwórz menu [Usługi](#), a następnie otwórz menu [Aktualizacja LaserJet](#).

 **UWAGA:** W przypadku braku opcji [Aktualizacja LaserJet](#) użyj drugiej metody.

4. Sprawdź aktualizacje.
 - W przypadku paneli sterowania z ekranem dotykowym dotknij przycisku [Sprawdź aktualizacje teraz](#).
 - W przypadku standardowych paneli sterowania wybierz pozycję [Sprawdź aktualizacje](#).

 **UWAGA:** Urządzenie automatycznie wykrywa aktualizacje i jeśli wykryje nowszą wersję, automatycznie rozpocznie proces aktualizacji.

5. Skonfiguruj urządzenie, aby automatycznie aktualizowało oprogramowanie sprzętowe, gdy będzie ono dostępne.

Na ekranie głównym panelu sterowania urządzenia otwórz menu [Konfiguracja](#).

- W przypadku paneli sterowania z ekranem dotykowym dotknij przycisku Konfiguracja .
- W przypadku standardowych paneli sterowania naciśnij przycisk strzałki w lewo lub w prawo.

Przewiń ekran i otwórz menu [Usługi](#), otwórz menu [Aktualizacja LaserJet](#), a następnie wybierz menu [Zarządzaj aktualizacjami](#).

Skonfiguruj urządzenie, aby automatycznie aktualizowało oprogramowanie sprzętowe.

- W przypadku paneli sterowania z ekranem dotykowym ustaw dla opcji **Umożliwiaj aktualizacje** wartość **TAK**, a następnie ustaw dla opcji **Sprawdzaj automatycznie** wartość **WŁĄCZ**.
- W przypadku standardowych paneli sterowania ustaw dla opcji **Umożliwiaj aktualizacje** wartość **TAK**, a następnie ustaw dla opcji **Automatyczne sprawdzanie** wartość **WŁĄCZ**.

Metoda 2: Aktualizacja oprogramowania sprzętowego przy użyciu Narzędzia aktualizacji oprogramowania sprzętowego

Wykonaj poniższe czynności, aby ręcznie pobrać i zainstalować Narzędzie aktualizacji oprogramowania sprzętowego ze strony HP.com.



UWAGA: Ta metoda stanowi jedyną opcję aktualizacji oprogramowania sprzętowego dostępną dla urządzeń podłączonych do komputera za pomocą kabla USB. Działa również w przypadku urządzeń podłączonych do sieci.

1. Przejdź do strony www.hp.com/go/support, kliknij łącze **Sterowniki i oprogramowanie**, wprowadź nazwę urządzenia w polu wyszukiwania, naciśnij klawisz **ENTER**, a następnie wybierz urządzenie z listy wyników wyszukiwania.
2. Wybierz system operacyjny.
3. W sekcji **Oprogramowanie sprzętowe** zlokalizuj **Narzędzie aktualizacji oprogramowania sprzętowego**.
4. Kliknij przycisk **Pobierz**, kliknij przycisk **Uruchom**, a następnie ponownie kliknij przycisk **Uruchom**.
5. Po uruchomieniu narzędzia wybierz urządzenie z listy rozwijanej, a następnie kliknij przycisk **Wyślij oprogramowanie sprzętowe**.



UWAGA: Aby wydrukować stronę konfiguracji w celu sprawdzenia wersji zainstalowanego oprogramowania sprzętowego przed lub po procesie aktualizacji, kliknij przycisk **Wydrukuj konfigurację**.

6. Przeprowadź instalację zgodnie z instrukcjami wyświetlanymi na ekranie, a następnie kliknij przycisk **Zakończ**, aby zamknąć narzędzie.

9 Rozwiązywanie problemów

- [Obsługa klienta](#)
- [System pomocy panelu sterowania](#)
- [Przywracanie domyślnych ustawień fabrycznych](#)
- [Na panelu sterowania urządzenia wyświetlany jest komunikat „Niski poziom tuszu w kasecie” lub „Bardzo niski poziom tuszu w kasecie”](#)
- [Urządzenie nie pobiera papieru lub podaje go nieprawidłowo.](#)
- [Usuwanie zacięć papieru](#)
- [Poprawianie jakości druku](#)
- [Poprawienie jakości skanowanych i kopiowanych obrazów](#)
- [Poprawianie jakości obrazu faksu](#)
- [Rozwiązywanie problemów z siecią przewodową](#)
- [Rozwiązywanie problemów z siecią bezprzewodową](#)
- [Rozwiązywanie problemów z faksem](#)

Informacje dodatkowe:

Przejdź do witryny www.hp.com/support/colorljMFPM277.

Pełne wsparcie HP dla urządzenia obejmuje następujące informacje:

- Instalacja i konfiguracja
- Nauka i użytkowanie
- Rozwiązywanie problemów
- Pobieranie aktualizacji oprogramowania
- Dołączanie do forów pomocy technicznej
- Znajdowanie informacji o gwarancji i przepisach

Obsługa klienta

Uzyskaj pomoc telefoniczną w swoim kraju/regionie	Numery telefoniczne dla kraju/regionu znajdują się na ulotce dołączonej do opakowania urządzenia oraz na stronie www.hp.com/support/ .
Przygotuj nazwę produktu, numer seryjny, datę zakupu i opis problemu.	
Korzystaj z całodobowego wsparcia internetowego i pobieraj narzędzia programowe, sterownik oraz informacje elektroniczne.	www.hp.com/support/colorljMFPM277
Zamawianie dodatkowych usług i umów serwisowych w firmie HP	www.hp.com/go/carepack
Rejestrowanie urządzenia	www.register.hp.com

System pomocy panelu sterowania

Urządzenie posiada wbudowany system pomocy, wyjaśniający sposób użycia każdego ekranu. Aby otworzyć system pomocy, dotknij przycisku Pomoc  w prawym górnym rogu ekranu.

W przypadku niektórych ekranów uruchomienie pomocy powoduje otwarcie ogólnego menu, umożliwiającego wyszukanie określonych tematów. Nawigację po strukturze tego menu umożliwiają przyciski dotykowe w menu.

Na niektórych ekranach pomocy znajdują się animacje, które ułatwiają wykonywanie procedur, takich jak usuwanie zacięć.

W przypadku ekranów zawierających ustawienia dla poszczególnych zadań pomoc otwiera temat zawierający wyjaśnienie opcji dla tego ekranu.

Jeśli urządzenie powiadomi o błędzie lub ostrzeżeniu, dotknij przycisku Pomocy , aby wyświetlić komunikat z opisem problemu. Komunikat ten zawiera także instrukcje pozwalające rozwiązać problem.

Przywracanie domyślnych ustawień fabrycznych

Opcja ta powoduje przywrócenie wszystkich ustawień urządzenia i sieci do domyślnych wartości fabrycznych. Nie powoduje zresetowania wartości liczby stron, formatów ustawionych dla podajników ani języka. Aby przywrócić domyślne ustawienia fabryczne urządzenia, należy wykonać poniższe czynności.

! OSTROŻNIE: Przywrócenie ustawień domyślnych powoduje powrót wszystkich ustawień do ich fabrycznych wartości domyślnych oraz wyczyszczenie wszystkich stron zapisanych w pamięci.

1. Na panelu sterowania urządzenia dotknij przycisku Konfiguracja .
2. Przewiń listę i dotknij menu [Serwis](#).
3. Przewiń listę i dotknij przycisku [Przywróć ustawienia domyślne](#), a następnie dotknij przycisku [OK](#).

Urządzenie zostanie automatycznie uruchomione ponownie.

Na panelu sterowania urządzenia wyświetlany jest komunikat „Niski poziom tuszu w kasecie” lub „Bardzo niski poziom tuszu w kasecie”

Niski poziom tuszu w kasecie: Urządzenie wyświetli odpowiedni komunikat, gdy poziom toneru w kasecie będzie niski. Rzeczywisty pozostały czas eksploatacji kasety z tonerem może się różnić od szacunkowego. Warto zawsze dysponować nową kasetą, którą można od razu zainstalować, gdy jakość druku przestanie być akceptowalna. Kasety z tonerem nie trzeba jeszcze wymieniać.

Korzystaj z wkładów do momentu, kiedy rozprowadzanie toneru nie zapewnia już akceptowalnej jakości wydruków. Aby rozprowadzić toner we wkładzie, wyjmij go z drukarki i delikatnie nim potrząśnij z boku na bok. Ponownie włóż wkład z tonerem do drukarki i zamknij pokrywę.

Bardzo niski poziom tuszu we wkładzie: Urządzenie wyświetli odpowiedni komunikat, gdy poziom toneru we wkładzie będzie bardzo niski. Rzeczywisty pozostały czas eksploatacji wkładu z tonerem może się różnić od szacunkowego. Aby wydłużyć żywotność toneru, delikatnie potrząśnij wkładem kilkakrotnie z boku na bok. Warto zawsze dysponować nowym wkładem, który można od razu zainstalować, gdy jakość druku przestanie być akceptowalna. O ile jakość druku jest nadal na akceptowalnym poziomie, wymiana wkładu z tonerem nie jest jeszcze konieczna.

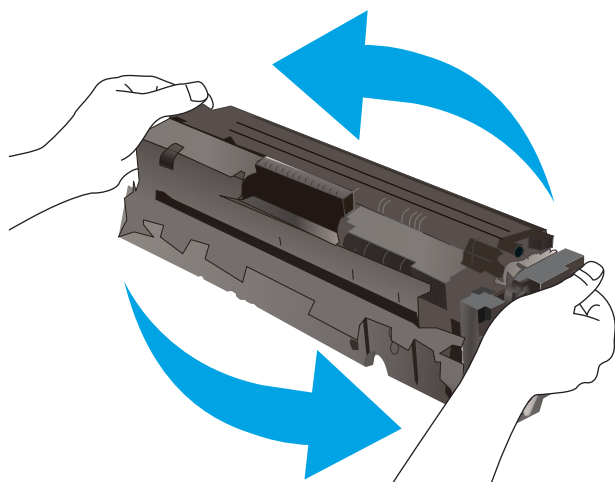

Jeśli poziom napełnienia kasety HP tonerem będzie **bardzo niski**, gwarancja HP Premium Protection Warranty na tę kasetę wygaśnie.

Zmiana ustawień „Niski poziom tuszu w kasecie”

Można zmienić sposób, w który urządzenie reaguje na fakt osiągnięcia przez materiały stanu Bardzo niski. Nie ma konieczności ponownego określania tych ustawień po zainstalowaniu nowej kasety z tonerem.

1. Na ekranie głównym panelu sterowania urządzenia dotknij przycisku konfiguracji .
2. Otwórz kolejno następujące menu:
 - [Ustawienia systemu](#)
 - [Ustawienia materiałów eksploatacyjnych](#)
 - [Kaseta z czarnym tuszem](#) lub [Kasety z kolorowym tuszem](#)
 - [Ustawienia poziomu bardzo niskiego](#)
3. Wybierz jedną z następujących opcji:

- Jeśli chcesz otrzymywać ostrzeżenie o niskim poziomie toneru w kasecie, ale urządzenie ma kontynuować drukowanie, wybierz [Kontynuuj](#).
- Jeśli chcesz, aby urządzenie przerywało pracę do czasu wymiany kasety z tonerem, wybierz [Zatrzymaj](#).
- Jeśli chcesz, aby urządzenie przerywało pracę i powodowało wyświetlenie monitu o wymianę kasety z tonerem, wybierz [Pytaj](#). Można potwierdzić przeczytanie monitu i kontynuować drukowanie. Opcją konfigurowalną dla użytkownika w tym urządzeniu jest „Prompt to Remind Me in 100 pages, 200 pages, 300 pages, 400 pages, or never“ (Przypomnij mi za 100 stron, 200 stron, 300 stron, 400 stron lub nigdy). Ta opcja służy wygodzie użytkownika i nie jest wskazaniem, że te strony będą miały zadowalającą jakość.

Urządzenia z funkcją faksu

Jeśli została wybrana opcja [Stop](#) lub [Komunikat](#), istnieje pewne ryzyko, że po wznowieniu drukowania niektóre fakсы nie zostaną wydrukowane. Taka sytuacja może wystąpić, jeśli podczas oczekiwania na wymianę urządzenie odbierze więcej faksów, niż mieści się w jego pamięci.

Wybranie opcji [Kontynuuj](#) dla kaset z tonerem umożliwia drukowanie faksów bez przerw w pracy pomimo przekroczenia progu bardzo niskiego poziomu, ale jakość wydruków może ulec pogorszeniu.

Zamawianie materiałów eksploatacyjnych

Zamawianie materiałów eksploatacyjnych i papieru	www.hp.com/go/suresupply
Zamawianie poprzez dostawców usług i wsparcia	Skontaktuj się z przedstawicielem obsługi lub punktem usługowym HP.
Zamawianie za pomocą wbudowanego serwera internetowego HP (EWS)	Aby uzyskać dostęp, w obsługiwanej przeglądarce internetowej uruchomionej na swoim komputerze wpisz w pasku adresu nazwę hosta lub adres IP urządzenia. Wbudowany serwer internetowy HP zawiera łącze do strony internetowej HP SureSupply, na której można zamówić oryginalne materiały eksploatacyjne HP.

Urządzenie nie pobiera papieru lub podaje go nieprawidłowo.

Wprowadzenie

Poniższe wskazówki mogą pomóc w rozwiązaniu problemów, gdy urządzenie nie pobiera papieru z podajnika lub pobiera wiele arkuszy papieru jednocześnie.

- [Urządzenie nie pobiera papieru](#)
- [Urządzenie pobiera kilka arkuszy papieru](#)
- [Podajnik dokumentów zacina się, marszczy papier lub pobiera na raz więcej arkuszy papieru](#)

Urządzenie nie pobiera papieru

Jeśli urządzenie nie pobiera papieru z podajnika, wypróbuj poniższe rozwiązania.

1. Otwórz urządzenie i wyjmij wszystkie zacięte arkusze papieru.
2. Umieść w podajniku papier w formacie odpowiednim dla zlecenia.
3. Upewnij się, że rodzaj i format papieru są ustawione prawidłowo na panelu sterowania urządzenia.
4. Upewnij się, że prowadnice papieru w podajniku są ustawione odpowiednio dla formatu papieru. Wyreguluj odpowiednie przesunięcie prowadnic w pojemniku.
5. Sprawdź panel sterowania urządzenia i zobacz, czy nie oczekuje ono na potwierdzenie monitu o ręczne podanie papieru. Załaduj papier i kontynuuj drukowanie.
6. Rolki ponad podajnikiem mogą być zanieczyszczone. Wyczyść rolki za pomocą niestrzępiącej się szmatki nasączonej wodą.

Urządzenie pobiera kilka arkuszy papieru

Jeśli urządzenie pobiera jednorazowo kilka arkuszy papieru z podajnika, wypróbuj poniższe rozwiązania.

1. Wyjmij stos papieru z podajnika, zegnij łagodnie kilka razy, obróć o 180 stopni i przewróć na drugą stronę. Nie należy kartkować papieru. Włóż stos papieru z powrotem do podajnika.
2. Należy używać tylko papieru spełniającego specyfikację firmy HP dla tego urządzenia.
3. Używaj papieru, który nie jest zmięty, załamany ani zniszczony. W razie potrzeby weź papier z innego opakowania.
4. Upewnij się, że poajnik nie jest przepełniony. Jeśli jest, wyjmij z niego cały stos papieru, wyprostuj go, a następnie włóż do podajnika tylko część arkuszy.
5. Upewnij się, że prowadnice papieru w podajniku są ustawione odpowiednio dla formatu papieru. Wyreguluj odpowiednie przesunięcie prowadnic w pojemniku.
6. Upewnij się, że urządzenie działa w zalecanych warunkach otoczenia.

Podajnik dokumentów zacina się, marszczy papier lub pobiera na raz więcej arkuszy papieru



UWAGA: Ta informacja dotyczy wyłącznie produktów MFP.

- Skanowany oryginał może zawierać dodatkowe elementy, które należy usunąć, np. zszywki lub karteczki samoprzylepne.
- Sprawdź, czy wszystkie rolki są założone i czy drzwiczki rolki oraz klapka podajnika papieru są zamknięte.
- Upewnij się, że górna pokrywa podajnika jest zamknięta.
- Strony mogą być nieprawidłowo umieszczone. Wyrównaj strony i dopasuj prowadnice papieru, aby wyśrodkować stos.
- Aby prowadnice papieru działały prawidłowo, powinny stykać się z krawędziami stosu papieru. Upewnij się, że stos papieru leży prosto, a prowadnice są dosunięte do jego krawędzi.
- Pojemnik podajnika dokumentów lub pojemnik wyjściowy mogą zawierać więcej stron niż wynosi maksymalna liczba stron. Upewnij się, że stos papieru jest mniejszy niż poziom prowadnic w podajniku wyjściowym i wyjmij arkusze z pojemnika wyjściowego.
- Sprawdź, czy na ścieżce papieru nie znajdują się kawałki papieru, zszywki, spinacze ani inne zanieczyszczenia.
- Wyczyść rolki pobierające i wkładkę rozdzielającą podajnika dokumentów. Wyczyść rolki za pomocą sprężonego powietrza lub niestrzępiącej się szmatki nasączonej wodą. Jeśli błędy podawania nadal występują, wymień rolki.
- Na ekranie głównym panelu sterowania urządzenia przewiń i dotknij przycisku [Materiały eksploatacyjne](#). Sprawdź stan zespołu podajnika dokumentów i wymień go w razie potrzeby.

Usuwanie zacięć papieru



Wprowadzenie

Poniższy tekst zawiera wskazówki odnośnie wyjmowania zaklinowanych arkuszy papieru z urządzenia.

- [Czy masz do czynienia z częstymi lub powtarzającymi się zacięciami papieru?](#)
- [Miejsca zacinania się papieru](#)
- [Usuwanie zaciętego papieru z podajnika dokumentów](#)
- [Usuwanie zaciętego papieru z otworu na pojedyncze arkusze \(podajnik 1\)](#)
- [Usuwanie zaciętego papieru z podajnika 2](#)
- [Usuwanie zaciętego papieru z obszaru tylnych drzwiczek i utrwalacza](#)
- [Usuwanie zaciętego papieru z pojemnika wyjściowego](#)
- [Usuwanie zacięć w duplikserze \(tylko modele z funkcją drukowania dwustronnego\)](#)

Czy masz do czynienia z częstymi lub powtarzającymi się zacięciami papieru?

Wykonaj następujące czynności, aby rozwiązać problemy z częstymi zacięciami papieru. Jeśli pierwszy krok nie rozwiąże problemu, przejdź do następnego kroku dopóki problem nie zostanie rozwiązany.

1. Jeśli papier zaciął się w urządzeniu, usuń zacięcie i wydrukuj stronę konfiguracji w celu przetestowania urządzenia.
2. Sprawdź, czy podajnik jest skonfigurowany dla odpowiedniego formatu i rodzaju papieru na panelu sterowania urządzenia. Dostosuj ustawienia papieru w razie potrzeby.
 - a. Na panelu sterowania drukarki naciśnij lub dotknij przycisku konfiguracji .
 - b. Otwórz menu [Ustawienia systemu](#).
 - c. Otwórz menu [Ustawienia papieru](#).
 - d. Wybierz podajnik z listy.
 - e. Wybierz opcję [Rodzaj papieru](#), a następnie rodzaju papieru, który znajduje się w podajniku wejściowym.
 - f. Wybierz opcję [Rozmiar papieru](#), a następnie wybierz rozmiar papieru załadowanego do podajnika wejściowego.
3. Wyłącz urządzenie na 30 sekund, a następnie włącz go ponownie.
4. Wydrukuj stronę czyszczenia, aby usunąć nagromadzony toner z wnętrza urządzenia.
 - a. Na panelu sterowania drukarki naciśnij lub dotknij przycisku konfiguracji .
 - b. Otwórz menu [Usługi](#).
 - c. Wybierz opcję [Strona czyszczenia](#).

- d. Po wyświetleniu odpowiedniego monitu załaduj zwykły papier formatu letter lub A4.
- e. Dotknięcie przycisku **OK** spowoduje uruchomienie procesu czyszczenia.

Urządzenie drukuje pierwszą stronę, a następnie wyświetla monit o usunięciu strony z pojemnika wyjściowego i ponowne załadowanie jej do podajnika 1, zachowując tę samą orientację. Poczekać na zakończenie procesu. Wyrzucić wydrukowaną stronę.

5. Aby przetestować urządzenie, wydrukuj stronę konfiguracji.
 - a. Na panelu sterowania drukarki naciśnij lub dotknij przycisku konfiguracji .
 - b. Otwórz menu **Raporty**.
 - c. Wybierz pozycję **Raport konfiguracji**.

Jeśli żadna z tych czynności nie umożliwiła rozwiązania problemu, urządzenie może wymagać naprawy. Skontaktuj się z biurem obsługi klienta firmy HP.

Miejsca zacinania się papieru

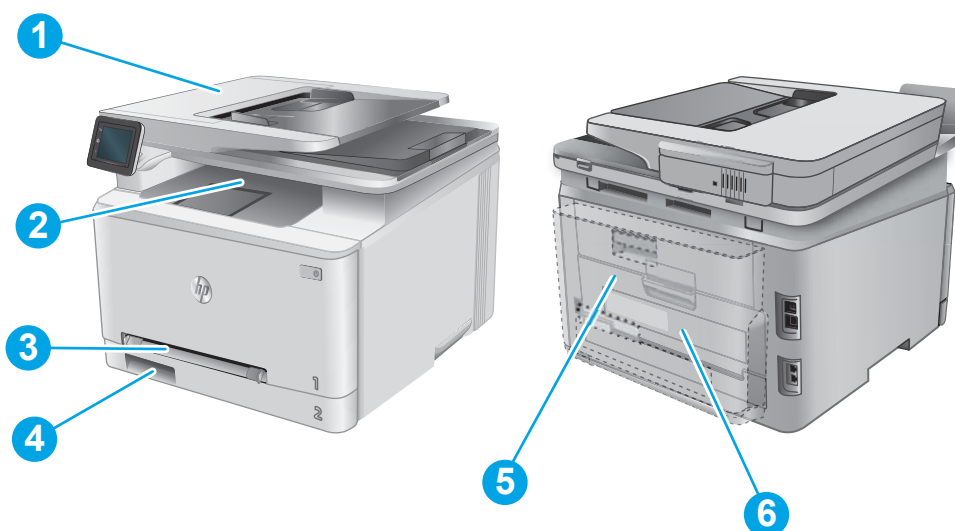

1	Podajnik dokumentów	Patrz Usuwanie zaciętego papieru z podajnika dokumentów na stronie 109.
2	Pojemnik wyjściowy	Patrz Usuwanie zaciętego papieru z pojemnika wyjściowego na stronie 117.
3	Priorytetowy otwór na pojedyncze arkusze (podajnik 1)	Patrz Usuwanie zaciętego papieru z otworu na pojedyncze arkusze (podajnik 1) na stronie 111.
4	Podajnik 2	Patrz Usuwanie zaciętego papieru z podajnika 2 na stronie 113.
5	Okolice prawych drzwiczek i utrwalacza	Patrz Usuwanie zaciętego papieru z obszaru tylnych drzwiczek i utrwalacza na stronie 115.
6	Duplekser (tylko modele z funkcją drukowania dwustronnego)	Patrz Usuwanie zacięć w duplekserze (tylko modele z funkcją drukowania dwustronnego) na stronie 118.

Usuwanie zaciętego papieru z podajnika dokumentów

Poniżej opisano sposób usuwania zacięć papieru w podajniku dokumentów. W przypadku zacięcia panel sterowania wyświetla animację pomocną w usuwaniu zaciętego materiału.

1. Otwórz pokrywę podajnika dokumentów.

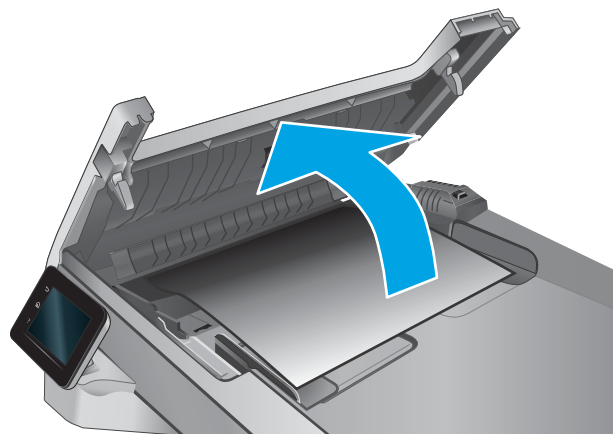

2. Usuń zacięty papier.

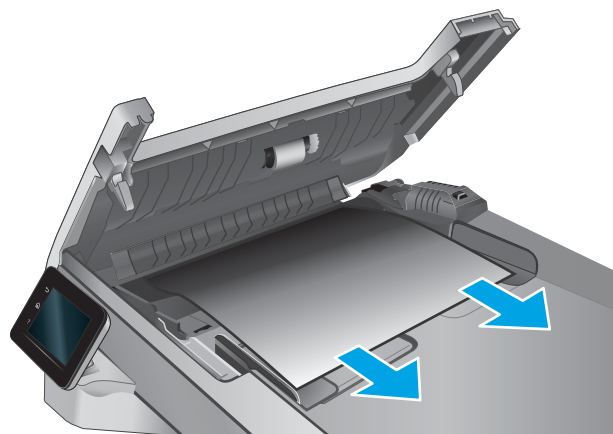

3. Zamknij pokrywę skanera.

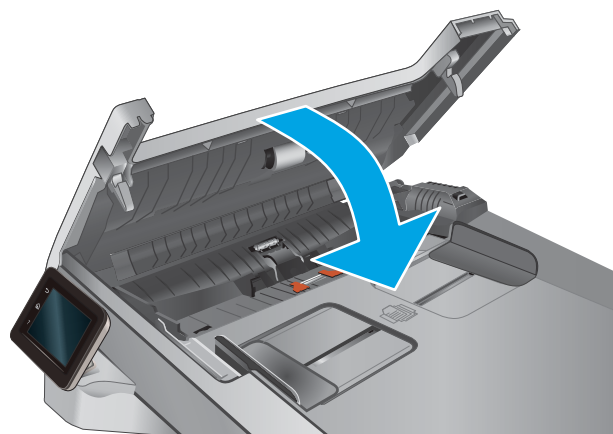

4. Unieś tackę podajnika dokumentów, aby zapewnić lepszy dostęp do pojemnika wyjściowego, a następnie usuń zacięty papier.



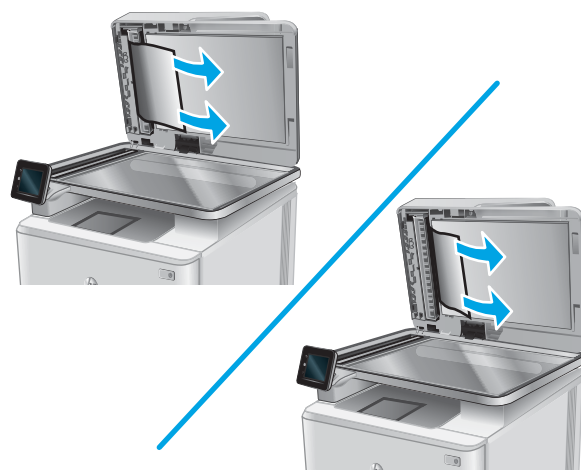

5. Otwórz pokrywę skanera. Jeśli papier zaciął się za białą plastikową pokrywą, wyciągnij go delikatnie.



6. Opuść pokrywę skanera.



 **UWAGA:** Aby unikać zacięć papieru, sprawdzaj, czy prowadnice w zasobniku podajnika wejściowego dokumentów dobrze przylegają do dokumentu. Usuń wszystkie zszywki i spinacze do papieru z oryginalnych dokumentów.

 **UWAGA:** Oryginalne dokumenty wydrukowane na ciężkim, błyszczącym papierze mogą zacinąć się częściej niż te, które zostały wydrukowane na zwykłym papierze.

Usuwanie zaciętego papieru z otworu na pojedyncze arkusze (podajnik 1)

W przypadku zacięcia panel sterowania wyświetla animację pomocną w usuwaniu zaciętego materiału.

1. Wyjmij podajnik 2 z urządzenia.

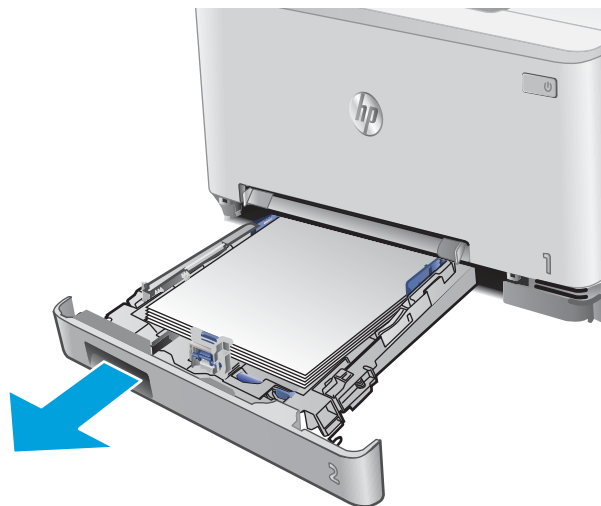

2. Naciśnij priorytetowy otwór na pojedyncze arkusze, a następnie wyjmij podajnik.

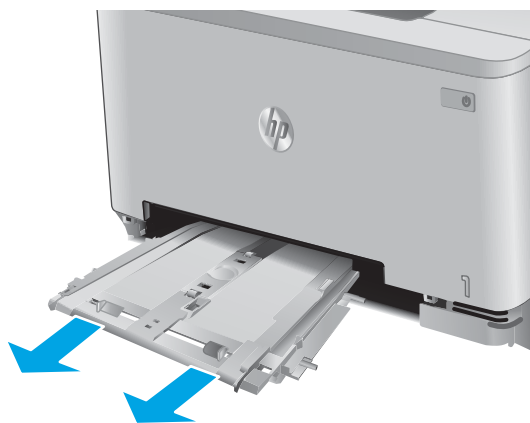

3. Ostrożnie wyciągnij zacięty papier z priorytetowego otworu na pojedyncze arkusze.

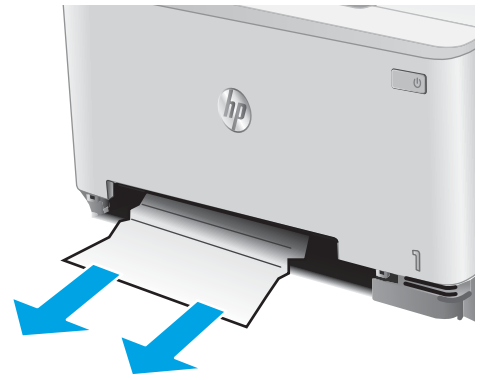

4. Włóż podajnik do urządzenia.



5. Włóż i zamknij podajnik 2



Usuwanie zaciętego papieru z podajnika 2

Zastosuj poniższą procedurę, aby sprawdzić, czy w podajniku 2 nie ma papieru. W przypadku zacięcia panel sterowania wyświetla animację pomocną w usuwaniu zaciętego materiału.

1. Wyjmij podajnik z urządzenia.



2. Usuń wszystkie zacięte lub uszkodzone arkusze papieru.



3. Jeśli nie widać zaciętego papieru lub gdy zacięty papier znajduje się na tyle głęboko, że trudno go usunąć, naciśnij priorytetowy otwór na pojedyncze arkusze, a następnie wyjmij podajnik.



4. Usuń wszystkie zacięte lub uszkodzone arkusze papieru.

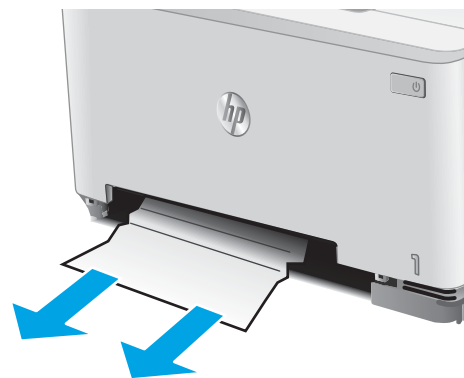

5. Włóż podajnik do urządzenia.

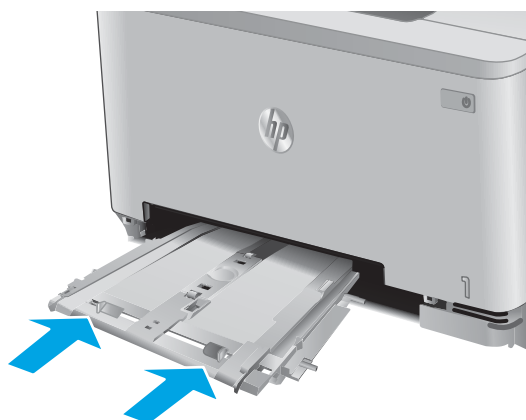

6. Włóż i zamknij podajnik 2



Usuwanie zaciętego papieru z obszaru tylnych drzwiczek i utrwalacza

Zastosuj poniższą procedurę, aby sprawdzić, czy w tylnych drzwiczkach nie ma papieru. W przypadku zacięcia panel sterowania wyświetla animację pomocną w usuwaniu zaciętego materiału.

OSTROŻNIE: Utrwalacz znajduje się nad tylnymi drzwiczkami i jest gorący. Nie należy próbować sięgać do obszaru nad tylnymi drzwiczkami do momentu schłodzenia utrwalacza.

1. Otwórz tylne drzwiczki.

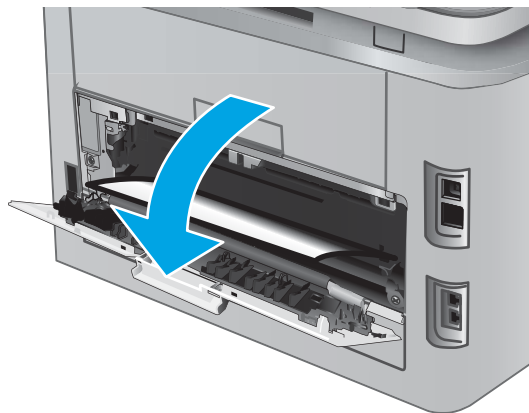

2. Ostrożnie wyciągnij zacięty papier z rolek znajdujących się w obszarze tylnych drzwiczek.

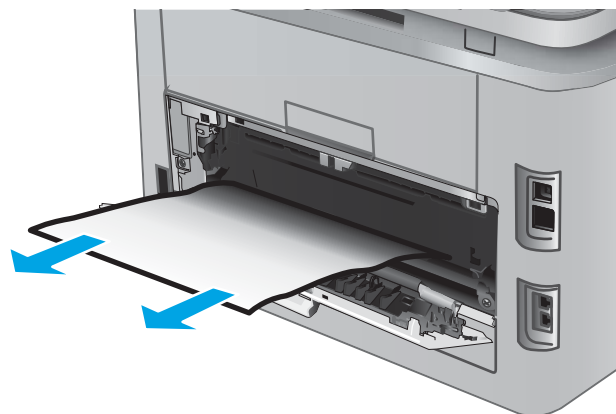

3. Zamknij tylne drzwiczki.

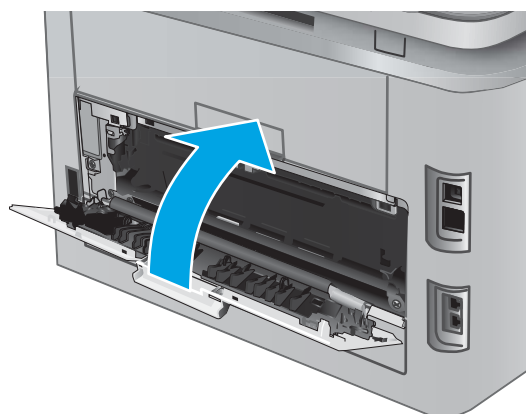

Usuwanie zaciętego papieru z pojemnika wyjściowego

Aby usunąć zacięcia w pojemniku wyjściowym, zastosuj następującą procedurę: W przypadku zacięcia panel sterowania wyświetla animację pomocną w usuwaniu zaciętego materiału.

1. Jeśli papier jest widoczny w pojemniku wyjściowym, chwyć go za krawędź i usuń.



Usuwanie zacięć w duplekserze (tylko modele z funkcją drukowania dwustronnego)

Zastosuj poniższą procedurę, aby sprawdzić, czy w duplekserze nie ma papieru. W przypadku zacięcia panel sterowania wyświetla animację pomocną w usuwaniu zaciętego materiału.

1. Otwórz duplekser znajdujący się z tyłu urządzenia.

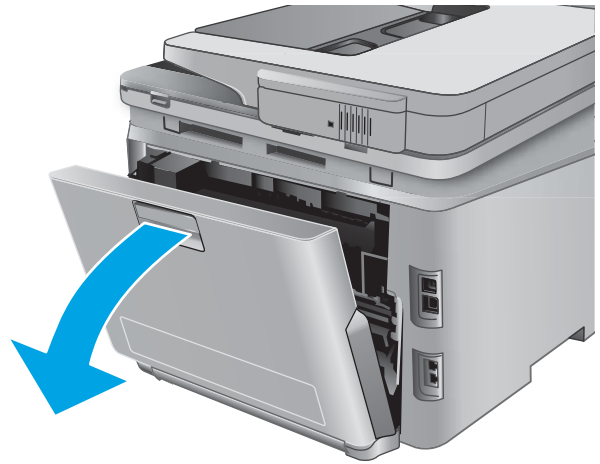

2. Usuń wszystkie zacięte lub uszkodzone arkusze papieru.

OSTROŻNIE: Utrwalacz znajduje się nad tylnymi drzwiczkami i jest gorący. Nie należy próbować sięgać do obszaru nad tylnymi drzwiczkami do momentu schłodzenia utrwalacza.



3. Zamknij duplekser.

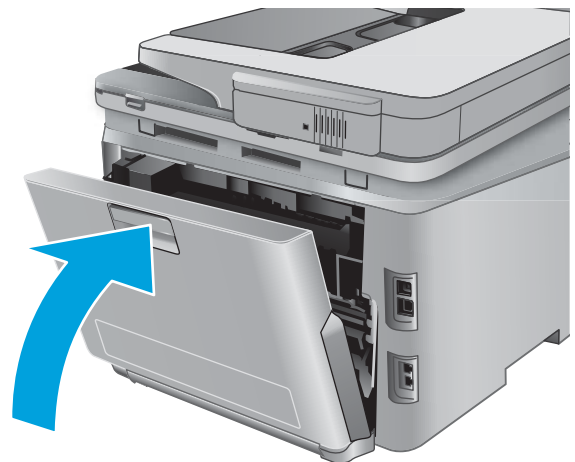

Poprawianie jakości druku

Wprowadzenie

W przypadku problemów z jakością druku w urządzeniu wypróbuj poniższe rozwiązania w przedstawionej kolejności, aby rozwiązać problem.

Jeśli w urządzeniu dochodzi do problemów z jakością skanowania, faksowania lub kopiowania, wypróbuj poniższe rozwiązania. Dalsze rozwiązania można znaleźć w częściach „Poprawianie jakości kopiowania”, „Poprawianie jakości faksowania” lub „Poprawianie jakości kopiowania”.

- [Drukowanie dokumentu z innego programu](#)
- [Sprawdzanie ustawienia typu papieru dla zlecenia druku](#)
- [Sprawdzanie stanu kasety z tonerem](#)
- [Wydrukowanie i interpretacja strony jakości druku](#)
- [Czyszczenie urządzenia](#)
- [Sprawdzanie wizualne kasety z tonerem](#)
- [Sprawdzenie papieru i środowiska drukowania](#)
- [Kalibrowanie urządzenia w celu wyrównania kolorów](#)
- [Sprawdzenie innych ustawień zadań drukowania](#)
- [Używanie innego sterownika druku](#)

Drukowanie dokumentu z innego programu

Spróbuj wydrukować dokument z innego programu. Jeśli strona drukowana jest prawidłowo, problem związany jest z programem, z którego drukujesz.

Sprawdzanie ustawienia typu papieru dla zlecenia druku

Jeśli wydruki z programu są rozmazane, niewyraźne lub ciemne, pojawiają się na nich rozproszone punkty toneru, niewielkie obszary braku toneru, jeśli toner nie jest utrwalony, ewentualnie dochodzi do zawijania papieru, sprawdź ustawienie rodzaju papieru.

Sprawdzenie ustawienia rodzaju papieru (Windows)

1. W programie wybierz opcję **Drukuj**.
2. Wybierz urządzenie, a następnie kliknij przycisk **Właściwości** lub **Preferencje**.
3. Kliknij kartę **Papier/Jakość**.
4. Z listy rozwijanej **Rodzaj papieru** wybierz opcję **Więcej....**
5. Rozwiń listę dla ustawienia **Rodzaj**.
6. Rozwiń kategorię rodzajów papieru, która najlepiej opisuje wykorzystywany papier.

7. Wybierz rodzaj używanego papieru, a następnie kliknij przycisk **OK**.
8. Kliknij przycisk **OK**, aby zamknąć okno dialogowe **Właściwości dokumentu**. W oknie dialogowym **Drukuj** kliknij przycisk **OK**, aby wydrukować zadanie.

Sprawdzanie ustawienia rodzaju papieru (OS X)

1. Kliknij menu **Plik**, a następnie kliknij opcję **Drukuj**.
2. W menu **Drukarka** wybierz urządzenie.
3. Domyślnie sterownik druku wyświetla menu **Kopie i strony**. Otwórz listę rozwijaną menu i kliknij menu **Wykańczanie**.
4. Wybierz rodzaj z listy rozwijanej **Rodzaj nośnika**.
5. Kliknij przycisk **Drukuj**.

Sprawdzanie stanu kasety z tonerem

Sprawdź następujące informacje na stronie stanu materiałów eksploatacyjnych:

- Szacunkowa wartość procentowa pozostałego czasu eksploatacji kasety
- Pozostało stron (w przybliżeniu)
- Numery katalogowe kaset z tonerem firmy HP
- liczba wydrukowanych stron,

Aby wydrukować stronę ze stanem materiałów eksploatacyjnych, należy wykonać następujące czynności:

1. Na ekranie głównym panelu sterowania dotknij przycisku **Materiały eksploatacyjne** .
2. Dotknij przycisku **Raport**, aby wydrukować stronę stanu materiałów eksploatacyjnych.
3. Sprawdź procent pozostałego czasu eksploatacji kaset z tonerem i (jeśli ma to zastosowanie) stan innych części wymiennych.

Po osiągnięciu przez kasetę z tonerem końca szacowanego okresu eksploatacji mogą wystąpić problemy z jakością druku. Na stronie stanu materiałów eksploatacyjnych pojawi się informacja, gdy poziom materiału jest bardzo niski. Kiedy materiał eksploatacyjny HP ulegnie prawie całkowitemu wyczerpaniu, gwarancja HP Premium Protection na ten materiał wygaśnie.

O ile jakość druku jest nadal na akceptowalnym poziomie, wymiana kasety z tonerem nie jest jeszcze konieczna. Warto zawsze dysponować nową kasetą, którą można od razu zainstalować, gdy jakość druku przestanie być akceptowalna.

Jeśli stwierdzisz, że należy wymienić kasetę z tonerem lub inne części wymienne, na stronie stanu materiałów eksploatacyjnych można znaleźć listę numerów katalogowych oryginalnych części zamiennych firmy HP.

4. Sprawdź, czy używasz oryginalnej kasety firmy HP.

Na oryginalnym pojemniku z tonerem firmy HP znajdują się słowa „HP” albo logo firmy HP. Więcej informacji na temat identyfikowania kaset firmy znajduje się pod adresem www.hp.com/go/learnaboutsupplies.

Firma HP nie może zalecać używania materiałów eksploatacyjnych innych firm (ani nowych, ani regenerowanych). Firma HP nie ma wpływu na konstrukcję i jakość produktów innych firm. Jeśli używasz kasety z tonerem ponownie napełnianej lub regenerowanej, a jakość wydruku nie jest satysfakcjonująca, zastąp ją oryginalną kasetą firmy HP.

Wydrukowanie i interpretacja strony jakości druku

1. Na ekranie głównym dotknij przycisku [Konfiguracja](#) .
2. Dotknij przycisku [Raporty](#).
3. Dotknij przycisku [Strona jakości druku](#).

Strona zawiera pięć pasków kolorów, podzielonych na cztery grupy w sposób widoczny na ilustracji poniżej. Analiza każdej grupy umożliwi określenie, która kasetka z tonerem powoduje problemy.

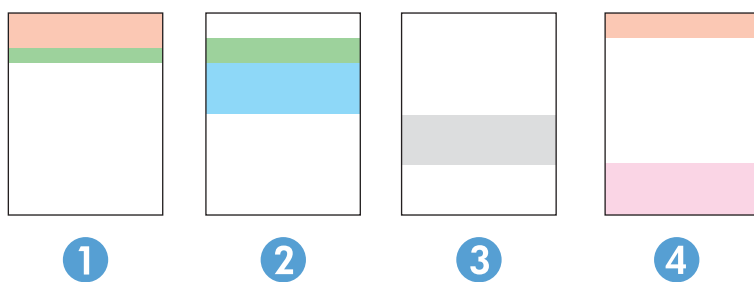

Część	Kasetka z tonerem
1	Żółty
2	Niebieskozielony
3	Czarny
4	Purpurowy

- Jeśli kropki lub smugi widać tylko w jednej grupie, wymień kasetkę z tonerem odpowiedzialną za drukowanie tej grupy.
- Jeśli kropki widać w kilku grupach, wydrukuj stronę czyszczącą. Jeśli nie przyniesie to rozwiązania problemu, ustal, czy kropki mają zawsze ten sam kolor, tzn. czy na przykład na wszystkich pięciu paskach kolorów znajdują się kropki w kolorze purpurowym. Jeśli tak, wymień odpowiednią kasetkę z tonerem.
- Jeśli na kilku paskach kolorów widać smugi, skontaktuj się z firmą HP. Być może źródłem problemu jest element inny niż kasetka z tonerem.

Czyszczenie urządzenia

Drukowanie strony czyszczącej

W trakcie procesu drukowania wewnątrz urządzenia mogą gromadzić się drobiny papieru, toneru i kurzu powodujące problemy z jakością druku takie jak plamki lub rozpryski toneru, rozmazanie wydruku, smugi, linie lub powtarzające się ślady.

Aby wydrukować stronę czyszczącą, należy użyć następującej procedury:

1. Na ekranie głównym panelu sterowania urządzenia dotknij przycisku **Konfiguracja** .
2. Dotknij menu **Serwis**.
3. Dotknij przycisku **Strona czyszczenia**.
4. Po wyświetleniu odpowiedniego monitu załaduj zwykły papier formatu letter lub A4.
5. Dotknięcie przycisku **OK** spowoduje uruchomienie procesu czyszczenia.

Urządzenie drukuje pierwszą stronę, a następnie wyświetla monit o usunięcie strony z pojemnika wyjściowego i ponowne załadowanie jej do podajnika 1, zachowując tę samą orientację. Poczekaj na zakończenie procesu. Wyrzuć wydrukowaną stronę.

Sprawdzanie czystości szyby skanera (kurz i smugi)

Na szybie skanera i białym plastikowym tle mogą się z czasem zbierać zanieczyszczenia, które mogą pogorszyć jakość skanowania. Aby wyczyścić skaner, wykonaj poniższą procedurę.

1. Naciśnij przycisk zasilania, aby wyłączyć urządzenie, a następnie odłącz kabel zasilający od gniazdka.
2. Otwórz pokrywę skanera.
3. Wyczyść szybę skanera i białą plastikową wyściółkę pod pokrywą skanera miękką szmatką lub gąbką zwilżoną płynem do szyb nierysującym powierzchni.

 **OSTROŻNIE:** Do czyszczenia elementów urządzenia nie wolno używać środków ciernych, acetonu, benzenu, amoniaku, alkoholu etylowego ani czterochloru węgla, gdyż grozi to uszkodzeniem urządzenia. Nie należy stawiać pojemników z płynami bezpośrednio na szybie. Grozi to wyciekami i uszkodzeniem urządzenia.

4. Wytrzyj szybę i białe plastikowe części do sucha irchą lub gąbką celulozową, aby uniknąć zacieków.
5. Podłącz kabel zasilający do gniazdka, a następnie naciśnij przycisk zasilania, aby włączyć urządzenie.

Sprawdzanie wizualne kasety z tonerem

1. Wyjmij kasetę z tonerem z urządzenia i sprawdź, czy zdjęto z niej taśmę zabezpieczającą.
2. Sprawdź, czy nie jest uszkodzony układ pamięci kasety.
3. Przyjrzyj się powierzchni bębna obrazowego kasety z tonerem.

 **OSTROŻNIE:** Nie dotykaj rolki (bębna obrazowego) na kasecie. Odciski palców pozostawione na bębnie obrazowych mogą spowodować problemy z jakością wydruku.

4. Jeśli na bębnie obrazowym dostrzeżesz jakiegokolwiek rysy, odciski palców lub inne uszkodzenia, wymień kasetę z tonerem.
5. Jeśli nie widać żadnych uszkodzeń bębna obrazowego, delikatnie wstrząśnij kasetą z tonerem kilka razy i zainstaluj ją ponownie w urządzeniu. Wydrukuj kilka stron, aby sprawdzić, czy problem ustąpił.

Sprawdzenie papieru i środowiska drukowania

Krok 1: Należy używać tylko papieru zgodnego ze specyfikacjami firmy HP

Niektóre problemy z jakością druku są spowodowane przez użycie papieru, który nie spełnia wymogów specyfikacji firmy HP.

- Zawsze używaj papierów o rodzaju i gramaturze obsługiwanej przez urządzenie.
- Papier powinien być dobrej jakości bez nacięć, nakłuć, rozdarć, skaz, plam, luźnych drobin, kurzu, zmarszczek, ubytków oraz zawiniętych bądź zagiętych krawędzi.
- Nie należy stosować papieru, który był wcześniej używany do drukowania.
- Używaj papieru, który nie zawiera materiałów metalicznych, takich jak brokat.
- Używaj papieru przeznaczonego do drukarek laserowych. Nie używaj papieru przeznaczonego wyłącznie do drukarek atramentowych.
- Nie używaj papieru zbyt szorstkiego. Zasadniczo im bardziej gładki papier, tym lepsza jakość wydruków.

Krok 2: Sprawdzanie środowiska pracy

Środowisko może bezpośrednio wpływać na jakość druku i jest częstą przyczyną problemów związanych z jakością druku lub z podawaniem papieru. Wypróbuj następujące rozwiązania:

- Odsuń urządzenie z dala od miejsc znajdujących się w przeciągach, takich jak otwarte okna lub drzwi oraz nawiewy urządzeń klimatyzacyjnych.
- Upewnij się, że urządzenie nie jest wystawione na działanie temperatur i wilgoci, których wartości nie mieszczą się w specyfikacji dotyczącej środowiska pracy.
- Nie umieszczaj urządzenia w małym pomieszczeniu, np. w szafce.
- Umieść urządzenie na stabilnej, równej powierzchni.
- Usuń wszystkie elementy, które mogą blokować otworzy wentylacyjne urządzenia. Urządzenie musi mieć dobry przepływ powietrza z każdej strony, także z góry.
- Chroń urządzenie przed zanieczyszczeniami z powietrza, kurzem, parą, smarem i innymi substancjami, które mogą pozostawić osad wewnątrz urządzenia.

Kalibrowanie urządzenia w celu wyrównania kolorów

Kalibracja to funkcja urządzenia optymalizująca jakość druku.

Aby rozwiązać problemy związane z jakością druku, takie jak brak wyrównania kolorów, cienie kolorów, rozmazanie grafiki i inne, wykonaj poniższe czynności.

1. Na panelu sterowania urządzenia dotknij przycisku **Konfiguracja** .
2. Otwórz następujące menu:
 - **Ustawienia systemu**
 - **Jakość druku**

- [Kalibracja koloru](#)
 - [Kalibruj teraz](#)
3. Na panelu sterowania urządzenia pojawi się komunikat **Kalibracja**. Proces kalibracji trwa kilka minut. Do momentu zakończenia procesu kalibracji nie należy wyłączać drukarki.
 4. Zaczekaj na zakończenie kalibracji urządzenia, a następnie spróbuj ponownie rozpocząć drukowanie.

Sprawdzenie innych ustawień zadań drukowania

W przypadku drukowania z programu wykonaj poniższe czynności, aby rozwiązać problem poprzez modyfikację innych ustawień sterownika druku.

Sprawdź ustawienia trybu EconoMode

Firma HP nie zaleca korzystania z trybu EconoMode przez cały czas. Jeśli opcja EconoMode jest używana przez cały czas, toner może nie zostać w pełni zużyty, gdy ulegną już zużyciu mechaniczne części kasety z tonerem. Jeśli jakość druku zacznie się pogarszać i stanie się nie do zaakceptowania, należy rozważyć wymianę kasety z tonerem.



UWAGA: Ta funkcja jest dostępna w przypadku sterownika drukarki PCL 6 dla systemu Windows. Jeśli nie używasz tego sterownika, możesz włączyć tę funkcję, używając programu HP Embedded Web Server.

Wykonaj poniższe kroki jeżeli cała strona jest zbyt ciemna lub zbyt jasna.

1. W programie wybierz opcję **Drukuj**.
2. Wybierz urządzenie, a następnie kliknij przycisk **Właściwości** lub **Preferencje**.
3. Kliknij kartę **Papier/Jakość** i znajdź obszar **Jakość druku**.
4. Jeżeli cała strona jest zbyt ciemna, zastosuj następujące ustawienia:
 - Wybierz opcję **600 dpi**.
 - Zaznacz pole wyboru **EconoMode**, aby włączyć funkcję.Jeżeli cała strona jest zbyt jasna, zastosuj następujące ustawienia:
 - Wybierz opcję **FastRes 1200**.
 - Usuń zaznaczenie pola wyboru **EconoMode**, aby wyłączyć funkcję.
5. Kliknij przycisk **OK**, aby zamknąć okno dialogowe **Właściwości dokumentu**. W oknie dialogowym **Drukuj** kliknij przycisk **OK**, aby wydrukować zadanie.

Regulacja ustawień kolorów (Windows)

Jeśli kolory na drukowanych stronach nie są zadowalające lub nie są zgodne z kolorami na ekranie komputera, wykonaj poniższe czynności.

Zmiana kompozycji koloru

1. W programie wybierz opcję **Drukuj**.
2. Wybierz urządzenie, a następnie kliknij przycisk **Właściwości** lub **Preferencje**.
3. Kliknij kartę **Kolor**.

4. Kliknij pole wyboru **HP EasyColor**, aby usunąć jego zaznaczenie.
5. Z listy rozwijanej **Kompozycje kolorów** wybierz kompozycję kolorów.
 - **Domyślny (sRGB)**: Ta kompozycja powoduje wydruk danych RGB w trybie pierwotnym urządzenia. W celu uzyskania właściwego renderowania kolorów należy skonfigurować w ustawieniach aplikacji lub systemu operacyjnego.
 - **Żywe (sRGB)**: Urządzenie zwiększa nasycenie kolorów pośrednich. Kompozycję należy stosować przy drukowaniu profesjonalnych dokumentów graficznych.
 - **Zdjęcie (sRGB)**: Urządzenie interpretuje kolory RGB tak, jakby były drukowane na fotografii przy użyciu mini-laboratorium cyfrowego. Odzwzorowane kolory są intensywniejsze i bardziej nasycone niż w kompozycji Domyślny (sRGB). Kompozycja służy do drukowania zdjęć.
 - **Zdjęcia (Adobe RGB 1998)**: Kompozycja służy do drukowania fotografii cyfrowych wykorzystujących przestrzeń kolorów AdobeRGB zamiast sRGB. Gdy jest używana, należy wyłączyć funkcje zarządzania kolorami w aplikacji.
 - **Brak**: Nie jest używana żadna kompozycja kolorów.
 - **Profil nietypowy**: Umożliwia stosowanie nietypowego profilu wejściowego i dokładne sterowanie wydrukiem kolorowym, na przykład w celu emulacji innego urządzenia HP Color LaserJet. Niestandardowe profile można pobrać z witryny www.hp.com.
6. Kliknij przycisk **OK**, aby zamknąć okno dialogowe **Właściwości dokumentu**. W oknie dialogowym **Drukuj** kliknij przycisk **OK**, aby wydrukować zadanie.

Zmiana opcji koloru

1. W programie wybierz opcję **Drukuj**.
 2. Wybierz urządzenie, a następnie kliknij przycisk **Właściwości** lub **Preferencje**.
 3. Kliknij kartę **Kolor**.
 4. Kliknij pole wyboru **HP EasyColor**, aby usunąć jego zaznaczenie.
 5. Kliknij ustawienie **Automatyczne** lub **Ręczne**.
 - Ustawienie **Automatyczne**: odpowiednie dla większości zleceń drukowania.
 - Ustawienie **Ręczne**: Wybierz to ustawienie, aby dopasować ustawienia kolorów niezależnie od pozostałych ustawień. Kliknij przycisk **Ustawienia**, aby otworzyć okno ręcznego dopasowywania kolorów.
-
-  **UWAGA:** Ręczna zmiana ustawień kolorów może wpłynąć na jakość wydruków. Firma HP zaleca, aby takich zmian dokonywały wyłącznie osoby znające problematykę kolorowej grafiki.
6. Kliknij opcję **Drukuj w skali szarości**, aby wydrukować dokument kolorowy w czerni i odcieniach szarości. Tej opcji należy używać do drukowania dokumentów, które mają być kserowane lub wysyłane faksem. Przydaje się również do drukowania kopii roboczych oraz w sytuacji, gdy trzeba oszczędzać kolorowy toner.
 7. Kliknij przycisk **OK**, aby zamknąć okno dialogowe **Właściwości dokumentu**. W oknie dialogowym **Drukuj** kliknij przycisk **OK**, aby wydrukować zadanie.

Używanie innego sterownika druku

Jeśli wydruki z programu zawierają nieoczekiwane linie, brakuje niektórych obrazów, brakuje tekstu, występują błędy w formatowaniu lub doszło do zmiany czcionek, może być konieczne zastosowanie innego sterownika druku.

Pobierz dowolny z następujących sterowników z witryny internetowej HP: www.hp.com/support/colorljMFPM277.

Sterownik HP PCL 6	<ul style="list-style-type: none">• Dostarczony jako domyślny sterownik na dołączonej instalacyjnej płycie CD z oprogramowaniem. Sterownik ten jest instalowany automatycznie, jeśli nie wybrano innego.• Rekomendowany dla wszystkich środowisk Windows• Zapewnia na ogół najlepszą szybkość, jakość druku i obsługę funkcji urządzenia dla większości zastosowań.• Zaprojektowany na uzyskanie najlepszej szybkości w systemach Windows z interfejsem GDI (Windows Graphic Device Interface).• Może nie być w pełni zgodny z oprogramowaniem innych firm i oprogramowaniem użytkownika opartym na języku PCL 5
Sterownik HP UPD PS	<ul style="list-style-type: none">• Zalecany w przypadku drukowania za pomocą oprogramowania firmy Adobe® lub innych aplikacji przeznaczonych szczególnie do obsługi grafiki.• Zapewnia obsługę drukowania przy emulacji języka PostScript i obsługę czcionek PostScript flash
HP UPD PCL 5	<ul style="list-style-type: none">• Zalecany do ogólnych zadań drukowania w środowiskach biurowych z systemem Windows• Zgodny z wcześniejszymi wersjami języka PCL i starszymi urządzeniami HP LaserJet• Najlepszy wybór dla zadań drukowania w przypadku oprogramowania innych firm lub oprogramowania użytkownika• najlepszy wybór dla środowisk heterogenicznych wymagających pracy urządzenia w trybie PCL 5 (UNIX, Linux, mainframe)• Zaprojektowany dla firmowych środowisk Windows w celu zapewnienia obsługi wielu modeli urządzeń przez jeden sterownik• Zalecany przy drukowaniu na różnych modelach urządzeń w mobilnym środowisku Windows
HP UPD PCL 6	<ul style="list-style-type: none">• Zalecane w przypadku drukowania we wszystkich systemach Windows• Zapewnia największą ogólną szybkość drukowania i obsługę funkcji drukarki dla większości użytkowników• Dostosowany do wymagań interfejsu GDI (Graphic Device Interface) systemu Windows, zapewnia uzyskanie największej szybkości w systemach Windows• Może nie być w pełni zgodny z oprogramowaniem innych firm i oprogramowaniem użytkownika opartym na języku PCL 5

Poprawienie jakości skanowanych i kopiowanych obrazów

Wprowadzenie

W przypadku problemów z jakością obrazu w urządzeniu wypróbuj poniższe rozwiązania w przedstawionej kolejności, aby rozwiązać problem.

- [Sprawdzanie czystości szyby skanera \(kurz i smugi\)](#)
- [Eliminowanie linii i smug podczas korzystania z podajnika dokumentów](#)
- [Sprawdzenie ustawień papieru](#)
- [Sprawdzanie ustawień regulacji obrazu](#)
- [Optymalizacja dla tekstu lub obrazów](#)
- [Sprawdzenie rozdzielczości skanera i ustawień kolorów w komputerze](#)
- [Kopiowanie od krawędzi do krawędzi](#)
- [Czyszczenie rolek pobierających i wkładki rozdzielającej w podajniku dokumentów](#)

W pierwszej kolejności wypróbuj kilka następujących kroków:

- Zamiast podajnika dokumentów używaj skanera płaskiego.
- Używaj wysokiej jakości oryginałów.
- W przypadku korzystania z podajnika dokumentów umieszczaj oryginalny dokument w podajniku w prawidłowy sposób przy użyciu prowadnic papieru, aby uniknąć niewyraźnych lub przekrzywionych obrazów.

Jeśli problem występuje nadal, wypróbuj poniższe dodatkowe rozwiązania. Jeśli nie wyeliminują one problemu, zapoznaj się z dalszymi rozwiązaniami w części „Poprawianie jakości druku”.

Sprawdzanie czystości szyby skanera (kurz i smugi)

Na szybie skanera i białym plastikowym tle mogą się z czasem zbierać zanieczyszczenia, które mogą pogorszyć jakość skanowania. Aby wyczyścić skaner, wykonaj poniższą procedurę.

1. Naciśnij przycisk zasilania, aby wyłączyć urządzenie, a następnie odłącz kabel zasilający od gniazdka.
2. Otwórz pokrywę skanera.
3. Wyczyść szybę skanera i białą plastikową wyściółkę pod pokrywą skanera miękką szmatką lub gąbką zwilżoną płynem do szyb nierysującym powierzchni.

⚠ OSTROŻNIE: Do czyszczenia elementów urządzenia nie wolno używać środków ciernych, acetonu, benzenu, amoniaku, alkoholu etylowego ani czterochloru węgla, gdyż grozi to uszkodzeniem urządzenia. Nie należy stawiać pojemników z płynami bezpośrednio na szybie. Grozi to wyciekami i uszkodzeniem urządzenia.

4. Wytrzyj szybę i białe plastikowe części do sucha irchą lub gąbką celulozową, aby uniknąć zacieków.
5. Podłącz kabel zasilający do gniazdka, a następnie naciśnij przycisk zasilania, aby włączyć urządzenie.

Eliminowanie linii i smug podczas korzystania z podajnika dokumentów

Jeśli podczas korzystania z podajnika dokumentów na skopiowanych lub zeskanowanych dokumentach są widoczne linie lub smugi, skorzystaj z poniższej procedury, aby usunąć zabrudzenia z szyby podajnika dokumentów. Zabrudzenia to kurz, resztki papieru lub toneru, resztki kleju naklejek samoprzylepnych, płyn lub taśma korekcyjna, atrament, odciski palców itd.

1. Otwórz pokrywę skanera.
2. Odszukaj szklany pasek o szerokości ok. 2,5 cm, który znajduje się na lewo od głównej szyby skanera, a następnie wyczyść go za pomocą zwilżonej wodą, miękkiej, niestrzępiącej szmatki.

! **OSTROŻNIE:** Do czyszczenia elementów urządzenia nie wolno używać środków czernych, acetonu, benzenu, amoniaku, alkoholu etylowego ani czterochloru węgla, gdyż grozi to uszkodzeniem urządzenia. Nie należy stawiać pojemników z płynami bezpośrednio na szybie. Grozi to wyciekami i uszkodzeniem urządzenia.

3. Po wewnętrznej stronie pokrywy skanera, nad szklanym paskiem, wyczyść górny plastikowy pasek za pomocą zwilżonej wodą, miękkiej, niestrzępiącej szmatki.
4. Wytrzyj szklany i plastikowy pasek za pomocą suchej, miękkiej szmatki, aby zapobiec powstawaniu plamek.

Sprawdzenie ustawień papieru

1. Na ekranie głównym panelu sterowania urządzenia dotknij przycisku **Copy**.
2. Dotknij przycisku **Ustawienia**, a następnie przewiń ekran i dotknij przycisku **Papier**.
3. Na liście formatów papieru dotknij nazwę formatu papieru, który znajduje się w podajniku.
4. Na liście rodzajów papieru dotknij nazwę rodzaju papieru, który znajduje się w podajniku.

Sprawdzanie ustawień regulacji obrazu

1. Na ekranie głównym dotknij przycisku **Kopiuuj**.
2. Dotknij przycisku **Ustawienia**, a następnie przewiń ekran i dotknij przycisku **Regulacja obrazu**.
3. Dotknij nazwy ustawienia, które chcesz wyregulować.
 - **Jasność:** Regulacja ustawienia jasności/ciemności.
 - **Kontrast:** Regulacja kontrastu między najjaśniejszymi i najciemniejszymi obszarami obrazu.
 - **Ostrość:** Regulacja wyrazistości znaków tekstowych.
 - **Usuwanie tła:** Regulacja ciemności tła obrazu. Jest to szczególnie przydatne w przypadku oryginalnych dokumentów drukowanych na papierze kolorowym.
 - **Balans kolorów:** Regulacja odcieni koloru czerwonego, zielonego i niebieskiego.
 - **Szarość:** Regulacja jaskrawości kolorów.
4. Dotknij przycisków — lub +, aby zmienić wartość ustawienia, a następnie dotknij przycisku **OK**.
5. Zmień kolejne ustawienie lub dotknij strzałki wstecz, aby powrócić do głównego menu kopiowania.

Optymalizacja dla tekstu lub obrazów

1. Na ekranie głównym panelu sterowania urządzenia dotknij przycisku **Copy**.
2. Dotknij przycisku **Ustawienia**, a następnie przewiń ekran i dotknij przycisku **Optymalizuj**.
3. Dotknij nazwy ustawienia, które chcesz wyregulować.
 - **Auto Select** (Wybór automatyczny): Używaj tego ustawienia, gdy jakość kopii nie jest zbyt ważna. Jest to ustawienie domyślne.
 - **Mixed** (Mieszane): Wybierz to ustawienie w przypadku kopiowania dokumentów, które zawierają tekst i grafikę.
 - **Text** (Tekst): Wybierz to ustawienie w przypadku kopiowania dokumentów zawierających głównie tekst.
 - **Picture** (Zdjęcie): Wybierz to ustawienie w przypadku kopiowania dokumentów zawierających głównie grafikę.

Sprawdzenie rozdzielczości skanera i ustawień kolorów w komputerze

Jeżeli jakość obrazu wydrukowanego po zeskanowaniu nie jest zadowalająca, powodem może być niewłaściwy wybór ustawienia rozdzielczości lub koloru w oprogramowaniu skanera. Ustawienia rozdzielczości i głębi kolorów mają wpływ na następujące cechy zeskanowanych obrazów:

- Wyrazistość obrazu
- Wygląd gradacji (gładka lub nierównomierna)
- Czas skanowania
- Rozmiar pliku

Rozdzielczość skanowania mierzona jest liczbą pikseli na cal (ppi).

 **UWAGA:** Poziomy ppi skanowania nie są zamienne z poziomymi dpi drukowania (dots per inch – punkty na cal).

Określenia „obraz kolorowy”, „w odcieniach szarości” i „czarno-biały” informują o liczbie kolorów, które mogą występować w obrazie. Rozdzielczość sprzętową skanera można dopasować w zakresie do 1200 ppi.

Tabela wskazówek dotyczących rozdzielczości i kolorów zawiera proste porady, z których można skorzystać w konkretnych zadaniach skanowania.

 **UWAGA:** Wybranie większych rozdzielczości i głębi kolorów może prowadzić do tworzenia dużych plików, zajmujących wiele miejsca na dysku i spowalniających proces skanowania. Przed ustawieniem rozdzielczości i głębi kolorów istotne jest podjęcie decyzji co do planowanego sposobu wykorzystania zeskanowanego obrazu.

Wskazówki dotyczące rozdzielczości i kolorów

W poniższej tabeli podano zalecane ustawienia rozdzielczości i głębi kolorów w zależności od przeznaczenia skanowanego obrazu.

 **UWAGA:** Rozdzielczość domyślna to 200 ppi.

Przewidziane zastosowanie	Zalecana rozdzielczość	Zalecane ustawienia kolorów
Faksowanie	150 ppi	<ul style="list-style-type: none"> • Czarno-biały
Email	150 ppi	<ul style="list-style-type: none"> • Czarno-biały, jeśli obraz nie wymaga płynnej gradacji odcieni • Skala szarości, jeśli obraz wymaga płynnej gradacji odcieni • Kolor, jeśli obraz jest kolorowy
Edycja tekstu	300 ppi	<ul style="list-style-type: none"> • Czarno-biały
Drukowanie (grafika lub tekst)	600 ppi w przypadku złożonej grafiki lub w razie potrzeby dużych powiększeń dokumentu 300 ppi w przypadku zwykłej grafiki i tekstu 150 ppi w przypadku zdjęć	<ul style="list-style-type: none"> • Czarno-biały w przypadku tekstu i grafiki liniowej • Skala szarości w przypadku cieniowanej i kolorowej grafiki oraz zdjęć • Kolor, jeśli obraz jest kolorowy
Wyświetlanie na ekranie	75 ppi	<ul style="list-style-type: none"> • Czarno-biały w przypadku tekstu • Skala szarości w przypadku grafiki i zdjęć • Kolor, jeśli obraz jest kolorowy

Kolor

Podczas skanowania można wybrać poniższe ustawienia kolorów.

Ustawienie	Zalecane zastosowanie
Kolor	Użyj tego ustawienia w przypadku wysokiej jakości kolorowych zdjęć lub dokumentów, w których kolor jest ważny.
Czarno-biały	Użyj tego ustawienia w przypadku dokumentów tekstowych.
Skala szarości	To ustawienie jest pomocne, gdy użytkownikowi zależy na jak najmniejszym rozmiarze pliku lub możliwie szybkim zeskanowaniu dokumentu lub zdjęcia.

Kopiowanie od krawędzi do krawędzi

Funkcja drukowania do brzegów strony nie jest obsługiwana przez produkt. Oznacza to niezadrukowany margines o szerokości 4 mm dookoła strony.

Uwagi dotyczące drukowania i skanowania dokumentów z przyciętymi krawędziami:

- Jeśli oryginalny dokument jest mniejszy niż rozmiar wyjściowy, przesunij oryginał o 4 mm od narożnika skanera oznaczonego ikoną. Ponów kopiowanie lub skanowanie w tej pozycji.
- Jeśli oryginał ma rozmiar wydrukowanej kopii, użyj funkcji **Zmniejsz/powiększ** w celu zmniejszenia obrazu, tak aby kopia nie została przycięta.

Czyszczenie rolek pobierających i wkładki rozdzielającej w podajniku dokumentów

Jeśli występują problemy z obsługą papieru w podajniku dokumentów (zacięcia lub podawanie wielu stron naraz), należy wyczyścić rolki i wkładkę rozdzielającą.

1. Otwórz pokrywę dostępu do podajnika dokumentów.

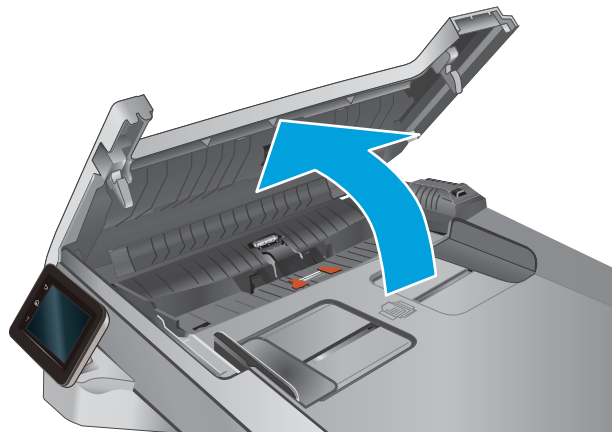

2. Zarówno do wytarcia rolek podających, jak i usunięcia zabrudzenia wkładki rozdzielającej, należy użyć zwilżonej, niestrzępiącej się ściereczki.

OSTROŻNIE: Do czyszczenia elementów urządzenia nie wolno używać środków ciernych, acetonu, benzenu, amoniaku, alkoholu etylowego ani czterochlorku węgla, gdyż grozi to uszkodzeniem urządzenia. Nie należy stawiać pojemników z płynami bezpośrednio na szybie. Grozi to wyciekami i uszkodzeniem urządzenia.

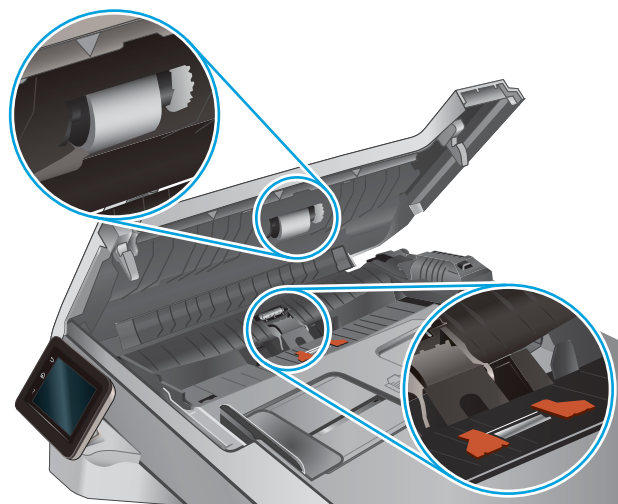

3. Zamknij pokrywę dostępu podajnika dokumentów.

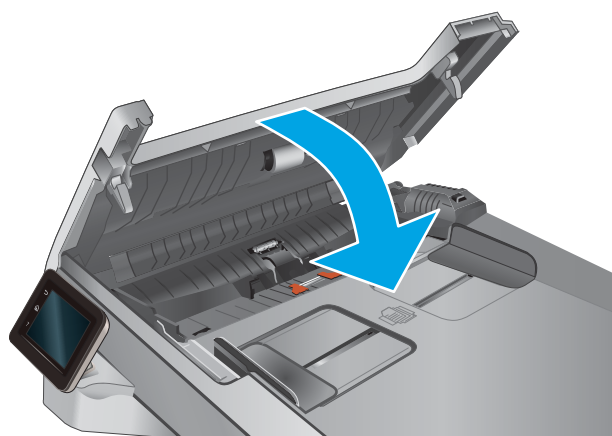

Poprawianie jakości obrazu faksu

Wprowadzenie

W przypadku problemów z jakością obrazu w urządzeniu wypróbuj poniższe rozwiązania w przedstawionej kolejności, aby rozwiązać problem.

- [Sprawdzanie czystości szyby skanera \(kurz i smugi\)](#)
- [Sprawdzenie ustawienia rozdzielczości faksów wysyłanych](#)
- [Sprawdzanie ustawień poprawiania błędów](#)
- [Sprawdzenie ustawienia dopasowania do strony](#)
- [Czyszczenie rolek pobierających i wkładki rozdzielającej w podajniku dokumentów](#)
- [Wysłanie do innego urządzenia faksowego](#)
- [Sprawdzenie urządzenia faksowego nadawcy](#)

W pierwszej kolejności wypróbuj kilka następujących kroków:

- Zamiast podajnika dokumentów używaj skanera płaskiego.
- Używaj wysokiej jakości oryginałów.
- W przypadku korzystania z podajnika dokumentów umieszczaj oryginalny dokument w podajniku w prawidłowy sposób przy użyciu prowadnic papieru, aby uniknąć niewyraźnych lub przekrzywionych obrazów.

Jeśli problem występuje nadal, wypróbuj poniższe dodatkowe rozwiązania. Jeśli nie wyeliminują one problemu, zapoznaj się z dalszymi rozwiązaniami w części „Poprawianie jakości druku”.

Sprawdzanie czystości szyby skanera (kurz i smugi)

Na szybie skanera i białym plastikowym tle mogą się z czasem zbierać zanieczyszczenia, które mogą pogorszyć jakość skanowania. Aby wyczyścić skaner, wykonaj poniższą procedurę.

1. Naciśnij przycisk zasilania, aby wyłączyć urządzenie, a następnie odłącz kabel zasilający od gniazdka.
2. Otwórz pokrywę skanera.
3. Wyczyść szybę skanera i białą plastikową wyściółkę pod pokrywą skanera miękką szmatką lub gąbką zwilżoną płynem do szyb nierysującym powierzchni.

⚠ OSTROŻNIE: Do czyszczenia elementów urządzenia nie wolno używać środków ciernych, acetonu, benzenu, amoniaku, alkoholu etylowego ani czterochloru węgla, gdyż grozi to uszkodzeniem urządzenia. Nie należy stawiać pojemników z płynami bezpośrednio na szybie. Grozi to wyciekami i uszkodzeniem urządzenia.

4. Wytrzyj szybę i białe plastikowe części do sucha irchą lub gąbką celulozową, aby uniknąć zacieków.
5. Podłącz kabel zasilający do gniazdka, a następnie naciśnij przycisk zasilania, aby włączyć urządzenie.

Sprawdzenie ustawienia rozdzielczości faksów wysyłanych

Jeśli faks nie może zostać wysłany, ponieważ numer odbiorcy nie odpowiada lub jest zajęty, zostanie podjęta próba ponownego wybrania numeru, zgodnie z opcjami ponownego wybierania w przypadku zajętości, ponownego wybierania przy braku odpowiedzi oraz ponownego wybierania przy błędzie komunikacji.

1. Na ekranie głównym panelu sterowania urządzenia dotknij przycisku konfiguracji .
2. Dotknij menu [Konfiguracja faksu](#).
3. Dotknij menu [Konfiguracja zaawansowana](#).
4. Otwórz menu [Rozdzielczość faksu](#).

Sprawdzanie ustawień poprawiania błędów

Zazwyczaj podczas wysyłania lub odbierania faksu są monitorowane sygnały linii telefonicznej. Jeśli podczas transmisji faksu zostanie wykryty sygnał błędu i jeśli korekcja błędów jest ustawiona na wartość **Wł.**, to produkt może poprosić o ponowne przestanie fragmentu faksu. Domyślnym ustawieniem fabrycznym korekcji błędów jest **Wł.**

Funkcję korekcji błędów należy włączać tylko w przypadku wystąpienia problemów z wysyłaniem lub odbieraniem faksów. Należy wziąć pod uwagę, że transmisja może odbywać się z błędami. Wyłączenie tego ustawienia może okazać się przydatne w przypadku wysyłania faksu do innego kraju/regionu lub odbierania faksu z zagranicy, albo jeśli używane jest satelitarne połączenie telefoniczne.

1. Na ekranie głównym panelu sterowania urządzenia dotknij przycisku konfiguracji .
2. Dotknij menu [Serwis](#).
3. Dotknij menu [Usługa faksowania](#).
4. Dotknij przycisku [Korekcja błędów](#), a następnie dotknij przycisku [On](#).

Sprawdzenie ustawienia dopasowania do strony

Jeśli produkt wydrukował treść faksu poza stronę, włącz funkcję dopasowania do strony, dostępną na panelu sterowania.



UWAGA: Należy upewnić się, że domyślne ustawienie formatu papieru jest zgodne z formatem papieru w podajniku.

1. Na ekranie głównym panelu sterowania urządzenia dotknij przycisku konfiguracji .
2. Dotknij menu [Konfiguracja faksu](#).
3. Dotknij menu [Konfiguracja zaawansowana](#).
4. Dotknij przycisku [Dopasuj do strony](#), a następnie dotknij przycisku [Włącz](#).

Czyszczenie rolek pobierających i wkładki rozdzielającej w podajniku dokumentów

Jeśli występują problemy z obsługą papieru w podajniku dokumentów (zacięcia lub podawanie wielu stron naraz), należy wyczyścić rolki i wkładkę rozdzielającą.

1. Otwórz pokrywę dostępu do podajnika dokumentów.

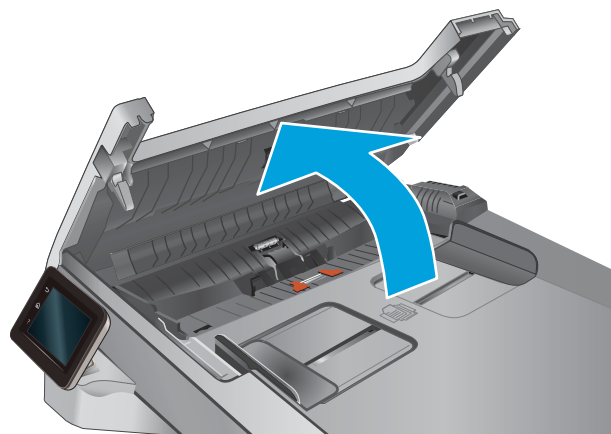

2. Zarówno do wytarcia rolek podających, jak i usunięcia zabrudzenia wkładki rozdzielającej, należy użyć zwilżonej, niestrzępiącej się ściereczki.

OSTROŻNIE: Do czyszczenia elementów urządzenia nie wolno używać środków ciernych, acetonu, benzenu, amoniaku, alkoholu etylowego ani czterochlorku węgla, gdyż grozi to uszkodzeniem urządzenia. Nie należy stawiać pojemników z płynami bezpośrednio na szybie. Grozi to wyciekami i uszkodzeniem urządzenia.

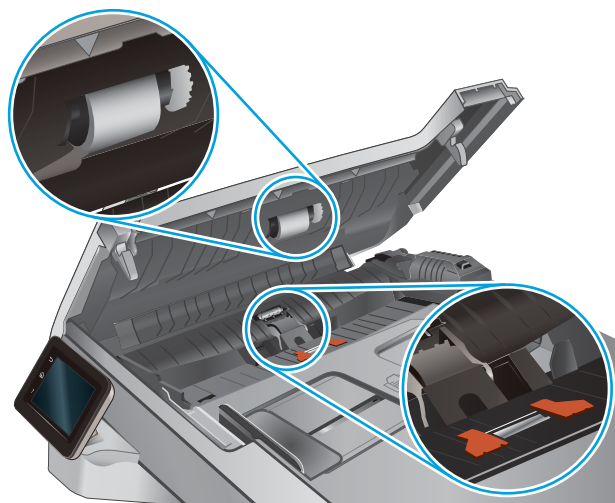

3. Zamknij pokrywę dostępu podajnika dokumentów.

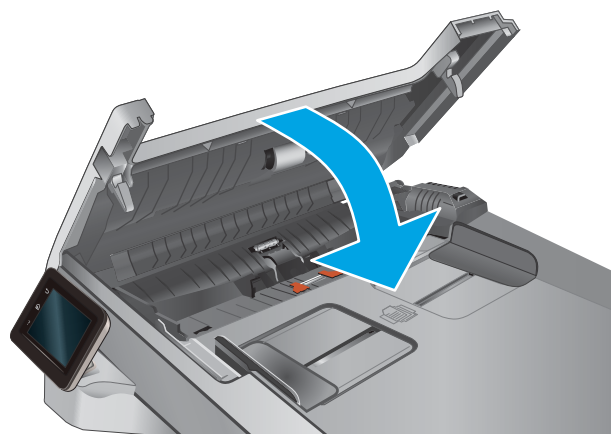

Wysłanie do innego urządzenia faksowego

Spróbuj wysłać dokument do innego faksu. Jeśli jakość faksu jest większa, problem leży w ustawieniach lub stanie materiałów eksploatacyjnych oryginalnego odbiorcy faksu

Sprawdzenie urządzenia faksowego nadawcy

Poproś nadawcę, aby wysłał faks z innego urządzenia. Jeśli jakość faksu jest wyższa, problem leży w ustawieniach lub stanie materiałów eksploatacyjnych oryginalnego odbiorcy faksu. Jeśli wysłanie faksu z innego urządzenia jest niemożliwe, poproś nadawcę o wprowadzenie następujących zmian:

- Upewnij się, że oryginał wydrukowany jest na białym papierze.
- Zwiększ rozdzielczość faksu, poziom jakości lub kontrast.
- Jeśli to możliwe, wyślij faks z programu komputerowego.

Rozwiązywanie problemów z siecią przewodową

Wprowadzenie

Sprawdź następujące elementy, aby upewnić się, że urządzenie komunikuje się w sieci. Zanim rozpoczniesz drukowanie zlecenia, z panelu sterowania urządzenia wydrukuj stronę konfiguracyjną i sprawdź podany na niej adres IP urządzenia.

- [Złe połączenie fizyczne](#)
- [Komputer używa błędnego adresu IP urządzenia](#)
- [Komputer nie może skomunikować się z urządzeniem](#)
- [Urządzenie korzysta z nieodpowiednich ustawień łącza i duplexu dla komunikacji z siecią](#)
- [Nowe programy mogły spowodować problemy ze zgodnością](#)
- [Komputer lub stacja robocza mogą być błędnie skonfigurowane](#)
- [Urządzenie zostało wyłączone lub w inne ustawienia sieci są błędne](#)



UWAGA: Firma HP nie obsługuje połączeń sieciowych typu „peer-to-peer”, ponieważ jest to funkcja systemów operacyjnych firmy Microsoft, a nie sterowników druku HP. Więcej informacji można znaleźć w witrynie firmy Microsoft pod adresem www.microsoft.com.

Złe połączenie fizyczne

1. Upewnij się, czy urządzenie jest podłączone do prawidłowego portu za pomocą kabla o prawidłowej długości.
2. Sprawdź, czy kable zostały dobrze podłączone.
3. Obejrzyj gniazdo sieciowe z tyłu urządzenia i sprawdź, czy świeci się pomarańczowa lampka aktywności i zielona lampka stanu.
4. Jeśli problem będzie się utrzymywał, wypróbuj inny kabel lub porty w koncentratorze.

Komputer używa błędnego adresu IP urządzenia

1. Otwórz właściwości drukarki i kliknij kartę **Porty**. Sprawdź, czy został wybrany aktualny adres IP urządzenia. Adres IP urządzenia jest podany na jego stronie konfiguracyjnej.
2. Jeśli urządzenie zostało zainstalowane z wykorzystaniem standardowego portu TCP/IP firmy HP, zaznacz pole **Zawsze drukuj na tym urządzeniu, nawet w przypadku zmiany jego adresu IP**.
3. Jeśli urządzenie zostało zainstalowane z wykorzystaniem standardowego portu TCP/IP firmy Microsoft, użyj nazwy hosta zamiast adresu IP.
4. Jeśli adres IP jest poprawny, usuń urządzenie i dodaj je ponownie.

Komputer nie może skomunikować się z urządzeniem

1. Sprawdź, czy działa połączenie z siecią, wysyłając do niej polecenie „ping”.
 - a. Otwórz wiersz poleceń na komputerze:

- W systemie Windows kliknij przycisk **Start**, kliknij polecenie **Uruchom**, a następnie wpisz polecenie `cmd` i naciśnij klawisz **Enter**.
 - W przypadku OS X przejdź do **Aplikacje, Narzędzia** i otwórz pozycję **Terminal**.
- b. Wpisz polecenie `ping` wraz z adresem IP urządzenia.
 - c. Jeśli w oknie zostaną wyświetlone czasy odsyłania pakietów odpowiedzi, połączenie z siecią działa.
2. Jeżeli polecenie ping nie działa, sprawdź, czy koncentratory są włączone, a następnie sprawdź, czy ustawienia sieci, urządzenia i komputera są zgodne dla jednej sieci.

Urządzenie korzysta z nieodpowiednich ustawień łącza i duplexu dla komunikacji z siecią

Firma HP zaleca pozostawienie tych ustawień w trybie automatycznym (ustawienie domyślne). W przypadku zmiany tych ustawień w urządzeniu należy je również zmienić w ustawieniach sieci.

Nowe programy mogły spowodować problemy ze zgodnością

Sprawdź, czy nowe programy zostały prawidłowo zainstalowane i czy korzystają z prawidłowego sterownika druku.

Komputer lub stacja robocza mogą być błędnie skonfigurowane

1. Sprawdź sterowniki sieciowe, sterowniki druku i ustawienia przekierowania sieci.
2. Sprawdź, czy system operacyjny został prawidłowo skonfigurowany.

Urządzenie zostało wyłączone lub w inne ustawienia sieci są błędne

1. Przejrzyj stronę konfiguracji i sprawdź stan protokołu sieciowego. Jeśli to konieczne, włącz go.
2. W razie potrzeby zmień ustawienia sieciowe.

Rozwiązywanie problemów z siecią bezprzewodową

Wprowadzenie

Skorzystaj z informacji dotyczących rozwiązywania problemów do rozwiązywania problemów.



UWAGA: Aby ustalić, czy funkcje HP NFC oraz bezpośredniego drukowania bezprzewodowego HP są włączone w urządzeniu, wydrukuj stronę konfiguracji za pomocą panelu sterowania urządzenia. Jeśli znajduje się tam strona zatytułowana [Bezprzewodowo](#), to drukowanie za pomocą modułu komunikacji NFC i bezpośredniego drukowania bezprzewodowego HP Jetdirect 2800w jest włączone w urządzeniu.

- [Lista kontrolna konfiguracji łączności bezprzewodowej](#)
- [Po skonfigurowaniu łączności bezprzewodowej urządzenie nie drukuje](#)
- [Urządzenie nie drukuje, a na komputerze jest zainstalowane zewnętrzne oprogramowanie zapory](#)
- [Po zmianie miejsca routera bezprzewodowego lub urządzenia połączenie bezprzewodowe nie działa](#)
- [Nie można podłączyć większej liczby komputerów do urządzenia bezprzewodowego](#)
- [Urządzenie bezprzewodowe traci łączność po podłączeniu do sieci VPN](#)
- [Sieci nie ma na liście sieci bezprzewodowych](#)
- [Sieć bezprzewodowa nie działa](#)
- [Przeprowadzanie testu diagnostycznego sieci bezprzewodowej](#)
- [Ograniczanie zakłóceń w sieci bezprzewodowej](#)

Lista kontrolna konfiguracji łączności bezprzewodowej

- Upewnij się, że kabel sieciowy nie jest podłączony.
- Upewnij się, że urządzenie i router bezprzewodowy są włączone i mają zasilanie. Upewnij się również, że w urządzeniu jest włączony moduł łączności bezprzewodowej.
- Sprawdź, czy identyfikator SSID jest poprawny. W celu ustalenia identyfikatora SSID wydrukuj stronę konfiguracyjną. Jeśli nie masz pewności, czy identyfikator jest poprawny, ponownie uruchom kreatora komunikacji bezprzewodowej.
- W przypadku sieci zabezpieczonej upewnij się, że wpisane informacje zabezpieczeń są poprawne. Jeśli nie, ponownie uruchom kreatora komunikacji bezprzewodowej.
- Jeśli sieć bezprzewodowa działa poprawnie, spróbuj uzyskać dostęp do innych komputerów, które się w niej znajdują. Jeśli sieć ma dostęp do Internetu, spróbuj bezprzewodowo nawiązać połączenie między urządzeniem a Internetem.
- Upewnij się, że urządzenie korzysta z tej samej metody szyfrowania (AES lub TKIP), co punkt dostępu bezprzewodowego (w sieciach z zabezpieczeniem WPA).
- Upewnij się, że urządzenie znajduje się w zasięgu sieci bezprzewodowej. W przypadku większości sieci urządzenie musi znajdować się w odległości 30 m od punktu dostępu bezprzewodowego (routera bezprzewodowego).
- Upewnij się, że przeszkody nie blokują sygnału sieci bezprzewodowej. Usuń wszystkie duże metalowe przedmioty na drodze między punktem dostępowym a urządzeniem. Upewnij się, że żadne słupy, ściany

ani kolumny podporowe zawierające elementy metalowe lub betonowe nie stoją na drodze między urządzeniem a punktem dostępu bezprzewodowego.

- Upewnij się, że urządzenie znajduje się z dala od urządzeń elektronicznych mogących zakłócać sygnał sieci bezprzewodowej. Sygnał może być zakłócony przez różne urządzenia: silniki, telefony bezprzewodowe, kamery systemów ochrony, inne sieci bezprzewodowe, a także niektóre urządzenia Bluetooth.
- Upewnij się, że w komputerze jest zainstalowany sterownik druku.
- Upewnij się, że wybrano odpowiedni port drukarki.
- Upewnij się, że komputer i urządzenie są połączone do tej samej sieci bezprzewodowej.
- W systemie OS X sprawdź, czy router bezprzewodowy obsługuje protokół Bonjour.

Po skonfigurowaniu łączności bezprzewodowej urządzenie nie drukuje

1. Sprawdź, czy urządzenie jest włączone i znajduje się w stanie gotowości.
2. Na komputerze wyłącz wszystkie aplikacje zapory.
3. Upewnij się, że sieć bezprzewodowa działa poprawnie.
4. Sprawdź, czy komputer działa prawidłowo. W razie potrzeby uruchom go ponownie.
5. Sprawdź, czy można otworzyć wbudowany serwer internetowy HP urządzenia z komputera podłączonego do sieci.

Urządzenie nie drukuje, a na komputerze jest zainstalowane zewnętrzne oprogramowanie zapory

1. Zaktualizuj oprogramowanie zapory do najnowszej wersji udostępnionej przez producenta.
2. Jeśli podczas instalowania urządzenia lub próby wydruku widać programy żądające od zapory zezwolenia na dostęp do komputera, pozwól na taki dostęp.
3. Wyłącz zapory i zainstaluj oprogramowanie urządzenia bezprzewodowego na komputerze. Po zainstalowaniu oprogramowania urządzenia ponownie włącz zapory.

Po zmianie miejsca routera bezprzewodowego lub urządzenia połączenie bezprzewodowe nie działa

1. Upewnij się, że router lub urządzenie jest połączone do tej samej sieci, co komputer.
2. Wydrukuj stronę konfiguracji.
3. Porównaj identyfikator SSID na stronie konfiguracji z identyfikatorem SSID w konfiguracji drukarki na komputerze.
4. Jeśli nie są takie same, urządzenie i komputer korzystają z różnych sieci. Zmień ustawienia komunikacji bezprzewodowej urządzenia.

Nie można podłączyć większej liczby komputerów do urządzenia bezprzewodowego

1. Upewnij się, że pozostałe komputery są w zasięgu sygnału bezprzewodowego urządzenia, a samego sygnału nie blokują żadne przeszkody. Dla większości sieci zasięg wynosi 30 m od punktu dostępu bezprzewodowego.
2. Sprawdź, czy urządzenie jest włączone i znajduje się w stanie gotowości.
3. Na komputerze wyłącz wszystkie aplikacje zapory.
4. Upewnij się, że sieć bezprzewodowa działa poprawnie.
5. Sprawdź, czy komputer działa prawidłowo. W razie potrzeby uruchom go ponownie.

Urządzenie bezprzewodowe traci łączność po podłączeniu do sieci VPN

- Zazwyczaj nie można ustanowić połączeń jednocześnie z siecią VPN i innymi sieciami.

Sieci nie ma na liście sieci bezprzewodowych

- Upewnij się, że router bezprzewodowy jest włączony i otrzymuje zasilanie.
- Być może sieć jest ukryta. Powinna jednak istnieć możliwość nawiązania z nią połączenia.

Sieć bezprzewodowa nie działa

1. Upewnij się, że kabel sieciowy nie jest podłączony.
2. Aby ustalić, czy sieć przestała działać, spróbuj podłączyć do niej inne urządzenia.
3. Sprawdź, czy działa połączenie z siecią, wysyłając do niej polecenie „ping”.
 - a. Otwórz wiersz poleceń na komputerze:
 - W systemie Windows kliknij przycisk **Start**, kliknij polecenie **Uruchom**, a następnie wpisz polecenie `cmd` i naciśnij klawisz **Enter**.
 - W przypadku OS X przejdź do **Aplikacje, Narzędzia** i otwórz pozycję **Terminal**.
 - b. Wpisz polecenie `ping` i adres IP routera.
 - c. Jeśli w oknie zostaną wyświetlone czasy odsyłania pakietów odpowiedzi, połączenie z siecią działa.
4. Upewnij się, że router lub urządzenie jest podłączone do tej samej sieci, co komputer.
 - a. Wydrukuj stronę konfiguracji.
 - b. Porównaj identyfikator SSID w raporcie o konfiguracji z identyfikatorem SSID w konfiguracji drukarki na komputerze.
 - c. Jeśli nie są takie same, urządzenie i komputer korzystają z różnych sieci. Zmień ustawienia komunikacji bezprzewodowej urządzenia.

Przeprowadzanie testu diagnostycznego sieci bezprzewodowej

Z panelu sterowania urządzenia można uruchomić test diagnostyczny, który dostarcza informacji o ustawieniach sieci bezprzewodowej.

1. Na ekranie głównym panelu sterowania urządzenia dotknij przycisku [Konfiguracja](#) .
2. Otwórz menu [Autodiagnostyka](#).
3. Dotknij przycisku [Uruchom test sieci bezprzewodowej](#), aby uruchomić test. Zostanie wydrukowana strona zawierająca wyniki testu.

Ograniczanie zakłóceń w sieci bezprzewodowej

Poniższe wskazówki mogą pomóc w zredukowaniu zakłóceń w sieci bezprzewodowej:

- Umieszczaj urządzenia bezprzewodowe z dala od dużych metalowych obiektów, takich jak szafy na akta, oraz innych urządzeń elektromagnetycznych, takich jak kuchenki mikrofalowe czy telefony komórkowe. Przedmioty takie mogą zniekształcać fale wysyłane na częstotliwościach radiowych.
- Umieszczaj urządzenia bezprzewodowe z dala od dużych obiektów murowanych i innych budynków. Obiekty takie mogą pochłaniać fale, obniżając w efekcie siłę sygnału.
- Umieszczaj router bezprzewodowy w centralnym miejscu, na linii widzenia urządzeń, które mają z niego korzystać.

Rozwiązywanie problemów z faksem

Wprowadzenie

Skorzystaj z informacji dotyczących rozwiązywania problemów z faksem, aby wyeliminować problemy z działaniem urządzenia.

- [Lista kontrolna rozwiązywania problemów z faksem](#)
- [Rozwiązywanie ogólnych problemów z faksowaniem](#)

Lista kontrolna rozwiązywania problemów z faksem

- Dostępnych jest kilka możliwych poprawek. Po każdej zalecanej czynności należy ponowić wysłanie faksu, aby sprawdzić, czy problem został rozwiązany.
- Aby uzyskać najlepsze wyniki podczas rozwiązywania problemów z faksem, upewnij się, że kabel telefoniczny jest z urządzenia jest podłączony bezpośrednio do ściennego gniazda telefonicznego. Odłącz wszystkie pozostałe podłączone urządzenia.

1. Upewnij się, że kabel telefoniczny jest podłączony do właściwego portu z tyłu urządzenia.

2. Sprawdź linię telefoniczną, korzystając z testu faksu:

- a. Na ekranie głównym panelu sterowania urządzenia dotknij przycisku Konfiguracja , a następnie dotknij menu [Usługi](#).
- b. Wybierz menu [Usługa faksowania](#).
- c. Wybierz opcję [Uruchom test faksu](#). Urządzenie wydrukuje raport testu faksu.

Raport może zawierać następujące wyniki:

- **Sukces:** Raport zawiera przegląd wszystkich bieżących ustawień faksu.
- **Niepowodzenie:** Raport określa charakter błędu i zawiera wskazówki, jak rozwiązać powstały problem.

3. Sprawdź, czy oprogramowanie sprzętowe urządzenia jest aktualne:

- a. Wydrukuj stronę konfiguracji przy użyciu menu [Raporty](#) panelu sterowania, aby uzyskać kod daty aktualnej wersji oprogramowania sprzętowego.
- b. Przejdź do strony www.hp.com/go/support, kliknij łącze **Sterowniki i oprogramowanie**, wprowadź nazwę urządzenia w polu wyszukiwania, naciśnij klawisz **ENTER**, a następnie wybierz urządzenie z listy wyników wyszukiwania.
- c. Wybierz system operacyjny.
- d. W sekcji **Oprogramowanie sprzętowe** zlokalizuj **Narzędzie aktualizacji oprogramowania sprzętowego**.



UWAGA: Upewnij się, że używane narzędzie aktualizacji oprogramowania sprzętowego jest odpowiednie do posiadanego modelu drukarki.

- e. Kliknij przycisk **Pobierz**, kliknij przycisk **Uruchom**, a następnie ponownie kliknij przycisk **Uruchom**.
- f. Po uruchomieniu narzędzia wybierz urządzenie z listy rozwijanej, a następnie kliknij przycisk **Wyślij oprogramowanie sprzętowe**.

 **UWAGA:** Aby wydrukować stronę konfiguracji w celu sprawdzenia wersji zainstalowanego oprogramowania sprzętowego przed lub po procesie aktualizacji, kliknij przycisk **Wydrukuj konfigurację**.

- g. Przeprowadź instalację zgodnie z instrukcjami wyświetlanymi na ekranie, a następnie kliknij przycisk **Zakończ**, aby zamknąć narzędzie.
- 4. Upewnij się, że faks został skonfigurowany podczas instalacji oprogramowania urządzenia.
Na komputerze, w folderze programu firmy HP uruchom narzędzie do konfiguracji faksu (Fax Setup Utility).
- 5. Upewnij się, że usługa telefonii obsługuje faks analogowy.
 - W przypadku korzystania z linii ISDN lub cyfrowej PBX skontaktuj się z operatorem, aby uzyskać informacje na temat konfigurowania jej do analogowej linii faksu.
 - W przypadku korzystania z usługi VoIP zmień ustawienie **Prędkość faksu** na wartość **Wolny (V.29)** na panelu sterowania. Dowiedz się, czy operator umożliwia korzystanie z faksów i zapytaj o zalecaną szybkość faks-modemu. Niektóre firmy mogą wymagać użycia adaptera.
 - Jeśli korzystasz z usługi DSL, upewnij się, że filtr znajduje się na linii telefonicznej podłączonej do urządzenia. Jeśli nie masz filtra DSL, kup go lub skontaktuj się z usługodawcą DSL. Jeśli filtr DSL jest zainstalowany, spróbuj użyć innego, ponieważ aktualny może być uszkodzony.

Rozwiązywanie ogólnych problemów z faksowaniem

- [Wolne wysyłanie faksów](#)
- [Niska jakość faksu](#)
- [Faksy są obcięte lub drukowane na dwóch stronach](#)

Wolne wysyłanie faksów

Urządzenie jest podłączone do linii telefonicznej o niskiej jakości.

- Ponów wysyłanie faksu, gdy warunki na linii telefonicznej poprawią się.
- Skontaktuj się z operatorem udostępniającym linię faksu.
- Wyłącz ustawienie **Korekcja błędów**.
 - a. Otwórz **Menu konfiguracji**.
 - b. Otwórz menu **Usługi**.
 - c. Otwórz menu **Usługa faksowania**.
 - d. Otwórz menu **Korekcja błędów**.
 - e. Wybierz ustawienie **Wyłącz**.

 **UWAGA:** Może to obniżyć jakość obrazu.

- Oryginalny dokument powinien być na białym papierze. Nie należy stosować takich kolorów, jak szary, żółty lub różowy.
- Zwiększ wartość ustawienia **Szybkość faksu**.

- a. Otwórz [Menu konfiguracji](#).
 - b. Otwórz menu [Konfiguracja faksu](#).
 - c. Otwórz menu [Konfiguracja zaawansowana](#).
 - d. Otwórz menu [Szybkość faksu](#).
 - e. Wybierz prawidłowe ustawienie.
- Podziel duże zlecenia faksowania na mniejsze i wyślij je osobno.
 - Zmień konfigurację faksu w panelu sterowania, tak aby ustawić niższą rozdzielczość.
 - a. Otwórz [Menu konfiguracji](#).
 - b. Otwórz menu [Konfiguracja faksu](#).
 - c. Otwórz menu [Konfiguracja zaawansowana](#).
 - d. Otwórz menu [Rozdzielczość faksu](#).
 - e. Wybierz prawidłowe ustawienie.

Niska jakość faksu

Faks jest niewyraźny lub jasny.

- Zwiększ rozdzielczość wysyłanych faksów. Rozdzielczość nie dotyczy odbieranych faksów.
 - a. Otwórz [Menu konfiguracji](#).
 - b. Otwórz menu [Konfiguracja faksu](#).
 - c. Otwórz menu [Konfiguracja zaawansowana](#).
 - d. Otwórz menu [Rozdzielczość faksu](#).
 - e. Wybierz prawidłowe ustawienie.



UWAGA: Zwiększenie rozdzielczości obniża szybkość przesyłania.

- Włącz opcję [Korekcja błędów](#) w panelu sterowania.
 - a. Otwórz [Menu konfiguracji](#).
 - b. Otwórz menu [Usługi](#).
 - c. Otwórz menu [Usługa faksowania](#).
 - d. Otwórz menu [Korekcja błędów](#).
 - e. Wybierz ustawienie [Włącz](#).
- Sprawdź stan kaset z tonerem i wymień je w razie potrzeby.
- Poproś nadawcę o przyciemnienie za pomocą ustawienia kontrastu w urządzeniu wysyłającym faks, a następnie o ponowne wystanie faksu.

Fakсы są obcięte lub drukowane na dwóch stronach

- Określ ustawienie [Standardowy format papieru](#). Fakсы są drukowane na jednym formacie papieru, który został skonfigurowany w ustawieniach [Standardowy format papieru](#).
 - a. Otwórz [Menu konfiguracji](#).
 - b. Otwórz menu [Ustawienia systemu](#).
 - c. Otwórz menu [Ustawienia papieru](#).
 - d. Otwórz menu [Standardowy format papieru](#).
 - e. Wybierz prawidłowe ustawienie.
- Ustaw rodzaj i format papieru dla podajnika faksów.
- Włącz opcję [Dopasuj do strony](#), aby drukować dłuższe fakсы na papierze w formacie Letter lub A4.
 - a. Otwórz [Menu konfiguracji](#).
 - b. Otwórz menu [Konfiguracja faksu](#).
 - c. Otwórz menu [Konfiguracja zaawansowana](#).
 - d. Otwórz menu [Dopasuj do strony](#).
 - e. Wybierz ustawienie [Włącz](#).



UWAGA: Jeśli ustawienie [Dopasuj do strony](#) jest wyłączone, a dla ustawienia [Standardowy rozmiar papieru](#) wybrano wartość letter, oryginały w formacie legal będą drukowane na dwóch stronach.

Indeks

A

- AirPrint 45
- akcesoria
 - numery katalogowe 28
 - zamawianie 28
- aplikacje
 - pobieranie 82

B

- blokada bezpieczeństwa
 - umiejscowienie 3

C

- Centrum Serwisowe HP 100
- części zamienne
 - numery katalogowe 29
- czyszczenie
 - szyba 122, 127, 132
 - ścieżka papieru 121

D

- domyślne, przywracanie 102
- domyślne ustawienia fabryczne,
 - przywracanie 102
- druk na obu stronach
 - Mac 41
- drukowanie
 - z pamięci flash 46
- Drukowanie bezprzewodowe Wi-Fi 43
- drukowanie dwustronne
 - Mac 41
 - ręczne (Mac) 41
 - ręczne (Windows) 39
 - system Windows 39
 - ustawienia (Windows) 39
- drukowanie mobilne, obsługiwane oprogramowanie 10

- Drukowanie Near Field Communication 43
- Drukowanie NFC 43
- drukowanie po obu stronach
 - ustawienia (Windows) 39
 - Windows 39
- Drukowanie z urządzenia USB 46
- drukowanie z urządzeń przenośnych
 - urządzenia Android 45
- dupleks 49
- dupleks (drukowanie dwustronne)
 - ustawienia (Windows) 39
- duplekser
 - zacięcia 118

E

- energia
 - zużycie 12
- etykieta produktu i numer seryjny
 - umiejscowienie 3
- etykieta z numerem seryjnym
 - umiejscowienie 3
- etykiety
 - drukowanie (Windows) 40
- Explorer, obsługiwane wersje wbudowany serwer internetowy HP 84

F

- faks
 - kody szybkiego wybierania 75
 - rozwiązywanie ogólnych problemów 143
- faksowanie
 - za pomocą skanera płaskiego 74
 - z podajnika dokumentów 75
- folie
 - drukowanie (Windows) 40

G

- gniazdo zasilania
 - lokalizacja 3

H

- HP, wbudowany serwer internetowy (EWS)
 - funkcje 84
- HP EWS, korzystanie 84
- HP Utility 87
- HP Utility, komputery Mac 87
- HP Utility dla Mac
 - funkcje 87
- HP Utility do komputerów Mac Bonjour 87
- HP Web Jetadmin 95

I

- Instalacja sieciowa 83
- Internet Explorer, obsługiwane wersje wbudowany serwer internetowy HP 84

J

- Jetadmin, HP Web 95

K

- kalibrowanie
 - kolory 123
- kaseta
 - wymiana 30
- kaseta z tonerem
 - numery katalogowe 29
 - sprawdzanie istnienia uszkodzeń 122
 - ustawienia progu niskiego stanu 103
 - używanie przy niskim stanie 103

- kasety ze zszywkami
 - numery katalogowe 29
 - kasety z tonerem
 - elementy 30
 - numery katalogowe 28
 - wymiana 30
 - kolory
 - kalibrowanie 123
 - kompozycja kolorów
 - zmiana (Windows) 124
 - koperty
 - ładowanie podajnika 1 16
 - orientacja 19
 - kopiowanie
 - dokumenty dwustronne 49
 - krawędzie dokumentów 130
 - optymalizacja pod względem tekstu i obrazów 129
 - pojedyncze kopie 48
 - ustawianie formatu i rodzaju papieru 128
 - wiele kopii 48
 - kopiowanie dwustronne 49
 - książka telefoniczna, faks
 - dodawanie pozycji 75
 - usuwanie wszystkich pozycji 78
- L**
- liczba kopii, zmienianie 48
 - liczba stron na arkusz
 - wybór (Windows) 40
 - liczba stron na arkuszu
 - wybieranie (Mac) 42
 - liczba stron na minutę 7
 - lista kontrolna
 - łączność bezprzewodowa 138
 - rozwiązywanie problemów z faksem 142
- Ł**
- ładowanie
 - papier w podajniku 1 16
 - papier w podajniku 2 20
- M**
- Macintosh
 - HP Utility 87
 - materiały
 - ustawienia progu niskiego stanu 103
 - używanie przy niskim stanie 103
 - zamawianie 28
 - materiały do drukowania
 - ładowanie podajnika 1 16
 - materiały eksploatacyjne
 - numery katalogowe 28, 29
 - stan, wyświetlanie za pomocą programu HP Utility dla Mac 87
 - wymiana kaset z tonerem 30
 - menu aplikacji 82
- N**
- Netscape Navigator, obsługiwane wersje
 - wbudowany serwer internetowy HP 84
 - numery katalogowe
 - akcesoria 28
 - części zamienne 29
 - kaseta z tonerem 29
 - kasety ze zszywkami 29
 - kasety z tonerem 28
 - materiały eksploatacyjne 28, 29
 - numery szybkiego wybierania
 - programowanie 75
- O**
- obsługa klienta
 - online 100
 - opcje kolorów
 - zmiana (Windows) 124
 - opóźnienie uśpienia
 - ustawienie 93
 - oprogramowanie
 - HP Utility 87
 - oprogramowanie HP ePrint 44
 - Oprogramowanie HP Scan (OS X) 53
 - oprogramowanie HP Scan (system Windows) 52
 - OS (system operacyjny)
 - obsługiwany 7
- P**
- Pamięci flash
 - drukowanie z 46
 - pamięć
 - dołączona 7
 - panel sterowania
 - lokalizacja 2
 - pomoc 101
 - papier
 - ładowanie podajnika 1 16
 - ładowanie podajnika 2 20
 - orientacja w podajniku 1 19
 - orientacja w podajniku 2 25
 - wybieranie 123
 - papier, zamawianie 28
 - papier specjalny
 - drukowanie (Windows) 40
 - parametry akustyczne 12
 - parametry elektryczne 12
 - podajnik 1
 - zacięcia 111
 - podajnik 2
 - orientacja papieru 19, 25
 - wkładanie papieru 20
 - zacięcia 113
 - podajnik dokumentów 49
 - faksowanie 75
 - kopiowanie dokumentów dwustronnych 49
 - problemy z podawaniem dokumentów 105
 - zacięcia 109
 - podajniki
 - lokalizacja 2
 - pojemność 7
 - w komplecie 7
 - podajnik nr 1
 - ładowanie 16
 - pojemniki, wyjściowe
 - lokalizacja 2
 - pojemnik wyjściowy
 - umiejscowienie 2
 - usuwanie zacięć 117
 - pokrywy, umiejscowienie 2
 - pomoc, panel sterowania 101
 - pomoc online, panel sterowania 101
 - pomoc techniczna
 - online 100
 - pomoc techniczna online 100
 - port sieciowy
 - umiejscowienie 3
 - port USB
 - lokalizacja 3
 - port USB bezpośredniego dostępu
 - umiejscowienie 2
 - porty faksu
 - umiejscowienie 3

- porty interfejsów
 - lokalizacja 3
 - priorytetowy otwór na pojedyncze arkusze
 - ładowanie 16
 - orientacja papieru 19
 - zacięcia 111
 - problem z pobieraniem papieru
 - rozwiązywanie 105
 - przeglądarka internetowa, wymagania wbudowany serwer internetowy HP 84
 - Przybornik urządzeń HP, korzystanie 84
 - przyciski panelu sterowania
 - umieszczenie 4
 - przywracanie domyślnych ustawień fabrycznych 102
- R**
- ręczne drukowanie dwustronne
 - Mac 41
 - system Windows 39
 - Windows 39
 - rodzaje papieru
 - wybór (Mac) 42
 - rodzaj papieru
 - wybór (Windows) 40
 - rozwiązania do druku mobilnego 7
 - rozwiązywanie problemów
 - faks 143
 - faksy 142
 - problemy z siecią 136
 - sieć bezprzewodowa 138
 - sieć przewodowa 136
 - rozwiązywanie problemów z faksem
 - lista kontrolna 142
- S**
- sieci
 - HP Web Jetadmin 95
 - instalacja urządzenia 83
 - obsługiwane 7
 - sieć bezprzewodowa
 - rozwiązywanie problemów 138
 - skaner
 - czyszczenie szyby 122, 127, 132
 - faksowanie 74
 - skanowanie
 - z oprogramowania HP Scan (OS X) 53
 - z oprogramowania HP Scan (Windows) 52
 - specyfikacje
 - elektryczne i akustyczne 12
 - stan
 - HP Utility, Mac 87
 - stan kasety z tonerem 120
 - stan materiałów eksploatacyjnych 120
 - sterowniki, obsługiwane 8
 - sterowniki druku, obsługiwane 8
 - systemy operacyjne, obsługiwane 8
 - systemy operacyjne (OS)
 - obsługiwane 7
 - szyba, czyszczenie 122, 127, 132
- T**
- tylne drzwiczki
 - zacięcia 115
- U**
- układ pamięci (toner)
 - lokalizacja 30
 - urządzenia Android
 - drukowanie z 45
 - Usługa HP ePrint 44
 - Usługi sieciowe HP
 - aplikacje 82
 - włączanie 82
 - usługi sieci Web
 - aplikacje 82
 - włączanie 82
 - ustawienia
 - domyślne ustawienia fabryczne, przywracanie 102
 - ustawienia ekonomiczne 93
 - ustawienie EconoMode 93, 124
 - utrwalacz
 - zacięcia 115
- W**
- waga, urządzenie 11
 - wbudowany serwer internetowy
 - przypisywanie haseł 92
 - wbudowany serwer internetowy (EWS)
 - funkcje 84
 - wiele stron na arkuszu
 - drukowanie (Mac) 42
 - wiele stron na jednym arkuszu
 - drukowanie (Windows) 40
 - witryny
 - obsługa klienta 100
 - witryny internetowe
 - HP Web Jetadmin, pobieranie 95
 - wł./wył., umiejscowienie przycisku 2
 - wsparcie techniczne
 - online 100
 - wyłącznik zasilania, umiejscowienie 2
 - wyłącz z opóźnieniem
 - ustawienie 93
 - wymagania dotyczące przeglądarki
 - wbudowany serwer internetowy HP 84
 - wymagania systemowe
 - wbudowany serwer internetowy HP 84
 - wymiana
 - kasety z tonerem 30
 - wymiary, urządzenie 11
- Z**
- zacięcia
 - duplekser 118
 - podajnik 1 111
 - podajnik 2 113
 - podajnik dokumentów 109
 - pojemnik wyjściowy 117
 - priorytetowy otwór na pojedyncze arkusze 111
 - tylne drzwiczki 115
 - umieszczenie 108
 - utrwalacz 115
 - zacięcia papieru
 - duplekser 118
 - podajnik 1 111
 - podajnik 2 113
 - podajnik dokumentów 109
 - pojemnik wyjściowy 117
 - priorytetowy otwór na pojedyncze arkusze 111
 - tylne drzwiczki 115
 - umieszczenie 108
 - utrwalacz 115
 - zakłócenia w sieci bezprzewodowej: 141

zamawianie
materiały eksploatacyjne
i akcesoria 28
zestawy konserwacyjne
numery katalogowe 29