

# Brukerhåndbok

© Copyright 2014 Hewlett-Packard Development Company, L.P.

Bluetooth er et varemerke for sin eier og brukes av Hewlett-Packard Company på lisens. Intel, Celeron og Pentium er varemerker for Intel Corporation i USA og andre land. Microsoft og Windows er registrerte varemerker for Microsoft-konsernet i USA.

Informasjonen i dette dokumentet kan endres uten varsel. De eneste garantiene for HP-produktene og -tjenestene er uttrykkelig angitt i garantierklæringene som følger med disse produktene og tjenestene. Ingenting i dette dokumentet kan tolkes som en tilleggsgaranti. HP er ikke erstatningsansvarlig for tekniske eller andre typer feil eller utelatelser i dette dokumentet.

Første utgave: September 2014

Dokumentets delenummer: 795063-091

## Produktmerknað

Denne håndboken beskriver funksjoner som finnes på de fleste modeller. Enkelte av funksjonene er kanskje ikke tilgjengelig på din datamaskin.

Ikke alle funksjoner er tilgjengelig i alle utgaver av Windows. Denne datamaskinen kan kreve oppgradert og/eller separat innkjøpt maskinvare, drivere og/eller programvare for å få fullt utbytte av Windows-funksjonalitet. Se <http://www.microsoft.com> for å få mer informasjon.

Du får tilgang til den nyeste brukerhåndboken ved å gå til <http://www.hp.com/support> og velge ditt land. Velg **Drivere og nedlastinger**, og følg veiledningen på skjermen.

## Vilkår for programvaren

Ved å installere, kopiere, laste ned eller på annen måte bruke et programvareprodukt som er forhåndsinstallert på datamaskinen, samtykker du i vilkårene i HPs lisensavtale for sluttbrukere (EULA). Hvis du ikke godtar vilkårene i lisensavtalen, er ditt eneste rettsmiddel å returnere det ubrukne produktet (maskinvare og programvare) i sin helhet innen 14 dager for å få full refusjon i henhold til forhandlerens refusjonspolitik.

Ta kontakt med forhandleren for å få mer informasjon eller be om full refusjon av datamaskinens kjøpesum.

## Sikkerhetsadvarsel

---

**⚠ ADVARSEL:** For å unngå muligheten for varmerelatert skade eller overoppheting av datamaskinen må du ikke ha datamaskinen i fanget eller dekke til datamaskinens luftespalter. Plasser datamaskinen på en fast, plan flate når du skal bruke den. Pass på at ikke harde gjenstander som en tilkoblet skriver, eller myke gjenstander som puter eller tepper, blokkerer for luftstrømmen. La heller ikke strømadapteren komme i kontakt med hud eller myke gjenstander som puter og tepper, under bruk. Datamaskinen og strømadapteren overholder grenseverdiene for temperatur på brukertilgjengelige flater som er definert av den internasjonale sikkerhetsstandard for IT-utstyr (IEC 60950-1).

---



## Prosessorkonfigurasjonsinnstilling (kun på enkelte modeller)

---

 **VIKTIG:** Enkelte datamaskinmodeller er konfigurert med en prosessor i Intel® Pentium® N35xx- eller Celeron® N28xx/N29xx-serien og et Windows®-operativsystem. **Hvis datamaskinen har en slik konfigurasjon, må du ikke endre prosessorkonfigurasjonsinnstillingen i msconfig.exe fra 4 eller 2 prosessorer til 1 prosessor.** Hvis du gjør det, vil ikke datamaskinen starte igjen. Da må du utføre en tilbakestilling til fabrikkstandardene for å gjenopprette de opprinnelige innstillingene.

---



---

# Innhold

<b>1</b>	<b>Starte på riktig måte</b>	<b>1</b>
	Besøk HP Apps Store	1
	Sikker bruk	1
	Flere HP-ressurser	2
<b>2</b>	<b>Bli kjent med datamaskinen</b>	<b>4</b>
	Finne maskinvare	4
	Finne programvare	4
	Plassering av komponenter	5
	Bruke handlingstastene	11
	Etiketter	12
<b>3</b>	<b>Koble til et nettverk</b>	<b>14</b>
	Koble til et trådløst nettverk	14
	Bruke trådløskontrollene	14
	Trådløsknapp	14
	Operativsystemkontroller	15
	Koble til trådløse lokalnettverk	15
	Bruke HP mobilt bredbånd (kun på enkelte modeller)	16
	Bruke trådløse Bluetooth-enheter (kun på enkelte modeller)	16
	Koble til et trådløst lokalnettverk (kun på enkelte modeller)	16
	Dele data og stasjoner og få tilgang til programvare	17
	Dele medier og data i et hjemmegruppenettverk (kun på enkelte modeller)	17
<b>4</b>	<b>Bruke underholdningsfunksjoner</b>	<b>19</b>
	Bruke webkamera (kun på enkelte modeller)	19
	Bruke lyd	19
	Koble til høyttalere	19
	Koble til hodetelefoner	19
	Koble til en mikrofon	20
	Koble til hodesett	20
	Bruke Beats Audio (kun på enkelte modeller)	20
	Bruke Beats Audio-kontrollpanelet	20
	Aktivere og deaktivere Beats Audio	20
	Bruke video	20
	Koble til skjermenheter ved bruk av en VGA-kabel (kun på enkelte modeller)	20

Koble til skjermenheter med en HDMI-kabel (kun på enkelte modeller) .....	21
Konfigurere HDMI-lyd .....	22
Koble til digitale skjermenheter med en DisplayPort-kabel (kun på enkelte modeller) .....	23
Koble til Miracast-kompatible trådløse skjermer (kun på enkelte modeller) .....	24
<b>5 Navigere på skjermen .....</b>	<b>25</b>
Bruke styreputen og berøringsskjermbevegelser .....	25
Trykke .....	25
Rulle med to fingrer .....	26
Zoome/knipe med to fingrer .....	26
Klikke med to fingrer .....	26
Høyre kantsveip .....	27
Venstre kantsveip .....	27
Øvre og nedre kantsveip .....	27
Dra med én finger (kun berøringsskjerm) .....	28
Bruke tastatur og valgfri mus .....	28
<b>6 Strømstyring .....</b>	<b>29</b>
Starte og avslutte hvile- og dvalemodus .....	29
Starte og avslutte hvilemodus manuelt .....	29
Starte og avslutte dvalemodus manuelt (kun på enkelte modeller) .....	29
Angi passordbeskyttelse ved reaktivering (avslutning av hvile- eller dvalemodus) .....	30
Bruke strømmåleren og strøminnstillinger .....	30
Bruke batteristrøm .....	31
Fabrikkforseglet batteri (kun på enkelte modeller) .....	31
Brukerutskiftbart batteri (kun på enkelte modeller) .....	31
Finne batteriinformasjon .....	32
Spare batteristrøm .....	32
Tiltak ved lavt batterinivå .....	33
Tiltak ved lavt batterinivå med tilgang til en ekstern strømkilde .....	33
Tiltak ved lavt batterinivå uten tilgang til en strømkilde .....	33
Tiltak ved lavt batterinivå når du ikke kan avslutte dvalemodus .....	33
Oppbevare brukerutskiftbare batterier (kun på enkelte modeller) .....	33
Avhende brukerutskiftbare batterier (kun på enkelte modeller) .....	33
Bruke nettstrøm .....	34
Feilsøke strømproblemer .....	34
Avslutte (slå av) datamaskinen .....	35
<b>7 Vedlikehold av datamaskinen .....</b>	<b>36</b>
Forbedre ytelsen .....	36



Bruke Diskdefragmentering .....	36
Bruke Diskopprydding .....	36
Oppdatere programmer og drivere .....	36
Rengjøre datamaskinen .....	37
Rengjøringsprosedyrer .....	37
Rengjøre skjermen .....	37
Rengjøre sidene og dekselet .....	38
Rengjøre styreputen, tastaturet eller musen (kun på enkelte modeller) .....	38
Reise med eller transportere datamaskinen .....	38
<b>8 Sikre datamaskinen og informasjon .....</b>	<b>40</b>
Bruke passord .....	40
Angi Windows-passord .....	40
Angi Setup Utility-passord (BIOS) .....	41
Bruke fingeravtrykkleseren (kun på enkelte modeller) .....	41
Bruke Internett-sikkerhetsprogramvare .....	42
Bruke antivirusprogramvare .....	42
Bruke brannmurprogramvare .....	42
Installere programvareoppdateringer .....	42
Installere kritiske sikkerhetsoppdateringer .....	43
Sikre det trådløse nettverket .....	43
Sikkerhetskopiere programvare og data .....	43
Bruke tyverisikringskabelås (tilleggsutstyr) .....	43
<b>9 Bruke Setup Utility (BIOS) .....</b>	<b>45</b>
Starte Setup Utility (BIOS) .....	45
Oppdatere BIOS .....	45
Fastslå BIOS-versjon .....	45
Laste ned BIOS-oppdateringer .....	46
Synkronisere nettbrett og tastatur (kun på enkelte modeller) .....	47
<b>10 Bruke HP PC Hardware Diagnostics (UEFI) .....</b>	<b>48</b>
Laste ned HP PC Hardware Diagnostics (UEFI) til en USB-enhet .....	48
<b>11 Sikkerhetskopiering, tilbakestilling og gjenoppretting .....</b>	<b>50</b>
Lage gjenoppretingsmedier og sikkerhetskopier .....	50
Lage HP-gjenoppretingsmedier (kun på enkelte modeller) .....	50
Bruke Windows-verktøy .....	51
Tilbakestilling og gjenoppretting .....	52
Gjenoppretting med HP Recovery Manager .....	52

Hva du må vite før du kommer i gang .....	53
Bruke HP-gjenopprettingspartisjonen (kun på enkelte modeller) .....	53
Bruke HP-gjenopprettingsmedier til gjenoppretting .....	54
Endre datamaskinens oppstartrekkefølge .....	54
Fjerne HP-gjenopprettingspartisjonen (kun på enkelte modeller) .....	55
<b>12 Spesifikasjoner .....</b>	<b>56</b>
Strømforsyning .....	56
Driftsmiljø .....	57
<b>13 Elektrostatisk utlading .....</b>	<b>58</b>
<b>Stikkordregister .....</b>	<b>59</b>

# 1 Starte på riktig måte

Denne datamaskinen er et kraftig verktøy som er konstruert for forbedringer i arbeid og underholdning. Les dette kapittelet for å lære om anbefalt bruk etter at du har konfigurert datamaskinen og om hvor du finner flere HP-ressurser.

## Besøk HP Apps Store

HP Apps Store tilbyr et bredt utvalg av populære spill, underholdning og musikkapper, produktivtetsapper og eksklusive HP-apper som du kan laste ned til startskjermen. Utvalget oppdateres jevnlig og innbefatter regionalt innhold og landspesifikke tilbud. Pass på å sjekke HP Apps Store jevnlig for å finne nye og oppdaterte funksjoner.

---

 **VIKTIG:** Datamaskinen må være koblet til Internett for at du skal få tilgang til HP Apps Store.

---

Slik viser og laster du ned en app:

1. Velg **Store**-appen på startskjermen.
2. Velg **HP picks** for å se alle tilgjengelige apper.

---

 **MERK:** **HP picks** er bare tilgjengelig i enkelte land.

---

3. Velg appen du vil laste ned, og følg veiledningen på skjermen. Når nedlastingen er fullført, vises appen på Alle apper-skjermen.

## Sikker bruk

Når du har installert og registrert datamaskinen, anbefaler vi at du utfører disse trinnene for å få mest mulig ut av den smarte investeringen:

- Sikkerhetskopier harddisken ved å lage gjenopprettingsmedier. Se [Sikkerhetskopiering, tilbakestilling og gjenoppretting på side 50](#).
- Hvis du ikke har gjort det allerede, kobler du til et kablet eller trådløst nettverk. Se detaljer under [Koble til et nettverk på side 14](#).
- Gjør deg kjent med datamaskinen og programvaren. Se [Bli kjent med datamaskinen på side 4](#) og [Bruke underholdningsfunksjoner på side 19](#) for å få mer informasjon.
- Oppdater eller kjøp antivirusprogramvare. Se [Bruke antivirusprogramvare på side 42](#).

## Flere HP-ressurser

Du finner ressurser som inneholder produktdetaljer, fremgangsmåter med mer i denne tabellen.

Ressurs	Innhold
<i>Installeringsveiledning</i>	<ul style="list-style-type: none"><li>• Oversikt over datamaskinoppsett og funksjoner</li></ul>
Hjelp og støtte Slik får du tilgang til Hjelp og støtte: <ul style="list-style-type: none"><li>▲ Skriv <code>hjelp</code> på startskjermen og velg <b>Hjelp og støtte</b> i søkevinduet. Gå til <a href="http://www.hp.com/go/contactHP">http://www.hp.com/go/contactHP</a> for å få kundestøtte i USA. Gå til <a href="http://welcome.hp.com/country/us/en/wcontact_us.html">http://welcome.hp.com/country/us/en/wcontact_us.html</a> for å få verdensomspennende kundestøtte.</li></ul>	<ul style="list-style-type: none"><li>• Et bredt spektrum av fremgangsmåter og problemløsingstips</li></ul>
Verdensomspennende støtte Gå til <a href="http://welcome.hp.com/country/us/en/wcontact_us.html">http://welcome.hp.com/country/us/en/wcontact_us.html</a> for å få støtte på ditt språk.	<ul style="list-style-type: none"><li>• Chatte med en HP-tekniker på Internett</li><li>• Telefonnumre til kundestøtte</li><li>• Adresser til HP-servicesentre</li></ul>
<i>Sikkerhet og komfort</i> Slik får du tilgang til håndboken: <ol style="list-style-type: none"><li>1. Skriv <code>support</code> på startskjermen og velg <b>HP Support Assistant</b>-appen. – eller – Klikk på spørsmålsteget i systemstatusfeltet lengst til høyre på Windows-skrivebordets oppgavelinje.</li><li>2. Velg <b>Min datamaskin</b> og deretter <b>Brukerhåndbøker</b>. – eller – Gå til <a href="http://www.hp.com/ergo">http://www.hp.com/ergo</a>.</li></ol>	<ul style="list-style-type: none"><li>• Riktig oppsett av arbeidsstasjon</li><li>• Retningslinjer for arbeidsstillinger og arbeidsvaner for økt komfort og redusert risiko for skader</li><li>• Informasjon om elektrisk og mekanisk sikkerhet</li></ul>
<i>Opplysninger om forskrifter, sikkerhet og miljø</i> Slik får du tilgang til dette dokumentet: <ol style="list-style-type: none"><li>1. Skriv <code>support</code> på startskjermen og velg <b>HP Support Assistant</b>-appen. – eller – Klikk på spørsmålsteget i systemstatusfeltet lengst til høyre på Windows-skrivebordets oppgavelinje.</li><li>2. Velg <b>Min datamaskin</b> og deretter <b>Brukerhåndbøker</b>.</li></ol>	<ul style="list-style-type: none"><li>• Viktige opplysninger om forskrifter, inkludert informasjon om riktig avhending av batterier</li></ul>
<i>Begrenset garanti*</i> Slik får du tilgang til dette dokumentet: <ol style="list-style-type: none"><li>1. Skriv <code>support</code> på startskjermen og velg <b>HP Support Assistant</b>-appen. – eller –</li></ol>	<ul style="list-style-type: none"><li>• Spesifikk garantiinformasjon for denne datamaskinen</li></ul>

---

Ressurs	Innhold
	Klikk på spørsmålstegnet i systemstatusfeltet lengst til høyre på Windows-skrivebordets oppgavelinje.
<b>2.</b>	Velg <b>Min datamaskin</b> og deretter <b>Garanti og tjenester</b> .
	– eller –
	Gå til <a href="http://www.hp.com/go/orderdocuments">http://www.hp.com/go/orderdocuments</a> .
	<hr/> <p>*Du finner den aktuelle begrensede garantien fra HP som gjelder for produktet, i brukerhåndbøkene på datamaskinen og/ eller på CD/DVD-platen som følger med. I enkelte land eller regioner kan HP sørge for en trykt utgave av HPs begrensede garanti. I land eller regioner hvor garantien ikke følger med i trykt format, kan du be om å få et trykt eksemplar fra <a href="http://www.hp.com/go/orderdocuments">http://www.hp.com/go/orderdocuments</a> eller skrive til:</p> <ul style="list-style-type: none"><li>• <b>Nord-Amerika:</b> Hewlett-Packard, MS POD, 11311 Chinden Blvd, Boise, ID 83714, USA</li><li>• <b>Europa, Midtøsten, Afrika:</b> Hewlett-Packard, POD, Via G. Di Vittorio, 9, 20063, Cernusco s/Naviglio (MI), Italia</li><li>• <b>Stillehavsområdet av Asia:</b> Hewlett-Packard, POD, P.O. Box 200, Alexandra Post Office, Singapore 911507</li></ul> <p>Når du ber om en utskrift av garantien, må du passe på å inkludere produktnummeret, garantiperioden (finnes på serienummeretiketten), navnet ditt og postadressen.</p> <p><b>VIKTIG:</b> IKKE returner HP-produktet til adressene ovenfor. Gå til <a href="http://www.hp.com/go/contactHP">http://www.hp.com/go/contactHP</a> for å få amerikansk kundestøtte. Gå til <a href="http://welcome.hp.com/country/us/en/wwcontact_us.html">http://welcome.hp.com/country/us/en/wwcontact_us.html</a> for å få verdensomspennende kundestøtte.</p> <hr/>

---

## 2 Bli kjent med datamaskinen

### Finne maskinvare

Gjør følgende for å finne ut hva slags maskinvare som er installert på datamaskinen:

1. Skriv `kontrollpanel` på startskjermen og velg **Kontrollpanel**.  
– eller –  
Høyreklikk på **Start**-knappen på Windows-skrivebordet og velg **Kontrollpanel**.
2. Velg **System og sikkerhet**, **System** og deretter **Enhetsbehandling** i venstre kolonne.  
Da får du en oversikt over alle enhetene som er installert i datamaskinen.

Trykk på `fn+esc` (kun på enkelte modeller) for å få informasjon om systemets maskinvarekomponenter og BIOS-versjonsnummer.





### Finne programvare







Gjør følgende for å finne ut hva slags programvare som er installert på datamaskinen:

- ▲ Klikk på pil ned i nedre, venstre hjørne av startskjermen.  
– eller –  
Høyreklikk på **Start**-knappen på Windows-skrivebordet og velg **Programmer og funksjoner**.





# Plassering av komponenter





Avhengig av hvilken modell det er, kan datamaskinen ha noen av disse komponentene. Hvis du vil se hvilke komponenter som er spesifikke for modellen, kan du se *Installeringsveiledning*-plakaten som følger med i pakningen.







Komponent	Beskrivelse
 Strømadapterlampe	<ul style="list-style-type: none"><li>• På: Strømadapteren er tilkoblet og batteriet er ladet.</li><li>• Av: Datamaskinen bruker batteristrøm.</li></ul> <p>– eller –</p> <ul style="list-style-type: none"><li>• Hvit: Datamaskinen er koblet til strømmettet og batteriet er fra 90 til 99 prosent ladet.</li><li>• Gul: Datamaskinen er koblet til strømmettet og batteriet er fra 0 til 90 prosent ladet.</li><li>• Blinker gult: Et batteri som er eneste tilgjengelige strømkilde, begynner å få lavt batterinivå. Når ladingen i batteriet får et kritisk lavt nivå, begynner batterilampen å blinke raskt.</li><li>• Av: Batteriet er fulladet.</li></ul>
Tilleggsbatterikontakt	Brukes til tilkobling av et eventuelt tilleggsbatteri.
Handlingstaster	Brukes til å utføre mye brukte systemfunksjoner. <b>MERK:</b> På enkelte modeller slår f5-handlingstasten det radiansbakkbelyste tastaturet (kalles også tastaturets bakkelysning) av eller på.
 Flymodustast (kalles også trådløsknappen)	Brukes til å slå flymodus og trådløsfunksjonen på eller av. <b>MERK:</b> Et trådløst nettverk må være konfigurert før en trådløs forbindelse kan opprettes.
 Lydinngang (mikrofon)	Her kan du eventuelt koble til en hodetelefonmikrofon, stereomikrofon eller monomikrofon.
 Lydutgang (hodetelefoner)	Brukes til å koble til eventuelle stereohøytalere, hodetelefoner, øreplugg eller en fjernsynslydkabel. <b>ADVARSEL:</b> Demp lydvolument før du bruker hodetelefoner, øreplugg eller hodesett, slik at du ikke risikerer å skade hørselen. Du finner mer informasjon om sikkerhet i <i>Opplysninger om forskrifter, sikkerhet og miljø</i> . Slik får du tilgang til dette dokumentet: <ul style="list-style-type: none"><li>▲ Skriv <code>support</code> på startskjermen og velg <b>HP Support Assistant</b>-appen.</li></ul> <p>– eller –</p> <p>Klikk på spørsmålsteget i systemstatusfeltet lengst til høyre på Windows-skrivebordets oppgavelinje.</p> <b>MERK:</b> Når du kobler en enhet til en hodetelefonkontakt, slås datamaskinens høytalere av.
 Lydutgang (hodetelefonkontakt) / lydinngang (mikrofonkontakt)	Brukes til å koble til eventuelle stereohøytalere, hodetelefoner, øreplugg eller en fjernsynslydkabel. Kan også brukes til tilkobling av en hodesettmikrofon



Komponent	Beskrivelse	
	<p>(tilleggsutstyr). Denne kontakten støtter ikke frittstående mikrofoner.</p> <p><b>ADVARSEL:</b> Demp lydvolümet før du tar på deg hodetelefoner, øreplugger eller hodesett, slik at du ikke risikerer å skade hørselen. Du finner mer informasjon om sikkerhet i <i>Opplysninger om forskrifter, sikkerhet og miljø</i>.</p> <p>Slik får du tilgang til dette dokumentet:</p> <ul style="list-style-type: none"> <li>▲ Skriv <code>support</code> på startskjermen og velg <b>HP Support Assistant</b>-appen.</li> <li>– eller –</li> <li>Klikk på spørsmålstegnet i systemstatusfeltet lengst til høyre på Windows-skrivebordets oppgavelinje.</li> </ul> <p><b>MERK:</b> Når du kobler en enhet til kontakten, slås datamaskinens høyttalere av.</p> <p><b>MERK:</b> Pass på at enhetens kabel har en kontakt med fire ledere som støtter både lyd ut (hodetelefoner) og lyd inn (mikrofon).</p>	
	Batteribrønn	Inneholder batteriet.
	Batterilås	Låser batteriet i batteribrønningen.
	Batteriutløser	Løser ut batteriet.
	Bluetooth®-rom	Inneholder en Bluetooth-enhet.
	Caps lock-lampe	På: Caps lock er på, slik at alle tastene gir store bokstaver.
	DisplayPort	Brukes til tilkobling av en ekstra digital skjermenhet, for eksempel en spesiell monitor eller projektor.
	Forankringskontakt	Brukes til tilkobling av en eventuell forankringsenhet.
	<code>esc</code> -tast	Viser systeminformasjon når du trykker på den og <code>fn</code> -tasten samtidig.
	Ekstern skjermport	Brukes til tilkobling av en ekstern VGA-skjerm eller projektor.
	Fingeravtrykkleser	Gjør det mulig å logge seg på Windows med fingeravtrykk i stedet for med passord.
	<code>fn</code> -tast	Utfører mye brukte systemfunksjoner når du trykker på den samtidig med <code>esc</code> -tasten eller, på enkelte modeller, <code>b</code> -tasten eller <code>mellomrom</code> .
	Harddisklampe	<ul style="list-style-type: none"> <li>● Blinker hvitt: Harddisken er i bruk.</li> <li>● Gul: HP 3D DriveGuard har parkert harddisken midlertidig.</li> </ul>



Komponent	Beskrivelse
 HDMI-port	Brukes til tilkobling av en eventuell skjerm- eller lydenhet, for eksempel et HD-TV-apparat, en kompatibel digital- eller lydkomponent eller en høyhastighets HDMI-enhet (High-Definition Multimedia Interface).
HP Triple Bass Reflex-subwoofer	Sørger for overlegen basslyd.
Integrert numerisk tastgruppe	Når <b>num lock</b> -funksjonen er på, kan den brukes som en ekstern numerisk tastgruppe.
Intern skjembryter	Slår av skjermen og starter hvilemodus hvis skjermen lukkes mens datamaskinen er slått på.  <b>MERK:</b> Den interne skjembryteren er ikke synlig på utsiden av datamaskinen.
Interne mikrofoner	Brukes til å spille inn lyd.
Venstre styringssone	Område med tekstur hvor du kan utføre flere bevegelser.
Venstre styrepute knapp	Fungerer på samme måte som venstre knapp på en ekstern mus.
 Minnekortleser	Brukes til å lese ekstra minnekort som gir deg mulighet til å lagre, behandle, dele eller få tilgang til informasjon.  Slik setter du inn et kort:  ▲ Sett kortet inn i sporet med etikettsiden opp og med kontaktene vendt mot sporet, og skyv det deretter inn til det sitter på plass.  Slik tar du ut et kort:  ▲ Trykk kortet inn, slik at det spretter ut.
 Dempelampe	<ul style="list-style-type: none"> <li>● Gul: Datamaskinens lydfunksjon er av.</li> <li>● Av: Datamaskinens lydfunksjon er på.</li> </ul>
<b>num lock</b> -tast	Veksler mellom navigerings- og tallfunksjonene til den integrerte numeriske tastgruppen.
Optisk stasjon	Brukes til å lese en optisk plate eller lese fra og skrive til optiske plater, avhengig av datamaskinmodellen.  <b>MERK:</b> Gå til Hjelp og støtte-nettsiden for å finne informasjon om platekompatibilitet (se <a href="#">Flere HP-ressurser på side 2</a> ). Følg veiledningen på nettsiden for å velge din datamaskinmodell. Velg <b>Drivere og nedlastinger</b> , og følg veiledningen på skjermen.
 Av/på-knapp	<ul style="list-style-type: none"> <li>● Når datamaskinen er av, trykker du på knappen for å slå datamaskinen på.</li> <li>● Når datamaskinen er slått på, trykker du kort på knappen for å aktivere hvilemodus.</li> <li>● Når datamaskinen er i hvilemodus, trykker du kort på knappen for å avslutte hvilemodus.</li> <li>● Når datamaskinen er i dvalemodus, trykker du kort på knappen for å avslutte dvalemodus.</li> </ul> <p><b>FORSIKTIG:</b> Hvis du trykker på og holder av/på-knappen nede, vil du miste data som ikke er lagret.</p>

Komponent		Beskrivelse
		<p>Hvis datamaskinen ikke reagerer og du ikke får slått den av fra Windows, trykker du på og holder av/på-knappen nede i minst fem sekunder.</p> <p>Se gjennom strømalternativene for å lære mer om strøminnstillingene.</p> <p>▲ Skriv <b>strøm</b> på startskjermen og velg <b>Innstillinger for av/på og hvile</b> og deretter <b>Av/på og hvile</b> fra listen over programmer.</p> <p>– eller –</p> <p>Høyreklikk på <b>Start</b>-knappen på Windows-skrivebordet og velg <b>Strømalternativer</b>.</p>
	Strømkontakt	Brukes til tilkobling av en strømadapter.
	Av/på-lampe	<ul style="list-style-type: none"> <li>● På: Datamaskinen er på.</li> <li>● Blinker: Datamaskinen er i hvilemodus, en strømsparingstilstand. Datamaskinen slår av strømmen til skjermen og andre komponenter.</li> <li>● Av: Datamaskinen er av eller i dvalemodus. Dvalemodus er en strømsparingstilstand som bruker minst mulig strøm.</li> </ul>
	Høyre styringssone	Område med tekstur hvor du kan utføre flere bevegelser.
	Høyre styrepute knapp	Fungerer på samme måte som høyre knapp på en ekstern mus.
	RJ-45-kontakt (nettverk)/statuslamper	<p>Brukes til tilkobling av en nettverkskabel.</p> <ul style="list-style-type: none"> <li>● Hvit: Nettverket er tilkoblet.</li> <li>● Gul: Det er aktivitet på nettverket.</li> </ul>
	Tyverisikringskabelfeste	<p>Brukes til tilkobling av en eventuell tyverisikringskabel til datamaskinen.</p> <p><b>MERK:</b> Tyverisikringskabelen er ment å virke avskrekkende, men kan ikke alltid hindre at datamaskinen blir skadet eller stjålet.</p>
	Servicedeksel	<p>Gir tilgang til harddiskbrønnen, WLAN-modulsporet (trådløst lokalnettverk), WWAN-modulsporet (trådløst regionnettverk) og minnemodulsporene.</p> <p><b>FORSIKTIG:</b> For å unngå at systemet slutter å reagere må du bare bytte ut trådløsmodulen med en trådløsmodul som er godkjent av den offentlige instansen som regulerer bruk av trådløsheter i det aktuelle landet eller regionen, for bruk i datamaskinen. Hvis du bytter ut modulen og får en varselmelding, må du ta ut modulen for å gjenopprette datamaskinens funksjonalitet og deretter kontakte kundestøtte via Hjelp og støtte.</p> <p>▲ Skriv <b>hjelp</b> på startskjermen og velg <b>Hjelp og støtte</b>.</p> <p>– eller –</p> <p>Klikk på spørsmålstegnet i systemstatusfeltet lengst til høyre på Windows-skrivebordets oppgavelinje.</p>

Komponent	Beskrivelse
 Servicedekselutløser	Frigjør servicedekselet.
 SIM-spor	Støtter et trådløst SIM-kort (Subscriber Identity Module). SIM-sporet er plassert inne i batteribrønningen.
Høytalere	Brukes til å frembringe lyd.
Styreputelampe	På: Styreputen er av.
Styreputeområde	<p>Leser fingerbevegelsene dine for å flytte pekeren eller aktivere objekter på skjermen.</p> <p><b>MERK:</b> Styreputen støtter også kantsveipbevegelser.</p>
 USB 2.0-ladeport (strømførende)	<p>Brukes til tilkobling av en USB-tilleggsenhet, for eksempel tastatur, mus, ekstern stasjon, skriver, skanner eller USB-hub. Vanlige USB-porter vil ikke lade alle USB-enheter eller vil lade med lav spenning. Noen USB-enheter krever strøm og at du bruker en strømførende port.</p> <p><b>MERK:</b> USB-ladeporter kan også lade enkelte modeller av mobiltelefoner og MP3-spillere, selv når datamaskinen er slått av.</p>
 USB 2.0-port	Brukes til tilkobling av en USB-tilleggsenhet, for eksempel tastatur, mus, ekstern stasjon, skriver, skanner eller USB-hub.
 USB 3.0-ladeport (strømførende)	<p>Brukes til tilkobling av en USB-tilleggsenhet, for eksempel tastatur, mus, ekstern stasjon, skriver, skanner eller USB-hub. Vanlige USB-porter vil ikke lade alle USB-enheter eller vil lade med lav spenning. Noen USB-enheter krever strøm og at du bruker en strømførende port.</p> <p><b>MERK:</b> USB-ladeporter kan også lade enkelte modeller av mobiltelefoner og MP3-spillere, selv når datamaskinen er slått av.</p>
 USB 3.0-port	Brukes til tilkobling av en USB-tilleggsenhet, for eksempel tastatur, mus, ekstern stasjon, skriver, skanner eller USB-hub.
Luftespalter	<p>Kjøler ned interne komponenter ved hjelp av luftgjennomstrømning.</p> <p><b>MERK:</b> Viften på datamaskinen starter automatisk for å kjøle ned de interne komponentene og hindre overoppheting. Antall luftespalter varierer, avhengig av hvilken modell av datamaskinen det er. Det er normalt at den interne viften slår seg av og på med jevne mellomrom.</p>
Webkamera	<p>Brukes til å spille inn video og ta bilder. Enkelte modeller gir mulighet for videokonferanser og chatting på nettet ved å strøme (direkteavspille) video.</p> <p>Slik bruker du webkameraet:</p> <ul style="list-style-type: none"> <li>▲ Skriv <code>kamera</code> på startskjermen og velg <b>Kamera</b> fra listen over programmer.</li> <li>– eller –</li> </ul>

Komponent	Beskrivelse
	Klikk på <b>Start</b> -knappen på Windows-skrivebordet og deretter på <b>Alle programmer</b> for å finne programvaren til webkameraet.
Webkameralampe	På: Webkameraet er i bruk.
	Viser alternativer for et valgt objekt.
	<p>Går tilbake til startskjermen fra en åpen app eller Windows-skrivebordet.</p> <p><b>MERK:</b> Hvis du trykker på Windows-tasten igjen, kommer du tilbake til forrige skjermbilde.</p>
	<p>På: En integrert trådløsenhet, for eksempel en WLAN-enhet og/eller en Bluetooth®-enhet, er på.</p> <p><b>MERK:</b> På enkelte modeller lyser trådløslampen gult når alle trådløsenhetene er slått av.</p>
WLAN-antenner	<p>Sender og mottar trådløse signaler for å kommunisere med trådløse lokalnettverk (WLAN).</p> <p><b>MERK:</b> Antennene er ikke synlige på utsiden av datamaskinen. For å få best mulig forbindelse bør du unngå å dekke til områdene rundt antennene. Du finner mer informasjon om forskrifter for trådløsenheter i det avsnittet i <i>Opplysninger om forskrifter, sikkerhet og miljø</i> som gjelder for ditt land eller din region.</p> <p>Slik får du tilgang til dette dokumentet:</p> <ul style="list-style-type: none"> <li>▲ Skriv <code>support</code> på startskjermen og velg <b>HP Support Assistant</b>-appen.</li> <li>– eller –</li> <li>Klikk på spørsmålstegnet i systemstatusfeltet lengst til høyre på Windows-skrivebordets oppgavelinje.</li> </ul>
WWAN-antenner	<p>Sender og mottar trådløse signaler for å kommunisere med trådløse regionnettverk (WWAN).</p> <p><b>MERK:</b> Antennene er ikke synlige på utsiden av datamaskinen. For å få best mulig forbindelse bør du unngå å dekke til områdene rundt antennene. Du finner mer informasjon om forskrifter for trådløsenheter i det avsnittet i <i>Opplysninger om forskrifter, sikkerhet og miljø</i> som gjelder for ditt land eller din region.</p> <p>Slik får du tilgang til dette dokumentet:</p> <ul style="list-style-type: none"> <li>▲ Skriv <code>support</code> på startskjermen og velg <b>HP Support Assistant</b>-appen.</li> <li>– eller –</li> <li>Klikk på spørsmålstegnet i systemstatusfeltet lengst til høyre på Windows-skrivebordets oppgavelinje.</li> </ul>

## Bruke handlingstastene

Avhengig av hvilken modell det er, kan datamaskinen ha funksjonstastfunksjonene som er beskrevet i denne tabellen.











En handlingstast utfører en tildelt funksjon. Ikonet på handlingstastene illustrerer funksjonen til hver enkelt tast.



Når du skal bruke en handlingstastfunksjon, trykker du på og holder tasten.

**⚠ FORSIKTIG:** Du må være svært nøye når du gjør endringer i Setup Utility (BIOS). Feil kan føre til at datamaskinen ikke fungerer ordentlig.

**📝 MERK:** Handlingstastfunksjonen er aktivert fra fabrikk. Du kan deaktivere denne funksjonen i Setup Utility (BIOS). Du finner mer informasjon i Hjelp og støtte.

Når du har deaktivert handlingstastfunksjonen, kan du fremdeles utføre de enkelte funksjonene ved å trykke på **fn**-tasten samtidig med den aktuelle handlingstasten.

Ikon	Beskrivelse
	Åpner Hjelp og støtte, som inneholder opplæringsprogrammer, informasjon om Windows-operativsystemet og datamaskinen, svar på spørsmål og oppdateringer til datamaskinen. Hjelp og støtte inneholder også automatiserte problemløsningsverktøy og tilgang til kundestøtte.
	Reduserer skjermens lysstyrke trinnvis så lenge du holder tasten nede.
	Øker skjermens lysstyrke trinnvis så lenge du holder tasten nede.
	Veksler mellom visning på ulike skjermenheter som er koblet til systemet. Hvis det for eksempel er koblet en monitor til datamaskinen og du trykker gjentatte ganger på denne tasten, veksler du mellom visning på datamaskinens egen skjerm, visning på monitorskjermen og samtidig visning på begge skjermene.
	Slår funksjonen for radiansbakkbelyst tastatur (også kalles tastaturets bakkelysning) av eller på. <b>MERK:</b> Slå av denne funksjonen for å spare på batteristrømmen.
	Spiller av forrige spor på en lyd-CD-plate eller forrige avsnitt på en DVD- eller BD-plate.
	Starter, stanser eller fortsetter avspilling av en lyd-CD-, DVD- eller BD-plate.
	Spiller av neste spor på en CD-plate eller neste avsnitt på en DVD- eller BD-plate.
	Stopper lyd- eller videoavspilling av en CD-, DVD- eller BD-plate.
	Reduserer høyttalervolumet trinnvis mens du holder tasten nede.
	Øker høyttalervolumet trinnvis mens du holder tasten nede.

Ikon	Beskrivelse
	Demper eller gjenoppretter høyttalerlyden.
	Brukes til å slå trådløsfunksjonen på eller av. <b>MERK:</b> Et trådløst nettverk må være konfigurert før en trådløs forbindelse kan opprettes.
	Brukes til å slå flymodus og trådløsfunksjonen på eller av. <b>MERK:</b> Flymodustasten kalles også trådløsknappen. <b>MERK:</b> Et trådløst nettverk må være konfigurert før en trådløs forbindelse kan opprettes.

## Etiketter

Etikettene på datamaskinen inneholder informasjon som kan være nyttig ved feilsøking av problemer, og hvis du skal bruke datamaskinen i utlandet.

 **VIKTIG:** Se på følgende steder etter etikettene som er beskrevet i denne delen: på undersiden av datamaskinen, inne i batteribrønnen, under servicedekselet som kan tas av, eller på baksiden av skjermen.

- Serviceetikett - Inneholder viktig informasjon for å identifisere datamaskinen. Når du kontakter kundestøtte, blir du sannsynligvis bedt om å oppgi serienummeret og kanskje også produktnummeret eller modellnummeret. Finn frem disse numrene før du kontakter kundestøtte.

Serviceetiketten vil likne på et av eksemplene som vises nedenfor. Se illustrasjonen som er mest i samsvar med serviceetiketten på din datamaskin.

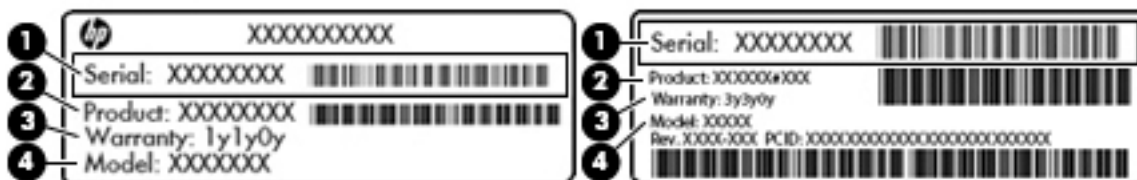

### Komponent

- (1) Serienummer
- (2) Produktnummer

---

**Komponent**

---

(3) Garantiperiode

(4) Modellnummer (kun på enkelte modeller)

---

- Ekthetsgarantietiketten til Microsoft® (kun på enkelte modeller forut for Windows 8) – Inneholder produktnøkkelen for Windows. Du kan få bruk for produktnøkkelen hvis du skal oppdatere eller feilsøke operativsystemet. HP-plattformer med Windows 8 eller Windows 8.x forhåndsinstallert har ikke fysiske etiketter. I stedet er en digital produktnøkkel installert elektronisk.



**MERK:** Den digitale produktnøkkelen blir automatisk registrert og aktivert av Microsoft-operativsystemer når et Windows 8- eller Windows 8.x-operativsystem blir installert på nytt med en HP-godkjent gjenopprettingsmetode.

---

- Forskriftsetikett(er) – Viser forskriftsinformasjon om datamaskinen.
- Etikett(er) for trådløs sertifisering – Inneholder informasjon om trådløsenheter (tilleggsutstyr) og godkjenningsmerking for noen av landene og regionene hvor enhetene er godkjent for bruk.

---

## 3 Koble til et nettverk

Du kan ta med deg datamaskinen overalt hvor du drar. Men selv når du er hjemme, kan du utforske verden og få tilgang til informasjon fra millioner av nettsteder ved hjelp av datamaskinen og en kablet eller trådløs nettverkstilkobling. I dette kapittelet får du hjelp til å koble til denne verdenen.

### Koble til et trådløst nettverk

Datamaskinen kan være utstyrt med én eller flere av følgende trådløsenheter:

- WLAN-enhet – Kobler datamaskinen til trådløse lokalnettverk (omtales vanligvis som Wi-Fi-nettverk, trådløse lokalnett eller WLAN) på kontorer, hjemme og på offentlige steder som flyplasser, restauranter, kafeer, hoteller og universiteter. I et trådløst lokalnettverk kommuniserer den mobile trådløsenheten i datamaskinen med en trådløs ruter eller et trådløst tilgangspunkt.
- HP mobil bredbåndsmodul – Sørger for trådløs tilkobling via et trådløst regionnettverk (WWAN), et mye større område. Mobilnettverkoperatører installerer basestasjoner (ligner på mobilmaster) i store geografiske områder, noe som gir effektiv dekning i hele delstater, regioner og til og med land.
- Bluetooth-enhet – Oppretter et trådløst områdenettverk (PAN) for å koble til andre Bluetooth-aktiverte enheter, for eksempel dataskinner, telefoner, skrivere, hodetelefoner, høyttalere og kameraer. I et trådløst områdenettverk kommuniserer hver enkelt enhet direkte med andre enheter, og enhetene må være plassert relativt nær hverandre – vanligvis innenfor en avstand av 10 meter.

Du finner mer informasjon om trådløs teknologi, Internett og nettverk i dokumentene og lenkene til nettsteder under Hjelp og støtte.

- ▲ **Skriv hjelp** på startskjermen og velg **Hjelp og støtte**.

– eller –

Klikk på spørsmålsteget i systemstatusfeltet lengst til høyre på Windows-skrivebordets oppgavelinje.

### Bruke trådløskontrollene

Du kan styre trådløsenhetene på datamaskinen med en eller flere av disse funksjonene:

- Trådløsknapp eller trådløstast (kalles også flymodustast, men benevnes som trådløsknapp i dette kapittelet)
- Operativsystemkontroller

### Trådløsknapp

Datamaskinen har en trådløsknapp, én eller flere trådløse enheter og, på enkelte modeller, én eller to trådløslamper. Alle trådløsenhetene på datamaskinen er aktivert fra fabrikk. Hvis datamaskinen har en trådløslampe, lyser trådløslampen (hvitt) når datamaskinen er slått på.

Trådløslampen viser den generelle strømstatusen til trådløsenhetene, ikke statusen til enkeltenheter. Hvis trådløslampen lyser hvitt, er minst én trådløsenhet slått på. Hvis trådløslampen lyser hvitt, er alle trådløsenheter av.



---

 **MERK:** På noen modeller er trådløslampen gul når alle trådløsenheter er av.

---

Trådløsenhetene er aktivert fra fabrikk, slik at du kan bruke trådløsknappen til å slå alle trådløsenhetene på eller av samtidig.

## Operativsystemkontroller

Ved hjelp av Nettverks- og delingssenter kan du sette opp en forbindelse eller et nettverk, koble til et nettverk og diagnostisere og reparere nettverksproblemer.

Slik bruker du operativsystemkontroller:

1. Skriv `kontrollpanel` på startskjermen og velg **Kontrollpanel**.  
– eller –  
Høyreklikk på **Start**-knappen på Windows-skrivebordet og velg **Kontrollpanel**.
2. Velg **Nettverk og Internett** og deretter **Nettverks- og delingssenter**.

Du finner mer informasjon i Hjelp og støtte.

- ▲ Skriv `hjelp` på startskjermen og velg **Hjelp og støtte**.  
– eller –

Klikk på spørsmålsteget i systemstatusfeltet lengst til høyre på Windows-skrivebordets oppgavelinje.

## Koble til trådløse lokalnettverk

Slik kobler du til et trådløst lokalnettverk:

1. Kontroller at WLAN-enheten er på. Hvis enheten er på, lyser trådløslampen hvitt på enkelte modeller. Hvis trådløslampen ikke lyser, trykker du på trådløsknappen.

---

 **MERK:** På enkelte modeller lyser trådløslampen gult når alle trådløsenhetene er slått av.

---

2. Pek i øvre eller nedre høyre hjørne av startskjermen eller Windows-skrivebordet for å vise perlene.
3. Velg **Innstillinger** og klikk på nettverksstatusikonet.
4. Velg riktig trådløst lokalnettverk på listen.
5. Klikk på **Koble til**.

Hvis nettverket er et trådløst lokalnettverk med sikkerhet aktivert, blir du bedt om å oppgi en sikkerhetskode. Skriv koden og klikk på **Neste** for å fullføre tilkoblingen.

---

 **MERK:** Hvis ingen trådløse nettverk vises, er du kanskje utenfor rekkevidden til trådløse rutere eller tilgangspunkter.

---

 **MERK:** Hvis du ikke ser det trådløse lokalnettverket du vil koble til, høyreklikker du på nettverksstatusikonet på Windows-skrivebordet og velger **Åpne Nettverks- og delingssenter**. Klikk på **Konfigurer en ny tilkobling eller et nytt nettverk**. Det vises en liste over alternativer, der du kan velge å søke manuelt etter og koble deg til et nettverk eller opprette en ny nettverkstilkobling.

---

6. Følg veiledningen på skjermen for å fullføre tilkoblingen.

Når tilkoblingen er gjort, plasserer du musepekeren over nettverksstatusikonet i systemstatusfeltet lengst til høyre på oppgavelinjen for å kontrollere navnet på og status for tilkoblingen.



**MERK:** Den funksjonelle rekkevidden (hvor langt de trådløse signalene når) er avhengig av WLAN-implementeringen, ruterprodusenten og støy fra andre elektroniske enheter eller bygningsmessige hindringer som vegger og gulv.

## Bruke HP mobilt bredbånd (kun på enkelte modeller)

Med HP mobilt bredbånd kan datamaskinen bruke trådløse regionnett (WWAN) til å få tilgang til Internett på flere steder og over større områder enn det som er mulig med WLAN. Bruk av HP mobilt bredbånd krever en leverandør av nettverkstjenester (kalles en *mobilnettoperatør*), som i de fleste tilfeller vil være operatøren av et mobiltelefonnett. Dekningen til HP mobilt bredbånd vil være omtrent som mobiltelefondekningen.

Ved bruk sammen med en mobil nettverkstjeneste vil HP mobilt bredbånd gi deg mulighet til holde forbindelsen med Internett, sende e-post og koble deg til et bedriftsinternt nettverk enten du er på reise eller utenfor rekkevidden til Wi-Fi-tilgangspunkter.

Du må kanskje ha IMEI- og/eller MEID-nummeret til HP modul for mobilt bredbånd for å aktivere mobil bredbåndstjeneste. Serienummeret er trykt på en etikett inne i batteribrønningen til datamaskinen.

Noen operatører krever bruk av SIM-kort (Subscriber Identity Module). Et SIM-kort inneholder grunnleggende opplysninger om deg, for eksempel en PIN-kode (Personal Identification Number) og nettverksinformasjon. Noen datamaskiner har et SIM-kort som er forhåndsinstallert i batteribrønningen. Hvis et SIM-kort ikke er forhåndsinstallert, kan det følge med dokumentene om HP mobilt bredbånd som fulgte med datamaskinen, eller mobilnettoperatøren kan levere det separat.

Du finner mer informasjon om HP modul for mobilt bredbånd og hvordan du aktiverer tjenesten med en foretrukket mobilnettoperatør i dokumentene om mobilt bredbånd som fulgte med datamaskinen.

## Bruke trådløse Bluetooth-enheter (kun på enkelte modeller)

En Bluetooth-enhet sørger for trådløs kommunikasjon innenfor korte avstander som erstatning for fysiske kabeltilkoblinger som tradisjonelt er brukt til å koble sammen elektroniske enheter, som for eksempel:

- Datamaskiner (stasjonære, bærbare)
- Telefoner (mobiltelefoner, trådløse telefoner, smarttelefoner)
- Bildebehandlingsenheter (skriver, kamera)
- Lydenheter (hodetelefoner, høyttalere)
- Mus
- Eksternt tastatur

Bluetooth-enheter gir node-til-node-funksjonalitet, slik at du kan konfigurere et trådløst områdenettverk (PAN) med Bluetooth-enheter. Du finner informasjon om konfigurering og bruk av Bluetooth-enheter i hjelpen til Bluetooth-programvaren.

## Koble til et trådløst lokalnettverk (kun på enkelte modeller)

Bruk en LAN-tilkobling hvis du vil koble datamaskinen direkte til en ruter hjemme (i stedet for å arbeide trådløst), eller hvis du vil koble den til et eksisterende nettverk på arbeidsplassen.

Tilkobling til et lokalnettverk krever en 8-pinners RJ-45-nettverkskabel og en nettverkskontakt på datamaskinen.

Følg denne fremgangsmåten for å koble til nettverkskabelen:

1. Koble nettverkskabelen til nettverkskontakten (1) på datamaskinen.
2. Koble den andre enden av nettverkskabelen til nettverkskontakten (2) eller ruterens.

 **MERK:** Hvis nettverkskabelen har støyreduksjonskretser (3) som hindrer støy fra TV- og radiosignaler, kobler du til kabelen med kretsenden mot datamaskinen.

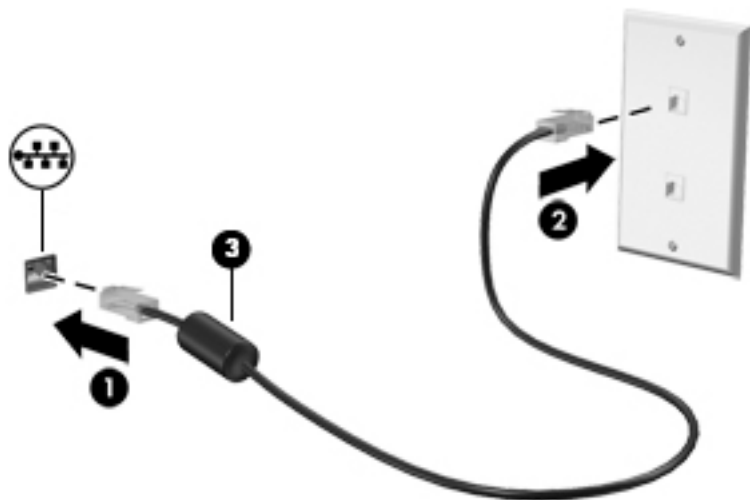

## Dele data og stasjoner og få tilgang til programvare

Hvis datamaskinen inngår i et nettverk, er du ikke begrenset til kun å bruke data som er lagret på datamaskinen. Datamaskiner som er koblet til nettverket, kan utveksle programvare og data med hverandre.

Du finner mer informasjon om deling av filer, mapper og stasjoner i Hjelp og støtte.

▲ Skriv `hjelp` på startskjermen og velg **Hjelp og støtte**.

– eller –

Klikk på spørsmålsteget i systemstatusfeltet lengst til høyre på Windows-skrivebordets oppgavelinje.

 **MERK:** Hvis en plate, for eksempel en DVD-film, er kopibeskyttet, kan den ikke deles.

## Dele medier og data i et hjemmegruppenettverk (kun på enkelte modeller)

Bruk sMedio 360-programvaren (kun på enkelte modeller) til å dele medier og data mellom enheter i hjemmegruppenettverket. Før du kan bruke sMedio 360, må alle datamaskinene og mobilenhetene dine være i samme hjemmegruppenettverk og mediedeling må være aktivert.

 **MERK:** Se veiledningen til produsenten av enheten for å få informasjon om hvordan du aktiverer mediedeling på flere enheter.

1. Slik konfigurerer du et hjemmegruppenettverk:

- ▲ Klikk på **sMedio 360**-appen på startskjermen og deretter på **Tutorial** (læreprogram).
- 2. Slik aktiverer du mediedeling på datamaskinen:
  - a. Pek i øvre eller nedre høyre hjørne av startskjermen eller Windows-skrivebordet for å vise perlene.
  - b. Velg **Innstillinger** og klikk på nettverksstatusikonet.
  - c. Høyreklikk på nettverket som datamaskinen er tilkoblet, og marker alternativet for å slå deling på.

## 4 Bruke underholdningsfunksjoner

Bruk HP-datamaskinen som et underholdningssenter for å kommunisere med venner og kjente via webkameraet, nyte og organisere musikk og laste ned og se på filmer. Du kan også koble til eksterne enheter som høyttalere, hodetelefoner, skjerm, projektor, TV og, på enkelte modeller, HD-enheter for å gjøre datamaskinen til et enda bedre underholdningssenter.

### Bruke webkamera (kun på enkelte modeller)

Datamaskinen har et integrert webkamera som tar opp video og tar bilder. Enkelte modeller kan gi mulighet for videokonferanser og chatting på nettet ved å strøme (direkteavspille) video.

- ▲ Når du skal starte webkameraet, skriver du `kamera` på startskjermen og velger **Kamera** fra listen over programmer.

Gå til Hjelp og støtte for å få mer informasjon om bruk av webkameraet.

- ▲ Skriv `hjelp` på startskjermen og velg **Hjelp og støtte**.  
– eller –

Klikk på spørsmålsteget i systemstatusfeltet lengst til høyre på Windows-skrivebordets oppgavelinje.

### Bruke lyd

På datamaskinen, eller ved bruk av en ekstern optisk stasjon på enkelte modeller, kan du spille musikk-CD-plater, laste ned og lytte til musikk, strøme (direkteavspille) lydinnhold fra Internett (inkludert radio), ta opp lyd eller mikse lyd og video for å skape multimedieinnhold. Koble til eksterne lydenheter som høyttalere eller hodetelefoner for å forbedre lytteropplevelsen.

### Koble til høyttalere

Du kan koble kablede høyttalere til datamaskinen via en USB-port eller lydutgangen (hodetelefoner) på datamaskinen eller en forankringsstasjon.

Følg veiledningen fra produsenten for å koble trådløse høyttalere til datamaskinen. Hvis du vil koble HD-høyttalere til datamaskinen, kan du se [Konfigurere HDMI-lyd på side 22](#). Reduser voluminnstillingen før du kobler til høyttalere.

### Koble til hodetelefoner

- 
- ⚠ **ADVARSEL:** Reguler lydvolmynnstillingen før du tar på deg hodetelefoner, øreplugger eller hodesett, slik at du ikke risikerer å skade hørselen. Du finner mer informasjon om sikkerhet i *Opplysninger om forskrifter, sikkerhet og miljø*. Skriv `support` på startskjermen og velg appen **HP Support Assistant** for å få tilgang til dette dokumentet.
- 

Du kan koble hodetelefoner med ledning til den kombinerte lydutgangen (hodetelefoner) og lydinngangen (mikrofon) på datamaskinen.

Følg veiledningen fra produsenten for å koble trådløse hodetelefoner til datamaskinen.

## Koble til en mikrofon

Koble en mikrofon til mikrofoninngangen på datamaskinen når du skal ta opp lyd. Ved lydinnspilling får du best resultat når du snakker direkte inn i mikrofonen i omgivelser uten bakgrunnsstøy.

## Koble til hodesett

---

 **ADVARSEL:** Reguler lydvoluminnstillingen før du tar på deg hodetelefoner, øreplugger eller hodesett, slik at du ikke risikerer å skade hørselen. Du finner mer informasjon om sikkerhet i *Opplysninger om forskrifter, sikkerhet og miljø*. Skriv `support` på startskjermen og velg appen **HP Support Assistant** for å få tilgang til dette dokumentet.

---

Hodetelefoner med mikrofon kalles *hodesett*. Du kan koble hodesett med ledning til den kombinerte lydutgangen (hodetelefoner) og lydinngangen (mikrofon) på datamaskinen.

Hvis du skal koble *trådløse* hodesett til datamaskinen, følger du veiledningen fra produsenten av enheten.

## Bruke Beats Audio (kun på enkelte modeller)

Beats Audio er en forbedret lydfunksjon som sørger for en dyp, kontrollert bass samtidig som en klar lyd opprettholdes.

### Bruke Beats Audio-kontrollpanelet

Ved hjelp av Beats Audio-kontrollpanelet kan du vise og styre lyd- og bassinnstillingene manuelt.

1. Skriv `kontrollpanel` på startskjermen og velg **Kontrollpanel, Maskinvare og lyd** og deretter **Beats Audio-kontrollpanel**.  
– eller –  
Høyreklikk på **Start**-knappen på Windows-skrivebordet og velg **Kontrollpanel**.
2. Velg **Maskinvare og lyd** og deretter **Beats Audio-kontrollpanel**.

### Aktivere og deaktivere Beats Audio

- ▲ Når du skal aktivere eller deaktivere Beats Audio, trykker du på **fn**-tasten sammen med **b**-tasten.

## Bruke video

Datamaskinen er en kraftig videoenhet som gjør det mulig å strøme (direkteavspille) video fra favorittnettsteder og laste ned video og filmer som du kan se på datamaskinen når den ikke er koblet til et nettverk.

Hvis du vil forbedre seeropplevelsen, kan du bruke en av skjermportene på datamaskinen til å koble til en ekstern skjerm, projektor eller TV.

---

 **VIKTIG:** Pass på at den eksterne enheten er koblet til riktig port på datamaskinen, og med riktig kabel. Følg veiledningen fra produsenten av enheten.

---

Du finner informasjon om bruk av videofunksjoner i Hjelp og støtte.

## Koble til skjermenheter ved bruk av en VGA-kabel (kun på enkelte modeller)

---

 **MERK:** Hvis du skal koble en VGA-skjermenhet til datamaskinen, trenger du en VGA-kabel som du må kjøpe separat.

---

Hvis du vil overføre bildet på dataskjermen til en ekstern VGA-skjerm eller projektor for en presentasjon, kan du koble en skjerm eller projektor til VGA-porten på datamaskinen.

1. Koble VGA-kabelen fra skjermen eller projektoren til VGA-porten på datamaskinen som vist.

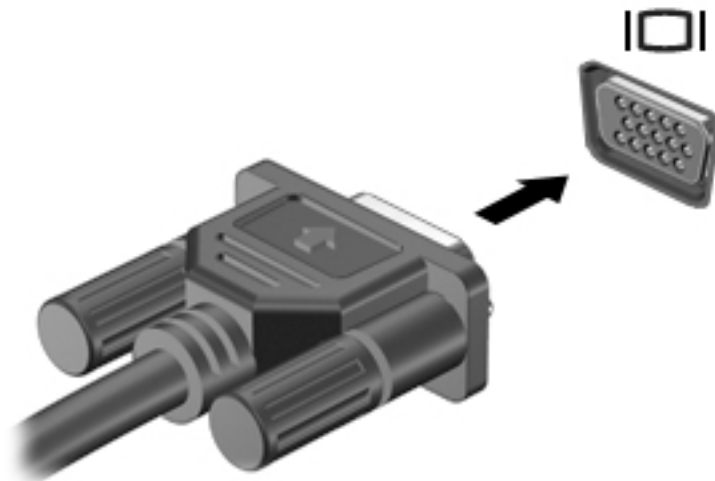

2. Trykk på **f4** for å veksle mellom fire alternative visningsmuligheter:

- **Bare PC-skjerm:** Vis skjermbildet bare på datamaskinen.
- **Duplikat:** Vis skjermbildet samtidig på både datamaskinen og den eksterne enheten.
- **Utvid:** Vis skjermbildet utvidet på tvers av datamaskinen og den eksterne enheten.
- **Bare ekstra skjerm:** Vis skjermbildet bare på den eksterne enheten.

Skjermbildevisningen endres hver gang du trykker på **f4**.

 **MERK:** Øk skjermoppløsningen på den eksterne enheten på følgende måte for å oppnå best mulig resultat, spesielt hvis du velger Utvid-alternativet. Skriv `kontrollpanel` på startskjermen og velg **Kontrollpanel**. Velg **Utseende og personalisering**. Under **Skjerm** velger du **Juster skjermoppløsning**.

## Koble til skjermenheter med en HDMI-kabel (kun på enkelte modeller)

 **MERK:** Hvis du skal koble en HDMI-skjermenhet til datamaskinen, trenger du en HDMI-kabel som du må kjøpe separat.

Hvis du vil vise datamaskinens skjermbilde på en HD-TV eller -skjerm, kobler du til HD-enheten ved å følge veiledningen nedenfor:

1. Koble den ene enden av HDMI-kabelen til HDMI-porten på datamaskinen.



2. Koble til den andre enden av kabelen til en HD-TV eller -skjerm.
3. Trykk på **f4** for å veksle mellom fire alternative visningsmuligheter:
  - **Bare PC-skjerm:** Vis skjermbildet bare på datamaskinen.
  - **Duplikat:** Vis skjermbildet samtidig på både datamaskinen og den eksterne enheten.
  - **Utvid:** Vis skjermbildet utvidet på tvers av datamaskinen og den eksterne enheten.
  - **Bare ekstra skjerm:** Vis skjermbildet bare på den eksterne enheten.

Skjermbildevisningen endres hver gang du trykker på **f4**.

---

 **MERK:** Øk skjermoppløsningen på den eksterne enheten på følgende måte for å oppnå best mulig resultat, spesielt hvis du velger Utvid-alternativet. Skriv `kontrollpanel` på startskjermen og velg **Kontrollpanel**. Velg **Utseende og personalisering**. Under **Skjerm** velger du **Juster skjermoppløsning**.

---

## Konfigurere HDMI-lyd

HDMI er det eneste skjermgrensesnittet som støtter HD-video og -lyd. Når du har koblet en HDMI-TV til datamaskinen, kan du slå HDMI-lyd på ved å følge denne fremgangsmåten:

1. Høyreklikk på **Høytalere**-ikonet i systemstatusfeltet lengst til høyre på Windows-skrivebordets oppgavelinje, og velg deretter **Avspillingsenheter**.
2. Velg navnet til den digitale utdataenheten i **Avspilling**-kategorien.
3. Klikk på **Bruk standard** og deretter på **OK**.

Slik får du lyd i høytalerne på datamaskinen igjen:

1. Høyreklikk på **Høytalere**-ikonet i systemstatusfeltet lengst til høyre på Windows-skrivebordets oppgavelinje, og klikk deretter på **Avspillingsenheter**.
2. Klikk på **Høytalere** i kategorien Avspilling.
3. Klikk på **Bruk standard** og deretter på **OK**.



## Koble til digitale skjermenheter med en DisplayPort-kabel (kun på enkelte modeller)

 **MERK:** Hvis du skal koble en digital skjermenhet til datamaskinen, trenger du en DisplayPort-kabel (DP-DP) som du må kjøpe separat.

DisplayPort brukes til tilkobling av en digital skjermenhet, for eksempel en skjerm eller projektor med høy ytelse. DisplayPort gir bedre ytelse enn VGA-porten for ekstern skjerm og sørger for en forbedret digital forbindelse.

1. Koble den ene enden av DisplayPort-kabelen til DisplayPort-kontakten på datamaskinen.

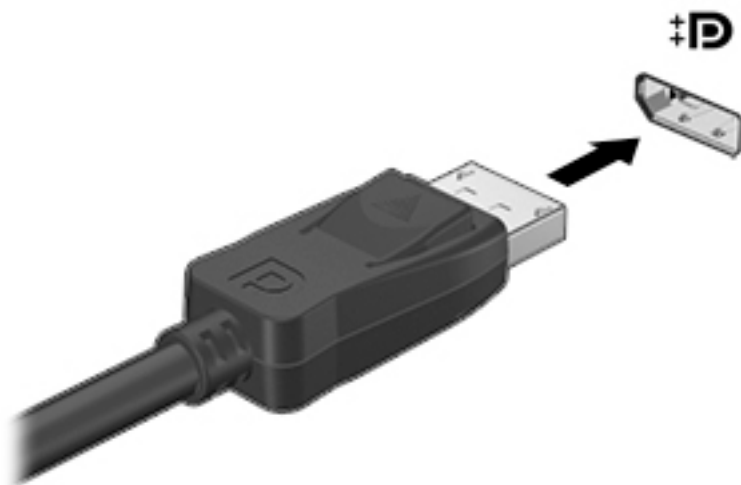

2. Koble til den andre enden av kabelen til den digitale skjermenheten.
3. Trykk på **f4** for å veksle mellom fire alternative visningsmuligheter:
  - **Bare PC-skjerm:** Vis skjermbildet bare på datamaskinen.
  - **Duplikat:** Vis det samme skjermbildet samtidig på både datamaskinen og den eksterne enheten.
  - **Utvid:** Vis skjermbildet utvidet på tvers av datamaskinen og den eksterne enheten.
  - **Bare ekstra skjerm:** Vis skjermbildet bare på den eksterne enheten.

Skjermbildevisningen endres hver gang du trykker på **f4**.

 **MERK:** Øk skjermoppløsningen på den eksterne enheten på følgende måte for å oppnå best mulig resultat, spesielt hvis du velger Utvid-alternativet. Skriv `kontrollpanel` på startskjermen og velg **Kontrollpanel**. Velg **Utseende og personalisering**. Under **Skjerm** velger du **Juster skjermoppløsning**.

## Koble til Miracast-kompatible trådløse skjermer (kun på enkelte modeller)

Følg fremgangsmåten nedenfor for å finne og koble til Miracast-kompatible trådløse skjermer.



Slik åpner du Miracast:

- ▲ Pek i øvre eller nedre høyre hjørne av startskjermen eller Windows-skrivebordet for å vise perlene, klikk på **Enheter**, klikk på **Projiser** og følg veiledningen på skjermen.

– eller –

På enkelte datamaskinmodeller klikker du på **HP Quick Access to Miracast**-ikonet på startskjermen, og følger deretter veiledningen på skjermen.

## 5 Navigere på skjermen

Trykk på Windows-tasten  på tastaturet eller Windows-knappen  på et nettbrett for å komme raskt tilbake til startskjermen.

Du kan navigere på dataskjermen på følgende måter:

- Berøringsbevegelser
- Tastatur og valgfri mus (kjøpes separat)

 **MERK:** En ekstern USB-mus (kjøpes separat) kan kobles til en USB-port på datamaskinen.

### Bruke styreputen og berøringsskjermbevegelser

Med styreputen kan du navigere på dataskjermen og styre pekeren ved bruk av enkle berøringsbevegelser. Når du skal navigere på berøringsskjermen, kan du bruke venstre og høyre styreputeknapp på samme måte som de tilsvarende knappene på en ekstern mus. Du kan også tilpasse bevegelser og se demonstrasjoner av hvordan de fungerer.

Skriv `kontrollpanel` på startskjermen og velg **Kontrollpanel** og deretter **Maskinvare og lyd**. Velg **Mus** under **Enheter og skrivere**.

 **MERK:** De fleste bevegelsene som vises her, kan brukes på enten styreputen eller berøringsskjermen. Styreputebevegelser støttes ikke i alle apper.

### Trykke

Bruk bevegelsen trykk/dobbeltrykk til å velge eller åpne et objekt på skjermen.

- Pek på et objekt på skjermen og trykk med én finger i styreputeområdet for å velge det. Dobbeltrykk på et objekt for å åpne det.



## Rulle med to fingrer

Bruk bevegelsen rulling med to fingrer til å flytte opp, ned eller sideveis på en side eller et bilde.

- Plasser to fingrer litt fra hverandre i styreputeområdet, og dra dem deretter opp, ned, mot venstre eller mot høyre.

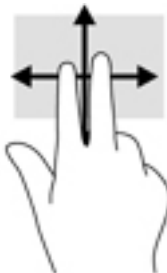

## Zoome/knipe med to fingrer

Bruk bevegelsen kniping/zooming med to fingrer til å zoome ut eller inn på bilder og tekst.

- Zoom ut ved å plassere to fingrer litt fra hverandre i styreputeområdet og deretter bevege dem mot hverandre.
- Zoom inn ved å plassere to fingrer sammen i styreputeområdet og deretter bevege fingrene fra hverandre.

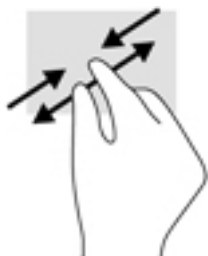

## Klikke med to fingrer

Bruk bevegelsen klikk med to fingrer til å åpne menyen for et objekt på skjermen.

 **MERK:** Klikking med to fingrer utfører samme handling som høyreklikking med musen.

- Plasser to fingrer på styreputen og trykk ned for å åpne menyen med alternativer for det valgte objektet.



## Høyre kantsveip

Bruk høyre kantsveip til å vise perlene, som du kan bruke til å søke, dele, starte apper, få tilgang til enheter eller endre innstillinger.

- Sveip fingeren lett innover fra høyre kant av styreputen for å vise perlene.

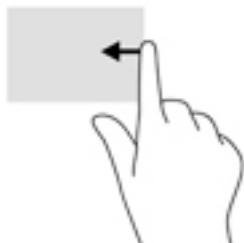

## Venstre kantsveip

Bruk venstre kantsveip til å vise åpne apper, slik at du får tilgang til dem raskt.

- Sveip fingeren lett innover fra venstre kant av styreputen for å veksle mellom apper. Sveip tilbake mot venstre kant uten å løfte fingeren for å vise alle åpne apper.

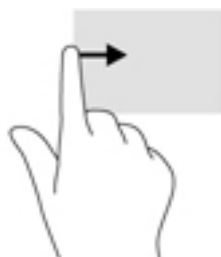

## Øvre og nedre kantsveip

Bruk øvre eller nedre kantsveip til å vise alternativer for kommandoer, slik at du kan tilpasse en åpen app.

 **VIKTIG:** Når en app er åpen, vil funksjonen til bevegelsen øvre kantsveip variere med appen.

- Sveip fingeren lett fra øvre eller nedre kant for å vise alternativene for appkommandoer.

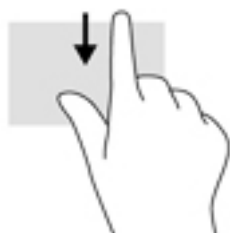

## Dra med én finger (kun berøringsskjerm)

Bruk bevegelsen dra med én finger til å panorere eller bla gjennom lister og sider, eller til å flytte et objekt.

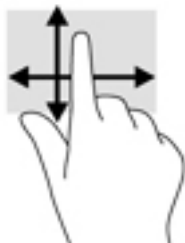

- Når du skal bla på skjermen, drar du en finger over skjermen i den retningen du vil bevege innholdet.
- Når du skal dra et objekt, trykker du på og holder objektet og drar det deretter for å flytte det.



## Bruke tastatur og valgfri mus

Ved hjelp av et tastatur og en ekstern valgfri mus kan du skrive, velge objekter, bla og utføre de samme funksjonene som med berøringsbevegelser. Se [Bli kjent med datamaskinen på side 4](#) for å få mer informasjon.

---

 **TIPS:** Windows-tasten  på et tastatur eller Windows-knappen  på et nettbrett gjør det mulig å komme raskt tilbake til startskjermen fra en åpen app eller Windows-skrivebordet. Trykk en gang til på knappen eller tasten for å gå tilbake til forrige skjermbilde.

---

## 6 Strømstyring

Datamaskinen kan gå enten på batteristrøm eller på nettstrøm. Når datamaskinen går på kun batteristrøm og du ikke har noen vekselstrømkilde tilgjengelig for å lade batteriet, er det viktig å overvåke og spare på batteriladingen.

### Starte og avslutte hvile- og dvalemodus

Windows har to strømsparingstilstander, hvile- og dvalemodus.

- Hvilemodus – Hvilemodus startes automatisk etter en periode uten aktivitet. Alt arbeid lagres i minnet, slik at du kan gjenoppta arbeidet meget raskt. Du kan også starte hvilemodus manuelt. Se [Starte og avslutte hvilemodus manuelt på side 29](#) for å få mer informasjon.
- Dvalemodus – Dvalemodus startes automatisk hvis batteriet får et kritisk lavt nivå. I dvalemodus lagres alt arbeid i en dvalemodusfil på harddisken og datamaskinen slår seg av. Du kan også starte dvalemodus manuelt. Se [Starte og avslutte dvalemodus manuelt \(kun på enkelte modeller\) på side 29](#) for å få mer informasjon.

---

 **FORSIKTIG:** For å redusere risikoen for redusert lyd- og bildekvalitet, tap av lyd eller videoavspillingsfunksjonalitet eller tap av data må du ikke starte hvilemodus mens du leser fra eller skriver til en plate eller et eksternt mediekort.

 **MERK:** Du kan ikke kommunisere via en nettverksforbindelse eller bruke andre funksjoner på datamaskinen mens den er i hvile- eller dvalemodus.

---

### Starte og avslutte hvilemodus manuelt

Du kan starte hvilemodus på en av disse måtene:

- Lukk skjermen.
- Pek i øvre eller nedre høyre hjørne av startskjermen eller Windows-skrivebordet for å vise perlene. Klikk på **Innstillinger**, **Strøm**-ikonet og deretter på **Hvilemodus**.

Du kan avslutte hvilemodus på en av disse måtene:

- Trykk kort på av/på-knappen.
- Hvis datamaskinen er lukket, åpner du skjermen.
- Trykk på en tast på tastaturet.
- Tapp eller dra fingeren over styreputen.

Når datamaskinen går ut av hvilemodus, tennes av/på-lampene og det du holdt på med, hentes frem igjen på skjermen.

---

 **MERK:** Hvis du har angitt at det skal kreves passord ved avslutning av hvilemodus, må du skrive inn Windows-passordet før arbeidet kommer opp på skjermen igjen.

---

### Starte og avslutte dvalemodus manuelt (kun på enkelte modeller)

Du kan aktivere brukerstartet dvalemodus og endre andre strøminnstillinger og tidsavbrudd ved å bruke Strømalternativer:

1. Skriv *strømalternativer* på startskjermen og velg **Strømalternativer**.  
– eller –  
Høyreklikk på **Start**-knappen på Windows-skrivebordet og klikk på **Strømalternativer**.
2. Klikk på **Velg hva av/på-knappen gjør** i panelet til venstre.
3. Klikk på **Endre innstillinger som ikke er tilgjengelige nå**.
4. Velg **Dvalemodus** i området **Når jeg trykker datamaskinens av/på-knapp**.
5. Klikk på **Lagre endringer**.

Slik avslutter du dvalemodus:

- ▲ Trykk kort på av/på-knappen.

Når datamaskinen går ut av dvalemodus, tennes av/på-lampene og det du holdt på med, hentes frem igjen på skjermen.

---

 **MERK:** Hvis du har angitt at det skal kreves passord ved avslutning av dvalemodus, må du skrive inn Windows-passordet før arbeidet kommer opp på skjermen igjen.

---

## Angi passordbeskyttelse ved reaktivering (avslutning av hvile- eller dvalemodus)

Følg denne fremgangsmåten for å kreve passord når datamaskinen aktiveres igjen fra hvile- eller dvalemodus:

1. Skriv *strømalternativer* på startskjermen og velg **Strømalternativer**.  
– eller –  
Høyreklikk på **Start**-knappen på Windows-skrivebordet og klikk på **Strømalternativer**.
2. Klikk på **Krever passord ved reaktivering** i panelet til venstre.
3. Klikk på **Endre innstillinger som ikke er tilgjengelige nå**.
4. Klikk på **Krever passord (anbefales)**.

---

 **MERK:** Hvis du må opprette et brukerkontopassord eller endre gjeldende passord, klikker du på **Opprett eller endre passordet til brukerkontoen** og følger veiledningen på skjermen. Gå til trinn 5 hvis du ikke trenger å opprette eller endre brukerkontopassordet.

---

5. Klikk på **Lagre endringer**.

## Bruke strømmåleren og strøminnstillinger

Strømmåleren er plassert på Windows-skrivebordet. Strømmåleren gjør det mulig å få rask tilgang til strøminnstillinger og vise gjenværende batterilading.

- Plasser musepekeren over strømmålerikonet for å vise hvor mange prosent strøm batteriet har igjen og gjeldende strømstyringsplan.
- Hvis du vil bruke Strømalternativer, klikker du på strømmålerikonet og velger et alternativ fra listen. Du kan også skrive *strømalternativer* på startskjermen og velge **Strømalternativer**.

Forskjellige strømmålerikoner viser om datamaskinen går på batteri eller nettstrøm. Når du plasserer musepekeren over ikonet, vises også en melding hvis batteriet har et lavt eller kritisk lavt batterinivå.



## Bruke batteristrøm

Hvis du har et ladet batteri i datamaskinen og den ikke er koblet til strømnettet, går datamaskinen på batteristrøm. Batteriet i datamaskinen lades sakte ut når datamaskinen er slått av og ikke er koblet til strømnettet. Datamaskinen vil vise en melding hvis batteriet har et lavt eller kritisk lavt batterinivå.

Driftstiden til batteriet i datamaskinen varierer, avhengig av innstillingene for strømstyring, programmene som kjøres på datamaskinen, skjermens lysstyrke, eksterne enheter som er koblet til datamaskinen, og andre faktorer.

### Fabrikkforseglet batteri (kun på enkelte modeller)

Utfør Batterisjekk i HP Support Assistant-appen for å overvåke statusen til batteriet, eller hvis batteriet ikke lenger holder ordentlig på ladingen.

1. Skriv `support` på startskjermen og velg **HP Support Assistant**-appen.

– eller –

Klikk på spørsmålsteget i systemstatusfeltet lengst til høyre på Windows-skrivebordets oppgavelinje.

2. Velg **Batteri og ytelse**. Hvis Batterisjekk indikerer at batteriet bør byttes ut, tar du kontakt med kundestøtte.

Batteriet eller batteriene i produktet kan ikke skiftes ut av brukerne selv på noen enkel måte. Fjerning eller utskifting av batteriet kan ha betydning for garantidekningen. Ta kontakt med kundestøtte hvis et batteri ikke lenger holder på ladingen.

Batteriet [batteriene] i produktet kan ikke skiftes ut av brukeren selv på noen enkel måte. Fjerning eller utskifting av batteriet kan ha betydning for garantidekningen. Ta kontakt med kundestøtte hvis et batteri ikke lenger holder på ladingen. Når et batteri har nådd slutten av levetiden, bør det ikke kastes sammen med vanlig husholdningsavfall. Følg lokale lover og forskrifter om avhending av batterier.

### Brukerutskiftbart batteri (kun på enkelte modeller)

---

 **ADVARSEL:** Av hensyn til sikkerheten bør du bare bruke det brukerutskiftbare batteriet som fulgte med datamaskinen, et erstatningsbatteri fra HP eller et kompatibelt batteri som er kjøpt fra HP.

 **FORSIKTIG:** Du kan miste data hvis du tar ut et brukerutskiftbart batteri som er datamaskinens eneste strømkilde. For å unngå å miste data bør du lagre alt arbeid eller slå datamaskinen av via Windows før du tar batteriet ut.

---

Hvis du skal ta ut et brukerutskiftbart batteri (kun på enkelte modeller), se fremgangsmåten og illustrasjonen som er mest i samsvar med datamaskinen:

1. Legg datamaskinen opp-ned på en plan flate.
2. Skyv på batteriutløseren (1) for å løse ut batteriet.

---

 **MERK:** Batteriutløseren går automatisk tilbake i utgangsstillingen.

---

3. Ta batteriet ut av datamaskinen (2).



– eller –

1. Legg datamaskinen opp-ned på en plan flate.
2. Skyv på batteriutløseren (1) for å løse ut batteriet.

 **MERK:** Batteriutløseren går automatisk tilbake i utgangsstillingen.

3. Vipp batteriet opp (2), og ta det ut av datamaskinen (3).



## Finne batteriinformasjon

Slik får du tilgang til batteriinformasjon:

1. Skriv `support` på startskjermen og velg **HP Support Assistant**-appen.

– eller –

Klikk på spørsmålsteget i systemstatusfeltet lengst til høyre på Windows-skrivebordets oppgavelinje.

2. Velg **Batteri og ytelse**.

HP Support Assistant inneholder følgende verktøy og informasjon om batteriet:

- Batterisjekk
- Informasjon om batterityper, spesifikasjoner, livssykluser og kapasitet

## Spare batteristrøm

Slik sparer du batteristrøm og får lengst mulig batteridriftstid:

- Reduser skjermens lysstyrke.
- Velg **Strømsparerer**-innstillingen under **Strømalternativer**.
- Hvis datamaskinen skal stå ubrukt og koblet fra strømmettet i mer enn 2 uker, bør et brukerutskiftbart batteri tas ut av datamaskinen og oppbevares separat på et kjølig og tørt sted.

- Slå trådløsheter av når du ikke bruker dem.
- Koble fra ubrukte eksterne enheter som ikke er koblet til en ekstern strømkilde, for eksempel en ekstern harddisk som er koblet til en USB-port.
- Stopp, deaktivert eller ta ut eventuelle eksterne minnekort som ikke er i bruk.
- Sett datamaskinen i hvilemodus eller slå den av før du forlater arbeidet.

## Tiltak ved lavt batterinivå

### Tiltak ved lavt batterinivå med tilgang til en ekstern strømkilde

Koble et av følgende til datamaskinen og til strømmettet.

- Strømadapter
- Forankrings- eller utvidelsesenheter (tilleggsutstyr)
- Strømadapter som er kjøpt som tilbehør fra HP (tilleggsutstyr)

### Tiltak ved lavt batterinivå uten tilgang til en strømkilde

Lagre alt arbeid og slå datamaskinen av.

### Tiltak ved lavt batterinivå når du ikke kan avslutte dvalemodus

1. Bytt ut det brukerutskiftbare batteriet som er utladet, med et ladet batteri eller koble strømadapteren til datamaskinen og til strømmettet.
2. Avslutt dvalemodus ved å trykke på av/på-knappen.

## Oppbevare brukerutskiftbare batterier (kun på enkelte modeller)

**⚠ FORSIKTIG:** For å unngå fare for skade på batteriet bør det ikke utsettes for høye temperaturer over lengre tid.

Hvis datamaskinen skal stå ubrukt og koblet fra strømforsyningen i mer enn to uker, bør batteriet tas ut og oppbevares separat på et kjølig og tørt sted for å forlenge batteridriftstiden.

Et batteri som oppbevares bør kontrolleres hver sjette måned. Hvis kapasiteten er mindre enn 50 prosent, bør du lade batteriet før du legger det tilbake på oppbevaringsstedet.

## Avhende brukerutskiftbare batterier (kun på enkelte modeller)

**⚠ ADVARSEL:** På grunn av faren for brann eller brannskade må du ikke demontere, knuse eller stikke hull på batteriet; ikke kortslutt eksterne kontakter; ikke la batteriet komme i kontakt med ild eller vann.

Se *Opplysninger om forskrifter, sikkerhet og miljø* angående forskriftsmessig avhending av batterier.

Slik får du tilgang til dette dokumentet:

- ▲ Skriv `support` på startskjermen og velg **HP Support Assistant**-appen.

– eller –

Klikk på spørsmålsteget i systemstatusfeltet lengst til høyre på Windows-skrivebordets oppgavelinje.

## Bruke nettstrøm

Du finner mer informasjon om tilkobling til strømnettet på *Installeringsveiledning*-plakaten som følger med datamaskinen.

Datamaskinen bruker ikke batteristrøm når den er koblet til strømnettet med en godkjent strømadapter eller en forankrings- eller utvidelsesenhet (tilleggsutstyr).

---

**⚠ ADVARSEL:** Av hensyn til sikkerheten bør du bare bruke strømadapteren som fulgte med datamaskinen, en ny adapter fra HP eller en kompatibel adapter som er kjøpt fra HP.

---

Koble datamaskinen til strømnettet i følgende situasjoner:

---

**⚠ ADVARSEL:** Ikke lad datamaskinens batteri om bord i fly.

---

- Når du lader eller kalibrerer et batteri
- Når du installerer eller endrer systemprogramvare
- Når du skriver informasjon til en plate (kun på enkelte modeller)
- Når du utfører Diskdefragmentering på datamaskiner med interne harddisker
- Når du utfører sikkerhetskopiering eller gjenoppretting

Når du kobler datamaskinen til strømnettet, skjer følgende:

- Batteriet begynner å lades.
- Skjermens lysstyrke økes.
- Strømmålerikonet på Windows-skrivebordet skifter utseende.

Når du kobler fra strømnettet:

- Datamaskinen går over til batteridrift.
- Skjermens lysstyrke reduseres automatisk for å forlenge batteriets driftstid.
- Strømmålerikonet på Windows-skrivebordet skifter utseende.

## Feilsøke strømproblemer

Test strømadapteren hvis datamaskinen viser noen av disse symptomene når den er koblet til vekselstrøm.

- Datamaskinen slår seg ikke på.
- Skjermen slår seg ikke på.
- Av/på-lampene lyser ikke.

Slik tester du strømadapteren:

1. Slå datamaskinen av.
2. Koble strømadapteren til datamaskinen og sett den i en stikkontakt.
3. Slå datamaskinen på.

- Hvis av/på-lampene slår seg på, fungerer strømadapteren som den skal.
- Hvis av/på-lampene forblir av, må du sjekke tilkoblingene mellom strømadapteren og datamaskinen og mellom strømadapteren og stikkontakten for å påse at disse er i orden.
- Hvis tilkoblingene er i orden og av/på-lampene forblir av, fungerer ikke strømadapteren og den bør byttes ut.

Ta kontakt med kundestøtte for å få informasjon om utskifting av strømadapteren.

## Avslutte (slå av) datamaskinen

 **FORSIKTIG:** Data som ikke er lagret, går tapt når datamaskinen slås av. Husk på å lagre alt arbeid før du slår datamaskinen av.

Avslutt-kommandoen lukker alle åpne programmer, inkludert operativsystemet, og slår deretter av skjermen og datamaskinen.

Slå datamaskinen av i følgende situasjoner:

- Når du må skifte ut batteriet eller ha tilgang til komponenter inne i datamaskinen
- Når du kobler til en ekstern maskinvareenhet som ikke kan kobles til en USB- eller skjermport
- Når datamaskinen ikke skal brukes og kobles fra strømmettet i en lengre periode

Selv om du kan slå datamaskinen av med av/på-knappen, anbefales det at du bruker Avslutt-kommandoen i Windows.

 **MERK:** Hvis datamaskinen er i hvile- eller dvalemodus, må du avslutte hvile- eller dvalemodus ved å trykke kort på av/på-knappen.

1. Lagre alt arbeid og avslutt alle åpne programmer.
2. Pek i øvre eller nedre høyre hjørne av startskjermen eller Windows-skrivebordet for å vise perlene.
3. Klikk på **Innstillinger**, **Strøm**-ikonet og deretter på **Avslutt**.

– eller –

Høyreklikk på **Start**-knappen i nedre, venstre hjørne av skjermen og velg **Slå av eller logg deg av** og deretter **Avslutt**.

Hvis datamaskinen ikke reagerer på kommandoer og du ikke kan følge avslutningsprosedyren ovenfor, kan du følge disse prosedyrene for nødavslutning. Følg prosedyrene i den rekkefølgen de er angitt:

- Trykk på **ctrl+alt+delete**, klikk på **Strøm**-ikonet og velg deretter **Avslutt**.
- Trykk på og hold av/på-knappen inne i minst fem sekunder.
- Koble datamaskinen fra strømmettet.
- På modeller med brukerutskiftbart batteri tar du ut batteriet.

# 7 Vedlikehold av datamaskinen

Det er svært viktig å utføre vedlikehold for å holde datamaskinen i førsteklasses stand. Dette kapitlet forklarer hvordan du bruker verktøy som Diskdefragmentering og Diskoppyrdding. Det inneholder også veiledning om oppdatering av programmer og drivere, fremgangsmåter for rengjøring av datamaskinen og tips om reising med (eller transport av) datamaskinen.

## Forbedre ytelsen

Du kan forbedre ytelsen til datamaskinen dramatisk ved å utføre regelmessige vedlikeholdsoppgaver med verktøy som Diskdefragmentering og Diskoppyrdding.

## Bruke Diskdefragmentering

HP anbefaler at du bruker Diskdefragmentering til å defragmentere harddisken minst én gang i måneden.

 **MERK:** Det er ikke nødvendig å kjøre Diskdefragmentering på halvlederstasjoner (SSD).

Slik kjører du Diskdefragmentering:

1. Koble datamaskinen til strømmettet.
2. Skriv `defragmenter` på startskjermen og velg **Defragmenter og optimaliser harddiskene**.
3. Følg veiledningen på skjermen.

Du finner mer informasjon i hjelpen til Diskdefragmentering-programvaren.

## Bruke Diskoppyrdding

Bruk Diskoppyrdding til å søke gjennom harddisken etter overflødige filer du trygt kan slette for å frigjøre plass på harddisken, slik at datamaskinen fungerer mer effektivt.

Slik kjører du Diskoppyrdding:

1. Skriv `disk` på startskjermen og velg et av følgende alternativer.
  - **Frigjør diskplass på denne PCen**
  - **Avinstaller apper for å frigjøre diskplass**
  - **Frigjør diskplass ved å slette unødvendige filer**
2. Følg veiledningen på skjermen.

## Oppdatere programmer og drivere

HP anbefaler at du oppdaterer programmer og drivere regelmessig. Oppdateringer kan løse problemer og gi datamaskinen nye funksjoner og alternativer. Det kan for eksempel hende at eldre grafikkomponenter ikke fungerer så bra med de nyeste spillene. Uten den nyeste driveren vil du ikke få størst mulig utbytte av utstyret.

Gå til <http://www.hp.com/support> for å laste ned de nyeste versjonene av HP-programmer og -drivere. Du kan også registrere deg for å motta automatiske varsler når oppdateringer blir tilgjengelig.

Hvis du vil oppdatere programmer og drivere, følger du denne fremgangsmåten:

1. Skriv `support` på startskjermen og velg **HP Support Assistant**-appen.  
-eller-  
Klikk på spørsmålstegnet i systemstatusfeltet lengst til høyre på Windows-skrivebordets oppgavelinje.
2. Klikk på **Oppdateringer og vedlikehold** og deretter på **Se etter HP-oppdateringer nå**.
3. Følg veiledningen på skjermen.

## Rengjøre datamaskinen

Bruk følgende produkter for å rengjøre datamaskinen på en trygg måte:

- Dimetylbenzyl ammoniumklorid, maks. konsentrasjon 0,3 prosent (for eksempel engangsservietter, som finnes under forskjellige merkenavn)
- Alkoholritt rengjøringsmiddel for glass
- Løsning av vann og mild såpe
- Tørr mikrofiberklut eller pusseskinn (antistatisk klut uten olje)
- Antistatiske renseservietter

---

**⚠ FORSIKTIG:** Unngå sterke rengjøringsmidler som kan føre til permanent skade på datamaskinen. Hvis du ikke er sikker på at et rengjøringsprodukt er trygt for datamaskinen, må du sjekke produktinnholdet for å være sikker på at det ikke inneholder bestanddeler som alkohol, aceton, salmiakk, metylklorid og hydrokarboner.

---

Fibrøst materiale som papirtørkler kan ripe opp datamaskinen. Over tid kan smusspartikler og rengjøringsmidler samle seg i ripene.

## Rengjøringsprosedyrer

Følg fremgangsmåtene i dette avsnittet for å rengjøre datamaskinen på en trygg måte.

---

**⚠ ADVARSEL:** For å unngå elektrisk støt eller skade på komponenter må du ikke forsøke å rengjøre datamaskinen mens den er på.

1. Slå datamaskinen av.
2. Koble fra strømmen.
3. Koble fra alle eksterne enheter med strømforsyning.

**⚠ FORSIKTIG:** For å unngå skade på interne komponenter må du ikke sprute rengjøringsmidler eller -væske direkte på noen datamaskinflate. Væske som drypper på overflaten, kan skade interne komponenter permanent.

---

## Rengjøre skjermen

Tørk forsiktig av skjermen med en myk, løst fuktet klut som er fuktet med et alkoholritt rengjøringsmiddel for glass. Pass på at skjermen er tørr før du lukker datamaskinen.

## Rengjøre sidene og dekselet

Når du skal rengjøre sidene eller dekselet, bruker du en myk mikrofiberklut eller et pusseskinn fuktet med et av rengjøringsmidlene som er nevnt tidligere, eller bruker en egnet engangsserviett.

 **MERK:** Rengjør dekselet til datamaskinen med roterende bevegelser for å fjerne smuss og partikler mer effektivt.

## Rengjøre styreputen, tastaturet eller musen (kun på enkelte modeller)

 **ADVARSEL:** For å unngå fare for elektrisk støt eller skade på interne komponenter må du ikke bruke støvsugertilbehør til å rengjøre tastaturet. En støvsuger kan avsette husstøv på tastaturets overflate.

 **FORSIKTIG:** For å unngå skade på interne komponenter må du ikke la væske dryppe mellom tastene.

- Når du skal rengjøre styreputen, tastaturet eller musen, bruker du en myk mikrofiberklut eller et pusseskinn fuktet med et av rengjøringsmidlene som er anbefalt, eller bruker en egnet engangsserviett.
- For å unngå at tastene blir klebrige og fjerne støv, lo og partikler fra tastaturet kan du bruke en trykkluftbeholder med blåserør.

## Reise med eller transportere datamaskinen

Følg disse rådene om hvordan du sikrer utstyret hvis du skal reise med eller transportere datamaskinen.

- Klargjøre datamaskinen for reise eller transport:
  - Sikkerhetskopier alle data til en ekstern stasjon.
  - Ta ut alle plater og eksterne mediekort, for eksempel minnekort.
  - Slå av og koble fra alle eksterne enheter.
  - Slå datamaskinen av.
- Ta med deg en sikkerhetskopi av data du kan få bruk for. Du bør ikke oppbevare sikkerhetskopien sammen med datamaskinen.
- Når du reiser med fly, tar du med datamaskinen som håndbagasje. Ikke sjekk den inn sammen med resten av bagasjen.

 **FORSIKTIG:** Unngå å utsette en disk eller stasjon for magnetiske felter. Sikkerhetsutstyr med magnetiske felter omfatter blant annet sikkerhetsportaler og håndskannere som brukes på flyplasser. Transportbelter på flyplasser og liknende sikkerhetsutstyr for kontroll av håndbagasje, benytter røntgenstråler i stedet for magnetisme og skader ikke harddisker.

- Hvis du har tenkt å bruke datamaskinen mens du er om bord i flyet, bør du på forhånd finne ut om flyselskapet tillater dette. Hvert enkelt flyselskap kan ha egne regler for bruk av datautstyr om bord i fly.
- Hvis du skal sende en datamaskin eller stasjon som gods, pakker du den i egnet beskyttende emballasje og merker pakken "FRAGILE".
- Bruken av trådløsheter kan være begrenset i noen miljøer. Eksempler på steder der bruk av slike enheter kan være forbudt, er om bord i fly, på sykehus, i nærheten av sprengstoff og der



farlig gods oppbevares. Hvis du er usikker på om det er tillatt å bruke en trådløsenhet i datamaskinen, bør du spørre om det er tillatt å bruke datamaskinen før du slår den på.

- Hvis du reiser i utlandet, bør du følge disse anbefalingene:
  - Kontroller tollbestemmelsene som gjelder for datautstyr i hvert land eller hver region på reiseruten.
  - Undersøk kravene til strømledning og strømadapter som gjelder på stedene hvor du skal bruke datamaskinen. Spenningen, frekvensen og støpseltypen varierer.

 **ADVARSEL:** På grunn av faren for elektrisk støt, brann eller skade på utstyret må du ikke prøve å koble et modem eller en telefonkabel til RJ45-kontakten (nettverkskontakten).

---

## 8 Sikre datamaskinen og informasjon

Datamaskinens sikkerhet er avgjørende for å beskytte konfidensialiteten, integriteten og tilgjengeligheten av informasjon. Standard sikkerhetsløsninger som besørgeres av Windows-operativsystemet, HP-programmer, ikke-Windows-verktøyet Setup Utility (BIOS) og annen tredjeparts programvare, kan hjelpe til å beskytte datamaskinen mot ulike farer, som virus, ormer og andre typer skadelig kode.

 **VIKTIG:** Enkelte av sikkerhetsfunksjonene som er beskrevet i denne håndboken, er kanskje ikke tilgjengelig på din datamaskin.

### Bruke passord

Et passord er en gruppe tegn som du velger for å sikre data på datamaskinen og beskytte nettransaksjoner. Flere typer passord kan angis. Da du konfigurerte datamaskinen for første gang, ble du for eksempel bedt om å opprette et brukerpasord for å sikre datamaskinen. Flere passord kan angis i Windows eller i HP Setup Utility (BIOS) som er forhåndsinstallert på datamaskinen.

Du vil kanskje finne det nyttig å bruke samme passord til en funksjon i Setup Utility (BIOS) og en sikkerhetsfunksjon i Windows.

Følg disse rådene for å opprette og lagre passord:

- Noter alle passord og oppbevar dem på et trygt sted borte fra datamaskinen for ikke å risikere å bli stengt ute fra datamaskinen. Ikke lagre passordene i en fil på datamaskinen.
- Når du skal opprette et passord, må du følge kravene som er angitt i programmet.
- Endre passordene dine minst hver 3. måned.
- Et ideelt passord er langt og består av bokstaver, skilletegn, symboler og tall.
- Før du sender datamaskinen til service, må du sikkerhetskopiere filene dine, slette konfidensielle filer og deretter fjerne alle passordinnstillinger.

Slik finner du mer informasjon om Windows-passord, for eksempel skjermsparerpassord:

- ▲ Skriv `support` på startskjermen og velg **HP Support Assistant**-appen.

-eller-

Klikk på spørsmålsteget i systemstatusfeltet lengst til høyre på Windows-skrivebordets oppgavelinje.

### Angi Windows-passord

Passord	Funksjon
Brukerpassord	Beskytter tilgangen til en brukerkonto i Windows.
Administratorpassord	Beskytter tilgangen til innholdet på datamaskinen på administratornivå.

**MERK:** Dette passordet kan ikke brukes for å få tilgang til innhold i Setup Utility (BIOS).

## Angi Setup Utility-passord (BIOS)

Passord	Funksjon
Administratorpassord	<ul style="list-style-type: none"><li>• Må oppgis hver gang du åpner Setup Utility (BIOS).</li><li>• Hvis du glemmer administratorpassordet, får du ikke tilgang til Setup Utility (BIOS).</li></ul>
Oppstartpassord	<ul style="list-style-type: none"><li>• Må oppgis hver gang du slår på eller omstarter datamaskinen eller avslutter dvalemodus.</li><li>• Hvis du glemmer oppstartpassordet, kan du ikke slå på eller omstarte datamaskinen, eller avslutte dvalemodus.</li></ul>

Slik angir, endrer eller sletter du et administrator- eller oppstartpassord i Setup Utility (BIOS):

 **FORSIKTIG:** Du må være svært nøye når du gjør endringer i Setup Utility (BIOS). Feil kan føre til at datamaskinen ikke fungerer ordentlig.

 **MERK:** Hvis nettbrettet har en tastaturbase, kobler du nettbrettet til tastaturbasen før du utfører disse trinnene.

1. Start Setup Utility (BIOS):
  - Datamaskiner eller nettbrett med tastatur:
    - ▲ Slå på eller omstart datamaskinen og trykk raskt på **esc** og deretter **f10**.
  - Nettbrett uten tastatur:
    1. Slå på eller omstart nettbrettet og hold deretter straks volum ned-knappen inne.  
– eller –  
Slå på eller omstart nettbrettet og hold deretter straks Windows-knappen inne.
    2. Trykk på **f10**.
2. Velg **Security** (sikkerhet) og følg veiledningen på skjermen.

Endringene trer i kraft når datamaskinen startes på nytt.

## Bruke fingeravtrykkleseren (kun på enkelte modeller)

Integrerte fingeravtrykklesere er bare tilgjengelig på enkelte datamaskinmodeller.

 **MERK:** Se [Plassering av komponenter på side 5](#) angående plassering av fingeravtrykkleseren på datamaskinen.

Før du kan bruke fingeravtrykkleseren, må du angi en brukerkonto og passord på datamaskinen og registrere ett eller flere fingeravtrykk med HP SimplePass-programvaren.

Slik registrerer du fingeravtrykk med HP SimplePass:

1. Sveip en finger over fingeravtrykksensoren for å starte HP SimplePass.  
– eller –  
Skriv `simple` på startskjermen og velg **HP SimplePass**.
2. Når HP SimplePass-velkomstbildet vises, klikker du på **Komme i gang**.

3. HP SimplePass ber deg dra høyre pekefinger over sensoren.
4. Sveip fingeren 3 ganger for å fullføre registreringen.  
Hvis registreringen var vellykket, vises en grønn sirkel på den aktuelle fingeren i illustrasjonen.
5. Gjenta trinn 1 til og med 4 for å registrere flere fingeravtrykk.

## Bruke Internett-sikkerhetsprogramvare

Når du bruker datamaskinen for å få tilgang til e-post, et nettverk eller Internett, utsetter du kanskje datamaskinen for datavirus, spionprogramvare og andre nettrusler. Internett-sikkerhetsprogramvare som inkluderer antivirus- og brannmurfunksjoner, kan være forhåndsinstallert på datamaskinen som et prøvetilbud, for å bidra til å beskytte datamaskinen. For å få kontinuerlig beskyttelse mot nyoppdagede virus og andre sikkerhetstrusler må du sørge for å holde sikkerhetsprogramvaren oppdatert. Det anbefales sterkt at du oppgraderer prøvetilbudet på sikkerhetsprogramvare eller kjøper den programvaren du foretrekker, for å beskytte datamaskinen fullt ut.

## Bruke antivirusprogramvare

Datavirus kan sette programmer, verktøy eller operativsystemet ut av spill eller hindre dem i å fungere som de skal. Antivirusprogramvare kan oppdage de fleste virus, uskadeliggjøre dem og i de fleste tilfeller reparere eventuell skade de har forårsaket.

Du må sørge for å holde antivirusprogramvaren oppdatert for at beskyttelsen skal fungere mot nye virus.

Et antivirusprogram kan være forhåndsinstallert på datamaskinen. Det anbefales sterkt at du bruker et antivirusprogram som du velger selv, for å beskytte datamaskinen fullt ut.

Hvis du ønsker mer informasjon om datavirus, skriver du `support` på startskjermen og velger appen **HP Support Assistant**, eller klikk på spørsmålstegnet i systemstatusfeltet lengst til høyre på Windows-skrivebordets oppgavelinje.

## Bruke brannmurprogramvare

Brannmurer er konstruert for å hindre uautorisert tilgang til et system eller nettverk. En brannmur kan være en programvare på datamaskinen og/eller i nettverket, eller den kan være en kombinasjon av både maskinvare og programvare.

Det finnes to typer brannmurer man kan vurdere:

- Vertsbaserte brannmurer – Programvare som bare beskytter datamaskinen som den er installert på.
- Nettverksbaserte brannmurer – Installerer mellom DSL- eller kabelmodemet og hjemmenettverket for å beskytte alle datamaskinene i nettverket.

Når det installeres en brannmur i et system, overvåkes og sammenliknes alle data som sendes til og fra systemet, med et sett av brukerdefinerte sikkerhetskriterier. Alle data som ikke oppfyller disse kriteriene, blir blokkert.

## Installere programvareoppdateringer

HP, Windows og tredjeparts programvare som er installert på datamaskinen, bør oppdateres regelmessig for å løse sikkerhetsproblemer og forbedre programvarens ytelse. Se [Oppdatere programmer og drivere på side 36](#) for å få mer informasjon.

## Installere kritiske sikkerhetsoppdateringer

 **FORSIKTIG:** Microsoft sender ut varsler om kritiske oppdateringer. Du beskytter datamaskinen mot sikkerhetsbrudd og datavirus ved å installere alle de kritiske oppdateringene fra Microsoft så snart du mottar en melding om at de er tilgjengelig.

Du kan installere disse oppdateringene manuelt eller automatisk.

Slik viser eller endrer du innstillingene:

1. Skriv `kontrollpanel` på startskjermen.  
– eller –  
Høyreklikk på **Start**-knappen på Windows-skrivebordet og velg **Kontrollpanel**.
2. Velg **System og sikkerhet, Windows Update** og **Endre innstillinger**, og følg deretter veiledningen på skjermen.

## Sikre det trådløse nettverket

Når du konfigurerer et trådløst lokalnettverk eller bruker et eksisterende trådløst lokalnettverk, må du alltid aktivere sikkerhetsfunksjoner for å beskytte nettverket mot uautorisert tilgang. Trådløse lokalnettverk på offentlige steder (trådløse soner) som kaffebarer og flyplasser, har kanskje ingen sikkerhet i det hele tatt.

## Sikkerhetskopiere programvare og data

Ta regelmessige sikkerhetskopier av programvare og data for å beskytte både programvare og data mot å gå tapt eller bli skadet som følge av virusangrep eller programvare- eller maskinvaresvikt. Se [Sikkerhetskopiering, tilbakestilling og gjenoppretting på side 50](#) for å få mer informasjon.

## Bruke tyverisikringskabelås (tilleggsutstyr)

Tyverisikringskabelåsen, som kjøpes separat, er ment å virke avskrekkende, men kan ikke alltid hindre at datamaskinen blir skadet eller stjålet. Tyverisikringskabler er bare en av flere metoder som bør brukes som en del av en komplett sikkerhetsløsning som kan bidra til maksimal beskyttelse mot tyveri.

Festet for tyverisikringskabelen på datamaskinen kan se litt annerledes ut enn illustrasjonen i dette avsnittet. Se [Bli kjent med datamaskinen på side 4](#) angående plassering av festet for tyverisikringskabelen på datamaskinen.

1. Legg tyverisikringskabelåsen i en løkke rundt et fast objekt.
2. Sett nøkkelen (1) i tyverisikringskabelåsen (2).

3. Sett tyverisikringskabelåsen i festet for tyverisikringskabel på datamaskinen (3), og lås deretter tyverisikringskabelåsen med nøkkelen.

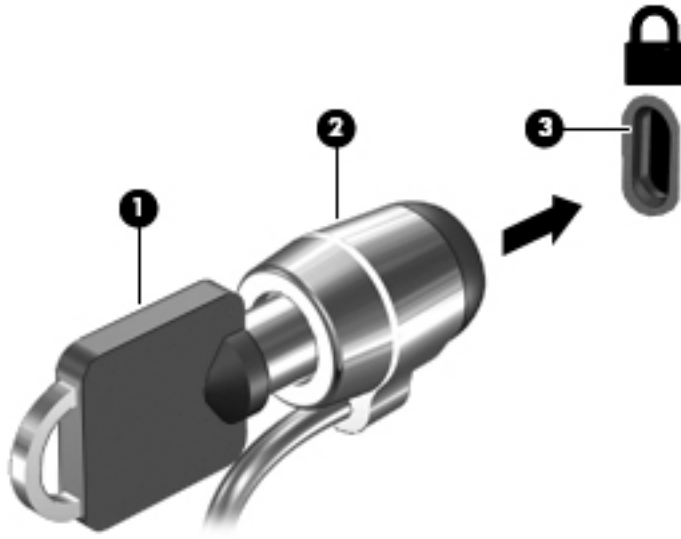



4. Ta ut nøkkelen og oppbevar den på et trygt sted.

## 9 Bruke Setup Utility (BIOS)

Setup Utility eller BIOS (Basic Input/Output System) styrer kommunikasjonen mellom alle inn- og utenhetene i systemet (som diskstasjoner, skjerm, tastatur, mus og skriver). Setup Utility (BIOS) inkluderer innstillinger for alle typer enheter som er installert, oppstartrekkefølgen til datamaskinen og mengden av system- og utvidet minne.

### Starte Setup Utility (BIOS)

 **FORSIKTIG:** Du må være svært nøye når du gjør endringer i Setup Utility (BIOS). Feil kan føre til at datamaskinen ikke fungerer ordentlig.

 **MERK:** Hvis nettbrettet har en tastaturbase, kobler du nettbrettet til tastaturbasen før du utfører trinnene i dette kapittelet.

- Datamaskiner eller nettbrett med tastatur:
  - ▲ Slå på eller omstart datamaskinen og trykk raskt på **esc** og deretter **f10**.
- Nettbrett uten tastatur:
  1. Slå på eller omstart nettbrettet og hold deretter straks volum ned-knappen inne.  
– eller –  
Slå på eller omstart nettbrettet og hold deretter straks Windows-knappen inne.
  2. Trykk på **f10**.

### Oppdatere BIOS

Oppdaterte versjoner av BIOS kan være tilgjengelig på HP-nettstedet.

De fleste BIOS-oppdateringene på HP-nettstedet er pakket i komprimerte filer som kalles *SoftPaqs*.

Enkelte nedlastingspakker inneholder filen *Readme.txt*, som inneholder informasjon om installering av filen og feilsøking.

### Fastslå BIOS-versjon

Du må vite hvilken BIOS-versjon som er installert for å finne ut om BIOS-oppdateringene som er tilgjengelig, inneholder nyere BIOS-versjoner enn den som er installert på datamaskinen.

BIOS-versjonsinformasjon (kalles også *ROM-dato* og *System-BIOS*) kan vises på startskjermen ved å skrive `support` og velge appen **HP Support Assistant** og deretter **Systeminformasjon**, eller ved å bruke Setup Utility (BIOS).

1. Start Setup Utility (BIOS) (se [Starte Setup Utility \(BIOS\) på side 45](#)).
2. Velg **Main** (hovedmeny) og merk deg BIOS-versjonen.
3. Velg **Exit** (avslutt) og deretter **Exit Discarding Changes** (forkast endringer og avslutt), og følg veiledningen på skjermen.

## Laste ned BIOS-oppdateringer

 **FORSIKTIG:** BIOS-oppdateringer må bare lastes ned og installeres når datamaskinen er koblet til en pålitelig ekstern strømkilde ved hjelp av strømadapteren for å redusere faren for skade på datamaskinen eller en mislykket installering. Ikke last ned eller installer BIOS-oppdateringer mens datamaskinen går på batteri, er koblet til en forankringsstasjon (tilleggsutstyr) eller er koblet til en alternativ strømkilde. Følg denne veiledningen ved nedlasting og installering:

- Ikke koble datamaskinen fra strømmettet ved å trekke strømledningen ut av stikkkontakten.
- Ikke slå datamaskinen av eller sett den i hvilemodus.
- Ikke sett inn, fjern, koble til eller koble fra enheter, kabler eller ledninger.

 **MERK:** Hvis datamaskinen er koblet til et nettverk, må du kontakte nettverksadministratoren før du installerer programvareoppdateringer, spesielt BIOS-oppdateringer.

1. Skriv `support` på startskjermen og velg **HP Support Assistant**-appen.  
– eller –  
Klikk på spørsmålsteget i systemstatusfeltet lengst til høyre på Windows-skrivebordets oppgavelinje.
2. Klikk på **Oppdateringer og vedlikehold** og deretter på **Se etter HP-oppdateringer nå**.
3. Følg veiledningen på skjermen for å identifisere din datamaskin og finne BIOS-oppdateringen du vil laste ned.
4. Følg denne fremgangsmåten på nedlastingsområdet:
  - a. Finn en BIOS-oppdatering som er nyere enn BIOS-versjonen som er installert på datamaskinen. Noter datoen, navnet eller eventuell annen identifikasjon. Du kan komme til å trenge denne informasjonen for å finne igjen oppdateringen senere, etter at den er lastet ned til harddisken.
  - b. Følg veiledningen på skjermen for å laste ned oppdateringen til harddisken.  
  
Noter deg banen til harddiskplasseringen hvor BIOS-oppdateringen blir lastet ned. Du må finne frem til denne banen når du er klar til å installere oppdateringen.

Prosedyrene for installering av BIOS varierer. Følg veiledningen som vises på skjermen når nedlastingen er fullført. Følg fremgangsmåten nedenfor hvis det ikke vises noen veiledning:

1. Skriv `fil` på startskjermen og velg **Filutforsker**.  
– eller –  
Høyreklikk på **Start**-knappen på Windows-skrivebordet og velg **Filutforsker**.
2. Dobbeltklikk på harddisken som skal brukes til lagring. Harddisken er vanligvis benevnt som Lokaldisk (C:).
3. Gå til plasseringen på harddisken som du har notert, og åpne mappen som inneholder oppdateringen.
4. Dobbeltklikk på filen som har filtypen EXE (for eksempel *filnavn.exe*).  
BIOS-installeringen starter.
5. Fullfør installeringen ved å følge veiledningen på skjermen.

 **MERK:** Når du får melding på skjermen om at installeringen er utført, kan du slette filen du lastet ned til harddisken.



## Synkronisere nettbrett og tastatur (kun på enkelte modeller)

Når du kobler nettbrettet til tastaturet og starter datamaskinen på nytt, vil BIOS sjekke om den innebygde kontrollerfastvaren i tastaturet må synkroniseres. I så fall vil BIOS starte synkroniseringen. Hvis synkroniseringen blir avbrutt, vil et varsel vises på skjermen i 10 sekunder før nettbrettet starter på nytt og forsøker å synkronisere igjen.

---

 **MERK:** Den innebygde kontrollerfastvaren vil BARE bli synkronisert hvis nettbrettet eller tastaturets batteri er mer enn 50 prosent ladet, eller hvis nettbrettet er koblet til strømnettet.

---

---

# 10 Bruke HP PC Hardware Diagnostics (UEFI)

HP PC Hardware Diagnostics (UEFI) er et UEFI-grensesnitt (Unified Extensible Firmware Interface) som gjør det mulig å utføre diagnostiske tester for å finne ut om datamaskinens maskinvare fungerer slik den skal. Verktøyet kjøres utenom operativsystemet, slik at det kan skille maskinvarefeil fra problemer som kan skyldes operativsystemet eller andre programvarekomponenter.

Slik starter du HP PC Hardware Diagnostics (UEFI):

1. Start Setup Utility:
  - Datamaskiner eller nettbrett med tastatur:
    - ▲ Slå på eller start datamaskinen på nytt, og trykk raskt på **esc**.
  - Nettbrett uten tastatur:
    - ▲ Slå på eller omstart nettbrettet og hold deretter straks volum ned-knappen inne.  
– eller –  
Slå på eller omstart nettbrettet og hold deretter straks Windows-knappen inne.
2. Trykk på **f2**.

BIOS søker 3 steder etter diagnostikkverktøyene, i denne rekkefølgen:

  - a. Tilkoblet USB-stasjon

---

 **MERK:** Hvis du vil laste HP PC Hardware Diagnostics (UEFI)-verktøyet til en USB-stasjon, kan du se [Laste ned HP PC Hardware Diagnostics \(UEFI\) til en USB-enhet på side 48](#).

---

  - b. Harddisk
  - c. BIOS
3. Når diagnostikkverktøyet åpnes, bruker du tastene på tastaturet til å velge den typen diagnostisk test du vil utføre, og følger veiledningen på skjermen.

---

 **MERK:** Hvis du vil stoppe en diagnostisk test, trykker du på **esc**.

---

## Laste ned HP PC Hardware Diagnostics (UEFI) til en USB-enhet

---

 **MERK:** Veiledning for nedlasting av HP PC Hardware Diagnostics (UEFI) finnes bare på engelsk.

---

Det finnes to alternativer for å laste ned HP PC Hardware Diagnostics til en USB-enhet:

**Alternativ 1: HP PC Diagnostics-hjemmesiden** – Gir tilgang til den nyeste versjonen av UEFI

1. Gå til <http://hp.com/go/techcenter/pcdiags>.
2. Klikk på lenken for **UEFI-nedlasting** og velg **Kjør**.

**Alternativ 2: Kundestøtte- og driversider** – Inneholder nedlastinger for et spesifikt produkt med eldre og nyere versjoner

1. Gå til <http://www.hp.com>.
2. Pek på **Brukerstøtte** som du finner øverst på siden, og klikk deretter på **Last ned drivere**.
3. Skriv produktnavnet i tekstboksen og klikk på **Gå**.  
– eller –  
Klikk på **Finn nå** for å la HP finne produktet automatisk.
4. Velg din datamaskinmodell og deretter riktig operativsystem.
5. Under **Diagnostikk** klikker du på **HP UEFI Support Environment**.  
– eller –  
Klikk på **Last ned** og velg **Kjør**.

---

# 11 Sikkerhetskopiering, tilbakestilling og gjenoppretting

Dette kapittelet inneholder informasjon om følgende prosesser. Informasjonen i kapittelet er standardprosedyre for de fleste modeller.

- Lage gjenoppretingsmedier og sikkerhetskopier
- Gjenopprette systemet

Se HP Support Assistant for å få mer informasjon.

- ▲ Skriv `support` på startskjermen og velg **HP Support Assistant**-appen.  
– eller –

Klikk på spørsmålsteget i systemstatusfeltet lengst til høyre på Windows-skrivebordets oppgavelinje.

## Lage gjenoppretingsmedier og sikkerhetskopier

De følgende metodene for å lage gjenoppretingsmedier og sikkerhetskopier er bare tilgjengelig på enkelte modeller. Velg en metode som er tilgjengelig for den aktuelle datamaskinmodellen.

- Når du har konfigurert datamaskinen, bruker du HP Recovery Manager til å lage HP-gjenoppretingsmedier. Dette trinnet lager en sikkerhetskopi av HP-gjenoppretingspartisjonen på datamaskinen. Sikkerhetskopien kan brukes til å installere det opprinnelige operativsystemet på nytt i tilfelle harddisken blir skadet eller byttes ut. Se [Lage HP-gjenoppretingsmedier \(kun på enkelte modeller\) på side 50](#) for å få mer informasjon om å lage gjenoppretingsmedier. Se [Gjenoppretting med HP Recovery Manager på side 52](#) for å få informasjon om gjenoppretingsalternativene som er tilgjengelig ved bruk av gjenoppretingsmedier.
- Bruk Windows-verktøy til å lage systemgjenoppretingspunkter og sikkerhetskopier av personlig informasjon.

Se [Bruke Windows-verktøy på side 51](#) for å få mer informasjon.

---

 **MERK:** Hvis lagringsplassen er 32 GB eller mindre, vil Microsoft Systemgjenoppretting bli deaktivert som standard.

---

## Lage HP-gjenoppretingsmedier (kun på enkelte modeller)

 **VIKTIG:** Hvis datamaskinen ikke viser alternativet Oppretting av gjenoppretingsmedier, kan du få gjenoppretingsmedier for systemet fra kundestøtte. Se heftet *Worldwide Telephone Numbers* (internasjonale telefonnumre) som fulgte med datamaskinen. Du finner også kontaktinformasjon på HPs nettsted. Gå til <http://www.hp.com/support>, velg land eller region og følg veiledningen på skjermen.

---

HP Recovery Manager er et programprodukt som gjør det mulig å lage gjenoppretingsmedier etter at datamaskinen er konfigurert. HP-gjenoppretingsmedier kan brukes til å utføre systemgjenoppretting hvis harddisken blir ødelagt. Systemgjenoppretting installerer på nytt det opprinnelige operativsystemet og programvare som var installert fra fabrikk, og konfigurerer deretter innstillingene

til programmene. HP-gjenopprettingsmedier kan også brukes til å tilpasse systemet eller gjenopprette fabrikkdiskbildet når du bytter ut harddisken.

- Det er bare mulig å lage ett sett med gjenopprettingsmedier. Vær forsiktig med disse gjenopprettingsverktøyene, og oppbevar dem på et trygt sted.
- HP Recovery Manager undersøker datamaskinen og fastslår hvilken lagringskapasitet som kreves av mediene.
- Når du skal lage gjenopprettingsplater, må datamaskinen ha en optisk stasjon med mulighet til å skrive til DVD-plater, og du må bruke tomme DVD-R-, DVD+R-, DVD-R DL- eller DVD+R DL-plater av høy kvalitet. Ikke bruk omskrivbare plater som CD±RW-, DVD±RW-, tolags DVD±RW- eller BD-RE-plater (omskrivbare Blu-ray). De er ikke kompatible med HP Recovery Manager-programvaren. Du kan også bruke en tom USB-flashstasjon av høy kvalitet.
- Hvis datamaskinen ikke har en integrert optisk stasjon med mulighet for å skrive til DVD og du vil lage DVD-gjenopprettingsmedier, kan du bruke en ekstern optisk stasjon (kjøpes separat) til å lage gjenopprettingsplater, eller du kan skaffe gjenopprettingsplater fra kundestøtte. Se heftet *Worldwide Telephone Numbers* (internasjonale telefonnumre) som fulgte med datamaskinen. Du finner også kontaktinformasjon på HPs nettsted. Gå til <http://www.hp.com/support>, velg land eller region og følg veiledningen på skjermen. Hvis du bruker en ekstern optisk stasjon, må den være koblet direkte til en USB-port på datamaskinen. Stasjonen kan ikke være koblet til en USB-port på en ekstern enhet, for eksempel en USB-hub.
- Pass på at datamaskinen er koblet til strømmettet før du begynner å lage gjenopprettingsmedier.
- Denne prosessen kan ta en time eller mer. Ikke forstyr denne prosessen.
- Hvis det blir nødvendig, kan du avslutte programmet før du er ferdig med å lage alle gjenopprettingsplatene. HP Recovery Manager vil fullføre brenningen av den gjeldende DVD-platen. Neste gang du åpner HP Recovery Manager, vil du bli spurt om du vil fortsette, slik at de gjenværende platene blir brent.

Slik lager du HP-gjenopprettingsmedier:

---

 **VIKTIG:** Når det gjelder nettbrett med avtakbart tastatur, kobler du tastaturet til tastaturdokken før du utfører disse trinnene (kun på enkelte modeller).

---

1. Skriv `recovery` på startskjermen og velg **HP Recovery Manager**.
2. Velg **Oppretting av gjenopprettingsmedier** og følg veiledningen på skjermen.

Hvis du blir nødt til å gjenopprette systemet, kan du se [Gjenoppretting med HP Recovery Manager på side 52](#).

## Bruke Windows-verktøy

Du kan lage systemgjenopprettingspunkter og sikkerhetskopier av personlig informasjon ved hjelp av Windows-verktøy.

---

 **MERK:** Hvis lagringsplassen er 32 GB eller mindre, vil Microsoft Systemgjenoppretting bli deaktivert som standard.

---

- ▲ Skriv `hjelp` på startskjermen og velg **Hjelp og støtte**.  
– eller –

Klikk på spørsmålstegnet i systemstatusfeltet lengst til høyre på Windows-skrivebordets oppgavelinje.

Se Hjelp og støtte for å få mer informasjon og veiledning.

# Tilbakestilling og gjenoppretting

Det er flere alternative måter å gjenopprette systemet. Velg den metoden som passer best i din situasjon og med ditt kunnskapsnivå:

 **VIKTIG:** Ikke alle metodene er tilgjengelig på alle modeller.

- Windows tilbyr flere alternativer for gjenoppretting fra sikkerhetskopiering, oppdatering av datamaskinen og tilbakestilling av datamaskinen til dens opprinnelige tilstand. Du finner mer informasjon under Hjelp og støtte.
  - ▲ Skriv `support` på startskjermen og velg **HP Support Assistant**-appen.
    - eller –
    - Klikk på spørsmålstegnet i systemstatusfeltet lengst til høyre på Windows-skrivebordets oppgavelinje.
- Hvis du må løse et problem med forhåndsinstallerte programmer eller drivere, bruker du alternativet Installer drivere og programmer på nytt i HP Recovery Manager til å installere enkeltprogrammer og drivere på nytt.
  - ▲ Skriv `recovery` på startskjermen, velg **HP Recovery Manager** og deretter **Installer drivere og programmer på nytt** og følg veiledningen på skjermen.
- Hvis du vil tilbake stille datamaskinen ved å bruke et minimert gjenopprettingsbilde, kan du på enkelte modeller velge alternativet Minimert gjenopprettingsbilde fra HP-gjenopprettingspartisjonen eller HP-gjenopprettingsmedier. Minimert gjenopprettingsbilde installerer bare drivere og aktiveringsprogramvare for maskinvare. Andre programmer som er inkludert i programvarebildet, vil fortsatt være tilgjengelig for installering gjennom alternativet Installer drivere og programmer på nytt i HP Recovery Manager.

Se [Gjenoppretting med HP Recovery Manager på side 52](#) for å få mer informasjon.
- Hvis du vil gjenopprette Windows-partisjonen til det opprinnelige innholdet fra fabrikk, kan du velge alternativet for systemgjenoppretting fra HP-gjenopprettingspartisjonen (kun på enkelte modeller) eller bruke HP-gjenopprettingsmediene. Se [Gjenoppretting med HP Recovery Manager på side 52](#) for å få mer informasjon. Hvis du ikke allerede har opprettet et gjenopprettingsmedium, kan du se [Lage HP-gjenopprettingsmedier \(kun på enkelte modeller\) på side 50](#).
- Hvis du vil gjenopprette datamaskinens opprinnelige fabrikkpartisjon og -innhold eller har byttet ut harddisken, kan du på enkelte modeller bruke alternativet Tilbakestilling til fabrikkinnstillinger for HP-gjenopprettingsmedier. Se [Gjenoppretting med HP Recovery Manager på side 52](#) for å få mer informasjon.
- Hvis du ønsker å fjerne gjenopprettingspartisjonen for å få mer plass på harddisken, har HP Recovery Manager på enkelte modeller alternativet Fjern gjenopprettingspartisjonen.

Se [Fjerne HP-gjenopprettingspartisjonen \(kun på enkelte modeller\) på side 55](#) for å få mer informasjon.

## Gjenoppretting med HP Recovery Manager

Ved hjelp av HP Recovery Manager-programvaren kan du gjenopprette datamaskinen til opprinnelig fabrikktilstand med HP-gjenopprettingsmedier du enten har laget eller mottatt fra kundestøtte, eller du kan bruke HP-gjenopprettingspartisjonen (kun på enkelte modeller). Hvis du ikke allerede har opprettet et gjenopprettingsmedium, kan du se [Lage HP-gjenopprettingsmedier \(kun på enkelte modeller\) på side 50](#).

## Hva du må vite før du kommer i gang

- HP Recovery Manager gjenoppretter bare programvare som er installert fra fabrikk. Når det gjelder programvare som ikke følger med datamaskinen, må du enten laste ned programvaren fra produsentens nettsted eller installere den på nytt fra mediene du får fra produsenten.

 **VIKTIG:** Gjenoppretting ved hjelp av HP Recovery Manager bør brukes som en siste utvei for å løse datamaskinproblemer.

- HP-gjenoppretingsmedier må brukes hvis datamaskinens harddisk svikter. Hvis du ikke allerede har opprettet et gjenoppretingsmedium, kan du se [Lage HP-gjenoppretingsmedier \(kun på enkelte modeller\) på side 50](#).
- Hvis du skal bruke alternativet Tilbakestilling til fabrikkinnstillinger (kun på enkelte modeller), må du bruke HP-gjenoppretingsmedier. Hvis du ikke allerede har opprettet et gjenoppretingsmedium, kan du se [Lage HP-gjenoppretingsmedier \(kun på enkelte modeller\) på side 50](#).
- Hvis datamaskinen ikke tillater at det lages HP-gjenoppretingsmedier eller hvis HP-gjenoppretingsmedier ikke fungerer, kan du skaffe gjenoppretingsmedier til systemet fra kundestøtte. Se heftet *Worldwide Telephone Numbers* (internasjonale telefonnumre) som fulgte med datamaskinen. Du finner også kontaktinformasjon på HPs nettsted. Gå til <http://www.hp.com/support>, velg land eller region og følg veiledningen på skjermen.

 **VIKTIG:** HP Recovery Manager vil ikke automatisk sørge for sikkerhetskopiering av personlige data. Du må sikkerhetskopiere alle personlige data du vil beholde, før du starter gjenoppretting.

Du kan velge blant følgende gjenoppretingsalternativer når du bruker HP-gjenoppretingsmedier:

 **MERK:** Bare de alternativene som er tilgjengelig for datamaskinen, vises når du starter gjenoppretingsprosessen.

- Systemgjenoppretting – Installerer operativsystemet på nytt og konfigurerer deretter innstillingene for programmene som var installert fra fabrikk.
- Minimert gjenoppretingsbilde (kun på enkelte modeller) – Installerer operativsystemet og alle maskinvarerelaterte drivere og programvare på nytt, men ikke andre programmer.
- Tilbakestilling til fabrikkinnstillinger – Gjenoppretter datamaskinen til den opprinnelige tilstanden fra fabrikk ved å slette alle data fra harddisken og opprette partisjonene på nytt. Deretter installeres operativsystemet og all programvare som var installert fra fabrikk, på nytt.

HP-gjenoppretingspartisjonen (kun på enkelte modeller) muliggjør Systemgjenoppretting og Minimert gjenoppretingsbilde (kun på enkelte modeller).

## Bruke HP-gjenoppretingspartisjonen (kun på enkelte modeller)

Med HP-gjenoppretingspartisjonen kan du gjenopprette systemet eller foreta en gjenoppretting av minimert gjenoppretingsbilde (kun på enkelte modeller) uten at du trenger gjenoppretingsplater eller en USB-flashstasjon for gjenoppretting. Denne typen gjenoppretting kan bare brukes hvis harddisken fortsatt fungerer.

Slik starter du HP Recovery Manager fra HP-gjenoppretingspartisjonen:

 **VIKTIG:** Når det gjelder nettbrett med avtakbart tastatur, kobler du tastaturet til tastaturdokken før du utfører disse trinnene (kun på enkelte modeller).

1. Skriv `recovery` på startskjermen og velg **Recovery Manager** og deretter **HP Recovery Environment**.  
– eller –  
Trykk på **f11** mens datamaskinen starter, eller trykk og hold på **f11** mens du trykker på av/på-knappen.
2. Velg **Feilsøking** fra menyen med oppstartalternativer.
3. Velg **Recovery Manager** og følg veiledningen på skjermen.

## Bruke HP-gjenopprettingsmedier til gjenoppretting

Du kan bruke HP-gjenopprettingsmedier til å gjenopprette det opprinnelige systemet. Denne metoden kan brukes hvis systemet ikke har en HP-gjenopprettingspartisjon eller hvis harddisken ikke virker.

1. Sikkerhetskopier alle personlige filer hvis det er mulig.
2. Sett inn HP-gjenopprettingsmedier og start deretter datamaskinen på nytt.

---

 **MERK:** Hvis datamaskinen ikke automatisk startes på nytt i HP Recovery Manager, endrer du datamaskinens oppstartrekkefølge. Se [Endre datamaskinens oppstartrekkefølge på side 54](#).

---

3. Følg veiledningen på skjermen.

## Endre datamaskinens oppstartrekkefølge

Hvis datamaskinen ikke startes på nytt i HP Recovery Manager, kan du endre oppstartrekkefølgen for datamaskinen, som er rekkefølgen til enheter som vises i BIOS der datamaskinen ser etter oppstartinformasjon. Du kan endre valget til en optisk stasjon eller en USB-flashstasjon.

Slik endrer du oppstartrekkefølgen:

---

 **VIKTIG:** Når det gjelder nettbrett med avtakbart tastatur, kobler du tastaturet til tastaturdokken før du utfører disse trinnene (kun på enkelte modeller).

---

1. Sett inn HP-gjenopprettingsmediet.
2. Start Computer Setup:

For datamaskiner eller nettbrett med tastatur tilkoblet:

- ▲ Slå på eller omstart datamaskinen eller nettbrettet og trykk raskt på **esc** og deretter **f9** for oppstartalternativer.

For datamaskiner eller nettbrett uten tastatur tilkoblet:

- ▲ Slå på eller omstart datamaskinen, trykk raskt på volum ned-knappen og trykk på **f9** for oppstartalternativer.

– eller –

Slå på eller omstart datamaskinen, trykk raskt på Windows-knappen og trykk på **f9** for oppstartalternativer.

3. Velg den optiske stasjonen eller USB-flashstasjonen som du vil starte fra.
4. Følg veiledningen på skjermen.



## Fjerne HP-gjenopprettingspartisjonen (kun på enkelte modeller)

Med HP Recovery Manager-programvaren kan du fjerne HP-gjenopprettingspartisjonen for å frigjøre plass på harddisken.

 **VIKTIG:** Hvis du fjerner HP-gjenopprettingspartisjonen, kan du ikke lenger bruke Windows Oppdater- eller Windows-alternativet til å fjerne alt og installere Windows på nytt. Dessuten vil du ikke kunne utføre Systemgjenoppretting eller Minimert gjenopprettingsbilde fra HP-gjenopprettingspartisjonen. Derfor må du lage HP-gjenopprettingsmedier før du fjerner gjenopprettingspartisjonen. Se [Lage HP-gjenopprettingsmedier \(kun på enkelte modeller\) på side 50](#).

Følg denne fremgangsmåten for å fjerne HP-gjenopprettingspartisjonen:

1. Skriv `recovery` på startskjermen og velg **HP Recovery Manager**.
2. Velg **Fjern gjenopprettingspartisjonen** og følg veiledningen på skjermen.

# 12 Spesifikasjoner

## Strømforsyning

Opplysningene om strømforsyning i denne delen kan være nyttige hvis du skal bruke datamaskinen i utlandet.

Datamaskinen går på likestrøm som den kan få fra en vekselstrøm- eller likestrømkilde. Strømforsyningen må ha en nominell spenning på 100–240 V, 50–60 Hz. Selv om datamaskinen kan ha en frittstående likestrømkilde, bør den bare brukes med en strømadapter eller likestrømkilde som er levert og godkjent av HP for datamaskinen.

Datamaskinen kan gå på likestrøm innenfor disse spesifikasjonene: Driftsspenning og strømstyrke er forskjellig for ulike plattformer.

Strømforsyning	Spesifikasjon
Driftsspenning og strømstyrke	19 V, 2,1 A – 40 W
	19,5 V, 2,31 A – 45 W
	19,5 V, 3,33 A – 65 W
	19,5 V, 4,62 A – 90 W
	19,5 V, 6,15 A – 120 W
	19,5 V, 7,69 A – 150 W

DC-plugg for ekstern HP-strømforsyning



 **MERK:** Produktet er konstruert for IT-strømsystemer i Norge med fase-til-fase-spenning på opptil 240 V rms.

 **MERK:** Informasjon om driftsspenning og strømstyrke finnes på systemets forskriftsetikett.

## Driftsmiljø

Faktor	Metrisk	Amerikansk
<b>Temperatur</b>		
I drift	5 til 35 °C	41 til 95 °F
Ikke i drift	-20 til 60 °C	-4 til 140 °F
<b>Relativ luftfuktighet (ikke-kondenserende)</b>		
I drift	10 til 90 %	10 til 90 %
Ikke i drift	5 til 95 %	5 til 95 %
<b>Maks. høyde over havet (ikke trykkabin)</b>		
I drift	-15 til 3 048 m	-50 til 10 000 fot
Ikke i drift	-15 til 12 192 m	-50 til 40 000 fot

---

# 13 Elektrostatisk utlading

Elektrostatisk utlading er utlading av statisk elektrisitet når to gjenstander kommer i kontakt med hverandre, for eksempel slike støt du kan få når du går over et teppe og tar i et dørhåndtak av metall.

En utlading av statisk elektrisitet fra fingrer eller andre elektrostatiske ledere kan skade elektroniske komponenter. Ta hensyn til disse forholdsreglene for å unngå skade på datamaskinen, disker eller stasjoner og på den måten hindre tap av data:

- Hvis veiledningen for demontering eller installering av komponenter ber deg koble fra strømmen til datamaskinen, må du forsikre deg om at den er ordentlig jordet.
- Oppbevar komponentene i den inkluderte emballasjen som beskytter mot statisk elektrisitet, til du er klar til å installere dem.
- Ikke ta på stifter, ledninger og kretser. Håndter elektroniske komponenter i minst mulig grad.
- Ikke bruk magnetiske verktøy.
- Før du håndterer komponenter, berører du en bar, umalt metallflate for å lade ut statisk elektrisitet.
- Hvis du tar ut en komponent, må du plassere den i emballasje som beskytter mot statisk elektrisitet.

# Stikkordregister

## A

angi passordbeskyttelse ved reaktivering 30  
antivirusprogramvare, bruke 42  
av/på-knapp  
  plassering 7  
av/på-lamper, plassering 8  
avslutte 35

## B

batteri  
  avhende 33  
  brukerutskiftbart 31  
  fabrikkforseglet 31  
  finne informasjon 32  
  oppbevare 33  
  spare strøm 32  
  tiltak ved lavt batterinivå 33  
  utlade 32  
batteribrønn, plassering 6  
batteriinformasjon, finne 32  
batterilås, plassering 6  
batteristrøm 31  
batteritemperatur 33  
batteriutløser, plassering 6  
Beats Audio 20  
Beats Audio-direktetast 20  
Beats Audio-kontrollpanel 20  
bedriftsintern WLAN-tilkobling 15  
berøringsskjermbevegelse, dra med én finger 28  
BIOS  
  fastslå versjon 45  
  laste ned oppdatering 46  
  oppdatere 45  
  starte Setup Utility 45  
bli kjent med datamaskinen 4  
Bluetooth-enhet 14, 16  
Bluetooth-etikett 13  
Bluetooth-rom, plassering 6  
brannmurprogramvare 42  
bruke nettstrøm 34  
bruke passord 40  
bruke styrepute 25  
bruke tastatur og mus 28

brønn, batteri- 6

## C

caps lock-lampe, plassering 6

## D

datamaskin, reise 33  
dele medier 17  
dempelampe, plassering 7  
Diskdefragmentering-programvare 36  
Diskopprydding-programvare 36  
DisplayPort  
  koble til 23  
  plassering 6  
dra med én finger,  
  berøringsskjermbevegelse 28  
driftsmiljø 57  
dvalemodus  
  avslutte 29  
  starte 29

## E

ekstern skjermport 20  
ekstern skjermport, plassering 6  
elektrostatisk utlading 58  
esc-tast, plassering 6  
etiketter  
  Bluetooth- 13  
  forskrifts- 13  
  Microsofts ekthetsgaranti 13  
  serienummer- 12  
  service- 12  
  trådløssertifiserings- 13  
  WLAN- 13

## F

fingeravtrykk, registrere 41  
fingeravtrykkleser  
  bruke 41  
  plassering 6  
finne informasjon  
  maskinvare 4  
  programvare 4  
flymodustast 5, 12

fn-tast, plassering 6  
forankringskontakt, plassering 6  
forskriftsinformasjon  
  forskriftsetikett 13  
  trådløssertifiseringsetiketter 13

## G

gjenopprette  
  alternativer 52  
gjenopprette minimert  
  gjenopprettingsbilde 53  
gjenoppretting  
  HP-gjenopprettingsmedier 51  
  HP Recovery Manager 52  
  medier 54  
  plater 51, 54  
  plater som støttes 51  
  starte 53  
  system 52  
  USB-flashstasjon 54  
gjenopprettingsmedier  
  lage 50  
  lage med HP Recovery Manager 51  
gjenopprettingspartisjon  
  fjerne 55

## H

handlingstaster 11  
  plassering 5  
harddisklampe, plassering 6  
HD-enheter, koble til 21, 23, 24  
HDMI, konfigurere lyd 22  
HDMI-port  
  koble til 21  
  plassering 7  
hodesett, koble til 20  
hodetelefoner, koble til 19  
HP Apps Store, besøke 1  
HP-gjenopprettingsmedier  
  gjenoppretting 54  
  lage 50

HP-gjenopprettingspartisjon  
fjerne 55  
gjenoppretting 53  
HP PC Hardware Diagnostics  
(UEFI)  
laste ned 48  
HP Recovery Manager  
løse oppstartproblemer 54  
starte 53  
HP-ressurser 2  
HP Triple Bass Reflex-subwoofer,  
plassering 7  
hvilemodus  
avslutte 29  
starte 29  
hvile- og dvalemodus  
starte 29  
høyre kantsveip, styrepute- og  
berøringsskjermbevegelse 27  
høyre styringssone, plassering 8  
høytalere  
koble til 19  
plassering 9

**I**  
installere  
kritiske  
sikkerhetsoppdateringer 43  
tilleggsutstyr,  
tyverisikringskabelås 43  
integrert numerisk tastgruppe,  
plassering 7  
interne mikrofoner, plassering 7  
Internett-sikkerhetsprogramvare,  
bruke 42  
intern skjermbryter, plassering 7

**K**  
klikke med to fingrer, styrepute- og  
berøringsskjermbevegelse 26  
knapper  
av/på- 7  
høyre styrepute- 8  
venstre styrepute- 7  
knipe/zoome med to fingrer,  
styrepute- og  
berøringsskjermbevegelse 26  
koble til trådløse lokalnettverk 15  
komponenter 5  
kontakt, strøm- 8

kontakter  
lydinngang (mikrofon) 5  
lyduttgang (hodetelefoner) 5  
lyduttgang (hodetelefoner) /  
lydinngang (mikrofon) 5  
nettverks- 8  
RJ-45 (nettverk) 8  
kritiske sikkerhetsoppdateringer,  
installere 43

**L**  
lamper  
av/på- 8  
caps lock- 6  
dempe- 7  
harddisk- 6  
RJ-45-status (nettverk) 8  
strømadapter- 5  
styrepute- 9  
trådløs- 10  
webkamera- 10  
luftespalter, plassering 9  
lydinngang (mikrofon),  
plassering 5  
lyduttgang (hodetelefoner),  
plassering 5  
lyduttgang (hodetelefonkontakt) /  
lydinngang (mikrofonkontakt),  
plassering 5

**M**  
mikrofon, koble til 20  
minimert diskbilde, opprette 52  
minnekort, plassering 7  
minnekortleser, plassering 7  
Miracast 24  
mus, ekstern  
angi innstillinger 25

**N**  
nettstrøm, bruke 34  
nettverkskontakt, plassering 8  
num lock-tast, plassering 7

**O**  
offentlig WLAN-tilkobling 15  
oppbevare batteri 33  
oppdatere programmer og  
drivere 36  
opprinnelig system,  
gjenoppretting 52

oppstartrekkefølge  
endre 54  
optisk stasjon, plassering 7

**P**  
passord  
Setup Utility (BIOS) 41  
Windows- 40  
plater som støttes,  
gjenoppretting 51  
porter  
DisplayPort- 6  
eksterne skjerm- 6, 20  
HDMI- 7, 21, 23  
Miracast- 24  
USB 2.0- 9  
USB 2.0-lade-  
(strømførende) 9  
USB 3.0- 9  
USB 3.0-lade-  
(strømførende) 9  
VGA- 20  
produktnavn og -nummer,  
datamaskin 12  
programvare  
Diskdefragmentering 36  
Diskoppyrdding 36  
programvareoppdateringer,  
installere 42

**R**  
reise med datamaskin 13, 33, 38  
rengjøre datamaskin 37  
RJ-45-kontakt (nettverk),  
plassering 8  
RJ-45-statuslamper (nettverk),  
plassering 8  
rulle med to fingrer, styrepute- og  
berøringsskjermbevegelse 26

**S**  
serienummer 12  
serienummer, datamaskin 12  
servicedeksel, plassering 8  
servicedekselutløser 9  
serviceetiketter, plassering 12  
Setup Utility-passord (BIOS) 41  
sikker bruk 1  
sikkerhetskopier 50  
sikkerhetskopiere programvare og  
data 43

- SIM-spor, plassering 9
  - slå datamaskin av 35
  - sperrer
    - batteriutløser 6
    - servicedekselutløser 9
  - spor
    - minnekortleser 7
    - sikkerhetskabel 8
    - SIM- 9
  - starte hvile- og dvalemodus 29
  - starte på riktig måte 1
  - stell av datamaskin 37
  - strøm
    - batteri 31
    - vekselstrøm 34
  - strømadapter, teste 34
  - strømadapterlampe, plassering 5
  - strømforsyning 56
  - strøminnstillinger, bruke 30
  - strømkontakt, plassering 8
  - strømmåler, bruke 30
  - styrepute
    - bruke 25
  - styrepute, knapper 7, 8
  - styreputelampe, plassering 9
  - styrepute- og
    - berøringsskjermbevegelser
      - høyre kantsveip 27
      - klikke med to fingrer 26
      - knipe/zoome med to fingrer 26
      - rulle med to fingrer 26
      - trykke 25
      - venstre kantsveip 27
      - øvre og nedre kantsveip 27
  - styreputeområde, plassering 9
  - styringssone
    - høyre 8
    - venstre 7
  - systemgjenoppretting 52
  - systemgjenopprettingspunkt
    - lage 51
  - systemgjenopprettingspunkt,
    - lage 50
  - system som henger 35
- T**
- tastatur og mus, bruke 28
  - taster
    - esc- 6
    - flymodus- 5, 12
    - fn- 6
    - handlings- 5
    - num lock- 7
    - Windows- 10
    - Windows-program- 10
    - temperatur 33
    - teste strømadapter 34
    - tilleggsbatterikontakt, plassering 5
    - transportere datamaskin 38
    - trykke, styrepute- og
      - berøringsskjermbevegelse 25
    - trådløsknapp 14
    - trådløskontroller
      - knapp 14
      - operativsystem 14
      - Wireless Assistant-programvare 14
    - trådløslampe 10, 14
    - trådløssertifiseringsetikett 13
    - trådløst lokaltnettverk (WLAN)
      - bedriftsintern WLAN-tilkobling 15
      - funksjonell rekkevidde 16
      - koble til 15
      - offentlig WLAN-tilkobling 15
    - trådløst nettverk, sikre 43
    - tyverisikringskabelfeste,
      - plassering 8
    - tyverisikringskabelås, installere 43
- U**
- undersiden 13
  - USB 2.0-ladeport (strømførende),
    - plassering 9
  - USB 2.0-port, plassering 9
  - USB 3.0-ladeport (strømførende),
    - plassering 9
  - USB 3.0-port, plassering 9
- V**
- vedlikehold
    - Diskdefragmentering 36
    - Diskoppyrdding 36
    - oppdatere programmer og drivere 36
  - venstre kantsveip, styrepute- og
    - berøringsskjermbevegelse 27
  - venstre styringssone, plassering 7
  - VGA-port, koble til 20
  - video 20
- W**
- webkamera
    - bruke 19
    - plassering 9
  - webkameralampe, plassering 10
  - Windows
    - systemgjenopprettingspunkt 50, 51
  - Windows-passord 40
  - Windows-programtast,
    - plassering 10
  - Windows-tast, plassering 10
  - Windows-verktøy
    - bruke 51
  - Wireless Assistant-programvare 14
  - WLAN-antennener, plassering 10
  - WLAN-enhet 13
  - WLAN-etikett 13
  - WWAN-antennener, plassering 10
  - WWAN-enhet 16
- Ø**
- øvre og nedre kantsveip,
    - styrepute- og
      - berøringsskjermbevegelse 27