

מדריך למשתמש

## הודעה אודות המוצר

מדריך זה מתאר את המאפיינים הנפוצים ברוב הדגמים. ייתכן שמאפיינים מסוימים לא יהיו זמינים במחשב שברשותך.

לא כל המאפיינים זמינים בכל המהדורות של Windows. ייתכן שיידרשו למחשב זה רכיבי חומרה, מנהלי התקן ו/או תוכנות משודרגים ו/או שנרכשו בנפרד כדי לנצל את הפונקציונליות של Windows במלואה. עבור אל <http://www.microsoft.com> לקבלת פרטים.

כדי לגשת לגרסה העדכנית ביותר של המדריך למשתמש, בקר באתר <http://www.hp.com/support>, ובחר במדינה/אזור שלך. בחר **Drivers & Downloads** (מנהלי התקן והורדות) ופעל לפי ההוראות שעל המסך.

## תנאי שימוש בתוכנות

על-ידי התקנה, העתקה, הורדה, או כל צורה אחרת של שימוש במוצר תוכנה כלשהו המותקן מראש במחשב זה, הנך מסכים להתקשר בתנאים של הסכם רישיון למשתמש הקצה (EULA) של HP. אם אינך מקבל את התנאים של הסכם רישיון זה, הפתרון היחיד הוא להחזיר את המוצר כולו בלי שנעשה בו שימוש (חומרה ותוכנה) תוך 14 יום, על מנת לקבל החזר בהתאם למדיניות החוזרים של המשוק.

לקבלת מידע נוסף או לדרישה של החזר כספי מלא בגין המחשב, פנה למשווק.

Bluetooth הוא סימן מסחרי של בעליו וחברת Hewlett-Packard משתמשת בו ברישיון. Intel, Intel Corporation, Pentium ו-Celeron הם סימנים מסחריים של Intel Corporation בארה"ב ובמדינות אחרות. Microsoft ו-Windows הם סימנים מסחריים רשומים בארה"ב בבעלות קבוצת החברות של Microsoft.

המידע הנכלל במסמך זה נתון לשינויים ללא הודעה מוקדמת. האחריות הבלעדית למוצרים ולשירותים של HP מפורטת במפורש בכתב האחריות הנלווה למוצרים ולשירותים אלו. אין להבין מתוך הכתוב לעיל כי תחול על המוצר אחריות נוספת כלשהי. חברת HP לא תישא באחריות לשגיאות טכניות או לשגיאות עריכה או להשמטות הכלולות במסמך זה.

מהדורה ראשונה: ספטמבר 2014

מק"ט מסמך: 795063-BB1

---

**אזהרה!** ⚠ כדי להפחית את הסיכון לפגיעות הקשורות לחום או להתחממות יתר של המחשב, אל תניח את המחשב ישירות על הרגליים שלך ואל תחסום את פתחי האוורור של המחשב. השתמש במחשב רק על-גבי משטח קשיח ושטוח. הימנע מחסימת פתחי האוורור כתוצאה מהצבת משטח קשיח, כגון מדפסת אופציונלית סמוכה, או עצמים רכים, כגון כריות או בגדים או שטיחים, בסמוך לפתחי האוורור. כמו כן, אל תניח למתאם ה-AC לבוא במגע עם העור או עם עצמים רכים, כגון כריות, שטיחים או בגדים במהלך ההפעלה. המחשב ומתאם ה-AC עומדים במגבלות הטמפרטורה למשטחים הבאים במגע עם המשתמש, כפי שהוגדרו בתקן הבטיחות הבינלאומי לציוד בתחום טכנולוגיית המידע (IEC 60950-1).

---



## הגדרת תצורה של המעבד (בדגמים נבחרים בלבד)

 **חשוב:** דגמי מחשבים מסוימים כוללים מעבד מסדרת Intel® Pentium® N35xx או מסדרת Celeron® N28xx/ N29xx ומערכת הפעלה של Windows®. **אם למחשב שלך יש תצורה כזו, אל תשנה את הגדרת התצורה של המעבד ב-msconfig.exe מ-4 או 2 מעבדים למעבד אחד.** אם תעשה זאת, המחשב שלך לא יבצע הפעלה מחדש. יהיה עליך לבצע איפוס להגדרות היצרן כדי לשחזר את ההגדרות המקוריות.



# תוכן העניינים

1	הפעלה נכונה
1	בקר בחנות האפליקציות HP Apps Store
1	שיטות עבודה מומלצות
2	משאבים נוספים של HP
4	הכרת המחשב
4	איתור חומרה
4	איתור תוכנות
5	זיהוי רכיבים
10	שימוש במקשי הפעולה
12	תוויות
13	התחברות לרשת
13	התחברות לרשת אלחוטית
13	שימוש בפקדי אלחוט
13	לחצן אלחוט
14	פקדי מערכת ההפעלה
14	התחברות לרשת WLAN
15	שימוש ב-HP Mobile Broadband (פס רחב נייד של HP) (בדגמים נבחרים בלבד)
15	שימוש בהתקני Bluetooth אלחוטיים (בדגמים נבחרים בלבד)
15	התחברות לרשת קווית—LAN (בדגמים נבחרים בלבד)
16	שיתוף נתונים וכוננים וגישה לתוכנות
16	שיתוף מדיה ונתונים ברשת המחשבים הביתית שלך (בדגמים נבחרים בלבד)
17	שימוש במאפייני הבידור
17	שימוש במצלמת אינטרנט (בדגמים נבחרים בלבד)
17	שימוש בשמע
17	חיבור רמקולים
17	חיבור אוזניות
17	חיבור מיקרופון
18	חיבור אוזניות
18	שימוש בשמע Beats Audio (בדגמים נבחרים בלבד)
18	גישה ללוח הבקרה של שמע Beats Audio
18	הפעלה והשבתה של שמע Beats Audio
18	שימוש בווידאו
18	חיבור התקני וידאו באמצעות כבל VGA (בדגמים נבחרים בלבד)

19	חיבור התקני וידאו באמצעות כבל HDMI (בדגמים נבחרים בלבד)
20	הגדרת שמע HDMI
20	חיבור התקני תצוגה דיגיטליים באמצעות כבל DisplayPort (בדגמים נבחרים בלבד)
21	התחברות להתקני תצוגה אלחוטית המותאמים ל-Miracast (בדגמים נבחרים בלבד)

## 5 ניווט במסך

22	שימוש במחוות בלוח המגע ובמסך המגע
22	הקשה
23	גלילה באמצעות שתי אצבעות
23	צביטה בשתי אצבעות לשינוי גודל התצוגה
23	לחיצה בשתי אצבעות
24	החלקה מהירה מהקצה הימני
24	החלקה מהירה מהקצה השמאלי
24	החלקה מהירה מהקצה העליון והתחתון
25	החלקה באמצעות אצבע אחת (במסך מגע בלבד)
25	שימוש במקלדת ובעכבר אופציונלי

## 6 ניהול צריכת חשמל

26	הפעלה של מצב Sleep (שינה) ו-Hibernation (מצב שינה) ויציאה ממצבים אלה
26	הפעלה ויציאה ידניים ממצב Sleep (שינה)
27	הפעלת המצב Hibernation (מצב שינה) ויציאה ממנו באופן ידני (בדגמים נבחרים בלבד)
27	הגדרה של הגנת סיסמה בהתעוררות (יציאה ממצב Sleep (שינה) או Hibernation (מצב שינה))
28	שימוש במד צריכת החשמל ובהגדרות צריכת החשמל
28	הפעלה באמצעות מתח סוללה
28	סוללה עם חותם היצרן (בדגמים נבחרים בלבד)
28	סוללה הניתנת להחלפה על-ידי המשתמש (בדגמים נבחרים בלבד)
29	איתור מידע אודות הסוללה
29	שימור מתח הסוללה
30	פתרון מצב של רמת סוללה חלשה
30	פתרון מצב של רמת סוללה חלשה כאשר מקור מתח חיצוני זמין
30	פתרון מצב של רמת סוללה חלשה כאשר אין מקור מתח זמין
30	פתרון מצב של רמת סוללה חלשה כשהמחשב אינו יכול לצאת ממצב Hibernation (מצב שינה)
30	אחסון סוללה הניתנת להחלפה על-ידי המשתמש (בדגמים נבחרים בלבד)
30	השלכת סוללה הניתנת להחלפה על-ידי המשתמש (בדגמים נבחרים בלבד)
31	הפעלה באמצעות מתח AC
31	פתרון בעיות בצריכת החשמל
32	כיבוי המחשב



<b>33</b>	<b>7 תחזוקת המחשב</b>
33	שיפור הביצועים
33	שימוש ב-Disk Defragmenter (מאחה הדיסק)
33	שימוש ב-Disk Cleanup (ניקוי הדיסק)
33	עדכון תוכניות ומנהלי התקן
34	ניקוי המחשב
34	הליכי ניקוי
34	ניקוי הצג
34	ניקוי הצדדים או המכסה
35	ניקוי לוח המגע, המקלדת, או העכבר (בדגמים נבחרים בלבד)
35	נסיעה עם המחשב או שליחתו
<b>36</b>	<b>8 אבטחת המחשב והמידע</b>
36	שימוש בסיסמאות
36	הגדרת סיסמאות Windows
37	הגדרת סיסמאות בתוכנית השירות (BIOS) Setup Utility
37	שימוש בקורא טביעות האצבע (בדגמים נבחרים בלבד)
38	שימוש בתוכנה לאבטחת אינטרנט
38	שימוש בתוכנת אנטי-וירוס
38	שימוש בתוכנת חומת אש
38	התקנת עדכוני תוכנה
39	התקנת עדכוני אבטחה קריטיים
39	אבטחת הרשת אלחוטית
39	גיבוי יישומי התוכנה והמידע
39	שימוש במנעול כבל אבטחה אופציונלי
<b>41</b>	<b>9 שימוש בתוכנית השירות (BIOS) Setup Utility</b>
41	הפעלת תוכנית השירות (BIOS) Setup Utility
41	עדכון ה-BIOS
41	קביעת גרסת ה-BIOS
42	הורדת עדכון BIOS
43	סינכרון מחשב לוח ומקלדת (בדגמים נבחרים בלבד)
<b>44</b>	<b>10 שימוש ב-HP PC Hardware Diagnostics (UEFI)</b>
44	הורדת HP PC Hardware Diagnostics (UEFI) להתקן USB
<b>46</b>	<b>11 גיבוי ושחזור</b>
46	יצירת מדיית שחזור וגיבויים
46	יצירת מדיה של HP Recovery (בדגמים נבחרים בלבד)
47	שימוש בכלי Windows

47 ..... שחזור

48 ..... שחזור באמצעות HP Recovery Manager

48 ..... מה עליך לדעת לפני תחילת העבודה

49 ..... שימוש במחיצה של HP Recovery (בדגמים נבחרים בלבד)

49 ..... שימוש במדיית HP Recovery

50 ..... שינוי סדר האתחול של המחשב

50 ..... הסרת המחיצה של HP Recovery (בדגמים נבחרים בלבד)

**51 ..... 12 מפרטים**

51 ..... מתח כניסה

51 ..... סביבת הפעלה

**53 ..... 13 פריקת חשמל סטטי**

**54 ..... אינדקס**

# 1 הפעלה נכונה

מחשב זה הוא כלי רב-עוצמה, שנועד לשפר את העבודה ואת חוויית הבידור שלך. קרא פרק זה כדי ללמוד על שיטות העבודה המומלצות לאחר התקנת המחשב, ועל המקום שבו ניתן לקבל משאבים נוספים של HP.

## בקר בחנות האפליקציות HP Apps Store

חנות האפליקציות HP Apps Store מציעה מבחר רחב של אפליקציות פופולריות בתחום המשחקים, הבידור והמוסיקה, אפליקציות פרודוקטיביות, וכן את האפליקציות הבלעדיות של HP שניתן להוריד למסך Start (התחל). מבחר זה מתעדכן באופן קבוע וכולל תוכן והצעות ספציפיים למדינה/אזור. הקפד לבקר בחנות האפליקציות HP Apps Store כדי לבדוק אם היא כוללת מאפיינים חדשים ומעודכנים.

**חשוב:** עליך להתחבר לאינטרנט כדי שתוכל לגשת לחנות האפליקציות HP Apps Store.

להצגה ולהורדה של אפליקציה:

1. במסך Start (התחל), בחר את האפליקציה **Store** (חנות).

2. בחר **HP picks** (הבחירות של HP) כדי להציג את כל האפליקציות הזמינות.

**הערה:** האפשרות **HP picks** (הבחירות של HP) זמינה במדינות/אזורים נבחרים בלבד.

3. בחר באפליקציה שברצונך להוריד, ולאחר מכן פעל לפי ההוראות שעל-גבי המסך. בתום ההורדה, האפליקציה תופיע במסך All apps (כל האפליקציות).

## שיטות עבודה מומלצות

לאחר הגדרה ורישום של המחשב, אנו ממליצים לפעול לפי השלבים הבאים כדי להפיק את המרב מההשקעה החכמה שלך:

- גבה את הכונן הקשיח על-ידי יצירת מדיה לשחזור. ראה [גיבוי ושחזור בעמוד 46](#).
- אם לא עשית זאת כבר, התחבר לרשת קווית או אלחוטית. ראה פרטים בסעיף [התחברות לרשת בעמוד 13](#).
- הכר את חומרת המחשב והתוכנות. לקבלת מידע נוסף, ראה [הכרת המחשב בעמוד 4](#) ושימוש במאפייני [הבידור בעמוד 17](#).
- עדכן או רכוש תוכנת אנטי-וירוס. ראה [שימוש בתוכנת אנטי-וירוס בעמוד 38](#).

# משאבים נוספים של HP

השתמש בטבלה הבאה כדי למצוא משאבים המספקים פרטים על המוצר, מידע על ביצוע פעולות, ועוד.

משאב	תוכן
הוראות התקנה	<ul style="list-style-type: none"> <li>סקירה כללית של הגדרת המחשב והמאפיינים שלו</li> </ul>
<p>Help and Support (עזרה ותמיכה)</p> <p>כדי לגשת ל- Help and Support (עזרה ותמיכה):</p> <p>▲ במסך Start (התחל), הקלד help (עזרה) ולאחר מכן בחר <b>Help and Support</b> (עזרה ותמיכה) בחלון החיפוש. לקבלת תמיכה בארה"ב, עבור אל <a href="http://www.hp.com/go/contactHP">http://www.hp.com/go/contactHP</a>. לתמיכה ברחבי העולם, עבור אל <a href="http://welcome.hp.com/country/us/en/wwcontact_us.html">http://welcome.hp.com/country/us/en/wwcontact_us.html</a>.</p>	<ul style="list-style-type: none"> <li>מידע מגוון על ביצוע פעולות וטיפים לפתרון בעיות</li> </ul>
<p>תמיכה ברחבי העולם</p> <p>לקבלת תמיכה בשפה שלך, בקר בכתובת <a href="http://welcome.hp.com/country/us/en/wwcontact_us.html">http://welcome.hp.com/country/us/en/wwcontact_us.html</a>.</p>	<ul style="list-style-type: none"> <li>צ'אט מקוון עם טכנאי של HP</li> <li>מספרי טלפון של תמיכה</li> <li>מקומות של מרכזי שירות של HP</li> </ul>
<p>מדריך לבטיחות ונוחות</p> <p>כדי לגשת למדריך זה:</p> <p>1. במסך Start (התחל), הקלד support (תמיכה) ובחר את האפליקציה <b>HP Support Assistant</b>.</p> <p>– לחלופין –</p> <p>בשולחן העבודה של Windows, לחץ על סמל סימן השאלה באזור ההודעות, בקצה שורת המשימות.</p> <p>2. בחר <b>My computer</b> (המחשב שלי), ולאחר מכן בחר <b>User guides</b> (מדריכים למשתמש).</p> <p>– לחלופין –</p> <p>בקר בכתובת <a href="http://www.hp.com/ergo">http://www.hp.com/ergo</a>.</p>	<ul style="list-style-type: none"> <li>התקנה נכונה של תחנת העבודה</li> <li>הנחיות בנוגע ליציבה והרגלי עבודה להגברת נוחותך ולהפחתת הסיכון לפציעה</li> <li>מידע בבטיחות בנושא חשמל ומכניקה</li> </ul>
<p>הודעות תקינה, בטיחות וסביבה</p> <p>כדי לגשת למסמך זה:</p> <p>1. במסך Start (התחל), הקלד support (תמיכה) ובחר את האפליקציה <b>HP Support Assistant</b>.</p> <p>– לחלופין –</p> <p>בשולחן העבודה של Windows, לחץ על סמל סימן השאלה באזור ההודעות, בקצה שורת המשימות.</p> <p>2. בחר <b>My computer</b> (המחשב שלי), ולאחר מכן בחר <b>User guides</b> (מדריכים למשתמש).</p>	<ul style="list-style-type: none"> <li>הודעות תקינה חשובות, כולל מידע על השלכה נאותה של סוללות</li> </ul>
<p>אחריות מוגבלת*</p> <p>כדי לגשת למסמך זה:</p> <p>1. במסך Start (התחל), הקלד support (תמיכה) ובחר את האפליקציה <b>HP Support Assistant</b>.</p> <p>– לחלופין –</p> <p>בשולחן העבודה של Windows, לחץ על סמל סימן השאלה באזור ההודעות, בקצה שורת המשימות.</p>	<ul style="list-style-type: none"> <li>פרטי אחריות ספציפיים לגבי מחשב זה</li> </ul>

2. בחר **My computer** (המחשב שלי), ולאחר מכן בחר **Warranty and services** (אחריות ושירותים).

– לחלופין –

בקר בכתובת <http://www.hp.com/go/orderdocuments>.

\*האחריות המוגבלת המפורשת של HP אשר חלה על המוצר שברשותך ממוקמת עם המדריכים למשתמש במחשב ו/או על-גבי CD/DVD המצורף לאריזה. במדינות/אזורים מסוימים, HP עשויה לספק גרסה מודפסת של האחריות המוגבלת של HP בתוך האריזה. במדינות/אזורים שבהם האחריות לא סופקה כחוברת מודפסת, באפשרותך לבקש עותק מודפס בכתובת <http://www.hp.com/go/orderdocuments> או לכתוב אל:

- **צפון אמריקה:** Hewlett-Packard, MS POD, 11311 Chinden Blvd, Boise, ID 83714, USA
  - **אירופה, המזרח התיכון, אפריקה:** Hewlett-Packard, POD, Via G. Di Vittorio, 9, 20063, Cernusco s/Naviglio (MI), Italy
  - **אסיה פסיפית:** Hewlett-Packard, POD, P.O. Box 200, Alexandra Post Office, Singapore 911507
- כאשר תבקש עותק מודפס של האחריות שלך, הקפד לכלול את מספר המוצר שברשותך, תקופת האחריות (המופיעה על תווית המספר הסידורי), שם וכתובת למשלוח.

**חשוב:** אל תחזיר את מוצר HP שברשותך אל הכתובות המפורטות לעיל. לתמיכה בארה"ב, בקר בכתובת <http://www.hp.com/go/contactHP>. לתמיכה ברחבי העולם, בקר בכתובת [http://welcome.hp.com/country/us/en/wwcontact\\_us.html](http://welcome.hp.com/country/us/en/wwcontact_us.html).

### איתור חומרה

כדי לגלות איזו חומרה מותקנת במחשב שלך:

1. במסך Start (התחל), הקלד `control panel` (לוח הבקרה), ולאחר מכן בחר **Control Panel** (לוח הבקרה).

– לחלופין –

משולחן העבודה של Windows, לחץ לחיצה ימנית על לחצן **Start** (התחל) ולאחר מכן בחר **Control Panel** (לוח הבקרה).

2. בחר **System and Security** (מערכת ואבטחה), בחר **System** (מערכת), ולאחר מכן לחץ **Device Manager** (מנהל ההתקנים) בטור השמאלי או הימני.

רשימה תציג את כל ההתקנים המותקנים במחשב.

לקבלת מידע על רכיבי החומרה של המערכת ומספר גרסת ה-BIOS של המערכת, הקש `fn+esc` (בדגמים נבחרים בלבד).

### איתור תוכנות

כדי לגלות אילו תוכנות מותקנות במחשב שלך:





▲ במסך Start (התחל), לחץ על מקש החץ למטה בפינה השמאלית או הימנית התחתונה של המסך.









– לחלופין –

משולחן העבודה של Windows, לחץ לחיצה ימנית על לחצן **Start** (התחל) ולאחר מכן בחר **Programs and Features** (תוכניות ותכונות).



## זיהוי רכיבים





בהתאם לדגם המחשב, ייתכן שהוא כולל כמה מהרכיבים הבאים. כדי לראות אילו רכיבים מוגדרים לדגם שברשותך, עיין בפוסטר הוראות ההתקנה הכלול באריזת המחשב.





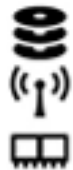

רכיב	תיאור
	<ul style="list-style-type: none"> <li>נורית שנאי מתח</li> <li>נורית דולקת: מתאם ה-AC מחובר והסוללה טעונה.</li> <li>נורית כבויה: המחשב משתמש במתח סוללה.</li> </ul> <p>– לחלופין –</p> <ul style="list-style-type: none"> <li>נורית בצבע לבן: המחשב מחובר למקור מתח חיצוני והסוללה טעונה ב-90% עד 99%.</li> <li>נורית דולקת בצבע ענבר: המחשב מחובר למקור מתח חיצוני והסוללה טעונה ב-0% עד 90%.</li> <li>נורית מהבהבת בצבע ענבר: סוללה המשמשת כמקור המתח היחיד של המחשב הגיעה לרמה של סוללה חלשה. כשהסוללה חלשה במיוחד, נורית הסוללה מתחילה להבהב במהירות.</li> <li>נורית כבויה: הסוללה טעונה במלואה.</li> </ul>
	<p>מחבר לסוללת עזר</p> <p>מקשי פעולה</p> <p>לחיבור סוללת עזר אופציונלית.</p> <p>לביצוע פעולות מערכת שכיחות.</p>
	<p><b>הערה:</b> בדגמים נבחרים, מקש הפעולה f5 משבית או מפעיל את מאפיין התאורה האחורית הקורנת של המקלדת (המכונה גם התאורה האחורית של המקלדת).</p>
	<p>מקש מצב טיסה (המכונה גם לחצן האלחוט)</p> <p>להפעלה או לכיבוי של מצב הטיסה.</p>
	<p><b>הערה:</b> יש להגדיר רשת אלחוטית לפני יצירת חיבור אלחוטי.</p>
	<p>שקע כניסת שמע (מיקרופון)</p> <p>שקע יציאת שמע (אוזניות)</p> <p>לחיבור התקן אופציונלי כגון מיקרופון אוזניות של מחשב, מיקרופון במערך סטריאופוני או מיקרופון לאוזן אחת.</p> <p>לחיבור אביזרים אופציונליים, כגון מקולים סטריאופוניים, אוזניות מסוגים שונים או כבל שמע לטלוויזיה.</p>
	<p><b>אזהרה:</b> כדי להפחית את הסיכון לפגיעה גופנית, כוונן את עוצמת הקול לפני שתשתמש באוזניות מסוגים שונים. לקבלת מידע נוסף אודות בטיחות, עיין ב<b>הודעות תקינה</b>, ב<b>טיחות וסביבה</b>.</p> <p>כדי לגשת למסמך זה:</p> <p>▲ במסך Start (התחל), הקלד support (תמיכה) ובחר את האפליקציה <b>HP Support Assistant</b>.</p> <p>– לחלופין –</p> <p>בשולחן העבודה של Windows, לחץ על סמל סימן השאלה באזור ההודעות, בקצה שורת המשימות.</p>
	<p><b>הערה:</b> כאשר התקן מחובר לשקע אוזניות, מקולי המחשב מושבתים.</p> <p>כאשר התקן מחובר לשקע אוזניות, מקולי המחשב מושבתים.</p>
	<p>שקע יציאת שמע (אוזניות)/כניסת שמע (מיקרופון)</p> <p>לחיבור אביזרים אופציונליים, כגון מקולים סטריאופוניים, אוזניות מסוגים שונים או כבל שמע לטלוויזיה. כמו כן, לחיבור מיקרופון אוזניות אופציונלי. שקע זה לא תומך בהתקנים אופציונליים של מיקרופון בלבד.</p>

תיאור	רכיב	
<p><b>אזהרה!</b> להפחתת הסיכון לפגיעה גופנית, כוונן את עוצמת הקול לפני שתרכיב את האוזניות השונות. לקבלת מידע בטיחות נוסף, עיין בהודעות תקינה, בטיחות וסביבה.</p> <p>כדי לגשת למסמך זה:</p> <p>▲ במסך Start (התחל), הקלד support (תמיכה) ובחר את האפליקציה <b>HP Support Assistant</b>.</p> <p>– לחלופין –</p> <p>בשולחן העבודה של Windows, לחץ על סמל סימן השאלה באזור ההודעות, בקצה שורת המשימות.</p> <p><b>הערה:</b> כאשר התקן מחובר לשקע, הרמקולים של המחשב מושבתים.</p> <p><b>הערה:</b> ודא כי כבל ההתקן כולל מחבר עם 4 מוליכים התומך ביציאת שמע (אוזניות) ובכניסת שמע (מיקרופון).</p>		
להחזקת הסוללה.	תא סוללה	
לנעילת הסוללה בתא הסוללה.	מנעול סוללה	
לשחרור הסוללה.	תפס לשחרור הסוללה	
להכלת התקן Bluetooth.	תא Bluetooth®	
נורית דולקת: הפונקציה caps lock פועלת ומשנה את כל המקשים לאותיות רישיות.	נורית caps lock	
לחיבור התקן תצוגה דיגיטלי אופציונלי, כגון צג או מקרן בעל ביצועים גבוהים.	DisplayPort	
לחיבור התקן עגינה אופציונלי.	מחבר עגינה	
להצגת מידע אודות המערכת בעת הקשה בשילוב עם מקש fn.	מקש esc	
לחיבור צג VGA או מקרן חיצוני.	יציאה לצג חיצוני	
לכניסה ל-Windows באמצעות טביעת אצבע, במקום כניסה באמצעות סיסמה.	קורא טביעות אצבע	
לביצוע פעולות מערכת שכיחות בעת הקשה בשילוב עם המקש esc, או, בדגמים נבחרים, עם המקש מקש b או spacebar.	מקש fn	
<ul style="list-style-type: none"> <li>נורית מהבהבת בלבן: מתבצעת גישה לכונן הקשיח.</li> <li>נורית דולקת בצבע ענבר: HP 3D DriveGuard השבית זמנית את הכונן הקשיח.</li> </ul>	נורית הכונן הקשיח	
לחיבור התקן וידאו או שמע אופציונלי, כגון טלוויזיה בחדות גבוהה, כל רכיב דיגיטלי או רכיב שמע תואם, או התקן High-Definition Multimedia Interface (HDMI) במהירות גבוהה.	יציאת HDMI	
לקבלת צלילי בס באיכות הגבוהה ביותר.	סאבוופר HP Triple Bass Reflex	



תיאור	רכיב	
לאחר הפעלת <b>num lock</b> , ניתן להשתמש בו באופן זהה ללוח מקשים מספרי חיצוני.	לוח מקשים מספרי משולב	
לכיבוי התצוגה ולהפעלת מצב Sleep (שינה) אם התצוגה נסגרת בעוד המחשב פועל.	מתג תצוגה פנימי	
<b>הערה:</b> מתג התצוגה הפנימי אינו גלוי לעין מהחלק החיצוני של המחשב.		
הקלטת צלילים.	מיקרופונים פנימיים	
אזור בעל מרקם המאפשר לך לבצע מחוות נוספות.	אזור בקרה שמאלי	
פועל בדומה ללחצן השמאלי בעכבר חיצוני.	לחצן שמאלי של לוח המגע	
לקריאת כרטיסי זיכרון אופציונליים המאפשרים לך לאחסן, לנהל ולשתף מידע או לגשת אליו. להכנסת כרטיס:	קורא כרטיסי זיכרון	
▲ אחז בכרטיס, כשהתווית פונה כלפי מעלה, והמחברים פונים כלפי החריץ, והכנס את הכרטיס פנימה עד שיתייצב במקומו. להסרת כרטיס:		
▲ לחץ על הכרטיס עד שהוא ייצא מהחריץ.		
● נורית דולקת בצבע ענבר: צלילי המחשב כבויים. ● נורית כבויה: צלילי המחשב מופעלים.	נורית השתקה	
להחלפה בין פונקציות הניווט והפונקציות המספריות בלוח המקשים המספרי המשולב.	מקש <b>num lock</b>	
לקריאה מתקליטור אופטי או לכתיבה אליו, בהתאם לדגם המחשב. <b>הערה:</b> למידע התאימות של התקליטור, עבור לדף האינטרנט של Help and Support (עזרה ותמיכה) (ראה <a href="#">משאבים נוספים של HP</a> בעמוד 2). פעל בהתאם להוראות שבדף האינטרנט כדי לבחור את דגם המחשב. בחר <b>Drivers &amp; Downloads</b> (מנהלי התקן והורדות) ופעל בהתאם להוראות שעל המסך.	כונן אופטי	
● כאשר המחשב כבוי, לחץ על הלחצן כדי להפעיל את המחשב. ● כאשר המחשב פועל, לחץ לחיצה קצרה על הלחצן כדי להפעיל את מצב Sleep (שינה). ● כאשר המחשב נמצא במצב Sleep (שינה), לחץ לחיצה קצרה על הלחצן כדי לצאת ממצב Sleep (שינה). ● כאשר המחשב נמצא במצב Hibernation (מצב שינה), לחץ לחיצה קצרה על הלחצן כדי לצאת ממצב Hibernation (מצב שינה).	לחצן הפעלה	
<b>זהירות:</b> לחיצה ממושכת על לחצן ההפעלה תגרום לאובדן מידע שלא נשמר. אם המחשב הפסיק להגיב והליכי הכיבוי של Windows אינם פועלים, לחץ על לחצן ההפעלה במשך 5 שניות לפחות כדי לכבות את המחשב. לקבלת מידע נוסף על הגדרות צריכת החשמל, ראה את אפשרויות צריכת החשמל.		
▲ במסך Start (התחל) הקלד <b>power</b> (צריכת חשמל), לאחר מכן בחר <b>Power and sleep settings</b> (אפשרויות צריכת חשמל)		

רכיב	תיאור
	<p>ושינה), ולאחר מכן בחר <b>Power and sleep</b> (צריכת חשמל ושינה) מרשימת האפליקציות.</p> <p>– לחלופין –</p> <p>בשולחן העבודה של Windows, לחץ לחיצה ימנית על <b>Start</b> (התחל), ולאחר מכן בחר <b>Power Options</b> (אפשרויות צריכת חשמל).</p>
	<p>מחבר חשמל</p> <p>לחיבור מתאם AC.</p>
	<p>נורית הפעלה</p> <ul style="list-style-type: none"> <li>• נורית דולקת: המחשב פועל.</li> <li>• נורית מהבהבת: המחשב נמצא במצב Sleep (שינה), המאפשר לחסוך בצריכת החשמל. המחשב מכבה את אספקת המתח לצג ולרכיבים אחרים.</li> <li>• נורית כבויה: המחשב כבוי או נמצא במצב Hibernation (מצב שינה). Hibernation (מצב שינה) זהו מצב שמאפשר לחסוך בצריכת החשמל, ומשתמש בכמות המתח המינימלית.</li> </ul>
	<p>אזור בקרה ימני</p> <p>אזור בעל מרקם המאפשר לך לבצע מחוות נוספות.</p>
	<p>לחצן ימני של לוח המגע</p> <p>פועל בדומה ללחצן הימני בעכבר חיצוני.</p>
	<p>נוריות שקע RJ-45 (רשת)/חיווי מצב</p> <p>לחיבור כבל רשת.</p> <ul style="list-style-type: none"> <li>• נורית בצבע לבן: הרשת מחוברת.</li> <li>• נורית בצבע ענבר: מתרחשת פעילות ברשת.</li> </ul>
	<p>חריץ כבל אבטחה</p> <p>לחיבור כבל אבטחה אופציונלי למחשב.</p>
	<p><b>הערה:</b> כבל האבטחה מיועד לפעול כגורם מרתיע, אך הוא לא ימנע שימוש לרעה או גניבה של המחשב.</p>
	<p>דלת שירות</p> <p>לגישה לתא הכונן הקשיח, לחריץ מודול רשת תקשורת מקומית אלחוטי (WLAN), לחריץ מודול רשת תקשורת מרחבית אלחוטי (WWAN) ולחריצי מודול הזיכרון.</p> <p><b>זהירות:</b> כדי למנוע הפסקת תגובה של המערכת, החלף את המודול האלחוטי רק במודול אלחוטי המורשה לשימוש במחשב על-ידי הרשות הממשלתית שמסדירה התקנים אלחוטיים במדינה/אזור שלך. אם החלפת את המודול ולאחר מכן הופיעה הודעת אזהרה, הסר את המודול לשחזור פונקציונליות המחשב ולאחר מכן פנה לתמיכה באמצעות Help and Support (עזרה ותמיכה).</p> <p>▲ במסך Start (התחל), הקלד help (עזרה), ולאחר מכן בחר <b>Help and Support</b> (עזרה ותמיכה).</p> <p>- לחלופין -</p> <p>בשולחן העבודה של Windows, לחץ על סמל סימן השאלה באזור ההודעות, בקצה שורת המשימות.</p>
	<p>תפס לשחרור דלת השירות</p> <p>משחרר את דלת השירות.</p>
	<p>חריץ SIM</p> <p>לתמיכה במודול זיהוי מנוי (SIM) אלחוטי. חריץ SIM ממוקם בתוך תא הסוללה.</p>
	<p>רמקולים</p> <p>להפקת צלילים.</p>
	<p>נורית לוח המגע</p> <p>נורית דולקת: לוח המגע כבוי.</p>
	<p>אזור לוח המגע</p> <p>קורא את פעולות האצבע להזזת המצביע או להפעלת פריטים במסך.</p>

תיאור	רכיב
<p><b>הערה:</b> לוח המגע תומך גם במחוות החלקה מהקצה.</p>	
<p>לחיבור התקן USB אופציונלי, כגון מקלדת, עכבר, כונן חיצוני, מדפסת, סורק או רכזת USB. יציאות USB סטנדרטיות לא יטעינו את כל התקני ה-USB או יטעינו באמצעות זרם נמוך. התקני USB מסוימים דורשים מקור מתח וכן שימוש ביציאה בעלת אספקת מתח.</p> <p><b>הערה:</b> יציאות USB עם אספקת מתח יכולות גם לשמש לטעינת דגמים נבחרים של טלפונים ניידים ונגני MP3, גם כאשר המחשב כבוי.</p>	<p>יציאת USB 2.0 לטעינה (עם אספקת מתח)</p> 
<p>לחיבור התקן USB אופציונלי, כגון מקלדת, עכבר, כונן חיצוני, מדפסת, סורק או רכזת USB.</p>	<p>יציאת USB 2.0</p> 
<p>לחיבור התקן USB אופציונלי, כגון מקלדת, עכבר, כונן חיצוני, מדפסת, סורק או רכזת USB. יציאות USB סטנדרטיות לא יטעינו את כל התקני ה-USB או יטעינו באמצעות זרם נמוך. התקני USB מסוימים דורשים מקור מתח וכן שימוש ביציאה בעלת אספקת מתח.</p> <p><b>הערה:</b> יציאות USB עם אספקת מתח יכולות גם לשמש לטעינת דגמים נבחרים של טלפונים ניידים ונגני MP3, גם כאשר המחשב כבוי.</p>	<p>יציאת USB 3.0 לטעינה (עם אספקת מתח)</p> 
<p>לחיבור התקן USB אופציונלי, כגון מקלדת, עכבר, כונן חיצוני, מדפסת, סורק או רכזת USB.</p>	<p>יציאת USB 3.0</p> 
<p>מאפשרים לזרימת אוויר לצנן רכיבים פנימיים.</p> <p><b>הערה:</b> מאוורר המחשב מופעל באופן אוטומטי כדי לצנן רכיבים פנימיים וכדי למנוע התחממות יתר. מספר פתחי האוורור משתנה בהתאם לדגם המחשב. במסגרת הפעילות השגרית, זו תופעה רגילה שהמאוורר הפנימי נכבה ומופעל באופן מחזורי.</p>	<p>פתחי אוורור</p>
<p>להקלטת וידאו ולצילום תמונות סטילס. בדגמים מסוימים, ניתן לבצע שיחות ועידה בווידאו ושיחות צ'אט באופן מקוון באמצעות הזרמת וידאו.</p> <p>לשימוש במצלמת האינטרנט:</p> <p>▲ במסך Start (התחל), הקלד camera (מצלמה), ולאחר מכן בחר <b>Camera</b> (מצלמה) מרשימת האפליקציות.</p> <p>– לחלופין –</p> <p>משולחן העבודה של Windows, לחץ על הלחצן <b>Start</b> (התחל), לחץ על <b>All Programs</b> (כל התוכניות) כדי לאתר את תוכנת מצלמת האינטרנט.</p>	<p>מצלמת אינטרנט</p>
<p>נורית דולקת: נעשה שימוש במצלמת האינטרנט.</p>	<p>נורית מצלמת אינטרנט</p>
<p>להצגת אפשרויות עבור אובייקט נבחר.</p>	<p>מקש יישומי Windows</p> 
<p>לחזרה למסך Start (התחל) מתוך אפליקציה פתוחה או משולחן העבודה של Windows.</p> <p><b>הערה:</b> הקשה נוספת על מקש Windows תחזיר אותך למסך הקודם.</p>	<p>מקש Windows</p> 
<p>נורית דולקת: התקן אלחוטי משולב, כגון התקן WLAN/או התקן Bluetooth®, מופעל.</p>	<p>נורית אלחוט</p> 

רכיב	תיאור
אנטנות WLAN	<p><b>הערה:</b> בדגמים מסוימים, נורית האלחוט דולקת בצבע ענבר כאשר כל ההתקנים האלחוטיים כבויים.</p> <p>לשליחה ולקבלה של אותות אלחוטיים לקיום תקשורת עם רשתות WLAN.</p> <p><b>הערה:</b> אנטנות אלה אינן גלויית לעין מהחלק החיצוני של המחשב. לשידור מיטבי, הקפד שהאזור הסמוך לאנטנות יהיה פנוי ממכשולים. לקבלת הודעות התקינה בנוגע לאלחוט, עיין בסעיף של הודעות תקינה, בטיחות וסביבה המתייחס למדינה/אזור שלך.</p> <p>כדי לגשת למסמך זה:</p> <ul style="list-style-type: none"> <li>▲ במסך Start (התחל), הקלד support (תמיכה) ובחר את האפליקציה <b>HP Support Assistant</b>.</li> <li>– לחלופין –</li> </ul> <p>בשולחן העבודה של Windows, לחץ על סמל סימן השאלה באזור ההודעות, בקצה שורת המשימות.</p>
אנטנות WWAN	<p>לשליחה ולקבלה של אותות אלחוטיים לקיום תקשורת עם רשתות WWAN.</p> <p><b>הערה:</b> אנטנות אלה אינן גלויית לעין מהחלק החיצוני של המחשב. לשידור מיטבי, הקפד שהאזור הסמוך לאנטנות יהיה פנוי ממכשולים. לקבלת הודעות התקינה בנוגע לאלחוט, עיין בסעיף של הודעות תקינה, בטיחות וסביבה המתייחס למדינה/אזור שלך.</p> <p>כדי לגשת למסמך זה:</p> <ul style="list-style-type: none"> <li>▲ במסך Start (התחל), הקלד support (תמיכה) ובחר את האפליקציה <b>HP Support Assistant</b>.</li> <li>– לחלופין –</li> </ul> <p>בשולחן העבודה של Windows, לחץ על סמל סימן השאלה באזור ההודעות, בקצה שורת המשימות.</p>

## שימוש במקשי הפעולה

בהתאם לדגם, ייתכן שהמחשב שברשותך כולל את מאפייני הפונקציה העיקריים כמתואר בטבלה זו. מקש פעולה מבצע פעולה שהוקצתה לו. הסמל על כל אחד ממקשי הפעולה מייצג את הפעולה שהוקצתה לאותו מקש.













כדי להשתמש בפונקציית מקש פעולה, הקש ממושכות על המקש.

**זהירות:** נקוט משנה זהירות בעת עריכת שינויים בתוכנית השירות (BIOS) Setup Utility. שגיאות עלולות לשבש את פעולת המחשב. 

**הערה:** מאפיין מקש הפעולה מופעל על-ידי היצרן. באפשרותך להשבית מאפיין זה ב-(BIOS) Setup Utility. עיין ב-Help and Support (עזרה ותמיכה) לקבלת מידע נוסף. 

גם לאחר השבתת מאפיין מקש הפעולה, תוכל לבצע כל אחת מהפונקציות באמצעות הקשה על מקש **fn** בשילוב עם מקש הפעולה המתאים.

סמל	תיאור
?	לפתיחת הכלי Help and Support (עזרה ותמיכה), שמספק ערכות לימוד, מידע על מערכת ההפעלה Windows והמחשב שברשותך, תשובות לשאלות ועדכונים עבור המחשב.

סמל	תיאור
	כמו כן, הכלי Help and Support (עזרה ותמיכה) מספק כלים אוטומטיים לפתרון בעיות וגישה לתמיכה.
	להפחתת בהירות המסך בהדרגה בעת הקשה ממושכת על המקש.
	להגברת בהירות המסך בהדרגה בעת הקשה ממושכת על המקש.
	להעברת תמונת המסך בין התקני תצוגה המחוברים למערכת. לדוגמה, אם צג מחובר למחשב, הקשה חוזרת על מקש זה מעבירה את תמונת המסך מתצוגה במחשב לתצוגה במחשב ובצג בו-זמנית.
	להפעלה או לכיבוי של מאפיין התאורה האחורית הקורנת של המקלדת (המכונה גם התאורה האחורית של המקלדת). <b>הערה:</b> כדי לשמר את חיי הסוללה, בטל מאפיין זה.
	להפעלת הרצועה הקודמת בתקליטור CD של שמע או המקטע הקודם בתקליטור DVD או BD.
	להפעלה, השהיה או חידוש הפעלה של תקליטור CD של שמע, DVD או BD.
	להפעלת הרצועה הבאה בתקליטור CD של שמע או המקטע הבא בתקליטור DVD או BD.
	לעצירת הפעלה של שמע או וידאו מתקליטור CD, DVD או BD.
	להפחתת עוצמת הקול של הרמקולים בהדרגה בעת לחיצה ממושכת על המקש.
	להגברת עוצמת הקול של הרמקולים בהדרגה בעת לחיצה ממושכת על המקש.
	להשתקה או לשחזור של צילי הרמקולים.
	להפעלה או לכיבוי של מאפיין האלחוט. <b>הערה:</b> יש להגדיר רשת אלחוטית לפני יצירת חיבור אלחוטי.
	להפעלה או לכיבוי של מצב הטיסה. <b>הערה:</b> מקש מצב הטיסה, המכונה גם לחצן האלחוט. <b>הערה:</b> יש להגדיר רשת אלחוטית לפני יצירת חיבור אלחוטי.

התוויות המודבקות על המחשב מספקות מידע שייתכן שתזדקק לו בעת פתרון בעיות במערכת או בעת נסיעה לחו"ל עם המחשב.

**חשוב:** בדוק את המיקומים הבאים עבור התוויות המתוארות בסעיף זה: בתחתית המחשב, בתוך תא הסוללה, מתחת לדלת השירות הנשלפת, או בחלקן האחורי של הצג.

- תווית שירות—מספקת מידע חשוב לזיהוי המחשב שלך. בעת פניה לתמיכה, סביר להניח כי תתבקש למסור את המספר הסידורי, את מספר המוצר או את מספר הדגם. אתר מספרים אלה לפני הפנייה למחלקת התמיכה. תווית השירות דומה לאחת הדוגמאות המוצגות להלן. עיין באיור המתאים ביותר לתווית השירות המודבקת למחשב שברשותך.

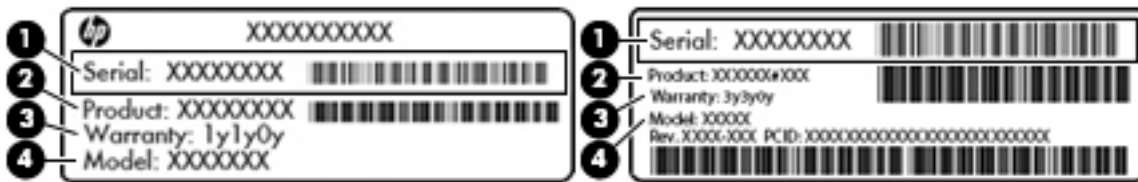

## רכיב

(1) מספר סידורי

(2) מק"ט

(3) תקופת האחריות

(4) מספר הדגם (בדגמים נבחרים בלבד)

- תווית תעודת מקוריות של Microsoft® (בדגמים נבחרים בלבד הקודמים ל-Windows 8)—מכילה את מפתח המוצר של Windows. ייתכן שתזדקק למפתח המוצר כדי לעדכן את מערכת ההפעלה או לפתור בעיות הקשורות במערכת ההפעלה. פלטפורמות HP עם מערכות ההפעלה Windows 8 או Windows 8.x מותקנות מראש אינן כוללות את התווית עצמה. במקום זאת, מותקן מפתח מוצר דיגיטלי בהתקנה אלקטרונית.

**הערה:** מפתח המוצר הדיגיטלי מזוהה ומופעל באופן אוטומטי על-ידי מערכות ההפעלה של Microsoft בהתקנה חוזרת של מערכות ההפעלה Windows 8 או Windows 8.x באמצעות שיטות השחזור המאושרות על-ידי HP.

- תוויות תקינה—מספקות מידע תקינה בנוגע למחשב.
- תוויות אישור אלחוט—מספקות מידע אודות התקני אלחוט אופציונליים ואת סימוני האישור של חלק מהמדינות/אזורים שבהם ההתקנים אושרו לשימוש.

המחשב שברשותך יכול ללכת איתך לכל מקום. אך גם בבית, תוכל לסייר ברחבי העולם ולגשת למידע ממיליוני אתרי אינטרנט, באמצעות המחשב וחיבור לרשת קווית או אלחוטית. פרק זה יעזור לך להתחבר לעולם זה.

## התחברות לרשת אלחוטית

המחשב שברשותך עשוי לכלול לפחות אחד מההתקנים האלחוטיים הבאים:

- התקן WLAN—מחבר את המחשב לרשתות תקשורת מקומיות אלחוטיות (לרוב נקראות רשתות Wi-Fi, רשתות LAN אלחוטיות, או רשתות WLAN) במשרדי החברה, בבית ובמקומות ציבוריים, כגון שדות תעופה, מסעדות, בתי קפה, מלונות ואוניברסיטאות. ברשת WLAN, ההתקן האלחוטי הנייד שבמחשב שלך מקיים תקשורת עם נתב אלחוטי או עם נקודת גישה אלחוטית.
- מודול הפס הרחב הנייד של HP—מעניק לך קישוריות אלחוטית דרך רשת תקשורת מרחבית אלחוטית (WWAN), שטח גדול הרבה יותר. מפעילי רשתות סלולריות מתקינים תחנות בסיס (בדומה למגדלי תקשורת סלולרית) ברחבי שטחים גיאוגרפיים גדולים, המספקים ביעילות כיסוי ברחבי מדינות/אזורים שלמים.
- התקן Bluetooth—ליצירת רשת תקשורת פרטית (PAN) כדי להתחבר להתקנים אחרים התומכים ב-Bluetooth, כגון מחשבים, טלפונים, מדפסות, אוזניות, רמקולים ומצלמות. ב-PAN, כל התקן מתקשר עם התקנים אחרים באופן ישיר ועל ההתקנים להיות קרובים יחסית זה לזה—בדרך כלל בטווח של כ-10 מטרים זה מזה.

לקבלת מידע נוסף על טכנולוגיה אלחוטית, אינטרנט ועבודה ברשת, עיין במידע ובקישורים לאתרי האינטרנט המופיעים ב-Help and Support (עזרה ותמיכה).

- ▲ במסך Start (התחל), הקלד help (עזרה), ולאחר מכן בחר **Help and Support** (עזרה ותמיכה).  
– לחלופין –

בשולחן העבודה של Windows, לחץ על סמל סימן השאלה באזור ההודעות, בקצה שורת המשימות.

## שימוש בפקדי אלחוט

- באפשרותך לשלוט בהתקנים האלחוטיים שבמחשב באמצעות אחד או יותר מהמאפיינים הבאים:
- לחצן אלחוט או מקש אלחוט (המכונים גם מקש מצב הטיסה) (מכונים בפרק זה "לחצן אלחוט")
  - פקדי מערכת ההפעלה

## לחצן אלחוט

המחשב כולל לחצן אלחוט, התקן אלחוטי אחד או יותר, ובדגמים נבחרים גם נורית אלחוט אחת או שתיים. כל התקני האלחוט במחשב מופעלים על-ידי היצרן. אם המחשב שברשותך כולל נורית אלחוט, היא נדלקת (לבן) עם הפעלת המחשב.

נורית האלחוט מציינת את סטטוס ההפעלה הכולל של ההתקנים האלחוטיים, לא את הסטטוס של כל התקן בנפרד. אם נורית האלחוט דולקת בצבע לבן, לפחות התקן אלחוטי אחד פועל. אם נורית האלחוט דולקת בצבע כבוי, כל ההתקנים האלחוטיים כבויים.

**הערה:** בדגמים מסוימים, נורית האלחוט דולקת בצבע ענבר כאשר כל ההתקנים האלחוטיים כבויים. 

מכיוון שההתקנים האלחוטיים מופעלים על-ידי היצרן, באפשרותך להשתמש בלחצן האלחוט על-מנת להפעיל או לכבות את כל ההתקנים האלחוטיים בו-זמנית.

## פקדי מערכת ההפעלה

Network and Sharing Center (מרכז הרשת והשיתוף) מאפשר לך להגדיר חיבור או רשת, להתחבר לרשת ולבצע אבחון ותיקון של בעיות רשת.

לשימוש בפקדי מערכת ההפעלה:

1. במסך Start (התחל), הקלד control panel (לוח הבקרה), ולאחר מכן בחר **Control Panel** (לוח הבקרה).  
– לחלופין –  
משולחן העבודה של Windows, לחץ לחיצה ימנית על לחצן **Start** (התחל) ולאחר מכן בחר **Control Panel** (לוח הבקרה).
2. בחר את **Network and Internet** (רשת ואינטרנט), ולאחר מכן בחר **Network and Sharing Center** (מרכז הרשת והשיתוף).  
לקבלת מידע נוסף, עיין במידע המופיע ב-Help and Support (עזרה ותמיכה).  
▲ במסך Start (התחל), הקלד help (עזרה), ולאחר מכן בחר **Help and Support** (עזרה ותמיכה).  
– לחלופין –  
בשולחן העבודה של Windows, לחץ על סמל סימן השאלה באזור ההודעות, בקצה שורת המשימות.

## התחברות לרשת WLAN

כדי להתחבר ל-WLAN, פעל על-פי השלבים הבאים:

1. ודא שהתקן ה-WLAN מופעל. בדגמים נבחרים, אם ההתקן מופעל, נורית האלחוט דולקת בצבע לבן. אם נורית האלחוט כבויה, לחץ על לחצן האלחוט.

---

**הערה:** בדגמים מסוימים, נורית האלחוט דולקת בצבע ענבר כאשר כל ההתקנים האלחוטיים כבויים.

2. במסך Start (התחל) או בשולחן העבודה של Windows, הצבע עם הסמן על הפינה הימנית או השמאלית העליונה או הימנית או השמאלית התחתונה של התצוגה כדי להציג את צ'ארמס.

3. בחר **Settings** (הגדרות), ולאחר מכן לחץ על סמל מצב הרשת.

4. בחר ברשת ה-WLAN מהרשימה.

5. לחץ על **Connect** (התחבר).

אם רשת ה-WLAN מאובטחת, תתבקש להזין קוד אבטחה. הזן את הקוד, ולאחר מכן לחץ על **Next** (הבא) כדי להשלים את החיבור.

---

**הערה:** אם רשתות ה-WLAN אינן מופיעות ברשימה, ייתכן שאתה נמצא מחוץ לטווח של נתב אלחוטי או של נקודת גישה.

**הערה:** אם אינך רואה את רשת ה-WLAN שאליה ברצונך להתחבר, בשולחן העבודה של Windows, לחץ לחיצה ימנית על סמל מצב הרשת, ולאחר מכן בחר **Open Network and Sharing Center** (פתח את מרכז הרשת והשיתוף). לחץ על **Set up a new connection or network** (הגדר חיבור או רשת חדשים). תוצג רשימת אפשרויות, שתאפשר לך לחפש רשת באופן ידני ולהתחבר אליה או ליצור חיבור רשת חדש.

6. עקוב אחר ההוראות שעל-גבי המסך כדי להשלים את החיבור.

לאחר יצירת החיבור, מקם את מצביע העכבר מעל סמל מצב הרשת באזור ההודעות, בקצה הימני או השמאלי של שורת המשימות, כדי לוודא את שם החיבור ואת מצבו.

---

**הערה:** הטווח הפונקציונלי (המרחק שאליה יכולים אותות האלחוט להגיע) תלוי בהטמעת ה-WLAN, ביצרון הנתב ובהפרעות שנגרמות על-ידי התקנים אלקטרוניים אחרים או מחסומים מבניים כגון קירות ורצפות.



## שימוש ב-HP Mobile Broadband (פס רחב נייד של HP) (בדגמים נבחרים בלבד)

HP Mobile Broadband (פס רחב נייד של HP) מאפשר למחשב להשתמש ברשתות WWAN כדי לגשת לאינטרנט ממספר רב יותר של מקומות ועל פני אזורים נרחבים יותר לעומת גישה באמצעות רשתות WLAN. לשימוש ב-HP Mobile Broadband (פס רחב נייד של HP), יש צורך בספק שירותי רשת (המכונה מפעיל רשת סלולרית), אשר ברוב המקרים הינו מפעיל של רשת טלפונים סלולריים. הכיסוי עבור HP Mobile Broadband (פס רחב נייד של HP) דומה לכיסוי הקולי של טלפונים סלולריים.

כאשר נעשה בו שימוש עם שירות של מפעיל רשת סלולרית, HP Mobile Broadband (פס רחב נייד של HP) מעניק לך את החופש להישאר מחובר לאינטרנט, לשלוח דואר אלקטרוני או להתחבר לרשת של החברה, בין אם אתה נמצא בדרכים או מחוץ לטווח של נקודות חמות של Wi-Fi.

ייתכן שתזדקק למספר ה-IMEI ו/או ה-MEID של מודול HP Mobile Broadband Module (פס רחב נייד של HP) כדי להפעיל את שירות הפס הרחב הנייד. המספר הסידורי מודפס בתווית שנמצאת בתוך תא הסוללה של המחשב שברשותך.

מפעילי רשת סלולרית מסוימים דורשים שימוש במודול זיהוי מנוי (SIM). מודול SIM מכיל מידע בסיסי אודותיך, כגון מספר זיהוי אישי (PIN), כמו גם את פרטי הרשת. מחשבים מסוימים כוללים SIM שמוחקן מראש בתא הסוללה. אם ה-SIM אינו מותקן מראש, ייתכן שהוא כלול במסמכים של HP Mobile Broadband (פס רחב נייד של HP) המצורף למחשב שברשותך, או ייתכן שמפעיל הרשת הניידת יספק אותו בנפרד מהמחשב.

לקבלת מידע על HP Mobile Broadband (פס רחב נייד של HP) ועל אופן הפעלת שירות עם מפעיל רשת סלולרית מועדף, עיין במסמכים בנושא HP Mobile Broadband (פס רחב נייד של HP) המצורפים למחשב שברשותך.

## שימוש בהתקני Bluetooth אלחוטיים (בדגמים נבחרים בלבד)

התקן Bluetooth מספק תקשורת אלחוטית לטווח קצר, שמחליפה חיבורים באמצעות כבלים פיזיים המחברים בדרך כלל בין התקנים אלקטרוניים כגון הפריטים הבאים:

- מחשבים (שולחניים, ניידים)
- טלפונים (סלולריים, אלחוטיים, טלפונים חכמים)
- התקני הדמיה (מדפסת, מצלמה)
- התקני שמע (אוזניות, רמקולים)
- עכבר
- מקלדת חיצונית

התקני Bluetooth מספקים יכולת עמית-לעמית שמאפשרת לך להגדיר רשת תקשורת פרטית (PAN) של התקני Bluetooth. לקבלת מידע על הגדרת תצורה של התקני Bluetooth והשימוש בהם, עיין בעזרה של תוכנת Bluetooth.

## התחברות לרשת קווית—LAN (בדגמים נבחרים בלבד)

השתמש בחיבור LAN אם ברצונך לחבר את המחשב ישירות לנתב בביתך (במקום לעבוד באופן אלחוטי) או אם ברצונך להתחבר לרשת קיימת במשרד.

להתחברות לרשת LAN נדרש כבל RJ-45 (רשת) בעל 8 פינים ושקע רשת במחשב.

כדי לחבר את כבל הרשת, פעל על-פי השלבים הבאים:

1. חבר את כבל הרשת לשקע הרשת (1) במחשב.

2. חבר את הקצה השני של כבל הרשת לשקע רשת בקיר (2) או לנתב.

**הערה:** אם כבל הרשת כולל מעגל להפחתת רעשים (3), המונע הפרעות הנובעות מקליטה של טלויזיה ורדיו, הפנה את קצה הכבל עם המעגל כלפי המחשב.

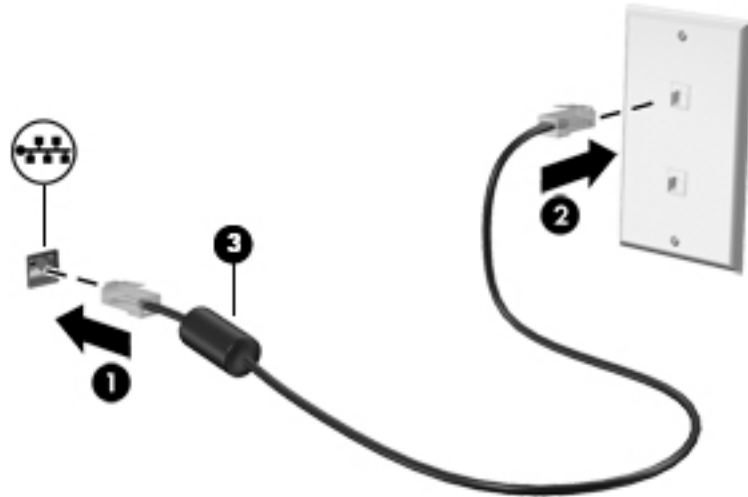

## שיתוף נתונים וכוננים וגישה לתוכנות

כאשר המחשב שלך הוא חלק מרשת, אינך מוגבל לשימוש במידע המאוחסן במחשב שלך בלבד. מחשבים המחוברים לרשת יכולים להחליף תוכנות ונתונים זה עם זה.

לקבלת מידע נוסף אודות שיתוף קבצים, תיקיות, או כוננים, עיין במידע המסופק ב'עזרה ותמיכה'.

▲ במסך Start (התחל), הקלד help (עזרה), ולאחר מכן בחר **Help and Support** (עזרה ותמיכה).

– לחלופין –

בשולחן העבודה של Windows, לחץ על סמל סימן השאלה באזור ההודעות, בקצה שורת המשימות.

**הערה:** כאשר תקליטור כגון סרט DVD או משחק מוגן מפני העתקה, לא ניתן לשתפו.

## שיתוף מדיה ונתונים ברשת המחשבים הביתית שלך (בדגמים נבחרים בלבד)

השתמש בתוכנת sMedio 360 (בדגמים נבחרים בלבד) כדי לשתף מדיה ונתונים בין התקנים ברשת המחשבים הביתית שלך. לפני שתוכל להשתמש ב-sMedio 360, כל המחשבים וההתקנים הניידים שלך חייבים להיות באותה רשת מחשבים ביתית ושיתוף המדיה חייב להיות מופעל.

**הערה:** לקבלת פרטים בנוגע לאופן הפעלת שיתוף מדיה בהתקנים נוספים, עיין בהוראות היצרן של ההתקן.

1. כדי להגדיר רשת מחשבים ביתית:

▲ במסך Start (התחל), לחץ על האפליקציה **sMedio 360**, ולאחר מכן לחץ על **Tutorial**.

2. כדי להפעיל שיתוף מדיה במחשב שלך:

א. במסך Start (התחל) או בשולחן העבודה של Windows, הצבע עם הסמן על הפינה הימנית או השמאלית העליונה או הימנית או השמאלית התחתונה של התצוגה כדי להציג את צ'ארמס.

ב. בחר **Settings** (הגדרות), ולאחר מכן לחץ על סמל מצב הרשת.

ג. לחץ לחיצה ימנית על הרשת שאליה אתה מחובר, ולאחר מכן בחר בתיבת הסימון להפעלת השיתוף.

## 4 שימוש במאפייני הבידור

השתמש במחשב HP שברשותך כמרכז בידור שבאמצעותו תוכל להיפגש עם אנשים דרך מצלמת האינטרנט, ליהנות מהמוסיקה שלך ולנהל אותה, ולהוריד סרטים ולצפות בהם. לחלופין, כדי להפוך את המחשב למרכז בידור עוצמתי עוד יותר, חבר אליו התקנים חיצוניים כגון מקולים, אוזניות, צג, מקרן, טלוויזיה, ובדגמים מסוימים התקני חדות גבוהה.

### שימוש במצלמת אינטרנט (בדגמים נבחרים בלבד)

המחשב כולל מצלמת אינטרנט משולבת להקלטת וידאו ולצילום תמונות סטילס. בדגמים מסוימים, ניתן לבצע שיחות ועידה בווידאו ושיחות צ'אט באופן מקוון באמצעות הזרמת וידאו.

▲ להפעלת מצלמת האינטרנט, הקלד camera (מצלמה) במסך Start (התחל), ולאחר מכן בחר **Camera** (מצלמה) מרשימת האפליקציות.

לקבלת פרטים על השימוש במצלמת האינטרנט, עבור אל Help and Support (עזרה ותמיכה).

▲ במסך Start (התחל), הקלד help (עזרה), ולאחר מכן בחר **Help and Support** (עזרה ותמיכה).  
– לחלופין –

בשולחן העבודה של Windows, לחץ על סמל סימן השאלה באזור ההודעות, בקצה שורת המשימות.

### שימוש בשמע

במחשב שברשותך, או בדגמים נבחרים המשתמשים בכונן אופטי חיצוני, ניתן להשמיע תקליטורי מוסיקה, להוריד מוסיקה ולהאזין לה, להזרים תוכן שמע מהאינטרנט (כולל רדיו), להקליט שמע, או לשלב שמע ווידאו כדי ליצור מולטימדיה. כדי לשפר את חוויית ההאזנה שלך, חבר התקני שמע חיצוניים, כגון מקולים או אוזניות.

### חיבור מקולים

ניתן לחבר מקולים קוויים למחשב על-ידי חיבורם ליציאת USB או לשקע יציאת השמע (אוזניות) שבמחשב או בתחנת עגינה.

כדי לחבר מקולים אלחוטיים למחשב, פעל בהתאם להוראות של יצרן ההתקן. כדי לחבר מקולים בחדות גבוהה למחשב, ראה [הגדרת שמע HDMI בעמוד 20](#). לפני חיבור המקולים, הנמך את הגדרת עוצמת הקול.

### חיבור אוזניות

⚠ **אזהרה!** להפחתת הסיכון לפגיעה גופנית, הנמך את הגדרת עוצמת הקול לפני שתרכיב את האוזניות השונות. לקבלת מידע נוסף אודות בטיחות, עיין ב**הודעות תקינה, בטיחות וסביבה**. כדי לגשת למסמך זה, במסך Start (התחל), הקלד support (תמיכה), ולאחר מכן בחר את האפליקציה **HP Support Assistant**.

באפשרותך לחבר אוזניות קויות לשקע האוזניות או לשקע המשולב ליציאת שמע (אוזניות)/כניסת שמע (מיקרופון) שבמחשב.

כדי לחבר למחשב אוזניות אלחוטיות, פעל בהתאם להוראות של יצרן ההתקן.

### חיבור מיקרופון

כדי להקליט שמע, חבר מיקרופון לשקע המיקרופון שבמחשב. לקבלת תוצאות הקלטה מיטביות, דבר ישירות לתוך המיקרופון והקלט צלילים בסביבה נטולת רעשי רקע.

**אזהרה!** להפחתת הסיכון לפגיעה גופנית, הנמך את הגדרת עוצמת הקול לפני שתרכיב את האוזניות השונות. לקבלת מידע נוסף אודות בטיחות, עיין ב**הודעות תקינה**, ב**בטיחות וסביבה**. כדי לגשת למסמך זה, במסך Start (התחל), הקלד support (תמיכה), ולאחר מכן בחר את האפליקציה **HP Support Assistant**.

**אוזניות** מסוגים שונים כוללות, בין היתר, אוזניות בשילוב עם מיקרופון. באפשרותך לחבר אוזניות קוויות לשקע יציאת שמע (אוזניות)/כניסת שמע (מיקרופון) שבמחשב.

כדי לחבר למחשב אוזניות **אלחוטיות**, פעל בהתאם להוראות של יצרן ההתקן.

## שימוש בשמע Beats Audio (בדגמים נבחרים בלבד)

שמע Beats Audio הוא מאפיין שמע משופר המספק גוון בס עמוק ומבוקר, תוך שמירה על צליל ברור.

### גישה ללוח הבקרה של שמע Beats Audio

לוח הבקרה של שמע Beats Audio מאפשר להציג הגדרות שמע ובס ולשלוט בהן באופן ידני.

1. במסך Start (התחל), הקלד control panel (לוח הבקרה), בחר **Control Panel** (לוח הבקרה), בחר **Hardware and Sound** (חומרה וקול) ולאחר מכן בחר **Beats Audio Control Panel** (לוח הבקרה של שמע Beats Audio).

– לחלופין –

משולחן העבודה של Windows, לחץ לחיצה ימנית על לחצן **Start** (התחל) ולאחר מכן בחר **Control Panel** (לוח הבקרה).

2. בחר **Hardware and Sound** (חומרה וקול), ולאחר מכן בחר **Beats Audio Control Panel** (לוח הבקרה של שמע Beats Audio).

### הפעלה והשבתה של שמע Beats Audio

▲ להפעלה או השבתה של שמע Beats Audio, הקש על המקש **fn** בשילוב עם מקש **b**.

## שימוש בווידאו

המחשב שברשותך הוא התקן וידאו רב-עוצמה, המאפשר לך לצפות בווידאו בזרימה מאתרי האינטרנט האהובים עליך ולהוריד וידאו וסרטים לצפייה במחשב כשאינך מחובר לרשת.

כדי לשפר את חוויית הצפייה שלך, השתמש באחת מיציאות הווידאו שבמחשב כדי לחבר צג חיצוני, מקרן או טלוויזיה.

**חשוב:** ודא שההתקן החיצוני מחובר ליציאה הנכונה במחשב, באמצעות הכבל הנכון. פעל בהתאם להוראות של יצרן ההתקן.

לקבלת מידע אודות השימוש במאפיני הווידאו, עיין ב'עזרה ותמיכה'.

## חיבור התקני וידאו באמצעות כבל VGA (בדגמים נבחרים בלבד)

**הערה:** כדי לחבר התקן וידאו VGA למחשב, נדרש כבל VGA, לרכישה בנפרד.

כדי להציג את תמונת מסך המחשב בצג VGA חיצוני או להקרינה לצורך מצגת, חבר צג או מקרן ליציאת ה-VGA של המחשב.

1. חבר את כבל ה-VGA מהצג או המקרן ליציאת ה-VGA שבמחשב, כפי שמוצג להלן.

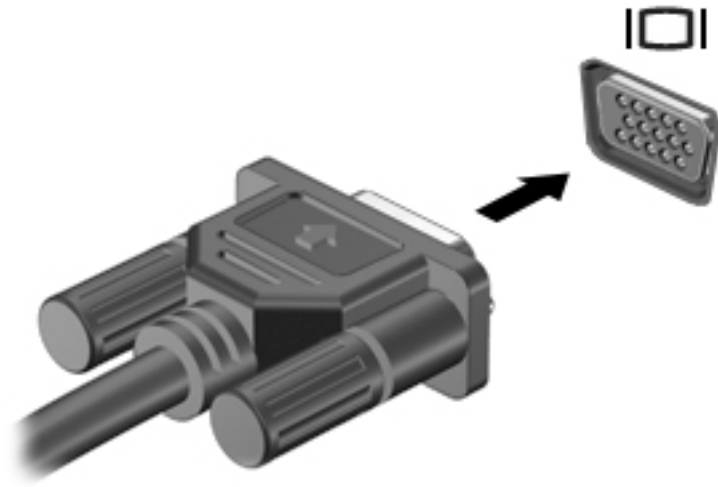

2. הקש על **f4** כדי לעבור בין 4 מצבי תצוגה של תמונת המסך:

- **PC Screen only (מסך מחשב בלבד):** להצגת תמונת המסך במחשב בלבד.
- **Duplicate (משוכפל):** להצגת תמונת המסך בו-זמנית הן במחשב והן בהתקן החיצוני.
- **Extend (מורחב):** הצג את תמונת המסך המורחבת במחשב ובהתקן החיצוני.
- **Second screen only (מסך שני בלבד):** הצג את תמונת המסך בהתקן החיצוני בלבד.

בכל הקשה על **f4**, מצב התצוגה משתנה.

---

**הערה:** לקבלת התוצאות הטובות ביותר, בעיקר אם בחרת באפשרות "Extend" (מורחב), הגדל את רזולוציית המסך של ההתקן החיצוני, כמתואר להלן. במסך Start (התחל), הקלד **control panel** (לוח הבקרה), ולאחר מכן בחר **Control Panel** (לוח הבקרה). בחר **Appearance and Personalization** (מראה והתאמה אישית). תחת **Display** (תצוגה), בחר **Adjust screen resolution** (כוונן את רזולוציית המסך).

---

## חיבור התקני וידאו באמצעות כבל HDMI (בדגמים נבחרים בלבד)

---

**הערה:** כדי לחבר התקן HDMI למחשב, נדרש כבל HDMI, לרכישה בנפרד.

---

כדי לראות את תמונת מסך המחשב בטלויזיה או בצג בחדות גבוהה, חבר את ההתקן בחדות גבוהה בהתאם להוראות הבאות:

1. חבר קצה אחד של כבל HDMI ליציאת HDMI במחשב.

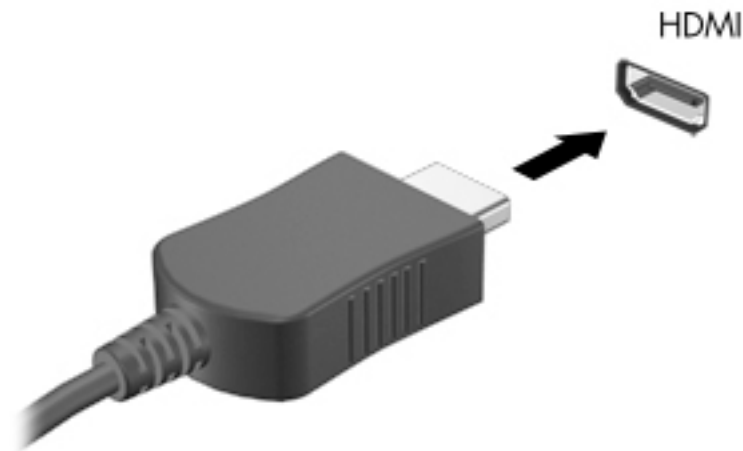

2. חבר את הקצה השני של הכבל לטלוויזיה או לצג בחדות גבוהה.

3. הקש על **f4** כדי לעבור בין 4 מצבי תצוגה של תמונת המסך:

- **PC screen only (מסך מחשב בלבד)**: להצגת תמונת המסך במחשב בלבד.
- **Duplicate (משוכפל)**: הצג את תמונת המסך בו-זמנית הן במחשב והן בהתקן החיצוני.
- **Extend (מורחב)**: הצג את תמונת המסך המורחבת במחשב ובהתקן החיצוני.
- **Second screen only (מסך שני בלבד)**: הצג את תמונת המסך בהתקן החיצוני בלבד.

בכל הקשה על **f4**, מצב התצוגה משתנה.

**הערה:** לקבלת התוצאות הטובות ביותר, בעיקר אם בחרת באפשרות "Extend" (מורחב), הגדל את רזולוציית המסך של ההתקן החיצוני, כמתואר להלן. במסך Start (התחל), הקלד **control panel** (לוח הבקרה), ולאחר מכן בחר **Control Panel** (לוח הבקרה). בחר **Appearance and Personalization** (מראה והתאמה אישית). תחת **Display** (תצוגה), בחר **Adjust screen resolution** (כוונן את רזולוציית המסך).

## הגדרת שמע HDMI

HDMI הוא ממשק הווידאו היחיד התומך בווידאו ובשמע בחדות גבוהה. לאחר חיבור טלוויזיית HDMI למחשב, ניתן להפעיל שמע HDMI על-ידי ביצוע השלבים הבאים:

1. משולחן העבודה של Windows, לחץ לחיצה ימנית על הסמל **Speakers** (רמקולים) באזור ההודעות, בקצה הימני או השמאלי של שורת המשימות, ולאחר מכן בחר **Playback Devices** (התקני השמעה).
2. בכרטיסייה **Playback** (השמעה), בחר את שמו של התקן הפלט הדיגיטלי.
3. לחץ על **Set Default** (קבע ברירת מחדל), ולאחר מכן לחץ על **OK** (אישור).

כדי להחזיר את זרם השמע לרמקולי המחשב:

1. משולחן העבודה של Windows, לחץ לחיצה ימנית על הסמל **Speakers** (רמקולים) באזור ההודעות, בקצה הימני או השמאלי של שורת המשימות, ולאחר מכן לחץ על **Playback Devices** (התקני השמעה).
2. בכרטיסייה **Playback** (השמעה), לחץ על **Speakers** (רמקולים).
3. לחץ על **Set Default** (קבע ברירת מחדל), ולאחר מכן לחץ על **OK** (אישור).

## חיבור התקני תצוגה דיגיטליים באמצעות כבל DisplayPort (בדגמים נבחרים בלבד)

**הערה:** כדי לחבר התקן תצוגה דיגיטלי למחשב, נדרש כבל DisplayPort (DP-DP), לרכישה בנפרד.

יציאת DisplayPort מחברת התקן תצוגה דיגיטלי, כגון צג בעל ביצועים גבוהים או מקרן. יציאת DisplayPort מספקת ביצועים גבוהים בהשוואה ליציאה של צג VGA חיצוני ומשפרת את הקישוריות הדיגיטלית.

1. חבר קצה אחד של כבל DisplayPort ליציאת DisplayPort במחשב.

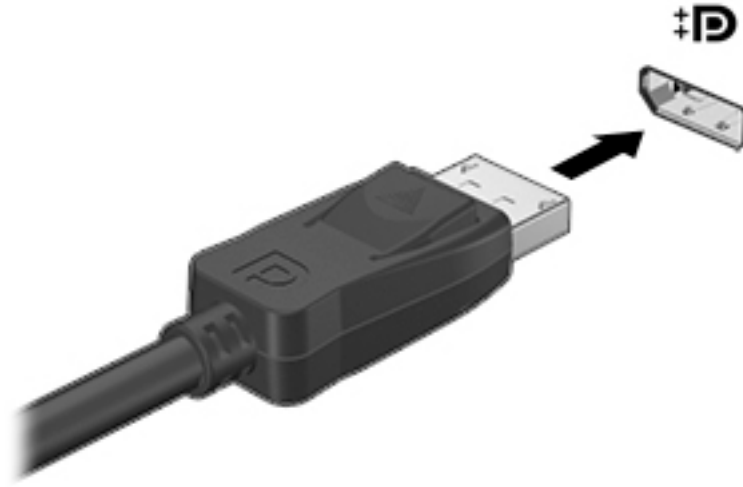

2. חבר את הקצה השני של הכבל להתקן התצוגה הדיגיטלי.

3. הקש על **f4** כדי לעבור בין 4 מצבי תצוגה של תמונת המסך:

- **PC screen only (מסך מחשב בלבד):** להצגת תמונת המסך במחשב בלבד.
- **Duplicate (משוכפל):** הצג את אותה תמונת המסך בו-זמנית הן במחשב והן בהתקן החיצוני.
- **Extend (מורחב):** הצג את תמונת המסך המורחבת במחשב ובהתקן החיצוני.
- **Second screen only (מסך שני בלבד):** הצג את תמונת המסך בהתקן החיצוני בלבד.

בכל הקשה על **f4**, מצב התצוגה משתנה.

**הערה:** לקבלת התוצאות הטובות ביותר, בעיקר אם בחרת באפשרות "Extend" (מורחב), הגדל את רזולוציית המסך של ההתקן החיצוני, כמתואר להלן. במסך Start (התחל), הקלד `control panel` (לוח הבקרה), ולאחר מכן בחר **Control Panel** (לוח הבקרה). בחר **Appearance and Personalization** (מראה והתאמה אישית). תחת **Display** (תצוגה), בחר **Adjust screen resolution** (כוונן את רזולוציית המסך).

## התחברות להתקני תצוגה אלחוטיים המותאמים ל-Miracast (בדגמים נבחרים בלבד)



כדי לגלות ולהתחבר להתקני תצוגה אלחוטיים המותאמים ל-Miracast, פעל בהתאם לשלבים הבאים.

לפתיחת Miracast:

- ▲ הצבע עם הסמן על הפינה הימנית או השמאלית העליונה או התחתונה של מסך Start (התחל) או של שולחן העבודה של Windows כדי להציג את צ'ארמס, לחץ על **Devices** (התקנים), לחץ על **Project** (פרויקט), ולאחר מכן פעל בהתאם להוראות שעל-גבי המסך.

– לחלופין –

בדגמי מחשבים נבחרים, במסך Start (התחל), לחץ על הסמל של **HP Quick Access to Miracast** (גישה מהירה של HP ל-Miracast), ולאחר מכן פעל על-פי ההוראות שעל-גבי המסך.

כדי לחזור במהירות למסך Start (התחל), הקש על מקש Windows  במקלדת או על לחצן Windows  במחשב לוח.

ניתן לנווט במסך המחשב באחת מהדרכים הבאות:

- מחוות מגע
- מקלדת ועכבר אופציונלי (לרכישה בנפרד)

**הערה:**  ניתן לחבר עכבר USB חיצוני (לרכישה בנפרד) ליציאות USB במחשב.

## שימוש במחוות בלוח המגע ובמסך המגע

לוח המגע מסייע לך לנווט במסך המחשב ולשלוט בסמן באמצעות מחוות מגע פשוטות. כדי לנווט במסך המגע, ניתן להשתמש בלחצן השמאלי והימני של לוח המגע, כפי שהיית משתמש בלחצנים התואמים בעכבר חיצוני. ניתן גם להתאים אישית את המחוות ולהציג הדגמות של אופן הפעולה שלהן.

במסך Start (התחל), הקלד `control panel` (לוח הבקרה), בחר **Control Panel** (לוח הבקרה), ולאחר מכן בחר **Hardware and Sound** (חומרה וקול). תחת **Devices and Printers** (התקנים ומדפסות), בחר **Mouse** (עכבר).

**הערה:**  ניתן להשתמש ברוב המחוות המוצגות כאן בלוח המגע או במסך המגע. מחוות לוח המגע אינן נתמכות בכל האפליקציות.

## הקשה

השתמש במחווה של הקשה/הקשה כפולה כדי לבחור או לפתוח פריט על-גבי המסך.

- הצבע על פריט כלשהו על המסך ולאחר מכן הקש באצבע אחת על אזור לוח המגע כדי לבחור אותו. פתח פריט באמצעות הקשה כפולה עליו.





## גלילה באמצעות שתי אצבעות

השתמש במחוות הגלילה בשתי אצבעות כדי לזוז למעלה, למטה או לצדדים בעמוד או בתמונה.

- הנח שתי אצבעות על אזור לוח המגע כשהן מרוחקות קלות אחת מהשנייה, ולאחר מכן גרור אותן מעלה, מטה, שמאלה או ימינה.

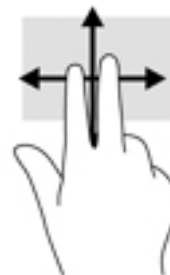

## צביטה בשתי אצבעות לשינוי גודל התצוגה

השתמש בצביטה לשינוי גודל התצוגה בשתי אצבעות כדי להגדיל או להקטין תצוגה של תמונות או טקסט.

- כדי להקטין את התצוגה, הנח שתי אצבעות על אזור לוח המגע במרחק מה זה מזו, ולאחר מכן קרב אותן זו לזו.
- כדי להגדיל את התצוגה, הנח שתי אצבעות יחד על אזור לוח המגע ולאחר מכן הרחק אותן זו מזו.



## לחיצה בשתי אצבעות

השתמש במחוות הלחיצה בשתי אצבעות כדי לפתוח את התפריט עבור אובייקט על המסך.

**הערה:** הלחיצה בשתי אצבעות משמשת לביצוע פעולה זהה לזו של לחיצה ימנית באמצעות העכבר.

- הנח שתי אצבעות על אזור לוח המגע ולחץ כלפי מטה כדי לפתוח את תפריט האפשרויות עבור האובייקט הנבחר.



## החלקה מהירה מהקצה הימני

השתמש בהחלקה מהקצה הימני כדי לחשוף את צ'ארמס, המאפשרים לך לחפש, לשתף, להפעיל אפליקציות, לגשת להתקנים או לשנות הגדרות.

- החלק את האצבע בעדינות מהקצה הימני של לוח המגע פנימה כדי להציג את צ'ארמס.

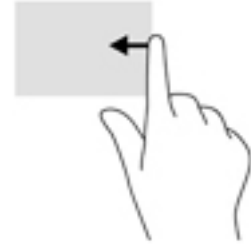

## החלקה מהירה מהקצה השמאלי

השתמש בהחלקה מהקצה השמאלי כדי לחשוף את האפליקציות הפתוחות כדי שתוכל לגשת אליהן במהירות.

- החלק את האצבע בעדינות מהקצה השמאלי של לוח המגע פנימה כדי לעבור בין אפליקציות. מבלי להרים את האצבע, החלק חזרה לכיוון הקצה השמאלי כדי להציג את כל האפליקציות הפתוחות.

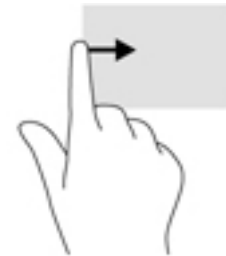

## החלקה מהירה מהקצה העליון והתחתון

השתמש בהחלקה מהקצה העליון או מהקצה התחתון כדי להציג אפשרויות פקודה שיאפשרו לך להתאים אישית אפליקציה פתוחה.

---

**חשוב:** כאשר אפליקציה פתוחה, החלקה מהקצה העליון משתנה בהתאם לאפליקציה. 

- החלק את האצבע בעדינות מהקצה העליון או התחתון של המסך כדי להציג את פקודות האפליקציה האפשריות.

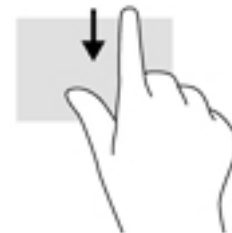

## החלקה באמצעות אצבע אחת (במסך מגע בלבד)

השתמש בהחלקה באצבע אחת כדי לבצע גלילה מקבילה או רגילה בין רשימות ועמודים, או כדי להזיז אובייקט.

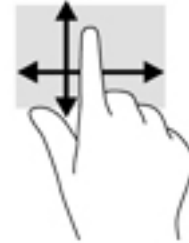

- כדי לבצע גלילה על המסך, החלק קלות אצבע אחת על המסך בכיוון שאליו ברצונך לעבור.
- כדי לגרור, לחץ לחיצה ארוכה על אובייקט, ולאחר מכן גרור אותו כדי להזיזו.



## שימוש במקלדת ובעכבר אופציונלי

באמצעות מקלדת ועכבר חיצוני אופטי ניתן להקליד, לבחור פריטים, לגלול, ולבצע פעולות הזהות לאלה שניתן לבצע באמצעות מחוות מגע. לקבלת פרטים נוספים, עיין בפרק [הכרת המחשב בעמוד 4](#).

---

**עצה:**  מקש Windows  במקלדת או לחצן Windows  במחשב לוח מאפשרים לך לחזור במהירות למסך Start (התחל) מאפליקציה פתוחה או משולחן העבודה של Windows. הקש על הלחצן או על המקש שוב כדי לחזור למסך הקודם.

---

המחשב יכול לפעול באמצעות מתח סוללה או באמצעות מקור מתח חיצוני. כשהמחשב פועל רק באמצעות מתח סוללה וכשמקור מתח AC לטעינת הסוללה אינו זמין, חשוב לנהל מעקב אחר מתח הסוללה ולחסוך בו.

## הפעלה של מצב Sleep (שינה) ו-Hibernation (מצב שינה) ויציאה ממצבים אלה

Windows כולל שני מצבים של חיסכון בצריכת חשמל, מצב Sleep (שינה) ומצב Hibernation (מצב שינה).

- **Sleep (שינה)**—מצב Sleep (שינה) מופעל באופן אוטומטי לאחר פרק זמן של חוסר פעילות. עבודתך נשמרת בזיכרון כדי שתוכל להמשיך לעבוד במהירות רבה. באפשרותך גם להפעיל את מצב Sleep (שינה) באופן ידני. לקבלת מידע נוסף, ראה [הפעלה ויציאה ידניים ממצב Sleep \(שינה\) בעמוד 26](#).
- **Hibernation (מצב שינה)**—מצב Hibernation (מצב שינה) מופעל באופן אוטומטי אם הסוללה מגיעה לרמה חלשה במיוחד. במצב Hibernation (מצב שינה), עבודתך נשמרת בקובץ Hibernation (מצב שינה) והמחשב נכבה. באפשרותך גם להפעיל את מצב Hibernation (מצב שינה) באופן ידני. לקבלת מידע נוסף, ראה [הפעלת המצב Hibernation \(מצב שינה\) ויציאה ממנו באופן ידני \(בדגמים נבחרים בלבד\) בעמוד 27](#).

**זהירות:** כדי להקטין את הסיכון לפגיעה אפשרית באיכות השמע והווידיאו, אובדן פונקציונליות של הפעלת שמע או וידאו, או אובדן מידע, הימנע מכניסה למצב Sleep (שינה) בעת קריאה מתקליטור או מכרטיס מדיה חיצוני או כתיבה אליהם.

**הערה:** לא ניתן להפעיל כל סוג של חיבור רשת או לבצע פונקציות כלשהן של המחשב בזמן שהמחשב נמצא במצב Sleep (שינה) או מצב Hibernation (מצב שינה).

## הפעלה ויציאה ידניים ממצב Sleep (שינה)

באפשרותך להפעיל מצב Sleep (שינה) באחת מהדרכים הבאות:

- סגור את התצוגה.
- במסך Start (התחל) או בשולחן העבודה של Windows, הצבע עם הסמן על הפינה הימנית או השמאלית העליונה או על הפינה השמאלית או הימנית התחתונה של המסך כדי להציג את צ'ארמס. לחץ על **Settings** (הגדרות), לחץ על הסמל **Power** (צריכת חשמל) ולאחר מכן לחץ על **Sleep** (שינה).

באפשרותך לצאת ממצב Sleep (שינה) באחת מהדרכים הבאות:

- לחץ לחיצה קצרה על לחצן ההפעלה.
  - אם צג המחשב סגור, פתח אותו.
  - הקש על מקש כלשהו במקלדת.
  - הקש או העבר אצבע על לוח המגע.
- כאשר המחשב יוצא ממצב Sleep (שינה), נוריות ההפעלה נדלקות והעבודה חוזרת למסך.

**הערה:** אם הגדרת סיסמה שיש להזין כאשר המחשב יוצא ממצב Sleep (שינה), עליך להזין את סיסמת Windows שלך לפני שהעבודה תוצג שוב על המסך.

## הפעלת המצב Hibernation (מצב שינה) ויציאה ממנו באופן ידני (בדגמים נבחרים בלבד)

באפשרותך להפעיל את המצב Hibernation (מצב שינה) שהופעל על-ידי המשתמש או לשנות הגדרות צריכת חשמל ופסקי זמן אחרים באמצעות Power Options (אפשרויות צריכת חשמל).

1. במסך Start (התחל), הקלד power options (אפשרויות צריכת חשמל), ולאחר מכן בחר **Power options** (אפשרויות צריכת חשמל).

– לחלופין –

בשולחן העבודה של Windows, לחץ לחיצה ימנית על לחצן **Start** (התחל), ולאחר מכן לחץ על **Power Options** (אפשרויות צריכת חשמל).

2. בחלונת השמאלית או הימנית, לחץ על **Choose what the power button does** (בחר מה עושה לחצן ההפעלה).

3. לחץ על **Change Settings that are currently unavailable** (שנה הגדרות שאינן זמינות כעת).

4. באזור **When I press the power button** (כאשר אני לוחץ על לחצן ההפעלה), בחר **Hibernate** (מצב שינה).

5. לחץ על **Save changes** (שמור שינויים).

ליציאה מ-Hibernation (מצב שינה):

▲ לחץ לחיצה קצרה על לחצן ההפעלה.

כאשר המחשב יוצא ממצב Hibernation (מצב שינה), נוריות ההפעלה נדלקות והעבודה חוזרת למסך.

---

**הערה:** אם הגדרת סיסמה שיש להזין כאשר המחשב יוצא ממצב Hibernation (שינה), עליך להזין את סיסמת Windows שלך לפני שהעבודה תוצג שוב על המסך.

---

## הגדרה של הגנת סיסמה בהתעוררות (יציאה ממצב Sleep (שינה) או Hibernation (מצב שינה))

להגדרת המחשב כך שיבקש סיסמה כאשר המחשב יוצא ממצב Sleep (שינה) או ממצב Hibernation (מצב שינה), פעל על-פי השלבים הבאים:

1. במסך Start (התחל), הקלד power options (אפשרויות צריכת חשמל), ולאחר מכן בחר **Power options** (אפשרויות צריכת חשמל).

– לחלופין –

בשולחן העבודה של Windows, לחץ לחיצה ימנית על לחצן **Start** (התחל), ולאחר מכן לחץ על **Power Options** (אפשרויות צריכת חשמל).

2. בחלונת השמאלית או הימנית, לחץ על **Require a password on wakeup** (דרוש סיסמה בעת התעוררות).

3. לחץ על **Change Settings that are currently unavailable** (שנה הגדרות שאינן זמינות כעת).

4. לחץ על **Require a password (recommended)** (דרוש סיסמה (מומלץ)).

---

**הערה:** אם עליך ליצור סיסמה של חשבון משתמש או לשנות את הסיסמה הנוכחית של חשבון המשתמש שלך, לחץ על **Create or change your user account password** (צור או שנה את הסיסמה של חשבון המשתמש שלך), ולאחר פעל בהתאם להוראות שעל-גבי המסך. אם אינך צריך ליצור או לשנות סיסמה של חשבון משתמש, עבור לשלב 5.

---

5. לחץ על **Save changes** (שמור שינויים).

## שימוש במד צריכת החשמל ובהגדרות צריכת החשמל

מד צריכת החשמל נמצא בשולחן העבודה של Windows. מד צריכת החשמל מאפשר לך לגשת במהירות להגדרות צריכת חשמל ולהציג את כמות הטעינה שנותרה בסוללה.

- כדי להציג את האחוז של כמות הטעינה שנותרה בסוללה ואת תוכנית צריכת החשמל הנוכחית, מקם את מצביע העכבר מעל לסמל של מד צריכת החשמל.
  - כדי להשתמש ב-Power Options (אפשרויות צריכת חשמל), לחץ על הסמל של מד צריכת החשמל ובחר בפריט מהרשימה. במסך Start (התחל), באפשרותך גם להקליד power options (אפשרויות צריכת חשמל), ולאחר מכן לבחור **Power Options** (אפשרויות צריכת חשמל).
- סמלים שונים של מד צריכת החשמל מציינים האם המחשב מופעל באמצעות סוללה או באמצעות מקור מתח חיצוני. אם תמקם את מצביע העכבר מעל הסמל, תופיע הודעה אם הסוללה הגיעה לרמת סוללה חלשה או חלשה במיוחד.

## הפעלה באמצעות מתח סוללה

כאשר מותקנת במחשב סוללה טעונה והמחשב אינו מחובר למקור מתח חיצוני, המחשב פועל באמצעות מתח סוללה. כאשר המחשב כבוי ומנותק ממקור מתח חיצוני, הסוללה במחשב מתרוקנת באיטיות. המחשב יציג הודעה כשהסוללה תגיע לרמת סוללה חלשה או חלשה במיוחד.

אורך חייה של סוללת מחשב משתנה בהתאם להגדרות של ניהול צריכת החשמל, לתוכניות המופעלות במחשב, לבהירות המסך, להתקנים חיצוניים המחוברים למחשב ולגורמים אחרים.

## סוללה עם חותם היצור (בדגמים נבחרים בלבד)

כדי לעקוב אחר מצב הסוללה, או אם לא ניתן עוד לטעון את הסוללה, הפעל את Battery Check (בדיקת הסוללה) באמצעות האפליקציה HP Support Assistant.

1. במסך Start (התחל), הקלד support (תמיכה) ובחר את האפליקציה **HP Support Assistant**.

– לחלופין –

בשולחן העבודה של Windows, לחץ על סמל סימן השאלה באזור ההודעות, בקצה שורת המשימות.

2. בחר **Battery and performance** (סוללה וביצועים). אם Battery Check (בדיקת הסוללה) מציינת כי יש להחליף את הסוללה, פנה לתמיכה.

המשתמשים עצמם אינם יכולים להחליף בקלות את הסוללות במוצר זה. הסרה או החלפה של הסוללה עלולות לפגוע בכיסויי האחריות. אם לא ניתן עוד לטעון את הסוללה, פנה לתמיכה.

משתמש אינו יכול להחליף את הסוללות במוצר זה בקלות. הסרה או החלפה של הסוללה עלולות לפגוע בכיסויי האחריות. אם לא ניתן עוד לטעון את הסוללה, פנה לתמיכה. כשסוללה מגיעה לסוף חיי השימוש שלה, אין להשליך אותה לאשפה הביתית הרגילה. פעל בהתאם לחוקים ולתקנות באזורך לגבי השלכת סוללות.

## סוללה הניתנת להחלפה על-ידי המשתמש (בדגמים נבחרים בלבד)

**⚠ אזהרה!** לצמצום בעיות בטיחות אפשריות, השתמש רק בסוללה הניתנת להחלפה על-ידי המשתמש שסופקה עם המחשב, בסוללה חלופית המסופקת על-ידי HP או בסוללה תואמת שנרכשה מ-HP.

**⚠ זהירות:** הסרת סוללה הניתנת להחלפה על-ידי המשתמש מהווה את מקור המתח היחיד עבור המחשב עלולה לגרום לאובדן מידע. כדי למנוע אובדן מידע, שמור את עבודתך או כבה את המחשב באמצעות Windows לפני הסרת הסוללה.

כדי להסיר את הסוללה הניתנת להחלפה על-ידי המשתמש (בדגמים נבחרים בלבד), עיין בשלבים ובאיור התואמים ביותר למחשב שברשותך:

1. הפוך את המחשב על-גבי משטח ישר.
  2. הסט את תפס השחרור של הסוללה (1) כדי לשחרר את הסוללה.
- 
- הערה:** תפס השחרור של הסוללה חוזר באופן אוטומטי למיקומו המקורי.
- 
3. הוצא את הסוללה מהמחשב (2).



– לחלופין –

1. הפוך את המחשב על-גבי משטח ישר.
  2. הסט את תפס השחרור של הסוללה (1) כדי לשחרר את הסוללה.
- 
- הערה:** תפס השחרור של הסוללה חוזר באופן אוטומטי למיקומו המקורי.
- 
3. סובב את הסוללה כלפי מעלה (2), ולאחר מכן הסר אותה מהמחשב (3).



## איתור מידע אודות הסוללה

לקבלת גישה למידע אודות הסוללה:

1. במסך Start (התחל), הקלד support (תמיכה) ובחר את האפליקציה **HP Support Assistant**.

– לחלופין –

בשולחן העבודה של Windows, לחץ על סמל סימן השאלה באזור ההודעות, בקצה שורת המשימות.

2. בחר **Battery and Performance** (סוללה וביצועים).

HP Support Assistant מספק את הכלים והמידע הבאים אודות הסוללה:

- Battery Check (בדיקת הסוללה)
- מידע על סוגים, מפרטים, מחזורי חיים וקיבולת של סוללות

## שימור מתח הסוללה

לשימור מתח הסוללה ולמיטוב חיי הסוללה:

- הקטן את בהירות התצוגה.
- בחר בהגדרה **Power saver** (חיסכון בצריכת חשמל) ב-Power Options (אפשרויות צריכת חשמל).
- אם לא ייעשה כל שימוש במחשב והוא לא יהיה מחובר למקור מתח חיצוני במשך למעלה משבועיים, הסר את הסוללה הניתנת להחלפה על-ידי המשתמש ואחסן אותה בנפרד במקום קריר ויבש.
- כבה התקנים אלחוטיים כשאינך משתמש בהם.
- נתק התקנים חיצוניים שאינם בשימוש ושאינם מחוברים למקור מתח חיצוני, כגון כונן קשיח חיצוני המחובר ליציאת USB.
- הפסק, השבת או הסר את כל כרטיסי המדיה החיצוניים שאינך משתמש בהם.
- לפני שאתה עוזב את עבודתך, הכנס את המחשב למצב Sleep (שינה) או כבה את המחשב.

## פתרון מצב של רמת סוללה חלשה

### פתרון מצב של רמת סוללה חלשה כאשר מקור מתח חיצוני זמין

חבר את אחד מההתקנים הבאים למחשב ולמקור מתח חיצוני:

- מתאם AC
- התקן עגינה או הרחבה אופציונליים
- מתאם מתח אופציונלי הנרכש כאביזר מ-HP

### פתרון מצב של רמת סוללה חלשה כאשר אין מקור מתח זמין

שמור את עבודתך וכבה את המחשב.

### פתרון מצב של רמת סוללה חלשה כשהמחשב אינו יכול לצאת ממצב Hibernation (מצב שינה)

1. החלף את הסוללה הריקה הניתנת להחלפה על-ידי המשתמש בסוללה טעונה, או חבר את מתאם ה-AC למחשב ולמקור מתח חיצוני.
2. צא ממצב Hibernation (מצב שינה) על-ידי לחיצה על לחצן ההפעלה.

## אחסון סוללה הניתנת להחלפה על-ידי המשתמש (בדגמים נבחרים בלבד)

**⚠️ זהירות:** כדי להפחית את הסיכון לגרימת נזק לסוללה, אל תחשוף אותה לטמפרטורות גבוהות למשך פרקי זמן ממושכים.

אם לא ייעשה כל שימוש במחשב והוא לא יהיה מחובר למקור מתח חיצוני במשך למעלה משבועיים, הסר את הסוללה ואחסן אותה בנפרד במקום קריר ויבש, כדי להאריך את חיי הסוללה. יש לבדוק סוללות מאוחסנות אחת ל-6 חודשים. אם הקיבולת היא פחות מ-50 אחוז, טען את הסוללה מחדש לפני שתחזיר אותה לאחסון.

## השלכת סוללה הניתנת להחלפה על-ידי המשתמש (בדגמים נבחרים בלבד)

**⚠️ אזהרה!** כדי להפחית את הסיכון לשריפה או לכוויות, אין לפרק, למעוך או לנקב את הסוללה; אין לקצר את המגעים החיצוניים של הסוללה; אין להשליך את הסוללה לאש או למים.

ראה הודעות תקינה, בטיחות וסביבה לקבלת מידע על השלכה נאותה של הסוללות.

כדי לגשת למסמך זה:



▲ במסך Start (התחל), הקלד support (תמיכה) ובחר את האפליקציה HP Support Assistant.

– לחלופין –

בשולחן העבודה של Windows, לחץ על סמל סימן השאלה באזור ההודעות, בקצה שורת המשימות.

## הפעלה באמצעות מתח AC

לקבלת מידע אודות חיבור למתח AC, עיין בפוסטר הוראות התקנה המצורף לאריזת המחשב.

המחשב אינו משתמש במתח סוללה כאשר המחשב מחובר למקור מתח AC עם מתאם AC מאושר או להתקן עגינה/הרחבה אופציונלי.

---

**אזהרה!** כדי להפחית את הסיכון לבעיות בטיחות אפשריות, יש להשתמש רק במתאם ה-AC שסופק עם המחשב, מתאם AC חלופי המסופק על-ידי HP, או מתאם AC תואם שנרכש דרך HP.

---

חבר את המחשב למקור מתח במצבים הבאים:

---

**אזהרה!** אין לטעון את סוללת המחשב בעת שהייה במטוס.

---

- בעת טעינה או כיוול של סוללה
- בעת התקנה או שינוי של תוכנת המערכת
- בעת כתיבת מידע לתקליטור (בדגמים נבחרים בלבד)
- בעת הפעלת Disk Defragmenter (מאחה הדיסק) במחשבים עם כוננים קשיחים פנימיים
- בעת ביצוע גיבוי או שחזור
- בעת חיבור המחשב למקור מתח:
- הסוללה מתחילה להיטען.
- רמת בהירות המסך גוברת.
- סמל מד צריכת החשמל בשולחן העבודה של Windows משתנה.
- בעת ניתוק מקור מתח AC:
- המחשב עובר לשימוש במתח סוללה.
- בהירות המסך מופחתת באופן אוטומטי כדי להאריך את חיי הסוללה.
- סמל מד צריכת החשמל בשולחן העבודה של Windows משתנה.

## פתרון בעיות בצריכת החשמל

בדוק את מתאם ה-AC אם מתרחשת במחשב אחת מהתופעות הבאות כאשר הוא מחובר למתח AC:

- לא ניתן להפעיל את המחשב.
  - לא ניתן להפעיל את התצוגה.
  - נוריות ההפעלה לא דולקות.
- כדי לבדוק את מתאם ה-AC:
1. כבה את המחשב.
  2. חבר את מתאם ה-AC למחשב, ולאחר מכן חבר אותו לשקע AC.
  3. הפעל את המחשב.

- אם נוריות ההפעלה נדלקות, מתאם ה-AC פועל כהלכה.
  - אם נוריות ההפעלה נותרות כבוינות, בדוק את החיבור ממתאם ה-AC למחשב ואת החיבור ממתאם ה-AC לשקע ה-AC, כדי לוודא שהחיבורים תקינים.
  - אם החיבורים תקינים ונוריות ההפעלה נשארות כבוינות, מתאם ה-AC אינו פועל ויש להחליפו.
- פנה לתמיכה כדי לקבל מידע על השגת מתאם מתח AC חלופי.

## כיבוי המחשב

**זהירות:** מידע שלא נשמר, יאבד בעת כיבוי המחשב. ודא ששמרת את עבודתך לפני שתכבה את המחשב.

הפקודה Shut down (כיבוי) סוגרת את כל התוכניות הפתוחות, לרבות מערכת ההפעלה, ולאחר מכן מכבה את הצג והמחשב.

כבה את המחשב באחד מהתנאים הבאים:

- כאשר עליך להחליף את הסוללה או לגשת לרכיבים הממוקמים בתוך המחשב
- כאשר אתה מחבר התקן חומרה חיצוני שאינו מתחבר ליציאת וידאו או USB
- כאשר המחשב אינו בשימוש ומנותק ממקור מתח חיצוני למשך פרק זמן ממושך

אף שבאפשרותך לכבות את המחשב באמצעות לחצן ההפעלה, ההליך המומלץ הוא להשתמש בפקודה Shut down (כיבוי) של Windows.

**הערה:** אם המחשב נמצא במצב Sleep (שינה) או Hibernation (מצב שינה), תחילה עליך לצאת ממצב Sleep (שינה) או ממצב Hibernation (מצב שינה) על-ידי לחיצה קצרה על לחצן ההפעלה.

1. שמור את עבודתך וסגור את כל התוכניות הפתוחות.

2. במסך Start (התחל) או בשולחן העבודה של Windows, הצבע עם הסמן על הפינה הימנית או השמאלית העליונה או על הפינה השמאלית או הימנית התחתונה של המסך כדי להציג את צ'ארמס.

3. לחץ על **Settings** (הגדרות), לחץ על הסמל **Power** (הפעלה), ולאחר מכן לחץ על **Shut down** (כיבוי).

– לחלופין –

לחץ לחיצה ימנית על הלחצן **Start** (התחל) בפינה השמאלית או הימנית התחתונה של המסך, בחר **Shut down or sign out** (כבה או צא), ולאחר מכן בחר **Shut down** (כיבוי).

אם המחשב אינו מגיב ואינך מצליח לכבות את המחשב באמצעות הליכי הכיבוי שפורטו לעיל, נסה לבצע את הליכי החירום הבאים, לפי סדר הופעתם:

- לחץ על **ctrl+alt+delete**, לחץ על **Power** (חשמל), ולאחר מכן בחר **Shut Down** (כיבוי).
- לחץ ממושכות על לחצן ההפעלה במשך 5 שניות לפחות.
- נתק את המחשב ממקור מתח חיצוני.
- בדגמים עם סוללה הניתנת להחלפה על-ידי המשתמש, הסר את הסוללה.

חשוב לבצע תחזוקה שוטפת על-מנת לשמור על המחשב במצב אופטימלי. פרק זה מסביר כיצד להשתמש בכלים כגון Disk Defragmenter (מאחה הדיסק) ו-Disk Cleanup (ניקוי הדיסק). כמו כן, פרק זה מספק הוראות לעדכון תוכניות ומנהלי התקן, שלבי ניקוי המחשב, ועצות לנסיעה עם המחשב (או שליחתו).

## שיפור הביצועים

ביצוע משימות תחזוקה שוטפות באמצעות כלים כגון Disk Defragmenter (מאחה הדיסק) ו-Disk Cleanup (ניקוי הדיסק), יכול לשפר את ביצועי המחשב באופן משמעותי.

### שימוש ב-Disk Defragmenter (מאחה הדיסק)

HP ממליצה להשתמש ב-Disk Defragmenter (מאחה הדיסק) כדי לאחות את הכונן הקשיח לפחות פעם בחודש.

**הערה:** אין צורך להפעיל את Disk Defragmenter (מאחה הדיסק) בכוננים ללא חלקים נעים (solid-state).

להפעלת Disk Defragmenter (מאחה הדיסק):

1. חבר את המחשב למקור מתח AC.
  2. במסך Start (התחל), הקלד defragment (איחוי), ולאחר מכן בחר **Defragment and optimize your drives** (אחה ומטב את הכוננים שלך).
  3. פעל לפי ההוראות שעל-גבי המסך.
- לקבלת מידע נוסף, עיין בעזרת התוכנה של Disk Defragmenter (מאחה הדיסק).

### שימוש ב-Disk Cleanup (ניקוי הדיסק)

השתמש ב-Disk Cleanup (ניקוי הדיסק) כדי לחפש בכונן הקשיח אחר קבצים לא נחוצים, שאותם ניתן למחוק בבטחה כדי לפנות שטח דיסק ולסייע למחשב לפעול באופן יעיל יותר.

להפעלת Disk Cleanup (ניקוי הדיסק):

1. במסך Start (התחל), הקלד disk (דיסק), ולאחר מכן בחר באחת מהאפשרויות הבאות:
  - **Free up disk space on this PC** (פנה שטח דיסק במחשב זה)
  - **Uninstall apps to free up disk space** (הסר התקנת אפליקציות כדי לפנות שטח דיסק)
  - **Free up disk space by deleting unnecessary files** (פנה שטח דיסק על-ידי מחיקת קבצים שאינם נחוצים)
2. פעל לפי ההוראות שעל-גבי המסך.

## עדכון תוכניות ומנהלי התקן

HP ממליצה על עדכון התוכניות ומנהלי ההתקן באופן קבוע. עדכונים יכולים לפתור בעיות ולספק מאפיינים ואפשרויות חדשים למחשב שלך. לדוגמה, ייתכן כי רכיבי גרפיקה ישנים יותר לא יפעלו כהלכה עם תוכנות המשחקים העדכניות ביותר. ללא מנהל ההתקן העדכני ביותר, לא תפיק את המרב מהציוד שברשותך.

עבור אל <http://www.hp.com/support> כדי להוריד את הגרסאות העדכניות ביותר של התוכניות ומנהלי ההתקן של HP. בנוסף, הירשם לקבלת הודעות אוטומטיות כאשר עדכונים יהיו זמינים.

אם ברצונך לעדכן את התוכניות ואת מנהלי ההתקן, פעל לפי ההוראות הבאות:

1. במסך Start (התחל), הקלד support (תמיכה) ובחר את האפליקציה **HP Support Assistant**.  
- לחלופין -  
בשולחן העבודה של Windows, לחץ על סמל סימן השאלה באזור ההודעות, בקצה שורת המשימות.
2. בחר **Updates and tune-ups** (עדכונים וכיוונונים), ולאחר מכן בחר **Check for HP updates now** (חפש עדכוני HP כעת).
3. פעל לפי ההוראות שעל-גבי המסך.

## ניקוי המחשב

השתמש במוצרים הבאים לניקוי בטוח של המחשב:

- דימתיל בנזיל אמוניום כלוריד בריכוז מקסימלי של 0.3 אחוזים (לדוגמה, מגבונים חד-פעמיים, שקיימים במגוון מותגים)
- נוזל לניקוי זכוכית נטול אלכוהול
- תמיסה של מים וסבון עדין
- מטלית ניקוי יבשה עשויה מיקרופייבר או עור (מטלית בד נטולת חשמל סטטי ללא שמן)
- מגבוני בד נטולי חשמל סטטי

**⚠️ זהירות:** הימנע משימוש בחומרי ניקוי ממיסים חזקים שעלולים לגרום למחשב נזק בלתי הפיך. אם אינך בטוח שחומר הניקוי שבו אתה משתמש לניקוי המחשב בטוח לשימוש, בדוק את רכיבי המוצר כדי לוודא כי אינו מכיל רכיבים כגון כוהל, אצטון, אמוניום כלוריד, מתילן כלוריד, מתילן כלוריד ופחמימנים.

חומרים המכילים סיבים, כגון מגבוני נייר, עלולים לשרוט את המחשב. עם הזמן, חלקיקי לכלוך וחומרי ניקוי עלולים להילכד בין השריטות.

## הליכי ניקוי

פעל לפי ההליכים המפורטים בפרק זה לניקוי בטוח של המחשב.

**⚠️ אזהרה:** כדי למנוע מכת חשמל או נזק לרכיבים, אל תנסה לנקות את המחשב כאשר הוא מופעל.

1. כבה את המחשב.
2. נתק מקור מתח.
3. נתק את כל ההתקנים החיצוניים המופעלים.

**⚠️ זהירות:** כדי למנוע נזק לרכיבים פנימיים, אין לרסס חומרי ניקוי או נוזלי ניקוי ישירות על משטח כלשהו של המחשב. נוזלים המטפטפים על המשטח עלולים לגרום נזק בלתי-הפיך לרכיבים הפנימיים.

## ניקוי הצג

נגב בעדינות את התצוגה באמצעות מטלית רכה, נטולת מוך, הספוגה קלות בחומר לניקוי זכוכית נטול אלכוהול. ודא שהצג יבש לפני סגירת מכסה המחשב.

## ניקוי הצדדים או המכסה

כדי לנקות את הצדדים או את המכסה, השתמש במטלית עשויה מיקרופייבר או עור, הספוגה באחת מתמיסות הניקוי המפורטות לעיל, או השתמש במגבון חד-פעמי מתאים.

**⚠️ הערה:** בעת ניקוי מכסה המחשב, בצע תנועה מעגלית המסייעת בהסרת לכלוך ופסולת.

## ניקוי לוח המגע, המקלדת, או העכבר (בדגמים נבחרים בלבד)

**⚠ אזהרה!** כדי להפחית את הסיכון להתחשמלות או לגרימת נזק לרכיבים פנימיים, אין להשתמש בשואב אבק כדי לנקות את המקלדת. שואב אבק עלול להותיר לכלוך על המקלדת.

**⚠ זהירות!** כדי למנוע נזק לרכיבים פנימיים, אין לאפשר לנוזלים לטפטף בין המקשים.

- כדי לנקות את לוח המגע, המקלדת או העכבר, השתמש במטלית רכה עשויה מיקרופיבר או עור, הספוגה באחת מתמיסות הניקוי המפורטות לעיל או השתמש במגבון חד-פעמי מתאים.
- כדי למנוע מהמקשים להידבק וכדי להסיר אבק, מוך וחלקיקים מהמקלדת, השתמש במיכל של אוויר דחוס עם צינורית.

## נסיעה עם המחשב או שליחתו

אם עליך לנסוע עם המחשב או לשלוח אותו, פעל בהתאם לעצות הבאות כדי להגן על הציוד שלך.

• הכן את המחשב לנסיעה או משלוח:

- גבה את המידע שלך בכונן חיצוני.
- הסר את כל התקליטורים ואת כל כרטיסי המדיה החיצוניים, כגון כרטיסי זיכרון.
- כבה את כל ההתקנים החיצוניים ונתק אותם מהמחשב.
- כבה את המחשב.

• קח איתך גיבוי של המידע שלך. שמור על הגיבוי בנפרד מהמחשב.

• בזמן טיסה, קח את המחשב כמטען יד; אל תשלח אותו עם שאר המטען שלך.

**⚠ זהירות!** הימנע מלחשוף את הכונן לשדות מגנטיים. התקני אבטחה עם שדות מגנטיים כוללים התקני מעבר בשדות תעופה וגלאי מתכות ידניים. חגורות מסוע והתקני אבטחה דומים הבודקים מטענים נישאים בשדה התעופה עושים שימוש בקרני רנטגן במקום בשדות מגנטיים ואינם גורמים נזק לכוננים.

• אם בכוונתך להשתמש במחשב במהלך טיסה, האזן להודעה בטיסה המודיעה מתי מותר להשתמש במחשב. שימוש במחשב בזמן הטיסה כרוך בהסכמה של חברת התעופה.

• אם בכוונתך לשלוח את המחשב או הכונן, השתמש באריזת מגן מתאימה וסמן את האריזה בתווית "FRAGILE" ("שביר").

• ייתכן שהשימוש בהתקנים אלחוטיים יהיה מוגבל בסביבות מסוימות. הגבלות אלה עשויות לחול במטוסים, בבתי-חולים, בקרבת חומר נפץ ובאתרים מסוכנים. אם אינך בטוח מהי המדיניות החלה על השימוש בהתקן אלחוטי במחשב שברשותך, בקש אישור להשתמש במחשב שלך לפני הפעלתו.

• אם אתה נוסע לחו"ל, פעל בהתאם להמלצות הבאות:

- בדוק מראש את תקנות המכס לגבי מחשבים בכל מדינה/אזור שבהם אתה מתכוון לבקר.
- בדוק מהן הדרישות בנוגע לכבל המתח ולמתח במקומות שבהם אתה מתכנן להשתמש במחשב. עוצמות המתח, התדרים ותצורת התקעים משתנים בהתאם למדינה/אזור.

**⚠ אזהרה!** כדי להפחית את הסיכון להתחשמלות, שריפה או נזק לציוד, הימנע מהפעלת המחשב בעזרת ערכת שנאי מתח המשווקת עם מכשירים אחרים.

## 8 אבטחת המחשב והמידע

אבטחת המחשב הינה חיונית להגנה על סודיות, שלמות וזמינות המידע שלך. פתרונות אבטחה סטנדרטיים המסופקים על-ידי מערכת ההפעלה Windows, אפליקציות HP, תוכנית השירות (BIOS) Setup Utility שאינה מבוססת-Windows, ותוכנות אחרות של צד שלישי, יכולים לסייע בהגנת המחשב מפני מגוון סיכונים, כגון וירוסים, תולעים וסוגים אחרים של קודים זדוניים.

**חשוב:** ייתכן שמאפייני אבטחה מסוימים המופיעים בפרק זה לא יהיו זמינים במחשב שברשותך.

### שימוש בסיסמאות

סיסמה היא קבוצת תווים שאתה בוחר כדי לאבטח את המידע במחשב ולהגן על פעולות שאתה מבצע באינטרנט. ניתן להגדיר מספר סוגים של סיסמאות. לדוגמה, כשהגדרת את המחשב בפעם הראשונה, התבקשת ליצור סיסמת משתמש כדי לאבטח את המחשב. ניתן להגדיר סיסמאות נוספות ב-Windows או בתוכנית השירות HP Setup Utility (BIOS) המותקנת מראש במחשב.

ניתן לייעל תהליכים ולהשתמש באותה סיסמה עבור מאפיין של תוכנית השירות (BIOS) Setup Utility ועבור מאפיין אבטחה של Windows.

כדי ליצור ולשמור סיסמאות, השתמש בעצות הבאות:

- כדי להפחית את הסיכון לנעילת המחשב, רשום לעצמך כל סיסמה ושומר אותה במקום בטוח הרחק מהמחשב. אל תשמור סיסמאות בקובץ במחשב.
- בעת יצירת סיסמאות, פעל לפי הדרישות שמוגדרות על-ידי התוכנית.
- שנה את הסיסמאות לפחות כל שלושה חודשים.
- סיסמה אידיאלית היא ארוכה וכוללת אותיות, סימני פיסוק, סמלים ומספרים.
- לפני שליחת המחשב לתיקון, גבה את הקבצים, מחק קבצים סודיים, ולאחר מכן הסר כל הסיסמאות המוגדרות.

לקבלת מידע נוסף על סיסמאות Windows, כגון סיסמאות לשומר מסך:

- ▲ במסך Start (התחל), הקלד support (תמיכה) ובחר את האפליקציה **HP Support Assistant**.  
- לחלופין -

בשולחן העבודה של Windows, לחץ על סמל סימן השאלה באזור ההודעות, בקצה שורת המשימות.

### הגדרת סיסמאות Windows

פונקציה	סיסמה
להגנה על הגישה לחשבון משתמש ב-Windows.	סיסמת משתמש
מגנה על גישה לתוכן מחשב ברמת מנהל המערכת.	סיסמת מנהל המערכת
<b>הערה:</b> לא ניתן להשתמש בסיסמה זו כדי לגשת לתוכן של תוכנית השירות (BIOS) Setup Utility.	

## הגדרת סיסמאות בתוכנית השירות (BIOS) Setup Utility

סיסמה	פונקציה
סיסמת מנהל המערכת	<ul style="list-style-type: none"><li>עליך להזיין אותה בכל פעם שאתה ניגש לתוכנית השירות (BIOS) Setup Utility.</li><li>אם תשכח את סיסמת מנהל המערכת, לא תוכל לגשת לתוכנית השירות (BIOS) Setup Utility.</li></ul>
סיסמת הפעלה	<ul style="list-style-type: none"><li>עליך להזיין אותה בכל הפעלה והפעלה מחדש של המחשב או יציאה ממצב Hibernation (מצב שינה).</li><li>אם שכחת את סיסמת הפעלה, אין באפשרותך להפעיל או להפעיל מחדש את המחשב או לצאת ממצב Hibernation (מצב שינה).</li></ul>

כדי להגדיר, לשנות או למחוק סיסמת מנהל מערכת או סיסמת הפעלה בתוכנית השירות (BIOS) Setup Utility:

**זהירות:** נקוט משנה זהירות בעת עריכת שינויים בתוכנית השירות (BIOS) Setup Utility. שגיאות עלולות לשבש את פעולת המחשב. 

**הערה:** אם למחשב הלוח שלך יש בסיס מקלדת, חבר את מחשב הלוח לבסיס המקלדת לפני שתתחיל בביצוע שלבים אלה. 

### 1. הפעל את תוכנית השירות (BIOS) Setup Utility:

- מחשבים או מחשבי לוח עם מקלדות:

▲ הפעל או הפעל מחדש את המחשב, הקש במהירות על **esc**, ולאחר מכן הקש על **f10**.

- מחשבי לוח ללא מקלדות:

1. הפעל או הפעל מחדש את מחשב הלוח, ולאחר מכן לחץ במהירות לחיצה ממושכת על לחצן החלשת עוצמת הקול.

- לחלופין -

הפעל או הפעל מחדש את מחשב הלוח, ולאחר מכן לחץ במהירות לחיצה ממושכת על לחצן Windows.

2. הקש על **f10**.

2. בחר **Security** (אבטחה) ולאחר מכן פעל בהתאם להוראות שעל-גבי המסך.

השינויים ייכנסו לתוקף לאחר שהמחשב יופעל מחדש.

## שימוש בקורא טביעות האצבע (בדגמים נבחרים בלבד)

קוראי טביעות אצבע משולבים זמינים בדגמי מחשב נבחרים בלבד.

**הערה:** לאיתור המיקום של קורא טביעות האצבע במחשב שברשותך, ראה [זיהוי רכיבים בעמוד 5](#). 

כדי להשתמש בקורא טביעות האצבע, עליך להגדיר במחשב חשבון משתמש וסיסמה, ולאחר מכן לרשום טביעת אצבע אחת או יותר באמצעות התוכנה HP SimplePass.

כדי לרשום טביעות אצבע באמצעות HP SimplePass:

1. החלק במהירות אצבע על חיישן טביעות האצבע כדי להפעיל את HP SimplePass.

- לחלופין -

- במסך Start (התחל), הקלד simple, ולאחר מכן בחר **HP SimplePass**.
2. כאשר יוצג מסך הפתיחה של HP SimplePass, לחץ על **Get Started** (התחל לעבוד).
3. HP SimplePass מבקש ממך להחליק את האצבע המורה של יד ימין מעל החיישן.
4. החלק את האצבע שלוש פעמים כדי להשלים את ההרשמה.
5. אם הרישום הושלם בהצלחה, עיגול ירוק מופיע על האצבע המתאימה באיור. חזור על שלבים 1 עד 4 לרישום טביעת אצבע נוספות.

## שימוש בתוכנה לאבטחת אינטרנט

כאשר אתה משתמש במחשב לצורך גישה לדואר אלקטרוני, לרשת או לאינטרנט, אתה עלול לחשוף את המחשב לוירוסי מחשבים, לתוכנות ריגול ולאיזמים מקוונים אחרים. כדי לסייע בהגנה על המחשב, ייתכן שגרסת ניסיון של תוכנה לאבטחת אינטרנט הכוללת מאפייני אנטי-וירוס וחומת אש כבר מותקנת מראש במחשב. כדי לספק הגנה רציפה נגד וירוסים חדשים וסיכוני אבטחה נוספים, יש להקפיד לעדכן את תוכנת האבטחה. מומלץ מאוד לשדרג את גרסת הניסיון של תוכנת האבטחה או לרכוש תוכנה לפי בחירתך כדי לספק הגנה מלאה למחשב.

### שימוש בתוכנת אנטי-וירוס

וירוסי מחשבים יכולים להשבית תוכנות, תוכניות שירות, או את מערכת ההפעלה, או לגרום להם לפעול באופן חריג. תוכנת אנטי-וירוס יכולה לזהות את מרבית הווירוסים, להשמיד אותם, ובמרבית המקרים אף לתקן נזקים שנגרמו על-ידם.

כדי לספק הגנה רציפה נגד וירוסים חדשים, יש להקפיד לעדכן את תוכנת האנטי-וירוס.

ייתכן שתוכנת אנטי-וירוס מותקנת מראש במחשב. מומלץ מאוד להשתמש בתוכנית האנטי-וירוס לפי בחירתך כדי לספק הגנה מלאה למחשב.

לקבלת מידע נוסף על וירוסי מחשבים, במסך Start (התחל), הקלד support (תמיכה), ולאחר מכן בחר את האפליקציה **HP Support Assistant**, או משולחן העבודה של Windows, לחץ על סמל סימן השאלה באזור ההודעות, בקצה הימני או השמאלי של שורת המשימות.

### שימוש בתוכנת חומת אש

חומות אש מיועדות למנוע גישה לא מורשית למערכת או לרשת. חומת אש יכולה להיות תוכנה שבאפשרותך להתקין במחשב ו/או ברשת, או שילוב של חומרה ותוכנה.

קיימים שני סוגים של חומות אש:

- חומות אש מבוססות-מארח—תוכנה המגינה רק על המחשב שבו היא מותקנת.
  - חומות אש מבוססות-רשת—מותקנות בין מודם ה-DSL או הכבלים לרשת הביתית שלך כדי להגן על כל המחשבים ברשת.
- כשחומת אש מותקנת במערכת, מבוצע מעקב אחר כל הנתונים הנשלחים למערכת וממנה ונערכת השוואה ביניהם לבין סדרה של קריטריוני אבטחה מוגדרים-משתמש. הנתונים שאינם עומדים בקריטריונים אלה, ייחסמו.

## התקנת עדכוני תוכנה

תוכנות של HP, Windows, ותוכנות של צד שלישי המותקנות במחשב אמורות להתעדכן באופן קבוע כדי לתקן בעיות אבטחה ולשפר את ביצועי התוכנה. לקבלת מידע נוסף, ראה [עדכון תוכניות ומנהלי התקן בעמוד 33](#).



## התקנת עדכוני אבטחה קריטיים

**זהירות:** Microsoft שולחת התראות בנוגע לעדכונים קריטיים. כדי להגן על המחשב מפני פרצות אבטחה ווירוסי מחשב, התקן את כל העדכונים הקריטיים של Microsoft ברגע שתקבל התראה.

ניתן להתקין עדכונים אלה באופן ידני או אוטומטי.

כדי להציג או לשנות את ההגדרות:

1. במסך Start (התחל), הקלד control panel (לוח הבקרה).

– לחלופין –

משולחן העבודה של Windows, לחץ לחיצה ימנית על לחצן Start (התחל) ולאחר מכן בחר Control Panel (לוח הבקרה).

2. הקש על System and Security (מערכת ואבטחה), בחר Windows Update, הקש על Change settings (שינוי הגדרות), ופעל בהתאם להוראות המופיעות על-גבי המסך.

## אבטחת הרשת אלחוטית

כאשר אתה מגדיר רשת WLAN או ניגש לרשת WLAN קיימת, הפעל תמיד את מאפייני האבטחה כדי להגן על הרשת שלך מפני גישה לא מורשית. ייתכן שרשתות WLAN באזורים ציבוריים (נקודות חמות), כגון בתי קפה ושדות תעופה, לא יספקו אבטחה כלל.

## גיבוי יישומי התוכנה והמידע

גבה באופן קבוע את יישומי התוכנה והמידע כדי להגן עליהם מפני אובדן או נזק לצמיתות עקב התקפת וירוסים או כשל בתוכנה או בחומרה. לקבלת מידע נוסף, ראה [גיבוי ושחזור בעמוד 46](#).

## שימוש במנעול כבל אבטחה אופציונלי

מנעול כבל אבטחה, הזמין לרכישה בנפרד, מיועד לפעול כגורם מרתיע, אך הוא לא ימנע את גניבת המחשב או שימוש לרעה בו. מנעולי כבל אבטחה הם רק אחת ממספר שיטות שיש להשתמש בהן כחלק מפתרון אבטחה שלם, להגנה מרבית מפני גניבה.

ייתכן שחריץ כבל האבטחה במחשב שברשותך נראה מעט שונה מהאיור בסעיף זה. לאיתור המיקום של חריץ כבל האבטחה במחשב שברשותך, ראה [הכרת המחשב בעמוד 4](#).

1. כרוך את מנעול כבל האבטחה מסביב לחפץ יציב כלשהו.

2. הכנס את המפתח (1) לתוך מנעול כבל האבטחה (2).

3. הכנס את מנעול כבל האבטחה לחריץ כבל האבטחה במחשב (3), ולאחר מכן נעל את מנעול כבל האבטחה באמצעות המפתח.

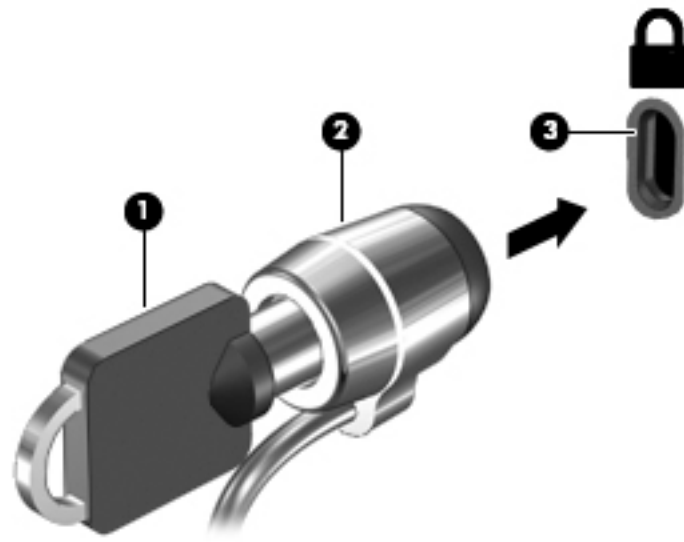

4. הסר את המפתח ושמור אותו במקום בטוח.

# 9 שימוש בתוכנית השירות (BIOS) Setup Utility

תוכנית השירות Setup Utility או (BIOS) Basic Input/Output System, שולטת על התקשורת בין כל התקני הקלט והפלט במערכת (כגון כונני דיסקים, צג, מקלדת, עכבר ומדפסת). תוכנית השירות (BIOS) Setup Utility כוללת הגדרות עבור סוגים של התקנים שהותקנו, סדר האתחול של המחשב והכמות של זיכרון המערכת והזיכרון המורחב.

## הפעלת תוכנית השירות (BIOS) Setup Utility

**זהירות:** נקוט משנה זהירות בעת עריכת שינויים בתוכנית השירות (BIOS) Setup Utility. שגיאות עלולות לשבש את פעולת המחשב.

**הערה:** אם למחשב הלוח שלך יש בסיס מקלדת, חבר את מחשב הלוח לבסיס המקלדת לפני שתתחיל בביצוע השלבים המפורטים בפרק זה.

- מחשבים או מחשבי לוח עם מקלדות:
  - ▲ הפעל או הפעל מחדש את המחשב, הקש במהירות על **esc**, ולאחר מכן הקש על **f10**.
- מחשבי לוח ללא מקלדות:
  1. הפעל או הפעל מחדש את מחשב הלוח, ולאחר מכן לחץ במהירות לחיצה ממושכת על לחצן החלשת עוצמת הקול.
    - לחלופין -
  2. הפעל או הפעל מחדש את מחשב הלוח, ולאחר מכן לחץ במהירות לחיצה ממושכת על לחצן Windows.
    - הקש על **f10**.

## עדכון ה-BIOS

ייתכן שגרסאות מעודכנות של BIOS יהיו זמינות באתר האינטרנט של HP. רוב עדכוני ה-BIOS באתר האינטרנט של HP ארוזים בקבצים דחוסים שנקראים *SoftPaqs*. חבילות מסוימות להורדה כוללות קובץ בשם *Readme.txt*, שמכיל מידע לגבי התקנה ופתרון בעיות בתוכנה.

## קביעת גרסת ה-BIOS

כדי לקבוע אם עדכוני ה-BIOS הזמינים כוללים גרסאות BIOS מעודכנות יותר מאלו שמותקנות כעת במחשב, עליך לדעת מהי גרסת ה-BIOS של המערכת שמותקנת כרגע.

ניתן להציג את פרטי גרסת ה-BIOS (המכונים גם *תאריך ה-ROM* ו-*BIOS המערכת*) ממסך 'התחל' על-ידי הקלדת **support** (תמיכה), בחירה באפליקציה **HP Support Assistant** ולאחר מכן בחירה באפשרות **System Information** (מידע אודות המערכת), או על-ידי שימוש ב- (BIOS) Setup Utility.

1. הפעל את תוכנית השירות (BIOS) Setup Utility (ראה [הפעלת תוכנית השירות \(BIOS\) Setup Utility](#) בעמוד 41).
2. בחר באפשרות **Main** (ראשי) ולאחר מכן רשום לעצמך את גרסת ה-BIOS שלך.
3. בחר **Exit** (יציאה), בחר **Exit Discarding Changes** (יציאה עם מחיקת שינויים) ולאחר מכן פעל לפי ההוראות שעל-גבי המסך.

**זהירות:** כדי להפחית את הסיכון לגרימת נזק למחשב או התקנה כושלת, הורד והתקן עדכון BIOS רק כשהמחשב מחובר למקור מתח חיצוני מהימן באמצעות מתאם AC. אין להוריד או להתקין עדכון BIOS בזמן שהמחשב מופעל באמצעות מתח סוללה, מעוגן בהתקן עגינה אופציונלי או מחובר למקור מתח אופציונלי. במהלך ההורדה וההתקנה, פעל לפי ההוראות הבאות:

- אין לנתק את החשמל מהמחשב על-ידי ניתוק כבל המתח משקע ה-AC.
- אין לכבות את המחשב או להיכנס למצב Sleep (שינה).
- אין להתקין, להסיר, לחבר או לנתק התקן, כבל או חוט כלשהו.

**הערה:** אם המחשב מחובר לרשת, היוועץ במנהל הרשת לפני התקנת עדכוני תוכנה, במיוחד עדכוני BIOS של המערכת.

### 1. במסך Start (התחל), הקלד support (תמיכה) ובחר את האפליקציה **HP Support Assistant**.

– לחלופין –

בשולחן העבודה של Windows, לחץ על סמל סימן השאלה באזור ההודעות, בקצה שורת המשימות.

### 2. בחר **Updates and tune-ups** (עדכונים וכיוונונים), ולאחר מכן בחר **Check for HP updates now** (חפש עדכוני HP כעת).

### 3. פעל לפי ההוראות המוצגות על-גבי המסך כדי לזהות את המחשב שברשותך וגש לעדכון ה-BIOS שברצונך להוריד.

### 4. באזור ההורדה, פעל על-פי השלבים הבאים:

א. זהה את עדכון ה-BIOS שחדש יותר מגרסת ה-BIOS המותקנת כעת במחשב. רשום לעצמך את התאריך, השם או כל פרט מזהה אחר. ייתכן שתזדקק למידע זה כדי לאתר את העדכון במועד מאוחר יותר, לאחר שתוריד אותו לכונן הקשיח.

ב. פעל בהתאם להוראות שעל-גבי המסך להורדת הפריט שבחרת אל הכונן הקשיח.

רשום לעצמך את הנתיב למיקום בכונן הקשיח, שאליו בחרת להוריד את עדכון ה-BIOS. כאשר תהיה מוכן להתקין את העדכון, יהיה עליך לגשת לנתיב זה.

ההליכים להתקנת ה-BIOS משתנים. פעל בהתאם להוראות המוצגות על-גבי המסך לאחר השלמת ההורדה. אם לא מוצגות הוראות, פעל על-פי השלבים הבאים:

### 1. במסך Start (התחל), הקלד file (קובץ), ולאחר מכן בחר **File Explorer** (סייר הקבצים).

– לחלופין –

בשולחן העבודה של Windows, לחץ לחיצה ימנית על **Start** (התחל), ולאחר מכן בחר **File Explorer** (סייר הקבצים).

### 2. לחץ לחיצה כפולה על אות הכונן הקשיח. אות הכונן הקשיח היא בדרך כלל Local Disk (C:) (דיסק מקומי C).

3. באמצעות נתיב הכונן הקשיח שרשמת לעצמך קודם, פתח את התיקייה בכונן הקשיח שבה נמצא העדכון.

### 4. לחץ לחיצה כפולה על הקובץ בעל סיומת (לדוגמה, *filename.exe*).

התקנת ה-BIOS מתחילה.

### 5. השלם את ההתקנה על-ידי ביצוע ההוראות שעל-גבי המסך.

**הערה:** לאחר שתוצג הודעה על המסך, המציינת שההתקנה הושלמה בהצלחה, באפשרותך למחוק את הקובץ שהורדת מהכונן הקשיח.

## סינכרון מחשב לוח ומקלדת (בדגמים נבחרים בלבד)

כשתחבר מחשב לוח למקלדת ותפעיל מחדש את המחשב, ה-BIOS יבדוק אם צריך לסנכרן את קושחת הבקר המוטבע במקלדת. אם כן, ה-BIOS יתחיל את הסינכרון. אם הסנכרון נקטע, תופיע, במשך 10 שניות, הודעה על המרקע לפני שמחשב הלוח יופעל מחדש וינסה שנית לבצע את הסינכרון.

---

 **הערה:** קושחת הבקר המוטבע תסתנכרן רק אם הסוללה של מחשב הלוח או המקלדת טעונה בשיעור של יותר מ-50%, או אם מחשב הלוח מחובר למתח AC.

---

# 10 שימוש ב-HP PC Hardware Diagnostics (UEFI)

הכלי HP PC Hardware Diagnostics הוא ממשק קושחה מורחב מאוחד (UEFI) המאפשר לך להפעיל בדיקות אבחון כדי לקבוע אם חומרת המחשב מתפקדת כראוי. הכלי פועל מחוץ למערכת ההפעלה כדי שיוכל להפריד בין כשלים בחומרה לבין בעיות שעלולות להיגרם על-ידי מערכת ההפעלה או רכיבי תוכנה אחרים.

להפעלת HP PC Hardware Diagnostics (UEFI):

## 1. הפעל את Setup Utility:

- מחשבים או מחשבי לוח עם מקלדות:
  - ▲ הפעל או הפעל מחדש את המחשב, והקש **esc** במהירות.
- מחשבי לוח ללא מקלדות:
  - ▲ הפעל או הפעל מחדש את מחשב הלוח, ולאחר מכן לחץ במהירות לחיצה ממושכת על לחצן החלשת עוצמת הקול.
  - לחלופין -
  - הפעל או הפעל מחדש את מחשב הלוח, ולאחר מכן לחץ במהירות לחיצה ממושכת על לחצן Windows.

## 2. לחץ או הקש על **f2**.

ה-BIOS מחפש בשלושה מקומות שבהם ניתן למצוא את כלי האבחון, לפי הסדר הבא:

א. כונן USB מחובר

 **הערה:** להורדת הכלי HP PC Hardware Diagnostics (UEFI) לכונן USB, ראה [הורדת HP PC Hardware Diagnostics \(UEFI\) להתקן USB בעמוד 44](#).

ב. כונן קשיח

ג. BIOS

3. כאשר כלי האבחון נפתח, השתמש במקשי החיצים במקלדת כדי לבחור את סוג בדיקת האבחון שברצונך להפעיל, ולאחר מכן פעל לפי ההוראות שעל-גבי המסך.

 **הערה:** אם עליך לעצור בדיקת אבחון, לחץ או הקש על **esc**.

## הורדת HP PC Hardware Diagnostics (UEFI) להתקן USB

 **הערה:** הנחיות להורדת HP PC Hardware Diagnostics (UEFI) מסופקות באנגלית בלבד.

קיימות שתי אפשרויות להורדת הכלי HP PC Hardware Diagnostics להתקן USB:

**אפשרות 1:** דף הבית של HP PC Diagnostics — מספק גישה לגרסה העדכנית ביותר של UEFI

1. בקר בכתובת <http://hp.com/go/techcenter/pcdiags>.

2. לחץ על הקישור **Download** של UEFI ובחר **Run** (בצע).

**אפשרות 2: Support and Drivers pages** (דפי תמיכה ומנהלי התקן) — מאפשרת הורדת גרסאות קודמות ומאוחרות יותר של מוצר מסוים.

1. בקר בכתובת <http://www.hp.com>.
2. הצבע על האפשרות **Support** (תמיכה), הממוקמת בראש הדף ולאחר מכן לחץ על **Download Drivers** (הורדת מנהלי התקן).
3. בתיבת הטקסט, הזן את שם המוצר ולאחר מכן לחץ על **Go** (עבור).  
– לחלופין –  
לחץ על **Find Now** (מצא כעת) כדי לאפשר ל-HP לזהות את המוצר באופן אוטומטי.
4. בחר את דגם המחשב שברשותך, ולאחר מכן את מערכת ההפעלה.
5. במקטע **Diagnostic** (אבחון), לחץ על **HP UEFI Support Environment**.  
– לחלופין –  
לחץ על **Download** (הורד), ולאחר מכן **Run** (הפעל).

# 11 גיבוי ושחזור

פרק זה מספק מידע אודות התהליכים הבאים. המידע בפרק הוא הליך הרגיל ברוב הדגמים.

- יצירת מדיית שחזור וגיבויים
- שחזור המערכת

לקבלת מידע נוסף, עיין ב-HP Support Assistant.

- ▲ במסך Start (התחל), הקלד support (תמיכה) ובחר את האפליקציה **HP Support Assistant** - לחלופין -

בשולחן העבודה של Windows, לחץ על סמל סימן השאלה באזור ההודעות, בקצה שורת המשימות.

## יצירת מדיית שחזור וגיבויים

השיטות הבאות ליצירת מדיית שחזור וגיבויים זמינות בדגמים נבחרים בלבד. בחר את השיטה הזמינה בהתאם לדגם המחשב שלך.

- השתמש ב-HP Recovery Manager לאחר שתגדיר בהצלחה את המחשב כדי ליצור מדיית HP Recovery. שלב זה יוצר גיבוי של מחיצת השחזור של HP Recovery במחשב. ניתן להשתמש בגיבוי כדי להתקין מחדש את מערכת ההפעלה המקורית במקרים שבהם הכונן הקשיח נפגם או הוחלף. לקבלת מידע על יצירת מדיית שחזור, עיין בסעיף [יצירת מדיה של HP Recovery \(בדגמים נבחרים בלבד\) בעמוד 46](#). לקבלת מידע על אפשרויות השחזור הזמינות באמצעות מדיית שחזור, ראה [שחזור באמצעות HP Recovery Manager בעמוד 48](#).
- השתמש בכלי Windows כדי ליצור נקודות לשחזור המערכת וצור גיבויים של מידע אישי. לקבלת מידע נוסף, ראה [שימוש בכלי Windows בעמוד 47](#).

 **הערה:** אם נפח האחסון הוא 32 GB או פחות, שחזור המערכות של Microsoft מושבת כברירת מחדל.

## יצירת מדיה של HP Recovery (בדגמים נבחרים בלבד)

 **חשוב:** אם במחשב שלך לא קיימת האפשרות Recovery Media Creation (יצירת מדיית שחזור), תוכל להשיג מדיית שחזור עבור המערכת משירותי התמיכה. ראה את החוברת *Worldwide Telephone Numbers* (מספרי טלפון ברחבי העולם) שסופקה עם המחשב. תוכל גם למצוא פרטי יצירת קשר באתר האינטרנט של HP. עבור אל <http://www.hp.com/support>, בחר מדינה או אזור ופעל בהתאם להוראות שעל-גבי המסך.

HP Recovery Manager היא תוכנה המאפשרת לך ליצור מדיית שחזור לאחר התקנת המחשב בהצלחה. ניתן להשתמש במדיית השחזור של HP Recovery כדי לבצע שחזור מערכת במקרה שבו הכונן הקשיח נפגם. שחזור המערכת מתקין מחדש את מערכת ההפעלה המקורית ואת התוכניות שהותקנו על-ידי היצרן, ולאחר מכן קובעת את ההגדרות של התוכניות. ניתן להשתמש במדיית HP Recovery כדי להתאים אישית את המערכת או לשחזר את תמונת היצרן בעת החלפת דיסק קשיח.

- ניתן ליצור סדרה אחת בלבד של מדיה לשחזור. טפל בכלי שחזור אלה בזהירות ושומר אותם במקום בטוח.
- HP Recovery Manager בודק את המחשב וקובע את קיבולת האחסון הדרושה עבור המדיה שתידרש.
- כדי ליצור תקליטורים לשחזור, צריך שיהיה במחשב כונן אופטי בעל יכולת כתיבה על תקליטורי DVD, ויש להשתמש בתקליטורים ריקים באיכות גבוהה מסוג DVD-R DL, DVD+R, DVD-R DL או DVD+R DL בלבד. אל תשתמש בתקליטורים הניתנים לכתיבה חוזרת, כגון DVD±RW, DVD±RW, CD±RW עם שכבה כפולה



או BD-RE (Blu-ray הניתן לכתיבה חוזרת); הם אינם תואמים לתוכנת HP Recovery Manager. במקום זאת, באפשרותך להשתמש בכונן הבזק ריק מסוג USB באיכות גבוהה.

- אם המחשב שברשותך אינו כולל כונן אופטי משולב עם יכולת של כותב DVD, אך ברצונך ליצור מדיה לשחזור ב-DVD, באפשרותך להשתמש בכונן אופטי חיצוני (לרכישה בנפרד) כדי ליצור תקליטורי שחזור, או להשיג תקליטורי שחזור עבור המחשב משירות התמיכה. ראה את החוברת *Worldwide Telephone Numbers* (מספרי טלפון ברחבי העולם) שסופקה עם המחשב. תוכל גם למצוא פרטי יצירת קשר באתר האינטרנט של HP. עבור אל <http://www.hp.com/support>, בחר מדינה או אזור ופעל בהתאם להוראות שעל-גבי המסך. אם ברצונך להשתמש בכונן אופטי חיצוני, עליך לחבר אותו ישירות ליציאת USB במחשב; אין לחבר את הכונן ליציאת USB של התקן חיצוני, כגון רכזת USB.
- דא שהמחשב מחובר למתח AC לפני שתחיל ליצור מדיית שחזור.
- תהליך היצירה עשוי להימשך שעה או יותר. אל תפריע לתהליך היצירה.
- במקרה הצורך, תוכל לצאת מהתוכנית לפני סיום יצירת כל תקליטורי ה-DVD לשחזור. תוכנת HP Recovery Manager תמשיך לצרוב את ה-DVD הנוכחי. בפעם הבאה שתפתח את HP Recovery Manager, תתבקש להמשיך בתהליך ותבצע צריבה של התקליטורים הנוותרים.

ליצירת מדיית שחזור של HP Recovery:

---

 **חשוב:** עבור מחשבי לוח עם מקלדת שניתן לנתק, חבר את המקלדת למעגן המקלדת לפני שתחיל בביצוע שלבים אלה (בדגמים ובחריים בלבד).

---

1. במסך Start (התחל) הקלד *recovery* (שחזור), ולאחר מכן בחר **HP Recovery Manager**.
  2. בחר **Recovery Media Creation** (יצירת מדיה לשחזור) ופעל בהתאם להוראות שעל-גבי המסך.
- במקרה שבו תצטרך לשחזר את המערכת, ראה [שחזור באמצעות HP Recovery Manager בעמוד 48](#).

## שימוש בכלי Windows

באפשרותך ליצור נקודות לשחזור המערכת וגיבויים של המידע האישי באמצעות הכלים של Windows.

---

 **הערה:** אם נפח האחסון הוא 32 GB או פחות, שחזור המערכות של Microsoft מושבת כברירת מחדל.

---

- ▲ במסך Start (התחל), הקלד *help* (עזרה), ולאחר מכן בחר **Help and Support** (עזרה ותמיכה).  
– לחלופין –  
בשולחן העבודה של Windows, לחץ על סמל סימן השאלה באזור ההודעות, בקצה שורת המשימות.  
לקבלת מידע ושלבים נוספים, ראה **Help and Support** (עזרה ותמיכה).

## שחזור

קיימות כמה אפשרויות לשחזור המערכת. בחר את השיטה התואמת את המצב ואת רמת המומחיות שלך:

---

 **חשוב:** לא כל השיטות זמינות בכל הדגמים.

---

- Windows מציעה מספר אפשרויות לשחזור מגיבוי, לרענון המחשב, ולאיפוס המחשב למצבו המקורי. לקבלת מידע נוסף, ראה **Help and Support** (עזרה ותמיכה).
- ▲ במסך Start (התחל), הקלד *support* (תמיכה) ובחר את האפליקציה **HP Support Assistant**.  
– לחלופין –

בשולחן העבודה של Windows, לחץ על סמל סימן השאלה באזור ההודעות, בקצה שורת המשימות.

- אם עליך לפתור בעיה באפליקציה או במנהל התקן המותקן מראש, השתמש באפשרות Drivers and Applications Reinstall (התקנה מחדש של מנהלי התקן אפליקציות) של HP Recovery Manager כדי להתקין מחדש את האפליקציה או את מנהל התקן המסוים.

▲ במסך Start (התחל), הקלד recovery (שחזור), בחר **HP Recovery Manager**, בחר **Drivers and Applications Reinstall** (התקנה מחדש של מנהלי התקן אפליקציות), ופעל בהתאם להוראות שעל-גבי המסך.

- בדגמים נבחרים, אם ברצונך לאפס את המחשב באמצעות תמונה ממוזערת, תוכל לבחור באפשרות HP Recovery Minimized Image Recovery (שחזור תמונה ממוזערת של HP) מתוך מחיצת השחזור של HP Recovery או ממדיית HP Recovery Minimized Image Recovery (שחזור תמונה ממוזערת) מתקין רק מנהלי התקן ואפליקציות לפעלת חומרה. אפליקציות אחרות הכלולות בתמונה ממשיכות להיות זמינות להתקנה באמצעות האפשרות Drivers and Applications Reinstall (התקנה מחדש של מנהלי התקן אפליקציות) ב-HP Recovery Manager.

לקבלת מידע נוסף, ראה [שחזור באמצעות HP Recovery Manager בעמוד 48](#).

- אם תרצה לשחזר את מחיצות Windows ואת התוכן המקורי כפי שהוגדרו על-ידי היצרן, תוכל לבחור באפשרות System Recovery (שחזור מערכת) ממחיצת HP Recovery (בדגמים נבחרים בלבד) או להשתמש במדיית HP Recovery. לקבלת מידע נוסף, ראה [שחזור באמצעות HP Recovery Manager בעמוד 48](#). אם עדיין לא יצרת מדיית שחזור, ראה [יצירת מדיה של HP Recovery \(בדגמים נבחרים בלבד\) בעמוד 46](#).

- בדגמים נבחרים, אם תרצה לשחזר את המחיצות והתוכן המקוריים של המחשב כפי שהוגדרו על-ידי היצרן, או אם החלפת את הכונן הקשיח, תוכל להשתמש באפשרות Factory Reset (איפוס להגדרות היצרן) של מדיית HP Recovery. לקבלת מידע נוסף, ראה [שחזור באמצעות HP Recovery Manager בעמוד 48](#).

- בדגמים נבחרים, אם תרצה להסיר את מחיצת השחזור כדי לנצל את השטח שהיא תופסת בכונן הקשיח, HP Recovery Manager מציע לך את האפשרות Remove Recovery Partition (הסרת מחיצת שחזור).

לקבלת מידע נוסף, ראה [הסרת המחיצה של HP Recovery \(בדגמים נבחרים בלבד\) בעמוד 50](#).

## שחזור באמצעות HP Recovery Manager

תוכנת HP Recovery Manager מאפשרת לך לשחזר את המחשב להגדרות היצרן המקוריות באמצעות מדיית HP Recovery שיצרת בעצמך או שקיבלת משירות התמיכה, או באמצעות המחיצה HP Recovery (בדגמים נבחרים בלבד). אם עדיין לא יצרת מדיית שחזור, ראה [יצירת מדיה של HP Recovery \(בדגמים נבחרים בלבד\) בעמוד 46](#).

### מה עליך לדעת לפני תחילת העבודה

- התוכנה HP Recovery Manager משחזרת רק תוכנות שהותקנו מראש על-ידי היצרן. יש להוריד תוכנות שאינן מסופקות עם המחשב מאתר האינטרנט של היצרן או להתקין אותן מחדש מהמדיה המסופקת על-ידי היצרן.

 **חשוב:** על השחזור באמצעות HP Recovery Manager להיות האמצעי האחרון לפתרון בעיות במחשב.

- עליך להשתמש במדיית השחזור של HP Recovery במקרה שבו הכונן הקשיח של המחשב נכשל. אם עדיין לא יצרת מדיית שחזור, ראה [יצירת מדיה של HP Recovery \(בדגמים נבחרים בלבד\) בעמוד 46](#).

- כדי להשתמש באפשרות Factory Reset (איפוס להגדרות היצרן) (בדגמים נבחרים בלבד), עליך להשתמש במדיית HP Recovery. אם עדיין לא יצרת מדיית שחזור, ראה [יצירת מדיה של HP Recovery \(בדגמים נבחרים בלבד\) בעמוד 46](#).

- אם המחשב שלך אינו מאפשר ליצור מדיית HP Recovery או אם מדיית HP Recovery לא פועלת, ניתן להשיג מדיית שחזור עבור המערכת שלך משירות התמיכה. ראה את החוברת *Worldwide Telephone Numbers* (מספרי טלפון ברחבי העולם) שסופקה עם המחשב. תוכל גם למצוא פרטי יצירת קשר באתר

האינטרנט של HP. עבור אל <http://www.hp.com/support>, בחר מדינה או אזור ופעל בהתאם להוראות שעל-גבי המסך.

---

**חשוב:** HP Recovery Manager אינו מספק גיבוי של הנתונים האישיים שלך באופן אוטומטי. לפני התחלת השחזור, גבה את כל המידע האישי שברצונך לשמור.

מדיית HP Recovery מאפשרת לך לבחור אחת מאפשרויות השחזור הבאות:

---

**הערה:** כשתחיל את תהליך השחזור יוצגו רק האפשרויות הזמינות עבור המחשב שלך.

- **System Recovery (שחזור המערכת)**—מתקין מחדש את מערכת ההפעלה המקורית וקובע את התצורה של ההגדרות עבור התוכניות שהותקנו על-ידי היצרן.
  - **Minimized Image Recovery (שחזור מתמונה ממוזערת)** — התקנה מחדש של מערכת ההפעלה ושל כל הכוננים והתוכנה הקשורים לחומרה, אך לא של יישומי תוכנה אחרים.
  - **Factory Reset (איפוס להגדרות היצרן)**— משחזר את המחשב למצב המקורי שבו הגיע מהיצרן על-ידי מחיקת כל המידע מהדיסק הקשיח ויצירה מחדש של המחיצות. לאחר מכן מתקין מחדש את מערכת ההפעלה ואת התוכנה שהותקנה על-ידי היצרן.
- מחיצת HP Recovery (בדגמים נבחרים בלבד) מאפשרת שחזור מערכת ושחזור תמונות ממוזערות (בדגמים נבחרים בלבד).

## שימוש במחיצה של HP Recovery (בדגמים נבחרים בלבד)

מחיצת HP Recovery מאפשרת לך לבצע שחזור מערכת או שחזור תמונות ממוזערות (בדגמים נבחרים בלבד) ללא צורך בתקליטורי שחזור או בכונן USB flash לשחזור. ניתן להשתמש בסוג שחזור זה רק אם הכונן הקשיח עדיין פועל.

כדי להפעיל את HP Recovery Manager ממחיצת השחזור HP Recovery:

---

**חשוב:** עבור מחשבי לוח עם מקלדת שניתן לנתק, חבר את המקלדת למעגן המקלדת לפני שתחיל בביצוע שלבים אלה (בדגמים נבחרים בלבד).

1. במסך Start (התחל), הקלד recovery (שחזור), בחר **HP Recovery Manager**, ולאחר מכן בחר **HP Recovery Environment** (סביבת השחזור של HP).

- לחלופין -

הקש על **f11** בזמן אתחול המחשב, או הקש הקשה ממושכת על **f11** יחד עם הלחיצה על לחצן ההפעלה.

2. בחר **Troubleshoot** (פתור בעיות) מתפריט אפשרויות האתחול.

3. בחר **Recovery Manager** ולאחר מכן פעל בהתאם להוראות שעל-גבי המסך.

## שימוש במדיית HP Recovery

באפשרותך להשתמש במדיית השחזור של HP Recovery לצורך שחזור המערכת המקורית. ניתן להשתמש בשיטה זו אם המערכת אינה כוללת מחיצת שחזור של HP Recovery או אם הכונן הקשיח אינו פועל כראוי.

1. אם ניתן, גבה את כל הקבצים האישיים.

2. הכנס את מדיית HP Recovery ולאחר מכן הפעל מחדש את המחשב.

---

**הערה:** אם המחשב אינו מופעל מחדש באופן אוטומטי ב-HP Recovery Manager, יש לשנות את סדר האתחול של המחשב. ראה [שינוי סדר האתחול של המחשב בעמוד 50](#).

3. פעל לפי ההוראות שעל-גבי המסך.

## שינוי סדר האתחול של המחשב

אם המחשב אינו מופעל מחדש ב-HP Recovery Manager, באפשרותך לשנות את סדר אתחול המחשב, שהוא סדר ההתקנים שמופיע ב-BIOS במקום שבו המחשב מחפש את מידע האתחול. באפשרותך לשנות את הבחירה לכוון אופטי או לכוון USB flash.

כדי לשנות את סדר האתחול:

---

**חשוב:** עבור מחשבי לוח עם מקלדת שניתן לנתק, חבר את המקלדת למעגן המקלדת לפני שתתחיל בביצוע שלבים אלה (בדגמים נבחרים בלבד).

---

1. הכנס את מדיית HP Recovery.
2. הפעל את תוכנית השירות Computer Setup:  
עבור מחשבים או מחשבי לוח עם מקלדות מחוברות:  
▲ הפעל או הפעל מחדש את המחשב או מחשב הלוח, הקש במהירות על **esc** ולאחר מכן הקש על **f9** כדי להציג את אפשרויות האתחול.  
עבור מחשבים או מחשבי לוח ללא מקלדות מחוברות:  
▲ הפעל או הפעל מחדש את המחשב, הקש במהירות על לחצן החלשת עוצמת הקול ולאחר מכן הקש על **f9** כדי להציג את אפשרויות אתחול.  
- לחלופין -  
הפעל או הפעל מחדש את המחשב, הקש במהירות על לחצן Windows ולאחר מכן הקש על **f9** כדי להציג את אפשרויות אתחול.
3. בחר בכוון האופטי או בכוון USB flash שמהם ברצונך לבצע אתחול.
4. פעל לפי ההוראות שעל-גבי המסך.

## הסרת המחיצה של HP Recovery (בדגמים נבחרים בלבד)

תוכנת HP Recovery Manager מאפשרת לך להסיר את מחיצת השחזור של HP Recovery כדי לפנות שטח בכוון הקשיח.

---

**חשוב:** לאחר הסרת המחיצה של HP Recovery, לא תוכל עוד להשתמש באפשרות Windows Refresh או באפשרות של Windows להסרת כל הנתונים והתוכנות והתקנה מחדש של Windows. בנוסף, לא תוכל לבצע System Recovery (שחזור מערכת) או Minimized Image Recovery (שחזור מתמונה ממוזערת) מהמחיצה של HP Recovery. לכן, לפני הסרת מחיצת השחזור, צור מדיית HP Recovery; ראה [יצירת מדיה של HP Recovery \(בדגמים נבחרים בלבד\) בעמוד 46](#).

---

פעל בהתאם לשלבים הבאים כדי להסיר את מחיצת השחזור של HP Recovery:

1. במסך Start (התחל) הקלד **recovery** (שחזור), ולאחר מכן בחר **HP Recovery Manager**.
2. בחר **Remove Recovery Partition** (הסרת מחיצת שחזור) ופעל בהתאם להוראות שעל-גבי המסך.

# 12 מפרטים

## מתח כניסה

פרטי המתח המפורטים בסעיף זה עשויים לסייע לך אם בכוונתך לנסוע לחו"ל עם המחשב.

המחשב פועל באמצעות מתח בזרם ישר, שניתן לספק באמצעות מקור מתח בזרם חילופים או בזרם ישר. מקור מתח ה-AC צריך להיות בדירוג של 100-240 וולט, 50-60 הרץ. על אף שניתן להפעיל את המחשב באמצעות מקור מתח נפרד בזרם ישר, רצוי להפעיל אותו רק באמצעות שנאי מתח או מקור מתח בזרם ישר המסופק ומאושר לשימוש במחשב זה על-ידי HP.

המחשב יכול לפעול באמצעות מתח DC בהתאם למפרטים הבאים. מתח זרם בפעולה משתנים בהתאם לפלטפורמה.

מתח כניסה	ערך נקוב
מתח זרם בפעולה	19 וולט ב-2.1 אמפר - 40 וואט
	19.5 וולט ב-2.31 אמפר - 45 וואט
	19.5 וולט ב-3.33 אמפר - 65 וואט
	19.5 וולט ב-4.62 אמפר - 90 וואט
	19.5 וולט ב-6.15 אמפר - 120 וואט
	19.5 וולט ב-7.69 אמפר - 150 וואט

תקע DC של אספקת מתח חיצונית של HP



**הערה:** מוצר זה מתוכנן לשימוש במערכות חשמל IT בנוורווגיה, התומכות במתח של פאזה-לפאזה שאינו עולה על 240 וולט rms.

**הערה:** נתוני המתח זרם בפעולה של המחשב מצויינים על-גבי תווית התקינה של המערכת.

## סביבת הפעלה

גורם	מידות מטריית	מידות בארה"ב
טמפרטורה		
בפעולה	5° צלזיוס עד 35° צלזיוס	41° פרנהייט עד 95° פרנהייט
לא בפעולה	-20° צלזיוס עד 60° צלזיוס	-4° פרנהייט עד 140° פרנהייט
לחות יחסית (ללא עיבוי)		
בפעולה	10% עד 90%	10% עד 90%
לא בפעולה	5% עד 95%	5% עד 95%

---

גובה מרבי (ללא לחץ)

50- רגל עד 10,000 רגל	15- מטר עד 3,048 מטר	בפעולה
50- רגל עד 40,000 רגל	15- מטר עד 12,192 מטר	לא בפעולה

---

## 13 פריקת חשמל סטטי

פריקה של חשמל סטטי היא שחרור של חשמל סטטי כאשר שני עצמים באים במגע - למשל, הזרם שאתה מקבל כאשר אתה הולך על שטיח ונוגע בידית דלת ממתכת.

פריקה של חשמל סטטי מהאצבעות או ממוליכים אחרים של חשמל סטטי עלולה לגרום נזק לרכיבים אלקטרוניים. כדי למנוע נזק למחשב, לכונן, או אובדן מידע, שים לב לאמצעי הזהירות הבאים:

- אם על-פי הוראות ההסרה או ההתקנה עליך לנתק את המחשב, ודא תחילה שהארקת אותו כראוי.
- שמור את הרכיבים באריזותיהם המוגנות מפני חשמל סטטי, עד שתהיה מוכן להתקין אותם.
- הימנע מנגיעה בפנינים, במוליכים ובמעגלים. הימנע ככל האפשר ממגע ברכיבים אלקטרוניים.
- השתמש בכלים לא מגנטיים.
- לפני הטיפול ברכיבים, פרוק מעצמך חשמל סטטי על-ידי מגע במשטח מתכתי לא צבוע.
- אם הסרת רכיב, הנח אותו באריזה המוגנת מפני חשמל סטטי.





**ס**  
 סאבוופר HP Triple Bass Reflex, 6  
 זיהוי 51  
 סביבת הפעלה 51  
 סדר אתחול  
 שינוי 50  
 סוללה  
 אחסון 30  
 איתור מידע 29  
 השלכה 30  
 ניתנת להחלפה על-ידי המשתמש  
 28  
 עם חותם היצרן 28  
 פריקה 29  
 פתרון בעיה של רמת סוללה  
 חלשה 30  
 שימור מתח 29  
 סיסמאות  
 Windows 36  
 תוכנית השירות Setup Utility  
 (BIOS) 37  
 סיסמאות Windows 36  
 סיסמאות של תוכנית השירות Setup  
 Utility (BIOS) 37

**ע**  
 עדכוני אבטחה קריטיים, התקנה 39  
 עדכוני תוכנה, התקנה 38  
 עדכון תוכניות ומנהלי התקן 33  
 עכבר, חיצוני  
 הגדרת העדפות 22

**פ**  
 פקדי אלחוט  
 לחצן 13  
 מערכת הפעלה 13  
 תוכנת Wireless Assistant 13  
 פריקת חשמל סטטי 53  
 פתחי אורור, זיהוי 9

**ק**  
 קורא טביעות אצבע  
 זיהוי 6  
 שימוש 37  
 קורא כרטיסי זיכרון, זיהוי 7

**ר**  
 רכיבים 5  
 רכיבים בחלק התחתון 12

מקש Windows, זיהוי 9  
 מקש חם של שמע Beats Audio 18  
 מקש יישומי Windows, זיהוי 9  
 מקשים  
 6 esc  
 6 fn  
 7 num lock  
 9 Windows  
 יישומי Windows 9  
 מצב טיסה 5, 11  
 פעולה 5  
 מקשי פעולה 10  
 זיהוי 5  
 מקש מצב טיסה 5, 11  
 משאבי HP 2  
 מתאם AC, בדיקה 31  
 מתג תצוגה פנימי, זיהוי 7  
 מתח  
 AC 31  
 סוללה 28  
 מתח כניסה 51  
 מתח סוללה 28

**נ**  
 נוריות  
 6 caps lock  
 אלחוט 9  
 השתקה 7  
 כונן קשיח 6  
 לוח מגע 8  
 מצב RJ-45 (רשת) 8  
 מצלמת אינטרנט 9  
 מתאם AC 5  
 מתח 8  
 נוריות הפעלה, זיהוי 8  
 נוריות מצב RJ-45 (רשת), זיהוי 8  
 נורית caps lock, זיהוי 6  
 נורית אלחוט 9, 13  
 נורית הכונן הקשיח, זיהוי 6  
 נורית השתקה, זיהוי 7  
 נורית לוח המגע, זיהוי 8  
 נורית מצלמת אינטרנט, זיהוי 9  
 נורית מתאם AC, זיהוי 5  
 ניקוי המחשב 34  
 נסיעה עם המחשב 12, 30, 35  
 נקודה לשחזור המערכת  
 יצירה 47  
 נקודה לשחזור המערכת, יצירה 46

הקשה 22  
 לחיצה בשתי אצבעות 23  
 צביטה/שינוי גודל תצוגה בשתי  
 אצבעות 23  
 מחוות גלילה בשתי אצבעות בלוח  
 המגע ובמסך המגע 23  
 מחוות החלקה באצבע אחת בלוח  
 המגע 25  
 מחוות החלקה מהקצה הימני בלוח  
 המגע ובמסך המגע 24  
 מחוות החלקה מהקצה העליון ומהקצה  
 התחתון בלוח המגע ובמסך המגע  
 24  
 מחוות החלקה מהקצה השמאלי בלוח  
 המגע ובמסך המגע 24  
 מחוות הקשה בלוח המגע ובמסך  
 המגע 22  
 מחוות לוח מגע, החלקה באצבע אחת  
 25  
 מחוות לחיצה בשתי אצבעות בלוח  
 המגע ובמסך המגע 23  
 מחוות צביטה/שינוי גודל תצוגה בשתי  
 אצבעות בלוח המגע ובמסך המגע  
 23

מחיצה של HP Recovery  
 הסרה 50  
 מחיצת השחזור HP Recovery  
 שחזור 49  
 מחיצת שחזור  
 הסרה 50  
 מחשב, נסיעה 30  
 מידע אודות הסוללה, איתור 29  
 מידע תקינה  
 תוויות אישור אלחוט 12  
 תווית תקינה 12  
 מיקרופון, חיבור 17  
 מיקרופונים פנימיים, זיהוי 7  
 מנעול כבל אבטחה, התקנה 39  
 מנעול סוללה, זיהוי 6  
 מספר סידורי 12  
 מספר סידורי, מחשב 12  
 מערכת לא מגיבה 32  
 מצלמת אינטרנט  
 זיהוי 9  
 שימוש 17  
 מקור מתח AC חיצוני, שימוש 31  
 מקלדת ועכבר, שימוש 25  
 מקש esc, זיהוי 6  
 מקש fn, זיהוי 6  
 מקש num lock, זיהוי 7

		12 WLAN	המקולים
		12 אישור אלחוט	8 זיהוי
20 HDMI, הגדרת תצורה של השמע		12 מספר סידורי	17 חיבור
		12 שירות	רשת אלחוטית, אבטחה 39
		12 תעודת מקוריות של Microsoft	רשת אלחוטית (WLAN)
		12 תקינה	14 חיבור
		12 תוויות שירות, איתור	14 חיבור WLAN בחברה
		12 תווית Bluetooth	14 חיבור WLAN ציבורי
		12 תווית WLAN	14 טווח פונקציונלי
		12 תווית אישור אלחוט	
		תוכנה	<b>ש</b>
		33 Disk Cleanup (ניקוי הדיסק)	שחזור
		Disk Defragmenter (מאחה	48 HP Recovery Manager
		הדיסק) 33	אפשרויות 47
		תוכנה לאבטחת אינטרנט, שימוש 38	הפעלה 49
		תוכנת Disk Cleanup (ניקוי הדיסק)	49 USB flash כונן
		33	מערכת 48
		תוכנת Disk Defragmenter (מאחה	47 HP Recovery במדיית
		הדיסק) 33	תקליטורים 47
		תוכנת Wireless Assistant 13	תקליטורים נתמכים 47
		תוכנת אנטי-וירוס, שימוש 38	48 שחזור המערכת המקורית
		תוכנת חומת אש 38	שחזור מערכת 48
		תחזוקה	49 שחזור תמונה ממוזערת
		33 Disk Cleanup (ניקוי הדיסק)	שיטות עבודה מומלצות 1
		Disk Defragmenter (מאחה	שימוש בלוח המגע 22
		הדיסק) 33	שימוש במקור מתח AC חיצוני 31
		עדכון תוכניות ומנהלי התקן 33	שימוש במקלדת ובעכבר 25
		תחזוקת המחשב 34	שימוש בסיסמאות 36
		תמונה ממוזערת, יצירה 48	שיתוף מדיה 16
		תפסים	שליחת המחשב 35
		שחרור דלת השירות 8	שם ומספר מוצר, מחשב 12
		שחרור הסוללה 6	שמע Beats Audio 18
		תפס לשחרור דלת השירות 8	שקע RJ-45 (רשת), זיהוי 8
		תפס לשחרור הסוללה, זיהוי 6	שקעים
		תקליטורי	RJ-45 (רשת) 8
		שחזור 49	יצאת שמע (אוזניות) 5
		תקליטורים נתמכים, שחזור 47	יצאת שמע (אוזניות)/כניסת שמע
			(מיקרופון) 5
		<b>B</b>	כניסת שמע (מיקרופון) 5
		BIOS	רשת 8
		הורדת עדכון 42	שקע יציאת שמע (אוזניות)/כניסת שמע
		הפעלת תוכנית השירות Setup	(מיקרופון), זיהוי 5
		41 Utility	שקע רשת, זיהוי 8
		עדכון 41	
		קביעת גרסה 41	<b>ת</b>
			תא, סוללה 6
		<b>D</b>	תא Bluetooth, זיהוי 6
		DisplayPort	תא סוללה, זיהוי 6
		זיהוי 6	תוויות
		חיבור 20	12 Bluetooth