

Lietošanas rokasgrāmata

© Copyright 2014 Hewlett-Packard Development Company, L.P.

Bluetooth ir preču zīme, kas pieder tās īpašniekam un ko saskaņā ar licenci izmanto uzņēmums Hewlett-Packard Company. Intel, Celeron un Pentium ir Intel Corporation preču zīmes ASV un citās valstīs. Microsoft un Windows ir ASV reģistrētas Microsoft uzņēmumu grupas preču zīmes.

Šeit ietvertā informācija var tikt mainīta bez iepriekšēja brīdinājuma. Vienīgās HP produktu un pakalpojumu garantijas ir izklāstītas tiešo garantiju paziņojumos, kas iekļauti produktu un pakalpojumu komplektos. Nekas no šeit minētā nav uztverams kā papildu garantija. HP neatbild par tehniskām vai tipogrāfijas kļūdām vai šajā dokumentā esošiem izlaidumiem.

Pirmais izdevums: 2014. gada septembris

Dokumenta daļas numurs: 795063-E11

Paziņojums par produktu

Šajā rokasgrāmatā ir aprakstīti līdzekļi, kas ir pieejami lielākajā daļā modeļu. Daži līdzekļi jūsu datorā var nebūt pieejami.

Ne visos Windows izdevumos ir pieejami visi līdzekļi. Lai pilnībā izmantotu Windows funkcionalitāti, šim datoram var būt nepieciešama jaunināta un/vai atsevišķi iegādāta aparatūra, draiveri un/vai programmatūra. Papildinformāciju skatiet vietnē <http://www.microsoft.com>.

Lai piekļūtu jaunākajai lietošanas rokasgrāmatai, apmeklējiet vietni <http://www.hp.com/support> un atlasiet savu valsti. Atlasiet **Draiveri un lejupielādes** un izpildiet ekrānā redzamās instrukcijas.

Programmatūras nosacījumi

Instalējot, kopējot, lejupielādējot vai citādi lietojot jebkuru šajā datorā sākotnēji instalētu programmatūras produktu, jūs piekrītat HP lietotāja licences līguma (End User License Agreement — EULA) nosacījumiem. Ja nepiekrītat šiem licences nosacījumiem, vienīgais pieejamais risinājums ir 14 dienu laikā atgriezt visu nelietoto produktu (aparatūru un programmatūru), lai atbilstoši pārdevēja atbildības izmaksas politikai atgūtu visus izdotos naudas līdzekļus.

Lai saņemtu papildinformāciju vai pieprasītu visu par datoru izdoto naudas līdzekļu atmaksu, lūdzu, sazinieties ar savu pārdevēju.

Drošības brīdinājums

⚠ BRĪDINĀJUMS! Lai samazinātu apdegumu gūšanas vai datora pārkaršanas iespēju, neturiet datoru tieši klēpī un neaizsprostojiet datora ventilācijas atveres. Izmantojiet datoru tikai uz cietas, līdzenas virsmas. Nepieļaujiet, ka cita cieta virsma, piemēram, blakus novietots papildu printeris, vai kāda mīksta virsma, piemēram, spilveni, segas vai apģērbs, bloķē gaisa plūsmu. Darbības laikā neļaujiet maiņstrāvas adapterim saskarties ar ādu vai mīkstām virsmām, piemēram, spilveniem, paklājiem vai apģērbiem. Dators un maiņstrāvas adapteris atbilst virsmas temperatūras ierobežojumiem, ko nosaka Starptautiskais informācijas tehnoloģiju aprīkojuma drošības standarts (IEC 60950-1).

Procesora konfigurācijas iestatījums (tikai atsevišķiem modeļiem)

 **SVARĪGI!** Atsevišķi datoru modeļi ir konfigurēti ar Intel® Pentium® N35xx sērijas vai Celeron® N28xx/N29xx sērijas procesoru un Windows® operētājsistēmu. **Ja jūsu dators atbilst iepriekš norādītajai konfigurācijai, nemainiet procesora konfigurācijas iestatījumu failā msconfig.exe no 4 vai 2 procesoriem uz 1 procesoru.** Pretējā gadījumā datoru nevarēs restartēt. Jums būs jāveic rūpnīcas iestatījumu atiestatīšana, lai atjaunotu sākotnējos iestatījumus.

Saturs

| | |
|--|-----------|
| 1 Pareiza darba sākšana | 1 |
| Apmeklējiet HP lietojumprogrammu veikalu | 1 |
| Labākā datora lietošanas prakse | 1 |
| Citi HP produkti | 2 |
| 2 Iepazīšanās ar datoru | 4 |
| Ar aparāturu saistītās informācijas atrašana | 4 |
| Ar programmatūru saistītās informācijas atrašana | 4 |
| Komponentu identificēšana | 5 |
| Darbību taustiņu lietošana | 11 |
| Uzlīmes | 13 |
| 3 Savienojuma izveide ar tīklu | 14 |
| Savienojuma izveide ar bezvadu tīklu | 14 |
| Bezvadu sakaru vadītāju izmantošana | 14 |
| Bezvadu sakaru poga | 15 |
| Operētājsistēmas vadītājs | 15 |
| Savienojuma izveide ar WLAN | 15 |
| HP mobilo platjoslas sakaru lietošana (tikai atsevišķiem modeļiem) | 16 |
| Bluetooth bezvadu ierīču lietošana (tikai atsevišķiem modeļiem) | 16 |
| Savienojuma izveide ar vadu tīklu — LAN (tikai atsevišķiem modeļiem) | 17 |
| Datu un diskdziņu koplietošana un piekļūšana programmatūrai | 17 |
| Multivides un datu kopīgošana jūsu mājas grupas tīklā (tikai atsevišķiem modeļiem) | 18 |
| 4 Izklaides funkciju izmantošana | 19 |
| Timekļa kameras lietošana (tikai atsevišķiem modeļiem) | 19 |
| Audio funkcijas izmantošana | 19 |
| Skaļruņu pievienošana | 19 |
| Austiņu pievienošana | 19 |
| Mikrofona pievienošana | 20 |
| Mikrofonaustiņu pievienošana | 20 |
| Beats Audio (tikai atsevišķiem modeļiem) | 20 |
| Piekļūšana Beats Audio vadības panelim | 20 |
| Beats Audio iespējošana un atspējošana | 20 |
| Video izmantošana | 20 |
| Video ierīču pievienošana, izmantojot VGA kabeli (tikai atsevišķiem modeļiem) | 21 |

| | |
|---|----|
| Video ierīču pievienošana, izmantojot HDMI kabeli (tikai atsevišķiem modeļiem) | 21 |
| HDMI audio iestatīšana | 22 |
| Digitālo displeja ierīču pievienošana, izmantojot DisplayPort kabeli (tikai atsevišķiem modeļiem) | 23 |
| Ar Miracast standartu saderīgu bezvadu displeju pievienošana (tikai atsevišķiem modeļiem) | 24 |

5 Pārvietošanās ekrānā 25

| | |
|---|----|
| Skārienžestu lietošana uz skārienpaneļa un skārienekrāna | 25 |
| Pieskāriens | 25 |
| Ritināšana ar diviem pirkstiem | 25 |
| Savilkšana ar diviem pirkstiem, lai tuvinātu vai tālinātu | 26 |
| Klikšķināšana ar diviem pirkstiem | 26 |
| Pavilkšana no labās malas | 26 |
| Pavilkšana no kreisās malas | 27 |
| Pavilkšana no augšējās malas un pavilkšana no apakšējās malas | 27 |
| Viena pirksta slidināšana (tikai skārienekrānam) | 27 |
| Tastatūras un papildu peles izmantošana | 28 |

6 Barošanas pārvaldība 29

| | |
|---|----|
| Miega un hibernācijas aktivizēšana un iziešana no tās | 29 |
| Miega stāvokļa manuāla aktivizēšana un iziešana no tā | 29 |
| Hibernācijas manuāla aktivizēšana un iziešana no tās (tikai atsevišķiem modeļiem) | 30 |
| Kā iestatīt paroles aizsardzību aktivizējot (izejot no miega vai hibernācijas režīma) | 30 |
| Strāvas mērītāja lietošana un enerģijas iestatījumi | 30 |
| Darbināšana ar akumulatora strāvu | 31 |
| Akumulators ar rūpnīcas plombu (tikai atsevišķiem modeļiem) | 31 |
| Nomaināmais akumulators (tikai atsevišķiem modeļiem) | 31 |
| Akumulatora informācijas atrašana | 32 |
| Akumulatora enerģijas ekonomēšana | 33 |
| Zema akumulatora uzlādes līmeņa novēršana | 33 |
| Zema akumulatora uzlādes līmeņa novēršana, ja ir pieejams ārējs strāvas avots | 33 |
| Zema akumulatora uzlādes līmeņa novēršana, ja nav pieejams strāvas avots | 33 |
| Zema akumulatora uzlādes līmeņa novēršana, ja dators nevar iziet no hibernācijas | 33 |
| Maināmā akumulatora glabāšana (tikai atsevišķiem modeļiem) | 33 |
| Atbrīvošanās no maināmā akumulatora (tikai atsevišķiem modeļiem) | 33 |
| Darbināšana ar maiņstrāvu | 34 |
| Strāvas problēmu novēršana | 35 |

| | |
|---|-----------|
| Datora izslēgšana | 35 |
| 7 Datora apkope | 37 |
| Veiktspējas uzlabošana | 37 |
| Programmas Disku defragmentētājs lietošana | 37 |
| Programmas Diska tīrīšana lietošana | 37 |
| Programmu un draiveru atjaunināšana | 37 |
| Datora tīrīšana | 38 |
| Tīrīšanas procedūras | 38 |
| Displeja tīrīšana | 39 |
| Sānu virsmu vai vāka tīrīšana | 39 |
| Skārienpaneļa, tastatūras vai peles tīrīšana (tikai atsevišķiem modeļiem) | 39 |
| Datora sagatavošana ceļojumam vai transportēšanai | 39 |
| 8 Datora un informācijas nodrošināšana | 41 |
| Paroļu izmantošana | 41 |
| Windows paroļu iestatīšana | 41 |
| Setup Utility (BIOS) paroļu iestatīšana | 42 |
| Pirkstu nospiedumu lasītāja lietošana (tikai atsevišķiem modeļiem) | 42 |
| Interneta drošības programmatūras izmantošana | 43 |
| Pretvīrusu programmatūras izmantošana | 43 |
| Ugunsdzēsības programmatūras lietošana | 43 |
| Programmatūras atjauninājumu instalēšana | 44 |
| Kritisko drošības atjauninājumu instalēšana | 44 |
| Bezvadu tīkla nodrošināšana | 44 |
| Programmatūras lietojumprogrammu un informācijas dublēšana | 44 |
| Papildu drošības kabeļa slēdzenes izmantošana | 44 |
| 9 Utilitās Setup Utility (BIOS) lietošana | 46 |
| Setup Utility (BIOS) palaišana | 46 |
| BIOS atjaunināšana | 46 |
| BIOS versijas noteikšana | 46 |
| BIOS atjauninājuma lejupielāde | 47 |
| Planšetdatora un tastatūras sinhronizēšana (tikai atsevišķiem modeļiem) | 48 |
| 10 HP PC Hardware Diagnostics UEFI lietošana | 49 |
| Rīka HP PC Hardware Diagnostics (UEFI) lejupielāde USB ierīcē | 49 |
| 11 Dublēšana, atjaunošana un atkopšana | 51 |
| Atkopšanas datu nesēja un dublējumu izveide | 51 |

| | |
|---|-----------|
| HP atkopšanas datu nesēja izveide (tikai atsevišķiem modeļiem) | 51 |
| Windows rīku lietošana | 52 |
| Atjaunošana un atkopšana | 53 |
| Atjaunošana, izmantojot programmatūru HP Recovery Manager | 53 |
| Kas jāzina pirms darba sākšanas | 54 |
| HP atkopšanas nodalījuma lietošana (tikai atsevišķiem modeļiem) | 54 |
| HP atkopšanas datu nesēja izmantošana atkopšanai | 55 |
| Datora sāknēšanas secības maiņa | 55 |
| HP atkopšanas nodalījuma noņemšana (tikai atsevišķiem modeļiem) | 56 |
| 12 Specifikācijas | 57 |
| Ieejas strāva | 57 |
| Darba vide | 58 |
| 13 Elektrostatiskā izlāde | 59 |
| Alfabētiskais rādītājs | 60 |

1 Pareiza darba sākšana

Dators ir jaudīgs rīks labāku darba un izklaides iespēju nodrošināšanai. Izlasiet šo nodaļu, lai uzzinātu vairāk par labāko datora lietošanas praksi pēc tā iestatīšanas un kā atrast citus HP resursus.

Apmeklējiet HP lietojumprogrammu veikalu

HP lietojumprogrammu veikals plašā izvēlē piedāvā populāras spēles, izklaides un mūzikas lietojumprogrammas, produktivitātes lietojumprogrammas un tikai HP paredzētas lietojumprogrammas, ko varat lejupielādēt sākuma ekrānā. Šī izlase tiek regulāri atjaunināta un ietver reģionālo saturu un konkrētām valstīm paredzētus piedāvājumus. Regulāri apmeklējiet HP lietojumprogrammu veikalu un pārbaudiet, vai tajā nav jaunu un atjauninātu līdzekļu.

 **SVARĪGI!** Lai piekļūtu HP lietojumprogrammu veikalam, jābūt izveidotam savienojumam ar internetu.

Lai skatītu un lejupielādētu kādu lietojumprogrammu, rīkojieties šādi:

1. Sākuma ekrānā atlasiet lietojumprogrammu **Store** (Veikals).
2. Lai skatītu visas pieejamās lietojumprogrammas, atlasiet **HP izlase**.

 **PIEZĪME.** Izvēlne **HP izlase** ir pieejama tikai atsevišķās valstīs.

3. Atlasiet lietojumprogrammu, ko lejupielādēt, un pēc tam izpildiet ekrānā redzamās instrukcijas. Kad lejupielāde ir pabeigta, lietojumprogramma ir redzama ekrānā Visas programmas.

Labākā datora lietošanas prakse

Pēc datora iestatīšanas un reģistrēšanas ir ieteicams veikt tālāk aprakstītās darbības, lai izmantotu visas datora piedāvātās iespējas:

- Dublējiet sava cietā diska saturu, izveidojot atkopšanas datu nesējus. Skatiet sadaļu [Dublēšana, atjaunošana un atkopšana 51. lpp.](#)
- Pievienojiet ierīci vadu vai bezvadu tīklam, ja tas vēl nav izdarīts; papildinformāciju skatiet šeit: [Savienojuma izveide ar tīklu 14. lpp.](#)
- Iepazīstieties ar datora aparatūras un programmatūras darbību. Papildinformāciju skatiet nodaļā [Iepazīšanās ar datoru 4. lpp.](#) un [Izklaides funkciju izmantošana 19. lpp.](#)
- Atjauniniet vai iegādājieties pretvīrusu programmatūru. Skatiet sadaļu [Pretvīrusu programmatūras izmantošana 43. lpp.](#)

Citi HP produkti

Lai atrastu resursus, kas nodrošina produktu aprakstus, praktiskus norādījumus un citu noderīgu informāciju, skatiet šo tabulu.

| Resurss | Saturs |
|--|--|
| <i>Iestāšanās instrukcijas</i> | <ul style="list-style-type: none">Informācija par datora iestāšanu un funkciju pārskats |
| Palīdzība un atbalsts | <ul style="list-style-type: none">Plaša praktiska informācija un padomi problēmu novēršanai |
| Lai piekļūtu palīdzībai un atbalstam: | |
| <ul style="list-style-type: none">▲ Sākuma ekrānā ierakstiet <i>palīdzība</i> un pēc tam meklēšanas logā atlasiet Palīdzība un atbalsts. Lai uzzinātu par atbalsta iespējām ASV, dodieties uz vietni http://www.hp.com/go/contactHP. Lai uzzinātu par atbalsta iespējām visā pasaulē, dodieties uz vietni http://welcome.hp.com/country/us/en/wwcontact_us.html. | |
| Atbalsts visā pasaulē | <ul style="list-style-type: none">Tērzēšana tiešsaistē ar HP speciālistuAtbalsta dienesta tālrunu numuriHP servisa centru atrašanās vietas |
| Lai saņemtu palīdzību savā valodā apmeklējiet vietni http://welcome.hp.com/country/us/en/wwcontact_us.html . | |
| <i>Drošas un ērtas lietošanas rokasgrāmata</i> | <ul style="list-style-type: none">Pareiza darbstacijas iestāšanaNorādījumi par pareizu ķermeņa pozu un darba paņēmieniem, kas nodrošina komfortu un samazina iespējamo traumu riskuInformācija par elektrisko un mehānisko drošību |
| Lai piekļūtu šai rokasgrāmatai: | |
| <ol style="list-style-type: none">Sākuma ekrānā ierakstiet <i>atbalsts</i> un pēc tam atlasiet lietojumprogrammu HP Support Assistant. — vai — Windows darbvirsmas paziņojumu apgabālā, kas atrodas uzdevumjoslas labajā malā, noklikšķiniet uz jautājuma zīmes ikonas.Atlasiet Mans dators un pēc tam atlasiet Lietošanas rokasgrāmatas. — vai — Dodieties uz vietni http://www.hp.com/ergo. | |
| <i>Normatīvie paziņojumi un informācija par drošību un vides aizsardzību</i> | <ul style="list-style-type: none">Svarīga normatīvā informācija, tostarp informācija par pareizu atbrīvošanos no akumulatora |
| Lai piekļūtu šim dokumentam: | |
| <ol style="list-style-type: none">Sākuma ekrānā ierakstiet <i>atbalsts</i> un pēc tam atlasiet lietojumprogrammu HP Support Assistant. — vai — Windows darbvirsmas paziņojumu apgabālā, kas atrodas uzdevumjoslas labajā malā, noklikšķiniet uz jautājuma zīmes ikonas.Atlasiet Mans dators un pēc tam atlasiet Lietošanas rokasgrāmatas. | |
| <i>Ierobežotā garantija*</i> | <ul style="list-style-type: none">Svarīga datora garantijas informācija |

Lai piekļūtu šim dokumentam:

1. Sākuma ekrānā ierakstiet **atbalsts** un pēc tam atlasiet lietojumprogrammu **HP Support Assistant**.

— vai —

Windows darbvirsma paziņojumu apgabālā, kas atrodas uzdevumjoslas labajā malā, noklikšķiniet uz jautājuma zīmes ikonas.

2. Atlasiet **Mans dators** un pēc tam atlasiet **Garantija un pakalpojumi**.

— vai —

Dodieties uz vietni <http://www.hp.com/go/orderdocuments>.

*Jūsu produktam piemērojamo skaidri paredzēto HP ierobežoto garantiju varat atrast datorā iekļautajās lietošanas rokasgrāmatās un/vai iepakojumā iekļautajā kompaktdiskā/DVD diskā. Dažās valstīs/reģionos HP ierobežotā garantija tiek nodrošināta drukātā formātā, un tā ir iekļauta iepakojumā. Valstīs/reģionos, kur garantija netiek nodrošināta drukātā formātā, tās drukāto kopiju var pieprasīt vietnē <http://www.hp.com/go/orderdocuments> vai rakstot uz kādu no tālāk norādītajām adresēm.

- **Ziemeļamerika:** Hewlett-Packard, MS POD, 11311 Chinden Blvd, Boise, ID 83714, USA
- **Eiropa, Tuvie Austrumi, Āfrika:** Hewlett-Packard, POD, Via G. Di Vittorio, 9, 20063, Cernusco s/Naviglio (MI), Italy
- **Āzija un Klusā okeāna valstis:** Hewlett-Packard, POD, P.O. Box 200, Alexandra Post Office, Singapore 911507

Pieprasot garantijas drukāto kopiju, norādiet, lūdzu, produkta numuru, garantijas periodu (atrodams uz sērijas numura etiķetes), vārdu un pasta adresi.

SVARĪGI! NEIZMANTOJIET šīs adreses HP produktu atgriešanai. Lai uzzinātu par atbalsta iespējām ASV, dodieties uz vietni <http://www.hp.com/go/contactHP>. Lai uzzinātu par atbalsta iespējām visā pasaulē, dodieties uz vietni http://welcome.hp.com/country/us/en/wwcontact_us.html.

2 Iepazīšanās ar datoru

Ar aparatūru saistītās informācijas atrašana

Lai uzzinātu, kāda aparatūra ir uzstādīta datorā:

1. Sākuma ekrānā ierakstiet `vadības panelis` un pēc tam atlasiet **Vadības panelis**.

— vai —

Windows darbvirsnā ar peles labo pogu noklikšķiniet uz pogas **Sākt** un pēc tam atlasiet **Vadības panelis**.

2. Atlasiet **Sistēma un drošība**, atlasiet **Sistēma** un pēc tam kreisajā kolonnā noklikšķiniet uz **Ierīču pārvaldnieks**.

Sarakstā tiek parādītas visas jūsu datorā instalētās ierīces.

Lai iegūtu informāciju par sistēmas aparatūras sastāvdaļām un sistēmas BIOS versijas numuru, nospiediet `fn+esc` (tikai atsevišķiem modeļiem).

Ar programmatūru saistītās informācijas atrašana

Lai uzzinātu, kāda programmatūra ir instalēta datorā:





- ▲ Sākuma ekrānā noklikšķiniet uz lejuvērstās bultiņas ekrāna apakšējā kreisajā stūrī.







— vai —





Windows darbvirsnā ar peles labo pogu noklikšķiniet uz pogas **Sākt** un pēc tam atlasiet **Programmas un līdzekļi**.





Komponentu identificēšana







Atkarībā no datora modeļa var būt pieejami šādi komponenti. Lai uzzinātu, kādi komponenti ir raksturīgi jūsu modelim, skatiet datora komplektācijā iekļauto attēlplakātu *Iestatīšanas instrukcijas*.



| Komponents | Apraksts |
|--|--|
|  Maiņstrāvas adaptera indikators | <ul style="list-style-type: none">Deg: maiņstrāvas adapteris ir pievienots un akumulators ir uzlādēts.Nedeg: dators izmanto akumulatora enerģiju. — vai — <ul style="list-style-type: none">Balts: dators ir pievienots ārējam strāvas avotam, un akumulatora uzlādes līmenis ir diapazonā no 90 līdz 99%.Dzeltenš: dators ir pievienots ārējam strāvas avotam, un akumulatora uzlādes līmenis ir diapazonā no 0 līdz 90%.Mirgo dzeltenā krāsā: akumulators, kas ir vienīgais pieejamais strāvas avots, ir sasniedzis zemu uzlādes līmeni. Kad akumulators sasniedz kritisku uzlādes līmeni, akumulatora indikators sāk ātri mirgot.Nedeg: akumulators ir pilnībā uzlādēts. |
| Papildu akumulatora savienotājs | Izmanto papildu akumulatora pievienošanai. |
| Darbību taustiņi | Izpilda bieži lietotas sistēmas funkcijas. PIEZĪME. Atsevišķiem modeļiem darbību taustiņš f5 ieslēdz vai izslēdz tastatūras aizmugurgaismojuma funkciju (sauktu arī par taustiņu izgaismojumu). |
|  Lidmašīnas režīma taustiņš (tiek saukts arī par bezvadu sakaru pogu) | Ieslēdz vai izslēdz lidmašīnas režīmu un bezvadu līdzekli. PIEZĪME. Lai varētu izveidot bezvadu savienojumu, jābūt iestatītam bezvadu tīklam. |
|  Audio ievades (mikrofona) ligzda | Tiek izmantota, lai pievienotu papildu datora mikroфонаustiņu mikrofonu, stereosistēmas mikrofonu vai monofonisko mikrofonu. |
|  Audio izvades (austiņu) ligzda | Tiek izmantota, lai pievienotu papildu stereo skaļruņus, kuriem ir atsevišķa strāvas padeve, vai austiņas, ieliekamās austiņas, mikroфонаustiņas vai televizora audio kabeli. BRĪDINĀJUMS! Lai samazinātu iespējamo traumu risku, pirms austiņu, ieliekamo austiņu vai mikroфонаustiņu lietošanas noregulējiet skaļuma līmeni. Papildinformāciju par drošību skatiet dokumentā <i>Normatīvie paziņojumi un informācija par drošību un vides aizsardzību</i> . Lai piekļūtu šim dokumentam: <ul style="list-style-type: none">▲ Sākuma ekrānā ierakstiet atbalsts un pēc tam atlasiet lietojumprogrammu HP Support Assistant. — vai — Windows darbvirsmas paziņojumu apgabālā, kas atrodas uzdevumjoslas labajā malā, noklikšķiniet uz jautājuma zīmes ikonas. |

| Komponents | | Apraksts |
|---|--|---|
|  | Audio izvades (austiņu)/audio ievades (mikrofona) ligzda | <p>PIEZĪME. Ja austiņu ligzdai ir pievienota ierīce, datora skaļruņi tiek atspējoti.</p> <p>Tiek izmantota, lai pievienotu papildu stereo skaļruņus, kuriem ir atsevišķa strāvas padeve, vai austiņas, ieliekamās austiņas, mikroфонаustiņas vai televizora audio kabeli. Šeit var pievienot arī papildu mikroфонаustiņu mikrofonu. Šī ligzda neatbalsta papildierīces, kas paredzētas tikai mikrofonam.</p> <p>BRĪDINĀJUMS! Lai samazinātu iespējamo traumu risku, pirms austiņu, ieliekamo austiņu vai mikroфонаustiņu lietošanas noregulējiet skaļuma līmeni. Plašāku informāciju par drošību skatiet dokumentā <i>Normatīvie paziņojumi un informācija par drošību un vides aizsardzību</i>.</p> <p>Lai piekļūtu šim dokumentam:</p> <ul style="list-style-type: none"> ▲ Sākuma ekrānā ierakstiet <code>atbalsts</code> un pēc tam atlasiet lietojumprogrammu HP Support Assistant. <p>— vai —</p> <p>Windows darbvirsmas paziņojumu apgabalā, kas atrodas uzdevumjoslas labajā malā, noklikšķiniet uz jautājuma zīmes ikonas.</p> <p>PIEZĪME. Ja ligzdai tiek pievienota kāda ierīce, datora skaļruņi tiek atspējoti.</p> <p>PIEZĪME. Pārliecinieties, vai ierīces kabelim ir četru vadu savienotājs, kas atbalsta gan audio izvadi (austiņas), gan audio ievadi (mikrofonu).</p> |
| | Akumulatora nodalījums | Šeit atrodas akumulators. |
|  | Akumulatora slēdzene | Fiksē akumulatoru tam paredzētajā nodalījumā. |
|  | Akumulatora fiksators | Izmanto akumulatora atvienošanai. |
|  | Bluetooth® nodalījums | Šeit atrodas Bluetooth ierīce. |
| | Burtslēga indikators | Deg: burtslēgs ir ieslēgts — taustiņi ir pārslēgti lielo burtu rakstīšanas režīmā. |
|  | DisplayPort | Paredzēts papildu digitālās displeja ierīces, piemēram, augstas veiktspējas monitora vai projektorā, pievienošanai. |
|  | Dokošanas savienotājs | Paredzēts papildu dokošanas ierīces pievienošanai. |
| | Taustiņš <code>esc</code> | Nospiežot šo taustiņu kopā ar taustiņu <code>fn</code> , tiek parādīta sistēmas informācija. |
|  | Ārējā monitora ports | Izmanto ārējā VGA monitora vai projektorā pievienošanai. |

| Komponents | Apraksts |
|---|--|
| | Pirkstu nospiedumu lasītājs |
| | Ļauj pieteikties operētājsistēmā Windows, izmantojot pirksta nospiedumu, nevis ievadot paroli. |
| | Taustiņš fn |
| | Nospiežot kopā ar taustiņu esc vai atsevišķos modeļos — ar taustiņu Taustiņš b vai atstarpes taustiņu , tiek izpildītas bieži lietotās sistēmas funkcijas. |
|  | Cietā diska indikators |
| | <ul style="list-style-type: none"> Mirgo baltā krāsā: cietais disks tiek lietots. Dzeltens: programmatūra HP 3D DriveGuard ir īslaicīgi ievilkusi cietā diska galviņas. |
|  | HDMI ports |
| | Izmanto, lai pievienotu papildu videoierīci vai audioierīci, piemēram, augstas izšķirtspējas televizoru, vai citu saderīgu digitālo vai audio komponentu vai ātrdarbīgu augstas izšķirtspējas multivides interfeisa (HDMI) ierīci. |
| | HP trīskāršā signāla fāzinvertora zemo frekvenču skaļrunis |
| | Nodrošina izcilu basu skaņu. |
| | Integrētā cipartastatūra |
| | Ja ir aktivizēts taustiņš num lock , integrēto cipartastatūru var lietot kā ārējo cipartastatūru. |
| | Iekšējais displeja slēdzis |
| | Izslēdz displeju un aktivizē miega stāvokli, ja displeju aizver, kamēr dators ir ieslēgts. |
| | PIEZĪME. Iekšējais displeja slēdzis nav redzams no datora ārpuses. |
| | Iekšējie mikrofoni |
| | Ieraksta skaņu. |
| | Kreisās puses vadības zona |
| | Laukums ar faktūru, kas ļauj jums veikt papildu žestus. |
| | Skārienpaneļa kreisā poga |
| | Darbojas kā ārējās peles kreisā poga. |
|  | Atmiņas karšu lasītājs |
| | Nolasa papildu atmiņas kartes, kas ļauj uzglabāt, pārvaldīt un koplietot informāciju vai piekļūt tai. |
| | Lai ievietotu karti: |
| | ▲ Turiet karti ar etiķeti uz augšu un savienotājiem vēršiem pret slotu, ievietojiet karti slotā un pēc tam stumiet to, līdz tā ir stingri ievietota. |
| | Lai izņemtu karti: |
| | ▲ Piespiediet karti, līdz tā izlec ārā. |
|  | Skaņas izslēgšanas indikators |
| | <ul style="list-style-type: none"> Dzeltens: datora skaņa ir izslēgta. Nedeg: datora skaņa ir ieslēgta. |
| | Taustiņš num lock |
| | Izmanto, lai pārslēgtos no integrētās cipartastatūras navigācijas funkcijas uz ciparu ievades funkciju un pretēji. |
| | Optiskais diskdzinis |
| | Atkarībā no jūsu datora modeļa — nolasa optisko disku vai nolasa un raksta optiskajā diskā. |
| | PIEZĪME. Lai iegūtu informāciju par diska saderību, dodieties uz tīmekļa lapu Palīdzība un atbalsts (skatiet sadaļu Citi HP produkti 2. lpp.). Lai izvēlētos datora modeli, izpildiet tīmekļa lapā redzamās instrukcijas. Atlasiet Draveri un lejupielādes un izpildiet ekrānā redzamās instrukcijas. |
|  | Strāvas poga |
| | <ul style="list-style-type: none"> Kad dators ir izslēgts, nospiediet šo pogu, lai ieslēgtu datoru. |

| Komponents | Apraksts |
|---|--|
| | <ul style="list-style-type: none"> • Kad dators ir ieslēgts, īsi nospiediet šo pogu, lai aktivizētu miega režīmu. • Kad dators ir miega stāvoklī, īsi nospiediet šo pogu, lai izietu no miega stāvokļa. • Kad dators ir hibernācijas režīmā, īsi nospiediet šo pogu, lai izietu no hibernācijas režīma. <p>UZMANĪBU! Nospiežot un turot strāvas pogu, tiks zaudēta nesaglabātā informācija.</p> <p>Ja dators ir pārstājis reaģēt un Windows izslēgšanas procedūras nedarbojas, nospiediet strāvas pogu un turiet to nospiestu vismaz 5 sekundes, lai izslēgtu datoru.</p> <p>Lai uzzinātu vairāk par enerģijas iestatījumiem, skatiet enerģijas opcijas.</p> <p>▲ Sākuma ekrānā ierakstiet <i>enerģija</i>, atlasiet Enerģijas un miega režīma iestatījumi un pēc tam lietojumprogrammu sarakstā atlasiet Enerģija un miega režīms.</p> <p>— vai —</p> <p>Windows darbvirsnā ar peles labo pogu noklikšķiniet uz pogas Sākt un pēc tam atlasiet Enerģijas opcijas.</p> |
| | <p>Strāvas savienotājs</p> <p>Izmanto maiņstrāvas adaptera pievienošanai.</p> |
|  | <p>Strāvas indikators</p> <ul style="list-style-type: none"> • Deg: dators ir ieslēgts. • Mirgo: dators ir miega stāvoklī, kas ir enerģijas taupīšanas stāvoklis. Dators izslēdz displeja un citu komponentu strāvas padevi. • Nedeg: dators ir izslēgts vai darbojas hibernācijas stāvoklī. Hibernācija ir enerģijas taupīšanas stāvoklis, kurā tiek patērēts vismazāk enerģijas. |
| | <p>Labās puses vadības zona</p> <p>Laukums ar faktūru, kas ļauj jums veikt papildu žestus.</p> |
| | <p>Skārienpaneļa labā poga</p> <p>Darbojas kā ārējās peles labā poga.</p> |
|  | <p>RJ-45 (tīkla) ligzdas/statusa indikatori</p> <p>Izmanto tīkla kabeļa pievienošanai.</p> <ul style="list-style-type: none"> • Balts: tīkls ir pievienots. • Dzeltens: tīklā notiek darbība. |
|  | <p>Drošības kabeļa slots</p> <p>Izmanto, lai datoram piestiprinātu papildu drošības kabeli.</p> <p>PIEZĪME. Drošības kabelis paredzēts kā aizsardzības līdzeklis, taču tas nevar novērst datora sabojāšanu vai zādzību.</p> |
|  | <p>Apkopes vāks</p> <p>Nodrošina piekļuvi cietā diska nodalījumam, bezvadu lokālā tīkla (WLAN) moduļa slotam, bezvadu teritoriālā tīkla (WWAN) moduļa slotam un atmiņas moduļu slotiem.</p> |

| Komponents | Apraksts |
|---|--|
| | <p>UZMANĪBU! Lai novērstu sistēmas nereaģēšanu, nomainiet bezvadu sakaru moduli tikai pret tādu, kura lietošanu datoros ir atļāvusi valsts iestāde, kas reglamentē bezvadu ierīču lietošanu jūsu valstī vai reģionā. Ja nomaināt moduli un pēc tam saņemat brīdinājuma ziņojumu, izņemiet moduli, lai atjaunotu datora funkcionalitāti, un pēc tam sazinieties ar atbalsta dienestu, izmantojot utilītu Palīdzība un atbalsts.</p> <p>▲ Sākuma ekrānā ierakstiet palīdzība un pēc tam atlasiet Palīdzība un atbalsts.</p> <p>– vai –</p> <p>Windows darbvirsmas paziņojumu apgabālā, kas atrodas uzdevumjoslas labajā malā, noklikšķiniet uz jautājuma zīmes ikonas.</p> |
|  | <p>Apkopes vāka fiksators Atbrīvo apkopes vāku.</p> |
|  | <p>SIM slots Šeit tiek ievietots bezvadu sakaru abonenta identifikācijas modulis (SIM). SIM slots atrodas akumulatora nodalījumā.</p> |
| | <p>Skalruņi Atskaņo skaņu.</p> |
| | <p>Skārienpaneļa indikators Deg: skārienpanelis ir izslēgts.</p> |
| | <p>Skārienpaneļa zona Nolasa jūsu pirkstu žestus, lai pārvietotu rādītāju vai aktivizētu ekrānā redzamos vienumus.</p> <p>PIEZĪME. Skārienpanelis atbalsta arī pavilkšanas žestus no malām.</p> |
|  | <p>USB 2.0 uzlādes ports ar strāvas padevi Izmanto, lai pievienotu papildu USB ierīci, piemēram, tastatūru, peli, ārējo disku, printeri, skeneri vai USB centrmezglu. Standarta USB portos nevar uzlādēt visu tipu USB ierīces vai arī uzlāde tiek veikta ar vāju strāvas padevi. Dažām USB ierīcēm ir nepieciešama strāva, un to lietošanai ir jāizmanto ports ar strāvas padevi.</p> <p>PIEZĪME. USB uzlādes portos var uzlādēt arī atsevišķus mobilo tālruņu un MP3 atskaņotāju modeļus pat tad, ja dators ir izslēgts.</p> |
|  | <p>USB 2.0 ports Izmanto, lai pievienotu papildu USB ierīci, piemēram, tastatūru, peli, ārējo disku, printeri, skeneri vai USB centrmezglu.</p> |
|  | <p>USB 3.0 uzlādes ports (ar strāvas padevi) Izmanto, lai pievienotu papildu USB ierīci, piemēram, tastatūru, peli, ārējo disku, printeri, skeneri vai USB centrmezglu. Standarta USB portos nevar uzlādēt visu tipu USB ierīces vai arī uzlāde tiek veikta ar vāju strāvas padevi. Dažām USB ierīcēm ir nepieciešama strāva, un to lietošanai ir jāizmanto ports ar strāvas padevi.</p> <p>PIEZĪME. USB uzlādes portos var uzlādēt arī atsevišķus mobilo tālruņu un MP3 atskaņotāju modeļus pat tad, ja dators ir izslēgts.</p> |
|  | <p>USB 3.0 ports Izmanto, lai pievienotu papildu USB ierīci, piemēram, tastatūru, peli, ārējo disku, printeri, skeneri vai USB centrmezglu.</p> |

| Komponents | Apraksts |
|--|---|
| Ventilācijas atveres | <p>Nodrošina gaisa plūsmu iekšējo komponentu dzesēšanai.</p> <p>PIEZĪME. Lai atdzesētu iekšējos komponentus un nepieļautu to pārkaršanu, automātiski tiek ieslēgts datora ventilators. Ventilācijas atveru skaits ir atkarīgs no datora modeļa. Tas ir normāli, ja parastas darbības laikā iekšējais ventilators tiek pārmaiņus ieslēgts un izslēgts.</p> |
| Tīmekļa kamera | <p>Ieraksta video un uzņem fotoattēlus. Daži modeļi ļauj piedalīties video konferencē un tērzt tiešsaistē, izmantojot video straumēšanas funkciju.</p> <p>Lai lietotu tīmekļa kameru:</p> <ul style="list-style-type: none"> ▲ Sākuma ekrānā ierakstiet <i>kamera</i> un pēc tam lietojumprogrammu sarakstā atlasiet Kamera. <p>— vai —</p> <p>Windows darbvirsmā noklikšķiniet uz pogas Sākt, noklikšķiniet uz Visas programmas, lai atrastu tīmekļa kameras programmatūru.</p> |
| Tīmekļa kameras indikators | Deg: tīmekļa kamera tiek lietota. |
|  Windows lietojumprogrammu taustiņš | Parāda atlasītā objekta opcijas. |
|  Windows taustiņš | <p>Izmanto, lai no atvērtas lietojumprogrammas vai Windows darbvirsmas atgrieztos sākuma ekrānā.</p> <p>PIEZĪME. Atkārtoti nospiežot Windows taustiņu, atkal tiks atvērts iepriekšējais ekrāns.</p> |
|  Bezvadu savienojuma indikators | <p>Deg: ir ieslēgta integrētā bezvadu ierīce, piemēram, WLAN ierīce un/vai Bluetooth® ierīce.</p> <p>PIEZĪME. Dažos modeļos bezvadu savienojuma indikators deg dzeltenā krāsā, ja visas bezvadu ierīces ir izslēgtas.</p> |
| WLAN antenas | <p>Sūta un saņem bezvadu signālus, lai sazinātos ar WLAN.</p> <p>PIEZĪME. Antenas nav redzamas datora ārpusē. Lai nodrošinātu optimālu pārraidi, antenu tiešā tuvumā nedrīkst atrasties šķēršļi. Paziņojumus par bezvadu sakaru normatīvo informāciju skatiet dokumenta <i>Normatīvie paziņojumi un informācija par drošību un vides aizsardzību</i> sadaļā, kas attiecas uz jūsu valsti vai reģionu.</p> <p>Lai piekļūtu šim dokumentam:</p> <ul style="list-style-type: none"> ▲ Sākuma ekrānā ierakstiet <i>atbalsts</i> un pēc tam atlasiet lietojumprogrammu HP Support Assistant. <p>— vai —</p> <p>Windows darbvirsmas paziņojumu apgabalā, kas atrodas uzdevumjoslas labajā malā, noklikšķiniet uz jautājuma zīmes ikonas.</p> |
| WWAN antenas | Sūta un saņem bezvadu signālus, lai sazinātos ar WWAN. |

| Komponents | Apraksts |
|------------|---|
| | <p>PIEZĪME. Antenas nav redzamas datora ārpusē. Lai nodrošinātu optimālu pārraidi, antenu tiešā tuvumā nedrīkst atrasties šķēršļi. Paziņojumus par bezvadu sakaru normatīvo informāciju skatiet dokumenta <i>Normatīvie paziņojumi un informācija par drošību un vides aizsardzību</i> sadaļā, kas attiecas uz jūsu valsti vai reģionu.</p> <p>Lai piekļūtu šim dokumentam:</p> <ul style="list-style-type: none"> ▲ Sākuma ekrānā ierakstiet <i>atbalsts</i> un pēc tam atlasiet lietojumprogrammu HP Support Assistant. <p>— vai —</p> <p>Windows darbvirsmas paziņojumu apgabālā, kas atrodas uzdevumjoslas labajā malā, noklikšķiniet uz jautājuma zīmes ikonas.</p> |

Darbību taustiņu lietošana

Atkarībā no modeļa datoram var būt funkcijas taustiņu iespējas, kā aprakstīts šajā tabulā.





Darbības taustiņš veic piešķirto funkciju. Ikona uz katra no darbību taustiņiem attēlo šim taustiņam piešķirto funkciju.









Lai lietotu darbības taustiņa funkciju, nospiediet un turiet šo taustiņu.

⚠ UZMANĪBU! Veicot izmaiņas utilitā Setup Utility (BIOS), ir jārikojas īpaši piesardzīgi. Kļūdas var izraisīt nepareizu datora darbību.

📝 PIEZĪME. Darbības taustiņa funkcija ir iespējota rūpnīcā. Šo funkciju var atspējot utilitā Setup Utility (BIOS). Papildinformāciju skatiet utilitā Palīdzība un atbalsts.

Kad esat atspējojis darbības taustiņa funkciju, katru funkciju vēl arvien var veikt, nospiežot taustiņu **fn** kombinācijā ar atbilstošo darbības taustiņu.

| Ikona | Apraksts |
|---|--|
|  | Atver utilītu Palīdzība un atbalsts, kas nodrošina mācību materiālus, informāciju par operētājsistēmu Windows un datoru, atbildes uz jautājumiem, kā arī atjauninājumus datoram. Tāpat utilitā Palīdzība un atbalsts ir pieejami automatizēti problēmu novēršanas rīki un piekļuve atbalstam. |
|  | Turot taustiņu nospiestu, pakāpeniski tiek samazināts ekrāna spilgtums. |
|  | Turot taustiņu nospiestu, pakāpeniski tiek palielināts ekrāna spilgtums. |
|  | Pārslēdz ekrāna attēlu no vienas sistēmai pievienotas attēlošanas ierīces uz citu. Piemēram, ja datoram ir pievienots monitors, tad, atkārtoti nospiežot šo taustiņu, datora displeja attēls tiek pārslēgts no datora displeja uz monitora displeju un vienlaikus tiek rādīts gan datora, gan monitora displejā. |
|  | Ieslēdz vai izslēdz spilgto tastatūras aizmugurgaismojumu (sauktu arī par taustiņu izgaismojumu). PIEZĪME. Lai samazinātu akumulatora enerģijas patēriņu, izslēdziet šo funkciju. |

| Ikona | Apraksts |
|---|--|
|  | Atskaņo audio kompaktdiska iepriekšējo ierakstu vai DVD vai Blu-ray diska iepriekšējo sadaļu. |
|  | Sāk, pārtrauc vai atsāk audio kompaktdiska, DVD vai Blu-ray diska atskaņošanu. |
|  | Atskaņo nākamo audio kompaktdiska ierakstu vai nākamo DVD vai Blu-ray diska sadaļu. |
|  | Aptur kompaktdiska, DVD diska vai BD diska audio vai video atskaņošanu. |
|  | Turot nospiestu šo taustiņu, tiek pakāpeniski samazināts skaļruņa skaļums. |
|  | Turot nospiestu šo taustiņu, tiek pakāpeniski palielināts skaļruņa skaļums. |
|  | Izslēdz vai ieslēdz skaļruņu skaņu. |
|  | Ieslēdz vai izslēdz bezvadu līdzekli. PIEZĪME. Lai varētu izveidot bezvadu savienojumu, jābūt iestatītam bezvadu tīklam. |
|  | Ieslēdz vai izslēdz lidmašīnas režīmu un bezvadu līdzekli. PIEZĪME. Lidmašīnas režīma taustiņš tiek saukts arī par bezvadu sakaru pogu. PIEZĪME. Lai varētu izveidot bezvadu savienojumu, jābūt iestatītam bezvadu tīklam. |

Uzlīmes

Uzlīmes uz datora sniedz informāciju, kas var būt nepieciešama sistēmas problēmu novēršanai vai arī tad, ja datoru ņemat līdzi ārzemju ceļojumos.

 **SVARĪGI!** Šajā sadaļā aprakstītās uzlīmes ir atrodamas šādās vietās: datora apakšā, akumulatora nodalījumā, zem noņemamā apkopes vāka vai displeja aizmuģurē.

- Apkopes uzlīme — nodrošina svarīgu informāciju par jūsu datora identificēšanu. Sazinoties ar atbalsta dienestu, jums var prasīt sērijas numuru un, iespējams, arī produkta numuru vai modeļa numuru. Atrodiet šos numurus, pirms sazināties ar atbalsta dienestu.

Jūsu datora apkopes uzlīme būs līdzīga vienai no tālākajos piemēros redzamajām uzlīmēm. Skatiet attēlu, kas visprecīzāk atbilst jūsu datora apkopes uzlīmei.

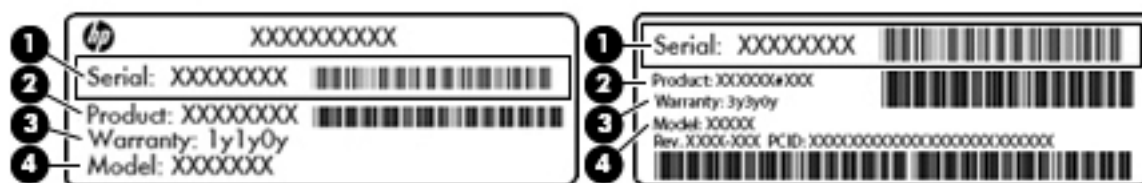

Komponents

- | | |
|-----|--|
| (1) | Sērijas numurs |
| (2) | Produkta numurs |
| (3) | Garantijas periods |
| (4) | Modeļa numurs (tikai atsevišķiem modeļiem) |
- Microsoft® autentiskuma sertifikāta uzlīme (tikai atsevišķiem modeļiem pirms operētājsistēmas Windows 8) ietver Windows produkta atslēgu. Produkta atslēga var būt nepieciešama, lai novērstu operētājsistēmas darbības traucējumus vai atjauninātu operētājsistēmu. HP platformām ar sākotnēji instalētu operētājsistēmu Windows 8 vai Windows 8.x nav fiziskas uzlīmes. Tā vietā digitālā produkta atslēga ir instalēta elektroniski.

 **PIEZĪME.** Veicot operētājsistēmas Windows 8 vai Windows 8.x pārinstalēšanu ar HP apstiprinātajām atkopšanas metodēm, Microsoft operētājsistēmas automātiski atpazīst un aktivizē šo digitālo produkta atslēgu.

- Normatīvo datu uzlīme(s) — sniedz normatīvo informāciju par datoru.
- Bezvadu sakaru sertifikācijas uzlīme(s) — nodrošina informāciju par atsevišķi iegādājamām bezvadu ierīcēm un to valstu vai reģionu apstiprinājuma marķējumiem, kurās šīs ierīces ir atļauts lietot.

3 Savienojuma izveide ar tīklu

Dators ir ērti ņemams līdzi, lai kurp jūs dotos. Tomēr izpētīt visu pasauli un piekļūt informācijai miljoniem vietnēs varat arī mājās, izmantojot datoru un vadu vai bezvadu tīkla savienojumu. Šajā nodaļā sniegtā informācija palīdzēs izveidot savienojumu ar visu pasauli.

Savienojuma izveide ar bezvadu tīklu

Jūsu datoram var būt viena vai vairākas no šīm bezvadu ierīcēm:

- WLAN ierīce — savieno datoru ar bezvadu lokālajiem tīkliem (tos parasti dēvē par Wi-Fi tīkliem, bezvadu LAN vai WLAN) uzņēmumu birojos, mājās un publiskās vietās, piemēram, lidostās, restorānos, kafējnīcās, viesnīcās un universitātēs. Bezvadu lokālajā tīklā datora mobilā bezvadu ierīce sazinās ar bezvadu maršrutētāju vai bezvadu piekļuves punktu.
- HP mobilo sakaru platjoslas modulis — nodrošina bezvadu savienojumus bezvadu teritoriālajā tīklā (WWAN) daudz lielākā apgabalā. Mobilo tīklu operatori uzstāda bāzes stacijas (kas līdzīgas mobilo tālruņu sakaru torņiem) lielos ģeogrāfiskajos apgabalos, efektīvi nodrošinot pārklājumu visā novadā, reģionā vai pat valstī.
- Bluetooth ierīce — izveido personālo tīklu (personal area network — PAN), lai pieslēgtos citām ierīcēm, kas ir saderīgas ar tehnoloģiju Bluetooth, piemēram, datoriem, tālruņiem, printeriem, austiņām, skaļruņiem un kamerām. Personālajā tīklā katra ierīce tieši sazinās ar citām ierīcēm, un ierīcēm ir jāatrodas samērā netālu vienai no otras — parasti ne vairāk kā 10 metru (aptuveni 33 pēdu) attālumā.

Lai iegūtu papildinformāciju par bezvadu sakaru tehnoloģiju, internetu un tīklošanu, skatiet utilitā **Palīdzība un atbalsts** nodrošināto informāciju un saites uz tīmekļa vietnēm.

- ▲ Sākuma ekrānā ierakstiet `palīdzība` un pēc tam atlasiet **Palīdzība un atbalsts**.

— vai —

Windows darbvirsmas paziņojumu apgabalā, kas atrodas uzdevumjoslas labajā malā, noklikšķiniet uz jautājuma zīmes ikonās.

Bezvadu sakaru vadītņu izmantošana

Datora bezvadu ierīces varat vadīt, izmantojot vienu vai vairākus šādus līdzekļus:

- bezvadu sakaru poga vai bezvadu sakaru taustiņš (tiek saukts arī par lidmašīnas režīma taustiņu) (šajā nodaļā to dēvē par bezvadu sakaru pogu);
- operētājsistēmas vadītņu.

Bezvadu sakaru poga

Datoram ir bezvadu sakaru poga, viena vai vairākas bezvadu ierīces un, atsevišķiem modeļiem, viens vai divi bezvadu sakaru indikatori. Pēc noklusējuma visas bezvadu sakaru ierīces jūsu datorā ir iespējotas. Ja datoram ir bezvadu sakaru indikators, tas iedegas (balts), kad dators tiek ieslēgts.

Bezvadu savienojuma indikators norāda vispārējo bezvadu ierīču strāvas padeves stāvokli, nevis atsevišķu ierīču statusu. Ja bezvadu savienojuma indikators ir balts, ieslēgta ir vismaz viena bezvadu ierīce. Ja bezvadu savienojuma indikators nedeg, visas bezvadu ierīces ir izslēgtas.

 **PIEZĪME.** Dažos modeļos, ja visas bezvadu ierīces ir izslēgtas, bezvadu savienojuma indikators ir dzeltens.

Tā kā bezvadu sakaru ierīces ir iespējotas rūpnīcā, bezvadu sakaru pogu varat izmantot visu bezvadu sakaru ierīču ieslēgšanai vai izslēgšanai.

Operētājsistēmas vadīklas

Tīkla un koplietošanas centrā var iestatīt savienojumu vai tīklu, izveidot savienojumu ar tīklu, kā arī diagnosticēt un novērst tīkla problēmas.

Lai lietu operētājsistēmas vadīklas:

1. Sākuma ekrānā ierakstiet `vadības panelis` un pēc tam atlasiet **Vadības panelis**.

— vai —

Windows darbvirsnā ar peles labo pogu noklikšķiniet uz pogas **Sākt** un pēc tam atlasiet **Vadības panelis**.

2. Atlasiet **Tīkls un internets** un pēc tam atlasiet opciju **Tīkla un koplietošanas centrs**.

Papildinformāciju skatiet utilītā `Palīdzība un atbalsts`.

- ▲ Sākuma ekrānā ierakstiet `palīdzība` un pēc tam atlasiet **Palīdzība un atbalsts**.

— vai —

Windows darbvirsmas paziņojumu apgabālā, kas atrodas uzdevumjoslas labajā malā, noklikšķiniet uz jautājuma zīmes ikonai.

Savienojuma izveide ar WLAN

Lai izveidotu savienojumu ar WLAN, rīkojieties šādi.

1. Pārlicinieties, vai WLAN ierīce ir ieslēgta. Atsevišķos modeļos, ja ierīce ir ieslēgta, bezvadu sakaru indikators deg baltā krāsā. Ja bezvadu sakaru indikators nedeg, nospiediet bezvadu sakaru pogu.

 **PIEZĪME.** Dažos modeļos bezvadu savienojuma indikators deg dzeltenā krāsā, ja visas bezvadu ierīces ir izslēgtas.

2. Windows darbvirsmas sākuma ekrānā norādiet uz ekrāna augšējo vai apakšējo labo stūri, lai tīktu parādītas viedpogas.
3. Atlasiet **Iestatījumi** un pēc tam noklikšķiniet uz tīkla statusa ikonai.
4. Atlasiet sarakstā savu WLAN.
5. Noklikšķiniet uz pogas **Izveidot savienojumu**.

Ja bezvadu lokālajā tīklā ir iespējots drošības līdzeklis, tiek prasīts ievadīt drošības kodu. Ierakstiet kodu un pēc tam noklikšķiniet uz **Tālāk**, lai pabeigtu savienojuma izveidi.

 **PIEZĪME.** Ja sarakstā nav WLAN tīklu, jūs atrodaties ārpus bezvadu maršrutētāja vai piekļuves punkta darbības zonas.

 **PIEZĪME.** Ja neredzat bezvadu lokālo tīklu, ar kuru vēlaties izveidot savienojumu, Windows darbvirsmā ar peles labo pogu noklikšķiniet uz tīkla stāvokļa ikonas un pēc tam atlasiet **Atvērt tīkla un koplietošanas centru**. Noklikšķiniet uz **Iestatīt jaunu savienojumu vai tīklu**. Parādītajā opciju sarakstā ir opcijas, kas ļauj manuāli meklēt tīklu un izveidot ar to savienojumu vai izveidot jaunu tīkla savienojumu.

6. Izpildiet ekrānā redzamās instrukcijas, lai pabeigtu savienojuma izveidi.

Kad savienojums ir izveidots, novietojiet peles rādītāju paziņojumu apgabalā uz tīkla stāvokļa ikonas, lai pārbaudītu savienojuma nosaukumu un statusu.

 **PIEZĪME.** Darbības zona (bezvadu sakaru signālu raidīšanas attālums) ir atkarīga no WLAN aprīkojuma, maršrutētāja ražotāja un citu elektroierīču vai strukturālu barjeru, piemēram, sienu un grīdu, radītiem traucējumiem.

HP mobilo platjoslas sakaru lietošana (tikai atsevišķiem modeļiem)

HP mobilie platjoslas sakari nodrošina datoram iespēju izmantot WWAN un piekļūt internetam no vēl vairāk vietām un vēl plašākā apgabalā, nekā izmantojot WLAN. HP mobile platjoslas sakaru izmantošanai ir nepieciešams tīkla pakalpojumu sniedzējs (dēvēts par *mobilo sakaru tīkla operatoru*), kurš vairumā gadījumā ir mobilo tālruņu tīkla operators. HP mobile platjoslas sakaru tīkla pārklājums ir līdzīgs mobilo balss sakaru tīkla pārklājumam.

Izmantojot HP mobilo platjoslas sakaru moduli un mobilo sakaru tīkla operatora pakalpojumus, vienmēr varat piekļūt internetam, sūtīt e-pasta ziņojumus vai izveidot savienojumu ar korporatīvo tīklu neatkarīgi no tā, vai atrodaties ceļā vai ārpus Wi-Fi tīklāju darbības zonas.

Lai aktivizētu mobilo platjoslas sakaru pakalpojumu, iespējams, būs nepieciešams HP mobilo platjoslas sakaru moduļa IMEI un/vai MEID numurs. Sērijas numurs ir norādīts uz uzlīmes datora akumulatora nodalījumā.

Dažu mobilo tīklu sakaru operatori pieprasa, lai jūs lietotu abonenta identifikācijas moduli (SIM karti). SIM kartē ir iekļauta pamatinformācija par lietotāju, piemēram, personas identifikācijas numurs (PIN), kā arī tīkla informācija. Dažiem datoriem SIM karte ir jau ievietota akumulatora nodalījumā. Ja SIM karte nav ievietota, iespējams, tā var būt pievienota datora komplektā iekļautajiem HP mobilo sakaru platjoslas pakalpojuma dokumentiem, vai arī mobilo sakaru operators to nodrošina atsevišķi no datora.

Papildinformāciju par HP mobilo platjoslas sakaru moduli un izvēlēto mobilo sakaru tīkla operatora pakalpojumu aktivizēšanu skatiet datoram pievienotajos dokumentos par HP mobilo platjoslas sakaru moduli.

Bluetooth bezvadu ierīču lietošana (tikai atsevišķiem modeļiem)

Bluetooth ierīce nodrošina bezvadu sakarus ar nelielu darbības rādiusu, kas aizstāj fiziskus kabeļu savienojumus, ko parasti izmanto, lai savienotu šādas elektroniskās ierīces:

- datorus (galddatorus, piezīmjdatorus);
- tālruņus (mobilos tālruņus, bezvadu tālruņus, viedtālruņus);
- attēlveidošanas ierīces (printerus, kameras);
- audioierīces (radioaustiņas, skaļruņus);

- pele;
- ārējo tastatūru.

Bluetooth ierīces nodrošina vienādranga sakaru iespējas, kas ļauj izveidot personālo tīklu (PAN), kurā ir savienotas Bluetooth ierīces. Informāciju par Bluetooth ierīču konfigurēšanu un lietošanu skatiet Bluetooth programmatūras palīdzības vietnē.

Savienojuma izveide ar vadu tīklu — LAN (tikai atsevišķiem modeļiem)

Izmantojiet LAN savienojumu, lai pievienotu datoru tieši maršrutētājam mājās (aktīva bezvadu savienojuma vietā) vai izveidotu savienojumu ar esošo tīklu birojā.

Lai izveidotu savienojumu ar lokālo tīklu, ir nepieciešams astoņu kontaktu RJ-45 (tīkla) kabelis un datora tīkla ligzda.

Lai pievienotu tīkla kabeli, veiciet tālāk minētās darbības.

1. Pievienojiet tīkla kabeli datora tīkla ligzdai **(1)**.
2. Otru tīkla kabeļa galu pievienojiet tīkla sienas kontaktligzdai **(2)** vai maršrutētājam.

 **PIEZĪME.** Ja tīkla kabelim ir trokšņa slāpēšanas ķēde **(3)**, kas novērš TV un radio signālu radītus traucējumus, pavērsiet kabeļa elektriskās shēmas noslēgumu pret datoru.

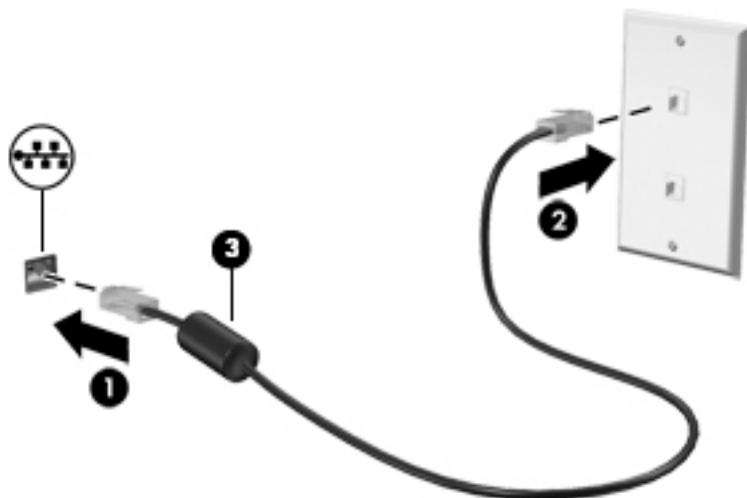

Datu un diskdziņu koplietošana un piekļūšana programmatūrai

Ja dators ir pievienots tīklam, varat izmantot ne tikai savā datorā saglabāto informāciju, bet arī citos datoros esošo informāciju. Tīklam pievienoti datori var apmainīties ar programmatūru un datiem.

Lai iegūtu papildinformāciju par failu, mapju vai diskdziņu koplietošanu, skatiet utilītu Palīdzība un atbalsts.

- ▲ Sākuma ekrānā ierakstiet `palīdzība` un pēc tam atlasiet **Palīdzība un atbalsts**.

— vai —

Windows darbvirsmas paziņojumu apgabālā, kas atrodas uzdevumjoslas labajā malā, noklikšķiniet uz jautājuma zīmes ikonas.



PIEZĪME. Ja kāds disks, piemēram, DVD filmas vai spēles disks, ir aizsargāts pret kopēšanu, to nevar koplietot.

Multivides un datu kopīgošana jūsu mājas grupas tīklā (tikai atsevišķiem modeļiem)

Izmantojiet sMedio 360 programmatūru (tikai atsevišķiem modeļiem), lai kopīgotu multivides failus un datus starp ierīcēm jūsu mājas grupas tīklā. Lai varētu izmantot sMedio 360, visiem jūsu datoriem un mobilajām ierīcēm ir jāatrodas vienā mājas grupas tīklā, un visās ierīcēs ir jābūt aktivizētai multivides kopīgošanas funkcijai.



PIEZĪME. Lai iegūtu plašāku informāciju par to, kā iespējot multivides kopīgošanu papildu ierīcēs, skatiet ierīces ražotāja instrukcijas.

1. Lai iestatītu mājas grupas tīklu:
 - ▲ Sākuma ekrānā noklikšķiniet uz lietojumprogrammas **sMedio 360** un pēc tam noklikšķiniet uz **Apmācība**.
2. Lai iespējotu multivides kopīgošanu savā datorā:
 - a. Windows darbvirsmas sākuma ekrānā norādiet uz ekrāna augšējo vai apakšējo labo stūri, lai tiktu parādītas viedpogas.
 - b. Atlasiet **Iestatījumi** un pēc tam noklikšķiniet uz tīkla statusa ikonas.
 - c. Noklikšķiniet ar peles labo pogu uz tīkla, ar kuru ir izveidots savienojums, un pēc tam atlasiet izvēles rūtiņu, lai ieslēgtu kopīgošanu.

4 Izklaides funkciju izmantošana

Izmantojiet HP datoru kā izklaides centru, saziņai lietojot tīmekļa kameru, klausoties un pārvaldot mūzikas ierakstus un lejupielādējot un skatoties filmas. Vai arī, pievienojot ārējas ierīces, piemēram, skaļruņus, austiņas, monitoru, projektoru, televizoru un atsevišķiem modeļiem arī augstas izšķirtspējas ierīces, pārvērtiet datoru par vēl efektīgāku izklaides līdzekli.

Tīmekļa kameras lietošana (tikai atsevišķiem modeļiem)

Datoram ir iebūvēta tīmekļa kamera, kas ieraksta video un uzņem fotoattēlus. Daži modeļi ļauj piedalīties video konferencē un tērzēt tiešsaistē, izmantojot video straumēšanas funkciju.

- ▲ Lai startētu tīmekļa kameru, sākuma ekrānā ierakstiet *kamera* un pēc tam lietojumprogrammu sarakstā atlasiet **Kamera**.

Lai iegūtu plašāku informāciju par tīmekļa kameras lietošanu, atveriet utilītu **Palīdzība un atbalsts**.

- ▲ Sākuma ekrānā ierakstiet *palīdzība* un pēc tam atlasiet **Palīdzība un atbalsts**.

— vai —

Windows darbvirsmas paziņojumu apgabālā, kas atrodas uzdevumjoslas labajā malā, noklikšķiniet uz jautājuma zīmes ikonas.

Audio funkcijas izmantošana

Savā datorā vai atsevišķos modeļos, izmantojot ārējo optisko diskdzini, varat atskaņot mūzikas kompaktdiskus, lejupielādēt un klausīties mūziku, straumēt audio saturu no tīmekļa (tostarp radio stacijām), ierakstīt audio failus vai miksēt audio un video failus, lai izveidotu multivides failus. Lai klausīšanās būtu patīkamāka, pievienojiet ārējas audio ierīces, piemēram, skaļruņus vai austiņas.

Skaļruņu pievienošana

Lai pievienotu datoram vadu skaļruņus, pievienojiet tos datora USB portam vai audio izvades (austiņu) ligzdai vai dokstacijai.

Lai datoram pievienotu bezvadu skaļruņus, izpildiet ierīces ražotāja instrukcijas. Informāciju par augstas izšķirtspējas skaļruņu pievienošanu datoram skatiet sadaļā [HDMI audio iestatīšana 22. lpp.](#) Pirms skaļruņu pievienošanas samaziniet skaļuma līmeni.

Austiņu pievienošana

- ⚠ **BRĪDINĀJUMS!** Lai samazinātu iespējamo traumu risku, pirms austiņu, ieliekamo austiņu vai mikrofonaustiņu lietošanas samaziniet skaļuma iestatījumu. Papildinformāciju par drošību skatiet dokumentā *Normatīvie paziņojumi un informācija par drošību un vides aizsardzību*. Lai piekļūtu šim dokumentam, sākuma ekrānā ierakstiet *atbalsts* un pēc tam atlasiet lietojumprogrammu **HP Support Assistant**.

Sava datora austiņu ligzdai vai kombinētajai audio izvades (austiņu)/audio ievades (mikrofona) ligzdai varat pievienot vadu austiņas.

Lai datoram pievienotu bezvadu austiņas, izpildiet ierīces ražotāja norādījumus.

Mikrofona pievienošana

Lai ierakstītu skaņu, pievienojiet datora mikrofona ligzdai mikrofona. Lai iegūtu vislabāko rezultātu, ierakstīšanas laikā runājiet tieši mikrofonā un skaņas ierakstīšanu veiciet vidē, kurā nav fona trokšņu.

Mikrofonaustiņu pievienošana

 **BRĪDINĀJUMS!** Lai samazinātu iespējamo traumu risku, pirms austiņu, ieliekamo austiņu vai mikrofonoaustiņu lietošanas samaziniet skaļuma iestatījumu. Papildinformāciju par drošību skatiet dokumentā *Normatīvie paziņojumi un informācija par drošību un vides aizsardzību*. Lai piekļūtu šim dokumentam, sākuma ekrānā ierakstiet `atbalsts` un pēc tam atlasiet lietojumprogrammu **HP Support Assistant**.

Austiņas ar mikrofona sauc par *mikrofonaustiņām*. Datora audio izvades (austiņu)/audio ievades (mikrofona) ligzdai var pievienot vadu austiņas.

Lai datoram pievienotu *bezvadu* austiņas, izpildiet ierīces ražotāja instrukcijas.

Beats Audio (tikai atsevišķiem modeļiem)

Beats Audio ir uzlabota audio funkcija dziļa, kontrolēta basa nodrošināšanai, saglabājot dzidru skaņu.

Piekļūšana Beats Audio vadības panelim

Izmantojot funkcijas Beats Audio vadības paneli, varat skatīt un manuāli vadīt audio un basu iestatījumus.

1. Sākuma ekrānā ierakstiet `vadības panelis`, atlasiet **Vadības panelis**, atlasiet **Aparatūra un skaņa** un pēc tam atlasiet **Beats Audio vadības panelis**.

— vai —

Windows darbvirsnā ar peles labo pogu noklikšķiniet uz pogas **Sākt** un pēc tam atlasiet **Vadības panelis**.

2. Atlasiet **Aparatūra un skaņa** un pēc tam atlasiet **Beats Audio vadības panelis**.

Beats Audio iespējošana un atspējošana

- ▲ Lai iespējotu vai atspējotu funkciju Beats Audio, nospiediet taustiņu `fn` kombinācijā ar taustiņu Taustiņš `b`.

Video izmantošana

Jūsu dators ir jaudīga video ierīce, kas ļauj jums skatīties straumētus videoklipus no jūsu iecienītākajām tīmekļa vietnēm un lejupielādēt videoklipus un filmas, lai tās skatītos datorā, kad nav izveidots savienojums ar tīklu.

Lai skatīšanās būtu vēl patīkamāka, pievienojiet kādam no datora video portiem ārējo monitoru, projektoru vai televizoru.

 **SVARĪGI!** Ārējā ierīce ir jāpievieno datora pareizajam portam, izmantojot atbilstošo kabeli. Izpildiet ierīces ražotāja instrukcijas.

Papildinformāciju par video funkciju lietošanu skatiet utilitā *Palīdzība un atbalsts*.

Video ierīču pievienošana, izmantojot VGA kabeli (tikai atsevišķiem modeļiem)

 **PIEZĪME.** Lai datoram pievienotu VGA video ierīci, ir nepieciešams VGA kabelis (iegādājams atsevišķi).

Lai datora ekrāna attēlu skatītu ārējā VGA monitorā vai lai to demonstrētu prezentācijas nolūkos, pievienojiet monitoru vai projektoru pie datora VGA porta.

1. Pievienojiet monitora vai projektorā VGA kabeli datora VGA portam, kā redzams attēlā.

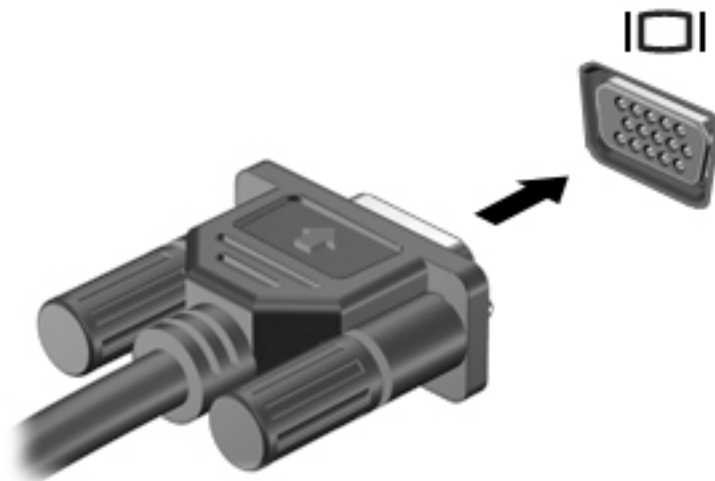

2. Nospiežot taustiņu **f4**, varat pārslēgt ekrāna attēlu 4 displeja stāvokļos:
 - **Tikai datora ekrānā:** skatiet ekrāna attēlu tikai datorā.
 - **Dublēt:** skatiet ekrāna attēlu vienlaikus abās ierīcēs — datorā un ārējā ierīcē.
 - **Paplašināt:** skatiet ekrāna attēlu, kas paplašināts, izmantojot datoru un ārējo ierīci.
 - **Tikai otrajā ekrānā:** skatiet ekrāna attēlu tikai ārējā ierīcē.

Ikreiz, kad nospiežat taustiņu kombināciju **fn+f4**, attēlojuma stāvoklis mainās.

 **PIEZĪME.** Lai iegūtu labākus rezultātus, īpaši tad, ja izvēlaties opciju "Paplašināt", palieliniet ārējās ierīces ekrāna izšķirtspēju, kā norādīts tālāk. Sākuma ekrānā ierakstiet **vadības panelis** un pēc tam atlasiet **Vadības panelis**. Atlasiet **Izskats un personalizācija**. Sadaļā **Displejs** atlasiet **Pielāgot ekrāna izšķirtspēju**.

Video ierīču pievienošana, izmantojot HDMI kabeli (tikai atsevišķiem modeļiem)

 **PIEZĪME.** Lai datoram pievienotu HDMI ierīci, ir nepieciešams HDMI kabelis (iegādājams atsevišķi).

Lai datora ekrāna attēlu skatītu augstas izšķirtspējas televizora vai monitora ekrānā, pievienojiet augstas izšķirtspējas ierīci, izpildot tālāk sniegtās instrukcijas.

1. Pievienojiet vienu HDMI kabeļa galu datora HDMI portam.



2. Pievienojiet otru kabeļa galu augstas izšķirtspējas televizoram vai monitoram.
3. Nospiediet taustiņu **f4**, lai pārslēgtu datora ekrāna attēlu 4 displeja stāvokļos.
 - **Tikai datora ekrānā:** skatiet ekrāna attēlu tikai datorā.
 - **Dublēt:** skatiet ekrāna attēlu vienlaikus abās ierīcēs — datorā un ārējā ierīcē.
 - **Paplašināt:** skatiet ekrāna attēlu, kas paplašināts, izmantojot datoru un ārējo ierīci.
 - **Tikai otrajā ekrānā:** skatiet ekrāna attēlu tikai ārējā ierīcē.

Ikreiz, kad nospiežat taustiņu kombināciju **fn+f4**, attēlojuma stāvoklis mainās.

 **PIEZĪME.** Lai iegūtu labākus rezultātus, īpaši tad, ja izvēlaties opciju "Paplašināt", palieliniet ārējās ierīces ekrāna izšķirtspēju, kā norādīts tālāk. Sākuma ekrānā ierakstiet **vadības panelis** un pēc tam atlasiet **Vadības panelis**. Atlasiet **Izskats un personalizācija**. Sadaļā **Displejs** atlasiet **Pielāgot ekrāna izšķirtspēju**.

HDMI audio iestatīšana

HDMI ir vienīgais video signāla interfeiss, kas atbalsta augstas izšķirtspējas video un audio signālu. Pēc HDMI televizora pievienošanas datoram varat ieslēgt HDMI audio funkciju, veicot tālāk norādītās darbības.

1. Windows darbvirsmas uzdevumjoslas labajā malā, paziņojumu apgabalā noklikšķiniet ar peles labo pogu uz opcijas **Skajruņi** un pēc tam atlasiet opciju **Atskaņošanas ierīces**.
2. Cilnē **Atskaņošana** atlasiet digitālās izvades ierīces nosaukumu.
3. Noklikšķiniet uz **Iestatīt noklusējumu** un pēc tam noklikšķiniet uz **Labi**.

Lai atgrieztos pie audio straumēšanas datora skaļruņos, rīkojieties šādi:

1. Windows darbvirsmas uzdevumjoslas labajā malā, paziņojumu apgabalā noklikšķiniet ar peles labo pogu uz opcijas **Skajruņi** un pēc tam noklikšķiniet uz opcijas **Atskaņošanas ierīces**.
2. Cilnē **Atskaņošana** noklikšķiniet uz **Skajruņi**.
3. Noklikšķiniet uz **Iestatīt noklusējumu** un pēc tam noklikšķiniet uz **Labi**.

Digitālo displeja ierīču pievienošana, izmantojot DisplayPort kabeli (tikai atsevišķiem modeļiem)

 **PIEZĪME.** Lai datoram pievienotu DisplayPort ierīci, ir nepieciešams DisplayPort (DP-DP) kabelis (iegādājams atsevišķi).

DisplayPort ir paredzēts digitālas displeja ierīces, piemēram, augstas veiktspējas monitora vai projektora pievienošanai. DisplayPort nodrošina augstāku veiktspēju nekā VGA ārējā monitora ports un uzlabo digitālo savienojamību.

1. Pievienojiet vienu DisplayPort kabeļa galu datora DisplayPort portam.

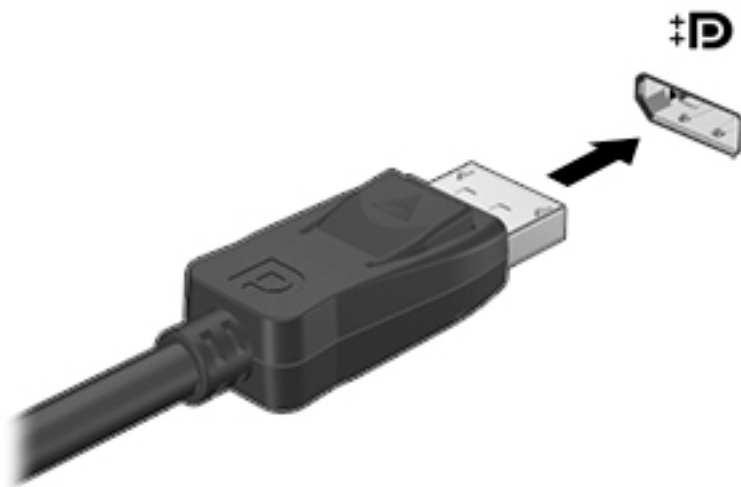

2. Pievienojiet otru kabeļa galu digitālajai displeja ierīcei.
3. Nospiediet taustiņu **f4**, lai pārslēgtu datora ekrāna attēlu 4 displeja stāvokļos.
 - **Tikai datora ekrānā:** skatiet ekrāna attēlu tikai datorā.
 - **Dublēt:** skatiet ekrāna attēlu vienlaikus abās ierīcēs — datorā un ārējā ierīcē.
 - **Paplašināt:** skatiet ekrāna attēlu, kas paplašināts, izmantojot datoru un ārējo ierīci.
 - **Tikai otrajā ekrānā:** skatiet ekrāna attēlu tikai ārējā ierīcē.

Ikreiz, kad nospiežat taustiņu kombināciju **fn+f4**, attēlojuma stāvoklis mainās.

 **PIEZĪME.** Lai iegūtu labākus rezultātus, īpaši tad, ja izvēlaties opciju "Paplašināt", palieliniet ārējās ierīces ekrāna izšķirtspēju, kā norādīts tālāk. Sākuma ekrānā ierakstiet **vadības panelis** un pēc tam atlasiet **Vadības panelis**. Atlasiet **Izskats un personalizācija**. Sadaļā **Displejs** atlasiet **Pielāgot ekrāna izšķirtspēju**.

Ar Miracast standartu saderīgu bezvadu displeju pievienošana (tikai atsevišķiem modeļiem)

Lai noteiktu un izveidotu savienojumu ar Miracast saderīgiem bezvadu displejiem, veiciet tālāk aprakstītās darbības.



Lai atvērtu Miracast:

- ▲ Norādiet uz Windows darbvirsmas vai sākuma ekrāna augšējo vai apakšējo labo stūri, lai tiktu parādītas viedpogas, noklikšķiniet uz **Ierīces**, noklikšķiniet uz **Projekts** un pēc tam izpildiet ekrānā redzamās instrukcijas.

— vai —

Atsevišķos datoru modeļos sākuma ekrānā noklikšķiniet uz ikonas **HP Quick Access to Miracast** un pēc tam izpildiet ekrānā redzamās instrukcijas.

5 Pārvietošanās ekrānā

Lai ātri atgrieztos sākuma ekrānā, nospiediet tastatūras Windows taustiņu  vai planšetdatora Windows pogu  .

Lai pārvietotos datora ekrānā, varat izmantot šādas iespējas:

- Skārienžesti
- Tastatūra un papildu pele (iegādājama atsevišķi)

 **PIEZĪME.** Ārējo USB peli (iegādājama atsevišķi) var pievienot kādam no datora USB portiem.

Skārienžestu lietošana uz skārienpaneļa un skārienekrāna

Izmantojot skārienpaneli, var pārvietoties datora ekrānā un vadīt rādītāju ar vienkāršiem skārienžestiem. Lai pārvietotos skārienekrānā, lietojiet skārienpaneļa kreiso un labo pogu tāpat kā jūs lietu ārējās peles atbilstošās pogas. Varat arī pielāgot žestus un skatīt demonstrācijas par to, kā tie darbojas.

Sākuma ekrānā ierakstiet `vadības panelis`, atlasiet **Vadības panelis** un pēc tam atlasiet **Aparatūra un skaņa**. Sadaļā **Ierīces un printeri** izvēlieties **Pele**.

 **PIEZĪME.** Lielāko daļu šeit parādīto žestu var lietot gan skārienpanelī, gan skārienekrānā. Skārienpaneļa žesti ne visās lietojumprogrammās tiek atbalstīti.

Pieskāriens

Izmantojiet pieskāriena/dubultpieskāriena žestu, lai ekrānā atlasītu vai atvērtu kādu vienumu.

- Norādiet ekrānā uz vienumu un pēc tam ar pirkstu pieskarieties skārienpaneļa zonā, lai to atlasītu. Lai atvērtu vienumu, veiciet dubultskārienu.



Ritināšana ar diviem pirkstiem

Izmantojiet divu pirkstu ritināšanas žestu, lai lapā vai attēlā pārvietotos uz augšu, uz leju vai sāniem.

- Novietojiet divus pirkstus nedaudz atstāvis vienu no otra uz skārienpaneļa zonas un pēc tam velciet tos uz augšu, uz leju, pa kreisi un pa labi.

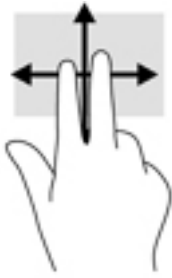

Savilkšana ar diviem pirkstiem, lai tuvinātu vai tālinātu

Savilkšana ar diviem pirkstiem ļauj tuvināt vai tālināt attēlus vai tekstu.

- Lai tālinātu, novietojiet uz skārienpaneļa divus pirkstus atstātus vienu no otra un pēc tam satuviniet tos.
- Lai tuvinātu, novietojiet divus kopā saliktus pirkstus uz skārienpaneļa zonas un pēc tam atvirziet tos vienu no otra.



Klikšķināšana ar diviem pirkstiem

Izmantojiet divu pirkstu klikšķināšanas žestu, lai atvērtu ekrānā redzamā vienuma izvēlni.

 **PIEZĪME.** Klikšķinot ar diviem pirkstiem, var veikt to pašu darbību kā klikšķinot ar peles labo taustiņu.

- Novietojiet divus pirkstus uz skārienpaneļa zonas un piespiediet, lai atvērtu atlasītā vienuma opciju izvēlni.



Pavilkšana no labās malas

Pavelciet no labās malas, lai piekļūtu viedpogām un meklētu, kopīgotu un atvērtu lietojumprogrammas, piekļūtu ierīcēm vai mainītu iestatījumus.

- Viegli pavelciet ar pirkstu no skārienpaneļa labās malas uz centru, lai tiktu parādītas viedpogas.

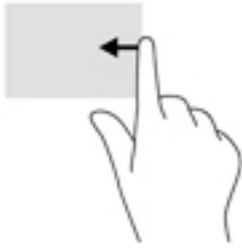

Pavilkšana no kreisās malas

Pavelciet no kreisās malas, lai parādītu atvērtās lietojumprogrammas un tādējādi ātri pārslēgtos starp tām.

- Viegli pavelciet ar pirkstu no skārienpaneļa kreisās malas uz centru, lai pārslēgtos starp atvērtajām lietojumprogrammām. Lai parādītu visas atvērtās lietojumprogrammas, neatlaižot pirkstu, pavelciet atpakaļ uz kreiso malu.



Pavilkšana no augšējās malas un pavilkšana no apakšējās malas

Pavelciet no augšējās vai apakšējās malas, lai parādītu displeja komandu opcijas, kas ļauj pielāgot atvērtu lietojumprogrammu.

 **SVARĪGI!** Ja kāda lietojumprogramma ir atvērta, pavilkšana no augšējās malas atšķiras atkarībā no lietojumprogrammas.

- Viegli pavelciet ar pirkstu no augšējās vai apakšējās malas, lai tiktu parādītas lietojumprogrammu komandu opcijas.

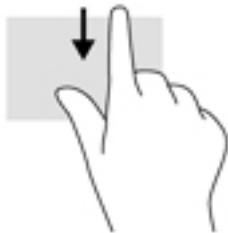

Viena pirksta slidināšana (tikai skārienekrānam)

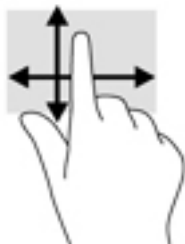

Izmantojiet viena pirksta slidināšanu, lai bīdītu vai ritinātu sarakstus un lapas vai lai pārvietotu objektu.

- Lai ritinātu ekrānā, viegli slidiniet pirkstu pāri ekrānam vēlamajā pārvietošanas virzienā.
- Lai vilktu, nospiediet un turiet objektu un pēc tam velciet objektu, lai to pārvietotu.



Tastatūras un papildu peles izmantošana

Ar tastatūru un papildu peli var ievadīt tekstu, atlasīt vienumus, ritināt un veikt tās pašas funkcijas, kuras veicat, izmantojot skārienžestus. Papildinformāciju skatiet šeit: [Iepazīšanās ar datoru 4. lpp.](#)

 **PADOMS.** Izmantojot tastatūras Windows taustiņu  vai planšetdatora Windows pogu , var ātri atgriezties no atvērtas lietojumprogrammas vai Windows darbvirsmas sākuma ekrānā. Lai atgrieztos iepriekšējā ekrānā, vēlreiz nospiediet šo pogu vai taustiņu.

6 Barošanas pārvaldība

Datoru var darbināt akumulatora enerģija vai ārējs enerģijas avots. Ja dators darbojas tikai ar akumulatora enerģiju un maiņstrāvas avots nav pieejams, lai uzlādētu akumulatoru, ir svarīgi pārraudzīt un taupīt akumulatora uzlādes līmeni.

Miega un hibernācijas aktivizēšana un iziešana no tās

Operētājsistēmai Windows ir divi enerģijas taupīšanas stāvokļi: miega režīms un hibernācija.

- Miega režīms — miega stāvoklis tiek automātiski ieslēgts pēc noteikta neaktivitātes perioda. Jūsu darbs tiek saglabāts atmiņā, tādējādi varat to ļoti ātri atsākt. Miega režīmu var aktivizēt arī manuāli. Papildinformāciju skatiet sadaļā [Miega stāvokļa manuāla aktivizēšana un iziešana no tā 29. lpp.](#)
- Hibernācija — hibernācijas stāvoklis tiek automātiski iniciēts, kad akumulators ir sasniedzis kritisko līmeni. Hibernācijas stāvoklī jūsu darbs tiek saglabāts hibernācijas failā, un dators tiek izslēgts. Hibernācijas režīmu var aktivizēt arī manuāli. Papildinformāciju skatiet sadaļā [Hibernācijas manuāla aktivizēšana un iziešana no tās \(tikai atsevišķiem modeļiem\) 30. lpp.](#)

 **UZMANĪBU!** Lai novērstu iespējamu audio un video kvalitātes samazināšanos, audio un video atskaņošanas funkcionalitātes vai informācijas zudumu, miega režīmu nedrīkst iniciēt laikā, kad diskā vai ārējā datu nesējā notiek informācijas lasīšana vai rakstīšana.

 **PIEZĪME.** Datoram esot miega vai hibernācijas stāvoklī, nav iespējams aktivizēt nekāda veida tīkla savienojumu vai izpildīt datora funkcijas.

Miega stāvokļa manuāla aktivizēšana un iziešana no tā

Miega stāvokli var aktivizēt jebkurā no šiem veidiem:

- Aizveriet displeju.
- Sākuma ekrānā vai Windows darbvirsnā norādiet uz ekrāna augšējo vai apakšējo labo stūri, lai tiktu parādītas viedpogas. Noklikšķiniet uz **Iestatījumi**, noklikšķiniet uz ikonas **Enerģija** un pēc tam uz **Miega režīms**.

No miega režīma var iziet jebkurā no šiem veidiem:

- Īsi nospiediet strāvas pogu.
- Ja displejs ir aizvērts, atveriet to.
- Nospiediet tastatūras taustiņu.
- Pieskarieties skārienpanelim vai pavelciet ar pirkstu pa to.

Kad dators iziet no miega stāvokļa, iedegas strāvas indikatori un ekrānā no jauna tiek parādīts darbs, pie kura strādājāt.

 **PIEZĪME.** Ja esat iestatījis, lai, datoram izejot no miega stāvokļa, tiktu prasīta parole, tad, lai atjaunotu ekrānā savu darbu, jums vispirms būs jāievada sava Windows parole.

Hibernācijas manuāla aktivizēšana un iziešana no tās (tikai atsevišķiem modeļiem)

Izmantojot enerģijas opcijas, var iespējot lietotāja aktivizētu hibernāciju un mainīt citus enerģijas iestatījumus un taimautus.

1. Sākuma ekrānā ierakstiet `enerģijas opcijas` un pēc tam atlasiet **Enerģijas opcijas**.
— vai —
Windows darbvirsnā ar peles labo pogu noklikšķiniet uz pogas **Sākt** un pēc tam noklikšķiniet uz **Enerģijas opcijas**.
2. Kreisajā rūtī noklikšķiniet uz **Izvēlēties barošanas pogas darbības**.
3. Noklikšķiniet uz **Mainīt iestatījumus, kas pašlaik nav pieejami**.
4. Apgabalā **Nospiežot barošanas pogu** atlasiet **Hibernēt**.
5. Noklikšķiniet uz **Saglabāt izmaiņas**.

Lai izietu no hibernācijas režīma:

- ▲ Īsi nospiediet strāvas pogu.

Kad dators iziet no hibernācijas, iedegas strāvas indikatori un ekrānā no jauna tiek parādīts darbs, pie kura strādājāt.

 **PIEZĪME.** Ja esat iestatījis, lai datoram izejot no hibernācijas stāvokļa, tiktu prasīta parole, tad, lai atjaunotu ekrānā savu darbu, jums vispirms būs jāievada sava Windows parole.

Kā iestatīt paroles aizsardzību aktivizējot (izejot no miega vai hibernācijas režīma)

Lai iestatītu, ka dators pieprasa paroli, izejot no miega vai hibernācijas režīma, veiciet šīs darbības:

1. Sākuma ekrānā ierakstiet `enerģijas opcijas` un pēc tam atlasiet **Enerģijas opcijas**.
— vai —
Windows darbvirsnā ar peles labo pogu noklikšķiniet uz pogas **Sākt** un pēc tam noklikšķiniet uz **Enerģijas opcijas**.
2. Kreisajā rūtī noklikšķiniet uz **Pamodinot prasīt paroli**.
3. Noklikšķiniet uz **Mainīt iestatījumus, kas pašlaik nav pieejami**.
4. Noklikšķiniet uz **Prasīt paroli (ieteicams)**.

 **PIEZĪME.** Ja jums ir jāizveido lietotāja konta parole vai jāmaina pašreizējā lietotāja konta parole, noklikšķiniet uz **Izveidot vai mainīt lietotāja konta paroli** un izpildiet ekrānā redzamās instrukcijas. Ja nav nepieciešams izveidot vai mainīt lietotāja konta paroli, pārejiet uz 5. darbību.

5. Noklikšķiniet uz **Saglabāt izmaiņas**.

Strāvas mērītāja lietošana un enerģijas iestatījumi

Strāvas mērītājs atrodas Windows darbvirsnā. Strāvas mērītājs ļauj ātri piekļūt enerģijas iestatījumiem un skatīt atlikušo akumulatora uzlādes līmeni.

- Lai skaftītu akumulatora atlikušo uzlādes līmeni procentos un pašreizējo enerģijas plānu, novietojiet peles rādītāju virs strāvas mērītāja ikonas.
- Lai izmantotu enerģijas opcijas, noklikšķiniet uz strāvas mērītāja ikonas un sarakstā atlasiet vajadzīgo vienumu. Sākuma ekrānā varat arī ierakstīt *enerģijas opcijas* un pēc tam atlasīt **Enerģijas opcijas**.

Dažādas strāvas mērītāja ikonas norāda, vai datora darbību nodrošina akumulators vai ārējs strāvas avots. Novietojot peles rādītāju virs ikonas, tiek parādīts paziņojums, ja akumulators ir sasniedzis zemu vai kritisku uzlādes līmeni.

Darbināšana ar akumulatora strāvu

Ja datorā ir uzlādēts akumulators un dators nav pievienots ārējam enerģijas avotam, tas darbojas, izmantojot akumulatora enerģiju. Kad dators ir izslēgts un atvienots no ārējā strāvas avota, datora akumulators pamazām izlādējas. Kad akumulators sasniedz zemu vai kritisku izlādes līmeni, dators parāda paziņojumu.

Datora akumulatoru kalpošanas laiks var atšķirties atkarībā no enerģijas pārvaldības iestatījumiem, datorā aktivizētajām programmām, ekrāna spilgtuma, datoram pievienotajām ārējām ierīcēm un citiem faktoriem.

Akumulators ar rūpnīcas plombu (tikai atsevišķiem modeļiem)

Lai pārraudzītu akumulatora uzlādes statusu vai, ja akumulators vairs nespēj saglabāt uzlādes līmeni, utilitā HP Support Assistant palaidiet akumulatora pārbaudi.

1. Sākuma ekrānā ierakstiet `atbalsts` un pēc tam atlasiet lietojumprogrammu **HP Support Assistant**.

— vai —

Windows darbvirsmas paziņojumu apgabalā, kas atrodas uzdevumjoslas labajā malā, noklikšķiniet uz jautājuma zīmes ikonas.

2. Atlasiet **Akumulators un veiktspēja**. Ja akumulatora pārbaude norāda, ka akumulators ir jānomaina, sazinieties ar atbalsta dienestu.

Šajā produktā esošo akumulatoru lietotājs patstāvīgi nevar viegli nomainīt. Akumulatora izņemšana vai nomaiņa var ietekmēt jūsu produkta garantijas segumu. Ja akumulators sāk ātri izlādēties, sazinieties ar atbalsta dienestu.

Šī produkta akumulatorus lietotāji patstāvīgi nevar viegli nomainīt. Akumulatora izņemšana vai nomaiņa var ietekmēt jūsu produkta garantijas segumu. Ja akumulators sāk ātri izlādēties, sazinieties ar atbalsta dienestu. Pēc akumulatora darbmūža beigām to nedrīkst izmest kopā ar citiem majsaimniecības atkritumiem. Lai atbrīvotos no akumulatora, ievērojiet jūsu reģionā spēkā esošos likumus un noteikumus.

Nomaināmais akumulators (tikai atsevišķiem modeļiem)

BRĪDINĀJUMS! Lai samazinātu drošības problēmu iespējamību, lietojiet tikai datora komplektācijā iekļauto maināmo akumulatoru, HP ražotu rezerves akumulatoru vai no uzņēmuma HP iegādātu saderīgu akumulatoru.

UZMANĪBU! Izņemot maināmu akumulatoru, kurš ir datora vienīgais enerģijas avots, var tikt zaudēta informācija. Lai novērstu informācijas zudumu, pirms akumulatora izņemšanas saglabājiet savu darbu vai izslēdziet datoru, izmantojot operētājsistēmu Windows.

Lai izņemtu nomaināmo akumulatoru (tikai atsevišķiem modeļiem), skatiet attēlu un darbības, kas visprecīzāk atbilst jūsu datoram:

1. Apgrīziet datoru otrādi un novietojiet to uz līdzenas virsmas.
2. Pabīdiet akumulatora fiksatoru (1), lai atbrīvotu akumulatoru.

 **PIEZĪME.** Akumulatora fiksators automātiski atgriežas sākotnējā pozīcijā.

3. Izņemiet akumulatoru no datora (2).



— vai —

1. Apgrīziet datoru otrādi un novietojiet to uz līdzenas virsmas.
2. Pabīdiet akumulatora fiksatoru (1), lai atbrīvotu akumulatoru.

 **PIEZĪME.** Akumulatora fiksators automātiski atgriežas sākotnējā pozīcijā.

3. Pagrieziet akumulatoru uz augšu (2) un pēc tam izņemiet to no datora (3).

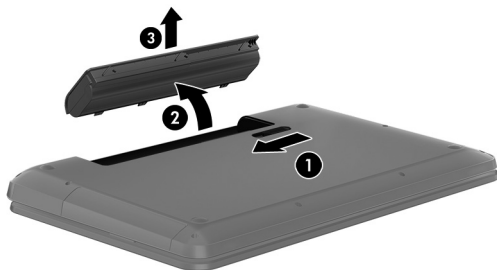

Akumulatora informācijas atrašana

Lai piekļūtu informācijai par akumulatoru:

1. Sākuma ekrānā ierakstiet `atbalsts` un pēc tam atlasiet lietojumprogrammu **HP Support Assistant**.

— vai —

Windows darbvirsma paziņojumu apgabālā, kas atrodas uzdevumjoslas labajā malā, noklikšķiniet uz jautājuma zīmes ikonai.

2. Atlasiet **Akumulators un veiktspēja**.

Lietojumprogramma HP Support Assistant nodrošina šādus rīkus un informāciju par akumulatoru:

- akumulatora pārbaudes rīks;
- informācija par akumulatoru veidiem, specifikācijām, dzīves cikliem un ietilpību.

Akumulatora enerģijas ekonomēšana

Lai taupītu enerģiju un maksimāli palielinātu akumulatora kalpošanas laiku:

- Samaziniet displeja spilgtumu.
- Sadaļā Enerģijas opcijas atlasiet **Enerģijas taupītājs**.
- Ja dators netiks izmantots ilgāk par divām nedēļām un šajā laikā būs atvienots no ārēja strāvas avota, izņemiet nomaināmo akumulatoru un noglabājiet to atsevišķi vēsā, sausā vietā.
- Ja nelietojat bezvadu ierīces, izslēdziet tās.
- Atvienojiet neizmantotās ārējās ierīces, kas nav pievienotas ārējam enerģijas avotam, piemēram, ārējo cieto disku, kas pievienots USB portam.
- Apturiet, atspējojiet vai izņemiet ārējās atmiņas kartes, kuras nelietojat.
- Beidzot darbu, aktivizējiet miega režīmu vai izslēdziet datoru.

Zema akumulatora uzlādes līmeņa novēršana

Zema akumulatora uzlādes līmeņa novēršana, ja ir pieejams ārējs strāvas avots

Savienojiet datoru ar ārēju strāvas avotu, izmantojot kādu no šīm ierīcēm:

- maiņstrāvas adapteri;
- papildu dokošanas vai paplašināšanas ierīci;
- papildu strāvas adapteri, kas iegādāts no HP kā piederums.

Zema akumulatora uzlādes līmeņa novēršana, ja nav pieejams strāvas avots

Saglabājiet paveikto darbu un izslēdziet datoru.

Zema akumulatora uzlādes līmeņa novēršana, ja dators nevar iziet no hibernācijas

1. Nomainiet izlādētu maināmo akumulatoru pret uzlādētu akumulatoru vai pievienojiet maiņstrāvas adapteri datoram un ārējam enerģijas avotam.
2. Izejiet no hibernācijas, nospiežot strāvas pogu.

Maināmā akumulatora glabāšana (tikai atsevišķiem modeļiem)

⚠ UZMANĪBU! Lai nesabojātu akumulatoru, neturiet to ilgstoši augstā temperatūrā.

Ja datoru nav plānots izmantot ilgāk par divām nedēļām un šajā laikā dators būs atvienots no ārēja enerģijas avota, izņemiet akumulatoru un uzglabājiet to atsevišķi vēsā, sausā vietā, lai paildzinātu akumulatora ekspluatācijas laiku.

Akumulators, kurš atrodas glabāšanā, ir jāpārbauda ik pēc sešiem mēnešiem. Ja jauda ir mazāka par 50 procentiem, pirms atliekat akumulatoru glabāšanā, uzlādējiet to.

Atbrīvošanās no maināmā akumulatora (tikai atsevišķiem modeļiem)

⚠ BRĪDINĀJUMS! Lai samazinātu ugunsgrēka vai apdegumu gūšanas risku, neizjauciet, nelauziet un nepārduriet akumulatoru; nesaslēdziet ārējos kontaktus īssavienojumā; nemetiet to ugunī vai ūdenī.

Informāciju par pareizu atbrīvošanos no akumulatora skatiet dokumentā *Normatīvie paziņojumi un informācija par drošību un vides aizsardzību*.

Lai piekļūtu šim dokumentam:

- ▲ Sākuma ekrānā ierakstiet `atbalsts` un pēc tam atlasiet lietojumprogrammu **HP Support Assistant**.

— vai —

Windows darbvirsmas paziņojumu apgabālā, kas atrodas uzdevumjoslas labajā malā, noklikšķiniet uz jautājuma zīmes ikonai.

Darbināšana ar maiņstrāvu

Informāciju par pievienošanu maiņstrāvai skatiet plakātā *Iestatīšanas instrukcijas*, kas iekļauts datora komplektācijā.

Dators neizmanto akumulatora enerģiju, ja tas ir pievienots maiņstrāvas avotam ar apstiprinātu maiņstrāvas adapteri vai papildu dokošanas/paplašināšanas ierīci.

BRĪDINĀJUMS! Lai samazinātu drošības problēmu iespējamību, lietojiet tikai datora komplektā iekļauto maiņstrāvas adapteri, HP ražotu rezerves maiņstrāvas adapteri vai saderīgu maiņstrāvas adapteri, kas iegādāts no HP.

Pievienojiet datoru ārējam maiņstrāvas avotam, ja ir spēkā kāds no turpmāk minētajiem nosacījumiem.

BRĪDINĀJUMS! Neuzlādējiet datora akumulatoru, atrodoties lidmašīnā.

- Uzlādējot vai kalibrējot akumulatoru
- Instalējot vai modificējot sistēmas programmatūru
- Rakstot informāciju diskā (tikai atsevišķiem modeļiem)
- Datoros ar iekšējo cieto disku palaižot programmu Disku defragmentētājs
- Veicot dublēšanu vai atkopšanu

Ja dators tiek pievienots ārējam maiņstrāvas avotam:

- Tiek sākta akumulatora uzlāde.
- Palielinās ekrāna spilgtums.
- Strāvas mērītāja ikona Windows darbvirsnā maina izskatu.

Kad dators tiek atvienots no maiņstrāvas avota:

- Dators pārslēdzas akumulatora enerģijas izmantošanas režīmā.
- Ekrāna spilgtums automātiski samazinās, lai taupītu akumulatora enerģiju.
- Strāvas mērītāja ikona Windows darbvirsnā maina izskatu.

Strāvas problēmu novēršana

Pārbaudiet maiņstrāvas adapteri, ja dators, to pievienojot maiņstrāvas avotam, uzrāda kādu no šiem simptomiem:

- Datoru nevar ieslēgt.
- Displeju nevar ieslēgt.
- Strāvas indikatori neieslēdzas.

Lai pārbaudītu maiņstrāvas adapteri:

1. Izslēdziet datoru.
2. Pievienojiet datoram maiņstrāvas adapteri un pēc tam pievienojiet to maiņstrāvas kontaktligzdai.
3. Ieslēdziet datoru.
 - Ja strāvas indikatori *iedegas*, maiņstrāvas adapteris darbojas pareizi.
 - Ja strāvas indikatori joprojām *nedeg*, pārbaudiet savienojumu starp maiņstrāvas adapteri un datoru un savienojumu starp maiņstrāvas adapteri un maiņstrāvas kontaktligzdu, lai pārliecinātos, vai šie savienojumi ir droši.
 - Ja savienojumi ir droši, bet strāvas indikatori joprojām *nedeg*, maiņstrāvas adapteris nedarbojas un ir jānomaina.

Lai iegūtu informāciju par jauna maiņstrāvas adaptera iegādi, sazinieties ar klientu atbalsta dienestu.

Datora izslēgšana

 **UZMANĪBU!** Izslēdzot datoru, nesaglabātā informācija tiek zaudēta. Pirms datora izslēgšanas noteikti saglabājiet savu darbu.

Izslēgšanas komanda aizver visas atvērtās programmas, tostarp operētājsistēmu, un pēc tam izslēdz displeju un datoru.

Izslēdziet datoru jebkurā no šiem gadījumiem:

- ir nepieciešams nomainīt akumulatoru vai jāpiekļūst komponentiem datora iekšpusē;
- tiek pievienota ārējā aparatūras ierīce, ko nevar pievienot USB vai video portam;
- dators netiks izmantots un ilgāku laiku būs atvienots no ārējā enerģijas avota.

Kaut arī datoru var izslēgt ar strāvas pogu, ieteicams izmantot operētājsistēmas Windows izslēgšanas komandu.

 **PIEZĪME.** Ja dators ir miega vai hibernācijas stāvoklī, vispirms izejiet no miega vai hibernācijas stāvokļa, īsi nospiežot strāvas pogu.

1. Saglabājiet paveikto darbu un aizveriet visas atvērtās programmas.
2. Sākuma ekrānā vai Windows darbvirsnā norādiet uz ekrāna augšējo vai apakšējo labo stūri, lai tiktu parādītas viedpogas.
3. Noklikšķiniet uz **Iestatījumi**, noklikšķiniet uz ikonas **Enerģija** un pēc tam uz **Izslēgt**.
— vai —

Noklikšķiniet ar peles labo pogu uz pogas **Sākt** ekrāna kreisajā apakšējā stūrī, atlasiet **Izslēdziet vai izrakstieties** un pēc tam atlasiet **Izslēgt**.

Ja dators nereaģē un nav iespējams veikt iepriekš minētās izslēgšanas procedūras, izmēģiniet šādas ārkārtas procedūras norādītajā secībā:

- Nospiediet taustiņu kombināciju **ctrl+alt+delete**, noklikšķiniet uz ikonas **Energija** un pēc tam atlasiet **Izslēgt**.
- Nospiediet strāvas pogu un turiet to nospiestu vismaz piecas sekundes.
- Atvienojiet datoru no ārējā enerģijas avota.
- Modeļiem ar maināmu akumulatoru izņemiet akumulatoru.

7 Datora apkope

Datora optimāla stāvokļa nodrošināšanai ir svarīgi regulāri veikt datora apkopi. Šajā nodaļā ir ietverta informācija par to, kā izmantot tādus rīkus Disku defragmentētājs un Diska tīrīšana. Tajā ir arī sniegti norādījumi par programmu un draiveru atjaunināšanu, datora tīrīšanu un ieteikumi ceļošanai, līdzīgi ņemot (vai nosūtot) datoru.

Veiktspējas uzlabošana

Lai uzlabotu datora veiktspēju, regulāri veiciet apkopi, izmantojot konkrētus rīkus, piemēram, Disku defragmentētājs un Diska tīrīšana.

Programmas Disku defragmentētājs lietošana

HP iesaka izmantot rīku Disku defragmentētājs, lai defragmentētu cieto disku, vismaz reizi mēnesī.



PIEZĪME. Nav nepieciešams palaist programmu Disku defragmentētājs cietvielās diskos.

Lai palaistu disku defragmentētāju, veiciet tālāk norādītās darbības.

1. Pievienojiet datoru maiņstrāvas avotam.
2. Sākuma ekrānā ierakstiet `defragmentēt` un pēc tam atlasiet **Defragmentēt un optimizēt diskdziņus**.
3. Izpildiet ekrānā redzamās instrukcijas.

Lai iegūtu papildinformāciju, piekļūstiet programmas Disku defragmentētājs palīdzības sadaļai.

Programmas Diska tīrīšana lietošana

Izmantojiet rīku Diska tīrīšana, lai cietajā diskā sameklētu nevajadzīgos failus, kurus var droši izdzēst, tādējādi atbrīvojot diskā vietu un nodrošinot efektīvāku datora darbību.

Lai palaistu programmu Diska tīrīšana, rīkojieties, kā norādīts tālāk.

1. Sākuma ekrānā ierakstiet `disks` un pēc tam atlasiet kādu no šīm iespējām:
 - **Atbrīvot diskā vietu šajā datorā**
 - **Atinstalēt programmas, lai diskā atbrīvotu vietu**
 - **Atbrīvot diskā vietu, izdzēšot nevajadzīgos failus**
2. Izpildiet ekrānā redzamās instrukcijas.

Programmu un draiveru atjaunināšana

HP iesaka regulāri atjaunināt programmas un draiverus. Atjauninājumi var atrisināt problēmas, kā arī uzstādīt datorā jaunas funkcijas un opcijas. Piemēram, vecāku grafikas komponentu darbība var būt neatbilstoša jaunākajām spēļu programmatūrām. Bez jaunākā draivera var nebūt pieejamas visas aprīkojuma piedāvātās iespējas.

Lai lejupielādētu HP programmu un draiveru jaunākās versijas, apmeklējiet vietni <http://www.hp.com/support>. Varat arī reģistrēties, lai automātiski saņemtu paziņojumus par atjauninājumiem, tiklīdz tie ir pieejami.

Ja vēlaties atjaunināt programmas un draiverus, izpildiet tālāk sniegtās instrukcijas:

1. Sākuma ekrānā ierakstiet `atbalsts` un pēc tam atlasiet lietojumprogrammu **HP Support Assistant**.

— vai —

Windows darbvirsmas paziņojumu apgabālā, kas atrodas uzdevumjoslas labajā malā, noklikšķiniet uz jautājuma zīmes ikonas.

2. Noklikšķiniet uz **Updates and tune-ups** (Atjauninājumi un optimizācija) un pēc tam noklikšķiniet uz **Check for HP updates now** (Meklēt HP atjauninājumus tūlīt).
3. Izpildiet ekrānā redzamās instrukcijas.

Datora tīrīšana

Lai datora tīrīšana būtu droša, izmantojiet šādus produktus:

- dimetilbenzilamonija hlorīda 0,3% maksimālās koncentrācijas šķīdumu (piemēram, vienreiz lietojamās salvetes, kas tirdzniecībā ir pieejamas ar dažādiem nosaukumiem);
- spirtu nesaturošu stikla tīrīšanas šķīdumu;
- ūdens un maigu ziepju šķīdumu;
- sausas mikrošķiedru tīrīšanas drānas vai zamšādas drānu (statisko elektrību neradošu drānu, kas nesatur eļļu);
- statisko elektrību neradošas auduma salvetes.

⚠ UZMANĪBU! Neizmantojiet spēcīgus tīrīšanas līdzekļus, jo tie var neatgriezeniski sabojāt jūsu datoru. Ja nezināt, vai tīrīšanas līdzeklis ir drošs izmantošanai ar datoru, iepazīstieties ar produkta saturu, lai pārliecinātos, vai tajā nav iekļautas tādas sastāvdaļas kā spirts, acetons, salmiaks, metilēna hlorīds un ogļūdeņraži.

Šķiedraini materiāli, piemēram, papīra dvieļi, var saskrāpēt datora virsmas. Skrāpējumos laika gaitā var uzkrāties netīrumi un tīrīšanas līdzekļi.

Tīrīšanas procedūras

Lai datora tīrīšana būtu droša, veiciet šajā sadaļā aprakstītās procedūras.

⚠ BRĪDINĀJUMS! Lai izvairītos no elektriskās strāvas trieciena vai komponentu bojājumiem, nekādā gadījumā netīriet datoru, kad tas ir ieslēgts.

1. Izslēdziet datoru.
2. Atvienojiet datoru no maiņstrāvas avota.
3. Atvienojiet visas ārējās ierīces, kurām ir pievienota strāvas padeve.

⚠ UZMANĪBU! Lai izvairītos no iekšējo komponentu bojājumiem, nesmidziniet tīrīšanas līdzekļus vai šķīdumus tieši uz datora virsmām. Uz virsmas nonācis šķīdums var izraisīt neatgriezeniskus iekšējo komponentu bojājumus.

Displeja tīršana

Maigi noslaukiet displeju ar mīkstu bezplūksnu drānu, kas ir samitrināta spirtu nesaturošā stikla tīršanas līdzeklī. Pirms displeja aizvēršanas pārliecinieties, vai tas ir sauss.

Sānu virsmu vai vāka tīršana

Sānu virsmu un vāka tīršanai izmantojiet mīkstu mikrošķiedru drānu vai zamšādas drānu, kas ir samitrināta kādā no iepriekš norādītajiem tīršanas līdzekļiem, vai piemērotu vienreiz lietojamo salveti.

 **PIEZĪME.** Tīrot datora vāku, veiciet apļveida kustības, lai labāk notīrītu netīrumus.

Skārienpaneļa, tastatūras vai peles tīršana (tikai atsevišķiem modeļiem)

 **BRĪDINĀJUMS!** Lai samazinātu elektriskās strāvas trieciena vai iekšējo komponentu bojājuma risku, tastatūras tīršanai nelietojiet putekļu sūcēju. Putekļu sūcējs uz tastatūras virsmas var atstāt mājsaimniecības netīrumus.

 **UZMANĪBU!** Lai izvairītos no iekšējo komponentu bojājumiem, nepieļaujiet šķidruma iekļūšanu starp taustiņiem.

- Skārienpaneļa, tastatūras un peles tīršanai izmantojiet mīkstu mikrošķiedru drānu vai zamšādas drānu, kas ir samitrināta kādā no iepriekš norādītajiem tīršanas līdzekļiem, vai piemērotu vienreiz lietojamo salveti.
- Lai nepieļautu taustiņu iestrēgšanu un no tastatūras spraugām iztīrītu putekļus, plūksnas un citas daļiņas, izmantojiet saspiesta gaisa balonu ar salmiņa uzgali.

Datora sagatavošana ceļojumam vai transportēšanai

Ja dators ir jāņem līdz ceļojumā vai jātransportē, ņemiet vērā šos padomus par aparatūras drošību.

- Lai datoru sagatavotu ceļojumam vai transportēšanai:
 - dublējiet datorā esošo informāciju ārējā diskdzinī;
 - izņemiet visus diskus un visas ārējās datu nesēju kartes, piemēram, atmiņas kartes;
 - izslēdziet un pēc tam atvienojiet visas ārējās ierīces;
 - izslēdziet datoru.
- Paņemiet līdz savas informācijas dublējumu. Glabājiet dublējumu atsevišķi no datora.
- Ceļojot gaisā, pārvadājiet datoru kā rokas bagāžu; to nedrīkst reģistrēt kopā ar pārējo bagāžu.

 **UZMANĪBU!** Izvairieties no diska pakļaušanas magnētiskajam laukam. Drošības ierīces ar magnētisko lauku ir lidostas drošības ierīces, kurām jānodod cauri, kā arī drošības ziļi. Lidostas slīdošās lentes un līdzīgas drošības ierīces, kas pārbauda rokas bagāžu, magnētiskā lauka vietā izmanto rentgenstarus un tādējādi nevar sabojāt diskus.

- Ja lidojuma laikā domājat izmantot datoru, ieklausieties lidmašīnā atskaņotajā informācijā, kad tiek atļauta datoru izmantošana. Datora izmantošanas iespējas lidojuma laikā nosaka aviokompānija.
- Ja dators vai diskdzinis jānosūta, izmantojiet piemērotu aizsargiekpakojumu un atzīmējiet kā „FRAGILE” (PLĪSTOŠS).
- Dažās vidēs bezvadu ierīču lietošana var būt aizliegta. Šādi ierobežojumi var pastāvēt lidmašīnās, slimnīcās, sprāgstvielu tuvumā un bīstamās vietās. Ja neesat pārliecināts, kādi

noteikumi attiecas uz jūsu datorā esošās bezvadu ierīces lietošanu, pirms datora ieslēgšanas lūdziet atbildīgajām personām atļauju to izmantot.

- Ja ceļojat uz ārzemēm, ievērojiet šos ieteikumus:
 - Pārbaudiet, kādi ir ar datoriem saistītie muitas noteikumi katrā no ceļojuma maršruta valstīm un reģioniem.
 - Noskaidrojiet, kādas prasības strāvas vadam un adapterim ir katrā atrašanās vietā, kur domājat izmantot datoru. Spriegums, frekvence un kontaktdakšas konfigurācija var atšķirties.

 **BRĪDINĀJUMS!** Lai mazinātu elektriskās strāvas trieciena, aizdegšanās vai iekārtas bojājumu risku, nemēģiniet pieslēgt datoru, izmantojot citām ierīcēm paredzētus sprieguma pārveidošanas komplektus.

8 Datora un informācijas nodrošināšana

Datora drošība ir svarīga, lai aizsargātu jūsu informācijas konfidencialitāti, integritāti un pieejamību. Operētājsistēmas Windows, HP lietojumprogrammas, iestatīšanas utilīta (BIOS), kas nav Windows sastāvdaļa, un citu trešo pušu programmatūru nodrošinātie standarta drošības risinājumi var pasargāt datoru no dažādiem riskiem, piemēram, vīrusiem, tārpiem un citu veidu ļaunprātīgiem kodiem.

 **SVARĪGI!** Daži šajā nodaļā uzskaitītie drošības līdzekļi, iespējams, nav pieejami jūsu datorā.

Paroļu izmantošana

Parole ir datora informācijas aizsardzībai un drošākai transakciju veikšanai tiešsaistē izvēlēta rakstzīmju grupa. Var iestatīt vairāku veidu paroles. Piemēram, iestatot datoru pirmo reizi, datora drošībai tiek prasīts izveidot lietotāja paroli. Papildu paroles iespējams iestatīt operētājsistēmā Windows vai datorā iepriekš instalētajā utilītā Setup Utility (BIOS).

Ir noderīgi lietot vienu un to pašu paroli līdzeklim Setup Utility (BIOS) un Windows drošības līdzeklim.

Lai izveidotu un saglabātu paroles, ņemiet vērā šos padomus:

- Lai samazinātu datora bloķēšanas risku, pierakstiet katru paroli un glabājiet tās drošā vietā ārpus datora. Neglabājiet paroles datora failā.
- Izveidojot paroles, ievērojiet programmas noteiktās prasības.
- Mainiet savas paroles vismaz reizi trīs mēnešos.
- Ideālā gadījumā parole ir gara, un tajā ietilpst burti, pieturzīmes, simboli un cipari.
- Pirms sūtīt datoru uz apkopi, dublējiet failus, izdzēsiet konfidencialus failus un noņemiet visus paroļu iestatījumus.

Lai iegūtu papildinformāciju par operētājsistēmas Windows parolēm, piemēram, ekrānsaudzētāja parolēm:

- ▲ Sākuma ekrānā ierakstiet `atbalsts` un pēc tam atlasiet lietojumprogrammu **HP Support Assistant**.

— vai —

Windows darbvirsmas paziņojumu apgabālā, kas atrodas uzdevumjoslas labajā malā, noklikšķiniet uz jautājuma zīmes ikonas.

Windows paroļu iestatīšana

| Parole | Funkcija |
|-----------------------|---|
| Lietotāja parole | Aizsargā piekļuvi Windows lietotāja kontam. |
| Administratora parole | Aizsargā administratora līmeņa piekļuvi datora saturam. |
| | PIEZĪME. Šo paroli nevar izmantot, lai piekļūtu utilītas Setup Utility (BIOS) saturam. |

Setup Utility (BIOS) parolu iestatīšana

| Parole | Funkcija |
|--|--|
| Administrator password (Administrators parole) | <ul style="list-style-type: none">Tā jāievada katru reizi, kad piekļūstat utilītai Setup Utility (BIOS).Ja aizmirstat savu administratora paroli, utilītai Setup Utility (BIOS) nav iespējams piekļūt. |
| Power-on password (Ieslēgšanas parole) | <ul style="list-style-type: none">Tā jāievada katru reizi, kad ieslēdzat vai restartējat datoru vai izejat no hibernācijas.Ja esat aizmirsis savu ieslēgšanas paroli, nevarat ieslēgt vai restartēt datoru vai iziet no hibernācijas. |

Lai iestatītu, mainītu vai dzēstu administratora vai ieslēgšanas paroli utilītā Setup Utility (BIOS), ievērojiet tālāk norādītās darbības.

 **UZMANĪBU!** Veicot izmaiņas utilītā Setup Utility (BIOS), ir jārikojas īpaši piesardzīgi. Kļūdas var izraisīt nepareizu datora darbību.

 **PIEZĪME.** Ja jūsu planšetdatoram ir tastatūras pamatne, pirms šo darbību veikšanas pievienojiet planšetdatoru tastatūras pamatnei.

1. Palaidiet utilītu Setup Utility (BIOS):

- Datoriem vai planšetdatoriem ar tastatūru:
 - ▲ Ieslēdziet vai restartējiet datoru, ātri nospiediet taustiņu **esc** un pēc tam nospiediet taustiņu **f10**.
- Planšetdatoriem bez tastatūras:
 - Ieslēdziet vai restartējiet planšetdatoru un pēc tam ātri nospiediet un turiet skaļuma samazināšanas pogu.
– vai –
Ieslēdziet vai restartējiet planšetdatoru un pēc tam ātri nospiediet un turiet Windows pogu.
 - Pieskarieties pie **f10**.

2. Atlasiet **Security** (Drošība) un izpildiet ekrānā redzamās instrukcijas.

Izmaiņas stāsies spēkā pēc datora restartēšanas.

Pirkstu nospiedumu lasītāja lietošana (tikai atsevišķiem modeļiem)

Atsevišķos datoru modeļos ir pieejami integrētie pirkstu nospiedumu lasītāji.

 **PIEZĪME.** Informāciju par pirkstu nospiedumu lasītāja atrašanās vietu datorā skatiet šeit: [Komponentu identificēšana 5. lpp.](#)

Lai varētu lietot pirkstu nospiedumu lasītāju, datorā ir jāiestata lietotāja konts un parole un pēc tam, izmantojot programmatūru HP SimplePass, jāreģistrē viens vai vairāki pirkstu nospiedumi.

Lai reģistrētu pirkstu nospiedumus, izmantojot HP SimplePass:

1. Lai palaistu programmu HP SimplePass, pavelciet ar pirkstu pāri pirkstu nospiedumu sensoram.
— vai —
Sākuma ekrānā ierakstiet `simple` un pēc tam atlasiet **HP SimplePass**.
2. Kad tiek parādīts HP SimplePass sveiciena ekrāns, noklikšķiniet uz **Get Started** (Darba sākšana).
3. HP SimplePass piedāvā pavilkt labās rokas rādītājpirkstu pār sensoru.
4. Lai pabeigtu reģistrāciju, pavelciet ar pirkstu pāri sensoram trīs reizes.
Ja reģistrācija ir veiksmīga, uz attiecīgā pirksta attēlā tiek parādīts zaļš aplis.
5. Lai reģistrētu citus pirkstu nospiedumus, atkārtojiet 1.–4. darbību.

Interneta drošības programmatūras izmantošana

Kad lietojat datoru, lai piekļūtu e-pastam, tīklam vai internetam, jūs potenciāli pakļaujat savu datoru datora vīrusiem, spieģrogrammatūrām un citiem tiešsaistes draudiem. Lai palīdzētu aizsargāt datoru, jūsu datorā kā izmēģinājuma piedāvājums var būt iepriekš instalēta interneta drošības programmatūra, kurā iekļauti pretvīrusu un ugunssmūra līdzekļi. Lai nodrošinātu pastāvīgu aizsardzību pret jaunatklātiem vīrusiem un citiem drošības riskiem, drošības programmatūra ir jāatjaunina. Ir ļoti ieteicams jaunināt drošības programmatūras izmēģinājuma piedāvājumu vai iegādāties programmatūru pēc jūsu izvēles, lai pilnībā aizsargātu datoru.

Pretvīrusu programmatūras izmantošana

Datorvīrusi var atspējot programmas, utilītas vai operētājsistēmu vai arī izraisīt to nepareizu darbību. Pretvīrusu programmatūra var atklāt un iznīcināt lielāko daļu vīrusu, un tā parasti izlabo vīrusu radītos bojājumus.

Lai nodrošinātu nepārtrauktu aizsardzību pret jaunatklātiem vīrusiem, pretvīrusu programmatūra ir regulāri jāatjaunina.

Datorā var būt iepriekš instalēta pretvīrusu programma. Lai pilnībā aizsargātu datoru, ļoti ieteicams izmantot jūsu izvēlētu pretvīrusu programmu.

Lai iegūtu papildinformāciju par datorvīrusiem, sākuma ekrānā ievadiet `atbalsts` un pēc tam atlasiet lietojumprogrammu **HP Support Assistant** vai Windows darbvirsma paziņojumu apgabālā uzdevumjoslas labajā malā noklikšķiniet uz jautājuma zīmes ikonas.

Ugunssmūra programmatūras lietošana

Ugunssmūri ir izstrādāti, lai novērstu nesankcionētu piekļuvi sistēmai vai tīklam. Ugunssmūris var būt programmatūra, ko instalē datorā un/vai tīklā, vai arī tas var būt aparātūras un programmatūras apvienojums.

Iespējams apsvērt izvēli par divu veidu ugunssmūriem:

- Resursdatora ugunssmūri — programmatūra, kas aizsargā tikai to datoru, kurā šī programmatūra ir instalēta.
- Tīkla ugunssmūri — instalēti starp DSL vai kabeļmodemu un mājas tīklu, lai aizsargātu visus tīklā iekļautos datorus.

Kad ugunsmūris ir instalēts sistēmā, visi sistēmā saņemtie un nosūtītie dati tiek pārraudzīti un salīdzināti ar virkni lietotāja definētu drošības kritēriju. Visi dati, kas neatbilst šiem kritērijiem tiek bloķēti.

Programmatūras atjauninājumu instalēšana

Datorā instalētā HP, Windows un trešo pušu programmatūra ir regulāri jāatjaunina, lai novērstu drošības problēmas un uzlabotu programmatūras veiktspēju. Papildinformāciju skatiet sadaļā [Programmu un draiveru atjaunināšana 37. lpp.](#)

Kritisko drošības atjauninājumu instalēšana

⚠ UZMANĪBU! Korporācija Microsoft izsūta brīdinājumus par kritiskiem atjauninājumiem. Lai aizsargātu datoru pret ielaušanos un datorvīrusiem, instalējiet visus Microsoft kritiskos atjauninājumus uzreiz pēc brīdinājuma saņemšanas.

Šos atjauninājumus var instalēt manuāli vai automātiski.

Lai skatītu vai mainītu iestatījumus:

1. Sākuma ekrānā ievadiet `vadības panelis`.

— vai —

Windows darbvirsnā ar peles labo pogu noklikšķiniet uz pogas **Sākt** un pēc tam atlasiet **Vadības panelis**.

2. Atlasiet **Sistēma un drošība**, atlasiet **Windows atjaunināšana**, atlasiet **Mainīt iestatījumus** un izpildiet ekrānā redzamās instrukcijas.

Bezvadu tīkla nodrošināšana

Iestatot WLAN vai piekļūstot esošam WLAN, vienmēr iespējot drošības līdzekļus, lai aizsargātu tīklu pret nesankcionētu piekļuvi. Sabiedriskās vietās (tīklajos), piemēram, kafējnicās un lidostās, WLAN tīkli, iespējams, nav droši.

Programmatūras lietojumprogrammu un informācijas dublēšana

Regulāri dublējiet programmatūras lietojumprogrammas un informāciju, lai to aizsargātu no neatgriezeniskas pazušanas, bojājumiem vīrusa uzbrukuma gadījumā, kā arī programmatūras vai aparatūras kļūmes dēļ. Papildinformāciju skatiet sadaļā [Dublēšana, atjaunošana un atkopšana 51. lpp.](#)

Papildu drošības kabeļa slēdzenes izmantošana

Atsevišķi iegādājama drošības kabelis ir paredzēts kā atbaidīšanas līdzeklis, taču tas var nenovērst datora sabojāšanu vai zādzību. Drošības kabeļa slēdzene ir tikai viena no vairākām metodēm, ko var izmantot kā daļu no pilnīgas drošības risinājumiem, lai nodrošinātos pret datora zādzību.

Datora drošības kabeļa slota izskats var nedaudz atšķirties no tā, kas redzams šīs sadaļas attēlā. Informāciju par drošības kabeļa slota atrašanās vietu savā datorā skatiet šeit: [Iepazīšanās ar datoru 4. lpp.](#)

1. Aplieciet drošības kabeļa slēdzeni ap nostiprinātu priekšmetu.
2. Ievietojiet atslēgu (1) kabeļa drošības slēdenē (2).
3. Ievietojiet drošības kabeļa slēdzeni datora drošības kabeļa slotā (3) un pēc tam aizslēdziet drošības kabeļa slēdzeni ar atslēgu.

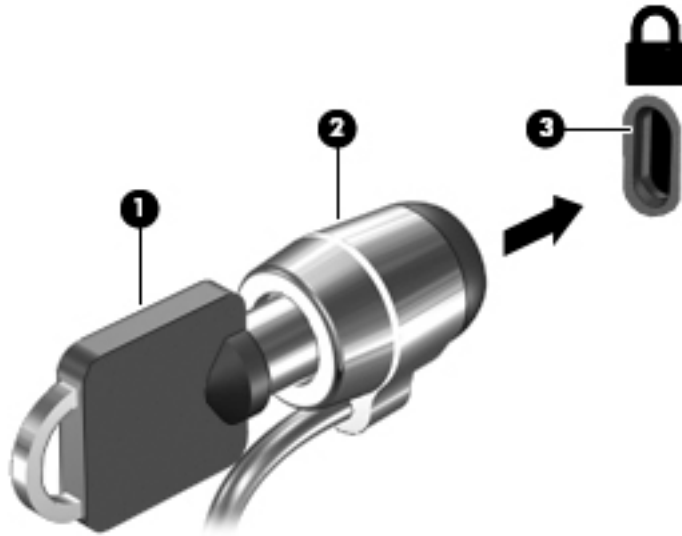



4. Izņemiet atslēgu un glabājiet to drošā vietā.

9 Utilītas Setup Utility (BIOS) lietošana

Utilīta Setup Utility vai Basic Input/Output System (BIOS) vada saziņu starp visām ievades un izvades ierīcēm sistēmā (piemēram, diskiem, displeju, tastatūru, peli un printeri). Setup Utility (BIOS) ietver iestatījumus instalēto ierīču veidiem, datora ieslēgšanas darbību secību un sistēmas un paplašinātās atmiņas apjomu.

Setup Utility (BIOS) palaišana

 **UZMANĪBU!** Veicot izmaiņas utilītā Setup Utility (BIOS), ir jārikojas īpaši piesardzīgi. Kļūdas var izraisīt nepareizu datora darbību.

 **PIEZĪME.** Ja jūsu planšetdatoram ir tastatūras pamatne, pirms šajā nodaļā norādīto darbību veikšanas pievienojiet planšetdatoru tastatūras pamatnei.

- Datoriem vai planšetdatoriem ar tastatūru:
 - ▲ Ieslēdziet vai restartējiet datoru, ātri nospiediet taustiņu **esc** un pēc tam nospiediet taustiņu **f10**.
- Planšetdatoriem bez tastatūras:
 1. Ieslēdziet vai restartējiet planšetdatoru un pēc tam ātri nospiediet un turiet skaļuma samazināšanas pogu.
 - vai –Ieslēdziet vai restartējiet planšetdatoru un pēc tam ātri nospiediet un turiet Windows pogu.
 2. Pieskarieties pie **f10**.

BIOS atjaunināšana

HP vietnē var būt pieejamas atjauninātas BIOS versijas.

Lielākā daļa HP vietnē atrodamo BIOS atjauninājumu ir pakoti saspieštos failos, ko dēvē par *SoftPaqs*.

Dažās lejupielādes pakotnēs ir iekļauts fails Readme.txt, kurā ir iekļauta informācija par faila instalēšanu un problēmu novēršanu.

BIOS versijas noteikšana

Lai noteiktu, vai pieejamie BIOS atjauninājumi satur BIOS versijas, kas ir jaunākas par datorā pašlaik instalēto versiju, ir jāzina pašlaik instalētās sistēmas BIOS versija.

BIOS versijas informāciju (sauktu arī par *ROM datumu* un *Sistēmas BIOS*) var parādīt no sākuma ekrāna, ierakstot *atbalsts*, atlasot lietojumprogrammu **HP Support Assistant** un pēc tam atlasot **Sistēmas informācija** vai izmantojot utilītu Setup Utility (BIOS).

1. Palaidiet utilītu Setup Utility (BIOS) (skatiet sadaļu [Setup Utility \(BIOS\) palaišana 46. lpp.](#)).
2. Atlasiet **Main** (Galvenā izvēlne) un pierakstiet BIOS versijas nosaukumu.
3. Atlasiet **Exit** (Iziet), pēc tam atlasiet **Exit Discarding Changes** (Iziet, atmetot izmaiņas) un izpildiet ekrānā redzamās instrukcijas.

BIOS atjauninājuma lejupielāde

 **UZMANĪBU!** Lai samazinātu datora sabojāšanas vai neveiksmīgas instalācijas risku, lejupielādējiet un instalējiet BIOS atjauninājumu tikai tad, kad dators ir pievienots drošam ārējam strāvas avotam, izmantojot maiņstrāvas adapteri. Neveiciet BIOS atjauninājuma lejupielādi vai instalēšanu, kamēr dators darbojas, izmantojot akumulatora strāvu, ir pievienots papildu dokošanas ierīci vai papildu strāvas avotam. Lejupielādes un instalēšanas laikā ievērojiet šīs instrukcijas:

- Neatvienojiet datoru no strāvas avota, atvienojot strāvas vadu no maiņstrāvas kontaktligzdas.
- Neizslēdziet datoru un neaktivizējiet miega stāvokli.
- Neievietojiet, neizņemiet, nepievienojiet un neatvienojiet nevienu ierīci, kabeli vai vadu.

 **PIEZĪME.** Ja dators ir pievienots tīklam, pirms programmatūras atjauninājumu, īpaši sistēmas BIOS atjauninājumu instalēšanas konsultējieties ar tīkla administratoru.

1. Sākuma ekrānā ierakstiet `atbalsts` un pēc tam atlasiet lietojumprogrammu **HP Support Assistant**.
— vai —
Windows darbvirsmas paziņojumu apgabalā, kas atrodas uzdevumjoslas labajā malā, noklikšķiniet uz jautājuma zīmes ikonās.
2. Noklikšķiniet uz **Updates and tune-ups** (Atjauninājumi un optimizācija) un pēc tam noklikšķiniet uz **Check for HP updates now** (Meklēt HP atjauninājumus tūlīt).
3. Izpildiet ekrānā redzamās instrukcijas, lai identificētu savu datoru un piekļūtu BIOS atjauninājumam, kuru vēlaties lejupielādēt.
4. Lejupielāžu apgabalā veiciet šīs darbības:
 - a. Atrodiet BIOS atjauninājumu, kas ir jaunāks par jūsu datorā pašlaik instalēto BIOS versiju. Atzīmējiet datumu, nosaukumu un citus identifikatorus. Šī informācija var būt nepieciešama, lai atrastu atjauninājumu vēlāk, kad tas būs lejupielādēts cietajā diskā.
 - b. Izpildiet ekrānā redzamās instrukcijas, lai lejupielādētu atlasītos datus cietajā diskā.
Atzīmējiet ceļu uz atrašanās vietu cietajā diskā, kur tiks lejupielādēts BIOS atjauninājums. Jums būs nepieciešams piekļūt šim ceļam, kad būs gatavs instalēt atjauninājumu.

BIOS instalēšanas procedūras var atšķirties. Kad lejupielāde ir pabeigta, izpildiet visas ekrānā parādītās instrukcijas. Ja instrukcijas netiek parādītas, rīkojieties šādi:

1. Sākuma ekrānā ierakstiet `fails` un pēc tam atlasiet **Failu pārlūks**.
— vai —
Windows darbvirsmā ar peles labo pogu noklikšķiniet uz **Sākt** un pēc tam atlasiet **Failu pārlūks**.
2. Veiciet dubultklikšķi uz cietā diska apzīmējuma. Cietā diska apzīmējums parasti ir Lokālais disks (C:).
3. Izmantojot iepriekš pierakstīto ceļu cietajā diskā, atveriet cietā diska mapi, kurā atrodas atjauninājums.

4. Veiciet dubultklikšķi uz faila ar paplašinājumu .exe (piemēram, *faila_nosaukums.exe*).
Tiek sākta BIOS instalēšana.
5. Pabeidziet instalēšanu, izpildot ekrānā redzamās instrukcijas.

 **PIEZĪME.** Kad ekrānā parādās ziņojums par to, ka instalēšana ir veiksmīgi pabeigta, varat izdzēst lejupielādēto failu no cietā diska.

Planšetdatora un tastatūras sinhronizēšana (tikai atsevišķiem modeļiem)

Kad pievienojat planšetdatoru pie tastatūras un restartējat datoru, BIOS pārbauda, vai tastatūras iegultā kontrolera programmaparatūru ir nepieciešams sinhronizēt. Ja sinhronizācija ir nepieciešama, BIOS sāks sinhronizēšanu. Ja sinhronizācija ir pārtraukta, pirms planšetdatora restartēšanas un mēģinājuma sinhronizēt vēlreiz 10 sekundes ir redzams paziņojumu ekrāns.

 **PIEZĪME.** Iegultā kontrolera programmaparatūra tiks sinhronizēta tikai tad, ja planšetdators vai tastatūras akumulators ir uzlādēts par vairāk nekā 50% vai ja planšetdators ir pievienots maiņstrāvas avotam.

10 HP PC Hardware Diagnostics UEFI lietošana

HP PC Hardware Diagnostics ir vienotais paplašināmais aparātprogrammatūras interfeiss (Unified Extensible Firmware Interface — UEFI), kas ļauj palaist diagnostikas pārbaudes, lai noteiktu, vai datora aparatūra darbojas pareizi. Šis rīks darbojas ārpus operētājsistēmas, lai atdalītu aparatūras kļūmes no problēmām, ko radījusi operētājsistēma vai citi programmatūras komponenti.

Lai palaistu HP PC Hardware Diagnostics (UEFI):

1. Palaidiet utilītu Setup Utility:

- Datoriem vai planšetdatoriem ar tastatūru:
 - ▲ Ieslēdziet vai restartējiet datoru un pēc tam ātri nospiediet taustiņu **esc**.
- Planšetdatoriem bez tastatūras:
 - ▲ Ieslēdziet vai restartējiet planšetdatoru un pēc tam ātri nospiediet un turiet skaļuma samazināšanas pogu.
– vai –
Ieslēdziet vai restartējiet planšetdatoru un pēc tam ātri nospiediet un turiet Windows pogu.

2. Nospiediet taustiņu **f2** vai pieskarieties tam.

Sistēma BIOS meklē trīs vietas diagnostikas rīkiem šādā secībā:

a. Pievienotais USB disks

 **PIEZĪME.** Lai lejupielādētu rīku HP PC Hardware Diagnostics (UEFI) USB diskā, skatiet sadaļu [Rīka HP PC Hardware Diagnostics \(UEFI\) lejupielāde USB ierīcē 49. lpp.](#)

b. Cietais disks

c. BIOS

3. Kad diagnostikas rīks ir atvērts, izmantojiet tastatūras bulttaustiņus, lai izvēlētos diagnostikas pārbaudes veidu, un pēc tam izpildiet ekrānā redzamās instrukcijas.

 **PIEZĪME.** Lai apturētu diagnostikas testu, nospiediet taustiņu **esc** vai pieskarieties tam.

Rīka HP PC Hardware Diagnostics (UEFI) lejupielāde USB ierīcē

 **PIEZĪME.** Instrukcijas rīka HP PC Hardware Diagnostics (UEFI) lejupielādei ir sniegtas tikai angļu valodā.

Ir divas opcijas, lai lejupielādētu HP PC Hardware Diagnostics USB ierīcē:

1. **opcija: HP PC Diagnostics mājas lapa** — nodrošina piekļuvi UEFI jaunākajai versijai

1. Dodieties uz vietni <http://hp.com/go/techcenter/pcdiags>.
 2. Noklikšķiniet uz saites **UEFI lejupielāde** un pēc tam atlasiet **Palaist**.
- 2. opcija: Atbalsta un draiveru lapas** — nodrošina konkrētiem produktiem paredzētu iepriekšējo un jaunāko versiju lejupielādes
1. Dodieties uz vietni <http://www.hp.com>.
 2. Norādiet uz **Atbalsts** lapas augšdaļā un pēc tam noklikšķiniet uz **Lejupielādēt draiverus**.
 3. Tekstlodziņā ierakstiet produkta nosaukumu un pēc tam noklikšķiniet uz **Aiziet!**.
— vai —
Noklikšķiniet uz **Find Now** (Meklēt tūlīt), lai ļautu HP automātiski noteikt jūsu produktu.
 4. Atlasiet sava datora modeli un pēc tam atlasiet savu operētājsistēmu.
 5. Sadaļā **Diagnostic** (Diagnostika) noklikšķiniet uz **HP UEFI Support Environment**.
— vai —
Noklikšķiniet uz **Download** (Lejupielādēt) un pēc tam atlasiet **Run** (Palaist).

11 Dublēšana, atjaunošana un atkopšana

Šajā nodaļā ir sniegta informācija par šādiem procesiem: Šajā nodaļā sniegtā informācija ir standarta procedūra lielākajai daļai modeļu.

- Atkopšanas datu nesēja un dublējumu izveide
- Sistēmas atjaunošana un atkopšana

Lai iegūtu papildinformāciju, skatiet lietojumprogrammu HP Support Assistant.

- ▲ Sākuma ekrānā ierakstiet `atbalsts` un pēc tam atlasiet lietojumprogrammu **HP Support Assistant**.

– vai –

Windows darbvirsmas paziņojumu apgabālā, kas atrodas uzdevumjoslas labajā malā, noklikšķiniet uz jautājuma zīmes ikonas.

Atkopšanas datu nesēja un dublējumu izveide

Tālāk norādītās atkopšanas datu nesēju un dublējumu izveides metodes ir pieejamas tikai atsevišķiem modeļiem. Izvēlieties metodi, kas pieejama jūsu datora modelim.

- Pēc veiksmīgas datora iestatīšanas izmantojiet programmu HP Recovery Manager, lai izveidotu HP atkopšanas datu nesēju. Veicot šo darbību, datorā tiek izveidots HP atkopšanas nodalījuma dublējums. Šo dublējumu var izmantot, lai pārinstalētu sākotnējo operētājsistēmu, ja cietais disks ir bojāts vai ir nomainīts. Informāciju par atkopšanas datu nesēja izveidi skatiet šeit: [HP atkopšanas datu nesēja izveide \(tikai atsevišķiem modeļiem\) 51. lpp.](#) Informāciju par atkopšanas opcijām, kas ir pieejamas, izmantojot atkopšanas datu nesēju, skatiet šeit: [Atjaunošana, izmantojot programmatūru HP Recovery Manager 53. lpp.](#)
- Izmantojiet Windows rīkus, lai izveidotu sistēmas atjaunošanas punktus un personiskās informācijas dublējumus.

Papildinformāciju skatiet sadaļā [Windows rīku lietošana 52. lpp.](#)

 **PIEZĪME.** Ja krātuves ietilpība ir 32 GB vai mazāka, Microsoft sistēmas atjaunošana pēc noklusējuma ir atspējota.

HP atkopšanas datu nesēja izveide (tikai atsevišķiem modeļiem)

 **SVARĪGI!** Ja jūsu datorā nav pieejama atkopšanas datu nesēja izveides opcija, atkopšanas datu nesēju savai sistēmai varat iegūt no atbalsta dienesta. Skatiet datora komplektācijā iekļauto brošūru *Tālruņu numuri visā pasaulē*. Kontaktinformācija ir norādīta arī HP tīmekļa vietnē. Dodieties uz vietni <http://www.hp.com/support>, atlasiet valsti vai reģionu un izpildiet ekrānā redzamās instrukcijas.

HP Recovery Manager ir programma, kas pēc veiksmīgas datora iestatīšanas ļauj izveidot atkopšanas datu nesēju. HP atkopšanas datu nesēju var izmantot sistēmas atkopšanai gadījumā, ja tiek sabojāts cietais disks. Veicot sistēmas atkopšanu, tiek pārinstalēta sākotnējā operētājsistēma un programmatūra, kas tika instalēta rūpnīcā, un pēc tam tiek konfigurēti programmu iestatījumi. HP atkopšanas datu nesēju var arī izmantot, lai pielāgotu sistēmu vai atjaunotu rūpnīcas iestatījumus cietā diska nomainīšanas gadījumā.

- Ir iespējams izveidot tikai vienu atkopšanas datu nesēja komplektu. Lietojot šos atkopšanas rīkus, rīkojieties piesardzīgi un uzglabājiet tos drošā vietā.
- HP Recovery Manager pārbauda datoru un nosaka, kāda datu nesēja ietilpība būs nepieciešama.
- Lai izveidotu atkopšanas diskus, datorā ir jābūt uzstādītam optiskajam diskdzinim ar DVD rakstīšanas iespēju, kā arī ir jāizmanto tikai augstas kvalitātes tukši DVD-R, DVD+R, DVD-R DL vai DVD+R DL diski. Nedrīkst izmantot šāda pārrakstāma formāta diskus: CD±RW, DVD±RW, divslāņu DVD±RW vai BD-RE (pārrakstāms Blu-ray); tie nav saderīgi ar programmatūru HP Recovery Manager. Tā vietā jūs varat izmantot tukšu, augstas kvalitātes USB zibatmiņas disku.
- Ja vēlaties izveidot DVD atkopšanas disku, bet jūsu datorā nav integrēta optiskā diskdziņa ar DVD disku rakstīšanas iespēju, varat izmantot ārējo optisko diskdzini (iegādājams atsevišķi), lai izveidotu atkopšanas diskus, vai arī iegādājieties atkopšanas diskus no atbalsta dienesta. Skatiet datora komplektācijā iekļauto brošūru *Tālruņu numuri visā pasaulē*. Kontaktinformācija ir norādīta arī HP tīmekļa vietnē. Dodieties uz vietni <http://www.hp.com/support>, atlasiet valsti vai reģionu un izpildiet ekrānā redzamās instrukcijas. Ja lietojat ārējo optisko diskdzini, tas ir tieši jāsavieno ar datora USB portu; diskdzini nevar pievienot ārējās ierīces USB portam, piemēram, USB centrmezglam.
- Pirms atkopšanas datu nesēja izveides pārliecinieties, vai dators ir pievienots maiņstrāvas avotam.
- Izveides process var ilgt vienu stundu vai pat ilgāk. Dublējuma izveides procesu nedrīkst pārtraukt.
- Ja nepieciešams, no programmas var iziet pirms visu atkopšanas DVD disku izveides pabeigšanas. HP Recovery Manager pabeigs pašreizējā DVD diska ierakstīšanu. Nākamreiz atverot programmu HP Recovery Manager, tiks piedāvāts turpināt procesu un tiks ierakstīti atlikušie diski.

Lai izveidotu HP atkopšanas datu nesēju:

 **SVARĪGI!** Planšet datoros ar atvienojamu tastatūru pirms tālāk norādīto darbību veikšanas pievienojiet tastatūru tās dokstacijai (tikai atsevišķiem modeļiem).

1. Sākuma ekrānā ierakstiet `recovery` un pēc tam atlasiet **HP Recovery Manager**.
2. Atlasiet **Atkopšanas datu nesēju izveide** un pēc tam izpildiet ekrānā redzamās instrukcijas.

Ja nepieciešams atkopt sistēmu, skatiet sadaļu [Atjaunošana, izmantojot programmatūru HP Recovery Manager 53. lpp.](#)

Windows rīku lietošana

Izmantojot Windows rīkus, varat izveidot sistēmas atjaunošanas punktus un personisko datu dublējumkopijas.

 **PIEZĪME.** Ja krātuves ietilpība ir 32 GB vai mazāka, Microsoft sistēmas atjaunošana pēc noklusējuma ir atspējota.

- ▲ Sākuma ekrānā ierakstiet `palīdzība` un pēc tam atlasiet **Palīdzība un atbalsts**.

— vai —

Windows darbvirsma paziņojumu apgabālā, kas atrodas uzdevumjoslas labajā malā, noklikšķiniet uz jautājuma zīmes ikonas.

Papildinformāciju un veicamās darbības skatiet utilītā **Palīdzība un atbalsts**.

Atjaunošana un atkopšana

Pastāv vairākas sistēmas atkopšanas opcijas. Izvēlieties metodi, kas vislabāk atbilst jūsu situācijai un pieredzes līmenim:

 **SVARĪGII!** Pieejamās metodes ir atkarīgas no ierīces modeļa.

- Windows piedāvā vairākas opcijas, kā atjaunot informāciju no dublējuma, kā atsvaidzināt datoru un kā atiestatīt datoru uz tā sākotnējo stāvokli. Papildinformāciju skatiet utilītā Palīdzība un atbalsts.
 - ▲ Sākuma ekrānā ierakstiet `atbalsts` un pēc tam atlasiet lietojumprogrammu **HP Support Assistant**.
– vai –
Windows darbvirsmas paziņojumu apgabālā, kas atrodas uzdevumjoslas labajā malā, noklikšķiniet uz jautājuma zīmes ikonas.
- Ja nepieciešams novērst kādu problēmu, kas ir radusies iepriekš instalētai lietojumprogrammai vai draiverim, izmantojiet HP Recovery Manager opciju Draiveru un lietojumprogrammu pārinstalēšana, lai atkārtoti instalētu atsevišķu lietojumprogrammu vai draiveri.
 - ▲ Sākuma ekrānā ierakstiet `atkopšana`, atlasiet **HP Recovery Manager**, pēc tam atlasiet **Draiveru un lietojumprogrammu pārinstalēšana** un izpildiet ekrānā redzamās instrukcijas.
- Atsevišķos modeļos, lai atiestatītu datoru, izmantojot minimizētu attēlu, varat izvēlēties HP opciju Minimizēta attēla atkopšana, kas pieejama HP atkopšanas nodalījumā vai HP atkopšanas datu nesējā. Funkcija Minimizēta attēla atkopšana instalē tikai draiverus un lietojumprogrammas, kas nodrošina aparatūras darbību. Citas attēlā iekļautās lietojumprogrammas joprojām paliek pieejamas instalēšanai, izmantojot HP Recovery Manager opciju Draiveru un lietojumprogrammu pārinstalēšana.
Papildinformāciju skatiet sadaļā [Atjaunošana, izmantojot programmatūru HP Recovery Manager 53. lpp.](#)
- Ja vēlaties atkopt Windows nodalījumu uz sākotnējo saturu, HP atkopšanas nodalījumā (tikai atsevišķiem modeļiem) varat izvēlēties opciju System Recovery (Sistēmas atkopšana) vai izmantot HP atkopšanas datu nesēju. Papildinformāciju skatiet sadaļā [Atjaunošana, izmantojot programmatūru HP Recovery Manager 53. lpp.](#) Ja vēl neesat izveidojis atkopšanas datu nesēju, skatiet sadaļu [HP atkopšanas datu nesēja izveide \(tikai atsevišķiem modeļiem\) 51. lpp.](#)
- Atsevišķos modeļos, ja vēlaties atkopt datora sākotnējo nodalījumu un saturu, vai arī, ja esat nomainījis cieto disku, varat izmantot HP atkopšanas datu nesēja opciju Rūpnīcas iestatījumu atjaunošana. Papildinformāciju skatiet sadaļā [Atjaunošana, izmantojot programmatūru HP Recovery Manager 53. lpp.](#)
- Atsevišķos modeļos, ja vēlaties izdzēst atkopšanas nodalījumu, lai iegūtu vairāk vietas cietajā diskā, programma HP Recovery Manager piedāvā opciju Remove Recovery Partition (Atkopšanas nodalījuma dzēšana).
Papildinformāciju skatiet sadaļā [HP atkopšanas nodalījuma noņemšana \(tikai atsevišķiem modeļiem\) 56. lpp.](#)

Atjaunošana, izmantojot programmatūru HP Recovery Manager

Programmatūra HP Recovery Manager ļauj atkopt datoru tā sākotnējā stāvoklī, izmantojot izveidoto vai no atbalsta dienesta saņemto HP atkopšanas datu nesēju vai HP atkopšanas nodalījumu (tikai

atsevišķiem modeļiem). Ja vēl neesat izveidojis atkopšanas datu nesēju, skatiet sadaļu [HP atkopšanas datu nesēja izveide \(tikai atsevišķiem modeļiem\) 51. lpp.](#)

Kas jāzina pirms darba sākšanas

- Izmantojot programmatūru HP Recovery Manager, tiek atkopta tikai rūpnīcā instalētā programmatūra. Programmatūru, kas nav piegādāta kopā ar datoru, ir nepieciešams lejupielādēt no ražotāja vietnes vai pārinstalēt no ražotāja nodrošinātajiem datu nesējiem.

 **SVARĪGI!** Sistēmas atkopšana ar HP Recovery Manager ir jāizmanto kā pēdējais līdzeklis datora darbības problēmu risināšanai.

- HP atkopšanas datu nesējs ir jāizmanto, ja ir bojāts cietais disks. Ja vēl neesat izveidojis atkopšanas datu nesēju, skatiet sadaļu [HP atkopšanas datu nesēja izveide \(tikai atsevišķiem modeļiem\) 51. lpp.](#)
- Lai lietotu rūpnīcas iestatījumu atjaunošanas opciju (tikai atsevišķiem modeļiem), ir jāizmanto HP atkopšanas datu nesējs. Ja vēl neesat izveidojis atkopšanas datu nesēju, skatiet sadaļu [HP atkopšanas datu nesēja izveide \(tikai atsevišķiem modeļiem\) 51. lpp.](#)
- Ja jūsu dators neļauj izveidot HP atkopšanas datu nesēju vai HP atkopšanas datu nesējs nedarbojas, atkopšanas datu nesēju savai sistēmai varat iegūt no atbalsta dienesta. Skatiet datora komplektācijā iekļauto brošūru *Tālruņu numuri visā pasaulē*. Kontaktinformācija ir norādīta arī HP tīmekļa vietnē. Dodieties uz vietni <http://www.hp.com/support>, atlasiet valsti vai reģionu un izpildiet ekrānā redzamās instrukcijas.

 **SVARĪGI!** HP Recovery Manager nenodrošina automātisku personisko datu dublēšanu. Pirms sākat atkopšanu, dublējiet visus personiskos datus, ko vēlaties paturēt.

Izmantojot HP atkopšanas datu nesēju, varat izvēlēties vienu no šādām atkopšanas opcijām:

 **PIEZĪME.** Sākot atkopšanas procesu, tiek parādītas tikai jūsu datoram pieejamās opcijas.

- Sistēmas atkopšana — no jauna instalē oriģinālo operētājsistēmu un pēc tam konfigurē rūpnīcā instalēto programmu iestatījumus.
- Minimizēta attēla atkopšana (tikai atsevišķiem modeļiem) — pārinstalē operētājsistēmu un visus aparatūras draiverus un programmatūru, bet neinstalē citas lietojumprogrammas.
- Rūpnīcas iestatījumu atiestatīšana — atjauno datora sākotnējo rūpnīcas stāvokli, izdzēšot visu informāciju no cietā diska un atjaunojot cietā diska nodalījumus. Pēc tam no jauna instalē operētājsistēmu un rūpnīcā instalēto programmatūru.

Ar HP atkopšanas nodalījumu (tikai atsevišķiem modeļiem) var veikt sistēmas atkopšanu un minimizēta attēla atkopšanu (tikai atsevišķiem modeļiem).

HP atkopšanas nodalījuma lietošana (tikai atsevišķiem modeļiem)

HP atkopšanas nodalījums ļauj veikt sistēmas atkopšanu vai minimizētu attēla atkopšanu (tikai atsevišķiem modeļiem) bez atkopšanas disku vai atkopšanas USB zibatmiņas disku izmantošanas. Šo atkopšanas veidu var izmantot tikai tad, ja cietais disks joprojām darbojas.

Lai palaistu programmu HP Recovery Manager no HP atkopšanas nodalījuma:

 **SVARĪGI!** Planšet datoros ar atvienojamu tastatūru pirms tālāk norādīto darbību veikšanas pievienojiet tastatūru tās dokstacijai (tikai atsevišķiem modeļiem).

1. Sākuma ekrānā ierakstiet `recovery`, atlasiet **Recovery Manager** un pēc tam atlasiet **HP Recovery Environment**.

— vai —

Datora sāknēšanas laikā nospiediet taustiņu **f11** vai nospiediet un turiet taustiņu **f11**, kad tiek nospiesta strāvas poga.

2. Sāknēšanas opciju izvēlnē atlasiet **Novērst problēmu**.
3. Atlasiet **Recovery Manager** un pēc tam izpildiet ekrānā redzamās instrukcijas.

HP atkopšanas datu nesēja izmantošana atkopšanai

HP atkopšanas datu nesēju var izmantot, lai atjaunotu sākotnējo sistēmu. Šo metodi var lietot, ja sistēmai nav HP atkopšanas nodalījuma vai cietais disks nedarbojas pareizi.

1. Ja iespējams, dublējiet visus personiskos failus.
2. Ievietojiet HP atkopšanas datu nesēju un pēc tam restartējiet datoru.

 **PIEZĪME.** Ja dators netiek automātiski restartēts programmatūrā HP Recovery Manager, mainiet datora sāknēšanas secību. Skatiet sadaļu [Datora sāknēšanas secības maiņa 55. lpp.](#)

3. Izpildiet ekrānā redzamās instrukcijas.

Datora sāknēšanas secības maiņa

Ja datoru nevar restartēt, izmantojot programmu HP Recovery Manager, varat nomainīt datora sāknēšanas secību (ierīču secība BIOS sarakstā, kurā dators meklē startēšanas informāciju). Esošo izvēli var mainīt un atlasīt citu optisko diskdzini vai USB zibatmiņas disku.

Lai izmainītu sāknēšanas secību:

 **SVARĪGI!** Planšetdatoros ar atvienojamu tastatūru pirms tālāk norādīto darbību veikšanas pievienojiet tastatūru tās dokstacijai (tikai atsevišķiem modeļiem).

1. Ievietojiet HP atkopšanas datu nesēju.
2. Startējiet utilītu Computer Setup.

Datoriem vai planšetdatoriem ar pievienotu tastatūru:

- ▲ Ieslēdziet vai restartējiet datoru vai planšetdatoru, ātri nospiediet taustiņu **esc** un pēc tam nospiediet taustiņu **f9**, lai tiktu parādītas sāknēšanas opcijas.

Datoriem vai planšetdatoriem bez pievienotas tastatūras:

- ▲ Ieslēdziet vai restartējiet datoru, ātri nospiediet skaļuma samazināšanas pogu un pēc tam pieskarieties pie **f9**, lai tiktu parādītas sāknēšanas opcijas.

– vai –

Ieslēdziet vai restartējiet datoru, ātri nospiediet Windows pogu un pēc tam pieskarieties pie **f9**, lai tiktu parādītas sāknēšanas opcijas.

3. Atlasiet optisko diskdzini vai USB zibatmiņas disku, kuru izmantosit sāknēšanai.
4. Izpildiet ekrānā redzamās instrukcijas.

HP atkopšanas nodalījuma noņemšana (tikai atsevišķiem modeļiem)

Izmantojot programmatūru HP Recovery Manager, var izdzēst HP atkopšanas nodalījumu, lai atbrīvotu vietu cietajā diskā.

 **SVARĪGI!** Pēc HP atkopšanas nodalījuma noņemšanas jūs vairs nevarēsiet izmantot Windows atsvaidzināšanas opciju vai Windows opciju visa satura noņemšanai un operētājsistēmas Windows pāriinstalēšanai. Turklāt jūs nevarēsiet veikt sistēmas atkopšanu vai minimizētā attēla atkopšanu no HP atkopšanas nodalījuma. Tādēļ pirms atkopšanas nodalījuma noņemšanas izveidojiet HP atkopšanas datu nesēju; skatiet sadaļu [HP atkopšanas datu nesēja izveide \(tikai atsevišķiem modeļiem\) 51. lpp.](#)

Lai izdzēstu HP atkopšanas nodalījumu, izpildiet šādas darbības:

1. Sākuma ekrānā ierakstiet `recovery` un pēc tam atlasiet **HP Recovery Manager**.
2. Atlasiet **Atkopšanas nodalījuma dzēšana** un pēc tam izpildiet ekrānā redzamās instrukcijas.

12 Specifikācijas

Ieejas strāva

Šajā sadaļā iekļautā informācija par strāvu var būt noderīga, ja datoru vēlaties ņemt līdzī ar zemju ceļojumā.

Dators izmanto līdzstrāvu, ko var nodrošināt no maiņstrāvas vai līdzstrāvas avota. Maiņstrāvas avota nominālvērtībai ir jābūt 100–240 V, 50–60 Hz. Kaut arī datoru var darbināt no savrupa līdzstrāvas avota, tas ir jādarbina tikai ar tādu maiņstrāvas adapteri vai līdzstrāvas avotu, kuru šim datoram nodrošina vai kura izmantošanu ir apstiprinājis uzņēmums HP.

Dators var darboties no līdzstrāvas avota, kas atbilst tālāk norādītajām specifikācijām. Darba spriegums un strāva ir atkarīga no platformas moduļa.

| Ieejas strāva | Nominālvērtība |
|---------------------------|--|
| Darba spriegums un strāva | 19 V, ja strāvas stiprums ir 2,1 A un jauda — 40 W |
| | 19,5 V, ja strāvas stiprums ir 2,31 A un jauda — 45 W |
| | 19,5 V, ja strāvas stiprums ir 3,33 A un jauda — 65 W |
| | 19,5 V, ja strāvas stiprums ir 4,62 A un jauda — 90 W |
| | 19,5 V, ja strāvas stiprums ir 6,15 A un jauda — 120 W |
| | 19,5 V, ja strāvas stiprums ir 7,69 A un jauda — 150 W |

Ārējas HP strāvas padeves līdzstrāvas kontaktdakša



 **PIEZĪME.** Šis produkts ir projektēts atbilstoši Norvēģijas IT strāvas sistēmām ar vidējo kvadrātisko starpfāžu spriegumu, kas nepārsniedz 240 V.

 **PIEZĪME.** Datora darba spriegums un strāva ir norādīti uzlīmē par sistēmas atbilstību normatīviem.

Darba vide

| Faktors | Metriskā mērvienība | ASV mērvienība |
|---|-----------------------------|--------------------------|
| Temperatūra | | |
| ieslēgtā stāvoklī | no 5 līdz 35 °C | no 41 līdz 95 °F |
| izslēgtā stāvoklī | no -20 līdz 60 °C | no -4 līdz 140 °F |
| Relatīvais mitrums (bez kondensācijas) | | |
| ieslēgtā stāvoklī | no 10 līdz 90% | no 10 līdz 90% |
| izslēgtā stāvoklī | no 5 līdz 95% | no 5 līdz 95% |
| Maksimālais augstums (bez spiediena) | | |
| ieslēgtā stāvoklī | no -15 līdz 3048 m | no -50 līdz 10 000 pēdām |
| izslēgtā stāvoklī | no -15 līdz 12 192 m | no -50 līdz 40 000 pēdām |

13 Elektrostatiskā izlāde

Elektrostatiskā izlāde ir statiskās elektrības atbrīvošanās, diviem objektiem saskaroties, piemēram, trieciens, ko var saņemt, šķērsojot paklāju un pieskaroties metāla durvju rokturim.

Statiskās elektrības izlāde no pirkstiem vai citiem strāvas vadītājiem var sabojāt elektroniskās sastāvdaļas. Lai izvairītos no datora vai diska bojājumiem vai informācijas zuduma, ievērojiet šādus piesardzības pasākumus:

- Ja noņemšanas vai uzstādīšanas instrukcijās ir pieprasīts atvienot datoru, vispirms pārliecinieties, vai tas ir pareizi iezemēts.
- Glabājiet komponentus to elektrostatiski drošajos konteinerus, līdz esat gatavs tos uzstādīt.
- Izvairieties no pieskaršanās kontaktiem, vadiem un shēmām. Pieskarieties elektroniskajiem komponentiem iespējami mazāk.
- Izmantojiet nemagnētiskus darbarīkus.
- Pirms aiztiekat komponentus, izlādējiet statisko elektrību, pieskaroties nekrāsotajai metāla virsmai.
- Ja noņemat komponentu, novietojiet to elektrostatiski drošā konteinerā.

Alfabētiskais rādītājs

- A**
- akumulatora fiksators, identificēšana 6
 - akumulatora glabāšana 33
 - akumulatora nodalījums, identificēšana 6
 - akumulatora slēdzene, identificēšana 6
 - akumulatora strāva 31
 - akumulatora temperatūra 33
 - akumulators
 - ar rūpnīcas plombu 31
 - atbrīvošanās 33
 - enerģijas ekonomēšana 33
 - glabāšana 33
 - informācijas atrašana 32
 - izlāde 33
 - nomaināmais 31
 - zema akumulatora uzlādes līmeņa novēršana 33
 - apakšpuse 13
 - apkopes uzlīmes, novietojums 13
 - apkopes vāka fiksators 9
 - apkopes vāks, identificēšana 8
 - atbalstītie diski, atkopšana 52
 - atkopšana
 - atbalstītie diski 52
 - datu nesējs 55
 - diski 52, 55
 - HP atkopšanas datu nesēja lietošana 52
 - HP Recovery Manager 53
 - sistēma 53
 - startēšana 54
 - USB zibatmiņa 55
 - atkopšanas datu nesējs
 - izveide 51
 - izveide, izmantojot programmu HP Recovery Manager 52
 - atkopšanas nodalījums
 - izņemšana 56
 - atkopt
 - opcijas 53
 - atmiņas karšu lasītājs, identificēšana 7
 - atmiņas karte, identificēšana 7
 - audio ievade (mikrofons), identificēšana 5
 - audio izvade (austiņas), identificēšana 5
 - audio izvades (austiņu)/audio ievades (mikrofona) ligzda, identificēšana 6
 - augstas izšķirtspējas ierīces, pievienošana 21, 23, 24
 - austiņas, pievienošana 19
- Ā**
- ārējā maiņstrāvas avota lietošana 34
 - ārējā monitora ports 21
 - ārējā monitora ports, identificēšana 6
 - ārējs maiņstrāvas avots, lietošana 34
- B**
- Beats Audio 20
 - Beats Audio karstais taustiņš 20
 - bezvadu sakaru indikators 10, 14
 - bezvadu sakaru poga 14
 - bezvadu sakaru sertifikācijas uzlīme 13
 - bezvadu sakaru vadītājs
 - operētājsistēma 14
 - poga 14
 - programmatūra Wireless Assistant 14
 - bezvadu tīkls (WLAN)
 - darbības zona 16
 - korporatīvā WLAN savienojums 15
 - pievienošana 15
 - publiskā WLAN savienojums 15
 - bezvadu tīkls, nodrošināšana 44
 - BIOS
 - atjauninājuma lejupielāde 47
 - atjaunināšana 46
 - utilitās Setup Utility palaišana 46
 - versijas noteikšana 46
 - Bluetooth ierīce 14, 16
 - Bluetooth nodalījums, identificēšana 6
 - Bluetooth uzlīme 13
 - burtslēga indikators, identificēšana 6
- C**
- ceļošana ar datoru 33
 - ceļošana, līdzīgi ņemot datoru 13, 39
 - cietā diska indikators, identificēšana 7
- D**
- darba vide 58
 - darbību taustiņi 11
 - identificēšana 5
 - datora apkope 38
 - datora izslēgšana 35
 - datora tīrīšana 38
 - datora transportēšana 39
 - dators, ceļošana 33
 - DisplayPort
 - identificēšana 6
 - pievienošana 23
 - divu pirkstu savilkšana/tālummaiņa, skārienpaneļa un skārienekrāna žests 26
 - dokošanas savienotājs, identificēšana 6
 - drošības kabeļa slēdzene, uzstādīšana 44
 - drošības kabeļa slots, identificēšana 8
 - dublējumkopiju 51
- E**
- elektrostatiskā izlāde 59
 - enerģija
 - akumulators 31
 - maiņstrāva 34

enerģijas iestatījumi, lietošana 30

F

fiksatori

akumulatora atvienošana 6

apkopes vāka atvienošana 9

funkcijas Beats Audio vadības panelis 20

H

HDMI ports

identificēšana 7

pievienošana 21

HDMI, audio konfigurēšana 22

hibernācija

iniciēšana 30

iziešana 30

HP atkopšanas datu nesējs

atkopšana 55

izveide 51

HP atkopšanas nodalījums

atkopšana 54

izņemšana 56

HP lietojumprogrammu veikals, apmeklēšana 1

HP PC Hardware Diagnostics (UEFI)

lejupielāde 49

HP Recovery Manager

sāknēšanas problēmu

novēršana 55

startēšana 54

HP resursi 2

HP trīskāršā signāla fāzinvertora

zemo frekvenču skaļrunis,

identificēšana 7

I

ieejas strāva 57

iekšējais displeja slēdzis,

identificēšana 7

iekšējie mikrofoni, identificēšana 7

iepazīšanās ar datoru 4

indikatori

bezvadu 10

burtslēgs 6

cietais disks 7

enerģija 8

maiņstrāvas adapteri; 5

RJ-45 (tīkla) statuss 8

skaņas izslēgšana 7

skārienpanelis 9

tīmekļa kamera 10

informācija par akumulatoru, atrašana 32

informācijas atrašana

aparātūra 4

programmatūra 4

instalēšana

papildu drošības kabeļa

slēdzene 44

integrētā cipartastatūra,

identificēšana 7

interneta drošības programmatūra,

izmantošana 43

izslēgšana 35

K

kā iestatīt paroles aizsardzību

aktivizējot 30

klikšķināšana ar diviem pirkstiem,

skārienpaneļa un skārienekrāna

žests 26

komponenti 5

korporatīvā WLAN savienojums 15

kreisās puses vadības zona,

identifikācija 7

kritiski drošības atjauninājumi,

instalēšana 44

L

labākā datora lietošanas prakse

1

labās puses vadības zona,

identifikācija 8

lidmašīnas režīma taustiņš 5, 12
ligzdas

audio ievade (mikrofons) 5

audio izvade (austiņas) 5

audio izvade (austiņas)/audio

ievade (mikrofons) 6

RJ-45 (tīkla) 8

tīkla 8

M

maiņstrāvas adaptera indikators, identificēšana 5

maiņstrāvas adaptera testēšana

35

maiņstrāvas adapteris,

testēšana 35

miega stāvoklis

iniciēšana 29

iziešana 29

miega un hibernācijas

aktivizēšana 29

miega un hibernācijas režīmi

aktivizēšana 29

mikrofonaustiņas, pievienošana 20

mikrofons, pievienošana 20

minimizēta attēla atkopšana 54

minimizēts attēls, izveide 53

Miracast 24

multivides kopīgošana 18

N

nereaģējoša sistēma 35

nodalījums, akumulatora 6

normatīvo datu informācija

bezvadu sakaru sertifikācijas

uzlīmes 13

normatīvo datu uzlīme 13

O

optiskais diskdzinis,

identificēšana 7

P

papildu akumulatora savienotājs, identificēšana 5

pareiza darba sākšana 1

paroles

Setup Utility (BIOS) 42

Windows 41

paroļu izmantošana 41

pavilkšana no augšējās malas un

pavilkšana no apakšējās malas,

skārienpaneļa un skārienekrāna

žests 27

pavilkšana no kreisās malas,

skārienpaneļa un skārienekrāna

žests 27

pavilkšana no labās malas,

skārienpaneļa un skārienekrāna

žests 26

pele, ārējā

preferenču iestatīšana 25

pieskāriena skārienpaneļa un

skārienekrāna žests 25

pirkstu nospiedumi, reģistrēšana 42
pirkstu nospiedumu lasītājs
 identificēšana 7
 lietošana 42
pogas
 enerģija 7
 skārienpaneļa kreisā 7
 skārienpaneļa labā 8
porti
 ārējais monitors 6, 21
 DisplayPort 6
 HDMI 7, 21, 23
 Miracast 24
 USB 2.0 9
 USB 2.0 uzlādes ports ar strāvas padevi 9
 USB 3.0 9
 USB 3.0 (ar strāvas padevi) uzlādes 9
 VGA 21
pretvīrusu programmatūra, lietošana 43
produkta nosaukums un numurs, dators 13
programma Diska tīrīšana 37
programma Disku defragmentētājs 37
programmatūra
 diska tīrīšana 37
 disku defragmentētājs 37
programmatūra Wireless Assistant 14
programmatūras atjauninājumi, instalēšana 44
programmatūras un informācijas dublēšana 44
programmu un draiveru atjaunināšana 37
publiskā WLAN savienojums 15

R
ritināšana ar diviem pirkstiem, skārienpaneļa un skārienekrāna žests 25
RJ-45 (tīkla) ligzda, identificēšana 8
RJ-45 (tīkla) statusa indikatori, identificēšana 8

S
savienojuma izveide ar WLAN 15
savienotājs, strāva 8
sāknēšanas secība
 nomaiņa 55
sākotnējās sistēmas atkopšana 53
Setup Utility (BIOS) paroles 42
sērijas numurs 13
sērijas numurs, dators 13
SIM slots, identificēšana 9
sistēmas atjaunošanas punkts izveide 52
sistēmas atjaunošanas punkts, izveide 51
sistēmas atkopšana 54
skaļruņi
 identificēšana 9
 pievienošana 19
skaņas izslēgšanas indikators, identificēšana 7
skārienekrāna žests, viena pirksta slidināšana 27
skārienpanelis
 lietošana 25
skārienpanelis, pogas 7, 8
skārienpaneļa indikators, identificēšana 9
skārienpaneļa lietošana 25
skārienpaneļa un skārienekrāna žesti
 divu pirkstu savilkšana/ tālummaiņa 26
 klikšķināšana ar diviem pirkstiem 26
 pavilkšana no augšējās malas un pavilkšana no apakšējās malas 27
 pavilkšana no kreisās malas 27
 pavilkšana no labās malas 26
 pieskāriens 25
 ritināšana ar diviem pirkstiem 25
skārienpaneļa zona, identificēšana 9
sloti
 atmiņas karšu lasītājs 7
 drošības kabelis 8
 SIM 9

strāvas indikatori, identificēšana 8
strāvas mērītājs, lietošana 30
strāvas poga
 identificēšana 7
strāvas savienotājs, identificēšana 8

T
tastatūra un pele, izmantošana 28
tastatūras un peles izmantošana 28
taustiņi
 ciparslēgs 7
 darbība 5
 esc 6
 fn 7
 lidmašīnas režīms 5, 12
 Windows 10
 Windows
 lietojumprogrammas 10
 taustiņš esc, identificēšana 6
 taustiņš fn, identificēšana 7
 taustiņš num lock, identificēšana 7
 temperatūra 33
 tīkla ligzda, identificēšana 8
 tīmekļa kamera
 identificēšana 10
 lietošana 19
 tīmekļa kameras indikators, identificēšana 10

U
uguns mūra programmatūra 43
USB 2.0 ports, identificēšana 9
USB 2.0 uzlādes ports ar strāvas padevi, identificēšana 9
USB 3.0 ports, identificēšana 9
USB 3.0 uzlādes ports ar strāvas padevi, identificēšana 9
uzlīmes
 apkope 13
 bezvadu sakaru sertificēšana 13
 Bluetooth 13
 Microsoft autentiskuma sertifikāts 13
 normatīvie dati 13

- sērijas numurs 13
- WLAN 13
- uzstādīšana
 - kritiski drošības atjauninājumi 44
- uzturēšana
 - diska tīrīšana 37
 - disku defragmentētājs 37
 - programmu un draiveru atjaunināšana 37

V

- vadības zona
 - kreisā 7
 - labā 8
- ventilācijas atveres, identificēšana 10
- VGA ports, pievienošana 21
- video 20
- viena pirksta slidināšana, skārienekrāna žests 27

W

- Windows
 - sistēmas atjaunošanas punkts 51, 52
- Windows lietojumprogrammu taustiņš, identificēšana 10
- Windows paroles 41
- Windows rīki
 - lietošana 52
- Windows taustiņš, identificēšana 10
- WLAN antenas, identificēšana 10
- WLAN ierīce 13
- WLAN uzlīme 13
- WWAN antenas, identificēšana 10
- WWAN ierīce 16