

Vartotojo vadovas

© Copyright 2012 - 2014 Hewlett-Packard Development Company, L.P.

„Bluetooth“ yra jo savininkui priklausantis prekės ženklas, kuriuo bendrovė „Hewlett-Packard“ naudojasi pagal licenciją.

Čia pateikta informacija gali būti pakeista apie tai nepranešus. Vienintelės produktų ir paslaugų garantijos yra išdėstytos raštiškuose garantijų patvirtinimuose, pateikiamuose su tam tikrais produktais ir paslaugomis. Nė vienas iš išdėstytų dalykų negali būti laikomas papildoma garantija. HP neprisiima atsakomybės už šio dokumento technines ar redagavimo klaidas ar praleidimus.

Ketvirtasis leidimas: 2014 m. rugsėjo mėn.

Pirmasis leidimas: 2012 m. lapkričio mėn.

Dokumento numeris: 709332-E24

Gaminio informacija

Šiame vadove aprašomos daugelyje modelių esančios funkcijos. Kai kurių savybių jūsų kompiuteryje gali nebūti.

Norėdami pasirinkti naujausią vartotojo vadovą, eikite į <http://www.hp.com/support> ir pasirinkite savo šalį. Pasirinkite **Drivers & Downloads** (Tvarkyklės ir atsisiuntimai) ir vykdykite ekrane pateikiamus nurodymus.

Programinės įrangos sąlygos

Įdiegdami, kopijuodami, atsisiųsdami ar kitaip naudodamiesi bet kuriuo programinės įrangos produktu, kuris yra iš anksto įdiegtas šiame kompiuteryje, sutinkate laikytis HP galutinio vartotojo licencinės sutarties (GVLS) sąlygų. Jei nesutinkate su šios licencijos sąlygomis, per 14 dienų turite grąžinti visiškai nenaudotą produktą (aparaturą ir programinę įrangą) pardavėjui, kad atgautumėte pinigus.

Jei norite gauti daugiau informacijos arba paprašyti grąžinti visus pinigus už kompiuterį, kreipkitės į vietinį pardavėją.

Įspėjimas dėl saugos

 **PERSPĖJIMAS!** Jei norite, kad darbas kuo mažiau kenktų sveikatai, o kompiuteris neperkaistų, nedėkite jo tiesiai ant kelių ir neuždenkite vėdinimo angų. Kompiuteriu naudokitės tik ant kieto, lygaus paviršiaus. Saugokite, kad kiti kieti daiktai, pvz., netoliese esantys spausdintuvai, arba minkšti daiktai, pvz., pagalvės, antklodės ar drabužiai, neužstotų oro srauto. Be to, užtikrinkite, kad kompiuteriui veikiant kintamosios srovės adapteris nesiliestų prie odos arba minkšto paviršiaus, pavyzdžiui, pagalvių, patiesalų arba drabužių. Kompiuteris ir kintamosios srovės adapteris atitinka vartotojui tinkamos paviršiaus temperatūros apribojimus, kurie nustatyti remiantis tarptautiniu informacinių technologijų įrangos saugos standartu (IEC 60950-1).

Turinys

1 Pradžia	1
Rekomendacijos	1
Ką galima nuveikti	1
Daugiau HP išteklių	2
Kaip rasti informacijos apie aparatūrą ir programinę įrangą	3
2 Prisijungimas prie tinklo	4
Prisijungimas prie belaidžio tinklo	4
Belaidžio ryšio ir tinklo būsenų atpažinimo piktogramos	4
Belaidžio ryšio valdiklių naudojimas	4
Belaidžio ryšio mygtuko naudojimas	4
Operacinės sistemos valdiklių naudojimas	5
WLAN įrenginio naudojimas	5
Interneto paslaugų teikėjo (IPT) naudojimas	5
WLAN kūrimas	6
Belaidžio maršrutizatoriaus konfigūravimas	6
WLAN apsauga	6
Prisijungimas prie WLAN	7
„Bluetooth“ belaidžių įrenginių naudojimas	7
Prisijungimas prie laidinio tinklo	7
Prijungimas prie vietinio tinklo (LAN)	8
3 Pramogų funkcijų naudojimas	9
Interneto kameros naudojimas	9
Garso funkcijų naudojimas	9
Garsiakalbių prijungimas	9
Ausinių prijungimas	9
Mikrofono prijungimas	9
Garso funkcijų tikrinimas	10
Vaizdo funkcijų naudojimas	10
VGA monitoriaus arba projektoriaus prijungimas	10
„DisplayPort“	12
HDMI TV arba monitoriaus prijungimas	13
Garso parametrų konfigūravimas (naudojant HDMI TV)	13

4 Klaviatūros ir žymiklio įrenginių naudojimas	15
Veiksmų klavišų naudojimas	15
Jutiklinės planšetės naudojimas	16
Naršymas	17
Pasirinkimas	17
Jutiklinės planšetės gestų naudojimas	18
Horizontalus slinkimas	19
Slinkimas kraštu	19
5 Energijos vartojimo valdymas	20
Kompiuterio išjungimas	20
Maitinimo parinkčių nustatymas	20
Energijos taupymo būsenų naudojimas	20
Užmigdymo režimo paleidimas ir nutraukimas	21
Hibernavimo arba hibridinio miego režimo aktyvinimas ir užbaigimas (tik tam tikruose modeliuose)	21
Energijos piktogramos naudojimas	22
Energijos vartojimo parametrų naudojimas	22
Esamų energijos vartojimo parametrų peržiūra	22
Esamų energijos vartojimo parametrų keitimas	22
Veikimas naudojant akumuliatoriaus energiją	22
Gamyklinis akumuliatorius (tik tam tikruose modeliuose)	23
Keičiamojo akumuliatoriaus išėmimas (tik tam tikruose modeliuose)	23
Likusios akumuliatoriaus įkrovos rodymas	23
Akumuliatoriaus įkrovimas	23
Akumuliatoriaus naudojimo laiko maksimizavimas	24
Žemų akumuliatoriaus įkrovos lygių valdymas	24
Žemų akumuliatoriaus įkrovos lygių atpažinimas	24
Su beveik išsikrovusiu akumuliatoriumi susijusios problemos sprendimas	25
Su beveik išsikrovusiu akumuliatoriumi susijusios problemos sprendimas, kai prieinamas išorinis maitinimas	25
Žemo akumuliatoriaus įkrovos lygio problemos sprendimas, kai turite įkrautą akumuliatorių	25
Akumuliatoriaus energijos taupymas	25
Akumuliatoriaus laikymas	25
Panaudoto akumuliatoriaus išmetimas	25
Akumuliatoriaus pakeitimas	25
Išorinio kintamosios srovės šaltinio naudojimas	26
Kintamosios srovės adapterio bandymas	26

6 Informacijos valdymas ir bendrinimas	28
USB įrenginio naudojimas	28
USB įrenginio prijungimas	29
USB įrenginio atjungimas	29
Skaitmeninės atminties kortelės įdėjimas ir išėmimas	30
Optinių diskų įrenginių naudojimas	31
Optinio disko įdėjimas	32
Su išstumiamu dėklu	32
Su anga	32
Optinio disko išėmimas	33
Su išstumiamu dėklu	33
Kai diskų įrenginio dėklas atsidaro įprastai	33
Jei diskų įrenginio dėklas neatsidaro kaip įprastai	33
Su anga	34
7 Kompiuterio priežiūra	35
Programų ir tvarkyklių atnaujinimas	35
Kaip valyti kompiuterį	35
Valymo procedūros	36
Ekrano valymas (universalūs arba nešiojamieji kompiuteriai)	36
Šonų ir dangtelio valymas	36
Jutiklinės planšetės, klaviatūros ir pelės valymas	36
Keliavimas su kompiuteriu ir jo gabenimas	36
8 Kompiuterio ir informacijos apsauga	38
Kaip apsaugoti kompiuterį	38
Slaptažodžių naudojimas	38
Slaptažodžių nustatymas operacinėje sistemoje	39
Slaptažodžių nustatymas sąrankos priemonėje (BIOS) ir „Computer Setup“ priemonėje	39
Administratoriaus slaptažodžio tvarkymas	39
Administratoriaus slaptažodžio įvedimas	40
Įjungimo slaptažodžio tvarkymas	40
Įjungimo slaptažodžio įvedimas	40
Interneto saugos programinės įrangos naudojimas	40
Antivirusinės programinės įrangos naudojimas	41
Užkardos programinės įrangos naudojimas	41
Belaidžio tinklo apsauga	41
Programinės įrangos programų ir informacijos atsarginių kopijų kūrimas	41
Pasirinktinio apsauginio kabelio naudojimas	42

9 Kompiuterio sąrankos priemonės „Setup Utility“ (BIOS) ir aparatūros diagnostikos priemonės „HP PC Hardware Diagnostics“ (UEFI) naudojimas	43
Sąrankos priemonės „Setup Utility“ paleidimas	43
Sąrankos priemonės „Setup Utility“ naudojimas	43
Sąrankos priemonės „Setup Utility“ kalbos pakeitimas	43
Naršymas ir pasirinkimas sąrankos priemonėje „Setup Utility“	43
Informacijos apie sistemą rodymas	44
Numatytųjų gamyklos nuostatų atkūrimas sąrankos priemonėje „Setup Utility“	44
Išėjimas iš sąrankos priemonės „Setup Utility“	44
Aparatūros diagnostikos priemonės „HP PC Hardware Diagnostics“ (UEFI) naudojimas	45
„HP PC Hardware Diagnostics“ (UEFI) atsisiuntimas į USB įrenginį	45
10 Atsarginių kopijų kūrimas ir atkūrimas	47
Atkūrimo atvaizdo kūrimas	47
Atkūrimo atvaizdo kūrimas DVD diske	47
Atkūrimo atvaizdo kūrimas USB įrenginyje	48
Pradinės gamyklinės būsenos atkūrimas	48
Duomenų failų atsarginis kopijavimas	49
Duomenų failų atkūrimas	49
11 Palaikymas	51
Kreipimasis į palaikymo tarnybą	51
Etiketės	51
12 Specifikacijos	53
Įvesties galia	53
Darbo aplinka	54
13 Elektrostatinė iškrova	55
14 Pasiekiamumas	56
Palaikomos pagalbinės technologijos	56
Kreipimasis į palaikymo tarnybą	56
Rodyklė	57

1 Pradžia

 **SVARBU:** šiame kompiuteryje įdiegta operacinė sistema „Ubuntu“ nepalaiko kai kurių funkcijų, kuriomis galima naudotis kitose operacinėse sistemose. Pvz., „Ubuntu“ gali nepalaikyti perjungiamos ar dvigubos grafikos, liečiamojo ekrano, WWAN, pirštų atspaudų skaitytuvo, Bluray, patikimos platformos modulio, GPS ir diskų įrenginių, pvz., M.2 SSD ir mSATA. Be to, Ubuntu nevisiškai palaiko „Bluetooth“.

Šis kompiuteris – tai galingas įrenginys, kuris padės lengviau atlikti darbus ir pajvairins pramogas. Norėdami išnaudoti visas kompiuterio galimybes, perskaitykite šį skyrių ir sužinokite, kokie veiksmai rekomenduojami atlikus sąranką, ką galima nuveikti kompiuteriu ir kur rasti daugiau HP išteklių.

Rekomendacijos

Įsigydami šį kompiuterį priėmėte sumanų sprendimą. Kad darbas kompiuteriu nekeltų rūpesčių, atlikus sąranką ir jį užregistravus rekomenduojama atlikti toliau nurodytus veiksmus.

- Padarykite atsarginę standžiojo disko duomenų kopiją sukurdami atkūrimo diskų rinkinį arba atkūrimo „flash“ diską. Skaitykite skyrių [„Atsarginių kopijų kūrimas ir atkūrimas“ 47 puslapyje](#).
- Prijunkite kompiuterį prie laidinio arba belaidžio tinklo (jei to dar nepadarėte). Išsamesnės informacijos rasite skyriuje [„Prijungimas prie tinklo“ 4 puslapyje](#).
- Susipažinkite su kompiuterio aparatūra ir programine įranga. Išsamesnės informacijos rasite skyriuose [Kaip rasti informacijos apie aparatūrą ir programinę įrangą 3 puslapyje](#) ir [„Pramogų funkcijų naudojimas“ 9 puslapyje](#).
- Atnaujinkite arba įsigykite antivirusinę programinę įrangą. Išsamesnės informacijos rasite skyriuje [Antivirusinės programinės įrangos naudojimas 41 puslapyje](#).

Ką galima nuveikti

- Be abejo, žinote, kad kompiuteriu galite žiūrėti „YouTube“ vaizdo įrašus. Bet ar žinojote, kad galite prijungti kompiuterį prie TV ir žiūrėti vaizdo įrašus TV ekrane? Daugiau informacijos rasite skyriuje [HDMI TV arba monitoriaus prijungimas 13 puslapyje](#).
- Be abejo, žinote, kad kompiuteriu galite klausytis muzikos. Bet ar žinojote, kad kompiuteriu galite transliuoti tiesiogines radijo programas ir klausytis muzikos bei laidų iš viso pasaulio? Skaitykite skyrių [Garso funkcijų naudojimas 9 puslapyje](#).
- Be abejo, žinote, kad kompiuteriu galite sukurti profesionalią skaidrių demonstraciją. Bet ar žinojote, kad galite prijungti projektorių ir pasidalyti idėjomis su grupe? Skaitykite skyrių [VGA monitoriaus arba projektoriaus prijungimas 10 puslapyje](#).

Daugiau HP išteklių

Pagal *sąrankos instrukcijas* jau įjungėte kompiuterį ir radote šį vadovą. Tolesnėje lentelėje nurodyta, kur rasti informacijos apie gaminį, mokomosios medžiagos ir kt.

Ištekliai	Turinys
<i>Sąrankos instrukcijos</i>	<ul style="list-style-type: none">Kompiuterio sąrankos ir funkcijų apžvalga.
„Ubuntu“ vadovas Norėdami pasiekti šį vadovą, paspauskite klavišą f1 .	<ul style="list-style-type: none">Įvairi mokomoji ir trikčių šalinimo informacija.
<i>Saugaus ir patogaus darbo vadovas</i> Norėdami pasiekti šį vadovą, du kartus spustelėkite darbalaukio piktogramą HP Documents (HP dokumentai) arba eikite į http://www.hp.com/ergo .	<ul style="list-style-type: none">Tinkamos darbo vietos paruošimas.Tinkamos laikysenos ir darbo įpročių rekomendacijos, padėsiančios patogiai dirbti ir išvengti sveikatos problemų.Elektros ir mechaninės saugos informacija.
Techninė pagalba visame pasaulyje Norėdami gauti techninės pagalbos gimtąja kalba, apsilankykite adresu http://welcome.hp.com/country/us/en/wwcontact_us.html .	<ul style="list-style-type: none">Tiesiogiai kalbėkitės internetu su HP techninės pagalbos specialistu.Parašykite el. laišką į palaikymo tarnybą.Ieškokite palaikymo tarnybų visame pasaulyje telefono numerių.Raskite HP paslaugų centrus.
<i>Teisinė, saugos ir aplinkosaugos informacija</i> Norėdami pasiekti šį vadovą, du kartus darbalaukyje spustelėkite piktogramą HP Documents (HP dokumentai).	<ul style="list-style-type: none">Svarbi teisinė informacija, įskaitant informaciją, kaip tinkamai utilizuoti akumuliatorių.
<i>Ribotoji garantija*</i> Norėdami pasiekti šią garantiją, du kartus spustelėkite darbalaukio piktogramą HP Documents (HP dokumentai) arba eikite į http://www.hp.com/go/orderdocuments .	<ul style="list-style-type: none">Šio kompiuterio garantijos informacija.
<p>*Specialiai jūsų gaminiui taikomą HP ribotąją garantiją rasite kompiuterio naudotojo vadovuose ir (arba) dėžutėje esančiame CD / DVD diske. Kai kuriose šalyse / regionuose dėžutėje gali būti pateikta spausdinta HP ribotoji garantija. Šalyse / regionuose, kuriuose spausdintinė garantija nepateikiama, galite užsisakyti spausdintinę kopiją iš http://www.hp.com/go/orderdocuments arba parašyti vienu iš toliau nurodytų adresų.</p> <ul style="list-style-type: none">Šiaurės Amerika: Hewlett-Packard, MS POD, 11311 Chinden Blvd., Boise, ID 83714, USAEuropa, Vidurio Rytų šalys, Afrika: Hewlett-Packard, POD, Via G. Di Vittorio, 9, 20063, Cernusco s/Naviglio (MI), ItalyRamiojo vandenyno regiono Azijos šalys: Hewlett-Packard, POD, P.O. Box 200, Alexandra Post Office, Singapore 911507 <p>Kai prašote spausdintos garantijos kopijos, nurodykite savo produkto dalies numerį, garantinį laikotarpį (jį rasite ant techninės priežiūros lipduko), vardą, pavardę ir pašto adresą.</p> <p>SVARBU: negrąžinkite HP gaminio anksčiau nurodytu adresu. Informacijos apie palaikymo tarnybą JAV rasite apsilankę http://www.hp.com/go/contactHP. Informacijos apie palaikymo tarnybą visame pasaulyje rasite apsilankę http://welcome.hp.com/country/us/en/wwcontact_us.html.</p>	

Kaip rasti informacijos apie aparatūrą ir programinę įrangą

1. Spustelėkite piktogramą **System menu** (Sistemos meniu), esančią viršutiniame dešiniajame ekrano kampe, ir spustelėkite **System Settings** (Sistemos parametrai).
2. Pasirinkite piktogramą **Details** (Išsamesnė informacija) skyriuje **System** (Sistema).

Apžvalgoje pamatysite visų kompiuteryje įrengtų įrenginių sąrašą, įskaitant optinius diskų įrenginius, netrinujį loginį diską (SSD) ar papildomą standųjį diską.

Jei norite sužinoti, kokia programinė įranga pridedama prie jūsų kompiuterio:

1. Spustelėkite mygtuką **Ubuntu Software Center** („Ubuntu“ programinės įrangos centras), esantį kairėje darbalaukio pusėje **Launcher** (Paleidimo programoje), ir spustelėkite **Installed** (Įdiegta) lango viršuje, kad būtų rodomos programinės įrangos kategorijos.
2. Spustelėkite programinės įrangos kategoriją, kad būtų rodoma tai kategorijai skirta įdiegta programinė įranga.

2 Prisijungimas prie tinklo



Kompiuterį galite pasiimti su savimi, kad ir kur vyktumėte. Tačiau net būdami namuose galite sužinoti, kas vyksta įvairiausių pasaulio kampeliuose, ir pasiekti informaciją iš milijonų svetainių, jei prijungsite kompiuterį prie laidinio arba belaidžio tinklo. Šiame skyriuje aprašoma, kaip prisijungti prie pasaulinio tinklo.

Prisijungimas prie belaidžio tinklo

Naudojant belaidę technologiją, duomenys perduodami ne laidais, o radijo bangomis. Jūsų kompiuteryje gali būti įtaisytas vienas ar daugiau toliau aptariamų belaidžių įrenginių.

- Belaidžio vietinio tinklo (WLAN) įrenginys – prijungia kompiuterį prie belaidžių vietinių tinklų (dažnai vadinamų „Wi-Fi“ tinklais, belaidžiais LAN arba WLAN) įmonių biuruose, jūsų namuose ir viešose vietose, pvz., oro uostuose, restoranuose, kavinėse, viešbučiuose ir universitetuose. WLAN tinkle mobilusis belaidis kompiuterio įrenginys užmezga ryšį su belaidžiu maršrutizatoriumi arba belaidės prieigos tašku.
- „Bluetooth®“ įrenginys – sukuria asmeninį tinklą (PAN), leidžiantį prisijungti prie kitų „Bluetooth“ palaikančių įrenginių, pavyzdžiui, kompiuterių, telefonų, spausdintuvų, ausinių su mikrofonu, garsiakalbių ir fotoaparatus. PAN tinkle kiekvienas įrenginys tiesiogiai užmezga ryšį su kitais įrenginiais. Jie turi būti palyginti arti vienas kito – paprastai iki 10 metrų (apytiksliai 33 pėdų) atstumu.

Belaidžio ryšio ir tinklo būsenų atpažinimo piktogramos

Piktograma	Pavadinimas	Aprašas
	Belaidis ryšys (prijungtas)	Nurodo, kad įjungtas vienas ar keli belaidžio ryšio įrenginiai.
	Tinklo ryšys (prijungtas)	Rodo, kad laidinis tinklas yra prijungtas ir aktyvus. Jei aktyvus ir laidinis, ir belaidis ryšys, operacinė sistema naudoja laidinį ryšį, nes veikia greičiau.
	Tinklo ryšys (atsijungta)	Rodo, kad laidinis ir belaidis tinklas nėra prijungti.

Belaidžio ryšio valdiklių naudojimas

Belaidžiai įrenginiai kompiuteryje valdomi viena ar daugiau šių funkcijų:

- belaidžio ryšio mygtuku, belaidžio ryšio jungikliu, belaidžio ryšio klavišu arba lėktuvo režimo klavišu (šiuose skyriuose jie vadinami belaidžio ryšio mygtuku) (tik tam tikruose modeliuose)
- Operacinės sistemos valdikliai

Belaidžio ryšio mygtuko naudojimas

Priklausomai nuo kompiuterio modelio, jame gali būti belaidžio ryšio mygtukas, vienas ar daugiau belaidžių įrenginių, viena ar daugiau belaidžio ryšio lempučių. Visi kompiuteryje esantys belaidžio ryšio įrenginiai suaktyvinami gamykloje, todėl įjungus kompiuterį belaidžio ryšio lemputė dega (balta).

Belaidžio ryšio lemputė rodo bendrą, o ne atskirų belaidžių įrenginių maitinimo būseną. Jei belaidžio ryšio lemputė yra balta, įjungtas bent vienas belaidis įrenginys. Jei belaidžių įrenginių lemputė yra geltona, visi belaidžiai įrenginiai išjungti.

Belaidžiai įrenginiai suaktyvinti gamykloje, todėl belaidžio ryšio mygtuku galite įjungti arba išjungti visus belaidžius įrenginius vienu metu. Atskirus belaidžio ryšio įrenginius galima valdyti spustelėjus

Network menu (Tinklo meniu) piktogramą  viršutiniame dešiniajame ekrano kampe ir spustelėjus **Edit Connections** (Keisti prisijungimus).

Operacinės sistemos valdiklių naudojimas

Norėdami įjungti arba išjungti belaidžio arba laidinio tinklo įrenginį:

1. Viršutiniame dešiniajame ekrano kampe spustelėkite piktogramą **Network menu** (Tinklo meniu).
2. Norėdami įjungti arba išjungti vieną iš toliau nurodytų įrenginių, pažymėkite arba išvalykite vieną šių parinkčių žymės langelių:
 - **Įjungti tinklą** (visi tinklo įrenginiai)
 - **Įjungti belaidį ryšį**

WLAN įrenginio naudojimas

Naudodami WLAN įrenginį galite prisijungti prie belaidžio vietinio tinklo (WLAN), kurį sudaro kiti kompiuteriai ir priedai, susieti belaidžiu maršrutizatoriumi arba belaidės prieigos tašku.

 **PASTABA:** jei norite užmegzti belaidį ryšį arba leisti prieigą prie naudotojų tinkle, jums reikia įvesti pagrindinį slaptažodį.

 **PASTABA:** terminai *belaidis maršrutizatorius* ir *belaidės prieigos taškas* dažnai vartojami pakaitomis.

- Dideliuose WLAN tinkluose, pvz., įmonės arba viešajame WLAN, paprastai naudojami belaidės prieigos taškai, kurie gali aptarnauti daug kompiuterių ir priedų ir atskirti svarbias tinklo funkcijas.
- Namų ar mažo biuro WLAN tinkle paprastai naudojamas belaidis maršrutizatorius, kuris leidžia keliems belaidžiams ir laidiniams kompiuteriams bendrai naudotis interneto ryšiu, spausdintuvu ir failais, ir tam nereikia papildomos aparatūros ar programinės įrangos.

Kad galėtumėte naudoti WLAN įrenginį kompiuteryje, turite prisijungti prie WLAN infrastruktūros (kuria suteikia paslaugos teikėjas arba viešasis ar įmonės tinklas).

Interneto paslaugų teikėjo (IPT) naudojimas

Prieš jungdamiesi prie interneto namuose, turite sudaryti sutartį su interneto paslaugų teikėju (IPT). Jei norite įsigyti interneto paslaugų ir modemą, kreipkitės į vietinį IPT. IPT padės nustatyti modemą, įdiegti tinklo kabelį, suteikiantį galimybę kompiuterį su belaidžio ryšio įranga prijungti prie modemo, ir išbandyti interneto paslaugą.

 **PASTABA:** IPT jums priskirs vartotojo ID ir slaptažodį, kuriuos naudosite jungdamiesi prie interneto. Užsirašykite šią informaciją ir laikykite ją saugioje vietoje.

WLAN kūrimas

Norint sukurti WLAN tinklą ir prisijungti prie interneto, reikia toliau nurodytos įrangos.

- Plačiajuostis modemas (DSL arba kabelinis) (1) ir sparčiojo interneto paslauga, įsigyta iš interneto paslaugų teikėjo
- Belaidis maršrutizatorius (2) (įsigyjamas atskirai)
- Kompiuteris su belaidžio ryšio įranga (3)

 **PASTABA:** kai kuriuose modemuose yra integruotasis belaidis maršrutizatorius. Pasiteiraukite IPT, kokio tipo modemą turite.

Tolesniame paveikslėlyje pateiktas belaidžio tinklo, prijungto prie interneto, diegimo pavyzdys.



Plečiantis tinklui, prie jo galima jungti papildomus kompiuterius su belaide ir laidine tinklo įranga, leidžiančia prisijungti prie interneto.

Jei reikia pagalbos dėl WLAN kūrimo, skaitykite maršrutizatoriaus gamintojo dokumentaciją arba teiraukitės IPT.

Belaidžio maršrutizatoriaus konfigūravimas

Jei reikia pagalbos dėl WLAN kūrimo, skaitykite maršrutizatoriaus gamintojo dokumentaciją arba teiraukitės IPT.

 **PASTABA:** naująjį kompiuterį su belaidžio ryšio įranga pirmiausia rekomenduojama prijungti prie maršrutizatoriaus naudojant prie maršrutizatoriaus pridėtą kabelį. Kai kompiuterį sėkmingai prijungsite prie interneto, atjunkite kabelį ir prisijunkite prie interneto belaidžiu tinklu.

WLAN apsauga

Kai nustatote WLAN arba jungiatės prie esamo WLAN, visada įgalinkite saugos funkcijas, kad apsaugotumėte savo tinklą nuo neteisėto naudojimo. WLAN viešose vietose (prieigos taškuose), pvz., kavinėse, parduotuvėse ir oro uostuose gali būti visiškai neapsaugotas. Jei jums svarbi kompiuterio sauga, prisijungę prie viešosios prieigos taško tikrinkite tik nekonfidencialų el. paštą ir naršydami internete būkite atsargūs.

Belaidžio ryšio signalai kelioja už tinklo ribų, todėl kiti WLAN įrenginiai gali pagauti neapsaugotus signalus. Norėdami apsaugoti WLAN tinklą, imkitės toliau nurodytų atsargumo priemonių.

- Naudokite užkardą.

Užkarda tikrina tinkle siunčiamus duomenis ir duomenų užklausas ir atmeta bet kokius įtartinus elementus. Užkardos yra galimos ir programinei įrangai, ir aparatūrai. Kai kuriuose tinkluose derinami abu tipai. „Ubuntu“ neturi užkardos programinės įrangos, tačiau galite atsisiųsti „Gufw“, nemokamą užkardos tvarkymo programą, kurią siūlo „Ubuntu“. Daugiau informacijos apie „Gufw“ atsisiuntimą ir įdiegimą ieškokite [Užkardos programinės įrangos naudojimas 41 puslapyje](#).

- Naudokite šifruotąjį belaidį ryšį.

Naudojant šifruotą belaidį ryšį, taikant saugos parametrus tinklu perduodami duomenys užšifruojami ir iššifruojami.

Prisijungimas prie WLAN

Norėdami prisijungti prie WLAN tinklo, atlikite toliau nurodytus veiksmus.

1. Įsitikinkite, kad WLAN įrenginys yra įjungtas. Jei jis įjungtas, belaidžio ryšio lemputė yra balta. Jei belaidžio ryšio lemputė yra geltona, spauskite belaidžio ryšio mygtuką.
2. Viršutiniame dešiniajame ekrano kampe spustelėkite piktogramą **Network menu** (Tinklo meniu).
Dalyje **Wireless networks** (Belaidžiai tinklai) parodomi pasiekiami belaidžiai tinklai.
3. Spustelėkite reikiamą belaidį tinklą.

Jei tinklas yra WLAN, turintis nustatytą saugą, būsite paprašyti įvesti tinklo saugos raktą. Įveskite kodą ir spustelėkite **OK** (Gerai), kad užmegztumėte ryšį.

 **PASTABA:** norėdami prisijungti prie tinklo, kuris neaptinkamas automatiškai, spustelėkite piktogramą **Network menu** (Tinklo meniu) ir pasirinkite **Connect to Hidden Wireless Network** (Prisijungti prie paslėpto belaidžio tinklo). Įveskite ESSID informaciją ir nustatykite šifravimo parametrus.

 **PASTABA:** jei sąraše jokių WLAN tinklų nėra, o jūsų tinklas nėra paslėptas, esate už belaidžio maršrutizatoriaus arba prieigos taško veikimo diapazono ribų.

Jei nematote tinklo, prie kurio norite prisijungti, viršutiniame dešiniajame ekrano kampe spustelėkite piktogramą **Network menu** (Tinklo meniu), tada spustelėkite **Edit Connections** (Keisti prisijungimus).

 **PASTABA:** veikimo diapazonas (kaip toli sklinda belaidžio ryšio signalai) priklauso nuo WLAN realizacijos, kelvedžio gamintojo ir trikdžių iš kitų elektroninių įrenginių arba struktūrinių užtvary, pvz., sienų ar grindų.

„Bluetooth“ belaidžių įrenginių naudojimas

Priklausomai nuo kompiuterio modelio, jūsų kompiuteryje gali būti „Bluetooth“ įrenginys. „Bluetooth“ įrenginys užtikrina mažo diapazono belaidį ryšį, pakeičiantį fizinių kabelių jungtis, kurios paprastai jungia elektroninius įrenginius, pavyzdžiui:

- kompiuterius (staličius, nešiojamuosius, delninius),
- telefonus (mobiliuosius, belaidžius, išmaniuosius),
- vaizdo perteikimo įrenginius (spausdintuvus, fotoaparatus),
- garso įrenginius (ausines, garsiakalbius),
- pelę.

„Bluetooth“ įrenginiai teikia lygiarangių galimybę, kuri leidžia nustatyti „Bluetooth“ įrenginių asmeninį tinklą (PAN). Informacijos, kaip konfigūruoti ir naudoti „Bluetooth“ įrenginius, rasite „Bluetooth“ programinės įrangos žinyne.

Prisijungimas prie laidinio tinklo

Jungiantis prie LAN tinklo būtinas 8 kontaktų RJ-45 tinklo kabelis.

⚠ PERSPĖJIMAS! Kad sumažintumėte elektros šoko, gaisro arba įrangos sugadinimo riziką, nejunkite modemo arba telefono kabelio į RJ-45 (tinklo) lizdą.

Prijungimas prie vietinio tinklo (LAN)

LAN ryšį naudokite, jei norite prijungti kompiuterį tiesiogiai prie maršrutizatoriaus namuose (o ne jungtis belaidžiu ryšiu) arba jei norite prisijungti prie esamo biuro laidinio tinklo.

Norėdami prijungti tinklo kabelį, atlikite toliau nurodytus veiksmus.

1. Prijunkite tinklo kabelį prie kompiuterio tinklo lizdo (1).
2. Kitą tinklo kabelio galą junkite į sieninį tinklo lizdą (2) arba kelvedį.

📝 PASTABA: jei tinklo kabelyje yra triukšmų mažinimo schema (3), apsauganti nuo TV ir radijo bangų priėmimo keliamų trikdžių, nukreipkite kabelio galą su schema į kompiuterio pusę.

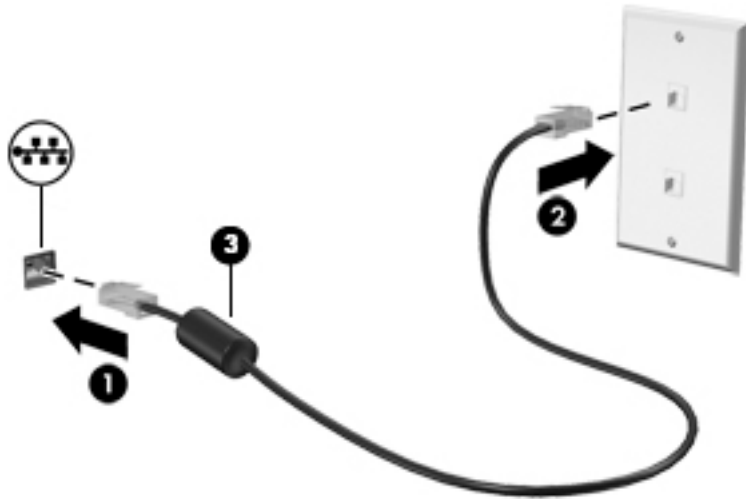

3 Pramogų funkcijų naudojimas

Naudokite savo HP kompiuterį kaip pramogų centrą – bendraukite naudodami interneto kamerą, klausykitės muzikos ir ją tvarkykite, atsisiųskite ir žiūrėkite filmus. Arba, jei norite naudoti dar daugiau pramogų funkcijų savo kompiuteryje, prijunkite papildomų išorinių įrenginių (pvz., monitorių, projektorių, televizorių, garsiakalbius, ausines) ir didelės raiškos įrenginių (tik tam tikruose modeliuose). Taip pat galite naudoti tinklo kamerą su tokiomis programomis, kaip „Google Hangouts“ ir „Skype“.

Interneto kameros naudojimas

Jūsų kompiuteryje gali būti integruota interneto kamera. Interneto kamera – tai naudinga socialinių tinklų priemonė, kurią naudodami galite bendrauti su draugais, kolegomis, kaimynais ir žmonėmis kitame pasaulio kampelyje. Naudodami interneto kamerą ir tiesioginių pranešimų programinę įrangą galite transliuoti vaizdą, o naudodami iš anksto įdiegtą programinę įrangą galite fotografuoti.

Garso funkcijų naudojimas

HP kompiuteriuose su optiniu diskų įrenginiu galite leisti muzikos kompaktinius diskus, atsisiųsti ir klausyti muzikos, transliuoti garso turinį iš žiniatinklio (įskaitant radiją), įrašyti garsą arba sukurti daugialypės terpės turinį (derinant garsą ir vaizdą). Kad muzika teiktų dar daugiau malonumo, prijunkite išorinių garso įrenginių, pvz., garsiakalbius ar ausines.

Garsiakalbių prijungimas

Per kompiuterio arba doko USB prievadus (arba garso išvesties lizdą) prie kompiuterio galite prijungti laidinius garsiakalbius.

Norėdami prie kompiuterio prijungti *beleidžius* garsiakalbius, vadovaukitės įrenginio gamintojo nurodymais. Norėdami prie kompiuterio prijungti HD garsiakalbius, skaitykite skyrių [Garso parametru konfigūravimas \(naudojant HDMI TV\) 13 puslapyje](#). Prieš jungdami garso įrenginius būtinai sureguliuokite garsumą.

Ausinių prijungimas

Per ausinių lizdą prie kompiuterio galite prijungti laidines ausines.

Norėdami prie kompiuterio prijungti *beleides* ausines, vadovaukitės įrenginio gamintojo nurodymais.

 **PERSPĖJIMAS!** Kad nesusižalotumėte, prieš užsidėdami ar įsikišdami ausines, sureguliuokite garsumą. Daugiau saugos informacijos rasite vadove *Teisinė, saugos ir aplinkosaugos informacija*.

Mikrofono prijungimas

Norėdami įrašyti garsą, per kompiuterio mikrofono lizdą prijunkite mikrofoną. Kad pasiektumėte geriausių rezultatų, įrašydami kalbėkite tiesiai į mikrofoną ir būkite aplinkoje, kurioje nėra foninio triukšmo.

Garso funkcijų tikrinimas

Norėdami patikrinti kompiuterio garso funkcijas, atlikite šiuos veiksmus:

1. Spustelėkite piktogramą **System menu** (Sistemos meniu), esančią viršutiniame dešiniajame ekrano kampe, ir spustelėkite skirtuką **System Settings** (Sistemos parametrai) > piktogramą **Sound** (Garsas).
2. Spustelėkite skirtuką **Sound Effects** (Garso efektai), tada pasirinkite vieną iš garso parinkčių skiltyje **Choose an alert sound** (Pasirinkti įspėjamąjį signalą) ir patikrinkite visus garsus.

Kad patikrintumėte kompiuterio įrašymo funkcijas, atlikite šiuos veiksmus:

1. Spustelėkite piktogramą **System menu** (Sistemos meniu), esančią viršutiniame dešiniajame ekrano kampe, ir spustelėkite skirtuką **System Settings** (Sistemos parametrai) > piktogramą **Sound** (Garsas).
2. Spustelėkite skirtuką **Input** (Įvestis) ir pasirinkite **Line in** (Linijinė įvestis) arba **Internal Microphone** (Vidinis mikrofonas) iš **Record sound from** (Įrašyti garsą iš) lango kairėje pusėje.
3. Sureguliuokite įvesties garsumą perkeldami **Input volume** (Įvesties garsumo) slankiklį prie pageidaujamo parametro.

 **PASTABA:** kad pasiektumėte geriausių rezultatų, įrašydami kalbėkite tiesiai į mikrofoną ir būkite aplinkoje, kurioje nėra foninio triukšmo.

Norėdami savo kompiuteryje patvirtinti arba keisti garso parametrus, viršutiniame dešiniajame ekrano kampe spustelėkite piktogramą **Sound menu** (Garso meniu).

Vaizdo funkcijų naudojimas

Jūsų HP kompiuteris – tai galingas vaizdo įrenginys, kurį naudodami galite transliuoti vaizdą iš mėgstamų svetainių ir atsisiųsti vaizdo įrašų bei filmų. Vaizdo įrašus galite žiūrėti kompiuteriu neprisijungę prie tinklo.

Kad vaizdo įrašų žiūrėjimas teiktų dar daugiau malonumo, per vieną iš vaizdo jungčių prie kompiuterio prijunkite išorinį monitorių, projektorį ar TV. Daugelyje kompiuterių yra vaizdo grafikos matricos (angl., „Video Graphics Array“, VGA) prievadas, per kurį galima prijungti analoginius vaizdo įrenginius. Kai kuriuose kompiuteriuose yra „DisplayPort“, per kurį prijungiamas papildomas skaitmeninis vaizdo įrenginys, pavyzdžiui, galingas monitorius arba projektorius. Be to, kai kuriuose kompiuteriuose yra didelės raiškos daugialypės terpės (HDMI) prievadas, per kurį galima prijungti didelės raiškos monitorių arba televizorių.

 **SVARBU:** įsitikinkite, kad išorinis įrenginys prijungtas prie tinkamo kompiuterio lizdo patikimu laidu. Jei jums kilo klausimų, peržiūrėkite įrenginio gamintojo instrukcijas.

VGA monitoriaus arba projektoriaus prijungimas

Norėdami matyti kompiuterio ekrano vaizdą išoriniame VGA monitoriuje arba perteikti vaizdą projektoriumi, prie kompiuterio VGA prievado prijunkite monitorių arba projektorių.

 **PASTABA:** sureguliuokite išorinio įrenginio ekrano skiriamąją gebą. Spustelėkite piktogramą **System menu** (Sistemos meniu), esančią viršutiniame dešiniajame ekrano kampe, spustelėkite **Displays** (Ekranai) ir išskleidžiamajame meniu, šalia **Resolution** (Skiriamoji geba), pasirinkite skiriamąją gebą. Pasirinkite ekraną, kuriame rodyti paleidimo programos išskleidžiamąjį meniu, šalia **Launcher placement** (Paleidimo programos vieta). Norėdami pritaikyti visus pakeitimus spustelėkite **Apply** (Taikyti).

Norėdami prijungti monitorių arba projektorių, atlikite toliau nurodytus veiksmus.

1. Prijunkite monitoriaus arba projektoriaus VGA kabelį prie kompiuterio VGA prievado, kai parodyta toliau.

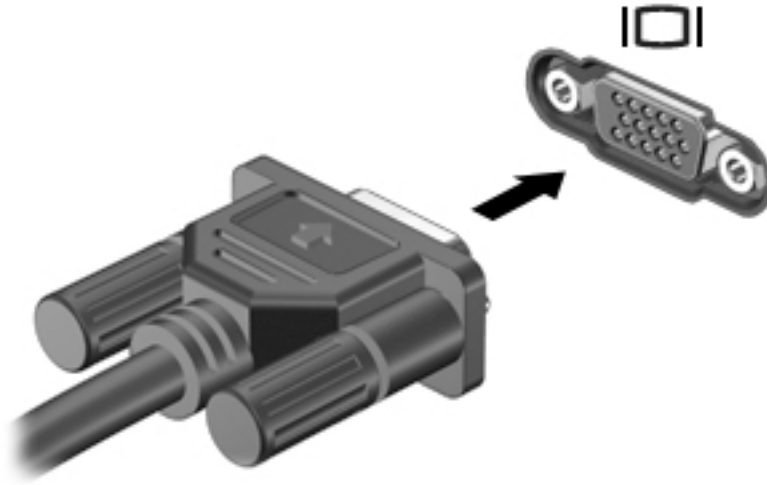

2. Paspausdami **f4** perjunkite ekrano vaizdą. Galimi keturi režimai:

 **PASTABA:** priklausomai nuo modelio, šiai operacijai atlikti skirtas funkcinis klavišas gali skirtis.

- **Tik nešiojamojo kompiuterio ekranas:** ekrano vaizdas rodomas tik kompiuteryje.
- **Dubliuojamas ekranas:** ekrano vaizdas *tu pačiu metu* rodomas ir kompiuteryje, ir išoriniame įrenginyje.
- **Išplėstinis:** ekrano vaizdas *tu pačiu metu* rodomas ir kompiuteryje, ir išoriniame įrenginyje.
- **Tik išorinis monitorius:** ekrano vaizdas rodomas tik išoriniame įrenginyje.

Rodymo režimas keičiamas kaskart paspaudus **f4**.

Jei paspaudus **f4** išorinis monitorius neaptinkamas, atlikite šiuos veiksmus:

1. Spustelėkite piktogramą **System menu** (Sistemos meniu), esančią viršutiniame dešiniajame ekrano kampe, ir spustelėkite **Displays** (Ekranai).
2. Spustelėkite mygtuką **Detect Displays** (Aptikti ekranus).
3. Paslinkite slankiklio mygtuką **On/Off** (įjungti / išjungti) į padėtį **On** (įjungti) po ekrano maketu. Jei numatytasis monitorius neaptinkamas, pagal išorinius monitoriaus techninius duomenis nustatykite skyrą ir atnaujinimo dažnį. Jei reikia, pakeiskite sukimą. Jei reikia nustatyti veidrodinį ekrano atspindį, pažymėkite langelį **Mirror Displays** (Veidrodiniai ekrano atspindžiai).
4. Sukonfigūravę parametrus spustelėkite **Apply** (Taikyti) ir **OK** (Gerai).

„DisplayPort“

„DisplayPort“ prievadu kompiuterį galima prijungti prie vaizdo ar garso įrenginio, pvz., didelės raiškos televizoriaus ar bet kurio suderinamo skaitmeninio ar garso komponento. „DisplayPort“ yra pranašesnis nei VGA išorinio monitoriaus prievadas, be to, jį naudojant pagerinamas skaitmeninis ryšys.

 **PASTABA:** norint perduoti vaizdo ir (arba) garso signalus per „DisplayPort“ prievadą, jums reikia „DisplayPort“ kabelio (išigyjamas atskirai).

 **PASTABA:** prie kompiuterio „DisplayPort“ prievado galima prijungti vieną „DisplayPort“ įrenginį. Kompiuterio ekrane rodoma informacija tuo pat metu gali būti rodoma „DisplayPort“ įrenginio ekrane.

Norėdami prijungti vaizdo ar garso įrenginį prie „DisplayPort“:

1. Vieną „DisplayPort“ kabelio jungtį prijunkite prie kompiuterio „DisplayPort“ prievado.

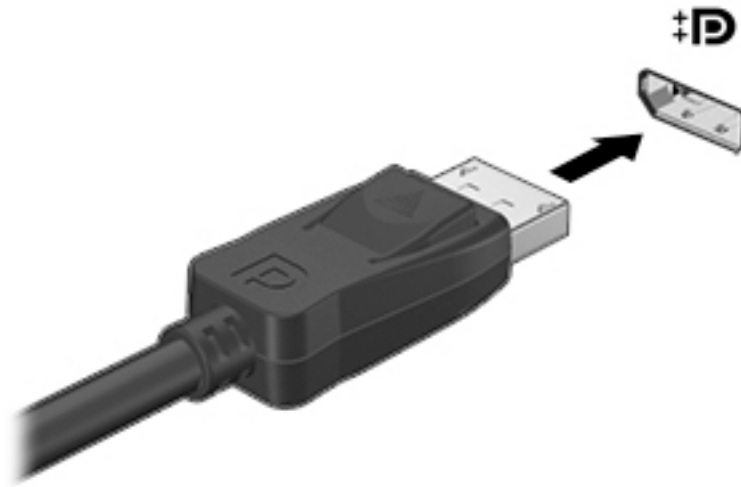

2. Prijunkite kitą laido galą prie vaizdo įrenginio, tada papildomos informacijos ieškokite įrenginio gamintojo instrukcijose.

 **PASTABA:** norėdami ištraukti įrenginio laidą, paspauskite jungties atleidimo mygtuką.

HDMI TV arba monitoriaus prijungimas

Norėdami matyti kompiuterio ekrano vaizdą didelės raiškos TV arba monitoriuje, prijunkite didelės raiškos įrenginį laikydamiesi toliau pateiktų nurodymų.

Norint prijungti HDMI įrenginį prie kompiuterio, reikia HDMI kabelio (išsigyjamas atskirai).

 **PASTABA:** sureguliuokite išorinio įrenginio ekrano skyrą, ypač jei pasirinkote parinktį „Išplėstinis“. Kad būtų garantuoti optimalūs rezultatai, spustelėkite piktogramą **System menu** (Sistemos meniu), esančią viršutiniame dešiniajame ekrano kampe, spustelėkite **Displays** (Ekranai) ir išskleidžiamajame meniu, šalia **Resolution** (Skiriamoji geba), pasirinkite skiriamąją gebą.

Norėdami prijungti didelės raiškos TV arba monitorių prie kompiuterio, atlikite toliau nurodytus veiksmus.

1. Vieną HDMI kabelio jungtį prijunkite prie kompiuterio HDMI prievado.

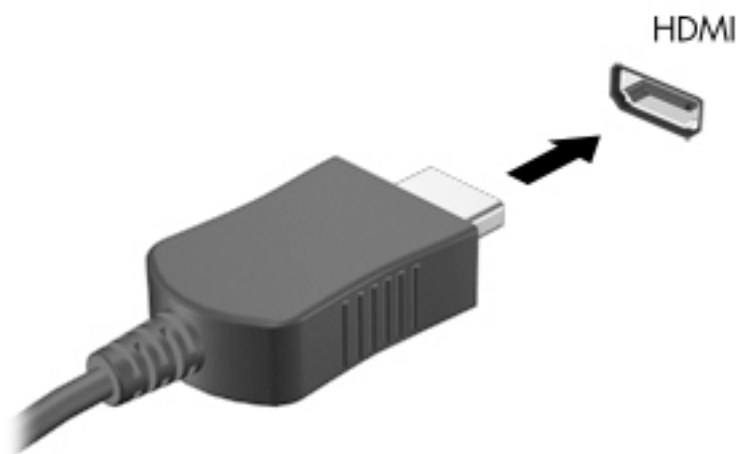

2. Kitą kabelio galą prijunkite prie didelės raiškos TV arba monitoriaus.
3. Paspauskite **f4** ir perjunkite kompiuterio ekrano vaizdą. Galimi keturi režimai:
 - **Tik nešiojamojo kompiuterio ekranas:** ekrano vaizdas rodomas tik kompiuteryje.
 - **Dubliuojamas ekranas:** ekrano vaizdas *tuo pačiu metu* rodomas ir kompiuteryje, ir išoriniame įrenginyje.
 - **Išplėstinis:** ekrano vaizdas *tuo pačiu metu* rodomas ir kompiuteryje, ir išoriniame įrenginyje.
 - **Tik išorinis monitorius:** ekrano vaizdas rodomas tik išoriniame įrenginyje.

Rodymo režimas keičiamas kaskart paspaudus **f4**.

Garso parametrų konfigūravimas (naudojant HDMI TV)

HDMI – tai vienintelė vaizdo sąsaja, palaikanti HD vaizdą ir garsą. Prijungę HDMI TV prie kompiuterio, galite įjungti HDMI garso funkciją atlikdami toliau nurodytus veiksmus.

1. Spustelėkite piktogramą **Sound menu** (Sistemos meniu), esančią viršutiniame dešiniajame ekrano kampe, ir spustelėkite **Sound Settings** (Garso parametrai).
2. Skirtuke **Output** (Išvestis) spustelėkite **Internal Audio Digital Stereo (HDMI)** (Vidinė skaitmeninė stereogarso išvestis (HDMI)).
3. Uždarykite langą „Sound“ (Garsas).

Norėdami grąžinti garsą į kompiuterio garsiakalbius, atlikite toliau nurodytus veiksmus.

1. Spustelėkite piktogramą **Sound menu** (Garso meniu), esančią viršutiniame dešiniajame ekrano kampe, ir spustelėkite **Sound Settings** (Garso parametrai).
2. Skirtuke **Output** (Išvestis) spustelėkite **Internal Audio Analog Stereo** (Vidinė analoginė stereogarso išvestis).
3. Uždarykite langą „Sound“ (Garsas).

4 Klaviatūros ir žymiklio įrenginių naudojimas

Kompiuterio ekrane galite lengvai naršyti naudodamiesi klaviatūra ir žymiklio įrenginiu. Be to, tam tikruose modeliuose yra veiksmų ir spartieji klavišai, kuriais galite atlikti įprastas užduotis. Jutiklinė planšetė suteikia galimybę funkcijas ekrane atlikti panašiai, kaip ir naudojantis išorine pele.

Norėdami sužinoti žymiklio įrenginio funkcijas ir pasirinkti norimus parametrus:

1. Spustelėkite piktogramą **System menu** (Sistemos meniu), esančią viršutiniame dešiniajame ekrano kampe, ir spustelėkite **System Settings** (Sistemos parametrai).
2. Spustelėkite **Mouse and Touchpad** (Pelė ir jutiklinė planšetė).

Per vieną iš USB prievadų prie kompiuterio galite prijungti išorinę USB pelę (išigyjama atskirai).

 **PASTABA:** atsižvelgiant į šalį / regioną, klaviatūros klavišai ir jais atliekamos funkcijos gali skirtis nuo čia aprašomų.

Veiksmų klavišų naudojimas

Veiksmo klavišas atlieka jam priskirtą funkciją. Ant klavišų **f1–f12** esančių piktogramų parodytos priskirtos funkcijos. Paprastai **f5** klavišu paleidžiama failų naršyklė ir rodomas pagrindinio aplanko turinys.



 **PASTABA:** šiame skyriuje aprašomi daugeliui modelių būdingi veiksmo klavišai. Kai kurie veiksmo klavišai jūsų kompiuteryje gali neveikti.











Jei norite pasinaudoti veiksmo klavišui priskirta funkcija, paspauskite klavišą.

 **ISPĖJIMAS:** sąrankos priemonę „Setup Utility“ keiskite ypač atidžiai. Atsiradus klaidoms, kompiuteris gali veikti netinkamai.

veiksmo klavišo funkcija įjungiama gamykloje. Šią funkciją galite deaktyvinti sąrankos priemonėje „Setup Utility“ (BIOS). Pagal skyriuje [„Kompiuterio sąrankos priemonės „Setup Utility“ \(BIOS\) ir aparatūros diagnostikos priemonės „HP PC Hardware Diagnostics“ \(UEFI\) naudojimas“ 43 puslapyje](#) pateiktus nurodymus atidarykite sąrankos priemonę „Setup Utility“ (BIOS) ir vykdykite ekrano apačioje pateikiamus nurodymus.

Išjungę veiksmo klavišų funkciją jiems priskirtus veiksmus galite atlikti klavišą **fn** spausdami kartu su atitinkamu veiksmo klavišu.

Piktograma	Aprašas
	Paleidžiamas „Ubuntu“ vadovas.
	Paspaudus klavišą palaipsniui mažinamas ekrano šviesumas.
	Paspaudus klavišą palaipsniui didinamas ekrano šviesumas.

Piktograma	Aprašas
	<p>Perjungiamas vaizdas iš vieno prie sistemos prijungto vaizdo įrenginio į kitą. Pavyzdžiui, jei prie kompiuterio prijungtas monitorius, kiekvieną kartą paspaudus šį klavišą, ekrano vaizdas perjungiamas paeiliui į kompiuterio ekraną, į monitoriaus ekraną ir į kompiuterio ir monitoriaus ekranus vienu metu.</p> <p>Dauguma išorinių monitorių vaizdo informaciją iš kompiuterio priima naudodami išorinio VGA vaizdo standartą. Šiuo klavišu taip pat galite vaizdą perjungti į kitus įrenginius, gaunančius vaizdo informaciją iš kompiuterio.</p>
	Paleidžia ankstesnį garso CD takelį arba DVD disko skyrių.
	Paleidžiamas, pristabdomas arba tęsiamas garso CD ar DVD atkūrimas.
	Paleidžia kitą garso CD disko takelį arba DVD disko skyrių.
	Kol laikote paspaudę šį klavišą, palaipsniui mažina garsiakalbio garsumą.
	Kol laikote paspaudę šį klavišą, palaipsniui didina garsiakalbio garsumą.
	Ijungia arba išjungia garsiakalbių garsą.
	Išjungia mikrofoną.
	Ijungiamas ir išjungiamas foninis klaviatūros apšvietimas. PASTABA: foninis klaviatūros apšvietimas įjungiamas gamykloje. Norėdami pailginti akumuliatoriaus naudojimo laiką, foninį klaviatūros apšvietimą išjunkite.
	Ijungia arba išjungia belaidžio ryšio funkciją. Šis mygtukas yra tik tam tikruose modeliuose. PASTABA: kad galėtumėte užmegzti belaidį ryšį, turi būti nustatytas belaidis tinklas.
	Ijungia arba išjungia lėktuvo režimą ir belaidžio ryšio funkciją. PASTABA: kad galėtumėte užmegzti belaidį ryšį, turi būti nustatytas belaidis tinklas.

Jutiklinės planšetės naudojimas

Jutikline planšete galite naršyti po kompiuterį paprastais pirštais atliekamais judesiais.

Naršymas

Norėdami perkelti žymiklį ekrane, braukite pirštu per Jutiklinė planšetė paviršių norima kryptimi.

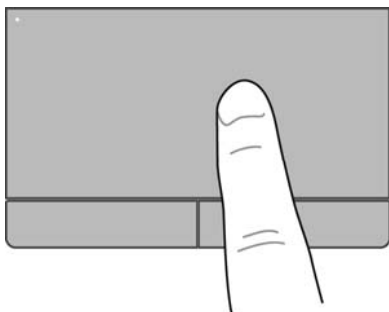

Jei jutikline planšete norite spustelėti, dukart spustelėti ir vilkti:

1. Spustelėkite piktogramą **System menu** (Sistemos meniu), esančią viršutiniame dešiniajame skydelio kampe, ir spustelėkite **System Settings** (Sistemos parametrai) > **Mouse and Touchpad** (Pelė ir jutiklinė planšetė).
2. Pasirinkite norimą įjungti arba išjungti gestą.
3. Norėdami uždaryti langą, viršutiniame kairiajame kampe spustelėkite **x**.

Pasirinkimas

Kairįjį ir dešinįjį Jutiklinė planšetė mygtukus naudokite taip, kaip atitinkamus išorinės pelės klavišus.

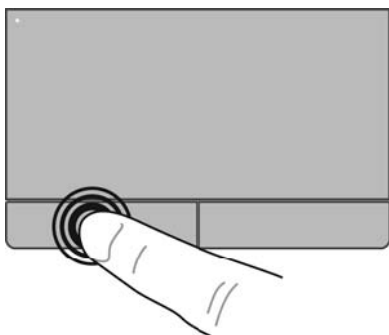

Jutiklinės planšetės gestų naudojimas

Norėdami suaktyvinti jutiklinės planšetės gestus, vienu metu uždėkite du pirštus ant jutiklinės planšetės arba naudokitės jos kraštais.



PASTABA: kai kurių jutiklinės planšetės gestų tam tikros programos nepalaiko.

Horizontalus slinkimas

Horizontalus slinkimas patogus judant į puslapio ar vaizdo viršų, apačią arba šonus. Kad slinktumėte, padėkite du pirštus vieną šalia kito ant jutiklinės planšetės, tada vilkite juos į jutiklinės planšetės viršų, apačią, kairę arba dešinę pusę.

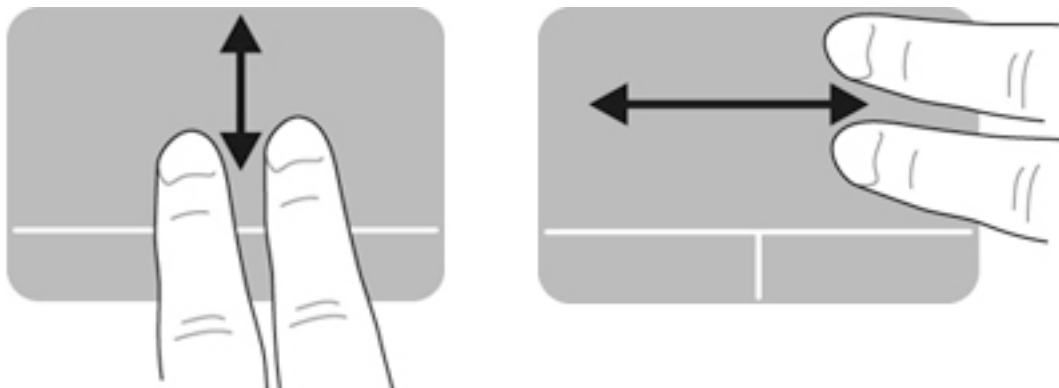

Slinkimas kraštu

Naudodamiesi slinkimo kraštu gestu, galite slinkti jutiklinės planšetės kraštu. Pasirinkę šį gestą, norėdami slinkti vertikaliai, braukite pirštu į viršų ir apačią dešiniąja jutiklinės planšetės puse. Suaktyvinę horizontalų slinkimą, norėdami slinkti horizontaliai, braukite pirštu į kairę ar dešinę palei jutiklinės planšetės apačią.

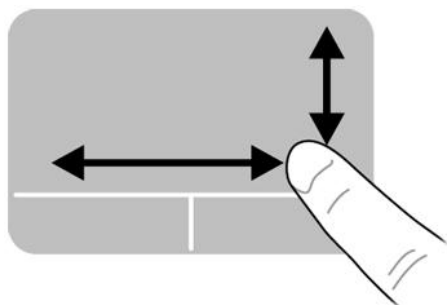

5 Energijos vartojimo valdymas

Energija į jūsų kompiuterį gali būti tiekama iš akumulatoriaus arba iš išorinio maitinimo šaltinio. Kai kompiuteris veikia naudodamas tik akumulatoriaus energiją, o kintamosios srovės šaltinis nėra prieinamas, kad juo būtų galima įkrauti akumuliatorių, svarbu stebėti ir tausoti akumulatoriaus įkrovą.

Kompiuterio išjungimas

 **ISPĖJIMAS:** išjungus kompiuterį neįrašyta informacija bus prarasta.

Išjungimo komanda uždaro visas atidarytas programas, įskaitant operacinę sistemą, ir tada išjungia ekraną ir kompiuterį.

Išjunkite kompiuterį esant vienai iš toliau nurodytų sąlygų.

- Kai reikia pakeisti akumuliatorių arba pasiekti komponentus kompiuterio viduje
- Kai prijungiate išorinį aparatūros įrenginį, kuris nėra jungiamas prie USB prievado
- Kai kompiuteris bus nenaudojamas ir atjungtas nuo išorinio maitinimo ilgą laiką

Norėdami išjungti kompiuterį, atlikite šiuos veiksmus:

 **PASTABA:** jei kompiuteris veikia užmigdymo arba hibernavimo režimu, visų pirma turite jį nutraukti ir tik tada galite išjungti kompiuterį.

1. Įrašykite savo darbą ir uždarykite visas atidarytas programas.
2. Spustelėkite piktogramą **System menu** (Sistemos meniu), esančią viršutiniame dešiniajame skydelio kampe, ir spustelėkite **Shut Down** (Išjungti) > **Shut Down** (Išjungti).

Jei kompiuteris nereaguoja ir jūs negalite išjungti kompiuterio nurodytais būdais, pabandykite atlikti tokius veiksmus toliau nurodyta tvarka.

- Spauskite ir palaikykite nuspaudę maitinimo mygtuką mažiausiai 5 sekundes.
- Atjunkite kompiuterį nuo išorinio maitinimo šaltinio ir išimkite akumuliatorių, jei kompiuteryje įdėtas toks akumulatorius, kurį pakeisti gali naudotojas.

Maitinimo parinkčių nustatymas

Energijos taupymo būsenų naudojimas

 **PASTABA:** Hibernavimo ir hibridinė miego energijos taupymo būsenos yra tik tam tikruose modeliuose.

Kompiuteryje yra dvi gamykloje įgalintos energijos taupymo būsenos: Užmigdymo režimas ir hibernavimo arba hibridinio miego režimas.

Kai įjungiamas užmigdymo režimas, mirksi energijos tiekimo lemputės, o ekranas pasidaro tuščias. Jūsų darbas įrašomas į atmintį, dėl to užmigdymo režimą galima nutraukti greičiau nei hibernavimo. Jei kompiuteris ilgai veikia užmigdymo režimu arba jei kompiuteriui veikiant pristabdymo režimu išsikrauna akumuliatorius, kompiuteris paleidžia hibernavimo režimą.

Kai paleidžiamas hibernavimo režimas, jūsų darbas įrašomas į hibernavimo failą standžiajame diske, o kompiuteris išsijungia.

Kai inicijuojamas hibridinis miego režimas, kompiuterio būseną ir jūsų darbas vienu metu įrašomi į atmintį ir į standųjį diską. Kai išeinama iš hibridinio miego režimo, kompiuteris grįžta į ankstesnę būseną.

 **ISPĖJIMAS:** kad nesuprastėtų garso ir vaizdo kokybė, veiktu visos garso ir vaizdo atkūrimo funkcijos ir neprarastumėte informacijos, nepaleiskite užmigdyimo, hibernavimo ar hibridinio miego režimo, kai skaitoma arba rašoma į diską arba išorinę laikmenos kortelę.

 **PASTABA:** Kai kompiuteris veikia užmigdyimo, hibernavimo ar hibridiniu miego režimu, negalite paleisti jokio tinklo ryšio ir naudoti jokių kompiuterio funkcijų.

Užmigdyimo režimo paleidimas ir nutraukimas

Gamykloje sistema nustatoma paleisti užmigdyimo režimą praėjus tam tikram laikui, kai neatliekama jokių veiksmų, o kompiuteris veikia naudodamas akumuliatorių arba išorinio maitinimo šaltinio energiją.

Energijos vartojimo parametrai ir skirtasis laikas gali būti pakeisti spustelėjus piktogramą **System menu** (Sistemos meniu), esančią viršutiniame dešiniajame ekrano kampe, ir spustelėjus **System Settings** (Sistemos parametrai) > piktogramą **Power** (Energija).

Kai kompiuteris įjungtas, užmigdyimo režimą paleiskite toliau nurodytais būdais.

- Trumpai paspauskite įjungimo / išjungimo mygtuką.
- Uždarykite ekraną.

 **PASTABA:** šis būdas veikia tik kompiuteriui naudojant akumuliatoriaus energiją.

- Spustelėkite piktogramą **System menu** (Sistemos meniu), esančią viršutiniame dešiniajame ekrano kampe, ir spustelėkite **Suspend** (Užmigdyti).

Kaip nutraukti užmigdyimo režimą

- ▲ Trumpai paspauskite įjungimo / išjungimo mygtuką.

Kai kompiuterio užmigdyimo režimas išjungiamas, užsidega energijos tiekimo lemputės, ir jūsų darbas grįžta į ekraną toje vietoje, kurioje baigėte dirbti.

Hibernavimo arba hibridinio miego režimo aktyvinimas ir užbaigimas (tik tam tikruose modeliuose)

Gamykloje sistema yra nustatyta paleisti hibernavimo arba hibridinį miego režimą po tam tikro neaktyvumo laikotarpio, kai kompiuteris maitinamas akumuliatoriaus arba išorine energija, arba kai akumuliatorius išsikrauna iki kritinio lygio.

Energijos vartojimo parametrai ir skirtasis laikas gali būti pakeisti spustelėjus piktogramą **System menu** (Sistemos meniu), esančią viršutiniame dešiniajame ekrano kampe, ir spustelėjus **System Settings** (Sistemos parametrai) > piktogramą **Power** (Energija).

Kai kompiuteris įjungtas, hibernavimo režimą paleisite toliau nurodytais būdais:

- Trumpai paspauskite įjungimo / išjungimo mygtuką ir spustelėkite **Hibernate** (Hibernuoti).
- Spustelėkite piktogramą **System menu** (Sistemos meniu), esančią viršutiniame dešiniajame ekrano kampe, ir spustelėkite **Hibernate** (Hibernuoti).

Kaip išjungti hibernavimo režimą

- ▲ Trumpai paspauskite įjungimo / išjungimo mygtuką.

Kai kompiuterio hibernavimo režimas išjungiamas, užsidega energijos tiekimo lemputės, ir jūsų darbas grįžta į ekraną toje vietoje, kurioje baigėte dirbti.

Energijos piktogramos naudojimas

Piktograma **Power** (Energija) yra sistemos parametrų aplanke. Piktograma **Power** (Energija) suteikia galimybę pasiekti energijos vartojimo parametrus, peržiūrėti likusią akumuliatoriaus įkrovą ir pasirinkti kitą energijos vartojimo planą.

- Jei norite, kad būtų rodomas likusios akumuliatoriaus įkrovos procentas, kai kompiuteris maitinamas akumuliatoriaus energija, spustelėkite piktogramą **System menu** (Sistemos meniu), esančią viršutiniame dešiniajame ekrano kampe, ir spustelėkite **System Settings** (Sistemos parametrai) > piktogramą **Power** (Energija).
- Jei norite, kad būtų rodoma akumuliatoriaus įkrova, kai kompiuteris prijungtas prie išorinio maitinimo šaltinio, viršutiniame dešiniajame ekrano kampe spustelėkite piktogramą **Battery menu** (Baterijos meniu).
- Jei norite pasiekti energijos vartojimo parametrus, spustelėkite piktogramą **System menu** (Sistemos meniu), esančią viršutiniame dešiniajame ekrano kampe, ir spustelėkite **System Settings** (Sistemos parametrai) > piktogramą **Power** (Energija).

Energijos vartojimo parametrų naudojimas

Energijos vartojimo parametrai yra sistemos parametrų rinkinys, reguliuojantis, kaip kompiuteris vartoja energiją. Galite tinkinti energijos vartojimo parametrus, padėsiančius tausoti energiją arba maksimaliai padidinti efektyvumą.

Esamų energijos vartojimo parametrų peržiūra

- ▲ Spustelėkite piktogramą **System menu** (Sistemos meniu), esančią viršutiniame dešiniajame ekrano kampe, ir spustelėkite **System Settings** (Sistemos parametrai) > piktogramą **Power** (Energija).

 **PASTABA:** jei norite pasiekti energijos vartojimo parametrus, galite spustelėti piktogramą **Battery menu** (Baterijos meniu), esančią viršutiniame dešiniajame ekrano kampe, ir spustelėti skirtuką **Power Settings** (Energijos vartojimo parametrai).

Esamų energijos vartojimo parametrų keitimas

1. Spustelėkite piktogramą **System menu** (Sistemos meniu), esančią viršutiniame dešiniajame ekrano kampe, ir spustelėkite **System Settings** (Sistemos parametrai) > piktogramą **Power** (Energija).
2. Prireikus pakeiskite parametrus skirtukuose **On battery power** (Naudojant baterijos energiją) ir **When plugged in** (Prijungus).

Veikimas naudojant akumuliatoriaus energiją

Kai įkrautas akumuliatorius yra kompiuteryje, o kompiuteris neprijungtas prie išorinio maitinimo šaltinio, kompiuteris naudoja akumuliatoriaus energiją. Jei kompiuteryje yra įkrautas akumuliatorius ir kintamosios srovės adapteris atjungtas nuo kompiuterio, kompiuteris automatiškai pradeda naudoti akumuliatoriaus energiją ir sumažinamas ekrano ryškumas – taip taupoma akumuliatoriaus energija. Akumuliatorius kompiuteryje palengva išsikrauna, kai kompiuteris yra išjungtas ir atjungtas nuo išorinio maitinimo šaltinio.

Akumulatoriaus eksploatavimo laikas skiriasi atsižvelgiant į maitinimo valdymo parametrus, kompiuteryje veikiančias programas, ekrano šviesumą, prie kompiuterio prijungtus išorinius įrenginius ir kitus veiksnius.

Gamyklinis akumulatorius (tik tam tikruose modeliuose)

Šio produkto akumulatoriaus (-ių) vartotojai patys lengvai pakeisti negalės. Išėmus arba pakeitus akumuliatorių garantija gali būti panaikinta. Jei akumulatorius nebelaiko įkrovos, kreipkitės į pagalbos tarnybą.

Jei akumulatorius tapo nebetinkamas naudoti, neišmeskite jo kartu su buitinėmis atliekomis. Laikykitės jūsų vietovėje taikomų akumuliatorių šalinimo taisyklių.

Informacijos apie akumulatoriaus tipą ieškokite sparčiosios sąrankos dalyje, esančioje spausdintose sąrankos instrukcijose, kurios pridedamos prie jūsų kompiuterio.

Keičiamojo akumulatoriaus išėmimas (tik tam tikruose modeliuose)

 **PERSPĖJIMAS!** Kad išvengtumėte galimų saugumo problemų, naudokite tik kartu su kompiuteriu pateiktą, atsarginį arba suderinamą keičiamąjį akumuliatorių, įsigytą iš HP.

 **ISPĖJIMAS:** išimdami keičiamąjį akumuliatorių, kuris yra vienintelis kompiuterio maitinimo šaltinis, galite prarasti informaciją. Kad neprarastumėte informacijos, prieš išimdami akumuliatorių, išsaugokite savo darbą ir išjunkite kompiuterį.

Informacijos apie akumulatoriaus tipą ieškokite sparčiosios sąrankos dalyje, esančioje spausdintose sąrankos instrukcijose, kurios pridedamos prie jūsų kompiuterio.

Likusios akumulatoriaus įkrovos rodymas

- ▲ Viršutiniame dešiniajame ekrano kampe spustelėkite piktogramą **Battery menu** (Baterijos meniu).

Akumulatoriaus įkrovimas

 **PERSPĖJIMAS!** Nekraukite kompiuterio akumulatoriaus, kai skrendate lėktuvu.

Kai kompiuteris prijungtas prie išorinio energijos šaltinio, akumulatorius kraunamas per kintamosios srovės adapterį arba pasirinktinį maitinimo adapterį.

akumuliatorių galima krauti, kai kompiuteris išjungtas ir kai naudojamas, tačiau jis kraunamas greičiau, kai kompiuteris išjungtas.

Jei akumulatorius naujas, nebuvo naudotas 2 savaites ar ilgiau arba yra šiltesnis ar šaltesnis nei kambario temperatūra, įkrovimas gali užtrukti ilgiau.

Kad prailgintumėte akumulatoriaus naudojimo laiką ir optimizuotumėte akumulatoriaus įkrovimo rodmenų tikslumą, vadovaukitės šiomis rekomendacijomis:

- Jei įkraunate naują akumuliatorių, prieš įjungdami kompiuterį, visiškai jį įkraukite.

 **PASTABA:** jeigu akumuliatorių kraunant kompiuteris yra įjungtas, prieš akumuliatorių visiškai įkraunant, akumulatoriaus matuoklis pranešimų srityje gali rodyti 100 proc. įkrovą.

- Įprastai naudodami kompiuterį, leiskite akumuliatoriui išsikrauti žemiau 5 visiškos įkrovos procentų ir tik tada jį įkraukite.
- Jei akumulatoriaus nenaudojote mėnesį arba ilgiau, kalibruokite akumuliatorių, o ne paprasčiausiai jį įkraukite.

Akumulatoriaus naudojimo laiko maksimizavimas

Kaip pailginti akumulatoriaus naudojimo laiką

1. Spustelėkite piktogramą **Battery menu** (Baterijos meniu), esančią viršutiniame dešiniajame ekrano kampe, ir spustelėkite **Power Settings** (Energijos vartojimo parametrai).
2. Skirtuke **On battery power** (Naudojant baterijos energiją):
 - Išskleidžiamajame meniu į dešinę nuo **Suspend when inactive for** (Užmigdyti kompiuterį, kai jis neaktyvus) pasirinkite **30 minutes** (30 minučių).
 - **When power is critically low** (Kai akumulatoriaus įkrova pasiekia kritinį lygį) dešinėje pusėje pasirinkite parinktį **Hibernate** (Hibernuoti) arba **Power off** (Išjungti).
 - Pasirinkite parinktį **Suspend** (užmigdyti) užrašo **When the lid is closed** (Kai dangtis uždarytas) dešinėje.
3. Spustelėkite **Close** (Uždaryti).

Žemų akumulatoriaus įkrovos lygių valdymas

Šiame skyriuje pateikiama informacija apie įspėjimus ir sistemos atsakus, nustatytus gamintojo. Kai kurie žemo akumulatoriaus įkrovos lygio įspėjimai ir sistemos atsakai gali būti pakeisti naudojant energijos vartojimo parametrus. Pakeitimai, nustatyti naudojant energijos vartojimo parametrus, neturi įtakos lemputėms.

Žemų akumulatoriaus įkrovos lygių atpažinimas

Kai vienintelis kompiuterio maitinimo šaltinis yra akumulatorius ir jis pasiekia žemą arba kritinį įkrovos lygį, nutinka štai kas:

- Jei kompiuteris veikia užmigdyto režimu, jis trumpai lieka veikti šiuo režimu, o tada išsijungia. Neįrašyta informacija prarandama.

Su beveik išsikrovusiu akumuliatoriumi susijusios problemos sprendimas

Su beveik išsikrovusiu akumuliatoriumi susijusios problemos sprendimas, kai prieinamas išorinis maitinimas

- ▲ Prijunkite vieną iš toliau nurodytų įrenginių.
 - Kintamosios srovės adapteris
 - Papildomas maitinimo adapteris, įsigytas iš HP kaip priedas

Žemo akumuliatoriaus įkrovos lygio problemos sprendimas, kai turite įkrautą akumuliatorių

1. Išjunkite kompiuterį.
2. Pakeiskite iškrautą akumuliatorių įkrautu.
3. Įjunkite kompiuterį.

Akumuliatoriaus energijos taupymas

- Išjunkite belaidį ryšį ir vietinį tinklą (LAN) ir uždarykite modemo programas, kai jų nenaudojate.
- Atjunkite nenaudojamus išorinius įrenginius, kurie nėra prijungti prie išorinio maitinimo šaltinio.
- Sustabdykite, atjunkite arba išimkite visas išorines laikmenų korteles, kurių nenaudojate.
- Sumažina ekrano šviesumą.
- Įjunkite užmigdyto režimą arba išjunkite, jei kompiuterio nenaudojate.

Akumuliatoriaus laikymas

 **SPĖJIMAS:** kad sumažintumėte akumuliatoriaus pažeidimo riziką, nelaikykite jo aukštoje temperatūroje ilgą laiką.

Jeigu kompiuteris bus nenaudojamas ir atjungtas nuo išorinio maitinimo šaltinio ilgiau nei 2 savaites, išimkite akumuliatorių ir laikykite jį atskirai.

Kad išimtas akumuliatorius ilgiau neišsikrautų, laikykite jį vėsioje, sausoje vietoje.

 **PASTABA:** išimtą akumuliatorių reikia patikrinti kas šešis mėnesius. Jei įkrovos lygis yra mažesnis nei 50 procentų, iš naujo įkraukite akumuliatorių, prieš gražindami jį į saugyklą.

Jei akumuliatorius buvo išimtas mėnesį arba ilgiau, prieš naudodami, jį kalibruokite.

Panaudoto akumuliatoriaus išmetimas

 **PERSPĖJIMAS!** Kad nekiltų gaisras arba nenudegtumėte, neardykite, nedaužykite ir nebadykite; netrumpinkite išorinių kontaktų; nemeskite į ugnį arba vandenį.

Akumuliatoriaus utilizavimo informacijos ieškokite vadove *Teisinė, saugos ir aplinkosaugos informacija*.

Akumuliatoriaus pakeitimas

Akumuliatoriaus eksploatavimo laikas skiriasi atsižvelgiant į maitinimo valdymo parametrus, kompiuteryje veikiančias programas, ekrano šviesumą, prie kompiuterio prijungtus išorinius įrenginius ir kitus veiksnius.

Išsamios informacijos apie akumuliatorių galite ieškoti viršutiniame dešiniajame ekrano kampe spustelėję piktogramą **Battery menu** (Baterijos meniu).



PASTABA: kad prirėikus visada galėtumėte naudoti akumuliatoriaus energiją, HP rekomenduoja įsigyti naują akumuliatorių tada, kai saugojimo talpos lemputė dega žalsvai geltonai.

Išorinio kintamosios srovės šaltinio naudojimas



PASTABA: informacijos apie kintamosios srovės šaltinio prijungimą ieškokite į kompiuterio dėžę įdėtame plakate *Setup Instructions* (Nustatymo instrukcijos).

Kai kompiuteris prijungtas prie kintamosios srovės išorinio maitinimo šaltinio naudojant patvirtintą kintamosios srovės adapterį arba papildomą prijungimo / išplėtimo įrenginį, akumuliatoriaus energija nenaudojama.



PERSPĖJIMAS! Kad išvengtumėte galimų saugos problemų, naudokite tik kartu su kompiuteriu pateiktą kintamosios srovės adapterį, HP atsarginį kintamosios srovės adapterį arba suderinamą kintamosios srovės adapterį, įsigytą iš HP.

Kompiuterį prie išorinio kintamosios srovės šaltinio junkite esant bet kuriai iš šių sąlygų:



PERSPĖJIMAS! Nekraukite akumuliatoriaus, kai skrendate lėktuvu.

- Kai kraunate arba kalibruojate akumuliatorių
- Kai diegiate arba modifikuojate sistemos programinę įrangą
- Kai rašote informaciją į diską (tik tam tikruose modeliuose)
- Kai kuriate atsarginę kopiją ar atliekate atkūrimą

Prijungus kompiuterį prie išorinio kintamosios srovės šaltinio, įvyksta toliau nurodyti įvykiai.

- Akumuliatorius pradeda krautis.
- Jeigu kompiuteris yra įjungtas, piktograma **Battery menu** (Baterijos meniu), esanti viršutiniame ekrano kampe, keičia savo išvaizdą.

Atjungus kompiuterį nuo išorinio kintamosios srovės šaltinio, įvyksta šie įvykiai:

- Kompiuteris persijungia naudoti akumuliatoriaus energiją.
- Ekrano ryškumas automatiškai sumažinamas, kad būtų taupoma akumuliatoriaus energija.

Kintamosios srovės adapterio bandymas

Patikrinkite kintamosios srovės adapterį, jei kompiuteriui esant prijungtam prie kintamosios srovės šaltinio pastebite šiuos požymius:

- Kompiuteris neįsijungia.
- Ekranas neįsijungia.
- Maitinimo lemputės nešviečia.

Kaip patikrinti kintamosios srovės adapterį

1. Išjunkite kompiuterį.
2. Išimkite akumuliatorių iš kompiuterio.
3. Prijunkite kintamosios srovės adapterį prie kompiuterio ir tada prijunkite jį prie kintamosios srovės lizdo.
4. Įjunkite kompiuterį.

- Jei energijos tiekimo lempučių *šviečia*, kintamosios srovės adapteris veikia tinkamai.
- Jei maitinimo lempučių *nedega*, patikrinkite jungtį iš kintamosios srovės adapterio į kompiuterį ir jungtį iš kintamosios srovės adapterio į kintamosios srovės lizdą ir įsitikinkite, kad prijungta tinkamai.
- Jei prijungta tinkamai, bet maitinimo lempučių vis tiek *nedega*, kintamosios srovės adapteris neveikia ir jį reikia pakeisti.

Dėl informacijos apie atsarginio kintamosios srovės maitinimo adapterio įsigijimą kreipkitės į palaikymo tarnybą.

6 Informacijos valdymas ir bendrinimas

Diskų įrenginiai yra skaitmeniniai saugojimo įrenginiai arba puslaidininkiniai diskai, kuriuose galite saugoti, valdyti, bendrinti ir pasiekti informaciją. Jūsų kompiuteryje yra vidinis standusis diskas, kuriame įrašyta programinė įranga, operacinė sistema ir saugomi visi asmeniniai failai. Kai kuriuose kompiuteriuose yra ir įtaisytais optinis diskų įrenginys, kuriuo galima nuskaityti CD ar DVD diskus arba į juos įrašyti.

Kad galėtumėte saugoti daugiau duomenų arba naudoti daugiau funkcijų, prijunkite išorinį diskų įrenginį (įsigyjamas atskirai), pvz., optinį diskų įrenginį arba standųjį diską, arba įdėkite skaitmeninę atminties kortelę ir importuokite informaciją tiesiai iš telefono ar fotoaparato. Be to, duomenis sparčiai perkelsite, jei prijungsite USB „flash“ diską prie kompiuterio universaliosios magistralės (USB) prievado. Vieni įrenginiai veikia naudodami kompiuterio energiją, kiti naudoja savąjį maitinimo šaltinį. Prie kai kurių įrenginių pridėdama programinė įranga, kurią būtina įdiegti.

 **PASTABA:** informacijos, kaip prijungti išorinius belaidžius įrenginius, rasite skyriuje „[Prisijungimas prie tinklo](#)“ 4 puslapyje.

 **PASTABA:** daugiau informacijos apie reikiamą programinę įrangą, tvarkykles ar prievadų naudojimą rasite gamintojo instrukcijose.

USB įrenginio naudojimas

Daugelyje kompiuterių yra keli USB prievadai, nes per šią universalią sąsają prie kompiuterio galima prijungti įvairių tipų išorinių įrenginių, pvz., USB klaviatūrą, pelę, išorinį diskų įrenginį, spausdintuvą, skaitytuvą ar USB šakotuvą.

Jūsų kompiuteryje gali būti kelių tipų USB prievadų. Pirkdami įrenginį įsitikinkite, kad jis suderinamas su kompiuteriu.

Tipas	Aprašas
USB 2.0	Duomenys perduodami 60 MB/s sparta.
USB 3.0	Duomenys perduodami 640 MB/s sparta. USB 3.0 prievadai, dar vadinami „SuperSpeed“ prievadais, suderinami su USB 1.0 ir USB 2.0 standarto įrenginiais.

USB įrenginio prijungimas

⚠ SPĖJIMAS: kad nesugadintumėte USB jungties, įrenginį prijunkite nenaudodami jėgos.

▲ Prijunkite įrenginio USB kabelį prie USB prievado.

📝 PASTABA: jūsų kompiuterio USB prievadas gali šiek tiek skirtis nuo šio skyriaus iliustracijos.



USB įrenginio atjungimas

⚠ SPĖJIMAS: kad nesugadintumėte USB jungties, norėdami atjungti USB įrenginį netraukite laido.

⚠ SPĖJIMAS: jei norite saugiai išimti USB įrenginį, atlikite toliau nurodytus veiksmus.

1. jei norite atjungti USB įrenginį, išsaugokite informaciją ir uždarykite visas su įrenginiu susijusias programas.
2. Atidarykite **failų naršyklę** pasirinkę **Home Folder** (Pagrindinis aplankas), esantį kairėje darbalaukio pusėje **Launcher** (Paleidimo programoje).
3. Failų naršyklės kairiojoje pusėje esančiame sąrašė **Devices** (Įrenginiai) šalia įrenginio pavadinimo spustelėkite piktogramą **Eject** (Išstumti). USB įrenginio piktograma nebebus rodoma sąrašė ir įrenginį bus galima saugiai išimti.
4. Atjunkite įrenginį.

Skaitmeninės atminties kortelės įdėjimas ir išėmimas

Norėdami įdėti skaitmeninę atminties kortelę, atlikite toliau nurodytus veiksmus.

⚠️ ĮSPĖJIMAS: kad nesugadintumėte skaitmeninės kortelės jungčių, jos nedėkite per jėgą.

1. Laikykite kortelę taip, kad etiketė būtų viršuje, o jungtys būtų nukreiptos į kompiuterį.
2. Įdėkite kortelę į skaitmeninių laikmenų lizdą ir stumkite, kol ji užsifikuos.

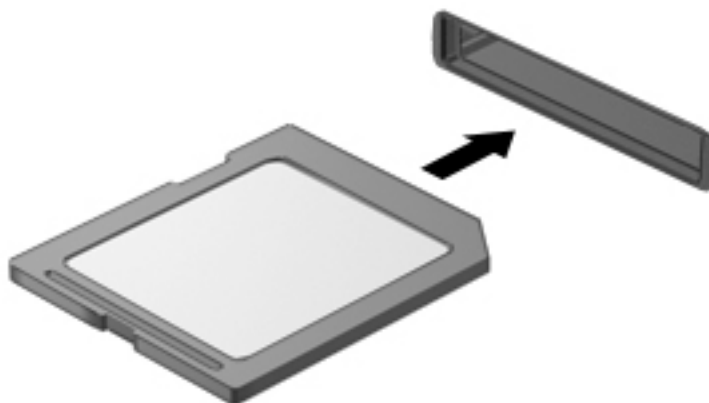

Norėdami išimti skaitmeninę kortelę, atlikite toliau nurodytus veiksmus.

⚠️ ĮSPĖJIMAS: kad neprarastumėte duomenų ir sistema netaptų neveiksni, išimdami skaitmeninę kortelę atlikite toliau nurodytus veiksmus.

1. Įrašykite informaciją ir uždarykite visas su skaitmenine kortele susijusias programas.
2. Atidarykite failų naršyklę iš **Home Folder** (Pagrindinio aplanko), esančio kairėje darbalaukio pusėje **Launcher** (Paleidimo programoje).
3. Failų naršyklės kairiojoje srityje esančiame sąrašė **Devices** (Įrenginiai) šalia skaitmeninės kortelės pavadinimo spustelėkite piktogramą **Eject** (Išstumti). USB įrenginio piktograma nebebus rodoma sąrašė ir įrenginį bus galima saugiai išimti.

📝 PASTABA: jums pranešama, kad saugu pašalinti aparatūros įrenginį.

4. Paspauskite kortelę **(1)** ir išimkite ją iš lizdo **(2)**.

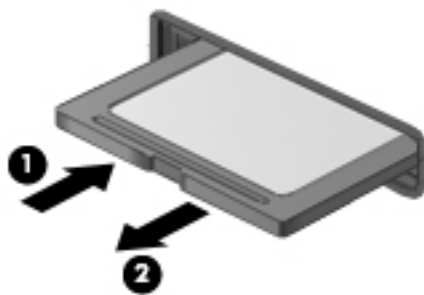

📝 PASTABA: jei kortelė neiššoka, ištraukite ją iš lizdo.

Optinių diskų įrenginių naudojimas

Optinis diskų įrenginys lazerio šviesa nuskaityti ir įrašo didelius informacijos kiekius. Vienais diskų įrenginiais galima tik nuskaityti informaciją, kitais – ir įrašyti į tuščius diskus.

Optinis diskų įrenginys veiks geriausiai, jei pasinaudosite toliau pateiktais patarimais.

- Jei kompiuteris maitinamas tik iš akumulatoriaus, prieš įrašydami duomenis į laikmeną įsitikinkite, kad jis pakankamai įkrautas.
- Nenaudokite klaviatūros ir nejudinkite kompiuterio, kol optinis diskų įrenginys rašo į diską. Įrašymo procesas jautrus vibracijai.
- Būtinai atnaujinkite diskų įrenginio programinę įrangą.
- Jei naudojamas diskas nešvarus, nuvalykite jį sausa minkšta nepūkuota šluoste.

Jūsų kompiuteryje gali būti optinis diskų įrenginys, palaikantis vieną ar kelias iš toliau nurodytų diskų technologijų.

- Kompaktinis diskas (CD) – tai diskas, kuriame saugomi duomenys, nuskaityti optinio diskų įrenginio lazeriu. Galimi toliau nurodyti CD formatai.
 - Vienkartinio rašymo kompaktinis diskas (CD-R) – leidžia kompiuteriu nuskaityti informaciją ir vieną kartą ją įrašyti. Į CD-R diską įrašytos informacijos pakeisti arba ištrinti negalima. Ji įrašoma visam laikui.
 - Daugkartinio rašymo kompaktinis diskas (CD-RW) – leidžia nuskaityti informaciją ir ją įrašyti daug kartų. CD informaciją galima ištrinti.
- Skaitmeninis vaizdo diskas (DVD) – tai talpus optinis diskas, kuriame galima saugoti daugiau informacijos nei CD. Dvipusiam DVD galima saugoti iki 17 GB informacijos. Galimi toliau nurodyti DVD formatai.
 - Vienkartinio rašymo skaitmeninis vaizdo diskas (DVD-R arba DVD+R) suteikia galimybę kompiuteriu nuskaityti informaciją ir vieną kartą ją įrašyti. Į diską įrašytos informacijos pakeisti arba ištrinti negalima. Ji įrašoma visam laikui. DVD diskus galima naudoti DVD±R diskų įrenginiuose.
 - Daugkartinio rašymo skaitmeninis vaizdo diskas (DVD-RW arba DVD+RW) suteikia galimybę nuskaityti informaciją ir ją įrašyti daug kartų. Disko informaciją galima ištrinti. DVD diskus galima naudoti DVD±R diskų įrenginiuose.

Optinio disko įdėjimas

Su išstumiamu dėklu

1. Įjunkite kompiuterį.
2. Paspauskite diskų įrenginio dangtelio atidarymo mygtuką (1), kad atidarytumėte diskų įrenginio dėklą.
3. Ištraukite dėklą (2).
4. Diską laikykite už kraštų, neliesdami jo paviršiaus, ir uždėkite ant dėklo ašies taip, kad lipdukas būtų nukreiptas į viršų.

 **PASTABA:** jei dėklas iki galo neatsidaro, pakreipkite diską ir atsargiai uždėkite jį ant ašies.

5. Atsargiai paspauskite diską (3) žemyn, kad jis įsitvirtintų ant dėklo ašies.

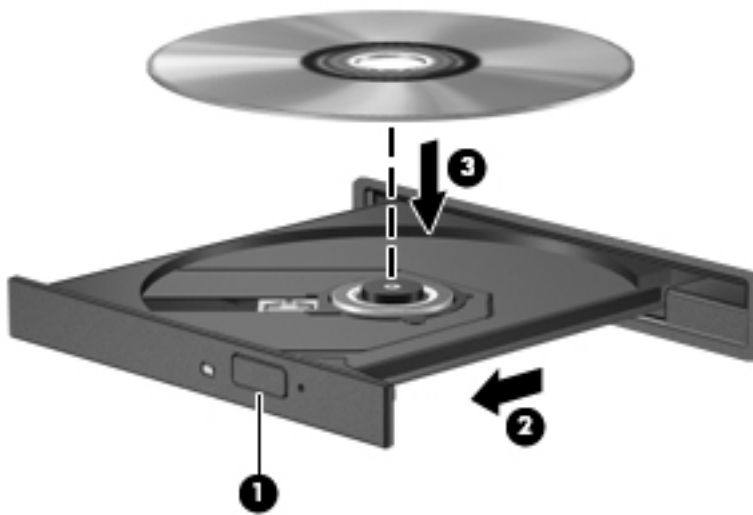

6. Uždarykite diskų įrenginio dėklą.

 **PASTABA:** įdėjus diską gali tekti šiek tiek palaukti. Jei nepasirinkote medijos leistuvo, bus atidarytas dialogo langas „Automatinis paleidimas“. Jame prašoma pasirinkti, kaip naudosite laikmenos turinį.

Su anga

 **ĮSPĖJIMAS:** į optinį diskų įrenginį su anga nedėkite 8 cm optinių diskų. Taip galite sugadinti optinių diskų įrenginį.

1. Įjunkite kompiuterį.
2. Diską laikykite už kraštų, neliesdami jo paviršiaus, ir dėkite jį taip, kad lipdukas būtų nukreiptas į viršų.

3. Atsargiai įstumkite diską į optinį diskų įrenginį su anga.



Optinio disko išėmimas

Su išstumiamu dėklu

Yra du būdai išimti diską. Kurį pasirinkti, priklauso nuo to, ar diskų įrenginio dėklas atsidaro įprastai, ar ne.

Kai diskų įrenginio dėklas atsidaro įprastai

1. Paspauskite diskų įrenginio dangtelio atidarymo mygtuką **(1)**, kad atidarytumėte diskų įrenginio dėklą, tada atsargiai iki galo ištraukite dėklą **(2)**.
2. Atsargiai spausdami ašį ir laikydami už išorinių kraštų išimkite diską **(3)** iš dėklo. Laikykite diską už kraštų ir nelieskite jo lygaus paviršiaus.

 **PASTABA:** jei dėklas iki galo neatsidaro, išimdami diską atsargiai pakreipkite.

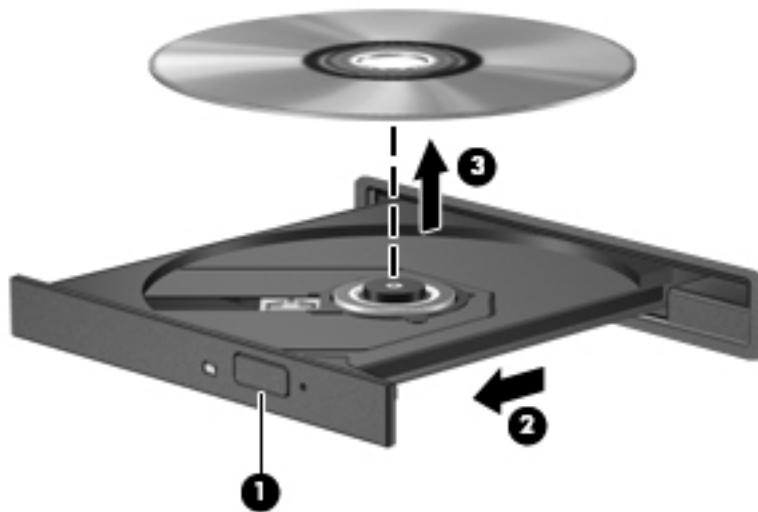

3. Uždarykite diskų įrenginio dėklą ir įdėkite diską į apsauginę dėžutę.

Jei diskų įrenginio dėklas neatsidaro kaip įprastai

1. Įkiškite sąvaržėlės galą **(1)** į atidarymo skylutę ant priekinio diskų įrenginio dangtelio.
2. Paspauskite sąvaržėlę, kad būtų išstumtas dėklas, tada atsargiai traukite dėklą **(2)**, kol jis sustos.

3. Atsargiai spausdami ašį ir laikydami už išorinių kraštų išimkite diską (3) iš dėklo. Laikykite diską už kraštų ir nelieskite jo lygaus paviršiaus.

 **PASTABA:** jei dėklas iki galo neatsidaro, išimdami diską atsargiai pakreipkite.

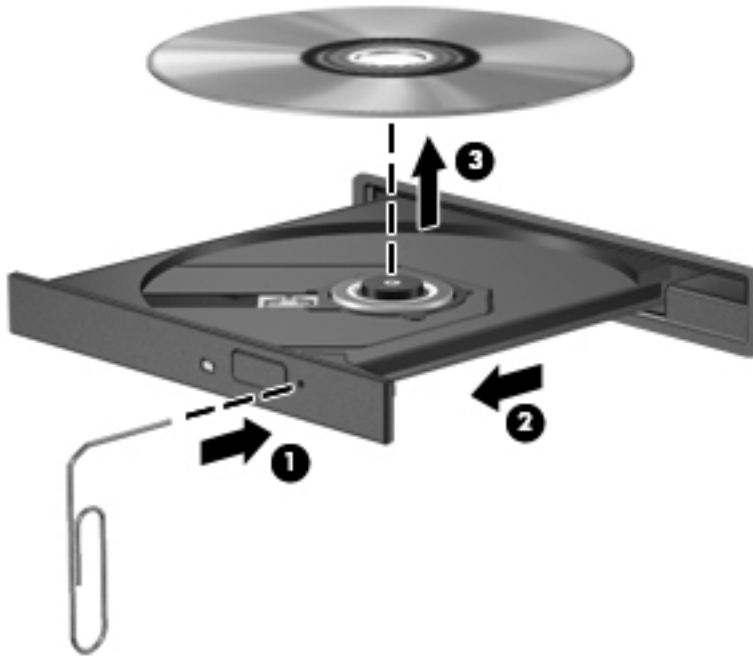

4. Uždarykite diskų įrenginio dėklą ir įdėkite diską į apsauginę dėžutę.

Su anga

1. Paspauskite atleidimo mygtuką (1), esantį šalia diskų įrenginio.
2. Išimkite diską (2) laikydami jį už kraštų ir neliesdami disko paviršiaus.



3. Įdėkite diską į apsauginį dėklą.

7 Kompiuterio priežiūra

Programų ir tvarkyklių atnaujinimas

HP rekomenduoja nuolat atnaujinti programas ir tvarkykles, įdiegiant naujausias jų versijas. Naujiniai gali išspręsti problemas ir papildyti kompiuterį naujomis funkcijomis bei parinktimis. Technologijos nuolat keičiasi, todėl svarbu nuolat naujinti programas ir tvarkykles, kad kompiuteris nuo jų neatsilikėtų. Pvz., senesni grafikos komponentai gali nepalaikyti naujausių žaidimų. Jei nediegsite naujausių tvarkyklių, negalėsite išnaudoti visų kompiuterio galimybių.

Apsilankykite svetainėje <http://www.hp.com/support> ir atsisiųskite naujausias HP programų ir tvarkyklių versijas. Be to, užsiregistruokite ir automatiškai gausite pranešimus apie naujinius iškart, kai jie išleidžiami.

Jei norite nustatyti, kad kompiuteris gautų nemokamus automatinius „Ubuntu“ naujinius:

1. Viršutiniame dešiniajame skydelio krašte spustelėkite **Apie šį kompiuterį**. Spustelėkite **Diegti naujinius**, jei norite patikrinti, ar yra naujinių jūsų kompiuteriui.
2. Naujinimo tvarkyklės lange spustelėkite mygtuką **Check** (Ieškoti), kad būtų ieškoma naujų programinės įrangos naujinių.
3. Pažymėkite langelį šalia kiekvieno naujinimo, kurį norite įdiegti, ir spustelėkite mygtuką **Install Updates** (Diegti naujinius).
4. Kai naujinimai bus įdiegti, spustelėkite **Close** (Uždaryti).

 **PASTABA:** jei norite pakeisti programinės įrangos naujinimų parametrus, spustelėkite **Settings** (Parametrai) naujinimo tvarkyklės lango apačioje.

Kaip valyti kompiuterį

Jei kompiuterį norite valyti saugiai, naudokite nurodytas priemones:

- Dimetil benzil amonio chlorido 0,3 proc. maksimali koncentracija (pavyzdžiui, vienkartinės šluostės, parduodamos įvairių gamintojų).
- Stiklo valikliu be alkoholio
- Vandens ir muilo tirpalu
- Sausomis mikropluošto šluostėmis arba zomša (nesielektrinančia šluoste be aliejaus)
- Nesielektrinančiomis šluostėmis

 **ĮSPĖJIMAS:** venkite stiprių valymo tirpiklių, kurie gali visam laikui sugadinti jūsų kompiuterį. Jei nesate įsitikinę, ar galite saugiai naudoti valymo produktus kompiuteriui valyti, patikrinkite, ar produkto sudėtyje nėra tokių sudedamųjų dalių kaip alkoholis, acetonas, amonio chloridas, metileno chloridas ir angliavandenilis.

Pluoštinės medžiagos, pvz., popieriniai rankšluosčiai, gali subraižyti kompiuterį. Bėgant laikui įbrėžimuose gali kauptis nešvarumai ir valymo priemonės.

Valymo procedūros

Laikykitės šiame skyriuje pateikiamų rekomendacijų ir saugiai nuvalykite kompiuterį.

⚠ PERSPĖJIMAS! Kad apsisaugotumėte nuo elektros smūgio arba nepažeistumėte komponentų, nevalykite kompiuterio, kai jis įjungtas.

- Išjunkite kompiuterį.
- Atjunkite kintamosios srovės šaltinį.
- Atjunkite visus elektrinius išorinius įrenginius.

⚠ ĮSPĖJIMAS: kad nepažeistumėte išorinių komponentų, nepurškite valymo priemonių arba skysčių tiesiai ant kompiuterio paviršiaus. Ant paviršiaus patekę skysčiai gali visam laikui sugadinti vidinius komponentus.

Ekranų valymas (universalūs arba nešiojamieji kompiuteriai)

Minkšta, nesipūkuojančia šluoste, sudrėkinta stiklų valikliu be alkoholio, švelniai nuvalykite ekraną. Prieš uždarydami ekraną įsitikinkite, kad jis yra sausas.

Šonų ir dangtelio valymas

Norėdami nuvalyti ir dezinfekuoti šonus bei dangtelį, naudokite minkštą mikropluošto šluostę arba zomšą, sudrėkintą viena iš anksčiau nurodytų valymo priemonių, arba naudokite tinkamas vienkartinės antibakterinės šluostes.

📝 PASTABA: kompiuterio dangtelį valykite sukamaisiais judesiais, kad lengviau nusivalytų nešvarumai.

Jutiklinės planšetės, klaviatūros ir pelės valymas

⚠ PERSPĖJIMAS! Kad nepatirtumėte elektros smūgio arba nesugadintumėte vidinių komponentų, valydami klaviatūrą nenaudokite siurblio. Naudodami siurblių buitines šiukšles pernešite ant klaviatūros.

⚠ ĮSPĖJIMAS: kad nesugadintumėte vidinių komponentų, neleiskite, kad skysčiai patektų tarp klavišų.

- Norėdami nuvalyti jutiklinę planšetę, klaviatūrą arba pelę, naudokite minkštą mikropluošto šluostę arba zomšą, sudrėkintą viena iš anksčiau nurodytų valymo priemonių, arba naudokite tinkamas vienkartinės antibakterinės šluostes.
- Kad klavišai nestrigtų, norėdami iš klaviatūros išvalyti dulkes, pūkelius ir daleles naudokite suslėgto oro skardinę su šiaudeliu.

Keliavimas su kompiuteriu ir jo gabenimas

Jei turite pasiimti kompiuterį į kelionę arba jį gabenti, perskaitykite toliau pateiktus patarimus, kurie padės apsaugoti įrangą.

- Jei kompiuterį norite paruošti kelionei arba vežti, atlikite toliau nurodytus veiksmus.
 - Sukurkite atsarginę informacijos kopiją išoriniame diskų įrenginyje.
 - Iš kompiuterio išimkite visus diskus ir išorines daugialypės terpės korteles (pvz., skaitmenines atminties korteles).
 - Išjunkite ir atjunkite visus išorinius įrenginius.

- Prieš išimdami diskų įrenginį iš diskų įrenginio skyriaus, išimkite visas laikmenas.

⚠ ĮSPĖJIMAS: tai darykite prieš gabendami ir sandėliuodami diskų įrenginį arba pasiimdami jį į kelionę. Taip bus mažiau rizikos, kad sugadinsite kompiuterį, diskų įrenginį arba prarasite informaciją.

- Išjunkite kompiuterį.
- Pasiimkite atsarginę informacijos kopiją. Atsarginės kopijos nelaikykite kartu su kompiuteriu.
- Skrisdami lėktuvu neškite kompiuterį rankiniame bagaže; neregistruokite jo su likusiu bagažu.

⚠ ĮSPĖJIMAS: stenkitės, kad diskas nepatektų į magnetinį lauką. Apsaugos prietaisai, kuriuose naudojami magnetiniai laukai, yra keleivių patikros vartai ir rankiniai skaitytuvai. Oro uosto konvejerio juostose ir panašiuose saugos įrenginiuose, kuriais tikrinamas rankinis bagažas, vietoj magnetinių laukų naudojami rentgeno spinduliai, todėl jie negadina diskų įrenginių.

- Jei kompiuterį ketinate naudoti skrydžio metu, palaukite, kol bus pranešta, kad galite tai daryti. Ar skrydžio metu galima naudoti kompiuterį, nustato oro linijų bendrovė.
- Jei kompiuteris bus nenaudojamas ir atjungtas nuo išorinio maitinimo šaltinio ilgiau nei 2 savaites, išimkite akumuliatorių ir laikykite jį atskirai.
- Prieš gabendami kompiuterį ar diskų įrenginį, supakuokite jį į tinkamą apsauginę medžiagą ir ant pakuočės užklijuokite etiketę „FRAGILE“ (DŪŽTA).
- Jei kompiuteryje yra belaidis įrenginys, kai kur jį naudoti gali būti draudžiama. Tokie apribojimai gali būti taikomi lėktuvuose, ligoninėse, šalia sprogmenų ir pavojingose vietose. Jei tiksliai nežinote, kokie reikalavimai taikomi konkrečiam įrenginiui, prieš įjungdami kompiuterį kreipkitės dėl leidimo jį naudoti.
- Vykstant į kitą šalį / regioną patariama:
 - sužinokite, kokios su kompiuteriu susijusios muitinės nuostatos galioja šalyse ir regionuose, kuriuose teks lankytis kelionės metu;
 - pasitikslinkite, kokie elektros laidai ir adapteriai reikalingi tose vietose, kur ketinate naudoti kompiuterį. Gali skirtis įtampa, dažnis ir kištuko konfigūracija.

⚠ PERSPĖJIMAS! Norėdami sumažinti elektros smūgio, gaisro ar įrangos gedimo pavojų, jungdami prie kompiuterio elektros maitinimą nenaudokite įtampos keitiklio, skirto buities prietaisams.

8 Kompiuterio ir informacijos apsauga

Kaip apsaugoti kompiuterį

 **PASTABA:** apsaugos priemonės gali atbaidyti, tačiau jos negarantuoja kompiuterio apsaugos nuo programinių įsilaužimų arba fizinio sugadinimo ar vagystės.

Jūsų kompiuteryje įdiegtos saugos funkcijos gali apsaugoti kompiuterį, asmeninę informaciją ir duomenis nuo įvairių pavojų. Jūsų naudojimosi kompiuteriu ypatumai lemia, kokiomis saugos funkcijomis jums reikia naudotis.

Operacinė sistema leidžia naudotis kai kuriomis saugos funkcijomis. Papildomos saugos funkcijos išvardytos pateiktoje lentelėje. Daugelį šių papildomų saugos funkcijų galima konfigūruoti naudojant kompiuterio sąrankos priemonę „Setup Utility“.

Jei norite apsisaugoti nuo	Naudokitės šia saugos funkcija
Neleistinas kompiuterio naudojimas	Autentifikavimas slaptažodžiu įjungiant
Neleistina prieiga prie sąrankos priemonės „Setup Utility“ (F10)	Administratoriaus slaptažodis sąrankos priemonėje „Setup Utility“*
Neleistina prieiga prie duomenų	<ul style="list-style-type: none">Užkardos programinė įranga (pagal numatytuosius nustatymus neįdiegta operacinėje sistemoje „Ubuntu“)Operacinės sistemos naujiniai
Neleistina prieiga prie sąrankos priemonės „Setup Utility“ parametrų ir kitokios sistemos identifikavimo informacijos	Administratoriaus slaptažodis sąrankos priemonėje „Setup Utility“*
Neleistinas kompiuterio išėmimas	Apsauginio trosu lizdas (naudojamas su pasirinktiniu apsauginiu trosu)

*Sąrankos priemonę „Setup Utility“ galite pasiekti spausdami F10, kai kompiuteris įjungiamas arba paleidžiamas iš naujo. Naudodami sąrankos priemonę „Setup Utility“, kad galėtumėte naršyti ir pasirinkti elementus, turite spausti kompiuterio klavišus.

Slaptažodžių naudojimas

Slaptažodis yra ženklų kombinacija, kurią pasirenkate savo kompiuterio informacijai apsaugoti. Galite nustatyti kelių tipų slaptažodžius, atsižvelgiant į tai, kaip norite kontroliuoti prieigą prie savo informacijos. Slaptažodžius galite nustatyti operacinėje sistemoje arba sąrankos priemonėje „Setup Utility“, kuri yra iš anksto įdiegta jūsų kompiuteryje.

 **PASTABA:** kad kompiuteris nebūtų užrakintas, užsirašykite kiekvieną slaptažodį ir saugokite juos saugioje vietoje.

Slaptažodžių nustatymas operacinėje sistemoje

Operacinės sistemos slaptažodžiai	Funkcija
Pagrindinis slaptažodis	Saugo prieigą prie operacinės sistemos pagrindinio lygmens paskyros.
Vartotojo slaptažodis	Saugo prieigą prie operacinės sistemos vartotojo abonemento.

Slaptažodžių nustatymas sąrankos priemonėje (BIOS) ir „Computer Setup“ priemonėje

Slaptažodžio rūšis	Funkcija
Administratoriaus slaptažodis arba BIOS administratoriaus slaptažodis*	<ul style="list-style-type: none">Apsaugo prieigą prie „Setup Utility“ arba „Computer Utility“ priemonės.Nustačius šį slaptažodį, jį būtina įvesti kaskart, kai norite pasiekti „Setup Utility“ arba „Computer Utility“ priemonę. <p>ĮSPĖJIMAS: Pamiršę savo administratoriaus slaptažodį, priemonės „Setup Utility“ arba „Computer Utility“ pasiekti negalėsite.</p> <p>PASTABA: administratoriaus slaptažodis gali būti naudojamas vietoj įjungimo slaptažodžio.</p> <p>PASTABA: jūsų administratoriaus slaptažodis nėra rodomas, kai jį nustatote, įvedate, keičiate ar ištrinate.</p> <p>PASTABA: Jei įvedėte įjungimo slaptažodį per pirmąjį slaptažodžio patikrinimą prieš parodant pranešimą „Press the ESC key for Startup Menu“ (Spauskite klavišą ESC, kad būtų rodomas paleisties meniu), turite įvesti administratoriaus slaptažodį, kad pasiektumėte sąrankos priemonę „Setup Utility“ arba „Computer Utility“.</p>
Įjungimo slaptažodis*	<ul style="list-style-type: none">Apsaugo prieigą prie kompiuterio turinio.Nustačius šį slaptažodį, jį būtina įvesti kaskart, kai kompiuterį įjungiate ar paleidžiate iš naujo arba išseinate iš hibernavimo režimo. <p>ĮSPĖJIMAS: pamiršę savo įjungimo slaptažodį, negalėsite kompiuterio įjungti ar paleisti iš naujo arba nutraukti hibernavimo režimo.</p> <p>PASTABA: administratoriaus slaptažodis gali būti naudojamas vietoj įjungimo slaptažodžio.</p> <p>PASTABA: įjungimo slaptažodis nerodomas, kai yra nustatomas, įvedamas, keičiamas ar panaikinamas.</p>

*Išsamesnės informacijos apie kiekvieną iš šių slaptažodžių ieškokite kitose temose.

Administratoriaus slaptažodžio tvarkymas

Jei norite nustatyti, keisti arba panaikinti šį slaptažodį, atlikite nurodytus veiksmus.

1. Įjunkite arba paleiskite iš naujo kompiuterį, kad atidarytumėte „Setup Utility“ arba „Computer Utility“ priemonę. Apatiniame kairiajame ekrano kampe, pasirodžius pranešimui „Press the ESC

key for Startup Menu“ (Norėdami įjungti Paleisties meniu, spauskite klavišą ESC), spauskite klavišą **esc**. Pasirodžius paleisties meniu, spauskite klavišą **f10**.

2. Pasirinkite **Sauga** ir vykdykite ekrane pateikiamus nurodymus.

Jūsų atlikti pakeitimai įsigalios tada, kai kompiuterį paleisite iš naujo.

Administratoriaus slaptažodžio įvedimas

Dialogo lange **Enter Password** (Įvesti slaptažodį) įveskite administratoriaus slaptažodį, tada spauskite **enter**. Po trijų nesėkmingų bandymų įvesti administratoriaus slaptažodį, turėsite paleisti kompiuterį iš naujo ir bandyti vėl.

Įjungimo slaptažodžio tvarkymas

Jei norite nustatyti, keisti arba panaikinti šį slaptažodį, atlikite nurodytus veiksmus.

1. Įjunkite arba paleiskite iš naujo kompiuterį, kad atidarytumėte sąrankos priemonę „Setup Utility“. Apatiniame kairiajame ekrano kampe pasirodžius pranešimui „Press the ESC key for Startup Menu“ (Paspauskite klavišą **esc**, kad įjungtumėte paleisties meniu), paspauskite klavišą **esc**. Kai parodomas paleisties meniu, spauskite **f10**.
2. Rodyklių klavišais pasirinkite **Security (Sauga) > Set Power-On Password** (Nustatyti įjungimo slaptažodį) ir paspauskite **enter**.
 - Norėdami nustatyti įjungimo slaptažodį, įveskite slaptažodį į laukus **Enter New Password** (Įvesti naują slaptažodį) ir **Confirm New Password** (Patvirtinti naują slaptažodį), tada paspauskite klavišą **enter**.
 - Norėdami pakeisti įjungimo slaptažodį, įveskite esamą slaptažodį į lauką **Enter Current Password** (Įvesti esamą slaptažodį), į laukus **Enter New Password** (Įvesti naują slaptažodį) ir **Confirm New Password** (Patvirtinti naują slaptažodį) įveskite naują slaptažodį, tada spauskite klavišą **enter**.
 - Norėdami panaikinti įjungimo slaptažodį, lauke **Enter Current Password** (Įvesti esamą slaptažodį) įveskite esamą slaptažodį ir 4 kartus paspauskite klavišą **enter**.
3. Norėdami įrašyti pakeitimus ir išeiti iš sąrankos priemonės „Setup Utility“, rodyklėmis pažymėtais klavišais pasirinkite **Exit (Išeiti) > Exit Saving Changes** (Išeiti įrašius pakeitimus).

Jūsų atlikti pakeitimai įsigalios tada, kai kompiuterį paleisite iš naujo.

Įjungimo slaptažodžio įvedimas

Pasirodžius raginimui **Enter Password** (Įvesti slaptažodį), įveskite savo slaptažodį ir spauskite klavišą **enter**. Po 3 nesėkmingų bandymų įvesti įjungimo slaptažodį, turėsite iš naujo paleisti kompiuterį ir bandyti vėl.

Interneto saugos programinės įrangos naudojimas

Kai kompiuteriu tikrinatės el. paštą, jungiatės prie tinklo ar interneto, rizikuojate jį užkrėsti kompiuterių virusais, šnipinėjimo programomis ir pan. Kad apsaugotumėte savo kompiuterį, galite įdiegti interneto saugos programinę įrangą, kurioje yra antivirusinė programa ir užkardos funkcijos. Norint gauti nuolatinę apsaugą nuo naujausių virusų ir kitų saugos grėsmių, apsauginę programinę įrangą reikia nuolat naujinti. Primygtinai rekomenduojame įsigyti pasirinktą antivirusinę programą, kad kompiuteris būtų visiškai apsaugotas.

Antivirusinės programinės įrangos naudojimas

Dėl kompiuterio virusų programos ir paslaugų programos arba operacinė sistema gali pradėti prastai veikti. Antivirusinė programinė įranga gali aptikti daugumą virusų, juos sunaikinti ir daugeliu atvejų atitaisyti bet kokią virusų padarytą žalą.

Užkardos programinės įrangos naudojimas

Užkardų tikslas – neleisti pasiekti sistemos ar tinklo be leidimo. Operacinė sistema „Ubuntu“ pristatoma be atvirų prievadų, todėl pagrindinėje operacinėje sistemoje užkardos tvarkymo programos nėra. Tačiau galite naudotis „Ubuntu“ programinės įrangos centru, esančiu **Launcher** (Paleidimo programoje) kairėje darbalaukio pusėje, ir atsisiųsti „Gufw“, nemokamą „Ubuntu“ užkardos tvarkymo programą.

Jei norite įdiegti „Gufw“:

1. Spustelėkite aplanką **Ubuntu Software Center** („Ubuntu“ programinės įrangos centras), kuris yra **Launcher** (Paleidimo programoje) kairėje darbalaukio pusėje.
2. Paieškos laukelyje įveskite [Gufw](#) ir paspauskite [enter](#).
3. Dukart spustelėkite piktogramą **Firewall Configuration** (Užkardos konfigūravimas) ir spustelėkite mygtuką **Install** (Diegti).
4. Vykdykite ekrane pateikiamus nurodymus.

Jei įdiegę „Gufw“ norite peržiūrėti ar keisti užkardos parametrus:

1. **Launcher** (Paleidimo programoje) kairėje darbalaukio pusėje pasirinkite **Ubuntu Software Center** („Ubuntu“ programinės įrangos centras) ir spustelėkite **Gufw**.

 **PASTABA:** jungiantis prie „Gufw“ reikia įvesti pagrindinį slaptažodį.

2. Vykdykite ekrane pateikiamus nurodymus.

 **PASTABA:** tam tikromis aplinkybėmis užkarda gali užblokuoti prieigą prie interneto žaidimų, trikdyti spausdinimo darbą ar bendrą failų naudojimą tinkle arba blokuoti el. paštu siunčiamų priedų gavimą. Norėdami laikinai išspręsti problemą, užblokuokite užkardą, o atlikę reikiamą užduotį nedelsdami vėl ją įjunkite. Norėdami visam laikui išspręsti problemą, turite iš naujo sukongūruoti užkardą.

Belaidžio tinklo apsauga

Nustatę belaidį tinklą, visada suaktyvinkite saugos funkcijas. Daugiau informacijos rasite skyriuje [WLAN apsauga 6 puslapyje](#).

Programinės įrangos programų ir informacijos atsarginių kopijų kūrimas

Nuolatos kurkite programinės įrangos programų ir informacijos atsargines kopijas, kad visiškai neprarastumėte duomenų, nesugadintumėte programinės įrangos dėl viruso arba nesugestų programinė įranga ar aparatūra. Daugiau informacijos rasite skyriuje [„Atsarginių kopijų kūrimas ir atkūrimas“ 47 puslapyje](#).

Pasirinktinio apsauginio kabelio naudojimas

Apsauginis kabelis (įsigyjamas atskirai) veikia kaip atbaidymo priemonė, tačiau jis negali užtikrinti, kad kompiuteris nebus sugadintas arba pavogtas. Apsauginis kabelis – tai tik viena iš priemonių, kurias reikia naudoti, kad kompiuteris būtų visiškai apsaugotas nuo vagystės.

Kompiuterio apsauginio kabelio lizdas gali atrodyti šiek tiek kitaip, nei parodyta šio skyriaus iliustracijoje.

1. Apsauginio kabelio kilpą uždėkite ant kokio nors pritvirtinto objekto.
2. Įkiškite raktą (1) į apsauginio kabelio fiksatorių (2).
3. Įkiškite apsauginio kabelio fiksatorių į apsauginio kabelio lizdą kompiuteryje (3) ir užrakinkite fiksatorių raktu.

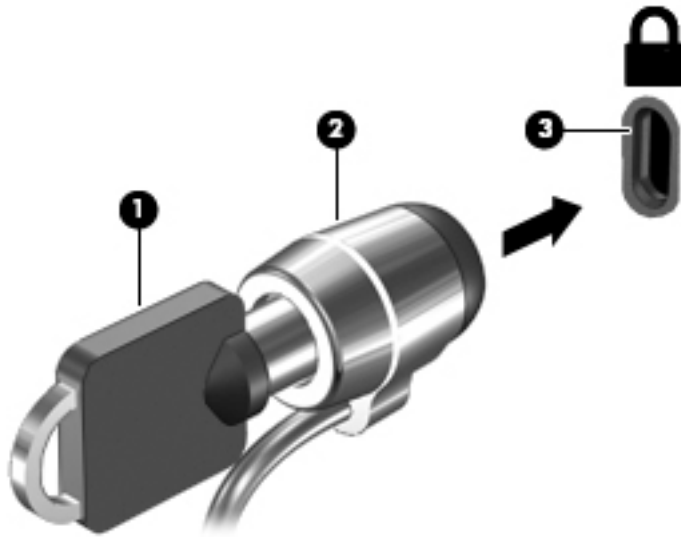

4. Išimkite raktą ir laikykite jį saugioje vietoje.

9 Kompiuterio sąrankos priemonės „Setup Utility“ (BIOS) ir aparatūros diagnostikos priemonės „HP PC Hardware Diagnostics“ (UEFI) naudojimas

Sąrankos priemonė „Setup Utility“, arba bazinė įvesties / išvesties sistema (BIOS), kontroliuoja ryšius tarp visų sistemos įvesties ir išvesties įrenginių (pvz., diskų įrenginių, ekrano, klaviatūros, pelės ir spausdintuvo). Sąrankos priemonėje „Setup Utility“ yra visų tipų įdiegtų periferinių įrenginių, kompiuterio paleisties sekos nustatymai ir sistemos bei išplėstos atminties kiekis.

 **PASTABA:** sąrankos priemonę „Setup Utility“ keiskite ypač atidžiai. Atsiradus klaidoms, kompiuteris gali veikti netinkamai.

Sąrankos priemonės „Setup Utility“ paleidimas

- ▲ Įjunkite arba iš naujo paleiskite kompiuterį. Apatiniame kairiajame ekrano kampe pasirodžius pranešimui „Press the ESC key for Startup Menu“ (Paspauskite klavišą **esc**, kad įjungtumėte paleisties meniu), paspauskite klavišą **esc**. Kai parodomas paleisties meniu, spauskite **f10**.

Sąrankos priemonės „Setup Utility“ naudojimas

Sąrankos priemonės „Setup Utility“ kalbos pakeitimas

1. Paleiskite sąrankos priemonę „Setup Utility“.
2. Rodyklių klavišais pasirinkite **System Configuration** (Sistemos konfigūracija) > **Language** (Kalba), paskui paspauskite klavišą **enter**.
3. Rodyklių klavišais pasirinkite kalbą ir paspauskite klavišą **enter**.
4. Kai parodoma patvirtinimo užklausa su jūsų pasirinkta kalba, paspauskite klavišą **enter**.
5. Norėdami įrašyti pakeitimą ir išeiti iš sąrankos priemonės „Setup Utility“, rodyklių klavišais pasirinkite **Exit** (Išeiti) > **Exit Saving Changes** (Išeiti įrašius pakeitimus) ir paspauskite **enter**.

Jūsų keitimai pritaikomi iš karto.

Naršymas ir pasirinkimas sąrankos priemonėje „Setup Utility“

Sąrankos priemonė „Setup Utility“ nepalaiko jutiklinės planšetės. Naršoma ir pasirenkama klavišų kombinacijomis.

- Norėdami pasirinkti meniu arba meniu elementą, naudokite rodyklių klavišus.
- Jei norite išsirinkti elementą iš sąrašo arba kaitalioji lauką, pavyzdžiui, lauką „Enable/Disable“ (įjungti / išjungti), naudokite rodyklių klavišus arba **f5** ir **f6**.
- Norėdami pasirinkti elementą, paspauskite **enter**.

- Jei norite užverti teksto lauką arba grįžti į meniu ekraną, paspauskite klavišą **esc**.
- Jei sąrankos priemonė „Setup Utility“ atidaryta, paspauskite **f1**, norėdami parodyti papildomą naršymo ir pasirinkimo informaciją.

Informacijos apie sistemą rodymas

1. Paleiskite sąrankos priemonę „Setup Utility“.
2. Pasirinkite meniu **Main** (Pagrindinis). Parodoma tokia informacija, kaip sistemos data ir laikas, kompiuterio identifikavimo informacija.
3. Norėdami išeiti iš „Setup Utility“ sąrankos priemonės nepakeitę jokių nuostatų:
 - Rodyklių klavišais pasirinkite **Išeiti > „Ignore Changes and Exit“** (Nepaisyti pakeitimų ir išeiti), o tada paspauskite **[vesti]**.
 - arba –
 - Rodyklių klavišais pasirinkite **Išeiti > „Exit Discarding Changes“** (Išeiti pakeitimus atmetus). Spustelėkite **Taip** ir tada paspauskite **[vesti]**.

Numatyųjų gamyklos nuostatų atkūrimas sąrankos priemonėje „Setup Utility“

1. Paleiskite sąrankos priemonę „Setup Utility“.
2. Rodyklių klavišais pasirinkite **Exit** (Išeiti) > **Load Setup Defaults** (Nustatyti numatytuosius sąrankos parametrus) ir paspauskite klavišą **enter**.
3. Kai parodoma sąrankos patvirtinimo užklausa, paspauskite **enter**.
4. Norėdami įrašyti pakeitimą ir išeiti iš sąrankos priemonės „Setup Utility“, rodyklių klavišais pasirinkite **Exit** (Išeiti) > **Exit Saving Changes** (Išeiti įrašius pakeitimus) ir paspauskite **enter**.

Gamyklinės sąrankos priemonės „Setup Utility“ nuostatos pritaikomos iš naujo paleidus kompiuterį.



PASTABA: atkuriant gamyklines nuostatas slaptažodžio, saugos ir kalbos nuostatos nekeičiamos.

Išėjimas iš sąrankos priemonės „Setup Utility“

- Kad išeitumėte iš sąrankos priemonės „Setup Utility“, įrašydami dabartinio seanso pakeitimus:
Jei sąrankos priemonės „Setup Utility“ meniu nerodomas, grįžkite į meniu ekraną, paspausdami klavišą **esc**. Tada rodyklių klavišais pasirinkite **Exit** (Išeiti) > **Exit Saving Changes** (Išeiti įrašius pakeitimus) ir paspauskite klavišą **enter**.
- Kaip išeiti iš sąrankos priemonės „Setup Utility“ neįrašius dabartinio seanso pakeitimų:
 - Rodyklių klavišais pasirinkite **Išeiti > „Ignore Changes and Exit“** (Nepaisyti pakeitimų ir išeiti), o tada paspauskite **[vesti]**.
 - arba –
 - Rodyklių klavišais pasirinkite **Išeiti > „Exit Discarding Changes“** (Išeiti pakeitimus atmetus). Spustelėkite **Taip** ir tada paspauskite **[vesti]**.

Aparatūros diagnostikos priemonės „HP PC Hardware Diagnostics“ (UEFI) naudojimas

„HP PC Hardware Diagnostics“ – tai vieningoji išplečiamoji programinės aparatinės įrangos sąsaja, kuri leidžia vykdyti diagnostikos tikrinimus ir nustatyti, ar kompiuterio aparatinė įranga veikia tinkamai. Šis įrankis veikia ne operacinėje sistemoje, kad aparatinės įrangos gedimus būtų galima atskirti nuo operacinės sistemos ar kitų programinės įrangos komponentų problemų.

Jei norite paleisti „HP PC Hardware Diagnostics“ UEFI:

1. Įjunkite arba iš naujo paleiskite kompiuterį, greitai paspauskite **esc**, tada paspauskite **f2**.

BIOS ieško diagnostikos įrankių dvejose vietose tokia tvarka:

- a. Prijungtoje USB atmintinėje

 **PASTABA:** jei norite atsisiųsti „HP PC Hardware Diagnostics“ (UEFI) įrankį į USB atmintinę, žr. „[HP PC Hardware Diagnostics“ \(UEFI\) atsisiuntimas į USB įrenginį 45 puslapyje.](#)

- b. BIOS

2. Kai atidaroma diagnostikos priemonė, klaviatūros rodyklių klavišais pasirinkite diagnostikos tikrinimo, kurį norite paleisti, tipą ir vykdykite ekrane pateikiamus nurodymus.

 **PASTABA:** jei reikia sustabdyti diagnostikos tikrinimą, paspauskite **esc**.

„HP PC Hardware Diagnostics“ (UEFI) atsisiuntimas į USB įrenginį

 **PASTABA:** Instrukcijos, kaip atsisiųsti „HP PC Hardware Diagnostics“ (UEFI) pateikiamos tik anglų kalba ir turite naudoti „Windows“ kompiuterį HP UEFI palaikančiai aplinkai atsisiųsti ir sukurti, nes pateikiami tik .exe failai.

Yra du būdai „HP PC Hardware Diagnostics“ atsisiųsti į USB įrenginį:

1 būdas. HP kompiuterio diagnostikos pradžios puslapis – suteikia prieigą prie naujausios UEFI versijos

1. Eikite į <http://hp.com/go/techcenter/pcdiags>.
2. Spustelėkite nuorodą **UEFI Download** (UEFI atsisiuntimas), tada pasirinkite **Run** (Vykdyti).

2 būdas. Palaikymo ir tvarkyklių puslapis – galite atsisiųsti nurodyto produkto ankstesnes ir vėlesnes versijas

1. Eikite į <http://www.hp.com>.
2. Nukreipkite žymiklį ties **Support** (Palaikymas) puslapio viršuje, tada spustelėkite **Download Drivers** (Atsisiųsti tvarkykles).
3. Lauke įveskite produkto pavadinimą, tada spustelėkite **Go** (Pirmyn).
– arba –
Spustelėkite **Find Now** (Rasti dabar), kad HP automatiškai aptiktų jūsų produktą.
4. Pasirinkite kompiuterio modelį, tada pasirinkite naudojamą operacinę sistemą.
5. Skyriuje „**Diagnostic**“ (**Diagnostika**) spustelėkite „**HP UEFI Support Environment**“ (HP UEFI palaikymo aplinka).

– arba –

Spustelėkite **Download** (Atsisiųsti), tada pasirinkite **Run** (Vykdyti).

10 Atsarginių kopijų kūrimas ir atkūrimas

Sugedusi sistema atkuriamą pagal vėliausiai sukurtą atsarginę kopiją. Įdiegę naują programinę įrangą arba įrašę duomenų failų, turite toliau reguliariai kurti atsargines sistemos kopijas, kad nuolat turėtumėte tinkamą naujausią atsarginę kopiją.

Atkūrimo atvaizdo kūrimas

Programa „Recovery Media Creator“ suteikia galimybę pataisyti arba atkurti pradinę gamyklinę kompiuterio būseną. Naudodami DVDs±RW optinį diskų įrenginį, galite sukurti atvaizdo atkūrimo DVD. Atkūrimo atvaizdą galima sukurti ir USB įrenginyje.

 **SPĖJIMAS:** jei naudosite funkciją „Restore“ (Atkurti), visas standusis diskas bus iš naujo suformatuotas, o jo turinys – visiškai ištrintas. Visi sukurti failai ir visa kompiuteryje įdiegta programinė įranga negražinamai pašalinami. Atkūrimo įrankis iš naujo įdiegia operacinę sistemą ir gamintojo įdiegtas programas bei tvarkyklės. Programinė įranga, tvarkyklės ir naujinimai, neįdiegti gamintojo, turi būti iš naujo įdiegti rankiniu būdu. Duomenų failus ir asmeninius failus reikia atkurti iš atsarginės kopijos.

 **PASTABA:** HP rekomenduoja sukurti atkūrimo atvaizdą tuo atveju, jei iškiltų sistemos trikčių.

Atkūrimo atvaizdo kūrimas DVD diske

Galite naudodami „Recovery Media Creator“ arba atkūrimo programinę įrangą sukurti sistemos atkūrimo diskų rinkinį tuščiuose įrašomuosiuose DVD diskuose (DVD-R arba DVD+R). HP rekomenduoja naudoti tuščius DVD+R diskus to gamintojo, kuriuo pasitikite, nes šie atkuriamieji DVD yra labai svarbūs. HP rekomenduoja turėti iki 3 tušų DVD+R diskų atvaizdui atkurti. Jei naudojate daugiau nei vieną diską, pažymėkite ant kiekvieno disko, kokia tvarka jie buvo sukurti. Sunumeravę diskus būsite tikri, kad naudojate juos tinkama tvarka, jei norėsite atkurti kompiuterio pradinę gamyklinę būseną.

Jei norite sukurti atkūrimo DVD, naudodami „Recovery Media Creator“:

1. Spustelėkite **Dash Home** piktogramą tolimajame kairiajame viršutinio skydo kampe, tada įveskite *recovery* (atkūrimas) paieškos langelyje. Pasirinkite **Recovery Media Creator**.
2. Lango **Please choose media type** (Pasirinkite laikmenos tipą) spustelėkite **DVD** piktogramą.
3. Vykdykite ekrane pateikiamus nurodymus.

Jei norite sukurti atkūrimo DVD naudodami atkūrimo programinę įrangą:

1. Spustelėkite piktogramą **System menu** (Sistemos meniu), esančią viršutiniame dešiniajame ekrano kampe, ir spustelėkite **System Settings** (Sistemos parametrai) > **Backup** (Atsarginė kopija).
2. Lango kairėje pusėje pasirinkite **Storage** (Saugojimo laikmena), spustelėkite žemyn nukreiptą rodyklę šalia **Backup Location** (Atsarginės kopijos vieta), pasirinkite vietinį aplanką, tada spustelėkite mygtuką **Choose Folder** (Pasirinkti aplanką). Pasirinkite DVD iš skydelio kairėje lango pusėje ir spustelėkite **OK** (Gerai).

3. Lango kairėje pusėje pasirinkite **Overview** (Apžvalga) ir spustelėkite **Back Up Now** (Kurti atsarginę kopiją dabar).
4. Vykdykite ekrane pateikiamus nurodymus.

Atkūrimo atvaizdo kūrimas USB įrenginyje

 **PASTABA:** prieš pradėdami šią procedūrą įsitikinkite, kad kompiuteris prijungtas prie kintamosios srovės šaltinio.

Galite naudoti „Recovery Media Creator“ arba atkūrimo programinę įrangą sistemos atkūrimo atvaizdui sukurti USB įrenginyje. Prieš pradėdami kūrimo procesą patikrinkite, kiek tiksliai vietos yra saugojimo įrenginyje. Naudojant daugelį modelių reikia mažiausiai 4 GB vietos USB įrenginyje. Tačiau priklausomai nuo kompiuteryje įdiegtų tvarkyklių ir programinės įrangos, gali reikėti šiek tiek daugiau nei 4 GB vietos. **Kad nekiltų jokių problemų, HP rekomenduoja naudoti 8 GB ar didesnės apimtys USB įrenginį.**

 **SVARBU:** prieš pradėdami operaciją, nepamirškite įdėti USB įrenginio į kompiuterio USB prievadą.

Jei norite sukurti atkūrimo USB įrenginį naudodami „Recovery Media Creator“:

1. Spustelėkite **Dash Home** piktogramą tolimajame kairiajame viršutinio skydo kampe, tada įveskite `recovery` (atkūrimas) paieškos langelyje. Pasirinkite **Recovery Media Creator**.
2. Lango **Please choose media type** (Pasirinkite laikmenos tipą) spustelėkite **USB** piktogramą.
3. Vykdykite ekrane pateikiamus nurodymus.

Jei norite sukurti atkūrimo USB įrenginį, naudodami atkūrimo programinę įrangą:

1. Spustelėkite piktogramą **System menu** (Sistemos meniu), esančią viršutiniame dešiniajame ekrano kampe, ir spustelėkite **System Settings** (Sistemos parametrai) > **Backup** (Atsarginė kopija).
2. Lango kairėje pusėje pasirinkite **Storage** (Saugojimo laikmena), spustelėkite žemyn nukreiptą rodyklę šalia **Backup Location** (Atsarginės kopijos vieta), pasirinkite vietinį aplanką, tada spustelėkite mygtuką **Choose Folder** (Pasirinkti aplanką). Pasirinkite USB įrenginį iš skydo kairėje lango pusėje ir spustelėkite **OK** (Gerai).
3. Lango kairėje pusėje pasirinkite **Overview** (Apžvalga) ir spustelėkite **Backup Now** (Kurti atsarginę kopiją dabar).
4. Vykdykite ekrane pateikiamus nurodymus.

Pradinės gamyklinės būsenos atkūrimas

 **PASTABA:** prieš pradėdami šią procedūrą įsitikinkite, kad kompiuteris prijungtas prie kintamosios srovės šaltinio.

Jei kompiuteriui atkurti į pradinę gamyklinę būseną norite naudoti atkūrimo atvaizdą DVD arba USB įrenginyje:

1. Jei įmanoma, sukurkite visų asmeninių failų atsargines kopijas.
2. Išjunkite kompiuterį.
3. Patikrinkite, ar atkūrimo DVD arba USB įrenginys prijungtas prie kompiuterio.
4. Paleiskite kompiuterį iš naujo.

5. Kai sistema įsikraus, paspauskite **F9**, kad patektumėte įkrovimo įrenginio parinktį, o tada pasirinkite įrenginį, kuriame yra atkūrimo atvaizdas.
6. Spustelėkite **Restore entire hard drive** (Atkurti visą standųjį įrenginį), tada spustelėkite **Continue** (Tęsti).
7. Vykdykite ekrane pateikiamus nurodymus.

 **PASTABA:** jei negalite įkrauti (paleisti) kompiuterio, o sistemos atkūrimo disko nesukūrėte, turite įsigyti *operacinės sistemos „Ubuntu“* DVD ir iš naujo įdiegti operacinę sistemą. Jei reikia papildomos informacijos, skaitykite su kompiuteriu pateikiamame lankstinuke *Visame pasaulyje galiojantys telefonų numeriai*.

Duomenų failų atsarginis kopijavimas

Naudodami „Deja Dup“ atkūrimo įrankį galite sukurti savo duomenų failų atsarginę kopiją.

Turėtumėte reguliariai sukurti atsargines duomenų failų kopijas, kad visada turėtumėte naujausią kopiją. Atsargines informacijos kopijas galite kurti rankiniu būdu pasirinktiniame išoriniame diske, tinklo diskų įrenginyje arba diskuose. Būtinai sukurkite atsargines duomenų kopijas šiais atvejais:

- Reguliariai suplanuotu laiku
- Prieš taisant ar atkuriant kompiuterį
- Prieš pridėdant arba modifikuojant aparatūrą ar programinę įrangą

Jei norite atkurti pagrindinio katalogo failų kopiją, naudodamiesi atkūrimo įrankiu „Deja Dup“:

 **PASTABA:** prieš kurdami atsarginę informacijos kopiją būtinai pasirinkite vietą, kurioje bus saugomi atsarginių kopijų failai.

1. Spustelėkite piktogramą **System menu** (Sistemos meniu), esančią viršutiniame dešiniajame ekrano kampe, ir spustelėkite **System Settings** (Sistemos parametrai) > piktogramą **Backup** (Atsarginė kopija).
2. Lango kairėje pusėje pasirinkite **Folders** (Aplankai) ir po **Folders to back up** (Aplankai, kurių atsarginę kopiją norima sukurti) pasirinkite aplankus, kurių atsarginę kopiją norite sukurti.
3. Lango kairėje pusėje pasirinkite **Storage** (Saugojimo laikmena), spustelėkite žemyn nukreiptą rodyklę šalia **Backup Location** (Atsarginės kopijos vieta) ir išskleidžiamajame sąrašė pasirinkite numatytą atsarginės kopijos vietą.
4. Lango kairėje pusėje pasirinkite **Overview** (Apžvalga) ir spustelėkite **Back Up Now** (Kurti atsarginę kopiją dabar).

 **PASTABA:** atsargines kopijas galite kurti į debesų saugyklas, siūlomas įvairių bendrovių. Už nedidelį mokestį jie saugos jūsų atsarginę kopiją. Naudotis debesų saugyklos paslauga rekomenduojama, nes tai yra paprastas ir saugus būdas laikyti atsargines kopijas ne svetainėje.

Duomenų failų atkūrimas

Naudodami „Deja Dup“ atkūrimo priemonę galite atkurti duomenų failus.

 **PASTABA:** prieš pradėdami šią procedūrą įsitikinkite, kad kompiuteris prijungtas prie kintamosios srovės šaltinio.

Norėdami atkurti duomenis iš atsarginių kopijų failų:

1. Spustelėkite piktogramą **System menu** (Sistemos meniu), esančią viršutiniame dešiniajame ekrano kampe, ir spustelėkite **System Settings** (Sistemos parametrai) > piktogramą **Backup** (Atsarginė kopija).
2. Spustelėkite **Restore** (Atkurti), pasirinkite atsarginės failų kopijos vietą ir aplanko pavadinimą ir spustelėkite **Forward** (Peradresuoti).
3. Dalyje **Restore from When?** (Atkurti nuo kada?) pasirinkite norimų atkurti failų datą ir spustelėkite **Forward** (Peradresuoti).
4. Pasirinkite vietą ir aplanką, kur norite atkurti failus, ir spustelėkite **Forward** (Peradresuoti).
5. Vadovaukitės ekrane pateikiamomis instrukcijomis.
6. Spustelėkite **Restore** (Atkurti), kad paleistumėte failų atkūrimą, arba spustelėkite **Cancel** (Atšaukti), kad operaciją atšauktumėte.

11 Palaikymas

Kreipimasis į palaikymo tarnybą

 **PASTABA:** jei norite pasiekti „Ubuntu“ vadovą, spauskite klavišą **f1**.

Jei į jums kilusius klausimus atsakymų nerandate šiame vartotojo vadove arba „Ubuntu“ vadove, galite susisiekti su palaikymo tarnyba. Jei reikia pagalbos JAV, apsilankykite <http://www.hp.com/go/contactHP>. Jei reikia pagalbos bet kurioje pasaulio dalyje, apsilankykite http://welcome.hp.com/country/us/en/wwcontact_us.html.

Čia galėsite:

- Tiesiogiai kalbėtis internetu su HP techninės pagalbos specialistu.

 **PASTABA:** jei tiesioginiai pokalbiai su palaikymo tarnybos specialistais negalimi tam tikra kalba, jie galimi anglų kalba.

- Nusiųskite el. laišką HP palaikymo tarnybai.
- Suraskite palaikymo tarnybos telefono numerius.
- Susiraskite HP paslaugų centrą.

Etiketės

Prie kompiuterio priklijuotuose lipdukuose pateikiama informacija, kurios gali prireikti sprendžiant iškilusias problemas ar keliaujant su kompiuteriu į kitas šalis.

 **SVARBU:** visi šiame skyriuje aprašyti lipdukai yra vienoje iš 3 vietų, priklausomai nuo kompiuterio modelio: priklijuoti kompiuterio apačioje, esantys akumulatoriaus skyriuje arba po techninės priežiūros dangteliu.

- Techninės priežiūros lipdukas – pateikiama svarbi kompiuterio atpažinimo informacija. Susisiekus su palaikymo tarnyba jūsų tikriausiai paklaus serijinio ir produkto numerio arba modelio numerio. Suraskite šiuos numerius prieš susisiekdami su palaikymo tarnyba.

Jūsų techninės priežiūros etiketė panašus į vieną iš žemiau pateiktų pavyzdžių. Žr. iliustraciją, labiausiai atitinkančią jūsų kompiuterio techninės priežiūros lipduką.

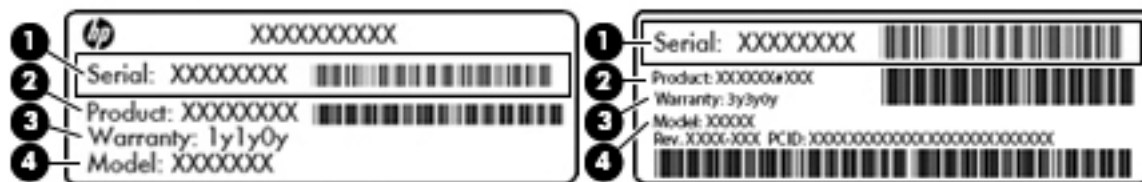

Komponentas

- (1) Serijos numeris

Komponentas

(2) Produkto numeris

(3) Garantinis laikotarpis

(4) Modelio numeris (tik tam tikruose modeliuose)

- Lipdukas (-ai) su teisine informacija – pateikiama teisinė informacija apie kompiuterį.
- Belaidžių įrenginių sertifikavimo lipduke (-uose) teikiama informacija apie papildomus belaidžius įrenginius ir pateikiamas šalių arba regionų, kuriuose įrenginius leidžiama naudoti, aprobavimo ženklų sąrašas.

12 Specifikacijos

Įvesties galia

Šiame skyriuje pateikta informacija apie maitinimą pravers, jei vykdami į kitą šalį ketinate pasiimti kompiuterį.

Kompiuteris veikia naudodamas nuolatinę srovę, kuri tiekama iš kintamosios arba nuolatinės srovės šaltinio. Kintamosios srovės šaltinio vardiniai parametrai turi būti 100–240 V, 50–60 Hz. Nors kompiuteris gali būti maitinamas autonominiu nuolatinės srovės šaltiniu, geriau naudoti bendrovės HP patvirtintą kintamosios srovės adapterį arba nuolatinės srovės šaltinį, pateiktą su šiuo kompiuteriu.

Kompiuteris gali būti maitinamas nuolatine srove pagal toliau nurodytas specifikacijas. Darbinė įtampa ir srovė įvairiose platformose skiriasi.

Įvesties galia	Vardinis parametras
Darbinė įtampa ir srovė	19 V nuolatinė srovė esant 2,1 A – 40 W
	19,5 V nuolatinė srovė esant 2,31 A – 45 W
	19,5 V nuolatinė srovė esant 3,33 A – 65 W
	19,5 V nuolatinė srovė esant 4,62 A – 90 W
	19,5 V esant 6,15 A – 120 W
	19,5 V esant 7,69 A – 150 W
	19,5 V nuolatinė srovė, esant 10,25 A – 200 W plonas adapteris
	19,5 V nuolatinė srovė, esant 11,79 A – 230 W plonas adapteris

Išorinio HP maitinimo šaltinio nuolatinės srovės kištukas



PASTABA: šis produktas sukurtas Norvegijos IT maitinimo sistemoms, kurių fazinės įtampos išvestis neviršija 240 V rms.

PASTABA: kompiuterio darbinė įtampa ir srovė yra nurodytos ant sistemos informacinio lipduko, esančio kompiuterio apačioje.

Darbo aplinka

Veiksny	Metrinė sistema	JAV sistema
Temperatūra		
Ijungus	nuo 5 iki 35 °C	nuo 41 iki 95 °F
Išjungus	nuo -20 iki 60 °C	nuo -4 iki 140 °F
Santykinis drėgnis (be kondensacijos)		
Ijungus	nuo 10 iki 90 %	nuo 10 iki 90 %
Išjungus	nuo 5 iki 95 %	nuo 5 iki 95 %
Didžiausias aukštis (nehermetiškas)		
Ijungus	Nuo -15 iki 3 048 m	nuo -50 iki 10 000 ft
Išjungus	nuo -15 iki 12 192 m	nuo -50 iki 40 000 ft

13 Elektrostatinė iškrova

Elektrostatinė iškrova yra statinės elektros išskyrimas susilietus dviem objektams, pvz., smūgis, kurį patiriate, kai eidami per kilimą paliečiate metalinę durų rankeną.

Statinės elektros iškrova iš pirštų ar kitų elektrostatinių laidininkų gali sugadinti elektroninius komponentus. Kad nesugadintumėte kompiuterio, diskų įrenginio arba neprarastumėte informacijos, laikykitės šių atsargumo priemonių.

- Jei išmontavimo ar sumontavimo instrukcijose nurodoma ištraukti kompiuterio laido kištuką iš elektros lizdo, ištraukite jį po to, kai tinkamai įžeminsite ir prieš nuimdami dangtį.
- Kol būsite pasirengę komponentus montuoti, laikykite juos savo pakuotėse, saugančiose nuo elektrostatinio krūvio.
- Stenkitės neliesti kaiščių, laidų ir kontūrų. Kuo mažiau lieskite elektroninius komponentus.
- Naudokite nemagnetinius įrankius.
- Prieš imdami komponentus rankomis, pašalinkite elektrostatinį krūvį paliesdami jų nedažytą metalinį paviršių.
- Išmontavę kokį nors komponentą, įdėkite jį į pakuotę, saugančią nuo elektrostatinio krūvio.

Jei reikia daugiau informacijos apie statinę elektrą arba pagalbos išimant ar įrengiant sudėtinę dalį, kreipkitės į palaikymo tarnybą.

14 Pasiekiamumas

HP kuria, gamina ir platina gaminius bei siūlo paslaugas, tinkančias visiems, įskaitant ir žmonės su negalia, kuriems siūlomi atskiri įrenginiai arba įrenginiai su atitinkamais pagalbiniais priedais.

Palaikomos pagalbinės technologijos

HP produktai palaiko daugybę operacinės sistemos pagalbinių technologijų ir jie gali būti sukonfigūruoti taip, kad būtų galima dirbti naudojant papildomas pagalbines technologijas. Norėdami rasti daugiau informacijos apie pagalbines funkcijas, naudokite įrenginio paieškos funkciją.

 **PASTABA:** Daugiau informacijos apie konkretų pagalbinių technologijų produktą gausite susisiekę su klientų pagalbos tarnyba.

Kreipimasis į palaikymo tarnybą

Mes nuolat tobuliname savo gaminius ir paslaugas, kad jos būtų dar lengviau prieinamos, todėl visuomet laukiame pasiūlymų iš jų naudotojų. Jei esate nepatenkinti konkrečiu produktu arba norėtumėte pasidalinti savo įspūdžiais apie neįgaliesiems pritaikytas funkcijas, kurios jums pasirodė naudingos, skambinkite mums telefonu (888) 2595707, nuo pirmadienio iki penktadienio, nuo 6:00 iki 21:00 val. (MST laiko zona). Jei esate kurčias arba turite klausos sutrikimų ir naudojate TRS / VRS / „WebCapTel“ telefoną, susisiekite su mumis, jei reikia techninės pagalbos arba turite kokių nors klausimų dėl neįgaliesiems pritaikytos įrangos. Skambinkite mums telefonu (877) 6567058, nuo pirmadienio iki penktadienio, nuo 6:00 iki 21:00 val. (MST laiko zona).

Rodyklė

Simboliai/skaitmenys

- „Bluetooth“ įrenginys 4, 7
- „Bluetooth“ lipdukas 52
- „DisplayPort“
 - prisijungimas 12
- „HP PC Hardware Diagnostics“ (UEFI)
 - atsisiuntimas 45
 - naudojimas 45
- „Wireless Assistant“, programinė įranga 4

A

- administratoriaus slaptažodis
 - įvedimas 40
 - kūrimas 39
 - valdymas 39
- administratoriaus slaptažodžio įvedimas 40
- administratoriaus slaptažodžio tvarkymas 39
- akumuliatoriaus
 - energijos taupymas 25
 - išmetimas 25
 - įkrovimas 23
 - laikymas 25
- akumuliatoriaus laikymas 25
- akumuliatorius
 - beveik išsikrovęs
 - akumuliatorius 24
 - energija 22
 - naudojimo laikas 24
 - temperatūra 25
- akumuliatorių įkrovimas 23
- antivirusinė programinė įranga, naudojimas 41
- apatinė dalis 52
- apsauginis kabelis, tvirtinimas 42
- atsarginės kopijos 47

B

- belaidis tinklas (WLAN)
 - įmonės WLAN ryšys 7
 - naudojimas 5
 - prisijungimas 7

- reikalinga įranga 6
- sauga 6
- veikimo diapazonas 7
- viešasis WLAN ryšys 7
- belaidis tinklas, apsauga 41
- belaidžio ryšio lemputė 4
- belaidžio ryšio mygtukas 4
- belaidžio ryšio piktograma 4
- belaidžio ryšio valdikliai
 - mygtukas 4
 - operacinė sistema 4
 - „Wireless Assistant“, programinė įranga 4
- belaidžių įrenginių sertifikavimo lipdukas 52
- beveik išsikrovęs akumuliatorius 24

D

- darbo aplinka 54
- didelės raiškos įrenginiai, prijungimas 13
- disko laikmena 21

E

- elektrostatinė iškrova 55
- energija, tausojimas 25
- etiketės
 - techninė priežiūra 51

G

- gamyklinės nuostatos, atkūrimas 44
- garso funkcijos, tikrinimas 10
- garso funkcijų tikrinimas 10

H

- HDMI
 - garso konfigūravimas 13
- HDMI garso konfigūravimas 13
- HDMI prievadas
 - prisijungimas 13
- hibernavimas
 - inicijavimas 21

- išjungimas 21
- paleistas esant kritiniam akumuliatoriaus įkrovos lygiui 24

I

- informacija apie sistemą, rodymas 44
- interneto kamera 9
- interneto ryšio sąranka 6
- interneto saugos programinės įrangos naudojimas 40
- išjungimas 20
- išorinio monitoriaus prievadas 10
- įdiegimas
 - pasirinktinis apsauginis kabelis 42
- įjungimo slaptažodis
 - įvedimas 40
 - kūrimas 40
 - valdymas 40
- įjungimo slaptažodžio įvedimas 40
- įjungimo slaptažodžio tvarkymas 40
- įmonės WLAN ryšys 7
- įrašoma daugialypė terpė 21
- įvesties galia 53

J

- Jutiklinė planšetė
 - naudojimas 16
- jutiklinės planšetės gestai 19
- slinkimas 19

K

- kabėliai
 - HDMI 13
 - USB 29
 - VGA 11
 - „DisplayPort“ 12
- kaip valyti kompiuterį 35
- ką galima nuveikti 1
- keliavimas su kompiuteriu 25, 36, 52

kompiuterio gabenimas 36
kompiuterio išjungimas 20
kompiuterio priežiūra 35
kritinis akumuliatoriaus įkrovos lygis 24

L

lipdukai
 belaidžių įrenginių sertifikavimas 52
 serijos numeris 51
 teisinė 52
 WLAN 52
 „Bluetooth“ 52

N

numatytosios nuostatos, atkūrimas 44

O

operacinė sistema 20
operacinė sistema, slaptažodžių nustatymas 39
optinis diskas
 išėmimas 33
 įdėjimas 32
optinis diskų įrenginys su anga 32
optinis diskų įrenginys su išstumiama dėkle 32

P

pasiekiamumas 56
pelė, išorinė nuostatų nustatymas 15
perskaitoma daugialypė terpė 21
piktogramos
 belaidis ryšys 4
 laidinis tinklas 4
 tinklas 4
prievadai
 HDMI 13
 išorinis monitorius 10
 VGA 10
 „DisplayPort“ 12
prisijungimas prie WLAN 7
produkto pavadinimas ir numeris, kompiuteris 51
programinės įrangos ir informacijos atsarginių kopijų kūrimas 41

R

rekomendacijos 1

S

sauga, belaidis ryšys 6
Sąrankos priemonė
 slaptažodžiai nustatyti 39
sąrankos priemonė „Setup Utility“
 informacijos apie sistemą rodymas 44
 išjungimas 44
 kalbos keitimas 43
 naršymas 43
 numatytųjų nuostatų atkūrimas 44
 paleidimas 43
 pasirinkimas 43
serijos numeris 51
serijos numeris, kompiuteris 51
sistemos neveiklumas 20
skaitmeninė kortelė
 įdėjimas 30
slaptažodžiai
 nustatymas operacinėje sistemoje 39
 nustatyti „Setup Utility“ 39
slinkimo gestas per jutiklinę planšetę 19

Š

šakotuvai 28

T

taupymas, energija 25
techninės priežiūros etiketės vieta 51
teisinė informacija
 belaidžių įrenginių sertifikavimo lipdukai 52
 lipdukas su teisine informacija 52
temperatūra 25
tinklo ryšių piktogramos 4

U

USB įrenginiai
 aprašas 28
 išėmimas 29
 prisijungimas 29
USB kabelis, prijungimas 29
USB šakotuvai 28

užmigdomo režimas

 inicijavimas 21

 išjungimas 21

V

vaizdo funkcijos 10
VGA prievadas, prijungimas 10
viešasis WLAN ryšys 7

W

WLAN įrenginys 5, 52
WLAN lipdukas 52
WLAN sąranka 6