

Hướng dẫn Sử dụng

© Copyright 2012 - 2014 Hewlett-Packard Development Company, L.P.

Bluetooth là thương hiệu thuộc quyền sở hữu của chủ sở hữu thương hiệu này và được Hewlett-Packard Company sử dụng có giấy phép.

Thông tin chứa trong tài liệu này có thể thay đổi mà không thông báo. Bảo hành duy nhất cho sản phẩm và dịch vụ của HP được quy định trong bản điều khoản bảo hành đi kèm với sản phẩm và dịch vụ như vậy. Không điều nào trong tài liệu này được coi là cấu thành bảo hành bổ sung. HP không chịu trách nhiệm cho lỗi hoặc thiếu sót về kỹ thuật hoặc biên tập có trong tài liệu này.

Ấn bản thứ tư: Tháng 9 năm 2014

Ấn bản đầu tiên: Tháng 11 năm 2012

Số bộ phận của tài liệu: 709332-EP4

Thông báo về sản phẩm

Hướng dẫn này mô tả các tính năng chung cho hầu hết các kiểu máy. Một số tính năng có thể không có trên máy tính của bạn.

Để truy cập hướng dẫn sử dụng mới nhất, vào <http://www.hp.com/support> và chọn quốc gia của bạn. Chọn **Trình điều khiển và Tải xuống** và sau đó hãy làm theo các chỉ dẫn trên màn hình.

Các điều khoản của phần mềm

Bằng việc cài đặt, sao chép, tải xuống hoặc sử dụng bất kỳ sản phẩm phần mềm nào được cài đặt trước trên máy tính này, bạn đồng ý ràng buộc với các điều khoản của Thỏa thuận Cấp phép Người dùng cuối (EULA) của HP. Nếu bạn không chấp nhận các điều khoản cấp phép này, biện pháp khắc phục duy nhất của bạn là gửi trả lại toàn bộ sản phẩm chưa sử dụng (phần cứng và phần mềm) trong vòng 14 ngày để được hoàn trả tuân theo chính sách hoàn trả tại nơi mua hàng của bạn.

Để biết thêm bất kỳ thông tin nào hoặc yêu cầu hoàn trả đầy đủ cho máy tính, vui lòng liên hệ với điểm bán hàng tại địa phương của bạn (người bán hàng).

Cảnh báo an toàn

⚠ CẢNH BÁO! Để giảm thiểu khả năng bị chấn thương do nhiệt hoặc do làm máy tính quá nóng, không đặt máy tính trực tiếp trên đùi của bạn hoặc bịt kín các lỗ thông hơi của máy tính. Chỉ sử dụng máy tính trên bề mặt cứng, bằng phẳng. Không để một bề mặt cứng khác, như máy in tùy chọn để bên cạnh, hoặc một bề mặt mềm, như gối, rọ lau hoặc vải chặn luồng thoát khí. Cũng vậy, không để bộ nguồn AC tiếp xúc với da hoặc bề mặt mềm, như gối, rọ lau hoặc vải, khi đang hoạt động. Máy tính và bộ nguồn AC tuân thủ các giới hạn nhiệt độ bề mặt có thể tiếp xúc với người dùng do Tiêu chuẩn Quốc tế về An toàn của Thiết bị Công nghệ Thông tin (IEC 60950-1) quy định.

Mục lục

1 Bắt đầu ngay	1
Thực tiễn tốt nhất	1
Những điều thú vị có thể thực hiện	1
Các nguồn tài nguyên khác của HP	1
Tìm thông tin phần cứng và phần mềm của bạn	2
2 Kết nối với mạng	4
Kết nối với mạng không dây	4
Xác định biểu tượng trạng thái không dây và mạng	4
Sử dụng các điều khiển không dây	4
Sử dụng nút không dây	4
Sử dụng các điều khiển của hệ điều hành	5
Sử dụng mạng WLAN	5
Sử dụng nhà cung cấp dịch vụ Internet	5
Cài đặt mạng WLAN	5
Cấu hình bộ định tuyến không dây	6
Bảo vệ mạng WLAN của bạn	6
Kết nối với mạng WLAN	7
Sử dụng thiết bị không dây Bluetooth	7
Kết nối với mạng có dây	7
Kết nối với mạng cục bộ (LAN)	8
3 Thường thức các tính năng giải trí	9
Sử dụng webcam	9
Sử dụng âm thanh	9
Kết nối loa	9
Kết nối tai nghe	9
Kết nối micrô	9
Kiểm tra âm thanh	10
Sử dụng video	10
Kết nối với màn hình hoặc máy chiếu VGA	11
DisplayPort	12
Kết nối với HDMI TV hoặc màn hình	13
Cấu hình cài đặt âm thanh (với HDMI TV)	13

4 Sử dụng bàn phím và thiết bị trở	15
Sử dụng các phím thao tác	15
Sử dụng TouchPad	17
Điều hướng	17
Chọn	17
Sử dụng các thao tác TouchPad	18
Cuộn theo chiều ngang	18
Cuộn tại mép	18
5 Quản lý nguồn điện	19
Tắt máy tính	19
Thiết lập tùy chọn nguồn điện	19
Sử dụng các trạng thái tiết kiệm điện	19
Khởi tạo và thoát trạng thái Tạm dừng	20
Khởi tạo và thoát trạng thái Ngủ đông hoặc Ngủ Lai (chỉ có ở một số kiểu máy nhất định)	20
Sử dụng biểu tượng Nguồn điện	21
Sử dụng Cài đặt Nguồn điện	21
Xem Cài đặt Nguồn điện hiện tại	21
Thay đổi Cài đặt Nguồn điện hiện tại	21
Chạy bằng nguồn pin	21
Pin được gắn kín khi xuất xưởng (chỉ có ở một số kiểu máy nhất định)	21
Tháo pin người dùng có thể thay thế (chỉ có ở một số kiểu máy nhất định)	22
Hiển thị mức sạc pin còn lại	22
Sạc pin	22
Tối đa hóa thời lượng pin	22
Quản lý các mức pin thấp	23
Xác định các mức pin thấp	23
Khắc phục tình trạng mức pin thấp	23
Khắc phục tình trạng mức pin thấp khi có sẵn nguồn điện ngoài	23
Khắc phục tình trạng mức pin thấp khi có sẵn pin đã sạc	23
Duy trì nguồn pin	23
Bảo quản pin	23
Thải bỏ pin đã sử dụng	24
Thay thế pin	24
Sử dụng nguồn AC ngoài	24
Kiểm tra bộ nguồn AC	25
6 Quản lý và chia sẻ thông tin	26
Sử dụng thiết bị USB	26
Kết nối thiết bị USB	27

Rút thiết bị USB	27
Lắp và rút thẻ lưu trữ kỹ thuật số	27
Sử dụng ổ đĩa quang	28
Lắp đĩa quang	29
Nạp bằng khay	29
Nạp khe	30
Tháo đĩa quang	30
Nạp bằng khay	30
Khi khay đĩa mở ra bình thường	31
Khi khay đĩa không thể mở ra bình thường	31
Nạp khe	32
7 Bảo trì máy tính của bạn	33
Cập nhật các chương trình và trình điều khiển	33
Vệ sinh máy tính của bạn	33
Thủ tục vệ sinh	34
Làm sạch màn hình (Máy đa năng hoặc Máy tính xách tay)	34
Vệ sinh các cạnh hoặc nắp	34
Vệ sinh TouchPad, bàn phím hoặc chuột	34
Du lịch hoặc vận chuyển máy tính của bạn	34
8 Bảo mật máy tính và thông tin của bạn	36
Bảo vệ máy tính	36
Sử dụng mật khẩu	36
Thiết lập mật khẩu trong hệ điều hành	37
Thiết lập mật khẩu trong Tiện ích Cài đặt (BIOS) và Cài đặt Máy tính	37
Quản lý mật khẩu quản trị viên	37
Nhập mật khẩu quản trị viên	38
Quản lý mật khẩu bật nguồn	38
Nhập mật khẩu bật nguồn	38
Sử dụng phần mềm bảo mật Internet	38
Sử dụng phần mềm diệt virus	38
Sử dụng phần mềm tường lửa	39
Bảo mật mạng không dây của bạn	39
Sao lưu các ứng dụng phần mềm và thông tin của bạn	39
Sử dụng khóa dây cáp bảo mật tùy chọn	39
9 Sử dụng Tiện ích Cài đặt (BIOS) và Chuẩn đoán Phần cứng PC của HP (UEFI)	41
Bắt đầu Tiện ích Cài đặt	41
Sử dụng Tiện ích Cài đặt	41

Thay đổi ngôn ngữ của Tiện ích Cài đặt	41
Điều hướng và lựa chọn trong Tiện ích Cài đặt	41
Hiển thị thông tin hệ thống	42
Phục hồi các cài đặt mặc định của nhà sản xuất trong Tiện ích Cài đặt	42
Thoát Tiện ích Cài đặt	42
Sử dụng Chẩn đoán Phần cứng PC của HP (UEFI)	42
Tải xuống công cụ Chẩn đoán Phần cứng PC của HP (UEFI) về ổ đĩa USB	43
10 Sao lưu, phục hồi và khôi phục	44
Tạo bản sao phục hồi	44
Tạo bản sao phục hồi trên đĩa DVD	44
Tạo bản sao phục hồi trên thiết bị USB	45
Phục hồi trạng thái xuất xưởng ban đầu	45
Sao lưu các tệp dữ liệu của bạn	46
Phục hồi các tệp dữ liệu	46
11 Hỗ trợ	48
Liên hệ bộ phận hỗ trợ	48
Nhấn	48
12 Thông số kỹ thuật	50
Công suất đầu vào	50
Môi trường vận hành	51
13 Xả tĩnh điện	52
14 Khả năng tiếp cận	53
Các công nghệ trợ giúp được hỗ trợ	53
Liên hệ bộ phận hỗ trợ	53
Bảng chú dẫn	54

1 Bắt đầu ngay

 **QUAN TRỌNG:** Hệ điều hành Ubuntu được cài đặt trên máy tính này không hỗ trợ một số tính năng sẵn có trên các hệ điều hành khác. Ví dụ: Ubuntu có thể không hỗ trợ đồ họa có thể chuyển đổi hoặc kép, màn hình cảm ứng, WWAN, Đầu đọc vân tay, Bluray, Mô-đun Hệ thống Tin cậy (Trusted Platform Module), GPS và các ổ đĩa như M.2 SSD và mSATA. Ubuntu cũng không hỗ trợ đầy đủ Bluetooth.

Máy tính này là một công cụ mạnh được thiết kế để nâng cao công việc và giải trí của bạn. Để có được lợi ích tốt nhất từ máy tính của bạn, hãy đọc chương này để tìm hiểu về các thực tiễn tốt nhất sau khi cài đặt, những việc thú vị có thể làm với máy tính của bạn và nơi tìm kiếm các tài nguyên khác của HP.

Thực tiễn tốt nhất

Để bảo vệ khoản đầu tư thông minh của bạn, sau khi cài đặt và đăng ký máy tính, bạn nên thực hiện các bước sau:

- Sao lưu ổ cứng của bạn bằng cách tạo đĩa phục hồi hoặc ổ đĩa flash phục hồi. Xem [Sao lưu, phục hồi và khôi phục thuộc trang 44](#).
- Kết nối với mạng có dây hoặc không dây nếu bạn vẫn chưa thực hiện việc này. Xem chi tiết tại [Kết nối với mạng thuộc trang 4](#).
- Làm quen với phần cứng và phần mềm của máy tính. Vào [Tìm thông tin phần cứng và phần mềm của bạn thuộc trang 2](#) và [Thường thức các tính năng giải trí thuộc trang 9](#) để biết thông tin.
- Cập nhật hoặc mua phần mềm diệt virus. Tìm hiểu thêm tại [Sử dụng phần mềm diệt virus thuộc trang 38](#).

Những điều thú vị có thể thực hiện

- Bạn đã biết là có thể xem video YouTube trên máy tính. Nhưng bạn có biết rằng bạn cũng có thể kết nối máy tính của bạn với TV và xem video trên TV không? Xem [Kết nối với HDMI TV hoặc màn hình thuộc trang 13](#) để biết thêm thông tin.
- Bạn đã biết là có thể nghe nhạc trên máy tính. Nhưng bạn có biết rằng bạn cũng có thể phát nguồn radio trực tiếp đến máy tính và nghe nhạc hoặc radio từ khắp nơi trên thế giới không? Xem [Sử dụng âm thanh thuộc trang 9](#).
- Bạn đã biết là có thể tạo một bản trình bày hiệu quả với máy tính của bạn. Nhưng bạn có biết là bạn cũng có thể kết nối với máy chiếu để chia sẻ ý tưởng của bạn với nhóm không? Xem [Kết nối với màn hình hoặc máy chiếu VGA thuộc trang 11](#).

Các nguồn tài nguyên khác của HP

Bạn đã sử dụng *Hướng dẫn Cài đặt* để bật máy tính và vào hướng dẫn này. Để biết thông tin chi tiết về sản phẩm, thông tin hướng dẫn cách thực hiện và nhiều thông tin khác, hãy sử dụng bảng dưới đây.

Tài nguyên	Nội dung
<i>Hướng dẫn Cài đặt</i>	<ul style="list-style-type: none"> Tổng quan về việc cài đặt và các tính năng của máy tính.
<i>Hướng dẫn Máy tính để bàn Ubuntu</i> Để truy cập hướng dẫn này, bấm phím f1 .	<ul style="list-style-type: none"> Rất nhiều thông tin hướng dẫn thực hiện và mẹo khắc phục sự cố.
<i>Hướng dẫn An toàn và Tiện nghi</i> Để truy cập hướng dẫn này, nhấp đúp vào biểu tượng Tài liệu của HP trên màn hình nền, hoặc truy cập http://www.hp.com/ergo .	<ul style="list-style-type: none"> Cài đặt máy trạm đúng cách. Hướng dẫn tư thế và thói quen làm việc giúp tăng sự tiện nghi và giảm nguy cơ chấn thương của bạn. Thông tin an toàn điện và cơ khí.
Hỗ trợ toàn cầu Để nhận hỗ trợ bằng ngôn ngữ của bạn, truy cập http://welcome.hp.com/country/us/en/wwcontact_us.html .	<ul style="list-style-type: none"> Trò chuyện trực tuyến với kỹ thuật viên của HP. Hỗ trợ bằng email. Tim số điện thoại hỗ trợ toàn cầu. Tim các địa điểm trung tâm bảo hành HP.
<i>Thông báo Pháp lý, An toàn và Môi trường</i> Để truy cập hướng dẫn này, nhấp đúp vào biểu tượng Tài liệu của HP trên màn hình nền.	<ul style="list-style-type: none"> Thông báo pháp lý quan trọng, bao gồm thông tin thải bỏ pin đúng cách.
<i>Bảo hành có Giới hạn*</i> Để truy cập bảo hành này, nhấp đúp vào biểu tượng Tài liệu của HP trên màn hình nền, hoặc truy cập http://www.hp.com/go/orderdocuments .	<ul style="list-style-type: none"> Thông tin bảo hành cụ thể về máy tính này.

*Bạn có thể tìm Bảo hành có Giới hạn HP được cung cấp một cách rõ ràng có thể áp dụng cho sản phẩm của bạn có trong hướng dẫn sử dụng trên máy tính của bạn và/hoặc trên đĩa CD/DVD được cung cấp trong hộp. Tại một số quốc gia/vùng, HP có thể cung cấp bản in Bảo hành có Giới hạn HP trong hộp. Với các quốc gia/vùng mà ở đó bảo hành không được cung cấp ở dạng bản in, bạn có thể yêu cầu bản in từ <http://www.hp.com/go/orderdocuments> hoặc viết thư đến:

- Bắc Mỹ:** Hewlett-Packard, MS POD, 11311 Chinden Blvd., Boise, ID 83714, USA
- Châu Âu, Trung Đông, Châu Phi:** Hewlett-Packard, POD, Via G. Di Vittorio, 9, 20063, Cernusco s/Naviglio (MI), Italy
- Châu Á Thái Bình Dương:** Hewlett-Packard, POD, P.O. Box 200, Alexandra Post Office, Singapore 911507

Khi yêu cầu bản in cho bảo hành của bạn, vui lòng cung cấp số bộ phận của sản phẩm của bạn, thời kỳ bảo hành (có trên nhãn bảo hành của bạn), tên và địa chỉ bưu điện.

QUAN TRỌNG: Không gửi trả sản phẩm HP của bạn đến các địa chỉ ở trên. Để nhận hỗ trợ tại Mỹ, truy cập <http://www.hp.com/go/contactHP>. Để nhận hỗ trợ toàn cầu, truy cập http://welcome.hp.com/country/us/en/wwcontact_us.html.

Tìm thông tin phần cứng và phần mềm của bạn

- Nhấp vào biểu tượng **System menu** (Menu hệ thống) ở tận cùng bên phải của pa-nen phía trên và sau đó nhấp vào **System Settings** (Cài đặt Hệ thống).
- Chọn biểu tượng **Details** (Chi tiết) trong mục **System** (Hệ thống).

Màn hình Tổng quan hiển thị tất cả các thiết bị được lắp đặt trong máy tính của bạn, bao gồm ổ đĩa quang, ổ đĩa thể rắn (SSD) và ổ cứng thứ cấp.

Để tìm hiểu xem có phần mềm nào có trên máy tính của bạn:

1. Nhấp vào nút **Ubuntu Software Center** (Trung tâm Phần mềm Ubuntu) ở cạnh bên trái của màn hình nền trong **Launcher** (Trình khởi tạo) và sau đó nhấp **Installed** (Đã cài đặt) ở đầu cửa sổ để hiển thị các nhóm phần mềm.
2. Nhấp vào một nhóm phần mềm để hiển thị các phần mềm đã cài đặt cho nhóm đó.

2 Kết nối với mạng



Bạn có thể mang theo máy tính đến bất cứ nơi nào. Nhưng ngay cả khi ở nhà, bạn có thể khám phá thế giới và truy cập thông tin từ hàng triệu các trang web bằng máy tính của bạn và kết nối mạng không dây hoặc có dây. Chương này sẽ giúp bạn kết nối với thế giới.

Kết nối với mạng không dây

Công nghệ không dây truyền dữ liệu trên sóng vô tuyến thay vì trên dây dẫn. Máy tính của bạn có thể được trang bị một hoặc nhiều thiết bị không dây sau đây:

- Thiết bị mạng cục bộ không dây (WLAN)—Kết nối máy tính của bạn với mạng cục bộ không dây (thường được nhắc đến là mạng Wi-Fi, LAN không dây hoặc WLAN) trong các văn phòng của doanh nghiệp, tại nhà và các địa điểm công cộng như sân bay, nhà hàng, quán cà phê, khách sạn và trường đại học. Trong mạng WLAN, thiết bị không dây di động trên máy tính của bạn liên lạc với bộ định tuyến không dây hoặc điểm truy cập không dây.
- Thiết bị Bluetooth®—Tạo mạng cá nhân (PAN) để kết nối với các thiết bị hỗ trợ Bluetooth khác như máy tính, điện thoại, máy in, tai nghe, loa và camera. Trong mạng PAN, từng thiết bị liên lạc trực tiếp với các thiết bị khác và các thiết bị phải khá gần nhau—thường cách nhau trong phạm vi 10 mét (khoảng 33 feet).

Xác định biểu tượng trạng thái không dây và mạng

Biểu tượng	Tên	Mô tả
	Không dây (đã kết nối)	Cho biết một hoặc nhiều thiết bị không dây đã bật.
	Kết nối Mạng (đã kết nối)	Cho biết mạng có dây đã kết nối và hoạt động. Nếu cả kết nối có dây và không dây đều hoạt động, hệ điều hành sử dụng kết nối có dây vì kết nối này nhanh hơn.
	Kết nối Mạng (đã ngắt kết nối)	Cho biết các mạng có dây và không dây không kết nối.

Sử dụng các điều khiển không dây

Bạn có thể điều khiển các thiết bị không dây trong máy tính của bạn sử dụng một hoặc nhiều tính năng sau:

- Nút không dây, công tắc không dây hoặc khóa không dây hoặc khóa chế độ máy bay (được nhắc đến trong chương này là nút không dây) (chỉ có ở một số kiểu máy nhất định)
- Các điều khiển của hệ điều hành

Sử dụng nút không dây

Tùy thuộc vào kiểu máy của bạn, máy tính có thể có một nút không dây, một hoặc nhiều thiết bị không dây và một hoặc nhiều đèn không dây. Tất cả các thiết bị không dây trên máy tính của bạn đều được bật lúc xuất xưởng, vì vậy đèn không dây bật (màu trắng) khi bạn bật máy tính.

Đèn không dây cho biết trạng thái nguồn tổng thể của thiết bị không dây của bạn, chứ không phải trạng thái của các thiết bị riêng rẽ. Nếu đèn không dây có trạng thái màu trắng, ít nhất một thiết bị không dây bật. Nếu đèn không dây có trạng thái màu hổ phách, tất cả các thiết bị không dây đều tắt.

Vì các thiết bị không dây được bật lúc xuất xưởng, bạn có thể sử dụng nút không dây để bật hoặc tắt các thiết bị không dây đồng thời. Có thể điều khiển các thiết bị không dây riêng rẽ bằng cách nhấp vào biểu tượng **Network menu** (Menu mạng)  ở tận cùng bên phải của pa-nen phía trên và sau đó nhấp vào **Edit Connections** (Sửa Kết nối).

Sử dụng các điều khiển của hệ điều hành

Để bật hoặc tắt một thiết bị mạng không dây hoặc có dây:

1. Nhấp vào biểu tượng **Network menu** (Menu mạng) ở tận cùng bên phải của pa-nen phía trên.
2. Để bật hoặc tắt một trong các thiết bị sau đây, hãy chọn hoặc bỏ chọn một trong các tùy chọn sau:
 - **Enable Networking** (Bật Mạng) (tắt cả các thiết bị mạng)
 - **Bật Không dây**

Sử dụng mạng WLAN

Với thiết bị WLAN, bạn có thể truy cập mạng cục bộ không dây (WLAN), bao gồm các máy tính khác và các phụ kiện được liên kết với nhau bởi bộ định tuyến không dây hoặc điểm truy cập không dây.

 **GHI CHÚ:** Khi tạo một kết nối không dây hoặc cho phép truy cập đến người dùng trong mạng, bạn được nhắc nhập mật khẩu root.

 **GHI CHÚ:** Các thuật ngữ *bộ định tuyến không dây* và *điểm truy cập không dây* thường được sử dụng thay thế lẫn nhau.

- Mạng WLAN quy mô lớn, như mạng WLAN doanh nghiệp hoặc công cộng, thường sử dụng các điểm truy cập không dây có thể cung cấp dịch vụ cho một số lượng lớn các máy tính và phụ kiện và có thể tách biệt các chức năng mạng quan trọng.
- Mạng WLAN gia đình hoặc văn phòng nhỏ thường sử dụng bộ định tuyến không dây, cho phép một số máy tính không dây và có dây dùng chung kết nối Internet, máy in và các tệp mà không cần phần cứng hoặc phần mềm bổ sung.

Để sử dụng thiết bị WLAN trên máy tính của bạn, bạn phải kết nối với cơ sở hạ tầng WLAN (do một nhà cung cấp dịch vụ hoặc mạng công cộng hoặc doanh nghiệp cung cấp).

Sử dụng nhà cung cấp dịch vụ Internet

Khi thiết lập truy cập Internet tại gia đình, bạn phải thiết lập tài khoản với nhà cung cấp dịch vụ Internet (ISP). Để mua dịch vụ Internet và modem, hãy liên hệ với ISP sở tại. ISP sẽ giúp cài đặt modem, lắp đặt cáp mạng để kết nối máy tính không dây của bạn với modem và thử nghiệm dịch vụ Internet.

 **GHI CHÚ:** ISP sẽ cấp cho bạn IP người dùng và mật khẩu để truy cập Internet. Hãy ghi lại thông tin này và cất giữ tại nơi an toàn.

Cài đặt mạng WLAN

Để cài đặt WLAN và kết nối với Internet, bạn cần thiết bị sau:

- Modem băng thông rộng (DSL hoặc cáp) (1) và dịch vụ Internet tốc độ cao được mua từ một nhà cung cấp dịch vụ Internet
- Bộ định tuyến không dây (2) (mua riêng)
- Máy tính không dây (3)

 **GHI CHÚ:** Một số modem có bộ định tuyến không dây tích hợp. Hãy kiểm tra với ISP của bạn để xác định kiểu modem mà bạn có.

Hình minh họa dưới đây trình bày ví dụ về một hệ thống lắp đặt mạng không dây kết nối với Internet.

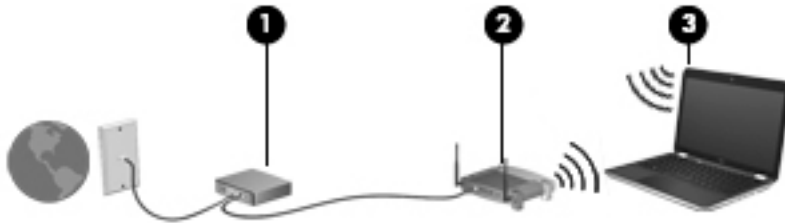

Khi mạng của bạn phát triển, các máy tính có dây và không dây bổ sung có thể được kết nối với mạng để truy cập Internet.

Để được trợ giúp về cách cài đặt mạng WLAN, xem thông tin do nhà sản xuất bộ định tuyến hoặc ISP của bạn cung cấp.

Cấu hình bộ định tuyến không dây

Để được trợ giúp về cách cài đặt mạng WLAN, xem thông tin do nhà sản xuất bộ định tuyến hoặc ISP của bạn cung cấp.

 **GHI CHÚ:** Ban đầu bạn nên kết nối máy tính không dây mới của bạn với bộ định tuyến sử dụng cáp mạng đi cùng với bộ định tuyến. Khi máy tính kết nối thành công với Internet, ngắt kết nối cáp và truy cập Internet thông qua mạng không dây của bạn.

Bảo vệ mạng WLAN của bạn

Khi bạn cài đặt mạng WLAN hoặc truy cập mạng WLAN sẵn có, luôn bật các tính năng bảo mật để bảo vệ mạng của bạn tránh truy cập trái phép. Mạng WLAN tại các khu vực công cộng (điểm truy cập) như quán cà phê và sân bay có thể không cung cấp bất kỳ tính bảo mật nào. Nếu bạn lo ngại về tính bảo mật của máy tính của bạn với điểm truy cập, hãy giới hạn các hoạt động mạng của bạn với email không bí mật và lướt Internet cơ bản.

Tín hiệu vô tuyến không dây đi ra ngoài mạng, vì vậy các thiết bị WLAN khác có thể thu được tín hiệu không được bảo vệ. Thực hiện các biện pháp phòng ngừa sau để bảo vệ WLAN:

- Sử dụng tường lửa.

Tường lửa kiểm tra cả dữ liệu và các yêu cầu được gửi đến mạng của bạn và hủy bỏ mọi dữ liệu đáng ngờ. Tường lửa có trong cả phần mềm và phần cứng. Một số mạng sử dụng kết hợp cả hai kiểu. Ubuntu không có phần mềm tường lửa, nhưng bạn có thể tải xuống Gufw, một tiện ích tường lửa miễn phí do Ubuntu cung cấp. Để biết thông tin về cách tải xuống và cài đặt Gufw, tham khảo [Sử dụng phần mềm tường lửa thuộc trang 39](#).

- Sử dụng mã hóa không dây.

Mã hóa không dây sử dụng các cài đặt bảo mật để mã hóa và giải mã dữ liệu được truyền qua mạng.

Kết nối với mạng WLAN

Để kết nối với mạng WLAN, hãy làm theo các bước sau:

1. Hãy chắc chắn rằng thiết bị WLAN đang bật. Nếu thiết bị bật, đèn không dây có trạng thái màu trắng. Nếu đèn không dây có trạng thái màu hổ phách, bấm nút không dây.
2. Nhấp vào biểu tượng **Network menu** (Menu mạng) ở tận cùng bên phải của pa-nen phía trên.
Các mạng không dây sẵn có được hiển thị trong danh sách **Wireless Networks** (Mạng Không dây).
3. Nhấp vào mạng không dây mong muốn.
Nếu mạng này là WLAN hỗ trợ bảo mật, bạn sẽ được yêu cầu nhập mã bảo mật mạng. Nhập mã và sau đó nhấp **OK** để hoàn thành kết nối.

 **GHI CHÚ:** Để kết nối với mạng không được phát hiện tự động, nhấp vào biểu tượng **Network menu** (Menu mạng) và chọn **Connect to Hidden Wireless Network** (Kết nối với Mạng Không dây Ẩn). Nhập thông tin ESSID và thiết lập các tham số mã hóa.

 **GHI CHÚ:** Nếu không có WLAN nào trong danh sách và mạng của bạn không ẩn, bạn có thể nằm ngoài phạm vi của bộ định tuyến không dây hoặc điểm truy cập.

Nếu bạn không thấy mạng mà bạn muốn kết nối đến, nhấp vào biểu tượng **Network menu** (Menu mạng) ở tận cùng bên phải của pa-nen phía trên và nhấp vào **Edit Connections** (Sửa Kết nối).

 **GHI CHÚ:** Phạm vi hoạt động (tín hiệu không dây của bạn có thể di chuyển bao xa) tùy thuộc vào việc triển khai WLAN, nhà sản xuất bộ định tuyến, và nhiễu từ các thiết bị điện tử khác hoặc rào cản kết cấu như tường và sàn nhà.

Sử dụng thiết bị không dây Bluetooth

Máy tính của bạn có thể có thiết bị Bluetooth tùy thuộc vào kiểu máy. Thiết bị Bluetooth cho phép truyền thông không dây tầm ngắn, thay thế cho các kết nối cáp vật lý trước đây liên kết các thiết bị như sau:

- Máy tính (máy để bàn, máy xách tay, PDA)
- Điện thoại (di động, không dây, điện thoại thông minh)
- Thiết bị xử lý hình ảnh (máy in, camera)
- Thiết bị âm thanh (tai nghe kèm micrô, loa)
- Chuột

Các thiết bị Bluetooth mang đến khả năng điểm nối điểm, cho phép bạn thiết lập mạng cá nhân (PAN) gồm các thiết bị Bluetooth. Để biết thêm thông tin về cách cấu hình và sử dụng các thiết bị Bluetooth, xem Trợ giúp phần mềm Bluetooth.

Kết nối với mạng có dây

Kết nối với LAN yêu cầu cáp mạng RJ-45 8 chân.

 **CẢNH BÁO!** Để giảm nguy cơ sốc điện, cháy hoặc hư hỏng cho thiết bị, không cắm cáp modem hoặc cáp điện thoại vào giắc cắm RJ-45 (mạng).

Kết nối với mạng cục bộ (LAN)

Sử dụng kết nối LAN nếu bạn muốn kết nối máy tính trực tiếp với bộ định tuyến trong nhà bạn (thay vì làm việc không dây), hoặc nếu bạn muốn kết nối với mạng có dây sẵn có tại văn phòng của bạn.

Để kết nối với mạng cáp, hãy làm theo các bước sau:

1. Cắm cáp mạng vào giắc cắm mạng (1) trên máy tính.
2. Cắm đầu còn lại của cáp mạng vào giắc cắm mạng trên tường (2) hoặc bộ định tuyến.

 **GHI CHÚ:** Nếu cáp mạng có mạch lọc nhiễu (3), để chống nhiễu từ TV và máy thu radio, hãy hướng đầu cáp có mạch về phía máy tính.

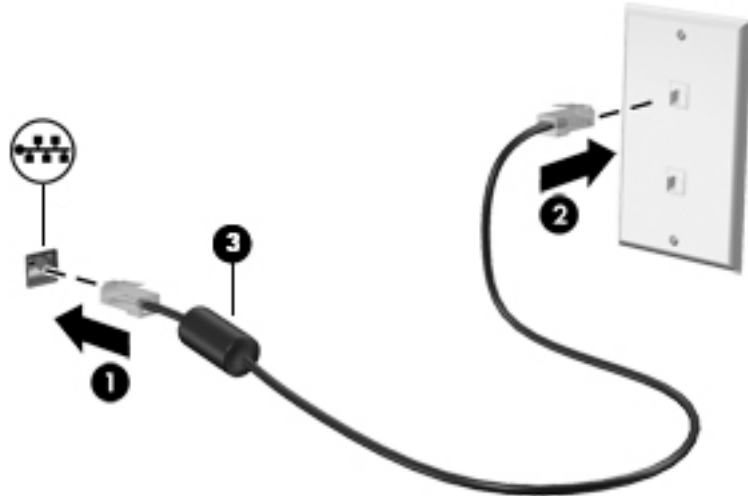

3 Thường thức các tính năng giải trí

Sử dụng máy tính HP của bạn như là một trung tâm giải trí để giao tiếp xã hội thông qua webcam, thường thức và quản lý nhạc của bạn, và tải xuống và xem phim. Hoặc biến máy tính của bạn thành một trung tâm giải trí mạnh hơn nữa, kết nối với các thiết bị ngoài như màn hình, máy chiếu, TV, hoặc loa, tai nghe và các thiết bị có độ nét cao trên một số kiểu máy nhất định. Bạn cũng có thể sử dụng webcam với các ứng dụng như Google Hangouts và Skype.

Sử dụng webcam

Máy tính của bạn có webcam tích hợp. Webcam là một công cụ mạng xã hội mạnh, cho phép bạn giao tiếp với bạn bè và đồng nghiệp ngay bên cạnh hoặc tận phía bên kia của thế giới. Với webcam, bạn có thể tạo dòng video với phần mềm nhắn tin nhanh của bạn và có thể chụp ảnh với phần mềm cài đặt trước Camera.

Sử dụng âm thanh

Trên máy tính HP có ổ đĩa quang, bạn có thể phát CD nhạc, tải xuống và nghe nhạc, tạo dòng nội dung âm thanh từ web (bao gồm radio), ghi âm, hoặc trộn âm thanh và video để tạo nội dung đa phương tiện. Để nâng cao trải nghiệm thường thức nghe nhạc của bạn, hãy gán thêm các thiết bị âm thanh ngoài như loa hoặc tai nghe.

Kết nối loa

Bạn có thể gắn loa có dây vào máy tính của bạn bằng cách kết nối chúng đến cổng USB (hoặc giắc cắm âm thanh ra) trên máy tính của bạn hoặc trên trạm ghép nối.

Để kết nối loa *không dây* với máy tính của bạn, hãy làm theo các chỉ dẫn của nhà sản xuất thiết bị. Để kết nối loa có độ nét cao với máy tính, xem [Cấu hình cài đặt âm thanh \(với HDMI TV\) thuộc trang 13](#). Trước khi kết nối các thiết bị âm thanh, hãy điều chỉnh âm lượng.

Kết nối tai nghe

Bạn có thể kết nối tai nghe có dây với giắc cắm tai nghe trên máy tính của bạn.

Để kết nối tai nghe *không dây* với máy tính của bạn, hãy làm theo các chỉ dẫn của nhà sản xuất thiết bị.

⚠ CẢNH BÁO! Để giảm nguy cơ chấn thương cá nhân, điều chỉnh âm lượng trước khi cắm tai nghe, tai nghe cắm trong hoặc tai nghe kèm micrô. Để biết thêm thông tin an toàn, xem *Thông báo Pháp lý, An toàn và Môi trường*.

Kết nối micrô

Để ghi âm, hãy kết nối micrô với giắc cắm micrô trên máy tính. Để có được kết quả tốt nhất khi ghi âm, nói trực tiếp vào micrô trong một môi trường không có tiếng ồn xung quanh.

Kiểm tra âm thanh

Để kiểm tra âm thanh hệ thống trên máy tính của bạn, hãy làm theo các bước sau:

1. Nhấp vào biểu tượng **System menu** (Menu hệ thống) ở tận cùng bên phải của pa-nen phía trên và sau đó nhấp vào biểu tượng **System Settings** (Cài đặt Hệ thống) > **Sound** (Âm thanh).
2. Nhấp vào thẻ **Sound Effects** (Hiệu ứng Âm thanh) và sau đó chọn một trong các tùy chọn âm thanh tại mục **Choose an alert sound** (Chọn âm thanh cảnh báo) để kiểm tra từng âm thanh.

Để kiểm tra các chức năng ghi âm trên máy tính, hãy làm theo các bước sau:

1. Nhấp vào biểu tượng **System menu** (Menu hệ thống) ở tận cùng bên phải của pa-nen phía trên và sau đó nhấp vào biểu tượng **System Settings** (Cài đặt Hệ thống) > **Sound** (Âm thanh).
2. Nhấp vào thẻ **Input** (Đầu vào) và sau đó chọn **Line in** (Đường vào) hoặc **Internal Microphone** (Micro trong) trên pa-nen **Record sound from** (Ghi âm từ) ở cạnh bên trái của cửa sổ.
3. Điều chỉnh âm lượng đầu vào bằng cách di chuyển thanh trượt **Input volume** (Âm lượng đầu vào) đến cài đặt mong muốn.

 **GHI CHÚ:** Để có được kết quả tốt nhất khi ghi âm, nói trực tiếp vào micro trong một môi trường không có tiếng ồn xung quanh.

Để xác nhận hoặc thay đổi cài đặt âm thanh trên máy tính của bạn, nhấp vào biểu tượng **Sound menu** (Menu âm thanh) ở bên phải pa-nen phía trên.

Sử dụng video

Máy tính HP của bạn là một thiết bị video mạnh, cho phép bạn xem dòng video từ các trang web ưa thích của bạn và tải xuống video và phim để xem trên máy tính của bạn mà không cần truy cập mạng.

Để nâng cao trải nghiệm thưởng thức xem phim, hãy sử dụng một trong các cổng video trên máy tính để kết nối với màn hình ngoài, máy chiếu hoặc TV. Hầu hết các máy tính đều có cổng mảng đồ họa video (video graphics array - VGA), kết nối với các thiết bị video tương tự. Một số máy tính có cổng DisplayPort, kết nối với thiết bị hiển thị kỹ thuật số tùy chọn, như màn hình hoặc máy chiếu hiệu năng cao. Cũng vậy, một số máy tính có cổng giao diện đa phương tiện độ nét cao (high-definition multimedia interface - HDMI), cho phép bạn kết nối với màn hình hoặc TV có độ nét cao.

 **QUAN TRỌNG:** Hãy chắc chắn rằng thiết bị ngoài được kết nối với đúng cổng trên máy tính, sử dụng đúng loại cáp. Hãy kiểm tra chỉ dẫn của nhà sản xuất thiết bị nếu bạn có các câu hỏi.

Kết nối với màn hình hoặc máy chiếu VGA

Để xem hình ảnh màn hình máy tính trên màn hình VGA ngoài hoặc chiếu một bản trình chiếu, hãy kết nối màn hình hoặc máy chiếu với cổng VGA của máy tính.

GHI CHÚ: Điều chỉnh độ phân giải màn hình của thiết bị ngoài. Nhấp vào biểu tượng **System menu** (Menu hệ thống) ở tận cùng bên phải của pa-nen phía trên, nhấp vào **Displays** (Màn hình) và sau đó chọn độ phân giải từ menu thả xuống bên cạnh **Resolution** (Độ phân giải). Chọn màn hình để hiển thị Trình khởi tạo trên đó từ menu thả xuống bên cạnh **Launcher placement** (Vị trí Trình khởi tạo). Nhấp vào **Apply** (Áp dụng) để áp dụng các thay đổi.

Để kết nối với màn hình hoặc máy chiếu:

1. Kết nối cáp VGA từ màn hình hoặc máy chiếu với cổng VGA trên máy tính như được hiển thị.

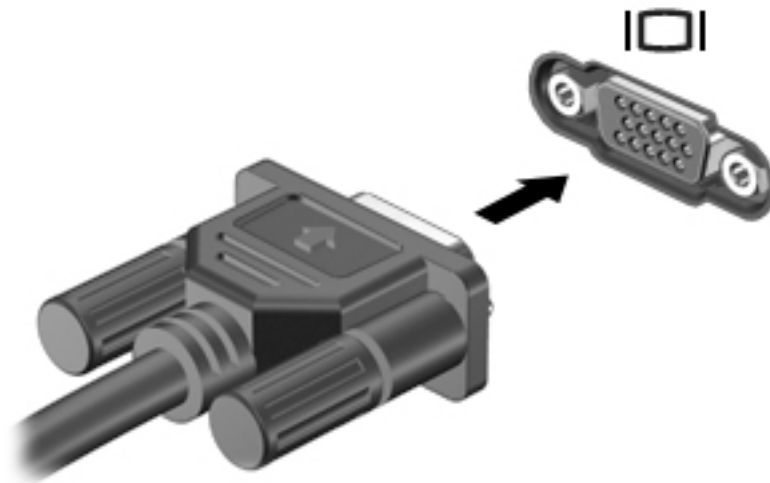

2. Bấm phím **f4** để luân chuyển hình ảnh màn hình giữa bốn trạng thái hiển thị:

GHI CHÚ: Tùy thuộc vào kiểu máy của bạn, phím chức năng cho thao tác này có thể thay đổi.

- **Chỉ hiển thị trên màn hình máy tính xách tay:** Xem hình ảnh màn hình chỉ trên máy tính.
- **Hiển thị phản chiếu:** Xem hình ảnh màn hình đồng thời trên *cả* máy tính và thiết bị ngoài.
- **Mở rộng:** Xem hình ảnh màn hình được mở rộng trên *cả* máy tính và thiết bị ngoài.
- **Chỉ màn hình ngoài:** Xem hình ảnh màn hình chỉ trên thiết bị ngoài.

Mỗi lần bấm phím **f4**, trạng thái hiển thị thay đổi.

Nếu màn hình ngoài của bạn không được phát hiện sau khi bấm phím **f4**, hãy thực hiện theo các bước sau:

1. Nhấp vào biểu tượng **System menu** (Menu hệ thống) ở tận cùng bên phải của pa-nen phía trên và sau đó nhấp vào **Displays** (Màn hình).
2. Nhấp vào nút **Detect Displays** (Phát hiện Màn hình).
3. Trượt nút trượt **On/Off** (Bật/Tắt) đến vị trí **On** (Bật) bên dưới bố trí màn hình. Nếu không phát hiện thấy màn hình mặc định, hãy đặt lại độ phân giải và tốc độ quét theo thông số kỹ thuật của màn hình ngoài của bạn. Thay đổi góc xoay nếu muốn. Nếu màn hình yêu cầu hiển thị phản chiếu, nhấp vào hộp kiểm **Mirror Displays** (Hiển thị Phản chiếu).
4. Sau khi đã cấu hình các cài đặt, nhấp vào **Apply** (Áp dụng) và sau đó nhấp vào **OK**.

DisplayPort

Cổng DisplayPort kết nối máy tính với thiết bị video hoặc âm thanh, như tivi độ nét cao, hoặc với bất kỳ thành phần âm thanh hoặc kỹ thuật số nào tương thích. Cổng DisplayPort mang đến hiệu suất cao hơn so với cổng màn hình ngoài VGA và cải thiện khả năng kết nối kỹ thuật số.

 **GHI CHÚ:** Để truyền tín hiệu video và/hoặc âm thanh qua cổng DisplayPort, bạn cần dây cáp DisplayPort (mua riêng).

 **GHI CHÚ:** Có thể kết nối một thiết bị DisplayPort với cổng DisplayPort trên máy tính. Thông tin được hiển thị trên màn hình máy tính có thể được hiển thị đồng thời trên thiết bị DisplayPort.

Để kết nối thiết bị video hoặc âm thanh với cổng DisplayPort:

1. Kết nối một đầu của cáp DisplayPort vào cổng DisplayPort trên máy tính.

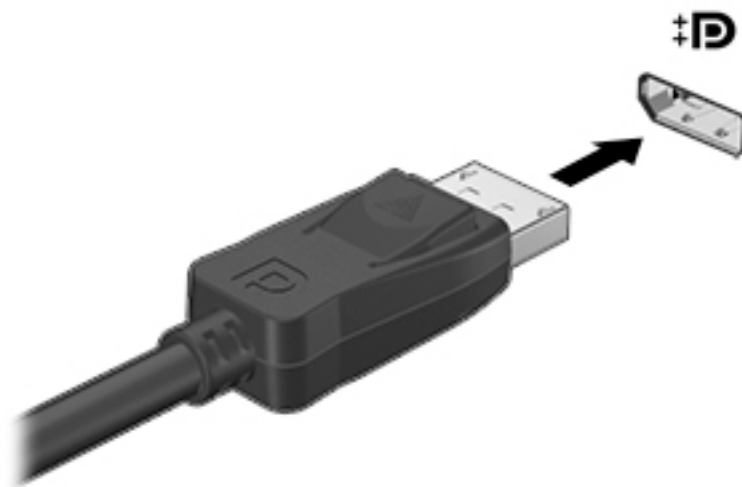

2. Kết nối một đầu của dây cáp với thiết bị video, và sau đó xem chỉ dẫn của nhà sản xuất thiết bị để biết thêm thông tin.

 **GHI CHÚ:** Để rút dây cáp thiết bị, bấm vào nút mở đầu nối.

Kết nối với HDMI TV hoặc màn hình

Để xem hình ảnh màn hình máy tính trên TV hoặc màn hình có độ nét cao, hãy kết nối thiết bị có độ nét cao theo các chỉ dẫn sau.

Để kết nối thiết bị HDMI với máy tính của bạn, bạn cần cáp HDMI, được bán riêng.

GHI CHÚ: Điều chỉnh độ phân giải màn hình của thiết bị ngoài, đặc biệt là khi bạn chọn tùy chọn “Mở rộng”. Nhấp vào biểu tượng **System menu** (Menu hệ thống) ở tận cùng bên phải của pa-nen phía trên, nhấp vào **Displays** (Màn hình) và sau đó chọn độ phân giải từ menu thả xuống bên cạnh **Resolution** (Độ phân giải) để có được kết quả tốt nhất.

Để kết nối TV hoặc màn hình có độ nét cao với máy tính của bạn:

1. Kết nối một đầu của cáp HDMI vào cổng HDMI trên máy tính.

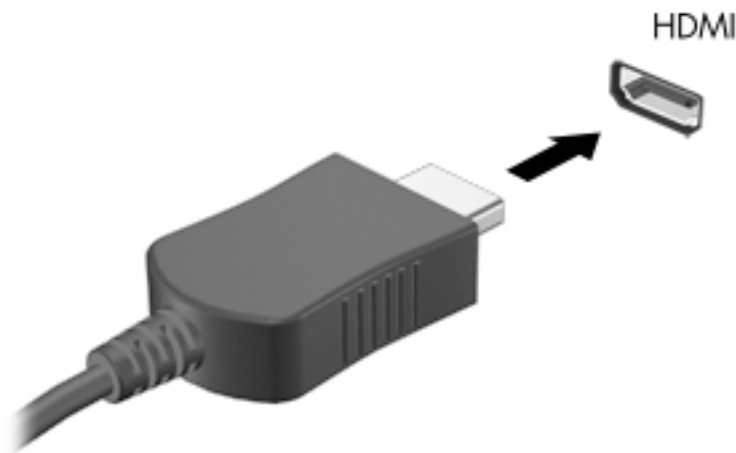

2. Kết nối đầu còn lại của cáp với TV hoặc màn hình độ nét cao.
3. Bấm phím **f4** để luân chuyển hình ảnh màn hình máy tính giữa bốn trạng thái hiển thị:
 - **Chỉ hiển thị trên màn hình máy tính xách tay:** Xem hình ảnh màn hình chỉ trên máy tính.
 - **Hiển thị phản chiếu:** Xem hình ảnh màn hình đồng thời trên *cả* máy tính và thiết bị ngoài.
 - **Mở rộng:** Xem hình ảnh màn hình được mở rộng trên *cả* máy tính và thiết bị ngoài.
 - **Chỉ màn hình ngoài:** Xem hình ảnh màn hình chỉ trên thiết bị ngoài.

Mỗi lần bấm phím **f4**, trạng thái hiển thị thay đổi.

Cấu hình cài đặt âm thanh (với HDMI TV)

HDMI là giao diện video duy nhất hỗ trợ video và âm thanh độ nét cao. Sau khi kết nối TV HDMI với máy tính, bạn có thể bật âm thanh HDMI bằng cách làm theo các bước sau:

1. Nhấp vào biểu tượng **Sound menu** (Menu âm thanh) ở bên phải của pa-nen phía trên và sau đó nhấp vào **Sound Settings** (Cài đặt Âm thanh).
2. Trên thẻ **Output** (Đầu ra), nhấp vào **Internal Audio Digital Stereo (HDMI)** (Âm thanh stereo kỹ thuật số bên trong).
3. Đóng cửa sổ Âm thanh.

Để đưa dòng âm thanh trở lại loa máy tính, hãy thực hiện theo các bước sau:

1. Nhấp vào biểu tượng **Sound menu** (Menu âm thanh) ở tận cùng bên phải của pa-nen phía trên và sau đó nhấp vào **Sound Settings** (Cài đặt Âm thanh).
2. Trên thẻ **Output** (Đầu ra), nhấp vào **Internal Audio Analog Stereo (HDMI)** (Âm thanh stereo tương tự bên trong).
3. Đóng cửa sổ Âm thanh.

4 Sử dụng bàn phím và thiết bị trợ

Máy tính của bạn cho phép điều hướng trên màn hình dễ dàng với bàn phím và thiết bị trợ. Một số kiểu máy nhất định cũng có các phím thao tác hoặc phím nóng cho phép bạn thực hiện các tác vụ phổ biến. TouchPad cho phép bạn thực hiện các chức năng trên màn hình tương tự với những thao tác mà bạn thực hiện với chuột ngoài.

Để khám phá các tính năng của thiết bị trợ và chọn các cài đặt ưa thích:

1. Nhấp vào biểu tượng **System menu** (Menu hệ thống) ở tận cùng bên phải của pa-nen phía trên và sau đó nhấp vào **System Settings** (Cài đặt Hệ thống).
2. Nhấp **Mouse and Touchpad** (Chuột và TouchPad).

Sử dụng chuột USB ngoài (mua riêng) bằng cách kết nối chuột với một trong các cổng USB trên máy tính.

 **GHI CHÚ:** Tùy thuộc vào quốc gia hoặc vùng, bàn phím của bạn có thể có các phím và chức năng bàn phím khác so với những gì được thảo luận trong mục này.

Sử dụng các phím thao tác

Phím thao tác thực hiện một chức năng đã gán. Những biểu tượng được hiển thị trên các phím từ **f1** đến **f12** minh họa cho chức năng đã gán cho phím đó. Thông thường, phím **f5** khởi tạo trình duyệt tệp và hiển thị nội dung của Thư mục Chính.



 **GHI CHÚ:** Mục này mô tả các phím thao tác phổ biến với hầu hết các kiểu máy. Một số phím thao tác có thể không có trên máy tính của bạn.











Để sử dụng chức năng phím thao tác, bấm phím.

 **THẬN TRỌNG:** Đặc biệt thận trọng khi thay đổi trong Tiện ích Cài đặt. Lỗi có thể khiến cho máy tính không thể hoạt động chính xác.

Tính năng phím thao tác được bật khi xuất xưởng. Bạn có thể tắt tính năng này trong Tiện ích Cài đặt (BIOS). Xem [Sử dụng Tiện ích Cài đặt \(BIOS\) và Chẩn đoán Phần cứng PC của HP \(UEFI\) thuộc trang 41](#) để biết các chỉ dẫn mở Tiện ích Cài đặt (BIOS) và sau đó làm theo các chỉ dẫn ở cuối màn hình.

Sau khi đã tắt tính năng phím thao tác, bạn vẫn có thể thực hiện từng chức năng bằng cách bấm phím **fn** kết hợp với phím thao tác thích hợp.

Biểu tượng	Mô tả
	Khởi tạo <i>Hướng dẫn Máy tính để bàn Ubuntu</i> .
	Giảm độ sáng màn hình tăng dần khi bạn giữ phím.
	Tăng độ sáng màn hình tăng dần khi bạn giữ phím.

Biểu tượng	Mô tả
	<p>Chuyển hình ảnh màn hình giữa các thiết bị hiển thị kết nối với hệ thống. Ví dụ nếu một màn hình kết nối với máy tính, mỗi lần bạn ấn phím này, hình ảnh màn hình sẽ luân chuyển từ màn hình máy tính đến màn hình hiển thị đến hiển thị đồng thời trên cả máy tính và màn hình.</p> <p>Hầu hết các màn hình ngoài nhận thông tin video từ máy tính thông qua tiêu chuẩn video VGA. Phím này cũng có thể luân chuyển hình ảnh giữa các thiết bị khác nhận thông tin video từ máy tính.</p>
	Phát rãnh nhạc trước của đĩa CD âm thanh hoặc phần trước của đĩa DVD.
	Bắt đầu, tạm dừng hoặc tiếp tục phát lại đĩa CD âm thanh hoặc DVD.
	Phát rãnh nhạc sau của đĩa CD âm thanh hoặc phần sau của đĩa DVD.
	Giảm âm lượng loa tăng dần khi bạn giữ phím.
	Tăng âm lượng loa tăng dần khi bạn giữ phím.
	Tắt tiếng hoặc khôi phục âm thanh của loa.
	Tắt tiếng micrô.
	<p>Bật hoặc tắt đèn nền bàn phím.</p> <p>GHI CHÚ: Đèn nền bàn phím bật khi xuất xưởng. Để kéo dài thời lượng pin, hãy tắt đèn nền bàn phím.</p>
	<p>Bật hoặc tắt tính năng không dây. Nút này chỉ xuất hiện trên một số kiểu máy nhất định.</p> <p>GHI CHÚ: Phải thiết lập mạng không dây trước khi có thể có kết nối không dây.</p>
	<p>Bật hoặc tắt chế độ máy bay và tính năng không dây.</p> <p>GHI CHÚ: Phải thiết lập mạng không dây trước khi có thể có kết nối không dây.</p>

Sử dụng TouchPad

TouchPad cho phép bạn điều hướng máy tính bằng các chuyển động ngón tay đơn giản.

Điều hướng

Để di chuyển con trỏ trên màn hình, trượt một ngón tay trên TouchPad theo hướng mà bạn muốn con trỏ di chuyển.

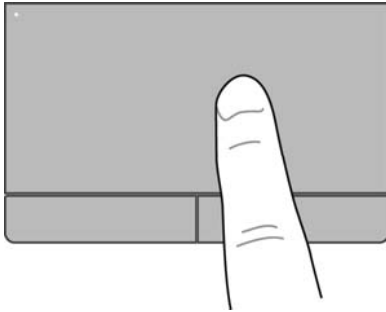

Để nhấp, nhấp đúp hoặc kéo bằng TouchPad:

1. Nhấp vào biểu tượng **System menu** (Menu hệ thống) ở tận cùng bên phải của pa-nen phía trên và sau đó nhấp vào biểu tượng **System Settings** (Cài đặt Hệ thống) > **Mouse and TouchPad** (Chuột và TouchPad).
2. Chọn thao tác mà bạn muốn bật hoặc tắt.
3. Nhấp vào **x** ở góc trên bên trái để đóng cửa sổ.

Chọn

Sử dụng các nút TouchPad bên trái và bên phải như bạn vẫn sử dụng các nút tương ứng trên chuột ngoài.

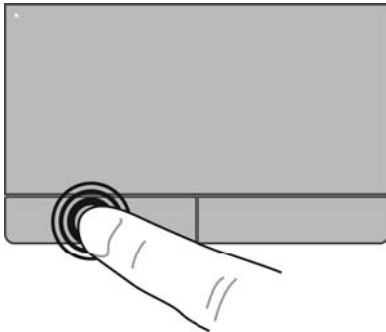

Sử dụng các thao tác TouchPad

Để sử dụng các thao tác TouchPad, đặt hai ngón tay cùng lúc trên TouchPad hoặc sử dụng các mép của TouchPad.

 **GHI CHÚ:** Các thao tác TouchPad không được hỗ trợ trong tất cả các chương trình.

Cuộn theo chiều ngang

Thao tác cuộn theo chiều ngang hữu ích cho việc di chuyển lên, xuống hoặc di chuyển ngang trên một trang hoặc hình ảnh. Để thực hiện cuộn, đặt hai ngón tay cách nhau một chút trên TouchPad và sau đó kéo trên TouchPad theo chuyển động lên, xuống, sang trái hoặc sang phải.

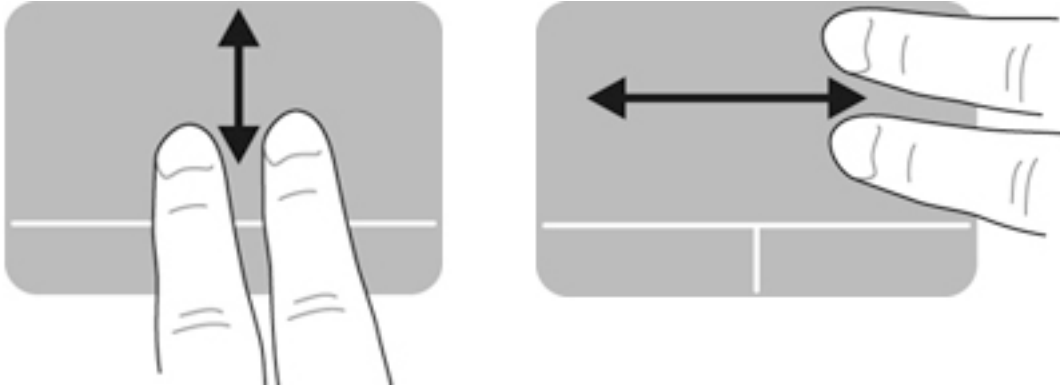

Cuộn tại mép

Cuộn tại mép cho phép bạn cuộn thông qua mép của TouchPad. Khi thao tác này được chọn, trượt ngón tay của bạn lên hoặc xuống cạnh bên phải của TouchPad để cuộn theo chiều dọc. Khi cuộn theo chiều ngang được bật, bạn có thể di chuyển ngón tay sang trái hoặc phải dọc theo đáy của TouchPad để cuộn theo chiều ngang.

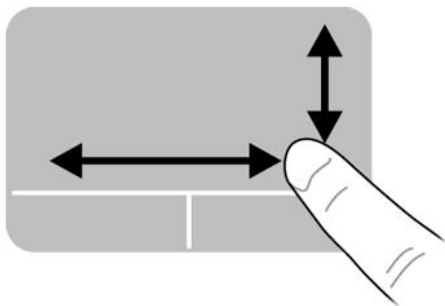

5 Quản lý nguồn điện

Máy tính của bạn có thể hoạt động bằng nguồn pin hoặc nguồn điện ngoài. Khi máy tính chỉ chạy bằng nguồn pin và không có nguồn điện AC để sạc pin, một việc quan trọng là theo dõi và duy trì mức sạc pin.

Tắt máy tính

 **THẬN TRỌNG:** Thông tin chưa lưu sẽ bị mất khi máy tính tắt.

Lệnh tắt máy đóng tất cả các chương trình đang mở, bao gồm hệ điều hành và sau đó tắt màn hình và máy tính.

Hãy tắt máy tính trong bất kỳ tình huống nào sau đây:

- Khi bạn cần thay pin hoặc tiếp cận các thành phần bên trong máy tính
- Khi bạn kết nối một thiết bị phần cứng ngoài không kết nối với cổng USB
- Khi máy tính sẽ không được sử dụng và ngắt kết nối với nguồn điện ngoài trong một khoảng thời gian dài

Để tắt máy tính, hãy làm theo các bước sau:

 **GHI CHÚ:** Nếu máy tính đang ở trạng thái Tạm dừng hoặc Ngủ đông, trước tiên bạn phải thoát trạng thái Tạm dừng hoặc Ngủ đông trước khi có thể tắt máy.

1. Lưu công việc của bạn và đóng tất cả các chương trình đang mở.
2. Nhấp vào biểu tượng **System menu** (Menu hệ thống) ở tận cùng bên phải của pa-nen phía trên và sau đó nhấp vào biểu tượng **Shut Down** (Tắt máy) > **Shut Down** (Tắt máy).

Nếu máy tính không phản hồi và bạn không thể sử dụng thủ tục tắt máy ở trên, hãy thử các thủ tục khẩn cấp sau đây theo thứ tự được cung cấp:

- Bấm và giữ nút nguồn trong ít nhất 5 giây.
- Ngắt kết nối máy tính ra khỏi nguồn điện ngoài và sau đó tháo pin nếu máy tính sử dụng pin người dùng có thể thay thế.

Thiết lập tùy chọn nguồn điện

Sử dụng các trạng thái tiết kiệm điện

 **GHI CHÚ:** Các trạng thái tiết kiệm điện Ngủ đông và Ngủ Lai chỉ có trên một số kiểu máy nhất định.

Máy tính có hai trạng thái tiết kiệm điện được bật khi xuất xưởng: Tạm dừng và Ngủ đông hoặc Ngủ Lai.

Khi trạng thái Tạm dừng được khởi tạo, đèn nguồn điện nhấp nháy và màn hình tắt. Công việc của bạn được lưu vào bộ nhớ, cho phép bạn thoát trạng thái Tạm dừng nhanh hơn khi thoát trạng thái Ngủ đông. Nếu máy tính ở trạng thái Tạm dừng trong một khoảng thời gian dài hoặc nếu pin xuống đến mức rất thấp khi đang ở trạng thái Tạm dừng, máy tính sẽ khởi tạo trạng thái Ngủ đông.

Khi trạng thái Ngủ đông được khởi tạo, công việc của bạn được lưu vào tệp ngủ đông trên ổ đĩa cứng và máy tính tắt.

Khi trạng thái Ngủ Lai được khởi tạo, trạng thái của máy tính, bao gồm công việc của bạn, được lưu đồng thời vào bộ nhớ và ổ đĩa cứng. Khi thoát trạng thái Ngủ Lai, máy tính của bạn tiếp tục trạng thái trước đây.

 **THẬN TRỌNG:** Để tránh khả năng suy giảm chất lượng âm thanh và video, mất chức năng phát lại âm thanh và video, hoặc mất thông tin, không khởi tạo trạng thái Tạm dừng, Ngủ đông hoặc Ngủ Lai khi đang đọc hoặc ghi ra đĩa hoặc thẻ phươg tiện ngoài.

 **GHI CHÚ:** Bạn không thể khởi tạo bất kỳ kiểu kết nối mạng nào hoặc thực hiện bất kỳ chức năng máy tính nào khi máy tính đang ở trạng thái Tạm dừng, Ngủ đông hoặc Ngủ Lai.

Khởi tạo và thoát trạng thái Tạm dừng

Hệ thống được thiết lập khi xuất xưởng khởi tạo trạng thái Tạm dừng sau một khoảng thời gian không hoạt động khi chạy bằng nguồn pin hoặc nguồn điện ngoài.

Có thể thay đổi cài đặt nguồn điện và thời gian chờ bằng cách nhấp vào biểu tượng **System menu** (Menu hệ thống) ở tận cùng bên phải của pa-nen phía trên và sau đó nhấp vào biểu tượng **System Settings** (Cài đặt Hệ thống) > **Power** (Nguồn điện).

Khi máy tính đang bật, bạn có thể khởi tạo trạng thái Tạm dừng theo bất kỳ cách nào sau đây:

- Bấm nhanh nút nguồn.
- Đóng màn hình.

 **GHI CHÚ:** Phương pháp này chỉ hoạt động khi máy tính đang chạy bằng nguồn pin.

- Nhấp vào biểu tượng **System menu** (Menu hệ thống) ở tận cùng bên phải của pa-nen phía trên và sau đó nhấp vào **Suspend** (Tạm dừng).

Để thoát trạng thái Tạm dừng:

- ▲ Bấm nhanh nút nguồn.

Khi máy tính thoát trạng thái Tạm dừng, đèn nguồn điện bật và công việc của bạn quay lại màn hình tại nơi bạn đã dừng công việc.

Khởi tạo và thoát trạng thái Ngủ đông hoặc Ngủ Lai (chỉ có ở một số kiểu máy nhất định)

Hệ thống được thiết lập khi xuất xưởng khởi tạo trạng thái Ngủ đông hoặc Ngủ Lai sau một khoảng thời gian không hoạt động khi chạy bằng nguồn pin hoặc nguồn điện ngoài, hoặc khi pin xuống đến mức rất thấp.

Có thể thay đổi cài đặt nguồn điện và thời gian chờ bằng cách nhấp vào biểu tượng **System menu** (Menu hệ thống) ở tận cùng bên phải của pa-nen phía trên và sau đó nhấp vào biểu tượng **System Settings** (Cài đặt Hệ thống) > **Power** (Nguồn điện).

Khi máy tính đang bật, bạn có thể khởi tạo trạng thái Ngủ đông theo bất kỳ cách nào sau đây:

- Bấm nhanh nút nguồn và nhấp vào **Hibernate** (Ngủ đông).
- Nhấp vào biểu tượng **System menu** (Menu hệ thống) ở tận cùng bên phải của pa-nen phía trên và sau đó nhấp vào **Hibernate** (Ngủ đông).

Để thoát trạng thái Ngủ đông:

- ▲ Bấm nhanh nút nguồn.

Khi máy tính thoát trạng thái Ngủ đông, đèn nguồn điện bật và công việc của bạn quay lại màn hình tại nơi bạn đã dừng công việc.

Sử dụng biểu tượng Nguồn điện

Biểu tượng **Power** (Nguồn điện) nằm trong thư mục Cài đặt Hệ thống. Biểu tượng **Power** (Nguồn điện) cho phép bạn truy cập các cài đặt nguồn điện, xem mức sạc pin còn lại và chọn một cấu hình nguồn điện khác.

- Để hiển thị giá trị phần trăm của mức sạc pin còn lại khi máy tính đang chạy bằng nguồn pin, nhấp vào biểu tượng **System menu** (Menu hệ thống) ở tận cùng bên phải trên pa-nen phía trên và sau đó nhấp vào biểu tượng **System Settings** (Cài đặt Hệ thống) > **Power** (Nguồn điện).
- Để hiển thị thời gian sạc pin khi máy tính đang kết nối với nguồn điện ngoài, nhấp vào biểu tượng **Battery menu** (Menu pin) ở bên phải của pa-nen phía trên.
- Để truy cập các cài đặt nguồn điện, nhấp vào biểu tượng **System menu** (Menu hệ thống) ở tận cùng bên phải của pa-nen phía trên và sau đó nhấp vào biểu tượng **System Settings** (Cài đặt Hệ thống) > **Power** (Nguồn điện).

Sử dụng Cài đặt Nguồn điện

Cài đặt Nguồn điện là một tập hợp các cài đặt hệ thống quản lý cách máy tính sử dụng nguồn điện. Bạn có thể tùy chỉnh Cài đặt Nguồn điện để giúp duy trì nguồn điện hoặc tối đa hóa hiệu suất.

Xem Cài đặt Nguồn điện hiện tại

- ▲ Nhấp vào biểu tượng **System menu** (Menu hệ thống) ở tận cùng bên phải của pa-nen phía trên và sau đó nhấp vào biểu tượng **System Settings** (Cài đặt Hệ thống) > **Power** (Nguồn điện).

 **GHI CHÚ:** Để truy cập nhanh các cài đặt nguồn điện, bạn cũng có thể nhấp vào biểu tượng **Battery menu** (Menu pin) ở bên phải của pa-nen phía trên và sau đó nhấp vào **Power Settings** (Cài đặt Nguồn điện).

Thay đổi Cài đặt Nguồn điện hiện tại

1. Nhấp vào biểu tượng **System menu** (Menu hệ thống) ở tận cùng bên phải của pa-nen phía trên và sau đó nhấp vào biểu tượng **System Settings** (Cài đặt Hệ thống) > **Power** (Nguồn điện).
2. Thay đổi cài đặt tại mục **On battery power** (Chạy bằng nguồn pin) và **When plugged in** (Khi cắm điện), nếu cần.

Chạy bằng nguồn pin

Khi pin đã sạc có trong máy tính và máy tính không được nối với nguồn điện ngoài, máy tính chạy bằng nguồn pin. Nếu máy tính đã lắp pin đã sạc và bộ nguồn AC không nối với máy tính, máy tính tự động chuyển sang nguồn pin và độ sáng màn hình giảm xuống để duy trì thời lượng pin. Pin trong máy tính xả điện chậm khi máy tính tắt và không nối với nguồn điện ngoài.

Thời lượng pin máy tính thay đổi, tùy thuộc vào cài đặt quản lý nguồn điện, các chương trình đang chạy trên máy tính, độ sáng màn hình, các thiết bị ngoài kết nối với máy tính và các yếu tố khác.

Pin được gắn kín khi xuất xưởng (chỉ có ở một số kiểu máy nhất định)

Người dùng không thể tự thay pin dễ dàng trong sản phẩm này. Tháo hoặc thay pin có thể ảnh hưởng đến phạm vi bảo hành. Nếu pin không còn sạc được nữa, hãy liên hệ với bộ phận hỗ trợ.

Khi pin đã đến lúc kết thúc tuổi thọ hữu ích, không thái bỏ pin vào rác thải sinh hoạt thông thường. Hãy thực hiện theo các luật và quy định tại địa phương tại khu vực thải bỏ pin của bạn.

Để biết thêm thông tin về kiểu pin, tham khảo mục Cài đặt Nhanh của bản in áp phích Hướng dẫn Cài đặt đi cùng với máy tính của bạn.

Tháo pin người dùng có thể thay thế (chỉ có ở một số kiểu máy nhất định)

 **CẢNH BÁO!** Để giảm thiểu các vấn đề an toàn tiềm ẩn, chỉ sử dụng pin người dùng có thể thay thế được cung cấp cùng với máy tính, pin thay thế do HP cung cấp hoặc pin tương thích được mua từ HP.

 **THẬN TRỌNG:** Tháo pin người dùng có thể thay thế, là nguồn điện duy nhất cho máy tính, có thể gây ra mất thông tin. Để tránh bị mất thông tin, hãy lưu công việc của bạn hoặc tắt máy tính trước khi tháo pin.

Để biết thêm thông tin về kiểu pin, tham khảo mục Cài đặt Nhanh của bản in áp phích Hướng dẫn Cài đặt đi cùng với máy tính của bạn.

Hiển thị mức sạc pin còn lại

- ▲ Nhấp vào biểu tượng **Battery menu** (Menu pin) ở bên phải của pa-nen phía trên.

Sạc pin

 **CẢNH BÁO!** Không sạc pin máy tính khi bạn đang ở trên máy bay.

Pin được sạc mỗi khi máy tính được cắm vào nguồn điện ngoài thông qua bộ nguồn AC hoặc bộ nguồn tùy chọn.

Pin được sạc cho dù máy tính tắt hoặc đang được sử dụng, nhưng pin sạc nhanh hơn khi máy tính tắt.

Việc sạc pin có thể lâu hơn nếu pin còn mới, không được sử dụng trong 2 tuần hoặc lâu hơn, hoặc nóng hơn hoặc mát hơn rất nhiều nhiệt độ trong phòng.

Để kéo dài thời lượng của pin và tối ưu hóa độ chính xác của việc hiển thị mức sạc pin, hãy thực hiện theo các khuyến cáo sau:

- Nếu bạn đang sạc pin mới, hãy sạc đầy trước khi bật máy tính.

 **GHI CHÚ:** Nếu máy tính bật khi pin đang sạc, đồng hồ đo pin trong vùng thông báo có thể hiển thị mức sạc 100 phần trăm trước pin được sạc đầy.

- Để pin xả xuống dưới 5 phần trăm của mức sạc đầy thông qua việc sử dụng thông thường trước khi sạc pin.
- Nếu pin không được sử dụng trong một tháng hoặc lâu hơn, hãy hiệu chỉnh pin thay vì chỉ sạc pin.

Tối đa hóa thời lượng pin

Để tối đa hóa thời lượng pin:

1. Nhấp vào biểu tượng **Battery menu** (Menu pin) trong pa-nen phía trên và sau đó nhấp vào **Power Settings** (Cài đặt Nguồn điện).
2. Tại mục **On battery power:** (Chạy bằng nguồn pin)

- Chọn **30 minutes** (30 phút) từ menu thả xuống ở phía bên phải của **Suspend when inactive for** (Tạm dừng khi không hoạt động trong).
- Chọn tùy chọn **Hibernate** (Ngủ đông) hoặc **Power off** (Tắt nguồn) ở phía bên phải của **When power is critically low** (Khi nguồn điện rất thấp).
- Chọn tùy chọn **Suspend** (Tạm dừng) ở phía bên phải của **When the lid is closed** (Khi đóng nắp).

3. Nhấp **Close** (Đóng).

Quản lý các mức pin thấp

Thông tin trong mục này mô tả các cảnh báo và phản hồi của hệ thống được thiết lập khi xuất xưởng. Có thể thay đổi một số cảnh báo và phản hồi của hệ thống khi pin thấp thông qua cài đặt nguồn điện. Các thay đổi được thiết lập thông qua cài đặt nguồn điện không ảnh hưởng đến các đèn báo.

Xác định các mức pin thấp

Khi pin là nguồn điện duy nhất cho máy tính xuống đến mức thấp hoặc rất thấp, các hiện tượng sau xảy ra:

- Khi ở trạng thái Tạm dừng, máy tính vẫn duy trì ở trạng thái Tạm dừng trong thời gian ngắn và sau đó tắt máy và mọi thông tin chưa lưu bị mất.

Khắc phục tình trạng mức pin thấp

Khắc phục tình trạng mức pin thấp khi có sẵn nguồn điện ngoài

- ▲ Kết nối một trong các thiết bị sau:
 - Bộ nguồn AC
 - Bộ nguồn tùy chọn là một phụ kiện được mua từ HP

Khắc phục tình trạng mức pin thấp khi có sẵn pin đã sạc

1. Tắt máy tính.
2. Thay pin đã hết pin bằng pin đã sạc.
3. Bật máy tính.

Duy trì nguồn pin

- Tắt các kết nối không dây và mạng cục bộ (LAN) và thoát các ứng dụng modem khi bạn không sử dụng chúng.
- Ngắt kết nối các thiết bị ngoài không được sử dụng và không được nối với nguồn điện ngoài.
- Dừng, tắt hoặc rút mọi thẻ phương tiện ngoài mà bạn không sử dụng.
- Giảm độ sáng màn hình.
- Khởi tạo trạng thái Tạm dừng hoặc tắt máy khi bạn không sử dụng máy tính.

Bảo quản pin

 **THẬN TRỌNG:** Để giảm nguy cơ hỏng pin, không để pin gần nhiệt độ cao trong một khoảng thời gian dài.

Nếu máy tính không được sử dụng và không nối với nguồn điện ngoài quá 2 tuần, hãy tháo pin và bảo quản pin riêng.

Để kéo dài mức sạc của pin bảo quản, hãy để pin tại nơi khô ráo, mát mẻ.

 **GHI CHÚ:** Cần kiểm tra pin được bảo quản cứ 6 tháng một lần. Nếu dung lượng pin dưới 50 phần trăm, hãy sạc lại pin trước khi đưa trở lại bảo quản.

Hiệu chỉnh pin trước khi sử dụng nếu pin được bảo quản trong một tháng hoặc lâu hơn.

Thải bỏ pin đã sử dụng

 **CẢNH BÁO!** Để giảm thiểu nguy cơ cháy hoặc bỏng, không tháo gỡ, nghiền nát hoặc đâm thủng; không nối ngắn mạch các tiếp điểm bên ngoài; không thải bỏ trong lửa hoặc nước.

Tham khảo *Thông báo Pháp lý, An toàn và Môi trường* để biết thông tin thải bỏ pin.

Thay thế pin

Thời lượng pin máy tính thay đổi, tùy thuộc vào cài đặt quản lý nguồn điện, các chương trình đang chạy trên máy tính, độ sáng màn hình, các thiết bị ngoài kết nối với máy tính và các yếu tố khác.

Bạn có thể tìm các chi tiết về pin bằng cách nhấp vào biểu tượng **Battery menu** (Menu pin) ở bên phải của pa-nen phía trên.

 **GHI CHÚ:** Để đảm bảo rằng bạn luôn có nguồn pin khi cần, HP khuyến cáo mua pin mới khi chỉ báo dung lượng lưu trữ chuyển sang màu xanh-vàng.

Sử dụng nguồn AC ngoài

 **GHI CHÚ:** Để biết thông tin về cách kết nối với nguồn AC, tham khảo áp phích *Hướng dẫn Cài đặt* được cung cấp trong hộp máy tính.

Máy tính không sử dụng nguồn pin khi máy tính được kết nối với nguồn điện ngoài AC với bộ nguồn AC đã được phê chuẩn hoặc thiết bị mở rộng/ghép nối tùy chọn.

 **CẢNH BÁO!** Để giảm thiểu các vấn đề an toàn tiềm ẩn, chỉ sử dụng bộ nguồn AC thay thế do HP cung cấp, hoặc bộ nguồn AC tương thích được mua từ HP.

Kết nối máy tính với nguồn điện AC ngoài trong bất kỳ tình huống nào sau đây:

 **CẢNH BÁO!** Không sạc pin khi bạn đang ở trên máy bay.

- Khi bạn đang sạc hoặc hiệu chỉnh pin
- Khi bạn đang cài đặt hoặc thay đổi phần mềm hệ thống
- Khi ghi thông tin ra đĩa (chỉ có ở một số kiểu máy nhất định)
- Khi thực hiện sao lưu hoặc khôi phục

Khi bạn kết nối máy tính với nguồn điện AC ngoài, các sự kiện sau xảy ra:

- Pin bắt đầu sạc.
- Nếu máy tính được bật, biểu tượng **Battery menu** (Menu pin) ở pa-nen phía trên thay đổi hình dáng.

Khi bạn ngắt kết nối nguồn điện AC ngoài, các sự kiện sau xảy ra:

- Máy tính chuyển sang nguồn pin.
- Độ sáng màn hình tự động giảm để tiết kiệm thời lượng pin.

Kiểm tra bộ nguồn AC

Kiểm tra bộ nguồn AC nếu máy tính thể hiện bất kỳ triệu chứng nào sau đây khi được nối với nguồn điện AC:

- Máy tính không bật.
- Màn hình không bật.
- Đèn nguồn tắt.

Để kiểm tra bộ nguồn AC:

1. Tắt máy tính.
2. Tháo pin ra khỏi máy tính.
3. Kết nối bộ nguồn AC với máy tính và sau đó nối với ổ cắm điện AC.
4. Bật máy tính.
 - Nếu đèn nguồn *bật*, bộ nguồn AC hoạt động bình thường.
 - Nếu đèn nguồn vẫn *tắt*, hãy kiểm tra kết nối từ bộ nguồn AC với máy tính và kết nối từ bộ nguồn AC với ổ cắm điện AC để đảm bảo rằng các kết nối đều chắc chắn.
 - Nếu các kết nối đều chắc chắn và đèn nguồn vẫn *tắt*, bộ nguồn AC không hoạt động và cần được thay thế.

Hãy liên hệ với bộ phận hỗ trợ để biết thông tin về cách nhận bộ nguồn AC thay thế.

6 Quản lý và chia sẻ thông tin

Ổ đĩa là các thiết bị lưu trữ kỹ thuật số hoặc ổ đĩa thể rắn, giúp bạn lưu trữ, quản lý, chia sẻ và truy cập thông tin. Máy tính của bạn có ổ cứng bên trong, lưu trữ phần mềm và hệ điều hành của bạn, cũng như cung cấp lưu trữ cho tất cả các tệp cá nhân của bạn. Một số máy tính cũng có ổ đĩa quang tích hợp, cho phép bạn đọc hoặc ghi ra đĩa CD hoặc DVD.

Để có thêm dung lượng hoặc chức năng, hãy kết nối ổ đĩa ngoài (mua riêng), như ổ đĩa quang hoặc ổ đĩa cứng, hoặc lắp thẻ lưu trữ kỹ thuật số để nhập thông tin trực tiếp từ điện thoại hoặc camera của bạn. Ổ đĩa flash Bus Nối tiếp Đa năng (USB), được kết nối với cổng USB trên máy tính của bạn, cũng cho phép truyền dữ liệu nhanh. Một số thiết bị sử dụng nguồn điện của máy tính để chạy; các thiết bị khác có nguồn điện riêng. Một số thiết bị đi cùng với phần mềm phải được cài đặt.

 **GHI CHÚ:** Để biết thông tin về việc kết nối các thiết bị không dây ngoài, xem [Kết nối với mạng thuộc trang 4](#).

 **GHI CHÚ:** Để biết thông tin về phần mềm và trình điều khiển được yêu cầu, hoặc tìm hiểu cần sử dụng cổng máy tính nào, xem chỉ dẫn của nhà sản xuất.

Sử dụng thiết bị USB

Hầu hết các máy tính có nhiều hơn một cổng USB, vì giao diện đa năng này cho phép kết nối với nhiều loại thiết bị ngoài, như bàn phím, chuột, ổ đĩa ngoài, máy in, máy quét USB, hoặc hub USB với máy tính của bạn.

Máy tính của bạn có thể có nhiều hơn một kiểu cổng USB. Hãy chắc chắn mua thiết bị tương thích với máy tính của bạn.

Kiểu	Mô tả
USB 2.0	Truyền dữ liệu với tốc độ 60 MB/s.
USB 3.0	Truyền dữ liệu với tốc độ 640 MB/s. Cổng USB 3.0, còn được gọi là cổng SuperSpeed, cũng tương thích với các thiết bị USB 1.0 và 2.0.

Kết nối thiết bị USB

⚠ THẬN TRỌNG: Để giảm nguy cơ hư hỏng cho đầu nối USB, sử dụng lực tối thiểu để kết nối thiết bị.

- ▲ Kết nối cáp USB cho thiết bị với cổng USB.

📝 GHI CHÚ: Cổng USB trên máy tính của bạn nhìn có thể hơi khác so với hình minh họa trong mục này.



Rút thiết bị USB

⚠ THẬN TRỌNG: Để giảm nguy cơ hư hỏng cho đầu nối USB, không kéo dây cáp để rút thiết bị.

THẬN TRỌNG: Sử dụng thủ tục sau để rút thiết bị USB một cách an toàn.

1. Để rút thiết bị USB, hãy lưu thông tin của bạn và đóng tất cả các chương trình gắn với thiết bị.
2. Mở **Trình duyệt Tập** bằng cách chọn **Home Folder** (Thư mục Chính) ở cạnh bên trái của màn hình nền trong **Launcher** (Trình khởi tạo).
3. Nhấp vào biểu tượng **Eject** (Đẩy ra) bên cạnh tên thiết bị trong danh sách **Devices** (Thiết bị) ở ngăn bên trái của Trình duyệt Tập. Biểu tượng thiết bị USB biến mất khỏi danh sách và có thể rút thiết bị một cách an toàn.
4. Rút thiết bị.

Lắp và rút thẻ lưu trữ kỹ thuật số

Để lắp thẻ lưu trữ kỹ thuật số:

⚠ THẬN TRỌNG: Để giảm nguy cơ hư hỏng cho đầu nối thẻ kỹ thuật số, sử dụng lực tối thiểu để lắp thẻ kỹ thuật số.

1. Giữ thẻ có nhãn hướng lên trên, với đầu nối hướng vào máy tính.

2. Lắp thẻ vào khe cắm lưu trữ kỹ thuật số và sau đó đẩy thẻ vào cho đến khi thẻ cố định cố định chắc chắn.

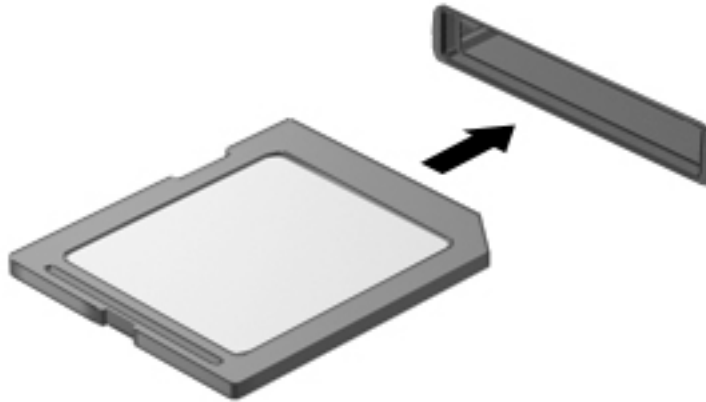

Để rút thẻ lưu trữ kỹ thuật số:

⚠ THẬN TRỌNG: Để giảm nguy cơ mất dữ liệu hoặc hệ thống không phản hồi, sử dụng thủ tục sau để rút thẻ kỹ thuật số một cách an toàn.

1. Lưu thông tin của bạn và đóng tất cả các chương trình gắn với thẻ kỹ thuật số.
2. Mở Trình duyệt Tập từ **Home Folder** (Thư mục Chính) ở cạnh bên trái của màn hình nền trong **Launcher** (Trình khởi tạo).
3. Nhấp vào biểu tượng **Eject** (Đẩy ra) bên cạnh tên thẻ kỹ thuật số trong danh sách **Devices** (Thiết bị) ở ngăn bên trái của Trình duyệt Tập. Biểu tượng thiết bị USB biến mất khỏi danh sách và có thể rút thiết bị một cách an toàn.

📝 GHI CHÚ: Bạn được nhắc rằng đã an toàn để rút thiết bị phần cứng.

4. Ấn vào thẻ (1) và sau đó rút thẻ ra khỏi khe cắm (2).

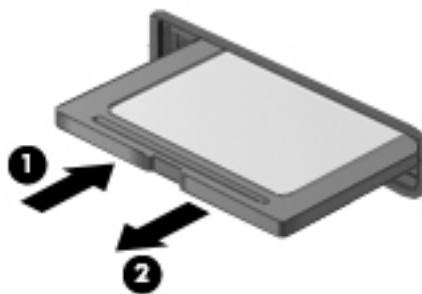

📝 GHI CHÚ: Nếu thẻ không được đẩy ra, kéo thẻ ra khỏi khe cắm.

Sử dụng ổ đĩa quang

Ổ đĩa quang sử dụng ánh sáng laser để đọc hoặc lưu trữ một lượng lớn thông tin. Một số ổ đĩa chỉ có thể đọc thông tin, một số khác cũng có thể ghi thông tin ra đĩa trắng.

Hãy sử dụng những mẹo sau để có được hiệu suất tốt nhất cho ổ đĩa quang của bạn:

- Khi pin là nguồn điện duy nhất, hãy chắc chắn rằng pin được sạc đủ trước khi ghi ra phương tiện.
- Không gõ bàn phím hoặc di chuyển máy tính khi ổ đĩa quang đang ghi ra đĩa. Quá trình ghi nhạy cảm với sự rung.
- Hãy đảm bảo rằng bạn đã cài đặt các bản cập nhật phần mềm mới nhất cho ổ đĩa.
- Nếu đĩa bạn đang sử dụng không sạch, hãy lau đĩa bằng vải mềm khô, không có xơ.

Máy tính của bạn có thể có ổ đĩa quang hỗ trợ một hoặc nhiều công nghệ đĩa sau đây:

- CD—Đĩa compact lưu trữ dữ liệu được đọc bằng tia laser từ ổ đĩa quang. Có các định dạng đĩa CD sau:
 - CD-Recordable (CD-R), cho phép máy tính đọc thông tin và ghi thông tin một lần lên đĩa CD. Khi thông tin đã được ghi lên đĩa CD-R, không thể thay đổi hoặc xóa thông tin; thông tin này là vĩnh viễn.
 - CD-Re-Writable (CD-RW), cho phép bạn đọc thông tin và ghi thông tin nhiều lần lên đĩa CD. Có thể xóa thông tin trên đĩa CD.
- DVD—Đĩa video kỹ thuật số là đĩa quang có dung lượng cao. Đĩa có thể lưu trữ nhiều thông tin hơn so với đĩa CD. Đĩa DVD hai mặt có thể lưu trữ lên đến 17 GB. Có các định dạng đĩa DVD sau:
 - DVD-Recordable (DVD-R hoặc DVD+R), cho phép máy tính đọc thông tin và ghi thông tin một lần lên đĩa DVD. Khi thông tin đã được ghi lên đĩa, không thể thay đổi hoặc xóa thông tin; thông tin này là vĩnh viễn. Có thể sử dụng đĩa DVD trong ổ đĩa DVD±R.
 - DVD-Re-Writable (DVD-RW hoặc DVD+RW), cho phép máy tính đọc thông tin và ghi thông tin nhiều lần lên đĩa. Có thể xóa thông tin trên đĩa. Có thể sử dụng đĩa DVD trong ổ đĩa DVD ±R.

Lắp đĩa quang

Nạp bằng khay

1. Bật máy tính.
2. Bấm nút mở (1) trên gờ ổ đĩa để nhả khay đĩa.
3. Kéo khay ra (2).
4. Giữ đĩa theo các cạnh để tránh chạm vào bề mặt phẳng và đặt đĩa lên trục khay với nhãn hướng lên trên.



GHI CHÚ: Nếu không thể tiếp cận khay hoàn toàn, nghiêng đĩa cẩn thận để đặt đĩa lên trục.

5. Ấn nhẹ đĩa (3) xuống trục khay cho đến khi đĩa khớp vào vị trí.

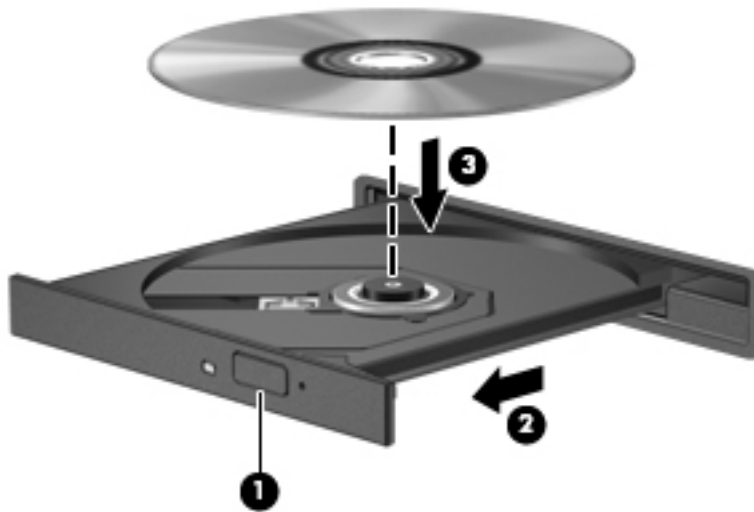

6. Đóng khay đĩa.

 **GHI CHÚ:** Sau khi lắp đĩa, có một khoảng tạm dừng ngắn, điều này là bình thường. Nếu bạn chưa chọn trình phát phương tiện, hộp thoại AutoPlay xuất hiện. Hộp thoại này nhắc bạn chọn bạn muốn sử dụng nội dung phương tiện như thế nào.

Nạp khe

 **THẬN TRỌNG:** Không lắp đĩa quang 8-cm vào ổ đĩa nạp khe. Như vậy có thể làm hỏng ổ đĩa quang.

1. Bật máy tính.
2. Giữ đĩa theo các cạnh để tránh chạm vào bề mặt phẳng và đặt đĩa với nhãn hướng lên trên.
3. Trượt nhẹ đĩa vào ổ đĩa nạp khe.



Tháo đĩa quang

Nạp bằng khay

Có 2 cách để tháo đĩa, tùy thuộc vào việc khay đĩa có mở ra bình thường hay không.

Khi khay đĩa mở ra bình thường

1. Bấm nhẹ nút mở (1) trên gờ ổ đĩa để nhả khay đĩa và sau đó kéo nhẹ khay ra (2) cho đến khi khay dừng lại.
2. Tháo đĩa (3) ra khỏi khay bằng cách ấn nhẹ xuống lên trục đồng thời nhấc các cạnh bên ngoài của đĩa. Giữ đĩa theo các cạnh và tránh chạm vào bề mặt phẳng.

 **GHI CHÚ:** Nếu không thể tiếp cận khay hoàn toàn, nghiêng đĩa cẩn thận khi tháo đĩa.

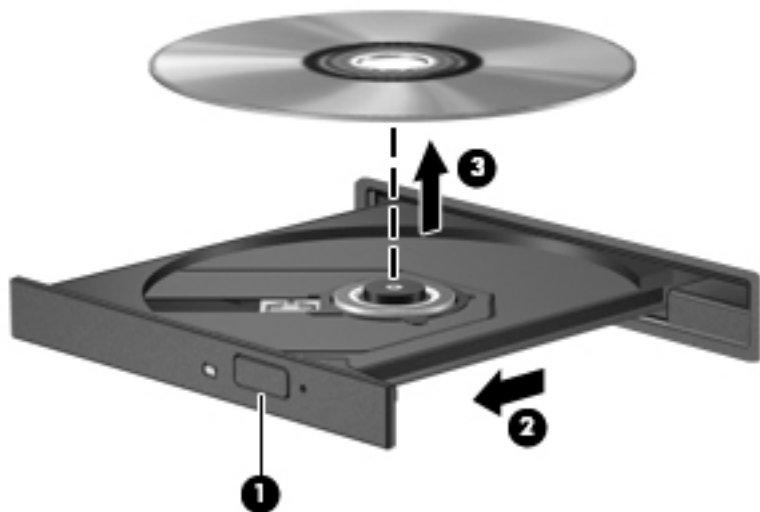

3. Đóng khay đĩa và đặt đĩa vào hộp bảo vệ.

Khi khay đĩa không thể mở ra bình thường

1. Cắm đầu ghim giấy (1) vào lỗ mở ở gờ trước của ổ đĩa.
2. Ấn nhẹ ghim giấy cho đến khi khay được nhả ra và sau đó kéo khay ra (2) cho đến khi khay dừng lại.

3. Tháo đĩa (3) ra khỏi khay bằng cách ấn nhẹ xuống lên trục đồng thời nhấc các cạnh bên ngoài của đĩa. Giữ đĩa theo các cạnh và tránh chạm vào bề mặt phẳng.

 **GHI CHÚ:** Nếu không thể tiếp cận khay hoàn toàn, nghiêng đĩa cẩn thận khi tháo đĩa.

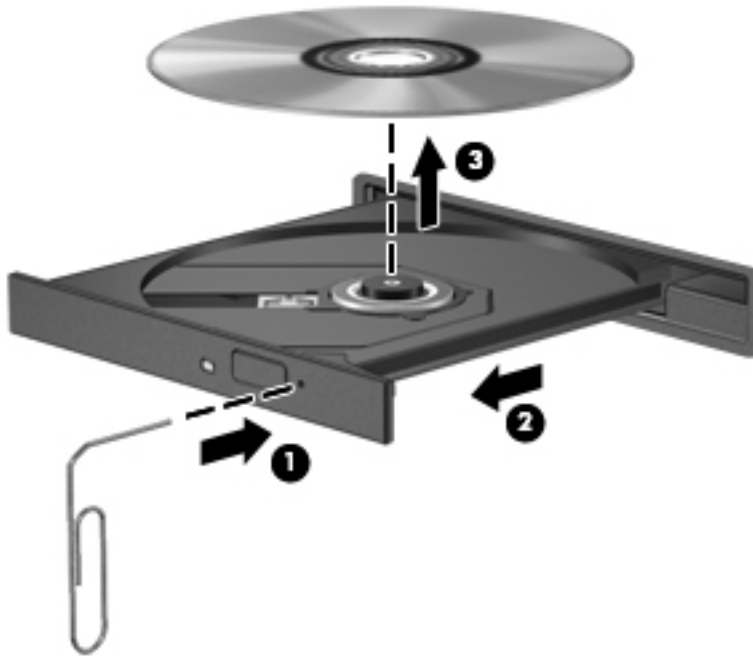

4. Đóng khay đĩa và đặt đĩa vào hộp bảo vệ.

Nạp khe

1. Nhấn nút mở (1) bên cạnh ổ đĩa.
2. Tháo đĩa (2) bằng cách giữ theo các cạnh và tránh chạm vào bề mặt phẳng.



3. Đặt đĩa vào hộp bảo vệ.

7 Bảo trì máy tính của bạn

Cập nhật các chương trình và trình điều khiển

HP khuyến cáo bạn cập nhật các chương trình và trình điều khiển thường xuyên lên các phiên bản mới nhất. Các bản cập nhật có thể giải quyết các vấn đề và mang đến những tính năng và tùy chọn mới cho máy tính của bạn. Công nghệ luôn thay đổi và việc cập nhật các chương trình và trình điều khiển cho phép máy tính của bạn chạy với công nghệ mới nhất sẵn có. Ví dụ các thành phần đồ họa cũ hơn có thể hoạt động không tốt với phần mềm trò chơi mới nhất. Nếu không cập nhật trình điều khiển mới nhất, bạn sẽ không có được lợi ích cao nhất từ thiết bị của bạn.

Vào <http://www.hp.com/support> để tải xuống các phiên bản mới nhất của các chương trình và trình điều khiển của HP. Bên cạnh đó, hãy đăng ký nhận thông báo cập nhật tự động khi có các bản cập nhật.

Để thiết lập máy tính nhận các bản cập nhật Ubuntu tự động miễn phí:

1. Nhấp vào **About this computer** (Giới thiệu về máy tính này) ở tận cùng bên phải của pa-nen phía trên. Nhấp vào **Install updates** (Cài đặt cập nhật) để kiểm tra xem có các bản cập nhật cho máy tính của bạn không.
2. Trong cửa sổ Update Manager (Trình quản lý Cập nhật), nhấp vào nút **Check** (Kiểm tra) để kiểm tra các bản cập nhật phần mềm mới.
3. Nhấp vào hộp bên cạnh từng bản cập nhật mà bạn muốn cài đặt và sau đó nhấp vào nút **Install Updates** (Cài đặt Cập nhật).
4. Nhấp vào **Close** (Đóng) sau khi đã cài đặt cập nhật.

 **GHI CHÚ:** Để thay đổi cài đặt cập nhật phần mềm, nhấp vào nút **Settings** (Cài đặt) ở cuối cửa sổ Update Manager (Trình quản lý Cập nhật).

Vệ sinh máy tính của bạn

Sử dụng các sản phẩm sau để vệ sinh máy tính của bạn một cách an toàn:

- Dimethyl benzyl ammonium chloride có nồng độ tối đa 0,3 phần trăm (ví dụ: giấy lau dùng một lần, có nhiều hãng khác nhau).
- Dung dịch rửa kính không chứa cồn
- Nước cùng với dung dịch xà phòng nhẹ
- Khăn lau vi sợi khô hoặc da thuộc (không tĩnh điện và không có dầu)
- Khăn lau không tĩnh điện

 **THẬN TRỌNG:** Tránh sử dụng các dung môi làm sạch mạnh mà có thể làm hỏng vĩnh viễn máy tính của bạn. Nếu bạn không chắc chắn rằng một sản phẩm làm sạch có an toàn cho máy tính của bạn không, hãy kiểm tra hàm lượng sản phẩm để đảm bảo rằng các thành phần như cồn, axeton, amoni clorua, metylen clorua và hydrocacbon không có trong sản phẩm.

Các vật liệu có sợi như khăn giấy có thể làm xước máy tính. Theo thời gian, các hạt bụi và các chất làm sạch có thể kẹt lại trong các vết xước.

Thủ tục vệ sinh

Thực hiện theo các thủ tục trong mục này để vệ sinh máy tính của bạn một cách an toàn.

⚠ CẢNH BÁO! Để tránh bị sốc điện hoặc làm hỏng các thành phần, không tìm cách vệ sinh máy tính của bạn khi máy đang bật.

- Tắt máy tính.
- Ngắt kết nối nguồn điện AC.
- Ngắt kết nối tất cả các thiết bị ngoài được cấp điện.

⚠ THẬN TRỌNG: Để tránh gây hư hỏng cho các thành phần bên trong, không phun chất làm sạch hoặc chất lỏng trực tiếp lên bề mặt máy tính. Chất lỏng đọng lại trên bề mặt có thể làm hỏng vĩnh viễn các thành phần bên trong.

Làm sạch màn hình (Máy đa năng hoặc Máy tính xách tay)

Lau nhẹ màn hình bằng một miếng vải mềm, không có xơ, được làm ẩm chất rửa kính không chứa cồn. Hãy chắc chắn rằng màn hình khô trước khi đóng màn hình.

Vệ sinh các cạnh hoặc nắp

Để vệ sinh các cạnh hoặc nắp, dùng vải vi sợi mềm hoặc da thuộc, được làm ẩm với một trong các dung môi làm sạch có trong danh sách ở trên hoặc dùng vải lau sử dụng một lần có thể chấp nhận được.

📝 GHI CHÚ: Khi vệ sinh nắp máy tính, di chuyển theo vòng tròn để giúp loại bỏ các chất bẩn và mảnh vụn.

Vệ sinh TouchPad, bàn phím hoặc chuột

⚠ CẢNH BÁO! Để giảm nguy cơ gây sốc điện hoặc làm hỏng các thành phần bên trong, không sử dụng phụ kiện máy hút bụi để làm sạch bàn phím. Máy hút bụi có thể để lại rác sinh hoạt trên bề mặt bàn phím.

⚠ THẬN TRỌNG: Để tránh làm hỏng các thành phần bên trong, không để chất lỏng đọng lại thành giọt giữa các phím.

- Để vệ sinh TouchPad, bàn phím hoặc chuột, dùng vải vi sợi mềm hoặc da thuộc, được làm ẩm với một trong các dung môi làm sạch có trong danh sách ở trên hoặc dùng vải lau sử dụng một lần có thể chấp nhận được.
- Để tránh các phím bị kẹt dính và để loại bỏ bụi, xơ và các hạt ra khỏi bàn phím, sử dụng hộp khí nén có ống nối dài.

Du lịch hoặc vận chuyển máy tính của bạn

Nếu bạn phải đi du lịch hoặc vận chuyển máy tính của bạn, đây là một số mẹo để giữ an toàn cho thiết bị của bạn.

- Chuẩn bị máy tính để du lịch hoặc vận chuyển:
 - Sao lưu thông tin của bạn ra ổ đĩa ngoài.
 - Tháo tất cả các đĩa và tất cả các thẻ phương tiện ngoài, như thẻ lưu trữ kỹ thuật số, ra khỏi máy tính.
 - Tắt và sau đó ngắt kết nối tất cả các thiết bị ngoài.

- Tháo mọi phương tiện ra khỏi ổ đĩa trước khi tháo ổ đĩa ra khỏi khay ổ đĩa.

⚠ THẬN TRỌNG: Thực hiện thao tác này trước khi vận chuyển, bảo quản hoặc du lịch cùng với ổ đĩa. Điều này sẽ giúp làm giảm nguy cơ hư hỏng cho máy tính, hư hỏng cho ổ đĩa hoặc mất thông tin.

- Tắt máy tính.
- Mang theo bản sao lưu thông tin của bạn. Giữ bản sao lưu tách rời máy tính.
- Khi du lịch bằng máy bay, hãy mang máy tính trong hành lý xách tay; không cho máy tính vào phần hành lý còn lại của bạn.

⚠ THẬN TRỌNG: Không đưa ổ đĩa vào từ trường. Các thiết bị an ninh có từ trường bao gồm các thiết bị đi qua tại sân bay và gậy an ninh. Dây chuyền băng tải hàng không và các thiết bị an ninh tương tự kiểm tra túi xách tay sử dụng tia X quang thay vì từ tính và không làm hỏng ổ đĩa.

- Nếu bạn dự định sử dụng máy tính trong chuyến bay, hãy nghe các thông báo trong chuyến bay cho bạn biết khi nào bạn được phép sử dụng máy tính. Việc sử dụng máy tính trong chuyến bay tùy thuộc vào quyết định riêng của hãng hàng không.
- Nếu máy tính không được sử dụng và ngắt kết nối với nguồn điện ngoài quá 2 tuần, hãy tháo pin và bảo quản pin riêng.
- Nếu bạn vận chuyển máy tính hoặc ổ đĩa, hãy sử dụng bao bì bảo vệ thích hợp và dán nhãn bao bì là "FRAGILE" (Đồ dễ vỡ).
- Nếu máy tính có thiết bị không dây, việc sử dụng những thiết bị này có thể bị hạn chế trong một số môi trường. Những hạn chế này có thể áp dụng trên máy bay, trong bệnh viện, gần nơi nổ mìn và tại các địa điểm nguy hiểm. Nếu bạn không chắc chắn về chính sách được áp dụng cho việc sử dụng một thiết bị cụ thể, hãy hỏi quyền sử dụng máy tính của bạn trước khi bật máy tính.
- Nếu bạn đi du lịch quốc tế, hãy thực hiện theo các lời khuyên sau:
 - Kiểm tra các quy định hải quan liên quan đến máy tính cho từng quốc gia hoặc vùng trên lịch trình của bạn.
 - Kiểm tra các yêu cầu về dây điện và bộ nguồn cho từng địa điểm mà bạn dự định sử dụng máy tính ở đó. Điện áp, tần số và cấu hình phích cắm thay đổi.

⚠ CẢNH BÁO! Để giảm nguy cơ sốc điện, cháy, hư hỏng cho thiết bị, không tìm cách cấp nguồn cho máy tính bằng bộ chuyển đổi điện áp được bán cho các thiết bị.

8 Bảo mật máy tính và thông tin của bạn

Bảo vệ máy tính

 **GHI CHÚ:** Các biện pháp bảo mật được thiết kế hoạt động với vai trò gây cản trở, nhưng không thể gây cản trở các cuộc tấn công phần mềm hoặc ngăn chặn được việc máy tính bị sử dụng sai hoặc bị đánh cắp.

Các tính năng bảo mật được cung cấp với máy tính của bạn có thể bảo vệ máy tính, thông tin cá nhân và dữ liệu trước hàng loạt các rủi ro. Cách bạn sử dụng máy tính sẽ xác định bạn cần sử dụng những tính năng bảo mật nào.

Hệ điều hành có thể cung cấp một số tính năng bảo mật nhất định. Các tính năng bảo mật khác được trình bày trong bảng sau. Có thể cấu hình hầu hết các tính năng bảo mật bổ sung trong Tiện ích Cài đặt.

Để bảo vệ chống lại	Sử dụng tính năng bảo mật này
Sử dụng máy tính trái phép	Xác thực bật nguồn bằng mật khẩu
Truy cập trái phép Tiện ích Cài đặt (f10)	Mật khẩu quản trị viên trong Tiện ích Cài đặt*
Truy cập dữ liệu trái phép	<ul style="list-style-type: none">Phần mềm tường lửa (không được cài đặt trong hệ điều hành Ubuntu theo mặc định)Các bản cập nhật của hệ điều hành
Truy cập trái phép đến các cài đặt của Tiện ích Cài đặt và thông tin định danh hệ thống khác	Mật khẩu quản trị viên trong Tiện ích Cài đặt*
Tháo máy tính trái phép	Khe cắm dây cáp bảo mật (được sử dụng cùng với dây cáp bảo mật tùy chọn)

*Tiện ích Bảo mật là tiện ích được truy cập bằng cách bấm f10 khi bật hoặc khởi động lại máy tính. Khi sử dụng Tiện ích Cài đặt, bạn phải sử dụng các phím trên máy tính của bạn để điều hướng và lựa chọn.

Sử dụng mật khẩu

Mật khẩu là một nhóm các ký tự mà bạn chọn để bảo mật thông tin máy tính của bạn. Có thể thiết lập một số kiểu mật khẩu, tùy thuộc vào việc bạn muốn kiểm soát quyền truy cập thông tin của bạn như thế nào. Có thể thiết lập mật khẩu trong hệ điều hành hoặc trong Tiện ích Cài đặt, được cài đặt trước trên máy tính.

 **GHI CHÚ:** Để giảm thiểu nguy cơ máy tính bị khóa không sử dụng được, hãy ghi lại từng mật khẩu và cất giữ mật khẩu tại một nơi an toàn.

Thiết lập mật khẩu trong hệ điều hành

Các mật khẩu hệ điều hành	Chức năng
Mật khẩu root	Bảo vệ quyền truy cập đến tài khoản mức gốc của hệ điều hành.
Mật khẩu người dùng	Bảo vệ quyền truy cập đến tài khoản người dùng của hệ điều hành.

Thiết lập mật khẩu trong Tiện ích Cài đặt (BIOS) và Cài đặt Máy tính

Kiểu Mật khẩu	Chức năng
Mật khẩu quản trị viên hoặc mật khẩu quản trị viên BIOS*	<ul style="list-style-type: none">• Bảo vệ quyền truy cập đến Tiện ích Cài đặt hoặc Cài đặt Máy tính.• Sau khi thiết lập mật khẩu này, bạn phải nhập mật khẩu này mỗi khi truy cập Tiện ích Cài đặt hoặc Cài đặt Máy tính. <p>THẬN TRỌNG: Nếu bạn quên mật khẩu quản trị viên, bạn không thể truy cập Tiện ích Cài đặt hoặc Cài đặt Máy tính.</p> <p>GHI CHÚ: Có thể sử dụng mật khẩu quản trị viên thay cho mật khẩu bật nguồn.</p> <p>GHI CHÚ: Mật khẩu quản trị viên không được hiển thị khi được thiết lập, nhập vào, thay đổi hoặc khi bị xóa.</p> <p>GHI CHÚ: Nếu bạn nhập mật khẩu bật nguồn tại lần kiểm tra mật khẩu lần đầu trước khi thông báo “Press the ESC key for Startup Menu” (Bấm phím ESC để vào Menu Khởi động) được hiển thị, bạn phải nhập mật khẩu quản trị viên để truy cập Tiện ích Cài đặt hoặc Cài đặt Máy tính.</p>
Mật khẩu bật nguồn*	<ul style="list-style-type: none">• Bảo vệ quyền truy cập đến nội dung máy tính.• Sau khi thiết lập mật khẩu này, bạn phải nhập mật khẩu này mỗi khi bật hoặc khởi động lại máy tính, hoặc thoát trạng thái Ngủ đông. <p>THẬN TRỌNG: Nếu bạn quên mật khẩu bật nguồn, bạn không thể bật hoặc khởi động lại máy tính, hoặc thoát trạng thái Ngủ đông.</p> <p>GHI CHÚ: Có thể sử dụng mật khẩu quản trị viên thay cho mật khẩu bật nguồn.</p> <p>GHI CHÚ: Mật khẩu bật nguồn không được hiển thị khi được thiết lập, nhập vào, thay đổi hoặc khi bị xóa.</p>

*Để biết chi tiết về từng mật khẩu này, tham khảo các chủ đề sau.

Quản lý mật khẩu quản trị viên

Để thiết lập, thay đổi hoặc xóa mật khẩu này, hãy thực hiện theo các bước sau:

1. Mở Tiện ích Cài đặt hoặc Cài đặt Máy tính bằng cách bật hoặc khởi động lại máy tính. Khi thông báo “Press the ESC key for Startup Menu” (Bấm phím ESC để vào Menu Khởi động) được hiển thị ở góc dưới bên trái của màn hình, bấm **esc**. Khi Menu Cài đặt được hiển thị, bấm **f10**.
2. Chọn **Security** (Bảo mật) và sau đó làm theo các chỉ dẫn trên màn hình.

Những thay đổi của bạn có hiệu lực khi máy tính khởi động lại.

Nhập mật khẩu quản trị viên

Tại dấu nhắc **Enter Password** (Nhập Mật khẩu), nhập mật khẩu quản trị viên của bạn và sau đó bấm **enter**. Sau 3 lần nhập mật khẩu quản trị viên không thành công, bạn phải khởi động lại máy tính và thử lại.

Quản lý mật khẩu bật nguồn

Để thiết lập, thay đổi hoặc xóa mật khẩu này, hãy thực hiện theo các bước sau:

1. Mở Tiện ích Cài đặt bằng cách bật hoặc khởi động lại máy tính. Khi thông báo “Press the ESC key for Startup Menu” (Bấm phím ESC để vào Menu Khởi động) được hiển thị ở góc dưới bên trái của màn hình, bấm **esc**. Khi Menu Cài đặt được hiển thị, bấm **F10**.
2. Sử dụng các phím mũi tên để chọn **Security** (Bảo mật) > **Set Power-On Password** (Thiết lập Mật khẩu Bật nguồn) và sau đó bấm **enter**.
 - Để thiết lập mật khẩu bật nguồn, nhập mật khẩu vào các trường **Enter New Password** (Nhập Mật khẩu Mới) và **Confirm New Password** (Xác nhận Mật khẩu Mới) và sau đó bấm **enter**.
 - Để thay đổi mật khẩu bật nguồn, nhập mật khẩu hiện tại của bạn vào trường **Enter Current Password** (Nhập Mật khẩu Hiện tại), nhập mật khẩu mới vào các trường **Enter New Password** (Nhập Mật khẩu Mới) và **Confirm New Password** (Xác nhận Mật khẩu Mới) và sau đó bấm **enter**.
 - Để xóa mật khẩu bật nguồn, nhập mật khẩu hiện tại của bạn vào trường **Enter Current Password** (Nhập Mật khẩu Hiện tại) và sau đó bấm **enter** 4 lần.
3. Để lưu các thay đổi của bạn và thoát Tiện ích Cài đặt, sử dụng các phím mũi tên để chọn **Exit** (Thoát) > **Exit Saving Changes** (Thoát và lưu thay đổi).

Những thay đổi của bạn có hiệu lực khi máy tính khởi động lại.

Nhập mật khẩu bật nguồn

Tại dấu nhắc **Enter Password** (Nhập Mật khẩu), nhập mật khẩu của bạn và sau đó bấm **enter**. Sau 3 lần nhập mật khẩu không thành công, bạn phải khởi động lại máy tính và thử lại.

Sử dụng phần mềm bảo mật Internet

Khi bạn sử dụng máy tính để truy cập email, mạng hoặc Internet, bạn có thể đưa máy tính của bạn tiếp xúc với virus máy tính, phần mềm gián điệp và các mối đe dọa trực tuyến khác. Để giúp bảo vệ máy tính của bạn, phần mềm bảo mật Internet, bao gồm các tính năng diệt virus và tường lửa có thể được cài đặt. Để cung cấp khả năng bảo vệ liên tục chống lại các loại virus mới phát hiện và các nguy cơ bảo mật khác, phần mềm bảo mật phải được duy trì cập nhật. Bạn rất nên mua phần mềm theo lựa chọn của bạn để bảo vệ đầy đủ máy tính của bạn.

Sử dụng phần mềm diệt virus

Virus máy tính có thể làm vô hiệu hoá các chương trình, tiện ích hoặc hệ điều hành, hoặc khiến cho các chương trình này hoạt động không bình thường. Phần mềm diệt virus có thể phát hiện hầu hết các loại virus, diệt virus, và trong hầu hết các trường hợp, sửa chữa bất kỳ thiệt hại nào do virus gây ra.

Sử dụng phần mềm tường lửa

Tường lửa được thiết kế để ngăn chặn truy cập trái phép đến hệ thống hoặc mạng. Hệ điều hành Ubuntu được chuyển đi không có cổng mở; vì vậy hệ điều hành không có tiện ích tường lửa trong hệ điều hành cơ sở. Tuy nhiên bạn có thể sử dụng Trung tâm Phần mềm Ubuntu, nằm trong **Launcher** (Trình khởi tạo) ở phía bên trái của màn hình nền, để tải xuống Gufw, một tiện ích tường lửa Ubuntu miễn phí.

Để cài đặt Gufw:

1. Nhấp vào thư mục **Ubuntu Software Center** (Trung tâm Phần mềm Ubuntu) nằm trong **Launcher** (Trình khởi tạo) ở phía bên trái của màn hình nền.
2. Nhập **Gufw** trong thanh tìm kiếm và bấm **enter**.
3. Nhấp đúp vào biểu tượng **Firewall Configuration** (Cấu hình Tường lửa) và sau đó nhấp vào nút **Install** (Cài đặt).
4. Làm theo các chỉ dẫn trên màn hình.

Để xem hoặc sửa đổi cài đặt tường lửa sau khi cài đặt Gufw:

1. Chọn **Ubuntu Software Center** (Trung tâm Phần mềm Ubuntu) trong **Launcher** (Trình khởi tạo) ở phía bên trái của màn hình nền và sau đó nhấp **Gufw**.

 **GHI CHÚ:** Khi truy cập Gufw, bạn được nhắc nhập mật khẩu root.

2. Làm theo các chỉ dẫn trên màn hình.

 **GHI CHÚ:** Trong một số tình huống tường lửa có thể chặn truy cập đến các trò chơi Internet, gây cản trở cho việc chia sẻ máy in hoặc tệp trên mạng, hoặc chặn các tệp đính kèm email được phép. Để tạm thời giải quyết vấn đề, hãy tắt tường lửa, thực hiện tác vụ mà bạn muốn thực hiện và sau đó bật lại tường lửa ngay lập tức. Để giải quyết hẳn vấn đề, bạn phải cấu hình lại tường lửa.

Bảo mật mạng không dây của bạn

Khi bạn thiết lập mạng không dây, luôn bật các tính năng bảo mật. Xem [Bảo vệ mạng WLAN của bạn thuộc trang 6](#) để biết thêm thông tin.

Sao lưu các ứng dụng phần mềm và thông tin của bạn

Sao lưu thường xuyên các ứng dụng phần mềm và thông tin của bạn để bảo vệ thông tin này không bị mất hoặc hỏng vĩnh viễn do tấn công của virus hoặc lỗi phần mềm hoặc phần cứng. Xem [Sao lưu, phục hồi và khôi phục thuộc trang 44](#) để biết thêm thông tin.

Sử dụng khóa dây cáp bảo mật tùy chọn

Khóa dây cáp bảo mật, là thiết bị được mua riêng, được thiết kế hoạt động với vai trò gây cản trở, nhưng không thể ngăn chặn được việc máy tính bị sử dụng sai hoặc bị đánh cắp. Khóa dây cáp bảo mật chỉ là một trong một số biện pháp cần được áp dụng như là một phần của giải pháp bảo mật hoàn chỉnh giúp tối đa hóa khả năng bảo vệ chống trộm.

Khe cắm dây cáp bảo mật trên máy tính của bạn nhìn có thể hơi khác so với hình minh họa trong mục này.

1. Lắp khóa dây cáp bảo mật vòng xung quanh đối tượng được bảo vệ.
2. Lắp chìa khóa **(1)** vào khóa dây cáp bảo mật **(2)**.

3. Lắp khóa dây cáp bảo mật vào khe cắm dây cáp bảo mật trên máy tính (3) và sau đó dùng chìa khóa để khóa khóa dây cáp bảo mật.

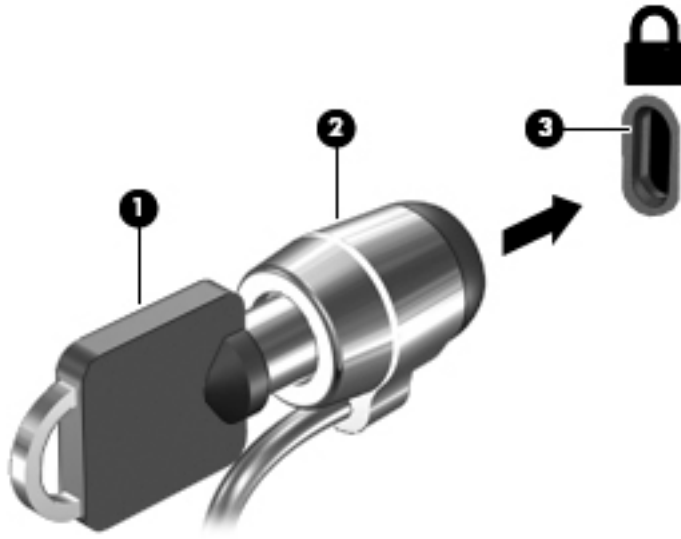

4. Rút chìa khóa và cất giữ tại nơi an toàn.

9 Sử dụng Tiện ích Cài đặt (BIOS) và Chẩn đoán Phần cứng PC của HP (UEFI)

Tiện ích Cài đặt, hoặc Hệ thống Vào/Ra Cơ bản (BIOS), điều khiển truyền thông giữa các thiết bị đầu vào và đầu ra trên hệ thống (như ổ đĩa cứng, màn hình, bàn phím, chuột và máy in). Tiện ích Cài đặt bao gồm cài đặt cho các kiểu thiết bị ngoại vi được lắp đặt, thứ tự khởi động của máy tính và lượng bộ nhớ hệ thống và mở rộng.

 **GHI CHÚ:** Đặc biệt thận trọng khi thay đổi trong Tiện ích Cài đặt. Lỗi có thể khiến cho máy tính không thể hoạt động chính xác.

Bắt đầu Tiện ích Cài đặt

- ▲ Bật hoặc khởi động lại máy tính. Khi thông báo “Press the ESC key for Startup Menu” (Bấm phím ESC để vào Menu Khởi động) được hiển thị ở góc dưới bên trái của màn hình, bấm **esc**. Khi Menu Cài đặt được hiển thị, bấm **f10**.

Sử dụng Tiện ích Cài đặt

Thay đổi ngôn ngữ của Tiện ích Cài đặt

1. Bắt đầu Tiện ích Cài đặt.
2. Sử dụng các phím mũi tên để chọn **System Configuration** (Cấu hình Hệ thống) > **Language** (Ngôn ngữ) và sau đó bấm **enter**.
3. Sử dụng các phím mũi tên để chọn ngôn ngữ và sau đó bấm **enter**.
4. Khi dấu nhắc xác nhận với ngôn ngữ đã chọn của bạn được hiển thị, bấm **enter**.
5. Để lưu các thay đổi của bạn và thoát Tiện ích Cài đặt, sử dụng các phím mũi tên để chọn **Exit** (Thoát) > **Exit Saving Changes** (Thoát và lưu thay đổi) và sau đó bấm **enter**.

Thay đổi của bạn có hiệu lực ngay lập tức.

Điều hướng và lựa chọn trong Tiện ích Cài đặt

Tiện ích Cài đặt không hỗ trợ TouchPad. Điều hướng và lựa chọn bằng cách nhấn phím.

- Để chọn một menu hoặc một mục menu, sử dụng các phím mũi tên.
- Để chọn một mục trong một danh sách hoặc bật tắt một trường—ví dụ với một trường Bật/Tắt—sử dụng các phím mũi tên hoặc **f5** và **f6**.
- Để chọn một mục, bấm **enter**.
- Để đóng một hộp văn bản hoặc quay lại màn hình menu, bấm **esc**.
- Để hiển thị thông tin điều hướng và lựa chọn bổ sung khi Tiện ích Cài đặt đang mở, bấm **f1**.

Hiển thị thông tin hệ thống

1. Bắt đầu Tiện ích Cài đặt.
2. Chọn menu **Main** (Chính). Thông tin hệ thống như ngày và giờ hệ thống, và thông tin định danh về máy tính được hiển thị.
3. Để thoát Tiện ích Cài đặt và không thay đổi bất kỳ cài đặt nào:
 - Sử dụng các phím mũi tên để chọn **Exit** (Thoát) > **Ignore Changes and Exit** (Bỏ qua các Thay đổi và Thoát) và sau đó bấm **enter**.
 - Hoặc-
 - Sử dụng các phím mũi tên để chọn **Exit** (Thoát) > **Exit Discarding Changes** (Thoát và Hủy bỏ các Thay đổi). Nhấn **Yes** (Có) và sau đó bấm **enter**.

Phục hồi các cài đặt mặc định của nhà sản xuất trong Tiện ích Cài đặt

1. Bắt đầu Tiện ích Cài đặt.
2. Sử dụng các phím mũi tên để chọn **Exit** (Thoát) > **Load Setup Defaults** (Nạp Mặc định Cài đặt) và sau đó bấm **enter**.
3. Khi Xác nhận Cài đặt được hiển thị, bấm **enter**.
4. Để lưu các thay đổi của bạn và thoát Tiện ích Cài đặt, sử dụng các phím mũi tên để chọn **Exit** (Thoát) > **Exit Saving Changes** (Thoát và lưu thay đổi) và sau đó bấm **enter**.

Cài đặt của nhà sản xuất của Tiện ích Cài đặt có hiệu lực sau khi máy tính khởi động lại.

 **GHI CHÚ:** Các cài đặt mật khẩu, bảo mật và ngôn ngữ của bạn không thay đổi khi bạn phục hồi các cài đặt của nhà sản xuất.

Thoát Tiện ích Cài đặt

- Để thoát Tiện ích Cài đặt và lưu các thay đổi của bạn trong phiên hiện tại:

Nếu các menu Tiện ích Cài đặt không hiển thị, bấm **esc** để quay lại màn hình menu. Sử dụng các phím mũi tên để chọn **Exit** (Thoát) > **Exit Saving Changes** (Thoát và Lưu các Thay đổi) và sau đó bấm **enter**.
- Để thoát Tiện ích Cài đặt và không lưu các thay đổi của bạn trong phiên hiện tại:
 - Sử dụng các phím mũi tên để chọn **Exit** (Thoát) > **Ignore Changes and Exit** (Bỏ qua các Thay đổi và Thoát) và sau đó bấm **enter**.
 - Hoặc-
 - Sử dụng các phím mũi tên để chọn **Exit** (Thoát) > **Exit Discarding Changes** (Thoát và Hủy bỏ các Thay đổi). Nhấn **Yes** (Có) và sau đó bấm **enter**.

Sử dụng Chẩn đoán Phần cứng PC của HP (UEFI)

Chẩn đoán Phần cứng PC của HP là một Giao diện Phần mềm Điều khiển Mở rộng Hợp nhất (Unified Extensible Firmware Interface - UEFI), cho phép bạn chạy kiểm tra chẩn đoán để xác định xem phần cứng của máy tính có hoạt động ổn định không. Công cụ này chạy bên ngoài hệ điều hành, vì vậy công cụ có thể cách ly lỗi phần cứng ra khỏi các vấn đề do hệ điều hành hoặc các thành phần phần mềm khác gây ra.

Để bắt đầu Chẩn đoán Phần cứng PC của HP UEFI:

1. Bật hoặc khởi động lại máy tính, bấm nhanh phím **esc** và sau đó bấm **f2**.

BIOS tìm kiếm công cụ chẩn đoán tại hai vị trí, theo thứ tự sau:

- a. Ổ đĩa USB kết nối

 **GHI CHÚ:** Để tải xuống công cụ Chẩn đoán Phần cứng PC của HP (UEFI) về ổ đĩa USB, xem [Tải xuống công cụ Chẩn đoán Phần cứng PC của HP \(UEFI\) về ổ đĩa USB thuộc trang 43](#).

- b. BIOS

2. Khi công cụ chẩn đoán mở ra, sử dụng các phím mũi tên của bàn phím để chọn kiểu kiểm tra chẩn đoán mà bạn muốn chạy và sau đó làm theo các chỉ dẫn trên màn hình.

 **GHI CHÚ:** Nếu bạn cần dừng kiểm tra chẩn đoán, bấm **esc**.

Tải xuống công cụ Chẩn đoán Phần cứng PC của HP (UEFI) về ổ đĩa USB

 **GHI CHÚ:** Chỉ dẫn cho việc tải xuống Chẩn đoán Phần cứng PC của HP (UEFI) chỉ có bằng tiếng Anh và bạn phải sử dụng máy tính Windows để tải xuống và tạo môi trường hỗ trợ HP UEFI vì chỉ có các tệp .exe được cung cấp.

Có hai tùy chọn tải xuống Chẩn đoán Phần cứng PC của HP vào thiết bị USB:

Tùy chọn 1: Trang chủ Chẩn đoán PC của HP—Cung cấp thông tin truy cập phiên bản UEFI mới nhất

1. Truy cập <http://hp.com/go/techcenter/pcdiags>.
2. Nhấp liên kết **UEFI Download** (Tải xuống UEFI) và sau đó chọn **Run** (Chạy).

Tùy chọn 2: Trang Hỗ trợ và Trình điều khiển—Cung cấp các bản tải xuống cho một sản phẩm cụ thể với các phiên bản sớm hơn hoặc mới hơn

1. Truy cập <http://www.hp.com>.
2. Trỏ đến **Support** (Hỗ trợ) ở đầu trang và sau đó nhấp vào **Download Drivers** (Tải xuống Trình điều khiển).
3. Trong ô văn bản, nhập tên sản phẩm và sau đó nhấp vào **Go** (Thực hiện).
– hoặc –
Nhấp vào **Find Now** (Tìm ngay) để HP tự động phát hiện sản phẩm của bạn.
4. Chọn kiểu máy tính và sau đó chọn hệ điều hành của bạn.
5. Trong mục **Diagnostic** (Chẩn đoán), nhấp vào **HP UEFI Support Environment** (Môi trường Hỗ trợ UEFI của HP).
– hoặc –
Nhấp vào **Download** (Tải xuống) và sau đó chọn **Run** (Chạy).

10 Sao lưu, phục hồi và khôi phục

Khôi phục sau khi có lỗi hệ thống có được trạng thái tốt như bản sao lưu mới nhất của bạn. Khi bạn thêm phần mềm và các tệp dữ liệu mới, bạn nên tiếp tục sao lưu hệ thống của bạn một cách thường xuyên để duy trì một bản sao lưu hiện tại hợp lý.

Tạo bản sao phục hồi

Trình tạo Phương tiện Khôi phục cho phép bạn sửa hoặc phục hồi máy tính về trạng thái xuất xưởng ban đầu. Bạn có thể tạo các DVD bản sao phục hồi sử dụng ổ đĩa quang DVD±RW. Bạn cũng có thể tạo bản sao phục hồi trên thiết bị USB.

⚠ THẬN TRỌNG: Sử dụng Phục hồi sẽ xóa hoàn toàn nội dung ổ đĩa cứng và định dạng lại ổ đĩa cứng. Tất cả các tệp bạn đã tạo ra hoặc bất kỳ phần mềm nào đã được cài đặt trên máy tính bị xóa vĩnh viễn. Công cụ khôi phục cài đặt lại hệ điều hành ban đầu và các chương trình và trình điều khiển đã được cài đặt khi xuất xưởng. Phần mềm, trình điều khiển và các bản cập nhật không được cài đặt khi xuất xưởng phải được cài đặt lại theo cách thủ công. Các tệp dữ liệu và tệp cá nhân của bạn phải được phục hồi từ bản sao lưu.

📝 GHI CHÚ: HP khuyên bạn tạo bản sao phục hồi khi có lỗi hệ thống.

Tạo bản sao phục hồi trên đĩa DVD

Bạn có thể sử dụng Trình tạo Phương tiện Khôi phục hoặc phần mềm tạo dữ liệu phục hồi để tạo ra một bộ các đĩa phục hồi hệ thống, sử dụng các đĩa DVD trắng có thể ghi được (DVD-R hoặc DVD+R). HP khuyến cáo sử dụng đĩa trắng DVD+R của nhà sản xuất mà bạn tin cậy, vì các DVD khôi phục này rất quan trọng. HP khuyến cáo bạn có tới 3 đĩa trắng DVD+R cho bản sao phục hồi. Nếu bạn sử dụng nhiều hơn một đĩa, hãy dán nhãn từng đĩa theo thứ tự đã tạo ra. Đánh số các đĩa sẽ đảm bảo rằng bạn giữ các đĩa theo thứ tự chính xác nếu bạn cần phục hồi máy tính về trạng thái xuất xưởng ban đầu.

Để tạo đĩa DVD phục hồi sử dụng Trình tạo Phương tiện Khôi phục:

1. Nhấp vào biểu tượng **Dash Home** ở tận cùng bên trái của pa-nen phía trên và sau đó nhập `recovery` trong ô Tìm kiếm. Chọn **Recovery Media Creator** (Trình tạo Phương tiện Khôi phục).
2. Trên cửa sổ **Please choose media type** (Vui lòng chọn kiểu phương tiện), nhấp vào biểu tượng **DVD**.
3. Làm theo các chỉ dẫn trên màn hình.

Để tạo đĩa DVD phục hồi sử dụng phần mềm tạo dữ liệu phục hồi:

1. Nhấp vào biểu tượng **System menu** (Menu hệ thống) ở tận cùng bên phải của pa-nen phía trên và sau đó nhấp vào **System Settings** (Cài đặt Hệ thống) > **Backup** (Sao lưu).
2. Chọn **Storage** (Lưu trữ) trong pa-nen ở phía bên trái của cửa sổ, nhấp vào mũi tên xuống bên cạnh **Backup Location** (Vị trí Sao lưu), chọn **Local Folder** (Thư mục Cục bộ) và sau đó nhấp vào nút **Choose Folder** (Chọn Thư mục). Chọn DVD trong pa-nen ở phía bên trái của cửa sổ và sau đó nhấp **OK**.

3. Chọn **Overview** (Tổng quan) trong pa-nen ở phía bên trái của cửa sổ và sau đó nhấp **Back Up Now** (Sao lưu ngay).
4. Làm theo các chỉ dẫn trên màn hình.

Tạo bản sao phục hồi trên thiết bị USB

 **GHI CHÚ:** Hãy chắc chắn rằng nguồn điện AC được nối với máy tính trước khi bắt đầu thủ tục này.

Bạn có thể sử dụng Trình tạo Phương tiện Khôi phục hoặc phần mềm tạo dữ liệu phục hồi để tạo bản sao phục hồi hệ thống trên thiết bị USB. Kiểm tra lượng dung lượng trống chính xác trên thiết bị lưu trữ của bạn trước khi bắt đầu quá trình tạo. Với hầu hết các kiểu máy, bạn cần ít nhất 4GB dung lượng trống trên thiết bị USB. Tuy nhiên, tùy thuộc vào trình điều khiển và phần mềm đã cài đặt trên máy tính của bạn, bạn có thể cần nhiều hơn 4 GB dung lượng một chút. **HP khuyến cáo bạn sử dụng thiết bị USB 8 GB hoặc nhiều hơn để có được kết quả tốt nhất.**

 **QUAN TRỌNG:** Hãy nhớ lắp thiết bị USB vào cổng USB trên máy tính trước khi bắt đầu thủ tục này.

Để tạo thiết bị USB phục hồi sử dụng Trình tạo Phương tiện Khôi phục:

1. Nhấp vào biểu tượng **Dash Home** ở tận cùng bên trái của pa-nen phía trên và sau đó nhập `recovery` trong ô Tìm kiếm. Chọn **Recovery Media Creator** (Trình tạo Phương tiện Khôi phục).
2. Trên cửa sổ **Please choose media type** (Vui lòng chọn kiểu phương tiện), nhấp vào biểu tượng **USB**.
3. Làm theo các chỉ dẫn trên màn hình.

Để tạo thiết bị USB phục hồi sử dụng phần mềm tạo dữ liệu phục hồi:

1. Nhấp vào biểu tượng **System menu** (Menu hệ thống) ở tận cùng bên phải của pa-nen phía trên và sau đó nhấp vào **System Settings** (Cài đặt Hệ thống) > **Backup** (Sao lưu).
2. Chọn **Storage** (Lưu trữ) trong pa-nen ở phía bên trái của cửa sổ, nhấp vào mũi tên xuống bên cạnh **Backup Location** (Vị trí Sao lưu), chọn **Local Folder** (Thư mục Cục bộ) và sau đó nhấp vào nút **Choose Folder** (Chọn Thư mục). Chọn thiết bị USB trong pa-nen ở phía bên trái của cửa sổ và sau đó nhấp **OK**.
3. Chọn **Overview** (Tổng quan) trong pa-nen ở phía bên trái của cửa sổ và sau đó nhấp **Backup Now** (Sao lưu ngay).
4. Làm theo các chỉ dẫn trên màn hình.

Phục hồi trạng thái xuất xưởng ban đầu

 **GHI CHÚ:** Hãy chắc chắn rằng nguồn điện AC được nối với máy tính trước khi bắt đầu thủ tục này.

Để sử dụng bản sao phục hồi trên DVD hoặc thiết bị USB để phục hồi máy tính của bạn về trạng thái xuất xưởng ban đầu:

1. Nếu có thể, hãy sao lưu tất cả các tệp cá nhân.
2. Tắt máy tính.
3. Trước tiên hãy chắc chắn rằng DVD hoặc thiết bị USB được kết nối với máy tính.
4. Khởi động lại máy tính.
5. Khi hệ thống khởi động, bấm **F9** để vào mục lựa chọn thiết bị khởi động và sau đó chọn thiết bị chứa bản sao phục hồi.

6. Nhấp vào **Restore entire hard drive** (Phục hồi toàn bộ ổ đĩa cứng) và sau đó nhấp **Continue** (Tiếp tục).
7. Làm theo các chỉ dẫn trên màn hình.

 **GHI CHÚ:** Nếu bạn không thể khởi động máy tính và bạn chưa tạo đĩa khôi phục hệ thống, bạn có thể mua DVD *Hệ điều hành Ubuntu* để cài đặt lại hệ điều hành. Để biết thêm thông tin, tham khảo sách nhỏ *Danh bạ toàn cầu*.

Sau lưu các tệp dữ liệu của bạn

Công cụ Phục hồi Deja Dup cho phép bạn sao lưu các tệp dữ liệu của bạn.

Bạn nên sao lưu các tệp dữ liệu của bạn theo lịch thường xuyên để duy trì một bản sao lưu cập nhật. Bạn có thể sao lưu thông tin của bạn theo cách thủ công vào một ổ đĩa ngoài tùy chọn, ổ đĩa mạng hoặc đĩa. Hãy chắc chắn sao lưu dữ liệu của bạn tại những thời điểm sau:

- Tại các thời điểm đã xếp lịch thường xuyên
- Trước khi máy tính được sửa chữa hoặc phục hồi
- Trước khi bạn thêm hoặc sửa đổi phần cứng hoặc phần mềm

Để sao lưu các tệp trong thư mục chính của bạn sử dụng Công cụ Sao lưu Deja Dup:

 **GHI CHÚ:** Trước khi sao lưu thông tin của bạn, hãy chắc chắn rằng bạn đã chỉ định vị trí để lưu các tệp sao lưu.

1. Nhấp vào biểu tượng **System menu** (Menu hệ thống) ở tận cùng bên phải của pa-nen phía trên và sau đó nhấp vào biểu tượng **System Settings** (Cài đặt Hệ thống) > **Backup** (Sao lưu).
2. Chọn **Folders** (Thư mục) trong pa-nen ở phía bên trái của cửa sổ, và bên dưới **Folders to back up** (Các thư mục cần sao lưu), chọn các thư mục cần sao lưu.
3. Chọn **Storage** (Lưu trữ) trong pa-nen ở phía bên trái của cửa sổ, nhấp vào mũi tên xuống bên cạnh **Backup Location** (Vị trí Sao lưu) và chọn vị trí sao lưu chỉ định của bạn trong danh sách thả xuống.
4. Chọn **Overview** (Tổng quan) trong pa-nen ở phía bên trái của cửa sổ và sau đó nhấp **Back Up Now** (Sao lưu ngay).

 **GHI CHÚ:** Bạn cũng có thể sao lưu lên các dịch vụ lưu trữ đám mây do hàng loạt các công ty cung cấp. Với một mức phí nhỏ, các công ty này sẽ giữ bản sao lưu cho bạn. Bạn nên dùng dịch vụ đám mây vì đây là cách dễ dàng để giữ các bản sao lưu bên ngoài vị trí của bạn và an toàn.

Phục hồi các tệp dữ liệu

Công cụ Phục hồi Deja Dup cho phép bạn phục hồi các tệp dữ liệu của bạn.

 **GHI CHÚ:** Hãy chắc chắn rằng nguồn điện AC được nối với máy tính trước khi bắt đầu thủ tục này.

Để phục hồi dữ liệu của bạn từ các tệp sao lưu:

1. Nhấp vào biểu tượng **System menu** (Menu hệ thống) ở tận cùng bên phải của pa-nen phía trên và sau đó nhấp vào biểu tượng **System Settings** (Cài đặt Hệ thống) > **Backup** (Sao lưu).
2. Nhấp vào **Restore** (Phục hồi), chọn vị trí của các tệp sao lưu và tên thư mục, và sau đó nhấp vào **Forward** (Tiếp theo).

3. Tại mục **Restore from When?** (Phục hồi khi nào?), chọn ngày của các tệp cần phục hồi và sau đó nhấn **Forward** (Tiếp theo).
4. Chọn vị trí và thư mục mà ở đó các tệp được phục hồi và sau đó nhấn **Forward** (Tiếp theo).
5. Hãy làm theo các chỉ dẫn trên màn hình.
6. Nhấn **Restore** (Phục hồi) để bắt đầu phục hồi các tệp, hoặc nhấn **Cancel** (Hủy bỏ) để hủy bỏ thao tác này.

11 Hỗ trợ

Liên hệ bộ phận hỗ trợ

 **GHI CHÚ:** Để truy cập *Hướng dẫn Máy tính để bàn Ubuntu*, bấm phím **f1**.

Nếu thông tin được cung cấp trong hướng dẫn sử dụng này hoặc trong *Hướng dẫn Máy tính để bàn Ubuntu* không trả lời được cho các câu hỏi của bạn, bạn có thể liên hệ với bộ phận hỗ trợ. Để nhận hỗ trợ tại Mỹ, truy cập <http://www.hp.com/go/contactHP>. Để nhận hỗ trợ toàn cầu, truy cập http://welcome.hp.com/country/us/en/www/contact_us.html.

Ở đây bạn có thể:

- Trò chuyện trực tuyến với kỹ thuật viên của HP.

 **GHI CHÚ:** Khi dịch vụ trò chuyện hỗ trợ không có sẵn bằng một ngôn ngữ cụ thể, dịch vụ này sẽ có sẵn bằng tiếng Anh.

- Gửi email cho bộ phận hỗ trợ HP.
- Tìm số điện thoại hỗ trợ.
- Tìm một trung tâm bảo hành của HP.

Nhãn

Các nhãn được dán vào máy tính cung cấp thông tin mà bạn có thể cần khi khắc phục sự cố cho các vấn đề hệ thống hoặc đi du lịch quốc tế cùng với máy tính.

 **QUAN TRỌNG:** Tất cả các nhãn được mô tả trong mục này sẽ xuất hiện tại một trong 3 vị trí tùy thuộc vào kiểu máy tính của bạn: dán vào đáy máy tính, ở khoang pin hoặc dưới cửa bảo dưỡng.

- Nhãn bảo hành—Cung cấp thông tin quan trọng để xác định máy tính của bạn. Khi liên hệ với bộ phận hỗ trợ, bạn có thể sẽ được hỏi số sê-ri, và có thể số sản phẩm hoặc số kiểu. Hãy xác định những số này trước khi liên hệ với bộ phận hỗ trợ.

Nhãn bảo hành của bạn giống với một trong những ví dụ dưới đây. Tham khảo hình minh họa phù hợp nhất với nhãn bảo hành trên máy tính của bạn.



Thành phần

- (1) Số sê-ri
- (2) Số sản phẩm

Thành phần

(3) Thời kỳ bảo hành

(4) Số kiểu (chỉ có ở một số kiểu nhất định)

- Nhãn pháp lý—Cung cấp thông tin pháp lý về máy tính.
- Nhãn chứng nhận không dây—Cung cấp thông tin về các thiết bị không dây tùy chọn và tem chứng nhận cho các quốc gia hoặc vùng mà ở đó các thiết bị đã được phê chuẩn sử dụng.

12 Thông số kỹ thuật

Công suất đầu vào

Thông tin công suất trong mục này có thể hữu ích nếu bạn dự định đi du lịch quốc tế cùng với máy tính.

Máy tính chạy bằng nguồn điện DC và có thể được cấp bởi nguồn điện AC hoặc DC. Nguồn điện AC phải có định mức 100–240 V, 50–60 Hz. Mặc dù máy tính có thể được cấp nguồn từ nguồn điện DC độc lập, chỉ cấp nguồn cho máy tính bằng bộ nguồn AC hoặc nguồn điện DC được HP cung cấp và phê chuẩn để sử dụng cho máy tính này.

Máy tính có thể hoạt động bằng nguồn điện DC trong phạm vi các thông số kỹ thuật sau. Điện áp và dòng điện vận hành thay đổi theo hệ thống.

Công suất đầu vào	Định mức
Điện áp và dòng điện vận hành	19 V dc @ 2,1 A - 40 W
	19,5 V dc @ 2,31 A - 45 W
	19,5 V dc @ 3,33 A - 65 W
	19,5 V dc @ 4,62 A - 90 W
	19,5 V @ 6,15 A - 120 W
	19,5 V @ 7,69 A - 150 W
	19,5 V dc @ 10,25 A -- Slim 200 W
	19,5 V dc @ 11,79 A -- Slim 230 W

Phích cắm DC của nguồn điện HP ngoài



GHI CHÚ: Sản phẩm này được thiết kế cho các hệ thống nguồn điện CNTT tại Na Uy với điện áp giữa các pha không vượt quá 240 V rms.

GHI CHÚ: Có thể tìm điện áp và dòng điện vận hành của máy tính trên nhãn pháp lý của hệ thống.

Môi trường vận hành

Hệ số	Hệ mét	Hệ Anh Mỹ
Nhiệt độ		
Vận hành	5°C đến 35°C	41°F đến 95°F
Phi vận hành	-20°C đến 60°C	-4°F đến 140°F
Độ ẩm tương đối (không ngưng tụ)		
Vận hành	10% đến 90%	10% đến 90%
Phi vận hành	5% đến 95%	5% đến 95%
Độ cao tối đa (không có áp lực)		
Vận hành	-15 m đến 3,048 m	-50 ft đến 10,000 ft
Phi vận hành	-15 m đến 12,192 m	-50 ft đến 40,000 ft

13 Xả tĩnh điện

Xả tĩnh điện là việc giải phóng tĩnh điện khi hai vật tiếp xúc với nhau—ví dụ: hiện tượng sốc mà bạn gặp phải khi bạn bước ngang qua thảm và chạm vào nắm cửa bằng kim loại.

Hiện tượng xả tĩnh điện từ ngón tay hoặc các vật dẫn tĩnh điện khác có thể làm hỏng các thành phần điện tử. Để tránh gây hư hỏng cho máy tính, hư hỏng cho ổ đĩa hoặc mất thông tin, hãy thực hiện theo các biện pháp phòng ngừa sau:

- Nếu hướng dẫn tháo hoặc lắp đặt yêu cầu bạn rút phích cắm cho máy tính, hãy rút phích cắm sau khi máy tính được nối đất đúng cách và trước khi tháo nắp.
- Giữ các thành phần trong khoang chứa chống tĩnh điện cho đến khi bạn đã sẵn sàng để lắp đặt chúng.
- Tránh chạm vào các chân, đầu dẫn và mạch. Cầm các thành phần điện tử ít nhất có thể.
- Sử dụng các dụng cụ không có từ tính.
- Trước khi cầm các thành phần, xả tĩnh điện bằng cách chạm vào bề mặt kim loại không sơn của thành phần.
- Nếu tháo một thành phần, hãy đặt thành phần trong khoang chứa chống tĩnh điện.

Nếu bạn cần thông tin thêm về tĩnh điện hoặc trợ giúp cho việc tháo hoặc lắp đặt thành phần, hãy liên hệ với bộ phận hỗ trợ.

14 Khả năng tiếp cận

HP thiết kế, sản xuất và tiếp thị các sản phẩm và dịch vụ được sử dụng bởi mọi người, bao gồm những người khuyết tật, trên cơ sở độc lập hoặc với các thiết bị trợ giúp thích hợp.

Các công nghệ trợ giúp được hỗ trợ

Các sản phẩm HP hỗ trợ rất nhiều công nghệ trợ giúp của hệ điều hành và có thể được cấu hình hoạt động với các công nghệ trợ giúp bổ sung. Sử dụng tính năng Tìm kiếm trên thiết bị của bạn để tìm thêm thông tin về các tính năng trợ giúp.

 **GHI CHÚ:** Để biết thêm thông tin về một sản phẩm công nghệ trợ giúp cụ thể, hãy liên hệ với bộ phận hỗ trợ khách hàng cho sản phẩm đó.

Liên hệ bộ phận hỗ trợ

Chúng tôi liên tục nâng cao khả năng tiếp cận của các sản phẩm và dịch vụ của chúng tôi và chào đón ý kiến phản hồi từ người dùng. Nếu bạn có vấn đề với một sản phẩm hoặc muốn cho chúng tôi biết về các tính năng tiếp cận đã giúp bạn, vui lòng liên hệ với chúng tôi theo số (888) 259-5707, Thứ Hai đến Thứ Sáu, 6 SA đến 9 CH Múi giờ Mountain Time. Nếu bạn bị khiếm thính hoặc khả năng nghe khó khăn và sử dụng TRS/VRS/WebCapTel, hãy liên hệ với chúng tôi nếu bạn yêu cầu hỗ trợ kỹ thuật hoặc có các câu hỏi về khả năng tiếp cận bằng cách gọi cho số (877) 656-7058, Thứ Hai đến Thứ Sáu, 6:00 SA đến 9:00 CH Múi giờ Mountain Time.

Bảng chú dẫn

- B**
bảo mật, không dây 6
bảo quản pin 23
bên dưới 49
biểu tượng
không dây 4
mạng 4
mạng có dây 4
biểu tượng kết nối mạng 4
biểu tượng không dây 4
- C**
các thiết bị có độ nét cao, kết nối 13
cài đặt kết nối Internet 5
cài đặt WLAN 5
cài đặt
khóa dây cáp bảo mật tùy chọn 39
cài đặt mặc định, phục hồi 42
cài đặt của nhà sản xuất, phục hồi 42
cấu hình âm thanh cho HDMI 13
cáp
DisplayPort 12
HDMI 13
USB 27
VGA 11
cáp USB, kết nối 27
công suất đầu vào 50
cổng
màn hình ngoài 11
DisplayPort 12
HDMI 13
VGA 11
cổng màn hình ngoài 11
cổng VGA port, kết nối 11
Các thao tác TouchPad 18
cuộn 18
Chẩn đoán Phần cứng PC của HP (UEFI)
sử dụng 42
tải xuống 43
Cổng HDMI
kết nối 13
- CH**
chăm sóc máy tính của bạn 33
chức năng âm thanh, kiểm tra 10
chuột, ngoài
tùy chọn cài đặt 15
- D**
du lịch cùng với máy tính 23, 34, 49
duy trì, nguồn điện 23
DisplayPort
kết nối 12
- Đ**
điều khiển không dây
hệ điều hành 4
nút 4
Phần mềm Trợ giúp Không dây 4
đèn không dây 4
đĩa quang
lắp 29
tháo 30
- H**
hệ điều hành 19
hệ điều hành, mật khẩu được thiết lập trong 37
hệ thống không phản hồi 19
hub 26
hub USB 26
HDMI
cấu hình âm thanh 13
- K**
kết nối WLAN công cộng 7
kết nối WLAN doanh nghiệp 7
kết nối với mạng WLAN 7
kiểm tra các chức năng âm thanh 10
- KH**
khả năng tiếp cận 53
khóa dây cáp bảo mật, lắp đặt 39
- M**
mạng không dây, bảo mật 39
mạng không dây (WLAN)
bảo mật 6
kết nối 7
kết nối WLAN công cộng 7
kết nối WLAN doanh nghiệp 7
phạm vi hoạt động 7
sử dụng 5
thiết bị cần thiết 5
mật khẩu
được thiết lập trong Tiện ích Cài đặt 37
thiết lập trong hệ điều hành 37
mật khẩu bật nguồn
nhập 38
quản lý 38
tạo 38
mật khẩu quản trị viên
nhập 38
quản lý 37
tạo 37
môi trường vận hành 51
mức pin rất thấp 23
mức pin thấp 23
- N**
nút không dây 4
Nhãn Bluetooth 49
Nhãn WLAN 49
- NG**
nguồn điện, duy trì 23
- NH**
nhãn
bảo hành 48
chứng nhận không dây 49
Bluetooth 49
WLAN 49
pháp lý 49
số sê-ri 48
nhãn bảo hành
xác định 48

nhân chứng nhận không dây 49
nhập mật khẩu bật nguồn 38
nhập mật khẩu quản trị viên 38
nhiệt độ 23
những điều thú vị có thể thực hiện 1

O

ổ đĩa quang nạp bằng khay 29
ổ đĩa quang nạp khe 30

P

Phần mềm Trợ giúp Không dây 4
pin
 bảo quản 23
 các mức pin thấp 23
 duy trì nguồn điện 23
 nguồn điện 21
 nhiệt độ 23
 sạc 22
 thải bỏ 24
 thời lượng 22

PH

phần mềm bảo mật Internet, sử dụng 38
phần mềm diệt virus, sử dụng 38
phương tiện có thể đọc 20
phương tiện có thể ghi 20
phương tiện ổ đĩa 20

Q

quản lý mật khẩu bật nguồn 38
quản lý mật khẩu quản trị viên 37

S

sạc pin 22
sao lưu 44
sao lưu phần mềm và thông tin 39
số sê-ri 48
số sê-ri, máy tính 48

T

Tạm dừng
 khởi tạo 20
 thoát 20
Thiết bị Bluetooth 4, 7
Thiết bị USB
 kết nối 27

mô tả 26

rút 27

Thiết bị WLAN 5, 49

Tiện ích Cài đặt

 mật khẩu được thiết lập trong 37

 bắt đầu 41

 thay đổi ngôn ngữ 41

 điều hướng 41

 lựa chọn 41

 hiển thị thông tin hệ thống 42

 phục hồi các cài đặt mặc định 42

 thoát 42

TouchPad

 sử dụng 17

Trạng thái Ngủ đông

 thoát 20

 khởi tạo 20

 được khởi tạo khi xảy ra mức pin rất thấp 23

tắt máy 19

tắt máy tính 19

tên và số sản phẩm, máy tính 48

TH

thao tác TouchPad cuộn 18

thẻ kỹ thuật số

 lắp 27

thông tin hệ thống, hiển thị 42

thông tin pháp lý

 nhân chứng nhận không dây 49

 nhãn pháp lý 49

thực tiễn tốt nhất 1

V

vận chuyển máy tính 34

vệ sinh máy tính của bạn 33

video 10

W

webcam 9

X

xả tĩnh điện 52