



Brukerhåndbok

© 2014 Hewlett-Packard Development
Company, L.P.

Informasjonen i dette dokumentet kan endres uten forhåndsvarsel. De eneste garantiene for HP-produkter og -tjenester er angitt i de uttrykte garantierklæringene som følger med slike produkter og tjenester. Ingenting i dette dokumentet kan tolkes som en tilleggsgaranti. HP er ikke erstatningsansvarlige for tekniske eller andre typer feil eller utelatelser i dette dokumentet.

Førsteutgave: November 2014

Dokumentets delenummer: 799886-091

Om denne brukerhåndboken

Denne veiledningen gir informasjon om skjermfunksjoner, skjermoppsett og tekniske spesifikasjoner.

 **ADVARSEL:** Tekst som er merket på denne måten, angir at hvis anvisningene ikke blir fulgt, kan det føre til personskade eller livsfare.

 **FORSIKTIG:** Tekst som er merket på denne måten, angir at hvis anvisningene ikke blir fulgt, kan det føre til skade på utstyr eller tap av data.

 **MERK:** Tekst som er merket på denne måten, gir viktig tilleggsinformasjon.

Innhold

1	Produktfunksjoner	1
	HP ProDisplay-skjermer	1
2	Retningslinjer for sikkerhet og vedlikehold	3
	Viktig sikkerhetsinformasjon	3
	Retningslinjer for vedlikehold	4
	Rengjøre skjermen	4
	Sende skjermen	4
3	Klargjøre skjermen	5
	Vær forsiktig når du klargjør skjermen	5
	Feste stativsockelen	6
	Plassering av komponentene på baksiden	7
	Koble til kablene	8
	Plassering av kontroller på frontpanelet	10
	Justere skjermen	11
	Slik slår du av skjermen	11
	Fjerne skjermfoten	12
	Slik monterer du skjermen	12
	Slik finner du typeskiltene	14
	Installere en kabellås	14
4	Bruke skjermen	15
	Programvare og verktøy	15
	Informasjonsfilen	15
	Image Color Matching-filen	15
	Installere INF- og ICM-filene	16
	Installere fra platen	16
	Laste ned fra Internett	16
	Bruke skjermmenyen	17
	Bruke automatisk dvalemodus	18

Tillegg A Tekniske spesifikasjoner	19
50,8 cm (20 tommer) modeller, spesifikasjoner	19
54,6 cm (21,5 tommer) modell, spesifikasjoner	20
Forhåndsinnstilte skjermoppløsninger	21
50,8 cm (20 tommer) modeller, fabrikkinnstilte moduser	21
54,6 cm (21,5 tommer) modell, fabrikkinnstilte moduser	21
Angi brukermøduser	22
Strømsparingsfunksjon	22
Tillegg B Støtte og feilsøking	23
Løse vanlige problemer	23
Bruke funksjonen auto-justering (analog inngang)	24
Optimalisering av bildeytelse (analog inngang)	25
Knappelåsing	26
Kundestøtte	26
Forberedelse for å ringe teknisk støtte	27
Tillegg C Tilgjengelighet	28
Støttede assisterende teknologier	28
Kontakte kundestøtten	28

1 Produktfunksjoner

HP ProDisplay-skjermer

LCD-skjermer (Liquid Crystal Display) har et aktivt matrise, TFT-panel (Thin-Film Transistor). Skjermmodellene og -funksjonene omfatter:

- 50,8 cm (20 tommer) diagonalt visningsområde med oppløsning på 1600 x 900 og støtte for fullskjerm med lavere oppløsninger og egendefinert skalering for maksimal bildestørrelse mens det opprinnelige størrelsesforholdet beholdes
- 54,6 cm (21,5 tommer) diagonalt visningsområde med oppløsning på 1920 x 1080 og støtte for fullskjerm med lavere oppløsninger og egendefinert skalering for maksimal bildestørrelse mens det opprinnelige størrelsesforholdet beholdes
- Panel med antirefleks og LED-bakgrunnsbelysning, som bruker mindre energi
- Vid visningsvinkel så du kan se i både sittende og stående stilling, og når du flytter deg fra side til side
- Mulighet for skråstilling
- Avtakbart stativ for fleksible monteringsløsninger
- Videosignalinngang støtter analog VGA med medfølgende VGA-signalkabel
- Videosignalinngang som støtter digital DisplayPort med medfølgende DisplayPort-signalkabel (enkelte modeller)
- Integreerte høyttalere og lyd kabel (enkelte modeller)
- Plug and play-mulighet når dette støttes av operativsystemet
- Festespor bak på skjermen for kabellås (tillegg)
- Kabelføringsfunksjon for plassering av kabler og ledninger
- Skjermmeny (OSD - On-Screen Display) med justeringskontroller på flere språk for enkel konfigurering og optimalisering av skjermen
- HP Display Assistant programvare for å justere skjerminnstillinger og aktivering av funksjoner for tyverisikring (se *HP Display Assistant User Guide* på CD-en som fulgte med skjermen)
- HDCP-kopibeskyttelse på DisplayPort-innganger
- Plate med programvare og dokumentasjon som inkluderer skjerm drivere og produkt dokumentasjon

- Strømsparingsfunksjon som tilfredsstillter kravene til redusert strømforbruk
- Støtter et valgfritt, integrert HP Work Center-stativ
- Støtter et valgfritt HP ProDisplay Sheltie-stativ
- Støtter et valgfritt HP Quick Release for å feste skjermen på en valgfri HP skjermarm eller for å feste en valgfri HP Chromebox, HP Thin Client (enkelte modeller) eller HP Desktop Mini Business PC
- Privacy Filter-spor for å sette inn filtre (kjøpes separat) som blokkerer sideskjermvisning



MERK: Se *produktmerknader* på mediadisken hvis den er inkludert, eller i dokumentasjonssettet for sikkerhets- og forskriftsopplysninger. Gå til <http://www.hp.com/support> og velg landet ditt for å finne oppdateringer av brukerhåndboken for produktet ditt. Velg **Drivere og nedlastinger**, og følg instruksjonene på skjermen.

2 Retningslinjer for sikkerhet og vedlikehold

Viktig sikkerhetsinformasjon

En strømledning følger med skjermen. Hvis du bruker en annen ledning, må du bare bruke en strømkilde og tilkobling som passer for denne skjermen. For informasjon om riktig strømkabel for bruk med skjermen, se *Produktmerknader* som følger med på mediaplatten, hvis det følger med en slike plate, eller i dokumentasjonen.

⚠ ADVARSEL: Slik reduserer du faren for elektrisk støt eller skade på utstyret:

- Sett strømledningen i en stikkontakt som er lett tilgjengelig til enhver tid.
- Koble strømmen fra datamaskinen ved å trekke støpselet ut av stikkontakten.
- Hvis strømledningen har et støpsel med jording, setter du ledningen inn i en jordet stikkontakt. Ikke deaktiver strømledningens jording ved å f.eks. bruke en adapter uten jording. Jordingen er en viktig sikkerhetsfunksjon.

Av sikkerhetshensyn må du ikke sette gjenstander på strømledninger eller -kabler. Ordne kablene slik at ingen kan komme til å trække på eller snuble i dem. Trekk aldri i en ledning eller kabel. Trekk i pluggen når du kobler strømmen fra det elektriske utstyret.

For å minske risikoen for personskade bør du lese *Veiledning for sikkerhet og komfort*. Den beskriver korrekt bruk av arbeidsstasjonen, installering, sittestilling og databrukernes helse og arbeidsvaner, og gir viktig informasjon om elektrisk og mekanisk sikkerhet. Denne veiledningen finner du på Internett, <http://www.hp.com/ergo>.

⚠ FORSIKTIG: For å beskytte både skjermen og datamaskinen bør du koble alle strømledninger til datamaskinen og dens periferenheter (for eksempel skjerm, skriver eller skanner) via et overspenningsvern som en strømskinne eller avbruddssikker strømforsyning (UPS). Ikke alle strømskinner gir overspenningsvern; strømskinnen må være spesielt merket med at den har denne egenskapen. Bruk en strømskinne fra en produsent som tilbyr en "Damage Replacement Policy" slik at du kan få erstattet utstyret ditt hvis overspenningsvernet svikter.

Bruk passende underlag i riktig størrelse som er solid nok til å tåle vekten av HP LCD-skjermen.

⚠ ADVARSEL: LCD-skjermer som er plassert på kommoder, bokhyller eller andre hyller, bord, høytalere, kister eller vogner, kan tippe over og forårsake personskade.

Vær omhyggelig med å legge alle ledninger og kabler som er koblet til LCD-skjermen slik at de ikke kan strekkes, hektes bort i noe eller snubles over.

📝 MERK: Dette produktet er egnet for underholdningsformål. Vurder å sette skjermen i et miljø med kontrollert lys for å unngå interferens fra lyskilder og blanke overflater i nærheten som kan skape forstyrrende reflekser fra skjermen.

Retningslinjer for vedlikehold

Følg disse retningslinjene for å forbedre skjermens ytelse og forlenge levetiden:

- Du må ikke åpne skjermkabinettet eller prøve å reparere dette produktet selv. Juster bare de kontrollene som er omtalt i brukerveiledningen. Hvis skjermen ikke fungerer ordentlig, eller hvis den har falt på gulvet eller er blitt skadet, tar du kontakt med en autorisert HP-forhandler, distributør eller serviceleverandør.
- Du må bare bruke en strømkilde og en tilkobling som passer denne skjermen, slik det er angitt på merket eller bakplaten på skjermen.
- Forsikre deg om at den samlede amperebelastningen for alle apparater som er koblet til uttaket, ikke overskrider uttakets kapasitet, og at den samlede amperebelastningen for alle apparater som er koblet til ledningen, ikke overskrider ledningens kapasitet. Se på strømetiketten for å finne ut amperebehovet (AMPS eller A) for hver enhet.
- Installer skjermen ved et uttak som er lett tilgjengelig. Frakoble skjermen ved å trekke strømkabelen ut av strømuttaket med et fast tak i kontakten. Du må ikke frakoble skjermen ved å trekke i ledningen.
- Slå av skjermen når den ikke er i bruk. Du kan forlenge skjermens forventede levetid vesentlig ved å bruke en skjermbeskytter og slå av skjermen når den ikke er i bruk.



MERK: Skjermer med "innbrent bilde" dekkes ikke av HP-garantien.

- Spaltene og åpningene i kabinettet skal sørge for ventilasjon. Disse åpningene må ikke blokkeres eller tildekkes. Ikke stikk gjenstander av noe slag inn i spalter og åpninger i kabinettet.
- Du må ikke miste skjermen i gulvet eller sette den på et ustøtt underlag.
- Ikke la noe stå på strømledningen. Ikke trakk på strømledningen.
- Plasser skjermen på et godt ventilert sted, vekk fra sterkt lys, varme eller fuktighet.
- Når du tar av skjermstativet, må du legge skjermen med forsiden ned på et mykt underlag for å unngå at den blir oppskrapet, bøyd eller ødelagt.

Rengjøre skjermen

1. Slå av skjermen og koble fra strømledningen på baksiden av enheten.
2. Tørk av skjermen og kabinettet med en myk og ren antistatisk klut for å fjerne støv.
3. Bruk en 50/50-blanding av vann og isopropylalkohol til å fjerne vanskelige flekker.



FORSIKTIG: Spray rengjøringsmiddelet på en klut, og tørk forsiktig av skjermen med den fuktige kluten. Spray aldri rengjøringsmidlet direkte på skjermflaten. Det kan renne inn bak skjermrammen og skade elektronikken.

FORSIKTIG: Ikke bruk rengjøringsmidler som inneholder petroleumsbaserte materialer som benzen, tynner eller noen flyktige stoffer, til å rengjøre skjermen eller kabinettet. Slike kjemikalier kan skade skjermen.

Sende skjermen

Ta vare på originalemballasjen. Du kan få bruk for den hvis du skal flytte eller sende skjermen.

3 Klargjøre skjermen

Når du installerer skjermen, må du passe på at strømmen til skjermen, datamaskinen og andre tilkoblede enheter er slått av, og så følger du fremgangsmåten nedenfor.

Vær forsiktig når du klargjør skjermen

Forhindre skade på skjermen ved å ikke berøre overflaten på LCD-panelet. Trykk på panelet kan føre til uensartede farger eller feilinnretning av de flytende krystallene. Hvis dette skjer, vil ikke skjermen kunne gå tilbake til sin opprinnelige tilstand.

Hvis du skal montere et fotstykke, legger du skjermen med skjermflaten ned på en flat overflate dekket av beskyttende skumgummi eller et mykt tøyestykke. Dette forhindrer at skjermen får riper eller andre skader eller at knappene på forsiden skades.



 **MERK:** Det er mulig at din skjerm ikke ser helt lik ut som illustrasjonene i håndboken.

Feste stativsokkelen

1. Fjern stativet/sokkelen, og løft deretter skjermen ut av esken, og plasser den med forsiden ned på en plan overflate.
2. Plasser stativet over sokkelen, og trykk hardt ned for å låse den på plass.

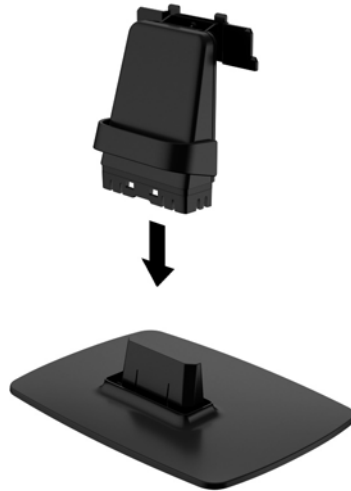

3. Før de to flikene på stativet inn i sporet på baksiden av skjermen til de klikker på plass.



⚠ FORSIKTIG: Ikke berør overflaten på LCD-skjermen. Trykk på skjermen kan føre til uensartede farger eller feilinnretning av de flytende krystallene. Hvis dette skjer, vil ikke skjermen komme tilbake til normal tilstand.

Plassering av komponentene på baksiden

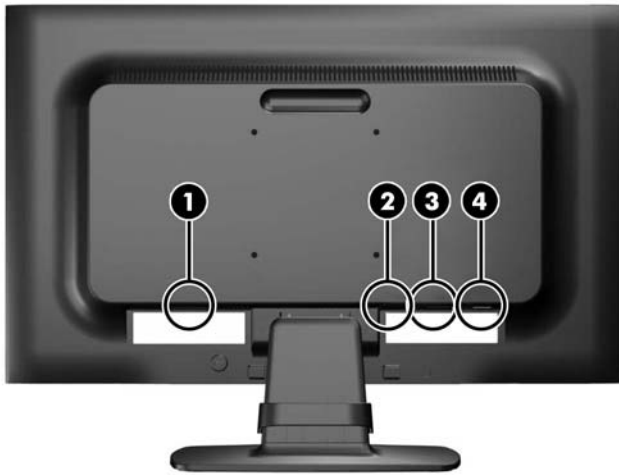

Komponent	Funksjon
1 Strømkontakt	Kobler strømkabelen til skjermen.
2 DisplayPort (bare på utvalgte modeller)	Kobler DisplayPort-kabelen til skjermen.
3 VGA	Kobler VGA-kabelen til skjermen.
4 Lydingang (enkelte modeller)	Kobler lyd-kabelen til skjermen.

Koble til kablene

1. Sett skjermen på et praktisk, godt ventilert sted i nærheten av datamaskinen eller kildeenheten.
2. Fjern kabelstyringsklemmen fra stativet ved å trekke utover på hver side av klemmen (1), og deretter løfte klemmen av stativet (2).

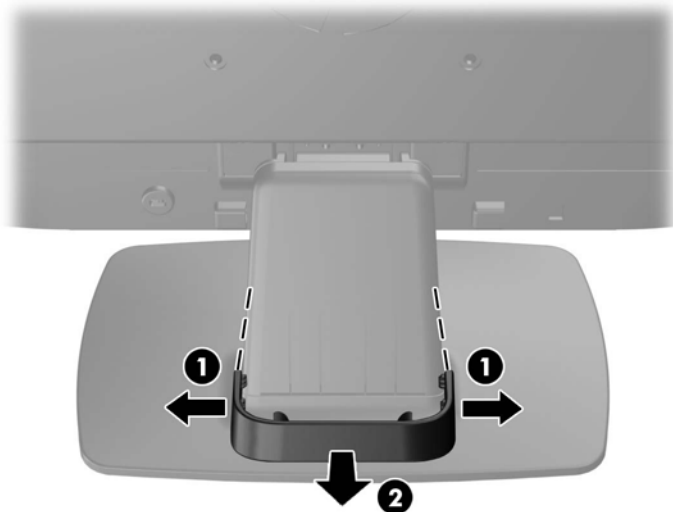

3. Koble til en VGA-signalkabel eller en DisplayPort-signalkabel (utvalgte modeller).



MERK: Skjermen støtter både analoge og digitale innganger (utvalgte modeller). Videomodusen bestemmes av hvilken videokabel som brukes. Skjermen avgjør automatisk hvilke innganger som har gyldige videosignaler. Inngangene kan velges ved å trykke på knappen **+/Source** (Kilde) på frontpanelet eller via justering på skjermen ved å trykke på knappen **Menu** (Meny).

- Bruk den medfølgende VGA-signalkabelen for analog drift. Koble VGA-signalkabelen til VGA-kontakten bak på skjermen og den andre enden til VGA-kontakten på datamaskinen.
 - For bruk av DisplayPort-digital kobler du til den medfølgende DisplayPort-signalkabelen. Koble DisplayPort-signalkabelen til DisplayPort-kontakten bak på skjermen, og den andre enden til DisplayPort-kontakten på datamaskinen.
4. Koble den ene enden av den medfølgende lydkabelen til lydkontakten på skjermen (enkelte modeller), og den andre enden av kabelen til en lydutgangskontakt på datamaskinens bakpanel.

5. Koble den ene enden av strømkabelen til strømkontakten på baksiden av skjermen, og den andre enden til en stikkontakt.

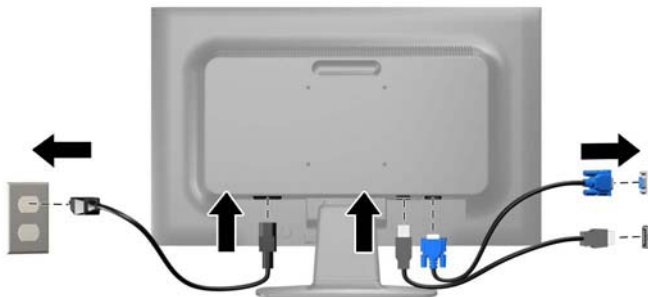

⚠ ADVARSEL: Slik reduserer du faren for elektrisk støt eller skade på utstyret:

Ikke deaktiver jordingen i strømledningen. Jordingspluggen er en sikkerhetsmessig viktig egenskap.

Plugg strømledningen inn i et jordet strømuttak som alltid er lett tilgjengelig.

Koble utstyret fra strømkilden ved å ta strømkabelen ut av strømuttaket.





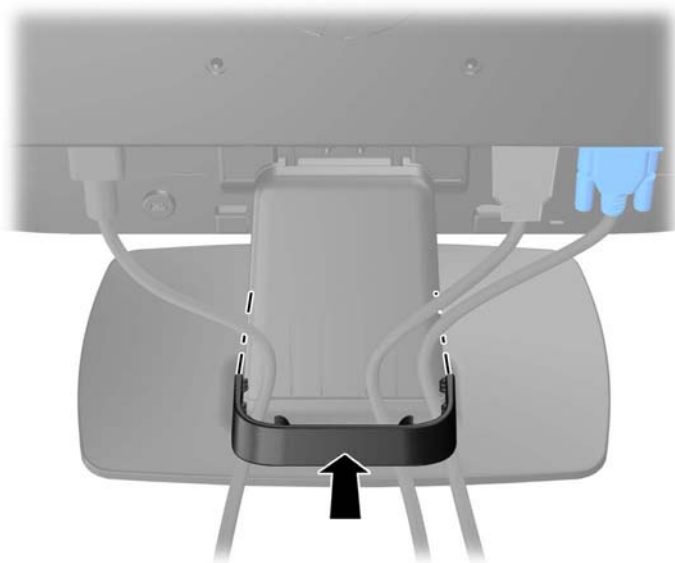

Av sikkerhetshensyn må du ikke sette gjenstander på strømledninger eller -kabler. Ordne kablene slik at ingen kan komme til å trække på eller snuble i dem. Trekk aldri i en ledning eller kabel. Trekk i pluggen når du kobler strømmen fra det elektriske utstyret.

6. Sikre kablene med kabelstyringsklemmen. Trykk klemmen rett ned på stativet, samtidig som du passer på at tappene på hver side av klemmen trykkes på plass i sporene på stativet.



Plassering av kontroller på frontpanelet



Kontroll	Funksjon
1 	Menu (Meny) Åpner, velger eller avslutter skjermmenyen.
2  eller 	Minus eller Minus/volum (P202m) Hvis skjermmenyen er åpen, kan du bruke denne tasten til å bla bakover gjennom menyen og til å redusere justeringer. Hvis OSD-menyen er inaktiv, trykker du for å åpne volumjusteringsmenyen. Trykk på - eller + for å justere volumet (enkelte modeller).
3 	Pluss/kilde Hvis skjermmenyen er åpen, kan du bruke denne tasten til å bla fremover i menyen og til å øke justeringsnivåer. Hvis skjermmenyen er inaktiv, trykker du for å aktivere kildeknappen som velger videosignalinggangen (VGA eller DisplayPort).
4 	OK/Auto Hvis OSD-menyen er på, trykker du for å velge det merkede menyelementet. Hvis skjermmenyen er inaktiv, kan du trykke på tasten for å aktivere den automatiske justeringsfunksjonen for å optimere skjermbildet.
5 	Strøm Slår skjermen på eller av.
6	Strømlampe Hvitt = Strøm på. Gul = Hvilemodus. Blinkende gul = Hviletimermodus.

 **MERK:** Besøk HPs mediebibliotek for selvhjelpsreparasjoner på <http://www.hp.com/go/sml> hvis du vil se en OSD-menysimulator.

Justere skjermen

Vipp skjermen fremover eller bakover slik at du får en behagelig synshøyde. Skjermen kan vippes fra -5° til $+22^{\circ}$.



Slik slår du av skjermen

1. Trykk på av/på-knappen på datamaskinen for å slå på datamaskinen.
2. Trykk på av/på-knappen foran på skjermen for å slå på skjermen.

⚠ FORSIKTIG: Skade med innbrent bilde kan forekomme på skjermer som viser det samme statiske bildet på skjermen over lengre tid.* For å unngå skade med innbrent bilde på dataskjermen bør du alltid aktivere et skjermbeskytterprogram eller slå av skjermen når den ikke skal brukes i lengre tid. Innbrent bilde er en tilstand som kan oppstå på alle LCD-skjermer. Skjermer med "innbrent bilde" dekkes ikke av HP-garantien.

* Lengre tid vil si 12 sammenhengende timer uten at den brukes.

📝 MERK: Hvis ingenting skjer når du trykker på av/på-knappen, kan låsefunksjonen for av/på-knappen være aktivert. Du deaktiverer denne funksjonen ved å holde nede av/på-knappen på skjermen i 10 sekunder.

📝 MERK: Du kan deaktivere strømlampen på skjermmenyen. Trykk på knappen **Menu** (Meny) foran på skjermen, og velg deretter **Management** (Administrasjon) > **Power LED** (Strøm-LED) > **Off** (Av).

Når skjermen er slått på, vises en statusmelding for skjermen i fem sekunder. Meldingen viser hvilken inngang (DisplayPort eller VGA) som er gjeldende aktive signalkilde, statusen til innstillingen for autobryterkilde (av eller på, fabrikkens standardinnstilling er på), gjeldende forhåndsinnstilt skjermopløsning og anbefalt forhåndsinnstilt skjermopløsning.

Fjerne skjermfoten

Du kan ta flatskjermen av stativet, slik at du kan montere flatskjermen på veggen, på en svingarm eller på en annen monteringsløsning.

⚠ FORSIKTIG: Før du demonterer skjermen, forsikre deg om at skjermen er slått av og at både strøm- og signalkabel er koblet fra.

1. Koble fra og trekk ut signalkabelen og strømkabelen fra skjermen.
2. Legg skjermen med forsiden ned på en flat overflate dekket av et rent, tørt tøystykke.
3. Trykk ned på utløseren (1) med en skrutrekker, og skyv stativet ut av sporet på skjermhodet (2).

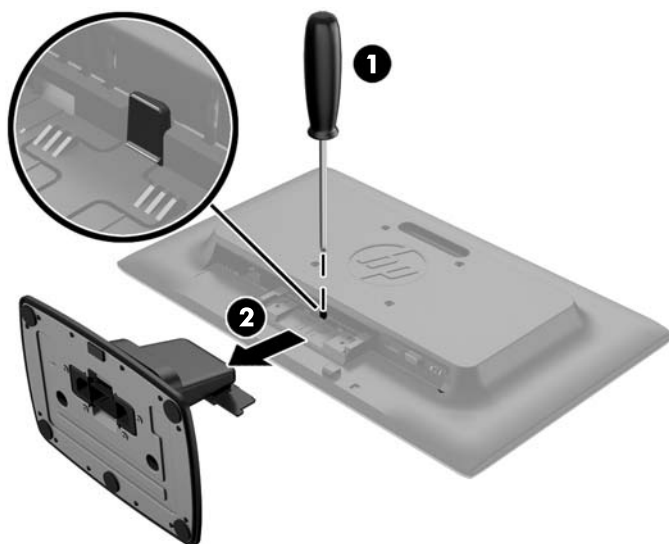

Slik monterer du skjermen

Skjermpanelet kan festes til en vegg, svingarm eller annen monteringsfikstur.

📝 MERK: Dette apparatet skal monteres med UL- eller CSA-oppført veggfeste.

1. Ta skjermen av stativet. Se [Fjerne skjermfoten på side 12](#).

⚠ FORSIKTIG: Denne skjermen støtter monteringshull i 100 mm avstand etter VESA-industristandard. For å feste en tredjeparts monteringsløsning til skjermen trenger du fire 4 mm-skruer med en gjengestigning på 0,7 og en lengde på 10 mm. Lengre skruer må ikke brukes, da de kan skade skjermen. Det er viktig å bringe på det rene at produsentens monteringsløsning følger VESA-standard og har en oppgitt bæreevne som er tilstrekkelig for skjermen. Den beste ytelsen oppnår du ved å bruke strøm- og videokablene som fulgte med skjermen.

2. Når du skal feste skjermen til en svingarm (selges separat), setter du i fire 10 mm skruer i hullene på svingarmplaten og i monteringshullene på skjermen.

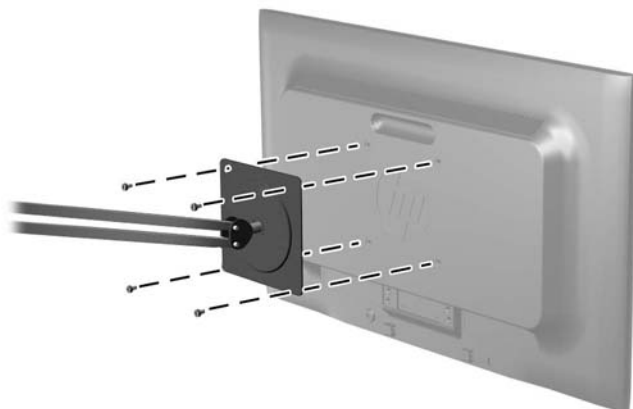

Hvis du vil feste skjermen til andre monteringsfester, følger du instruksjonene som følger med monteringsfestet for å sikre at skjermen er trygt festet.

3. Koble kablene til skjermen igjen.

Slik finner du typeskiltene

På merkeetiketten på skjermen finner du produktnummeret og serienummeret. Du kan trenge disse numrene når du tar kontakt med HP angående skjermmodellen. Klassifikasjonsetikettene er festet på bunnen av skjermen.



Installere en kabellås

Du kan feste skjermen til en fast gjenstand ved hjelp av en ekstra kabellås som er tilgjengelig fra HP (selges separat).

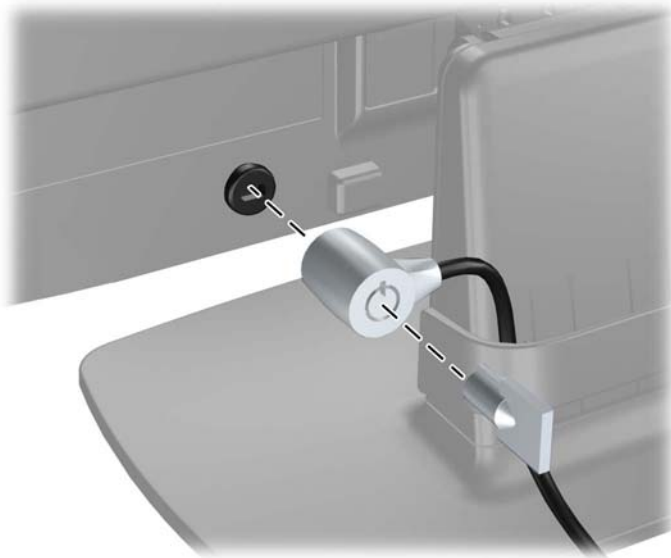

4 Bruke skjermen

Programvare og verktøy

Platen som følger med skjermen inneholder filer du kan installere på datamaskinen:

- en .INF-fil (informasjonsfil)
- ICM (Image Color Matching)-filer (én for hvert kalibrerte fargeområde)

Informasjonsfilen

.INF-filen definerer skjermressurser som brukes av Microsoft Windows-operativsystemene for å sikre skjermkompatibilitet med datamaskinens grafikkort.

Denne skjermen er kompatibel med Microsoft Windows Plug and Play, og skjermen vil fungere riktig uten at du installerer .INF-filen. Plug and Play-kompatibilitet krever at datamaskinens grafikkort er i samsvar med VESA DDC2, og at skjermen er koblet direkte til grafikkortet. Plug and Play virker ikke gjennom separate kontakter av BNC-type eller gjennom fordelingsbuffer/-bokser.

Image Color Matching-filen

ICM-filer er datafiler som brukes sammen med grafikkprogrammer, slik at en farge som skrives ut tilsvarer fargen som vises på skjermen, eller at en farge som vises på skjermen tilsvarer en farge som er skannet inn. Denne filen aktiveres i grafikkprogrammer som håndterer denne funksjonen.



MERK: ICM-fargeprofilen er utarbeidet i samsvar med spesifikasjonene for profilformat til International Color Consortium (ICC).

Installere INF- og ICM-filene

Hvis du mener at det er nødvendig å oppdatere, kan du installere INF- og ICM-filene fra platen eller laste dem ned.

Installere fra platen

Slik installerer du .INF- og .ICM-filene på datamaskinen fra platen:

1. Sett inn platen i den optiske stasjonen på datamaskinen. Platens meny vises.
2. Vis **HP Monitor Software Information**-filen (Informasjon om programvare for HP-skjerm).
3. Velg **Install Monitor Driver Software**.
4. Følg anvisningene på skjermen.
5. Kontroller at riktig oppløsning og oppdateringsfrekvens vises i Windows-kontrollpanelet.



MERK: Det kan være at du må installere de digitalt signerte INF- og ICM-filene manuelt fra platen dersom det oppstår en installasjonsfeil. Se HP Monitor Software Information-filen på platen.

Laste ned fra Internett

Hvis du ikke har en datamaskin med en optisk stasjon, kan du laste ned den nyeste versjonen av .INF og .ICM-filer fra støttenettsiden for HP-skjermer:

1. Gå til <http://www.hp.com/support> og velg aktuelt land og språk.
2. Velg **Drivere og nedlasting**, skriv inn modellen til skjermen din i **Finn mitt produkt**-søkefeltet og trykk på **Gå**.
3. Velg skjermen din fra listen hvis det er nødvendig.
4. Velg operativsystemet ditt og klikk på **Neste**.
5. Klikk på **Driver - Display/Monitor** (Driver - Skjerm/Monitor) for å åpne listen med drivere.
6. Klikk på driveren.
7. Klikk på **Systemkrav**-kategorien og kontroller deretter at systemet ditt oppfyller minimumskravene for programmet.
8. Klikk på **Download** (Last ned) og følg veiledningen på skjermen for å laste ned programvaren.

Bruke skjermmenyen

Bruk skjermmenyen for å justere skjermbildet basert på dine preferanser. Du får tilgang til og kan foreta justeringer i skjermmenyen ved hjelp av knappene på skjermens frontpanel.

For å få tilgang til skjermmenyen og foreta justeringer, gjør du følgende:

1. Hvis skjermen ikke allerede er slått på, trykker du på strømknappen for å slå på skjermen.
2. Trykk på knappen **Menu** (Meny) for å åpne OSD-en
3. Bruk menyalternativene til å navigere, velge og justere menyvalgene. Alternativene varierer, etter menyen eller undermenyen som er aktiv.

Følgende tabell viser menyvalgene i hovedmenyen.

Hovedmeny	Beskrivelse
Lysstyrke	Justerer lysstyrken til skjermen.
Kontrast	Justerer kontrastnivået på skjermen.
Inngangskontroll	Velger inngangssignalet for video.
Fargekontroll	Velger og justerer skjermfarge.
Bildekontroll	Justerer skjermbildet.
Strøminnstillinger	Justerer strøminnstillinger.
Skjermmenykontroll	Justerer skjermmenyen og funksjonsknappene.
Behandling	Aktiverer/deaktiverer DDC/CI-støtte og returnerer alle innstillingene for skjermmenyen tilbake til fabrikkens standardinnstillinger.
Språk	Velger språket som skal brukes i skjermmenyen. Standard fra fabrikken er engelsk.
Informasjon	Viser viktig informasjon om skjermen.
Avslutt	Lukker skjermmenyen.

Bruke automatisk dvalemodus

Skjermen støtter et alternativ i skjermmenyen kalt **Automatisk dvale** (Automatisk dvalemodus), som gir deg muligheten til å aktivere eller deaktivere en tilstand med redusert strømforbruk for skjermen. Når funksjonen for automatisk dvalemodus er aktivert (aktivert som standard), vil skjermen gå inn i en tilstand med redusert strømforbruk når vertsmaskinen gir beskjed om å gå i strømsparingsmodus (fravær av enten horisontalt eller vertikalt synkroniseringssignal).

Når skjermen går inn i denne dvalemodusen med redusert strømforbruk, blir skjermen blank, baklyset slås av og indikatoren til strømlampen blir gul. Skjermen trekker mindre enn 0,5 W med strøm når den er i denne modusen med redusert strømforbruk. Skjermen vil våkne fra dvalemodus når vertsmaskinen sender et aktivt signal til skjermen (for eksempel hvis du aktiverer musen eller tastaturet).

Du kan deaktivere automatisk dvalemodus i skjermmenyen. Trykk på en av de fem knappene på rammen for å aktivere knappene, og deretter trykke på **Menu** (Meny)-knappen for å åpne skjermmenyen. I OSD-en trykker du på **Power Control** (Strømstyring) > **Auto-Sleep Mode** (Automatisk hvilemodus) > **Disable** (Deaktiver).

A Tekniske spesifikasjoner

 **MERK:** Alle spesifikasjonene er typiske spesifikasjoner som er gitt av HPs komponentprodusenter; faktisk ytelse kan variere.

50,8 cm (20 tommer) modeller, spesifikasjoner

Maksimal vekt (utpakket)	3,5 kg	7,7 pund
Mål (med stativ)	35,92 cm	14,14 tommer
Høyde	15,11 cm	5,95 tommer
Dybde	48,20 cm	18,98 tommer
Bredde		
Maksimal grafikkoppløsning	1600 x 900 (60 Hz) analogt inngangssignal 1600 x 900 (60 Hz) digitalt inngangssignal	
Optimal grafikkoppløsning	1600 x 900 (60 Hz) analogt inngangssignal 1600 x 900 (60 Hz) digitalt inngangssignal	
Strømkilde	100 – 240 V vekselstrøm, 50/60 Hz	
Inndataterminal	Én VGA-kontakt med kabel inkludert; en DisplayPort-kontakt med kabel inkludert; en lydinngang med kabel inkludert (kun P202m)	
Vippevinkel	-5° til +22°	
Driftstemperatur	5° til 35° C	41° til 95° F
Driftshøyde over havet	Opptil 5 000 m over havet	Opptil 16 404 fot over havet

MERK: Hvis du vil ha mer informasjon, går du til <http://www.hp.com/go/productbulletin> og søker etter den spesifikke skjermmodellen for å finne de modellspesifikke QuickSpecs.

54,6 cm (21,5 tommer) modell, spesifikasjoner

Maksimal vekt (utpakket)	4,0 kg	8,8 pund
Mål (med stativ)	37,9 cm	14,92 tommer
Høyde	18,7 cm	7,4 tommer
Dybde	51,8 cm	20,39 tommer
Bredde		
Maksimal grafikkoppløsning	1920 x 1080 (60 Hz) analogt inngangssignal 1920 x 1080 (60 Hz) digitalt inngangssignal	
Optimal grafikkoppløsning	1920 x 1080 (60 Hz) analogt inngangssignal 1920 x 1080 (60 Hz) digitalt inngangssignal	
Strømkilde	100 – 240 V vekselstrøm, 50/60 Hz	
Inndataterminal	Én VGA-kontakt med kabel inkludert; én DisplayPort-kontakt med kabel inkludert	
Vippevinkel	-5° til +22°	
Driftstemperatur	0° til 35° C	32° til 95° F
Driftshøyde over havet	Opptil 5 000 m over havet	Opptil 16 404 fot over havet
MERK: Hvis du vil ha mer informasjon, går du til http://www.hp.com/go/productbulletin og søker etter den spesifikke skjermmodellen for å finne de modellspesifikke QuickSpecs.		

Forhåndsinnstilte skjermoppløsninger

Skjermoppløsningene nedenfor er de mest brukte modusene, og er innstilt som fabrikkinnstillinger. Skjermen oppdager disse forhåndsinnstilte modusene automatisk, og de vil vises sentrert på skjermen med riktig størrelse.

50,8 cm (20 tommer) modeller, fabrikkinnstilte moduser

Fabrikk -innstil- ling	Pikselformat	Horisontal frekvens (kHz)	Vertikal frekvens (Hz)
1	640 × 480	31,469	59,940
2	800 × 600	37,879	60,317
3	1024 × 768	48,363	60,004
4	1280 × 720	45,00	59,94
5	1280 × 800	60,00	60,00
6	1280 × 1024	63,98	60,02
7	1440 × 900	55,93	59,88
8	1600 × 900	60,00	60,00

54,6 cm (21,5 tommer) modell, fabrikkinnstilte moduser

Fabrikk -innstil- ling	Pikselformat	Horisontal frekvens (kHz)	Vertikal frekvens (Hz)
1	640 × 480	31,469	59,940
2	800 × 600	37,879	60,317
3	1024 × 768	48,363	60,004
4	1280 × 720	45,00	60,00
5	1280 × 800	60,00	60,00
6	1280 × 1024	63,981	60,02
7	1440 × 900	55,935	59,887
8	1600 × 900	60,00	60,00
9	1680 × 1050	65,29	59,954
10	1920 × 1080	67,50	60,00

Angi brukermodus

Skjermkontrollersignalet kan iblant be om en modus som ikke er forhåndsinnstilt, hvis:

- Du ikke bruker et standard grafikkort.
- Du ikke bruker en forhåndsinnstilt modus.

Hvis dette skjer, kan det hende du må justere parametrene for skjermen ved hjelp av skjermmenyen. Du kan endre noen av eller alle disse modusene og lagre dem i minnet. Skjermen lagrer de nye innstillingene automatisk, og gjenkjenner deretter den nye modusen akkurat som en forhåndsdefinert modus. I tillegg til de forhåndsinnstilte modusene fra fabrikken, kan du angi og lagre 10 brukermodus.

Strømsparingsfunksjon

Skjermene støtter en tilstand med redusert strømforbruk. Redusert strømforbruk velges hvis skjermen oppdager at det horisontale og/eller det vertikale synkroniseringssignalet mangler. Når skjermen oppdager fravær av disse signalene, blir den tømt, bakgrunnslyset blir slått av og strømlampen lyser gult. Når funksjonen med redusert strømforbruk er aktivert, bruker skjermen 0,5 watt. Det trengs en kort oppvarmingsperiode før skjermen går tilbake til vanlig driftsmodus.

Se datamaskinens brukerhåndbok for anvisninger om innstilling av energisparefunksjoner (som også kalles strømsparefunksjoner).



MERK: Denne energisparefunksjonen virker bare når skjermen er koblet til datamaskiner som er forberedt for dette.

Ved å velge innstillingene i skjermens energisparefunksjon, kan du også programmere skjermen til å gå inn i tilstanden med redusert strømforbruk på et fastsatt klokkeslett. Når skjermens energisparefunksjon får skjermen til å gå inn i tilstanden med redusert strømforbruk, lyser strømlampen gult.

B Støtte og feilsøking

Løse vanlige problemer

Følgende tabell viser mulige problemer, den mulige årsaken til hvert problem og de anbefalte løsningene.

Problem	Mulig årsak	Løsning
Skjermen er blank eller blinker.	Strømledningen er trukket ut.	Tilkoble strømledningen.
	Av/på-knappen er slått av.	Trykk på strømknappen på frontpanelet. MERK: Hvis det ikke skjer noe når du trykker på strømknappen, holder du den nede i 10 sekunder for å deaktivere låsefunksjonen.
	Skjermkabelen er ikke ordentlig tilkoblet.	Koble til videokabelen ordentlig. Du finner mer informasjon under Koble til kablene på side 8 .
	Systemet er i hvilemodus.	Trykk på en tast på tastaturet eller flytt på musen for å deaktivere skjermtømming.
Bildet vises uskarpt, utydelig eller for mørkt.	Videokortkompatibilitet.	Åpne skjermmenyen og velg Input Control (Videoinngang)-menyen. Still inn Auto-Switch Input (Bytt kilde automatisk) til Off (Av) og velg inngang manuelt.
	Lysstyrken er for lav.	Åpne skjermmenyen og velg Brightness (Lysstyrke) for å justerer lysstyrken etter behov.
Check Video Cable vises på skjermen.	Skjermens videokabel er frakoblet.	Koble riktig videosignalkabel mellom datamaskinen og skjermen. Pass på at datamaskinen er slått av når du kobler til skjermkabelen.
Inngangssignal utenfor verdiområde vises på skjermen.	Skjermoppløsningen og/eller oppdateringsfrekvens er satt høyere enn skjermen støtter.	Endre innstillingen til en innstilling som støttes (se Forhåndsinnstilte skjermoppløsninger på side 21).
Skjermen er avslått, men det virket ikke som den gikk i strømsparende hvilemodus.	Skjermens strømsparekontroll er deaktivert.	Åpne skjermmenyen og velg Power Control (Strømkontroll) > Auto-Sleep Mode (Automatisk hvilemodus) og sett automatisk hvilemodus til On (På).
OSD Lockout (Skjermmeny låst) vises.	Skjermens funksjon for å låse skjermmenyen er aktivert.	Hold nede Menu (Meny)-knappen på frontpanelet i 10 sekunder for å deaktivere låsingen av skjermmenyen.
Power Button Lockout (Strømknapp låst) vises.	Skjermens funksjon for å låse strømknappen er aktivert.	Hold nede strømknappen i 10 sekunder for å deaktivere låsingen av strømknappen.

Bruke funksjonen auto-justering (analog inngang)

Når du først setter opp skjermen, når du tilbakestiller til fabrikkinnstillingene eller når du bytter oppløsning på skjermen, vil Auto-Adjustment-funksjonen automatisk starte og forsøke å optimalisere skjermen for deg.

Du kan også optimere skjermytelsen for VGA-inngang (analog) når som helst ved å bruke knappen **Auto** på skjermen (se brukerhåndboken til din modell for det nøyaktige navnet på knappen) og mønsterprogramvaren for autojustering på den medfølgende CD-en (bare enkelte modeller).

Ikke bruk denne fremgangsmåten hvis skjermen bruker en annen inngang enn VGA. Hvis skjermen benytter VGA-inngangen (analog), kan denne fremgangsmåten løse følgende problemer med bildekvaliteten:

- Uskarpt fokus
- Dobbelbilder, streker eller skyggeeffekter
- Svake vertikale streker
- Tynne, horisontalt rullende linjer
- Bilde som ikke er sentrert

Slik bruker du den automatiske justeringsfunksjonen:

1. La skjermen varme seg opp i 20 minutter før du foretar justeringen.
2. Trykk på **Auto**-knappen på skjermens frontpanel.
 - Du kan også trykke på knappen **Menu (Meny)** og velge **Image Control > Auto Adjustment** (Bildekontroll > Automatisk justering) fra skjermmenyen.
 - Hvis resultatet ikke er tilfredsstillende, fortsetter du med prosedyren.
3. Sett CD-en i CD-stasjonen. Platens meny vises.
4. Velg **Open Auto-Adjustment Software** (Åpne automatisk justeringsprogramvare). Oppsetttestmønsteret vises.
5. Trykk på **Auto**-knappen på skjermens frontpanel for å lage et nytt stabilt, sentrert bilde.
6. Trykk på **ESC**-tasten eller en annen tast på tastaturet for å gå ut av testmønsteret.

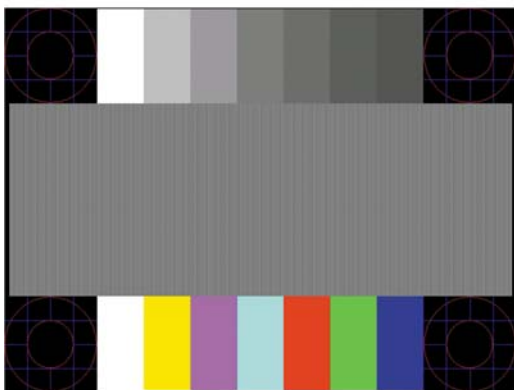

 **MERK:** Du kan laste ned prøvemønsterverktøyet for automatisk justering fra <http://www.hp.com/support>.

Optimalisering av bildeytelse (analog inngang)

To kontroller i skjermmenyen kan justeres for å forbedre bildekvaliteten: Clock (Klokke) og Phase (Fase) (tilgjengelig i hovedmenyen).

 **MERK:** Kontrollene Clock (Klokke) og Phase (Fase) kan bare justeres når du bruker en analog inngang (VGA). Disse kontrollene kan ikke justeres for digitale innganger.

Først må klokken stilles inn korrekt fordi faseinnstillingene er avhengige av hovedinnstillingen av klokken. Disse kontrollene må bare brukes når den automatiske justeringsfunksjonen ikke gir et tilfredsstillende bilde.

- **Clock** (Klokke) — Øker/reduserer verdien for å minimere vertikale bånd eller striper som er synlige i bakgrunnen på skjermen.
- **Phase** (Fase) — Øker/reduserer verdien for å minimere flimring eller dirring i bildet.

 **MERK:** Når du bruker disse kontrollene, vil du oppnå best resultater ved å bruke funksjonen Autojustering i mønsterprogramvaren på den medfølgende CD-en.

Hvis det oppstår forstyrrelser i skjermbildet mens du justerer verdiene for klokken og fasen, fortsetter du bare å justere verdiene helt til forstyrrelsen forsvinner. Hvis du vil gjenopprette fabrikkinnstillingene, velger du **Yes** (Ja) på **Factory Reset**-menyen i skjermmenyen.

Fjerne loddrette svarte felt (Clock (Klokke)):

1. Trykk på Menu (Meny) på skjermens frontpanel for å åpne skjermmenyen, og velg deretter **Image Control** (Bildekontroll) > **Clock** (Klokke).
2. Trykk på knappen + (pluss) eller – (minus) på skjermens frontpanel for å fjerne de loddrette feltene. Trykk sakte på knappene slik at du ikke går forbi det optimale justeringspunktet.



3. Hvis det oppstår dirring, flimring eller svarte felt på skjermen etter at du har justert klokken, går du videre til å justere fasen.

Fjerne dirring eller flimring (fase):

1. Trykk på Menu (Meny) på skjermens frontpanel for å åpne skjermmenyen, og velg deretter **Image Control** (Bildekontroll) > **Phase** (Fase).

2. Trykk på knappen + (pluss) eller – (minus) på skjermens frontpanel for å fjerne flimmeret eller dirringen. Det er ikke sikkert at flimmer eller dirring i bildet blir eliminert, det avhenger av datamaskinen og grafikkortet på den.

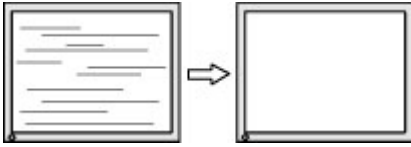

Korrigerer bildeplasseringen på skjermen (vannrett eller loddrett stilling):

1. Trykk på Menu (Meny) på skjermens frontpanel for å åpne skjermmenyen, og velg **Image Control** (Bildekontroll) > **Horizontal Position** (Vannrett posisjon) og/eller **Vertical Position** (Loddrett posisjon).
2. Trykk på knappen + (pluss) eller – (minus) på skjermens frontpanel for å justere plasseringen av bildet i visningsområdet på skjermen. Med Horizontal Position (Vannrett posisjon) skyves bildet mot venstre eller høyre, og med Vertical Position (Loddrett posisjon) skyves bildet opp eller ned.

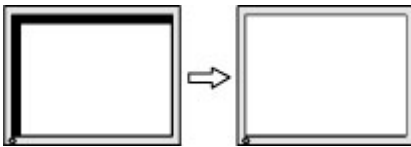

Knappelåsning

Hold nede av/på-knappen eller **Menu** (Meny)-knappen i 10 sekunder for å låse funksjonaliteten til den knappen. Du kan gjenopprette funksjonaliteten ved å holde knappen nede på nytt i 10 sekunder. Denne funksjonaliteten er bare tilgjengelig når skjermen er slått på, viser et aktivt signal og skjermmenyen ikke er aktiv.

Kundestøtte

Gå til <http://www.hp.com/support> for mer informasjon om bruk av skjermen. Velg land eller region, velg **Feilsøking**, skriv så inn skjermmodellen i Søk-vinduet og trykk på **Gå**-knappen.

 **MERK:** Skjermens brukerhåndbok, referansemateriale og drivere er tilgjengelig på <http://www.hp.com/support>.

Hvis informasjonen i brukerhåndboken ikke tar opp spørsmålet ditt, kan du ta kontakt med kundestøtte. For servicestøtte i USA, gå til <http://www.hp.com/go/contactHP>. For servicestøtte ellers i verden, gå til http://welcome.hp.com/country/us/en/wwcontact_us.html.

Her kan du:

- Chatte online med en HP-tekniker

 **MERK:** Når chat ikke er tilgjengelig på et gitt språk, er den tilgjengelig på engelsk

- Finn telefonnumre til kundestøtte
- Finn et HP-verksted

Forberedelse for å ringe teknisk støtte

Hvis du har et problem du ikke kan løse ved hjelp av feilsøkingstipsene i dette avsnittet, kan det bli nødvendig å ringe avdelingen for teknisk brukerstøtte. Ha følgende informasjon tilgjengelig når du ringer:

- Skjermens modellnummer
- Skjermens serienummer
- Innkjøpsdato på kvittering
- Hvilke forhold problemet oppstod under
- Mottatte feilmeldinger
- Maskinvarekonfigurasjon
- Navn på og versjon av maskinvaren og programvaren du bruker

C Tilgjengelighet

HP designer, produserer og markedsfører produkter og tjenester som kan brukes av alle, inkludert personer med funksjonshemninger, enten på en frittstående basis eller med tilpassede enheter.

Støttede assisterende teknologier

HP-produkter støtter et bredt utvalg av operativsystemets assisterende teknologier, og kan konfigureres til å fungere sammen med flere assisterende teknologier. Bruk Søk-funksjonen på enheten for å finne mer informasjon om assisterende funksjoner.

 **MERK:** For mer informasjon om et bestemt assisterende produkt, ta kontakt med kundestøtten til de som lager dette produktet.

Kontakte kundestøtten

Vi finjusterer hele tiden tilgjengelighet til våre produkter og tjenester, og ønsker gjerne tilbakemelding fra brukere. Hvis du har et problem med et produkt eller vil fortell oss om tilgjengelige assisterende funksjoner som har hjulpet deg, kan du kontakte oss på (888) 259-5707 fra mandag til fredag kl. 06:00 til 21.00 MST. Hvis du er døv eller har hørselsskader og bruker TRS/VRS/WebCapTel, kan du kontakte oss hvis du trenger teknisk støtte eller har spørsmål om tilgjengelighet ved å ringe +1 877 656 7058 fra mandag til fredag kl. 06:00 til 21.00 MST.