



Color LaserJet Pro MFP M477

Používateľská príručka



M477fnw
M477fdn
M477fdw



www.hp.com/support/colorljM477MFP



HP Color LaserJet Pro MFP M477

Používateľská príručka

Autorské práva a licencia

© Copyright 2019 HP Development Company, L.P.

Kopírovanie, upravovanie alebo preklad bez predchádzajúceho písomného súhlasu sú zakázané s výnimkou podmienok, ktoré povoľujú zákony o autorských právach.

Informácie obsiahnuté v tomto dokumente sa môžu meniť bez upozornenia.

V záruke dodanej spolu s týmito produktmi a službami sú uvedené výlučne záruky týkajúce sa produktov a služieb spoločnosti HP. Žiadne informácie v tomto dokumente by sa nemali chápať ako dodatočná záruka. Spoločnosť HP nebude zodpovedná za technické ani textové chyby, ani vynechané časti v tomto dokumente.

Edition 3, 8/2019

Obchodné známky príslušných spoločností

Adobe®, Adobe Photoshop®, Acrobat® a PostScript® sú ochranné známky spoločnosti Adobe Systems Incorporated.

Apple a logo Apple sú ochranné známky spoločnosti Apple Computer, Inc., registrované v USA a ďalších krajinách/oblastiach. iPod je ochranná známka spoločnosti Apple Computer, Inc. Znamka iPod je určená na kopírovanie len s príslušným zákonným oprávnením alebo oprávnením vlastníka práv. Nekradnite hudbu.

Microsoft®, Windows®, Windows XP® a Windows Vista® sú registrované ochranné známky spoločnosti Microsoft Corporation v USA.

UNIX® je registrovaná obchodná známka skupiny The Open Group.

Obsah

1 Prehľad produktu	1
Zobrazenia produktu	2
Tlačiareň, pohľad spredu	2
Tlačiareň, pohľad zozadu	3
Pohľad na ovládací panel	4
Rozvrhnutie domovskej obrazovky	5
Ako používať dotykový ovládací panel	6
Špecifikácie zariadenia	7
Technické špecifikácie	7
Podporované operačné systémy	9
Riešenia mobilnej tlače	10
Rozmery tlačiarne	11
Spotreba energie, elektrické technické údaje a zvukové emisie	13
Rozsah prevádzkového prostredia	13
Nastavenie hardvéru tlačiarne a inštalácia softvéru	14
2 Zásobníky papiera	15
Vloženie papiera do zásobníka 1 (viacúčelový zásobník)	16
Úvod	16
Vloženie papiera do zásobníka 1 (viacúčelový zásobník)	16
Orientácia papiera v zásobníku 1	18
Vkladanie papiera do zásobníka 2	19
Úvod	19
Vkladanie papiera do zásobníka 2	19
Orientácia papiera v zásobníku 2	22
Vkladanie a tlač obálok	23
Úvod	23
Tlač obálok	23
Orientácia obálky	24

3 Spotrebný materiál, príslušenstvo a diely	25
Objednávanie spotrebného materiálu, príslušenstva a dielov	26
Objednávanie	26
Spotrebný materiál a príslušenstvo	26
Diely vymeniteľné zákazníkom	27
Výmena tonerových kaziet	28
Úvod	28
Vyberanie a výmena tonerových kaziet	29
4 Tlač	35
Tlačové úlohy (Windows)	36
Tlač (Windows)	36
Automatická tlač na obidve strany (Windows)	37
Manuálna tlač na obidve strany (Windows)	37
Tlač viacerých strán na jeden hárok (Windows)	38
Výber typu papiera (Windows)	38
Doplnkové úlohy tlače	39
Tlačové úlohy (macOS)	40
Tlač (macOS)	40
Automatická tlač na obidve strany (macOS)	40
Manuálna tlač na obidve strany (macOS)	40
Tlač viacerých strán na jeden hárok (macOS)	41
Výber typu papiera (macOS)	41
Doplnkové úlohy tlače	41
Ukladanie tlačových úloh do produktu na vytlačenie neskôr alebo diskkrétne	43
Úvod	43
Než začnete	43
Nastavenie tlačiarne pre ukladanie úloh	43
Krok č. 1: Inštalácia pamäťovej jednotky USB	43
Krok č. 2: Aktualizujte ovládač tlače	44
Vytvorenie uloženej úlohy (Windows)	45
Tlač uloženej úlohy	46
Odstránenie uloženej úlohy	46
Mobilná tlač	48
Úvod	48
Tlač prostredníctvom rozhraní Wi-Fi Direct a NFC (len modely s podporou bezdrôtového pripojenia)	48
Aktivácia alebo deaktivácia rozhrania Wi-Fi Direct	48
Zmena názvu tlačiarne pre Direct Wi-Fi	49
HP ePrint prostredníctvom e-mailu	49
Softvér služby HP ePrint	50

AirPrint	51
Zabudované tlačové riešenie pre systém Android	51
Použitie prístupovej tlače cez USB	52
Úvod	52
Krok č. 1: Prístup k USB súborom na tlačiarni	52
Krok č. 2: Tlač dokumentov z USB	52
Možnosť 1: Print documents (Tlačiť dokumenty)	52
Možnosť 2: Print photos (Tlač fotografií)	53
5 Kopírovanie	55
Kopírovanie	56
Kopírovanie na obe strany papiera (obojsstranná tlač)	57
Automatické kopírovanie na obidve strany	57
Manuálne kopírovanie na obidve strany	57
Doplnkové úlohy kopírovania	58
6 Skenovanie	59
Skenovanie pomocou softvéru HP Scan (Windows)	60
Skenovanie pomocou softvéru HP Scan (OS X)	61
Skenovanie na pamäťovú jednotku USB	62
Nastavenie funkcie Scan to Network Folder (Skenovanie do sieťového priečinka)	63
Úvod	63
Než začnete	63
Spôsob č. 1: Použitie sprievodcu Scan to Network Folder Wizard (Sprievodca nastavením skenovania do sieťového priečinka) (Windows)	63
Spôsob č. 2: Nastavenie funkcie Scan to Network Folder (Skenovanie do sieťového priečinka) cez vstavaný webový server HP (Windows)	65
Krok č. 1: Otvorenie vstavaného webového servera HP (EWS)	65
Krok č. 2: Konfigurácia funkcie Skenovanie do sieťového priečinka	66
Nastavenie funkcie Scan to Network Folder (Skenovanie do sieťového priečinka) v počítači Mac	67
Krok č. 1: Otvorenie vstavaného webového servera HP (EWS)	67
Spôsob č. 1: Použitie webového prehliadača na otvorenie vstavaného webového servera HP (EWS)	67
Spôsob č. 2: Použitie aplikácie HP Utility na otvorenie vstavaného webového servera (EWS)	68
Krok č. 2: Konfigurácia funkcie Skenovanie do sieťového priečinka	68
Skenovanie do sieťového priečinka	70
Nastavenie funkcie skenovania do e-mailu	71
Úvod	71
Než začnete	71

Spôsob č. 1: Použitie sprievodcu Scan to Email Setup Wizard (Sprievodca nastavením skenovania do e-mailu) (Windows)	71
Spôsob č. 2: Nastavenie funkcie skenovania do e-mailu cez vstavaný webový server HP (Windows)	73
Krok č. 1: Otvorenie vstavaného webového servera HP (EWS)	73
Krok č. 2: Konfigurácia funkcie Skenovanie do e-mailu	73
Krok č. 3: Pridajte kontakty do adresára e-mailu	75
Krok č. 4: Nakonfigurujte predvolené možnosti e-mailu	75
Nastavenie funkcie skenovania do e-mailu v počítači Mac	76
Krok č. 1: Otvorenie vstavaného webového servera HP (EWS)	76
Spôsob č. 1: Použitie webového prehliadača na otvorenie vstavaného webového servera HP (EWS)	76
Spôsob č. 2: Použitie aplikácie HP Utility na otvorenie vstavaného webového servera (EWS)	77
Krok č. 2: Konfigurácia funkcie Skenovanie do e-mailu	77
Krok č. 3: Pridajte kontakty do adresára e-mailu	78
Krok č. 4: Nakonfigurujte predvolené možnosti e-mailu	79
Skenovanie do e-mailu	80
Doplňkové úlohy skenovania	81

7 Fax 83

Nastavenie odosielania a prijímania faxov	84
Než začnete	84
1. krok: Určenie typu pripojenia telefónu	84
2. krok: Nastavenie faxu	85
Vyhradená telefónna linka	85
Zdieľaná hlasová/faxová linka	86
Zdieľaná hlasová/faxová linka s odkazovačom	87
3. krok: Konfigurácia času, dátumu a hlavičky faxu	89
Sprievodca nastavením faxu značky HP	89
Ovládací panel tlačiarne	90
Vstavaný webový server HP (EWS) a nástroj HP Device Toolbox (Windows)	90
4. krok: Spustenie testu faxu	91
Odoslanie faxu	92
Faxovanie z plochého skenera	92
Faxovanie z podávača dokumentov	93
Používanie záznamov rýchlych volieb a skupinových volieb	93
Odoslanie faxu zo softvéru	94
Odoslanie faxu zo softvérového programu tretej strany, ako napríklad programu Microsoft Word	94

8 Správa zariadenia	95
Použitie aplikácií webových služieb HP	96
Zmena typu pripojenia produktu (Windows)	97
Rozšírená konfigurácia pomocou vstavaného webového servera HP (EWS) a panela nástrojov HP Device Toolbox (Windows)	98
Rozšírená konfigurácia pomocou aplikácie HP Utility pre systém OS X	102
Otvorenie aplikácie HP Utility	102
Funkcie aplikácie HP Utility	102
Konfigurácia nastavení siete IP	105
Úvod	105
Odmietnutie zdieľania tlačiarne	105
Zobrazenie alebo zmena nastavení siete	105
Prenomenovanie tlačiarne v sieti	105
Ručné nastavenie parametrov protokolu IPv4 TCP/IP pomocou ovládacieho panela	106
Nastavenia rýchlosti pripojenia a duplexnej prevádzky	106
Funkcie zabezpečenia produktu	108
Úvod	108
Priradenie alebo zmena systémového hesla pomocou vstavaného webového servera	108
Nastavenia úspory energie	109
Úvod	109
Tlač v režime EconoMode	109
Nastavenie režimu spánku/automatického vypnutia po	109
Nastavte oneskorenie režimu Shut Down After (Vypnúť po) a nakonfigurujte tlačiareň tak, aby využívala 1 watt alebo menej energie	110
Nastavenie oneskorenia vypnutia	110
Softvér HP Web Jetadmin	111
Aktualizácia firmvéru	112
Metóda č. 1: Aktualizácia firmvéru pomocou ovládacieho panela	112
Metóda č. 2: Aktualizácia firmvéru pomocou aplikácie Firmware Update Utility	112
9 Riešenie problémov	115
Podpora zákazníkov	116
Systém Pomocníka na ovládacom paneli	117
Obnovenie predvolených hodnôt nastavenia	118
Na ovládacom paneli tlačiarne sa zobrazí hlásenie „Nízka úroveň kazety“ alebo „Veľmi nízka úroveň kazety“ ..	119
Zmena nastavení pri veľmi nízkom stave	119
Pre tlačiarne s funkciou faxu	120
Objednanie spotrebného materiálu	120
Zariadenie nepreberá papier alebo dochádza k chybe podávania	121
Úvod	121
Tlačiareň nepreberá papier	121

Tlačiareň prevezme niekoľko hárkov papiera súčasne	123
V podávači dokumentov dochádza k zaseknutiu média, jeho nesprávnemu posunutiu (zošikmeniu) alebo podávač dokumentov odoberá viacero hárkov papiera	127
Čistenie podávacích valčekov a separačnej vložky v podávači dokumentov	127
Odstránenie zaseknutého papiera	129
Úvod	129
Dochádza často alebo opakovane k zaseknutiu papiera?	129
Miesta zaseknutí papiera	130
Odstraňovanie zaseknutí papiera v podávači dokumentov	131
Odstraňovanie zaseknutí papiera v zásobníku 1	133
Odstraňovanie zaseknutí papiera v zásobníku 2	136
Odstraňovanie zaseknutého papiera v zadných dvierkach a v oblasti natavovacej jednotky	137
Odstraňovanie zaseknutého papiera vo výstupnej priehradke	139
Odstraňovanie zaseknutí papiera v duplexnej jednotke (len modely s duplexnou jednotkou)	140
Zlepšenie kvality tlače	142
Úvod	142
Tlač z iného softvérového programu	142
Kontrola nastavenia typu papiera pre tlačovú úlohu	142
Kontrola nastavenia typu papiera (Windows)	142
Kontrola nastavenia typu papiera (OS X)	143
Kontrola stavu tonerových kaziet	143
Vyčistenie produktu	144
Tlač čistiacej strany	144
Skontrolujte, či na skle skenera nie sú nečistoty a šmuhy	144
Vizuálna kontrola tonerovej kazety	144
Kontrola papiera a prostredia tlače	145
Krok č. 1: Používanie papiera, ktorý zodpovedá technickým údajom od spoločnosti HP	145
Krok č. 2: Kontrola prostredia	145
Krok č. 3: Nastavenie zarovnania pri individuálnom zásobníku	145
Úprava nastavenia farieb (Windows)	146
Kalibrácia tlačiarne na zosúladenie farieb	147
Kontrola nastavení režimu EconoMode	147
Vyskúšanie iného ovládača tlače	148
Zlepšenie kvality kopírovania a skenovania	150
Úvod	150
Skontrolujte, či na skle skenera nie sú nečistoty a šmuhy	150
Predídte čiaram a pruhom pri používaní podávača dokumentov	151
Kontrola nastavení papiera	151
Kontrola nastavení úpravy obrázka	151
Optimalizácia pre text alebo obrázky	152

Kontrola rozlíšenia skenera a nastavenia farieb v počítači	152
Zásady rozlíšenia a farieb	152
Farba	153
Kopírovanie od okraja po okraj	153
Čistenie podávacích valčekov a separačnej vložky v podávači dokumentov	153
Zlepšenie kvality obrazu faxov	155
Úvod	155
Skontrolujte, či na skle skenera nie sú nečistoty a šmuhy	155
Kontrola nastavení rozlíšenia pri odosielaní faxov	155
Kontrola nastavení korekcie chýb	156
Kontrola nastavenia prispôsobenia média na veľkosť strany	156
Čistenie podávacích valčekov a separačnej vložky v podávači dokumentov	156
Odoslanie faxu na iný fax	158
Kontrola faxu odosielateľa	158
Riešenie problémov s káblovou sieťou	159
Úvod	159
Nekvalitné fyzické pripojenie	159
Počítač používa nesprávnu adresu IP tlačiarne	159
Počítač nie je schopný komunikácie s tlačiarňou	159
Tlačiareň používa nesprávne nastavenia spojenia a duplexnej prevádzky v rámci siete	160
Nové softvérové aplikácie môžu spôsobovať problémy s kompatibilitou	160
Váš počítač alebo pracovná stanica môže byť nastavený nesprávne	160
Tlačiareň je vypnutá alebo iné sieťové nastavenia sú nesprávne	160
Riešenie problémov s bezdrôtovou sieťou	161
Úvod	161
Kontrolný zoznam bezdrôtového pripojenia	161
Tlačiareň netlačí po dokončení konfigurácie bezdrôtového pripojenia	162
Tlačiareň netlačí a v počítači je nainštalovaný firewall od externej spoločnosti	162
Bezdrôtové pripojenie po premiestnení bezdrôtového smerovača alebo samotnej tlačiarne nefunguje	162
K bezdrôtovej tlačiarňi nie je možné pripojiť ďalšie počítače	162
Tlačiareň s bezdrôtovým pripojením stráca spojenie pri pripojení k VPN	163
Sieť sa nezobrazuje v zozname bezdrôtových sietí	163
Bezdrôtová sieť nefunguje	163
Diagnostický test bezdrôtovej siete	163
Zníženie rušenia v rámci bezdrôtovej siete	164
Riešenie problémov s faxom	165
Úvod	165
Kontrolný zoznam na riešenie problémov s faxom	165
Riešenie všeobecných problémov s faxovaním	166
Faxy sa odosielajú pomaly	166

Kvalita faxu je nízka	167
Fax je odrezaný alebo sa vytlačí na dve stránky	168

Register	169
----------------	-----

1 Prehľad produktu

- [Zobrazenia produktu](#)
- [Špecifikácie zariadenia](#)
- [Nastavenie hardvéru tlačiarne a inštalácia softvéru](#)

Ďalšie informácie:

Tieto informácie sú správne v čase publikácie. Aktuálne informácie nájdete v časti www.hp.com/support/colorljM477MFP.

Komplexná podpora pre vašu tlačiareň od spoločnosti HP zahŕňa nasledujúce informácie:

- Inštalácia a konfigurovanie
- Vzdelávanie a používanie
- Riešenie problémov
- Preberanie aktualizácií softvéru a firmvéru
- Fóra podpory
- Vyhľadanie informácií o záruke a regulačných podmienkach

Zobrazenia produktu

- [Tlačiareň, pohľad spredu](#)
- [Tlačiareň, pohľad zozadu](#)
- [Pohľad na ovládací panel](#)

Tlačiareň, pohľad spredu

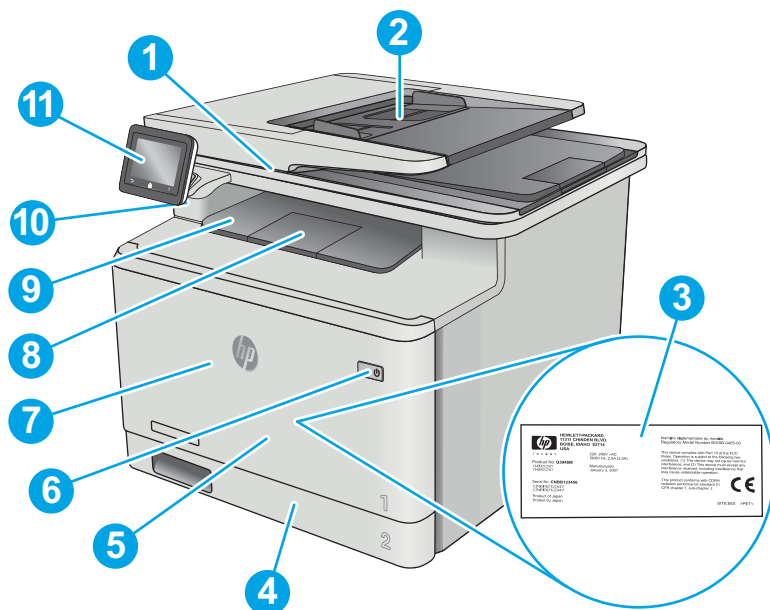

1	Skener
2	Podávač dokumentov
3	Regulačný štítok (vnútri predných dvierok)
4	Zásobník 2
5	Zásobník 1
6	Tlačidlo zapnutia/vypnutia
7	Predné dvere (poskytujú prístup ku kazete s tonerom)
8	Predĺženie výstupnej priehradky
9	Výstupná priehradka
10	Port USB na prístupovú tlač cez USB (na tlač a skenovanie bez použitia počítača)
11	Ovládací panel s dotykovou obrazovkou (natočenie pre jednoduchšie sledovanie)

Tlačiareň, pohľad zozadu

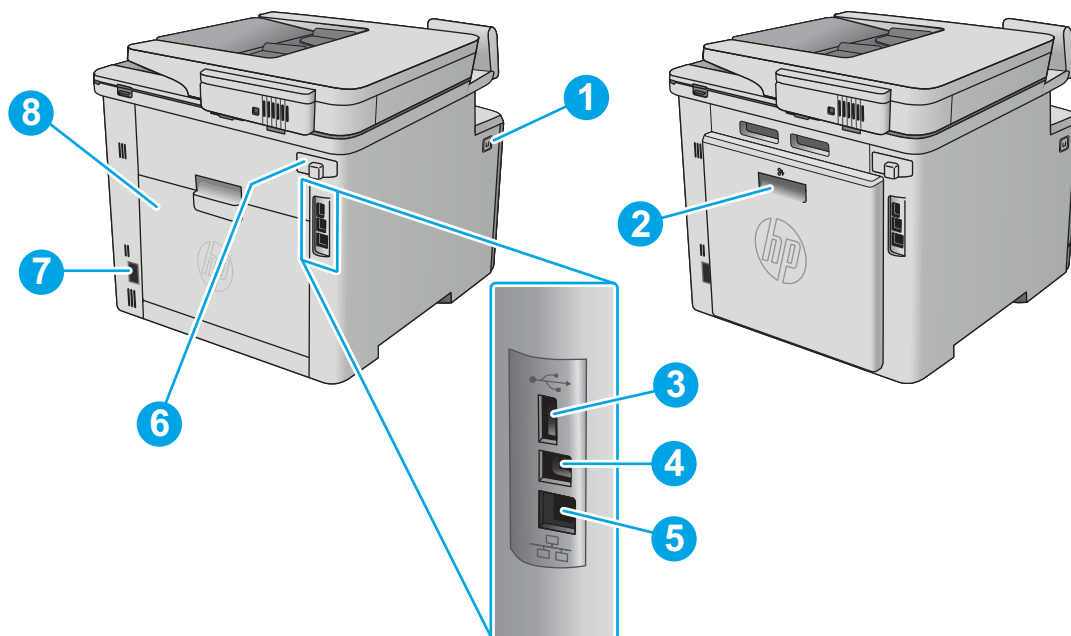

1	Tlačidlo na uvoľnenie predných dvierok
2	Duplexná jednotka (len modely fdn a fdw)
3	Port USB na ukladanie úloh
4	Port USB na priame pripojenie k počítaču
5	Port siete Ethernet
6	Porty faxu
7	Pripojenie napájania
8	Zadné dvierka (len model fnw) (poskytujú prístup na odstraňovanie zaseknutého papiera)

Pohľad na ovládací panel

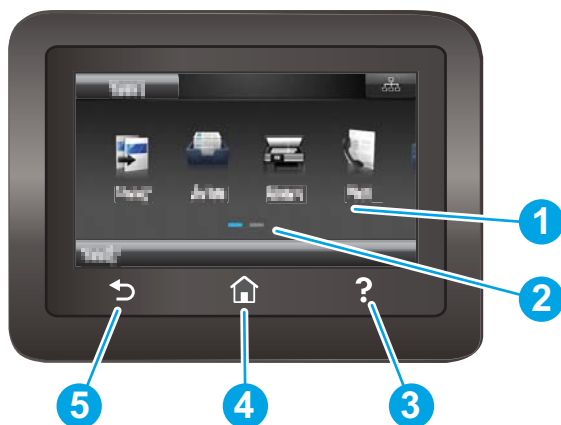

1	Dotyková obrazovka	Poskytuje prístup k ponukám, pomocným animáciám a informáciám o tlačiarni.
2	Indikátor domovskej obrazovky	Displej signalizuje, ktorú domovskú obrazovku ovládací panel momentálne zobrazuje.
3	Tlačidlo Pomocník	Poskytuje prístup k systému pomocníka ovládacieho panela.
4	Tlačidlo Domov	Poskytuje prístup k domovskej obrazovke.
5	Tlačidlo Späť	Vráti používateľa na predchádzajúcu obrazovku.

 **POZNÁMKA:** Aj keď ovládací panel nemá štandardné tlačidlo **Cancel** (Zrušiť), počas mnohých procesov tlačiarne sa na dotykovej obrazovke zobrazí tlačidlo **Cancel** (Zrušiť). Toto tlačidlo umožňuje používateľom zrušiť proces ešte skôr, ako ho tlačiareň dokončí.









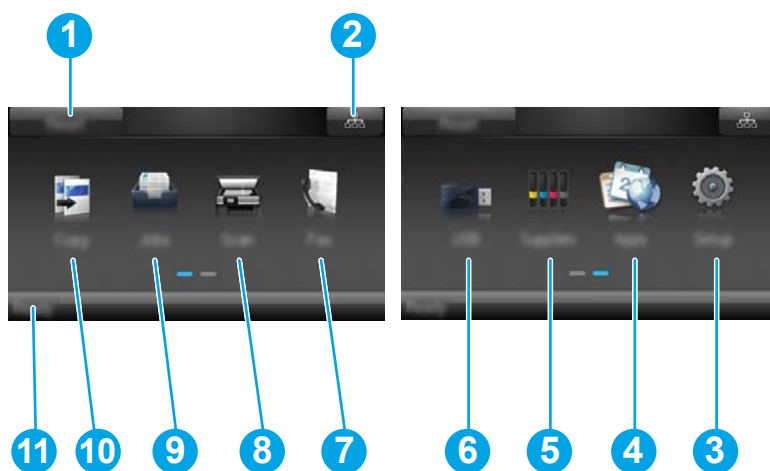

Rozvrhnutie domovskej obrazovky

Domovská obrazovka poskytuje prístup k funkciám tlačiarne a naznačuje aktuálny stav tlačiarne.

Na domovskú obrazovku sa môžete kedykoľvek vrátiť dotknutím tlačidla Domov na ovládacom paneli tlačiarne.





 **POZNÁMKA:** Funkcie, ktoré sa zobrazujú na domovskej obrazovke, sa môžu líšiť v závislosti od konfigurácie tlačiarne.

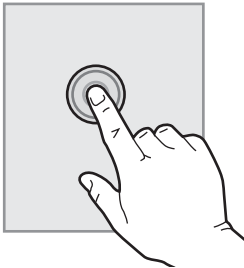

1	Tlačidlo Reset (Obnoviť)	Dotknutím tohto tlačidla obnovíte všetky dočasné nastavenia úlohy na predvolené nastavenia tlačiarne.
2	Tlačidlo Informácie o pripojení	Dotknutím tohto tlačidla otvoríte ponuku Connection Information (Informácie o pripojení), ktorá poskytuje informácie o sieti. Tlačidlo sa zobrazuje buď ako ikona káblovej siete  alebo ako ikona bezdrôtovej siete  , v závislosti od typu siete, ku ktorej je tlačiareň pripojená.
3	Tlačidlo Nastavenie 	Dotknutím tohto tlačidla otvoríte ponuku Setup (Nastavenie).
4	Tlačidlo Aplikácie 	Dotknutím tohto tlačidla otvoríte ponuku Apps (Aplikácie) na tlač priamo zo zvolených webových aplikácií.
5	Tlačidlo Spotrebný materiál 	Dotknutím tohto tlačidla zobrazíte informácie o stave spotrebného materiálu.
6	Tlačidlo USB 	Dotknutím tohto tlačidla otvoríte ponuku USB Flash Drive (Jednotka USB typu flash).
7	Tlačidlo Fax 	Dotknutím tohto tlačidla otvoríte funkcie faxu.
8	Tlačidlo Skenovať 	Dotknutím tohto tlačidla otvoríte funkcie skenovania: <ul style="list-style-type: none">• Scan to USB Drive (Skenovať na jednotku USB)• Scan to Network Folder (Skenovanie do sieťového priečinka)• Scan to E-mail (Skenovanie do e-mailu)
9	Tlačidlo Jobs  (Úlohy)	Stlačením tohto tlačidla otvoríte funkciu uložených úloh.
10	Tlačidlo Kopírovať 	Dotknutím tohto tlačidla otvoríte funkciu kopírovania.
11	Stav tlačiarne	Táto oblasť obrazovky poskytuje informácie o celkovom stave tlačiarne.

Ako používať dotykový ovládací panel

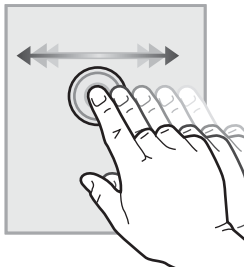
Pri používaní dotykového ovládacieho panela tlačiarne môžete vykonávať nasledujúce úkony.

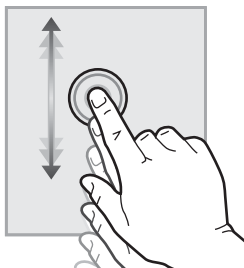
Úkon	Opis	Príklad
Dotyk 	Dotykom položky na obrazovke vyberiete príslušnú položku alebo otvoríte príslušnú ponuku. Pri presúvaní sa cez ponuky tiež krátkym dotykem obrazovky zastavíte posúvanie.	Dotykom tlačidla Nastavenie  otvoríte ponuku Setup (Nastavenie).
Potiahnutie prstom 	Dotknite sa obrazovky a potom vodorovným pohybom prsta pohnite obrazovkou.	Potiahnutím prsta po domovskej obrazovke získate prístup k tlačidlu Nastavenie  .
Posúvanie 	Dotknite sa obrazovky a potom bez zdvihnúť prsta pohnite prstom zvislo, aby ste pohli obrazovkou.	Posúvajte sa cez ponuku Setup (Nastavenie).

Špecifikácie zariadenia

 **DÔLEŽITÉ:** Nasledujúce špecifikácie platia v čase zverejnenia, ale podliehajú zmene. Aktuálne informácie nájdete v časti www.hp.com/support/colorljM477MFP.

- [Technické špecifikácie](#)
- [Podporované operačné systémy](#)
- [Riešenia mobilnej tlače](#)
- [Rozmery tlačiarne](#)
- [Spotreba energie, elektrické technické údaje a zvukové emisie](#)
- [Rozsah prevádzkového prostredia](#)

Technické špecifikácie

Názov modelu		M477fnw	M477fdn	M477fdw
Číslo produktu		CF377A	CF378A	CF379A
Manipulácia s papierom	Viacúčelový zásobník s kapacitou 50 hárkov (zásobník 1)	✓	✓	✓
	Zásobník 2 (kapacita na 250 listov)	✓	✓	✓
	Automatická obojstranná tlač	Nie je k dispozícii	✓	✓
Možnosti pripojenia	Pripojenie k sieti 10/100/1000 Ethernet LAN s protokolom IPv4 a IPv6	✓	✓	✓
	Vysokorýchlostné rozhranie USB 2.0	✓	✓	✓
	Tlačový server na bezdrôtové sieťové pripojenie	✓	Nie je k dispozícii	✓
	Port USB na prístupovú tlač cez USB	✓	✓	✓
	Príslušenstvo značky HP pre funkcie NFC a Wi-Fi Direct na tlač z mobilných zariadení	Nie je k dispozícii	Nie je k dispozícii	✓
Displej ovládacieho panela s možnosťou zadávania	Dotykový ovládací panel	✓	✓	✓
Tlač	Tlač 27 strán za minútu (str./min) na papier formátu A4 a 28 str./min na papier formátu Letter	✓	✓	✓
	Tlač cez USB (nie je potrebný počítač)	✓	✓	✓
	Tlač uložených úloh/tlač chránená PIN kódom (Vyžaduje 16 GB alebo väčší USB kľúč.)	✓	✓	✓
Fax		✓	✓	✓

Názov modelu		M477fnw	M477fdn	M477fdw
Číslo produktu		CF377A	CF378A	CF379A
Kopírovanie a skenovanie	Kopírovanie 19 strán za minútu (str./min)	✓	✓	✓
POZNÁMKA:	Rýchlosti skenovania 26 str./min kopírovania a skenovania sa môžu zmeniť. Najnovšie informácie nájdete na adrese www.hp.com/support/colorljM477MFP .			
	Podávač dokumentov na 50 strán	✓	✓	✓
	Možnosti Scan to E-mail (Skenovať na e-mail), Scan to USB (Skenovať na jednotku USB) a Scan to Network Folder (Skenovať do sieťového priečinka)	✓	✓	✓

Podporované operačné systémy

Nasledovné informácie sa vzťahujú na ovládače tlače PCL 6 a OS X špecifické pre tlačiarne Windows.

Windows: Inštalračný program softvéru od spoločnosti HP inštaluje ovládač HP PCL.6, HP PCL-6 alebo HP PCL 6, v závislosti od operačného systému Windows, spolu s voliteľným softvérom pri použití kompletného inštalračného programu softvéru. Ďalšie informácie nájdete v poznámkach na inštaláciu softvéru.

Počítače Mac a operačný systém OS X: Táto tlačiareň podporuje počítače Mac a mobilné zariadenia Apple. Ovládač tlačiarne a pomôcka tlačiarne pre operačný systém OS X sú k dispozícii na prevzatie z lokality hp.com a môžu byť k dispozícii aj prostredníctvom aktualizácie softvéru Apple. Inštalračný program softvéru od spoločnosti HP pre operačný systém OS X sa nedodáva na pribalenom disku CD. Postupujte podľa pokynov na prevzatie inštalračného programu softvéru pre operačný systém OS X:

1. Prejdite na stránku www.hp.com/support/colorljM477MFP.
2. Vyberte položku **Support Options** (Možnosti podpory) a potom v časti **Download Options** (Možnosti preberania) vyberte položku **Drivers, Software & Firmware** (Ovládače, softvér a firmvér).
3. Kliknite na verziu operačného systému a potom kliknite na tlačidlo **Download** (Prevziať).

Operačný systém	Ovládač tlače nainštalovaný	Poznámky
Windows® XP SP3 alebo novší, 32-bitový	Ovládač tlače HP PCL.6 špecifický pre tlačiareň je nainštalovaný pre tento operačný systém v rámci základnej inštalácie softvéru. Základný inštalračný program nainštaluje len ovládač a aplikáciu na skenovanie.	Kompletná inštalácia softvéru nie je podporovaná pre tento operačný systém. Spoločnosť Microsoft ukončila podporu pre systém Windows XP v apríli 2009. Spoločnosť HP sa bude aj naďalej v maximálnej miere snažiť o poskytovanie podpory pre systém Windows XP, ktorého oficiálna podpora sa skončila.
Windows Vista®, 32-bitový	Ovládač tlače HP PCL.6 špecifický pre tlačiareň je nainštalovaný pre tento operačný systém v rámci základnej inštalácie softvéru. Základný inštalračný program nainštaluje len ovládač.	Kompletná inštalácia softvéru nie je podporovaná pre tento operačný systém.
Windows Server 2003 SP2 alebo novší, 32-bitový	Ovládač tlače HP PCL.6 špecifický pre tlačiareň je nainštalovaný pre tento operačný systém v rámci základnej inštalácie softvéru. Základný inštalračný program nainštaluje len ovládač.	Kompletná inštalácia softvéru nie je podporovaná pre tento operačný systém. Pre 64-bitové operačné systémy použite ovládače UPD. Spoločnosť Microsoft ukončila podporu pre systém Windows Server 2003 v júli 2010. Spoločnosť HP sa bude aj naďalej v maximálnej miere snažiť o poskytovanie podpory pre operačný systém Windows Server 2003, ktorého oficiálna podpora sa skončila.
Windows 7 SP1 alebo novší, 32-bitový a 64-bitový	Ovládač tlače HP PCL 6 špecifický pre tlačiareň je nainštalovaný pre tento operačný systém v rámci kompletnej inštalácie softvéru.	
Windows 8, 32-bitový a 64-bitový	Ovládač tlače HP PCL-6 špecifický pre tlačiareň je nainštalovaný pre tento operačný systém v rámci základnej inštalácie softvéru.	Podpora pre Windows 8 RT sa poskytuje prostredníctvom 32-bitového ovládača Microsoft IN OS verzia 4.
Windows 8.1, 32-bitový a 64-bitový	Ovládač tlače HP PCL-6 špecifický pre tlačiareň je nainštalovaný pre tento operačný systém.	Podpora pre Windows 8.1 RT sa poskytuje prostredníctvom 32-bitového ovládača Microsoft IN OS verzia 4.

Operačný systém	Ovládač tlače nainštalovaný	Poznámky
Windows 10	Ovládač tlače HP PCL-6 špecifický pre tlačiareň je nainštalovaný pre tento operačný systém.	
Windows Server 2008 SP2, 32-bitový	Ovládač tlače HP PCL.6 špecifický pre tlačiareň je nainštalovaný pre tento operačný systém v rámci základnej inštalácie softvéru.	
Windows Server 2008 SP2, 64-bitový	Ovládač tlače HP PCL.6 špecifický pre tlačiareň je nainštalovaný pre tento operačný systém v rámci základnej inštalácie softvéru.	
Windows Server 2008 R2 SP 1, 64-bitový	Ovládač tlače HP PCL 6 špecifický pre tlačiareň je nainštalovaný pre tento operačný systém v rámci základnej inštalácie softvéru.	
Windows Server 2012, 64-bitový	Program na inštaláciu softvéru nepodporuje operačný systém Windows Server 2012, ale ovládače tlače HP PCL 6 a HP PCL-6 pre špecifickú tlačiareň ho podporujú.	Prevezmite ovládač HP PCL 6 alebo PCL-6 z webovej lokality spoločnosti HP www.hp.com/support/colorljM477MFP a nainštalujte ho pomocou nástroja na pridanie tlačiarnie do systému Windows.
Windows Server 2012 R2, 64-bitový	Program na inštaláciu softvéru nepodporuje operačný systém Windows Server 2012, ale ovládače tlače HP PCL 6 a HP PCL-6 pre špecifickú tlačiareň ho podporujú.	Prevezmite ovládač HP PCL 6 alebo PCL-6 z webovej lokality spoločnosti HP www.hp.com/support/colorljM477MFP a nainštalujte ho pomocou nástroja na pridanie tlačiarnie do systému Windows.
OS X 10.8 Mountain Lion, OS X 10.9 Mavericks a OS X 10.10 Yosemite	Ovládač tlačiarnie a pomôcka tlačiarnie pre operačný systém OS X sú k dispozícii na prevzatie z lokality hp.com a môžu byť k dispozícii aj prostredníctvom aktualizácie softvéru Apple. Inštalčný program softvéru od spoločnosti HP pre operačný systém OS X sa nedodáva na príbalenom disku CD.	Pre operačný systém OS X si prevezmite kompletný inštalčný program z webovej lokality podpory tejto tlačiarnie. <ol style="list-style-type: none"> 1. Prejdite na stránku www.hp.com/support/colorljM477MFP. 2. Vyberte položku Support Options (Možnosti podpory) a potom v časti Download Options (Možnosti preberania) vyberte položku Drivers, Software & Firmware (Ovládače, softvér a firmvér). 3. Kliknite na verziu operačného systému a potom kliknite na tlačidlo Download (Prevziať).

 **POZNÁMKA:** Aktuálny zoznam podporovaných operačných systémov nájdete na lokalite www.hp.com/support/colorljM477MFP spolu s komplexnou podporou tlačiarnie od spoločnosti HP.

 **POZNÁMKA:** Podrobnosti o podpore klientských a serverových operačných systémov a ovládačov UPD PCL6, UPD PCL 5 a UPD PS od spoločnosti HP pre túto tlačiareň nájdete na lokalite www.hp.com/go/upd, na karte **Specifications** (Technické údaje).

Riešenia mobilnej tlače

Tlačiareň podporuje nasledujúci softvér pre mobilnú tlač:

- Softvér HP ePrint

 **POZNÁMKA:** Softvér HP ePrint podporuje nasledujúce operačné systémy: Windows 7 SP1 (32-bitový a 64-bitový), Windows 8 (32-bitový a 64-bitový), Windows 8.1 (32-bitový a 64-bitový), Windows 10 (32-bitový a 64-bitový) a OS X verzie 10.8 Mountain Lion, 10.9 Mavericks a 10.10 Yosemite.

- HP ePrint cez e-mail (vyžaduje zapnuté webové služby HP a tlačiareň musí byť zaregistrovaná na lokalite HP Connected)
- Aplikácia HP ePrint (dostupná pre operačné systémy Android, iOS a Blackberry)
- Aplikácia ePrint Enterprise (podporovaná na všetkých tlačiarniach so serverovým softvérom ePrint Enterprise)
- Aplikácia HP All-in-One Remote pre zariadenia so systémom iOS a Android
- Google Cloud Print
- AirPrint
- Tlač zo zariadenia Android

Rozmery tlačiarne

Obrázok 1-1 Rozmery pre modely M477fnw

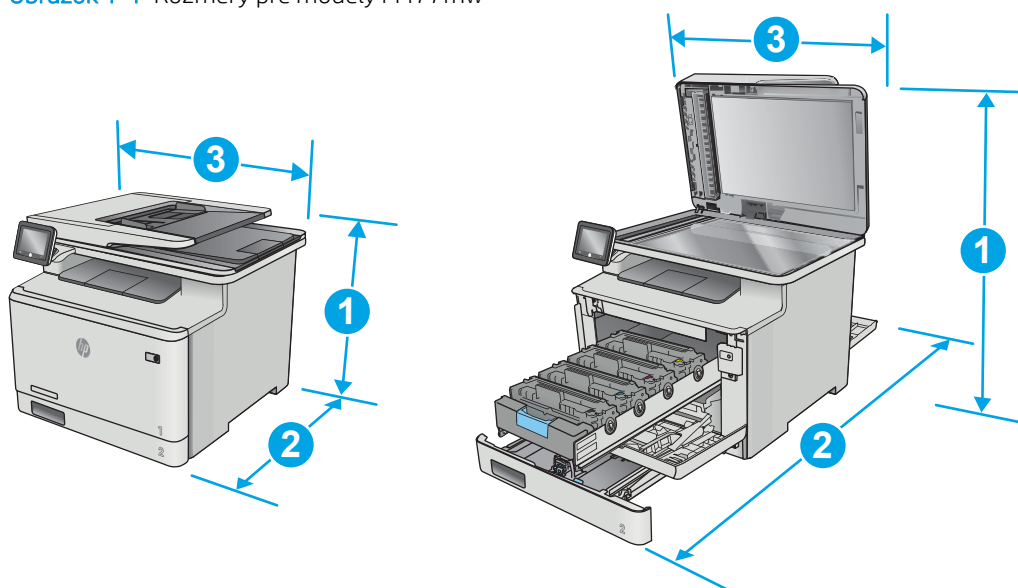

	Tlačiareň, úplne zatvorená	Tlačiareň, úplne otvorená
1. Výška	399,8 mm	656 mm
2. Hĺbka	461 mm	1025 mm
3. Šírka	415,4 mm	415,4 mm
Hmotnosť (s kazetami)	21,8 kg	

Obrázok 1-2 Rozmery pre modely M477fdn a M477fdw

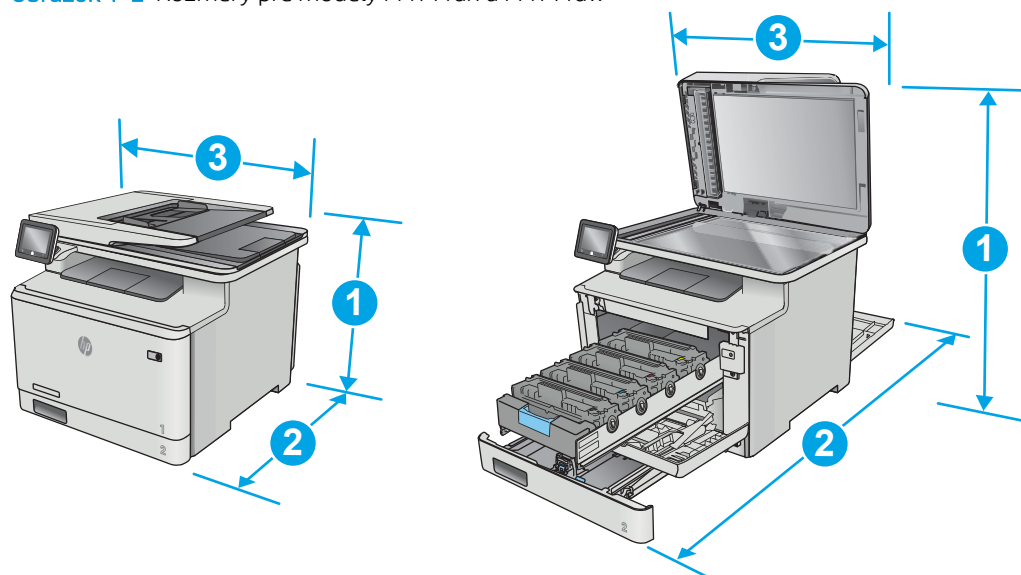

	Tlačiareň, úplne zatvorená	Tlačiareň, úplne otvorená
1. Výška	399,8 mm	656 mm
2. Hĺbka	472,3 mm	1124,4 mm
3. Šírka	415,4 mm	415,4 mm
Hmotnosť (s kazetami)	23,2 kg	

Obrázok 1-3 Rozmery pre modely s voliteľným zásobníkom 3

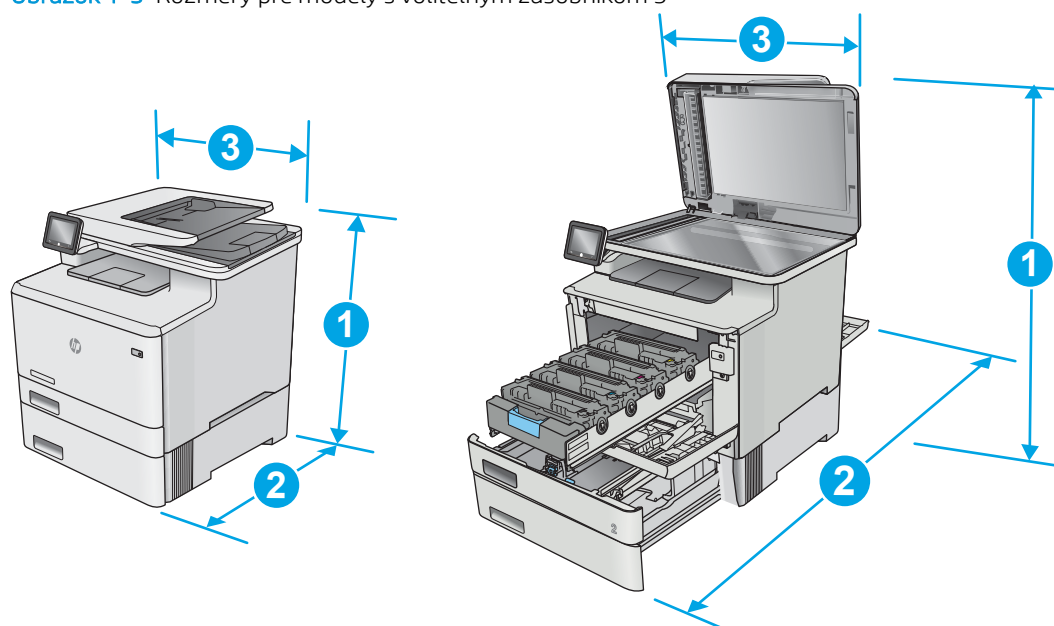

	Tlačiareň, úplne zatvorená	Tlačiareň, úplne otvorená
1. Výška	531,8 mm	788 mm

	Tlačiareň, úplne zatvorená	Tlačiareň, úplne otvorená
2. Hĺbka	461 mm (model fnw)	1 025 mm (model fnw)
	472,3 mm (modely fdn a fnw)	1 124,4 mm (modely fdn a fnw)
3. Šírka	415,4 mm	415,4 mm
Hmotnosť (s kazetami)	27 kg (model fnw)	
	28,4 kg (modely fdn a fnw)	

Spotreba energie, elektrické technické údaje a zvukové emisie

Aktuálne informácie nájdete na adrese www.hp.com/support/colorljM477MFP.

⚠ UPOZORNENIE: Požiadavky na napájanie vychádzajú z odlišností krajín/oblastí, v ktorých sa tlačiareň predáva. Nemeňte prevádzkové napätie. Týmto sa poškodí tlačiareň a zanikne záruka na tlačiareň.

Rozsah prevádzkového prostredia

Tabuľka 1-1 Technické údaje prevádzkového prostredia

Prostredie	Odporúčané	Povolené
Teplota	15 až 27 °C	15 až 30 °C
Relatívna vlhkosť	20 % až 70 % relatívnej vlhkosti (RV), bez kondenzácie	10 % až 80 % RV, bez kondenzácie

Nastavenie hardvéru tlačiarne a inštalácia softvéru

Základné pokyny na inštaláciu nájdete v časti Inštalčný leták a príručke Začíname s prácou dodávanej s tlačiarňou. Ďalšie pokyny získate od oddelenia podpory spoločnosti HP na internete.

Na adrese www.hp.com/support/colorljM477MFP môžete získať komplexnú podporu pre vašu tlačiareň od spoločnosti HP. Vyhľadajte nasledujúcu podporu:

- Inštalácia a konfigurovanie
- Vzdelávanie a používanie
- Riešenie problémov
- Prevezmite si aktualizácie softvéru a firmvéru
- Fóra podpory
- Vyhľadanie informácií o záruke a regulačných podmienkach

2 Zásobníky papiera

- [Vloženie papiera do zásobníka 1 \(viacúčelový zásobník\)](#)
- [Vkladanie papiera do zásobníka 2](#)
- [Vkladanie a tlač obálok](#)

Ďalšie informácie:

Tieto informácie sú správne v čase publikácie. Aktuálne informácie nájdete v časti www.hp.com/support/colorljM477MFP.

Komplexná podpora pre vašu tlačiareň od spoločnosti HP zahŕňa nasledujúce informácie:

- Inštalácia a konfigurovanie
- Vzdelávanie a používanie
- Riešenie problémov
- Preberanie aktualizácií softvéru a firmvéru
- Fóra podpory
- Vyhľadanie informácií o záruke a regulačných podmienkach

Vloženie papiera do zásobníka 1 (viacúčelový zásobník)

Úvod

Zásobník 1 používajte na tlač jednostranných dokumentov, dokumentov, ktoré si vyžadujú viacero typov papiera, alebo obálok.

- [Vloženie papiera do zásobníka 1 \(viacúčelový zásobník\)](#)
- [Orientácia papiera v zásobníku 1](#)

Vloženie papiera do zásobníka 1 (viacúčelový zásobník)

1. Otvorte zásobník č. 1.

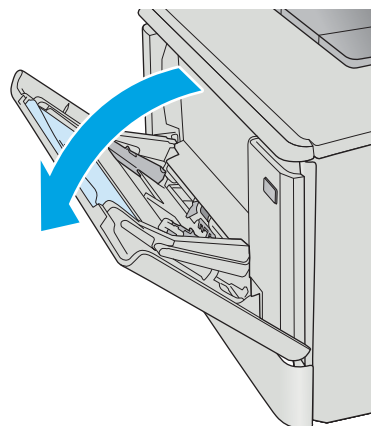

2. Stlačte záložku na pravej vodiacej lište papiera a posuňte vodiace lišty šírky papiera smerom von a potom vysuňte vysúvaciu časť zásobníka.

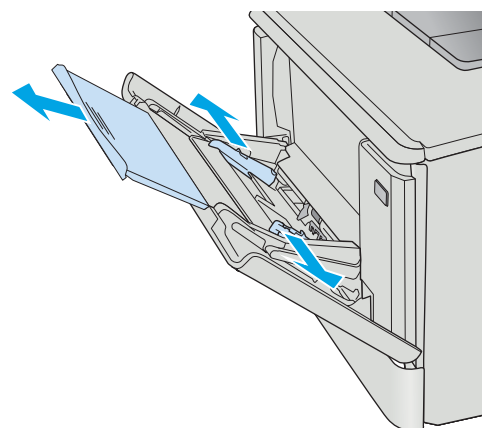

3. Umiestnite stoh papiera do zásobníka a potom nastavte bočné vodiace lišty tak, aby sa zľahka dotýkali stohu, ale nezohýbali ho. Informácie o tom, ako treba otočiť papier, nájdete v časti [Orientácia papiera v zásobníku 1 na strane 18](#).

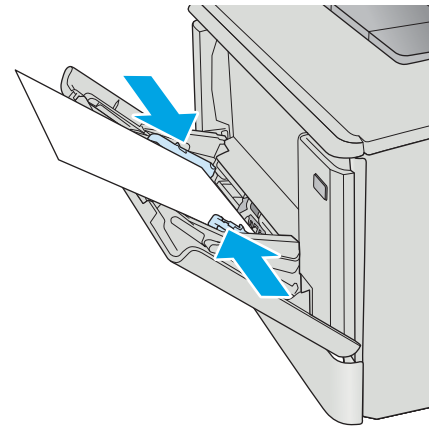

4. Zo softvérovej aplikácie v počítači spustíte proces tlače. Uistite sa, či je ovládač nastavený na správny typ a veľkosť papiera pre papier, na ktorý sa má tlačíť zo zásuvky 1.

Orientácia papiera v zásobníku 1

Ak používate papier, ktorý si vyžaduje špecifickú orientáciu, vložte ho podľa informácií uvedených v nasledujúcej tabuľke.

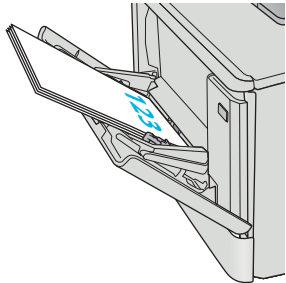
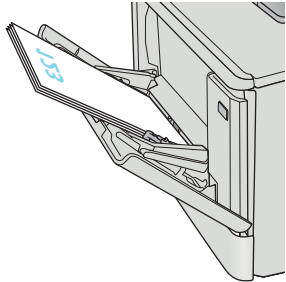
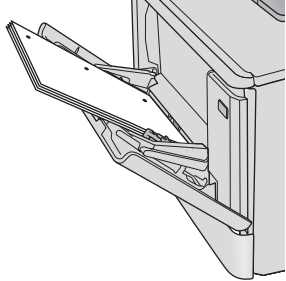
Typ papiera	Výstup	Ako vkladat papier
Hlavičkový alebo predtlačný papier	Jednostranná tlač	Lícovou stranou nahor Horný okraj smeruje k tlačiarni
		
Hlavičkový alebo predtlačný papier	Obojstranná tlač	Lícovou stranou nadol Horný okraj smeruje od tlačiarnie
		
Perforovaný	Jednostranná alebo obojstranná tlač	Lícovou stranou nahor Otvormi smerom k ľavej strane tlačiarnie
		

Vkladanie papiera do zásobníka 2

Úvod

V nasledujúcej časti je opísaný spôsob vloženia papiera do zásobníka 2.

- [Vkladanie papiera do zásobníka 2](#)
- [Orientácia papiera v zásobníku 2](#)

Vkladanie papiera do zásobníka 2

1. Otvorte zásobník.

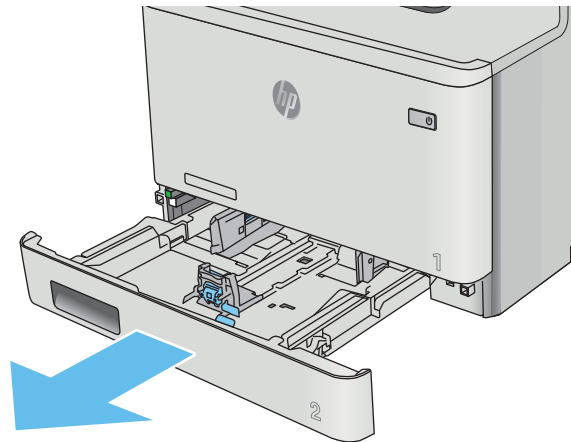

2. Nastavte vodiace lišty šírky papiera stlačením nastavovacích zarážok na lištách a následne posunutím vodiacich líšt na veľkosť používaného papiera.

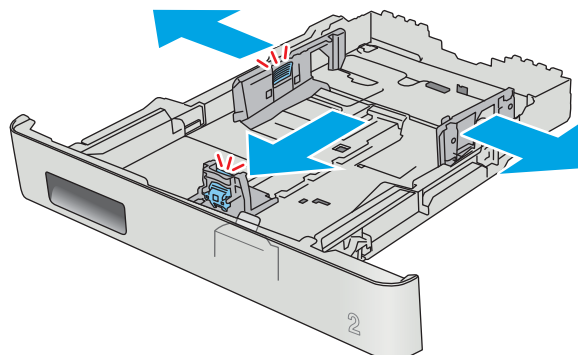

3. Ak chcete vložiť papier formátu Legal, rozšírite prednú časť zásobníka tak, že stlačíte prednú zarážku a potiahnete prednú časť zásobníka.

POZNÁMKA: Keď je v zásobníku 2 vložený papier veľkosti Legal, zásobník sa vysunie z prednej strany tlačiarne o približne 51 mm .

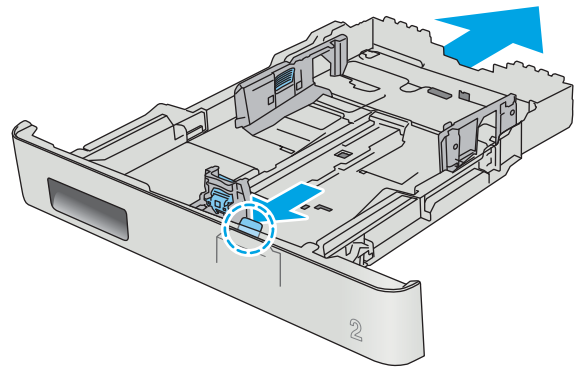

4. Do zásobníka vložte papier.

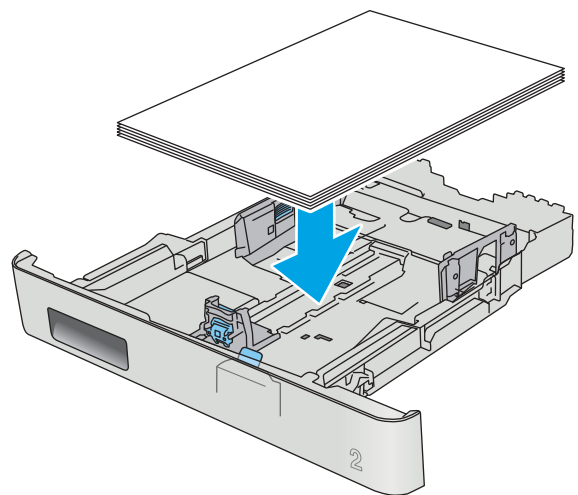

5. Dbajte na to, aby bol stoh papiera vo všetkých štyroch rohoch rovný. Posuňte vodiace lišty dĺžky a šírky papiera tak, aby priliehali k stohu papiera.

POZNÁMKA: Zásobník neprepĺňajte, inak môže dôjsť k zaseknutiam. Dbajte na to, aby bola horná strana stohu pod indikátorom plného zásobníka.

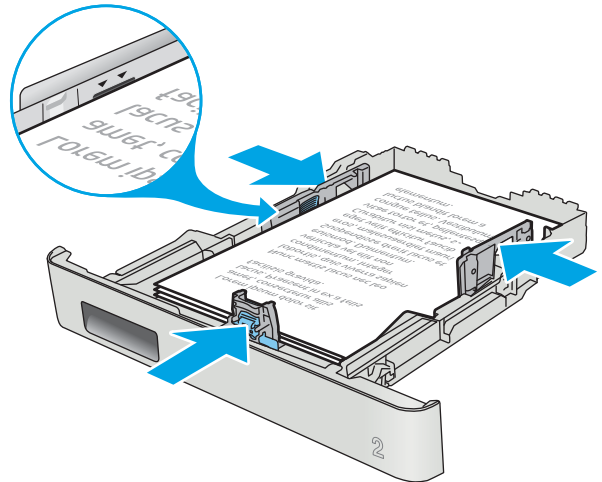

6. Uistite sa, že je stoh papiera pod indikátorom plného zásobníka a zatvorte zásobník.

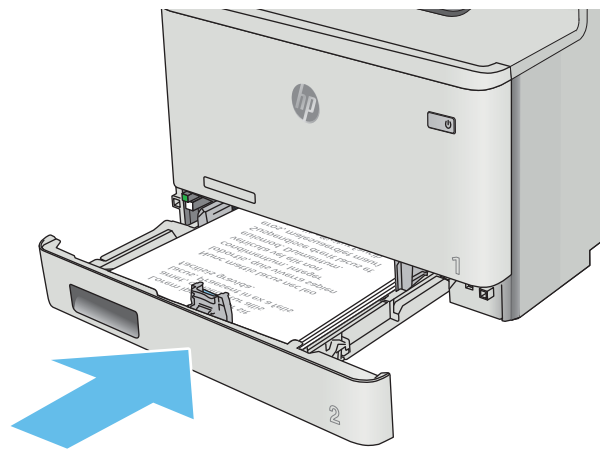

Orientácia papiera v zásobníku 2

Ak používate papier, ktorý si vyžaduje špecifickú orientáciu, vložte ho podľa informácií uvedených v nasledujúcej tabuľke.

Typ papiera	Výstup	Ako vkladať papier
Hlavičkový alebo predtlačený papier	Jednostranná tlač	Lícovou stranou nahor Horný okraj smeruje k tlačiarni
Hlavičkový alebo predtlačený papier	Obojstranná tlač	Lícovou stranou nadol Horný okraj smeruje od tlačiarni
Perforovaný	Jednostranná alebo obojstranná tlač	Lícovou stranou nahor Otvormi smerom k ľavej strane tlačiarni

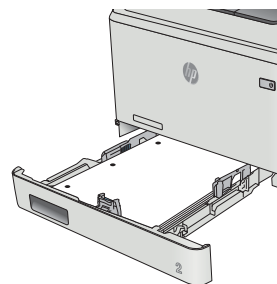
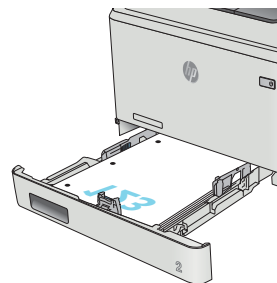
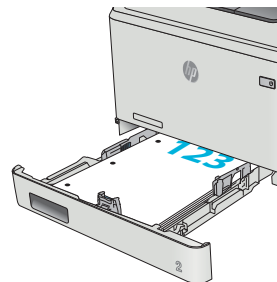

Vkladanie a tlač obálok

Úvod

V nasledujúcej časti je opísaný spôsob vkladania a tlače obálok. Pre najlepší výkon sa smú do zásuvky 1 vkladať len obálky s veľkosťou 5 mm (obálky 4 až 6) a len 10 obálok môže byť vložených do zásuvky 2.

Pred tlačou obálok pomocou zásobníka 1 alebo zásobníka 2 postupujte podľa nasledujúcich krokov a zvolte správne nastavenia v ovládači tlače.

Tlač obálok

1. V softvérovom programe vyberte možnosť **Print** (Tlačiť).
2. Vyberte tlačiareň zo zoznamu tlačiarní a následne kliknutím alebo ťuknutím na tlačidlo **Properties** (Vlastnosti) alebo **Preferences** (Predvoľby) otvorte ovládač tlače.

 **POZNÁMKA:** Názov tlačidla sa v rôznych programoch líši.

 **POZNÁMKA:** Prístup k týmto funkciám v operačnom systéme Windows 8 alebo 8.1 získate, ak na domovskej obrazovke vyberiete v ponuke **Devices** (Zariadenia) položku **Print** (Tlač) a potom vyberiete tlačiareň.

3. Kliknite alebo ťuknite na tlačidlo **Paper/Quality** (Papier/Kvalita).
4. V rozbaľovacom zozname **Paper size** (Veľkosť papiera) vyberte správnu veľkosť obálok.
5. V rozbaľovacom zozname **Paper type** (Typ papiera) vyberte možnosť **Envelope** (Obálka).
6. V rozbaľovacom zozname **Paper source** (Zdroj papiera) vyberte zásobník, ktorý chcete použiť.
7. Kliknutím na tlačidlo **OK** zatvorte dialógové okno **Document Properties** (Vlastnosti dokumentu).
8. V dialógovom okne **Print** (Tlačiť) spustite tlač úlohy kliknutím na tlačidlo **OK**.

Orientácia obálky

Vložte obálky do zásobníka 1 lícovou stranou nahor, pričom krátky okraj s miestom pre poštovú známku nasmerujte do tlačiarne.

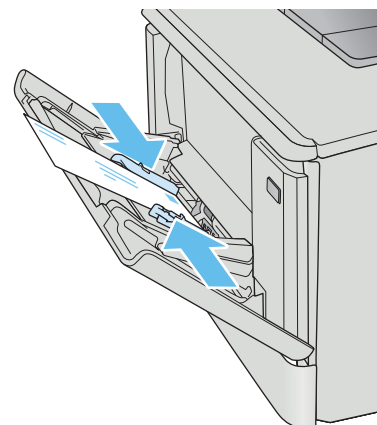

Vložte obálky do zásobníka 2 lícovou stranou nahor, pričom krátky okraj s miestom pre poštovú známku nasmerujte do tlačiarne.

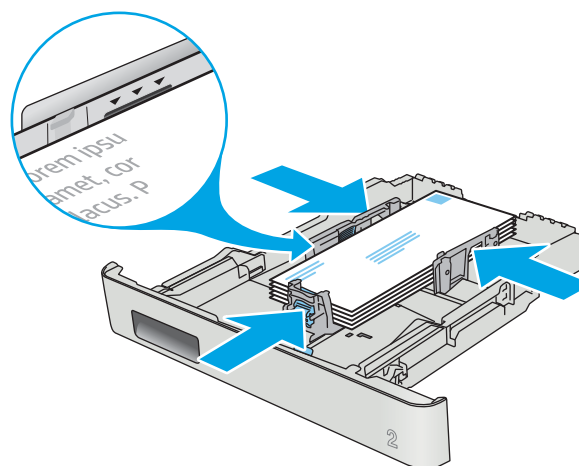

3 Spotrebný materiál, príslušenstvo a diely

- [Objednávanie spotrebného materiálu, príslušenstva a dielov](#)
- [Výmena tonerových kaziet](#)

Ďalšie informácie:

Tieto informácie sú správne v čase publikácie. Aktuálne informácie nájdete v časti www.hp.com/support/colorljM477MFP.

Komplexná podpora pre vašu tlačiareň od spoločnosti HP zahŕňa nasledujúce informácie:

- Inštalácia a konfigurovanie
- Vzdelávanie a používanie
- Riešenie problémov
- Preberanie aktualizácií softvéru a firmvéru
- Fóra podpory
- Vyhľadanie informácií o záruke a regulačných podmienkach

Objednávanie spotrebného materiálu, príslušenstva a dielov

Objednávanie

Objednanie spotrebného materiálu a papiera	www.hp.com/go/suresupply
Objednanie originálnych súčastí alebo príslušenstva značky HP	www.hp.com/buy/parts
Objednávanie cez poskytovateľov servisu alebo podpory	Kontaktujte autorizovaný servis spoločnosti HP alebo poskytovateľa podpory.
Objednávajújte pomocou vstavaného webového servera HP (EWS)	V podporovanom webovom prehliadači v počítači zadajte do poľa adresy/adresy URL adresu IP tlačiarne alebo názov hostiteľa. Server EWS obsahuje prepojenie na webovú lokalitu HP SureSupply, na ktorej máte k dispozícii rôzne možnosti na nákup originálneho spotrebného materiálu od spoločnosti HP.

Spotrebný materiál a príslušenstvo

Položka	Popis	Číslo kazety	Číslo súčastky
Spotrebný materiál			
Originálna kazeta HP 410A s čiernym tonerom pre zariadenia LaserJet	Čierna náhradná kazeta s tonerom so štandardnou kapacitou.	410A	CF410A
Originálna kazeta HP 410X s čiernym tonerom s vysokou výťažnosťou pre zariadenia LaserJet	Náhradná kazeta s čiernym tonerom s vysokou kapacitou.	410X	CF410X
Originálna kazeta HP 410A s azúrovým tonerom pre zariadenia LaserJet	Náhradná tonerová kazeta s azúrovým tonerom so štandardnou kapacitou.	410A	CF411A
Originálna kazeta HP 410X s azúrovým tonerom s vysokou výťažnosťou pre zariadenia LaserJet	Náhradná kazeta s azúrovým tonerom s vysokou kapacitou.	410X	CF411X
Originálna kazeta HP 410A so žltým tonerom pre zariadenia LaserJet	Náhradná kazeta so žltým tonerom so štandardnou kapacitou.	410A	CF412A
Originálna kazeta HP 410X so žltým tonerom s vysokou výťažnosťou pre zariadenia LaserJet	Náhradná kazeta so žltým tonerom s vysokou kapacitou.	410X	CF412X
Originálna kazeta HP 410A s purpurovým tonerom pre zariadenia LaserJet	Náhradná kazeta s purpurovým tonerom so štandardnou kapacitou.	410A	CF413A
Originálna kazeta HP 410X s purpurovým tonerom s vysokou výťažnosťou pre zariadenia LaserJet	Náhradná kazeta s purpurovým tonerom s vysokou kapacitou.	410X	CF413X
Príslušenstvo			
Voliteľný podávač papiera na 550 hárkov	Voliteľný zásobník č. 3		CF404A
Kábel tlačiarne typu USB 2.0	Kábel typu A-do-B (štandardná dĺžka 2 metre)		C6518A

Diely vymeniteľné zákazníkom

Diely vymeniteľné zákazníkom (Customer Self-Repair – CSR) sú dostupné pri mnohých tlačiarnach HP LaserJet na skrátenie času opravy. Ďalšie informácie o programe CSR a jeho výhodách možno nájsť na lokalitách www.hp.com/go/csr-support a www.hp.com/go/csr-faq.

Originálne náhradné diely HP možno objednať na lokalite www.hp.com/buy/parts alebo u poskytovateľa servisu alebo podpory autorizovaného spoločnosťou HP. Pri objednávaní bude potrebný jeden z nasledujúcich údajov: číslo dielu, sériové číslo (nachádzajúce sa na zadnej strane tlačiarne), číslo produktu alebo názov tlačiarne.

- Diely označené v stĺpci Výmena zákazníkom slovom **Povinná** si musí zákazník vymeniť sám, ak nie je ochotný zaplatiť za výmenu dielu personálu spoločnosti HP. Na tieto diely sa v rámci záruky na produkt od spoločnosti HP nevzťahuje podpora na mieste inštalácie ani podpora vrátenia produktu do skladu.
- Diely označené v stĺpci Výmena zákazníkom slovom **Optional** (Voliteľné) vám počas záručnej doby zariadenia na požiadanie zdarma vymení personál spoločnosti HP.

Položka	Popis	Výmena zákazníkom	Číslo súčiastky
Vstupný zásobník papiera na 150 hárkov	Náhradná kazeta pre zásobník 2.	Povinná	RM2-6377-000CN
Podávač papiera na 550 hárkov	Voliteľná výmena, zásobník 3	Povinná	CF404-67901

Výmena tonerových kaziet

Úvod

Táto tlačiareň signalizuje nízky stav toneru v kazete. Skutočná zostávajúca životnosť tonerovej kazety sa môže líšiť. Zvážte zaobstaranie náhradnej kazety, aby bola dostupná v čase, keď sa kvalita tlače stane neprijateľnou.

Ak chcete zakúpiť kazety alebo skontrolovať, či sú kazety kompatibilné s tlačiarňou, prejdite na webovú lokalitu HP SureSupply na stránke www.hp.com/go/suresupply. Prejdite na spodnú časť stránky a skontrolujte, či súhlasí krajina/oblasť.

Tlačiareň používa štyri farby a pre každú farbu má samostatnú tonerovú kazetu: žltá (Y), purpurová (M), azúrová (C) a čierna (K). Tonerové kazety sa nachádzajú vo vnútri predných dvierok.

Položka	Opis	Číslo kazety	Číslo dielu
Originálna kazeta HP 410A s čiernym tonerom pre zariadenia LaserJet	Čierna náhradná kazeta s tonerom so štandardnou kapacitou.	410A	CF410A
Originálna kazeta HP 410X s čiernym tonerom s vysokou výťažnosťou pre zariadenia LaserJet	Náhradná kazeta s čiernym tonerom s vysokou kapacitou.	410X	CF410X
Originálna kazeta HP 410A s azúrovým tonerom pre zariadenia LaserJet	Náhradná tonerová kazeta s azúrovým tonerom so štandardnou kapacitou.	410A	CF411A
Originálna kazeta HP 410X s azúrovým tonerom s vysokou výťažnosťou pre zariadenia LaserJet	Náhradná kazeta s azúrovým tonerom s vysokou kapacitou.	410X	CF411X
Originálna kazeta HP 410A so žltým tonerom pre zariadenia LaserJet	Náhradná kazeta so žltým tonerom so štandardnou kapacitou.	410A	CF412A
Originálna kazeta HP 410X so žltým tonerom s vysokou výťažnosťou pre zariadenia LaserJet	Náhradná kazeta so žltým tonerom s vysokou kapacitou.	410X	CF412X
Originálna kazeta HP 410A s purpurovým tonerom pre zariadenia LaserJet	Náhradná kazeta s purpurovým tonerom so štandardnou kapacitou.	410A	CF413A
Originálna kazeta HP 410X s purpurovým tonerom s vysokou výťažnosťou pre zariadenia LaserJet	Náhradná kazeta s purpurovým tonerom s vysokou kapacitou.	410X	CF413X

Nevyberajte tonerovú kazetu z balenia, pokiaľ ju netreba nainštalovať.

UPOZORNENIE: Ak chcete zabrániť poškodeniu kazety, nevystavujte ju svetlu dlhšie ako pár minút. Ak treba tonerovú kazetu z tlačiarne vybrať na dlhšie časové obdobie, vložte kazetu do originálneho plastového obalu alebo kazetu zakryte niečím ľahkým a nepriehľadným.

Nasledujúci náčrt znázorňuje komponenty tonerovej kazety.

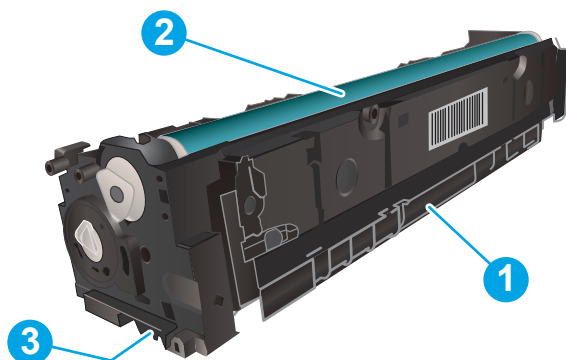

1	Držiak
2	Zobrazovací valec
3	Pamäťový čip

UPOZORNENIE: Ak toner zašpiní odev, otrite ho suchou handrou a vyperte v studenej vode. Horúca voda by spôsobila zapustenie tonera do tkaniny.

POZNÁMKA: Informácie o recyklovaní použitých tonerových kaziet sa nachádzajú v balení tonerovej kazety.

Vyberanie a výmena tonerových kaziet

1. Otvorte predné dverka tak, že stlačíte tlačidlo na ľavom paneli.

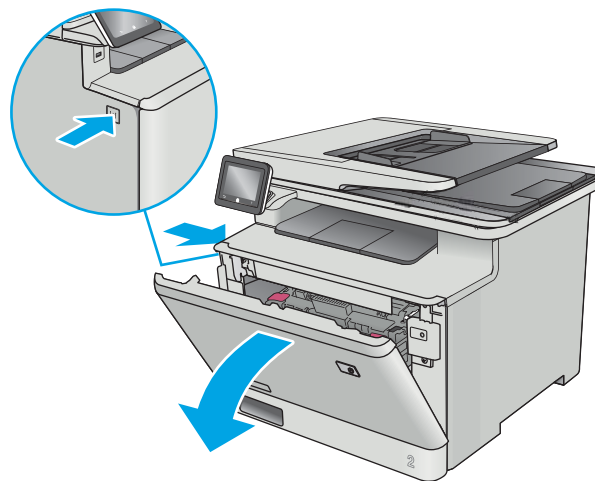

2. Uchopte modrý držiak na zásuvke na tonerové kazety a zásuvku vytiahnite.

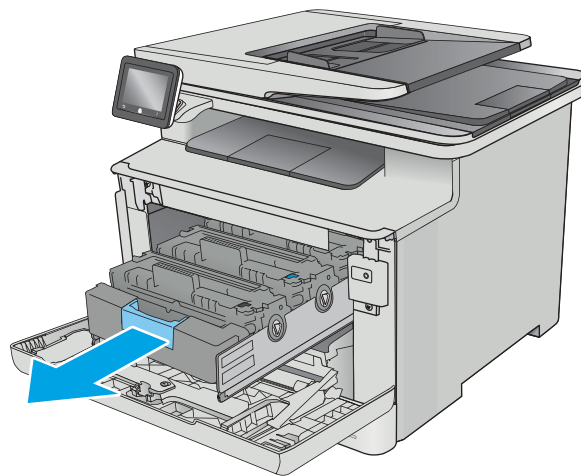

3. Uchopte rukoväť na tonerovej kazete a potom ju priamo potiahnite smerom von, aby ste ju vybrali.

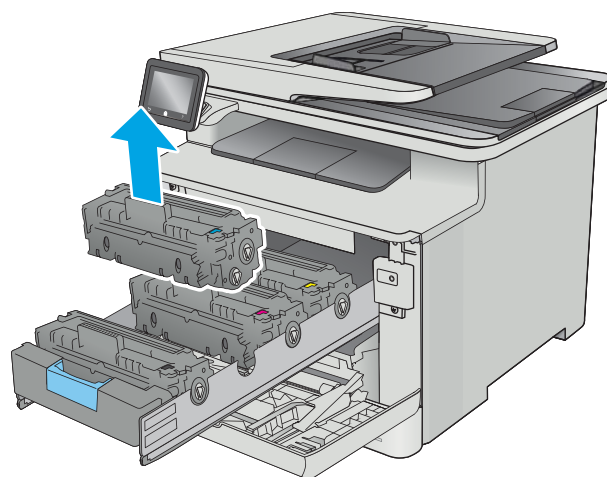

4. Vyberte zo škatule balenie novej tonerovej kazety a potom na balení zatiahnite za uvoľňovací štítok.

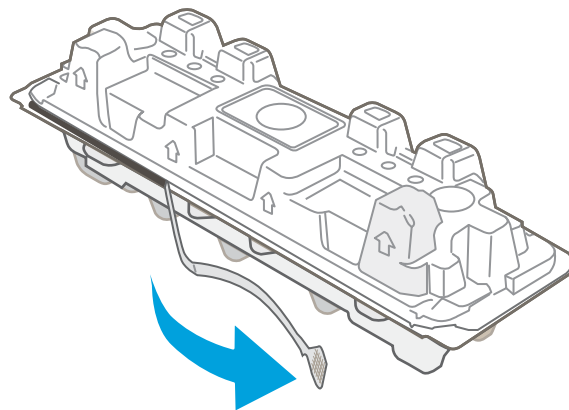

5. Vyberte tonerovú kazetu z otvoreného baliaceho puzdra.

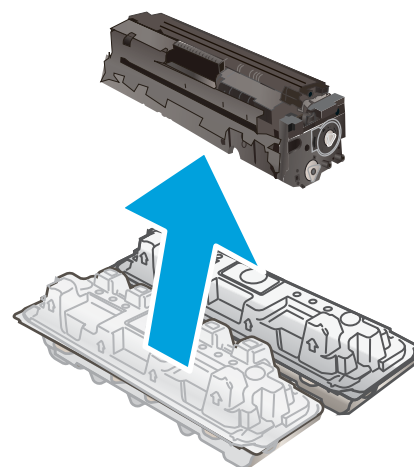

6. Uchopte kazetu s tonerom za oba konce a päť alebo šesťkrát ňou zatrate, aby sa toner vnútri kazety rovnomerne rozložil.

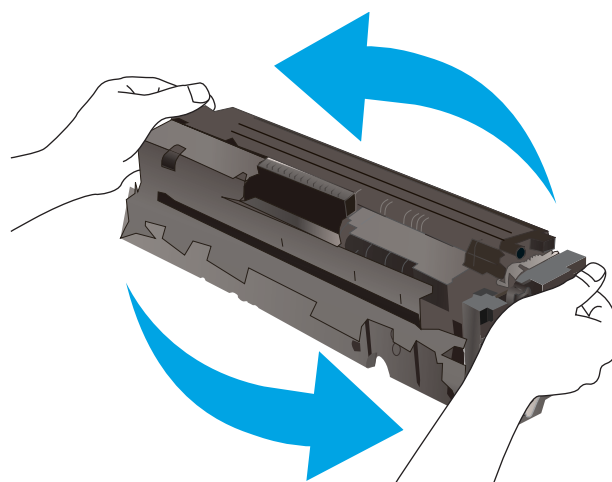

7. Nedotýkajte sa zobrazovacieho valca na spodnej strane tonerovej kazety. Odtlačky prstov na zobrazovacom valci môžu spôsobiť problémy s kvalitou tlače.

Taktiež zbytočne nevystavujte kazetu svetlu.

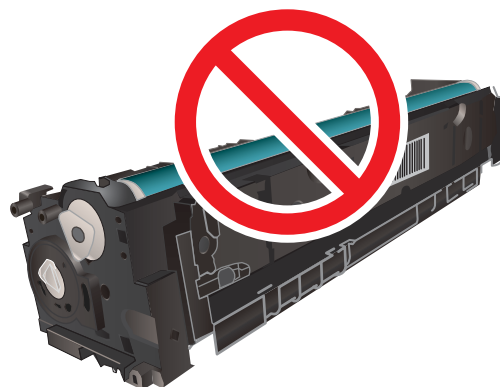

8. Do zásuvky vložte novú tonerovú kazetu. Dajte pozor na to, aby farebný čip na kazete súhlasil s farebným čipom na zásuvke.

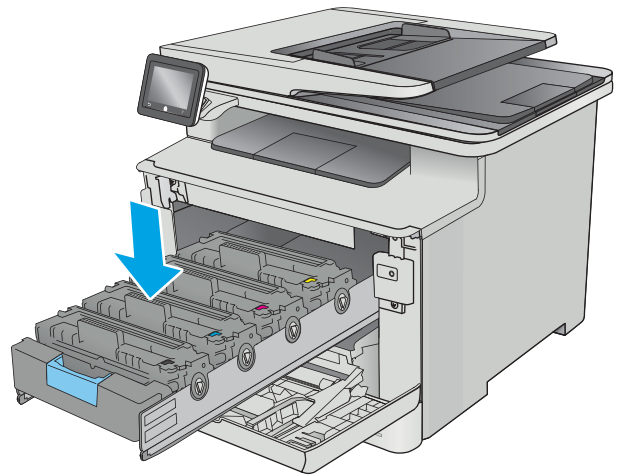

9. Zatvorte zásuvku s tonerovou kazetou.

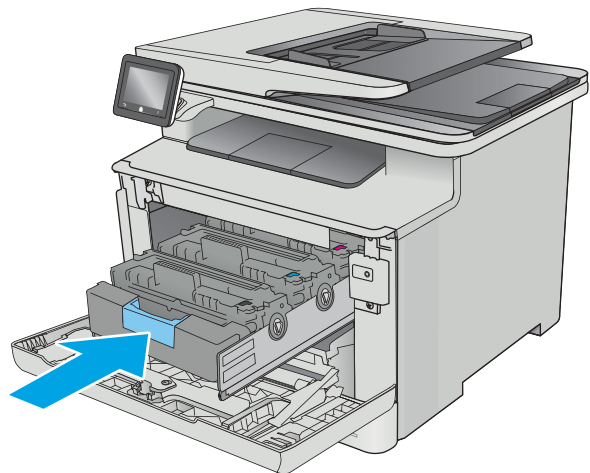

10. Zatvorte predné dvierka.

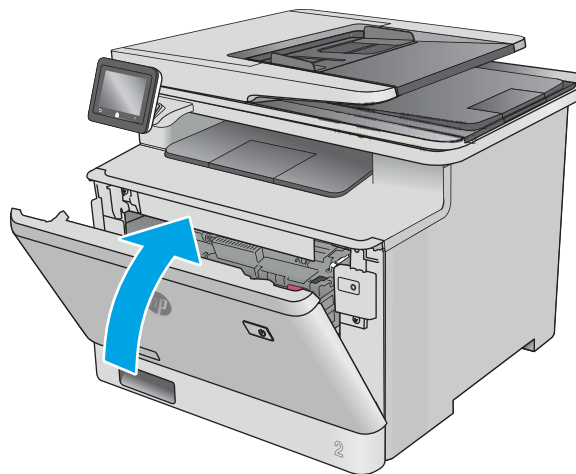

11. Zabaľte použitú tonerovú kazetu do obalu, v ktorom ste dostali novú kazetu.

V Spojených štátoch a Kanade je v balení pribalená predplatená sprievodka. V iných krajinách/ oblastiach prejdite na lokalitu www.hp.com/recycle, ak chcete vytlačiť predplatenú sprievodku.

Na škatuľu nalepte predplatenú sprievodku a následne vráťte použitú kazetu spoločnosti HP na recykláciu (tam, kde je táto možnosť dostupná).

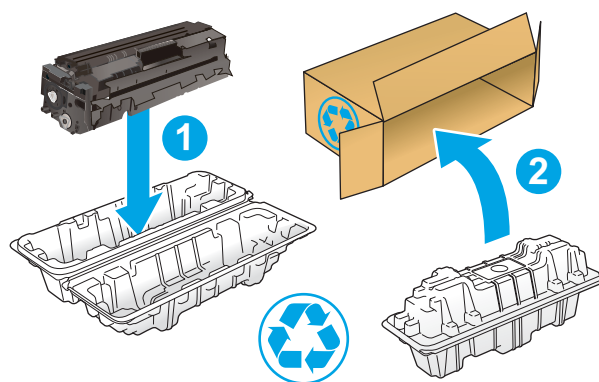

<http://www.hp.com/recycle>

4 Tlač

- [Tlačové úlohy \(Windows\)](#)
- [Tlačové úlohy \(macOS\)](#)
- [Ukladanie tlačových úloh do produktu na vytlačenie neskôr alebo diskrétno](#)
- [Mobilná tlač](#)
- [Použitie prístupovej tlače cez USB](#)

Ďalšie informácie:

Tieto informácie sú správne v čase publikácie. Aktuálne informácie nájdete v časti www.hp.com/support/colorljM477MFP.

Komplexná podpora pre vašu tlačiareň od spoločnosti HP zahŕňa nasledujúce informácie:

- Inštalácia a konfigurovanie
- Vzdelávanie a používanie
- Riešenie problémov
- Preberanie aktualizácií softvéru a firmvéru
- Fóra podpory
- Vyhľadanie informácií o záruke a regulačných podmienkach

Tlačové úlohy (Windows)

Tlač (Windows)

Nasledujúci postup opisuje proces základnej tlače pre systém Windows.

1. V softvérovom programe vyberte možnosť **Print** (Tlač).
2. V zozname tlačiarní vyberte príslušnú tlačiareň. Ak chcete zmeniť tieto nastavenia, kliknutím alebo ťuknutím na tlačidlo **Properties** (Vlastnosti) alebo **Preferences** (Predvolby) otvorte ovládač tlače.

 **POZNÁMKA:** Názov tlačidla sa v rôznych softvérových programoch líši.

 **POZNÁMKA:** Prístup k týmto funkciám v operačnom systéme Windows 8 alebo 8.1 získate, ak v aplikácii domovskej obrazovky vyberiete v ponuke **Devices** (Zariadenia) položku **Print** (Tlač) a potom vyberiete tlačiareň.

 **POZNÁMKA:** Ďalšie informácie získate kliknutím na tlačidlo Pomocníka (?) v ovládači tlače.

 **POZNÁMKA:** Vzhľad ovládača tlače sa môže líšiť od vyobrazenia v tomto dokumente, ale potrebné kroky sú rovnaké.

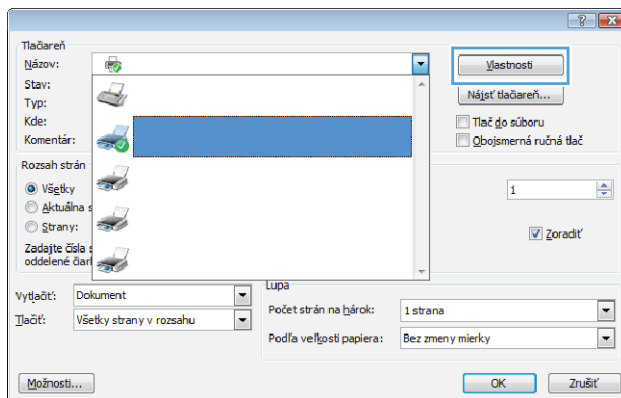

3. Kliknutím alebo ťuknutím na jednotlivé karty v ovládači tlače môžete nakonfigurovať dostupné možnosti. Nastavte napríklad orientáciu papiera na karte **Finishing** (Dokončovanie) a zdroj papiera, typ papiera, veľkosť papiera a nastavenie kvality na karte **Paper/Quality** (Papier/Kvalita).

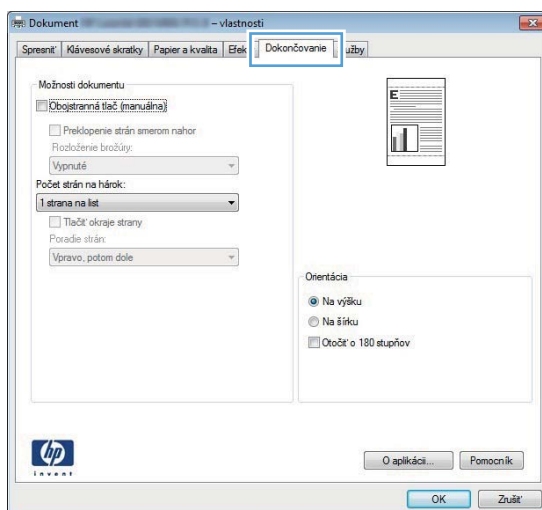

4. Kliknutím alebo ťuknutím na tlačidlo **OK** sa vrátite do dialógového okna **Print** (Tlač). Na tejto obrazovke vyberte počet kópií na tlač.
5. Vytlačte úlohu kliknutím alebo ťuknutím na tlačidlo **OK**.

Automatická tlač na obidve strany (Windows)

Tento postup použite pre tlačiarne, ktoré majú nainštalovanú automatickú duplexnú jednotku. Ak tlačiareň nemá nainštalovanú automatickú duplexnú jednotku alebo v prípade tlače na typy papiera, ktoré duplexná jednotka nepodporuje, môžete tlačiť na obe strany manuálne.

1. V softvérovom programe vyberte možnosť **Print** (Tlačiť).
2. Vyberte tlačiareň v zozname tlačiarní a kliknutím alebo ťuknutím na tlačidlo **Properties** (Vlastnosti) alebo **Preferences** (Preferencie) otvorte ovládač tlače.

 **POZNÁMKA:** Názov tlačidla sa v rôznych softvérových programoch líši.

 **POZNÁMKA:** Prístup k týmto funkciám v operačnom systéme Windows 8 alebo 8.1 získate, ak v aplikácii domovskej obrazovky vyberiete v ponuke **Devices** (Zariadenia) položku **Print** (Tlač) a potom vyberiete tlačiareň.

3. Kliknite alebo ťuknite na kartu **Finishing** (Koncová úprava).
4. Označte začiarkavacie políčko **Print on both sides** (Tlačiť na obe strany). Kliknutím na tlačidlo **OK** zavrite dialógové okno **Document Properties** (Vlastnosti dokumentu).
5. V dialógovom okne **Print** (Tlač) spustite tlač úlohy kliknutím na tlačidlo **OK**.

Manuálna tlač na obidve strany (Windows)

Tento postup použite v prípade tlačiarní, ktoré nemajú nainštalovanú automatickú duplexnú jednotku, alebo v prípade tlače na papier, ktorý duplexná jednotka nepodporuje.

1. V softvérovom programe vyberte možnosť **Tlačiť**.
2. Vyberte tlačiareň v zozname tlačiarní a kliknutím alebo ťuknutím na tlačidlo **Properties** (Vlastnosti) alebo **Preferences** (Preferencie) otvorte ovládač tlače.

 **POZNÁMKA:** Názov tlačidla sa v rôznych programoch líši.

 **POZNÁMKA:** Prístup k týmto funkciám v operačnom systéme Windows 8 alebo 8.1 získate, ak v aplikácii domovskej obrazovky vyberiete v ponuke **Devices** (Zariadenia) položku **Print** (Tlač) a potom vyberiete tlačiareň.

3. Kliknite alebo ťuknite na kartu **Finishing** (Koncová úprava).
4. Začiarknite políčko **Print On Both Sides (manually)** (Tlač na obe strany (manuálna)). Vytlačte prvú stranu úlohy kliknutím na tlačidlo **OK**.
5. Vyberte vytlačený stoh z výstupnej priehradky a potom ho umiestnite do zásobníka 1.
6. V prípade výzvy pokračujte dotykom príslušného tlačidla na ovládacom paneli.

Tlač viacerých strán na jeden hárok (Windows)

1. V softvérovom programe vyberte možnosť **Print** (Tlačiť).
2. Vyberte tlačiareň v zozname tlačiarní a kliknutím alebo ťuknutím na tlačidlo **Properties** (Vlastnosti) alebo **Preferences** (Preferencie) otvorte ovládač tlače.

 **POZNÁMKA:** Názov tlačidla sa v rôznych softvérových programoch líši.

 **POZNÁMKA:** Prístup k týmto funkciám v operačnom systéme Windows 8 alebo 8.1 získate, ak v aplikácii domovskej obrazovky vyberiete v ponuke **Devices** (Zariadenia) položku **Print** (Tlač) a potom vyberiete tlačiareň.

3. Kliknite alebo ťuknite na kartu **Finishing** (Koncová úprava).
4. V rozbaľovacom zozname **Pages per sheet** (Počet strán na hárok) vyberte počet strán na hárok.
5. Vyberte požadované možnosti pre položky **Print page borders** (Tlač okrajov strany), **Page order** (Poradie strán) a **Orientation** (Orientácia). Kliknutím na tlačidlo **OK** zavrite dialógové okno **Document Properties** (Vlastnosti dokumentu).
6. V dialógovom okne **Print** (Tlač) spustíte tlač úlohy kliknutím na tlačidlo **OK**.

Výber typu papiera (Windows)

1. V softvérovom programe vyberte možnosť **Print** (Tlačiť)
2. Vyberte tlačiareň v zozname tlačiarní a kliknutím alebo ťuknutím na tlačidlo **Properties** (Vlastnosti) alebo **Preferences** (Preferencie) otvorte ovládač tlače.

 **POZNÁMKA:** Názov tlačidla sa v rôznych softvérových programoch líši.

 **POZNÁMKA:** Prístup k týmto funkciám v operačnom systéme Windows 8 alebo 8.1 získate, ak v aplikácii domovskej obrazovky vyberiete v ponuke **Devices** (Zariadenia) položku **Print** (Tlač) a potom vyberiete tlačiareň.

3. Kliknite alebo ťuknite na tlačidlo **Paper/Quality** (Papier/Kvalita).
4. Z rozbaľovacieho zoznamu **Paper type** (Typ papiera) kliknite na možnosť **More...** (Ďalšie...).
5. Rozbaľte zoznam možností **Type is:** (Typ je:) možnosti.
6. Rozbaľte kategóriu typov papiera, ktorá najlepšie popisuje váš papier.
7. Zvoľte možnosť pre používaný typ papiera a potom kliknite na tlačidlo **OK**.
8. Kliknutím na tlačidlo **OK** zavrite dialógové okno **Document Properties** (Vlastnosti dokumentu). V dialógovom okne **Print** (Tlač) spustíte tlač úlohy kliknutím na tlačidlo **OK**.

Ak je potrebné konfigurovať zásobník, na ovládacom paneli tlačiarnie sa zobrazí hlásenie o konfigurácii zásobníka.

9. Zásobník naplňte určeným typom a veľkosťou papiera a potom zásobník zavrite.
10. Dotknutím sa tlačidla **OK** potvrdíte zistenú veľkosť a typ papiera alebo dotknutím sa tlačidla **Modify** (Upraviť) vyberte inú veľkosť alebo typ papiera.
11. Vyberte správnu veľkosť a typ a potom sa dotknite tlačidla **OK**.

Doplnkové úlohy tlače

Prejdite na stránku www.hp.com/support/colorljM477MFP.

K dispozícii sú pokyny na vykonanie konkrétnych tlačových úloh, napríklad týchto:

- Vytvorenie a používanie klávesových skratiek alebo predvolieb
- Výber veľkosti papiera alebo používanie vlastnej veľkosti papiera
- Výber orientácie strany
- Vytvorenie brožúrky
- Prispôsobenie dokumentu konkrétnej veľkosti papiera
- Vytlačenie prvej alebo poslednej strany dokumentu na iný typ papiera
- Tlač vodotlače na dokument

Tlačové úlohy (macOS)

Tlač (macOS)

Nasledujúci postup opisuje proces základnej tlače pre systém macOS.

1. Kliknite na ponuku **File** (Súbor) a potom kliknite na možnosť **Print** (Tlačiť).
2. Vyberte tlačiareň.
3. Kliknite na položku **Show Details** (Zobraziť podrobnosti) alebo **Copies & Pages** (Kópie a strany) a potom vyberte iné ponuky na úpravu nastavení tlače.

 **POZNÁMKA:** Názov položky sa v rôznych programoch líši.

4. Kliknite na tlačidlo **Print** (Tlačiť).

Automatická tlač na obidve strany (macOS)

 **POZNÁMKA:** Tieto informácie sa vzťahujú na tlačiarnu, ktoré sú vybavené automatickou duplexnou jednotkou.

 **POZNÁMKA:** Táto funkcia je dostupná, ak je nainštalovaný ovládač tlače HP. Nemusí byť dostupná, ak používate službu AirPrint.

1. Kliknite na ponuku **File** (Súbor) a potom kliknite na možnosť **Print** (Tlačiť).
2. Vyberte tlačiareň.
3. Kliknite na položku **Show Details** (Zobraziť podrobnosti) alebo **Copies & Pages** (Kópie a strany) a potom kliknite na ponuku **Layout** (Rozloženie).

 **POZNÁMKA:** Názov položky sa v rôznych programoch líši.

4. V rozbaľovacom zozname **Two-Sided** (Obojstranné) vyberte požadovanú možnosť väzby.
5. Kliknite na tlačidlo **Print** (Tlačiť).

Manuálna tlač na obidve strany (macOS)

 **POZNÁMKA:** Táto funkcia je dostupná, ak je nainštalovaný ovládač tlače HP. Nemusí byť dostupná, ak používate službu AirPrint.

1. Kliknite na ponuku **File** (Súbor) a potom kliknite na možnosť **Print** (Tlač).
2. Vyberte tlačiareň.
3. Kliknite na položku **Show Details** (Zobraziť podrobnosti) alebo **Copies & Pages** (Kópie a strany) a potom kliknite na ponuku **Manual Duplex** (Manuálna obojstranná tlač).

 **POZNÁMKA:** Názov položky sa v rôznych programoch líši.

4. Kliknite do rámčeka **Manual Duplex** (Manuálna obojstranná tlač) a vyberte možnosť viazania.
5. Kliknite na tlačidlo **Print** (Tlačiť).
6. Choďte k tlačiarni a zo zásobníka 1 vyberte všetok čistý papier.

7. Vyberte vytlačený stoh z výstupnej priehradky a vložte ho do vstupného zásobníka potlačenou stranou nahor.
8. V prípade výzvy pokračujte dotykom príslušného tlačidla na ovládacom paneli.

Tlač viacerých strán na jeden hárok (macOS)

1. Kliknite na ponuku **File** (Súbor) a potom kliknite na možnosť **Print** (Tlač).
2. Vyberte tlačiareň.
3. Kliknite na položku **Show Details** (Zobraziť podrobnosti) alebo **Copies & Pages** (Kópie a strany) a potom kliknite na ponuku **Layout** (Rozloženie).



POZNÁMKA: Názov položky sa v rôznych programoch líši.

4. V rozbaľovacom zozname **Pages per Sheet** (Počet strán na hárok) vyberte počet strán, ktoré chcete vytlačiť na každom hárku.
5. V oblasti **Layout Direction** (Poradie strán) vyberte poradie a umiestnenie strán na hárku.
6. V ponuke **Borders** (Okraje) vyberte typ okraja, ktorý chcete vytlačiť okolo každej stránky na hárku.
7. Kliknite na tlačidlo **Print** (Tlačiť).

Výber typu papiera (macOS)

1. Kliknite na ponuku **File** (Súbor) a potom kliknite na možnosť **Print** (Tlač).
2. Vyberte tlačiareň.
3. Kliknite na položku **Show Details** (Zobraziť podrobnosti) alebo **Copies & Pages** (Kópie a strany) a potom kliknite na ponuku **Media & Quality** (Médiá a kvalita) alebo **Paper/Quality** (Papier/kvalita).



POZNÁMKA: Názov položky sa v rôznych programoch líši.

4. Vyberte možnosť **Media & Quality** (Médiá a kvalita) alebo **Paper/Quality** (Papier/kvalita).



POZNÁMKA: Tento zoznam obsahuje hlavné možnosti, ktoré sú k dispozícii. Niektoré možnosti nie sú dostupné na všetkých tlačiarňach.

- **Media Type** (Typ média): Zvoľte možnosť pre typ papiera pre tlačovú úlohu.
 - **Print Quality** (Kvalita tlače): Zvoľte úroveň rozlíšenia pre tlačovú úlohu.
 - **Edge-To-Edge Printing** (Tlač od okraja po okraj): Vyberte túto možnosť na tlač blízko k okrajom papiera.
5. Kliknite na tlačidlo **Print** (Tlačiť).

Doplnkové úlohy tlače

Prejdite na stránku www.hp.com/support/colorljM477MFP.

K dispozícii sú pokyny na vykonanie konkrétnych tlačových úloh, napríklad týchto:

- Vytvorenie a používanie klávesových skratiek alebo predvolieb
- Výber veľkosti papiera alebo používanie vlastnej veľkosti papiera
- Výber orientácie strany
- Vytvorenie brožúrky
- Prispôsobenie dokumentu konkrétnej veľkosti papiera
- Vytlačenie prvej alebo poslednej strany dokumentu na iný typ papiera
- Tlač vodotlače na dokument

Ukladanie tlačových úloh do produktu na vytlačenie neskôr alebo diskkrétne

- [Úvod](#)
- [Než začnete](#)
- [Nastavenie tlačiarne pre ukladanie úloh](#)
- [Vytvorenie uloženej úlohy \(Windows\)](#)
- [Tlač uloženej úlohy](#)
- [Odstránenie uloženej úlohy](#)

Úvod

V nasledujúcej časti nájdete postupy na vytváranie a tlač dokumentov uložených v tlačiarni. Tieto úlohy je možné vytlačiť neskôr alebo diskkrétne.

Než začnete

Funkcia ukladania úloh má nasledujúce požiadavky:

- V zadnom hostiteľskom porte USB musí byť pripojená vyhradená pamäťová jednotka USB 2.0 s aspoň 16 GB voľného miesta. Na tejto pamäťovej jednotke USB sa uchovávajú úlohy funkcie ukladania úloh odoslané do tlačiarne. Po odstránení tejto pamäťovej jednotky USB z tlačiarne sa funkcia ukladania úloh deaktivuje.
- Ak používate ovládač HP Universal Print Driver (UPD), musíte použiť ovládač UPD verzie 5.9.0 alebo novší.

Nastavenie tlačiarne pre ukladanie úloh

Ak chcete na tlačiarni zapnúť funkciu ukladania úloh, riadte sa nasledujúcimi pokynmi.

Krok č. 1: Inštalácia pamäťovej jednotky USB

1. Vyhľadajte zadný USB port.

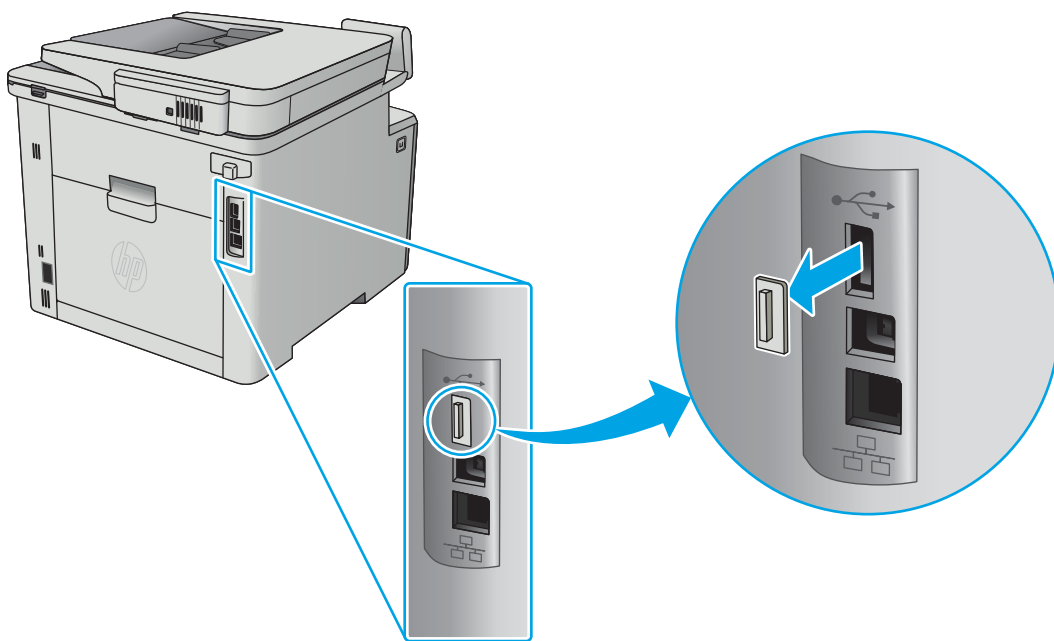

 **POZNÁMKA:** Na niektorých modeloch je zadný USB port zakrytý. Odnímate kryt USB portu a pokračujte.

2. Nainštalujte pamäťovú jednotku USB flash do zadného USB portu.

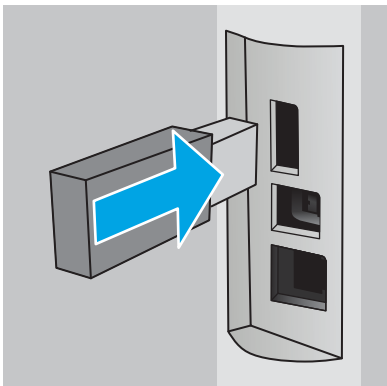

Na ovládacom paneli sa zobrazí hlásenie **The USB drive will be formatted** (USB jednotka bude naformátovaná).

3. Zvoľte **OK** a dokončíte postup.

Krok č. 2: Aktualizujte ovládač tlače

Aktualizujte ovládač tlače v systéme Windows

1. Kliknite na tlačidlo **Start** (Štart) a potom na položku **Devices and Printers** (Zariadenia a tlačiarne).
2. Pravým tlačidlom myši kliknite na názov tlačiarne HP a vyberte položku **Printer Properties** (Vlastnosti tlačiarne).
3. V dialógovom okne **Printer Properties** (Vlastnosti tlačiarne), zvoľte kartu **Device Settings** (Nastavenia zariadenia).
4. Vyberte možnosť **Update Now** (Aktualizovať teraz) a kliknite na **OK**. Ovládač tlače sa aktualizuje.

Aktualizovaný ovládač tlačiarne bude obsahovať kartu **Job Storage** (Ukladanie úlohy).

Vytvorenie uloženej úlohy (Windows)

Ukladajte úlohy v tlačiarni na súkromnú alebo oneskorenú tlač.

 **POZNÁMKA:** Vzhľad ovládača tlače sa môže líšiť od vyobrazenia v tomto dokumente, ale potrebné kroky sú rovnaké.

1. V softvérovom programe vyberte možnosť **Tlačiť**.
2. Vyberte tlačiareň v zozname tlačiarní a vyberte položku **Properties** (Vlastnosti) alebo **Preferences** (Predvolby) (názov sa v rôznych softvérových programoch líši).

 **POZNÁMKA:** Názov tlačidla sa v rôznych softvérových programoch líši.

 **POZNÁMKA:** Prístup k týmto funkciám v operačnom systéme Windows 8 alebo 8.1 získate, ak v aplikácii domovskej obrazovky vyberiete v ponuke **Devices** (Zariadenia) položku **Print** (Tlač) a potom vyberiete tlačiareň.

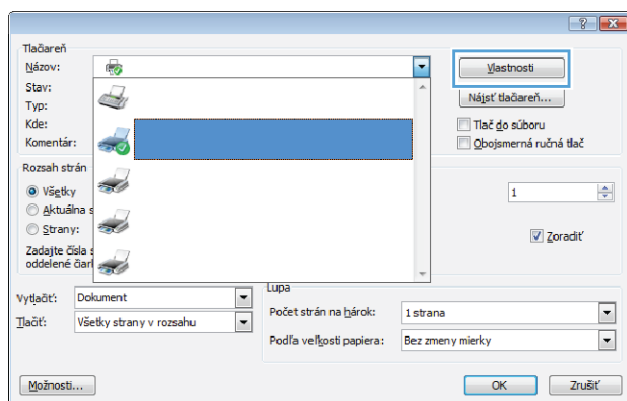

3. Kliknite na kartu **Job Storage** (Uloženie úlohy).

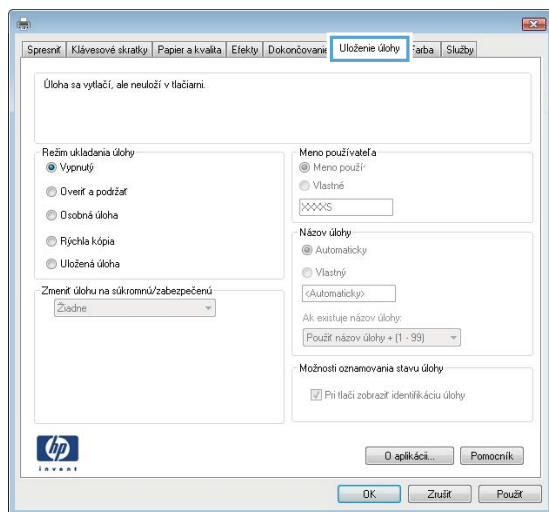

4. Vyberte možnosť **Job Storage Mode** (Režim ukladania úlohy).

Mode (Režim)	Opis	Chránené kódom PIN	Odstraňovanie úloh
Kontrola a pozastavenie	Vytlačte prvú stranu dokumentu a skontrolujte kvalitu tlače a potom vytlačte zvyšok dokumentu z ovládacieho panela tlačiarne	No (Nie)	Automaticky po vytlačení úlohy alebo keď sa dosiahne limit zachovania úlohy.
Osobná úloha	Úloha sa nevytlačí dovtedy, pokiaľ o to nepožiadate prostredníctvom ovládacieho panela tlačiarne.	Áno (voliteľné)	Automaticky po vytlačení úlohy alebo keď sa dosiahne limit zachovania úlohy.
Rýchle kopírovanie	Tlač požadovaného počtu kópií úlohy a ich uloženie do pamäte tlačiarne, aby ste ich mohli tlačiť neskôr.	No (Nie)	Manuálne
Uložená úloha	Uloženie úlohy v tlačiarňi a umožnenie jej tlače ostatným používateľom.	Áno (voliteľné)	Manuálne

5. Ak chcete použiť vlastné meno používateľa alebo názov úlohy, kliknutím vyberte možnosť **Custom** (Vlastné) a potom zadajte používateľské meno alebo názov úlohy.

Ak má iná uložená úloha už príslušný názov, vyberte možnosť, ktorú chcete použiť.

- **Use Job Name + (1-99)** (Použiť názov úlohy + (1-99)): Na koniec názvu úlohy pripojte jedinečné číslo.
- **Replace Existing File** (Nahradiť existujúci súbor): Prepíšte existujúcu uloženú úlohu novou úlohou.

6. Kliknutím na tlačidlo **OK** zatvorte dialógové okno **Document Properties** (Vlastnosti dokumentu). V dialógovom okne **Print properties** (Vlastnosti tlače) spustíte tlač úlohy kliknutím na tlačidlo **OK**.

Tlač uloženej úlohy

Na vytlačenie úlohy uloženej v pamäti zariadenia použite nasledujúci postup.

1. Domovskú obrazovku na ovládacom paneli zariadenia potiahnite prstom, kým sa nezobrazí ponuka **Jobs** (Úlohy). Dotykom ikony **Jobs** (Úlohy) otvorte danú ponuku.
2. Zo zoznamu **Job Folders** (Pričinky úloh) zvolte meno používateľa. Zobrazí sa zoznam úloh uložených pre dané používateľské meno.
3. Vyberte názov úlohy. Ak je úloha súkromná alebo zašifrovaná, zadajte kód PIN alebo heslo.
4. Upravte počet kópií dotykem položky **Copies** (Kópie) a zadaním počtu kópií, a potom sa dotknite tlačidla **OK**.
5. Dotykom tlačidla **Print** (Tlač) vytlačíte úlohu.

Odstránenie uloženej úlohy

Tlačiareň po odoslaní uloženej úlohy do pamäte tlačiarne prepíše všetky predchádzajúce úlohy s rovnakým menom používateľa a názvom úlohy. Ak je pamäť tlačiarne plná, na ovládacom paneli tlačiarne sa zobrazí hlásenie **No more memory** (Pamäť je plná) a pred uložením ďalších tlačových úloh je potrebné odstrániť existujúce uložené úlohy.

Na vymazanie úlohy uloženej v pamäti tlačiarne použite nasledujúci postup.

1. Domovskú obrazovku na ovládacom paneli tlačiarne potiahnite prstom, kým sa nezobrazí ponuka **Jobs** (Úlohy). Dotykom ikony **Jobs**  (Úlohy) otvorte danú ponuku.
2. Zo zoznamu **Job Folders** (Priečinky úloh) zvolte meno používateľa. Zobrazí sa zoznam úloh uložených pre dané používateľské meno.
3. Vyberte názov úlohy. Ak je úloha súkromná alebo zašifrovaná, zadajte kód PIN alebo heslo.
4. Vyberte položku **Delete** (Odstrániť) a potom stlačením tlačidla **OK** vymažte úlohu.

Mobilná tlač

Úvod

Spoločnosť HP ponúka viacero mobilných riešení a riešení služby ePrint, ktoré umožňujú jednoduchú tlač na tlačiarňu HP z prenosného počítača, tabletu, smartfónu alebo iného mobilného zariadenia. Ak si chcete pozrieť úplný zoznam a určiť najlepšiu možnosť, prejdite na stránku www.hp.com/go/LaserJetMobilePrinting.



POZNÁMKA: V záujme zaistenia podpory všetkých funkcií mobilnej tlače a služby ePrint vykonajte aktualizáciu firmvéru tlačiarne.

- [Tlač prostredníctvom rozhraní Wi-Fi Direct a NFC \(len modely s podporou bezdrôtového pripojenia\)](#)
- [HP ePrint prostredníctvom e-mailu](#)
- [Softvér služby HP ePrint](#)
- [AirPrint](#)
- [Zabudované tlačové riešene pre systém Android](#)

Tlač prostredníctvom rozhraní Wi-Fi Direct a NFC (len modely s podporou bezdrôtového pripojenia)

Rozhrania Wi-Fi Direct a NFC (Near Field Communication) umožňujú tlač z bezdrôtových mobilných zariadení bez potreby pripojenia k sieti alebo internetu. Rozhranie NFC poskytuje jednoduché prepojenie mobilných zariadení na priamu tlač prostredníctvom jednoduchého dotyku zariadení.



POZNÁMKA: Nie všetky mobilné operačné systémy v súčasnosti podporujú funkcie Wi-Fi Direct a NFC.

Rozhranie **Wi-Fi Direct** môžete využiť na bezdrôtovú tlač pomocou nasledujúcich zariadení:

- Mobilné zariadenia so systémom Android so zabudovaným tlačovým riešením systému Android
- iPhone, iPad alebo iPod s podporou služby Apple AirPrint alebo aplikáciou HP ePrint.
- Mobilné zariadenia so systémom Android a s aplikáciou služby HP ePrint alebo vstavaným riešením pre tlač v systéme Android.
- Osobné počítače a počítače Mac so softvérom služby HP ePrint.

Ďalšie informácie o funkcii Wi-Fi Direct nájdete na lokalite www.hp.com/go/wirelessprinting.



Funkcie NFC a HP Wireless Direct možno aktivovať alebo deaktivovať pomocou ovládacieho panela tlačiarne.

Aktivácia alebo deaktivácia rozhrania Wi-Fi Direct

Rozhranie Wi-Fi Direct je potrebné najprv aktivovať pomocou ovládacieho panela tlačiarne.

1. Na domovskej obrazovke ovládacieho panela tlačiarne stlačte tlačidlo Connection Information  (Informácie o pripojení).
2. Otvorte tieto ponuky:





- [Wi-Fi Direct](#)
 - [Settings](#) (Nastavenia)
 - [On/Off](#) (Zap./Vyp.)
3. Dotknite sa položky **On** (Zap.). Dotykom na tlačidlo **Off** (Vyp.) funkciu tlače prostredníctvom rozhrania Wi-Fi Direct deaktivujete.

 **POZNÁMKA:** V prostrediach, kde je nainštalovaný viac ako jeden model tej istej tlačiarne, sa odporúča priradiť ku každej tlačiarne jedinečný identifikátor Wi-Fi Direct, aby sa dala ľahšie identifikovať pri priamej bezdrôtovej tlači Wi-Fi Direct. Wi-Fi Direct Name je k dispozícii aj po stlačení ikony Connection Information (Informácie o pripojení)  /  na domovskej obrazovke na ovládacom paneli tlačiarne, a následnom stlačení ikony Wi-Fi Direct.

Zmena názvu tlačiarne pre Direct Wi-Fi

Zmenu názvu tlačiarne pre Direct Wi-Fi pomocou vstavaného webového servera HP (EWS) vykonáte nasledovne:

Krok č. 1: Otvorenie vstavaného webového servera HP

1. Na úvodnej obrazovke ovládacieho panela tlačiarne zvolte tlačidlo Connection Information (Informácie o pripojení)  /  a potom tlačidlo **Network Connected** (Pripojená sieť)  alebo tlačidlo **Network Wi-Fi ON** (Sieť Wi-Fi zapnutá) . Zobrazí sa adresa IP alebo názov hostiteľa.
2. Otvorte webový prehliadač a do riadka s adresou zadajte adresu IP alebo názov hostiteľa presne v takom tvare, v akom sa zobrazuje na ovládacom paneli tlačiarne. Na klávesnici počítača stlačte kláves **Enter**. Otvorí sa server EWS.

 <https://10.10.XX.XX/>

Ak sa vo webovom prehliadači počas otvárania servera EWS zobrazí hlásenie **Vyskytol sa problém s certifikátom zabezpečenia tejto webovej lokality**, kliknite na možnosť **Pokračovať v používaní tejto webovej lokality (neodporúča sa)**.

 **POZNÁMKA:** Výberom možnosti **Continue to this website (not recommended)** (Pokračovať v používaní tejto webovej lokality (neodporúča sa)) nevystavujete počítač riziku počas navigácie v serveri EWS pre tlačiareň HP.

Krok č. 2: Zmena názvu pre Wi-Fi Direct

1. Kliknite na kartu **Sieť**.
2. Na ľavej navigačnej table kliknite na prepojenie **Wi-Fi Direct Setup** (Nastavenie Wi-Fi Direct).
3. Do poľa **Wi-Fi Direct Name** (Názov pre Wi-Fi Direct) zadajte nový názov.
4. Kliknite na tlačidlo **Použiť**.

HP ePrint prostredníctvom e-mailu

Softvér HP ePrint umožňuje tlačiť dokumenty tak, že ich odošlete vo forme e-mailovej prílohy na e-mailovú adresu tlačiarne z akéhokoľvek zariadenia, ktoré podporuje odosielanie e-mailov.

Ak chcete používať softvér HP ePrint, tlačiareň musí spĺňať nasledujúce požiadavky:

- Tlačiareň musí byť pripojená ku káblovej alebo bezdrôtovej sieti a mať prístup na internet.
- V tlačiarňi musia byť zapnuté webové služby HP a tlačiareň musí byť zaregistrovaná na lokalite HP Connected.

Podľa nasledujúcich pokynov spustíte službu HP Web Services (Webové služby HP) a zaregistrujete sa v službe HP Connected:

1. Na domovskej obrazovke ovládacieho panela tlačiarne sa dotknite tlačidla Connection Information  (Informácie o pripojení).
2. Otvorte tieto ponuky:
 - [HP ePrint](#)
 - [Settings](#) (Nastavenia)
 - [Aktivovať webové služby](#)
3. Dotknite sa tlačidla [Print](#) (Tlačiť) a prečítajte si podmienky používania. Dotykom na tlačidlo [OK](#) vyjadrite súhlas s podmienkami používania a aktivujte webové služby HP.

V tlačiarňi sa aktivujú webové služby a vytlačí sa stránka s informáciami. Stránka s informáciami uvádza kód tlačiarne potrebný na zaregistrovanie tlačiarne HP na lokalite HP Connected.
4. Prejdite na lokalitu www.hpconnected.com, vytvorte si konto HP ePrint a dokončíte proces nastavenia.

Softvér služby HP ePrint

Softvér služby HP ePrint zjednodušuje tlač zo stolových alebo prenosných počítačov so systémom Windows alebo Mac prostredníctvom ľubovoľnej tlačiarne s aplikáciou HP ePrint. Pomocou tohto softvéru môžete jednoducho vyhľadať tlačiarne so softvérom HP ePrint, ktoré sú zaregistrované vo vašom konte HP Connected. Cieľová tlačiareň HP sa môže nachádzať v kancelárii alebo kdekoľvek inde na svete.

- **Windows:** Po inštalácii softvéru otvorte možnosť **Print** (Tlačiť) v danej aplikácii a v zozname inštalovaných tlačiarňi vyberte možnosť **HP ePrint**. Kliknite na tlačidlo **Properties** (Vlastnosti) a nakonfigurujte možnosti tlače.
- **macOS:** Po inštalácii softvéru vyberte položku **File** (Súbor), **Print** (Tlač) a potom vyberte šípku vedľa položky **PDF** (v spodnej ľavej časti obrazovky ovládača). Vyberte položku **HP ePrint**.

V systéme Windows podporuje softvér služby HP ePrint aj tlač prostredníctvom adresy TCP/IP použitím lokálnych sieťových tlačiarňi v sieti (LAN alebo WAN) do zariadení, ktoré podporujú skript UPD PostScript®.

Systémy Windows aj macOS podporujú tlač IPP prostredníctvom zariadení pripojených do siete LAN alebo WAN s podporou jazyka ePCL.

Systémy Windows a macOS podporujú aj tlač dokumentov PDF prostredníctvom verejných tlačových lokalít a tlač použitím služby HP ePrint prostredníctvom e-mailu cez cloud.

Informácie o ovládačoch a ďalšie súvisiace informácie nájdete na stránke www.hp.com/go/eprintsoftware.

 **POZNÁMKA:** Pre systém Windows je názov softvérového tlačového ovládača HP ePrint „HP ePrint + JetAdvantage“.

 **POZNÁMKA:** Softvér HP ePrint je pomôcka pracovného postupu pre súbory PDF v systéme macOS. Z technického hľadiska teda nejde o ovládač tlačiarne.

 **POZNÁMKA:** Softvér služby HP ePrint nepodporuje tlač prostredníctvom rozhrania USB.

AirPrint

Priamu tlač prostredníctvom aplikácie AirPrint od spoločnosti Apple podporujú systém iOS a počítače Mac s operačným systémom macOS 10.7 Lion alebo novším. Pomocou aplikácie AirPrint môžete odoslať tlač do tlačiarne priamo zo zariadení iPad, iPhone (3GS alebo novší) alebo iPod touch (tretia generácia alebo novší) z týchto mobilných aplikácií:

- Mail (E-mail)
- Photos (Fotografie)
- Safari
- iBooks
- Vybrané aplikácie tretích strán

Ak chcete používať aplikáciu AirPrint, tlačiareň musí byť pripojená k rovnakej sieti (podsieti) ako zariadenie Apple. Ďalšie informácie o používaní aplikácie AirPrint a o tom, ktoré tlačiarne HP sú s ňou kompatibilné, získate na stránke www.hp.com/go/MobilePrinting.

 **POZNÁMKA:** Pred použitím aplikácie AirPrint s pripojením USB skontrolujte číslo verzie. Aplikácia AirPrint verzie 1.3 a staršia nepodporuje pripojenia USB.

Zabudované tlačové riešenie pre systém Android

Zabudované tlačové riešenie od spoločnosti HP pre systém Android a zariadenia Kindle umožňuje mobilným zariadeniam automaticky vyhľadať a tlačiť z tlačiarní od spoločnosti HP, ktoré sú pripojené k sieti alebo sa nachádzajú v dosahu bezdrôtového pripojenia určeného na tlač prostredníctvom služby Wi-Fi Direct.

Tlačové riešenie je zabudované v mnohých verziách operačného systému.

 **POZNÁMKA:** Ak tlač nie je k dispozícii vo vašom zariadení, prejdite na lokalitu [Google Play > aplikácie pre Android](https://play.google.com/store/apps/details?id=com.hp.print) a nainštalujte doplnok tlačovej služby HP.

Ak chcete získať ďalšie informácie o používaní zabudovaného tlačového riešenia pre systém Android a o podporovaných zariadeniach so systémom Android, prejdite na stránku www.hp.com/go/LaserJetMobilePrinting.

Použitie prístupovej tlače cez USB

Úvod

Táto tlačiareň má funkciu tlače prostredníctvom portu USB s jednoduchým prístupom, aby ste mohli rýchlo tlačiť súbory bez toho, aby ste ich museli odoslať z počítača. Tlačiareň akceptuje štandardné pamäťové jednotky USB v porte USB. Podporované sú nasledovné typy súborov:

- .pdf
- .jpg
- .prn a .PRN
- .cht a .CHT
- .pxl
- .pcl a .PCL
- .ps a .PS
- .doc a .docx
- .ppt a .pptx

Krok č. 1: Prístup k USB súborom na tlačiarni

1. Vložte pamäťovú jednotku USB do portu USB na prístupovú tlač cez USB na tlačiarni.
2. Otvorí sa ponuka **USB Flash Drive** (Pamäťová jednotka USB flash) s nasledujúcimi možnosťami:
 - **Print Documents** (Tlačiť dokumenty)
 - **View and Print Photos** (Zobrazenie a tlač fotografií)
 - **Scan to USB Drive** (Skenovať na jednotku USB)

Krok č. 2: Tlač dokumentov z USB

Možnosť 1: Print documents (Tlačiť dokumenty)

1. Ak chcete vytlačiť dokument, vyberte možnosť **Print Documents** (Tlač dokumentov).
2. Vyberte názov dokumentu, ktorý chcete vytlačiť. Ak je dokument uložený do priečinka, vyberte najskôr priečinok a potom vyberte dokument, ktorý chcete vytlačiť.
3. Keď sa otvorí obrazovka zhrnutia, možno upraviť nasledujúce nastavenia:
 - **Počet kópií**
 - **Paper Size** (Formát papiera)
 - **Paper Type** (Typ papiera)
 - **Prispôbenie na veľkosť strany**

- [Collation](#) (Zakladanie)
 - [Output Color](#) (Farba výstupu) (len modely podporujúce farebnú tlač)
4. Stlačením tlačidla [Print](#) (Tlačiť) vytlačte dokument.
 5. Prevezmite vytlačenú úlohu z výstupnej priehradky a odpojte pamäťovú jednotku USB.

Možnosť 2: Print photos (Tlač fotografií)

1. Ak chcete vytlačiť fotografie, vyberte možnosť [View and Print Photos](#) (Zobrazenie a tlač fotografií).
2. Vyberte náhľad obrázka každej fotografie, ktorú chcete vytlačiť, a potom vyberte položku [Done](#) (Hotovo).
3. Keď sa otvorí obrazovka zhrnutia, možno upraviť nasledujúce nastavenia:
 - [Image Size](#) (Veľkosť obrázka)
 - [Paper Size](#) (Formát papiera)
 - [Paper Type](#) (Typ papiera)
 - [Počet kópií](#)
 - [Output Color](#) (Farba výstupu) (len tlačiarne podporujúce farebnú tlač)
 - [svetlejšie/tmavšie](#)
4. Stlačením tlačidla [Print](#) (Tlačiť) vytlačte fotografie.
5. Prevezmite vytlačenú úlohu z výstupnej priehradky a odpojte pamäťovú jednotku USB.

5 Kopírovanie

- [Kopírovanie](#)
- [Kopírovanie na obe strany papiera \(obojsstranná tlač\)](#)
- [Doplnkové úlohy kopírovania](#)

Ďalšie informácie:

Tieto informácie sú správne v čase publikácie. Aktuálne informácie nájdete v časti www.hp.com/support/colorljM477MFP.

Komplexná podpora pre vašu tlačiareň od spoločnosti HP zahŕňa nasledujúce informácie:

- Inštalácia a konfigurovanie
- Vzdelávanie a používanie
- Riešenie problémov
- Preberanie aktualizácií softvéru a firmvéru
- Fóra podpory
- Vyhľadanie informácií o záruke a regulačných podmienkach

Kopírovanie

1. Položte dokument na sklo skenera podľa indikátorov na produkte.
2. Na domovskej obrazovke ovládacieho panela zariadenia sa dotknite tlačidla **Copy**  (Kopírovať).
3. Ak chcete optimalizovať kvalitu kopírovania pre rôzne typy dokumentov, dotknite sa tlačidla **Settings** (Nastavenia), potom prejdite na tlačidlo **Optimize** (Optimalizácia) a dotknite sa ho. Posúvaním obrazovky ovládacieho panela sa posúvajte možnosťami a dotknutím sa možnosti danú možnosť vyberte. K dispozícii sú nasledujúce nastavenia kvality kopírovania:
 - **Auto Select** (Automatický výber): Toto nastavenie použite vtedy, keď sa nezaujímate o kvalitu kópie. Toto je predvolené nastavenie.
 - **Mixed** (Kombinácia): Toto nastavenie použite na dokumenty, ktoré obsahujú zmes textu a grafiky.
 - **Text**: Toto nastavenie vyberte pre dokumenty, ktoré obsahujú väčšinou text.
 - **Picture** (Obrázok): Toto nastavenie vyberte pre dokumenty, ktoré obsahujú väčšinou grafiku.
4. Dotknite sa položky **Number of Copies** (Počet kópií) a potom pomocou klávesnice na dotykovej obrazovke nastavte počet kópií.
5. Dotykom tlačidla **Black** (Čiernobielo) alebo **Color** (Farebne) spustíte kopírovanie.

Kopírovanie na obe strany papiera (obojstranná tlač)

- [Automatické kopírovanie na obidve strany](#)
- [Manuálne kopírovanie na obidve strany](#)

Automatické kopírovanie na obidve strany

1. Vložte originálne dokumenty do podávača dokumentov s prvou stranou lícom nahor a s vrchnou stranou stránky napred.
2. Prispôbte polohu vodiacich líšt formátu dokumentu.
3. Na domovskej obrazovke ovládacieho panela zariadenia sa dotknite tlačidla **Copy**  (Kopírovať).
4. Dotknite sa tlačidla **Settings** (Nastavenia).
5. Prejdite na tlačidlo **Two-Sided** (Obojstranné) a dotknite sa ho.
6. Posúvajte sa možnosťami a dotknutím sa možnosti danú možnosť vyberte.
7. Dotykom tlačidla **Black** (Čiernobielo) alebo **Color** (Farebne) spustíte kopírovanie.

Manuálne kopírovanie na obidve strany

1. Položte dokument na sklo skenera potlačenou stranou nadol a s horným ľavým rohom strany v hornom ľavom rohu skla. Zatvorte skener.
2. Na domovskej obrazovke ovládacieho panela zariadenia sa dotknite tlačidla **Copy**  (Kopírovať).
3. Dotknite sa tlačidla **Settings** (Nastavenia).
4. Prejdite na tlačidlo **Two-Sided** (Obojstranné) a dotknite sa ho.
5. Posúvajte sa možnosťami a dotknutím sa možnosti danú možnosť vyberte.
6. Dotykom tlačidla **Black** (Čiernobielo) alebo **Color** (Farebne) spustíte kopírovanie.
7. Zariadenie vás vyzve na vloženie ďalšej strany originálneho dokumentu. Položte ju na sklo a potom sa dotknite tlačidla **OK**.
8. Opakujte tento proces, kým nenaskenujete poslednú stranu. Dotknutím sa tlačidla **Done** (Hotovo) zastavíte tlač kópií.

Doplnkové úlohy kopírovania

Prejdite na stránku www.hp.com/support/colorljM477MFP.

K dispozícii sú pokyny na vykonanie konkrétnych úloh kopírovania, napríklad:

- Kopírovanie alebo skenovanie stránok kníh alebo iných zviazaných dokumentov
- Kopírovanie dokumentov rôznej veľkosti
- Kopírovanie alebo skenovanie oboch strán preukazu totožnosti
- Kopírovanie alebo skenovanie dokumentu do formátu brožúry

6 Skenovanie

- [Skenovanie pomocou softvéru HP Scan \(Windows\)](#)
- [Skenovanie pomocou softvéru HP Scan \(OS X\)](#)
- [Skenovanie na pamäťovú jednotku USB](#)
- [Nastavenie funkcie Scan to Network Folder \(Skenovanie do sieťového priečinka\)](#)
- [Skenovanie do sieťového priečinka](#)
- [Nastavenie funkcie skenovania do e-mailu](#)
- [Skenovanie do e-mailu](#)
- [Doplnkové úlohy skenovania](#)

Ďalšie informácie:

Tieto informácie sú správne v čase publikácie. Aktuálne informácie nájdete v časti www.hp.com/support/colorljM477MFP.

Komplexná podpora pre vašu tlačiareň od spoločnosti HP zahŕňa nasledujúce informácie:

- Inštalácia a konfigurovanie
- Vzdelávanie a používanie
- Riešenie problémov
- Preberanie aktualizácií softvéru a firmvéru
- Fóra podpory
- Vyhľadanie informácií o záruke a regulačných podmienkach

Skenovanie pomocou softvéru HP Scan (Windows)

Pomocou softvéru HP Scan spustíte skenovanie zo softvéru na vašom počítači. Naskenovaný obrázok môžete uložiť ako súbor alebo ho môžete odoslať do inej softvérovej aplikácie.

1. Vložte dokument do podávača dokumentov alebo ho položte na sklo skenera podľa indikátorov na tlačiarni.
2. Na počítači kliknite na položku **Start** (Štart), **Programs** (Programy) (alebo **All Programs** (Všetky programy) v systéme Windows XP).
3. Kliknite na položku **HP** a potom vyberte svoju tlačiareň.
4. Kliknite na položku **HP Scan** (Skener HP), vyberte odkaz na skenovanie a v prípade potreby upravte nastavenia.
5. Kliknite na tlačidlo **Scan** (Skenovať).



POZNÁMKA: Kliknutím na položku **More** (Ďalšie) získate prístup k ďalším možnostiam.

Kliknutím na položku **Create New Scan Shortcut** (Vytvoriť nový odkaz skenovania) vytvorte prispôsobenú súpravu nastavení a uložte ju do zoznamu odkazov.

Skenovanie pomocou softvéru HP Scan (OS X)

Pomocou softvéru HP Scan spustíte skenovanie zo softvéru na vašom počítači.

1. Vložte dokument do podávača dokumentov alebo ho položte na sklo skenera podľa indikátorov na tlačiarni.
2. Na počítači otvorte softvér **HP Scan**, ktorý sa nachádza v priečinku **HP** vo vnútri priečinka **Applications** (Aplikácie).
3. Ak chcete skenovať dokument, postupujte podľa pokynov zobrazených na obrazovke.
4. Keď sú všetky strany naskenované, kliknite na ponuku **File** (Súbor) a potom na možnosť **Save** (Uložiť), aby sa uložili do súboru.

Skenovanie na pamäťovú jednotku USB

1. Vložte dokument na sklo skenera alebo ho položte do podávača dokumentov podľa indikátorov na zariadení.
2. Vložte pamäťovú jednotku USB do portu USB na prístupovú tlač cez USB.
3. Otvorí sa ponuka **USB Flash Drive** (Pamäťová jednotka USB flash) s nasledujúcimi možnosťami:
 - **Print Documents** (Tlačiť dokumenty)
 - **View and Print Photos** (Zobrazenie a tlač fotografií)
 - **Scan to USB Drive** (Skenovať na jednotku USB)
4. Vyberet položku **Scan to USB Drive** (Skenovať na jednotku USB)
5. Keď sa otvorí obrazovka zhrnutia, možno upraviť nasledujúce nastavenia:
 - **Typ skenovaného súboru**
 - **Rozlíšenie pri skenovaní**
 - **Veľkosť papiera pri skenovaní**
 - **Zdroj skenovania**
 - **Predpona názvu súboru**
 - **Farba výstupu**
6. Stlačením tlačidla **Scan** (Skenovanie) naskenujte a uložte súbor.
Tlačiareň vytvorí na pamäťovej jednotke USB priečinok s názvom **HPSCANS** a súbor uloží vo formáte .PDF alebo .JPG pomocou automaticky generovaného názvu súboru.

Nastavenie funkcie Scan to Network Folder (Skenovanie do sieťového priečinka)

- [Úvod](#)
- [Než začnete](#)
- [Spôsob č. 1: Použitie sprievodcu Scan to Network Folder Wizard \(Sprievodca nastavením skenovania do sieťového priečinka\) \(Windows\)](#)
- [Spôsob č. 2: Nastavenie funkcie Scan to Network Folder \(Skenovanie do sieťového priečinka\) cez vstavaný webový server HP \(Windows\)](#)
- [Nastavenie funkcie Scan to Network Folder \(Skenovanie do sieťového priečinka\) v počítači Mac](#)

Úvod

Tlačiareň disponuje funkciou, ktorá jej umožňuje naskenovať dokument a uložiť ho do sieťového priečinka. Aby sa táto funkcia skenovania dala používať, tlačiareň musí byť pripojená k sieti. Nie je však k dispozícii, kým sa nenakonfiguruje. K dispozícii sú dve metódy na konfiguráciu skenovania do sieťového priečinka: Sprievodca nastavením skenovania do sieťového priečinka (Windows), ktorý je nainštalovaný v skupine programov HP pre túto tlačiareň ako súčasť kompletnej inštalácie softvéru v systéme Windows 7, a nastavenie skenovania do sieťového priečinka cez vstavaný webový server HP (EWS). Podľa nasledujúcich informácií nastavte funkciu zoskenovania do sieťového priečinka.

Než začnete

Ak chcete nastaviť funkciu skenovania do sieťového priečinka, tlačiareň musí mať aktívne sieťové pripojenie k rovnakej sieti ako počítač, na ktorom spustíte proces nastavenia.

Pred začatím procesu konfigurácie potrebujú správcovia nasledujúce informácie.

- Správcovský prístup k tlačiarni
- Sieťovú cestu do cieľového priečinka (napr. \\názovservera.us.názovspoločnosti.net\skeny)

 **POZNÁMKA:** Sieťový priečinok musí byť nastavený ako zdieľaný priečinok, aby funkcia skenovania do sieťového priečinka fungovala.

Spôsob č. 1: Použitie sprievodcu Scan to Network Folder Wizard (Sprievodca nastavením skenovania do sieťového priečinka) (Windows)

Niektoré tlačiarne HP obsahujú inštaláciu ovládača z disku CD so softvérom. Na konci tejto inštalácie je k dispozícii možnosť **Setup Scan to Folder and Email** (Nastavenie skenovania do priečinka a e-mailu). Sprievodcovia nastavením zahŕňajú možnosti pre základnú konfiguráciu.

 **POZNÁMKA:** Sprievodca skenovaním do sieťového priečinka je k dispozícii len v operačnom systéme Windows 7.

1. Kliknite na ponuku **Start** (Štart) a potom kliknite na položku **Programs** (Programy).
2. Kliknite na možnosť **HP**, kliknite na názov tlačiarne a potom kliknite na položku **Scan to Network Folder Wizard** (Sprievodca skenovaním do sieťového priečinka).



POZNÁMKA: Ak nie je k dispozícii možnosť **Scan to Network Folder Wizard** (Sprievodca skenovaním do sieťového priečinka), použite [Spôsob č. 2: Nastavenie funkcie Scan to Network Folder \(Skenovanie do sieťového priečinka\) cez vstavaný webový server HP \(Windows\) na strane 65](#)

3. V dialógovom okne **Network Folder Profiles** (Profily sieťových priečinkov) kliknite na tlačidlo **New** (Nový). Otvorí sa dialógové okno **Scan to Network Folder Setup** (Nastavenie skenovania do sieťového priečinka).
4. Na 1. stránke **Start** (Spustiť) zadajte názov priečinka do poľa **Display Name** (Zobrazovaný názov). Toto je názov, ktorý sa zobrazí na ovládacom paneli tlačiarne.
5. Vyplňte pole **Destination Folder** (Cieľový priečink) jedným z nasledujúcich spôsobov:
 - a. Zadajte cestu k súboru manuálne.
 - b. Kliknite na tlačidlo **Browse** (Prehľadávať) a prejdite na umiestnenie priečinka.
 - c. Dokončíte nasledujúce úlohu, aby ste vytvorili zdieľaný priečink:
 - i. Kliknite na položku **Share Path** (Zdieľať cestu).
 - ii. V dialógovom okne **Manage Network Shares** (Správa sieťového zdieľania) kliknite na tlačidlo **New** (Nové).
 - iii. Do poľa **Share Name** (Názov zdieľania) zadajte názov, ktorý sa zobrazí na zdieľanom priečinku.
 - iv. Vyplňte políčko **Folder Path** (Cesta k priečinku) kliknutím na tlačidlo **Browse** (Prehľadávať) a výberom jednej z nasledujúcich možností. Nakoniec kliknite na tlačidlo **OK**.
 - Prejdite na existujúci priečink v počítači.
 - Kliknite na tlačidlo **Vytvoriť nový priečink** a vytvorte nový priečink.
 - v. Ak sa zdieľaná cesta potrebuje popis, zadajte popis do poľa **Description** (Popis).
 - vi. V poli **Share Type** (Typ zdieľania) vyberte jednu z nasledujúcich možností a potom kliknite na položku **Apply** (Použiť).
 - **Public** (Verejné)
 - **Private** (Súkromné)
6. Ak chcete vytvoriť skratku do sieťového priečinka na pracovnej ploche, označte zaškrtnuté políčko **Create a Desktop shortcut to the network folder** (Vytvoriť skratku do sieťového priečinka na pracovnej ploche)
7. Aby tlačiareň pred odoslaním skenovaného dokumentu do sieťového priečinka vyžadovala zadanie kódu PIN cez ovládací panel tlačiarne, zadajte 4-miestny kód PIN do poľa **Security PIN** (Zabezpečovací kód PIN)





POZNÁMKA: Pre lepšie zabezpečenie spoločnosť HP odporúča pre typ zdieľania výber možnosti **Private** (Súkromné).

- vii. Keď sa zobrazí hlásenie **The share was successfully created** (Zdieľanie bolo úspešne vytvorené), kliknite na tlačidlo **OK**.
- viii. Označte začiarkovacie políčko pre cieľový priečink a potom kliknite na tlačidlo **OK**.

a potom opäť zadajte kód PIN do poľa **Confirm Security PIN** (Potvrdiť zabezpečovací kód PIN). Kliknite na tlačidlo **Ďalej**.

 **POZNÁMKA:** Spoločnosť HP odporúča vytvorenie kódu PIN na zabezpečenie profilu cieľového priečinka.



 **POZNÁMKA:** Keď je kód PIN vytvorený, je potrebné zadať ho na ovládacom paneli tlačiarne vždy, keď sa skenovaný dokument odošle do sieťového priečinka.

8. Na **2.** stránke **Authenticate (Overiť)** zadajte **User Name** (Meno používateľa) operačného systému Windows a **Password** (Heslo) používané na prihlásenie k počítaču a potom kliknite na tlačidlo **Next** (Ďalej).
 9. Na **3.** stránke **Configure (Konfigurácia)** vyberte predvolené nastavenia skenovania uskutočnením nasledujúcej úlohy a potom kliknite na tlačidlo **Next** (Ďalej).
 - a. Z rozbaľovacej ponuky **Document Type** (Typ dokumentu) vyberte predvolený formát súboru pre skenované súbory.
 - b. Z rozbaľovacej ponuky **Color Preference** (Predvolená farba) vyberte **Black & White** (Čiernobielo) alebo **Color** (Farebne).
 - c. Z rozbaľovacej ponuky **Paper Size** (Veľkosť papiera) vyberte predvolený formát papiera pre skenované súbory.
 - d. Z rozbaľovacej ponuky **Quality Settings** (Nastavenia kvality) vyberte predvolené rozlíšenie pre skenované súbory.
-
-  **POZNÁMKA:** Snímky s vyšším rozlíšením majú viac bodov na palec (dpi), preto vykresľujú viac detailov. Snímky s nižším rozlíšením majú menej bodov na palec a vykresľujú menej detailov, ale veľkosť súboru je menšia.
-
- e. Do poľa **Filename Prefix** (Predpona názvu súboru) zadajte predponu názvu súboru (napr. MyScan).
 10. Na **4.** stránke **Finish (Dokončiť)**, skontrolujte informácie a ubezpečte sa, že nastavenia sú správne. Ak zistíte chybu, kliknutím na tlačidlo **Back** (Späť) chybu opravte. Ak sú nastavenia správne, kliknite na tlačidlo **Save and Test** (Uložiť a otestovať) na otestovanie konfigurácie.
 11. Keď sa zobrazí hlásenie **Congratulations** (Blahoželáme), kliknite na tlačidlo **Finish** (Dokončiť) a dokončíte konfiguráciu.

Spôsob č. 2: Nastavenie funkcie Scan to Network Folder (Skenovanie do sieťového priečinka) cez vstavaný webový server HP (Windows)

- [Krok č. 1: Otvorenie vstavaného webového servera HP \(EWS\)](#)
- [Krok č. 2: Konfigurácia funkcie Skenovanie do sieťového priečinka](#)

Krok č. 1: Otvorenie vstavaného webového servera HP (EWS)

1. Ak chcete zobrazíť adresu IP alebo názov hostiteľa, na domovskej obrazovke ovládacieho panela tlačiarne sa dotknite tlačidla **Network**  (Sieť) alebo tlačidla **Wireless**  (Bezdrôtová sieť).

2. Otvorte webový prehliadač a do riadka s adresou zadajte adresu IP alebo názov hostiteľa presne v takom tvare, v akom sa zobrazuje na ovládacom paneli tlačiarne. Na klávesnici počítača stlačte kláves **Enter**. Otvorí sa server EWS.

 <https://10.10.XX.XXX/>

Ak sa vo webovom prehliadači počas otvárania servera EWS zobrazí hlásenie **Vyskytol sa problém s certifikátom zabezpečenia tejto webovej lokality**, kliknite na možnosť **Pokračovať v používaní tejto webovej lokality (neodporúča sa)**.

 **POZNÁMKA:** Výberom možnosti **Pokračovať v používaní tejto webovej lokality (neodporúča sa)** nevystavujete počítač riziku počas navigácie v serveri EWS pre tlačiareň HP.

Krok č. 2: Konfigurácia funkcie Skenovanie do sieťového priečinka

1. Kliknite na kartu **System** (Systém).
2. Na ľavom navigačnom paneli kliknite na prepojenie **Administration** (Správa).
3. V časti Enabled Features (Povolené funkcie) nastavte položku **Scan to Network Folder** (Skenovať do sieťového priečinka) na možnosť **On** (Zap.).
4. Kliknite na kartu **Scan** (Skenovanie).
5. Uistite sa, že na ľavom navigačnom paneli je zvýraznené prepojenie **Network Folder Setup** (Nastavenie sieťového priečinka). Zobrazí sa stránka funkcie **Scan to Network Folder** (Skenovanie do sieťového priečinka).
6. Na stránke **Network Folder Configuration** (Konfigurácia sieťového priečinka) kliknite na tlačidlo **New** (Nový).
7. V oblasti **Network Folder Information** (Informácie o sieťovom priečinku) vyplňte nasledovné polia:
 - a. Do poľa **Display Name** (Zobrazený názov) zadajte názov, ktorý sa zobrazí na priečinku.
 - b. Do poľa **Network Path** (Sieťová cesta) zadajte sieťovú cestu k priečinku.
 - c. Do poľa **Username** (Používateľské meno) zadajte používateľské meno, ktoré sa vyžaduje na prístup k priečinku v sieti.
 - d. Do poľa **Password** (Heslo) zadajte heslo, ktoré sa vyžaduje na prístup k priečinku v sieti.
8. Na vyžadovanie kódu PIN na ovládacom paneli tlačiarne skôr, ako tlačiareň odošle súbor do sieťového priečinka, vyplňte nasledujúce polia v oblasti **Secure the Folder Access with a PIN** (Zabezpečenie prístupu do priečinka pomocou kódu PIN):
 - a. Do poľa **PIN (Optional)** (Kód PIN (voliteľný)) zadajte štyri číslice kódu PIN.
 - b. Do poľa **Confirm PIN** (Potvrdiť kód PIN) znovu zadajte štyri číslice kódu PIN.

 **POZNÁMKA:** Spoločnosť HP odporúča vytvorenie kódu PIN na zabezpečenie profilu cieľového priečinka.

 **POZNÁMKA:** Keď je kód PIN vytvorený, je potrebné zadať ho na ovládacom paneli tlačiarne vždy, keď sa skenovaný dokument odošle do sieťového priečinka.

9. V oblasti **Scan Settings** (Nastavenia skenovania) vyplňte nasledovné polia:

- a. Z rozbaľovacej ponuky **Scan File Type** (Typ skenovaného súboru) vyberte predvolený formát súboru pre skenované súbory.
 - b. Z rozbaľovacej ponuky **Scan Paper Size** (Veľkosť papiera skenu) vyberte predvolený formát papiera pre skenované súbory.
 - c. Z rozbaľovacej ponuky **Scan Resolution** (Rozlíšenie skenu) vyberte predvolené rozlíšenie pre skenované súbory.
-
-  **POZNÁMKA:** Snímky s vyšším rozlíšením majú viac bodov na palec (dpi), preto vykresľujú viac detailov. Snímky s nižším rozlíšením majú menej bodov na palec a vykresľujú menej detailov, ale veľkosť súboru je menšia.
-
- d. V rozbaľovacej ponuke **Output Color** (Farba výstupu) vyberte, či budú naskenované súbory čiernobiele alebo farebné.
 - e. Do poľa **File Name Prefix** (Predpona názvu súboru) zadajte predponu názvu súboru (napr. MyScan).
10. Skontrolujte všetky informácie a potom kliknite na jednu z nasledujúcich možností:
- **Save and Test** (Uložiť a otestovať): Vyberte túto možnosť, aby sa uložili údaje a otestovalo pripojenie.
 - **Save Only** (Iba uložiť): Vyberte túto možnosť, aby sa uložili údaje bez testu pripojenia.
 - **Cancel** (Zrušiť): Vyberte túto možnosť na ukončenie konfigurácie bez uloženia.



Nastavenie funkcie Scan to Network Folder (Skenovanie do sieťového priečinka) v počítači Mac

- [Krok č. 1: Otvorenie vstavaného webového servera HP \(EWS\)](#)
- [Krok č. 2: Konfigurácia funkcie Skenovanie do sieťového priečinka](#)

Krok č. 1: Otvorenie vstavaného webového servera HP (EWS)

Na otvorenie rozhrania vstavaného webového servera (EWS) použite jednu z nasledujúcich metód.

Spôsob č. 1: Použitie webového prehliadača na otvorenie vstavaného webového servera HP (EWS)

1. Ak chcete zobraziť adresu IP alebo názov hostiteľa, na domovskej obrazovke ovládacieho panela tlačiarne sa dotknite tlačidla Network  (Sieť) alebo tlačidla Wireless  (Bezdrôtová sieť).
2. Otvorte webový prehliadač a do riadka s adresou zadajte adresu IP alebo názov hostiteľa presne v takom tvare, v akom sa zobrazuje na ovládacom paneli tlačiarne. Na klávesnici počítača stlačte kláves **Enter**. Otvorí sa server EWS.

`https://10.10.XX.XXX/`

Ak sa vo webovom prehliadači počas otvárania servera EWS zobrazí hlásenie **Vyskytol sa problém s certifikátom zabezpečenia tejto webovej lokality**, kliknite na možnosť **Pokračovať v používaní tejto webovej lokality (neodporúča sa)**.

 **POZNÁMKA:** Výberom možnosti **Pokračovať v používaní tejto webovej lokality (neodporúča sa)** nevystavujete počítač riziku počas navigácie v serveri EWS pre tlačiareň HP.

Spôsob č. 2: Použitie aplikácie HP Utility na otvorenie vstavaného webového servera (EWS)

1. Otvorte položku **Applications** (Aplikácie), kliknite na položku **HP** a potom na položku **HP Utility**. Zobrazí sa hlavná obrazovka programu HP Utility.
2. Na hlavnej obrazovke programu HP Utility spustíte vstavaný webový server HP (EWS) jedným z nasledujúcich spôsobov:
 - V oblasti **Printer Settings** (Nastavenia tlačiarne) kliknite na položku **Additional Settings** (Dodatočné nastavenia) a potom kliknite na **Open Embedded Web Server** (Otvoriť vstavaný webový server).
 - V oblasti **Scan Settings** (Nastavenia skenu) kliknite na tlačidlo **Scan to Network Folder** (Skenovanie do sieťového priečinka) a potom kliknite na položku **Register My Shared Folder...** (Zaregistrovať môj zdieľaný priečinok...).

 **POZNÁMKA:** Ak nemáte k dispozícii zdieľaný sieťový priečinok, kliknite na položku **Help Me Do This** (Pomôžte mi s tým) na vytvorenie priečinka.

Otvorí sa vstavaný webový server HP (EWS).

Krok č. 2: Konfigurácia funkcie Skenovanie do sieťového priečinka

1. Kliknite na kartu **System** (Systém).
2. Na ľavom navigačnom paneli kliknite na prepojenie **Administration** (Správa).
3. V časti **Enabled Features** (Povolené funkcie) nastavte položku **Scan to Network Folder** (Skenovať do sieťového priečinka) na možnosť **On** (Zap.).
4. Kliknite na kartu **Scan** (Skenovanie).
5. Uistite sa, že na ľavom navigačnom paneli je zvýraznené prepojenie **Network Folder Setup** (Nastavenie sieťového priečinka). Zobrazí sa stránka funkcie **Scan to Network Folder** (Skenovanie do sieťového priečinka).
6. Na stránke **Network Folder Configuration** (Konfigurácia sieťového priečinka) kliknite na tlačidlo **New** (Nový).
7. V oblasti **Network Folder Information** (Informácie o sieťovom priečinku) vyplňte nasledovné polia:
 - a. Do poľa **Display Name** (Zobrazený názov) zadajte názov, ktorý sa zobrazí na priečinku.
 - b. Do poľa **Network Path** (Sieťová cesta) zadajte sieťovú cestu k priečinku.
 - c. Do poľa **Username** (Používateľské meno) zadajte používateľské meno, ktoré sa vyžaduje na prístup k priečinku v sieti.
 - d. Do poľa **Password** (Heslo) zadajte heslo, ktoré sa vyžaduje na prístup k priečinku v sieti.
8. Na vyžadovanie kódu PIN na ovládacom paneli tlačiarne skôr, ako tlačiareň odošle súbor do sieťového priečinka, vyplňte nasledujúce polia v oblasti **Secure the Folder Access with a PIN** (Zabezpečenie prístupu do priečinka pomocou kódu PIN):
 - a. Do poľa **PIN (Optional)** (Kód PIN (voliteľný)) zadajte štyri číslice kódu PIN.
 - b. Do poľa **Confirm PIN** (Potvrdiť kód PIN) znovu zadajte štyri číslice kódu PIN.

 **POZNÁMKA:** Spoločnosť HP odporúča vytvorenie kódu PIN na zabezpečenie profilu cieľového priečinka.

 **POZNÁMKA:** Keď je kód PIN vytvorený, je potrebné zadať ho na ovládacom paneli tlačiarne vždy, keď sa skenovaný dokument odošle do sieťového priečinka.

9. V oblasti **Scan Settings** (Nastavenia skenovania) vyplňte nasledovné polia:
- Z rozbaľovacej ponuky **Scan File Type** (Typ skenovaného súboru) vyberte predvolený formát súboru pre skenované súbory.
 - Z rozbaľovacej ponuky **Scan Paper Size** (Veľkosť papiera skenu) vyberte predvolený formát papiera pre skenované súbory.
 - Z rozbaľovacej ponuky **Scan Resolution** (Rozlíšenie skenu) vyberte predvolené rozlíšenie pre skenované súbory.

 **POZNÁMKA:** Snímky s vyšším rozlíšením majú viac bodov na palec (dpi), preto vykresľujú viac detailov. Snímky s nižším rozlíšením majú menej bodov na palec a vykresľujú menej detailov, ale veľkosť súboru je menšia.

- V rozbaľovacej ponuke **Output Color** (Farba výstupu) vyberte, či budú naskenované súbory čiernobiele alebo farebné.
 - Do poľa **File Name Prefix** (Predpona názvu súboru) zadajte predponu názvu súboru (napr. MyScan).
10. Skontrolujte všetky informácie a potom kliknite na jednu z nasledujúcich možností:
- Save and Test** (Uložiť a otestovať): Vyberte túto možnosť, aby sa uložili údaje a otestovalo pripojenie.
 - Save Only** (Iba uložiť): Vyberte túto možnosť, aby sa uložili údaje bez testu pripojenia.
 - Cancel** (Zrušiť): Vyberte túto možnosť na ukončenie konfigurácie bez uloženia.

Skenovanie do sieťového priečinka

Pomocou ovládacieho panela tlačiarne môžete dokument naskenovať a uložiť ho do priečinka v sieti.



POZNÁMKA: Ak chcete používať túto funkciu, tlačiareň musí byť pripojená k sieti a funkcia skenovania do sieťového priečinka musí byť nakonfigurovaná pomocou programu Scan to Network Folder Setup Wizard (Sprievodca nastavením skenovania do sieťového priečinka) (Windows) alebo pomocou vstavaného webového servera HP.

1. Položte dokument na sklo skenera podľa indikátorov na tlačiarňi.
2. Na domovskej obrazovke ovládacieho panela tlačiarne sa dotknite ikony **Scan**  (Skenovať).
3. Dotknite sa položky **Scan to Network Folder** (Skenovanie do sieťového priečinka).
4. V zozname sieťových priečinkov vyberte priečink, do ktorého chcete dokument uložiť.
5. Na obrazovke ovládacieho panela sa zobrazujú nastavenia skenovania.
 - Ak chcete zmeniť niektoré z týchto nastavení, dotknite sa tlačidla **Settings** (Nastavenia) a potom zmeňte požadované nastavenia.
 - Ak sú nastavenia správne, prejdite na ďalší krok.
6. Dotykom tlačidla **Scan** (Skenovanie) spustíte úlohu skenovania.

Nastavenie funkcie skenovania do e-mailu

- [Úvod](#)
- [Než začnete](#)
- [Spôsob č. 1: Použitie sprievodcu Scan to Email Setup Wizard \(Sprievodca nastavením skenovania do e-mailu\) \(Windows\)](#)
- [Spôsob č. 2: Nastavenie funkcie skenovania do e-mailu cez vstavaný webový server HP \(Windows\)](#)
- [Nastavenie funkcie skenovania do e-mailu v počítači Mac](#)

Úvod

Tlačiareň disponuje funkciou, ktorá jej umožňuje naskenovať dokument a odoslať ho na jednu alebo viacero e-mailových adries. Aby sa táto funkcia skenovania dala používať, tlačiareň musí byť pripojená k sieti. Nie je však k dispozícii, kým sa nenakonfiguruje. K dispozícii sú dve metódy na konfiguráciu skenovania do e-mailu: Sprievodca nastavením skenovania do e-mailu (Windows), ktorý je nainštalovaný v skupine programov HP pre túto tlačiareň ako súčasť kompletnej inštalácie softvéru v systéme Windows 7, a nastavenie skenovania do e-mailu cez vstavaný webový server HP (EWS). Podľa nasledujúcich informácií nastavte funkciu zoskenovania do e-mailu.

Než začnete

Ak chcete nastaviť funkciu skenovania do e-mailu, tlačiareň musí mať aktívne sieťové pripojenie k rovnakej sieti ako počítač, na ktorom spustíte proces nastavenia.

Pred začatím procesu konfigurácie potrebujú správcovia nasledujúce informácie.

- Správcovský prístup k tlačiarňi
- Server SMTP (napr. smtp.mycompany.com)

 **POZNÁMKA:** Ak nepoznáte názov servera SMTP, číslo portu servera SMTP alebo overovacie údaje, požiadajte o ne poskytovateľa e-mailovej alebo internetovej služby alebo správcu systému. Názvy a čísla portov servera SMTP možno zvyčajne jednoducho nájsť vyhľadaním na internete. Pri vyhľadávaní použite napríklad výrazy ako „gmail smtp server name“ (názov servera smtp služby gmail) alebo „yahoo smtp server name“ (názov servera smtp služby yahoo).

- Číslo portu SMTP
- Požiadavky overovania servera SMTP pre odchádzajúce e-mailové správy vrátane používateľského mena a hesla používaného na overovanie v prípade potreby.

 **POZNÁMKA:** Informácie o limitoch digitálneho odosielania vášho e-mailového konta nájdete v dokumentácii poskytovateľa e-mailových služieb. Niektorí poskytovatelia môžu v prípade prekročenia limitu odosielania vaše konto dočasne uzamknúť.

Spôsob č. 1: Použitie sprievodcu Scan to Email Setup Wizard (Sprievodca nastavením skenovania do e-mailu) (Windows)

Niektoré tlačiarne HP obsahujú inštaláciu ovládača z disku CD so softvérom. Na konci tejto inštalácie je k dispozícii možnosť **Setup Scan to Folder and Email** (Nastavenie skenovania do priečinka a e-mailu). Sprievodcovia nastavením zahŕňajú možnosti pre základnú konfiguráciu.



POZNÁMKA: Sprievodca skenovaním do e-mailu je k dispozícii len v operačnom systéme Windows 7.

1. Kliknite na ponuku **Start** (Štart) a potom kliknite na položku **Programs** (Programy).
2. Kliknite na možnosť **HP**, kliknite na názov tlačiarne a potom kliknite na položku **Scan to E-mail Wizard** (Sprievodca skenovaním do e-mailu).



POZNÁMKA: Ak nie je k dispozícii možnosť **Scan to E-mail Wizard** (Sprievodca skenovaním do e-mailu), použite [Spôsob č. 2: Nastavenie funkcie skenovania do e-mailu cez vstavaný webový server HP \(Windows\) na strane 73](#)

3. V dialógovom okne **Outgoing Email Profiles** (Profily odchádzajúcich e-mailov) kliknite na tlačidlo **New** (Nový). Otvorí sa dialógové okno **Scan to Email Setup** (Nastavenie skenovania do e-mailu).
4. Na 1. stránke Start (Spustiť) zadajte e-mailovú adresu odosielateľa do poľa **Email Address** (E-mailová adresa).
5. Do poľa **Display Name** (Zobrazované meno) zadajte meno odosielateľa. Toto je meno, ktoré sa zobrazí na ovládacom paneli tlačiarne.
6. Aby tlačiareň pred odoslaním e-mailu vyžadovala zadanie kódu PIN cez ovládací panel tlačiarne, zadajte 4-miestny kód PIN do poľa **Security PIN** (Zabezpečovací kód PIN) a potom opäť zadajte kód PIN do poľa **Confirm Security PIN** (Potvrdiť zabezpečovací kód PIN) a kliknite na tlačidlo **Next** (Ďalej).



POZNÁMKA: Spoločnosť HP odporúča vytvorenie kódu PIN na zabezpečenie profilu e-mailu.



POZNÁMKA: Keď je kód PIN vytvorený, je potrebné zadať ho na ovládacom paneli tlačiarne vždy, keď sa profil používa na odosielanie skenu do e-mailu.

7. Na 2. stránke Authenticate (Overenie) zadajte **SMTP Server** a **Port Number** (Číslo portu).



POZNÁMKA: Vo väčšine prípadov nie je nutné predvolené číslo portu meniť.



POZNÁMKA: Ak používate hostiteľskú službu SMTP, ako je napríklad Gmail, skontrolujte adresu servera SMTP, číslo portu a nastavenia SSL prostredníctvom webovej lokality poskytovateľa alebo iných zdrojov. Pre službu Gmail je adresa servera SMTP zväčša smtp.gmail.com, číslo portu je 465 a protokol SSL by mal byť povolený.

Prostredníctvom online zdrojov si overte, či sú tieto nastavenia servera v čase konfigurácie aktuálne a platné.

8. Ak používate e-mailovú službu Google™ Gmail vyberte začiarkavacie políčko **Always use secure connection (SSL/TLS)** (Vždy použiť zabezpečené pripojenie (SSL/TLS)).
9. Z rozbaľovacej ponuky vyberte možnosť **Maximum Size of Email** (Maximálna veľkosť e-mailu).



POZNÁMKA: Spoločnosť HP odporúča používať predvolenú veľkosť súboru **Automatic** (Automaticky) ako maximálnu veľkosť.



10. Ak server SMTP vyžaduje overenie na odosielanie e-mailu, začiarknite políčko **E-mail Log-in Authentication** (Overenie prihlásenia do e-mailu) a potom zadajte **User ID** (ID používateľa) a **Password** (Heslo) a potom kliknite na tlačidlo **Next** (Ďalej).
11. Na 3. stránke Configure (Konfigurácia) na automatické kopírovanie odosielateľa do e-mailových správ odoslaných z profilu vyberte **Include sender in all email messages sent out successfully from the printer** (Pridať odosielateľa ku všetkým e-mailom úspešne odoslaným z tlačiarne) a potom kliknite na tlačidlo **Next** (Ďalej).

12. Na 4. stránke Finish (Dokončiť), skontrolujte informácie a ubezpečte sa, že nastavenia sú správne. Ak zistíte chybu, kliknutím na tlačidlo **Back** (Späť) chybu opravte. Ak sú nastavenia správne, kliknite na tlačidlo **Save and Test** (Uložiť a otestovať) na otestovanie konfigurácie.
13. Keď sa zobrazí hlásenie **Congratulations** (Blahoželáme), kliknite na tlačidlo **Finish** (Dokončiť) a dokončíte konfiguráciu.

Spôsob č. 2: Nastavenie funkcie skenovania do e-mailu cez vstavaný webový server HP (Windows)

- [Krok č. 1: Otvorenie vstavaného webového servera HP \(EWS\)](#)
- [Krok č. 2: Konfigurácia funkcie Skenovanie do e-mailu](#)
- [Krok č. 3: Pridajte kontakty do adresára e-mailu](#)
- [Krok č. 4: Nakonfigurujte predvolené možnosti e-mailu](#)

Krok č. 1: Otvorenie vstavaného webového servera HP (EWS)

1. Ak chcete zobraziť adresu IP alebo názov hostiteľa, na domovskej obrazovke ovládacieho panela tlačiarne sa dotknite tlačidla Network  (Sieť) alebo tlačidla Wireless  (Bezdrôtová sieť).
2. Otvorte webový prehliadač a do riadka s adresou zadajte adresu IP alebo názov hostiteľa presne v takom tvare, v akom sa zobrazuje na ovládacom paneli tlačiarne. Na klávesnici počítača stlačte kláves **Enter**. Otvorí sa server EWS.

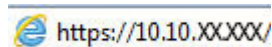

Ak sa vo webovom prehliadači počas otvárania servera EWS zobrazí hlásenie **Vyskytol sa problém s certifikátom zabezpečenia tejto webovej lokality**, kliknite na možnosť **Pokračovať v používaní tejto webovej lokality (neodporúča sa)**.

 **POZNÁMKA:** Výberom možnosti **Pokračovať v používaní tejto webovej lokality (neodporúča sa)** nevystavujete počítač riziku počas navigácie v serveri EWS pre tlačiareň HP.

Krok č. 2: Konfigurácia funkcie Skenovanie do e-mailu

1. Kliknite na kartu **System** (Systém).
2. Na ľavom navigačnom paneli kliknite na prepojenie **Administration** (Správa).
3. V časti Enabled Features (Povolené funkcie) nastavte položku **Scan to Email** (Skenovať do e-mailu) na možnosť **On** (Zap.).
4. Kliknite na kartu **Scan** (Skenovanie).
5. Na ľavom navigačnom paneli kliknite na prepojenie **Outgoing E-mail Profiles** (Profily odosielateľov e-mailov).
6. Na stránke **Outgoing E-mail Profiles** (Profily odosielaných e-mailov) kliknite na tlačidlo **New** (Nový).
7. V oblasti **E-mail Address** (E-mailová adresa), vykonajte nasledovné polia:

- a. Do poľa **Your E-mail Address** (Vaša e-mailová adresa) zadajte e-mailovú adresu odosielateľa pre nový profil odosielaného e-mailu.
 - b. Do poľa **Display Name** (Zobrazované meno) zadajte meno odosielateľa. Toto je meno, ktoré sa zobrazí na ovládacom paneli tlačiarne.
8. V oblasti **SMTP Server Settings** (Nastavenia servera SMTP) vyplňte nasledovné polia:
 - a. Do poľa **SMTP Server** zadajte adresu servera SMTP.
 - b. Do poľa **SMTP Port** zadajte číslo portu SMTP.

 **POZNÁMKA:** Vo väčšine prípadov nie je nutné predvolené číslo portu meniť.

 **POZNÁMKA:** Ak používate hostiteľskú službu SMTP, ako je napríklad Gmail, skontrolujte adresu servera SMTP, číslo portu a nastavenia SSL prostredníctvom webovej lokality poskytovateľa alebo iných zdrojov. Pre službu Gmail je adresa servera SMTP zväčša smtp.gmail.com, číslo portu je 465 a protokol SSL by mal byť povolený.

Prostredníctvom online zdrojov si overte, či sú tieto nastavenia servera v čase konfigurácie aktuálne a platné.

 - c. Ak používate e-mailovú službu Google™ Gmail vyberte začiarkavacie políčko **Always use secure connection (SSL/TLS)** (Vždy použiť zabezpečené pripojenie (SSL/TLS)).
9. Ak server SMTP vyžaduje overenie na odosielanie e-mailu, vyplňte nasledovné polia v oblasti **SMTP Authentication** (Overenie SMTP):
 - a. Vyberte začiarkovacie pole **SMTP server requires authentication for outgoing email messages** (Server SMTP vyžaduje overovanie pre odchádzajúce e-mailové správy).
 - b. Do poľa **SMTP User ID** (ID používateľa SMTP) zadajte ID používateľa pre server SMTP.
 - c. Do poľa **SMTP Password** (Heslo SMTP) zadajte heslo servera SMTP.
10. Na vyžiadanie zadania kódu PIN na ovládací panel tlačiarne pred odoslaním e-mailu z e-mailovej adresy vyplňte nasledovné polia v oblasti **Optional PIN** (Voliteľný kód PIN):
 - a. Do poľa **PIN (Optional)** (Kód PIN (voliteľný)) zadajte štyri číslice kódu PIN.
 - b. Do poľa **Confirm PIN** (Potvrdiť kód PIN) znovu zadajte štyri číslice kódu PIN.

 **POZNÁMKA:** Spoločnosť HP odporúča vytvorenie kódu PIN na zabezpečenie profilu e-mailu.

 **POZNÁMKA:** Keď je kód PIN vytvorený, je potrebné zadať ho na ovládacom paneli tlačiarne vždy, keď sa profil používa na odosielanie skenu do e-mailu.

11. Na konfiguráciu voliteľných predvolieb e-mailu vyplňte nasledovné polia v oblasti **E-mail Message Preferences** (Predvoľby e-mailovej správy):
 - a. Z rozbaľovacej ponuky **Maximum Size for E-mail Message Attachments** (Maximálna veľkosť prílohy e-mailovej správy) zvolte maximálnu veľkosť prílohy e-mailovej správy.

 **POZNÁMKA:** Spoločnosť HP odporúča používať predvolenú veľkosť súboru **Automatic** (Automaticky) ako maximálnu veľkosť.

- b. Ak chcete automaticky kopírovať odosielateľa na e-mailové správy odoslané z profilu, označte začiarkovacie políčko **Auto CC** (Automatická kópia).
12. Skontrolujte všetky informácie a potom kliknite na jednu z nasledujúcich možností:
- **Save and Test** (Uložiť a otestovať): Vyberte túto možnosť, aby sa uložili údaje a otestovalo pripojenie.
 - **Save Only** (Iba uložiť): Vyberte túto možnosť, aby sa uložili údaje bez testu pripojenia.
 - **Cancel** (Zrušiť): Vyberte túto možnosť na ukončenie konfigurácie bez uloženia.

Krok č. 3: Pridajte kontakty do adresára e-mailu

- ▲ Na ľavom navigačnom paneli kliknite na položku **E-mail Address Book** (Adresár e-mailu) a pridajte e-mailové adresy do adresára prístupného z tlačiarne.

Na zadanie jednej e-mailovej adresy dokončíte nasledujúce úlohy:

- a. Do poľa **Contact Name** (Meno kontaktu) zadajte meno nového e-mailového kontaktu.
- b. Do poľa **Contact E-mail Address** (E-mailová adresa kontaktu) zadajte e-mailovú adresu nového e-mailového kontaktu.
- c. Kliknite na tlačidlo **Add/Edit** (Pridať/upraviť).

Na vytvorenie skupiny e-mailov dokončíte nasledujúce úlohy:

- a. Kliknite na položku **New Group** (Nová skupina).
- b. Do poľa **Enter the group name** (Zadajte názov skupiny) zadajte názov novej skupiny.
- c. Kliknite na meno v oblasti **All Individuals** (Všetci jednotlivci) a potom kliknite na tlačidlo so šípkou, aby ste ho presunuli do oblasti **Individuals in Group** (Jednotlivci v skupine).

 **POZNÁMKA:** Vyberte naraz viac mien stlačením **Ctrl** a kliknutím na meno.

- d. Kliknite na položku **Save** (Uložiť).

Krok č. 4: Nakonfigurujte predvolené možnosti e-mailu

- ▲ Na ľavom navigačnom paneli kliknite na položku **E-mail options** (Možnosti e-mailu) na nastavenie predvolených možností e-mailu.
- a. V oblasti **Default Subject and Body Text** (Predvolený predmet a text správy) vyplňte nasledovné polia:
 - i. Do poľa **E-mail Subject** (Predmet e-mailu) zadajte predvolený predmet e-mailových správ.
 - ii. Do poľa **Body Text** (Text správy) zadajte predvolenú vlastnú správu e-mailových správ.
 - iii. Vyberte možnosť **Show body text** (Zobraziť text správy) a predvolený text správy sa zobrazí v e-mailoch.
 - iv. Vyberte možnosť **Hide body text** (Skryť text správy) a predvolený text správy sa nezobrazí v e-mailoch.
- b. V oblasti **Scan Settings** (Nastavenia skenovania) vyplňte nasledovné polia:

- i. Z rozbaľovacej ponuky **Scan File Type** (Typ skenovaného súboru) vyberte predvolený formát súboru pre skenované súbory.
- ii. Z rozbaľovacej ponuky **Scan Paper Size** (Veľkosť papiera skenu) vyberte predvolený formát papiera pre skenované súbory.
- iii. Z rozbaľovacej ponuky **Scan Resolution** (Rozlíšenie skenu) vyberte predvolené rozlíšenie pre skenované súbory.



POZNÁMKA: Snímky s vyšším rozlíšením majú viac bodov na palec (dpi), preto vykresľujú viac detailov. Snímky s nižším rozlíšením majú menej bodov na palec a vykresľujú menej detailov, ale veľkosť súboru je menšia.

- iv. Z rozbaľovacej ponuky **Output Color** (Farba výstupu) vyberte **Black & White** (Čiernobielo) alebo **Color** (Farebne).
 - v. Do poľa **File Name Prefix** (Predpona názvu súboru) zadajte predponu názvu súboru (napr. MyScan).
- c. Kliknite na tlačidlo **Apply** (Použiť).



Nastavenie funkcie skenovania do e-mailu v počítači Mac

- [Krok č. 1: Otvorenie vstavaného webového servera HP \(EWS\)](#)
- [Krok č. 2: Konfigurácia funkcie Skenovanie do e-mailu](#)
- [Krok č. 3: Pridajte kontakty do adresára e-mailu](#)
- [Krok č. 4: Nakonfigurujte predvolené možnosti e-mailu](#)

Krok č. 1: Otvorenie vstavaného webového servera HP (EWS)

Na otvorenie rozhrania vstavaného webového servera (EWS) použite jednu z nasledujúcich metód.

Spôsob č. 1: Použitie webového prehliadača na otvorenie vstavaného webového servera HP (EWS)

1. Ak chcete zobraziť adresu IP alebo názov hostiteľa, na domovskej obrazovke ovládacieho panela tlačiarne sa dotknite tlačidla Network  (Sieť) alebo tlačidla Wireless  (Bezdrôtová sieť).
2. Otvorte webový prehliadač a do riadka s adresou zadajte adresu IP alebo názov hostiteľa presne v takom tvare, v akom sa zobrazuje na ovládacom paneli tlačiarne. Na klávesnici počítača stlačte kláves **Enter**. Otvorí sa server EWS.

`https://10.10.XX.XXX/`

Ak sa vo webovom prehliadači počas otvárania servera EWS zobrazí hlásenie **Vyskytol sa problém s certifikátom zabezpečenia tejto webovej lokality**, kliknite na možnosť **Pokračovať v používaní tejto webovej lokality (neodporúča sa)**.



POZNÁMKA: Výberom možnosti **Pokračovať v používaní tejto webovej lokality (neodporúča sa)** nevystavujete počítač riziku počas navigácie v serveri EWS pre tlačiareň HP.

Spôsob č. 2: Použitie aplikácie HP Utility na otvorenie vstavaného webového servera (EWS)

1. Otvorte položku **Applications** (Aplikácie), kliknite na položku **HP** a potom na položku **HP Utility**. Zobrazí sa hlavná obrazovka programu HP Utility.
2. Na hlavnej obrazovke programu HP Utility spustíte vstavaný webový server HP (EWS) jedným z nasledujúcich spôsobov:
 - V oblasti **Printer Settings** (Nastavenia tlačiarne) kliknite na položku **Additional Settings** (Dodatočné nastavenia) a potom kliknite na **Open Embedded Web Server** (Otvoriť vstavaný webový server).
 - V oblasti **Scan Settings** (Nastavenia skenu) kliknite na tlačidlo **Scan to Email** (Skenovať do e-mailu) a potom kliknite na položku **Begin Scan to E-mail Setup...** (Začať nastavenie funkcie skenovania do e-mailu).

Otvorí sa vstavaný webový server HP (EWS).

Krok č. 2: Konfigurácia funkcie Skenovanie do e-mailu

1. Kliknite na kartu **System** (Systém).
2. Na ľavom navigačnom paneli kliknite na prepojenie **Administration** (Správa).
3. V časti **Enabled Features** (Povolené funkcie) nastavte položku **Scan to Email** (Skenovať do e-mailu) na možnosť **On** (Zap.).
4. Kliknite na kartu **Scan** (Skenovanie).
5. Na ľavom navigačnom paneli kliknite na prepojenie **Outgoing E-mail Profiles** (Profily odosielateľov e-mailov).
6. Na stránke **Outgoing E-mail Profiles** (Profily odchádzajúcich e-mailov) kliknite na tlačidlo **New** (Nový).
7. V oblasti **E-mail Address** (E-mailová adresa), vykonajte nasledovné polia:
 - a. Do poľa **Your E-mail Address** (Vaša e-mailová adresa) zadajte e-mailovú adresu odosielateľa pre nový profil odosielaného e-mailu.
 - b. Do poľa **Display Name** (Zobrazované meno) zadajte meno odosielateľa. Toto je meno, ktoré sa zobrazí na ovládacom paneli tlačiarne.
8. V oblasti **SMTP Server Settings** (Nastavenia servera SMTP) vyplňte nasledovné polia:
 - a. Do poľa **SMTP Server** zadajte adresu servera SMTP.
 - b. Do poľa **SMTP Port** zadajte číslo portu SMTP.

 **POZNÁMKA:** Vo väčšine prípadov nie je nutné predvolené číslo portu meniť.

 **POZNÁMKA:** Ak používate hostiteľskú službu SMTP, ako je napríklad Gmail, skontrolujte adresu servera SMTP, číslo portu a nastavenia SSL prostredníctvom webovej lokality poskytovateľa alebo iných zdrojov. Pre službu Gmail je adresa servera SMTP zväčša smtp.gmail.com, číslo portu je 465 a protokol SSL by mal byť povolený.

Prostredníctvom online zdrojov si overte, či sú tieto nastavenia servera v čase konfigurácie aktuálne a platné.

- c. Ak používate e-mailovú službu Google™ Gmail vyberte začiarkavacie políčko **Always use secure connection (SSL/TLS)** (Vždy použiť zabezpečené pripojenie (SSL/TLS)).

9. Ak server SMTP vyžaduje overenie na odosielanie e-mailu, vyplňte nasledovné polia v oblasti **SMTP Authentication** (Overenie SMTP):
 - a. Vyberte začiarkovacie pole **SMTP server requires authentication for outgoing email messages** (Server SMTP vyžaduje overovanie pre odchádzajúce e-mailové správy).
 - b. Do poľa **SMTP User ID** (ID používateľa SMTP) zadajte ID používateľa pre server SMTP.
 - c. Do poľa **SMTP Password** (Heslo SMTP) zadajte heslo servera SMTP.
10. Na vyžiadanie zadania kódu PIN na ovládací panel tlačiarne pred odoslaním e-mailu z e-mailovej adresy vyplňte nasledovné polia v oblasti **Optional PIN** (Voliteľný kód PIN):
 - a. Do poľa **PIN (Optional)** (Kód PIN (voliteľný)) zadajte štyri číslice kódu PIN.
 - b. Do poľa **Confirm PIN** (Potvrdiť kód PIN) znovu zadajte štyri číslice kódu PIN.

 **POZNÁMKA:** Spoločnosť HP odporúča vytvorenie kódu PIN na zabezpečenie profilu e-mailu.

 **POZNÁMKA:** Keď je kód PIN vytvorený, je potrebné zadať ho na ovládacom paneli tlačiarne vždy, keď sa profil používa na odosielanie skenu do e-mailu.

11. Na konfiguráciu voliteľných predvolieb e-mailu vyplňte nasledovné polia v oblasti **E-mail Message Preferences** (Predvolby e-mailovej správy):
 - a. Z rozbaľovacej ponuky **Maximum Size for E-mail Message Attachments** (Maximálna veľkosť prílohy e-mailovej správy) zvolte maximálnu veľkosť prílohy e-mailovej správy.
 **POZNÁMKA:** Spoločnosť HP odporúča používať predvolenú veľkosť súboru **Automatic** (Automaticky) ako maximálnu veľkosť.
 - b. Ak chcete automaticky kopírovať odosielateľa na e-mailové správy odoslané z profilu, označte začiarkovacie políčko **Auto CC** (Automatická kópia).
12. Skontrolujte všetky informácie a potom kliknite na jednu z nasledujúcich možností:
 - **Save and Test** (Uložiť a otestovať): Vyberte túto možnosť, aby sa uložili údaje a otestovalo pripojenie.
 - **Save Only** (Iba uložiť): Vyberte túto možnosť, aby sa uložili údaje bez testu pripojenia.
 - **Cancel** (Zrušiť): Vyberte túto možnosť na ukončenie konfigurácie bez uloženia.

Krok č. 3: Pridajte kontakty do adresára e-mailu

- ▲ Na ľavom navigačnom paneli kliknite na položku **E-mail Address Book** (Adresár e-mailu) a pridajte e-mailové adresy do adresára prístupného z tlačiarne.

Na zadanie jednej e-mailovej adresy dokončíte nasledujúce úlohy:

- a. Do poľa **Contact Name** (Meno kontaktu) zadajte meno nového e-mailového kontaktu.
- b. Do poľa **Contact E-mail Address** (E-mailová adersa kontaktu) zadajte e-mailovú adresu nového e-mailového kontaktu.
- c. Kliknite na tlačidlo **Add/Edit** (Pridať/upraviť).

Na vytvorenie skupiny e-mailov dokončíte nasledujúce úlohy:

- a. Kliknite na položku **New Group** (Nová skupina).
- b. Do poľa **Enter the group name** (Zadajte názov skupiny) zadajte názov novej skupiny.
- c. Kliknite na meno v oblasti **All Individuals** (Všetci jednotlivci) a potom kliknite na tlačidlo so šípkou, aby ste ho presunuli do oblasti **Individuals in Group** (Jednotlivci v skupine).



POZNÁMKA: Vyberte naraz viac mien stlačením **Ctrl** a kliknutím na meno.

- d. Kliknite na položku **Save** (Uložiť).

Krok č. 4: Nakonfigurujte predvolené možnosti e-mailu

- ▲ Na ľavom navigačnom paneli kliknite na položku **E-mail options** (Možnosti e-mailu) na nastavenie predvolených možností e-mailu.
 - a. V oblasti **Default Subject and Body Text** (Predvolený predmet a text správy) vyplňte nasledovné polia:
 - i. Do poľa **E-mail Subject** (Predmet e-mailu) zadajte predvolený predmet e-mailových správ.
 - ii. Do poľa **Body Text** (Text správy) zadajte predvolenú vlastnú správu e-mailových správ.
 - iii. Vyberte možnosť **Show body text** (Zobraziť text správy) a predvolený text správy sa zobrazí v e-mailoch.
 - iv. Vyberte možnosť **Hide body text** (Skryť text správy) a predvolený text správy sa nezobrazí v e-mailoch.
 - b. V oblasti **Scan Settings** (Nastavenia skenovania) vyplňte nasledovné polia:
 - i. Z rozbaľovacej ponuky **Scan File Type** (Typ skenovaného súboru) vyberte predvolený formát súboru pre skenované súbory.
 - ii. Z rozbaľovacej ponuky **Scan Paper Size** (Veľkosť papiera skenu) vyberte predvolený formát papiera pre skenované súbory.
 - iii. Z rozbaľovacej ponuky **Scan Resolution** (Rozlíšenie skenu) vyberte predvolené rozlíšenie pre skenované súbory.

 **POZNÁMKA:** Snímky s vyšším rozlíšením majú viac bodov na palec (dpi), preto vykresľujú viac detailov. Snímky s nižším rozlíšením majú menej bodov na palec a vykresľujú menej detailov, ale veľkosť súboru je menšia.

 - iv. Z rozbaľovacej ponuky **Output Color** (Farba výstupu) vyberte **Black & White** (Čiernobielo) alebo **Color** (Farebne).
 - v. Do poľa **File Name Prefix** (Predpona názvu súboru) zadajte predponu názvu súboru (napr. MyScan).
- c. Kliknite na tlačidlo **Apply** (Použiť).

Skenovanie do e-mailu

Pomocou ovládacieho panela tlačiarne môžete súbor naskenovať a odoslať priamo na e-mailovú adresu. Naskenovaný súbor sa odošle na príslušnú adresu vo forme prílohy e-mailovej správy.

 **POZNÁMKA:** Ak chcete používať túto funkciu, tlačiareň musí byť pripojená k sieti a funkcia skenovania do e-mailu musí byť nakonfigurovaná pomocou programu Scan to Email Setup Wizard (Sprievodca nastavením skenovania do e-mailu) (Windows) alebo pomocou vstavaného webového servera HP.

1. Položte dokument na skenera podľa indikátorov na tlačiarňi.
2. Na domovskej obrazovke ovládacieho panela tlačiarne sa dotknite ikony **Scan**  (Skenovať).
3. Dotknite sa položky **Scan to E-mail** (Skenovanie do e-mailu).
4. Dotknite sa položky **Send to E-mail** (Odoslať do e-mailu).
5. Vyberte adresu **From** (Odosielateľ), ktorú chcete použiť. Táto adresa sa tiež nazýva „profil odosielaného e-mailu“.

 **POZNÁMKA:** Ak bola nastavená funkcia PIN, zadajte kód PIN a dotknite sa tlačidla **OK**. Kód PIN však nie je potrebný na používanie tejto funkcie.

6. Dotknite sa tlačidla **To** (Komu) a vyberte adresu alebo skupinu, kam chcete odoslať súbor. Po dokončení tohto nastavenia sa dotknite tlačidla **Done** (Hotovo).
 - Ak chcete odoslať správu na inú adresu, znova sa dotknite tlačidla **New** (Nová) a zadajte e-mailovú adresu.
7. Ak chcete pridať riadok predmetu, dotknite sa tlačidla **Subject** (Predmet)
8. Dotknite sa tlačidla **Next** (Ďalej).
9. Na obrazovke ovládacieho panela sa zobrazia nastavenia skenovania.
 - Ak chcete zmeniť niektoré z týchto nastavení, dotknite sa tlačidla **Settings** (Nastavenia) a potom zmeňte požadované nastavenia.
 - Ak sú nastavenia správne, prejdite na ďalší krok.
10. Dotykom tlačidla **Scan** (Skenovanie) spustíte úlohu skenovania.

Doplňkové úlohy skenovania

Prejdite na stránku www.hp.com/support/colorljM477MFP.

K dispozícii sú pokyny na vykonanie konkrétnych úloh skenovania, napríklad:

- Spôsob skenovania bežnej fotografie alebo dokumentu
- Spôsob skenovania upraviteľného textu (OCR)
- Spôsob skenovania viacerých strán do jedného súboru

7 Fax

- [Nastavenie odosielania a prijímania faxov](#)
- [Odoslanie faxu](#)

Ďalšie informácie:

Tieto informácie sú správne v čase publikácie. Aktuálne informácie nájdete v časti www.hp.com/support/colorljM477MFP.

Komplexná podpora pre vašu tlačiareň od spoločnosti HP zahŕňa nasledujúce informácie:

- Inštalácia a konfigurovanie
- Vzdelávanie a používanie
- Riešenie problémov
- Preberanie aktualizácií softvéru a firmvéru
- Fóra podpory
- Vyhľadanie informácií o záruke a regulačných podmienkach

Nastavenie odosielania a prijímania faxov

- [Než začnete](#)
- [1. krok: Určenie typu pripojenia telefónu](#)
- [2. krok: Nastavenie faxu](#)
- [3. krok: Konfigurácia času, dátumu a hlavičky faxu](#)
- [4. krok: Spustenie testu faxu](#)

Než začnete

Pred pripojením faxovej služby sa uistite, že tlačiareň je riadne nastavená.

 **POZNÁMKA:** Na pripojenie tlačiarne do konektora telefónu použite telefónny kábel a všetky adaptéry dodané s tlačiarňou.

 **POZNÁMKA:** V krajinách/oblastiach, kde sa používajú sériové telefónne systémy, sa k tlačiarňe dodáva adaptér. Adaptér slúži na pripojenie ďalších telekomunikačných zariadení do toho istého konektora telefónu, do ktorého je pripojená tlačiareň.

Postupujte podľa pokynov v nasledujúcich štyroch krokoch:

[1. krok: Určenie typu pripojenia telefónu na strane 84.](#)

[2. krok: Nastavenie faxu na strane 85.](#)

[3. krok: Konfigurácia času, dátumu a hlavičky faxu na strane 89.](#)

[4. krok: Spustenie testu faxu na strane 91.](#)

1. krok: Určenie typu pripojenia telefónu

Skontrolujte nasledujúce typy zariadení a služieb a určte, ktorý spôsob nastavenia použiť. Použitý spôsob závisí od zariadení a služieb, ktoré sú už v rámci telefónneho systému nainštalované.

 **POZNÁMKA:** Tlačiareň je analógové zariadenie. Spoločnosť HP odporúča používať tlačiareň s vyhradenou analógovou telefónnou linkou.

- **Vyhradená telefónna linka:** Tlačiareň je jediné zariadenie alebo služba pripojená k telefónnej linke.
- **Hlasové hovory:** Hlasové a faxové hovory využívajú rovnakú telefónnu linku.
- **Odkazovač:** Odkazovač odpovedá na hlasové hovory na telefónnej linke, ktorá sa používa aj na faxové hovory.
- **Hlasová pošta:** Predplatená služba hlasovej pošty využíva rovnakú telefónnu linku ako fax.
- **Služba špecifického zvonenia:** Služba telefonnickej spoločnosti, ktorá umožňuje, aby bolo niekoľko telefónnych čísel priradených k jednej telefónnej linke a aby malo každé číslo iné zvonenie. Tlačiareň rozpozná vzor zvonenia, ktorý je danému číslu priradený, a odpovie na hovor.
- **Počítačový telefónny modem:** Počítač používa telefónnu linku na pripojenie k internetu prostredníctvom telefónneho pripojenia

- **Linka DSL:** Služba DSL (digital subscriber line) od telefonickej spoločnosti. V niektorých krajinách/oblastiach sa môže táto služba nazývať ADSL.
- **Telefónny systém PBX alebo ISDN:** Telefónny systém PBX (private branch exchange) alebo systém ISDN (integrated services digital network).
- **Telefónny systém VoIP:** Systém VoIP (Voice over Internet protocol) prostredníctvom poskytovateľa internetu.

2. krok: Nastavenie faxu

Kliknite na nasledujúce prepojenie, ktoré najlepšie opisuje prostredie, v ktorom bude tlačiareň odosielať a prijímať faxy, a postupujte podľa inštalčných pokynov.

- [Vyhradená telefónna linka na strane 85](#)
- [Zdieľaná hlasová/faxová linka na strane 86](#)
- [Zdieľaná hlasová/faxová linka s odkazovačom na strane 87](#)

V tejto príručke sú uvedené pokyny len pre tri typy pripojení. Ďalšie informácie o pripojení tlačiarny použitím iných typov pripojení nájdete na webovej lokalite podpory: www.hp.com/support/colorljM477MFP.

 **POZNÁMKA:** Táto tlačiareň je analógové zariadenie. Spoločnosť HP odporúča používať tlačiareň s vyhradenou analógovou telefónnou linkou. Ak využívate digitálne prostredie, napr. DSL, PBX, ISDN alebo VoIP, uistite sa, že používate správne filtre a správne nakonfigurujete digitálne nastavenia. Bližšie informácie získate od poskytovateľa digitálnych služieb.

 **POZNÁMKA:** K telefónnej linke nepripájajte viac ako tri zariadenia.

 **POZNÁMKA:** Táto tlačiareň nepodporuje hlasovú poštu.

Vyhradená telefónna linka

Podľa tohto postupu nastavte tlačiareň na vyhradenej telefónnej linke bez ďalších služieb.

1. Telefónny kábel pripojte k portu faxu na tlačiarni a k nástennému telefónnemu konektoru.

 **POZNÁMKA:** V niektorých krajinách/oblastiach môže byť na pripojenie telefónneho kábla dodávaného s tlačiarnou nevyhnutný adaptér.

 **POZNÁMKA:** Na niektorých tlačiarnach sa môže port faxu nachádzať nad telefónnym portom. Riadte sa ikonami na tlačiarni.

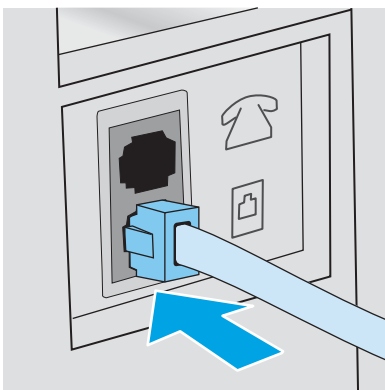

2. Nastavte tlačiareň na automatické odpovedanie na faxové hovory.
 - a. Zapnite tlačiareň.
 - b. Na domovskej obrazovke ovládacieho panela tlačiarne stlačte tlačidlo **Setup** (Nastavenie) .
 - c. Dotknite sa ponuky **Fax Setup** (Nastavenie faxu).
 - d. Dotknite sa ponuky **Basic Setup** (Základné nastavenie).
 - e. Dotknite sa nastavenia **Answer Mode** (Režim odpovedania).
 - f. Dotknite sa možnosti **Automatic** (Automatický).
3. Pokračujte časťou [3. krok: Konfigurácia času, dátumu a hlavičky faxu na strane 89](#).

Zdieľaná hlasová/faxová linka

Podľa tohto postupu nastavte tlačiareň na zdieľanú hlasovú/faxovú linku.

1. Odpojte všetky zariadenia pripojené k telefónnemu konektoru.
2. Telefónny kábel pripojte k portu faxu na tlačiarňi a k nástennému telefónnemu konektoru.

 **POZNÁMKA:** V niektorých krajinách/oblastiach môže byť na pripojenie telefónneho kábla dodávaného so zariadením nevyhnutný adaptér.

 **POZNÁMKA:** Na niektorých tlačiarňach sa môže port faxu nachádzať nad telefónnym portom. Riadte sa ikonami na tlačiarňi.

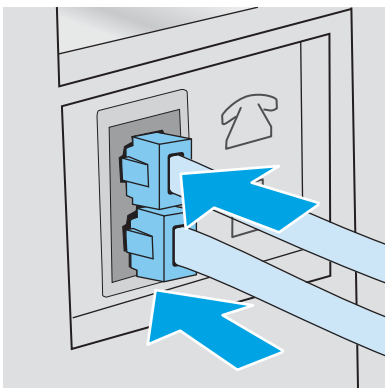

3. Odpojte konektor od výstupného portu telefónnej linky v zadnej časti tlačiarne a potom pripojte do tohto portu telefón.
4. Nastavte tlačiareň na automatické odpovedanie na faxové hovory.
 - a. Zapnite tlačiareň.
 - b. Na domovskej obrazovke ovládacieho panela tlačiarne stlačte tlačidlo **Setup** (Nastavenie) .
 - c. Dotknite sa ponuky **Fax Setup** (Nastavenie faxu).
 - d. Dotknite sa ponuky **Basic Setup** (Základné nastavenie).
 - e. Dotknite sa nastavenia **Answer Mode** (Režim odpovedania) a potom sa dotknite možnosti **Automatic** (Automatický).
5. Tlačiareň nastavte tak, aby sa pred odosielaním faxu kontroloval tón vytáčania.



POZNÁMKA: Týmto spôsobom sa zabráni tomu, aby tlačiareň odosiela fax, zatiaľ čo niekto iný telefonuje.

- a. Na domovskej obrazovke ovládacieho panela tlačiarne stlačte tlačidlo **Setup** (Nastavenie) .
 - b. Dotknite sa ponuky **Fax Setup** (Nastavenie faxu).
 - c. Dotknite sa ponuky **Advanced Setup** (Rozšírené nastavenie).
 - d. Dotknite sa nastavenia **Detect Dial Tone** (Rozpoznať tón vytáčania) a potom sa dotknite možnosti **On** (Zapnúť).
6. Pokračujte časťou [3. krok: Konfigurácia času, dátumu a hlavičky faxu na strane 89](#).

Zdieľaná hlasová/faxová linka s odkazovačom

Podľa tohto postupu nastavte tlačiareň na zdieľanú hlasovú/faxovú linku s odkazovačom.

1. Odpojte všetky zariadenia pripojené k telefónnemu konektoru.
2. Odpojte konektor od výstupného portu telefónnej linky v zadnej časti tlačiarne.

3. Telefónny kábel pripojte k portu faxu na tlačiarni a k nástennému telefónnemu konektoru.

 **POZNÁMKA:** V niektorých krajinách/oblastiach môže byť na pripojenie telefónneho kábla dodávaného s tlačiarnou nevyhnutný adaptér.

 **POZNÁMKA:** Na niektorých tlačiarnach sa môže port faxu nachádzať nad telefónnym portom. Riadte sa ikonami na tlačiarni.

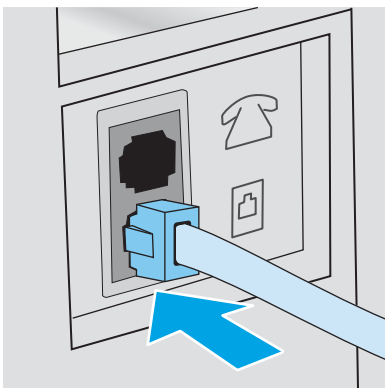

4. Pripojte telefónny kábel odkazovača k výstupnému portu telefónnej linky v zadnej časti tlačiarnie.

 **POZNÁMKA:** Pripojte odkazovač priamo k tlačiarni, pretože odkazovač môže zaznamenávať faxové tóny zo zariadenia odosielajúceho fax a tlačiareň nemusí prijímať faxy.

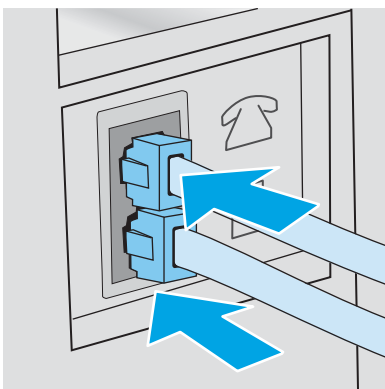

 **POZNÁMKA:** Ak odkazovač nemá vstavaný telefón, pripojte telefón k výstupnému portu **OUT** na odkazovači kvôli praktickosti.

 **POZNÁMKA:** Na niektorých tlačiarnach sa môže port faxu nachádzať nad telefónnym portom. Riadte sa ikonami na tlačiarni.



5. Nakonfigurujte v tlačiarni nastavenie počtu zvonení do odpovedania.

- a. Zapnite tlačiareň.
- b. Na domovskej obrazovke ovládacieho panela tlačiarnie stlačte tlačidlo **Setup** (Nastavenie) .
- c. Dotknite sa ponuky **Fax Setup** (Nastavenie faxu).
- d. Dotknite sa ponuky **Basic Setup** (Základné nastavenie).
- e. Dotknite sa možnosti **Rings to Answer** (Počet zvonení do odpovedania).

- f. Pomocou numerickej klávesnice na ovládacom paneli tlačiarne nastavte počet zvonení na 5 alebo viac a potom stlačte tlačidlo **OK**.
 - g. Dotknutím sa tlačidla Domov  sa vrátte do hlavnej ponuky.
6. Nastavte tlačiareň na automatické odpovedanie na faxové hovory.
 - a. Na domovskej obrazovke ovládacieho panela tlačiarne stlačte tlačidlo **Setup** (Nastavenie) .
 - b. Dotknite sa ponuky **Fax Setup** (Nastavenie faxu).
 - c. Dotknite sa ponuky **Basic Setup** (Základné nastavenie).
 - d. Dotknite sa nastavenia **Answer Mode** (Režim odpovedania) a potom sa dotknite možnosti **Automatic** (Automatický).
 - e. Dotknutím sa tlačidla Domov  sa vrátte do hlavnej ponuky.
7. Tlačiareň nastavte tak, aby sa pred odosielaním faxu kontroloval tón vytáčania.

 **POZNÁMKA:** Týmto spôsobom sa zabráni tomu, aby tlačiareň odosiela fax, zatiaľ čo niekto iný telefonuje.

- a. Na domovskej obrazovke ovládacieho panela tlačiarne stlačte tlačidlo **Setup** (Nastavenie) .
 - b. Dotknite sa ponuky **Fax Setup** (Nastavenie faxu).
 - c. Dotknite sa ponuky **Advanced Setup** (Rozšírené nastavenie).
 - d. Dotknite sa nastavenia **Detect Dial Tone** (Rozpoznať tón vytáčania) a potom sa dotknite tlačidla **On** (Zapnúť).
8. Pokračujte časťou [3. krok: Konfigurácia času, dátumu a hlavičky faxu na strane 89](#).

3. krok: Konfigurácia času, dátumu a hlavičky faxu

Nakonfigurujte nastavenia faxu tlačiarne pomocou jednej z nasledujúcich metód:

- [Sprievodca nastavením faxu značky HP na strane 89](#) (odporúčaný spôsob)
- [Ovládací panel tlačiarne na strane 90](#)
- [Vstavaný webový server HP \(EWS\) a nástroj HP Device Toolbox \(Windows\) na strane 90](#) (ak je nainštalovaný softvér)

 **POZNÁMKA:** V USA a mnohých iných krajinách/oblastiach je nastavenie času, dátumu a iných informácií do hlavičky faxu povinné zo zákona.

Sprievodca nastavením faxu značky HP

Sprievodcu nastavením faxu otvorte po *úvodnom* nastavení a inštalácii softvéru podľa nasledujúcich pokynov.

 **POZNÁMKA:** Sprievodca nastavením faxu je dostupný len v operačnom systéme Windows 7.

1. Kliknite na položku **Start** (Štart) a potom kliknite na položku **Programs** (Programy).
2. Kliknite na možnosť **HP**, kliknite na názov tlačiarne a potom kliknite na položku **HP Fax Setup Wizard** (Sprievodca nastavením faxu HP).

3. Nakonfigurujte nastavenia faxu podľa pokynov zobrazených v sprievodcovi nastavením faxu HP.
4. Pokračujte časťou [4. krok: Spustenie testu faxu na strane 91](#).

Ovládací panel tlačiarne

Podľa nasledujúcich pokynov nastavte dátum, čas a hlavičku pomocou ovládacieho panela.

1. Na domovskej obrazovke sa dotknite tlačidla **Setup**  (Nastavenie).
2. Dotknite sa ponuky **Fax Setup** (Nastavenie faxu).
3. Dotknite sa ponuky **Basic Setup** (Základné nastavenie).
4. Prejdite na tlačidlo **Time/Date** (Čas/dátum) a dotknite sa ho.
5. Vyberte položku **12-hour clock** (12-hodinový formát hodín) alebo **24-hour clock** (24-hodinový formát hodín).
6. Pomocou klávesnice zadajte aktuálny čas a potom sa dotknite tlačidla **OK**.

 **POZNÁMKA:** V prípade potreby otvorte dotknutím sa tlačidla **123** klávesnicu so špeciálnymi znakmi.

7. Vyberte formát dátumu.
8. Pomocou klávesnice zadajte aktuálny dátum a potom sa dotknite tlačidla **OK**.
9. Dotknite sa ponuky **Fax Header** (Hlavička faxu).
10. Pomocou klávesnice zadajte faxové číslo a potom sa dotknite tlačidla **OK**.

 **POZNÁMKA:** Maximálny počet znakov pre faxové číslo je 20.

11. Pomocou klávesnice zadajte názov alebo hlavičku spoločnosti a potom sa dotknite tlačidla **OK**.

 **POZNÁMKA:** Maximálny počet znakov pre hlavičku faxu je 25.

12. Pokračujte časťou [4. krok: Spustenie testu faxu na strane 91](#).





Vstavaný webový server HP (EWS) a nástroj HP Device Toolbox (Windows)

1. Spustíte server HP EWS z ponuky **Start** (Štart) alebo pomocou webového prehliadača.

Ponuka Start (Štart)

- a. Kliknite na tlačidlo **Start** (Štart) a potom na položku **Programs** (Programy).
- b. Kliknite na vašu produktovú skupinu HP a potom kliknite na nástroj **HP Device Toolbox**.

Webový prehliadač

- a. Na úvodnej obrazovke ovládacieho panela tlačiarne stlačte tlačidlo Connection Information (Informácie o pripojení)  /  a potom tlačidlo **Network Connected** (Pripojená sieť)  alebo tlačidlo **Network Wi-Fi ON** (Sieť Wi-Fi zapnutá) . Zobrazí sa adresa IP alebo názov hostiteľa.

- b. Otvorte webový prehliadač a do riadka s adresou zadajte adresu IP alebo názov hostiteľa presne v takom tvare, v akom sa zobrazuje na ovládacom paneli tlačiarne. Na klávesnici počítača stlačte kláves **Enter**. Otvorí sa server EWS.

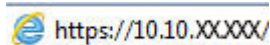
 <https://10.10.XX.XXX/>

 **POZNÁMKA:** Ak sa vo webovom prehľadávači počas otvárania servera EWS zobrazí hlásenie **There is a problem with this website's security certificate** (Vyskytol sa problém s certifikátom zabezpečenia tejto webovej lokality), kliknite na možnosť **Continue to this website (not recommended)** (Pokračovať v používaní tejto webovej lokality (neodporúča sa)).

Výberom možnosti **Choosing Continue to this website (not recommended)** (Pokračovať v používaní tejto webovej lokality (neodporúča sa)) nevystavujete počítač riziku počas navigácie v serveri EWS pre tlačiareň HP.

2. Kliknite na kartu **Fax**.
3. Podľa pokynov na obrazovke nakonfigurujte nastavenia faxu.
4. Pokračujte časťou [4. krok: Spustenie testu faxu na strane 91](#).

4. krok: Spustenie testu faxu

Test faxu spustíte, aby ste mali istotu, že fax bol nastavený správne.

1. Na domovskej obrazovke sa dotknite tlačidla **Setup**  (Nastavenie).
2. Prejdite na ponuku **Service** (Servis) a dotknite sa jej.
3. Dotknite sa ponuky **Fax Service** (Servis faxu).
4. Dotknite sa možnosti **Run Fax Test** (Spustiť test faxu). Tlačiareň vytlačí správu o teste.
5. Správu skontrolujte.
 - Ak je v správe uvedené, že tlačiareň **prešla testom**, je pripravená na odosielanie a prijímanie faxov.
 - Ak je v správe uvedené, že tlačiareň **neprešla testom**, nájdite v správe informácie o tom, ako problém odstrániť. Viac informácií o odstraňovaní problémov s faxom nájdete v kontrolnom zozname riešenia problémov s faxom.

Odoslanie faxu

- [Faxovanie z plochého skenera](#)
- [Faxovanie z podávača dokumentov](#)
- [Používanie záznamov rýchlych volieb a skupinových volieb](#)
- [Odoslanie faxu zo softvéru](#)
- [Odoslanie faxu zo softvérového programu tretej strany, ako napríklad programu Microsoft Word](#)

Faxovanie z plochého skenera

1. Položte dokument lícovou stranou nadol na sklo skenera.

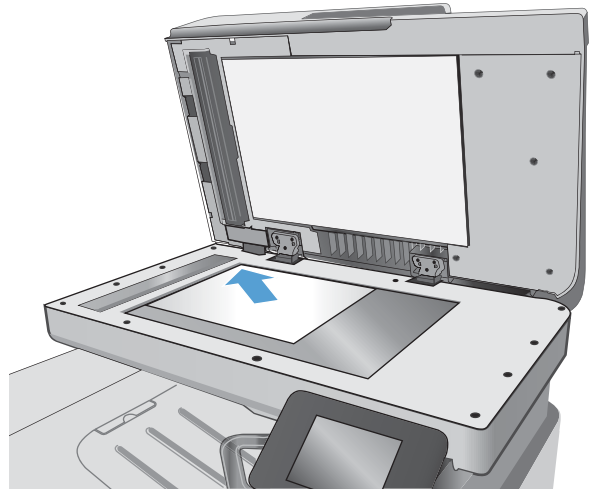

2. Na domovskej obrazovke ovládacieho panela tlačiarne sa dotknite ikony **Fax** .
3. Faxové číslo zadajte pomocou klávesnice.
4. Dotknite sa tlačidla **Start Fax** (Spustiť fax).
5. Tlačiareň vás vyzve k potvrdeniu, že odosielanie prebieha zo skla skenera. Dotknite sa tlačidla **Yes** (Áno).
6. Tlačiareň vás vyzve k vloženiu prvej stránky. Dotknite sa tlačidla **OK** (Farebne/čiernobielo).
7. Tlačiareň naskenuje prvú stranu a potom vás vyzve, aby ste vložili ďalšiu stranu. Ak má dokument niekoľko strán, dotknite sa tlačidla **Yes** (Áno). Pokračujte v tomto procese, kým nenaskenujete všetky strany.
8. Po naskenovaní poslednej strany sa v kontextovom okne dotknite tlačidla **No** (Nie). Tlačiareň odošle fax.

Faxovanie z podávača dokumentov

1. Originály vložte do podávača dokumentov lícnou stranou nahor.

UPOZORNENIE: Aby ste zabránili poškodeniu tlačiarne, nepoužívajte originál, ktorý obsahuje korekčnú pásku, korekčnú kvapalinu, papierové sponky alebo svorky zošívачky. Do podávača dokumentov nekladajte fotografie, malé originály alebo krehké originály.

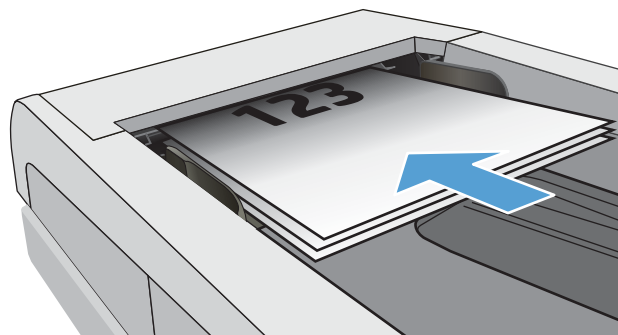

2. Nastavujte vodiace lišty, pokiaľ nebudú priliehať k papieru.

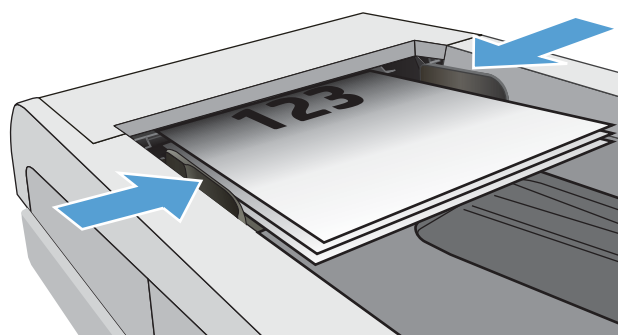



3. Na domovskej obrazovke ovládacieho panela tlačiarne sa dotknite ikony Fax .
4. Faxové číslo zadajte pomocou klávesnice.
5. Dotknite sa tlačidla Start Fax (Spustiť fax).

Používanie záznamov rýchlych volieb a skupinových volieb

 **POZNÁMKA:** Položky telefónneho zoznamu je potrebné nastaviť pomocou ponuky Fax Menu (Ponuka faxu) pred použitím telefónneho zoznamu na odosielanie faxov.

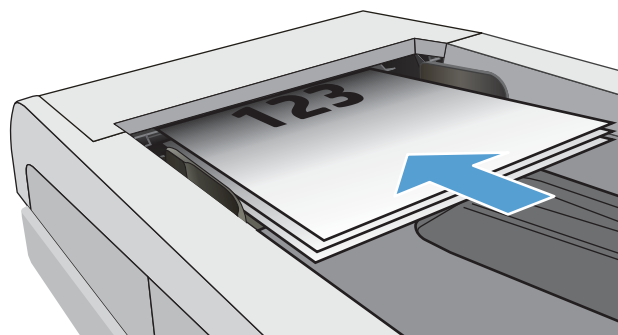
1. Položte dokument na sklo skenera alebo do podávača dokumentov.



2. Na domovskej obrazovke ovládacieho panela tlačiarne sa dotknite ikony **Fax** .
3. Na klávesnici sa dotknite ikony telefónneho zoznamu faxu.
4. Dotknite sa názvu samostatnej alebo skupinovej položky, ktorú chcete použiť.
5. Dotknite sa tlačidla **Start Fax** (Spustiť fax).

Odoslanie faxu zo softvéru

Postup odosielania faxov sa odlišuje v závislosti od vašich špecifikácií. Nižšie sú uvedené najbežnejšie kroky.

1. Kliknite na položku **Start** (Štart), **Programs** (Programy) (alebo **All Programs** (Všetky programy) v systéme Windows XP) a potom kliknite na položku **HP**.
2. Kliknite na názov tlačiarne a potom kliknite na položku **Send fax** (Odoslať fax). Spustí sa softvér faxu.
3. Zadajte faxové číslo jedného alebo viacerých príjemcov.
4. Vložte dokument do podávača dokumentov.
5. Vyberte možnosť **Send Now** (Odoslať teraz).

Odoslanie faxu zo softvérového programu tretej strany, ako napríklad programu Microsoft Word

1. V programe tretej strany otvorte dokument.
2. Kliknite na tlačidlo **File** (Súbor) a potom kliknite na tlačidlo **Print** (Tlač).
3. V rozbaľovacom zozname ovládača tlačiarne vyberte faxový ovládač tlačiarne. Spustí sa softvér faxu.
4. Zadajte faxové číslo jedného alebo viacerých príjemcov.
5. Pridajte akékoľvek stránky vložené v tlačiarni. Tento krok je voliteľný.
6. Vyberte možnosť **Send Now** (Odoslať teraz).

8 Správa zariadenia

- [Použitie aplikácií webových služieb HP](#)
- [Zmena typu pripojenia produktu \(Windows\)](#)
- [Rozšírená konfigurácia pomocou vstavaného webového servera HP \(EWS\) a panela nástrojov HP Device Toolbox \(Windows\)](#)
- [Rozšírená konfigurácia pomocou aplikácie HP Utility pre systém OS X](#)
- [Konfigurácia nastavení siete IP](#)
- [Funkcie zabezpečenia produktu](#)
- [Nastavenia úspory energie](#)
- [Softvér HP Web Jetadmin](#)
- [Aktualizácia firmvéru](#)

Ďalšie informácie:

Tieto informácie sú správne v čase publikácie. Aktuálne informácie nájdete v časti www.hp.com/support/colorljM477MFP.

Komplexná podpora pre vašu tlačiareň od spoločnosti HP zahŕňa nasledujúce informácie:

- Inštalácia a konfigurovanie
- Vzdelávanie a používanie
- Riešenie problémov
- Preberanie aktualizácií softvéru a firmvéru
- Fóra podpory
- Vyhľadanie informácií o záruke a regulačných podmienkach

Použitie aplikácií webových služieb HP

Aplikácie webových služieb HP poskytujú užitočný obsah, ktorý je možné automaticky prevziať z internetu do tlačiarne. Zvoľte si spomedzi rôznych aplikácií vrátane správ, kalendárov, formulárov a cloudového ukladania dokumentov.

Na lokalite HP Connected na adrese www.hpconnected.com môžete aktivovať tieto aplikácie a plánovať preberania.



POZNÁMKA: Aby ste mohli používať túto funkciu, tlačiareň musí byť pripojená ku káblovej alebo bezdrôtovej sieti a mať prístup na internet. Na tlačiarni musia byť zapnuté webové služby HP.

Aktivovať webové služby

Tento proces aktivuje webové služby HP aj tlačidlo **Apps**  (Aplikácie).

1. Domovskú obrazovku na ovládacom paneli tlačiarne potiahnite prstom, kým sa nezobrazí ponuka **Setup** (Nastavenie). Dotykem ikony **Setup**  (Nastavenie) otvorte danú ponuku.
2. Dotknite sa položky **HP Web Services** (Webové služby HP).
3. Dotknite sa položky **Enable HP Web Services** (Aktivovať webové služby HP).
4. Vytlačte podmienky používania webových služieb HP dotykem tlačidla **Print** (Tlačiť).
5. Dotykem položky **OK** dokončíte proces.

Po prevzatí aplikácie z webovej lokality HP Connected bude táto aplikácia dostupná v ponuke **Apps** (Aplikácie) v ovládacom paneli tlačiarne.

Zmena typu pripojenia produktu (Windows)

Ak produkt už používate a chcete zmeniť spôsob jeho pripojenia, pripojenie môžete zmeniť pomocou odkazu **Reconfigure your HP Device** (Zmena konfigurácie zariadenia HP) na pracovnej ploche počítača. Napríklad môžete prekonfigurovať produkt tak, aby používal inú bezdrôtovú adresu, aby sa pripojil ku káblovej alebo bezdrôtovej sieti, prípadne sieťové pripojenie zmeniť na pripojenie USB. Konfiguráciu môžete zmeniť bez vloženia produktového disku CD. Po výbere typu pripojenia, ktoré chcete vytvoriť, program prejde priamo na časť inštaláčného postupu produktu, ktorú je potrebné zmeniť.

Rozšírená konfigurácia pomocou vstavaného webového servera HP (EWS) a panela nástrojov HP Device Toolbox (Windows)

Pomocou vstavaného webového servera HP môžete spravovať tlačové funkcie z počítača namiesto ovládacieho panela tlačiarne.

- Zobrazenie informácií o stave tlačiarne
- Určenie zostávajúcej životnosti všetkého spotrebného materiálu a objednanie nového
- Zobrazenie a zmena konfigurácie zásobníkov
- Zobrazenie a zmena nastavení ponúk ovládacieho panela tlačiarne.
- Zobrazenie a tlač interných stránok
- Príjem upozornení na udalosti týkajúce sa tlačiarne a spotrebného materiálu.
- Zobrazenie a zmenu konfigurácie siete

Vstavaný webový server HP funguje, keď je tlačiareň pripojená k sieti založenej na adrese IP. Vstavaný webový server HP nepodporuje pripojenie tlačiarne na báze IPX. Otvorenie a použitie vstavaného webového servera HP nie je podmienené prístupom na Internet.

Keď je tlačiareň pripojená k sieti, vstavaný webový server HP je automaticky dostupný.





 **POZNÁMKA:** Program HP Device Toolbox sa používa na pripojenie k vstavanému webovému server HP, keď je tlačiareň pripojená k počítaču prostredníctvom USB. Je k dispozícii iba vtedy, ak bola vykonaná úplná inštalácia, keď bola tlačiareň nainštalovaná v počítači. V závislosti od pripojenia tlačiarne nemusia byť niektoré funkcie dostupné.

 **POZNÁMKA:** Vstavaný webový server HP nie je prístupný mimo sieťovej brány firewall.

Spôsob č. 1: Otvorenie vstavaného webového servera HP (EWS) z ponuky Start (Štart)

1. Kliknite na tlačidlo **Start** (Štart) a potom na položku **Programs** (Programy).
2. Kliknite na skupinu tlačiarne HP a potom kliknite na položku **HP Device Toolbox**.

Spôsob č. 2: Otvorenie vstavaného webového servera HP (EWS) z webového prehliadača

1. Na úvodnej obrazovke ovládacieho panela tlačiarne sa dotknite tlačidla Connection Information  / 
(Informácie o pripojení) a potom tlačidla **Network Connected**  (Pripojená sieť) alebo tlačidla **Network Wi-Fi ON**  (ZAPNUTÁ sieť Wi-Fi). Zobrazí sa adresa IP alebo názov hostiteľa.

2. Otvorte webový prehliadač a do riadka s adresou zadajte adresu IP alebo názov hostiteľa presne v takom tvare, v akom sa zobrazuje na ovládacom paneli tlačiarne. Na klávesnici počítača stlačte kláves **Enter**. Otvorí sa server EWS.

 <https://10.10.XX.XXX/>

 **POZNÁMKA:** Ak sa vo webovom prehliadači počas otvárania servera EWS zobrazí hlásenie **There is a problem with this website's security certificate** (Vyskytol sa problém s certifikátom zabezpečenia tejto webovej lokality), kliknite na možnosť **Continue to this website (not recommended)** (Pokračovať v používaní tejto webovej lokality (neodporúča sa)).

Výberom možnosti **Pokračovať v používaní tejto webovej lokality (neodporúča sa)** nevystavujete počítač riziku počas navigácie v serveri EWS pre tlačiareň HP.

Karta alebo časť	Opis
Karta Home (Domov) Poskytuje informácie o tlačiarni, stave a konfigurácii.	<ul style="list-style-type: none">• Device Status (Stav produktu): Zobrazuje stav tlačiarne a informuje o približnej percentuálnej zostávajúcej životnosti spotrebného materiálu HP.• Supplies Status (Stav spotrebného materiálu): Ukazuje odhadované percento životnosti spotrebného materiálu HP. Skutočná životnosť spotrebného materiálu sa môže odlišovať. Odporúčame mať pripravenú náhradnú položku spotrebného materiálu na inštaláciu, keď sa kvalita tlače stane neprijateľnou. Spotrebný materiál nemusí byť vymenený, pokiaľ je kvalita tlače aj naďalej prijateľná.• Device Configuration (Konfigurácia zariadenia): Zobrazuje informácie, ktoré sa nachádzajú na konfiguračnej stránke tlačiarne.• Network Summary (Prehľad siete): Zobrazuje informácie, ktoré sa nachádzajú na stránke sieťovej konfigurácie tlačiarne.• Reports (Hlásenia): Umožní vám vytlačiť konfiguračnú stránku a stránku stavu spotrebného materiálu, ktoré vytvorí tlačiareň.• Job Storage Log (Denník uložených úloh): Zobrazuje prehľad všetkých úloh, ktoré sú uložené v pamäti tlačiarne.• Color Usage Log (Denník použitia farby v úlohe): Zobrazuje prehľad farebných úloh, ktoré vytvorila tlačiareň. (Len pre farebné tlačiarne)• Event log (Protokol udalostí): Zobrazuje zoznam všetkých udalostí a chýb tlačiarne.

Karta alebo časť	Opis
<p>Karta System (Systém)</p> <p>Poskytuje možnosť konfigurovať tlačiareň pre váš počítač.</p>	<ul style="list-style-type: none"> • Device Information (Informácie o zariadení): Ponúka základné informácie o tlačiarňi a spoločnosti. • Paper Setup (Nastavenie papiera): Umožní vám zmeniť predvolené nastavenia manipulácie s papierom pre tlačiareň. • Print Quality (Kvalita tlače): Umožní vám zmeniť predvolené nastavenia kvality tlače pre tlačiareň. • Energy Settings (Energetické nastavenia): Umožní vám zmeniť predvolené časy aktivácie režimu spánku/automatického vypnutia alebo automatického vypnutia. • Job Storage Setup (Nastavenie uložených úloh): Nakonfigurujte nastavenia ukladania úloh pre tlačiareň. • Print Density (Hustota tlače): Zmeňte hustotu tlače pre kontrast, zvýraznenia, stredné odtiene a tieň. • Paper Types (Typy papiera): Umožní vám nakonfigurovať tlačové režimy, ktoré zodpovedajú typom papiera, ktoré tlačiareň môže použiť. • System Setup (Nastavenie systému): Umožní vám zmeniť predvolené hodnoty systému pre tlačiareň. • Supply Settings (Nastavenia spotrebného materiálu): Zmeňte nastavenia pre hlásenia typu Cartridge is low (Úroveň tonera je nízka) a iné informácie o spotrebnom materiáli. • Service (Servis): Umožní vám vykonať proces čistenia na tlačiarňi. • Save and Restore (Uložiť a obnoviť): Ukladá aktuálne nastavenia pre tlačiareň do súboru v počítači. Použite tento súbor na nahranie rovnakých nastavení do inej tlačiarne alebo na obnovenie týchto nastavení pre túto tlačiareň v budúcnosti. • Administration (Správa): Umožní vám nastaviť alebo zmeniť heslo tlačiarne. Tiež vám umožní zapnúť alebo vypnúť funkcie tlačiarne. <p>POZNÁMKA: Karta System (Systém) môže byť chránená heslom. Ak je tlačiareň pripojená k sieti, pred zmenou nastavenia na tejto karte sa vždy poraďte so správcom.</p>
<p>Karta Print (Tlačíť)</p> <p>Poskytuje možnosť zmeniť predvolené nastavenia tlače pre váš počítač.</p>	<ul style="list-style-type: none"> • Printing (Tlač): Mení predvolené nastavenia tlače tlačiarne, ako napríklad počet kópií a otočenie papiera. Sú to tie isté možnosti, ktoré sú dostupné na ovládacom paneli. • PCL5c: Zobrazuje a mení nastavenia PCL5c. • PostScript: Vypnite alebo zapnite funkciu Tlačíť chyby PS.
<p>Karta Fax</p> <p>(Iba pre tlačiarne s faxom)</p>	<ul style="list-style-type: none"> • Možnosti prijímu: Umožní vám nakonfigurovať, čo má tlačiareň robiť s prichádzajúcimi faxmi. • Telefónny zoznam: Umožní vám pridávať alebo vymazávať položky v telefónnom zozname faxu. • Zoznam nevyžiadaných faxov: Umožní vám nastaviť zoznam faxových čísel, ktoré majú byť blokované, aby neodosielali faxy do tlačiarne. • Protokol o faxovej činnosti: Umožní vám skontrolovať posledné činnosti faxu tlačiarne.

Karta alebo časť	Opis
Karta Scan (Skenovanie) (len modely MFP)	Umožní vám nastaviť funkciu Scan to Network Folder (Skenovanie do sieťového priečinka) a Scan to E-mail (Skenovanie do e-mailu). <ul style="list-style-type: none"> • Network Folder Setup (Nastavenie sieťového priečinka): Umožní vám nakonfigurovať v sieti priečinky, do ktorých môže tlačiareň ukladať skenované súbory. • Scan to E-mail Setup (Nastavenie skenovania do e-mailu): Umožní vám spustiť proces nastavenia funkcie Scan to E-mail (Skenovanie do e-mailu). • Outgoing E-mail Profiles (Profilý odchádzajúcich e-mailov): Umožní vám nastaviť e-mailovú adresu, ktorá sa bude zobrazovať ako adresa „odosielateľa“ pri všetkých e-mailoch odoslaných z tlačiarne. • Default SMTP Configuration (Predvolená konfigurácia SMTP): Umožní vám nakonfigurovať údaje servera SMTP. • E-mail Address Book (Adresár e-mailov): Umožní vám pridávať alebo vymazávať položky v adresári e-mailov. • Network Contacts Setup Nastavenie sieťových kontaktov: Nastavenie tlačiarne na pripojenie k sieťovému adresáru. • E-mail Options (Možnosti e-mailu): Umožní vám nakonfigurovať predvolený riadok predmetu a základný text. Umožní vám nakonfigurovať predvolené nastavenia pre e-mail.
Karta Networking (Sieť) (len modely so sieťovým pripojením) Poskytuje možnosť zmeniť nastavenia siete pre váš počítač.	Správcovia siete môžu túto kartu použiť na ovládanie sieťových nastavení tlačiarne, keď je tlačiareň pripojená k sieti založenej na protokoloch IP. Správcovi siete tiež umožňujú nastaviť funkciu priameho bezdrôtového pripojenia Wi-Fi Direct. Táto karta sa nezobrazí, ak je tlačiareň priamo pripojená k počítaču.
Karta HP Web Services (Webové služby HP)	Túto kartu použijete na nastavovanie a používanie jednotlivých webových nástrojov pre túto tlačiareň.

Rozšírená konfigurácia pomocou aplikácie HP Utility pre systém OS X

Na kontrolu stavu tlačiarne a prezeranie alebo zmenu nastavení tlačiarne zo svojho počítača použite program HP Utility.

Program HP Utility môžete využiť, keď je tlačiareň pripojená pomocou kábla USB alebo keď je pripojená k sieti založenej na protokole TCP/IP.

Otvorenie aplikácie HP Utility

1. V počítači otvorte ponuku **System Preferences** (Preferencie systému) a potom kliknite na ikonu **Print & Fax** (Tlač a fax), **Print & Scan** (Tlač a skenovanie) alebo **Printers & Scanners** (Tlačiarne a skenery).
2. Zo zoznamu vyberte tlačiareň.
3. Kliknite na tlačidlo **Options & Supplies** (Možnosti a zásoby).
4. Kliknite na kartu **Utility** (Pomocný program).
5. Kliknite na tlačidlo **Open Printer Utility** (Otvoriť pomocný program tlačiarne).

Funkcie aplikácie HP Utility

Panel nástrojov aplikácie HP Utility obsahuje tieto položky:

- **Devices** (Zariadenia): Kliknutím na toto tlačidlo zobrazíte alebo skryjete produkty Mac, ktoré zistila aplikácia HP Utility.
- **All Settings** (Všetky nastavenia): Kliknutím na toto tlačidlo sa vrátite na hlavnú stránku aplikácie HP Utility.
- **HP Support** (Podpora HP): Kliknutím na toto tlačidlo otvoríte prehľadávač a prejdete na webovú stránku podpory HP.
- **Supplies** (Spotrebný materiál): Kliknutím na toto tlačidlo otvoríte webovú lokalitu HP SureSupply.
- **Registration** (Registrácia): Kliknutím na toto tlačidlo otvoríte webovú lokalitu registrácie zariadení HP.
- **Recycling** (Recyklácia): Kliknutím na toto tlačidlo otvoríte webovú lokalitu programu recyklácie HP Planet Partners.

Aplikácia HP Utility pozostáva zo stránok, ktoré otvoríte kliknutím v zozname **All Settings** (Všetky nastavenia). V nasledujúcej tabuľke sú uvedené úlohy, ktoré môžete vykonávať pomocou aplikácie HP Utility.

Položka	Opis
Supplies Status (Stav spotrebného materiálu)	Zobrazenie stavu spotrebného materiálu tlačiarne a prepojenie na objednanie spotrebného materiálu online.
Device Information (Informácie o zariadení)	Zobrazenie informácií o aktuálne zvolenej tlačiarňi vrátane identifikátora produktu Service ID (ak je priradený), verzie firmvéru (verzia FW), sériového čísla a adresy IP.
Commands (Príkazy)	Odosielanie špeciálnych znakov alebo príkazov na tlač do tlačiarne po tlačovej úlohe. POZNÁMKA: Táto možnosť je dostupná len po otvorení ponuky View (Zobraziť) a zvolení položky Show Advanced Options (Zobraziť rozšírené možnosti).
Použitie farieb (Len pre farebné tlačiarne)	Zobrazenie informácií o farebných úlohách, ktoré vytvorila tlačiareň.

Položka	Opis
File Upload (Prenos súborov)	Prenos súborov z počítača do tlačiarne. Môžete odovzdať nasledovné typy súborov: <ul style="list-style-type: none"> Príkazový jazyk tlačiarní HP LaserJet (.PRN) Portable Document Format (.PDF) Postscript (.PS) Text (.TXT)
Správa napájania	Konfigurácia úsporných nastavení tlačiarne.
Update Firmware (Aktualizácia firmvéru)	Prenos súboru aktualizácie firmvéru do tlačiarne. POZNÁMKA: Táto možnosť je dostupná len po otvorení ponuky View (Zobraziť) a zvolení položky Show Advanced Options (Zobraziť rozšírené možnosti).
HP Connected	Prístup k webovej lokalite HP Connected.
Upload Fonts (Prenos písiem)	Prenos písiem z počítača do tlačiarne.
Message Center (Centrum správ)	Zobrazenie chýb, ku ktorým došlo v tlačiarni.
Duplex Mode (Režim obojstrannej tlače)	Spustenie režimu automatickej obojstrannej tlače.
Network Settings (Nastavenia siete) (len modely so sieťovým pripojením)	Konfigurácia sieťových nastavení, napríklad protokolu IPv4, IPv6, služby Bonjour a iných nastavení.
Supplies Management (Správa spotrebného materiálu)	Nastavenie správania tlačiarne, keď sa spotrebný materiál blíži k odhadovanému koncu životnosti.
Trays Configuration (Konfigurácia zásobníkov)	Zmena veľkosti a typu papiera pre jednotlivé zásobníky.
Additional Settings (Dodatočné nastavenia)	Otvorenie vstavaného webového servera HP (EWS) pre tlačiareň. POZNÁMKA: Pripojenie prostredníctvom rozhrania USB nie sú podporované.
Nastavenia servera proxy	Konfigurácia servera proxy pre tlačiareň.
Základné nastavenia faxu (len multifunkčné zariadenia s faxom)	Nastavenie polí v hlavičke faxu a konfigurácia toho, ako má tlačiareň odpovedať na prichádzajúce hovory.
Preposlanie faxu (len multifunkčné zariadenia s faxom)	Nastavenie tlačiarne tak, aby sa prichádzajúce faxy preposielali na iné číslo.
Faxové denníky (len multifunkčné zariadenia s faxom)	Zobrazenie denníkov všetkých faxov.
Rýchle voľby faxu (len multifunkčné zariadenia s faxom)	Pridanie faxových čísel do zoznamu rýchlej voľby.
Blokovanie nevyžiadanych faxov (len multifunkčné zariadenia s faxom)	Uloženie čísel faxu, ktoré chcete blokovať.

Položka	Opis
Scan to E-mail (Skenovanie do e-mailu) (Iba pre tlačiarne MFP)	Otvorenie stránky vstavaného webového servera HP (EWS) na konfiguráciu nastavení skenovania do e-mailu.
Scan to Network Folder (Skenovanie do sieťového priečinka) (Iba pre tlačiarne MFP)	Otvorenie stránky vstavaného webového servera HP (EWS) na konfiguráciu nastavení skenovania do sieťového priečinka.

Konfigurácia nastavení siete IP

- [Úvod](#)
- [Odmietnutie zdieľania tlačiarne](#)
- [Zobrazenie alebo zmena nastavení siete](#)
- [Premenovanie tlačiarne v sieti](#)
- [Ručné nastavenie parametrov protokolu IPv4 TCP/IP pomocou ovládacieho panela](#)
- [Nastavenia rýchlosti pripojenia a duplexnej prevádzky](#)

Úvod





Podľa informácií v nasledujúcich častiach nakonfigurujte sieťové nastavenia tlačiarne.

Odmietnutie zdieľania tlačiarne

Spoločnosť HP nepodporuje siete typu peer-to-peer, keďže nejde o funkciu ovládačov tlačiarní HP, ale operačných systémov spoločnosti Microsoft. Prejdite na stránku spoločnosti Microsoft na lokalite www.microsoft.com.

Zobrazenie alebo zmena nastavení siete

Na zobrazenie alebo zmenu konfiguračných nastavení protokolu IP použite vstavaný webový server HP.

1. Otvorte vstavaný webový server HP (EWS):
 - a. Na úvodnej obrazovke ovládacieho panela tlačiarne sa dotknite tlačidla Connection Information  /  (Informácie o pripojení) a potom tlačidla **Network Connected**  (Pripojená sieť) alebo tlačidla **Network Wi-Fi ON**  (ZAPNUTÁ sieť Wi-Fi). Zobrazí sa adresa IP alebo názov hostiteľa.
 - b. Otvorte webový prehliadač a do riadka s adresou zadajte adresu IP alebo názov hostiteľa presne v takom tvare, v akom sa zobrazuje na ovládacom paneli tlačiarne. Na klávesnici počítača stlačte kláves **Enter**. Otvorí sa server EWS.

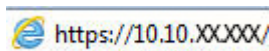

 **POZNÁMKA:** Ak sa vo webovom prehliadači počas otvárania servera EWS zobrazí hlásenie **There is a problem with this website's security certificate** (Vyskytol sa problém s certifikátom zabezpečenia tejto webovej lokality), kliknite na možnosť **Continue to this website (not recommended)** (Pokračovať v používaní tejto webovej lokality (neodporúča sa)).





Výberom možnosti **Pokračovať v používaní tejto webovej lokality (neodporúča sa)** nevystavujete počítač riziku počas navigácie v serveri EWS pre tlačiareň HP.

2. Kliknutím na kartu **Networking** (Sieť) získajte informácie o sieti. Zmeňte nastavenia podľa potreby.

Premenovanie tlačiarne v sieti

Ak chcete tlačiareň v sieti premenovať tak, aby bola jedinečne identifikovaná, použite vstavaný webový server HP.

1. Otvorte vstavaný webový server HP (EWS):

- a. Na úvodnej obrazovke ovládacieho panela tlačiarne sa dotknite tlačidla **Connection Information**  /  (Informácie o pripojení) a potom tlačidla **Network Connected**  (Pripojená sieť) alebo tlačidla **Network Wi-Fi ON**  (ZAPNUTÁ sieť Wi-Fi). Zobrazí sa adresa IP alebo názov hostiteľa.
- b. Otvorte webový prehliadač a do riadka s adresou zadajte adresu IP alebo názov hostiteľa presne v takom tvare, v akom sa zobrazuje na ovládacom paneli tlačiarne. Na klávesnici počítača stlačte kláves **Enter**. Otvorí sa server EWS.

 <https://10.10.XX.XXX/>

 **POZNÁMKA:** Ak sa vo webovom prehľadávači počas otvárania servera EWS zobrazí hlásenie **There is a problem with this website's security certificate** (Vyskytol sa problém s certifikátom zabezpečenia tejto webovej lokality), kliknite na možnosť **Continue to this website (not recommended)** (Pokračovať v používaní tejto webovej lokality (neodporúča sa)).

Výberom možnosti **Pokračovať v používaní tejto webovej lokality (neodporúča sa)** nevystavujete počítač riziku počas navigácie v serveri EWS pre tlačiareň HP.

2. Otvorte kartu **System** (Systém).
3. Na stránke **Device Information** (Informácie o zariadení) sa predvolený názov tlačiarne nachádza v poli **Device Description** (Popis zariadenia). Tento názov môžete zmeniť kvôli jedinečnej identifikácii tejto tlačiarne.

 **POZNÁMKA:** Vyplnenie ostatných polí na tejto stránke je voliteľné.

4. Kliknutím na tlačidlo **Apply** (Použiť) uložte zmeny.

Ručné nastavenie parametrov protokolu IPv4 TCP/IP pomocou ovládacieho panela

Na nastavenie adresy IPv4, masky podsiete a predvolenej brány použite ponuky na ovládacom paneli.

1. Na domovskej obrazovke ovládacieho panela tlačiarne sa dotknite tlačidla **Setup**  (Nastavenie).
2. Prejdite na ponuku **Network Setup** (Nastavenie siete) a dotknite sa jej.
3. Dotknite sa ponuky **IPv4 Config Method** (Spôsob konfigurácie protokolu IPv4) a potom sa dotknite tlačidla **Manual** (Manuálne).
4. Pomocou klávesnice na dotykovom displeji zadajte adresu IP a potom sa dotknite tlačidla **OK**. Potvrďte stlačením tlačidla **Yes** (Áno).
5. Pomocou klávesnice na dotykovom displeji zadajte masku podsiete a potom sa dotknite tlačidla **OK**. Potvrďte stlačením tlačidla **Yes** (Áno).
6. Pomocou klávesnice na dotykovom displeji zadajte predvolenú bránu a potom sa dotknite tlačidla **OK**. Potvrďte stlačením tlačidla **Yes** (Áno).

Nastavenia rýchlosti pripojenia a duplexnej prevádzky

 **POZNÁMKA:** Tieto informácie sa týkajú len ethernetových sietí. Nevzťahujú sa na bezdrôtové siete.

Rýchlosť prepojenia a komunikačný režim tlačového servera sa musia zhodovať so sieťovým rozbočovačom. Pre väčšinu prípadov nechajte tlačiareň v automatickom režime. Nesprávne zmeny v rýchlosti pripojenia a duplexnej prevádzky môžu zabrániť komunikácii tlačiarne s ostatnými sieťovými zariadeniami. Ak chcete vykonať zmeny, použite ovládací panel tlačiarne.

 **POZNÁMKA:** Nastavenie tlačiarne sa musí zhodovať s nastavením sieťového zariadenia (sieťový rozbočovač, prepínač, brána, smerovač alebo počítač).

 **POZNÁMKA:** Zmena týchto nastavení spôsobí vypnutie a následné zapnutie tlačiarne. Zmeny vykonávajte len vtedy, keď je tlačiareň nečinná.

1. Domovskú obrazovku na ovládacom paneli tlačiarne potiahnite prstom, kým sa nezobrazí ponuka **Setup** (Nastavenie). Dotykom ikony **Setup**  (Nastavenie) otvorte danú ponuku.
2. Otvorte tieto ponuky:
 - **Network Setup** (Nastavenie siete)
 - **Link Speed** (Rýchlosť pripojenia)
3. Vyberte jednu z nasledujúcich možností:
 - **Automaticky:** Tlačový server sa automaticky nastaví na najvyššiu rýchlosť pripojenia a komunikačný režim povolený v sieti.
 - **10T Full** (1000T – plná): 10 megabajtov za sekundu (Mb/s), plneduplexná prevádzka.
 - **10T Half** (10T – polovičná): 10 Mb/s, poloduplexná prevádzka.
 - **100TX Full** (100TX – plná): 100 Mb/s, prevádzka s plným duplexom.
 - **100TX Half** (100TX – polovičná): 100 Mb/s, poloduplexná prevádzka.
 - **1000T Full** (1000T – plná): 1 000 Mb/s, prevádzka s plným duplexom.
4. Dotknite sa tlačidla **Save** (Uložiť) alebo stlačte tlačidlo **OK**. Tlačiareň sa vypne a znova zapne.

Funkcie zabezpečenia produktu





Úvod

Tlačiareň disponuje viacerými funkciami zabezpečenia, ktoré obmedzujú prístup používateľov k nastaveniam konfigurácie, zabezpečujú údaje a bránia prístupu k cenným hardvérovým komponentom.

- [Priradenie alebo zmena systémového hesla pomocou vstavaného webového servera](#)

Priradenie alebo zmena systémového hesla pomocou vstavaného webového servera

Na prístup k tlačiarňi a vstavanému webovému serveru HP pridajte heslo správcu, aby neoprávnení používatelia nemohli meniť nastavenia tlačiarne.

1. Otvorte vstavaný webový server HP (EWS):
 - a. Na úvodnej obrazovke ovládacieho panela tlačiarne sa dotknite tlačidla Connection Information  /  (Informácie o pripojení) a potom tlačidla **Network Connected**  (Pripojená sieť) alebo tlačidla **Network Wi-Fi ON**  (ZAPNUTÁ sieť Wi-Fi). Zobrazí sa adresa IP alebo názov hostiteľa.
 - b. Otvorte webový prehliadač a do riadka s adresou zadajte adresu IP alebo názov hostiteľa presne v takom tvare, v akom sa zobrazuje na ovládacom paneli tlačiarne. Na klávesnici počítača stlačte kláves **Enter**. Otvorí sa server EWS.

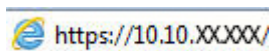
 <https://10.10.XX.XXX/>

 **POZNÁMKA:** Ak sa vo webovom prehľadávači počas otvárania servera EWS zobrazí hlásenie **There is a problem with this website's security certificate** (Vyskytol sa problém s certifikátom zabezpečenia tejto webovej lokality), kliknite na možnosť **Continue to this website (not recommended)** (Pokračovať v používaní tejto webovej lokality (neodporúča sa)).

Výberom možnosti **Pokračovať v používaní tejto webovej lokality (neodporúča sa)** nevystavujete počítač riziku počas navigácie v serveri EWS pre tlačiareň HP.

2. Na karte **System** kliknite na prepojenie **Administration** (Správa) na ľavom navigačnom paneli.
3. V oblasti s označením **Product Security** (Zabezpečenie produktu) zadajte nové heslo do poľa **Password** (Heslo).
4. Opäť zadajte nové heslo do poľa **Confirm Password** (Potvrdiť heslo).
5. Kliknite na tlačidlo **Apply** (Použiť).

 **POZNÁMKA:** Poznačte si heslo a uložte ho na bezpečnom mieste.

Nastavenia úspory energie

- [Úvod](#)
- [Tlač v režime EconoMode](#)
- [Nastavenie režimu spánku/automatického vypnutia po](#)
- [Nastavte oneskorenie režimu Shut Down After \(Vypnúť po\) a nakonfigurujte tlačiareň tak, aby využívala 1 watt alebo menej energie](#)
- [Nastavenie oneskorenia vypnutia](#)

Úvod

Tlačiareň disponuje viacerými úspornými funkciami, ktoré šetria energiu a spotrebný materiál.

Tlač v režime EconoMode

Tlačiareň má možnosť EconoMode (Ekonomický režim) pre tlač konceptov dokumentov. Používaním režimu EconoMode spotrebujete menej tonera. Používanie režimu EconoMode však môže tiež znížiť kvalitu tlače.

Spoločnosť HP neodporúča trvalé použitie režimu EconoMode. Pri trvalom používaní režimu EconoMode sa môžu mechanické časti tonerovej kazety opotrebovať skôr, ako sa minie zásoba tonera. Ak kvalita tlače začne klesať a prestane byť prijateľná, zvážte výmenu tonerovej kazety.



POZNÁMKA: Ak túto možnosť neponúka ovládač tlačiarne, môžete ju nastaviť pomocou vstavaného webového servera HP.

1. V softvérovom programe vyberte možnosť **Print** (Tlačiť).
2. Vyberte tlačiareň a potom kliknite na tlačidlo **Properties** (Vlastnosti) alebo **Preferences** (Preferencie).
3. Kliknite na kartu **Paper/Quality** (Papier a kvalita).
4. Začiarknite políčko **EconoMode**.

Nastavenie režimu spánku/automatického vypnutia po

Pomocou ponúk ovládacieho panela nastavte časové trvanie nečinnosti pred tým, ako tlačiareň prejde do režimu spánku.

Vykonajte nasledujúci postup na zmenu nastavenia režimu spánku/automatického vypnutia po:

1. Domovskú obrazovku na ovládacom paneli tlačiarne potiahnite prstom, kým sa nezobrazí ponuka **Setup** (Nastavenie). Dotykem ikony **Setup**  (Nastavenie) otvorte danú ponuku.
2. Otvorte tieto ponuky:
 - [System Setup](#) (Nastavenie systému)
 - [Energy Settings](#) (Nastavenia energie)
 - [Sleep/Auto Off After](#) (Režim spánku/automatické vypnutie)
3. Vyberte čas pre oneskorenie režimu Sleep/Auto Off After (spánok/automatické vypnutie po).

Nastavte oneskorenie režimu Shut Down After (Vypnúť po) a nakonfigurujte tlačiareň tak, aby využívala 1 watt alebo menej energie

Pomocou ponúk ovládacieho panela nastavte časové trvanie pred tým, ako sa tlačiareň vypne.

 **POZNÁMKA:** Po vypnutí tlačiarne bude spotreba energie 1 watt alebo menej.

Vykonajte nasledujúci postup na zmenu nastavenia vypnutia po oneskorení:

1. Domovskú obrazovku na ovládacom paneli tlačiarne potiahnite prstom, kým sa nezobrazí ponuka **Setup** (Nastavenie). Dotykom ikony **Setup**  (Nastavenie) otvorte danú ponuku.
2. Otvorte tieto ponuky:
 - **System Setup** (Nastavenie systému)
 - **Energy Settings** (Nastavenia energie)
 - **Shut Down After** (Vypnúť po)
3. Vyberte čas oneskorenia režimu Shut Down After (Vypnúť po).

 **POZNÁMKA:** Predvolená hodnota je 4 hodiny.

Nastavenie oneskorenia vypnutia

Pomocou ponúk ovládacieho panela vyberte, či má tlačiareň oneskoriť vypnutie po stlačení tlačidla napájania.

Vykonajte nasledujúci postup na zmenu nastavenia oneskorenia vypnutia:

1. Domovskú obrazovku na ovládacom paneli tlačiarne potiahnite prstom, kým sa nezobrazí ponuka **Setup** (Nastavenie). Dotykom ikony **Setup**  (Nastavenie) otvorte danú ponuku.
2. Otvorte tieto ponuky:
 - **System Setup** (Nastavenie systému)
 - **Energy Settings** (Energetické nastavenia)
 - **Oneskorenie vypnutia**
3. Vyberte jednu z možností oneskorenia:
 - **Žiadne oneskorenie:** Tlačiareň sa vypne po období nečinnosti stanovenom v nastavení režimu Shut Down After (Vypnúť po).
 - **When Ports Are Active** (Keď sú porty aktívne): Keď je vybraná táto možnosť, tlačiareň sa nevypne, kým nie sú všetky porty aktívne. Aktívne sieťové pripojenie alebo pripojenie faxu zabráni tlačiarňi vypnúť sa.

Softvér HP Web Jetadmin

Softvér HP Web Jetadmin je cenami overený špičkový nástroj na efektívne spravovanie širokého rozsahu sieťových zariadení HP vrátane tlačiarní, multifunkčných tlačiarní a zariadení na digitálne odosielanie. Toto jednoduché riešenie umožňuje na diaľku inštalovať, monitorovať, vykonávať údržbu, riešiť problémy a vytvárať zabezpečené prostredie tlače a zobrazovania, čím jednoznačne pomáha zvýšiť obchodnú produktivitu tak, že šetrí čas, riadi náklady a chráni vaše investície.

Inovácie softvéru HP Web Jetadmin sú pravidelne k dispozícii a zaisťujú podporu pre špecifické funkcie produktu. Navštívte stránku www.hp.com/support/webjetadmin, ktorá obsahuje ďalšie informácie.

Aktualizácia firmvéru

Spoločnosť HP ponúka pravidelné aktualizácie tlačiarne, nové aplikácie webových služieb a nové funkcie k existujúcim aplikáciám webových služieb. Firmvér jednej tlačiarne aktualizujte podľa nasledujúcich krokov. Po aktualizácii firmvéru sa aplikácie webových služieb aktualizujú automaticky.

Na uskutočnenie aktualizácie firmvéru v tejto tlačiarňi existujú dve podporované metódy. Na aktualizáciu firmvéru tlačiarne použite len jednu z týchto metód.

Metóda č. 1: Aktualizácia firmvéru pomocou ovládacieho panela

Pomocou týchto krokov načítajte firmvér z ovládacieho panela (len pre modely so sieťovým pripojením) alebo nastavte tlačiareň tak, aby automaticky načítala dostupné aktualizácie firmvéru. Ak je tlačiareň pripojená pomocou kábla USB, prejdite na metódu č. 2.

1. Uistite sa, že tlačiareň je pripojená ku káblovej sieti (Ethernet) alebo bezdrôtovej sieti s aktívnym internetovým pripojením.

 **POZNÁMKA:** Na to, aby bolo možné aktualizovať firmvér prostredníctvom sieťového pripojenia, musí byť tlačiareň pripojená na internet.

2. Na domovskej obrazovke ovládacieho panela tlačiarne sa dotknite tlačidla **Setup**  (Nastavenie).
3. Prejdite na ponuku **Service** (Servis), otvorte ju a potom otvorte ponuku **LaserJet Update** (Aktualizácia LaserJet).

 **POZNÁMKA:** Ak možnosť **LaserJet Update** (Aktualizácia LaserJet) nie je zobrazená, použite druhú metódu.

4. Na vyhľadanie aktualizácií sa dotknite položky **Check for Updates Now** (Ihneď vyhľadať aktualizácie).

 **POZNÁMKA:** Tlačiareň automaticky skontroluje aktualizácie a ak zistí novšiu verziu, proces aktualizácie sa začne automaticky.

5. Nastavte tlačiareň tak, aby sa firmvér aktualizovala automaticky, keď budú dostupné aktualizácie.

Na domovskej obrazovke ovládacieho panela tlačiarne sa dotknite tlačidla **Setup**  (Nastavenie).

Prejdite na ponuku **Service** (Servis), otvorte ju, otvorte ponuku **LaserJet Update** (Aktualizácia LaserJet) a vyberte položku **Manage Updates** (Spravovať aktualizácie).

Nastavte možnosť **Allow Updates** (Povoliť aktualizácie) na položku **YES** (ÁNO) a potom nastavte možnosť **Check automaticall** (Automatická kontrola) na položku **ON** (ZAPNUTÁ).

Metóda č. 2: Aktualizácia firmvéru pomocou aplikácie Firmware Update Utility

Pomocou nasledujúceho postupu manuálne prevezmite a nainštalujte aplikáciu Firmware Update Utility z lokality HP.com.

 **POZNÁMKA:** Táto metóda je jedinou možnosťou na aktualizáciu firmvéru pre tlačiarne pripojené k počítaču pomocou kábla USB. Funguje aj pre tlačiarne pripojené k sieti.

 **POZNÁMKA:** Na použitie tejto metódy je potrebné mať nainštalovaný ovládač tlačiarne.

1. Prejdite na lokalitu www.hp.com/go/support, kliknite na prepojenie **Drivers & Software** (Ovládače a softvér), do poľa vyhľadávania zadajte názov tlačiarne, stlačte tlačidlo **ENTER** a potom vyberte tlačiareň zo zoznamu výsledkov hľadania.
2. Vyberte operačný systém.
3. V časti **Firmware** (Firmvér) vyhľadajte aplikáciu **Firmware Update Utility**.
4. Kliknite na položku **Download** (Prevziať), kliknite na tlačidlo **Run** (Spustiť) a potom znova kliknite na tlačidlo **Run** (Spustiť).
5. Po spustení nástroja vyberte z rozbaľovacieho zoznamu tlačiareň a potom kliknite na možnosť **Send Firmware** (Odoslať firmvér).



POZNÁMKA: Ak chcete vytlačiť stránku konfigurácie s cieľom overenia verzie nainštalovaného firmvéru pred alebo po aktualizácii, kliknite na položku **Print Config** (Vytlačiť konfiguráciu).

6. Dokončíte inštaláciu podľa zobrazených pokynov a potom kliknutím na tlačidlo **Exit** (Ukončiť) zatvorte aplikáciu.

9 Riešenie problémov

- [Podpora zákazníkov](#)
- [Systém Pomocníka na ovládacom paneli](#)
- [Obnovenie predvolených hodnôt nastavenia](#)
- [Na ovládacom paneli tlačiarne sa zobrazí hlásenie „Nízka úroveň kazety“ alebo „Veľmi nízka úroveň kazety“](#)
- [Zariadenie nepreberá papier alebo dochádza k chybe podávania](#)
- [Odstránenie zaseknutého papiera](#)
- [Zlepšenie kvality tlače](#)
- [Zlepšenie kvality kopírovania a skenovania](#)
- [Zlepšenie kvality obrazu faxov](#)
- [Riešenie problémov s káblovou sieťou](#)
- [Riešenie problémov s bezdrôtovou sieťou](#)
- [Riešenie problémov s faxom](#)

Ďalšie informácie:

Tieto informácie sú správne v čase publikácie. Aktuálne informácie nájdete v časti www.hp.com/support/colorljM477MFP.

Komplexná podpora pre vašu tlačiareň od spoločnosti HP zahŕňa nasledujúce informácie:

- Inštalácia a konfigurovanie
- Vzdelávanie a používanie
- Riešenie problémov
- Preberanie aktualizácií softvéru a firmvéru
- Fóra podpory
- Vyhľadanie informácií o záruke a regulačných podmienkach

Podpora zákazníkov

Získajte telefonickú podporu vo svojej krajine/oblasti	Telefónne čísla krajiny/oblasti sa nachádzajú na letáku, ktorý sa nachádzal v škatuli s tlačiarňou alebo na lokalite www.hp.com/support/ .
Pripravte si názov tlačiarne, sériové číslo, dátum zakúpenia a popis problému.	
Získajte nepretržitú podporu online a preberajte softvérové pomôcky a ovládače	www.hp.com/support/colorljM477MFP
Objednanie dodatočných služieb alebo dohôd o údržbe od spoločnosti HP	www.hp.com/go/carepack
Registrácia tlačiarne	www.register.hp.com

System Pomocníka na ovládacom paneli

Tlačiareň má integrovaný systém Pomocníka, kde nájdete vysvetlenia k používaniu jednotlivých obrazoviek. Systém Pomocníka otvoríte dotykom tlačidla Pomocník **?** v pravom hornom rohu obrazovky.



Na niektorých obrazovkách sa Pomocník otvorí do globálnej ponuky, kde môžete vyhľadať konkrétne témy. Stlačením tlačidiel v ponuke môžete prehľadávať štruktúru ponuky.

Obrazovky pomocníka obsahujú animácie, ktoré vás sprevádzajú jednotlivými činnosťami, ako je napr. odstraňovanie zaseknutých médií.

Pre obrazovky, ktoré obsahujú nastavenia pre jednotlivé úlohy, sa v Pomocníkovi otvorí téma, ktorá vysvetľuje možnosti pre túto obrazovku.

Ak tlačiareň zobrazí chybu alebo upozornenie, stlačte tlačidlo Pomocníka **?**, čím otvoríte správu s popisom problému. Hlásenie tiež obsahuje pokyny užitočné pri riešení problému.

Obnovenie predvolených hodnôt nastavenia

Obnovením predvolených hodnôt nastavenia sa prepnú všetky nastavenia tlačiarne a siete na predvolené výrobné nastavenia. Nedôjde k vynulovaniu počtu strán, veľkosti zásobníka. Ak chcete obnoviť výrobné nastavenia tlačiarne, postupujte podľa týchto krokov.

⚠ UPOZORNENIE: Obnovením predvolených hodnôt nastavenia sa prepnú všetky nastavenia na základné hodnoty nastavené vo výrobe a tiež dôjde k vymazaniu strán uložených v pamäti.

1. Domovskú obrazovku na ovládacom paneli tlačiarne potiahnite prstom, kým sa nezobrazí ponuka [Setup](#) (Nastavenie). Dotykom ikony [Setup](#)  (Nastavenie) otvorte danú ponuku.
2. Prejdite na ponuku [Service](#) (Servis) a otvorte ju.
3. Prejdite na ponuku [Restore Defaults](#) (Obnoviť predvolené nastavenia), vyberte ju a potom sa dotknite tlačidla [OK](#).

Tlačiareň sa automaticky reštartuje.

Na ovládacom paneli tlačiarne sa zobrazí hlásenie „Nízka úroveň kazety“ alebo „Veľmi nízka úroveň kazety“

- [Zmena nastavení pri veľmi nízkom stave](#)
- [Objednanie spotrebného materiálu](#)

Cartridge is low (Nízka úroveň kazety): Tlačiareň signalizuje nízky stav tonera v kazete. Skutočná zostávajúca životnosť kazety s tonerom sa môže líšiť. Odporúčame mať pripravenú náhradnú kazetu na inštaláciu, keď sa kvalita tlače stane neprijateľnou. Kazeta s tonerom sa nemusí vymeniť okamžite.

Pokračujte v tlači pomocou aktuálnej kazety, kým potrasenie na zmenu rozloženia tonera poskytuje prijateľnú kvalitu tlače. Ak chcete rozložiť toner, vyberte kazetu s tonerom z tlačiarne a jemne ňou zatrasť po jej horizontálnej osi. Kazetu s tonerom znova vložte do tlačiarne a zatvorte kryt.

Cartridge is very low (Veľmi nízka úroveň kazety): Tlačiareň signalizuje veľmi nízky stav tonera v kazete. Skutočná zostávajúca životnosť kazety s tonerom sa môže líšiť. Na predĺženie životnosti tonera uchopte za oba konce kazety a opatrne ňou zatrasť. Odporúčame mať pripravenú náhradnú kazetu na inštaláciu, keď sa kvalita tlače stane neprijateľnou. Kazeta s tonerom sa nemusí vymeniť okamžite, pokiaľ je kvalita tlače aj naďalej prijateľná.

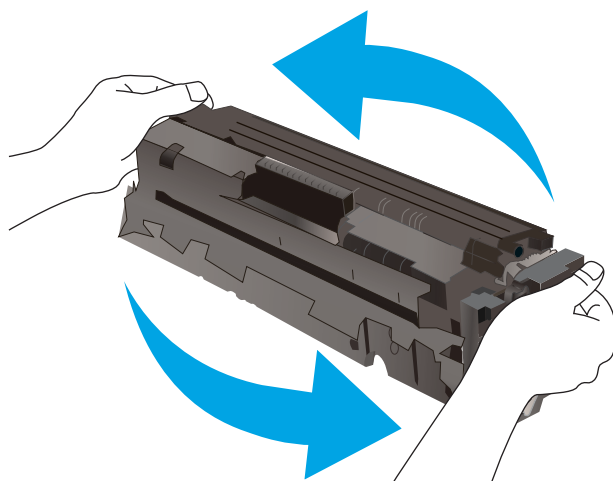

Po tom, čo toner v kazete značky HP dosiahne úroveň **Very Low** (Veľmi nízky stav), skončí sa platnosť prémiovej ochrannej záruky spoločnosti HP na túto tonerovú kazetu.

Zmena nastavení pri veľmi nízkom stave

Môžete zmeniť spôsob, akým bude tlačiareň reagovať, keď spotrebný materiál dosiahne veľmi nízky stav. Po namontovaní novej tonerovej kazety nemusíte tieto nastavenia znovu nastavovať.

1. Domovskú obrazovku na ovládacom paneli tlačiarne potiahnite prstom, kým sa nezobrazí ponuka [Setup](#) (Nastavenie). Dotykom ikony [Setup](#)  (Nastavenie) otvorte danú ponuku.
2. Otvorte tieto ponuky:
 - [System Setup](#) (Nastavenie systému)
 - [Supply Settings](#) (Nastavenia spotrebného materiálu)

- **Black Cartridge** (Čierna kazeta) alebo **Color Cartridges** (Farebné kazety)
 - **Very Low Setting** (Nastavenia pri veľmi nízkej úrovni)
3. Vyberte jednu z nasledujúcich možností:
- Výberom možnosti **Continue** (Pokračovať) nastavíte tlačiareň tak, aby vás upozornila na veľmi nízku úroveň tonerovej kazety, ale pokračovala naďalej v tlači.
 - Výberom možnosti **Stop** (Zastaviť) nastavíte tlačiareň tak, aby zastavila tlač a pokračovala až po výmene tonerovej kazety.
 - Výberom možnosti **Prompt** (Upozorniť) nastavíte tlačiareň tak, aby zastavila tlač a vyzvala vás k výmene tonerovej kazety. Výzvu môžete potvrdiť a pokračovať v tlači. Zákazník môže v tlačiarni nakonfigurovať možnosť „Zobraziť výzvu po 100 stranách, 200 stranách, 300 stranách, 400 stranách alebo nikdy“. Táto možnosť sa poskytuje ako pomôcka pre zákazníka a nepoukazuje na skutočnosť, že tieto strany budú vykazovať prijateľnú kvalitu tlače.

Pre tlačiarnu s funkciou faxu

Keď je tlačiareň nastavená na možnosť **Stop** (Zastaviť) alebo **Prompt** (Vyzvať), existuje riziko, že v čase pokračovania zariadenia v tlači sa faxy nevytlačia. Toto sa môže stať, ak tlačiareň prijme viac faxov, ako dokáže pamäť uchovať počas čakania tlačiarny.

V prípade, že sa dosiahne hranica veľmi nízkeho stavu, tlačiareň môže vytlačiť faxy bez prerušenia, keď pre tonerovú kazetu vyberiete možnosť **Continue** (Pokračovať). Kvalita tlače sa však môže znížiť.

Objednanie spotrebného materiálu

Objednanie spotrebného materiálu a papiera	www.hp.com/go/suresupply
Objednávanie cez poskytovateľov servisu alebo podpory	Kontaktujte autorizovaný servis spoločnosti HP alebo poskytovateľa podpory.
Objednanie pomocou Vstavaného webového servera HP (EWS)	V podporovanom webovom prehliadači v počítači zadajte do poľa adresy/adresy URL adresu IP tlačiarny alebo názov hostiteľa. Server EWS obsahuje prepojenie na webovú lokalitu HP SureSupply, na ktorej máte k dispozícii rôzne možnosti na nákup originálneho spotrebného materiálu od spoločnosti HP.

Zariadenie nepreberá papier alebo dochádza k chybe podávania

Úvod

Nasledujúce riešenia môžu pomôcť vyriešiť problémy, ak tlačiareň nepreberá papier zo zásobníka alebo preberá viac stránkov papiera naraz. Pri každej z týchto situácií môže dôjsť k zaseknutiu papiera.

- [Tlačiareň nepreberá papier](#)
- [Tlačiareň prevezme niekoľko stránkov papiera súčasne](#)
- [V podávači dokumentov dochádza k zaseknutiu média, jeho nesprávnemu posunutiu \(zošikmeniu\) alebo podávač dokumentov odoberá viacero stránkov papiera](#)
- [Čistenie podávacích valčekov a separačnej vložky v podávači dokumentov](#)

Tlačiareň nepreberá papier

Ak tlačiareň zo zásobníka nedokáže prebrať papier, vyskúšajte nasledovné riešenia.

1. Otvorte tlačiareň a odstráňte všetky zaseknuté stránky papiera. Skontrolujte, či v tlačiarňi nezostali žiadne roztrhané časti papiera.
2. Do zásobníka vložte papier správnej veľkosti vzhľadom na danú úlohu.
3. Overte, či sú na ovládacom paneli tlačiarne správne nastavené veľkosť papiera a jeho typ.

4. Skontrolujte, či sú vodiace lišty papiera v zásobníku nastavené na správnu veľkosť papiera. Nastavte vodiace lišty na príslušný zárez v zásobníku. Šípku na vodiacej lište zásobníka je potrebné zarovnať so značkou na zásobníku.

 **POZNÁMKA:** Vodiace lišty nepritláčajte nasilu k stohu papiera. Zarovnajte ich so zádržkami alebo značkami na zásobníku.

Nasledujúce obrázky ukazujú príklady zádržok veľkosti papiera v zásobníkoch pre rôzne tlačiarne. Väčšina tlačiarň HP má označenia podobné týmto.

Obrázok 9-1 Označenie veľkosti pre zásobník 1 alebo viacúčelový zásobník

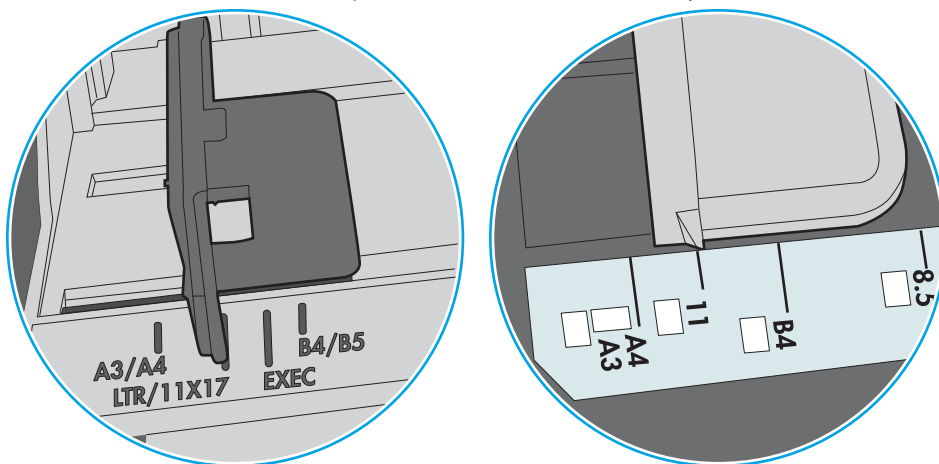

Obrázok 9-2 Značky formátu na kazetových zásobníkoch

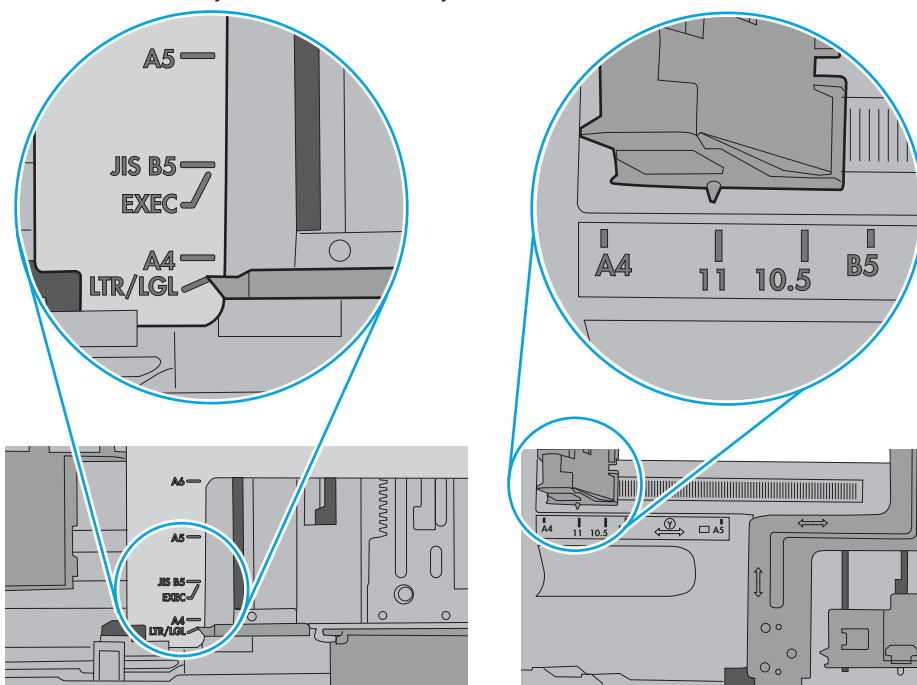

5. Skontrolujte, že vlhkosť v miestnosti zodpovedá špecifikáciám pre túto tlačiareň a papier je uložený v neotvorených balíkoch. Papier sa väčšinou predáva v obaloch chránených pred vlhkom, aby ostal suchý.

V prostrediach s vysokou vlhkosťou môže papier v hornej časti stohu v zásobníku vstrebávať vlhkosť a môže mať zvlnený alebo nerovnomerný vzhľad. Ak sa tak stane, vyberte horných 5 až 10 hárkov papiera zo stohu.

V prostrediach s nízkou vlhkosťou môže nadbytočná statická elektrina spôsobiť zlepenie hárkov papiera. Ak sa tak stane, vyberte papier zo zásobníka a ohnite stoh držaním na oboch koncoch a konce dajte k sebe, aby ste z papiera vytvorili tvar U. Potom otočte konce nadol a vytvorte opačný tvar U. Ďalej podržte každú stranu stohu papiera a zopakujte tento proces. Tento proces uvoľní jednotlivé hárky bez vzniku statickej elektriny. Pred návratom do zásobníka papier vyrovnajte o stôl.

Obrázok 9-3 Technika ohýbania stohu papiera

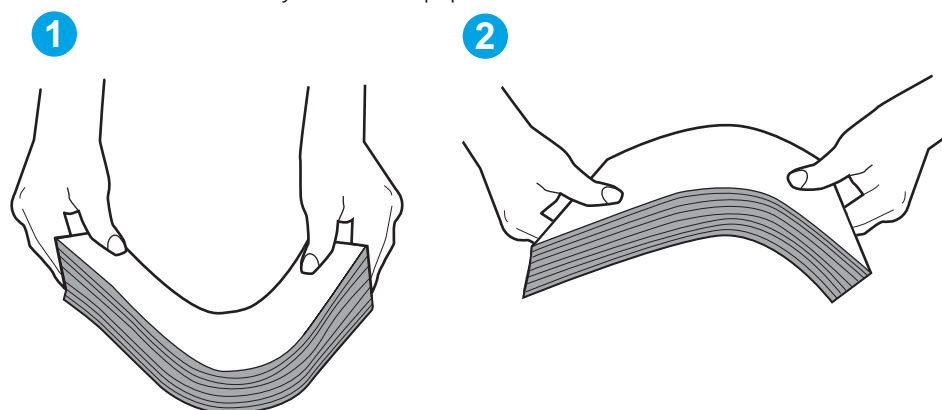

6. Skontrolujte ovládací panel tlačiarne a presvedčte sa, či zobrazuje požiadavku na manuálne podávanie papiera. Vložte papier a pokračujte.
7. Valčeky nad zásobníkom môžu byť kontaminované. Vyčistite valčeky handričkou navlhčenou v teplej vode, ktorá nezanecháva vlákna. Ak je to možné, použite destilovanú vodu.

⚠ UPOZORNENIE: Vodu nenastriekajte priamo na tlačiareň. Namiesto toho ju nastriekajte na handričku alebo namočte handričku do vody a pred vyčistením valčekov ju vyžmýkajte.

Nasledujúci obrázok znázorňuje príklady umiestnenia valčekov pre rôzne tlačiarne.

Obrázok 9-4 Umiestnenie valčekov pre zásobník 1 alebo viacúčelový zásobník

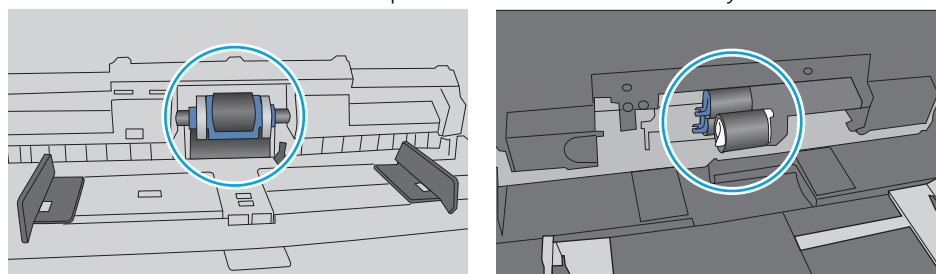

Tlačiareň prevezme niekoľko hárkov papiera súčasne

Ak tlačiareň prevezme zo zásobníka niekoľko hárkov papiera, vyskúšajte nasledovné riešenia.

1. Vyberte stoh papiera zo zásobníka a poprehýbajte ho, otočte o 180 stupňov a preklopte ho naopak. *Papier neprelistúvajte.* Stoh papiera vráťte do zásobníka.

 **POZNÁMKA:** Vlnenie papiera vytvára statickú elektrinu. Papier nevlňte, ale stoh papiera ohnite držaním na oboch koncoch a konce dajte k sebe, aby ste z papiera vytvorili tvar U. Potom otočte konce nadol a vytvorte opačný tvar U. Ďalej podržte každú stranu stohu papiera a zopakujte tento proces. Tento proces uvoľní jednotlivé hárky bez vzniku statickej elektriny. Pred návratom do zásobníka papier vyrovnajte o stôl.

Obrázok 9-5 Technika ohýbania stohu papiera

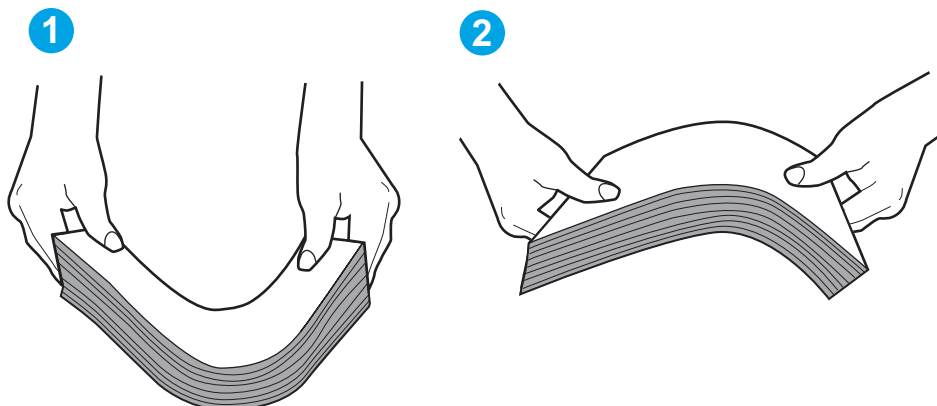

2. Používajte iba papier, ktorý zodpovedá technickým údajom HP pre túto tlačiareň.
3. Skontrolujte, že vlhkosť v miestnosti zodpovedá špecifikáciám pre túto tlačiareň a papier je uložený v neotvorených balíkoch. Papier sa väčšinou predáva v obaloch chránených pred vlhkom, aby ostal suchý.

V prostrediach s vysokou vlhkosťou môže papier v hornej časti stohu v zásobníku vstrebávať vlhkosť a môže mať zvlnený alebo nerovnomerný vzhľad. Ak sa tak stane, vyberte horných 5 až 10 hárkov papiera zo stohu.

V prostrediach s nízkou vlhkosťou môže nadbytočná statická elektrina spôsobiť zlepenie hárkov papiera. Ak sa tak stane, vyberte papier zo zásobníka a ohnite stoh papiera, ako je opísané vyššie.

4. Používajte papier, ktorý nie je pokrčený, prehnutý ani poškodený. V prípade potreby použite papier z iného balenia.

5. Skontrolujte, či zásobník nie je nadmerne naplnený tak, že skontrolujete označenia výšky stohu v zásobníku. Ak je nadmerne naplnený, vyberte celý stoh papiera zo zásobníka, zarovnajte ho a potom časť papiera vložte späť do zásobníka.

Nasledujúce obrázky ukazujú príklady zarážok výšky stohu v zásobníkoch pre rôzne tlačiarne. Väčšina tlačiarní HP má označenia podobné týmto. Tiež skontrolujte, či sú všetky hárky papiera pod zarážkami v blízkosti značiek výšky stohu. Tieto karty vám pomôžu udržať papier v správnej polohe pri podávaní do tlačiarne.

Obrázok 9-6 Označenia výšky stohu

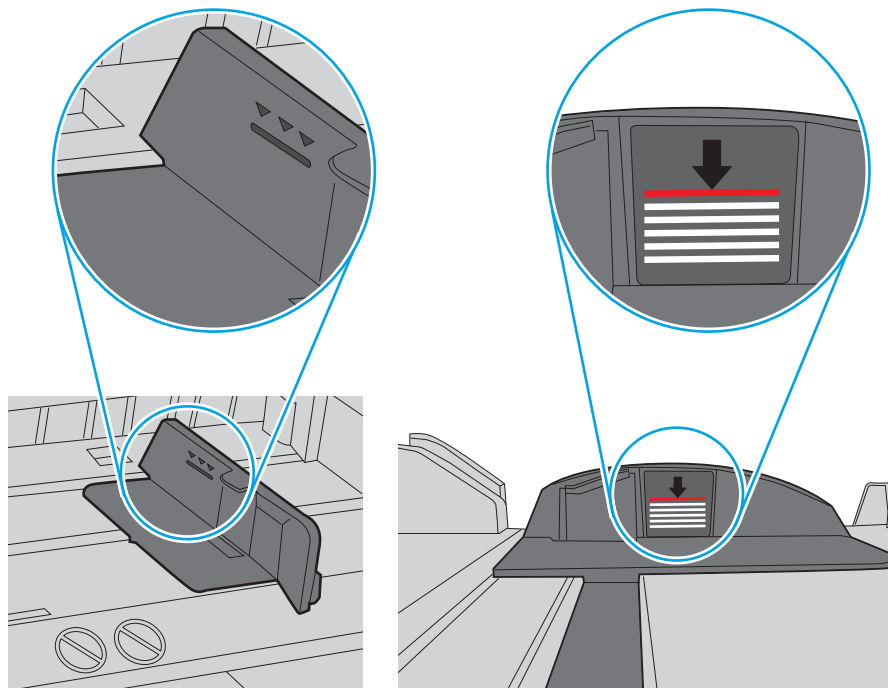

Obrázok 9-7 Karta stohu papiera

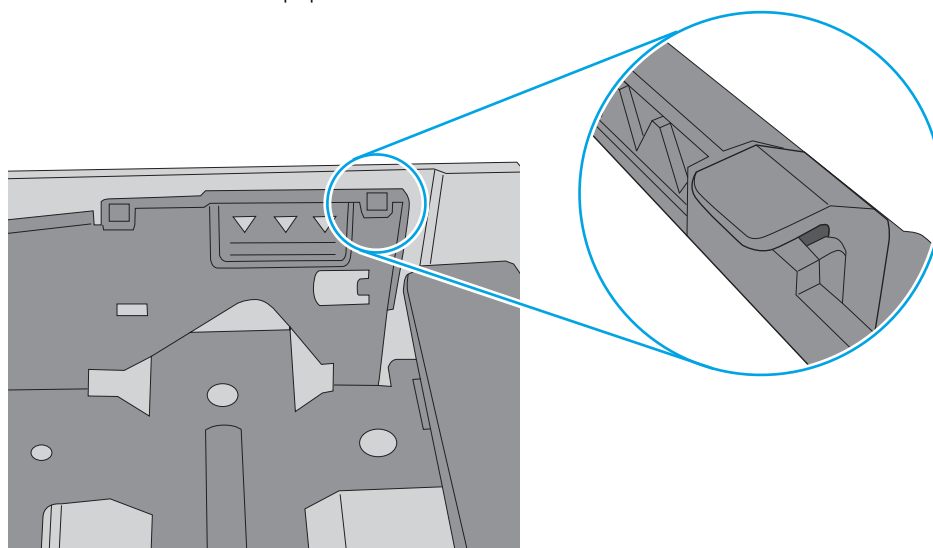

6. Skontrolujte, či sú vodiace lišty papiera v zásobníku nastavené na správnu veľkosť papiera. Nastavte vodiace lišty na príslušný zárez v zásobníku. Šípku na vodiacej lište zásobníka je potrebné zarovnať so značkou na zásobníku.

 **POZNÁMKA:** Vodiace lišty nepritláčajte nasilu k stohu papiera. Zarovnajte ich so zarážkami alebo značkami na zásobníku.

Nasledujúce obrázky ukazujú príklady zarážok veľkosti papiera v zásobníkoch pre rôzne tlačiarne. Väčšina tlačiarň HP má označenia podobné týmto.

Obrázok 9-8 Označenie veľkosti pre zásobník 1 alebo viacúčelový zásobník

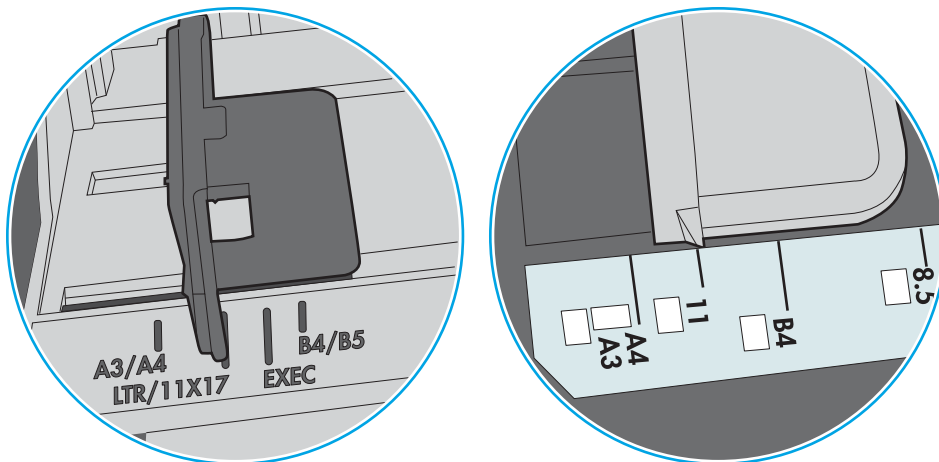

Obrázok 9-9 Značky formátu na kazetových zásobníkoch

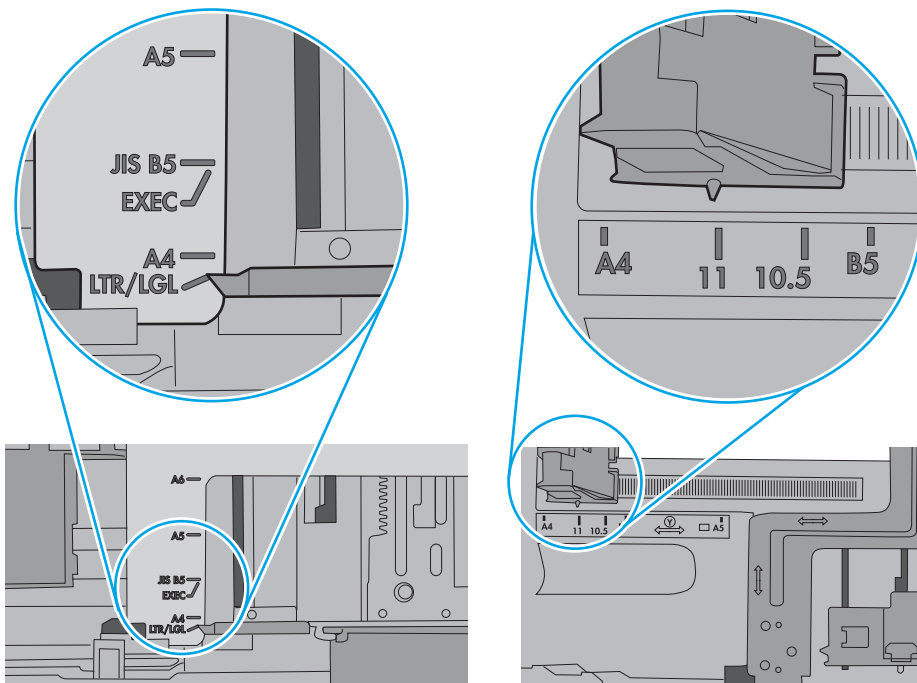

7. Overte, či prostredie tlače spĺňa odporúčané špecifikácie zariadenia.

V podávači dokumentov dochádza k zaseknutiu média, jeho nesprávnemu posunutiu (zošikmeniu) alebo podávač dokumentov odoberá viacero hárkov papiera

 **POZNÁMKA:** Tieto informácie platia len pre tlačiarne MFP.

- Na origináli môžu byť cudzie predmety, napríklad zošívacia spinka alebo samolepiace poznámky, ktoré je potrebné odstrániť.
- Skontrolujte, či sú všetky valčeky na mieste a či je kryt prístupu k valčekom v podávači dokumentov zatvorený.
- Skontrolujte, či je horný kryt podávača dokumentov zatvorený.
- Strany pravdepodobne neboli správne umiestnené. Vyrovnajte strany a nastavte vodiace lišty papiera podľa stredu balíka.
- Vodiace lišty papiera sa musia dotýkať bočných strán balíka papiera, aby zariadenie fungovalo správne. Skontrolujte, či je balík papiera vyrovnaný a či sa ho vodiace lišty dotýkajú.
- Vo vstupnom zásobníku podávača dokumentov alebo vo výstupnom zásobníku môže byť vyšší než maximálny povolený počet strán. Overte, či sa balík papiera zmestil pod lišty vo vstupnom zásobníku a vytiahnite papiere z výstupného zásobníka.
- Skontrolujte, či sa v dráhe papiera nenachádzajú kúsky papiera, spinky, svorky papiera alebo iné čiastočky.
- Vyčistite valčeky podávača dokumentov a separačnú vložku. Na čistenie použite stlačený vzduch alebo čistú handričku nezanechávajúcu vlákna, navlhčenú v teplej vode. Ak nesprávne podávanie papiera pretrváva, vymeňte valčeky.
- Na úvodnej obrazovke ovládacieho panela tlačiarne prejdite na tlačidlo [Supplies](#) (Spotrebný materiál) a dotknite sa ho. Overte stav súpravy podávača dokumentov a podľa potreby ju vymeňte.

Čistenie podávacích valčekov a separačnej vložky v podávači dokumentov

Ak sa vyskytnú problémy s manipuláciou s papierom v podávači dokumentov (napr. zaseknutie alebo podanie niekoľkých strán súčasne), vyčistite podávacie valčeky podávača dokumentov a separačnú vložku.

1. Otvorte prístupový kryt podávača dokumentov.

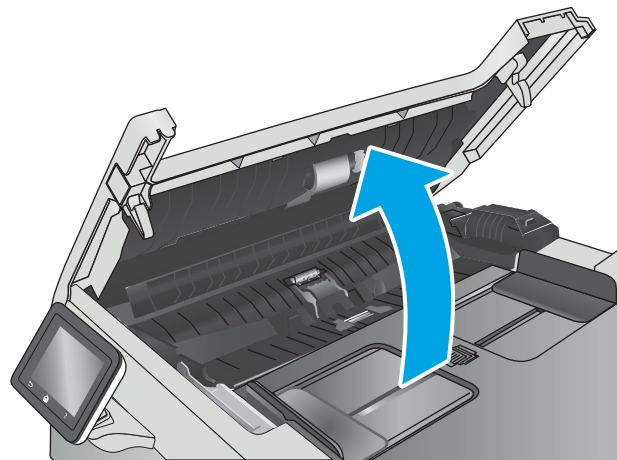

2. Na vyčistenie podávacích valček a separačnej vložky od nečistôt použite vlhkú tkaninu, z ktorej sa neuvolňujú vlákna.

UPOZORNENIE: Nepoužívajte abrazívne látky, acetón, benzén, amoniak, etylalkohol ani chlorid uhličitý na žiadnu časť tlačiarne, pretože môže dôjsť k poškodeniu tlačiarne.

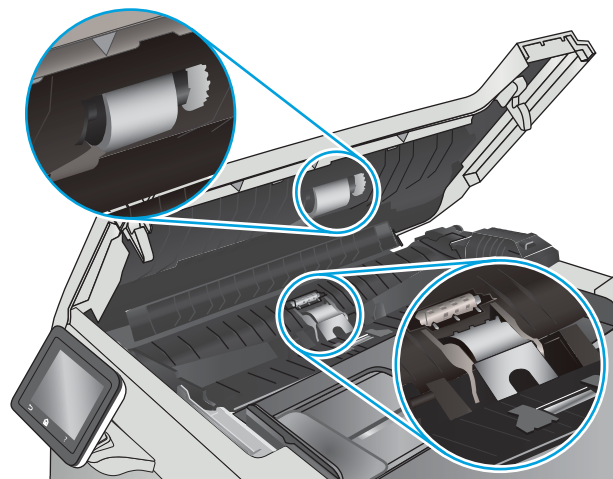

3. Zatvorte prístupový kryt podávača dokumentov.

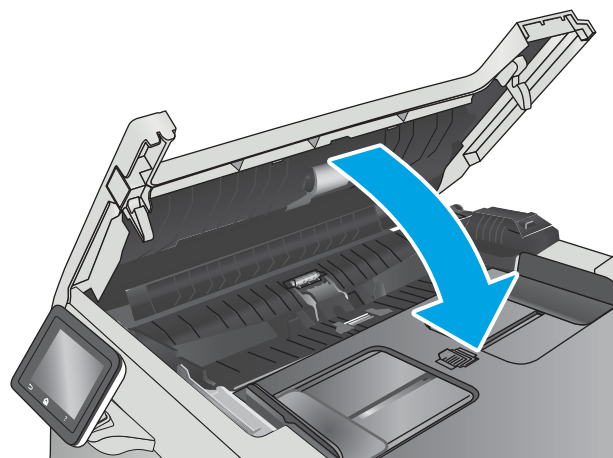

Odstránenie zaseknutého papiera



Úvod

Nasledujúce informácie obsahujú pokyny na odstraňovanie zaseknutého papiera v zariadení.

- [Dochádza často alebo opakovane k zaseknutiu papiera?](#)
- [Miesta zaseknutí papiera](#)
- [Odstraňovanie zaseknutí papiera v podávači dokumentov](#)
- [Odstraňovanie zaseknutí papiera v zásobníku 1](#)
- [Odstraňovanie zaseknutí papiera v zásobníku 2](#)
- [Odstraňovanie zaseknutého papiera v zadných dviernkach a v oblasti natavovacej jednotky](#)
- [Odstraňovanie zaseknutého papiera vo výstupnej priehradke](#)
- [Odstraňovanie zaseknutí papiera v duplexnej jednotke \(len modely s duplexnou jednotkou\)](#)

Dochádza často alebo opakovane k zaseknutiu papiera?

Pomocou tohto postupu môžete vyriešiť problémy s častým zaseknutím papiera. Ak sa problém nepodarí vyriešiť pomocou prvého kroku, pokračujte ďalším krokom, kým sa problém nevyrieši.

1. Ak je v produkte zaseknutý papier, uvoľnite ho a skontrolujte produkt vytlačením konfiguračnej stránky.
2. Pomocou ovládacieho panela produktu skontrolujte, či je zásobník nakonfigurovaný na správnu veľkosť a typ papiera. V prípade potreby upravte nastavenia papiera.
 - a. Na domovskej obrazovke ovládacieho panela tlačiarne otvorte ponuku **Setup** (Nastavenie). Dotykom ikony Setup  (Nastavenie) otvorte danú ponuku.
 - b. Otvorte tieto ponuky:
 - **System Setup** (Nastavenie systému)
 - **Paper Setup** (Nastavenie papiera)
 - c. Vyberte zásobník zo zoznamu.
 - d. Vyberte možnosť **Paper Type** (Typ papiera) a potom vyberte názov typu papiera, ktorý je vložený vo vstupnom zásobníku.
 - e. Vyberte možnosť **Paper Size** (Veľkosť papiera) a potom vyberte názov formátu papiera, ktorý je vložený vo vstupnom zásobníku.
3. Vypnite produkt, počkajte 30 sekúnd a potom ho znova zapnite.
4. Vytlačením čistiacej strany odstráňte nadmerné množstvo tonera z vnútorných častí produktu.
 - a. Na domovskej obrazovke ovládacieho panela tlačiarne otvorte ponuku **Setup** (Nastavenie). Dotykom ikony Setup  (Nastavenie) otvorte danú ponuku.
 - b. Dotknite sa ponuky **Service** (Servis).

- c. Dotknite sa tlačidla [Cleaning Page](#) (Čistiaca strana).
 - d. Po výzve systému vložte obyčajný papier formátu Letter alebo A4.
Počkajte, kým sa proces nedokončí. Zahodte stranu, ktorá sa tlačí.
5. Skontrolujte produkt vytlačením konfiguračnej stránky.
- a. Na domovskej obrazovke ovládacieho panela tlačiarne otvorte ponuku [Setup](#) (Nastavenie). Dotykom ikony Setup  (Nastavenie) otvorte danú ponuku.
 - b. Otvorte ponuku [Reports](#) (Správy).
 - c. Vyberte položku [Configuration Report](#) (Správa o konfigurácii).

Ak žiaden z týchto krokov nevyriešil problém, produkt pravdepodobne potrebuje servis. Obráťte sa na Zákaznícku podporu spoločnosti HP.

Miesta zaseknutí papiera

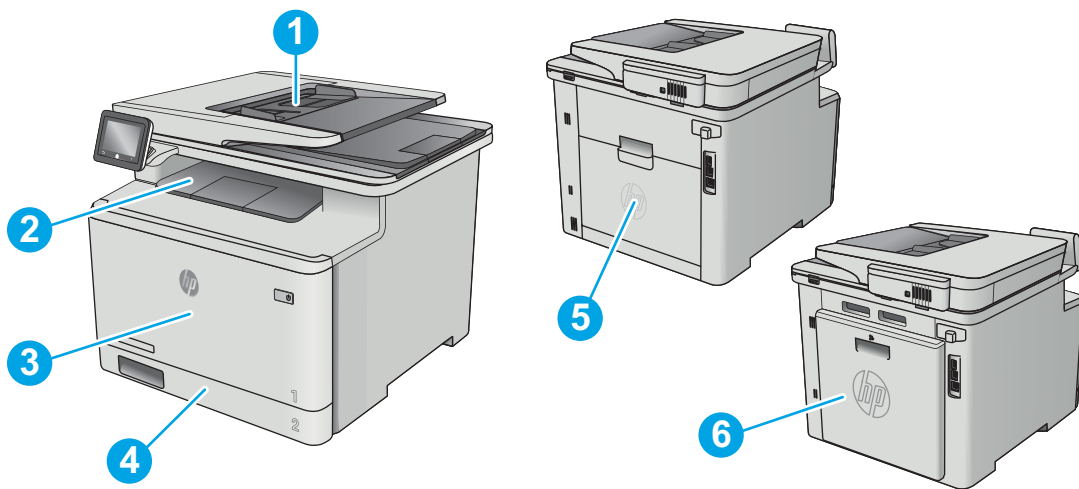

1	Podávač dokumentov
2	Výstupná priehradka
3	Zásobník 1
4	Zásobník 2
5	Zadné dvierka a oblasť natavovacej jednotky
6	Duplexná jednotka (len modely s duplexnou jednotkou)

Odstraňovanie zaseknutí papiera v podávači dokumentov

V nasledujúcej časti je opísaný spôsob odstránenia zaseknutého papiera z podávača dokumentov. Pri výskyte zaseknutia sa na ovládacom paneli zobrazí animácia, pomocou ktorej zaseknutie odstránite.

1. Otvorte kryt podávača dokumentov.

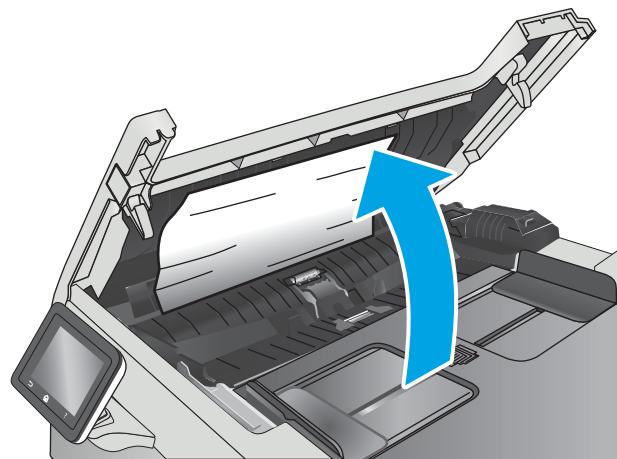

2. Vyberte všetok zaseknutý papier.

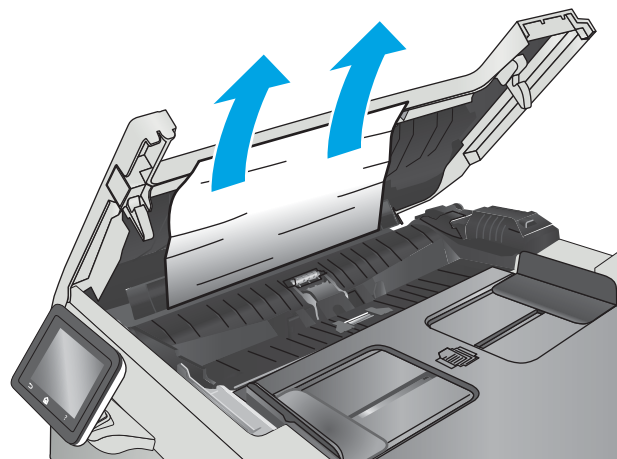

3. Zatvorte kryt skenera.

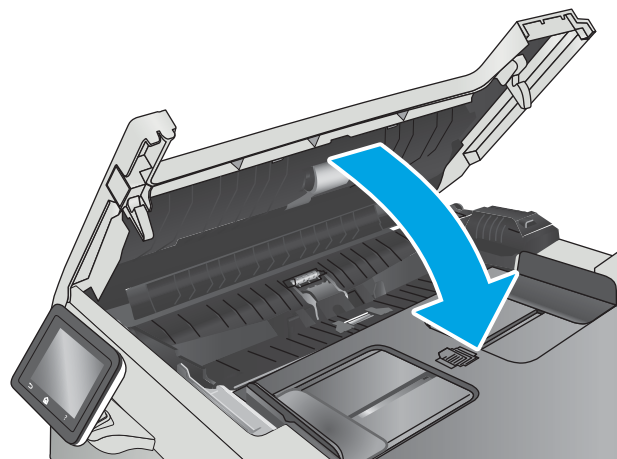

4. Zdvihnite vstupný zásobník podávača dokumentov, aby ste mali lepší prístup k výstupnej priehradke podávača dokumentov, a potom odstráňte všetok papier z výstupnej oblasti.



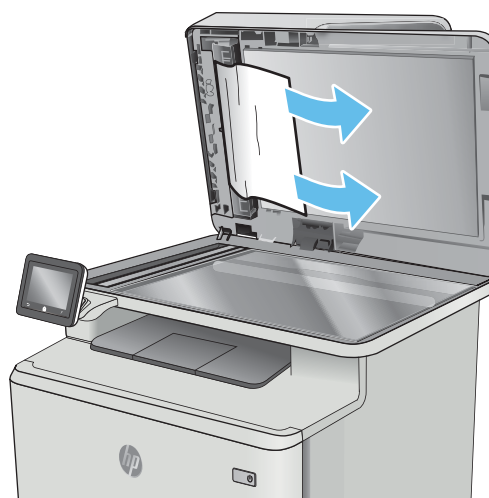

5. Otvorte kryt skenera. Ak sa papier zasekne za plastovým zadným prvkom, opatrne ho vytiahnite von.



6. Sklopte kryt skenera.



 **POZNÁMKA:** Aby ste zabránili zaseknutiu, skontrolujte, či vodiace lišty vo vstupnom zásobníku podávača dokumentov tesne priliehajú k dokumentu. Z pôvodných dokumentov odstráňte všetky spinky zo zošívачky a kancelárske spony.

 **POZNÁMKA:** Pri pôvodných dokumentoch vytlačených na ťažkom lesklom papieri je väčšia pravdepodobnosť, že sa zaseknú, ako pri bežnom papieri.

Odstraňovanie zaseknutí papiera v zásobníku 1

Pri výskyte zaseknutia sa na ovládacom paneli zobrazí animácia, pomocou ktorej zaseknutie odstránite.

 **POZNÁMKA:** Ak sa hárok roztrhne, pred pokračovaním v tlači odstráňte všetky útržky.

1. Ak vidíte zaseknutý hárok v zásobníku 1, zaseknutý hárok odstráňte tak, že ho vytiahnete priamo smerom von.

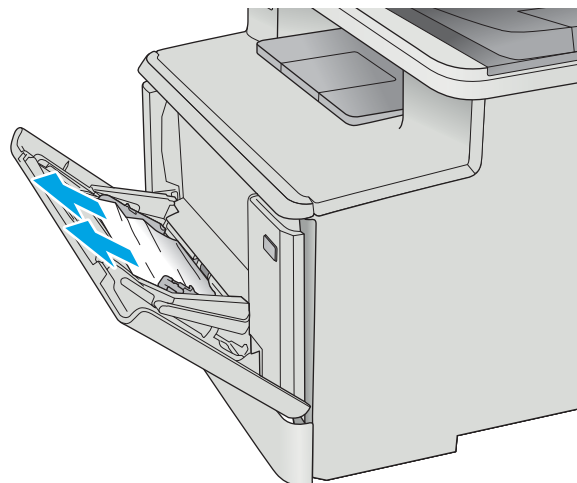

2. Ak zaseknutý hárok nevidíte, zatvorte zásobník 1 a následne vyberte zásobník 2.

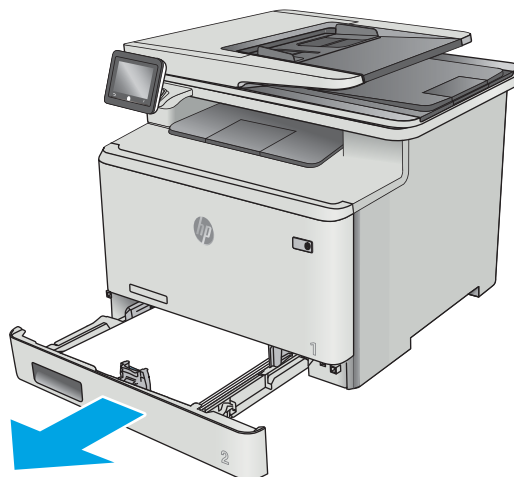

3. Na ľavej strane priestoru zásobníka 2 stlačte kartu na spustenie podnosu zásobníka a následne odstráňte všetok papier. Zaseknutý hárok odstráňte tak, že ho vytiahnete opatrne priamo smerom von.

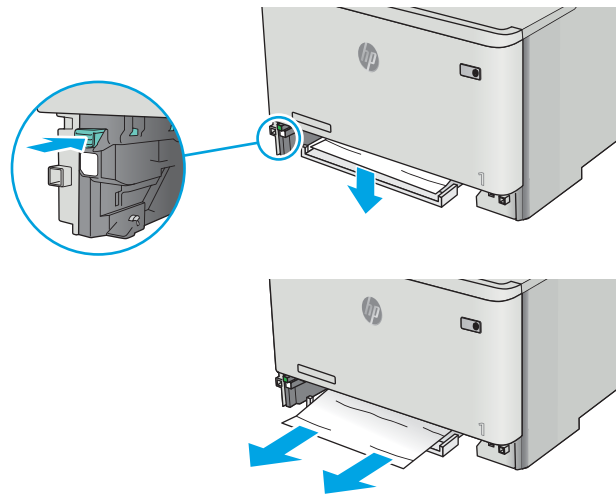

4. Zatlačte podnos zásobníka nahor späť na miesto.

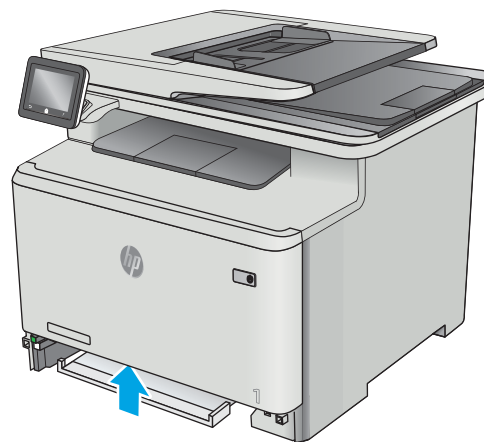

5. Opätovne nainštalujte zásobník 2.

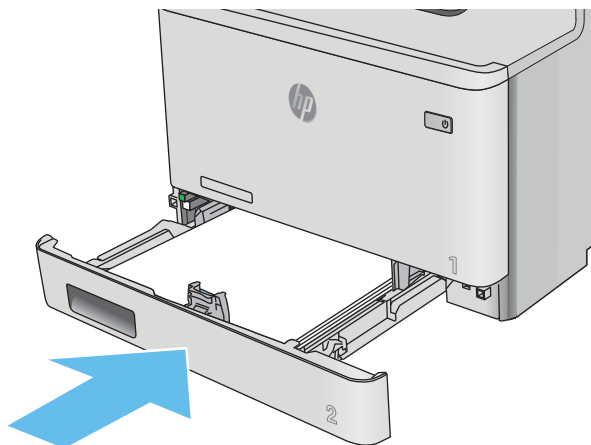

6. Opätovne otvorte zásobník 1 a vložte papier do zásobníka.

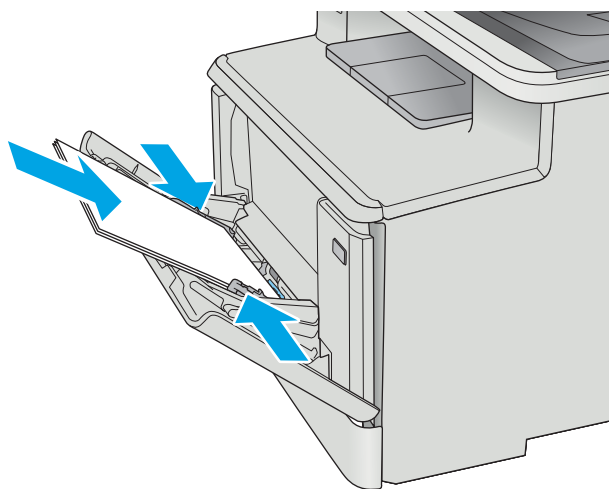

Odstraňovanie zaseknutí papiera v zásobníku 2

Podľa nasledujúceho postupu skontrolujte, či sa v zásobníku 2 nezasekol papier. Pri výskyte zaseknutia sa na ovládacom paneli zobrazí animácia, pomocou ktorej zaseknutie odstránite.

1. Zásobník z tlačiarne úplne vytiahnite.

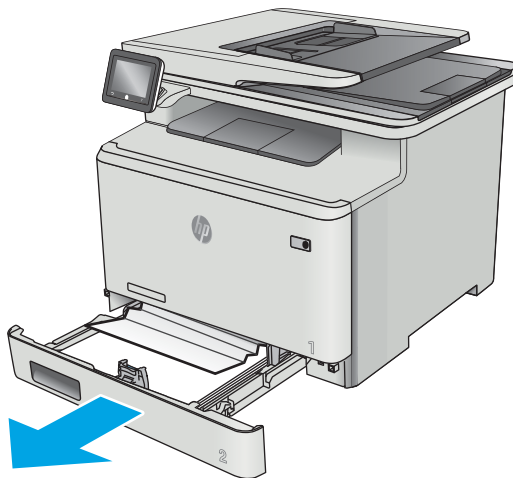

2. Vyberte všetky zaseknuté alebo poškodené hárky papiera.

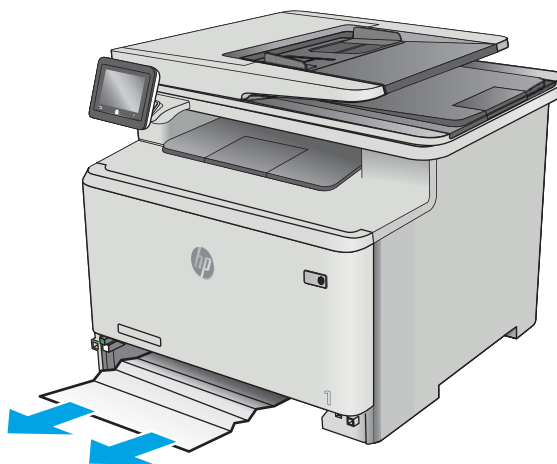

3. Znovu vložte a zatvorte zásobník 2.

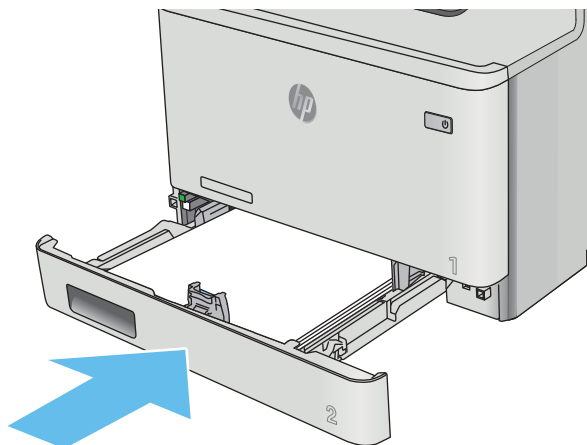

Odstraňovanie zaseknutého papiera v zadných dvierkach a v oblasti natavovacej jednotky

Podľa nasledujúceho postupu skontrolujte, či sa vo vnútri zadných dvierok nezasekol papier. Pri výskyte zaseknutia sa na ovládacom paneli zobrazí animácia, pomocou ktorej zaseknutie odstránite.

⚠ UPOZORNENIE: Natavovacia jednotka sa nachádza nad zadnými dvierkami a je horúca. Nepokúšajte sa siahnuť do oblasti nad zadnými dvierkami, pokiaľ natavovacia jednotka nevychladne.

1. Otvorte zadné dvierka.

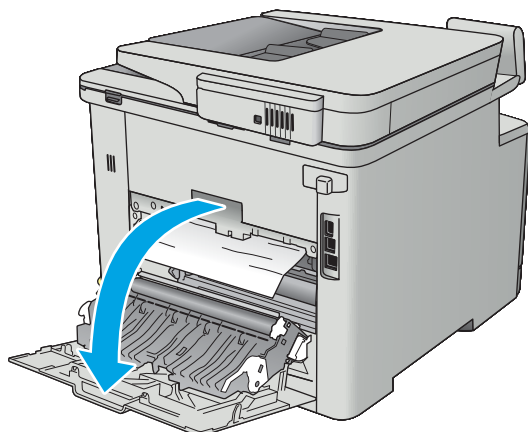

2. Všetok zaseknutý papier jemným ťahaním vyberte z valček v oblasti zadných dvierok.

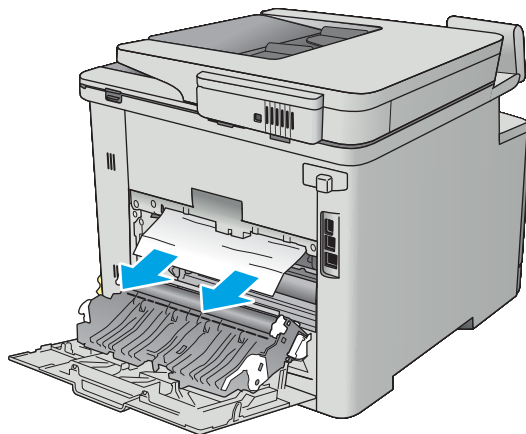

3. Zatvorte zadné dvierka.

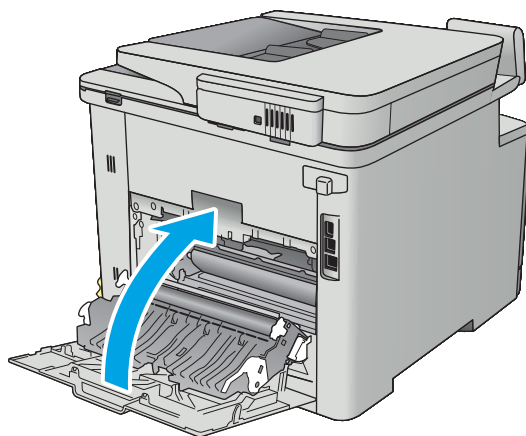

Odstraňovanie zaseknutého papiera vo výstupnej priehradke

Podľa nasledujúceho postupu odstráňte zaseknutia papiera vo výstupnom zásobníku. Pri výskyte zaseknutia sa na ovládacom paneli zobrazí animácia, pomocou ktorej zaseknutie odstránite.

1. Ak vidíte zaseknutý papier vo výstupnej priehradke, uchopte jeho vyčnievajúci koniec a vyberte ho.



Odstraňovanie zaseknutí papiera v duplexnej jednotke (len modely s duplexnou jednotkou)

Podľa nasledujúceho postupu skontrolujte, či sa v duplexnej jednotke nezasekol papier. Pri výskyte zaseknutia sa na ovládacom paneli zobrazí animácia, pomocou ktorej zaseknutie odstránite.

1. V zadnej časti tlačiarne otvorte duplexnú jednotku.

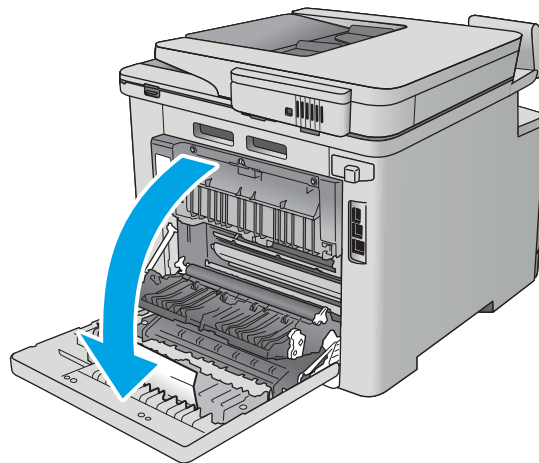

2. Vyberte všetky zaseknuté alebo poškodené hárky papiera.

UPOZORNENIE: Natavovacia jednotka sa nachádza nad zadnými dvierkami a je horúca. Nepokúšajte sa siahnúť do oblasti nad zadnými dvierkami, pokiaľ natavovacia jednotka nevychladne.

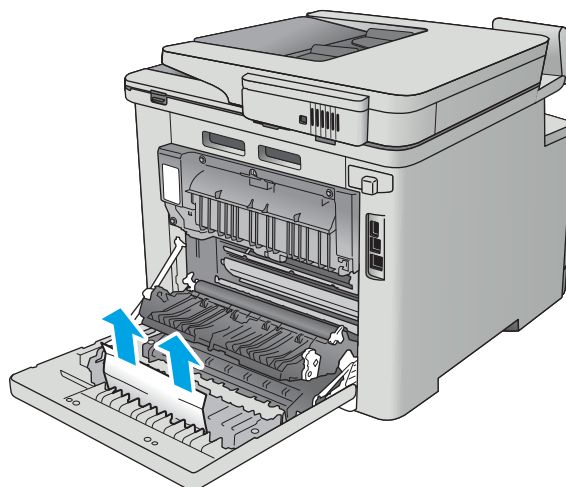

3. Zavrite duplexnú jednotku.

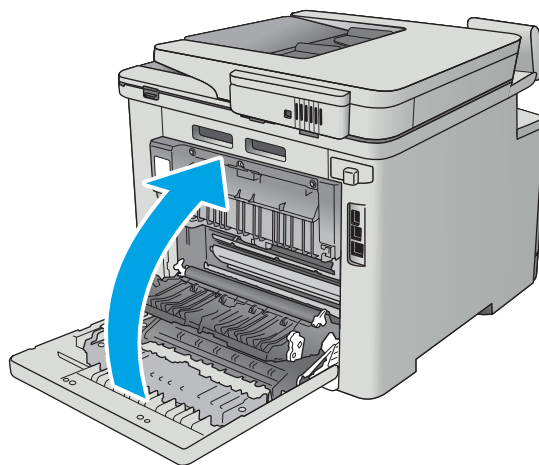

Zlepšenie kvality tlače

Úvod

- [Tlač z iného softvérového programu](#)
- [Kontrola nastavenia typu papiera pre tlačovú úlohu](#)
- [Kontrola stavu tonerových kaziet](#)
- [Vyčistenie produktu](#)
- [Vizuálna kontrola tonerovej kazety](#)
- [Kontrola papiera a prostredia tlače](#)
- [Úprava nastavenia farieb \(Windows\)](#)
- [Kalibrácia tlačiarne na zosúladenie farieb](#)
- [Kontrola nastavení režimu EconoMode](#)
- [Vyskúšanie iného ovládača tlače](#)

Ak sa v tlačiarne vyskytujú problémy s kvalitou tlače, skúste problém odstrániť pomocou nasledujúcich riešení v uvedenom poradí.

Tlač z iného softvérového programu

Skúste tlačiť iným softvérovým programom. Ak sa strana vytlačí správne, problém spočíva v softvérovom programe, z ktorého ste tlačili.

Kontrola nastavenia typu papiera pre tlačovú úlohu

Nastavenia typu papiera overte v prípade, ak sa pri tlači zo softvérového programu a na vytlačených stranách objavujú rozmazané časti, pri neostrej alebo tmavej tlači, ak je zvlnený papier, ak sa vyskytnú rozptýlené bodky tonera, uvoľnený toner alebo malé miesta, kde toner chýba.

Kontrola nastavenia typu papiera (Windows)

1. V softvérovom programe vyberte možnosť **Print** (Tlačiť).
2. Vyberte tlačiareň a potom kliknite na tlačidlo **Properties** (Vlastnosti) alebo **Preferences** (Preferencie).
3. Kliknite na kartu **Paper/Quality** (Papier a kvalita).
4. Z rozbaľovacieho zoznamu **Paper Type** (Typ papiera) kliknite na možnosť **More...** (Ďalšie...).
5. Rozbaľte zoznam možností **Type is:** (Typ:). možnosti.
6. Rozbaľte kategóriu typov papiera, ktorá najlepšie popisuje váš papier.
7. Zvoľte možnosť pre používaný typ papiera a potom kliknite na tlačidlo **OK**.
8. Kliknutím na tlačidlo **OK** zavrite dialógové okno **Document Properties** (Vlastnosti dokumentu). V dialógovom okne **Print** (Tlačiť) spustite tlač úlohy kliknutím na tlačidlo **OK**.

Kontrola nastavenia typu papiera (OS X)

1. Kliknite na ponuku **File** (Súbor) a potom kliknite na možnosť **Print** (Tlač).
2. V ponuke **Printer** (Tlačiareň) vyberte túto tlačiareň.
3. V ovládači tlače sa predvolene zobrazuje ponuka **Copies & Pages** (Kópie a stránky). Otvorte rozbaľovací zoznam s ponukami a kliknite na ponuku **Finishing** (Koncová úprava).
4. Vyberte požadovaný typ z rozbaľovacieho zoznamu **Media Type** (Typ média).
5. Kliknite na tlačidlo **Save** (Tlačiť).

Kontrola stavu tonerových kaziet

Stránka stavu spotrebného materiálu zahŕňa tieto informácie:

- odhadované percento zostávajúcej životnosti kazety,
- približný počet zostávajúcich strán,
- Číslo súčiastok pre tonerové kazety HP
- počet vytlačených strán,

Stránku stavu spotrebného materiálu vytlačíte nasledovným postupom:

1. Domovskú obrazovku na ovládacom paneli tlačiarne potiahnite prstom, kým sa nezobrazí ponuka **Supplies** (Spotrebný materiál). Dotykom ikony **Supplies**  (Spotrebný materiál) otvorte danú ponuku.
2. Stránku stavu spotrebného materiálu vytlačíte dotknutím sa tlačidla **Report** (Správa).
3. Skontrolujte zostávajúcu životnosť tonerových kaziet v percentách, a ak treba, aj stav ďalších vymeniteľných súčastí na údržbu.

Problémy s kvalitou tlače sa môžu vyskytnúť pri používaní tonerovej kazety, ktorá sa blíži k odhadovanému koncu životnosti. Zariadenie signalizuje, keď niektorá položka spotrebného materiálu dosiahne veľmi nízku úroveň. Keď položka spotrebného materiálu od spoločnosti HP dosiahne veľmi nízku úroveň, skončí sa aj platnosť prémiovej ochranej záruky poskytovanej spoločnosťou HP na túto položku.

Tonerová kazeta s tonerom sa nemusí vymeniť okamžite, pokiaľ je kvalita tlače aj naďalej prijateľná. Odporúčame mať pripravenú náhradnú kazetu na inštaláciu, keď sa kvalita tlače stane neprijateľnou.

Ak sa rozhodnete vymeniť kazetu s tonerom alebo iné vymeniteľné súčasti na údržbu, na stránke stavu spotrebného materiálu budú uvedené čísla originálnych dielov od spoločnosti HP.

4. Presvedčte sa, či používate originálnu kazetu s tonerom od spoločnosti HP.

Originálna tonerová kazeta od spoločnosti HP je označená slovami HP, prípadne logom spoločnosti HP. Bližšie informácie o tonerových kazetách od spoločnosti HP nájdete na adrese www.hp.com/go/learnaboutsupplies.

Spoločnosť HP neodporúča používať spotrebný materiál od iných výrobcov, a to ani nový ani prerobený. Keďže to nie sú výrobky spoločnosti HP, spoločnosť HP nemôže ovplyvniť ich konštrukciu ani kvalitu. Ak používate dopĺňanú alebo repasovanú kazetu s tonerom a nie ste spokojní s kvalitou tlače, vymeňte ju za originálnu kazetu s tonerom od spoločnosti HP.

Vyčistenie produktu

Tlač čistiacej strany

Počas tlače sa môžu vnútri tlačiarne nahromadiť čiastočky papiera, tonera a prachu a spôsobiť problémy s kvalitou tlače, napríklad kvapky alebo rozstreky tonera, šmuhy, pásy, čiary alebo opakujúce sa značky.

Čistiacu stránku vytlačíte podľa nasledujúceho postupu.

1. Domovskú obrazovku na ovládacom paneli tlačiarne potiahnite prstom, kým sa nezobrazí ponuka **Setup** (Nastavenie). Dotykcom ikony **Setup**  (Nastavenie) otvorte danú ponuku.
2. Dotknite sa ponuky **Service** (Servis).
3. Dotknite sa tlačidla **Cleaning Page** (Čistiaca strana).
4. Po výzve systému vložte obyčajný papier formátu Letter alebo A4.
Počkajte, kým sa proces nedokončí. Zahodte stranu, ktorá sa tlačí.

Skontrolujte, či na skle skenera nie sú nečistoty a šmuhy

Časom sa na skle a bielej plastovej podložke skenera môžu usadiť drobné nečistoty, čo môže ovplyvniť výkon. Na vyčistenie skenera použite nasledujúci postup.

1. Stlačením tlačidla Napájanie vypnite zariadenie a potom odpojte napájací kábel z elektrickej zásuvky.
2. Otvorte kryt skenera.
3. Vyčistite sklo a bielu plastovú podložku pod krytom skenera pomocou jemnej tkaniny alebo špongie navlhčenej jemným čističom na sklo.

 **UPOZORNENIE:** Nepoužívajte hrubé látky, acetón, benzén, amoniak, etylalkohol ani chlorid uhličitý na žiadnu časť zariadenia, pretože ho môžu poškodiť. Neaplikujte tekutiny priamo na sklo ani valec zariadenia. Tekutina by mohla presiaknuť a poškodiť zariadenie.

4. Vysušte sklo a biele plastové časti jelenicou alebo špongiou vyrobenou z buničiny, aby sa predišlo škvrnám.
5. Pripojte kábel napájania k elektrickej zásuvke a stlačením tlačidla napájania zapnite produkt.

Vizuálna kontrola tonerovej kazety

Podľa nasledujúcich krokov skontrolujte každú tonerovú kazetu.

1. Z tlačiarne vyberte kazetu s tonerom.
2. Skontrolujte, či pamäťový čip nie je poškodený.
3. Skontrolujte povrch zeleného zobrazovacieho valca.

 **UPOZORNENIE:** Nedotýkajte sa zobrazovacieho valca. Odtlačky prstov na zobrazovacom valci môžu spôsobiť problémy s kvalitou tlače.

4. Ak na zobrazovacom valci uvidíte škrabance, odtlačky prstov alebo iné poškodenie, kazetu s tonerom vymeňte.
5. Tonerovú kazetu znova nainštalujte a vytlačte niekoľko strán, aby ste sa uistili, že sa problém vyriešil.

Kontrola papiera a prostredia tlače

Krok č. 1: Používanie papiera, ktorý zodpovedá technickým údajom od spoločnosti HP

Niektoré problémy s kvalitou tlače vznikajú z používania papiera, ktorý nezodpovedá špecifikáciám spoločnosti HP.

- Vždy používajte papier hmotnosti a typu, ktorý tlačiareň podporuje.
- Používajte papier dobrej kvality a bez výrezov, zárezov, útržkov, škvŕn, voľných častíc, prachu, záhybov, chýbajúcich častí, spiniek či skrútených alebo ohnutých hrán.
- Používajte papier, ktorý nebol v minulosti použitý pri tlači.
- Používajte papier, ktorý neobsahuje kovové časti, napríklad trblietavé ozdoby.
- Používajte papier určený na použitie v laserových tlačiarnach. Nepoužívajte papier určený na použitie v atramentových tlačiarnach.
- Používajte papier, ktorý nie je príliš drsný. Pri používaní hladšieho papiera sa vo všeobecnosti dosahuje vyššia kvalita tlače.

Krok č. 2: Kontrola prostredia

Prostredie môže priamo ovplyvniť kvalitu tlače a je bežnou príčinou problémov s kvalitou tlače alebo podávaním papiera. Vyskúšajte nasledujúce riešenia:

- Tlačiareň premiestnite mimo miest so vzdušným prúdením, napríklad mimo otvorených okien alebo dverí alebo ventilačných otvorov klimatizácie.
- Overte, či na tlačiareň nepôsobia teploty alebo vlhkosť mimo povolených špecifikácií tlačiarene.
- Tlačiareň neumiestňujte do stiesnených priestorov (napríklad do skrine).
- Tlačiareň položte na pevný a rovný povrch.
- Odstráňte všetky prekážky blokujúce vetracie otvory tlačiarene. Tlačiareň vyžaduje dobrý prietok vzduchu na všetkých stranách vrátane vrchnej časti.
- Tlačiareň chráňte pred vzduchom prenášanými nečistotami, prachom, parou, masťou a inými prvkami, ktoré sa môžu zachytávať vo vnútri tlačiarene.

Krok č. 3: Nastavenie zarovnania pri individuálnom zásobníku

Postupujte podľa nasledujúcich krokov, ak pri tlači zo špecifických zásobníkov nie sú obrázky alebo text na vytlačenej strane správne vycentrované alebo zarovnané.

1. Domovskú obrazovku na ovládacom paneli tlačiarene potiahnite prstom, kým sa nezobrazí ponuka [Setup](#) (Nastavenie). Dotykom ikony [Setup](#)  (Nastavenie) otvorte danú ponuku.
2. Otvorte tieto ponuky:
 - [System Setup](#) (Nastavenie systému)
 - [Kvalita tlače](#)
 - [Upraviť zarovnanie](#)
3. Vyberte možnosť [Print Test Page](#) (Vytlačiť testovaciu stránku).

4. Vyberte zásobník, ktorý chcete upraviť, a potom postupujte podľa pokynov na vytlačенých stranách.
5. Znovu vyberte položku **Print Test Page** (Vytlačiť testovaciu stránku), overte výsledky a podľa potreby vykonajte ďalšie úpravy.
6. Nové nastavenia uložíte dotykcom tlačidla **OK**.

Úprava nastavenia farieb (Windows)

Postupujte podľa nasledujúcich krokov, ak farby na vytlačenej strane nezodpovedajú farbám na obrazovke počítača alebo ak farby na vytlačenej strane nie sú uspokojivé.

Zmena farebného motívu

1. V softvérovom programe vyberte možnosť **Print** (Tlačiť).
2. Vyberte tlačiareň a potom kliknite na tlačidlo **Properties** (Vlastnosti) alebo **Preferences** (Preferencie).
3. Kliknite na kartu **Color** (Farba).
4. Začiarknutím políčka **HP EasyColor** ju vymažte.
5. V rozbaľovacej ponuke **Color Themes** (Farebné témy) vyberte farebnú tému.
 - **Default (sRGB)** (Predvolené sRGB): Táto téma nastaví tlačiareň tak, aby tlačila farebné (RGB) dáta v surovom režime zariadenia. Keď používate túto tému, nakonfigurujte farby v softvérovej aplikácii alebo operačnom systéme s ohľadom na správne vykresľovanie.
 - **Vivid/sRGB** (Živé/sRGB): Tlačiareň zvyšuje sýtosť farieb v stredných odtieňoch. Túto tému používajte pri tlači obchodnej grafiky.
 - **Photo (sRGB)** (Fotografia sRGB): Tlačiareň interpretuje farby RGB, akoby sa tlačili ako fotografia pomocou digitálneho minilabu. Tlačiareň zobrazuje hlbšie a nasýtenejšie farby odlišne ako v predvolenom (sRGB) režime. Toto nastavenie použite na tlač fotografií.
 - **Photo (Adobe RGB 1998)** (Fotografia (Adobe RGB 1998)): Túto tému použite pri tlači digitálnych fotografií, ktoré používajú priestor farieb AdobeRGB namiesto sRGB. Pri používaní tejto témy vypnite v softvérovej aplikácii manažment farieb.
 - **None** (Žiadne): Nepoužije sa žiadna farebná téma.
 - **Custom Profile** (Vlastný profil): Výberom tejto možnosti použijete vlastný vstupný profil na presné ovládanie farebného výstupu (napríklad na emuláciu špecifického produktu HP Color LaserJet). Individuálne profily môžete prevziať z lokality www.hp.com.
6. Kliknutím na tlačidlo **OK** zavriete dialógové okno **Document Properties** (Vlastnosti dokumentu). V dialógovom okne **Print** (Tlačiť) spustíte tlač úlohy kliknutím na tlačidlo **OK**.

Zmena možností farieb

1. V softvérovom programe vyberte možnosť **Print** (Tlačiť).
2. Vyberte tlačiareň a potom kliknite na tlačidlo **Properties** (Vlastnosti) alebo **Preferences** (Preferencie).
3. Kliknite na kartu **Color** (Farba).
4. Začiarknutím políčka **HP EasyColor** ju vymažte.
5. Kliknite na nastavenie **Automatic** (Automatické) alebo **Manual** (Manuálne).

- Nastavenie **Automatic** (Automatické): Toto nastavenie vyberajte u väčšiny úloh farebnej tlače
- Nastavenie **Manual** (Manuálne): Toto nastavenie vyberte vtedy, ak chcete nakonfigurovať nastavenia farieb nezávisle od ostatných nastavení. Kliknutím na tlačidlo **Settings** (Nastavenia) otvorte okno na manuálnu úpravu farieb.



POZNÁMKA: Manuálna zmena nastavení farieb môže mať dopad na výstup. Spoločnosť HP vám odporúča, aby tieto nastavenia menili len odborníci v oblasti farebnej grafiky.

6. Ak chcete vytlačiť farebný dokument čiernobielo a v odtieňoch sivej, kliknite na možnosť **Print in Grayscale** (Tlač v odtieňoch sivej). Túto možnosť použite, ak chcete tlačiť farebné dokumenty s cieľom vytvoriť fotokópie alebo odoslať faxom. Táto možnosť sa používa aj na tlač konceptových kópií alebo na šetrenie farebného tonera.
7. Kliknutím na tlačidlo **OK** zavriete dialógové okno **Document Properties** (Vlastnosti dokumentu). V dialógovom okne **Print** (Tlačiť) spustíte tlač úlohy kliknutím na tlačidlo **OK**.

Kalibrácia tlačiarne na zosúladenie farieb

Kalibrácia predstavuje funkciu tlačiarne, ktorá optimalizuje kvalitu tlače.

Pri riešení problémov s kvalitou tlače, napríklad pri zdvojených farbách, farebných tieňoch, rozmazanej grafike alebo iných problémoch s kvalitou tlače, postupujte podľa nasledujúcich krokov.

1. Na ovládacom paneli tlačiarne stlačte tlačidlo **bezdrôtového pripojenia** .
2. Otvorte tieto ponuky:
 - **System Setup** (Nastavenie systému)
 - **Print Quality** (Kvalita tlače)
 - **Calibrate Color** (Kalibrácia farby)
3. Stlačte **Calibrate Now** (Kalibrovať teraz). Na ovládacom paneli tlačiarne sa zobrazí hlásenie **Calibrating** (Prebieha kalibrácia). Proces kalibrácie môže trvať niekoľko minút. Tlačiareň nevypínajte, kým sa kalibrácia nedokončí.
4. Počkajte, kým sa tlačiareň nakalibruje, a potom skúste úlohu vytlačiť znova.

Kontrola nastavení režimu EconoMode

Spoločnosť HP neodporúča trvalé použitie režimu EconoMode. Pri trvalom používaní režimu EconoMode sa môžu mechanické časti tonerovej kazety opotrebovať skôr, ako sa minie zásoba tonera. Ak kvalita tlače začne klesať a prestane byť prijateľná, zvážte výmenu tonerovej kazety.



POZNÁMKA: Táto funkcia je k dispozícii, ak používate ovládač tlačiarne PCL 6 pre systém Windows. Ak tento ovládač nepoužívate, funkciu môžete povoliť pomocou vstavaného servera HP.

Ak je celá strana príliš tmavá alebo príliš svetlá, postupujte podľa nasledujúcich krokov.

1. V softvérovom programe vyberte možnosť **Print** (Tlačiť).
2. Vyberte tlačiareň a potom kliknite na tlačidlo **Properties** (Vlastnosti) alebo **Preferences** (Preferencie).
3. Kliknite na kartu **Paper/Quality** (Papier/Kvalita) a vyhľadajte oblasť **Print Quality** (Kvalita tlače).
4. Ak je celá stránka príliš tmavá, použite tieto nastavenia:

- Vyberte možnosť **600 dpi**.
- Výberom začiarkavacieho políčka **EconoMode** aktivujete tento režim.

Ak je celá stránka príliš svetlá, použite tieto nastavenia:

- Vyberte možnosť **FastRes 1200**.
- Zrušením výberu začiarkavacieho políčka **EconoMode** vypnete tento režim.

5. Kliknutím na tlačidlo **OK** zavriete dialógové okno **Document Properties** (Vlastnosti dokumentu). V dialógovom okne **Tlačíť** kliknutím na tlačidlo **OK** spustíte tlač úlohy.

Vyskúšanie iného ovládača tlače

Ak tlačíte zo softvérového programu a na vytlačенých stranách sa nachádzajú neočakávané čiary v obrázkoch, chýbajúci text, chýbajúce grafické prvky, nesprávne formátovanie alebo nahradené typy písma, skúste použiť iný ovládač tlače.

Prevezmite si niektorý z nasledujúcich ovládačov z webovej lokality spoločnosti HP: www.hp.com/support/colorljM477MFP.

Ovládač HP PCL.6	<ul style="list-style-type: none"> • Poskytované ako predvolený ovládač na príbalenom disku CD k tlačiarni. Tento ovládač sa inštaluje automaticky, ak si nezvolíte iný.
Ovládač HP PCL 6	<ul style="list-style-type: none"> • Odporúča sa vo všetkých prostrediach systému Windows.
Ovládač HP PCL-6	<ul style="list-style-type: none"> • Poskytuje kombináciu najvyššej rýchlosti, kvality tlače a podpory funkcií tlačiarne, ktorá je vhodná pre väčšinu používateľov. • Vyvinutý na zosúladenie s rozhraním Graphic Device Interface (GDI) systému Windows s cieľom dosiahnuť najvyššiu rýchlosť v prostrediach systému Windows. • Nemusí byť plne kompatibilný s programami tretích strán a s voliteľnými programami založenými na PCL 5
Ovládač HP UPD PS	<ul style="list-style-type: none"> • Odporúča sa na tlač v softvérových programoch spoločnosti Adobe® alebo v iných softvérových programoch, ktoré intenzívne využívajú grafiku. • Poskytuje podporu pre tlač z emulácie PostScript alebo pre podporu súpravy písom PostScript Flash

HP UPD PCL 5

- Odporúčaný pre všeobecnú kancelársku tlač v prostrediach systému Windows
- Kompatibilný s predchádzajúcimi verziami PCL a staršími tlačiarmi HP LaserJet.
- Najlepší výber pre tlač zo softvérových programov tretích strán alebo voliteľných softvérových programov
- Najlepší výber pri prevádzke so zmiešanými prostrediami, ktoré vyžadujú, aby sa tlačiareň nastavila na jazyk PCL 5 (UNIX, Linux, hlavný počítač).
- Navrhnuté pre použitie v podnikových prostrediach systému Windows na poskytnutie samostatného ovládača pre použitie s viacerými modelmi tlačiarní
- Uprednostňované pri tlači z viacerých modelov tlačiarní z mobilného počítača so systémom Windows

HP UPD PCL 6

- Odporúča sa na tlač vo všetkých prostrediach systému Windows
 - Poskytuje kombináciu najvyššej rýchlosti, kvality tlače a podpory funkcií tlačiarene, ktorá je vhodná pre väčšinu používateľov
 - Vyvinutý na zosúladenie s rozhraním Graphic Device Interface (GDI) systému Windows s cieľom dosiahnuť najvyššiu rýchlosť v prostrediach systému Windows
 - Nemusí byť plne kompatibilný s programami tretích strán a s voliteľnými programami založenými na PCL 5
-

Zlepšenie kvality kopírovania a skenovania

Úvod

Ak má tlačiareň problémy s kvalitou tlače, skúste problém odstrániť pomocou nasledujúcich riešení v uvedenom poradí.

- [Skontrolujte, či na skle skenera nie sú nečistoty a šmuhy](#)
- [Predídte čiarom a pruhom pri používaní podávača dokumentov](#)
- [Kontrola nastavení papiera](#)
- [Kontrola nastavení úpravy obrázka](#)
- [Optimalizácia pre text alebo obrázky](#)
- [Kontrola rozlíšenia skenera a nastavenia farieb v počítači](#)
- [Kopírovanie od okraja po okraj](#)
- [Čistenie podávačích valčekov a separačnej vložky v podávači dokumentov](#)

Vyskúšajte najskôr týchto pár jednoduchých krokov:

- Namiesto podávača dokumentov použite plochý skener.
- Používajte vysokokvalitné originály.
- Ak používate podávač dokumentov, vložte originál dokumentu správne do podávača za pomoci vodiacich líšt papiera, aby nebola vytlačená snímka rozmazaná alebo nakrivo.

Ak problém pretrváva, skúste použiť nasledujúce dodatočné riešenia. Ak pomocou nich problém neodstránite, pozrite si ďalšie riešenia v časti „Zlepšenie kvality tlače“.

Skontrolujte, či na skle skenera nie sú nečistoty a šmuhy

Časom sa na skle a bielej plastovej podložke skenera môžu usadiť drobné nečistoty, čo môže ovplyvniť výkon. Na vyčistenie skenera použite nasledujúci postup.

1. Stlačením tlačidla Napájanie vypnite tlačiareň a potom odpojte napájací kábel z elektrickej zásuvky.
2. Otvorte kryt skenera.
3. Vyčistite sklo a bielu plastovú podložku pod krytom skenera pomocou jemnej tkaniny alebo špongie navlhčenej jemným čističom na sklo.

⚠ UPOZORNENIE: Nepoužívajte hrubé látky, acetón, benzén, amoniak, etylalkohol ani chlorid uhličitý na žiadnu časť tlačiarny, pretože ju môžu poškodiť. Neaplikujte tekutiny priamo na sklo ani valec zariadenia. Tekutina by mohla presiaknuť a poškodiť tlačiareň.

4. Vysušte sklo a biele plastové časti jelenicou alebo špongiou vyrobenou z buničiny, aby sa predišlo škvrnám.
5. Pripojte kábel napájania k elektrickej zásuvke a stlačením tlačidla napájania zapnite tlačiareň.

Predídte čiarom a pruhom pri používaní podávača dokumentov

Ak sa pri používaní podávača dokumentov na kopírovaných alebo skenovaných dokumentoch objavujú čiary alebo pruhy, nižšie uvedeným postupom odstráňte nečistoty zo skla podávača dokumentov. Týmito nečistotami môžu byť prach, prach z papiera alebo tonera, zvyšky lepidla z lepiacich papierikov, korektora (tekutý alebo páskový), odtlačky prstov alebo iné látky.

1. Otvorte kryt skenera.
2. Nájdite jednopalcový pásik skla naľavo od hlavného plochého skla skenera a potom pomocou jemnej, vodou navlhčenej handričky nezanechávajúcej vlákna očistite pásik skla.

⚠ UPOZORNENIE: Nepoužívajte abrazívne látky, acetón, benzén, amoniak, etylalkohol ani chlorid uhličitý na žiadnu časť tlačiarne, pretože môže dôjsť k poškodeniu tlačiarne. Neaplikujte tekutiny priamo na sklo ani valec zariadenia. Tekutina by mohla presiaknuť a poškodiť tlačiareň.

3. Na spodnej strane krytu skenera nad pásikom skla očistite pomocou jemnej, vodou navlhčenej handričky nezanechávajúcej vlákna horný plastový pásik.
4. Vysušte pásik skla a horný pásik pomocou jemnej a suchej handričky, aby nevznikli škvrny, a potom skúste znova skopírovať alebo naskenovať dokument.

Kontrola nastavení papiera

1. Na domovskej obrazovke ovládacieho panela tlačiarne sa dotknite ikony **Copy**  (Kopírovať).
2. Dotknite sa tlačidla **Settings** (Nastavenia), potom prejdite na tlačidlo **Paper** (Papier) a dotknite sa ho.
3. V zozname veľkostí papiera sa dotknite názvu veľkosti papiera, ktorý je vložený v zásobníku.
4. V zozname typov papiera sa dotknite názvu typu papiera, ktorý je vložený v zásobníku.

Kontrola nastavení úpravy obrázka

1. Na úvodnej obrazovke sa dotknite tlačidla **Copy** (Kopírovať).
2. Dotknite sa tlačidla **Settings** (Nastavenia), potom prejdite na tlačidlo **Image Adjustment** (Úprava obrazu) a dotknite sa ho.
3. Dotknite sa názvu nastavenia, ktoré chcete upraviť.
 - **Lightness** (Svetlosť): Upravenie nastavenia svetlosti/tmavosti.
 - **Contrast** (Kontrast): Upravenie kontrastu medzi najsvetlejšími a najtmavšími oblasťami obrázku.
 - **Sharpen** (Doostríť): Upravenie zreteľnosti znakov textu.
 - **Background Removal** (Odstránenie pozadia): Upravenie tmavosti pozadia obrázku. Mimoriadne užitočné pri originálnych dokumentoch, ktoré sa tlačia na farebný papier.
 - **Color Balance** (Farebná rovnováha): Upravenie odtieňov červenej, zelenej a modrej farby.
 - **Grayness** (Odtiene sivej): Upravenie živosti farieb.
4. Dotykom tlačidla – alebo + upravte hodnotu nastavenia a potom sa dotknite tlačidla **OK**.
5. Ak sa chcete vrátiť do hlavnej ponuky kopírovania, upravte iné nastavenie alebo sa dotknite šípky späť.

Optimalizácia pre text alebo obrázky

1. Na domovskej obrazovke ovládacieho panela tlačiarne sa dotknite ikony **Copy**  (Kopírovať).
2. Dotknite sa tlačidla **Settings** (Nastavenia), potom prejdite na tlačidlo **Optimize** (Optimalizovať) a dotknite sa ho.
3. Dotknite sa názvu nastavenia, ktoré chcete upraviť.
 - **Auto Select** (Automatický výber): Toto nastavenie použite vtedy, keď sa nezaujímate o kvalitu kópie. Toto je predvolené nastavenie.
 - **Mixed** (Kombinácia): Toto nastavenie použite na dokumenty, ktoré obsahujú zmes textu a grafiky.
 - **Text**: Toto nastavenie vyberte pre dokumenty, ktoré obsahujú väčšinou text.
 - **Picture** (Obrázok): Toto nastavenie vyberte pre dokumenty, ktoré obsahujú väčšinou grafiku.

Kontrola rozlíšenia skenera a nastavenia farieb v počítači

Ak tlačíte skenovaný obrázok a kvalita nie je taká, akú ste očakávali, možno ste vybrali nastavenia rozlíšenia alebo farby v softvéri skenera, ktoré nezodpovedajú vašim potrebám. Rozlíšenie a farba ovplyvňujú nasledujúce funkcie naskenovaných obrázkov:

- Zreteľnosť obrázka
- Textúra stupňovania (plynulé alebo drsné)
- Čas skenovania
- Veľkosť súboru

Rozlíšenie skenovania sa meria v pixeloch na palec (ppi).

 **POZNÁMKA:** Úrovne ppi pri skenovaní si nezamieňajte s úrovňami dpi (bodov na palec) pri tlači.

Farba, odtiene sivej a čiernobiely definujú počet možných farieb. Hardvérové rozlíšenie skenera môžete nastaviť až na 1 200 ppi.

Tabuľka zásad rozlíšenia a farieb obsahuje jednoduché typy, podľa ktorých môžete postupovať, aby ste vyhoveli svojim potrebám skenovania.

 **POZNÁMKA:** Nastavenie rozlíšenia a farby na vysoké hodnoty môže vytvoriť veľké súbory, ktoré zaberú priestor na disku a spomalia proces skenovania. Pred nastavením rozlíšenia a farby určte, ako použijete naskenovaný obrázok.

Zásady rozlíšenia a farieb

Nasledujúca tabuľka opisuje odporúčané nastavenia rozlíšenia a farieb pre rôzne typy úloh skenovania.

 **POZNÁMKA:** Predvolené rozlíšenie je 200 ppi.

Zamýšľané použitie	Odporúčané rozlíšenie	Odporúčané nastavenia farieb
Fax	150 ppi	• Čiernobiely

Zamýšľané použitie	Odporúčané rozlíšenie	Odporúčané nastavenia farieb
E-mail	150 ppi	<ul style="list-style-type: none"> Čiernobielo, ak obrázok nevyžaduje plynulé odstupňovanie farieb Odtiene sivej, ak vyžaduje plynulé odstupňovanie farieb Farebne, ak je obrázok farebný
Úprava textu	300 ppi	<ul style="list-style-type: none"> Čiernobielo
Tlač (grafika alebo text)	600 ppi pre zložitú grafiku, prípadne vtedy, ak chcete značne zväčšiť dokument 300 ppi pre normálnu grafiku a text 150 ppi pre fotografie	<ul style="list-style-type: none"> Čiernobielo pre text a čiarovú grafiku Odtiene sivej pre tieňované alebo farebné grafiky a fotografie Farebne, ak je obrázok farebný
Zobrazenie na obrazovke	75 ppi	<ul style="list-style-type: none"> Čiernobielo pre text Odtiene sivej pre grafiku a fotografie Farebne, ak je obrázok farebný

Farba

Počas skenovania môžete nastaviť hodnoty farieb pre nasledujúce nastavenia.

Nastavenie	Odporúčané použitie
Farba	Použite toto nastavenie pre vysokokvalitné farebné fotografie alebo dokumenty, v ktorých je farba dôležitá.
Black and White (Čiernobielo)	Použite toto nastavenie pre textové dokumenty.
Grayscale (Odtiene sivej)	Použite toto nastavenie, keď je problémom veľkosť súboru alebo v prípade, ak chcete rýchlo naskenovať dokument alebo fotografiu.

Kopírovanie od okraja po okraj

Tlačiareň nedokáže tlačiť úplne od okraja po okraj. Okolo stránky sa nachádza 4 mm okraj, na ktorý nie je možné tlačiť.

Vysvetlivky k tlači alebo skenovaniu dokumentov s orezanými okrajmi:

- Ak je originál menší ako veľkosť výstupu, posuňte originál 4 mm od rohu, ktorý je na skeneri označený ikonou. Zopakujte kopírovanie alebo skenovanie v tejto polohe.
- Keď má originál rovnaký formát ako želaný výstup tlače, pomocou funkcie [Reduce/Enlarge](#) (Zmenšiť/Zväčšiť) zmenšite veľkosť, aby sa kópia neorezala.

Čistenie podávacích valčekov a separačnej vložky v podávači dokumentov

Ak sa vyskytnú problémy s manipuláciou s papierom v podávači dokumentov (napr. zaseknutie alebo podanie niekoľkých strán súčasne), vyčistite podávacie valčeky podávača dokumentov a separačnú vložku.

1. Otvorte prístupový kryt podávača dokumentov.

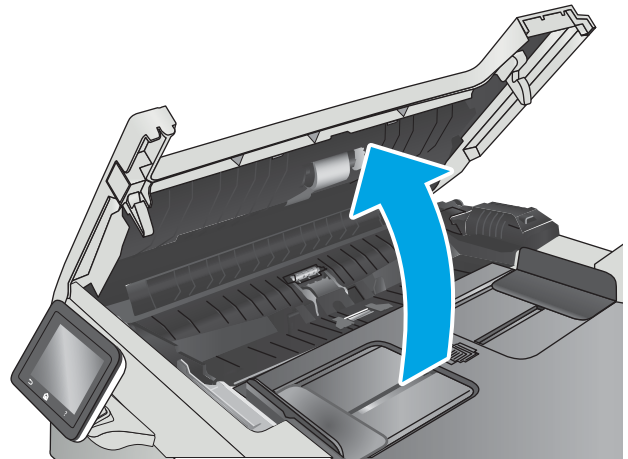

2. Na vyčistenie podávacie valček a separačnej vložky od nečistôt použite vlhkú tkaninu, z ktorej sa neuvolňujú vlákna.

UPOZORNENIE: Nepoužívajte abrazívne látky, acetón, benzén, amoniak, etylalkohol ani chlorid uhličitý na žiadnu časť tlačiarne, pretože môže dôjsť k poškodeniu tlačiarne.

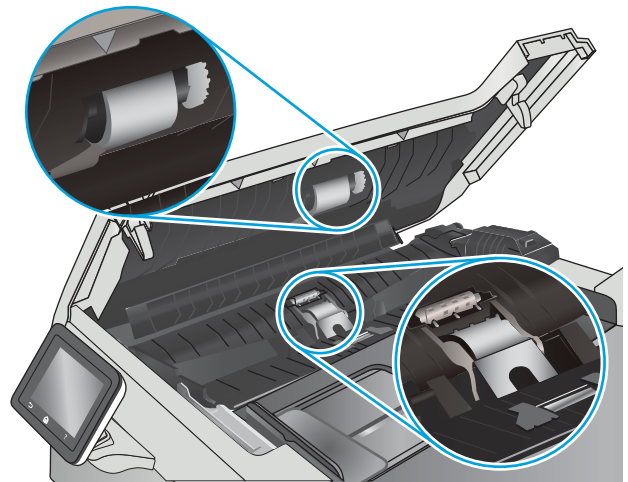

3. Zatvorte prístupový kryt podávača dokumentov.

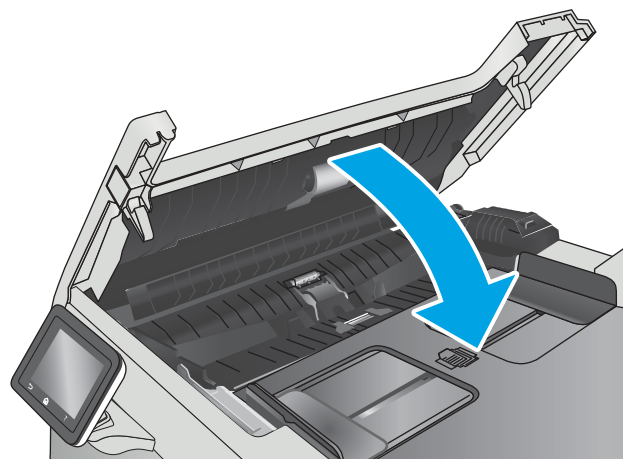

Zlepšenie kvality obrazu faxov

Úvod

Ak má tlačiareň problémy s kvalitou tlače, skúste problém odstrániť pomocou nasledujúcich riešení v uvedenom poradí.

- [Skontrolujte, či na skle skenera nie sú nečistoty a šmuhy](#)
- [Kontrola nastavení rozlíšenia pri odosielaní faxov](#)
- [Kontrola nastavení korekcie chýb](#)
- [Kontrola nastavenia prispôsobenia média na veľkosť strany](#)
- [Čistenie podávačích valčekov a separačnej vložky v podávači dokumentov](#)
- [Odoslanie faxu na iný fax](#)
- [Kontrola faxu odosielateľa](#)

Vyskúšajte najskôr týchto pár jednoduchých krokov:

- Namiesto podávača dokumentov použite plochý skener.
- Používajte vysokokvalitné originály.
- Ak používate podávač dokumentov, vložte originál dokumentu správne do podávača za pomoci vodiacich líšt papiera, aby nebola vytlačená snímka rozmazaná alebo nakrivo.

Ak problém pretrváva, skúste použiť nasledujúce dodatočné riešenia. Ak pomocou nich problém neodstránite, pozrite si ďalšie riešenia v časti „Zlepšenie kvality tlače“.

Skontrolujte, či na skle skenera nie sú nečistoty a šmuhy

Časom sa na skle a bielej plastovej podložke skenera môžu usadiť drobné nečistoty, čo môže ovplyvniť výkon. Na vyčistenie skenera použite nasledujúci postup.

1. Stlačením tlačidla Napájanie vypnite tlačiareň a potom odpojte napájací kábel z elektrickej zásuvky.
2. Otvorte kryt skenera.
3. Vyčistite sklo a bielu plastovú podložku pod krytom skenera pomocou jemnej tkaniny alebo špongie navlhčenej jemným čističom na sklo.

⚠ UPOZORNENIE: Nepoužívajte hrubé látky, acetón, benzén, amoniak, etylalkohol ani chlorid uhličitý na žiadnu časť tlačiarnie, pretože ju môžu poškodiť. Neaplikujte tekutiny priamo na sklo ani valec zariadenia. Tekutina by mohla presiaknuť a poškodiť tlačiareň.

4. Vysušte sklo a biele plastové časti jelenicou alebo špongiou vyrobenou z buničiny, aby sa predišlo škvrnám.
5. Pripojte kábel napájania k elektrickej zásuvke a stlačením tlačidla napájania zapnite tlačiareň.

Kontrola nastavení rozlíšenia pri odosielaní faxov

Ak tlačiareň nedokázala odoslať fax, pretože prijímacie faxové zariadenie neodpovedalo alebo bolo obsadené, tlačiareň sa pokúsi uskutočniť opätovné vytočenie, ktoré je založené na možnostiach opätovné vytočenie pri obsadení, opätovné vytočenie pri žiadnej odozve a opätovné vytočenie pri chybe v komunikácii.

1. Domovskú obrazovku na ovládacom paneli tlačiarne potiahnite prstom, kým sa nezobrazí ponuka [Setup](#) (Nastavenie). Dotykom ikony [Setup](#)  (Nastavenie) otvorte danú ponuku.
2. Dotknite sa ponuky [Fax Setup](#) (Nastavenie faxu).
3. Dotknite sa ponuky [Advanced Setup](#) (Rozšírené nastavenie).
4. Otvorte ponuku [Fax Resolution](#) (Rozlíšenie faxu).

Kontrola nastavení korekcie chýb

Za bežných okolností tlačiareň monitoruje signály na telefónnej linke zatiaľ, čo odosiela alebo prijíma fax. Ak tlačiareň zaznamená chybu počas prenosu a nastavenie korekcie chyby je nastavené na možnosť [On](#) (Zap.), tlačiareň môže požadovať, aby sa príslušná časť faxu opätovne odoslala. Predvolené výrobné nastavenie korekcie chyby je možnosť [On](#) (Zap.).

Korekciu chyby by ste mali vypnúť len v prípade, ak máte problémy s odosielaním alebo prijímaním faxu a chcete prijať chyby v prenose. Vypnutie tohto nastavenia môže byť užitočné pri posielaní faxu do zámoria, pri prijímaní faxu zo zámoria alebo ak používate spojenie pomocou satelitného telefónu.

1. Domovskú obrazovku na ovládacom paneli tlačiarne potiahnite prstom, kým sa nezobrazí ponuka [Setup](#) (Nastavenie). Dotykom ikony [Setup](#)  (Nastavenie) otvorte danú ponuku.
2. Dotknite sa ponuky [Service](#) (Servis).
3. Dotknite sa ponuky [Fax Service](#) (Servis faxu).
4. Dotknite sa tlačidla [Error Correction](#) (Korekcia chýb) a potom sa dotknite tlačidla [On](#) (Zapnúť).

Kontrola nastavenia prispôsobenia média na veľkosť strany

Ak tlačiareň vytlačila faxovú úlohu mimo stránky, zapnite funkciu prispôsobenia média na veľkosť strany v ovládacom paneli tlačiarne.



POZNÁMKA: Uistite sa, že predvolené nastavenie formátu papiera zodpovedá formátu papiera vloženého v zásobníku.

1. Domovskú obrazovku na ovládacom paneli tlačiarne potiahnite prstom, kým sa nezobrazí ponuka [Setup](#) (Nastavenie). Dotykom ikony [Setup](#)  (Nastavenie) otvorte danú ponuku.
2. Dotknite sa ponuky [Fax Setup](#) (Nastavenie faxu).
3. Dotknite sa ponuky [Advanced Setup](#) (Rozšírené nastavenie).
4. Dotknite sa tlačidla [Fit to Page](#) (Prispôsobenie na veľkosť strany) a potom sa dotknite tlačidla [On](#) (Zapnúť).

Čistenie podávacích valčekov a separačnej vložky v podávači dokumentov

Ak sa vyskytnú problémy s manipuláciou s papierom v podávači dokumentov (napr. zaseknutie alebo podanie niekoľkých strán súčasne), vyčistite podávacie valčeky podávača dokumentov a separačnú vložku.

1. Otvorte prístupový kryt podávača dokumentov.

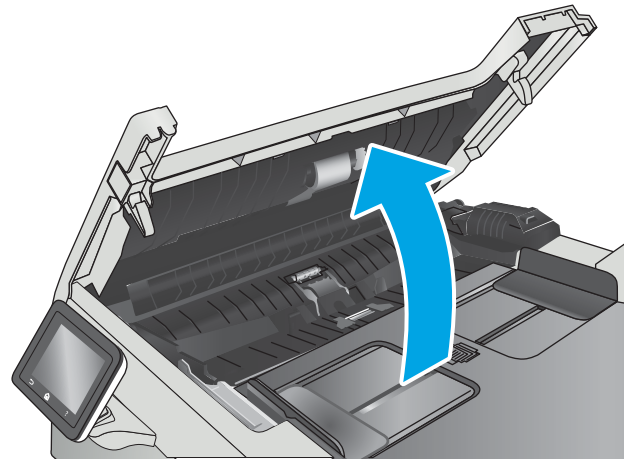

2. Na vyčistenie podávacie valčekov a separačnej vložky od nečistôt použite vlhkú tkaninu, z ktorej sa neuvolňujú vlákna.

UPOZORNENIE: Nepoužívajte abrazívne látky, acetón, benzén, amoniak, etylalkohol ani chlorid uhličitý na žiadnu časť tlačiarne, pretože môže dôjsť k poškodeniu tlačiarne.

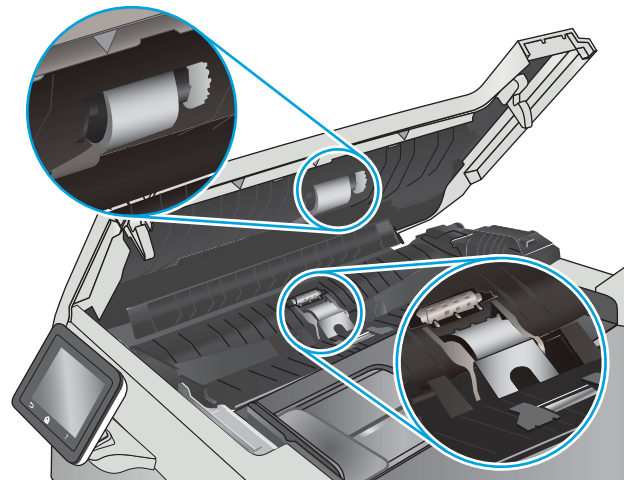

3. Zatvorte prístupový kryt podávača dokumentov.

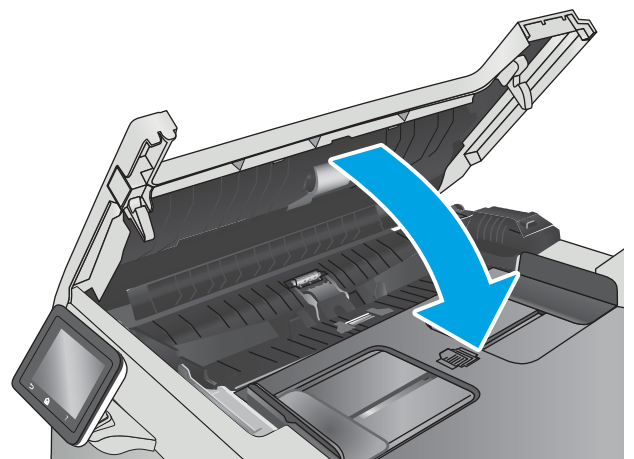

Odoslanie faxu na iný fax

Pokúste sa fax odoslať na iné faxové zariadenie. Ak sa kvalita faxu zlepší, problém súvisí s nastaveniami faxového zariadenia prvotného príjemcu alebo so stavom spotrebného materiálu.

Kontrola faxu odosielateľa

Požiadajte odosielateľa, aby sa pokúsil odoslať fax z iného faxového zariadenia. Ak je kvalita faxu vyššia, problém spočíva vo faxovom zariadení odosielateľa. Ak odosielateľ nemá k dispozícii iné faxové zariadenie, požiadajte ho, aby zvažil možnosť vykonania nasledujúcich zmien:

- Overenie, či je originálny dokument vytlačený na bielom (nie farebnom) papieri.
- Zvýšenie nastavení rozlíšenia faxu, úrovne kvality alebo kontrastu.
- Odoslanie faxu (podľa možnosti) zo softvérového programu v počítači.

Riešenie problémov s káblovou sieťou

Úvod

Skontrolujte nasledujúce položky, aby ste si overili, či tlačiareň komunikuje so sieťou. Kým začnete, vytlačte konfiguračnú stránku z ovládacieho panelu tlačiarne a vyhľadajte na nej adresu IP tlačiarne.

- [Nekvalitné fyzické pripojenie](#)
- [Počítač používa nesprávnu adresu IP tlačiarne](#)
- [Počítač nie je schopný komunikácie s tlačiarňou](#)
- [Tlačiareň používa nesprávne nastavenia spojenia a duplexnej prevádzky v rámci siete](#)
- [Nové softvérové aplikácie môžu spôsobovať problémy s kompatibilitou](#)
- [Váš počítač alebo pracovná stanica môže byť nastavený nesprávne](#)
- [Tlačiareň je vypnutá alebo iné sieťové nastavenia sú nesprávne](#)



POZNÁMKA: Spoločnosť HP nepodporuje siete typu peer-to-peer, keďže nejde o funkciu ovládačov tlačiarne HP, ale operačných systémov spoločnosti Microsoft. Viac informácií nájdete na stránke spoločnosti Microsoft www.microsoft.com.

Nekvalitné fyzické pripojenie

1. Overte, či je tlačiareň pripojená k správne sieťovému portu pomocou kábla správnej dĺžky.
2. Overte, či sú káblové pripojenia zabezpečené.
3. Pozrite sa na pripojenie k sieťovému portu na zadnej strane tlačiarne a overte si, či svieti jantárová kontrolka aktivity a zelená kontrolka stavu pripojenia.
4. Ak problém aj naďalej pretrváva, vyskúšajte odlišný kábel alebo ho pripojte k odlišnému portu na rozbočovači.

Počítač používa nesprávnu adresu IP tlačiarne

1. Otvorte vstavaný webový server a kliknite na kartu **Ports** (Porty). Overte aktuálnu adresu IP vybranej tlačiarne. Adresa IP tlačiarne sa nachádza na konfiguračnej stránke tlačiarne.
2. Ak ste nainštalovali tlačiareň pomocou štandardného portu TCP/IP od spoločnosti HP, začiarknite políčko **Always print to this printer, even if its IP address changes** (Vždy tlačiť na tejto tlačiarňi, aj keď sa jej adresa IP zmení).
3. Ak ste nainštalovali tlačiareň pomocou štandardného portu TCP/IP od spoločnosti Microsoft, použite namiesto adresy IP názov hostiteľa.
4. Ak je adresa IP správna, vymažte tlačiareň a pridajte ju znovu.

Počítač nie je schopný komunikácie s tlačiarňou

1. Otestujte sieťovú komunikáciu odoslaním príkazu ping v rámci siete.
 - a. Spustite príkazový riadok vo vašom počítači.

- V systéme Windows kliknite na tlačidlo **Start** (Štart), na položku **Run** (Spustiť), zadajte príkaz `cmd` a stlačte tlačidlo **Enter**.
 - V systéme OS X prejdite na položku **Applications** (Aplikácie), potom **Utilities** (Pomocné programy) a otvorte **Terminal** (Terminál).
- b. Zadajte príkaz `ping`, po ktorom bude nasledovať adresa IP tlačiarne.
 - c. Ak sa v okne zobrazia doby odozvy, sieť funguje.
2. Ak príkaz `ping` zlyhal, overte, či sú zapnuté sieťové rozbočovače a potom overte, či sieťové nastavenia, tlačiareň a počítač sú nakonfigurované pre rovnakú sieť.

Tlačiareň používa nesprávne nastavenia spojenia a duplexnej prevádzky v rámci siete

Spoločnosť HP odporúča, aby ste tieto nastavenia nechali v automatickom režime (predvolené nastavenie). Ak zmeníte tieto nastavenia, musíte ich zmeniť aj v rámci siete.

Nové softvérové aplikácie môžu spôsobovať problémy s kompatibilitou

Overte si, či nové softvérové programy boli správne nainštalované a či využívajú správny ovládač tlačiarne.

Váš počítač alebo pracovná stanica môže byť nastavený nesprávne

1. Skontrolujte sieťové ovládače, ovládače tlače a nastavenia presmerovania v rámci siete.
2. Overte si, či je operačný systém správne nakonfigurovaný.

Tlačiareň je vypnutá alebo iné sieťové nastavenia sú nesprávne

1. Vytlačte konfiguračnú stránku, aby ste skontrolovali stav sieťového protokolu. V prípade potreby ho zapnite.
2. V prípade potreby zmeňte konfiguráciu nastavení siete.

Riešenie problémov s bezdrôtovou sieťou

- [Úvod](#)
- [Kontrolný zoznam bezdrôtového pripojenia](#)
- [Tlačiareň netlačí po dokončení konfigurácie bezdrôtového pripojenia](#)
- [Tlačiareň netlačí a v počítači je nainštalovaný firewall od externej spoločnosti](#)
- [Bezdrôtové pripojenie po premiestnení bezdrôtového smerovača alebo samotnej tlačiarne nefunguje](#)
- [K bezdrôtovej tlačiarňi nie je možné pripojiť ďalšie počítače](#)
- [Tlačiareň s bezdrôtovým pripojením stráca spojenie pri pripojení k VPN](#)
- [Sieť sa nezobrazuje v zozname bezdrôtových sietí](#)
- [Bezdrôtová sieť nefunguje](#)
- [Diagnostický test bezdrôtovej siete](#)
- [Zníženie rušenia v rámci bezdrôtovej siete](#)

Úvod

Pomocou informácií o riešení problémov vyriešite prípadné problémy.



POZNÁMKA: Ak chcete zistiť, či je v tlačiarňi povolená tlač prostredníctvom technológie HP NFC a funkcie HP Wi-Fi Direct, na ovládacom paneli tlačiarne vytlačte konfiguračnú stranu.

Kontrolný zoznam bezdrôtového pripojenia

- Skontrolujte, či nie je pripojený sieťový kábel.
- Overte, či tlačiareň a bezdrôtový smerovač sú zapnuté a napájané. Uistite sa, že na tlačiarňi je zapnutý aj vysielateľ bezdrôtového signálu.
- Overte, či identifikátor súpravy služieb (SSID) je správny. Ak chcete zistiť, ako znie SSID, vytlačte konfiguračnú stránku. Ak si nie ste istí, či je SSID správne, znovu spustíte inštaláciu bezdrôtového zariadenia.
- U zabezpečených sietí sa uistite, že bezpečnostné údaje sú správne. Ak bezpečnostné údaje nie sú správne, znovu spustíte inštaláciu bezdrôtového zariadenia.
- Ak bezdrôtová sieť funguje správne, skúste získať prístup k ostatným počítačom v bezdrôtovej sieti. Ak sieť disponuje internetovým pripojením, skúste sa k Internetu pripojiť bezdrôtovým pripojením.
- Overte, či je metóda šifrovania (AES alebo TKIP) rovnaká u tlačiarne i bezdrôtového prístupového bodu (v sieťach so zabezpečením WPA).
- Overte, či je tlačiareň v dosahu bezdrôtovej siete. U väčšiny sietí musí byť tlačiareň od bezdrôtového prístupového bodu (bezdrôtového smerovača) vzdialená max. 30 m .
- Overte, či prekážky neblokujú bezdrôtový signál. Odstráňte akékoľvek veľké kovové predmety medzi prístupovým bodom a tlačiarňou. Uistite sa, že stoličiare, steny alebo oporné stĺpy pozostávajúce z kovu alebo betónu, neoddeľujú tlačiareň od prístupového bodu.

- Overte, či je tlačiareň umiestnená v dostatočnej vzdialenosti od elektronických zariadení, ktoré by mohli rušiť bezdrôtový signál. Mnoho zariadení môže rušiť bezdrôtový signál, a to vrátane motorov, bezdrôtových telefónov, kamier na zabezpečenie systémov, iných bezdrôtových sietí a zariadení s rozhraním Bluetooth.
- Overte, či je ovládač tlačiarne nainštalovaný v počítači.
- Overte, či ste zvolili správny port tlačiarne.
- Overte, či sú počítač a tlačiareň pripojené k rovnakej bezdrôtovej sieti.
- V systéme OS X overte, či bezdrôtový smerovač podporuje technológiu Bonjour.

Tlačiareň netlačí po dokončení konfigurácie bezdrôtového pripojenia

1. Uistite sa, že tlačiareň je zapnutá a v stave pripravenosti.
2. Vypnite všetky externé brány firewall v počítači.
3. Uistite sa, že bezdrôtová sieť pracuje správne.
4. Uistite sa, že váš počítač správne funguje. V prípade potreby počítač reštartujte.
5. Skontrolujte, či môžete otvoriť vstavaný webový server HP tlačiarne z počítača v sieti.

Tlačiareň netlačí a v počítači je nainštalovaný firewall od externej spoločnosti

1. Firewall aktualizujte najnovšou aktualizáciou dostupnou od výrobcu.
2. Ak programy požadujú prístup cez firewall v čase inštalácie tlačiarne alebo pri pokuse o tlač, povoľte spustenie programov.
3. Dočasne deaktivujte firewall a potom do počítača nainštalujte bezdrôtovú tlačiareň. Firewall aktivujte po dokončení inštalácie bezdrôtového zariadenia.

Bezdrôtové pripojenie po premiestnení bezdrôtového smerovača alebo samotnej tlačiarne nefunguje

1. Uistite sa, že smerovač alebo samotná tlačiareň sa pripája k sieti, ku ktorej je pripojený počítač.
2. Vytlačte konfiguračnú stránku.
3. Porovnajzte identifikátor súpravy služieb (SSID) na konfiguračnej stránke s SSID v konfigurácii vašej tlačiarne v počítači.
4. Ak sa čísla nezhodujú, zariadenia nie sú pripojené k rovnakej sieti. Zmeňte konfiguráciu bezdrôtového nastavenia svojej tlačiarne.

K bezdrôtovej tlačiarňi nie je možné pripojiť ďalšie počítače

1. Uistite sa, že ostatné počítače sa nachádzajú v dosahu bezdrôtového pripojenia a že signál neblokuje žiadne prekážky. U väčšiny sietí je dosah bezdrôtového pripojenia v rozsahu do 30 m od prístupového bodu bezdrôtového pripojenia.
2. Uistite sa, že tlačiareň je zapnutá a v stave pripravenosti.
3. Skontrolujte, či nie je súčasne pripojených 5 používateľov služby Wi-Fi Direct.
4. Vypnite všetky externé brány firewall v počítači.

5. Uistite sa, že bezdrôtová sieť pracuje správne.
6. Uistite sa, že váš počítač správne funguje. V prípade potreby počítač reštartujte.

Tlačiareň s bezdrôtovým pripojením stráca spojenie pri pripojení k VPN

- Za normálnych okolností sa nemôžete pripájať k VPN a iných sieťam súčasne.

Sieť sa nezobrazuje v zozname bezdrôtových sietí

- Uistite sa, že bezdrôtový smerovač je zapnutý a pripojený k zdroju napájania.
- Sieť môže byť skrytá. Aj k skrytej sieti však je možné sa pripojiť.

Bezdrôtová sieť nefunguje

1. Uistite sa, že sieťový kábel nie je pripojený.
2. Ak chcete overiť, či došlo k prerušeniu komunikácie v rámci siete, skúste sa k sieti pripojiť pomocou iných zariadení.
3. Otestujte sieťovú komunikáciu odoslaním príkazu ping v rámci siete.
 - a. Spustíte príkazový riadok vo vašom počítači.
 - V systéme Windows kliknite na tlačidlo **Start** (Štart), na položku **Run** (Spustiť), zadajte príkaz `cmd` a stlačte tlačidlo **Enter**.
 - V systéme OS X prejdite na položku **Applications** (Aplikácie), potom **Utilities** (Pomocné programy) a otvorte **Terminal** (Terminál).
 - b. Zadajte príkaz `ping` nasledovaný adresou IP smerovača.
 - c. Ak sa v okne zobrazia doby odozvy, sieť funguje.
4. Uistite sa, že smerovač alebo samotná tlačiareň sa pripája k sieti, ku ktorej je pripojený počítač.
 - a. Vytlačte konfiguračnú stránku.
 - b. Porovnajte identifikátor súpravy služieb (SSID) na konfiguračnej stránke s SSID v konfigurácii vašej tlačiarne v počítači.
 - c. Ak sa čísla nezhodujú, zariadenia nie sú pripojené k rovnakej sieti. Zmeňte konfiguráciu bezdrôtového nastavenia vašej tlačiarne.

Diagnostický test bezdrôtovej siete

Z ovládacieho panela tlačiarne môžete spustiť diagnostický test, ktorý poskytuje informácie o nastaveniach bezdrôtovej siete.

1. Domovskú obrazovku na ovládacom paneli tlačiarne potiahnite prstom, kým sa nezobrazí ponuka **Setup** (Nastavenie). Dotykom ikony **Setup**  (Nastavenie) otvorte danú ponuku.
2. Posuňte sa na položku **Self Diagnostics** (Samodiagnostika) a vyberte ju.
3. Výberom tlačidla **Run Wireless Test** (Spustiť test bezdrôtového pripojenia) sa spustí test. Tlačiareň vytlačí testovaciu stránku s výsledkami testu.

Zníženie rušenia v rámci bezdrôtovej siete

Nasledovné tipy môžu prispieť k zníženiu rušenia v rámci bezdrôtovej siete:

- Bezdrôtové zariadenie uchovávajte v dostatočnej vzdialenosti od veľkých kovových predmetov, ako sú skrine na spisy, a iných elektromagnetických zariadení, ako sú napr. mikrovlnné rúry alebo bezdrôtové telefóny. Tieto predmety môžu rušiť rádiový signál.
- Bezdrôtové zariadenia uchovávajte v dostatočnej vzdialenosti od murárskych konštrukcií a iných stavbárskych prvkov. Tieto predmety môžu pohlcovať rádiové vlny a znižovať intenzitu signálu.
- Bezdrôtový smerovač umiestnite do stredovej polohy v zornom poli ostatných bezdrôtových tlačiarní v sieti.

Riešenie problémov s faxom

Úvod

Použite informácie o riešení problémov s faxom, ktoré vám pomôžu pri odstraňovaní prípadných problémov.

- [Kontrolný zoznam na riešenie problémov s faxom](#)
- [Riešenie všeobecných problémov s faxovaním](#)

Kontrolný zoznam na riešenie problémov s faxom

- Dostupných je niekoľko možných riešení. Po každom odporúčanom kroku skúste odoslať fax, aby ste sa presvedčili, či sa problém vyriešil.
- Ak chcete pri riešení problémov s faxom dosahovať optimálne výsledky, zaistite, aby linka vedúca z tlačiarne bola zapojená priamo do telefónnej zásuvky na stene. Odpojte všetky ostatné prístroje pripojené k tlačiarňi.
 1. Overte, či je telefónny kábel pripojený k správemu portu na zadnej strane tlačiarne.
 2. Skontrolujte telefónnu linku testom faxu:
 - a. Domovskú obrazovku na ovládacom paneli tlačiarne potiahnite prstom, kým sa nezobrazí ponuka **Setup** (Nastavenie). Dotykom ikony **Setup**  (Nastavenie) otvorte danú ponuku.
 - b. Otvorte tieto ponuky:
 - [Služba](#)
 - [Faxová služba](#)
 - c. Vyberte možnosť **Run Fax Test** (Spustiť test faxu). Tlačiareň vytlačí správu o teste faxu. Správa obsahuje nasledovné možné výsledky:
 - **Pass** (Úspešný): Správa obsahuje všetky aktuálne nastavenia faxu kvôli kontrole.
 - **Fail** (Neúspešný): Správa uvádza charakter chyby a odporúčania, ako ju riešiť.
 3. Skontrolujte, či je firmvér tlačiarne aktuálny:
 - a. Vytlačeníím konfiguračnej stránky z ponuky **Reports** (Správy) ovládacieho panelu zistíte dátumový kód aktuálneho firmvéru.
 - b. Prejdite na lokalitu www.hp.com/go/support, kliknite na prepojenie **Drivers & Software** (Ovládače a softvér), do poľa vyhľadávania zadajte názov tlačiarne, stlačte tlačidlo **ENTER** a potom vyberte tlačiareň zo zoznamu výsledkov hľadania.
 - c. Vyberte operačný systém.
 - d. V časti **Firmware** (Firmvér) vyhľadajte aplikáciu **Firmware Update Utility**.

 **POZNÁMKA:** Použite aplikáciu na aktualizáciu firmvéru určenú pre daný model tlačiarne.

 - e. Kliknite na položku **Download** (Prevziať), kliknite na tlačidlo **Run** (Spustiť) a potom znova kliknite na tlačidlo **Run** (Spustiť).

- f. Po spustení nástroja vyberte z rozbaľovacieho zoznamu tlačiareň a potom kliknite na možnosť **Send Firmware** (Odoslať firmvér).

 **POZNÁMKA:** Ak chcete vytlačiť stránku konfigurácie s cieľom overenia verzie nainštalovaného firmvéru pred alebo po aktualizácii, kliknite na položku **Print Config** (Vytlačiť konfiguráciu).

- g. Dokončíte inštaláciu podľa zobrazených pokynov a potom kliknutím na tlačidlo **Exit** (Ukončiť) zatvorte aplikáciu.

4. Skontrolujte, či bol fax nastavený v čase inštalácie softvéru tlačiarne.

V programovom priečinku HP v počítači spustíte aplikáciu Fax Setup Utility.

5. Skontrolujte, či telefonická služba podporuje analógový fax.

- Ak využívate ISDN alebo digitálny PBX, informujte sa u poskytovateľa služby o konfigurácii analógovej faxovej linky.
- Ak používate službu VoIP, z ovládacieho panela zmeňte nastavenie **Fax Speed** (Rýchlosť faxu) na možnosť **Slow(V.29)** (Pomaly (V.29)). U poskytovateľa služby sa informujte, či sa podporuje fax a aká je odporúčaná rýchlosť faxmodemu. Niektoré spoločnosti môžu vyžadovať adaptér.
- Ak používate službu DSL, uistite sa, že súčasťou pripojenia telefónnej linky k tlačiarne je aj filter. Ak žiadny filter nevlastníte, kontaktujte poskytovateľa služby DSL alebo zakúpte filter DSL. Ak je filter DSL nainštalovaný, vyskúšajte iný, pretože filtre sa zvyknú kaziť.

Riešenie všeobecných problémov s faxovaním

- [Faxy sa odosielajú pomaly](#)
- [Kvalita faxu je nízka](#)
- [Fax je odrezaný alebo sa vytlačí na dve stránky](#)

Faxy sa odosielajú pomaly

Tlačiareň vykazuje nízku kvalitu telefonickkej linky.

- Fax skúste odoslať znovu v čase, keď sa zlepší stav telefonickkej linky.
- Obráťte sa na poskytovateľa telefonických služieb a spýtajte sa, či telefonická linka podporuje fax.
- Vypnite nastavenie **Error Correction** (Korekcia chýb).
 - a. Otvorte ponuku **Setup Menu** (Ponuka nastavení).
 - b. Otvorte ponuku **Service** (Servis).
 - c. Otvorte ponuku **Fax Service** (Servis faxu).
 - d. Otvorte ponuku **Error Correction** (Korekcia chýb).
 - e. Vyberte nastavenie **Off** (Vypnúť).

 **POZNÁMKA:** Môže sa tým znížiť kvalita zobrazenia.

- Pre originál použite biely papier. Nepoužívajte farby ako je sivá, žltá alebo ružová.
- Zvýšte nastavenie **Fax Speed** (Rýchlosť faxu).

- a. Otvorte ponuku [Setup Menu](#) (Ponuka nastavení).
 - b. Otvorte ponuku [Fax Setup](#) (Nastavenie faxu).
 - c. Otvorte ponuku [Advanced Setup](#) (Rozšírené nastavenie).
 - d. Otvorte ponuku [Fax Speed](#) (Rýchlosť faxu).
 - e. Vyberte správne nastavenie.
- Veľké úlohy faxovania rozdeľte na menšie časti a potom ich samostatne odfaxujte.
 - Zmeňte nastavenia faxovania na ovládacom paneli na nižšie rozlíšenie.
 - a. Otvorte ponuku [Setup Menu](#) (Ponuka nastavení).
 - b. Otvorte ponuku [Fax Setup](#) (Nastavenie faxu).
 - c. Otvorte ponuku [Advanced Setup](#) (Rozšírené nastavenie).
 - d. Otvorte ponuku [Fax Resolution](#) (Rozlíšenie faxu).
 - e. Vyberte správne nastavenie.

Kvalita faxu je nízka

Fax je rozmazaný alebo bledý.

- Zvýšte rozlíšenie faxu pri odosielaní faxov. Rozlíšenie nemá vplyv na prijímané faxy.
 - a. Otvorte ponuku [Setup Menu](#) (Ponuka nastavení).
 - b. Otvorte ponuku [Fax Setup](#) (Nastavenie faxu).
 - c. Otvorte ponuku [Advanced Setup](#) (Rozšírené nastavenie).
 - d. Otvorte ponuku [Fax Resolution](#) (Rozlíšenie faxu).
 - e. Vyberte správne nastavenie.



POZNÁMKA: Zvýšením rozlíšenia sa znižuje rýchlosť prenosu.

- Na ovládacom paneli zapnite nastavenie [Error Correction](#) (Korekcia chýb).
 - a. Otvorte ponuku [Setup Menu](#) (Ponuka nastavení).
 - b. Otvorte ponuku [Service](#) (Servis).
 - c. Otvorte ponuku [Fax Service](#) (Servis faxu).
 - d. Otvorte ponuku [Error Correction](#) (Korekcia chýb).
 - e. Vyberte nastavenie [On](#) (Zapnúť).
- Skontrolujte tonerové kazety a v prípade potreby ich vymeňte.
- Požiadajte odosielateľa, aby stmavil nastavenie kontrastu na faxe a potom odoslal fax.

Fax je odrezaný alebo sa vytlačí na dve stránky

- Nastavte položku [Default Paper Size](#) (Predvolená veľkosť papiera). Faxy sa tlačia na papier jednotnej veľkosti zodpovedajúcej nastaveniu [Default Paper Size](#) (Predvolená veľkosť papiera).
 - a. Otvorte ponuku [Setup Menu](#) (Ponuka nastavení).
 - b. Otvorte ponuku [System Setup](#) (Nastavenie systému).
 - c. Otvorte ponuku [Paper Setup](#) (Nastavenie papiera).
 - d. Otvorte ponuku [Default Paper Size](#) (Predvolená veľkosť papiera).
 - e. Vyberte správne nastavenie.
- Nakonfigurujte typ a formát papiera pre zásobník používaný na faxovanie.
- Ak chcete, aby sa dlhšie faxy tlačili na papier formátu Letter alebo A4, zapnite nastavenie [Fit to Page](#) (Prispôsobenie na veľkosť strany).
 - a. Otvorte ponuku [Setup Menu](#) (Ponuka nastavení).
 - b. Otvorte ponuku [Fax Setup](#) (Nastavenie faxu).
 - c. Otvorte ponuku [Advanced Setup](#) (Rozšírené nastavenie).
 - d. Otvorte ponuku [Fit to Page](#) (Prispôsobenie na veľkosť strany).
 - e. Vyberte nastavenie [On](#) (Zapnúť).



POZNÁMKA: Ak je nastavenie [Fit to Page](#) (Prispôsobenie na veľkosť strany) vypnuté a nastavenie [Default Paper Size](#) (Predvolená veľkosť papiera) je nakonfigurované na možnosť Letter, originály formátu Legal sa budú tlačiť na dve strany.

Register

A

- AirPrint 51
- Aplikácia HP Utility, Mac 102
- Aplikácia HP Utility pre Mac
Bonjour 102
- aplikácie
preberanie 96

B

- bezdrôtová sieť
riešenie problémov 161

Č

- čísla dielov
kazety so spinkami 27
náhradné diely 27
príslušenstvo 26
spotrebný materiál 26, 27
tonerové kazety 26, 27
- čistenie
dráha papiera 144
sklo 144, 150, 155

D

- diskrétna tlač 43
- duplex (obojsstranná tlač) 57
- duplexná jednotka
zaseknuté médiá 140
- duplexná tlač
Mac 40
manuálna (Mac) 40
manuálna (Windows) 37
- duplexná tlač (obojsstranná)
nastavenia (Windows) 37
Windows 37

E

- elektrické technické údaje 13

- elektronické faxy
odoslanie 94
- energia
spotreba 13
- Explorer, podporované verzie
vstavaný webový server HP 98

F

- farby
kalibrovať 147
- farebný motív
zmena, Windows 146
- fax
odoslanie zo softvéru 94
riešenie všeobecných problémov
166
rýchle voľby 93
- faxovanie
z plochého skenera 92
z počítača (Windows) 94
z podávača dokumentov 93

H

- hlavný vypínač, umiestnenie 2
- hmotnosť, tlačiareň 11
- HP Customer Care 116
- HP Device Toolbox, používanie 98
- HP ePrint 49
- HP EWS, používanie 98
- HP Utility 102
- HP Utility pre systém Mac
funkcie 102
- HP Web Jetadmin 111

I

- Internet Explorer, podporované verzie
vstavaný webový server HP 98

J

- Jetadmin, HP Web 111

K

- kalibrovať
farby 147
- kazeta
výmena 28
- kazety so spinkami
čísla dielov 27
- kontrolný zoznam
bezdrôtové pripojenie 161
riešenie problémov s faxom 165
- kopírovanie
jedna kópia 56
nastavenie veľkosti a typu
papiera 151
- obojsstranných dokumentov 57
- okraje dokumentov 153
- optimalizácia pre text alebo
obrázky 152
- viacero kópií 56
- kryty, umiestnenie 2

M

- Macintosh
HP Utility 102
- manuálna duplexná tlač
Mac 40
Windows 37
- Microsoft Word, faxovanie z 94
- mobilná tlač
zariadenia so systémom Android
51
- mobilná tlač, podporovaný softvér
10
- možnosti farieb
zmena, Windows 146

- N**
- náhradné diely
 - čísla dielov 27
 - nastavenia
 - predvolené výrobné nastavenia, obnovenie 118
 - nastavenia ekonomického režimu 109
 - nastavenia obojstrannej sieťovej tlače, zmena 106
 - nastavenia režimu EconoMode 109, 147
 - nastavenia rýchlosti sieťového pripojenia, zmena 106
 - natavovacia jednotka
 - zaseknuté médiá 137
 - Netscape Navigator, podporované verzie
 - vstavaný webový server HP 98
- O**
- obálky
 - orientácia 18
 - vkładanie do zásobníku 1 16
 - obálky, vkładanie 23
 - objednávania
 - spotrebný materiál a príslušenstvo 26
 - obnovenie predvolených výrobných nastavení 118
 - obojstranná tlač
 - Mac 40
 - nastavenia (Windows) 37
 - Windows 37
 - obojstranné kopírovanie 57
 - odoslanie faxov
 - zo softvéru 94
 - oneskorenia režimu Shut Down After (Vypnúť po)
 - nastavenie 110
 - oneskorenie režimu spánku
 - nastavenie 109
 - on-line podpora 116
 - operačné systémy, podporované 9
 - operačné systémy (OS)
 - podporované 7
 - OS (operačný systém)
 - podporovaný 7
 - otvor na bezpečnostný zámok
 - umiestnenie 3
- ovládaci panel
 - Pomocník 117
 - umiestnenie 2
- ovládače, podporované 9
- ovládače tlačiarne, podporované 9
- P**
- pamäť
 - vstavaná 7
 - pamäťové jednotky USB
 - tlač 52
 - pamäťový čip (toner)
 - umiestnenie 28
 - papier
 - orientácia v zásobníku 1 18
 - Orientácia v zásobníku 2 22
 - vkładanie do zásobníku 1 16
 - vkładanie do zásobníku 2 19
 - výber 145
 - papier, objednávanie 26
 - počet kópií, zmena 56
 - podávač dokumentov 57
 - faxovanie z 93
 - kopírovanie obojstranných dokumentov 57
 - problémy s podávaním papiera 127
 - zaseknuté médiá 131
 - podpora
 - on-line 116
 - podpora zákazníkov
 - on-line 116
 - Pomocník, ovládaci panel 117
 - Pomocník online, ovládaci panel 117
 - Ponuka aplikácií 96
 - port USB na tlač pomocou funkcie Walk-up
 - umiestnenie 2
 - porty faxu
 - umiestnenie 3
 - porty rozhrania
 - umiestnenie 3
 - požiadavky na prehliadač
 - vstavaný webový server HP 98
 - požiadavky na webový prehliadač
 - vstavaný webový server HP 98
 - predvolené nastavenia, obnovenie 118
 - predvolené výrobné nastavenia, obnovenie 118
- prieľadné fólie
 - tlač (Windows) 38
- prioritná zásuvka podávania po jednom hárku
 - orientácia papiera 18
- pripojenie napájania
 - umiestnenie 3
- príslušenstvo
 - čísla dielov 26
 - objednávania 26
- prístupová tlač cez USB 52
- problémy s preberaním papiera
 - riešenie 121, 123
- R**
- riešenia mobilnej tlače 7
 - riešenie problémov
 - bezdrôtová sieť 161
 - fax 166
 - faxy 165
 - káblová sieť 159
 - problémy s podávaním papiera 121
 - sieťové problémy 159
 - riešenie problémov s faxom
 - kontrolný zoznam 165
 - rozmery, tlačiareň 11
 - rušenie bezdrôtovej siete 164
 - rýchle voľby
 - programovanie 93
- S**
- siete
 - HP Web Jetadmin 111
 - inštalácia zariadenia 97
 - podporované 7
 - sieťová inštalácia 97
 - sieťový port
 - umiestnenie 3
 - skener
 - čistenie skla 144, 150, 155
 - faxovanie z 92
 - skenovanie
 - zo softvéru HP Scan (OS X) 61
 - zo softvéru HP Scan (Windows) 60
 - sklo, čistenie 144, 150, 155
 - softvér
 - HP Utility 102
 - odoslanie faxov 94

- Softvér HP Scan (OS X) 61
 - softvér HP Scan (Windows) 60
 - Softvér služby HP ePrint 50
 - spotrebné materiály
 - objednávanie 26
 - spotrebný materiál
 - čísla dielov 26, 27
 - nastavenia nízkeho prahu 119
 - používanie pri nízkom stave 119
 - stav, zobrazovanie pomocou HP Utility pre systém Mac 102
 - výmena tonerových kaziet 28
 - stav
 - HP Utility, Mac 102
 - stav spotrebného materiálu 143
 - stav tonerových kaziet 143
 - strán na hárok
 - výber (Mac) 41
 - výber (Windows) 38
 - strán za minútu 7
 - súpravy na údržbu
 - čísla dielov 27
 - systémové požiadavky
 - vstavaný webový server HP 98
- Š**
- špeciálny papier
 - tlač (Windows) 38
 - štítky
 - tlač (Windows) 38
 - štítok s číslom produktu a sériovým číslom
 - umiestnenie 3
 - štítok so sériovým číslom
 - umiestnenie 3
- T**
- technická podpora
 - on-line 116
 - technické údaje
 - elektrické a zvukové 13
 - telefónny zoznam, fax
 - pridávanie záznamov 93
 - tlač
 - uložené úlohy 46
 - z pamäťových jednotiek USB 52
 - tlačidlá ovládacieho panela
 - umiestnenie 4
 - tlač na obidve strany
 - Mac 40
 - manuálna v systéme Windows 37
 - nastavenia (Windows) 37
 - Windows 37
 - tlačová kazeta
 - nastavenia nízkeho prahu 119
 - používanie pri nízkom stave 119
 - tlačové médiá
 - vkładanie do zásobníka 1 16
 - Tlač prostredníctvom rozhrania NFC 48
 - Tlač prostredníctvom rozhrania NFC (Near Field Communication) 48
 - Tlač prostredníctvom rozhrania Wi-Fi Direct 48
 - tonerová kazeta
 - čísla dielov 27
 - tonerové kazety
 - čísla dielov 26
 - komponenty 28
 - výmena 28
 - typ papiera
 - výber (Windows) 38
 - typy papiera
 - výber (Mac) 41
- U**
- úlohy, uložené
 - tlač 46
 - vymazanie 46
 - vytváranie (Windows) 45
 - Zapnutie 43
 - uložené tlačové úlohy 43
 - uložené úlohy
 - tlač 46
 - vymazanie 46
 - vytváranie (Windows) 45
 - zapnutie 43
 - uloženie úloh
 - v systéme Windows 45
 - USB port
 - umiestnenie 3
- V**
- viacero strán na hárok
 - tlač (Mac) 41
 - viacero stránok na hárok
 - tlač (Windows) 38
 - viacúčelový zásobník
 - vkładanie 16
 - vkładanie
 - papier v zásobníku 1 16
 - papier v zásobníku 2 19
 - vstavaný webový server (EWS)
 - prideľovanie hesiel 108
 - Vstavaný webový server (EWS)
 - funkcie 98
 - Vstavaný webový server HP (EWS)
 - funkcie 98
 - vymazanie
 - uložené úlohy 46
 - výmena
 - tonerové kazety 28
 - vypínač, umiestnenie 2
 - výstupná priehradka
 - odstraňovanie zaseknutí 139
 - výstupný zásobník
 - umiestnenie 2
- W**
- webové služby
 - aplikácie 96
 - povolenie 96
 - webové služby HP
 - zapnutie 96
 - Webové služby HP
 - aplikácie 96
 - webové stránky
 - HP Web Jetadmin, prevzatie 111
 - Webové stránky
 - podpora zákazníkov 116
 - Windows
 - faxovanie z 94
 - Word, faxovanie z 94
- Z**
- zadné dvierka
 - zaseknuté médiá 137
 - zapnutie
 - uložené úlohy 43
 - zariadenia so systémom Android
 - tlač z 51
 - zaseknuté médiá
 - duplexná jednotka 140
 - miesta 130
 - natahovacia jednotka 137
 - podávač dokumentov 131
 - výstupná priehradka 139
 - zadné dvierka 137

- zaseknutia
 - zásobník 1 133
 - Zásobník 2 136
- zaseknutia papiera
 - duplexná jednotka 140
 - miesta 130
 - natavovacia jednotka 137
 - podávač dokumentov 131
 - výstupná priehradka 139
 - zadné dvierka 137
 - zásobník 1 133
 - Zásobník 2 136
- zásobník 1
 - zaseknutý papier 133
- Zásobník 1
 - orientácia papiera 18
 - vkladanie 16
- Zásobník 2
 - napĺňanie 19
 - orientácia papiera 22
 - zaseknutia 136
- zásobníky
 - kapacita 7
 - umiestnenie 2
 - vstavané 7
- zásobníky, výstupné
 - umiestnenie 2
- Zásuvka 1
 - vkladanie obálok 23
- zvukové technické údaje 13