



Color LaserJet Pro MFP M477

Посібник користувача



M477fnw
M477fdn
M477fdw



www.hp.com/support/colorljM477MFP



HP Color LaserJet Pro MFP M477

Посібник користувача

Авторське право та ліцензія

© Copyright 2019 HP Development Company, L.P.

Заборонено відтворення, адаптація чи переклад без попереднього письмового дозволу, окрім випадків, дозволених згідно законів про авторські права.

Подана у цьому посібнику інформація може бути змінена без додаткових повідомлень.

Усі гарантійні зобов'язання щодо товарів та послуг HP викладено в положеннях прямої гарантії, яка додається до цих товарів та послуг. Жодна інформація, що міститься у цьому документі, не може бути витлумачена як така, що містить додаткові гарантійні зобов'язання. Компанія HP не несе відповідальності за технічні помилки, пропуски або помилки редагування, що можуть міститися у цьому документі.

Edition 3, 8/2019

Інформація про приналежність товарних знаків

Adobe®, Adobe Photoshop®, Acrobat® та PostScript® є товарними знаками Adobe Systems Incorporated.

Apple і емблема Apple є товарними знаками компанії Apple Computer, Inc., зареєстрованими в США та інших країнах/регіонах. iPod є товарним знаком компанії Apple Computer, Inc. Товарний знак iPod можна копіювати лише на законних підставах або з дозволу правовласників. Крадіжка музики заборонена.

Microsoft®, Windows®, Windows® XP та Windows Vista® є зареєстрованими у США товарними знаками корпорації Майкрософт.

UNIX® є зареєстрованим товарним знаком The Open Group.

Зміст

1	Оглядова інформація про виріб	1
	Вигляд виробу	2
	Вигляд принтера спереду	2
	Вигляд принтера ззаду	3
	Огляд панелі керування	4
	Вигляд головного екрана	5
	Користування сенсорною панеллю керування	6
	Характеристики виробу	7
	Технічні характеристики	7
	Підтримувані операційні системи	9
	Рішення для мобільного друку	11
	Розміри принтера	11
	Споживання електроенергії, електротехнічні характеристики та акустична емісія	13
	Діапазон характеристик робочого середовища	13
	Встановлення апаратного і програмного забезпечення пристрою.	14
2	Лотки для паперу	15
	Завантаження паперу в лоток 1 (багатофункціональний лоток)	16
	Вступ	16
	Завантаження паперу в лоток 1 (багатофункціональний лоток)	16
	Орієнтація паперу лотка 1	18
	Завантаження паперу в лоток 2	19
	Вступ	19
	Завантаження паперу в лоток 2	19
	Орієнтація паперу лотка 2	22
	Завантаження і друк конвертів	23
	Вступ	23
	Друк конвертів	23
	Орієнтація конвертів	24

3 Витратні матеріали, приладдя та частини	25
Замовлення витратних матеріалів, аксесуарів та запасних частин	26
Замовлення	26
Витратні матеріали та аксесуари	26
Деталі для самостійної заміни користувачем	27
Заміна картриджів із тонером	28
Вступ	28
Виймання та заміна картриджів із тонером	29
4 Друк	35
Завдання друку (Windows)	36
Як друкувати (Windows)	36
Автоматичний друк з обох сторін (Windows)	37
Двосторонній друк із подачею вручну (Windows)	37
Друк кількох сторінок на одному аркуші (Windows)	38
Вибір типу паперу (Windows)	38
Додаткові завдання друку	38
Завдання друку (macOS)	40
Інструкція з друку (macOS)	40
Автоматичний друк з обох боків аркуша (macOS)	40
Друк з обох боків аркуша з подаванням паперу вручну (macOS)	40
Друк декількох сторінок на одному аркуші (macOS)	41
Вибір типу паперу (macOS)	41
Додаткові завдання друку	41
Збереження завдань у пам'яті виробу для подальшого чи конфіденційного друку	43
Вступ	43
Перед тим як розпочати	43
Налаштування принтера для збереження завдань	43
Крок 1. Встановлення накопичувача USB	43
Крок 2. Оновлення драйвера друку	44
Створення збереженого завдання (Windows)	45
Друк збереженого завдання	46
Видалення збереженого завдання	46
Мобільний друк	48
Вступ	48
Друк у режимі Wi-Fi Direct та NFC (лише для бездротових моделей)	48
Увімкнення або вимкнення Wi-Fi Direct	48
Змінення імені принтера Wi-Fi Direct	49
HP ePrint з використанням ел. пошти	49
Програмне забезпечення HP ePrint	50
AirPrint	51

Вбудована функція друку Android	51
Використання функції прямого друку з USB	52
Вступ	52
Крок 1. Доступ до USB-файлів з принтера	52
Крок 2. Друк документів із USB	52
Спосіб 1. Друкування документів	52
Спосіб 2. Друк фотографій	53
5 Копіювання	55
Виготовлення копій	56
Копіювання з обох сторін (дуплексне)	57
Автоматичне копіювання з двох сторін аркуша	57
Двостороннє копіювання вручну	57
Додаткові завдання копіювання	58
6 Сканування	59
Сканування за допомогою програмного забезпечення HP Scan (Windows)	60
Сканування за допомогою програмного забезпечення HP Scan (OS X)	61
Сканування на пристрій USB з панелі керування пристроєм	62
Налаштування функції сканування в мережеву папку	63
Вступ	63
Перед тим як розпочати	63
Спосіб 1: Використання майстра налаштування функції сканування в мережеву папку (Windows)	63
Спосіб 2: Налаштування функції сканування в мережеву папку за допомогою вбудованого веб-сервера HP (Windows)	65
Крок 1. Відкриття вбудованого веб-сервера HP (EWS).	65
Крок 2. Налаштування функції сканування у мережеву папку	66
Налаштування функції сканування в мережеву папку на комп'ютері Mac	67
Крок 1. Відкриття вбудованого веб-сервера HP (EWS).	67
Спосіб 1: Відкриття інтерфейсу вбудованого веб-сервера через браузер	67
Спосіб 2: Відкриття інтерфейсу вбудованого веб-сервера за допомогою програми відкриття інтерфейсу вбудованого веб-сервера	67
Крок 2. Налаштування функції сканування у мережеву папку	68
Сканування в мережеву папку	70
Налаштування функції Scan to E-mail (Сканувати в електронну пошту)	71
Вступ	71
Перед тим як розпочати	71

Спосіб 1: Використання майстра налаштування функції сканування в електронну пошту (Windows)	71
Спосіб 2: Налаштування функції сканування в електронну пошту за допомогою вбудованого веб-сервера HP (Windows)	73
Крок 1. Відкриття вбудованого веб-сервера HP (EWS)	73
Крок 2. Налаштування функції Scan to E-mail (Сканувати в електронну пошту)	73
Крок 3. Додавання контактів до адресної книги електронної пошти	75
Крок 4. Налаштування параметрів електронної пошти за замовчуванням	75
Налаштування функції сканування в ел. пошту на комп'ютері Mac	76
Крок 1. Відкриття вбудованого веб-сервера HP (EWS)	76
Спосіб 1: Відкриття інтерфейсу вбудованого веб-сервера через браузер	76
Спосіб 2: Відкриття інтерфейсу вбудованого веб-сервера за допомогою програми відкриття інтерфейсу вбудованого веб-сервера	76
Крок 2. Налаштування функції Scan to E-mail (Сканувати в електронну пошту)	77
Крок 3. Додавання контактів до адресної книги електронної пошти	78
Крок 4. Налаштування параметрів електронної пошти за замовчуванням	79
Сканування для надсилання електронною поштою	80
Додаткові завдання сканування	81
7 Факс	83
Налаштування роботи факсу	84
Перед початком налаштування	84
Крок 1. Визначте тип телефонного з'єднання	84
Крок 2. Налаштування факсу	85
Виділена телефонна лінія	85
Спільна лінія для телефону і факсу	86
Спільна лінія для телефону/факсу з автовідповідачем	87
Крок 3. Налаштування часу, дати та заголовку факсів	89
Майстер налаштування факсу HP Fax Setup Wizard	89
Панель керування принтера	90
Вбудований веб-сервер HP (EWS) та HP Device Toolbox (Windows)	90
Крок 4. Виконання перевірки факсу	91
Надсилання факсимільного повідомлення	92
Факсимільне повідомлення з планшетного сканера	92
Факс із пристрою автоматичної подачі документів	93
Використання номерів експрес-набору та записів групового набору	93
Надсилання факсимільного повідомлення з програмного забезпечення	94
Надсилання факсимільного повідомлення з програмного забезпечення іншого виробника, наприклад Microsoft Word	94

8 Обслуговування виробу	95
Використання програм веб-служб HP	96
Зміна способу підключення (Windows)	97
Розширене налаштування за допомогою вбудованого веб-сервера HP та програми HP Device Toolbox (Windows)	98
Розширене налаштування за допомогою програми HP Utility для OS X	102
Запуск HP Utility	102
Функції HP Utility	102
Конфігурація мережевих параметрів IP	105
Вступ	105
Обмеження спільного використання принтера	105
Перегляд або зміна мережевих параметрів	105
Перейменування принтера в мережі	105
Ручне налаштування параметрів IPv4 TCP/IP за допомогою панелі керування	106
Швидкість з'єднання і параметри двостороннього друку	106
Функції безпеки пристрою	108
Вступ	108
Налаштування або зміна пароля пристрою за допомогою вбудованого веб-сервера HP	108
Параметри збереження енергії	109
Вступ	109
Друк у режимі EcoMode (Економний режим)	109
Налаштування параметра Sleep/Auto Off After (Перехід у сплячий режим/автоматичне вимкнення через)	109
Встановлення часу затримки перед автоматичним вимкненням і налаштування виробу на споживання 1 Вт чи менше електроенергії	110
Встановлення часу затримки вимкнення	110
HP Web Jetadmin	111
Оновлення мікропрограми	112
Спосіб 1. Оновлення вбудованого програмного забезпечення за допомогою панелі керування	112
Спосіб 2. Оновлення вбудованого програмного забезпечення за допомогою програми Firmware Update Utility	112
9 Вирішення проблем	115
Підтримка користувачів	116
Довідка панелі керування	117
Відновлення заводських параметрів за замовчуванням	118
На панелі керування принтера з'явилося повідомлення Cartridge is low (Ресурс картриджа вичерпується) або Cartridge is very low (Ресурс картриджа майже вичерпано)	119
Налаштування показників вичерпування ресурсу картриджа	119
Для принтерів із підтримкою факсового зв'язку	120

Замовлення витратних матеріалів	120
Пристрій не підхоплює папір або неправильно подає аркуші	121
Вступ	121
Принтер не захоплює папір	121
Принтер захоплює одночасно кілька аркушів паперу	123
Пристрій подачі документів зминає чи перекошує папір або захоплює одразу кілька аркушів.	127
Чищення роликів подачі та блока розділення ПАПД у пристрої подачі	127
Усунення застрягання паперу	129
Вступ	129
Регулярно або часто застрягає папір?	129
Місця застрягання паперу	130
Усунення застрягання паперу у пристрої автоматичної подачі документів	131
Усунення застрягання паперу в лотку 1	133
Усунення застрягання паперу в лотку 2	136
Усунення застрягання паперу в області задніх дверцят і термофіксатора	137
Усунення застрягання паперу у вихідному відсіку	139
Усунення застрягань у пристрої двостороннього друку (лише для моделей із функцією двостороннього друку)	140
Покращення якості друку	142
Вступ	142
Друк з іншої програми	142
Перевірка налаштування типу паперу для друку	142
Перевірка параметра типу паперу (Windows)	142
Перевірка вибраного типу паперу (OS X)	143
Перевірка стану картриджа з тонером	143
Очищення виробу	144
Друк сторінки очищення	144
Перевірка скла сканера на наявність бруду і плям	144
Перевірка картриджа з тонером	144
Перевірка паперу та умов друку	145
Крок 1. Використовуйте папір, що відповідає специфікаціям HP	145
Крок 2. Перевірка умов друку	145
Крок 3. Індивідуальне вирівнювання лотка	145
Встановлення параметрів кольору (Windows)	146
Калібрування принтера для вирівнювання кольорів	147
Перевірка налаштувань EcoMode	147
Використання іншого драйвера друку	148
Покращення якості копіювання і сканування зображень	150
Вступ	150
Перевірка скла сканера на наявність бруду і плям	150

Усунення небажаних смуг чи ліній, що виникають у разі використання ПАПД	151
Перевірка налаштувань паперу	151
Перевірка параметрів налаштування	151
Оптимізація для тексту або зображень	152
Перевірте роздільну здатність та налаштування кольорів сканера на комп'ютері	152
Рекомендації щодо налаштування роздільної здатності та кольору	152
Колір	153
Копіювання від краю до краю	153
Чищення роликів подачі та блока розділення ПАПД у пристрої подачі	154
Покращення якості факсового зображення	156
Вступ	156
Перевірка скла сканера на наявність бруду і плям	156
Перевірка параметрів роздільної здатності для надсилання факсів	157
Перевірте параметри вправлення помилок	157
Перевірка налаштування припасування до розміру сторінки	157
Чищення роликів подачі та блока розділення ПАПД у пристрої подачі	157
Надсилання факсу на інший факсовий апарат	159
Перевірка факсового апарата відправника	159
Усунення несправностей дротового підключення	160
Вступ	160
Незадовільне фізичне під'єднання	160
У комп'ютері використовується неправильна IP-адреса для принтера	160
Не вдається встановити зв'язок між комп'ютером і принтером	160
Принтер використовує неправильне з'єднання та подвійні налаштування мережі	161
Нове програмне забезпечення стало причиною проблем із сумісністю	161
Неправильно налаштований комп'ютер або робоча станція	161
Принтер вимкнено або неправильні інші мережеві налаштування	161
Усунення несправностей бездротового підключення	162
Вступ	162
Контрольний список перевірки бездротового з'єднання	162
Принтер не друкує після завершення конфігурації бездротового з'єднання	163
Принтер не друкує, на комп'ютері встановлено брандмауер стороннього постачальника.	163
Бездротове з'єднання не працює після переміщення бездротового маршрутизатора або принтера	163
Неможливість підключення більшої кількості комп'ютерів до бездротового принтера	164
Бездротовий принтер втрачає зв'язок у випадку його підключення до мережі VPN.	164
Мережа не відображається у списку бездротових мереж	164
Бездротова мережа не працює	164
Виконання діагностичного тесту бездротової мережі	165
Зменшення перешкод у бездротовій мережі	165
Вирішення проблем з факсом	166

Вступ	166
Контрольний список несправностей факсу	166
Вирішення основних проблем, пов'язаних із факсом	167
Факси надсилаються повільно	167
Погана якість факсу	168
Факс обрізається або друкується на двох сторінках	169

Показчик	171
----------------	-----

1 Оглядова інформація про виріб

- [Вигляд виробу](#)
- [Характеристики виробу](#)
- [Встановлення апаратного і програмного забезпечення пристрою.](#)

Додаткові відомості:

Подана інформація є достовірною на момент публікації. Поточну інформацію можна отримати на веб-сторінці www.hp.com/support/colorljM477MFP.

Повна довідка HP для принтера включає таку інформацію:

- Встановлення і налаштування
- Знайомство і використання
- Вирішення проблем
- Оновлення програмного забезпечення і вбудованого програмного забезпечення
- Форуми технічної підтримки
- Гарантійна та нормативна інформація

Вигляд виробу

- [Вигляд принтера спереду](#)
- [Вигляд принтера ззаду](#)
- [Огляд панелі керування](#)

Вигляд принтера спереду

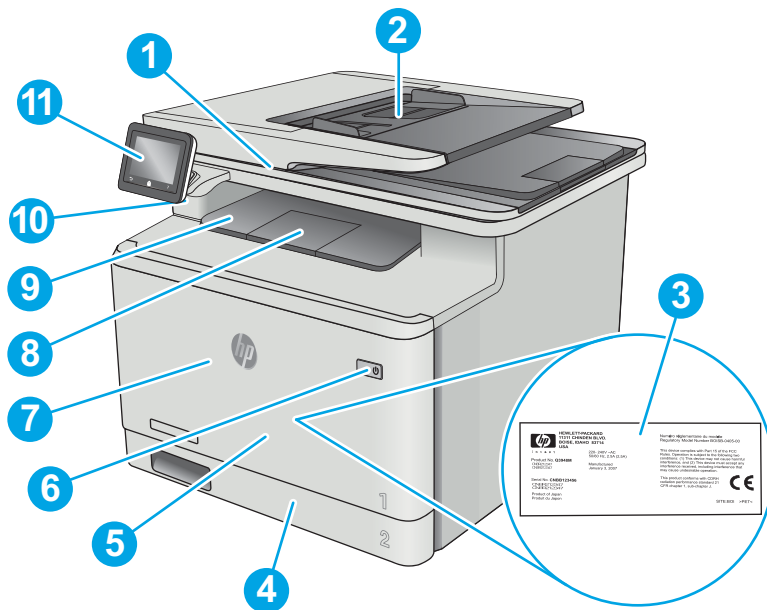

1	Сканер
2	Пристрій автоматичної подачі документів
3	Наклейка з регламентуючою інформацією (всередині передньої кришки)
4	Лоток 2
5	Лоток 1
6	Кнопка увімкнення/вимкнення живлення
7	Передні дверцята (для доступу до картриджів із тонером)
8	Подовжувач вихідного відсіку
9	Вихідний відсік
10	USB-порт (для друку і сканування без використання комп'ютера)
11	Сенсорна панель керування (з можливістю нахилу для зручності огляду)

Вигляд принтера ззаду

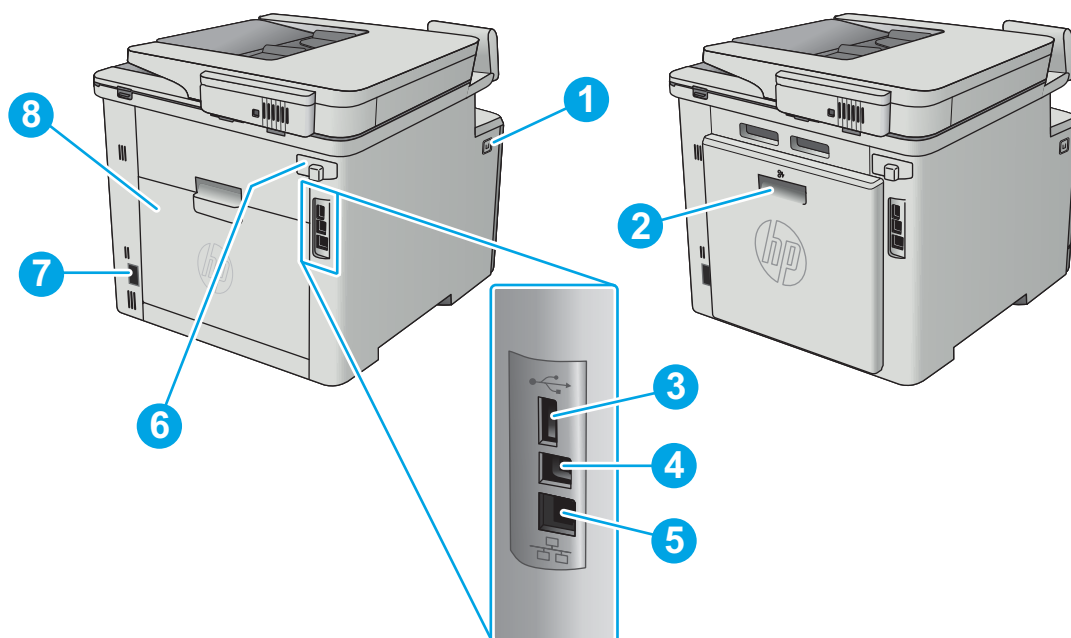

1	Кнопка розблокування передньої кришки
2	Пристрій двостороннього друку (лише моделі fdn та fdw)
3	Порт USB для збереження завдань
4	Порт USB для прямого під'єднання до комп'ютера
5	Порт Ethernet
6	Порти факсу
7	Роз'єм живлення
8	Задні дверцята (лише модель fnw) (доступ для усунення застрягань)

Огляд панелі керування

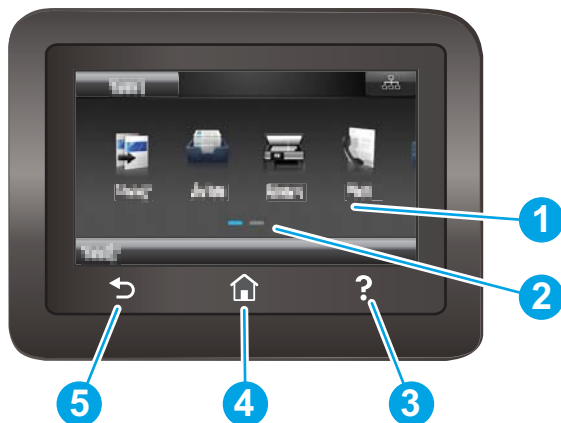

1	Сенсорний екран	Забезпечує доступ до меню, анімаційних підказок та інформації про принтер.
2	Індикатор панелей головного екрана	Вказує, яка з панелей головного екрана зараз відображається на панелі керування.
3	Кнопка довідки	Надає доступ до довідки панелі керування.
4	Кнопка головного екрана	Дає змогу перейти до головного екрана.
5	Кнопка Назад	Дає змогу повернутись до попереднього екрана.

 **ПРИМІТКА.** Хоча на панелі керування немає окремої кнопки **скасування**, під час виконання більшості робочих процесів кнопка **Cancel** (Скасувати) з'являється на сенсорному екрані. Це дає користувачеві змогу перервати робочий процес до його завершення.









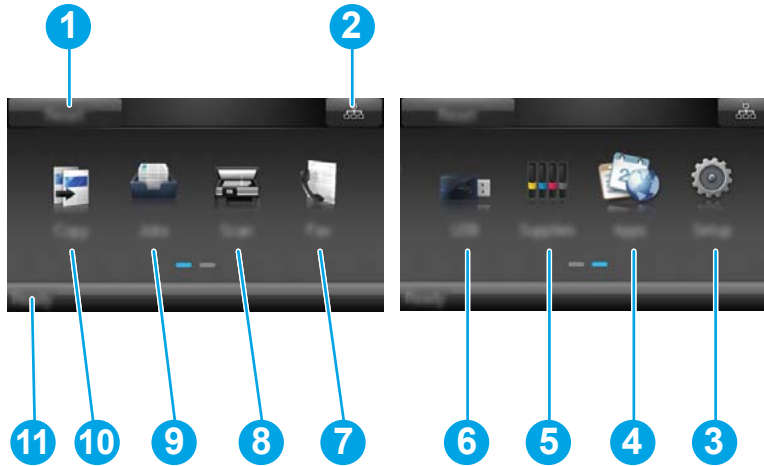

Вигляд головного екрана

На головному екрані можна вибирати функції принтера та переглядати його поточний стан.

До головного екрана можна повернутися в будь-який момент, натиснувши кнопку головного екрана на панелі керування принтера.





 **ПРИМІТКА.** Функції, які відображаються на головному екрані, залежать від конфігурації принтера.

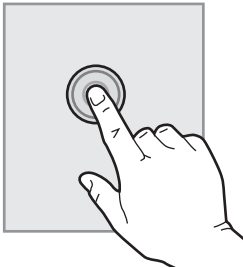

1	Кнопка Reset (Скидання)	Торкніться цієї кнопки, щоб скинути всі тимчасові налаштування завдання до стандартних параметрів принтера.
2	Кнопка інформації про під'єднання	Торкніться цієї кнопки, щоб відкрити меню Connection Information (Інформація про під'єднання), в якому містяться всі відомості про мережу. Залежно від типу мережі, до якої під'єднано принтер, кнопка відображається з піктограмою дротової мережі  або бездротової мережі  .
3	Кнопка Setup  (Налаштування)	Торкніться цієї кнопки, щоб відкрити меню Setup (Налаштування).
4	Кнопка Apps  (Програми)	Торкніться цієї кнопки, щоб відкрити меню Apps (Програми) для безпосереднього друку з вибраних веб-програм.
5	Кнопка Supplies  (Витратні матеріали)	Торкніться цієї кнопки, щоб переглянути відомості про стан витратних матеріалів.
6	Кнопка USB 	Торкніться цієї кнопки, щоб відкрити меню USB Flash Drive (USB-накопичувач).
7	Кнопка Fax  (Факс)	Торкніться цієї кнопки, щоб перейти до функцій факсу.
8	Кнопка Scan  (Сканування)	Торкніться цієї кнопки, щоб перейти до функцій сканування: <ul style="list-style-type: none">• Scan to USB Drive (Сканувати на диск USB)• Scan to Network Folder (Сканування до мережевої папки)• Scan to E-mail (Сканувати в електронну пошту)
9	Кнопка Jobs  (Завдання)	Торкніться цієї кнопки, щоб відкрити збережені завдання.
10	Кнопка Copy  (Копіювання)	Торкніться цієї кнопки, щоб перейти до функції копіювання.
11	Стан принтера	У цій частині екрана відображаються відомості про загальний стан принтера.

Користування сенсорною панеллю керування

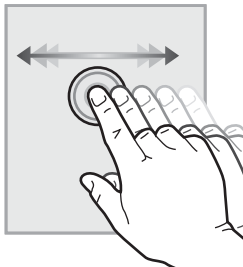
Сенсорна панель керування принтера підтримує дії, описані нижче.

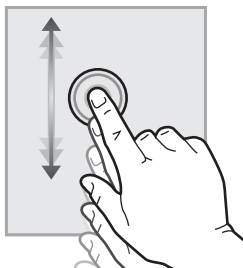
Дія	Опис	Приклад
Дотик 	Торкніться елемента керування на екрані, щоб вибрати цей елемент або відкрити відповідне меню. Під час прокручування меню легкий доторк до екрана зупиняє прокручування.	Торкніться кнопки Setup  , щоб відкрити меню Setup (Налаштування).
Проведення 	Торкніться екрана і проведіть пальцем горизонтально, щоб посунути зображення вбік.	Проведіть пальцем по головному екрану, щоб побачити кнопку Setup  (Налаштування).
Прокручування 	Торкніться екрана і, не відриваючи палець від екрана, проведіть ним вертикально, щоб пересунути зображення.	Прокрутіть меню Setup (Налаштування).

Характеристики виробу

 **ВАЖЛИВО.** Наведені нижче технічні характеристики є дійсними на момент публікації, проте їх може бути змінено. Додаткову інформацію дивіться у розділі www.hp.com/support/colorljM477MFP.

- [Технічні характеристики](#)
- [Підтримувані операційні системи](#)
- [Рішення для мобільного друку](#)
- [Розміри принтера](#)
- [Споживання електроенергії, електротехнічні характеристики та акустична емісія](#)
- [Діапазон характеристик робочого середовища](#)

Технічні характеристики

Назва моделі	M477fnw	M477fdn	M477fdw
Номер виробу	CF377A	CF378A	CF379A
Робота з папером	Багатофункціональний лоток на 50 аркушів (лоток 1)	✓	✓
	Лоток 2 (ємність – 250 аркушів)	✓	✓
	Автоматичний дуплексний друк	Не передбачено	✓
Підключення	Підключення до локальних мереж Ethernet 10/100/1000 через протоколи IPv4 та IPv6	✓	✓
	Ni-Speed USB 2.0	✓	✓
	Сервер друку для бездротового мережевого підключення	✓	Немає
	Роз'єм для прямого друку з USB	✓	✓
	Технології HP для зв'язку ближнього поля (NFC) та Wi-Fi Direct для друку з мобільних пристроїв	Не передбачено	Немає
Дисплей та введення на панелі керування	Сенсорна панель керування	✓	✓
Друк	Швидкість друку: до 27 сторінок на хвилину (стор./хв.) на аркушах формату A4 і 28 стор./хв. на аркушах формату Letter.	✓	✓
	Друк із USB-пристрою (без використання комп'ютера)	✓	✓
	Збереження завдань/друк, захищений PIN-кодом	✓	✓
	(потребує флеш-накопичувача USB на 16 Гб або більше).		
Факс	✓	✓	✓

Назва моделі		M477fnw	M477fdn	M477fdw
Номер виробу		CF377A	CF378A	CF379A
Копіювання та сканування	Швидкість копіювання: 19 стор./хв.	✓	✓	✓
	Швидкість сканування: 26 стор./хв.			
ПРИМІТКА. Швидкість копіювання та сканування може бути змінено. Найновіші відомості можна переглянути на веб-сторінці www.hp.com/support/colorijM477MFP				
	Пристрій автоматичної подачі документів на 50 сторінок	✓	✓	✓
	Функції сканування: надсилання на адресу електронної пошти, збереження на USB-пристрій і збереження в мережеву папку	✓	✓	✓

Підтримувані операційні системи

Подана нижче інформація стосується драйверів Windows PCL 6 для цього принтера та драйверів друку для OS X.

Windows: Програма встановлення HP призначена для встановлення драйвера HP PCL.6, HP PCL-6 або HP PCL 6, залежно від операційної системи Windows, а також додаткового програмного забезпечення в разі вибору повного пакету встановлення. Для отримання додаткових відомостей див. примітки щодо встановлення програмного забезпечення.

Комп'ютери Mac і операційна система OS X: цей принтер підтримує комп'ютери Mac та мобільні пристрої Apple. Драйвер друку та програму друку для OS X можна завантажити на веб-сайті hp.com або через оновлення програмного забезпечення Apple. Компакт-диск, що додається до виробу, не містить програмного забезпечення HP для OS X. Для завантаження програмного забезпечення для комп'ютерів OS X виконайте дії, описані нижче:

1. Зайдіть на сайт www.hp.com/support/colorljM477MFP.
2. Виберіть **Support Options** (Можливості підтримки) тоді у пункті **Download Options** (Можливості завантаження) виберіть **Drivers, Software & Firmware** (Драйвери, програмне забезпечення і вбудоване програмне забезпечення).
3. Виберіть версію операційної системи і клацніть кнопку **Download** (Завантажити).

Операційна система	Встановлений драйвер принтера	Примітки
Windows® XP з пакетом оновлень SP3 або новішим, 32-розрядна	Драйвер друку HP PCL.6 для цього принтера встановлюється в цій операційній системі в базовому пакеті програмного забезпечення. У базовий пакет встановлення входить лише драйвер і програма для сканування.	Встановлення повного пакета програмного забезпечення в цій операційній системі не підтримується. Корпорація Майкрософт припинила надавати базову підтримку для Windows XP у квітні 2009 року. HP й надалі надаватиме підтримку з усіх можливих питань для знятої з продажу операційної системи XP.
Windows Vista®, 32-розрядна	Драйвер друку HP PCL.6 для цього принтера встановлюється в цій операційній системі в базовому пакеті програмного забезпечення. У базовий пакет входить лише драйвер.	Встановлення повного пакета програмного забезпечення в цій операційній системі не підтримується.
Windows Server 2003 з пакетом оновлень SP2 або новішим, 32-розрядна	Драйвер друку HP PCL.6 для цього принтера встановлюється в цій операційній системі в базовому пакеті програмного забезпечення. У базовий пакет входить лише драйвер.	Встановлення повного пакета програмного забезпечення в цій операційній системі не підтримується. Для 64-розрядних операційних систем слід використовувати драйвери UPD. Корпорація Майкрософт припинила надавати базову підтримку для Windows Server 2003 у липні 2010 року. HP й надалі надаватиме підтримку з усіх можливих питань для знятої з продажу операційної системи Server 2003.
Windows 7 з пакетом оновлень SP1 або новішим, 32- та 64-розрядна	Драйвер друку HP PCL.6 для цього принтера встановлюється в цій операційній системі в повному пакеті програмного забезпечення.	
Windows 8, 32- та 64-розрядна	Драйвер друку HP PCL-6 для цього принтера встановлюється в цій операційній системі в базовому пакеті програмного забезпечення.	Підтримка Windows 8 RT забезпечується драйвером для Microsoft IN OS версії 4, 32-розрядної.

Операційна система	Встановлений драйвер принтера	Примітки
Windows 8.1, 32- та 64-розрядна	Драйвер друку HP PCL-6 для цього принтера встановлюється в цій операційній системі.	Підтримка Windows 8.1 RT забезпечується драйвером для Microsoft IN OS версії 4, 32-розрядної.
Windows 10	Драйвер друку HP PCL-6 для цього принтера встановлюється в цій операційній системі.	
Windows Server 2008 з пакетом оновлень SP2, 32-розрядна	Драйвер друку HP PCL.6 для цього принтера встановлюється в цій операційній системі в базовому пакеті програмного забезпечення.	
Windows Server 2008 з пакетом оновлень SP2, 64-розрядна	Драйвер друку HP PCL.6 для цього принтера встановлюється в цій операційній системі в базовому пакеті програмного забезпечення.	
Windows Server 2008 R2 з пакетом оновлень SP1, 64-розрядна	Драйвер друку HP PCL 6 для цього принтера встановлюється в цій операційній системі в базовому пакеті програмного забезпечення.	
Windows Server 2012, 64-розрядна	Програма встановлення програмного забезпечення не підтримує Windows Server 2012, проте її підтримують драйвери друку HP PCL 6 і HP PCL-6 для цього принтера.	Завантажте драйвер HP PCL 6 або PCL-6 із веб-сайту HP www.hp.com/support/colorljM477MFP та встановіть його за допомогою засобу додання принтера у Windows.
Windows Server 2012 R2, 64-розрядна	Програма встановлення програмного забезпечення не підтримує Windows Server 2012, проте її підтримують драйвери друку HP PCL 6 і HP PCL-6 для цього принтера.	Завантажте драйвер HP PCL 6 або PCL-6 із веб-сайту HP www.hp.com/support/colorljM477MFP та встановіть його за допомогою засобу додання принтера у Windows.
OS X 10.8 Mountain Lion, OS X 10.9 Mavericks та OS X 10.10 Yosemite	Драйвер друку та програму друку для OS X можна завантажити на веб-сайті hp.com або через оновлення програмного забезпечення Apple. Компакт-диск, що додається до виробу, не містить програмного забезпечення HP для OS X.	Повний пакет програмного забезпечення для OS X можна завантажити з веб-сайту підтримки для цього принтера. <ol style="list-style-type: none"> 1. Зайдіть на сайт www.hp.com/support/colorljM477MFP. 2. Виберіть Support Options (Можливості підтримки) тоді у пункті Download Options (Можливості завантаження) виберіть Drivers, Software & Firmware (Драйвери, програмне забезпечення і вбудоване програмне забезпечення). 3. Виберіть версію операційної системи і клацніть кнопку Download (Завантажити).

 **ПРИМІТКА.** Поточний список підтримуваних операційних систем див. за адресою www.hp.com/support/colorljM477MFP у повній довідці HP для принтера.

 **ПРИМІТКА.** Докладніше про клієнти та операційні системи серверів, а також підтримку драйверів HP UPD PCL6, UPD PCL 5 та UPD PS цим принтером читайте на веб-сайті www.hp.com/go/upd у вкладці **Specifications** (Технічні характеристики).

Рішення для мобільного друку

Цей принтер підтримує такі програми для мобільного друку:

- Програмне забезпечення HP ePrint

 **ПРИМІТКА.** Програмне забезпечення HP ePrint підтримує такі операційні системи: Windows 7 SP1 (32-розрядна та 64-розрядна); Windows 8 (32-розрядна та 64-розрядна); Windows 8.1 (32-розрядна та 64-розрядна); Windows 10 (32-розрядна та 64-розрядна) та OS X версій 10.8 Mountain Lion, 10.9 Mavericks та 10.10 Yosemite.

- HP ePrint через електронну пошту (потрібна активація веб-послуг HP і реєстрація принтера в мережі HP Connected)
- HP ePrint для мобільних пристроїв (для платформ Android, iOS та Blackberry)
- Програма ePrint Enterprise (підтримується на всіх принтерах із програмним забезпеченням ePrint Enterprise Server)
- HP All-in-One Remote для мобільних пристроїв на платформах iOS та Android
- Google Cloud Print
- AirPrint
- Друк із пристроїв Android

Розміри принтера

Рисунок 1-1 Розміри моделей M477fnw

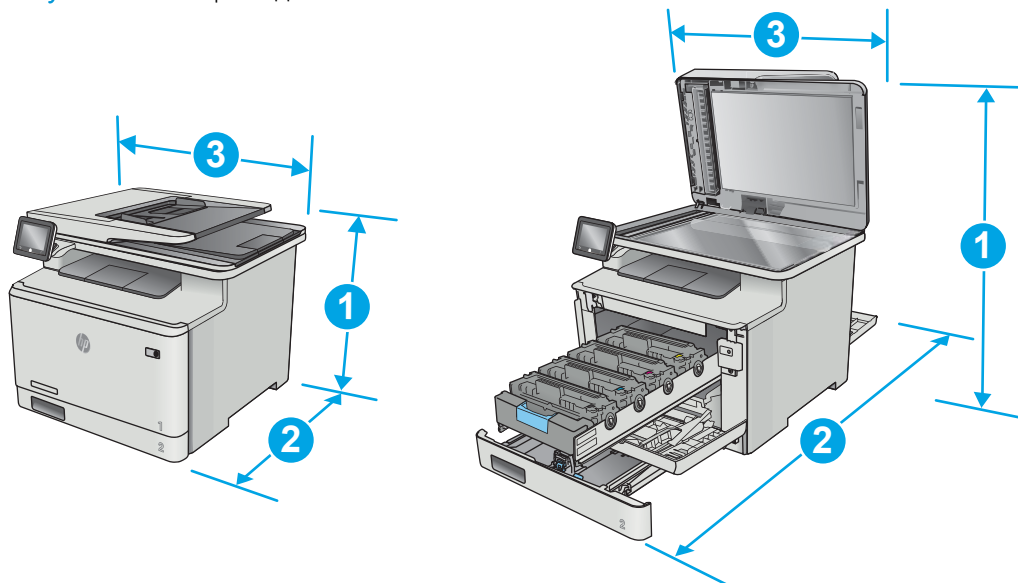

	Принтер повністю закритий	Принтер повністю відкритий
1. Висота	399,8 мм	656 мм
2. Глибина	461 мм	1025 мм
3. Ширина	415,4 мм	415,4 мм
Вага (з картриджами)	21,8 кг	

Рисунок 1-2 Розміри моделей M477fdn та M477fdw

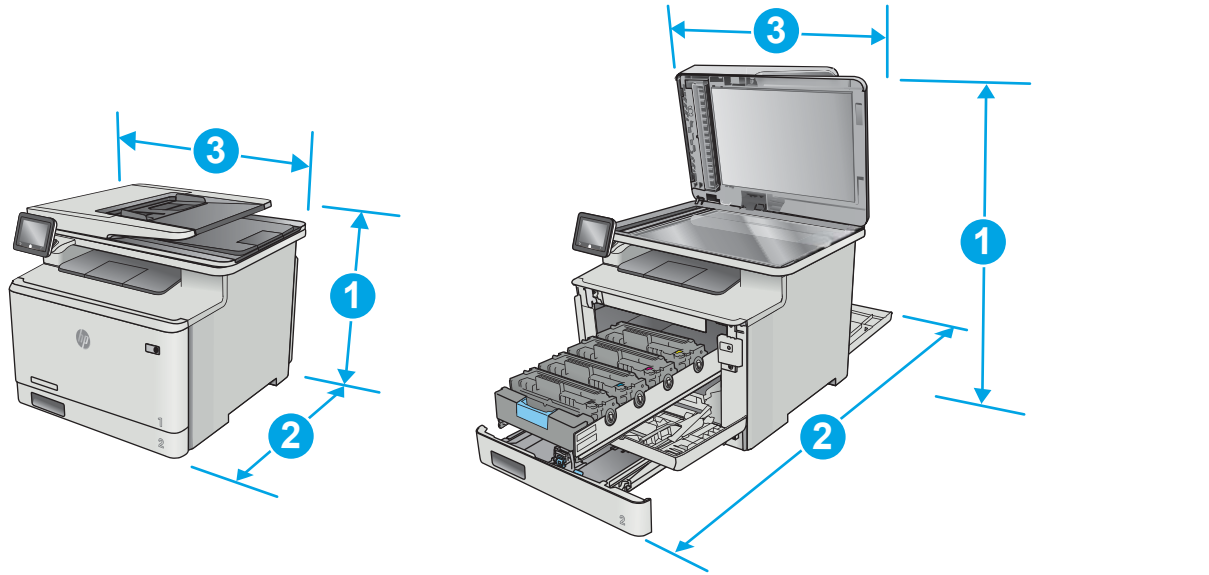

	Принтер повністю закритий	Принтер повністю відкритий
1. Висота	399,8 мм	656 мм
2. Глибина	472,3 мм	1124,4 мм
3. Ширина	415,4 мм	415,4 мм
Вага (з картриджами)	23,2 кг	

Рисунок 1-3 Розміри моделей із додатковим лотком 3

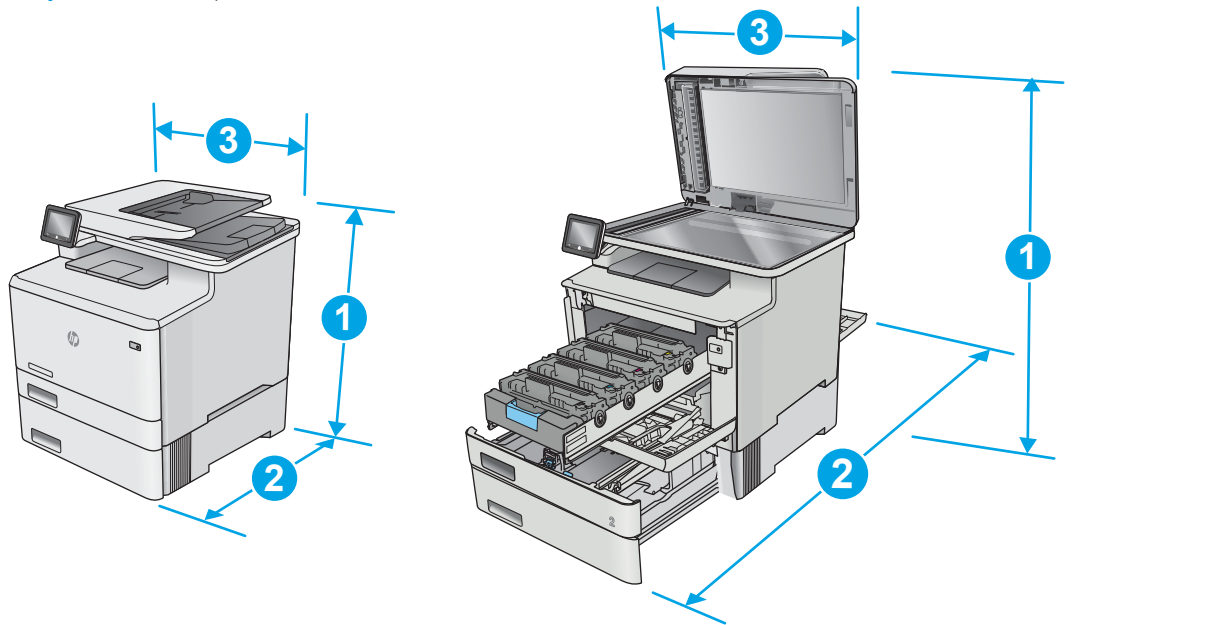

	Принтер повністю закритий	Принтер повністю відкритий
1. Висота	531,8 мм	788 мм

	Принтер повністю закритий	Принтер повністю відкритий
2. Глибина	461 мм (модель fnw)	1025 мм (модель fnw)
	472,3 мм (моделі fdn та fnw)	1124,4 мм (моделі fdn та fnw)
3. Ширина	415,4 мм	415,4 мм
Вага (з картриджами)	27 мм (модель fnw)	
	28,4 кг (моделі fdn та fnw)	

Споживання електроенергії, електротехнічні характеристики та акустична емісія

Щоб отримати найновіші дані, див. www.hp.com/support/colorljM477MFP.

⚠ ПОПЕРЕДЖЕННЯ. Вимоги до електричного живлення залежать від країни/регіону, де продано принтер. Не намагайтеся трансформувати робочу напругу. Це пошкодить принтер і скасує гарантію.

Діапазон характеристик робочого середовища

Таблиця 1-1 Специфікації середовища роботи

Середовище	Рекомендовані значення	Допустиме
Температура	від 15° до 27°C	від 15° до 30°C
Відносна вологість	від 20% до 70% відносної вологості (ВВ), без конденсації	від 10 до 80% ВВ, без конденсації

Встановлення апаратного і програмного забезпечення пристрою.

Базові вказівки щодо встановлення читайте в постері зі встановлення і короткому посібнику. Додаткові вказівки читайте на веб-сайті технічної підтримки HP.

Перейдіть за адресою www.hp.com/support/colorljM477MFP, щоб отримати повну довідку для принтера. Розділи технічної підтримки:

- Встановлення і налаштування
- Знайомство і використання
- Вирішення проблем
- Оновлення програмного забезпечення і вбудованого програмного забезпечення
- Форуми технічної підтримки
- Гарантійна та нормативна інформація

2 Лотки для паперу

- [Завантаження паперу в лоток 1 \(багатофункціональний лоток\)](#)
- [Завантаження паперу в лоток 2](#)
- [Завантаження і друк конвертів](#)

Додаткові відомості:

Подана інформація є достовірною на момент публікації. Поточну інформацію можна отримати на веб-сторінці www.hp.com/support/colorljM477MFP.

Повна довідка HP для принтера включає таку інформацію:

- Встановлення і налаштування
- Знайомство і використання
- Вирішення проблем
- Оновлення програмного забезпечення і вбудованого програмного забезпечення
- Форуми технічної підтримки
- Гарантійна та нормативна інформація

Завантаження паперу в лоток 1 (багатофункціональний лоток)

Вступ

Лоток 1 використовується для друку документів, що друкуються на папері різних типів, односторінкових документів або конвертів.

- [Завантаження паперу в лоток 1 \(багатофункціональний лоток\)](#)
- [Орієнтація паперу лотка 1](#)

Завантаження паперу в лоток 1 (багатофункціональний лоток)

1. Відкрийте лоток 1.

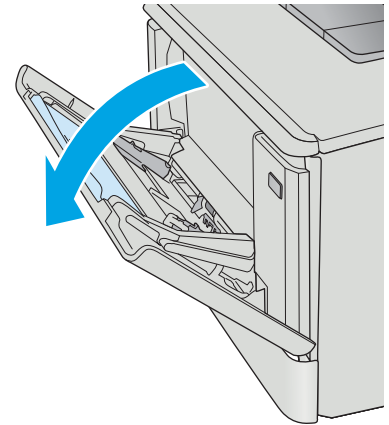

2. Натисніть язичок на напрямній для паперу праворуч, щоб пересунути напрямні ширини паперу назовні, а потім витягніть висувну планку лотка.

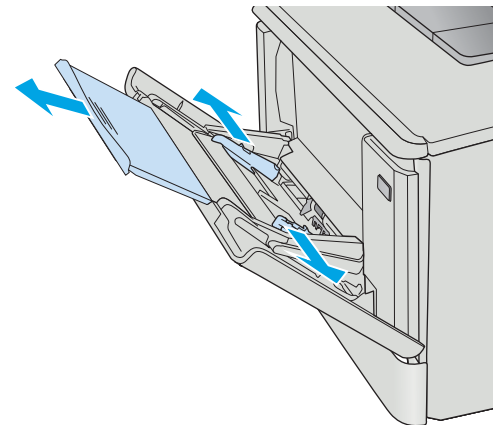

3. Вкладіть стос паперу в лоток і зведіть бокові напрямні таким чином, щоб вони злегка торкалися стосу, але не згинали його. Відомості щодо вибору орієнтації паперу читайте у розділі [Орієнтація паперу лотка 1 на сторінці 18](#).

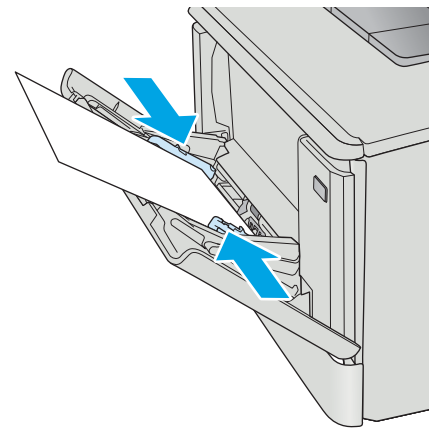

4. Запустіть процес друку у прикладній програмі на комп'ютері. Упевніться, що драйвер налаштовано на тип і розмір паперу, які відповідають типу і розміру паперу в лотку 1.

Орієнтація паперу лотка 1

Коли використовується папір, що вимагає спеціальної орієнтації, завантажуйте його відповідно до інформації, поданої у викладеній нижче таблиці.

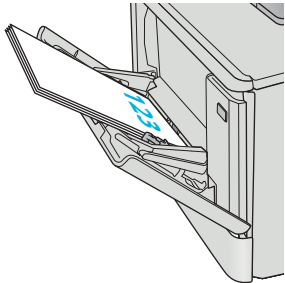
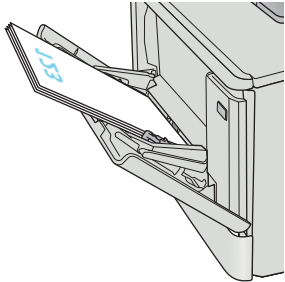
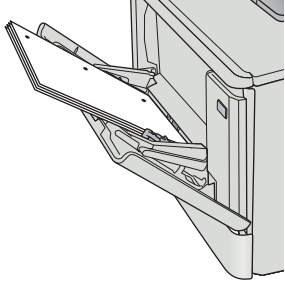
Тип паперу	Вихід	Як завантажити папір
Фірмові або попередньо роздруковані бланки	Односторонній друк	Лицьовою стороною догори Верхній край спрямований у принтер 
Фірмові або попередньо роздруковані бланки	Двосторонній друк	Лицьовою стороною донизу Верхній край спрямований від принтера 
Перфорований	1-сторонній або 2-сторонній друк	Лицьовою стороною догори Перфорацією до лівої стінки принтера 

Завантаження паперу в лоток 2

Вступ

Нижче наведено вказівки щодо завантаження паперу в лоток 2.

- [Завантаження паперу в лоток 2](#)
- [Орієнтація паперу лотка 2](#)

Завантаження паперу в лоток 2

1. Відкрийте лоток.

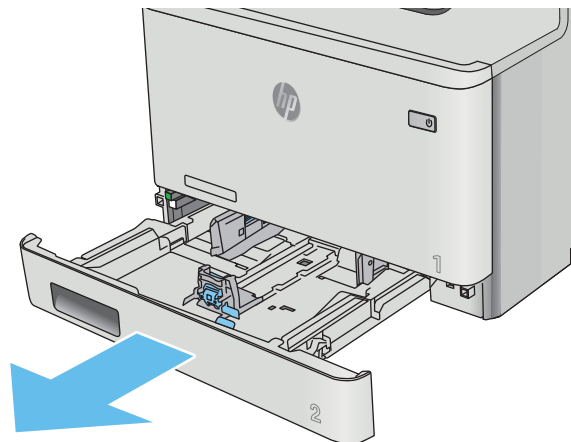

2. Налаштуйте напрямні ширини паперу, натиснувши на фіксатори налаштування на напрямних і посунувши напрямні до країв паперу.

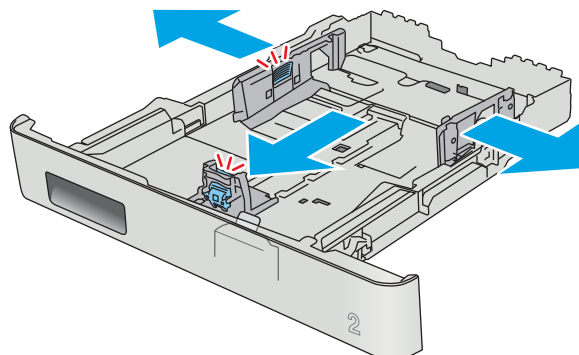

3. Щоб завантажити папір розміру Legal, розширте лоток. Для цього натисніть на передній фіксатор і потягніть передню стінку лотка.

ПРИМІТКА. У разі завантаження паперу розміру Legal лоток 2 виступає з передньої панелі принтера приблизно на 51 мм.

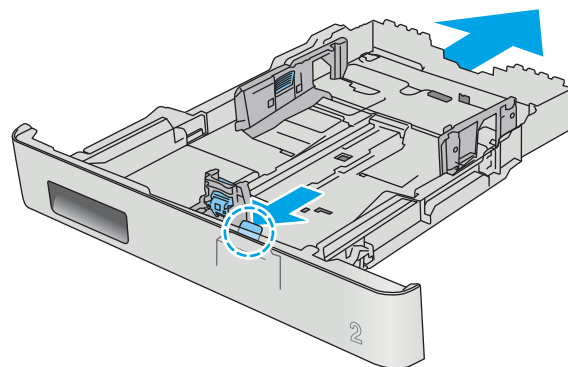

4. Завантажте папір у лоток.

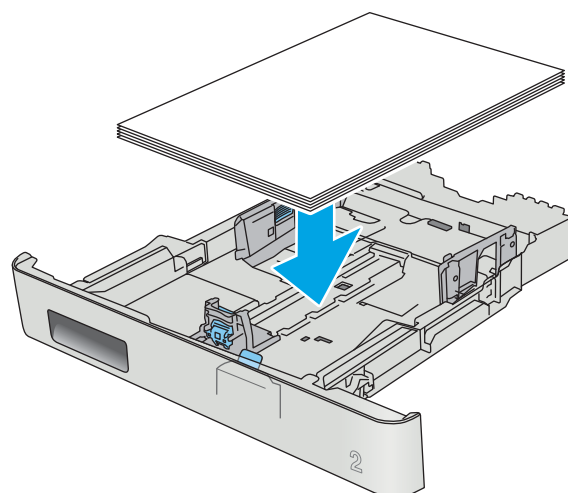

5. Переконайтеся, що всі чотири кути стосу паперу рівні. Встановіть напрямні довжини та ширини паперу впритул до стосу паперу.

ПРИМІТКА. Щоб запобігти застряганню паперу, не переповнюйте лоток. Перевірте, чи верх стосу знаходиться нижче індикатора максимальної висоти.

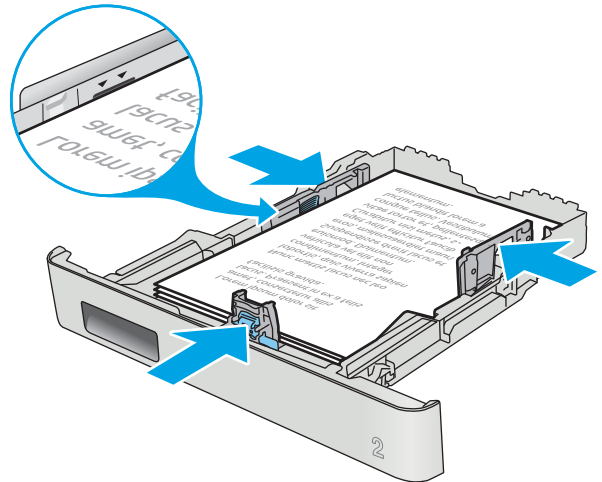

6. Перевірте, чи верх стосу знаходиться нижче індикатора максимальної висоти, після чого закрийте лоток.

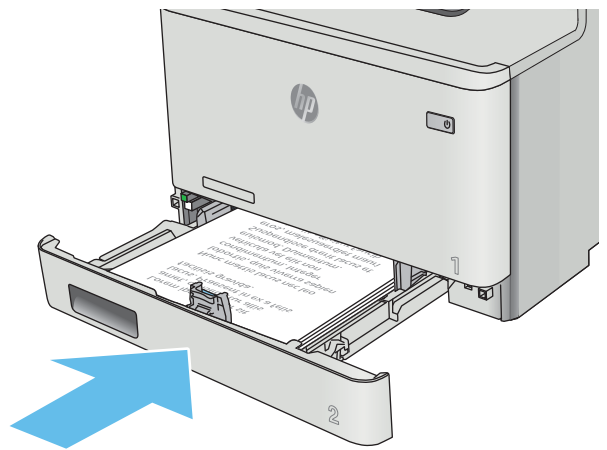

Орієнтація паперу лотка 2

Коли використовується папір, що вимагає спеціальної орієнтації, завантажуйте його відповідно до інформації, поданої у викладеній нижче таблиці.

Тип паперу	Вихід	Як завантажити папір
Фірмові або попередньо роздруковані бланки	Односторонній друк	Лицьовою стороною догори Верхній край спрямований до принтера
Фірмові або попередньо роздруковані бланки	Двосторонній друк	Лицьовою стороною донизу Верхній край спрямований від принтера
Перфорований	1-сторонній або 2-сторонній друк	Лицьовою стороною догори Перфорацією до лівої стінки принтера

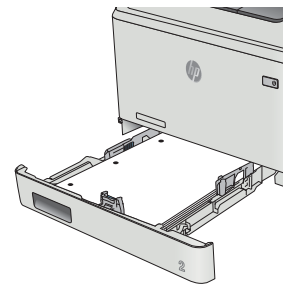
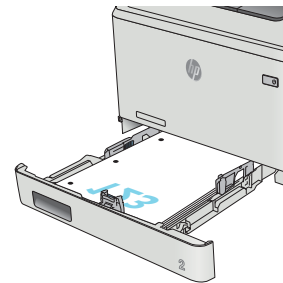
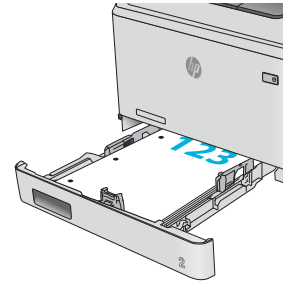

Завантаження і друк конвертів

Вступ

Нижче наведено вказівки щодо друку і завантаження конвертів. Для найкращої якості завантажуйте лише 5-мм конверти (від 4 до 6 конвертів) у лоток 1 та лише 10 конвертів у лоток 2.

Щоб надрукувати конверти з використанням лотка 1 або лотка 2, виконайте ці дії та виберіть правильні налаштування драйвера принтера.

Друк конвертів

1. У програмі виберіть параметр **Друк**.
2. Виберіть принтер у списку принтерів і натисніть або торкніться кнопки **Властивості** або **Параметри**, щоб відкрити драйвер друку.



ПРИМІТКА. Назва кнопок може бути для різних програм різною.



ПРИМІТКА. Щоб отримати доступ до цих функцій з меню пуску ОС Windows 8 чи 8.1, виберіть **Пристрої, Друк**, тоді виберіть принтер.

3. Виберіть вкладку **Папір/Якість**.
4. У розкритому списку **Розмір паперу** виберіть потрібний розмір для конвертів.
5. У розкритому списку **Тип паперу** виберіть **Конверт**.
6. У розкритому списку **Джерело паперу** виберіть потрібний лоток.
7. Щоб закрити діалогове вікно **Властивості документа**, натисніть кнопку **ОК**.
8. Для друку в діалоговому вікні **Друк** натисніть кнопку **ОК**.

Орієнтація конвертів

Завантажте конверти у лоток 1 лицьовою стороною догори, спрямувавши короткий край із поштовою маркою у принтер.

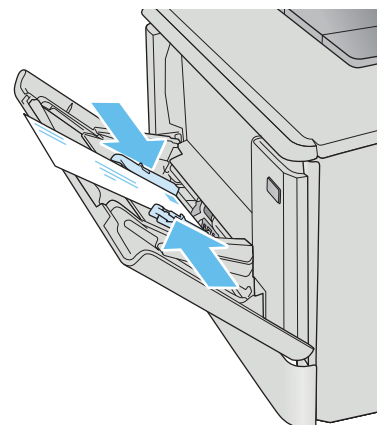

Завантажте конверти у лоток 2 лицьовою стороною догори, спрямувавши короткий край із поштовою маркою у принтер.

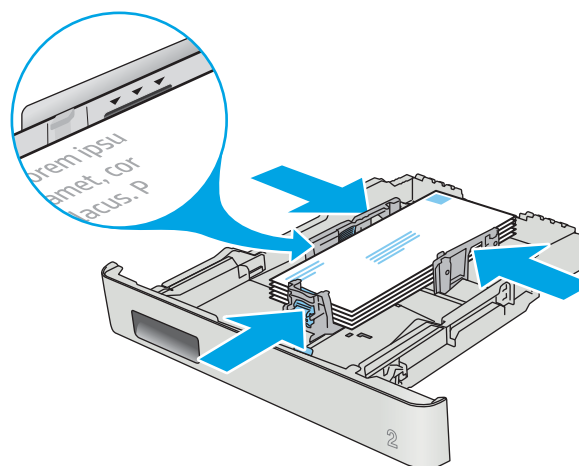

3 Витратні матеріали, приладдя та частини

- [Замовлення витратних матеріалів, аксесуарів та запасних частин](#)
- [Заміна картриджів із тонером](#)

Додаткові відомості:

Подана інформація є достовірною на момент публікації. Поточну інформацію можна отримати на веб-сторінці www.hp.com/support/colorljM477MFP.

Повна довідка HP для принтера включає таку інформацію:

- Встановлення і налаштування
- Знайомство і використання
- Вирішення проблем
- Оновлення програмного забезпечення і вбудованого програмного забезпечення
- Форуми технічної підтримки
- Гарантійна та нормативна інформація

Замовлення витратних матеріалів, аксесуарів та запасних частин

Замовлення

Замовлення витратних матеріалів і паперу	www.hp.com/go/suresupply
Замовлення фірмових деталей та аксесуарів HP	www.hp.com/buy/parts
Замовлення в центрі обслуговування або центрі технічної підтримки.	Зверніться в авторизований центр обслуговування HP чи до вповноваженого постачальника технічної підтримки.
Замовлення через вбудований веб-сервер HP (EWS)	Щоб отримати доступ, у підтримуваному веб-браузері на комп'ютері в полі адреси/URL введіть IP-адресу принтера або ім'я хоста. Вбудований веб-сервер містить посилання на веб-сайт HP SureSupply, що забезпечує можливості для придбання оригінальних витратних матеріалів HP.

Витратні матеріали та аксесуари

Елемент	Опис	Номер картриджа	Номер компонента
Витратні матеріали			
Оригінальний картридж із чорним тонером для лазерних принтерів HP 410A	Змінний картридж із чорним тонером стандартної ємності	410A	CF410A
Високопродуктивний оригінальний картридж із чорним тонером для лазерних принтерів HP 410X	Змінний картридж із чорним тонером високої ємності	410X	CF410X
Оригінальний картридж із блакитним тонером для лазерних принтерів HP 410A	Змінний картридж із блакитним тонером стандартної ємності	410A	CF411A
Високопродуктивний оригінальний картридж із блакитним тонером для лазерних принтерів HP 410X	Змінний картридж із блакитним тонером високої ємності	410X	CF411X
Оригінальний картридж із жовтим тонером для лазерних принтерів HP 410A	Змінний картридж із жовтим тонером стандартної ємності	410A	CF412A
Високопродуктивний оригінальний картридж із жовтим тонером для лазерних принтерів HP 410X	Змінний картридж із жовтим тонером високої ємності	410X	CF412X
Оригінальний картридж із пурпуровим тонером для лазерних принтерів HP 410A	Змінний картридж із пурпуровим тонером стандартної ємності	410A	CF413A
Високопродуктивний оригінальний картридж із пурпуровим тонером для лазерних принтерів HP 410X	Змінний картридж із пурпуровим тонером високої ємності	410X	CF413X
Аксесуари			
Додатковий пристрій автоматичної подачі паперу на 550 аркушів	Лоток 3 (додатковий)		CF404A
Кабель принтера USB 2.0	2-метровий стандартний кабель типу A-B		C6518A

Деталі для самостійної заміни користувачем

Для багатьох принтерів HP LaserJet можна замовити запасні частини, які користувач може замінити самостійно, щоб скоротити час простою для ремонту. Більше інформації щодо програми самостійного ремонту та переваг, які вона пропонує, можна знайти на веб-сторінках www.hp.com/go/csr-support і www.hp.com/go/csr-faq.

Оригінальні запасні частини HP можна замовити на веб-сайті www.hp.com/buy/parts або в уповноваженому компанії HP центрі обслуговування та підтримки. Для замовлення потрібно знати принаймні одне з переліченого нижче: код замовлення деталі, серійний номер (можна знайти на задній панелі принтера), номер виробу або назву принтера.

- Деталі, наведені як деталі для **обов'язкової** самостійної заміни, мають встановлюватися користувачами. В іншому разі обслуговуючий персонал компанії HP може виконати платний ремонт. Гарантія HP не передбачає обслуговування для цих компонентів ані на місці, ані в сервісному центрі.
- Деталі, наведені як деталі для **необов'язкової** самостійної заміни, можуть бути безкоштовно встановлені обслуговуючим персоналом компанії HP на ваше прохання протягом гарантійного періоду обслуговування принтера.

Елемент	Опис	Параметри самостійної заміни	Номер компонента
Вхідний лоток на 150 аркушів	Змінна касета для лотка 2	Обов'язково	RM2-6377-000CN
Пристрій автоматичної подачі паперу на 550 аркушів	Заміна додаткового лотка 3	Обов'язково	CF404-67901

Заміна картриджів із тонером

Вступ

Цей принтер повідомляє, коли рівень тонера в картриджі знизиться. Реальний залишок ресурсу картриджа з тонером може бути різним. Варто подбати про наявність запасного картриджа, який можна буде встановити, коли якість друку стане неприйнятною.

Щоб придбати картриджі або перевірити сумісність певного картриджа з цим принтером, відвідайте веб-сайт HP SureSupply за адресою www.hp.com/go/suresupply. Прокрутіть сторінку до самого низу і перевірте правильність вибору країни/регіону.

Принтер використовує чотири кольори, для кожного з яких є окремий картридж із тонером: жовтий (Y), пурпуровий (M), блакитний (C) і чорний (K). Картриджі з тонером знаходяться за передньою кришкою.

Елемент	Опис	Номер картриджа	Код замовлення
Оригінальний картридж із чорним тонером HP 410A LaserJet	Змінний картридж із чорним тонером стандартної ємності	410A	CF410A
Високоєфективний оригінальний картридж із чорним тонером HP 410X LaserJet	Змінний картридж із чорним тонером високої ємності	410X	CF410X
Оригінальний картридж із блакитним тонером для лазерних принтерів HP 410A	Змінний картридж із блакитним тонером стандартної ємності	410A	CF411A
Високопродуктивний оригінальний картридж із блакитним тонером для лазерних принтерів HP 410X	Змінний картридж із блакитним тонером високої ємності	410X	CF411X
Оригінальний картридж із жовтим тонером для лазерних принтерів HP 410A	Змінний картридж із жовтим тонером стандартної ємності	410A	CF412A
Високопродуктивний оригінальний картридж із жовтим тонером для лазерних принтерів HP 410X	Змінний картридж із жовтим тонером високої ємності	410X	CF412X
Оригінальний картридж із пурпуровим тонером для лазерних принтерів HP 410A	Змінний картридж із пурпуровим тонером стандартної ємності	410A	CF413A
Високопродуктивний оригінальний картридж із пурпуровим тонером для лазерних принтерів HP 410X	Змінний картридж із пурпуровим тонером високої ємності	410X	CF413X

Не відкривайте упаковку картриджа з тонером, якщо ви ще не плануєте його встановлювати.

⚠ ПОПЕРЕДЖЕННЯ. Щоб уникнути пошкодження картриджа з тонером, не залишайте його під дією світла довше, ніж на кілька хвилин. Якщо картридж із тонером необхідно вийняти з принтера на тривалий проміжок часу, покладіть картридж в оригінальний поліетиленовий пакет або накрийте його легкою непрозорою плівкою.

На цій ілюстрації зображено компоненти картриджа з тонером.

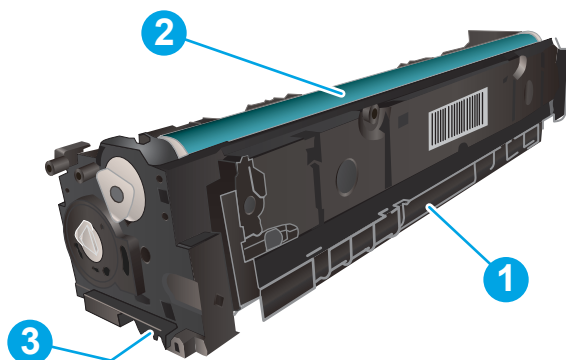

1	Ручка
2	Барабан формування зображення
3	Мікросхема пам'яті

⚠ ПОПЕРЕДЖЕННЯ. Якщо тонер потрапить на одяг, витріть одяг сухою ганчіркою і виперіть його в холодній воді. Гаряча вода перешкоджає видаленню тонера з тканини.

📄 ПРИМІТКА. Інформацію про утилізацію використаного картриджа з тонером читайте на коробці картриджа з тонером.

Виймання та заміна картриджів із тонером

1. Відкрийте передні дверцята, натиснувши кнопку панелі зліва.

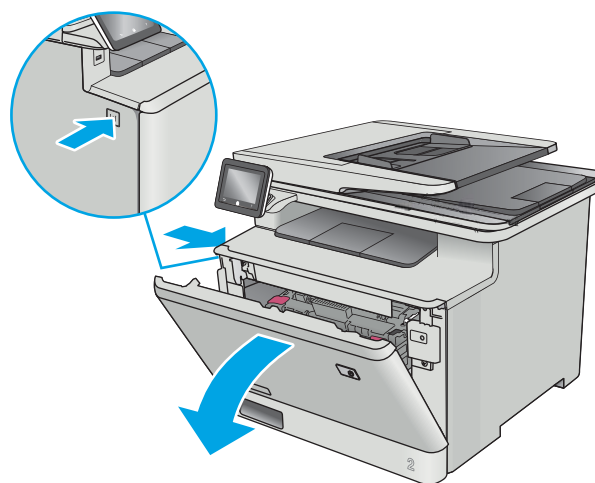

2. Візьміться за синю ручку висувної секції з картриджами і витягніть висувну секцію.

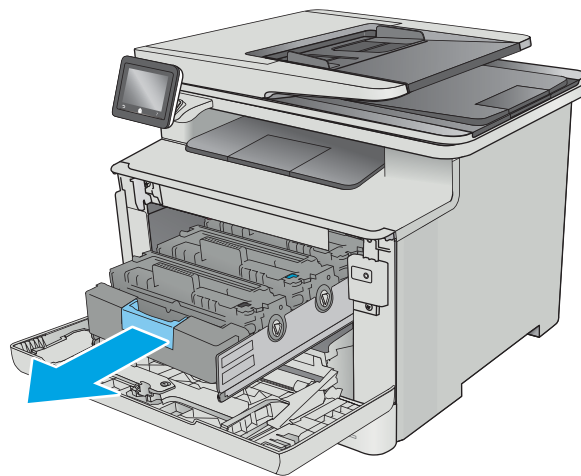

3. Візьміться за ручку на картриджі з тонером і потягніть цей картридж просто на себе, щоб його вийняти.

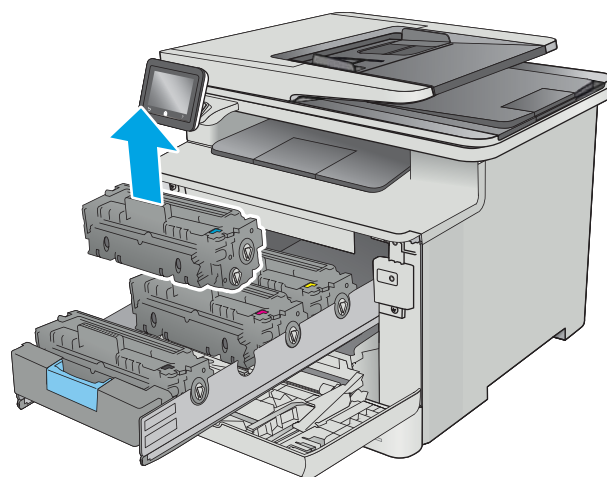

4. Вийміть новий картридж із тонером із коробки та потягніть за язичок розпакування.

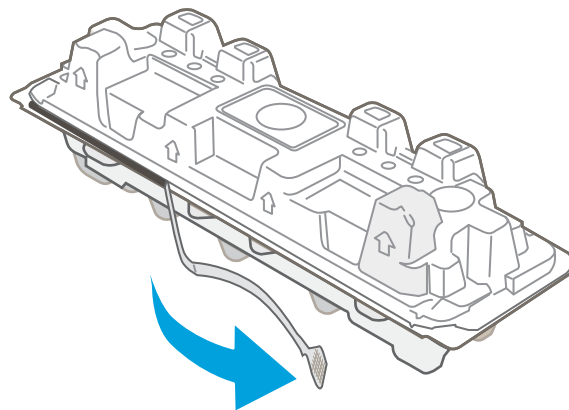

5. Вийміть картридж із розпечатаної упаковки.

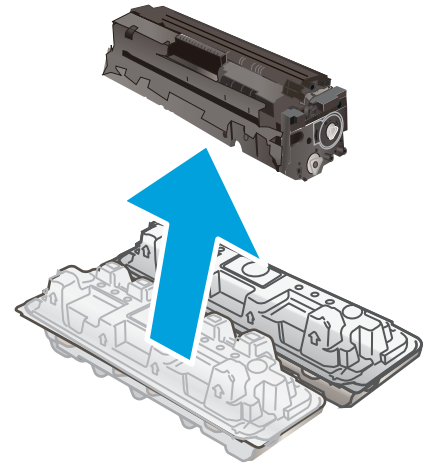

6. Візьміть картридж із тонером за обидва боки та обережно похитайте його, щоб рівномірно розподілити тонер усередині картриджа.

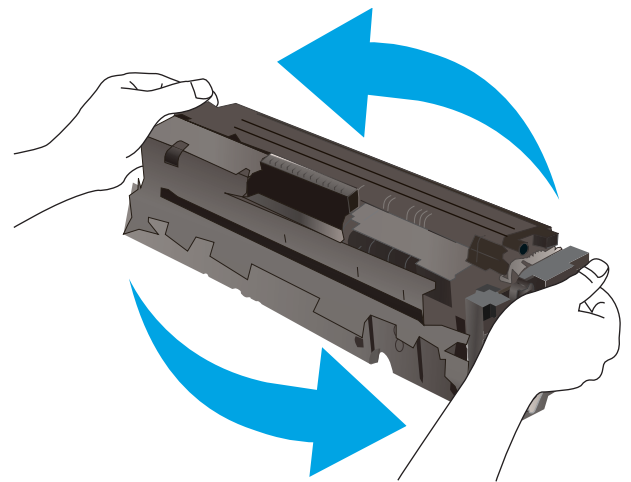

7. Не торкайтесь барабану формування зображення на основі картриджа з тонером. Відбитки пальців на барабані формування зображення можуть погіршити якість друку.

Також не допускайте потрапляння на картридж світла без необхідності.

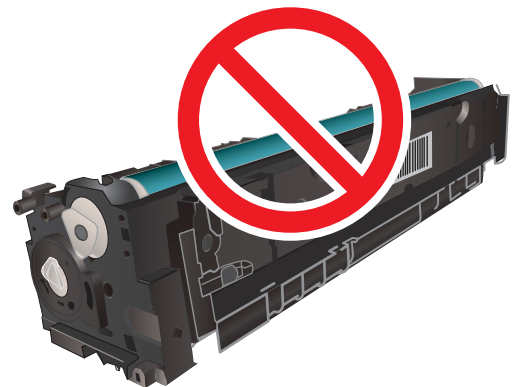

8. Вставте новий картридж із тонером у висувну секцію. Перевірте, чи кольорова позначка на картриджі збігається з кольоровою позначкою на висувній секції.

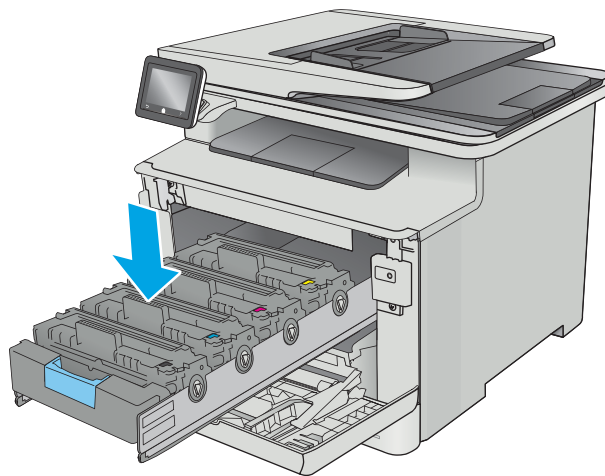

9. Закрийте висувну секцію з картриджами із тонером.

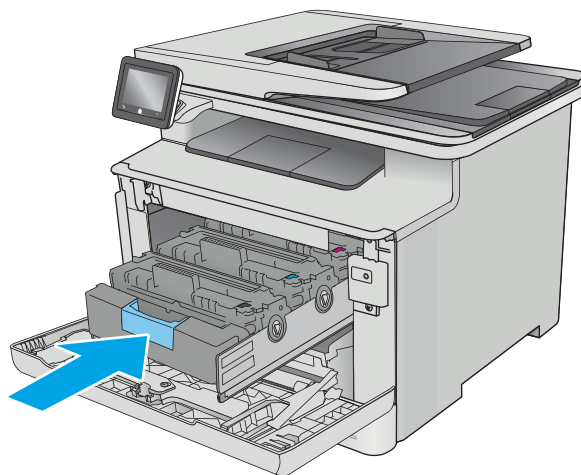

10. Закрийте передні дверцята.

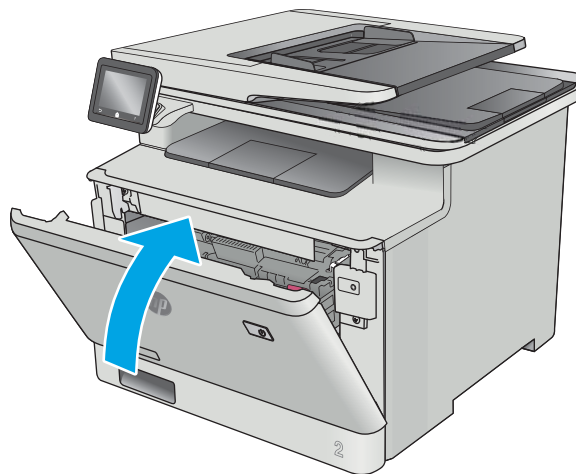

11. Покладіть використаний картридж із тонером в упаковку з-під нового картриджа.

У США та Канаді у коробку вкладається попередньо оплачена транспортна наклейка. В інших країнах/регіонах відкрийте сайт www.hp.com/recycle і роздрукуйте попередньо оплачену транспортну наклейку.

Наклейте попередньо оплачену транспортну наклейку на коробку і надішліть використаний картридж у компанію HP для утилізації (де це можливо).

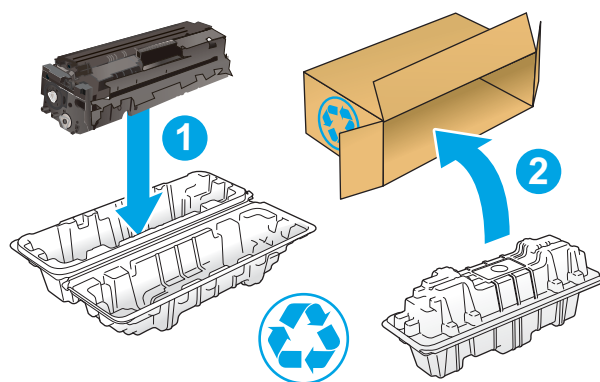

<http://www.hp.com/recycle>

4 Друк

- [Завдання друку \(Windows\)](#)
- [Завдання друку \(macOS\)](#)
- [Збереження завдань у пам'яті виробу для подальшого чи конфіденційного друку](#)
- [Мобільний друк](#)
- [Використання функції прямого друку з USB](#)

Додаткові відомості:

Подана інформація є достовірною на момент публікації. Поточну інформацію можна отримати на веб-сторінці www.hp.com/support/colorljM477MFP.

Повна довідка HP для принтера включає таку інформацію:

- Встановлення і налаштування
- Знайомство і використання
- Вирішення проблем
- Оновлення програмного забезпечення і вбудованого програмного забезпечення
- Форуми технічної підтримки
- Гарантійна та нормативна інформація

Завдання друку (Windows)

Як друкувати (Windows)

Подана процедура описує базовий процес друку в ОС Windows.

1. У програмі виберіть параметр **Друк**.
2. Виберіть принтер у списку принтерів. Щоб змінити налаштування, натисніть кнопку **Властивості** або **Параметри**, щоб відкрити драйвер принтера.

 **ПРИМІТКА.** Назва кнопок може бути для різних програм різною.

 **ПРИМІТКА.** Щоб отримати доступ до цих функцій з меню пуску ОС Windows 8 чи 8.1, виберіть **Пристрої, Друк**, тоді виберіть принтер.

 **ПРИМІТКА.** Для отримання детальнішої інформації натисніть кнопку довідки (?) у драйвері принтера.

 **ПРИМІТКА.** Ваш драйвер принтера може виглядати по-іншому, ніж показано тут, однак дії будуть такі самі.

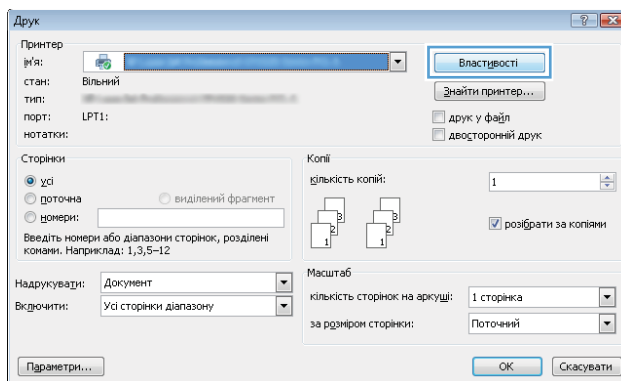

3. Вибираючи вкладки в драйвері друку, налаштуйте доступні параметри. Наприклад, налаштуйте орієнтацію паперу у вкладці **Кінцева обробка**, а у вкладці **Папір / Якість** встановіть джерело подачі паперу, тип паперу, розмір паперу та параметри якості.

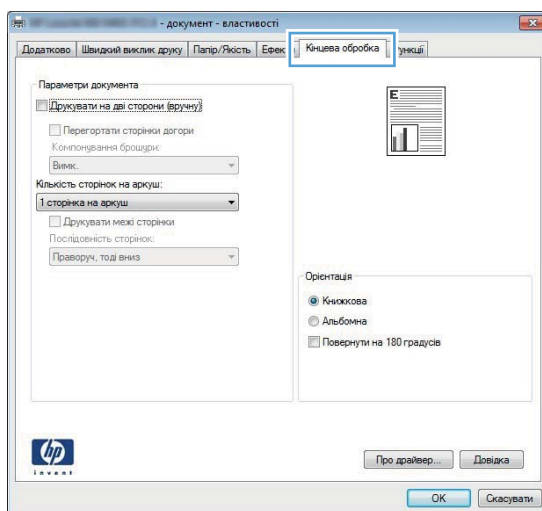

4. Натисніть **ОК**, щоб повернутися до діалогового вікна **Друк**. У цьому вікні виберіть кількість копій, яку потрібно надрукувати.
5. Щоб надрукувати завдання, натисніть кнопку **ОК**.

Автоматичний друк з обох сторін (Windows)

Виконуйте ці дії для принтерів із встановленим пристроєм автоматичного двостороннього друку. На принтерах, де не встановлено пристрій автоматичного двостороннього друку, або для друку на папері, який не підтримується пристроєм двостороннього друку, можна друкувати на двох сторонах вручну.

1. У програмі виберіть параметр **Друк**.
2. Виберіть принтер у списку принтерів і натисніть або торкніться кнопки **Властивості** або **Параметри**, щоб відкрити драйвер друку.

 **ПРИМІТКА.** Назва кнопок може бути для різних програм різною.

 **ПРИМІТКА.** Щоб отримати доступ до цих функцій з меню пуску ОС Windows 8 чи 8.1, виберіть **Пристрої, Друк**, тоді виберіть принтер.

3. Виберіть вкладку **Кінцева обробка**.
4. Поставте прапорець у полі **Друкувати на дві сторони**. Щоб закрити діалогове вікно **Властивості документа**, натисніть кнопку **ОК**.
5. Для друку в діалоговому вікні **Друк** натисніть кнопку **ОК**.

Двосторонній друк із подачею вручну (Windows)

Використовуйте ці дії для принтерів, де не встановлено пристрій автоматичного двостороннього друку, або для друку на папері, який не підтримується пристроєм двостороннього друку.

1. У програмі виберіть параметр **Друк**.
2. Виберіть принтер у списку принтерів і натисніть або торкніться кнопки **Властивості** або **Параметри**, щоб відкрити драйвер друку.

 **ПРИМІТКА.** Назва кнопок може бути для різних програм різною.

 **ПРИМІТКА.** Щоб отримати доступ до цих функцій з меню пуску ОС Windows 8 чи 8.1, виберіть **Пристрої, Друк**, тоді виберіть принтер.

3. Виберіть вкладку **Кінцева обробка**.
4. Поставте прапорець у полі **Друкувати на дві сторони (вручну)**. Натисніть **ОК**, щоб надрукувати першу сторінку кожного аркуша завдання.
5. Вийміть стос надрукованих аркушів із вихідного лотка і покладіть його в лоток 1.
6. Якщо з'явиться підказка, натисніть на панелі керування принтера відповідну кнопку, щоб продовжити.

Друк кількох сторінок на одному аркуші (Windows)

1. У програмі виберіть параметр **Друк**.
2. Виберіть принтер у списку принтерів і натисніть або торкніться кнопки **Властивості** або **Параметри**, щоб відкрити драйвер друку.

 **ПРИМІТКА.** Назва кнопок може бути для різних програм різною.

 **ПРИМІТКА.** Щоб отримати доступ до цих функцій з меню пуску ОС Windows 8 чи 8.1, виберіть **Пристрої, Друк**, тоді виберіть принтер.

3. Виберіть вкладку **Кінцева обробка**.
4. Виберіть кількість сторінок на аркуші в розкритому меню **Кількість сторінок на аркуші**.
5. Виберіть правильні налаштування для параметрів **Друкувати межі сторінки**, **Порядок сторінок** та **Орієнтація**. Щоб закрити діалогове вікно **Властивості документа**, натисніть кнопку **ОК**.
6. Для друку в діалоговому вікні **Друк** натисніть кнопку **ОК**.

Вибір типу паперу (Windows)

1. У програмі виберіть параметр **Друк**.
2. Виберіть принтер у списку принтерів і натисніть або торкніться кнопки **Властивості** або **Параметри**, щоб відкрити драйвер друку.

 **ПРИМІТКА.** Назва кнопок може бути для різних програм різною.

 **ПРИМІТКА.** Щоб отримати доступ до цих функцій з меню пуску ОС Windows 8 чи 8.1, виберіть **Пристрої, Друк**, тоді виберіть принтер.

3. Виберіть вкладку **Папір/Якість**.
4. У розкритому списку **Тип паперу** виберіть **Додатково...**
5. Розгорніть список параметрів **Тип**.
6. Розгорніть категорію типів паперу, яка найбільше відповідає використовуваному паперу.
7. Виберіть параметр типу паперу, який використовується, а потім натисніть кнопку **ОК**.
8. Щоб закрити діалогове вікно **Властивості документа**, натисніть кнопку **ОК**. Для друку в діалоговому вікні **Друк** натисніть кнопку **ОК**.

Якщо лоток потрібно налаштувати, на панелі керування принтера відображається повідомлення конфігурації лотків.

9. Завантажте в лоток папір вказаного розміру та типу і закрийте лоток.
10. Натисніть кнопку **ОК**, щоб прийняти виявлені пристроєм тип і розмір паперу, або натисніть кнопку **Modify** (Змінити), щоб вибрати інший розмір і тип паперу.
11. Виберіть відповідний тип і розмір паперу і натисніть кнопку **ОК**.

Додаткові завдання друку

Зайдіть на сайт www.hp.com/support/colorljM477MFP.

Ви матимете змогу переглянути вказівки щодо виконання спеціальних завдань друку, зокрема:

- створення та використання ярликів швидкого виклику друку для Windows;
- вибір формату паперу і використання власних налаштувань формату паперу;
- вибір орієнтації сторінки;
- створення брошури;
- масштабування документа відповідно до вибраного розміру паперу;
- друк першої і останньої сторінок на нестандартному папері;
- друк водяних знаків на документі.

Завдання друку (macOS)

Інструкція з друку (macOS)

Наведена нижче процедура описує базову процедуру друку в операційній системі macOS.

1. Клацніть меню **File** (Файл), після чого клацніть пункт **Print** (Друк).
2. Виберіть принтер.
3. Клацніть пункт **Show Details** (Детальніше) або **Copies & Pages** (Копії та сторінки) і виберіть інші меню для налаштування параметрів друку.

 **ПРИМІТКА.** Назва елемента може візнитися для різних програм.

4. Натисніть кнопку **Print** (Друк).

Автоматичний друк з обох боків аркуша (macOS)

 **ПРИМІТКА.** Наведена тут інформація стосується принтерів із пристроєм автоматичного двостороннього друку.

 **ПРИМІТКА.** Ця функція доступна у разі встановлення драйвера друку HP. У разі використання AirPrint вона може бути недоступна.

1. Клацніть меню **File** (Файл), після чого клацніть пункт **Print** (Друк).
2. Виберіть принтер.
3. Клацніть пункт **Show Details** (Детальніше) або **Copies & Pages** (Копії та сторінки) і виберіть меню **Layout** (Компонування).

 **ПРИМІТКА.** Назва елемента може візнитися для різних програм.

4. Виберіть параметри зшивання у випадному списку **Two-Sided** (Двосторонній).
5. Натисніть кнопку **Print** (Друк).

Друк з обох боків аркуша з подаванням паперу вручну (macOS)

 **ПРИМІТКА.** Ця функція доступна у разі встановлення драйвера друку HP. У разі використання AirPrint вона може бути недоступна.

1. Клацніть меню **File** (Файл), після чого клацніть пункт **Print** (Друк).
2. Виберіть принтер.
3. Клацніть пункт **Show Details** (Детальніше) або **Copies & Pages** (Копії та сторінки) і виберіть меню **Manual Duplex** (Ручний дуплекс).

 **ПРИМІТКА.** Назва елемента може візнитися для різних програм.

4. Клацніть поле **Manual Duplex** (Ручний дуплекс) і виберіть параметр зшивання.
5. Натисніть кнопку **Print** (Друк).
6. У принтері вийміть увесь чистий папір із лотка 1.

7. Вийміть стос надрукованих аркушів із вихідного відсіку та вставте його у вхідний лоток надрукованою стороною донизу.
8. Якщо з'явиться підказка, натисніть на панелі керування принтера відповідну кнопку, щоб продовжити.

Друк декількох сторінок на одному аркуші (macOS)

1. Клацніть меню **File** (Файл), після чого клацніть пункт **Print** (Друк).
2. Виберіть принтер.
3. Клацніть пункт **Show Details** (Детальніше) або **Copies & Pages** (Копії та сторінки) і виберіть меню **Layout** (Компонування).



ПРИМІТКА. Назва елемента може різнитися для різних програм.

4. Виберіть із розкритого списку **Pages per Sheet** (Сторінок на аркуш) кількість сторінок, які потрібно надрукувати на кожному аркуші.
5. В області **Layout Direction** (Напрямок компонування) виберіть послідовність і розташування сторінок на аркуші.
6. У меню **Borders** (Поля) виберіть тип поля для друку навколо кожної сторінки на аркуші.
7. Натисніть кнопку **Print** (Друк).

Вибір типу паперу (macOS)

1. Клацніть меню **File** (Файл), після чого клацніть пункт **Print** (Друк).
2. Виберіть принтер.
3. Клацніть пункт **Show Details** (Детальніше) або **Copies & Pages** (Копії та сторінки) і виберіть меню **Media & Quality** (Носії та якість) або **Paper/Quality** (Папір/Якість).



ПРИМІТКА. Назва елемента може різнитися для різних програм.

4. Виберіть параметри в меню **Media & Quality** (Носії та якість) або **Paper/Quality** (Папір/Якість).



ПРИМІТКА. Цей список містить основний набір доступних параметрів. Деякі параметри доступні не у всіх принтерів.

- **Media Type** (Типи носія): Виберіть параметр типу паперу для завдання друку.
 - **Print Quality** (Якість друку): Виберіть рівень роздільної здатності для завдання друку.
 - **Edge-To-Edge Printing** (Друк від краю до краю): Вибирайте цей параметр для друку біля країв паперу.
5. Натисніть кнопку **Print** (Друк).

Додаткові завдання друку

Зайдіть на сайт www.hp.com/support/colorljM477MFP.

Ви матимете змогу переглянути вказівки щодо виконання спеціальних завдань друку, зокрема:

- створення та використання ярликів швидкого виклику друку для Windows;
- вибір формату паперу і використання власних налаштувань формату паперу;
- вибір орієнтації сторінки;
- створення брошури;
- масштабування документа відповідно до вибраного розміру паперу;
- друк першої і останньої сторінок на нестандартному папері;
- друк водяних знаків на документі.

Збереження завдань у пам'яті виробу для подальшого чи конфіденційного друку

- [Вступ](#)
- [Перед тим як розпочати](#)
- [Налаштування принтера для збереження завдань](#)
- [Створення збереженого завдання \(Windows\)](#)
- [Друк збереженого завдання](#)
- [Видалення збереженого завдання](#)

Вступ

Нижче описано як створювати та друкувати документи, які зберігаються на принтері. Ці завдання можна надрукувати пізніше або конфіденційно.

Перед тим як розпочати

Функція зберігання завдань друку має такі вимоги:

- У задній роз'єм USB слід вставити спеціально призначений флеш-накопичувач USB 2.0 ємністю принаймні 16 Гб. На цей накопичувач USB будуть записуватися завдання зі зберігання завдань, надісланих на принтер. Якщо вийняти цей накопичувач USB з принтера, функцію зберігання завдань буде вимкнено.
- Якщо ви використовуєте драйвер HP Universal Print Driver (UPD), версія має бути 5.9.0 або вище.

Налаштування принтера для збереження завдань

Щоб увімкнути функцію зберігання завдань друку, виконайте таку послідовність дій.

Крок 1. Встановлення накопичувача USB

1. Знайдіть задній USB-порт.

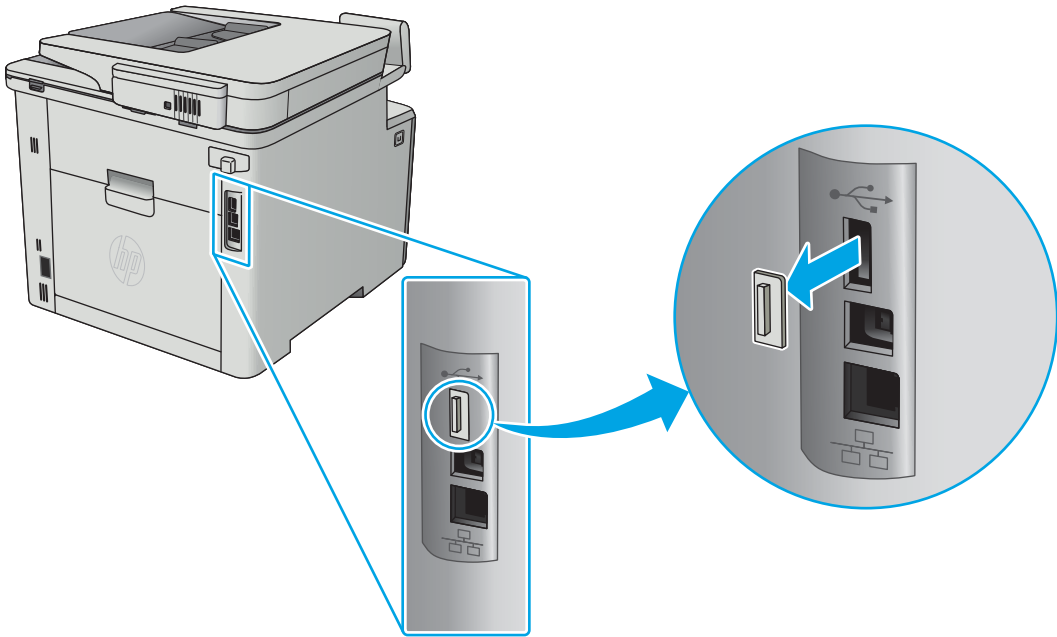

 **ПРИМІТКА.** В деяких моделях задній USB-порт закритий. Зніміть кришку з заднього USB-порту.

2. Вставте флеш-накопичувач USB у задній USB-порт.

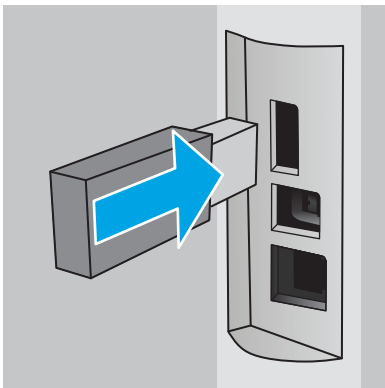

На панелі керування з'явиться повідомлення з **The USB drive will be formatted** (Диск USB буде відформатовано).

3. Щоб завершити процес, виберіть пункт **ОК**.

Крок 2. Оновлення драйвера друку

Оновлення драйвера друку у Windows

1. У меню **Пуск** клацніть **Пристрої та принтери**.
2. Клацніть правою кнопкою миші назву цього виробу і виберіть **Властивості принтера**.
3. У діалоговому вікні **Print Properties** (Властивості друку) виберіть вкладку **Device Settings** (Параметри пристрою).
4. Виберіть **Оновити зараз** і натисніть **ОК**. Драйвер друку оновиться.

Оновлений драйвер друку включатиме вкладку **Сховище завдань**.

Створення збереженого завдання (Windows)

Збереження завдань на принтері для приватного або відкладеного друку.

 **ПРИМІТКА.** Ваш драйвер принтера може виглядати по-іншому, ніж показано тут, однак дії будуть такі самі.

1. У програмі виберіть параметр **Друк**.
2. Виберіть виріб у списку принтерів, а потім виберіть пункт **Властивості** або **Параметри** (назва пункту залежить від використовуваного програмного забезпечення).

 **ПРИМІТКА.** Назва кнопок може бути для різних програм різною.

 **ПРИМІТКА.** Щоб отримати доступ до цих функцій з меню пуску ОС Windows 8 чи 8.1, виберіть **Пристрої, Друк**, тоді виберіть принтер.

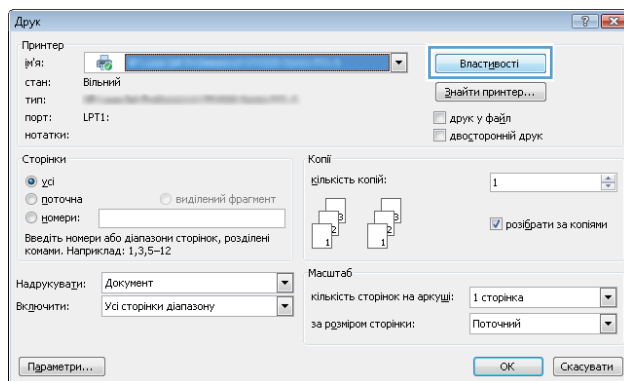

3. Виберіть вкладку **Job Storage** (Сховище завдань).

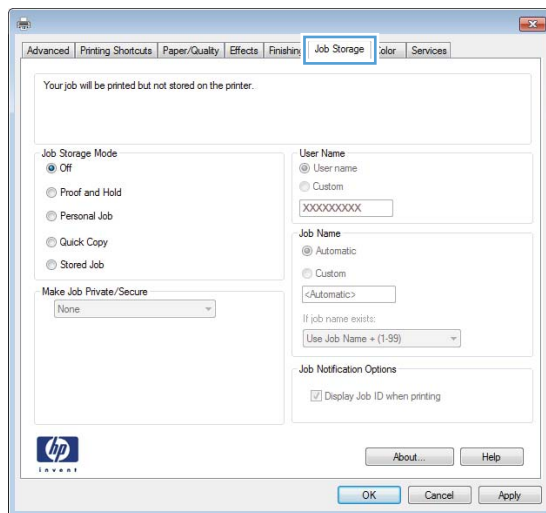

4. Виберіть параметр для **Job Storage Mode** (Режим збереження завдань).

Режим	Опис	Захищено PIN-кодом	Видалення журналу
Надрукувати пробну та утримувати	Надрукувати першу сторінку документа, щоб перевірити якість друку, а потім друк решти документа з панелі керування принтера	Ні	Автоматично після друку завдання або коли досягнуто ліміту утримування завдання.
Особисте завдання	Таке завдання буде видрукувано лише внаслідок відповідного запиту на панелі керування виробу.	Так (додатково)	Автоматично після друку завдання або коли досягнуто ліміту утримування завдання.
Швидка копія	Дає змогу видрукувати потрібну кількість копій завдання, а потім зберегти копію цього завдання в пам'яті виробу для подальшого друку.	Ні	Вручну
Збережене завдання	Дозволяє зберегти завдання в пам'яті пристрою для можливості його подальшого друку будь-яким користувачем у будь-який час.	Так (додатково)	Вручну

- Щоб використати спеціальне ім'я користувача або назву завдання, натисніть кнопку **Custom** (Інше) і введіть ім'я користувача або назву завдання.

Якщо існує інше завдання з таким ім'ям, виберіть потрібний параметр:

- **Use Job Name + (1-99)** (Використовувати ім'я + (1-99)): У кінці назви завдання додайте унікальний номер.
- **Replace Existing File** (Замінити наявний файл): Замініть наявне збережене завдання новим.

- Щоб закрити діалогове вікно **Властивості документа**, натисніть кнопку **OK**. Для друку в діалоговому вікні **Print Properties** (Властивості друку) натисніть кнопку **OK**.

Друк збереженого завдання

Виконайте наведену нижче процедуру, щоб роздрукувати завдання, збережене в пам'яті виробу.

- На головному екрані на панелі керування пристрою знайдіть меню **Jobs** (Завдання). Торкніться піктограми **Jobs** (Завдання) , щоб відкрити меню.
- У списку **Job Folders** (Папки завдань) виберіть ім'я користувача. Список завдань збережено під іменем користувача.
- Виберіть ім'я завдання. Якщо завдання особисте або зашифроване, введіть PIN або пароль.
- Щоб відрегулювати кількість копій, виберіть **Copies** (Копії), введіть кількість копій, а тоді торкніть кнопку **OK**.
- Виберіть **Print** (Друк), щоб надрукувати завдання.

Видалення збереженого завдання

У разі надсилання збереженого завдання в пам'ять принтера він скасовує всі попередні завдання з таким самим ім'ям користувача та назвою. Якщо пам'ять принтера заповнено, на панелі керування принтера

з'явиться повідомлення **No more memory** (Більше немає пам'яті), а наявні збережені завдання потрібно буде видалити, щоб зберегти додаткові завдання.

Виконайте цю процедуру, щоб видалити завдання, збережене в пам'яті принтера.

1. На головному екрані на панелі керування принтера знайдіть меню **Jobs** (Завдання). Торкніться піктограми **Jobs** (Завдання) , щоб відкрити меню.
2. У списку **Job Folders** (Папки завдань) виберіть ім'я користувача. Список завдань збережено під іменем користувача.
3. Виберіть ім'я завдання. Якщо завдання особисте або зашифроване, введіть PIN або пароль.
4. Виберіть параметр **Delete** (Видалити) і натисніть кнопку **OK**, щоб видалити завдання.

Мобільний друк

Вступ

HP пропонує численні портативні рішення та рішення ePrint, які забезпечують можливість зручного друку за допомогою принтера HP з ноутбука, планшета, смартфона та інших мобільних пристроїв. Щоб переглянути весь список та вибрати потрібний варіант, перейдіть на сайт www.hp.com/go/LaserJetMobilePrinting.

 **ПРИМІТКА.** Оновіть вбудоване програмне забезпечення принтера для підтримки можливостей мобільного друку та ePrint.

- [Друк у режимі Wi-Fi Direct та NFC \(лише для бездротових моделей\)](#)
- [HP ePrint з використанням ел. пошти](#)
- [Програмне забезпечення HP ePrint](#)
- [AirPrint](#)
- [Вбудована функція друку Android](#)

Друк у режимі Wi-Fi Direct та NFC (лише для бездротових моделей)

Функції Wi-Fi Direct та NFC (Near Field Communication – зв'язок на невеликих відстанях) забезпечують можливість друку з бездротових мобільних пристроїв без під'єднання до мережі чи Інтернету. Зв'язок NFC забезпечує легке з'єднання для безпосереднього друку для мобільних пристроїв; для цього слід лише торкнутись пристрою.

 **ПРИМІТКА.** Технології Wi-Fi Direct і NFC підтримуються не всіма мобільними операційними системами.

Функцію **Wi-Fi Direct** можна використовувати для бездротового друку з таких пристроїв:

- Мобільні пристрої на базі Android із вбудованим рішенням для друку Android
- iPhone, iPad або iPod touch із програмою Apple AirPrint або HP ePrint
- Мобільні пристрої на базі Android із програмою HP ePrint або вбудованим рішенням для друку Android
- ПК та комп'ютери Mac із програмою HP ePrint

Докладніше про друк Wi-Fi Direct читайте на сайті www.hp.com/go/wirelessprinting.



Функції NFC та Wi-Fi Direct можна вмикати та вимикати на панелі керування принтера.

Увімкнення або вимкнення Wi-Fi Direct

Спершу слід увімкнути функцію Wi-Fi Direct з панелі керування пристрою.

1. На головному екрані на панелі керування пристрою виберіть кнопку Connection Information (Інформація про з'єднання) .
2. Відкрийте такі меню:





- [Wi-Fi Direct](#)
 - [Settings](#) (Параметри)
 - [On/Off](#) (Увімк./Вимк.)
3. Торкніться пункту меню [On](#) (Увімк.) Натисненням кнопки [Off](#) (Вимк.) ви вимкнете функцію друку Wi-Fi Direct.

 **ПРИМІТКА.** У середовищах, де встановлено два або більше принтерів однієї моделі, радимо присвоювати цим принтерам унікальний ідентифікатор Wi-Fi Direct для полегшення їх ідентифікації під час друку Wi-Fi Direct. Щоб отримати ім'я Wi-Fi Direct, також можна натиснути піктограму Connection Information (Інформація про з'єднання)  /  на головному екрані на панелі керування принтера, а потім піктограму Wi-Fi Direct.

Змінення імені принтера Wi-Fi Direct

Дотримуйтеся цієї процедури, щоб змінити ім'я принтера Wi-Fi Direct за допомогою вбудованого веб-сервера HP (EWS):

Крок 1. Відкриття вбудованого веб-сервера HP (EWS)

1. На головному екрані на панелі керування пристрою виберіть кнопку Connection Information (Інформація про з'єднання)  / , а потім торкніться кнопки [Network Connected](#) (Встановлено з'єднання з мережею)  або кнопки [Network Wi-Fi ON](#) (Мережу Wi-Fi увімкнено) , щоб відобразити IP-адресу чи назву хоста.
2. Відкрийте веб-браузер і введіть в адресному рядку IP-адресу або ім'я хоста, що відображаються на панелі керування принтера. Натисніть клавішу [Enter](#) на клавіатурі комп'ютера. Відкриється вікно вбудованого веб-сервера HP.

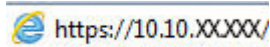

Якщо в разі спроби відкрити вбудований веб-сервер у веб-браузері з'явиться повідомлення **Проблема із сертифікатом безпеки цього веб-сайту**, клацніть **Продовжити перегляд веб-сайту (не рекомендовано)**.

 **ПРИМІТКА.** Налаштування **Продовжити перегляд веб-сайту (не рекомендовано)** не завдасть шкоди комп'ютеру, якщо ви працюватимете у межах вбудованого веб-сервера пристрою HP.

Крок 2. Змінення імені Wi-Fi Direct

1. Виберіть вкладку **Networking** (Робота в мережі).
2. На лівій навігаційній панелі клацніть пункт **Wi-Fi Direct Setup** (Налаштування Wi-Fi Direct).
3. В полі **Wi-Fi Direct Name** (Ім'я Wi-Fi Direct) введіть нове ім'я.
4. Натисніть **Apply** (Застосувати).

HP ePrint з використанням ел. пошти

Функція HP ePrint використовується для друку документів шляхом їх надсилання як вкладення в повідомленні електронної пошти на адресу електронної пошти пристрою з будь-якого пристрою з підтримкою електронної пошти.

Для використання функції HP ePrint виріб повинен відповідати таким вимогам:

- принтер має бути підключений до кабельної або бездротової мережі й мати доступ до Інтернету;
- на принтері має бути увімкнено веб-служби HP, і пристрій має бути зареєстровано в програмі HP Connected.

Виконайте подану нижче процедуру, щоб увімкнути веб-служби HP і зареєструвати виріб у HP Connected:

1. На головному екрані на панелі керування принтера торкніться кнопки Connection Information (Інформація про з'єднання) .
2. Відкрийте такі меню:
 - [HP ePrint](#)
 - [Settings](#) (Параметри)
 - [Enable Web Services](#) (Увімкнути веб-служби)
3. Торкніться кнопки [Print](#) (Друк), щоб прочитати умови угоди користувача. Торкніться кнопки [OK](#), щоб прийняти умови використання та увімкнути веб-служби HP.

На принтері буде увімкнено веб-служби й надруковано інформаційну сторінку. Інформаційна сторінка містить код принтера, який слід використати для реєстрації принтера HP у HP Connected.

4. Перейдіть на веб-сайт www.hpconnected.com, створіть обліковий запис HP ePrint і заверште процес налаштування.

Програмне забезпечення HP ePrint

Програмне забезпечення HP ePrint спрощує друк із комп'ютера або ноутбука Windows чи Mac на будь-якому принтері з підтримкою HP ePrint. Це програмне забезпечення спрощує пошук принтерів із підтримкою HP ePrint, які зареєстровано у вашому обліковому записі HP Connected. Принтер HP для друку може розташовуватися як у вашому офісі, так і в будь-якій точці планети.

- **Windows.** Після встановлення програмного забезпечення виберіть функцію **Друк** у прикладній програмі і в списку встановлених принтерів виберіть **HP ePrint**. Щоб налаштувати параметри друку, натисніть кнопку **Properties** (Властивості).
- **macOS:** Після встановлення програмного забезпечення натисніть **Файл** (Файл) > **Печать** (Друк) і натисніть стрілку поряд із пунктом **PDF** (у нижньому лівому кутку екрана драйвера). Виберіть **HP ePrint**.

В ОС Windows програмне забезпечення HP ePrint також підтримує друк TCP/IP на пристроях в локальній мережі (дротовій чи бездротовій), які підтримують протокол UPD PostScript®.

Як Windows, так і macOS підтримують IPP-друк на пристроях, під'єднаних до локальної мережі (дротової чи бездротової), що підтримують протокол ePCL.

Також як Windows, так і macOS підтримують друк документів у форматі PDF на загальнодоступних принтерах і друк за допомогою HP ePrint електронною поштою через хмарне сховище.

Драйвери і додаткову інформацію можна знайти на веб-сторінці www.hp.com/go/eprintssoftware.



ПРИМІТКА. Для Windows ім'я програмного забезпечення драйвера друку HP ePrint – це HP ePrint + JetAdvantage.

 **ПРИМІТКА.** Програмне забезпечення HP ePrint є службовою програмою робочого процесу PDF для macOS і з технічної точки зору не є драйвером друку.

 **ПРИМІТКА.** Програма HP ePrint не підтримує друк через USB-з'єднання.

AirPrint

Функція прямого друку за допомогою AirPrint від Apple підтримується в iOS, а також на комп'ютерах Mac із операційною системою macOS 10.7 Lion або новіших версіях. Функція AirPrint використовується для друку на принтері безпосереднього з пристроїв iPad, iPhone (3GS чи новіших версіях) або iPod touch (третього покоління чи пізнішої версії) у таких мобільних програмах:

- Пошта
- Фотографії
- Safari
- iBooks
- Вибір програм сторонніх виробників

Для використання функції AirPrint принтер потрібно підключити до тієї ж мережі (підмережі), що й пристрій Apple. Додаткову інформацію про використання функції AirPrint і сумісні з нею принтери HP див. за адресою www.hp.com/go/MobilePrinting.

 **ПРИМІТКА.** Перш ніж використовувати функцію AirPrint за допомогою з'єднання USB, перевірте номер версії. AirPrint версії 1.3 та раніших версій не підтримує з'єднання USB.

Вбудована функція друку Android

Вбудоване програмне забезпечення HP для друку з пристроїв Android та Kindle дозволяє здійснювати автоматичний пошук принтерів HP з мобільних пристроїв та друк на них у мережі або в радіусі дії бездротового зв'язку для безпосереднього друку Wi-Fi Direct.

Рішення друку вбудовано в багатьох версіях операційної системи.

 **ПРИМІТКА.** Якщо друк недоступний на вашому пристрої, перейдіть до меню [Google Play > Android apps](#) і встановіть плагін HP Print Service.

Докладніше про використання функції вбудованого друку Android та про те, які пристрої Android підтримуються, дивіться на сайті www.hp.com/go/LaserJetMobilePrinting.

Використання функції прямого друку з USB

Вступ

Цей пристрій підтримує функцію прямого друку з USB, за допомогою якої можна швидко роздрукувати файли, не надсилаючи їх із комп'ютера. До принтера можна під'єднувати стандартні флеш-накопичувачі у USB-порт. Підтримуються такі типи файлів:

- .pdf
- .JPG
- .prn та .PRN
- .cht та .CHT
- .pxl
- .prn та .PCL
- .ps та .PS
- .doc та .docx
- .ppt та .pptx

Крок 1. Доступ до USB-файлів з принтера

1. Вставте флеш-накопичувач USB у USB-роз'єм на пристрої.
2. Меню [USB Flash Drive](#) (Флеш-накопичувач USB) відкривається з описаними нижче параметрами:
 - [Print Documents](#) (Друкувати документи)
 - [View and Print Photos](#) (Переглянути і надрукувати фото)
 - [Scan to USB Drive](#) (Сканувати на диск USB)

Крок 2. Друк документів із USB

Спосіб 1. Друкування документів

1. Щоб надрукувати документ, виберіть [Print Documents](#) (Друк документів).
2. Виберіть ім'я документа, який слід надрукувати. Якщо в папці збережено документ, виберіть спочатку папку, а тоді виберіть документ для друку.
3. Коли з'явиться екран із відомостями, можна відрегулювати такі параметри:
 - [Number of Copies](#) (Кількість копій)
 - [Paper Size](#) (Розмір паперу)
 - [Paper Type](#) (Тип паперу)
 - [Fit to Page](#) (За розміром сторінки)

- [Collation](#) (Сортування)
 - [Output Color](#) (Колір виводу) (лише кольорові моделі)
4. Щоб надрукувати документ, натисніть [Print](#) (Друк).
 5. Вийміть надруковане завдання із вихідного відсіку та від'єднайте флеш-накопичувач USB.

Спосіб 2. Друк фотографій

1. Щоб надрукувати фотографії, виберіть [View and Print Photos](#) (Перегляд і друк фото).
2. Виберіть піктограми фотографій для друку а тоді виберіть [Done](#) (Готово).
3. Коли з'явиться екран із відомостями, можна відрегулювати такі параметри:
 - [Image Size](#) (Розмір зображення):
 - [Paper Size](#) (Розмір паперу)
 - [Paper Type](#) (Тип паперу)
 - [Number of Copies](#) (Кількість копій)
 - [Output Color](#) (Колір виводу) (лише кольорові принтери)
 - [Lighter/Darker](#) (Світліше/темніше)
4. Щоб надрукувати фотографії, натисніть [Print](#) (Друк).
5. Вийміть надруковане завдання із вихідного відсіку та від'єднайте флеш-накопичувач USB.

5 Копіювання

- [Виготовлення копій](#)
- [Копіювання з обох сторін \(дуплексне\)](#)
- [Додаткові завдання копіювання](#)

Додаткові відомості:

Подана інформація є достовірною на момент публікації. Поточну інформацію можна отримати на веб-сторінці www.hp.com/support/colorljM477MFP.

Повна довідка HP для принтера включає таку інформацію:

- Встановлення і налаштування
- Знайомство і використання
- Вирішення проблем
- Оновлення програмного забезпечення і вбудованого програмного забезпечення
- Форуми технічної підтримки
- Гарантійна та нормативна інформація

Виготовлення копій

1. Завантажте документ на скло сканера відповідно до вказівників на виробі.
2. На головному екрані на панелі керування пристроєм натисніть кнопку **Copy** (Копіювання) .
3. Для оптимізації якості копіювання різних типів документів натисніть кнопку **Settings** (Параметри), а тоді виберіть і натисніть кнопку **Optimize** (Оптимізувати). Проведіть пальцем по екрану панелі керування, щоб прокрутити параметри, тоді торкніться потрібного параметра, щоб вибрати його. Доступні такі налаштування якості копіювання:
 - **Auto Select** (Автоматичний вибір): використовуйте це налаштування, коли вас не цікавить якість копіювання. Це параметр за замовчуванням.
 - **Mixed** (Змішаний вміст): використовуйте це налаштування для документів, які містять як текст, так і зображення.
 - **Text** (Текст): використовуйте це налаштування для документів, які містять в основному текст.
 - **Picture** (Зображення): використовуйте це налаштування для документів, які містять в основному графіку.
4. Торкніться пункту **Number of Copies** (Кількість копій), тоді за допомогою екранної клавіатури вкажіть кількість копій.
5. Щоб розпочати копіювання, натисніть кнопку **Black** (Чорно-білий режим) або **Color** (Кольоровий режим).

Копіювання з обох сторін (дуплексне)

- [Автоматичне копіювання з двох сторін аркуша](#)
- [Двостороннє копіювання вручну](#)

Автоматичне копіювання з двох сторін аркуша

1. Завантажте оригінали в пристрій автоматичної подачі документів, розташували першу сторінку лицьовою стороною догори верхньою частиною аркуша вперед.
2. Відрегулюйте розташування напрямних відповідно до розміру паперу.
3. На головному екрані на панелі керування пристроєм натисніть кнопку **Copy** (Копіювання) .
4. Натисніть кнопку **Settings** (Налаштування).
5. Виберіть і натисніть кнопку **Two-Sided** (На дві сторони).
6. Прокрутіть параметри, тоді торкніться потрібного параметра, щоб вибрати його.
7. Щоб розпочати копіювання, натисніть кнопку **Black** (Чорно-білий режим) або **Color** (Кольоровий режим).

Двостороннє копіювання вручну

1. Покладіть оригінал лицьовою стороною донизу на скло планшетного сканера так, щоб верхній лівий кут документа був у верхньому лівому кутку скла. Закрийте кришку сканера.
2. На головному екрані на панелі керування пристроєм натисніть кнопку **Copy** (Копіювання) .
3. Натисніть кнопку **Settings** (Налаштування).
4. Виберіть і натисніть кнопку **Two-Sided** (На дві сторони).
5. Прокрутіть параметри, тоді торкніться потрібного параметра, щоб вибрати його.
6. Щоб розпочати копіювання, натисніть кнопку **Black** (Чорно-білий режим) або **Color** (Кольоровий режим).
7. З'явиться запит на завантаження наступного документа оригіналу. Покладіть його на скло і натисніть кнопку **OK**.
8. Повторіть цю процедуру для всіх сторінок оригіналу. Щоб завершити друкування копій, натисніть кнопку **Done** (Готово).

Додаткові завдання копіювання

Зайдіть на сайт www.hp.com/support/colorljM477MFP.

Ви матимете змогу переглянути вказівки щодо виконання спеціальних завдань копіювання, зокрема:

- Копіювання або сканування сторінки з книжки або інших зшитих документів
- Копіювання документів змішаних розмірів
- Копіювання або сканування з обох боків посвідчення
- Копіювання або сканування документа у форматі брошури

6 Скандування

- [Скандування за допомогою програмного забезпечення HP Scan \(Windows\)](#)
- [Скандування за допомогою програмного забезпечення HP Scan \(OS X\)](#)
- [Скандування на пристрій USB з панелі керування пристрою](#)
- [Налаштування функції скандування в мережеву папку](#)
- [Скандування в мережеву папку](#)
- [Налаштування функції Scan to E-mail \(Скандувати в електронну пошту\)](#)
- [Скандування для надсилання електронною поштою](#)
- [Додаткові завдання скандування](#)

Додаткові відомості:

Подана інформація є достовірною на момент публікації. Поточну інформацію можна отримати на веб-сторінці www.hp.com/support/colorljM477MFP.

Повна довідка HP для принтера включає таку інформацію:

- Встановлення і налаштування
- Знайомство і використання
- Вирішення проблем
- Оновлення програмного забезпечення і вбудованого програмного забезпечення
- Форуми технічної підтримки
- Гарантійна та нормативна інформація

Сканування за допомогою програмного забезпечення HP Scan (Windows)

Програмне забезпечення HP Scan дає змогу виконувати сканування з комп'ютера. Відскановане зображення можна зберегти як файл або переслати його в іншу програму.

1. Завантажте документ у пристрій подачі документів або на скло сканера відповідно до вказівок на принтері.
2. На комп'ютері у меню **Пуск** клацніть **Програми** (або **Усі програми** у Windows XP).
3. Клацніть **HP**, а тоді виберіть потрібний принтер.
4. Клацніть **HP Scan**, виберіть ярлик сканування і виконайте налаштування, якщо потрібно.
5. Клацніть **Scan** (Сканувати).



ПРИМІТКА. Натисніть **Додатково**, щоб отримати доступ до додаткових параметрів.

Натисніть **Create New Scan Shortcut** (Створити новий ярлик сканування), щоб створити власний набір параметрів і зберегти його у списку ярликів.

Сканування за допомогою програмного забезпечення HP Scan (OS X)

За допомогою програмного забезпечення HP Scan можна запускати сканування з програми на комп'ютері.

1. Завантажте документ у пристрій подачі документів або на скло сканера відповідно до вказівок на принтері.
2. Відкрийте програмне забезпечення **HP Scan**, що знаходиться у папці **HP**, що в папці **Applications** (Програми) на комп'ютері.
3. Виконайте вказівки на екрані для сканування документа.
4. Відсканувавши всі сторінки, натисніть кнопку **File** (Файл) і **Save** (Зберегти), щоб зберегти їх у файлі.

Сканування на пристрій USB з панелі керування пристрою

1. Завантажте документ на скло сканера або у пристрій подачі документів відповідно до вказівок на принтері.
2. Вставте флеш-накопичувач USB у USB-роз'єм на пристрої.
3. Меню **USB Flash Drive** (Флеш-накопичувач USB) відкривається з описаними нижче параметрами:
 - **Print Documents** (Друкувати документи)
 - **View and Print Photos** (Переглянути і надрукувати фото)
 - **Scan to USB Drive** (Сканувати на диск USB)
4. Виберіть **Scan to USB Drive** (Сканувати на диск USB).
5. Коли з'явиться екран із відомостями, можна відрегулювати такі параметри:
 - **Scan File Type** (Тип файлу сканування)
 - **Scan Resolution** (Роздільність сканування)
 - **Scan Paper Size** (Розмір сканування)
 - **Scan Source** (Джерело сканування)
 - **File Name Prefix** (Префікс імені файлу)
 - **Output Color** (Вихідний колір)
6. Натисніть кнопку **Scan** (Сканувати), щоб зісканувати і зберегти файл.

Виріб створить папку з назвою **HPSCANS** на пристрої USB і збереже файл у форматі .PDF або .JPG, використовуючи автоматично створене ім'я файлу.

Налаштування функції сканування в мережеву папку

- [Вступ](#)
- [Перед тим як розпочати](#)
- [Спосіб 1: Використання майстра налаштування функції сканування в мережеву папку \(Windows\)](#)
- [Спосіб 2: Налаштування функції сканування в мережеву папку за допомогою вбудованого веб-сервера HP \(Windows\)](#)
- [Налаштування функції сканування в мережеву папку на комп'ютері Mac](#)

Вступ

В принтері є функція, яка дозволяє відсканувати документ і зберегти його в мережевій папці. Для використання цієї функції сканування принтер потрібно під'єднати до мережі, а функцію налаштувати. Є два способи для налаштування функції сканування в мережеву папку: Scan to Network Folder Wizard (Майстер налаштування сканування в мережеву папку) (Windows), встановлений у групі програм HP для принтера у Windows 7, та сторінка Network Folder Setup у вбудованому сервері HP (EWS). Щоб налаштувати функцію сканування в мережеву папку, скористайтеся поданою нижче інформацією.

Перед тим як розпочати

Для налаштування функції сканування в мережеву папку принтер має бути під'єднаний до тієї ж мережі, що і комп'ютері, на якому виконується процес налаштування.

Перед початком процесу конфігурації адміністратор потребує таку інформацію.

- Адміністративний доступ до принтера
- Мережевий шлях до папки призначення наприклад, \\servername.us.companyname.net\scans)

 **ПРИМІТКА.** Для роботи функції сканування в мережеву папку мережеву папку потрібно налаштувати як спільну.

Спосіб 1: Використання майстра налаштування функції сканування в мережеву папку (Windows)

Деякі принтери HP передбачають встановлення драйвера з компакт-диска з програмним забезпеченням. У кінці процедури встановлення з'являється параметр **Setup Scan to Folder and Email** (Налаштувати сканування в папку та ел. пошту). Майстри налаштування містять параметри для базового налаштування.

 **ПРИМІТКА.** Програма Scan to Network Folder Wizard (Майстер налаштування функції сканування в мережеву папку) доступна лише в операційній системі Windows 7.

1. Натисніть кнопку **Пуск**, після чого виберіть пункт **Програми**.
2. Клацніть **HP**, тоді назву принтера, після чого **Scan to Network Folder Wizard** (Майстер налаштування функції сканування в мережеву папку).

 **ПРИМІТКА.** Якщо параметр **Scan to Network Folder Wizard** (Майстер налаштування функції сканування в мережеву папку) недоступний, скористайтеся [Спосіб 2: Налаштування функції сканування в мережеву папку за допомогою вбудованого веб-сервера HP \(Windows\) на сторінці 65](#)

3. У вікні **Network Folder Configuration** (Налаштування мережевої папки) натисніть кнопку **New** (Створити). Відкриється вікно **Scan to Network Folder Setup** (Налаштування сканування в мережеву папку).
4. На сторінці **1. Start** (Пуск) у полі **Display Name** (Екранне ім'я) введіть ім'я папки. Це ім'я, яке буде відображення на панелі керування принтера.
5. Заповніть поле **Destination Folder** (Цільова папка) в один із поданих способів.
 - a. Введіть шлях вручну.
 - b. Натисніть кнопку **Browse** (Огляд) і перейдіть до розташування папки.
 - v. Для створення спільної папки виконайте такі дії.
 - i. Клацніть **Share Path** (Надіслати шлях).
 - ii. У вікні **Manage Network Shares** (Керувати спільними ресурсами у мережі) натисніть **New** (Створити).
 - iii. В полі **Share Name** (Ім'я спільного ресурсу) введіть назву для спільної папки.
 - iv. Щоб заповнити поле **Folder Path** (Шлях до папки), натисніть кнопку **Browse** (Огляд) і виберіть з-поміж варіантів. Завершивши, натисніть **OK**.
 - Знайдіть наявну папку на комп'ютері.
 - Натисніть **Make New Folder** (Створити нову папку), щоб створити нову папку.
 - v. Якщо для спільного ресурсу потрібний опис, введіть його в полі **Description** (Опис).
 - vi. У полі **Share Type** (Тип спільного ресурсу) виберіть один із варіантів і натисніть **Apply** (Застосувати).
 - **Public** (Загальнодоступний)
 - **Private** (Приватний)
6. Щоб створити ярлик для мережевої папки на робочому столі комп'ютера, позначте прапорцем поле **Create a Desktop shortcut to the network folder** (Створити ярлик для мережевої папки на робочому столі)
7. Для того, щоб система вимагала введення PIN-коду для надсилання сканованого документа в мережеву папку, введіть 4-значний PIN-код у полі **Security PIN** (Захисний PIN-код) і повторно введіть його у полі **Confirm Security PIN** (Підтвердити PIN-код). Натисніть **Next** (Далі).



ПРИМІТКА. З міркувань безпеки компанія HP рекомендує використовувати тип **Private** (Приватний).

- vii. Якщо відображається повідомлення **The share was successfully created** (Створено спільний ресурс), натисніть **OK**.
- viii. Встановіть прапорець для папки призначення і натисніть кнопку **OK**.



ПРИМІТКА. HP рекомендує використання PIN-коду для захисту папки призначення.





ПРИМІТКА. Після створення PIN-коду його потрібно водити на панелі керування принтера щоразу під час сканування в мережеву папку.

8. На сторінці **2. Authenticate** (Аутентифікація) введіть **ім'я** і **пароль** користувача Windows, використані для входу в систему, і натисніть **Next** (Далі).
 9. На сторінці **3. Configure** (Конфігурація) виберіть параметри сканування за замовчуванням у вказаний спосіб і натисніть **Next** (Далі).
 - a. У розкритому меню **Document Type** (Тип документа) виберіть формат за замовчуванням для файлів сканування.
 - б. У розкритому меню **Color Preference** (Вихідний колір) виберіть **Black & White** (Чорно-білий) або **Color** (Кольоровий).
 - в. У розкритому меню **Paper Size** (Розмір паперу) виберіть розмір за замовчуванням для файлів сканування.
 - г. У розкритому меню **Quality Settings** (Якість) виберіть роздільність за замовчуванням для сканування.
-
-  **ПРИМІТКА.** Зображення з вищою роздільною здатністю мають більше точок на дюйм (dpi), а тому є детальнішими. Зображення з нижчою роздільною здатністю мають менше точок на дюйм і є менш детальними, зате файл має менший розмір.
-
- г. В полі **Filename Prefix** (Префікс імені файлу) введіть префікс імені файлу (наприклад, MyScan).
 10. На сторінці **4. Finish** (Завершення) перегляньте інформацію і перевірте правильність налаштувань. У разі виникнення помилки натисніть кнопку **Back** (Назад), щоб її виправити. Якщо налаштування правильні, натисніть кнопку **Save and Test** (Зберегти і перевірити) для перевірки сторінки конфігурації.
 11. Після того, як з'явиться повідомлення **Congratulations** (Вітаємо), натисніть **Finish** (Готово) для завершення конфігурації.

Спосіб 2: Налаштування функції сканування в мережеву папку за допомогою вбудованого веб-сервера HP (Windows)

- [Крок 1. Відкриття вбудованого веб-сервера HP \(EWS\).](#)
- [Крок 2. Налаштування функції сканування у мережеву папку](#)

Крок 1. Відкриття вбудованого веб-сервера HP (EWS).

1. Відкривши головний екран на панелі керування принтера, натисніть кнопку **Network** (Мережа)  або **Wireless** (Бездротовий зв'язок) , щоб відобразити IP-адресу або ім'я хоста.
2. Відкрийте веб-браузер і введіть в адресному рядку IP-адресу або ім'я хоста, що відображаються на панелі керування принтера. Натисніть клавішу **Enter** на клавіатурі комп'ютера. Відкриється вікно вбудованого веб-сервера HP.

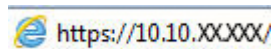

Якщо в разі спроби відкрити вбудований веб-сервер у веб-браузері з'явиться повідомлення **Проблема із сертифікатом безпеки цього веб-сайту**, клацніть **Продовжити перегляд веб-сайту (не рекомендовано)**.

-
-  **ПРИМІТКА.** Налаштування **Continue to this website** (Продовжити перегляд веб-сайту) (не рекомендовано) не завдасть шкоди комп'ютеру, якщо ви працюватимете у межах вбудованого веб-сервера пристрою HP.
-

Крок 2. Налаштування функції сканування у мережеву папку

1. Виберіть вкладку **System** (Система).
2. На лівій навігаційній панелі клацніть пункт **Administration** (Адміністрування).
3. В області **Enabled Features** (Увімкнені функції) для параметра **Scan to Network Folder** (Сканувати в мережеву папку) встановіть значення **On** (Увімк.).
4. Виберіть вкладку **Scan** (Сканування).
5. Навігації зліва вікна перевірте, чи підсвічено посилання **Network Folder Setup** (Налаштування мережевої папки). Відобразиться сторінка **Scan to Network Folder** (Сканування до мережевої папки).
6. На сторінці **Network Folder Configuration** (Налаштування мережевої папки) натисніть кнопку **New** (Створити).
7. В області **Network Folder Information** (Інформація про мережеву папку) заповніть такі поля.
 - a. В полі **Display Name** (Екранне ім'я) введіть назву для папки.
 - б. У полі **Network Path** (Мережевий шлях) введіть мережевий шлях до папки.
 - в. В полі **Username** (Ім'я користувача) введіть ім'я користувача для доступу до папки в мережі.
 - г. В полі **Password** (Пароль) введіть пароль для доступу до папки в мережі.
8. Для того, щоб система вимагала введення PIN-коду для надсилання файлу в мережеву папку, заповніть відповідні поля в області **Secure the Folder Access with a PIN** (Безпечний доступ до папки за допомогою PIN-коду).
 - a. В полі **PIN (Optional)** (PIN (додатково)) введіть 4-значний PIN-код.
 - б. В полі **Confirm PIN** (Підтвердити PIN-код) знову введіть 4-значний PIN-код.



ПРИМІТКА. HP рекомендує використання PIN-коду для захисту папки призначення.



ПРИМІТКА. Після створення PIN-коду його потрібно водити на панелі керування принтера щоразу під час сканування в мережеву папку.

9. В області **Scan Settings** (Параметри сканування) заповніть такі поля.
 - a. У розкритому меню **Scan File Type** (Тип файлу сканування) виберіть формат за замовчуванням для файлів сканування.
 - б. У розкритому меню **Scan Paper Size** (Розмір паперу сканування) виберіть розмір за замовчуванням для файлів сканування.
 - в. У розкритому меню **Scan Resolution** (Роздільність сканування) виберіть роздільність за замовчуванням для сканування.



ПРИМІТКА. Зображення з вищою роздільною здатністю мають більше точок на дюйм (dpi), а тому є детальнішими. Зображення з нижчою роздільною здатністю мають менше точок на дюйм і є менш детальними, зате файл має менший розмір.

- г. У розкривному меню **Output Color** (Вихідний колір) виберіть чи відскановані файли будуть чорно-білі чи в кольорі.
 - г. В полі **File Name Prefix** (Префікс імені файлу) введіть префікс імені файлу (наприклад, MyScan).
10. Перегляньте всю інформацію а потім клацніть один із викладених далі варіантів:
- **Save and Test** (Збереження і перевірка). Виберіть цей параметр, щоб зберегти інформацію і перевірити з'єднання.
 - **Save Only** (Тільки зберегти). Виберіть цей параметр, щоб зберегти інформацію без перевірки з'єднання.
 - **Cancel** (Скасувати). Виберіть цей параметр, щоб вийти з налаштування без збереження змін.



Налаштування функції сканування в мережеву папку на комп'ютері Mac

- [Крок 1. Відкриття вбудованого веб-сервера HP \(EWS\).](#)
- [Крок 2. Налаштування функції сканування у мережеву папку](#)

Крок 1. Відкриття вбудованого веб-сервера HP (EWS).

Скористайтеся одним із поданих нижче способів для відкриття інтерфейсу вбудованого веб-сервера.

Спосіб 1: Відкриття інтерфейсу вбудованого веб-сервера через браузер

1. Відкривши головний екран на панелі керування принтера, натисніть кнопку Network (Мережа)  або Wireless (Бездротовий зв'язок) , щоб відобразити IP-адресу або ім'я хоста.
2. Відкрийте веб-браузер і введіть в адресному рядку IP-адресу або ім'я хоста, що відображаються на панелі керування принтера. Натисніть клавішу **Enter** на клавіатурі комп'ютера. Відкриється вікно вбудованого веб-сервера HP.

<https://10.10.XX.XX/>

Якщо в разі спроби відкрити вбудований веб-сервер у веб-браузері з'явиться повідомлення **Проблема із сертифікатом безпеки цього веб-сайту**, клацніть **Продовжити перегляд веб-сайту (не рекомендовано)**.



ПРИМІТКА. Налаштування **Continue to this website** (Продовжити перегляд веб-сайту) (не рекомендовано) не завдасть шкоди комп'ютеру, якщо ви працюватимете у межах вбудованого веб-сервера пристрою HP.

Спосіб 2: Відкриття інтерфейсу вбудованого веб-сервера за допомогою програми відкриття інтерфейсу вбудованого веб-сервера

1. Відкрийте **Applications** (Програми), **HP**, тоді клацніть **HP Utility**. Відобразиться головний екран HP Utility.
2. З головного екрана HP Utility відкрийте вбудований веб-сервер HP (EWS) в один із поданих способів.
 - В області **Printer Settings** (Налаштування принтера) клацніть **Additional Settings** (Додаткові параметри), а тоді **Open Embedded Web Server** (Відкрити вбудований веб-сервер).
 - In the **Scan Settings** (Параметри сканування) клацніть **Scan to Network Folder** (Сканувати у мережеву папку), а тоді **Register My Shared Folder...** (Зареєструвати спільну папку).

 **ПРИМІТКА.** Якщо у вас немає спільної мережевої папки, клацніть **Help Me Do This** (Потрібна допомога) для створення папки.

Відкриється вбудований веб-сервер HP.

Крок 2. Налаштування функції сканування у мережеву папку

1. Виберіть вкладку **System** (Система).
2. На лівій навігаційній панелі клацніть пункт **Administration** (Адміністрування).
3. В області **Enabled Features** (Увімкнені функції) для параметра **Scan to Network Folder** (Сканувати в мережеву папку) встановіть значення **On** (Увімк.).
4. Виберіть вкладку **Scan** (Сканування).
5. Навігації зліва вікна перевірте, чи підсвічено посилання **Network Folder Setup** (Налаштування мережевої папки). Відобразиться сторінка **Scan to Network Folder** (Сканування до мережевої папки).
6. На сторінці **Network Folder Configuration** (Налаштування мережевої папки) натисніть кнопку **New** (Створити).
7. В області **Network Folder Information** (Інформація про мережеву папку) заповніть такі поля.
 - a. В полі **Display Name** (Екранне ім'я) введіть назву для папки.
 - б. У полі **Network Path** (Мережевий шлях) введіть мережевий шлях до папки.
 - в. В полі **Username** (Ім'я користувача) введіть ім'я користувача для доступу до папки в мережі.
 - г. В полі **Password** (Пароль) введіть пароль для доступу до папки в мережі.
8. Для того, щоб система вимагала введення PIN-коду для надсилання файлу в мережеву папку, заповніть відповідні поля в області **Secure the Folder Access with a PIN** (Безпечний доступ до папки за допомогою PIN-коду).
 - a. В полі **PIN (Optional)** (PIN (додатково)) введіть 4-значний PIN-код.
 - б. В полі **Confirm PIN** (Підтвердити PIN-код) знову введіть 4-значний PIN-код.

 **ПРИМІТКА.** HP рекомендує використання PIN-коду для захисту папки призначення.

 **ПРИМІТКА.** Після створення PIN-коду його потрібно водити на панелі керування принтера щоразу під час сканування в мережеву папку.

9. В області **Scan Settings** (Параметри сканування) заповніть такі поля.
 - a. У розкритому меню **Scan File Type** (Тип файлу сканування) виберіть формат за замовчуванням для файлів сканування.
 - б. У розкритому меню **Scan Paper Size** (Розмір паперу сканування) виберіть розмір за замовчуванням для файлів сканування.
 - в. У розкритому меню **Scan Resolution** (Роздільність сканування) виберіть роздільність за замовчуванням для сканування.

 **ПРИМІТКА.** Зображення з вищою роздільною здатністю мають більше точок на дюйм (dpi), а тому є детальнішими. Зображення з нижчою роздільною здатністю мають менше точок на дюйм і є менш детальними, зате файл має менший розмір.

- г. У розкритому меню Output Color (**Вихідний колір**) виберіть чи відскановані файли будуть чорно-білі чи в кольорі.
 - г. В полі **File Name Prefix** (Префікс імені файлу) введіть префікс імені файлу (наприклад, MyScan).
10. Перегляньте всю інформацію а потім клацніть один із викладених далі варіантів:
- **Save and Test** (Збереження і перевірка). Виберіть цей параметр, щоб зберегти інформацію і перевірити з'єднання.
 - **Save Only** (Тільки зберегти). Виберіть цей параметр, щоб зберегти інформацію без перевірки з'єднання.
 - **Cancel** (Скасувати). Виберіть цей параметр, щоб вийти з налаштування без збереження змін.

Сканування в мережеву папку

За допомогою елементів панелі керування можна сканувати документи та зберігати їх у папці чи в мережі.

 **ПРИМІТКА.** Щоб можна було скористатися цією функцією, принтер має бути під'єднаний до мережі, і на ньому має бути налаштована функція сканування в мережеву папку за допомогою Майстра Scan to Network Folder Setup (Налаштування сканування в мережеву папку) (Windows) або вбудованого веб-сервера HP.

1. Покладіть документ на скло сканера, зважаючи на індикатори принтера.
2. На головному екрані панелі керування пристрою натисніть кнопку **Scan** (Сканування) .
3. Виберіть **Scan to Network Folder** (Сканувати в мережеву папку).
4. Виберіть у списку мережевих папок папку, в яку потрібно зберегти документ.
5. На панелі керування з'являться налаштування сканування.
 - Щоб змінити налаштування, натисніть кнопку **Settings** (Налаштування) та змініть їх.
 - Якщо налаштування правильні, перейдіть до наступного кроку.
6. Щоб почати сканування, натисніть кнопку **Scan** (Сканувати).

Налаштування функції Scan to E-mail (Сканувати в електронну пошту)

- [Вступ](#)
- [Перед тим як розпочати](#)
- [Спосіб 1: Використання майстра налаштування функції сканування в електронну пошту \(Windows\)](#)
- [Спосіб 2: Налаштування функції сканування в електронну пошту за допомогою вбудованого веб-сервера HP \(Windows\)](#)
- [Налаштування функції сканування в ел. пошту на комп'ютері Mac](#)

Вступ

В принтері є функція, яка дозволяє відсканувати документ і надіслати його на одну або кілька адрес електронної пошти. Для використання цієї функції сканування принтер потрібно під'єднати до мережі, а функцію налаштувати. Є два способи для налаштування функції сканування в електронну пошту: Scan to Email Setup Wizard (Майстер налаштування сканування в електронну пошту) (Windows), встановлений у групі програм HP для принтера у Windows 7, та сторінка Scan to Email Setup у вбудованому сервері HP (EWS). Щоб налаштувати функцію сканування в електронну пошту, скористайтеся поданою нижче інформацією.

Перед тим як розпочати

Для налаштування функції сканування в електронну пошту принтер має бути під'єднаний до тієї ж мережі, що і комп'ютері, на якому виконується процес налаштування.

Перед початком процесу конфігурації адміністратор потребує таку інформацію.

- Адміністративний доступ до принтера
- Сервер SMTP (наприклад, smtp.mycompany.com)

 **ПРИМІТКА.** Якщо вам невідоме ім'я сервера SMTP, номер порту SMTP або облікові дані, зверніться за від повідною інформацією до Інтернет-провайдера або системного адміністратора. Ім'я сервера SMTP та портів зазвичай можна без зусиль знайти в Інтернеті. Наприклад, введіть у пошук "ім'я smtp-сервера gmail" або "ім'я smtp-сервера yahoo".

- номер порту SMTP
- Дані автентифікації сервера SMTP для вихідних повідомлень електронної пошти, включаючи ім'я користувача і пароль, який використовується для автентифікації, у разі застосування.

 **ПРИМІТКА.** Перевірте в документації постачальника електронної пошти обмеження на обсяги надсилання для вашого облікового запису. Деякі провайдери можуть тимчасово блокувати обліковий запис у разі перевищення лімітів надсилання.

Спосіб 1: Використання майстра налаштування функції сканування в електронну пошту (Windows)

Деякі принтери HP передбачають встановлення драйвера з компакт-диска з програмним забезпеченням. У кінці процедури встановлення з'являється параметр **Setup Scan to Folder and Email** (Налаштувати сканування в папку та ел. пошту). Майстри налаштування містять параметри для базового налаштування.



ПРИМІТКА. Програма Scan to Email Setup Wizard (Майстер налаштування функції сканування в електронну пошту) доступна лише в операційній системі Windows 7.

1. Натисніть кнопку **Пуск**, після чого виберіть пункт **Програми**.
2. Клацніть **HP**, тоді назву принтера, після чого **Scan to E-mail Wizard** (Майстер налаштування функції сканування в електронну пошту).



ПРИМІТКА. Якщо параметр **Scan to E-mail Wizard** недоступний, скористайтеся [Список 2: Налаштування функції сканування в електронну пошту за допомогою вбудованого веб-сервера HP \(Windows\) на сторінці 73](#)

3. На сторінці **Outgoing E-mail Profiles** (Профілі вихідної пошти) натисніть кнопку **New** (Створити). Відкриється вікно **Scan to Email Setup**.
4. На сторінці **1. Start** введіть адресу електронної пошти відправника в полі **Адреси електронної пошти**.
5. В полі **Display Name** (Екранне ім'я) введіть ім'я відправника. Це ім'я, яке буде відображення на панелі керування принтера.
6. Для того, щоб система вимагала введення PIN-коду для надсилання електронної пошти, введіть 4-значний PIN-код у полі **Security PIN** (Захисний PIN-код), повторно введіть його у полі **Confirm Security PIN** (Підтвердити PIN-код) і натисніть **Next** (Далі).



ПРИМІТКА. HP рекомендує використання PIN-коду для захисту профілю електронної пошти.



ПРИМІТКА. Після створення PIN-коду його потрібно вводити на панелі керування принтера щоразу під час надсилання сканування електронною поштою.

7. На сторінці **2. Authenticate** (Аутентифікація) введіть дані в поля **SMTP Server** (сервер SMTP) і **Port Number** (Номер порту).



ПРИМІТКА. У більшості випадків номер порту за замовчуванням змінювати не потрібно.



ПРИМІТКА. Якщо ви використовуєте серверну службу SMTP, наприклад gmail, перевірте адресу SMTP, номер порту і налаштування SSL на веб-сторінці провайдера чи інших ресурсах. Як правило, для gmail адреса SMTP – smtp.gmail.com, номер порту 465 і SSL слід увімкнути.

Перевірте ці параметри сервера на онлайн-ресурсах на момент конфігурації.

8. Якщо ви використовуєте електронну пошту Google™ Gmail, встановіть позначку для пункту **Always use secure connection (SSL/TLS)** (Завжди використовувати безпечний зв'язок (SSL/TLS)).
9. Виберіть у розкритому меню **Maximum Size of Email** (Максимальний розмір електронного повідомлення).



ПРИМІТКА. Компанія HP рекомендує використовувати за замовчуванням значення **Automatic** (Автоматично).



10. Якщо сервер SMTP вимагає автентифікації для надсилання повідомлення електронної пошти, позначте прапорцем **Email Log-in Authentication** (Автентифікація для входу на сервер електронної пошти), введіть **ID користувача** та **пароль** і натисніть **Далі**.
11. На сторінці **3. Configure** (Конфігурація) для автоматичного копіювання відправника у поле "Від кого" з профілю позначте **Include sender in all email messages sent out successfully from the printer** (Включити відправника у всі вдало надіслані з принтера електронні повідомлення) і натисніть **Next** (Далі).

12. На сторінці **4. Finish** (Завершення) перегляньте інформацію і перевірте правильність налаштувань. У разі виникнення помилки натисніть кнопку **Back** (Назад), щоб її виправити. Якщо налаштування правильні, натисніть кнопку **Save and Test** (Зберегти і перевірити) для перевірки сторінки конфігурації.
13. Після того, як з'явиться повідомлення **Congratulations** (Вітаємо), натисніть **Finish** (Готово) для завершення конфігурації.

Спосіб 2: Налаштування функції сканування в електронну пошту за допомогою вбудованого веб-сервера HP (Windows)

- [Крок 1. Відкриття вбудованого веб-сервера HP \(EWS\).](#)
- [Крок 2. Налаштування функції Scan to E-mail \(Сканувати в електронну пошту\)](#)
- [Крок 3. Додавання контактів до адресної книги електронної пошти](#)
- [Крок 4. Налаштування параметрів електронної пошти за замовчуванням](#)

Крок 1. Відкриття вбудованого веб-сервера HP (EWS).

1. Відкривши головний екран на панелі керування принтера, натисніть кнопку Network (Мережа)  або Wireless (Бездротовий зв'язок) , щоб відобразити IP-адресу або ім'я хоста.
2. Відкрийте веб-браузер і введіть в адресному рядку IP-адресу або ім'я хоста, що відображаються на панелі керування принтера. Натисніть клавішу **Enter** на клавіатурі комп'ютера. Відкриється вікно вбудованого веб-сервера HP.

 <https://10.10.XX.XXX/>

Якщо в разі спроби відкрити вбудований веб-сервер у веб-браузері з'явиться повідомлення **Проблема із сертифікатом безпеки цього веб-сайту**, клацніть **Продовжити перегляд веб-сайту (не рекомендовано)**.

 **ПРИМІТКА.** Налаштування **Continue to this website** (Продовжити перегляд веб-сайту) (не рекомендовано) не завдасть шкоди комп'ютеру, якщо ви працюватимете у межах вбудованого веб-сервера пристрою HP.

Крок 2. Налаштування функції Scan to E-mail (Сканувати в електронну пошту)

1. Виберіть вкладку **System** (Система).
2. На лівій навігаційній панелі клацніть пункт **Administration** (Адміністрування).
3. В області Enabled Features (Увімунені функції) для параметра **Scan to Email** (Сканувати в електронну пошту) встановіть значення **On** (Увімк.).
4. Виберіть вкладку **Scan** (Сканування).
5. На лівій навігаційній панелі клацніть пункт **Outgoing E-mail Profiles** (Профілі вихідної пошти).
6. На сторінці **Outgoing E-mail Profiles** (Профілі вихідної пошти) натисніть кнопку **New** (Створити).
7. В області **E-mail Address** (Адреси електронної пошти) заповніть такі поля.

- a. У полі **Your E-mail Address** (Ваша адреса ел. пошти) введіть адресу ел. пошти для нового профілю вихідної пошти.
 - б. В полі **Display Name** (Екранне ім'я) введіть ім'я відправника. Це ім'я, яке буде відображення на панелі керування принтера.
8. В області **SMTP Server Settings** (Параметри сервера SMTP) заповніть такі поля.
- a. В полі **SMTP Server** (Сервер SMTP) введіть адресу сервера SMTP.
 - б. В полі **SMTP Port** (порт SMTP) введіть номер порту SMTP.

 **ПРИМІТКА.** У більшості випадків номер порту за замовчуванням змінювати не потрібно.

 **ПРИМІТКА.** Якщо ви використовуєте серверну службу SMTP, наприклад gmail, перевірте адресу SMTP, номер порту і налаштування SSL на веб-сторінці провайдера чи інших ресурсах. Як правило, для gmail адреса SMTP – smtp.gmail.com, номер порту 465 і SSL слід увімкнути.

Перевірте ці параметри сервера на онлайн-ресурсах на момент конфігурації.

- в. Якщо ви використовуєте електронну пошту Google™ Gmail, встановіть позначку для пункту **Always use secure connection (SSL/TLS)** (Завжди використовувати безпечний зв'язок (SSL/TLS)).
9. Якщо сервер SMTP вимагає автентифікації для надсилання електронної пошти, заповніть поля в області **SMTP Authentication** (Автентифікація SMTP).
- a. Встановіть прапорець у полі **SMTP server requires authentication for outgoing e-mail messages** (Сервер SMTP потребує автентифікації для вихідної пошти).
 - б. У полі **SMTP User ID** (Ідентифікатор користувача SMTP) введіть ідентифікатор користувача сервера SMTP.
 - в. У полі **SMTP Password** (пароль SMTP) введіть пароль для сервера SMTP.
10. Для того, щоб система вимагала введення PIN-коду для надсилання повідомлення електронної пошти, заповніть відповідні поля в області **Optional PIN** (Додатковий PIN-код).
- a. В полі **PIN (Optional)** (PIN (додатково)) введіть 4-значний PIN-код.
 - б. В полі **Confirm PIN** (Підтвердити PIN-код) знову введіть 4-значний PIN-код.

 **ПРИМІТКА.** HP рекомендує використання PIN-коду для захисту профілю електронної пошти.

 **ПРИМІТКА.** Після створення PIN-коду його потрібно вводити на панелі керування принтера щоразу під час надсилання сканування електронною поштою.

11. Щоб налаштувати додаткові параметри електронної пошти, заповніть поля в області **E-mail Message Preferences** (Параметри електронної пошти):

- a. У розкритому меню **Maximum Size for E-mail Message Attachments** (Максимальний розмір долучення електронної пошти) виберіть максимальний розмір для долучень.

 **ПРИМІТКА.** Компанія HP рекомендує використовувати за замовчуванням значення **Automatic** (Автоматично).

- б. Щоб автоматично відправляти всі повідомлення, надіслані з профілю, на електронну пошту відправника, позначте поле **Auto CC** (Автоматично додавати в копію).

12. Перегляньте всю інформацію а потім клацніть один із викладених далі варіантів:

- **Save and Test** (Збереження і перевірка). Виберіть цей параметр, щоб зберегти інформацію і перевірити з'єднання.
- **Save Only** (Тільки зберегти). Виберіть цей параметр, щоб зберегти інформацію без перевірки з'єднання.
- **Cancel** (Скасувати). Виберіть цей параметр, щоб вийти з налаштування без збереження змін.

Крок 3. Додавання контактів до адресної книги електронної пошти

- ▲ У лівій навігаційній панелі клацніть **E-mail Address Book** (Адресна книга електронної пошти), щоб додати адреси до адресної книги, доступної з принтера..

Для введення окремої електронної адреси виконайте таку процедуру:

- У полі **Contact Name** (Ім'я контакту) введіть ім'я для нового контакту електронної пошти.
- У полі **Contact E-mail Address** (Електронна адреса контакту) введіть електронну адресу для нового контакту електронної пошти.
- Клацніть **Add/Edit** (Додати/Редагувати).

Для створення групи електронних адрес виконайте таку процедуру:

- Натисніть **New Group** (Нова група).
- У полі **Enter the group name** (Введіть назву групи) введіть назву для нової групи.
- Клацніть ім'я в області **All Individuals** (Усі контакти) і клацніть стрілочку, щоб перемістити його в область **Individuals in Group** (Контакти в групі).



ПРИМІТКА. Натиснувши **Ctrl** можна вибрати відразу кілька імен.

- Натисніть **Save** (Зберегти).

Крок 4. Налаштування параметрів електронної пошти за замовчуванням

- ▲ На лівій панелі навігації виберіть **E-mail options** (Параметри електронної пошти), щоб задати параметри електронної пошти за замовчуванням.

- В області **Default Subject and Body Text** (Тема і тіло листа за замовчуванням) заповніть такі поля.
 - В полі **E-mail Subject** (Тема повідомлення) введіть тему листа за замовчуванням.
 - В полі **Body Text** (Текст листа) введіть текст повідомлення за замовчуванням
 - Виберіть параметр **Show body text** (Показувати текст), щоб текст листа за замовчуванням відображався в електронних повідомленнях.
 - Виберіть параметр **Hide body text** (Приховати текст), щоб текст листа за замовчуванням не відображався в електронних повідомленнях.
- В області **Scan Settings** (Параметри сканування) заповніть такі поля.
 - У розкривному меню **Scan File Type** (Тип файлу сканування) виберіть формат за замовчуванням для файлів сканування.
 - У розкривному меню **Scan Paper Size** (Розмір паперу сканування) виберіть розмір за замовчуванням для файлів сканування.

- iii. У розкритому меню **Scan Resolution** (Роздільність сканування) виберіть роздільність за замовчуванням для сканування.



ПРИМІТКА. Зображення з вищою роздільною здатністю мають більше точок на дюйм (dpi), а тому є детальнішими. Зображення з нижчою роздільною здатністю мають менше точок на дюйм і є менш детальними, зате файл має менший розмір.

- iv. У розкритому меню **Output Color** (Вихідний колір) виберіть **Black & White** (Чорно-білий) або **Color** (Кольоровий).
 - v. В полі **File Name Prefix** (Префікс імені файлу) введіть префікс імені файлу (наприклад, MyScan).
- v. Натисніть **Apply** (Застосувати).



Налаштування функції сканування в ел. пошту на комп'ютері Mac

- [Крок 1. Відкриття вбудованого веб-сервера HP \(EWS\).](#)
- [Крок 2. Налаштування функції Scan to E-mail \(Сканувати в електронну пошту\)](#)
- [Крок 3. Додавання контактів до адресної книги електронної пошти](#)
- [Крок 4. Налаштування параметрів електронної пошти за замовчуванням](#)

Крок 1. Відкриття вбудованого веб-сервера HP (EWS).

Скористайтеся одним із поданих нижче способів для відкриття інтерфейсу вбудованого веб-сервера.

Спосіб 1: Відкриття інтерфейсу вбудованого веб-сервера через браузер

1. Відкривши головний екран на панелі керування принтера, натисніть кнопку Network (Мережа)  або Wireless (Бездротовий зв'язок) , щоб відобразити IP-адресу або ім'я хоста.
2. Відкрийте веб-браузер і введіть в адресному рядку IP-адресу або ім'я хоста, що відображаються на панелі керування принтера. Натисніть клавішу **Enter** на клавіатурі комп'ютера. Відкриється вікно вбудованого веб-сервера HP.

<https://10.10.XX.XXX/>

Якщо в разі спроби відкрити вбудований веб-сервер у веб-браузері з'явиться повідомлення **Проблема із сертифікатом безпеки цього веб-сайту**, клацніть **Продовжити перегляд веб-сайту** (не рекомендовано).



ПРИМІТКА. Налаштування **Continue to this website** (Продовжити перегляд веб-сайту) (не рекомендовано) не завдасть шкоди комп'ютеру, якщо ви працюватимете у межах вбудованого веб-сервера пристрою HP.

Спосіб 2: Відкриття інтерфейсу вбудованого веб-сервера за допомогою програми відкриття інтерфейсу вбудованого веб-сервера

1. Відкрийте **Applications** (Програми), **HP**, тоді клацніть **HP Utility**. Відобразиться головний екран HP Utility.
2. З головного екрана HP Utility відкрийте вбудований веб-сервер HP (EWS) в один із поданих способів.

- В області **Printer Settings** (Налаштування принтера) клацніть **Additional Settings** (Додаткові параметри), а тоді **Open Embedded Web Server** (Відкрити вбудований веб-сервер).
- В області **Scan Settings** (Параметри сканування) клацніть **Scan to Email** (Сканувати в електронну пошту) і натисніть **Begin Scan to E-mail Setup...** (Почати налаштування сканування в електронну пошту).

Відкриється вбудований веб-сервер HP.

Крок 2. Налаштування функції Scan to E-mail (Сканувати в електронну пошту)

1. Виберіть вкладку **System** (Система).
2. На лівій навігаційній панелі клацніть пункт **Administration** (Адміністрування).
3. В області **Enabled Features** (Увімнені функції) для параметра **Scan to Email** (Сканувати в електронну пошту) встановіть значення **On** (Увімк.).
4. Виберіть вкладку **Scan** (Сканування).
5. На лівій навігаційній панелі клацніть пункт **Outgoing E-mail Profiles** (Профілі вихідної пошти).
6. На сторінці **Outgoing E-mail Profiles** (Профілі вихідної пошти) натисніть кнопку **New** (Створити).
7. В області **E-mail Address** (Адреси електронної пошти) заповніть такі поля.
 - a. У полі **Your E-mail Address** (Ваша адреса ел. пошти) введіть адресу ел. пошти для нового профілю вихідної пошти.
 - б. В полі **Display Name** (Екранне ім'я) введіть ім'я відправника. Це ім'я, яке буде відображення на панелі керування принтера.
8. В області **SMTP Server Settings** (Параметри сервера SMTP) заповніть такі поля.
 - a. В полі **SMTP Server** (Сервер SMTP) введіть адресу сервера SMTP.
 - б. В полі **SMTP Port** (порт SMTP) введіть номер порту SMTP.

 **ПРИМІТКА.** У більшості випадків номер порту за замовчуванням змінювати не потрібно.

 **ПРИМІТКА.** Якщо ви використовуєте серверну службу SMTP, наприклад gmail, перевірте адресу SMTP, номер порту і налаштування SSL на веб-сторінці провайдера чи інших ресурсах. Як правило, для gmail адреса SMTP – smtp.gmail.com, номер порту 465 і SSL слід увімкнути.

Перевірте ці параметри сервера на онлайн-ресурсах на момент конфігурації.

- в. Якщо ви використовуєте електронну пошту Google™ Gmail, встановіть позначку для пункту **Always use secure connection (SSL/TLS)** (Завжди використовувати безпечний зв'язок (SSL/TLS)).
9. Якщо сервер SMTP вимагає автентифікації для надсилання електронної пошти, заповніть поля в області **SMTP Authentication** (Автентифікація SMTP).
 - a. Встановіть прапорець у полі **SMTP server requires authentication for outgoing e-mail messages** (Сервер SMTP потребує автентифікації для вихідної пошти).
 - б. У полі **SMTP User ID** (Ідентифікатор користувача SMTP) введіть ідентифікатор користувача сервера SMTP.
 - в. У полі **SMTP Password** (пароль SMTP) введіть пароль для сервера SMTP.

10. Для того, щоб система вимагала введення PIN-коду для надсилання повідомлення електронної пошти, заповніть відповідні поля в області **Optional PIN** (Додатковий PIN-код).
 - a. В полі **PIN (Optional)** (PIN (додатково)) введіть 4-значний PIN-код.
 - b. В полі **Confirm PIN** (Підтвердити PIN-код) знову введіть 4-значний PIN-код.

 **ПРИМІТКА.** HP рекомендує використання PIN-коду для захисту профілю електронної пошти.

 **ПРИМІТКА.** Після створення PIN-коду його потрібно вводити на панелі керування принтера щоразу під час надсилання сканування електронною поштою.

11. Щоб налаштувати додаткові параметри електронної пошти, заповніть поля в області **E-mail Message Preferences** (Параметри електронної пошти):
 - a. У розкритому меню **Maximum Size for E-mail Message Attachments** (Максимальний розмір долучення електронної пошти) виберіть максимальний розмір для долучень.

 **ПРИМІТКА.** Компанія HP рекомендує використовувати за замовчуванням значення **Automatic** (Автоматично).
 - b. Щоб автоматично відправляти всі повідомлення, надіслані з профілю, на електронну пошту відправника, позначте поле **Auto CC** (Автоматично додавати в копію).
12. Перегляньте всю інформацію а потім клацніть один із викладених далі варіантів:
 - **Save and Test** (Збереження і перевірка). Виберіть цей параметр, щоб зберегти інформацію і перевірити з'єднання.
 - **Save Only** (Тільки зберегти). Виберіть цей параметр, щоб зберегти інформацію без перевірки з'єднання.
 - **Cancel** (Скасувати). Виберіть цей параметр, щоб вийти з налаштування без збереження змін.

Крок 3. Додавання контактів до адресної книги електронної пошти

- ▲ У лівій навігаційній панелі клацніть **E-mail Address Book** (Адресна книга електронної пошти), щоб додати адреси до адресної книги, доступної з принтера..

Для введення окремої електронної адреси виконайте таку процедуру:

- a. У полі **Contact Name** (Ім'я контакту) введіть ім'я для нового контакту електронної пошти.
- b. У полі **Contact E-mail Address** (Електронна адреса контакту) введіть електронну адресу для нового контакту електронної пошти.
- v. Клацніть **Add/Edit** (Додати/Редагувати).

Для створення групи електронних адрес виконайте таку процедуру:

- a. Натисніть **New Group** (Нова група).
- b. У полі **Enter the group name** (Введіть назву групи) введіть назву для нової групи.
- v. Клацніть ім'я в області **All Individuals** (Усі контакти) і клацніть стрілочку, щоб перемістити його в область **Individuals in Group** (Контакти в групі).



ПРИМІТКА. Натиснувши **Ctrl** можна вибрати відразу кілька імен.

- г. Натисніть **Save** (Зберегти).

Крок 4. Налаштування параметрів електронної пошти за замовчуванням

- ▲ На лівій панелі навігації виберіть **E-mail options** (Параметри електронної пошти), щоб задати параметри електронної пошти за замовчуванням.
 - а. В області **Default Subject and Body Text** (Тема і тіло листа за замовчуванням) заповніть такі поля.
 - i. В полі **E-mail Subject** (Тема повідомлення) введіть тему листа за замовчуванням.
 - ii. В полі **Body Text** (Текст листа) введіть текст повідомлення за замовчуванням
 - iii. Виберіть параметр **Show body text** (Показувати текст), щоб текст листа за замовчуванням відображався в електронних повідомленнях.
 - iv. Виберіть параметр **Hide body text** (Приховати текст), щоб текст листа за замовчуванням не відображався в електронних повідомленнях.
 - б. В області **Scan Settings** (Параметри сканування) заповніть такі поля.
 - i. У розкритому меню **Scan File Type** (Тип файлу сканування) виберіть формат за замовчуванням для файлів сканування.
 - ii. У розкритому меню **Scan Paper Size** (Розмір паперу сканування) виберіть розмір за замовчуванням для файлів сканування.
 - iii. У розкритому меню **Scan Resolution** (Роздільність сканування) виберіть роздільність за замовчуванням для сканування.
 - ▲ **ПРИМІТКА.** Зображення з вищою роздільною здатністю мають більше точок на дюйм (dpi), а тому є детальнішими. Зображення з нижчою роздільною здатністю мають менше точок на дюйм і є менш детальними, зате файл має менший розмір.
 - iv. У розкритому меню **Output Color** (Вихідний колір) виберіть **Black & White** (Чорно-білий) або **Color** (Кольоровий).
 - v. В полі **File Name Prefix** (Префікс імені файлу) введіть префікс імені файлу (наприклад, MyScan).
 - в. Натисніть **Apply** (Застосувати).

Сканування для надсилання електронною поштою

Для сканування файлу та надсилання його безпосередньо на адресу електронної пошти використовуйте панель керування пристроєм. Відсканований файл надсилається на адресу як вкладення повідомлення електронної пошти.

 **ПРИМІТКА.** Щоб можна було скористатися цією функцією, принтер має бути під'єднаний до мережі, і на ньому має бути налаштована функція сканування в електронну пошту за допомогою Майстра Scan to Email Setup (Налаштування сканування в електронну пошту) (Windows) або вбудованого веб-сервера HP.

1. Покладіть документ на скло сканера, зважаючи на індикатори принтера.
2. На головному екрані панелі керування пристроєм натисніть кнопку **Scan** (Сканування) .
3. Торкніть **Scan to E-mail** (Сканувати в електронну пошту).
4. Торкніть **Send an E-mail** (Надіслати електронне повідомлення).
5. Виберіть потрібну адресу **From** (Від). Це так званий "профіль вихідного повідомлення електронної пошти".

 **ПРИМІТКА.** Якщо налаштовано функцію PIN-коду, введіть PIN-код і натисніть кнопку **OK**. Однак, для використання цієї функції PIN-код не потрібний.

6. Натисніть кнопку **To** (Кому) та виберіть адресу чи групу, якій потрібно надіслати файл. Виконавши, натисніть кнопку **Done** (Готово).
 - Щоб надіслати повідомлення на іншу адресу, знову торкніться пункту **New** (Створити) і введіть адресу електронної пошти.
7. Щоб додати тему, натисніть кнопку **Subject** (Тема).
8. Натисніть кнопку **Next** (Далі).
9. На панелі керування з'являться налаштування сканування.
 - Щоб змінити налаштування, натисніть кнопку **Settings** (Налаштування) та змініть їх.
 - Якщо налаштування правильні, перейдіть до наступного кроку.
10. Щоб почати сканування, натисніть кнопку **Scan** (Сканувати).

Додаткові завдання сканування

Зайдіть на сайт www.hp.com/support/colorljM477MFP.

Ви матимете змогу переглянути вказівки щодо виконання спеціальних завдань сканування, зокрема:

- Як сканувати звичайний знімок чи документ
- Як сканувати текст із можливістю редагування (OCR)
- Як сканувати кілька сторінок в один файл

7 Факс

- [Налаштування роботи факсу](#)
- [Надсилання факсимільного повідомлення](#)

Додаткові відомості:

Подана інформація є достовірною на момент публікації. Поточну інформацію можна отримати на веб-сторінці www.hp.com/support/colorljM477MFP.

Повна довідка HP для принтера включає таку інформацію:

- Встановлення і налаштування
- Знайомство і використання
- Вирішення проблем
- Оновлення програмного забезпечення і вбудованого програмного забезпечення
- Форуми технічної підтримки
- Гарантійна та нормативна інформація

Налаштування роботи факсу

- [Перед початком налаштування](#)
- [Крок 1. Визначте тип телефонного з'єднання](#)
- [Крок 2. Налаштування факсу](#)
- [Крок 3. Налаштування часу, дати та заголовку факсів.](#)
- [Крок 4. Виконання перевірки факсу](#)

Перед початком налаштування

Перш ніж під'єднати факсову послугу, перевірте, чи принтер повністю налаштовано.

 **ПРИМІТКА.** Для під'єднання до телефонної розетки використовуйте телефонний кабель та адаптер, що постачаються в комплекті принтера.

 **ПРИМІТКА.** У країнах/регіонах, де використовуються серійні телефонні системи, до принтера додається відповідний адаптер. Цей адаптер дає змогу під'єднати інші телекомунікаційні пристрої до тієї ж телефонної розетки, до якої під'єднано принтер.

Виконайте вказівки для кожного з чотирьох перелічених нижче кроків:

[Крок 1. Визначте тип телефонного з'єднання на сторінці 84.](#)

[Крок 2. Налаштування факсу на сторінці 85.](#)

[Крок 3. Налаштування часу, дати та заголовку факсів. на сторінці 89.](#)

[Крок 4. Виконання перевірки факсу на сторінці 91.](#)

Крок 1. Визначте тип телефонного з'єднання

Перегляньте перелічене нижче обладнання і типи послуг, щоб визначити відповідний спосіб налаштування. Відповідність способу залежить від обладнання та послуг, які вже працюють у телефонній системі.

 **ПРИМІТКА.** Це аналоговий пристрій. Компанія HP радить під'єднати принтер до окремої аналогової телефонної лінії.

- **Виділена телефонна лінія:** до телефонної лінії під'єднано лише цей принтер.
- **Голосові виклики:** голосові та факсові виклики використовують ту саму телефонну лінію.
- **Автовідповідач:** автовідповідач приймає голосові виклики через ту саму телефонну лінію, яку використовує факс.
- **Голосова пошта:** служба голосової пошти використовує ту саму телефонну лінію, що й факс.
- **Послуга розрізнення сигналів:** послуга телефонної компанії, яка дозволяє закріпити за однією телефонною лінією кілька номерів, для кожного з яких встановлюється різний сигнал виклику; розрізняючи тип сигналу, принтер відповідним чином реагує на виклик.
- **Модем для комутованого доступу:** комп'ютер використовує телефонну лінію для під'єднання до Інтернету за допомогою комутованого зв'язку.

- **Лінія DSL:** послуга цифрової абонентської лінії (DSL) від телефонної компанії; у деяких країнах/регіонах ця послуга називається ADSL.
- **Телефонна система PBX або ISDN:** приватна телефонна система (PBX) або цифрова мережа комплексного обслуговування (ISDN).
- **Телефонна система VoIP:** послуга передачі голосу через Інтернет-протокол, що надається Інтернет-провайдером.

Крок 2. Налаштування факсу

Виберіть нижче посилання, яке найбільше відповідає середовищу, у якому використовуватиметься факс, і виконайте вказівки щодо налаштування.

- [Виділена телефонна лінія на сторінці 85](#)
- [Спільна лінія для телефону і факсу на сторінці 86](#)
- [Спільна лінія для телефону/факсу з автовідповідачем на сторінці 87](#)

Вказівки передбачено лише для трьох типів під'єднання. Докладніше про під'єднання принтера за допомогою інших типів зв'язку читайте на веб-сторінці технічної підтримки www.hp.com/support/colorljM477MFP.

 **ПРИМІТКА.** Це аналоговий факсовий пристрій. Компанія HP радить під'єднати принтер до окремої аналогової телефонної лінії. Для цифрових середовищ, наприклад DSL, PBX, ISDN або VoIP, обов'язково використовуйте правильні фільтри для належного налаштування параметрів цифрової лінії. Для отримання додаткової інформації зверніться до свого постачальника цифрових послуг.

 **ПРИМІТКА.** Не під'єднуйте більше трьох пристроїв до телефонної лінії.

 **ПРИМІТКА.** Принтер не підтримує функції голосової пошти.

Виділена телефонна лінія

Виконайте подані нижче кроки для під'єднання принтера до виділеної телефонної лінії, яка не використовується для інших послуг.

1. Під'єднайте телефонний кабель до порту вихідної лінії факсу на принтері і до телефонної розетки на стіні.

 **ПРИМІТКА.** У деяких країнах/регіонах може знадобитися адаптер для телефонного кабелю, що постачається з принтером.

 **ПРИМІТКА.** На деяких принтерах порт для факсу може розташовуватись над портом для телефону. Дивіться на піктограми на принтері.

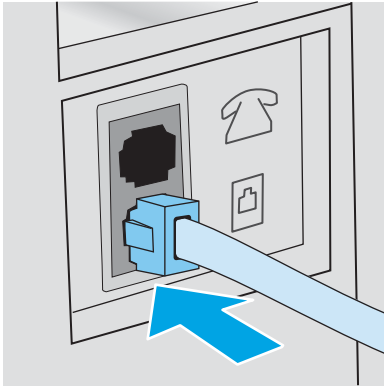



2. Налаштуйте принтер на автоматичне приймання факсів.
 - а. Увімкніть принтер.
 - б. На головному екрані на панелі керування принтера натисніть кнопку **Setup** (Налаштування) .
 - в. Виберіть пункт **Fax Setup** (Налаштування факсу).
 - г. Виберіть пункт **Basic Setup** (Базові налаштування).
 - ґ. Виберіть пункт **Answer Mode** (Режим відповіді).
 - д. Виберіть параметр **Automatic** (Автоматично).
3. Перейдіть до [Крок 3. Налаштування часу, дати та заголовку факсів. на сторінці 89.](#)

Спільна лінія для телефону і факсу

Виконайте подані нижче кроки для налаштування принтера на використання спільної лінії для телефону і факсу.

1. Якщо до телефонної розетки під'єднано інші пристрої, від'єднайте їх.
2. Під'єднайте телефонний кабель до порту вихідної лінії факсу на принтері і до телефонної розетки на стіні.

 **ПРИМІТКА.** У деяких країнах/регіонах може знадобитися адаптер для телефонного кабелю, що постачається з принтером.

 **ПРИМІТКА.** На деяких принтерах порт для факсу може розташовуватись над портом для телефону. Дивіться на піктограми на принтері.

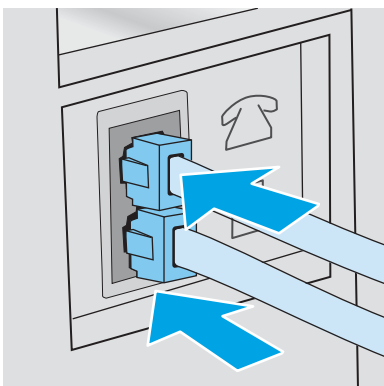

3. Витягніть штепсель з телефонного виходу на задній панелі принтера і під'єднайте до цього порту телефон.
4. Налаштуйте принтер на автоматичне приймання факсів.
 - а. Увімкніть принтер.
 - б. На головному екрані на панелі керування принтера натисніть кнопку **Setup** (Налаштування) .
 - в. Виберіть пункт **Fax Setup** (Налаштування факсу).
 - г. Виберіть пункт **Basic Setup** (Базові налаштування).
 - г. Виберіть пункт **Answer Mode** (Режим відповіді) і встановіть параметр **Automatic** (Автоматично).
5. Налаштуйте принтер на перевірку наявності довгих гудків на лінії перед надсиланням факсу.



ПРИМІТКА. Це запобігає надсиланню факсимільного повідомлення виробом, поки хтось розмовляє по телефону.

- а. На головному екрані на панелі керування принтера натисніть кнопку **Setup** (Налаштування) .
 - б. Виберіть пункт **Fax Setup** (Налаштування факсу).
 - в. Виберіть пункт **Advanced Setup** (Додаткові налаштування).
 - г. Виберіть **Detect Dial Tone** (Розрізнення тонів набору) і натисніть **On** (Увімк.).
6. Перейдіть до [Крок 3. Налаштування часу, дати та заголовку факсів. на сторінці 89.](#)

Спільна лінія для телефону/факсу з автовідповідачем

Виконайте подані нижче кроки для налаштування принтера на використання спільної лінії для телефону/факсу з автовідповідачем.

1. Якщо до телефонної розетки під'єднано інші пристрої, від'єднайте їх.
2. Витягніть штепсель з телефонного виходу на задній панелі принтера.

3. Під'єднайте телефонний кабель до порту вихідної лінії факсу на принтері і до телефонної розетки на стіні.

 **ПРИМІТКА.** У деяких країнах/регіонах може знадобитися адаптер для телефонного кабелю, що постачається з принтером.

 **ПРИМІТКА.** На деяких принтерах порт для факсу може розташовуватись над портом для телефону. Дивіться на піктограми на принтері.

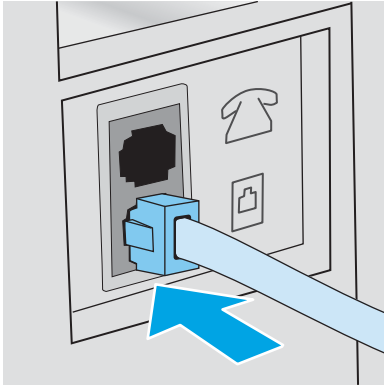

4. Під'єднайте телефонний кабель автовідповідача до телефонного виходу на задній панелі принтера.

 **ПРИМІТКА.** Під'єднайте автовідповідач безпосередньо до принтера, інакше автовідповідач може записувати тони з факсу-відправника і принтер не отримуватиме факси.

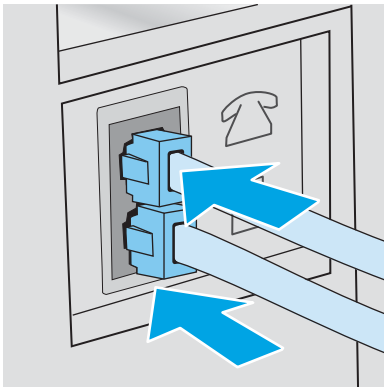

 **ПРИМІТКА.** Якщо автовідповідач не має вбудованого телефону, для зручності під'єднайте телефон до порту **OUT** на автовідповідачі.

 **ПРИМІТКА.** На деяких принтерах порт для факсу може розташовуватись над портом для телефону. Дивіться на піктограми на принтері.



5. Налаштуйте кількість гудків перед прийняттям факсу.

- а. Увімкніть принтер.
- б. На головному екрані на панелі керування принтера натисніть кнопку **Setup** (Налаштування) .
- в. Виберіть пункт **Fax Setup** (Налаштування факсу).
- г. Виберіть пункт **Basic Setup** (Базові налаштування).

- г. Натисніть пункт [Rings to Answer](#) (Кількість гудків до прийняття факсу).
 - д. Щоб встановити 5 або більше гудків, скористайтеся цифровою клавіатурою на панелі керування принтера, тоді торкніться кнопки **OK**.
 - е. Натисніть кнопку Home  (Головний екран), щоб повернутися до основного меню.
6. Налаштуйте принтер на автоматичне приймання факсів.
- а. На головному екрані на панелі керування принтера натисніть кнопку [Setup](#) (Налаштування) .
 - б. Виберіть пункт [Fax Setup](#) (Налаштування факсу).
 - в. Виберіть пункт [Basic Setup](#) (Базові налаштування).
 - г. Виберіть пункт [Answer Mode](#) (Режим відповіді) і встановіть параметр [Automatic](#) (Автоматично).
 - г. Натисніть кнопку Home , щоб повернутися до основного меню.
7. Налаштуйте принтер на перевірку наявності довгих гудків на лінії перед надсиланням факсу.
-
-  **ПРИМІТКА.** Це запобігає надсиланню факсимільного повідомлення виробом, поки хтось розмовляє по телефону.
-
- а. На головному екрані на панелі керування принтера натисніть кнопку [Setup](#) (Налаштування) .
 - б. Виберіть пункт [Fax Setup](#) (Налаштування факсу).
 - в. Виберіть пункт [Advanced Setup](#) (Додаткові налаштування).
 - г. Виберіть [Detect Dial Tone](#) (Розрізнення тонів набору) і натисніть **On** (Увімк.).
8. Перейдіть до [Крок 3. Налаштування часу, дати та заголовку факсів. на сторінці 89](#).

Крок 3. Налаштування часу, дати та заголовку факсів.

Налаштуйте параметри факсу за допомогою одного з перелічених нижче методів:

- [Майстер налаштування факсу HP Fax Setup Wizard на сторінці 89](#) (рекомендований метод)
- [Панель керування принтера на сторінці 90](#)
- [Вбудований веб-сервер HP \(EWS\) та HP Device Toolbox \(Windows\) на сторінці 90](#) (якщо встановлено програмне забезпечення)

 **ПРИМІТКА.** У Сполучених Штатах та багатьох інших країнах/регіонах встановлення часу, дати та заголовку факсу вимагається законом.

Майстер налаштування факсу HP Fax Setup Wizard

Після *початкового* налаштування та встановлення програмного забезпечення відкрийте майстра налаштування факсу, виконавши такі кроки:

 **ПРИМІТКА.** Програма Fax Setup Wizard (Майстер налаштування параметрів факсу) доступна лише в операційній системі Windows 7.

1. Натисніть кнопку **Пуск**, після чого виберіть пункт **Програми**.
2. Клацніть **HP**, тоді назву принтера, після чого **HP Fax Setup Wizard** (Майстер налаштування параметрів факсу HP).
3. Дотримуйтесь вказівок на екрані майстра налаштування факсу HP, щоб налаштувати параметри факсу.
4. Перейдіть до [Крок 4. Виконання перевірки факсу на сторінці 91](#).

Панель керування принтера

Щоб встановити дату, час та заголовок за допомогою панелі керування, виконайте такі дії:

1. На головному екрані натисніть кнопку **Setup** (Налаштування) .
2. Виберіть пункт **Fax Setup** (Налаштування факсу).
3. Виберіть пункт **Basic Setup** (Базові налаштування).
4. Виберіть і натисніть кнопку **Time/Date** (На дві сторони).
5. Виберіть **12-годинний** або **24-годинний** формат.
6. За допомогою клавіатури введіть поточний час, після чого натисніть кнопку **OK**.

 **ПРИМІТКА.** За потреби натисніть кнопку **123**, щоб відкрити клавіатуру зі спеціальними символами.

7. Встановіть формат дати.
8. За допомогою клавіатури введіть поточну дату, після чого натисніть кнопку **OK**.
9. Виберіть пункт **Fax Header** (Заголовок факсу).
10. За допомогою клавіатури введіть номер факсу, після чого натисніть кнопку **OK**.

 **ПРИМІТКА.** Максимальна кількість символів номера факсу - 20.

11. За допомогою клавіатури введіть назву компанії або заголовок, після чого натисніть кнопку **OK**.

 **ПРИМІТКА.** Максимальна кількість символів заголовка факсу - 25.

12. Перейдіть до [Крок 4. Виконання перевірки факсу на сторінці 91](#).



Вбудований веб-сервер HP (EWS) та HP Device Toolbox (Windows)



1. Запустіть HP EWS з меню **Пуск** або через веб-браузер.

Меню Пуск

- a. У меню **Пуск** клацніть пункт **Програми**.
- b. Виберіть свою групу принтерів HP і натисніть пункт **HP Device Toolbox**.

Веб-браузер

- a. На головному екрані на панелі керування пристрою торкніться кнопки **Connection Information** (Інформація про з'єднання)  / , а потім торкніться кнопки **Network Connected**

(Встановлено з'єднання з мережею)  або кнопки **Network Wi-Fi ON (Мережу Wi-Fi увімкнено)** () , щоб відобразити IP-адресу чи назву хоста.

- б. Відкрийте веб-браузер і введіть в адресному рядку IP-адресу або ім'я хоста, що відображаються на панелі керування принтера. Натисніть клавішу **Enter** на клавіатурі комп'ютера. Відкриється вікно вбудованого веб-сервера HP.

 <https://10.10.XX.XXX/>

 **ПРИМІТКА.** Якщо у разі спроби відкрити вбудований веб-сервер у веб-браузері з'явиться повідомлення **Проблема із сертифікатом безпеки цього веб-сайту**, клацніть **Продовжити перегляд веб-сайту (не рекомендовано)**.

Налаштування **Продовжити перегляд веб-сайту (не рекомендовано)** не завдасть шкоди комп'ютеру, якщо ви працюватимете у межах вбудованого веб-сервера принтера HP.

2. Виберіть вкладку **Fax (Факс)**.
3. Виконайте екранні вказівки для налаштування параметрів факсу.
4. Перейдіть до [Крок 4. Виконання перевірки факсу на сторінці 91](#).

Крок 4. Виконання перевірки факсу

Перевірте роботу факсу, щоб упевнитися в правильності його налаштування.

1. На головному екрані натисніть кнопку **Setup (Налаштування)** .
2. Знайдіть і виберіть меню **Service (Обслуговування)**.
3. Відкрийте меню **Fax Service (Послуга факсу)**.
4. Натисніть пункт **Run Fax Test (Виконати перевірку факсу)**. Принтер надрукує звіт про результати перевірки.
5. Перегляньте звіт.
 - Якщо звіт вказує, що принтер **пройшов перевірку**, принтер готовий надсилати і приймати факси.
 - Якщо звіт вказує, що принтер **не пройшов перевірку**, перегляньте звіт на наявність відомостей про можливість усунення проблеми. Контрольний список усунення несправностей містить докладні відомості щодо вирішення проблем, пов'язаних із роботою факсу.

Надсилання факсимільного повідомлення

- [Факсимільне повідомлення з планшетного сканера](#)
- [Факс із пристрою автоматичної подачі документів](#)
- [Використання номерів експрес-набору та записів групового набору](#)
- [Надсилання факсимільного повідомлення з програмного забезпечення](#)
- [Надсилання факсимільного повідомлення з програмного забезпечення іншого виробника, наприклад Microsoft Word](#)

Факсимільне повідомлення з планшетного сканера

1. Покладіть документ лицьовою стороною донизу на скло сканера.

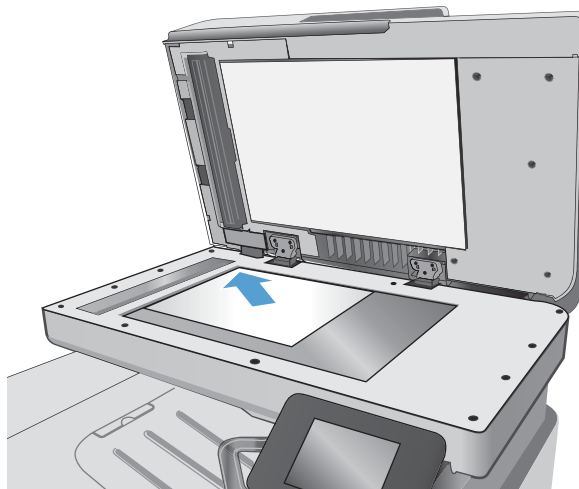

2. На головному екрані панелі керування принтера натисніть кнопку **Fax** (Факс) .
3. За допомогою клавіатури введіть номер факсу.
4. Натисніть кнопку **пуску факсу**.
5. З'явиться запит із проханням підтвердити, що факс надсилається зі скла сканера. Натисніть кнопку **Yes** (Так).
6. З'явиться запит із проханням завантажити першу сторінку. Натисніть кнопку **OK** (Кольоровий / Чорно-білий).
7. Принтер зісканує першу сторінку документа і запропонує завантажити наступну сторінку. Якщо документ має кілька сторінок, натисніть кнопку **Yes** (Так). Повторіть ці дії, доки не буде зіскановано усі сторінки.
8. Коли буде зіскановано останню сторінку, натисніть у запиті, що відобразиться кнопку **No** (Ні). Принтер надішле факс.

Факс із пристрою автоматичної подачі документів

1. Вставте оригінали лицьовою стороною догори у пристрій подачі документів.

ПОПЕРЕДЖЕННЯ. Для запобігання пошкодженню принтера не використовуйте оригінали, які містять коректувальну стрічку, коректувальну рідину, скріпки або скоби. Крім того, не завантажуйте у пристрій автоматичної подачі документів фотографії, оригінали невеликого розміру чи крихкі оригінали.

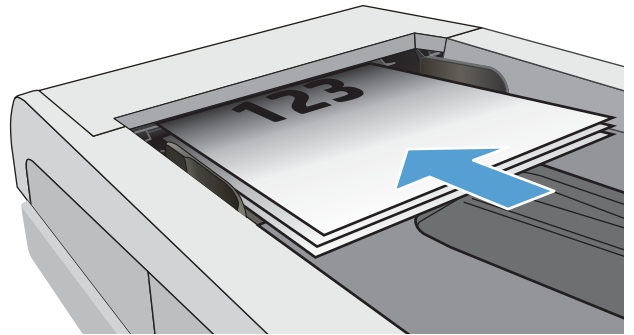

2. Встановіть напрямні впритул до стосу паперу.

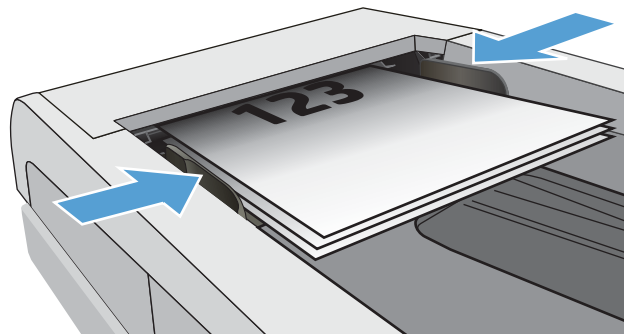



3. На головному екрані панелі керування принтера натисніть кнопку **Fax** (Факс) .
4. За допомогою клавіатури введіть номер факсу.
5. Натисніть кнопку **пуску факсу**.

Використання номерів експрес-набору та записів групового набору

 **ПРИМІТКА.** Перш ніж використовувати телефонну книгу для надсилання факсів, необхідно налаштувати записи телефонної книги за допомогою **меню факсу**.

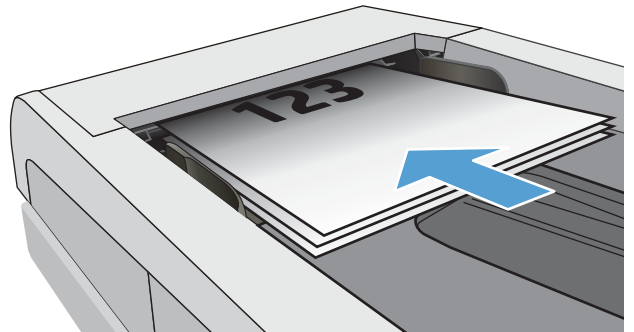
1. Покладіть документ на скло сканера або у пристрій автоматичної подачі документів.



2. На головному екрані панелі керування принтера натисніть кнопку **Fax** (Факс) .
3. На клавіатурі натисніть значок телефонної книги факсу.
4. Натисніть ім'я кожного індивідуального або групового запису, який слід використати.
5. Натисніть кнопку **пуску факсу**.

Надсилання факсимільного повідомлення з програмного забезпечення

Процедура надсилання факсимільного повідомлення відрізняється, залежно від технічних характеристик. Найбільш типові дії.

1. Натисніть **Пуск, Програми** (або **Усі програми** у Windows XP) і виберіть **HP**.
2. Клацніть назву принтера, а тоді натисніть **Send fax** (Надіслати факс). Відкриється програмне забезпечення факсу.
3. Введіть номер факсу одного або кількох отримувачів.
4. Завантажте документ у ПАПД.
5. Клацніть **Send Now** (Надіслати зараз).

Надсилання факсимільного повідомлення з програмного забезпечення іншого виробника, наприклад Microsoft Word

1. Відкрийте документ у програмі іншого виробника.
2. Клацніть меню **File** (Файл), після чого клацніть пункт **Print** (Друк).
3. Виберіть драйвер факсу в розкривному списку драйверів принтера. Відкриється програмне забезпечення факсу.
4. Введіть номер факсу одного або кількох отримувачів.
5. Додайте сторінки, завантажені у принтер. Ця дія не обов'язкова.
6. Клацніть **Send Now** (Надіслати зараз).

8 Обслуговування виробу

- [Використання програм веб-служб HP](#)
- [Зміна способу підключення \(Windows\)](#)
- [Розширене налаштування за допомогою вбудованого веб-сервера HP та програми HP Device Toolbox \(Windows\)](#)
- [Розширене налаштування за допомогою програми HP Utility для OS X](#)
- [Конфігурація мережевих параметрів IP](#)
- [Функції безпеки пристрою](#)
- [Параметри збереження енергії](#)
- [HP Web Jetadmin](#)
- [Оновлення мікропрограми](#)

Додаткові відомості:

Подана інформація є достовірною на момент публікації. Поточну інформацію можна отримати на веб-сторінці www.hp.com/support/colorljM477MFP.

Повна довідка HP для принтера включає таку інформацію:

- Встановлення і налаштування
- Знайомство і використання
- Вирішення проблем
- Оновлення програмного забезпечення і вбудованого програмного забезпечення
- Форуми технічної підтримки
- Гарантійна та нормативна інформація

Використання програм веб-служб HP

Програма веб-служб HP пропонує корисний вміст, який можна автоматично завантажувати з Інтернету до принтера. Виберіть з-поміж різноманітних програм, включаючи новини, календарі, форми та хмарні сховища.

Щоб увімкнути ці програми і запланувати завантаження, перейдіть до веб-сайту HP Connected www.hpconnected.com



ПРИМІТКА. Для використання цієї функції принтер має бути підключений до кабельної або бездротової мережі й мати доступ до Інтернету. В налаштуваннях пристрою має бути увімкнено використання веб-служб HP.

Enable Web Services (Увімкнути веб-служби)

Ця процедура передбачає активацію як веб-служб HP, так і меню **Apps** (Програми) .

1. На головному екрані на панелі керування принтера знайдіть меню **Setup** (Налаштування). Торкніться кнопки **Setup** (Налаштування) , щоб відкрити меню.
2. Торкніться **HP Web Services** (Веб-служби HP).
3. Торкніться **Enable Web Services** (Увімкнути веб-служби).
4. Щоб надрукувати умови використання веб-служб HP, торкніться **Print** (Друк).
5. Натисніть **OK**, щоб завершити дію.

Після завантаження програми з веб-сайту HP Connected, вона буде доступною в меню **Apps** (Програми) в панелі керування принтера.

Зміна способу підключення (Windows)

Якщо пристрій уже використовувався і потрібно змінити спосіб його підключення, скористайтеся для цього ярликом **Reconfigure your HP Device** (Змінити конфігурацію пристрою HP) на робочому столі. Наприклад, можна переналаштувати пристрій, щоб для нього використовувалася інша адреса бездротового доступу для підключення до дротової або бездротової мережі, або змінити спосіб підключення з мережевого на підключення через USB. Для змінення налаштування не потрібно використовувати компакт-диск пристрою. Після вибору необхідного типу підключення програма переходить одразу до процедури налаштування параметрів пристрою, які потрібно змінити.

Розширене налаштування за допомогою вбудованого веб-сервера HP та програми HP Device Toolbox (Windows)

Вбудований веб-сервер HP дає змогу керувати функціями друку з комп'ютера, а не з панелі керування принтера.

- Перегляд інформації про стан принтера
- Визначення залишкового ресурсу всіх витратних матеріалів і замовлення нових
- Перегляд і зміна конфігурації лотків
- Перегляд і зміна налаштувань меню панелі керування принтера
- Перегляд і друк внутрішніх сторінок
- Отримання повідомлень про події, пов'язані з принтером або витратними матеріалами
- Перегляд і зміна конфігурації мережі

Вбудований веб-сервер HP працює з принтером, підключеним до мережі на основі IP. Вбудований веб-сервер HP не підтримує з'єднання принтера на основі IPX. Для запуску та використання вбудованого веб-сервера HP не потрібен доступ до Інтернету.

У разі підключення принтера до мережі вбудований веб-сервер HP стає доступним автоматично.





 **ПРИМІТКА.** HP Device Toolbox це програмне забезпечення, що використовується для підключення до вбудованого веб-сервера HP, коли принтер підключений до комп'ютера через USB. Воно доступне, лише якщо виконане повне встановлення принтера на комп'ютер. Залежно від типу під'єднання принтера деякі функції можуть бути недоступними.

 **ПРИМІТКА.** Вбудований веб-сервер HP недоступний за межами брандмауера мережі.

Спосіб 1: Як відкрити вбудований веб-сервер HP із меню "Пуск"

1. У меню **Пуск** клацніть пункт **Програми**.
2. Виберіть свою групу пристроїв HP і натисніть пункт **HP Device Toolbox**.

Спосіб 2: Як відкрити вбудований веб-сервер HP через веб-браузер

1. На головному екрані на панелі керування пристрою торкніться кнопки Connection Information (Інформація про з'єднання)  / , а потім торкніться кнопки Network Connected (Встановлено з'єднання з мережею)  або кнопки Network Wi-Fi ON (Мережу Wi-Fi увімкнено) , щоб відобразити IP-адресу чи назву хоста.

2. Відкрийте веб-браузер і введіть в адресному рядку IP-адресу або ім'я хоста, що відображаються на панелі керування принтера. Натисніть клавішу **Enter** на клавіатурі комп'ютера. Відкриється вікно вбудованого веб-сервера HP.

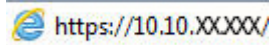

 **ПРИМІТКА.** Якщо у разі спроби відкрити вбудований веб-сервер у веб-браузері з'явиться повідомлення **Проблема із сертифікатом безпеки цього веб-сайту**, клацніть **Продовжити перегляд веб-сайту (не рекомендовано)**.

Налаштування **Continue to this website** (Продовжити перегляд веб-сайту) (не рекомендовано) не завдасть шкоди комп'ютеру, якщо ви працюватимете у межах вбудованого веб-сервера пристрою HP.

Вкладка або розділ	Опис
Вкладка Основне Надає інформацію про принтер, стан та конфігурацію.	<ul style="list-style-type: none">• Device Status (Стан пристрою). Містить дані про стан принтера та приблизний залишковий ресурс витратних матеріалів HP у відсотках.• Supplies Status (Стан витратних матеріалів). Показує приблизний залишковий ресурс витратних матеріалів HP. Фактичний залишковий ресурс картриджа може бути різним. Варто подбати про наявність запасного картриджа, який можна буде встановити, коли якість друку стане неприйнятною. Замінити витратні матеріали потрібно, якщо якість друку неприйнятна.• Device Configuration (Конфігурація пристрою). Показує інформацію, яка міститься на сторінці конфігурації принтера.• Network Summary (Звіт мережі). Показує інформацію, яка міститься на сторінці конфігурації мережі.• Reports (Звіти). Дає змогу надрукувати згенеровані принтером сторінку конфігурації та сторінку стану витратних матеріалів.• Job Storage Log (Журнал сховища завдань). Відображає звіт про всі завдання, збережені у пам'яті принтера.• Color Usage Log (Журнал використання кольорів). Відображає звіт про кольорові завдання, виконані на принтері. (Лише для кольорових принтерів)• Event Log (Журнал подій). Показує список усіх подій та помилок принтера.

Вкладка або розділ	Опис
<p>Вкладка System (Система)</p> <p>Дає можливість конфігурації принтера з комп'ютера.</p>	<ul style="list-style-type: none"> • Device Information (Інформація про пристрій). Забезпечення базової інформації про принтер і компанію. • Paper Setup (Налаштування паперу). Дає змогу змінити стандартні параметри використання паперу. • Print Quality (Якість друку). Дає змогу змінити стандартні параметри якості друку. • Energy Settings (Налаштування енергоспоживання). Дозволяє змінити стандартний проміжок часу для переходу в режим сну/автоматичного вимкнення чи завершення роботи. • Job Storage Setup (Налаштування сховища завдань). Налаштування параметрів сховища для збереження завдань для принтера. • Print Density (Щільність друку). Зміна параметрів щільності друку, наприклад контрастність, виділення, півтони та тіні. • Paper Type (Тип паперу). Налаштування режимів друку відповідно до типів паперу, які приймає принтер. • System Setup (Налаштування системи). Зміна системних параметрів за замовчуванням на принтері. • Supply Settings (Налаштування витратних матеріалів). Зміна параметрів для застереження Cartridge is low (Ресурс картриджа вичерпується) та інша інформація щодо витратних матеріалів. • Service (Обслуговування). Використовується для виконання процедури очищення принтера. • Save and Restore (Збереження і відновлення). Зберегти поточні параметри принтера у файлі на комп'ютері. Користуйтеся цим файлом для завантаження тих самих параметрів на інший принтер або їх відновлення для цього принтера згодом. • Administration (Адміністрування). Використовується для встановлення або зміни пароля принтера. Вмикання і вимикання функцій принтера. <p>ПРИМІТКА. Вкладку System (Система) можна захистити паролем. Якщо принтер підключено до мережі, перш ніж змінювати параметри на цій вкладці, завжди звертайтеся до системного адміністратора.</p>
<p>Вкладка Print (Друк)</p> <p>Дає можливість змінити налаштування друку за замовчуванням із вашого комп'ютера.</p>	<ul style="list-style-type: none"> • Printing (Друк). Зміна стандартних параметрів друку принтера, таких як кількість примірників і орієнтація паперу. Це ті самі налаштування, які є на панелі керування. • PCL5c. Перегляд і зміна параметрів PCL5c. • PostScript. Увімкнення і вимкнення функції Print PS Errors (Помилки Print PS).
<p>Вкладка Fax (Факс)</p> <p>(Лише для принтерів із факсом)</p>	<ul style="list-style-type: none"> • Receive Options (Параметри отримання). Використовується для налаштування параметрів приймання факсів. • Phone Book (Телефонна книга). Дає змогу додавати або видаляти записи телефонної книги пристрою. • Junk Fax List (Список небажаних номерів факсу). Дає змогу налаштувати список номерів, отримання факсів із яких блокуватиметься. • Fax Activity Log (Журнал операцій факсу). Дає змогу переглянути список операцій факсу, що виконувалися останнім часом.

Вкладка або розділ	Опис
<p>Вкладка Scan (Сканування)</p> <p>(Лише для багатофункціональних пристроїв)</p>	<p>Налаштування функцій Scan to Network Folder (Сканування в мережеву папку) і Scan to E-mail (Сканування в електронну пошту).</p> <ul style="list-style-type: none"> • Network Folder Setup (Налаштування мережевої папки): Використовується для налаштування папок у мережі, у які принтер зможе зберігати відскановані файли. • Scan to E-mail Setup (Налаштування сканування на електронну пошту). Розпочинає процес налаштування функції Scan to E-mail (Сканування в електронну пошту). • Outgoing E-mail Profiles (Профілі вихідних ел. повідомлень). Дає змогу налаштувати адресу ел. пошти, що відобразиться як адреса відправника всіх електронних повідомлень, надісланих із принтера. • Default SMTP Configuration (Стандартне налаштування SMTP). Використовується для налаштування даних сервера SMTP. • E-mail Address Book (Адресна книга ел. пошти). Дає змогу додавати або видаляти записи адресної книги ел. пошти пристрою. • Network Contacts Setup (Налаштування мережевих контактів). Налаштування принтера для підключення до мережевої адресної книги. • E-mail Options (Параметри ел. пошти). Використовується для налаштування стандартної теми і тексту повідомлення. Також дає змогу встановити стандартні параметри сканування для надсилання ел. поштою.
<p>Вкладка Networking (Робота в мережі)</p> <p>(лише пристрої, що працюють у мережі)</p> <p>Дає можливість змінити налаштування мережі з вашого комп'ютера.</p>	<p>Мережеві адміністратори можуть використовувати цю вкладку, щоб керувати параметрами принтера, які стосуються мережі, коли той підключений до мережі на основі IP. Вона також дає змогу мережевим адміністраторам налаштувати функцію Wireless Direct. Вкладка не відображається, якщо принтер під'єднаний безпосередньо до комп'ютера.</p>
<p>Вкладка HP Web Services (Веб-послуги HP)</p>	<p>Налаштування і використання різних веб-засобів із виробом.</p>

Розширене налаштування за допомогою програми HP Utility для OS X

Засіб HP Utility використовується для перевірки стану принтера, перегляду або змінення налаштувань принтера за допомогою комп'ютера.

Засобом HP Utility можна скористатися, якщо принтер під'єднано за допомогою кабелю USB або підключено до мережі через протокол TCP/IP.

Запуск HP Utility

1. На комп'ютері виберіть меню **System Preferences** (Системні параметри), а тоді виберіть пункт **Print & Fax** (Друк і факс), **Print & Scan** (Друк і сканування) або **Printers & Scanners** (Принтери і сканери).
2. Виберіть принтер зі списку.
3. Натисніть кнопку **Options & Supplies** (Можливості і витратні матеріали).
4. Виберіть вкладку **Utility** (Службова програма).
5. Натисніть кнопку **Open Printer Utility** (Відкрити службову програму принтера).

Функції HP Utility

Панель інструментів HP Utility містить такі елементи:

- **Devices** (Пристрої): за допомогою цієї кнопки можна показати або приховати пристрої Mac, виявлені за допомогою програми HP Utility.
- **All Settings** (Всі налаштування). Натисніть цю кнопку, щоб повернутися на головний екран службової програми HP Utility.
- **HP Support** (Служба підтримки HP): відкриває у браузері веб-сторінку HP щодо підтримки цього виробу.
- **Supplies** (Витратні матеріали): відкриває веб-сайт HP SureSupply.
- **Registration** (Реєстрація): відкриває веб-сайт реєстрації HP.
- **Recycling** (Утилізація): відкриває веб-сайт HP Planet Partners Recycling Program.

Службова програма HP Utility складається зі сторінок, які відкриваються вибором елементів у списку **All Settings** (Всі параметри). У наведеній таблиці описано завдання, які можна виконувати за допомогою HP Utility.

Елемент	Опис
Supplies Status (Стан витратних матеріалів)	Відображення стану витратних матеріалів принтера та посилань для замовлення їх в Інтернеті.
Device Information (Інформація про пристрій)	Відображення інформації про поточний принтер, включно з сервісним ідентифікаційним кодом (якщо його присвоєно), версією вбудованого програмного забезпечення (FW Version), серійним номером та IP-адресою.
Команди	Надсилання спеціальних символів або команд друку на принтер після завдання друку. ПРИМІТКА. Цей параметр буде доступний лише після того, як у меню View (Перегляд) буде вибрано пункт Show Advanced Options (Показати додаткові параметри).

Елемент	Опис
Використання кольорів (Лише для кольорових принтерів)	Відображення інформації про завдання кольорового друку, виконані принтером.
File Upload (Завантаження файлів)	Перенесення файлів з комп'ютера на принтер. Можна друкувати такі типи файлів: <ul style="list-style-type: none"> HP LaserJet printer command language (.PRN) Portable document format (.PDF) Postscript (.PS) Текст (.TXT)
Power Management (Управління живленням)	Налаштування параметрів економії принтера.
Оновити вбудоване програмне забезпечення	Перенесення файлу оновлення мікропрограми на принтер. ПРИМІТКА. Цей параметр буде доступний лише після того, як у меню View (Перегляд) буде вибрано пункт Show Advanced Options (Показати додаткові параметри).
HP Connected	Перехід на веб-сайт HP Connected.
Upload Fonts (Завантаження шрифтів)	Завантаження шрифтів із комп'ютера на принтер.
Message Center (Центр повідомлень)	Відображає інформацію про помилки принтера.
Duplex Mode (Режим дуплексного друку)	Увімкнення режиму автоматичного двостороннього друку.
Network Settings (Мережеві параметри) (лише пристрої, що працюють у мережі)	Налаштування мережевих параметрів, зокрема параметрів IPv4, IPv6, Bonjour тощо.
Supplies Management (Управління витратними матеріалами)	Налаштування дій принтера, коли витратні матеріали наближаються до вичерпання свого ресурсу.
Trays Configuration (Налаштування лотків)	Зміна розміру і типу паперу для кожного лотка.
Additional Settings (Додаткові параметри)	Відкриває вбудований веб-сервер HP для принтера. ПРИМІТКА. Підключення USB не підтримується.
Proxy Server Settings (Параметри проксі-сервера)	Налаштування проксі-сервера принтера.
Basic Fax Settings (Базові параметри факсу) (лише моделі багатофункціональних принтерів із факсом)	Налаштування полів у заголовку факсу та реагування принтера на вхідні дзвінки.
Fax forwarding (Переадресація факсу) (лише моделі багатофункціональних принтерів із факсом)	Налаштування принтера на переадресацію вхідних факсів на інший номер.
Fax Log (Журнал факсу) (лише моделі багатофункціональних принтерів із факсом)	Перегляд журналів усіх факсів.
Fax Speed Dials (Експрес-набір факсу) (лише моделі багатофункціональних принтерів із факсом)	Додавання номерів факсів до списку експрес-набору.

Елемент	Опис
Junk Fax Blocking (Блокування небажаних номерів факсу) (лише моделі багатофункціональних принтерів із факсом)	Збереження номерів факсу, які потрібно заблокувати.
Scan to E-mail (Сканувати в електронну пошту) (Лише багатофункціональні принтери)	Відкриває вбудований веб-сервер HP для налаштування сканування в електронну пошту.
Scan to Network Folder (Сканування до мережевої папки) (Лише багатофункціональні принтери)	Відкриває вбудований веб-сервер HP для налаштування сканування в мережеву папку.

Конфігурація мережевих параметрів IP

- [Вступ](#)
- [Обмеження спільного використання принтера](#)
- [Перегляд або зміна мережевих параметрів](#)
- [Перейменування принтера в мережі](#)
- [Ручне налаштування параметрів IPv4 TCP/IP за допомогою панелі керування](#)
- [Швидкість з'єднання і параметри двостороннього друку](#)

Вступ





Налаштуйте мережеві параметри принтера, скориставшись описаними нижче вказівками.

Обмеження спільного використання принтера

HP не підтримує функцію однорангових мереж, оскільки ця можливість є функцією операційних систем Microsoft, а не драйверів HP. Відвідайте веб-сайт корпорації Майкрософт: www.microsoft.com.

Перегляд або зміна мережевих параметрів

Для перегляду чи зміни налаштувань IP-адреси можна використовувати вбудований веб-сервер HP.

1. Відкриття вбудованого веб-сервера HP
 - a. На головному екрані на панелі керування пристрою торкніться кнопки Connection Information (Інформація про з'єднання)  / , а потім торкніться кнопки [Network Connected](#) (Встановлено з'єднання з мережею)  або кнопки [Network Wi-Fi ON \(Мережу Wi-Fi увімкнено\)](#) , щоб відобразити IP-адресу чи назву хоста.
 - б. Відкрийте веб-браузер і введіть в адресному рядку IP-адресу або ім'я хоста, що відображаються на панелі керування принтера. Натисніть клавішу [Enter](#) на клавіатурі комп'ютера. Відкриється вікно вбудованого веб-сервера HP.

 <https://10.10.XX.XX/>





 **ПРИМІТКА.** Якщо у разі спроби відкрити вбудований веб-сервер у веб-браузері з'явиться повідомлення **Проблема із сертифікатом безпеки цього веб-сайту**, клацніть **Продовжити перегляд веб-сайту (не рекомендовано)**.

Налаштування **Continue to this website (Продовжити перегляд веб-сайту)** (не рекомендовано) не завдасть шкоди комп'ютеру, якщо ви працюватимете у межах вбудованого веб-сервера пристрою HP.

2. Виберіть вкладку **Networking (Робота в мережі)**, щоб отримати відомості про мережу. За потреби параметри можна змінити.

Перейменування принтера в мережі

Щоб перейменувати принтер у мережі для його однозначної ідентифікації, скористайтесь вбудованим веб-сервером HP.

1. Відкриття вбудованого веб-сервера HP
 - a. На головному екрані на панелі керування пристроєм торкніться кнопки Connection Information (Інформація про з'єднання)  / , а потім торкніться кнопки Network Connected (Встановлено з'єднання з мережею)  або кнопки Network Wi-Fi ON (Мережу Wi-Fi увімкнено) , щоб відобразити IP-адресу чи назву хоста.
 - б. Відкрийте веб-браузер і введіть в адресному рядку IP-адресу або ім'я хоста, що відображаються на панелі керування принтера. Натисніть клавішу **Enter** на клавіатурі комп'ютера. Відкриється вікно вбудованого веб-сервера HP.

 <https://10.10.XX.XXX/>

 **ПРИМІТКА.** Якщо у разі спроби відкрити вбудований веб-сервер у веб-браузері з'явиться повідомлення **Проблема із сертифікатом безпеки цього веб-сайту**, клацніть **Продовжити перегляд веб-сайту (не рекомендовано)**.

Налаштування **Continue to this website** (Продовжити перегляд веб-сайту) (не рекомендовано) не завдасть шкоди комп'ютеру, якщо ви працюватимете у межах вбудованого веб-сервера пристрою HP.

2. Відкрийте вкладку **System** (Система).
3. На сторінці **Device Information** (Інформація про пристрій) у полі **Device Name** (Ім'я пристрою) вказується стандартне ім'я принтера. Це ім'я можна змінити для однозначної ідентифікації принтера.

 **ПРИМІТКА.** Заповнювати інші поля на цій сторінці необов'язково.

4. Щоб зберегти зміни, натисніть кнопку **Apply** (Застосувати).

Ручне налаштування параметрів IPv4 TCP/IP за допомогою панелі керування

За допомогою меню панелі керування можна вручну встановити адресу IPv4, маску підмережі та шлюз за замовчуванням.

1. На головному екрані на панелі керування принтера натисніть кнопку **Setup** (Налаштування) .
2. Виберіть і відкрийте меню **Tools** (Інструменти).
3. Виберіть пункт **IPv4 Config Method** (Спосіб налаштування IPv4) і натисніть кнопку **Manual** (Вручну).
4. За допомогою клавіатури на сенсорному екрані введіть IP-адресу і натисніть **OK**. Щоб підтвердити, натисніть кнопку **Tak**.
5. За допомогою клавіатури на сенсорному екрані вкажіть маску підмережі і натисніть **OK**. Щоб підтвердити, натисніть кнопку **Tak**.
6. За допомогою клавіатури на сенсорному екрані вкажіть стандартний шлюз і натисніть **OK**. Щоб підтвердити, натисніть кнопку **Tak**.

Швидкість з'єднання і параметри двостороннього друку

 **ПРИМІТКА.** Ця інформація стосується лише локальних кабельних мереж. Вона не пов'язана з бездротовими мережами.

Швидкість і режим з'єднання сервера друку мають відповідати параметрам мережі. У більшості випадків принтер повинен залишатися в автоматичному режимі. Невідповідні зміни швидкості з'єднання та параметрів двостороннього друку можуть перешкодити обмінові даних між принтером та іншими мережевими пристроями. Зміни можна внести за допомогою панелі керування принтера.

 **ПРИМІТКА.** Налаштування принтера мають збігатися з налаштуваннями мережевого пристрою (мережевий концентратор, комутаційна панель, шлюз, маршрутизатор або комп'ютер).

 **ПРИМІТКА.** Внаслідок внесення змін до цих налаштувань принтер вимикається, а потім вмикається знову. Внесення змін слід здійснювати тільки під час того, як принтер перебуває у стані очікування.

1. На головному екрані на панелі керування принтера знайдіть меню **Setup** (Налаштування). Торкніться кнопки **Setup** (Налаштування) , щоб відкрити меню.
2. Відкрийте такі меню:
 - **Network Setup** (Налаштування мережі)
 - **Link Speed** (Швидкість з'єднання)
3. Виберіть один із викладених далі варіантів:
 - **Automatic** (Автоматично): Сервер друку автоматично налаштовується на найвищу швидкість зв'язку та дозволений у мережі режим зв'язку.
 - **10T Full** (Повний 1000T): 10 мегабіт за секунду (Мбіт/с), дуплексний режим
 - **10T Half** (Половина 10T): 10 Мбіт/с, напівдуплексний режим
 - **100TX Full** (Повний 100TX): 100 Мбіт/с, дуплексний режим
 - **100TX Half** (Половина 100TX): 100 Мбіт/с, напівдуплексний режим
 - **1000T Full** (Повний 1000T): 1000 Мбіт/с, дуплексний режим
4. Натисніть кнопку **Save** (Зберегти) або **OK**. Принтер вимкнеться, а потім увімкнеться знов.

Функції безпеки пристрою





Вступ

У принтері передбачено низку функцій безпеки для обмеження доступу до налаштувань, захисту даних та попередження доступу до цінних компонентів устаткування.

- [Налаштування або зміна пароля пристрою за допомогою вбудованого веб-сервера HP](#)

Налаштування або зміна пароля пристрою за допомогою вбудованого веб-сервера HP

Встановіть пароль адміністратора для доступу до принтера та вбудованого веб-сервера HP, щоб запобігти можливості змінення налаштувань неуповноваженими користувачами.

1. Відкриття вбудованого веб-сервера HP
 - a. На головному екрані на панелі керування пристрою торкніться кнопки Connection Information (Інформація про з'єднання)  / , а потім торкніться кнопки Network Connected (Встановлено з'єднання з мережею)  або кнопки Network Wi-Fi ON (Мережу Wi-Fi увімкнено) , щоб відобразити IP-адресу чи назву хоста.
 - b. Відкрийте веб-браузер і введіть в адресному рядку IP-адресу або ім'я хоста, що відображаються на панелі керування принтера. Натисніть клавішу **Enter** на клавіатурі комп'ютера. Відкриється вікно вбудованого веб-сервера HP.

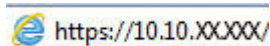
 <https://10.10.XXXX/>

 **ПРИМІТКА.** Якщо у разі спроби відкрити вбудований веб-сервер у веб-браузері з'явиться повідомлення **Проблема із сертифікатом безпеки цього веб-сайту**, клацніть **Продовжити перегляд веб-сайту (не рекомендовано)**.

Налаштування **Continue to this website** (Продовжити перегляд веб-сайту) (не рекомендовано) не завдасть шкоди комп'ютеру, якщо ви працюватимете у межах вбудованого веб-сервера пристрою HP.

2. У вкладці **System** (Система) натисніть посилання **Administration** (Адміністрування) на лівій навігаційній панелі.
3. В області **Product Security** (Безпека пристрою) введіть пароль у поле **Password** (Пароль).
4. Знову введіть пароль у полі **Confirm Password** (Підтвердити пароль).
5. Натисніть кнопку **Apply** (Застосувати).

 **ПРИМІТКА.** Запишіть пароль і зберігайте його в надійному місці.

Параметри збереження енергії

- [Вступ](#)
- [Друк у режимі EconoMode \(Економний режим\)](#)
- [Налаштування параметра Sleep/Auto Off After \(Перехід у сплячий режим/автоматичне вимкнення через\)](#)
- [Встановлення часу затримки перед автоматичним вимкненням і налаштування виробу на споживання 1 Вт чи менше електроенергії](#)
- [Встановлення часу затримки вимкнення](#)

Вступ

Принтер підтримує кілька функцій, які дозволяють заощадити електроенергію та витратні матеріали.

Друк у режимі EconoMode (Економний режим)

Цей вибір принтер можливість використання режиму EconoMode для друку чорнових варіантів документів. Використання режиму EconoMode зменшує використання тонера. Однак використання економного режиму може також погіршити якість друку.

HP не рекомендує використовувати режим EconoMode постійно. Якщо EconoMode застосовується постійно, то ресурс тонера зберігатиметься довше, ніж ресурс механічних частин картриджа з тонером. Якщо якість друку починає погіршуватися та стає неприйнятною, замініть картридж із тонером.

 **ПРИМІТКА.** Якщо цей параметр у драйвері принтера недоступний, його можна налаштувати за допомогою вбудованого сервера HP Embedded Web Server.

1. У програмі виберіть параметр **Друк**.
2. Виберіть принтер і клацніть **Властивості** чи **Налаштування**.
3. Клацніть на вкладці **Paper/Quality** (Папір і якість друку).
4. Установіть прапорець поруч із пунктом **Економічний режим**.

Налаштування параметра Sleep/Auto Off After (Перехід у сплячий режим/автоматичне вимкнення через)

За допомогою меню панелі керування можна вказати тривалість часу перед тим, як виріб перейде у сплячий режим.

Виконайте такі дії, щоб змінювати налаштування Sleep/Auto Off After (Перехід у сплячий режим/автоматичне вимкнення через).

1. На головному екрані на панелі керування принтера знайдіть меню **Setup** (Налаштування). Торкніться кнопки **Setup** (Налаштування) , щоб відкрити меню.
2. Відкрийте такі меню:

- [System Setup](#) (Налаштування системи)
 - [Energy Settings](#) (Налаштування енергоспоживання)
 - [Sleep/Auto Off After](#) (Перехід у сплячий режим/автоматичне вимкнення через)
3. Виберіть час затримки до переходу в режим сну/автоматичного вимкнення.

Встановлення часу затримки перед автоматичним вимкненням і налаштування виробу на споживання 1 Вт чи менше електроенергії

За допомогою меню панелі керування можна вказати тривалість часу перед тим, як принтер вимкнеться.

 **ПРИМІТКА.** Після того, як принтер вимкнеться, він споживатиме 1 Вт чи менше електроенергії.

Виконайте такі дії, щоб змінювати налаштування Shut Down After Delay (Затримка вимкнення).

1. На головному екрані на панелі керування принтера знайдіть меню [Setup](#) (Налаштування). Торкніться кнопки [Setup](#) (Налаштування) , щоб відкрити меню.
2. Відкрийте такі меню:
 - [Налаштування системи](#)
 - [Налаштування енергоспоживання](#)
 - [Shut Down After](#) (Вимкнути через)
3. Виберіть час затримки перед автоматичним вимкненням.

 **ПРИМІТКА.** Значення за замовчуванням становить **4 години**.

Встановлення часу затримки вимкнення

За допомогою меню панелі керування виберіть чи вимикається принтер після натискання кнопки живлення.

Виконайте такі дії, щоб змінювати налаштування Delay Shut Down (Затримка вимкнення).

1. На головному екрані на панелі керування принтера знайдіть меню [Setup](#) (Налаштування). Торкніться кнопки [Setup](#) (Налаштування) , щоб відкрити меню.
2. Відкрийте такі меню:
 - [System Setup](#) (Налаштування системи)
 - [Energy Settings](#) (Налаштування енергоспоживання)
 - [Delay Shut Down](#) (Затримка вимкнення)
3. Виберіть одну з викладених далі можливостей:
 - [No Delay](#) (Без затримки): принтер вимикається після того, як мине період бездіяльності, визначений налаштуванням Shut Down After (Вимкнути через).
 - [When Ports Are Active](#) (Коли порти активні): якщо вибрано це налаштування, принтер не вимкнеться, поки активний якийсь порт. Активне мережеве чи факсове з'єднання запобігатиме вимкненню принтера.

HP Web Jetadmin

HP Web Jetadmin – це відзначений нагородами провідний інструмент для ефективного керування цілою низкою мережевих пристроїв HP, включно з принтерами, багатофункціональними принтерами та цифровими передавачами. Це комплексне рішення дає змогу віддалено інстальовати, відстежувати й обслуговувати середовище друку та роботи із зображенням, а також усувати пов'язані з ним несправності та питання безпеки, завдяки чому значно підвищується продуктивність бізнесу, заощаджується час, здійснюється керування витратами та захист інвестицій.

Для підтримки окремих функцій пристрою періодично випускаються оновлення HP Web Jetadmin. Додаткові відомості дивіться на сайті www.hp.com/go/webjetadmin.

Оновлення мікропрограми

HP пропонує періодичні оновлення для принтерів, нові програми веб-служб та нові функції наявних програм веб-служб. Виконайте подані нижче кроки, щоб оновити вбудоване програмне забезпечення принтера. Під час оновлення вбудованого програмного забезпечення програми веб-служб оновлюються автоматично.

Є два способи виконання оновлення вбудованого програмного забезпечення цього принтера. Використовуйте для оновлення вбудованого програмного забезпечення принтера лише один із поданих нижче способів.

Спосіб 1. Оновлення вбудованого програмного забезпечення за допомогою панелі керування

Виконайте ці кроки, щоб завантажити вбудоване програмне забезпечення за допомогою панелі керування (лише для пристроїв, які працюють у мережі), та/або налаштуйте принтер на автоматичне завантаження подальших оновлень вбудованого програмного забезпечення. Для принтерів, під'єднаних через USB, перейдіть до способу 2.

1. Перевірте, чи принтер під'єднано до дротової (Ethernet) або бездротової мережі з активним з'єднанням з Інтернетом.

 **ПРИМІТКА.** Для оновлення програмного забезпечення через мережеве з'єднання принтер має бути під'єднаний до Інтернету.

2. На головному екрані на панелі керування принтера натисніть кнопку **Setup** (Налаштування) .
3. Виберіть і відкрийте меню **Service** (Обслуговування) і натисніть **LaserJet Update** (Оновлення LaserJet).

 **ПРИМІТКА.** Якщо пункт **LaserJet Update** (Оновлення LaserJet) відсутній, скористайтеся способом 2.

4. Виберіть **Check for Update Now** (Перевірити наявність оновлень), щоб перевірити наявність оновлень.

 **ПРИМІТКА.** Принтер автоматично виконає перевірку наявності оновлень і в разі виявлення новішої версії автоматично почне процедуру її завантаження.

5. Налаштуйте принтер на автоматичне оновлення вбудованого програмного забезпечення.

На головному екрані на панелі керування принтера натисніть кнопку **Setup** (Налаштування) .

Виберіть і відкрийте меню **Service** (Обслуговування), натисніть **LaserJet Update** (Оновлення LaserJet) і виберіть пункт **Manage Updates** (Керування оновленнями).

Встановіть для параметра **Allow Updates** (Дозволити оновлення) значення **YES** (Так), а для пункту **Check automatically** (Автоматична перевірка) значення **ON** (Увімк.).

Спосіб 2. Оновлення вбудованого програмного забезпечення за допомогою програми Firmware Update Utility

Виконайте подані нижче кроки, щоб самостійно завантажити і встановити Firmware Update Utility із веб-сайту HP.com.

 **ПРИМІТКА.** Цей спосіб оновлення вбудованого програмного забезпечення – єдиний для принтерів, під'єднаних до комп'ютера за допомогою USB-кабелю. Також він підходить для принтерів, під'єднаних до мережі.

 **ПРИМІТКА.** Щоб використовувати цей метод, необхідно встановити драйвер друку.

1. Відкрийте веб-сторінку www.hp.com/go/support, натисніть посилання **Drivers & Software** (Драйвери і програми), у полі для пошуку введіть назву принтера, натисніть **ENTER** і виберіть потрібний принтер у списку результатів пошуку.
2. Виберіть потрібну операційну систему.
3. У розділі **Firmware** (Вбудоване ПЗ) знайдіть пункт **Firmware Update Utility**.
4. Натисніть **Download** (Завантажити), **Run** (Виконати), а потім ще раз **Run** (Виконати).
5. Після запуску програми виберіть потрібний принтер у розкритому списку і натисніть **Send Firmware** (Надіслати вбудоване ПЗ).

 **ПРИМІТКА.** Щоб надрукувати сторінку конфігурації для перевірки версії встановленого вбудованого ПЗ до або після процедури оновлення, натисніть **Print Config** (Друк сторінки конфігурації).

6. Виконайте встановлення, дотримуючись екранних вказівок, і натисніть кнопку **Exit** (Вихід), щоб закрити програму.

9 Вирішення проблем

- [Підтримка користувачів](#)
- [Довідка панелі керування](#)
- [Відновлення заводських параметрів за замовчуванням](#)
- [На панелі керування принтера з'явилося повідомлення Cartridge is low \(Ресурс картриджа вичерпується\) або Cartridge is very low \(Ресурс картриджа майже вичерпано\)](#)
- [Пристрій не підхоплює папір або неправильно подає аркуші](#)
- [Усунення застрягання паперу](#)
- [Покращення якості друку](#)
- [Покращення якості копіювання і сканування зображень](#)
- [Покращення якості факсового зображення](#)
- [Усунення несправностей дротового підключення](#)
- [Усунення несправностей бездротового підключення](#)
- [Вирішення проблем з факсом](#)

Додаткові відомості:

Подана інформація є достовірною на момент публікації. Поточну інформацію можна отримати на веб-сторінці www.hp.com/support/colorljM477MFP.

Повна довідка HP для принтера включає таку інформацію:

- Встановлення і налаштування
- Знайомство і використання
- Вирішення проблем
- Оновлення програмного забезпечення і вбудованого програмного забезпечення
- Форуми технічної підтримки
- Гарантійна та нормативна інформація

Підтримка користувачів

Телефонна підтримка у вашій країні/вашому регіоні	Номери телефонів для різних країн/регіонів зазначаються у брошурі, що постачається разом із принтером, або на сайті www.hp.com/support/ .
Тримайте під руками назву принтера, серійний номер, дату придбання і будьте готовими описати проблему, що виникла	
Отримання цілодобової онлайн-підтримки та завантаження програм і драйверів	www.hp.com/support/colorijM477MFP
Замовлення додаткових угод про технічне обслуговування та технічну підтримку HP	www.hp.com/go/carepack
Реєстрація принтера	www.register.hp.com

Довідка панелі керування

Принтер обладнано вбудованою системою довідки, що пояснює, як використовувати кожен екран. Щоб відкрити довідку, натисніть кнопку довідки **?** у правому верхньому куті екрана.



Для деяких екранів довідка відкривається у вигляді загального меню, в якому подано перелік певних тем. Пересуватись по меню можна за допомогою кнопок у меню.

Деякі екрани довідки містять анімацію, яка ілюструє певні процедури, наприклад усунення застрягань.

Для екранів, які містять налаштування для окремих завдань, довідка відкривається у разі вибору теми, яка стосується можливостей цього екрана.

Якщо принтер сповіщає про помилку або видає попередження, натисніть кнопку довідки **?**, щоб відкрити повідомлення, яке описує проблему. У повідомленні будуть також наведені вказівки щодо вирішення проблеми.

Відновлення заводських параметрів за замовчуванням

Відновлення заводських параметрів за замовчуванням призводить до повернення усіх налаштувань принтера та мережі до заводських значень. Параметри лічильника сторінок і розміру лотка не скидаються. Щоб відновити заводські параметри принтера, виконайте такі кроки.

⚠ ПОПЕРЕДЖЕННЯ. Відновлення заводських параметрів за замовчуванням призводить до повернення усіх налаштувань до заводських значень, а також до видалення сторінок, збережених у пам'яті.

1. На головному екрані на панелі керування принтера знайдіть меню **Setup** (Налаштування). Торкніться кнопки **Setup** (Налаштування) , щоб відкрити меню.
2. Перейдіть донизу сторінки й відкрийте меню **Service** (Обслуговування).
3. Знайдіть і виберіть **Restore Defaults** (Відновити налаштування за замовчуванням), після чого натисніть **OK**.

Пристрій автоматично перезапускається.

На панелі керування принтера з'явилося повідомлення Cartridge is low (Ресурс картриджа вичерпується) або Cartridge is very low (Ресурс картриджа майже вичерпано)

- [Налаштування показників вичерпування ресурсу картриджа](#)
- [Замовлення витратних матеріалів](#)

Cartridge low (Ресурс картриджа вичерпується). Принтер повідомить, коли рівень тонера в картриджі знизиться до певного рівня. Фактичний ресурс картриджа з тонером, що залишився, може бути іншим. Варто подбати про наявність запасного картриджа, який можна буде встановити, коли якість друку стане непринятною. Картридж із тонером не обов'язково міняти відразу.

Продовжуйте друкувати з використанням поточного картриджа, поки розподіл тонера забезпечує прийнятну якість друку. Щоб рівномірно розподілити тонер, вийміть картридж із принтера і обережно похитайте картриджем вперед-назад. Знову встановіть картридж у принтер і закрийте кришку.

Cartridge is very low (Ресурс картриджа майже вичерпано). Принтер повідомить, коли рівень тонера в картриджі знизиться до найнижчого рівня. Фактичний ресурс картриджа з тонером, що залишився, може бути іншим. Щоб продовжити термін служби тонера, вийміть картридж із принтера і обережно похитайте картриджем вперед-назад. Варто подбати про наявність запасного картриджа, який можна буде встановити, коли якість друку стане непринятною. Поки якість друку залишається прийнятною, замінити картридж із тонером негайно не обов'язково.

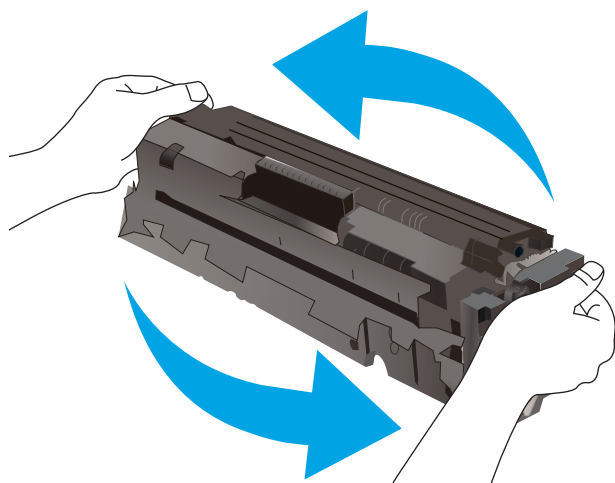

Коли ресурс картриджа з тонером HP досягає **найнижчого рівня**, дія гарантійної програми HP Premium Protection Warranty для нього завершується.

Налаштування показників вичерпування ресурсу картриджа

Поведінку принтера в разі вичерпання витратних матеріалів до найнижчого рівня можна змінити. Після встановлення нового картриджа з тонером повторно призначати ці параметри не потрібно.

1. На головному екрані на панелі керування принтера знайдіть меню **Setup** (Налаштування). Торкніться кнопки **Setup** (Налаштування) , щоб відкрити меню.
2. Відкрийте такі меню:

- [Налаштування системи](#)
- [Налаштування витратних матеріалів](#)
- [Black Cartridge](#) (Чорний картридж) або [Color Cartridge](#) (Кольоровий картридж)
- [Налаштування для дуже низького рівня ресурсу](#)

3. Виберіть один із викладених далі варіантів:

- Вибір параметра [Continue](#) (Продовження) дасть змогу налаштувати принтер таким чином, щоби отримувати повідомлення про досягнення найнижчого рівня картриджа з тонером, але продовжувати друк.
- Вибір параметра [Stop](#) (Зупинити) дасть змогу налаштувати принтер таким чином, що друк буде призупинено до заміни картриджа з тонером.
- Вибір параметра [Prompt](#) (Повідомити) дасть змогу налаштувати принтер таким чином, що друк буде призупинено, а на екрані відобразиться підказка про необхідність замінити картридж. Підказку можна підтвердити та продовжити друк. Користувач може вибрати нагадування, коли лишається 100 сторінок, 200 сторінок, 300 сторінок, 400 сторінок або ніколи. Відповідний параметр встановлюється на розсуд користувача, і його вибір не гарантує прийнятної якості друку цих сторінок.

Для принтерів із підтримкою факсового зв'язку

Якщо принтер налаштовано на [Stop](#) (Зупинка) або [Prompt](#) (Підказка), існує ризик, що факси не друкуватимуться після того, як принтер відновить друк. Таке може статися, якщо принтер отримав більше факсових повідомлень, аніж може вмістити пам'ять, поки принтер перебував у режимі очікування.

Принтер може безперервно друкувати факси навіть після досягнення визначеного порогу вичерпування ресурсу картриджа, якщо для картриджа встановити налаштування [Continue](#) (Продовжити), однак якість друку при цьому може погіршитися.

Замовлення витратних матеріалів

Замовлення витратних матеріалів і паперу	www.hp.com/go/suresupply
Замовлення в центрі обслуговування або центрі технічної підтримки.	Зверніться в авторизований центр обслуговування HP чи до вповноваженого постачальника технічної підтримки.
Замовлення за допомогою вбудованого веб-сервера HP	Щоб отримати доступ, у підтримуваному веб-браузері на комп'ютері в полі адреси/URL введіть IP-адресу виробу або ім'я хоста. EWS містить посилання на веб-сайт HP SureSupply, що забезпечує можливості для придбання оригінальних витратних матеріалів HP.

Пристрій не підхоплює папір або неправильно подає аркуші

Вступ

Подані рішення можуть допомогти розв'язати проблему, якщо принтер не захоплює папір із лотка або якщо захоплює одночасно кілька аркушів паперу. Будь-яка з цих ситуацій може призвести до застрягання паперу.

- [Принтер не захоплює папір](#)
- [Принтер захоплює одночасно кілька аркушів паперу](#)
- [Пристрій подачі документів зминає чи перекошує папір або захоплює одразу кілька аркушів.](#)
- [Чищення роликів подачі та блока розділення ПАПД у пристрої подачі](#)

Принтер не захоплює папір

Якщо принтер не захоплює папір із лотка, спробуйте вдатися до таких рішень.

1. Відкрийте принтер і вийміть рештки застряглого паперу. Переконайтеся, що всередині принтера не залишилося відірваних залишків паперу.
2. Завантажте у лоток папір із розміром відповідно до завдання.
3. Перевірте, чи правильно вказано тип і розмір паперу на панелі керування принтера.

4. Перевірте правильність встановлення напрямних для паперу в лотку відповідно до розміру паперу. Налаштуйте напрямні згідно з належними відступами в лотку. Стрілка на регуляторі лотка має бути точно вирівняна з маркуванням на лотку.

 **ПРИМІТКА.** Не встановлюйте напрямні для паперу впритул до стосу паперу. Встановлюйте їх відповідно до позначок чи позначок у лотку.

Подані зображення відображають приклади позначок відповідно до розміру паперу в лотках для різних принтерів. Більшість принтерів HP мають позначками, подібно до цих.

Рисунок 9-1 Позначки розмірів для лотка 1 чи багатофункціонального лотка



Рисунок 9-2 Позначки розмірів для касетних лотків



5. Перевірте, чи вологість у кімнаті відповідає технічним вимогам для цього принтера та чи папір зберігається у закритих упаковках. Більшість пачок паперу продаються у вологозахисній обгортці, щоб зберегти папір сухим.

У середовищах із високою вологістю папір угорі стосу в лотку може вбирати вологу, а тому може мати хвилястий або нерівномірний зовнішній вигляд. У такому разі вийміть верхні 5–10 аркушів паперу зі стосу.

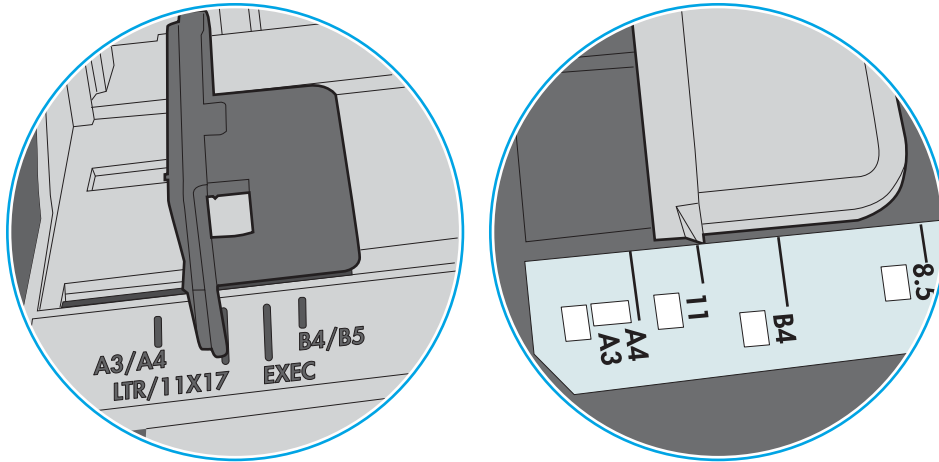
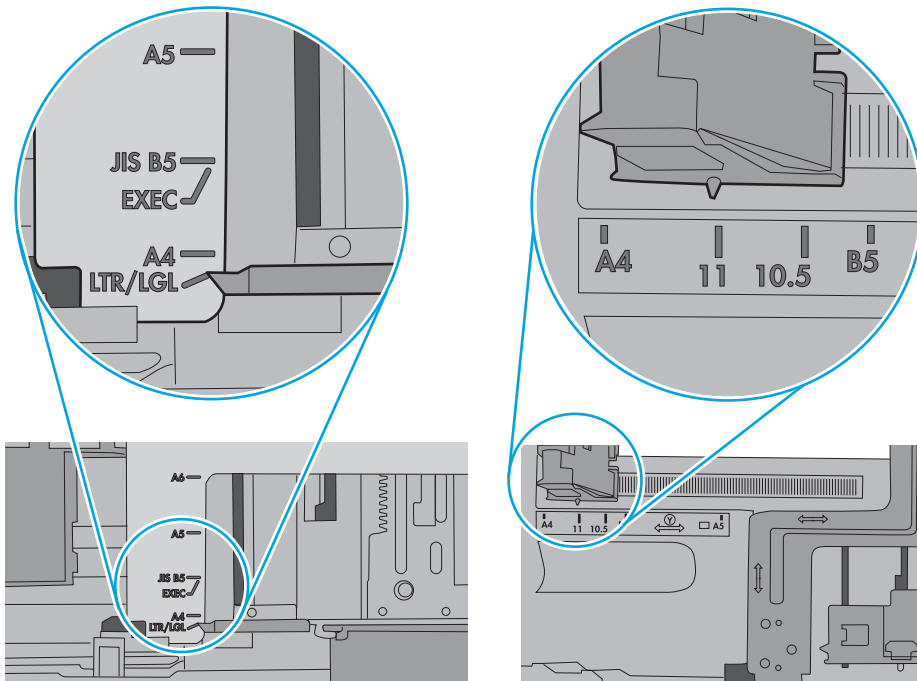
У середовищах з низькою вологістю надмірна статична електрика може призвести до злипання аркушів паперу. У цьому випадку вийміть папір із лотка і зігніть стос, тримаючи його руками з обох сторін і стягуючи кінці до U-подібної форми. Потім розігніть і повторно зігніть в іншу сторону до U-подібної форми. Потім, утримуючи стос паперу з обох боків, повторіть ці дії. Цей процес вивільнить окремі аркуші без утворення статичної електрики. Вирівняйте стос паперу до столу та покладіть його на місце у лоток.

Рисунок 9-3 Техніка для згинання стосу паперу

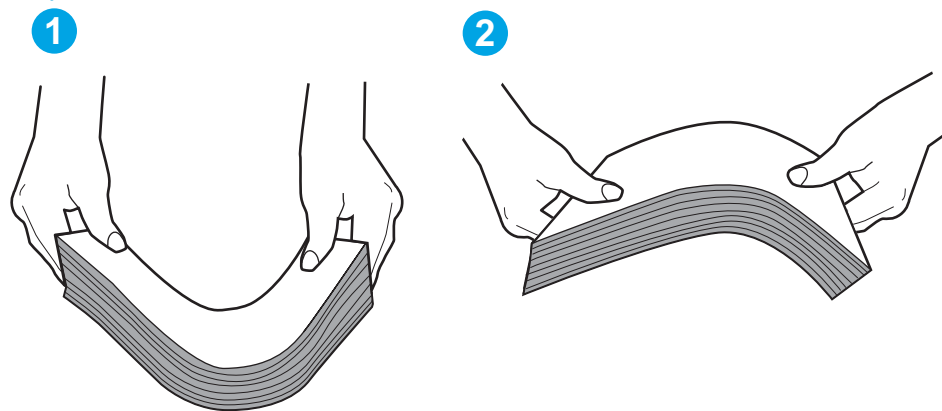

6. Перевірте панель керування принтера, можливо, пристрій очікує підтвердження підказки про ручну подачу паперу. Завантажте папір і продовжуйте.
7. Імовірно, забруднилися ролики над лотком. Протріть ролики безворсовою тканиною, змоченою теплою водою. Використовуйте дистильовану воду, якщо можливо.

⚠ ПОПЕРЕДЖЕННЯ. Не розпилюйте воду безпосередньо на принтер. Замість цього розпиліть воду на тканину або зволожите тканину водою і викрутіть її, перш ніж чистити ролики.

Подані зображення відображають приклади розташування роликів для різних принтерів.

Рисунок 9-4 Розташування роликів для лотка 1 чи багатофункціонального лотка

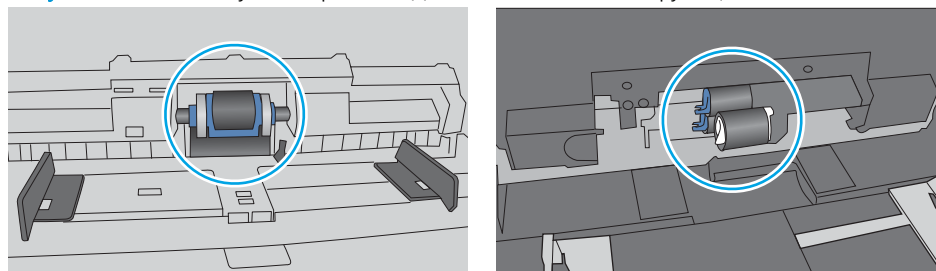

Принтер захоплює одночасно кілька аркушів паперу

Якщо принтер захоплює одночасно кілька аркушів паперу, спробуйте вдатися до таких рішень.

1. Вийміть стос паперу з лотка, зігніть його, поверніть на 180 градусів та прогортайте. *Не розкривайте папір в'ялом.* Встановіть стос паперу в лоток.

 **ПРИМІТКА.** Обмахування папером може призвести до утворення статичної електрики. Замість обмахування папером зігніть стос, тримаючи його руками з обох сторін і стягуючи кінці до U-подібної форми. Потім розігніть і повторно зігніть в іншу сторону до U-подібної форми. Потім, утримуючи стос паперу з обох боків, повторіть ці дії. Цей процес вивільнить окремі аркуші без утворення статичної електрики. Вирівняйте стос паперу до столу та покладіть його на місце у лоток.

Рисунок 9-5 Техніка для згинання стосу паперу



2. Використовуйте лише той папір, який відповідає технічним вимогам HP для цього принтера.
3. Перевірте, чи вологість у кімнаті відповідає технічним вимогам для цього принтера та чи папір зберігається у закритих упаковках. Більшість пачок паперу продаються у вологозахисній обгортці, щоб зберегти папір сухим.

У середовищах із високою вологістю папір угорі стосу в лотку може вбирати вологи, а тому може мати хвилястий або нерівномірний зовнішній вигляд. У такому разі вийміть верхні 5–10 аркушів паперу зі стосу.

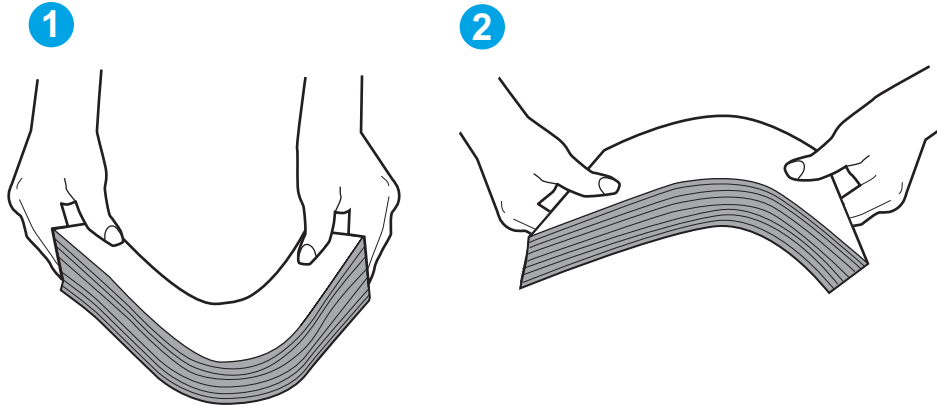
У середовищах з низькою вологістю надмірна статична електрика може призвести до злипання аркушів паперу. Якщо таке станеться, вийміть папір із лотка і зігніть стос, як описано вище.

4. Папір не повинен бути зморщеним, зігнутих або пошкодженим. У разі потреби скористайтеся папером із іншої пачки.

5. Переконайтеся, що лоток не переповнений лоток, перевіривши позначки висоти стосу всередині лотка. Якщо лоток переповнений, вийміть увесь стос паперу із лотка, вирівняйте його та поверніть частину паперу в лоток.

Подані зображення відображають приклади позначок висоти стосу в лотках для різних принтерів. Більшість принтерів HP мають позначками, подібно до цих. Слід також перевірити, що всі аркуші паперу є нижче лапок біля позначок висоти стосу. Ці лапки допомагають тримати папір у правильному положенні, коли він входить у принтер.

Рисунок 9-6 Позначки висоти стосу





Рисунок 9-7 Вушко для стосу паперу

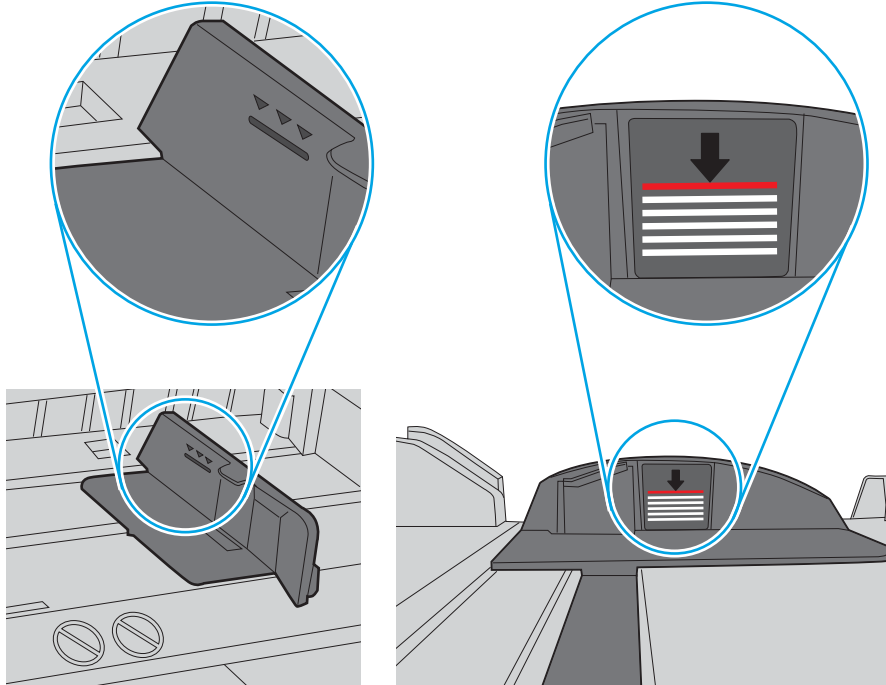
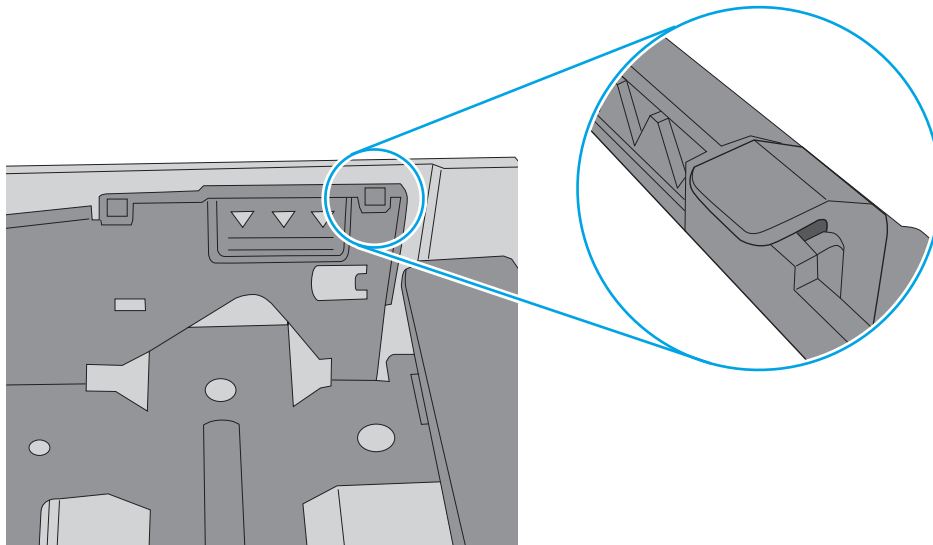

6. Перевірте правильність встановлення напрямних для паперу в лотку відповідно до розміру паперу. Налаштуйте напрямні згідно з належними відступами в лотку. Стрілка на регуляторі лотка має бути точно вирівняна з маркуванням на лотку.

 **ПРИМІТКА.** Не встановлюйте напрямні для паперу впритул до стосу паперу. Встановлюйте їх відповідно до позивів чи позначок у лотку.

Подані зображення відображають приклади позивів відповідно до розміру паперу в лотках для різних принтерів. Більшість принтерів HP мають позначками, подібно до цих.

Рисунок 9-8 Позначки розмірів для лотка 1 чи багатофункціонального лотка





Рисунок 9-9 Позначки розмірів для касетних лотків

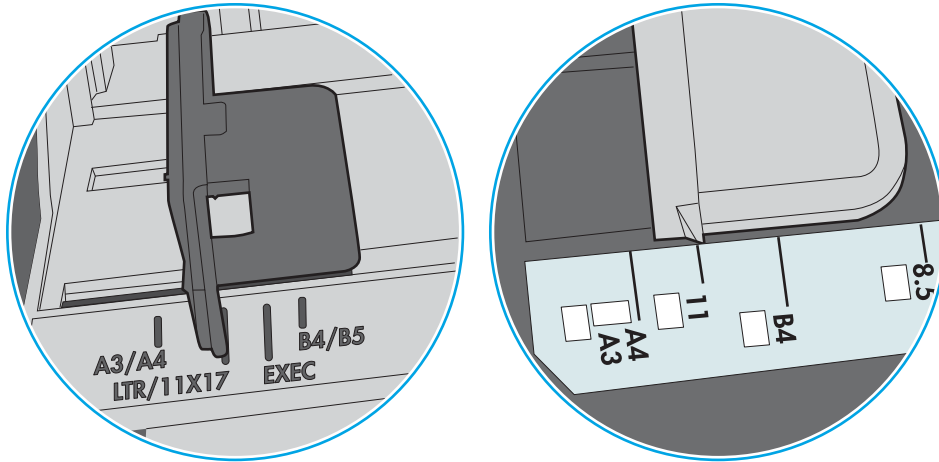
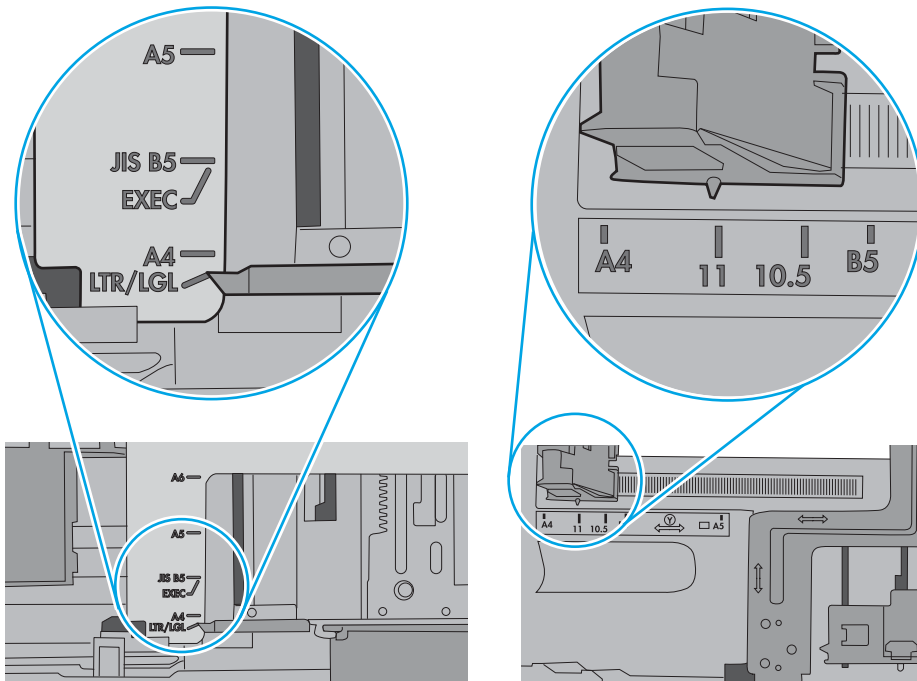

7. Перевірте, чи середовище друку відповідає рекомендованим технічним характеристикам.

Пристрій подачі документів зминає чи перекошує папір або захоплює одразу кілька аркушів.

 **ПРИМІТКА.** Ця інформація стосується лише багатофункціональний принтерів.

- Імовірно, на оригіналі є сторонні предмети, як-от скоби чи клейкі нотатки. Їх необхідно усунути.
- Перевірте, чи всі ролики на місці і чи закрито кришку доступу до роликів всередині пристрою подачі документів.
- Перевірте, чи закрита верхня кришка пристрою автоматичної подачі документів.
- Імовірно, сторінки розміщені неправильно. Вирівняйте сторінки і відрегулюйте напрямні для розташування стосу в центрі.
- Для належної подачі паперу напрямні мають торкатися країв стосу. Перевірте, чи стос розташовано належним чином, і чи напрямні торкаються його країв.
- Імовірно, у вхідному або вихідному лотку пристрою подачі документів кількість аркушів перевищує максимально дозволена. Перевірте, чи стос паперу розташовується під напрямними вхідного лотка, і заберіть аркуші з вихідного лотка.
- Перевірте, чи у шляху проходження паперу немає шматочків паперу, скоб, скріпок чи інших сторонніх предметів.
- Почистьте ролики подачі та блока розділення пристрою автоматичної подачі документів. Це можна зробити за допомогою стиснутого повітря або змоченої в теплій воді безворсової тканини. Якщо аркуші неправильно подаватимуться й надалі, замініть ролики.
- На головному екрані на панелі керування принтера прокрутіть і натисніть кнопку [Supplies](#) (Витратні матеріали). Перевірте стан комплектуючих пристрою подачі документів і за потреби замініть їх.

Чищення роликів подачі та блока розділення ПАПД у пристрої подачі

Якщо виникають проблеми з обробкою паперу пристроєм автоматичної подачі документів, наприклад застрягання чи захоплення кількох аркушів, почистьте його валики та прокладку.

1. Відкрийте кришку доступу до пристрою автоматичної подачі документів.

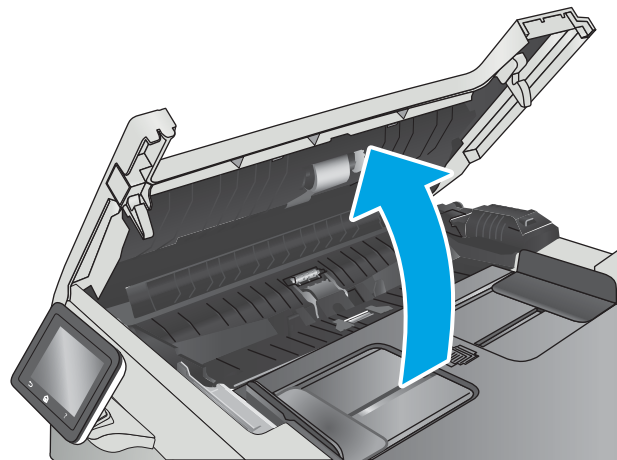

2. Для усунення бруду з роликів подачі і блока розділення використовуйте вологу ганчірку без ворсу.

ПОПЕРЕДЖЕННЯ. Не користуйтеся абразивними матеріалами, ацетоном, бензином, аміаком, етиловим спиртом чи тетрахлоридом вуглецю для очищення будь-якої частини принтера; це може пошкодити його.

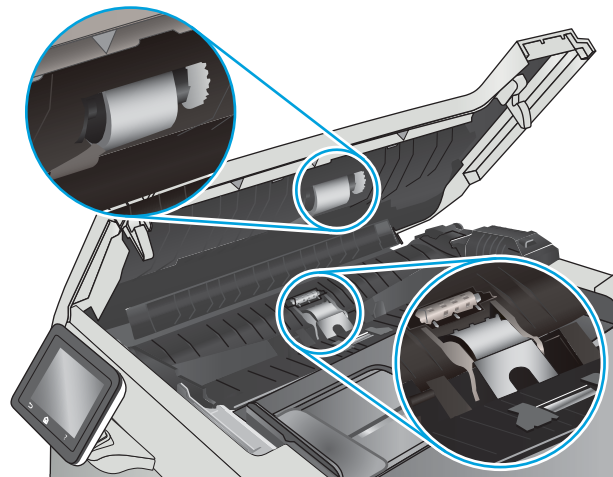

3. Закрийте кришку доступу до пристрою автоматичної подачі документів.

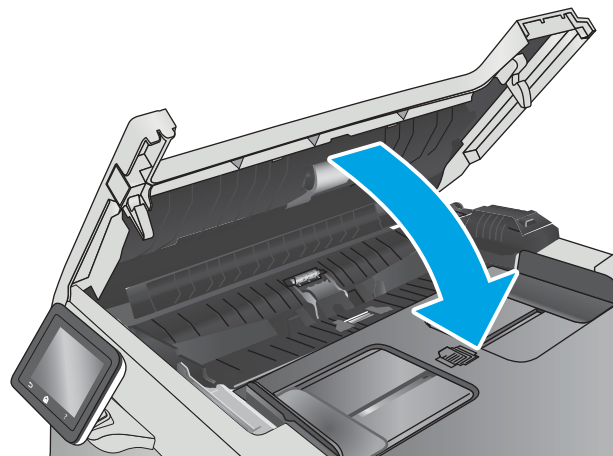

Усунення застрягання паперу

Вступ



Нижче наведено вказівки щодо усунення застрягань паперу в пристрої.

- [Регулярно або часто застрягає папір?](#)
- [Місця застрягання паперу](#)
- [Усунення застрягання паперу у пристрої автоматичної подачі документів](#)
- [Усунення застрягання паперу в лотку 1](#)
- [Усунення застрягання паперу в лотку 2](#)
- [Усунення застрягання паперу в області задніх дверцят і термофіксатора](#)
- [Усунення застрягання паперу у вихідному відсіку](#)
- [Усунення застрягань у пристрої двостороннього друку \(лише для моделей із функцією двостороннього друку\)](#)

Регулярно або часто застрягає папір?

Щоб вирішити проблему частих застрягань паперу, виконайте викладені нижче кроки. Якщо проблему не буде усунуто після виконання першого кроку, виконуйте наступний крок, поки не отримаєте бажаних результатів.

1. Якщо папір застряг у виробі, усуньте застрягання і надрукуйте сторінку конфігурації, щоб протестувати роботу пристрою.
2. Перевірте, на панелі керування правильно налаштовано тип і розмір паперу для лотка. Виправте налаштування паперу за потреби.
 - а. На головному екрані на панелі керування принтера відкрийте меню [Setup](#) (Налаштування). Торкніться кнопки [Setup](#) (Налаштування) , щоб відкрити меню.
 - б. Відкрийте такі меню:
 - [System Setup](#) (Налаштування системи)
 - [Paper setup](#) (Параметри паперу)
 - в. Виберіть лоток зі списку.
 - г. Виберіть пункт [Paper Type](#) (Тип паперу), а потім натисніть назву типу паперу, який завантажено у лоток.
 - г. Виберіть пункт [Paper Size](#) (Розмір паперу), а потім виберіть розмір паперу, який завантажено у лоток.
3. Вимкніть пристрій, зачекайте 30 секунд і знову його ввімкніть.
4. Надрукуйте сторінку очистки, щоб усунути надлишки тонеру зсередини пристрою.

- а. На головному екрані на панелі керування принтера відкрийте меню [Setup](#) (Налаштування). Торкніться кнопки [Setup](#) (Налаштування) , щоб відкрити меню.
 - б. Відкрийте меню [Service](#) (Обслуговування).
 - в. Натисніть кнопку [Cleaning Page](#) (Сторінка очистки).
 - г. Завантажте звичайний папір або папір формату А4, коли надійде відповідна вказівка.
Дочекайтесь завершення процесу. Викиньте надруковану сторінку.
5. Надрукуйте сторінку конфігурації, щоб перевірити роботу пристрою.
- а. На головному екрані на панелі керування принтера відкрийте меню [Setup](#) (Налаштування). Торкніться кнопки [Setup](#) (Налаштування) , щоб відкрити меню.
 - б. Відкрийте меню [Reports](#) (Звіти).
 - в. Виберіть [Configuration Report](#) (Звіт про конфігурацію).

Якщо жоден з цих кроків не усунув проблему, можливо, знадобиться обслуговування пристрою. Зверніться до служби технічної підтримки HP.

Місця застрягання паперу

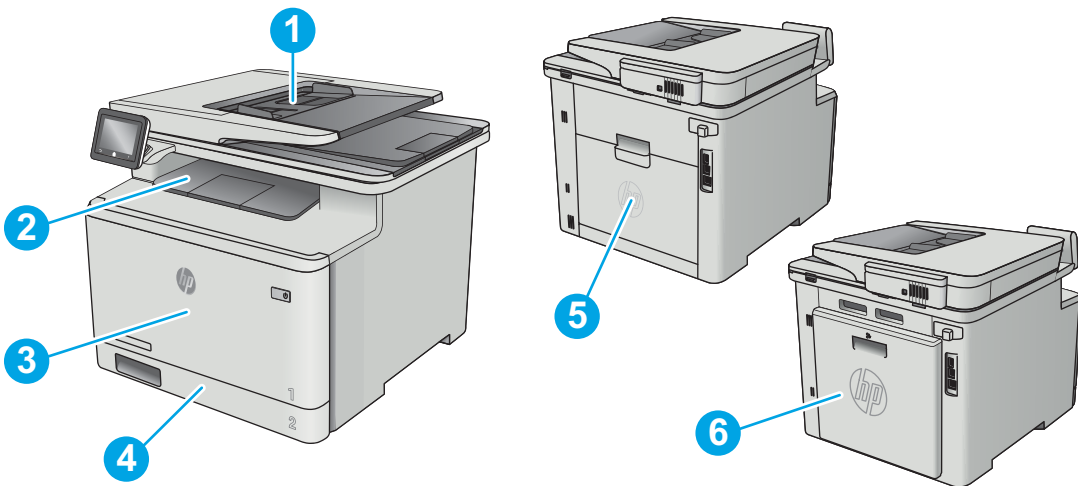

1	Пристрій автоматичної подачі документів
2	Вихідний відсік
3	Лоток 1
4	Лоток 2
5	Задні дверцята та область термофіксатора
6	Пристрій двостороннього друку (лише для моделей із функцією двостороннього друку)

Усунення застрягання паперу у пристрої автоматичної подачі документів

Нижче наведено вказівки щодо видалення застрягань паперу у пристрої автоматичної подачі документів. У випадку застрягання на панелі керування з'явиться анімована індикація, яка допоможе усунути застрягання.

1. Відкрийте кришку пристрою автоматичної подачі документів.

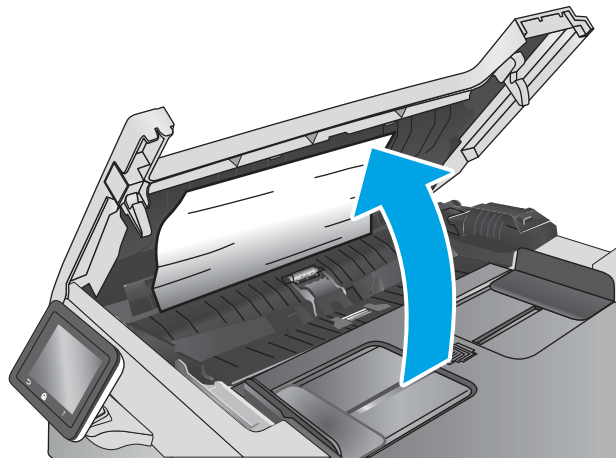

2. Витягніть увесь застряглий папір.

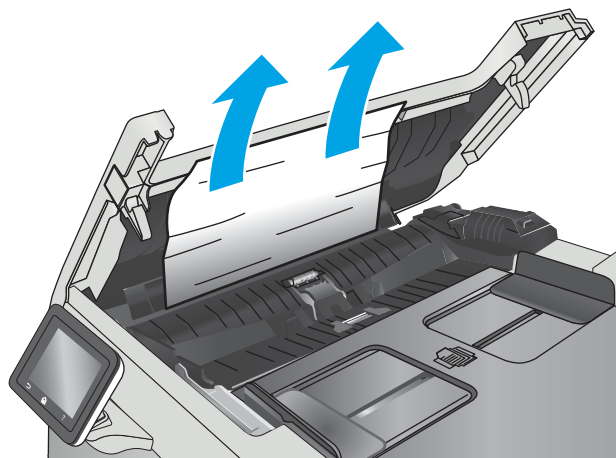

3. Закрийте кришку сканера.

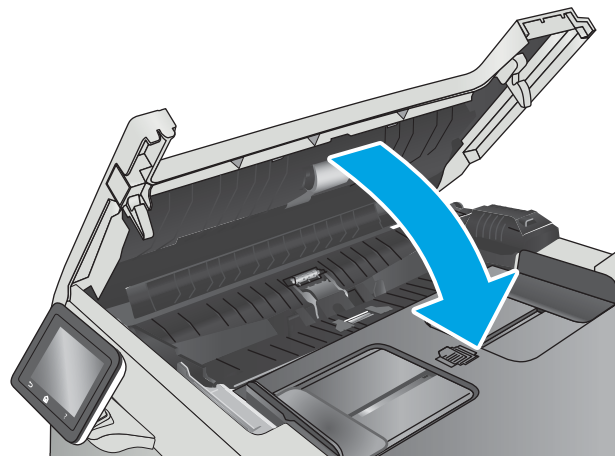

4. Підніміть вхідний лоток пристрою подачі документів, щоб звільнити доступ до його вихідного відсіку, після чого усуньте застряглий папір з області виходу.



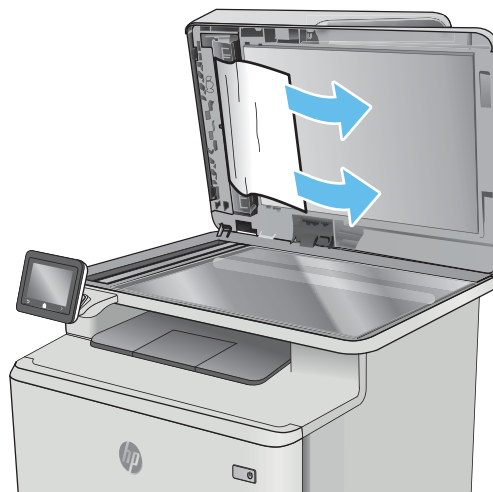

5. Відкрийте кришку сканера. Якщо папір застряг за білою пластиковою підкладкою, обережно витягніть його.



6. Опустіть кришку сканера.



 **ПРИМІТКА.** Для попередження застрягання паперу переконайтеся, що напрямні у вхідному лотку пристрою подачі документів щільно притиснуті до документа. Зніміть із оригінальних документів усі скоби та скріпки.

 **ПРИМІТКА.** Оригінальні документи, надруковані на цупкому глянцевому папері, застрягають частіше, аніж оригінали, надруковані на звичайному папері.

Усунення застрягання паперу в лотку 1

У випадку застрягання на панелі керування з'явиться анімована індикація, яка допоможе усунути застрягання.

 **ПРИМІТКА.** Якщо аркуш порвався, потрібно видалити усі його частини, перш ніж продовжувати друк.

1. Якщо ви бачите застряглий аркуш у лотку 1, просто потягніть і вийміть застряглий аркуш.

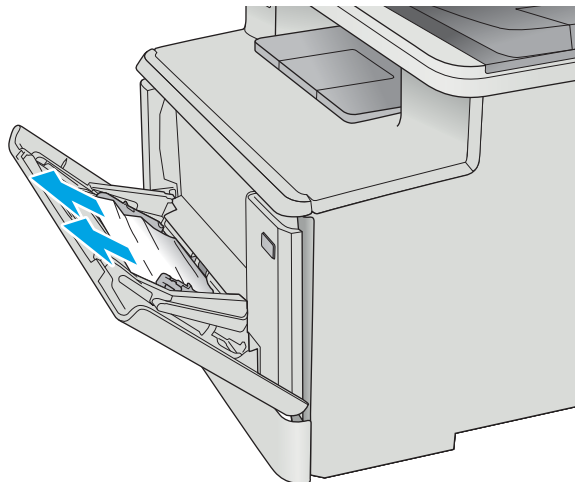

2. Якщо ви не бачите застряглого аркуша, закрийте лоток 1 і вийміть лоток 2.

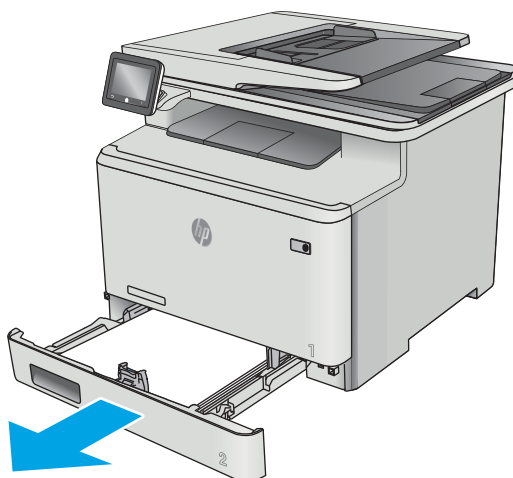

3. З лівого боку всередині лотка 2 натисніть на язичок, щоб опустити пластину лотка і вийняти папір. Легенько потягніть і вийміть застряглий аркуш.

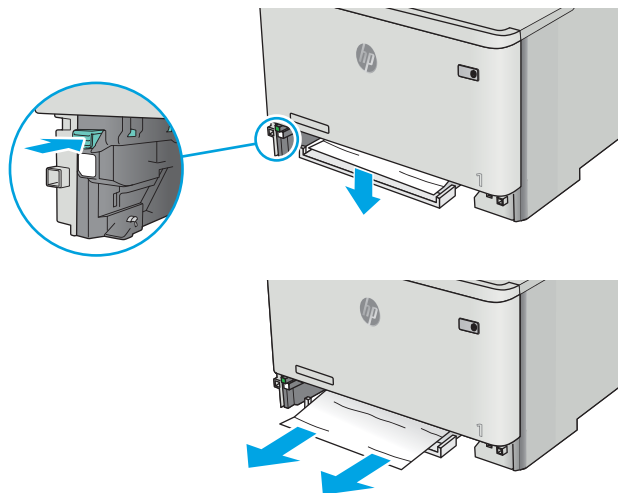

4. Просуньте пластину лотка на місце.

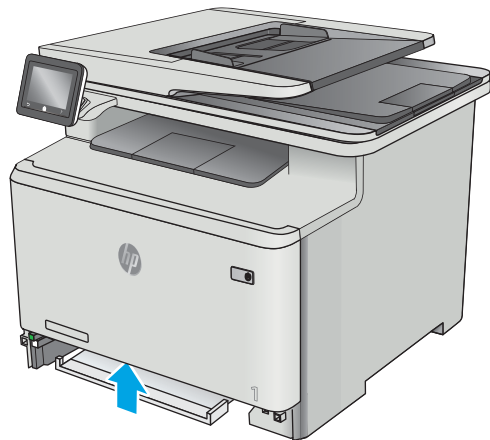

5. Встановіть лоток 2 на місце.

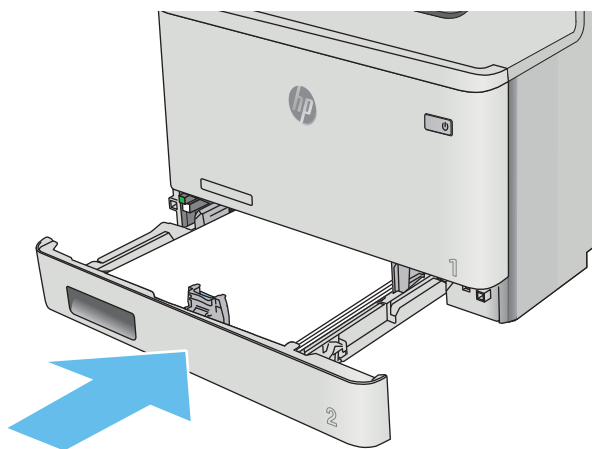

6. Знову відкрийте лоток 1 і завантажте у нього папір.

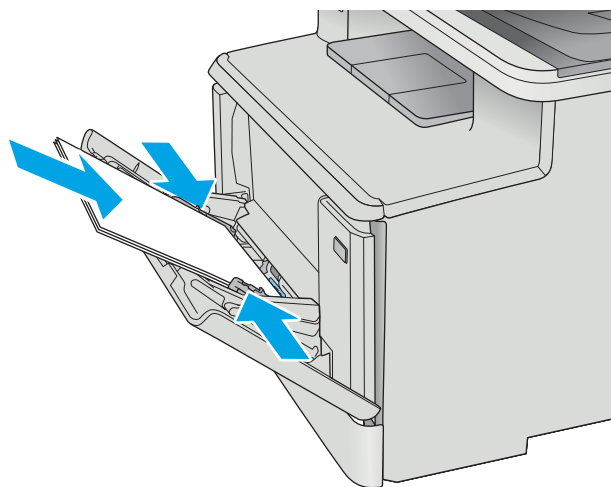

Усунення застрягання паперу в лотку 2

Використовуйте описану нижче процедуру для перевірки застрягання паперу в лотку 2. У випадку застрягання на панелі керування з'явиться анімована індикація, яка допоможе усунути застрягання.

1. Повністю витягніть лоток із принтера.

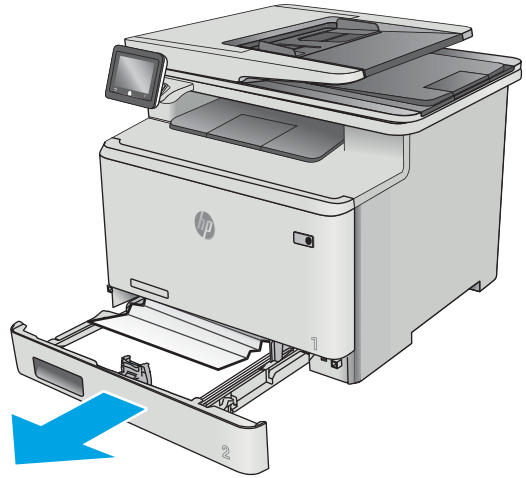

2. Вийміть застрягли чи пошкоджені аркуші паперу.

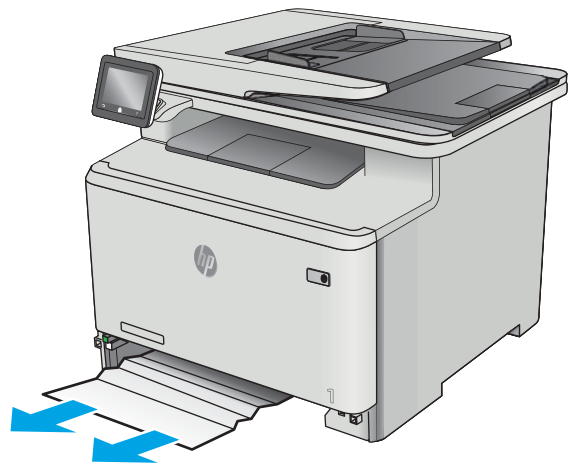

3. Встановіть лоток 2 на місце та закрийте його.

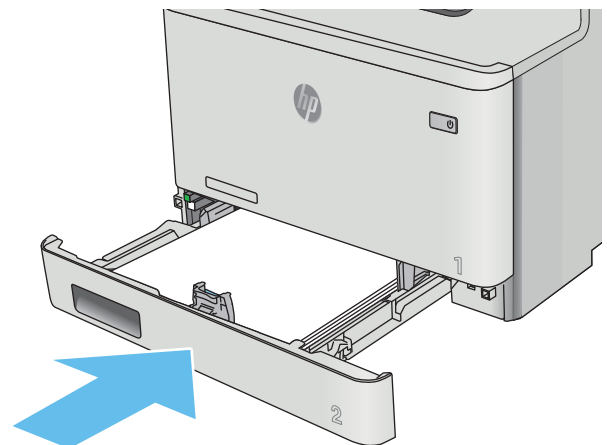

Усунення застрягання паперу в області задніх дверцят і термофіксатора

Використовуйте описану нижче процедуру для пошуку паперу за задніми дверцятами. У випадку застрягання на панелі керування з'явиться анімована індикація, яка допоможе усунути застрягання.

⚠ ПОПЕРЕДЖЕННЯ. Термофіксатор розташовано над задніми дверцятами, і він гарячий. Не намагайтеся потрапити в область над задніми дверцятами, доки не охолоне термофіксатор.

1. Відкрийте задні дверцята.

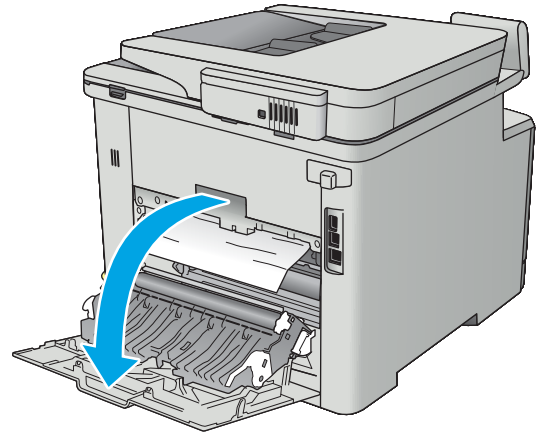

2. Обережно витягніть застряглий папір з-поміж роликів в області задніх дверцят.

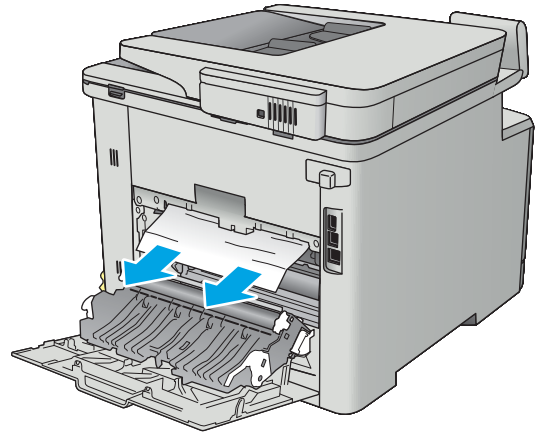

3. Закрийте задні дверцята.

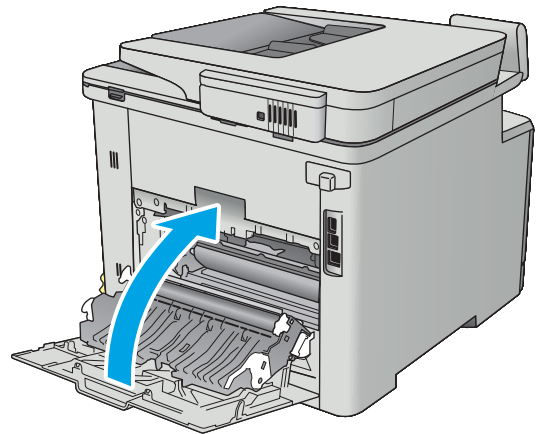

Усунення застрягання паперу у вихідному відсіку

Використовуйте описану нижче процедуру для усунення застрягання у вихідному відсіку. У випадку застрягання на панелі керування з'явиться анімована індикація, яка допоможе усунути застрягання.

1. Якщо папір видно у вихідному відсіку, візьміть його за край, що виступає, і витягніть.



Усунення застрягань у пристрої двостороннього друку (лише для моделей із функцією двостороннього друку)

Використовуйте описану нижче процедуру для пошуку паперу у пристрої двостороннього друку. У випадку застрягання на панелі керування з'явиться анімована індикація, яка допоможе усунути застрягання.

1. Відкрийте пристрій двостороннього друку позаду принтера.

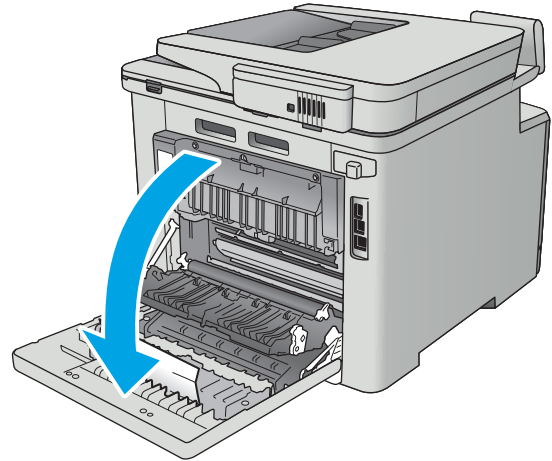

2. Вийміть застрягли чи пошкоджені аркуші паперу.

ПОПЕРЕДЖЕННЯ. Термофіксатор розташовано над задньою кришкою, і він гарячий. Не намагайтеся потрапити в область над задньою кришкою, доки не охолоне термофіксатор.

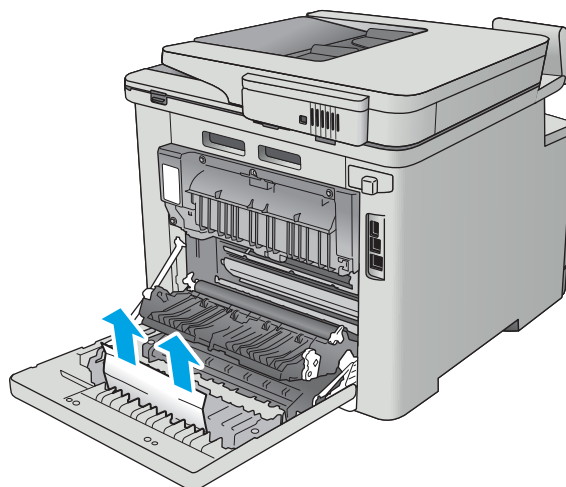

3. Закрийте пристрій двостороннього друку.

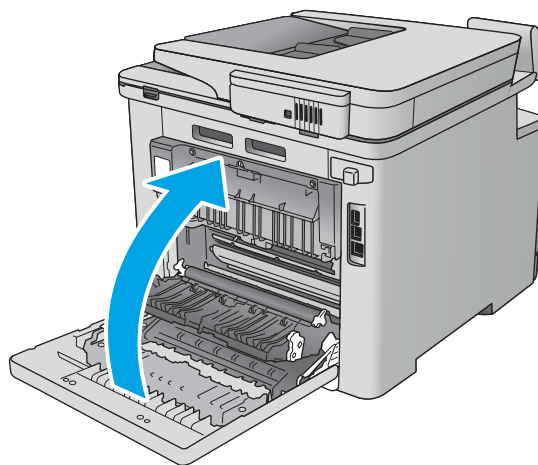

Покращення якості друку

Вступ

- [Друк з іншої програми](#)
- [Перевірка налаштування типу паперу для друку](#)
- [Перевірка стану картриджа з тонером](#)
- [Очищення виробу](#)
- [Перевірка картриджа з тонером](#)
- [Перевірка паперу та умов друку](#)
- [Встановлення параметрів кольору \(Windows\)](#)
- [Калібрування принтера для вирівнювання кольорів](#)
- [Перевірка налаштувань EconoMode](#)
- [Використання іншого драйвера друку](#)

У разі виникнення проблем із якістю друку спробуйте скористатися такими рішеннями за порядком їх викладу.

Друк з іншої програми

Спробуйте виконати друк з іншої програми. Якщо сторінка друкується правильно, стався збій у роботі програми, з якої ви друкували.

Перевірка налаштування типу паперу для друку

У разі друку з комп'ютерної програми перевірте налаштування типу паперу, а також те, чи друк не є розмазаним, нечітким або затемненим, чи папір не закручується, чи немає цяток розсипаного тонера, чи є ділянки з незакріпленим або відсутнім тонером.

Перевірка параметра типу паперу (Windows)

1. У програмі виберіть параметр **Друк**.
2. Виберіть принтер і клацніть кнопку **Властивості** чи **Параметри**.
3. Клацніть на вкладці **Папір/Якість**.
4. У розкритому списку **Тип паперу** виберіть **Додатково...**
5. Розгорніть список параметрів **Тип:**.
6. Розгорніть категорію типів паперу, яка найбільше відповідає використовуваному паперу.
7. Виберіть параметр типу паперу, який використовується, і натисніть кнопку **ОК**.
8. Щоб закрити діалогове вікно **Властивості документа**, натисніть кнопку **ОК**. Для друку в діалоговому вікні **Друк** натисніть кнопку **ОК**.

Перевірка вибраного типу паперу (OS X)

1. Клацніть меню **File** (Файл), після чого клацніть пункт **Print** (Друк).
2. У меню **Printer** (Принтер) виберіть пристрій.
3. За замовчуванням драйвер друку відображає меню **Copies & Pages** (Копії та сторінки). Відкрийте розкритий список меню і виберіть пункт **Finishing** (Обробка).
4. Виберіть тип у розкритому списку **Media Type** (Тип носія).
5. Натисніть кнопку **Print** (Друк).

Перевірка стану картриджа з тонером

Сторінка стану витратних матеріалів містить наведену нижче інформацію.

- Орієнтовний залишковий ресурс картриджа у відсотках
- Орієнтовний залишковий ресурс (у сторінках)
- Номери компонентів картриджів друку з тонером HP
- Кількість видрукованих сторінок

Щоб надрукувати сторінку стану витратних матеріалів, скористайтеся поданою нижче процедурою.

1. На головному екрані на панелі керування принтера знайдіть меню **Supplies** (Витратні матеріали). Торкніться піктограми **Supplies** (Витратні матеріали) , щоб відкрити меню.
2. Щоб надрукувати сторінку стану витратних матеріалів, натисніть кнопку **Report** (Звіт).
3. Перевірте, скільки залишилося ресурсу картриджів з тонером і, за потреби, стан змінних частин.

Проблеми з якістю друку можуть виникати, якщо користуватися картриджем з тонером, ресурс якого практично вичерпаний. Сторінка стану витратних матеріалів повідомляє, коли рівень витратного матеріалу дуже низький. Коли ресурс витратного матеріалу HP досяг порогового значення, дія гарантійної програми HP premium protection щодо нього закінчується.

Поки якість друку залишається прийнятною, замінити картридж із тонером негайно не обов'язково. Варто подбати про наявність запасного картриджа, який можна буде встановити, коли якість друку стане непринятною.

Якщо виявилось, що потрібно замінити картридж з тонером чи іншу змінну частину, на сторінці стану витратних матеріалів наведено номери оригінальних частин HP.

4. Перевірте, чи ви використовуєте оригінальний картридж HP.

Оригінальний картридж з тонером HP має напис "HP" або логотип HP. Для отримання додаткових відомостей про ідентифікацію картриджів HP відвідайте сторінку www.hp.com/go/learnaboutsupplies.

Компанія HP не радить використовувати витратні матеріали сторонніх виробників, як нові, так і відновлені. Компанія HP не є виробником цієї продукції, а отже вона не може впливати на її розробку або контролювати її якість. Якщо в разі використання дозправленого або відновленого картриджа з тонером якість друку незадовільна, замініть його на оригінальний картридж HP.

Очищення виробу

Друк сторінки очищення

Під час друку часточки паперу, тонера та пилю можуть накопичуватися всередині принтера, що може негативно вплинути на якість друку: на аркушах можуть з'являтися цятки тонера, розмазування, смуги, лінії або повторювані дефекти.

Нижче наведено послідовність дій для друку сторінки очищення.

1. На головному екрані на панелі керування принтера знайдіть меню **Setup** (Налаштування). Торкніться кнопки **Setup** (Налаштування) , щоб відкрити меню.
2. Відкрийте меню **Service** (Обслуговування).
3. Натисніть кнопку **Cleaning Page** (Сторінка очищення).
4. Завантажте звичайний папір або папір формату А4, коли надійде відповідна вказівка.

Дочекайтесь завершення процесу. Викиньте надруковану сторінку.

Перевірка скла сканера на наявність бруду і плям

З часом на склі сканера та білому пластмасовому корпусі може накопичитися бруд, і це може негативним чином вплинути на продуктивність пристрою. Для очищення сканера дотримуйтеся зазначеної нижче процедури.

1. Натисніть кнопку живлення, щоб вимкнути пристрій, і вийміть кабель живлення із розетки.
2. Відкрийте кришку сканера.
3. Протріть скляну смужку і білу пластмасову підкладку під кришкою сканера за допомогою м'якої ганчірки або губки, змоченої неабразивним засобом для чищення скла.

 **ПОПЕРЕДЖЕННЯ.** Не користуйтеся наждачним папером, ацетоном, бензином, аміаком, етиловим спиртом, чотирьоххлористим вуглецем для очищення будь-якої частини пристрою; це може пошкодити його. Не лейте рідину безпосередньо на скло або валик. Вона може просочитися і пошкодити пристрій.

4. Витріть насухо скло та білі пластмасові деталі за допомогою замшевої або целюлозної губки для запобігання утворенню плям.
5. Вставте кабель живлення у розетку та натисніть кнопку живлення, щоб увімкнути пристрій.

Перевірка картриджа з тонером

Виконайте описані нижче дії для перевірки всіх картриджів із тонером.

1. Вийміть картридж із тонером з принтера.
2. Перевірте мікросхему на предмет пошкодження.
3. Огляньте поверхню зеленого барабана формування зображення.

 **ПОПЕРЕДЖЕННЯ.** Не торкайтесь барабана формування зображення. Відбитки пальців на барабані формування зображення можуть погіршити якість друку.

4. Якщо на барабані формування зображення є подряпини, відбитки пальців або інші пошкодження, картридж із тонером потрібно замінити.
5. Вставте на місце картридж із тонером і видрукуйте кілька сторінок, щоб упевнитися, що проблему усунуто.

Перевірка паперу та умов друку

Крок 1. Використовуйте папір, що відповідає специфікаціям HP

Деякі проблеми з якістю друку виникають внаслідок використання паперу, що не відповідає специфікаціям HP.

- Слід завжди користуватися папером типу та з вагою, які підтримує принтер.
- Використовуйте папір хорошої якості, на якому немає розрізів, дірок, плям, часток пилу, складок, скріпок, а краї не скручені та не зігнуті.
- Використовуйте чистий папір, який ще не використовувався для друку.
- Використовуйте папір, який не містить домішок металу, як-от блискіток.
- Використовуйте папір для лазерних принтерів. Не користуйтеся папером, який призначено лише для використання в струменевих принтерах.
- Не користуйтеся надто жорстким папером. Зазвичай м'якший папір дозволяє отримати вищу якість друку.

Крок 2. Перевірка умов друку

Середовище може безпосередньо впливати на друк і є типовою причиною для виникнення проблем із якістю друку та подачею паперу. Потенційні рішення:

- Встановлюйте принтер подалі від протягів – відкритих дверей і вікон, а також кондиціонерів.
- Стежте, щоб температура та вологість робочого середовища відповідали специфікаціям принтера.
- Не встановлюйте принтер у закритому просторі, наприклад у шафі.
- Принтер слід встановлювати на рівній твердій поверхні.
- Приберіть будь-які предмети, що загороджують вентиляційні отвори принтера. Принтер потребує належної вентиляції з усіх боків, у тому числі згори.
- Забезпечте захист принтера від пилу, пари, жиру та інших елементів, які можуть осідати всередині принтера.

Крок 3. Індивідуальне вирівнювання лотка

Виконайте описані нижче дії, якщо текст або зображення не відцентровано або неправильно розташовано на аркуші під час друку з конкретних лотків.

1. На головному екрані на панелі керування принтера знайдіть меню **Setup** (Налаштування). Торкніться кнопки **Setup** (Налаштування) , щоб відкрити меню.
2. Відкрийте такі меню:

- **System Setup** (Налаштування системи)
 - **Print Quality** (Якість друку)
 - **Adjust Alignment** (Калібрування вирівнювання)
3. Виберіть **Print Test Page** (Надрукувати пробну сторінку).
 4. Виберіть лоток для калібрування і виконайте вказівки на віддрукованих сторінках.
 5. Виберіть пункт **Print Test Page** (Видрукувати пробну сторінку) ще раз, щоб перевірити результати і за потреби виконати подальші коригування.
 6. Щоб зберегти зміни, торкніться кнопки **OK**.

Встановлення параметрів кольору (Windows)

Виконайте ці кроки, якщо кольори на друкованому аркуші не відповідають кольорам на екрані комп'ютера або загалом вас не задовільняють.

Зміна колірної теми

1. У програмі виберіть параметр **Друк**.
2. Виберіть принтер і клацніть **Властивості** чи **Параметри**.
3. Клацніть на вкладці **Color** (Колір).
4. Зніміть позначку для пункту **HP EasyColor**.
5. У розкритому списку **Колірні теми** виберіть потрібний стиль.
 - **За замовчуванням (sRGB)**. Цей стиль налаштовує принтер на друк даних в системі RGB в режимі відсутності керування кольором з боку пристрою. Під час використання цього стилю слід налаштовувати колір у програмі чи операційній системі, щоби забезпечити потрібне відображення.
 - **Живі (sRGB)**. Дозволяє збільшити насичення кольору в півтонах. Цей стиль доречно використовувати для друку ділових графічних зображень.
 - **Фото (sRGB)**. Принтер передає колір RGB так, ніби друк був виконаний у цифровій фотографічній міні-лабораторії. Принтер передає більш глибокі та насичені кольори у порівнянні з режимом за замовчуванням (sRGB). Таким стилем варто користуватися для друку фотографій.
 - **Фото (Adobe RGB 1998)**. Цим стилем доцільно користуватися для друку цифрових фотографій, у яких використовується колірний простір AdobeRGB, а не sRGB. Якщо використовується цей стиль, потрібно вимкнути функцію керування кольором в програмі.
 - **Немає**. Не використовується жодний стиль кольору.
 - **Custom Profile** (Користувацький профіль). Вибирайте цей параметр, щоб використовувати користувацький профіль введення для точного керування виводом кольору (наприклад, для імітації певного пристрою HP Color LaserJet). Завантажте користувацькі профілі з веб-сайту www.hp.com.
6. Щоб закрити діалогове вікно **Властивості документа**, натисніть кнопку **OK**. Для друку в діалоговому вікні **Друк** натисніть кнопку **OK**.

Зміна параметрів кольору

1. У програмі виберіть параметр **Друк**.
 2. Виберіть принтер і клацніть **Властивості** чи **Параметри**.
 3. Клацніть на вкладці **Color** (Колір).
 4. Зніміть позначку для пункту **HP EasyColor**.
 5. Виберіть параметр **Automatic** (Автоматично) або **Manual** (Вручну).
 - Параметр **Automatic** (Автоматично): вибирайте це налаштування для більшості кольорових завдань друку
 - Параметр **Manual** (Вручну): вибирайте це налаштування, щоби встановити параметри кольору незалежно від інших налаштувань. Щоб відкрити вікно налаштування кольору вручну, натисніть кнопку **Settings** (Налаштування).
-
-  **ПРИМІТКА.** Зміна параметрів кольору вручну може вплинути на результат друку. HP радить залучати до зміни таких налаштувань лише спеціалістів із кольорової графіки.
-
6. Виберіть параметр **Print in Grayscale** (Друк у відтінках сірого), щоб надрукувати кольоровий документ у чорному та відтінках сірого. Цією функцією можна користуватися для друку кольорових документів, призначених для фотокопіювання чи надсилання факсом. Цей параметр можна також використовувати для друку чорнових копій або для економії кольорового тонера.
 7. Щоб закрити діалогове вікно **Властивості документа**, натисніть кнопку **ОК**. Для друку в діалоговому вікні **Друк** натисніть кнопку **ОК**.

Калібрування принтера для вирівнювання кольорів

Калібрування - це функція принтера для покращення якості зображення.

Виконайте ці кроки, щоб вирішити проблеми з якістю друку, такі як неправильне вирівнювання кольорів, кольорові тіні, розмита графіка тощо.

1. На панелі керування принтера натисніть кнопку **Setup** (Налаштування) .
2. Відкрийте такі меню:
 - **Налаштування системи**
 - **Print Quality** (Якість друку)
 - **Color Calibration** (Калібрування кольору)
3. Торкніть **Calibrate Now** (Калібрувати зараз). На панелі керування виробу відобразиться повідомлення про **калібрування**. Процедура калібрування займає декілька хвилин. Не вимикайте принтер до завершення процедури калібрування.
4. Зачекайте, поки завершиться процедура калібрування, і спробуйте виконати друк ще раз.

Перевірка налаштувань EconoMode

HP не рекомендує використовувати режим EconoMode постійно. Якщо EconoMode застосовується постійно, то ресурс тонера зберігатиметься довше, ніж ресурс механічних частин картриджа з тонером. Якщо якість друку починає погіршуватися та стає неприйнятною, замініть картридж із тонером.



ПРИМІТКА. Ця функція доступна в разі використання драйвера друку PCL 6 для Windows. Якщо цей драйвер не використовується, цю функцію можна увімкнути за допомогою вбудованого веб-сервера HP.

Якщо ціла сторінка надто темна чи надто світла, виконайте подані нижче кроки.

1. У програмі виберіть параметр **Друк**.
2. Виберіть принтер і клацніть **Властивості** чи **Настройка**.
3. Виберіть вкладку **Папір/Якість**, і знайдіть ділянку **Якість друку**.
4. Якщо ціла сторінка надто темна, скористайтеся поданими нижче налаштуваннями.
 - Виберіть параметр **600 dpi**.
 - Позначте поле **Економічний режим**, щоб увімкнути його.

Якщо ціла сторінка надто світла, скористайтеся поданими нижче налаштуваннями.

- Виберіть параметр **FastRes 1200**.
 - Зніміть позначку біля пункту **Економічний режим** для вимкнення.
5. Щоб закрити діалогове вікно **Властивості документа**, натисніть кнопку **ОК**. Щоб розпочати друк, у діалоговому вікні **Друк** натисніть кнопку **ОК**.

Використання іншого драйвера друку

Якщо під час друку з комп'ютерної програми на друкованій сторінці раптом з'являються смуги, пробіли в тексті та графіці, невідповідне форматування або змінені шрифти, спробуйте скористатися іншим драйвером друку.

Завантажте будь-який із цих драйверів із веб-сайту HP: www.hp.com/support/colorljM477MFP.

Драйвер HP PCL 6	<ul style="list-style-type: none">• Постачається як стандартний драйвер на компакт-диску, що входить у комплект принтера. Цей драйвер встановлюється автоматично, якщо не вибрати іншого.
Драйвер HP PCL 6	<ul style="list-style-type: none">• Рекомендовано для друку в усіх версіях Windows
Драйвер HP PCL-6	<ul style="list-style-type: none">• Забезпечує найкращу загальну швидкість, якість друку та підтримку функцій принтера для більшості користувачів• Розроблено для сумісності з графічним стандартом Windows (GDI) для забезпечення найкращої швидкості в системах Windows• Може не бути повністю сумісним зі сторонніми або спеціальними програмними продуктами, що побудовані на PCL 5
Драйвер HP UPD PS	<ul style="list-style-type: none">• Рекомендовано для друку з використанням програмних продуктів Adobe® або інших програм із великим обсягом графічних даних.• Забезпечує підтримку для виконання друку з потребами емуляції PostScript або для підтримки шрифтів PostScript у Flash.

HP UPD PCL 5

- Рекомендовано для виконання друку для загальних офісних потреб у середовищах Windows
- Сумісний із попередніми версіями PCL і попередніми принтерами HP LaserJet
- Оптимальний для виконання друку із використанням сторонніх або розроблених на замовлення програм
- Оптимальний вибір під час роботи зі змішаними середовищами, котрі вимагають налаштування принтера на процесор PCL 5 (UNIX, Linux, mainframe)
- Розроблений для використання у корпоративних середовищах Windows для забезпечення використання одного драйвера для кількох моделей принтерів
- Доцільний для використання у разі виконання друку з портативного комп'ютера Windows на кількох моделях принтерів.

HP UPD PCL 6

- Рекомендовано для друку в усіх версіях Windows
 - Забезпечує найкращу загальну швидкість, якість друку та підтримку функцій принтера для більшості користувачів
 - Розроблено для сумісності із графічним стандартом Windows (GDI) для забезпечення найкращої швидкості в системах Windows
 - Може не бути повністю сумісним зі сторонніми або спеціальними програмними продуктами, що побудовані на PCL 5
-

Покращення якості копіювання і сканування зображень

Вступ

У разі виникнення проблем із якістю зображення спробуйте скористатися такими рішеннями за порядком їх викладу.

- [Перевірка скла сканера на наявність бруду і плям](#)
- [Усунення небажаних смуг чи ліній, що виникають у разі використання ПАПД](#)
- [Перевірка налаштувань паперу](#)
- [Перевірка параметрів налаштування](#)
- [Оптимізація для тексту або зображень](#)
- [Перевірте роздільну здатність та налаштування кольорів сканера на комп'ютері](#)
- [Копіювання від краю до краю](#)
- [Чищення роликів подачі та блока розділення ПАПД у пристрої подачі](#)

Спершу спробуйте ці кілька простих кроків:

- Скористайтеся планшетним сканером, а не пристроєм автоматичної подачі документів.
- Використовуйте якісні оригінали.
- Використовуючи пристрій автоматичної подачі документів, завантажуйте в нього оригінали відповідно до напрямних, щоб запобігти друку нечіткого чи скошеного зображення.

Якщо проблему не вдасться вирішити, спробуйте інші рішення. Якщо вони також не допоможуть, читайте про додаткові можливості вирішення проблеми в пункті "Покращення якості друку".

Перевірка скла сканера на наявність бруду і плям

З часом на склі сканера та білому пластмасовому корпусі може накопичитися бруд, і це може негативним чином вплинути на продуктивність пристрою. Для очищення сканера дотримуйтеся зазначеної нижче процедури.

1. Натисніть кнопку живлення, щоб вимкнути принтер, і вийміть кабель живлення із розетки.
2. Відкрийте кришку сканера.
3. Протріть скляну смужку і білу пластмасову підкладку під кришкою сканера за допомогою м'якої ганчірки або губки, змоченої неабразивним засобом для чищення скла.

⚠ ПОПЕРЕДЖЕННЯ. Не користуйтеся абразивними матеріалами, ацетоном, бензином, аміаком, етиловим спиртом чи тетрахлоридом вуглецю для очищення будь-якої частини принтера; це може пошкодити його. Не лейте рідину безпосередньо на скло або валик. Вона може просочитися і пошкодити принтер.

4. Витріть насухо скло та білі пластмасові деталі за допомогою замшевої або целюлозної губки для запобігання утворенню плям.
5. Вставте кабель живлення у розетку та натисніть кнопку живлення, щоб увімкнути принтер.

Усунення небажаних смуг чи ліній, що виникають у разі використання ПАПД

Якщо на копіях або сканованих зображеннях документів, які подаються через пристрій автоматичної подачі документів, з'являються небажані лінії або білі смуги, очистьте скло ПАПД від бруду, як описано нижче. Скло може бути забруднене пилом, волокнами паперу, рештками тонера, чорнила, клею, корекційної рідини або стрічки, відбитками пальців тощо.

1. Відкрийте кришку сканера.
2. Ліворуч від основного скла планшетного сканера є вузька (шириною 2,5 см) смужка скла. Протріть її вологою м'якою ганчіркою з безворсової тканини.

⚠ ПОПЕРЕДЖЕННЯ. Не користуйтеся абразивними матеріалами, ацетоном, бензином, аміаком, етиловим спиртом чи тетрахлоридом вуглецю для очищення будь-якої частини принтера; це може пошкодити його. Не лейте рідину безпосередньо на скло або валик. Вона може просочитися і пошкодити принтер.

3. Також протріть вологою м'якою ганчіркою з безворсової тканини смужку пластику знизу на кришці сканера, безпосередньо над смужкою скла.
4. Витріть верхню і нижню смужки насухо м'якою сухою ганчіркою, щоб запобігти утворенню плям, і повторіть спробу копіювання чи сканування.

Перевірка налаштувань паперу

1. На головному екрані панелі керування пристроєм натисніть кнопку **Copy** (Копіювання) .
2. Натисніть кнопку **Settings** (Налаштування), а тоді виберіть і натисніть кнопку **Paper** (Папір).
3. У списку розмірів паперу виберіть розмір паперу, завантаженого в лоток.
4. У списку типів паперу виберіть тип паперу, завантаженого в лоток.

Перевірка параметрів налаштування

1. На головному екрані натисніть кнопку **Copy** (Копіювання).
2. Натисніть кнопку **Settings** (Налаштування), а тоді перейдіть до пункту **Image Adjustment** (Налаштування зображення).
3. Торкніться назви параметра, який необхідно налаштувати.
 - **Lightness** (Яскравість). Налаштування параметру яскравості та темноти.
 - **Contrast** (Контрастність). Налаштування контрасту між найяскравішими та найтемнішими областями зображення.
 - **Sharpen** (Чіткіше). Налаштування чіткості символів тексту.
 - **Background Removal** (Видалення фону). Налаштування рівня темноти фонового зображення. Це особливо корисно для оригіналів документів, які друкуються на кольоровому папері.
 - **Color Balance** (Баланс кольору). Налаштування відтінків червоного, зеленого та синього кольору.
 - **Grayness** (Відтінки сірого). Налаштування яскравості кольорів.

4. За допомогою кнопок — або + налаштуйте значення параметра, після чого натисніть кнопку **OK**.
5. Налаштуйте інший параметр або торкніться стрілки назад, щоб повернутися до головного меню копіювання.

Оптимізація для тексту або зображень

1. На головному екрані панелі керування пристроєм натисніть кнопку **Copy** (Копіювання) .
2. Натисніть кнопку **Settings** (Параметри), а тоді виберіть і натисніть кнопку **Optimize** (Оптимізувати).
3. Торкніться назви параметра, який необхідно налаштувати.
 - **Auto Select** (Автоматичний вибір): використовуйте це налаштування, коли вас не цікавить якість копіювання. Це параметр за замовчуванням.
 - **Mixed** (Змішаний вміст): використовуйте це налаштування для документів, які містять як текст, так і зображення.
 - **Text** (Текст): використовуйте це налаштування для документів, які містять в основному текст.
 - **Picture** (Зображення): використовуйте це налаштування для документів, які містять в основному графіку.

Перевірте роздільну здатність та налаштування кольорів сканера на комп'ютері

Якщо якість друку відсканованого зображення не відповідає очікуваній, можливо, у програмі для сканування було неправильно вибрано параметр роздільної здатності чи кольору. Роздільна здатність і колір впливають на такі властивості сканованих зображень:

- Чіткість зображення
- Текстура і переходи (плавні або різкі)
- Час сканування
- Розмір файлу

Роздільну здатність сканування вимірюють у пікселях на дюйм (ppi).

 **ПРИМІТКА.** Величина роздільної здатності сканування у ppi не рівнозначна величині роздільної здатності друку у dpi (точки на дюйм).

Параметри кольору, відтінків сірого або чорно-білого сканування визначають кількість можливих кольорів. Роздільну здатність устаткування сканера можна налаштувати до 1200 ppi.

Таблиця рекомендованих налаштувань роздільної здатності та кольору містить прості інструкції для задоволення конкретних потреб сканування.

 **ПРИМІТКА.** Наслідком встановлення високого значення роздільної здатності і кольору може стати створення великих файлів, які займають місце на диску і сповільнюють процес сканування. Перед тим як встановлювати роздільну здатність і колір, визначте, як буде використовуватись відскановане зображення.

Рекомендації щодо налаштування роздільної здатності та кольору

Подана нижче таблиця описує рекомендовані налаштування роздільної здатності і кольору для різних типів завдань сканування.

 **ПРИМІТКА.** Налаштування за замовчуванням становить 200 ррі.

Плановане використання	Рекомендована роздільна здатність	Рекомендовані параметри кольору
Факс	150 ррі	<ul style="list-style-type: none">• Чорно-білий формат
Email (Електронна пошта)	150 ррі	<ul style="list-style-type: none">• Чорно-білий режим, якщо зображення не вимагає плавного переходу кольорів• Відтінки сірого, якщо зображення вимагає плавного переходу кольорів• Колір, якщо зображення кольорове
Текст для редагування	300 ррі	<ul style="list-style-type: none">• Чорно-білий формат
Друк (графічні зображення або текст)	600 ррі для складної графіки або якщо потрібно суттєво збільшити документ 300 ррі для звичайної графіки і тексту 150 ррі для фотографій	<ul style="list-style-type: none">• Чорно-білий режим для тексту і штрихових рисунків• Відтінки сірого для зображень із затіненими чи кольоровими зображеннями або фотографіями• Колір, якщо зображення кольорове
Відображення на екрані	75 ррі	<ul style="list-style-type: none">• Чорно-білий режим для тексту• Відтінки сірого для зображень і фотографій• Колір, якщо зображення кольорове

Колір

Під час сканування можна встановити такі значення кольору.

Параметр	Рекомендоване використання
Колір	Використовуйте цей параметр для високоякісних фотографій або документів, у яких колір має важливе значення.
Чорно-білий формат	Використовуйте цей параметр для текстових документів.
Відтінки сірого	Використовуйте цей параметр, коли важливо отримати файл певного розміру або коли документ чи фотографію потрібно швидко зісканувати.

Копіювання від краю до краю

Принтер не може виконувати друк повністю від краю до краю сторінки. Довкола сторінки є поле 4 мм, на якому не друкують.

Зауваження щодо друку або сканування документів з обрізаними краями.

- Якщо оригінал менший за вихідний розмір, відсуньте оригінал на 4 мм (від кута, позначеного значком на сканері. Виконайте копіювання ще раз або зіскануйте у цьому положенні.
- Якщо оригінал відповідає вихідному розміру паперу, використовуйте функцію [Reduce/Enlarge](#) (Зменшити/Збільшити), щоб зменшити зображення таким чином, аби не обрізати копію.

Чищення роликів подачі та блока розділення ПАПД у пристрої подачі

Якщо виникають проблеми з обробкою паперу пристроєм автоматичної подачі документів, наприклад застрягання чи захоплення кількох аркушів, почистьте його валики та прокладку.

1. Відкрийте кришку доступу до пристрою автоматичної подачі документів.

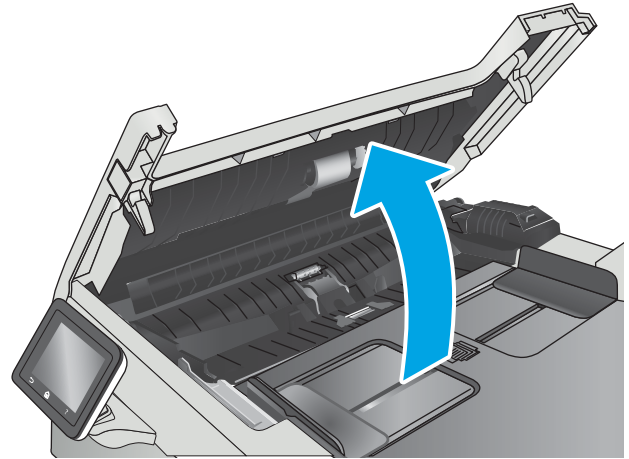

2. Для усунення бруду з роликів подачі і блока розділення використовуйте вологу ганчірку без ворсу.

ПОПЕРЕДЖЕННЯ. Не користуйтеся абразивними матеріалами, ацетоном, бензином, аміаком, етиловим спиртом чи тетрахлоридом вуглецю для очищення будь-якої частини принтера; це може пошкодити його.

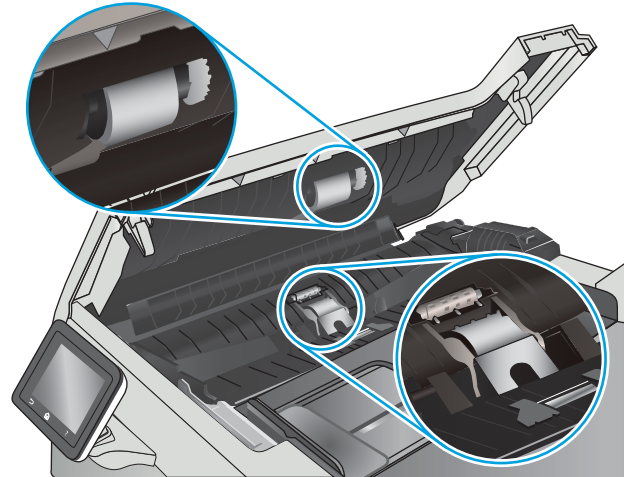

3. Закрийте кришку доступу до пристрою автоматичної подачі документів.

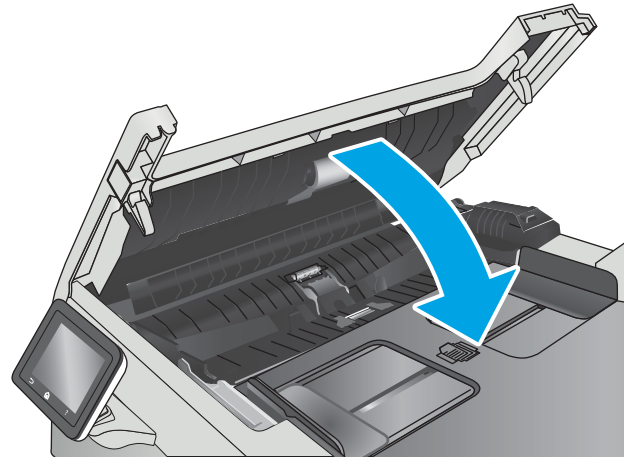

Покращення якості факсового зображення

Вступ

У разі виникнення проблем із якістю зображення спробуйте скористатися такими рішеннями за порядком їх викладу.

- [Перевірка скла сканера на наявність бруду і плям](#)
- [Перевірка параметрів роздільної здатності для надсилання факсів](#)
- [Перевірте параметри вправлення помилок](#)
- [Перевірка налаштування припасування до розміру сторінки](#)
- [Чищення роликів подачі та блока розділення ПАПД у пристрої подачі](#)
- [Надсилання факсу на інший факсовий апарат](#)
- [Перевірка факсового апарата відправника](#)

Спершу спробуйте ці кілька простих кроків:

- Скористайтеся планшетним сканером, а не пристроєм автоматичної подачі документів.
- Використовуйте якісні оригінали.
- Використовуючи пристрій автоматичної подачі документів, завантажуйте в нього оригінали відповідно до напрямних, щоб запобігти друку нечіткого чи скошеного зображення.

Якщо проблему не вдасться вирішити, спробуйте інші рішення. Якщо вони також не допоможуть, читайте про додаткові можливості вирішення проблеми в пункті "Покращення якості друку".

Перевірка скла сканера на наявність бруду і плям

З часом на склі сканера та білому пластмасовому корпусі може накопичитися бруд, і це може негативним чином вплинути на продуктивність пристрою. Для очищення сканера дотримуйтеся зазначеної нижче процедури.

1. Натисніть кнопку живлення, щоб вимкнути принтер, і вийміть кабель живлення із розетки.
2. Відкрийте кришку сканера.
3. Протріть скляну смужку і білу пластмасову підкладку під кришкою сканера за допомогою м'якої ганчірки або губки, змоченої неабразивним засобом для чищення скла.

⚠ ПОПЕРЕДЖЕННЯ. Не користуйтеся абразивними матеріалами, ацетоном, бензином, аміаком, етиловим спиртом чи тетрахлоридом вуглецю для очищення будь-якої частини принтера; це може пошкодити його. Не лейте рідину безпосередньо на скло або валик. Вона може просочитися і пошкодити принтер.

4. Витріть насухо скло та білі пластмасові деталі за допомогою замшевої або целюлозної губки для запобігання утворенню плям.
5. Вставте кабель живлення у розетку та натисніть кнопку живлення, щоб увімкнути принтер.

Перевірка параметрів роздільної здатності для надсилання факсів

Якщо не вдалося надіслати факсимільне повідомлення, оскільки факс-отримувач був зайнятий або не відповідав, принтер спробує повторно набрати номер з урахуванням налаштування параметрів повторного набору номера, якщо зайнято, немає відповіді та у разі помилки зв'язку.

1. На головному екрані на панелі керування принтера знайдіть меню **Setup** (Налаштування). Торкніться кнопки **Setup** (Налаштування) , щоб відкрити меню.
2. Виберіть пункт **Fax Setup** (Налаштування факсу).
3. Виберіть пункт **Advanced Setup** (Додаткові налаштування).
4. Відкрийте меню **Fax Resolution** (Роздільна здатність факсу).

Перевірте параметри вправлення помилок

Зазвичай принтер контролює сигнали у телефонній лінії протягом надсилання і прийняття факсу. Якщо принтер виявляє помилку протягом передачі, а параметр виправлення помилок налаштовано на **On** (Увімк.), принтер може надіслати частину факсу ще раз. Заводське значення для параметра виправлення помилок - **On** (Увімк.).

Слід вимкнути корекцію помилок лише тоді, коли існує проблема з надсиланням чи прийомом факсу, і можна змиритися з помилками передачі. Вимкнення параметру може бути корисним під час надсилання факсу за кордон чи отримання його з-за кордону або під час використання супутникового телефонного зв'язку.

1. На головному екрані на панелі керування принтера знайдіть меню **Setup** (Налаштування). Торкніться кнопки **Setup** (Налаштування) , щоб відкрити меню.
2. Відкрийте меню **Service** (Обслуговування).
3. Відкрийте меню **Fax Service** (Послуга факсу).
4. Натисніть кнопку **Error Correction** (Виправлення помилок), а потім кнопку **On** (Увімк.).

Перевірка налаштування припасування до розміру сторінки

Якщо факс видруковується невідповідно до меж сторінки, увімкніть на панелі керування функцію припасування до розміру сторінки

 **ПРИМІТКА.** Упевніться, що розмір паперу за замовчуванням відповідає розміру паперу, завантаженого в лоток.

1. На головному екрані на панелі керування принтера знайдіть меню **Setup** (Налаштування). Торкніться кнопки **Setup** (Налаштування) , щоб відкрити меню.
2. Виберіть пункт **Fax Setup** (Налаштування факсу).
3. Виберіть пункт **Advanced Setup** (Додаткові налаштування).
4. Натисніть кнопку **Fit to Page** (Відповідно до розміру сторінки), а потім кнопку **On** (Увімк.).

Чищення роликів подачі та блока розділення ПАПД у пристрої подачі

Якщо виникають проблеми з обробкою паперу пристроєм автоматичної подачі документів, наприклад застрягання чи захоплення кількох аркушів, почистьте його валики та прокладку.

1. Відкрийте кришку доступу до пристрою автоматичної подачі документів.

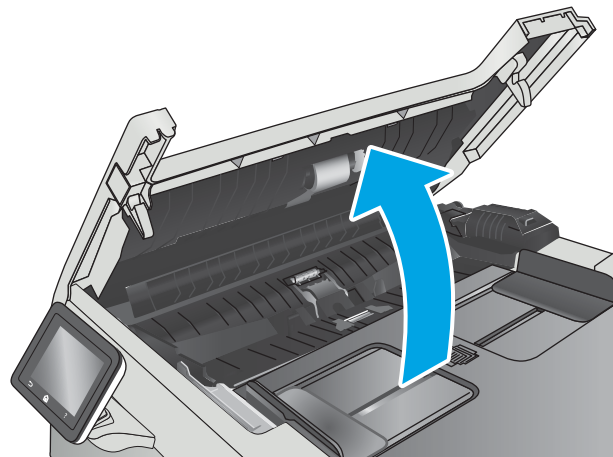

2. Для усунення бруду з роликів подачі і блока розділення використовуйте вологу ганчірку без ворсу.

ПОПЕРЕДЖЕННЯ. Не користуйтеся абразивними матеріалами, ацетоном, бензином, аміаком, етиловим спиртом чи тетрахлоридом вуглецю для очищення будь-якої частини принтера; це може пошкодити його.

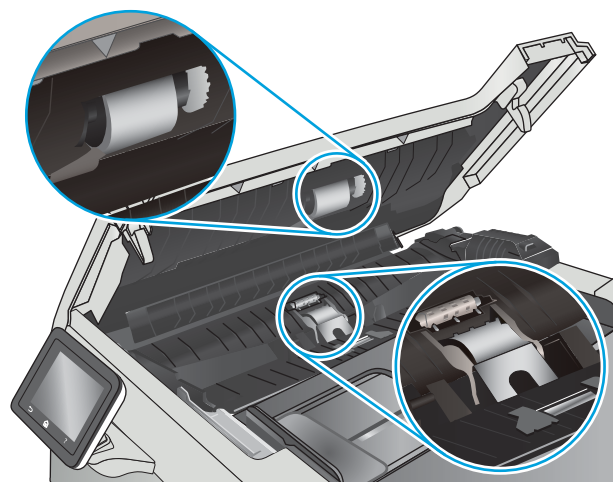

3. Закрийте кришку доступу до пристрою автоматичної подачі документів.

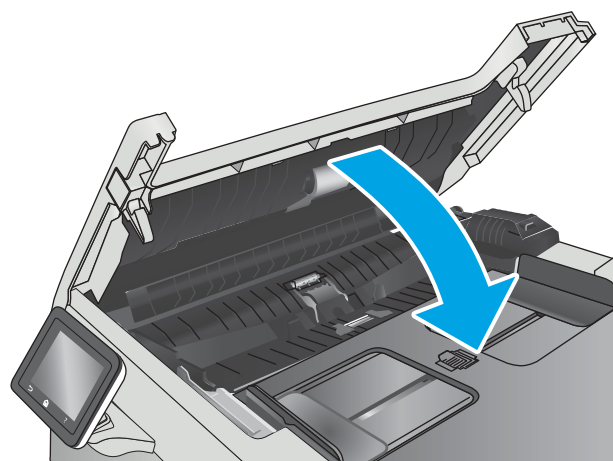

Надсилання факсу на інший факсовий апарат

Спробуйте надіслати факс на інший факсимільний апарат. Якщо якість факсу буде кращою, це вкаже на те, що проблема пов'язана з налаштуваннями або станом витратних матеріалів факсимільного апарата отримувача.

Перевірка факсового апарата відправника

Попросіть відправника спробувати надіслати факс з іншого апарата. Якщо якість факсу буде кращою, це вкаже на те, що проблема пов'язана з факсимільним апаратом відправника. Якщо інший факсимільний апарат недоступний, попросіть відправника внести певні корективи:

- Документ має бути на білому, а не кольоровому папері.
- Збільште значення роздільної здатності факсу, якості та контрасту.
- За можливості надішліть факс із комп'ютерної програми.

Усунення несправностей дротового підключення

Вступ

Перевірте подані пункти, щоб пересвідчитись, що принтер обмінюється даними по мережі. Перш ніж починати, надрукуйте сторінку конфігурації за допомогою панелі керування принтера і знайдіть на ній IP-адресу принтера.

- [Незадовільне фізичне під'єднання](#)
- [У комп'ютері використовується неправильна IP-адреса для принтера](#)
- [Не вдається встановити зв'язок між комп'ютером і принтером](#)
- [Принтер використовує неправильне з'єднання та подвійні налаштування мережі](#)
- [Нове програмне забезпечення стало причиною проблем із сумісністю](#)
- [Неправильно налаштований комп'ютер або робоча станція](#)
- [Принтер вимкнено або неправильні інші мережеві налаштування](#)



ПРИМІТКА. HP не підтримує функцію однорангових мереж, оскільки ця можливість є функцією операційних систем Microsoft, а не драйверів друку HP. Для отримання додаткових відомостей завітайте на веб-сайт Microsoft за адресою www.microsoft.com.

Незадовільне фізичне під'єднання

1. Переконайтеся, що пристрій підключено до потрібного мережевого роз'єму за допомогою кабелю відповідної довжини.
2. Перевірте надійність кабельних з'єднань.
3. Перевірте з'єднання з мережевим портом на тильній частині принтера, а також чи жовтий індикатор виконання завдань та зелений індикатор стану зв'язку світяться.
4. Якщо проблема не зникає, спробуйте під'єднати інший кабель чи використати інший порт на концентраторі.

У комп'ютері використовується неправильна IP-адреса для принтера

1. Відкрийте вікно властивостей принтера і виберіть вкладку **Порти**. Перевірте, чи вибрано поточну IP-адресу принтера. IP-адресу принтера наведено на сторінці конфігурації.
2. Якщо принтер встановлювався через порт HP стандарту TCP/IP, виберіть пункт **Always print to this printer, even if its IP address changes** (Завжди друкувати за допомогою цього принтера, навіть якщо його IP-адреса змінилася).
3. Якщо принтер встановлювався через порт Microsoft стандарту TCP/IP, замість IP-адреси використовуйте ім'я вузла.
4. Якщо IP-адреса правильна, видаліть принтер, а тоді додайте його знову.

Не вдається встановити зв'язок між комп'ютером і принтером

1. Перевірте мережеве з'єднання, провівши тестове опитування мережі.

- a. Відкрийте на комп'ютері командну стрічку.
 - В операційній системі Windows клацніть **Пуск**, виберіть пункт **Виконати** і введіть `cmd` і натисніть **Enter**.
 - В OS X відкрийте пункт **Applications** (Програми), потім – пункт **Utilities** (Службові програми) і пункт **Terminal** (Термінал).
 - б. Введіть `ping` та IP-адресу принтера.
 - в. Якщо у вікні відображається час передачі сигналу в обох напрямках, це свідчить про те, що мережа працює.
2. Якщо команда пінгування не виконалася, перевірте, чи увімкнені мережеві концентратори, потім перевірте, чи мережеві параметри, принтер і комп'ютер налаштовані на одну й ту саму мережу.

Принтер використовує неправильне з'єднання та подвійні налаштування мережі

Фахівці HP рекомендують залишати ці налаштування в режимі автоматичного визначення (значення за замовчуванням). У разі зміни цих налаштувань потрібно також змінити налаштування мережі.

Нове програмне забезпечення стало причиною проблем із сумісністю

Перевірте правильність встановлення нового програмного забезпечення та використання в ньому потрібного драйвера друку.

Неправильно налаштований комп'ютер або робоча станція

1. Перевірте налаштування мережевих драйверів, драйверів друку та мережевого переспрямування.
2. Перевірте налаштування операційної системи.

Принтер вимкнено або неправильні інші мережеві налаштування

1. Щоб перевірити стан мережевого протоколу, перегляньте сторінку конфігурації. У разі потреби увімкніть його.
2. Якщо потрібно, перевстановіть налаштування мережі.

Усунення несправностей бездротового підключення

- [Вступ](#)
- [Контрольний список перевірки бездротового з'єднання](#)
- [Принтер не друкує після завершення конфігурації бездротового з'єднання](#)
- [Принтер не друкує, на комп'ютері встановлено брандмауер стороннього постачальника.](#)
- [Бездротове з'єднання не працює після переміщення бездротового маршрутизатора або принтера](#)
- [Неможливість підключення більшої кількості комп'ютерів до бездротового принтера](#)
- [Бездротовий принтер втрачає зв'язок у випадку його підключення до мережі VPN.](#)
- [Мережа не відображається у списку бездротових мереж](#)
- [Бездротова мережа не працює](#)
- [Виконання діагностичного тесту бездротової мережі](#)
- [Зменшення перешкод у бездротовій мережі](#)

Вступ

Для вирішення питань скористуйтеся відомостями по виправлення неполадок.



ПРИМІТКА. Щоб визначити, чи увімкнено в принтері функції HP NFC та Wi-Fi Direct, надрукуйте сторінку конфігурації з панелі керування принтера.

Контрольний список перевірки бездротового з'єднання

- Перевірте, чи не під'єднано мережевий кабель.
- Переконайтеся, що принтер і бездротовий маршрутизатор увімкнено й підключено до джерела живлення. Слід також перевірити, чи увімкнено бездротовий радіозв'язок у принтері.
- Перевірте, чи ідентифікатор бездротової мережі (SSID) правильний. Надрукуйте сторінку конфігурації, аби визначити SSID. Якщо ви не впевнені в тому, чи правильний SSID, проведіть ще раз налаштування бездротового з'єднання.
- Для захищених мереж слід перевірити правильність інформації про захист. Якщо інформація про захист неправильна, проведіть ще раз налаштування бездротового з'єднання.
- Якщо бездротова мережа працює правильно, спробуйте в ній отримати доступ до інших комп'ютерів. Якщо мережа забезпечує доступ до Інтернету, спробуйте підключитися до Інтернету через бездротове з'єднання.
- Перевірте, чи метод шифрування (AES або TKIP) є однаковим для принтера та точки доступу до бездротової мережі (в мережах, де використовується протокол захисту WPA).
- Перевірте, чи знаходиться принтер у радіусі дії бездротової мережі. Для більшості мереж принтер повинен знаходитися на відстані не більше 30 м від точки доступу до бездротової мережі (бездротового маршрутизатора).

- Перевірте, чи сигнал бездротового з'єднання не блокують жодні перешкоди. Слід забрати усі великі металеві предмети, які знаходяться між точкою доступу та принтером. Переконайтеся, що між принтером та точкою бездротового доступу немає стовпів, колон чи опор, які містять метал або бетон.
- Перевірте, чи принтер встановлено на віддалі від електронних пристроїв, які можуть створювати перешкоди для сигналу бездротового з'єднання. Багато пристроїв можуть створювати перешкоди для сигналу бездротового з'єднання, у тому числі двигуни, бездротові телефони, камери системи безпеки, інші бездротові мережі та окремі пристрої Bluetooth.
- Переконайтеся, що на комп'ютері встановлено драйвер друку.
- Упевніться, що вибрано правильний порт принтера.
- Переконайтеся, що комп'ютер і принтер підключено до однієї бездротової мережі.
- У системі OS X переконайтеся, що бездротовий маршрутизатор підтримує Bonjour.

Принтер не друкує після завершення конфігурації бездротового з'єднання

1. Перевірте, чи принтер увімкнений і готовий до роботи.
2. Вимкніть на комп'ютері всі брандмауери сторонніх постачальників.
3. Перевірте правильність роботи бездротової мережі.
4. Перевірте правильність роботи комп'ютера. У разі потреби перезавантажте комп'ютер.
5. Перевірте, чи відкривається вбудований веб-сервер HP на комп'ютері в тій самій мережі.

Принтер не друкує, на комп'ютері встановлено брандмауер стороннього постачальника.

1. Виконайте оновлення брандмауера за допомогою найновішої версії, отриманої у виробника.
2. Якщо програми вимагають доступу брандмауера під час встановлення принтер або спроб виконати друк, слід перевірити, чи працюють такі програми.
3. Тимчасово вимкніть брандмауер, після чого встановіть на комп'ютері бездротовий принтер. Після завершення встановлення бездротового пристрою увімкніть брандмауер.

Бездротове з'єднання не працює після переміщення бездротового маршрутизатора або принтера

1. Перевірте, чи підключено маршрутизатор або принтер до тієї ж мережі, що і комп'ютер.
2. Надрукуйте сторінку конфігурації.
3. Порівняйте ідентифікатор бездротової мережі (SSID) у звіті конфігурації з ідентифікатором SSID у конфігурації принтера для комп'ютера.
4. Якщо SSID не співпадають, пристрої під'єднані до різних мереж. Слід ще раз налаштувати бездротову мережу для принтера.

Неможливість підключення більшої кількості комп'ютерів до бездротового принтера

1. Перевірте, чи знаходяться інші комп'ютери в радіусі дії бездротового пристрою і чи не блокують сигнал будь-які перешкоди. Для більшості мереж радіус дії бездротового пристрою становить близько 30 м від точки доступу.
2. Перевірте, чи принтер увімкнений і готовий до роботи.
3. Перевірте, чи одночасно підключено не більше, ніж 5 користувачів Wi-Fi Direct.
4. Вимкніть на комп'ютері всі брандмауери сторонніх постачальників.
5. Перевірте правильність роботи бездротової мережі.
6. Перевірте правильність роботи комп'ютера. У разі потреби перезавантажте комп'ютер.

Бездротовий принтер втрачає зв'язок у випадку його підключення до мережі VPN.

- Зазвичай неможливо встановити одночасно зв'язок з мережею VPN та іншими мережами.

Мережа не відображається у списку бездротових мереж

- Перевірте, чи увімкнено бездротовий маршрутизатор і чи підключено живлення.
- Мережа може бути прихованою. Проте до такої мережі теж можна під'єднатися.

Бездротова мережа не працює

1. Перевірте, чи не підключено мережевий кабель.
2. Щоби перевірити, чи розірвано зв'язок, спробуйте підключити до мережі інші пристрої.
3. Перевірте мережеве з'єднання, провівши тестове опитування мережі.
 - a. Відкрийте на комп'ютері командну стрічку.
 - В операційній системі Windows клацніть **Пуск**, виберіть пункт **Виконати** і введіть `cmd` і натисніть **Enter**.
 - У системі OS X відкрийте пункт **Applications** (Програми), **Utilities** (Службові програми) і відкрийте пункт **Terminal** (Термінал).
 - b. Введіть `ping` та IP-адресу маршрутизатора.
 - v. Якщо у вікні відображається час передачі сигналу в обох напрямках, це свідчить про те, що мережа працює.
4. Перевірте, чи підключено маршрутизатор і принтер до тієї ж мережі, що і комп'ютер.
 - a. Надрукуйте сторінку конфігурації.
 - b. Порівняйте ідентифікатор бездротової мережі (SSID) у звіті конфігурації з ідентифікатором SSID у конфігурації принтера для комп'ютера.
 - v. Якщо SSID не співпадають, пристрої під'єднані до різних мереж. Слід ще раз налаштувати бездротову мережу для принтера.

Виконання діагностичного тесту бездротової мережі

З панелі керування принтера можна виконати діагностичний тест, який дає змогу отримати дані про параметри бездротової мережі.

1. На головному екрані на панелі керування принтера знайдіть меню **Setup** (Налаштування). Торкніться кнопки **Setup** (Налаштування) , щоб відкрити меню.
2. Знайдіть і виберіть пункт **Self Diagnostics** (Самодіагностика).
3. Щоб почати перевірку, виберіть пункт **Run Wireless Test** (Бездротова перевірка). Принтер роздрукує тестову сторінку з результатами тесту.

Зменшення перешкод у бездротовій мережі

Ці поради можуть допомогти зменшити перешкоди в бездротовій мережі:

- Встановлюйте бездротові пристрої на відстані від великих металевих предметів, зокрема шаф для документів, а також інших електромагнітних пристроїв, таких як мікрохвильові печі та бездротові телефони. Вони можуть створювати перешкоди для радіосигналу.
- Встановлюйте бездротові пристрої на віддалі від великих кам'яних та інших будівельних конструкцій. Вони можуть поглинати радіохвилі та зменшувати потужність сигналу.
- Встановлюйте бездротовий маршрутизатор посередині, на лінії прямої видимості до бездротових принтерів у мережі.

Вирішення проблем з факсом

Вступ

Для вирішення проблем скористайтеся відомостями про виправлення неполадок, пов'язаних із обробкою факсів.

- [Контрольний список несправностей факсу](#)
- [Вирішення основних проблем, пов'язаних із факсом](#)

Контрольний список несправностей факсу

- Доступні кілька вирішень. Після кожної рекомендованої дії ще раз спробуйте надіслати або отримати факс, щоб дізнатися, чи проблему вирішено.
 - Для більшої результативності вирішення проблем із факсом упевніться, що кабель від принтера під'єднано безпосередньо до настінної телефонної розетки. Від'єднайте усі інші принтери, під'єднані до пристрою.
1. Перевірте, чи телефонний кабель під'єднано до правильного порту на задній панелі принтера.
 2. Перевірте телефонну лінію, виконавши перевірку факсу.
 - a. На головному екрані на панелі керування принтера знайдіть меню **Setup** (Налаштування). Торкніться кнопки **Setup** (Налаштування) , щоб відкрити меню.
 - b. Відкрийте такі меню:
 - **Service** (Обслуговування)
 - **Fax Service** (Служба факсу)
 - v. Натисніть пункт **Run Fax Test** (Виконати перевірку факсу). Принтер надрукує звіт про результати перевірки факсу.

Звіт може містити подані далі результати.

 - **Pass** (Помилки немає): звіт містить усі поточні налаштування факсу для перегляду.
 - **Fail** (Помилка): звіт вказує на причину помилки і містить поради щодо її усунення.
 3. Перевірте, чи використовується оновлене вбудоване програмне забезпечення.
 - a. Надрукуйте сторінку конфігурації з меню **Reports** (Звіти) на панелі керування, щоб отримати код дати поточного вбудованого програмного забезпечення.
 - b. Відкрийте веб-сторінку www.hp.com/go/support, натисніть посилання **Drivers & Software** (Драйвери і програми), у полі для пошуку введіть назву принтера, натисніть **ENTER** і виберіть потрібний принтер у списку результатів пошуку.
 - v. Виберіть потрібну операційну систему.
 - г. У розділі **Firmware** (Вбудоване ПЗ) знайдіть пункт **Firmware Update Utility**.



ПРИМІТКА. Використовуйте програму оновлення вбудованого програмного забезпечення відповідно до моделі принтера.

- г. Натисніть **Download** (Завантажити), **Run** (Виконати), а потім ще раз **Run** (Виконати).
 - д. Після запуску програми виберіть потрібний принтер у розкритому списку і натисніть **Send Firmware** (Надіслати вбудоване ПЗ).
-
-  **ПРИМІТКА.** Щоб видрукувати сторінку конфігурації для перевірки версії встановленого вбудованого ПЗ до або після процедури оновлення, натисніть **Print Config** (Друк сторінки конфігурації).
-
- е. Виконайте встановлення, дотримуючись екранних вказівок, і натисніть кнопку **Exit** (Вихід), щоб закрити програму.
4. Перевірте, чи факс було налаштовано, коли було встановлено програмне забезпечення принтера. З комп'ютера у програмній папці HP запустить службову програму налаштування факсу.
5. Упевніться, що телефонна служба підтримує аналоговий сигнал факсу.
- У разі використання середовища ISDN або цифрового середовища PBX зверніться до свого постачальника послуг щодо інформації про налаштування аналогової лінії факсу.
 - У разі використання послуги VoIP змініть на панелі керування налаштування для **Fax Speed** (Швидкість факсу) на **Slow(V.29)** (Повільна (V.29)). Дізнайтеся, чи ваш постачальник послуг підтримує послуги факсу і рекомендовану швидкість модема факсу. Деякі компанії можуть вимагати використання адаптера.
 - У разі використання послуги DSL упевніться, що телефонну лінію, під'єднану до принтера, обладнано фільтром. Зверніться до постачальника послуг DSL або придбайте фільтр DSL, якщо у вас його немає. Якщо фільтр DSL встановлено, спробуйте інший, оскільки фільтри можуть бути несправними.

Вирішення основних проблем, пов'язаних із факсом

- [Факси надсилаються повільно](#)
- [Погана якість факсу](#)
- [Факс обрізається або друкується на двох сторінках](#)

Факси надсилаються повільно

Погана якість телефонного зв'язку.

- Спробуйте надіслати факс ще раз, коли зв'язок покращиться.
- Перевірте у постачальника послуг телефонного зв'язку, чи лінія підтримує функції факсу.
- Вимкніть функцію **Error Correction** (Виправлення помилок).
 - а. Відкрийте меню **Setup** (Налаштування).
 - б. Відкрийте меню **Service** (Обслуговування).
 - в. Відкрийте меню **Fax Service** (Послуга факсу).
 - г. Відкрийте меню **Error Correction** (Виправлення помилок).
 - г. Виберіть налаштування **Off** (Вимк).

 **ПРИМІТКА.** Це може погіршити якість зображення.

- Для оригіналу використовуйте білий папір. Не використовуйте такі кольори: сірий, жовтий чи рожевий.
- Збільште налаштування параметра **Fax Speed** (Швидкість факсу).
 - а. Відкрийте меню **Setup** (Налаштування).
 - б. Відкрийте меню **Fax Setup** (Налаштування факсу).
 - в. Відкрийте меню **Advanced Setup** (Додаткові налаштування).
 - г. Відкрийте меню **Fax Speed** (Швидкість факсу).
 - г. Виберіть правильне налаштування.
- Розділіть великий факс на частини, а тоді надсилайте їх окремо.
- Змініть налаштування факсу на панелі керування, встановивши нижчу роздільну здатність.
 - а. Відкрийте меню **Setup** (Налаштування).
 - б. Відкрийте меню **Fax Setup** (Налаштування факсу).
 - в. Відкрийте меню **Advanced Setup** (Додаткові налаштування).
 - г. Відкрийте меню **Fax Resolution** (Роздільна здатність факсу).
 - г. Виберіть правильне налаштування.

Погана якість факсу

Вміст факсу розмитий або надто світлий.

- Збільште роздільну здатність, коли надсилаєте факси. Роздільна здатність не впливає на отримані факси.
 - а. Відкрийте меню **Setup** (Налаштування).
 - б. Відкрийте меню **Fax Setup** (Налаштування факсу).
 - в. Відкрийте меню **Advanced Setup** (Додаткові налаштування).
 - г. Відкрийте меню **Fax Resolution** (Роздільна здатність факсу).
 - г. Виберіть правильне налаштування.

 **ПРИМІТКА.** У разі збільшення роздільної здатності швидкість буде зменшено.

- Увімкніть на панелі керування пункт **Error Correction** (Виправлення помилок).
 - а. Відкрийте меню **Setup** (Налаштування).
 - б. Відкрийте меню **Service** (Обслуговування).
 - в. Відкрийте меню **Fax Service** (Послуга факсу).
 - г. Відкрийте меню **Error Correction** (Виправлення помилок).
 - г. Виберіть налаштування **On** (Увімк).

- Перевірте картриджі та замініть їх у разі необхідності.
- Попросіть відправника підвищити контрастність, а тоді переслати факс ще раз.

Факс обрізається або друкується на двох сторінках

- Налаштуйте параметр [Default Paper Size](#) (Стандартний розмір паперу). Факси друкуються на одному розмірі паперу на основі налаштування параметра [Default Paper Size](#) (Стандартний розмір паперу).
 - а. Відкрийте меню [Setup](#) (Налаштування).
 - б. Відкрийте меню [System Setup](#) (Налаштування системи).
 - в. Відкрийте меню [Paper Setup](#) (Налаштування паперу).
 - г. Відкрийте меню [Default Paper Size](#) (Стандартний розмір паперу).
 - ґ. Виберіть правильне налаштування.
- Встановіть тип і розмір паперу для лотка, який використовується для факсів.
- Увімкніть пункт [Fit to Page](#) (Відповідно до розміру сторінки), щоб друкувати довші факси на папері Letter або A4.
 - а. Відкрийте меню [Setup](#) (Налаштування).
 - б. Відкрийте меню [Fax Setup](#) (Налаштування факсу).
 - в. Відкрийте меню [Advanced Setup](#) (Додаткові налаштування).
 - г. Відкрийте меню [Fit to Page](#) (Відповідно до розміру сторінки).
 - ґ. Виберіть налаштування [On](#) (Увімк).



ПРИМІТКА. Якщо пункт [Fit to Page](#) (Відповідно до розміру сторінки) вимкнено, а для пункту [Default Paper Size](#) (Стандартний розмір паперу) встановлено налаштування Letter, документи розміру Legal друкуватимуться на двох сторінках.

Покажчик

A

аксесуари
замовлення 26
коди замовлення 26
акустичні характеристики 13

Б

багатофункціональний лоток
завантаження 16
бездротова мережа
усунення несправностей 162
браузер, вимоги
вбудований веб-сервер HP 98

В

вага, принтер 11
вбудований веб-сервер (EWS)
встановлення паролів 108
функції 98
вбудований веб-сервер (EWS) HP
функції 98
Вбудований веб-сервер HP,
використання 98
веб-браузер, вимоги
вбудований веб-сервер HP 98
веб-служби
програми 96
увімкнення 96
веб-служби HP
програми 96
увімкнення 96
веб-сторінки
HP Web Jetadmin,
завантаження 111
підтримка користувачів 116
видалення
збережені завдання 46

виправлення неполадок
проблеми з подаванням паперу
121
витратні матеріали
використання на межі
вичерпання 119
заміна картриджів із тонерами
28
замовлення 26
коди замовлення 26, 27
настройки межі вичерпання
119
стан, перегляд за допомогою
HP Utility для Mac 102
вихідний відсік
розміщення 2
усунення застрягання 139
відновлення заводських параметрів
за замовчуванням 118
відсіки, вихідні
розміщення 2

Г

гніздо замка безпеки
розташування 3

Д

двобічний друк
Mac 40
двостороннє копіювання 57
двосторонній друк 57
Mac 40
Windows 37
вручну (Mac) 40
налаштування (Windows) 37
двосторонній друк вручну
Mac 40
декілька сторінок на аркуш
друк (Mac) 41

довідка, панель керування 117
драйвери, підтримувані 9
драйвери друку, підтримувані 9
друк
збережені завдання 46
із флеш-накопичувачів USB 52
Друк NFC 48
Друк Wi-Fi Direct 48
друк з обох боків
Mac 40
Windows 37
налаштування (Windows) 37
друк з обох сторін
вручну, Windows 37
Друк через ближній безконтактний
зв'язок 48
дуплекс
ручний (Windows) 37
дуплексний друк (двосторонній)
Windows 37
налаштування (Windows) 37

Е

економні параметри 109
електроенергія
споживання 13
електронні факсимільні
повідомлення
надсилання 94
електротехнічні характеристики 13

Ж

живлення, підключення
розміщення 3
живлення вимикач, розміщення 2

З

- завантаження
 - паперу в лоток 1 16
 - паперу в лоток 2 19
- завдання, збережені
 - видалення 46
 - друк 46
 - створення (Windows) 45
 - увімкнення 43
- заводські параметри за замовчуванням, відновлення 118
- задні дверцята
 - застрягання 137
- заміна
 - картриджі з тонером 28
- замовлення
 - витратні матеріали та аксесуари 26
- запасні частини
 - коди замовлення 27
- застрягання
 - вихідний відсік 139
 - задні дверцята 137
 - лоток 1 133
 - лоток 2 136
 - місце 130
 - пристрій автоматичної подачі документів 131
 - пристрій двостороннього друку 140
 - термофіксатор 137
- застрягання паперу
 - вихідні відсіки 139
- збережені завдання
 - видалення 46
 - друк 46
 - створення (Windows) 45
 - увімкнення 43
- зберігання завдань
 - у Windows 45
- зберігання завдань друку 43
- значення за замовчуванням, відновлення 118

І

- інтерактивна довідка, панель керування 117
- інтерактивна підтримка 116
- інтерфейсні порти
 - розміщення 3

К

- калібрування
 - кольори 147
- картридж
 - заміна 28
- картриджі з тонером
 - заміна 28
 - коди замовлення 26
 - компоненти 28
- картридж із тонером
 - використання на межі вичерпання 119
 - коди замовлення 27
 - настройки межі вичерпання 119
- кілька сторінок на аркуш друк (Windows) 38
- кількість копій, зміна 56
- кнопка вмикання/вимикання, розміщення 2
- кнопки панелі керування
 - розташування 4
- коди замовлення
 - аксесуари 26
 - витратні матеріали 26, 27
 - запасні частини 27
 - картриджі зі скріпками 27
 - картриджі з тонером 26
 - картридж із тонером 27
- колірна тема
 - зміна, Windows 146
- кольори
 - калібрування 147
- конверти
 - завантаження лотка 1 16
 - орієнтація 18
- конверти, завантаження 23
- контрольний список
 - бездротове з'єднання 162
 - несправності факсу 166
- конфіденційний друк 43
- копіювання
 - двосторонні документи 57
 - кілька копій 56
 - краї документа 153
 - налаштування типу і розміру паперу 151
 - одиначні копії 56
 - оптимізація для тексту або зображень 152

- кришки, розміщення 2

Л

- лотки
 - в комплекті 7
 - ємність 7
 - розміщення 2
- лоток 1
 - завантаження 16
 - завантаження конвертів 23
 - застрягання 133
 - орієнтація паперу 18
- лоток 2
 - завантаження 19
 - застрягання 136
 - орієнтація паперу 22

М

- меню Програми 96
- мереж
 - HP Web Jetadmin 111
- мережеве встановлення 97
- мережеві порти
 - розташування 3
- мережі
 - інсталяція продукту 97
 - підтримувані 7
- мікросхема пам'яті (тонер)
 - розміщення 28
- мобільний друк
 - Android, пристрої 51
- мобільний друк, підтримуване програмне забезпечення 11

Н

- надсилання факсимільних повідомлень
 - з програмного забезпечення 94
- надсилання факсимільного повідомлення
 - з комп'ютера (Windows) 94
- надсилання факсу
 - з планшетного сканера 92
 - з пристрою автоматичної подачі документів 93
- наклейка із назвою моделі та серійним номером
 - розташування 3
- наклейка із серійним номером
 - розташування 3

наклейки
друк (Windows) 38
налаштування EconoMode
(економного режиму) 147
Налаштування EconoMode
(економного режиму) 109
несправності
факси 166
несправності факсу
контрольний список 166
нестандартний папір
друк (Windows) 38
номери експрес-набору
програмування 93
носії друку
завантаження лотка 1 16

O

операційні системи, підтримувані 9
операційні системи (ОС)
підтримувані 7
ОС (операційна система)
підтримувана 7
очистка
скло 144, 150, 156
тракту паперу 144

П

паз пріоритетної подачі для одного
аркуша
орієнтація паперу 18
пам'ять
у комплекті 7
панель керування
довідка 117
розміщення 2
паперу застрягання
лоток 1 133
місце 130
пристрій двостороннього
друку 140
паперу захоплення, проблеми
вирішення 121, 123
папір
вибір 145
завантаження лотка 1 16
завантаження лотка 2 19
орієнтація лотка 1 18
орієнтація лотка 2 22
папір, замовлення 26

папір, застрягання
задні дверцята 137
лоток 2 136
пристрій автоматичної подачі
документів 131
термофіксатор 137
параметри
заводські параметри за
замовчуванням, відновлення
118
параметри двостороннього
мережевого друку, зміна 106
параметри кольору
зміна, Windows 146
параметри швидкості мережевого
підключення, зміна 106
перешкоди в бездротовій мережі
165
підтримка
інтерактивна 116
підтримка користувачів
інтерактивна 116
пристрій автоматичної подачі
документів 57
застрягання 131
копіювання двосторонніх
документів 57
надсилання факсу з 93
проблеми подачі паперу 127
пристрій двостороннього друку
застрягання 140
пристрої, Android
друк 51
програми
завантаження 96
програмне забезпечення
HP Utility 102
надсилання факсимільних
повідомлень 94
програмне забезпечення HP Scan (OS
X) 61
програмне забезпечення HP Scan
(Windows) 60
прозорі плівки
друк (Windows) 38
прямий друк з USB 52
прямий друк через порт USB
розміщення 2

P

режим сну після очікування
налаштування 109
ремонтні комплекти
коди замовлення 27
рішення для мобільного друку 7
розміри, принтер 11
ручний дуплекс
Windows 37

C

системні вимоги
вбудований веб-сервер HP 98
сканер
надсилання факсу з 92
скло, очистка 144, 150, 156
сканування
із програмного забезпечення
HP Scan (OS X) 61
із програмного забезпечення
HP Scan (Windows) 60
скло, очистка 144, 150, 156
скріпки, картриджі
коди замовлення 27
служба обслуговування користувачів
HP 116
стан
HP Utility, Mac 102
стан витратних матеріалів 143
стан картриджа з тонером 143
сторінок на аркуш
вибір (Mac) 41
вибір (Windows) 38
сторінок на хвилину 7

T

телефонна книга, факс
додавання записів 93
термофіксатор
застрягання 137
технічна підтримка
інтерактивна 116
технічні характеристики
електротехнічні та акустичні 13
типи паперу
вибір (Mac) 41
тип паперу
вибір (Windows) 38

У

- увімкнення
 - збережені завдання 43
- усунення несправностей
 - бездротова мережа 162
 - дротова мережа 160
 - проблеми мережі 160
- усунення проблем
 - факс 167

Ф

- факс
 - надсилання з програмного забезпечення 94
 - номери експрес-набору 93
 - усунення основних проблем 167
- факсу порти
 - розташування 3
- флеш-накопичувачі USB
 - друк 52

Ч

- час затримки перед автоматичним вимкненням
 - налаштування 110

А

- AirPrint 51

Е

- Explorer, підтримувані версії
 - вбудований веб-сервер HP 98

Н

- HP Device Toolbox, використання 98
- HP ePrint 49
- HP ePrint, програмне забезпечення 50
- HP Utility 102
- HP Utility, Mac 102
- HP Utility for Mac
 - Bonjour 102
- HP Utility для Mac
 - функції 102
- HP Web Jetadmin 111

І

- Internet Explorer, підтримувані версії
 - вбудований веб-сервер HP 98

Ж

- Jetadmin, HP Web 111

М

- Macintosh
 - HP Utility 102
- Microsoft Word, надсилання факсу з 94

Н

- Netscape Navigator, підтримувані версії
 - вбудований веб-сервер HP 98

U

- USB порт
 - розміщення 3

W

- Windows
 - надсилання факсу з 94
- Word, надсилання факсу з 94