



# LaserJet Enterprise M506

## Guia do usuário



M506n

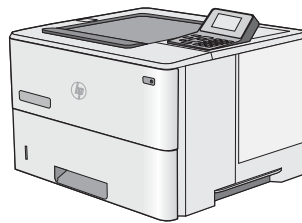

M506dn



M506x



[www.hp.com/support/ljM506](http://www.hp.com/support/ljM506)





HP LaserJet Enterprise M506

Guia do usuário

## Direitos autorais e licença

© Copyright 2017 HP Development Company, L.P.

A reprodução, adaptação ou tradução sem permissão prévia por escrito é proibida, exceto quando permitido sob as leis de direitos autorais.

As informações contidas neste documento estão sujeitas a alterações sem aviso prévio.

As únicas garantias dos produtos e serviços HP são as estabelecidas nas declarações expressas de garantia que acompanham tais produtos e serviços. Nada contido neste documento deve ser interpretado como se constituísse uma garantia adicional. A HP não se responsabilizará por omissões nem por erros técnicos ou editoriais contidos neste documento.

Edition 3, 1/2019

## Créditos de marca registrada

Adobe®, Adobe Photoshop®, Acrobat® e PostScript® são marcas comerciais da Adobe Systems Incorporated.

Apple e o logotipo da Apple são marcas registradas da Apple Computer, Inc. nos EUA e em outros países/regiões. iPod é uma marca registrada Apple Computer, Inc. iPod destina-se somente à cópia legal ou autorizada pelo proprietário. Não fure músicas.

Microsoft®, Windows®, Windows® XP e Windows Vista® são marcas comerciais registradas da Microsoft Corporation nos EUA.

UNIX® é marca registrada do The Open Group.

---

# Conteúdo

<b>1 Visão geral da impressora .....</b>	<b>1</b>
Vistas da impressora .....	2
Vista frontal da impressora .....	2
Vista traseira da impressora .....	3
Portas de interface .....	4
Vista do painel de controle (Painel de controle de 4 linhas, modelos n e dn apenas) .....	4
Vista do painel de controle (Painel de controle com tela sensível ao toque, apenas modelo x) .....	5
Especificações da impressora .....	7
Especificações técnicas .....	7
Sistemas operacionais compatíveis .....	8
Soluções de impressão móvel .....	11
Dimensões da impressora .....	12
Consumo de energia, especificações elétricas e emissões acústicas .....	14
Intervalo operacional-do ambiente .....	14
Configuração do hardware e instalação do software da impressora .....	15
<b>2 Bandejas de papel .....</b>	<b>17</b>
Carregar a Bandeja 1 (bandeja multiuso) com papel .....	18
Introdução .....	18
Orientação do papel da bandeja 1 .....	19
Usar modo de papel timbrado alternativo .....	19
Habilitar o modo de papel timbrado alternativo usando os menus do painel de controle da impressora .....	19
Carregue o papel nas Bandejas 2, 3, 4 e 5 .....	20
Introdução .....	20
Bandeja 2 e orientação de papel das bandejas de 550 folhas .....	22
Usar modo de papel timbrado alternativo .....	22
Habilitar o modo de papel timbrado alternativo usando os menus do painel de controle da impressora .....	23
Carregar e imprimir envelopes .....	24
Introdução .....	24
Imprimir envelopes .....	24

Orientação de envelopes .....	24
<b>3 Suprimentos, acessórios e peças .....</b>	<b>25</b>
Solicitar suprimentos, acessórios e peças .....	26
Pedidos .....	26
Suprimentos e acessórios .....	26
Peças para reparos e reposição por parte do cliente .....	27
Substitua o cartucho de toner .....	29
Introdução .....	29
Informações do cartucho de toner .....	29
Remova e substitua o cartucho .....	30
<b>4 Impressão .....</b>	<b>33</b>
Tarefas de impressão (Windows) .....	34
Como imprimir (Windows) .....	34
Imprimir automaticamente nos dois lados (Windows) .....	36
Imprimir manualmente nos dois lados (Windows) .....	36
Imprimir múltiplas páginas por folha (Windows) .....	37
Selecionar o tipo de papel (Windows) .....	37
Tarefas adicionais de impressão .....	37
Tarefas de impressão (OS X) .....	39
Como imprimir (OS X) .....	39
Imprimir automaticamente nos dois lados (OS X) .....	39
Imprimir manualmente nos dois lados (OS X) .....	39
Imprimir múltiplas páginas por folha (OS X) .....	40
Selecione o tipo de papel (OS X) .....	40
Tarefas adicionais de impressão .....	40
Armazenar trabalhos na impressora para imprimir mais tarde ou em modo privado .....	42
Introdução .....	42
Criar um trabalho armazenado (Windows) .....	42
Criar um trabalho armazenado (OS X) .....	44
Imprimir um trabalho armazenado .....	44
Excluir um trabalho armazenado .....	45
Impressão móvel .....	46
Introdução .....	46
HP ePrint via e-mail .....	46
Software HP ePrint .....	47
AirPrint .....	48
Impressão integrada para Android .....	48
Impressão HP Wi-Fi Direct e NFC .....	48
Imprimir a partir da porta USB .....	50

Introdução .....	50
Habilitar a porta USB para impressão .....	50
Imprimir documentos USB .....	51
<b>5 Gerenciar a impressora .....</b>	<b>53</b>
Configuração avançada com Servidor da Web Incorporado HP (EWS) .....	54
Introdução .....	54
Como acessar o servidor da Web incorporado HP (EWS) .....	54
Recursos do Servidor da Web Incorporado HP .....	55
Guia Informações .....	56
Guia Geral .....	56
Guia Imprimir .....	57
Guia Solução de problemas .....	57
Guia Segurança .....	58
Guia Serviços da Web da HP .....	58
Guia Rede .....	59
Lista Outros links .....	60
Configuração avançada com HP Utility para OS X .....	61
Abrir o HP Utility .....	61
Recursos do HP Utility .....	61
Definir configurações de rede IP .....	63
Isenção de responsabilidade sobre o compartilhamento da impressora .....	63
Exibir ou alterar as configurações de rede .....	63
Renomear o produto em uma rede .....	63
Configurar manualmente os parâmetros de TCP/IP IPv4 no painel de controle .....	64
Configuração manual de parâmetros de TCP/IP IPv6 no painel de controle .....	64
Configurações de velocidade de conexão e dúplex .....	65
Recursos de segurança da impressora .....	67
Introdução .....	67
Declarações de segurança .....	67
Atribuir uma senha de administrador .....	67
Segurança do IP .....	68
Bloquear o formatador .....	69
Suporte a criptografia: Discos rígidos seguros de alto desempenho da HP .....	69
Configurações de economia de energia .....	70
Introdução .....	70
Impressão no EconoMode .....	70
Definir o período de inatividade e configure a impressora para que utilize 1 watt ou menos de potência. ....	70
HP Web Jetadmin .....	73
Atualizações de software e firmware .....	74

<b>6 Solução de problemas .....</b>	<b>75</b>
Assistência ao cliente .....	76
Sistema de ajuda do painel de controle .....	77
Redefinir configurações de fábrica .....	78
Introdução .....	78
Método um: Restaurar configurações de fábrica no painel de controle da impressora .....	78
Método dois: Redefinir configurações de fábrica no Servidor da Web Incorporado da HP (apenas impressoras conectadas à rede) .....	78
Uma mensagem "Nível de cartucho está baixo" ou "Nível de cartucho está muito baixo" é exibida no painel de controle da impressora .....	80
Alterar as configurações de "muito baixo" .....	80
Para produtos com recurso de fax .....	80
Pedir suprimento .....	81
A impressora não coleta o papel ou apresenta alimentação incorreta .....	82
Introdução .....	82
A impressora não coleta papel .....	82
A impressora coleta várias folhas de papel .....	84
Eliminar atolamentos de papel .....	88
Introdução .....	88
Locais de obstruções .....	88
Navegação automática para eliminação de congestionamentos .....	89
Enfrentando congestionamentos de papel frequentes ou recorrentes? .....	89
Eliminar atolamentos de papel na Bandeja 1 .....	89
Eliminar atolamentos na Bandeja 2 e nas bandejas para 550 folhas .....	91
Remova atolamentos de papel na área do cartucho de toner .....	94
Remover congestionamentos de papel da bandeja traseira e da área do fusor .....	96
Eliminar atolamentos de papel no compartimento de saída .....	97
Eliminar atolamentos de papel na unidade duplex .....	98
Melhorar a qualidade da impressão .....	103
Introdução .....	103
Imprimir a partir de outro programa de software .....	103
Verifique a configuração do tipo de papel para o trabalho de impressão .....	103
Verificar a configuração do tipo de papel (Windows) .....	103
Verificar a configuração do tipo de papel (OS X) .....	103
Verifique o status do cartucho de toner .....	104
Limpar a impressora .....	104
Imprima uma página de limpeza .....	104
Inspeccionar visualmente o cartucho de toner .....	105
Verificar o papel e o ambiente de impressão .....	105
Etapa um: Usar papel que atenda às especificações da HP .....	105
Etapa dois: Verificar o ambiente .....	105



Etapa três: Configurar o alinhamento da bandeja individual .....	106
Verificar as configurações do EconoMode .....	106
Tentar um driver de impressão diferente .....	107
Solucionar problemas de rede com fio .....	109
Introdução .....	109
Conexão física incorreta .....	109
O computador está usando o endereço IP incorreto para a impressora .....	109
O computador não consegue estabelecer comunicação com a impressora .....	109
A impressora está usando o link e as configurações dúplex incorretos para a rede .....	110
Novos programas de software podem estar causando problemas de compatibilidade .....	110
O computador ou a estação de trabalho talvez esteja configurado incorretamente .....	110
A impressora foi desabilitada ou outras configurações de rede estão incorretas .....	110
<b>Índice .....</b>	<b>111</b>



---

# 1 Visão geral da impressora

- [Vistas da impressora](#)
- [Especificações da impressora](#)
- [Configuração do hardware e instalação do software da impressora](#)

## Para obter mais informações:

As informações a seguir estão corretas no momento da publicação. Para obter mais informações atuais, consulte [www.hp.com/support/ljM506](http://www.hp.com/support/ljM506).

A ajuda integral da HP para a impressora inclui as seguintes informações:

- Instalar e configurar
- Conhecer e usar
- Solução de problemas
- Fazer download de atualizações de software e firmware
- Participar de fóruns de suporte
- Localizar informações de garantia e reguladoras

## Vistas da impressora

- [Vista frontal da impressora](#)
- [Vista traseira da impressora](#)
- [Portas de interface](#)
- [Vista do painel de controle \(Painel de controle de 4 linhas, modelos n e dn apenas\)](#)
- [Vista do painel de controle \(Painel de controle com tela sensível ao toque, apenas modelo x\)](#)

### Vista frontal da impressora

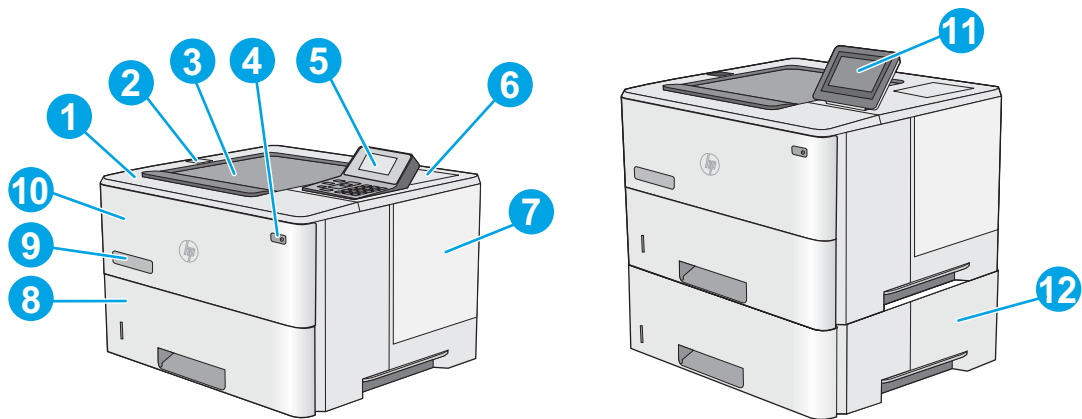

1	Tampa superior (acesso ao cartucho de toner)
2	Porta USB de fácil acesso  Insira uma unidade flash USB para impressão sem um computador ou para atualizar o firmware da impressora.  <b>NOTA:</b> Um administrador deve ativar essa porta antes do uso.
3	Compartimento de saída padrão
4	Botão liga/desliga
5	Painel de controle de LCD de 4 linhas com teclado (somente modelos n e dn)
6	Porta embutida para integração de hardware para conexão do acessório e dispositivos de terceiros (apenas modelos dn e x)  <b>NOTA:</b> Para usar o hardware integration pocket (HIP), instale o acessório de portas USB interno HP (B5L28A). A porta USB dentro do HIP não estará operacional de outra forma.
7	Tampa do formatador
8	Bandeja 2
9	Nome do modelo
10	Bandeja 1
11	Painel de controle com visor de tela sensível ao toque colorida (modelos x apenas)
12	Alimentador de papel 1 x 550 folhas, Bandeja 3 (incluso no modelo x, opcional para outros modelos)  <b>NOTA:</b> Cada modelo de impressora aceita até três alimentadores para 550 folhas opcionais (Bandejas 3, 4 e 5). A Bandeja 3 é incluída no modelo x.

## Vista traseira da impressora

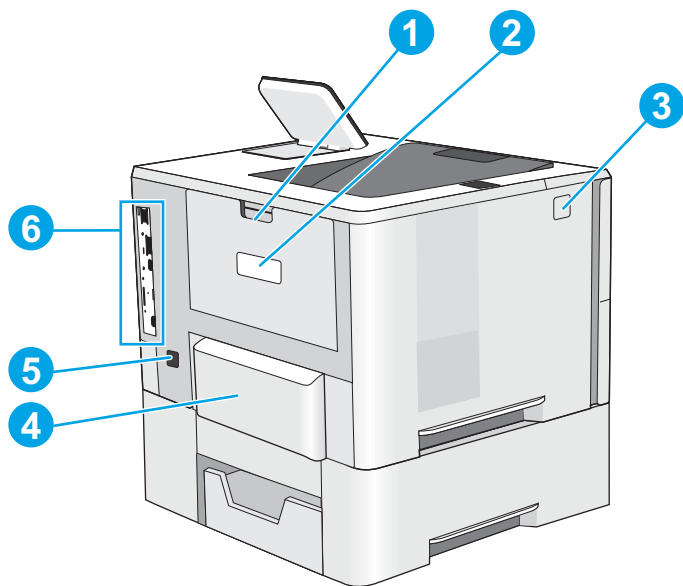

1	Porta traseira (acesso para eliminação de atolamentos)
2	Etiqueta com número de série e número do produto
3	Botão de liberação da tampa superior
4	Capa de poeira da Bandeja 2 (para impressão em papel tamanho ofício)
5	Conexão da alimentação
6	Formatador (contém as portas de interface)

## Portas de interface

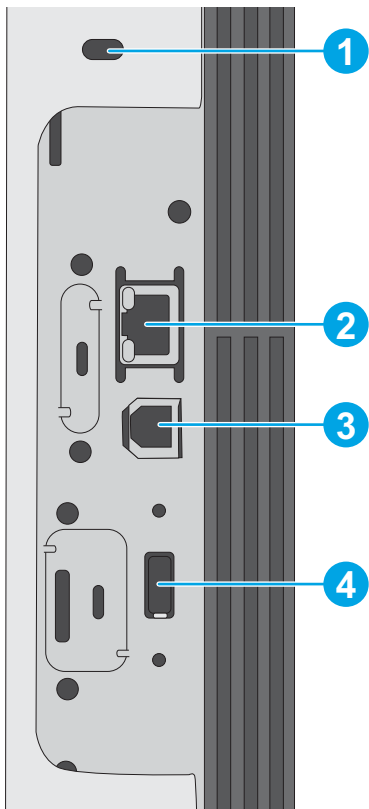

- 
- |   |   |
|---|---|
| 1 | Slot para trava de segurança tipo cabo  |
| 2 | Porta de rede Ethernet (RJ-45) de rede local (LAN)                                |
| 3 | Porta de impressão USB 2.0 de alta velocidade                                     |
| 4 | Porta USB para conectar dispositivos USB externos (essa porta pode estar fechada) |
- 

**NOTA:** Para obter uma impressão USB com fácil acesso, use a porta USB perto do painel de controle.

---

## Vista do painel de controle (Painel de controle de 4 linhas, modelos n e dn apenas)

Use o painel de controle para obter informações da impressora e do status do trabalho e para configurar a impressora.

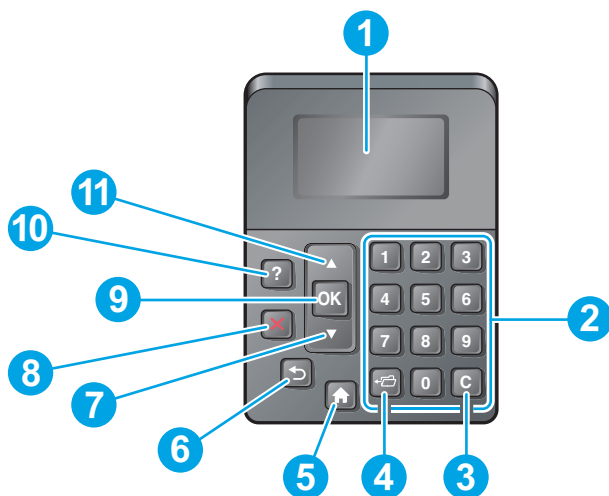

1	Visor do painel de controle	Mostra informações de status, menus, informações de ajuda e mensagens de erro
2	Teclado numérico	Insere valores numéricos
3	Botão Limpar	Retorna os valores para o padrão e sai da tela de ajuda
4	Botão Pasta	Oferece acesso rápido ao menu <a href="#">Recuperar trabalho</a>
5	Botão Início	Abre os menus e retorna à tela Inicial
6	Botão Voltar	Volta um nível na árvore do menu ou uma entrada numérica
7	Seta para baixo	Navega para o próximo item na lista ou reduz o valor de itens numéricos
8	Botão Parar	Cancela o trabalho de impressão atual e limpa as páginas da impressora
9	Botão OK	<ul style="list-style-type: none"> <li>• Salva o valor selecionado para um item</li> <li>• Executa a ação associada ao item realçado no visor do painel de controle</li> <li>• Elimina uma condição de erro quando é possível eliminá-la</li> </ul>
10	Botão Ajuda	Fornece informações sobre a mensagem no visor do painel de controle
11	Seta para cima	Navega para o item anterior da lista ou aumenta o valor de itens numéricos

## Vista do painel de controle (Painel de controle com tela sensível ao toque, apenas modelo x)

**NOTA:** Incline o painel de controle para uma melhor visualização.

A tela inicial permite o acesso aos recursos da impressora e indica seu status atual.

Volte para a Tela Inicial, a qualquer momento, clicando no botão Início. Clique no Botão Início na parte inferior do painel de controle da impressora ou toque no botão Início no canto superior esquerdo da maioria das telas.

**NOTA:** Os recursos exibidos na tela inicial podem variar, dependendo da configuração da impressora.

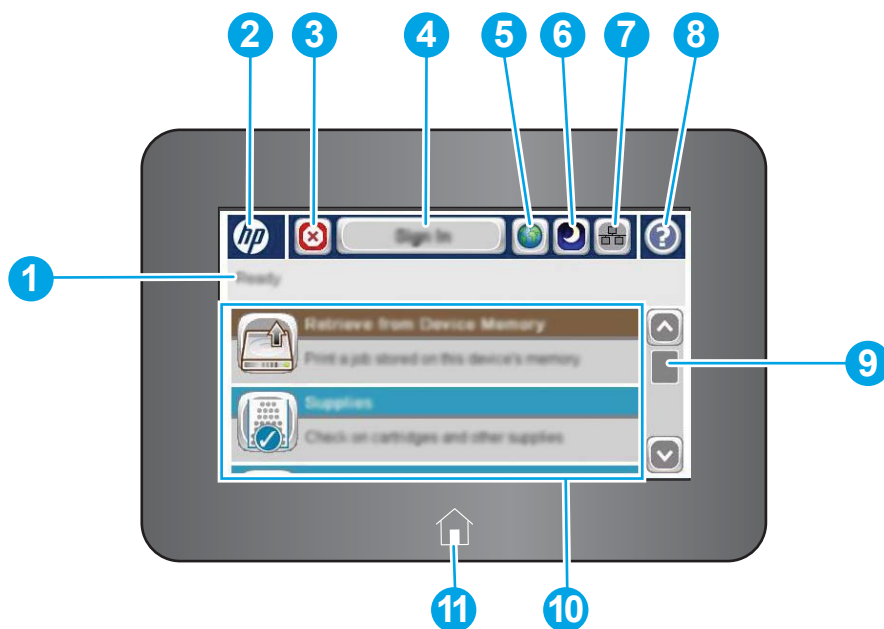

1	Status da impressora	A linha de status oferece informações sobre o status geral da impressora.
2	Logotipo da HP ou botão Início	Em qualquer tela, com exceção da tela inicial, o logotipo da HP muda para um botão Home (Início) . Toque no botão Home (Início)  para voltar à tela Inicial.
3	Botão Parar	Toque no botão Parar para pausar o trabalho atual. A tela <a href="#">Status do Trabalho</a> será aberta e fornece opções para cancelar ou continuar o trabalho.
4	Botão <a href="#">Login</a> ou <a href="#">Logout</a>	Toque no botão <a href="#">Login</a> para acessar recursos seguros.  Toque no botão <a href="#">Logout</a> para fazer logoff da impressora. A impressora restaura todas as opções para as configurações padrão.
5	Botão de seleção de idioma	Toque neste botão para selecionar o idioma exibido no painel de controle.
6	Botão Inatividade	Toque no botão Inatividade para colocar a impressora no modo de inatividade.
7	Botão Rede	Toque no botão Rede para encontrar informações sobre a conexão de rede.
8	Botão Ajuda	Toque no botão Ajuda para abrir o sistema de Ajuda incorporado.
9	Barra de rolagem	Use a barra de rolagem para ver a lista completa de recursos disponíveis.
10	Recursos	Dependendo da configuração da impressora, os recursos exibidos nesta área poderão incluir qualquer um dos seguintes itens: <ul style="list-style-type: none"> <li>• <a href="#">Recuperar do USB</a></li> <li>• <a href="#">Recuperar da memória do dispositivo</a></li> <li>• <a href="#">Suprimentos</a></li> <li>• <a href="#">Bandejas</a></li> <li>• <a href="#">Administração</a></li> <li>• <a href="#">Manutenção do dispositivo</a></li> </ul>
11	Botão Início	Toque no botão  Início para voltar à tela inicial da impressora a qualquer momento.



# Especificações da impressora

 **IMPORTANTE:** As seguintes especificações estão corretas no momento da publicação, mas elas estão sujeitas a mudança. Para obter informações mais atuais, consulte [www.hp.com/support/ljM506](http://www.hp.com/support/ljM506).

- [Especificações técnicas](#)
- [Sistemas operacionais compatíveis](#)
- [Soluções de impressão móvel](#)
- [Dimensões da impressora](#)
- [Consumo de energia, especificações elétricas e emissões acústicas](#)
- [Intervalo operacional-do ambiente](#)

## Especificações técnicas

Nome do modelo		M506n	M506dn	M506x
Número do produto		F2A68A	F2A69A	F2A70A
Manuseio de papel	Bandeja 1 (capacidade para 100 folhas)	✓	✓	✓
	Bandeja 2 (capacidade para 550 folhas)	✓	✓	✓
	Alimentador de papel de 1 x 550 folhas	Opcional	Opcional	✓
	<b>NOTA:</b> Cada modelo de impressora aceita até três alimentadores para 550 folhas opcionais (Bandejas 3, 4 e 5). A Bandeja 3 é incluída no modelo x.			
	Gabinete/suporte para impressora	Opcional	Opcional	Opcional
	Impressão dúplex automática	Não suportado	✓	✓
Conectividade	Conexão LAN Ethernet 10/100/1000 com IPv4 e IPv6	✓	✓	✓
	USB 2.0 de alta velocidade	✓	✓	✓
	Porta USB de acesso fácil para impressão sem um computador e para atualização do firmware	✓	✓	✓
	Porta de integração de hardware para conectar dispositivos de terceiros e acessórios	Não suportado	✓	✓
	Portas USB internas HP	Opcional	Opcional	Opcional

Nome do modelo		M506n	M506dn	M506x
Número do produto		F2A68A	F2A69A	F2A70A
	Acessório HP Jetdirect 3000w NFC/Wireless para impressão de dispositivos móveis	Opcional	Opcional	Não suportado
	<b>NOTA:</b> Para uso no Hardware Integration Pocket. O acessório de NFC/Wireless da HP Jetdirect 3000w requer o acessório de portas USB internas da HP. A J8031A também pode ser conectada através de uma porta USB traseira do host. Nesse caso, o HIP não é usado.			
	Comunicação próxima ao campo (NFC) HP integrada e funcionalidade Wi-Fi Direct para impressão a partir de dispositivos móveis	Não suportado	Não suportado	✓
	Acessório do servidor de impressão HP Jetdirect 2900nw para conexão sem fio	Opcional	Opcional	Opcional
<b>Memória</b>	Memória base de 512 MB	✓	✓	✓
	<b>NOTA:</b> A memória base é expansível até 1,5 GB adicionando um módulo de memória DIMM.			
<b>Armazenamento em massa</b>	Controlador multimídia 4 GB incorporado (eMMC)	✓	✓	✓
	Unidade de disco rígido FIPS com 500 GB	Opcional	Opcional	Opcional
<b>Segurança</b>	Módulo HP Trusted Platform para criptografia de todos os dados que passam pela impressora	Opcional	Opcional	Opcional
<b>Visor e entrada do painel de controle</b>	Exibição gráfica em quatro linhas com teclado numérico de 10 dígitos	✓	✓	Não suportado
	Painel de controle da tela de toque colorida	Não suportado	Não suportado	✓
<b>Impressão</b>	Imprime 45 páginas por minuto (ppm) em papel Carta e 43 ppm em papel tamanho A4	✓	✓	✓
	Impressão USB de fácil acesso (não é necessário um computador)	✓	✓	✓
	Armazena trabalhos na memória da impressora para imprimir mais tarde ou em modo privado	✓	✓	✓

## Sistemas operacionais compatíveis

As seguintes informações aplicam-se a drivers de impressão específicos à impressora Windows PCL 6 e OS X, e ao CD de instalação de software incluído na embalagem.

**Windows:** O CD de instalação do Software HP instala o driver de impressão "HP PCL.6" versão 3, o driver de impressão "HP PCL 6" versão 3 ou o driver de impressão "HP PCL 6" versão 4, dependendo do sistema operacional Windows, juntamente com softwares opcionais ao usar o instalador do software completo. Faça download do driver de impressão "HP PCL.6" versão 3, do driver de impressão "HP PCL 6" versão 3 e do driver de impressão "HP PCL 6" versão 4 do site de suporte da impressora para esta impressora: [www.hp.com/support/ljM506](http://www.hp.com/support/ljM506).

**Computadores Mac, OS X e dispositivos iOS:** Os computadores Mac e os dispositivos móveis Apple iOS são suportados nesta impressora. O driver de impressão do OS X e o utilitário de impressão estão disponíveis para download do site hp.com e também podem estar disponíveis via Apple Software Update. O software de instalação para OS X da HP não está incluso no CD na embalagem do software. Siga estas etapas para baixar o software de instalação da HP para o OS X:

1. Acesse o endereço [www.hp.com/support/ljM506](http://www.hp.com/support/ljM506).
2. Selecione **Opções de suporte**, em **Opções de download**, selecione **Drivers, Software e Firmware** e selecione o bundle da impressora.
3. Clique na versão do sistema operacional e então clique no botão **Download**.

**Tabela 1-1** Sistemas operacionais e drivers de impressoras suportados

Sistema operacional	Driver de impressão instalado (do CD de instalação do software para Windows, ou do instalador na Web para OS X)	Observações
Windows® XP SP3 de 32 bits	O driver de impressão "HP PCL.6" específico à impressora foi instalado nesse sistema operacional como parte da instalação básica do software. O instalador básico instala apenas o driver.	O instalador completo do software não é suportado neste sistema operacional.  A Microsoft encerrou o suporte base para Windows XP em abril de 2009. A HP continuará se esforçando para oferecer o melhor suporte para o sistema operacional XP descontinuado.
Windows Vista® de 32 bits	O driver de impressão "HP PCL.6" específico à impressora foi instalado nesse sistema operacional como parte da instalação básica do software. O instalador básico instala apenas o driver.	O instalador completo do software não é suportado neste sistema operacional.
Windows Server 2003 SP2 de 32 bits	O driver de impressão "HP PCL.6" específico à impressora foi instalado nesse sistema operacional como parte da instalação básica do software. O instalador básico instala apenas o driver.	O instalador completo do software não é suportado neste sistema operacional.  A Microsoft encerrou o suporte base para Windows Server 2003 em julho de 2010. A HP continuará se esforçando para oferecer o melhor suporte para o sistema operacional Server 2003 descontinuado.
Windows 7 SP1 de 32 bits e 64 bits	O driver de impressão "HP PCL 6" específico à impressora foi instalado nesse sistema operacional como parte da instalação completa do software.	
Windows 8 de 32 bits e 64 bits	O driver de impressão "HP PCL-6" específico à impressora foi instalado nesse sistema operacional como parte da instalação básica do software. O instalador básico instala apenas o driver.	O instalador completo do software não é suportado neste sistema operacional.  Suporte ao Windows 8 RT é fornecido por meio do Microsoft IN OS, Versão 4, driver de 32 bits.

**Tabela 1-1** Sistemas operacionais e drivers de impressoras suportados (continuação)

Sistema operacional	Driver de impressão instalado (do CD de instalação do software para Windows, ou do instalador na Web para OS X)	Observações
Windows 8.1 de 32 bits e 64 bits	O driver de impressão "HP PCL-6" específico à impressora foi instalado nesse sistema operacional como parte da instalação básica do software. O instalador básico instala apenas o driver.	O instalador completo do software não é suportado neste sistema operacional.  Suporte ao Windows 8.1 RT é fornecido por meio do Microsoft IN OS, Versão 4, driver de 32 bits.
Windows 10 de 32 bits e 64 bits	O driver de impressão "HP PCL-6" específico à impressora foi instalado nesse sistema operacional como parte da instalação básica do software. O instalador básico instala apenas o driver.	O instalador completo do software não é suportado neste sistema operacional.
Windows Server 2008 SP2 de 32 bits	O driver de impressão "HP PCL.6" específico à impressora foi instalado nesse sistema operacional como parte da instalação básica do software. O instalador básico instala apenas o driver.	O instalador completo do software não é suportado neste sistema operacional.
Windows Server 2008 SP2 de 64 bits	O driver de impressão "HP PCL-6" específico à impressora foi instalado nesse sistema operacional como parte da instalação básica do software. O instalador básico instala apenas o driver.	O instalador completo do software não é suportado neste sistema operacional.
Windows Server 2008 R2, SP 1 de 64 bits	O driver de impressão "HP PCL-6" específico à impressora foi instalado nesse sistema operacional como parte da instalação básica do software. O instalador básico instala apenas o driver.	O instalador completo do software não é suportado neste sistema operacional.
Windows Server 2012 (64 bits)	O instalador do software não suporta Windows Server 2012, mas os drivers de impressão "HP PCL 6", versão 3, e "HP PCL-6", versão 4, específicos à impressora, suportam.	Baixe o driver do website da HP e use a ferramenta Adicionar Impressora do Windows para instalá-lo.
Windows Server 2012 R2 de 64 bits	O instalador do software não suporta Windows Server 2012, mas os drivers de impressão "HP PCL 6", versão 3, e "HP PCL-6", versão 4, específicos à impressora, suportam.	Baixe o driver do website da HP e use a ferramenta Adicionar Impressora do Windows para instalá-lo.
OS X 10.8 Mountain Lion, OS X 10.9 Mavericks, OS X 10.10 Yosemite	O driver de impressão do OS X e o utilitário de impressão estão disponíveis para download no site hp.com e também podem estar disponíveis via Apple Software Update. O software de instalação para OS X da HP não está incluso no CD na embalagem do software.	Para OS X, baixe o instalador do site de suporte para essa impressora.  <ol style="list-style-type: none"> <li>1. Acesse o endereço <a href="http://www.hp.com/support/ljM506">www.hp.com/support/ljM506</a>.</li> <li>2. Selecione <b>Opções de suporte</b>, em <b>Opções de download</b>, selecione <b>Drivers, Software e Firmware</b> e selecione o bundle da impressora.</li> <li>3. Clique na versão do sistema operacional e então clique no botão <b>Download</b>.</li> </ol>

 **NOTA:** Para obter uma lista atualizada dos sistemas operacionais compatíveis, visite [www.hp.com/support/ljM506](http://www.hp.com/support/ljM506) e acesse a ajuda integral da HP para a impressora.

 **NOTA:** Para obter mais detalhes sobre sistemas operacionais do cliente e do servidor e para obter suporte do driver HP UPD para esta impressora, acesse [www.hp.com/go/upd](http://www.hp.com/go/upd). Em **Informações adicionais**, clique nos links.

**Tabela 1-2 Requisitos mínimos de sistema**

Windows	Computadores Mac e OS X
<ul style="list-style-type: none"><li>• Unidade de CD-ROM ou DVD ou conexão com a Internet</li></ul>	<ul style="list-style-type: none"><li>• Conexão de Internet</li></ul>
<ul style="list-style-type: none"><li>• Conexão USB dedicada 1.1 ou 2.0 ou uma conexão de rede</li></ul>	<ul style="list-style-type: none"><li>• 1 GB de espaço disponível no disco rígido</li></ul>
<ul style="list-style-type: none"><li>• 400 MB de espaço disponível no disco rígido</li></ul>	

## Soluções de impressão móvel

A impressora suporta os seguintes softwares para impressão móvel:

- Software HP ePrint

 **NOTA:** O Software HP ePrint suporta os seguintes sistemas operacionais: Windows 7 SP 1 (32 bits e 64 bits); Windows 8 (32 bits e 64 bits); Windows 8.1 (32 bits e 64 bits); Windows 10 (32 bits e 64 bits); e OS X versões 10.8 Mountain Lion, 10.9 Mavericks, e 10.10 Yosemite.

- HP ePrint via e-mail (Requer que os Serviços na Web HP estejam habilitados e que a impressora esteja registrado no HP Connected)
- Aplicativo HP ePrint (Disponível para Android, iOS e Blackberry)
- Aplicativo ePrint Enterprise (Suportado em todas as impressoras com software de servidor ePrint Enterprise)
- Aplicativo HP Home e Biz (disponível para dispositivos Symbian/Nokia)
- Google Cloud Print 1.0 (Requer que a impressora esteja registrada no HP Connected e no Google Cloud)
- AirPrint
- Impressão em Android

## Dimensões da impressora

Figura 1-1 Dimensões para modelos n e dn

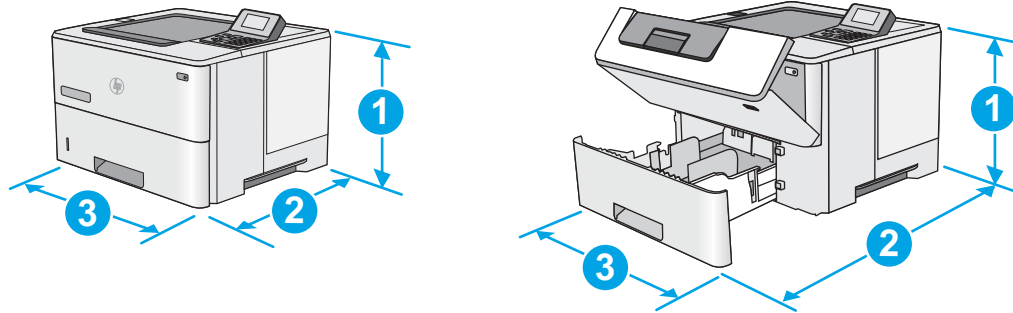

	Impressora totalmente fechada	Impressora totalmente aberta
1. Altura	296 mm	296 mm
2. Profundidade	Tampa de poeira da Bandeja 2 fechada: 376 mm Tampa de poeira da Bandeja 2 aberta: 444 mm	569 mm
3. Largura	410 mm	410 mm
Peso	12 kg	

Figura 1-2 Dimensões para modelo x

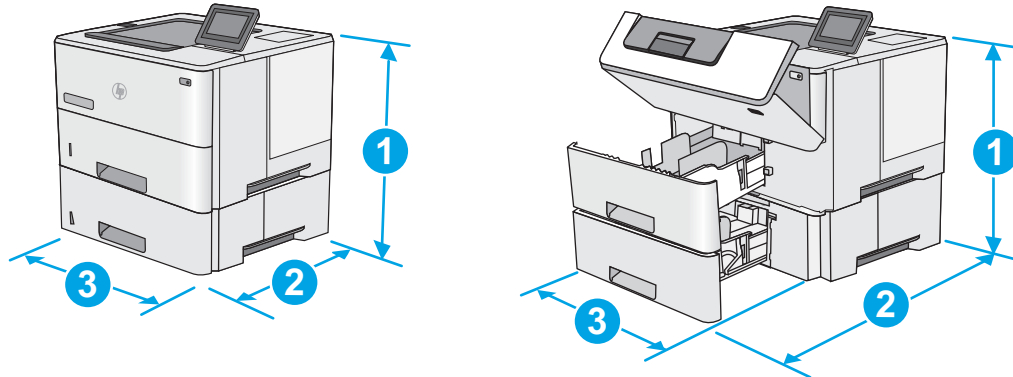

	Impressora totalmente fechada	Impressora totalmente aberta
1. Altura	415 mm	487 mm
2. Profundidade	Tampa de poeira da Bandeja 2 fechada: 376 mm Tampa de poeira da Bandeja 2 aberta: 444 mm	569 mm
3. Largura	410 mm	410 mm
Peso	13,4 kg	

**Figura 1-3** Dimensões para alimentador de papel 1 x 550 folhas

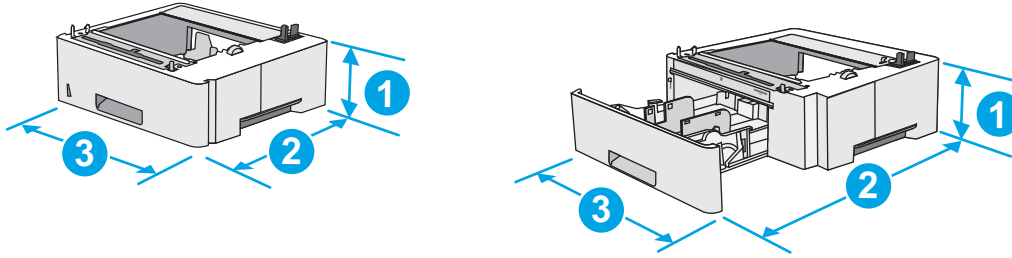

1. Altura	130 mm
2. Profundidade	Bandeja fechada: 376 mm Bandeja aberta: 569 mm
3. Largura	410 mm
Peso	1,4 kg

**Figura 1-4** Dimensões do gabinete/suporte

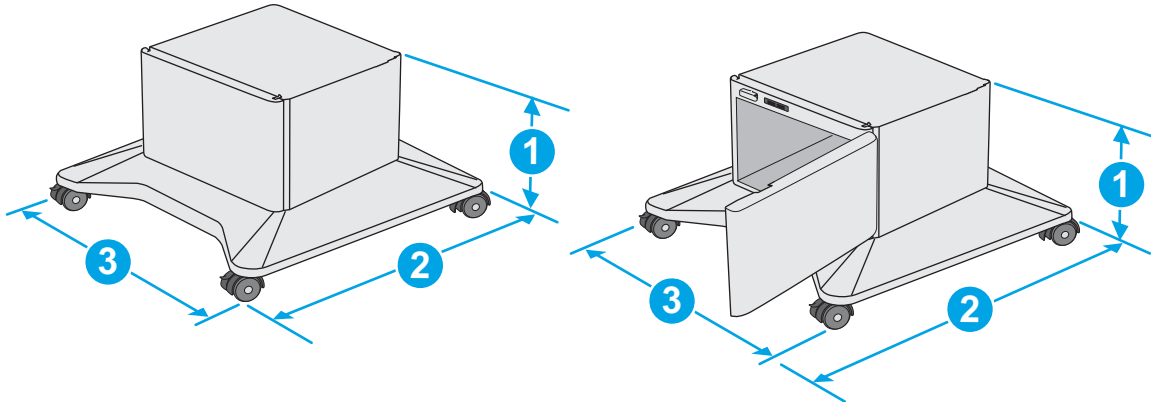

1. Altura	381 mm
2. Profundidade	Porta fechada: 632 mm Porta aberta e rodízios traseiros girados: 865 mm
3. Largura	Porta fechada: 600 mm Porta aberta e rodízios traseiros girados: 630 mm
Peso	9,0 kg

<sup>1</sup> Valores sujeitos a mudanças. Para obter mais informações, acesse [www.hp.com/support/ljM506](http://www.hp.com/support/ljM506).

Figura 1-5 Dimensões da impressora com três alimentadores de papel 1 x 550 folhas e gabinete/suporte

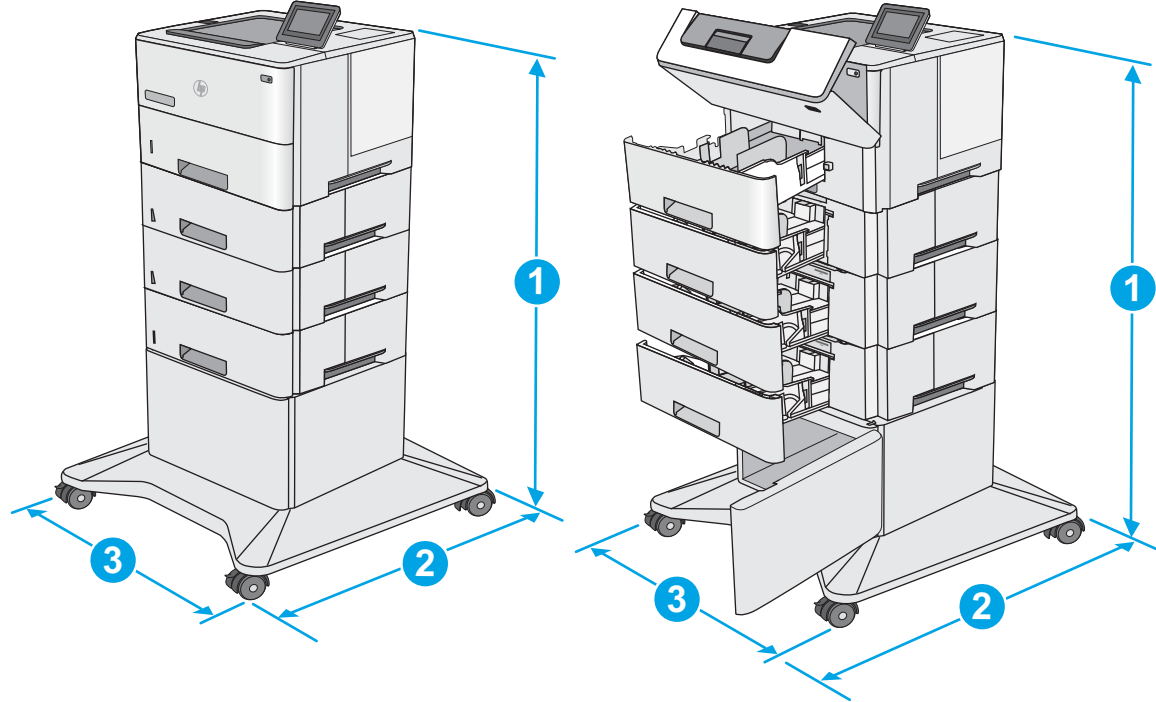

	Impressora e acessórios completamente fechados	Impressora e acessórios completamente abertos
1. Altura	1067 mm	1067 mm
2. Profundidade e	632 mm	865 mm
3. Largura	600 mm	630 mm
Peso	25,2 kg	

<sup>1</sup> Valores sujeitos a mudanças. Para obter mais informações, acesse [www.hp.com/support/ljM506](http://www.hp.com/support/ljM506).

## Consumo de energia, especificações elétricas e emissões acústicas

Consulte [www.hp.com/support/ljM506](http://www.hp.com/support/ljM506) para obter informações atualizadas.

**⚠ CUIDADO:** Os requisitos de alimentação são baseados no país/região onde a impressora é vendida. Não converta as tensões de operação. Isto danifica a impressora e invalida a garantia do produto.

## Intervalo operacional-do ambiente

Tabela 1-3 Especificações do ambiente operacional

Ambiente	Recomendado	Permitido
Temperatura	17° a 25°C	15° a 30°C
Umidade relativa	30% a 70% de umidade relativa (UR)	10% a 80% de UR



## Configuração do hardware e instalação do software da impressora

Para obter as instruções de configuração básicas, consulte o Guia de Instalação do Hardware que acompanha a impressora. Para obter instruções adicionais, acesse o suporte HP na Web.

Acesse [www.hp.com/support/ljM506](http://www.hp.com/support/ljM506) para obter ajuda completa da HP para a impressora. Localize o seguinte suporte:

- Instalar e configurar
- Conhecer e usar
- Solução de problemas
- Fazer download de atualizações de software e firmware
- Participar de fóruns de suporte
- Localizar informações de garantia e reguladoras



---

## 2 Bandejas de papel

- [Carregar a Bandeja 1 \(bandeja multiuso\) com papel](#)
- [Carregue o papel nas Bandejas 2, 3, 4 e 5](#)
- [Carregar e imprimir envelopes](#)

### Para obter mais informações:

As informações a seguir estão corretas no momento da publicação. Para obter mais informações atuais, consulte [www.hp.com/support/ljM506](http://www.hp.com/support/ljM506).

A ajuda integral da HP para a impressora inclui as seguintes informações:

- Instalar e configurar
- Conhecer e usar
- Solução de problemas
- Fazer download de atualizações de software e firmware
- Participar de fóruns de suporte
- Localizar informações de garantia e reguladoras

# Carregar a Bandeja 1 (bandeja multiuso) com papel

## Introdução

As seguintes informações descrevem como carregar papel na Bandeja 1. Essa bandeja suporta até 100 folhas de papel de 75 g/m<sup>2</sup>.

 **NOTA:** Selecione o tipo de papel correto no driver da impressora antes de imprimir.

 **CUIDADO:** Para evitar atolamentos, nunca adicione nem remova papel da Bandeja 1 durante a impressão.

1. Segure a alça no outro lado da Bandeja 1 e puxe-a para frente para abri-la.

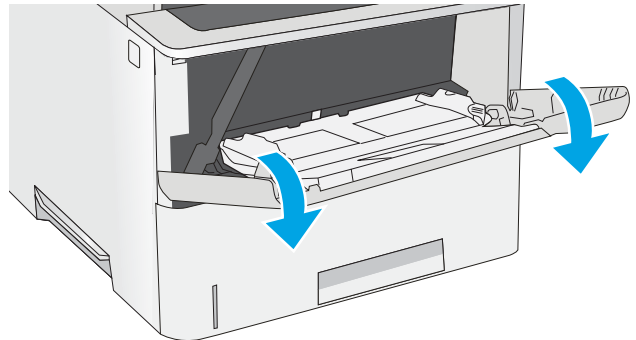

2. Puxe a extensão da bandeja para suportar o papel.

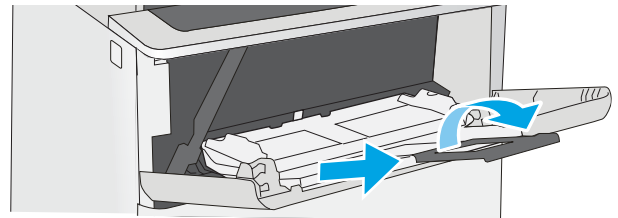

3. Abra as guias de papel no tamanho correto e, depois, coloque os papéis na bandeja. Para obter informações sobre como orientar o papel, consulte [Orientação do papel da bandeja 1 na página 19](#).

Verifique se o papel se encaixa sob as linhas nas guias de papel.

**NOTA:** A altura máxima da pilha é 10 mm ou aproximadamente 100 folhas de papel de 75g.

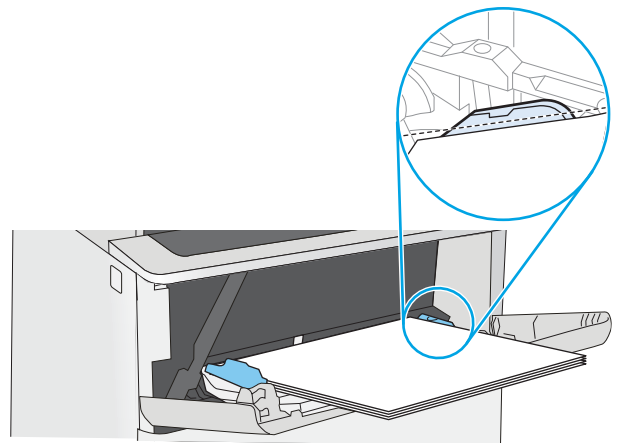

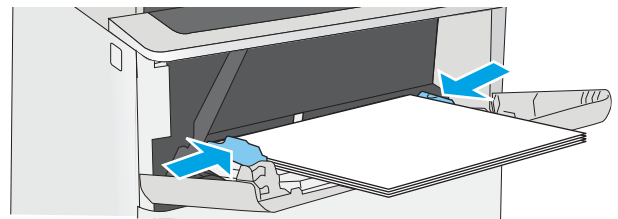

4. Ajuste as guias laterais de forma que toquem levemente a pilha de papel, sem dobrá-la.



## Orientação do papel da bandeja 1

Ao usar um papel que requeira uma orientação específica, coloque-o de acordo com as informações da tabela a seguir.

 **NOTA:** As configurações de [Modo de papel timbrado alternativo](#) afeta a forma de carregamento do papel timbrado ou pré-impresso. Essa configuração vem desativada. Ao usar esse modo, coloque o papel da mesma forma que você faria para a impressão dúplex automática. Para obter mais informações, consulte [Usar modo de papel timbrado alternativo na página 19](#).

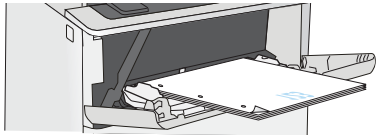
Tipo de papel	Impressão em um só lado	Impressão dúplex e Modo Alternativo de Papel Timbrado
Papel timbrado, pré-impresso ou perfurado	Face para cima Margem superior entra primeiro na impressora	Face para baixo Margem inferior entra primeiro na impressora
		

## Usar modo de papel timbrado alternativo

Use o recurso [Modo de papel timbrado alternativo](#) para que você possa colocar papel timbrado ou pré-impresso na bandeja da mesma forma para todos os trabalhos, esteja você imprimindo em um ou nos dois lados da folha. Ao usar esse modo, coloque o papel da mesma forma que você faria para a impressão dúplex automática.

Para usar o recurso, habilite-o usando os menus do painel de controle da impressora.

## Habilitar o modo de papel timbrado alternativo usando os menus do painel de controle da impressora

1. Pressione o botão  Início no painel de controle do produto.
2. Abra os seguintes menus:
  - [Administração](#)
  - [Gerenciar bandejas](#)
  - [Modo de papel timbrado alternativo](#)
3. Selecione a opção [Ativado](#) e, em seguida, toque em [Salvar](#) ou pressione o botão [OK](#).

# Carregue o papel nas Bandejas 2, 3, 4 e 5

## Introdução

As seguintes informações descrevem como carregar papel na Bandeja 2 e nas bandejas opcionais de 550 folhas (número da peça F2A72A). Essas bandejas aceitam até 550 folhas de papel de 75 g/m<sup>2</sup>.

 **NOTA:** O procedimento de carregamento de papel nas bandejas de 550 folhas é o mesmo da Bandeja 2. Somente a Bandeja 2 é exibida aqui.

 **CUIDADO:** Não estenda mais de uma bandeja de papel ao mesmo tempo.

1. Abra a bandeja.

**NOTA:** Não abra a bandeja enquanto ela estiver em uso.

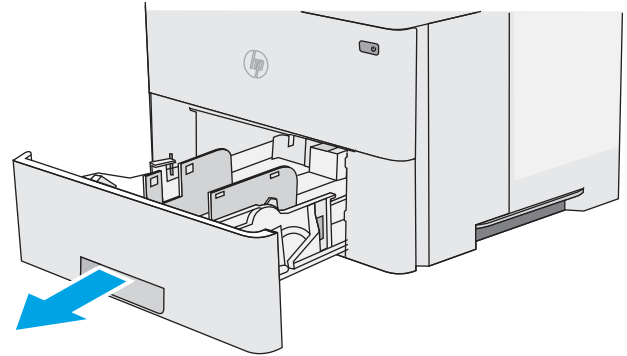

2. Antes de carregar papel, ajuste as guias de largura do papel apertando as travas de ajuste e deslizando as guias até o tamanho do papel que está sendo usado.

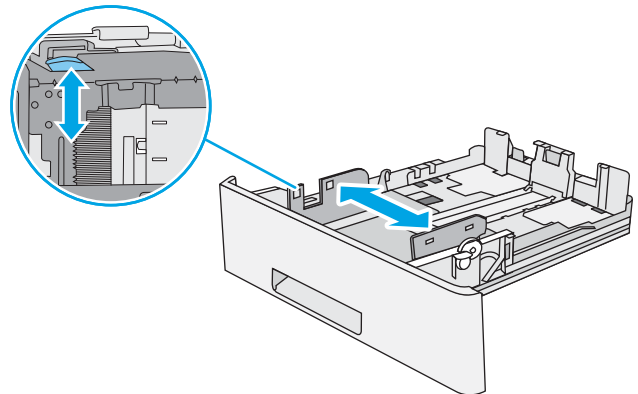

3. Ajuste a guia de comprimento do papel apertando a trava de ajuste e deslizando a guia até o tamanho do papel que está sendo usado.

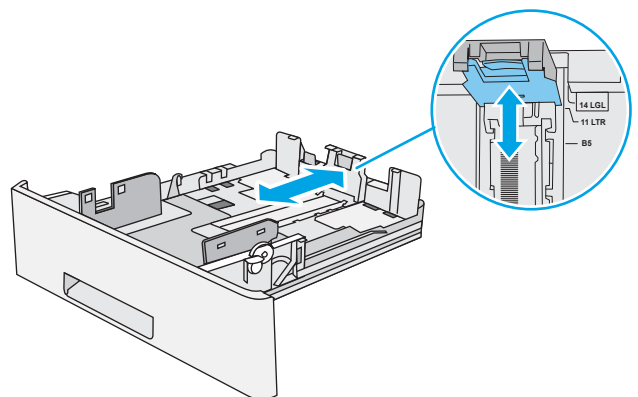

4. Para colocar papel de tamanho ofício na bandeja, aperte a alavanca na parte de trás da bandeja que fica à esquerda do centro e, em seguida, estenda a bandeja de volta para o tamanho de papel correto.

**NOTA:** Esta etapa não se aplica a outros tamanhos de papel.

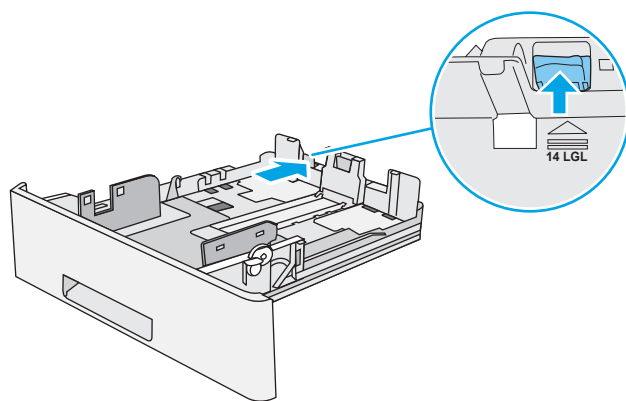

5. Carregue papel na bandeja. Para obter informações sobre como orientar o papel, consulte [Bandeja 2 e orientação de papel das bandejas de 550 folhas na página 22](#).

**NOTA:** Não ajuste as guias do papel firmemente contra a pilha de papel. Ajuste-as aos recuos ou marcações na bandeja.

**NOTA:** Para impedir atolamentos, ajuste as guias do papel para o tamanho correto e não encha demais a bandeja. Certifique-se de que o topo da pilha esteja abaixo do indicador de bandeja cheia, conforme mostrado na ilustração.

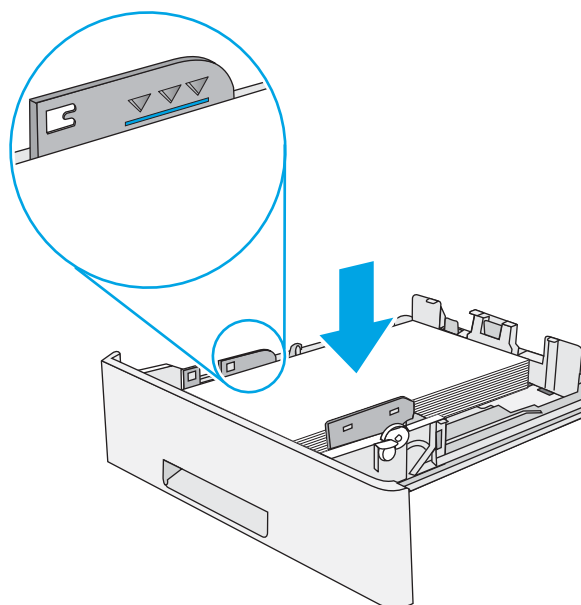

6. Feche a bandeja.

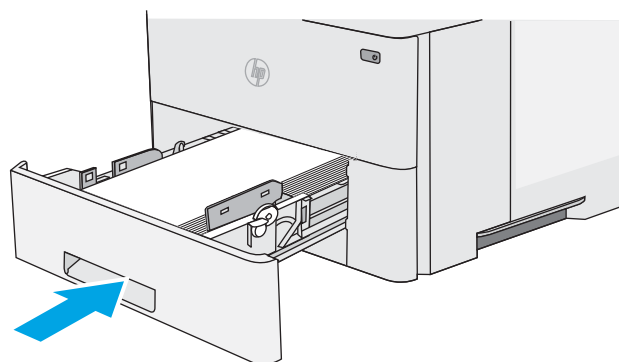

7. A mensagem de configuração da bandeja é exibida no painel de controle da impressora.
8. Se o tamanho e o tipo de papel mostrado não for correto, selecione **Modificar** para escolher um tamanho ou tipo diferente de papel.

Para papel de tamanho personalizado, especifique as dimensões X e Y do papel quando o prompt aparecer no painel de controle da impressora.

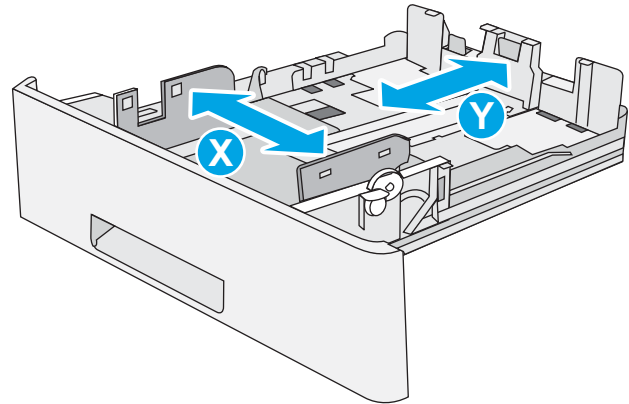

## Bandeja 2 e orientação de papel das bandejas de 550 folhas

Ao usar um papel que requeira uma orientação específica, coloque-o de acordo com as informações da tabela a seguir.

**NOTA:** As configurações de **Modo de papel timbrado alternativo** afeta a forma de carregamento do papel timbrado ou pré-impresso. Essa configuração vem desativada. Ao usar esse modo, coloque o papel da mesma forma que você faria para a impressão dúplex automática. Para obter mais informações, consulte [Usar modo de papel timbrado alternativo na página 22](#).

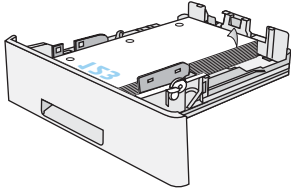
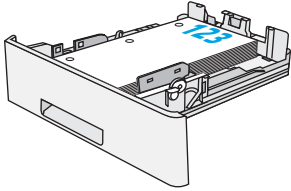
Tipo de papel	Impressão em um só lado	Impressão dúplex e Modo Alternativo de Papel Timbrado
Papel timbrado, pré-impresso ou perfurado	Face para baixo	Face para cima
	Margem superior na parte frontal da bandeja	Margem inferior na parte frontal da bandeja
		

## Usar modo de papel timbrado alternativo

Use o recurso **Modo de papel timbrado alternativo** para que você possa colocar papel timbrado ou pré-impresso na bandeja da mesma forma para todos os trabalhos, esteja você imprimindo em um ou nos dois lados da folha. Ao usar esse modo, coloque o papel da mesma forma que você faria para a impressão dúplex automática.

Para usar o recurso, habilite-o usando os menus do painel de controle da impressora.



## Habilitar o modo de papel timbrado alternativo usando os menus do painel de controle da impressora

1. Pressione o botão  Início no painel de controle do produto.
2. Abra os seguintes menus:
  - [Administração](#)
  - [Gerenciar bandejas](#)
  - [Modo de papel timbrado alternativo](#)
3. Selecione a opção [Ativado](#) e, em seguida, toque em [Salvar](#) ou pressione o botão [OK](#).

# Carregar e imprimir envelopes

## Introdução

As informações a seguir descrevem como carregar e imprimir envelopes. Use somente a Bandeja 1 para imprimir em envelopes. A Bandeja 1 suporta até 10 envelopes.

Para imprimir envelopes usando a opção de alimentação manual, siga estas etapas para selecionar as configurações corretas no driver de impressão e, em seguida, carregue os envelopes na bandeja depois de enviar o trabalho de impressão para a impressora.

## Imprimir envelopes

1. No programa de software, selecione a opção **Imprimir**.
2. Selecione a impressora na lista de impressoras e, em seguida, clique ou toque no botão **Propriedades** ou **Preferências** para abrir o driver de impressão.

---

 **NOTA:** O nome do botão varia de acordo com programas de software diferentes.

 **NOTA:** Para acessar esses recursos da tela Inicial do Windows 8 ou 8.1, selecione **Dispositivos, Impressora** e, em seguida, selecione a impressora.

---

3. Clique ou toque na guia **Papel/Qualidade**.
4. Na lista suspensa **Tamanho do papel**, selecione o tamanho correto para os envelopes.
5. Na lista suspensa **Tipo de papel**, selecione **Envelope**.
6. Na lista suspensa **Origem do papel**, selecione **Alimentação Manual**.
7. Clique no botão **OK** para fechar a caixa de diálogo **Propriedades do documento**.
8. Na caixa de diálogo **Imprimir**, clique no botão **OK** para imprimir o trabalho.

## Orientação de envelopes

---

Carregue envelopes na bandeja 1 voltados para cima, com a extremidade de postagem curta voltada para a impressora.

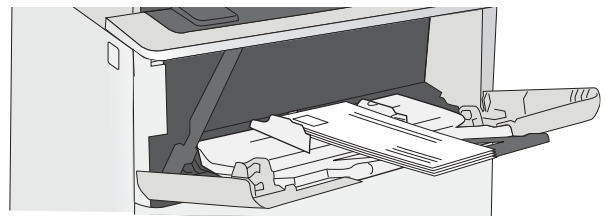

---

## 3 Suprimentos, acessórios e peças

- [Solicitar suprimentos, acessórios e peças](#)
- [Substitua o cartucho de toner](#)

### Para obter mais informações:

As informações a seguir estão corretas no momento da publicação. Para obter mais informações atuais, consulte [www.hp.com/support/ljM506](http://www.hp.com/support/ljM506).

A ajuda integral da HP para a impressora inclui as seguintes informações:

- Instalar e configurar
- Conhecer e usar
- Solução de problemas
- Fazer download de atualizações de software e firmware
- Participar de fóruns de suporte
- Localizar informações de garantia e reguladoras

# Solicitar suprimentos, acessórios e peças

## Pedidos

Pedidos de suprimentos e papel	<a href="http://www.hp.com/go/suresupply">www.hp.com/go/suresupply</a>
Solicite sempre peças ou acessórios HP originais	<a href="http://www.hp.com/buy/parts">www.hp.com/buy/parts</a>
Peça por meio de provedores de serviço ou suporte	Entre em contato com um fornecedor autorizado de assistência técnica ou suporte HP.
Pedir usando o servidor da Web incorporado HP (EWS)	Para acessar, de um navegador da web compatível, digite o endereço IP ou o nome do host no campo de endereço/URL. O EWS contém um link para o site HP SureSupply, que fornece opções para a compra de suprimentos originais da HP.

## Suprimentos e acessórios

Item	Descrição	Número do cartucho	Número de peça
<b>Suprimentos</b>			
Cartucho de toner preto original HP 87A LaserJet	Cartucho de toner preto de capacidade padrão para substituição	87A	CF287A
Cartucho de toner original preto de alta capacidade HP 87X LaserJet	Cartucho de toner preto de alta capacidade para substituição	87X	CF287X
<b>Acessórios</b>			
Alimentador de papel de 1 x 550 folhas	Alimentador de papel de 550 folhas opcional  <b>NOTA:</b> A impressora suporta até três alimentadores de papel 1 x 550 folhas.	Não aplicável	F2A72A
Suporte e gabinete da impressora	Suporte opcional com gabinete de armazenamento para suportar o fluxo da impressora  Recomendado ao usar vários alimentadores de papel opcionais.	Não aplicável	F2A73A
Unidade de disco rígido FIPS com 500 GB	Disco rígido opcional	Não aplicável	B5L29A
Memória DIMM DDR3 de 1 GB	DIMM opcional para expansão da memória	Não aplicável	G6W84A
Portas USB internas HP	Duas portas USB opcionais para conexão de dispositivos de terceiros	Não aplicável	B5L28A
Porta USB interna HP M506, M527	Acessório de Portas USB Internas	Não aplicável	F2A87A
Módulo HP Trusted Platform	Criptografia automaticamente todos os dados que passam através da impressora	Não aplicável	F5S62A

Item	Descrição	Número do cartucho	Número de peça
Servidor de impressão HP Jetdirect 2900nw	Acessório do servidor de impressão sem fio USB	Não aplicável	J8031A
Acessório HP Jetdirect 3000w NFC/Wireless	Acessório Wi-Fi direct para impressão por "toque" de dispositivos móveis	Não aplicável	J8030A

**NOTA:** Para uso no Hardware Integration Pocket. O acessório de NFC/Wireless da HP Jetdirect 3000w requer o acessório de portas USB internas da HP (B2L28A). A J8031A também pode ser conectada através de uma porta USB traseira do host. Nesse caso, o HIP não é usado.

## Peças para reparos e reposição por parte do cliente

As peças CSR para autorreparo pelo cliente estão disponíveis para muitas impressoras HP LaserJet para reduzir o tempo de reparo. Para obter mais informações sobre o programa CSR e suas vantagens, acesse [www.hp.com/go/csr-support](http://www.hp.com/go/csr-support) e [www.hp.com/go/csr-faq](http://www.hp.com/go/csr-faq).

Peças de substituição originais da HP podem ser solicitadas em [www.hp.com/buy/parts](http://www.hp.com/buy/parts) ou entrando em contato com o serviço ou provedor autorizado HP. Ao realizar a solicitação, um dos seguintes itens será necessário: número da peça, número de série (na parte traseira da impressora), número ou nome da impressora.

- As peças listadas como de auto-substituição **Obrigatória** devem ser instaladas pelo cliente, a menos que o cliente queira pagar uma equipe de serviço da HP para executar o serviço. Para essas peças, o suporte no local ou o retorno para o depósito não é fornecido, de acordo com a garantia de sua impressora HP.
- As peças listadas como de auto-substituição **Opcional** poderão ser instaladas pela equipe de serviço da HP mediante solicitação, sem custo adicional, durante o período de garantia da impressora.

Item	Descrição	Opções de auto-substituição	Número de peça
Kit do painel de controle (somente modelo x)	Painel de controle da tela de toque sobressalente	Obrigatória	B5L24-67903
Kit de unidade de memória de estado sólido	Substituição de unidade de memória de estado sólido	Obrigatória	5851-6415
Kit de unidade de disco rígido	Substituição da unidade de disco rígido	Obrigatória	5851-6417
Kit HDD de 500 GB em conformidade com FIPS (somente governo dos EUA)	Substituição da unidade de disco rígido	Obrigatória	B5L29-67903
Kit para servidor de impressão sem fio USB	Substituição do servidor de impressão HP Jetdirect 2900nw	Obrigatória	5851-6421
Lista de acessório de NFC	Substituição do acessório HP Jetdirect 3000w NFC/Wireless	Obrigatória	5851-6429
Memória DIMM DDR3 de 1 GB	Substituição memória DIMM	Obrigatória	5851-6422
Kit de Portas USB Internas HP	Substituição das portas USB internas	Obrigatória	B5L28-67902
Kit de unidade de disco rígido seguro	Substituição da unidade de disco rígido seguro de alto desempenho HP	Obrigatória	B5L29-67903
Kit de serviço do cilindro de transferência	Cilindro de transferência de substituição	Obrigatória	F2A76-67905

<b>Item</b>	<b>Descrição</b>	<b>Opções de auto-substituição</b>	<b>Número de peça</b>
Kit de cilindro, coleta e separação, Bandeja 1	Cilindros de substituição para a Bandeja 1	Obrigatória	F2A76-67906
Kit de cilindro das bandejas 2-x	Cilindros sobressalentes para as Bandejas 2, 3, 4 e 5	Obrigatória	F2A76-67907
Alimentador de papel para 1 x 550 folhas	Alimentador de papel de substituição	Obrigatória	F2A72-67901
Suporte e gabinete da impressora	Suporte e gabinete de substituição da impressora	Obrigatória	F2A73-67901

# Substitua o cartucho de toner

## Introdução

As seguintes informações fornecem detalhes sobre os cartuchos de toner da impressora, incluindo instruções sobre como substituí-los.

- [Informações do cartucho de toner](#)
- [Remova e substitua o cartucho](#)

## Informações do cartucho de toner

Esta impressora indica quando o nível do cartucho de toner está baixo ou muito baixo. A vida útil real restante do cartucho de toner pode variar. É recomendável ter um cartucho de impressão para substituição disponível para instalação quando a qualidade de impressão não estiver mais satisfatória.

Continue imprimindo com o cartucho atual até que a redistribuição do toner não produza mais uma qualidade de impressão aceitável. Para redistribuir o toner, remova o cartucho de toner da impressora e agite-o levemente para trás e para frente sobre seu eixo horizontal. Para uma representação gráfica, consulte as instruções de substituição do cartucho. Reinsira o cartucho de toner na impressora e feche a tampa.

Para adquirir cartuchos ou verificar a compatibilidade dos cartuchos com a impressora, acesse o HP SureSupply em [www.hp.com/go/suresupply](http://www.hp.com/go/suresupply). Vá até o canto inferior da página e verifique se o país/região está correto.

Item	Descrição	Número do cartucho	Número de peça
Cartucho de toner preto original HP 87A LaserJet	Cartucho de toner preto de capacidade padrão para substituição	87A	CF287A
Cartucho de toner original preto de alta capacidade HP 87X LaserJet	Cartucho de toner preto de alta capacidade para substituição	87X	CF287X

 **NOTA:** Os cartuchos de toner de alta capacidade contêm mais toner que os cartuchos padrão para um maior fluxo de página. Para obter mais informações, acesse [www.hp.com/go/learnaboutesupplies](http://www.hp.com/go/learnaboutesupplies).

Não retire o cartucho de toner de sua embalagem até o momento de usá-lo.

 **CUIDADO:** Para evitar danos ao cartucho de toner, não o exponha à luz por mais de alguns minutos. Cubra o tambor de imagens verde se o cartucho de toner tiver de ser removido da impressora durante um período prolongado.

A ilustração a seguir mostra os componentes do cartucho de toner.

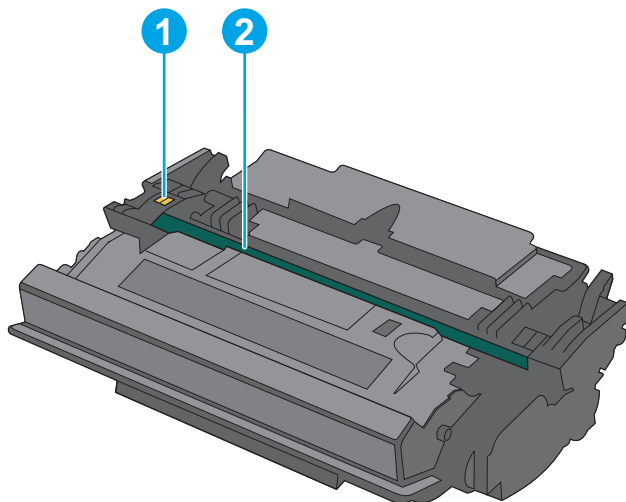

- |   |                   |
|---|-------------------|
| 1 | Chip de memória   |
| 2 | Tambor de imagens |

**CUIDADO:** Não toque no tambor de imagem. Impressões digitais podem causar problemas de qualidade de impressão.

**⚠ CUIDADO:** Caso caia toner em suas roupas, limpe com um pano seco e lave a roupa em água fria. Água quente irá fixar o toner ao tecido.

**📄 NOTA:** Informações sobre a reciclagem de cartuchos de toner usados estão na caixa do cartucho.

## Remova e substitua o cartucho

1. Pressione o botão de liberação da tampa superior no lado esquerdo da impressora.

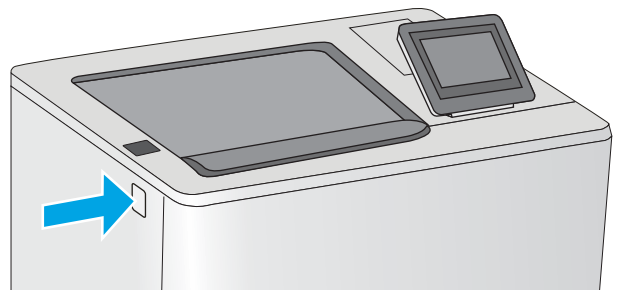

2. Abra a porta frontal.

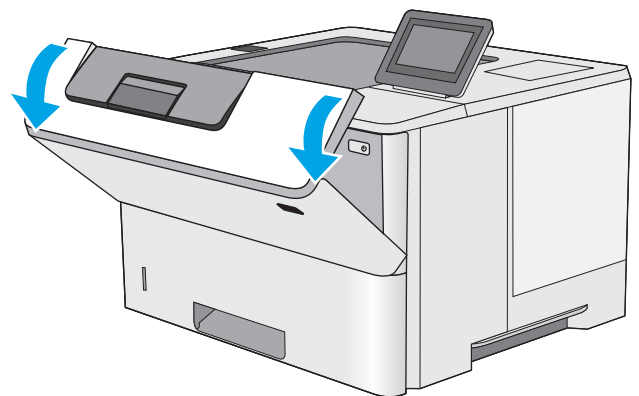



3. Segure a alça do cartucho de toner usado e puxe o cartucho para removê-lo.

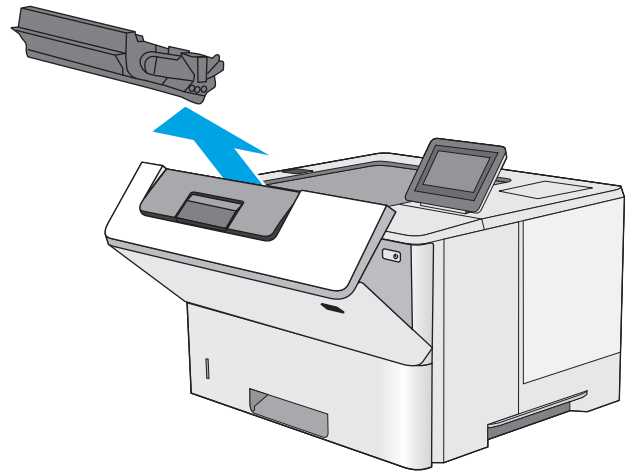

4. Remova o novo cartucho de toner de sua folha de proteção arrancando a tira de plástico e abrindo a embalagem. Guarde todas as embalagens para reciclagem do cartucho de toner utilizado.

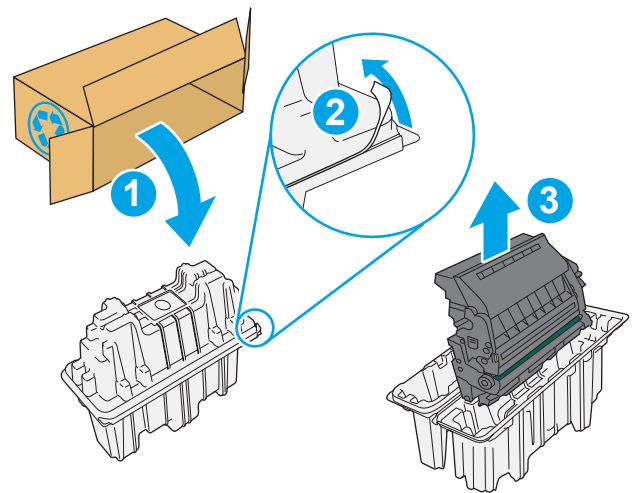

5. Segure ambos os lados do cartucho de toner e agite para cima e para baixo 5-6 vezes.

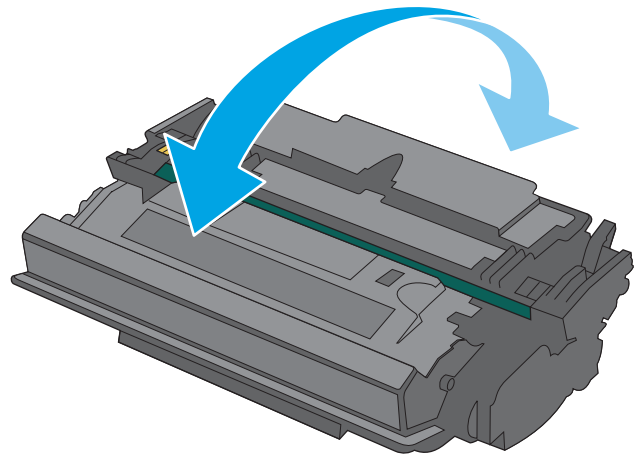

6. Alinhe o cartucho de toner com o slot e, em seguida, insira o cartucho na impressora.

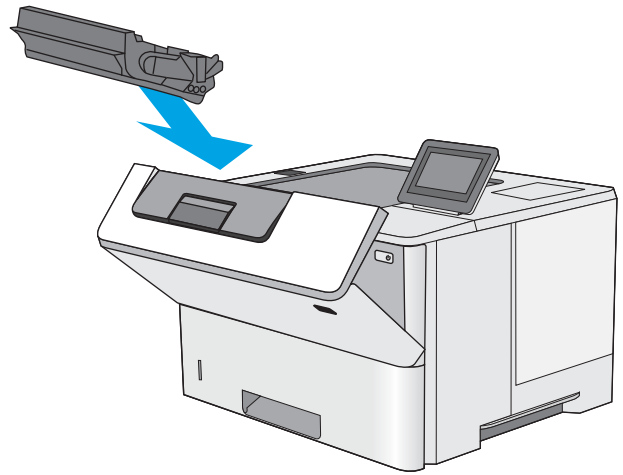

7. Feche a porta frontal.

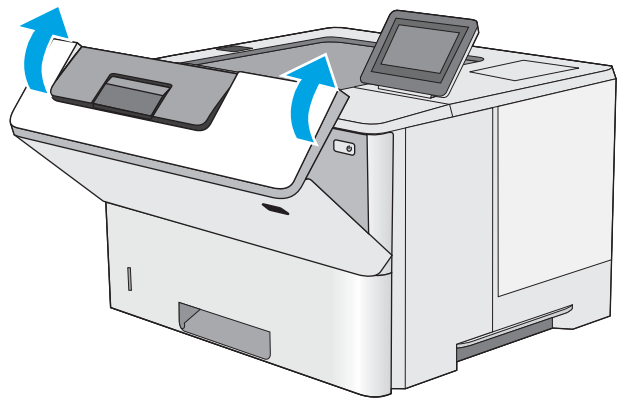

8. Embale o cartucho de toner usado e ponha-o na caixa de onde veio o novo cartucho. Consulte o guia de reciclagem anexo para obter informações sobre reciclagem.

Nos EUA e no Canadá, um selo postal pré-pago está incluso na caixa. Em outros países/regiões, vá para [www.hp.com/recycle](http://www.hp.com/recycle) para imprimir um selo postal pré-pago.

Cole o selo postal pré-pago na caixa e retorne à HP o cartucho usado para reciclagem.

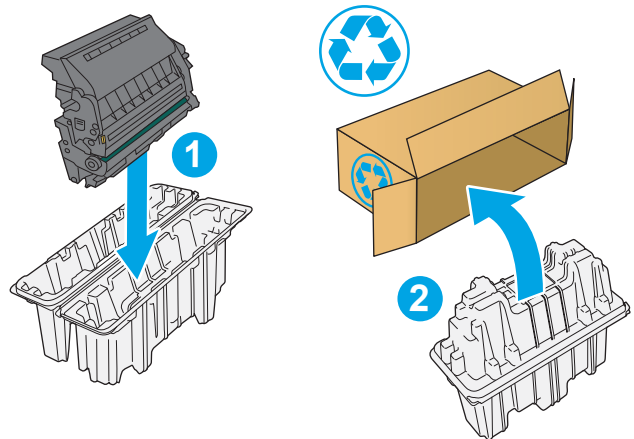

---

## 4 Impressão

- [Tarefas de impressão \(Windows\)](#)
- [Tarefas de impressão \(OS X\)](#)
- [Armazenar trabalhos na impressora para imprimir mais tarde ou em modo privado](#)
- [Impressão móvel](#)
- [Imprimir a partir da porta USB](#)

### Para obter mais informações:

As informações a seguir estão corretas no momento da publicação. Para obter mais informações atuais, consulte [www.hp.com/support/ljM506](http://www.hp.com/support/ljM506).

A ajuda integral da HP para a impressora inclui as seguintes informações:

- Instalar e configurar
- Conhecer e usar
- Solução de problemas
- Fazer download de atualizações de software e firmware
- Participar de fóruns de suporte
- Localizar informações de garantia e reguladoras

# Tarefas de impressão (Windows)

## Como imprimir (Windows)

O procedimento a seguir descreve o processo básico de impressão no Windows.

1. No programa de software, selecione a opção **Imprimir**.
2. Selecione a impressora na lista de impressoras. Para alterar as configurações, clique ou toque no botão **Propriedades** ou **Preferências** para abrir o driver da impressora.

 **NOTA:** O nome do botão varia de acordo com os softwares utilizados.

 **NOTA:** Para acessar esses recursos em um aplicativo de tela Inicial do Windows 8 ou 8.1, selecione **Dispositivos**, **Imprimir** e, em seguida, selecione a impressora.

 **NOTA:** Para obter mais informações, clique no botão Ajuda (?) no driver de impressão.

 **NOTA:** O driver de impressão pode ter aparência diferente da exibida aqui, mas as etapas são as mesmas.

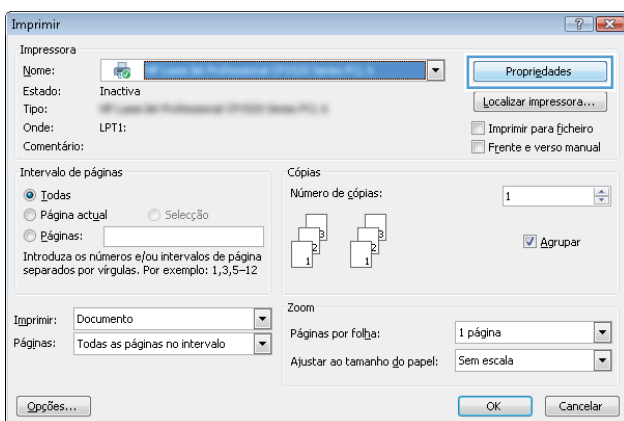

3. Clique ou toque nas guias do driver de impressão para configurar as opções disponíveis. Por exemplo, configure a orientação do papel na guia **Acabamento** e a fonte, o tipo e o tamanho do papel e os ajustes de qualidade na guia **Papel/qualidade**.

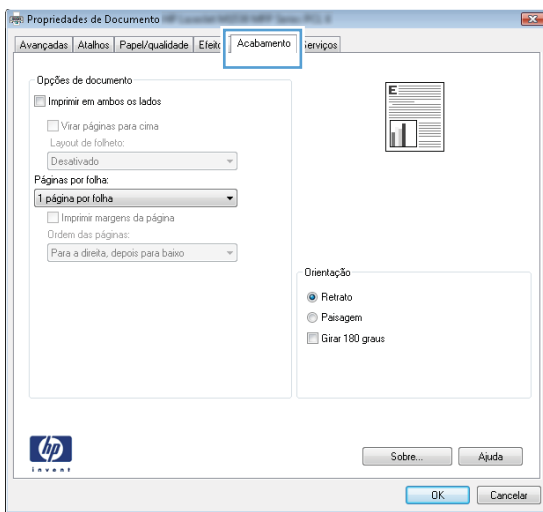

4. Clique ou toque no botão **OK** para voltar para a caixa de diálogo **Imprimir**. Selecione o número de cópias a serem impressas a partir dessa tela.
5. Clique ou toque no botão **OK** para imprimir o trabalho.

## Imprimir automaticamente nos dois lados (Windows)

Use este procedimento para impressoras que tenham um duplexador automático instalado. Se a impressora não tiver um duplexador automático instalado ou se desejar imprimir em tipos de papel não compatíveis com o duplexador, é possível imprimir manualmente em ambos os lados.

1. No programa de software, selecione a opção **Imprimir**.
2. Selecione a impressora na lista de impressoras e, em seguida, clique ou toque no botão **Propriedades** ou **Preferências** para abrir o driver de impressão.

---

 **NOTA:** O nome do botão varia de acordo com os softwares utilizados.

 **NOTA:** Para acessar esses recursos em um aplicativo de tela Inicial do Windows 8 ou 8.1, selecione **Dispositivos, Imprimir** e, em seguida, selecione a impressora.

---

3. Clique ou toque na guia **Acabamento**.
4. Marque a caixa de seleção **Imprimir em ambos os lados**. Clique no botão **OK** para fechar a caixa de diálogo **Propriedades do documento**.
5. Na caixa de diálogo **Imprimir**, clique no botão **OK** para imprimir o trabalho.

## Imprimir manualmente nos dois lados (Windows)

Use este procedimento para impressoras que não tenham um duplexador automático instalado ou para imprimir em papel que o duplexador não suporta.

1. No programa de software, selecione a opção **Imprimir**.
2. Selecione a impressora na lista de impressoras e, em seguida, clique ou toque no botão **Propriedades** ou **Preferências** para abrir o driver de impressão.

---

 **NOTA:** O nome do botão varia de acordo com programas de software diferentes.

 **NOTA:** Para acessar esses recursos em um aplicativo de tela Inicial do Windows 8 ou 8.1, selecione **Dispositivos, Imprimir** e, em seguida, selecione a impressora.

---

3. Clique ou toque na guia **Acabamento**.
4. Marque a caixa de seleção **Imprimir em ambos os lados (manualmente)**. Clique no botão **OK** para imprimir o primeiro lado do trabalho.
5. Recupere a pilha impressa do compartimento de saída e coloque-a na Bandeja 1.
6. Se solicitado, toque no botão apropriado do painel de controle para continuar.

## Imprimir múltiplas páginas por folha (Windows)

1. No programa de software, selecione a opção **Imprimir**.
2. Selecione a impressora na lista de impressoras e, em seguida, clique ou toque no botão **Propriedades** ou **Preferências** para abrir o driver de impressão.

---

 **NOTA:** O nome do botão varia de acordo com os softwares utilizados.

 **NOTA:** Para acessar esses recursos em um aplicativo de tela Inicial do Windows 8 ou 8.1, selecione **Dispositivos**, **Imprimir** e, em seguida, selecione a impressora.

---

3. Clique ou toque na guia **Acabamento**.
4. Selecione o número de páginas por folha na lista suspensa **Páginas por folha**.
5. Selecione a opção correta **Imprimir bordas da página**, **Ordem das páginas** e **Orientação**. Clique no botão **OK** para fechar a caixa de diálogo **Propriedades do documento**.
6. Na caixa de diálogo **Imprimir**, clique no botão **OK** para imprimir o trabalho.

## Selecionar o tipo de papel (Windows)

1. No programa de software, selecione a opção **Imprimir**.
2. Selecione a impressora na lista de impressoras e, em seguida, clique ou toque no botão **Propriedades** ou **Preferências** para abrir o driver de impressão.

---

 **NOTA:** O nome do botão varia de acordo com os softwares utilizados.

 **NOTA:** Para acessar esses recursos em um aplicativo de tela Inicial do Windows 8 ou 8.1, selecione **Dispositivos**, **Imprimir** e, em seguida, selecione a impressora.

---

3. Clique ou toque na guia **Papel/Qualidade**.
4. A partir da lista suspensa **Tipo de papel**, clique na opção **Mais...**
5. Amplie a lista de opções **O tipo é:** opções.
6. Expanda a categoria de tipos de papel que melhor descreve o seu papel.
7. Selecione a opção para o tipo de papel que você está usando e clique no botão **OK**.
8. Clique no botão **OK** para fechar a caixa de diálogo **Propriedades do documento**. Na caixa de diálogo **Imprimir**, clique no botão **OK** para imprimir o trabalho.

Se for necessário configurar a bandeja, uma mensagem de configuração será exibida no painel de controle da impressora.

9. Carregue a bandeja com o papel do tipo e do tamanho especificado e feche-a.
10. Toque no botão **OK** para aceitar o tamanho e o tipo detectados ou toque no botão **Modificar** para escolher um tipo ou tamanho de papel diferente.
11. Selecione o tipo e o tamanho corretos e toque no botão **OK**.

## Tarefas adicionais de impressão

Acesse o endereço [www.hp.com/support/ljM506](http://www.hp.com/support/ljM506).

As instruções estão disponíveis para execução de tarefas de impressão específicas, como:

- Criar e usar atalhos ou predefinições de impressão
- Selecionar o tamanho do papel ou usar um tamanho de papel personalizado
- Selecionar a orientação da página
- Criar um livreto
- Dimensionar um documento conforme o tamanho do papel selecionado
- Imprimir a primeira ou a última página do documento em um papel diferente
- Imprimir marcas em um documento



# Tarefas de impressão (OS X)

## Como imprimir (OS X)

O procedimento a seguir descreve o processo básico de impressão para o OS X.

1. Clique no menu **Arquivo** e na opção **Imprimir**.
2. Selecione a impressora.
3. Clique em **Mostrar detalhes** ou em **Cópias e páginas** e, em seguida, selecione outros menus para ajustar as configurações de impressão.

---

 **NOTA:** O nome do item varia de acordo com programas de software diferentes.

---

4. Clique no botão **Imprimir**.

## Imprimir automaticamente nos dois lados (OS X)

---

 **NOTA:** Essa informação aplica-se às impressoras que têm um duplexador automático.

 **NOTA:** Esse recurso está disponível se você instalar o driver de impressão da HP. Ele pode não estar disponível se você estiver utilizando o AirPrint.

---

1. Clique no menu **Arquivo** e na opção **Imprimir**.
2. Selecione a impressora.
3. Clique em **Mostrar detalhes** ou em **Cópias e páginas** e, em seguida, clique no menu **Layout**.

---

 **NOTA:** O nome do item varia de acordo com programas de software diferentes.

---

4. Selecione uma opção de encadernação na lista suspensa **Frente e verso**.
5. Clique no botão **Imprimir**.

## Imprimir manualmente nos dois lados (OS X)

---

 **NOTA:** Esse recurso está disponível se você instalar o driver de impressão da HP. Ele pode não estar disponível se você estiver utilizando o AirPrint.

---

1. Clique no menu **Arquivo** e na opção **Imprimir**.
2. Selecione a impressora.
3. Clique em **Mostrar detalhes** ou em **Cópias e páginas** e, em seguida, clique no menu **Duplexação manual**.

---

 **NOTA:** O nome do item varia de acordo com programas de software diferentes.

---

4. Clique na caixa **Dúplex manual** e selecione uma opção de encadernação.
5. Clique no botão **Imprimir**.
6. Na impressora, retire qualquer papel em branco que estiver na Bandeja 1.

7. Retire a pilha impressa do compartimento de saída e coloque-a com o lado impresso voltado para baixo na bandeja de entrada.
8. Se solicitado, toque no botão apropriado do painel de controle para continuar.

## Imprimir múltiplas páginas por folha (OS X)

1. Clique no menu **Arquivo** e na opção **Imprimir**.
2. Selecione a impressora.
3. Clique em **Mostrar detalhes** ou em **Cópias e páginas** e, em seguida, clique no menu **Layout**.



**NOTA:** O nome do item varia de acordo com programas de software diferentes.

4. Na lista suspensa **Páginas por folha**, selecione o número de páginas que você deseja imprimir em cada folha.
5. Na área **Direção do layout**, selecione a ordem e posicionamento das páginas na folha.
6. No menu **Bordas**, selecione o tipo de borda que você deseja imprimir em torno de cada página da folha.
7. Clique no botão **Imprimir**.

## Selecione o tipo de papel (OS X)

1. Clique no menu **Arquivo** e na opção **Imprimir**.
2. Selecione a impressora.
3. Clique em **Mostrar detalhes** ou em **Cópias e páginas** e, em seguida, clique no menu **Mídia e qualidade** ou **Papel/Qualidade**.



**NOTA:** O nome do item varia de acordo com programas de software diferentes.

4. Selecione as opções **Mídia e qualidade** ou **Papel/qualidade**.



**NOTA:** Esta lista contém o conjunto mestre de opções disponíveis. Algumas opções não estão disponíveis em todas as impressoras.

- **Tipo de mídia:** Selecione a opção para o tipo de papel do trabalho de impressão.
  - **Qualidade de impressão:** Selecione o nível de resolução do trabalho de impressão.
  - **Impressão borda a borda:** Selecione essa opção para imprimir próximo às bordas do papel.
  - **EconoMode:** Selecione essa opção para economizar o toner ao imprimir rascunhos de documentos.
5. Clique no botão **Imprimir**.

## Tarefas adicionais de impressão

Acesse o endereço [www.hp.com/support/ljM506](http://www.hp.com/support/ljM506).

As instruções estão disponíveis para execução de tarefas de impressão específicas, como:

- Criar e usar atalhos ou predefinições de impressão
- Selecionar o tamanho do papel ou usar um tamanho de papel personalizado

- Selecionar a orientação da página
- Criar um livreto
- Dimensionar um documento conforme o tamanho do papel selecionado
- Imprimir a primeira ou a última página do documento em um papel diferente
- Imprimir marcas em um documento

# Armazenar trabalhos na impressora para imprimir mais tarde ou em modo privado

## Introdução

As informações a seguir apresentam os procedimentos para criar e imprimir documentos armazenados na impressora. Esses trabalhos podem ser impressos posteriormente ou de forma particular.

- [Criar um trabalho armazenado \(Windows\)](#)
- [Criar um trabalho armazenado \(OS X\)](#)
- [Imprimir um trabalho armazenado](#)
- [Excluir um trabalho armazenado](#)

## Criar um trabalho armazenado (Windows)

Armazene trabalhos na impressora para impressão particular ou atrasada.

 **NOTA:** O driver de impressão pode ter aparência diferente da exibida aqui, mas as etapas são as mesmas.

1. No programa de software, selecione a opção **Imprimir**.
2. Selecione a impressora na lista de impressoras e selecione **Propriedades** ou **Preferências** (o nome varia de acordo com os programas de software).

 **NOTA:** O nome do botão varia de acordo com os softwares utilizados.

 **NOTA:** Para acessar esses recursos em um aplicativo de tela Início do Windows 8 ou 8.1, selecione **Dispositivos, Imprimir** e, em seguida, selecione a impressora.

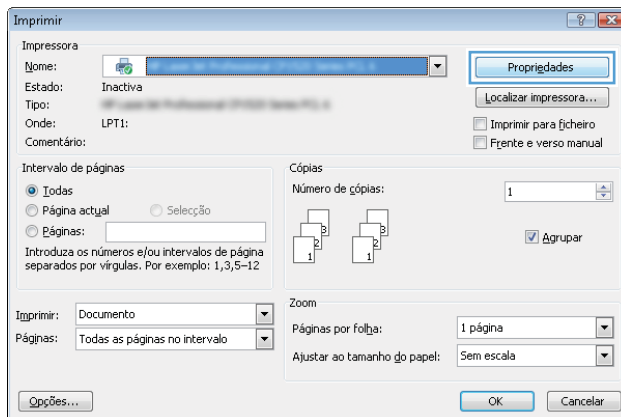

3. Clique na guia **Armazenamento de trabalho**.

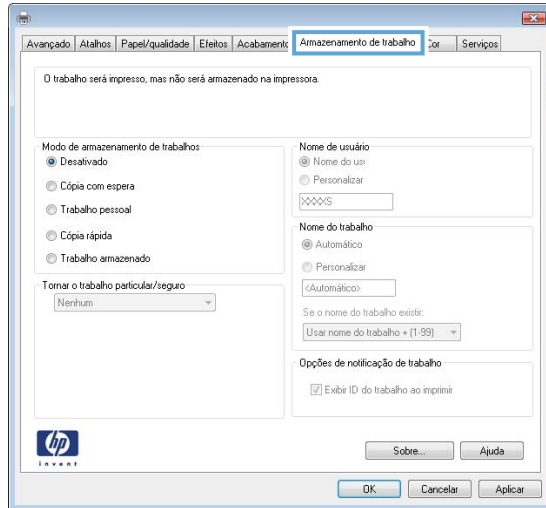

4. Selecione a opção **Modo de armazenamento de trabalho**.

- **Revisão e espera:** Imprima e revise uma cópia de um trabalho e, em seguida, imprima mais cópias.
- **Trabalho pessoal:** O trabalho só será impresso quando alguém o solicitar no painel de controle da impressora. Para esse modo de armazenamento de trabalho, você pode selecionar uma das opções **Tornar trabalho privado/seguro**. Se você atribuir um número de identificação pessoal (PIN) ao trabalho, será necessário inserir o mesmo PIN no painel de controle. Se você criptografar o trabalho, deverá fornecer a senha necessária no painel de controle. O trabalho de impressão é excluído da memória depois que ele imprime e é perdido se a impressora perde energia.
- **Cópia rápida:** Imprima o número de cópias solicitado de um trabalho e depois armazene uma cópia do trabalho na memória da impressora para poder imprimi-lo novamente mais tarde.
- **Trabalho armazenado:** Armazene um trabalho na impressora e permita que outros usuários imprimam o trabalho a qualquer momento. Para esse modo de armazenamento de trabalho, você pode selecionar uma das opções **Tornar trabalho privado/seguro**. Se você atribuir um número de identificação pessoal (PIN) ao trabalho, a pessoa que imprimir o trabalho deverá fornecer o mesmo PIN no painel de controle. Se você criptografar o trabalho, a pessoa que imprimir o trabalho deverá fornecer a senha necessária no painel de controle.

5. Para utilizar um nome de usuário ou de trabalho personalizado, clique no botão **Personalizar** e digite o nome do usuário ou do trabalho.

Selecione a opção a ser usada se outro trabalho armazenado já tiver este nome.

- **Usar nome do trabalho + (1 a 99):** Agregue um número exclusivo no final do nome do trabalho.
- **Substituir arquivo existente:** Substitua o trabalho armazenado existente pelo novo.

6. Clique no botão **OK** para fechar a caixa de diálogo **Propriedades do documento**. Na caixa de diálogo **Imprimir**, clique no botão **OK** para imprimir o trabalho.

7. Para obter informações sobre como imprimir o trabalho, consulte o tópico para "Imprimir um trabalho armazenado".

## Criar um trabalho armazenado (OS X)

Armazene trabalhos na impressora para impressão particular ou atrasada.



1. Clique no menu **Arquivo** e na opção **Imprimir**.
2. No menu **Impressora**, selecione a impressora.
3. Por padrão, o driver de impressão exibe o menu **Cópias e páginas**. Abra a lista suspensa de menus e clique no menu **Armazenamento de trabalho**.
4. Na lista suspensa **Modo**, selecione o tipo de trabalho armazenado.
  - **Revisão e espera**: Imprima e revise uma cópia de um trabalho e, em seguida, imprima mais cópias.
  - **Trabalho pessoal**: O trabalho só será impresso quando alguém o solicitar no painel de controle da impressora. Se o trabalho tiver um número de identificação pessoal (PIN), forneça o PIN necessário no painel de controle. O trabalho de impressão é excluído da memória depois que ele imprime e é perdido se a impressora perde energia.
  - **Cópia rápida**: Imprima o número de cópias solicitado de um trabalho e armazene uma cópia do trabalho na memória da impressora para poder imprimi-lo novamente mais tarde.
  - **Trabalho armazenado**: Armazene um trabalho na impressora e permita que outros usuários imprimam o trabalho a qualquer momento. Se o trabalho tiver um número de identificação pessoal (PIN), a pessoa que imprimir o trabalho deverá fornecer o mesmo PIN no painel de controle.
5. Para utilizar um nome de usuário ou de trabalho personalizado, clique no botão **Personalizar** e digite o nome do usuário ou do trabalho.

Selecione a opção a ser usada se outro trabalho armazenado já estiver este nome.

  - **Usar nome do trabalho + (1 a 99)**: Agregue um número exclusivo no final do nome do trabalho.
  - **Substituir arquivo existente**: Substitua o trabalho armazenado existente pelo novo.
6. Caso tenha selecionado a opção **Trabalho armazenado** ou **Trabalho pessoal** na etapa 3, é possível proteger o trabalho com um PIN. Insira um número de 4 dígitos no campo **Usar PIN para imprimir**. Quando outras pessoas tentarem imprimir esse trabalho, a impressora enviará um prompt solicitando que elas digitem o número PIN.
7. Clique no botão **Imprimir** para processar o trabalho.

## Imprimir um trabalho armazenado

Use o procedimento a seguir para imprimir um trabalho que está armazenado na memória da impressora.

1. Toque em ou pressione o botão Início  no painel de controle da impressora.
2. Selecione **Recuperar a partir do dispositivo de memória**.
3. Selecione o nome da pasta onde o trabalho está armazenado.
4. Selecione o nome do trabalho. Se o trabalho for particular ou estiver criptografado, insira o PIN ou a senha.
5. Ajuste o número de cópias e toque no botão Iniciar  ou pressione o botão **OK** para imprimir o trabalho.

## Excluir um trabalho armazenado

Quando você envia um trabalho armazenado para a memória da impressora, esta substitui todos os trabalhos anteriores que tiverem o mesmo nome e forem do mesmo usuário. Caso não haja nenhum trabalho que tenha o mesmo nome e seja do mesmo usuário, mas a impressora precise de espaço extra, esta poderá excluir outros trabalhos armazenados, começando pelos mais antigos. Você pode alterar o número de trabalhos que podem ser armazenados na impressora acessando o menu [Configurações gerais](#) do painel de controle da impressora.

Use este procedimento para excluir um trabalho armazenado na memória da impressora.

1. Toque em ou pressione o botão Início  no painel de controle da impressora.
2. Selecione [Recuperar a partir do dispositivo de memória](#).
3. Selecione o nome da pasta em que o trabalho está armazenado.
4. Selecione o nome do trabalho e toque no botão [Excluir](#).
5. Se o trabalho for particular ou estiver criptografado, insira o PIN ou a senha e toque no botão [Excluir](#).

# Impressão móvel

## Introdução

A HP oferece várias soluções móveis e ePrint para possibilitar impressões fáceis em uma impressora HP a partir de um notebook, tablet, smartphone ou outro dispositivo móvel. Para ver a lista completa e determinar a melhor opção, acesse [www.hp.com/go/LaserJetMobilePrinting](http://www.hp.com/go/LaserJetMobilePrinting) (somente em inglês).

- [HP ePrint via e-mail](#)
- [Software HP ePrint](#)
- [AirPrint](#)
- [Impressão integrada para Android](#)
- [Impressão HP Wi-Fi Direct e NFC](#)

## HP ePrint via e-mail

Use o HP ePrint para imprimir documentos enviando-os como um anexo de e-mail para o endereço de e-mail da impressora, de qualquer dispositivo habilitado para e-mail.

 **NOTA:** A impressora pode necessitar de atualização de firmware para usar esse recurso.

Para usar o HP ePrint, a impressora deve atender aos seguintes requisitos:

- A impressora deve estar conectada a uma rede com ou sem fio e ter acesso à Internet.
- Os Serviços da Web HP devem estar habilitados na impressora, e o produto deve estar registrado no HP Connected ou HP ePrint Center.

Siga este procedimento para ativar os Serviços da Web HP e se registrar no HP Connected ou HP ePrint Center.

 **NOTA:** As etapas variam de acordo com o tipo de painel de controle.



1 Painel de controle de 4 linhas

2 Painel de controle com tela de toque

1. Abra o Servidor da Web Incorporado da HP (EWS):



- a. **Painéis de controle de 4 linhas:** Veja o visor do painel de controle para encontrar o endereço IP.

**Painéis de controle com tela sensível ao toque:** Na tela Início no painel de controle do produto, toque no botão Rede  para exibir o endereço IP ou nome de host.

- b. Abra um navegador da Web e, na linha de endereço, digite o endereço IP ou o nome do host exatamente como exibido no painel de controle da impressora. Pressione a tecla **Enter** no teclado do computador. O EWS é aberto.

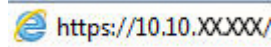

 **NOTA:** Se o navegador Web exibir a mensagem **There is a problem with this website's security certificate** (Ocorreu um problema com o certificado de segurança deste site) ao tentar abrir o EWS, clique em **Continue to this website (not recommended)** (Continuar neste website [Não recomendado]).

Selecionar **Continue to this website (not recommended)** (Continuar neste website [Não recomendado]) não prejudicará o computador enquanto você navega no EWS para o produto HP.

2. Clique na guia **HP Web Services**.
3. Selecione a opção para ativar os Serviços da Web.

 **NOTA:** A habilitação de Serviços da Web pode demorar vários minutos.

4. Acesse [www.hpconnected.com](http://www.hpconnected.com) ou [www.hp.com/go/eprintcenter](http://www.hp.com/go/eprintcenter) para criar uma conta HP ePrint e conclua o processo de configuração.

## Software HP ePrint

O software HP ePrint facilita a impressão em um computador desktop ou laptop com Windows ou Mac para qualquer impressora com HP ePrint. Esse software facilita a localização de impressoras habilitadas para ePrint registrados na sua conta HP Connected. A impressora HP de destino pode estar localizada no escritório ou em qualquer lugar do mundo.

- **Windows:** Após a instalação do driver, abra a opção **Imprimir** de dentro do seu aplicativo e selecione **HP ePrint** na lista de impressoras instaladas. Clique no botão **Propriedades** para configurar opções de impressão.
- **OS X:** Após a instalação do software, selecione **Arquivo, Imprimir** e, em seguida, selecione a seta ao lado do **PDF** (na parte inferior esquerda da tela de driver). Selecione **HP ePrint**.

Para o Windows, o software HP ePrint também oferece suporte à impressão TCP/IP para impressoras de rede local na rede (LAN ou WAN) e para impressoras PostScript® UPD compatíveis.

Windows e OS X oferecem suporte à impressão IPP para produtos conectados à rede LAN ou WAN compatíveis com ePCL.

Windows e Mac oferecem suporte também à impressão de documentos PDF para locais de impressão públicos e à impressão usando o HP ePrint por e-mail através da nuvem.

Acesse [www.hp.com/go/eprintsoftware](http://www.hp.com/go/eprintsoftware) para obter drivers e informações.

 **NOTA:** O software HP ePrint é um utilitário de fluxo de trabalho de PDF para Mac e não é, tecnicamente, um driver de impressão.

 **NOTA:** O software HP ePrint não oferece suporte à impressão USB.

## AirPrint

A impressão direta usando o AirPrint da Apple é suportada para iOS 4.2 ou superior e em computadores Mac com OS X 10.7 Lion ou mais recentes. Use o AirPrint para impressão direta na impressora usando um iPad, um iPhone (3GS ou posterior) ou iPod touch (terceira geração ou posterior) nos seguintes aplicativos móveis:

- Correio
- Fotografias
- Safari
- iBooks
- Selecione aplicativos de terceiros

Para usar o AirPrint, a impressora deve estar conectada à mesma rede (sub-rede) que o dispositivo Apple. Para obter mais informações sobre o uso do AirPrint e sobre quais impressoras HP são compatíveis com o AirPrint, vá para [www.hp.com/go/LaserJetMobilePrinting](http://www.hp.com/go/LaserJetMobilePrinting).



**NOTA:** Antes de usar o AirPrint com uma conexão USB, verifique o número de versão. O AirPrint versões 1.3 e anteriores não suportam conexões USB.

## Impressão integrada para Android

A solução de impressão integrada da HP para Android e Kindle permite que dispositivos móveis localizem e imprimam automaticamente em impressoras HP que estejam em uma rede sem fio ou dentro do alcance sem fio para impressão Wi-Fi Direct.

A impressora deve estar conectada à mesma rede (sub-rede) como o dispositivo Android.

A solução de impressão está integrada aos sistemas operacionais suportados, por isso não é necessário instalar drivers nem baixar software.

Para mais informações sobre como usar a impressão incorporada em Android e sobre os dispositivos Android compatíveis, acesse [www.hp.com/go/LaserJetMobilePrinting](http://www.hp.com/go/LaserJetMobilePrinting).

## Impressão HP Wi-Fi Direct e NFC

A HP fornece impressão Wi-Fi Direct e NFC (Comunicação de curto alcance) para impressoras com acessório NFC/sem fio da HP Jetdirect 3000w. Esse acessório está disponível como uma opção para impressoras HP LaserJet que incluem pocket de integração de hardware (HIP).

As impressões HP Wireless Direct, Wi-Fi Direct e NFC ativam os dispositivos compatíveis com Wi-Fi (móveis) para estabelecer uma conexão de rede sem fio diretamente para a impressora sem usar um roteador sem fio.

A impressora não precisa estar conectada à rede para essa impressão imediata móvel funcionar.

Use o HP Wireless Direct para imprimir via conexão sem fio conteúdo dos seguintes dispositivos:

- iPhone, iPad ou iPod touch usando o aplicativo Apple AirPrint ou HP ePrint
- Dispositivos móveis com Android usando o aplicativo HP ePrint ou a solução de impressão incorporada ao Android
- Dispositivos de PC e Mac usando o software HP ePrint

Use o Wi-Fi Direct para imprimir via conexão sem fio conteúdo dos seguintes dispositivos:



- Dispositivos móveis Android usando o aplicativo HP ePrint ou a solução de impressão incorporada do Android

Para obter mais informações sobre a impressão HP Wireless Direct e Wi-Fi Direct, acesse [www.hp.com/go/wirelessprinting](http://www.hp.com/go/wirelessprinting).

Os recursos NFC, HP Wireless Direct e Wi-Fi Direct podem ser ativados ou desativados no painel de controle da impressora.

1. Na tela Início do painel de controle da impressora, role e selecione o menu [Administração](#).
2. Abra os seguintes menus:
  - [Configurações de rede](#)
  - [Menu Sem fio](#)
  - [Wireless Direct](#)
3. Selecione [Ativado](#) para ativar a impressão sem fio.

---

 **NOTA:** Em ambientes em que mais de um modelo da mesma impressora estiver instalado, pode ser útil para fornecer a cada impressora um SSID (Identificador de conjunto de serviços) mais exclusivo para facilitar a identificação da impressora para impressão HP Wireless Direct. O SSID também está disponível na [Página Como conectar](#) tocando no botão Rede  na tela Início do painel de controle da impressora.

---

Siga este procedimento para alterar o SSID da impressora:

1. Na tela Início do painel de controle da impressora, role e selecione o menu [Administração](#).
2. Abra os seguintes menus:
  - [Configurações de rede](#)
  - [Menu Sem fio](#)
  - [Wireless Direct](#)
  - [SSID](#)
3. Selecione a área Nome SSID.
4. Use o teclado para alterar o nome.
5. Selecione [OK](#).

# Imprimir a partir da porta USB

## Introdução

Esta impressora possui o recurso de impressão USB easy-access, assim você pode imprimir arquivos rapidamente sem enviá-los de um computador. A impressora aceita unidades flash USB padrão na porta USB próxima ao painel de controle. Suporta os seguintes tipos de arquivos:

- .pdf
- .prn
- .pcl
- .ps
- .cht

## Habilitar a porta USB para impressão

A porta USB está desativada por padrão. Antes de utilizar esse recurso, ative a porta USB. Use um dos seguintes métodos para habilitar a porta:

### Método um: Ative a porta USB dos menus no painel de controle da impressora

 **NOTA:** As etapas variam de acordo com o tipo de painel de controle.



- |   |                                      |
|---|--------------------------------------|
| 1 | Painel de controle de 4 linhas       |
| 2 | Painel de controle com tela de toque |

1. Pressione o botão Início  no painel de controle da impressora.
2. Abra os seguintes menus:
  - [Administração](#)
  - [Configurações gerais](#)
  - [Ativar Recuperação a partir do USB](#)
3. Selecione a opção [Ativado](#) e, em seguida, toque em [Salvar](#) ou pressione o botão [OK](#).

## Método dois: Ative a porta USB no Servidor Web Incorporado da HP (apenas impressoras conectadas à rede)

 **NOTA:** As etapas variam de acordo com o tipo de painel de controle.



- 1 Painel de controle de 4 linhas
- 2 Painel de controle com tela de toque

1. Abra o HP Embedded Web Server (EWS):
  - a. **Painéis de controle de 4 linhas:** Veja o visor do painel de controle para encontrar o endereço IP.  
**Painéis de controle com tela sensível ao toque:** Na tela Início no painel de controle do produto, toque no botão Rede  para exibir o endereço IP ou nome de host.
  - b. Abra um navegador da Web e, na linha de endereço, digite o endereço IP ou o nome do host exatamente como exibido no painel de controle da impressora. Pressione a tecla **Enter** no teclado do computador. O EWS é aberto.

 <https://10.10.XXXXX/>

 **NOTA:** Se o navegador Web exibir a mensagem **There is a problem with this website's security certificate** (Ocorreu um problema com o certificado de segurança deste site) ao tentar abrir o EWS, clique em **Continuar neste website (not recommended)** (Continuar neste website [Não recomendado]).

Caso selecione **Continuar neste site (não recomendado)**, você não prejudicará o computador enquanto navega no EWS da impressora HP.

2. Abra a guia **Imprimir**.
3. No lado esquerdo da tela, clique em **Recuperar a partir da configuração do USB**.
4. Marque a caixa de seleção **Ativação de Recuperar a partir do USB**.
5. Clique em **Aplicar**.

## Imprimir documentos USB

1. Insira a unidade flash USB na porta USB de acesso fácil.

---

 **NOTA:** A porta pode estar fechada. Para algumas impressoras, a tampa articulada está aberta. Para outras impressoras, puxe a tampa para fora para removê-la.

---

2. A impressora detecta o flash drive USB. Toque ou pressione o botão **OK** para acessar a unidade ou, se solicitado, selecione a opção **Recuperar a partir do USB** na lista de aplicativos disponíveis. A tela **Recuperar a partir do USB** é aberta.
3. Selecione o nome do documento que deseja imprimir.

---

 **NOTA:** O documento pode estar em uma pasta. Abra pastas como necessário.

---

4. Se precisar ajustar o número de cópias, selecione **Cópias** e, então, use o teclado para alterar o número de cópias.
5. Pressione o botão  **Iniciar** ou o botão **OK** para imprimir o documento.

---

# 5 Gerenciar a impressora

- [Configuração avançada com Servidor da Web Incorporado HP \(EWS\)](#)
- [Configuração avançada com HP Utility para OS X](#)
- [Definir configurações de rede IP](#)
- [Recursos de segurança da impressora](#)
- [Configurações de economia de energia](#)
- [HP Web Jetadmin](#)
- [Atualizações de software e firmware](#)

## Para obter mais informações:

As informações a seguir estão corretas no momento da publicação. Para obter mais informações atuais, consulte [www.hp.com/support/ljM506](http://www.hp.com/support/ljM506).

A ajuda integral da HP para a impressora inclui as seguintes informações:

- Instalar e configurar
- Conhecer e usar
- Solução de problemas
- Fazer download de atualizações de software e firmware
- Participar de fóruns de suporte
- Localizar informações de garantia e reguladoras

# Configuração avançada com Servidor da Web Incorporado HP (EWS)

- [Introdução](#)
- [Como acessar o servidor da Web incorporado HP \(EWS\)](#)
- [Recursos do Servidor da Web Incorporado HP](#)

## Introdução

Com o Servidor da Web Incorporado HP, você pode gerenciar as funções de impressão a partir de um computador, em vez de usar o painel de controle da impressora.

- Visualize informações de status da impressora
- Determinar a vida útil restante de todos os suprimentos e fazer novos pedidos
- Exibir e alterar as configurações das bandejas
- Exibir e alterar a configuração do menu do painel de controle da impressora
- Visualizar e imprimir páginas internas
- Receber notificação de eventos da impressora e de suprimentos
- Exibir e alterar a configuração da rede

O Servidor da Web Incorporado da HP funciona quando a impressora está conectada a uma rede com base em IP. O Servidor da Web Incorporado da HP não suporta conexões de impressora baseadas em IPX. Não é preciso ter acesso à Internet para abrir e utilizar o Servidor da Web Incorporado HP.

Quando a impressora é conectada à rede, o Servidor da Web Incorporado da HP fica automaticamente disponível.

 **NOTA:** O Servidor Web Incorporado HP não pode ser acessado por trás do firewall da rede.

## Como acessar o servidor da Web incorporado HP (EWS)

 **NOTA:** As etapas variam de acordo com o tipo de painel de controle.

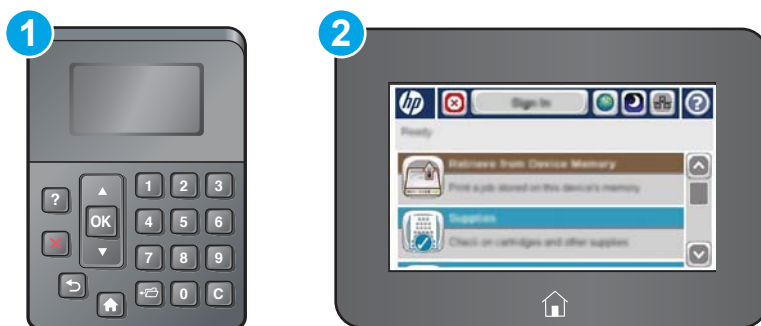

- 1 Painel de controle de 4 linhas
- 2 Painel de controle com tela de toque



1. **Painéis de controle de 4 linhas:** Veja o visor do painel de controle para encontrar o endereço IP.

**Painéis de controle com tela sensível ao toque:** Na tela Início no painel de controle do produto, toque no botão Rede  para exibir o endereço IP ou nome de host.

2. Abra um navegador da Web e, na linha de endereço, digite o endereço IP ou o nome do host exatamente como exibido no painel de controle da impressora. Pressione a tecla **Enter** no teclado do computador. O EWS é aberto.

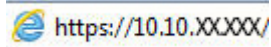

 **NOTA:** Se o navegador Web exibir a mensagem **There is a problem with this website's security certificate** (Ocorreu um problema com o certificado de segurança deste site) ao tentar abrir o EWS, clique em **Continue to this website (not recommended)** (Continuar neste website [Não recomendado]).

Caso selecione **Continuar neste site (não recomendado)**, você não prejudicará o computador enquanto navega no EWS da impressora HP.

Para utilizar o Servidor da Web Incorporado HP, o navegador deve atender aos seguintes requisitos:

#### Windows® 7

- Internet Explorer (versão 8.x ou superior)
- Google Chrome (versão 34.x ou superior)
- Firefox (versão 20.x ou superior)

#### Windows® 8 ou superior

- Internet Explorer (versão 9.x ou superior)
- Google Chrome (versão 34.x ou superior)
- Firefox (versão 20.x ou superior)

#### OS X

- Safari (versão 5.x ou superior)
- Google Chrome (versão 34.x ou superior)

#### Linux

- Google Chrome (versão 34.x ou superior)
- Firefox (versão 20.x ou superior)

## Recursos do Servidor da Web Incorporado HP

- [Guia Informações](#)
- [Guia Geral](#)
- [Guia Imprimir](#)
- [Guia Solução de problemas](#)
- [Guia Segurança](#)

- [Guia Serviços da Web da HP](#)
- [Guia Rede](#)
- [Lista Outros links](#)

## Guia Informações

**Tabela 5-1** Guia Informações do Servidor da Web Incorporado HP

Menu	Descrição
Status do dispositivo	Mostra o status da impressora e a estimativa de vida útil restante dos suprimentos HP. A página também mostra o tipo e o tamanho do papel definidos para cada bandeja. Para alterar as configurações padrão, clique no link <b>Alterar configurações</b> .
Log do trabalho	Exibe um resumo de todos os trabalhos que a impressora processou.
Página de configuração	Mostra as informações encontradas na página de configuração.
Página Status dos suprimentos	Mostra o status dos suprimentos para a impressora.
Página do log de eventos	Mostra uma lista de todos os eventos e erros da impressora. Use o link <b>HP Instant Support</b> (na área <b>Outros links</b> em todas as páginas do Servidor da Web Incorporado HP) para conectar-se a um conjunto de páginas dinâmicas na Web que ajudam você a resolver problemas. Essas páginas também mostram os serviços adicionais disponíveis para a impressora.
Página de uso	Mostra um resumo do número de páginas que a impressora imprimiu, agrupadas por tamanho, tipo e caminho de impressão do papel.
Informações sobre o dispositivo	Mostra o nome da rede da impressora, o endereço e informações sobre o modelo. Para personalizar essas entradas, clique em <b>Informações do dispositivo</b> na guia <b>Geral</b> .
Snapshot do painel de controle	Mostra uma imagem da tela atual no visor do painel de controle.
Impressão	Carregar um arquivo pronto para impressão do computador para ser impresso. A impressora usa as configurações de impressão padrão para imprimir o arquivo.
Relatórios e páginas imprimíveis	Lista os relatórios e as páginas internas para a impressora. Selecione um ou mais itens para imprimir ou visualizar.

## Guia Geral

**Tabela 5-2** Guia Geral do Servidor da Web Incorporado HP

Menu	Descrição
Alertas	Configure alertas de e-mail para vários eventos da impressora e dos suprimentos.
Menu Administração do painel de controle	Mostra a estrutura do menu <b>Administração</b> no painel de controle.  <b>NOTA:</b> Definir configurações nesta tela, ou o Servidor da Web Incorporado HP oferece opções de configuração mais avançadas que estão disponíveis no menu <b>Administração</b> .
AutoSend	Configure a impressora para enviar e-mails automaticamente sobre a configuração da impressora e suprimentos para endereços de e-mail específicos.
Editar outros links	Adiciona ou personaliza um link para outro site da Web. Este link será exibido na área <b>Outros links</b> de todas as páginas do Servidor da Web incorporado HP.
Dados para pedidos	Digite as informações sobre como pedir cartuchos de impressão substitutos. Essas informações são exibidas na página de status dos suprimentos.

**Tabela 5-2** Guia Geral do Servidor da Web Incorporado HP (continuação)

Menu	Descrição
Informações sobre o dispositivo	Dê um nome à impressora e atribua um número de ativo a ela. Insira o nome para o contato principal que receberá as informações da impressora.
Idioma	Define em que idioma as informações do Servidor da Web Incorporado HP serão exibidas.
Data e hora	Define a data e hora ou sincroniza com um servidor de hora da rede.
Configurações de energia	Defina ou edite um horário de ativação, um horário de inatividade e um retardo de inatividade para a impressora. Definir uma programação diferente para cada dia da semana e para feriados.  Defina quais interações com a impressora fazem com que ela saia do modo Inativo.
Backup e restauração	Crie um arquivo de backup que contém dados sobre a impressora e o usuário. Se necessário, use este arquivo para restaurar dados da impressora.
Restaurar configurações de fábrica	Restaurar as configurações da impressora para os padrões de fábrica.
Instalador de soluções	Instale programas de software de terceiros para aumentar a funcionalidade da impressora.
Atualização de firmware	Baixe e instale os arquivos de atualização de firmware para a impressora.
Serviços de estatísticas	Fornecer informações de conexão sobre os serviços de estatísticas de trabalho de terceiros.

## Guia Imprimir

**Tabela 5-3** Guia Imprimir do Servidor da Web Incorporado HP

Menu	Descrição
Recuperar a partir da configuração do USB	Ativa ou desativa o menu <a href="#">Recuperar do USB</a> do painel de controle.
Gerenciar trabalhos armazenados	Ative ou desative a capacidade de armazenar os trabalhos na memória da impressora.  Configurar opções de armazenamento de trabalho.
Ajustar tipos de papel	Substituir as configurações do modo de fábrica se problemas de qualidade de impressão ocorrerem durante o uso de um tipo específico de papel.
Restringir cor (Apenas impressoras coloridas)	Permite ou restringe a impressão colorida.  Especificar permissões para usuários individuais para trabalhos enviados de determinados programas de software.
Configurações gerais de impressão	Fazer configurações para todos os trabalhos de impressão.
Gerenciar bandejas	Defina as configurações para bandejas de papel.

## Guia Solução de problemas

**Tabela 5-4** Guia Solução de problemas do Servidor da Web Incorporado HP

Menu	Descrição
Solução de problemas gerais	Selecione uma opção dentre vários relatórios e testes para ajudar a resolver problemas com a impressora.
Ajuda on-line	Obtenha códigos QR e links da Web para as páginas de solução referentes à impressora.

**Tabela 5-4** Guia Solução de problemas do Servidor da Web Incorporado HP (continuação)

Menu	Descrição
<b>Dados de diagnóstico</b>  <b>NOTA:</b> Esse item somente estará disponível se uma senha de administrador estiver definida na guia <b>Segurança</b> .	Exporte informações da impressora para um arquivo que possa ser útil para uma análise de problemas detalhada.
<b>Calibração/limpeza</b>  (Apenas impressoras coloridas)	Habilite o recurso de limpeza automática, crie e imprima a página de limpeza e selecione uma opção para calibrar a impressora imediatamente.
<b>Atualização de firmware</b>	Baixe e instale os arquivos de atualização de firmware para a impressora.
<b>Restaurar configurações de fábrica</b>	Redefina as configurações da impressora para os padrões de fábrica.

## Guia Segurança

**Tabela 5-5** Guia Segurança do Servidor da Web Incorporado da HP

Menu	Descrição
<b>Segurança geral</b>	Configurações de segurança geral, incluindo: <ul style="list-style-type: none"><li>• Configure uma senha de administrador para restringir o acesso a determinados recursos da impressora.</li><li>• Defina a senha PjL para processar comandos PjL.</li><li>• Defina o acesso ao sistema de arquivos e a segurança de atualização do firmware.</li><li>• Ativa ou desativa a porta USB do Host no painel de controle ou a porta de conexão USB no formatador para imprimir diretamente a partir de um computador.</li><li>• Exiba o status de todas as configurações de segurança.</li></ul>
<b>Controle de acesso</b>	Configure o acesso a funções da impressora para indivíduos ou grupos específicos e selecione o método que os indivíduos usam para entrar na impressora.
<b>Proteger dados armazenados</b>	Configure e gerencie a unidade de disco rígido para a impressora.  Defina configurações para trabalhos armazenados na unidade de disco rígido da impressora.
<b>Gerenciamento de certificados</b>	Instale e gerencie certificados de segurança para acesso à impressora e à rede.
<b>Segurança do Serviço da Web</b>	Permita que os recursos nesta impressora sejam acessados por páginas da Web de diferentes domínios. Se nenhum site for adicionado à lista, todos os sites serão confiáveis.
<b>Self Test</b>	Verifique se as funções de segurança estão sendo executadas de acordo com os parâmetros de sistema esperados.

## Guia Serviços da Web da HP

Use a guia **Serviços da Web da HP** para configurar e ativar os Serviços da Web da HP nesta impressora. É necessário Ativar Serviços da Web da HP para usar o recurso HP ePrint.

**Tabela 5-6** Guia Serviços da Web HP do Servidor da Web Incorporado da HP

Menu	Descrição
Configuração do HP Web Services	Conecte esta impressora ao HP Connected na Web ativando os Serviços da Web HP.
Proxy da Web	Configure um servidor proxy se houver problemas ao ativar os Serviços da Web da HP ou ao conectar a impressora à Internet.
Depuração do HP-ePrint	Ativa os recursos para solucionar problemas com a conexão dos serviços HP ePrint.

## Guia Rede

Use a guia **Rede** para definir e proteger as configurações de rede da impressora quando ela estiver conectada a uma rede baseada em IP. Essa guia não será exibida se a impressora estiver conectada a outros tipos de redes.

**Tabela 5-7** Guia Rede do Servidor da Web Incorporado da HP

Menu	Descrição
Configurações diretas sem fio	Defina configurações de Wi-Fi para impressoras que incluem impressão Wi-Fi Direct e NFC incorporada ou que tenham um acessório sem fio instalado.  <b>NOTA:</b> As opções de configuração disponíveis dependem do modelo do servidor de impressão.
Configurações do TCP/IP	Configurar as configurações de TCP/IP para redes IPv4 e IPv6.  <b>NOTA:</b> As opções de configuração disponíveis dependem do modelo do servidor de impressão.
Configurações de rede	Definir configurações de IPX/SPX, AppleTalk, DLC/LLC e SNMP, dependendo do modelo do servidor de impressão.
Outras Configurações	Configurar protocolos gerais de impressão e serviços suportados pelo servidor de impressão. As opções disponíveis dependem do modelo do servidor de impressão, mas podem incluir atualização do firmware, filas LPD, configurações USB, informações de suporte e taxa de atualização.
AirPrint	Ative, configure ou desative a impressão em rede das impressoras Apple suportadas.
Selecionar idioma	Alterar o idioma exibido pelo Servidor da Web Incorporado da HP. Esta página será exibida se as páginas da Web oferecerem suporte a vários idiomas. Opcionalmente, selecione idiomas suportados por meio das configurações de preferência de idioma no navegador.
Configurações	Exibir e restaurar as configurações de segurança atuais aos valores padrão de fábrica.  Definir configurações de segurança usando o Assistente de configuração de segurança.  <b>NOTA:</b> Não utilize o Assistente de configuração de segurança usando aplicativos de gerenciamento de rede, como o HP Web Jetadmin, para definir configurações de segurança.
Autorização	Controle o gerenciamento de configuração e o uso desta impressora, incluindo: <ul style="list-style-type: none"><li>• Definir ou alterar a senha de administrador para controlar o acesso aos parâmetros de configuração.</li><li>• Solicite, instale e gerencie certificados digitais no servidor de impressão HP Jetdirect.</li><li>• Limite o acesso ao host para esta impressora através de uma Lista de controle de acesso (ACL) (somente para servidores de impressão selecionados em redes IPv4).</li></ul>

**Tabela 5-7** Guia Rede do Servidor da Web Incorporado da HP (continuação)

Menu	Descrição
<b>Gerenciamento de Protocolos</b>	Configure e gerencie protocolos de segurança para esta impressora, incluindo: <ul style="list-style-type: none"><li>Definir o nível de gerenciamento de segurança para o Servidor Web Incorporado da HP e controlar o tráfego através de HTTP e HTTPS.</li><li>Configurar a operação SNMP (Simple Network Management Protocol). Ativar ou desativar os agentes SNMP v1/v2c ou SNMP v3 no servidor de impressão.</li><li>Controlar o acesso por meio de protocolos que podem não ser seguros, como protocolos de impressão, serviços de impressão, protocolos de descoberta, serviços de resolução de nomes e protocolos de gerenciamento de configuração.</li></ul>
<b>Autenticação 802.1X</b>  (Somente para modelos selecionados do HP Jetdirect)	Configurar a autenticação 802.1X no servidor de impressão Jetdirect conforme necessário para a autenticação do cliente na rede, e redefinir as configurações de autenticação 802.1X aos valores padrão de fábrica.  <b>CUIDADO:</b> Durante a alteração das configurações de autenticação 802.1X, a impressora pode perder a conexão. Para reconectar, pode ser necessário reiniciar o servidor de impressão a um estado padrão de fábrica e reinstalar a impressora.
<b>IPsec/Firewall</b>  (Somente para modelos selecionados do HP Jetdirect)	Exibir ou configurar uma Política de firewall ou uma Política de IPsec/firewall.
<b>Agente de Anúncio</b>  (Somente para modelos selecionados do HP Jetdirect)	Ativar ou desativar o Agente de anúncio dispositivo HP, definir o servidor de configuração e configurar a autenticação mútua através de certificados.
<b>Estatística da rede</b>	Exibir estatísticas da rede coletadas e armazenadas no servidor de impressão HP Jetdirect.
<b>Informações de protocolo</b>	Exibir uma lista de definições de configuração de rede no servidor de impressão HP Jetdirect para cada protocolo.
<b>Página de configuração</b>	Exibir a página de configuração do HP Jetdirect, que contém informações de status e de configuração.

## Lista Outros links



**NOTA:** Configurar quais links serão exibidos na lista **Outros Links** usando o menu **Editar outros links** na guia **Geral**. Os itens a seguir são os links padrão.

**Tabela 5-8** Lista Outros links do Servidor da Web incorporado da HP

Menu	Descrição
<b>Suporte ao produto</b>	Conecte-se ao site de suporte da impressora para procurar ajuda sobre vários tópicos.
<b>Compra de suprimentos</b>	Conectar-se ao site HP SureSupply para obter informações sobre opções de compra de suprimentos originais da HP, como papel e cartuchos de toner.
<b>HP Instant Support</b>	Conecte-se ao site da HP para ajudá-lo a encontrar soluções para os problemas relacionados à impressora.

# Configuração avançada com HP Utility para OS X

Use o HP Utility para verificar o status da impressora ou para exibir ou alterar as configurações da impressora no seu computador.

Use o HP Utility quando a impressora estiver conectada a um cabo USB ou a uma rede baseada em TCP/IP.

## Abrir o HP Utility

1. No computador, abra o menu **Preferências do sistema** e, depois clique no ícone **Impressão e fax**, **Impressão e digitalização**, ou no ícone **Impressoras e Scanners**.
2. Selecione a impressora na lista.
3. Clique no botão **Opções e suprimentos**.
4. Clique na guia **Utilitário**.
5. Clique no botão **Abrir utilitário da impressora**.

## Recursos do HP Utility

A barra de ferramentas HP Utility inclui os seguintes itens:

- **Dispositivos:** Clique neste botão para exibir ou ocultar produtos Mac encontrados pelo HP Utility.
- **Todas as configurações:** Clique nesse botão para retornar à página principal do HP Utility.
- **Suporte HP:** Clique nesse botão para abrir um navegador e acessar o site de suporte HP.
- **Suprimentos:** Clique nesse botão para abrir o site HP SureSupply.
- **Registro:** Clique nesse botão para abrir o site de registro da HP.
- **Reciclagem:** Clique nesse botão para abrir o site do Programa de Parceiros de Reciclagem HP Planet.

O HP Utility é composto por páginas que podem ser abertas ao clicar na lista **Todas as configurações**. A tabela a seguir descreve as tarefas disponíveis no HP Utility.

Item	Descrição
Status de suprimentos	Mostra o status dos suprimentos da impressora e fornece links para pedir suprimentos on-line.
Informações sobre o dispositivo	Mostra informações sobre a impressora selecionada.
Upload do arquivo	Transfere arquivos do computador para a impressora.
Fazer o upload de fontes	Transfere arquivos de fontes do computador para a impressora.
HP Connected	Acessa o site HP Connected.
Atualizar firmware	Transfere um arquivo de atualização de firmware para a impressora. <b>NOTA:</b> Esta opção está disponível somente depois que você abrir o menu <b>Exibir</b> e selecionar o item <b>Mostrar opções avançadas</b> .
Comandos	Envia para a impressora comandos de impressão ou caracteres especiais após o trabalho de impressão. <b>NOTA:</b> Esta opção está disponível somente depois que você abrir o menu <b>Exibir</b> e selecionar o item <b>Mostrar opções avançadas</b> .

<b>Item</b>	<b>Descrição</b>
<b>Gerenciamento de suprimentos</b>	Configura como a impressora deve se comportar quando os suprimentos estiverem chegando ao fim do seu ciclo de vida útil.
<b>Configuração de bandejas</b>	Altera as configurações padrão da bandeja.
<b>Dispositivos de saída</b>	Gerencia as configurações dos acessórios de saída opcionais
<b>Modo dúplex</b>	Liga o modo automático de impressão frente e verso.
<b>EconoMode e densidade do toner</b>	Ajusta as configurações para economizar o toner.
<b>Alertas por e-mail</b>	Configura alertas automáticos de e-mail para determinadas condições de impressora, como quando suprimentos precisarem ser substituídos, bandejas estiverem vazias, portas estiverem abertas ou quando houver atolamento de papel.
<b>Resolução</b>	Define a qualidade de impressão padrão.
<b>Proteger portas diretas</b>	Desativa a impressão por portas USB ou paralelas.
<b>Trabalhos armazenados</b>	Gerencia trabalhos de impressão armazenados no disco rígido da impressora.
<b>Configurações de rede</b>	Configura as configurações da rede, como as configurações de IPv4 e IPv6.
<b>Configurações adicionais</b>	Propicia acesso ao servidor da Web incorporado da HP.



# Definir configurações de rede IP

- [Isenção de responsabilidade sobre o compartilhamento da impressora](#)
- [Exibir ou alterar as configurações de rede](#)
- [Renomear o produto em uma rede](#)
- [Configurar manualmente os parâmetros de TCP/IP IPv4 no painel de controle](#)
- [Configuração manual de parâmetros de TCP/IP IPv6 no painel de controle](#)
- [Configurações de velocidade de conexão e dúplex](#)

## Isenção de responsabilidade sobre o compartilhamento da impressora

A HP não suporta rede ponto a ponto, já que o recurso é uma função dos sistemas operacionais da Microsoft e não dos drivers de impressora da HP. Vá até a Microsoft, em [www.microsoft.com](http://www.microsoft.com).

## Exibir ou alterar as configurações de rede

Use o servidor da Web incorporado da HP para exibir ou alterar as configurações de IP.

1. Abra o Servidor da Web Incorporado da HP (EWS):
  - a. **Painéis de controle de 4 linhas:** Veja o visor do painel de controle para encontrar o endereço IP.  
**Painéis de controle com tela sensível ao toque:** Na tela Inicial no painel de controle do produto, toque no botão Rede  para identificar o endereço IP ou nome de host.
  - b. Abra um navegador da Web e, na linha de endereço, digite o endereço IP ou o nome do host exatamente como exibido no painel de controle do produto. Pressione a tecla **Enter** no teclado do computador. O EWS é aberto.

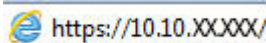

 **NOTA:** Se o navegador Web exibir a mensagem **There is a problem with this website's security certificate** (Ocorreu um problema com o certificado de segurança deste site) ao tentar abrir o EWS, clique em **Continue to this website (not recommended)** (Continuar neste website [Não recomendado]).

Selecionar **Continue to this website (not recommended)** (Continuar neste website [Não recomendado]) não prejudicará o computador enquanto você navega no EWS para o produto HP.

2. Clique na guia **Rede** para obter informações sobre a rede. Altere as configurações conforme necessário.

## Renomear o produto em uma rede

Para renomear o produto em uma rede a fim de ser identificado exclusivamente, use o Servidor da Web Incorporado HP.

1. Abra o Servidor da Web Incorporado da HP (EWS):
  - a. **Painéis de controle de 4 linhas:** Veja o visor do painel de controle para encontrar o endereço IP.  
**Painéis de controle com tela sensível ao toque:** Na tela Inicial no painel de controle do produto, toque no botão Rede  para identificar o endereço IP ou nome de host.

- b. Abra um navegador da Web e, na linha de endereço, digite o endereço IP ou o nome do host exatamente como exibido no painel de controle do produto. Pressione a tecla **Enter** no teclado do computador. O EWS é aberto.

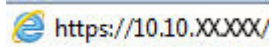

 **NOTA:** Se o navegador Web exibir a mensagem **There is a problem with this website's security certificate** (Ocorreu um problema com o certificado de segurança deste site) ao tentar abrir o EWS, clique em **Continue to this website (not recommended)** (Continuar neste website [Não recomendado]).

Selecionar **Continue to this website (not recommended)** (Continuar neste website [Não recomendado]) não prejudicará o computador enquanto você navega no EWS para o produto HP.

2. Abra a guia **Geral**.
3. Na página **Informações do dispositivo**, o nome padrão do produto está no campo **Nome do dispositivo**. Você pode alterar esse nome para identificar exclusivamente esse produto.

 **NOTA:** O preenchimento dos outros campos nessa página é opcional.

4. Clique no botão **Aplicar** para salvar as alterações.

## Configurar manualmente os parâmetros de TCP/IP IPv4 no painel de controle

Use os menus de **Administração** do painel de controle para definir manualmente um endereço IPv4, uma máscara de sub-rede e um gateway padrão.

1. Pressione o botão  **Início** no painel de controle do produto.
2. Abra os seguintes menus:
  - **Administração**
  - **Configurações de rede**
  - **Menu Jetdirect**
  - **TCP/IP**
  - **Configurações IPV 4**
  - **Método de configuração**
3. Selecione a opção **Manual** e, em seguida, toque no botão **Salvar**.
4. Abra o menu **Configurações manuais**.
5. Toque na opção **Endereço IP**, **Máscara de sub-rede** ou **Gateway Padrão**.
6. Toque no primeiro campo para abrir o teclado. Insira os dígitos corretos para o campo e toque no botão **OK**.  
Repita o processo para cada campo e toque no botão **Salvar**.

## Configuração manual de parâmetros de TCP/IP IPv6 no painel de controle

Use os menus de **Administração** do painel de controle para definir manualmente um endereço IPv6.

1. Pressione o botão  Início no painel de controle do produto.
2. Para habilitar a configuração manual, abra os seguintes menus:
  - [Administração](#)
  - [Configurações de rede](#)
  - [Menu Jetdirect](#)
  - [TCP/IP](#)
  - [Configurações IPV6](#)
  - [Endereço](#)
  - [Configurações manuais](#)
  - [Ativar](#)

Selecione a opção [Ligar](#) e, em seguida, toque no botão [Salvar](#).

3. Para configurar o endereço, toque no botão [Endereço](#) e toque no campo para abrir um teclado.
4. Use o teclado para inserir o endereço e toque no botão [OK](#).
5. Clique no botão [Salvar](#) ou pressione o botão [OK](#).

## Configurações de velocidade de conexão e dúplex

---

 **NOTA:** Estas informações se aplicam somente às redes Ethernet. Elas não se aplicam a redes sem fio.

---

A velocidade do link e o modo de comunicação do servidor de impressão devem corresponder ao hub da rede. Para a maioria das situações, deixe o produto no modo automático. Alterações incorretas na velocidade do link e nas configurações de dúplex podem impedir que o produto se comunique com outros dispositivos da rede. Para fazer alterações, use o painel de controle do produto.

---

 **NOTA:** A configuração do produto deve corresponder à configuração do dispositivo de rede (um hub de rede, switch, gateway, roteador ou computador).

---

 **NOTA:** O fato de alterar essas configurações pode fazer com que o produto seja desligado e depois ligado. Faça alterações somente quando o produto estiver ocioso.

---

1. Pressione o botão  Início no painel de controle do produto.
2. Abra os seguintes menus:
  - [Administração](#)
  - [Configurações de rede](#)
  - [Menu Jetdirect](#)
  - [Velocidade do link](#)
3. Selecione uma destas opções:

- **Auto**: O servidor de impressão se configura automaticamente para a maior velocidade de conexão e para o modo de comunicação permitido na rede.
  - **10T Half**: 10 megabytes por segundo (Mbps), operação half-dúplex
  - **10T Full**: 10 Mbps, operação full-dúplex
  - **10T Auto**: 10 Mbps, operação automatic-dúplex
  - **100TX Half**: 100 Mbps, operação half-dúplex
  - **100TX Full**: 100 Mbps, operação full-dúplex
  - **100TX Auto**: 100 Mbps, operação automatic-dúplex
  - **1000T Full**: 1000 Mbps, operação full-dúplex
4. Clique no botão **Salvar** ou pressione o botão **OK**. O produto é desligado e ligado novamente.

# Recursos de segurança da impressora

## Introdução

A impressora inclui alguns recursos de segurança para restringir o acesso a definições de configuração, proteger dados e impedir o acesso a componentes valiosos do hardware.

- [Declarações de segurança](#)
- [Atribuir uma senha de administrador](#)
- [Segurança do IP](#)
- [Bloquear o formatador](#)
- [Suporte a criptografia: Discos rígidos seguros de alto desempenho da HP](#)

## Declarações de segurança

A impressora suporta padrões de segurança e protocolos recomendados que o ajudam a manter a impressora segura, proteger informações importantes da sua rede e simplificar a forma de monitorar e manter a impressora.

## Atribuir uma senha de administrador

Defina uma senha de administrador para acessar a impressora e o Servidor da Web Incorporado da HP, de modo a impedir que usuários não autorizados alterem as configurações do produto.

 **NOTA:** As etapas variam de acordo com o tipo de painel de controle.



- 1 Painel de controle de 4 linhas
- 2 Painel de controle com tela de toque

1. Abra o Servidor da Web Incorporado da HP (EWS):

a. **Painéis de controle de 4 linhas:** Veja o visor do painel de controle para encontrar o endereço IP.

**Painéis de controle com tela sensível ao toque:** Na tela Início no painel de controle do produto, toque no botão Rede  para exibir o endereço IP ou nome de host.

- b. Abra um navegador da Web e, na linha de endereço, digite o endereço IP ou o nome do host exatamente como exibido no painel de controle da impressora. Pressione a tecla **Enter** no teclado do computador. O EWS é aberto.

 <https://10.10.XX.XXX/>

 **NOTA:** Se o navegador Web exibir a mensagem **There is a problem with this website's security certificate** (Ocorreu um problema com o certificado de segurança deste site) ao tentar abrir o EWS, clique em **Continue to this website (not recommended)** (Continuar neste website [Não recomendado]).

Caso selecione **Continuar neste site (não recomendado)**, você não prejudicará o computador enquanto navega no EWS da impressora HP.

2. Clique na guia **Segurança**.
3. Abra o menu **Segurança geral**.
4. Na área denominada **Definir senha de administrador local**, informe o nome a ser associado à senha no campo **Nome do usuário**.
5. Digite a senha no campo **Nova senha** e, em seguida, digite-a novamente no campo **Verificar senha**.

 **NOTA:** Para alterar uma senha existente, digite primeiro a senha atual no campo **Senha antiga**.

6. Clique no botão **Aplicar**.

 **NOTA:** Anote a senha e armazene-a em um local seguro.

 **NOTA:** Para manter a segurança da impressora, selecione a opção **Logout** quando terminar de usá-la.

1. Pressione o botão Início  no painel de controle da impressora.
2. Selecione **Login**.
3. Siga os comandos para inserir as credenciais.

Normalmente, as credenciais para o login na impressora são as mesmas que para o login na rede. Consulte o administrador da rede desta impressora caso tenha dúvidas quanto às credenciais que devem ser usadas.

Alguns recursos do painel de controle da impressora podem ser protegidos para impedir seu uso por pessoas não autorizadas. Quando um recurso é protegido, a impressora solicita-lhe que efetue login para poder usá-lo. Você também pode efetuar login sem esperar uma solicitação tocando no botão **Login** no painel de controle da impressora.

## Segurança do IP

Segurança de IP (IPsec) é um conjunto de protocolos que controla o tráfego de rede baseado em IP para a impressora. O IPsec oferece autenticação host-a-host, integridade de dados e criptografia de comunicações de rede.

Para impressoras conectadas em rede e com um servidor de impressão HP Jetdirect, você pode configurar o IPsec usando a guia **Rede** no Servidor da Web Incorporado da HP.

## Bloquear o formatador

O formatador tem um slot que pode ser usado para conectar um cabo de segurança. O bloqueio do formatador evita que alguém remova componentes valiosos do equipamento.

## Suporte a criptografia: Discos rígidos seguros de alto desempenho da HP

O disco rígido fornece criptografia baseada em hardware para você poder armazenar com segurança dados confidenciais sem comprometer o desempenho da impressora. Esse disco rígido usa o mais avançado Padrão de criptografia avançada (AES) e tem recursos versáteis de economia de tempo e uma funcionalidade resistente.

Use o menu **Segurança** no Servidor da Web Incorporado HP para configurar o disco.

# Configurações de economia de energia

## Introdução

- [Impressão no EconoMode](#)
- [Definir o período de inatividade e configure a impressora para que utilize 1 watt ou menos de potência.](#)

## Impressão no EconoMode

Esta impressora tem uma opção EconoMode para imprimir rascunhos de documentos. Usar o EconoMode pode consumir menos toner. No entanto, o EconoMode pode também reduzir a qualidade da impressão.

A HP não recomenda o uso da opção EconoMode em tempo integral. Se o EconoMode for usado continuamente, o suprimento de toner pode durar mais do que as partes mecânicas do cartucho de toner. Se a qualidade da impressão começar a diminuir e não for mais satisfatória, avalie a possibilidade de substituir o cartucho de toner.

 **NOTA:** Se esta opção não estiver disponível em seu driver de impressão, você pode defini-la usando o painel de controle da impressora.

### Configuração do EconoMode a partir do driver de impressão

1. No programa de software, selecione a opção **Imprimir**.
2. Selecione a impressora e, em seguida, clique em **Propriedades** ou no botão **Preferências**.
3. Clique na guia **Papel/Qualidade**.
4. Clique na caixa de seleção **EconoMode** para habilitar o recurso e, em seguida, clique em **OK**.

### Configuração do EconoMode a partir do painel de controle da impressora

1. Pressione o botão Início  no painel de controle da impressora.
2. Abra os seguintes menus:
  - [Administração](#)
  - [Configurações gerais](#)
  - [Qualidade de impressão](#)
3. Selecione [EconoMode](#).
4. Toque em [Habilitar](#) ou [Desabilitar](#) para habilitar ou desabilitar o recurso e, em seguida, toque em [Salvar](#) ou pressione o botão **OK**.

## Definir o período de inatividade e configure a impressora para que utilize 1 watt ou menos de potência.

A impressora conta com diversas opções para o recurso de modo de inatividade de economia de energia. O atraso para entrar no estado Inatividade/Desligamento automático pode ser ajustado, e o consumo de energia durante esse estado varia de acordo com a seleção da opção Ativação/Ligação automática.





 **NOTA:** As etapas variam de acordo com o tipo de painel de controle.



1 Painel de controle de 4 linhas

2 Painel de controle com tela de toque

1. Pressione o botão Início  no painel de controle da impressora.
2. Abra os seguintes menus:
  - [Administração](#)
  - [Configurações gerais](#)
  - [Configurações de energia](#)
  - [Configuração de período de inatividade](#)
3. **Somente painéis de controle de 4 linhas:** Selecione [Período de Inatividade/Desligamento automático](#) e, então, selecione [Habilitado](#). Pressione o botão **OK**.
4. Selecione [Inatividade/Desligamento automático após](#).
5. Utilize o teclado para inserir o período de tempo adequado e, então, selecione o botão [Salvar](#) ou pressione o botão **OK**.

 **NOTA:** O tempo padrão do modo inativo é de 0 minutos. A impressora entrará no modo de inatividade imediatamente após cada trabalho ser concluído.

6. Selecione uma das opções de [Ativação/Ligação automática nestes eventos](#):

- **Todas as ocasiões:** A impressora é ativada quando recebe qualquer trabalho de impressão (por meio da porta USB, porta de rede ou conexão sem fio) ou quando alguém pressiona um botão no painel de controle, ou abre a porta ou a bandeja.
- **Porta de rede:** A impressora é ativada quando recebe um trabalho de impressão enviado por meio da porta de rede, quando alguém pressiona um botão no painel de controle, ou abre a porta ou a bandeja. **Com esta configuração, a impressora usa 1 watt ou menos de potência quando no estado Inatividade/Desligamento automático.**



**NOTA:** Quando um trabalho de impressão é enviado pela rede durante a inatividade, a impressora ativa e imprime o trabalho, mas o painel de controle fica esmaecido.

---

- **Somente botão Liga/Desliga:** O produto é ativado somente quando alguém pressiona o botão Liga/Desliga. **Com esta configuração, a impressora usa 1 watt ou menos de potência quando no estado Inatividade/Desligamento automático.**

## HP Web Jetadmin

HP Web Jetadmin é uma ferramenta premiada, líder no setor, por gerenciar eficientemente uma ampla variedade de dispositivos de rede da HP, incluindo impressoras, impressoras multifuncionais e dispositivos de envio digital. Essa solução única permite-lhe fazer remotamente a instalação, o monitoramento, a manutenção, a solução de problemas e a proteção de seu ambiente de impressão e digitalização, aumentando assim a sua produtividade e ajudando-o a economizar tempo, controlar custos e proteger seu investimento.

As atualizações do HP Web Jetadmin são disponibilizadas periodicamente para propiciar suporte a recursos específicos da impressora. Visite [www.hp.com/go/webjetadmin](http://www.hp.com/go/webjetadmin) para obter mais informações.

## Atualizações de software e firmware

A HP atualiza regularmente os recursos disponíveis no firmware da impressora. Para aproveitar os recursos mais atuais, atualize o firmware da impressora. Faça o download do arquivo de atualização de firmware mais recente na Web:

Acesse o endereço [www.hp.com/support/ljM506](http://www.hp.com/support/ljM506). Clique em **Drivers e software**.

---

## 6 Solução de problemas

- [Assistência ao cliente](#)
- [Sistema de ajuda do painel de controle](#)
- [Redefinir configurações de fábrica](#)
- [Uma mensagem "Nível de cartucho está baixo" ou "Nível de cartucho está muito baixo" é exibida no painel de controle da impressora](#)
- [A impressora não coleta o papel ou apresenta alimentação incorreta](#)
- [Eliminar atolamentos de papel](#)
- [Melhorar a qualidade da impressão](#)
- [Solucionar problemas de rede com fio](#)

### Para obter mais informações:

As informações a seguir estão corretas no momento da publicação. Para obter mais informações atuais, consulte [www.hp.com/support/ljM506](http://www.hp.com/support/ljM506).

A ajuda integral da HP para a impressora inclui as seguintes informações:

- Instalar e configurar
- Conhecer e usar
- Solução de problemas
- Fazer download de atualizações de software e firmware
- Participar de fóruns de suporte
- Localizar informações de garantia e reguladoras

## Assistência ao cliente

---

Obtenha suporte por telefone no seu país/região	Os números de telefones por país/região estão no folheto que vem na caixa junto com a impressora ou em <a href="http://www.hp.com/support/">www.hp.com/support/</a> .
Tenha em mãos o nome da impressora, o número de série, a data da aquisição e a descrição do problema	
Obtenha suporte 24 horas via Internet e baixe utilitários de software e drivers	<a href="http://www.hp.com/support/ljM506">www.hp.com/support/ljM506</a>
Solicite acordos de manutenção e serviços adicionais da HP	<a href="http://www.hp.com/go/carepack">www.hp.com/go/carepack</a>
Registrar a impressora	<a href="http://www.register.hp.com">www.register.hp.com</a>

---

## Sistema de ajuda do painel de controle

A impressora tem um sistema de Ajuda incorporado que explica como usar cada menu ou tela. Para abrir o sistema de Ajuda, pressione o botão  no painel de controle.



Algumas telas de Ajuda contêm animações que mostram procedimentos específicos, tais como eliminação de congestionamentos.

Se a impressora alertar sobre um erro ou advertência, pressione o botão Ajuda  para abrir uma mensagem descrevendo o problema. A mensagem também contém instruções para ajudar a resolver o problema.

# Redefinir configurações de fábrica

## Introdução

Utilize um dos seguintes métodos para restaurar a impressora para as configurações originais de fábrica.

 **NOTA:** A restauração das configurações de fábrica define a maioria das configurações da impressora para os padrões de fábrica. Contudo, algumas configurações não são alteradas, como idioma, data, hora e alguns parâmetros de configuração de rede.

## Método um: Restaurar configurações de fábrica no painel de controle da impressora

1. Pressione o botão Início  no painel de controle da impressora.
2. Abra os seguintes menus:
  - [Administração](#)
  - [Configurações gerais](#)
  - [Restaurar configurações de fábrica](#)
3. Uma mensagem de verificação informa que executar a função de redefinição talvez resulte na perda de dados. Selecione [Restaurar](#) para concluir o processo.

 **NOTA:** A impressora é reiniciada automaticamente após a conclusão da operação de redefinição.

## Método dois: Redefinir configurações de fábrica no Servidor da Web Incorporado da HP (apenas impressoras conectadas à rede)

 **NOTA:** As etapas variam de acordo com o tipo de painel de controle.



1 Painel de controle de 4 linhas

2 Painel de controle com tela de toque

1. Abra o HP Embedded Web Server (EWS):
  - a. **Painéis de controle de 4 linhas:** Veja o visor do painel de controle para encontrar o endereço IP.  
**Painéis de controle com tela sensível ao toque:** Na tela Início no painel de controle do produto, toque no botão Rede  para exibir o endereço IP ou nome de host.



- b. Abra um navegador da Web e, na linha de endereço, digite o endereço IP ou o nome do host exatamente como exibido no painel de controle da impressora. Pressione a tecla **Enter** no teclado do computador. O EWS é aberto.

 <https://10.10.XX.XXX/>

 **NOTA:** Se o navegador Web exibir a mensagem **There is a problem with this website's security certificate** (Ocorreu um problema com o certificado de segurança deste site) ao tentar abrir o EWS, clique em **Continue to this website (not recommended)** (Continuar neste website [Não recomendado]).

Caso selecione **Continuar neste site (não recomendado)**, você não prejudicará o computador enquanto navega no EWS da impressora HP.

2. Abra a guia **Geral**.
3. No lado esquerdo da tela, clique em **Restaurar configurações de fábrica**.
4. Clique no botão **Restaurar**.

 **NOTA:** A impressora é reiniciada automaticamente após a conclusão da operação de redefinição.

# Uma mensagem "Nível de cartucho está baixo" ou "Nível de cartucho está muito baixo" é exibida no painel de controle da impressora

**Nível de cartucho está baixo:** A impressora indica quando o nível de um cartucho de toner está baixo. A vida útil restante real do cartucho de toner pode variar. É recomendável ter um cartucho de substituição disponível para instalar quando a qualidade de impressão não for mais aceitável. O cartucho de toner não precisa ser substituído no momento.

Continue imprimindo com o cartucho atual até que a redistribuição do toner não produza mais uma qualidade de impressão aceitável. Para redistribuir o toner, remova o cartucho do toner da impressora e o agite levemente o cartucho para trás e para frente sobre seu eixo horizontal. Para uma representação gráfica, consulte as instruções de substituição do cartucho. Reinsira o cartucho do toner na impressora e feche a tampa.

**Nível de cartucho está muito baixo:** A impressora indica quando o nível do cartucho de toner está muito baixo. A vida útil restante real do cartucho de toner pode variar. É recomendável ter um cartucho de substituição disponível para instalar quando a qualidade de impressão não for mais aceitável. Não é necessário substituir o cartucho de toner nesse momento, a menos que a qualidade de impressão não seja mais aceitável.

Quando um cartucho de toner HP atinge um nível **Muito baixo**, a Garantia Premium Protection da HP para o cartucho de toner é encerrada.

## Alterar as configurações de "muito baixo"

Você pode alterar a maneira como a impressora reage quando os suprimentos alcançam um estado Muito baixo. Não é necessário restabelecer essas configurações ao instalar um novo cartucho de toner.

1. Na tela Início do painel de controle da impressora, role e selecione [Suprimentos](#).
2. Abra os seguintes menus:
  - [Gerenciar suprimentos](#)
  - [Configurações de suprimento](#)
  - [Cartucho preto](#) ou [Cartuchos coloridos](#)
  - [Configurações Muito baixo](#)
3. Selecione uma destas opções:
  - Selecione a opção [Parar](#) para definir que a impressora pare de imprimir quando o cartucho atingir o limite **Muito baixo**.
  - Selecione a opção [Solicitar para continuar](#) para definir que a impressora pare de imprimir quando o cartucho atingir o limite **Muito baixo**. Você pode confirmar a solicitação ou substituir o cartucho para continuar a imprimir.
  - Selecione a opção [Continuar](#) para configurar a impressora para alertá-lo quando o cartucho estiver muito baixo, mas para continuar imprimindo além da configuração **Muito baixo**, sem interação. Isso pode resultar em uma qualidade de impressão insatisfatória.

## Para produtos com recurso de fax

Quando a impressora é definida com a opção [Parar](#) ou [Solicitar para continuar](#), há risco de que fax não sejam impressos quando a impressora continuar imprimindo. Isso poderá ocorrer se a impressora tiver recebido mais faxes do que a memória pode guardar quando a impressora está aguardando.

A impressora poderá continuar imprimindo faxes sem interrupção quando ultrapassar o limite Muito baixo se você selecionar a opção **Continuar** para o cartucho de toner, mas a qualidade de impressão poderá ser reduzida.

## Pedir suprimento

---

Pedidos de suprimentos e papel	<a href="http://www.hp.com/go/suresupply">www.hp.com/go/suresupply</a>
Peça por meio de provedores de serviço ou suporte	Entre em contato com um fornecedor autorizado de assistência técnica ou suporte HP.
Pedir usando o Servidor da Web Incorporado HP (EWS)	Para acessar, de um navegador da web compatível, digite o endereço IP ou o nome do host no campo de endereço/URL. O EWS contém um link para o site HP SureSupply, que fornece opções para a compra de suprimentos originais da HP.

---

# A impressora não coleta o papel ou apresenta alimentação incorreta

## Introdução

As seguintes soluções podem ajudar a resolver problemas se a impressora não estiver puxando papel da bandeja ou se estiver puxando várias folhas de uma vez. Uma destas situações pode resultar em congestionamentos de papel.

- [A impressora não coleta papel](#)
- [A impressora coleta várias folhas de papel](#)

## A impressora não coleta papel

Se a impressora não coletar papel da bandeja, experimente as soluções a seguir.

1. Abra a impressora e remova as folhas congestionadas. Verifique se há pedaços de papel rasgados dentro da impressora.
2. Coloque a bandeja com o tamanho de papel correto para o trabalho.
3. Verifique se o tamanho do papel e o tipo estão definidos corretamente no painel de controle da impressora.

4. Verifique se as guias de papel na bandeja estão ajustadas corretamente para o tamanho do papel. Ajuste as guias ao recuo apropriado na bandeja. A seta na guia da bandeja deve se adaptar exatamente com a marca da bandeja.

 **NOTA:** Não ajuste as guias do papel firmemente contra a pilha de papel. Ajuste-as às indentações ou marcações na bandeja.

As imagens a seguir mostram exemplos de indentações de tamanho do papel nas bandejas para várias impressoras. A maioria das impressoras HP possuem marcas semelhantes a estas.

**Figura 6-1** Marcações de tamanho para Bandeja 1 ou bandeja multipropósito

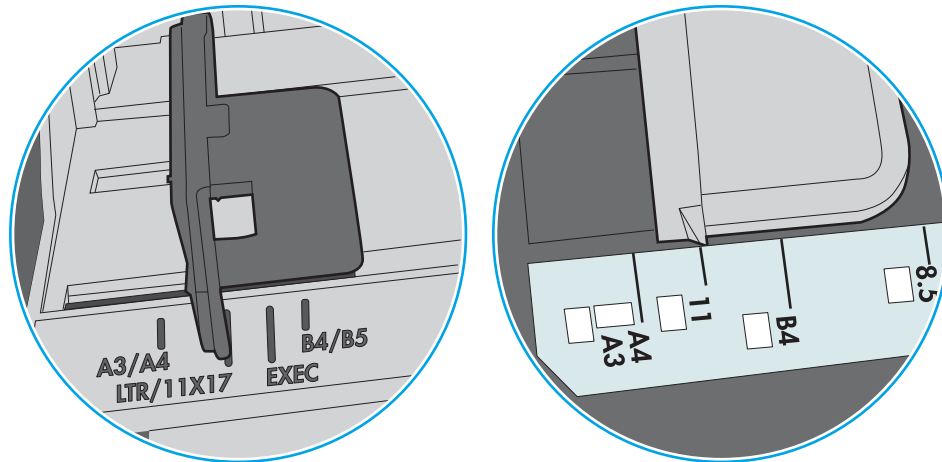

**Figura 6-2** Marcações de tamanho das bandejas de cassete

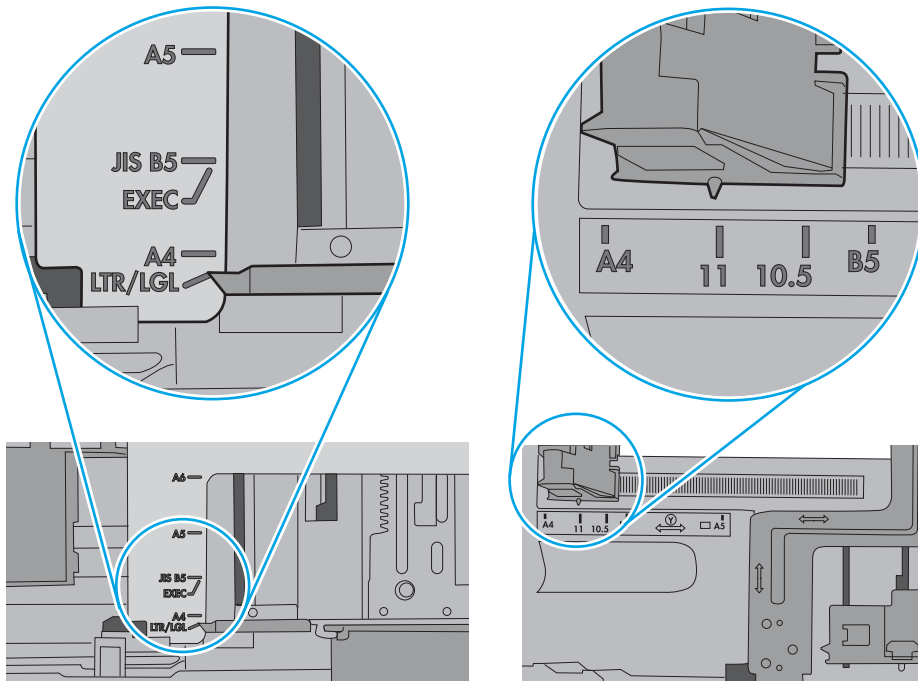

5. Verifique se a umidade na sala está dentro das especificações para esta impressora e se o papel está sendo armazenada em pacotes não abertos. A maioria das resmas de papel é vendida em embalagem à prova de umidade para manter o papel seco.

Em ambientes de alta umidade, o papel na parte superior da pilha na bandeja pode absorver umidade e ele pode ter uma aparência ondulada ou irregular. Se isso ocorrer, remova as folhas 5 a 10 de papel de cima da pilha.

Em ambientes de baixa umidade, o excesso de eletricidade estática pode fazer com que as folhas de papel grudem. Se isso ocorrer, remova o papel da bandeja e dobre a pilha, segurando-a em cada extremidade e juntando as pontas para formar um U. Em seguida, gire as extremidades para baixo para inverter a forma de U. Em seguida, mantenha cada lado da pilha de papel e repita esse processo. Esse processo libera folhas individuais sem apresentar eletricidade estática. Endireite a pilha de papel contra uma tabela antes de devolvê-la na bandeja.

**Figura 6-3** Técnica para dobrar a pilha de papel

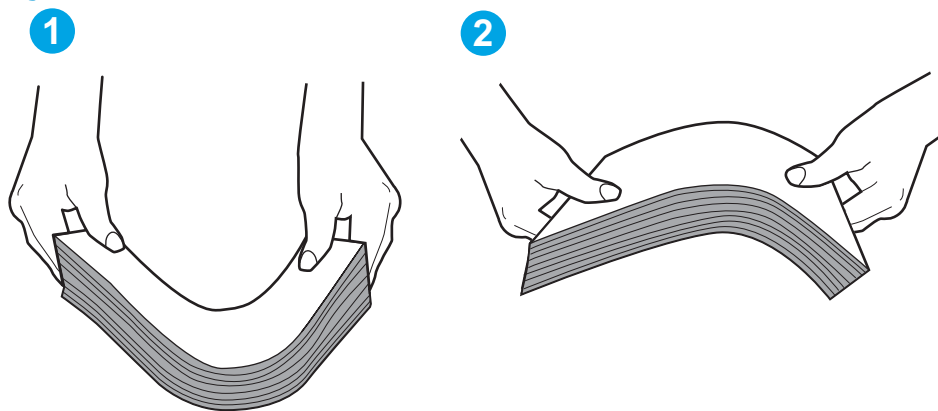

6. Verifique no painel de controle da impressora para confirmar se um aviso para colocar o papel manualmente está sendo exibido. Coloque papel e continue.
7. Os cilindros acima da bandeja podem estar contaminados. Limpe os cilindros com um tecido macio, que não solte pelos, umedecido com água. Use água destilada, se estiver disponível.

**⚠ CUIDADO:** Não borrife água diretamente na impressora. Em vez disso, borrife água no pano ou umedeça o pano em água e torça antes de limpar os cilindros.

A imagem a seguir mostra exemplos da localização do cilindro para várias impressoras.

**Figura 6-4** Localizações dos cilindros da Bandeja 1 ou a bandeja multipropósito

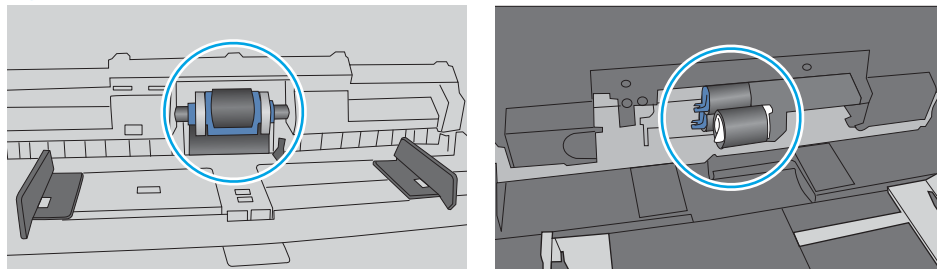

## A impressora coleta várias folhas de papel

Se a impressora coletar várias folhas de papel da bandeja, experimente as soluções a seguir.

1. Remova a pilha de papel da bandeja, dobre-a, gire-a 180° e vire-a ao contrário. *Não folheie o papel.* Recoloque a pilha de papel na bandeja.



**NOTA:** Ventilar papel introduz eletricidade estática. Em vez de ventilar papel, flexione a pilha, segurando-a em cada extremidade e levantando as extremidades para formar um U. Em seguida, gire as extremidades para baixo para inverter a forma de U. Em seguida, mantenha cada lado da pilha de papel e repita esse processo. Esse processo libera folhas individuais sem apresentar eletricidade estática. Endireite a pilha de papel contra uma tabela antes de devolvê-la à bandeja.

Figura 6-5 Técnica para dobrar a pilha de papel

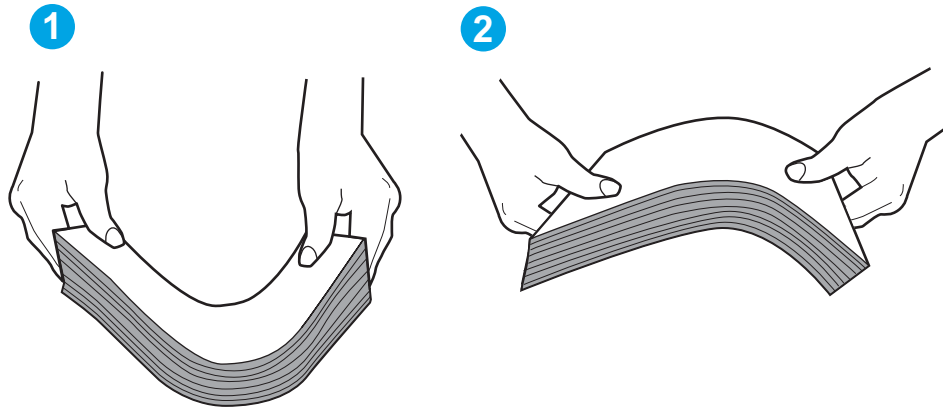

2. Use somente papéis que atendam às especificações da HP para esta impressora.
3. Verifique se a umidade na sala está dentro das especificações para esta impressora, e esse papel está sendo armazenado em pacotes não abertos. A maioria das resmas de papel é vendida em embalagem à prova de umidade para manter o papel seco.

Em ambientes de alta umidade, o papel na parte superior da pilha na bandeja pode absorver umidade e ele pode ter uma aparência ondulada ou irregular. Se isso ocorrer, remova as folhas 5 a 10 de papel de cima da pilha.

Em ambientes de baixa umidade, o excesso de eletricidade estática pode fazer com que as folhas de papel grudem. Se isso ocorrer, remova o papel da bandeja e dobre a pilha conforme descrito anteriormente.

4. Use um papel que não esteja enrugado, dobrado ou danificado. Se necessário, use papel de um pacote diferente.

5. Verifique se que a bandeja não está sobrecarregada verificando as marcações de altura da pilha no interior da bandeja. Se estiver cheia demais, remova toda a pilha de papel da bandeja, endireite a pilha e recoloca algumas folhas na bandeja.

As imagens a seguir mostram exemplos das marcações de altura da pilha nas bandejas para várias impressoras. A maioria das impressoras HP possuem marcas semelhantes a estas. Certifique-se de que todas as folhas de papel estejam abaixo das linguetas perto das marcas de altura da pilha. Essas linguetas ajudam a apoiar o papel na posição correta quando ela entra na impressora.

**Figura 6-6** Marcações de altura da pilha

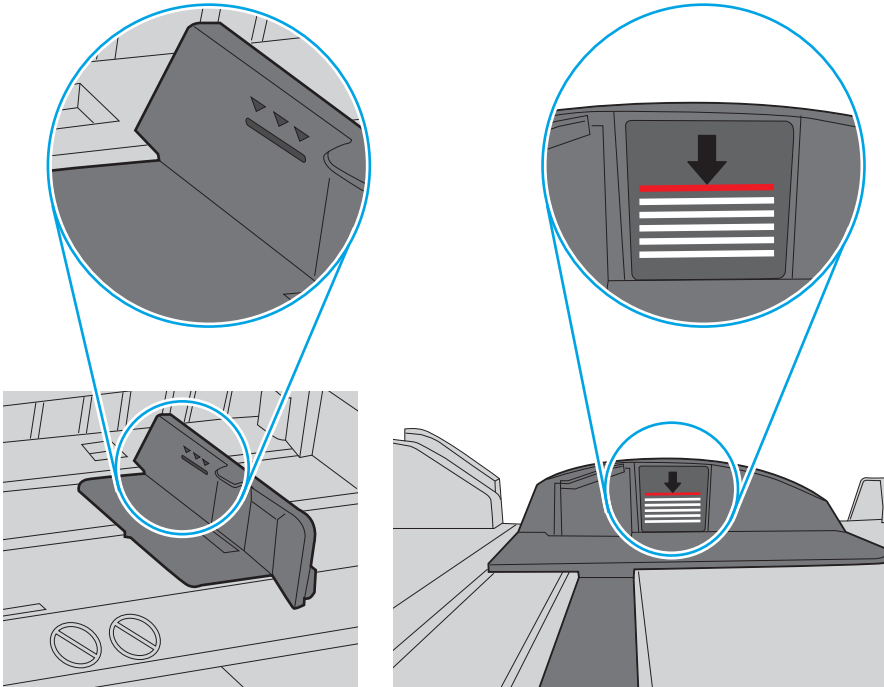

**Figura 6-7** Lingueta da pilha de papel

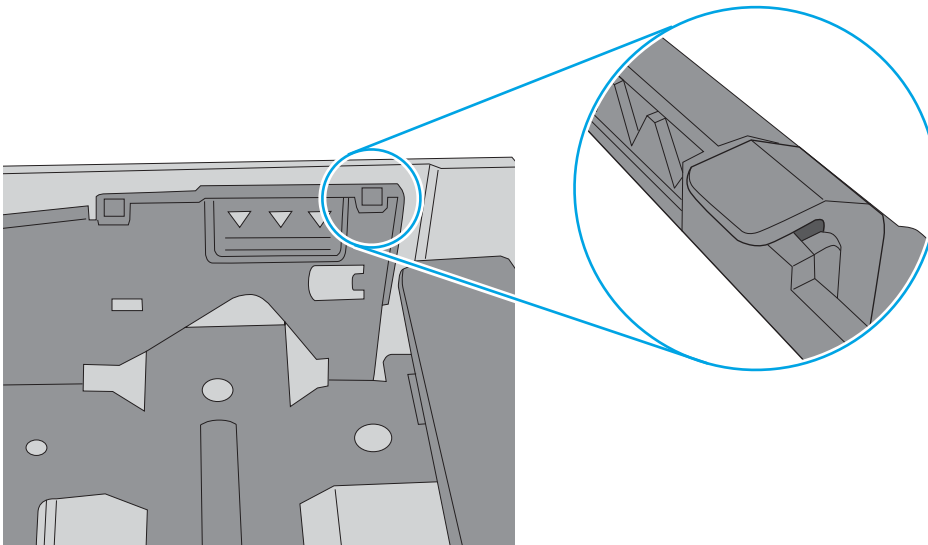



6. Verifique se as guias de papel na bandeja estão ajustadas corretamente para o tamanho do papel. Ajuste as guias ao recuo apropriado na bandeja. A seta na guia da bandeja deve se adaptar exatamente com a marca da bandeja.

 **NOTA:** Não ajuste as guias do papel firmemente contra a pilha de papel. Ajuste-as às indentações ou marcações na bandeja.

As imagens a seguir mostram exemplos de indentações de tamanho do papel nas bandejas para várias impressoras. A maioria das impressoras HP possuem marcas semelhantes a estas.

**Figura 6-8** Marcações de tamanho para Bandeja 1 ou bandeja multipropósito

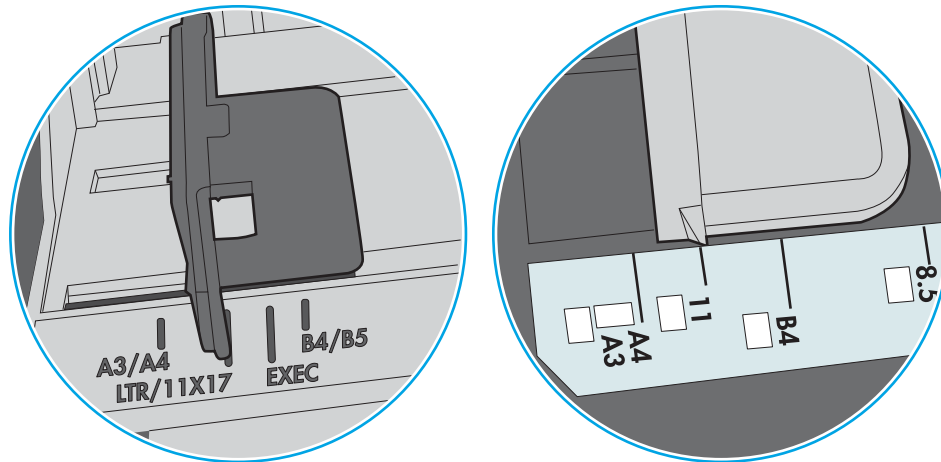

**Figura 6-9** Marcações de tamanho das bandejas de cassete

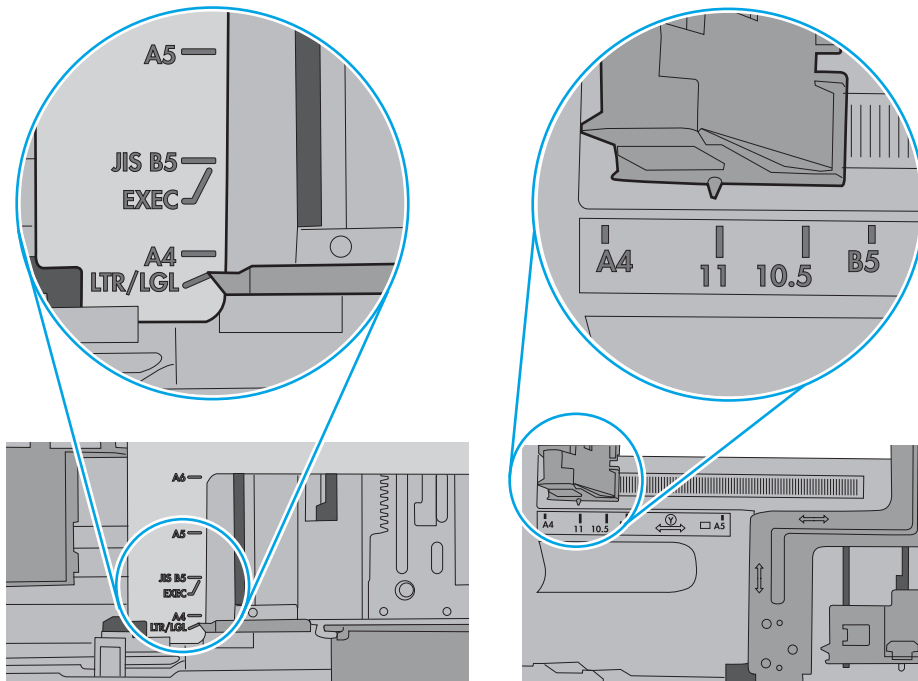

7. Verifique se o ambiente de impressão está dentro das especificações recomendadas.

# Eliminar atolamentos de papel

## Introdução

As seguintes informações incluem instruções para a eliminação de atolamentos na impressora.

- [Locais de obstruções](#)
- [Navegação automática para eliminação de congestionamentos](#)
- [Enfrentando congestionamentos de papel frequentes ou recorrentes?](#)
- [Eliminar atolamentos de papel na Bandeja 1](#)
- [Eliminar atolamentos na Bandeja 2 e nas bandejas para 550 folhas](#)
- [Remova atolamentos de papel na área do cartucho de toner](#)
- [Remover congestionamentos de papel da bandeja traseira e da área do fusor](#)
- [Eliminar atolamentos de papel no compartimento de saída](#)
- [Eliminar atolamentos de papel na unidade duplex](#)

## Locais de obstruções

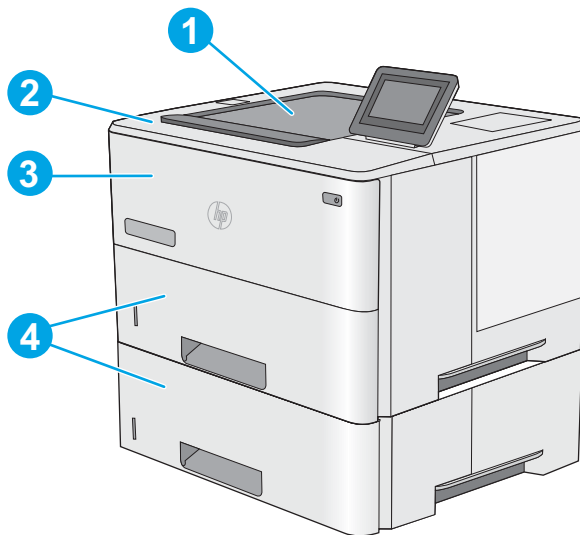

1	Compartimento de saída
2	Tampa superior e área do cartucho de toner
3	Bandeja 1
4	Bandeja 2 e alimentadores de folhas opcionais para 550 folhas

**NOTA:** Remova a Bandeja 2 para acessar atolamentos no duplexador.

## Navegação automática para eliminação de congestionamentos

O recurso de navegação automática auxilia na eliminação de congestionamentos fornecendo instruções passo a passo no painel de controle. Ao concluir uma etapa, a impressora exibe as instruções da etapa seguinte até a conclusão.

## Enfrentando congestionamentos de papel frequentes ou recorrentes?

Para reduzir o número de congestionamentos de papel, experimente as soluções a seguir.

1. Use somente papéis que atendam às especificações de papel da HP para esta impressora.
2. Use um papel que não esteja enrugado, dobrado ou danificado. Se necessário, use papel de um pacote diferente.
3. Não use papel que já foi empregado em cópia ou impressão.
4. Verifique se a bandeja não está cheia demais. Se estiver, remova toda a pilha de papel da bandeja, endireite a pilha e recoloca algumas folhas na bandeja.
5. Verifique se as guias de papel na bandeja estão ajustadas corretamente para o tamanho do papel. Ajuste as guias de forma que toquem a pilha de papel, sem dobrá-la.
6. Verifique se a bandeja está totalmente inserida na impressora.
7. Se estiver imprimindo papel de alta gramatura, com relevo ou perfurado, use o recurso de alimentação manual e coloque uma folha de cada vez.
8. Abra o menu [Bandejas](#) no painel de controle da impressora. Verifique se a bandeja está configurada corretamente para o tipo e o tamanho do papel.
9. Verifique se o ambiente de impressão está dentro das especificações recomendadas.

## Eliminar atolamentos de papel na Bandeja 1

Use o procedimento a seguir para eliminar atolamentos na Bandeja 1. Quando ocorrer um atolamento, o painel de controle exibe uma animação que auxilia na eliminação do atolamento.

1. Se a maior parte da folha de papel estiver visível na bandeja, puxe lentamente o papel preso para fora da impressora. Verifique se toda a folha foi removida. Se ela rasgar, continue com as etapas a seguir para encontrar os vestígios.

Se a maior parte da folha de papel tiver sido puxada para dentro da impressora, prossiga com as etapas a seguir.

2. Pressione o botão de liberação da tampa superior no lado esquerdo da impressora.

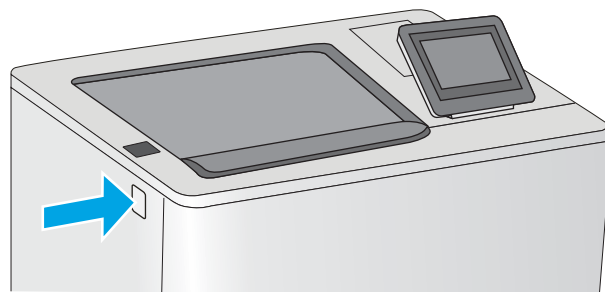
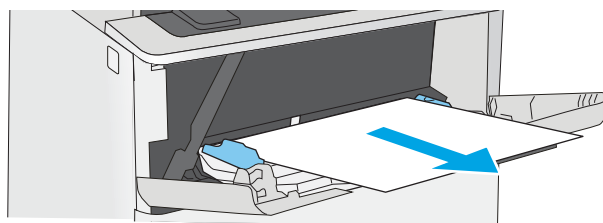

3. Abra a porta frontal.

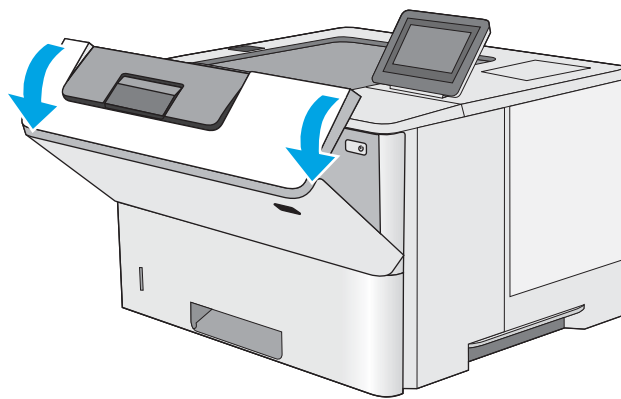

4. Remova o cartucho de toner.

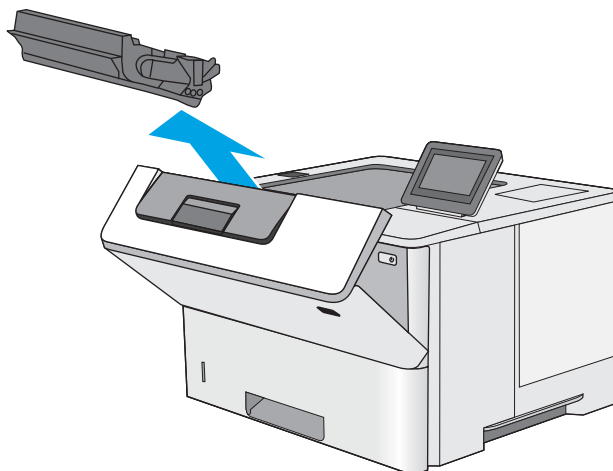

5. Levante a tampa de acesso ao atolamento e remova lentamente qualquer papel atolado. Tenha cuidado para não rasgar o papel.

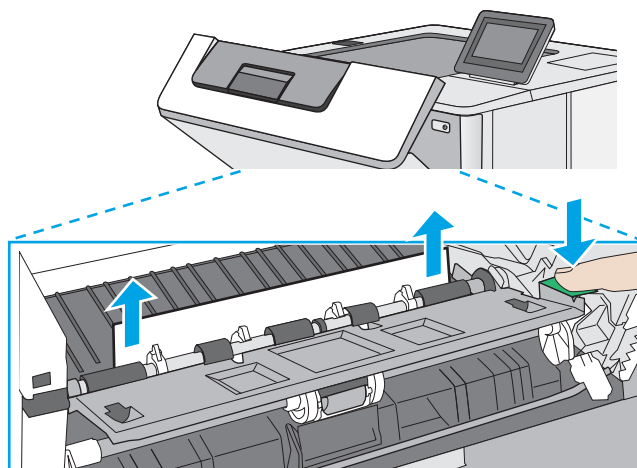

6. Remova o cartucho de toner.

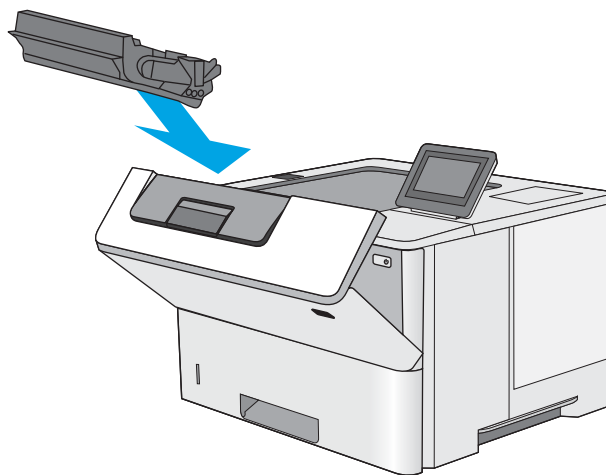

7. Feche a porta frontal.

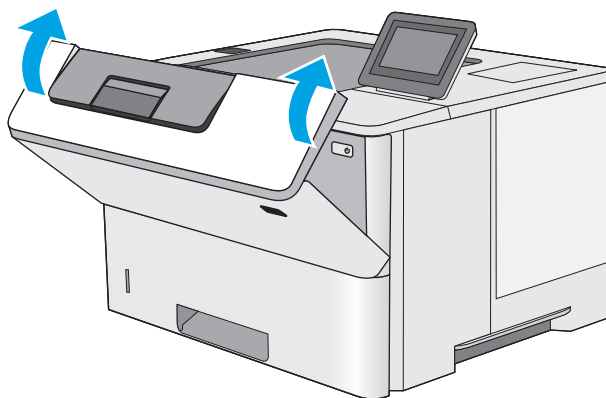

## Eliminar atolamentos na Bandeja 2 e nas bandejas para 550 folhas

Use o procedimento a seguir para procurar papel em todos os locais de atolamento possíveis relacionados à Bandeja 2 e às bandejas para 550 folhas. Quando ocorrer um atolamento, o painel de controle exibirá uma animação que auxiliará na eliminação do atolamento.

1. Remova a bandeja da impressora.

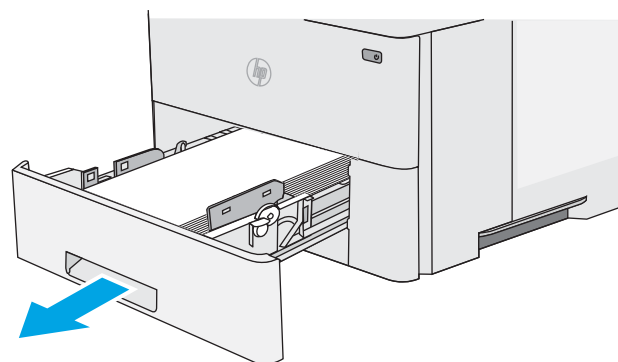

2. Remova o papel da bandeja e descarte todo o papel danificado.

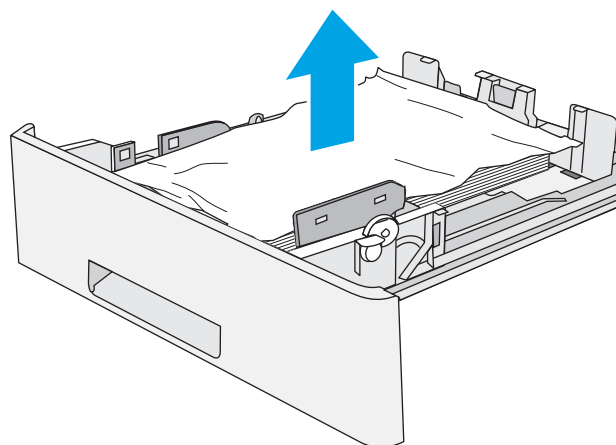

3. Verifique se a guia de papel traseira está ajustada para a endentação para o tamanho de papel correto. Se necessário, aperte a trava e mova a guia de papel traseira para a posição correta. Ela deverá se encaixar com um clique.

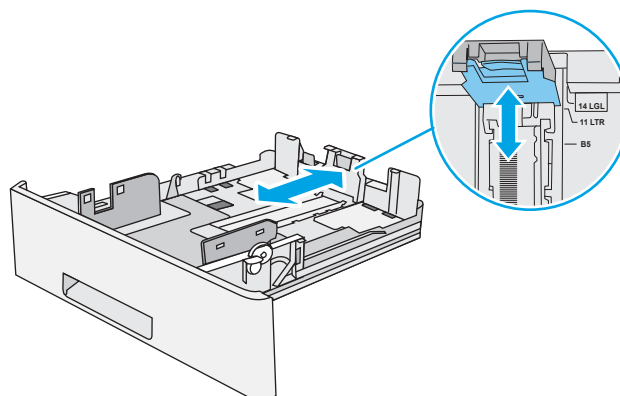

4. Carregue o papel na bandeja. Certifique-se de que a pilha está plana em todos os quatro cantos e que a parte superior da pilha está abaixo dos indicadores de altura máxima.

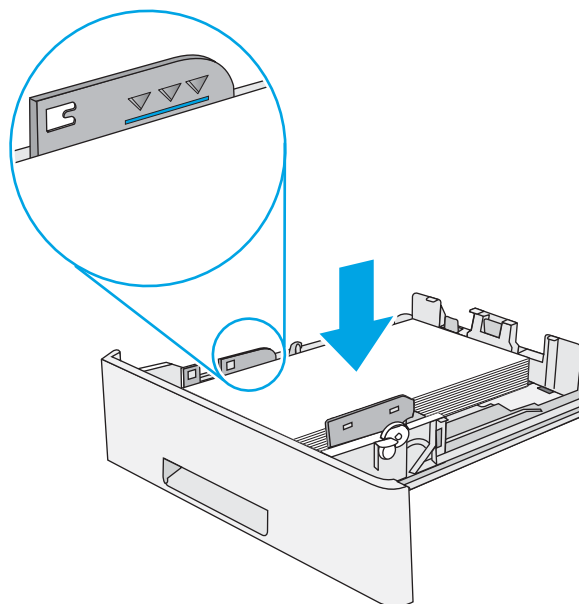

5. Reinsira e feche a bandeja.

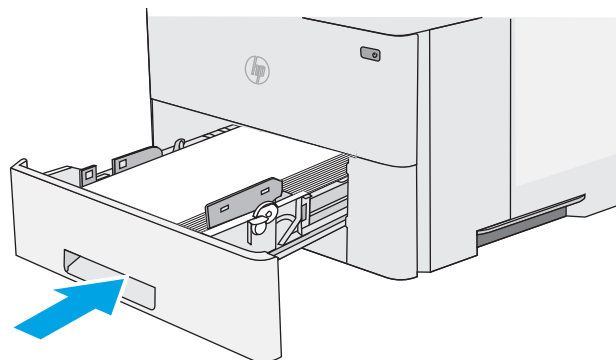

6. Pressione o botão de liberação da tampa superior no lado esquerdo da impressora.

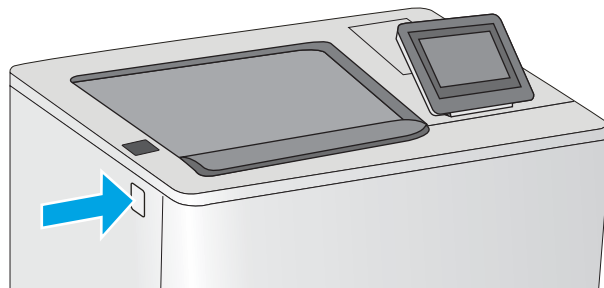

7. Abra a porta frontal.

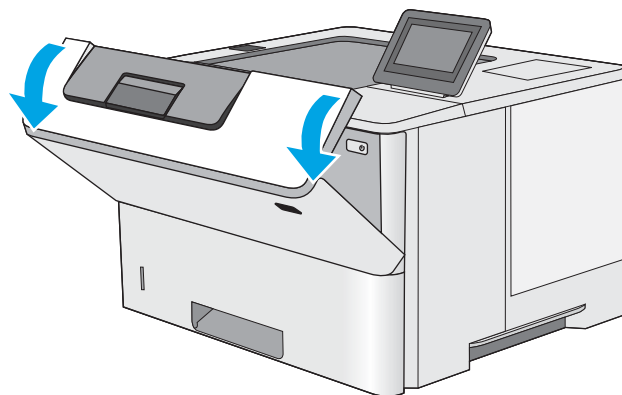

8. Remova o cartucho de toner.

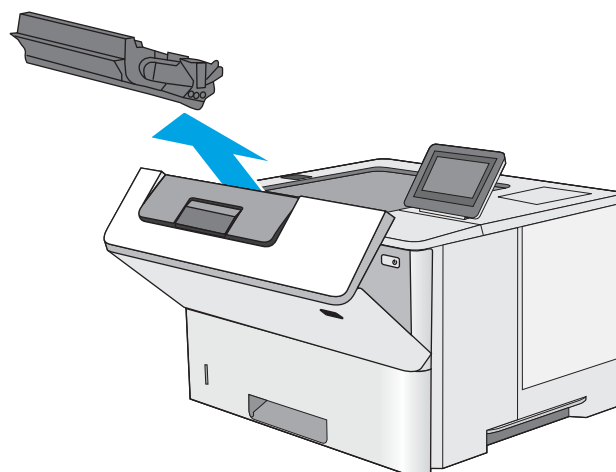

9. Levante a tampa de acesso ao atolamento e remova lentamente qualquer papel atolado. Tenha cuidado para não rasgar o papel.

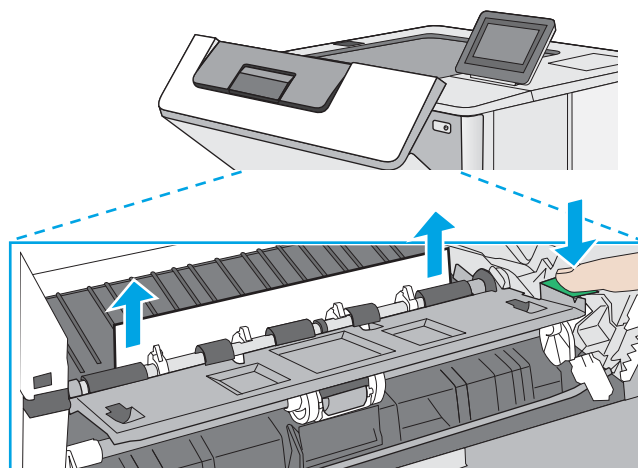

10. Remova o cartucho de toner.

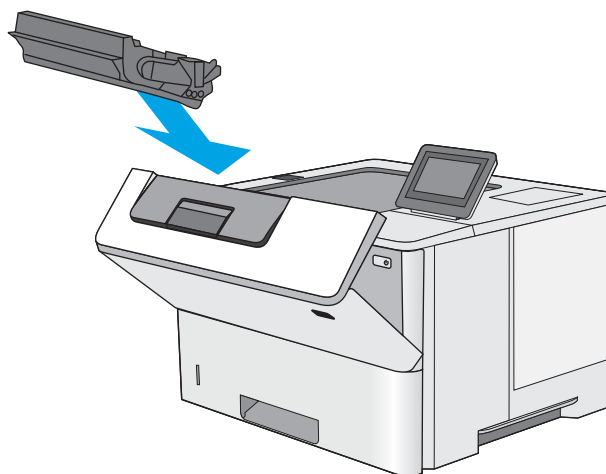

11. Feche a porta frontal.

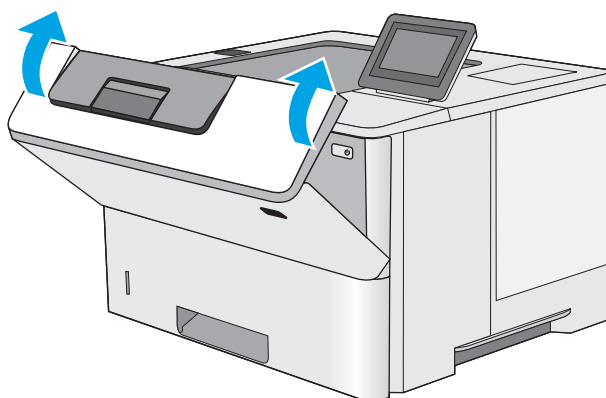

## Remova atolamentos de papel na área do cartucho de toner

Use o procedimento a seguir para procurar o papel em todos os locais de atolamento possíveis dentro da área do cartucho de toner. Quando ocorrer um atolamento, o painel de controle exibe uma animação que auxilia na eliminação do atolamento.



1. Pressione o botão de liberação da tampa superior no lado esquerdo da impressora.

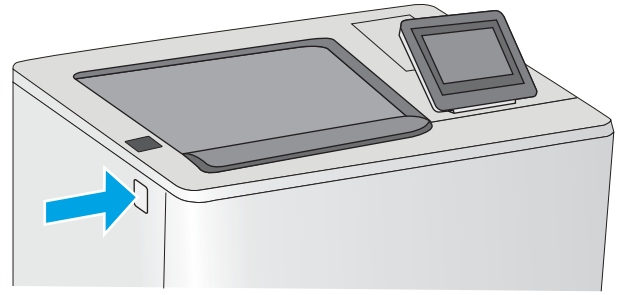

2. Abra a porta frontal.

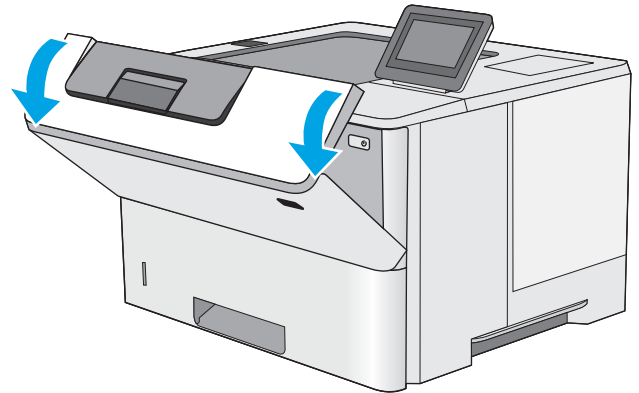

3. Remova o cartucho de toner.

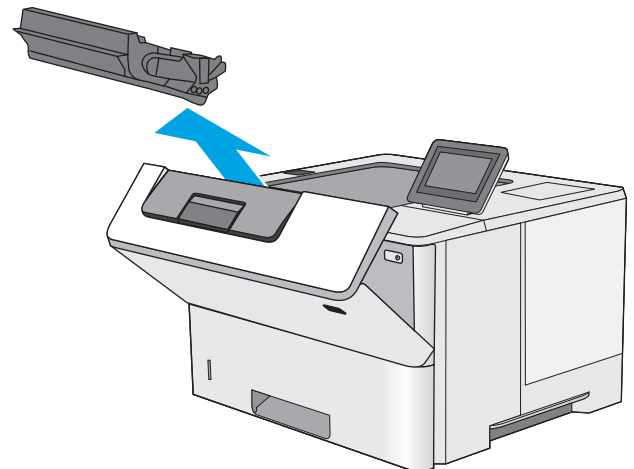

4. Levante a tampa de acesso ao atolamento e remova lentamente qualquer papel atolado. Tenha cuidado para não rasgar o papel.

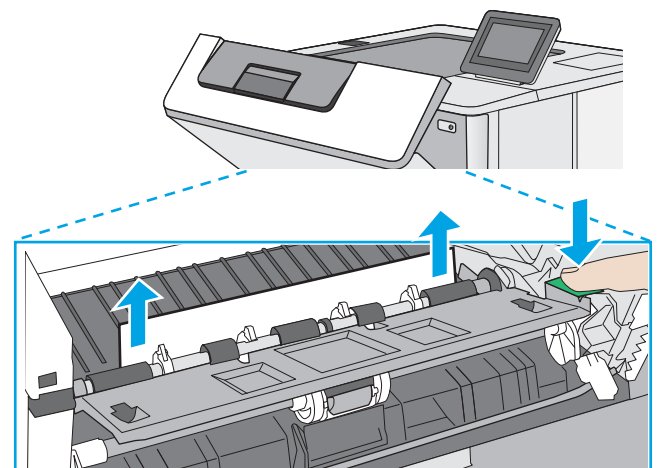

5. Remova o cartucho de toner.

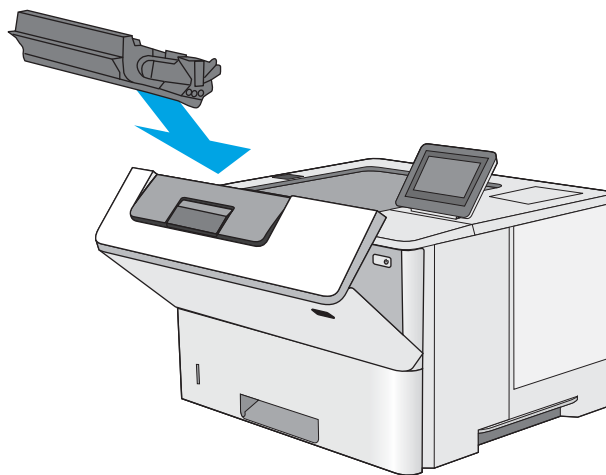

6. Feche a porta frontal.

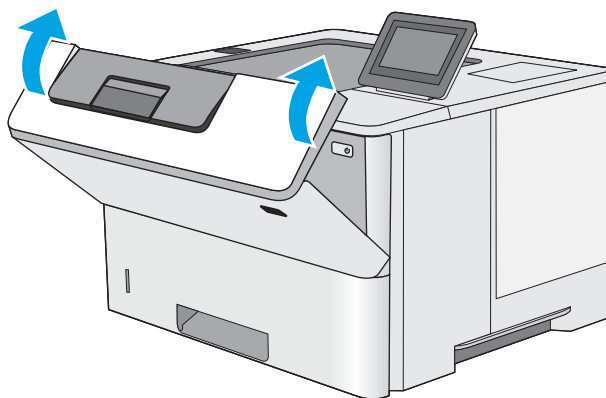

## Remover congestionamentos de papel da bandeja traseira e da área do fusor

Use o procedimento a seguir para eliminar atolamentos nas áreas da porta traseira e do fusor. Quando ocorrer um atolamento, o painel de controle exibirá uma animação que auxiliará na eliminação do atolamento.

 **NOTA:** O fusor esquenta enquanto a impressora está sendo usada. Espere o fusor esfriar antes de eliminar atolamentos.

1. Abra a porta traseira.

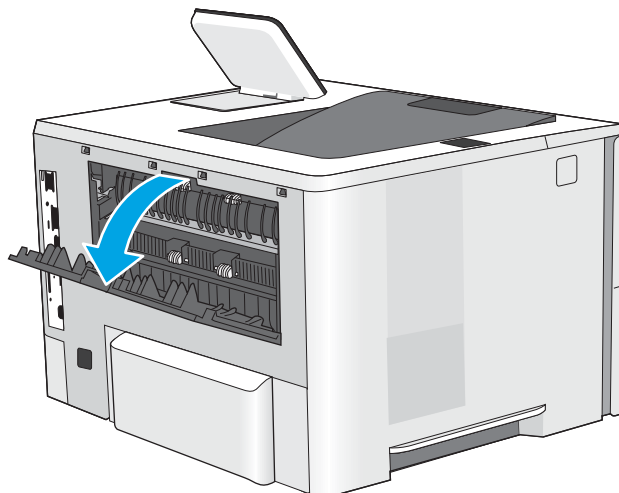

2. Remova o papel preso.

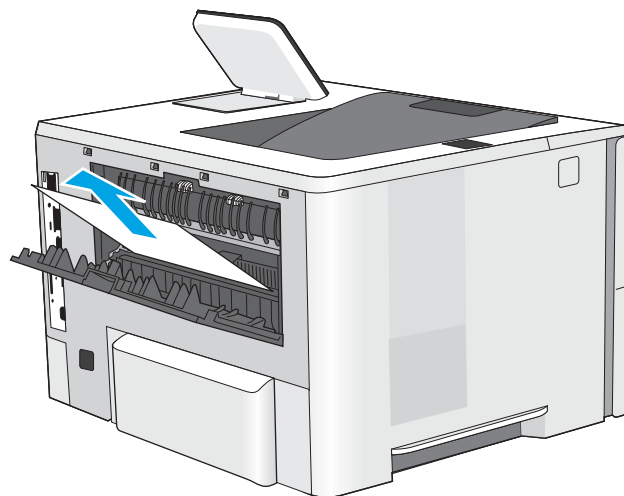

3. Fechar a porta traseira

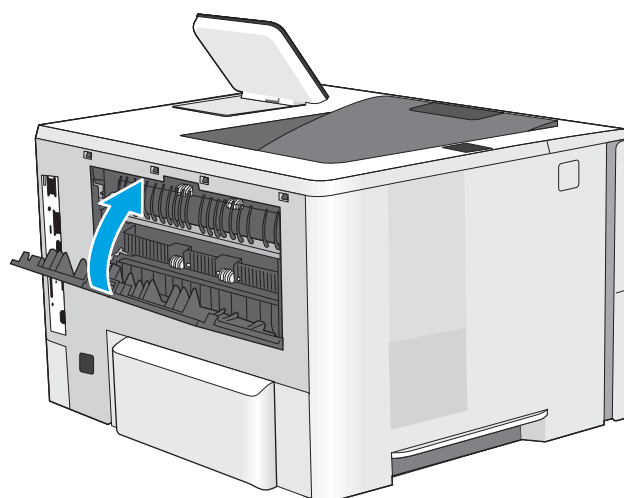

## Eliminar atolamentos de papel no compartimento de saída

Use o procedimento a seguir para procurar o papel em todos os locais de atolamento possíveis no compartimento de saída. Quando ocorrer um atolamento, o painel de controle exibe uma animação que auxilia na eliminação do atolamento.

1. Se o papel estiver visível no compartimento de saída, segure a margem superior e remova-a.



## Eliminar atolamentos de papel na unidade duplex

Use o procedimento a seguir para procurar papel em todos os locais de atolamento possíveis na unidade duplex automática. Quando ocorrer um atolamento, o painel de controle exibe uma animação que auxilia na eliminação do atolamento.

1. Remova a Bandeja 2 da impressora.

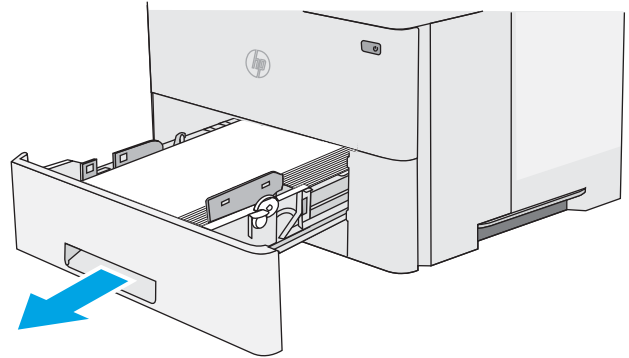

2. Puxe a lingueta verde dentro da área da bandeja para liberar a alavanca do duplexador.

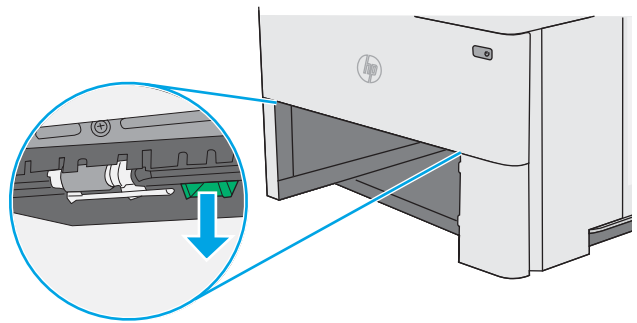

3. Remova o papel preso.

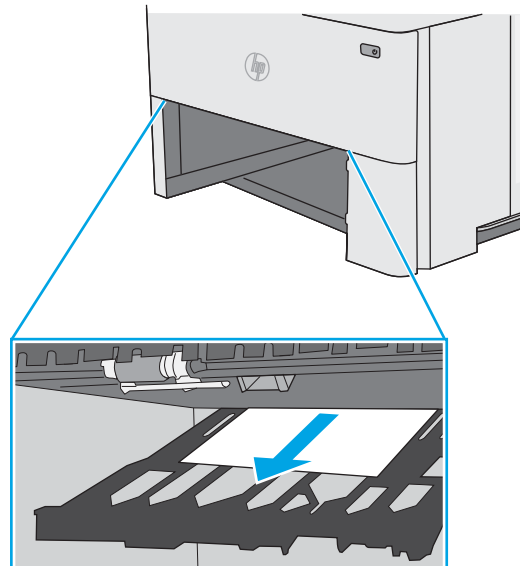

4. Feche a alavanca do duplexador.

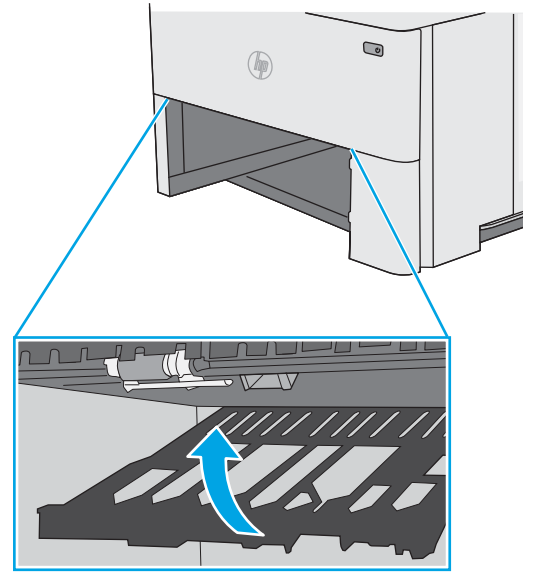

5. Reinsira e feche a bandeja.

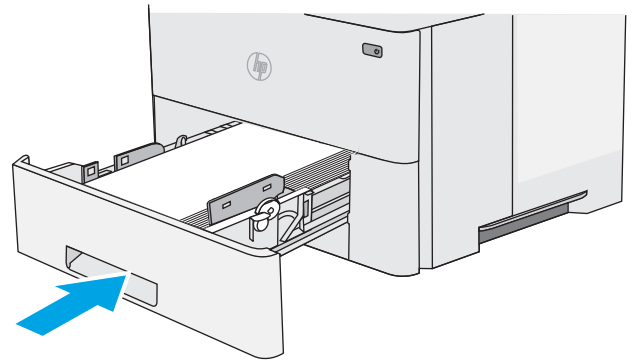

6. Abra a porta traseira.

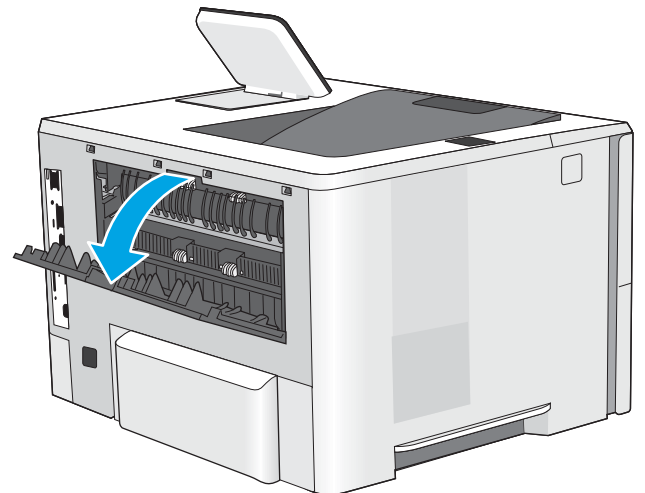

7. Remova o papel preso.

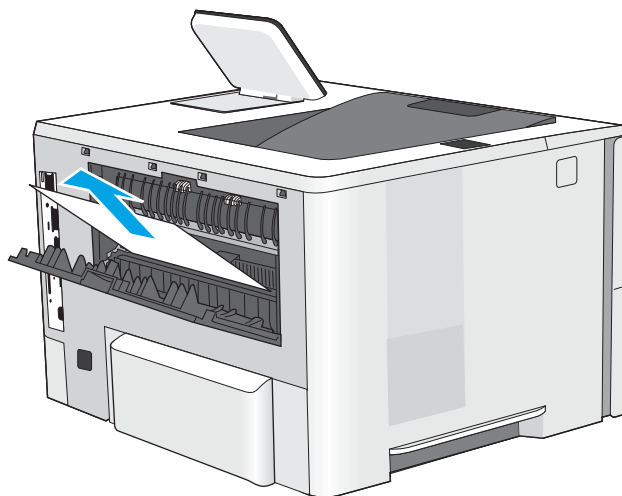

8. Fechar a porta traseira

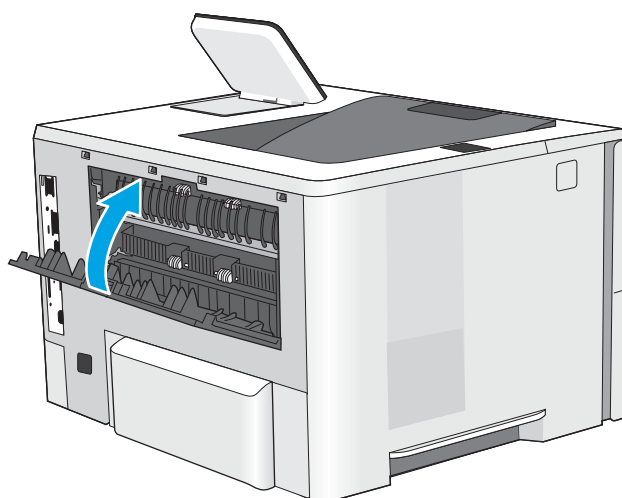

9. Pressione o botão de liberação da tampa superior no lado esquerdo da impressora.

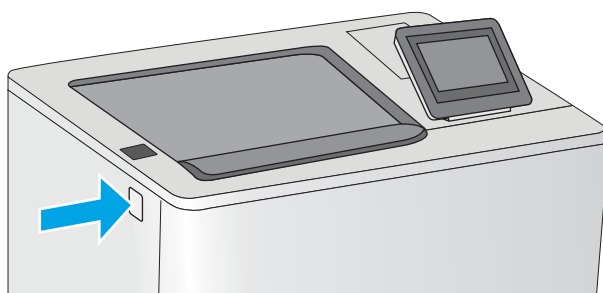

10. Abra a porta frontal.

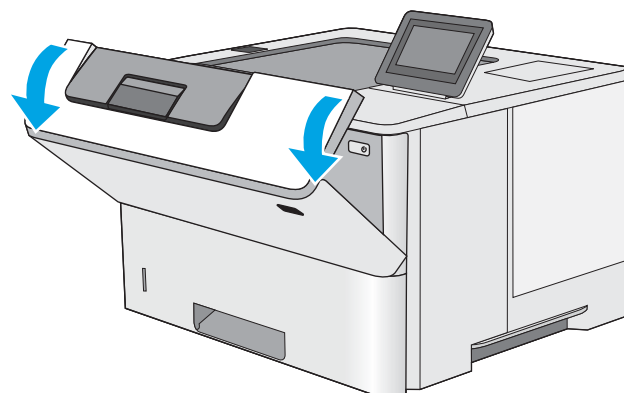

11. Remova o cartucho de toner.

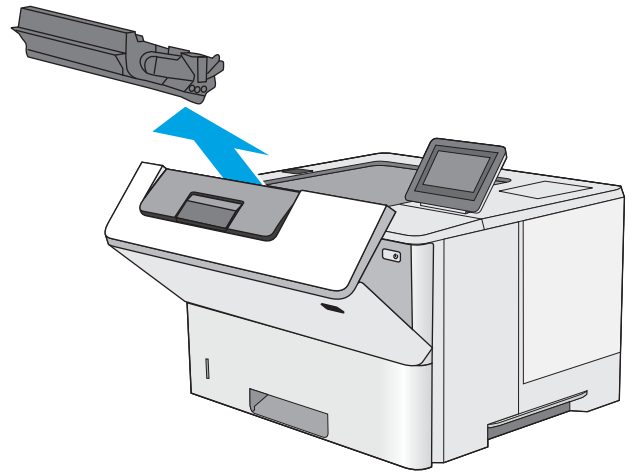

12. Levante a tampa de acesso ao atolamento e remova lentamente qualquer papel atolado. Tenha cuidado para não rasgar o papel.

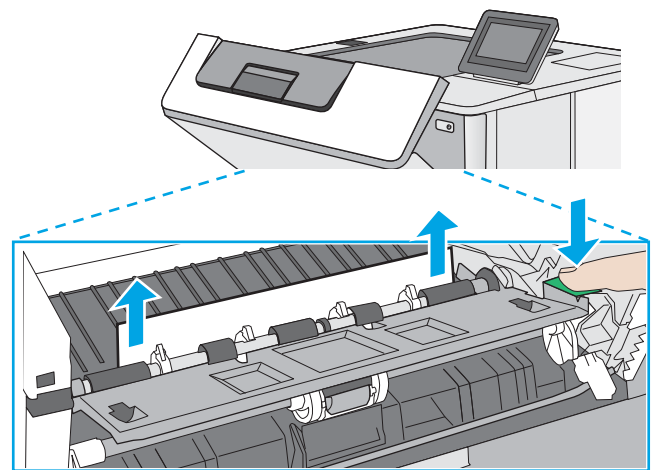

13. Remova o cartucho de toner.

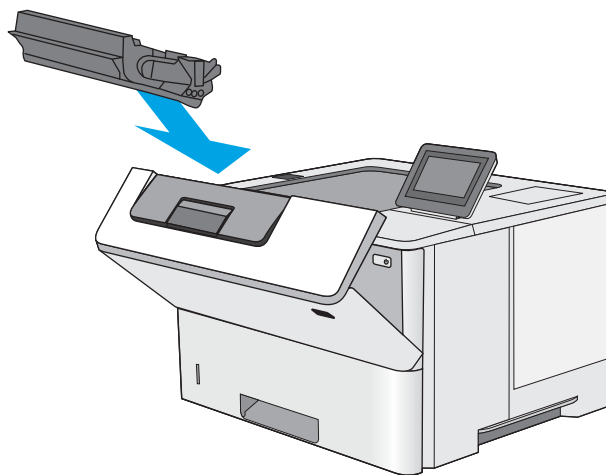

14. Feche a porta frontal.

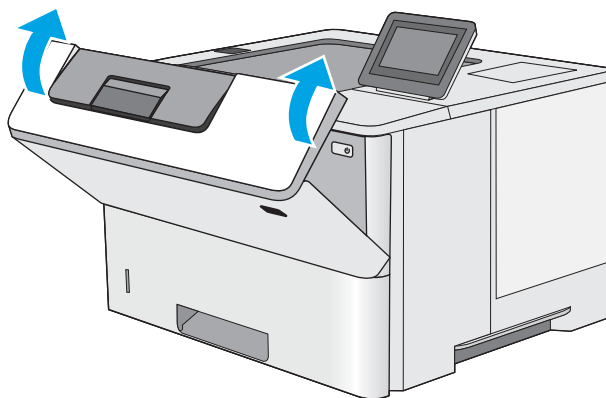



# Melhorar a qualidade da impressão

## Introdução

- [Imprimir a partir de outro programa de software](#)
- [Verifique a configuração do tipo de papel para o trabalho de impressão](#)
- [Verifique o status do cartucho de toner](#)
- [Limpar a impressora](#)
- [Inspeccionar visualmente o cartucho de toner](#)
- [Verificar o papel e o ambiente de impressão](#)
- [Verificar as configurações do EconoMode](#)
- [Tentar um driver de impressão diferente](#)

Se a impressora apresentar problemas de qualidade de imagem, tente as seguintes soluções na ordem indicada para resolver o problema.

## Imprimir a partir de outro programa de software

Tente imprimir a partir de outro programa. Se a página for impressa corretamente, o problema está no programa de software usado para imprimir.

## Verifique a configuração do tipo de papel para o trabalho de impressão

Verifique a configuração de tipo do papel ao imprimir de um programa de software e se as páginas impressas têm manchas, impressão escura ou impressiva, papel enrolado, gotas de toner espalhadas, toner solto ou pequenas áreas sem toner.

### Verificar a configuração do tipo de papel (Windows)

1. No programa de software, selecione a opção **Imprimir**.
2. Selecione a impressora e, em seguida, clique no botão **Propriedades** ou **Preferências**.
3. Clique na guia **Papel/Qualidade**.
4. Na lista suspensa **Tipo de papel**, clique na opção **Mais...**
5. Amplie a lista de opções **O tipo é:** opções.
6. Expanda a categoria de tipos de papel que melhor descreve o seu papel.
7. Selecione a opção para o tipo de papel em uso e clique no botão **OK**.
8. Clique no botão **OK** para fechar a caixa de diálogo **Propriedades do documento**. Na caixa de diálogo **Imprimir**, clique no botão **OK** para imprimir o trabalho.

### Verificar a configuração do tipo de papel (OS X)

1. Clique no menu **Arquivo** e na opção **Imprimir**.
2. No menu **Impressora**, selecione a impressora.

3. Por padrão, o driver de impressão exibe o menu **Cópias e páginas**. Abra a lista suspensa de menus e clique no menu **Acabamento**.
4. Selecione um tipo na lista suspensa **Tipo de mídia**.
5. Clique no botão **Imprimir**.

## Verifique o status do cartucho de toner

Siga estas etapas para verificar a quantidade estimada remanescente nos cartuchos de toner e, se aplicável, o status de outras peças de manutenção substituíveis.

### Etapa um: Imprimir a página de status de suprimentos

1. Pressione o botão Início  no painel de controle da impressora.
2. Selecione **Suprimentos**.
3. O status de todos os suprimentos é listado na tela.
4. Para imprimir um relatório do status de todos os itens de suprimento, incluindo o número de peça original da HP para fazer novo pedido do suprimento, toque no botão **Gerenciar suprimentos** e, então, selecione **Imprimir página de status dos suprimentos**.

### Etapa dois: verificar o status dos suprimentos;

1. Examine o relatório de status de suprimentos para verificar o percentual de vida útil que resta aos cartuchos de toner e, se aplicável, o status de outras peças de manutenção substituíveis.

Podem ocorrer problemas de qualidade de impressão ao usar um cartucho de toner que está próximo do fim previsto. O produto indica quando o nível de um suprimento está muito baixo. Após o nível de um suprimento HP atingir um limite muito baixo, a garantia de proteção premium da HP para esse suprimento é dada como encerrada.

Não é necessário substituir o cartucho de toner nesse momento, a menos que a qualidade de impressão não seja mais aceitável. É recomendável ter um cartucho de substituição disponível para instalar quando a qualidade de impressão não for mais aceitável.

Se você perceber que precisa substituir um cartucho de toner ou outras peças de manutenção substituíveis, a página de status de suprimentos lista o número de peças originais HP.

2. Verifique se você está utilizando um cartucho original HP.

Um cartucho de toner HP genuíno tem a palavra "HP" gravada ou possui o logotipo da HP. Para obter mais informações sobre como identificar cartuchos HP, acesse [www.hp.com/go/learnaboutsupplies](http://www.hp.com/go/learnaboutsupplies).

## Limpar a impressora

### Imprima uma página de limpeza

Durante o processo de impressão, papel, toner e partículas de pó podem se acumular dentro da impressora e causar problemas de qualidade de impressão tal como manchas e respingos de toner, sujeiras, faixas, linhas ou marcas repetitivas.

Siga estas etapas para limpar o caminho do papel na impressora.

1. Pressione o botão Início  no painel de controle da impressora.
2. Selecione [Manutenção de dispositivo](#).
3. Toque em [Calibração/Limpeza](#) e, em seguida, toque em [Imprimir página de limpeza](#) para imprimir a página.

Uma mensagem **Limpeza** é exibida no painel de controle da impressora. O processo de limpeza leva alguns minutos para ser concluído. Não desligue a impressora até que o processo de limpeza termine. Após a conclusão, descarte a página impressa.

## Inspecionar visualmente o cartucho de toner

Siga estas etapas para inspecionar cada cartucho de toner.

1. Remova o cartucho de toner da impressora.
2. Verifique se há danos no chip da memória.
3. Examine a superfície do tambor de imagem verde.

---

 **CUIDADO:** Não toque no tambor de imagem. Impressões digitais no tambor de imagem podem causar problemas na qualidade de impressão.

---

4. Se houver algum arranhão, impressão digital ou outro dano no tambor de imagem, substitua o cartucho de toner.
5. Reinstale o cartucho de toner e imprima algumas páginas para ver se o problema foi resolvido.

## Verificar o papel e o ambiente de impressão

### Etapa um: Usar papel que atenda às especificações da HP

Alguns problemas de qualidade de impressão surgem com o uso de papel que não atende às especificações da HP.

- Sempre use um tipo e uma gramatura de papel aceitos pela impressora.
- Use papel de boa qualidade e sem cortes, rasgos, manchas, partículas soltas, poeira, rugas, lacunas e bordas enroladas ou curvas.
- Use papel que não tenha sido usado para impressão anteriormente.
- Use papel que não contenha material metálico, como glitter.
- Use papel desenvolvido para impressoras a laser. Não use papel destinado somente a impressoras jato de tinta.
- Não use papel excessivamente áspero. Usar papel mais liso geralmente resulta em melhor qualidade de impressão.

### Etapa dois: Verificar o ambiente

O ambiente pode afetar diretamente a qualidade de impressão e é uma causa comum para problemas de qualidade de impressão e de alimentação de papel. Tente estas soluções:

- Posicione a impressora longe de locais abertos, como janelas e portas abertas ou saídas de ar condicionado.
- Assegure-se que a impressora não esteja exposta a temperaturas nem umidade fora de das especificações técnicas da impressora.
- Não coloque a impressora em um espaço confinado, como um armário.
- Coloque a impressora em uma superfície firme e plana.
- Remova qualquer coisa que esteja bloqueando as ventoinhas da impressora. A impressora requer um bom fluxo de ar em todos os lados, incluindo a parte superior.
- Proteja a impressora de fragmentos suspensos no ar, vapor, graxa ou de qualquer outro elemento que possa deixar resíduos no seu interior.

## Etapa três: Configurar o alinhamento da bandeja individual

Siga estas etapas quando texto ou imagens não estiverem centralizados ou alinhados corretamente na página impressa ao imprimir de bandejas específicas.

1. Pressione o botão Início  no painel de controle da impressora.
2. Abra os seguintes menus:
  - [Administração](#)
  - [Configurações gerais](#)
  - [Qualidade de impressão](#)
  - [Registro de imagem](#)
3. Selecione a bandeja a ser ajustada.
4. Selecione o botão [Imprimir página de teste](#) e siga as instruções nas páginas impressas.
5. Selecione o botão [Imprimir página de teste](#) para verificar os resultados e faça os ajustes, se necessário.
6. Pressione o botão [Salvar](#) ou o botão [OK](#) para salvar as novas configurações.

## Verificar as configurações do EconoMode

A HP não recomenda o uso da opção EconoMode em tempo integral. Se o EconoMode for usado continuamente, o suprimento de toner pode durar mais do que as partes mecânicas do cartucho de toner. Se a qualidade da impressão começar a diminuir e não for mais satisfatória, avalie a possibilidade de substituir o cartucho de toner.



**NOTA:** Este recurso está disponível com o driver de impressão PCL 6 para Windows. Se não estiver usando esse driver, você poderá ativar o recurso com o Servidor da Web incorporado HP.

Siga estas etapas se a página inteira estiver muito escura ou muito clara.

1. No programa de software, selecione a opção **Imprimir**.
2. Selecione a impressora e, em seguida, clique no botão **Propriedades** ou **Preferências**.
3. Clique na guia **Papel/Qualidade** e localize a área **Qualidade de impressão**.
4. Se a página inteira estiver muito escura, use estas configurações:

- Selecione a opção **600 dpi**.
- Marque a caixa de seleção **EconoMode** para ativá-la.

Se a página inteira estiver muito clara, use estas configurações:

- Selecione a opção **FastRes 1200**.
- Desmarque a caixa de seleção **EconoMode** para desativá-la.

5. Clique no botão **OK** para fechar a caixa de diálogo **Propriedades do documento**. Na caixa de diálogo **Imprimir**, clique no botão **OK** para imprimir o trabalho.

## Tentar um driver de impressão diferente

Tente usar um driver de impressão diferente se você estiver imprimindo a partir de um programa de software e se as páginas impressas apresentarem linhas inesperadas nos gráficos, texto ausente, gráficos ausentes, formatação incorreta ou fontes substituídas.

Faça o download de qualquer um dos drivers a seguir no site da HP. [www.hp.com/support/ljM506](http://www.hp.com/support/ljM506).

<b>Driver HP PCL 6</b>	<ul style="list-style-type: none"> <li>• Fornecido como driver padrão no CD que acompanha a impressora. Esse driver é instalado automaticamente, a menos que outro seja selecionado.</li> </ul>
<b>Driver HP PCL 6</b>	<ul style="list-style-type: none"> <li>• Recomendado para todos os ambientes Windows</li> </ul>
<b>Driver HP PCL 6</b>	<ul style="list-style-type: none"> <li>• Oferece melhor velocidade, qualidade de impressão e suporte em geral a recursos de impressoras para a maioria dos usuários</li> <li>• Desenvolvido para alinhar-se à Windows Graphic Device Interface (Interface de Dispositivo Gráfico do Windows) (GDI) para a melhor velocidade em ambientes Windows</li> <li>• Talvez ele não seja totalmente compatível com programas de software personalizados e de terceiros baseados no PCL 5</li> </ul>
<b>Driver HP UPD PS</b>	<ul style="list-style-type: none"> <li>• Recomendado para impressão com programas de software Adobe® ou com outros programas de software com muitos em gráficos</li> <li>• Oferece suporte para impressão partindo das necessidades de emulação postscript ou para suporte de fontes de flash postscript</li> </ul>

---

**HP UPD PCL 5**

- Recomendável para impressão do tipo escritório geral em ambientes Windows
- Compatível com versões anteriores do PCL e impressoras HP LaserJet mais antigas
- A melhor opção para impressão com programas de software personalizados ou de terceiros
- A melhor escolha para a operação em ambientes mistos, que exigem que a impressora seja definida como PCL 5 (UNIX, Linux, mainframe)
- Projetado para uso em ambientes corporativos Windows para oferecer um driver único a ser utilizado com vários modelos de impressoras
- Preferencial para impressão com vários modelos de impressoras em um computador Windows móvel

---

**HP UPD PCL 6**

- Recomendado para impressão em todos os ambientes Windows
  - Oferece melhor velocidade, qualidade de impressão e suporte em geral a recursos de impressoras para a maioria dos usuários
  - Desenvolvido para uso com a Graphic Device Interface (GDI) do Windows para a melhor velocidade em ambientes Windows
  - Talvez ele não seja totalmente compatível com programas de software personalizados e de terceiros baseados no PCL 5
-

# Solucionar problemas de rede com fio

## Introdução

Verifique, com base nos itens a seguir, se a impressora está se comunicando com a rede. Antes de começar, imprima uma página de configuração no painel de controle da impressora e localize o endereço IP do produto que está listado nessa página.

- [Conexão física incorreta](#)
- [O computador está usando o endereço IP incorreto para a impressora](#)
- [O computador não consegue estabelecer comunicação com a impressora](#)
- [A impressora está usando o link e as configurações dúplex incorretos para a rede](#)
- [Novos programas de software podem estar causando problemas de compatibilidade](#)
- [O computador ou a estação de trabalho talvez esteja configurado incorretamente](#)
- [A impressora foi desabilitada ou outras configurações de rede estão incorretas](#)



**NOTA:** A HP não suporta rede ponto a ponto, já que o recurso é uma função dos sistemas operacionais da Microsoft e não dos drivers de impressão da HP. Para obter mais informações, visite o site da Microsoft em [www.microsoft.com](http://www.microsoft.com).

## Conexão física incorreta

1. Verifique se a impressora está conectada à porta de rede correta por um cabo de comprimento correto.
2. Verifique se os cabos estão conectados firmemente.
3. Observe a conexão da porta de rede na parte de trás da impressora e verifique se a luz de atividade âmbar e a luz de status do link estão acesas.
4. Se o problema continuar, tente um cabo ou portas diferentes do hub.

## O computador está usando o endereço IP incorreto para a impressora

1. Abra as propriedades da impressora e clique na guia **Portas**. Verifique se endereço IP atual da impressora está selecionado. O endereço IP da impressora é listado na página de configuração da impressora.
2. Se você instalou a impressora usando a porta TCP/IP padrão da HP, selecione a caixa **Sempre imprimir nesta impressora, mesmo que seu endereço IP seja alterado**.
3. Se você instalou a impressora usando uma porta TCP/IP padrão da Microsoft, use o nome do host, em vez do endereço IP.
4. Se o endereço IP estiver correto, exclua a impressora e adicione-a novamente.

## O computador não consegue estabelecer comunicação com a impressora

1. Teste a comunicação de rede executando o ping da rede.
  - a. Abra um prompt de linha de comando no seu computador.

- Para o Windows, clique em **Iniciar, Executar** e digite `cmd`, em seguida, pressione [Enter](#).
  - Para o OS X, acesse **Aplicações, Utilitários**, e abra **Terminal**.
- b. Digite `ping` seguido pelo endereço IP da impressora.
  - c. Se a janela exibir tempos de trajeto, a rede está funcionando.
2. Se o comando `ping` falhar, verifique se os hubs de rede estão ligados e, em seguida, verifique se as configurações de rede, a impressora e o computador estão todos configurados para a mesma rede.

## A impressora está usando o link e as configurações dúplex incorretos para a rede

A HP recomenda deixar essas configurações no modo automático (a configuração padrão). Se essas configurações forem alteradas, você também deverá alterá-las para a rede.

## Novos programas de software podem estar causando problemas de compatibilidade

Verifique se os novos programas de software foram instalados corretamente e se estão utilizando o driver de impressão correto.

## O computador ou a estação de trabalho talvez esteja configurado incorretamente

1. Verifique as configurações dos drivers da rede, dos drivers de impressão e do redirecionamento da rede.
2. Verifique se o sistema operacional está configurado corretamente.

## A impressora foi desabilitada ou outras configurações de rede estão incorretas

1. Analise a página de configuração para verificar o status do protocolo de rede. Habilite-o se necessário.
2. Reconfigure as configurações de rede, se necessário.



# Índice

## A

acessório NFC  
  número de peça 26  
acessórios  
  encomendar 26  
  números de peças 26  
acessórios de armazenamento USB  
  impressão a partir de 50  
AirPrint 48  
ajuda, painel de controle 77  
ajuda do  
  painel de controle 77  
ajuda on-line, painel de controle 77  
área de cartucho de toner  
  eliminação de atolamentos 94  
armazenamento, trabalho  
  configurações Mac 44  
armazenando trabalhos  
  com o Windows 42  
armazenar trabalhos de impressão  
  42  
assistência ao cliente  
  on-line 76  
Atendimento ao cliente HP 76  
atolamentos  
  área de cartucho de toner 94  
  navegação automática 89  
  unidade duplex 98

## B

Bandeja 1  
  carregamento de envelopes 24  
  eliminação de atolamentos 89  
  orientação do papel 19  
Bandeja 2  
  eliminação de atolamentos 91  
Bandeja 2 e bandejas de 550 folhas  
  orientação de papel 22

Bandeja 2 e bandejas para 550 folhas  
  carregamento 20  
Bandeja para 550 folhas  
  eliminação de atolamentos 91  
bandejas  
  capacidade 7  
  incluídas 7  
  localização 2  
  números de peça 26  
  para 550 folhas 91  
bandejas para 550 folhas  
  números de peça 26  
bloquear  
  formatador 69  
Bonjour  
  identificação 54  
Botão Atualizar  
  localização 5  
Botão de Ajuda  
  localização 4, 5  
Botão de rede  
  localização 5  
Botão de Seleção de idioma  
  localização 5  
Botão Inatividade  
  localização 5  
Botão Início  
  localização 4, 5  
botão liga/desliga  
  localização 2  
Botão Login  
  localização 5  
Botão Logout  
  localização 5  
botão Parar  
  localização 4, 5

## C

carregamento de arquivo, Mac 61

carregando  
  papel na Bandeja 1 18  
  papel na Bandeja 2 e nas bandejas  
  para 550 folhas 20  
cartucho  
  substituição 29  
cartucho de toner  
  componentes 29  
  substituição 29  
cartuchos  
  números de pedido 29  
cartuchos de toner  
  configurações de limite baixo 80  
  números de peças 27  
  uso quando baixos 80  
cartuchos do toner  
  números de pedido 29  
chip de memória (toner)  
  localização 29  
compartimento, saída  
  localização 2  
compartimento de saída  
  eliminar atolamentos 97  
  localização 2  
conexão da alimentação  
  localização 3  
configuração do EconoMode 106  
configuração geral  
  Servidor da Web Incorporado HP  
  56  
Configurações de driver Mac  
  Armazenamento de trabalhos 44  
configurações de impressão  
  servidor da Web incorporado da  
  HP 57  
configurações de rede  
  servidor da Web incorporado da  
  HP 59

- configurações de rede de velocidade do link, alteração 65
- configurações de segurança
  - servidor da Web incorporado da HP 58
- configurações dúplex de rede, alteração 65
- congestionamentos
  - causas 89
- congestionamentos de papel
  - locais 88
- consumo de energia
  - 1 watt ou menos 70
- D**
- de fábrica
  - restaurar configurações 78
- dimensões, impressora 12
- disco rígido
  - número de peça 26
- discos rígidos
  - criptografados 69
- Dispositivos com Android
  - impressão de 48
- drivers compatíveis 8
- drivers de impressão compatíveis 8
- duplexação
  - manual (Mac) 39
  - manual (Windows) 36
- duplexação manual
  - Mac 39
- dúplex manual
  - Windows 36
- E**
- encomendar
  - suprimentos e acessórios 26
- Endereço IPv4 64
- Endereço IPv6 64
- energia
  - consumo 14
- envelopes
  - carregamento na Bandeja 1 18
  - orientação 19
- envelopes, carregando 24
- especificações
  - elétricas e acústicas 14
- especificações acústicas 14
- especificações elétricas 14

- Ethernet (RJ-45)
  - localização 4
- etiquetas
  - impressão (Windows) 37
- excluindo
  - trabalhos armazenados 45
- Explorer, versões compatíveis
  - Servidor da Web Incorporado da HP 54
- F**
- ferramentas de solução de problemas
  - Servidor da Web incorporado HP 57
- firmware
  - atualização, Mac 61
- fontes
  - carregar, Mac 61
- formatador
  - localização 3
- fusor
  - eliminar atolamentos 96
- G**
- gateway, configuração de padrão 64
- gerenciamento de rede 63
- H**
- HP ePrint 46
- HP Utility 61
- HP Utility, OS X 61
- HP Utility para Mac
  - Bonjour 61
  - recursos 61
- HP Web Jetadmin 73
- I**
- impressão
  - a partir de acessórios de armazenamento USB 50
- impressão dúplex
  - Mac 39
- impressão dúplex (nos dois lados)
  - configurações (Windows) 36
  - Windows 36
- impressão em frente e verso
  - Mac 39
- Impressão móvel
  - dispositivos com Android 48
- impressão móvel, software compatível 11

- Impressão Near Field Communication 48
- Impressão NFC 48
- impressão nos dois lados
  - configurações (Windows) 36
  - Windows 36
- impressão particular 42
- impressão USB de acesso rápido 50
- Impressão Wi-Fi Direct 48
- imprimindo
  - trabalhos armazenados 44
- imprimir em ambos os lados
  - Mac 39
  - Windows 36
- imprimir nos dois lados
  - configurações (Windows) 36
  - manualmente, Windows 36
- Internet Explorer, versões compatíveis
  - Servidor da Web Incorporado da HP 54
- interruptor de alimentação
  - localização 2
- IPsec 68
- J**
- Jetadmin, HP Web 73
- L**
- limpeza
  - passagem do papel 104
- M**
- máscara de sub-rede 64
- memória
  - incluída 7
- mídia de impressão
  - carregamento na Bandeja 1 18
  - modo de inatividade 70
  - modo de papel timbrado alternativo 19, 22
- múltiplas páginas por folha
  - impressão (Mac) 40
  - impressão (Windows) 37
- N**
- Netscape Navigator, versões compatíveis
  - Servidor da Web Incorporado HP 54
- número de série
  - localização 3

- número do produto
  - localização 3
- números de peça
  - acessórios 26
  - cartuchos de toner 27
- números de peças
  - peças de reposição 27
  - suprimentos 27
- O**
  - obstruções
    - Bandeja 1 89
    - Bandeja 2 91
    - compartimento de saída 97
    - fusor 96
    - locais 88
    - porta traseira 96
  - orientação
    - do papel na Bandeja 1 19
  - outra lista de links
    - Servidor da Web Incorporado HP 60
- P**
  - padrão, gateway, configuração 64
  - páginas de informações
    - Servidor da Web incorporado HP 56
  - páginas por folha
    - selecionar (Mac) 40
    - selecionar (Windows) 37
  - páginas por minuto 7
  - painel de controle
    - localização 2
    - localização dos recursos 4, 5
  - papel
    - carregado na Bandeja 2 e bandejas para 550 folhas 20
    - carregamento na Bandeja 1 18
    - congestionamentos 89
    - orientação da bandeja 2 e das bandejas de 550 folhas 22
    - seleção 105
  - papel, encomendar 26
  - papel especial
    - impressão (Windows) 37
  - peças de reposição
    - números de peças 27
  - peso, impressora 12
- Porta de impressão USB 2.0 de alta velocidade
  - localização 4
- porta LAN
  - localização 4
- Porta RJ-45
  - localização 4
- portas
  - localização 4
- portas de fax
  - localização 4
- portas de interface
  - localização 4
- portas USB,
  - número de peça opcional 26
- porta traseira
  - eliminação de atolamentos 96
- portaUSB
  - habilitar 50
- porta USB
  - localização 4
- problemas de coleta de papel
  - solução 82, 84
- R**
  - rede
    - configurações, alteração 63
    - configurações, exibição 63
    - nome do produto, alterar 63
  - Rede local (LAN)
    - localização 4
  - redes
    - endereço IPv4 64
    - endereço IPv6 64
    - gateway padrão 64
    - HP Web Jetadmin 73
    - máscara de sub-rede 64
    - suportadas 7
  - requisitos do navegador
    - Servidor da Web Incorporado HP 54
  - requisitos do navegador Web
    - Servidor da Web Incorporado da HP 54
  - requisitos do sistema
    - mínimo 11
    - Servidor da Web Incorporado da HP 54
  - resolver problemas
    - problemas de rede 109
- restaurar configurações de fábrica 78
- S**
  - segurança
    - disco rígido criptografado 69
  - Segurança do IP 68
  - Serviços da Web da HP
    - ativação 58
  - Servidor da Web incorporado
    - abertura 63
    - alteração das configurações de rede 63
    - alteração do nome do produto 63
  - Servidor da Web Incorporado (EWS)
    - atribuição de senhas 67
    - conexão de rede 54
  - servidor da Web incorporado da HP
    - configurações de impressão 57
    - configurações de rede 59, 63
    - configurações de segurança 58
  - Servidor da Web incorporado da HP
    - abrir 63
    - alterar o nome do produto 63
    - Serviços da Web da HP 58
  - Servidor da Web Incorporado da HP (EWS)
    - conexão de rede 54
  - Servidor da Web Incorporado HP
    - configuração geral 56
    - ferramentas de solução de problemas 57
    - outra lista de links 60
    - páginas de informações 56
  - servidor de impressão sem fio
    - número de peça 26
  - Servidor Web Incorporado (EWS)
    - recursos 54
  - Servidor Web Incorporado HP (EWS)
    - recursos 54
  - sistemas operacionais compatíveis 8
  - Sites
    - HP Web Jetadmin, download 73
  - software
    - Utilitário da HP 61
    - Software HP ePrint 47

- solução de problemas
  - congestionamentos 89
  - problemas de alimentação de papel 82
- solucionar problemas
  - rede com fio 109
- status
  - HP Utility, Mac 61
- status da impressora 4, 5
- status do cartucho de toner 104
- status dos suprimentos 104
- substituindo
  - cartucho de toner 29
- suporte
  - número de peça 26
  - on-line 76
- suporte on-line 76
- suporte técnico
  - on-line 76
- suprimentos
  - como encomendar 26
  - configurações de limite baixo 80
  - números de peça 27
  - status, visualização com o HP Utility para Mac 61
  - substituição do cartucho de toner 29
  - uso quando baixos 80

## T

- TCP/IP
  - configuração manual dos parâmetros IPv4 64
  - configuração manual dos parâmetros IPv6 64
- teclado
  - localização 2
- tipo de papel
  - seleccionando (Windows) 37
- tipos de papel
  - seleccionar (Mac) 40
- trabalhos, armazenados
  - configurações Mac 44
  - criando (Windows) 42
  - excluindo 45
  - imprimindo 44
- trabalhos armazenados
  - criação (Mac) 44
  - criando (Windows) 42

- excluindo 45
- imprimindo 44

- transparências
  - impressão (Windows) 37

## U

- unidade de coleta de toner
  - localização 3
- unidade duplex
  - eliminar atolamentos 98
- Utilitário 0
  - S XHP 61
- utilização de energia, otimização 70

## V

- velocidade, otimização 70

## W

- Websites
  - atendimento ao cliente 76