



LaserJet Enterprise M506

Uputstvo za upotrebu



M506n



M506dn



M506x



www.hp.com/support/ljM506



HP LaserJet Enterprise M506

Uputstvo za upotrebu

Autorska prava i licenca

© Copyright 2017 HP Development Company, L.P.

Nije dozvoljeno umnožavanje, prilagodavanje ili prevođenje bez prethodnog pismenog odobrenja, osim u okvirima zakona o autorskim pravima.

Informacije koje se navode u ovom dokumentu mogu se menjati bez obaveštenja.

Jedine garancije za HP proizvode i usluge navode se u izričitim garancijama koje idu uz proizvode i usluge. Ništa od onoga što je ovde navedeno ne sme se smatrati kao davanje dodatne garancije. HP ne odgovara za tehničke odn. uređivačke greške ili propuste koje sadrži ovaj dokument.

Edition 3, 1/2019

Žigovi

Adobe®, Adobe Photoshop®, Acrobat® i PostScript® predstavljaju žigove kompanije Adobe Systems Incorporated.

Apple i Apple logotip su registrovani žigovi kompanije Apple Computer, Inc. registrovani u SAD i u drugim zemljama. iPod je registrovani žig kompanije Apple Computer, Inc. iPod je namenjen samo za legalno kopiranje ili kopiranje od strane ovlašćenog nosioca prava. Nemojte da kradete muziku.

Microsoft®, Windows®, Windows® XP i Windows Vista® su registrovani zaštitni znaci korporacije Microsoft u SAD.

UNIX® predstavlja registrovani žig kompanije The Open Group.

Sadržaj

1 Pregled štampača	1
Prikaz štampača	2
Prednja strana štampača	2
Zadnja strana štampača	3
Priključci interfejsa	4
Prikaz kontrolne table (kontrolna tabla sa 4 reda, samo n i dn modeli)	4
Prikaz kontrolne table (kontrolna tabla sa ekranom osetljivim na dodir, samo modeli x)	5
Specifikacije štampača	7
Tehničke specifikacije	7
Podržani operativni sistemi	8
Mobilna rešenja za štampanje	11
Dimenzije štampača	12
Potrošnja energije, električne specifikacije i ispuštanje zvukova	14
Opsezi radnih uslova - okruženja	14
Podešavanje hardvera štampača i instalacija softvera	15
2 Ležišta za papir	17
Umetanje papira u ležište 1 (višenamensko ležište)	18
Uvod	18
Položaj papira u ležištu 1	19
Koristite alternativni režim za memorandum	19
Omogućite alternativni režim za memorandum pomoću menija na kontrolnoj tabli štampača	19
Stavite papir u ležišta 2, 3, 4 i 5	20
Uvod	20
Položaj papira u ležištu 2 i ležištima za 550 listova	22
Koristite alternativni režim za memorandum	22
Omogućite alternativni režim za memorandum pomoću menija na kontrolnoj tabli štampača	23
Umetanje i štampanje koverti	24
Uvod	24
Štampanje koverata	24

Položaj koverte	24
3 Potrošni materijal, dodatna oprema i delovi	25
Naručivanje potrošnog materijala, dodatne opreme i delova	26
Naručivanje	26
Potrošni materijal i dodatna oprema	26
Delovi koje korisnik samostalno popravlja	27
Zamena kertridža sa tonerom	29
Uvod	29
Informacije o kertridžu sa tonerom	29
Uklanjanje i zamena kertridža	30
4 Štampanje	33
Zadaci za štampanje (Windows)	34
Štampanje (Windows)	34
Automatsko dvostrano štampanje (Windows)	36
Ručno dvostrano štampanje (Windows)	36
Štampanje više stranica na listu (Windows)	37
Izbor tipa papira (Windows)	37
Dodatni zadaci za štampanje	38
Zadaci za štampanje (OS X)	39
Štampanje (OS X)	39
Automatsko dvostrano štampanje (OS X)	39
Ručno dvostrano štampanje (OS X)	39
Štampanje više stranica na listu (OS X)	40
Izbor tipa papira (OS X)	40
Dodatni zadaci za štampanje	40
Čuvanje zadataka štampanja na štampaču za kasnije ili privatno štampanje	42
Uvod	42
Create a stored job (Windows) (Kreiranje uskladištenog zadatka (Windows))	42
Create a stored job (OS X) (Kreiranje uskladištenog zadatka (OS X))	44
Štampanje sačuvanog zadatka	44
Brisanje sačuvanog zadatka	45
Štampanje sa prenosnih uređaja	46
Uvod	46
HP ePrint preko e-pošte	46
HP ePrint softver	47
AirPrint	48
Android ugrađeno štampanje	48
Wi-Fi Direct i NFC štampanje	48
Štampanje sa USB porta	50

Uvod	50
Omogućite USB port za štampanje	50
Štampanje USB dokumenata	51
5 Upravljanje štampačem	53
Napredno konfigurisanje pomoću ugrađenog HP Web servera (EWS)	54
Uvod	54
Pristup ugrađenom HP Web serveru (Embedded Web Server – EWS)	54
Funkcije HP ugrađenog Web servera	55
Kartica Information (Informacije)	56
Kartica General (Opšte)	56
Kartica Print (Štampanje)	57
Kartica Troubleshooting (Rešavanje problema)	58
Kartica Security (Bezbednost)	58
Kartica HP Web Services (HP mrežne usluge)	59
Kartica Networking (Umrežavanje)	59
Lista Other Links (Druge veze)	60
Napredno konfigurisanje pomoću aplikacije HP Utility za OS X	62
Pokretanje programa HP Utility	62
Funkcije softvera HP Utility	62
Podešavanje postavki IP mreže	64
Odricanje odgovornosti o deljenju štampača	64
Pregled i promena mrežnih postavki	64
Promena imena proizvoda na mreži	64
Ručno podesite IPv4 TCP/IP parametre iz kontrolne table	65
Ručno podesite IPv6 TCP/IP parametre iz kontrolne table	66
Brzina veze i postavke dupleksa	66
Bezbednosne funkcije štampača	68
Uvod	68
Izjave o bezbednosti	68
Dodeljivanje administratorske lozinke	68
IP bezbednost	69
Zaključavanje formatora	70
Podrška za šifrovanje: HP bezbedni čvrsti diskovi visokih performansi	70
Podešavanja štednje energije	71
Uvod	71
Štampanje pomoću režima EconoMode	71
Podesite tajmer za mirovanje i konfigurirajte štampač tako da troši najviše 1 W struje	71
HP Web Jetadmin	74
Ažuriranje softvera i firmvera	75

6 Rešavanje problema	77
Korisnička podrška	78
Sistem pomoći na kontrolnoj tabli	79
Vraćanje fabričkih postavki	80
Uvod	80
Prvi način: Vraćanje fabričkih postavki preko kontrolne table štampača	80
Drugi način: Vraćanje fabričkih postavki sa ugrađenog HP Web servera (samo za štampače koji su povezani na mrežu)	80
Na kontrolnoj tabli štampača prikazuje se poruka „Cartridge is low“ (Kertridž je gotovo pri kraju) ili „Cartridge is very low“ (Kertridž je pri kraju)	82
Menjanje postavki za nivo koji se računa kao „pri kraju“	82
Za uređaje sa funkcijom faksa	82
Order supplies (Naručite potrošni materijal)	83
Štampač ne uvlači papir ili ima problema pri uvlačenju	84
Uvod	84
Štampač ne uvlači papir	84
Štampač uvlači više listova papira istovremeno	86
Uklanjanje zaglavljenog papira	90
Uvod	90
Položaj zaglavljenog papira	90
Automatska navigacija za čišćenje zaglavljenog papira	91
Učestala zaglavljivanja papira ili zaglavljivanja koja se ponavljaju?	91
Uklanjanje zaglavljenog papira iz ležišta 1	91
Uklanjanje zaglavljenog papira iz ležišta 2 i ležišta za 550 listova	93
Uklanjanje zaglavljenog papira iz područja kertridža s tonerom	96
Uklanjanje zaglavljenog papira iz oblasti zadnjih vratanaca i grejača	98
Uklanjanje zaglavljenog papira iz izlazne korpe	99
Uklanjanje zaglavljenog papira iz jedinice za dvostrano štampanje	100
Poboljšavanje kvaliteta štampe	105
Uvod	105
Štampanje iz drugog programa	105
Proverite podešavanje vrste papira za zadatak za štampanje	105
Provera postavki vrste papira (Windows)	105
Provera postavki vrste papira (OS X)	105
Provera stanja kertridža sa tonerom	106
Čišćenje štampača	106
Štampanje stranice za čišćenje	106
Vizuelno pregledajte kertridž sa tonerom	107
Provera papira i okruženja za štampanje	107
Prvi korak: Koristite papir koji ispunjava HP specifikacije	107
Drugi korak: Proverite okruženje	107

Treći korak: Podesite poravnavanje za svako ležište	108
Provera postavki EconoMode	108
Pokušajte da štampate pomoću drugog upravljačkog programa	109
Rešavanje problema sa ožičenom mrežom	110
Uvod	110
Loša fizička veza	110
Računar koristi pogrešnu IP adresu štampača	110
Računar ne uspeva da ostvari komunikaciju s štampačem	110
Štampač koristi netačne postavke veze i dupleksa za mrežu.	111
Novi softver na računaru možda je doveo do problema sa kompatibilnošću.	111
Računar ili radna stanica možda nisu ispravno podešeni.	111
Štampač je onemogućen ili su neke druge mrežne postavke neispravne	111
Indeks	113

1 Pregled štampača

- [Prikaz štampača](#)
- [Specifikacije štampača](#)
- [Podešavanje hardvera štampača i instalacija softvera](#)

Za više informacija:

Sledeće informacije su važeće u trenutku objavljivanja. Za najnovije informacije, pogledajte www.hp.com/support/ljM506.

Sveobuhvatna HP pomoć za štampač obuhvata sledeće informacije:

- Instalacija i konfigurisanje
- Učenje i korišćenje
- Rešavanje problema
- Preuzimanje ispravki za softver i firmver
- Učestvovanje u forumima za podršku
- Pronalaženje informacija o propisima i o garanciji

Prikaz štampača

- [Prednja strana štampača](#)
- [Zadnja strana štampača](#)
- [Priključci interfejsa](#)
- [Prikaz kontrolne table \(kontrolna tabla sa 4 reda, samo n i dn modeli\)](#)
- [Prikaz kontrolne table \(kontrolna tabla sa ekranom osetljivim na dodir, samo modeli x\)](#)

Prednja strana štampača

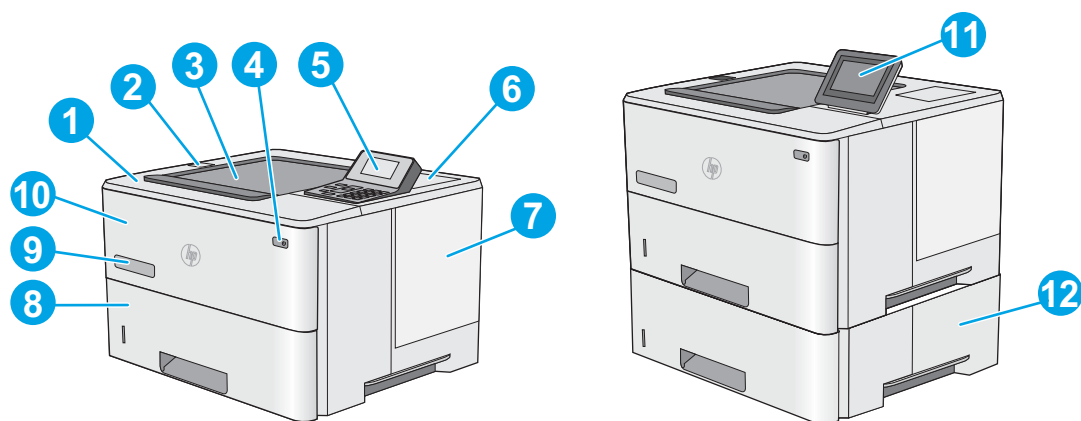

1	Gornji poklopac (pristup kertridžu s tonerom)
2	USB priključak za lak pristup Priključite USB memoriju da biste štampali bez računara ili da biste ažurirali firmver štampača. NAPOMENA: Pre upotrebe administrator mora da omogućiti ovaj priključak.
3	Standardna izlazna korpa
4	Dugme za uključivanje/isključivanje
5	LCD kontrolna tabla sa 4 reda sa tastaturom (samo n i dn modeli)
6	Hardverski integracioni interfejs za priključivanje dodatnog pribora i uređaja drugih proizvođača (samo dn i x modeli) NAPOMENA: Da biste koristili otvor za integraciju hardvera (HIP), instalirajte HP interne USB priključke (B5L28A). USB priključak unutar otvora za integraciju hardvera (HIP) u suprotnom neće raditi.
7	Poklopac formatora
8	Ležište 2
9	Ime modela
10	Ležište 1
11	Kontrolna tabla sa ekranom u boji osetljivim na dodir (samo x modeli)
12	Ulađač papira kapaciteta 550 listova, ležište 3 (isporučuje se uz model x, opciono za ostale modele) NAPOMENA: Svaki model štampača prihvata do tri opcionalna ulagača papira kapaciteta 550 listova (ležišta 3, 4 i 5). Ležište 3 se dobija uz model x.

Zadnja strana štampača

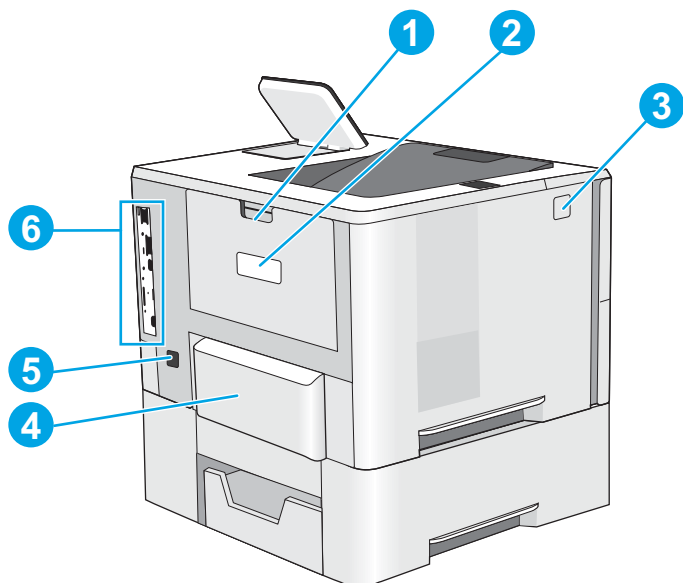

1	Zadnja vratanica (za uklanjanje zaglavljenog papira)
2	Nalepnica sa serijskim brojem i brojem proizvoda
3	Dugme za otvaranje gornjeg poklopca
4	Poklopac protiv prašine za ležište 2 (okreće se kada se postavi papir formata Legal)
5	Priključak za napajanje
6	Formator (sadrži portove interfejsa)

Priključci interfejsa

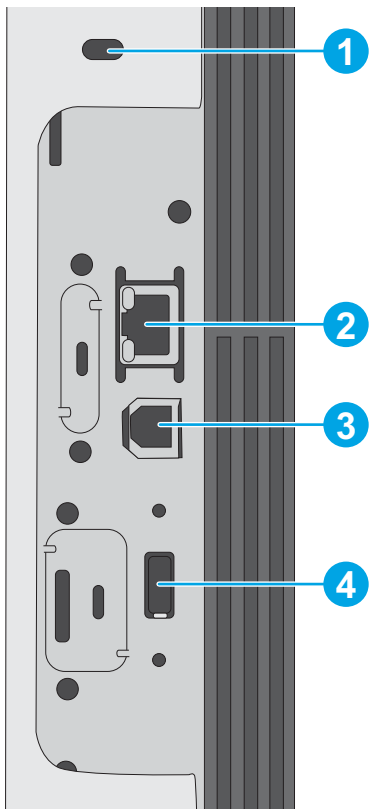

- | | |
|---|---|
| 1 | Otvor za bezbednosnu bravu na kablju |
| 2 | Ethernet (RJ-45) mrežni priključak lokalne mreže (LAN) |
| 3 | Hi-Speed USB 2.0 priključak za štampanje |
| 4 | USB priključak za povezivanje eksternih USB uređaja (ovaj priključak može biti prekriven) |

NAPOMENA: Za lako USB štampanje koristite USB priključak pored kontrolne table.

Prikaz kontrolne table (kontrolna tabla sa 4 reda, samo n i dn modeli)

Pomoću kontrolne table možete da dobijete informacije o štampaču i stanju zadatka, kao i da konfigurirate štampač.

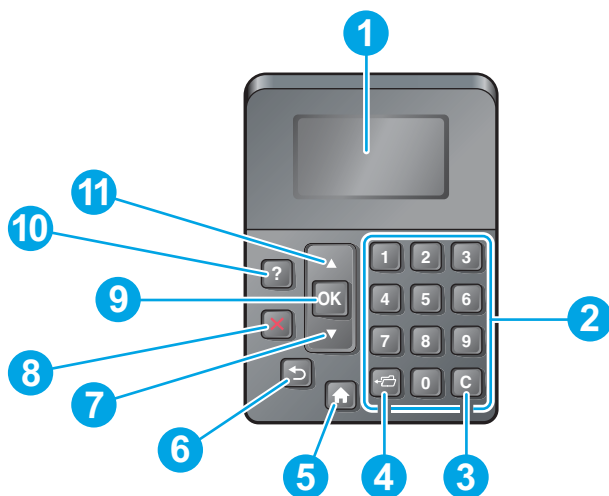



1	Displej kontrolne table	Prikazuje informacije o stanju, menijima, pomoćne informacije i poruke o grešci
2	Numerička tastatura	Unos numeričkih vrednosti
3	Dugme Clear (Obriši)	Vraća podrazumevane vrednosti i zatvara ekran pomoći
4	Dugme Folder (Fascikla)	Obezbeđuje brz pristup meniju Retrieve Job (Pronađi zadatak)
5	Dugme Home (Glavni ekran)	Otvora menije i vraća na glavni ekran
6	Dugme Nazad	Vraća se jedan nivo naviše na stablu menija ili vraća prethodni numerički unos
7	Strelica nadole	Kreće se do sledeće stavke u listi ili umanjuje vrednost numeričkih stavki
8	Dugme Stop (Zaustavi)	Otkazuje aktuelni zadatak za štampanje i uklanja stranice iz memorije štampača
9	Dugme OK	<ul style="list-style-type: none"> • Čuva izabranu vrednost stavke • Izvršava radnju pridruženu stavci koja je posvetljena na displeju kontrolne table • Uklanja stanje greške kada je to moguće
10	Dugme Help (Pomoć)	Pruža informacije o poruci na displeju kontrolne table
11	Strelica nagore	Kreće se do prethodne stavke u listi ili uvećava vrednost numeričkih stavki

Prikaz kontrolne table (kontrolna tabla sa ekranom osetljivim na dodir, samo modeli x)



 **NAPOMENA:** Iskosite malo kontrolnu tablu da se bolje vidi.

Glavni ekran omogućava pristup funkcijama uređaja i označava njegovo trenutno stanje.

U svakom trenutku se možete vratiti na glavni ekran dodirivanjem dugmeta Home (Glavni ekran) . Dodirnite dugme Home (Glavni ekran)  na donjoj ivici kontrolne table štampača ili dodirnite dugme Home (Glavni ekran) u gornjem levom uglu na većini ekrana.

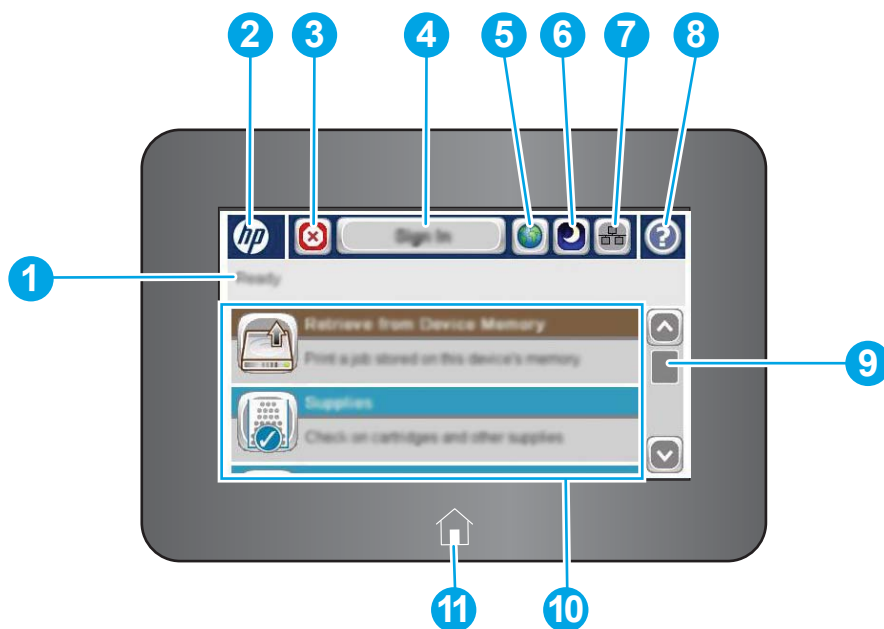
 **NAPOMENA:** Funkcije koje se pojavljuju na Glavnom ekranu mogu da budu drugačije, što zavisi od konfiguracije štampača.



1	Status štampača	Statusna linija daje informacije o opštem statusu štampača.
2	HP logotip ili dugme Home (Glavni ekran)	Osim pomoću dugmeta Home (Glavni ekran)  , na glavni ekran se možete vratiti sa bilo kog ekrana i pomoću HP logotipa Pritisnite dugme Home (Glavni ekran)  da biste se vratili na glavni ekran.
3	Dugme Stop (Zaustavi)	Dodirnite dugme Stop (Zaustavi) da biste pauzirali trenutni zadatak. Otvara se ekran Job Status (Status zadatka) i nude opcije za otkazivanje ili nastavak zadatka.
4	Dugmad Sign In (Prijavljivanje) i Sign Out (Odjavljivanje)	Dodirnite dugme Sign In (Prijavljivanje) da biste pristupili zaštićenim funkcijama. Dodirnite dugme Sign Out (Odjavljivanje) da biste se odjavili sa štampača. Štampač će vratiti sve opcije na podrazumevane vrednosti.
5	Dugme za izbor jezika	Dodirnite dugme Language Selection (Izbor jezika) da biste izabrali jezik za ekran kontrolne table.
6	Dugme Sleep (Režim mirovanja)	Dodirnite dugme Sleep (Režim mirovanja) da biste štampač stavili u režim mirovanja.
7	Dugme mreže	Dodirnite dugme Network (Mreža) da biste pronašli informacije o povezanosti sa mrežom.
8	Dugme Help (Pomoć)	Dodirnite dugme Help (Pomoć) da biste otvorili ugrađeni sistem pomoći.
9	Traka za pomeranje sadržaja	Pomoću trake za pomeranje sadržaja možete se pomerati kako biste videli celu listu dostupnih funkcija.
10	Funkcije	U zavisnosti od konfiguracije štampača, funkcije koje se pojavljuju u ovoj oblasti mogu biti: <ul style="list-style-type: none"> • Retrieve from USB (Preuzmi sa USB-a) • Retrieve From Device Memory (Preuzmi iz memorije uređaja) • Supplies (Potrošni materijal) • Trays (Ležišta) • Administration (Administracija) • Device Maintenance (Održavanje uređaja)
11	Dugme Home (Glavni ekran)	Dodirnite dugme Home (Glavni ekran)  da biste se u bilo kom trenutku vratili na glavni ekran.

Specifikacije štampača

 **VAŽNO:** Naredne specifikacije važe u vreme objavljivanja, ali su podložne izmenama. Za najnovije informacije, pogledajte www.hp.com/support/ljM506.

- [Tehničke specifikacije](#)
- [Podržani operativni sistemi](#)
- [Mobilna rešenja za štampanje](#)
- [Dimenzije štampača](#)
- [Potrošnja energije, električne specifikacije i ispuštanje zvukova](#)
- [Opsezi radnih uslova - okruženja](#)

Tehničke specifikacije

Ime modela	M506n	M506dn	M506x	
Broj proizvoda	F2A68A	F2A69A	F2A70A	
Rad sa papirom	Ležište 1 (kapacitet 100 listova)	✓	✓	✓
	Ležište 2 (kapacitet 550 listova)	✓	✓	✓
	Ulagač papira za 1 x 550 listova	Opciono	Opciono	✓
	NAPOMENA: Svaki model štampača prihvata do tri opciona ulagača papira kapaciteta 550 listova (ležišta 3, 4 i 5). Ležište 3 se dobija uz model x.			
	Spremište/postolje štampača	Opciono	Opciono	Opciono
	Automatsko dupleks štampanje	Nije podržano	✓	✓
Povezanost	10/100/1000 Ethernet LAN veza sa IPv4 i IPv6 protokolima	✓	✓	✓
	Hi-Speed USB 2.0	✓	✓	✓
	USB priključak za lako štampanje bez računara i nadogradnju firmvera	✓	✓	✓
	Otvor za integraciju hardvera za povezivanje dodataka i uređaja drugih proizvođača	Nije podržano	✓	✓
	HP interni USB priključci	Opciono	Opciono	Opciono

Ime modela	M506n	M506dn	M506x	
Broj proizvoda	F2A68A	F2A69A	F2A70A	
	HP Jetdirect 3000w NFC/bežična dodatna oprema za štampanje sa mobilnih uređaja	Opciono	Opciono	Nije podržano
	NAPOMENA: Za korišćenje u otvoru za integraciju hardvera. HP Jetdirect 3000w NFC / bežična dodatna oprema zahteva dodatne HP interne USB portove. J8031A može takođe biti povezan putem glavnog USB porta sa zadnje strane. U tom slučaju se ne koristi otvor za integraciju hardvera (HIP).			
	Integrisane HP Near-Field Communication (NFC) i Wi-Fi Direct funkcije za štampanje sa mobilnih uređaja	Nije podržano	Nije podržano	✓
	Dodatna oprema za HP Jetdirect 2900nw server za štampanje za bežično povezivanje	Opciono	Opciono	Opciono
Memorija	Osnovna memorija od 512 MB	✓	✓	✓
	NAPOMENA: Osnovna memorija je proširiva na 1,5 GB dodavanjem DIMM memorijskog modula.			
Masovno skladištenje	Ugrađeni Multi-Media kontroler (eMMC) od 4 GB	✓	✓	✓
	FIPS čvrsti disk od 500 GB	Opciono	Opciono	Opciono
Security (Bezbednost)	Modul HP Trusted Platform za šifrovanje svih podataka koji prolaze kroz štampač	Opciono	Opciono	Opciono
Ekran i ulazni interfejs kontrolne table	Grafički displej u 4 reda sa tastaturom sa 10 tastera.	✓	✓	Nije podržano
	Kontrolna tabla sa ekranom u boji osetljivim na dodir	Nije podržano	Nije podržano	✓
Štampanje	Štampa 45 stranica u minutu (ppm) na papiru letter formata i 43 ppm na papiru formata A4	✓	✓	✓
	USB priključak za lako štampanje (nije neophodan računar)	✓	✓	✓
	Čuvanje zadataka u memoriji štampača za kasnije ili privatno štampanje	✓	✓	✓

Podržani operativni sistemi

Naredne informacije odnose se na Windows PCL 6 i OS X upravljačke programe za štampanje za konkretne štampače, kao i na CD za instaliranje softvera koji se isporučuje sa uređajem.

Windows: CD za instaliranje HP softvera instalira upravljačke programe „HP PCL.6“ verzije 3, „HP PCL 6“ verzije 3 ili „HP PCL-6“ verzije 4, u zavisnosti od Windows operativnog sistema, kao i opcioni softver, kada se koristi kompletna instalacija. Preuzmite upravljačke programe „HP PCL.6“ verzije 3, „HP PCL 6“ verzije 3 ili „HP PCL-6“ verzije 4 sa Web lokacije za podršku za štampače za ovaj štampač: www.hp.com/support/ljM506.

Mac računari, OS X i iOS uređaji: Mac računari i Apple mobilni uređaji podržani su za korišćenje sa ovim štampačem. OS X upravljački program za štampanje i uslužni program za štampanje dostupni su za preuzimanje sa hp.com i mogu takođe biti dostupni preko Apple Software Update. Alat za instaliranje HP softvera za OS X nije uključen na CD koji se isporučuje sa uređajem. Da biste preuzeli HP alat za instaliranje OS X softvera, postupite na sledeći način:

1. Posetite lokaciju www.hp.com/support/ljM506.
2. Izaberite **Support Options** (Opcije podrške), zatim u okviru **Download Options** (Opcije preuzimanja) izaberite **Drivers, Software & Firmware** (Upravljački programi, softver i firmver), a zatim izaberite paket za štampač.
3. Kliknite na verziju operativnog sistema, a zatim kliknite na dugme **Download** (Preuzmi).

Tabela 1-1 Podržani operativni sistemi i upravljački programi štampača

Operativni sistem	Upravljački program instaliran (sa CD-a za instaliranje softvera za Windows ili sa instalatora na Webu za OS X)	Napomene
Windows® XP SP3, 32-bitni	Upravljački program „HP PCL.6“ za konkretan štampač instaliran je za ovaj operativni sistem kao deo osnovne instalacije softvera. Osnovnom instalacijom instalira se samo upravljački program.	Kompletna instalacija nije podržana za ovaj operativni sistem. Microsoft je obustavio osnovnu podršku za Windows XP u aprilu 2009. HP će nastaviti da obezbeđuje najbolju moguću podršku za obustavljeni operativni sistem XP.
Windows Vista®, 32-bitni	Upravljački program „HP PCL.6“ za konkretan štampač instaliran je za ovaj operativni sistem kao deo osnovne instalacije softvera. Osnovnom instalacijom instalira se samo upravljački program.	Kompletna instalacija nije podržana za ovaj operativni sistem.
Windows Server 2003 SP2, 32-bitni	Upravljački program „HP PCL.6“ za konkretan štampač instaliran je za ovaj operativni sistem kao deo osnovne instalacije softvera. Osnovnom instalacijom instalira se samo upravljački program.	Kompletna instalacija nije podržana za ovaj operativni sistem. Microsoft je obustavio osnovnu podršku za Windows Server 2003 u julu 2010. HP će nastaviti da obezbeđuje najbolju moguću podršku za obustavljeni operativni sistem Server 2003.
Windows 7 SP1, 32-bitni i 64-bitni	Upravljački program „HP PCL 6“ za konkretan štampač instaliran je za ovaj operativni sistem kao deo kompletne instalacije softvera.	
Windows 8, 32-bitni i 64-bitni	Upravljački program „HP PCL-6“ za konkretan štampač instaliran je za ovaj operativni sistem kao deo osnovne instalacije softvera. Osnovnom instalacijom instalira se samo upravljački program.	Kompletna instalacija nije podržana za ovaj operativni sistem. Podrška za Windows 8 RT obezbeđena je kroz Microsoft IN OS, verzija 4, 32-bitni upravljački program.

Tabela 1-1 Podržani operativni sistemi i upravljački programi štampača (nastavljeno)

Operativni sistem	Upravljački program instaliran (sa CD-a za instaliranje softvera za Windows ili sa instalatora na Webu za OS X)	Napomene
Windows 8.1, 32-bitni i 64-bitni	Upravljački program „HP PCL-6“ za konkretan štampač instaliran je za ovaj operativni sistem kao deo osnovne instalacije softvera. Osnovnom instalacijom instalira se samo upravljački program.	Kompletna instalacija nije podržana za ovaj operativni sistem. Podrška za Windows 8.1 RT obezbeđena je kroz Microsoft IN OS, verzija 4, 32-bitni upravljački program.
Windows 10, 32-bitni i 64-bitni	Upravljački program „HP PCL-6“ za konkretan štampač instaliran je za ovaj operativni sistem kao deo osnovne instalacije softvera. Osnovnom instalacijom instalira se samo upravljački program.	Kompletna instalacija nije podržana za ovaj operativni sistem.
Windows Server 2008 SP2, 32-bitni	Upravljački program „HP PCL.6“ za konkretan štampač instaliran je za ovaj operativni sistem kao deo osnovne instalacije softvera. Osnovnom instalacijom instalira se samo upravljački program.	Kompletna instalacija nije podržana za ovaj operativni sistem.
Windows Server 2008 SP2, 64-bitni	Upravljački program „HP PCL 6“ za konkretan štampač instaliran je za ovaj operativni sistem kao deo osnovne instalacije softvera. Osnovnom instalacijom instalira se samo upravljački program.	Kompletna instalacija nije podržana za ovaj operativni sistem.
Windows Server 2008 R2, SP 1, 64-bitni	Upravljački program „HP PCL 6“ za konkretan štampač instaliran je za ovaj operativni sistem kao deo osnovne instalacije softvera. Osnovnom instalacijom instalira se samo upravljački program.	Kompletna instalacija nije podržana za ovaj operativni sistem.
Windows Server 2012, 64-bitni	Program za instaliranje softvera ne podržava Windows Server 2012, ali ga podržavaju upravljački programi „HP PCL 6“, verzija 3 i „HP PCL-6“, verzija 4 za konkretan štampač.	Preuzmite upravljački program sa HP Web lokacije i instalirajte ga pomoću Windows alata Add Printer (Dodaj štampač).
Windows Server 2012 R2, 64-bitni	Program za instaliranje softvera ne podržava Windows Server 2012, ali ga podržavaju upravljački programi „HP PCL 6“, verzija 3 i „HP PCL-6“, verzija 4 za konkretan štampač.	Preuzmite upravljački program sa HP Web lokacije i instalirajte ga pomoću Windows alata Add Printer (Dodaj štampač).
OS X 10.8 Mountain Lion, OS X 10.9 Mavericks, OS X 10.10 Yosemite	OS X upravljački program za štampanje i uslužni program za štampanje dostupni su za preuzimanje sa hp.com i mogu takođe biti dostupni preko Apple Software Update. Alat za instaliranje HP softvera za OS X nije uključen na CD koji se isporučuje sa uređajem.	Za OS X preuzmite alat za instaliranje sa Web lokacije za podršku za ovaj štampač. <ol style="list-style-type: none"> 1. Posetite lokaciju www.hp.com/support/ljM506. 2. Izaberite Support Options (Opcije podrške), zatim u okviru Download Options (Opcije preuzimanja) izaberite Drivers, Software & Firmware (Upravljački programi, softver i firmver), a zatim izaberite paket za štampač. 3. Kliknite na verziju operativnog sistema, a zatim kliknite na dugme Download (Preuzmi).

 **NAPOMENA:** Aktuelnu listu podržanih operativnih sistema naći ćete na www.hp.com/support/ljM506 gde ćete naći HP-ovu sveobuhvatnu pomoć za štampač.

 **NAPOMENA:** Detalje o klijentskim i serverskim operativnim sistemima, kao i za podršku HP UPD upravljačkih programa za ovaj štampač, potražite na adresi www.hp.com/go/upd. U okviru opcije **Additional information** (Dodatne informacije) kliknite na linkove.

Tabela 1-2 Minimalni sistemski zahtevi

Windows	Mac računari i OS X:
<ul style="list-style-type: none">• CD-ROM ili DVD uređaj, ili veza sa Internetom	<ul style="list-style-type: none">• Veza sa Internetom
<ul style="list-style-type: none">• Univerzalni USB 1.1 ili 2.0 priključak ili mrežna veza	<ul style="list-style-type: none">• 1 GB slobodnog prostora na čvrstom disku
<ul style="list-style-type: none">• 400 MB slobodnog prostora na čvrstom disku	

Mobilna rešenja za štampanje

Štampač podržava sledeći softver za mobilno štampanje:

- HP ePrint softver

 **NAPOMENA:** Softver HP ePrint podržava sledeće operativne sisteme: Windows 7 SP 1 (32-bitni i 64-bitni); Windows 8 (32-bitni i 64-bitni); Windows 8.1 (32-bitni i 64-bitni); Windows 10 (32-bitni i 64-bitni) i OS X verzije 10.8 Mountain Lion i 10.9 Mavericks i 10.10 Yosemite.

- HP ePrint preko e-pošte (zahteva da bude omogućeno HP Web Services i da štampač bude registrovan pomoću HP Connected)
- HP ePrint aplikacija (dostupna za Android, iOS i Blackberry)
- ePrint Enterprise aplikacija (podržana na svim štampačima sa ePrint Enterprise Server softverom)
- HP Home and Biz aplikacija (dostupna za Symbian/Nokia uređaje)
- Google Cloud Print 1.0 (zahteva da štampač bude registrovan najpre pomoću HP Connected, a zatim i na Google Cloud)
- AirPrint
- Android štampanje

Dimenzije štampača

Slika 1-1 Dimenzije za ni dn modele

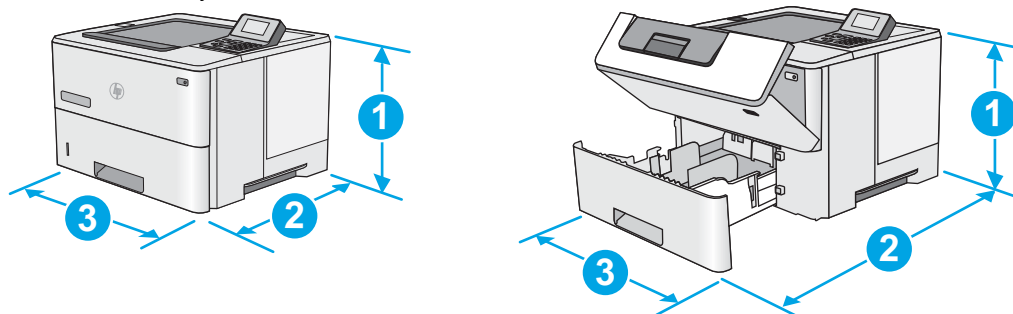

	Potpuno zatvoren štampač	Potpuno otvoren štampač
1. Visina	296 mm	296 mm
2. Dubina	Poklopac protiv prašine za ležište 2 zatvoren: 376 mm	569 mm
	Poklopac protiv prašine za ležište 2 otvoren: 444 mm	
3. Širina	410 mm	410 mm
Težina	12 kg	

Slika 1-2 Dimenzije za ni dn modele

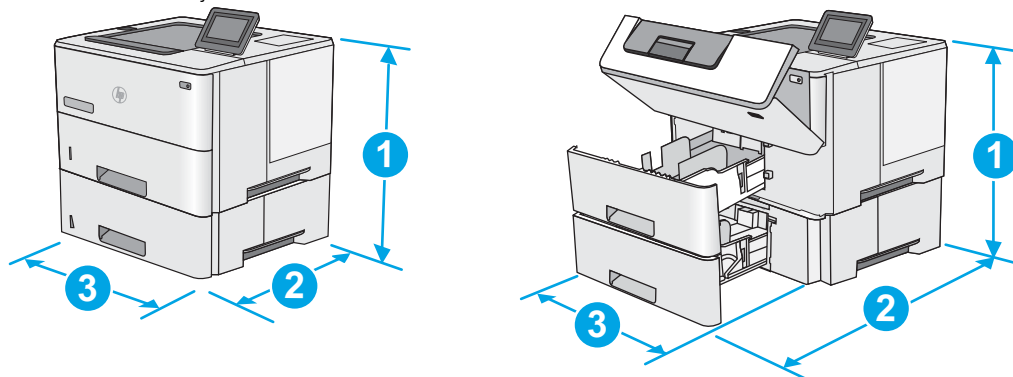

	Potpuno zatvoren štampač	Potpuno otvoren štampač
1. Visina	415 mm	487 mm
2. Dubina	Poklopac protiv prašine za ležište 2 zatvoren: 376 mm	569 mm
	Poklopac protiv prašine za ležište 2 otvoren: 444 mm	
3. Širina	410 mm	410 mm
Težina	13,4 kg	

Slika 1-3 Dimenzije za ulagač papira kapaciteta 550 listova

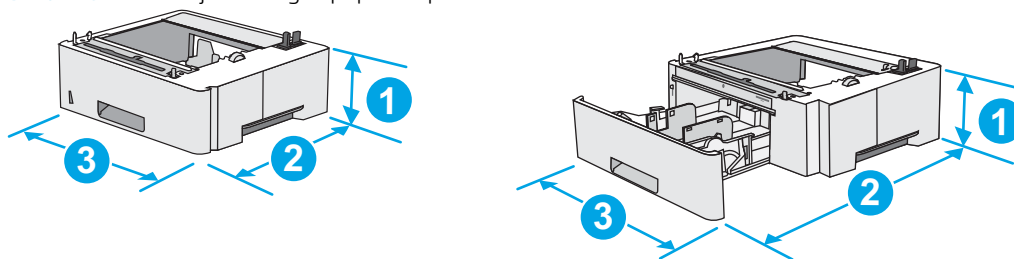

1. Visina	130 mm
2. Dubina	Ležište zatvoreno: 376 mm Ležište otvoreno: 569 mm
3. Širina	410 mm
Težina	1,4 kg

Slika 1-4 Dimenzije za postolje i spremište

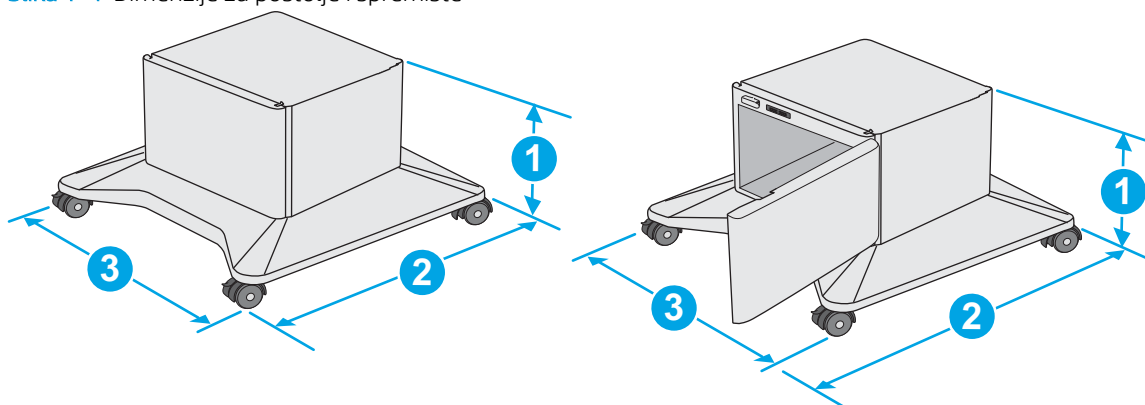

1. Visina	381 mm
2. Dubina	Vratanca zatvorena: 632 mm Vratanca otvorena i zadnji točkici rotirani: 865 mm
3. Širina	Vratanca zatvorena: 600 mm Vratanca otvorena i zadnji točkici rotirani: 630 mm
Težina	9,0 kg

¹ Ove vrednosti su podložne promenama. Za najnovije informacije, posetite www.hp.com/support/ljM506.

Slika 1-5 Dimenzije štampača sa tri ulagača papira u ležište kapaciteta 550 listova i spremištem/postoljem

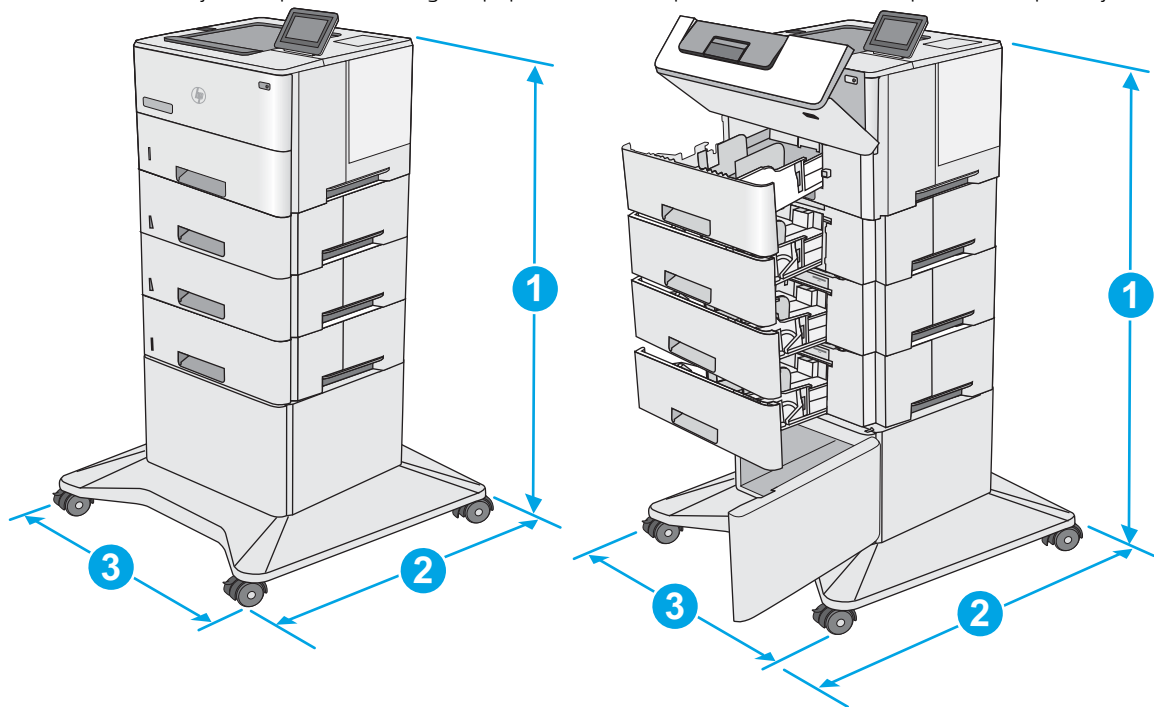

	Štampač i dodatna oprema potpuno zatvoreni	Štampač i dodatna oprema potpuno otvoreni
1. Visina	1067 mm	1067 mm
2. Dubina	632 mm	865 mm
3. Širina	600 mm	630 mm
Težina	25,2 kg	

¹ Ova vrednost je podložna promenama. Za najnovije informacije, posetite www.hp.com/support/ljM506.

Potrošnja energije, električne specifikacije i ispuštanje zvukova

Za najnovije informacije pogledajte odeljak www.hp.com/support/ljM506.

⚠ OPREZ: Zahtevi u vezi sa napajanjem se zasnivaju na zemlji/regionu gde se štampač prodaje. Ne menjajte radni napon. To će oštetiti štampač i poništiti garanciju.

Opsezi radnih uslova - okruženja

Tabela 1-3 Specifikacije radne sredine

Sredina	Preporučuje se	Dozvoljeno je
Temperatura	17° do 25°C	15° do 30°C
Relativna vlažnost vazduha	30% do 70% relativne vlažnosti vazduha (RH)	10% do 80% RV

Podešavanje hardvera štampača i instalacija softvera

Osnovna uputstva za podešavanja potražite u dokumentu Hardware Installation Guide (Vodič za instalaciju softvera) koji ste dobili uz uređaj. Dodatna uputstva potražite na Web lokaciji podrške kompanije HP.

Idite na www.hp.com/support/ljM506 za sveobuhvatnu HP pomoć za štampač. Podrška je dostupna za sledeće:

- Instalacija i konfigurisanje
- Učenje i korišćenje
- Rešavanje problema
- Preuzimanje ispravki za softver i firmver
- Učestvovanje u forumima za podršku
- Pronalaženje informacija o propisima i o garanciji

2 Ležišta za papir

- [Umetanje papira u ležište 1 \(višenamensko ležište\)](#)
- [Stavite papir u ležišta 2, 3, 4 i 5](#)
- [Umetanje i štampanje koverti](#)

Za više informacija:

Sledeće informacije su važeće u trenutku objavljivanja. Za najnovije informacije, pogledajte www.hp.com/support/ljM506.

Sveobuhvatna HP pomoć za štampač obuhvata sledeće informacije:

- Instalacija i konfigurisanje
- Učenje i korišćenje
- Rešavanje problema
- Preuzimanje ispravki za softver i firmver
- Učestvovanje u forumima za podršku
- Pronalaženje informacija o propisima i o garanciji

Umetanje papira u ležište 1 (višenamensko ležište)

Uvod

Sledeće informacije opisuju kako se papir umeće u ležište 1. U ovo ležište može da se smesti 100 listova papira od 75 g/m².

 **NAPOMENA:** Pre štampanja, u upravljačkom programu štampača izaberite odgovarajući tip papira.

 **OPREZ:** Da se papir ne bi zaglavio, nemojte dodavati papir u ležište 1 ili ga vaditi iz ležišta za vreme štampanja.

1. Uхватite ručicu sa bilo koje strane ležišta 1 i povucite ga ka napred da biste ga otvorili.

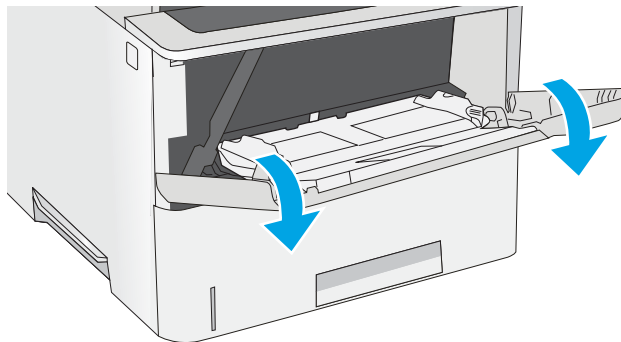

2. Izvucite produžetak ležišta kako bi pridržavalo papir.

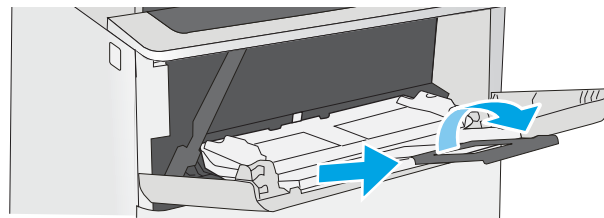

3. Raširite vodice za papir na odgovarajuću veličinu, a zatim stavite papir u ležište. Za informacije o načinu postavljanja papira u odgovarajući položaj pogledajte [Položaj papira u ležištu 1 na stranici 19](#).

Vodite računa da papir ne prelazi liniju nivoa punjenja na vodicama za papir.

NAPOMENA: Maksimalna visina naslaganog papira je 10 mm ili približno 100 listova papira od 75g.

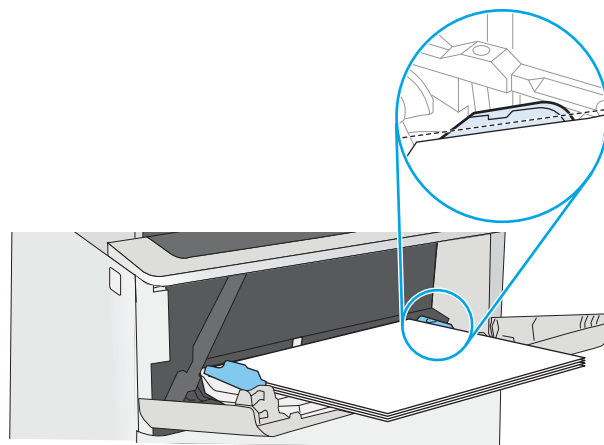

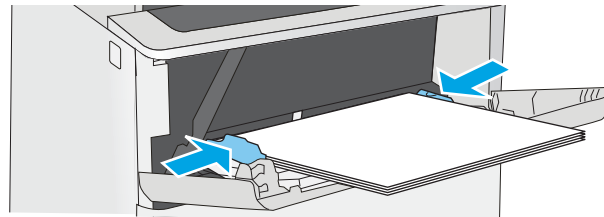

4. Podesite bočne vodice tako da ovlaš dodiruju naslagani papir, ali da ga ne savijaju.



Položaj papira u ležištu 1

Kada koristite papir koji je potrebno postaviti u poseban položaj, stavite ga u skladu sa podacima iz sledeće tabele.

 **NAPOMENA:** Postavka [Alternative Letterhead Mode](#) (Alternativni režim za memorandum) utiče na način stavljanja memoranduma ili papira na kome je već nešto odštampano. Ova postavka je prema podrazumevanim postavkama onemogućena. Pri korišćenju ovog režima stavite papir kao za automatsko dvostrano štampanje. Više informacija potražite u [Koristite alternativni režim za memorandum na stranici 19](#).

Tip papira	Jednostrano štampanje	Dvostrano štampanje i alternativni režim za memorandum
Memorandum, odštampan ili perforiran	Okrenut nagore Gornja ivica prema štampaču	Okrenut nadole Donja ivica prema štampaču
		

Koristite alternativni režim za memorandum

Koristite funkciju [Alternative Letterhead Mode](#) (Alternativni režim za memorandum) da biste, na isti način za sve zadatke štampanja, stavili u ležište memorandum ili papir na kome je već nešto odštampano, bilo da štamplate na jednoj ili na obe strane papira. Pri korišćenju ovog režima stavite papir kao za automatsko dvostrano štampanje.

Da biste koristili ovu funkciju, omogućite je pomoću menija na kontrolnoj tabli štampača.

Omogućite alternativni režim za memorandum pomoću menija na kontrolnoj tabli štampača

1. Pritisnite dugme Home  (Glavni ekran) na kontrolnoj tabli uređaja.
2. Otvorite sledeće menije:
 - [Administration \(Administracija\)](#)
 - [Manage Trays \(Upravljanje ležištima\)](#)
 - [Alternative Letterhead Mode \(Alternativni režim za memorandum\)](#)
3. Izaberite [Enabled](#) (Omogućeno), a zatim dodirnite dugme [Save](#) (Sačuvaj) ili pritisnite dugme [OK](#) (U redu).

Stavite papir u ležišta 2, 3, 4 i 5

Uvod

Sledeće informacije opisuju kako se papir umeće u ležište 2 i opcionalna ležišta za 550 listova (broj dela F2A72A). U ova ležišta može da se smesti do 550 listova papira od 75 g/m².

 **NAPOMENA:** Postupak za umetanje papira u ležišta za 550 listova je isti kao za ležište 2. Ovde je prikazano samo ležište 2.

 **OPREZ:** Nemojte izvlačiti više ležišta za papir u isto vreme.

1. Otvorite ležište.

NAPOMENA: Nemojte otvarati ovo ležište kada se koristi.

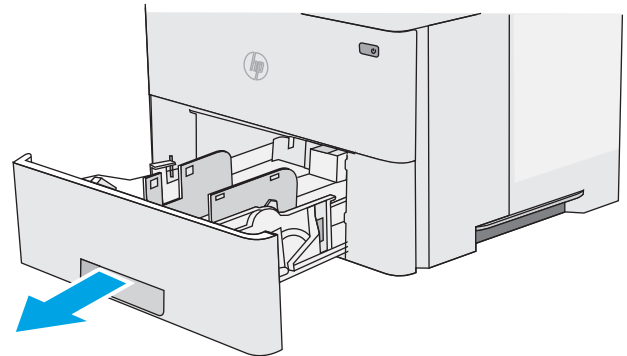

2. Pre nego što postavite papir, podesite vođice širine papira tako što ćete pritisnuti reze za podešavanje i pomerati vođice dok ne dobijete veličinu papira koji se koristi.

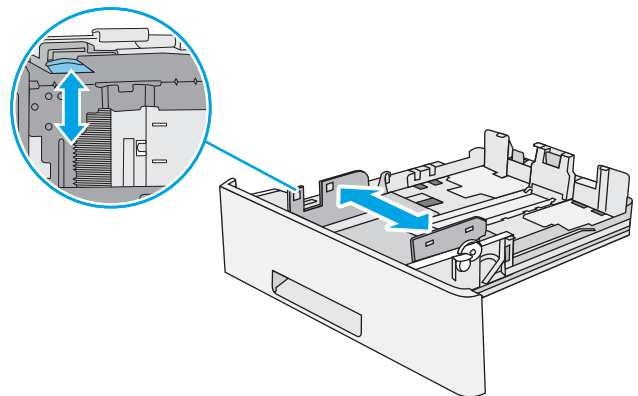

3. Podesite vođicu dužine papira tako što ćete pritisnuti rezu za podešavanje i pomerati vođicu dok ne dobijete veličinu papira koji se koristi.

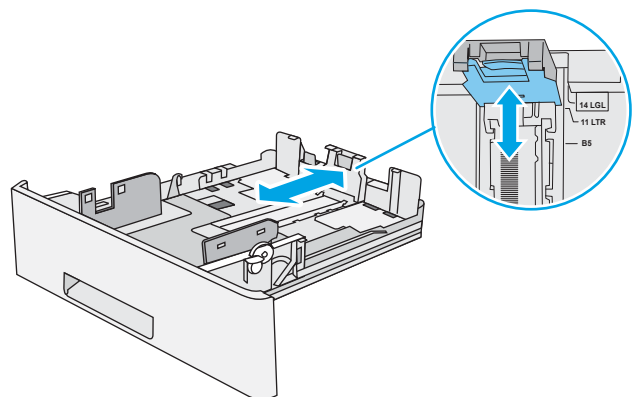

4. Da biste umetnuli papir formata legal u ležište, stisnite ručicu sa zadnje strane ležišta koja se nalazi na levoj strani i izvucite ležište za odgovarajuću veličinu papira.

NAPOMENA: Ovaj korak se ne primenjuje na druge veličine papira.

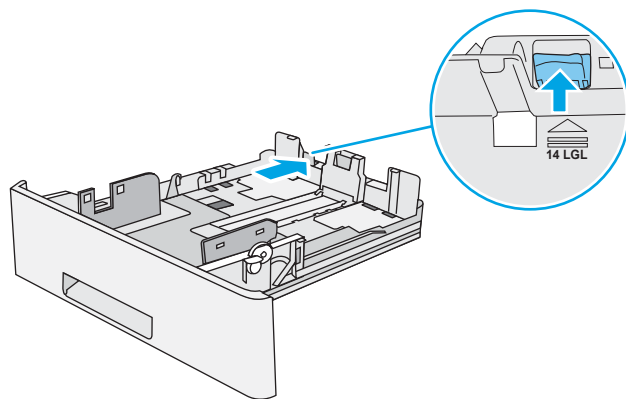

5. Umetnite papir u ležište. Za informacije o načinu postavljanja papira u odgovarajući položaj pogledajte [Položaj papira u ležištu 2 i ležištima za 550 listova na stranici 22](#).

NAPOMENA: Nemojte podešavati vodice za papir pretesno uz naslagani papir. Podesite ih prema urezima ili oznakama na ležištu.

NAPOMENA: Da se papir ne bi zaglavio, prilagodite vodice odgovarajućoj veličini papira i nemojte prepunjavati ležište. Proverite da li je visina naslaganog papira ispod oznake za visinu na ležištu, kao što je prikazano na uvećanom delu na ilustraciji.

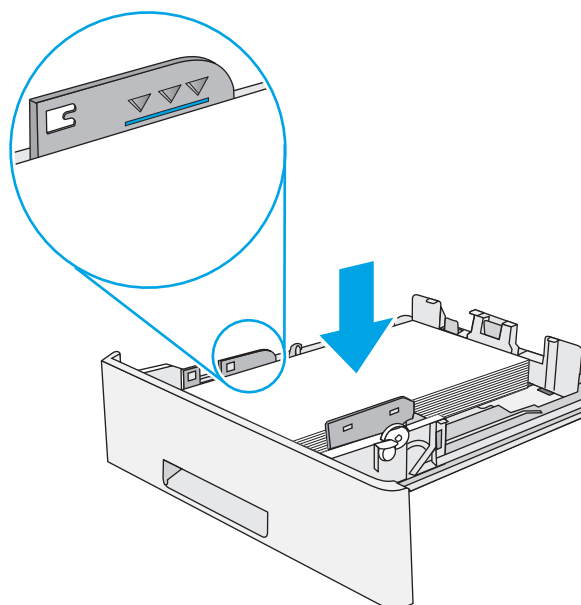

6. Zatvorite ležište.

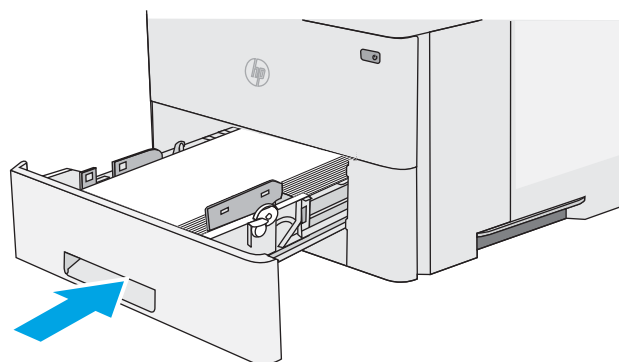

7. Na kontrolnoj tabli štampača će se prikazati poruka za konfiguraciju ležišta.
8. Ukoliko veličina papira i prikazani tip nisu odgovarajući, izaberite **Modify** (Izmeni) da biste izabrali drugu veličinu ili tip papira.

Za papir prilagođene veličine, navedite dimenzije X i Y za papir kada se na kontrolnoj tabli štampača prikaže odgovarajući upit.

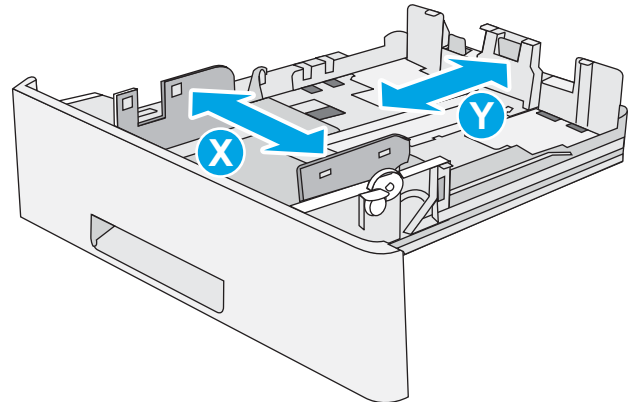

Položaj papira u ležištu 2 i ležištima za 550 listova

Kada koristite papir koji je potrebno postaviti u poseban položaj, stavite ga u skladu sa podacima iz sledeće tabele.

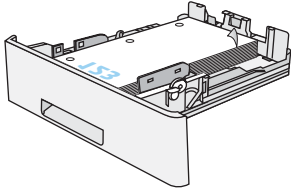
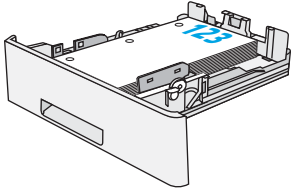

NAPOMENA: Postavka **Alternative Letterhead Mode** (Alternativni režim za memorandum) utiče na način stavljanja memoranduma ili papira na kome je već nešto odštampano. Ova postavka je prema podrazumevanim postavkama onemogućena. Pri korišćenju ovog režima stavite papir kao za automatsko dvostrano štampanje. Više informacija potražite u [Koristite alternativni režim za memorandum na stranici 22](#).

Tip papira	Jednostrano štampanje	Dvostrano štampanje i alternativni režim za memorandum
Memorandum, odštampan ili perforiran	Okrenut nadole	Okrenut nagore
	Gornja ivica sa prednje strane ležišta	Donja ivica sa prednje strane ležišta
		

Koristite alternativni režim za memorandum

Koristite funkciju **Alternative Letterhead Mode** (Alternativni režim za memorandum) da biste, na isti način za sve zadatke štampanja, stavili u ležište memorandum ili papir na kome je već nešto odštampano, bilo da štampate na jednoj ili na obe strane papira. Pri korišćenju ovog režima stavite papir kao za automatsko dvostrano štampanje.

Da biste koristili ovu funkciju, omogućite je pomoću menija na kontrolnoj tabli štampača.

Omogućite alternativni režim za memorandum pomoću menija na kontrolnoj tabli štampača

1. Pritisnite dugme Home  (Glavni ekran) na kontrolnoj tabli uređaja.
2. Otvorite sledeće menije:
 - Administration (Administracija)
 - Manage Trays (Upravljanje ležištima)
 - Alternative Letterhead Mode (Alternativni režim za memorandum)
3. Izaberite **Enabled** (Omogućeno), a zatim dodirnite dugme **Save** (Sačuvaj) ili pritisnite dugme **OK** (U redu).

Umetanje i štampanje koverti

Uvod

Sledeće informacije opisuju kako se štampaju i umeću koverti. Za štampanje na kovertama koristite isključivo Ležište 1. U ležište 1 može da se smesti do 10 koverti.

Da biste štampali koverti koristeći opciju ručnog umetanja, pratite sledeće korake da biste izabrali odgovarajuće postavke u upravljačkom programu štampača, a zatim umetnite koverti u ležište kada pošaljete zadatak za štampanje u štampač.

Štampanje koverata

1. U okviru softvera, izaberite opciju **Print** (Štampanje).
2. Da biste otvorili upravljački program za štampač, izaberite uređaj sa liste štampača, a zatim kliknite ili dodirnite dugme **Properties** (Svojstva) ili **Preferences** (Izbori).

 **NAPOMENA:** Naziv dugmeta nije isti u svim programima.

 **NAPOMENA:** Da biste pristupili ovim funkcijama sa početnog ekrana u operativnom sistemu Windows 8 ili 8.1, izaberite stavku **Devices** (Uređaji), pa **Print** (Štampanje), pa izaberite štampač.

3. Kliknite na karticu **Paper/Quality** (Papir/Kvalitet) ili je dodirnite.
4. Na padajućoj listi **Paper size** (Format papira) izaberite odgovarajući format za koverti.
5. Na padajućoj listi **Paper type** (Vrsta papira), izaberite **Envelope** (Koverta).
6. Na padajućoj listi **Paper source** (Izvor papira), izaberite **Manual feed** (Ručno umetanje).
7. Kliknite na dugme **OK** (U redu) da biste zatvorili dijalog **Document Properties** (Svojstva dokumenta).
8. Da biste štampali zadatak, u dijalogu **Print** (Štampanje) kliknite na dugme **OK** (U redu).

Položaj koverti

Umetnite koverti u ležište 1 tako da budu okrenute nagore, tako da kraća ivica s markicom bude okrenuta prema štampaču.

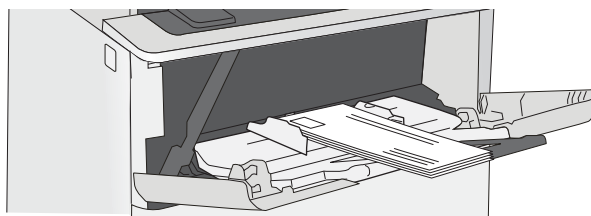

3 Potrošni materijal, dodatna oprema i delovi

- [Naručivanje potrošnog materijala, dodatne opreme i delova](#)
- [Zamena kertridža sa tonerom](#)

Za više informacija:

Sledeće informacije su važeće u trenutku objavljivanja. Za najnovije informacije, pogledajte www.hp.com/support/ljM506.

Sveobuhvatna HP pomoć za štampač obuhvata sledeće informacije:

- Instalacija i konfigurisanje
- Učenje i korišćenje
- Rešavanje problema
- Preuzimanje ispravki za softver i firmver
- Učestvovanje u forumima za podršku
- Pronalaženje informacija o propisima i o garanciji

Naručivanje potrošnog materijala, dodatne opreme i delova

Naručivanje

Poručite potrošni materijal i papir	www.hp.com/go/suresupply
Poručite originalni HP delove ili dodatnu opremu	www.hp.com/buy/parts
Naručivanje preko dobavljača usluga ili podrške	Obratite se HP službi za podršku ili ovlašćenom HP servisu.
Naručivanje preko ugrađenog HP Web servera (EWS)	Da biste pristupili ovoj usluzi, u podržani Web pregledač na računaru unesite IP adresu štampača ili ime glavnog računarskog sistema u polje za adresu/URL. Ugrađeni Web server sadrži vezu ka Web lokaciji HP SureSupply na kojoj se nalaze opcije za kupovinu originalnog HP potrošnog materijala.

Potrošni materijal i dodatna oprema

Deo	Opis	Broj kertridža	Broj dela
Potrošni materijal			
HP 87A originalni LaserJet kertridž sa crnim tonerom	Zamena crnog kertridža sa tonerom standardnog kapaciteta	87A	CF287A
HP 87X originalni LaserJet kertridž sa crnim tonerom visokog učinka	Zamena crnog kertridža sa tonerom velikog kapaciteta	87X	CF287X
Dodatna oprema			
Ulađač papira za 1 x 550 listova	Opcioni ulagač papira za 550 listova NAPOMENA: Štampač podržava do tri ulagača papira u ležište kapaciteta 550 listova.	Nije primenjivo	F2A72A
Postolje i spremište štampača	Opciono postolje za držanje štampača sa spremištem za odlaganje Preporučuje se kada se koristi više opcionih ulagača papira.	Nije primenjivo	F2A73A
FIPS čvrsti disk od 500 GB	Opcioni čvrsti disk	Nije primenjivo	B5L29A
1 GB DDR3 DIMM modul	Opcioni DIMM modul za proširenje memorije	Nije primenjivo	G6W84A
HP interni USB priključci	Dva opciona USB priključka za povezivanje uređaja drugih proizvođača	Nije primenjivo	B5L28A
HP interni USB port M506, M527	Dodatni HP interni USB portovi	Nije primenjivo	F2A87A
HP Trusted Platform Module	Automatski šifrjuje sve podatke koji prolaze kroz štampač	Nije primenjivo	F5S62A

Deo	Opis	Broj kertridža	Broj dela
HP Jetdirect 2900nw server za štampanje	Dodatna oprema USB servera za bežično štampanje	Nije primenjivo	J8031A
HP Jetdirect 3000w NFC/bežična dodatna oprema	Wi-Fi Direct dodatak za „dodirno“ štampanje sa mobilnih uređaja	Nije primenjivo	J8030A

NAPOMENA: Za korišćenje u otvoru za integraciju hardvera. HP Jetdirect 3000w NFC / bežična dodatna oprema zahteva dodatne HP interne USB portove (B2L28A). J8031A može takođe biti povezan putem glavnog USB porta sa zadnje strane. u tom slučaju se ne koristi otvor za integraciju hardvera (HIP).

Delovi koje korisnik samostalno popravlja

Delovi za popravku od strane korisnika (CSR) dostupni su za mnoge HP LaserJet štampače kako bi se skratilo vreme popravke. Više informacija o CSR programu i prednostima možete pronaći na lokacijama www.hp.com/go/csr-support i www.hp.com/go/csr-faq.

Originalne HP rezervne delove možete naručiti sa lokacije www.hp.com/buy/parts ili tako što ćete se obratiti HP ovlašćenom servisu ili službi za podršku. Prilikom naručivanja biće potrebno jedno od sledećeg: broj dela, serijski broj (nalazi se na zadnjoj strani štampača), broj proizvoda ili naziv štampača.

- Delove koji su označeni kao **Obavezno** menja korisnik, morate sami da postavite, osim ako niste spremni da platite HP serviseru da izvrši popravku. Za ove delove HP izjava o garanciji ne pokriva dolazak radi servisiranja niti slanje delova u servis.
- Delove sa oznakom **Opcionalno** menja korisnik, a takođe ih može postaviti HP serviser na vaš zahtev bez dodatnih troškova sve dok je štampač pod garancijom.

Deo	Opis	Opcije samostalne zamene	Broj dela
Komplet za kontrolnu tablu (samo model x)	Kontrolna tabla sa ekranom u boji osetljivim na dodir	Obavezno	B5L24-67903
Komplet poluprovodničke memorijske jedinice	Zamenska poluprovodnička memorijska jedinica	Obavezno	5851-6415
Komplet za čvrsti disk	Zamenski čvrsti disk	Obavezno	5851-6417
Komplet za FIPS HDD 500 GB (samo za vladu SAD)	Zamenski čvrsti disk	Obavezno	B5L29-67903
USB komplet za server za bežično štampanje	Zamenski HP Jetdirect 2900nw server za štampanje	Obavezno	5851-6421
Komplet NFC dodatne opreme	Zamenska HP Jetdirect 3000w NFC/bežična dodatna oprema	Obavezno	5851-6429
1 GB DDR3 DIMM modul	Zamenski DIMM modul	Obavezno	5851-6422
Komplet HP internih USB portova	Zamenski interni USB priključci	Obavezno	B5L28-67902
Komplet za bezbedni čvrsti disk	Zamenski HP bezbedni čvrsti disk visokih performansi	Obavezno	B5L29-67903
Komplet za servisiranje valjka za prenos	Rezervni komplet za prenos	Obavezno	F2A76-67905

Deo	Opis	Opcije samostalne zamene	Broj dela
Komplet za uvlačenje papira i valjaka za razdvajanje za ležište 1	Rezervni valjci za ležište 1	Obavezno	F2A76-67906
Komplet valjka za ležište 2-X	Rezervni valjci za ležišta 2, 3, 4 i 5	Obavezno	F2A76-67907
Ulagač papira u ležište kapaciteta 550 listova	Zamena ulagača papira	Obavezno	F2A72-67901
Postolje i spremište štampača	Zamensko postolje i spremište štampača	Obavezno	F2A73-67901

Zamena kertridža sa tonerom

Uvod

Sledeće informacije pružaju detalje o kertridžu sa tonerom za ovaj štampač i sadrže uputstva za njegovu zamenu.

- [Informacije o kertridžu sa tonerom](#)
- [Uklanjanje i zamena kertridža](#)

Informacije o kertridžu sa tonerom

Ovaj štampač pokazuje kada je nivo tonera u kertridžu nizak ili veoma nizak. Stvarni preostali radni vek kertridža sa tonerom se može razlikovati. Razmislite o tome da pripremite rezervni kertridž kako biste mogli da ga instalirate kada kvalitet štampe postane neprihvatljiv.

Nastavite da štampate sa trenutnim kertridžom sve dok redistribucija tonera daje zadovoljavajući kvalitet štampe. Da biste ponovno obavili redistribuciju tonera, uklonite kertridž sa tonerom iz štampača i blago protresite kertridž napred i nazad u odnosu na njegovu vodoravnu osu simetrije. Grafički prikaz potražite u uputstvu za zamenu kertridža. Vratite kertridž sa tonerom u štampač i zatvorite poklopac.

Za kupovinu kertridža ili proveru kompatibilnosti kertridža sa štampačem posetite lokaciju HP SureSupply na adresi www.hp.com/go/suresupply. Dodite do dna stranice i proverite da li je ispravna zemlja/region.

Deo	Opis	Broj kertridža	Broj dela
HP 87A originalni LaserJet kertridž sa crnim tonerom	Zamena crnog kertridža sa tonerom standardnog kapaciteta	87A	CF287A
HP 87X originalni LaserJet kertridž sa crnim tonerom visokog učinka	Zamena crnog kertridža sa tonerom velikog kapaciteta	87X	CF287X

 **NAPOMENA:** Kertridži sa tonerom visokog učinka sadrže više tonera od standardnih kertridža u cilju štampanja većeg broja stranica. Više informacija potražite na lokaciji www.hp.com/go/learnaboutsupplies.

Ne vadite kertridž sa tonerom iz pakovanja dok ne dođe vreme da se zameni.

 **OPREZ:** Da biste sprečili oštećenje kertridža sa tonerom, ne izlažite ga svetlu duže od nekoliko minuta. Ako morate na duže vreme da uklonite kertridž sa tonerom iz štampača, pokrijte zeleni bubanj za obradu slike.

Sledeća ilustracija prikazuje komponente kertridža sa tonerom.

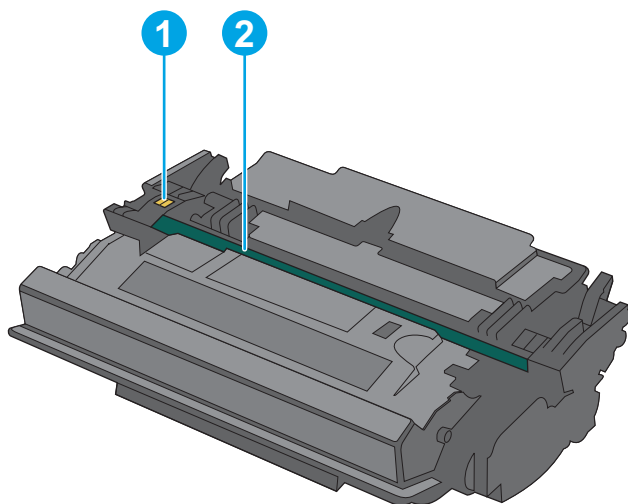

- | | |
|---|------------------------|
| 1 | Memorijski čip |
| 2 | Bubanj za obradu slike |

OPREZ: Ne dodirujte bubanj za obradu slike. Otisci prstiju mogu da prouzrokuju probleme sa kvalitetom štampe.

OPREZ: Ako se toner prospe po odeći, obrišite ga suvom krpom i operite odeću u hladnoj vodi. Ukoliko budete koristili vrelu vodu, tkanina će upiti boju.

NAPOMENA: Informacije o recikliranju iskorišćenih kertridža s tonerom nalaze se u kutiji kertridža.

Uklanjanje i zamena kertridža

1. Pritisnite dugme za otvaranje gornjeg poklopca sa leve strane štampača.

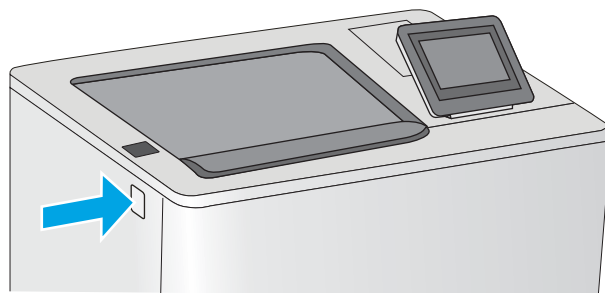

2. Otvorite prednja vratanca.

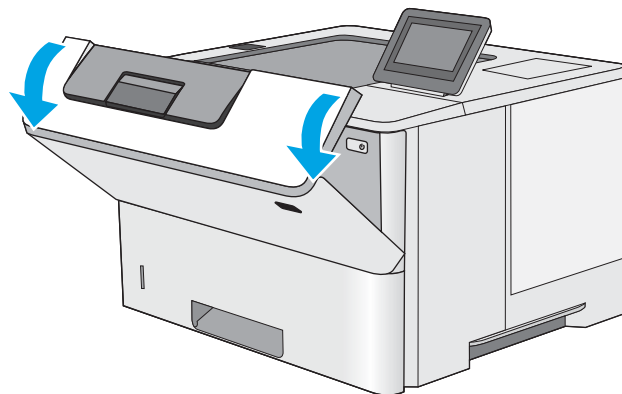

3. Uхватite ručicu potrošenog kertridža s tonerom i izvucite ga.

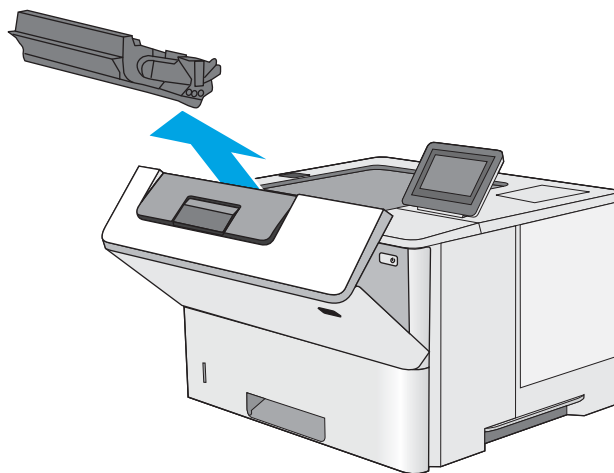

4. Izvadite novi kertridž sa tonerom iz zaštitnog omota – skinite plastičnu traku i otvorite paket. Sačuvajte sva pakovanja zbog recikliranja istrošenih kertridža.

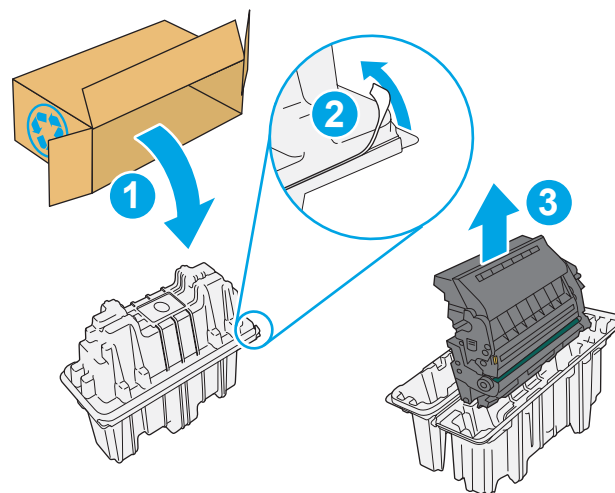

5. Uхватite oba kraja kertridža sa tonerom i protresite ga 5-6 puta.

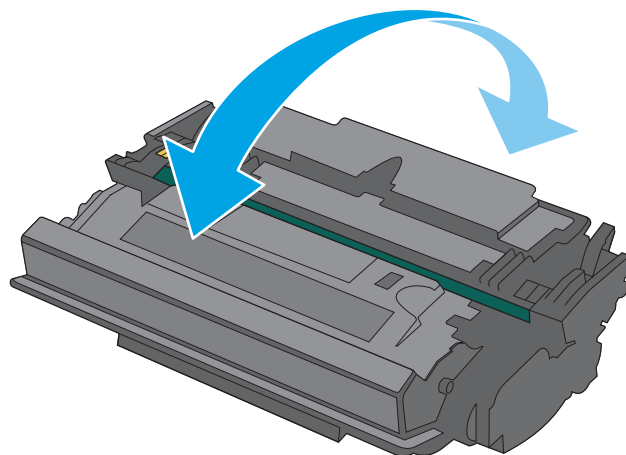

6. Poravnajte kertridž s tonerom sa odgovarajućim prerezom, a zatim umetnite kertridž u štampač.

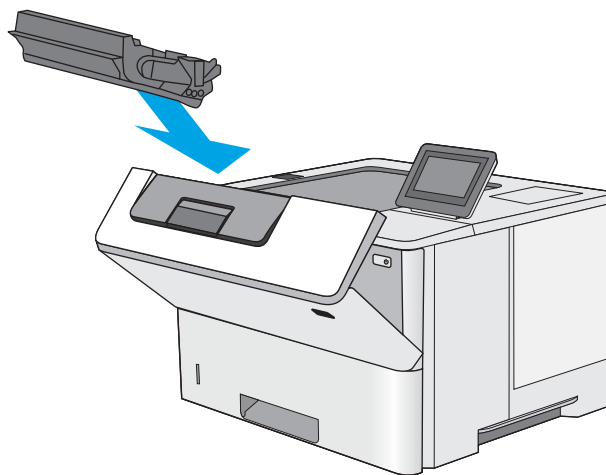

7. Zatvorite prednja vratanca.

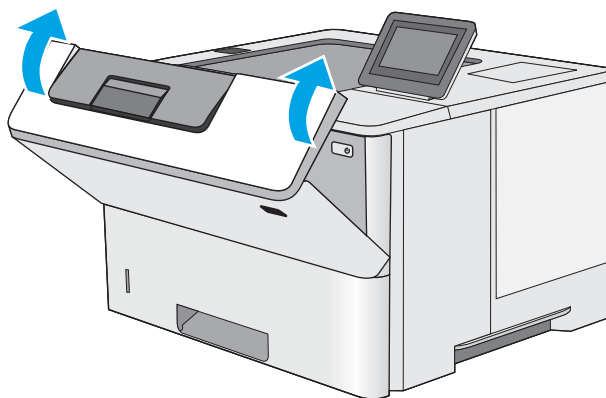

8. Spakujte istrošeni kertridž sa tonerom u kutiju iz koje ste izvadili novi kertridž. Pogledajte priloženi vodič za recikliranje za informacije o recikliranju.

U SAD-u i Kanadi u kutiji se nalazi nalepnica sa plaćenim troškovima slanja. U drugim zemljama/regionima, posetite lokaciju www.hp.com/recycle da biste odštampali nalepnicu sa plaćenim troškovima slanja.

Nalepnicu sa plaćenim troškovima slanja zalepite na kutiju i pošaljite iskorišćeni kertridž kompaniji HP na recikliranje.

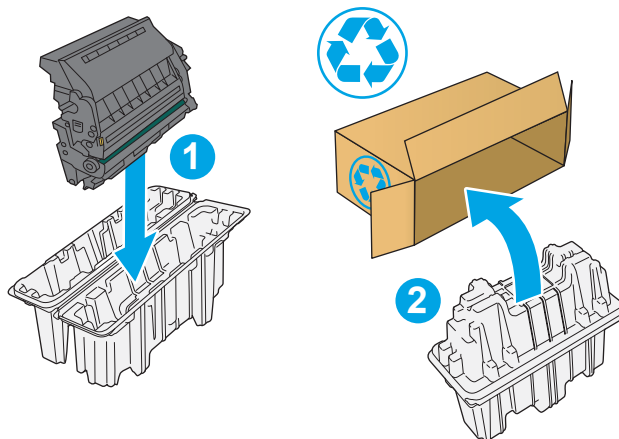

4 Štampanje

- [Zadaci za štampanje \(Windows\)](#)
- [Zadaci za štampanje \(OS X\)](#)
- [Čuvanje zadataka štampanja na štampaču za kasnije ili privatno štampanje](#)
- [Štampanje sa prenosnih uređaja](#)
- [Štampanje sa USB porta](#)

Za više informacija:

Sledeće informacije su važeće u trenutku objavljivanja. Za najnovije informacije, pogledajte www.hp.com/support/ljM506.

Sveobuhvatna HP pomoć za štampač obuhvata sledeće informacije:

- Instalacija i konfigurisanje
- Učenje i korišćenje
- Rešavanje problema
- Preuzimanje ispravki za softver i firmver
- Učestvovanje u forumima za podršku
- Pronalaženje informacija o propisima i o garanciji

Zadaci za štampanje (Windows)

Štampanje (Windows)

Sledeća procedura opisuje proces osnovnog štampanja u operativnom sistemu Windows.

1. U okviru softvera, izaberite opciju **Print** (Štampanje).
2. Izaberite željeni štampač sa liste štampača. Da biste promenili postavke, kliknite ili dodirnite dugme **Properties** (Svojstva) ili **Preferences** (Izbori) da biste otvorili upravljački program za štampač.

 **NAPOMENA:** Naziv dugmeta nije isti u svim programima.

 **NAPOMENA:** Da biste pristupili ovim funkcijama sa aplikacije početnog ekrana u operativnom sistemu Windows 8 ili 8.1, izaberite stavku **Devices** (Uređaji), zatim **Print** (Štampanje), a potom izaberite štampač.

 **NAPOMENA:** Za više informacija kliknite na dugme Help (?) (Pomoć) u upravljačkom programu štampača.

 **NAPOMENA:** Upravljački program štampača se može razlikovati od upravljačkog programa koji je ovde prikazan, ali koraci su isti.

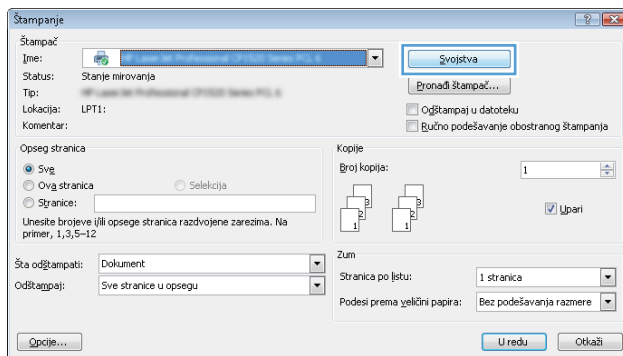

3. U upravljačkom programu kliknite na kartice ili ih dodirnite da biste podesili dostupne opcije. Na primer, podesite opciju za orijentaciju papira na kartici **Finishing** (Završna faza), a zatim podesite opcije za izvor papira, vrstu papira, format papira i kvalitet štampe na kartici **Paper/Quality** (Papir/kvalitet).

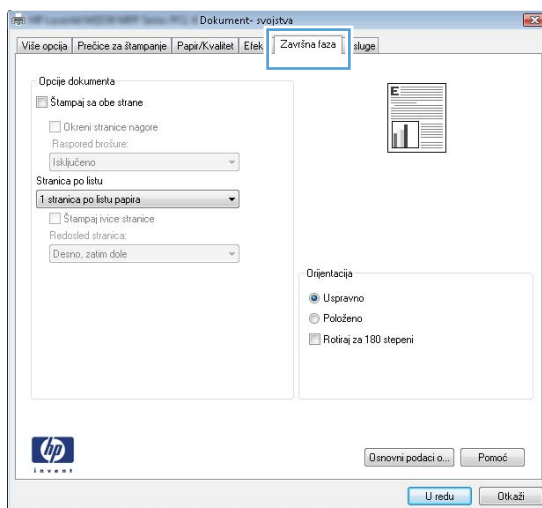

4. Kliknite na dugme **OK** (U redu) ili ga dodirnite da biste se vratili u dijalog **Print** (Štampanje). U ovom ekranu izaberite broj primeraka koje želite da štampate.
5. Kliknite na dugme **OK** (U redu) ili ga dodirnite da biste odštampali zadatak.

Automatsko dvostrano štampanje (Windows)

Ovu proceduru koristite za štampače na kojima je instalirana automatska jedinica za dvostrano štampanje. Ako na štampaču nije instalirana automatska jedinica za dvostrano štampanje ili želite da štamplate na vrstama papira koje jedinica za dvostrano štampanje ne podržava, možete ručno štampati sa obe strane.

1. U okviru softvera, izaberite opciju **Print** (Štampanje).
2. Da biste otvorili upravljački program za štampač, izaberite štampač iz liste štampača, a zatim kliknite ili dodirnite dugme **Properties** (Svojstva) ili **Preferences** (Izbori).

 **NAPOMENA:** Naziv dugmeta nije isti u svim programima.

 **NAPOMENA:** Da biste pristupili ovim funkcijama sa aplikacije početnog ekrana u operativnom sistemu Windows 8 ili 8.1, izaberite stavku **Devices** (Uređaji), zatim **Print** (Štampanje), a potom izaberite štampač.

3. Kliknite na karticu **Finishing** (Završna faza) ili je dodirnite.
4. Označite polje za potvrdu **Print on both sides** (Štamvaj sa obe strane). Kliknite na dugme **OK** (U redu) da biste zatvorili dijalog **Document Properties** (Opcije dokumenta).
5. Da biste štamпали zadatak, u dijalogu **Print** (Štampanje) kliknite na dugme **OK** (U redu).

Ručno dvostrano štampanje (Windows)

Ovu proceduru koristite za štampače koji nemaju instaliranu jedinicu za automatsko dvostrano štampanje ili da biste štamпали na papiru koji jedinica za dvostrano štampanje ne podržava.

1. U okviru softvera, izaberite opciju **Print** (Štampanje).
2. Da biste otvorili upravljački program za štampač, izaberite štampač iz liste štampača, a zatim kliknite ili dodirnite dugme **Properties** (Svojstva) ili **Preferences** (Izbori).

 **NAPOMENA:** Naziv dugmeta nije isti u svim programima.

 **NAPOMENA:** Da biste pristupili ovim funkcijama sa aplikacije početnog ekrana u operativnom sistemu Windows 8 ili 8.1, izaberite stavku **Devices** (Uređaji), zatim **Print** (Štampanje), a potom izaberite štampač.

3. Kliknite na karticu **Finishing** (Završna faza) ili je dodirnite.
4. Označite polje za potvrdu **Print On Both Sides (Manually)** (Štamvaj sa obe strane (Ručno)). Kliknite na dugme **OK** (U redu) da biste odštamпали prvu stranu zadatka.
5. Uzmite odštampane papire iz izlazne korpe i stavite ih u Ležište 1.
6. Ako se to od vas traži, za nastavak štampanja dodirnite odgovarajuće dugme na kontrolnoj tabli.

Štampanje više stranica na listu (Windows)

1. U okviru softvera, izaberite opciju **Print** (Štampanje).
2. Da biste otvorili upravljački program za štampač, izaberite štampač iz liste štampača, a zatim kliknite ili dodirnite dugme **Properties** (Svojstva) ili **Preferences** (Izbori).

 **NAPOMENA:** Naziv dugmeta nije isti u svim programima.

 **NAPOMENA:** Da biste pristupili ovim funkcijama sa aplikacije početnog ekrana u operativnom sistemu Windows 8 ili 8.1, izaberite stavku **Devices** (Uređaji), zatim **Print** (Štampanje), a potom izaberite štampač.

3. Kliknite na karticu **Finishing** (Završna faza) ili je dodirnite.
4. Na padajućoj listi **Pages per sheet** (Stranica po listu) izaberite broj stranica po listu.
5. Izaberite odgovarajuće opcije za **Print page borders** (Štampaj ivice stranice), **Page order** (Redosled stranica) i **Orientation** (Orijentacija). Kliknite na dugme **OK** (U redu) da biste zatvorili dijalog **Document Properties** (Opcije dokumenta).
6. Da biste štampali zadatak, u dijalogu **Print** (Štampanje) kliknite na dugme **OK** (U redu).

Izbor tipa papira (Windows)

1. U okviru softvera, izaberite opciju **Print** (Štampanje).
2. Da biste otvorili upravljački program za štampač, izaberite štampač iz liste štampača, a zatim kliknite ili dodirnite dugme **Properties** (Svojstva) ili **Preferences** (Izbori).

 **NAPOMENA:** Naziv dugmeta nije isti u svim programima.

 **NAPOMENA:** Da biste pristupili ovim funkcijama sa aplikacije početnog ekrana u operativnom sistemu Windows 8 ili 8.1, izaberite stavku **Devices** (Uređaji), zatim **Print** (Štampanje), a potom izaberite štampač.

3. Kliknite na karticu **Paper/Quality** (Papir/Kvalitet) ili je dodirnite.
4. Sa padajuće liste **Paper type** (Tip papira) kliknite na opciju **More...** (Još...).
5. Proširite listu opcija **Type is:** (Tip je:).
6. Proširite kategoriju papira kojoj pripada željeni papir.
7. Izaberite opciju za tip papira koji koristite, a zatim kliknite na dugme **OK** (U redu).
8. Kliknite na dugme **OK** (U redu) da biste zatvorili dijalog **Document Properties** (Svojstva dokumenta). Da biste štampali zadatak, u dijalogu **Print** (Štampanje) kliknite na dugme **OK** (U redu).

Ako je potrebno da podesite ležište, na kontrolnoj tabli štampača će se prikazati poruka za konfiguraciju ležišta.

9. Stavite u ležište izabranu vrstu i veličinu papira, a zatim zatvorite ležište.
10. Dodirnite dugme **OK** (U redu) da biste prihvatili detektovani tip i veličinu ili dodirnite dugme **Modify** (Modifikuj) da biste izabrali drugi tip ili veličinu papira.
11. Izaberite odgovarajući tip i veličinu, a zatim dodirnite dugme **OK** (U redu).

Dodatni zadaci za štampanje

Posetite lokaciju www.hp.com/support/ljM506.

Dostupna su uputstva za obavljanje konkretnih zadataka za štampanje, kao što su:

- Kreiranje i upotreba prečica ili početnih postavki za štampanje
- Biranje formata papira ili korišćenje prilagođenog formata papira
- Biranje orijentacije stranice
- Kreiranje brošure
- Promena veličine dokumenta zbog uklapanja u određeni format papira
- Štampanje prve ili poslednje stranice dokumenta na drugačijem papiru
- Štampanje vodenih žigova na dokumentu

Zadaci za štampanje (OS X)

Štampanje (OS X)

Sledeća procedura opisuje proces osnovnog štampanja za OS X.

1. Kliknite na meni **File** (Datoteka), a zatim i na opciju **Print** (Štampanje).
2. Izaberite štampač.
3. Kliknite na **Show Details** (Prikaži detalje) ili **Copies & Pages** (Kopije i stranice), a zatim izaberite druge menije za podešavanje postavki štampanja.

 **NAPOMENA:** Naziv stavke nije isti u svim programima.

4. Kliknite na dugme **Print** (Odšampaj).

Automatsko dvostrano štampanje (OS X)

 **NAPOMENA:** Ove informacije se primenjuju na štampače koji imaju automatsku jedinicu za dvostrano štampanje.

 **NAPOMENA:** Ova funkcija omogućava da instalirate HP upravljački program. Možda neće biti dostupna ako koristite AirPrint.

1. Kliknite na meni **File** (Datoteka), a zatim i na opciju **Print** (Štampanje).
2. Izaberite štampač.
3. Kliknite na **Show Details** (Prikaži detalje) ili na **Copies & Pages** (Kopije i stranice), a zatim na meni **Layout** (Raspored).

 **NAPOMENA:** Naziv stavke nije isti u svim programima.

4. Izaberite opciju za heftanje sa padajuće liste **Two-Sided** (Dvostrano).
5. Kliknite na dugme **Print** (Odšampaj).

Ručno dvostrano štampanje (OS X)

 **NAPOMENA:** Ova funkcija omogućava da instalirate HP upravljački program. Možda neće biti dostupna ako koristite AirPrint.

1. Kliknite na meni **File** (Datoteka), a zatim i na opciju **Print** (Štampanje).
2. Izaberite štampač.
3. Kliknite na **Show Details** (Prikaži detalje) ili na **Copies & Pages** (Kopije i stranice), a zatim na meni **Manual Duplex** (Ručno dvostrano štampanje).

 **NAPOMENA:** Naziv stavke nije isti u svim programima.

4. Kliknite na polje **Manual Duplex** (Ručno dvostrano štampanje), zatim izaberite neku od opcija povezivanja.
5. Kliknite na dugme **Print** (Odšampaj).
6. Idite do štampača i izvadite prazne listove koji su ostali u ležištu za papir 1.

7. Uzmite odštampane papire iz izlazne korpe, a zatim ih stavite u ležište tako da odštampana strana bude okrenuta nadole.
8. Ako se to od vas traži, za nastavak štampanja dodirnite odgovarajuće dugme na kontrolnoj tabli.

Štampanje više stranica na listu (OS X)

1. Kliknite na meni **File** (Datoteka), a zatim i na opciju **Print** (Štampanje).
2. Izaberite štampač.
3. Kliknite na **Show Details** (Prikaži detalje) ili na **Copies & Pages** (Kopije i stranice), a zatim na meni **Layout** (Raspored).

 **NAPOMENA:** Naziv stavke nije isti u svim programima.

4. U padajućoj listi **Pages per sheet** (Broj stranica po listu) izaberite koliko stranica želite da odštampate na svakom listu.
5. U oblasti **Layout Direction** (Smer rasporeda) izaberite raspored i položaj stranica na listu.
6. Pomoću menija **Borders** (Okviri) izaberite tip okvira koji će se štampati oko svake stranice na listu.
7. Kliknite na dugme **Print** (Odštampanj).

Izbor tipa papira (OS X)

1. Kliknite na meni **File** (Datoteka), a zatim i na opciju **Print** (Štampanje).
2. Izaberite štampač.
3. Kliknite na **Show Details** (Prikaži detalje) ili na **Copies & Pages** (Kopije i stranice), a zatim na meni **Media & Quality** (Medijum i kvalitet) ili meni **Paper/Quality** (Papir/kvalitet).

 **NAPOMENA:** Naziv stavke nije isti u svim programima.

4. Izaberite željene opcije u meniju **Media & Quality** (Medijum i kvalitet) odnosno meniju **Paper/Quality** (Papir/Kvalitet).

 **NAPOMENA:** Sledeća lista sadrži glavni skup dostupnih opcija. Neke opcije nisu dostupne na svim štampačima.

- **Media Type** (Vrsta medijuma): Izaberite opciju za vrstu papira za zadatak za štampanje.
 - **Print Quality** (Kvalitet štampe): Izaberite rezoluciju za zadatak za štampanje.
 - **Edge-To-Edge Printing** (Štampanje od ivice do ivice) Izaberite ovu opciju da biste štampali blizu ivica papira.
 - **EconoMode** (Režim štednje): Izaberite ovu opciju radi štednje tonera pri štampanju radnih verzija dokumenata.
5. Kliknite na dugme **Print** (Odštampanj).

Dodatni zadaci za štampanje

Posetite lokaciju www.hp.com/support/ljM506.

Dostupna su uputstva za obavljanje konkretnih zadataka za štampanje, kao što su:

- Kreiranje i upotreba prečica ili početnih postavki za štampanje
- Biranje formata papira ili korišćenje prilagođenog formata papira
- Biranje orijentacije stranice
- Kreiranje brošure
- Promena veličine dokumenta zbog uklapanja u određeni format papira
- Štampanje prve ili poslednje stranice dokumenta na drugačijem papiru
- Štampanje vodenih žigova na dokumentu

Čuvanje zadatka štampanja na štampaču za kasnije ili privatno štampanje

Uvod

Sledeće informacije sadrže procedure za kreiranje i štampanje dokumenata koji su sačuvani u štampaču. Ovi zadaci se mogu odštampati kasnije ili odštampati privatno.

- [Create a stored job \(Windows\) \(Kreiranje uskladištenog zadatka \(Windows\)\)](#)
- [Create a stored job \(OS X\) \(Kreiranje uskladištenog zadatka \(OS X\)\)](#)
- [Štampanje sačuvanog zadatka](#)
- [Brisanje sačuvanog zadatka](#)

Create a stored job (Windows) (Kreiranje uskladištenog zadatka (Windows))

Zadatke možete sačuvati na štampaču u cilju privatnog ili odloženog štampanja.

 **NAPOMENA:** Upravljački program štampača se može razlikovati od upravljačkog programa koji je ovde prikazan, ali koraci su isti.

1. U okviru softvera, izaberite opciju **Print** (Štampanje).
2. Izaberite štampač u listi štampača, a zatim izaberite opciju **Properties** (Svojstva) ili **Preferences** (Željene postavke) (ime se razlikuje u zavisnosti od programa).

 **NAPOMENA:** Naziv dugmeta nije isti u svim programima.

 **NAPOMENA:** Da biste pristupili ovim funkcijama sa aplikacije početnog ekrana u operativnom sistemu Windows 8 ili 8.1, izaberite stavku **Devices** (Uređaji), zatim **Print** (Štampanje), a potom izaberite štampač.

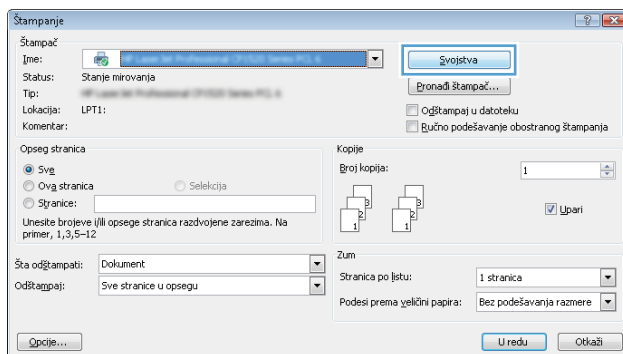

3. Izaberite karticu **Job storage** (Skladištenje zadatka).

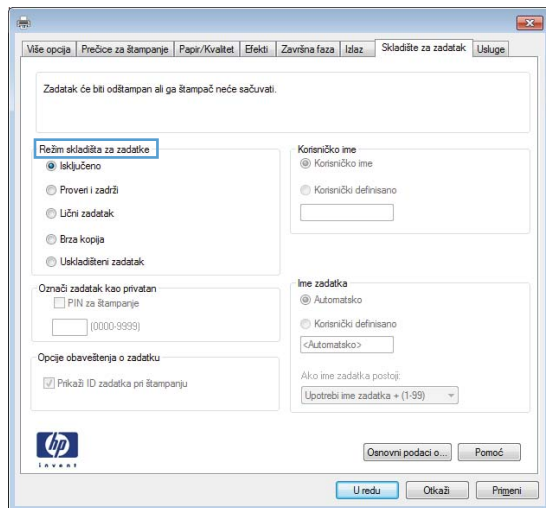

4. Izaberite opciju **Job Storage Mode** (Režim skladištenja zadatka).

- **Proof and Hold** (Proveri i zadrži): Odštampajte i proverite jednu kopiju zadatka, a zatim odštampajte još kopija.
- **Personal Job** (Lični zadatak): Zadatak neće biti odštampan dok ne zadate komandu na kontrolnoj tabli štampača. Za ovaj režim skladištenja zadatka možete da izaberete jednu od opcija **Make Job Private/Secure** (Označi zadatak kao privatno/bezbedan). Ako zadatku dodelite lični identifikacioni broj (PIN), moraćete da navedete traženi PIN u kontrolnoj tabli. Ako šifrujete zadatak, morate da navedete odgovarajuću lozinku na kontrolnoj tabli. Zadatak za štampanje će se izbrisati iz memorije nakon što se odštampa i izgubiti ako na štampaču dođe do prekida napajanja.
- **Quick Copy** (Brzo kopiranje): Odštampajte željeni broj kopija zadatka, a zatim kopije zadatka sačuvajte u memoriji štampača da biste kasnije mogli ponovo da ih odštampate.
- **Stored Job** (Uskladišteni zadatak): Uskladištite zadatak na štampaču i dozvolite drugim korisnicima da u svakom trenutku odštampaju zadatak. Za ovaj režim skladištenja zadatka možete da izaberete jednu od opcija **Make Job Private/Secure** (Označi zadatak kao privatno/bezbedan). Ako zadatku dodelite lični identifikacioni broj (PIN), osoba koja štampa zadatak mora uneti traženi PIN broj na kontrolnoj tabli. Ako šifrujete zadatak, osoba koja štampa zadatak mora uneti traženu lozinku na kontrolnoj tabli.

5. Da biste koristili prilagođeno korisničko ime ili ime zadatka, kliknite na dugme **Custom** (Prilagođeno), a zatim unesite korisničko ime ili ime zadatka.

Izaberite opciju koja će se koristiti ako postoji drugi sačuvani zadatak sa istim imenom:

- **Use Job Name + (1-99)** (Koristi ime zadatka + (1-99)): Dodajte jedinstveni broj na kraju imena zadatka.
- **Replace Existing File** (Zameni postojeću datoteku): Zamenite postojeći sačuvani zadatak novim.

6. Kliknite na dugme **OK** (U redu) da biste zatvorili dijalog **Document Properties** (Opcije dokumenta). Da biste štampali zadatak, u dijalogu **Print** (Štampanje) kliknite na dugme **OK** (U redu).

7. Za informacije o načinu štampanja zadatka pogledajte temu pod naslovom „Štampanje uskladištenog zadatka“.

Create a stored job (OS X) (Kreiranje uskladištenog zadatka (OS X))

Zadatke možete sačuvati na štampaču u cilju privatnog ili odloženog štampanja.



1. Kliknite na meni **File** (Datoteka), a zatim i na opciju **Print** (Štampanje).
2. U meniju **Printer** (Štampač) izaberite štampač.
3. Podrazumevano, upravljački program za štampač prikazuje meni **Copies & Pages** (Kopije i stranice). Otvorite padajuću listu menija, a zatim kliknite na meni **Job Storage** (Skladište zadatka).
4. U padajućoj listi **Mode** (Režim) izaberite tip uskladištenog zadatka.
 - **Proof and Hold** (Proveri i zadrži): Odšampajte i proverite jednu kopiju zadatka, a zatim odšampajte još kopija.
 - **Personal Job** (Lični zadatak): Zadatak neće biti odštampan dok ne zadate komandu na kontrolnoj tabli štampača. Ako je zadatku dodeljen lični identifikacioni broj (PIN), navedite traženi PIN na kontrolnoj tabli. Zadatak za štampanje će se izbrisati iz memorije nakon što se odšampa i izgubiti ako na štampaču dođe do prekida napajanja.
 - **Quick Copy** (Brzo kopiranje): Odšampajte željeni broj kopija zadatka, a zatim kopije zadatka sačuvajte u memoriji štampača da biste kasnije mogli ponovo da ih odšampate.
 - **Stored Job** (Uskladišteni zadatak): Uskladištite zadatak na štampaču i dozvolite drugim korisnicima da u svakom trenutku odšampaju zadatak. Ako je zadatku dodeljen lični identifikacioni broj (PIN), osoba koja šampa zadatak mora uneti traženi PIN broj na kontrolnoj tabli.
5. Da biste koristili prilagođeno korisničko ime ili ime zadatka, kliknite na dugme **Custom** (Prilagođeno), a zatim unesite korisničko ime ili ime zadatka.

Izaberite koju opciju treba koristiti ako postoji drugi sačuvani zadatak sa istim imenom.

 - **Use Job Name + (1-99)** (Koristi ime zadatka + (1-99)): Dodajte jedinstveni broj na kraju imena zadatka.
 - **Replace Existing File** (Zameni postojeću datoteku): Zamenite postojeći sačuvani zadatak novim.
6. Ako ste izabrali opciju **Stored Job** (Uskladišteni zadatak) ili opciju **Personal Job** (Lični zadatak) u 3. koraku, možete da zaštitite zadatak pomoću PIN koda. Ukucajte četvorocifreni broj u polje **Use PIN to Print** (Koristi PIN za štampanje). Kada neka treća osoba pokuša da odšampa zadatak, štampač traži da se unese PIN kôd.
7. Kliknite na dugme **Print** (Odšampaj) da biste odšampali zadatak.

Štampanje sačuvanog zadatka

Koristite sledeći postupak da biste odšampali zadatak koji je sačuvan u memoriji štampača.

1. Dodirnite ili pritisnite dugme Home  (Glavni ekran) na kontrolnoj tabli štampača.
2. Izaberite **Retrieve from Device Memory** (Preuzmi iz memorije uređaja).
3. Izaberite ime fascikle u kojoj je sačuvan zadatak.
4. Izaberite ime zadatka. Ako je zadatak privatn ili šifrovan, unesite PIN broj ili lozinku.
5. Izaberite broj kopija, a zatim dodirnite dugme Start (Započni)  ili pritisnite dugme **OK** da biste odšampali zadatak.

Brisanje sačuvanog zadatka

Kada pošaljete sačuvani zadatak u memoriju štampača, štampač će zameniti sve prethodne zadatke koji imaju isto korisničko ime i naziv zadatka. Ukoliko zadatak nije već uskladišten korišćenjem istog korisničkog imena i imena zadatka, a štampaču je potreban dodatan prostor, on može da izbriše druge uskladištene zadatke počevši od najstarijeg. U meniju [General Settings](#) (Opšte postavke) na kontrolnoj tabli štampača možete da promenite broj zadataka koji mogu biti sačuvani na štampaču.

Koristite ovaj postupak da biste izbrisali zadatak koji je sačuvan u memoriji štampača.

1. Dodirnite ili pritisnite dugme Home  (Glavni ekran) na kontrolnoj tabli štampača.
2. Izaberite [Retrieve from Device Memory](#) (Preuzmi iz memorije uređaja).
3. Izaberite ime fascikle u kojoj je sačuvan zadatak.
4. Izaberite ime zadatka, a zatim izaberite dugme [Delete](#) (Izbriši).
5. Ako je zadatak privatn ili šifrovan unesite PIN broj ili lozinku, a zatim izaberite dugme [Delete](#) (Izbriši).

Štampanje sa prenosnih uređaja

Uvod

Kompanija HP nudi nekoliko rešenja za štampanje sa prenosnih uređaja i e-štampu koja omogućavaju jednostavno štampanje sa prenosnog računara, tablet računara, pametnog telefona ili nekog drugog prenosnog uređaja na HP štampaču. Da biste prikazali celu listu i odredili najbolju opciju, posetite www.hp.com/go/LaserJetMobilePrinting.

- [HP ePrint preko e-pošte](#)
- [HP ePrint softver](#)
- [AirPrint](#)
- [Android ugrađeno štampanje](#)
- [Wi-Fi Direct i NFC štampanje](#)

HP ePrint preko e-pošte

Koristite HP ePrint za štampanje dokumenata tako što ćete ih u obliku priloga u e-poruci poslati na e-adresu štampača sa bilo kog uređaja na kome je omogućena e-pošta.

 **NAPOMENA:** Možda će biti neophodno ažuriranje firmvera kako bi štampač koristio ovu funkciju.

Da biste koristili HP ePrint, štampač mora da ispuni sledeće zahteve:

- Štampač mora biti povezan na žičnu ili bežičnu mrežu i mora imati pristup Internetu.
- Na štampaču moraju biti omogućene HP mrežne usluge i štampač mora biti registrovan na lokaciji HP Connected ili HP ePrint Center.

Obavite sledeću proceduru da biste omogućili HP mrežne usluge i da biste se registrovali na lokaciji HP Connected ili HP ePrint Center.

 **NAPOMENA:** Koraci se razlikuju prema vrsti kontrolne table.

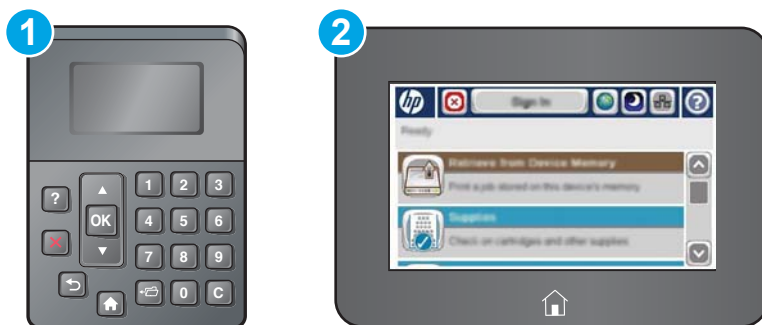

- 1 Kontrolna tabla sa 4 reda
- 2 Kontrolna tabla na ekranu osetljivom na dodir

1. Otvaranje ugrađenog HP Web servera (EWS):

- a. **Kontrolne table sa 4 reda:** Na ekranu kontrolne table pogledajte IP adresu.

Kontrolne table s ekranima osetljivim na dodir: Na glavnom ekranu kontrolne table štampača dodirnite dugme Network (Mreža)  da bi se prikazala IP adresa uređaja ili ime glavnog računarskog sistema.

- b. Otvorite Web pregledač i u polje za adresu unesite IP adresu ili ime glavnog računarskog sistema tačno kao što je navedeno na kontrolnoj tabli štampača. Pritisnite taster **Enter** na tastaturi računara. Otvoriće se ugrađeni Web server.

 <https://10.10.XXXXX/>

 **NAPOMENA:** Ako se u Web pregledaču pojavi poruka **There is a problem with this website's security certificate** (Postoji problem sa bezbednosnim certifikatom ove Web lokacije) kada probate da otvorite EWS, kliknite na **Continue to this website (not recommended)** (Nastavi do ove Web lokacije (ne preporučuje se)).

Ako izaberete stavku **Continue to this website (not recommended)** (Nastavi do ove Web lokacije (ne preporučuje se)) nećete dovesti u pitanje bezbednost računara dok koristite EWS za HP uređaj.

2. Izaberite karticu **HP Web Services** (HP mrežne usluge).

3. Izaberite opciju za omogućavanje mrežnih usluga.

 **NAPOMENA:** Omogućavanje mrežnih usluga može potrajati nekoliko minuta.

4. Posetite stranicu www.hpconnected.com ili www.hp.com/go/eprintcenter i tamo kreirajte HP ePrint nalog i obavite proces podešavanja.

HP ePrint softver

Softver HP ePrint olakšava štampanje sa Windows ili Mac stonog ili prenosnog računara na svakom štampaču koji podržava uslugu HP ePrint. Ovaj upravljački program olakšava pronalaženje štampača sa omogućenom uslugom HP ePrint koji su registrovani na vašem HP Connected nalogu. Odredišni HP štampač može se nalaziti u vašoj kancelariji ili bilo gde u svetu.

- **Windows:** Nakon instalacije softvera, otvorite opciju **Print** (Odštampaj) u aplikaciji, a zatim sa liste instaliranih štampača izaberite **HP ePrint**. Kliknite na dugme **Properties** (Svojstva) da biste konfigurisali opcije štampanja.
- **OS X:** Nakon instalacije softvera, izaberite **File** (Datoteka), **Print** (Odštampaj), a zatim izaberite strelicu pored stavke **PDF** (u donjem levom uglu ekrana upravljačkog programa). Izaberite stavku **HP ePrint**.

U operativnom sistemu Windows, softver HP ePrint podržava i TCP/IP štampanje na lokalnim štampačima na mreži (LAN ili WAN) koji podržavaju UPD PostScript®.

I Windows i OS X podržavaju IPP štampanje na štampačima sa podrškom za ePCL koji su povezani na LAN ili WAN mrežu.

Takođe, i Windows i Mac podržavaju štampanje PDF dokumenata na javnim lokacijama za štampanje, kao i štampanje pomoću softvera HP ePrint preko e-pošte i „oblaka“.

Upravljačke programe i informacije potražite na lokaciji www.hp.com/go/eprintsoftware.

 **NAPOMENA:** HP ePrint softver je uslužni program za PDF tok posla za Mac i tehnički nije upravljački program za štampanje.

 **NAPOMENA:** Softver HP ePrint ne podržava štampanje sa USB uređaja.

AirPrint

Direktno štampanje pomoću aplikacije Apple AirPrint je podržano za operativne sisteme iOS 4.2 i novije, kao i sa Mac računara s operativnim sistemom OS X 10.7 ili novijim. Koristite AirPrint za direktno štampanje na štampaču sa iPad, iPhone (3GS ili noviji) ili iPod touch (treća generacija ili noviji) uređaja u sledećim mobilnim aplikacijama:

- Mail (Pošta)
- Photos (Fotografije)
- Safari
- iBooks
- Određenim aplikacijama nezavisnih proizvođača

Da biste koristili AirPrint, štampač mora biti povezan sa istom mrežom (podmrežom) na koju je povezan Apple uređaj. Dodatne informacije o korišćenju aplikacije AirPrint i HP štampačima koji su kompatibilni sa aplikacijom AirPrint, potražite na lokaciji www.hp.com/go/LaserJetMobilePrinting.

 **NAPOMENA:** Pre korišćenja aplikacije AirPrint sa USB vezom, proverite broj verzije. AirPrint verzije 1.3 i ranije ne podržava USB veze.

Android ugrađeno štampanje

Ugrađeno rešenje za štampanje kompanije HP za Android i Kindle omogućava mobilnim uređajima da automatski pronađu HP štampače koji su ili na mreži ili u dometu bežičnog opsega za Wi-Fi Direct štampanje i da štampaju na njima.

Štampač mora biti povezan sa istom mrežom (podmrežom) na koju je povezan Android uređaj.

Rešenje za štampanje je ugrađeno u podržane operativne sisteme, što znači da nije neophodno instaliranje upravljačkih programa ni preuzimanje softvera.

Više informacija o načinu korišćenja funkcije Android ugrađenog štampanja i spisak podržanih Android uređaja potražite na adresi www.hp.com/go/LaserJetMobilePrinting.

Wi-Fi Direct i NFC štampanje

HP obezbeđuje funkcije Wi-Fi Direct i NFC (Near Field Communication) štampanja za štampače koji podržavaju HP Jetdirect 3000w NFC / bežične dodatke. Ovaj dodatak je opcionalno dostupan uz HP LaserJet štampače koji imaju otvor za integraciju hardvera (HIP).

HP Wireless Direct, Wi-Fi Direct i NFC štampanje omogućavaju (mobilnim) uređajima sa Wi-Fi opcijom da uspostave bežičnu mrežnu vezu direktno sa štampačem bez upotrebe bežičnog rutera.

Za ovo usputno štampanje sa prenosnih uređaja nije neophodno da štampač bude povezan na mrežu.

Koristite funkciju HP Wireless Direct za bežično štampanje dokumenata sa sledećih uređaja:

- iPhone, iPad ili iPod uređaja pomoću aplikacije Apple AirPrint ili HP ePrint
- Mobilnih uređaja sa operativnim sistemom Android pomoću aplikacije HP ePrint ili ugrađenog Android rešenja za štampanje
- PC i Mac uređaja pomoću softvera HP ePrint



Koristite funkciju Wi-Fi Direct za bežično štampanje dokumenata sa sledećih uređaja:

- mobilnih uređaja sa operativnim sistemom Android pomoću aplikacije HP ePrint ili ugrađenog Android rešenja za štampanje.

Dodatne informacije o HP Wireless Direct i Wi-Fi Direct štampanju potražite na adresi www.hp.com/go/wirelessprinting.

Funkcije NFC, HP Wireless Direct i Wi-Fi Direct mogu se omogućiti ili onemogućiti preko kontrolne table štampača.

1. Na početnom ekranu kontrolne table štampača listajte do menija **Administration** (Administracija) i izaberite ga.
2. Otvorite sledeće menije:
 - **Network Settings** (Mrežne postavke)
 - **Wireless Menu** (Meni bežične mreže)
 - **Wireless Direct** (Direktni pristup bežičnoj mreži)
3. Izaberite stavku **On** (Uključeno) da biste omogućili bežično štampanje.

 **NAPOMENA:** U okruženjima u kojima je instalirano više modela istog štampača može biti zgodno da svakom štampaču dodelite jedinstveni identifikator skupa usluga (SSID) radi lakše identifikacije štampača za HP Wireless Direct štampanje. SSID identifikator takođe možete pronaći na stranici **How to Connect Page** (Povezivanje na stranicu) ako dodirnete dugme „Network“ (Mreža)  na početnom ekranu kontrolne table štampača.

Obavite sledeću proceduru da biste promenili SSID štampača:

1. Na početnom ekranu kontrolne table štampača listajte do menija **Administration** (Administracija) i izaberite ga.
2. Otvorite sledeće menije:
 - **Network Settings** (Mrežne postavke)
 - **Wireless Menu** (Meni bežične mreže)
 - **Wireless Direct** (Direktni pristup bežičnoj mreži)
 - **SSID**
3. Izaberite oblast **SSID name** (SSID ime).
4. Promenite ime pomoću tastature.
5. Izaberite **OK** (U redu).

Štampanje sa USB porta

Uvod

Ovaj štampač pruža mogućnost brzog USB štampanja, što znači da možete brzo da štampate datoteke bez potrebe da ih šaljete sa računara. USB port ovog štampača, u blizini kontrolne table, podržava standardne USB memorije. Podržava sledeće tipove datoteka:

- .pdf
- .prn
- .pcl
- .ps
- .cht

Omogućite USB port za štampanje

Prema podrazumevanim podešavanjima, USB port je onemogućen. Da biste mogli da koristite ovu funkciju, omogućite USB port. Omogućite port na jedan od sledećih načina:

Prvi način: Omogućite USB port iz menija na kontrolnoj tabli štampača

 **NAPOMENA:** Koraci se razlikuju prema vrsti kontrolne table.



- 1 Kontrolna tabla sa 4 reda
- 2 Kontrolna tabla na ekranu osetljivom na dodir

1. Pritisnite dugme Home  (Glavni ekran) na kontrolnoj tabli štampača.
2. Otvorite sledeće menije:
 - [Administration \(Administracija\)](#)
 - [General Settings \(Opšte postavke\)](#)
 - [Enable Retrieve from USB \(Omogući preuzimanje sa USB-a\)](#)
3. Izaberite opciju **Enabled** (Omogućeno), pa dodirnite dugme **Save** (Sačuvaj) ili pritisnite dugme **OK** (U redu).

Drugi način: Omogućite USB port sa ugrađenog HP Web servera (samo za štampače koji su povezani na mrežu)

 **NAPOMENA:** Koraci se razlikuju prema vrsti kontrolne table.

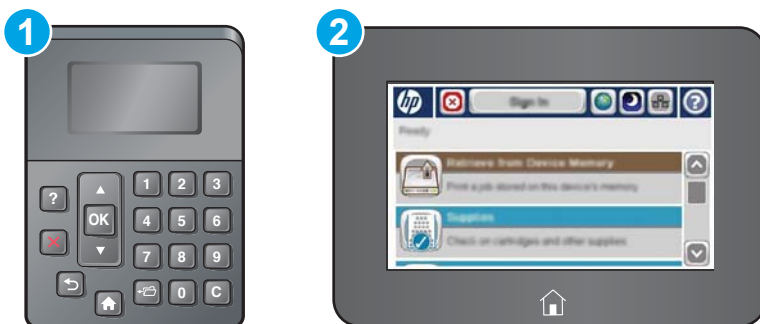

- | | |
|---|---|
| 1 | Kontrolna tabla sa 4 reda |
| 2 | Kontrolna tabla na ekranu osetljivom na dodir |

1. Otvaranje ugrađenog HP Web servera (Embedded Web Server – EWS):

- a. **Kontrolne table sa 4 reda:** Na ekranu kontrolne table pogledajte IP adresu.

Kontrolne table s ekranima osetljivim na dodir: Na glavnom ekranu kontrolne table štampača dodirnite dugme Network (Mreža)  da bi se prikazala IP adresa uređaja ili ime glavnog računarskog sistema.

- b. Otvorite Web pregledač i u polje za adresu unesite IP adresu ili ime glavnog računarskog sistema tačno kao što je navedeno na kontrolnoj tabli štampača. Pritisnite taster **Enter** na tastaturi računara. Otvoriće se ugrađeni Web server.

 <https://10.10.XXXXX/>

 **NAPOMENA:** Ako se u Web pregledaču pojavi poruka **There is a problem with this website's security certificate** (Postoji problem sa bezbednosnim certifikatom ove Web lokacije) kada probate da otvorite EWS, kliknite na **Continue to this website (not recommended)** (Nastavi do ove Web lokacije (ne preporučuje se)).

Ako izaberete stavku **Continue to this website (not recommended)** (Nastavi do ove Web lokacije (ne preporučuje se)), nećete dovesti u pitanje bezbednost računara dok koristite EWS za HP štampač.

2. Otvorite karticu **Print** (Štampanje).
3. Na levoj strani ekrana kliknite na stavku **Retrieve from USB Setup** (Podešavanje preuzimanja sa USB uređaja).
4. Potvrdite izbor u polju za potvrdu **Enable Retrieve from USB** (Omogući preuzimanje sa USB uređaja).
5. Kliknite na dugme **Apply** (Primeni).

Štampanje USB dokumenata

1. Umetnite USB memoriju u port za brzo USB štampanje.

 **NAPOMENA:** Taj port je možda zatvoren poklopcem. Na nekim štampačima taj poklopac se otvara kao vratanica. Na drugim štampačima taj poklopac se skida tako što se izvuče pravo.

2. Štampač će detektovati USB memoriju. Dodirnite ili pritisnite dugme **OK** (U redu) da biste pristupili memoriji ili, ako se pojavi prozor sa pitanjem, izaberite opciju **Retrieve from USB** (Preuzimanje sa USB uređaja) sa liste dostupnih aplikacija. Otvoriće se ekran **Retrieve from USB** (Preuzimanje sa USB uređaja).
3. Izaberite ime dokumenta koji želite da odštampate.

 **NAPOMENA:** Dokument se možda nalazi u nekoj fascikli. Otvorite željenu fasciklu.

4. Da biste podesili broj kopija, izaberite stavku **Copies** (Broj kopija), pa pomoću tastature izmenite broj kopija.
5. Dodirnite dugme Start (Započni)  ili pritisnite dugme **OK** (U redu) i počće štampanje dokumenta.

5 Upravljanje štampačem

- [Napredno konfigurisanje pomoću ugrađenog HP Web servera \(EWS\)](#)
- [Napredno konfigurisanje pomoću aplikacije HP Utility za OS X](#)
- [Podešavanje postavki IP mreže](#)
- [Bezbednosne funkcije štampača](#)
- [Podešavanja štednje energije](#)
- [HP Web Jetadmin](#)
- [Ažuriranje softvera i firmvera](#)

Za više informacija:

Sledeće informacije su važeće u trenutku objavljivanja. Za najnovije informacije, pogledajte www.hp.com/support/ljM506.

Sveobuhvatna HP pomoć za štampač obuhvata sledeće informacije:

- Instalacija i konfigurisanje
- Učenje i korišćenje
- Rešavanje problema
- Preuzimanje ispravki za softver i firmver
- Učestvovanje u forumima za podršku
- Pronalaženje informacija o propisima i o garanciji

Napredno konfigurisanje pomoću ugrađenog HP Web servera (EWS)

- [Uvod](#)
- [Pristup ugrađenom HP Web serveru \(Embedded Web Server – EWS\)](#)
- [Funkcije HP ugrađenog Web servera](#)

Uvod

Pomoću ugrađenog HP Web servera možete da upravljate funkcijama štampanja sa računara umesto sa kontrolne table štampača.

- Pogledajte informacije o statusu štampača
- Utvrđivanje preostale količine potrošnog materijala i naručivanje novog
- Pogledajte i promenite podešavanja ležišta za papir
- Pogledajte i promenite konfiguraciju menija na kontrolnoj tabli štampača
- Pogledajte i odšampajte interne stranice
- Primajte obaveštenja u vezi sa štampačem i potrošnim materijalom
- Pregledati i menjati mrežna podešavanja

Ugrađeni HP Web server radi kada je štampač povezan sa mrežom zasnovanom na IP protokolu. Ugrađeni HP Web server ne podržava veze štampača zasnovane na IPX protokolu. Nije vam neophodan pristup Internetu da biste otvorili i koristili ugrađeni HP Web server.

Kada je štampač povezan na mrežu, ugrađeni HP Web server automatski postaje dostupan.

 **NAPOMENA:** Ugrađeni HP Web server ne može se koristiti ako je na mreži aktiviran zaštitni zid.

Pristup ugrađenom HP Web serveru (Embedded Web Server – EWS)

 **NAPOMENA:** Koraci se razlikuju prema vrsti kontrolne table.



- 1 Kontrolna tabla sa 4 reda
- 2 Kontrolna tabla na ekranu osetljivom na dodir

1. **Kontrolne table sa 4 reda:** Na ekranu kontrolne table pogledajte IP adresu.

Kontrolne table s ekranima osetljivim na dodir: Na glavnom ekranu kontrolne table štampača dodirnite dugme Network (Mreža)  da bi se prikazala IP adresa uređaja ili ime glavnog računarskog sistema.

2. Otvorite Web pregledač i u polje za adresu unesite IP adresu ili ime glavnog računarskog sistema tačno kao što je navedeno na kontrolnoj tabli štampača. Pritisnite taster **Enter** na tastaturi računara. Otvoriće se ugrađeni Web server.

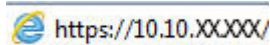

 **NAPOMENA:** Ako se u Web pregledaču pojavi poruka **There is a problem with this website's security certificate** (Postoji problem sa bezbednosnim certifikatom ove Web lokacije) kada probate da otvorite EWS, kliknite na **Continue to this website (not recommended)** (Nastavi do ove Web lokacije (ne preporučuje se)).

Ako izaberete stavku **Continue to this website (not recommended)** (Nastavi do ove Web lokacije (ne preporučuje se)), nećete dovesti u pitanje bezbednost računara dok koristite EWS za HP štampač.

Da biste koristili ugrađeni HP Web server, pregledač mora da zadovoljava sledeće zahteve:

Windows® 7

- Internet Explorer (verzija 8.x ili novija)
- Google Chrome (verzija 34.x ili novija)
- Firefox (verzija 20.x ili novija)

Windows® 8 ili noviji

- Internet Explorer (verzija 9.x ili novija)
- Google Chrome (verzija 34.x ili novija)
- Firefox (verzija 20.x ili novija)

OS X

- Safari (verzija 5.x ili novija)
- Google Chrome (verzija 34.x ili novija)

Linux

- Google Chrome (verzija 34.x ili novija)
- Firefox (verzija 20.x ili novija)

Funkcije HP ugrađenog Web servera

- [Kartica Information \(Informacije\)](#)
- [Kartica General \(Opšte\)](#)
- [Kartica Print \(Štampanje\)](#)
- [Kartica Troubleshooting \(Rešavanje problema\)](#)
- [Kartica Security \(Bezbednost\)](#)

- [Kartica HP Web Services \(HP mrežne usluge\)](#)
- [Kartica Networking \(Umrežavanje\)](#)
- [Lista Other Links \(Druge veze\)](#)

Kartica Information (Informacije)

Tabela 5-1 Kartica Information (Informacije) na ugrađenom HP Web serveru

Meni	Opis
Device Status (Status uređaja)	Prikazuje status štampača i preostali vek trajanja HP potrošnog materijala. Stranica takođe prikazuje i tip i veličinu papira koji su podešeni za svako ležište. Da biste promenili podrazumevane postavke, kliknite na vezu Change Settings (Promena postavki).
Job Log (Evidencija zadatka)	Prikazuje rezime svih zadataka koje je štampač obradio.
Configuration Page (Stranica za konfiguraciju)	Prikazuje informacije pronađene na stranici za konfiguraciju.
Stranica sa stanjem potrošnog materijala	Prikazuje stanje potrošnog materijala za štampač.
Event Log Page (Stranica sa evidencijom događaja)	Prikazuje listu svih događaja i grešaka u vezi sa štampačem. Koristite vezu HP Instant Support (HP instant podrška) (u oblasti Other Links (Ostale veze) na svim stranicama ugrađenog HP Web servera) za povezivanje na skup dinamičkih Web stranica koje vam mogu pomoći da rešite probleme. Na ovim stranicama su prikazane i dodatne usluge dostupne za ovaj štampač.
Usage page (Stranica o korišćenju)	Prikazuje rezime broja stranica koje je štampač odštampao, grupisan po veličini, vrsti i putanji štampanja papira.
Device Information (Informacije o uređaju)	Prikazuje mrežno ime štampača, adresu i informaciju o modelu. Da biste prilagodili ove stavke, otvorite meni Device Information (Informacije o uređaju) na kartici General (Opšte).
Control Panel Snapshot (Snimak ekrana kontrolne table)	Prikaz slike trenutnog ekrana na kontrolnoj tabli.
Štampanje	Otpremite datoteku spremnu za štampanje sa svog računara da biste je odštampali. Štampač koristi podrazumevane postavke za štampanje datoteke.
Stranice i izveštaji spremni za štampanje	Navodi interne izveštaje i stranice za štampač. Izaberite jednu ili više stavki koje ćete prikazati ili odštampati.

Kartica General (Opšte)

Tabela 5-2 Kartica General (Opšte) na ugrađenom HP Web serveru

Meni	Opis
Alerts (Upozorenja)	Podešavanje obaveštenja e-pošte za različite događaje u vezi sa štampačem i potrošnim materijalom.
Control Panel Administration Menu (Meni kontrolne table za administraciju)	Prikaz strukture menija Administration (Administracija) na kontrolnoj tabli. NAPOMENA: Na ovom ekranu možete konfigurisati postavke, ali i na ugrađenom HP Web serveru koji nudi još naprednije opcije konfigurisanja od onih koje su dostupne u meniju Administration (Administracija).
AutoSend (Automatsko slanje)	Konfigurisanje štampača za slanje automatskih e-poruka o konfiguraciji štampača i potrošnom materijalu na određene e-adrese.
Edit Other Links (Uredi druge veze)	Dodajte ili prilagodite vezu ka drugoj Web lokaciji. Ova veza će biti prikazana u oblasti Other Links (Druge veze) na svim stanicama sa ugrađenog HP Web servera.

Tabela 5-2 Kartica General (Opšte) na ugrađenom HP Web serveru (nastavljeno)

Meni	Opis
Informacije o naručivanju	Unesite informacije o naručivanju rezervnih kertridža sa tonerom. Ove informacije su prikazane na stranici sa stanjem potrošnog materijala.
Device Information (Informacije o uređaju)	Dajte ime štampaču i dodelite mu broj opreme. Unesite ime primarne kontakt osobe koja će primiti informacije o štampaču.
Language (Jezik)	Podesite jezik na kojem će se prikazivati informacije sa HP ugrađenog Web servera.
Date and Time (Datum i vreme)	Podesite datum i vreme ili sinhronizujte sa mrežnim serverom za vreme.
Energy Settings (Postavke štednje energije)	Podesite ili uredite vreme buđenja, vreme spavanja i odlaganje spavanja za štampač. Možete da podesite drugačiji raspored za svaki dan u nedelji i za praznike. Oredite koje će komande probuditi štampač iz režima mirovanja.
Backup and Restore (Pravljenje rezervne kopije i vraćanje)	Napravite datoteku sa rezervnom kopijom koja sadrži podatke o štampaču i korisniku. Ako je potrebno, pomoću ove datoteke možete da vratite podatke na štampač.
Restore Factory Settings (Vrati fabričke postavke)	Vraćanje postavki štampača na fabrički podrazumevane vrednosti.
Solution Installer (Program za instaliranje rešenja)	Instalirajte softverske programe treće strane koji mogu da poboljšaju funkcionalnost štampača.
Firmware upgrade (Nadogradnja firmvera)	Preuzimanje i instaliranje datoteka za ažuriranje firmvera štampača.
Statistics Services (Usluge statistike)	Obezbeđuje informacije o vezi za za usluge nezavisnih proizvođača o statistici zadataka.

Kartica Print (Štampanje)

Tabela 5-3 Kartica Print (Štampanje) na ugrađenom HP Web serveru

Meni	Opis
Preuzmi sa podešavanja USB-a	Omogućavanje ili onemogućavanje menija Retrieve from USB (Preuzimanje iz USB memorije) na kontrolnoj tabli.
Manage Stored Jobs (Upravljanje sačuvanim zadacima)	Omogućavanje, odnosno onemogućavanje funkcije skladištenja zadataka u memoriji štampača. Podesite opcije skladištenja zadataka.
Adjust Paper Types (Podesi vrste papira)	Menjanje podrazumevanih fabričkih postavki režima u slučaju da se jave problemi sa kvalitetom štampanja kada se koristi određeni tip papira.
Restrict color (Ograničenje boje) (Samo štampači u boji)	Omogućavanje ili onemogućavanje štampanja u boji. Dodelite dozvole pojedinačnim korisnicima ili za zadatke koji su poslani iz određenih programa.
General Print Settings (Opšte postavke štampanja)	Konfigurisanje postavki za sve zadatke štampanja.
Manage Trays (Upravljanje ležištima)	Konfigurisanje postavki ležišta za papir.

Kartica Troubleshooting (Rešavanje problema)

Tabela 5-4 Kartica Troubleshooting (Rešavanje problema) na ugrađenom HP Web serveru

Meni	Opis
General Troubleshooting (Rešavanje opštih problema)	Izaberite neki od brojnih izveštaja i testova koji će vam pomoći u rešavanju problema sa štampačem.
Pomoć na mreži	Pribavite QR kodove i Web veze ka stranicama sa rešenjima za štampač.
Dijagnostički podaci	Izvezite informacije o štampaču u datoteku koja vam može biti od koristi za detaljnu analizu problema. NAPOMENA: Ova stavka je dostupna samo ako je lozinka administratora podešena na kartici Security (Bezbednost).
Calibration/Cleaning (Kalibracija/čišćenje) (Samo štampači u boji)	Omogućite funkciju automatskog čišćenja, kreirajte i odštampajte stranicu za čišćenje i izaberite opciju za trenutnu kalibraciju štampača.
Firmware Upgrade (Nadogradnja firmvera)	Preuzimanje i instaliranje datoteka za ažuriranje firmvera štampača.
Restore Factory Settings (Vrati fabričke postavke)	Vraćanje postavki štampača na fabrički podrazumevane vrednosti.

Kartica Security (Bezbednost)

Tabela 5-5 Kartica Security (Bezbednost) na ugrađenom HP Web serveru

Meni	Opis
General Security (Opšta bezbednost)	Postavke opšte bezbednosti, uključujući sledeće: <ul style="list-style-type: none">• Podesite administratorsku lozinku da biste ograničili pristup određenim funkcijama štampača.• Podesite PjL lozinku za obradu PjL komandi.• Podesite pristup sistemu datoteka i bezbednost prilikom nadogradnje firmvera.• Omogućavanje ili onemogućavanje Host USB porta na kontrolnoj tabli ili USB porta za povezivanje na formateru za štampanje direktno sa računara.• Prikažite status svih bezbednosnih postavki.
Access Control (Kontrola pristupa)	Podesite pristup funkcijama štampača za određene osobe ili grupe i izaberite način na koji će se korisnici prijavljivati na štampač.
Protect Stored Data (Zaštita sačuvanih podataka)	Konfigurirajte i upravljajte internim čvrstim diskom štampača. Konfigurirajte postavke za zadatke koji se čuvaju na čvrstom disku štampača.
Certificate Management (Upravljanje certifikatom)	Instalirajte i upravljajte bezbednosnim certifikatima za pristup štampaču i mreži.
Bezbednost mrežne usluge	Dozvolite pristup resursima na ovom štampaču preko Web stranica sa različitih domena. Ako nijedna lokacija nije dodata u listu, sve lokacije se smatraju pouzdanim.
Self Test (Samostalno testiranje)	Proverite da li bezbednosne funkcije rade u skladu sa očekivanim sistemskim parametrima.

Kartica HP Web Services (HP mrežne usluge)

Pomoću kartice **HP Web Services** (HP mrežna usluga) možete da konfigurirate i omogućite funkciju HP mrežne usluge za ovaj štampač. Da biste koristili funkciju HP ePrint, morate da omogućite HP mrežne usluge.

Tabela 5-6 Kartica HP Web Services (HP mrežne usluge) za ugrađeni HP Web server

Meni	Opis
Web Services Setup (Podešavanje mrežnih usluga)	Povežite ovaj štampač na HP Connected na Internetu tako što ćete omogućiti HP mrežne usluge.
Web Proxy	Podesite proxy server ako postoji problem sa omogućavanjem HP mrežnih usluga ili sa povezivanjem štampača na Internet.
HP-ePrint Debugging (Rešavanje problema sa HP e-Print uslugama)	Omogućite funkcije za rešavanje problema koji se javе prilikom povezivanja sa HP ePrint uslugama.

Kartica Networking (Umrežavanje)

Pomoću kartice **Networking** (Umrežavanje) konfigurirate i obezbedite mrežne postavke štampača kada je povezan na mrežu zasnovanu na IP protokolu. Ova kartica se ne prikazuje ako je štampač povezan sa mrežom drugog tipa.

Tabela 5-7 Kartica Networking (Umrežavanje) na ugrađenom HP Web serveru

Meni	Opis
Wireless Direct Settings (Podešavanje direktnog pristupa bežičnoj mreži)	Konfigurirate Wi-Fi Direct postavke štampača koji sadrže ugrađeno Wi-Fi Direct i NFC štampanje ili na kojima je instalirana bežična dodatna oprema. NAPOMENA: Dostupnost opcija zavisi od modela servera za štampanje.
TCP/IP Settings (TCP/IP postavke)	Podesite TCP/IP postavke za IPv4 i IPv6 mreže. NAPOMENA: Dostupnost opcija zavisi od modela servera za štampanje.
Network Settings (Mrežne postavke)	Podesite IPX/SPX, AppleTalk, DLC/LLC i SNMP postavke, u zavisnosti od modela servera za štampanje.
Other Settings (Ostale postavke)	Podesite opšte protokole štampanja i usluge koje podržava server za štampanje. Dostupne opcije zavise od modela servera za štampanje, ali mogu da obuhvate nadogradnju firmvera, LPD redove za čekanje, USB postavke, informacije o podršci i učestalost osvežavanja.
AirPrint	Omogućite, podesite ili onemogućite štampanje na mreži sa štampača koji podržavaju Apple.
Select Language (Izaberite jezik)	Promenite jezik prikaza na ugrađenom HP Web serveru. Ova stranica će se prikazati ako Web stranice podržavaju više jezika. Odnosno, izaberite podržane jezike pomoću željenih postavki za jezik u pregledaču.
Settings (Postavke)	Prikažite i vratite trenutne bezbednosne postavke na fabričke vrednosti. Podesite bezbednosne postavke pomoću čarobnjaka za podešavanje bezbednosti. NAPOMENA: Nemojte da koristite čarobnjak za podešavanje bezbednosti da biste konfigurisali bezbednosne postavke pomoću aplikacija za upravljanje mrežom, kao što je HP Web Jetadmin.

Tabela 5-7 Kartica Networking (Umrežavanje) na ugrađenom HP Web serveru (nastavljeno)

Meni	Opis
Authorization (Autorizacija)	Kontrolišite upravljanje konfiguracijom i korišćenje ovog štampača, uključujući sledeće: <ul style="list-style-type: none"> • Podesite ili promenite administratorsku lozinku da biste kontrolisali pristup parametrima za konfigurisanje. • Tražite, instalirajte i upravljajte digitalnim certifikatima na HP Jetdirect serveru za štampanje. • Ograničite pristup glavnog računara na ovaj štampač pomoću liste za kontrolu pristupa (ACL) (za izabrane servere za štampanje samo na IPv4 mrežama).
Mgmt. Protocols (Protokoli upravljanja)	Podesite i upravljajte bezbednosnim protokolima za ovaj štampač, uključujući sledeće: <ul style="list-style-type: none"> • Podesite nivo bezbednosti za ugrađeni HP Web server i upravljajte saobraćajem preko HTTP i HTTPS protokola. • Podesite SNMP (Simple Network Management Protocol) postupak. Omogućite/onemogućite SNMP v1/v2c ili SNMP v3 agente na serveru za štampanje. • Upravljajte pristupom preko protokola koji možda nisu bezbedni, kao što su protokoli za štampanje, usluge štampanja, protokoli otkrivanja, usluge razrešavanja imena i protokoli upravljanja konfiguracijom.
802.1X Authentication (802.1X provera identiteta) (samo za izabrane HP Jetdirect modele)	Podesite postavke 802.1X provere identiteta na Jetdirect serveru za štampanje prema potrebi za proveru identiteta klijenta na mreži i vratite postavke 802.1X provere identiteta na fabričke postavke. OPREZ: Kada menjate postavke 802.1X provere identiteta; štampač može da izgubi vezu sa serverom. Da biste ponovo uspostavili vezu, možda ćete morati da vratite postavke servera za štampanje na fabričke vrednosti i da ponovo instalirate štampač.
IPsec/Firewall (IPsec/zaštitni zid) (samo za izabrane HP Jetdirect modele)	Pogledajte ili konfigurirajte smernice za zaštitni zid ili smernice za IPsec/zaštitni zid.
Announcement Agent (Agent za objavljivanje) (samo za izabrane HP Jetdirect modele)	Omogućite/onemogućite agenta za objavljivanje HP uređaja, podesite server za konfiguraciju i podesite obostranu proveru identiteta pomoću certifikata.
Network Statistics (Mrežna statistika)	Prikažite mrežnu statistiku koja je prikupljena i sačuvana na HP Jetdirect serveru za štampanje.
Protocol Info (Informacije o protokolu)	Prikažite listu postavki za konfiguraciju mreže za svaki protokol na HP Jetdirect serveru za štampanje.
Configuration Page (Stranica za konfiguraciju)	Prikažite HP Jetdirect stranicu za konfiguraciju na kojoj su prikazani status i informacije o konfiguraciji.

Lista Other Links (Druge veze)



NAPOMENA: Pomoću menija **Edit Other Links** (Uredi druge veze) na kartici **General** (Opšte) možete da odredite koje će veze biti prikazane u listi **Other Links** (Druge veze). Sledeće veze su podrazumevane.

Tabela 5-8 Lista Other Links (Druge veze) na ugrađenom HP Web serveru.

Meni	Opis
Product Support (Podrška za proizvod)	Povežite se na lokaciju za podršku za štampač da biste potražili pomoć za razne teme.

Tabela 5-8 Lista Other Links (Druge veze) na ugrađenom HP Web serveru. (nastavljeno)

Meni	Opis
Shop for Supplies (Kupovina potrošnog materijala)	Povežite se na Web lokaciju HP SureSupply da biste dobili informacije o kupovini originalnog HP potrošnog materijala, kao što su kertridži sa tonerom i papir.
HP Instant Support (HP instant podrška)	Povežite se na HP Web lokaciju na kojoj možete pronaći rešenja za probleme sa štampačem.

Napredno konfigurisanje pomoću aplikacije HP Utility za OS X

Koristite HP Utility da biste proverili status štampača, odnosno videli ili promenili postavke štampača preko računara.

Program HP Utility možete koristiti ako je štampač povezan USB kablom ili ako je povezan na mrežu zasnovanu na TCP/IP protokolu.

Pokretanje programa HP Utility

1. Na računaru otvorite meni **System Preferences** (Sistemske izbore), a zatim kliknite na ikonu **Print & Fax** (Štampanje i faks), **Print & Scan** (Štampanje i skeniranje) ili **Printers & Scanners** (Štampači i skeneri).
2. Izaberite štampač sa liste.
3. Kliknite na dugme **Options & Supplies** (Opcije i potrošni materijal).
4. Kliknite na karticu **Utility** (Uslužni program).
5. Kliknite na dugme **Open Printer Utility** (Otvori uslužni program štampača).

Funkcije softvera HP Utility

Traka sa alatima HP Utility obuhvata sledeće stavke:

- **Devices** (Uređaji): Kliknite na ovo dugme da biste prikazali ili sakrili Mac uređaje koje je pronašao HP Utility.
- **All Settings** (Sve postavke): Kliknite na ovo dugme da biste se vratili na HP Utility glavnu stranicu.
- **HP Support** (HP služba za podršku): Kliknite na ovo dugme da biste otvorili pregledač i posetili Web lokaciju HP podrške.
- **Supplies** (Potrošni materijal): Kliknite na ovo dugme da biste otvorili Web lokaciju HP SureSupply.
- **Registration** (Registracija): Kliknite na ovo dugme da biste otvorili Web lokaciju HP registracije.
- **Recycling** (Recikliranje): Kliknite na ovo dugme da biste otvorili Web lokaciju HP Planet Partners Recycling Program.

Program HP Utility sastoji se od stranica koje možete otvoriti tako što ćete kliknuti na listu **All Settings** (Sve postavke). U sledećoj tabeli opisani su zadaci koje možete obavljati pomoću HP Utility.

Deo	Opis
Supplies Status (Stanje potrošnog materijala)	Prikazuje stanje potrošnog materijala u štampaču i sadrži veze za naručivanje potrošnog materijala na mreži.
Device Information (Informacije o uređaju)	Prikazuje informacije o trenutno izabranom štampaču.
File Upload (Otpremanje datoteke)	Služi za prenos datoteka sa računara na štampač.
Upload Fonts (Otpremanje fontova)	Služi za prenos fontova sa računara na štampač.
HP Connected	Pristupa Web lokaciji HP Connected.
Update Firmware (Ažuriraj firmver)	Služi za prenos datoteke za ažuriranje firmvera na štampač.

NAPOMENA: Ova opcija je dostupna samo nakon što otvorite meni **View** (Prikaz) i izaberete stavku **Show Advanced Options** (Prikaži napredne opcije).

Deo	Opis
Commands (Komande)	Šalje posebne znakove ili komande za štampanje u štampač nakon zadatka štampanja. NAPOMENA: Ova opcija je dostupna samo nakon što otvorite meni View (Prikaz) i izaberete stavku Show Advanced Options (Prikaži napredne opcije).
Supplies Management (Upravljanje potrošnim materijalom)	Konfiguriše kako će se štampač ponašati kada potrošni materijal bude pri kraju predviđenog veka trajanja.
Trays Configuration (Konfiguracija ležišta)	Menja podrazumevane postavke ležišta.
Output Devices (Izlazni uređaji)	Upravlja postavkama za opcionalni izlazni pribor.
Duplex Mode (Dupleks režim)	Uključuje režim za automatsko dvostrano štampanje.
Economode & Toner Density (Economode i gustina tonera)	Konfiguriše postavke kojima se štedi toner.
E-mail Alerts (Obaveštenja preko e-pošte)	Konfiguriše automatska obaveštenja koja se šalju e-poštom, a koja se odnose na određena stanja štampača, poput potrebe za zamenom potrošnog materijala, dopunom ležišta, zatvaranjem vrata ili odglavlivanjem papira.
Resolution (Rezolucija)	Služi za podešavanje podrazumevane rezolucije štampe.
Protect Direct Ports (Zaštiti direktne portove)	Onemogućava štampanje preko USB-a ili paralelnih portova.
Stored Jobs (Uskladišteni zadaci)	Upravlja zadacima za štampanje koji su sačuvani na čvrstom disku štampača.
Network Settings (Mrežne postavke)	Konfiguriše mrežne postavke, kao što su postavke za IPv4 i IPv6.
Additional Settings (Dodatne postavke)	Omogućava pristup ugrađenom HP Web serveru.

Podešavanje postavki IP mreže

- [Odricanje odgovornosti o deljenju štampača](#)
- [Pregled i promena mrežnih postavki](#)
- [Promena imena proizvoda na mreži](#)
- [Ručno podesite IPv4 TCP/IP parametre iz kontrolne table](#)
- [Ručno podesite IPv6 TCP/IP parametre iz kontrolne table](#)
- [Brzina veze i postavke dupleksa](#)

Odricanje odgovornosti o deljenju štampača

HP ne podržava peer-to-peer umrežavanje, pošto je ta karakteristika funkcija Microsoft operativnih sistema, a ne upravljačkih programa HP štampača. Idite na Microsoft lokaciju na adresi www.microsoft.com.

Pregled i promena mrežnih postavki

Za pregled ili promenu postavki IP adrese koristite ugrađeni HP Web server.

1. Otvaranje ugrađenog HP Web servera (EWS):

- a. **Kontrolne table sa 4 reda:** Na ekranu kontrolne table pogledajte IP adresu.

Kontrolne table s ekranima osetljivim na dodir: Na glavnom ekranu kontrolne table uređaja dodirnite dugme Network (Mreža)  da bi se prikazala IP adresa uređaja ili ime glavnog računarskog sistema.

- b. Otvorite Web pregledač i u polje za adresu unesite IP adresu ili ime glavnog računarskog sistema tačno kao što je navedeno na kontrolnoj tabli uređaja. Pritisnite taster **Enter** na tastaturi računara. Otvoriće se ugrađeni HP Web server.

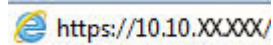

 **NAPOMENA:** Ako se u Web pregledaču pojavi poruka **There is a problem with this website's security certificate** (Postoji problem sa bezbednosnim certifikatom ove Web lokacije) kada probate da otvorite EWS, kliknite na **Continue to this website (not recommended)** (Nastavi do ove Web lokacije (ne preporučuje se)).

Ako izaberete stavku **Continue to this website (not recommended)** (Nastavi do ove Web lokacije (ne preporučuje se)) nećete dovesti u pitanje bezbednost računara dok koristite EWS za HP uređaj.

2. Kliknite na karticu **Networking** (Umrežavanje) da biste dobili podatke o mreži. Promenite postavke po potrebi.

Promena imena proizvoda na mreži

Ako želite da promenite ime uređaja na mreži kako bi bilo jedinstveno kada se koristi za identifikaciju, koristite ugrađeni HP Web server.

1. Otvaranje ugrađenog HP Web servera (EWS):

- a. **Kontrolne table sa 4 reda:** Na ekranu kontrolne table pogledajte IP adresu.

Kontrolne table s ekranima osetljivim na dodir: Na glavnom ekranu kontrolne table uređaja dodirnite dugme Network (Mreža)  da bi se prikazala IP adresa uređaja ili ime glavnog računarskog sistema.

- b. Otvorite Web pregledač i u polje za adresu unesite IP adresu ili ime glavnog računarskog sistema tačno kao što je navedeno na kontrolnoj tabli uređaja. Pritisnite taster **Enter** na tastaturi računara. Otvoriće se ugrađeni HP Web server.

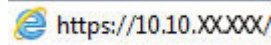
 <https://10.10.XX.XX/>

 **NAPOMENA:** Ako se u Web pregledaču pojavi poruka **There is a problem with this website's security certificate** (Postoji problem sa bezbednosnim certifikatom ove Web lokacije) kada probate da otvorite EWS, kliknite na **Continue to this website (not recommended)** (Nastavi do ove Web lokacije (ne preporučuje se)).

Ako izaberete stavku **Continue to this website (not recommended)** (Nastavi do ove Web lokacije (ne preporučuje se)) nećete dovesti u pitanje bezbednost računara dok koristite EWS za HP uređaj.

2. Otvorite karticu **General** (Opšte).
3. Na stranici **Device Information** (Informacije o uređaju) podrazumevano ime uređaja navedeno je u polju **Device Name** (Ime uređaja). Možete da promenite ovo ime kako bi bilo jedinstveno za identifikaciju.

 **NAPOMENA:** Popunjavanje ostalih polja na ovoj stranici je opcionalno.

4. Kliknite na dugme **Apply** (Primeni) da biste sačuvali promene.

Ručno podesite IPv4 TCP/IP parametre iz kontrolne table

Pomoću menija **Administration** (Administracija) na kontrolnoj tabli možete da ručno podesite IPv4 adresu, podmrežnu masku i podrazumevani mrežni prolaz.

1. Pritisnite dugme Glavni ekran  na kontrolnoj tabli uređaja.
2. Otvorite sledeće menije:
 - **Administration** (Administracija)
 - **Network Settings** (Mrežne postavke)
 - **Jetdirect Menu** (Jetdirect meni)
 - **TCP/IP**
 - **IPV 4 postavke** (IPV 4 Settings)
 - **Config Method** (Metod konfigurisanja)
3. Izaberite opciju **Manual** (Ručno), a zatim dodirnite dugme **Save** (Sačuvaj).
4. Otvorite meni **Manual Settings** (Ručne postavke).

5. Dodirnite opciju [IP Address](#) (IP adresa), [Subnet Mask](#) (Podmrežna maska) ili [Default Gateway](#) (Podrazumevani mrežni prolaz).
6. Dodirnite prvo polje da biste otvorili tastaturu. Unesite odgovarajuće cifre u polje, a zatim dodirnite dugme [OK](#) (U redu).

Ponovite postupak za svako polje, a zatim dodirnite dugme [Save](#) (Sačuvaj).

Ručno podesite IPv6 TCP/IP parametre iz kontrolne table

Pomoću menija [Administration](#) (Administracija) na kontrolni tabli ručno podesite IPv6 adresu.

1. Pritisnite dugme Glavni ekran  na kontrolnoj tabli uređaja.
2. Da biste omogućili ručnu konfiguraciju, otvorite sledeće menije:
 - [Administration](#) (Administracija)
 - [Network Settings](#) (Mrežne postavke)
 - [Jetdirect Menu](#) (Jetdirect meni)
 - [TCP/IP](#)
 - [IPV6 Settings](#) (IPv6 postavke)
 - [Address](#) (Adresa)
 - [Manual Settings](#) (Ručne postavke)
 - [Enable](#) (Omogućiti)

Izaberite opciju [ON](#) (Uključeno), a zatim dodirnite dugme [Save](#) (Sačuvaj).

3. Da biste konfigurisali adresu, dodirnite dugme [Address](#) (Adresa), a zatim dodirnite polje da biste otvorili tastaturu.
4. Pomoću tastature unesite adresu, a zatim dodirnite dugme [OK](#) (U redu).
5. Dodirnite dugme [Save](#) (Sačuvaj) ili pritisnite dugme [OK](#) (U redu).

Brzina veze i postavke dupleksa

 **NAPOMENA:** Ove informacije odnose se samo na Ethernet mreže. Ne odnose se na bežične mreže.

Brzina veze i režim komunikacije servera za štampanje moraju odgovarati mrežnom čvorištu. Za većinu situacija najbolje je uređaj ostaviti u automatskom režimu rada. Pogrešne promene brzine veze i postavki dupleksa mogu sprečiti komunikaciju uređaja sa drugim mrežnim uređajima. Da biste izvršili određene promene, koristite kontrolnu tablu uređaja.

 **NAPOMENA:** Postavke proizvođača moraju odgovarati postavkama za mrežni uređaj (mrežno čvorište, komutator, mrežni prolaz, ruter ili računar).

 **NAPOMENA:** Promena ovih podešavanja izaziva isključenje, a zatim ponovno uključivanje uređaja. Promene vršite samo kada je uređaj pasivan.

1. Pritisnite dugme Glavni ekran  na kontrolnoj tabli uređaja.
2. Otvorite sledeće menije:

- [Administration \(Administracija\)](#)
- [Network Settings \(Mrežne postavke\)](#)
- [Jetdirect Menu \(Jetdirect meni\)](#)
- [Link Speed \(Brzina veze\)](#)

3. Izaberite jednu od sledećih opcija:

- [Auto](#) (Automatski): Server za štampanje se automatski konfigurise kako bi se prilagodio najvećoj dozvoljenoj brzini veze i najboljem režimu komunikacije na mreži.
- [10T Half](#) (Polovični 10T): 10 megabita u sekundi (Mbps), rad u poludupleksu
- [10T Full](#) (Puni 10T): 10 Mbit/s, rad u punom dupleksu
- [10T Auto](#) (Automatski 10T): 10 Mbit/s, rad u automatskom dupleksu
- [100TX Half](#) (Polovični 100TX): 100 Mbit/s, rad u poludupleksu
- [100TX Full](#) (Puni 100TX): 100 Mbit/s, rad u punom dupleksu
- [100TX Auto](#) (Automatski 100TX): 100 Mbit/s, rad u automatskom dupleksu
- [1000T Full](#) (Puni 1000T): 1000 Mbit/s, rad u punom dupleksu

4. Dodirnite dugme [Save](#) (Sačuvaj) ili pritisnite dugme [OK](#) (U redu). Štampač će se isključiti, a zatim ponovo uključiti.

Bezbednosne funkcije štampača

Uvod

Štampač poseduje nekoliko bezbednosnih funkcija koje određuju ko ima pristup postavkama konfiguracije, štite podatke i sprečavaju pristup dragocnim hardverskim komponentama.

- [Izjave o bezbednosti](#)
- [Dodeljivanje administratorske lozinke](#)
- [IP bezbednost](#)
- [Zaključavanje formatora](#)
- [Podrška za šifrovanje: HP bezbedni čvrsti diskovi visokih performansi](#)

Izjave o bezbednosti

Ovaj štampač podržava bezbednosne standarde i preporučene protokole koji vam pomažu u očuvanju bezbednosti štampača, štite informacije od ključnog značaja na vašoj mreži i pojednostavljuju nadzor nad štampačem i njegovo održavanje.

Dodeljivanje administratorske lozinke

Dodelite administratorsku lozinku za pristup štampaču i ugrađenom HP Web serveru tako da neovlašćeni korisnici ne mogu da menjaju postavke štampača.

 **NAPOMENA:** Koraci se razlikuju prema vrsti kontrolne table.

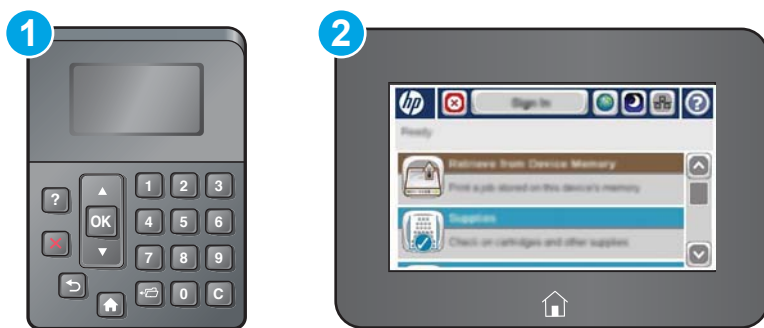

- 1 Kontrolna tabla sa 4 reda
- 2 Kontrolna tabla na ekranu osetljivom na dodir

1. Otvaranje ugrađenog HP Web servera (EWS):

- a. **Kontrolne table sa 4 reda:** Na ekranu kontrolne table pogledajte IP adresu.

Kontrolne table s ekranima osetljivim na dodir: Na glavnom ekranu kontrolne table štampača dodirnite dugme Network (Mreža)  da bi se prikazala IP adresa uređaja ili ime glavnog računarskog sistema.

- b. Otvorite Web pregledač i u polje za adresu unesite IP adresu ili ime glavnog računarskog sistema tačno kao što je navedeno na kontrolnoj tabli štampača. Pritisnite taster **Enter** na tastaturi računara. Otvoriće se ugrađeni Web server.



 **NAPOMENA:** Ako se u Web pregledaču pojavi poruka **There is a problem with this website's security certificate** (Postoji problem sa bezbednosnim certifikatom ove Web lokacije) kada probate da otvorite EWS, kliknite na **Continue to this website (not recommended)** (Nastavi do ove Web lokacije (ne preporučuje se)).

Ako izaberete stavku **Continue to this website (not recommended)** (Nastavi do ove Web lokacije (ne preporučuje se)), nećete dovesti u pitanje bezbednost računara dok koristite EWS za HP štampač.

2. Kliknite na karticu **Security** (Bezbednost).
3. Otvorite meni **General Security** (Opšta bezbednost).
4. U polje **Username** (Korisničko ime) u području pod nazivom **Set the Local Administrator Password** (Podešavanje lokalne administratorske lozinke) unesite ime koje će biti dodeljeno lozinki.
5. Unesite lozinku u polje **New Password** (Nova lozinka), a zatim je ponovo unesite u polje **Verify Password** (Potvrdite lozinku).

 **NAPOMENA:** Ako menjate postojeću lozinku, najpre morate da unesete tu lozinku u polje **Old Password** (Stara lozinka).

6. Kliknite na dugme **Primeni**.

 **NAPOMENA:** Zabeležite lozinku i čuvajte je na bezbednom mestu.

 **NAPOMENA:** Da biste zaštitili štampač, dodirnite dugme **Sign Out** (Odjavljivanje) kada završite sa korišćenjem štampača.

1. Pritisnite dugme Home  (Glavni ekran) na kontrolnoj tabli štampača.
2. Izaberite stavku **Sign In** (Prijavljivanje).
3. Pratite uputstva da biste uneli akreditive.

Akreditivi za prijavljivanje na štampač su obično kao oni za prijavljivanje na mrežu. Obratite se administratoru mreže za ovaj štampač ako niste sigurni koje akreditive treba da koristite.

Neke funkcije na kontrolnoj tabli štampača mogu da se obezbede kako neovlašćene osobe ne bi mogle da ih koriste. Kada je funkcija obezbeđena, štampač će od vas tražiti da se prijavite da biste mogli da je koristite. Takođe, možete da se prijavite i pre nego što to od vas bude zatraženo tako što ćete dodirnuti dugme **Sign In** (Prijavljivanje) na kontrolnoj tabli štampača.

IP bezbednost

IP bezbednost (IPsec) je skup protokola za upravljanje mrežnim saobraćajem koji se zasniva na IP adresi, i to ka štampaču i od njega. IPsec obezbeđuje „host-to-host“ proveru identiteta, integritet podataka i šifrovanje mrežne komunikacije.

Za štampače koji su povezani na mrežu i koriste HP Jetdirect server za štampanje, IPsec možete podesiti preko kartice **Networking** (Umrežavanje) u okviru ugrađenog HP Web servera.

Zaključavanje formatora

Formator ima otvor u koji možete da stavite bezbednosni kabl. Zaključavanjem formatora sprečavate druge osobe da uklone vredne komponente iz njega.

Podrška za šifrovanje: HP bezbedni čvrsti diskovi visokih performansi

Čvrsti disk obezbeđuje šifrovanje koje se zasniva na hardveru tako da možete bezbedno čuvati osetljive podatke bez uticaja na performanse štampača. Ovaj čvrsti disk koristi najnoviji napredni standard šifrovanja (AES) i ima razne funkcije za uštedu vremena i funkcionalnost uređaja.

Koristite meni **Security** (Bezbednost) u ugrađenom HP Web serveru da biste konfigurisali disk.

Podešavanja štednje energije

Uvod

- [Štampanje pomoću režima EconoMode](#)
- [Podesite tajmer za mirovanje i konfigurirajte štampač tako da troši najviše 1 W struje](#)

Štampanje pomoću režima EconoMode

Ovaj štampač je opremljen opcijom EconoMode koja služi za štampanje radnih verzija dokumenata. Upotrebom režima EconoMode koristi se manje tonera. Međutim, EconoMode može smanjiti i kvalitet štampe.

Kompanija HP ne preporučuje stalnu upotrebu režima EconoMode. Ako se stalno koristi EconoMode, može se dogoditi da toner traje duže od mehaničkih delova kertridža sa tonerom. Ako kvalitet štampanja opadne do te mere da je neprihvatljiv, uzmite u obzir zamenu kertridža sa tonerom.

 **NAPOMENA:** Ukoliko ova opcija nije dostupna u upravljačkom programu vašeg štampača, možete je podesiti na kontrolnoj tabli štampača.

Konfigurisanje režima EconoMode iz upravljačkog programa štampača

1. U okviru softvera, izaberite opciju **Print** (Štampanje).
2. Izaberite štampač, zatim kliknite na dugme **Properties** (Svojstva) ili **Preferences** (Izbori).
3. Kliknite na karticu **Paper/Quality** (Papir/Kvalitet).
4. Potvrdite izbor u polju **EconoMode** da biste omogućili ovu funkciju, a zatim kliknite na **OK** (U redu).

Konfigurisanje režima EconoMode pomoću kontrolne table štampača

1. Pritisnite dugme Home (Glavni ekran)  na kontrolnoj tabli štampača.
2. Otvorite sledeće menije:
 - [Administration](#) (Administracija)
 - [General Settings](#) (Opšte postavke)
 - [Kvalitet štampanja](#)
3. Izaberite [EconoMode](#) (Dvostrano).
4. Dodirnite dugme **On** (Uključeno) ili **Off** (Isključeno) da biste omogućili ili onemogućili ovu funkciju, a dodirnite dugme **Save** (Sačuvaj ili **OK** (U redu).

Podesite tajmer za mirovanje i konfigurirajte štampač tako da troši najviše 1 W struje

Ovaj štampač ima nekoliko opcija za funkciju tajmera za mirovanje koji štedi struju. Moguće je podesiti period pre mirovanja/automatskog isključivanja, a potrošnja struje u mirovanju/automatskom isključivanju varira u zavisnosti od podešenja opcije Wake/Auto On (Buđenje/Automatsko uključivanje).

 **NAPOMENA:** Koraci se razlikuju prema vrsti kontrolne table.



- 1 Kontrolne table sa 4 reda
- 2 Kontrolna tabla na ekranu osetljivom na dodir

1. Pritisnite dugme Home (Glavni ekran)  na kontrolnoj tabli štampača.
2. Otvorite sledeće menije:
 - [Administration \(Administracija\)](#)
 - [General Settings \(Opšte postavke\)](#)
 - [Energy Settings \(Postavke štednje energije\)](#)
 - [Sleep Timer Settings \(Postavke tajmera mirovanja\)](#)
3. **Kontrolne table sa 4 reda:** Izaberite stavku [Sleep/Auto Off Timer](#) (Tajmer za mirovanje/automatsko isključivanje), pa izaberite [Enabled](#) (Omogućeno). Pritisnite dugme [OK](#) (U redu).
4. Izaberite stavku [Sleep /Auto Off After](#) (Mirovanje/automatsko isključivanje posle).
5. Pomoću tastature unesite odgovarajuće trajanje, pa dodirnite dugme [Save](#) (Sačuvaj) ili pritisnite dugme [OK](#) (U redu).

 **NAPOMENA:** Podrazumevano vreme režima mirovanja je 0 minuta. Štampač ulazi u režim mirovanja neposredno po završetku svakog zadatka.

6. Izaberite neku od opcija za funkciju [Wake/Auto On to These Events](#) (Buđenje/automatsko uključivanje nakon ovih događaja):

- **All events** (Svi događaji): Štampač se budi kada primi bilo koji zadatak za štampanje (preko USB priključka, mrežnog priključka ili bežične veze), kada se pritisne neko dugme na kontrolnoj tabli ili kada se otvore neka vrata ili ležište.
- **Network port** (Mrežni priključak): Štampač se budi kada primi bilo koji zadatak za štampanje preko mrežnog priključka, kada se pritisne neko dugme na kontrolnoj tabli ili kada se otvore neka vrata ili ležište. **Kada je uključena ova opcija, štampač troši najviše 1 W struje dok je u režimu Sleep/Auto Off (Mirovanje/automatsko isključivanje).**



NAPOMENA: Pri slanju zadatka za štampanje preko mreže tokom mirovanja, štampač se budi i štampa zadatak, ali kontrolna tabla ostaje zatamnjena.

- **Power button only** (Samo dugme za napajanje): Štampač se budi samo kada neko pritisne dugme za napajanje. **Kada je uključena ova opcija, štampač troši najviše 1 W struje dok je u režimu Sleep/Auto Off (Mirovanje/automatsko isključivanje).**

HP Web Jetadmin

HP Web Jetadmin je nagrađivana alatka, koja je vodeća u svojoj oblasti i služi za efikasno upravljanje velikim brojem različitih umreženih HP štampača, što obuhvata štampače, višefunkcionalne štampače i digitalne pošiljače. Ovo jedno rešenje vam omogućava daljinsko instaliranje, nadgledanje, održavanje, rešavanje problema i zaštitu svog okruženja za štampanje i izradu slika – što na kraju dovodi do veće poslovne produktivnosti, uštede vremena, kontrole troškova i zaštite investicije.

Periodično se objavljuju dopune za alatku HP Web Jetadmin kako bi se obezbedila podrška za određene funkcije proizvoda. Za više informacija posetite www.hp.com/go/webjetadmin.

Ažuriranje softvera i firmvera

HP redovno ažurira funkcije koje su dostupne u firmveru štampača. Da biste maksimalno iskoristili trenutne funkcije, ažurirajte firmver štampača. Preuzmite datoteku s najnovijim ažuriranjem firmvera sa Interneta:

Posetite lokaciju www.hp.com/support/ljM506. Izaberite **Drivers & Software** (Upravljački programi i softver).

6 Rešavanje problema

- [Korisnička podrška](#)
- [Sistem pomoći na kontrolnoj tabli](#)
- [Vraćanje fabričkih postavki](#)
- [Na kontrolnoj tabli štampača prikazuje se poruka „Cartridge is low“ \(Kertridž je gotovo pri kraju\) ili „Cartridge is very low“ \(Kertridž je pri kraju\)](#)
- [Štampač ne uvlači papir ili ima problema pri uvlačenju](#)
- [Uklanjanje zaglavljenog papira](#)
- [Poboljšavanje kvaliteta štampe](#)
- [Rešavanje problema sa ožičenom mrežom](#)

Za više informacija:

Sledeće informacije su važeće u trenutku objavljivanja. Za najnovije informacije, pogledajte www.hp.com/support/ljM506.

Sveobuhvatna HP pomoć za štampač obuhvata sledeće informacije:

- Instalacija i konfigurisanje
- Učenje i korišćenje
- Rešavanje problema
- Preuzimanje ispravki za softver i firmver
- Učestvovanje u forumima za podršku
- Pronalaženje informacija o propisima i o garanciji

Korisnička podrška

Dobijte telefonsku podršku za svoju zemlju/region	Brojevi telefona po zemljama/regionima nalaze se na letku koji ste dobili u kutiji štampača, kao i na adresi www.hp.com/support/ .
Prethodno pripremite ime štampača, serijski broj, datum kupovine i opis problema	
Osigurajte 24-časovnu Internet podršku i preuzmite softverske alatke i upravljačke programe	www.hp.com/support/ljM506
Poručite dodatne HP usluge ili ugovore o održavanju	www.hp.com/go/carepack
Registrowanje štampača	www.register.hp.com

Sistem pomoći na kontrolnoj tabli

Štampač poseduje ugrađen sistem pomoći koji sadrži uputstva za korišćenje svakog menija ili ekrana. Da biste otvorili sistem pomoći, pritisnite dugme Help (Pomoć)  na kontrolnoj tabli.



Neki meniji pomoći sadrže animacije koje prikazuju određene procedure, kao što je uklanjanje zaglavljelog papira.

Ako vas štampač obavesti o grešci ili upozorenju, pritisnite dugme Help (Pomoć)  da biste otvorili poruku sa opisom problema. U poruci će se nalaziti i uputstva za rešavanje problema.

Vraćanje fabričkih postavki

Uvod

Ako želite da vratite štampač na prvobitne fabričke postavke, to možete da učinite na neki od sledećih načina.

NAPOMENA: Vraćanjem fabričkih postavki većina postavki štampača se vraća na fabrički podrazumevane vrednosti. Međutim, neke postavke, kao što su jezik, datum, vreme i neke postavke mrežne konfiguracije, neće biti promenjene.

Prvi način: Vraćanje fabričkih postavki preko kontrolne table štampača

1. Pritisnite dugme Home  (Glavni ekran) na kontrolnoj tabli štampača.
2. Otvorite sledeće menije:
 - Administration (Administracija)
 - General Settings (Opšte postavke)
 - Restore Factory Settings (Vrati fabričke postavke)
3. Pojaviće se verifikaciona poruka koja će vas upozoriti da dovršavanje procesa resetovanja može da dovede do brisanja podataka. Izaberite stavku **Reset** (Resetuj) da biste dovršili proces.

NAPOMENA: Štampač će se automatski ponovo pokrenuti čim se završi operacija vraćanja na početne vrednosti.

Drugi način: Vraćanje fabričkih postavki sa ugrađenog HP Web servera (samo za štampače koji su povezani na mrežu)

NAPOMENA: Koraci se razlikuju prema vrsti kontrolne table.



- 1 Kontrolna tabla sa 4 reda
- 2 Kontrolna tabla na ekranu osetljivom na dodir

1. Otvaranje ugrađenog HP Web servera (Embedded Web Server – EWS):

- a. **Kontrolne table sa 4 reda:** Na ekranu kontrolne table pogledajte IP adresu.

Kontrolne table s ekranima osetljivim na dodir: Na glavnom ekranu kontrolne table štampača dodirnite dugme Network (Mreža)  da bi se prikazala IP adresa uređaja ili ime glavnog računarskog sistema.

- b. Otvorite Web pregledač i u polje za adresu unesite IP adresu ili ime glavnog računarskog sistema tačno kao što je navedeno na kontrolnoj tabli štampača. Pritisnite taster **Enter** na tastaturi računara. Otvoriće se ugrađeni Web server.

 <https://10.10.XXXXX/>

 **NAPOMENA:** Ako se u Web pregledaču pojavi poruka **There is a problem with this website's security certificate** (Postoji problem sa bezbednosnim certifikatom ove Web lokacije) kada probate da otvorite EWS, kliknite na **Continue to this website (not recommended)** (Nastavi do ove Web lokacije (ne preporučuje se)).

Ako izaberete stavku **Continue to this website (not recommended)** (Nastavi do ove Web lokacije (ne preporučuje se)), nećete dovesti u pitanje bezbednost računara dok koristite EWS za HP štampač.

- Otvorite karticu **General** (Opšte).
- Na levoj strani ekrana kliknite na stavku **Restore Factory Settings** (Vrati fabričke postavke).
- Kliknite na dugme **Reset** (Resetuj).

 **NAPOMENA:** Štampač će se automatski ponovo pokrenuti čim se završi operacija vraćanja na početne vrednosti.

Na kontrolnoj tabli štampača prikazuje se poruka „Cartridge is low“ (Kertridž je gotovo pri kraju) ili „Cartridge is very low“ (Kertridž je pri kraju)

Cartridge is low (Kertridž pri kraju): Štampač pokazuje kada je nivo tonera u kertridžu nizak. Stvarni preostali radni vek kertridža sa tonerom se može razlikovati. Razmislite o tome da pripremite zamenu kako biste mogli da je instalirate kada kvalitet štampe postane neprihvatljiv. Nije neophodno odmah zameniti kertridž sa tonerom.

Nastavite da štampate sa trenutnim kertridžom sve dok redistribucija tonera daje zadovoljavajući kvalitet štampe. Da biste ponovno obavili redistribuciju tonera, uklonite kertridž sa tonerom iz štampača i blago protresite kertridž napred i nazad u odnosu na njegovu vodoravnu osu simetrije. Grafički prikaz potražite u uputstvu za zamenu kertridža. Vratite kertridž sa tonerom u štampač i zatvorite poklopac.

Cartridge is very low (Kertridž je pri kraju): Štampač pokazuje kada je nivo tonera u kertridžu pri kraju. Stvarni preostali radni vek kertridža sa tonerom se može razlikovati. Razmislite o tome da pripremite zamenu kako biste mogli da je instalirate kada kvalitet štampe postane neprihvatljiv. Kertridž sa tonerom ne mora odmah da se zameni, osim ako kvalitet štampanja nije postao neprihvatljiv.

Kada HP kertridž sa tonerom bude bio **pri kraju**, garancija HP Premium Protection na taj kertridž sa tonerom prestaje da važi.

Menjanje postavki za nivo koji se računa kao „pri kraju“

Možete da promenite način na koji štampač reaguje kada potrošni materijal bude pri kraju. Ne morate ponovo utvrđivati ove postavke prilikom instalacije novog kertridža sa tonerom.

1. Na glavnom ekranu kontrolne table uređaja listajte do stavke [Supplies](#) (Potrošni materijal), a zatim je izaberite.
2. Otvorite sledeće menije:
 - [Manage Supplies](#) (Upravljanje potrošnim materijalom)
 - [Supply Settings](#) (Postavke za potrošni materijal)
 - [Black Cartridge](#) (Crni kertridž) ili [Color Cartridges](#) (Kertridži u boji)
 - [Very Low Settings](#) (Postavke za veoma prazan kertridž)
3. Izaberite jednu od sledećih opcija:
 - Izaberite opciju [Stop](#) (Zaustavi) da biste štampač podesili da zaustavi štampanje kada kertridž dostigne granicu **Very Low** (Pri kraju).
 - Izaberite opciju [Prompt to continue](#) (Pitaj za nastavak) da biste štampač podesili da zaustavi štampanje kada kertridž dostigne granicu **Very Low** (Pri kraju). Možete potvrditi da ste pročitali poruku ili zameniti kertridž da biste nastavili štampanje.
 - Izaberite opciju [Continue](#) (Nastavi) da biste štampač podesili da vas obavesti kada nivo mastila u kertridžu bude pri kraju i da nastavi štampanje čak i kada pređe granicu **Very Low** (Pri kraju). Rezultat ovog izbora može biti nezadovoljavajući kvalitet štampe.

Za uređaje sa funkcijom faksa

Kada je štampač podešen na opciju [Stop](#) (Zaustavi) ili [Prompt to continue](#) (Pitaj za nastavak), postoji mogućnost da se faksovi neće odštampati kada štampač nastavi štampanje. To se može desiti ako je u toku čekanja štampač primio više faksova nego što može da stane u memoriju.

Ako izaberete opciju [Continue](#) (Nastavi) za kertridž sa tonerom, štampač može da štampa faksove bez prekida i nakon što nivo tonera padne ispod nivoa Very Low (Pri kraju), ali kvalitet štampe može opasti.

Order supplies (Naručite potrošni materijal)

Naručivanje potrošnog materijala i papira	www.hp.com/go/suresupply
Naručivanje preko dobavljača usluga ili podrške	Obratite se HP službi za podršku ili ovlašćenom HP servisu.
Naručivanje preko ugrađenog HP Web servera (EWS)	Da biste pristupili ovoj usluzi, u podržani Web pregledač na računaru unesite IP adresu štampača ili ime glavnog računarskog sistema u polje za adresu/URL. Ugrađeni Web server sadrži vezu ka Web lokaciji HP SureSupply na kojoj se nalaze opcije za kupovinu originalnog HP potrošnog materijala.

Štampač ne uvlači papir ili ima problema pri uvlačenju

Uvod

Sledeća rešenja mogu da pomognu ako štampač ne uvlači papir iz ležišta ili ako uvlači više listova odjednom. Bilo koja od tih situacija može dovesti do zaglavlivanja papira.

- [Štampač ne uvlači papir](#)
- [Štampač uvlači više listova papira istovremeno](#)

Štampač ne uvlači papir

Ako štampač ne uvlači papir iz ležišta, pokušajte sa sledećim rešenjima.

1. Ako se papir zaglavio, otvorite štampač i izvadite ga. Uverite se da u štampaču nema ostataka pocepanog papira.
2. U ležište umetnite format papira koji odgovara datom zadatku.
3. Proverite da li su na kontrolnoj tabli štampača pravilno podešeni format i vrsta papira.

4. Vodite računa da vođice za papir u ležištu budu pravilno podešene za format papira koji se koristi. Podesite vođice na odgovarajući urez u ležištu. Strelica na vođici u ležištu treba da bude poravnata sa oznakom na ležištu.

 **NAPOMENA:** Nemojte podešavati vođice za papir pretesno uz naslagani papir. Podesite ih prema urezima ili oznakama na ležištu.

Na sledećim slikama prikazani su primeri ureza za format papira na ležištima za različite štampače. Većina HP štampača ima oznake slične ovima.

Slika 6-1 Oznake za format na ležištu 1 ili višenamenskom ležištu

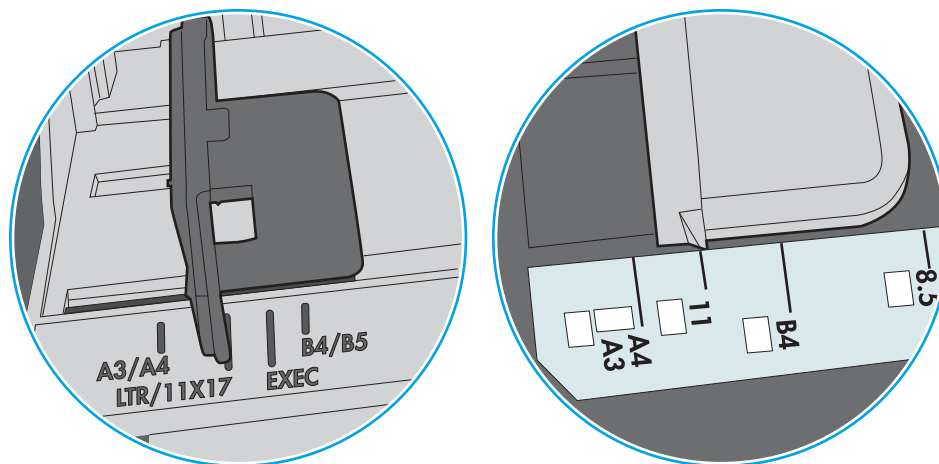

Slika 6-2 Oznake za format na ležištima sa kasetom

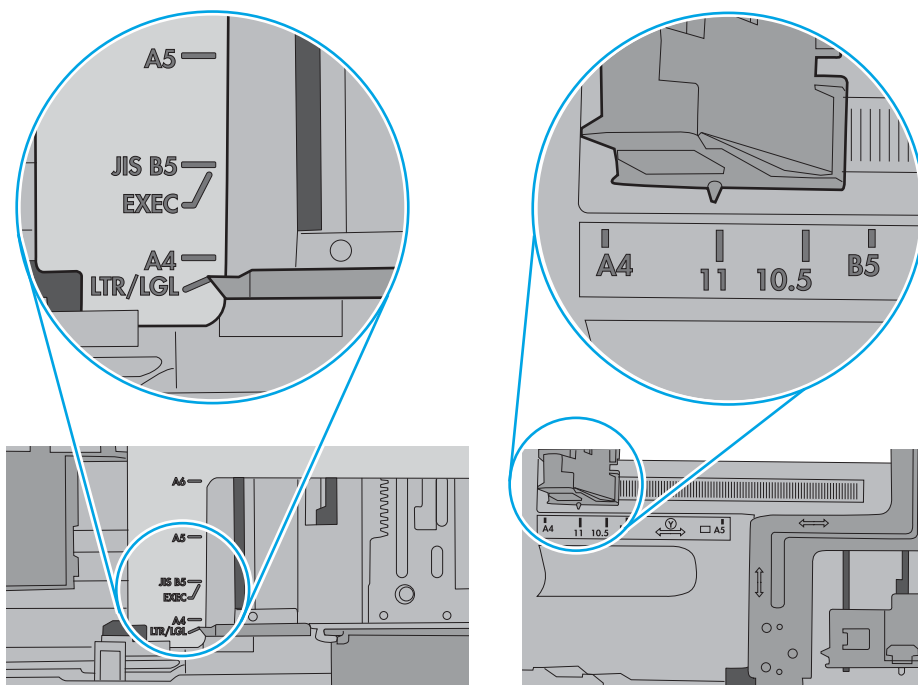

5. Proverite da li je vlažnost u prostoriji u skladu sa specifikacijama za ovaj štampač i da li je papir uskladišten u neotvorenom pakovanju. Većina risova papira prodaje se u pakovanju otpornom na vlagu kako bi papir ostao suv.

U okruženjima sa visokim nivoom vlažnosti, papir na vrhu naslaganih medijuma u ležištu može da upije vlagu i da poprimi talasast ili neravan oblik. Ako se to dogodi, uklonite gornjih 5 do 10 listova naslaganog papira.

U okruženju sa niskim nivoom vlažnosti prekomerni statički elektricitet može da dovede do slepljivanja listova papira. U tom slučaju, izvadite naslagani papir iz ležišta i blago ga savijte tako što ćete ga uhvatiti za oba kraja i povući ih nagore tako da papir dobije oblik slova U. Zatim obrnite krajeve, tako da oblik slova U bude okrenut naopako. Nakon toga, uhvatite oba kraja naslaganog papira i ponovite ovaj postupak. Ovim postupkom se odvajaju pojedinačni listovi papira bez stvaranja statičkog elektriciteta. Poravnajte naslagani papir na stolu pre nego što ga vratite u ležište.

Slika 6-3 Tehnika savijanja naslaganog papira

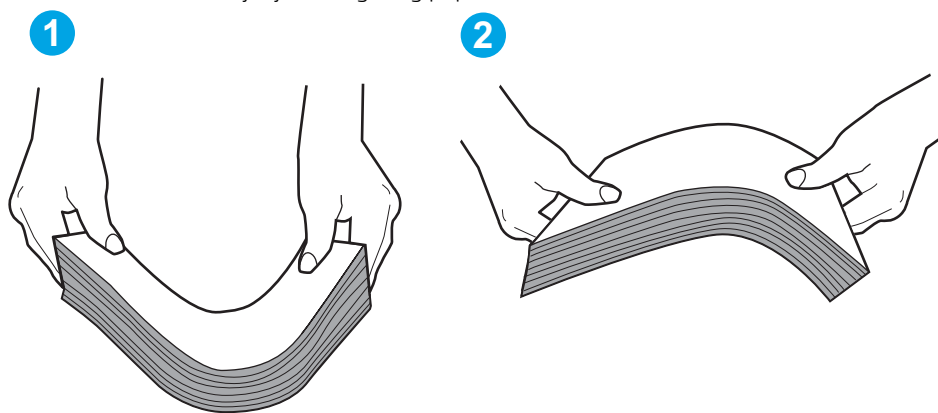

6. Pogledajte kontrolnu tablu štampača da biste videli da li čeka da odgovorite na zahtev za ručnim umetanjem papira. Umetnite papir i nastavite.
7. Valjci iznad ležišta mogu biti uprljani. Očistite valjke krpom koja ne ostavlja dlačice, a koju ste navlažili toplom vodom. Koristite destilovanu vodu ako vam je na raspolaganju.

OPREZ: Nemojte prskati vodu direktno na štampač. Umesto toga, krpom koja ne ostavlja dlačice naprskajte vodom ili je umočite u vodu i iscedite pre čišćenja valjaka.

Na sledećoj slici prikazani su primeri položaja valjka na različitim štampačima.

Slika 6-4 Položaj valjka na ležištu 1 ili višenamenskom ležištu

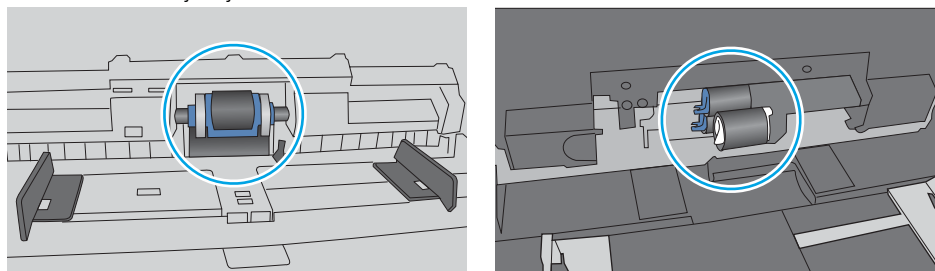

Štampač uvlači više listova papira istovremeno

Ako štampač uvlači više listova papira iz ležišta istovremeno, pokušajte sa sledećim rešenjima.

1. Izvadite ris papira iz ležišta i blago ga savijte, okrenite ga za 180 stepeni i okrenite ga na drugu stranu. *Nemojte razlistavati papir.* Vratite ris papira u ležište.

 **NAPOMENA:** Razlistavanje papira dovodi do stvaranja statičkog elektriciteta. Umesto razlistavanja papira, blago savijte naslagani papir tako što ćete ga uhvatiti za oba kraja i povući ih nagore tako da papir dobije oblik slova U. Zatim obrnite krajeve, tako da oblik slova U bude okrenut naopako. Nakon toga, uhvatite oba kraja naslaganog papira i ponovite ovaj postupak. Ovim postupkom se odvajaju pojedinačni listovi papira bez stvaranja statičkog elektriciteta. Poravnajte naslagani papir na stolu pre nego što ga vratite u ležište.

Slika 6-5 Tehnika savijanja naslaganog papira

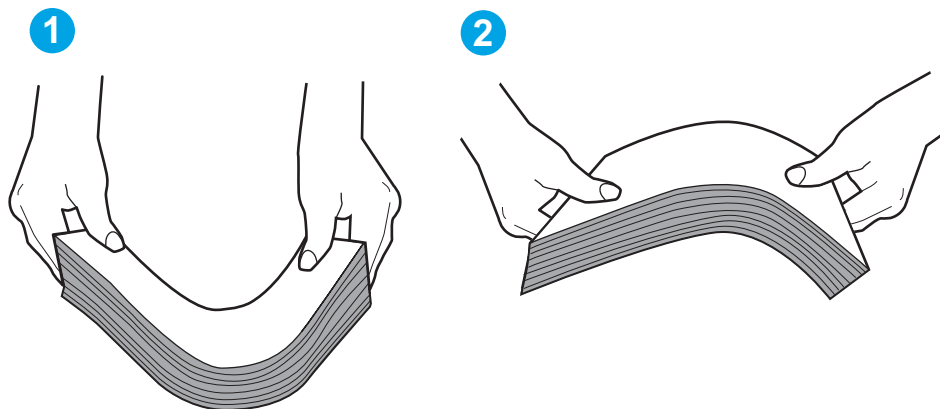

2. Koristite samo papir koji ispunjava HP specifikacije za ovaj štampač.
3. Proverite da li je vlažnost u prostoriji u skladu sa specifikacijama za ovaj štampač i da li je papir uskladišten u neotvorenom pakovanju. Većina risova papira prodaje se u pakovanju otpornom na vlagu kako bi papir ostao suv.

U okruženjima sa visokim nivoom vlažnosti, papir na vrhu naslaganih medijuma u ležištu može da upije vlagu i da poprimi talasast ili neravan oblik. Ako se to dogodi, uklonite gornjih 5 do 10 listova naslaganog papira.

U okruženju sa niskim nivoom vlažnosti prekomerni statički elektricitet može da dovede do slepljivanja listova papira. Ako se to dogodi, uklonite papir iz ležišta i blago ga savijte kao što je prethodno opisano.

4. Koristite papir koji nije zgužvan, savijen ili oštećen. Ako je potrebno, koristite papir iz drugog pakovanja.

5. Pazite da ne prepunite ležište tako što ćete proveravati oznake za visinu naslaganog papira u ležištu. Ako je ležište prepunjeno, uklonite ceo ris papira iz ležišta, poravnajte ris papira, a zatim vratite deo papira u ležište.

Na sledećim slikama prikazani su primeri oznaka za visinu naslaganog papira u ležištu za različite štampače. Većina HP štampača ima oznake slične ovima. Takođe, proverite da li su svi listovi papira ispod jezičaka pored oznaka za visinu naslaganog papira. Ovi jezičci omogućavaju da papir bude u odgovarajućem položaju pri ulasku u štampač.

Slika 6-6 Oznake za visinu naslaganog papira

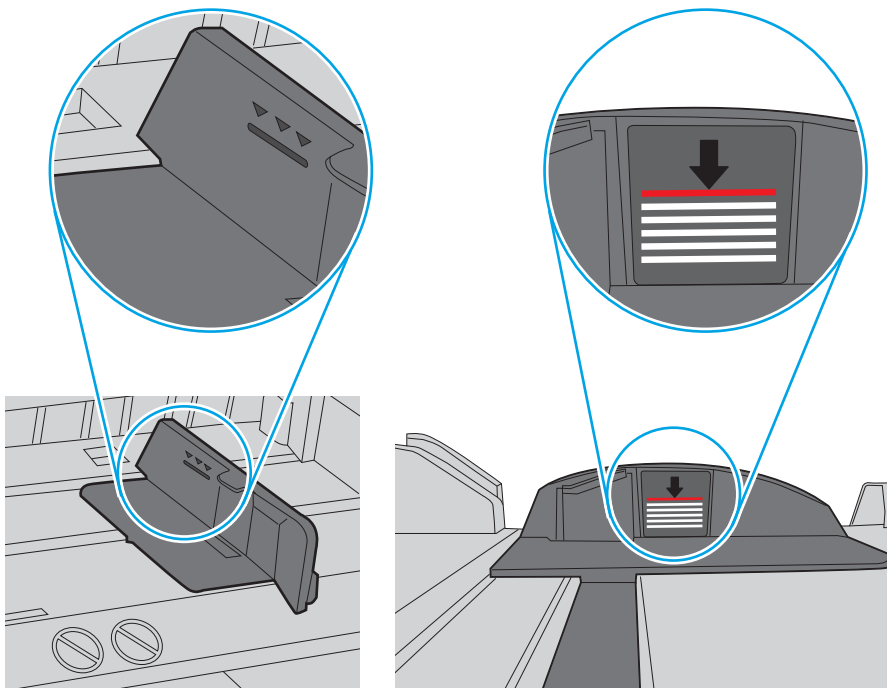

Slika 6-7 Jezičak za naslagani papir

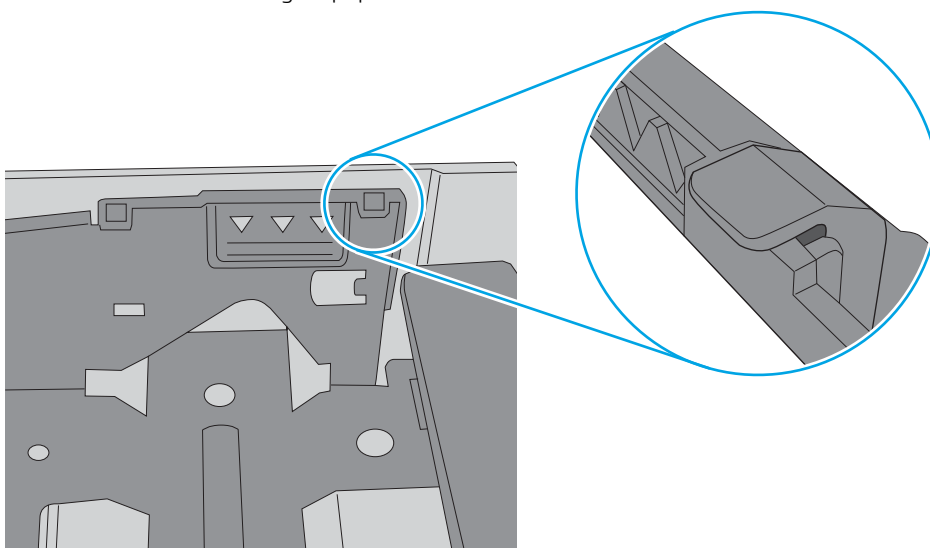

6. Vodite računa da vođice za papir u ležištu budu pravilno podešene za format papira koji se koristi. Podesite vođice na odgovarajući urez u ležištu. Strelica na vođici u ležištu treba da bude poravnata sa oznakom na ležištu.

 **NAPOMENA:** Nemojte podešavati vođice za papir pretesno uz naslagani papir. Podesite ih prema urezima ili oznakama na ležištu.

Na sledećim slikama prikazani su primeri ureza za format papira na ležištima za različite štampače. Većina HP štampača ima oznake slične ovima.

Slika 6-8 Oznake za format na ležištu 1 ili višenamenskom ležištu

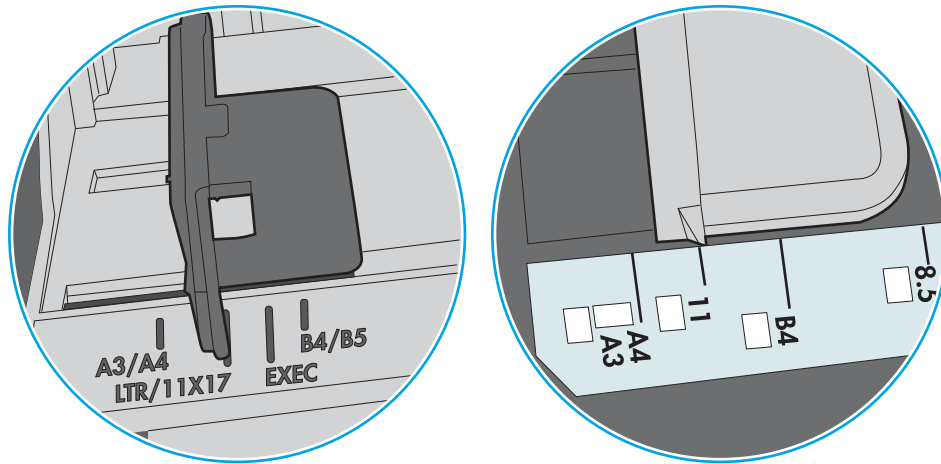

Slika 6-9 Oznake za format na ležištima sa kasetom

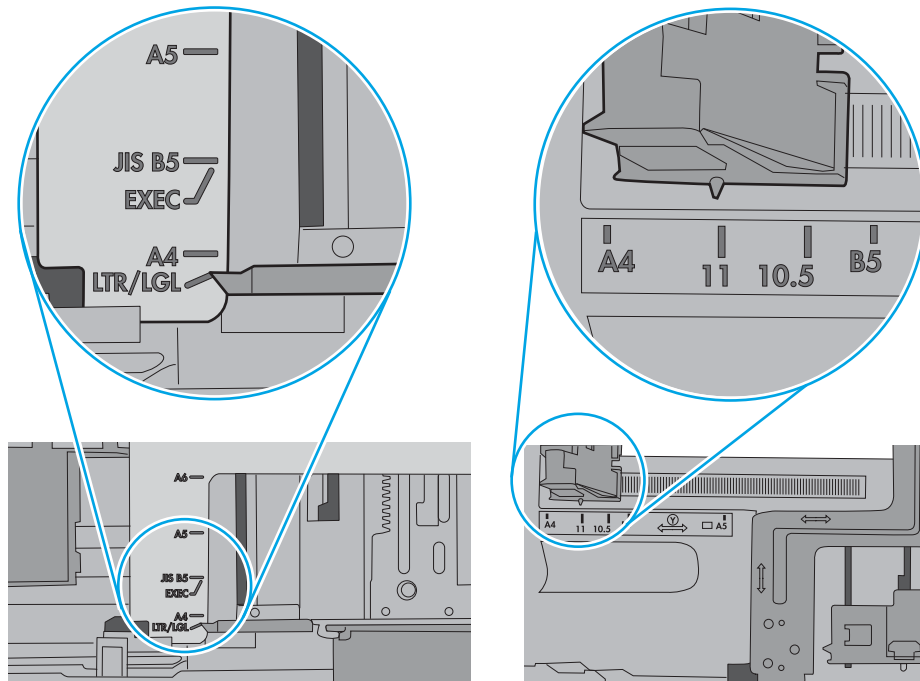

7. Utvrdite da li je okruženje uređaja u okviru preporučenih specifikacija.

Uklanjanje zaglavljenog papira

Uvod

Sledeće informacije sadrže uputstva za uklanjanje zaglavljenog papira iz štampača.

- [Položaj zaglavljenog papira](#)
- [Automatska navigacija za čišćenje zaglavljenog papira](#)
- [Učestala zaglavljivanja papira ili zaglavljivanja koja se ponavljaju?](#)
- [Uklanjanje zaglavljenog papira iz ležišta 1](#)
- [Uklanjanje zaglavljenog papira iz ležišta 2 i ležišta za 550 listova](#)
- [Uklanjanje zaglavljenog papira iz područja kertridža s tonerom](#)
- [Uklanjanje zaglavljenog papira iz oblasti zadnjih vratanaca i grejača](#)
- [Uklanjanje zaglavljenog papira iz izlazne korpe](#)
- [Uklanjanje zaglavljenog papira iz jedinice za dvostrano štampanje](#)

Položaj zaglavljenog papira

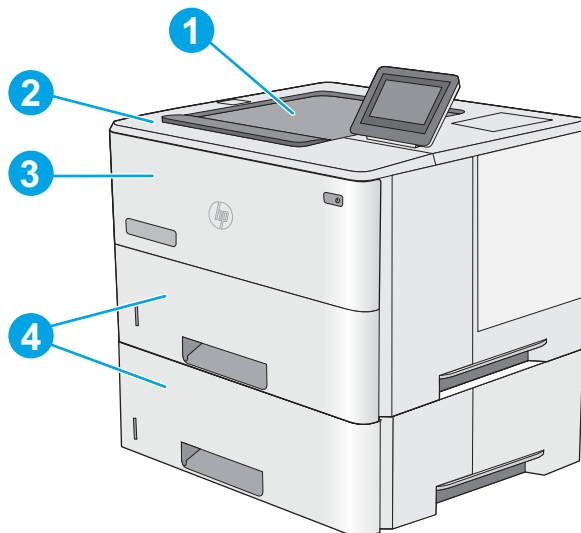

1	Izlazna korpa
2	Područje gornjeg poklopca i kertridža sa tonerom
3	Ležište 1
4	Ležište 2 i opcioni ulagač papira kapaciteta 550 listova

NAPOMENA: Izvadite ležište 2 da biste pristupili zaglavljenom papiru u jedinici za dvostrano štampanje.

Automatska navigacija za čišćenje zaglavljenog papira

Funkcija automatske navigacije pomaže vam u čišćenju zaglavljenog papira jer pruža detaljna uputstva na kontrolnoj tabli. Kad završite jedan korak, štampač daje uputstva za sledeći korak sve dok ne završite sve korake u proceduri.

Učestala zaglavlivanja papira ili zaglavlivanja koja se ponavljaju?

Da bi što ređe dolazilo do zaglavlivanja papira, pokušajte sa sledećim rešenjima.

1. Koristite samo papir koji ispunjava HP specifikacije za ovaj štampač.
2. Koristite papir koji nije zgužvan, savijen ili oštećen. Ako je potrebno, koristite papir iz drugog pakovanja.
3. Nemojte koristiti papir koji je već korišćen za štampanje ili kopiranje.
4. Vodite računa da ne prepunite ležište. Ako je ležište prepunjeno, uklonite ceo ris papira iz ležišta, poravnajte ris papira, zatim vratite deo papira u ležište.
5. Vodite računa da vođice za papir u ležištu budu pravilno podešene za format papira koji se koristi. Podesite vođice tako da dodiruju ris papira, ali da ga ne savijaju.
6. Proverite da li je ležište umetnuto u štampač do kraja.
7. Ako štampate na teškom, reljefnom ili perforiranom papiru, koristite funkciju ručnog umetanja i umećite jedan po jedan list.
8. Otvorite meni **Trays** (Ležišta) na kontrolnoj tabli štampača. Proverite da li je ležište ispravno konfigurisano za vrstu i veličinu papira.
9. Utvrdite da li je okruženje uređaja u okviru preporučenih specifikacija.

Uklanjanje zaglavljenog papira iz ležišta 1

Da biste uklonili zaglavljeni papir iz ležišta 1, postupite na sledeći način. Kada dođe do zaglavlivanja, na kontrolnoj tabli se prikazuje animacija koja pokazuje kako se ono otklanja.

1. Ako se u ležištu vidi veći deo lista papira, polako izvucite papir iz štampača. Proverite da li je uklonjen sav papir. Ako se pocepa, nastavite sa sledećim koracima da biste pronašli deliće.

Ako je veći deo lista papira uvučen u uređaj, pratite sledeće korake.

2. Pritisnite dugme za otvaranje gornjeg poklopca sa leve strane štampača.

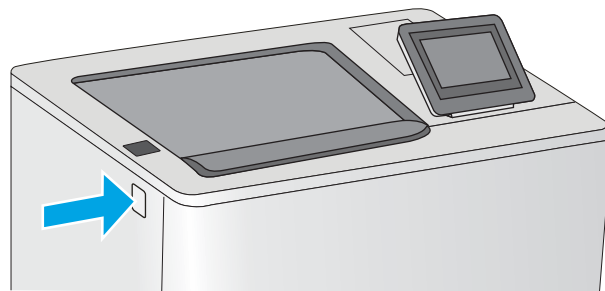
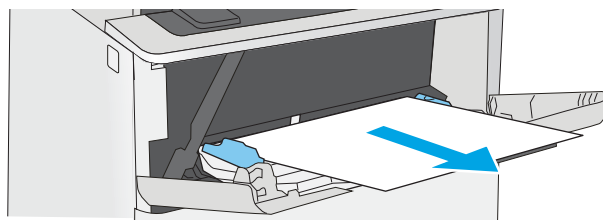

3. Otvorite prednja vratanca.

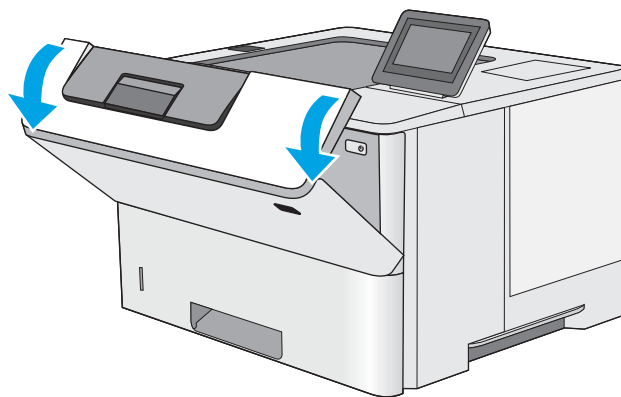

4. Uklonite kertridž sa tonerom.

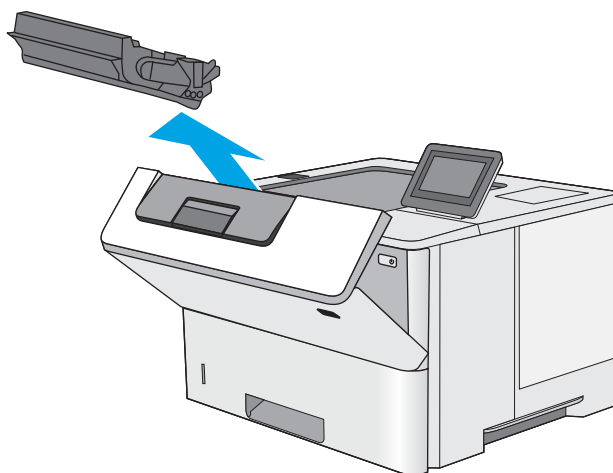

5. Podignite poklopac za pristup zaglavljenom papiru i lagano uklonite zaglavljeni papir. Vodite računa da ne pocepate papir.

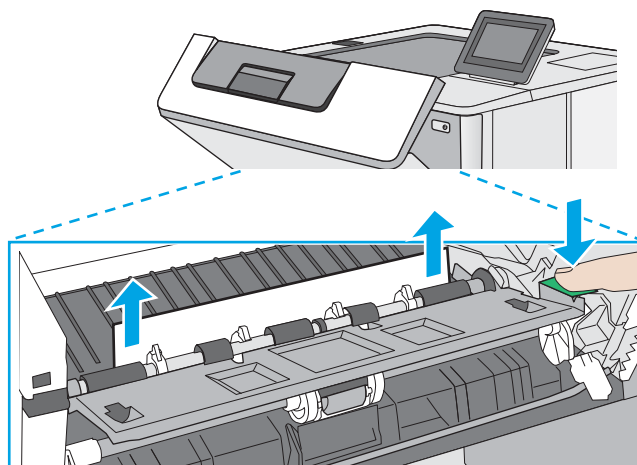

6. Ponovo umetnite kertridž sa tonerom.

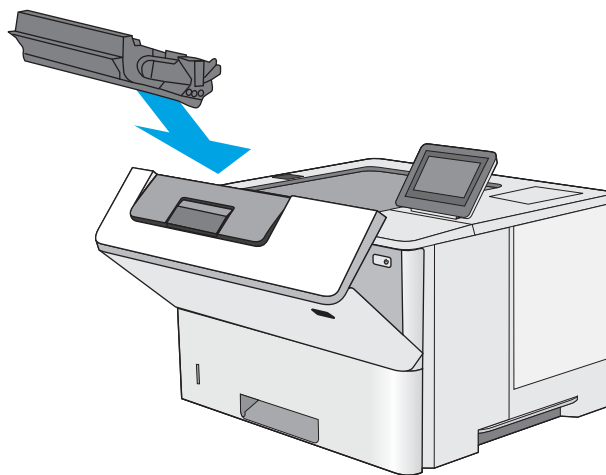

7. Zatvorite prednja vratanca.

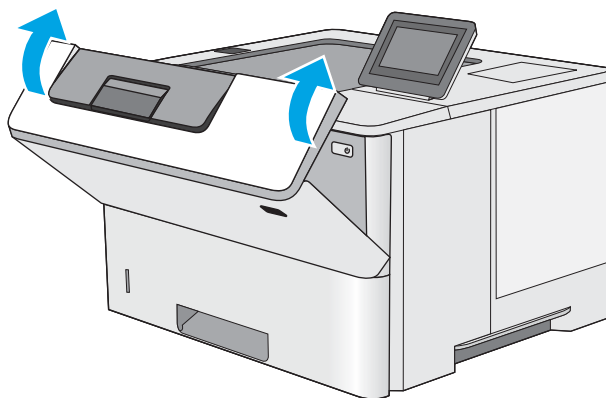

Uklanjanje zaglavljenog papira iz ležišta 2 i ležišta za 550 listova

Da biste proverili da li se papir zaglavio u bilo kom delu ležišta 2 i ležišta za 550 listova, postupite na sledeći način. Kada dođe do zaglavljivanja, na kontrolnoj tabli se prikazuje animacija koja pokazuje kako se ono otklanja.

1. Izvadite ležište iz štampanja.

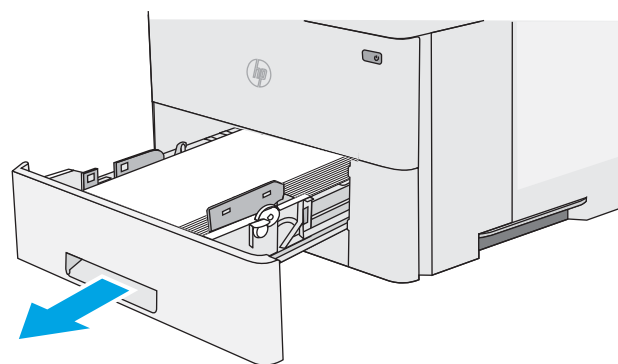

2. Uklonite papir iz ležišta i odbacite oštećeni papir.

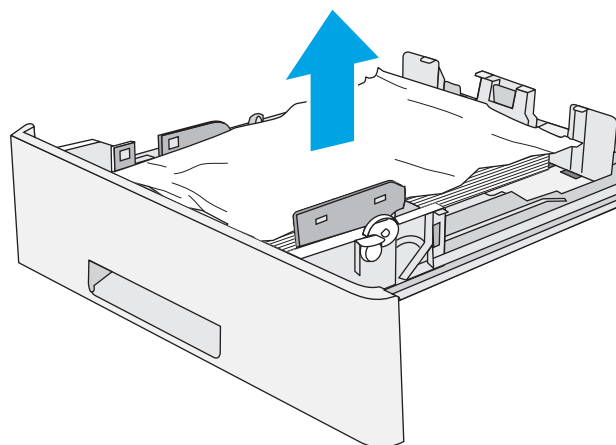

3. Proverite da li je zadnja vodica za papir podešena za ispravnu veličinu papira. Ako bude potrebno, stisnite mehanizam za otpuštanje i pomerite zadnju vodicu za papir u ispravan položaj. Treba da se čuje „klik“ kada legne na svoje mesto.

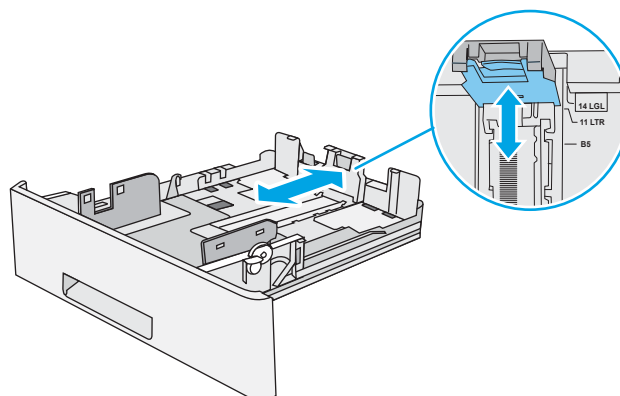

4. Umetnite papir u ležište. Proverite da li naslagani papir leži ravno u ležištu, poravnat u sva četiri ugla, kao i to da ne prelazi indikatore za maksimalnu visinu papira.

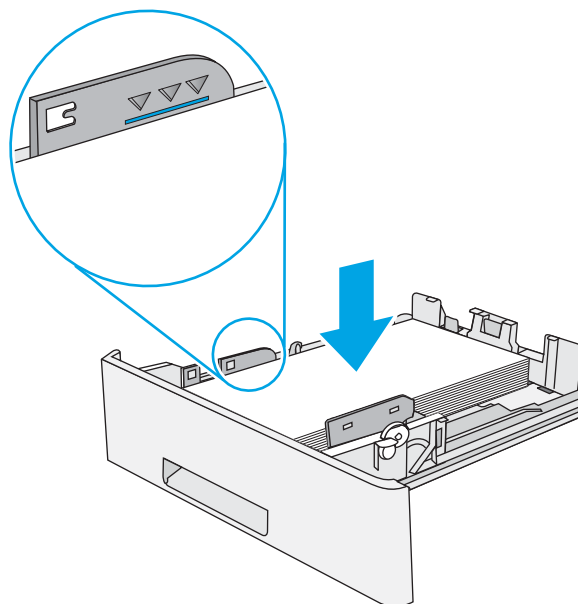

5. Ponovo postavite i zatvorite ležište.

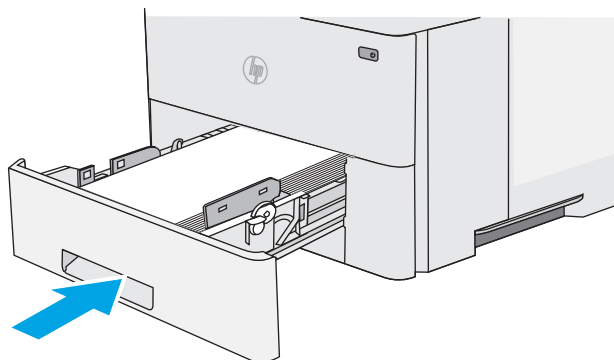

6. Pritisnite dugme za otvaranje gornjeg poklopca sa leve strane štampača.

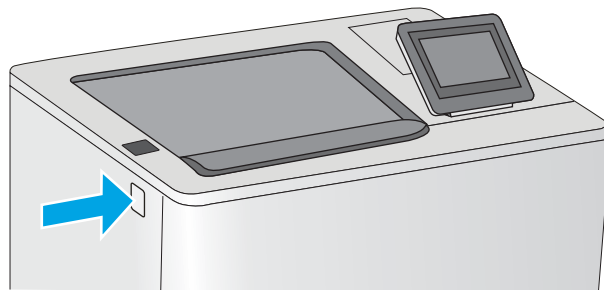

7. Otvorite prednja vratanca.

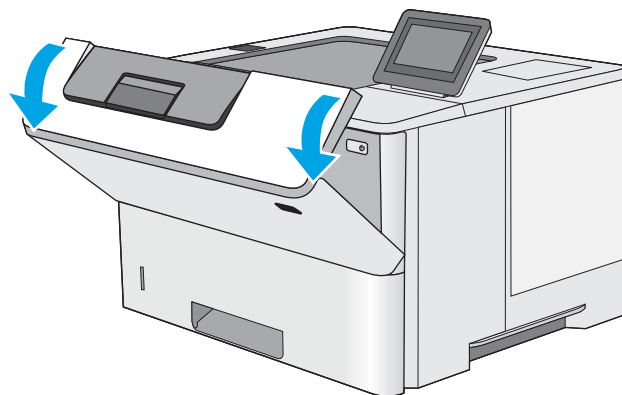

8. Uklonite kertridž sa tonerom.

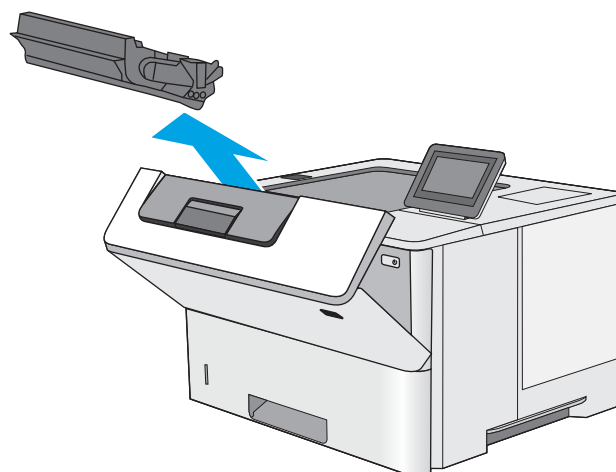

9. Podignite poklopac za pristup zaglavljenu papiru i lagano uklonite zaglavljenu papir. Vodite računa da ne pocepate papir.

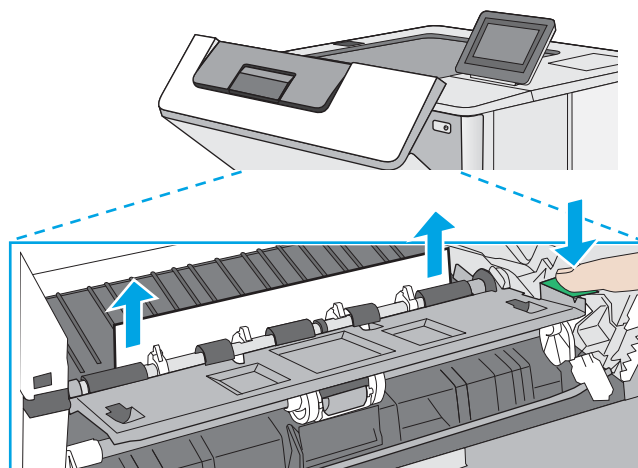

10. Ponovo umetnite kertridž sa tonerom.

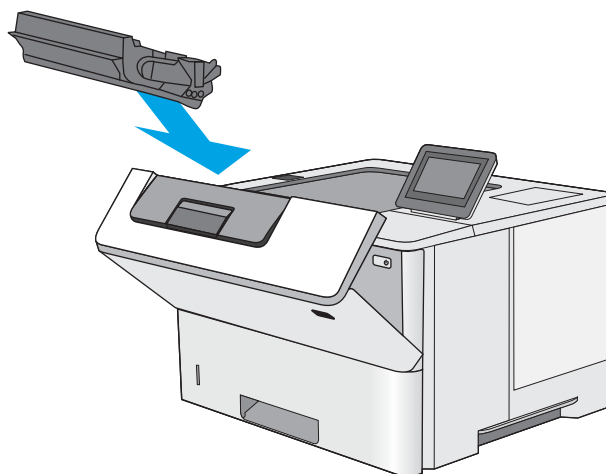

11. Zatvorite prednja vratanca.

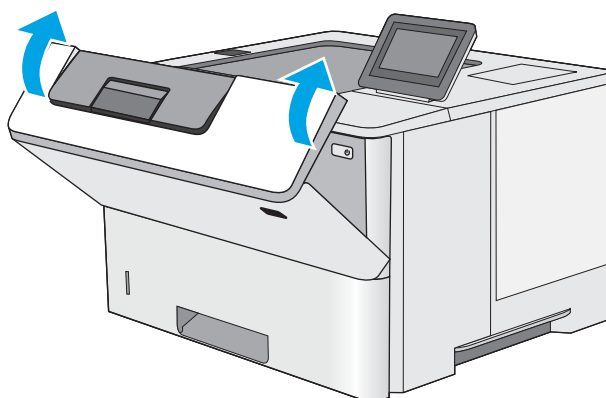

Uklanjanje zaglavjenog papira iz područja kertridža s tonerom

Da biste proverili da li se papir zaglavio u bilo kom delu područja kertridža s tonerom, postupite na sledeći način. Kada dođe do zaglavlivanja, na kontrolnoj tabli se prikazuje animacija koja pokazuje kako se ono otklanja.

1. Pritisnite dugme za otvaranje gornjeg poklopca sa leve strane štampača.

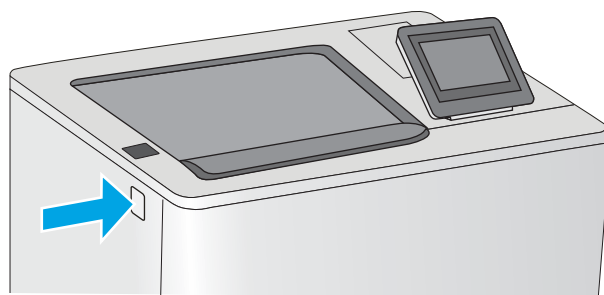

2. Otvorite prednja vratanca.

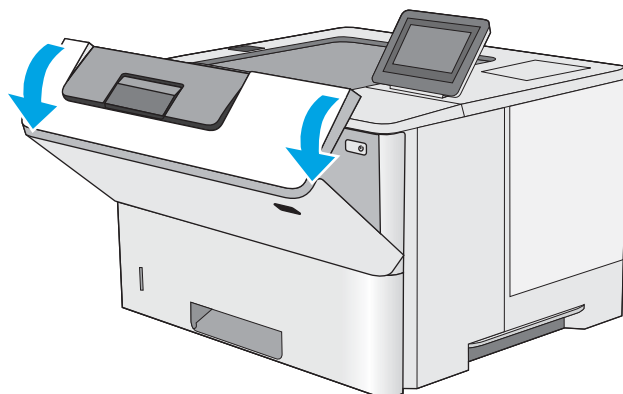

3. Uklonite kertridž sa tonerom.

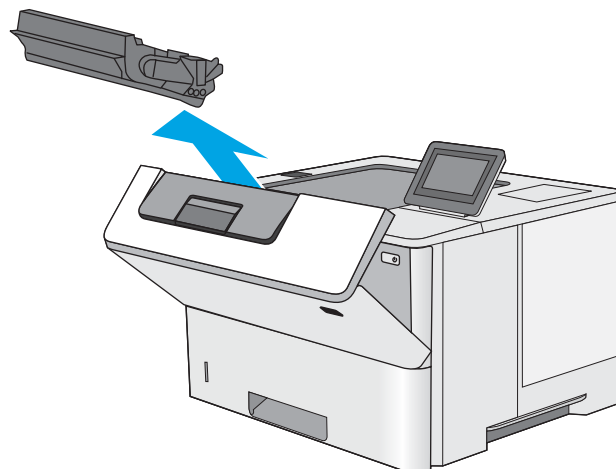

4. Podignite poklopac za pristup zaglavljenom papiru i lagano uklonite zaglavljeni papir. Vodite računa da ne pocepate papir.

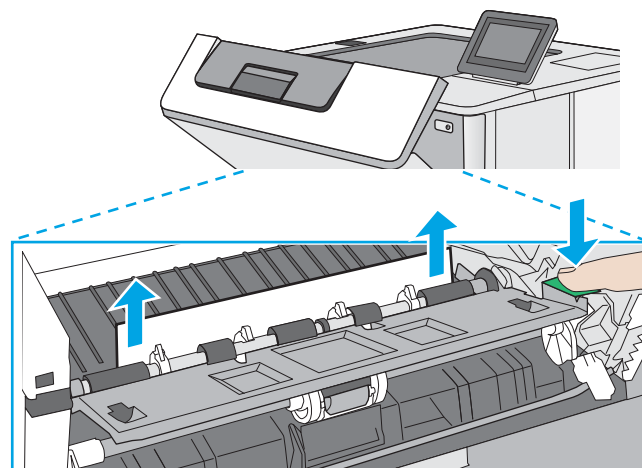

5. Ponovo umetnite kertridž sa tonerom.

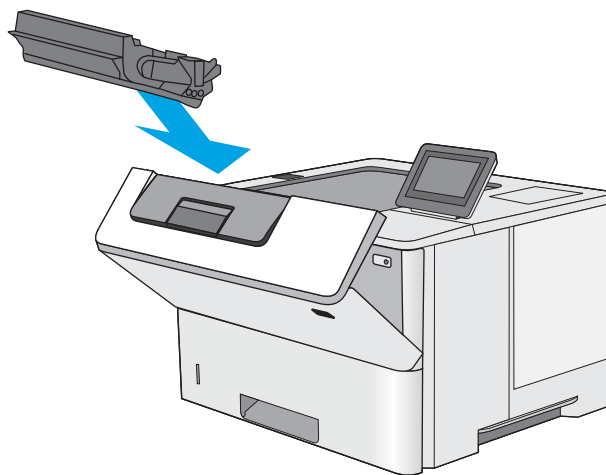

6. Zatvorite prednja vratanca.

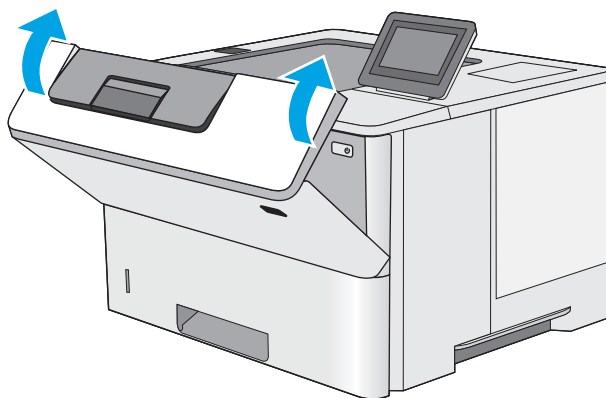

Uklanjanje zaglavljenog papira iz oblasti zadnjih vratanaca i grejača

Da biste uklonili zaglavljeni papir iz zadnjih vratanaca i područja grejača, postupite na sledeći način. Kada dođe do zaglavljenja, na kontrolnoj tabli se prikazuje animacija koja pokazuje kako se ono otklanja.

 **NAPOMENA:** Grejač je vreo u toku upotrebe štampača. Sačekajte da se grejač ohladi pre nego što uklonite zaglavljeni papir.

1. Otvorite zadnja vratanca.

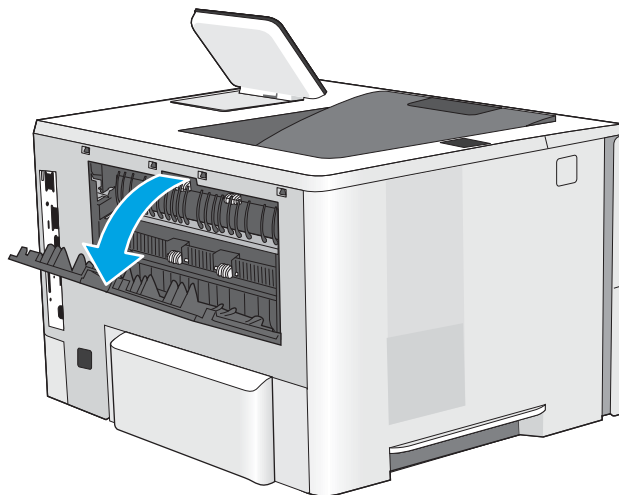

2. Uklonite sav zaglavljeni papir.

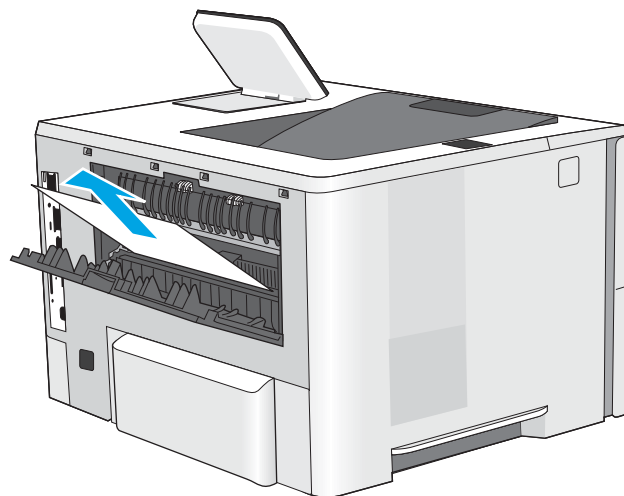

3. Zatvorite zadnja vratanca

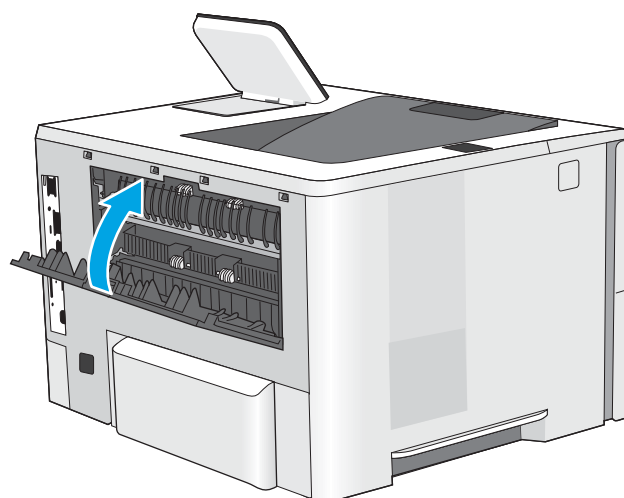

Uklanjanje zaglavljenog papira iz izlazne korpe

Da biste proverili da li se papir zaglavio u bilo kom delu izlazne korpe, postupite na sledeći način. Kada dođe do zaglavljenja, na kontrolnoj tabli se prikazuje animacija koja pokazuje kako se ono otklanja.

1. Ako papir viri iz izlazne korpe, uhvatite ivicu koja viri i izvucite ga.



Uklanjanje zaglavljenog papira iz jedinice za dvostrano štampanje

Da biste proverili da li se papir zaglavio u bilo kom delu jedinice za dvostrano štampanje, postupite na sledeći način. Kada dođe do zaglavlivanja, na kontrolnoj tabli se prikazuje animacija koja pokazuje kako se ono otklanja.

1. Izvadite ležište 2 iz štampača.

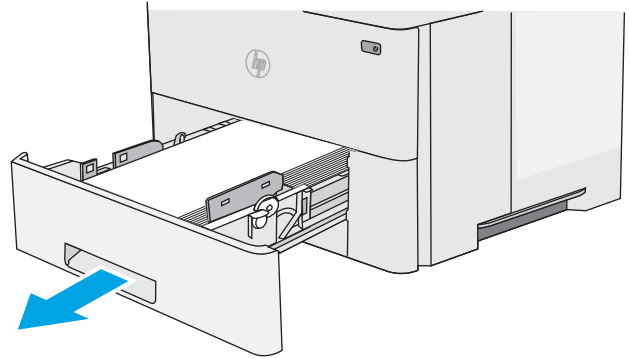

2. Povucite napred zeleni jezičak u području ležišta da biste oslobodili ploču za dvostrano štampanje.

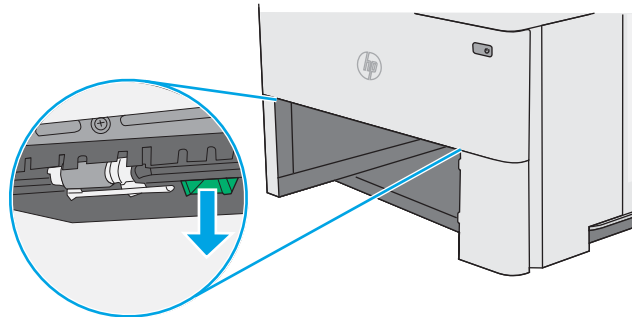

3. Uklonite sav zaglavljeni papir.

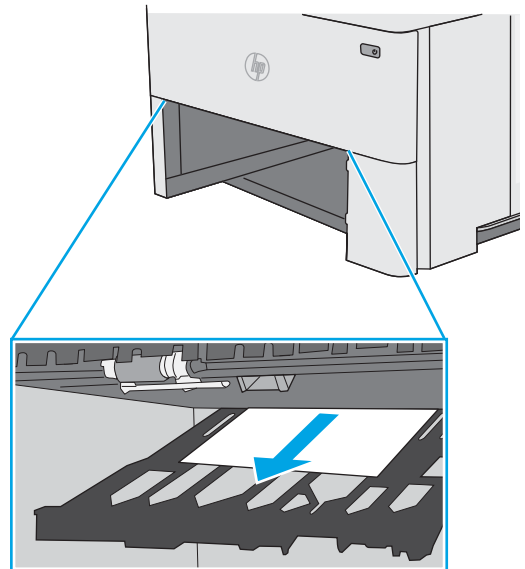

4. Zatvorite ploču za dvostrano štampanje.

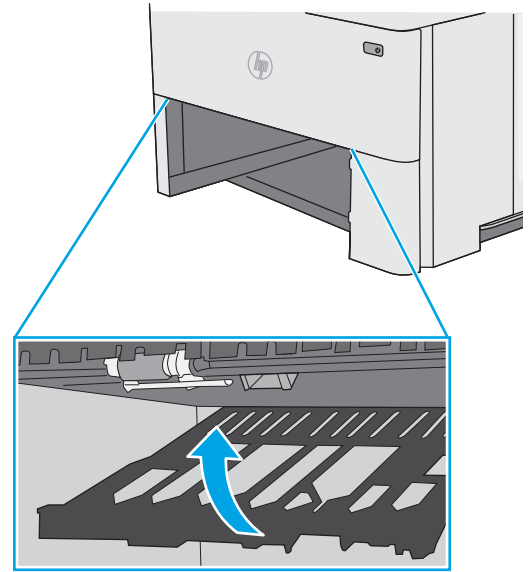

5. Ponovo postavite i zatvorite ležište.

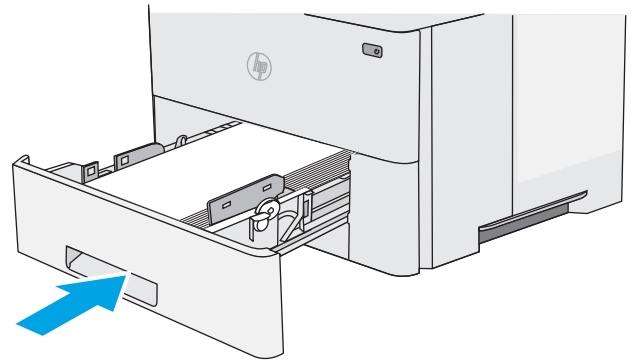

6. Otvorite zadnja vratanca.

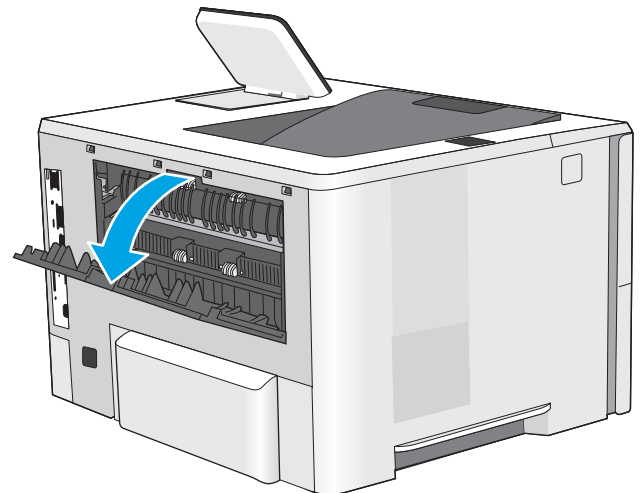

7. Uklonite sav zaglavljani papir.

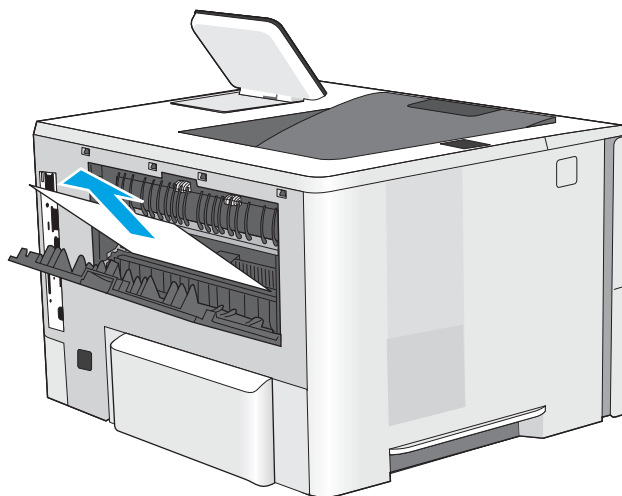

8. Zatvorite zadnja vratanca

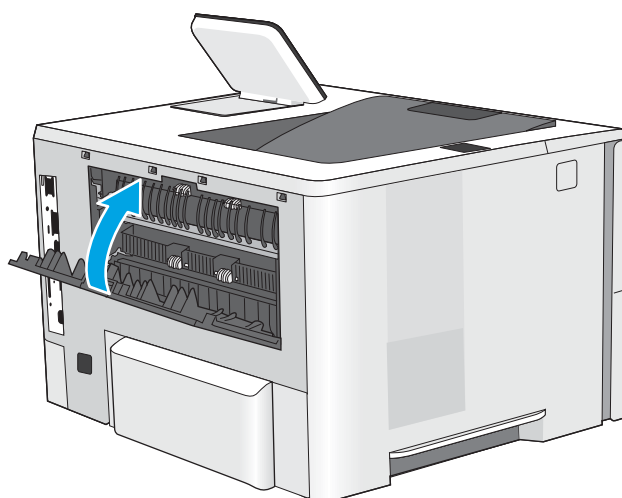

9. Pritisnite dugme za otvaranje gornjeg poklopca sa leve strane štampača.

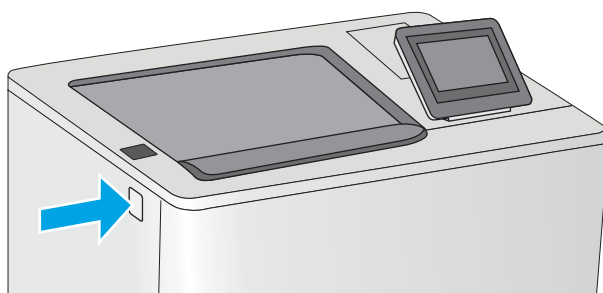

10. Otvorite prednja vratanca.

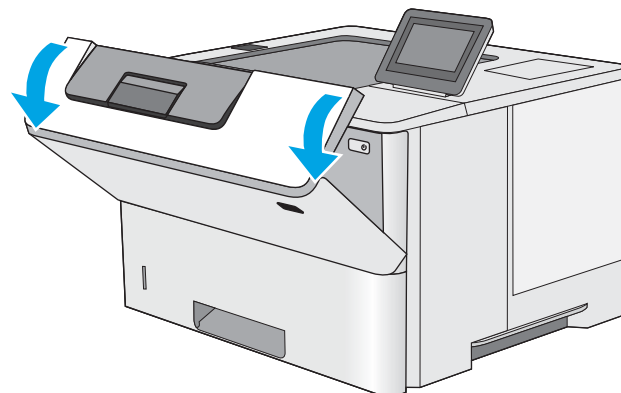

11. Uklonite kertridž sa tonerom.

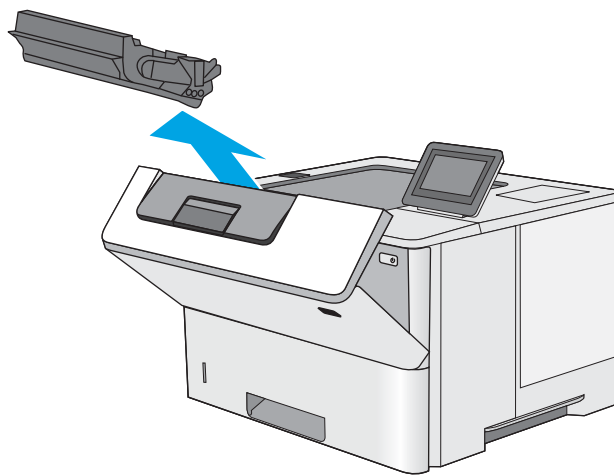

12. Podignite poklopac za pristup zaglavljenom papiru i lagano uklonite zaglavljeni papir. Vodite računa da ne pocepate papir.

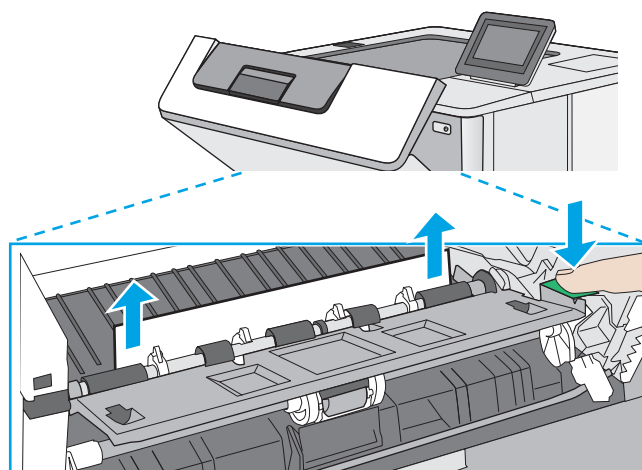

13. Ponovo umetnite kertridž sa tonerom.

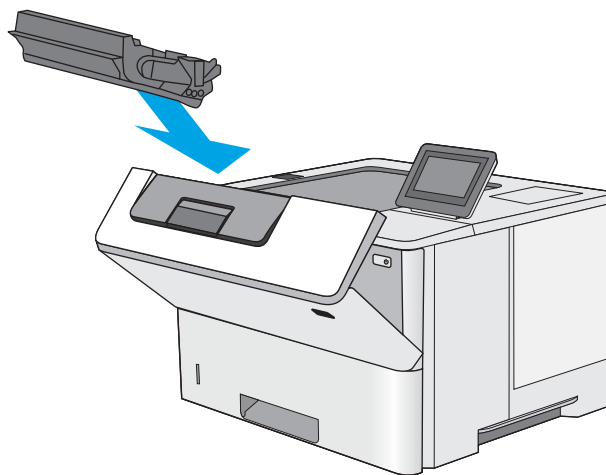

14. Zatvorite prednja vratanca.

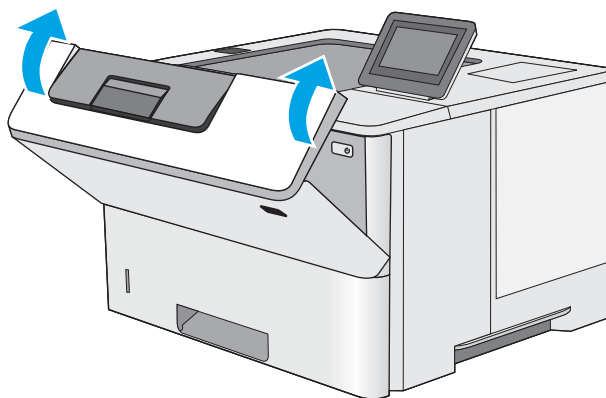

Poboljšavanje kvaliteta štampe

Uvod

- [Štampanje iz drugog programa](#)
- [Proverite podešavanje vrste papira za zadatak za štampanje](#)
- [Provera stanja kertridža sa tonerom](#)
- [Čišćenje štampača](#)
- [Vizuelno pregledajte kertridž sa tonerom](#)
- [Provera papira i okruženja za štampanje](#)
- [Provera postavki EconoMode](#)
- [Pokušajte da štamplete pomoću drugog upravljačkog programa](#)

Ako se na štampaču javljaju problemi sa kvalitetom štampe, isprobajte sledeća rešenja navedenim redom da biste rešili problem.

Štampanje iz drugog programa

Pokušajte da štamplete iz drugog programa. Ako se stranice pravilno štampaju, problem je u programu iz kog ste prethodno štampali.

Proverite podešavanje vrste papira za zadatak za štampanje

Proverite postavku vrste papira ako štamplete iz programa, a na otiscima postoje mrlje od tonera, tačkice tonera, ispušten toner, ako je štampa mutna ili previše tamna, ako je papir savijen ili ako na nekim mestima nedostaje toner.

Provera postavki vrste papira (Windows)

1. U okviru softvera, izaberite opciju **Print** (Štampanje).
2. Izaberite štampač, a zatim kliknite na dugme **Properties** (Svojstva) ili **Preferences** (Izbori).
3. Kliknite na karticu **Paper/Quality** (Papir/Kvalitet).
4. Sa padajuće liste **Paper type** (Tip papira) kliknite na opciju **More...** (Još...).
5. Raširite listu opcija **Type is:** (Tip je:).
6. Proširite kategoriju papira kojoj pripada željeni papir.
7. Izaberite opciju za tip papira koji koristite, a zatim kliknite na dugme **OK** (U redu).
8. Kliknite na dugme **OK** (U redu) da biste zatvorili dijalog **Document Properties** (Svojstva dokumenta). Da biste štampali zadatak, u dijalogu **Print** (Štampanje) kliknite na dugme **OK** (U redu).

Provera postavki vrste papira (OS X)

1. Kliknite na meni **File** (Datoteka), a zatim i na opciju **Print** (Štampanje).
2. U meniju **Printer** (Štampač) izaberite štampač.

3. Podrazumevano, upravljački program za štampač prikazuje meni **Copies & Pages** (Kopije i stranice). Otvorite padajuću listu menija, a zatim kliknite na meni **Finishing** (Završna faza).
4. Izaberite vrstu iz padajuće liste **Media-type** (Vrsta medijuma).
5. Kliknite na dugme **Odštapaj**.

Provera stanja kertridža sa tonerom

Pratite ove korake da biste proverili preostali procenjeni radni vek kertridža sa tonerom, a po mogućstvu i status drugih delova za održavanje koje je moguće zameniti.

Prvi korak: Štampanje stranice sa stanjem potrošnog materijala

1. Pritisnite dugme Home  (Glavni ekran) na kontrolnoj tabli štampača.
2. Izaberite stavku **Supplies** (Potrošni materijal).
3. Status svih potrošnih materijala je prikazan na ekranu.
4. Da biste odštapali ili videli izveštaj o statusu sveg potrošnog materijala, uključujući i broj originalnog HP dela za ponovno naručivanje, dodirnite dugme **Manage Supplies** (Upravljanje potrošnim materijalom), pa izaberite stavku **Print Supplies Status** (Status potrošnog materijala za štampanje).

Drugi korak: Provera stanja potrošnog materijala

1. Pogledajte u izveštaju o stanju potrošnog materijala koji je preostali radni vek kertridža sa tonerom, a po mogućstvu i status drugih delova za održavanje koje je moguće zameniti.

Pri upotrebi kertridža sa tonerom koji je pri kraju procenjenog radnog veka može doći do problema sa kvalitetom štampe. Stranica sa stanjem potrošnog materijala pokazuje kada je potrošni materijal pri kraju. Kada HP potrošni materijal dostigne prag istrošenosti, HP Premium Protection garancija na njega prestaje da važi.

Kertridž sa tonerom ne mora odmah da se zameni, osim ako kvalitet štampanja nije postao neprihvatljiv. Razmislite o tome da pripremite zamenu kako biste mogli da je instalirate kada kvalitet štampe postane neprihvatljiv.

Ako utvrdite da treba da zamenite kertridž sa tonerom ili neke druge delove za održavanje koje je moguće zameniti, na stranici sa stanjem potrošnog materijala biće prikazani brojevi originalnih HP delova.

2. Proverite da li koristite originalni HP kertridž.

Na originalnom HP kertridžu sa tonerom nalazi se natpis „HP“ ili HP logotip. a više informacija o identifikovanju HP kertridža posetite stranicu www.hp.com/go/learnaboutsupplies.

Čišćenje štampača

Štampanje stranice za čišćenje

U štampaču se tokom štampanja mogu nakupiti delovi papira i tonera, kao i prašina, što može dovesti do problema sa kvalitetom štampe, kao što su pojava čestica ili kapljica tonera, mrlja, pruga, linija ili fleka koje se ponavljaju.

Pratite ove korake da biste očistili putanju papira u štampaču.

1. Pritisnite dugme Home  (Glavni ekran) na kontrolnoj tabli štampača.
2. Izaberite stavku [Device Maintenance](#) (Održavanje uređaja).
3. Dodirnite dugme [Calibration/Cleaning](#) (Kalibracija/čišćenje), a zatim dodirnite [Print Cleaning Page](#) (Odštampaj stranicu za čišćenje) da biste odštampali stranicu.

Poruka **Cleaning** (Čišćenje) prikazaće se na kontrolnoj tabli štampača. Postupak čišćenja traje nekoliko minuta. Ne isključujte štampač dok se proces čišćenja ne završi. Kada se proces završi, bacite odštampanu stranicu.

Vizuelno pregledajte kertridž sa tonerom

Primenite ove korake za pregled svih kertridža sa tonerom.

1. Izvadite kertridž sa tonerom iz štampača.
2. Proverite da li ima oštećenja na memorijskom čipu.
3. Pregledajte površinu zelenog bubnja za obradu slike.

 **OPREZ:** Ne dodirujte bubanj za obradu slike. Otisci prstiju na bubnju mogu dovesti do problema sa kvalitetom štampe.

4. Ako na bubnju ima ogrebotina, otisaka prstiju ili drugih oštećenja, zamenite kertridž sa tonerom.
5. Vratite kertridž sa tonerom i odštampajte nekoliko stranica da biste proverili da li je problem rešen.

Provera papira i okruženja za štampanje

Prvi korak: Koristite papir koji ispunjava HP specifikacije

Neki problemi sa kvalitetom štampe nastaju usled korišćenja papira koji ne ispunjava specifikacije kompanije HP.

- Koristite isključivo one vrste i težine papira koje ovaj štampač podržava.
- Koristite papir dobrog kvaliteta koji nije isečen, zasečen, pocepan, zamrljan, sa olabavljenim delovima, prašnjav, izgužvan, probušen, zaheftan, sa uvijenim ili savijenim ivicama.
- Nemojte koristiti papir na kojem je već štampano.
- Nemojte koristiti papir koji sadrži metalne materijale, kao što su šljokice.
- Koristite papir namenjen za upotrebu sa laserskim štampačima. Ne koristite papir namenjen samo za upotrebu za inkjet štampačima.
- Ne koristite papir sa previše neravnina. Glatkiji papiri obično omogućavaju da se dobije bolji kvalitet štampe.

Drugi korak: Proverite okruženje

Okruženje može direktno uticati na kvalitet štampe i čest je uzrok problema sa kvalitetom štampe ili uvlačenjem papira. Pokušajte sa sledećim rešenjima:

- Udaljite štampač od mesta na kojima ima promaje, kao što su otvorena vrata ili prozori, odnosno izduvni otvori klima uređaja.
- Vodite računa da ne izlažete štampač temperaturama ili vrednostima vlažnosti vazduha koje prekoračuju vrednosti iz specifikacije štampača.

- Nemojte stavljati štampač u zatvoren komad nameštaja, kao što je vitrina.
- Postavite štampač na ravnu i stabilnu površinu.
- Uklonite sve predmete koji zatvaraju ventilacione otvore na štampaču. Za rad štampača potreban je neometan protok vazduha sa svih strana, uključujući i gornju.
- Zaštitite štampač od čestica nečistoće u vazduhu, prašine, vodene pare, masti i drugih faktora koji mogu dovesti do stvaranja naslaga unutar štampača.

Treći korak: Podesite poravnavanje za svako ležište

Pratite sledeće korake kada tekst ili slike nisu pravilno centrirani ili poravnani na odštampanoj stranici kada štampate iz određenih ležišta.

1. Pritisnite dugme Home  (Glavni ekran) na kontrolnoj tabli štampača.
2. Otvorite sledeće menije:
 - [Administration \(Administracija\)](#)
 - [General Settings \(Opšte postavke\)](#)
 - [Kvalitet štampanja](#)
 - [Image Registration \(Registracija slike\)](#)
3. Izaberite ležište koje želite da podesite.
4. Kliknite na dugme [Print Test Page](#) (Štampaj test stranicu), a zatim sledite uputstva sa odštampanih stranica.
5. Dodirnite dugme [Print Test Page](#) (Štampaj test stranicu) da biste potvrdili rezultat, a zatim, ako je neophodno, obavite dodatna podešavanja.
6. Da biste sačuvali nove postavke, dodirnite dugme [Save](#) (Sačuvaj) ili pritisnite dugme [OK](#) (U redu).

Provera postavki EconoMode

Kompanija HP ne preporučuje stalnu upotrebu režima EconoMode. Ako se stalno koristi EconoMode, može se dogoditi da toner traje duže od mehaničkih delova kertridža sa tonerom. Ako kvalitet štampanja opadne do te mere da je neprihvatljiv, uzmite u obzir zamenu kertridža sa tonerom.



NAPOMENA: Ova funkcija je dostupna sa PCL 6 upravljačkim programom štampača za Windows. Ako ne koristite taj upravljački program, ovu funkciju možete omogućiti pomoću ugrađenog HP Web servera.

Ako je cela stranica previše tamna ili previše svetla, pratite sledeće korake.

1. U okviru softvera, izaberite opciju **Print** (Štampanje).
2. Izaberite štampač, a zatim kliknite na dugme **Properties** (Svojstva) ili **Preferences** (Izbori).
3. Kliknite na karticu **Paper/Quality** (Papir/Kvalitet), a zatim pronađite deo **Print Quality** (Kvalitet štampe).
4. Ako je cela stranica previše tamna, koristite sledeća podešavanja:
 - Izaberite opciju **600 tpi**.
 - Izaberite polje za potvrdu **EconoMode** da biste aktivirali Ekonorežim.

Ako je cela stranica previše svetla, koristite sledeća podešavanja:

- Izaberite opciju **FastRes 1200**.
 - Uklonite oznaku iz polja za potvrdu **EconoMode** da biste deaktivirali Ekonorežim.
5. Kliknite na dugme **OK** (U redu) da biste zatvorili dijalog **Document Properties** (Opcije dokumenta). Da biste štampali zadatak, u dijalogu **Print** (Štampanje) kliknite na dugme **OK** (U redu).

Pokušajte da štampate pomoću drugog upravljačkog programa

Pokušajte sa drugim upravljačkim programom štampača ako štampate iz programa, a na otisku se javljaju neočekivane linije na slikama, ako nedostaje tekst ili nedostaju slike, ako je formatiranje netačno ili se koriste zamene za izabrani font.

Preuzmite neki od sledećih upravljačkih programa sa Web lokacije kompanije HP: www.hp.com/support/ljM506.

Upravljački program HP PCL 6	<ul style="list-style-type: none">• Dobija se kao podrazumevani upravljački program na CD-u u kutiji štampača. Ovaj upravljački program se podrazumevano instalira ako ne izaberete drugi.
Upravljački program HP PCL 6	<ul style="list-style-type: none">• Preporučuje se za sva Windows okruženja
Upravljački program HP PCL-6	<ul style="list-style-type: none">• Obezbeđuje najbolju brzinu, kvalitet štampe i podršku za funkcije štampača za većinu korisnika• Razvijen tako da se uklapa u Windows Graphic Device Interface (GDI) za najveće brzine u Windows okruženjima• Možda nije u potpunosti kompatibilan sa softverom nezavisnih proizvođača i prilagođenim softverom koji se zasniva na PCL 5
Upravljački program HP UPD PS	<ul style="list-style-type: none">• Preporučuje se za štampanje sa Adobe® softverom ili sa drugim softverom za zahtevnu grafiku• Podržava štampanje sa potrebama za postscript emulacijom i sa postscript flash fontovima
HP UPD PCL 5	<ul style="list-style-type: none">• Preporučuje se za opšte kancelarijsko štampanje u Windows okruženjima• Kompatibilan sa prethodnim PCL verzijama i starijim HP LaserJet štampačima• Najbolji izbor za štampanje iz programa drugih proizvođača i prilagođenih programa• Najbolji izbor pri radu u mešovitim okruženjima koja zahtevaju da se štampač postavi na PCL 5 režim rada (UNIX, Linux, centralni računar)• Razvijen za korišćenje u korporativnom Windows okruženju kao jedinstven upravljački program koji podržava više modela štampača• Dobar izbor za štampanje na različitim modelima štampača sa prenosnog računara sa operativnim sistemom Windows
HP UPD PCL 6	<ul style="list-style-type: none">• Preporučuje se za štampanje u svim Windows okruženjima• Obezbeđuje najbolju brzinu, kvalitet štampanja i podršku funkcijama uređaja za većinu korisnika• Razvijen tako da se uklapa u Windows Graphic Device Interface (GDI) za najveće brzine u Windows okruženjima• Možda nije u potpunosti kompatibilan sa softverom nezavisnih proizvođača i prilagođenim softverom koji se zasniva na PCL 5

Rešavanje problema sa ožičenom mrežom

Uvod

Proverite navedene stavke da biste utvrdili da li štampač komunicira sa mrežom. Pre štampanja, sa kontrolne table štampača odštampajte stranicu sa konfiguracijom i na njoj pronađite IP adresu štampača.

- [Loša fizička veza](#)
- [Računar koristi pogrešnu IP adresu štampača](#)
- [Računar ne uspeva da ostvari komunikaciju s štampačem](#)
- [Štampač koristi netačne postavke veze i dupleksa za mrežu.](#)
- [Novi softver na računaru možda je doveo do problema sa kompatibilnošću.](#)
- [Računar ili radna stanica možda nisu ispravno podešeni.](#)
- [Štampač je onemogućen ili su neke druge mrežne postavke neispravne](#)



NAPOMENA: HP ne podržava peer-to-peer umrežavanje, pošto je ta karakteristika funkcija Microsoft operativnih sistema, a ne upravljačkih programa HP štampača. Više informacija potražite na Microsoft lokaciji na adresi www.microsoft.com.

Loša fizička veza

1. Proverite da li je štampač priključen na ispravni mrežni port korišćenjem kabla odgovarajuće dužine.
2. Proverite da li su kablovi dobro pričvršćeni.
3. Pogledajte vezu sa mrežnim portom na zadnjoj strani štampača i proverite da li su uključeni indikatori žute boje za aktivnost i zelene boje za status veze.
4. Ako problem i dalje postoji, pokušajte sa drugačijim kablom ili portom na čvorištu.

Računar koristi pogrešnu IP adresu štampača

1. Otvorite svojstva štampača i kliknite na karticu **Ports** (Priključci). Uverite se da je izabrana trenutna IP adresa štampača. IP adresa štampača je navedena na stranici sa konfiguracijom.
2. Ako ste štampač instalirali pomoću standardnog HP TCP/IP priključka, potvrdite izbor u polju za potvrdu **Always print to this printer, even if its IP address changes** (Uvek štampaj pomoću ovog štampača, čak i ako se njegova IP adresa promeni).
3. Ako ste štampač instalirali pomoću standardnog Microsoft TCP/IP priključka, umesto IP adrese upotrebite ime glavnog računara.
4. Ako je IP adresa ispravna, izbrišite štampač, a zatim ga ponovo dodajte.

Računar ne uspeva da ostvari komunikaciju s štampačem

1. Testirajte mrežnu vezu tako što ćete proveriti odziv pomoću ping komande.
 - a. Otvorite komandnu liniju na računaru.

- U operativnom sistemu Windows, kliknite na dugme **Start** (Započni), kliknite na **Run** (Pokreni), unesite `cmd`, a zatim pritisnite taster **Enter**.
 - Za OS X, izaberite **Applications** (Aplikacije), zatim **Utilities** (Pomoćni programi) i otvorite **Terminal**.
- b. Unesite komandu `ping` i IP adresu štampača.
 - c. Ako se u prozoru prikaže povratno vreme, mreža je ispravna.
2. Ako ping komanda nije uspela, proverite da li su uključena mrežna čvorišta, a zatim proverite da li su mrežne postavke, štampač i računar konfigurisani za isto mrežno okruženje.

Štampač koristi netačne postavke veze i dupleksa za mrežu.

Kompanija HP preporučuje da ove postavke ostavite u automatskom režimu (podrazumevana postavka). Ako promenite ove postavke, moraćete da ih promenite i za samu mrežu.

Novi softver na računaru možda je doveo do problema sa kompatibilnošću.

Proverite da li je novi softver ispravno instaliran i da li koristi ispravan upravljački program za štampač.

Računar ili radna stanica možda nisu ispravno podešeni.

1. Proverite mrežne upravljačke programe, upravljačke programe štampača i postavke mrežnog preusmeravanja.
2. Proverite da li je operativni sistem ispravno podešen.

Štampač je onemogućen ili su neke druge mrežne postavke neispravne

1. Pregledajte stranicu sa konfiguracijom da biste proverili status mrežnog protokola. Omogućite protokol ukoliko je to potrebno.
2. Ponovo podesite mrežne postavke po potrebi.

Indeks

W

- Web lokacije
 - HP Web Jetadmin, preuzimanje 74
 - podrška klijentima 78
- Wi-Fi Direct štampanje 48

A

- AirPrint 48
- alatke za rešavanje problema
 - HP ugrađeni Web server 58
- alternativni režim za memorandum 19, 22

B

- bezbednosne postavke
 - ugrađeni HP Web server 58
- bezbednost
 - šifrovani čvrsti disk 70
- bežični server za štampanje
 - broj dela 26
- Bonjour
 - identifikovanje 54
- brisanje
 - sačuvani zadaci 45
- broj proizvoda
 - položaj 3
- broj stranica na listu papira
 - izbor (Windows) 37
 - izbor (Mac) 40
- brojevi delova
 - dodatna oprema 26
 - kertridži sa tonerom 27
 - potrošni materijal 27
 - zamenski delovi 27
- brzina, optimizacija 71
- brzo USB štampanje 50

Č

- čišćenje
 - putanja papira 106
- čuvanje zadataka štampanja 42
- čvrsti disk
 - broj dela 26
- čvrsti diskovi
 - šifrovani 70

D

- dimenzije, štampač 12
- dodatna oprema
 - brojevi delova 26
 - naručivanje 26
- dugme za glavni ekran
 - položaj 4, 5
- dugme za izbor jezika
 - položaj 5
- dugme za mirovanje
 - položaj 5
- dugme za mrežu
 - položaj 5
- dugme za odjavljivanje
 - položaj 5
- dugme za osvežavanje
 - položaj 5
- dugme za pomoć
 - položaj 4, 5
- dugme za prijavljivanje
 - položaj 5
- dugme za uključivanje/isključivanje
 - položaj 2
- dugme za zaustavljanje
 - položaj 4, 5
- dupleks štampanje (dvostrano)
 - postavke (Windows) 36
- dvostrano štampanje
 - Windows 36
 - Mac 39

- postavke (Windows) 36
- ručno (Windows) 36
- ručno (Mac) 39

E

- Explorer, podržane verzije
 - ugrađeni HP Web server 54
- električne specifikacije 14
- Ethernet (RJ-45)
 - položaj 4

F

- fioke
 - položaj 2
- firmver
 - ažuriranje, Mac 62
- folije
 - štampanje (Windows) 37
- fontovi
 - otpremanje, Mac 62
- formator
 - položaj 3

G

- grejač
 - uklanjanje zaglavljenog papira 98

H

- HP Web Jetadmin 74
- HP ePrint 46
- HP ePrint softver 47
- HP mrežne usluge
 - omogućavanje 59
- HP služba za pomoć klijentima 78
- HP ugrađeni Web server
 - alatke za rešavanje problema 58
 - lista drugih veza 60
 - opšta konfiguracija 56
 - stranice sa informacijama 56

- HP Utility 62
- HP Utility za Mac
 - Bonjour 62
 - funkcije 62
- HP Utility, OS X 62
- I**
- Internet Explorer, podržane verzije ugrađeni HP Web server 54
- IP bezbednost 69
- IPsec 69
- IPv4 adresa 65
- IPv6 adresa 66
- izlazna korpa
 - položaj 2
 - uklanjanje zaglavljenog papira 99
- J**
- jedinica za dvostrano štampanje
 - uklanjanje zaglavljenog papira 100
- jedinica za prikupljanje tonera
 - položaj 3
- Jetadmin, HP Web 74
- K**
- kertridž sa tonerom
 - korišćenje kada je pri kraju 82
 - podešavanja niskog nivoa 82
- kertridži
 - brojevi za naručivanje 29
 - zamena 29
- kertridži sa tonerom
 - brojevi delova 27
 - brojevi za naručivanje 29
 - zamena 29
- kontrolna tabla
 - položaj 2
 - položaji funkcija 4, 5
 - pomoć 79
- korišćenje energije, optimizacija 71
- korpa, izlazna
 - položaj 2
- koverte
 - položaj 19
 - umetanje u ležište 1 18
- koverte, umetanje 24
- L**
- LAN priključak
 - položaj 4
- ležišta
 - kapacitet 7
 - u kompletu 7
- ležišta za papir
 - brojevi delova 26
- ležišta za papir kapaciteta 550 listova
 - brojevi delova 26
- Ležište 1
 - umetanje koverti 24
- ležište 1
 - položaj papira 19
 - uklanjanje zaglavljenog papira 91
- ležište 2
 - uklanjanje zaglavljenog papira 93
- ležište 2 i ležišta za 550 listova
 - položaj papira 22
 - umetanje 20
- ležište za 550 listova
 - uklanjanje zaglavljenog papira 93
- lista drugih veza
 - HP ugrađeni Web server 60
- lokalna mreža (LAN)
 - položaj 4
- M**
- mediji za štampanje
 - umetanje u ležište 1 18
- memorija
 - u kompletu 7
- menjanje kertridža za štampanje 29
- mobilno štampanje
 - uređaji s operativnim sistemom Android 48
- mobilno štampanje, podržani softver 11
- mreža
 - ime proizvoda, menjanje 64
 - postavke, menjanje 64
 - postavke, pregled 64
- mreže
 - HP Web Jetadmin 74
 - IPv4 adresa 65
 - IPv6 adresa 66
 - podmrežna maska 65
 - podrazumevani mrežni prolaz 65
 - podržane 7
- mrežne postavke
 - ugrađeni HP Web server 59
- mrežne postavke brzine veze, menjanje 66
- mrežne postavke dupleksa, menjanje 66
- mrežni prolaz, podešavanje podrazumevanog 65
- N**
- nalepnice
 - štampanje (Windows) 37
- naručivanje
 - potrošni materijal i dodatna oprema 26
- Netscape Navigator, podržane verzije ugrađeni HP Web server 54
- NFC dodatna oprema
 - broj dela 26
- NFC štampanje 48
- O**
- operativni sistemi, podržani 8
- opšta konfiguracija
 - HP ugrađeni Web server 56
- OS X
 - HP Utility 62
- otpremanje datoteke, Mac 62
- P**
- papir
 - izbor 107
 - položaj u ležištu 1 19
 - položaj u ležištu 2 i ležištima za 550 listova 22
 - umetanje u ležište 1 18
 - umetanje u ležište 2 i ležišta za 550 listova 20
 - zaglavljivanje 91
- papir, naručivanje 26
- podmrežna maska 65
- podrazumevani mrežni prolaz, podešavanje 65
- podrška
 - online 78
- podrška klijentima
 - na mreži 78
- podrška na mreži 78
- područje kertridža s tonerom
 - uklanjanje zaglavljenog papira 96
- pomoć na mreži, kontrolna tabla 79
- pomoć, kontrolna tabla 79
- Postavka režima „EconoMode” 108

- postavke
 - vraćanje fabričkih 80
 - postavke štampanja
 - ugrađeni HP Web server 57
 - postavke upravljačkog programa za Mac
 - čuvanje zadatka 44
 - postolje
 - broj dela 26
 - potrošni materijal
 - brojevi delova 27
 - korišćenje kada je pri kraju 82
 - menjanje kertridža sa tonerom 29
 - naručivanje 26
 - podešavanja niskog nivoa 82
 - stanje, prikaz pomoću softvera HP Utility za Mac 62
 - potrošnja
 - energije 14
 - potrošnja struje
 - 1 W ili manje 71
 - prekidač za napajanje
 - položaj 2
 - priključak za faks
 - položaj 4
 - priključak za napajanje
 - položaj 3
 - priključak za štampanje Hi-Speed USB 2.0
 - položaj 4
 - priključci
 - položaj 4
 - priključci interfejsa
 - položaj 4
 - privatno štampanje 42
 - problemi sa uvlačenjem papira
 - rešavanje 84, 86
- R**
- rešavanje problema
 - ožičena mreža 110
 - problemi sa mrežom 110
 - problemi sa uvlačenjem papira 84
 - zaglavljani papir 91
 - režim mirovanja 71
 - RJ-45 priključak
 - položaj 4
- ručno dvostrano štampanje
 - Windows 36
 - Mac 39
- S**
- sačuvani zadaci
 - brisanje 45
 - štampanje 44
 - serijski broj
 - položaj 3
 - sistemski zahtevi
 - minimalni 11
 - ugrađeni HP Web server 54
 - skladištenje zadataka
 - u operativnom sistemu Windows 42
 - skladištenje, zadatak
 - Mac postavke 44
 - softver
 - HP Utility 62
 - specifikacije
 - električne i akustične 14
 - specifikacije za zvukove 14
 - specijalni papir
 - štampanje (Windows) 37
 - stanje
 - HP Utility, Mac 62
 - stanje kertridža sa tonerom 106
 - status potrošnog materijala 106
 - status štampača 4, 5
 - stranica u minutu 7
 - stranice sa informacijama
 - HP ugrađeni Web server 56
- Š**
- štampanje
 - sa USB memorije 50
 - sačuvani zadaci 44
 - Štampanje pomoću NFC funkcije 48
 - štampanje sa obe strane
 - Windows 36
 - Mac 39
 - ručno, Windows 36
 - štampanje sa obe strane papira
 - postavke (Windows) 36
- T**
- tastatura
 - položaj 2
- TCP/IP
- ručno podešavanje IPv4
 - parametara 65
 - ručno podešavanje IPv6
 - parametara 66
 - tehnička podrška
 - na mreži 78
 - težina, štampač 12
 - tipovi papira
 - biranje (Mac) 40
- U**
- ugrađeni Web server
 - menjanje imena proizvoda 64
 - menjanje mrežnih postavki 64
 - otvaranje 64
 - ugrađeni Web server (EWS)
 - dodeljivanje lozinke 68
 - funkcije 54
 - mrežna veza 54
 - ugrađeni HP Web server
 - bezbednosne postavke 58
 - HP mrežne usluge 59
 - menjanje imena proizvoda 64
 - menjanje mrežnih postavki 64
 - mrežne postavke 59
 - otvaranje 64
 - postavke štampanja 57
 - ugrađeni HP Web server (EWS)
 - funkcije 54
 - mrežna veza 54
 - umetanje
 - papir u ležištu 1 18
 - papir u ležištu 2 i ležištima za 550 listova 20
 - upravljački programi za štampanje, podržani 8
 - upravljački programi, podržani 8
 - upravljanje mrežom 64
 - uređaji s operativnim sistemom Android
 - štampanje sa 48
 - USB memorija
 - štampanje sa 50
 - USB priključak
 - položaj 4
 - USB priključci, opcioni
 - broj dela 26
 - USBporta
 - Omogućavanje 50

uskладиšteni zadaci
kreiranje (Windows) 42
kreiranje (Mac) 44

V

više stranica na listu papira
štampanje (Windows) 37
štampanje (Mac) 40
vraćanje fabričkih postavki 80
vrsta papira
biranje (Windows) 37

Z

zadaci, sačuvani
brisanje 45
štampanje 44
zadaci, uskladišteni
kreiranje (Windows) 42
Mac postavke 44
zadnja vratanica
uklanjanje zaglavljenog papira 98
zaglavljeni papir
automatska navigacija 91
grejač 98
izlazna korpa 99
jedinica za dvostrano štampanje
100
Ležište 1 91
Ležište 2 93
područje kertridža s tonerom 96
položaj 90
položaji 90
zadnja vratanica 98
zaglavljivanje
uzroci 91
zaglavljivanje papira
ležišta kapaciteta 550 listova 93
zahtevi u vezi sa Web pregledačem
ugrađeni HP Web server 54
zahtevi u vezi sa pregledačem
ugrađeni HP Web server 54
zaključavanje
formator 70
zamenski delovi
brojevi delova 27