

# Používateľská príručka

© Copyright 2015 Hewlett-Packard Development Company, L.P.

AMD je ochranná známka spoločnosti Advanced Micro Devices, Inc. Bluetooth je ochranná známka príslušného vlastníka a spoločnosť Hewlett-Packard Company ju používa na základe licencie. Intel, Celeron, Centrino a Pentium sú ochranné známky spoločnosti Intel Corporation v USA a ďalších krajinách/regiónoch. Microsoft a Windows sú ochranné známky skupiny spoločností Microsoft registrované v USA.

Informácie obsiahnuté v tomto dokumente sa môžu zmeniť bez predchádzajúceho upozornenia. Jediné záruky vzťahujúce sa na produkty a služby spoločnosti HP sú uvedené v prehláseniach o výslovnej záruke, ktoré sa dodávajú spolu s produktmi a službami. Žiadne informácie uvedené v tejto príručke nemožno považovať za dodatočnú záruku. Spoločnosť HP nie je zodpovedná za technické alebo redakčné chyby či vynechaný text v tejto príručke.

Prvé vydanie: apríl 2015

Katalógové číslo dokumentu: 808730-231

### Upozornenie týkajúce sa produktu

Táto príručka popisuje funkcie, ktoré obsahuje väčšina modelov. Niektoré funkcie nemusia byť vo vašom počítači k dispozícii.

Nie všetky funkcie sú dostupné vo všetkých vydaniach systému Windows. Tento počítač môže vyžadovať inovovaný alebo samostatne zakúpený hardvér, ovládače alebo softvér na využitie všetkých funkcií systému Windows. Podrobnosti nájdete na webovej lokalite <http://www.microsoft.com>.

Ak chcete získať prístup k najnovšej používateľskej príručke, prejdite na stránku <http://www.hp.com/support> a vyberte svoju krajinu/región. Vyberte položku **Ovládače a súbory na prevzatie** a potom postupujte podľa pokynov na obrazovke.

### Podmienky používania softvéru

Inštaláciou, kopírovaním, prevzatím alebo iným používaním ľubovoľného softvérového produktu nainštalovaného v tomto počítači vyjadrujete svoj súhlas s tým, že budete dodržiavať podmienky licenčnej zmluvy koncového používateľa (EULA) od spoločnosti HP. Ak s týmito licenčnými podmienkami nesúhlasíte, do 14 dní vráťte celý nepoužitý produkt (hardvér a softvér) a požiadajte o úplnú refundáciu. Na túto jedinou formu náhrady sa vzťahujú podmienky refundácie vášho predajcu.

Ak potrebujete akékoľvek ďalšie informácie alebo chcete požiadať o úplnú refundáciu ceny počítača, obráťte sa na svojho predajcu.

## Bezpečnostné varovanie

---

**⚠ VAROVANIE!** Ak chcete znížiť riziko zranenia spôsobeného teplom alebo prehriatia počítača, nedávajte si počítač priamo na stehná ani neblokujte jeho vetracie otvory. Počítač používajte len na tvrdom a rovnom povrchu. Prúdeniu vzduchu nesmú brániť žiadne predmety s tvrdým povrchom, napríklad voliteľná tlačiareň v blízkosti počítača, ani predmety s mäkkým povrchom, napríklad vankúše, prikrývky alebo odev. Počas prevádzky takisto zabráňte kontaktu pokožky alebo predmetov s mäkkým povrchom, napríklad vankúšov, prikrývok alebo odevov, so sieťovým napájacím adaptérom. Počítač a sieťový napájací adaptér vyhovujú teplotným limitom pre povrchy, s ktorými prichádza používateľ do styku. Uvedené teplotné limity definuje medzinárodná norma pre bezpečnosť zariadení informačných technológií (IEC 60950-1).

---



## Nastavenie konfigurácie procesora (len vybrané modely)

---

 **DÔLEŽITÉ:** Vybrané modely počítačov sú konfigurované s procesorom radu Intel® Pentium® N35xx/N37xx alebo procesorom radu Celeron® N28xx/N29xx/N30xx/N31xx a operačným systémom Windows®. **Ak je počítač konfigurovaný vyššie uvedeným spôsobom, v týchto modeloch nemeňte nastavenie konfigurácie procesora v súbore msconfig.exe zo štyroch alebo dvoch procesorov na jeden procesor.** Ak to urobíte, počítač sa nebude reštartovať. Na obnovenie nastavenia od výrobcu budete musieť obnoviť výrobné nastavenie.

---



---

# Obsah

<b>1 Spustenie počítača .....</b>	<b>1</b>
Návšteva lokality HP Apps Store .....	1
Osvedčené postupy .....	1
Ďalšie informačné zdroje od spoločnosti HP .....	2
<b>2 Oboznámenie sa s počítačom .....</b>	<b>4</b>
Vyhľadanie hardvéru .....	4
Vyhľadanie softvéru .....	4
Pravá strana .....	5
Ľavá strana .....	6
Obrazovka .....	7
Horná strana .....	10
Zariadenie TouchPad .....	10
Indikátory .....	10
Tlačidlá .....	11
Klávesy .....	13
Používanie funkčných klávesov .....	13
Spodná strana .....	15
Štítky .....	15
<b>3 Pripojenie k sieti .....</b>	<b>17</b>
Pripojenie k bezdrôtovej sieti .....	17
Používanie ovládacích prvkov bezdrôtovej komunikácie .....	17
Tlačidlo bezdrôtového rozhrania .....	17
Ovládacie prvky operačného systému .....	18
Pripojenie k sieti WLAN .....	18
Používanie bezdrôtových zariadení Bluetooth (len vybrané modely) .....	19
Pripojenie ku káblovej sieti – LAN .....	19
Zdieľanie údajov a jednotiek a prístup k softvéru .....	20
<b>4 Používanie multimediálnych funkcií .....</b>	<b>21</b>
Používanie webovej kamery .....	21
Používanie zvuku .....	21
Pripojenie reproduktorov .....	21
Pripojenie slúchadiel s mikrofónom .....	21
Používanie nastavení zvuku .....	21

Používanie videa .....	22
Pripájanie videozariadení pomocou kábla VGA (len vybrané modely) .....	22
Pripájanie videozariadení pomocou kábla HDMI .....	23
Konfigurácia zvuku HDMI .....	24
Vyhľadávanie a pripájanie bezdrôtových displejov kompatibilných so štandardom Miracast (len vybrané modely) .....	25
Vyhľadávanie a pripájanie obrazoviek s certifikátom WiDi (len vybrané modely Intel) .....	25
<b>5 Navigácia na obrazovke .....</b>	<b>26</b>
Používanie gest zariadenia TouchPad a dotykovej obrazovky .....	26
Ťuknutie .....	26
Stiahnutie/priblíženie dvoma prstami .....	26
Posúvanie dvoma prstami (len so zariadením TouchPad) .....	27
Ťuknutie dvomi prstami (len so zariadením TouchPad) .....	27
Potiahnutie prstom z pravého okraja (len na dotykovej obrazovke) .....	27
Potiahnutie prstom z ľavého okraja (len na dotykovej obrazovke) .....	28
Potiahnutie prstom z horného a spodného okraja (len dotyková obrazovka) .....	28
Posúvanie jedným prstom (len s dotykovou obrazovkou) .....	28
Používanie klávesnice a voliteľnej myši .....	28
Používanie štandardnej numerickej klávesnice .....	29
<b>6 Správa napájania .....</b>	<b>30</b>
Aktivácia a ukončenie režimu spánku a režimu dlhodobého spánku .....	30
Technológia Intel Rapid Start Technology (len vybrané modely) .....	30
Manuálna aktivácia a ukončenie režimu spánku .....	30
Manuálna aktivácia a ukončenie režimu dlhodobého spánku (len vybrané modely) .....	31
Nastavenie ochrany heslom pri prebudení (ukončenie režimu spánku alebo dlhodobého spánku) .....	32
Používanie indikátora stavu batérie a nastavenia napájania .....	32
Napájanie z batérie .....	32
Batéria vymeniteľná používateľom .....	32
Vyhľadanie informácií o batérii .....	33
Úspora energie batérie .....	33
Identifikácia nízkych úrovní nabitia batérie .....	34
Vyriešenie nízkej úrovne nabitia batérie .....	34
Vyriešenie nízkej úrovne nabitia batérie, keď je k dispozícii externé napájanie .....	34
Vyriešenie nízkej úrovne nabitia batérie, keď nie je k dispozícii žiadny zdroj napájania .....	34
Vyriešenie nízkej úrovne nabitia batérie, keď počítač nemôže ukončiť režim dlhodobého spánku .....	34
Uskladnenie batérie vymeniteľnej používateľom .....	35



Likvidácia batérie vymeniteľnej používateľom .....	35
Používanie sieťového napájania .....	35
Riešenie problémov s napájaním .....	36
Vypnutie počítača .....	36
<b>7 Údržba počítača .....</b>	<b>38</b>
Zlepšenie výkonu .....	38
Používanie programu Defragmentácia disku .....	38
Používanie programu Čistenie disku .....	38
Aktualizácia programov a ovládačov .....	38
Čistenie počítača .....	39
Postupy čistenia .....	39
Čistenie obrazovky .....	39
Čistenie bočných strán alebo krytu .....	40
Čistenie zariadenia TouchPad, klávesnice alebo myši (len vybrané modely) .....	40
Cestovanie s počítačom a preprava počítača .....	40
<b>8 Zabezpečenie počítača a údajov .....</b>	<b>42</b>
Používanie hesiel .....	42
Nastavenie hesiel systému Windows .....	42
Nastavenie hesiel pomôcky Setup Utility (BIOS) .....	43
Používanie softvéru na zabezpečenie internetu .....	43
Používanie antivírusového softvéru .....	43
Používanie softvéru brány firewall .....	44
Inštalácia softvérových aktualizácií .....	44
Inštalácia dôležitých aktualizácií zabezpečenia .....	44
Používanie softvéru HP Touchpoint Manager (len vybrané modely) .....	44
Zabezpečenie bezdrôtovej siete .....	44
Zálohovanie softvérových aplikácií a informácií .....	45
Používanie voliteľného zámku s bezpečnostným lankom .....	45
<b>9 Používanie pomôcky Setup Utility (BIOS) .....</b>	<b>46</b>
Spustenie pomôcky Setup Utility (BIOS) .....	46
Aktualizácia systému BIOS .....	46
Zistenie verzie systému BIOS .....	46
Prevzatie aktualizácie systému BIOS .....	47
<b>10 Používanie nástroja HP PC Hardware Diagnostics (UEFI) .....</b>	<b>48</b>
Prevzatie nástroja HP PC Hardware Diagnostics (UEFI) na zariadenie USB .....	48

<b>11 Zálohovanie a obnovenie</b> .....	<b>50</b>
Vytváranie obnovovacích médií a záloh .....	50
Vytvorenie obnovovacích médií HP (len vybrané modely) .....	50
Používanie nástrojov systému Windows .....	51
Obnovenie .....	52
Obnovenie pomocou programu HP Recovery Manager .....	52
Čo musíte na začiatku vedieť .....	53
Používanie oblasti HP Recovery (len vybrané modely) .....	53
Obnovenie pomocou obnovovacích médií HP .....	54
Zmena poradia spúšťania zariadení v počítači .....	54
Odstránenie oblasti HP Recovery (len vybrané modely) .....	54
<b>12 Špecifikácie</b> .....	<b>55</b>
Príkon .....	55
Prevádzkové prostredie .....	55
<b>13 Elektrostatický výboj</b> .....	<b>57</b>
<b>14 Zjednodušenie ovládania</b> .....	<b>58</b>
Podporované pomocné technológie .....	58
Kontakt na oddelenie technickej podpory .....	58
<b>Register</b> .....	<b>59</b>

# 1 Spustenie počítača

Tento počítač je výkonným nástrojom určeným na vylepšenie vašej práce a zábavy. V tejto kapitole nájdete informácie o správnom používaní po inštalácii počítača, o tom, ako počítač využívať na zábavu, a o ďalších zdrojoch spoločnosti HP.

## Návšteva lokality HP Apps Store

Lokalita HP Apps Store prináša širokú ponuku obľúbených hier, zábavy a hudobných aplikácií, aplikácií na dosahovanie produktivity a exkluzívnych aplikácií spoločnosti HP, ktoré môžete preberať na domovskú obrazovku. Ponuka sa pravidelne aktualizuje a zahŕňa regionálny obsah a ponuky špecifické pre jednotlivé krajiny/regióny. Nezapudnite pravidelne navštevovať lokalitu HP Apps Store a vyhľadávať nové a aktualizované funkcie.

 **DÔLEŽITÉ:** Prístup na lokalitu HP Apps Store vyžaduje pripojenie na internet.

Zobrazenie a prevzatie aplikácie:

1. Na domovskej obrazovke vyberte aplikáciu **Obchod**.
2. Výberom položky **HP Picks** zobrazíte všetky dostupné aplikácie.

 **POZNÁMKA:** Aplikácia **HP Picks** je k dispozícii len vo vybraných krajinách/regiónoch.

3. Vyberte aplikáciu, ktorú chcete prevziať, a potom postupujte podľa pokynov na obrazovke. Po dokončení prevzatia sa aplikácia zobrazí na obrazovke Všetky aplikácie.

## Osvedčené postupy

Po inštalácii a registrácii počítača odporúčame vykonať nasledujúce kroky s cieľom využiť vaše inteligentné investície čo najúčinnejšie:

- Zálohujte pevný disk vytvorením obnovovacích médií. Pozrite si časť [Zálohovanie a obnovenie na strane 50](#).
- Pripojte sa ku káblovej alebo bezdrôtovej sieti (ak ešte nie ste pripojení). Podrobné informácie nájdete v časti [Pripojenie k sieti na strane 17](#).
- Oboznámte sa s hardvérom a softvérom počítača. Ďalšie informácie nájdete v časti [Oboznámenie sa s počítačom na strane 4](#) alebo [Používanie multimediálnych funkcií na strane 21](#).
- Aktualizujte alebo si zakúpte antivírusový softvér. Pozrite si časť [Používanie antivírusového softvéru na strane 43](#).

## Ďalšie informačné zdroje od spoločnosti HP

Zdroje poskytujúce podrobné informácie o produkte, postupoch a omnoho viac nájdete v tejto tabuľke.

Zdroj	Obsah
<i>Inštalčné pokyny</i>	<ul style="list-style-type: none"><li>• Prehľad inštalácie a funkcií počítača</li></ul>
Pomoc a technická podpora Prístup k aplikácii Pomoc a technická podpora:  ▲ Na domovskej obrazovke napíšte výraz <code> pomoc </code> a potom vo vyhľadávacom okne vyberte aplikáciu <b>Pomoc a technická podpora</b> . Podporu pre USA získate na adrese <a href="http://www.hp.com/go/contactHP">http://www.hp.com/go/contactHP</a> . Medzinárodnú podporu získate na adrese <a href="http://welcome.hp.com/country/us/en/wwcontact_us.html">http://welcome.hp.com/country/us/en/wwcontact_us.html</a> .	<ul style="list-style-type: none"><li>• Široká paleta informácií o postupoch a tipoch na riešenie problémov</li></ul>
Technická podpora vo svete  Ak chcete získať technickú podporu vo svojom jazyku, prejdite na stránku <a href="http://welcome.hp.com/country/us/en/wwcontact_us.html">http://welcome.hp.com/country/us/en/wwcontact_us.html</a> .	<ul style="list-style-type: none"><li>• Konverzácia online s technikom spoločnosti HP</li><li>• Telefónne čísla oddelení podpory spoločnosti HP</li><li>• Lokality servisných stredísk spoločnosti HP</li></ul>
<i>Príručka bezpečnosti a pohodlnej obsluhy</i> Prístup k tejto príručke:  1. Na domovskej obrazovke napíšte výraz <code> support </code> a potom vyberte aplikáciu <b>HP Support Assistant</b> .  – alebo –  Na pracovnej ploche systému Windows kliknite na ikonu otáznika v oblasti oznámení na paneli úloh úplne vpravo.  2. Vyberte položku <b>Tento počítač</b> a potom položku <b>Používateľské príručky</b> .  – alebo – Prejdite na lokalitu <a href="http://www.hp.com/ergo">http://www.hp.com/ergo</a> .	<ul style="list-style-type: none"><li>• Správne nastavenie pracovnej stanice</li><li>• Pokyny týkajúce sa polohy tela a pracovných návykov, vďaka ktorým sa zvýši pohodlie a zníži riziko poranenia</li><li>• Informácie týkajúce sa bezpečnosti pri práci s elektrickými a mechanickými súčastami</li></ul>
<i>Regulačné, bezpečnostné a environmentálne upozornenia</i> Prístup k tomuto dokumentu:  1. Na domovskej obrazovke napíšte výraz <code> support </code> a potom vyberte aplikáciu <b>HP Support Assistant</b> .  – alebo –  Na pracovnej ploche systému Windows kliknite na ikonu otáznika v oblasti oznámení na paneli úloh úplne vpravo.  2. Vyberte položku <b>Tento počítač</b> a potom položku <b>Používateľské príručky</b> .	<ul style="list-style-type: none"><li>• Dôležité regulačné upozornenia vrátane informácií týkajúcich sa správnej likvidácie batérií</li></ul>
<i>Obmedzená záruka*</i> Prístup k tomuto dokumentu:  1. Na domovskej obrazovke napíšte výraz <code> support </code> a potom vyberte aplikáciu <b>HP Support Assistant</b> .  – alebo –	<ul style="list-style-type: none"><li>• Špecifické informácie o záruke na tento počítač</li></ul>

Zdroj	Obsah
<p>Na pracovnej ploche systému Windows kliknite na ikonu otáznika v oblasti oznámení na paneli úloh úplne vpravo.</p> <p>2. Vyberte položku <b>Tento počítač</b> a potom položku <b>Záruka a služby</b>.</p> <p>– alebo –</p> <p>Prejdite na lokalitu <a href="http://www.hp.com/go/orderdocuments">http://www.hp.com/go/orderdocuments</a>.</p>	
<p>* Dokument s výslovne poskytnutou obmedzenou zárukou spoločnosti HP platnou pre váš produkt nájdete v používateľských príručkách v počítači alebo na disku CD/DVD dodanom v škatuli. Spoločnosť HP môže v niektorých krajinách/regiónoch poskytovať tlačenu obmedzenú záruku spoločnosti HP dodanú v balení. V krajinách/regiónoch, v ktorých sa záruka nedodáva v tlačennom formáte, si tlačenu kópiu môžete vyžiadať na stránke <a href="http://www.hp.com/go/orderdocuments">http://www.hp.com/go/orderdocuments</a> alebo písomne na adresách:</p> <ul style="list-style-type: none"> <li>● <b>Severná Amerika:</b> Hewlett-Packard, MS POD, 11311 Chinden Blvd, Boise, ID 83714, USA</li> <li>● <b>Európa, Blízky východ, Afrika:</b> Hewlett-Packard, POD, Via G. Di Vittorio, 9, 20063, Cernusco s/Naviglio (MI), Italy</li> <li>● <b>Tichomorská Ázia:</b> Hewlett-Packard, POD, P.O. Box 200, Alexandra Post Office, Singapore 911507</li> </ul> <p>Do žiadosti o tlačenu kópiu záruky uveďte číslo produktu, záručnú lehotu (nachádza sa na štítku so sériovým číslom), meno a poštovú adresu.</p> <p><b>DÔLEŽITÉ:</b> Svoj produkt HP NEVRACAJTE na adresy uvedené vyššie. Americkú podporu získate na webovej stránke <a href="http://www.hp.com/go/contactHP">http://www.hp.com/go/contactHP</a>. Medzinárodnú podporu získate na webovej stránke <a href="http://welcome.hp.com/country/us/en/wwcontact_us.html">http://welcome.hp.com/country/us/en/wwcontact_us.html</a>.</p>	

---

## 2 Oboznámenie sa s počítačom

### Vyhľadanie hardvéru

Zobrazenie zoznamu hardvéru nainštalovaného v počítači:

1. Na domovskej obrazovke napíšte výraz `ovládací panel` a potom vyberte položku **Ovládací panel**.  
– alebo –

Na pracovnej ploche systému Windows kliknite pravým tlačidlom myši na tlačidlo **Štart** a potom vyberte položku **Ovládací panel**.

2. Vyberte položku **Systém a zabezpečenie**, položku **Systém** a potom v ľavom stĺpci kliknite na položku **Správca zariadení**.

Zobrazí sa zoznam všetkých zariadení nainštalovaných v počítači.

Informácie o hardvérových súčiastiach systému a číslo verzie systému BIOS získate stlačením klávesovej skratky `fn+esc` (len vybrané modely).

### Vyhľadanie softvéru





Zobrazenie zoznamu softvéru nainštalovaného v počítači:

- ▲ Kliknite na šípku nadol v ľavom dolnom rohu domovskej obrazovky.  
– alebo –

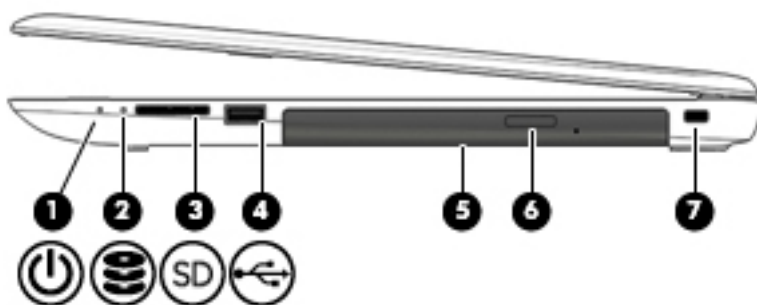
Na pracovnej ploche systému Windows kliknite pravým tlačidlom myši na tlačidlo **Štart** a potom vyberte položku **Programy a súčasti**.







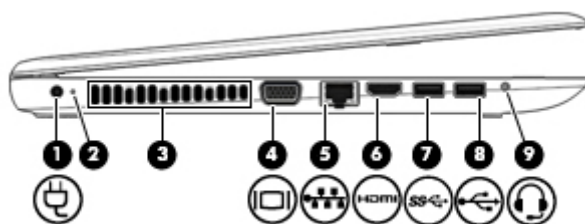

## Pravá strana



Súčasť	Popis
(1)  Indikátor napájania	<ul style="list-style-type: none"><li>• Svieti: počítač je zapnutý.</li><li>• Bliká: počítač je v režime spánku, ktorý je režimom úspory energie. V počítači sa vypne napájanie obrazovky a ďalších súčastí.</li><li>• Nesvieti: počítač je vypnutý alebo v režime dlhodobého spánku. Dlhodobý spánok je režimom úspory energie, počas ktorého sa využíva najmenšie množstvo energie.</li></ul>
(2)  Indikátor pevného disku	<ul style="list-style-type: none"><li>• Bliká na bielo: prebieha prístup na pevný disk.</li></ul>
(3)  Čítač pamäťových kariet	<p>Číta voliteľné pamäťové karty, ktoré umožňujú ukladať, spravovať a zdieľať informácie alebo k nim získavať prístup.</p> <p>Vloženie karty:</p> <ol style="list-style-type: none"><li>1. Kartu držte otočenú štítkom nahor a s konektormi smerujúcimi k počítaču.</li><li>2. Vložte kartu do čítača pamäťových kariet a potom na ňu zatlačajte, kým nezapadne na miesto.</li></ol> <p>Vybratie karty:</p> <ul style="list-style-type: none"><li>▲ Zatlačte na kartu a potom ju vyberte zo zásuvky.</li></ul>
(4)  Port USB 2.0	Slúži na pripojenie voliteľného zariadenia USB, napríklad klávesnice, myši, externej jednotky, tlačiarne, skenera alebo rozbočovača USB.
(5) Optická jednotka	<p>V závislosti od modelu počítača číta optické disky alebo číta optické disky a tiež na ne zapisuje.</p> <p><b>POZNÁMKA:</b> Informácie o kompatibilitě diskov nájdete na webovej stránke aplikácie Pomoc a technická podpora (pozrite si časť <a href="#">Ďalšie informačné zdroje od spoločnosti HP na strane 2</a>). Podľa pokynov na webovej stránke vyberte model svojho počítača. Vyberte položku <b>Ovládače a súbory na prevzatie</b> a potom postupujte podľa pokynov na obrazovke.</p>
(6) Tlačidlo na vysunutie optickej jednotky	Uvoľňuje diskový zásobník.
(7) Otvor na bezpečnostné lanko	<p>Slúži na pripojenie voliteľného bezpečnostného lanka k počítaču.</p> <p><b>POZNÁMKA:</b> Bezpečnostné lanko má odradiť, ale nemusí zabrániť zneužitiu ani krádeži počítača.</p>

## Ľavá strana



Súčasť	Popis
(1) 	Napájací konektor Slúži na pripojenie sieťového napájacieho adaptéra.
(2) 	Indikátor sieťového napájacieho adaptéra/ batérie <ul style="list-style-type: none"> <li>• Svieti na bielo: sieťový napájací adaptér je pripojený a batéria je úplne nabitá.</li> <li>• Bliká na bielo: Sieťový napájací adaptér je odpojený a bol dosiahnutý kritický stav nabitia batérie.</li> <li>• Svieti na jantárovo: sieťový napájací adaptér je pripojený a batéria sa nabíja.</li> <li>• Nesvieti: Batéria sa nenabíja.</li> </ul>
(3) 	Vetrací otvor Umožňujú prúdenie vzduchu na chladenie vnútorných súčastí. <b>POZNÁMKA:</b> Ventilátor počítača sa spúšťa automaticky, aby chladil vnútorné súčasti a zabráňoval prehriatiu. Je normálne, že sa interný ventilátor počas bežných operácií striedavo zapína a vypína.
(4) 	Port pre externý monitor (len vybrané modely) Slúži na pripojenie externého monitora alebo projektoru VGA.
(5) 	Sieťový konektor RJ-45/indikátory stavu Slúži na pripojenie sieťového kábla. <ul style="list-style-type: none"> <li>• Svieti na bielo: zariadenie je pripojené k sieti.</li> <li>• Svieti na jantárovo: v sieti prebieha aktivita.</li> </ul>
(6) 	Port HDMI Slúži na pripojenie voliteľného videozariadenia alebo zvukového zariadenia, napríklad televízora s vysokým rozlíšením, inej kompatibilnej digitálnej alebo zvukovej súčasti alebo vysokorýchlostného zariadenia HDMI.
(7) 	port USB 3.0 Slúži na pripojenie voliteľného zariadenia USB, napríklad klávesnice, myši, externej jednotky, tlačiarne, skenera alebo rozbočovača USB.
(8) 	Port USB 2.0 Slúži na pripojenie voliteľného zariadenia USB, napríklad klávesnice, myši, externej jednotky, tlačiarne, skenera alebo rozbočovača USB.
(9) 	Konektor zvukového výstupu (slúchadlá)/ zvukového vstupu (mikrofón) Slúži na pripojenie voliteľných napájaných stereofónnych reproduktorov, slúchadiel, slúchadiel do uší, slúchadiel s mikrofónom alebo zvukového kábla televízora. Tiež slúži na pripojenie voliteľného mikrofónu súpravy so slúchadlami. Tento konektor nepodporuje pripojenie voliteľných zariadení iba s mikrofónom.



Súčasť	Popis
	<p><b>VAROVANIE!</b> Pred nasadením slúchadiel, slúchadiel do uší alebo slúchadiel s mikrofónom upravte hlasitosť, aby ste znížili riziko poranenia. Ďalšie bezpečnostné informácie nájdete v príručke <i>Regulačné, bezpečnostné a environmentálne upozornenia</i>.</p> <p>Prístup k tomuto dokumentu:</p> <ul style="list-style-type: none"> <li>▲ Na domovskej obrazovke napíšte výraz <code>support</code> a potom vyberte aplikáciu <b>HP Support Assistant</b>.</li> <li>– alebo –</li> </ul> <p>Na pracovnej ploche systému Windows kliknite na ikonu otáznika v oblasti oznámení na paneli úloh úplne vpravo.</p> <p><b>POZNÁMKA:</b> Keď je ku konektoru pripojené zariadenie, reproduktory počítača sú vypnuté.</p> <p><b>POZNÁMKA:</b> Skontrolujte, či má kábel zariadenia 4-vodičový konektor podporujúci konektor zvukového výstupu (slúchadlá) aj konektor zvukového vstupu (mikrofón).</p>

## Obrazovka

 **POZNÁMKA:** Riadte sa obrázkom, ktorý sa najviac zhoduje s vaším počítačom.

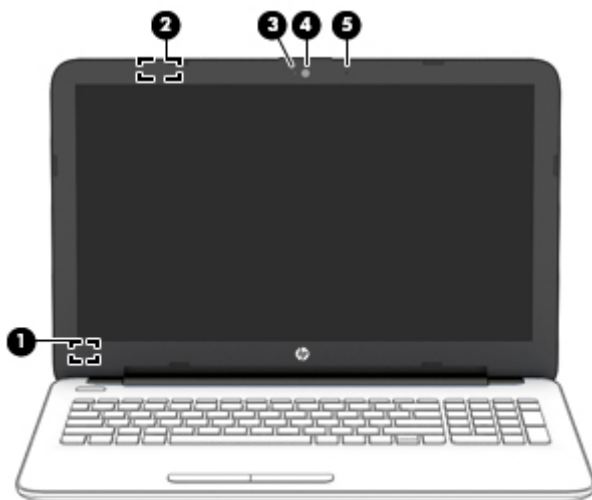

Súčasť	Popis
(1) Interný vypínač obrazovky	<p>Slúži na vypnutie obrazovky a na aktivovanie režimu spánku po zatvorení obrazovky, keď je počítač zapnutý.</p> <p><b>POZNÁMKA:</b> Interný vypínač obrazovky nie je z vonkajšej strany počítača viditeľný.</p>
(2) Anténa siete WLAN*	<p>Vysielajú a prijímajú bezdrôtové signály a komunikujú s bezdrôtovými lokálnymi sieťami (WLAN).</p>
(3) Indikátor webovej kamery	<p>Svieti: webová kamera sa používa.</p>

Súčasť	Popis
(4) Webová kamera	Slúži na nahrávanie videí a snímanie fotografií. Niektoré modely umožňujú uskutočňovať videokonferencie a chatovať online pomocou vysielania prúdu údajov videa.  Postup použitia webovej kamery:  ▲ Na domovskej obrazovke napíšte výraz <code>kamera</code> a potom v zozname aplikácií vyberte položku <b>Kamera</b> .
(5) Interný mikrofón	Slúžia na nahrávanie zvuku.

\*Antény nie sú z vonkajšej strany počítača viditeľné. V tesnej blízkosti antén sa nesmú nachádzať žiadne prekážky, aby sa dosiahlo optimálne šírenie signálu. Regulačné upozornenia pre bezdrôtové zariadenia nájdete v príslušnej časti príručky *Regulačné, bezpečnostné a environmentálne upozornenia* platnej pre vašu krajinu/región.

Prístup k tomuto dokumentu:

Na domovskej obrazovke napíšte výraz `support` a potom vyberte aplikáciu **HP Support Assistant**.

– alebo –

Na pracovnej ploche systému Windows kliknite na ikonu otáznika v oblasti oznámení na paneli úloh úplne vpravo.

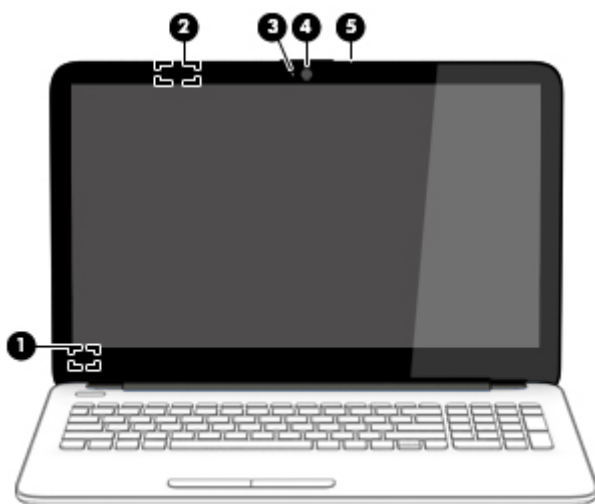

Súčasť	Popis
(1) Interný vypínač obrazovky	Slúži na vypnutie obrazovky a na aktivovanie režimu spánku po zatvorení obrazovky, keď je počítač zapnutý.  <b>POZNÁMKA:</b> Interný vypínač obrazovky nie je z vonkajšej strany počítača viditeľný.
(2) Anténa siete WLAN*	Vysielajú a prijímajú bezdrôtové signály a komunikujú s bezdrôtovými lokálnymi sieťami (WLAN).
(3) Indikátor webovej kamery	Svieti: Webová kamera sa používa.
(4) Webová kamera	Slúži na nahrávanie videí a snímanie fotografií. Niektoré modely umožňujú uskutočňovať videokonferencie a chatovať online pomocou vysielania prúdu údajov videa.  Postup použitia webovej kamery:

---

Súčasť	Popis
	▲ Na domovskej obrazovke napíšte výraz <code>kamera</code> a potom v zozname aplikácií vyberte položku <b>Kamera</b> .
(5) Interný mikrofón	Slúžia na nahrávanie zvuku.

---

\* Antény nie sú z vonkajšej strany počítača viditeľné. V tesnej blízkosti antén sa nesmú nachádzať žiadne prekážky, aby sa dosiahlo optimálne šírenie signálu. Regulačné upozornenia pre bezdrôtové zariadenia nájdete v príslušnej časti príručky *Regulačné, bezpečnostné a environmentálne upozornenia* platnej pre vašu krajinu/región.

Pristup k tomuto dokumentu:

Na domovskej obrazovke napíšte výraz `support` a potom vyberte aplikáciu **HP Support Assistant**.

– alebo –

Na pracovnej ploche systému Windows kliknite na ikonu otáznika v oblasti oznámení na paneli úloh úplne vpravo.

---

# Horná strana

## Zariadenie TouchPad

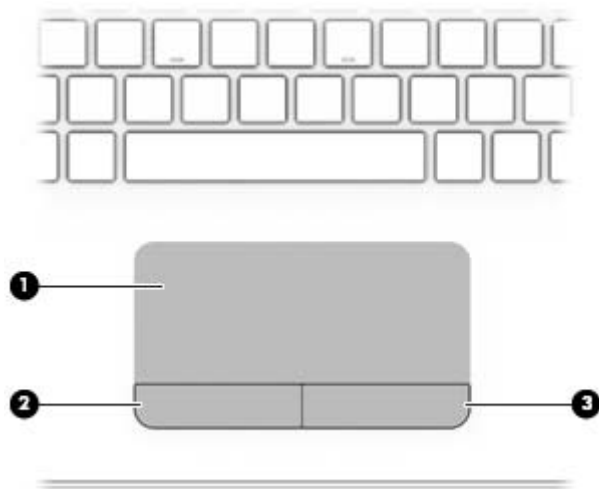

Súčasť		Popis
(1)	Zóna zariadenia TouchPad	Čítaním gest prstami posúva ukazovateľ alebo aktivuje položky na obrazovke.
(2)	Ľavé tlačidlo zariadenia TouchPad	Plní rovnakú funkciu ako ľavé tlačidlo externej myši.
(3)	Pravé tlačidlo zariadenia TouchPad	Plní rovnakú funkciu ako pravé tlačidlo externej myši.

## Indikátory

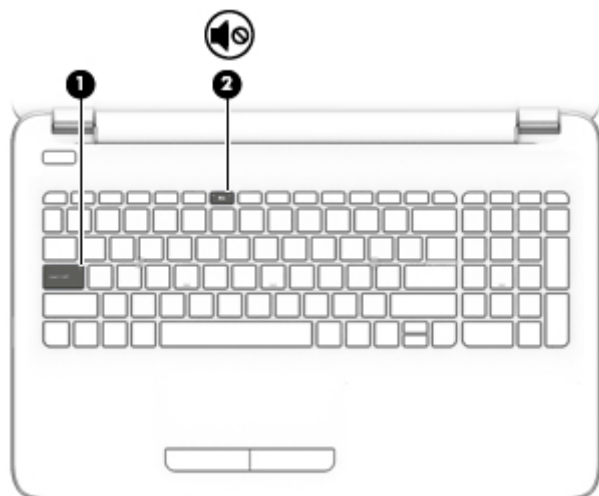

Súčasť	Popis
(1) Indikátor funkcie caps lock	Svieti: funkcia caps lock je zapnutá, čím sa všetky klávesy prepnú na veľké písmená.
(2)  Indikátor stlmenia hlasitosti	<ul style="list-style-type: none"> <li>• Svetí na jantárovo: zvuk počítača je vypnutý.</li> <li>• Nesvieti: zvuk počítača je zapnutý.</li> </ul>

## Tlačidlá

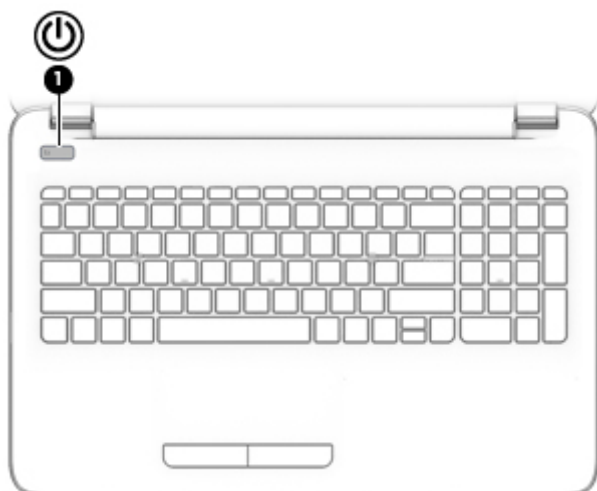

Súčasť	Popis
(1)  Tlačidlo napájania	<ul style="list-style-type: none"> <li>• Keď je počítač vypnutý, stlačením tohto tlačidla ho zapnete.</li> <li>• Keď je počítač zapnutý, krátkym stlačením tohto tlačidla aktivujete režim spánku.</li> <li>• Keď je počítač v režime spánku, krátkym stlačením tohto tlačidla ukončíte režim spánku.</li> <li>• Keď je počítač v režime dlhodobého spánku, krátkym stlačením tohto tlačidla ukončíte režim dlhodobého spánku.</li> </ul> <p><b>UPOZORNENIE:</b> Stlačenie a podržanie tlačidla napájania spôsobí stratu neuložených údajov.</p> <p>Ak počítač prestal reagovať a postupy vypínania v systéme Windows nefungujú, počítač môžete vypnúť stlačením a podržaním tlačidla napájania aspoň na päť sekúnd.</p> <p>Ak sa chcete dozvedieť viac o nastaveniach napájania, pozrite si možnosti napájania.</p> <ul style="list-style-type: none"> <li>▲ Na domovskej obrazovke napíšte výraz <b>napájanie</b>, vyberte položku <b>Nastavenie napájania a režimu spánku</b> a potom v zozname aplikácií vyberte položku <b>Napájanie a režim spánku</b>.</li> </ul> <p>– alebo –</p>

---

<b>Súčasť</b>	<b>Popis</b>
	Na pracovnej ploche systému Windows kliknite pravým tlačidlom myši na tlačidlo <b>Štart</b> a potom vyberte položku <b>Možnosti napájania</b> .

---

## Klávesy

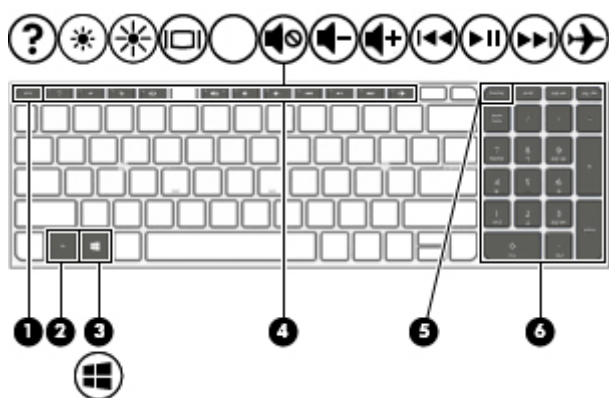

Súčasť	Popis
(1) Kláves <b>esc</b>	Po stlačení v kombinácii s klávesom <b>fn</b> zobrazuje systémové informácie.
(2) Kláves <b>fn</b>	Po stlačení v kombinácii s klávesom <b>esc</b> alebo <b>medzerníka</b> vykoná často používané systémové funkcie.
(3)  Kláves s logom systému Windows	Slúži na návrat na domovskú obrazovku z otvorenej aplikácie alebo pracovnej plochy systému Windows. <b>POZNÁMKA:</b> Opätovným stlačením klávesu Windows sa vrátite na predchádzajúcu obrazovku.
(4) Funkčné klávesy	Slúžia na vykonávanie často používaných systémových funkcií.
(5) Kláves funkcie <b>num lock</b>	Slúži na prepínanie medzi navigačnými a numerickými funkciami štandardnej numerickej klávesnice.
(6) Štandardná numerickej klávesnica	Keď je funkcia <b>num lock</b> zapnutá, klávesnicu možno používať ako externú numerickej klávesnicu.

## Používanie funkčných klávesov

V závislosti od modelu môže počítač obsahovať funkcie funkčných klávesov uvádzané v tejto tabuľke.











Stlačením funkčného klávesu aktivujete jeho priradenú funkciu. Ikony na jednotlivých funkčných klávesoch označujú funkciu priradenú príslušnému klávesu.

Ak chcete použiť funkciu priradenú príslušnému funkčnému klávesu, stlačte a podržte príslušný kláves.

**UPOZORNENIE:** Pri vykonávaní zmien v pomôcke Setup Utility (BIOS) buďte zvlášť opatrní. Chyby môžu spôsobiť nesprávne fungovanie počítača.

**POZNÁMKA:** Funkcia funkčných klávesov je v nastavení od výrobcu zapnutá. Túto funkciu môžete vypnúť v pomôcke Setup Utility (BIOS). Ďalšie informácie nájdete v aplikácii Pomoc a technická podpora.



Aj po zakázaní funkcie funkčného klávesu môžete aktivovať jeho priradenú funkciu stlačením klávesu **fn** v kombinácii s príslušným funkčným klávesom.

Ikona	Popis
	<p>Slúži na otvorenie aplikácie Pomoc a technická podpora, ktorá poskytuje tutoriály, informácie o operačnom systéme Windows a počítači, odpovede na otázky a aktualizácie počítača.</p> <p>Aplikácia Pomoc a technická podpora poskytuje tiež nástroje na automatizované riešenie problémov a prístup k technickej podpore.</p>
	<p>Podržaním tohto klávesu postupne znižujete jas obrazovky.</p>
	<p>Podržaním tohto klávesu postupne zvyšujete jas obrazovky.</p>
	<p>Prepína obraz na obrazovke medzi zobrazovacími zariadeniami pripojenými k systému. Ak je k počítaču pripojený napríklad monitor, opakovaným stláčaním tohto klávesu sa bude obraz na obrazovke striedavo prepínať z obrazovky počítača na monitor a na obe zobrazovacie zariadenia naraz.</p>
	<p>Slúži na stlmenie alebo obnovenie zvuku reproduktorov.</p>
	<p>Podržaním tohto klávesu sa postupne znižuje hlasitosť reproduktora.</p>
	<p>Podržaním tohto klávesu sa postupne zvyšuje hlasitosť reproduktora.</p>
	<p>Prehrá predchádzajúcu stopu zvukového disku CD alebo predchádzajúcu sekciu disku DVD alebo BD.</p>
	<p>Spustí, pozastaví prehrávanie alebo pokračuje v prehrávaní zvukového disku CD, disku DVD alebo BD.</p>
	<p>Prehrá nasledujúcu stopu zvukového disku CD alebo nasledujúcu sekciu disku DVD alebo BD.</p>
	<p>Slúži na zapnutie alebo vypnutie režimu Lietadlo a funkcie bezdrôtového rozhrania.</p> <p><b>POZNÁMKA:</b> Kláves režimu Lietadlo sa tiež označuje ako tlačidlo bezdrôtového rozhrania.</p> <p><b>POZNÁMKA:</b> Ak chcete vytvoriť bezdrôtové pripojenie, musíte nastaviť bezdrôtovú sieť.</p>

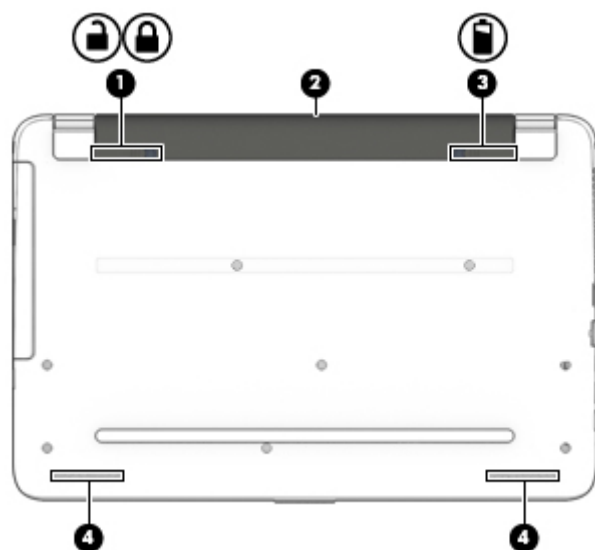

## Spodná strana



Súčasť		Popis
(1)	 	Zámok batérie Zaisťuje batériu v pozícii pre batériu.
(2)		Pozícia pre batériu Slúži na umiestnenie batérie.
(3)		Uvoľňovacia zarážka batérie Slúžia na uvoľnenie batérie.
(4)		Reproduktory (2) Produkujú zvuk.

## Štítky

Na štítkoch prilepených na počítači sú uvedené informácie, ktoré môžete potrebovať pri riešení problémov so systémom alebo pri cestovaní s počítačom do zahraničia.

 **DÔLEŽITÉ:** Skontrolujte, či sa na nasledujúcich miestach nachádzajú štítky opísané v tejto časti: na spodnej strane počítača, vo vnútri pozície pre batériu alebo na zadnej strane obrazovky.

- Servisný štítok – obsahuje dôležité informácie na identifikáciu počítača. Pri kontaktovaní sa s oddelením technickej podpory si od vás pravdepodobne vyžiadajú sériové číslo a číslo produktu alebo modelu. Tieto čísla vyhľadajte pred kontaktovaním sa s oddelením technickej podpory.

Servisný štítok sa bude podobáť na jeden z príkladov uvedených nižšie. Riad'te sa obrázkom, ktorý sa najviac zhoduje so servisným štítkom na vašom počítači.



---

#### Súčasť

- 
- (1) Sériové číslo

---

  - (2) Číslo produktu

---

  - (3) Záručná lehota

---

  - (4) Číslo modelu (len vybrané modely)

---

- Štítok Certifikátu pravosti spoločnosti Microsoft® (len vybrané modely so starším systémom ako systém Windows 8) – obsahuje kód Product Key systému Windows. Kód Product Key môžete potrebovať pri riešení problémov s operačným systémom alebo pri jeho aktualizácii. Na platformách HP s predinštalovaným systémom Windows 8 alebo Windows 8.x sa nenachádza fyzický štítok. Namiesto neho je elektronicky nainštalovaný kód Digital Product Key.

 **POZNÁMKA:** Kód Digital Product Key automaticky rozpoznávajú a aktivujú operačné systémy Microsoft pri opätovnej inštalácii operačného systému Windows 8 alebo Windows 8.x pomocou metód obnovenia schválených spoločnosťou HP.

---

- Regulačné štítky – obsahujú regulačné informácie o počítači.
- Štítky s informáciami o certifikácii bezdrôtových zariadení – obsahujú informácie o voliteľných bezdrôtových zariadeniach a schvaľovacie známky krajín/regiónov, pre ktoré boli schválené tieto zariadenia.

## 3 Pripojenie k sieti

Pri cestovaní si môžete svoj počítač zobrať so sebou. No aj keď ste doma, môžete pomocou svojho počítača a pripojenia ku káblovej alebo bezdrôtovej sieti preskúmať svet a získať prístup k informáciám z miliónov webových lokalít. Táto kapitola vám pomôže spojiť sa so svetom.

### Pripojenie k bezdrôtovej sieti

Počítač môže byť vybavený jedným alebo viacerými z nasledujúcich bezdrôtových zariadení:

- Zariadenie bezdrôtovej lokálnej siete (WLAN) – pripája počítač k bezdrôtovým lokálnym sieťam (bežne označovaným aj ako siete Wi-Fi, bezdrôtové siete LAN alebo siete WLAN) vo firmách, domácnostiach a na verejných priestranstvách, ako sú letiská, reštaurácie, kaviarne, hotely a univerzity. V sieti WLAN mobilné bezdrôtové zariadenie v počítači komunikuje s bezdrôtovým smerovačom alebo bezdrôtovým prístupovým bodom.
- Zariadenie Bluetooth (len vybrané modely) – slúži na vytvorenie osobnej siete PAN, ktorá umožňuje pripojenie k iným zariadeniam s technológiou Bluetooth, ako sú počítače, telefóny, tlačiarne, slúchadlá s mikrofónom, reproduktory a fotoaparáty. V sieti PAN každé zariadenie komunikuje priamo s inými zariadeniami, pričom zariadenia musia byť relatívne blízko seba – zvyčajne do 10 metrov.

Ďalšie informácie o bezdrôtovej technológii, internete a sieťach nájdete v aplikácii **Pomoc a technická podpora**, prípadne použite informácie a prepojenia na webové lokality uvedené v tejto aplikácii.

- ▲ Na domovskej obrazovke napíšete výraz **pomoc** a potom vyberete aplikáciu **Pomoc a technická podpora**.  
– alebo –

Na pracovnej ploche systému Windows kliknite na ikonu otáznika v oblasti oznámení na paneli úloh úplne vpravo.

### Používanie ovládacích prvkov bezdrôtovej komunikácie

Bezdrôtové zariadenia v počítači môžete ovládať pomocou jednej alebo viacerých nasledujúcich funkcií:

- Tlačidlo bezdrôtového rozhrania alebo kláves bezdrôtovej komunikácie (nazýva sa tiež kláves režimu Lietadlo) (v tejto kapitole sa uvádza ako tlačidlo bezdrôtového rozhrania)
- Ovládacie prvky operačného systému

### Tlačidlo bezdrôtového rozhrania

Počítač má tlačidlo bezdrôtového rozhrania, najmenej jedno bezdrôtové zariadenie a v prípade vybraných modelov jeden alebo dva indikátory bezdrôtového rozhrania. Všetky bezdrôtové zariadenia v počítači sú povolené od výrobcu. Ak má počítač indikátor bezdrôtového rozhrania, indikátor bezdrôtového rozhrania svieti na bielo, keď je počítač zapnutý.

Indikátor bezdrôtového rozhrania signalizuje celkový stav napájania bezdrôtových zariadení, nie stav jednotlivých zariadení. Ak indikátor bezdrôtového rozhrania svieti na bielo, najmenej jedno bezdrôtové zariadenie je zapnuté. Ak indikátor bezdrôtového rozhrania nesvieti, všetky bezdrôtové zariadenia sú vypnuté.

 **POZNÁMKA:** V prípade niektorých modelov indikátor bezdrôtového rozhrania svieti na jantárovo, keď sú všetky bezdrôtové zariadenia vypnuté.

Keďže bezdrôtové zariadenia sú v nastavení od výrobcu zapnuté, tlačidlo bezdrôtového rozhrania môžete použiť na zapínanie alebo vypínanie všetkých bezdrôtových zariadení naraz.

## Ovládacie prvky operačného systému

Centrum sietí umožňuje nastaviť pripojenie alebo sieť, pripojiť sa k sieti a diagnostikovať a opravovať problémy so sieťou.

Používanie ovládacích prvkov operačného systému:

1. Na domovskej obrazovke napíšte výraz `ovládací panel` a potom vyberte položku **Ovládací panel**.  
– alebo –

Na pracovnej ploche systému Windows kliknite pravým tlačidlom myši na tlačidlo **Štart** a potom vyberte položku **Ovládací panel**.

2. Vyberte položku **Sieť a internet** a potom vyberte položku **Centrum sietí**.

Ďalšie informácie nájdete v aplikácii Pomoc a technická podpora.

- ▲ Na domovskej obrazovke napíšte výraz `pomoc` a potom vyberte aplikáciu **Pomoc a technická podpora**.  
– alebo –

Na pracovnej ploche systému Windows kliknite na ikonu otáznika v oblasti oznámení na paneli úloh úplne vpravo.

## Pripojenie k sieti WLAN

 **POZNÁMKA:** Pred pripojením na internet u vás doma vám musí poskytovateľ internetových služieb vytvoriť konto. Obráťte sa na miestneho poskytovateľa internetových služieb a zakúpte si službu pripojenia na internet a modem. Poskytovateľ internetových služieb vám pomôže nainštalovať modem a sieťový kábel na pripojenie bezdrôtového smerovača k modemu, ako aj otestovať službu pripojenia na internet.

K sieti WLAN sa pripojíte takto:

1. Uistite sa, či je zariadenie siete WLAN zapnuté. Ak je zariadenie zapnuté, v prípade vybraných modelov svieti indikátor bezdrôtového rozhrania nabielo. Ak indikátor bezdrôtového rozhrania nesvieti, stlačte tlačidlo bezdrôtového rozhrania.

 **POZNÁMKA:** V prípade niektorých modelov má indikátor bezdrôtového rozhrania pri vypnutí všetkých bezdrôtových zariadení jantárovú farbu.

2. Na domovskej obrazovke alebo pracovnej ploche systému Windows umiestnením ukazovateľa do pravého horného alebo dolného rohu obrazovky zobrazte kľúčové tlačidlá.
3. Vyberte tlačidlo **Nastavenie** a potom kliknite na ikonu stavu siete.
4. Vyberte sieť WLAN zo zoznamu.
5. Kliknite na tlačidlo **Pripojiť**.

Ak je sieť WLAN zabezpečená, zobrazí sa výzva na zadanie kódu zabezpečenia. Napíšte kód a potom dokončíte pripojenie kliknutím na tlačidlo **Ďalej**.

 **POZNÁMKA:** Ak nie sú uvedené žiadne siete WLAN, možno sa nachádzate mimo dosahu bezdrôtového smerovača alebo prístupového bodu.

 **POZNÁMKA:** Ak sa nezobrazí sieť WLAN, ku ktorej sa chcete pripojiť, kliknite pravým tlačidlom na ikonu stavu siete na pracovnej ploche systému Windows a potom vyberte položku **Otvoriť Centrum sietí**. Kliknite na položku **Nastaviť nové pripojenie alebo sieť**. Zobrazí sa zoznam možností, pomocou ktorých môžete manuálne vyhľadať sieť a pripojiť sa k nej alebo vytvoriť nové sieťové pripojenie.

---

6. Pripojenie dokončíte podľa pokynov na obrazovke.

Po vytvorení pripojenia prejdite ukazovateľom myši nad ikonu stavu siete v oblasti oznámení na paneli úloh úplne vpravo a skontrolujte názov a stav pripojenia.

 **POZNÁMKA:** Funkčný dosah (dosah bezdrôtových signálov) závisí od implementácie siete WLAN, výrobcu smerovača a miery rušenia spôsobeného inými elektronickými zariadeniami alebo rôznymi stavebnými prekážkami, ako sú steny alebo podlahy.

---

## Používanie bezdrôtových zariadení Bluetooth (len vybrané modely)

Zariadenie Bluetooth umožňuje bezdrôtovú komunikáciu na krátku vzdialenosť nahrádzajúcu fyzické prepojenia pomocou káblov, ktorými sa obvykle prepájajú napríklad nasledujúce elektronické zariadenia:

- Počítače (stolný počítač, prenosný počítač)
- Telefóny (mobilné, bezdrôtové, telefóny Smart Phone)
- Obrazové zariadenia (tlačiareň, fotoaparát)
- Zvukové zariadenia (slúchadlá s mikrofónom, reproduktory)
- Myš
- Externá klávesnica

Zariadenia Bluetooth poskytujú funkciu peer-to-peer, ktorá z týchto zariadení umožňuje vytvoriť osobnú sieť PAN. Informácie o konfigurácii a používaní zariadení Bluetooth nájdete v Pomocníkovi softvéru zariadenia Bluetooth.

## Pripojenie ku káblovej sieti – LAN

Ak chcete doma pripojiť počítač priamo k smerovaču (namiesto použitia bezdrôtového pripojenia) alebo ak sa chcete v kancelárii pripojiť k existujúcej sieti, použite pripojenie prostredníctvom siete LAN.

Pripojenie k sieti LAN vyžaduje 8-kolíkový sieťový kábel RJ-45 a sieťový konektor na počítači.

Ak chcete zapojiť sieťový kábel, postupujte podľa týchto krokov:

1. Zapojte sieťový kábel do sieťového konektora **(1)** na počítači.

2. Druhý koniec sieťového kábla zapojte do sieťového konektora v stene (2) alebo do smerovača.

 **POZNÁMKA:** Ak sieťový kábel obsahuje obvod na potlačenie šumu (3), ktorý zabraňuje interferencii s televíznym a rozhlasovým signálom, zapojte do počítača ten koniec kábla, ktorý sa nachádza bližšie k uvedenému obvodu.

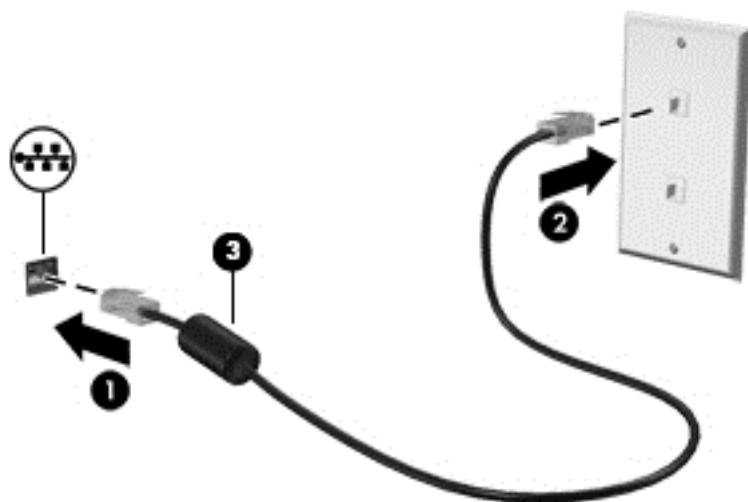

## Zdieľanie údajov a jednotiek a prístup k softvéru

Ak je váš počítač súčasťou siete, nemusíte využívať informácie uložené len vo vašom počítači. Medzi počítačmi pripojenými k sieti môže prebiehať prenos softvéru a údajov.

Ďalšie informácie o zdieľaní súborov, priečinkov alebo jednotiek nájdete v aplikácii **Pomoc a technická podpora**.

- ▲ Na domovskej obrazovke napíšete výraz `pomoc` a potom vyberte aplikáciu **Pomoc a technická podpora**.

– alebo –

Na pracovnej ploche systému Windows kliknite na ikonu otáznika v oblasti oznámení na paneli úloh úplne vpravo.

 **POZNÁMKA:** Ak je disk chránený pred kopírovaním, napríklad film na disku DVD, nie je možné ho zdieľať.

## 4 Používanie multimediálnych funkcií

Svoj počítač HP môžete použiť ako multimediálny rozbočovač na socializovanie prostredníctvom webovej kamery, na vychutnávanie a spravovanie hudby, ako aj na preberanie a sledovanie filmov. Ak chcete svoj počítač premeniť na ešte pôsobivejšie multimediálne centrum, pripojte k nemu externé zariadenia, ako sú reproduktory, slúchadlá, monitor, projektor, televízor a v prípade vybraných modelov aj zariadenia s vysokým rozlíšením.

### Používanie webovej kamery

Počítač obsahuje integrovanú webovú kameru, ktorá nahráva video a sníma fotografie. Niektoré modely tiež umožňujú uskutočňovať videokonferencie a chatovať online pomocou vysielania prúdu údajov videa.

- ▲ Ak chcete aktivovať webovú kameru, na domovskej obrazovke napíšete slovo `kamera` a potom v zozname aplikácií vyberte položku **Kamera**.

### Používanie zvuku

V počítači (alebo na vybraných modeloch pomocou externej optickej mechaniky) môžete prehrávať hudobné disky CD, preberať a počúvať hudbu, vysieľať zvukový obsah z webu (vrátane rádia), nahrávať zvuk, mixovať zvuk a video a vytvárať tak multimédiá. Ak chcete vylepšiť svoj zážitok z počúvania, pripojte externé zvukové zariadenia, ako sú reproduktory alebo slúchadlá.

### Pripojenie reproduktorov

K počítaču môžete pripojiť káblové reproduktory zapojením do portu USB alebo do konektora zvukového výstupu (slúchadlá) na počítači, prípadne do rozširujúcej základne.

Ak chcete k počítaču pripojiť bezdrôtové reproduktory, postupujte podľa pokynov výrobcu príslušného zariadenia. Informácie o pripojení reproduktorov s vysokým rozlíšením k počítaču nájdete v časti [Konfigurácia zvuku HDMI na strane 24](#). Pred pripojením reproduktorov znížte nastavenie hlasitosti.

### Pripojenie slúchadiel s mikrofónom

**VAROVANIE!** Pred nasadením slúchadiel, slúchadiel do uší alebo súpravy slúchadiel s mikrofónom znížte nastavenie hlasitosti, aby ste znížili riziko poranenia. Ďalšie bezpečnostné informácie nájdete v príručke *Regulačné, bezpečnostné a environmentálne upozornenia*. Ak chcete otvoriť tento dokument, na domovskej obrazovke napíšete výraz `support` a potom vyberte aplikáciu **HP Support Assistant**.

Slúchadlá skombinované s mikrofónom sa nazývajú *slúchadlá s mikrofónom*. Káblové slúchadlá s mikrofónom môžete pripojiť zapojením do konektora zvukového výstupu (slúchadlá)/zvukového vstupu (mikrofón) na počítači.

Ak chcete do počítača zapojiť *bezdrôtové* slúchadlá s mikrofónom, postupujte podľa pokynov od výrobcu príslušného zariadenia.

### Používanie nastavení zvuku

Nastavenia zvuku ovládajú hlasitosť, zvuky použité v programoch, reproduktory, mikrofóny, slúchadlá a ďalšie zvukové funkcie počítača.

Zobrazenie alebo zmena hlasitosti:

1. Na domovskej obrazovke napíšte výraz `ovládací panel` a potom vyberte položku **Ovládací panel**.  
– alebo –  
Na pracovnej ploche systému Windows kliknite pravým tlačidlom myši na tlačidlo **Štart** a potom vyberte položku **Ovládací panel**.
2. Vyberte položku **Hardvér a zvuk**.
3. V časti **Zvuk** vyberte položku **Upraviť hlasitosť systému** a potom postupujte podľa pokynov na obrazovke.

Zobrazenie alebo zmena nastavení zvuku:

1. Na domovskej obrazovke napíšte výraz `ovládací panel` a potom vyberte položku **Ovládací panel**.  
– alebo –  
Na pracovnej ploche systému Windows kliknite pravým tlačidlom myši na tlačidlo **Štart** a potom vyberte položku **Ovládací panel**.
2. Vyberte položku **Hardvér a zvuk**.
3. Vyberte položku **Zvuk** a potom postupujte podľa pokynov na obrazovke.

Ďalšie informácie o zvukových funkciách na počítači nájdete v aplikácii Pomoc a technická podpora.

- ▲ Na domovskej obrazovke napíšte výraz `pomoc` a potom vyberte aplikáciu **Pomoc a technická podpora**.

## Používanie videa

Počítač je výkonným obrazovým zariadením, ktoré umožňuje sledovať video vysielané z obľúbených webových lokalít, preberať videá a filmy a sledovať ich v počítači aj bez pripojenia k sieti.

Ak chcete zdokonaľiť svoj zážitok zo sledovania, použite niektorý z videoportov na počítači a pripojte externý monitor, projektor alebo televízor.

---

 **DÔLEŽITÉ:** Skontrolujte, či je externé zariadenie zapojené pomocou správneho kábla do správneho portu na počítači. Postupujte podľa pokynov od výrobcu príslušného zariadenia.

---

Informácie o používaní videofunkcií nájdete v aplikácii Pomoc a technická podpora.

## Pripájanie videozariadení pomocou kábla VGA (len vybrané modely)

---

 **POZNÁMKA:** Pripojenie videozariadenia VGA k počítaču vyžaduje kábel VGA (kupuje sa samostatne).

---

Ak chcete zobraziť obraz na obrazovke počítača na externom monitore VGA alebo v podobe projekcie na prezentáciu, pripojte monitor alebo projektor k portu VGA na počítači.

1. Podľa obrázka zapojte kábel VGA z monitora alebo projektoru do portu VGA na počítači.



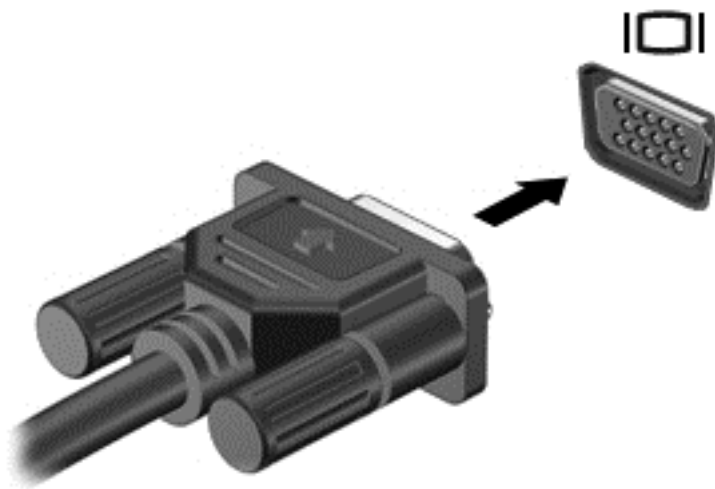

2. Stláčaním klávesu **f4** môžete prepínať obraz na obrazovke medzi štyrmi zobrazeniami:

- **Len obrazovka počítača:** zobrazenie obrazu len na obrazovke počítača.
- **Duplicitný režim:** zobrazenie obrazu na obrazovke počítača aj externého zariadenia súčasne.
- **Rozšírený režim:** rozšírené zobrazenie obrazu na obrazovke počítača a zároveň na obrazovke externého zariadenia.
- **Len druhá obrazovka:** zobrazenie obrazu len na obrazovke externého zariadenia.

Po každom stlačení klávesu **f4** sa zobrazenie zmení.

 **POZNÁMKA:** Najlepšie výsledky dosiahnete zvýšením rozlíšenia obrazovky externého zariadenia, najmä ak vyberiete možnosť Rozšírené, a to podľa nasledujúceho postupu. Na domovskej obrazovke napíšete výraz `ovládací panel` a potom vyberte položku **Ovládací panel**. Vyberte položku **Vzhľad a prispôbenie**. V časti **Obrazovka** vyberte možnosť **Prispôbiť rozlíšenie obrazovky**.

## Pripájanie videozariadení pomocou kábla HDMI

 **POZNÁMKA:** Pripojenie zariadenia HDMI k počítaču vyžaduje kábel HDMI (kupuje sa samostatne).

Ak chcete zobraziť obraz z obrazovky počítača na televízore alebo monitore s vysokým rozlíšením, pripojte toto zariadenie s vysokým rozlíšením podľa nasledujúcich pokynov:

1. Zapojte koniec kábla HDMI do portu HDMI na počítači.

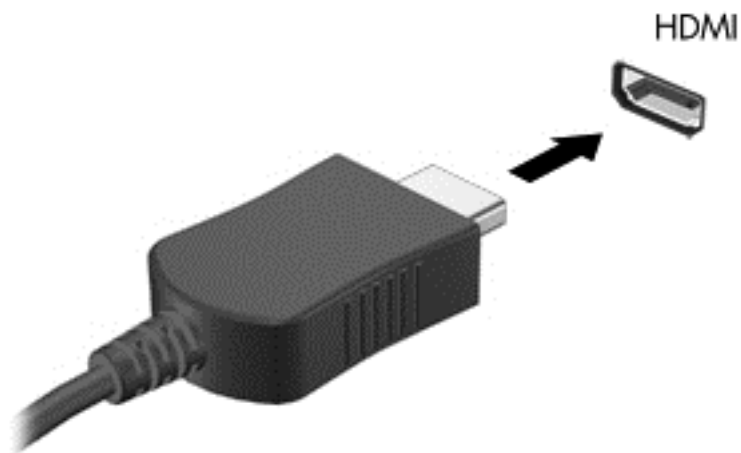

2. Druhý koniec kábla zapojte do televízora alebo monitora s vysokým rozlíšením.
3. Stláčaním klávesu **f4** môžete prepínať obraz na obrazovke počítača medzi štyrmi zobrazeniami:
  - **Len obrazovka počítača:** zobrazenie obrazu len na obrazovke počítača.
  - **Duplicitný režim:** zobrazenie obrazu na obrazovke počítača aj externého zariadenia súčasne.
  - **Rozšírený režim:** rozšírené zobrazenie obrazu na obrazovke počítača a zároveň na obrazovke externého zariadenia.
  - **Len druhá obrazovka:** zobrazenie obrazu len na obrazovke externého zariadenia.

Po každom stlačení klávesu **f4** sa zobrazenie zmení.

 **POZNÁMKA:** Najlepšie výsledky dosiahnete zvýšením rozlíšenia obrazovky externého zariadenia, najmä ak vyberiete možnosť Rozšírené, a to podľa nasledujúceho postupu. Na domovskej obrazovke napíšte výraz `ovládací panel` a potom vyberte položku **Ovládací panel**. Vyberte položku **Vzhľad a prispôsobenie**. V časti **Obrazovka** vyberte možnosť **Prispôbiť rozlíšenie obrazovky**.

## Konfigurácia zvuku HDMI

HDMI je jediné obrazové rozhranie, ktoré podporuje obraz s vysokým rozlíšením a zvuk. Po pripojení televízora s rozhraním HDMI k počítaču môžete zapnúť zvuk rozhrania HDMI podľa týchto krokov:

1. Na pracovnej ploche systému Windows kliknite pravým tlačidlom myši na ikonu **Reproduktory** v oblasti oznámení na paneli úloh úplne vpravo a potom vyberte položku **Prehrávacie zariadenia**.
2. Na karte **Prehrávanie** vyberte názov digitálneho výstupného zariadenia.
3. Kliknite na tlačidlo **Nastaviť predvolené** a potom na tlačidlo **OK**.

Prepnutie zvuku do reproduktorov počítača:

1. Na pracovnej ploche systému Windows pravým tlačidlom myši kliknite na ikonu **Reproduktory** v oblasti oznámení na paneli úloh úplne vpravo a potom kliknite na položku **Prehrávacie zariadenia**.
2. Na karte **Prehrávanie** kliknite na položku **Reproduktory**.
3. Kliknite na tlačidlo **Nastaviť predvolené** a potom na tlačidlo **OK**.

## Vyhľadávanie a pripájanie bezdrôtových displejov kompatibilných so štandardom Miracast (len vybrané modely)

Ak chcete vyhľadávať a pripájať bezdrôtové displeje kompatibilné so štandardom Miracast bez zatvorenia aktuálne používaných aplikácií, postupujte podľa krokov uvedených nižšie.

Otvorenie programu Miracast:

- ▲ Umiestnite ukazovateľ myši do pravého horného alebo pravého dolného rohu domovskej obrazovky, zobrazte klúčové tlačidlá, kliknite na tlačidlo **Zariadenia**, položku **Projekt** a potom postupujte podľa pokynov na obrazovke.

– alebo –

Vo vybraných modeloch počítačov na domovskej obrazovke kliknite na ikonu **HP Quick Access to Miracast** a potom postupujte podľa pokynov na obrazovke.



**POZNÁMKA:** Ak si chcete naštudovať, aký typ obrazovky máte (kompatibilný s technológiou Miracast alebo Intel WiDi), pozrite si dokumentáciu priloženú k televízoru alebo sekundárnemu zobrazovaciemu zariadeniu.

## Vyhľadávanie a pripájanie obrazoviek s certifikátom WiDi (len vybrané modely Intel)

Aplikáciu Intel WiDi použite na bezdrôtovú projekciu jednotlivých súborov, ako sú fotografie, hudba alebo video, prípadne na duplikovanie celej obrazovky počítača na televíznej obrazovke alebo sekundárnom displeji.

Intel WiDi, prémiové riešenie Miracast, uľahčuje a poskytuje bezproblémové párovanie vášho sekundárneho zobrazovacieho zariadenia; poskytuje duplikáciu celej obrazovky; a zlepšuje rýchlosť, kvalitu a zmenu mierky. Zdieľanie médií Intel WiDi (len vybrané modely) umožňuje jednoduchý multitasking a poskytuje nástroje na výber multimediálnych súborov a ich rýchle presunutie do zariadenia sekundárneho displeja.

Pripojenie k obrazovkám s certifikátom Intel WiDi:

- ▲ Umiestnite ukazovateľ myši do pravého horného alebo pravého dolného rohu domovskej obrazovky, zobrazte klúčové tlačidlá, kliknite na tlačidlo **Zariadenia**, položku **Projekt** a potom postupujte podľa pokynov na obrazovke.

Otvorenie aplikácie Intel WiDi z domovskej obrazovky:

- ▲ Napíšte výraz `Intel WiDi` a potom kliknite na položku **Intel WiDi**.

Otvorenie aplikácie Zdieľanie médií Intel WiDi z domovskej obrazovky:

- ▲ Zadajte výraz `Intel WiDi Media Share` a potom kliknite na položku **Intel WiDi Media Share**.

## 5 Navigácia na obrazovke

Na domovskú obrazovku sa rýchlo vrátite stlačením klávesu s logom systému Windows  na klávesnici.

Na obrazovke počítača sa môžete pohybovať niekoľkými spôsobmi:

- Použite dotykové gestá priamo na obrazovke počítača
- Použite dotykové gestá na zariadení TouchPad
- Použite externú klávesnicu a voliteľnú myš (kupuje sa samostatne)

 **POZNÁMKA:** Externú myš USB (kupuje sa samostatne) možno pripojiť k niektorému z portov USB na počítači.

### Používanie gest zariadenia TouchPad a dotykovej obrazovky

Zariadenie TouchPad umožňuje pohybovať sa na obrazovke počítača a ovládať ukazovateľ pomocou jednoduchých dotykových gest. Ľavé a pravé tlačidlo zariadenia TouchPad môžete používať rovnakým spôsobom ako príslušné tlačidlá externej myši. Na navigáciu po dotykovej obrazovke (len vybrané modely) používajte priamo stláčanie obrazovky pomocou gest opísaných v tejto kapitole.

Gestá možno prispôbovať a zobrazovať ukážky spôsobu ich fungovania. Na domovskej obrazovke napíšte výraz `ovládací panel`, vyberte položku **Ovládací panel** a potom vyberte položku **Hardvér a zvuk**. V časti **Zariadenia a tlačiarne** kliknite na položku **Myš**.

 **POZNÁMKA:** Ak nie je uvedené inak, gestá je možné používať na zariadení TouchPad alebo na dotykovej obrazovke (len vybrané modely).

### Ťuknutie

Pomocou gesta ťuknutia alebo dvojitého ťuknutia môžete vyberať alebo otvárať položky na obrazovke.

- Umiestnite ukazovateľ na príslušnú položku na obrazovke a potom ju vyberte ťuknutím jedným prstom na zónu zariadenia TouchPad. Dvojitým ťuknutím sa položka otvorí.



### Stiahnutie/priblíženie dvoma prstami

Pomocou stiahnutia/priblíženia dvoma prstami môžete priblížiť alebo oddialiť obrázky alebo text.

- Ak chcete objekt oddialiť, na zónu zariadenia TouchPad umiestnite dva prsty vzdialené od seba a potom postupne znižujte vzdialenosť medzi nimi.
- Ak chcete objekt priblížiť, na zariadenie TouchPad umiestnite dva prsty vedľa seba a postupne zväčšujte vzdialenosť medzi nimi.



## Posúvanie dvoma prstami (len so zariadením TouchPad)

Pomocou gesta posúvania dvoma prstami môžete posúvať príslušnú stránku alebo obrázok nahor, nadol alebo do strán.

- Umiestnite dva prsty mierne od seba na zónu zariadenia TouchPad a potom ich ťahajte smerom nahor, nadol, doľava alebo doprava.

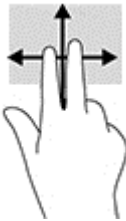

## Ťuknutie dvomi prstami (len so zariadením TouchPad)

Pomocou gesta kliknutia dvoma prstami môžete otvoriť ponuku objektu na obrazovke.

 **POZNÁMKA:** Gesto ťuknutia dvoma prstami plní rovnakú funkciu ako kliknutie pravým tlačidlom myši.

- Umiestnite dva prsty na zónu zariadenia TouchPad a stlačením otvorte ponuku možností pre vybratý objekt.

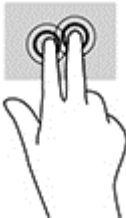

## Potiahnutie prstom z pravého okraja (len na dotykovej obrazovke)

Potiahnutím prstom z pravého okraja môžete zobrazovať kľúčové tlačidlá, ktoré umožňujú vyhľadávať, zdieľať a spúšťať aplikácie, získavať prístup k zariadeniam alebo meniť nastavenia.

- Jemné potiahnutie prstom z pravého okraja dotykovej obrazovky do stredu slúži na zobrazenie kľúčových tlačidiel.

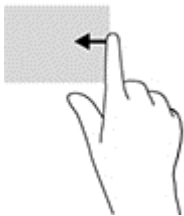

## Potiahnutie prstom z ľavého okraja (len na dotykovej obrazovke)

Potiahnutím prstom z ľavého okraja odkryjete otvorené aplikácie, medzi ktorými môžete rýchlo prepínať.

- Jemne potiahnite prstom z ľavého okraja dotykovej obrazovky. Nechajte prst položený na obrazovke a potiahnite ním späť k ľavému okraju obrazovky. Zobrazíte tak všetky otvorené aplikácie.

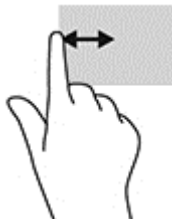

## Potiahnutie prstom z horného a spodného okraja (len dotyková obrazovka)

Potiahnutím prstom z horného alebo dolného okraja sa zobrazia možnosti príkazov, ktoré umožňujú prispôsobiť otvorenú aplikáciu.

 **DÔLEŽITÉ:** Funkcia potiahnutia z horného okraja sa líši v závislosti od aplikácie.

- Jemným potiahnutím prstom z horného alebo dolného okraja sa zobrazia možnosti príkazu aplikácie.

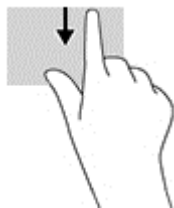

## Posúvanie jedným prstom (len s dotykovou obrazovkou)

Pomocou posúvania jedným prstom môžete posúvať alebo prehľadávať položky v zoznamoch a na stránkach alebo presúvať objekty.

- Ak chcete posunúť objekt na obrazovke, jemne po nej posúvajte jeden prst v tom smere, akým sa má pohybovať ukazovateľ.
- Ak chcete presunúť objekt, prstom stlačte objekt a podržte, potom ťahaním prstom objekt presuňte.

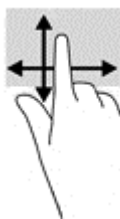

## Používanie klávesnice a voliteľnej myši

Klávesnica a myš umožňujú písanie, výber položiek, posúvanie a vykonávanie rovnakých funkcií ako pri používaní dotykových gest. Klávesnica tiež umožňuje používať funkčné klávesy spolu s klávesovými skratkami na vykonávanie špecifických funkcií.



**TIP:** Kláves s logom systému Windows  na klávesnici umožňuje rýchly návrat na domovskú obrazovku z otvorenej aplikácie alebo z pracovnej plochy systému Windows. Opätovným stlačením klávesu sa vrátite na predchádzajúcu obrazovku.



**POZNÁMKA:** V závislosti od krajiny/regiónu môže klávesnica obsahovať klávesy a funkcie klávesnice odlišné od klávesov a funkcií opísaných v tejto časti.

## Používanie štandardnej numerickej klávesnice

Počítač má štandardnú numerickej klávesnicu, pričom podporuje aj voliteľnú externú numerickej klávesnicu alebo voliteľnú externú klávesnicu, ktorej súčasťou je numerickej klávesnica. Podrobnejšie informácie o štandardnej numerickej klávesnici nájdete v časti [Klávesy na strane 13](#).

Súčasť	Popis
Kláves <a href="#">num lock</a>	Ovláda funkciu štandardnej numerickej klávesnice. Stlačením tohto klávesu môžete prepnúť medzi štandardnou numerickej funkciou externej klávesnice (v nastavení od výrobcu zapnutá) a navigačnou funkciou (naznačenou smerovými šípkami na klávesoch). <b>POZNÁMKA:</b> Funkcia klávesnice, ktorá je aktívna pri vypnutí počítača, sa obnoví pri jeho opätovnom zapnutí.
Štandardná numerickej klávesnica	V nastavení od výrobcu funguje ako externá numerickej klávesnica. Stlačením klávesu <a href="#">num lock</a> môžete prepnúť medzi touto numerickej funkciou a navigačnou funkciou (naznačenou smerovými šípkami na klávesoch).

## 6 Správa napájania

Počítač môžete napájať z batérie alebo externého zdroja. Ak sa počítač napája iba z batérie a zdroj sieťového napájania nie je na nabitie batérie k dispozícii, je dôležité sledovať a šetriť energiu batérie.

### Aktivácia a ukončenie režimu spánku a režimu dlhodobého spánku

Operačný systém Windows ponúka dva úsporné režimy – režim spánku a režim dlhodobého spánku.

- Režim spánku – tento režim sa aktivuje automaticky po určitom období nečinnosti. Vaše pracovné súbory sa uložia do pamäte počítača, čo umožňuje rýchle prepnutie späť do pracovného režimu. Režim spánku možno tiež aktivovať manuálne. Ďalšie informácie nájdete v časti [Manuálna aktivácia a ukončenie režimu spánku na strane 30](#).
- Režim dlhodobého spánku – tento režim sa aktivuje automaticky, keď nabitie batérie dosiahne kritickú úroveň. V režime dlhodobého spánku sa vaša práca uloží do súboru režimu dlhodobého spánku a počítač sa vypne. Režim dlhodobého spánku možno tiež aktivovať manuálne. Ďalšie informácie nájdete v časti [Manuálna aktivácia a ukončenie režimu dlhodobého spánku \(len vybrané modely\) na strane 31](#).

 **UPOZORNENIE:** Režim spánku neaktivujte počas čítania z disku ani počas zapisovania na disk alebo na externú mediálnu kartu, aby sa znížilo riziko možného zhoršenia kvality zvuku a obrazu, straty funkčnosti prehrávania zvuku a obrazu alebo straty údajov.

 **POZNÁMKA:** Ak je počítač v režime spánku alebo dlhodobého spánku, nemôžete aktivovať žiadne sieťové pripojenie ani využívať žiadne funkcie počítača.

### Technológia Intel Rapid Start Technology (len vybrané modely)

V prípade vybraných modelov je funkcia Intel Rapid Start Technology (RST) predvolene zapnutá. Funkcia Rapid Start Technology umožňuje rýchle aktivovanie funkcií počítača po určitom čase nečinnosti.

Funkcia Rapid Start Technology spravuje možnosti úspory energie nasledujúcim spôsobom:

- Režim spánku – funkcia Rapid Start Technology umožňuje vybrať režim spánku. Ak chcete ukončiť režim spánku, stlačte ľubovoľný kláves, aktivujte zariadenie TouchPad, prípadne krátko stlačte tlačidlo napájania.
- Režim dlhodobého spánku – technológia Rapid Start spustí režim dlhodobého spánku po období bez aktivity, keď je počítač v režime spánku alebo keď batéria dosiahne kritický stav nabitia. Keď je aktivovaný režim dlhodobého spánku, krátke stlačenie tlačidla napájania umožňuje prepnutie späť do pracovného režimu.

 **POZNÁMKA:** Funkciu Rapid Start Technology možno vypnúť v pomôcke Setup Utility (BIOS). Ak chcete sami aktivovať režim dlhodobého spánku, musíte túto možnosť povoliť v ponuke Možnosti napájania. Pozrite si časť [Manuálna aktivácia a ukončenie režimu dlhodobého spánku \(len vybrané modely\) na strane 31](#).

### Manuálna aktivácia a ukončenie režimu spánku

Režim spánku môžete aktivovať niektorým z týchto spôsobov:



- Zatvorte obrazovku.
- Umiestnením ukazovateľa do pravého horného alebo dolného rohu na domovskej obrazovke alebo pracovnej ploche systému Windows sa zobrazia kľúčové tlačidlá. Kliknite na tlačidlo **Nastavenie**, na ikonu **Napájanie** a potom na položku **Režim spánku**.

Režim spánku môžete ukončiť týmito spôsobmi:

- Krátko stlačte tlačidlo napájania.
- Ak je počítač zatvorený, zdvihnite obrazovku.
- Stlačte ľubovoľný kláves na klávesnici.
- Ťuknite alebo potiahnite prstom po zariadení TouchPad.

Keď počítač ukončí režim spánku, indikátory napájania sa rozsvietia a na obrazovke sa zobrazí vaša práca.



**POZNÁMKA:** Ak ste nastavili počítač tak, aby pri ukončení režimu spánku vyžadoval heslo, pred návratom na pôvodnú obrazovku musíte najprv zadať heslo systému Windows.

## Manuálna aktivácia a ukončenie režimu dlhodobého spánku (len vybrané modely)

V ponuke Možnosti napájania môžete povoliť režim dlhodobého spánku spustený používateľom a meniť ďalšie typy nastavenia napájania a časové limity.

1. Na domovskej obrazovke napíšte výraz `možnosti napájania` a potom vyberte položku **Možnosti napájania**.

– alebo –

Na pracovnej ploche systému Windows kliknite pravým tlačidlom myši na tlačidlo **Štart** a potom kliknite na položku **Možnosti napájania**.

2. Na table vľavo kliknite na položku **Vybrať akciu pre tlačidlo napájania**.
3. Kliknite na položku **Zmeniť momentálne nedostupné nastavenia**.
4. V oblasti **Po stlačení tlačidla napájania** vyberte položku **Režim dlhodobého spánku**.
5. Kliknite na tlačidlo **Uložiť zmeny**.

Ukončenie režimu dlhodobého spánku:

- ▲ Krátko stlačte tlačidlo napájania.

Keď počítač ukončí režim dlhodobého spánku, indikátory napájania sa rozsvietia a na obrazovke sa zobrazí vaša práca.



**POZNÁMKA:** Ak ste nastavili počítač tak, aby pri ukončení režimu dlhodobého spánku vyžadoval heslo, pred návratom na pôvodnú obrazovku musíte najprv zadať heslo systému Windows.

## Nastavenie ochrany heslom pri prebudení (ukončenie režimu spánku alebo dlhodobého spánku)

Ak chcete nastaviť počítač, aby vyžadoval heslo pri ukončení režimu spánku alebo dlhodobého spánku, postupujte podľa nasledujúcich krokov:

1. Na domovskej obrazovke napíšte výraz *možnosti napájania* a potom vyberte položku **Možnosti napájania**.

– alebo –

Na pracovnej ploche systému Windows kliknite pravým tlačidlom myši na tlačidlo **Štart** a potom kliknite na položku **Možnosti napájania**.

2. Na ľavej table kliknite na položku **Požadovať zadanie hesla pri prebudení počítača**.
3. Kliknite na položku **Zmeniť momentálne nedostupné nastavenia**.
4. Kliknite na položku **Vyžadovať heslo** (odporúča sa).



**POZNÁMKA:** Ak potrebujete vytvoriť nové heslo používateľského konta alebo zmeniť vaše aktuálne heslo, kliknite na položku **Vytvoriť alebo zmeniť heslo používateľského konta** a potom postupujte podľa pokynov na obrazovke. Ak nepotrebujete vytvoriť ani zmeniť heslo používateľského konta, prejdite na krok č. 5.

5. Kliknite na tlačidlo **Uložiť zmeny**.

## Používanie indikátora stavu batérie a nastavenia napájania

Indikátor stavu batérie je umiestnený na pracovnej ploche systému Windows. Indikátor stavu batérie umožňuje rýchly prístup k nastaveniam napájania a zobrazenie zostávajúceho stavu nabitia batérie.

- Ak chcete zobraziť percentuálnu hodnotu zostávajúceho stavu nabitia batérie a aktuálny plán napájania, umiestnite ukazovateľ myši na ikonu indikátora stavu batérie.
- Ak chcete použiť možnosti napájania, kliknite na ikonu indikátora stavu batérie a potom v zozname vyberte príslušnú položku. Na domovskej obrazovke môžete tiež napísať výraz *možnosti napájania* a potom vyberte položku **Možnosti napájania**.

Rôzne ikony indikátora stavu batérie signalizujú, či je počítač napájaný z batérie alebo z externého napájania. Umiestnením ukazovateľa myši na ikonu sa tiež zobrazí hlásenie o dosiahnutí nízkej alebo kritickej úrovne nabitia batérie.

## Napájanie z batérie

Keď je v počítači nabitá batéria a počítač nie je pripojený k externému zdroju napájania, počítač sa napája z batérie. Keď je počítač vypnutý a odpojený od externého napájania, batéria v počítači sa pomaly vybíja. V prípade dosiahnutia nízkej alebo kritickej úrovne nabitia batérie sa v počítači zobrazí hlásenie.

Životnosť batérie sa líši v závislosti od nastavenia správy napájania, spustených programov v počítači, jasu obrazovky, externých zariadení pripojených k počítaču a iných faktorov.

## Batéria vymeniteľná používateľom



**VAROVANIE!** Ak chcete obmedziť možné problémy so zabezpečením, v počítači používajte len batériu vymeniteľnú používateľom dodanú s počítačom, náhradnú batériu od spoločnosti HP alebo kompatibilnú batériu, ktorú ste si zakúpili od spoločnosti HP.

**UPOZORNENIE:** Vybratie batérie vymeniteľnej používateľom, ktorá je jediným zdrojom napájania počítača, môže spôsobiť stratu údajov. Pred vybratím batérie uložte pracovné súbory a vypnite počítač prostredníctvom systému Windows, aby ste zabránili strate údajov.

Vytiahnutie batérie vymeniteľnej používateľom:

1. Počítač prevráťte na rovnom povrchu spodnou stranou nahor tak, aby pozícia pre batériu smerovala k vám.
2. Batériu odomknite posunutím zámku batérie **(1)** a potom ju posunutím uvoľňovacej zarážky batérie **(2)** uvoľnite.

**POZNÁMKA:** Váš počítač sa môže od modelu zobrazeného v tejto časti mierne líšiť.

**POZNÁMKA:** Uvoľňovacia zarážka batérie sa automaticky vráti do pôvodnej polohy.

3. Vyberte batériu z počítača **(3)**.



## Vyhľadanie informácií o batérii

Zobrazenie informácií o batérii:

1. Na domovskej obrazovke napíšte výraz `support` a potom vyberte aplikáciu **HP Support Assistant**.

– alebo –

Na pracovnej ploche systému Windows kliknite na ikonu otáznika v oblasti oznámení na paneli úloh úplne vpravo.

2. Vyberte položku **Batéria a výkon**.

Aplikácia HP Support Assistant poskytuje nasledujúce nástroje a informácie o batérii:

- Kontrola stavu batérie
- Informácie o typoch batérie, jej špecifikáciách, životnosti a kapacite

## Úspora energie batérie

Šetrenie energie batérie a maximalizácia jej životnosti:

- Znížte jas obrazovky.
- V okne Možnosti napájania vyberte nastavenie funkcie **Šetrič energie**.
- Ak sa počítač nebude používať a bude odpojený od externého napájania dlhšie ako dva týždne, vyberte z neho batériu vymeniteľnú používateľom a uskladnite ju na chladnom a suchom mieste.
- Ak nepoužívate bezdrôtové zariadenia, vypnite ich.
- Odpojte nepoužívané externé zariadenia, ktoré nie sú pripojené k externému zdroju napájania, ako napríklad externý pevný disk zapojený do portu USB.
- Zastavte, vypnite alebo vyberte všetky nepoužívané externé multimedialne karty.
- Skôr ako zanecháte svoju prácu, aktivujte režim spánku alebo vypnite počítač.

## Identifikácia nízkych úrovní nabitia batérie

Ak batéria, ktorá je jediným zdrojom napájania počítača, dosiahne nízku alebo kritickú úroveň nabitia, prejaví sa to takto:

- Indikátor batérie (len vybrané modely) signalizuje nízku alebo kritickú úroveň nabitia batérie.

– alebo –

- Ikona indikátora stavu batérie na pracovnej ploche upozorňuje na nízku alebo kritickú úroveň nabitia batérie.



**POZNÁMKA:** Ďalšie informácie o indikátore stavu batérie nájdete v časti [Používanie indikátora stavu batérie a nastavenia napájania na strane 32](#).

Počítač vykoná pri kritickej úrovni nabitia batérie tieto operácie:

- Ak je režim dlhodobého spánku zakázaný a počítač je zapnutý alebo v režime spánku, počítač zostane krátko v režime spánku a potom sa vypne, pričom sa stratia všetky neuložené údaje.
- Ak je povolený režim dlhodobého spánku a počítač je zapnutý alebo v režime spánku, v počítači sa aktivuje režim dlhodobého spánku.

## Vyriešenie nízkej úrovne nabitia batérie

### Vyriešenie nízkej úrovne nabitia batérie, keď je k dispozícii externé napájanie

Pripojte niektoré z nasledujúcich zariadení k počítaču a k externému napájaniu:

- Sieťový napájací adaptér
- Voliteľná rozširujúca základňa alebo voliteľné rozširujúce zariadenie
- Voliteľný napájací adaptér zakúpený ako príslušenstvo od spoločnosti HP

### Vyriešenie nízkej úrovne nabitia batérie, keď nie je k dispozícii žiadny zdroj napájania

Uložte svoju prácu a vypnite počítač.

### Vyriešenie nízkej úrovne nabitia batérie, keď počítač nemôže ukončiť režim dlhodobého spánku

1. Vybitú batériu, ktorú môže vymeniť používateľ, nahraďte nabitou batériou, prípadne pripojte sieťový napájací adaptér k počítaču a externému napájaniu.
2. Režim dlhodobého spánku ukončíte stlačením tlačidla napájania.

## Uskladnenie batérie vymeniteľnej používateľom

**⚠ UPOZORNENIE:** Ak chcete znížiť riziko poškodenia batérie, zabráňte jej dlhodobému vystaveniu vysokej teplote.

Ak sa počítač nebude používať a bude odpojený od externého napájania dlhšie ako dva týždne, vyberte z neho batériu a uskladnite ju oddelene na chladnom suchom mieste, aby ste predĺžili nabitie batérie.

Uskladnenú batériu je potrebné kontrolovať každých 6 mesiacov. Ak kapacita klesne pod 50 percent, pred ďalším skladovaním ju znova nabite.

## Likvidácia batérie vymeniteľnej používateľom

**⚠ VAROVANIE!** V záujme zníženia rizika požiaru alebo popálenia batériu nerozoberajte, nerozbíjajte ani neprepichujte. Neskratujte externé kontakty. Batériu nevyhadzujte do ohňa ani vody.

Informácie týkajúce sa správnej likvidácie batérie nájdete v príručke *Regulačné, bezpečnostné a environmentálne upozornenia*.

Prístup k tomuto dokumentu:

▲ Na domovskej obrazovke napíšte výraz `support` a potom vyberte aplikáciu **HP Support Assistant**.

– alebo –

Na pracovnej ploche systému Windows kliknite na ikonu otáznika v oblasti oznámení na paneli úloh úplne vpravo.

## Používanie sieťového napájania

Informácie o pripojení k sieťovému napájaniu nájdete v *Letáku s inštaláčnymi pokynmi*, ktorý je súčasťou balenia počítača.

Keď je počítač pripojený k sieťovému napájaniu pomocou schváleného sieťového adaptéra alebo voliteľnej rozširujúcej základne/zariadenia, nepoužíva napájanie z batérie.

**⚠ VAROVANIE!** Ak chcete znížiť možné problémy s bezpečnosťou, používajte len sieťový napájací adaptér dodávaný s počítačom, náhradný sieťový napájací adaptér od spoločnosti HP alebo kompatibilný sieťový napájací adaptér, ktorý ste si zakúpili od spoločnosti HP.

Počítač pripojte k sieťovému napájaniu v týchto situáciách:

**⚠ VAROVANIE!** Batériu počítača nenabíjajte na palube lietadla.

- Keď nabíjate alebo kalibrujete batériu.
- Keď inštalujete alebo upravujete systémový softvér.
- Keď zapisujete údaje na disk (len vybrané modely).
- Keď spúšťate aplikáciu Defragmentácia disku v počítačoch s internými pevnými diskami.
- Keď zálohujete alebo obnovujete súbory.

Po pripojení počítača k sieťovému zdroju napájania:

- Batéria sa začne nabíjať.
- Zvýši sa jas obrazovky.
- Zmení sa vzhľad ikony stavu batérie na pracovnej ploche systému Windows.

Po odpojení sieťového napájania:

- Počítač sa prepne na napájanie z batérie.
- Jas obrazovky sa automaticky zníži, aby sa šetrila životnosť batérie.
- Zmení sa vzhľad ikony stavu batérie na pracovnej ploche systému Windows.

## Riešenie problémov s napájaním

Sieťový napájací adaptér otestujte v prípade, keď sa v počítači počas pripojenia k sieťovému napájaniu prejavia niektoré z týchto príznakov:

- Počítač sa nezapne.
- Obrazovka sa nezapne.
- Indikátory napájania sa nerozsvietia.

Testovanie sieťového napájacieho adaptéra:

1. Vypnite počítač.
2. Sieťový napájací adaptér pripojte k počítaču a potom ho zapojte do sieťovej napájacej zásuvky.
3. Zapnite počítač.
  - Ak indikátory napájania *svietia*, sieťový napájací adaptér funguje správne.
  - Ak indikátory napájania *nesvietia*, skontrolujte, či je sieťový napájací adaptér správne pripojený k počítaču aj k sieťovej napájacej zásuvke.
  - Ak sú pripojenia správne a indikátory napájania sú stále *zhasnuté*, sieťový napájací adaptér nefunguje a treba ho vymeniť.

Informácie o možnostiach výmeny sieťového napájacieho adaptéra vám poskytne oddelenie technickej podpory.

## Vypnutie počítača

---

 **UPOZORNENIE:** Po vypnutí počítača dôjde k strate neuložených informácií. Skôr ako vypnete počítač sa ubezpečte, že ste uložili svoje pracovné súbory.

---

Príkaz Vypnúť ukončí všetky otvorené programy vrátane operačného systému a potom vypne obrazovku a počítač.

Počítač vypnite v týchto situáciách:

- Keď potrebujete vymeniť batériu alebo pri prístupe k súčastiam vnútri počítača.
- Keď pripájate externé hardvérové zariadenie, ktoré sa nezapája do portu USB ani do videoportu.
- Ak sa počítač nebude používať a bude odpojený od externého napájania dlhší čas.

Počítač možno vypnúť pomocou tlačidla napájania, odporúča sa však použiť príkaz Vypnúť v systéme Windows.

---

 **POZNÁMKA:** Ak je počítač v režime spánku alebo dlhodobého spánku, najprv ukončíte príslušný režim krátkym stlačením tlačidla napájania.

---

1. Uložte svoje pracovné súbory a zatvorte všetky otvorené programy.
2. Umiestnením ukazovateľa do pravého horného alebo dolného rohu na domovskej obrazovke alebo pracovnej ploche systému Windows sa zobrazia kľúčové tlačidlá.
3. Kliknite na položku **Nastavenie**, na ikonu **Napájanie** a potom na položku **Vypnúť**.

– alebo –

Kliknite pravým tlačidlom myši na tlačidlo **Štart** v ľavom dolnom rohu obrazovky, vyberte položku **Vypnúť alebo odhlásiť sa** a potom vyberte položku **Vypnúť**.

Ak počítač nereaguje a nie je možné použiť odporúčaný postup vypnutia, vykonajte tieto núdzové kroky v uvedenom poradí:

- Stlačte kombináciu klávesov **ctrl+alt+delete**, potom kliknite na ikonu **Napájanie** a potom vyberte možnosť **Vypnúť**.
- Stlačte a podržte stlačené tlačidlo napájania najmenej 5 sekúnd.
- Počítač odpojte od externého napájania.
- V prípade modelov, ktoré obsahujú batériu vymeniteľnú používateľom, vyberte batériu.

## 7 Údržba počítača

Vykonávanie pravidelnej údržby je dôležité na udržanie počítača v optimálnom stave. Táto kapitola vysvetľuje spôsob využívania nástrojov, ako sú programy Defragmentácia disku a Čistenie disku. Poskytuje tiež pokyny na aktualizáciu programov a ovládačov, postup čistenia počítača a tipy na cestovanie s počítačom alebo na jeho prepravu.

### Zlepšenie výkonu

Pravidelné úlohy údržby vykonávané pomocou nástrojov, ako sú programy Defragmentácia disku a Čistenie disku, vám môžu pomôcť zlepšiť výkon počítača.

### Používanie programu Defragmentácia disku

Spoločnosť HP odporúča používať program Defragmentácia disku na defragmentáciu pevného disku aspoň raz za mesiac.



**POZNÁMKA:** Na skladovacích zariadeniach SSD nie je potrebné spúšťať program Defragmentácia disku.

Postup spustenia programu Defragmentácia disku:

1. Pripojte k počítaču sieťové napájanie.
2. Na domovskej obrazovke napíšte výraz `defragmentovať` a vyberte položku **Defragmentovať a optimalizovať jednotky**.
3. Postupujte podľa pokynov na obrazovke.

Ďalšie informácie nájdete v Pomocníkovi softvéru Defragmentácia disku.

### Používanie programu Čistenie disku

Pomocou programu Čistenie disku môžete vyhľadávať na pevnom disku nepotrebné súbory, ktoré možno bezpečne odstrániť, aby sa uvoľnilo miesto na disku a aby mohol počítač fungovať efektívnejšie.

Postup spustenia programu Čistenie disku:

1. Na domovskej obrazovke napíšte výraz `disk` a potom vyberte niektorú z týchto položiek:
  - **Uvoľnenie miesta na disku v tomto počítači**
  - **Odinštalovanie aplikácií a uvoľnenie miesta na disku**
  - **Uvoľnenie miesta na disku odstránením nepotrebných súborov**
2. Postupujte podľa pokynov na obrazovke.

### Aktualizácia programov a ovládačov

Spoločnosť HP odporúča pravidelnú aktualizáciu programov a ovládačov. Aktualizácie môžu vyriešiť problémy a priniesť nové funkcie a možnosti počítača. Staršie grafické súčasti nemusia napríklad dobre fungovať s najnovším herným softvérom. Bez najnovšieho ovládača nebudete môcť využívať všetky výhody svojho zariadenia.



Najnovšie verzie programov a ovládačov od spoločnosti HP si môžete prevziať z webovej lokality na adrese <http://www.hp.com/support>. Okrem toho sa môžete zaregistrovať, aby ste dostávali automatické upozornenia po sprístupnení aktualizácií.

Ak chcete aktualizovať programy a ovládače, vykonajte tieto kroky:

1. Na domovskej obrazovke napíšte výraz `support` a potom vyberte aplikáciu **HP Support Assistant**.  
– alebo –  
Na pracovnej ploche systému Windows kliknite na ikonu otáznika v oblasti oznámení na paneli úloh úplne vpravo.
2. Kliknite na položku **Aktualizácie a údržba** a potom kliknite na položku **Vyhľadať aktualizácie HP**.
3. Postupujte podľa pokynov na obrazovke.

## Čistenie počítača

Na bezpečné čistenie počítača používajte nasledujúce produkty:

- Dimetylbenzyl amónium chlorid v maximálnej koncentrácii 0,3 percenta (napríklad jednorazové utierky rôznych značiek)
- Tekutina na čistenie skla bez obsahu alkoholu.
- Roztok vody a slabého mydla
- Suchá čistiaca handrička z mikrovlákna alebo jelenica (handrička nevytvárajúca statickú elektrinu bez obsahu oleja).
- Utierky nevytvárajúce statickú elektrinu.

**⚠ UPOZORNENIE:** Nepoužívajte silné čistiace prostriedky, ktoré môžu natrvalo poškodiť počítač. Ak si nie ste istí, či je čistiaci prostriedok pre počítač bezpečný, skontrolujte obsah produktu a ubezpečte sa, že neobsahuje napríklad alkohol, acetón, chlorid amónny, metylénchlorid a uhľovodíky.

Vláknité materiály, ako napríklad papierové utierky, môžu poškrabať počítač. V škrabancoch sa postupne môžu usadzovať čiastočky nečistôt a čistiace prostriedky.

## Postupy čistenia

Na bezpečné čistenie počítača používajte postupy uvedené v tejto časti.

**⚠ VAROVANIE!** Nepokúšajte sa čistiť počítač, keď je zapnutý, aby sa zabránilo zásahu elektrickým prúdom alebo poškodeniu súčastí.

1. Vypnite počítač.
2. Odpojte sieťové napájanie.
3. Odpojte všetky napájané externé zariadenia.

**⚠ UPOZORNENIE:** Ak chcete predísť poškodeniu vnútorných súčastí, čistiace prostriedky ani tekutiny nestriekajte priamo na povrch počítača. Kvapaliny, ktoré kvapnú na povrch, môžu trvalo poškodiť vnútorné súčasti.

## Čistenie obrazovky

Opatrne utrite obrazovku použitím jemnej handričky nepúšťajúcej vlákna navlhčenej v čistiacom prostriedku na sklo bez obsahu alkoholu. Pred zatvorením počítača skontrolujte, či je obrazovka suchá.

## Čistenie bočných strán alebo krytu

Na čistenie bočných strán alebo krytu používajte jemnú handričku z mikrovlákná alebo jelenicu navlhčenú v niektorom z čistiacich roztokov uvedených vyššie, prípadne použite vhodnú jednorazovú utierku.

 **POZNÁMKA:** Kryt počítača čistite krúživým pohybom, aby sa uľahčilo odstránenie špiny a nečistôt.

## Čistenie zariadenia TouchPad, klávesnice alebo myši (len vybrané modely)

 **VAROVANIE!** Klávesnicu nečistite pomocou vysávača, aby nedošlo k zásahu elektrickým prúdom ani k poškodeniu vnútorných súčastí. Vysávač môže zanechať na povrchu klávesnice nečistoty z domácnosti.

 **UPOZORNENIE:** Ak chcete predísť poškodeniu vnútorných súčastí, zabráňte kvapkaniu tekutín medzi klávesy.

- Na čistenie zariadenia TouchPad, klávesnice alebo myši používajte jemnú handričku z mikrovlákná alebo jelenicu navlhčenú v niektorom z čistiacich roztokov uvedených vyššie alebo použite vhodnú jednorazovú utierku.
- Na zabránenie zlepeniu klávesov a odstránenie prachu, vlákien a čiastočiek z klávesnice použite plechovku so stlačeným vzduchom a slamkovým nástavcom.

## Cestovanie s počítačom a preprava počítača

Ak musíte s počítačom cestovať alebo ho prepraviť, použite nasledujúce tipy, aby bolo vaše zariadenie v bezpečí.

- Pripravte počítač na cestovanie a prepravu:
  - Zálohujte svoje informácie na externú jednotku.
  - Vyberte všetky disky a externé mediálne karty, ako sú pamäťové karty.
  - Vypnite a potom odpojte všetky externé zariadenia.
  - Vypnite počítač.
- Venujte čas zálohovaniu svojich údajov. Zálohu si uložte mimo počítača.
- Pri cestovaní lietadlom prepravujte počítač ako príručnú batožinu. Neprepravujte ho so zvyšnou batožinou.

 **UPOZORNENIE:** Zabráňte pôsobeniu magnetických polí na jednotku. Medzi bezpečnostné zariadenia s magnetickým polom patria napríklad prechodové zariadenia na letiskách a detektory kovov. Dopravníkové pásy na letiskách a podobné zariadenia namiesto magnetizmu pri kontrole príručnej batožiny používajú röntgenové lúče a nepoškodzujú tak jednotky.

- Ak plánujete používať počítač počas letu, dopredu sa u prepravcu informujte o podmienkach. Používanie počítača počas letu závisí od rozhodnutia prepravcu.
- Ak počítač alebo jednotku posielate poštou, použite vhodné ochranné balenie a označte ho nálepkou „FRAGILE (KREHKÉ)“.
- Používanie bezdrôtových zariadení môže byť v niektorých prostrediach zakázané. Môže to byť na palubách lietadiel, v nemocniciach, pri výbušninách a v nebezpečných lokalitách. Ak si nie ste istí, ktoré predpisy sa vzťahujú na používanie bezdrôtového zariadenia v počítači, požiadajte o povolenie používať počítač pred jeho zapnutím.
- Pri cestách do zahraničia sa riadte týmito radami:

- Overte si colné predpisy každej krajiny/regiónu, kam cestujete.
- Overte si požiadavky na napájací kábel a adaptér v lokalitách, v ktorých plánujete počítač používať. Napätie, frekvencia a typ elektrických zásuviek sa líšia.

---

 **VAROVANIE!** Ak chcete znížiť riziko úrazu elektrickým prúdom, požiaru alebo poškodenia zariadenia, nepokúšajte sa počítač napájať pomocou napäťového transformátora určeného pre iné spotrebiče.

---

## 8 Zabezpečenie počítača a údajov

Zabezpečenie počítača je dôležité na ochranu dôvernosti, integrity a dostupnosti vašich údajov. Štandardné bezpečnostné riešenia poskytované v rámci operačného systému Windows, aplikácií od spoločnosti HP, pomôcky Setup Utility (BIOS), ktorá pracuje mimo systému Windows, a ďalšieho softvéru tretích strán dokážu ochrániť váš počítač pred množstvom rizík, ako sú napríklad vírusy, červy a ďalšie typy škodlivého kódu.

 **DÔLEŽITÉ:** Niektoré bezpečnostné funkcie uvedené v tejto kapitole nemusia byť vo vašom počítači k dispozícii.

### Používanie hesiel

Heslo je skupina znakov, ktoré ste vybrali na zabezpečenie svojich údajov v počítači a na ochranu transakcií online. Môžete nastaviť niekoľko typov hesiel. Pri prvej inštalácii počítača sa napríklad zobrazila výzva na vytvorenie hesla používateľa s cieľom zabezpečiť počítač. Ďalšie heslá môžete nastaviť v systéme Windows alebo v pomôcke HP Setup Utility (BIOS), ktorá je predinštalovaná v počítači.

Pre funkciu Setup Utility (BIOS) a pre bezpečnostnú funkciu systému Windows môže byť užitočné použiť rovnaké heslo.

Pri vytváraní a ukladaní hesiel použijete nasledujúce tipy:

- Ak chcete znížiť riziko straty prístupu do počítača, zaznamenajte si každé heslo a uložte ho na bezpečnom mieste mimo počítača. Neuchovávajte si heslá v súbore v počítači.
- Pri tvorbe hesiel sa riadte požiadavkami programu.
- Heslá meňte aspoň raz za tri mesiace.
- Dobré heslo je dlhé a obsahuje písmená, interpunkčné znamienka, symboly a číslice.
- Pred odoslaním počítača do servisu si zálohujte súbory, odstráňte dôverné súbory a potom odstráňte všetky nastavenia hesiel.

Ďalšie informácie o heslách systému Windows, napríklad o heslách šetriča obrazovky:

- ▲ Na domovskej obrazovke napíšte výraz `support` a potom vyberte aplikáciu **HP Support Assistant**.

– alebo –

Na pracovnej ploche systému Windows kliknite na ikonu otáznika v oblasti oznámení na paneli úloh úplne vpravo.

### Nastavenie hesiel systému Windows

Heslo	Funkcia
Heslo používateľa	Chráni prístup k používateľskému kontu systému Windows.
Heslo správcu	Bráni prístupu k obsahu počítača na úrovni správcu. <b>POZNÁMKA:</b> Toto heslo nemožno použiť na prístup k obsahu pomôcky Setup Utility (BIOS).

## Nastavenie hesiel pomôcky Setup Utility (BIOS)

Heslo	Funkcia
Heslo správcu	<ul style="list-style-type: none"><li>Musíte ho zadať pri každom spustení pomôcky Setup Utility (BIOS).</li><li>Ak zabudnete heslo správcu, pomôcku Setup Utility (BIOS) nebudete môcť otvoriť.</li></ul>
Heslo pri zapnutí	<ul style="list-style-type: none"><li>Musíte ho zadať pri každom zapnutí alebo reštartovaní počítača, prípadne pri ukončení režimu dlhodobého spánku.</li><li>Ak zabudnete svoje heslo pri zapnutí, nebudete môcť zapnúť ani reštartovať počítač a ani ukončiť režim dlhodobého spánku.</li></ul>

Ak chcete v pomôcke Setup Utility (BIOS) nastaviť, zmeniť alebo odstrániť heslo správcu alebo heslo pri zapnutí, postupujte podľa týchto krokov:

**⚠ UPOZORNENIE:** Pri vykonávaní zmien v pomôcke Setup Utility (BIOS) buďte zvlášť opatrní. Chyby môžu spôsobiť nesprávne fungovanie počítača.

- Spustíte pomôcku Setup Utility (BIOS):
  - Zapnite alebo reštartujte počítač a potom krátko stlačte kláves **esc** a potom kláves **f10**.
- Vyberte položku **Security** (Zabezpečenie) a potom postupujte podľa pokynov na obrazovke.

Zmeny sa prejavia po reštartovaní počítača.

## Používanie softvéru na zabezpečenie internetu

Keď používate počítač na prístup k e-mailu, k sieti alebo internetu, potenciálne ho vystavujete počítačovým vírusom, spyware a iným hrozbám online. S cieľom ochrániť váš počítač môže byť v rámci ponuky skúšobnej verzie v počítači predinštalovaný softvér na zabezpečenie internetu vrátane antivírusového programu a brány firewall. Bezpečnostný softvér je potrebné pravidelne aktualizovať, aby poskytoval neustálu ochranu aj pred najnovšími vírusmi a inými rizikami zabezpečenia. Z dôvodu úplnej ochrany počítača sa odporúča skúšobnú verziu bezpečnostného softvéru inovovať alebo zakúpiť vybraný antivírusový softvér.

### Používanie antivírusového softvéru

Počítačové vírusy môžu vyradiť z činnosti operačný systém, programy alebo pomôcky, prípadne môžu spôsobiť, že nebudú fungovať správne. Antivírusový softvér dokáže zistiť a odstrániť väčšinu vírusov a vo väčšine prípadov dokáže aj opraviť spôsobené škody.

Antivírusový softvér je potrebné pravidelne aktualizovať, aby poskytoval neustálu ochranu aj pred najnovšími vírusmi.

Antivírusový program v počítači možno opätovne nainštalovať. Z dôvodu úplnej ochrany počítača sa odporúča zakúpiť si vybraný antivírusový program.

Ak chcete získať ďalšie informácie o počítačových vírusoch, na domovskej obrazovke napíšte výraz **support** a potom vyberte aplikáciu **HP Support Assistant**.

## Používanie softvéru brány firewall

Brány firewall slúžia na ochranu pred neoprávneným prístupom do systému alebo siete. Brána firewall môže byť softvér, ktorý si nainštalujete v počítači či sieti, alebo to môže byť kombinácia hardvéru aj softvéru.

Môžete si vybrať z dvoch typov brán firewall:

- Hostiteľské brány firewall – softvér, ktorý chráni len počítač, v ktorom je nainštalovaný.
- Sieťové brány firewall – inštalujú sa medzi modem DSL alebo káblový modem a vašu domácu sieť a chránia všetky počítače v sieti.

Keď sa brána firewall nainštaluje v systéme, všetky údaje odoslané do systému a zo systému sa monitorujú a porovnávajú s množinou kritérií zabezpečenia, ktoré definuje používateľ. Všetky údaje, ktoré tieto kritériá nespĺňajú, sa zablokujú.

## Inštalácia softvérových aktualizácií

Softvér spoločnosti HP, systému Windows a tretích strán nainštalovaný v počítači sa musí pravidelne aktualizovať, aby sa opravili problémy so zabezpečením a zlepšil výkon softvéru. Ďalšie informácie nájdete v časti [Aktualizácia programov a ovládačov na strane 38](#).

## Inštalácia dôležitých aktualizácií zabezpečenia

**⚠ UPOZORNENIE:** Spoločnosť Microsoft zasiela výstrahy týkajúce sa dôležitých aktualizácií. Ak chcete chrániť počítač pred bezpečnostnými prienikmi a počítačovými vírusmi, nainštalujte všetky dôležité aktualizácie od spoločnosti Microsoft čo najskôr po prijatí upozornenia.

Tieto aktualizácie možno inštalovať manuálne alebo automaticky.

Zobrazenie alebo zmena nastavenia:

1. Na domovskej obrazovke napíšte výraz `ovládací panel`.  
– alebo –

Na pracovnej ploche systému Windows kliknite pravým tlačidlom myši na tlačidlo **Štart** a potom vyberte položku **Ovládací panel**.

2. Vyberte položku **Systém a zabezpečenie**, položku **Aktualizácie systému Windows**, položku **Zmeniť nastavenie** a potom postupujte podľa pokynov na obrazovke.

## Používanie softvéru HP Touchpoint Manager (len vybrané modely)

HP Touchpoint Manager je riešenie IT založené na službe Cloud, ktoré umožňuje firmám efektívne spravovať a zaisťovať aktíva spoločnosti. Aplikácia HP Touchpoint Manager pomáha chrániť pred škodlivým softvérom a inými útokmi, monitoruje stav zariadenia a umožňuje zákazníkom ušetriť čas pri riešení problémov so zariadením a bezpečnosťou. Zákazníci si môžu rýchlo prevziať a nainštalovať softvér, ktorý je výrazne lacnejší v porovnaní s tradičnými domácimi riešeniami.

## Zabezpečenie bezdrôtovej siete

Ak nastavujete sieť WLAN alebo pristupujete k existujúcej sieti WLAN, vždy povoľte bezpečnostné funkcie, aby ste svoju sieť chránili pred neoprávneným prístupom. Siete WLAN na verejných miestach (verejné prístupové body), napríklad v kaviarňach a na letiskách, často neposkytujú žiadne zabezpečenie.

## Zálohovanie softvérových aplikácií a informácií

Softvérové aplikácie a informácie pravidelne zálohujte, aby ste ich ochránili pred trvalou stratou alebo poškodením v dôsledku útoku vírusov alebo zlyhania softvéru či hardvéru. Ďalšie informácie nájdete v časti [Zálohovanie a obnovenie na strane 50](#).

## Používanie voliteľného zámku s bezpečnostným lankom

Zámok s bezpečnostným lankom (kupuje sa samostatne) má odradiť, ale nemusí zabrániť zneužitiu ani krádeži počítača. Zámky s bezpečnostným lankom sú len jednou z niekoľkých metód, ktoré by ste mali využiť ako súčasť kompletného bezpečnostného riešenia na maximalizáciu ochrany pred krádežou.

Otvor pre bezpečnostné lanko na počítači sa môže od ilustrácie v tejto časti mierne líšiť. Informácie o umiestnení otvoru pre bezpečnostné lanko na počítači nájdete v časti [Oboznámenie sa s počítačom na strane 4](#).

1. Zámok s bezpečnostným lankom oviňte okolo pevného objektu.
2. Vložte kľúč **(1)** do zámku s bezpečnostným lankom **(2)**.
3. Vložte zámok s bezpečnostným lankom do otvoru pre bezpečnostné lanko na počítači **(3)** a potom zámok uzamknite pomocou kľúča.

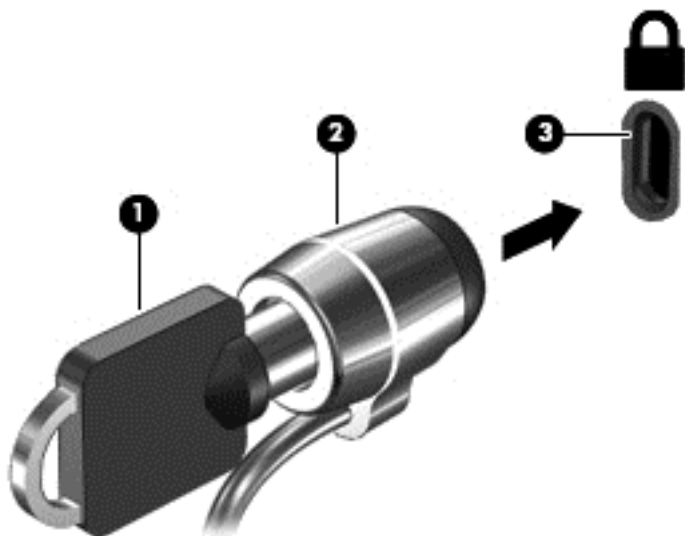

4. Vyberte kľúč a odložte ho na bezpečné miesto.

## 9 Používanie pomôcky Setup Utility (BIOS)

Pomôcka Setup Utility alebo systém BIOS (Basic Input/Output System) riadi komunikáciu medzi všetkým vstupnými a výstupnými zariadeniami v systéme (ako sú napríklad diskové jednotky, obrazovka, klávesnica, myš a tlačiareň). Pomôcka Setup Utility (BIOS) obsahuje nastavenia typov nainštalovaných zariadení, poradie spúšťania počítača a množstvo systémovej a rozšírenej pamäte.

### Spustenie pomôcky Setup Utility (BIOS)

**UPOZORNENIE:** Pri vykonávaní zmien v pomôcke Setup Utility (BIOS) buďte zvlášť opatrní. Chyby môžu spôsobiť nesprávne fungovanie počítača.

- ▲ Zapnite alebo reštartujte počítač a potom krátko stlačte kláves **esc** a potom kláves **f10**.

### Aktualizácia systému BIOS

Aktualizované verzie systému BIOS môžu byť k dispozícii na webovej lokalite spoločnosti HP.

Väčšina aktualizácií systému BIOS na webovej lokalite spoločnosti HP je v podobe skomprimovaných súborov nazývaných *SoftPaq*.

Niektoré prevzaté balíky obsahujú súbor s názvom Readme.txt, ktorý obsahuje informácie o inštalácii a riešení problémov so súborom.

### Zistenie verzie systému BIOS

Ak chcete zistiť, či dostupné aktualizácie systému BIOS obsahujú novšie verzie systému BIOS ako verzia momentálne nainštalovaná v počítači, musíte vedieť, akú verziu systému BIOS máte nainštalovanú.

Na domovskej obrazovke môžete zobraziť informácie o verzii systému BIOS (označuje sa aj ako *Dátum pamäte ROM* a *systém BIOS*). Napište výraz **support**, vyberte aplikáciu **HP Support Assistant**, vyberte položku **Tento počítač** a potom vyberte položku **System Information** (Systémové informácie) alebo použite pomôcku Setup Utility (BIOS).

1. Spustite pomôcku Setup Utility (systém BIOS) (pozrite si časť [Spustenie pomôcky Setup Utility \(BIOS\) na strane 46](#)).
2. Vyberte položku **Main** (Hlavná) a poznačte si verziu systému BIOS.
3. Vyberte položku **Exit** (Skončiť), položku **Exit Discarding Changes** (Skončiť bez uloženia zmien) a potom postupujte podľa pokynov na obrazovke.



## Prevzatie aktualizácie systému BIOS

 **UPOZORNENIE:** Počítač musí byť počas preberania a inštalácie aktualizácie systému BIOS pripojený k spoľahlivému externému napájaniu pomocou sieťového napájacieho adaptéra, aby sa znížilo riziko poškodenia počítača alebo neúspešnej inštalácie. Ak je počítač napájaný z batérie, pripojený k voliteľnej rozširujúcej základni alebo k voliteľnému zdroju napájania, nepreberajte ani neinštalujte aktualizáciu systému BIOS. Počas preberania a inštalácie dodržiavajte tieto pokyny:

- Neodpájajte počítač od zdroja napájania tak, že vyťahnete napájací kábel zo sieťovej napájacej zásuvky.
- Nevypínajte počítač ani neaktivujte režim spánku.
- Nevkladajte, nevyberajte, nepripájajte ani neodpájajte žiadne zariadenie ani kábel.

 **POZNÁMKA:** Ak je počítač pripojený k sieti, každú inštaláciu aktualizácií softvéru, najmä aktualizácie systému BIOS, konzultujte so správcom siete.

1. Na domovskej obrazovke napíšte výraz `support` a potom vyberte aplikáciu **HP Support Assistant**.  
– alebo –  
Na pracovnej ploche systému Windows kliknite na ikonu otáznika v oblasti oznámení na paneli úloh úplne vpravo.
2. Kliknite na položku **Updates and tune-ups** (Aktualizácie a zlepšenia) a potom kliknite na položku **Check for HP updates now** (Vyhľadať aktualizácie HP).
3. Postupujte podľa pokynov na obrazovke.
4. V časti na preberanie súborov vykonajte nasledujúce kroky:
  - a. Identifikujte novšiu verziu systému BIOS než je verzia, ktorá je aktuálne nainštalovaná v počítači. Poznamenajte si dátum, názov alebo iný identifikačný údaj. Tieto informácie môžete potrebovať pri neskoršom vyhľadaní aktualizácií po ich prevzatí na pevný disk.
  - b. Pri preberaní vybratej položky na pevný disk sa riadte pokynmi na obrazovke.  
  
Poznačte si cestu k umiestneniu na pevnom disku, do ktorého sa prevezme aktualizácia systému BIOS. Túto cestu budete potrebovať, keď budete chcieť spustiť inštaláciu aktualizácie.

Postupy inštalácie systému BIOS sa môžu líšiť. Postupujte podľa pokynov, ktoré sa zobrazia na obrazovke po dokončení prevzatia. Ak sa nezobrazia žiadne pokyny, postupujte podľa týchto krokov:

1. Na domovskej obrazovke napíšte výraz `prieskumník` a potom vyberte položku **Prieskumník**.  
– alebo –  
Na pracovnej ploche systému Windows kliknite pravým tlačidlom na tlačidlo **Štart** a potom vyberte položku **Prieskumník**.
2. Dvakrát kliknite na označenie jednotky pevného disku. Typické označenie disku je Lokálny disk (C:).
3. Použite cestu k priečinku na jednotke pevného disku, ktorú ste si predtým poznačili, a otvorte priečinok na jednotke pevného disku, ktorý obsahuje aktualizáciu.
4. Dvakrát kliknite na súbor s príponou `.exe` (napríklad `názovsúboru.exe`).  
  
Spustí sa inštalácia systému BIOS.
5. Pri dokončení inštalácie sa riadte pokynmi na obrazovke.

 **POZNÁMKA:** Keď sa na obrazovke objaví hlásenie o úspešnej inštalácii, môžete z pevného disku odstrániť prevzatý súbor.

# 10 Používanie nástroja HP PC Hardware Diagnostics (UEFI)

HP PC Hardware Diagnostics je rozhranie UEFI, ktoré umožňuje spúšťať diagnostické testy na určenie, či hardvér počítača funguje správne. Tento nástroj sa spúšťa mimo operačného systému, aby rozlíšil chyby hardvéru od problémov, ktoré spôsobuje operačný systém alebo iné softvérové súčasti.

Spustenie nástroja HP PC Hardware Diagnostics (UEFI):

1. Spustenie pomôcky Setup Utility:
  - ▲ Zapnite alebo reštartujte počítač a krátko stlačte kláves **esc**.
2. Stlačte kláves **f2** alebo naň ťuknite.

Systém BIOS prehľadá tri umiestnenia diagnostických nástrojov v nasledujúcom poradí:

- a. Pripojená jednotka USB



**POZNÁMKA:** Informácie o prevzatí nástroja HP PC Hardware Diagnostics (UEFI) na jednotku USB nájdete v časti [Prevzatie nástroja HP PC Hardware Diagnostics \(UEFI\) na zariadenie USB na strane 48](#).

- b. Pevný disk
- c. Systém BIOS

3. Po otvorení diagnostického nástroja pomocou klávesov so šípkami vyberte typ diagnostického testu, ktorý chcete spustiť, a potom postupujte podľa pokynov na obrazovke.



**POZNÁMKA:** Ak musíte diagnostický test zastaviť, stlačte kláves **esc** alebo naň ťuknite.

## Prevzatie nástroja HP PC Hardware Diagnostics (UEFI) na zariadenie USB



**POZNÁMKA:** Pokyny na prevzatie nástroja HP PC Hardware Diagnostics (UEFI) sú k dispozícii len v angličtine.

Existujú dve možnosti prevzatia nástroja HP PC Hardware Diagnostics do zariadenia USB.

### Prevzatie najnovšej verzie UEFI:

1. Prejdite na lokalitu <http://hp.com/go/techcenter/pcdiags>. Zobrazí sa Domovská stránka HP PC Diagnostics.
2. Kliknite na prepojenie **Prevziať** v časti HP PC Hardware Diagnostics a potom vyberte možnosť **Spustiť**.

### Prevezmite si niektorú z verzií UEFI pre konkrétny produkt:

1. Prejdite na lokalitu <http://www.hp.com/support> a potom vyberte svoju krajinu. Zobrazí sa stránka podpory spoločnosti HP.
2. Kliknite na položku **Ovládače a súbory na prevzatie**.

3. Do textového poľa zadajte názov produktu a potom kliknite na položku **Go** (Prejsť).  
– alebo –  
Kliknutím na položku **Find Now** (Vyhľadať) umožníte spoločnosti HP automaticky zistiť váš produkt.
4. Vyberte svoj model počítača a potom vyberte svoj operačný systém.
5. V časti **Diagnostika** postupujte podľa pokynov na obrazovke a vyberte a prevezmite požadovanú verziu UEFI.

# 11 Zálohovanie a obnovenie

V tejto kapitole nájdete informácie o nasledujúcich procesoch. Informácie v tejto kapitole predstavujú štandardný postup pri väčšine modelov.

- Vytváranie obnovovacích médií a záloh
- Obnovenie systému

Ďalšie informácie nájdete v aplikácii HP Support Assistant.

- ▲ Na domovskej obrazovke napíšte výraz `support` a potom vyberte aplikáciu **HP Support Assistant**.  
– alebo –

Na pracovnej ploche systému Windows kliknite na ikonu otáznika v oblasti oznámení na paneli úloh úplne vpravo.

## Vytváranie obnovovacích médií a záloh

Nasledujúce metódy vytvorenia obnovovacích médií a záloh sú k dispozícii len vo vybraných modeloch. Vyberte dostupnú metódu v závislosti od modelu počítača.

- Po úspešnej inštalácii počítača môžete pomocou programu HP Recovery Manager vytvoriť obnovovacie médiá HP. Týmto krokom vytvoríte zálohu oblasti HP Recovery v počítači. Zálohu možno použiť na preinštalovanie pôvodného operačného systému v prípade poškodeného alebo vymeneného pevného disku. Informácie o vytváraní obnovovacích médií nájdete v časti [Vytvorenie obnovovacích médií HP \(len vybrané modely\) na strane 50](#). Informácie o dostupných možnostiach obnovenia pomocou obnovovacích médií nájdete v časti [Obnovenie pomocou programu HP Recovery Manager na strane 52](#).

- Pomocou nástrojov systému Windows môžete vytvoriť body obnovenia a zálohovať osobné údaje.

Ďalšie informácie nájdete v časti [Používanie nástrojov systému Windows na strane 51](#).



**POZNÁMKA:** Ak má ukladacie zariadenie kapacitu 32 GB alebo menšiu, funkcia obnovenia systému Microsoft je v predvolenom nastavení zakázaná.

## Vytvorenie obnovovacích médií HP (len vybrané modely)



**DÔLEŽITÉ:** Ak počítač neuvádza možnosť vytvorenia obnovovacích médií, obnovovacie médiá pre svoj systém môžete získať z oddelenia technickej podpory. Pozrite si brožúru *Worldwide Telephone Numbers* (Telefónne čísla vo svete) priloženú k počítaču. Kontaktné informácie môžete takisto získať na webovej lokalite spoločnosti HP. Prejdite na stránku <http://www.hp.com/support>, vyberte svoju krajinu/región a postupujte podľa pokynov na obrazovke.

HP Recovery Manager je softvérový program umožňujúci vytvoriť obnovovacie médiá po úspešnej inštalácii počítača. Toto obnovovacie médium HP vykoná obnovenie systému v prípade poškodenia jednotky pevného disku. Obnovovací systém opätovne nainštaluje pôvodný operačný systém a softvérové programy nainštalované od výrobcu a potom nakonfiguruje nastavenie programov. Tieto obnovovacie médiá HP je tiež možné použiť na prispôbenie systému alebo obnovenie bitovej kópie od výrobcu v prípade výmeny pevného disku.

- Možno vytvoriť iba jednu súpravu obnovovacích médií. S týmito obnovovacími nástrojmi zaobchádzajte opatrne a uchovávajte ich na bezpečnom mieste.
- Program HP Recovery Manager preskúma počítač a zistí potrebnú ukladaciu kapacitu požadovaných médií.
- Obnovovacie disky možno vytvoriť, ak má počítač optickú jednotku s funkciou zapisovania na disk DVD, pričom je potrebné použiť len vysokokvalitné prázdne disky DVD-R, DVD+R, DVD-R DL alebo DVD+R DL. Nepoužívajte prepisovateľné disky, ako sú disky CD±RW, DVD±RW, dvojvrstvové disky DVD±RW alebo disky BD-RE (prepisovateľné disky Blu-ray), ktoré nie sú kompatibilné s programom HP Recovery Manager. Môžete tiež použiť prázdnu vysokokvalitnú pamäťovú jednotku USB flash.
- Ak počítač neobsahuje integrovanú optickú jednotku s funkciou zápisu na disky DVD, no radi by ste si vytvorili obnovovací disk DVD, na vytvorenie obnovovacích diskov môžete použiť voliteľnú externú optickú jednotku (kupuje sa samostatne) alebo si môžete obnovovacie disky pre svoj počítač zakúpiť na oddelení technickej podpory. Pozrite si brožúru *Worldwide Telephone Numbers* (Telefónne čísla vo svete) priloženú k počítaču. Kontaktné informácie môžete takisto získať na webovej lokalite spoločnosti HP. Prejdite na stránku <http://www.hp.com/support>, vyberte svoju krajinu/región a postupujte podľa pokynov na obrazovke. Ak používate externú optickú jednotku, musí byť pripojená priamo k portu USB počítača. Jednotka nemôže byť pripojená k portu USB na externom zariadení, napríklad na rozbočovači USB.
- Dbajte na to, aby bol počítač pred spustením procesu vytvárania obnovovacieho média pripojený k sieťovému napájaniu.
- Proces vytvárania môže trvať hodinu alebo dlhšie. Neprerušujte proces vytvárania.
- V prípade potreby môžete program ukončiť ešte pred tým, ako sa dokončí vytváranie všetkých obnovovacích diskov DVD. Program HP Recovery Manager dokončí napaľovanie aktuálneho disku DVD. Pri nasledujúcom otvorení programu HP Recovery Manager sa zobrazí výzva na pokračovanie v procese a napália sa zostávajúce disky.

Vytvorenie obnovovacích médií HP:

1. Na domovskej obrazovke zadajte výraz `recovery` a vyberte položku **HP Recovery Manager**.
2. Vyberte položku **Recovery Media Creation** (Vytvorenie obnovovacích médií) a potom postupujte podľa pokynov na obrazovke.

Ak by ste potrebovali obnoviť systém, pozrite si časť [Obnovenie pomocou programu HP Recovery Manager na strane 52](#).

## Používanie nástrojov systému Windows

Pomocou nástrojov systému Windows môžete vytvoriť body obnovenia systému a zálohovať osobné údaje.



**POZNÁMKA:** Ak má ukladacie zariadenie kapacitu 32 GB alebo menšiu, funkcia obnovenia systému Microsoft je v predvolenom nastavení zakázaná.

- ▲ Na domovskej obrazovke napíšte výraz `pomoc` a potom vyberte aplikáciu **Pomoc a technická podpora**.  
– alebo –  
Na pracovnej ploche systému Windows kliknite na ikonu otáznika v oblasti oznámení na paneli úloh úplne vpravo.

Ďalšie informácie a postupy nájdete v aplikácii Pomoc a technická podpora.

# Obnovenie

Existuje niekoľko možností na obnovenie systému. Vyberte si metódu, ktorá je najvhodnejšia pre vašu situáciu a schopnosti:



**DÔLEŽITÉ:** Nie všetky metódy sú k dispozícii vo všetkých modeloch.

- Systém Windows ponúka niekoľko možností obnovenia počítača a resetovania počítača do pôvodného stavu. Ďalšie informácie nájdete v aplikácii Pomoc a technická podpora.
  - ▲ Na domovskej obrazovke napíšte výraz `support` a potom vyberte aplikáciu **HP Support Assistant**.  
– alebo –  
Na pracovnej ploche systému Windows kliknite na ikonu otáznika v oblasti oznámení na paneli úloh úplne vpravo.
- Ak potrebujete opraviť problém s predinštalovanou aplikáciou alebo ovládačom, použite možnosť Preinštalovanie ovládačov a aplikácií v programe HP Recovery Manager, ktorá slúži na preinštalovanie jednotlivých aplikácií a ovládačov.
  - ▲ Na domovskej obrazovke napíšte výraz `recovery`, vyberte program **HP Recovery Manager**, vyberte možnosť **Drivers and Applications Reinstall** (Preinštalovanie ovládačov a aplikácií) a potom postupujte podľa pokynov na obrazovke.
- Ak chcete počítač obnoviť s použitím minimálnej bitovej kópie, môžete v prípade vybraných modelov vybrať možnosť Obnovenie minimálnej bitovej kópie HP v oblasti HP Recovery alebo na obnovovacom médiu HP. Minimálna bitová kópia nainštaluje iba ovládače a aplikácie súvisiace s hardvérom. Ďalšie aplikácie v rámci kópie budú dostupné na inštaláciu prostredníctvom možnosti Preinštalovanie ovládačov a aplikácií v programe HP Recovery Manager.

Ďalšie informácie nájdete v časti [Obnovenie pomocou programu HP Recovery Manager na strane 52](#).
- Ak chcete obnoviť oblasť systému Windows na pôvodný obsah od výrobcu, môžete vybrať možnosť Obnovenie systému v oblasti HP Recovery (len vybrané modely) alebo použiť obnovovacie médiá HP. Ďalšie informácie nájdete v časti [Obnovenie pomocou programu HP Recovery Manager na strane 52](#). Ak ste ešte nevytvorili obnovovacie médiá, pozrite si časť [Vytvorenie obnovovacích médií HP \(len vybrané modely\) na strane 50](#).
- Ak chcete v prípade vybraných modelov v počítači obnoviť pôvodnú oblasť a obsah od výrobcu alebo ak ste vymenili pevný disk, môžete použiť možnosť obnovenia nastavenia od výrobcu obnovovacích médií HP. Ďalšie informácie nájdete v časti [Obnovenie pomocou programu HP Recovery Manager na strane 52](#).
- Ak chcete v prípade vybraných modelov odstrániť obnovovaciu oblasť s cieľom uvoľniť miesto na pevnom disku, program HP Recovery Manager poskytuje možnosť odstránenia obnovovacej oblasti.

Ďalšie informácie nájdete v časti [Odstránenie oblasti HP Recovery \(len vybrané modely\) na strane 54](#).

## Obnovenie pomocou programu HP Recovery Manager

Softvér HP Recovery Manager umožňuje obnovovať počítač do pôvodného stavu od výrobcu pomocou obnovovacích médií HP, ktoré ste vytvorili alebo získali z oddelenia technickej podpory, alebo pomocou oblasti HP Recovery (len vybrané modely). Ak ste ešte nevytvorili obnovovacie médiá, pozrite si časť [Vytvorenie obnovovacích médií HP \(len vybrané modely\) na strane 50](#).

## Čo musíte na začiatku vedieť

- Pomocou programu HP Recovery Manager možno obnoviť len softvér nainštalovaný od výrobcu. Softvér, ktorý nebol dodaný s počítačom, musíte prevziať z webovej lokality výrobcu alebo ho znova nainštalovať z média poskytnutého výrobcom.



**DÔLEŽITÉ:** Obnovenie systému prostredníctvom programu HP Recovery Manager treba použiť ako posledný pokus o opravu problémov s počítačom.

- Pri zlyhaní pevného disku je nutné použiť obnovovacie médiá HP. Ak ste ešte nevytvorili obnovovacie médiá, pozrite si časť [Vytvorenie obnovovacích médií HP \(len vybrané modely\) na strane 50](#).
- Ak chcete použiť možnosť obnovenia nastavenia od výrobcu, musíte použiť obnovovacie médiá HP (len vybrané modely). Ak ste ešte nevytvorili obnovovacie médiá, pozrite si časť [Vytvorenie obnovovacích médií HP \(len vybrané modely\) na strane 50](#).
- Ak počítač neumožňuje vytvoriť obnovovacie médiá HP alebo ak obnovovacie médiá HP nefungujú, môžete získať obnovovacie médiá pre svoj systém z oddelenia technickej podpory. Pozrite si brožúru *Worldwide Telephone Numbers* (Telefónne čísla vo svete) priloženú k počítaču. Kontaktné informácie môžete takisto získať na webovej lokalite spoločnosti HP. Prejdite na stránku <http://www.hp.com/support>, vyberte svoju krajinu/región a postupujte podľa pokynov na obrazovke.



**DÔLEŽITÉ:** Program HP Recovery Manager nepodporuje automatické zálohovanie vašich osobných údajov. Pred spustením procesu obnovenia zálohujte všetky osobné údaje, ktoré si chcete ponechať.

Pomocou obnovovacích médií HP si môžete vybrať jednu z týchto možností obnovenia:



**POZNÁMKA:** Pri spustení obnovenia sa zobrazia len dostupné možnosti pre tento počítač.

- Obnovenie systému – preinštalovanie pôvodného operačného systému a následná konfigurácia nastavení programov nainštalovaných od výrobcu.
- Obnovenie minimalizovanej bitovej kópie (len vybrané modely) – preinštaluje sa operačný systém a všetky ovládače a softvér hardvéru, ale nie iné softvérové aplikácie.
- Obnovenie nastavenia od výrobcu – obnoví sa pôvodný stav počítača od výrobcu, pričom sa vymažú všetky údaje z pevného disku a opätovne sa vytvoria oblasti disku. Na záver sa preinštaluje operačný systém a softvér nainštalovaný od výrobcu.

Oblasť HP Recovery (len vybrané modely) umožňuje obnoviť systém a minimalizovanú bitovú kópiu systému (len vybrané modely).

## Používanie oblasti HP Recovery (len vybrané modely)

Oblasť HP Recovery umožňuje obnoviť systém alebo minimalizovanú bitovú kópiu systému (len vybrané modely) bez potreby obnovovacích diskov alebo obnovovacej jednotky USB flash. Tento typ obnovenia možno použiť iba v prípade, keď pevný disk ešte stále funguje.

Spustenie programu HP Recovery Manager z oblasti disku HP Recovery:

1. Na domovskej obrazovke napíšte výraz `recovery`, vyberte položku **HP Recovery Manager** a potom položku **HP Recovery Environment**.  
– alebo –  
Pri spúšťaní počítača stlačte kláves **f11** alebo stlačte a podržte kláves **f11** spolu s tlačidlom napájania.
2. V ponuke možností spustenia vyberte položku **Riešenie problémov**.
3. Vyberte položku **Recovery Manager** a postupujte podľa pokynov na obrazovke.

## Obnovenie pomocou obnovovacích médií HP

Obnovovacie médium HP môžete použiť na obnovu pôvodného systému. Tento spôsob môžete použiť v prípade, ak váš systém nemá oblasť HP Recovery alebo ak pevný disk nefunguje správne.

1. Ak je to možné, zálohujte si všetky osobné súbory.
2. Vložte obnovovacie médium HP a reštartujte počítač.



**POZNÁMKA:** Ak sa počítač v programe HP Recovery Manager automaticky nereštartuje, zmeňte poradie spúšťania počítača. Pozrite si časť [Zmena poradia spúšťania zariadení v počítači na strane 54](#).

3. Postupujte podľa pokynov na obrazovke.

## Zmena poradia spúšťania zariadení v počítači

Ak sa počítač v programe HP Recovery Manager nereštartuje, môžete zmeniť poradie spúšťania počítača – to znamená poradie zariadení uvedených v systéme BIOS, v ktorých počítač vyhľadáva informácie o spustení. Môžete si vybrať buď optickú jednotku, alebo jednotku USB flash.

Zmena poradia spúšťania:

1. Vložte obnovovacie médium HP.
2. Spustenie pomôcky Computer Setup:
  - ▲ Zapnite alebo reštartujte počítač, rýchlo stlačte kláves **esc** a potom stlačením klávesu **f9** zobrazte možnosti spúšťania.
3. Vyberte optickú jednotku alebo jednotku USB flash, z ktorej chcete spustiť systém.
4. Postupujte podľa pokynov na obrazovke.

## Odstránenie oblasti HP Recovery (len vybrané modely)

Softvér HP Recovery Manager umožňuje odstrániť oblasť HP Recovery s cieľom uvoľniť miesto na pevnom disku.



**DÔLEŽITÉ:** Po odstránení oblasti HP Recovery viac nemôžete používať možnosť obnovenia systému Windows ani možnosť systému Windows odstrániť všetko a preinštalovať systém Windows. Okrem toho nebudete môcť obnovovať systém ani využívať funkciu Minimalizované obnovenie bitovej kópie v oblasti HP Recovery. Pred odstránením oblasti Recovery preto vytvorte obnovovacie médiá HP. Pozrite si časť [Vytvorenie obnovovacích médií HP \(len vybrané modely\) na strane 50](#).

Oblasť HP Recovery odstránite vykonaním nasledujúcich krokov:

1. Na domovskej obrazovke napíšte výraz `recovery` a vyberte položku **HP Recovery Manager**.
2. Vyberte položku **Remove Recovery Partition** (Odstrániť obnovovaciu oblasť disku) a potom postupujte podľa pokynov na obrazovke.



# 12 Špecifikácie

## Príkon

Informácie o napájaní uvedené v tejto časti môžu byť užitočné, ak plánujete so svojim počítačom cestovať do zahraničia.

Počítač je napájaný jednosmerným prúdom, ktorý môže dodávať striedavý (sieťový) alebo jednosmerný napájací zdroj. Sieťový napájací zdroj musí mať menovité napätie 100 – 240 V, 50 – 60 Hz. Aj keď sa môže počítač napájať zo samostatného jednosmerného napájacieho zdroja, odporúča sa napájať ho iba zo sieťového napájacieho adaptéra alebo jednosmerného napájacieho zdroja, ktorý dodala spoločnosť HP a schválila ho na používanie s týmto počítačom.

Počítač môžete napájať z jednosmerného napájacieho zdroja, ktorý spĺňa nasledujúce špecifikácie. Prevádzkové napätie a prúd sa líšia v závislosti od platformy.

Príkon	Parametre
Prevádzkové napätie a prúd	19,5 V pri jednosmernom prúde 2,31 A – 45 W
	19,5 V pri jednosmernom prúde 3,33 A – 65 W
Konektor na napájanie jednosmerným prúdom externého zdroja napájania HP	

 **POZNÁMKA:** Tento produkt je navrhnutý pre systémy napájania zariadení informačných technológií v Nórsku s napätím medzi fázami neprevyšujúcim 240 V rms.

 **POZNÁMKA:** Informácie o prevádzkovom napätí a prúde počítača možno nájsť na regulačnom štítku systému.

## Prevádzkové prostredie

Faktor	Metrická sústava	USA
<b>Teplota</b>		
Prevádzková	5 °C až 35 °C	41 °F až 95 °F
Neprevádzková	-20 °C až 60 °C	-4 °F až 140 °F
<b>Relatívna vlhkosť</b> (bez kondenzácie)		
Prevádzková	10 % až 90 %	10 % až 90 %
Neprevádzková	5 % až 95 %	5 % až 95 %
<b>Maximálna nadmorská výška</b> (bez pretlaku)		

Prevádzková	<b>-15 m až 3 048 m</b>	-50 stôp až 10 000 stôp
Neprevádzková	<b>-15 m až 12 192 m</b>	-50 stôp až 40 000 stôp

---

## 13 Elektrostatický výboj

Elektrostatický výboj je uvoľnenie statickej elektriny pri kontakte dvoch objektov, napríklad elektrický šok, ktorý vás zasiahne pri chôdzi po koberci alebo dotyku kovovej kľučky.

Výboj statickej elektriny z prstov alebo ďalších elektrostatických vodičov môže poškodiť elektronické súčasti. Z dôvodu zabránenia poškodeniu počítača a jednotky alebo strate údajov dodržiavajte tieto pokyny:

- Ak sa v pokynoch na odstránenie alebo inštaláciu uvádza, že musíte odpojiť počítač, najskôr sa ubezpečte, že je správne uzemnený.
- Súčasti pred inštaláciou uchovávajte v antistatickom obale.
- Nedotýkajte sa kolíkov, vedenia ani obvodu. Manipuláciu s elektronickými súčastami obmedzte na minimum.
- Nepoužívajte nástroje s magnetickým poľom.
- Pred manipuláciou so súčastami vybite statickú elektrinu tak, že sa dotknete nenatretého kovového povrchu.
- Súčasť vložte po odinštalovaní do antistatického obalu.

---

# 14 Zjednodušenie ovládania

Spoločnosť HP navrhuje, vyrába a poskytuje na trh výrobky a služby, ktoré môže používať ktokoľvek vrátane ľudí s postihnutím, buď samostatne alebo pomocou patričných pomocných zariadení.

## Podporované pomocné technológie

Výrobky spoločnosti HP podporujú širokú škálu pomocných technológií operačného systému a môžu byť nakonfigurované na prácu s ďalšími pomocnými technológiami. Použite funkciu vyhľadávania na vašom zariadení a vyhľadajte ďalšie informácie o pomocných funkciách.



**POZNÁMKA:** Ďalšie informácie o konkrétnej pomocnej technológii výrobku vám poskytne zákaznícka podpora spoločnosti HP pre daný výrobok.

---

## Kontakt na oddelenie technickej podpory

Neustále doladujeme zjednodušenie ovládania našich výrobkov a služieb a vítame odozvu od používateľov. Ak máte problém s výrobkom alebo nám chcete niečo oznámiť o funkciách zjednodušenia ovládania, ktoré vám pomáhajú, obráťte sa na nás na telefónnom čísle +1 (888) 259-5707 od pondelka do piatka od 14:00 do 5:00 hod. SEČ. Ak ste nepočujúci alebo slabo počujete, používate aplikáciu TRS/VRS/WebCapTel a potrebujete technickú podporu, prípadne máte otázky týkajúce sa zjednodušenia ovládania, obráťte sa na nás na telefónnom čísle +1 (877) 656-7058 od pondelka do piatka od 14:00 do 5:00 hod. SEČ.



**POZNÁMKA:** Technická podpora je k dispozícii len v angličtine.

---

# Register

## A

- aktivácia režimu spánku a režimu dlhodobého spánku 30
- aktualizácia programov a ovládačov 38
- antény siete WLAN, identifikácia 7, 8
- antivirusový softvér, používanie 43

## B

- batéria
  - likvidácia 35
  - nízke úrovne nabitia batérie 34
  - uskladnenie 35
  - úspora energie 33
  - vybíjanie 33
  - vyhľadanie informácií 33
  - vymeniteľná používateľom 32
  - vyriešenie nízkej úrovne nabitia batérie 34
- bezdrôtová sieť, zabezpečenie 44
- bezdrôtová sieť (WLAN)
  - funkčný dosah 19
  - pripojenie 18
  - pripojenie k firemnej sieti WLAN 18
  - pripojenie k verejnej sieti WLAN 18

## BIOS

- aktualizácia 46
- prevzatie aktualizácie 47
- zistenie verzie 46

## bod obnovenia systému

vytvorenie 51

## bod obnovenia systému,

vytvorenie 50

## C

- certifikačný štítok bezdrôtových zariadení 16
- cestovanie s počítačom 16, 35, 40

## Č

- čistenie počítača 39

- čítač pamäťových kariet, identifikácia 5

## E

- elektrostatický výboj 57
- externé sieťové napájanie, používanie 35

## F

- funkčné klávesy 13
- identifikácia 13

## G

- Gestá zariadenia TouchPad
  - posúvanie dvoma prstami 27
  - ťuknutie dvoma prstami 27
- gestá zariadenia TouchPad a dotykovej obrazovky
  - stiahnutie/priblíženie dvoma prstami 26
  - ťuknutie 26
- gesto dotykovej obrazovky
  - posúvanie jedným prstom 28
  - potiahnutie prstom z horného a spodného okraja 28
  - potiahnutie prstom z ľavého okraja 28
  - potiahnutie prstom z pravého okraja 27
- gesto dotykovej obrazovky – potiahnutie prstom z horného a spodného okraja 28
- gesto dotykovej obrazovky – potiahnutie prstom z ľavého okraja 28
- gesto dotykovej obrazovky – potiahnutie prstom z pravého okraja 27
- gesto posúvania jedným prstom dotykovej obrazovky 28
- gesto stiahnutia/priblíženia dvoma prstami zariadenia TouchPad a dotykovej obrazovky 26
- gesto ťuknutia zariadenia TouchPad a dotykovej obrazovky 26

- gesto zariadenia TouchPad ťuknutím dvoma prstami 27
- gesto zariadenia TouchPad – posúvanie dvoma prstami 27

## H

- HDMI, konfigurácia zvuku 24
- heslá
  - Setup Utility (BIOS) 43
  - systém Windows 42
- heslá pomôcky Setup Utility (BIOS) 43
- heslá systému Windows 42
- HP Recovery Manager
  - oprava problémov so spúšťaním 54
  - spustenie 53
- HP Touchpoint Manager 44

## I

- indikátor bezdrôtového rozhrania 17
- indikátor funkcie caps lock, identifikácia 11
- indikátor pevného disku 5
- Indikátor sieťového napájacieho adaptéra/batérie 6
- indikátor stavu batérie, používanie 32
- indikátor stlmenia hlasitosti, identifikácia 11
- indikátor webovej kamery, identifikácia 7, 8
- indikátory
  - caps lock 11
  - napájanie 5
  - pevný disk 5
  - sieťový napájací adaptér/batéria 6
  - stav sieťového konektora RJ-45 6
  - stlmenie hlasitosti 11
- indikátory napájania, identifikácia 5
- indikátory stavu sieťového konektora RJ-45, identifikácia 6

- informácie o batérii, vyhľadanie 33
- informačné zdroje spoločnosti HP 2
- inštalácia
  - voliteľný zámok s bezpečnostným lankom 45
- interné mikrofóny, identifikácia 8, 9
- interný vypínač obrazovky, identifikácia 7, 8
- K**
- kláves esc, identifikácia 13
- kláves fn, identifikácia 13
- kláves num lock, identifikácia 29
- kláves režimu Lietadlo 14
- kláves s logom systému Windows, identifikácia 13
- klávesy
  - esc 13
  - fn 13
  - funkčné 13
  - režim Lietadlo 14
  - Windows 13
- konektor, napájací 6
- konektory
  - sieť 6
  - sieťový konektor RJ-45 6
  - zvukový výstup (slúchadlá)/zvukový vstup (mikrofón) 6
- konektor zvukového výstupu (slúchadlá)/zvukového vstupu (mikrofón), identifikácia 6
- kritická úroveň nabitia batérie 34
- kritické bezpečnostné aktualizácie, inštalácia 44
- kryt batérie, identifikácia 15
- L**
- lokalita HP Apps Store, návšteva 1
- M**
- minimalizovaná bitová kópia, vytvorenie 52
- Miracast 25
- myš, externá
  - nastavenie predvolieb 26
- N**
- napájací konektor, identifikácia 6
- napájanie
  - batéria 32
  - sieťové 35
- napájanie z batérie 32
- nastavenia zvuku, používanie 21
- nastavenie napájania, používanie 32
- nastavenie ochrany heslom pri prebudení 32
- nástroje systému Windows
  - používanie 51
- nástroj HP PC Hardware Diagnostics (UEFI)
  - prevzatie 48
- názov a číslo produktu, počítač 15
- nízka úroveň nabitia batérie 34
- O**
- oblasť HP Recovery
  - obnovenie 53
  - odstránenie 54
- obnovenie
  - disky 51, 54
  - HP Recovery Manager 52
  - jednotka USB flash 54
  - možnosti 52
  - podporované disky 51
  - používanie obnovovacích médií HP 51
  - spustenie 53
  - systém 52
- obnovenie minimalizovanej bitovej kópie systému 53
- obnovenie pôvodného systému 52
- obnovovacia oblasť disku
  - odstránenie 54
- obnovovacie médiá
  - médiá 54
  - vytvorenie 50
  - vytvorenie pomocou aplikácie HP Recovery Manager 51
- obnovovacie médiá HP
  - obnovovacie 54
  - vytvorenie 50
- oprava systému 52
- optická jednotka, identifikácia 5
- osvedčené postupy 1
- otvor pre bezpečnostné lanko, identifikácia 5
- otvory
  - bezpečnostné lanko 5
  - čítač pamäťových kariet 5
- ovládacie prvky bezdrôtovej komunikácie
  - operačný systém 17
  - tlačidlo 17
- P**
- pamäťová karta, identifikácia 5
- počítač, cestovanie 35
- podporované disky, obnovenie 51
- poradie spúšťania
  - zmena 54
- Port HDMI
  - identifikácia 6
  - pripojenie 23
- port pre externý monitor 22
- port pre externý monitor, identifikácia 6
- port USB 2.0, identifikácia 5, 6
- port USB 3.0, identifikácia 6
- port VGA, pripojenie 22
- porty
  - externý monitor 6, 22
  - HDMI 6, 23
  - Miracast 25
  - USB 2.0 5, 6
  - USB 3.0 6
  - VGA 22
- používanie externého sieťového napájania 35
- používanie hesiel 42
- používanie nastavení zvuku 21
- používanie zariadenia TouchPad 26
- preprava počítača 40
- prevádzkové prostredie 55
- príkon 55
- pripojenie k firemnej sieti WLAN 18
- pripojenie k sieti WLAN 18
- pripojenie k verejnej sieti WLAN 18
- R**
- regulačné informácie
  - certifikačné štítky bezdrôtových zariadení 16
  - regulačný štítok 16
- reproduktory
  - identifikácia 15
  - pripojenie 21
- režim dlhodobého spánku
  - aktivácia 31

- spustený počas kritickej úrovne nabitia batérie 34
- ukončenie 31
- režim spánku
  - aktivácia 30
  - ukončenie 30
- režim spánku a režim dlhodobého spánku
  - aktivácia 30

## S

- sériové číslo 15
- sériové číslo, počítač 15
- servisné štítky, umiestnenie 15
- sieťový konektor, identifikácia 6
- sieťový konektor RJ-45, identifikácia 6
- sieťový napájací adaptér, testovanie 36
- slúchadlá s mikrofónom, pripojenie 21
- softvér
  - Čistenie disku 38
  - Defragmentácia disku 38
  - softvér brány firewall 44
  - softvér Čistenie disku 38
  - softvér Defragmentácia disku 38
  - softvér na zabezpečenie internetu, používanie 43
  - softvérové aktualizácie, inštalácia 44
- spodná strana 16
- starostlivosť o počítač 39
- súčasti
  - horná strana 10
  - ľavá strana 6
  - obrazovka 7
  - pravá strana 5
  - spodná strana 15
- Systém BIOS
  - spustenie pomôcky Setup Utility 46
- systém nereaguje 36

## Š

- štandardná numerická klávesnica, identifikácia 13, 29
- štítky
  - Bluetooth 16

- certifikácia bezdrôtových zariadení 16
- Certifikát pravosti spoločnosti Microsoft 16
- regulačný 16
- sériové číslo 15
- servisný 15
- WLAN 16
- štítko zariadenia Bluetooth 16
- štítko zariadenia siete WLAN 16

## T

- teplota 35
- teplota batérie 35
- testovanie sieťového napájacieho adaptéra 36
- tlačidlá
  - ľavé tlačidlo zariadenia TouchPad 10
  - napájanie 11
  - pravé tlačidlo zariadenia TouchPad 10
- tlačidlo bezdrôtového rozhrania 17
- tlačidlo napájania, identifikácia 11

## U

- údržba
  - aktualizácia programov a ovládačov 38
  - Čistenie disku 38
  - Defragmentácia disku 38
- uskladnenie batérie 35
- uvolňovacia zarážka batérie 15

## V

- vetracie otvory, identifikácia 6
- video 22
- vloženie
  - dôležité aktualizácie zabezpečenia 44
- vyhľadanie informácií
  - hardvér 4
  - softvér 4
- vypnutie 36
- vypnutie počítača 36

## W

- webová kamera
  - identifikácia 8
  - používanie 21

- Windows
  - bod obnovenia systému 50, 51

## Z

- zálohovanie 50
- zálohovanie softvéru a informácií 45
- zámok batérie, identifikácia 15
- zámok s bezpečnostným lankom, inštalácia 45
- zarážka, uvoľnenie batérie 15
- zariadenia s vysokým rozlíšením, pripojenie 23, 25
- zariadenie Bluetooth 17, 19
- zariadenie siete WLAN 16
- Zariadenie TouchPad
  - používanie 26
  - tlačidlá 10
- zjednodušenie ovládania 58
- zóna zariadenia TouchPad, identifikácia 10