

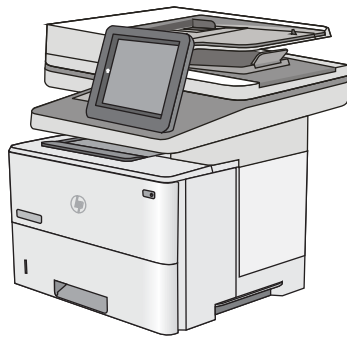

# LaserJet Enterprise MFP M527

## Felhasználói kézikönyv



M527dn

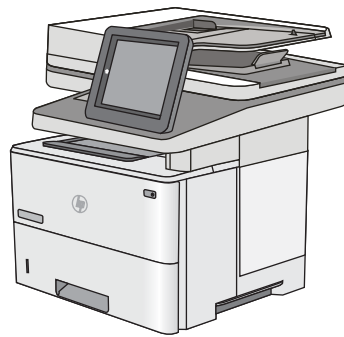

M527f

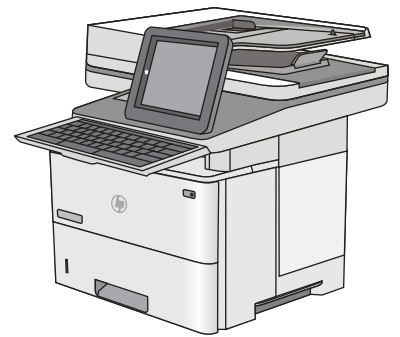

M527z



[www.hp.com/support/ljM527MFP](http://www.hp.com/support/ljM527MFP)





HP LaserJet Enterprise MFP M527

Felhasználói útmutató

## Szerzői jog és licenc

© Copyright 2017 HP Development Company, L.P.

Előzetes írásbeli engedély nélküli reprodukálása, adaptálása vagy fordítása tilos, kivéve ahol ezt a szerzői jogi rendelkezések megengedik.

A jelen kézikönyvben megadott információk előzetes bejelentés nélkül megváltozhatnak.

A HP termékekre és szolgáltatásokra vonatkozó kizárólagos garanciák az adott termékhez és szolgáltatáshoz mellékelt garancianyilatkozatokban található. Az ebben az útmutatóban foglaltak nem tekinthetők további garanciavállalásnak. A HP nem vállal felelősséget a jelen útmutatóban előforduló műszaki vagy szerkesztési hibákért, illetve kihagyásokért.

Edition 3, 1/2019

## Megjegyzések a termékmegjelölésre vonatkozóan

Az Adobe®, az Adobe Photoshop®, az Acrobat® és a PostScript® az Adobe Systems Incorporated védjegye.

Az Apple és az Apple embléma az Apple Computer, Inc. Egyesült Államokban és más országokban/térségekben bejegyzett védjegye. Az iPod az Apple Computer, Inc. védjegye. Az iPod megjelölést csak jogi vagy a jogtulajdonos által engedélyezett másolási célra használjuk. Ne lopjon zenét.

A Microsoft®, a Windows®, a Windows® XP és a Windows Vista® a Microsoft Corporation Egyesült Államokban bejegyzett védjegye.

A UNIX® az Open Group bejegyzett védjegye.

# Tartalomjegyzék

<b>1 A nyomtató áttekintése .....</b>	<b>1</b>
A nyomtató nézetei .....	2
A nyomtató előlnézete .....	2
A nyomtató hátulnézete .....	3
Illesztőportok .....	4
Kezelőpanel képe .....	4
Az érintőképernyős kezelőpanel használata .....	6
A nyomtató műszaki adatai .....	7
Műszaki adatok .....	8
Támogatott operációs rendszerek .....	10
Mobilnyomtatási megoldások .....	12
A nyomtató méretei .....	13
Teljesítményfelvétel, elektromos jellemzők és zajkibocsátás .....	15
Az üzemelési környezeti tartomány .....	16
Nyomtatóhardver-beállítás és szoftvertelepítés .....	17
<b>2 Papírtálcák .....</b>	<b>19</b>
Az 1. tálca (többfunkciós tálca) feltöltése .....	20
Bevezetés .....	20
1. tálca papírtájolása .....	21
A Váltakozó fejléces mód használata .....	21
Váltakozó fejléces mód engedélyezése a nyomtató kezelőpaneljének menüiben .....	21
Papír betöltése a 2., 3., 4. és 5. tálcába .....	22
Bevezetés .....	22
A 2. tálca és az 550 lapos tálcák papírtájolása .....	24
A Váltakozó fejléces mód használata .....	24
Váltakozó fejléces mód engedélyezése a nyomtató kezelőpaneljének menüiben .....	25
Borítékok betöltése és nyomtatása .....	26
Bevezetés .....	26
Borítékok nyomtatása .....	26
A boríték tájolása .....	26
A külső tűzőgép használata (csak az f és z típusnál) .....	27

<b>3 Kellékek, tartozékok és alkatrészek .....</b>	<b>29</b>
Kellékek, tartozékok és alkatrészek rendelése .....	30
Megrendelés .....	30
Kellékek és tartozékok .....	30
Vásárló által cserélhető alkatrészek .....	31
A festékkazetta visszahelyezése .....	33
Bevezetés .....	33
Tonerkazetta-információ .....	33
A patron eltávolítása és cseréje .....	34
A tűzőkazetta cseréje (f és z típus) .....	38
Bevezetés .....	38
A tűzőkazetta eltávolítása és visszahelyezése .....	38
<b>4 Nyomtatás .....</b>	<b>41</b>
Nyomtatási feladatok (Windows) .....	42
Nyomtatás (Windows) .....	42
Automatikus nyomtatás mindkét oldalra (Windows) .....	44
Nyomtatás mindkét oldalra kézi átfordítással (Windows) .....	44
Több oldal nyomtatása egy lapra (Windows) .....	45
A papírtípus kiválasztása (Windows) .....	45
További nyomtatási feladatok .....	45
Nyomtatási feladatok (OS X) .....	47
A nyomtatás (OS X) .....	47
Automatikus kétoldalas nyomtatás (OS X) .....	47
Nyomtatás mindkét oldalra kézi átfordítással (OS X) .....	47
Több oldal nyomtatása egy lapra (OS X) .....	48
Papírtípus kiválasztása (OS X) .....	48
További nyomtatási feladatok .....	48
Nyomtatási feladatok tárolása a nyomtatón későbbi nyomtatáshoz vagy magánjellegű nyomtatáshoz .....	50
Bevezetés .....	50
Tárolt feladat létrehozása (Windows) .....	50
Tárolt feladat létrehozása (OS X) .....	52
Tárolt feladat nyomtatása .....	52
Tárolt feladat törlése .....	53
Mobil nyomtatás .....	54
Bevezetés .....	54
HP ePrint e-mailen keresztül .....	54
HP ePrint szoftver .....	55
AirPrint .....	55
Android beágyazott nyomtatás .....	56

Wi-Fi Direct és NFC nyomtatás .....	56
Nyomtatás USB-portról .....	58
Bevezetés .....	58
USB-port engedélyezése nyomtatásra .....	58
USB-dokumentumok nyomtatása .....	59
<b>5 Másolás .....</b>	<b>61</b>
Másolat készítése .....	62
Másolás mindkét oldalra (kétoldalas másolás) .....	64
További másolási opciók .....	66
További másolási feladatok .....	68
<b>6 Scan (Beolvasás) .....</b>	<b>69</b>
A Beolvasás e-mailbe funkció beállítása .....	70
Bevezetés .....	70
Mielőtt elkezdené .....	70
1. módszer: Az E-mail beállítás oldal használata .....	71
2. módszer: Az E-mail telepítővarázsló használata .....	77
Küldés e-mailbe opció beállítása az Office 365 Outlook használatához .....	79
Bevezetés .....	79
Konfigurálja a kimenő e-mail szervert (SMTP) az e-mailek Office 365 Outlook fiókból történő elküldéséhez .....	79
E-maillal kapcsolatos problémák megoldása .....	80
E-mail küldése során felmerülő problémák .....	80
Az SMTP-szerver beállításának ellenőrzése .....	81
A Beolvasás hálózati mappába funkció beállítása .....	82
Bevezetés .....	82
Mielőtt elkezdené .....	82
1. módszer: A „Mentés hálózati mappába beállítás” oldal engedélyezése .....	83
1. lépés: A Beolvasás hálózati mappába funkció engedélyezése, és az alapértelmezett feladatbeállítások konfigurálása .....	83
Értesítési beállítások .....	83
Mappabeállítások .....	84
Beolvasási beállítások .....	85
Fájlbeállítások .....	87
2. lépés: Gyorsbeállítás beállítása .....	88
A kezdéshez adja meg a Gyorsbeállítás nevét, leírását és a beállításokat .....	88
Konfigurálja a célmappát a beolvasott dokumentumok számára .....	88
Összegzés .....	91
2. módszer: A Hálózati mappába mentés beállítása varázsló használata .....	91
Problémák a küldés hálózati mappába funkcióval .....	92

A Beolvasás USB-meghajtóra funkció beállítása .....	94
Bevezetés .....	94
Beolvasás USB-meghajtóra engedélyezése .....	94
Alapértelmezett beolvasási beállítások megadása .....	94
Az alapértelmezett fájlnev-beállítások megadása .....	97
Beolvasás SharePoint® felületre funkció beállítása (csak Flow típusok esetén) .....	98
Bevezetés .....	98
Beolvasás SharePoint® felületre funkció engedélyezése .....	98
Fájl beolvasása és mentése közvetlenül Microsoft SharePoint® oldalra .....	100
Gyorsbeállítás létrehozása .....	102
Beolvasás és küldés e-mailbe .....	104
Bevezetés .....	104
Beolvasás és dokumentum küldése e-mailbe .....	104
Beolvasás és küldés hálózati mappába .....	106
Bevezetés .....	106
Dokumentum beolvasása és elmentése mappába .....	106
Beolvasás és küldés USB flash meghajtóra .....	108
Bevezetés .....	108
Beolvasás és a létrejött dokumentum mentése USB flash meghajtóra .....	108
További beolvasási opciók .....	110
HP Flow CM megoldás használata (csak Flow típusok esetében) .....	113
További beolvasási feladatok .....	114
<b>7 Fax .....</b>	<b>115</b>
Fax beállítása .....	116
Bevezetés .....	116
Fax beállítása a nyomtató kezelőpanelje segítségével .....	116
Fax konfigurációjának megváltoztatása .....	117
Faxtárcsázási beállítások .....	117
Általános faxküldési beállítások .....	118
Faxfogadás beállításai .....	118
Fax küldése .....	120
További faxolási lehetőségek .....	122
További faxolási feladatok .....	123
<b>8 A nyomtató kezelése .....</b>	<b>125</b>
Haladó szintű konfigurálás a HP beágyazott webszerver (EWS) segítségével .....	126
Bevezetés .....	126
A HP beépített webszerver (EWS) elérése .....	126
A HP beépített webszerver funkciói .....	127
Információ lap .....	127



Általános lap .....	128
Másolás/nyomtatás lap .....	129
Beolvasás/digitális küldés lap .....	130
Fax lap .....	131
Hibaelhárítás lap .....	132
Biztonság lap .....	132
HP webszolgáltatások lap .....	132
Hálózatkezelés lap .....	133
Egyéb hivatkozások lista .....	134
Speciális beállítás HP Utility OS X operációs rendszerhez segédprogrammal .....	135
A HP Utility megnyitása .....	135
HP Utility funkciók .....	135
IP hálózati beállítások konfigurálása .....	137
Nyomtatómegosztásra vonatkozó nyilatkozat .....	137
Hálózati beállítások megtekintése és módosítása .....	137
A nyomtató átnevezése a hálózaton .....	137
IPv4 TCP/IP-paraméterek kézi beállítása a kezelőpanelen .....	138
IPv6 TCP/IP-paraméterek kézi beállítása a kezelőpanelen .....	138
Kapcsolati sebesség és duplex beállítások .....	139
A nyomtató biztonsági funkciói .....	141
Bevezetés .....	141
Biztonsági nyilatkozatok .....	141
Rendszergazdai jelszó hozzárendelése .....	141
IP Security (IP-biztonság) .....	142
A formázó zárolása .....	142
Titkosítás támogatása: HP nagy teljesítményű biztonságos merevlemezek .....	142
Energiamegtakarítási beállítások .....	143
Bevezetés .....	143
Nyomtatás EconoMode üzemmódban .....	143
Az alvászidőzítő beállítása és a nyomtató konfigurálása 1 watt vagy annál kevesebb energia felhasználására .....	143
Az alvászütemezés beállítása .....	144
HP Web Jetadmin .....	145
Szoftver- és firmware-frissítések .....	146

## 9 Hibaelhárítás ..... 147

Ügyfélszolgálat .....	148
A kezelőpanel sűgója .....	149
Gyári beállítások visszaállítása .....	150
Bevezetés .....	150
1. módszer: Gyári alapbeállítások visszaállítása a nyomtató kezelőpaneljéről .....	150

2. módszer: Gyári alapbeállítások visszaállítása a HP beágyazott webszerverről (csak a hálózathoz csatlakoztatott nyomtatók esetében) .....	150
A nyomtató kezelőpaneljén megjelenik a „Kazetta festékszintje alacsony” vagy a „Kazetta festékszintje nagyon alacsony” üzenet .....	151
A „Nagyon alacsony” beállítások módosítása .....	151
Faxként is használható készülékeknél .....	151
Rendeljen kellékeket .....	152
A nyomtató nem húz be papírt a papírtálcáról, vagy hibásan tölti be a papírt .....	153
Bevezetés .....	153
A nyomtató nem húz be papírt .....	153
A nyomtató egyszerre több lapot húz be .....	155
A lapadagoló beragad, ferdén húzza be a lapot, vagy egyszerre több lapot is behúz. ....	158
A lapadagoló behúzóörgőinek és elválasztópárnájának tisztítása .....	159
Papírelakadások elhárítása .....	162
Bevezetés .....	162
Elakadási helyek .....	162
Automatikus navigálás az elakadások elhárítása céljából .....	163
Gyakori, visszatérő papírelakadásokat tapasztal? .....	163
Papírelakadások megszüntetése a lapadagolóban .....	163
Papírelakadások megszüntetése az 1. tálcában .....	167
Elakadások megszüntetése a 2. tálcában és az 550 lapos tálcákban .....	170
A tonerkazetta környékén kialakult papírelakadások megszüntetése .....	173
A hátsó ajtónál vagy a beégetőmű környékén kialakult papírelakadás megszüntetése .....	175
Papírelakadások megszüntetése a kimeneti tálcában .....	177
Papírelakadások megszüntetése a duplex egységben .....	177
A nyomtatási minőség javítása .....	182
Bevezetés .....	182
Másik szoftverprogramból történő nyomtatás .....	182
A papírtípus ellenőrzése a nyomtatási feladathoz .....	182
A papírtípus-beállítás ellenőrzése (Windows) .....	182
A papírtípus-beállítás ellenőrzése (OS X) .....	182
A festékkazetta állapotának ellenőrzése .....	183
A nyomtató tisztítása .....	183
Tisztítóoldal nyomtatása .....	183
Por és egyéb szennyeződés a lapolvasó üvegén .....	184
A tonerkazetta vizuális vizsgálata .....	185
Ellenőrizze a papírt és a nyomtatási környezetet .....	185
1. lépés: A HP specifikációknak megfelelő papír használata .....	185
2. lépés: A nyomtatási környezet ellenőrzése .....	186
3. lépés: Az egyes tálcák beállítása .....	186
Az EconoMode beállítások ellenőrzése .....	186

Másik nyomtató-illesztőprogram kipróbálása .....	187
A másolási minőség javítása .....	189
Por és egyéb szennyeződés a lapolvasó üvegén .....	189
A lapolvasó kalibrálása .....	190
A papírbeállítások ellenőrzése .....	191
Ellenőrizze a papírméret és -típus beállításait .....	191
Adja meg a másolatok készítéséhez használni kívánt tálcát .....	191
Ellenőrizze a képbeállításokat .....	191
A másolás minőségének optimalizálása szövegre vagy képre .....	192
Széltől szélíg másolás .....	192
A lapadagoló behúzógörgőinek és elválasztópárnájának tisztítása .....	192
A beolvasási minőség javítása .....	195
Por és egyéb szennyeződés a lapolvasó üvegén .....	195
A felbontásbeállítások ellenőrzése .....	196
Ellenőrizze a képbeállításokat .....	197
A beolvasás minőségének optimalizálása szövegre vagy képre .....	198
A kimeneti minőség beállításainak ellenőrzése .....	198
A lapadagoló behúzógörgőinek és elválasztópárnájának tisztítása .....	198
A faxképminőség javítása .....	201
Por és egyéb szennyeződés a lapolvasó üvegén .....	201
A faxküldési felbontás beállításainak ellenőrzése .....	203
Ellenőrizze a képbeállításokat .....	203
A fax minőségének optimalizálása szövegre vagy képre .....	204
Ellenőrizze a hibajavítási beállításokat .....	204
Ellenőrizze a laphoz igazítás beállítását .....	204
A lapadagoló behúzógörgőinek és elválasztópárnájának tisztítása .....	205
Küldés másik faxgépre .....	206
Ellenőrizze a küldő faxgépét .....	207
Vezetékes hálózati problémák megoldása .....	208
Bevezetés .....	208
Rossz minőségű fizikai csatlakozás .....	208
A számítógép nem a nyomtatónak megfelelő IP-címet használja .....	208
A számítógép nem tud kommunikálni a nyomtatóval .....	208
A nyomtató nem megfelelő kapcsolódási és kétoldalas nyomtatási beállításokat használ a hálózathoz .....	209
Lehet, hogy az új szoftverek kompatibilitási problémákat okoznak .....	209
Lehet, hogy a számítógép vagy a munkaállomás nem megfelelően van beállítva .....	209
A nyomtató le van tiltva, vagy a hálózat egyéb beállításai nem megfelelőek .....	209
Faxolási problémák megoldása .....	210
A faxolás során fellépő problémák ellenőrzőlistája .....	210
Milyen telefonvonalat használ? .....	210

Használ túlfeszültség ellen védő eszközt? .....	210
Igénybe veszi a telefontársaság hangposta szolgáltatását, vagy használ üzenetrögzítőt? .....	210
Engedélyezve van-e a hívásvárakoztatási funkció a telefonvonalon? .....	211
A faxkiegészítő állapotának ellenőrzése .....	211
Általános faxolási problémák .....	211
Nem sikerült elküldeni a faxot. ....	212
Nincs elég memória állapotüzenet jelenik meg a nyomtató kezelőpanelén. ....	212
A fényképek rossz minőségben vagy szürke téglalapként jelennek meg .....	212
A Leállítás gomb megnyomása után tovább folytatódik a fax küldése .....	212
Nem jelenik meg a faxcímjegyzék gombja .....	212
Nem található a Faxbeállítások a HP Web Jetadmin programban. ....	212
A készülék a fejléctet a lapok tetejére illeszti, mikor be van kapcsolva a fedőlap beállítás. ....	212
A címzettek mezőben vegyesen szerepelnek számok és nevek. ....	212
Kétoldalasként kerül kinyomtatásra egy egyoldalas fax. ....	212
Faxolás közben a dokumentum megáll a lapadagolóban. ....	213
Túl hangosak vagy halkak a faxtartozék hangjelzései. ....	213

Tárgymutató .....	215
-------------------	-----

---

# 1 A nyomtató áttekintése

- [A nyomtató nézetei](#)
- [A nyomtató műszaki adatai](#)
- [Nyomtatóhardver-beállítás és szoftvertelepítés](#)

## További tudnivalók:

Az alábbi információk a megjelenés idején helyesek voltak. A legfrissebb információkat lásd: [www.hp.com/support/ljM527MFP](http://www.hp.com/support/ljM527MFP).

A HP mindenre kiterjedő nyomtatósúgója az alábbi információkat tartalmazza:

- Telepítés és konfigurálás
- Tanulás és használat
- Hibaelhárítás
- Szoftver- és firmware-frissítések letöltése
- Csatlakozás a támogatási fórumokhoz
- Garanciális és szabályzati információk keresése

# A nyomtató nézetei

- [A nyomtató előlnézete](#)
- [A nyomtató hátulnézete](#)
- [Illesztőportok](#)
- [Kezelőpanel képe](#)

## A nyomtató előlnézete

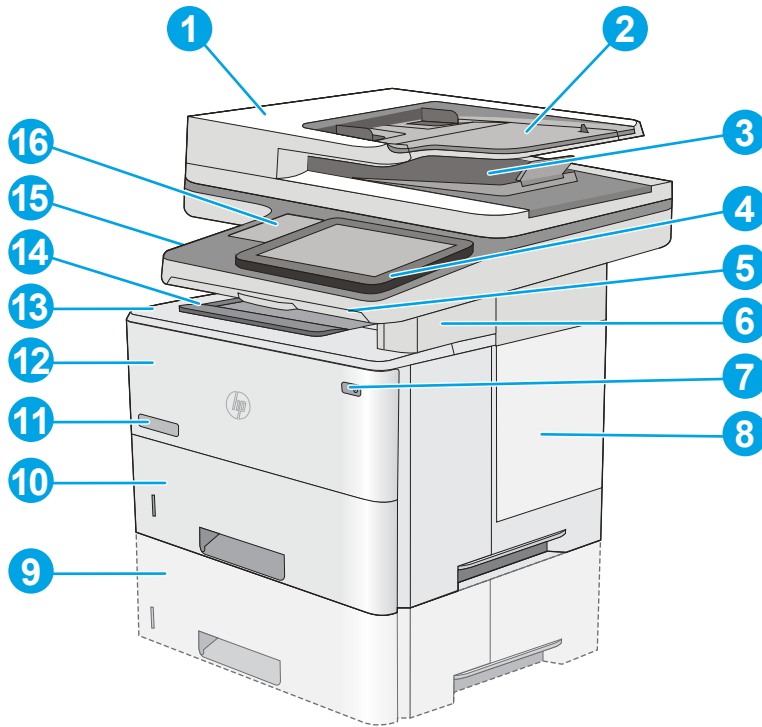

1	Lapadagoló fedele (lehetővé teszi a papírelakadások megszüntetését)
2	Dokumentumadagoló bemeneti tálca
3	Lapadagoló kimeneti tálca
	<b>MEGJEGYZÉS:</b> Amikor hosszú papírt tölt be a dokumentumadagolon keresztül, húzza ki a papírmegállítót a kimeneti tálca jobb oldalánál.
4	Kezelőpanel színes érintőképernyős kijelzővel (felfelé dönthető az egyszerűbb megtekintésért)
5	Fizikai billentyűzet (csak a z típusnál). A billentyűzet használatához húzza azt ki egyenesen.
6	Külső tűzőgép (csak az f és z típusnál)
7	Be/ki gomb
8	Formázó fedele
9	Opcionális 1 x 550 lapos adagolótálca (3. tálca)
	<b>MEGJEGYZÉS:</b> Minden egyes nyomtatótípushoz legfeljebb három opcionális 1 x 550 lapos adagoló csatlakoztatható (3., 4. és 5. tálca).
10	2. tálca

11	Típus neve
12	1. tálca
13	Felső fedél (a festékkazetta eléréséhez) <b>MEGJEGYZÉS:</b> A felső fedél kioldógombja a nyomtató bal oldalán található.
14	Beépített kimeneti tálca
15	Könnyen elérhető USB-port (a kezelőpanel talapzatának bal oldalán található)  Helyezzen be egy USB flash meghajtót, ha számítógép nélkül szeretne nyomtatni vagy lapot beolvasni, illetve frissíteni szeretné a nyomtató firmware-ét.  <b>MEGJEGYZÉS:</b> A rendszergazdának használat előtt be kell kapcsolnia a portot.
16	Hardverillesztő rekesz (más gyártótól származó eszközök és kiegészítők csatlakoztatásához)

## A nyomtató hátulnézete

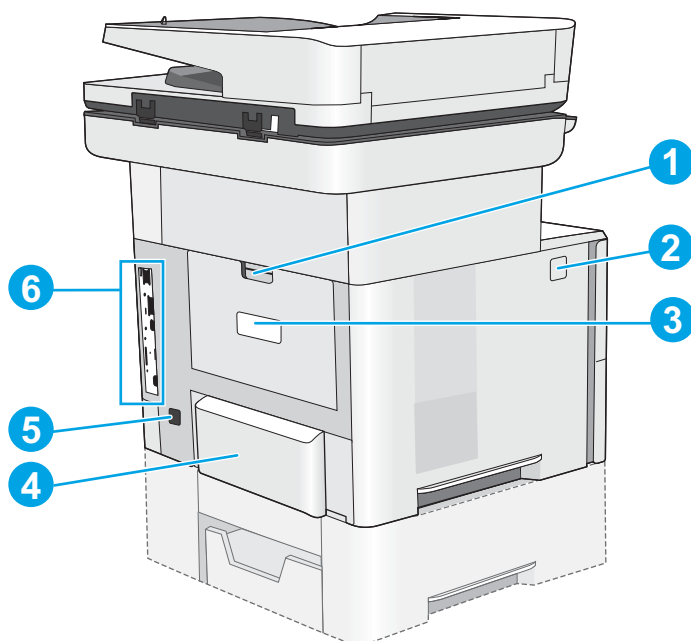

1	Hátsó ajtó (hozzáférés papírelakadások elhárítása céljából)
2	Felső fedél kioldógombja
3	Gyári szám és termékszám címkéje
4	2. tálca porvédője (Legal méretű papír betöltésekor felfelé lapoz)
5	Tápcsatlakozó
6	Formázó (itt található az interfészportok)

## Illesztőportok

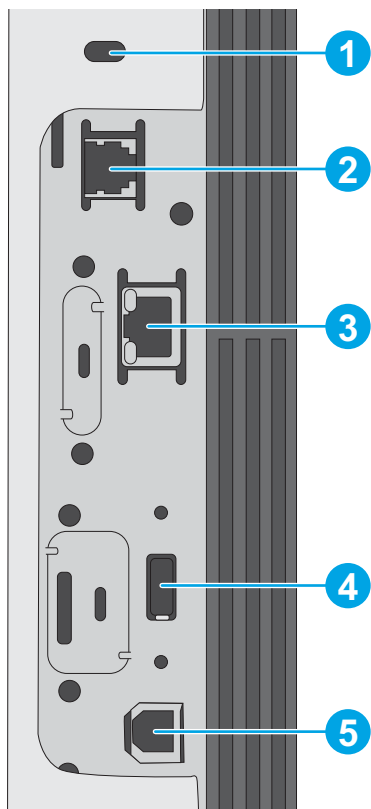

- 1 Kábel típusú biztonsági zárhoz használható nyílás
- 2 Faxport (Csak az f és z típusnál. A port le van fedve a dn típus esetében.)
- 3 Helyi hálózati (LAN) Ethernet (RJ-45) hálózati port
- 4 USB-port a külső USB-eszközök csatlakoztatásához (előfordulhat, hogy el van takarva)

**MEGJEGYZÉS:** A könnyen elérhető USB nyomtatáshoz használja a kezelőpanel melletti USB-portot.

- 5 Nagy sebességű USB 2.0 nyomtatási port

## Kezelőpanel képe

A kezdőképernyő hozzáférést biztosít a nyomtatófunkciókhoz, valamint jelzi a nyomtató aktuális állapotát.

Bármikor visszatérhet a kezdőképernyőre a nyomtató kezelőpaneljének bal oldalán található kezdőlap gomb megérintésével, illetve a legtöbb képernyő bal felső sarkában található kezdőlap gomb megérintésével.





**MEGJEGYZÉS:** A kezdőképernyőn megjelenő funkciók – a nyomtató konfigurációjától függően – eltérőek lehetnek.

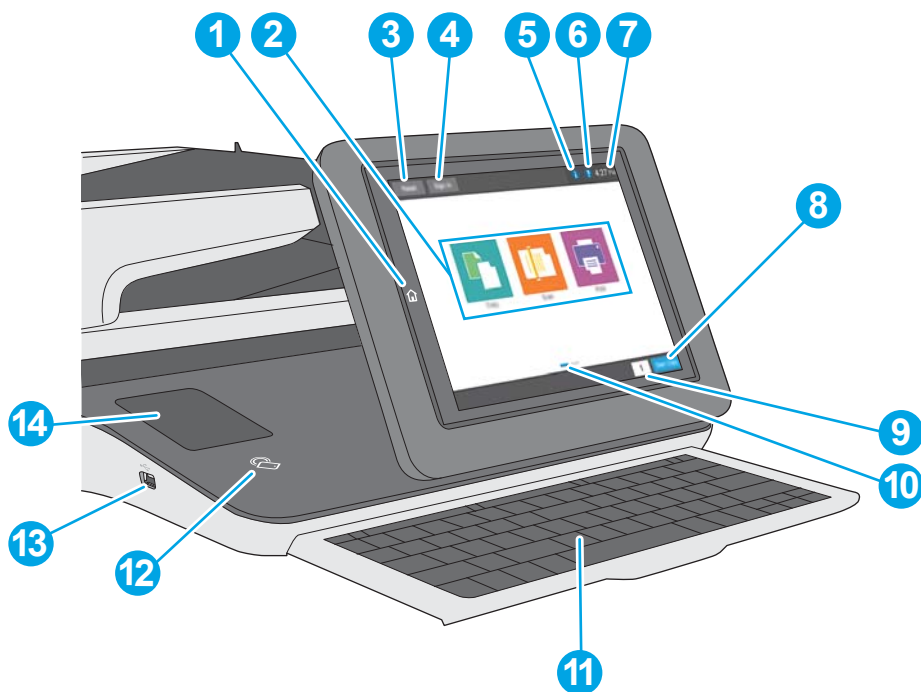



1	Kezdőlap  gomb	A kezdőképernyőre való visszatéréshez bármikor megérintheti a Kezdőlap gombot.
2	Alkalmazások területe	Az egyes alkalmazások megnyitásához érintse meg a megfelelő ikont. További alkalmazások eléréséhez húzza el az ujját a képernyőn oldalirányba.  <b>MEGJEGYZÉS:</b> A rendelkezésre álló alkalmazások nyomtatónként eltérőek. A rendszergazda konfigurálhatja, hogy mely alkalmazások jelenjenek meg, illetve a megjelenés sorrendjét is ő állíthatja be.
3	Visszaállítás gomb	A visszaállítás gomb megérintésével elvetheti a módosításokat, megszüntetheti a nyomtató leállított helyzetét, megjelenítheti a rejtett hibákat, valamint visszaállíthatja az alapértelmezett beállításokat (beleértve a nyelvet és a billentyűzetkiosztást).
4	Bejelentkezés vagy Kijelentkezés gomb	Érintse meg a <b>Bejelentkezés</b> gombot a védett funkciók eléréséhez.  A <b>Kijelentkezés</b> gombot megérintve kijelentkezhet a nyomtatóból. A nyomtató az alapértelmezett beállításokra állítja vissza a beállításokat.  <b>MEGJEGYZÉS:</b> A gomb csak akkor jelenik meg, ha a rendszergazda úgy konfigurálta a nyomtatót, hogy csak engedéllyel lehessen hozzáférni az egyes funkciókhoz.

5	Információ  gomb	<p>Az információ gombot megérintve egy képernyő jelenik meg, amely számos nyomtatóinformációhoz biztosít hozzáférést. A képernyő alján látható gombok megérintésével a következő információk jeleníthetők meg:</p> <ul style="list-style-type: none"> <li>• <b>Megjelenítés nyelve:</b> Ezen a képernyőn módosíthatja a nyelv beállítását.</li> <li>• <b>Alvó üzemmód:</b> Ezen a képernyőn állíthatja alvó üzemmódba a nyomtatót.</li> <li>• <b>Wi-Fi Direct:</b> Információkat jelenít meg arról, hogyan lehet közvetlenül a nyomtatóhoz csatlakozni telefon, táblagép vagy más Wi-Fi-képes eszköz használatával.</li> <li>• <b>Wireless:</b> Ezen a képernyőn tekintheti meg és módosíthatja a vezeték nélküli csatlakozási beállításokat (a z típusra vonatkozik; a dn és f típusok esetében opcionális vezeték nélküli tartozék telepítésére van szükség).</li> <li>• <b>Ethernet:</b> A képernyőn az Ethernet-kapcsolat beállításait tekintheti meg és módosíthatja.</li> <li>• <b>HP webes szolgáltatások:</b> Információkat tekinthet meg arról, hogyan lehet csatlakozni, illetve nyomtatni a nyomtatóról a HP webes szolgáltatások (ePrint) használatával.</li> <li>• <b>Faxszám:</b> A nyomtató faxszámát jeleníti meg (az f és z típusra vonatkozik; a dn típusok esetében opcionális faxtartozék telepítésére van szükség).</li> </ul>
6	 Súgó gomb	A Súgó gomb megérintésével megnyithatja a beépített súgórendszert.
7	Pontos idő	Megjeleníti a pontos időt.
8	Másolás indítása gomb	A Másolás indítása gomb megérintésével másolási feladatot indíthat el.
9	Példányszám mező	A példányszám mező azt jelzi, hogy a nyomtató hány darab másolat elkészítésére lett beállítva.
10	Kezdőképernyő oldaljelzője	A kezdőképernyő több oldalból áll. Az ikon az oldalak számát és az aktív oldalt jelzi. Az oldalak között a képernyő oldalirányú elhúzásával lapozhat.
11	Billentyűzet (csak a z típusnál)	<p>A nyomtató fizikai billentyűzettel rendelkezik. A billentyűk nyelvi kiosztása megegyezik a nyomtató érintőképernyőjének virtuális billentyűzetkiosztásával. A virtuális billentyűzet egy másik elrendezésének kiválasztásához a billentyűk új kiosztásban kerülnek megjelenítésre az új beállításoknak megfelelően.</p> <p><b>MEGJEGYZÉS:</b> Egyes országokban/térségekben a nyomtatóhoz öntapadós billentyűzetmatricát mellékelnek az adott nyelvnek megfelelően, amelynek segítségével testre szabható a billentyűzet.</p>
12	Kis hatótávolságú kommunikáció ikonja (csak a z típusnál)	<p>Az ikon azt jelzi, hogy a nyomtató beépített HP kis hatótávolságú kommunikáció (NFC) és Wi-Fi Direct funkcióval rendelkezik.</p> <p><b>MEGJEGYZÉS:</b> A rendszergazdának használat előtt engedélyeznie kell ezt a portot.</p>
13	Könnyen elérhető USB-port	<p>Helyezzen be egy USB flash meghajtót, ha számítógép nélkül szeretne nyomtatni vagy lapot beolvasni, illetve a nyomtató firmware-ét szeretné frissíteni.</p> <p><b>MEGJEGYZÉS:</b> A rendszergazdának használat előtt engedélyeznie kell ezt a portot.</p>
14	Foglalat hardver csatlakoztatásához	Tartozékok és harmadik fél eszközeinek csatlakoztatásához.

## Az érintőképernyős kezelőpanel használata

A nyomtató érintőképernyős kezelőpanelének használatához alkalmazza az alábbi műveleteket.

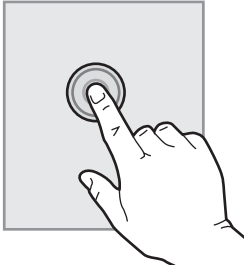
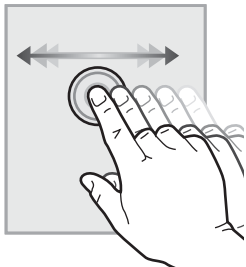
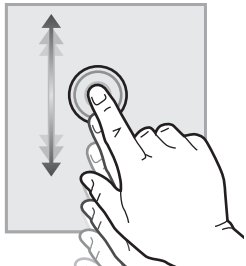
Művelet	Leírás	Példa
<p>Érintés</p> 	<p>A képernyő elemeinek megérintésével kijelölheti azokat, illetve az adott menüt nyithatja meg. A menükben történő görgetés közben röviden érintse meg a képernyőt, így befejezheti a görgetést.</p>	<p>A <a href="#">Beállítások</a> ikont megérintve megnyithatja a <a href="#">Beállítások</a> menüt.</p>
<p>Pöccintés</p> 	<p>Érintse meg a képernyőt, majd mozgassa az ujját vízszintesen a képernyő oldalirányú görgetéséhez.</p>	<p>Lapozzon addig, amíg a <a href="#">Beállítások</a> menü meg nem jelenik.</p>
<p>Görgetés</p> 	<p>Érintse meg a képernyőt, majd mozgassa az ujját függőlegesen a képernyő felfelé és lefelé történő görgetéséhez.</p>	<p>Görögse végig a <a href="#">Beállítások</a> menüt.</p>

## A nyomtató műszaki adatai

 **FONTOS:** Az alábbi jellemzők a közzététel idején helyesek voltak, de azok módosulhatnak. A naprakész információkat lásd: [www.hp.com/support/ljM527MFP](http://www.hp.com/support/ljM527MFP).

- [Műszaki adatok](#)
- [Támogatott operációs rendszerek](#)
- [Mobilnyomtatási megoldások](#)
- [A nyomtató méretei](#)
- [Teljesítményfelvétel, elektromos jellemzők és zajkibocsátás](#)
- [Az üzemelési környezeti tartomány](#)

## Műszaki adatok

Típus neve		M527dn	M527f	Flow M527z
Cikkszám		F2A76A	F2A77A	F2A78A
Papírkezelés	1. tálca (100 lapos kapacitás)	✓	✓	✓
	2. tálca (550 lapos kapacitás)	✓	✓	✓
	1 x 550 lapos papíradagoló	Opcionális	Opcionális	Opcionális
	<b>MEGJEGYZÉS:</b> Minden egyes nyomtatótípushoz legfeljebb három opcionális 1 x 550 lapos adagoló csatlakoztatható (3., 4. és 5. tálca).			
	Nyomtatószekrény/-állvány	Opcionális	Opcionális	Opcionális
	Automatikus kétoldalas nyomtatás	✓	✓	✓
	Külső tűzőgép	Nem támogatott	✓	✓
Csatlakoztathatóság	10/100/1000 Ethernet LAN kapcsolat IPv4 és IPv6 protokollal	✓	✓	✓
	Nagy sebességű USB 2.0	✓	✓	✓
	Könnyen elérhető USB-port a számítógép nélküli nyomtatáshoz, valamint a firmware frissítéséhez	✓	✓	✓
	Hardverillesztő rekesz más gyártótól származó eszközök és kiegészítők csatlakoztatásához	✓	✓	✓
	HP belső USB-portok	Opcionális	Opcionális	Opcionális
	HP Jetdirect 3000w NFC/vezeték nélküli tartozék mobilkészülökről történő nyomtatáshoz	Opcionális	Opcionális	Nem támogatott
	Integrált HP kis hatótávolságú kommunikációs (NFC) és Wi-Fi Direct funkció mobilkészülökről történő nyomtatáshoz	Nem támogatott	Nem támogatott	✓
HP Jetdirect 2900nw nyomtatószerver tartozék a vezeték nélküli csatlakoztathatósághoz	Opcionális	Opcionális	Opcionális	
Memória	1,75 GB alapmemória	✓	✓	✓
	<b>MEGJEGYZÉS:</b> Az alapmemória DIMM memóriamodul hozzáadásával 3,75 GB-ra bővíthető.			
Háttértároló	16 GB-os beépített multimédia vezérlő (eMMC)	✓	Nem támogatott	Nem támogatott
	320 GB-os HP biztonságos, nagy teljesítményű merevlemez	Opcionális	✓	✓
Biztonság	HP Trusted Platform modul a nyomtatón keresztülhaladó minden adat titkosításához	Opcionális	Opcionális	Opcionális

Típus neve		M527dn	M527f	Flow M527z
Cikkszám		F2A76A	F2A77A	F2A78A
<b>Kezelőpanel-kijelző és billentyűzet</b>	Színes érintőképernyős kezelőpanel	✓	✓	✓
	Fizikai billentyűzet	Nem támogatott	Nem támogatott	✓
<b>Nyomatás</b>	Percenként 45 oldalt nyomtat Letter méretű papírra, illetve 43 oldalt A4 méretű papírra	✓	✓	✓
	Könnyen hozzáférhető nyomtatás USB-portról (nincs szükség számítógépre)	✓	✓	✓
	Feladatok tárolása a nyomtató memóriájában későbbi nyomtatás vagy magánjellegű nyomtatás céljából	✓	✓	✓
<b>Fax</b>		Opcionális	✓	✓
<b>Másolás és beolvasás</b>	Percenként 45 oldalt másol Letter méretű papírra, illetve 43 oldalt A4 méretű papírra	✓	✓	✓
	100 oldalas, kétféles dokumentumadagoló egymenetes kétoldalas másolóhoz és lapolvasáshoz	✓	✓	✓
	HP EveryPage Technologies ultrahangos, több lap behúzását érzékelő funkcióval	Nem támogatott	Nem támogatott	✓
	A beágyazott optikai karakterfelismerés (OCR) segítségével a nyomtatott oldalak számítógéppel szerkeszthető vagy böngészhető szöveggé alakíthatók át	Nem támogatott	Nem támogatott	✓
	A SMART címke funkció lehetővé teszi a papír szélének felismerését az automatikus oldallevágáshoz	Nem támogatott	Nem támogatott	✓
	Automatikus laptájolás olyan oldalakhoz, amelyek legalább 100 karaktert tartalmaznak	Nem támogatott	Nem támogatott	✓
	Az automatikus színárnyalat-beállítás beállítja a kontrasztot, a fényerőt és a háttér eltávolítását minden oldal esetében	Nem támogatott	Nem támogatott	✓
<b>Digitális küldés</b>	Dokumentumok küldése e-mailbe, USB-eszközre, valamint hálózati megosztott mappákba	✓	✓	✓
	Dokumentumok küldése a SharePoint® felületre	Nem támogatott	Nem támogatott	✓

## Támogatott operációs rendszerek

Az alábbi információk a nyomtató-specifikus Windows PCL 6 és OS X nyomtató-illesztőprogramokra és a dobozban található szoftvertelepítő CD-re vonatkoznak.

**Windows:** Teljes szoftvertelepítő alkalmazás használata esetén a HP szoftvertelepítő CD – Windows operációs rendszertől függően – a „HP PCL.6” 3. verziójú nyomtató-illesztőprogramot, a „HP PCL 6” 3. verziójú nyomtató-illesztőprogramot, vagy pedig a „HP PCL-6” 4. verziójú nyomtató-illesztőprogramot telepíti az opcionális szoftverekkel együtt. A „HP PCL.6” 3. verziójú nyomtató-illesztőprogram, a „HP PCL 6” 3. verziójú nyomtató-illesztőprogram és a „HP PCL-6” 4. verziójú nyomtató-illesztőprogram a nyomtatótámogatás weboldaláról tölthető le ehhez a nyomtatóhoz: [www.hp.com/support/ljM527MFP](http://www.hp.com/support/ljM527MFP).

**Mac számítógépek, OS X és iOS-eszközök:** Mac számítógépek és Apple iOS mobil eszközök is támogatottak ennél a nyomtatónál. Az OS X nyomtató-illesztőprogram és nyomtató-segédprogram letölthető a hp.com oldalról és az Apple szoftverfrissítésen keresztül is elérhető. A HP OS X telepítőszoftver nem része a dobozban található CD-nek. Kövesse az alábbi lépéseket a HP OS X telepítőszoftver letöltéséhez:

1. Folytassa a munkát a következővel: [www.hp.com/support/ljM527MFP](http://www.hp.com/support/ljM527MFP).
2. Válassza a **Támogatási lehetőségek** elemet, majd a **Letöltési lehetőségek** alatt válassza az **Illesztőprogramok, szoftver és firmware** elemet, végül válassza ki a nyomtatócsomagot.
3. Kattintson az operációs rendszer verziójára, majd a **Download** (Letöltés) gombra.

1-1. táblázat: Támogatott operációs rendszerek és nyomtató-illesztőprogramok

Operációs rendszer	Nyomtató-illesztőprogram telepítve (vagy a Windows szoftvertelepítő CD-ről, vagy pedig az OS X-hez tartozó webes telepítőről)	Megjegyzések
Windows® XP SP3, 32 bites	Ehhez az operációs rendszerhez a „HP PCL 6” nyomtató-specifikus nyomtató-illesztőprogram az alapszintű szoftvertelepítés részeként kerül telepítésre. Az alapszintű telepítő csak az illesztőprogramot telepíti.	A teljes szoftvertelepítő nem támogatott ezen az operációs rendszeren.  A Microsoft 2009 áprilisában visszavonta a Windows XP rendszer általános támogatását. A HP továbbra is igyekszik megadni a legjobb támogatást a megszüntetett XP operációs rendszerhez.
Windows Vista®, 32 bites	Ehhez az operációs rendszerhez a „HP PCL 6” nyomtató-specifikus nyomtató-illesztőprogram az alapszintű szoftvertelepítés részeként kerül telepítésre. Az alapszintű telepítő csak az illesztőprogramot telepíti.	A teljes szoftvertelepítő nem támogatott ezen az operációs rendszeren.
Windows Server 2003 SP2, 32 bites	Ehhez az operációs rendszerhez a „HP PCL 6” nyomtató-specifikus nyomtató-illesztőprogram az alapszintű szoftvertelepítés részeként kerül telepítésre. Az alapszintű telepítő csak az illesztőprogramot telepíti.	A teljes szoftvertelepítő nem támogatott ezen az operációs rendszeren.  A Microsoft 2010 júliusában visszavonta a Windows Server 2003 rendszer általános támogatását. A HP továbbra is igyekszik megadni a legjobb támogatást a megszüntetett Windows Server 2003 operációs rendszerhez.
Windows 7 SP1, 32 bites és 64 bites	Ehhez az operációs rendszerhez a „HP PCL 6” nyomtató-specifikus nyomtató-illesztőprogram a teljes szoftvertelepítés részeként kerül telepítésre.	

**1-1. táblázat: Támogatott operációs rendszerek és nyomtató-illesztőprogramok (folytatás)**

Operációs rendszer	Nyomtató-illesztőprogram telepítve (vagy a Windows szoftvertelepítő CD-ről, vagy pedig az OS X-hez tartozó webes telepítőről)	Megjegyzések
Windows 8, 32 bites és 64 bites	Ehhez az operációs rendszerhez a „HP PCL-6” nyomtató-specifikus nyomtató-illesztőprogram az alapszintű szoftvertelepítés részeként kerül telepítésre. Az alapszintű telepítő csak az illesztőprogramot telepíti.	A teljes szoftvertelepítő nem támogatott ezen az operációs rendszeren.  A Windows 8 RT támogatás a Microsoft IN OS 4-es verziójú 32 bites illesztőprogramon keresztül van biztosítva.
Windows 8.1, 32 bites és 64 bites	Ehhez az operációs rendszerhez a „HP PCL-6” nyomtató-specifikus nyomtató-illesztőprogram az alapszintű szoftvertelepítés részeként kerül telepítésre. Az alapszintű telepítő csak az illesztőprogramot telepíti.	A teljes szoftvertelepítő nem támogatott ezen az operációs rendszeren.  A Windows 8.1 RT támogatás a Microsoft IN OS 4-es verziójú 32 bites illesztőprogramon keresztül van biztosítva.
Windows 10, 32 bites és 64 bites	Ehhez az operációs rendszerhez a „HP PCL-6” nyomtató-specifikus nyomtató-illesztőprogram az alapszintű szoftvertelepítés részeként kerül telepítésre. Az alapszintű telepítő csak az illesztőprogramot telepíti.	A teljes szoftvertelepítő nem támogatott ezen az operációs rendszeren.
Windows Server 2008 SP2, 32 bites	Ehhez az operációs rendszerhez a „HP PCL 6” nyomtató-specifikus nyomtató-illesztőprogram az alapszintű szoftvertelepítés részeként kerül telepítésre. Az alapszintű telepítő csak az illesztőprogramot telepíti.	A teljes szoftvertelepítő nem támogatott ezen az operációs rendszeren.
Windows Server 2008 SP2 64 bites	Ehhez az operációs rendszerhez a „HP PCL 6” nyomtató-specifikus nyomtató-illesztőprogram az alapszintű szoftvertelepítés részeként kerül telepítésre. Az alapszintű telepítő csak az illesztőprogramot telepíti.	A teljes szoftvertelepítő nem támogatott ezen az operációs rendszeren.
Windows Server 2008 R2, SP 1, 64 bites	Ehhez az operációs rendszerhez a „HP PCL 6” nyomtató-specifikus nyomtató-illesztőprogram az alapszintű szoftvertelepítés részeként kerül telepítésre. Az alapszintű telepítő csak az illesztőprogramot telepíti.	A teljes szoftvertelepítő nem támogatott ezen az operációs rendszeren.
Windows Server 2012, 64 bit	A szoftvertelepítő nem támogatja a Windows Server 2012 rendszert, de a „HP PCL 6” 3-as verziójú és a „HP PCL-6” 4-es verziójú nyomtatóspecifikus nyomtató-illesztőprogramok támogatják.	Töltse le az illesztőprogramot a HP weboldalaról , a telepítéshez pedig használja a Windows Nyomtató hozzáadása eszközt.

## 1-1. táblázat: Támogatott operációs rendszerek és nyomtató-illesztőprogramok (folytatás)

Operációs rendszer	Nyomtató-illesztőprogram telepítve (vagy a Windows szoftvertelepítő CD-ről, vagy pedig az OS X-hez tartozó webes telepítőről)	Megjegyzések
Windows Server 2012 R2, 64 bites	A szoftvertelepítő nem támogatja a Windows Server 2012 rendszert, de a „HP PCL 6” 3-as verziójú és a „HP PCL-6” 4-es verziójú nyomtatóspecifikus nyomtató-illesztőprogramok támogatják.	Töltse le az illesztőprogramot a HP weboldaláról, a telepítéshez pedig használja a Windows Nyomtató hozzáadása eszközt.
OS X 10.8 Mountain Lion, OS X 10.9 Mavericks, OS X 10.10 Yosemite	Az OS X nyomtató-illesztőprogram és nyomtatási segédprogram a hp.com weboldaltól tölthető le, valamint az Apple Software Update szolgáltatáson keresztül is elérhető. A HP OS X telepítőszoftver nem része a dobozban található CD-nek.	OS X esetében töltsse le a telepítőt a nyomtató támogatási weboldaláról. <ol style="list-style-type: none"><li>1. Folytassa a munkát a következővel: <a href="http://www.hp.com/support/ljM527MFP">www.hp.com/support/ljM527MFP</a>.</li><li>2. Válassza a <b>Támogatási lehetőségek</b> elemet, majd a <b>Letöltési lehetőségek</b> alatt válassza az <b>Illesztőprogramok, szoftver és firmware</b> elemet, végül válassza ki a nyomtatócsomagot.</li><li>3. Kattintson az operációs rendszer verziójára, majd a <b>Download</b> (Letöltés) gombra.</li></ol>

 **MEGJEGYZÉS:** A támogatott operációs rendszerek aktuális listájának megtekintéséhez látogasson el a [www.hp.com/support/ljM527MFP](http://www.hp.com/support/ljM527MFP) címre, ahol a HP teljes körű támogatást nyújt nyomtatójához.

 **MEGJEGYZÉS:** A kliens- és kiszolgálóalapú operációs rendszerekkel és a nyomtató HP UPD illesztőprogram-támogatásával kapcsolatban tekintse meg a [www.hp.com/go/upd](http://www.hp.com/go/upd) oldalt. A **További információk** alatt kattintson a hivatkozásokra.

## 1-2. táblázat: Minimális rendszerkövetelmények

Windows	Mac számítógépek és OS X
<ul style="list-style-type: none"><li>• CD-ROM-meghajtó, DVD-meghajtó, vagy internetkapcsolat</li></ul>	<ul style="list-style-type: none"><li>• Internetkapcsolat</li></ul>
<ul style="list-style-type: none"><li>• Külön USB 1.1 vagy 2.0 csatlakozás vagy hálózati kapcsolat</li></ul>	<ul style="list-style-type: none"><li>• 1 GB szabad merevlemez-terület</li></ul>
<ul style="list-style-type: none"><li>• 400 MB szabad merevlemez-terület</li></ul>	

## Mobilnyomtatási megoldások

A nyomtató az alábbi szoftvert támogatja a mobilnyomtatáshoz:

- HP ePrint szoftver

 **MEGJEGYZÉS:** A HP ePrint Software a következő operációs rendszereket támogatja: Windows 7 SP 1 (32 és 64 bites); Windows 8 (32 és 64 bites); Windows 8.1 (32 és 64 bites), Windows 10 (32 és 64 bites), és 10.8 Mountain Lion, 10.9 Mavericks, valamint 10.10 Yosemite OS X verziók.

- HP ePrint e-mailen keresztül (engedélyezni kell hozzá a HP webes szolgáltatásokat, valamint a nyomtatót regisztrálni kell a HP Connected szolgáltatásra)



- HP ePrint alkalmazás (Android, iOS és Blackberry rendszerekhez áll rendelkezésre)
- ePrint Enterprise alkalmazás (az ePrint Enterprise Server szoftverrel rendelkező összes készüléken támogatott)
- HP Home and Biz alkalmazás (Symbian/Nokia készülékekhez áll rendelkezésre)
- Google Cloud Print 1.0 (A nyomtatót regisztrálni kell a HP Connected szolgáltatásra, majd a Google Cloud szolgáltatásra)
- AirPrint
- Android nyomtatás

## A nyomtató méretei

1-1. ábra: Méretek a dn, f, és z típusok esetében

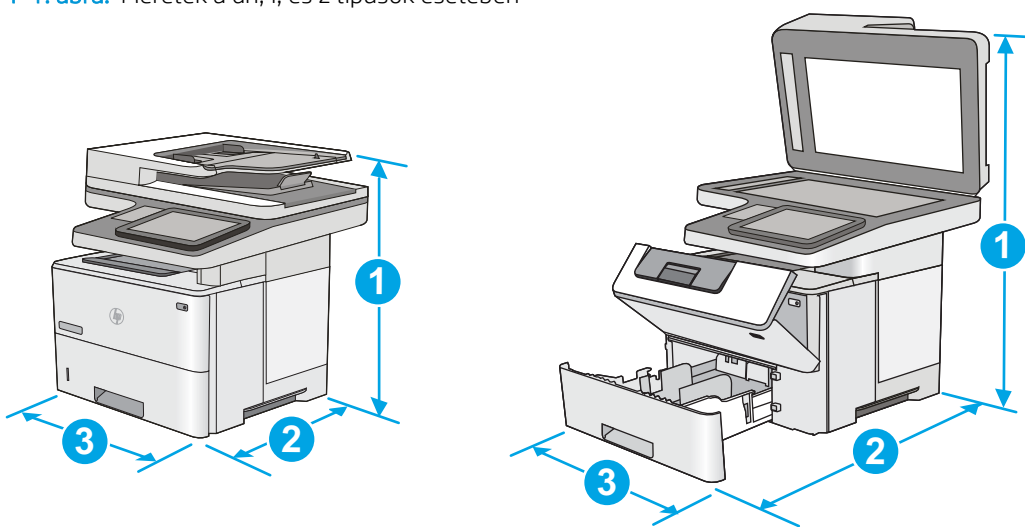

	Nyomtató bezárt tartozékokkal	Nyomtató kinyitott tartozékokkal
1. Hosszúság	497 mm	750 mm
2. Mélység	2. tálca porvédő fedele bezárva: 496 mm 2. tálca porvédő fedele kinyitva: 559 mm	674 mm
3. Szélesség	482 mm	482 mm
Tömeg	23 kg	

1-2. ábra: Az 1 x 550 lapos papíradagoló méretei

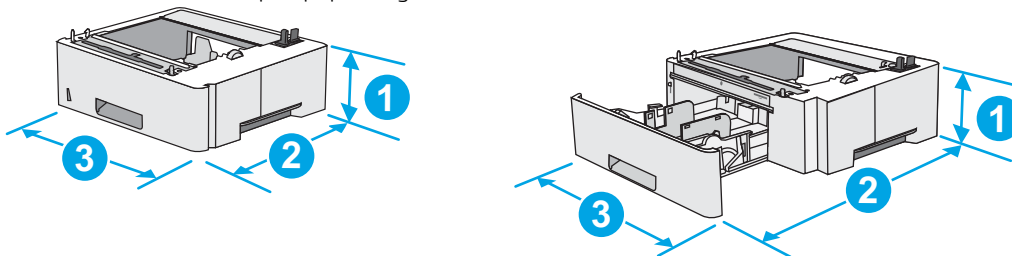

1. Hosszúság	130 mm
--------------	--------

2. Mélység	Tálca bezárva: 376 mm Tálca kinyitva: 569 mm
3. Szélesség	410 mm
Tömeg	1,4 kg

1-3. ábra: A nyomtatószekrény/-állvány méretei

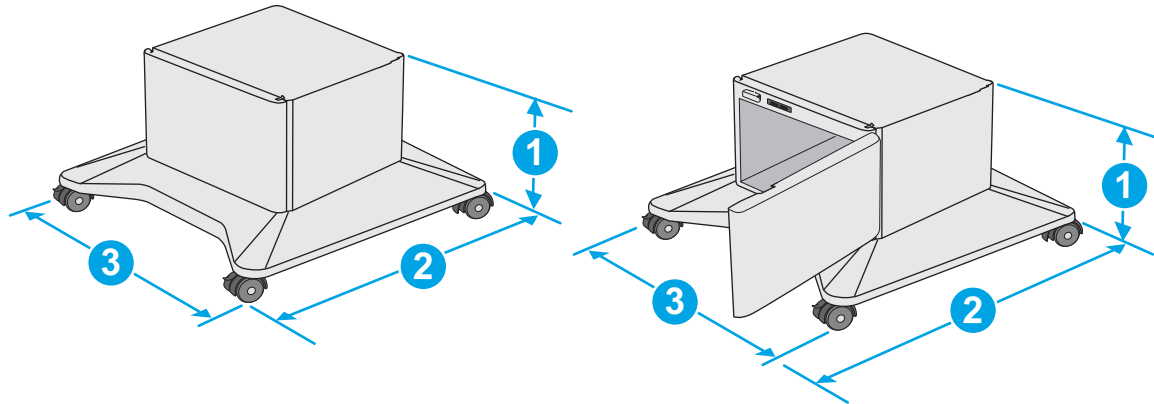

1. Hosszúság	381 mm
2. Mélység	Ajtó bezárva: 632 mm Ajtó kinyitva, hátsó gurítókerekek elforgatva: 865 mm
3. Szélesség	Ajtó bezárva: 600 mm Ajtó kinyitva, hátsó gurítókerekek elforgatva: 630 mm
Tömeg	9,0 kg

<sup>1</sup> A feltüntetett értékek változhatnak. A naprakész információkat lásd: [www.hp.com/support/ljM527MFP](http://www.hp.com/support/ljM527MFP).

1-4. ábra: Három 1 x 550 lapos papíradagolóval, valamint szekrényvel/állvánnyal rendelkező nyomtató méretei

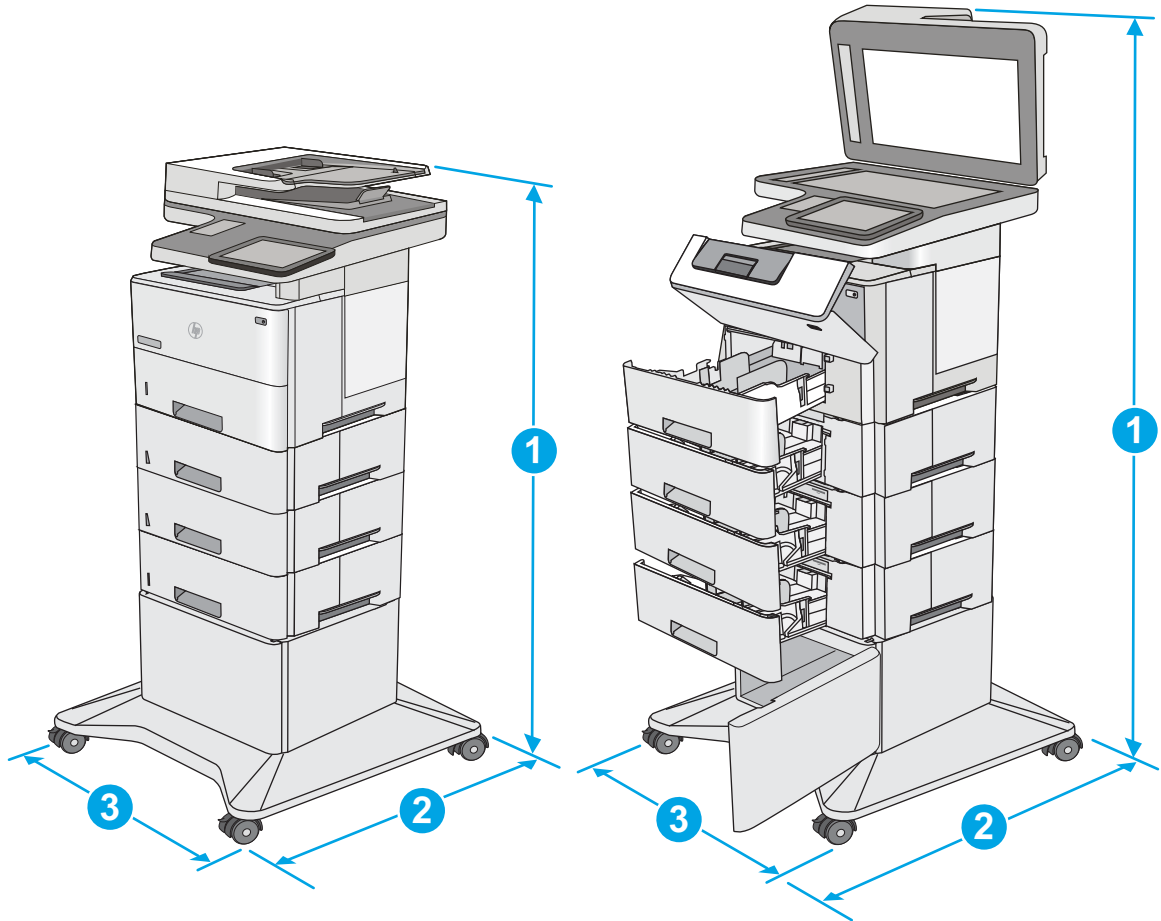

	Nyomtató és tartozékok minden eleme bezárva	Nyomtató és tartozékok minden eleme kinyitva
1. Hosszúság	1268 mm	1521 mm
2. Mélység	632 mm	865 mm
3. Szélesség	600 mm	630 mm
Tömeg	36,2 kg	

<sup>1</sup> A feltüntetett értékek változhatnak. A naprakész információkat lásd: [www.hp.com/support/ljM527MFP](http://www.hp.com/support/ljM527MFP).

<sup>2</sup> Ne húzzon ki több papírtálcát egyszerre.

## Teljesítményfelvétel, elektromos jellemzők és zajkibocsátás

Az aktuális információkért lásd: [www.hp.com/support/ljM527MFP](http://www.hp.com/support/ljM527MFP).

**⚠ VIGYÁZAT!** A hálózati feszültséggel szembeni követelmények annak az országnak/térségnek felelnek meg, ahol a nyomtató forgalomba kerül. Ne változtassa meg az üzemi feszültséget. Ez árt a nyomtatónak, és érvényteleníti a nyomtatóra vonatkozó garanciát.

## Az üzemelési környezeti tartomány

1-3. táblázat: Az üzemelési környezettel szembeni követelmények

Környezet	Javasolt	Megengedett
Hőmérséklet	17°–25°C	15–30 °C
Relatív páratartalom	30% – 70% relatív páratartalom (RH)	10–80%-os relatív páratartalom

## Nyomtatóhardver-beállítás és szoftvertelepítés

Üzembe helyezési alaputasítások: lásd a nyomtatóhoz mellékelt Hardvertelepítési útmutatót. Látogasson el a HP támogatás weboldalára további információkért.

A [www.hp.com/support/ljM527MFP](http://www.hp.com/support/ljM527MFP) webhelyen a HP teljes körű segítséget nyújt nyomtatójához. Terméktámogatás itt:

- Telepítés és konfigurálás
- Tanulás és használat
- Hibaelhárítás
- Szoftver- és firmware-frissítések letöltése
- Csatlakozás a támogatási fórumokhoz
- Garanciális és szabályzati információk keresése



---

## 2 Papírtálcák

- [Az 1. tálca \(többfunkciós tálca\) feltöltése](#)
- [Papír betöltése a 2., 3., 4. és 5. tálcába](#)
- [Borítékok betöltése és nyomtatása](#)
- [A külső tűzőgép használata \(csak az f és z típusnál\)](#)

### További tudnivalók:

Az alábbi információk a megjelenés idején helyesek voltak. A legfrissebb információkat lásd: [www.hp.com/support/ljM527MFP](http://www.hp.com/support/ljM527MFP).

A HP mindenre kiterjedő nyomtatósúgója az alábbi információkat tartalmazza:

- Telepítés és konfigurálás
- Tanulás és használat
- Hibaelhárítás
- Szoftver- és firmware-frissítések letöltése
- Csatlakozás a támogatási fórumokhoz
- Garanciális és szabályzati információk keresése

# Az 1. tálca (többfunkciós tálca) feltöltése

## Bevezetés

A következő információk bemutatják a papír betöltésének módját az 1. tálcába. Ebbe a tálcába 100 lap 75 g/m<sup>2</sup> súlyú papír tölthető be.

 **MEGJEGYZÉS:** Nyomtatás előtt válassza ki a megfelelő papírtípust a nyomtató-illesztőprogramban.

 **VIGYÁZAT!** Az elakadások megelőzése érdekében nyomtatás közben soha ne tegyen be papírt az 1. tálcába vagy vegyen ki onnan papírt.

1. Fogja meg az 1. tálca fogantyúit mindkét oldalon és húzza a tálcat kifelé a kinyitásához.

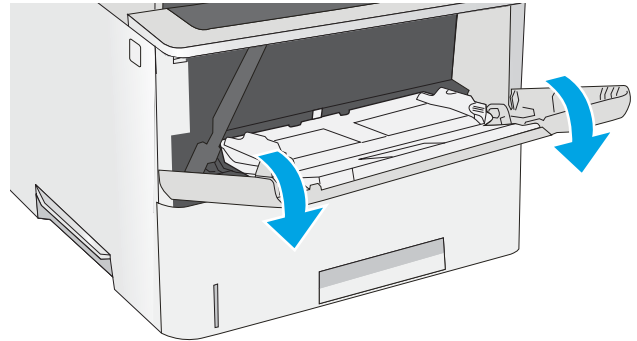

2. Húzza ki a papírtartó tálcahosszabbítót.

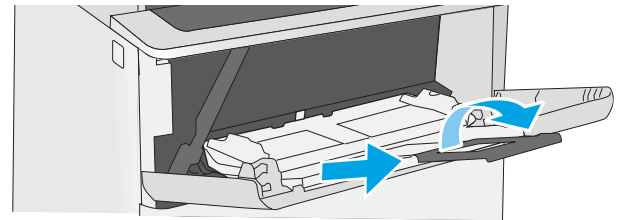

3. Húzza szét a papírvezetőket a megfelelő méretre, majd töltsse be a papírt a tálcába. A papír tájolásának módjával kapcsolatos további tudnivalókat lásd: [1. tálca papírtájolása 21. oldal](#).

Ellenőrizze, hogy a papírköteg a vezetőkön lévő szintjelző vonal alá kerüljön.

**MEGJEGYZÉS:** A legnagyobb kötegmagasság 10 mm (vagy körülbelül 100 lap (75 g-os papír)).

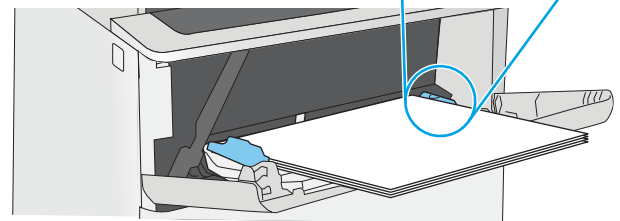
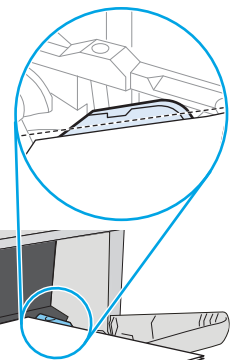

4. Az oldalsó vezetőket úgy állítsa be, hogy éppen érintsék a papírköteget, de ne hajlítsák meg.

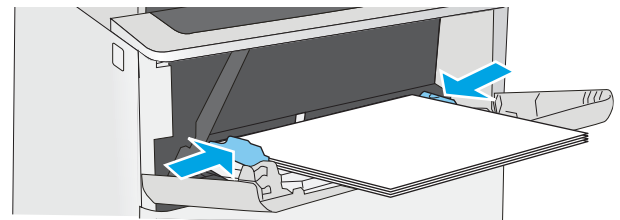



## 1. tálca papírtájolása

Ha olyan papírt használ, amely egyedi tájolást igényel, töltsse be azt a következő táblázatban közölt információ szerint.

 **MEGJEGYZÉS:** A [Váltakozó fejléces mód](#) beállítás befolyásolja a fejléces és az előnyomott papír betöltésének módját. Ez a beállítás alapértelmezés szerint ki van kapcsolva. Ha ezt az üzemmódot használja, úgy töltsse be a papírt, ahogyan az automatikus kétoldalas nyomtatáshoz szokta. További információ: [A Váltakozó fejléces mód használata 21. oldal.](#)

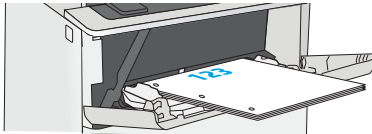
Papírtípus	Egyoldalas nyomtatás	Kétoldalas nyomtatás és Váltakozó fejléces mód
Fejléces, előnyomott vagy előlyukasztott	Nyomatási oldallal felfelé Felső él a nyomtató felé néz	Nyomatási oldallal lefelé Alsó él a nyomtató felé néz
		

## A Váltakozó fejléces mód használata

Ha a [Váltakozó fejléces mód](#) funkciót használja, minden feladat esetében ugyanúgy tölthet fejléces vagy előnyomott papírokat a tálcába, akár egyoldalas, akár kétoldalas nyomtatásról, illetve másolásról van szó. Ha ezt az üzemmódot használja, úgy töltsse be a papírt, ahogyan az automatikus kétoldalas nyomtatáshoz szokta.

Használat előtt engedélyezze a funkciót a nyomtató kezelőpaneljének menüiben.

### Váltakozó fejléces mód engedélyezése a nyomtató kezelőpaneljének menüiben

1. Lapozzon jobbról balra a nyomtató kezelőpaneljének Kezdőképernyőjén addig, amíg a [Beállítások](#) menü nem jelenik. Érintse meg a [Beállítások](#) ikont a menü megnyitásához.
2. Nyissa meg a következő menüket:
  - [Tálcák kezelése](#)
  - [Váltakozó fejléces mód](#)
3. Válassza az [Engedélyezve](#) lehetőséget, majd érintse meg a [Mentés](#) gombot vagy nyomja meg az [OK](#) gombot.

# Papír betöltése a 2., 3., 4. és 5. tálcába

## Bevezetés

A következő információk bemutatják a papír betöltésének módját a 2. tálcába és az opcionális 550 lapos tálcákba (cikkszám: F2A72A). Ezekbe a tálcákba 550 lap 75 g/m<sup>2</sup> tömegű papír tölthető be.

 **MEGJEGYZÉS:** A papírfeltöltési eljárás ugyanaz az 550 lapos tálcák esetében, mint a 2. tálcánál. Az ábrán csak a 2. tálca szerepel.

 **VIGYÁZAT!** Ne húzzon ki több papírtálcát egyszerre.

1. Nyissa ki a tálcát.

**MEGJEGYZÉS:** Ne nyissa ki a tálcát, amikor az használatban van.

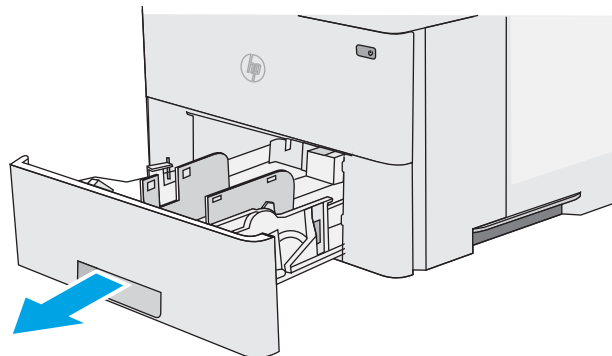

2. A papír betöltése előtt állítsa be a papírszélesség-beállítókat a beállítóreteszek összenyomásával és a beállítóknak a használt papír méretének megfelelő helyre húzásával.

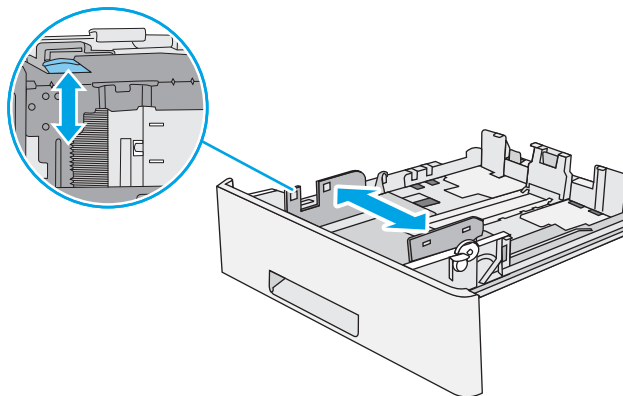

3. Állítsa be a papírhossz-beállítót a beállítóretesz megszorításával és a beállítónak a használt papír méretének megfelelő helyre húzásával.

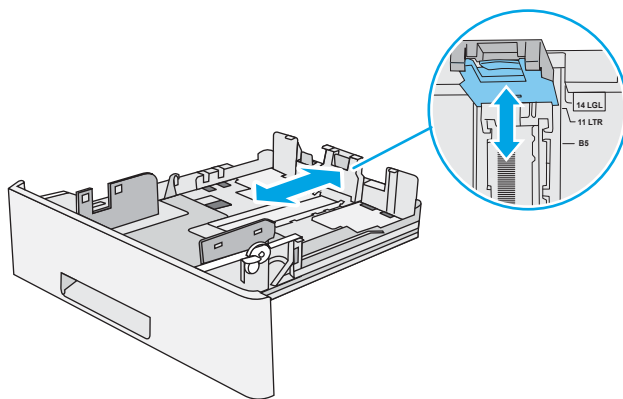

4. Legal méretű papír betöltéséhez nyomja össze a tálca hátoldalán, bal oldalon lévő kart, és állítsa vissza a tálcát a megfelelő papírméretre.

**MEGJEGYZÉS:** Ez a lépés más papírméretekre nem vonatkozik.

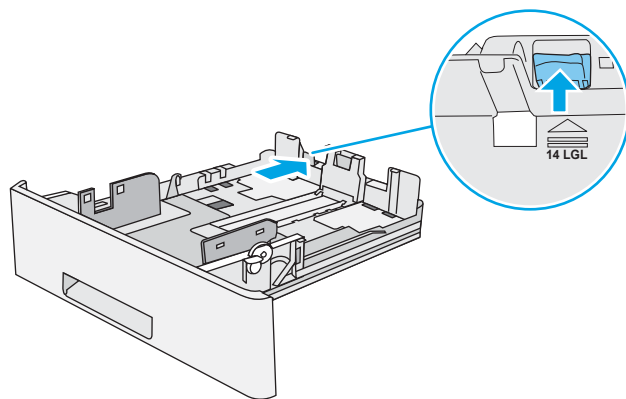

5. Töltsön papírt a tálcába. A papír tájolásának módjával kapcsolatos további tudnivalókat lásd: [A 2. tálca és az 550 lapos tálcák papírtájolása](#) 24. oldal.

**MEGJEGYZÉS:** A beállításakor figyeljen arra, hogy a papírvezetők ne legyenek túl szorosan a papírköteghez nyomva. A papírvezetőket a tálcán látható bevágások vagy egyéb jelölések szerint állítsa be.

**MEGJEGYZÉS:** Az elakadások megakadályozása érdekében igazítsa a papírvezetőket a megfelelő méretre és ne töltse túl a tálcát. Ügyeljen arra, hogy a köteg teteje a tálca telítettségét jelző vonal alatt legyen, ahogy az a nagyított ábrán is látható.

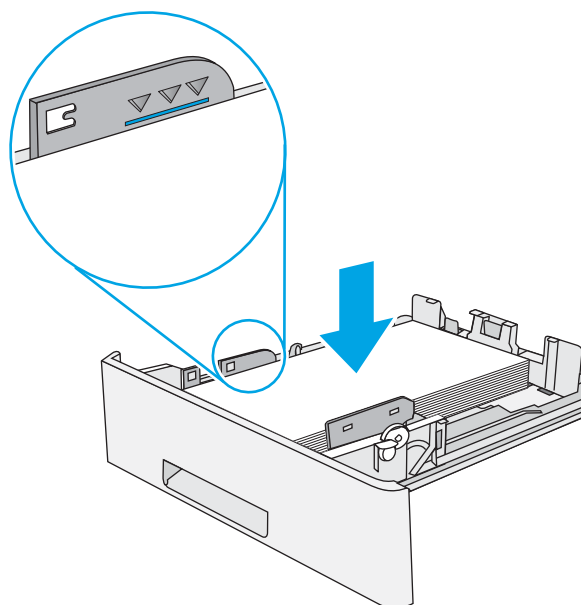

6. Zárja be a tálcát.

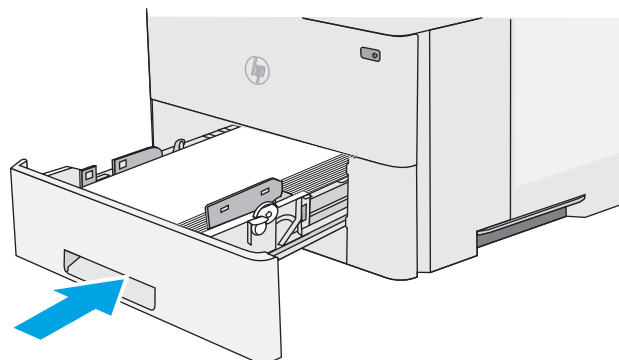

7. A nyomtató kezelőpanelén megjelenik a tálca beállítására felszólító üzenet.
8. Ha nem megfelelő a papírméret és a feltüntetett típus, a **Módosítás** elemet kiválasztva válasszon ki egy másik papírméretet vagy -típust.

Egyéni papírméret esetén meg kell adnia a papír X és Y méretét, amikor megjelenik az ezt kérő üzenet a nyomtató kezelőpanelén.

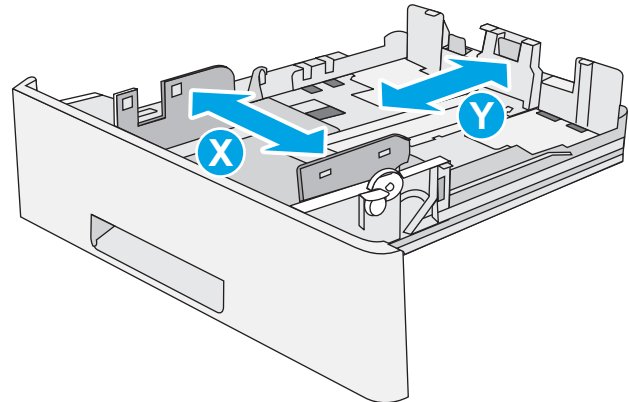

## A 2. tálca és az 550 lapos tálcák papírtájolása

Ha olyan papírt használ, amely egyedi tájolást igényel, töltsse be azt a következő táblázatban közölt információ szerint.

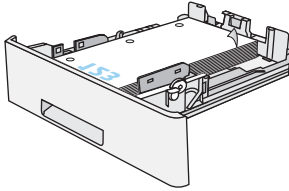
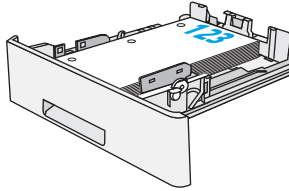

**MEGJEGYZÉS:** A **Váltakozó fejléces mód** beállítás befolyásolja a fejléces és az előnyomott papír betöltésének módját. Ez a beállítás alapértelmezés szerint ki van kapcsolva. Ha ezt az üzemmódot használja, úgy töltsse be a papírt, ahogyan az automatikus kétoldalas nyomtatáshoz szokta. További információ: [A Váltakozó fejléces mód használata 24. oldal.](#)

Papírtípus	Egyoldalas nyomtatás	Kétoldalas nyomtatás és Váltakozó fejléces mód
Fejléces, előnyomott vagy előlyukasztott	Nyomatási oldallal lefelé A felső él a tálca elülső oldalánál	Nyomatási oldallal felfelé Alsó szél a tálca elülső oldalánál
		

## A Váltakozó fejléces mód használata

Ha a **Váltakozó fejléces mód** funkciót használja, minden feladat esetében ugyanúgy tölthet fejléces vagy előnyomott papírokat a tálcába, akár egyoldalas, akár kétoldalas nyomtatásról, illetve másolásról van szó. Ha ezt az üzemmódot használja, úgy töltsse be a papírt, ahogyan az automatikus kétoldalas nyomtatáshoz szokta.

Használat előtt engedélyezze a funkciót a nyomtató kezelőpaneljének menüiben.

## Váltakozó fejléces mód engedélyezése a nyomtató kezelőpaneljének menüiben

1. Lapozzon jobbról balra a nyomtató kezelőpaneljének Kezdőképernyőjén addig, amíg a **Beállítások** menü meg nem jelenik. Érintse meg a **Beállítások** ikont a menü megnyitásához.
2. Nyissa meg a következő menüket:
  - **Tálcák kezelése**
  - **Váltakozó fejléces mód**
3. Válassza az **Engedélyezve** lehetőséget, majd érintse meg a **Mentés** gombot vagy nyomja meg az **OK** gombot.

# Borítékok betöltése és nyomtatása

## Bevezetés

A következő információk bemutatják a borítékok betöltését és nyomtatását. Boríték nyomtatásához csak az 1. tálcát használja. Az 1. tálcá legfeljebb 10 borítékot képes befogadni.

Ha kézi adagolással szeretne borítékokat nyomtatni, az alábbi lépéseket követve válassza ki a megfelelő beállításokat a nyomtató-illesztőprogramban, majd a nyomtatási feladat nyomtatóra történő elküldése után töltsé be a borítékokat a tálcába.

## Borítékok nyomtatása

1. A szoftveralkalmazásban válassza a **Nyomtatás** lehetőséget.
2. A nyomtatók listájáról válassza ki a nyomtatót, majd kattintson a **Tulajdonságok** vagy **Beállítások** gombra, vagy érintse meg azokat a nyomtató-illesztőprogram megnyitásához.

---

 **MEGJEGYZÉS:** A gomb neve a különböző szoftverek esetén eltérő lehet.

 **MEGJEGYZÉS:** A funkciók Windows 8 vagy 8.1 kezdőképernyőről való eléréséhez válassza ki az **Eszközök**, majd a **Nyomtatás** lehetőséget, végül pedig a nyomtatót.

---

3. Kattintson a **Papír/Minőség** fülre vagy érintse meg azt.
4. A **Papírméret** legördülő listáról válassza ki a megfelelő méretet a borítékok számára.
5. A **Papírtípus** legördülő listáról válassza ki a **Boríték** elemet.
6. A **Papírforrás** legördülő listáról válassza ki a **Kézi adagolás** lehetőséget.
7. Az **OK** gombra kattintva zárja be a **Dokumentum tulajdonságai** párbeszédpanelét.
8. A **Nyomtatás** párbeszédpanelen kattintson az **OK** gombra a feladat kinyomtatásához.

## A boríték tájolása

---

Töltse be a borítékokat az 1. tálcába nyomtatandó oldalukkal felfelé úgy, hogy a rövid, címzési oldal a nyomtató irányába nézzen.

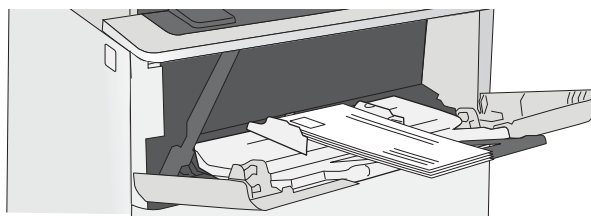

## A külső tűzőgép használata (csak az f és z típusnál)

A külső tűzőgép legfeljebb 20 ív 75 g/m<sup>2</sup> súlyú lapot képes összetűzni.

**⚠ VIGYÁZAT!** A nyomtató károsodásának elkerülése érdekében kizárólag papír összetűzésére használja a tűzőgépet.

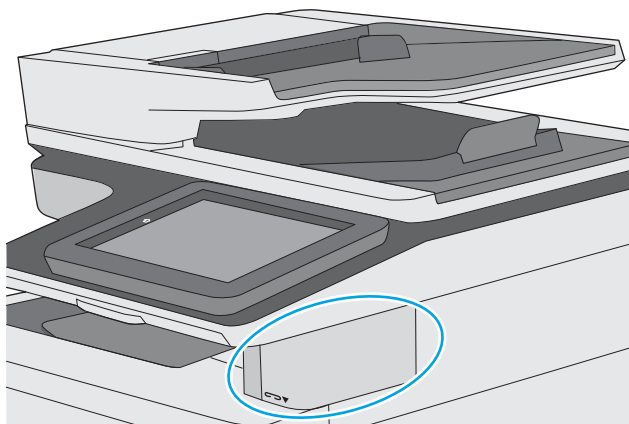

1. Helyezze be a papírköteget a tűzőgép elején található nyílásba.
2. Várja meg, amíg a tűzőgép összetűzi a lapokat. A tűzőgép a papír érzékelésekor bekapcsol, és tűzést kísérő hangot ad.

**📝 MEGJEGYZÉS:** Ha a nyomtató Alvó üzemmódban van, kis késleltetést tapasztalhat.

3. Vegye ki az összetűzött lapokat a nyílásból.

Ha a tűző nem oldja ki a papírt, kövesse az alábbi lépéseket a probléma megoldásához.

**⚠ FIGYELEM!** A sérülések elkerülése érdekében ne nyúljon a tűzési területre a papír eltávolításához.

1. Nyissa ki és zárja be a tűzőgép ajtaját, majd próbálja meg eltávolítani a papírt.
2. Ha a papír továbbra is be van szorulva, győződjön meg arról, hogy zárva van a tűzőgép ajtaja, és kapcsolja ki, majd újra be a nyomtatót.





---

## 3 Kellékek, tartozékok és alkatrészek

- [Kellékek, tartozékok és alkatrészek rendelése](#)
- [A festékkazetta visszahelyezése](#)
- [A tűzőkazetta cseréje \(f és z típus\)](#)

### További tudnivalók:

Az alábbi információk a megjelenés idején helyesek voltak. A legfrissebb információkat lásd: [www.hp.com/support/ljM527MFP](http://www.hp.com/support/ljM527MFP).

A HP mindenre kiterjedő nyomtatósúgója az alábbi információkat tartalmazza:

- Telepítés és konfigurálás
- Tanulás és használat
- Hibaelhárítás
- Szoftver- és firmware-frissítések letöltése
- Csatlakozás a támogatási fórumokhoz
- Garanciális és szabályzati információk keresése

# Kellékek, tartozékok és alkatrészek rendelése

## Megrendelés

Kellékek és papírok rendelése	<a href="http://www.hp.com/go/suresupply">www.hp.com/go/suresupply</a>
Eredeti HP alkatrészek vagy tartozékok rendelése	<a href="http://www.hp.com/buy/parts">www.hp.com/buy/parts</a>
Rendelés szervizen vagy ügyfélszolgálaton keresztül	Forduljon a hivatalos HP-szervizhez vagy ügyfélszolgálathoz.
Rendelés a HP beágyazott webkiszolgáló (EWS) használatával	A hozzáféréshez írja be a nyomtató IP-címét vagy a gazdagép nevét a számítógépen egy támogatott webböngésző címsorába (URL-mezőjébe). A HP beágyazott webkiszolgálón egy HP SureSupply webhelyre mutató hivatkozás is található, ahol eredeti HP kellékeket vásárolhat.

## Kellékek és tartozékok

Elem	Leírás	Kazetta száma	Termékszám
<b>Kellékek</b>			
HP 508A fekete, eredeti LaserJet tonerkazetta	Normál kapacitású fekete csere tonerkazetta	872A	CF287A
HP 508X High Yield eredeti, fekete tonerkazetta ikercsomag	Nagy kapacitású fekete csere tonerkazetta	872X	CF287X
HP tűzőkazetta-csomag	Csere tűzőkazetták az f és z típushoz. Két darab, egyenként 1500 tűzőkapcsos tűzőkazettát tartalmaz.	---	Q7432A
HP LaserJet 200 ADF görgő-csere készlet	Csere adagológörgők a dokumentumadagolóhoz	---	B5L52A
<b>Tartozékok</b>			
1 x 550 lapos papíradagoló	Opcionális 550 lapos papíradagoló <b>MEGJEGYZÉS:</b> Minden egyes nyomtatótípushoz legfeljebb három opcionális 1 x 550 lapos adagoló csatlakoztatható (3., 4. és 5. tálcá).	---	F2A72A
Nyomtatóállvány és -szekrény	Opcionális állvány tárolószekrényrel a nyomtató elhelyezéséhez  Több opcionális papíradagoló használata esetén javasolt.	---	F2A73A
HP LaserJet billentyűzetmatrica-készlet (egyszerűsített és hagyományos kínai)  (csak a z típusnál)	Az adott nyelvhez tartozó, öntapadós fedőlap a fizikai billentyűzethez	---	A7W12A
HP LaserJet billentyűzetmatrica-készlet (svéd)  (csak a z típusnál)	Az adott nyelvhez tartozó, öntapadós fedőlap a fizikai billentyűzethez	---	A7W14A
320 GB-os HP biztonságos, nagy teljesítményű merevlemez-meghajtó	Opcionális merevlemez	---	B5L29A

Elem	Leírás	Kazetta száma	Termékszám
2 GB DDR3 DIMM memóriamodul	Opcionális DIMM a memória bővítéséhez	---	ESK49A
HP belső USB-portok	Két opcionális USB-port más gyártótól származó eszközök csatlakoztatásához	---	B5L28A
HP Trusted Platform Module	Automatikusan titkosítja a nyomtatón keresztülhaladó összes adatot	---	F5S62A
HP külső interfész csatlakozókábel	Opcionális port más gyártótól származó eszközök csatlakoztatásához	---	B5L31A
HP LaserJet MFP analóg faxtartozék 600	Opcionális faxtartozék a dn típushoz	---	B5L53A
HP Jetdirect 2900nw nyomtatókiszolgáló	USB vezeték nélküli nyomtatószervert kellék	---	J8031A
HP Jetdirect 3000w NFC/vezeték nélküli tartozék	Wi-Fi direct kiegészítő mobilkészülékről történő „touch” nyomtatáshoz	---	J8030A

## Vásárló által cserélhető alkatrészek

Számos HP LaserJet nyomtatóhoz elérhetők vásárló általi javításhoz (CSR) szükséges alkatrészek a javítási idő csökkentése érdekében. A CSR-programmal kapcsolatos további információ, valamint a program nyújtotta előnyök a [www.hp.com/go/csr-support](http://www.hp.com/go/csr-support) és a [www.hp.com/go/csr-faq](http://www.hp.com/go/csr-faq) weboldalon olvashatók.

Eredeti HP cserealkatrészek a [www.hp.com/buy/parts](http://www.hp.com/buy/parts) weboldalról, illetve a HP által felhatalmazott szervizből vagy szolgáltatótól rendelhetők. Rendeléskor az alábbi adatok egyikére lesz szüksége: termékszám, gyári szám (a nyomtató hátoldalán található), cikkszám vagy a nyomtató neve.

- A **Kötelező** megjelölésű, vásárló által cserélhető alkatrészeket a vásárlónak kell telepítenie, hacsak a megfelelő díjszabás ellenében nem bízza meg a HP szakemberét a művelet elvégzésével. A HP nyomtatógarancia nem terjed ki ezen alkatrészek helyszínen vagy a vásárlás helyén történő terméktámogatására.
- Az **Opcionális** jelzővel ellátott, vásárló által cserélhető alkatrészeket kérésre a HP szakembere külön költség felszámítása nélkül is beszerelheti a nyomtatóra vonatkozó garancia érvényességi ideje alatt.

Tétel	Leírás	A vásárló általi csere lehetőségei	Termékszám
Kezelőpanel-készlet	Csere érintőképernyős kezelőpanel	Kötelező	B5L24-67018
Solid State memória meghajtókészlet	Csere SSD-meghajtó	Kötelező	5851-6415
Merevlemez-meghajtó készlet	Csere merevlemez-meghajtó	Kötelező	5851-6417
FIPS HDD 500 GB készlet (csak az USA kormánya)	Csere merevlemez-meghajtó	Kötelező	5851-6419
NFC tartozékkészlet	Csere HP Jetdirect 3000w NFC/vezeték nélküli tartozék	Kötelező	5851-6429
HP 2 GB DDR3 x32 144 tűs 800 MHz SODIMM	DIMM memória cseremodul	Kötelező	5851-6581

Tétel	Leírás	A vásárló általi csere lehetőségei	Termékszám
Két belső USB-port készlet	Csere belső USB-portok	Kötelező	5851-6424
Biztonságos merevlemez-meghajtó készlet	Csere HP biztonságos, nagy teljesítményű merevlemez-meghajtó	Kötelező	5851-6425
Továbbítógörgő-szervizkészlet	Csere továbbítógörgő	Kötelező	F2A76-67905
Behúzógörgő- és elválasztógörgő-készlet az 1. tálcához	Cserehengerek a 1. tálcához	Kötelező	F2A76-67906
Görgőkészlet a 2-x. tálcához	Cseregörgők a 2., 3., 4. és 5. tálcához	Kötelező	F2A76-67907
1 x 550 lapos papíradagoló	Csere 550 lapos papíradagoló	Kötelező	F2A76-67908
Nyomtatóállvány és -szekrény	Csere nyomtatóállvány és készülékház	Kötelező	F2A76-67904
Analóg faxtartozék készlet	Csere faxkártya	Kötelező	5851-6579
Fehér hátlap a lapolvasóhoz	Csere fehér műanyag hátlap a lapolvasóhoz	Kötelező	5851-6570
USA-beli angol billentyűzet készlet	Csere billentyűzet a z típushoz	Kötelező	B5L47-67019
Egyesült királyságbeli Angol billentyűzet készlet	Csere billentyűzet a z típushoz	Kötelező	B5L47-67020
Billentyűzetmatrica készlet	Csere billentyűzetmatrica a z típushoz	Kötelező	5851-6019
Francia, olasz, orosz, német, spanyol, ukrán			
Billentyűzetmatrica készlet	Csere billentyűzetmatrica a z típushoz	Kötelező	5851-6020
Kanadai francia, latin-amerikai spanyol, USA-beli spanyol			
Billentyűzetmatrica készlet	Csere billentyűzetmatrica a z típushoz	Kötelező	A7W12A
Egyszerűsített kínai, Hagyományos kínai			
Billentyűzetmatrica készlet	Csere billentyűzetmatrica a z típushoz	Kötelező	5851-6023
Spanyol, portugál			
Billentyűzetmatrica készlet	Csere billentyűzetmatrica a z típushoz	Kötelező	5851-6024
Japán (KG és KT)			

# A festékkazetta visszahelyezése

## Bevezetés

Az alábbi információk részletesen bemutatják a nyomtatóhoz használható festékkazettát és annak cseréjére vonatkozó utasításokat.

- [Tonerkazetta-információ](#)
- [A patron eltávolítása és cseréje](#)

## Tonerkazetta-információ

A nyomtató jelzi, ha a festékkazettában lévő festék szintje alacsony, illetve rendkívül alacsony. A festékkazetták tényleges hátralévő élettartama sok tényezőtől függ. Célszerű lehet kéznél tartani egy csere festékkazettát arra az esetre, ha a nyomtatási minőség már nem elfogadható.

Folytassa a jelenlegi kazettával a nyomtatást, amíg a festék újraelosztása elfogadható nyomtatási minőséget eredményez. Az egyenletes festékeloszlás érdekében vegye ki a tonerkazettát, majd óvatosan mozgassa vízszintesen előre-hátra. Szemléltető ábrákért lásd a tonerkazetta cseréjére vonatkozó utasításokat. Helyezze be újra a tonerkazettát a nyomtatóba, majd csukja be a fedelet.

Festékkazetták vásárlásához vagy a kazetta és a nyomtató kompatibilitásának ellenőrzéséhez látogasson el a HP SureSupply oldalra a [www.hp.com/go/suresupply](http://www.hp.com/go/suresupply) címen. Az oldal aljára görgetve ellenőrizze, hogy a megfelelő ország/térség van-e beállítva.

Elem	Leírás	Kazetta száma	Cikkszám
HP 872A fekete, eredeti LaserJet festékkazetta	Normál kapacitású fekete csere festékkazetta	872A	CF287A
HP 872X High Yield eredeti, fekete LaserJet festékkazetta	Nagy kapacitású fekete csere festékkazetta	872X	CF287X

 **MEGJEGYZÉS:** A nagy kapacitású kazetták több tonert tartalmaznak a normál kazettáknál a több kinyomtatott oldal érdekében. További tudnivalók: [www.hp.com/go/learnaboutsupplies](http://www.hp.com/go/learnaboutsupplies).

Ne vegye ki a tonerkazettát a csomagolásából, amíg nem kell kazettát cserélni.

 **VIGYÁZAT!** A festékkazetta károsodásának megelőzése érdekében ne tegye ki azt néhány percnél hosszabb ideig fénynek. Takarja le a zöld képpalkotó dobot, ha a festékkazettát hosszabb időre el kell távolítani a nyomtatóból.

A következő ábrán láthatók a festékkazetta alkatrészei.

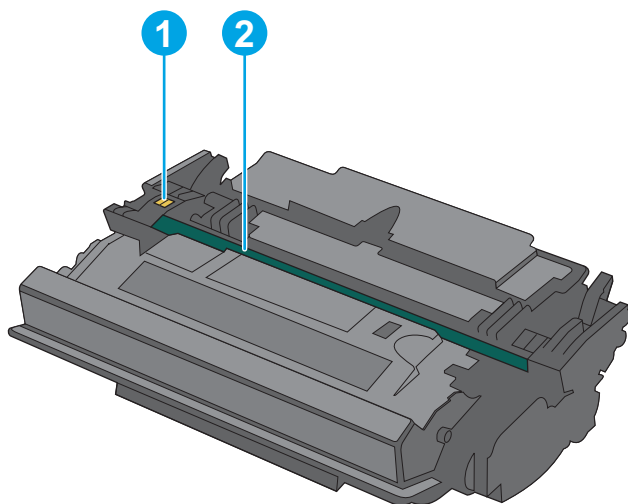

- |   |             |
|---|-------------|
| 1 | Memóriachip |
| 2 | Képkotó dob |

**VIGYÁZAT!** Ne érintse meg a képkotó dobot. Az ujjlenyomatok negatívan befolyásolhatják a nyomtatás minőségét.

**⚠ VIGYÁZAT!** Ha festék került a ruhájára, száraz törlővel törölje le a festéket, és hideg vízben mossa ki a ruhát. A forró víz hatására megköt a festék a szövetben.

**📖 MEGJEGYZÉS:** A használt tonerkazetták újrahasznosítására vonatkozó információk a kazetta dobozán található.

## A patron eltávolítása és cseréje

1. Nyomja meg a felső fedél kioldógombját a nyomtató bal oldalán.

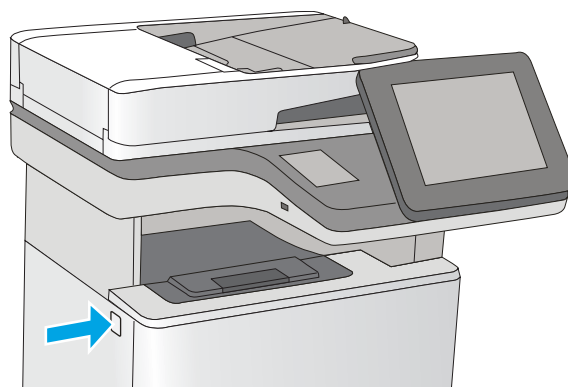

2. Nyissa ki az elülső ajtót.

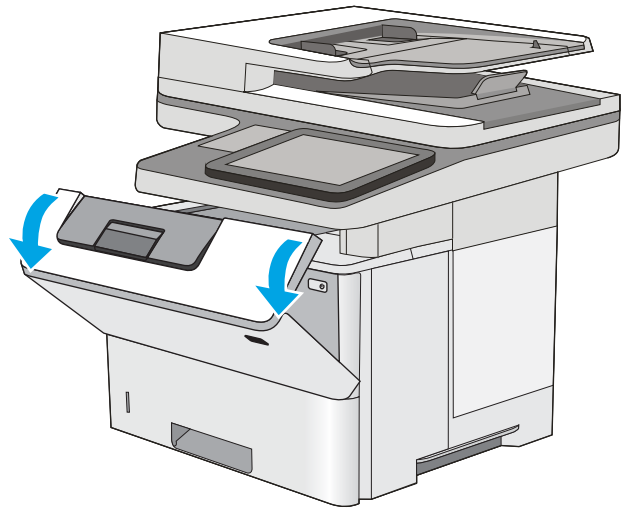

3. Fogja meg a használt festékkazetta fogantyúját és kifelé húzva távolítsa el a kazettát.

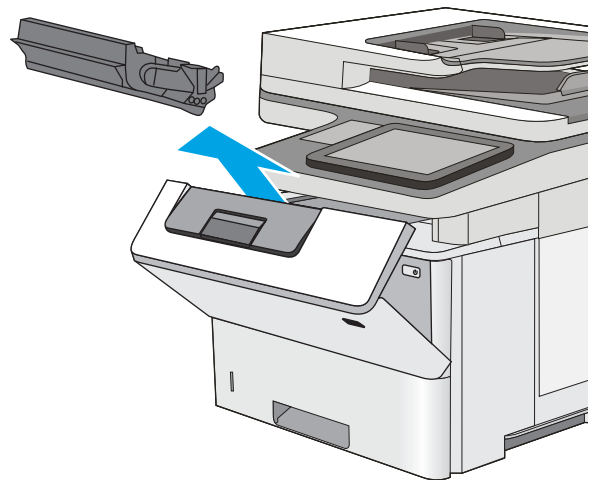

4. Vegye ki az új tonerkazettát a védőborításból a műanyag csík letépisével és a csomagolás kinyitásával. Őrizzen meg minden csomagolóanyagot a használt tonerkazetta újrahasznosításához.

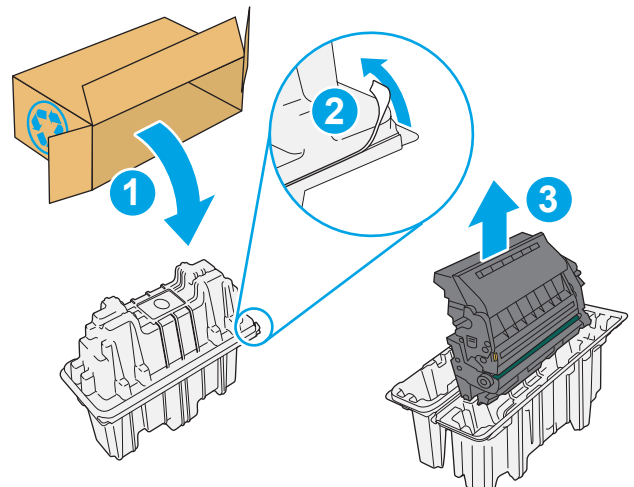

5. Fogja meg a festékkazetta két oldalát, és rázza meg a kazettát 5-6 alkalommal.

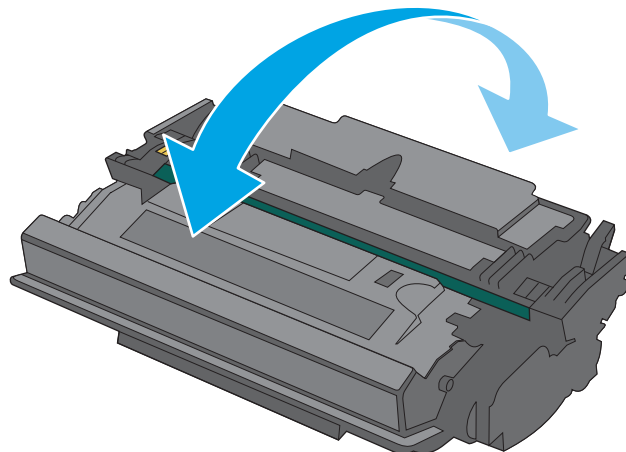

6. Igazítsa a festékkazettát a nyíláshoz, és csúsztassa be a nyomtatóba.

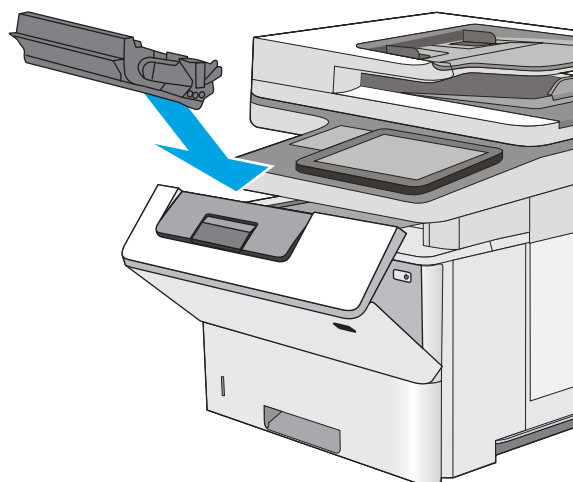



7. Zárja be az elülső ajtót.

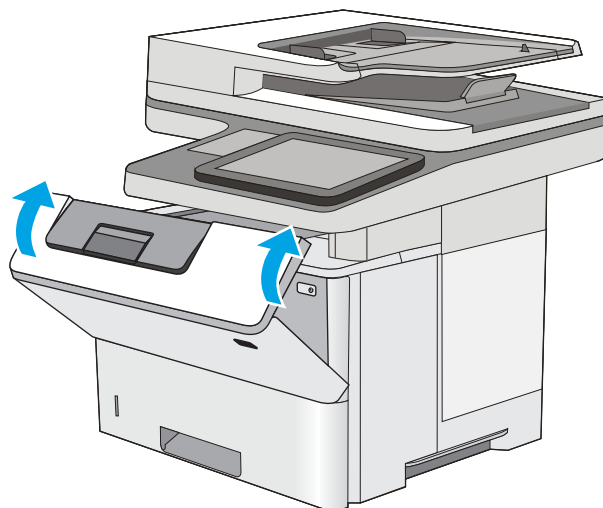

8. Csomagolja be a használt festékkazettát az új kazetta dobozába. Olvassa el az újrahasznosításra vonatkozó információkat a kazettához mellékelt újrahasznosítási útmutatóban.

Az Egyesült Államokban és Kanadában díjmentesített szállítási címke is található a dobozban. Más ország esetén látogasson el a [www.hp.com/recycle](http://www.hp.com/recycle) oldalra a díjmentesített szállítási címke kinyomtatásához.

Ragassza a díjmentesített szállítási címkét a dobozra és küldje vissza a használt kazettát a HP-nek újrahasznosítás céljára.

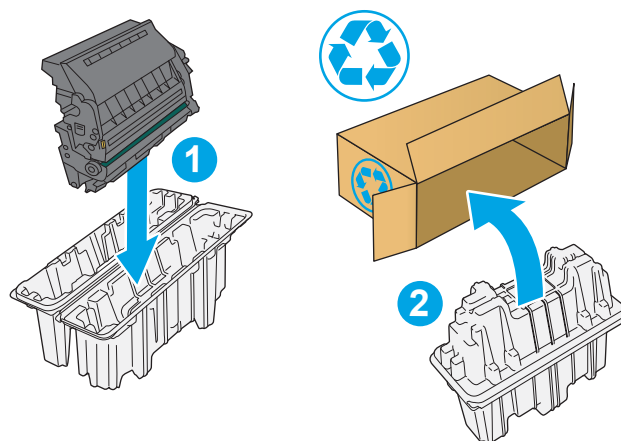

# A tűzőkazetta cseréje (f és z típus)

## Bevezetés

Az alábbi információk részletesen bemutatják a nyomtatóhoz használható tűzőkazettákat és az azok cseréjére vonatkozó utasításokat.

Kétdarabos tűzőkazetta-csomag (cikkszám: Q7432A) vásárlásához látogasson el a HP Parts Store weboldalára a [www.hp.com/buy/parts](http://www.hp.com/buy/parts) címen. Az egyes kazetták 1500 kapcsolót tartalmaznak.

## A tűzőkazetta eltávolítása és visszahelyezése

1. Nyissa ki a tűzőgép ajtaját.

**MEGJEGYZÉS:** A tűzőgép ajtajának kinyitásával letiltja a tűzőgépet.

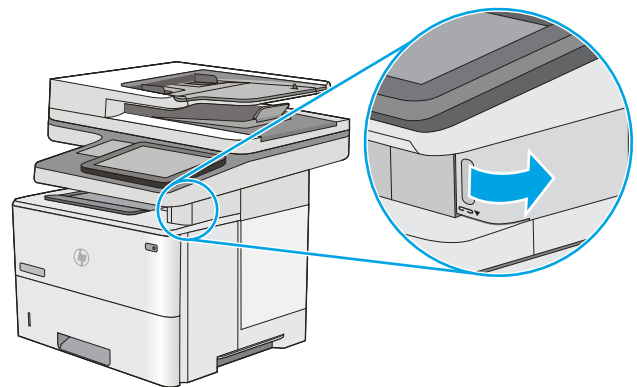

2. Vegye ki a tűzőkazettát a nyomtatóból.

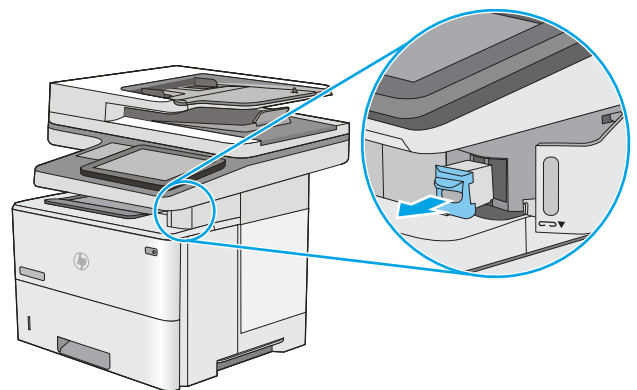

3. Helyezze be az új tűzőkazettát a tűzőgép ajtajánál lévő nyílásba.

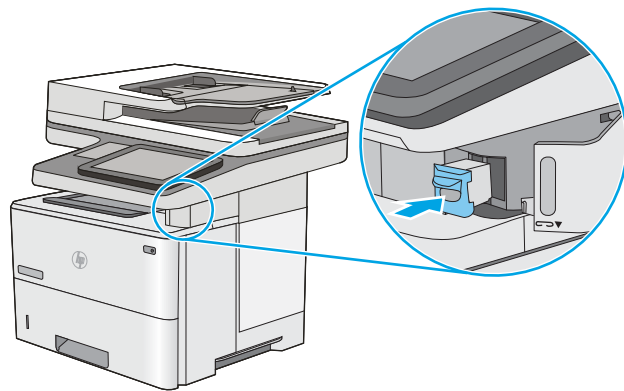

4. Csukja be a tűzőgép ajtaját.

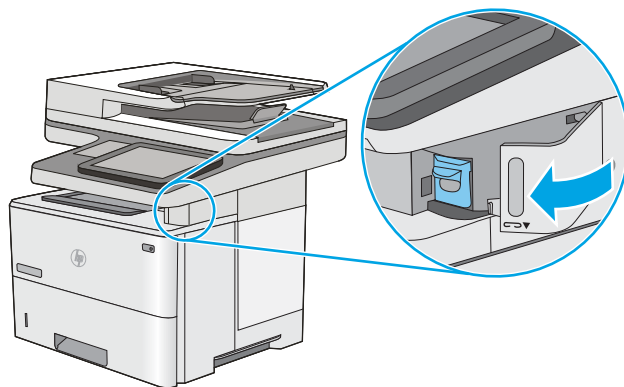



---

## 4 Nyomtatás

- [Nyomtatási feladatok \(Windows\)](#)
- [Nyomtatási feladatok \(OS X\)](#)
- [Nyomtatási feladatok tárolása a nyomtatón későbbi nyomtatáshoz vagy magánjellegű nyomtatáshoz](#)
- [Mobil nyomtatás](#)
- [Nyomtatás USB-portról](#)

### További tudnivalók:

Az alábbi információk a megjelenés idején helyesek voltak. A legfrissebb információkat lásd: [www.hp.com/support/ljM527MFP](http://www.hp.com/support/ljM527MFP).

A HP mindenre kiterjedő nyomtatósúgója az alábbi információkat tartalmazza:

- Telepítés és konfigurálás
- Tanulás és használat
- Hibaelhárítás
- Szoftver- és firmware-frissítések letöltése
- Csatlakozás a támogatási fórumokhoz
- Garanciális és szabályzati információk keresése

# Nyomtatási feladatok (Windows)

## Nyomtatás (Windows)

A következő eljárás ismerteti a Windows rendszeren történő alapvető nyomtatási folyamatot.

1. A szoftveralkalmazásban válassza a **Nyomtatás** lehetőséget.
2. Válassza ki a nyomtatót a nyomtatók listájáról. A beállítások módosításához kattintson a **Tulajdonságok** vagy **Beállítások** gombra, vagy érintse meg azokat a nyomtató-illesztőprogram megnyitásához.

 **MEGJEGYZÉS:** A gomb neve a különböző szoftveres programokban eltérő lehet.

 **MEGJEGYZÉS:** A funkcióknak a Windows 8 vagy 8.1 kezdőképernyőjén található alkalmazásból való eléréséhez válassza ki az **Eszközök**, majd a **Nyomtatás** lehetőséget, végül pedig a nyomtatót.

 **MEGJEGYZÉS:** További tudnivalóért kattintson a nyomtató-illesztőprogramban található Súgó (?) gombra.

 **MEGJEGYZÉS:** Az Ön nyomtató-illesztőprogramjának megjelenése eltérhet az itt bemutatott ábrától, de a lépések megegyeznek.

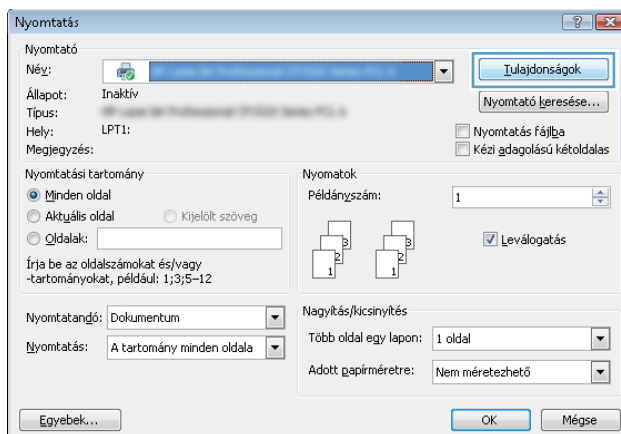

3. Az elérhető opciók konfigurálásához kattintson a nyomtató-illesztőprogram füleire, vagy érintse meg azokat. Például a papír tájolását a **Kivitelezés** lapon állíthatja be, a papírforrást, a papírtípust, a papírméretet és a minőségi beállításokat pedig a **Papír/Minőség** részen.

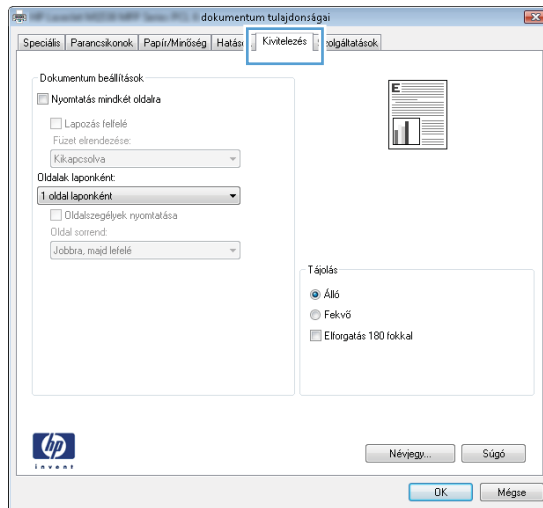

4. Kattintson az **OK** gombra, vagy érintse meg azt a **Nyomtatás** párbeszédablakba történő visszatéréshez. Válassza ki a nyomtatandó példányszámot ezen a képernyőn.
5. A feladat kinyomtatásához kattintson az **OK** gombra vagy érintse meg azt.

## Automatikus nyomtatás mindkét oldalra (Windows)

Ez az eljárás automatikus duplex egységet tartalmazó nyomtatókhoz használatos. Ha a nyomtatóban nincs automatikus duplex egység, vagy ha a duplex által nem támogatott papírt kíván használni, manuálisan lehet mindkét oldalra nyomtatni.

1. A szoftveralkalmazásban válassza a **Nyomtatás** lehetőséget.
2. A nyomtatók listájáról válassza ki a nyomtatót, majd kattintson a **Tulajdonságok** vagy **Beállítások** gombra, vagy érintse meg azokat a nyomtató-illesztőprogram megnyitásához.

---

 **MEGJEGYZÉS:** A gomb neve a különböző szoftveres programokban eltérő lehet.

 **MEGJEGYZÉS:** A funkcióknak a Windows 8 vagy 8.1 kezdőképernyőjén található alkalmazásból való eléréséhez válassza ki az **Eszközök**, majd a **Nyomtatás** lehetőséget, végül pedig a nyomtatót.

---

3. Kattintson **Kivitelezés** fülre vagy érintse meg azt.
4. Jelölje be a **Nyomtatás mindkét oldalra** jelölőnégyzetet. Az **OK** gombra kattintva zárja be a **Dokumentum tulajdonságai** párbeszédpanelt.
5. A **Nyomtatás** párbeszédpanelen kattintson az **OK** gombra a feladat kinyomtatásához.

## Nyomtatás mindkét oldalra kézi átfordítással (Windows)

Ez az eljárás a telepített automatikus duplex egységet nem tartalmazó nyomtatókhoz vagy a duplex egység által nem támogatott papírra történő nyomtatáskor használatos.

1. A szoftveralkalmazásban válassza a **Nyomtatás** lehetőséget.
2. A nyomtatók listájáról válassza ki a nyomtatót, majd kattintson a **Tulajdonságok** vagy **Beállítások** gombra, vagy érintse meg azokat a nyomtató-illesztőprogram megnyitásához.

---

 **MEGJEGYZÉS:** A gomb neve a különböző szoftveres programokban eltérő lehet.

 **MEGJEGYZÉS:** A funkcióknak a Windows 8 vagy 8.1 kezdőképernyőjén található alkalmazásból való eléréséhez válassza ki az **Eszközök**, majd a **Nyomtatás** lehetőséget, végül pedig a nyomtatót.

---

3. Kattintson **Kivitelezés** fülre vagy érintse meg azt.
4. Jelölje be a **Nyomtatás mindkét oldalra (kézi átfordítással)** jelölőnégyzetet. A feladat első oldalainak kinyomtatásához kattintson az **OK** gombra.
5. Vegye ki a kinyomtatott köteget a kimeneti tálcából és helyezze az 1. tálcába.
6. Ha a rendszer kéri, a folytatáshoz érintse meg a megfelelő gombot a kezelőpanelen.



## Több oldal nyomtatása egy lapra (Windows)

1. A szoftveralkalmazásban válassza a **Nyomtatás** lehetőséget.
2. A nyomtatók listájáról válassza ki a nyomtatót, majd kattintson a **Tulajdonságok** vagy **Beállítások** gombra, vagy érintse meg azokat a nyomtató-illesztőprogram megnyitásához.

 **MEGJEGYZÉS:** A gomb neve a különböző szoftveres programokban eltérő lehet.

 **MEGJEGYZÉS:** A funkcióknak a Windows 8 vagy 8.1 kezdőképernyőjén található alkalmazásból való eléréséhez válassza ki az **Eszközök**, majd a **Nyomtatás** lehetőséget, végül pedig a nyomtatót.

3. Kattintson **Kivitelezés** fülre vagy érintse meg azt.
4. Válassza ki az **Oldalak laponként** legördülő menüből az egy lapra nyomtatni kívánt oldalak számát.
5. Válassza ki a megfelelő opciókat az **Oldalszegély nyomtatása**, az **Oldalsorrend**, illetve a **Tájolás** beállításához. Az **OK** gombra kattintva zárja be a **Dokumentum tulajdonságai** párbeszédpanelét.
6. A **Nyomtatás** párbeszédpanelen kattintson az **OK** gombra a feladat kinyomtatásához.

## A papírtípus kiválasztása (Windows)

1. A szoftveralkalmazásban válassza a **Nyomtatás** lehetőséget.
2. A nyomtatók listájáról válassza ki a nyomtatót, majd kattintson a **Tulajdonságok** vagy **Beállítások** gombra, vagy érintse meg azokat a nyomtató-illesztőprogram megnyitásához.

 **MEGJEGYZÉS:** A gomb neve a különböző szoftveres programokban eltérő lehet.

 **MEGJEGYZÉS:** A funkcióknak a Windows 8 vagy 8.1 kezdőképernyőjén található alkalmazásból való eléréséhez válassza ki az **Eszközök**, majd a **Nyomtatás** lehetőséget, végül pedig a nyomtatót.

3. Kattintson a **Papír/Minőség** fülre vagy érintse meg azt.
4. A **Papírtípus** legördülő listán kattintson a **További lehetőségek** opcióra.
5. Jelenítse meg a **A típus** lista opcióit.
6. Jelenítse meg azt a papírtípus-kategóriát, amelyik leginkább megfelel a használni kívánt papírnak.
7. Jelölje ki a használt papír típusának megfelelő beállítást, majd kattintson az **OK** gombra.
8. Az **OK** gombra kattintva zárja be a **Dokumentum tulajdonságai** párbeszédpanelét. A **Nyomtatás** párbeszédpanelen kattintson az **OK** gombra a feladat kinyomtatásához.

Ha a tálcát konfigurálni kell, a tálca beállítására felszólító üzenet jelenik meg a nyomtató kezelőpaneljén.

9. Töltse be a tálcába a megadott típusú és méretű papírt, majd zárja vissza a tálcát.
10. Érintse meg az **OK** gombot a megállapított méret és típus elfogadásához, vagy érintse meg a **Módosítás** gombot más papírméret vagy -típus választásához.
11. Válassza ki a megfelelő méretet és típust, majd érintse meg az **OK** gombot.

## További nyomtatási feladatok

Folytassa a következő címen: [www.hp.com/support/ljM527MFP](http://www.hp.com/support/ljM527MFP).

Tájékoztatót talál a különleges nyomtatási feladatokról is, mint például:

- Nyomtatási parancsikonok vagy előzetes beállítások létrehozása és használata
- Papírméret kiválasztása vagy egyedi papírméret használata
- Oldal tájolásának kiválasztása
- Füzet készítése
- Dokumentum méretének beállítása adott papírmérethez
- A dokumentum első, illetve utolsó oldalának nyomtatása különböző papírra
- Vízjelek nyomtatása a dokumentumra

# Nyomatási feladatok (OS X)

## A nyomtatás (OS X)

A következő eljárás ismerteti az OS X rendszeren történő alapvető nyomtatási folyamatot.

1. Válassza a **Fájl** menü **Nyomtatás** parancsát.
2. Válassza ki a nyomtatót.
3. Kattintson a **Részletek megjelenítése** vagy a **Példányok és oldalak** elemre, majd válassza az egyéb menüket a nyomtatási beállítások módosításához.

---

 **MEGJEGYZÉS:** Az elem neve a különböző szoftveres programokban eltérő lehet.

---

4. Kattintson a **Nyomtatás** gombra.

## Automatikus kétoldalas nyomtatás (OS X)

---

 **MEGJEGYZÉS:** Az alábbi információk azokra a nyomtatókra vonatkoznak, amelyek rendelkeznek automatikus duplex egységgel.

 **MEGJEGYZÉS:** Ez a funkció a HP nyomtató-illesztőprogram telepítésekor érhető el. Az AirPrint használatakor lehetséges, hogy nem érhető el.

---

1. Válassza a **Fájl** menü **Nyomtatás** parancsát.
2. Válassza ki a nyomtatót.
3. Kattintson a **Részletek megjelenítése** vagy a **Példányok és oldalak** elemre, majd az **Elrendezés** menüre.

---

 **MEGJEGYZÉS:** Az elem neve a különböző szoftveres programokban eltérő lehet.

---

4. A **Kétoldalas** legördülő menüben válassza ki a kívánt kötési beállítást.
5. Kattintson a **Nyomtatás** gombra.

## Nyomtatás mindkét oldalra kézi átfordítással (OS X)

---

 **MEGJEGYZÉS:** Ez a funkció a HP nyomtató-illesztőprogram telepítésekor érhető el. Az AirPrint használatakor lehetséges, hogy nem érhető el.

---

1. Válassza a **Fájl** menü **Nyomtatás** parancsát.
2. Válassza ki a nyomtatót.
3. Kattintson a **Részletek megjelenítése** vagy a **Példányok és oldalak** elemre, majd a **Kézi kétoldalas** menüre.

---

 **MEGJEGYZÉS:** Az elem neve a különböző szoftveres programokban eltérő lehet.

---

4. Kattintson a **Kézi kétoldalas** mezőre, és jelöljön ki egy kötési lehetőséget.
5. Kattintson a **Nyomtatás** gombra.
6. Menjen a nyomtatóhoz, és távolítsa el az 1. tálcában lévő üres papírokat.

7. Vegye ki a kinyomtatott köteget a kimeneti tálcából, és helyezze a már nyomtatott oldalával lefelé az adagolótálcába.
8. Ha a rendszer kéri, a folytatáshoz érintse meg a megfelelő gombot a kezelőpanelen.

## Több oldal nyomtatása egy lapra (OS X)

1. Válassza a **Fájl** menü **Nyomtatás** parancsát.
2. Válassza ki a nyomtatót.
3. Kattintson a **Részletek megjelenítése** vagy a **Példányok és oldalak** elemre, majd az **Elrendezés** menüre.



**MEGJEGYZÉS:** Az elem neve a különböző szoftveres programokban eltérő lehet.

4. Adja meg az **Oldalak száma laponként** legördülő menüben, hogy hány oldalt szeretne nyomtatni az egyes lapokra.
5. Az **Elrendezés iránya** részben adja meg az oldalak sorrendjét és elrendezési módját a lapon.
6. A **Szegélyek** menüben jelölje ki a lapon az egyes oldalak köré nyomtatandó szegély típusát.
7. Kattintson a **Nyomtatás** gombra.

## Papírtípus kiválasztása (OS X)

1. Válassza a **Fájl** menü **Nyomtatás** parancsát.
2. Válassza ki a nyomtatót.
3. Kattintson a **Részletek megjelenítése** vagy a **Példányok és oldalak** elemre, majd az **Adathordozó és minőség** menüre, vagy a **Papír/minőség** menüre.



**MEGJEGYZÉS:** Az elem neve a különböző szoftveres programokban eltérő lehet.

4. Válasszon az **Adathordozó és minőség** vagy a **Papír/minőség** lehetőségek közül.



**MEGJEGYZÉS:** A lista a rendelkezésre álló beállítási lehetőségek legteljesebb választékát tartalmazza. Egyes beállítások nem érhetők el minden nyomtatón.

- **Adathordozó típusa:** Válassza ki a nyomtatási feladatnak megfelelő papírtípus szerinti lehetőséget.
  - **Nyomtatási minőség:** Válassza ki a nyomtatási feladatnak megfelelő felbontási szintet.
  - **Szálltól szelig való nyomtatás:** Válassza ezt a lehetőséget, ha a lapszélekhez közel szeretne nyomtatni.
  - **EconoMode:** Válassza ezt a lehetőséget a festékkel való takarékoskodás érdekében a dokumentumok piszkozatainak nyomtatásakor.
5. Kattintson a **Nyomtatás** gombra.

## További nyomtatási feladatok

Folytassa a következő címen: [www.hp.com/support/ljM527MFP](http://www.hp.com/support/ljM527MFP).

Tájékoztatót talál a különleges nyomtatási feladatokról is, mint például:

- Nyomtatási parancsikonok vagy előzetes beállítások létrehozása és használata
- Papírméret kiválasztása vagy egyedi papírméret használata
- Oldal tájolásának kiválasztása
- Füzet készítése
- Dokumentum méretének beállítása adott papírmérethez
- A dokumentum első, illetve utolsó oldalának nyomtatása különböző papírra
- Vízjelek nyomtatása a dokumentumra

# Nyomtatási feladatok tárolása a nyomtatón későbbi nyomtatáshoz vagy magánjellegű nyomtatáshoz

## Bevezetés

Az alábbi tudnivalók a nyomtatón tárolt dokumentumok létrehozási és nyomtatási eljárásairól tartalmaznak információkat. Ezek a feladatok kinyomtathatók egy későbbi időpontban, illetve magánjellegű nyomtatás keretében.

- [Tárolt feladat létrehozása \(Windows\)](#)
- [Tárolt feladat létrehozása \(OS X\)](#)
- [Tárolt feladat nyomtatása](#)
- [Tárolt feladat törlése](#)

## Tárolt feladat létrehozása (Windows)

Tároljon feladatokat a nyomtatón magánjellegű vagy késleltetett nyomtatáshoz.

 **MEGJEGYZÉS:** Az Ön nyomtató-illesztőprogramjának megjelenése eltérhet az itt bemutatott ábrától, de a lépések megegyeznek.

1. A szoftveralkalmazásban válassza a **Nyomtatás** lehetőséget.
2. Válassza ki a nyomtatót a nyomtatók listájáról, majd válassza a **Tulajdonságok** vagy a **Beállítások** elemet (a név a különböző szoftveres programokban eltérő lehet).

 **MEGJEGYZÉS:** A gomb neve a különböző szoftveres programokban eltérő lehet.

 **MEGJEGYZÉS:** A funkcióknak a Windows 8 vagy 8.1 kezdőképernyőjén található alkalmazásból való eléréséhez válassza ki az **Eszközök**, majd a **Nyomtatás** lehetőséget, végül pedig a nyomtatót.

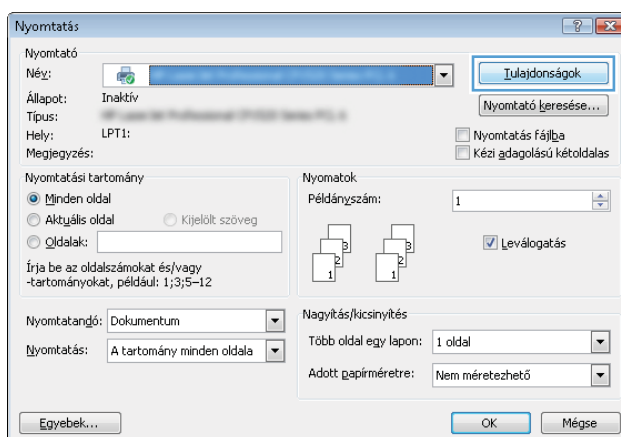

3. Kattintson a **Feladattárolás** fülre.

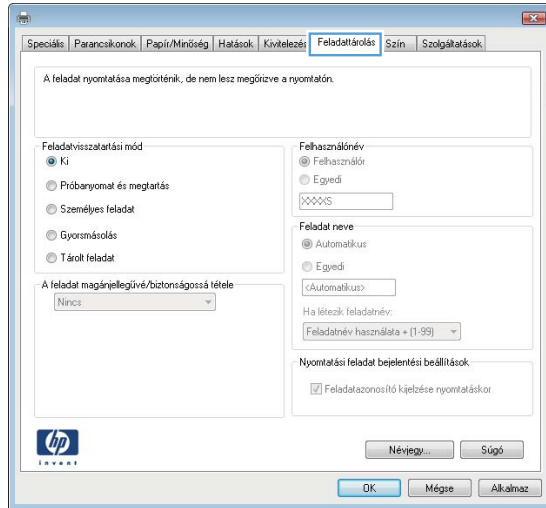

4. Válassza a **Feladattárolási mód** lehetőséget.

- **Próbanyomat és megtartás:** Nyomtasson ki egy példányt a termékből, olvassa át, majd nyomtasson további példányokat.
- **Személyes feladat:** A feladat addig nem lesz kinyomtatva, amíg erre utasítást nem ad a kezelőpanelen keresztül. Ebben a feladattárolási módban választhat az **A feladat magánjellegűvé/ biztonságossá tétele** beállítások közül. Ha PIN-kódot rendel a feladathoz, azt meg kell adnia a kezelőpanelen. Ha titkosítja a feladatot, adja meg a megnyitáshoz szükséges jelszót a kezelőpanelen. A rendszer nyomtatás után törli a feladatot a nyomtató memóriájából, és a feladat adatai elvesznek, ha megszűnik a készülék tápellátása.
- **Gyorsmásolás:** A másolási feladatot a kívánt számú példányban kinyomtathatja, és a nyomtató memóriájába is elmentheti későbbi nyomtatás céljából.
- **Tárolt feladat:** Ha a feladatot elmenti a nyomtatón, azt később más felhasználók is bármikor kinyomtathatják. Ebben a feladattárolási módban választhat az **A feladat magánjellegűvé/ biztonságossá tétele** beállítások közül. Ha PIN-kódot rendel a feladathoz, a nyomtatást végző személynek meg kell adnia a kódot a kezelőpanelen. Ha titkosítja a feladatot, a nyomtatást végző személynek meg kell adnia a jelszót a kezelőpanelen.

5. Ha egyedi felhasználói nevet vagy feladatnevet szeretne használni, kattintson az **Egyedi** gombra, majd adja meg a felhasználói nevet, illetve a feladat nevét.

Válassza ki a használni kívánt opciót arra az esetre, ha már egy másik tárolt feladat rendelkezik ezzel a névvel:

- **Használja a feladatnevet + (1-99):** A feladat nevének végére fűzzön egyedi azonosítószámot.
- **Meglévő fájl cseréje:** A meglévő tárolt feladatot írja felül az újjal.

6. Az **OK** gombra kattintva zárja be a **Dokumentum tulajdonságai** párbeszédpanelét. A **Nyomtatás** párbeszédpanelen kattintson az **OK** gombra a feladat nyomtatásához.

7. A feladat nyomtatásával kapcsolatos tudnivalóért lásd a „Tárolt feladat nyomtatása” témakört.

## Tárolt feladat létrehozása (OS X)

Tároljon feladatokat a nyomtatón magánjellegű vagy késleltetett nyomtatáshoz.

1. Válassza a **Fájl** menü **Nyomtatás** parancsát.
2. A **Nyomtató** menüben válassza ki a nyomtatót.
3. Alapértelmezés szerint a nyomtató-illesztőprogram a **Példányok és oldalak** menüt jeleníti meg. Nyissa meg a menük legördülő listáját, majd kattintson a **Feladattárolás** menüre.
4. A **Mód** legördülő listájában válassza ki a tárolt feladat típusát.
  - **Próbanyomat és megtartás:** Nyomtasson ki egy példányt a termékből, olvassa át, majd nyomtasson további példányokat.
  - **Személyes feladat:** A feladat csak akkor lesz kinyomtatva, ha egy felhasználó a nyomtató vezérlőpultján kéri azt. Ha személyes azonosítósám (PIN-kód) tartozik a feladathoz, azt meg kell adnia a kezelőpanelen. A rendszer nyomtatás után törli a feladatot a nyomtató memóriájából, és a feladat adatai elvesznek, ha megszűnik a készülék tápellátása.
  - **Gyorsmásolás:** A másolási feladatot a kívánt számú példányban kinyomtathatja, és a nyomtató memóriájába is elmentheti, hogy később újra kinyomtathassa.
  - **Tárolt feladat:** Ha a feladatot elmenti a nyomtatón, azt később más felhasználók is bármikor kinyomtathatják. Ha a feladat személyes azonosítósámmal (PIN-kóddal) rendelkezik, a nyomtatást végző személynek meg kell adnia a kódot a kezelőpanelen.
5. Ha egyedi felhasználói nevet vagy feladatnevet szeretne használni, kattintson az **Egyedi** gombra, majd adja meg a felhasználói nevet, illetve a feladat nevét.

Válassza ki a használni kívánt opciót arra az esetre, ha már egy másik tárolt feladat rendelkezik ezzel a névvel.

  - **Használja a feladatnevet + (1-99):** A feladat nevének végére fűzzön egyedi azonosítósámmat.
  - **Meglévő fájl cseréje:** A meglévő tárolt feladatot írja felül az újjal.
6. Ha a 3. lépésben a **Tárolt feladat** vagy a **Személyes feladat** lehetőséget választotta, a feladatot PIN-kóddal védheti. Adjon meg egy négyjegyű számmat a **Nyomtatás PIN-kóddal** mezőben. Amikor más felhasználók megpróbálják kinyomtatni ezt a feladatot, a nyomtató ezt a PIN-kódot fogja kérni tőlük.
7. A feladat feldolgozásához kattintson a **Nyomtatás** gombra.

## Tárolt feladat nyomtatása

A nyomtató memóriájában tárolt feladatot a következőképpen nyomtathatja ki.

1. A nyomtató kezelőpaneljének kezdőképernyőjén válassza a **Nyomtatás** lehetőséget.
2. Válassza ki a **Nyomtatás tárolt feladatokból** lehetőséget.
3. Válassza ki a mappa nevét, amelyben a feladat tárolva van.
4. Adja meg a feladat nevét. Ha a feladat magánjellegű vagy titkosított, írja be a PIN-kódot vagy a jelszót.
5. A példányszám megadásához vagy egyéb nyomtatási beállítások módosításához, válassza a **Beállítások** lehetőséget.
6. A feladat kinyomtatásához válassza a **Nyomtatás** gombot.



## Tárolt feladat törlése

Ha új feladat kerül tárolásra a nyomtató memóriájában, a nyomtató minden azonos felhasználó- és feladatnévvel rendelkező korábbi feladatot felülír. Ha már nincs olyan feladat, amelynek felhasználói és feladatneve ugyanaz, és további helyre van szükség, a nyomtató más tárolt feladatokat is törölhet, kezdve a legrégebbivel. A nyomtatón tárolható feladatok számát az [Általános beállítások](#) menüből, a nyomtató kezelőpaneljéről módosíthatja.

A nyomtató memóriájában tárolt feladatokat az alábbi eljárást követve törölheti.

1. A nyomtató kezelőpaneljének kezdőképernyőjén válassza a [Nyomtatás](#) lehetőséget.
2. Válassza ki a [Nyomtatás tárolt feladatokból](#) lehetőséget.
3. Adja meg a feladatot tároló mappa nevét.
4. Válassza ki a feladat nevét.
5. Ha a feladat magánjellegű vagy titkosított, írja be a PIN-kódot vagy a jelszót.
6. Érintse meg a Kuka  ikont a feladat törléséhez.

# Mobil nyomtatás

## Bevezetés

A HP számos mobil és ePrint megoldást kínál a laptopról, táblagépről, okostelefonról, illetve más mobil eszközről HP-nyomtatóra történő egyszerű nyomtatás lehetővé tételére. A teljes lista megtekintéséhez és a legjobb megoldás kiválasztásához lásd: [www.hp.com/go/LaserJetMobilePrinting](http://www.hp.com/go/LaserJetMobilePrinting).

- [HP ePrint e-maillen keresztül](#)
- [HP ePrint szoftver](#)
- [AirPrint](#)
- [Android beágyazott nyomtatás](#)
- [Wi-Fi Direct és NFC nyomtatás](#)

## HP ePrint e-maillen keresztül



A HP ePrint segítségével úgy nyomtathatja ki a dokumentumokat, hogy e-mail mellékletben elküldi őket a nyomtató e-mail címére bármilyen, e-mail küldésre alkalmas eszközről.

 **MEGJEGYZÉS:** Ehhez a funkcióhoz lehetséges, hogy a nyomtató firmware-ének frissítésére van szükség.

A HP ePrint használatához a nyomtatónak eleget kell tennie az alábbi követelményeknek:

- A nyomtatónak csatlakoznia kell egy vezetékes vagy vezeték nélküli hálózathoz, és rendelkeznie kell interneteléréssel.
- A HP webszolgáltatásokat engedélyezni kell a nyomtatón, és a nyomtatót regisztrálni kell a HP Connected szolgáltatásra.

Engedélyezze a HP webszolgáltatásokat, és regisztráljon a HP Connected funkcióra a következő lépésekkel:

1. Nyissa meg a HP beépített webszerver (EWS) lapot:
  - a. Érintse meg a nyomtató kezelőpaneljén a Kapcsolati adatok  ikont, majd érintse meg a Hálózat  ikont az IP-cím vagy a gazdagép nevének megjelenítéséhez.
  - b. Nyisson meg egy webböngészőt, és írja be a címsorába az IP-címet vagy a gazdagép nevét pontosan úgy, ahogyan a nyomtató kezelőpaneljén látható. Nyomja le a számítógép billentyűzetének **Enter** billentyűjét. Megnyílik a beágyazott webszerver.

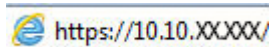
 <https://10.10.XX.XXX/>

 **MEGJEGYZÉS:** Ha a Webböngésző a **Probléma van a weboldal biztonsági tanúsítványával** üzenetet jeleníti meg az EWS megnyitására tett kísérlet során, kattintson a **Tovább lépés erre a weboldalra (nem ajánlott)** lehetőségre.

A **Tovább lépés erre a weboldalra (nem ajánlott)** opció kiválasztása nem veszélyezteti a számítógépet, miközben a HP nyomtató beágyazott webszerverén belül navigál.

2. Kattintson a **HP webszolgáltatások** fülre.
3. Válassza a **Webszolgáltatások engedélyezésére szolgáló** lehetőséget.

---

 **MEGJEGYZÉS:** A webes szolgáltatások engedélyezése percekig is eltarthat.

---

4. HP ePrint fiók létrehozásához látogasson el a [www.hpconnected.com](http://www.hpconnected.com) címre, és hajtsa végre a beállítási lépéseket.

## HP ePrint szoftver

A HP ePrint szoftverrel egyszerű a nyomtatás Windows vagy Mac rendszerű asztali számítógépről vagy laptopról bármilyen HP ePrint-kompatibilis nyomtatóra. Ezzel a szoftverrel könnyedén megtalálhatja a HP Connected fiókhoz társított HP ePrint-kompatibilis nyomtatókat. A HP célnyomtató lehet az irodában vagy a világ egy távoli pontján.

- **Windows:** A szoftver telepítése után válassza az alkalmazásban a **Nyomtatás** lehetőséget, majd válassza a telepített nyomtatók listájában a **HP ePrint** lehetőséget. A nyomtatási beállítások konfigurálásához kattintson a **Tulajdonságok** gombra.
- **OS X:** A szoftvertelepítést követően válassza ki a **Fájl**, majd a **Nyomtatás** elemet, végül a **PDF** elem melletti nyilat (az illesztőprogram képernyőjén balra alul). Válassza a **HP ePrint** elemet.

Windows operációs rendszer esetén a HP ePrint szoftver támogatja a TCP/IP nyomtatást a hálózathoz (LAN vagy WAN) csatlakozó helyi nyomtatókról, valamint UPD PostScript®-et támogató nyomtatókról is.

Windows és OS X rendszerből is lehetséges az IPP nyomtatás LAN vagy WAN hálózatra csatlakozó, az ePCL használatát támogató nyomtatókra.

A Windows és Mac is támogatja a PDF dokumentumok nyomtatását nyilvános nyomtatási helyekre, továbbá a HP ePrint használatát e-mailen és felhő alapú technológián keresztül.

Az illesztőprogramokat és a további információkat a [www.hp.com/go/eprintsoftware](http://www.hp.com/go/eprintsoftware) címen találja.

---

 **MEGJEGYZÉS:** A HP ePrint szoftver technikai értelemben véve nem nyomtató-illesztőprogram, hanem egy Mac számítógépekhez készült PDF-segédprogram.

 **MEGJEGYZÉS:** A HP ePrint szoftver nem támogatja az USB-s nyomtatást.

---

## AirPrint

Az Apple AirPrint szolgáltatáson keresztüli közvetlen nyomtatás az iOS 4.2 vagy újabb, illetve az OS X 10.7 Lion vagy újabb verziójú Mac számítógépek esetében támogatott. Az AirPrint szolgáltatással közvetlenül nyomtathat a nyomtatóval iPad, iPhone (3GS vagy újabb) vagy iPod touch (harmadik generációs vagy újabb) eszközről az alábbi mobil alkalmazásokban:

- Mail
- Photos
- Safari
- iBooks
- Más gyártótól származó alkalmazások

Az AirPrint használatához a nyomtatónak és az Apple-eszköznek ugyanarra a hálózatra (alhálózatra) kell csatlakoznia. Az AirPrint használatával, illetve az AirPrint szolgáltatással kompatibilis HP-nyomtatókkal kapcsolatban a [www.hp.com/go/LaserJetMobilePrinting](http://www.hp.com/go/LaserJetMobilePrinting) webhelyen található további információ.



**MEGJEGYZÉS:** Az AirPrint USB-kapcsolaton keresztüli használata előtt ellenőrizze a verziószámot. Az 1.3-as, illetve régebbi AirPrint verziók nem támogatják az USB-kapcsolatot.

## Android beágyazott nyomtatás

A HP beépített nyomtatási megoldása Android és Kindle készülékek számára lehetővé teszi, hogy a vezeték nélküli hálózaton vagy vezeték nélküli tartományban lévő mobil készülékek Wi-Fi Direct nyomtatáshoz automatikusan megtalálják a HP-nyomtatót és nyomtassanak róla.

A nyomtatónak és az Android készüléknek ugyanahhoz a hálózathoz (alhálózathoz) kell csatlakoznia.

A nyomtatási megoldást a támogatott operációs rendszerek tartalmazzák, ezért nem szükséges illesztőprogramot telepíteni vagy szoftvert letölteni.

Az Android beágyazott nyomtatás használatára és a támogatott Android készülékekre vonatkozó további információkat ezen a weboldalon találja: [www.hp.com/go/LaserJetMobilePrinting](http://www.hp.com/go/LaserJetMobilePrinting).

## Wi-Fi Direct és NFC nyomtatás

A HP a Wi-Fi Direct és NFC (Near Field Communication - kis hatótávolságú kommunikációs) nyomtatást kínál a támogatott HP Jetdirect 3000w NFC-vel, illetve vezeték nélküli tartozékkal rendelkező nyomtatók esetében. Ez a tartozék külön vásárolható meg a hardver beillesztésére szolgáló rekeszrel (HIP) rendelkező HP LaserJet nyomtatókhoz.

A HP vezeték nélküli közvetlen kapcsolattal, Wi-Fi Directtel és NFC-vel történő nyomtatás lehetővé teszi a Wi-Fi kapcsolatra képes (mobil)eszközök számára, hogy vezeték nélküli útválasztó használata nélkül, közvetlenül a nyomtatóhoz csatlakozzanak vezeték nélküli hálózati kapcsolattal.

A nyomtatót nem kell csatlakoztatni a hálózathoz ennek a mobil, számítógéptől független nyomtatásnak a működéséhez.

A HP vezeték nélküli közvetlen kapcsolat nyomtatási funkcióval a következő eszközökről nyomtathat vezeték nélkül:

- Apple AirPrint funkciót vagy HP ePrint alkalmazást futtató iPhone, iPad vagy iPod touch eszközök
- HP ePrint alkalmazást vagy Android beépített nyomtatási megoldást támogató Android mobilkészülékek
- HP ePrint szoftvert használó számítógépek és Mac eszközök

A Wi-Fi Direct nyomtatási funkcióval a következő eszközökről nyomtathat vezeték nélkül:

- A HP ePrint alkalmazást vagy az Android beépített nyomtatási megoldást támogató Android mobilkészülékek

A HP vezeték nélküli közvetlen kapcsolat és Wi-Fi Direct nyomtatással kapcsolatos további információkért látogasson el a következő helyre: [www.hp.com/go/wirelessprinting](http://www.hp.com/go/wirelessprinting).



Az NFC, a HP vezeték nélküli közvetlen kapcsolat és Wi-Fi Direct lehetőségeket a nyomtató vezérlőpultján lehet be- és kikapcsolni.

1. Lapozzon addig a nyomtató kezelőpaneljének kezdőképernyőjén, amíg meg nem jelenik a **Beállítások** menü. Érintse meg a **Beállítások** ikont a menü megnyitásához.
2. Nyissa meg a következő menüket:

- [A hálózat beállításai](#)
- [Wi-Fi Direct menü](#)

3. Válassza ki a [Wi-Fi Direct engedélyezése](#) lehetőséget a vezeték nélküli nyomtatás engedélyezéséhez.

---

 **MEGJEGYZÉS:** Azokban a környezetekben, ahol ugyanazon nyomtató több típusa van telepítve, hasznos lehet minden nyomtatóhoz egyedi Wi-Fi Direct azonosítót beállítani a Wi-Fi Direct nyomtatás egyszerűbb nyomtató-azonosítása érdekében. A Wi-Fi Direct neve a [Wi-Fi Direct](#) oldalon is elérhető a nyomtató kezelőpaneljének kezdőképernyőjén lévő Adatok  ikon megérintésével, majd a Wi-Fi Direct  ikon megérintésével.

---

Ezt az eljárást követve módosíthatja a nyomtató Wi-Fi Direct nevét:

1. Lapozzon addig a nyomtató kezelőpaneljének kezdőképernyőjén, amíg meg nem jelenik a [Beállítások](#) menü. Érintse meg a [Beállítások](#) ikont a menü megnyitásához.
2. Nyissa meg a következő menüket:
  - [A hálózat beállításai](#)
  - [Wi-Fi Direct menü](#)
3. Érintse meg a [Wi-Fi Direct neve](#) szövegmezőt. A név megváltoztatásához használja a billentyűzetet.

# Nyomtatás USB-portról

## Bevezetés

Ez a nyomtató a könnyen hozzáférhető USB-portról történő nyomtatást is támogatja, így gyorsan nyomtathat ki fájlokat anélkül, hogy számítógépről kellene elküldenie őket. A nyomtatóhoz szabványos USB flash meghajtók csatlakoztathatók a kezelőpanel melletti USB-porton keresztül. A következő fájltypusokat támogatja:

- .pdf
- .prn
- .pcl
- .ps
- .cht



## USB-port engedélyezése nyomtatásra

Az USB-port alapértelmezés szerint le van tiltva. A funkció használata előtt engedélyezze az USB-portot. A port engedélyezéséhez hajtsa végre az alábbi módszerek valamelyikét:

### 1. módszer: Az USB-port engedélyezése a nyomtató kezelőpanel-menüiről

1. Lapozzon addig a nyomtató kezelőpaneljének kezdőképernyőjén, amíg meg nem jelenik a **Beállítások** menü. Érintse meg a **Beállítások** ikont a menü megnyitásához.
2. Nyissa meg a következő menüket:
  - **USB-beállítások**
  - **USB-meghajtóról történő nyomtatás beállításai**
  - **USB-meghajtóról történő nyomtatás engedélyezése**
3. Válassza a **Bekapcsolva** lehetőséget.

### 2. módszer: Az USB-port engedélyezése a HP beágyazott webszerverről (csak hálózathoz csatlakoztatott nyomtatók esetében)

1. Nyissa meg a HP beépített webszervert (EWS):
  - a. Érintse meg a nyomtató kezelőpaneljén a **Kapcsolati adatok**  ikont, majd érintse meg a **Hálózat**  ikont az IP-cím vagy a gazdagép nevének megjelenítéséhez.

- b. Nyisson meg egy webböngészőt, és írja be a címsorába az IP-címet vagy a gazdagép nevét pontosan úgy, ahogyan a nyomtató kezelőpaneljén látható. Nyomja le a számítógép billentyűzetének **Enter** billentyűjét. Megnyílik a beágyazott webszerver.

 <https://10.10.XXXXX/>

 **MEGJEGYZÉS:** Ha a Webböngésző a **Probléma van a weboldal biztonsági tanúsítványával** üzenetet jeleníti meg az EWS megnyitására tett kísérlet során, kattintson a **Tovább lépés erre a weboldalra (nem ajánlott)** lehetőségre.

A **Tovább lépés erre a weboldalra (nem ajánlott)** opció kiválasztása nem veszélyezteti a számítógépet, miközben a HP nyomtató beágyazott webszerverén belül navigál.

2. Nyissa meg a **Másolás/nyomtatás** lapot.
3. A képernyő bal oldalán kattintson a **Megnyitás USB-eszközzel beállítása** elemre.
4. Jelölje be a **Megnyitás USB-eszközzel engedélyezése** jelölőnégyzetet.
5. Kattintson az **Alkalmaz** gombra.

## USB-dokumentumok nyomtatása

1. Helyezze az USB flash meghajtót a könnyen elérhető USB portba.

 **MEGJEGYZÉS:** Előfordulhat, hogy a port fedéllel rendelkezik. Egyes nyomtatók esetében a fedelet fel lehet nyitni. Más nyomtatók esetében a fedelet teljesen ki kell húzni az eltávolításához.

2. A nyomtató kezelőpaneljének kezdőképernyőjén válassza a **Nyomtatás**, majd pedig a **Nyomtatás USB-meghajtóról** lehetőséget.
3. Válassza ki a nyomtatni kívánt dokumentum nevét.

 **MEGJEGYZÉS:** Lehet, hogy a dokumentum egy mappában van. Szükség esetén nyissa meg a mappákat.

4. A példányszám megadásához vagy egyéb nyomtatási beállítások módosításához, válassza a **Beállítások** lehetőséget.
5. A dokumentum nyomtatásához válassza ki a **Nyomtatás** gombot.





---

# 5 Másolás

- [Másolat készítése](#)
- [Másolás mindkét oldalra \(kétoldalas másolás\)](#)
- [További másolási opciók](#)
- [További másolási feladatok](#)

## További tudnivalók:

Az alábbi információk a megjelenés idején helyesek voltak. A legfrissebb információkat lásd: [www.hp.com/support/ljM527MFP](http://www.hp.com/support/ljM527MFP).

A HP mindenre kiterjedő nyomtatósúgója az alábbi információkat tartalmazza:

- Telepítés és konfigurálás
- Tanulás és használat
- Hibaelhárítás
- Szoftver- és firmware-frissítések letöltése
- Csatlakozás a támogatási fórumokhoz
- Garanciális és szabályzati információk keresése

## Másolat készítése

1. Helyezze a dokumentumot nyomtatott oldalával lefelé a lapolvasó üvegére vagy nyomtatott oldalával felfelé a lapadagolóba, majd állítsa be a papírvezetőket a papír méretének megfelelően.
2. A nyomtató kezelőpaneljének kezdőképernyőjén válassza a **Másolás** lehetőséget.
3. A **Beállítások** panelen válassza ki a példányszámot.
4. Válassza a **Szöveg/kép optimalizálás** lehetőséget, mellyel a másolandó képet típusa szerint szövegre, ábrára vagy fényképre optimalizálhatja. Válasszon egyet a felkínált lehetőségek közül.
5. Az előnézeti funkció használata előtt állítsa be a sárga háromszöggel jelölt lehetőségeket.

 **MEGJEGYZÉS:** Az előnézeti beolvasás után ezek az opciók el lesznek távolítva a fő **Beállítások** listájából, és a **Beolvasás előtti beállítások** listájában lesznek összegyűjtve. Ezen beállítások bármelyikének módosításához vesse el az előnézetet, és kezdje újra a feladatot.

Az előnézeti funkció használata nem kötelező.

6. Érintse meg a képernyő jobb oldali paneljét a dokumentum előnézeti képéhez. Az előnézeti képernyőn a képernyő jobb oldalán lévő gombok használatával módosíthatja az előnézeti beállításokat és átrendezhet, elforgathat, behelyezhet vagy eltávolíthat lapokat.



Ezekkel a gombokkal válthat a kétoldalas nézet és a miniatűr nézet között. A miniatűr nézetben több beállítás érhető el, mint a kétoldalas nézetben.



Ezekkel a gombokkal nagyíthatja fel vagy kicsinyítheti le a kiválasztott oldalt.

**MEGJEGYZÉS:** A gombok használatához egyszerre csak egy oldalt válasszon ki.



Ezzel a gombbal forgathatja el 180 fokkal az oldalt.

**MEGJEGYZÉS:** Ez a gomb csak miniatűr nézetben érhető el.



Ezzel a gombbal törölheti a kiválasztott oldalt.

**MEGJEGYZÉS:** Ez a gomb csak miniatűr nézetben érhető el.



Ezekkel a gombokkal átrendezheti az oldalakat a dokumentumon belül. Válasszon ki egy vagy több oldalt, és helyezze át a bal vagy jobb oldalra.

**MEGJEGYZÉS:** Ezek a gombok csak miniatűr nézetben érhetők el.



Ezzel a gombbal további oldalakat adhat a dokumentumhoz. A nyomtató a hozzáadott oldalak beolvasását kéri.



Ezzel a gombbal törölheti az előnézetben eszközölt változtatásokat és kezdheti újra a feladatot.

---

7. Amikor a dokumentum elkészült, érintse meg az **Indítás** gombot a másolás megkezdéséhez.

## Másolás mindkét oldalra (kétoldalas másolás)

1. Helyezze a dokumentumot nyomtatott oldalával lefelé a lapolvasó üvegére vagy nyomtatott oldalával felfelé a lapadagolóba, majd állítsa be a papírvezetőket a papír méretének megfelelően.
2. A nyomtató kezelőpaneljének kezdőképernyőjén válassza a **Másolás** lehetőséget.
3. A **Beállítások** panelen válassza ki az **Eredeti oldalak** elemet, majd válassza az eredeti dokumentumnak megfelelő lehetőséget:
  - Az **Automatikus érzékelés** funkció használatával a készülék képes meghatározni, hogy az eredeti dokumentum egyik vagy mindkét oldalára nyomtattak-e.
  - Az **Egyoldalas** opciót abban az esetben használja, amikor az eredeti dokumentumnak csak az egyik oldalára van nyomtatva.
  - A **Kétoldalas (könyvszerű)** opciót abban az esetben használja, amikor az eredeti dokumentum kötése a lap bal/jobbs oldalán található, mint pl. a könyvek esetén. Álló képek esetén a kötés a hosszabbik élnél található. Fekvő képek esetén a kötés a rövidebbik élnél található.
  - A **Kétoldalas (lapozásos)** opciót abban az esetben használja, amikor az eredeti dokumentum kötése a lap felső/alsó részén található, mint pl. a naptárak esetén. Álló képek esetén a kötés a rövidebbik élnél található. Fekvő képek esetén a kötés a hosszabbik élnél található.
4. Válassza ki a Kimeneti oldalak részt, majd válasszon az alábbi lehetőségek közül:
  - **Eredetivel egyező:** A nyomtatás formátuma egyezni fog az eredeti dokumentum formátumával. Amennyiben például az eredeti dokumentum egyoldalas volt, abban az esetben a nyomtatás is egyoldalas lesz. Amennyiben azonban a rendszergazda letiltotta az egyoldalas nyomtatást, és az eredeti dokumentum egyoldalas volt, a nyomtatás formátuma kétoldalas könyvszerű formátum lesz.
  - **Egyoldalas:** A készülék egyoldalas nyomtatást készít. Amennyiben azonban a rendszergazda letiltotta az egyoldalas nyomtatást, a készülék kétoldalas, könyvszerű nyomtatást fog készíteni.
  - **Kétoldalas (könyvszerű):** A nyomtatás a bal/jobbs oldali szélénél lesznek összekötve, így egy könyvhöz hasonlóan lapozhatók. Álló képek esetén a kötés a hosszabbik élnél található. Fekvő képek esetén a kötés a rövidebbik élnél található.
  - **Kétoldalas (lapozásos):** A nyomtatás a felső/alsó szélénél lesznek összekötve, így egy naptárhoz hasonlóan lapozhatók. Álló képek esetén a kötés a rövidebbik élnél található. Fekvő képek esetén a kötés a hosszabbik élnél található.
5. Az előnézeti funkció használata előtt állítsa be a sárga háromszöggel jelölt lehetőségeket.



**MEGJEGYZÉS:** Az előnézeti beolvasás után ezek az opciók el lesznek távolítva a fő **Beállítások** listájából, és a **Beolvasás előtti beállítások** listájában lesznek összegyűjtve. Ezen beállítások bármelyikének módosításához vesse el az előnézetet, és kezdje újra a feladatot.

Az előnézeti funkció használata nem kötelező.

6. Érintse meg a képernyő jobb oldali paneljét a dokumentum előnézeti képéhez. Az előnézeti képernyőn a képernyő jobb oldalán lévő gombok használatával módosíthatja az előnézeti beállításokat és átrendezhet, elforgathat, behelyezhet vagy eltávolíthat lapokat.



Ezekkel a gombokkal válthat a kétoldalas nézet és a miniatűr nézet között. A miniatűr nézetben több beállítás érhető el, mint a kétoldalas nézetben.



Ezekkel a gombokkal nagyíthatja fel vagy kicsinyítheti le a kiválasztott oldalt.

**MEGJEGYZÉS:** A gombok használatához egyszerre csak egy oldalt válasszon ki.



Ezzel a gombbal forgathatja el 180 fokkal az oldalt.

**MEGJEGYZÉS:** Ez a gomb csak miniatűr nézetben érhető el.



Ezzel a gombbal törölheti a kiválasztott oldalt.

**MEGJEGYZÉS:** Ez a gomb csak miniatűr nézetben érhető el.



Ezekkel a gombokkal átrendezheti az oldalakat a dokumentumon belül. Válasszon ki egy vagy több oldalt, és helyezze át a bal vagy jobb oldalra.

**MEGJEGYZÉS:** Ezek a gombok csak miniatűr nézetben érhetők el.



Ezzel a gombbal további oldalakat adhat a dokumentumhoz. A nyomtató a hozzáadott oldalak beolvasását kéri.



Ezzel a gombbal törölheti az előnézetben eszközölt változtatásokat és kezdheti újra a feladatot.

7. Amikor a dokumentum elkészült, érintse meg az **Indítás** gombot a másolás megkezdéséhez.

## További másolási opciók

A következő másolási beállítások a [Beállítások](#) listájában állnak rendelkezésre.



**MEGJEGYZÉS:** A következő lista a HP LaserJet Enterprise többfunkciós nyomtatókhoz rendelkezésre álló legrészletesebb beállítási opciókat tartalmazza. Egyes beállítások nem érhetők el minden nyomtatón.

Példányszám	Adja meg a kívánt példányszámot.
Beállítások betöltése és mentése	<p><b>Gyorsbeállítás betöltése:</b> A mentett Gyorsbeállításból töltsse be a másolási beállításokat.</p> <p><b>MEGJEGYZÉS:</b> A HP beágyazott webszerver segítségével Gyorsbeállításokat hozhat létre és menthet el.</p> <p><b>Alapértelmezett beállítások mentése:</b> A jelenlegi beállításokat későbbi másolási feladatok számára a Beállítások listájában mentheti el alapértelmezett beállításokként.</p>
Eredeti oldalak	Megadhatja, hogy az eredeti dokumentum egyik vagy mindkét oldalán nyomtatott.
Kimeneti oldalak	Megadhatja, hogy a nyomtatandó dokumentum egy vagy mindkét oldalára nyomtasson a készülék.
Színes/fekete	Adja meg, hogy a másolatok színesek, illetve szürke-feketével vagy feketével nyomtatottak legyenek.
Csak színes nyomtatók esetén.	
Tűzés	Adja meg a tűzőkapcsok elhelyezkedését.
Csak automatikus befejezőegységekkel rendelkező nyomtatók esetén. Ez a funkció nem vonatkozik a külső tűzőgéppel ellátott nyomtatókra.)	
Beolvasás mód	<p><b>Standard dokumentum:</b> Egy oldal vagy papírköteg beolvasása a dokumentumadagolón keresztül vagy egyénileg a síkgyas lapolvasó üveglapján.</p> <p><b>Könyv mód:</b> Nyitott könyv beolvasása és minden egyes oldal különböző oldalakra történő kinyomtatása.</p> <p><b>Kétoldalas igazolvány-másolás:</b> A személyi igazolványok mindkét oldalának beolvasása a síkgyas üveglapra, és az oldalak egyazon oldalra történő kinyomtatása. Az első oldal beolvasása után a nyomtató figyelmeztet rá, hogy a második oldal megfelelően legyen az üveglapra helyezve.</p>
Kicsinyítés/nagyítás	Felfelé vagy lefelé méretezheti a beolvasott dokumentum méretét.
Eredeti méret	Meghatározhatja az eredeti dokumentum papírméretét.
Papír kiválasztása	Megadhatja a papír méretét és típusát a másolatokhoz.
Fűzet	Formázhatja és átrendezheti az eredeti beolvasott képeket úgy, hogy az oldalak fűzetként legyenek kinyomtatva.
Perforált kialakítás	Megadhatja a lyukak számát és elhelyezkedését.
Csak lyukasztógésszel rendelkező nyomtatók esetén.	
Tartalom tájolása	Megadhatja, hogy az eredeti dokumentum álló vagy fekvő tájolással legyen kinyomtatva.
Oldalak laponként	Több papírlapot másolhat egyetlen lapra. Válassza ki, hogy egy, kettő vagy négy oldal kerüljön egy lapra.

<p><b>Kimeneti tálcá</b></p> <p>Csak több kimeneti tálcával rendelkező nyomtatók esetén.</p>	<p>Adja meg, melyik kimeneti tálcát szeretné használni a feladathoz, amennyiben a nyomtató kimeneti tálcái postaláda módra vannak beállítva.</p> <p><b>MEGJEGYZÉS:</b> Ez a lehetőség nem jelenik meg, ha a kimeneti tálcák lerakó módra vagy funkcióelkülönítő módra vannak beállítva.</p>
<p><b>Papírút</b></p> <p>Csak olyan nyomtatók esetén, melyeknél lehetőség van a papírúton belüli lapozásra.</p>	<p>Válasszon ki egy adott papírutat:</p> <p><b>Nyomtatott oldallal felfelé (legegyenesebb út):</b> Az oldalak ellenkező sorrendben érkeznek a tálcába, mint ahogy azokat a dokumentumadagolóba helyezte.</p> <p><b>Nyomtatott oldallal lefelé (helyes sorrend):</b> Az oldalak ugyanabban a sorrendben követik egymást, mint ahogy azokat a dokumentumadagolóba helyezte.</p>
<p><b>Képbeállítás</b></p>	<p><b>Élesség:</b> Élesítheti vagy tompíthatja a képet. Az élesség növelésével például a szöveg jobban olvashatóvá válhat, csökkentésével pedig a fényképek lágyabb megjelenésűek lehetnek.</p> <p><b>Sötétítés:</b> Növelheti vagy csökkentheti a fehér és fekete szín arányát a beolvasott képeken.</p> <p><b>Kontraszt:</b> Növelheti vagy csökkentheti az oldal legvilágosabb és legsötétebb színe közötti különbséget.</p> <p><b>Háttér törlése:</b> Eltávolíthatja a halvány színeket a beolvasott képek háttéréből. Ha például az eredeti színes papírra nyomtatta, a funkcióval világosabbá teheti a háttérrel a kép sötétségének változatlanul hagyása mellett.</p> <p><b>Automatikus színtónus:</b> Csak Flow nyomtatók esetében áll rendelkezésre. Az olyan eredeti dokumentumok esetében, amelyek oldalanként legalább 100 karaktert tartalmaznak, a nyomtató képes észlelni, melyik él a lap teteje, és a beolvasott képet ennek megfelelően fordítja el. Ha több oldalt olvas be, és bizonyos oldalak fejjel lefelé vannak a többihez képest, akkor a beolvasott képen minden oldal a „jó” oldalával felfelé fog állni. Ha bizonyos oldalak fekvő elrendezésűek, a nyomtató a képet úgy forgatja el, hogy az oldalak teteje legyen a kép teteje.</p>
<p><b>Szöveg/kép optimalizálás</b></p>	<p>A feladatokat a beolvasandó kép típusától függően szövegre, ábrára vagy fényképre optimalizálhatja.</p>
<p><b>Széltől szélíg</b></p>	<p>Az oldal széléhez a normál esetben megengedethez képest közelebb olvashat be és nyomtathat másolatokat. A szélekhez közeli nyomtatás egyes esetekben nyomtatási minőséggel kapcsolatos problémákat eredményezhet.</p>
<p><b>Szélek törlése</b></p>	<p>Eltávolíthatja a hibás részeket, pl. sötét kereteket, vagy a tűzőkapcsok által hagyott nyomokat a beolvasott képről a szélek kihagyásával.</p>
<p><b>Üres oldalak kihagyása</b></p>	<p>Az eredeti dokumentum üres lapjait kihagyhatja a beolvasott képekből. A funkciót akkor használja, ha mindkét oldalon nyomtatott lapokat olvas be, mert így kihagyhatja az üres oldalakat a beolvasott dokumentumból.</p>
<p><b>Több lap behúzásának érzékelése</b></p>	<p>Engedélyezheti vagy letilthatja a több lap behúzásának érzékelését. Ha a funkció engedélyezve van, a lapolvasás leáll, amikor a nyomtató azt érzékeli, hogy a dokumentumadagoló egynél több oldalt húz be egyszerre. Ha a funkció le van tiltva, a lapolvasás folytatódik, ha a készülék több lap behúzását észleli, így az összeragadt, öntapadós cédulákkal ellátott oldalak vagy a vastag papír beolvasását is engedélyezi.</p>
<p><b>Leválogatás</b></p>	<p>Ha egy dokumentumról több másolatot készít, az egyes lapkötegeket az eredeti dokumentummal megegyező sorrendben állíthatja össze.</p>

## További másolási feladatok

Folytassa a következő címen: [www.hp.com/support/ljM527MFP](http://www.hp.com/support/ljM527MFP).

Tájékoztatás érhető el az olyan különleges másolási feladatok elvégzéséhez is, mint például:

- Oldalak beolvasása vagy másolása könyvekből vagy egyéb bekötött dokumentumokból
- Vegyes méretű dokumentumok másolása
- Személyazonosító kártya mindkét oldalának másolása vagy beolvasása
- A dokumentum füzetformátumba való másolása vagy beolvasása



---

## 6 Scan (Beolvasás)

- [A Beolvasás e-mailbe funkció beállítása](#)
- [A Beolvasás hálózati mappába funkció beállítása](#)
- [A Beolvasás USB-meghajtóra funkció beállítása](#)
- [Beolvasás SharePoint® felületre funkció beállítása \(csak Flow típusok esetén\)](#)
- [Gyorsbeállítás létrehozása](#)
- [Beolvasás és küldés e-mailbe](#)
- [Beolvasás és küldés hálózati mappába](#)
- [Beolvasás és küldés USB flash meghajtóra](#)
- [További beolvasási opciók](#)
- [HP Flow CM megoldás használata \(csak Flow típusok esetében\)](#)
- [További beolvasási feladatok](#)

### További tudnivalók:

Az alábbi információk a megjelenés idején helyesek voltak. A legfrissebb információkat lásd: [www.hp.com/support/ljM527MFP](http://www.hp.com/support/ljM527MFP).

A HP mindenre kiterjedő nyomtatósúgója az alábbi információkat tartalmazza:

- Telepítés és konfigurálás
- Tanulás és használat
- Hibaelhárítás
- Szoftver- és firmware-frissítések letöltése
- Csatlakozás a támogatási fórumokhoz
- Garanciális és szabályzati információk keresése

# A Beolvasás e-mailbe funkció beállítása

- [Bevezetés](#)
- [Mielőtt elkezdené](#)
- [1. módszer: Az E-mail beállítás oldal használata](#)
- [2. módszer: Az E-mail telepítővarázsló használata](#)
- [Küldés e-mailbe opció beállítása az Office 365 Outlook használatához](#)
- [E-maillal kapcsolatos problémák megoldása](#)

## Bevezetés

A nyomtató képes a beolvasott dokumentumot egy vagy több e-mail címre is elküldeni. Ezen beolvasási funkció használatához a nyomtatónak csatlakoznia kell a hálózathoz; a funkció azonban a hálózat HP beágyazott webszerveren (EWS) keresztüli konfigurálásáig nem érhető el. Két módon lehet konfigurálni a Beolvasás e-mailbe funkciót az EWS-ben. Használja az **E-mail beállítás** oldalt a teljes beállításhoz, vagy használja a **Beolvasás e-mailbe telepítési varázslót** az alapszintű beállításhoz.

## Mielőtt elkezdené

A Beolvasás e-mailbe funkció beállításához a nyomtatónak aktív hálózati kapcsolattal kell rendelkeznie.

A rendszergazdának az alábbi információkra van szükségük a konfigurációs eljárás megkezdése előtt.

- Rendszergazda szintű hozzáférés a nyomtatóhoz
- DNS-utótag (pl. companyname.com)
- SMTP-szerver (pl. smtp.mycompany.com)



**MEGJEGYZÉS:** Ha nem ismeri az SMTP-kiszolgáló nevét, portszámát vagy az azonosító adatokat, forduljon az e-mail / internetszolgáltatóhoz vagy a rendszergazdához. Az SMTP-kiszolgálók neve és portszáma általában internetes kereséssel is könnyen megtalálható. A kereséshez használja pl. a „gmail smtp server name” vagy „yahoo smtp server name” keresőkifejezést.



- SMTP-szerverhitelesítési követelmények a kimenő e-mail üzenetekhez, beleértve a hitelesítéshez használt felhasználónevet és jelszót, ha szükséges.

Beolvasás e-mailbe funkció beállítása a HP beágyazott webszerver (EWS) segítségével. Mielőtt folytatná a műveletet, használja ezt az eljárást a beágyazott webszerver megnyitásához, majd állítsa be a Beolvasás e-mailbe funkciót a megadott két módszer egyikével.



**FONTOS:** Az e-mail fiókjára vonatkozó digitális limittel kapcsolatos információkért tekintse meg az e-mail szolgáltató dokumentációját. A küldési limit túllépése esetén bizonyos szolgáltatók ideiglenesen zárolhatják a fiókját.

## A HP beágyazott webszerver (EWS) megnyitása

1. Érintse meg a nyomtató kezelőpaneljén a Kapcsolati adatok  ikont, majd érintse meg a Hálózat  ikont az IP-cím vagy a gazdagép nevének megjelenítéséhez.

2. Nyisson meg egy webböngészőt, és írja be a címsorába az IP-címet vagy a gazdagép nevét pontosan úgy, ahogyan a nyomtató kezelőpaneljén látható. Nyomja le a számítógép billentyűzetének **Enter** billentyűjét. Megnyílik a beágyazott webszerver.

 <https://10.10.XX.XXX/>

 **MEGJEGYZÉS:** Ha a Webböngésző a **Probléma van a weboldal biztonsági tanúsítványával** üzenetet jeleníti meg az EWS megnyitására tett kísérlet során, kattintson a **Továbblépés erre a weboldalra (nem ajánlott)** lehetőségre.

A **Továbblépés erre a weboldalra (nem ajánlott)** opció kiválasztása nem veszélyezteti a számítógépet, miközben a HP nyomtató beágyazott webszerverén belül navigál.

## 1. módszer: Az E-mail beállítás oldal használata

1. Kattintson a **Hálózatkezelés** fülre.

 **MEGJEGYZÉS:** Előfordulhat, hogy a **Hálózatkezelés** lapon található beállítások konfigurálásához rendszergazdai segítség szükséges.

2. Ha még nem lett kiválasztva, kattintson a **TCP/IP-beállítások** elemre a bal oldali navigációs táblában.
3. Kattintson a **Hálózatazonosítás** lapra.
4. Amennyiben DNS-re van szükség a hálózaton a **TCP/IP tartományutótag** területen ellenőrizze, hogy a listában megtalálható-e a használni kívánt email kliensre vonatkozó DNS-utótag. A DNS-utótagok formátuma: *vallalatnev.com*, *gmail.com* stb.

 **MEGJEGYZÉS:** Ha a tartománynév-utótag nincs beállítva, használja az IP-címet.

5. Kattintson az **Alkalmaz** gombra.
6. Kattintson a **Beolvasás/Digitális küldés** lapra.
7. A bal oldali navigációs panelen kattintson az **E-mail beállítás** hivatkozásra, majd az **Alapértelmezett feladatbeállítások** elemre.
8. Jelölje be az **E-mail beállítás** párbeszédpanel **Küldés e-mailben engedélyezése** jelölőnégyzetét. Ha ez a jelölőnégyzet nincs bejelölve, a funkció nem érhető el a nyomtató kezelőpaneljén.
9. A **Kimenő E-mail szerverek (SMTP)** területen végezze el a következő lehetőségek valamelyikének lépéseit:
  - Válasszon egyet a megjelenő szerverek közül
  - Az SMTP varázsló elindításához kattintson a **Hozzáadás** gombra.
    1. Az SMTP varázslóban válasszon egyet a következő lehetőségek közül:
      - 1. módszer: Írja be az SMTP-szerver címét, majd kattintson a **Tovább** gombra
      - 2. módszer: Válassza ki a **Kimenő e-mail szerver keresése a hálózaton** lehetőséget, majd kattintson a **Tovább** gombra. Válassza ki a szervert, majd kattintson a **Tovább** gombra.

---

 **MEGJEGYZÉS:** Ha egy másik nyomtatófunkcióhoz már van kijelölve SMTP-szerver, megjelenik a **Más funkcióhoz már beállított szerver használata** lehetőség. Válassza ezt a lehetőséget, majd állítsa be úgy, hogy ehhez az e-mail funkcióhoz legyen használva.

---

2. Állítsa be a használni kívánt beállításokat az **Szerverhez csatlakozáshoz szükséges alapadatok beállítása** párbeszédpanelen, majd kattintson a **Tovább** gombra.

 **MEGJEGYZÉS:** Egyes szerverek nem képesek 5 megabájttnál (MB) nagyobb emailek küldésére vagy fogadására. Ez a probléma úgy kerülhető el, ha megad egy értéket a **E-mailek felosztása, ha méretük nagyobb mint (MB)** mezőben.

 **MEGJEGYZÉS:** A legtöbb esetben nem kell módosítani az alapértelmezett portszámot.

 **MEGJEGYZÉS:** Ha a Google™ Gmail rendszert használja levelezésre, válassza ki a **SMTP SSL Protokoll engedélyezése** jelölőnégyzetet. A Gmail esetében az SMTP-cím általában az smtp.gmail.com, a portszám a 465, az SSL-funkciónak pedig engedélyezve kell lennie.

Kérjük, online forrásokból erősítse meg, hogy ezek a szerverbeállítások a konfiguráció idejében még érvényesek-e.

---

3. A **Szerverhitelesítési követelmények** párbeszédpanelen válassza ki a lehetőséget, amely a szerver hitelesítési követelményeit ismerteti:

- **Szerver nem kér hitelesítést**, majd kattintson a **Tovább** gombra.
- **A szerver hitelesítést kér**
  - A legördülő menüben válassza ki a **A felhasználó hitelesítő adatainak használata a csatlakozáshoz a kezelőpanelen történő bejelentkezés után** lehetőséget, majd kattintson a **Tovább** gombra.
  - A legördülő menüben válassza ki a **Mindig alkalmazza a hitelesítő adatokat** lehetőséget, majd írja be a **Felhasználónevet** és a **Jelszót**, majd ezt követően kattintson a **Tovább** gombra.

 **MEGJEGYZÉS:** Bejelentkezett felhasználó adatainak használata esetén úgy állítsa be az e-mailt, hogy a nyomtató kezelőpaneljén a felhasználóknak be kelljen jelentkezniük. A **Biztonság** lap **Hozzáférés-vezérlés** párbeszédablakában található **Bejelentkezési és engedélyezési házi rendek** területén lévő **Vendég** oszlopban található jelölőnégyzet törlésével tiltsa le, hogy a vendégek is hozzáférjenek az e-mail funkcióhoz. A jelölőnégyzetben lévő ikon pipáról zár szimbólumra változik.

---

4. A **Szerverhasználat** párbeszédablakban válassza ki azokat a nyomtatófunkciókat, amelyek az e-mailek küldéséhez ezt az SMTP-szervert fogják használni, majd kattintson a **Tovább** gombra.

 **MEGJEGYZÉS:** Ha a szerver hitelesítést kér, a felhasználónak egy felhasználónevet és jelszót kell megadnia a nyomtatóról küldött automatikus riasztások és jelentések érdekében.

---

5. Az **Összegzés és ellenőrzés** párbeszédablak **Próba e-mail küldése:** mezőjében adjon meg egy érvényes email címet, majd kattintson a **Teszt** gombra.
6. Győződjön meg róla, hogy a beállítások megfelelőek-e, majd a kimenő e-mail szerver beállításának befejezéséhez kattintson a **Befejezés** gombra.

10. A **Cím- és üzenetmező-ellenőrzés** területen adja meg a **Alapértelmezett feladó:** beállítást és az egyéb opcionális beállításokat.

Cím- és üzenetmező-ellenőrzés beállítások:

 **MEGJEGYZÉS:** Mindezen beállítások megjelenítéséhez kattintson a **Speciális beállítások** elemre az oldal alján.

Funkció	Leírás
Cím mezőre vonatkozó korlátozások	<p>Megadhatja, hogy a felhasználóknak a címjegyzékből kell-e kiválasztaniuk az email címet, vagy manuálisan is beírhatják azt.</p> <p><b>VIGYÁZAT!</b> Ha a <b>Felhasználóknak címjegyzéket kell használni</b> lehetőség van kijelölve, és a címmezők valamelyikének beállítása is <b>Felhasználó által szerkeszthető</b>, akkor a szerkeszthető mezők módosításával a címjegyzékben is megváltoznak a megfelelő értékek.</p> <p>Ha nem szeretné, hogy a felhasználók módosíthassák a címjegyzékében szereplő névjegyeket a nyomtató kezelőpaneljéről, nyissa meg a <b>Hozzáférés-vezérlés</b> oldal <b>Biztonság</b> lapját, majd a <b>Vendég</b> opció segítségével tiltsa le, hogy vendégek számára elérhető legyen a címjegyzék módosítása.</p>
Érvénytelen e-mail cím formátumok engedélyezése	Az opció kiválasztásával engedélyezheti az érvénytelen email cím formátum használatát.
Felhasználó által szerkeszthető	<p>Ha a nyomtatóról küldött összes e-mail esetében az <b>Alapértelmezett feladó</b> és az <b>Alapértelmezett megjelenített név</b> beállítást szeretné használni (kivéve, ha egy felhasználó be van jelentkezve), ne jelölje be a <b>Felhasználó által szerkeszthető</b> négyzetet.</p> <p>Ha a címmezők beállítása során a <b>Felhasználó által szerkeszthető</b> jelölőnégyzet nincs bejelölve, a felhasználók nem módosíthatják ezeket a beállításokat a nyomtató kezelőpaneljéről e-mail küldése során. A küldés nekem funkció használatához minden címmező mellől törölje a <b>Felhasználó által szerkeszthető</b> jelölőnégyzetet, ideértve a <b>Feladó: Címzett: Másolatot kap:</b> és <b>Titkos másolat:</b> mezőket is, majd állítsa be az adott felhasználó e-mail címét a <b>Feladó:</b> és a <b>Címzett:</b> mezőkbe.</p>
Alapértelmezett Feladó: és Alapértelmezett megjelenítési név:	<p>Adjon meg egy email címet és egy nevet a <b>Feladó:</b> mezőben az email üzenet számára.</p> <p><b>TIPP:</b> Hozzon létre egy e-mail fiókot a nyomtatóhoz, majd állítsa be ezt a címet alapértelmezett e-mail címként.</p> <p><b>TIPP:</b> Úgy állítsa be az email beállításait, hogy a felhasználóknak be kelljen jelentkezniük annak használatához. Ezzel megakadályozható, hogy a felhasználók ne a saját címükről küldjenek emailt.</p>
Címzett:	Adjon meg egy Címzett email címet az emailek számára.
Másolatot kap:	Adjon meg egy olyan személy email címét, aki másolatot kap az emailről.
Titkos másolat:	Adjon meg egy olyan személy email címét, aki titkos másolatot kap az emailről.
Tárgy:	Adjon meg egy alapértelmezett tárgysort az email üzenetekhez.
Üzenet:	Egyéni üzenet létrehozása. Ha a nyomtatóról küldött minden e-mailhez ezt az üzenetet kívánja használni, törölje vagy ne válassza ki az <b>Üzenet:</b> mellett található <b>Felhasználó által szerkeszthető</b> jelölőnégyzetet.

11. Az **Aláírás és titkosítás területen** állítsa be az aláírási és titkosítási preferenciákat.

 **MEGJEGYZÉS:** Az **Aláírás és titkosítás** beállításainak megjelenítéséhez kattintson a **Speciális beállítások** lehetőségére az oldal alján.

Aláírás és titkosítás beállítások:

Funkció	Leírás
Aláírás	Válassza ki, hogy alá kívánja-e írni a biztonsági tanúsítványt.  A beállítás kezelőpanelen történő szerkesztésének engedélyezéséhez jelölje be a <b>Felhasználó által szerkeszthető</b> jelölőnégyzetet.
Hash algoritmus	Válassza ki az e-mailek aláírásához használni kívánt algoritmust.
Titkosítás	Válassza ki, hogy titkosítani kívánja-e az emailt.  A beállítás kezelőpanelen történő szerkesztésének engedélyezéséhez jelölje be a <b>Felhasználó által szerkeszthető</b> jelölőnégyzetet.
Titkosítási algoritmus	Válassza ki az email titkosításához használni kívánt algoritmust.
A címzett nyilvános kulcsához tartozó attribútum	Adja meg, hogy melyik attribútumot kívánja használni a címzett nyilvános kulcsához tartozó tanúsítvány LDAP-ról történő lekéréséhez.
A címzett nyilvános kulcsához tartozó tanúsítvány használata a címzett ellenőrzéséhez	Abban az esetben válassza ezt a lehetőséget, ha a címzett nyilvános kulcsához tartozó tanúsítványt kívánja használni a címzett ellenőrzéséhez.

12. Az **Értesítési beállítások** területen válassza ki, hogy a felhasználók mikor kapjanak értesítést az elküldött emailekről. Az alapértelmezett beállítás szerint a program a bejelentkezett felhasználó email címét használja. Ha a címzett email címe nincs megadva, a készülék nem küld értesítést.



**MEGJEGYZÉS:** Az **Értesítési** beállítások megjelenítéséhez kattintson a **Speciális beállítások** lehetőségre az oldal alján.

13. A **Fájlbeállítások** területen adja meg az alapértelmezett beolvasási beállításokat.



**MEGJEGYZÉS:** A következő lista a HP LaserJet Enterprise többfunkciós nyomtatókhoz rendelkezésre álló legrelevánsabb beállítási opciókat tartalmazza. Egyes beállítások nem érhetők el minden nyomtatón.

Mentés másként...	A beolvasott fájlnak szánt mappa és fájlnev megadása
Beállítások betöltése és mentése	<p><b>Gyorsbeállítás betöltése:</b> Beolvasási beállítások betöltése mentett Gyorsbeállításból.</p> <p><b>MEGJEGYZÉS:</b> A HP beágyazott webszerver segítségével Gyorsbeállításokat hozhat létre és menthet el.</p> <p><b>Alapértelmezett beállítások mentése:</b> A jelenlegi beállításokat alapértelmezett beállításokként mentheti el a Beállítások listájában későbbi beolvasási feladatok számára.</p>

---

## Dokumentum fájltypus

A beolvasott dokumentumot számos különböző fájltypus valamelyikében mentheti el.

A következő szabványos fájltypusok érhetők el:

- **PDF:** Ez a fájltypus nyújtja a legjobb általános kép- és szövegminőséget. A PDF-fájlok megtekintéséhez Adobe® Acrobat® Reader szoftver szükséges.
- **JPEG:** Ez a fájltypus a megfelelő választás a legtöbb grafika esetében. A legtöbb számítógép rendelkezik olyan böngészővel, amely képes megjeleníteni a JPEG fájlokat. Ez a fájltypus oldalanként egy fájl eredményez.
- **TIFF:** Ez a legtöbb grafikai program által támogatott szabványos fájlformátum. Ez a fájltypus oldalanként egy fájl eredményez.
- **MTIFF:** Az MTIFF többoldalas TIFF fájl jelöl. Ez a fájltypus a többoldalas beolvasott dokumentumot egyetlen fájlként tárolja.
- **XPS:** Az XPS (XML Paper Specification – XML papírspecifikáció) illesztőprogram létrehoz egy XAML fájl, amely megtartja a dokumentum eredeti formázását, és támogatja a színes grafikákat és beépített fontokat.
- **PDF/A:** A PDF/A formátum a PDF-fájlok egyik típusa, amely az elektronikus dokumentumok hosszú távú archiválásához használható. Az egyes dokumentumok formázási adatai külön vannak megadva.

A HP LaserJet Enterprise Flow többfunkciós nyomtatók az alábbi OCR fájltypusokat is támogatják:

- **Szöveg (OCR):** A Szöveg (OCR) egy szövegfájl hoz létre az eredeti beolvasásával és optikai karakterfelismerés (OCR) segítségével. A szövegfájlok bármely szövegszerkesztőben megnyithatók. Ezt az opciót használva az eredeti formázása nem kerül elmentésre.
- **Unicode szöveg (OCR):** Az Unicode szöveg (OCR) egy ipari szabvány a szövegek egységes megjelenítéséhez és szerkesztéséhez. Ez a fájltypus hasznos nemzetközi szövegkezelésekhez és honosításhoz is.
- **RTF (OCR):** Az RTF (OCR) egy Rich Text formátumú (RTF) fájl hoz létre az eredeti dokumentum beolvasásával és az optikai karakterfelismerés (OCR) segítségével. Az RTF egy alternatív szöveges formátum, amelyet a legtöbb szövegszerkesztő program képes megnyitni. Ezt az opciót használva az eredeti formázásának egy része is el lesz mentve.
- **Kereshető PDF (OCR):** A Kereshető PDF (OCR) egy kereshető PDF-fájlt hoz létre az eredeti dokumentum beolvasásával és az optikai karakterfelismerés (OCR) segítségével. Ha a dokumentum ezzel a módszerrel van beolvasva, az Adobe Acrobat® Reader keresőeszközei segítségével rákereshet a PDF-fájlban szereplő egyes szavakra vagy kifejezésekre.
- **Kereshető PDF/A (OCR):** A Kereshető PDF/A (OCR) formátum a PDF/A fájlok egy típusa, amely információt tartalmaz a dokumentum szerkezetéről, és ezzel lehetővé teszi a keresést a tartalomban.
- **HTML (OCR):** A HTML (OCR) egy HTML fájl hoz létre, amely tartalmazza az eredeti dokumentum tartalmát. A HTML fájlok weboldalakon való megjelenítésére szolgál.
- **CSV (OCR):** A CSV (OCR) egy általános szöveges fájlformátum, amely vesszővel elválasztott értékeket tartalmaz. Ezt a fájltypust a legtöbb szövegszerkesztő, táblázatkezelő vagy adatbázis-kezelő program képes megnyitni.

---

## Kimeneti minőség

Beállíthatja a beolvasott képek minőségét, ami egyben a létrejövő fájl méretét is meghatározza.

---

## Eredeti oldalak

Megadhatja, hogy az eredeti dokumentum egyik vagy mindkét oldalán nyomtatott.

---

## Színes/fekete

Megadhatja, hogy a beolvasott kép színes, illetve szürke-fekete vagy csak fekete színben legyen kinyomtatva.

Csak színes nyomtatók esetén.

---

Beolvasás mód	<p><b>Standard dokumentum:</b> Egy oldal vagy papírköteg beolvasása a dokumentumadagolón keresztül vagy egyénileg a síkágyas lapolvasó üveglapján.</p> <p><b>Könyv mód:</b> Nyitott könyv beolvasása és minden egyes oldal különböző oldalakra történő kinyomtatása.</p> <p><b>Kétoldalas igazolvány-másolás:</b> A személyi igazolványok mindkét oldalának beolvasása a síkágyas üveglapra, és az oldalak egyazon oldalra történő kinyomtatása. Az első oldal beolvasása után a nyomtató figyelmeztet rá, hogy a második oldal megfelelően legyen az üveglapra helyezve.</p>
Felbontás	A beolvasott képek felbontását állíthatja be. A tisztább képhez növelje a felbontást. Azonban a felbontás növekedésével a fájl méret is növekszik.
Eredeti méret	Meghatározhatja az eredeti dokumentum papírméretét.
Tartalom tájolása	Megadhatja, hogy az eredeti dokumentum álló vagy fekvő tájolással legyen kinyomtatva.
Képbeállítás	<p><b>Élesség:</b> Élesítheti vagy tompíthatja a képet. Az élesség növelésével például a szöveg jobban olvashatóvá válhat, csökkentésével pedig a fényképek lágyabb megjelenésűek lehetnek.</p> <p><b>Sötétítés:</b> Növelheti vagy csökkentheti a fehér és fekete szín arányát a beolvasott képeken.</p> <p><b>Kontraszt:</b> Növelheti vagy csökkentheti az oldal legvilágosabb és legsötétebb színe közötti különbséget.</p> <p><b>Háttér törlése:</b> Eltávolíthatja a halvány színeket a beolvasott képek háttéréből. Ha például az eredetit színes papírra nyomtatta, a funkcióval világosabbá teheti a háttérrel a kép sötétségének változatlanul hagyása mellett.</p> <p><b>Automatikus színtónus:</b> Csak Flow nyomtatók esetében áll rendelkezésre. Az olyan eredeti dokumentumok esetében, amelyek oldalanként legalább 100 karaktert tartalmaznak, a nyomtató képes észlelni, melyik él a lap teteje, és a beolvasott képet ennek megfelelően fordítja el. Ha több oldalt olvas be, és bizonyos oldalak fejjel lefelé vannak a többihez képest, akkor a beolvasott képen minden oldal a „jó” oldalával felfelé fog állni. Ha bizonyos oldalak fekvő elrendezésűek, a nyomtató a képet úgy forgatja el, hogy az oldalak teteje legyen a kép teteje.</p>
Szöveg/kép optimalizálás	A feladatokat a beolvasandó kép típusától függően szövegre, ábrára vagy fényképre optimalizálhatja.
Szélek törlése	Eltávolíthatja a hibás részeket, pl. sötét kereteket, vagy a tűzőkapcsok által hagyott nyomokat a beolvasott képről a szélek kihagyásával.
Körbevágási beállítások	<p><b>Vágás eredeti méretre:</b> A képet az eredeti dokumentum papírméretére vághatja.</p> <p><b>Tartalom méretére vágás:</b> A képet az eredeti dokumentumon érzékelhető tartalom méretére vághatja.</p>
Üres oldalak kihagyása	Az eredeti dokumentum üres lapjait kihagyhatja a beolvasott képekből. A funkciót akkor használja, ha mindkét oldalon nyomtatott lapokat olvas be, mert így kihagyhatja az üres oldalakat a beolvasott dokumentumból.
Több lap behúzásának érzékelése	Engedélyezheti vagy letilthatja a több lap behúzásának érzékelését. Ha a funkció engedélyezve van, a lapolvasás leáll, amikor a nyomtató azt érzékeli, hogy a dokumentumadagoló egynél több oldalt húz be egyszerre. Ha a funkció le van tiltva, a lapolvasás folytatódik, ha a készülék több lap behúzását észleli, így az összeragadt, öntapadós cédulákkal ellátott oldalak vagy a vastag papír beolvasását is engedélyezi.
Értesítés	Válassza ki, hogy szeretne-e értesítést kapni a beolvasási feladatok állapotáról. A nyomtató kinyomtathatja az értesítést, vagy e-mailben elküldheti azt.
Alapértelmezett beállítások mentése	Az aktuális beolvasási beállítások mentése az ehhez a beolvasási funkcióhoz tartozó új alapértelmezett beállításokként.

#### 14. A Fájlbállítások területen állíthatja be az alapértelmezett fájlbeállításokat.



---

 **MEGJEGYZÉS:** Mindezen beállítások megjelenítéséhez kattintson a **Speciális beállítások** elemre az oldal alján.

---

15. Tekintse át a kiválasztott opciókat annak ellenőrzése érdekében, hogy pontosak-e, majd a beállítás befejezéséhez kattintson az **Alkalmaz** gombra.
16. A bal oldali navigációs panelen lévő **E-mail beállítás** résznél kattintson a **Gyorsbeállítások** elemre, és válassza ki valamelyik gyorsbeállítást a nyomtatóhoz.

---

 **MEGJEGYZÉS:** A Gyorsbeállítások olyan parancsikon-feladatok, amelyek a nyomtató kezelőpaneljének Gyorsbeállítások alkalmazásán belül érhetők el.

---

## 2. módszer: Az E-mail telepítővarázsló használata

A telepítővarázsló az alapkonfiguráció beállításait tartalmazza.

1. Kattintson a **Hálózatkezelés** fülre.
2. Ha még nem lett kiválasztva, kattintson a **TCP/IP-beállítások** elemre a bal oldali navigációs táblában.
3. Kattintson a **Hálózatazonosítás** lapra.
4. Amennyiben DNS-re van szükség a hálózaton a **TCP/IP tartományutótag** területen ellenőrizze, hogy a listában megtalálható-e a használni kívánt email kliensre vonatkozó DNS-utótag. A DNS-utótagok formátuma: *vallalatnev.com*, *gmail.com* stb.

---

 **MEGJEGYZÉS:** Ha a tartománynév-utótag nincs beállítva, használja az IP-címet.

---

5. Kattintson az **Alkalmaz** gombra.
6. Kattintson a **Beolvasás/Digitális küldés** lapra.
7. A bal oldali navigációs panelen kattintson az **E-mail és Mentés hálózati mappába gyors telepítővarázslók** lehetőségre.
8. Kattintson az **E-Mail beállító varázsló** hivatkozásra.
9. Az **E-mail szerverek (SMTP) konfigurálása** párbeszédablakban végezze el a következő lehetőségek valamelyikének lépéseit:
  - Első lehetőség: **Kimenő e-mail szerver keresése a hálózaton:**

---

 **MEGJEGYZÉS:** Ez az opció csak az Ön tűzfalán belül található kimenő levelezési szervereket fogja megtalálni.

---

1. Válassza ki a **Kimenő e-mail szerver keresése a hálózaton** lehetőséget, majd kattintson a **Tovább** gombra
2. Válassza ki a megfelelő szerveret az **SMTP-szerverek keresése** listáról, majd kattintson a **Tovább** gombra.
3. Válassza ki a lehetőséget, amely a szerver hitelesítési követelményeit ismerteti:
  - **Szerver nem kér hitelesítést**, majd kattintson a **Tovább** gombra.
  - **A szerver hitelesítést kér**

- A legördülő menüben válassza ki **A felhasználó hitelesítő adatainak használata a csatlakozáshoz a kezelőpanelen történő bejelentkezés után** lehetőséget, majd kattintson a **Tovább** gombra.
  - A legördülő menüben válassza ki a **Mindig alkalmazza a hitelesítő adatokat** lehetőséget, majd írja be a **Felhasználónevet** és a **Jelszót**, majd ezt követően kattintson a **Tovább** gombra.
- Második lehetőség: **SMTP-szerver hozzáadása**:
    1. Válassza ki az **SMTP-szerver hozzáadása** lehetőséget
    2. Adja meg a **Kiszolgáló nevét** és a **Portszámot**, majd kattintson a **Tovább** gombra.

 **MEGJEGYZÉS:** A legtöbb esetben nem kell módosítani az alapértelmezett portszámot.

 **MEGJEGYZÉS:** Hosztolt SMTP szolgáltatás használata esetén (pl. Gmail) ellenőrizze az SMTP-címet, a port számát és az SSL beállításokat a szolgáltató weboldalán vagy egyéb forrásokból. A Gmail esetében az SMTP-cím általában az smtp.gmail.com, a portszám a 465, az SSL-funkciónak pedig engedélyezve kell lennie.

Kérjük, online forrásokból erősítse meg, hogy ezek a szerverbeállítások a konfiguráció idejében még érvényesek-e.

3. Válassza ki a lehetőséget, amely a szerver hitelesítési követelményeit ismerteti:
  - **Szerver nem kér hitelesítést**, majd kattintson a **Tovább** gombra.
  - **A szerver hitelesítést kér**
    - A legördülő menüben válassza ki **A felhasználó hitelesítő adatainak használata a csatlakozáshoz a kezelőpanelen történő bejelentkezés után** lehetőséget, majd kattintson a **Tovább** gombra.
    - A legördülő menüben válassza ki a **Mindig alkalmazza a hitelesítő adatokat** lehetőséget, majd írja be a **Felhasználónevet** és a **Jelszót**, majd ezt követően kattintson a **Tovább** gombra.

10. Az **E-mail beállítások konfigurálása** párbeszédablakban írja be a Feladó email címét, az email tárgyát és az alapértelmezett üzenetet, majd kattintson a **Tovább** gombra.

 **MEGJEGYZÉS:** Ha a címmezők beállítása során a **Felhasználó által szerkeszthető** jelölőnégyzet nincs bejelölve, a felhasználók nem módosíthatják ezeket a beállításokat a nyomtató kezelőpaneljéről e-mail küldése során.

Funkció	Leírás
<b>Feladó:</b> (kötelező)	<p>Válassza az alábbiak egyikét:</p> <ul style="list-style-type: none"> <li>● <b>Felhasználó címe (bejelentkezés szükséges)</b></li> <li>● <b>Alapértelmezett Feladó</b> <ul style="list-style-type: none"> <li>○ <b>Alapértelmezett Feladó:</b> és <b>Alapértelmezett megjelenítési név:</b></li> </ul> </li> </ul> <p>Adjon meg egy email címet és egy nevet az email üzenet számára.</p> <p><b>TIPP:</b> Hozzon létre egy e-mail fiókot a nyomtatóhoz, majd állítsa be ezt a címet alapértelmezett e-mail címként.</p>

Funkció	Leírás
	<b>TIPP:</b> Úgy állítsa be az email beállításait, hogy a felhasználóknak be kelljen jelentkezniük annak használatához. Ezzel megakadályozható, hogy a felhasználók ne a saját címükről küldjenek emailt.
<b>Tárgy:</b> (Opcionális)	Adjon meg egy alapértelmezett tárgysort az email üzenetekhez.
<b>Üzenet:</b> (Opcionális)	Egyéni üzenet létrehozása.  Ha a nyomtatóról küldött minden e-mailhez ezt az üzenetet kívánja használni, törölje az <b>Üzenet:</b> mellett található <b>Felhasználó által szerkeszthető</b> jelölőnégyzetet.

11. A **Fájlbeolvasási beállítások konfigurálása** párbeszédablakban állítsa be az alapértelmezett lapolvasási preferenciákat, majd kattintson a **Tovább** gombra.
12. Tekintse át az **Összefoglalás** párbeszédpanelt, majd a beállítás befejezéséhez kattintson a **Befejezés** gombra.

## Küldés e-mailbe opció beállítása az Office 365 Outlook használatához

- [Bevezetés](#)
- [Konfigurálja a kimenő e-mail szervert \(SMTP\) az e-mailek Office 365 Outlook fiókból történő elküldéséhez](#)

### Bevezetés

A Microsoft Office 365 Outlook a Microsoft felhőalapú e-mail rendszere, mely a Microsoft Simple Mail Transfer Protocol (SMTP) szerveren keresztül küldi és fogadja az e-maileket. Annak érdekében, hogy a nyomtató kezelőpaneljéről egy Office 365 Outlook fiók segítségével tudjon e-mailt küldeni, végezze el a következő műveleteket.

 **MEGJEGYZÉS:** Az EWS-ben lévő beállítások konfigurálásához rendelkeznie kell egy Office 365 Outlook e-mail fiókkal.

### Konfigurálja a kimenő e-mail szervert (SMTP) az e-mailek Office 365 Outlook fiókból történő elküldéséhez

1. Kattintson a **Hálózatkezelés** fülre.
2. Ha még nem lett kiválasztva, kattintson a **TCP/IP-beállítások** elemre a bal oldali navigációs panelen.
3. Kattintson a **Hálózatazonosítás** lapra.
4. Amennyiben DNS-re van szükség a hálózaton, a **TCP/IP tartományutótag** területen ellenőrizze, hogy a listában megtalálható-e a használni kívánt e-mail kliensre vonatkozó DNS-utótag. A DNS-utótagok formátuma: *companyname.com*, *gmail.com* stb.

 **MEGJEGYZÉS:** Ha a tartománynév-utótag nincs beállítva, használja az IP-címet.

5. Kattintson az **Alkalmaz** gombra.
6. Kattintson a **Beolvasás/digitális küldés** lapra.
7. Kattintson a bal oldali navigációs panel **Beolvasás e-mailbe** hivatkozására.

8. Jelölje be a **Beolvasás e-mailbe engedélyezése** jelölőnégyzetet. Ha ez a jelölőnégyzet nincs bejelölve, a funkció nem érhető el a nyomtató kezelőpaneljén.
9. Az SMTP-varázsló elindításához a **Kimenő levelezési szerverek (SMTP)** területen kattintson a **Hozzáadás** gombra.
10. Az **Ismerem az SMTP-szerverem címét vagy gazdagépnévét** mezőbe írja be az [smtp.onoffice.com](mailto:smtp.onoffice.com) címet, majd kattintson a **Tovább** gombra.
11. A **Szerverhez csatlakozáshoz szükséges alapadatok beállítása** párbeszédablakban lévő **Portszám** mezőbe írja be az **587**-es számot.



**MEGJEGYZÉS:** Egyes szerverek nem képesek 5 megabájtól (MB) nagyobb e-mailek küldésére vagy fogadására. Ez a probléma úgy kerülhető el, ha megad egy értéket az **E-mailek felosztása, ha méretük nagyobb, mint (MB)** mezőben.

12. Jelölje be az **SMTP SSL protokoll engedélyezése** jelölőnégyzetet, majd kattintson a **Tovább** gombra.
13. A **Szerverhitelesítési követelmények** párbeszédablakban adja meg a következő információkat:
  - a. Válassza ki a **Szerver hitelesítést kér** lehetőséget.
  - b. A legördülő listán válassza a **Mindig alkalmazza a hitelesítő adatokat** lehetőséget.
  - c. A **Felhasználónév** mezőben adja meg az Office 365 Outlook e-mail címet.
  - d. A **Jelszó** mezőbe írja be az Office 365 Outlook fiók jelszavát, majd kattintson a **Tovább** gombra.
14. A **Szerverhasználat** párbeszédablakban válassza ki azokat a nyomtatófunkciókat, amelyek az e-mailek küldéséhez ezt az SMTP-szervert fogják használni, majd kattintson a **Tovább** gombra.
15. Az **Összegzés és ellenőrzés** párbeszédablak **Próba e-mail küldése:** mezőjében adjon meg egy érvényes e-mail címet, majd kattintson a **Teszt** gombra.
16. Győződjön meg róla, hogy a beállítások megfelelőek-e, majd a kimenő e-mail szerver beállításának befejezéséhez kattintson a **Befejezés** gombra.

## E-mailel kapcsolatos problémák megoldása

### E-mail küldése során felmerülő problémák

- Biztosítsa, hogy a **Beolvasás e-mailbe** oldal **Beolvasás/digitális küldés** lapján található **Beolvasás e-mailbe engedélyezése** jelölőnégyzet be legyen jelölve.
- Ha a funkció engedélyezve van, de a nyomtató mégsem tud e-maileket küldeni, akkor előfordulhat, hogy az SMTP-szerver nem megfelelően van beállítva. A hiba oka az alábbiak bármelyike lehet:
  - A szerverhez hitelesítés szükséges, de hitelesítési információk nem kerültek küldésre.
  - Az SMTP-szerver hálózati címe vagy gazdagépnéve helytelen.
  - Az SMTP-szerver nem fogad e-maileket (a 25-ös port nincs nyitva).
- Ellenőrizze az SMTP-szerver beállításait a probléma azonosításához.

## Az SMTP-szerver beállításának ellenőrzése



**MEGJEGYZÉS:** Ez az eljárás Windows operációs rendszerekhez van kialakítva. Az alábbi lépések példákat tartalmaznak a szerver által adott válaszokra. A válasz szöveges része szervertől függően eltérő lehet.

1. Nyisson meg egy Windows parancssort: kattintson az **Indítás** gombra, kattintson a **Futtatás** lehetőségre, majd írja be a `cmd` parancsot.
2. Írja be a `telnet` parancsot, majd az SMTP-átjáró gazdagépnévét és a 25-ös számot, amely annak a portnak a száma, amelyen keresztül a nyomtató kommunikál. Például: `telnet example.com 25`
3. Nyomja meg az **Enter** billentyűt. Ha az SMTP-átjáró gazdagépneve nem érvényes, a válasz az alábbi üzenetet tartalmazza: **Nem sikerült kapcsolatot létrehozni a gazdagéppel a 25-ös porton: Csatlakozás sikertelen.**
4. Ha az SMTP-átjáró gazdagépneve nem érvényes, konfigurálja újra a szervert.

- Ha az e-mail digitális küldés funkció esetében a nyomtatót másik SMTP-szerver használatára szeretné konfigurálni, használja a beágyazott webszerver **Beolvasás/digitális küldés** lapját.

Ha a válasz ehhez hasonló: `220 smtp.hostname`, akkor az SMTP-átjáró gazdagépneve érvényes. Folytassa a következő lépéssel.

5. Azonosítsa magát az SMTP-kiszolgáló előtt. A parancssorba gépelje be a **HELO** parancsot, majd utána az Ön gazdagépnevét. Nyomja meg az **Enter** billentyűt. Erre valamilyen választ kell kapnia.
6. Próbáljon hitelesítést megadni az SMTP-szerver részére. A parancssorba gépelje be az **AUTH** parancsot. Nyomja meg az **Enter** billentyűt.
7. Ha a válasz: `503.5.3.3 AUTH not available`, akkor az SMTP-szerverhez nincs szükség hitelesítésre.

Ha a válasz `250 AUTH` vagy `334`, akkor az SMTP-szerver kér hitelesítést. A megfelelő hitelesítési információk konfigurálásához használja a HP beágyazott webszerver **Beolvasás/digitális küldés** lapján található **Beolvasás e-mailbe** oldalt.

8. Ellenőrizze, hogy a szerver felismeri-e az üzenetet küldő e-mail fiókot. A parancssorba gépelje be a **MAIL FROM: <sender@domain.com>** parancsot, ahol a „<sender@domain.com>” a tesztelni kívánt e-mail címet jelenti.

Ha a válasz `550 Requested action not taken: mailbox unavailable` („A kért műveletet nem lehet végrehajtani: a postaláda nem elérhető”), akkor a szerver nem találja az adott címhez tartozó postafiókot.

Ha a válasz `550 Requested action not taken: mailbox name not allowed` („A kért műveletet nem lehet végrehajtani: a postaláda neve nem engedélyezett”), akkor az e-mail cím nem érvényes.

9. Ellenőrizze, hogy a szerver elküldte-e az e-mailt a címzettnek. A parancssorba gépelje be a **RCPT TO: <recipient@example.com>** parancsot, ahol a „<recipient@example.com>” a címzett e-mail címe.

Ha a válasz `550 Requested action not taken: mailbox unavailable` („A kért műveletet nem lehet végrehajtani: a postaláda nem elérhető”), akkor a szerver nem találja az adott címhez tartozó postafiókot. A címzett e-mail fiókja úgy is beállítható, hogy ne tudjon üzeneteket fogadni a nyomtatóról.

Ha a válasz `551 User not local: please try <forward-path>`, ahol a „<forward-path>” egy eltérő e-mail cím, abban az esetben az e-mail fiók nem aktív.

# A Beolvasás hálózati mappába funkció beállítása

- [Bevezetés](#)
- [Mielőtt elkezdéné](#)
- [1. módszer: A „Mentés hálózati mappába beállítás” oldal engedélyezése](#)
- [2. módszer: A Hálózati mappába mentés beállítása varázsló használata](#)
- [Problémák a küldés hálózati mappába funkcióval](#)

## Bevezetés

Ez a dokumentum a hálózati mappába történő beolvasás engedélyezését és konfigurálását ismerteti. A nyomtató olyan funkcióval is rendelkezik, melynek segítségével lehetővé válik a beolvasott dokumentum hálózati mappába történő elmentése. Ezen beolvasási funkció használatához a nyomtatónak csatlakoznia kell a hálózathoz; a funkció azonban a hálózat HP beágyazott webszerveren (EWS) keresztüli konfigurálásáig nem érhető el. Az EWS-en két módja van a Beolvasás hálózati mappába konfigurálásának. Használja a **Mentés hálózati mappába beállítás** oldalt a speciális beállításhoz, vagy használja a **Beolvasás hálózati mappába telepítési varázslót** az alapbeállításhoz.

## Mielőtt elkezdéné

 **MEGJEGYZÉS:** A Beolvasás hálózati mappába funkció beállításához a nyomtatónak aktív hálózati kapcsolattal kell rendelkeznie.



A rendszergazdának a következőkre van szükségük a konfigurációs eljárás megkezdése előtt.

- Rendszergazda szintű hozzáférés a nyomtatóhoz
- A célmappa vagy a szerver IP-cím (pl.: \\16.88.20.20\scans) teljesen meghatározott tartományneve (FQDN) (pl. \\servername.us.companyname.net\scans).

 **MEGJEGYZÉS:** Ebben a környezetben a „szerver” kifejezés azt a számítógépet jelenti, amelyen a megosztott mappa található.

A Beolvasás hálózati mappába funkció beállítása a HP beágyazott webszerver (EWS) segítségével. Mielőtt folytatná a műveletet, alkalmazza ezt az eljárást az EWS megnyitásához, majd állítsa be a Beolvasás hálózati mappába funkciót a megadott módszerek valamelyikének használatával.

## A HP beágyazott webszerver (EWS) megnyitása

1. Érintse meg a nyomtató kezelőpaneljén a Kapcsolati adatok  ikont, majd érintse meg a Hálózat  ikont az IP-cím vagy a gazdagép nevének megjelenítéséhez.

2. Nyisson meg egy webböngészőt, és írja be a címsorába az IP-címet vagy a gazdagép nevét pontosan úgy, ahogyan a nyomtató kezelőpaneljén látható. Nyomja le a számítógép billentyűzetének **Enter** billentyűjét. Megnyílik a beágyazott webszerver.

 <https://10.10.XX.XXX/>

 **MEGJEGYZÉS:** Ha a Webböngésző a **Probléma van a weboldal biztonsági tanúsítványával** üzenetet jeleníti meg az EWS megnyitására tett kísérlet során, kattintson a **Tovább lépés erre a weboldalra (nem ajánlott)** lehetőségre.

A **Tovább lépés erre a weboldalra (nem ajánlott)** opció kiválasztása nem veszélyezteti a számítógépet, miközben a HP nyomtató beágyazott webszerverén belül navigál.

## 1. módszer: A „Mentés hálózati mappába beállítás” oldal engedélyezése

Használja ezt a módszert a Beolvasás hálózati mappába funkció teljes konfigurálása esetén.

- [1. lépés: A Beolvasás hálózati mappába funkció engedélyezése, és az alapértelmezett feladatbeállítások konfigurálása](#)
- [2. lépés: Gyorsbeállítás beállítása](#)

### 1. lépés: A Beolvasás hálózati mappába funkció engedélyezése, és az alapértelmezett feladatbeállítások konfigurálása

1. Kattintson a **Beolvasás/digitális küldés** lapra.
2. A bal oldali navigációs ablakban kattintson a **Mentés hálózati mappába beállítás** hivatkozásra.
3. A **Mentés hálózati mappába beállítása** párbeszédablakban jelölje be a **Mentés hálózati mappába engedélyezése** jelölőnégyzetet. Ha ez a jelölőnégyzet nincs bejelölve, a funkció nem érhető el a nyomtató kezelőpaneljén.

Töltse ki az oldalon található összes párbeszédpanel-mezőt.

- [Értesítési beállítások](#)
- [Mappabeállítások](#)
- [Beolvasási beállítások](#)
- [Fájlbeállítások](#)

#### Értesítési beállítások

Az **Értesítési beállítások** párbeszédpanelen válasszon a következő lehetőségek közül:

 **MEGJEGYZÉS:** Értesítési e-mail küldéséhez a nyomtatón be kell állítani, hogy egy SMTP-szerveret használjon az e-mail feladatok küldéséhez.

- Első lehetőség: **Nincs értesítés**

1. Válassza ki a **Nincs értesítés** lehetőséget.
  2. Ahhoz, hogy a készülék figyelmeztesse a felhasználót az értesítési beállítások ellenőrzésére, válassza ki a **Felhasználó figyelmeztetése a feladat indítása előtt** lehetőséget és kattintson a **Tovább** gombra.
- Második lehetőség: **Értesítés a feladat befejezésekor**
    1. Válassza ki az **Értesítés a feladat befejezésekor** elemet.
    2. Válassza ki az értesítés kézbesítésének módját **Az értesítés kézbesítésének módja** listából.  
Ha a kiválasztott értesítési mód az **E-mail**, adja meg az e-mail címet az **Értesítési e-mail cím** mezőbe.
    3. Ha az értesítésben szeretné megjeleníteni az első beolvasott oldal indexképét, válassza ki az **Indexképpel együtt** lehetőséget.
    4. Ahhoz, hogy a készülék figyelmeztesse a felhasználót az értesítési beállítások ellenőrzésére, válassza ki a **Felhasználó figyelmeztetése a feladat indítása előtt** lehetőséget és kattintson a **Tovább** gombra.
  - Harmadik lehetőség: **Értesítés csak sikertelen feladat esetén**
    1. Válassza ki az **Értesítés csak sikertelen feladat esetén** lehetőséget.
    2. Válassza ki az értesítés kézbesítésének módját **Az értesítés kézbesítésének módja** listából.  
Ha a kiválasztott értesítési mód az **E-mail**, adja meg az e-mail címet az **Értesítési e-mail cím** mezőbe.
    3. Ha az értesítésben szeretné megjeleníteni az első beolvasott oldal indexképét, válassza ki az **Indexképpel együtt** lehetőséget.
    4. Ahhoz, hogy a készülék figyelmeztesse a felhasználót az értesítési beállítások ellenőrzésére, válassza ki a **Felhasználó figyelmeztetése a feladat indítása előtt** lehetőséget és kattintson a **Tovább** gombra.

## Mappabeállítások

A **Mappabeállítások** párbeszédpanel segítségével azon mappák típusát állíthatja be, ahova a nyomtató a beolvasott dokumentumokat küldi.

Két különböző mappaengedély közül választhat:

### 1. lehetőség: Olvasási és írási hozzáférés

A beolvasott dokumentumok olvasási és írási jogosultsággal konfigurált mappába történő elküldéséhez hajtsa végre az alábbi lépéseket:



**MEGJEGYZÉS:** A **Csak olvasásra és írásra is elérhető mappába küldjön fájlt** lehetőség a mappellenőrzést és a feladatértesítést is támogatja



1. Ha nincs kiválasztva, válassza ki a **Csak olvasásra és írásra is elérhető mappába küldjön fájlt** lehetőséget.
2. Ha azt szeretné, hogy a nyomtató leellenőrizze a mappához való hozzáférést a beolvasási feladat megkezdése előtt, válassza ki a **Mappaellenőrzése a feladat indítása előtt** lehetőséget.

---

 **MEGJEGYZÉS:** A beolvasási feladatok gyorsabbak, ha a **Mappaellenőrzése a feladat indítása előtt** lehetőség nincs kiválasztva; azonban ha a mappa nem elérhető, a beolvasási feladat végrehajtása sikertelen lesz.

---

3. Kattintson a **Tovább** gombra.

## 2. lehetőség: Csak írási hozzáférés

A beolvasott dokumentumok csak írási hozzáférésre konfigurált mappába történő küldéséhez végezze el az alábbi lépéseket:

---

 **MEGJEGYZÉS:** A **Csak írható mappákba való küldés engedélyezése** lehetőség nem támogatja a mappaellenőrzést és a feladatértesítést

 **MEGJEGYZÉS:** Ha ez a lehetőség van kiválasztva, a nyomtató nem tudja növelni a beolvasott fájl sorszámozását. Minden beolvasáskor ugyanazt a fájlnévet küldi.

Válasszon időfüggő elő- vagy utótagot a beolvasási fájlnévhez, hogy minden beolvasás egyedi néven kerüljön mentésre, és ne íródjon felül az előző fájl. Ezt a fájlnévet a Fájlbeállítások párbeszédpanelen megadott információk határozzák meg.

---

1. Válassza ki a **Csak írható mappákba való küldés engedélyezése** lehetőséget.
2. Kattintson a **Tovább** gombra.

## Beolvasási beállítások

A **Beolvasási beállítások** párbeszédablakban adja meg az alapértelmezett beolvasási beállításokat.

---

Mentés másként...

A beolvasott fájlnak szánt mappa és fájlnév megadása

---

A beolvasott dokumentumot számos különböző fájltypus valamelyikében mentheti el.

A következő szabványos fájltypusok érhetőek el:

- **PDF:** Ez a fájltypus nyújtja a legjobb általános kép- és szövegminőséget. A PDF-fájlok megtekintéséhez Adobe® Acrobat® Reader szoftver szükséges.
- **JPEG:** Ez a fájltypus a megfelelő választás a legtöbb grafika esetében. A legtöbb számítógép rendelkezik olyan böngészővel, amely képes megjeleníteni a .JPEG fájlokat. Ez a fájltypus oldalanként egy fájl eredményez.
- **TIFF:** Ez a legtöbb grafikai program által támogatott szabványos fájlformátum. Ez a fájltypus oldalanként egy fájl eredményez.
- **MTIFF:** Az MTIFF többoldalas TIFF fájl jelöl. Ez a fájltypus a többoldalas beolvasott dokumentumot egyetlen fájlként tárolja.
- **XPS:** Az XPS (XML Paper Specification – XML papírspecifikáció) illesztőprogram létrehoz egy XAML fájl, amely megtartja a dokumentum eredeti formázását, és támogatja a színes grafikákat és beépített fontokat.
- **PDF/A:** A PDF/A formátum a PDF-fájlok egyik típusa, amely az elektronikus dokumentumok hosszú távú archiválásához használható. Az egyes dokumentumok formázási adatai külön vannak megadva.

A HP LaserJet Enterprise Flow többfunkciós nyomtatók az alábbi OCR fájltypusokat is támogatják:

- **Szöveg (OCR):** A Szöveg (OCR) egy szövegfájl hoz létre az eredeti beolvasásával és optikai karakterfelismerés (OCR) segítségével. A szövegfájlok bármely szövegszerkesztőben megnyithatók. Ezt az opciót használva az eredeti formázása nem kerül elmentésre.
- **Unicode szöveg (OCR):** Az Unicode szöveg (OCR) egy ipari szabvány a szövegek egységes megjelenítéséhez és szerkesztéséhez. Ez a fájltypus hasznos nemzetközi szövegkezelésekhez és honosításhoz is.
- **RTF (OCR):** Az RTF (OCR) egy Rich Text formátumú (RTF) fájl hoz létre az eredeti dokumentum beolvasásával és az optikai karakterfelismerés (OCR) segítségével. Az RTF egy alternatív szöveges formátum, amelyet a legtöbb szövegszerkesztő program képes megnyitni. Ezt az opciót használva az eredeti formázásának egy része is el lesz mentve.
- **Kereshető PDF (OCR):** A Kereshető PDF (OCR) egy kereshető PDF-fájlt hoz létre az eredeti dokumentum beolvasásával és az optikai karakterfelismerés (OCR) segítségével. Ha a dokumentum ezzel a módszerrel van beolvasva, az Adobe Acrobat® Reader keresőeszközei segítségével rákereshet a PDF-fájlban szereplő egyes szavakra vagy kifejezésekre.
- **Kereshető PDF/A (OCR):** A Kereshető PDF/A (OCR) formátum a PDF/A fájlok egy típusa, amely információt tartalmaz a dokumentum szerkezetéről, és ezzel lehetővé teszi a keresést a tartalomban.
- **HTML (OCR):** A HTML (OCR) egy HTML fájl hoz létre, amely tartalmazza az eredeti dokumentum tartalmát. A HTML fájlok weboldalakon való megjelenítésére szolgál.
- **CSV (OCR):** A CSV (OCR) egy általános szöveges fájlformátum, amely vesszővel elválasztott értékeket tartalmaz. Ezt a fájltypust a legtöbb szövegszerkesztő, táblázatkezelő vagy adatbázis-kezelő program képes megnyitni.

---

#### Kimeneti minőség

Beállíthatja a beolvasott képek minőségét, ami egyben a létrejövő fájl méretét is meghatározza.

---

#### Eredeti oldalak

Megadhatja, hogy az eredeti dokumentum egyik vagy mindkét oldalán nyomtatott.

---

#### Színes/fekete

Megadhatja, hogy a beolvasott kép színes, illetve szürke-fekete vagy csak fekete színben legyen kinyomtatva.

Csak színes nyomtatók esetén.

---

Beolvasás mód	<p><b>Standard dokumentum:</b> Egy oldal vagy papírköteg beolvasása a dokumentumadagolón keresztül vagy egyénileg a síkágys lapolvasó üveglapján.</p> <p><b>Könyv mód:</b> Nyitott könyv beolvasása és minden egyes oldal különböző oldalakra történő kinyomtatása.</p> <p><b>Kétoldalas igazolvány-másolás:</b> A személyi igazolványok mindkét oldalának beolvasása a síkágys üveglapra, és az oldalak egyazon oldalra történő kinyomtatása. Az első oldal beolvasása után a nyomtató figyelmeztet rá, hogy a második oldal megfelelően legyen az üveglapra helyezve.</p>
Felbontás	A beolvasott képek felbontását állíthatja be. A tisztább képhez növelje a felbontást. Azonban a felbontás növekedésével a fájl méret is növekszik.
Eredeti méret	Meghatározhatja az eredeti dokumentum papírméretét.
Tartalom tájolása	Megadhatja, hogy az eredeti dokumentum álló vagy fekvő tájolással legyen kinyomtatva.
Képbéállítás	<p><b>Élesség:</b> Élesítheti vagy tompíthatja a képet. Az élesség növelésével például a szöveg jobban olvashatóvá válhat, csökkentésével pedig a fényképek lágyabb megjelenésűek lehetnek.</p> <p><b>Sötétítés:</b> Növelheti vagy csökkentheti a fehér és fekete szín arányát a beolvasott képeken.</p> <p><b>Kontraszt:</b> Növelheti vagy csökkentheti az oldal legvilágosabb és legsötétebb színe közötti különbséget.</p> <p><b>Háttér törlése:</b> Eltávolíthatja a halvány színeket a beolvasott képek háttéréből. Ha például az eredeti színes papírra nyomtatta, a funkcióval világosabbá teheti a háttérrel a kép sötétségének változatlanul hagyása mellett.</p> <p><b>Automatikus színtónus:</b> Csak Flow nyomtatók esetében áll rendelkezésre. Az olyan eredeti dokumentumok esetében, amelyek oldalanként legalább 100 karaktert tartalmaznak, a nyomtató képes észlelni, melyik él a lap teteje, és a beolvasott képet ennek megfelelően fordítja el. Ha több oldalt olvas be, és bizonyos oldalak fejjel lefelé vannak a többihez képest, akkor a beolvasott képen minden oldal a „jó” oldalával felfelé fog állni. Ha bizonyos oldalak fekvő elrendezésűek, a nyomtató a képet úgy forgatja el, hogy az oldalak teteje legyen a kép teteje.</p>
Szöveg/kép optimalizálás	A feladatokat a beolvasandó kép típusától függően szövegre, ábrára vagy fényképre optimalizálhatja.
Szélek törlése	Eltávolíthatja a hibás részeket, pl. sötét kereteket, vagy a tűzőkapcsok által hagyott nyomokat a beolvasott képről a szélek kihagyásával.
Körbevágási beállítások	<p><b>Vágás eredeti méretre:</b> A képet az eredeti dokumentum papírméretére vághatja.</p> <p><b>Tartalom méretére vágás:</b> A képet az eredeti dokumentumon érzékelhető tartalom méretére vághatja.</p>
Üres oldalak kihagyása	Az eredeti dokumentum üres lapjait kihagyhatja a beolvasott képekből. A funkciót akkor használja, ha mindkét oldalon nyomtatott lapokat olvas be, mert így kihagyhatja az üres oldalakat a beolvasott dokumentumból.
Több lap behúzásának érzékelése	Engedélyezheti vagy letilthatja a több lap behúzásának érzékelését. Ha a funkció engedélyezve van, a lapolvasás leáll, amikor a nyomtató azt érzékeli, hogy a dokumentumadagoló egynél több oldalt húz be egyszerre. Ha a funkció le van tiltva, a lapolvasás folytatódik, ha a készülék több lap behúzását észleli, így az összeragadt, öntapadós cédulákkal ellátott oldalak vagy a vastag papír beolvasását is engedélyezi.
Értesítés	Válassza ki, hogy szeretne-e értesítést kapni a beolvasási feladatok állapotáról. A nyomtató kinyomtathatja az értesítést, vagy e-mailben elküldheti azt.

## Fájlbeállítások

A **Fájlbeállítások** párbeszédpanelen állítsa be a Gyorsbeállításokhoz tartozó alapértelmezett fájlbeállításokat, majd kattintson a **Tovább** gombra.

### Fájlbeállítások:

Funkció	Leírás
Fájlnév-előtag	Megadhatja a hálózati mappába mentett fájlok esetében használandó alapértelmezett fájlnev-előtagot.
Fájlnév-utótag	Megadhatja a hálózati mappába mentett fájlok esetében használandó alapértelmezett fájlnev-utótagot.
Fájlszámozás formátuma	Válasszon egy fájlnev-formátumot, arra az esetre, amennyiben a feladatot több fájlra kívánja osztani.
Fájlnév előnézet	Írjon be egy fájlnevet, majd kattintson az <b>Előnézet frissítése</b> gombra.

## 2. lépés: Gyorsbeállítás beállítása

A Gyorsbeállítások olyan parancsikon-feladatok, amelyek a nyomtató kezelőpaneljének [Gyorsbeállítások](#) alkalmazásán belül érhetőek el. A Beolvasás hálózati mappába funkció gyorsbeállítások nélkül is nagyon rövid idő alatt konfigurálható. Gyorsbeállítás nélkül azonban a felhasználóknak minden egyes beolvasási feladathoz meg kell adniuk a célmappa elérési útját. Gyorsbeállítás szükséges, ha meg kívánja adni a Beolvasás hálózati mappába meta-adatait.

### A kezdéshez adja meg a Gyorsbeállítás nevét, leírását és a beállításokat

1. A bal oldali navigációs ablakban kattintson a **Gyorsbeállítások** lehetőségre.
2. A Gyorsbeállítások listája területen kattintson a **Hozzáadás** elemre. Megnyílik a **Gyorsbeállítás beállítása** oldal.
3. A **Gyorsbeállítás neve** mezőben adjon meg egy nevet a gyorsbeállítás számára.

 **TIPP:** Olyan nevet adjon a gyorsbeállításnak, amelyet a felhasználók könnyen megjegyezhetnek (pl. „Beolvasás és mentés egy mappába”).

4. A **Gyorsbeállítás leírása** mezőbe írjon be egy leírást, melynek segítségével majd azonosítani tudja az elmentett gyorsbeállítást.
5. A **Gyorsbeállítás indítása lehetőség** listában válasszon egyet a következő lehetőségek közül:
  - Első lehetőség: **Belépés az alkalmazásba, majd a felhasználó megnyomja az Indítás gombot**
  - Második lehetőség: **Indítás azonnal a választáskor**

▲ Válasszon egy beállítási lehetőséget az **Eredeti oldalakra való rákérdezés** alatt:

- **Az alkalmazás alapértelmezett beállításainak használata**
- **Rákérdezés az eredeti oldalakra**



**MEGJEGYZÉS:** Amennyiben az **Indítás azonnal a választáskor** lehetőséget választotta, a következő lépésben be kell állítania a célmappát.

6. Kattintson a **Tovább** gombra.

### Konfigurálja a célmappát a beolvasott dokumentumok számára

#### 1. lehetőség: Megosztott mappák vagy FTP-mappák

A beolvasott dokumentumok standard megosztott mappába vagy FTP-mappába történő elmentéséhez hajtsa végre az alábbi lépéseket:

1. Ha nincs kiválasztva, válassza ki a **Mentés megosztott mappába vagy FTP-mappába** lehetőséget.
2. Kattintson a **Hozzáadás...** elemre. Ekkor megnyílik a **Hálózati mappa elérési útvonal hozzáadása** párbeszédpanel.
3. A **Hálózati mappa elérési útvonal hozzáadása** párbeszédpanelen válasszon a következő lehetőségek közül:

- Első lehetőség: **Mentés standard megosztott hálózati mappába**

1. Ha nincs kiválasztva, válassza ki a **Mentés standard megosztott hálózati mappába** lehetőséget.
2. Az **UNC mappa útvonala** mezőbe írja be a mappa elérési útvonalát.

A mappa elérési útvonala lehet egy teljesen meghatározott tartománynév (FQDN) (pl.: \\servername.us.companyname.net\scans) vagy egy szerver IP-címe (pl.: \\16.88.20.20\scans). Ügyeljen rá, hogy a mappa elérési útvonala (pl. \scans) is ott legyen a teljesen meghatározott tartománynév vagy az IP-cím után.



**MEGJEGYZÉS:** Az FQDN megbízhatóbb lehet, mint az IP-cím. Ha a szerver DHCP-n át kapja az IP-címét, az IP-cím módosulhat. Az IP-címmel létrehozott kapcsolat azonban gyorsabb lehet, mivel a nyomtatónak nem kell DNS-t alkalmaznia a célszerver megkereséséhez.

3. Ahhoz, hogy a célmappában automatikusan almappát hozzon létre a beolvasott dokumentumokhoz, válassza ki az almappa nevének formátumát a **Speciális almappa** listából.  
  
Ahhoz, hogy az almappához csak a beolvasási feladatot létrehozó felhasználó férhessen hozzá, válassza ki az **Almappa elérésének korlátozása a felhasználóra** elemet.
4. A beolvasott dokumentumok teljes elérési útvonalának megtekintéséhez kattintson az **Előnézet frissítése** lehetőségre.
5. Az **Hitelesítési beállítások** listán válasszon a következő lehetőségek közül:
  - **A felhasználó hitelesítő adatainak használata a csatlakozáshoz a kezelőpanelen történő bejelentkezés után**
  - **Mindig alkalmazza a hitelesítő adatokat**



**MEGJEGYZÉS:** Ha a **Mindig alkalmazza a hitelesítő adatokat** lehetőség van kiválasztva, felhasználónevet és jelszót kell megadni a megfelelő mezőkbe.

6. Írja be a Windows-tartományt a **Windows-tartomány** mezőbe.



**TIPP:** A Windows-tartomány Windows 7 operációs rendszerben történő megkereséséhez kattintson a **Start** menüre, kattintson a **Vezérlőpult**ra, majd kattintson a **Rendszer** lehetőségre.

A Windows-tartomány Windows 8 operációs rendszerben történő megkereséséhez kattintson a **Keresés** lehetőségre, írja be a **Rendszer** szót a keresőmezőbe, majd kattintson a **Rendszer** elemre.

A tartomány a **Számítógépnév, tartomány és munkacsoport beállításai** részben látható.



**MEGJEGYZÉS:** Ha úgy állítja be a megosztott mappát, hogy mindenki elérje, a munkacsoport nevét (az alapértelmezés a „Workgroup”), a felhasználónevet és a jelszót meg kell adni a megfelelő mezőkben. Ha azonban a mappa egy bizonyos felhasználó mappáin belül van és nem nyilvános mappa, akkor annak a felhasználónak a felhasználónevet és jelszavát kell használni.

 **MEGJEGYZÉS:** Előfordulhat, hogy a számítógép neve helyett IP-címre lesz szükség. Számos otthoni útválasztó helytelenül kezeli a számítógépneveket, és nincs tartománynév-kiszolgáló (DNS). Ilyen esetekben a legjobb megoldás a statikus IP-cím megadása a megosztott számítógépen, a DHCP új IP-cím hozzárendelési problémájának enyhítésére. A tipikus otthoni útválasztó esetében ez olyan statikus IP-cím beállításával történik, ami azonos alhálózaton található, de kívül a DHCP címtartományán.

---

7. Kattintson a **OK** gombra.

- Második lehetőség: **Mentés FTP szerverre**

 **MEGJEGYZÉS:** Ha az FTP-hely kívül van a tűzfalon, akkor egy proxykiszolgálót kell megadni a hálózati beállítások között. Ezek a beállítások a **beépített webszerver Hálózat** lapján, a **Speciális** területen találhatók.

---

1. Válassza ki a **Mentés FTP-szerverre** lehetőséget.
2. Az **FTP-szerver** mezőbe írja be az FTP-szerver nevét vagy IP-címét.
3. A **Port** mezőbe írja be a port számát.

 **MEGJEGYZÉS:** A legtöbb esetben nem kell módosítani az alapértelmezett portszámot.

---

4. Ahhoz, hogy a célmappában automatikusan almappát hozzon létre a beolvasott dokumentumokhoz, válassza ki az almappa nevének formátumát a **Speciális almappa** listából.
5. A beolvasott dokumentumok teljes elérési útvonalának megtekintéséhez kattintson az **Előnézet frissítése** lehetőségre.
6. Az **FTP átviteli mód** listában válassza a következő lehetőségek egyikét:
  - **Passzív**
  - **Aktív**
7. A **Felhasználónév** mezőbe írja be a felhasználónevet.
8. A **Jelszó** mezőbe írja be a jelszót.
9. Kattintson a **Hozzáférés ellenőrzése** elemre a célhelyhez való hozzáférés megerősítéséhez.
10. Kattintson a **OK** gombra.

## 2. lehetőség: Személyes megosztott mappák

A beolvasott dokumentumok személyes megosztott mappába történő elmentéséhez hajtsa végre az alábbi lépéseket:

 **MEGJEGYZÉS:** Ez az opció használatos olyan tartományi környezetekben, ahol a rendszergazda megosztott mappát konfigurál minden felhasználó számára. Ha a Mentés személyes megosztott mappába funkció konfigurálva van, a felhasználóknak be kell jelentkezniük a nyomtató kezelőpaneljén Windows hitelesítő adataik vagy LDAP hitelesítés használatával.

---

1. Válassza ki a **Mentés személyes megosztott mappába** lehetőséget.
2. A **készülék felhasználó nevének lekérése az alábbi attribútum használatával** mezőben adja meg a felhasználó kezdőmappáját a Microsoft Active Directory-ban.

 **MEGJEGYZÉS:** Gondoskodjon róla, hogy a felhasználó tudja, hol található ez a kezdőmappa a hálózaton.

3. Ha a mappa elérési útvonalának végéhez felhasználónév almappát szeretne hozzáadni, válassza ki az **Almappa létrehozása felhasználónév alapján** lehetőséget.

Ahhoz, hogy az almappához csak a beolvasási feladatot létrehozó felhasználó férhessen hozzá, válassza ki az **Almappa elérésének korlátozása a felhasználóra** elemet.

## Összegzés

Az **Összegzés** párbeszédpanelen tekintse át a beállításokat, majd kattintson a **Befejezés** gombra.

## 2. módszer: A Hálózati mappába mentés beállítása varázsló használata

Ennél a lehetőségnél megnyílik a nyomtató HP beágyazott webszerverében (EWS) található beállítóvarázsló. A telepítővarázsló az alapkonfiguráció beállításait tartalmazza.

1. Kattintson a **Beolvasás/digitális küldés** lapra.
2. Kattintson az **E-mail és Mentés hálózati mappába gyorsbeállítás varázsló** hivatkozásra.
3. A **Mentés hálózati mappába gyorsbeállítás hozzáadása vagy eltávolítása** párbeszédablakban kattintson a **Hozzáadás** lehetőségre.

 **MEGJEGYZÉS:** A Gyorsbeállítások olyan parancsikon-feladatok, amelyek a nyomtató kezelőpaneljének **Gyorsbeállítások** alkalmazásán belül érhetők el.

 **MEGJEGYZÉS:** A Mentés hálózati mappába funkció gyorsbeállítások nélkül is nagyon rövid idő alatt konfigurálható. Gyorsbeállítás nélkül azonban a felhasználóknak minden egyes beolvasási feladathoz meg kell adniuk a célmappa elérési útvonalát. Gyorsbeállítás szükséges, ha meg kívánja adni a Mentés hálózati mappába meta-adatait.

4. A **Mappa hozzáadása gyorsbeállítás** párbeszédpanelen adja meg az alábbi információkat:

- a. A **Gyorsbeállítás neve** mezőben adjon meg egy nevet a gyorsbeállítás számára.

 **TIPP:** Olyan nevet adjon a gyorsbeállításnak, amelyet a felhasználók könnyen megjegyezhetnek (pl. „Beolvasás és mentés egy mappába”).

- b. A **Gomb helye** legördülő menüben válasszon egyet a következő lehetőségek közül annak meghatározásához, hogy a **Gyorsbeállítás** gomb hol jelenjen meg a nyomtató kezelőpaneljén:

- **Gyorsbeállítás alkalmazás**
- **Kezdőképernyő**

- c. A **Gyorsbeállítás leírása** mezőbe írjon be egy leírást, melynek segítségével majd azonosítani tudja az elmentett gyorsbeállítást.

- d. Kattintson a **Tovább** gombra.

5. A **Célmappa konfigurálása** párbeszédpanelen adja meg az alábbi információkat:

- a. Az **UNC mappa útvonala** mezőbe írja be a beolvasott fájl mentési útvonalát.

A mappa elérési útvonala lehet egy teljesen meghatározott tartománynév (FQDN) (pl.: \\servername.us.companyname.net\scans) vagy egy szerver IP-címe (pl.: \\16.88.20.20\scans). Ügyeljen rá, hogy a mappa elérési útvonala (pl. \scans) is ott legyen a teljesen meghatározott tartománynév vagy az IP-cím után.



**MEGJEGYZÉS:** Az FQDN megbízhatóbb lehet, mint az IP-cím. Ha a szerver DHCP-n át kapja az IP-címét, az IP-cím módosulhat. Az IP-címmel létrehozott kapcsolat azonban gyorsabb lehet, mivel a nyomtatónak nem kell DNS-t alkalmaznia a célszerver megkereséséhez.

- b. A **Hitelesítési beállítások** legördülő menüben válasszon a következő lehetőségek közül:

- **A felhasználó hitelesítő adatainak használata a csatlakozáshoz a kezelőpanelen történő bejelentkezés után**
- **Mindig alkalmazza a hitelesítő adatokat**



**MEGJEGYZÉS:** A **Mindig alkalmazza a hitelesítő adatokat** kiválasztása esetén egy felhasználónevet és jelszót kell megadni a megfelelő mezőkben, a **Hozzáférés ellenőrzése** elem segítségével pedig ellenőrizni kell, hogy a nyomtató hozzáfér-e a mappához.

- c. Írja be a Windows-tartományt a **Windows-tartomány** mezőbe.



**TIPP:** A Windows-tartomány Windows 7 operációs rendszerben történő megkereséséhez kattintson a **Start** menüre, kattintson a **Vezérlőpult**ra, majd kattintson a **Rendszer** lehetőségre.

A Windows-tartomány Windows 8 operációs rendszerben történő megkereséséhez kattintson a **Keresés** lehetőségre, írja be a **Rendszer** szót a keresőmezőbe, majd kattintson a **Rendszer** elemre.

A tartomány a **Számítógépnév, tartomány és munkacsoport beállításai** részben látható.

- d. Kattintson a **Tovább** gombra.

6. A **Fájlbeolvasási beállítások konfigurálása** párbeszédablakban állítsa be az alapértelmezett lapolvasási preferenciákat a gyorsbeállításokhoz, majd kattintson a **Tovább** gombra.
7. Tekintse át az **Összefoglalás** párbeszédpanelét, és kattintson a **Befejezés** gombra.
8. A **Mentés hálózati mappába beállítás** párbeszédpanelen nézze át a választott beállításokat, majd a telepítés befejezéséhez kattintson a **Befejezés** gombra.

## Problémák a küldés hálózati mappába funkcióval

Hiba	Ok	Megoldás
Egyetlen felhasználó sem tud feladatokat tárolni a hálózati mappában.	Feltehetőleg egy tűzfal lép közbe.	Ha az IPsec engedélyezve van, zavarhatja a digitális küldési funkciókat. Próbálja letiltani az IPsec szolgáltatást.
	Lehet, hogy a szerver ki van kapcsolva.	Győződjön meg róla, hogy a szerver be van kapcsolva.
	Lehet, hogy a DNS-beállítások nem megfelelőek.	Ellenőrizze az UNC mappaelérési útvonalat, mert előfordulhat, hogy az megváltozott vagy nem helyesen adta meg.



Hiba	Ok	Megoldás
Egy adott felhasználó nem tud feladatokat tárolni a hálózati mappában.	Előfordulhat, hogy a mappára írási korlátozás van beállítva.	Ha a mappához írási korlátozás van beállítva, a fájl mentéséhez újra be kell jelentkezni.
	Ha a feladatot nem Gyorsbeállítási mappába próbálja küldeni, elképzelhető, hogy a mappa elérési útvonala nem helyesen van megadva.	Győződjön meg róla, hogy a megfelelő hálózati elérési útvonalat adta-e meg.
	Ha a mappát egy Gyorsbeállítási mappa elérési útvonalának szerkesztésével adta meg, előfordulhat, hogy az új mappához való hozzáférés nem megengedett.	Állítsa be, hogy a felhasználó feladatokat tárolhasson ebben a mappában.
	Lehet, hogy a felhasználó nincs hitelesítve a hálózati szerverre.	Ellenőrizze, hogy a felhasználó rendelkezik-e a szükséges hitelesítő adatokkal annak a szervernek az eléréséhez, amelyen a hálózati mappa található.
	Előfordulhat, hogy a felhasználó nem támogatott fájltypust adott meg.	Próbálja menteni a fájlt más fájltypus-kiterjesztéssel.
A készülék nem küldött értesítést, pedig ki volt választva az értesítés beállítás.	Elképzelhető, hogy nincs beállítva az alapértelmezett e-mail cím az értesítésekhez, vagy az nem megfelelő.	Jelentkezzen be a nyomtatóra, és ellenőrizze, hogy az értesítési beállításához megadott e-mail cím helyes-e. Gondoskodjon róla, hogy az SMTP-szerver be legyen állítva.



# A Beolvasás USB-meghajtóra funkció beállítása

- [Bevezetés](#)
- [Beolvasás USB-meghajtóra engedélyezése](#)
- [Alapértelmezett beolvasási beállítások megadása](#)
- [Az alapértelmezett fájlnev-beállítások megadása](#)

## Bevezetés

Ez a dokumentum az USB-meghajtóra történő beolvasás engedélyezését és konfigurálását ismerteti. A nyomtató olyan funkcióval is rendelkezik, melynek segítségével lehetővé válik a beolvasott dokumentum USB-meghajtóra történő elmentése. A funkció addig nem áll rendelkezésre, amíg konfigurálva nem lett.

## Beolvasás USB-meghajtóra engedélyezése

1. Nyissa meg a HP beágyazott webszervert (EWS):
  - a. Érintse meg a nyomtató kezelőpaneljén a Kapcsolati adatok  ikont, majd érintse meg a Hálózat  ikont az IP-cím vagy a gazdagép nevének megjelenítéséhez.
  - b. Nyisson meg egy webböngészőt, és írja be a címsorába az IP-címet vagy a gazdagép nevét pontosan úgy, ahogyan a nyomtató kezelőpaneljén látható. Nyomja le a számítógép billentyűzetének **Enter** billentyűjét. Megnyílik a beágyazott webszerver.

 <https://10.10.XX.XXX/>

 **MEGJEGYZÉS:** Ha a Webböngésző a **Probléma van a weboldal biztonsági tanúsítványával** üzenetet jeleníti meg az EWS megnyitására tett kísérlet során, kattintson a **Tovább lépés erre a weboldalra (nem ajánlott)** lehetőségre.

A **Tovább lépés erre a weboldalra (nem ajánlott)** opció kiválasztása nem veszélyezteti a számítógépet, miközben a HP nyomtató beágyazott webszerverén belül navigál.

2. Kattintson a **Biztonság** fülre, és a **Hardverportok** területen válassza ki a **Gazdagép USB plug and play engedélyezése** lehetőséget. Kattintson az **Alkalmaz** gombra.
3. Kattintson a **Beolvasás/digitális küldés** lapra.
4. Kattintson a **Mentés USB-eszközre** hivatkozásra.
5. Válassza a **Mentés USB-eszközre funkció engedélyezése** lehetőséget.
6. Kattintson az oldal alján látható **Alkalmaz** gombra.

## Alapértelmezett beolvasási beállítások megadása

Adja meg a következő alapértelmezett beállításokat a Beolvasás USB-meghajtóra funkcióhoz.

 **MEGJEGYZÉS:** A következő lista a HP LaserJet Enterprise többfunkciós nyomtatókhoz rendelkezésre álló legérzékenyebb beállítási opciókat tartalmazza. Egyes beállítások nem érhetők el minden nyomtatón.

Mentés másként...

A beolvasott fájlnak szánt mappa és fájlnev megadása

Beállítások betöltése és mentése	<p><b>Gyorsbeállítás betöltése:</b> Beolvasási beállítások betöltése mentett Gyorsbeállításból.</p> <p><b>MEGJEGYZÉS:</b> A HP beágyazott webszerver segítségével Gyorsbeállításokat hozhat létre és menthet el.</p> <p><b>Alapértelmezett beállítások mentése:</b> A jelenlegi beállításokat alapértelmezett beállításokként mentheti el a Beállítások listájában későbbi beolvasási feladatok számára.</p>
Dokumentum fájltypus	<p>A beolvasott dokumentumot számos különböző fájltypus valamelyikében mentheti el.</p> <p>A következő szabványos fájltypusok érhetőek el:</p> <ul style="list-style-type: none"> <li>• <b>PDF:</b> Ez a fájltypus nyújtja a legjobb általános kép- és szövegminőséget. A PDF-fájlok megtekintéséhez Adobe® Acrobat® Reader szoftver szükséges.</li> <li>• <b>JPEG:</b> Ez a fájltypus a megfelelő választás a legtöbb grafika esetében. A legtöbb számítógép rendelkezik olyan böngészővel, amely képes megjeleníteni a .JPEG fájlokat. Ez a fájltypus oldalanként egy fájl eredményez.</li> <li>• <b>TIFF:</b> Ez a legtöbb grafikai program által támogatott szabványos fájlformátum. Ez a fájltypus oldalanként egy fájl eredményez.</li> <li>• <b>MTIFF:</b> Az MTIFF többoldalas TIFF fájl jelöl. Ez a fájltypus a többoldalas beolvasott dokumentumot egyetlen fájlként tárolja.</li> <li>• <b>XPS:</b> Az XPS (XML Paper Specification – XML papírspecifikáció) illesztőprogram létrehoz egy XAML fájl, amely megtartja a dokumentum eredeti formázását, és támogatja a színes grafikákat és beépített fontokat.</li> <li>• <b>PDF/A:</b> A PDF/A formátum a PDF-fájlok egyik típusa, amely az elektronikus dokumentumok hosszú távú archiválásához használható. Az egyes dokumentumok formázási adatai külön vannak megadva.</li> </ul> <p>A HP LaserJet Enterprise Flow többfunkciós nyomtatók az alábbi OCR fájltypusokat is támogatják:</p> <ul style="list-style-type: none"> <li>• <b>Szöveg (OCR):</b> A Szöveg (OCR) egy szövegfájl hoz létre az eredeti beolvasásával és optikai karakterfelismerés (OCR) segítségével. A szövegfájlok bármely szövegszerkesztőben megnyithatók. Ezt az opciót használva az eredeti formázása nem kerül elmentésre.</li> <li>• <b>Unicode szöveg (OCR):</b> Az Unicode szöveg (OCR) egy ipari szabvány a szövegek egységes megjelenítéséhez és szerkesztéséhez. Ez a fájltypus hasznos nemzetközi szövegkezelésekhez és honosításhoz is.</li> <li>• <b>RTF (OCR):</b> Az RTF (OCR) egy Rich Text formátumú (RTF) fájl hoz létre az eredeti dokumentum beolvasásával és az optikai karakterfelismerés (OCR) segítségével. Az RTF egy alternatív szöveges formátum, amelyet a legtöbb szövegszerkesztő program képes megnyitni. Ezt az opciót használva az eredeti formázásának egy része is el lesz mentve.</li> <li>• <b>Kereshető PDF (OCR):</b> A Kereshető PDF (OCR) egy kereshető PDF-fájlt hoz létre az eredeti dokumentum beolvasásával és az optikai karakterfelismerés (OCR) segítségével. Ha a dokumentum ezzel a módszerrel van beolvasva, az Adobe Acrobat® Reader keresőeszközei segítségével rákereshet a PDF-fájlban szereplő egyes szavakra vagy kifejezésekre.</li> <li>• <b>Kereshető PDF/A (OCR):</b> A Kereshető PDF/A (OCR) formátum a PDF/A fájlok egy típusa, amely információt tartalmaz a dokumentum szerkezetéről, és ezzel lehetővé teszi a keresést a tartalomban.</li> <li>• <b>HTML (OCR):</b> A HTML (OCR) egy HTML fájl hoz létre, amely tartalmazza az eredeti dokumentum tartalmát. A HTML fájlok weboldalakon való megjelenítésére szolgál.</li> <li>• <b>CSV (OCR):</b> A CSV (OCR) egy általános szöveges fájlformátum, amely vesszővel elválasztott értékeket tartalmaz. Ezt a fájltypust a legtöbb szövegszerkesztő, táblázatkezelő vagy adatbázis-kezelő program képes megnyitni.</li> </ul>
Kimeneti minőség	Beállíthatja a beolvasott képek minőségét, ami egyben a létrejövő fájl méretét is meghatározza.
Eredeti oldalak	Megadhatja, hogy az eredeti dokumentum egyik vagy mindkét oldalán nyomtatott.

Színes/fekete	Megadhatja, hogy a beolvasott kép színes, illetve szürke-fekete vagy csak fekete színben legyen kinyomtatva. Csak színes nyomtatók esetén.
Beolvasás mód	<b>Standard dokumentum:</b> Egy oldal vagy papírköteg beolvasása a dokumentumadagolón keresztül vagy egyénileg a síkágys lapolvasó üveglapján. <b>Könyv mód:</b> Nyitott könyv beolvasása és minden egyes oldal különböző oldalakra történő kinyomtatása. <b>Kétoldalas igazolvány-másolás:</b> A személyi igazolványok mindkét oldalának beolvasása a síkágys üveglapra, és az oldalak egyazon oldalra történő kinyomtatása. Az első oldal beolvasása után a nyomtató figyelmeztet rá, hogy a második oldal megfelelően legyen az üveglapra helyezve.
Felbontás	A beolvasott képek felbontását állíthatja be. A tisztább képhez növelje a felbontást. Azonban a felbontás növekedésével a fájl méret is növekszik.
Eredeti méret	Meghatározhatja az eredeti dokumentum papírméretét.
Tartalom tájolása	Megadhatja, hogy az eredeti dokumentum álló vagy fekvő tájolással legyen kinyomtatva.
Képbéállítás	<b>Élesség:</b> Élesítheti vagy tompíthatja a képet. Az élesség növelésével például a szöveg jobban olvashatóvá válhat, csökkentésével pedig a fényképek lágyabb megjelenésűek lehetnek. <b>Sötétítés:</b> Növelheti vagy csökkentheti a fehér és fekete szín arányát a beolvasott képeken. <b>Kontraszt:</b> Növelheti vagy csökkentheti az oldal legvilágosabb és legsötétebb színe közötti különbséget. <b>Háttér törlése:</b> Eltávolíthatja a halvány színeket a beolvasott képek háttéréből. Ha például az eredeti színes papírra nyomtatta, a funkcióval világosabbá teheti a háttérrel a kép sötétségének változatlanul hagyása mellett. <b>Automatikus színtónus:</b> Csak Flow nyomtatók esetében áll rendelkezésre. Az olyan eredeti dokumentumok esetében, amelyek oldalanként legalább 100 karaktert tartalmaznak, a nyomtató képes észlelni, melyik él a lap teteje, és a beolvasott képet ennek megfelelően fordítja el. Ha több oldalt olvas be, és bizonyos oldalak fejjel lefelé vannak a többihez képest, akkor a beolvasott képen minden oldal a „jó” oldalával felfelé fog állni. Ha bizonyos oldalak fekvő elrendezésűek, a nyomtató a képet úgy forgatja el, hogy az oldalak teteje legyen a kép teteje.
Szöveg/kép optimalizálás	A feladatokat a beolvasandó kép típusától függően szövegre, ábrára vagy fényképre optimalizálhatja.
Szélek törlése	Eltávolíthatja a hibás részeket, pl. sötét kereteket, vagy a tűzőkapcsok által hagyott nyomokat a beolvasott képről a szélek kihagyásával.
Körbevágási beállítások	<b>Vágás eredeti méretre:</b> A képet az eredeti dokumentum papírméretére vághatja. <b>Tartalom méretére vágás:</b> A képet az eredeti dokumentumon érzékelhető tartalom méretére vághatja.
Üres oldalak kihagyása	Az eredeti dokumentum üres lapjait kihagyhatja a beolvasott képekből. A funkciót akkor használja, ha mindkét oldalon nyomtatott lapokat olvas be, mert így kihagyhatja az üres oldalakat a beolvasott dokumentumból.
Több lap behúzásának érzékelése	Engedélyezheti vagy letilthatja a több lap behúzásának érzékelését. Ha a funkció engedélyezve van, a lapolvasás leáll, amikor a nyomtató azt érzékeli, hogy a dokumentumadagoló egynél több oldalt húz be egyszerre. Ha a funkció le van tiltva, a lapolvasás folytatódik, ha a készülék több lap behúzását észleli, így az összeragadt, öntapadós cédulákkal ellátott oldalak vagy a vastag papír beolvasását is engedélyezi.
Értesítés	Válassza ki, hogy szeretne-e értesítést kapni a beolvasási feladatok állapotáról. A nyomtató kinyomtathatja az értesítést, vagy e-mailben elküldheti azt.
Alapértelmezett beállítások mentése	Az aktuális beolvasási beállítások mentése az ehhez a beolvasási funkcióhoz tartozó új alapértelmezett beállításokként.

## Az alapértelmezett fájlnev-beállítások megadása

Opció neve	Leírás
Fájlnev-előtag	Adja meg az alapértelmezett fájlnev-előtagot.
Fájlnev-utótag	Adja meg az alapértelmezett fájlnev-utótagot.
Fájlszámozás formátuma	Válasszon egy fájlnev-formátumot, arra az esetre, amennyiben a feladatot több fájlra kívánja osztani.
Fájlnev előnézet	Írjon be egy fájlnevet, majd kattintson az <b>Előnézet frissítése</b> gombra.

# Beolvasás SharePoint® felületre funkció beállítása (csak Flow típusok esetén)

- [Bevezetés](#)
- [Beolvasás SharePoint® felületre funkció engedélyezése](#)
- [Fájl beolvasása és mentése közvetlenül Microsoft SharePoint® oldalra](#)

## Bevezetés

A [Beolvasás SharePoint® felületre](#) opció segítségével a dokumentumokat közvetlenül a Microsoft® SharePoint oldalra olvashatja be. Ezt a funkciót használva nem kell a dokumentumokat hálózati mappába, USB flash meghajtóra vagy e-mail üzenetbe beolvasni, majd manuálisan feltölteni a fájlokat a SharePoint oldalra.



A [Beolvasás SharePoint® felületre](#) funkció minden beolvasási opciót támogat, beleértve a dokumentumok képként történő beolvasásának képességét vagy az OCR-funkciók használatát szöveges fájlok vagy kereshető PDF-fájlok létrehozásához.

Ez a funkció alapértelmezés szerint ki van kapcsolva. Engedélyezze a [Beolvasás SharePoint® felületre](#) funkciót a HP beágyazott webserveren (EWS).

## Beolvasás SharePoint® felületre funkció engedélyezése

 **MEGJEGYZÉS:** A művelet elvégzése előtt a beolvasott fájlok célmappájának már léteznie kell a SharePoint® felületen, illetve a célmappa írási jogosultságát is engedélyezni kell.

A [Beolvasás SharePoint® felületre](#) funkció alapértelmezés szerint le van tiltva. Kövesse az alábbi lépéseket a funkció engedélyezéséhez:

1. Nyissa meg a HP beágyazott webservert (EWS):
  - a. Érintse meg a nyomtató kezelőpaneljén a Kapcsolati adatok  ikont, majd érintse meg a Hálózat  ikont az IP-cím vagy a gazdagép nevének megjelenítéséhez.
  - b. Nyisson meg egy webböngészőt, és írja be a címsorába az IP-címet vagy a gazdagép nevét pontosan úgy, ahogyan a nyomtató kezelőpaneljén látható. Nyomja le a számítógép billentyűzetének [Enter](#) billentyűjét. Megnyílik a beágyazott webservert.

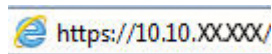

 **MEGJEGYZÉS:** Ha a Webböngésző a **Probléma van a weboldal biztonsági tanúsítványával** üzenetet jeleníti meg az EWS megnyitására tett kísérlet során, kattintson a **Tovább lépés erre a weboldalra (nem ajánlott)** lehetőségre.

A **Tovább lépés erre a weboldalra (nem ajánlott)** opció kiválasztása nem veszélyezteti a számítógépet, miközben a HP nyomtató beágyazott webserveren belül navigál.

2. Nyissa meg a **Beolvasás/digitális küldés** lapot, majd válassza a **Mentés SharePoint® felületre** menüt a bal oldali oszlopban.
3. Jelölje be a **Mentés SharePoint® felületre engedélyezése** elemet, majd kattintson az **Alkalmaz** gombra.
4. A **Gyorsbeállítás-varázsló** elindításához kattintson a **Hozzáadás** gombra a **Gyorsbeállítások** részben.
5. Adjon meg egy nevet a gyorsbeállításokhoz a **Gyorsbeállítás neve** mezőben.

6. Adjon meg egy leírást a gyorsbeállításhoz a **Gyorsbeállítás leírása**: mezőbe. Ez a leírás jelenik meg a Gyorsbeállítás gomb mellett a nyomtató kezelőpaneljének kijelzőjén.
7. Válasszon ki egy **Gyorsbeállítás indítása lehetőséget**.
  - **Belépés az alkalmazásba, majd a felhasználó nyomja meg az Indítás gombot**: A nyomtató megnyitja a lapolvasó alkalmazást a Gyorsbeállítás számára, ahol a feladat **Indítás** gombbal történő elindítása előtt áttekintheti és módosíthatja a beállításokat.
  - **Indítás azonnal a választáskor**: A feladat azonnal elindul a Gyorsbeállítás kiválasztásakor.

---

 **MEGJEGYZÉS:** A legtöbb esetben jobb a Gyorsbeállítás manuális indítása, mivel így ellenőrizhetők és beállíthatók az opciók a feladat indítása előtt.

---

8. Kattintson a **Tovább** gombra.
9. A SharePoint mappa elérési útvonalának hozzáadásához kattintson a **Hozzáadás** elemre. Másolja ki a célhely elérési útvonalát egy böngésző címsorából, majd illessze be azt a **SharePoint útvonal**: mezőbe. Kattintson a **Rövid URL generálása** elemre, hogy előállítsa az URL egy rövidebb, a nyomtató kezelőpaneljén megjelenő változatát.
10. Alapértelmezés szerint a nyomtató felülírja az új fájl nevével esetlegesen megegyező nevű meglévő fájlt. Távolítsa el a jelölést a **Létező fájlok felülírása** opció mellől, hogy a valamely meglévő fájllal egyező nevű új fájl idő/dátum bélyegzőt kapjon.
11. Válasszon egy lehetőséget a **Hitelesítési beállítások** legördülő menüből. Válassza ki, hogy a SharePoint oldalra hitelesítő adatokkal kell-e bejelentkezni, vagy tárolja-e a rendszer a hitelesítő adatokat a Gyorsbeállításon belül.

---

 **MEGJEGYZÉS:** Ha a **Hitelesítési beállítások** legördülő menüben **A felhasználó hitelesítő adatainak használata a csatlakozáshoz a kezelőpanelen történő bejelentkezés után** lehetőséget választja ki, a bejelentkezett felhasználónak megfelelő írási jogosultsággal kell rendelkeznie a megadott SharePoint felülethez.

 **MEGJEGYZÉS:** Biztonsági okokból a nyomtató nem jeleníti meg a Gyorsbeállítás varázslóban megadott hitelesítő adatokat.

---

12. Hitelesítő adatok megadása esetén kattintson a **Hozzáférés ellenőrzése** gombra, hogy az elérési útvonal és az egyéb adatok biztosan megfelelőek legyenek, majd kattintson az **OK** gombra a **SharePoint célhely-beállítások** ablakhoz való visszatéréshez.
13. Opcionális: Adjon meg egy további SharePoint elérési útvonalat. A folytatáshoz kattintson a **Tovább** gombra.
14. Opcionális: Konfigurálja a Gyorsbeállítást úgy, hogy e-mail üzenetet küldjön vagy összefoglaló oldalt nyomtasson ki, ha egy adott feladat sikeres végrehajtásra kerül vagy sikertelen. Válasszon ki egy opciót az **Értesítés a következő esetben**: legördülő menüből, adja meg az értesítési módot és az értesítések fogadására szolgáló e-mail címet szükség esetén, majd kattintson a **Tovább** gombra.

---

 **MEGJEGYZÉS:** Az e-mail értesítés funkció használatához előbb konfigurálni kell az e-mail funkciót a nyomtatón.

---

15. Válassza ki a kívánt opciókat a **Beolvasási beállítások** ablakban, majd kattintson a **Tovább** gombra.
16. Válassza ki a kívánt opciókat a **Fájlbeállítások** ablakban. Válassza ki az előre meghatározott fájlnev-előtagokat és -utótagokat a legördülő menükből, majd adjon meg egy alapértelmezett fájlnevet. A kiválasztott beállítások előnézetének megtekintéséhez kattintson az **Előnézet frissítése** gombra. Válassza ki az alapértelmezett fájlformátumot az **Alapértelmezett fájlformátum** legördülő menüből.

 **MEGJEGYZÉS:** Az **Alapértelmezett fájltypusok** menü tartalmazza az OCR-fájlformátumokat.

17. Kattintson a **Tovább** gombra a Gyorsbeállítás gomb kezelőpanel kijelzőjén megjelenő formájának megtekintéséhez, majd a beállítás befejezéséhez kattintson a **Befejezés** gombra.

## Fájl beolvasása és mentése közvetlenül Microsoft SharePoint® oldalra

1. Helyezze a dokumentumot nyomtatott oldalával lefelé a lapolvasó üvegére vagy nyomtatott oldalával felfelé a lapadagolóba, majd állítsa be a papírvezetőket a papír méretének megfelelően.
2. A nyomtató kezelőpaneljének kezdőképernyőjén görgessen a **Lapolvasás** elemhez, és válassza ki a **Beolvasás SharePoint® felületre** lehetőséget.

 **MEGJEGYZÉS:** Előfordulhat, hogy a funkció használatához be kell jelentkeznie a nyomtatón.

3. Válassza ki a **Gyorsbeállítások** listáról az egyik elemet.
4. Érintse meg a **Fájl neve:** szövegmezőt a billentyűzet megnyitásához, majd írja be a fájlhoz használni kívánt nevet vagy a képernyőn megjelenő billentyűzet vagy a fizikai billentyűzet segítségével. Érintse meg az **OK** elemet.
5. Ha szükséges, a **Fájltypus** legördülő menü megérintésével másféle kimeneti fájlformátum is megadható.
6. Érintse meg a **Beállítások** lehetőséget a dokumentum beállításainak megtekintéséhez és konfigurálásához.
7. Érintse meg a képernyő jobb oldali paneljét a dokumentum előnézeti képéhez. Az előnézeti képernyőn a képernyő jobb oldalán lévő gombok használatával módosíthatja az előnézeti beállításokat és átrendezhet, elforgathat, behelyezhet vagy eltávolíthat lapokat.



Ezekkel a gombokkal válthat az egyoldalas nézet és a miniatűr nézet között. A miniatűr nézetben több beállítás érhető el, mint az egyoldalas nézetben.



Ezekkel a gombokkal nagyíthatja fel vagy kicsinyítheti le a kiválasztott oldalt.

**MEGJEGYZÉS:** A gombok használatához egyszerre csak egy oldalt válasszon ki.



Ezzel a gombbal forgathatja el 180 fokkal az oldalt.

**MEGJEGYZÉS:** Ez a gomb csak miniatűr nézetben érhető el.



Ezzel a gombbal törölheti a kiválasztott oldalt.

**MEGJEGYZÉS:** Ez a gomb csak miniatűr nézetben érhető el.





Ezekkel a gombokkal átrendezheti az oldalakat a dokumentumon belül. Válasszon ki egy vagy több oldalt, és helyezze át a bal vagy jobb oldalra.

**MEGJEGYZÉS:** Ezek a gombok csak miniatűr nézetben érhetőek el.



Ezzel a gombbal további oldalakat adhat a dokumentumhoz. A nyomtató a hozzáadott oldalak beolvasását kéri.



Ezzel a gombbal törölheti az előnézetben eszközölt változtatásokat és kezdheti újra a feladatot.

---



8. A fájl mentéséhez érintse meg az Indítás gombot.

## Gyorsbeállítás létrehozása

A **Gyorsbeállítások** segítségével gyorsan elérheti az előzetesen megadott feladatbeállításokat. A HP beágyazott webszerver segítségével Gyorsbeállításokat hozhat létre, amelyek elérhetők lesznek a nyomtató kezelőpaneljén lévő **Gyorsbeállítások** alkalmazáson keresztül. A következő beolvasási/küldési funkciókhoz érhetőek el gyorsbeállítások:

- Másolás
- Beolvasás e-mailbe
- Beolvasás hálózati mappába
- Beolvasás USB-meghajtóra
- Beolvasás faxüzenetbe
- Beolvasás SharePoint® felületre

A következő lépéseknél kérje a rendszergazda segítségét:

1. Nyissa meg a HP beépített webszerver (EWS) lapot.
  - a. Érintse meg a nyomtató kezelőpaneljén a Kapcsolati adatok  ikont, majd érintse meg a Hálózat  ikont az IP-cím vagy a gazdagép nevének megjelenítéséhez.
  - b. Nyisson meg egy webböngészőt, és írja be a címsorába az IP-címet vagy a gazdagép nevét pontosan úgy, ahogyan a nyomtató kezelőpaneljén látható. Nyomja le a számítógép billentyűzetének **Enter** billentyűjét. Megnyílik a beágyazott webszerver.

 <https://10.10.XX.XXX/>

 **MEGJEGYZÉS:** Ha a Webböngésző a **Probléma van a weboldal biztonsági tanúsítványával** üzenetet jeleníti meg az EWS megnyitására tett kísérlet során, kattintson a **Tovább lépés erre a weboldalra (nem ajánlott)** lehetőségre.

A **Tovább lépés erre a weboldalra (nem ajánlott)** opció kiválasztása nem veszélyezteti a számítógépet, miközben a HP nyomtató beágyazott webszerverén belül navigál.

2. Kattintson az **Általános** fülre.
3. A bal oldali navigációs panelen kattintson a **Gyorsbeállítások** hivatkozásra.
4. A **Gyorsbeállítások listája** párbeszédpanelen kattintson a **Hozzáadás** elemre.
5. Az **Alkalmazás kiválasztása** párbeszédpanelen válassza ki azt az alkalmazást, amelyhez új Gyorsbeállítást szeretne létrehozni. Kattintson a **Tovább** gombra.
6. Adja meg az alábbi információkat:
  - **Gyorsbeállítás neve:** Ez a név jelenik meg az új Gyorsbeállítás gombon a nyomtató kezelőpaneljén.
  - **Gyorsbeállítás leírása:** Ez a rövid leírás jelenik meg a cím mellett az új gyorsbeállítási gombon, a készülék kezelőpaneljén.
  - Gyorsbeállítás indításának beállítása: Válasszon az alábbi lehetőségek közül:

- **Belépés az alkalmazásba, majd a felhasználó nyomja meg az Indítás gombot:** A nyomtató megnyitja a Gyorsbeállítás alkalmazást, lehetőséget adva Önnek a beállítások ellenőrzésére és módosítására, mielőtt elindítaná a feladatot az **Indítás** gomb megérintésével.
- **Indítás azonnal a választáskor:** A feladat azonnal elindul a Gyorsbeállítás kiválasztásakor.

Kattintson a **Tovább** gombra.

7. A következő néhány párbeszédpanel annak függvényében jelenik meg, hogy melyik alkalmazást választotta az 5. lépésnél:

- A **Mentés e-mailbe** kiválasztása esetén a következő párbeszédpanelek jelennek meg: **Címmezőre vonatkozó korlátozások, Aláírás és titkosítás.**
- A **Fax** kiválasztása esetén a következő párbeszédpanel jelenik meg: **Faxcímettek kiválasztása.**
- A **Mentés hálózati mappába** kiválasztása esetén a következő párbeszédpanel jelenik meg: **Mappabeállítások.**
- A **Mentés USB-meghajtóra** kiválasztása esetén a következő párbeszédpanel jelenik meg: **Adja meg a fájlok mentési helyét az USB-eszközön.**
- A **Mentés SharePoint® felületre** kiválasztása esetén a következő párbeszédpanelek jelennek meg: **Sharepoint® célhely beállítások, SharePoint® útvonal hozzáadása, Sharepoint® célhely beállítások.**



**MEGJEGYZÉS:** A **Beolvasás SharePoint® felületre** funkció az összes HP Flow többfunkciós nyomtatóhoz és digitális küldő készülékhez, valamint a 20120119-es vagy újabb dátumkódú firmware-rel rendelkező Scanjet 7000nx nyomtatókhoz is rendelkezésre áll.

- A **Másolás** kiválasztása esetén a következő párbeszédpanel jelenik meg: **Másolási beállítások.**

Haladjon a célhelytől függő párbeszédpanel szerint. Kattintson a **Tovább** elemre a továbblépéshez a következő párbeszédpanelhez.

8. Válassza ki a beolvasás állapotáról való értesítéssel kapcsolatos beállítást az **Értesítési beállítások** párbeszédpanelen, majd kattintson a **Tovább** gombra.

9. A **Beolvasási beállítások** párbeszédpanelen válassza ki a használni kívánt beolvasási beállításokat. Kattintson a **Tovább** gombra.

10. A **Fájlbeállítások** párbeszédpanelen válassza ki a használni kívánt fájlbeállításokat. Kattintson a **Tovább** gombra.

11. Tekintse át az **Összefoglalás** párbeszédpanelét, és kattintson a **Befejezés** gombra.

12. A Gyorsbeállítás-egyedi párbeszédpanelen az ablak alján kattintson az **Alkalmaz** gombra a Gyorsbeállítás elmentéséhez.

# Beolvasás és küldés e-mailbe

## Bevezetés

A nyomtató képes a beolvasott dokumentumot egy vagy több e-mail címre is elküldeni. A funkció használata előtt a HP beágyazott webszerver segítségével engedélyezze és állítsa be azt.

## Beolvasás és dokumentum küldése e-mailbe

1. Helyezze a dokumentumot a lapolvasóüvegre nyomtatott oldalával lefelé, hogy helyezze a dokumentumadagolóba nyomtatott oldalával felfelé, és állítsa be a papírvezetőket a dokumentum méretéhez.
2. A nyomtató kezelőpaneljének kezdőképernyőjén válassza a **Lapolvasás** elemet, majd pedig a **Beolvasás e-mailbe** lehetőséget.



---

**MEGJEGYZÉS:** Ha a rendszer arra kéri, adja meg felhasználónevét és jelszavát.

---

3. Érintse meg a **Címzett** mezőt a billentyűzet megjelenítéséhez.



---

**MEGJEGYZÉS:** Ha be van jelentkezve a nyomtatón, lehetséges, hogy a felhasználóneve vagy más alapértelmezett információ megjelenik a **Feladó:** mezőben. Ha így van, akkor lehet, hogy Ön ezeket nem tudja módosítani.

---

4. Adja meg a címzetteket az alábbi módszerek valamelyikének segítségével:

### Címek kézi megadása

- ▲ Írja be a címet a **Címzett** mezőbe. Ha a faxot több címre kívánja elküldeni, a címeket pontosvesszővel válassza el, vagy minden cím megadása után érintse meg az Enter  gombot az érintőképernyő billentyűzetén.

### Adjon meg címeket a Névjegyek listából

- a. A **Névjegyek** képernyő megnyitásához érintse meg a **Címzett** mező mellett található **Névjegyek**  gombot.
  - b. A legördülő listából válassza ki a megfelelő névjegylistát.
  - c. Válasszon ki egy nevet a névjegylistából a címzettlistához történő hozzáadáshoz. Ezt a lépést minden címzett esetében ismételje meg, majd érintse meg a **Kész** gombot.
5. A **Tárgy:** és a **Fájlnév:** mezőket megérintve az érintőképernyő billentyűzetének segítségével adja meg az adatokat. A mezők kitöltése után érintse meg a **Kész** gombot.
  6. A dokumentum beállításainak konfigurálásához érintse meg a **Beállítások** gombot. Például:
    - Válassza ki a **Fájltípus és felbontás** lehetőséget a létrehozandó fájl típusának, a felbontásnak és a kimeneti minőségnek a megadásához.
    - Ha az eredeti dokumentum mindkét oldalára nyomtatva van, válassza ki az **Eredeti oldalak** elemet, majd pedig a **Kétoldalas** opciót.
  7. Az előnézeti funkció használata előtt állítsa be a sárga háromszöggel jelölt lehetőségeket.

 **MEGJEGYZÉS:** Az előnézeti beolvasás után ezek az opciók el lesznek távolítva a fő **Beállítások** listájából, és a **Beolvasás előtti beállítások** listájában lesznek összegyűjtve. Ezen beállítások bármelyikének módosításához vesse el az előnézetet, és kezdje újra a feladatot.

Az előnézeti funkció használata nem kötelező.

8. Érintse meg a képernyő jobb oldali paneljét a dokumentum előnézeti képéhez. Az előnézeti képernyőn a képernyő jobb oldalán lévő gombok használatával módosíthatja az előnézeti beállításokat és átrendezhet, elforgathat, behelyezhet vagy eltávolíthat lapokat.



Ezekkel a gombokkal válthat az egyoldalas nézet és a miniatűr nézet között. A miniatűr nézetben több beállítás érhető el, mint az egyoldalas nézetben.



Ezekkel a gombokkal nagyíthatja fel vagy kicsinyítheti le a kiválasztott oldalt.

**MEGJEGYZÉS:** A gombok használatához egyszerre csak egy oldalt válasszon ki.



Ezzel a gombbal forgathatja el 180 fokkal az oldalt.

**MEGJEGYZÉS:** Ez a gomb csak miniatűr nézetben érhető el.



Ezzel a gombbal törölheti a kiválasztott oldalt.

**MEGJEGYZÉS:** Ez a gomb csak miniatűr nézetben érhető el.



Ezekkel a gombokkal átrendezheti az oldalakat a dokumentumon belül. Válasszon ki egy vagy több oldalt, és helyezze át a bal vagy jobb oldalra.

**MEGJEGYZÉS:** Ezek a gombok csak miniatűr nézetben érhetőek el.



Ezzel a gombbal további oldalakat adhat a dokumentumhoz. A nyomtató a hozzáadott oldalak beolvasását kéri.



Ezzel a gombbal törölheti az előnézetben eszközölt változtatásokat és kezdheti újra a feladatot.

9. Ha a dokumentum készen áll, érintse meg a **Küldés** gombot.

 **MEGJEGYZÉS:** A nyomtató kérheti az e-mail cím címjegyzékhez történő hozzáadását.

# Beolvasás és küldés hálózati mappába

## Bevezetés

A nyomtató a beolvasott fájlokat megosztott hálózati mappába tudja menteni. E funkció használata előtt a HP beágyazott webszerver segítségével engedélyezze a funkciót és konfigurálja a megosztott mappákat. A rendszergazda konfigurálhatja az előre megadott Gyorsbeállítások-mappákat. Ellenkező esetben meg kell határozni a mappa elérési útvonalát minden egyes feladathoz.

## Dokumentum beolvasása és elmentése mappába



**MEGJEGYZÉS:** Előfordulhat, hogy a funkció használatához be kell jelentkeznie a nyomtatón.

1. Helyezze a dokumentumot nyomtatott oldalával lefelé a lapolvasó üvegére vagy nyomtatott oldalával felfelé a lapadagolóba, majd állítsa be a papírvezetőket a papír méretének megfelelően.
2. A nyomtató kezelőpaneljének kezdőképernyőjén válassza a [Lapolvasás](#) elemet, majd pedig a [Beolvasás hálózati mappába](#) lehetőséget.
3. Ha csak ehhez a feladathoz szeretne útvonalat meghatározni, érintse meg a [Mappaútvonalak](#) szövegmezőt a billentyűzet megnyitásához, és írja be a mappa elérési útvonalát, majd érintse meg az Enter gombot. Az elérési út formátuma a következő legyen:

```
\\server\folder, ahol a „szerver” annak a kiszolgálónak a nevét jelzi, amelyen a megosztott mappa található, a „mappa” pedig a megosztott mappa nevét jelzi. Ha a mappa egyéb mappákba ágyazódik be, írja be az útvonal összes szükséges szegmensét a mappa eléréséhez. Például: \\server\folder\folder
```

Vagy pedig érintse meg a [Mappaútvonalak](#) mező alatt található [Útvonal hozzáadása](#) gombot az előre megadott Gyorsbeállítások-útvonal vagy egy névjegyhez tartozó elérési útvonal kiválasztásához.



**MEGJEGYZÉS:** Előfordulhat, hogy a [Mappaútvonalak](#) mező egy előre megadott elérési útvonallal rendelkezik, és így nem szerkeszthető. Ebben az esetben a rendszergazda ezt a mappát közösen hozzáférhető mappaként állította be.

4. Érintse meg a [Fájlnév](#) szövegmezőt a billentyűzet megnyitásához, majd írja be a fájl nevét, ezután pedig érintse meg az Enter gombot.
5. A dokumentum beállításainak konfigurálásához érintse meg a [Beállítások](#) gombot. Például:
  - Válassza ki a [Fájltípus és felbontás](#) lehetőséget a létrehozandó fájl típusának, a felbontásnak és a kimeneti minőségnek a megadásához.
  - Ha az eredeti dokumentum mindkét oldalára nyomtatva van, válassza ki az [Eredeti oldalak](#) elemet, majd pedig a [Kétoldalas](#) opciót.
6. Az előnézeti funkció használata előtt állítsa be a sárga háromszöggel jelölt lehetőségeket.



**MEGJEGYZÉS:** Az előnézeti beolvasás után ezek az opciók el lesznek távolítva a fő [Beállítások](#) listájából, és a [Beolvasás előtti beállítások](#) listájában lesznek összegyűjtve. Ezen beállítások bármelyikének módosításához vesse el az előnézetet, és kezdje újra a feladatot.

Az előnézeti funkció használata nem kötelező.

7. Érintse meg a képernyő jobb oldali paneljét a dokumentum előnézeti képéhez. Az előnézeti képernyőn a képernyő jobb oldalán lévő gombok használatával módosíthatja az előnézeti beállításokat és átrendezhet, elforgathat, behelyezhet vagy eltávolíthat lapokat.



Ezekkel a gombokkal válthat az egyoldalas nézet és a miniatűr nézet között. A miniatűr nézetben több beállítás érhető el, mint az egyoldalas nézetben.



Ezekkel a gombokkal nagyíthatja fel vagy kicsinyítheti le a kiválasztott oldalt.

**MEGJEGYZÉS:** A gombok használatához egyszerre csak egy oldalt válasszon ki.



Ezzel a gombbal forgathatja el 180 fokkal az oldalt.

**MEGJEGYZÉS:** Ez a gomb csak miniatűr nézetben érhető el.



Ezzel a gombbal törölheti a kiválasztott oldalt.

**MEGJEGYZÉS:** Ez a gomb csak miniatűr nézetben érhető el.



Ezekkel a gombokkal átrendezheti az oldalakat a dokumentumon belül. Válasszon ki egy vagy több oldalt, és helyezze át a bal vagy jobb oldalra.

**MEGJEGYZÉS:** Ezek a gombok csak miniatűr nézetben érhetők el.



Ezzel a gombbal további oldalakat adhat a dokumentumhoz. A nyomtató a hozzáadott oldalak beolvasását kéri.



Ezzel a gombbal törölheti az előnézetben eszközölt változtatásokat és kezdheti újra a feladatot.

8. Amikor a dokumentum készen áll, érintse meg a **Beolvasás** gombot a fájl mentéséhez.

# Beolvasás és küldés USB flash meghajtóra

## Bevezetés

A nyomtató a beolvasott fájlokat USB-meghajtóra tudja menteni. A funkció használata előtt a HP beágyazott webszerver segítségével engedélyezze és állítsa be azt.

## Beolvasás és a létrejött dokumentum mentése USB flash meghajtóra

 **MEGJEGYZÉS:** Előfordulhat, hogy a funkció használatához be kell jelentkeznie a nyomtatón.

1. Helyezze a dokumentumot nyomtatott oldalával lefelé a lapolvasó üvegére vagy nyomtatott oldalával felfelé a lapadagolóba, majd állítsa be a papírvezetőket a papír méretének megfelelően.
2. Csatlakoztassa az USB flash meghajtót a nyomtató kezelőpaneljéhez közeli USB-porthoz.
3. A nyomtató kezelőpaneljének kezdőképernyőjén válassza a [Lapolvasás](#) elemet, majd a [Beolvasás USB-meghajtóra](#) lehetőséget.
4. A [Mentés másként...](#) listáról válassza ki a flash meghajtót. Mentse el a fájlt az USB flash meghajtó gyökérmappájába vagy más, már meglévő mappába.
5. Érintse meg a [Fájlnév](#) szövegmezőt a billentyűzet megnyitásához, majd írja be a fájl nevét, ezután pedig érintse meg az Enter  gombot.
6. A dokumentum beállításainak konfigurálásához érintse meg a [Beállítások](#) gombot. Például:
  - Válassza ki a [Fájltípus és felbontás](#) lehetőséget a létrehozandó fájl típusának, a felbontásnak és a kimeneti minőségnek a megadásához.
  - Ha az eredeti dokumentum mindkét oldalára nyomtatva van, válassza ki az [Eredeti oldalak](#) elemet, majd pedig a [Kétoldalas](#) opciót.
7. Az előnézeti funkció használata előtt állítsa be a sárga háromszöggel jelölt lehetőségeket.

 **MEGJEGYZÉS:** Az előnézeti beolvasás után ezek az opciók el lesznek távolítva a fő [Beállítások](#) listájából, és a [Beolvasás előtti beállítások](#) listájában lesznek összegyűjtve. Ezen beállítások bármelyikének módosításához vesse el az előnézetet, és kezdje újra a feladatot.

Az előnézeti funkció használata nem kötelező.

8. Érintse meg a képernyő jobb oldali paneljét a dokumentum előnézeti képéhez. Az előnézeti képernyőn a képernyő jobb oldalán lévő gombok használatával módosíthatja az előnézeti beállításokat és átrendezhet, elforgathat, behelyezhet vagy eltávolíthat lapokat.



Ezekkel a gombokkal válthat az egyoldalas nézet és a miniatűr nézet között. A miniatűr nézetben több beállítás érhető el, mint az egyoldalas nézetben.







Ezekkel a gombokkal nagyíthatja fel vagy kicsinyítheti le a kiválasztott oldalat.

**MEGJEGYZÉS:** A gombok használatához egyszerre csak egy oldalt válasszon ki.



Ezzel a gombbal forgathatja el 180 fokkal az oldalt.

**MEGJEGYZÉS:** Ez a gomb csak miniatűr nézetben érhető el.



Ezzel a gombbal törölheti a kiválasztott oldalat.

**MEGJEGYZÉS:** Ez a gomb csak miniatűr nézetben érhető el.



Ezekkel a gombokkal átrendezheti az oldalakat a dokumentumon belül. Válasszon ki egy vagy több oldalt, és helyezze át a bal vagy jobb oldalra.

**MEGJEGYZÉS:** Ezek a gombok csak miniatűr nézetben érhetőek el.



Ezzel a gombbal további oldalakat adhat a dokumentumhoz. A nyomtató a hozzáadott oldalak beolvasását kéri.



Ezzel a gombbal törölheti az előnézetben eszközölt változtatásokat és kezdheti újra a feladatot.

9. Amikor a dokumentum készen áll, érintse meg a **Beolvasás** gombot a fájl mentéséhez.

## További beolvasási opciók

A következő beállítások a [Beállítások](#) listájában állnak rendelkezésre beolvasás során.



**MEGJEGYZÉS:** A következő lista a HP LaserJet Enterprise többfunkciós nyomtatókhoz rendelkezésre álló leg részletesebb beállítási opciókat tartalmazza. Egyes beállítások nem érhetők el minden nyomtatón.

---

Mentés másként...

A beolvasott fájlnak szánt mappa és fájlnev megadása

---

Beállítások betöltése és mentése

**Gyorsbeállítás betöltése:** Beolvasási beállítások betöltése mentett Gyorsbeállításból.

**MEGJEGYZÉS:** A HP beágyazott webszerver segítségével Gyorsbeállításokat hozhat létre és menthet el.

**Alapértelmezett beállítások mentése:** A jelenlegi beállításokat alapértelmezett beállításokként mentheti el a Beállítások listájában későbbi beolvasási feladatok számára.

---

---

## Dokumentum fájltypus

A beolvasott dokumentumot számos különböző fájltypus valamelyikében mentheti el.

A következő szabványos fájltypusok érhetőek el:

- **PDF:** Ez a fájltypus nyújtja a legjobb általános kép- és szövegminőséget. A PDF-fájlok megtekintéséhez Adobe® Acrobat® Reader szoftver szükséges.
- **JPEG:** Ez a fájltypus a megfelelő választás a legtöbb grafika esetében. A legtöbb számítógép rendelkezik olyan böngészővel, amely képes megjeleníteni a .JPEG fájlokat. Ez a fájltypus oldalanként egy fájl eredményez.
- **TIFF:** Ez a legtöbb grafikai program által támogatott szabványos fájlformátum. Ez a fájltypus oldalanként egy fájl eredményez.
- **MTIFF:** Az MTIFF többoldalas TIFF fájl jelöl. Ez a fájltypus a többoldalas beolvasott dokumentumot egyetlen fájlként tárolja.
- **XPS:** Az XPS (XML Paper Specification – XML papírspecifikáció) illesztőprogram létrehoz egy XAML fájlt, amely megtartja a dokumentum eredeti formázását, és támogatja a színes grafikákat és beépített fontokat.
- **PDF/A:** A PDF/A formátum a PDF-fájlok egyik típusa, amely az elektronikus dokumentumok hosszútávú archiválásához használható. Az egyes dokumentumok formázási adatai külön vannak megadva.

A HP LaserJet Enterprise flow többfunkciós nyomtatók az alábbi OCR fájltypusokat is támogatják:

- **Egyszerű szöveg (OCR):** A Szöveg (OCR) egy szövegfájl hoz létre az eredeti beolvasásával és optikai karakterfelismerés (OCR) segítségével. A szövegfájlok bármely szövegszerkesztőben megnyithatók. Ezt az opciót használva az eredeti formázása nem kerül elmentésre.
- **Unicode szöveg (OCR):** Az Unicode szöveg (OCR) egy ipari szabvány a szövegek egységes megjelenítéséhez és szerkesztéséhez. Ez a fájltypus hasznos nemzetközi szövegkezelésekhez és honosításhoz is.
- **RTF (OCR):** Az RTF (OCR) egy Rich Text formátumú (RTF) fájl hoz létre az eredeti beolvasásával és optikai karakterfelismerés (OCR) segítségével. Az RTF egy alternatív szöveges formátum, amelyet a legtöbb szövegszerkesztő program képes megnyitni. Ezt az opciót használva az eredeti formázásának egy része is el lesz mentve.
- **Kereshető PDF (OCR):** A Kereshető PDF (OCR) egy kereshető PDF fájl hoz létre az eredeti beolvasásával és optikai karakterfelismerés (OCR) segítségével. Ha a dokumentum ezzel a módszerrel van beolvasva, az Adobe Acrobat® Reader keresőeszközei segítségével rákereshet a PDF-fájlból szereplő egyes szavakra vagy kifejezésekre.
- **Kereshető PDF/A (OCR):** A Kereshető PDF/A (OCR) formátum a PDF/A fájlok egy típusa, amely információt tartalmaz a dokumentum szerkezetéről, és ezzel lehetővé teszi a keresést a tartalomban.
- **HTML (OCR):** A HTML (OCR) egy HTML fájl hoz létre, amely tartalmazza az eredeti dokumentum tartalmát. A HTML fájlok weboldalakon való megjelenítésére szolgál.
- **CSV (OCR):** A CSV (OCR) egy általános szöveges fájlformátum, amely vesszővel elválasztott értékeket tartalmaz. Ezt a fájltypust a legtöbb szövegszerkesztő, táblázatkezelő vagy adatbázis-kezelő program képes megnyitni.

---

## Kimeneti minőség

Beállíthatja a beolvasott képek minőségét, ami egyben a létrejövő fájl méretét is meghatározza.

---

## Eredeti oldalak

Megadhatja, hogy az eredeti dokumentum egyik vagy mindkét oldalán nyomtatott.

---

## Színes/fekete

Megadhatja, hogy a beolvasott kép színes, illetve szürke-fekete vagy csak fekete színben legyen kinyomtatva.

Csak színes nyomtatók esetén.

---

Beolvasás mód	<p><b>Standard dokumentum:</b> Egy oldal vagy papírköteg beolvasása a dokumentumadagolón keresztül vagy egyénileg a síkágyas lapolvasó üveglapján.</p> <p><b>Könyv mód:</b> Nyitott könyv beolvasása és minden egyes oldal különböző oldalakra történő kinyomtatása.</p> <p><b>Kétoldalas igazolvány-másolás:</b> A személyi igazolványok mindkét oldalának beolvasása a síkágyas üveglapra, és az oldalak egyazon oldalra történő kinyomtatása. Az első oldal beolvasása után a nyomtató figyelmeztet rá, hogy a második oldal megfelelően legyen az üveglapra helyezve.</p>
Felbontás	A beolvasott képek felbontását állíthatja be. A tisztább képhez növelje a felbontást. Azonban a felbontás növekedésével a fájl méret is növekszik.
Eredeti méret	Meghatározhatja az eredeti dokumentum papírméretét.
Tartalom tájolása	Megadhatja, hogy az eredeti dokumentum álló vagy fekvő tájolással legyen kinyomtatva.
Képbeállítás	<p><b>Élesség:</b> Élesítheti vagy tompíthatja a képet. Az élesség növelésével például a szöveg jobban olvashatóvá válhat, csökkentésével pedig a fényképek lágyabb megjelenésűek lehetnek.</p> <p><b>Sötétítés:</b> Növelheti vagy csökkentheti a fehér és fekete szín arányát a beolvasott képeken.</p> <p><b>Kontraszt:</b> Növelheti vagy csökkentheti az oldal legvilágosabb és legsötétebb színe közötti különbséget.</p> <p><b>Háttér törlése:</b> Eltávolíthatja a halvány színeket a beolvasott képek háttéréből. Ha például az eredeti színes papírra nyomtatta, a funkcióval világosabbá teheti a háttérrel a kép sötétségének változatlanul hagyása mellett.</p> <p><b>Automatikus színtónus:</b> Csak Flow nyomtatók esetében áll rendelkezésre. Az olyan eredeti dokumentumok esetében, amelyek oldalanként legalább 100 karaktert tartalmaznak, a nyomtató képes észlelni, melyik él a lap teteje, és a beolvasott képet ennek megfelelően fordítja el. Ha több oldalt olvas be, és bizonyos oldalak fejjel lefelé vannak a többihez képest, akkor a beolvasott képen minden oldal a „jó” oldalával felfelé fog állni. Ha bizonyos oldalak fekvő elrendezésűek, a nyomtató a képet úgy forgatja el, hogy az oldalak teteje legyen a kép teteje.</p>
Szöveg/kép optimalizálás	A feladatokat a beolvasandó kép típusától függően szövegre, ábrára vagy fényképre optimalizálhatja.
Szélek törlése	Eltávolíthatja a hibás részeket, pl. sötét kereteket, vagy a tűzőkapcsok által hagyott nyomokat a beolvasott képről a szélek kihagyásával.
Körbevágási beállítások	<p><b>Vágás eredeti méretre:</b> A képet az eredeti dokumentum papírméretére vághatja.</p> <p><b>Tartalom méretére vágás:</b> A képet az eredeti dokumentumon érzékelhető tartalom méretére vághatja.</p>
Üres oldalak kihagyása	Az eredeti dokumentum üres lapjait kihagyhatja a beolvasott képekből. A funkciót akkor használja, ha mindkét oldalon nyomtatott lapokat olvas be, mert így kihagyhatja az üres oldalakat a beolvasott dokumentumból.
Több lap behúzásának érzékelése	Engedélyezheti vagy letilthatja a több lap behúzásának érzékelését. Ha a funkció engedélyezve van, a lapolvasás leáll, amikor a nyomtató azt érzékeli, hogy a dokumentumadagoló egynél több oldalt húz be egyszerre. Ha a funkció le van tiltva, a lapolvasás folytatódik, ha a készülék több lap behúzását észleli, így az összeragadt, öntapadós cédulákkal ellátott oldalak vagy a vastag papír beolvasását is engedélyezi.
Értesítés	Válassza ki, hogy szeretne-e értesítést kapni a beolvasási feladatok állapotáról. A nyomtató kinyomtathatja az értesítést, vagy e-mailben elküldheti azt.
Alapértelmezett beállítások mentése	Az aktuális beolvasási beállítások mentése az ehhez a beolvasási funkcióhoz tartozó új alapértelmezett beállításokként.

## HP Flow CM megoldás használata (csak Flow típusok esetében)

A HP Flow CM Professional egyszerűen használható, felhőalapú megoldás, amely segítséget nyújt a vállalkozások számára az információk biztonságos tárolásában és hozzáféréseben a jobb együttműködés céljából. A megoldás egy webböngészőn keresztül szinte bárholnan hozzáférést biztosít számos, bizonyítottan jól működő dokumentumkezelési eszközhöz az információk rögzítése, tárolása, keresése, lekérése, megosztása és egyéb funkciók érdekében.

Egy hálózathoz csatlakoztatott lapolvasó vagy HP LaserJet Flow MFP készülék (és kiválasztott frissíthető HP MFP készülékek) használatával gyorsan és egyszerűen küldhet papíralapú dokumentumokat közvetlenül a HP Flow CM Professional megoldásba. PDF dokumentumokat kérhet le és nyomtathat ki, könyvtárakat állíthat be és fájljegyzékben kereshet közvetlenül a Flow CM funkciót támogató eszköz kezelőpanelén keresztül.

A HP Flow CM Professional szolgáltatással kapcsolatos további információkért látogasson el az alábbi weboldalakra:

- A HP Flow CM szolgáltatásba való belépéshez keresse fel a [www.hpflowcm.com/login](http://www.hpflowcm.com/login) weboldalt.
- A HP Flow CM támogatás eléréséhez látogasson el a [help.hpflowcm.com](http://help.hpflowcm.com) weboldalra.
- A HP Flow CM szolgáltatással kapcsolatos további tudnivalókért, valamint értékesítési szakértővel való kapcsolatfelvételhez keresse fel a [www.hp.com/go/flowcm](http://www.hp.com/go/flowcm) weboldalt.
- A HP Flow CM Professional szolgáltatással kapcsolatos további tudnivalókért látogasson el a [www.hp.com/go/flow](http://www.hp.com/go/flow) weboldalra.
- A HP Flow CM Enterprise szolgáltatással kapcsolatos további tudnivalókért látogasson el a [www.hp.com/go/flowcmenterprise](http://www.hp.com/go/flowcmenterprise) weboldalra.

## További beolvasási feladatok

Folytassa a következő címen: [www.hp.com/support/ljM527MFP](http://www.hp.com/support/ljM527MFP).

Tájékoztató érhető el a különleges beolvasási feladatokról is, mint például:

- Oldalak beolvasása vagy másolása könyvekből vagy egyéb bekötött dokumentumokból
- Beolvasott dokumentum küldése a nyomtató memóriájába
- Személyazonosító kártya mindkét oldalának másolása vagy beolvasása
- A dokumentum füzetformátumba való másolása vagy beolvasása

---

# 7 Fax

- [Fax beállítása](#)
- [Fax konfigurációjának megváltoztatása](#)
- [Fax küldése](#)
- [További faxolási lehetőségek](#)
- [További faxolási feladatok](#)

## További tudnivalók:

Az alábbi információk a megjelenés idején helyesek voltak. A legfrissebb információkat lásd: [www.hp.com/support/ljM527MFP](http://www.hp.com/support/ljM527MFP).

A HP mindenre kiterjedő nyomtatósúgója az alábbi információkat tartalmazza:

- Telepítés és konfigurálás
- Tanulás és használat
- Hibaelhárítás
- Szoftver- és firmware-frissítések letöltése
- Csatlakozás a támogatási fórumokhoz
- Garanciális és szabályzati információk keresése

# Fax beállítása

## Bevezetés

Ezek az információk a fax és Flow típusokra, illetve olyan egyéb nyomtatókra vonatkoznak, melyekre opcionális analóg faxtartozékot telepítettek. Mielőtt folytatná a műveletet, csatlakoztassa a nyomtatót a telefonvonalhoz (analóg fax esetén) vagy egy internetes-, illetve hálózati faxszolgáltatáshoz.

## Fax beállítása a nyomtató kezelőpanelje segítségével

1. Lapozzon addig a nyomtató kezelőpaneljének kezdőképernyőjén, amíg meg nem jelenik a **Beállítások** menü. Érintse meg a **Beállítások** ikont a menü megnyitásához.
2. Nyissa meg a következő menüket:
  - **Faxbeállítások**

---

 **MEGJEGYZÉS:** Ha a **Faxbeállítások** menü nem jelenik meg a menük listájában, valószínűleg engedélyezve van a helyi hálózati (LAN) vagy internetes faxolási funkció. Ha a helyi hálózati (LAN) vagy internetes faxolási funkció engedélyezve van, a készülék letiltja az analóg faxtartozékot, ezért a **Faxbeállítások** menü sem jelenik meg. A helyi hálózati (LAN), az analóg és az internetes faxolási funkció közül egyszerre csak egy engedélyezhető. Ha analóg faxot szeretne használni, amikor a LAN-fax van bekapcsolva, a HP beágyazott webszerver segítségével kapcsolja ki a LAN-faxot.
  - **Faxbeállítás**
3. Válassza ki a földrajzi helyet a képernyő jobb oldalán található listából, majd érintse meg a **Tovább** gombot.
4. Érintse meg a **Vállalat neve** szövegmezőt, és a billentyűzet segítségével írja be a vállalat nevét.
5. Érintse meg a **Faxszám** szövegmezőt, és a billentyűzet segítségével írja be a küldő faxszámát. Érintse meg a **Tovább** gombot.
6. Ellenőrizze, hogy a dátum és idő beállításai megfelelőek-e. Szükség szerint módosítsa ezeket, majd érintse meg a **Tovább** gombot.
7. Ha a faxküldéshez tárcsázási előtagra is szükség van, érintse meg a **Tárcsázási előtag** szövegmezőt, és a billentyűzet segítségével adja meg a számot.
8. Nézzon át minden adatot a bal oldali mezőben, majd érintse meg a **Befejezés** gombot a faxbeállítás befejezéséhez.



# Fax konfigurációjának megváltoztatása

 **MEGJEGYZÉS:** A kezelőpanel segítségével megadott beállítások felülbírálják a HP beágyazott webszerver segítségével megadott összes beállítást.

- [Faxtárcsázási beállítások](#)
- [Általános faxküldési beállítások](#)
- [Faxfogadás beállításai](#)

## Faxtárcsázási beállítások

1. Lapozzon addig a nyomtató kezelőpaneljének kezdőképernyőjén, amíg meg nem jelenik a **Beállítások** menü. Érintse meg a **Beállítások** ikont a menü megnyitásához.
2. Nyissa meg a következő menüket:
  - [Faxbeállítások](#)
  - [Faxküldési beállítások](#)
  - [Faxtárcsázási beállítások](#)

Az alábbi beállításokat adhatja meg:

Menüelem	Leírás
<a href="#">Újratárcsázás hiba esetén</a>	Az <a href="#">Újratárcsázás hiba esetén</a> funkció segítségével beállítható, hogy a készülék hányszor tárcsázza az adott faxszámot, ha a faxátvitel közben hiba fordul elő.
<a href="#">Újrahívás, ha nem válaszol</a>	Az <a href="#">Újrahívás, ha nem válaszol</a> beállítással az határozható meg, hogy a fax hányszor hívjon újra egy számot, ha a másik készülék nem fogadja a hívást. Az újrapróbálkozások száma 0 vagy 1 (az Egyesült Államokban), illetve 0–2 (az adott hely beállításától függően). Az újrahívások közötti időtartamot az újrahívások közti szünet beállítása határozza meg.
<a href="#">Újrahívás, ha foglalt</a>	Az <a href="#">Újrahívás, ha foglalt</a> beállítással azt lehet megadni (0 és 9 közötti értékkel), hogy a fax hányszor hívjon újra egy számot, ha az foglalt. Az újrahívások közötti időtartamot az újrahívások közti szünet beállítása határozza meg.
<a href="#">Újrahívások közötti szünet</a>	Az <a href="#">Újrahívások közötti szünet</a> beállítással az adható meg, hogy hány percenként próbálkozzon újra a készülék, ha a hívott szám foglalt, nem fogadja a hívást, vagy hiba történik. <b>MEGJEGYZÉS:</b> Akkor is megjelenhet a kezelőpanelen újrahívási üzenet, ha az <a href="#">Újrahívás, ha foglalt</a> és az <a href="#">Újrahívás, ha nem válaszol</a> beállítás ki van kapcsolva. Ez olyankor történik meg, ha a faxtartozék felhív egy számot, és létrejön, majd megszakad a kapcsolat. Ha ilyen hiba következik be, a faxtartozék akkor is háromszor újrahívja a számot, ha az újrahívási beállítások ki vannak kapcsolva. Az újrahívás közben a kezelőpanelen üzenetben tájékoztat arról, hogy újrahívás van folyamatban.
<a href="#">Faxküldés sebessége</a>	A <a href="#">Faxküldés sebessége</a> beállítással megadható az analóg faxmodem átviteli sebessége (bit/mp-ben) a faxok küldésekor. <ul style="list-style-type: none"><li>• Gyors (v.34 – 33.6k)</li><li>• Közepes (v.17 – 14.4k)</li><li>• Lassú (v.29 – 9.6k)</li></ul>
<a href="#">Vonalfigyelés hangereje</a>	A <a href="#">Vonalfigyelés hangereje</a> beállítás segítségével szabályozhatja a nyomtató tárcsázási hangerőszintjét a faxok küldésekor.

Menüelem	Leírás
Tárcsázási üzemmód	A <b>Tárcsázási mód</b> beállítással a kívánt tárcsázási mód választható ki: hangfrekvenciás (nyomógombos telefonkészüléknél) vagy impulzusos (tárcsás készüléknél) tárcsázás.
Tárcsázási előtag	A <b>Tárcsázási előtag</b> beállítása lehetővé teszi egy előtag (például a külső vonal hívásához szükséges „9”-es) tárcsázását a hívás előtt. A készülék automatikusan hozzáadja ezt a számot a telefonszámokhoz.
Tárcsahang észlelése	A <b>Tárcsahang észleléssel</b> az állítható be, hogy a készülék a fax elküldése előtt megvárja-e, amíg vonal hallható.

## Általános faxküldési beállítások

- Lapozzon addig a nyomtató kezelőpaneljének kezdőképernyőjén, amíg meg nem jelenik a **Beállítások** menü. Érintse meg a **Beállítások** ikont a menü megnyitásához.
- Nyissa meg a következő menüket:
  - Faxbeállítások**
  - Faxküldési beállítások**
  - Általános faxküldési beállítások**

Az alábbi beállításokat adhatja meg:

Menüelem	Leírás
Faxszám jóváhagyása	Ha a <b>Faxszám jóváhagyása</b> funkció be van kapcsolva, a készülék a faxszám kétszeri megadását kéri annak ellenőrzése céljából, hogy a faxszámot megfelelően írta-e be. Ez a funkció alapértelmezés szerint ki van kapcsolva.
PC Faxküldés	A <b>PC Faxküldés</b> funkció segítségével küldhet faxokat a számítógépről. Ez a funkció alapértelmezés szerint engedélyezve van.
Hibajavítás üzemmód	<p>Alapesetben a faxtartozék figyeli a telefonvonalon haladó jeleket faxküldés és -fogadás közben. Ha a faxtartozék hibát észlel átvitel közben, és be van kapcsolva a <b>Hibajavítás üzemmód</b>, a faxtartozék kérni tudja a másik készüléktől a hibás rész újraküldését.</p> <p>Alapértelmezés szerint a <b>Hibajavítás üzemmód</b> engedélyezve van. Csak akkor kapcsolja ki, ha nehézségei adódnak faxküldéskor vagy -fogadáskor, és nem jelent problémát, ha az átvitel során hibák jelentkeznek, és a kép minősége gyengébb lesz. Akkor lehet például hasznos a beállítás kikapcsolása, ha tengerentúli faxot küld vagy fogad, illetve ha műholdas telefonkapcsolatot használ.</p> <p><b>MEGJEGYZÉS:</b> Egyes VoIP-szolgáltatók a <b>Hibajavítás üzemmód</b> kikapcsolását is javasolhatják. Erre azonban általában nincs szükség.</p>
Faxfejléc	A <b>Faxfejléc</b> funkció segítségével megadhatja, hogy a fejléc az oldal tetejére kerüljön-e (a tartalom ennek megfelelően lejjebb csúszik), vagy az előző fejlécre legyen-e nyomtatva.

## Faxfogadás beállításai

- Lapozzon addig a nyomtató kezelőpaneljének kezdőképernyőjén, amíg meg nem jelenik a **Beállítások** menü. Érintse meg a **Beállítások** ikont a menü megnyitásához.
- Nyissa meg a következő menüket:

- [Faxbeállítások](#)
- [Faxfogadási beállítások](#)
- [Faxfogadás beállítása](#)

Az alábbi beállításokat adhatja meg:

Menüelem	Leírás
<a href="#">Csengetések válaszig</a>	<p>A <a href="#">Csengetések válaszig</a> beállítás azt határozza meg, hogy hányszor cseng a telefon, mielőtt a faxtartozék fogadja a bejövő hívást.</p> <p><b>MEGJEGYZÉS:</b> A <a href="#">Csengetés válaszig</a> beállítás alapértelmezés szerint elérhető értékei az adott területtől függenek. A <a href="#">Csengetés válaszig</a> lehetséges tartománya területenként változik.</p> <p>Ha a faxtartozék nem válaszol, és a <a href="#">Csengetés válaszig</a> beállítás értéke <b>1</b>, próbálja megnövelni <b>2</b> értékre.</p>
<a href="#">Csengetési hangerő</a>	<p>A <a href="#">Csengetési hangerő</a> legördülő menüt megérintve módosíthatja a csengés hangerejét.</p>
<a href="#">Faxfogadási sebesség</a>	<p>Érintse meg a <a href="#">Faxfogadási sebesség</a> legördülő menüt, és válassza a következő lehetőségek egyikét:</p> <ul style="list-style-type: none"> <li>• Gyors (v.34 – 33.6k)</li> <li>• Közepes (v.17 – 14.4k)</li> <li>• Lassú (v.29 – 9.6k)</li> </ul>

## Fax küldése

1. Helyezze a dokumentumot nyomtatott oldalával lefelé a lapolvasó üvegére vagy nyomtatott oldalával felfelé a lapadagolóba, majd állítsa be a papírvezetőket a papír méretének megfelelően.
2. A nyomtató kezelőpanelének kezdőképernyőjén válassza a [Lapolvasás](#) elemet, majd pedig a [Beolvasás faxba](#) lehetőséget. Lehet, hogy meg kell adnia a felhasználónevet és a jelszót.
3. Adja meg a címzetteket az alábbi módszerek valamelyikének segítségével:

### Címzettek megadása kézzel

- ▲ Érintse meg a [Faxcímtettek](#) szövegmezőt, majd a billentyűzet segítségével adja meg a faxszámot. Ha a faxot több címre kívánja elküldeni, a címeket pontosvesszővel válassza el, vagy minden cím megadása után érintse meg az Enter  gombot az érintőképernyő billentyűzetén.

### Címzettek megadása a Névjegyek listából

- a. Érintse meg a [Faxcímtettek](#) mező melletti [Névjegyek](#)  gombot a [Névjegyek](#) képernyő megnyitásához.
  - b. A legördülő listából válassza ki a megfelelő névjegylistát.
  - c. Válasszon ki egy nevet a névjegylistából a címzettlistához történő hozzáadáshoz. Ezt a lépést minden címzett esetében ismételje meg, majd érintse meg a [Kész](#) gombot.
4. A dokumentum beállításainak konfigurálásához érintse meg a [Beállítások](#) gombot. Például:
    - Válassza ki a [Felbontás](#) lehetőséget a faxfelbontás megadásához.
    - Ha az eredeti dokumentum mindkét oldalára nyomtatva van, válassza ki az [Eredeti oldalak](#) elemet, majd pedig a [Kétoldalas](#) opciót.
  5. Az előnézeti funkció használata előtt állítsa be a sárga háromszöggel jelölt lehetőségeket.

 **MEGJEGYZÉS:** Az előnézeti beolvasás után ezek az opciók el lesznek távolítva a fő [Beállítások](#) listájából, és a [Beolvasás előtti beállítások](#) listájában lesznek összegyűjtve. Ezen beállítások bármelyikének módosításához vesse el az előnézetet, és kezdje újra a feladatot.

Az előnézeti funkció használata nem kötelező.

6. Érintse meg a képernyő jobb oldali paneljét a dokumentum előnézeti képéhez. Az előnézeti képernyőn a képernyő jobb oldalán lévő gombok használatával módosíthatja az előnézeti beállításokat és átrendezhet, elforgathat, behelyezhet vagy eltávolíthat lapokat.



Ezekkel a gombokkal válthat az egyoldalas nézet és a miniatűr nézet között. A miniatűr nézetben több beállítás érhető el, mint az egyoldalas nézetben.





Ezekkel a gombokkal nagyíthatja fel vagy kicsinyítheti le a kiválasztott oldalt.

**MEGJEGYZÉS:** A gombok használatához egyszerre csak egy oldalt válasszon ki.



Ezzel a gombbal forgathatja el 180 fokkal az oldalt.

**MEGJEGYZÉS:** Ez a gomb csak miniatűr nézetben érhető el.



Ezzel a gombbal törölheti a kiválasztott oldalt.

**MEGJEGYZÉS:** Ez a gomb csak miniatűr nézetben érhető el.



Ezekkel a gombokkal átrendezheti az oldalakat a dokumentumon belül. Válasszon ki egy vagy több oldalt, és helyezze át a bal vagy jobb oldalra.

**MEGJEGYZÉS:** Ezek a gombok csak miniatűr nézetben érhetőek el.



Ezzel a gombbal további oldalakat adhat a dokumentumhoz. A nyomtató a hozzáadott oldalak beolvasását kéri.



Ezzel a gombbal törölheti az előnézetben eszközölt változtatásokat és kezdheti újra a feladatot.

7. Amikor a dokumentum elkészült, a fax elküldéséhez érintse meg a **Küldés** gombot.

## További faxolási lehetőségek

A következő faxolási beállítások a [Beállítások](#) listájában állnak rendelkezésre.



**MEGJEGYZÉS:** A következő lista a HP LaserJet Enterprise többfunkciós nyomtatókhoz rendelkezésre álló legrészletesebb beállítási opciókat tartalmazza. Egyes beállítások nem érhetők el minden nyomtatón.

Eredeti oldalak	Megadhatja, hogy az eredeti dokumentum egyik vagy mindkét oldalán nyomtatott.
Beolvasás mód	<b>Standard dokumentum:</b> Egy oldal vagy papírköteg beolvasása a dokumentumadagolón keresztül vagy egyénileg a síkágvas lapolvasó üveglapján. <b>Könyv mód:</b> Nyitott könyv beolvasása és minden egyes oldal különböző oldalakra történő kinyomtatása. <b>Kétdoldalas igazolvány-másolás:</b> A személyi igazolványok mindkét oldalának beolvasása a síkágvas üveglapra, és az oldalak egyazon oldalra történő kinyomtatása. Az első oldal beolvasása után a nyomtató figyelmeztet rá, hogy a második oldal megfelelően legyen az üveglapra helyezve.
Felbontás	A beolvasott képek felbontását állíthatja be. A tisztább képhez növelje a felbontást. Azonban a felbontás növekedésével a fájl méret is növekszik.
Eredeti méret	Meghatározhatja az eredeti dokumentum papírméretét.
Tartalom tájolása	Megadhatja, hogy az eredeti dokumentum álló vagy fekvő tájolással legyen kinyomtatva.
Képbéállítás	<b>Élesség:</b> Élesítheti vagy tompíthatja a képet. Az élesség növelésével például a szöveg jobban olvashatóvá válhat, csökkentésével pedig a fényképek lágyabb megjelenésűek lehetnek. <b>Sötétítés:</b> Növelheti vagy csökkentheti a fehér és fekete szín arányát a beolvasott képeken. <b>Kontraszt:</b> Növelheti vagy csökkentheti az oldal legvilágosabb és legsötétebb színe közötti különbséget. <b>Háttér törlése:</b> Eltávolíthatja a halvány színeket a beolvasott képek háttéréből. Ha például az eredeti színes papírra nyomtatta, a funkcióval világosabbá teheti a háttérrel a kép sötétségének változatlanul hagyása mellett. <b>Automatikus színtónus:</b> Csak Flow nyomtatók esetében áll rendelkezésre. Az olyan eredeti dokumentumok esetében, amelyek oldalanként legalább 100 karaktert tartalmaznak, a nyomtató képes észlelni, melyik él a lap teteje, és a beolvasott képet ennek megfelelően fordítja el. Ha több oldalt olvas be, és bizonyos oldalak fejjel lefelé vannak a többihez képest, akkor a beolvasott képen minden oldal a „jó” oldalával felfelé fog állni. Ha bizonyos oldalak fekvő elrendezésűek, a nyomtató a képet úgy forgatja el, hogy az oldalak teteje legyen a kép teteje.
Szöveg/kép optimalizálás	A feladatokat a beolvasandó kép típusától függően szövegre, ábrára vagy fényképre optimalizálhatja.
Üres oldalak kihagyása	Az eredeti dokumentum üres lapjait kihagyhatja a beolvasott képekből. A funkciót akkor használja, ha mindkét oldalon nyomtatott lapokat olvas be, mert így kihagyhatja az üres oldalakat a beolvasott dokumentumból.
Több lap behúzásának érzékelése	Engedélyezheti vagy letilthatja a több lap behúzásának érzékelését. Ha a funkció engedélyezve van, a lapolvasás leáll, amikor a nyomtató azt érzékeli, hogy a dokumentumadagoló egynél több oldalt húz be egyszerre. Ha a funkció le van tiltva, a lapolvasás folytatódik, ha a készülék több lap behúzását észleli, így az összeragadt, öntapadós cédulákkal ellátott oldalak vagy a vastag papír beolvasását is engedélyezi.
Leválogatás	Ha egy dokumentumról több másolatot készít, az egyes lapkötegeket az eredeti dokumentummal megegyező sorrendben állíthatja össze.
Értesítés	Válassza ki, hogy szeretne-e értesítést kapni a beolvasási feladatok állapotáról. A nyomtató kinyomtathatja az értesítést, vagy e-mailben elküldheti azt.

## További faxolási feladatok

Folytassa a következő címen: [www.hp.com/support/ljM527MFP](http://www.hp.com/support/ljM527MFP).

Tájékoztatás érhető el az olyan különleges faxolási feladatokról is, mint például:

- Faxolási gyorstárcsázási listák létrehozása
- A faxszámlázási kódok konfigurálása
- Faxnyomtatási ütemezés használata
- Bejövő faxok tiltása
- Faxarchiválás és -továbbítás





---

## 8 A nyomtató kezelése

- [Haladó szintű konfigurálás a HP beágyazott webszerver \(EWS\) segítségével](#)
- [Speciális beállítás HP Utility OS X operációs rendszerhez segédprogrammal](#)
- [IP hálózati beállítások konfigurálása](#)
- [A nyomtató biztonsági funkciói](#)
- [Energiamegtakarítási beállítások](#)
- [HP Web Jetadmin](#)
- [Szoftver- és firmware-frissítések](#)

### További tudnivalók:

Az alábbi információk a megjelenés idején helyesek voltak. A legfrissebb információkat lásd: [www.hp.com/support/ljM527MFP](http://www.hp.com/support/ljM527MFP).

A HP mindenre kiterjedő nyomtatósúgója az alábbi információkat tartalmazza:

- Telepítés és konfigurálás
- Tanulás és használat
- Hibaelhárítás
- Szoftver- és firmware-frissítések letöltése
- Csatlakozás a támogatási fórumokhoz
- Garanciális és szabályzati információk keresése

# Haladó szintű konfigurálás a HP beágyazott webszerver (EWS) segítségével

- [Bevezetés](#)
- [A HP beépített webszerver \(EWS\) elérése](#)
- [A HP beépített webszerver funkciói](#)

## Bevezetés

A HP beágyazott webszerver segítségével a nyomtató kezelőpanelje helyett a számítógépről is vezérelheti a nyomtatási funkciókat.

- Nyomtatóállapot-információk megtekintése
- A fogyóeszközök hátralevő élettartamának meghatározása és új fogyóeszközök rendelése.
- Tálcakonfigurációk megtekintése és módosítása
- A nyomtató-kezelőpanel menükonfigurációjának megtekintése és módosítása
- Belső oldalak megtekintése és nyomtatása
- Értesítés fogadása a nyomtató és a kellékek eseményeiről
- A hálózati konfiguráció megtekintése és módosítása.



A HP beágyazott webszerver csak IP alapú hálózatokra csatlakoztatott nyomtató esetén működik. A HP beágyazott webszerver nem támogatja az IPX alapú nyomtató-csatlakoztatást. A HP beágyazott webszerver megnyitásához és használatához nincs szükség internet-hozzáférésre.

Ha a nyomtató csatlakoztatva van a hálózathoz, automatikusan elérhető a HP beágyazott webszerver.



**MEGJEGYZÉS:** A HP beépített webszerver nem elérhető a hálózati tűzfalon keresztül.

## A HP beépített webszerver (EWS) elérése

1. Érintse meg a nyomtató kezelőpaneljén a Kapcsolati adatok  ikont, majd érintse meg a Hálózat  ikont az IP-cím vagy a gazdagép nevének megjelenítéséhez.
2. Nyisson meg egy webböngészőt, és írja be a címsorába az IP-címet vagy a gazdagép nevét pontosan úgy, ahogyan a nyomtató kezelőpaneljén látható. Nyomja le a számítógép billentyűzetének **Enter** billentyűjét. Megnyílik a beágyazott webszerver.

 <https://10.10.XXXX/>



**MEGJEGYZÉS:** Ha a Webböngésző a **Probléma van a weboldal biztonsági tanúsítványával** üzenetet jeleníti meg az EWS megnyitására tett kísérlet során, kattintson a **Tovább lépés erre a weboldalra (nem ajánlott)** lehetőségre.

A **Tovább lépés erre a weboldalra (nem ajánlott)** opció kiválasztása nem veszélyezteti a számítógépet, miközben a HP nyomtató beágyazott webszerverén belül navigál.

A HP beépített webszerver csak akkor használható, ha a böngésző eleget tesz az alábbi követelményeknek:

## Windows® 7

- Internet Explorer (8.x verzió vagy újabb)
- Google Chrome (34.x verzió vagy újabb)
- Firefox (20.x verzió vagy újabb)

## Windows® 8 verzió vagy újabb

- Internet Explorer (9.x verzió vagy újabb)
- Google Chrome (34.x verzió vagy újabb)
- Firefox (20.x verzió vagy újabb)

## OS X

- Safari (5.x verzió vagy újabb)
- Google Chrome (34.x verzió vagy újabb)

## Linux

- Google Chrome (34.x verzió vagy újabb)
- Firefox (20.x verzió vagy újabb)

## A HP beépített webszerver funkciói

- [Információ lap](#)
- [Általános lap](#)
- [Másolás/nyomtatás lap](#)
- [Beolvasás/digitális küldés lap](#)
- [Fax lap](#)
- [Hibaelhárítás lap](#)
- [Biztonság lap](#)
- [HP webszolgáltatások lap](#)
- [Hálózatkezelés lap](#)
- [Egyéb hivatkozások lista](#)

## Információ lap

8-1. táblázat: HP beépített webszerver Információ lap

Menü	Leírás
Készülékállapot	Megjeleníti a nyomtató állapotát és a HP kellékek hátralévő becsült élettartalmát. Az oldal az egyes tálcákhoz beállított papírtípusokat és -méreteket is ismerteti. Ha módosítani szeretné az alapértelmezett beállításokat, kattintson a <b>Beállítások módosítása</b> hivatkozásra.

### 8-1. táblázat: HP beépített webszerver Információ lap (folytatás)

Menü	Leírás
Feladatnapló	Összegzést jelenít meg a nyomtató által feldolgozott összes feladatról.
Konfigurációs lap	Megjeleníti a konfigurációs oldal adatait.
Kellékkállapot oldal	Megmutatja a nyomtató kellékeinek állapotát.
Eseménynapló-oldal	Megjeleníti a nyomtató eseményeinek és hibáinak listáját. A (minden HP beágyazott webszerver oldal láblécén található) <b>HP Instant Support</b> hivatkozás segítségével számos dinamikus weboldalhoz csatlakozhat, amelyek segítenek a felmerülő problémák megoldásában. Ezek az oldalak megjelenítik a nyomtatóhoz elérhető kiegészítő szolgáltatásokat is.
Használati oldal	Megjeleníti a nyomtató által kinyomtatott oldalak teljes, valamint méretekre, típusokra és papírnymtatási útvonalra lebontott számát.
Készülékinformációk	Megjeleníti a nyomtató hálózati nevét, címét és modelladatait. Ezen bejegyzések testreszabásához kattintson az <b>Általános</b> lap <b>Eszközadatok</b> elemére.
Kezelőpult pillanatfelvétel	A kezelőpanel kijelzőjén jelenleg látható kép megjelenítése.
Nyomtatás	Töltsön fel egy nyomtatásra kész fájlt a számítógépről a fájl nyomtatásához. A nyomtató az alapértelmezett nyomtatási beállításokat használja a fájl nyomtatásához.
Nyomtatható jelentések és oldalak	A nyomtató belső jelentéseit és oldalait sorolja fel. Jelöljön ki egy vagy több nyomtatni vagy megjeleníteni kívánt elemet.

## Általános lap

### 8-2. táblázat: HP beépített webszerver Általános lap

Menü	Leírás
Kezelőpanel testreszabása	A kezelőpanelen megjelenő funkciók átrendezése, megjelenítése vagy elrejtése.  Az alapértelmezett megjelenítési nyelv módosítása.
Gyorsbeállítások meghatározása	A nyomtató kezelőpaneljének kezdőképernyőjén, a <b>Gyorsbeállítások</b> területen látható feladatok beállítása.
Riasztások	E-mail riasztások beállítása a nyomtatóval és a kellékekkel kapcsolatos eseményekre vonatkozóan.
Kezelőpanel Adminisztráció menüje	Az <b>Adminisztráció</b> menü szerkezetét mutatja a kezelőpanelen.  <b>MEGJEGYZÉS:</b> Ezen a képernyőn módosíthatja a beállításokat, de a HP beépített webszerver az <b>Adminisztráció</b> menüben elérhető beállításoknál sokkal részletesebb beállítási lehetőségeket kínál.
Automatikus küldés	A nyomtató beállítása oly módon, hogy az a konfigurációval és a kellékekkel kapcsolatos adatokat tartalmazó, automatikus e-maileket küldjön megadott e-mail címekre.
Egyéb hivatkozások szerkesztése	Más webhelyekre mutató hivatkozások felvétele és tesztelése. Ez a hivatkozás a HP beépített webszerver oldalainak <b>Egyéb hivatkozások</b> területén jelenik meg.
Rendelési információ	Itt adhatja meg a pótnyomtatókazetták rendelésével kapcsolatos információkat. Ezek az információk a fogyóeszközök állapotáról szóló oldalon jelennek meg.
Készülékinformációk	Itt nevet adhat a nyomtatónak, és azonosítószámot rendelhet hozzá. Adja meg a nyomtatóért elsődlegesen felelős személy nevét, aki tájékoztatást kap majd a nyomtatóról.

**8-2. táblázat:** HP beépített webszerver Általános lap (folytatás)

Menü	Leírás
Nyelv	Megadható, hogy milyen nyelven jelenjen meg a HP beépített webszerverre vonatkozó információ.
Dátum és időpont	A dátum és idő beállítása, vagy a készülék szinkronizálása a hálózati időszerverrel.
Energiabeállítások	Állítsa be vagy módosítsa a nyomtató munkaidőn belüli és kívüli alvó állapotát, valamint a feléledéssel, az alvó állapottal és az ünnepekkel kapcsolatos eseményeket.  Beállíthatja, hogy az alvó módban lévő nyomtatót milyen műveletekkel lehessen aktiválni.
Biztonsági mentés és visszaállítás	A nyomtató és a felhasználók adatait tartalmazó biztonsági mentési fájl készíthet. Szükség esetén a fájl segítségével az összes adatot visszaállíthatja a nyomtatón.
Gyári beállítások visszaállítása	Visszaállítja a nyomtatóbeállításokat a gyári alapértékekre.
Megoldástelepítő	Harmadik felektől származó programokat telepíthet, amelyek bővíthetik a nyomtató funkcióinak körét.
Firmware-frissítés	Letöltheti és telepítheti a nyomtatóhoz tartozó firmware-frissítő fájlokat.
Kvóta és statisztikai szolgáltatások	Csatlakozási információkat biztosít a külső gyártótól származó feladatstatisztikai szolgáltatásokról.

## Másolás/nyomtatás lap

**8-3. táblázat:** HP beépített webszerver Másolás/nyomtatás lap

Menü	Leírás
A Megnyitás USB-tárolóról funkció beállítása	A <a href="#">Nyomtatás USB-tárolóról</a> menü kezelőpanelen történő megjelenítését engedélyezi vagy tiltja le.
Tárolt feladatok kezelése	Engedélyezheti vagy letilthatja a feladatok nyomtató-memóriában történő tárolását.  Beállítja a feladattárolási lehetőségeket.
Papírtípus beállítása	Hatálytalanítja a gyári alapértelmezett mód beállításait, ha a nyomtatási minőséggel kapcsolatos problémák merülnek fel egy bizonyos papírtípus használatakor.
Színes letiltása  (Csak színes nyomtatók esetén)	A színes nyomtatás és másolás engedélyezése vagy letiltása.  Engedélyeket határoz meg az egyéni felhasználók, illetve az adott szoftveralkalmazásokból küldött feladatok számára.
Általános nyomtatási beállítások	A nyomtatási feladatokkal kapcsolatos valamennyi beállítás megadása, a másolási feladatok vagy a fogadott faxok beállításait is beleértve.
Másolási beállítások	A másolási feladatok alapértelmezett opcióinak konfigurálása.
Tálcák kezelése	A papírtálcák beállításainak konfigurálása.

## Beolvasás/digitális küldés lap

### 8-4. táblázat: HP beépített webszerver Beolvasás/digitális küldés lap

Menü	Leírás
E-mail beáll.	<p>A digitális küldés alapértelmezett e-mailbeállításainak megadása, beleértve az alábbiakat:</p> <ul style="list-style-type: none"><li>• A kimenő levelezési (SMTP) szerver adatainak megadása</li><li>• Az E-mail Gyorsbeállítási feladatok alapértelmezett értékeinek megadása</li><li>• Alapértelmezett üzenetbeállítások, például a „Feladó” címe és a tárgy mező</li><li>• Digitális aláírások és titkosítás beállításai</li><li>• E-mail értesítések beállításai</li><li>• Alapértelmezett beolvasási beállítások e-mail feladatokhoz</li><li>• Alapértelmezett fájlbeállítások e-mail feladatokhoz</li></ul>
A Mentés hálózati mappába funkció beállítása	<p>A hálózati mappák beállításainak megadása digitális küldéshez, beleértve az alábbiakat:</p> <ul style="list-style-type: none"><li>• A gyorsbeállítással hálózati mappába mentett feladatok alapértelmezett beállításainak megadása</li><li>• Értesítések beállításai</li><li>• A hálózati mappába mentett feladatok alapértelmezett beolvasási beállításainak megadása</li><li>• Hálózati mappába mentett feladatok alapértelmezett fájlbeállításainak megadása</li></ul>
Mentés SharePoint® felületre	<p>A Microsoft SharePoint® beállításainak megadása digitális küldéshez, beleértve az alábbiakat:</p> <ul style="list-style-type: none"><li>• Dokumentumkönyvtárba mentett, Gyorsbeállításához kapcsolódó feladatok alapértelmezett beállításainak megadása a SharePoint® webhelyen</li><li>• Dokumentumkönyvtárba mentett feladatok alapértelmezett beállításainak megadása a SharePoint® webhelyen</li></ul>
A Mentés USB-tárolóra funkció beállítása	<p>A digitális küldés USB-beállításainak megadása, beleértve az alábbiakat:</p> <ul style="list-style-type: none"><li>• A gyorsbeállítással USB-meghajtóra mentett feladatok alapértelmezett beállításainak megadása</li><li>• Értesítések beállításai</li><li>• Az USB-meghajtóra mentett beolvasási feladatok alapértelmezett beállításainak megadása</li><li>• USB-meghajtóra mentett feladatok alapértelmezett fájlbeállításainak megadása</li></ul>
Névjegyek	<p>A névjegyek kezelése az alábbiakat is beleértve:</p> <ul style="list-style-type: none"><li>• E-mail címek hozzáadása a nyomtatóhoz egyesével.</li><li>• A gyakran használt e-mail címek teljes listáját egyszerre betöltheti a nyomtatóba, így nem kell őket egyenként felvennie.</li><li>• Névjegyeket exportálhat a nyomtatóról a számítógépen található .CSV fájlba biztonsági mentésként, illetve importálhatja a bejegyzéseket egy másik HP nyomtatóba.</li><li>• Szerkesztheti a nyomtatóba már elmentett e-mail címeket.</li></ul>

#### 8-4. táblázat: HP beépített webszerver Beolvasás/digitális küldés lap (folytatás)

Menü	Leírás
Beállítások	Konfigurálhatja az arra vonatkozó beállításokat, ha a méret nem érzékelhető a lapolvasó üveglapjáról.
Az E-mail és a Hálózati mappába mentés beállítása varázsló	Beállíthatja, hogy a nyomtató a beolvasott képeket e-mail mellékletként küldje. Beállíthatja, hogy a nyomtató a beolvasott képeket a Gyorsbeállításoknál megadott hálózati mappába mentse. A Gyorsbeállítások használatával könnyedén elérheti a hálózaton tárolt fájlokat.
A Digital Sending Software beállítása	A választható digitális küldési szoftver használatával kapcsolatos beállítások.

## Fax lap

#### 8-5. táblázat: HP beépített webszerver Fax lap

Menü	Leírás
Faxküld. beáll.	A faxok küldéséhez kapcsolódó beállítások megadása, beleértve az alábbiakat: <ul style="list-style-type: none"><li>• A kimenő faxok alapértelmezett beállításai</li><li>• Értesítések beállításai</li><li>• A belső faxmodemmel küldött faxok alapértelmezett beállításai</li><li>• Helyi hálózati faxszolgáltatás beállításai</li><li>• Internetes faxszolgáltatás beállításai</li></ul>
Gyorstárcsázások	A gyorsárcsázások kezelése, beleértve az alábbiakat: <ul style="list-style-type: none"><li>• E-mail címeket, faxszámokat és felhasználói bejegyzéseket tartalmazó .CSV fájlokat importálhat, így az azokban szereplő adatok is elérhetővé válnak a nyomtatón.</li><li>• E-mail, fax és felhasználói bejegyzéseket exportálhat a nyomtatóról a számítógépen található fájlba biztonsági mentésként, illetve importálhatja a bejegyzéseket egy másik HP nyomtatóra.</li></ul>
Faxfogadás beállítása	A bejövő faxok alapértelmezett nyomtatási beállításainak megadása és faxnyomtatási ütemezés beállítása.
Faxarchívum és faxátírányítás	A faxok archiválásának és továbbításának engedélyezése és letiltása, illetve ezek alapvető beállításainak megadása: <ul style="list-style-type: none"><li>• A Faxarchiválás egy olyan eljárás, amellyel minden bejövő és kimenő faxról másolatot küldhet egy e-mail címre, egy hálózati mappába vagy egy FTP-szerverre.</li><li>• A faxok továbbítása szolgáltatás egy másik faxeszközre továbbítja a bejövő faxokat.</li></ul>
Faxeseménynapló	A nyomtatóról elküldött vagy az azon fogadott faxok listája.

## Hibaelhárítás lap

8-6. táblázat: HP beépített webszerver Hibaelhárítás lap

Menü	Leírás
Általános hibaelhárítás	Számos, a nyomtatóval kapcsolatos problémák megoldását megkönnyítő jelentés és teszt közül választhat.  Konfigurálhatja a faxolás, az OXPd és az automatikus helyreállítás beállításait.
Diagnosztikai adatok lekérése	A nyomtatóadatokat fájlba exportálhatja, ami a részletes hibaelemzés során lehet hasznos.  <b>MEGJEGYZÉS:</b> Ez az elem csak akkor áll rendelkezésre, ha a <b>Biztonság</b> lapon meg van adva rendszergazdai jelszó.
Kalibrálás/tisztítás	Az automatikus tisztítás engedélyezése, a tisztítólap létrehozása és kinyomtatása, vagy a nyomtató különböző módokon történő azonnali kalibrálása.
Firmware-frissítés	Letöltheti és telepítheti a nyomtatóhoz tartozó firmware-frissítő fájlokat.
Gyári beállítások visszaállítása	A nyomtató-beállítások visszaállítása a gyári alapértékekre.

## Biztonság lap

8-7. táblázat: HP beépített webszerver Biztonság lap

Menü	Leírás
Általános biztonság	Általános biztonsági beállítások, beleértve az alábbiakat: <ul style="list-style-type: none"><li>• Rendszergazdai jelszó megadása a nyomtató egyes funkcióinak korlátozásához.</li><li>• PjL-jelszó beállítása a PjL-parancsok feldolgozásához.</li><li>• A fájlrendszer elérési útvonalának és a firmware-frissítés védelmének beállítása.</li><li>• A kezelőpanel vagy a formázó USB-portjának engedélyezése vagy tiltása közvetlenül számítógépről kezdeményezett nyomtatáshoz.</li><li>• A biztonsági beállítások állapotának megtekintése.</li></ul>
Hozzáférés-vezérlés	Hozzáférés beállítása a nyomtató funkcióihoz egyes személyek vagy csoportok esetében, illetve az egyéni nyomtatóba történő bejelentkezési módjának kiválasztása.
Tárolt adatok védelme	A nyomtató belső merevlemezének beállítása és kezelése. A nyomtató titkosított merevlemezrel rendelkezik a maximális biztonság érdekében.  A nyomtató merevlemezén tárolt feladatok beállításainak módosítása.
Tanúsítványok kezelése	Biztonsági tanúsítványok telepítése és kezelése a nyomtató és a hálózat eléréséhez.
Webszolgáltatás biztonsága	A nyomtató-erőforrásokhoz való hozzáférés engedélyezése más tartományok weboldalai számára. Ha egy oldalt sem ad hozzá a listához, az összes oldal megbízható lesz.
Önteszt	Annak ellenőrzése, hogy a biztonsági funkciók a várt rendszerparamétereknek megfelelően futnak-e.

## HP webszolgáltatások lap

A **HP webszolgáltatások** lap használatával konfigurálhatja és engedélyezheti a HP webszolgáltatásokat a nyomtatóhoz. A HP ePrint funkció használatához engedélyeznie kell a HP webszolgáltatásokat.



## 8-8. táblázat: HP webszolgáltatások lap, HP beágyazott webszerver

Menü	Leírás
Webszolgáltatások beállítása	A nyomtató csatlakoztatása a HP ePrintCenter szolgáltatáshoz az interneten a HP webszolgáltatások engedélyezésével.
Webes proxy	Proxyszerver beállítása, ha problémák merülnek fel a HP webszolgáltatások engedélyezésekor vagy a nyomtató internetcsatlakozásakor.

## Hálózatkezelés lap

A **Hálózatkezelés** lap az IP-alapú hálózathoz való csatlakozás során a nyomtató hálózati beállításainak megadására és védelmére szolgál. Ez a lap nem jelenik meg, ha a nyomtató más típusú hálózathoz csatlakozik.

## 8-9. táblázat: HP beépített webszerver Hálózatkezelés lap

Menü	Leírás
TCP/IP beállítás	TCP/IP beállítások konfigurálása IPv4 és IPv6 hálózatokhoz. <b>MEGJEGYZÉS:</b> Az elérhető konfigurációs opciók a nyomtatószerver-modelltől függenek.
A hálózat beállításai	IPX/SPX, AppleTalk, DLC/LLC és SNMP beállítások konfigurálása a nyomtatószerver-modelltől függően.
Egyéb beállítások	A nyomtatószerver által támogatott általános nyomtatási protokollok és szolgáltatások konfigurálása. Az elérhető lehetőségek a nyomtatószerver-modelltől függően eltérőek lehetnek, de az alábbiakat tartalmazhatják: firmware-frissítés, LPD-sorok, USB-beállítások, támogatási információk és frissítési gyakoriság.
AirPrint	Hálózati nyomtatás engedélyezése, beállítása vagy letiltása az Apple-támogatott nyomtatókról.
Válasszon nyelvet	A HP beépített webszerver által megjelenített nyelv módosítása. Ez az oldal abban az esetben jelenik meg, ha a weboldalak több nyelvet is támogatnak. A támogatott nyelvek a böngésző nyelvi beállításaiban is kiválaszthatók.
Settings (Beállítások)	A jelenlegi biztonsági beállítások megtekintése és visszaállítása a gyári alapértelmezett értékekre. Biztonsági beállítások konfigurálása a biztonsági konfigurációs varázsló használatával. <b>MEGJEGYZÉS:</b> Ne használja a biztonsági konfigurációs varázslót a hálózatkezelési alkalmazásokat használó biztonsági beállítások, pl. HP Web Jetadmin konfigurálásához.
Engedélyezés	Konfigurációkezelés és nyomtatóhasználat vezérlése, beleértve az alábbiakat: <ul style="list-style-type: none"><li>Rendszergazdai jelszó beállítása vagy módosítása a konfigurációs paraméterek hozzáférhetőségének szabályozására.</li><li>Digitális tanúsítványok kérése, telepítése és kezelése a HP Jetdirect nyomtatószerveren.</li><li>Az állomások hozzáféréseinek korlátozása a nyomtatóhoz hozzáférés-vezérlési lista (ACL) segítségével (csak az IPv4 hálózatokon kiválasztott nyomtatószerverek esetében).</li></ul>

## 8-9. táblázat: HP beépített webszerver Hálózatkezelés lap (folytatás)

Menü	Leírás
Felügyeleti protokollok	A nyomtató biztonsági protokolljainak konfigurálása és kezelése, beleértve az alábbiakat: <ul style="list-style-type: none"><li>A HP beépített webszerver biztonságkezelési szintjének meghatározása, valamint a HTTP és HTTPS forgalom szabályozása.</li><li>Az SNMP (egyszerű hálózatkezelő protokoll) működésének konfigurálása. Az SNMP v1/v2c és az SNMP v3 ügynökök engedélyezése vagy letiltása a nyomtatószerveren.</li><li>Az esetlegesen nem biztonságos protokollokon keresztüli hozzáférés szabályozása, mint például nyomtatási protokollok, nyomtatási szolgáltatások, felfedezőprotokollok, névfeloldási szolgáltatások és konfigurációkezelési protokollok.</li></ul>
802.1X hitelesítés	A 802.1X hitelesítési beállítások konfigurálása a Jetdirect nyomtatószerveren a hálózati ügyfélhitelesítéshez, valamint a 802.1X hitelesítési beállítások visszaállítása a gyári alapértelmezett értékekre.  <b>VIGYÁZATI!</b> A 802.1X hitelesítési beállítások módosításakor megszakadhat a kapcsolat. A nyomtató újbóli csatlakozásához a nyomtatószerver gyári alapértelmezett értékekre való visszaállítására és a nyomtató újbóli telepítésére lehet szükség.
IPsec/Firewall	Firewall vagy IPsec/Firewall házirend megtekintése vagy konfigurálása (csak a kiválasztott HP Jetdirect típusok esetében).
Értesítési ügynök	HP eszköz értesítési ügynök engedélyezése vagy letiltása, konfigurációs kiszolgáló beállítása, valamint kölcsönös hitelesítés konfigurálása tanúsítványok használatával.
Hálózati statisztika	A HP Jetdirect nyomtatószerveren összegyűjtött és tárolt hálózati statisztikai adatok megjelenítése.
Protokollinformáció	A HP Jetdirect nyomtatószerver hálózati konfigurációs beállításainak listája az egyes protokollok számára.
Konfigurációs lap	A HP Jetdirect konfigurációs oldalának megjelenítése az állapot- és konfigurációs adatokkal.

## Egyéb hivatkozások lista



**MEGJEGYZÉS:** Az **Egyéb hivatkozások** listán megjelenő hivatkozások konfigurálása az **Egyéb hivatkozások szerkesztése** menü használatával az **Általános** lapon. Az alapértelmezett hivatkozások a következők:

### 8-10. táblázat: HP beépített webszerver Egyéb hivatkozások lista

Menü	Leírás
Terméktámogatás	A nyomtató támogatási oldalának elérése, ahol számos témakörrel kapcsolatban kereshet információkat.
Kellékek vásárlása	Kapcsolódás a HP SureSupply webhelyhez, ahol tájékozódhat az eredeti HP kellékek – például nyomtatókazetták és papírok – beszerzési lehetőségeiről.
HP Instant Support	Kapcsolódás a HP webhelyéhez a nyomtatóval kapcsolatban felmerült problémák megoldása érdekében.

# Speciális beállítás HP Utility OS X operációs rendszerhez segédprogrammal

A HP Utility segítségével a számítógépen ellenőrizheti a nyomtató állapotát, vagy megtekintheti és módosíthatja a nyomtató beállításait.

A HP Utility akkor használható, ha a nyomtató USB-kábellel csatlakozik, vagy TCP/IP alapú hálózathoz van csatlakoztatva.

## A HP Utility megnyitása

1. Nyissa meg a számítógépen a **System Preferences** (Rendszerbeállítások) menüt, azután kattintson a **Print & Fax** (Nyomtatás és fax), **Print & Scan** (Nyomtatás és beolvasás), vagy a **Printers & Scanners** (Nyomtatók és lapolvasók) ikonra.
2. Válassza ki a nyomtatót a listából.
3. Kattintson az **Options & Supplies** (Beállítások és kellékek) gombra.
4. Kattintson a **Utility** (Segédprogram) fülre.
5. Kattintson az **Open Printer Utility** (Nyomtatósegéd megnyitása) gombra.

## HP Utility funkciók

A HP Utility eszköztára a következő elemeket tartalmazza:

- **Eszközök:** A HP Utility eszköztára által talált Mac termékek megjelenítéséhez vagy elrejtéséhez kattintson erre a gombra.
- **Minden beállítás:** Kattintson erre a gombra a HP Utility fő nézetéhez történő visszatéréshez.
- **HP ügyfélszolgálat:** Kattintson erre a gombra egy böngésző megnyitásához, és HP támogatási webhelyére történő ugráshoz.
- **Kellékek:** Kattintson erre a gombra a HP SureSupply webhely megnyitásához.
- **Regisztráció:** Kattintson erre a gombra a HP regisztrációs webhely megnyitásához.
- **Újrahasznosítás:** Kattintson erre a gombra a HP Planet Partners Recycling Program webhelyének megnyitásához.

A HP Utility több lapból áll, amelyeket a **Minden beállítás** lista elemeire kattintva nyithat meg. A következő táblázat a HP Utility segédprogramban rendelkezésre álló feladatokat ismerteti.

Tétel	Leírás
Kellékalap	A kellékek állapotának megjelenítése és az online fogyóeszköz-rendelést lehetővé tévő hivatkozások elérése.
Készülékinformációk	A jelenleg kiválasztott nyomtató információit jeleníti meg.
Fájlfeltöltés	Fájlok áttöltése a számítógépről a nyomtatóra.
Fontok feltöltése	Fontfájlok áttöltése a számítógépről a nyomtatóra.
HP Connected	Hozzáférés a HP Connected webhelyhez.

Tétel	Leírás
Firmware frissítése	Firmware-frissítési fájl letöltése a nyomtatóra.  <b>MEGJEGYZÉS:</b> Ez a beállítás csak akkor elérhető, ha megnyitja a <b>View</b> (Nézet) menüt, és abban kijelöli a <b>Show Advanced</b> (Speciális lehetőségek mutatása) elemet.
Parancsok	Speciális karakterek vagy nyomtatási parancsok küldése a nyomtatónak a nyomtatási feladat után.  <b>MEGJEGYZÉS:</b> Ez a beállítás csak akkor elérhető, ha megnyitja a <b>View</b> (Nézet) menüt, és abban kijelöli a <b>Show Advanced</b> (Speciális lehetőségek mutatása) elemet.
Kellékek kezelése	Annak beállítása, hogy a nyomtató hogyan reagáljon, ha a kellékek becsült élettartamuk végéhez közelednek.
Tálca konfiguráció	Az alapértelmezett tálcabeállítások módosítása.
Kimeneti eszközök	Az opcionális kimeneti tartozékok beállításainak kezelése.
Duplex mód	Az automatikus kétoldalas nyomtatási mód bekapcsolása.
Economode és festék tónus	Beállítások konfigurálása festék megtakarítása érdekében.
E-mailes riasztások	Automatikus e-mailes riasztások konfigurálása a nyomtató bizonyos állapotai esetére, mint például amikor kelléket kell cserélni, üresek a tálcák, ajtók vannak nyitva vagy papírelakadás történt.
Felbontás	Az alapértelmezett nyomtatási felbontás beállítása.
Közvetlen portok védelme	Letiltja az USB-porton és a párhuzamos portokon keresztül végzett nyomtatást.
Megőrzött feladatok	A nyomtató merevlemezén tárolt nyomtatási feladatok kezelése.
A hálózat beállításai	A hálózati beállítások konfigurálása, pl. IPv4 és IPv6 beállítások.
További beállítások	Hozzáférés a HP beépített webszerverhez.
Beolvasás e-mailbe	A HP beágyazott webszerver megnyitása az e-mailbe történő beolvasás beállításainak kezeléséhez.  <b>MEGJEGYZÉS:</b> Az USB-csatlakozás nem támogatott.
Beolvasás hálózati mappába	A HP beágyazott webszerver megnyitása a hálózati mappába történő beolvasás beállításainak kezeléséhez.  <b>MEGJEGYZÉS:</b> Az USB-csatlakozás nem támogatott.

# IP hálózati beállítások konfigurálása



- [Nyomtatómegosztásra vonatkozó nyilatkozat](#)
- [Hálózati beállítások megtekintése és módosítása](#)
- [A nyomtató átnevezése a hálózaton](#)
- [IPv4 TCP/IP-paraméterek kézi beállítása a kezelőpanelen](#)
- [IPv6 TCP/IP-paraméterek kézi beállítása a kezelőpanelen](#)
- [Kapcsolati sebesség és duplex beállítások](#)

## Nyomtatómegosztásra vonatkozó nyilatkozat

A HP nem támogatja az egyenrangú hálózati működést, mivel ezt a szolgáltatást a Microsoft operációs rendszerek biztosítják, nem pedig a HP nyomtató-illesztőprogramok. Keresse fel a Microsoft webhelyét a [www.microsoft.com](http://www.microsoft.com) címen.

## Hálózati beállítások megtekintése és módosítása

A HP beépített webszerver segítségével megtekintheti vagy módosíthatja az IP-konfigurációs beállításokat.

1. Nyissa meg a HP beépített webszervert (EWS):
  - a. Érintse meg a nyomtató kezelőpaneljén a Kapcsolati adatok  ikont, majd érintse meg a Hálózat  ikont az IP-cím vagy a gazdagép nevének megjelenítéséhez.
  - b. Nyisson meg egy webböngészőt, és írja be a címsorába az IP-címet vagy a gazdagép nevét pontosan úgy, ahogyan a nyomtató kezelőpaneljén látható. Nyomja le a számítógép billentyűzetének **Enter** billentyűjét. Megnyílik a beágyazott webszerver.

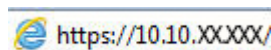
 <https://10.10.XX.XXX/>



 **MEGJEGYZÉS:** Ha a Webböngésző a **Probléma van a weboldal biztonsági tanúsítványával** üzenetet jeleníti meg az EWS megnyitására tett kísérlet során, kattintson a **Tovább lépés erre a weboldalra (nem ajánlott)** lehetőségre.

A **Tovább lépés erre a weboldalra (nem ajánlott)** opció kiválasztása nem veszélyezteti a számítógépet, miközben a HP nyomtató beágyazott webszerverén belül navigál.

2. Kattintson a **Hálózatkezelés** fülre, hogy hozzájusson a hálózati információhoz. Szükség szerint módosítsa a beállításokat.

## A nyomtató átnevezése a hálózaton

A nyomtató egyedi azonosíthatósága érdekében valamelyik hálózaton való átnevezéséhez használja a HP beágyazott webszervert.

1. Nyissa meg a HP beépített webszervert (EWS):
  - a. Érintse meg a nyomtató kezelőpaneljén a Kapcsolati adatok  ikont, majd érintse meg a Hálózat  ikont az IP-cím vagy a gazdagép nevének megjelenítéséhez.

- b. Nyisson meg egy webböngészőt, és írja be a címsorába az IP-címet vagy a gazdagép nevét pontosan úgy, ahogyan a nyomtató kezelőpaneljén látható. Nyomja le a számítógép billentyűzetének [Enter](#) billentyűjét. Megnyílik a beágyazott webszerver.

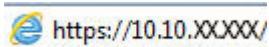

 **MEGJEGYZÉS:** Ha a Webböngésző a **Probléma van a weboldal biztonsági tanúsítványával** üzenetet jeleníti meg az EWS megnyitására tett kísérlet során, kattintson a **Tovább lépés erre a weboldalra (nem ajánlott)** lehetőségre.

A **Tovább lépés erre a weboldalra (nem ajánlott)** opció kiválasztása nem veszélyezteti a számítógépet, miközben a HP nyomtató beágyazott webszerverén belül navigál.

2. Kattintson az **Általános** fülre.
3. Az alapértelmezett nyomtatónév az **Eszközadatok** oldal **Eszköznév** mezőjében olvasható. Ezt a nevet módosíthatja a nyomtató egyedi azonosítása érdekében.

 **MEGJEGYZÉS:** A lap többi mezőjének kitöltése opcionális.

4. A módosítások mentéséhez kattintson az **Alkalmaz** gombra.

## IPv4 TCP/IP-paraméterek kézi beállítása a kezelőpanelen

A kezelőpanel [Beállítások](#) menüjének segítségével kézzel állíthatja be az IPv4-címet, az alhálózati maszkot és az alapértelmezett átjárót.

1. Lapozzon addig a nyomtató kezelőpaneljének kezdőképernyőjén, amíg meg nem jelenik a [Beállítások](#) menü. Érintse meg a [Beállítások](#) ikont a menü megnyitásához.
2. Nyissa meg a következő menüket:
  - [A hálózat beállításai](#)
  - [Elsődleges Ethernet menü](#)
  - [TCP/IP](#)
  - [IPV 4 beállítások](#)
  - [Konfigurációs mód](#)
3. Válassza a [Kézi](#) lehetőséget, majd érintse meg a [Kész](#) gombot.
4. Nyissa meg a [Manuális beállítások](#) menüt.
5. Érintse meg az [IP cím](#), [Alhálózati maszk](#) vagy [Alapértelmezett átjáró](#) lehetőséget.
6. Érintse meg az első mezőt a billentyűzet megjelenítéséhez. Írja be a kívánt számot a mezőbe, majd érintse meg az [OK](#) gombot.

Ezt a lépést minden mező esetében ismétlje meg, majd érintse meg a [Kész](#) gombot.

## IPv6 TCP/IP-paraméterek kézi beállítása a kezelőpanelen

A kezelőpanel [Beállítások](#) menüjének segítségével kézzel beállíthatja az IPv6-alapú címekeket.

1. Lapozzon addig a nyomtató kezelőpaneljének kezdőképernyőjén, amíg meg nem jelenik a **Beállítások** menü. Érintse meg a **Beállítások** ikont a menü megnyitásához.
2. A manuális konfigurálás engedélyezéséhez nyissa meg a következő menüket:
  - **A hálózat beállításai**
  - **Elsődleges Ethernet menü**
  - **TCP/IP**
  - **IPV6-beállítások**
3. Válassza az **IPV6 engedélyezése** lehetőséget, majd érintse meg a **Kész** gombot.
4. Válassza a **Kézi beállítások engedélyezése** lehetőséget, majd érintse meg a **Kész** gombot.
5. A cím beállításához nyissa meg a **Cím** menüt, majd érintse meg a mezőt a billentyűzet megnyitásához.
6. Írja be a címet a billentyűzet segítségével, majd érintse meg az **OK** gombot.
7. Érintse meg a **Kész** gombot.

## Kapcsolati sebesség és duplex beállítások

 **MEGJEGYZÉS:** Ez az információ csak Ethernet-hálózatokra érvényes. Nem vonatkozik vezeték nélküli hálózatokra.

A nyomtatószerver kapcsolati sebességének és kommunikációs módjának illeszkednie kell a hálózati hubhoz. A legtöbb helyzetben automatikus módban kell hagyni a nyomtatót. A kapcsolódási sebesség és a duplex beállítások hibás módosításai miatt előfordulhat, hogy a nyomtató nem tud kommunikálni más hálózati eszközökkel. Ha módosításokat szeretne végezni, használja a nyomtató kezelőpaneljét.

 **MEGJEGYZÉS:** A nyomtató beállításának egyeznie kell a hálózati eszköz beállításával (hálózati hub, switch, átvjáró, útválasztó vagy számítógép).

 **MEGJEGYZÉS:** Ha ezeken a beállításokon változtat, az a nyomtató ki- majd visszakapcsolását okozza. Csak akkor módosítson, ha a nyomtató tétlen.

1. Lapozzon addig a nyomtató kezelőpaneljének kezdőképernyőjén, amíg meg nem jelenik a **Beállítások** menü. Érintse meg a **Beállítások** ikont a menü megnyitásához.
2. Nyissa meg a következő menüket:
  - **A hálózat beállításai**
  - **Elsődleges Ethernet menü**
  - **Kapcsolódási sebesség**
3. Válassza ki az alábbi lehetőségek egyikét:
  - **Automatikus:** A nyomtatószerver automatikusan konfigurálja magát a hálózaton megengedett legnagyobb kapcsolati sebességre és kommunikációs módra.
  - **10T Fél:** 10 Megabájt/másodperc (Mbps), félduplex működés
  - **10T Teljes:** 10 Mbps, teljes duplex működés
  - **10T Auto:** 10 Mb/s, automatikus duplex működés

- **100TX Fél:** 100 Mbps, félduplex működés
  - **100TX Teljes:** 100 Mbps, teljes duplex működés
  - **100TX Automat.:** 100 Mb/s, automatikus duplex működés
  - **1000T Teljes:** 1000 Mbps, teljes duplex működés
4. Érintse meg a **Kész** gombot. A nyomtató kikapcsol, majd ismét bekapcsol.



# A nyomtató biztonsági funkciói

## Bevezetés

A nyomtató számos biztonsági funkciót tartalmaz, amelyekkel korlátozható a konfigurációs beállításokhoz hozzáférők személye, biztosíthatók az adatok, és megakadályozható az értékes hardver-összetevőkhöz való hozzáférés.



- [Biztonsági nyilatkozatok](#)
- [Rendszergazdai jelszó hozzárendelése](#)
- [IP Security \(IP-biztonság\)](#)
- [A formázó zárolása](#)
- [Titkosítás támogatása: HP nagy teljesítményű biztonságos merevlemezek](#)

## Biztonsági nyilatkozatok

A nyomtató támogatja azokat a biztonsági szabványokat és ajánlott protokollokat, amelyek segítenek a nyomtató biztonságának megőrzésében, a hálózaton található kritikus információk védelmében, valamint a nyomtató felügyeleti és karbantartási módjának egyszerűsítésében.

## Rendszergazdai jelszó hozzárendelése

A nyomtatóhoz és a HP beágyazott webszerverhez való hozzáféréshez jelöljön ki egy rendszergazdai jelszót, így a jogosulatlan felhasználók nem módosíthatják a nyomtató beállításait.

1. Nyissa meg a HP beépített webszervert (EWS):
  - a. Érintse meg a nyomtató kezelőpaneljén a Kapcsolati adatok  ikont, majd érintse meg a Hálózat  ikont az IP-cím vagy a gazdagép nevének megjelenítéséhez.
  - b. Nyisson meg egy webböngészőt, és írja be a címsorába az IP-címet vagy a gazdagép nevét pontosan úgy, ahogyan a nyomtató kezelőpaneljén látható. Nyomja le a számítógép billentyűzetének **Enter** billentyűjét. Megnyílik a beágyazott webszerver.

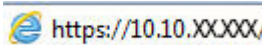
 <https://10.10.XX.XX/>

 **MEGJEGYZÉS:** Ha a Webböngésző a **Probléma van a weboldal biztonsági tanúsítványával** üzenetet jeleníti meg az EWS megnyitására tett kísérlet során, kattintson a **Tovább lépés erre a weboldalra (nem ajánlott)** lehetőségre.

A **Tovább lépés erre a weboldalra (nem ajánlott)** opció kiválasztása nem veszélyezteti a számítógépet, miközben a HP nyomtató beágyazott webszerverén belül navigál.

2. Kattintson a **Biztonság** fülre.
3. Nyissa meg az **Általános biztonság** menüt.
4. A **Helyi rendszergazdai jelszó beállítása** területen írja be a jelszóval társítani kívánt nevet a **Felhasználónév** mezőbe.
5. Írja be a jelszót az **Új jelszó** szövegmezőbe, majd írja be ismét a **Jelszó megerősítése** szövegmezőbe.

---

 **MEGJEGYZÉS:** Meglévő jelszó cseréje esetén először a meglévő jelszót írja be a **Régi jelszó** mezőbe.

---

6. Kattintson az **Alkalmaz** gombra.

 **MEGJEGYZÉS:** Jegyezze fel a jelszót, és tegye el biztonságos helyre.

---

A nyomtató kezelőpaneléről elérhető funkciók némelyike védetté tehető a jogosulatlan használattal szemben. Védett funkció esetén a nyomtató bejelentkezéshez köti a funkció használatát. Bejelentkezhet úgy is, hogy nem várja meg a figyelmeztetést, hanem kiválasztja a **Bejelentkezés** elemet a nyomtató kezdőképernyőjén.

A nyomtatóba történő bejelentkezéshez szükséges hitelesítő adatok jellemzően megegyeznek a hálózatra való bejelentkezéshez szükséges adatokkal. A hitelesítő adatokkal kapcsolatos kérdéseivel forduljon a nyomtató hálózati rendszergazdjához.

1. A nyomtató kezelőpaneljének kezdőképernyőjén válassza a **Bejelentkezés** lehetőséget.
2. Kövesse a megjelenő utasításokat a hitelesítő adatok megadásához.

 **MEGJEGYZÉS:** A nyomtató biztonságos működésének biztosítása érdekében a nyomtató használatának befejezésekor válassza a **Kijelentkezés** lehetőséget.

---

## IP Security (IP-biztonság)

Az IP Security (IPsec) olyan protokollkészlet, amely ellenőrzi a nyomtatóra irányuló és az onnan induló IP-alapú hálózati forgalmat. Az IPsec gazdagépek közötti hitelesítést, adatintegritást és a hálózati kommunikáció titkosítását biztosítja.

Olyan nyomtatók esetében, amelyek hálózatra csatlakoznak és rendelkeznek HP Jetdirect nyomtatószerverrel, a HP beágyazott webszerver **Hálózatkezelés** lapján konfigurálhatja az IPsec beállítást.

## A formázó zárolása

A formázó rendelkezik egy nyílással, amely használható biztonsági kábel csatlakoztatásához. A formázó lezárása megakadályozza, hogy valaki értékes alkatrészeket vegyen ki belőle.

## Titkosítás támogatása: HP nagy teljesítményű biztonságos merevlemezek

A merevlemez hardveralapú titkosítást kínál, így az érzékeny adatok biztonságosan tárolhatók anélkül, hogy hatással lennének a nyomtató teljesítményére. Ez a merevlemez a legfrissebb Advanced Encryption Standard (AES) szabványt alkalmazza és számos időmegtakarítási szolgáltatást és robusztus funkciókat kínál.

A lemez konfigurálásához használja a HP beépített webszerver **Biztonság** menüjét.

# Energiamegtakarítási beállítások

## Bevezetés

- [Nyomtatás EconoMode üzemmódban](#)
- [Az alvásidőzítő beállítása és a nyomtató konfigurálása 1 watt vagy annál kevesebb energia felhasználására](#)
- [Az alvásütemezés beállítása](#)

## Nyomtatás EconoMode üzemmódban

A dokumentumok piszkozatainak kinyomtatásához EconoMode lehetőség vehető igénybe a nyomtatón. Az EconoMode csökkentheti az elhasznált festék mennyiségét. Az EconoMode alkalmazása azonban a nyomtatás minőségét is rontja.

A HP nem tanácsolja az EconoMode folyamatos használatát. Ha folyamatosan EconoMode üzemmódban nyomtat, a tonerkazetta mechanikus részei az előtt tönkremehetnek, mielőtt kifogyna belőlük a festék. Ha a nyomtatási minőség leromlik és már nem elfogadható, fontolja meg a tonerkazetta cseréjét.

---

 **MEGJEGYZÉS:** Ha ez a lehetőség nem érhető el a nyomtató-illesztőprogramban, beállíthatja a nyomtató kezelőpaneljén.

---

### EconoMode beállítása a nyomtató-illesztőprogrammal

1. A szoftveralkalmazásban válassza a **Nyomtatás** lehetőséget.
2. Válassza ki a nyomtatót, majd kattintson a **Tulajdonságok** vagy a **Beállítások** gombra.
3. Kattintson a **Papír/Minőség** lapra.
4. A funkció bekapcsolásához kattintson az **EconoMode** jelölőnégyzetre, majd az **OK** gombra.

### EconoMode üzemmód konfigurálása a nyomtató kezelőpaneljén

1. Lapozzon addig a nyomtató kezelőpaneljének Kezdőképernyőjén, amíg meg nem jelenik a **Beállítások** menü. Érintse meg a **Beállítások** ikont a menü megnyitásához.
2. Nyissa meg a következő menüket:
  - [Alapértelmezett nyomtatási beállítások](#)
  - [EconoMode \(gazdaságos üzemmód\)](#)
3. A funkció engedélyezéséhez, illetve letiltásához válassza a **Be** vagy a **Ki** lehetőséget.

## Az alvásidőzítő beállítása és a nyomtató konfigurálása 1 watt vagy annál kevesebb energia felhasználására

A nyomtató számos opcióval rendelkezik az energiatakarékos alvásidőzítés funkcióhoz. Az Alvó üzemmód/Automatikus kikapcsolás állapotba lépés időkésleltetése beállítható, és az Alvó üzemmód/Automatikus kikapcsolás állapot során az energiafelhasználás a Feléledés opció kiválasztása szerint változik.

1. Lapozzon addig a nyomtató kezelőpaneljének Kezdőképernyőjén, amíg meg nem jelenik a **Beállítások** menü. Érintse meg a **Beállítások** ikont a menü megnyitásához.
2. Nyissa meg a következő menüket:

- [Általános beállítások](#)
  - [Energiabeállítások](#)
  - [Alvó üzemmód beállítások](#)
3. Válassza az [Alvó üzemmód/Automatikus kikapcsolás tétlenség esetén](#) lehetőséget, majd adja meg a megfelelő időtartamot.

---

 **MEGJEGYZÉS:** Az Európai Unióban az [Alvó üzemmód/Automatikus kikapcsolás tétlenség esetén](#) lehetőség mindig engedélyezve van, és nem áll rendelkezésre jelölőnégyzet a funkció kikapcsolásához.

 **MEGJEGYZÉS:** Az alvó módba lépés alapértelmezett várakozási ideje 0 perc. A nyomtató az egyes feladatok befejezését követően azonnal alvó üzemmódba lép.

---

4. Válasszon egyet a következő feléledési beállítások közül.
- **Feléledés a tálcá nyitására:** A nyomtató feléled a tálcák egyikének kinyitásakor. **Ezzel a beállítással a nyomtató Alvó üzemmód/Automatikus kikapcsolás állapotban 1 watt vagy annál kevesebb energiát fogyaszt.**
  - **Feléledés WiFi adatküldésre:** A nyomtató feléled, ha a Wi-Fi-kapcsolaton keresztül küldött nyomtatási feladatot kap.
  - **Feléledés a készülék USB-n történő adatküldésre:** A nyomtató feléled, ha az USB-porton keresztül küldött nyomtatási feladatot kap.
5. A nagyobb energiamegtakarítás érdekében válassza a [Kikapcsolás tétlenség esetén](#) beállítást, majd adja meg a kívánt időtartamot. A nyomtató teljesen kikapcsol a meghatározott idejű tétlenséget követően.

## Az alvásütemezés beállítása

Az [Alvó üzemmód ütemezése](#) funkcióval konfigurálható a nyomtató automatikus feléledése vagy Alvó üzemmód/Automatikus kikapcsolás módba lépése a hét meghatározott napjainak meghatározott időszakában.

1. Lapozzon addig a nyomtató kezelőpaneljének Kezdőképernyőjén, amíg meg nem jelenik a [Beállítások](#) menü. Érintse meg a [Beállítások](#) ikont a menü megnyitásához.
2. Nyissa meg a következő menüket:
  - [Általános beállítások](#)
  - [Energiabeállítások](#)
  - [Alvó üzemmód ütemezése](#)
3. Érintse meg az [Új esemény](#) gombot, majd válassza ki az esemény típusát: [Feléledési esemény](#), [Elalvási esemény](#) vagy [Ünnepnap](#).
4. A feléledési vagy elalvási eseményhez a hét napját és az időpontot kell beállítani. Ünnepnap esetében az év, a hónap és a nap kiválasztása szükséges.

## HP Web Jetadmin

A díjnyertes, iparágvezető HP Web Jetadmin eszköz a hálózati HP-eszközök – például nyomtatók, többfunkciós nyomtatók és digitális kézbesítők – széles körének hatékony kezelésére szolgál. Ez az integrált megoldás lehetővé teszi a nyomtatási és képfeldolgozási környezet távolból történő telepítését, felügyeletét, karbantartását, hibaelhárítását és védelmét, ami az időmegtakarítás, a költségek visszaszorítása és a befektetések értékének megőrzése révén végső soron az üzleti hatékonyság növelését eredményezi.

A HP rendszeres időközönként elérhetővé teszi a Web Jetadmin frissítéseit a nyomtató meghatározott funkcióinak támogatására. További információért látogasson el a [www.hp.com/go/webjetadmin](http://www.hp.com/go/webjetadmin) oldalra.

## Szoftver- és firmware-frissítések

A HP rendszeresen frissíti a nyomtató firmware-ében elérhető funkciókat. A legújabb funkciók által nyújtott előnyökért frissítse a nyomtató firmware-ét. A legújabb firmware-frissítés letölthető az Internetről:

Folytassa a következő címen: [www.hp.com/support/ljM527MFP](http://www.hp.com/support/ljM527MFP). Kattintson az **Illesztőprogramok és szoftver** elemre.

---

## 9 Hibaelhárítás

- [Ügyfélszolgálat](#)
- [A kezelőpanel súgója](#)
- [Gyári beállítások visszaállítása](#)
- [A nyomtató kezelőpaneljén megjelenik a „Kazetta festékszintje alacsony” vagy a „Kazetta festékszintje nagyon alacsony” üzenet](#)
- [A nyomtató nem húz be papírt a papírtálcáról, vagy hibásan tölti be a papírt](#)
- [Papírelakadások elhárítása](#)
- [A nyomtatási minőség javítása](#)
- [A másolási minőség javítása](#)
- [A beolvasási minőség javítása](#)
- [A faxképminőség javítása](#)
- [Vezetékes hálózati problémák megoldása](#)
- [Faxolási problémák megoldása](#)

### További tudnivalók:

Az alábbi információk a megjelenés idején helyesek voltak. A legfrissebb információkat lásd: [www.hp.com/support/ljM527MFP](http://www.hp.com/support/ljM527MFP).

A HP mindenre kiterjedő nyomtatósúgója az alábbi információkat tartalmazza:

- Telepítés és konfigurálás
- Tanulás és használat
- Hibaelhárítás
- Szoftver- és firmware-frissítések letöltése
- Csatlakozás a támogatási fórumokhoz
- Garanciális és szabályzati információk keresése

# Ügyfélszolgálat

---

Telefonos ügyfélszolgálat az Ön országában/térségében	Az országra/térségre vonatkozó telefonszámok a nyomtató dobozában mellékelt szórólapon, illetve a következő webhelyen található: <a href="http://www.hp.com/support/">www.hp.com/support/</a> .
Legyenek kéznél a következő adatok: nyomtató neve, sorozatszám, a vásárlás dátuma és a probléma leírása	
24 órás internetes támogatás, valamint szoftver segédprogramok és illesztőprogramok letöltése	<a href="http://www.hp.com/support/ljM527MFP">www.hp.com/support/ljM527MFP</a>
További HP javítási vagy karbantartási szerződések megrendelése	<a href="http://www.hp.com/go/carepack">www.hp.com/go/carepack</a>
A nyomtató regisztrálása	<a href="http://www.register.hp.com">www.register.hp.com</a>

---



## A kezelőpanel sűgőja

A nyomtatóhoz beépített sűgőrendszer tartozik, amely az egyes képernyők használatát ismerteti. A sűgő megnyitásához érintse meg a képernyő jobb felső sarkában lévő Sűgő  gombot.



Egyes képernyők esetében a Sűgő gomb egy globális menüt nyit meg, amelyben rákereshet adott témakörökre. A menűben található gombok megérintésével tallózhat a menűszerkezetben.

Egyes Sűgő képernyőkön animációk vezetnek végig az adott eljárásokon, például a papírelakadások megsűntetésén.

Ha a nyomtató hibát jelez vagy figyelmeztetést jelenít meg, a probléma leírását tartalmazó üzenet megnyitásához érintse meg a Sűgő  gombot. Az üzenet a probléma megoldásában sűgő utasításokat is tartalmazza.

# Gyári beállítások visszaállítása

## Bevezetés

A nyomtató eredeti gyári beállításaira történő visszatéréshez alkalmazza az alábbi módszerek valamelyikét.



 **MEGJEGYZÉS:** A gyári beállítások visszaállítása a nyomtató-beállítások többségét a gyári alapértékekre állítja be. Néhány beállítás azonban nem módosul, pl. a nyelv, a dátum, az idő, és bizonyos hálózatkonfigurációs beállítások.

## 1. módszer: Gyári alapbeállítások visszaállítása a nyomtató kezelőpaneljéről

1. Lapozzon addig a nyomtató kezelőpaneljének kezdőképernyőjén, amíg meg nem jelenik a **Beállítások** menü. Érintse meg a **Beállítások** ikont a menü megnyitásához.
2. Nyissa meg a következő menüket:
  - **Általános beállítások**
  - **Gyári beállítások visszaállítása**
3. Megjelenik egy megerősítést kérő üzenet, amely arra hívja fel a figyelmet, hogy a visszaállítási művelet végrehajtása adatvesztéshez vezethet. A folyamat végrehajtásához válassza a **Visszaállítás** gombot.

 **MEGJEGYZÉS:** A visszaállítási művelet befejeződését követően a nyomtató automatikusan újraindul.

## 2. módszer: Gyári alapbeállítások visszaállítása a HP beágyazott webszerverről (csak a hálózathoz csatlakoztatott nyomtatók esetében)

1. Nyissa meg a HP beágyazott webszervert (EWS):
  - a. Érintse meg a nyomtató kezelőpaneljén a Kapcsolati adatok  ikont, majd érintse meg a Hálózat  ikont az IP-cím vagy a gazdagép nevének megjelenítéséhez.
  - b. Nyisson meg egy webböngészőt, és írja be a címsorába az IP-címet vagy a gazdagép nevét pontosan úgy, ahogyan a nyomtató kezelőpaneljén látható. Nyomja le a számítógép billentyűzetének **Enter** billentyűjét. Megnyílik a beágyazott webszerver.

 <https://10.10.XX.XXX/>

 **MEGJEGYZÉS:** Ha a Webböngésző a **Probléma van a weboldal biztonsági tanúsítványával** üzenetet jeleníti meg az EWS megnyitására tett kísérlet során, kattintson a **Tovább lépés erre a weboldalra (nem ajánlott)** lehetőségre.

A **Tovább lépés erre a weboldalra (nem ajánlott)** opció kiválasztása nem veszélyezteti a számítógépet, miközben a HP nyomtató beágyazott webszerverén belül navigál.

2. Kattintson az **Általános** fülre.
3. A képernyő bal oldalán kattintson a **Gyári alapbeállítások visszaállítása** elemre.
4. Kattintson a **Visszaállítás** gombra.

 **MEGJEGYZÉS:** A visszaállítási művelet befejeződését követően a nyomtató automatikusan újraindul.

## A nyomtató kezelőpaneljén megjelenik a „Kazetta festékszintje alacsony” vagy a „Kazetta festékszintje nagyon alacsony” üzenet

**Kazetta alacsony szinten:** A nyomtató jelzi, ha egy tonerkazettában kevés a festék. A tonerkazetta tényleges hátralévő élettartama eltérő lehet. Gondoskodjon arról, hogy legyen kéznél csere festékkazetta, ha a nyomtatási minőség már nem elfogadható. A tonerkazettát nem kell most kicserélni.

Folytassa a jelenlegi kazettával a nyomtatást, amíg a festék újraelosztása elfogadható nyomtatási minőséget eredményez. Az egyenletes festékeloszlás érdekében vegye ki a tonerkazettát, majd óvatosan mozgassa vízszintesen előre-hátra. Szemléltető ábrákért lásd a tonerkazetta cseréjére vonatkozó utasításokat. Helyezze be újra a tonerkazettát a nyomtatóba, majd csukja be a fedelet.

**Kazetta nagyon alacsony szinten:** A nyomtató jelzi, ha a tonerkazettában lévő festék szintje rendkívül alacsony. A tonerkazetta tényleges hátralévő élettartama eltérő lehet. Gondoskodjon arról, hogy legyen kéznél csere festékkazetta, ha a nyomtatási minőség már nem elfogadható. Ekkor a festékkazettát nem kell cserélni, kivéve, ha a nyomtatási minőség már nem elfogadható.

Amint egy HP tonerkazetta elérte a **Nagyon alacsony szinten** jelzést, a rá vonatkozó HP Premium Protection jótállás érvényessége megszűnik.

### A „Nagyon alacsony” beállítások módosítása

Módosíthatja, hogyan viselkedjen a nyomtató, amikor a kellékek elérik a nagyon alacsony szintet. Ezeket a beállításokat nem kell újból megtennie, amikor új tonerkazettát helyez be.

1. A készülék kezelőpaneljének kezdőképernyőjén görgessen a [Kellékek](#) lehetőségig, majd válassza ki.
2. Nyissa meg a következő menüket:
  - [Kellékek kezelése](#)
  - [Kellékbeállítások](#)
  - [Fekete kazetta](#) vagy [Színes kazetta](#)
  - [„Festékszint nagyon alacsony” állapot beállításai](#)
3. Válassza ki az alábbi lehetőségek egyikét:
  - A [Leállítás](#) opció kiválasztásával a nyomtató abbahagyja a nyomtatást, amint a kazettában a festékszint eléri a **Nagyon alacsony** szintet.
  - A [Figyelmeztetés a folytatásra](#) opció kiválasztásával a nyomtató abbahagyja a nyomtatást, amint a kazettában a festékszint eléri a **Nagyon alacsony** szintet. Nyugtázhatja a figyelmeztetést, illetve kicserélheti a kazettát a nyomtatás folytatásához.
  - A [Folytatás](#) opció kiválasztásával a nyomtató figyelmeztetést küld a kazetta alacsony festékszintjéről, és további beavatkozás nélkül folytatja a nyomtatást a **Nagyon alacsony** beállítást követően. Ez nem kielégítő nyomtatási minőséget eredményezhet.

### Faxként is használható készülékeknél

Ha a nyomtatón a [Leállítás](#) vagy a [Figyelmeztetés a folytatásra](#) lehetőséget választja, fennáll a kockázata, hogy a nyomtató a nyomtatás folytatásakor nem nyomtatja ki a faxokat. Ez abban az esetben fordulhat elő, ha a nyomtató a memória befogadóképességét meghaladó mennyiségű faxot fogadott a várakozás során.

A nyomtató képes megszakítás nélkül kinyomtatni a faxokat a Nagyon alacsony szint átlépése után is, ha a [Folytatás](#) lehetőséget választja a festékkazettánál, de a nyomtatási minőség ekkor romolhat.

## Rendeljen kellékeket

Kellékek és papírok rendelése	<a href="http://www.hp.com/go/suresupply">www.hp.com/go/suresupply</a>
Rendelés szervizen vagy ügyfélszolgálaton keresztül	Forduljon a hivatalos HP-szervizhez vagy ügyfélszolgálathoz.
Rendelés a HP beépített webkiszolgáló (EWS) használatával	A hozzáféréshez írja be a nyomtató IP-címét vagy a gazdagép nevét a számítógépen egy támogatott webböngésző címsorába (URL-mezőjébe). A HP beágyazott webkiszolgálón egy HP SureSupply webhelyre mutató hivatkozás is található, ahol eredeti HP kellékeket vásárolhat.

# A nyomtató nem húz be papírt a papírtálcáról, vagy hibásan tölti be a papírt

## Bevezetés

Az alábbi megoldások segíthetnek a problémák elhárításában, ha a nyomtató nem húzza be a papírt valamelyik tálcáról vagy egyszerre több papírlapot húz be. A következő helyzetek bármelyike papírelakadásokat eredményezhet.

- [A nyomtató nem húz be papírt](#)
- [A nyomtató egyszerre több lapot húz be](#)
- [A lapadagoló beragad, ferdén húzza be a lapot, vagy egyszerre több lapot is behúz.](#)
- [A lapadagoló behúzógörgőinek és elválasztópárnájának tisztítása](#)

## A nyomtató nem húz be papírt

Ha a nyomtató nem húz be papírt a tálcáról, próbálkozzon az alábbi lehetőségekkel.

1. Nyissa ki a nyomtatót, és távolítsa el az esetlegesen elakadt papírlapokat. Ellenőrizze, hogy nem maradtak-e szakadt papírdarabok a nyomtató belsejében.
2. Töltsön be a tálcára a feladatnak megfelelő méretű papírt.
3. Ellenőrizze a nyomtató kezelőpaneljén, hogy helyes papírméret és -típus van-e beállítva.

4. Győződjön meg róla, hogy a tálca papírvezetői a papírméretnek megfelelően vannak beállítva. Állítsa be megfelelően a papírvezetőket a tálcában. A tálca vezetőjén látható nyílak pontosan igazodnia kell a tálcán lévő jelöléshez.

 **MEGJEGYZÉS:** A beállításkor figyeljen arra, hogy a papírvezetők ne legyenek túl szorosan a papírköteghez nyomva. A papírvezetőket a tálcán látható bevágások vagy egyéb jelölések szerint állítsa be.

A következő képek a különböző nyomtatók tálcáin lévő papírméret-bevágásokra mutatnak példát. A legtöbb HP-nyomtató ezekhez hasonló jelölésekkel rendelkezik.

9-1. ábra: Méretjelölések az 1. tálcán vagy a többfunkciós tálcán

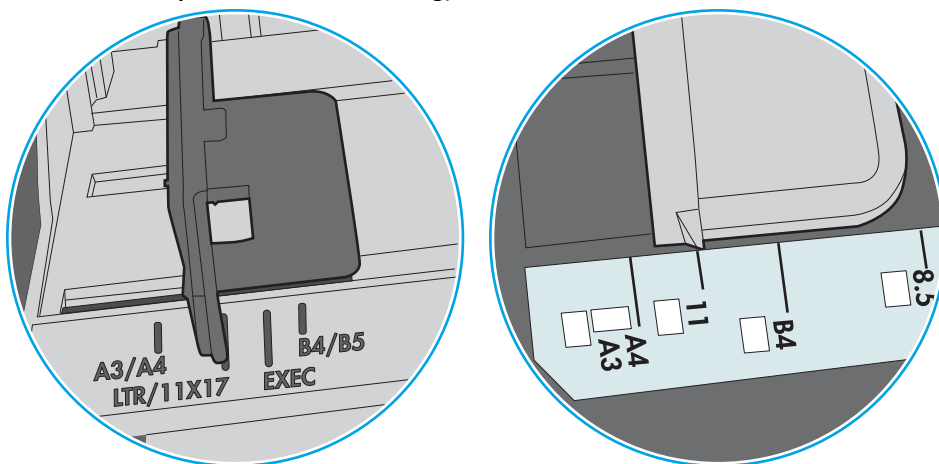

9-2. ábra: Méretjelölések kazettatálcákon

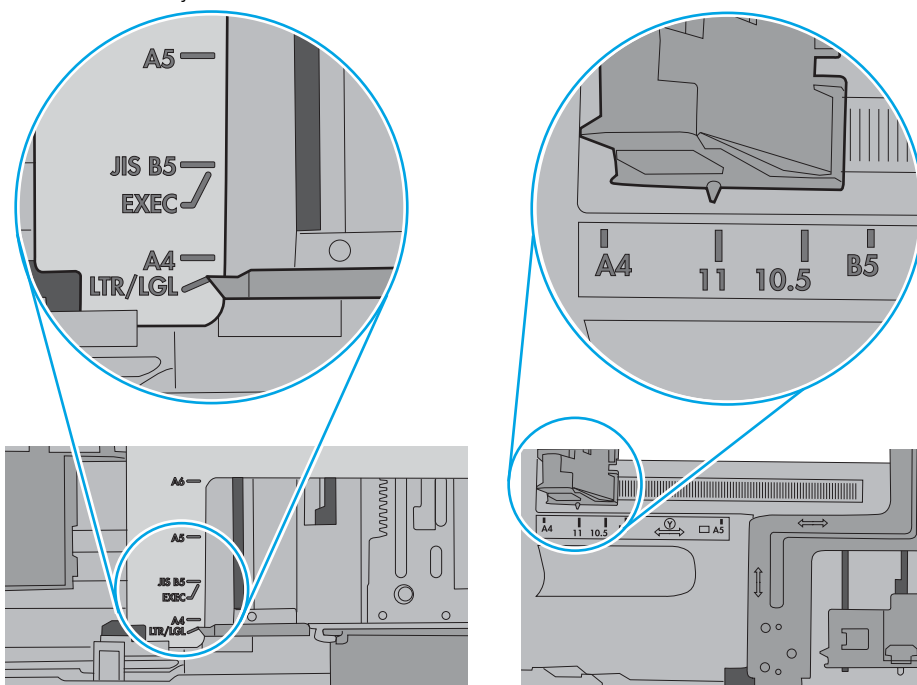

5. Ellenőrizze, hogy a szoba páratartalma megfelel-e az adott nyomtató követelményeinek, és hogy a papír bontatlan csomagolásban van-e tárolva. A becsomagolt papírkötegek többségét a papír szárazon tartása érdekében vízhatlan csomagolással forgalmazzák.

Magas páratartalmú környezetben a tálcában a köteg tetején lévő papír nedvességet szívhat magába, és emiatt előfordulhat, hogy hullámossá vagy egyenetlenné válik. Ebben az esetben távolítsa el a felső 5-10 papírlapot a kötegből.

Alacsony páratartalmú környezetben a sztatikus elektromosság-többlet összeragadt papírlapokat okozhat. Ebben az esetben távolítsa el a papírt a tálcából, és két végénél fogva hajlítsa meg a köteget úgy, hogy U-alakot formázzon. Ezután fordítsa lefelé a végeket az U-alak visszafordításához. Következő lépésként fogja meg két oldalán a papírköteget, majd ismétlje meg ezt az eljárást. Ez a folyamat sztatikus energia keletkezése nélkül választja el egymástól az egyes lapokat. Egyenesítse ki a papírköteget egy asztalon, mielőtt visszatenné a tálcára.

9-3. ábra: A papírköteg meghajlításának technikája

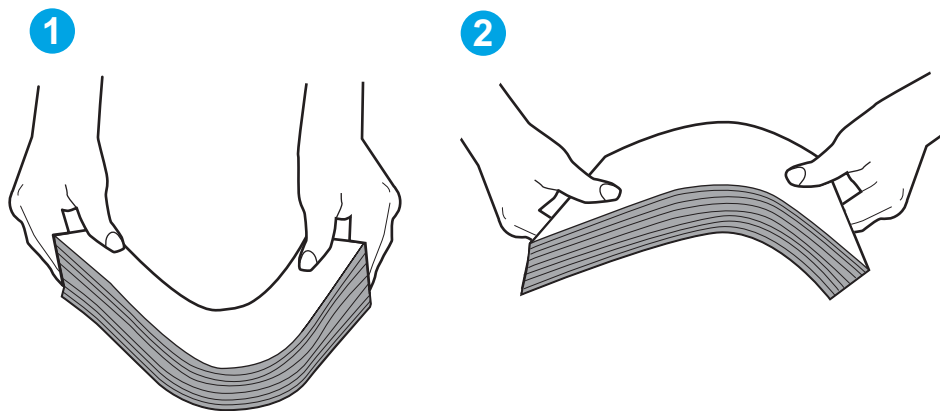

6. Nézze meg, hogy nem látható-e a nyomtató kezelőpaneljén a papír kézi adagolására felszólító figyelmeztetés. Töltsön be papírt, és folytassa.
7. A tálca fölötti hengerek piszkosak lehetnek. Törölje le a hengereket langyos vízzel benedvesített szöszmentes ronggyal. Használjon desztillált vizet, amennyiben van kéznél.

**⚠ VIGYÁZAT!** Ne permetezzen vizet közvetlenül a nyomtatóra. Ehelyett permetezzen vizet a rongyra vagy nedvesítse meg azt vízzel, majd a hengerek tisztítása előtt facsarja jól ki.

A következő kép a különböző nyomtatók hengereinek helyére mutat példákat.

9-4. ábra: Az 1. tálca vagy a többfunkciós tálca hengereinek helye

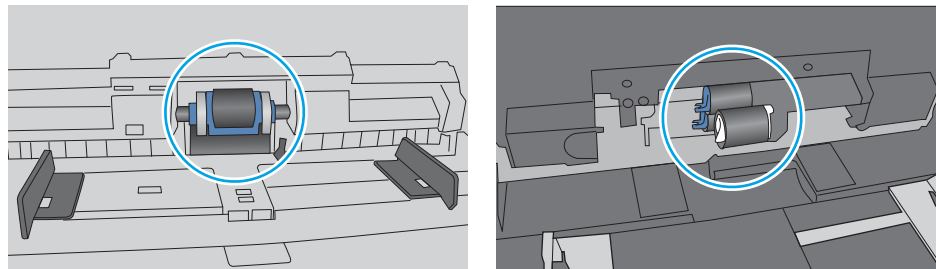

## A nyomtató egyszerre több lapot húz be

Ha a nyomtató egyszerre több papírlapot húz be a tálcáról, próbálkozzon az alábbi lehetőségekkel.

1. Vegye ki a papírköteget a tálcából, hajlítgassa meg, fordítsa meg 180 fokkal, majd fordítsa át. *Ne pörgesse át a papírköteget.* Tegye vissza a papírköteget a tálcába.



**MEGJEGYZÉS:** A papír átpörgetése sztatikus elektromosságot okozhat. A papír átpörgetése helyett két végénél fogva hajlítsa meg a papírköteget úgy, hogy U-alakot formázzon. Ezután fordítsa lefelé a végeket az U-alak visszafordításához. Következő lépésként fogja meg két oldalán a papírköteget, majd ismételje meg ezt az eljárást. Ez a folyamat sztatikus energia keletkezése nélkül választja el egymástól az egyes lapokat. Egyenesítse ki a papírköteget egy asztalon, mielőtt visszatenné a tálcára.

9-5. ábra: A papírköteg meghajlításának technikája

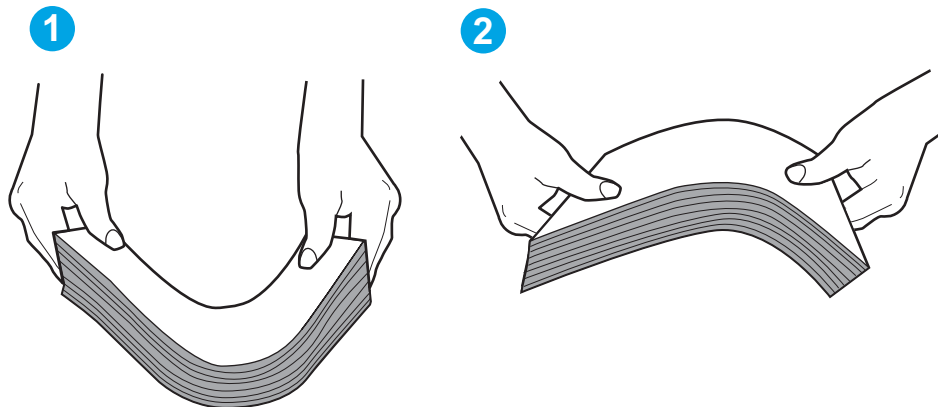

2. Csak olyan papírt használjon, amely megfelel az erre a nyomtatóra vonatkozó HP-specifikációknak.
3. Ellenőrizze, hogy a szoba páratartalma megfelel-e az adott nyomtató követelményeinek, és hogy a papír bontatlan csomagolásban van-e tárolva. A becsomagolt papírkötegek többségét a papír szárazon tartása érdekében vízhatlan csomagolással forgalmazzák.

Magas páratartalmú környezetben a tálcában a köteg tetején lévő papír nedvességet szívhat magába, és emiatt előfordulhat, hogy hullámossá vagy egyenetlenné válik. Ebben az esetben távolítsa el a felső 5-10 papírlapot a kötegből.

Alacsony páratartalmú környezetben a sztatikus elektromosság-többlet összeragadt papírlapokat okozhat. Ebben az esetben távolítsa el a papírt a tálcából, és hajlítsa meg a köteget a fentebb leírt módon.

4. Ne használjon gyűrött, összehajtott vagy sérült papírt. Ha szükséges, használjon másik csomagból vett papírt.



5. A tálca belsejében lévő kötegmagasság-jelöléseket figyelembe véve győződjön meg arról, hogy a tálca nincs túltöltve. Ha a tálca túl van töltve, vegye ki a teljes papírköteget, igazítsa meg, majd helyezze vissza a köteg egy részét a tálcára.

A következő képek különböző nyomtatótálcák kötegmagasság-jelöléseire mutatnak példákat. A legtöbb HP-nyomtató ezekhez hasonló jelölésekkel rendelkezik. Győződjön meg arról is, hogy minden papírköteg a kötegmagasság-jelzések melletti fülék alatt van. Ezek a fülék segítenek megfelelő helyzetben tartani a papírt, amikor a nyomtatóba kerül.

9-6. ábra: Kötegmagasság-jelölések

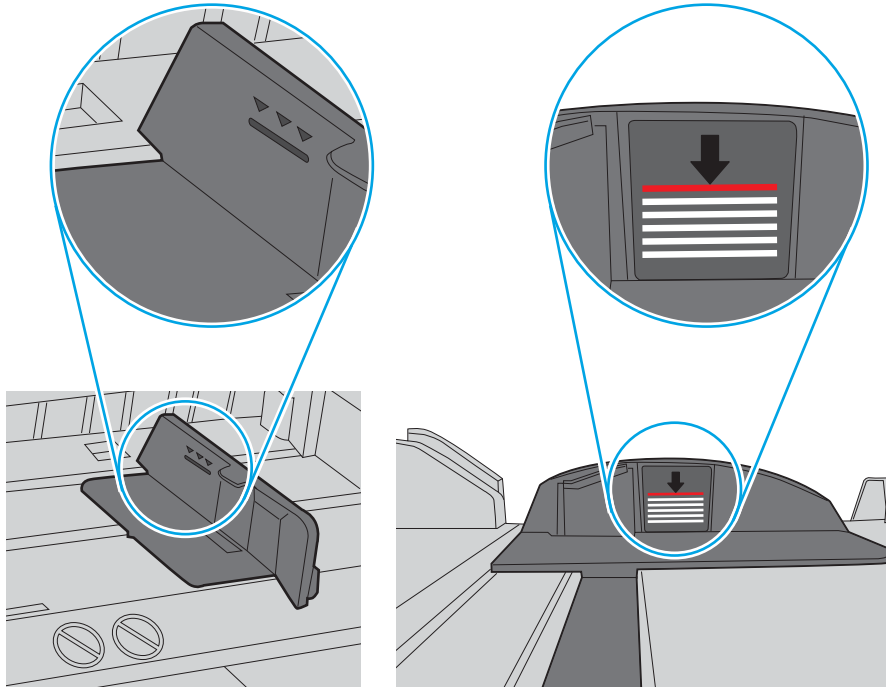

9-7. ábra: A papírkötegnél lévő fül

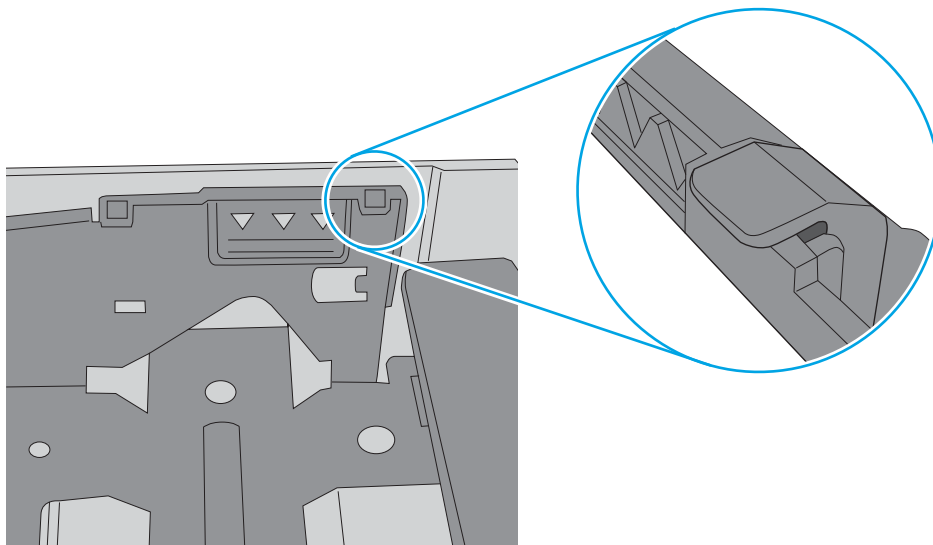

6. Győződjön meg róla, hogy a tálca papírvezetői a papírméretnek megfelelően vannak beállítva. Állítsa be megfelelően a papírvezetőket a tálcában. A tálca vezetőjén látható nyílnak pontosan igazodnia kell a tálcán lévő jelöléshez.

 **MEGJEGYZÉS:** A beállításkor figyeljen arra, hogy a papírvezetők ne legyenek túl szorosan a papírköteghez nyomva. A papírvezetőket a tálcán látható bevágások vagy egyéb jelölések szerint állítsa be.

A következő képek a különböző nyomtatók tálcáin lévő papírméret-bevágásokra mutatnak példát. A legtöbb HP-nyomtató ezekhez hasonló jelölésekkel rendelkezik.

9-8. ábra: Méretjelölések az 1. tálcán vagy a többfunkciós tálcán

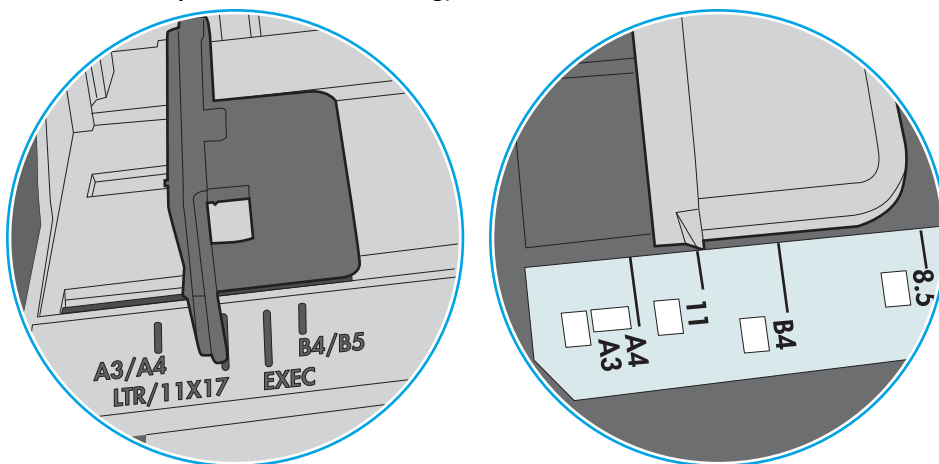

9-9. ábra: Méretjelölések kazettatálcákon

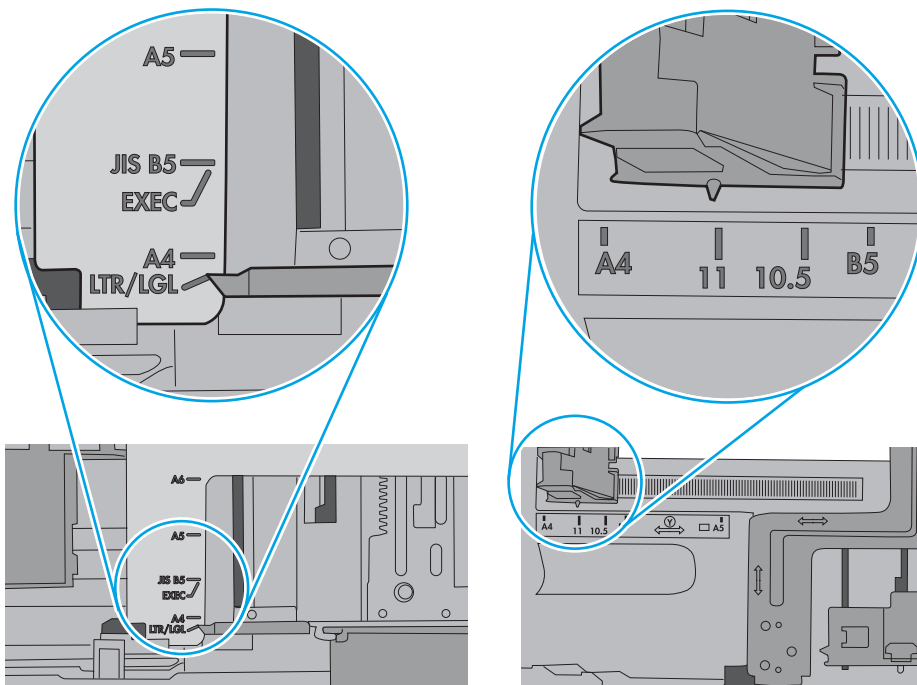

7. Ellenőrizze, hogy a nyomtatási környezet megfelel-e a tájékoztatóban megadott követelményeknek.

**A lapadagoló beragad, ferdén húzza be a lapot, vagy egyszerre több lapot is behúz.**

 **MEGJEGYZÉS:** Az alábbi információk csak a többfunkciós nyomtatókra vonatkoznak.

- Előfordulhat, hogy az eredeti dokumentumon gemkapocs vagy öntapadós cédula található, amelyet el kell távolítani.
- Ellenőrizze, hogy az összes henger a helyén van-e, valamint hogy a hengerek ajtaja és a lapadagoló fedele zárva van-e.
- Győződjön meg arról, hogy be van-e csukva a lapadagoló fedele.
- Előfordulhat, hogy a lapok nem megfelelően lettek behelyezve. Állítsa egyenesen a lapokat, majd állítsa be úgy a papírvezetőket, hogy a lapok középre kerüljenek.
- A megfelelő működéshez állítsa be úgy a papírvezetőket, hogy hozzáérjenek a papírköteg széleihez. Ellenőrizze, hogy a papírköteg egyenesen áll-e, és hogy a papírvezetők illeszkednek-e hozzá.
- Lehet, hogy a lapadagoló bemeneti tálcája vagy a kimeneti tálca a megengedettnél több lapot tartalmaz. Ellenőrizze, hogy a bemeneti tálcában lévő papírköteg a maximumjelzés alatt van-e, és távolítsa el a papírokat a kimeneti tálcából.
- Ellenőrizze, hogy nincs-e papír, tűzőkapocs, gémkapocs vagy egyéb hulladék a papír útjában.
- Tisztítsa meg a lapadagoló behúzóhengereit és elválasztópárnáját. A tisztítást sűrített levegővel vagy langyos vízzel megnedvesített, tiszta, szőszmentes ronggyal végezze. Ha ez sem oldja meg a problémát, cseréljen görgőket.
- A nyomtató kezelőpaneljének kezdőképernyőjén görgessen a [Kellékek](#) gombig, majd érintse meg. Ellenőrizze a lapadagoló készlet állapotát, és szükség esetén cserélje.

## A lapadagoló behúzógörgőinek és elválasztópárnájának tisztítása

Ha a dokumentumadagoló nem megfelelően húzza be a lapokat vagy ferde a kimenet, kövesse az alábbi lépéseket.

1. Emelje fel a lapadagoló retesztét.

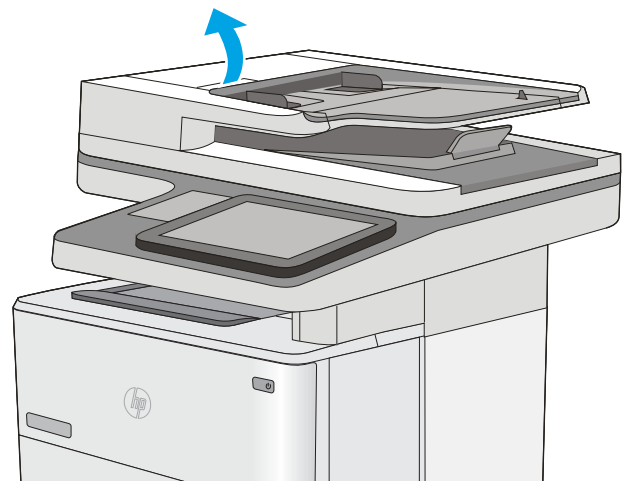

2. Nyissa ki a lapadagoló fedelét.

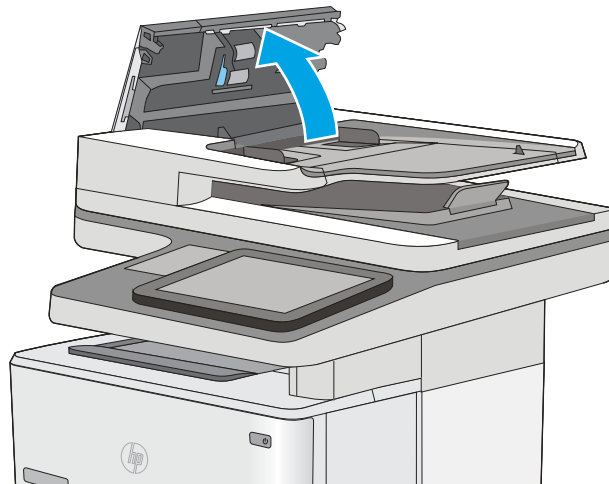

3. Mindegyik adagológörgőről és elválasztóról távolítsa el a szöszöket és a port sűrített levegővel vagy egy tiszta, szöszmentes, meleg vízzel benedvesített ruhával.

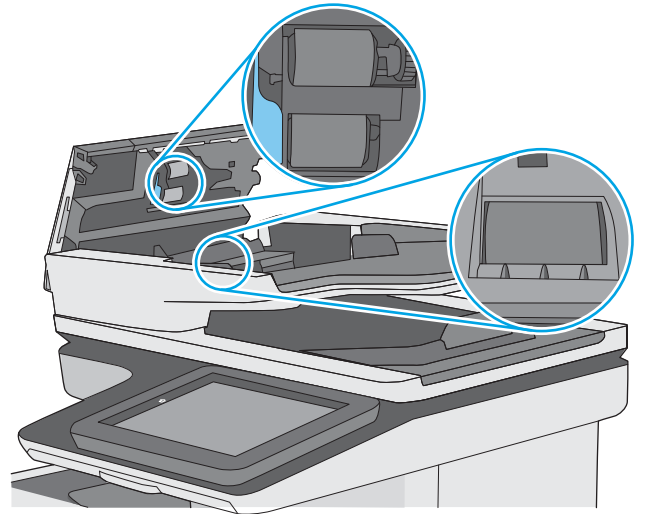

4. Csukja be a lapadagoló fedelét.

**MEGJEGYZÉS:** Győződjön meg arról, hogy a dokumentumadagoló fedelén található retesz teljesen zárva legyen.

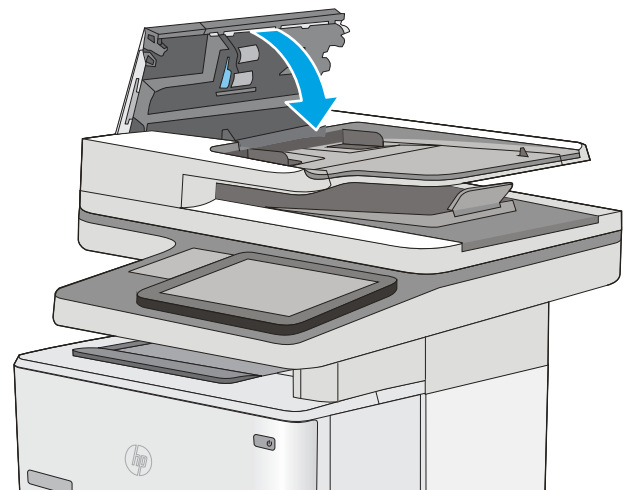

Ha nem oldódik meg a probléma, nézze meg, hogy nem mutatkoznak-e sérülés vagy kopás jelei a dokumentumadagoló elválasztó párnáján és görgőin, és szükség esetén cserélje ki őket.

 **MEGJEGYZÉS:** Az új görgők durvább felületűek. A használat során azonban simábbá válik a felület.

# Papírelakadások elhárítása

## Bevezetés

Az alábbi információk a nyomtató papírelakadásainak elhárítására vonatkozó utasításokat tartalmazznak.

- [Elakadási helyek](#)
- [Automatikus navigálás az elakadások elhárítása céljából](#)
- [Gyakori, visszatérő papírelakadásokat tapasztal?](#)
- [Papírelakadások megszüntetése a lapadagolóban](#)
- [Papírelakadások megszüntetése az 1. tálcában](#)
- [Elakadások megszüntetése a 2. tálcában és az 550 lapos tálcákban](#)
- [A tonerkazetta környékén kialakult papírelakadások megszüntetése](#)
- [A hátsó ajtónál vagy a beégetőmű környékén kialakult papírelakadás megszüntetése](#)
- [Papírelakadások megszüntetése a kimeneti tálcában](#)
- [Papírelakadások megszüntetése a duplex egységben](#)

## Elakadási helyek

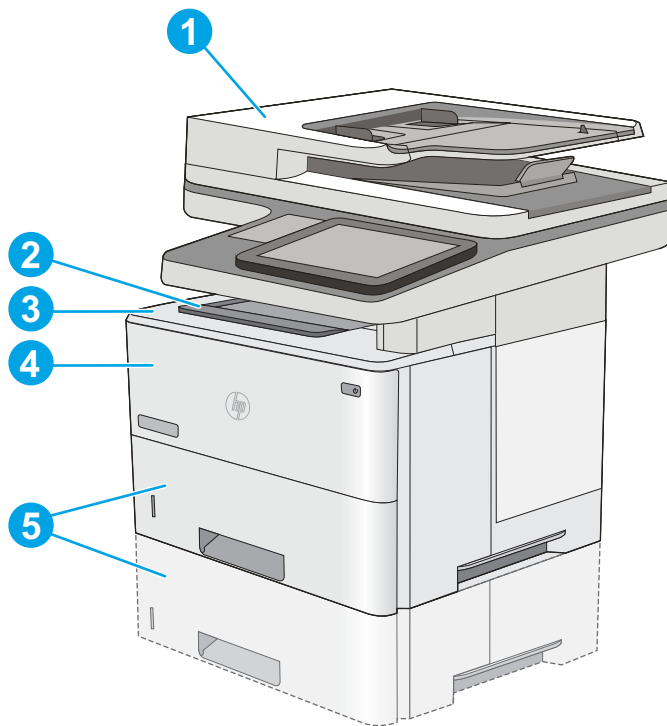

1	Dokumentumadagoló
2	Kimeneti tálca

3	A felső fedél és a festékkazetta területe
4	1. tálca
5	2. tálca és opcionális 550 lapos tálcák

**MEGJEGYZÉS:** Távolítsa el a 2. tálcát a duplex egységben lévő elakadás megszüntetéséhez.

## Automatikus navigálás az elakadások elhárítása céljából

Az automatikus navigáció funkció a kezelőpanelen részletes utasítások megadásával segít az elakadás elhárításában. Amikor elvégez egy lépést, a nyomtató megjeleníti a következő lépésre vonatkozó utasításokat, amíg végre nem hajtja a művelet összes lépését.

## Gyakori, visszatérő papírelakadásokat tapasztal?

A papírelakadások gyakoriságának csökkentése céljából próbálkozzon az alábbi megoldásokkal.

1. Csak olyan papírt használjon, amely megfelel az erre a nyomtatóra vonatkozó HP-specifikációknak.
2. Ne használjon gyűrött, összehajtott vagy sérült papírt. Ha szükséges, használjon másik csomagból vett papírt.
3. Ne használjon olyan papírt, amelyre már nyomtattak vagy másoltak.
4. Ellenőrizze, hogy a tálca nincs-e túltöltve. Ha a tálca túl van töltve, vegye ki a teljes papírköteget, igazítsa meg, majd helyezzen vissza a köteg egy részét a tálcára.
5. Győződjön meg róla, hogy a tálca papírvezetői a papírméretnek megfelelően vannak beállítva. Állítsa a papírvezetőket úgy, hogy azok érintsék a papírköteget, de ne hajlítsák meg.
6. Győződjön meg róla, hogy a tálca megfelelően be van helyezve a nyomtatóba.
7. Ha nehéz, dombornyomós vagy perforált papírra nyomtat, használja a kézi adagolás funkciót, és a lapokat egyenként adagolja.
8. Nyissa meg a **Tálcák** menüt a nyomtató kezelőpaneljén. Győződjön meg róla, hogy a tálcát a papír méretének és típusának megfelelően állította be.
9. Ellenőrizze, hogy a nyomtatási környezet megfelel-e a tájékoztatóban megadott követelményeknek.

## Papírelakadások megszüntetése a lapadagolóban

A következő információk bemutatják az elakadások megszüntetését a dokumentumadagolóban. Elakadás esetén a kezelőpanelen egy animáció látható, amely segít az elakadás elhárításában.

1. Emelje meg a reteszt a dokumentumadagoló fedelének kioldásához.

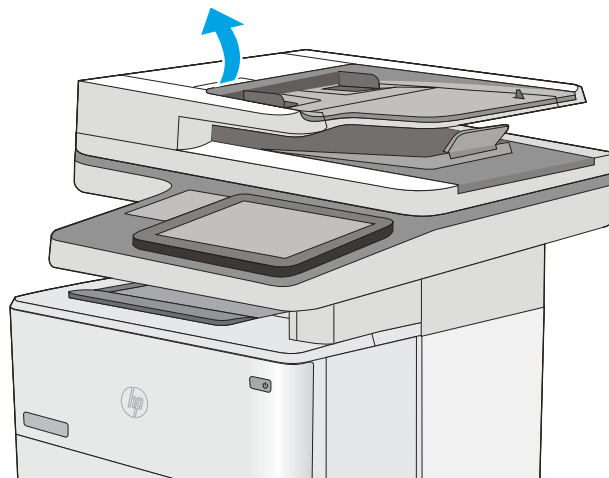

2. Nyissa ki a lapadagoló fedelét.

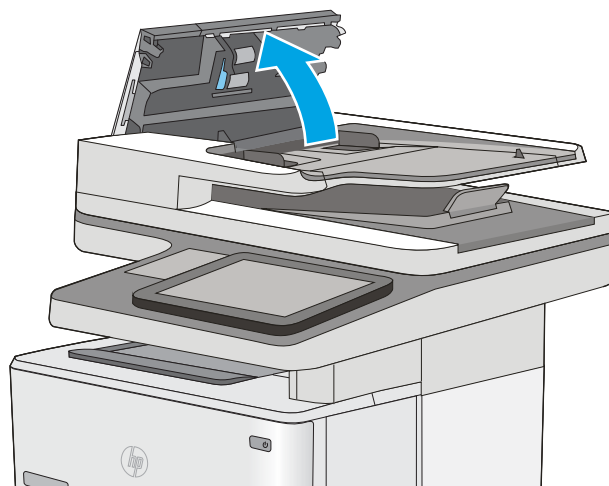



3. Távolítsa el az elakadt papírt.

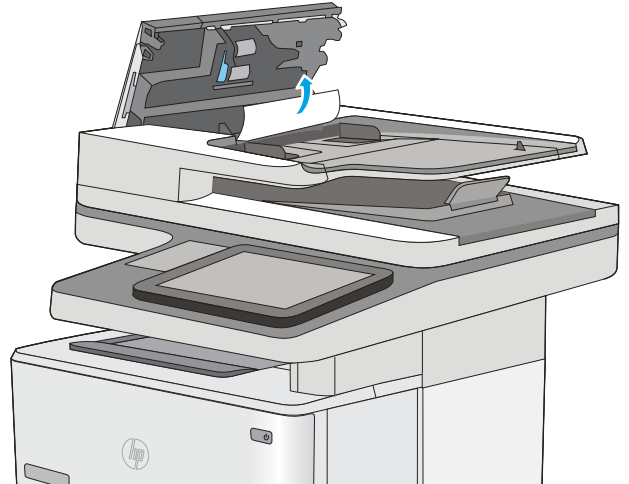

4. Emelje fel a lapadagoló bemeneti tálcáját.

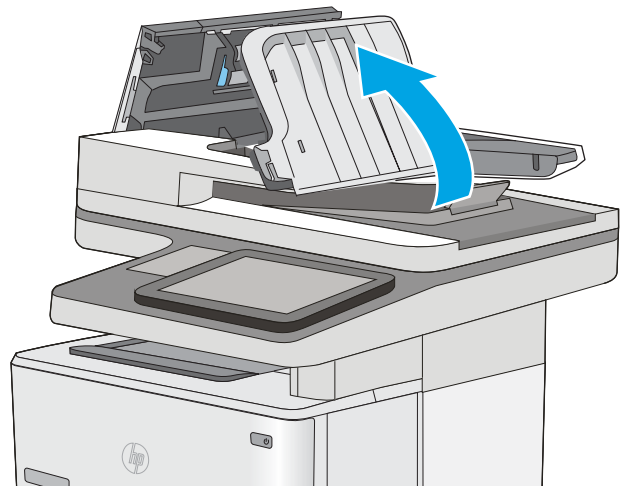

5. Távolítsa el az elakadt papírt.

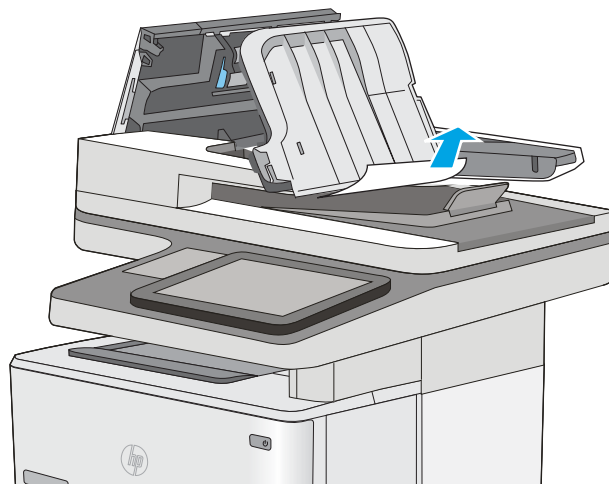

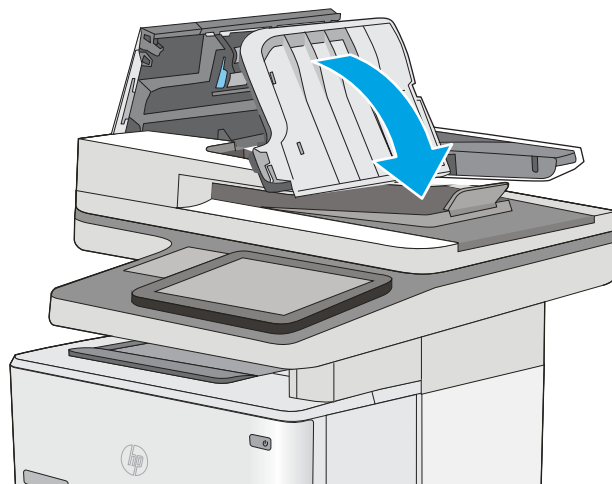

6. Engedje le a lapadagoló bemeneti tálcáját.

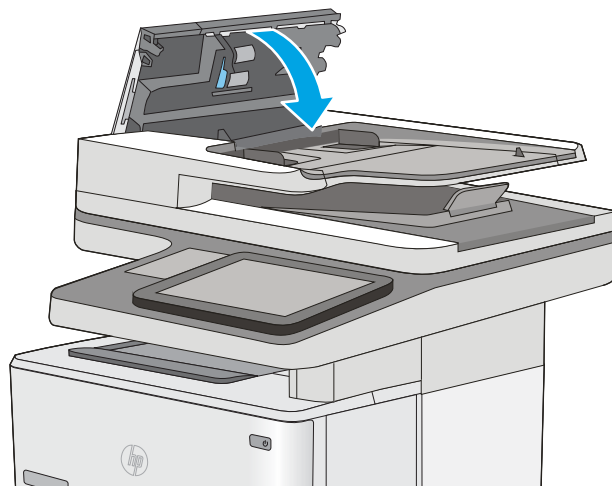

7. Csukja le a dokumentumadagoló fedelét.

**MEGJEGYZÉS:** Győződjön meg arról, hogy a dokumentumadagoló fedelén található retesz teljesen zárva legyen.



 **MEGJEGYZÉS:** Az elakadások elkerülése érdekében ellenőrizze, hogy a dokumentumadagoló bemeneti tálcájában lévő papírvezetők illeszkedjenek a dokumentumhoz, anélkül, hogy meghajlítanák azt. Keskeny dokumentumok másolásához használjon síkágyas lapolvasót. Az eredeti dokumentumokról távolítson el minden tűzőkapcsot és gemkapcsot.

 **MEGJEGYZÉS:** A nehéz, fényes papírra nyomtatott eredeti dokumentumok gyakrabban elakadnak, mint a sima papírra nyomtatott eredetiek.

## Papírelakadások megszüntetése az 1. tálcában

A következő eljárással háríthatja el az 1. tálcában bekövetkező elakadásokat. Elakadás esetén a kezelőpanelen egy animáció látható, amely segít az elakadás elhárításában.

1. Ha a papírlap nagy része látszik a tálcán, lassan húzza ki az elakadt papírt a nyomtatóból. Az egész lapot távolítsa el. Ha a lap elszakad, kövesse az alábbi lépéseket a maradványok eltávolításához.

Ha a papírlap nagy része bent ragadt a nyomtatóban, akkor folytassa a következő lépésekkel.

2. Nyomja meg a felső fedél kioldógombját a nyomtató bal oldalán.

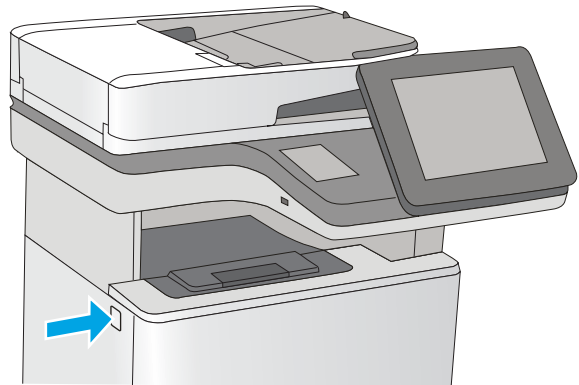
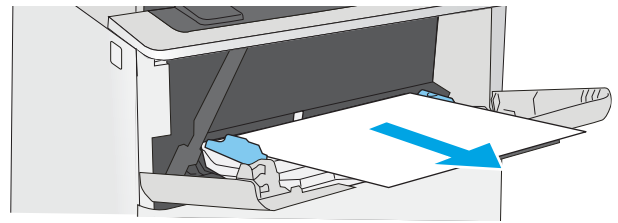

3. Nyissa ki az elülső ajtót.

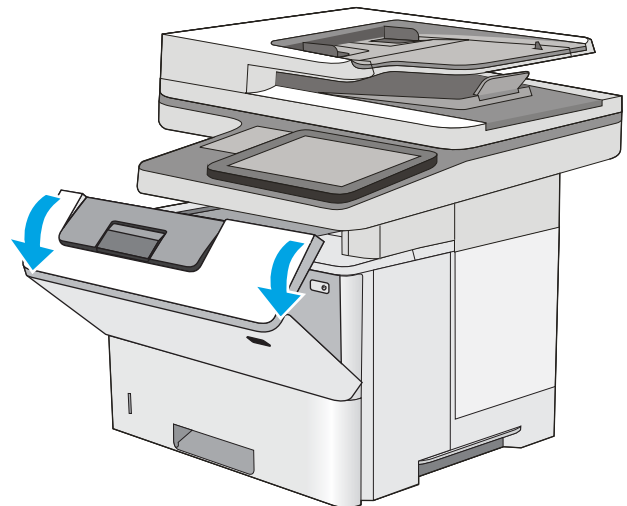

4. Vegye ki a festékkazettát.

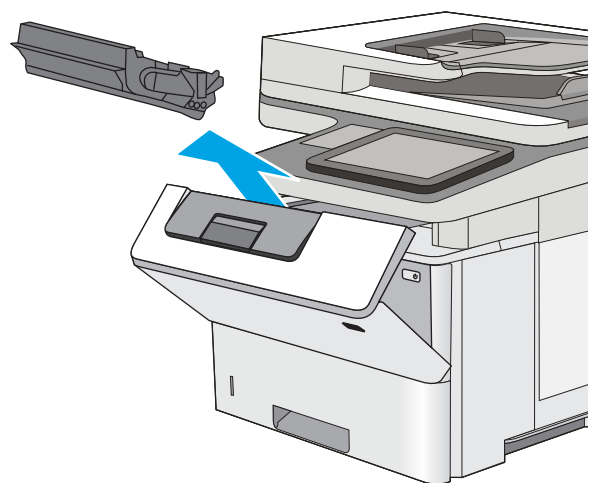

5. Nyissa fel az elakadás-elhárító fedelet, majd lassan távolítson el minden elakadt papírt. Vigyázzon, nehogy elszakítsa.

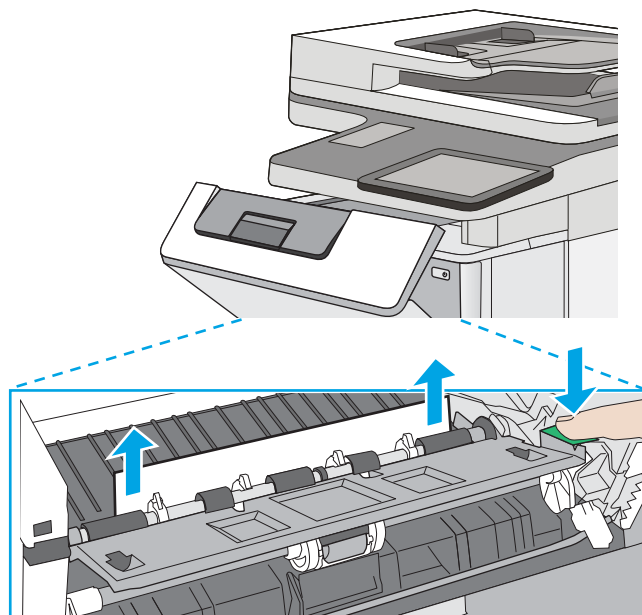

6. Helyezze vissza a festékkazettát.

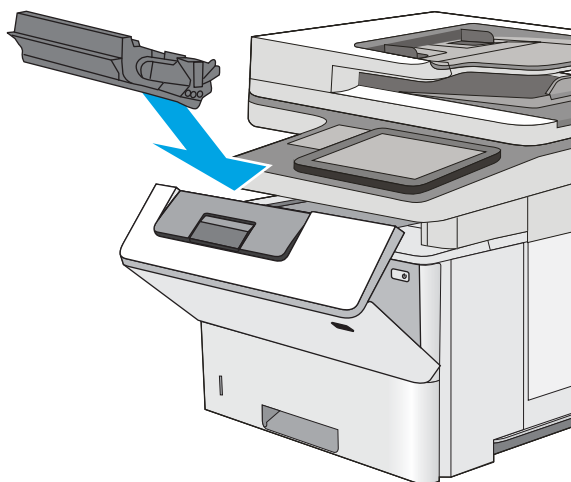

7. Zárja be az elülső ajtót.

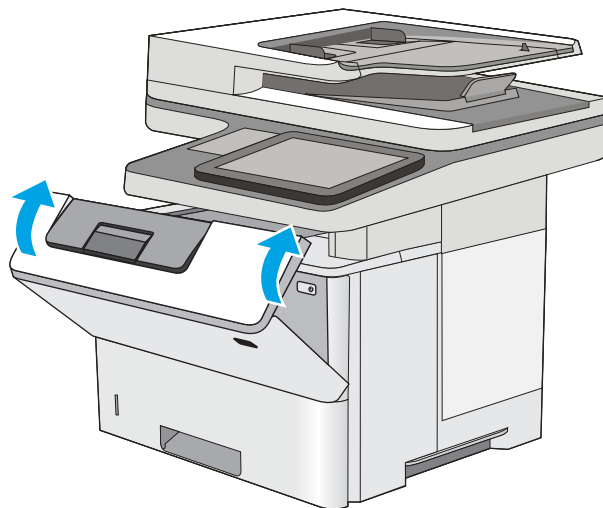

## Elakadások megszüntetése a 2. tálcában és az 550 lapos tálcákban

A következő eljárással megnézhet minden olyan, a 2. tálcával és az 550 lapos tálcákkal kapcsolatos helyet, ahol elakadás fordulhat elő. Elakadás esetén a kezelőpanelen egy animáció látható, amely segít az elakadás elhárításában.

1. Vegye ki a tálcát a nyomtatóból.

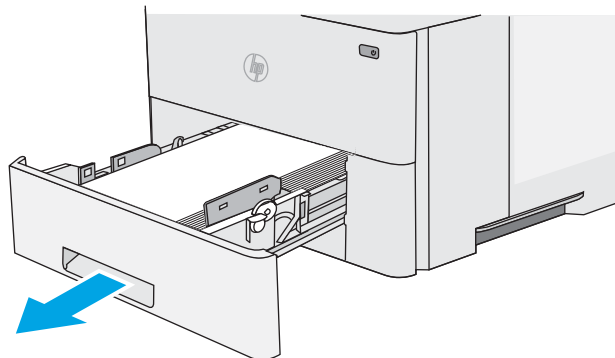

2. Távolítsa el a papírt a tálcából, és dobja ki az összes sérült papírt.

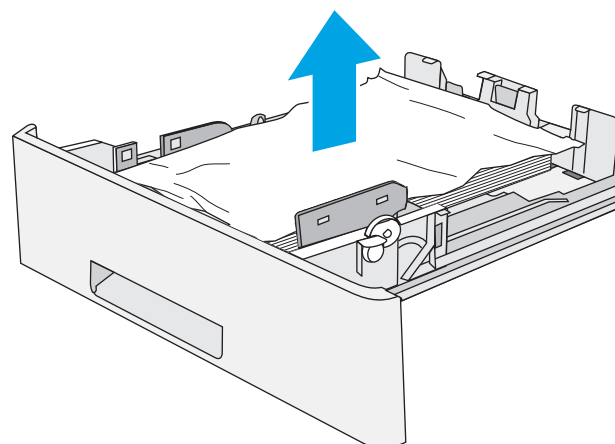

3. Ellenőrizze, hogy a hátsó papírvezető be lett-e állítva a megfelelő papírméret behúzásához. Ha szükséges, nyomja meg a kioldót, és mozgassa a hátsó papírvezetőt a megfelelő pozícióba. A helyére kell pattannia.

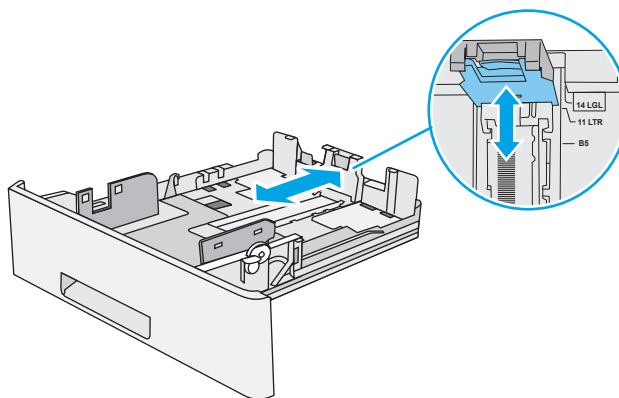

4. Töltse be a papírt a tálcába. Győződjön meg róla, hogy a köteg mind a négy sarka sima, és hogy a teteje a maximális kötegmagasság szintjelei alatt van.

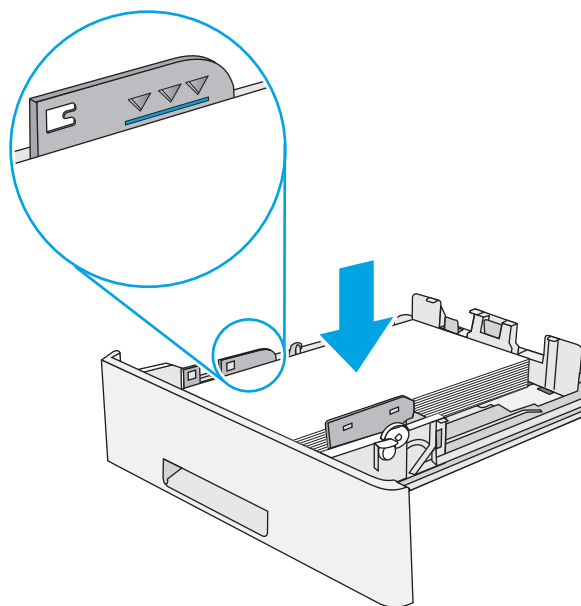

5. Helyezze be újra, majd csukja be a tálcát.

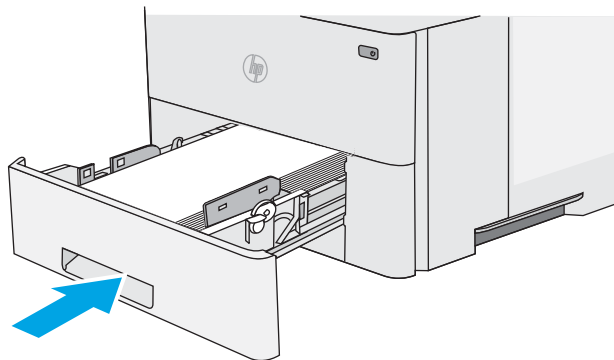

6. Nyomja meg a felső fedél kioldógombját a nyomtató bal oldalán.

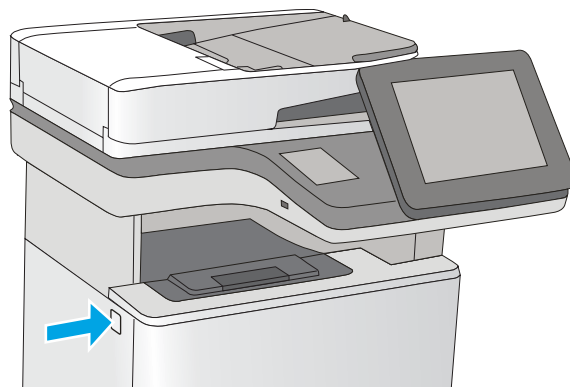

7. Nyissa ki az elülső ajtót.

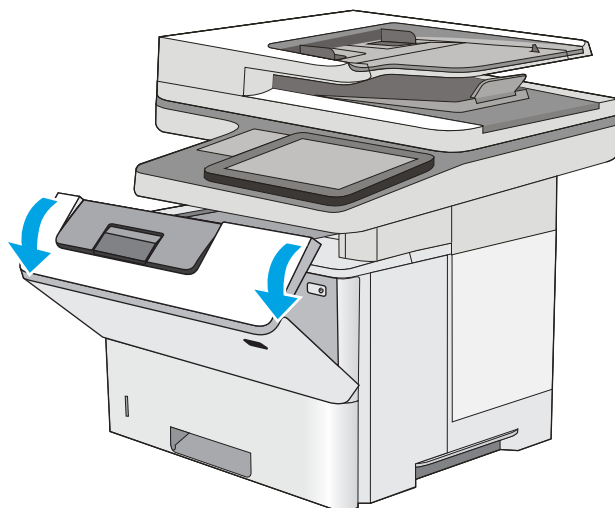

8. Vegye ki a festékkazettát.

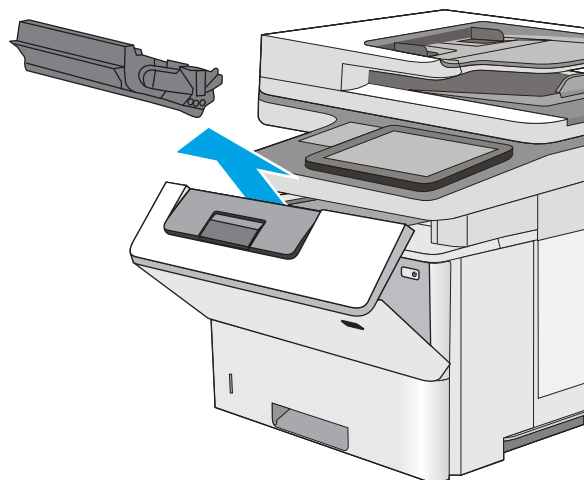

9. Nyissa fel az elakadás-elhárító fedelet, majd lassan távolítsa el minden elakadt papírt. Vigyázzon, nehogy elszakítsa.

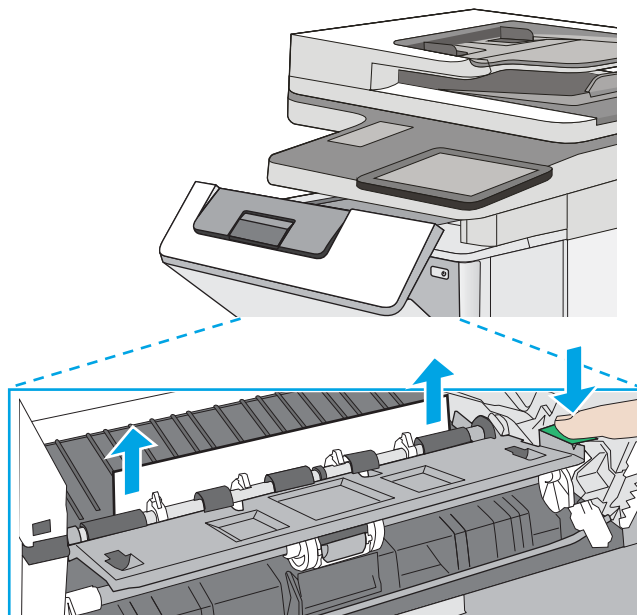



10. Helyezze vissza a festékkazettát.

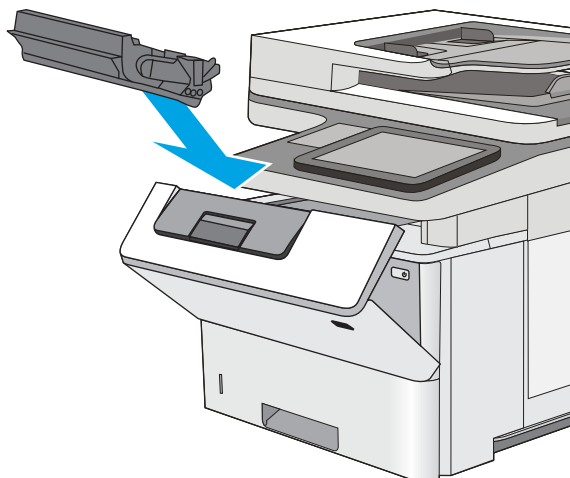

11. Zárja be az elülső ajtót.

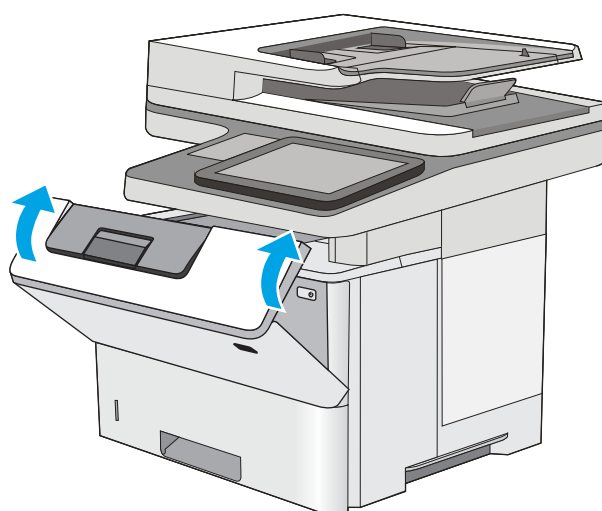

## A tonerkazetta környékén kialakult papírelakadások megszüntetése

A következő eljárással megnézhet minden olyan helyet a tonerkazetta környékén, ahol elakadás fordulhat elő. Elakadás esetén a kezelőpanelen egy animáció látható, amely segít az elakadás elhárításában.

1. Nyomja meg a felső fedél kioldógombját a nyomtató bal oldalán.

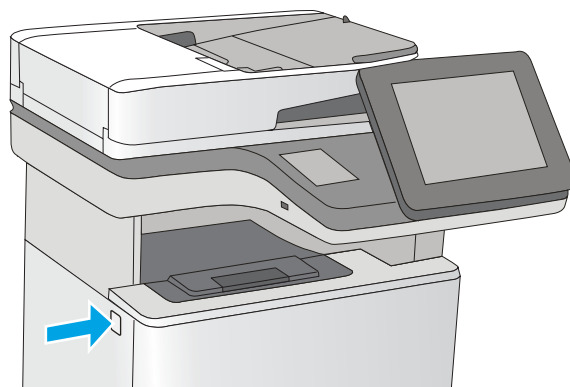

2. Nyissa ki az elülső ajtót.

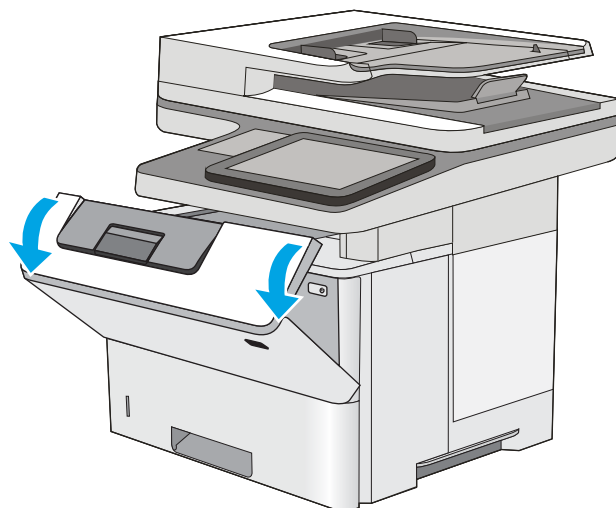

3. Vegye ki a festékkazettát.

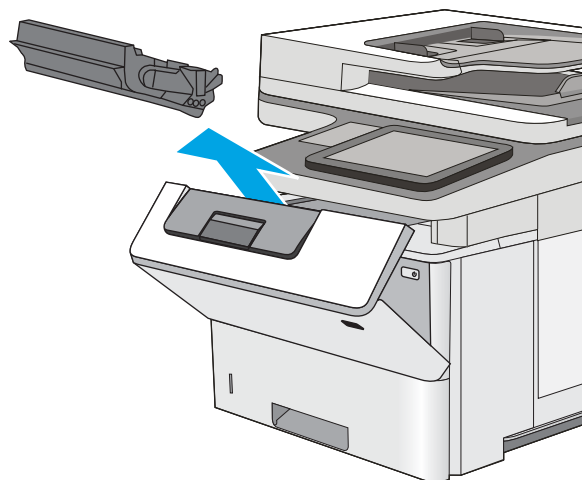

4. Nyissa fel az elakadás-elhárító fedelet, majd lassan távolítsa el minden elakadt papírt. Vigyázzon, nehogy elszakítsa.

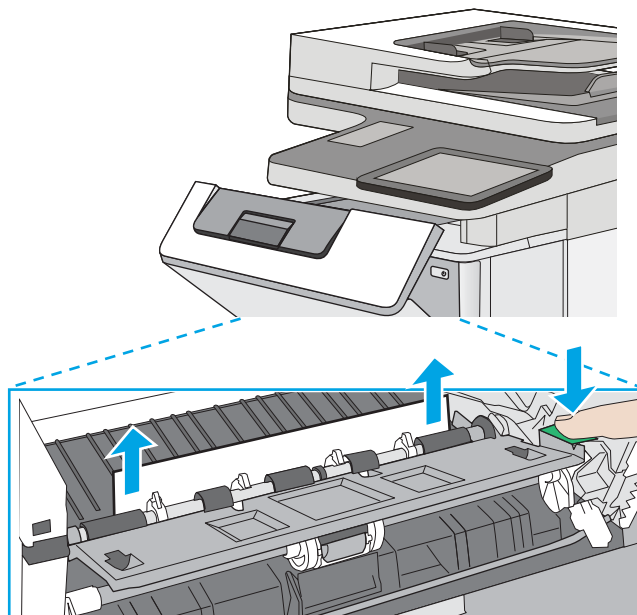

5. Helyezze vissza a festékkazettát.

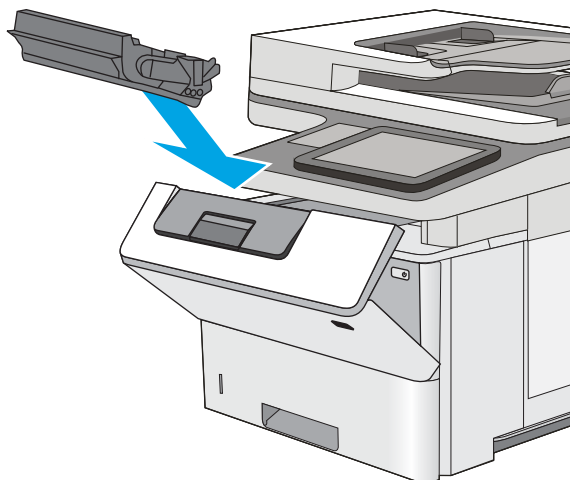

6. Zárja be az elülső ajtót.

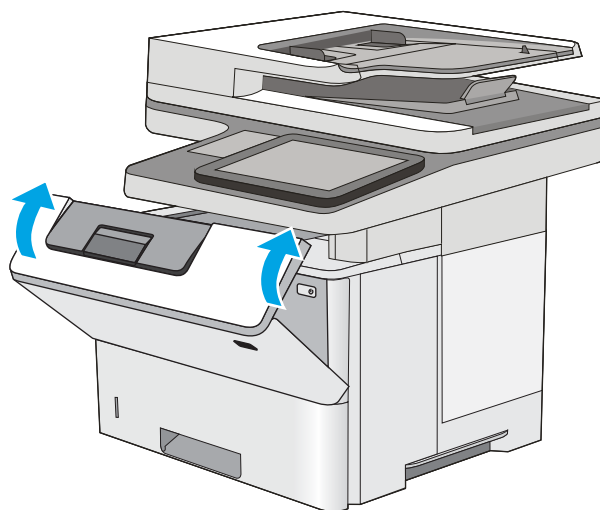

## A hátsó ajtónál vagy a beégetőmű környékén kialakult papírelakadás megszüntetése

A következő eljárással háríthatja el a hátsó ajtó és a beégetőmű területén bekövetkező papírelakadásokat. Elakadás esetén a kezelőpanelen egy animáció látható, amely segít az elakadás elhárításában.

 **MEGJEGYZÉS:** A beégetőmű a nyomtató használata közben felforrósodhat. Az elakadás elhárítása előtt várja meg, hogy a beégetőmű lehűljön.

1. Nyissa ki a hátsó ajtót.

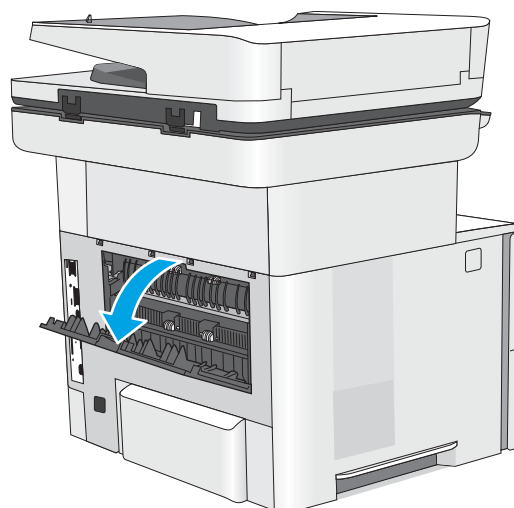

2. Távolítsa el az elakadt papírt.

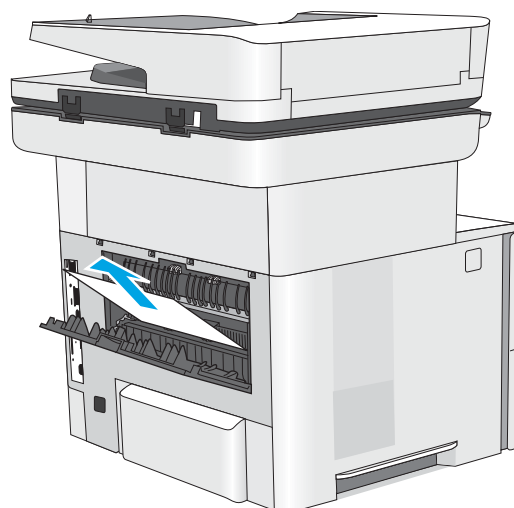

3. A hátsó ajtó bezárása

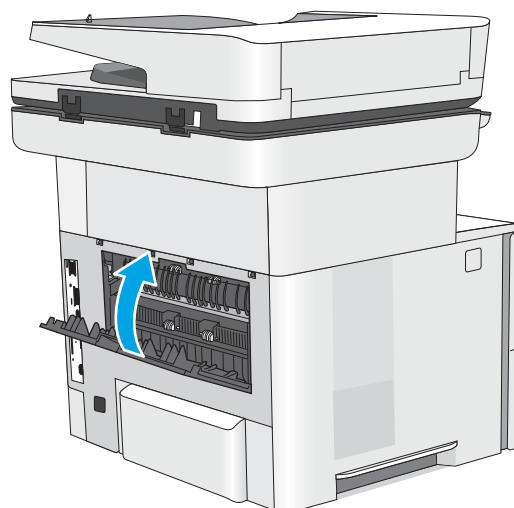

## Papírelakadások megszüntetése a kimeneti tálcában

A következő eljárással megnézhet minden olyan helyet a kimeneti tálcában, ahol elakadás fordulhat elő. Elakadás esetén a kezelőpanelen egy animáció látható, amely segít az elakadás elhárításában.

1. Ha papír látható a kimeneti tálcában, húzza ki a papírt a kezdőélénél fogva.

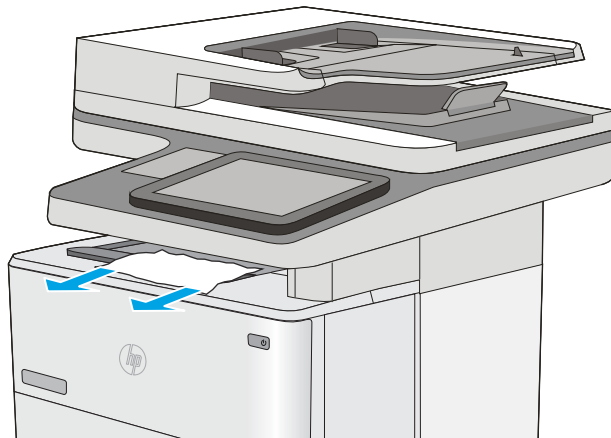

## Papírelakadások megszüntetése a duplex egységben

A következő eljárással megnézhet minden olyan helyet az automatikus duplex egységben, ahol elakadás fordulhat elő. Elakadás esetén a kezelőpanelen egy animáció látható, amely segít az elakadás elhárításában.

1. Távolítsa el a 2. tálcát a nyomtatóból.

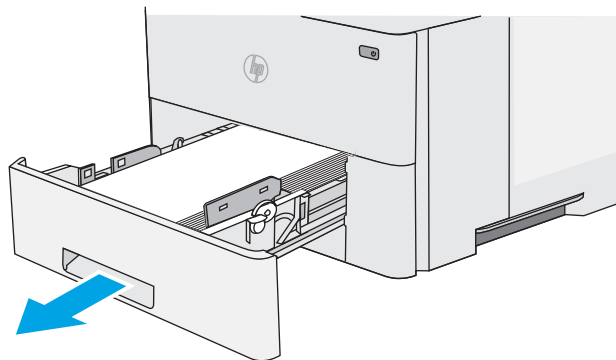

2. Húzza előre a zöld fület a tálca belsejében a duplex tálca kioldásához.

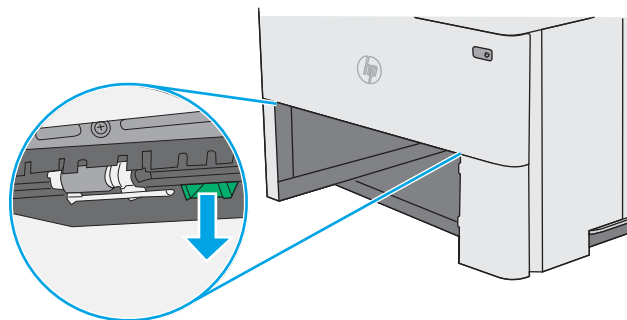

3. Távolítsa el az elakadt papírt.

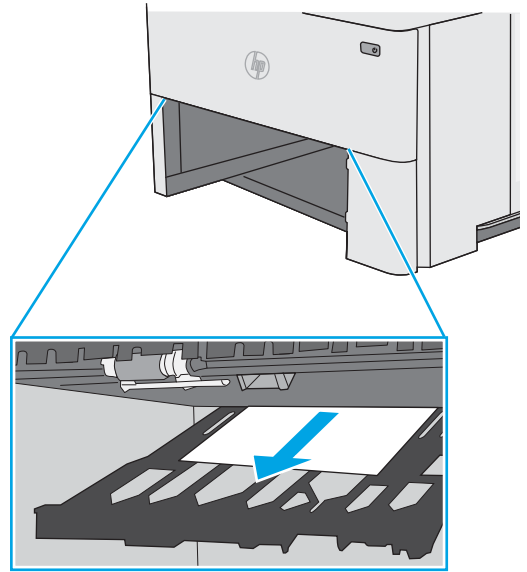

4. Zárja vissza a duplex tálcát.

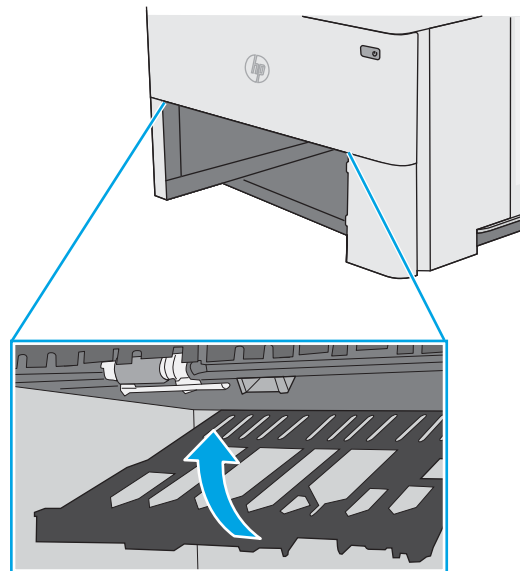

5. Helyezze be újra, majd csukja be a tálcát.

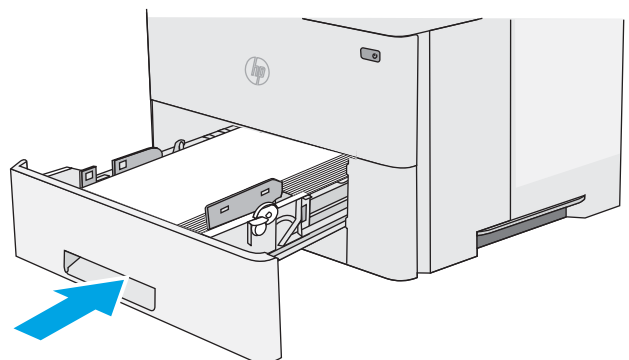

6. Nyissa ki a hátsó ajtót.

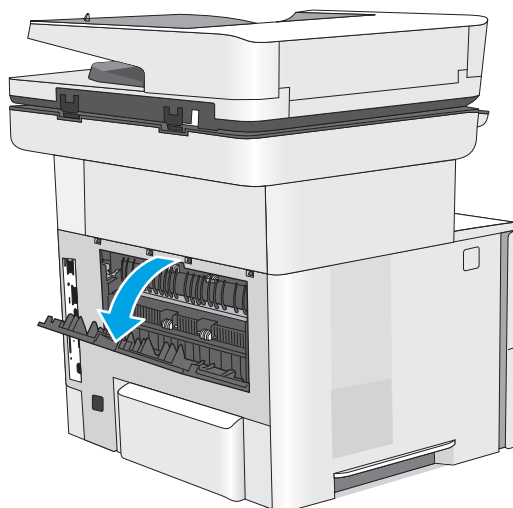

7. Távolítsa el az elakadt papírt.

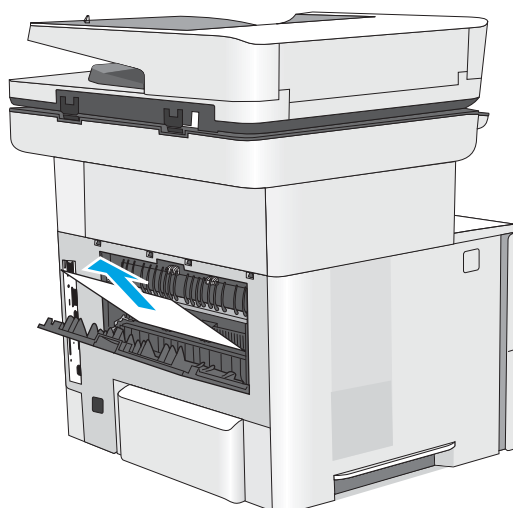

8. A hátsó ajtó bezárása

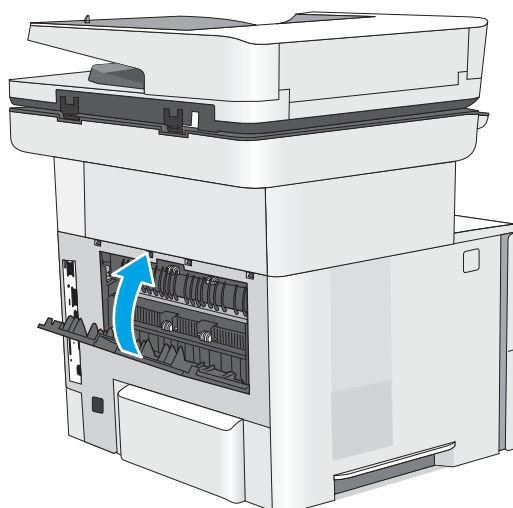

9. Nyomja meg a felső fedél kioldógombját a nyomtató bal oldalán.

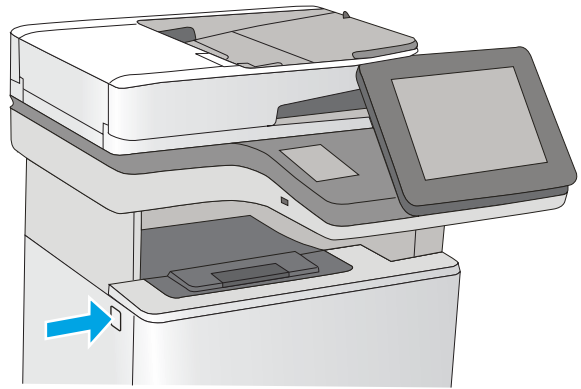

10. Nyissa ki az elülső ajtót.

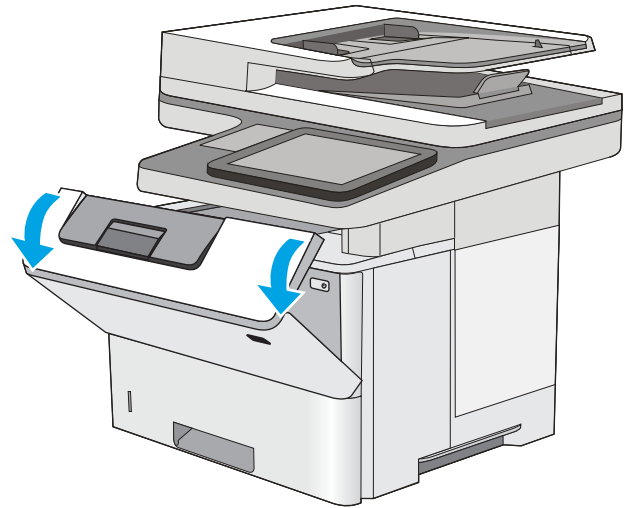

11. Vegye ki a festékkazettát.

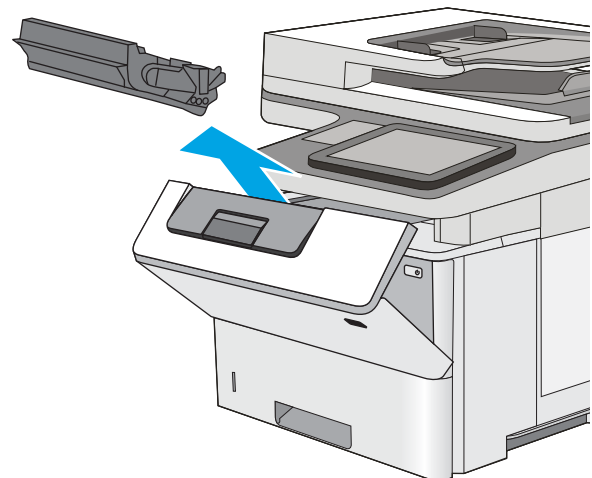



12. Nyissa fel az elakadás-elhárító fedelet, majd lassan távolítson el minden elakadt papírt. Vigyázzon, nehogy elszakítsa.

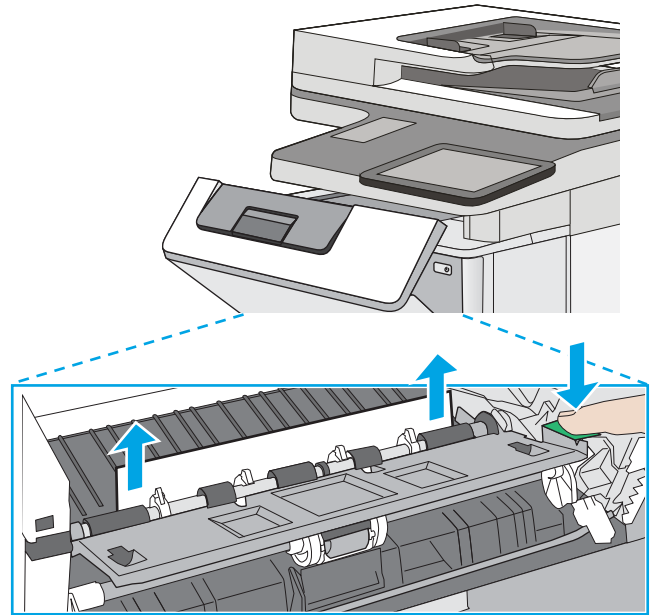

13. Helyezze vissza a festékkazettát.

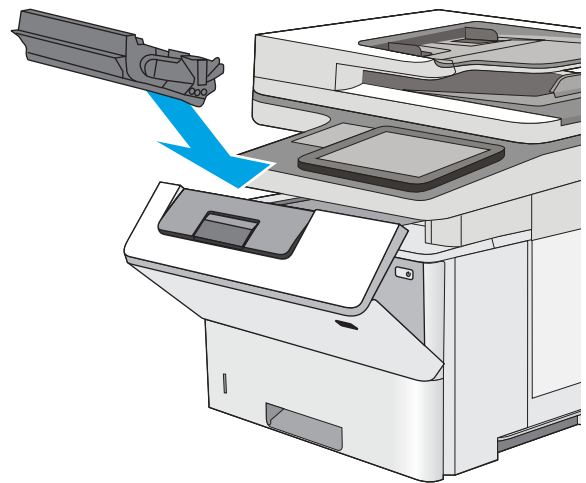

14. Zárja be az elülső ajtót.

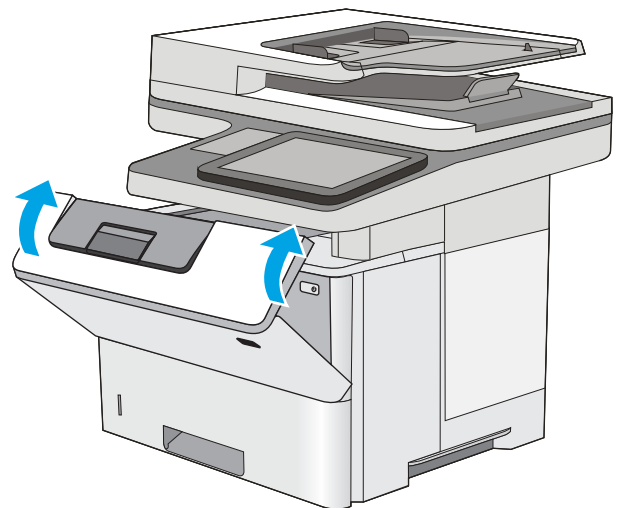

# A nyomtatási minőség javítása

## Bevezetés

- [Másik szoftverprogramból történő nyomtatás](#)
- [A papírtípus ellenőrzése a nyomtatási feladathoz](#)
- [A festékkazetta állapotának ellenőrzése](#)
- [A nyomtató tisztítása](#)
- [A tonerkazetta vizuális vizsgálata](#)
- [Ellenőrizze a papírt és a nyomtatási környezetet](#)
- [Az EconoMode beállítások ellenőrzése](#)
- [Másik nyomtató-illesztőprogram kipróbálása](#)

Ha a nyomtató nyomtatási minőségével vannak gondok, a hiba elhárítása érdekében az alább ismertetett sorrendben próbálkozzon a lehetséges megoldásokkal.

## Másik szoftverprogramból történő nyomtatás

Próbáljon egy másik szoftverből nyomtatni. Ha a lap helyesen készül el, a nyomtatáshoz használt szoftverrel van a probléma.

## A papírtípus ellenőrzése a nyomtatási feladathoz

Ha egy szoftverből nyomtat, és elkenődött, elmosódott, vagy sötét a nyomtatás, meggyűrődik a papír, elszórt festékpöttyök láthatók, nem tapad a papírra a festék, vagy kis területeken hiányzik a festék, ellenőrizze a papírtípus beállítását.

## A papírtípus-beállítás ellenőrzése (Windows)

1. A szoftveralkalmazásban válassza a **Nyomtatás** lehetőséget.
2. Válassza ki a nyomtatót, majd kattintson a **Tulajdonságok** vagy a **Beállítások** gombra.
3. Kattintson a **Papír/Minőség** lapra.
4. A **Papírtípus** legördülő listán kattintson a **További lehetőségek** opcióra.
5. Nyissa le a **Típus:** listát .
6. Nyissa le azt a papírtípus kategóriát, amelyik leginkább megfelel az aktuálisan használt papírnak.
7. Jelölje ki a használt papír típusának megfelelő beállítást, majd kattintson az **OK** gombra.
8. Az **OK** gombra kattintva zárja be a **Dokumentum tulajdonságai** párbeszédpanelt. A **Nyomtatás** párbeszédpanelen kattintson az **OK** gombra a feladat kinyomtatásához.

## A papírtípus-beállítás ellenőrzése (OS X)

1. Válassza a **Fájl** menü **Nyomtatás** parancsát.
2. A **Nyomtató** menüben válassza ki a nyomtatót.

3. Alapértelmezés szerint a nyomtató-illesztőprogram a **Példányok és oldalak** menüt jeleníti meg. Nyissa meg a menük legördülő listáját, majd kattintson a **Kivitelezés** menüre.
4. Válassza ki a használni kívánt típust a **Médiatípus** legördülő listáról.
5. Kattintson a **Nyomtatás** gombra.

## A festékkazetta állapotának ellenőrzése

Kövesse az alábbi lépéseket a festékkazetták becsült hátralévő élettartamának, illetve az esetleges más cserélhető kellékalkatrészek állapotának ellenőrzéséhez.

### 1. lépés: A kellékállapot-oldal nyomtatása

1. A nyomtató kezelőpaneljének kezdőképernyőjén lapozzon a **Kellékek** menü megjelenéséig. A menüt a **Kellékek** ikon megérintésével nyithatja meg.
2. A képernyőn az összes kellékelem állapota megjelenik.
3. Ha szeretne kinyomtatni vagy megtekinteni egy olyan jelentést a kellékelemekről, amely tartalmazza az eredeti HP alkatrészek számát is az utánrendeléshez, érintse meg a **Kellékek kezelése** gombot. Érintse meg a **Kellékállapot** gombot, majd válassza vagy a **Nyomtatás**, vagy pedig a **Nézet** gombot.

### 2. lépés: Kellékek állapotának ellenőrzése

1. A kellékállapot-jelentésen nézze meg a festékkazetták becsült hátralévő élettartamát és az esetleges egyéb cserélhető alkatrészek állapotát.

A becsült élettartama végére ért festékkazetta használata nyomtatási minőséggel kapcsolatos hibákat okozhat. A kellékállapot-oldal jelzi, ha egy kellék szintje nagyon alacsony. Miután a HP kellék elérte az igen alacsony küszöbértéket, a rá vonatkozó HP kiegészítő garancia érvényessége megszűnik.

Ekkor a festékkazettát nem kell cserélni, kivéve, ha a nyomtatási minőség már többé nem elfogadható. Gondoskodjon arról, hogy legyen kéznél csere festékkazetta, ha a nyomtatási minőség már nem elfogadható.

Ha úgy látja, hogy cserélnie kell egy festékkazettát vagy más cserélhető alkatrészt, a kellékállapot-oldal felsorolja az eredeti HP alkatrészsorszámokat.

2. Ellenőrizze, hogy eredeti HP kazettát használ-e.

Az eredeti HP festékkazettákon a „HP” vagy a „Hewlett-Packard” felirat olvasható, vagy megtalálható rajtuk a HP logó. További tudnivalók a HP kazetták felismerésével kapcsolatban: [www.hp.com/go/learnaboutsupplies](http://www.hp.com/go/learnaboutsupplies).

## A nyomtató tisztítása

### Tisztítóoldal nyomtatása

A nyomtatási folyamat során papír, festék és porszemcsék gyűlhetnek fel a nyomtatóban, ezek pedig ronthatják a nyomtatási minőséget (festékfoltok, elmosódás, csíkozás, ismétlődő jelek).

Az alábbi lépéseket követve tisztíthatja meg a nyomtató papírútját.

1. A nyomtató kezelőpaneljének kezdőképernyőjén lapozzon addig, amíg meg nem jelenik a **Támogatási eszközök** menü. A menü megnyitásához érintse meg a **Támogatási eszközök** ikont.
2. Nyissa meg a következő menüket:

- [Karbantartás](#)
- [Kalibrálás/tisztítás](#)
- [Tisztítólap](#)

3. Az oldal nyomtatásához válassza az [Nyomtatás](#) gombot.

A nyomtató kezelőpaneljén megjelenik a **Tisztítás...** üzenet. A tisztítás néhány percet vesz igénybe. Ne kapcsolja ki a nyomtatót, amíg a tisztítási folyamat be nem fejeződik. A folyamat végén dobja el a kinyomtatott lapot.

## Por és egyéb szennyeződés a lapolvasó üvegén

A használat során szennyeződések gyűlhetnek fel a lapolvasó üveglapján és a fehér műanyag hátlapon, ami ronthatja a teljesítményt. Ha a kinyomtatott lapon csíkok, oda nem illő vonalak, fekete pontok láthatók, rossz a nyomtatás minősége, nem jól olvasható a szöveg, tisztítsa meg a lapolvasót a következő eljárással.

1. Kapcsolja ki a nyomtatót a tápkapcsolóval, majd húzza ki a tápkábelt a fali csatlakozóaljzattól.

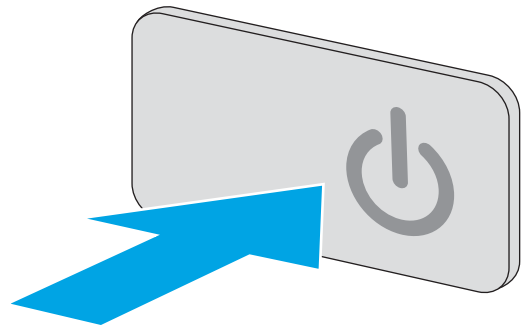

2. Nyissa fel a lapolvasó fedelét.

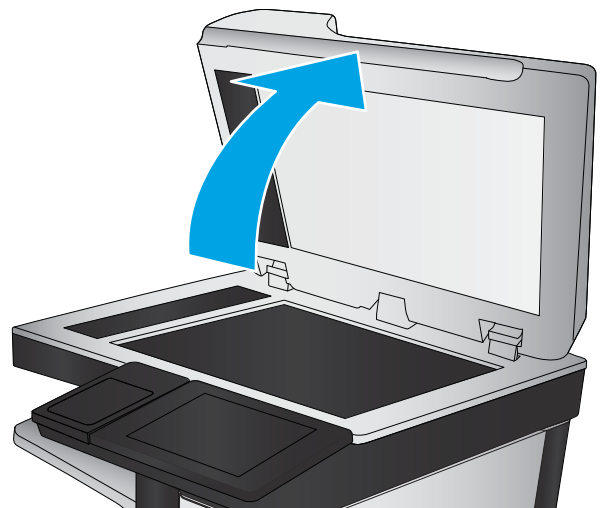

3. Tisztítsa meg a lapolvasó üveglapját, a lapadagoló lapolvasási sávjait és a fehér műanyag hátlapot karmentes üvegtisztítószerrel benedvesített puha ruhadarabbal vagy szivaccsal.

**VIGYÁZAT!** Ne használjon súroló hatású anyagokat, acetont, benzint, ammóniát, etil-alkoholt vagy karbon-tetrakloridot a nyomtató egyetlen részén sem, mert ezek károsíthatják a nyomtatót. Ne helyezzen folyadékot közvetlenül az üvegre vagy a tálcákra. A folyadékok a nyomtatóba szivárogva károsíthatják azt.

**MEGJEGYZÉS:** Ha csíkos másolatokat kap a dokumentumadagoló használata esetén, tisztítsa meg a lapolvasó bal oldalán található kis méretű üvegsávot.

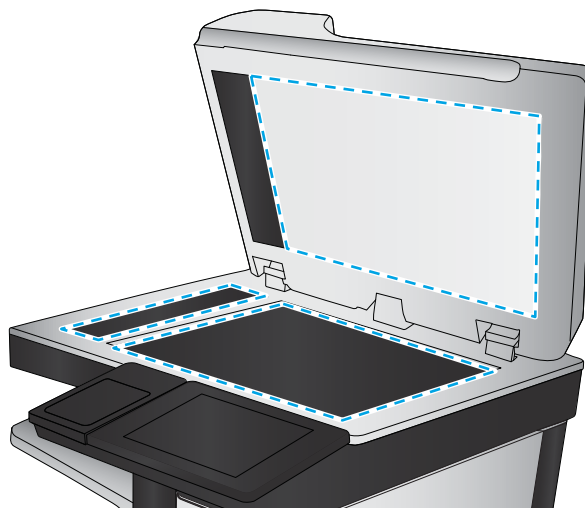

4. A foltosodás megelőzésére szárítsa meg az üveglapot és a fehér műanyag részeket szarvasbőrrel vagy cellulóz szivaccsal.
5. Csatlakoztassa a tápkábelt a fali aljzathoz, majd a tápkapcsoló gombbal kapcsolja be a nyomtatót.

## A tonerkazetta vizuális vizsgálata

Vizsgálja meg az összes tonerkazettát a következő lépésekkel.

1. Vegye ki a festékkazettát a nyomtatóból.
2. Ellenőrizze, hogy nem sérült-e meg a memóriachip.
3. Vizsgálja meg a zöld képkalkotó dob felületét.

**⚠ VIGYÁZAT!** Ne érintse meg a képkalkotó dobot. A képkalkotó dobon lévő ujjlenyomatok problémákat okozhatnak a nyomtatási minőségben.

4. Ha karcolások, ujjlenyomatok vagy egyéb sérülés látható a képkalkotó dobon, cserélje ki a tonerkazettát.
5. Helyezze vissza a tonerkazettát, és néhány oldal kinyomtatásával ellenőrizze, hogy megoldódott-e a probléma.

## Ellenőrizze a papírt és a nyomtatási környezetet

### 1. lépés: A HP specifikációknak megfelelő papír használata

A nyomtatásminőségi problémák egy része abból fakad, hogy nem a HP előírásainak megfelelő papírt használnak.

- Mindig a nyomtató által támogatott típusú és súlyú papírt használjon.
- Olyan papírt használjon, amely jó minőségű, és nincsenek rajta vágások, bemetszések, tépések, foltok, laza részecskék, por, gyűrődések, lyukak, kapcsok, illetve hullámosodó vagy meghajlott szélek.
- Ne használjon olyan papírt, amelyre már nyomtattak.

- Olyan papírt használjon, amely nem tartalmaz fémes anyagot, például csillámport.
- Lézernyomatókhoz készült papírt használjon. Ne használjon olyan papírt, amely csak tintasugaras nyomtatókhoz készült.
- Ne használjon túl durva papírt. A simább papír használata általában jobb nyomtatási minőséget eredményez.

## 2. lépés: A nyomtatási környezet ellenőrzése

A környezet közvetlenül befolyásolhatja a nyomtatás minőségét, gyakori oka a nyomtatási minőség és a papírbetöltés területén jelentkező problémáknak. Próbálja az alábbi megoldásokat:

- Tartsa távol a nyomtatót huzatos helyektől, például a légkondicionáló nyílásától, a nyitott ajtóktól és ablakoktól.
- Ügyeljen rá, hogy a nyomtató ne legyen kitéve a nyomtató műszaki leírásában szereplő határértékeket túllépő hőmérsékletnek vagy páratartalomnak.
- Ne tárolja a nyomtatót szűk helyen, például szekrényben.
- A nyomtatót szilárd, sima felületen tartsa.
- Ügyeljen arra, hogy a nyomtató szellőzőnyílásai ne legyenek eltorlaszolva. A megfelelő működéshez a nyomtatónak minden oldalán jól kell szellőznie, a tetejét is beleértve.
- Ügyeljen arra, hogy a nyomtatóba ne kerüljön szálló szennyeződés, por, gőz, zsír vagy bármi más, amely lerakódhat a nyomtató belsejében.

## 3. lépés: Az egyes tálcák beállítása

Ha a bizonyos tálcákból történő nyomtatáskor nem kerülnek középre vagy nem a helyükön jelennek a szöveges vagy képi elemek, tegye a következőket.

1. Lapozzon addig a nyomtató kezelőpaneljének kezdőképernyőjén, amíg meg nem jelenik a [Beállítások](#) menü. Érintse meg a [Beállítások](#) ikont a menü megnyitásához.
2. Nyissa meg a következő menüket:
  - [Általános beállítások](#)
  - [Nyomtatási minőség](#)
  - [Kép regisztrálása](#)
3. Érintse meg a [Tálca](#) gombot, majd válassza ki a beállítandó tálcát.
4. Válassza ki a [Tesztoldal nyomtatása](#) elemet, majd kövesse a nyomtatott oldalakon olvasható utasításokat.
5. Válassza ki újra a [Tesztoldal nyomtatása](#) elemet az eredmények ellenőrzéséhez, majd hajtson végre további beállításokat, ha szükséges.
6. Az új beállítások mentéséhez érintse meg a [Kész](#) gombot.

## Az EconoMode beállítások ellenőrzése

A HP nem tanácsolja az EconoMode folyamatos használatát. Ha folyamatosan EconoMode üzemmódban nyomtat, a tonerkazetta mechanikus részei az előtt tönkremehetnek, mielőtt kifogyna belőlük a festék. Ha a nyomtatási minőség leromlik és már nem elfogadható, fontolja meg a tonerkazetta cseréjét.



**MEGJEGYZÉS:** Ez a funkció elérhető a PCL 6 Windows nyomtató-illesztőprogrammal. Ha nem ezt az illesztőprogramot használja, a funkciót a HP beépített webszerverrel engedélyezheti.

Kövesse az alábbi lépéseket, ha a teljes oldal túl sötét, vagy túl világos.

1. A szoftveralkalmazásban válassza a **Nyomatás** lehetőséget.
2. Válassza ki a nyomtatót, majd kattintson a **Tulajdonságok** vagy a **Beállítások** gombra.
3. Kattintson a **Papír/Minőség** fülre, és keresse meg a **Nyomatási minőség** területet.
4. Ha a teljes oldal túl sötét, alkalmazza az alábbi beállításokat:
  - Válassza a **600 dpi** lehetőséget.
  - Az engedélyezéshez jelölje be az **EconoMode** jelölőnégyzetet.

Ha a teljes oldal túl világos, alkalmazza az alábbi beállításokat:

- Válassza a **FastRes 1200** lehetőséget.
  - A letiltásához törölje az **EconoMode** jelölőnégyzet bejelölését.
5. Az **OK** gombra kattintva zárja be a **Dokumentum tulajdonságai** párbeszédpanelt. A **Nyomatás** párbeszédpanelen kattintson az **OK** gombra a feladat kinyomtatásához.

## Másik nyomtató-illesztőprogram kipróbálása

Használjon másik nyomtatóillesztő-programot, ha szoftverprogramból nyomtat és a kinyomtatott dokumentumon a grafikákban nem várt vonalak láthatóak, illetve ha hiányos a szöveg, hiányos a grafika, nem megfelelő a formátum vagy a betűtípus.

Töltse le az alábbi illesztőprogramok valamelyikét a HP weboldaláról: [www.hp.com/support/ljM527MFP](http://www.hp.com/support/ljM527MFP).

<b>HP PCL 6 illesztőprogram</b>	<ul style="list-style-type: none"><li>• Az alapértelmezett illesztőprogram a nyomtatóhoz kapott CD-n található. Ha nem jelöl ki másik illesztőprogramot, a rendszer automatikusan ezt telepíti.</li></ul>
<b>HP PCL 6 illesztőprogram</b>	<ul style="list-style-type: none"><li>• Ajánlott minden Windows környezet esetében.</li></ul>
<b>HP PCL-6 illesztőprogram</b>	<ul style="list-style-type: none"><li>• Összességében a leggyorsabb és legjobb minőségű nyomtatást, valamint a legszélesebb körű nyomtatási funkciókat biztosítja a legtöbb felhasználó számára</li><li>• Kifejezetten a Windows Graphic Device Interface (GDI) felülettel való használatra fejlesztették ki, ezáltal Windows környezetben a legnagyobb sebességet nyújtja.</li><li>• Előfordulhat, hogy nem teljesen kompatibilis a PCL 5 formátumon alapuló külső és egyéni szoftverprogramokkal.</li></ul>
<b>HP UPD PS illesztőprogram</b>	<ul style="list-style-type: none"><li>• Adobe® szoftverprogramokkal vagy más, nagy grafikai igényű alkalmazásokkal történő nyomtatáshoz ajánlott.</li><li>• Támogatást biztosít postscript-emulációs igényű feladatok nyomtatásához, illetve postscript betűkészletek flash-memóriából való támogatásához</li></ul>

---

**HP UPD PCL 5**

- Használata Windows-környezetben végzett általános irodai nyomtatáshoz javasolt.
- Kompatibilis a PCL előző verzióival és a régebbi HP LaserJet nyomtatókkal
- Ideális választás külső vagy egyéni szoftverprogramokkal végzett nyomtatáshoz
- A legjobb választás vegyes környezetben történő működtetéshez, amikor a nyomtatót PCL 5 (UNIX, Linux, nagyszámítógép) formátumra kell állítani
- A programot vállalati Windows-környezetekben történő használatra tervezték, hogy egyetlen illesztőprogramot többféle nyomtatótípusnál lehessen alkalmazni
- Ideális megoldást nyújt hordozható Windows-számítógépről, többféle nyomtatótípuson végzett nyomtatáshoz

---

**HP UPD PCL 6**

- Minden Windows-környezetben ajánlott nyomtatásra
  - Összességében a leggyorsabb és legjobb minőségű nyomtatást, valamint a legszélesebb körű nyomtatási funkciókat biztosítja a legtöbb felhasználó számára
  - A Windows grafikus eszközzillesztőjével (GDI) való összehangolt együttműködésre készült a Windows-környezetekben való lehető leggyorsabb működés érdekében
  - Előfordulhat, hogy nem teljesen kompatibilis a PCL 5 formátumon alapuló külső és egyéni szoftverprogramokkal.
-



## A másolási minőség javítása

Ha a nyomtató másolási minőségével vannak gondok, a hiba elhárítása érdekében az alább ismertetett sorrendben próbálkozzon a lehetséges megoldásokkal.

- [Por és egyéb szennyeződés a lapolvasó üvegén](#)
- [A lapolvasó kalibrálása](#)
- [A papírbeállítások ellenőrzése](#)
- [Ellenőrizze a képbeállításokat](#)
- [A másolás minőségének optimalizálása szövegre vagy képre](#)
- [Széltől szélig másolás](#)
- [A lapadagoló behúzóörgőinek és elválasztópárnájának tisztítása](#)

Próbálkozzon meg ezzel a néhány egyszerű lépéssel:

- Használja a síkágyas lapolvasót a dokumentumadagoló helyett.
- Használjon jó minőségű eredeti példányokat.
- A dokumentumadagoló használata esetén helyesen, a papírvezetőket használva töltsse be az eredeti dokumentumot az adagolóba, mert ezzel megelőzheti, hogy homályosan vagy ferdén jelenjenek meg a képek.

Ha ez nem oldja meg a problémát, próbálkozzon a következő megoldási lehetőségekkel. Ha ezek sem oldják meg a problémát, további megoldási lehetőségeket talál „A nyomtatási minőség javítása” című részben.

### Por és egyéb szennyeződés a lapolvasó üvegén

A használat során szennyeződések gyűlhetnek fel a lapolvasó üveglapján és a fehér műanyag hátlapon, ami ronthatja a teljesítményt. Ha a kinyomtatott lapon csíkok, oda nem illő vonalak, fekete pontok láthatók, rossz a nyomtatási minősége, nem jól olvasható a szöveg, tisztítsa meg a lapolvasót a következő eljárással.

1. Kapcsolja ki a nyomtatót a tápkapcsolóval, majd húzza ki a tápkábelt a fali csatlakozóaljzattól.

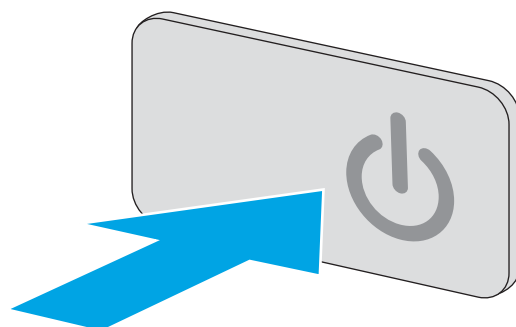

2. Nyissa fel a lapolvasó fedelét.

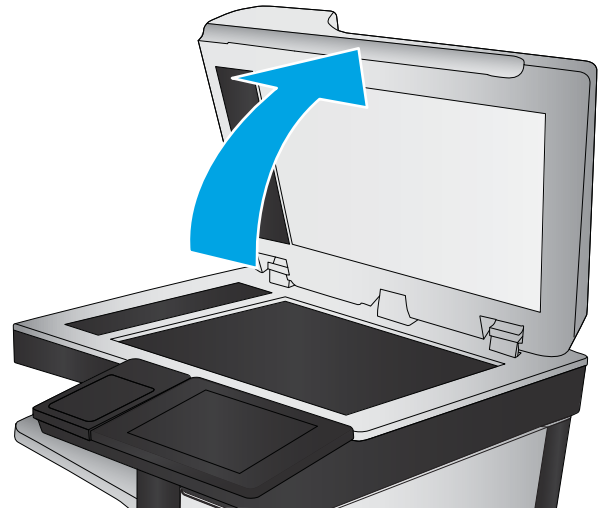

3. Tisztítsa meg a lapolvasó üveglapját, a lapadagoló lapolvasási sávjait és a fehér műanyag hátlapot karmentes üvegtisztítószerrel benedvesített puha ruhadarabbal vagy szivaccsal.

**VIGYÁZAT!** Ne használjon súroló hatású anyagokat, acetont, benzint, ammóniát, etil-alkoholt vagy karbon-tetrakloridot a nyomtató egyetlen részén sem, mert ezek károsíthatják a nyomtatót. Ne helyezzen folyadékot közvetlenül az üvegre vagy a tálcákra. A folyadékok a nyomtatóba szivárogva károsíthatják azt.

**MEGJEGYZÉS:** Ha csíkos másolatokat kap a dokumentumadagoló használata esetén, tisztítsa meg a lapolvasó bal oldalán található kis méretű üvegsávot.

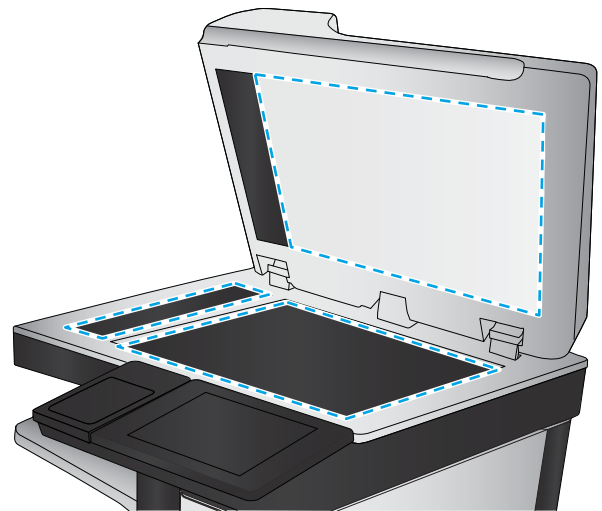

4. A foltosodás megelőzésére szárítsa meg az üveglapot és a fehér műanyag részeket szarvasbőrrel vagy cellulóz szivaccsal.
5. Csatlakoztassa a tápkábelt a fali aljzathoz, majd a tápkapcsoló gombbal kapcsolja be a nyomtatót.

## A lapolvasó kalibrálása

Ha a kép másolata nem megfelelően van elhelyezve az oldalon, kalibrálja a lapolvasót a következő lépésekkel.

 **MEGJEGYZÉS:** A lapadagoló használatakor úgy állítsa be a papírvezetőket, hogy azok az eredeti dokumentum mellett legyenek.

1. A nyomtató kezelőpaneljének kezdőképernyőjén lapozzon addig, amíg meg nem jelenik a **Támogatási eszközök** menü. A menü megnyitásához érintse meg a **Támogatási eszközök** ikont.
2. Nyissa meg a következő menüket:

- [Karbantartás](#)
  - [Kalibrálás/tisztítás](#)
  - [Lapolvasó kalibrálás](#)
3. A kalibrálási folyamat elindításához érintse meg az [Indítás](#) gombot. Kövesse a képernyőn megjelenő utasításokat.
  4. Várja meg, amíg a nyomtató befejezi a kalibrálást, majd próbáljon meg újra másolni.

## A papírbeállítások ellenőrzése

Ha a másolt oldalakon elkenődések vannak, a nyomtatás elmosódott vagy túl sötét, a papír meghajlott vagy elszórt festékpöttyök találhatók rajta, a festék szabadon szóródik, vagy foltokban hiányzik, tegye a következőket.

### Ellenőrizze a papírméret és -típus beállításait

1. A nyomtató kezelőpaneljének kezdőképernyőjén válassza a [Másolás](#) lehetőséget.
2. A Beállítások panelen görgessen le és válassza ki a [Papír kiválasztása](#) elemet.
3. Válassza ki a [Papírméretet](#), majd válassza ki az előre megadott beállítások egyikét.
4. Válassza ki a [Papírtípust](#), majd válassza ki az előre megadott beállítások egyikét.
5. Érintse meg a [Kész](#) gombot.

### Adja meg a másolatok készítéséhez használni kívánt tálcát

1. A nyomtató kezelőpaneljének kezdőképernyőjén válassza a [Másolás](#) lehetőséget.
2. A Beállítások panelen görgessen le és válassza ki a [Papír kiválasztása](#) elemet.
3. Válassza ki a [Papírtálca](#) elemet, majd válassza ki a papírtálcák egyikét.
4. Érintse meg a [Kész](#) gombot.



**MEGJEGYZÉS:** Ezek a beállítások ideiglenesek. A feladat befejezése után a nyomtató visszaállítja az alapbeállításokat.

## Ellenőrizze a képbeállításokat

A másolat minőségének javításához módosítsa ezeket a kiegészítő beállításokat:

- **Élesség:** Élesítheti vagy tompíthatja a képet. Az élesség növelésével például a szöveg jobban olvashatóvá válhat, csökkentésével pedig a fényképek lágyabb megjelenésűek lehetnek.
- **Sötétítés:** Növelheti vagy csökkentheti a fehér és fekete szín arányát a beolvasott képeken.
- **Kontraszt:** Növelheti vagy csökkentheti az oldal legvilágosabb és legsötétebb színe közötti különbséget.

- **Háttér törlése:** Eltávolíthatja a halvány színeket a beolvasott képek háttéréből. Ha például az eredetit színes papírra nyomtatta, a funkcióval világosabbá teheti a háttérrel a kép sötétségének változatlanul hagyása mellett.
  - **Automatikus színtónus:** Csak Flow nyomtatók esetében áll rendelkezésre. Az olyan eredeti dokumentumok esetében, amelyek oldalanként legalább 100 karaktert tartalmaznak, a nyomtató képes észlelni, melyik él a lap teteje, és a beolvasott képet ennek megfelelően fordítja el. Ha több oldalt olvas be, és bizonyos oldalak fejjel lefelé vannak a többihez képest, akkor a beolvasott képen minden oldal a „jó” oldalával felfelé fog állni. Ha bizonyos oldalak fekvő elrendezésűek, a nyomtató a képet úgy forgatja el, hogy az oldalak teteje legyen a kép teteje.
1. A nyomtató kezelőpaneljének kezdőképernyőjén válassza a **Másolás** lehetőséget.
  2. A Beállítások listájában görgessen le és válassza ki a **Képbeállítás** elemet.
  3. A csúszkák mozgatásával állítsa be a szinteket, majd érintse meg a **Kész** gombot.
  4. Érintse meg az **Indítás** gombot.

---

 **MEGJEGYZÉS:** Ezek a beállítások ideiglenesek. A feladat befejezése után a nyomtató visszaállítja az alapbeállításokat.

---

## A másolás minőségének optimalizálása szövegre vagy képre

A másolási feladatokat a másolandó kép típusától függően szövegre, ábrára vagy fényképre optimalizálhatja.

1. A nyomtató kezelőpaneljének kezdőképernyőjén válassza a **Másolás** lehetőséget.
2. A Beállítások panelen görgessen le és válassza ki a **Szöveg/kép optimalizálása** lehetőséget.
3. Válassza ki az előre megadott beállítások egyikét, vagy pedig az **Automatikus észlelés** lehetőséget.
4. Érintse meg az **Indítás** gombot.

---

 **MEGJEGYZÉS:** Ezek a beállítások ideiglenesek. A feladat befejezése után a nyomtató visszaállítja az alapbeállításokat.

---

## Széltől szélíg másolás

Ezt a funkciót használva elkerülheti, hogy árnyékok legyenek a másolatokon, amelyek a szélek mentén jelenhetnek meg akkor, ha az eredeti dokumentum a szélekhez közel lesz kinyomtatva.

1. A nyomtató kezelőpaneljének kezdőképernyőjén válassza a **Másolás** lehetőséget.
2. A Beállítások ablakban görgessen le és válassza ki a **Széltől szélíg** opciót.
3. Ha az eredeti dokumentum képe túl közel van a papír széléhez, válassza a **Széltől-szélíg** lehetőséget.
4. Érintse meg az **Indítás** gombot.

## A lapadagoló behúzógörgőinek és elválasztópárnájának tisztítása

Ha a dokumentumadagoló nem megfelelően húzza be a lapokat vagy ferde a kimenet, kövesse az alábbi lépéseket.

1. Emelje fel a lapadagoló reteszét.

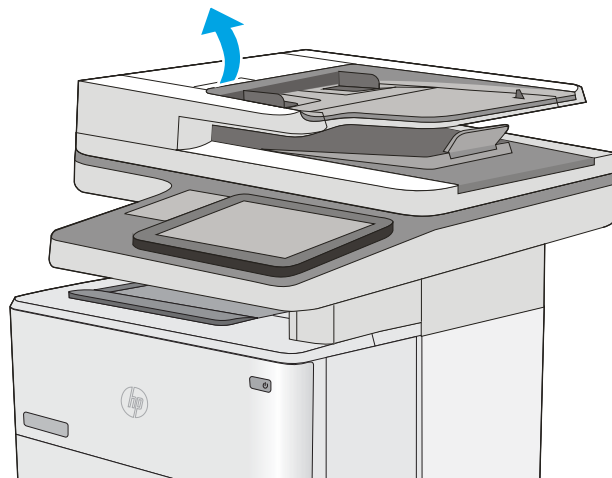

2. Nyissa ki a lapadagoló fedelét.

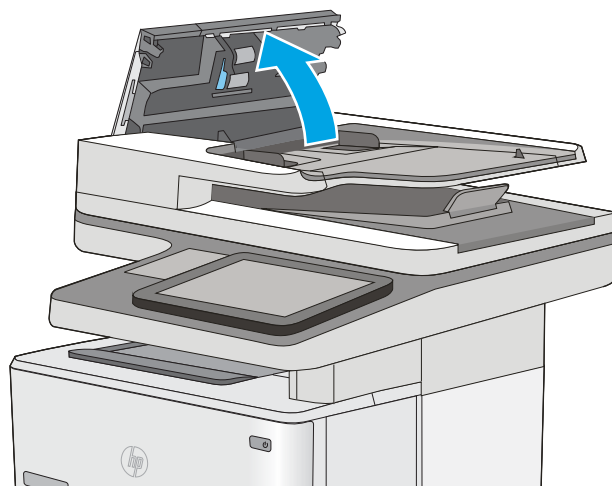

3. Mindegyik adagológörgőről és elválasztóról távolítsa el a szőszöket és a port sűrített levegővel vagy egy tiszta, szőszmentes, meleg vízzel benedvesített ruhával.

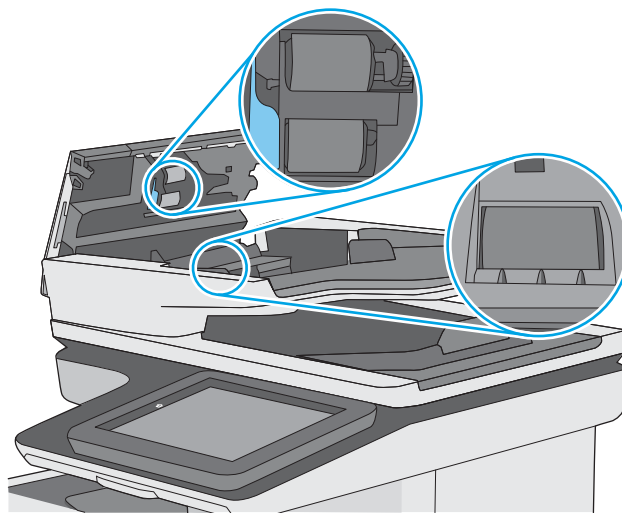

4. Csatolja be a lapadagoló fedelét.

**MEGJEGYZÉS:** Győződjön meg arról, hogy a dokumentumadagoló fedelén található retesz teljesen zárva legyen.

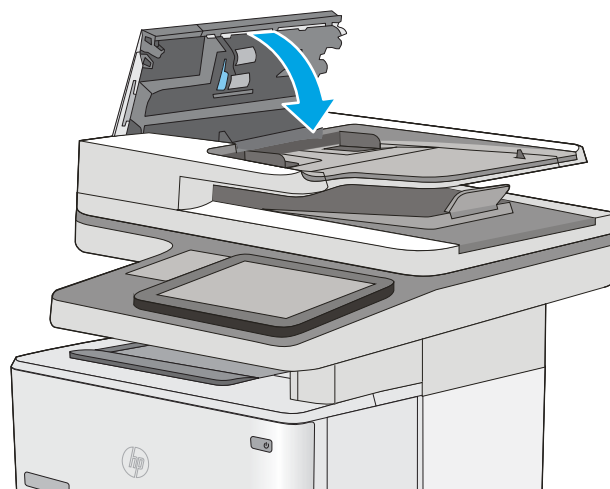

Ha nem oldódik meg a probléma, nézze meg, hogy nem mutatkoznak-e sérülés vagy kopás jelei a dokumentumadagoló elválasztó párnáján és görgőin, és szükség esetén cserélje ki őket.

 **MEGJEGYZÉS:** Az új görgők durvább felületűek. A használat során azonban simábbá válik a felület.

## A beolvasási minőség javítása

- [Por és egyéb szennyeződés a lapolvasó üvegén](#)
- [A felbontásbeállítások ellenőrzése](#)
- [Ellenőrizze a képbeállításokat](#)
- [A beolvasás minőségének optimalizálása szövegre vagy képre](#)
- [A kimeneti minőség beállításainak ellenőrzése](#)
- [A lapadagoló behúzóörgőinek és elválasztópárnájának tisztítása](#)

Próbálkozzon meg ezzel a néhány egyszerű lépéssel:

- Használja a síkágas lapolvasót a dokumentumadagoló helyett.
- Használjon jó minőségű eredeti példányokat.
- A dokumentumadagoló használata esetén helyesen, a papírvezetőket használva töltsé be az eredeti dokumentumot az adagolóba, mert ezzel megelőzheti, hogy homályosan vagy ferdén jelenjenek meg a képek.

Ha ez nem oldja meg a problémát, próbálkozzon a következő megoldási lehetőségekkel. Ha ezek sem oldják meg a problémát, további megoldási lehetőségeket talál „A nyomtatási minőség javítása” című részben.

### Por és egyéb szennyeződés a lapolvasó üvegén

A használat során szennyeződések gyűlhetnek fel a lapolvasó üveglapján és a fehér műanyag háttagon, ami ronthatja a teljesítményt. Ha a kinyomtatott lapon csíkok, oda nem illő vonalak, fekete pontok láthatók, rossz a nyomtatási minősége, nem jól olvasható a szöveg, tisztítsa meg a lapolvasót a következő eljárással.

1. Kapcsolja ki a nyomtatót a tápkapcsolóval, majd húzza ki a tápkábelt a fali csatlakozóaljzattól.

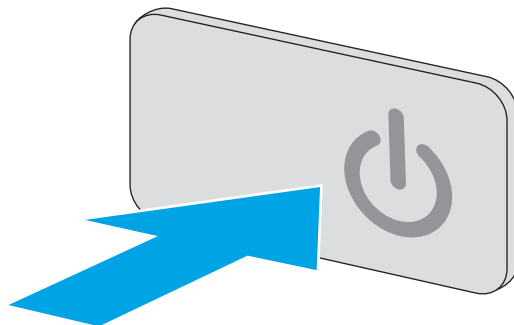

2. Nyissa fel a lapolvasó fedelét.

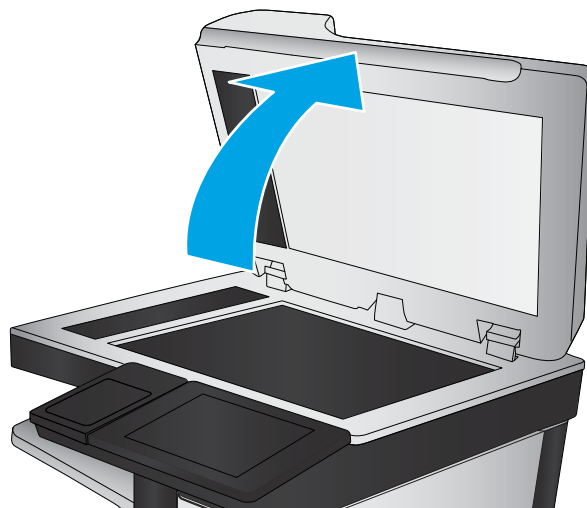

3. Tisztítsa meg a lapolvasó üveglapját, a lapadagoló lapolvasási sávjait és a fehér műanyag hátlapot karmentes üvegtisztítószerrel benedvesített puha ruhadarabbal vagy szivaccsal.

**VIGYÁZATI!** Ne használjon súroló hatású anyagokat, acetont, benzint, ammóniát, etil-alkoholt vagy karbon-tetrakloridot a nyomtató egyetlen részén sem, mert ezek károsíthatják a nyomtatót. Ne helyezzen folyadékot közvetlenül az üvegre vagy a tálcákra. A folyadékok a nyomtatóba szivárogva károsíthatják azt.

**MEGJEGYZÉS:** Ha csíkos másolatokat kap a dokumentumadagoló használata esetén, tisztítsa meg a lapolvasó bal oldalán található kis méretű üvegsávot.

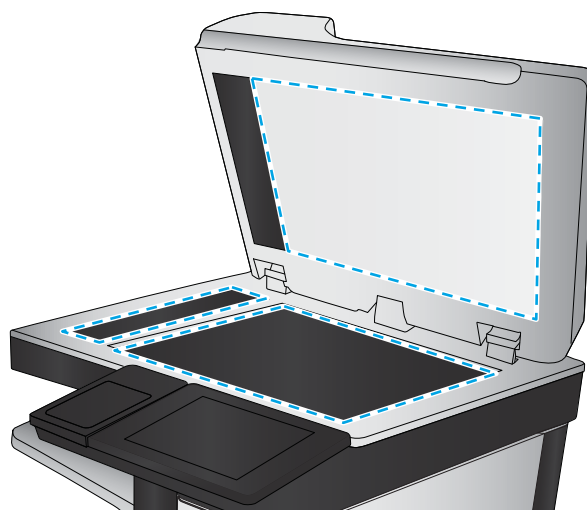

4. A foltosodás megelőzésére szárítsa meg az üveglapot és a fehér műanyag részeket szarvasbőrrel vagy cellulóz szivaccsal.
5. Csatlakoztassa a tápkábelt a fali aljzathoz, majd a tápkapcsoló gombbal kapcsolja be a nyomtatót.

## A felbontásbeállítások ellenőrzése



**MEGJEGYZÉS:** Ha a felbontást magas értékre állítja, megnő a fájl mérete és a beolvasás ideje.

A következő lépésekkel módosíthatja a felbontás beállítását:

1. A nyomtató kezelőpaneljének kezdőképernyőjén válassza a **Beolvasás** lehetőséget.
2. Válassza ki az alábbi beolvasási funkciók egyikét:
  - **Beolvasás e-mailbe**
  - **Beolvasás hálózati mappába**



- [Beolvasás USB-eszközre](#)
  - [Beolvasás SharePoint® felületre](#)
3. Érintse meg a [Beállítások](#) gombot.
  4. A Beállítások panelen görgessen le és válassza a [Felbontás](#) opciót.
  5. Válassza ki az alábbi, előre megadott lehetőségek egyikét, majd érintse meg a [Küldés](#) gombot.

## Ellenőrizze a képbeállításokat

A beolvasás minőségének javításához módosítsa ezeket a további beállításokat:

- **Élesség:** Élesítheti vagy tompíthatja a képet. Az élesség növelésével például a szöveg jobban olvashatóvá válhat, csökkentésével pedig a fényképek lágyabb megjelenésűek lehetnek.
- **Sötétítés:** Növelheti vagy csökkentheti a fehér és fekete szín arányát a beolvasott képeken.
- **Kontraszt:** Növelheti vagy csökkentheti az oldal legvilágosabb és legsötétebb színe közötti különbséget.
- **Háttér törlése:** Eltávolíthatja a halvány színeket a beolvasott képek háttéréből. Ha például az eredeti színes papírra nyomtatta, a funkcióval világosabbá teheti a háttérrel a kép sötétségének változatlanul hagyása mellett.
- **Automatikus színtónus:** Csak Flow nyomtatók esetében áll rendelkezésre. Az olyan eredeti dokumentumok esetében, amelyek oldalanként legalább 100 karaktert tartalmaznak, a nyomtató képes észlelni, melyik él a lap teteje, és a beolvasott képet ennek megfelelően fordítja el. Ha több oldalt olvas be, és bizonyos oldalak fejjel lefelé vannak a többihez képest, akkor a beolvasott képen minden oldal a „jó” oldalával felfelé fog állni. Ha bizonyos oldalak fekvő elrendezésűek, a nyomtató a képet úgy forgatja el, hogy az oldalak teteje legyen a kép teteje.

1. A nyomtató kezelőpaneljének kezdőképernyőjén válassza a [Beolvasás](#) lehetőséget.

2. Válassza ki az alábbi beolvasási funkciók egyikét:

- [Mentés a készülék memóriájába](#)
- [Beolvasás e-mailbe](#)
- [Beolvasás hálózati mappába](#)
- [Beolvasás USB-eszközre](#)
- [Beolvasás SharePoint® felületre](#)

3. Érintse meg a [Beállítások](#) gombot.

4. A Beállítások ablakban görgessen le, és válassza ki a [Képbeállítás](#) opciót.

5. A csúszkák mozgatásával állítsa be a szinteket.

6. Érintse meg a [Küldés](#) gombot.



**MEGJEGYZÉS:** Ezek a beállítások ideiglenesek. A feladat befejezése után a nyomtató visszaállítja az alapbeállításokat.

## A beolvasás minőségének optimalizálása szövegre vagy képre

A beolvasási feladatokat a beolvasandó kép típusától függően szövegre, ábrára vagy fényképre optimalizálhatja.

1. A nyomtató kezelőpaneljének kezdőképernyőjén válassza a [Beolvasás](#) lehetőséget.
2. Válassza ki az alábbi beolvasási funkciók egyikét:
  - [Mentés a készülék memóriájába](#)
  - [Beolvasás e-mailbe](#)
  - [Beolvasás hálózati mappába](#)
  - [Beolvasás USB-eszközre](#)
  - [Beolvasás SharePoint® felületre](#)
3. Érintse meg a [Beállítások](#) gombot.
4. A Beállítások panelen görgessen le és válassza ki a [Szöveg/kép optimalizálása](#) lehetőséget.
5. Válassza ki az előre megadott beállítások egyikét, vagy pedig az [Automatikus észlelés](#) lehetőséget.
6. Érintse meg a [Küldés](#) gombot.



**MEGJEGYZÉS:** Ezek a beállítások ideiglenesek. A feladat befejezése után a nyomtató visszaállítja az alapbeállításokat.

## A kimeneti minőség beállításainak ellenőrzése

Ezzel a beállítással adhatja meg a fájl mentése során használt tömörítés szintjét. A legjobb minőség eléréséhez a legmagasabb szintet állítsa be.

1. A nyomtató kezelőpaneljének kezdőképernyőjén válassza a [Beolvasás](#) lehetőséget.
2. Válassza ki az alábbi beolvasási funkciók egyikét:
  - [Beolvasás e-mailbe](#)
  - [Beolvasás hálózati mappába](#)
  - [Beolvasás USB-eszközre](#)
  - [Beolvasás SharePoint® felületre](#)
3. Érintse meg a [Beállítások](#) gombot.
4. A Beállítások ablakban görgessen le és válassza ki a [Kimeneti minőség](#) lehetőséget.
5. Válassza ki az alábbi, előre megadott beállítások egyikét, majd érintse meg a [Küldés](#) gombot.

## A lapadagoló behúzógörgőinek és elválasztópárnájának tisztítása

Ha a dokumentumadagoló nem megfelelően húzza be a lapokat vagy ferde a kimenet, kövesse az alábbi lépéseket.

1. Emelje fel a lapadagoló reteszét.

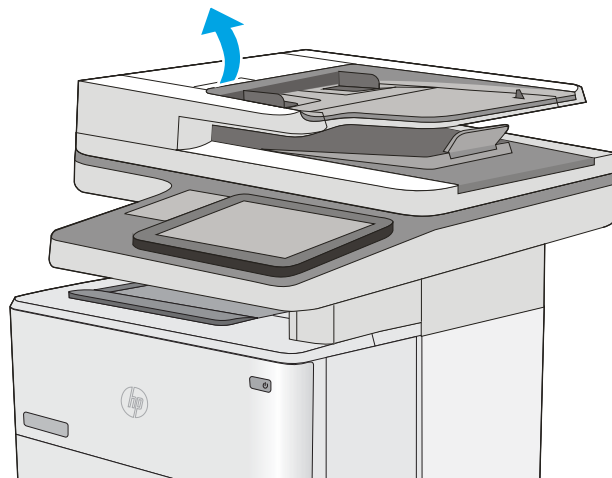

2. Nyissa ki a lapadagoló fedelét.

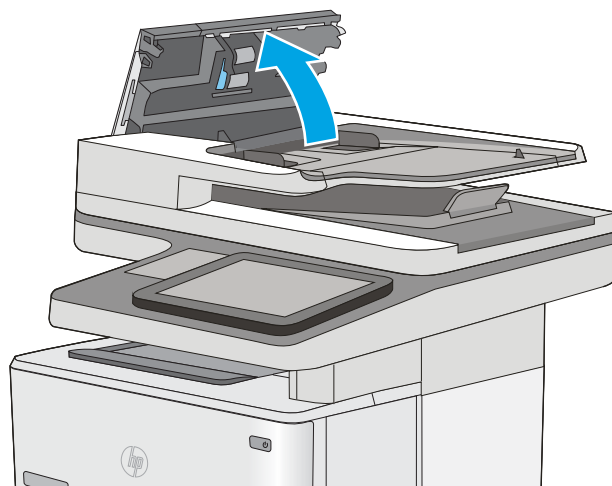

3. Mindegyik adagológörgőről és elválasztóról távolítsa el a szőszöket és a port sűrített levegővel vagy egy tiszta, szőszmentes, meleg vízzel benedvesített ruhával.

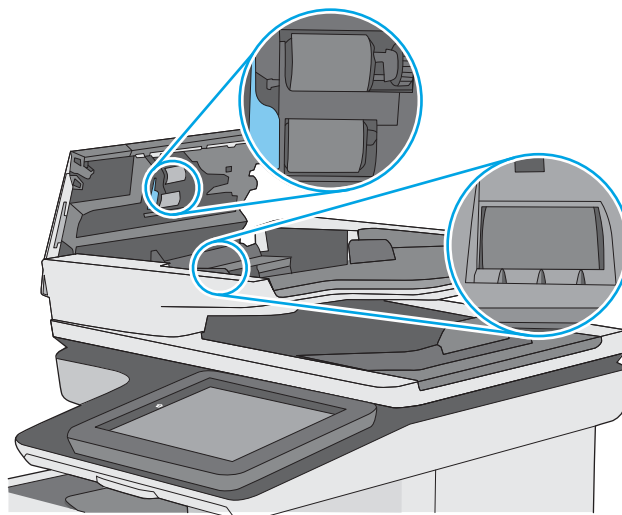

4. Csatolja be a lapadagoló fedelét.

**MEGJEGYZÉS:** Győződjön meg arról, hogy a dokumentumadagoló fedelén található retesz teljesen zárva legyen.

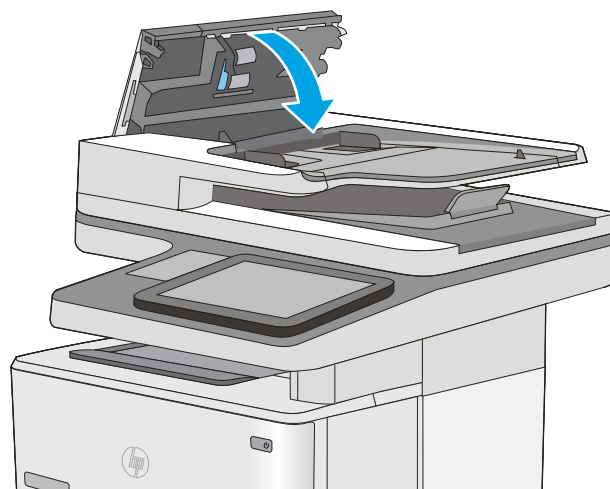

Ha nem oldódik meg a probléma, nézze meg, hogy nem mutatkoznak-e sérülés vagy kopás jelei a dokumentumadagoló elválasztó párnáján és görgőin, és szükség esetén cserélje ki őket.

 **MEGJEGYZÉS:** Az új görgők durvább felületűek. A használat során azonban simábbá válik a felület.

## A faxképminőség javítása

Ha a nyomtató faxolási minőségével vannak gondok, a hiba elhárítása érdekében az alább ismertetett sorrendben próbálkozzon a lehetséges megoldásokkal.

- [Por és egyéb szennyeződés a lapolvasó üvegén](#)
- [A faxküldési felbontás beállításainak ellenőrzése](#)
- [Ellenőrizze a képbeállításokat](#)
- [A fax minőségének optimalizálása szövegre vagy képre](#)
- [Ellenőrizze a hibajavítási beállításokat](#)
- [Ellenőrizze a laphoz igazítás beállítását](#)
- [A lapadagoló behúzóörgőinek és elválasztópárnájának tisztítása](#)
- [Küldés másik faxgépre](#)
- [Ellenőrizze a küldő faxgépét](#)

Próbálkozzon meg ezzel a néhány egyszerű lépéssel:

- Használja a síkágyas lapolvasót a dokumentumadagoló helyett.
- Használjon jó minőségű eredeti példányokat.
- A dokumentumadagoló használata esetén helyesen, a papírvezetőket használva töltsé be az eredeti dokumentumot az adagolóba, mert ezzel megelőzheti, hogy homályosan vagy ferdén jelenjenek meg a képek.

Ha ez nem oldja meg a problémát, próbálkozzon a következő megoldási lehetőségekkel. Ha ezek sem oldják meg a problémát, további megoldási lehetőségeket talál „A nyomtatási minőség javítása” című részben.

### Por és egyéb szennyeződés a lapolvasó üvegén

A használat során szennyeződések gyűlhetnek fel a lapolvasó üveglapján és a fehér műanyag háttagon, ami ronthatja a teljesítményt. Ha a kinyomtatott lapon csíkok, oda nem illő vonalak, fekete pontok láthatók, rossz a nyomtatási minősége, nem jól olvasható a szöveg, tisztítsa meg a lapolvasót a következő eljárással.

1. Kapcsolja ki a nyomtatót a tápkapcsolóval, majd húzza ki a tápkábelt a fali csatlakozóaljzatból.

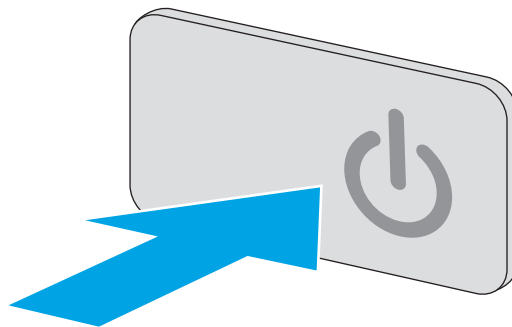

2. Nyissa fel a lapolvasó fedelét.

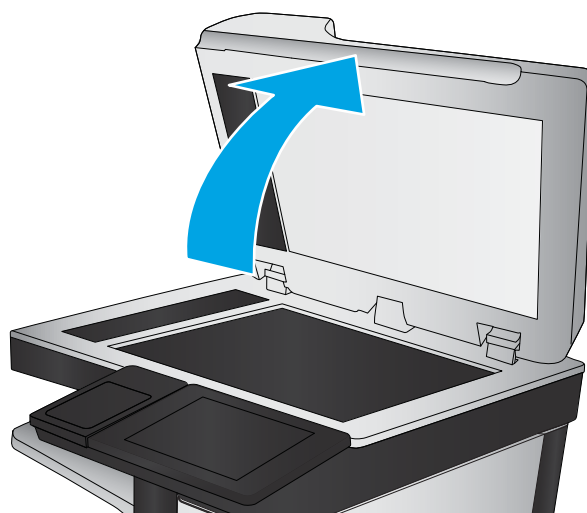

3. Tisztítsa meg a lapolvasó üveglapját, a lapadagoló lapolvasási sávjait és a fehér műanyag hátlapot karcmentes üvegtisztítószerrel benedvesített puha ruhadarabbal vagy szivaccsal.

**VIGYÁZAT!** Ne használjon súroló hatású anyagokat, acetont, benzint, ammóniát, etil-alkoholt vagy karbon-tetrakloridot a nyomtató egyetlen részén sem, mert ezek károsíthatják a nyomtatót. Ne helyezzen folyadékot közvetlenül az üvegre vagy a tálcákra. A folyadékok a nyomtatóba szivárogva károsíthatják azt.

**MEGJEGYZÉS:** Ha csíkos másolatokat kap a dokumentumadagoló használata esetén, tisztítsa meg a lapolvasó bal oldalán található kis méretű üvegsávot.

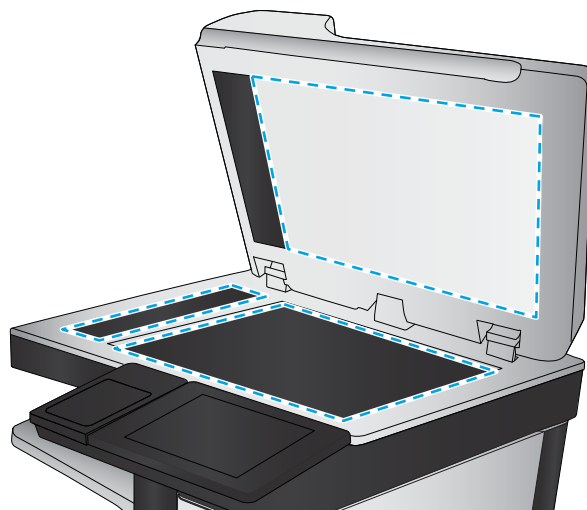

4. A foltosodás megelőzésére szárítsa meg az üveglapot és a fehér műanyag részeket szarvasbőrrel vagy cellulóz szivaccsal.
5. Csatlakoztassa a tápkábelt a fali aljzathoz, majd a tápkapcsoló gombbal kapcsolja be a nyomtatót.

## A faxküldési felbontás beállításainak ellenőrzése

A következő lépésekkel módosíthatja a kimenő faxok felbontásának beállítását:



**MEGJEGYZÉS:** A felbontás növelésével nő a faxfájl mérete és elküldési ideje.

1. A nyomtató kezelőpaneljének kezdőképernyőjén válassza a **Beolvasás** lehetőséget.
2. Érintse meg a **Beolvasás faxba** gombot.
3. Érintse meg a **Beállítások** gombot.
4. A Beállítások panelen görgessen le és válassza a **Felbontás** opciót.
5. Válassza ki az alábbi, előre megadott lehetőségek egyikét, majd érintse meg a **Küldés** gombot.

## Ellenőrizze a képbeállításokat

A faxküldés minőségének javításához módosítsa ezeket a további beállításokat:

- **Élesség:** Élesítheti vagy tompíthatja a képet. Az élesség növelésével például a szöveg jobban olvashatóvá válhat, csökkentésével pedig a fényképek lágyabb megjelenésűek lehetnek.
  - **Sötétítés:** Növelheti vagy csökkentheti a fehér és fekete szín arányát a beolvasott képeken.
  - **Kontraszt:** Növelheti vagy csökkentheti az oldal legvilágosabb és legsötétebb színe közötti különbséget.
  - **Háttér törlése:** Eltávolíthatja a halvány színeket a beolvasott képek háttéréből. Ha például az eredeti színes papírra nyomtatta, a funkcióval világosabbá teheti a háttérrel a kép sötétségének változatlanul hagyása mellett.
  - **Automatikus színtónus:** Csak Flow nyomtatók esetében áll rendelkezésre. Az olyan eredeti dokumentumok esetében, amelyek oldalanként legalább 100 karaktert tartalmaznak, a nyomtató képes észlelni, melyik él a lap teteje, és a beolvasott képet ennek megfelelően fordítja el. Ha több oldalt olvas be, és bizonyos oldalak fejjel lefelé vannak a többihez képest, akkor a beolvasott képen minden oldal a „jó” oldalával felfelé fog állni. Ha bizonyos oldalak fekvő elrendezésűek, a nyomtató a képet úgy forgatja el, hogy az oldalak teteje legyen a kép teteje.
1. A nyomtató kezelőpaneljének kezdőképernyőjén válassza a **Beolvasás** lehetőséget.
  2. Érintse meg a **Beolvasás faxba** gombot.
  3. Érintse meg a **Beállítások** gombot.
  4. A Beállítások ablakban görgessen le, és válassza ki a **Képbeállítás** opciót.
  5. A csúszkák mozgatásával állítsa be a szinteket.
  6. Érintse meg a **Küldés** gombot.



**MEGJEGYZÉS:** Ezek a beállítások ideiglenesek. A feladat befejezése után a nyomtató visszaállítja az alapbeállításokat.

---

## A fax minőségének optimalizálása szövegre vagy képre

A faxfeladatokat a beolvasandó kép típusától függően szövegre, ábrára vagy fényképre optimalizálhatja.

1. A nyomtató kezelőpaneljének kezdőképernyőjén válassza a **Beolvasás** lehetőséget.
2. Érintse meg a **Beolvasás faxba** gombot.
3. Érintse meg a **Beállítások** gombot.
4. A Beállítások panelen görgessen le és válassza ki a **Szöveg/kép optimalizálása** lehetőséget.
5. Válassza ki az előre megadott beállítások egyikét, vagy pedig az **Automatikus észlelés** lehetőséget.
6. Érintse meg a **Küldés** gombot.



**MEGJEGYZÉS:** Ezek a beállítások ideiglenesek. A feladat befejezése után a nyomtató visszaállítja az alapbeállításokat.

---

## Ellenőrizze a hibajavítási beállításokat

Előfordulhat, hogy a **Hibajavítás üzemmód** beállítás le van tiltva, ami rosszabb képminőséget eredményezhet A következő lépésekkel engedélyezheti újra a beállítást:

1. Lapozzon addig a nyomtató kezelőpaneljének kezdőképernyőjén, amíg meg nem jelenik a **Beállítások** menü. Érintse meg a **Beállítások** ikont a menü megnyitásához.
2. Nyissa meg a következő menüket:
  - **Faxbeállítások**
  - **Faxküldési beállítások**
  - **Általános faxküldési beállítások**
3. Válassza a **Hibajavítás üzemmód** lehetőséget. Érintse meg a **Kész** gombot.

## Ellenőrizze a laphoz igazítás beállítását

Ha az **Oldalhoz igazítás** beállítás engedélyezve van, és a bejövő fax nagyobb, mint az alapértelmezett oldalméret, a nyomtató megpróbálja átméretezni a képet úgy, hogy az ráférjen az oldalra. Ha a beállítás le van tiltva, a nagyobb képek egyszerre több oldalra lesznek kinyomtatva.

1. Lapozzon addig a nyomtató kezelőpaneljének kezdőképernyőjén, amíg meg nem jelenik a **Beállítások** menü. Érintse meg a **Beállítások** ikont a menü megnyitásához.
2. Nyissa meg a következő menüket:
  - **Faxbeállítások**
  - **Faxfogadási beállítások**



- Alapértelmezett feladatbeállítások
  - Oldalhoz igazítás
3. A beállítás engedélyezéséhez érintse meg a **Be** értéket, a letiltásához pedig a **Ki** értéket. Érintse meg a **Kész** gombot.

## A lapadagoló behúzógörgőinek és elválasztópárnájának tisztítása

Ha a dokumentumadagoló nem megfelelően húzza be a lapokat vagy ferde a kimenet, kövesse az alábbi lépéseket.

1. Emelje fel a lapadagoló retesztét.

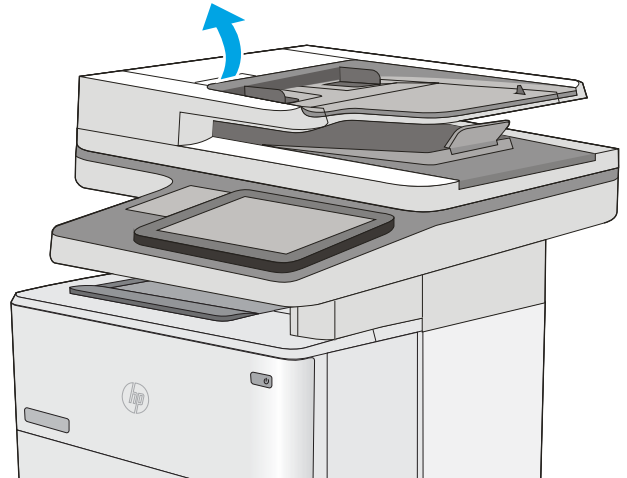

2. Nyissa ki a lapadagoló fedelét.

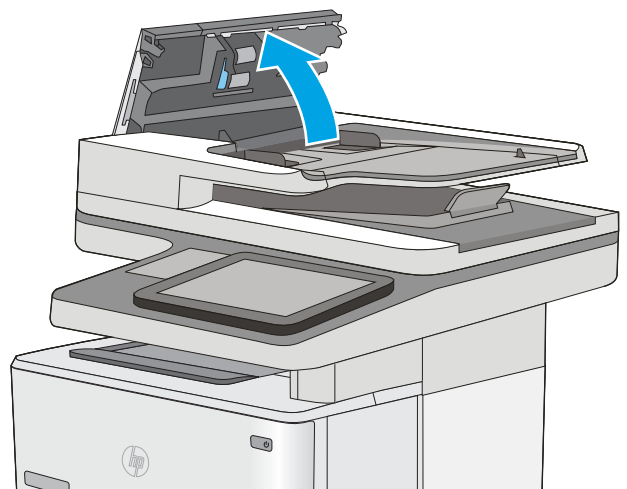

3. Mindegyik adagológörgőről és elválasztóról távolítsa el a szöszöket és a port sűrített levegővel vagy egy tiszta, szöszmentes, meleg vízzel benedvesített ruhával.

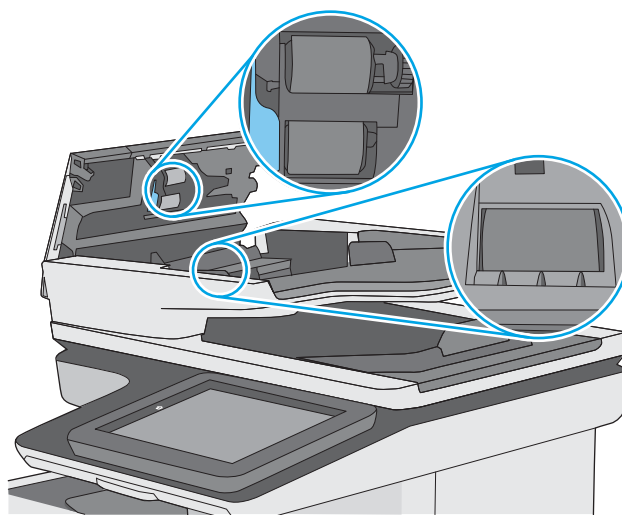

4. Csatolja be a lapadagoló fedelét.

**MEGJEGYZÉS:** Győződjön meg arról, hogy a dokumentumadagoló fedelén található retesz teljesen zárva legyen.

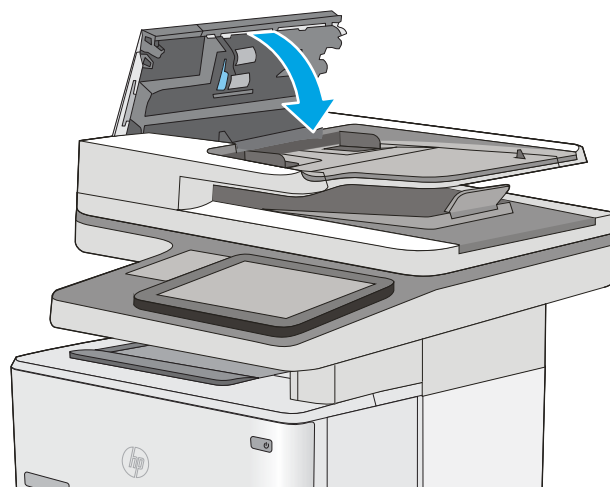

Ha nem oldódik meg a probléma, nézze meg, hogy nem mutatkoznak-e sérülés vagy kopás jelei a dokumentumadagoló elválasztó párnáján és görgőin, és szükség esetén cserélje ki őket.

 **MEGJEGYZÉS:** Az új görgők durvább felületűek. A használat során azonban simábbá válik a felület.

## Küldés másik faxgépre

Próbálja meg egy másik faxkészülékre küldeni a faxot. Ha a fax minősége így jobb lesz, a hiba oka az eredeti címzett faxkészülékének beállításainál vagy a kellékek állapotánál keresendő.

## Ellenőrizze a küldő faxgépét

Kérje meg a küldőt, hogy egy másik faxgépről is küldje el a dokumentumot. Ha a fax minősége jobb, a hiba a küldő faxgépében van. Ha nem érhető el másik faxgép, kérje meg a küldőt a következőkre:

- Ellenőrizze, hogy az eredeti dokumentumot fehér, nem pedig színes papírra nyomtatták.
- Növelje a fax felbontását, állítson be jobb minőséget vagy nagyobb kontrasztot.
- Ha lehetséges, számítógépes szoftverrel küldje el a faxot.

# Vezetékes hálózati problémák megoldása

## Bevezetés

Az alábbi elemek ellenőrzésével győződjön meg róla, hogy a nyomtató kommunikál a hálózattal. Mielőtt elkezdené, nyomtasson ki egy konfigurációs oldalt a nyomtató kezelőpaneljéről, és keresse meg azon a nyomtató IP-címét.

- [Rossz minőségű fizikai csatlakozás](#)
- [A számítógép nem a nyomtatónak megfelelő IP-címet használja](#)
- [A számítógép nem tud kommunikálni a nyomtatóval](#)
- [A nyomtató nem megfelelő kapcsolódási és kétoldalas nyomtatási beállításokat használ a hálózathoz](#)
- [Lehet, hogy az új szoftverek kompatibilitási problémákat okoznak](#)
- [Lehet, hogy a számítógép vagy a munkaállomás nem megfelelően van beállítva](#)
- [A nyomtató le van tiltva, vagy a hálózat egyéb beállításai nem megfelelőek](#)



**MEGJEGYZÉS:** A HP nem támogatja az egyenrangú hálózati működést, mivel ezt a szolgáltatást a Microsoft operációs rendszerek biztosítják, nem pedig a HP nyomtató-illesztőprogramok. További információkért keresse fel a Microsoft webhelyét a [www.microsoft.com](http://www.microsoft.com) címen.

## Rossz minőségű fizikai csatlakozás

1. Ellenőrizze, hogy a nyomtató megfelelő hosszúságú kábellel a megfelelő hálózati porthoz csatlakozik-e.
2. Ellenőrizze a kábelcsatlakozások szilárdságát.
3. Nézze meg a nyomtató hátulján a hálózati port csatlakozását, és ellenőrizze, hogy az aktivitást mutató sárga jelzőfény és a kapcsolat állapotát mutató zöld jelzőfény világít-e.
4. Ha a probléma továbbra is fennáll, próbáljon ki egy másik kábelt vagy portot az elosztón.

## A számítógép nem a nyomtatónak megfelelő IP-címet használja

1. Nyissa meg a Nyomtató tulajdonságai párbeszédpanelét, és kattintson a **Portok** fülre. Ellenőrizze, hogy a nyomtató jelenlegi IP-címe van-e kijelölve. A nyomtató IP-címe megtalálható a konfigurációs oldalon.
2. Ha a nyomtatót a HP szabványos TCP/IP port használatával telepítette, jelölje be a **Mindig erre a nyomtatóra nyomtasson, akkor is, ha az IP-címe megváltozik** jelölőnégyzetet.
3. Ha a nyomtatót Microsoft szabványos TCP/IP port használatával telepítette, az IP-cím helyett használja a gazdagépnévet.
4. Ha az IP-cím helyes, törölje a nyomtatót a listából, majd vegye fel ismét.

## A számítógép nem tud kommunikálni a nyomtatóval

1. A hálózati kommunikáció teszteléséhez alkalmazza a „ping” parancsot.
  - a. Nyisson meg egy parancssort a számítógépen.

- Windows esetében kattintson a **Start** gombra, majd a **Futtatás** pontra, és írja be a `cmd` parancsot, végül nyomja meg az **Enter** gombot.
  - OS X esetén lépjen az **Alkalmazások** opcióba, majd **Segédprogramok** opcióba, és nyissa meg a **Terminal** lehetőséget.
- b. Írja be a `ping` parancsot, majd a nyomtató IP-címét.
  - c. Ha az ablak megjeleníti a visszafordulási időket, a hálózat működik.
2. Ha a „ping” parancs végrehajtása sikertelen, ellenőrizze, hogy a hálózati hub-ok be vannak-e kapcsolva, majd győződjön meg róla, hogy a hálózati beállítások, a nyomtató és a számítógép ugyanahhoz a hálózathoz vannak konfigurálva.

## A nyomtató nem megfelelő kapcsolódási és kétoldalas nyomtatási beállításokat használ a hálózathoz

A Hewlett-Packard azt tanácsolja, hogy ezeket a beállításokat hagyja automatikus módban (ez az alapértelmezett beállítás). Ha megváltoztatja ezeket a beállításokat, akkor azokat a hálózatra vonatkozóan is módosítania kell.

## Lehet, hogy az új szoftverek kompatibilitási problémákat okoznak

Ellenőrizze, hogy minden új szoftver jól van-e telepítve, és hogy ezek a megfelelő nyomtató-illesztőprogramot használják-e.

## Lehet, hogy a számítógép vagy a munkaállomás nem megfelelően van beállítva

1. Ellenőrizze a hálózati illesztőprogramokat, nyomtató-illesztőprogramokat és a hálózati átirányítási beállításokat.
2. Ellenőrizze, hogy az operációs rendszer megfelelően van-e konfigurálva.

## A nyomtató le van tiltva, vagy a hálózat egyéb beállításai nem megfelelőek

1. Nézze meg a konfigurációs oldalt a hálózati protokoll állapotának ellenőrzéséhez. Engedélyezze azt, ha szükséges.
2. Ha szükséges, konfigurálja újra a hálózati beállításokat.

## Faxolási problémák megoldása

- [A faxolás során fellépő problémák ellenőrzőlistája](#)
- [Általános faxolási problémák](#)

### A faxolás során fellépő problémák ellenőrzőlistája

Az alábbi ellenőrzőlista segítséget nyújthat a faxolás közben tapasztalható problémák okának megállapításához:

- **A faxtartozékhoz mellékelt faxkábel használja?** A faxtartozék teszteken bizonyította, hogy a mellékelt faxkábel megfelel az RJ11 szabvány előírásainak és a funkcionális előírásoknak. Ne használjon másik faxkábel; az analóg faxtartozéknak analóg faxkábelre van szüksége. A telefonkapcsolatnak is analógnak kell lennie.
- **Jól illeszkedik a fax/telefonvonal csatlakozója a faxtartozékon lévő aljzatba?** Győződjön meg arról, hogy a telefoncsatlakozó megfelelően kapcsolódik-e az aljzathoz. Pattintsa be a csatlakozót az aljzatba.



**MEGJEGYZÉS:** Ellenőrizze, hogy a telefonkábel csatlakozója a fax portjához, nem pedig a hálózati porthoz csatlakozik. A portok hasonlóak.

- **Megfelelően működik a fali telefonaljzat?** Telefon csatlakoztatásával ellenőrizze, hogy van-e vonal a fali aljzatban. Hallja a tárcsahangot, lehet telefonhívásokat indítani és fogadni?

### Milyen telefonvonalat használ?

- **Külön vonal:** Szabványos analóg fax-/telefonvonal, amely kizárólag faxküldésre és -fogadásra szolgál.



**MEGJEGYZÉS:** A telefonvonal kizárólag a nyomtatóhoz tartozó faxkészülék számára legyen fenntartva, azt ne használja más telefonos eszköz, például a riasztórendszer, amely telefonvonalon keresztül küld riasztást a távfelügyeleti cég központjába.

- **Alközpont:** Vállalati belső telefonközpontos rendszer. A szabványos otthoni telefonok és a faxtartozék analóg telefonvonalon működnek. Egyes telefonalközpontok digitális üzeműek, és előfordulhat, hogy nem kompatibilisek a faxtartozékkal. Szüksége lehet egy illesztő Analog Telephone Adapter (ATA) eszközre a faxkészülék digitális PBX rendszerekre csatlakoztatásához.
- **Továbbléptetés:** Telefonközponti szolgáltatás: ha egy bejövő vonal foglalt, a következő hívás a következő szabad vonalra kerül. Próbálja a nyomtatót az első bejövő telefonvonalra csatlakoztatni. A faxtartozék a hívásfogadás előtti csengésszám beállításának megfelelő számú csengés után fogadja a bejövő hívást.

### Használ túlfeszültség ellen védő eszközt?

A fali aljzat és a faxtartozék közé túlfeszültség ellen védő készülék helyezhető el, amely – pl. villámlás esetén – a telefonvonalon átfolyó erős elektromos áramtól védi a faxtartozékot. Az ilyen készülék gondokat okozhat a fax kommunikációjában, mivel ronthatja a telefonjel minőségét. Ha ilyen eszköz használata esetén problémát tapasztal a faxok küldése és fogadása során, akkor próbaképpen csatlakoztassa a nyomtatót közvetlenül a fali aljzathoz annak megállapítására, hogy a túlfeszültség ellen védő eszköz okozza-e a problémát.

### Igénybe veszi a telefonszolgálat hangposta szolgáltatását, vagy használ üzenetrögzítőt?

Ha a hangpostaszolgáltatás hívásfogadás előtti csengésszáma kisebb, mint a faxtartozék erre vonatkozó beállítása, a hívást a hangpostaszolgáltatás fogadja, így a készülék nem tudja fogadni a faxokat. Ha a faxtartozék hívásfogadás előtti csengésszáma kisebb, mint a hangpostaszolgáltatásé, az összes hívást a faxtartozék fogadja.

## Engedélyezve van-e a hívásvárakoztatási funkció a telefonvonalon?

Ha a fax telefonvonalán hívásvárakoztatási funkció van engedélyezve, a hívásvárakoztatási értesítés megszakíthatja a folyamatban lévő faxhívást, ami kommunikációs hibát okoz. Győződjön meg arról, hogy a fax telefonvonalán nincs engedélyezve a hívásvárakoztatás.

## A faxkiegészítő állapotának ellenőrzése

Ha a jelek szerint nem működik az analóg faxtartozék, a [Konfigurációs lap](#) kinyomtatásával ellenőrizze az állapotát.

1. A kezdőképernyőn görgessen a [Jelentések](#) ikonra, és válassza ki.
2. Nyissa meg a következő menüket:
  - [Konfiguráció/Állapotoldalak](#)
  - [Konfigurációs lap](#)
3. A jelentés kinyomtatásához érintse meg a [Nyomtatás](#) gombot; illetve érintse meg a [Nézet](#) gombot, ha a képernyőn szeretné megtekinteni a jelentést. A jelentés több oldalból áll.

 **MEGJEGYZÉS:** A nyomtató IP-címe vagy gazdagéneve a Jetdirect oldalon található.

A Konfigurációs oldal Faxtartozék lapján ellenőrizze a modem állapotát. A készülék adatai fejléc alatt. A következő táblázat a különféle állapotokat, illetve a problémák lehetséges megoldását ismerteti.

 **MEGJEGYZÉS:** Ha a faxtartozékok listájának nyomtatása nem indul el, előfordulhat, hogy probléma van az analóg faxtartozékkal. Ha LAN-faxot vagy internetfaxot használ, előfordulhat, hogy a művelet ezek beállításai miatt nem indul el.

Működőképes / Engedélyezve <sup>1</sup>	Az analóg faxtartozék be van szerelve és üzemkész.
Működőképes / Letiltva <sup>1</sup>	A faxtartozék telepítve van, de a szükséges faxbeállításokat még nem adta meg.  A faxtartozék csatlakoztatva van és működőképes, a HP Digital Sending segédprogramban azonban letiltották a nyomtató faxfunkcióját, vagy engedélyezték a helyi hálózati (LAN) faxolást. Ha be van kapcsolva a LAN-fax, kikapcsol az analóg fax funkció. Egyszerre csak az egyik lehet bekapcsolva a LAN-fax és az analóg fax funkció közül.  <b>MEGJEGYZÉS:</b> Ha a LAN-fax be van kapcsolva, a nyomtató kezelőpanelén a <a href="#">Beolvasás faxba</a> funkció nem érhető el.
Nem működik / Engedélyezve/Letiltva <sup>1</sup>	A nyomtató firmware-hibát észlelt. Frissítse a firmware-t.
Sérült / Engedélyezve/Letiltva <sup>1</sup>	A faxfeladat sikertelen. Húzza ki, majd helyezze be ismét a faxtartozék-kártyát, és ellenőrizze, hogy nincsenek-e elgörcsölt érintkezők. Ha továbbra is SÉRÜLT marad az állapot, cserélje ki az analóg faxtartozékot.

<sup>1</sup> Az ENGEDÉLYEZVE állapot azt jelzi, hogy az analóg faxtartozék engedélyezve van, és be van kapcsolva; a LETILTVA állapot azt jelenti, hogy a LAN-fax szolgáltatás van engedélyezve (az analóg fax pedig ki van kapcsolva).

## Általános faxolási problémák

Az alábbiakban néhány általános faxolási probléma található.

## Nem sikerült elküldeni a faxot.

Engedélyezve van a JBIG-üzemmód, de a fogadó faxkészülék nem ismeri azt.

Kapcsolja ki a JBIG-beállítást.

## Nincs elég memória állapotüzenet jelenik meg a nyomtató kezelőpanelén.

Megtelt a nyomtató tárolólemeze.

Töröljön néhányat a lemezen tárolt feladatok közül. A nyomtató kezelőpaneljének kezdőképernyőjén érintse meg a [Megnyitás a készülék memóriájából](#) gombot. Nyissa meg a tárolt feladatok vagy tárolt faxok listáját. Válassza ki a törölni kívánt feladatot, majd érintse meg a [Törlés](#) gombot.

## A fényképek rossz minőségben vagy szürke téglalapként jelennek meg

Hibás tartalombeállítást vagy felbontásbeállítást használ.

Próbálkozzon a [Szöveg/kép optimalizálás](#) opció [Fénykép](#) elemének beállításával.

## A Leállítás gomb megnyomása után tovább folytatódik a fax küldése

Ha a fax elküldése már nagyon előrehaladt, nem lehet megszakítani.

Ez nem hiba, a tartozék normális működésének velejárója.

## Nem jelenik meg a faxcímjegyzék gombja

A kiválasztott címlistában a névjegyek egyikéhez sem tartoznak faxinformációk.

## Nem található a Faxbeállítások a HP Web Jetadmin programban.

A Faxbeállítások a HP Web Jetadmin programban a készülék állapotoldalának legördülő menüjében található.

Válassza a legördülő menü **Digital Sending and Fax** (Digitális küldés és faxolás) elemét.

## A készülék a fejléct a lapok tetejére illeszti, mikor be van kapcsolva a fedőlap beállítás.

A továbbított faxoknál a nyomtató a lapok tetejére illeszti a fejléct.

Ez nem hiba, a tartozék normális működésének velejárója.

## A címzettek mezőben vegyesen szerepelnek számok és nevek.

A címzettek mezőben nevek és számok is megjelenhetnek. A faxcímjegyzékben nevek, a többi adatbázisban pedig számok található.

Ez nem hiba, a tartozék normális működésének velejárója.

## Kétoldalasként kerül kinyomtatásra egy egyoldalas fax.

A készülék a fax tetejéhez illeszti hozzá a fejléct, ezért a szöveg áttolódik a következő oldalra.

Ha az egyoldalas faxot egy oldalra kívánja kinyomtatni, állítsa a fejléct fedőlap módba, vagy módosítsa az oldalmérethez igazítás beállítását.



### Faxolás közben a dokumentum megáll a lapadagolóban.

A papír beragadt a lapadagolóba.

Szüntesse meg a beragadást, és küldje el ismét a faxot.

### Túl hangosak vagy halkak a faxtartozék hangjelzései.

Módosítani kell a hangerő beállítását.

A hangerőt a [Faxküldési beállítások](#) és a [Faxfogadási beállítások](#) menüben lehet beállítani.



# Tárgymutató

## Jelek és számok

- 1. tálca
  - borítékok betöltése 26
  - elakadások elhárítása 167
  - papírtájolás 21
- 2. tálca
  - elakadások elhárítása 170
- 2. tálca és 550 lapos tálcák
  - feltöltés 22
  - papírtájolás 24
- 550 lapos tálca
  - papírelakadások elhárítása 170
- 550 lapos tálcák
  - termékszámok 30

## A

- a böngészőre vonatkozó követelmények
  - HP beágyazott webszerver 126
- adagolási problémák 211
- AirPrint 55
- akusztikai adatok 15
- alapértelmezett átjáró, beállítás 138
- alhálózati maszk 138
- állapot
  - HP Utility, Mac 135
- állapot, faxkiegészítő oldala 211
- állvány
  - termékszám 30
- általános konfiguráció
  - HP beépített webszerver 128
- alvó üzemmód 143
- Android készülékek
  - nyomtatás forrása 56
- átjáró, alapértelmezett beállítása 138

## B

- be/ki gomb
  - helye 2
- Beágyazott webszerver
  - megnyitás 137
  - nyomtató nevének módosítása 137
- Beágyazott webszerver (EWS)
  - funkciók 126
  - jelszó hozzárendelése 141
- beállítások
  - fax 117
  - gyári visszaállítása 150
- beégetőmű
  - elakadások megszüntetése 175
- Beépített webszerver
  - hálózati beállítások módosítása 137
  - megnyitás 137
- Beépített webszerver (EWS)
  - hálózati kapcsolat 126
- Bejelentkezés gomb
  - helye 4
- beolvasás
  - optimalizálás szövegre vagy képekre 198
- beolvasás e-mailbe
  - dokumentumok küldése 104
- Beolvasás hálózati mappába 106
  - kezdeti beállítás 82
- beolvasási beállítások
  - HP beágyazott webszerver 130
- beolvasás mappába 106
- beolvasás USB-meghajtóra 108
- Beolvasás USB-meghajtóra 108
  - alapértelmezett beállítások megadása 94
  - engedélyezés 94
  - fájlbeállítások konfigurálása 97

- beolvasott képek optimalizálása 198
- betűtípusok
  - feltöltés, Mac 135
- billentyűzet
  - helye 2
- biztonság
  - titkosított merevlemez 142
- biztonsági beállítások
  - HP beépített webszerver 132
- Bonjour
  - azonosítás 126
- borítékok
  - 1. tálca betöltése 20
  - tájolás 21
- borítékok, betöltés 26

## C

- cikkszámok
  - tartozékok 30
- címkék
  - nyomtatás (Windows) 45

## CS

- csere
  - festékkazetta 33
  - kapcsok 38
- cserealkatrészek
  - termékszámok 31

## D

- digitális küldés
  - dokumentumok küldése 104
  - mappák 106
  - USB 108
- digitális küldési beállítások
  - HP beágyazott webszerver 130
- duplex egység
  - elakadások megszüntetése 177

- duplex nyomtatás
  - Mac 47
- E**
- EconoMode (gazdaságos) üzemmód
  - beállítás 186
- egyéb hivatkozások listája
  - HP beépített webszerver 134
- elakadások
  - 1. tálca 167
  - 2. tálca 170
  - 550 lapos tálcák 170
  - automatikus navigálás 163
  - beégetőmű 175
  - duplex egység 177
  - hátsó ajtó 175
  - helyek 162
  - kimeneti tálca 177
  - lapadagoló 163
  - okok 163
  - tonerkazetta környéke 173
- elektromos jellemzők 15
- e-mail
  - dokumentumok küldése 104
- Energia
  - fogyasztás 15
- energiafelhasználás
  - 1 watt vagy kevesebb 143
- energiafelhasználás, optimalizálás 143
- érintőképernyő
  - helye funkciói 4
- Ethernet (RJ-45)
  - helye 4
- Explorer, támogatott verziók
  - HP beágyazott webszerver 126
- F**
- fájlfeltöltés, Mac 135
- fax
  - adagolási problémák 211
  - beállítás 116
  - beállítások 117
  - kötelező beállításai 116
  - optimalizálás szövegre vagy képekre 204
- faxbeállítások
  - HP beágyazott webszerver 131
  - kötelező 116
- faxképek optimalizálása 204
- faxport
  - helye 4
- feladatok,tárolt
  - létrehozás (Windows) 50
  - Macintosh-beállítások 52
  - nyomtatás 52
  - törlés 53
- feladatok tárolása
  - Windows rendszerben 50
- feltöltés
  - papír a 2. tálcában és az 550 lapos tálcákban 22
  - papír az 1. tálcában 20
- festékgyűjtő egység
  - helye 3
- festékkazetta
  - csere 33
  - összetevői 33
- festékkazetta állapota 183
- festékkazetták
  - rendelési számok 33
- firmware
  - frissítés, Mac 136
- fogyóeszközök
  - termékszámok 31
- formázó
  - helye 3
- G**
- görgők
  - tisztítás 159, 192, 198, 205
- GY**
- gyári beállítások visszaállítása 150
- H**
- hálózat
  - nyomtató neve, módosítás 137
- hálózati
  - beállítások, megtekintés 137
  - beállítások, módosítás 137
- hálózati beállítások
  - HP beépített webszerver 133
- hálózati csatlakozás sebességének
  - beállítása, változtatás 139
- hálózati duplex beállítások,
  - változtatás 139
- hálózati mappa, küldés 106
- hálózati mappák
  - problémamegoldás 92
- hálózat kezelése 137
- hálózatok
  - alapértelmezett átjáró 138
  - alhálózati maszk 138
  - HP Web Jetadmin 145
  - IPv4-cím 138
  - IPv6 cím 138
  - támogatott 8
- hátsó ajtó
  - elakadások megszüntetése 175
- helyi hálózat (LAN)
  - helye 4
- hibaelhárítás
  - elakadások 163
  - hálózati problémák 208
  - papírbetöltési problémák 153
  - vezetékes hálózat 208
- hibaelhárítási eszközök
  - HP beépített webszerver 132
- HP beágyazott webszerver
  - beolvasási beállítások 130
  - digitális küldési beállítások 130
  - faxbeállítások 131
  - másolási beállítások 129
  - megnyitás 137
  - nyomtatási beállítások 129
  - nyomtató nevének módosítása 137
- HP beágyazott webszerver (EWS)
  - funkciók 126
- HP beépített webszerver
  - általános konfiguráció 128
  - biztonsági beállítások 132
  - egyéb hivatkozások listája 134
  - hálózati beállítások 133
  - hálózati beállítások módosítása 137
  - hibaelhárítási eszközök 132
  - HP webszolgáltatások 132
  - információs oldalak 127
  - megnyitás 137
- HP beépített webszerver (EWS)
  - hálózati kapcsolat 126
- HP ePrint 54
- HP ePrint szoftver 55
- HP Flow CM megoldás 113
- HP Utility, OS X 135
- HP Utility (nyomtatósegéd) 135
- HP Utility Mac rendszerhez
  - Bonjour 135
  - funkciók 135

HP ügyfélszolgálat 148  
HP Web Jetadmin 145  
HP webszolgáltatások engedélyezés 132

## I

illesztőportok  
helye 4  
illesztőprogramok, támogatott 10  
információs oldalak  
HP beépített webszerver 127  
Internet Explorer, támogatott verziók  
HP beágyazott webszerver 126  
IPsec 142  
IP Security (IP-biztonság) 142  
IPv4-cím 138  
IPv6 cím 138  
írásvetítő-fóliák  
nyomatás (Windows) 45

## J

jellemzők  
elektromos és akusztikai 15  
Jetadmin, HP Web 145

## K

kalibrálás  
lapolvasó 190  
kapcsok  
csere 38  
kazetta  
csere 33  
kazetták  
rendelési számok 33  
kellékek  
alacsony határérték beállítások 151  
állapot, megtekintés a HP Utility (nyomtató segédprogram) Mac rendszerhez segítségével 135  
festékkazetta cseréje 33  
használat, amikor kifogyóban van 151  
kapcsok cseréje 38  
rendelés 30  
kellékek állapota 183  
kétoldalas nyomatás  
beállítások (Windows) 44  
kézi átfordítással (Mac) 47  
kézi átfordítással (Windows) 44

Mac 47  
Windows 44  
kétoldalas nyomatás kézi átfordítással  
Mac 47  
Windows 44  
Kezdőlap  
helye 4  
kezelőpanel  
helye 2  
helye funkciói 4  
súgó 149  
Kijelentkezés gomb  
helye 4  
kimeneti tálca  
elakadások megszüntetése 177  
helye 2  
Kis hatótávolságú kommunikáció  
alapú nyomatás 56  
kis margók 192  
könnyen elérhető USB nyomatás 58  
kötelező beállítások  
fax 116  
küldés e-mailbe  
dokumentumok küldése 104  
küldés hálózati mappákba  
problémamegoldás 92  
különleges papír  
nyomatás (Windows) 45

## L

LAN port  
helye 4  
lapadagoló  
elakadások 163  
lapadagolási problémák 158  
lapolvasó  
kalibrálás 190  
üveg tisztítása 184, 189, 195, 201

## M

Macintosh illesztőprogram beállításai  
Feladattárolás 52  
magánjellegű nyomatás 50  
mappák  
küldés ide: 106  
mappák, hálózat  
problémamegoldás 92

margók, kis  
másolás 192  
másolás  
egyetlen másolat 62  
mindkét oldalra 64  
optimalizálás szöveg vagy képek esetén 192  
több példányban 62  
másolási beállítások  
HP beágyazott webszerver 129  
Másolás indítása gomb  
helye 4  
másolatok optimalizálása 192  
memória  
mellékelve 8  
memóriachip (festék)  
helye 33  
méretek, nyomtató 13  
merevlemez  
termékszám 30  
merevlemezek  
titkosított 142  
mobil nyomatás  
Android készülékek 56  
mobilnyomatás, támogatott szoftverek 12

## N

nagy sebességű USB 2.0 nyomtatási port  
helye 4  
Netscape Navigator, támogatott verziók  
HP beágyazott webszerver 126  
NFC nyomatás 56  
NFC tartozék  
termékszám 30

## NY

nyomatás  
tárolt feladatok 52  
USB-tárolótartozékról 58  
nyomatási beállítások  
HP beágyazott webszerver 129  
nyomatási feladatok tárolása 50  
nyomatási hordozó  
1. tálca betöltése 20  
nyomatás két oldalra  
Windows 44

nyomtatás mindkét oldalra  
beállítások (Windows) 44  
kézi adagolással, Windows 44  
Mac 47  
Windows 44

nyomtató-illesztőprogramok,  
támogatott 10

## O

oldalak laponként  
kijelölés (Mac) 48  
kijelölés (Windows) 45  
oldalak percenként 8  
online súgó, kezelőpanel 149  
on-line támogatás 148  
operációs rendszerek, támogatott  
10  
OS X  
HP Utility 135

## P

papír  
1. tálca feltöltése 20  
1. tálca tájolás 21  
2. tálca és 550 lapos tálcák  
feltöltése 22  
2. tálca és 550 lapos tálcák  
tájolása 24  
elakadások 163  
kiválasztása 185  
papír, rendelés 30  
papírbehúzási problémák  
megoldás 153, 155  
papírelakadások  
helyek 162  
lapadagoló 163  
papírtálcák  
termékszámok 30  
papírtípus  
kiválasztás (Mac) 48  
kiválasztás (Windows) 45  
példányszám, módosítás 62  
portok  
helye 4  
problémamegoldás  
hálózati mappák 92

## R

rendelés  
kellékek és tartozékok 30

rendszerkövetelmények  
HP beágyazott webszerver 126  
minimális 12  
RJ-45 port  
helye 4

## S

sebesség, optimalizálás 143  
sorozatszám  
helye 3  
súgó, kezelőpanel 149  
Súgó gomb  
helye 4

## SZ

széltől szélig másolás 192  
szoftver  
HP Utility 135

## T

tálca, kimeneti  
helye 2  
tálcák  
helye 2  
kapacitás 8  
mellékelve 8  
támogatás  
on-line 148  
tápcsatlakozás  
helye 3  
tápkapcsoló  
helye 2  
tárolás, feladat  
Macintosh-beállítások 52  
tárolt feladatok  
létrehozás (Mac) 52  
létrehozás (Windows) 50  
nyomtatás 52  
törlés 53  
tartozékok  
rendelés 30  
termékszámok 30  
TCP/IP  
IPv4-paraméterek kézi beállítása  
138  
IPv6-paraméterek kézi beállítása  
138  
technikai támogatás  
on-line 148  
termékszám  
helye 3

termékszámok  
cserealkatrészek 31  
fogyóeszközök 31  
tonerkazetták 31  
tisztítás  
görgők 159, 192, 198, 205  
papírvonal 183  
üveg 184, 189, 195, 201  
tonerkazetta  
alacsony határérték beállítások  
151  
használat, amikor kifogyóban  
van 151  
tonerkazetták  
termékszámok 31  
tonerkazetta környéke  
elakadások megszüntetése 173  
több oldal egy lapra  
nyomtatás (Mac) 48  
nyomtatás (Windows) 45  
tömeg, nyomtató 13  
törlés  
tárolt feladatok 53  
tűzőgép  
használat 27  
hibaelhárítás 27

## U

USB  
küldés 108  
USB port  
helye 4  
USB-port  
engedélyezése 58  
USB-portok, opcionális  
termékszám 30  
USB-tárolótartozékok  
nyomtatás erről 58

## Ü

ügyféltámogatás  
on-line 148  
üveglap, tisztítás 184, 189, 195, 201

## V

váltakozó fejléces mód 21, 24  
vezeték nélküli nyomtatószerver  
termékszám 30

## W

webböngészőre vonatkozó

követelmények

HP beágyazott webszerver 126

webhelyek

HP Web Jetadmin, letöltés 145

ügyféltámogatás 148

Wi-Fi Direct nyomtatás 56

## Z

zárolás

formázó 142







