

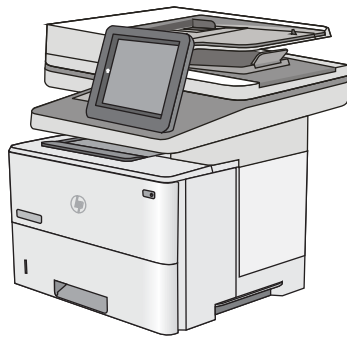

LaserJet Enterprise MFP M527

Guida dell'utente



M527dn

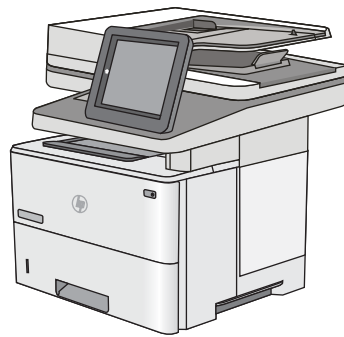

M527f

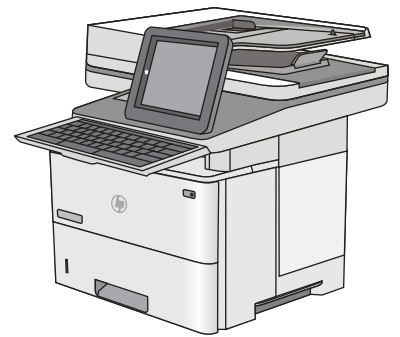

M527z



www.hp.com/support/ljM527MFP



HP LaserJet Enterprise MFP M527

Guida dell'utente

Copyright e licenza

© Copyright 2017 HP Development Company, L.P.

Sono vietati la riproduzione, l'adattamento e la traduzione senza previo consenso scritto, ad eccezione dei casi previsti dalle leggi sui diritti d'autore.

Le informazioni contenute nel presente documento sono soggette a modifica senza preavviso.

Le uniche garanzie per i prodotti e i servizi HP sono presentate nelle dichiarazioni esplicite di garanzia fornite in accompagnamento a tali prodotti e servizi. Nessuna disposizione del presente documento dovrà essere interpretata come garanzia aggiuntiva. HP non sarà responsabile per omissioni o errori tecnici ed editoriali contenuti nel presente documento.

Edition 3, 1/2019

Marchi

Adobe®, Adobe Photoshop®, Acrobat®, e PostScript® sono marchi registrati di Adobe Systems Incorporated.

Apple e il logo Apple sono marchi registrati di Apple Computer, Inc., negli Stati Uniti e in altri paesi/regioni. iPod è un marchio di Apple Computer, Inc. iPod è solo per la copia di detentori di diritti legali o autorizzati. Non rubare la musica.

Microsoft®, Windows®, Windows® XP e Windows Vista® sono marchi di Microsoft Corporation registrati negli Stati Uniti.

UNIX® è un marchio registrato di The Open Group.

Sommario

1 Panoramica della stampante	1
Viste della stampante	2
Vista frontale della stampante	2
Vista posteriore della stampante	3
Porte interfaccia	4
Vista del pannello di controllo	4
Come utilizzare il pannello di controllo con touch screen	6
Specifiche della stampante	7
Specifiche tecniche	8
Sistemi operativi supportati	9
Soluzioni di stampa mobile	12
Dimensioni della stampante	13
Consumo energetico, specifiche elettriche ed emissioni acustiche	15
Intervallo dell'ambiente di funzionamento	16
Configurazione dell'hardware della stampante e installazione del software	17
2 Vassoi carta	19
Caricare la carta nel vassoio 1 (vassoio multifunzione)	20
Introduzione	20
Vassoio 1, orientamento carta	21
Uso della Modalità carta intestata alternativa	21
Attivare la Modalità carta intestata alternativa tramite i menu del pannello di controllo della stampante	21
Caricare la carta nei Vassoi 2, 3, 4 e 5	22
Introduzione	22
Orientamento della carta nel vassoio 2 e nei vassoi da 550 fogli	24
Uso della Modalità carta intestata alternativa	24
Attivare la Modalità carta intestata alternativa tramite i menu del pannello di controllo della stampante	25
Caricamento e stampa di buste	26
Introduzione	26
Stampa di buste	26

Orientamento della busta	26
Utilizzo della cucitrice (solo per i modelli f e z)	27
3 Materiali di consumo, accessori e componenti	29
Ordinamento di materiali di consumo, accessori e componenti	30
Ordini	30
Materiali di consumo e accessori	30
Parti di ricambio CSR (Customer Self-Repair)	31
Sostituire la cartuccia di toner	33
Introduzione	33
Informazioni sulle cartucce di toner	33
Rimozione e sostituzione della cartuccia	34
Sostituire la cartuccia della cucitrice (modelli f e z)	38
Introduzione	38
Rimozione e sostituzione della cartuccia della cucitrice	38
4 Stampa	41
Operazioni di stampa (Windows)	42
Modalità di stampa (Windows)	42
Stampa automatica su entrambi i lati (Windows)	44
Stampa manualmente su entrambi i lati (Windows)	44
Stampa di più pagine per foglio (Windows)	45
Selezione del tipo di carta (Windows)	45
Altre attività di stampa	45
Attività di stampa (OS X)	47
Modalità di stampa (Mac OS X)	47
Stampa automatica su entrambi i lati (Mac OS X)	47
Stampa manuale su entrambi i lati (Mac OS X)	47
Stampa di più pagine per foglio (Mac OS X)	48
Selezione del tipo di carta (Mac OS X)	48
Altre attività di stampa	48
Memorizzazione dei processi di stampa nella stampante per stamparli in seguito o in privato	50
Introduzione	50
Creazione di un processo memorizzato (Windows)	50
Creazione di un processo memorizzato (OS X)	52
Stampa di un processo memorizzato	52
Eliminazione di un processo memorizzato	53
Stampa mobile	54
Introduzione	54
HP ePrint via e-mail	54
Software HP ePrint	55

AirPrint	55
Stampa integrata Android	56
Stampa Wi-Fi Direct e NFC	56
Stampa tramite la porta USB	58
Introduzione	58
Abilitazione della porta USB per la stampa	58
Stampa di documenti selezionati	59
5 Copia	61
Copia	62
Copia su entrambi i lati (fronte/retro)	64
Opzioni aggiuntive durante la copia	66
Altre attività di copia	68
6 Scansione	69
Configurazione di Scansione a e-mail	70
Introduzione	70
Operazioni preliminari	70
Metodo 1: utilizzo della pagina Configurazione e-mail	71
Metodo 2: utilizzo di Configurazione guidata e-mail	77
Impostazione dell'opzione Invia a e-mail per l'utilizzo di Outlook per Office 365	79
Introduzione	79
configurazione del server di posta in uscita (SMTP) per l'invio di un messaggio e-mail da un account Outlook per Office 365	79
Risoluzione dei problemi con le e-mail	80
Problemi relativi all'invio di e-mail	80
Controllo della configurazione del server SMTP	80
Configurazione di Scansione per cartella di rete	82
Introduzione	82
Operazioni preliminari	82
Metodo 1: Utilizzo della pagina Impostazione Salva in cartella di rete	83
Passaggio 1: abilitare la funzione Scansione su cartella di rete e configurare le opzioni del processo predefinite	83
Impostazioni di notifica	83
Impostazioni della cartella	84
Impostazioni di scansione	85
Impostazioni file	87
Passaggio 2: configurare un'impostazione rapida	88
Fornire il nome, la descrizione e le opzioni di avvio dell'impostazione rapida	88
Configurazione della cartella di destinazione per i documenti acquisiti	88

Riepilogo	91
Metodo 2: Utilizzo di Configurazione guidata impostazione rapida Salva in cartella di rete	91
Problemi relativi all'invio a una cartella di rete	92
Configurazione di Scansione su unità USB	94
Introduzione	94
Abilitazione di Scansione su unità USB	94
Configurazione delle opzioni di scansione predefinite	94
Configurazione delle impostazioni del nome file predefinite	97
Configurazione dell'opzione Scansione su SharePoint® (solo modelli Flow)	98
Introduzione	98
Abilitazione di Scansione su SharePoint®	98
Scansione e salvataggio di un file direttamente sul sito di Microsoft SharePoint®	100
Creazione di un'impostazione rapida	102
Scansione e invio su e-mail	104
Introduzione	104
Scansione e invio di un documento su e-mail	104
Scansione e invio a cartella di rete	106
Introduzione	106
Scansione e salvataggio del documento in una cartella	106
Scansione e invio a un'unità flash USB	108
Introduzione	108
Scansione e salvataggio del documento su un'unità flash USB	108
Opzioni aggiuntive durante la scansione	110
Uso della soluzione HP Flow CM (solo modelli Flow)	113
Altre attività di scansione	114
7 Fax	115
Impostazione del fax	116
Introduzione	116
Configurazione del fax mediante il pannello di controllo	116
Modifica delle configurazioni del fax	117
Impostazioni selezione fax	117
Impostazioni di invio fax generali	118
Impostazioni di ricezione fax	119
Inviare un fax	120
Opzioni aggiuntive durante l'invio di fax	122
Altre attività fax	124
8 Gestione della stampante	125
Configurazione avanzata con il server Web HP incorporato (EWS)	126
Introduzione	126

Accesso al server Web HP incorporato (EWS)	126
Funzioni del server Web incorporato HP	127
Scheda Informazioni	127
Scheda Generale	128
Scheda Copia/Stampa	129
Scheda Scansione/Invio digitale	130
Scheda Fax	131
Scheda Risoluzione dei problemi	131
Scheda Sicurezza	132
Scheda Servizi Web HP	132
Scheda Rete	133
Elenco Altri collegamenti	134
Configurazione avanzata con Utility HP per OS X	135
Accesso all'utility HP	135
Funzioni dell'utility HP	135
Configurazione delle impostazioni di rete IP	137
Dichiarazione di non responsabilità sulla condivisione stampante	137
Visualizzazione o modifica delle impostazioni di rete	137
Ridenominazione della stampante sulla rete	137
Configurazione manuale dei parametri TCP/IP di IPv4 dal pannello di controllo	138
Configurazione manuale dei parametri TCP/IP di IPv6 dal pannello di controllo	138
Impostazioni velocità collegamento e duplex	139
Funzioni di sicurezza della stampante	141
Introduzione	141
Dichiarazioni sulla protezione	141
Assegnazione di una password amministratore	141
Sicurezza IP	142
Blocco del formatter	142
Supporto crittografia: disco rigido protetto ad alte prestazioni HP	142
Impostazioni di risparmio energetico	143
Introduzione	143
Stampa con EconoMode	143
Impostare il timer per la pausa e configurare il stampante in modo da utilizzare massimo 1 watt di potenza	143
Impostazione della pianificazione di pausa	144
HP Web Jetadmin	145
Aggiornamenti software e firmware	146
9 Risoluzione dei problemi	147
Assistenza clienti	148
Guida del pannello di controllo	149

Ripristina impostazioni predefinite	150
Introduzione	150
Metodo 1: ripristino delle impostazioni di fabbrica dal pannello di controllo della stampante	150
Metodo 2: ripristino delle impostazioni di fabbrica dal server Web incorporato HP (solo stampanti connesse alla rete)	150
Viene visualizzato un messaggio "Cartuccia in esaurimento" o "Cartuccia quasi esaurita" sul pannello di controllo della stampante	151
Modifica delle impostazioni "Quasi esaurita"	151
Per prodotti con funzionalità fax	151
Ord. materiali	152
La stampante non preleva la carta o si verificano inceppamenti	153
Introduzione	153
La stampante non preleva la carta	153
La stampante preleva più fogli di carta	155
Nell'alimentatore documenti vengono inceppati, inclinati o prelevati più fogli di carta	158
Pulizia dei rulli di prelievo e del tampone di separazione nell'alimentatore documenti	159
Eliminazione degli inceppamenti della carta	162
Introduzione	162
Individuazione degli inceppamenti	162
Navigazione automatica per la rimozione degli inceppamenti	163
Si verificano inceppamenti della carta frequenti o ricorrenti?	163
Rimozione degli inceppamenti della carta nell'alimentatore documenti	163
Rimozione degli inceppamenti di carta nel Vassoio 1	167
Rimozione degli inceppamenti di carta nel Vassoio 2 e nei vassoi da 550 fogli	170
Rimozione degli inceppamenti di carta nell'area della cartuccia di toner	174
Rimozione degli inceppamenti della carta dallo sportello posteriore e dall'area del fusore	176
Rimozione degli inceppamenti di carta nello scomparto di uscita	178
Rimozione degli inceppamenti di carta nell'unità fronte/retro	178
Migliorare la qualità di stampa	184
Introduzione	184
Stampa da un programma software differente	184
Controllo dell'impostazione relativa al tipo di carta per il processo di stampa	184
Modifica dell'impostazione del tipo di carta (Windows)	184
Controllo dell'impostazione del tipo di carta (Mac OS X)	184
Controllo dello stato della cartuccia di toner	185
Pulire la stampante	185
Stampa di una pagina di pulizia	185
Controllo della presenza di polvere e sbavature sul vetro dello scanner	186
Ispezione visiva della cartuccia di toner	187
Controllo della carta e dell'ambiente di stampa	188
Passaggio 1: Uso di carta conforme alle specifiche consigliate da HP	188

Passaggio due: Controllo dell'ambiente	188
Passaggio tre: Impostazione dell'allineamento del singolo vassoio	188
Verifica delle impostazioni EconoMode	189
Tentativo con un altro driver di stampa	189
Miglioramento della qualità di copia	191
Controllo della presenza di polvere e sbavature sul vetro dello scanner	191
Calibrazione dello scanner	192
Controllo delle impostazioni della carta	193
Controllo della configurazione del tipo e del formato della carta	193
Selezionare il vassoio da utilizzare per la copia	193
Controllo delle impostazioni di regolazione dell'immagine	193
Ottimizzazione della qualità di copia per testo o immagini	194
Copia da bordo a bordo	194
Pulizia dei rulli di prelievo e del tampone di separazione nell'alimentatore documenti	194
Miglioramento della qualità di scansione	197
Controllo della presenza di polvere e sbavature sul vetro dello scanner	197
Controllo delle impostazioni di risoluzione	198
Controllo delle impostazioni di regolazione dell'immagine	199
Ottimizzazione della qualità di scansione per testo o immagini	200
Controllo delle impostazioni di qualità di stampa	200
Pulizia dei rulli di prelievo e del tampone di separazione nell'alimentatore documenti	200
Miglioramento della qualità di fax	203
Controllo della presenza di polvere e sbavature sul vetro dello scanner	203
Controllo delle impostazioni di risoluzione di invio del fax	205
Controllo delle impostazioni di regolazione dell'immagine	205
Ottimizzazione della qualità del fax per testo o immagini	206
Controllo delle impostazioni di correzione degli errori	206
Controllo dell'impostazione di adattamento alla pagina	206
Pulizia dei rulli di prelievo e del tampone di separazione nell'alimentatore documenti	207
Invio a un fax diverso	208
Verifica dell'apparecchiatura fax del mittente	209
Risoluzione dei problemi di rete cablata	210
Introduzione	210
Problemi di collegamento	210
Il computer utilizza un indirizzo IP errato per la stampante	210
Il computer non è in grado di comunicare con la stampante	210
La stampante utilizza un collegamento errato e impostazioni duplex non corrette per la rete	211
Nuovi programmi software potrebbero provocare problemi di compatibilità	211
Il computer o la workstation potrebbe non essere impostata correttamente	211
La stampante è disattivata o altre impostazioni di rete non sono corrette	211
Risoluzione dei problemi fax	212

Elenco di controllo per la risoluzione dei problemi relativi al fax	212
Tipo di linea telefonica utilizzato	212
Utilizzo di un dispositivo di protezione da sbalzi di tensione	212
Utilizzo di un servizio di casella vocale fornito dalla società telefonica o di una segreteria telefonica	212
La linea telefonica presenta la funzione di avviso di chiamata?	213
Verifica dello stato dell'accessorio fax	213
Problemi generali di invio e ricezione di fax	214
Il fax non è stato inviato	214
Sul pannello di controllo della stampante viene visualizzato il messaggio di stato Memoria esaurita.	214
Le foto vengono stampate con una qualità scadente, oppure viene stampata solo una casella grigia	214
È stato premuto il pulsante Stop per annullare un fax, ma il fax è stato comunque inviato	214
Non viene visualizzato alcun pulsante della rubrica fax	214
Non è possibile individuare le impostazioni fax in HP Web Jetadmin	214
L'intestazione viene collocata nella parte superiore della pagina dopo l'attivazione dell'opzione della mascherina.	214
Nella casella dei destinatari sono riportati sia nomi che numeri	214
Un fax di una sola pagina viene stampato su due pagine	214
Un documento si blocca nell'alimentatore documenti durante l'invio del fax	215
Il volume dei suoni provenienti dall'accessorio fax è troppo alto o troppo basso	215
Indice analitico	217

1 Panoramica della stampante

- [Viste della stampante](#)
- [Specifiche della stampante.](#)
- [Configurazione dell'hardware della stampante e installazione del software](#)

Per ulteriori informazioni:

Le seguenti informazioni sono corrette al momento della pubblicazione. Per informazioni aggiornate, vedere www.hp.com/support/ljM527MFP.

La guida completa di HP per la stampante include le seguenti informazioni:

- Installazione e configurazione
- Istruzioni e uso
- Risoluzione dei problemi
- Download di aggiornamenti software e firmware
- Registrazione al forum di supporto
- Ricerca di informazioni sulla garanzia e le normative

Viste della stampante

- [Vista frontale della stampante](#)
- [Vista posteriore della stampante](#)
- [Porte interfaccia](#)
- [Vista del pannello di controllo](#)

Vista frontale della stampante

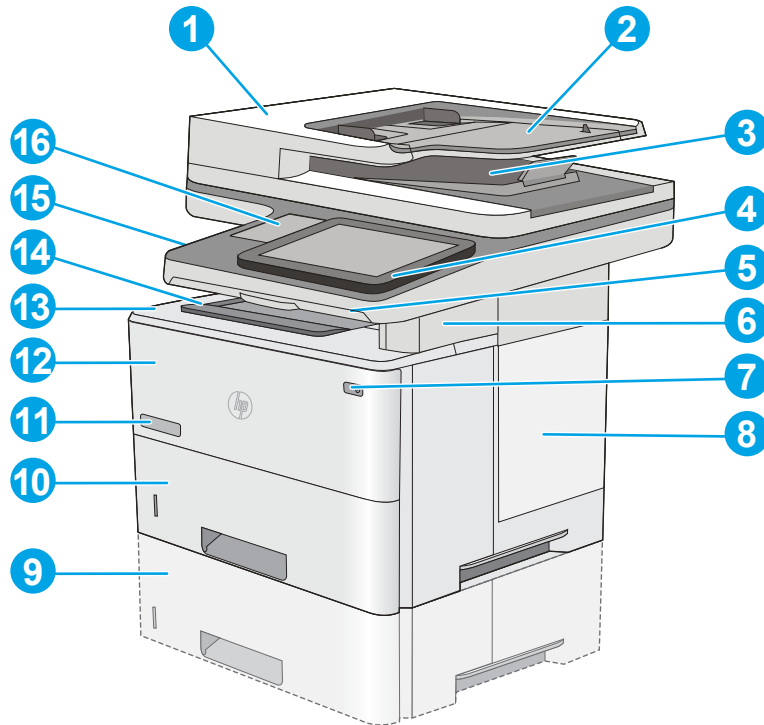

1 Coperchio alimentatore documenti (accesso per eliminazione inceppamenti)

2 Vassoio di alimentazione dell'alimentatore documenti

3 Scomparto di uscita dell'alimentatore documenti

NOTA: se si inserisce un modulo continuo attraverso l'alimentatore documenti, estendere il fermo della carta sul lato destro dello scomparto di uscita.

4 Pannello di controllo con schermo a sfioramento a colori (si inclina per una più facile visualizzazione)

5 Tastiera fisica (solo modelli z). Estrarre completamente la tastiera per utilizzarla.

6 Cucitrice (solo per i modelli f e z)

7 Pulsante di accensione/spegnimento

8 Coperchio formatter

9 1 Alimentatore carta opzionale da 500 fogli (vassoio 3)

NOTA: ciascun modello di stampante supporta fino a tre alimentatori opzionali carta da 550 fogli (vassoi 3, 4 e 5).

10 Vassoio 2

11	Nome modello
12	Vassoio 1
13	Coperchio superiore (accesso alla cartuccia di toner)
	NOTA: Il pulsante di rilascio del coperchio superiore si trova sul lato sinistro della stampante.
14	Scomparto di uscita standard
15	Porta USB diretta (sul lato sinistro del supporto del pannello di controllo)
	Inserire un'unità flash USB per la stampa o la scansione senza l'utilizzo di un computer o per aggiornare il firmware della stampante.
	NOTA: è necessario che un amministratore attivi questa porta prima dell'uso.
16	Hardware integration pocket (per il collegamento di accessori e dispositivi di terze parti)

Vista posteriore della stampante

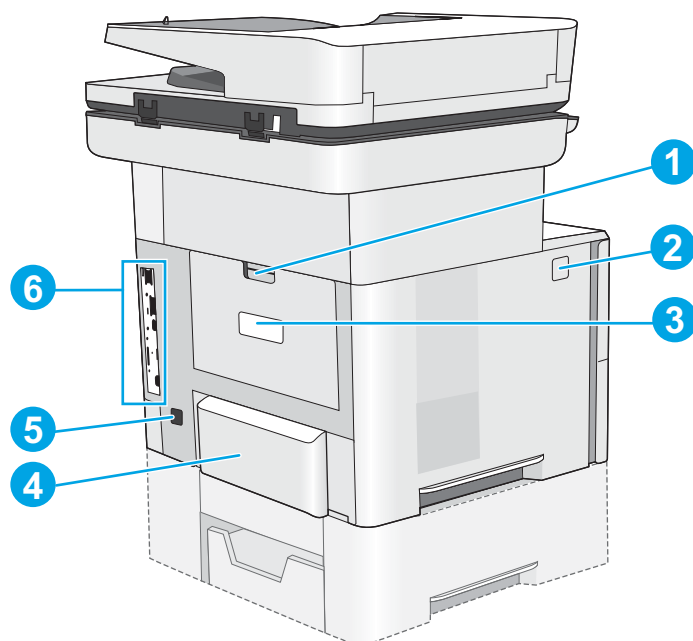

1	Sportello posteriore (accesso per l'eliminazione degli inceppamenti)
2	Pulsante di rilascio del coperchio superiore
3	Etichetta numero di serie e codice prodotto
4	Coperchio per la polvere vassoio 2 (si solleva quando viene caricata carta formato Legal)
5	Connettore di alimentazione
6	Formatter (contiene le porte di interfaccia)

Porte interfaccia

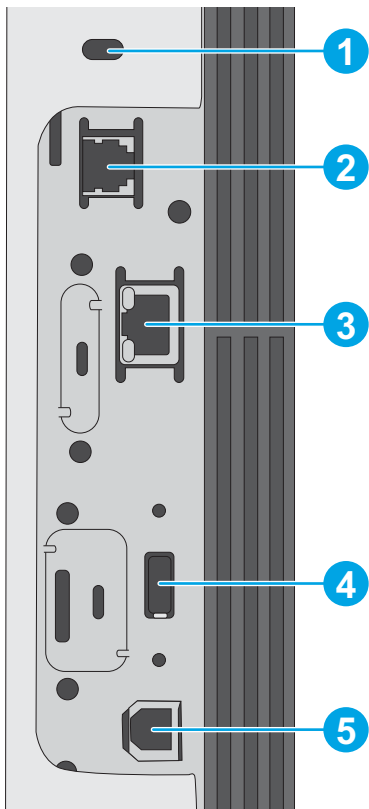

- | | |
|---|--|
| 1 | Alloggiamento per cavo di sicurezza con lucchetto |
| 2 | Porta fax (solo modelli f e z. La porta è coperta per il modello dn) |
| 3 | Porta di rete (RJ-45) Ethernet LAN (Local area network) |
| 4 | Porta USB per il collegamento di dispositivi USB esterni (questa porta può essere chiusa)
NOTA: per la stampa USB diretta, utilizzare la porta USB accanto al pannello di controllo. |
| 5 | Porta di stampa USB 2.0 Hi-speed |

Vista del pannello di controllo



La schermata iniziale consente di accedere alle funzioni della stampante e indica lo stato attuale della stampante.

Per tornare alla schermata iniziale in qualsiasi momento premendo il pulsante Home sul lato sinistro del pannello di controllo della stampante o toccare il pulsante Home nell'angolo superiore sinistro della maggior parte delle schermate.

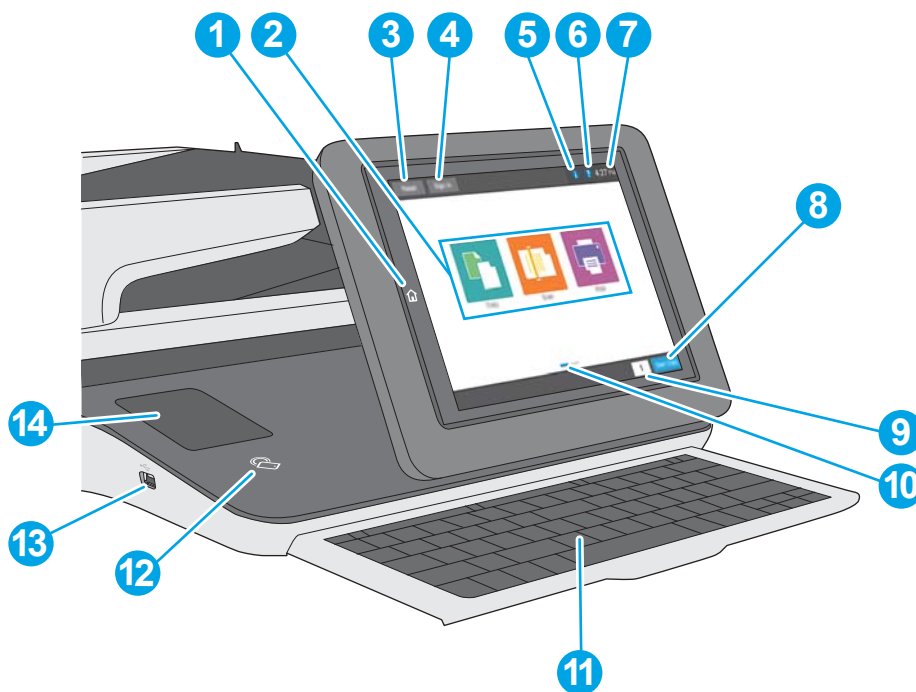
 **NOTA:** le funzioni visualizzate sulla schermata iniziale possono variare a seconda della configurazione della stampante.



1	Pulsante Inizio	Toccare il pulsante Home per tornare alla schermata iniziale della stampante in qualsiasi momento.
2	Area Applicazioni	Toccare una delle icone per aprire l'applicazione. Scorrere da un lato all'altro dello schermo per accedere a ulteriori applicazioni. NOTA: le applicazioni disponibili variano in base alla stampante. L'amministratore può configurare le applicazioni indicate e l'ordine in cui vengono visualizzate.
3	Pulsante Reimposta	Toccare il pulsante Reimposta per annullare le modifiche, rilasciare la stampante da uno stato di pausa, visualizzare errori nascosti e ripristinare le impostazioni predefinite (inclusi la lingua e il layout e della tastiera).
4	Pulsante Registrazione o Deregistrazione	Toccare il pulsante Registrazione per accedere alle funzionalità protette. Toccare il pulsante Uscita per annullare la registrazione alla stampante. Vengono ripristinate tutte le impostazioni predefinite delle opzioni della stampante. NOTA: questo pulsante viene visualizzato solo se l'amministratore ha configurato la stampante per richiedere l'autorizzazione per accedere alle funzioni.

5	Pulsante  Informazioni	<p>Toccare il pulsante Informazioni per visualizzare una schermata che consente di accedere a diversi tipi di informazioni sulla stampante. Toccare i pulsanti nella parte inferiore della schermata per visualizzare le seguenti informazioni:</p> <ul style="list-style-type: none"> • Lingua del display: da questa schermata è possibile modificare l'impostazione della lingua. • Modalità sospensione: da questa schermata è possibile impostare la stampante in modalità di sospensione. • Wi-Fi Direct: consente di visualizzare le informazioni su come collegare direttamente la stampante utilizzando un telefono, tablet o altro dispositivo con connessione Wi-Fi. • Wireless: questa schermata consente di visualizzare e modificare le impostazioni della connessione wireless (per il modello z e per i modelli dn e f solo quando è installato un accessorio wireless opzionale). • Ethernet: questa schermata consente di visualizzare e modificare le impostazioni della connessione Ethernet. • HP Web Services: consente di trovare informazioni per la connessione e la stampa relativa alla stampante utilizzando HP Web Services (ePrint). • Numero fax: consente di visualizzare il numero di fax della stampante (per i modelli f e z e per il modello dn solo quando è installato l'accessorio fax opzionale).
6	Pulsante Guida 	Per accedere alla Guida incorporata, toccare il pulsante Guida.
7	Ora corrente	Visualizza l'ora corrente.
8	Pulsante Avvia copia	Toccare il pulsante Avvia copia per avviare il processo di copia.
9	Campo Copie	Il campo Copie indica l'impostazione del numero di copie che la stampante deve eseguire.
10	Indicatore schermata pagina iniziale	La schermata iniziale dispone di più pagine. Questa icona indica il numero di pagine e la pagina attualmente attiva. Scorrere da un lato all'altro dello schermo per scorrere tra le pagine.
11	Tastiera (solo modello z)	<p>La stampante include una tastiera fisica. I tasti vengono mappati per una lingua analogamente alla tastiera virtuale sullo schermo a sfioramento della stampante. Se si modifica un layout della tastiera differente per la tastiera virtuale, i tasti sulla tastiera fisica vengono riassociati in base alle nuove impostazioni.</p> <p>NOTA: in alcune località, la stampante viene fornita con overlay adesivo per la tastiera per la personalizzazione dei tasti per le diverse lingue.</p>
12	Icona NFC (Near-Field Communication) (solo modello z)	Questa icona indica che la stampante include le funzioni NFC (Near-Field Communication) e Wi-Fi Direct HP integrate.
13	Porta USB diretta	<p>Inserire un'unità flash USB per la stampa o la scansione senza l'utilizzo di un computer o per aggiornare il firmware della stampante.</p> <p>NOTA: è necessario che un amministratore attivi questa porta prima dell'uso.</p>
14	Hardware Integration Pocket	Per connettere dispositivi accessori e di terze parti

Come utilizzare il pannello di controllo con touch screen

Adottare le seguenti azioni per utilizzare il pannello di controllo con schermo a sfioramento della stampante.

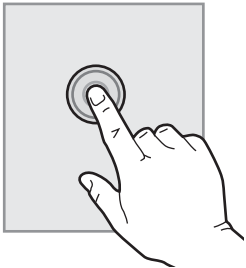
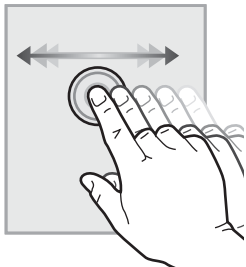
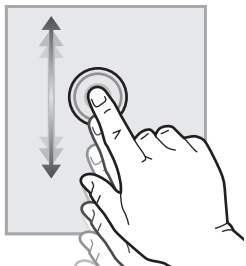
Azione	Descrizione	Esempio
<p>Toccare</p> 	<p>Toccare un elemento sullo schermo per selezionarlo o per aprire il menu corrispondente. Inoltre, quando si scorrono i menu, toccare brevemente lo schermo per interrompere lo scorrimento.</p>	<p>Toccare l'icona Impostazioni per aprire il relativo menu.</p>
<p>Scorrimento rapido con il dito</p> 	<p>Toccare lo schermo, quindi muovere il dito orizzontalmente per scorrere da un lato all'altro dello schermo.</p>	<p>Scorrere fino a quando non viene visualizzato il menu Impostazioni.</p>
<p>Scorrimento</p> 	<p>Toccare lo schermo, quindi muovere il dito verticalmente per scorrere dall'alto verso il basso dello schermo.</p>	<p>Scorrere fino al menu Impostazioni.</p>

Specifiche della stampante.

 **IMPORTANTE:** le specifiche riportate di seguito sono corrette al momento della pubblicazione, ma sono soggette a modifiche. Per informazioni aggiornate, vedere www.hp.com/support/ljM527MFP.

- [Specifiche tecniche](#)
- [Sistemi operativi supportati](#)
- [Soluzioni di stampa mobile](#)
- [Dimensioni della stampante](#)
- [Consumo energetico, specifiche elettriche ed emissioni acustiche](#)
- [Intervallo dell'ambiente di funzionamento](#)

Specifiche tecniche

Nome modello		M527dn	M527f	Flow M527z
Numero prodotto		F2A76A	F2A77A	F2A78A
Gestione della carta	Vassoio 1 (capacità 100 fogli)	✓	✓	✓
	Vassoio 2 (capacità 550 fogli)	✓	✓	✓
	1 Alimentatore carta da 550 fogli	Opzionale	Opzionale	Opzionale
	NOTA: ciascun modello di stampante supporta fino a tre alimentatori opzionali carta da 550 fogli (vassoi 3, 4 e 5).			
	Supporto/carrello stampante	Opzionale	Opzionale	Opzionale
	Stampa fronte/retro automatica	✓	✓	✓
	Cucitrice	Non supportato	✓	✓
Connettività	Connessione LAN Ethernet 10/100/1000 con IPv4 e IPv6	✓	✓	✓
	USB 2.0 ad alta velocità	✓	✓	✓
	Porta USB diretta (per la stampa senza computer e per aggiornare il firmware)	✓	✓	✓
	Alloggiamento integrazione hardware per il collegamento di accessori e dispositivi di terze parti	✓	✓	✓
	Porte USB interne HP	Opzionale	Opzionale	Opzionale
	Accessorio wireless/NFC HP Jetdirect 3000w per la stampa da dispositivi mobili	Opzionale	Opzionale	Non supportato
	Accessorio NFC (Near Field Communications) e Wi-Fi Direct per la stampa da dispositivi mobili	Non supportato	Non supportato	✓
	Accessorio server di stampa HP Jetdirect 2900nw per la connettività wireless	Opzionale	Opzionale	Opzionale
Memoria	1,75 GB di memoria di base	✓	✓	✓
	NOTA: la memoria di base è espandibile a 3,75 GB aggiungendo un modulo di memoria DIMM.			
Dispositivo di memorizzazione di massa	eMMC (embedded Multi-Media Controller) da 16 GB	✓	Non supportato	Non supportato
	Disco rigido sicuro ad alte prestazioni HP da 320 GB	Opzionale	✓	✓
Sicurezza	HP Trusted Platform Module per la crittografia di tutti i dati che passano attraverso la stampante	Opzionale	Opzionale	Opzionale

Nome modello		M527dn	M527f	Flow M527z
Numero prodotto		F2A76A	F2A77A	F2A78A
Display e tastiera del pannello di controllo	Pannello di controllo con display touch screen a colori	✓	✓	✓
	Tastiera fisica	Non supportato	Non supportato	✓
Stampa	Stampa 45 ppm (pagine al minuto) in formato Letter e 43 ppm in formato A4	✓	✓	✓
	Stampa USB diretta (non è necessario un computer)	✓	✓	✓
	Memorizzazione dei processi nella memoria della stampante per stamparli in seguito o in privato	✓	✓	✓
Fax		Opzionale	✓	✓
Copia e scansione	Stampa di 45 pagine al minuto (ppm) in formato Letter e 43 ppm su carta in formato A4	✓	✓	✓
	Alimentatore documenti da 100 pagine con scansione a doppia testina per copia e scansione fronte/retro in un solo passaggio	✓	✓	✓
	Tecnologia HP EveryPage, incluso il rilevamento alimentazione multipla ultrasonico	Non supportato	Non supportato	✓
	Funzione OCR (Optical Character Recognition) incorporata per convertire le pagine stampate in testo che può essere modificato o ricercato tramite computer	Non supportato	Non supportato	✓
	La funzione etichetta SMART offre rilevamento del bordo della carta per il ritaglio automatico delle pagine	Non supportato	Non supportato	✓
	Orientamento automatico della pagina per pagine che includono almeno 100 caratteri di testo	Non supportato	Non supportato	✓
	Regolazione automatica del tono che consente di impostare contrasto, luminosità e rimozione dello sfondo per ogni pagina	Non supportato	Non supportato	✓
	Invio digitale	Invio di documenti via e-mail, a unità USB e a cartelle condivise in una rete	✓	✓
	Invio di documenti a SharePoint®	Non supportato	Non supportato	✓

Sistemi operativi supportati

Le seguenti informazioni si applicano ai driver di stampa OS X e Windows PCL 6 specifici per la stampante e al CD di installazione del software incluso nella confezione.

Windows: il CD di installazione del software HP consente di installare il driver di stampa versione 3 "HP PCL.6", il driver di stampa versione 3 "HP PCL 6" o il driver di stampa versione 4 "HP PCL-6", in base al sistema operativo Windows, con un software opzionale durante l'utilizzo del programma di installazione completa del software. Scaricare il driver stampa versione 3 "HP PCL.6", il driver stampa versione 3 "HP PCL 6" e il driver di stampa versione 4 "HP PCL-6" dal sito Web di assistenza per la stampante in uso: www.hp.com/support/ljM527MFP.

Computer Mac, OS X e dispositivi iOS: questa stampante supporta computer Mac e dispositivi mobili Apple iOS. Il driver di stampa e l'utilità di stampa per OS X possono essere scaricati all'indirizzo hp.com e possono anche essere disponibili tramite Apple Software Update. Il software di installazione HP per OS X non è incluso nel CD fornito con la confezione. Seguire la procedura descritta per scaricare il software di installazione HP per OS X:

1. Visitare il sito Web all'indirizzo www.hp.com/support/ljM527MFP.
2. Selezionare **Opzioni di assistenza**, in **Opzioni di download** scegliere **Driver, software e firmware**, quindi selezionare il bundle della stampante.
3. Fare clic sulla versione del sistema operativo, quindi sul pulsante **Download**.

Tabella 1-1 Driver di stampa e sistemi operativi supportati

Sistema operativo	Driver di stampa installato (tramite il CD del programma di installazione software per Windows o il programma di installazione sul Web per OS X)	Note
Windows® XP SP3, 32 bit	Il driver di stampa specifico della stampante "HP PCL.6" viene installato per questo sistema operativo come parte dell'installazione del software di base. Il programma di installazione di base installa solo il driver.	Il programma di installazione completo non è supportato per questo sistema operativo. Ad aprile 2009, Microsoft ha ritirato il tradizionale supporto per Windows XP, contrariamente ad HP, che ha continuato e continuerà a fornire tale supporto al massimo delle sue capacità.
Windows Vista®, 32 bit	Il driver di stampa specifico della stampante "HP PCL.6" viene installato per questo sistema operativo come parte dell'installazione del software di base. Il programma di installazione di base installa solo il driver.	Il programma di installazione completo non è supportato per questo sistema operativo.
Windows Server 2003 SP2, 32 bit	Il driver di stampa specifico della stampante "HP PCL.6" viene installato per questo sistema operativo come parte dell'installazione del software di base. Il programma di installazione di base installa solo il driver.	Il programma di installazione completo non è supportato per questo sistema operativo. A luglio 2010, Microsoft ha ritirato il tradizionale supporto per Windows Server 2003, contrariamente ad HP, che ha continuato e continuerà a fornire tale supporto al massimo delle sue capacità.
Windows 7 SP1, 32 e 64 bit	Il driver di stampa specifico della stampante "HP PCL 6" viene installato per questo sistema operativo come parte dell'installazione del software completa.	
Windows 8 a 32 e 64 bit	Il driver di stampa specifico della stampante "HP PCL-6" viene installato per questo sistema operativo come parte dell'installazione del software di base. Il programma di installazione di base installa solo il driver.	Il programma di installazione completo non è supportato per questo sistema operativo. Il supporto Windows 8 RT viene fornito tramite il driver Microsoft IN OS versione 4, 32 bit.

Tabella 1-1 Driver di stampa e sistemi operativi supportati (continuazione)

Sistema operativo	Driver di stampa installato (tramite il CD del programma di installazione software per Windows o il programma di installazione sul Web per OS X)	Note
Windows 8.1 a 32 e 64 bit	Il driver di stampa specifico della stampante "HP PCL-6" viene installato per questo sistema operativo come parte dell'installazione del software di base. Il programma di installazione di base installa solo il driver.	Il programma di installazione completo non è supportato per questo sistema operativo. Il supporto Windows 8.1 RT viene fornito tramite il driver Microsoft IN OS versione 4, 32 bit.
Windows 10 a 32 e 64 bit	Il driver di stampa specifico della stampante "HP PCL-6" viene installato per questo sistema operativo come parte dell'installazione del software di base. Il programma di installazione di base installa solo il driver.	Il programma di installazione completo non è supportato per questo sistema operativo.
Windows Server 2008 SP2, 32 bit	Il driver di stampa specifico della stampante "HP PCL.6" viene installato per questo sistema operativo come parte dell'installazione del software di base. Il programma di installazione di base installa solo il driver.	Il programma di installazione completo non è supportato per questo sistema operativo.
Windows Server 2008 SP2, 64 bit	Il driver di stampa specifico della stampante "HP PCL 6" viene installato per questo sistema operativo come parte dell'installazione del software di base. Il programma di installazione di base installa solo il driver.	Il programma di installazione completo non è supportato per questo sistema operativo.
Windows Server 2008 R2, SP 1, 64 bit	Il driver di stampa specifico della stampante "HP PCL 6" viene installato per questo sistema operativo come parte dell'installazione del software di base. Il programma di installazione di base installa solo il driver.	Il programma di installazione completo non è supportato per questo sistema operativo.
Windows Server 2012 a 64 bit	Il programma di installazione del software non supporta Windows Server 2012, al contrario dei driver di stampa specifici della stampante "HP PCL 6" versione 3 e "HP PCL-6" versione 4.	Scaricare il driver dal sito Web HP e utilizzare lo strumento Aggiungi stampante di Windows per installarlo.

Tabella 1-1 Driver di stampa e sistemi operativi supportati (continuazione)

Sistema operativo	Driver di stampa installato (tramite il CD del programma di installazione software per Windows o il programma di installazione sul Web per OS X)	Note
Windows Server 2012 R2, 64 bit	Il programma di installazione del software non supporta Windows Server 2012, al contrario dei driver di stampa specifici della stampante "HP PCL 6" versione 3 e "HP PCL-6" versione 4.	Scaricare il driver dal sito Web HP e utilizzare lo strumento Aggiungi stampante di Windows per installarlo.
OS X 10.8 Mountain Lion, OS X 10.9 Mavericks, OS X 10.10 Yosemite	Il driver di stampa e l'utility di stampa OS X possono essere scaricati all'indirizzo hp.com e possono anche essere disponibili tramite Apple Software Update. Il software di installazione HP per OS X non è incluso nel CD fornito con la confezione.	<p>Per i sistemi OS X, scaricare il programma di installazione completo dal sito Web di assistenza della stampante.</p> <ol style="list-style-type: none"> 1. Visitare il sito Web all'indirizzo www.hp.com/support/ljM527MFP. 2. Selezionare Opzioni di assistenza, in Opzioni di download scegliere Driver, software e firmware, quindi selezionare il bundle della stampante. 3. Fare clic sulla versione del sistema operativo, quindi sul pulsante Download.

 **NOTA:** per un elenco aggiornato dei sistemi operativi supportati, accedere a www.hp.com/support/ljM527MFP per la guida completa della stampante HP.

 **NOTA:** Per ulteriori informazioni sui sistemi operativi client e server e il supporto per il driver HP UPD per questa stampante, accedere a www.hp.com/go/upd. Nella sezione **Informazioni aggiuntive**, fare clic sui collegamenti.

Tabella 1-2 Requisiti minimi di sistema

Windows	Computer Mac e OS X
<ul style="list-style-type: none"> • Unità CD-ROM, unità DVD o una connessione Internet • Connessione USB 1.1 o 2.0 dedicata o una connessione di rete • 400 MB di spazio libero sul disco rigido 	<ul style="list-style-type: none"> • connessione Internet • 1 GB di spazio libero sul disco rigido

Soluzioni di stampa mobile

La stampante supporta le seguenti applicazioni software per la stampa mobile:

- Software HP ePrint

 **NOTA:** il software HP ePrint supporta i seguenti sistemi operativi: Windows 7 SP 1 (32 e 64 bit); Windows 8 (32 e 64 bit); Windows 8.1 (32 e 64 bit); Windows 10 (32 e 64 bit) e OS X versioni 10.8 Mountain Lion, 10.9 Mavericks e 10.10 Yosemite.

- HP ePrint tramite e-mail (richiede l'attivazione dei Servizi Web HP e la registrazione della stampante in HP Connected)
- App HP ePrint (disponibile per Android, iOS e Blackberry)

- App ePrint Enterprise (supportata su tutte le stampanti con il software ePrint Enterprise Server)
- App HP Home & Biz (disponibile per i dispositivi Symbian/Nokia)
- Google Cloud Print 1.0 (richiede che la stampante sia registrata sul sito HP Connected e in Google Cloud)
- AirPrint
- Stampa Android

Dimensioni della stampante

Figura 1-1 Dimensioni dei modelli dn, f, e z

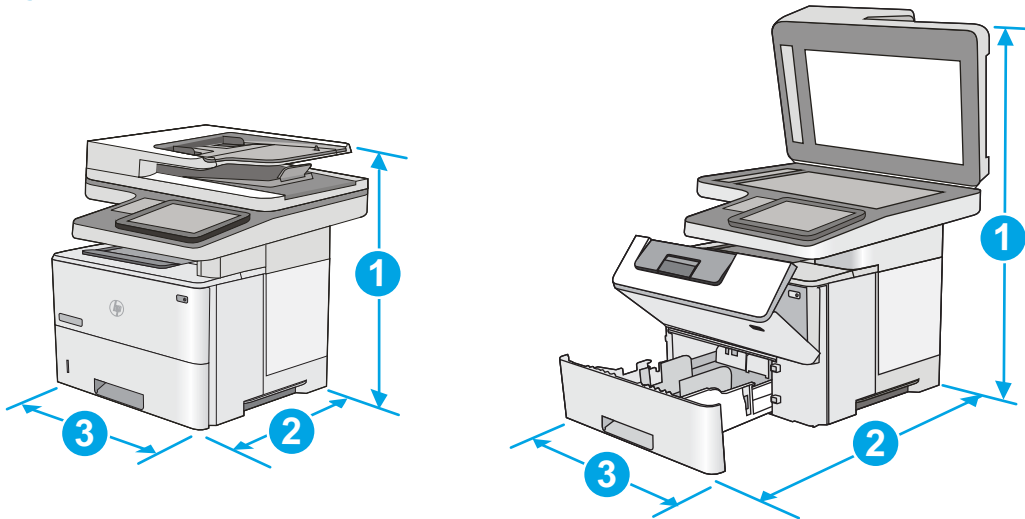

	Stampante completamente chiusa	Stampante completamente aperta
1. Altezza	497 mm	750 mm
2. Profondità	Coperchio per la polvere vassoio 2 chiuso: 496 mm	674 mm
	Coperchio per la polvere vassoio 2 aperto: 559 mm	
3. Larghezza	482 mm	482 mm
Peso	23 kg	

Figura 1-2 Dimensioni per 1 alimentatore da 550 fogli

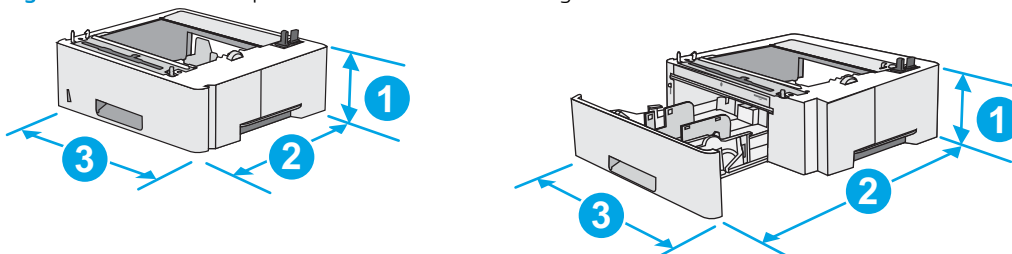

1. Altezza	130 mm
2. Profondità	Vassoio chiuso: 376 mm
	Vassoio aperto: 569 mm

3. Larghezza	410 mm
Peso	1,4 kg

Figura 1-3 Dimensioni del cabinet/piedistallo

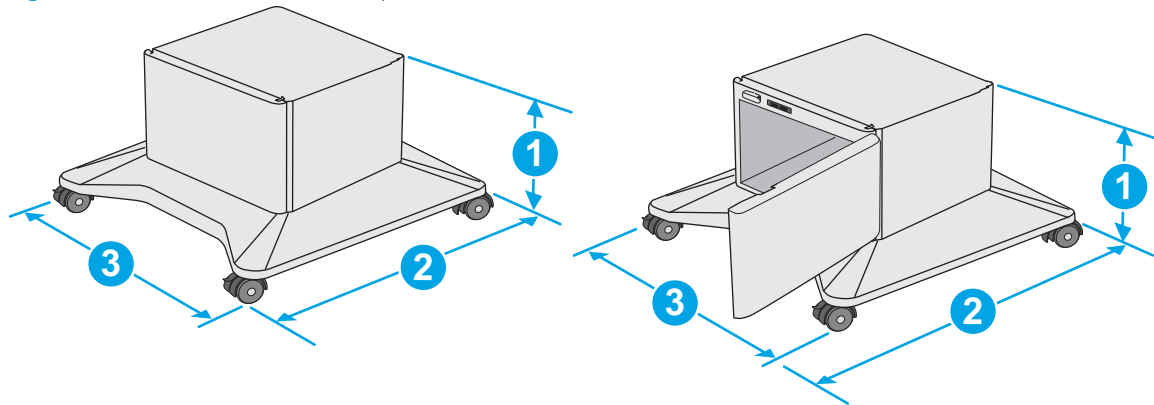

1. Altezza	381 mm
2. Profondità	Sportello chiuso: 632 mm Sportello aperto e rotelle posteriore ruotate: 865 mm
3. Larghezza	Sportello chiuso: 600 mm Sportello aperto e rotelle posteriore ruotate: 630 mm
Peso	9 kg

¹ I valori sono soggetti a modifica. Per informazioni aggiornate, vedere www.hp.com/support/ljM527MFP.

Figura 1-4 Dimensioni della stampante con tre alimentatori da 550 fogli e il cabinet/piedistallo

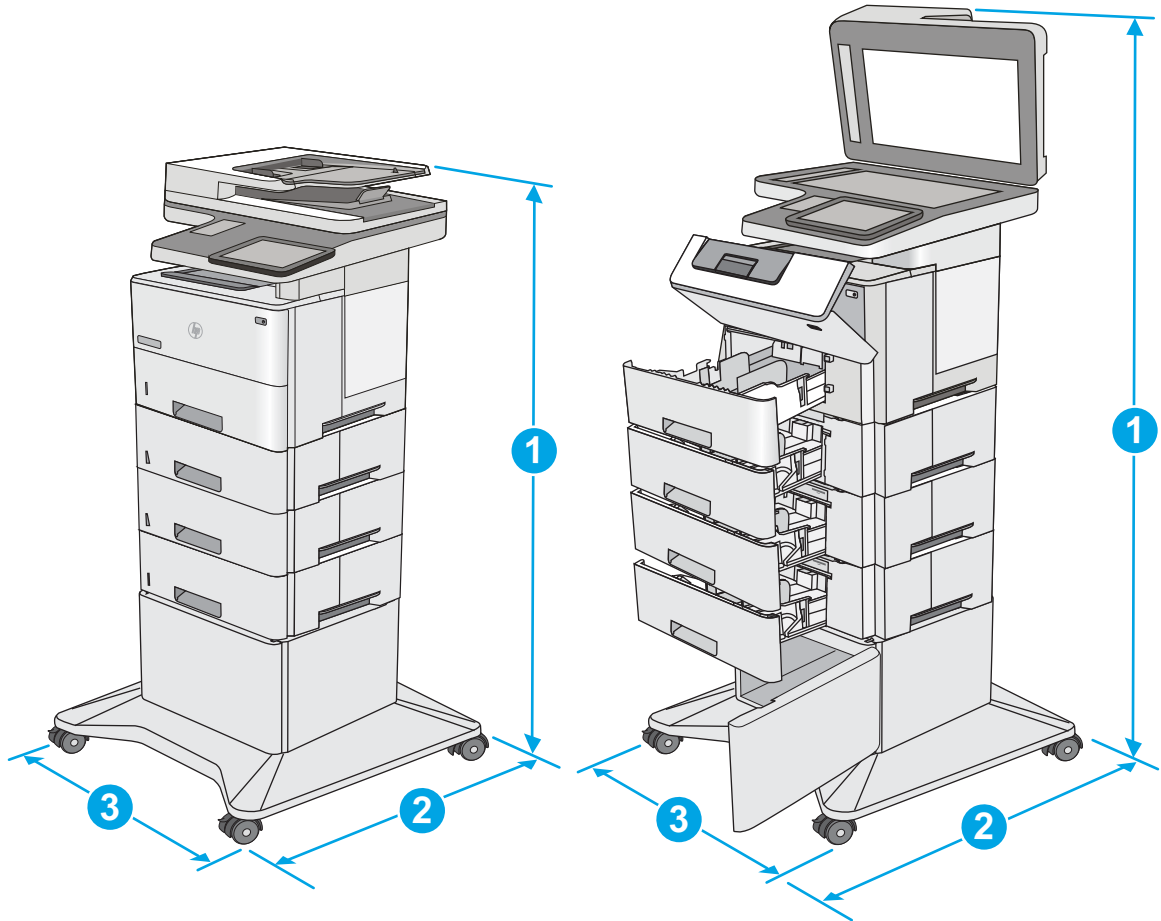

	Stampante e accessori completamente chiusi	Stampante e accessori completamente aperti
1. Altezza	1268 mm	1521 mm
2. Profondità	632 mm	865 mm
3. Larghezza	600 mm	630 mm
Peso	36,2 kg	

¹ I valori sono soggetti a modifica. Per informazioni aggiornate, vedere www.hp.com/support/ljM527MFP.

² Non estendere più di un vassoio carta alla volta.

Consumo energetico, specifiche elettriche ed emissioni acustiche

Per informazioni aggiornate, visitare il sito Web www.hp.com/support/ljM527MFP.

⚠ ATTENZIONE: i requisiti di alimentazione si basano sul paese/regione dove è stata venduta la stampante. Non convertire le tensioni di funzionamento. Ciò può danneggiare la stampante e annullarne la garanzia.

Intervallo dell'ambiente di funzionamento

Tabella 1-3 Specifiche dell'ambiente di funzionamento

Ambiente	Consigliato	Consentito
Temperatura	Da 17 a 25°C	Da 15 a 30 °C
Umidità relativa	Dal 30 al 70% di umidità relativa (RH)	Dal 10% al 80% di umidità relativa

Configurazione dell'hardware della stampante e installazione del software

Per istruzioni di base sulla configurazione, consultare la Guida all'installazione dell'hardware in dotazione con la stampante. Per ulteriori istruzioni, visitare il sito Web dell'assistenza HP.

Per la guida completa di HP per la stampante, visitare il sito Web www.hp.com/support/ljM527MFP. Cercare assistenza per:

- Installazione e configurazione
- Istruzioni e uso
- Risoluzione dei problemi
- Download di aggiornamenti software e firmware
- Registrazione al forum di supporto
- Ricerca di informazioni sulla garanzia e le normative

2 Vassoi carta

- [Caricare la carta nel vassoio 1 \(vassoio multifunzione\)](#)
- [Caricare la carta nei Vassoi 2, 3, 4 e 5](#)
- [Caricamento e stampa di buste](#)
- [Utilizzo della cucitrice \(solo per i modelli f e z\)](#)

Per ulteriori informazioni:

Le seguenti informazioni sono corrette al momento della pubblicazione. Per informazioni aggiornate, vedere www.hp.com/support/ljM527MFP.

La guida completa di HP per la stampante include le seguenti informazioni:

- Installazione e configurazione
- Istruzioni e uso
- Risoluzione dei problemi
- Download di aggiornamenti software e firmware
- Registrazione al forum di supporto
- Ricerca di informazioni sulla garanzia e le normative

Caricare la carta nel vassoio 1 (vassoio multifunzione)

Introduzione

Di seguito vengono fornite le istruzioni per il caricamento della carta nel Vassoio 1. Questo vassoio può contenere fino a 100 fogli di carta da 75 g/m².

 **NOTA:** selezionare il tipo di carta corretto nel driver di stampa prima di avviare la stampa.

 **ATTENZIONE:** Per evitare inceppamenti, non aggiungere o estrarre carta dal Vassoio 1 durante la stampa.

1. Afferrare la maniglia sui lati del Vassoio 1 e tirare per aprirlo.

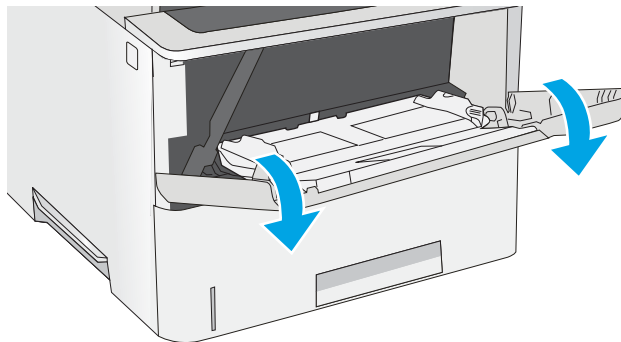

2. Estrarre l'estensione del vassoio per supportare la carta.

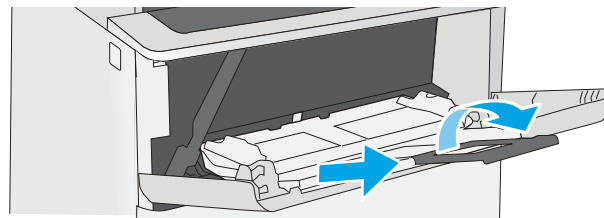

3. Far scorrere le guide della carta fino al formato corretto, quindi caricare la carta nel vassoio. Per informazioni su come orientare la carta, vedere [Vassoio 1, orientamento carta a pagina 21](#).

Accertarsi che la carta si trovi sotto la riga di riempimento sulle guide della carta.

NOTA: l'altezza massima di una risma di carta è di 10 m/di circa 100 fogli di carta da 75 g.

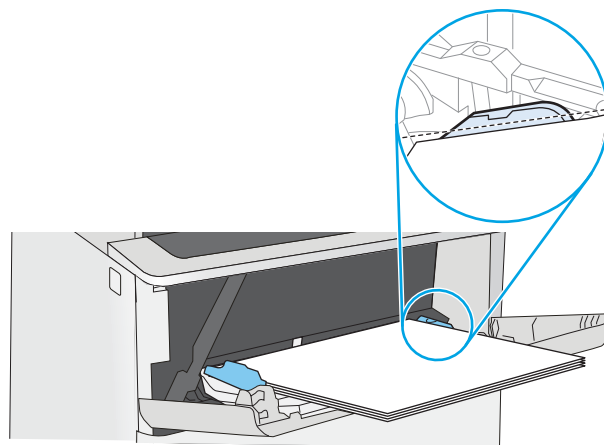

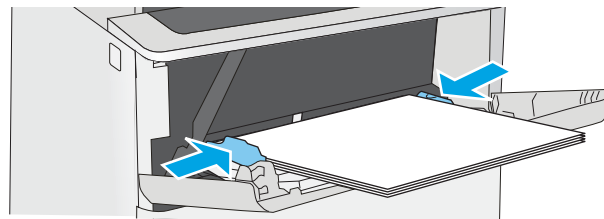

4. Regolare le guide laterali in modo che siano a contatto con la risma di carta, ma senza piegare i fogli.



Vassoio 1, orientamento carta

Se si utilizza carta che richiede un orientamento specifico, caricarla secondo le informazioni riportate nella tabella seguente.

 **NOTA:** le impostazioni della [Modalità carta intestata alternativa](#) influiscono sulla modalità di caricamento della carta intestata o prestampata. Si tratta dell'impostazione predefinita. Quando si utilizza questa modalità, caricare la carta come per la stampa fronte/retro automatica. Per maggiori informazioni, vedere [Uso della Modalità carta intestata alternativa a pagina 21](#).

Tipo di carta	Stampa su una facciata	Stampa fronte/retro e modalità carta intestata alternativa
Intestata, prestampata o preforata	Verso l'alto	Verso il basso
	Lato superiore rivolto verso la stampante	Lato inferiore rivolto verso la stampante
		

Uso della Modalità carta intestata alternativa

La [Modalità carta intestata alternativa](#) consente di caricare nel vassoio carta intestata o prestampata sempre nello stesso modo per tutti i processi di stampa, sia per le stampe su un solo lato che per le stampe fronte/retro. Quando si utilizza questa modalità, caricare la carta come per la stampa fronte/retro automatica.

Per utilizzare la funzione, attivarla tramite i menu del pannello di controllo della stampante.

Attivare la Modalità carta intestata alternativa tramite i menu del pannello di controllo della stampante

1. Nella schermata iniziale del pannello di controllo della stampante, scorrere da destra a sinistra finché non viene visualizzato il menu [Impostazioni](#). Toccare l'icona [Impostazioni](#) per aprire il menu.
2. Aprire i seguenti menu:
 - [Gestisci vassoi](#)
 - [Modalità carta intestata alternativa](#)
3. Selezionare l'opzione [Attivata](#), quindi toccare il pulsante [Salva](#) o premere il pulsante [OK](#).

Caricare la carta nei Vassoi 2, 3, 4 e 5

Introduzione

Di seguito vengono fornite le istruzioni per il caricamento della carta nel Vassoio 2 e nei vassoi da 550 fogli opzionali (numero parte F2A72A). Questi vassoi possono contenere fino a 550 fogli di carta da 75 g/m².

 **NOTA:** la procedura per caricare la carta nel vassoio da 550 fogli è la stessa valida per il vassoio 2. Qui è mostrato solo il vassoio 2.

 **ATTENZIONE:** non estendere più di un vassoio carta alla volta.

1. Aprire il vassoio.

NOTA: non aprire il vassoio mentre è in uso.

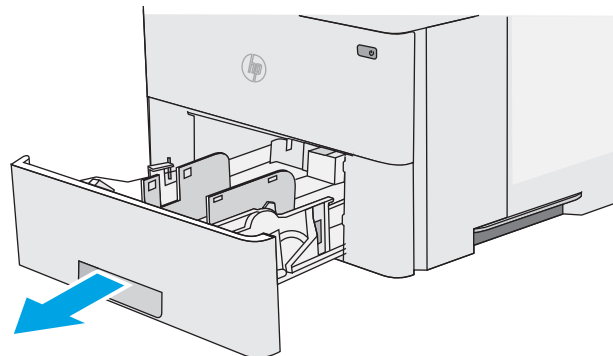

2. Prima di caricare la carta, regolare le guide della larghezza della carta stringendo i meccanismi di regolazione e facendo scorrere le guide fino alle dimensioni desiderate.

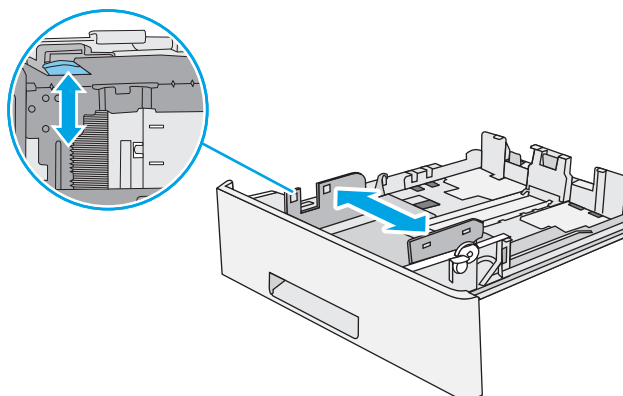

3. Regolare la guida della lunghezza della carta stringendo il meccanismo di regolazione e facendo scorrere la guida fino al formato della carta utilizzato.

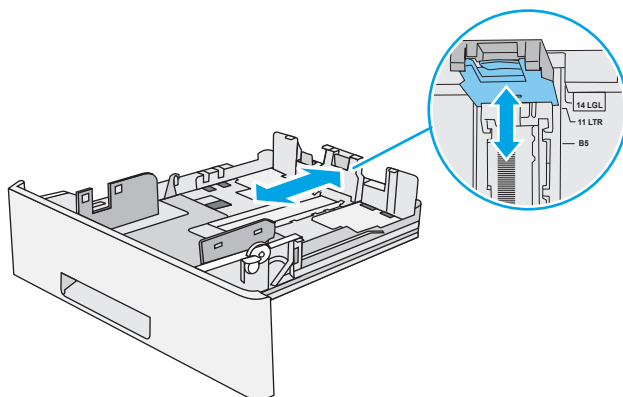

4. Per caricare carta formato Legal nel vassoio, stringere la leva sulla parte posteriore del vassoio posta a sinistra rispetto al centro, quindi estendere il vassoio in base al formato corretto della carta.

NOTA: questo passaggio non si applica ad altri formati di carta.

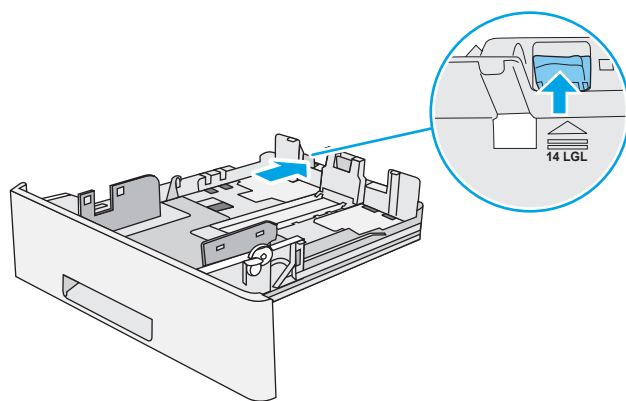

5. Caricare la carta nel vassoio. Per informazioni su come orientare la carta, vedere [Orientamento della carta nel vassoio 2 e nei vassoi da 550 fogli a pagina 24](#).

NOTA: non stringere le guide della carta contro la risma di carta. Regolarle in base alle tacche o ai contrassegni nel vassoio.

NOTA: per prevenire inceppamenti, regolare le guide della carta per il formato corretto e non riempire troppo il vassoio. Assicurarsi che la parte superiore della risma non superi l'indicatore di vassoio pieno, come mostrato nell'ingrandimento nell'illustrazione.

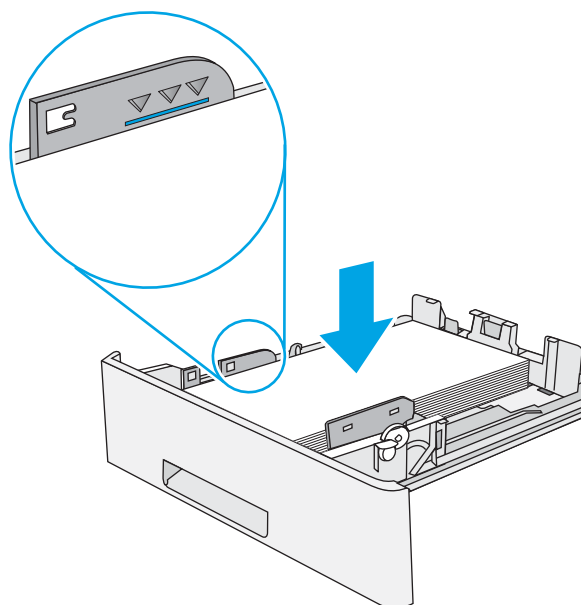

6. Chiudere il vassoio.

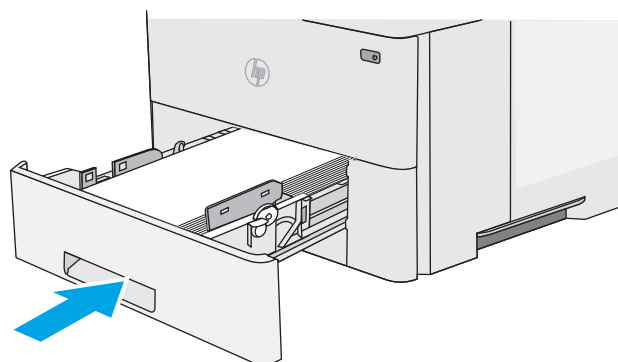

7. Sul pannello di controllo della stampante viene visualizzato un messaggio di configurazione del vassoio.
8. Se il formato e il tipo di carta mostrati non sono corretti, selezionare [Modifica](#) per scegliere un formato e un tipo differenti.

Per la carta di formato personalizzato, specificare le dimensioni X e Y della carta quando la richiesta viene visualizzata sul pannello di controllo della stampante.

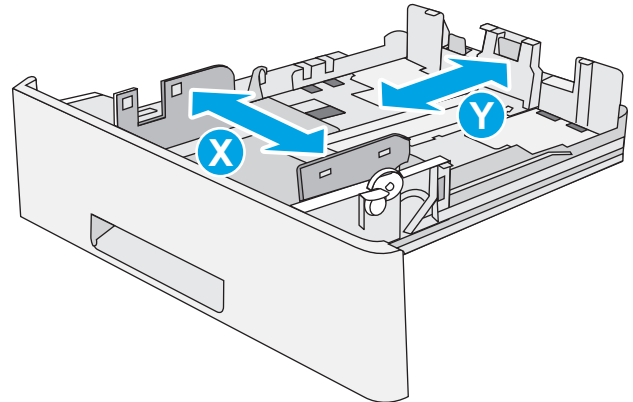

Orientamento della carta nel vassoio 2 e nei vassoi da 550 fogli

Se si utilizza carta che richiede un orientamento specifico, caricarla secondo le informazioni riportate nella tabella seguente.

NOTA: le impostazioni della [Modalità carta intestata alternativa](#) influiscono sulla modalità di caricamento della carta intestata o prestampata. Si tratta dell'impostazione predefinita. Quando si utilizza questa modalità, caricare la carta come per la stampa fronte/retro automatica. Per maggiori informazioni, vedere [Uso della Modalità carta intestata alternativa a pagina 24](#).

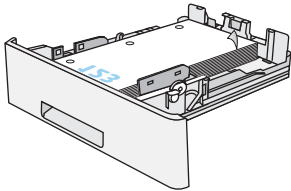
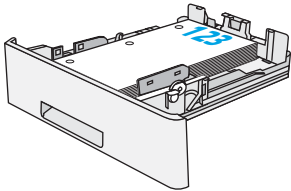
Tipo di carta	Stampa su una facciata	Stampa fronte/retro e modalità carta intestata alternativa
Intestata, prestampata o preforata	<p>Verso il basso</p> <p>Parte superiore della pagina verso la parte anteriore del vassoio</p> 	<p>Verso l'alto</p> <p>Parte inferiore della pagina verso la parte anteriore del vassoio</p> 

Uso della Modalità carta intestata alternativa

La [Modalità carta intestata alternativa](#) consente di caricare nel vassoio carta intestata o prestampata sempre nello stesso modo per tutti i processi di stampa, sia per le stampe su un solo lato che per le stampe fronte/retro. Quando si utilizza questa modalità, caricare la carta come per la stampa fronte/retro automatica.

Per utilizzare la funzione, attivarla tramite i menu del pannello di controllo della stampante.

Attivare la Modalità carta intestata alternativa tramite i menu del pannello di controllo della stampante

1. Nella schermata iniziale del pannello di controllo della stampante, scorrere da destra a sinistra finché non viene visualizzato il menu [Impostazioni](#). Toccare l'icona [Impostazioni](#) per aprire il menu.
2. Aprire i seguenti menu:
 - [Gestisci vassoi](#)
 - [Modalità carta intestata alternativa](#)
3. Selezionare l'opzione [Attivata](#), quindi toccare il pulsante [Salva](#) o premere il pulsante [OK](#).

Caricamento e stampa di buste

Introduzione

Di seguito vengono fornite le istruzioni per il caricamento e la stampa di buste. Utilizzare solo il vassoio 1 per stampare le buste. Il vassoio 1 può contenere fino a 10 buste.

Per stampare buste tramite l'opzione di alimentazione manuale, attenersi alla seguente procedura per selezionare le impostazioni corrette nel driver di stampa, quindi caricare le buste nel vassoio dopo aver inviato il processo di stampa alla stampante.

Stampa di buste

1. Nel programma software, selezionare l'opzione **Stampa**.
2. Selezionare la stampante dal relativo elenco, quindi toccare o fare clic sul pulsante **Proprietà** o **Preferenze** per aprire il driver di stampa.

 **NOTA:** il nome del pulsante può variare in base ai diversi programmi software.

 **NOTA:** per accedere a queste funzioni dalla schermata Start di Windows 8 o 8.1, selezionare **Dispositivi, Stampa**, quindi selezionare la stampante.

3. Toccare o fare clic sulla scheda **Carta/qualità**.
4. Nell'elenco a discesa **Formato carta**, selezionare il formato corretto per le buste.
5. Nell'elenco a discesa **Tipo di carta**, selezionare **Busta**.
6. Nell'elenco a discesa **Alimentazione carta**, selezionare **Alimentazione manuale**.
7. Fare clic sul pulsante **OK** per chiudere la finestra di dialogo **Proprietà documento**.
8. Nella finestra di dialogo **Stampa**, fare clic sul pulsante **OK** per stampare il processo.

Orientamento della busta

Caricare le buste nel vassoio 1 con il lato di stampa rivolto verso l'alto e il lato corto per l'affrancatura rivolto verso la stampante.

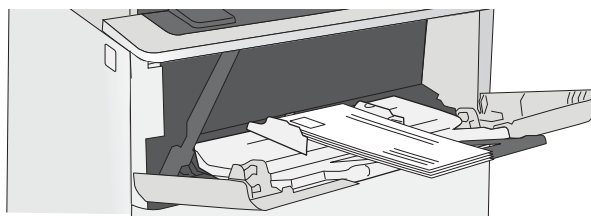

Utilizzo della cucitrice (solo per i modelli f e z)

La cucitrice può applicare punti metallici a un massimo di 20 fogli di carta da 75 g/m²²⁰.

⚠ ATTENZIONE: per evitare danni alla stampante, non tentare di cucire materiali diversi dalla carta.

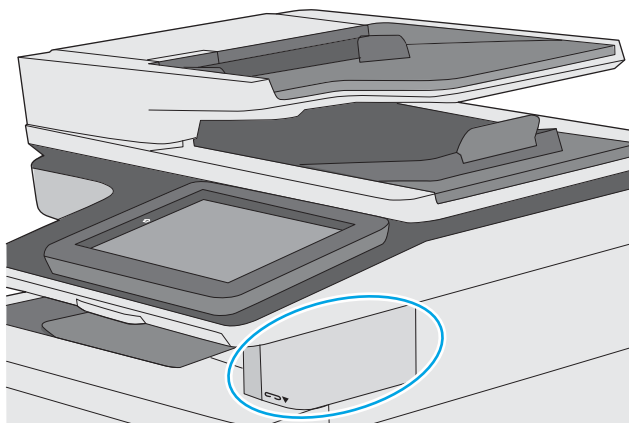

1. Inserire la risma di carta nell'alloggiamento sul lato anteriore della cucitrice.
2. Attendere il completamento della cucitura dei fogli. La cucitrice si attiva quando rileva la carta ed emette un tipico segnale acustico.

📝 NOTA: se la stampante è in modalità di sospensione, potrebbe esserci un breve intervallo di tempo.

3. Rimuovere la carta cucita dal vassoio.

Se la cucitrice non rilascia la carta, attenersi alla seguente procedura per risolvere il problema.

⚠ AVVERTENZA! Per evitare lesioni, non introdurre le dita all'interno dell'area della cucitrice per provare a rilasciare la carta.

1. Aprire e chiudere lo sportello della cucitrice, quindi provare a rimuovere la carta.
2. Se la carta è ancora bloccata, accertarsi che lo sportello della cucitrice sia chiuso, quindi spegnere e riaccendere la stampante.

3 Materiali di consumo, accessori e componenti

- [Ordinamento di materiali di consumo, accessori e componenti](#)
- [Sostituire la cartuccia di toner.](#)
- [Sostituire la cartuccia della cucitrice \(modelli f e z\)](#)

Per ulteriori informazioni:

Le seguenti informazioni sono corrette al momento della pubblicazione. Per informazioni aggiornate, vedere www.hp.com/support/ljM527MFP.

La guida completa di HP per la stampante include le seguenti informazioni:

- Installazione e configurazione
- Istruzioni e uso
- Risoluzione dei problemi
- Download di aggiornamenti software e firmware
- Registrazione al forum di supporto
- Ricerca di informazioni sulla garanzia e le normative

Ordinamento di materiali di consumo, accessori e componenti

Ordini

Ordinazione di carta e materiali di consumo	www.hp.com/go/suresupply
Ordinazione di componenti e accessori HP originali	www.hp.com/buy/parts
Ordinazione tramite centri di assistenza	In tal caso, rivolgersi a un centro di assistenza HP autorizzato.
Effettuare un ordine utilizzando il server Web HP incorporato	Per effettuare l'accesso, immettere l'indirizzo IP o il nome host della stampante nel campo dell'indirizzo/URL del browser Web sul computer. Il server Web HP incorporato include un collegamento al sito Web HP SureSupply, in cui vengono riportate le opzioni per l'acquisto dei materiali di consumo originali HP.

Materiali di consumo e accessori

Elemento	Descrizione	Codice cartuccia	Numero di catalogo
Materiali di consumo			
Cartuccia del toner nero, originale, HP 508A LaserJet	Cartuccia del toner nero sostitutiva standard	872A	CF287A
Cartuccia del toner nero, originale, HP 508X LaserJet, ad alto rendimento	Cartuccia del toner nero sostitutiva ad alta capacità	872X	CF287X
Pacchetto cartuccia cucitrice HP	Cartucce sostitutive per la cucitrice per i modelli f e z. Contiene due cartucce per la cucitrice da 1500 punti metallici ciascuna.	Non applicabile	Q7432A
Kit di sostituzione rulli ADF HP LaserJet 200	Rulli di alimentazione sostitutivi per l'alimentatore documenti	Non applicabile	B5L52A
Accessori			
1 Alimentatore carta da 550 fogli	Alimentatore carta da 550 fogli opzionale NOTA: ciascun modello di stampante supporta fino a tre alimentatori opzionali carta da 550 fogli (vassoio 3, 4 e 5).	Non applicabile	F2A72A
Cabinet e carrello stampante	Carrello opzionale con mobiletto per il supporto della stampante Consigliato quando si utilizzano più alimentatori opzionali.	Non applicabile	F2A73A
Kit Overlay tastiera HP LaserJet per il cinese semplificato e il cinese tradizionale (solo modello z)	Specifico della lingua, overlay adesivo per la tastiera fisica	Non applicabile	A7W12A
Kit overlay tastiera HP LaserJet per lo svedese (solo modello z)	Specifico della lingua, overlay adesivo per la tastiera fisica	Non applicabile	A7W14A

Elemento	Descrizione	Codice cartuccia	Numero di catalogo
Disco rigido sicuro da 320 GB ad alte prestazioni HP	Disco rigido opzionale	Non applicabile	B5L29A
DIMM di memoria DDR3 da 2 GB	DIMM opzionale per l'espansione della memoria	Non applicabile	E5K49A
Porte USB interne HP	Due porte USB opzionali per il collegamento di periferiche di terze parti	Non applicabile	B5L28A
HP Trusted Platform Module	Esecuzione automatica della crittografia di tutti i dati che passano attraverso la stampante	Non applicabile	F5S62A
Connettore per interfaccia esterna HP	Porta facoltativa per la connessione di dispositivi di terze parti	Non applicabile	B5L31A
Accessorio fax analogico 600 per l'unità MFP HP LaserJet	Accessorio fax opzionale per il modello dn	Non applicabile	B5L53A
Server di stampa HP Jetdirect 2900nw	Accessorio server di stampa USB wireless	Non applicabile	J8031A
Accessorio wireless/NFC HP Jetdirect 3000w	Accessorio per la stampa Wi-Fi Direct che consente la stampa con tecnologia "touch" da dispositivi mobili	Non applicabile	J8030A

Parti di ricambio CSR (Customer Self-Repair)

Le parti CSR (Customer Self-Repair) sono disponibili per molte stampanti HP LaserJet per ridurre i tempi di riparazione. Ulteriori informazioni sul programma CSR e i suoi vantaggi sono disponibili sui siti www.hp.com/go/csr-support e www.hp.com/go/csr-faq.

I componenti di ricambio HP originali possono essere ordinati al sito www.hp.com/buy/parts oppure contattando un centro di assistenza HP autorizzato. Per l'ordinazione, potrebbero essere richieste le seguenti informazioni: numero di catalogo, numero di serie (disponibile sul retro della stampante), codice del prodotto o nome della stampante.

- Le parti CSR elencate come **Obbligatorie** devono essere installate dai clienti, a meno che questi non desiderino richiedere la riparazione a pagamento dell'assistenza tecnica HP. Per queste parti, la garanzia della stampante HP non include le opzioni di assistenza in loco o reso al deposito.
- Le parti CSR elencate come **Opzionali** possono essere installate dal personale dell'assistenza tecnica HP su richiesta dei clienti senza costi aggiuntivi durante il periodo di copertura della garanzia della stampante.

Componente	Descrizione	Opzioni di auto-riparazione	Numero di catalogo
Kit del pannello di controllo	Pannello di controllo con schermo a sfioramento sostitutivo	Obbligatorio	B5L24-67018
Kit unità a stato solido (SSD)	Unità a stato solido sostitutiva	Obbligatorio	5851-6415
Kit disco rigido	Disco rigido di ricambio	Obbligatorio	5851-6417
Kit disco rigido (HDD) da 500 GB con FIPS (solo per modelli destinati al governo degli Stati Uniti)	Disco rigido di ricambio	Obbligatorio	5851-6419

Componente	Descrizione	Opzioni di auto-riparazione	Numero di catalogo
Kit accessorio NFC	Accessorio wireless/NFC HP Jetdirect 3000w di ricambio	Obbligatorio	5851-6429
Modulo SODIMM DDR3 x 32 da 2 GB con 144 pin a 800 MHz	Modulo DIMM di memoria di ricambio	Obbligatorio	5851-6581
Kit due porte USB interne	Porte USB interne di ricambio	Obbligatorio	5851-6424
Kit disco rigido sicuro	Disco rigido sicuro ad alte prestazioni HP di ricambio	Obbligatorio	5851-6425
Kit di assistenza rullo di trasferimento	Rullo di trasferimento sostitutivo	Obbligatorio	F2A76-67905
Kit di prelievo e rullo di separazione del vassoio 1	Rulli di ricambio per il vassoio 1	Obbligatorio	F2A76-67906
Kit rulli vassoio 2-X	Rulli sostitutivi dei vassoi 2, 3, 4 e 5	Obbligatorio	F2A76-67907
1 Alimentatore carta da 550 fogli	Alimentatore da 550 fogli sostitutivo	Obbligatorio	F2A76-67908
Cabinet e carrello stampante	Cabinet e carrello stampante sostitutivi	Obbligatorio	F2A76-67904
Kit accessorio fax analogico	Scheda fax sostitutiva	Obbligatorio	5851-6579
Rivestimento bianco dello scanner	Rivestimento bianco di plastica di ricambio per lo scanner	Obbligatorio	5851-6570
Kit tastiera inglese Stati Uniti	Tastiera sostitutiva per il modello z	Obbligatorio	B5L47-67019
Regno Unito Kit tastiera inglese	Tastiera sostitutiva per il modello z	Obbligatorio	B5L47-67020
Kit overlay tastiera	Tastiera sostitutiva per il modello z	Obbligatorio	5851-6019
Francese, italiano, russo, tedesco, spagnolo, ucraino			
Kit overlay tastiera	Tastiera sostitutiva per il modello z	Obbligatorio	5851-6020
Francese (Canada), spagnolo (America Latina), spagnolo (Stati Uniti)			
Kit overlay tastiera	Tastiera sostitutiva per il modello z	Obbligatorio	A7W12A
Cinese semplificato, cinese tradizionale			
Kit overlay tastiera	Tastiera sostitutiva per il modello z	Obbligatorio	5851-6023
Spagnolo, portoghese			
Kit overlay tastiera	Tastiera sostitutiva per il modello z	Obbligatorio	5851-6024
Giapponese (KG e KT)			

Sostituire la cartuccia di toner.

Introduzione

Di seguito vengono forniti i dettagli sulla cartuccia di toner per la stampante insieme alle istruzioni per la sostituzione.

- [Informazioni sulle cartucce di toner](#)
- [Rimozione e sostituzione della cartuccia](#)

Informazioni sulle cartucce di toner

Questa stampante indica quando il livello della cartuccia di toner è basso e molto basso. La durata residua effettiva della cartuccia di toner può variare. Tenere una cartuccia di sostituzione disponibile da installare per quando la qualità di stampa non è più soddisfacente.

Continuare a stampare con la cartuccia attualmente installata fino a quando la ridistribuzione del toner fornisce una qualità di stampa soddisfacente. Per ridistribuire il toner, rimuovere la cartuccia di toner dalla stampante e agitarla delicatamente avanti e indietro nel suo asse orizzontale. Per una rappresentazione grafica, vedere le istruzioni di sostituzione cartuccia. Reinserire la cartuccia di toner nella stampante e chiudere il coperchio.

Per acquistare le cartucce o verificare la compatibilità delle cartucce per la stampante, visitare il sito di HP SureSupply all'indirizzo www.hp.com/go/suresupply. Scorrere in fondo alla pagina e verificare che il paese o la regione sia corretto.

Elemento	Descrizione	Codice cartuccia	Numero di catalogo
Cartuccia di toner nero, originale, HP 872A LaserJet	Cartuccia di toner nero sostitutiva standard	872A	CF287A
Cartuccia di toner nero, originale, HP 872X LaserJet, ad alto rendimento	Cartuccia di toner nero sostitutiva ad alta capacità	872X	CF287X

 **NOTA:** le cartucce di toner ad alto rendimento contengono più toner rispetto alle cartucce standard e garantiscono la stampa di un numero maggiore di pagine. Per ulteriori informazioni, visitare il sito Web www.hp.com/go/learnaboutsupplies.

Rimuovere la cartuccia di toner dalla confezione solo al momento della sostituzione.

 **ATTENZIONE:** per evitare di danneggiare la cartuccia di toner, non esporla alla luce per più di qualche minuto. Coprire il tamburo fotosensibile verde se la cartuccia di toner deve essere rimossa dalla stampante per un periodo di tempo prolungato.

Nell'illustrazione di seguito sono riportati i componenti della cartuccia del toner.

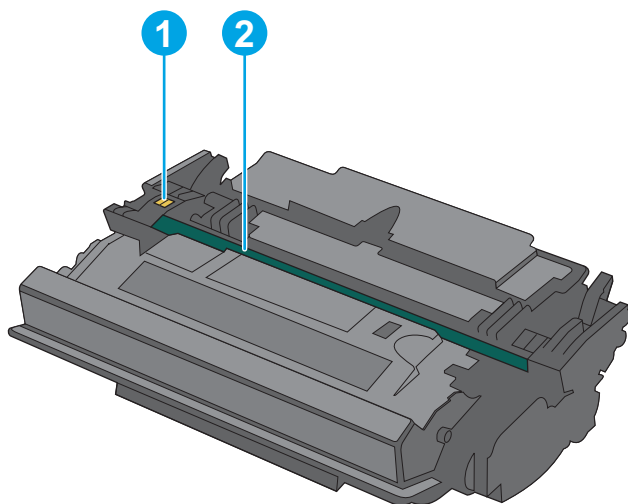

- | | |
|---|-----------------------|
| 1 | Chip di memoria |
| 2 | Tamburo fotosensibile |

ATTENZIONE: non toccare il tamburo fotosensibile. Le impronte digitali possono compromettere la qualità di stampa.

ATTENZIONE: Se gli indumenti si macchiano di toner, rimuoverlo con un panno asciutto e lavare gli indumenti in acqua fredda. L'acqua calda fissa il toner nelle fibre.

NOTA: Le informazioni sul riciclaggio delle cartucce del toner usate sono disponibili nella confezione della cartuccia.

Rimozione e sostituzione della cartuccia

1. Premere il pulsante di rilascio del coperchio superiore sul lato sinistro della stampante.

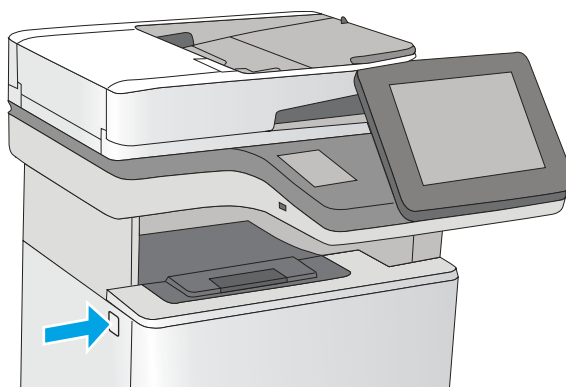

2. Aprire lo sportello anteriore.

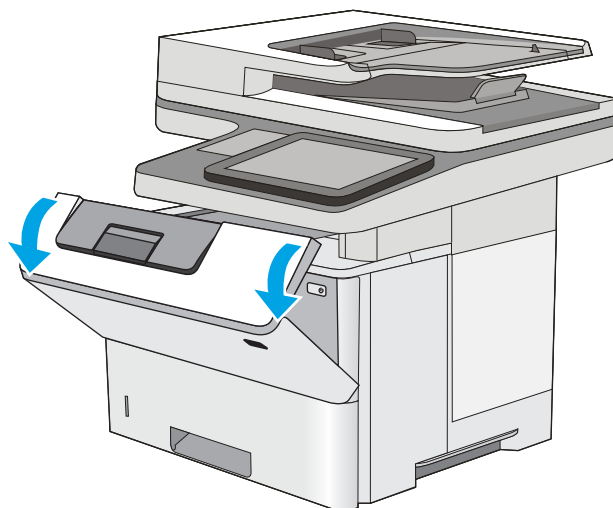

3. Afferrare la maniglia della cartuccia di toner usata e tirare verso l'esterno per rimuoverla.

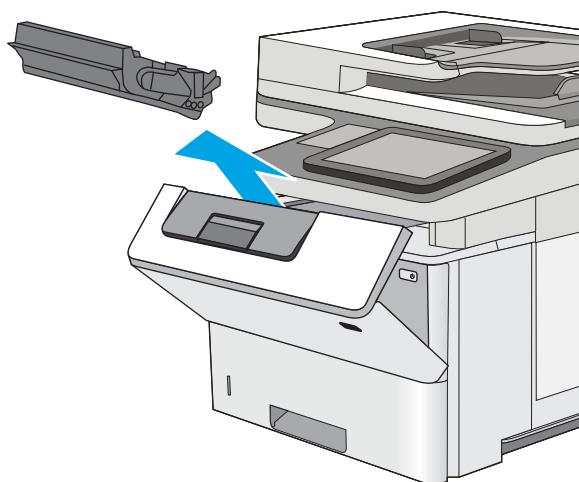

4. Per rimuovere la nuova cartuccia dalla custodia protettiva, togliere la striscia in plastica e aprire la confezione. Conservare tutti i materiali di imballaggio per il riciclaggio della cartuccia del toner usata.

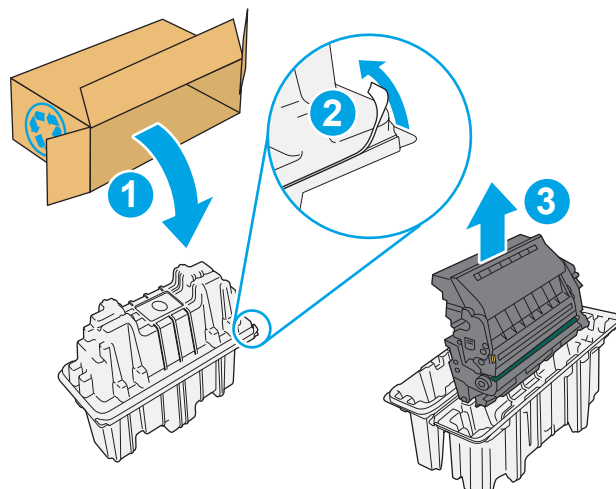

5. Tenendo entrambi i lati della cartuccia del toner, agitarla per 5-6 volte.

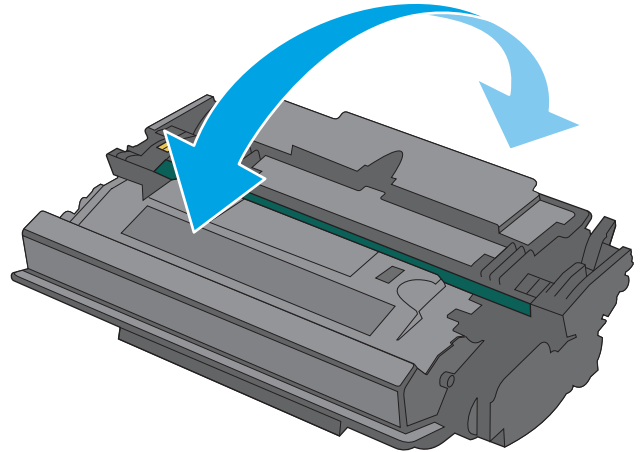

6. Allineare la cartuccia del toner lungo il relativo alloggiamento, quindi inserirla nella stampante.

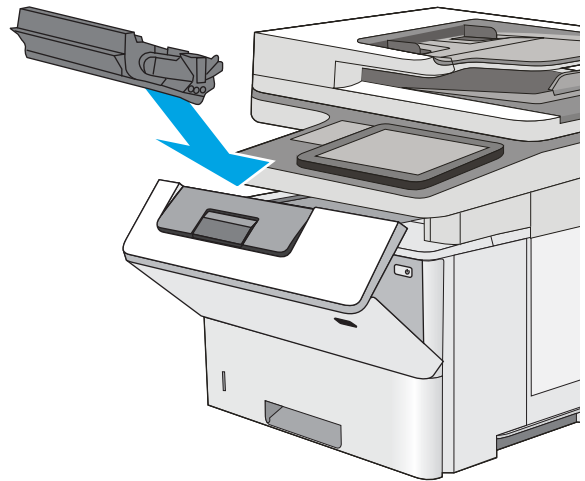

7. Chiudere lo sportello anteriore.

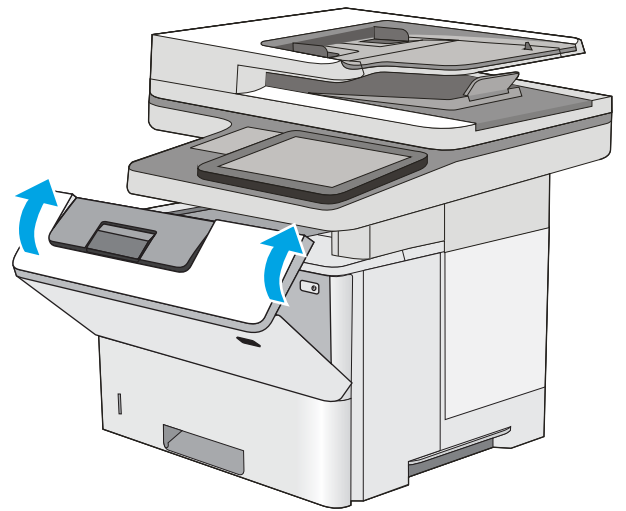

8. Inserire la cartuccia del toner usata nella confezione che conteneva la nuova cartuccia. Vedere le informazioni su come riciclare le cartucce riportate sulla Guida fornita con il prodotto.

Negli Stati Uniti e in Canada nella confezione viene fornita un'etichetta di spedizione prepagata. In altri Paesi/regioni, accedere all'indirizzo www.hp.com/recycle per stampare un'etichetta di spedizione prepagata.

Apporre l'etichetta di spedizione prepagata sulla confezione e restituire la cartuccia usata a HP per consentirne il riciclaggio.

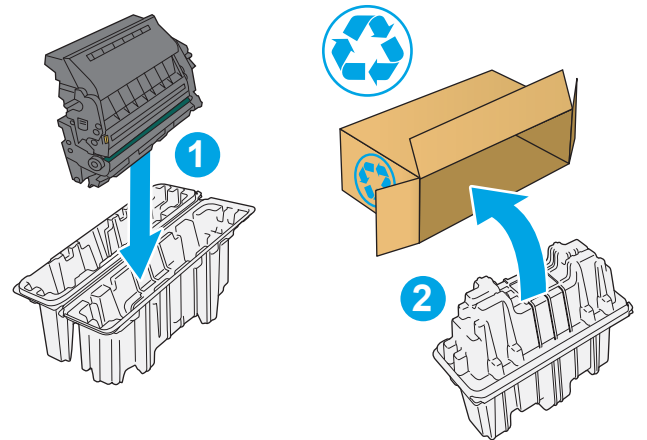

Sostituire la cartuccia della cucitrice (modelli f e z)

Introduzione

Di seguito vengono fornite informazioni dettagliate sulle cartucce della cucitrice per la stampante e istruzioni per la relativa sostituzione.

Per acquistare un'unità di due cartucce cucitrice (numero di catalogo Q7432A), visitare il sito HP Parts Store all'indirizzo www.hp.com/buy/parts. Ogni cartuccia contiene 1.500 punti metallici.

Rimozione e sostituzione della cartuccia della cucitrice

1. Aprire lo sportello della cucitrice.

NOTA: se si apre lo sportello della cucitrice, non sarà possibile utilizzare la cucitrice.

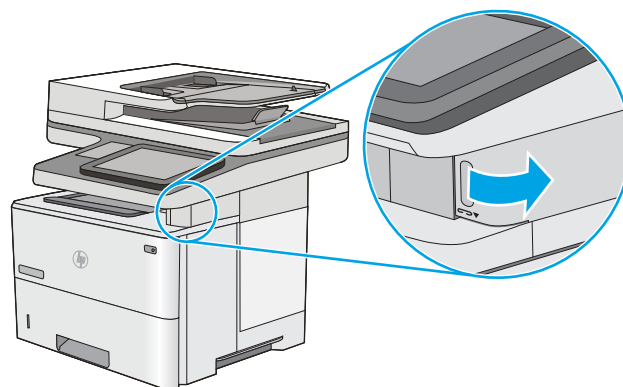

2. Rimuovere la cartuccia della cucitrice dalla stampante.

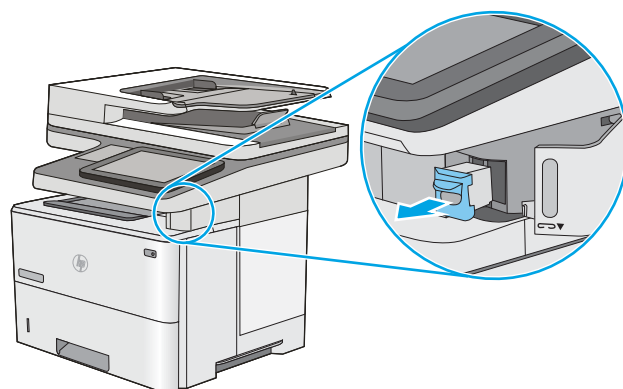

3. Inserire la nuova cartuccia della cucitrice nell'apertura all'interno dello sportello della cucitrice.

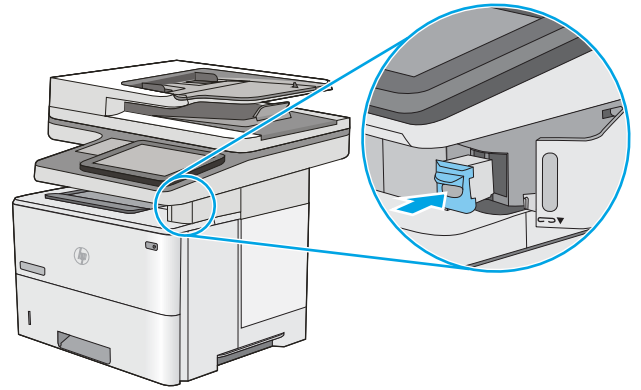

4. Chiudere lo sportello della cucitrice.

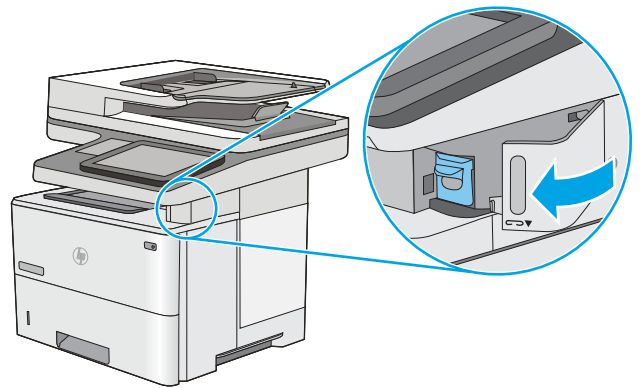

4 Stampa

- [Operazioni di stampa \(Windows\)](#)
- [Attività di stampa \(OS X\)](#)
- [Memorizzazione dei processi di stampa nella stampante per stamparli in seguito o in privato](#)
- [Stampa mobile](#)
- [Stampa tramite la porta USB](#)

Per ulteriori informazioni:

Le seguenti informazioni sono corrette al momento della pubblicazione. Per informazioni aggiornate, vedere www.hp.com/support/ljM527MFP.

La guida completa di HP per la stampante include le seguenti informazioni:

- Installazione e configurazione
- Istruzioni e uso
- Risoluzione dei problemi
- Download di aggiornamenti software e firmware
- Registrazione al forum di supporto
- Ricerca di informazioni sulla garanzia e le normative

Operazioni di stampa (Windows)

Modalità di stampa (Windows)

La seguente procedura descrive il processo di stampa di base per Windows.

1. Nel programma software, selezionare l'opzione **Stampa**.
2. Selezionare la stampante dall'elenco delle stampanti. Per modificare le impostazioni, fare clic o toccare il pulsante **Proprietà** o **Preferenze** per aprire il driver di stampa.

 **NOTA:** il nome del pulsante può variare in base ai diversi programmi software.

 **NOTA:** per accedere a queste funzioni dalla schermata Start di Windows 8 o 8.1, selezionare **Dispositivi, Stampa**, quindi selezionare la stampante.

 **NOTA:** per ulteriori informazioni, fare clic sul pulsante Guida (?) nel driver di stampa.

 **NOTA:** il driver di stampa potrebbe avere un aspetto diverso rispetto a quello illustrato, ma la procedura è la stessa.

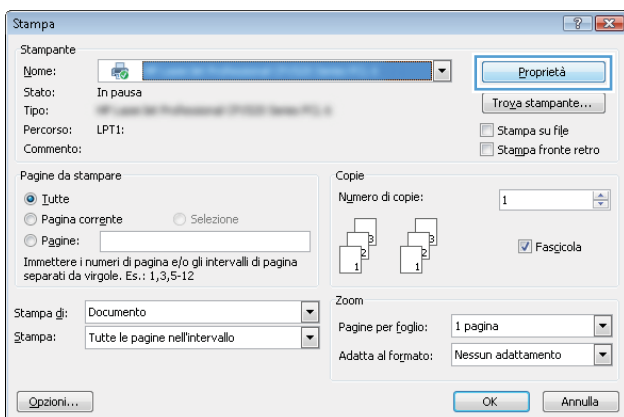

3. Fare clic o toccare le schede nel driver di stampa per configurare le opzioni disponibili. Ad esempio, impostare l'orientamento della carta sulla scheda **Finitura**, quindi impostare l'origine della carta, il tipo di carta, le dimensioni della carta e le impostazioni di qualità sulla scheda **Carta/Qualità**.

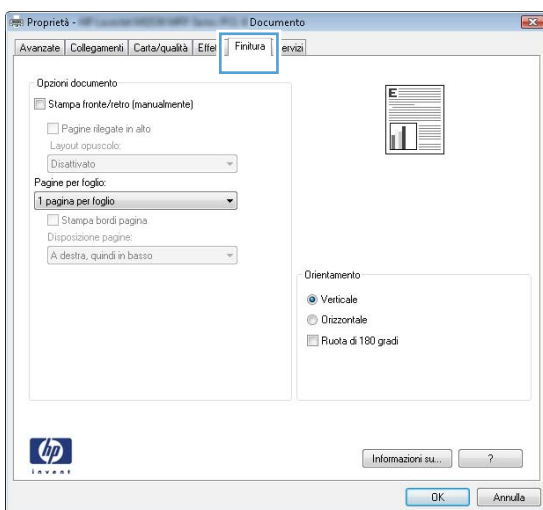

4. Toccare o fare clic sul pulsante **OK** per tornare alla finestra di dialogo **Stampa**. Da questa schermata, selezionare il numero di copie da stampare.
5. Per stampare il processo, toccare o fare clic sul pulsante **OK**.

Stampa automatica su entrambi i lati (Windows)

Utilizzare questa procedura per le stampanti dotate di duplexer automatico. Se la stampante non è dotata di duplexer automatico oppure si desidera stampare su tipi di carta non supportati dal duplexer, è possibile effettuare manualmente una stampa su entrambi i lati.

1. Nel programma software, selezionare l'opzione **Stampa**.
2. Selezionare la stampante dall'elenco delle stampanti, quindi toccare o fare clic sul pulsante **Proprietà** o **Preferenze** per aprire il driver di stampa.

 **NOTA:** il nome del pulsante può variare in base ai diversi programmi software.

 **NOTA:** per accedere a queste funzioni dalla schermata Start di Windows 8 o 8.1, selezionare **Dispositivi, Stampa**, quindi selezionare la stampante.

3. Fare clic sulla scheda **Finitura**.
4. Selezionare la casella di controllo **Stampa fronte/retro**. Fare clic sul pulsante **OK** per chiudere la finestra di dialogo **Proprietà documento**.
5. Nella finestra di dialogo **Stampa**, fare clic sul pulsante **OK** per stampare il processo.

Stampa manualmente su entrambi i lati (Windows)

Utilizzare questa procedura per le stampanti non dotate di duplexer automatico oppure se si desidera stampare su carta non supportata dal duplexer.

1. Nel programma software, selezionare l'opzione **Stampa**.
2. Selezionare la stampante dall'elenco delle stampanti, quindi toccare o fare clic sul pulsante **Proprietà** o **Preferenze** per aprire il driver di stampa.

 **NOTA:** il nome del pulsante può variare in base ai diversi programmi software.

 **NOTA:** per accedere a queste funzioni dalla schermata Start di Windows 8 o 8.1, selezionare **Dispositivi, Stampa**, quindi selezionare la stampante.

3. Fare clic sulla scheda **Finitura**.
4. Selezionare la casella di controllo **Stampa fronte/retro (manualmente)**. Per stampare il primo lato del processo, fare clic sul pulsante **OK**.
5. Recuperare la pila di carta stampata dallo scomparto di uscita e inserirla nel vassoio 1.
6. Se richiesto, toccare il pulsante appropriato sul pannello di controllo per continuare.

Stampa di più pagine per foglio (Windows)

1. Nel programma software, selezionare l'opzione **Stampa**.
2. Selezionare la stampante dall'elenco delle stampanti, quindi toccare o fare clic sul pulsante **Proprietà** o **Preferenze** per aprire il driver di stampa.

 **NOTA:** il nome del pulsante può variare in base ai diversi programmi software.

 **NOTA:** per accedere a queste funzioni dalla schermata Start di Windows 8 o 8.1, selezionare **Dispositivi, Stampa**, quindi selezionare la stampante.

3. Fare clic sulla scheda **Finitura**.
4. Selezionare il numero di pagine per foglio dall'elenco a discesa **Pagine per foglio**.
5. Selezionare le opzioni corrette per **Stampa i bordi della pagina**, **Ordine pagine** e **Orientamento**. Fare clic sul pulsante **OK** per chiudere la finestra di dialogo **Proprietà documento**.
6. Nella finestra di dialogo **Stampa**, fare clic sul pulsante **OK** per stampare il processo.

Selezione del tipo di carta (Windows)

1. Nel programma software, selezionare l'opzione **Stampa**.
2. Selezionare la stampante dall'elenco delle stampanti, quindi toccare o fare clic sul pulsante **Proprietà** o **Preferenze** per aprire il driver di stampa.

 **NOTA:** il nome del pulsante può variare in base ai diversi programmi software.

 **NOTA:** per accedere a queste funzioni dalla schermata Start di Windows 8 o 8.1, selezionare **Dispositivi, Stampa**, quindi selezionare la stampante.

3. Toccare o fare clic sulla scheda **Carta/qualità**.
4. Nell'elenco a discesa **Tipo di carta**, fare clic sull'opzione **Altro...**
5. Espandere l'elenco di opzioni per **Tipo:** .
6. Espandere la categoria dei tipi di carta più simili a quelli di cui si dispone.
7. Selezionare l'opzione per il tipo di carta in uso, quindi fare clic sul pulsante **OK**.
8. Fare clic sul pulsante **OK** per chiudere la finestra di dialogo **Proprietà documento**. Nella finestra di dialogo **Stampa**, fare clic sul pulsante **OK** per stampare il processo.

Se è necessario configurare il vassoio, viene visualizzato un messaggio di configurazione del vassoio sul pannello di controllo della stampante.

9. Caricare il vassoio con il tipo e il formato di carta specificati, quindi chiudere il vassoio.
10. Toccare il pulsante **OK** per accettare il tipo e il formato rilevati oppure toccare il pulsante **Modifica** per scegliere un tipo o un formato di carta diverso.
11. Selezionare il formato e il tipo corretti, quindi toccare il pulsante **OK**.

Altre attività di stampa

Visitare il sito Web all'indirizzo www.hp.com/support/ljM527MFP.

Le istruzioni sono disponibili per eseguire attività di stampa specifiche, come le seguenti:

- Creazione e utilizzo di collegamenti o preimpostazioni di stampa
- Selezione del formato carta o utilizzo di un formato carta personalizzato
- Selezione dell'orientamento della pagina
- Creazione di un opuscolo
- Adattamento delle dimensioni del documento al formato carta selezionato
- Stampa della prima o dell'ultima pagina del documento su carta diversa
- Stampa di filigrane sul documento

Attività di stampa (OS X)

Modalità di stampa (Mac OS X)

La seguente procedura descrive il processo di stampa di base per Mac OS X.

1. Fare clic sul menu **File**, quindi sull'opzione **Stampa**.
2. Selezionare la stampante.
3. Fare clic su **Mostra dettagli** o **Copie e pagine**, quindi selezionare altri menu per regolare le impostazioni di stampa.

 **NOTA:** il nome del pulsante può variare in base ai diversi programmi software.

4. Fare clic sul pulsante **Stampa**.

Stampa automatica su entrambi i lati (Mac OS X)

 **NOTA:** queste informazioni sono valide per le stampanti con duplexer automatico.

 **NOTA:** questa funzione è disponibile se si installa il driver di stampa HP. Potrebbe non essere disponibile se si utilizza AirPrint.

1. Fare clic sul menu **File**, quindi sull'opzione **Stampa**.
2. Selezionare la stampante.
3. Fare clic su **Mostra dettagli** o **Copie e pagine**, quindi fare clic sul menu **Layout**.

 **NOTA:** il nome del pulsante può variare in base ai diversi programmi software.

4. Selezionare un'opzione di rilegatura dall'elenco a discesa **Fronte/retro**.
5. Fare clic sul pulsante **Stampa**.

Stampa manuale su entrambi i lati (Mac OS X)

 **NOTA:** questa funzione è disponibile se si installa il driver di stampa HP. Potrebbe non essere disponibile se si utilizza AirPrint.

1. Fare clic sul menu **File**, quindi sull'opzione **Stampa**.
2. Selezionare la stampante.
3. Fare clic su **Mostra dettagli** o **Copie e pagine**, quindi fare clic sul menu **Stampa fronte/retro manuale**.

 **NOTA:** il nome del pulsante può variare in base ai diversi programmi software.

4. Fare clic sulla casella **Fronte/retro manuale**, quindi selezionare un'opzione di rilegatura.
5. Fare clic sul pulsante **Stampa**.
6. Sulla stampante, rimuovere le eventuali pagine vuote presenti nel vassoio 1.

7. Recuperare la risma di carta dallo scomparto di uscita, quindi posizionarla nel vassoio di alimentazione con il lato di stampa rivolto verso il basso.
8. Se richiesto, toccare il pulsante appropriato sul pannello di controllo per continuare.

Stampa di più pagine per foglio (Mac OS X)

1. Fare clic sul menu **File**, quindi sull'opzione **Stampa**.
2. Selezionare la stampante.
3. Fare clic su **Mostra dettagli** o **Copie e pagine**, quindi fare clic sul menu **Layout**.

 **NOTA:** il nome del pulsante può variare in base ai diversi programmi software.

4. Dall'elenco a discesa **Pagine per foglio**, selezionare il numero di pagine che si desidera stampare su ogni foglio.
5. Nell'area **Direzione layout**, selezionare l'ordine e la disposizione delle pagine sul foglio.
6. Dal menu **Bordi**, selezionare il tipo di bordo da stampare intorno a ciascuna pagina sul foglio.
7. Fare clic sul pulsante **Stampa**.

Selezione del tipo di carta (Mac OS X)

1. Fare clic sul menu **File**, quindi sull'opzione **Stampa**.
2. Selezionare la stampante.
3. Fare clic su **Mostra dettagli** o **Copie e pagine**, quindi sul menu **Supporti & qualità** o sul menu **Carta/qualità**.

 **NOTA:** il nome del pulsante può variare in base ai diversi programmi software.

4. Selezionare l'opzione **Supporti & qualità** o **Carta/qualità**.

 **NOTA:** questo elenco contiene il gruppo principale di opzioni disponibili. Alcune opzioni non sono disponibili su tutte le stampanti.

- **Tipo di supporto:** selezionare l'opzione per il tipo di carta per il processo di stampa.
 - **Qualità di stampa:** selezionare il livello di risoluzione per il processo di stampa.
 - **Stampa Bordo a bordo:** selezionare questa opzione per stampare vicino ai bordi della carta.
 - **EconoMode:** selezionare questa opzione per ridurre il consumo di toner durante la stampa di bozze di documenti.
5. Fare clic sul pulsante **Stampa**.

Altre attività di stampa

Visitare il sito Web all'indirizzo www.hp.com/support/ljM527MFP.

Le istruzioni sono disponibili per eseguire attività di stampa specifiche, come le seguenti:

- Creazione e utilizzo di collegamenti o preimpostazioni di stampa
- Selezione del formato carta o utilizzo di un formato carta personalizzato

- Selezione dell'orientamento della pagina
- Creazione di un opuscolo
- Adattamento delle dimensioni del documento al formato carta selezionato
- Stampa della prima o dell'ultima pagina del documento su carta diversa
- Stampa di filigrane sul documento

Memorizzazione dei processi di stampa nella stampante per stamparli in seguito o in privato

Introduzione

Di seguito vengono fornite le procedure per la creazione e la stampa di documenti memorizzati nella stampante. Questi processi possono essere stampati in un secondo momento o in privato.

- [Creazione di un processo memorizzato \(Windows\)](#)
- [Creazione di un processo memorizzato \(OS X\)](#)
- [Stampa di un processo memorizzato](#)
- [Eliminazione di un processo memorizzato](#)

Creazione di un processo memorizzato (Windows)

È possibile memorizzare i processi sulla stampante per la stampa privata o differita.

 **NOTA:** il driver di stampa potrebbe avere un aspetto diverso rispetto a quello illustrato, ma la procedura è la stessa.

1. Nel programma software, selezionare l'opzione **Stampa**.
2. Selezionare la stampante dall'elenco delle stampanti, quindi selezionare **Proprietà** o **Preferenze** (il nome varia a seconda dei differenti programmi software).

 **NOTA:** il nome del pulsante può variare in base ai diversi programmi software.

 **NOTA:** per accedere a queste funzioni dalla schermata Start di Windows 8 o 8.1, selezionare **Dispositivi, Stampa**, quindi selezionare la stampante.

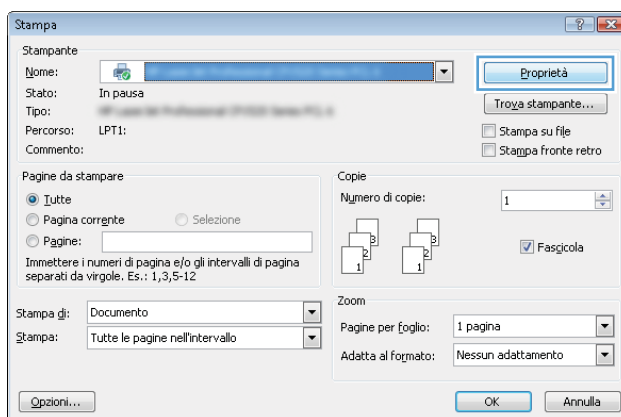

3. Fare clic sulla scheda **Memorizzazione processo**.

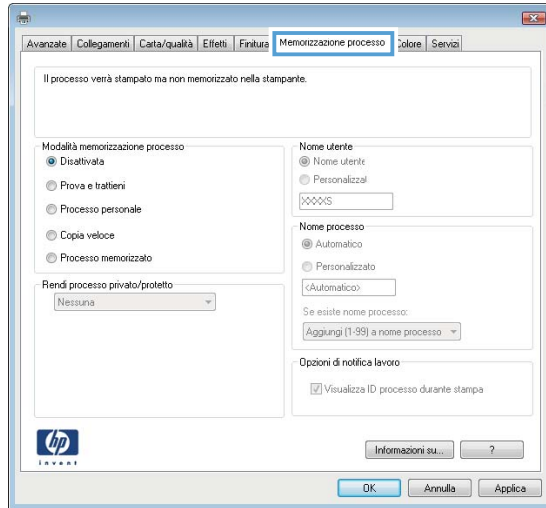

4. Selezionare un'opzione **Modalità memorizzazione processo**.

- **Prova e trattieni:** consente di stampare e revisionare una copia di un processo, quindi di stampare le altre copie.
- **Processo personale:** la stampa verrà eseguita solo se richiesta dal pannello di controllo della stampante. Per questa modalità di memorizzazione dei processi, è possibile selezionare una delle opzioni **Rendi processo privato/protetto**. Se si assegna un codice PIN (Personal Identification Number) al processo, è necessario immettere tale PIN sul pannello di controllo. Se il processo viene crittografato, è necessario immettere la password richiesta sul pannello di controllo. Il processo viene eliminato dalla memoria dopo la stampa e in caso di interruzione dell'alimentazione.
- **Copia veloce:** consente di stampare il numero di copie desiderato e salvare una copia del processo nella memoria della stampante per stamparla in un secondo momento.
- **Processo memorizzato:** consente di memorizzare un processo sulla stampante, in modo che altri utenti possano stamparlo in qualsiasi momento. Per questa modalità di memorizzazione dei processi, è possibile selezionare una delle opzioni **Rendi processo privato/protetto**. Se si assegna un codice PIN (Personal Identification Number) al processo, chi stampa il processo dovrà immettere tale PIN sul pannello di controllo. Se il processo viene crittografato, chi stampa il processo dovrà immettere la password richiesta sul pannello di controllo.

5. Per usare un nome utente o un nome processo personalizzato, fare clic sul pulsante **Personalizzato**, quindi inserire il nome utente o il nome del processo.

Selezionare l'opzione che si desidera utilizzare quando viene creato un processo il cui nome è uguale a quello di un altro processo:

- **Aggiungi (1-99) a nome processo:** aggiungere un numero univoco alla fine del nome del processo.
- **Sostituisci file esistente:** sovrascrivere il processo memorizzato esistente con quello nuovo.

6. Fare clic sul pulsante **OK** per chiudere la finestra di dialogo **Proprietà documento**. Nella finestra di dialogo **Stampa**, fare clic sul pulsante **OK** per stampare il processo.

7. Per informazioni su come stampare il processo, vedere l'argomento per "Stampa di un processo memorizzato".

Creazione di un processo memorizzato (OS X)

È possibile memorizzare i processi sulla stampante per la stampa privata o differita.

1. Fare clic sul menu **File**, quindi sull'opzione **Stampa**.
2. Nel menu **Stampante**, selezionare la stampante.
3. Per impostazione predefinita, nel driver di stampa viene visualizzato il menu **Copie e pagine**. Aprire l'elenco a discesa dei menu, quindi fare clic sul menu **Memorizzazione processo**.
4. Nell'elenco a discesa **Modalità**, selezionare il tipo di processo memorizzato.
 - **Prova e trattiene**: consente di stampare e revisionare una copia di un processo, quindi di stampare le altre copie.
 - **Processo personale**: la stampa verrà eseguita solo se ne viene effettuata la richiesta sul pannello di controllo della stampante. Se il processo ha un codice PIN (Personal Identification Number), è necessario immettere tale PIN sul pannello di controllo. Il processo viene eliminato dalla memoria dopo la stampa e in caso di interruzione dell'alimentazione.
 - **Copia veloce**: consente di stampare il numero di copie desiderato e salvare una copia del processo nella memoria della stampante per stamparla in un secondo momento.
 - **Processo memorizzato**: consente di memorizzare un processo sulla stampante, in modo che altri utenti possano stamparlo in qualsiasi momento. Se il processo ha un codice PIN (Personal Identification Number), chi stampa il processo dovrà immettere tale PIN sul pannello di controllo.
5. Per usare un nome utente o un nome processo personalizzato, fare clic sul pulsante **Personalizzato**, quindi inserire il nome utente o il nome del processo.

Selezionare l'opzione che si desidera utilizzare quando viene creato un processo il cui nome è uguale a quello di un altro processo.

 - **Aggiungi (1-99) a nome processo**: aggiungere un numero univoco alla fine del nome del processo.
 - **Sostituisci file esistente**: sovrascrivere il processo memorizzato esistente con quello nuovo.
6. Se è stata selezionata l'opzione **Processo memorizzato** o **Processo personale** al punto 3, è possibile proteggere il processo con un PIN. Digitare un numero di 4 cifre nel campo **Usa PIN per la stampa**. Quando altri utenti provano a stampare questo processo, viene richiesto di immettere il PIN sulla stampante.
7. Per elaborare il processo, fare clic sul pulsante **Stampa**.

Stampa di un processo memorizzato

Utilizzare la seguente procedura per stampare un processo memorizzato nella memoria della stampante.

1. Nella schermata iniziale del pannello di controllo della stampante, selezionare **Stampa**.
2. Selezionare **Stampa da Memorizzazione processo**.
3. Selezionare il nome della cartella in cui viene memorizzato il processo.
4. Selezionare il nome del processo. Se il processo è privato o crittografato, immettere il PIN o la password.
5. Per regolare il numero di copie o modificare altre impostazioni di stampa, selezionare **Opzioni**.
6. Selezionare **Stampa** per stampare il processo.

Eliminazione di un processo memorizzato

Quando un nuovo processo viene memorizzato nella memoria della stampante, qualsiasi processo precedente viene sovrascritto con lo stesso nome utente e processo. Se un processo non è stato memorizzato con lo stesso nome utente e lo stesso nome processo ed è richiesta una quantità aggiuntiva di spazio, la stampante potrebbe eliminare altri processi memorizzati in precedenza, a partire da quello meno recente. Modificare il numero dei processi memorizzabili dal menu [Impostazioni generali](#) sul pannello di controllo della stampante.

Utilizzare la seguente procedura per eliminare un processo memorizzato nella memoria della stampante.

1. Nella schermata iniziale del pannello di controllo della stampante, selezionare [Stampa](#).
2. Selezionare [Stampa da Memorizzazione processo](#).
3. Selezionare il nome della cartella in cui è memorizzato il processo.
4. Selezionare il nome del processo.
5. Se il processo è privato o crittografato, immettere il PIN o la password.
6. Toccare l'icona Cestino  per eliminare il processo.

Stampa mobile

Introduzione

HP offre più soluzioni mobili e ePrint per abilitare la stampa semplice su una stampante HP da un laptop, un tablet, uno smartphone o da un altro dispositivo mobile. Per accedere all'elenco completo ed effettuare la scelta migliore, visitare il sito Web www.hp.com/go/LaserJetMobilePrinting.

- [HP ePrint via e-mail](#)
- [Software HP ePrint](#)
- [AirPrint](#)
- [Stampa integrata Android](#)
- [Stampa Wi-Fi Direct e NFC](#)

HP ePrint via e-mail



Utilizzare HP ePrint per stampare i documenti inviandoli come allegati e-mail all'indirizzo e-mail della stampante da qualsiasi dispositivo compatibile.

 **NOTA:** potrebbe essere necessario un aggiornamento del firmware della stampante per utilizzare questa funzione.

Per utilizzare HP ePrint, è necessario che la stampante soddisfi i seguenti requisiti:

- La stampante deve essere connessa a una rete cablata o wireless e avere accesso a Internet.
- I Servizi Web HP devono essere abilitati sulla stampante e la stampante deve essere registrata con HP Connected.

Seguire la procedura indicata per abilitare i servizi Web HP e registrarsi con HP Connected:

1. Aprire il server Web incorporato HP.
 - a. dalla schermata iniziale sul pannello di controllo della stampante, toccare l'icona Informazioni , quindi toccare l'icona Rete  per visualizzare l'indirizzo IP o il nome host.
 - b. Aprire un browser Web e nella barra degli indirizzi digitare l'indirizzo IP o il nome host esattamente come viene visualizzato sul pannello di controllo della stampante. Premere il tasto **Invio** sulla tastiera del computer. Si apre EWS.

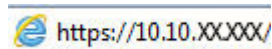

 **NOTA:** se nel browser Web viene visualizzato un messaggio **È stato rilevato un problema con il certificato di sicurezza di questo sito Web** quando si prova ad aprire il server Web incorporato, fare clic su **Continuare con il sito Web (scelta non consigliata)**.

Se si sceglie **Continuare con il sito Web (scelta non consigliata)**, il computer non verrà danneggiato durante la navigazione all'interno del server Web incorporato per la stampante HP.

2. Fare clic sulla scheda **Servizi Web HP**.
3. Selezionare l'opzione per abilitare i Servizi Web.

 **NOTA:** l'attivazione dei servizi Web potrebbe richiedere diversi minuti.

4. Per creare un account HP ePrint e completare il processo di configurazione, visitare il sito Web www.hpconnected.com.

Software HP ePrint

Il software HP ePrint facilita la stampa da un computer desktop o notebook Windows o Mac su una qualsiasi stampante abilitata HP ePrint. Questo software semplifica la ricerca delle stampanti abilitate HP ePrint registrate all'account HP Connected. La stampante di destinazione HP può trovarsi nell'ufficio o in qualsiasi altra parte del mondo.

- **In Windows:** una volta installato il software, aprire l'opzione **Stampa** all'interno dell'applicazione, quindi selezionare **HP ePrint** dall'elenco delle stampanti installate. Per configurare le opzioni di stampa, fare clic sul pulsante **Proprietà**.
- **OS X:** dopo aver installato il software, selezionare **File, Stampa**, quindi selezionare la freccia accanto a **PDF** (nella parte inferiore sinistra della schermata del driver). Selezionare **HP ePrint**.

In Windows, il software HP ePrint supporta la stampa TCP/IP sulle stampanti locali della rete (LAN o WAN) e che supportano UPD PostScript®.

Sia Windows sia OS X supportano la stampa IPP su stampanti connesse a reti LAN o WAN che supportano ePCL.

Windows e Mac supportano anche la stampa di documenti PDF su postazioni di stampa pubbliche e la stampa con HP ePrint tramite e-mail attraverso il cloud.

Per informazioni su driver e software, consultare il sito Web www.hp.com/go/eprintsoftware.

 **NOTA:** il software HP ePrint è un'utilità per flussi di lavoro PDF in Mac, quindi non costituisce tecnicamente un driver di stampa.

 **NOTA:** il software HP ePrint non supporta la stampa USB.

AirPrint

La stampa diretta con Apple AirPrint è supportata per iOS 4.2 o versioni successive e su computer Mac con OS X 10.7 Lion e versioni più recenti. Utilizzare AirPrint per stampare direttamente sulla stampante da un iPad, iPhone (3GS o versioni successive) o iPod Touch (di terza generazione o versioni successive) nelle seguenti applicazioni mobili:

- Posta
- Fotografie
- Safari
- iBooks
- Applicazioni di terze parti selezionate

Per usare AirPrint, la stampante deve essere connessa alla stessa rete wireless (sottorete) del dispositivo Apple. Per maggiori informazioni sull'uso di AirPrint e su quali stampanti HP sono compatibili con AirPrint, visitare il sito Web www.hp.com/go/LaserJetMobilePrinting.

 **NOTA:** prima di utilizzare AirPrint con una connessione USB, verificare il numero di versione. AirPrint 1.3 e versioni precedenti non supportano le connessioni USB.

Stampa integrata Android

La soluzione di stampa integrata HP per Android e Kindle consente ai dispositivi mobili di rilevare e stampare automaticamente su stampanti HP installate su una rete o situate nell'intervallo di rete wireless per la stampa Wi-Fi Direct.

La stampante deve essere connessa alla stessa rete wireless (sottorete) del dispositivo Android.

La soluzione di stampa è integrata nel sistema operativo supportato, senza la necessità di utilizzare driver o scaricare software.

Per ulteriori informazioni su come utilizzare la stampa integrata Android e scoprire quali dispositivi Android sono supportati, visitare il sito Web www.hp.com/go/LaserJetMobilePrinting.

Stampa Wi-Fi Direct e NFC

HP fornisce la stampa Wi-Fi Direct e NFC (Near Field Communication) per le stampanti con un accessorio HP Jetdirect 3000w NFC/wireless supportato. Questo accessorio è disponibile come scelta opzionale per le stampanti HP LaserJet con HIP (Hardware-Integration Pocket).

La stampa HP Wireless Direct, Wi-Fi Direct e NFC consente ai dispositivi Wi-Fi (mobili) di effettuare una connessione di rete wireless direttamente alla stampante senza utilizzare un router wireless.

La stampante non deve essere connessa alla rete per eseguire questo tipo di stampa mobile occasionale.

Utilizzare Stampa diretta wireless HP per stampare in modalità wireless dai seguenti dispositivi:

- iPhone, iPad o iPod Touch che utilizzano Apple AirPrint o l'applicazione HP ePrint
- Dispositivi mobili Android che utilizzano l'app HP ePrint o la soluzione di stampa integrata Android
- Dispositivi per computer e Mac che utilizzano il software HP ePrint

Utilizzare Wi-Fi Direct per effettuare stampe in modalità wireless dai seguenti dispositivi:



- Dispositivi mobili Android utilizzando l'applicazione HP ePrint o la soluzione di stampa integrata di Android

Per ulteriori informazioni sulla stampa HP Wireless Direct e Wi-Fi Direct, accedere a www.hp.com/go/wirelessprinting.

Le funzioni NFC, HP Wireless Direct e Wi-Fi Direct possono essere abilitate o disabilitate dal pannello di controllo della stampante.

1. Nella schermata iniziale del pannello di controllo della stampante, scorrere finché non viene visualizzato il menu **Impostazioni**. Toccare l'icona **Impostazioni** per aprire il relativo menu.
2. Aprire i seguenti menu:
 - **Impostazioni di rete**
 - **Menu Wi-Fi Direct**
3. Selezionare **Abilita Wi-Fi Direct** per abilitare la stampa wireless.



NOTA: in ambienti in cui è installato più di un modello della stessa stampante, potrebbe essere utile assegnare a ciascuna stampante un nome Wi-Fi Direct univoco per semplificarne l'identificazione per la stampa Wi-Fi Direct. Il nome Wi-Fi Direct è anche disponibile nella pagina **Wi-Fi Direct** toccando l'icona Informazioni  nella schermata iniziale sul pannello di controllo della stampante e toccando l'icona Wi-Fi Direct .

Attenersi alla seguente procedura per modificare il nome Wi-Fi Direct della stampante:

1. Nella schermata iniziale del pannello di controllo della stampante, scorrere finché non viene visualizzato il menu [Impostazioni](#). Toccare l'icona [Impostazioni](#) per aprire il relativo menu.
2. Aprire i seguenti menu:
 - [Impostazioni di rete](#)
 - [Menu Wi-Fi Direct](#)
3. Toccare il campo di testo [Nome Wi-Fi Direct](#). Utilizzare la tastiera per modificare il nome.

Stampa tramite la porta USB

Introduzione

Questa stampante consente un semplice accesso alla stampa USB per stampare velocemente i file senza inviarli dal computer. La stampante supporta unità flash USB standard sulla porta USB vicino al pannello di controllo. Supporta i seguenti tipi di file:

- .pdf
- .prn
- .pcl
- .ps
- .cht



Abilitazione della porta USB per la stampa

Per impostazione predefinita, la porta USB è disattivata. Prima di utilizzare questa funzione, attivare la porta USB. Attenersi a uno dei seguenti metodi per attivare la porta:

Metodo 1: Attivare la porta USB dai menu del pannello di controllo della stampante

1. Nella schermata iniziale del pannello di controllo della stampante, scorrere finché non viene visualizzato il menu **Impostazioni**. Toccare l'icona **Impostazioni** per aprire il relativo menu.
2. Aprire i seguenti menu:
 - **Impostaz. USB**
 - **Impostazioni Stampa da unità USB**
 - **Abilita Stampa da unità USB**
3. Selezionare l'opzione **Attiva**.

Metodo 2: Attivare la porta USB dal server Web incorporato HP (solo stampanti connesse alla rete)

1. Aprire il server Web incorporato HP.
 - a. dalla schermata iniziale sul pannello di controllo della stampante, toccare l'icona **Informazioni** , quindi toccare l'icona **Rete**  per visualizzare l'indirizzo IP o il nome host.

- b. Aprire un browser Web e nella barra degli indirizzi digitare l'indirizzo IP o il nome host esattamente come viene visualizzato sul pannello di controllo della stampante. Premere il tasto **Invio** sulla tastiera del computer. Si apre EWS.

A screenshot of a web browser's address bar. The address bar contains the text "https://10.10.XXXXX/" in a blue font. To the left of the text is a small blue icon of a globe with a white 'e' inside, representing a web browser.

 **NOTA:** se nel browser Web viene visualizzato un messaggio **È stato rilevato un problema con il certificato di sicurezza di questo sito Web** quando si prova ad aprire il server Web incorporato, fare clic su **Continuare con il sito Web (scelta non consigliata)**.

Se si sceglie **Continuare con il sito Web (scelta non consigliata)**, il computer non verrà danneggiato durante la navigazione all'interno del server Web incorporato per la stampante HP.

2. Aprire la scheda **Copia/Stampa**.
3. Nella parte sinistra dello schermo, fare clic su **Recupera da configurazione USB**.
4. Selezionare la casella di controllo **Attiva recupero da USB**.
5. Fare clic su **Applica**.

Stampa di documenti selezionati

1. Inserire un'unità flash USB nella porta USB diretta.

 **NOTA:** La porta potrebbe essere coperta. Per alcune stampanti si apre il coperchio. Per altre stampanti è necessario rimuovere il coperchio sollevandolo.

2. Nella schermata principale del pannello di controllo della stampante, selezionare **Stampa** e **Stampa da unità USB**.
3. Selezionare il nome del documento che si desidera stampare.

 **NOTA:** Il documento potrebbe essere in una cartella. Aprire le cartelle secondo necessità.

4. Per regolare il numero di copie o modificare altre impostazioni di stampa, selezionare **Opzioni**.
5. Selezionare il pulsante **Stampa** per stampare il documento.

5 Copia

- [Copia](#)
- [Copia su entrambi i lati \(fronte/retro\)](#)
- [Opzioni aggiuntive durante la copia](#)
- [Altre attività di copia](#)

Per ulteriori informazioni:

Le seguenti informazioni sono corrette al momento della pubblicazione. Per informazioni aggiornate, vedere www.hp.com/support/ljM527MFP.

La guida completa di HP per la stampante include le seguenti informazioni:

- Installazione e configurazione
- Istruzioni e uso
- Risoluzione dei problemi
- Download di aggiornamenti software e firmware
- Registrazione al forum di supporto
- Ricerca di informazioni sulla garanzia e le normative

Copia

1. Posizionare il documento rivolto verso il basso sul vetro dello scanner oppure posizionarlo nell'alimentatore documenti con il lato di stampa rivolto verso l'alto, quindi regolare le guide della carta in base al documento.
2. Toccare il pulsante **Copia** nella schermata iniziale del pannello di controllo della stampante.
3. Nel riquadro **Opzioni**, selezionare il numero di copie.
4. Selezionare **Ottimizza testo/foto** per ottimizzare per il tipo di immagine copiata: testo, immagini o foto. Selezionare una delle opzioni predefinite.
5. Impostare le opzioni contrassegnate da un triangolo giallo prima di utilizzare la funzione di anteprima.

 **NOTA:** dopo la scansione dell'anteprima, queste opzioni vengono rimosse dall'elenco principale delle **Opzioni** e vengono riepilogate nell'elenco delle **Opzioni di prescansione**. Per modificare una di queste opzioni, eliminare l'anteprima e iniziare di nuovo.

L'uso della funzione di anteprima è opzionale.

6. Toccare il riquadro destro della schermata per visualizzare l'anteprima del documento. Nella schermata dell'anteprima, utilizzare i pulsanti a destra della schermata per regolare le opzioni di anteprima e riposizionare, ruotare, inserire o rimuovere le pagine.



Utilizzare questi pulsanti per passare dalla vista pagine affiancate alla vista miniatura. Nella vista miniatura sono disponibili più opzioni rispetto alla vista pagine affiancate.



Utilizzare questi pulsanti per ingrandire o ridurre la pagina selezionata.

NOTA: selezionare solo una pagina alla volta per utilizzare questi pulsanti.



Utilizzare questo pulsante per ruotare la pagina di 180 gradi.

NOTA: questo pulsante è disponibile solo nella vista miniatura.



Utilizzare questo pulsante per eliminare le pagine selezionate.

NOTA: questo pulsante è disponibile solo nella vista miniatura.



Utilizzare questi pulsanti per ridisporre le pagine all'interno del documento. Selezionare una o più pagine e spostarle verso sinistra o destra.

NOTA: questi pulsanti sono disponibili solo nella vista miniatura.



Utilizzare questo pulsante per aggiungere una pagina al documento. La stampante richiede di eseguire la scansione di altre pagine.



Utilizzare questo pulsante per eliminare le modifiche apportate nell'anteprima e iniziare di nuovo.

7. Quando il documento è pronto, toccare [Avvia](#) per avviare la copia.

Copia su entrambi i lati (fronte/retro)

1. Posizionare il documento rivolto verso il basso sul vetro dello scanner oppure posizionarlo nell'alimentatore documenti con il lato di stampa rivolto verso l'alto, quindi regolare le guide della carta in base al documento.
2. Toccare il pulsante **Copia** nella schermata iniziale del pannello di controllo della stampante.
3. Nel riquadro di **Opzioni**, selezionare **Lati originale** e selezionare l'opzione che descrive il documento originale:
 - Utilizzare **Rileva automaticamente** per rilevare se l'originale è stampato su uno o entrambi i lati della pagina.
 - Utilizzare **1 facciata** per gli originali stampati su un lato della pagina.
 - Utilizzare **2 facciate (stile libro)** per gli originali rilegati sul bordo destro/sinistro della pagina, come i libri. Se l'immagine è verticale, l'output risulta rilegato sul bordo lungo della pagina. Se l'immagine è orizzontale, l'output risulta rilegato sul bordo corto della pagina.
 - Utilizzare **2 facciate (stile calendario)** per gli originali rilegati sul bordo superiore/inferiore della pagina, come i calendari. Se l'immagine è verticale, l'output risulta rilegato sul bordo corto della pagina. Se l'immagine è orizzontale, l'output risulta rilegato sul bordo lungo della pagina.
4. Selezionare **Lati di uscita** e selezionare una delle seguenti opzioni:
 - **Corrispondenza con l'originale**: l'output corrisponde al formato dell'originale. Ad esempio, se l'originale è su 1 facciata, l'output sarà su 1 facciata. Tuttavia, se l'amministratore ha bloccato la stampa su 1 facciata e l'originale è su 1 facciata, l'output avrà uno stile libro su 2 facciate.
 - **1 facciata**: l'output sarà su 1 facciata. Tuttavia, se l'amministratore ha bloccato la stampa su 1 facciata, l'output avrà uno stile libro su 2 facciate.
 - **2 facciate (stile libro)**: l'output sarà rilegato sul bordo destro/sinistro della pagina, come un libro. Se l'immagine è verticale, l'output risulta rilegato sul bordo lungo della pagina. Se l'immagine è orizzontale, l'output risulta rilegato sul bordo corto della pagina.
 - **2 facciate (stile calendario)**: l'output sarà rilegato sul bordo superiore/inferiore della pagina, come un calendario. Se l'immagine è verticale, l'output risulta rilegato sul bordo corto della pagina. Se l'immagine è orizzontale, l'output risulta rilegato sul bordo lungo della pagina.
5. Impostare le opzioni contrassegnate da un triangolo giallo prima di utilizzare la funzione di anteprima.



NOTA: dopo la scansione dell'anteprima, queste opzioni vengono rimosse dall'elenco principale delle **Opzioni** e vengono riepilogate nell'elenco delle **Opzioni di prescansione**. Per modificare una di queste opzioni, eliminare l'anteprima e iniziare di nuovo.

L'uso della funzione di anteprima è opzionale.

6. Toccare il riquadro destro della schermata per visualizzare l'anteprima del documento. Nella schermata dell'anteprima, utilizzare i pulsanti a destra della schermata per regolare le opzioni di anteprima e riposizionare, ruotare, inserire o rimuovere le pagine.



Utilizzare questi pulsanti per passare dalla vista pagine affiancate alla vista miniatura. Nella vista miniatura sono disponibili più opzioni rispetto alla vista pagine affiancate.



Utilizzare questi pulsanti per ingrandire o ridurre la pagina selezionata.

NOTA: selezionare solo una pagina alla volta per utilizzare questi pulsanti.



Utilizzare questo pulsante per ruotare la pagina di 180 gradi.

NOTA: questo pulsante è disponibile solo nella vista miniatura.



Utilizzare questo pulsante per eliminare le pagine selezionate.

NOTA: questo pulsante è disponibile solo nella vista miniatura.



Utilizzare questi pulsanti per ridisporre le pagine all'interno del documento. Selezionare una o più pagine e spostarle verso sinistra o destra.

NOTA: questi pulsanti sono disponibili solo nella vista miniatura.



Utilizzare questo pulsante per aggiungere una pagina al documento. La stampante richiede di eseguire la scansione di altre pagine.



Utilizzare questo pulsante per eliminare le modifiche apportate nell'anteprima e iniziare di nuovo.

7. Quando il documento è pronto, toccare **Avvia** per avviare la copia.

Opzioni aggiuntive durante la copia

Le seguenti impostazioni sono disponibili nell'elenco delle [Opzioni](#) durante la copia.



NOTA: il seguente elenco contiene il gruppo principale di opzioni disponibili per le stampanti MFP HP LaserJet Enterprise. Alcune opzioni non sono disponibili su tutte le stampanti.

Numero di copie	Consente di specificare il numero di copie da eseguire.
Carica e salva impostazioni	<p>Carica impostazione rapida: consente di caricare le impostazioni di copia da un'impostazione rapida salvata.</p> <p>NOTA: utilizzare il server Web incorporato HP per creare e salvare le impostazioni rapide.</p> <p>Salva impostazioni predefinite: consente di salvare le impostazioni correnti nell'elenco delle Opzioni come impostazioni predefinite per i processi di copia futuri.</p>
Lati originale	Indicare se il documento originale è stampato su uno o su entrambi i lati.
Lati di uscita	Consente di specificare se le copie devono essere stampate su uno o su entrambi i lati.
Colore/Nero	Consente di specificare se le copie devono essere stampate solo a colori, in nero e grigio o in nero.
Solo per le stampanti a colori.	
Cucitrice	Consente di specificare la posizione dei punti.
Solo per stampanti con accessori di finitura automatici. Questa funzione non è valida per le stampanti con cucitrici.	
Modalità scansione	<p>Documento standard: consente di eseguire la scansione di una pagina o di una risma di pagine attraverso l'alimentatore documenti o singolarmente sul vetro della superficie piana.</p> <p>Modalità libro: consente di eseguire la scansione di un libro aperto e produrre ciascuna pagina del libro su pagine diverse.</p> <p>Copia ID su 2 lati: consente di eseguire la scansione di ciascun lato di un documento di identità sul vetro della superficie piana e produrli su un'unica pagina. Dopo aver acquisito il primo lato, la stampante richiede di posizionare il secondo lato nella posizione corretta sul vetro.</p>
Riduci/Ingrandisci	Consente di adattare le dimensioni del documento acquisito riducendole o aumentandole.
Formato originale	Consente di specificare il formato carta del documento originale.
Selezione della carta	Consente di specificare il tipo e il formato carta per i lavori di copia.
Opuscolo	Consente di formattare e riposizionare le immagini acquisite originali nelle pagine stampate come opuscolo.
Perforatore	Consente di specificare il numero e la posizione dei fori.
Solo per stampanti con accessori di perforatura automatici.	
Orientamento del contenuto	Consente di specificare se il documento originale viene stampato con orientamento verticale o orizzontale.
Pagine per foglio	Consente di copiare più fogli di carta su un singolo foglio. Selezionare una, due o quattro pagine per foglio.

<p>Scomparto di uscita</p> <p>Solo per le stampanti con più scomparti di uscita.</p>	<p>Consente di specificare lo scomparto di uscita da utilizzare per il processo quando gli scomparti di uscita della stampante sono configurati per la modalità mailbox.</p> <p>NOTA: questa opzione non viene visualizzata quando gli scomparti di uscita sono configurati per la modalità raccogliitore o separatore funzioni.</p>
<p>Percorso carta</p> <p>Per le stampanti con l'opzione per rilegare le pagine all'interno del percorso della carta.</p>	<p>Consente di selezionare un percorso della carta specifico:</p> <p>Verso l'alto (percorso più breve): le pagine escono nello scomparto nell'ordine opposto a quello in cui sono state posizionate nell'alimentatore documenti.</p> <p>Verso il basso (ordine corretto): le pagine vengono impilate nello stesso ordine in cui sono state posizionate nell'alimentatore documenti.</p>
<p>Regolazione immagine</p>	<p>Nitidezza: consente di rendere più o meno nitida l'immagine. Ad esempio, è possibile aumentare il valore per rendere il testo più nitido e ridurlo per rendere le foto più uniformi.</p> <p>Toni scuri: consente di aumentare o ridurre la quantità di bianco e nero utilizzata nei colori delle immagini acquisite.</p> <p>Contrasto: consente di per aumentare o ridurre la differenza tra il colore più chiaro e il colore più scuro sulla pagina.</p> <p>Pulizia in background: consente di rimuovere i colori tenui dallo sfondo delle immagini acquisite. Ad esempio, se il documento originale viene stampato su carta colorata, utilizzare questa funzione per schiarire lo sfondo senza compromettere i toni scuri dell'immagine.</p> <p>Tono automatico: disponibile solo per stampanti Flow. Per i documenti originali che contengono almeno 100 caratteri di testo sulla pagina, la stampante può rilevare quale bordo è quello superiore della pagina e orienta le immagini acquisite in modo appropriato. Se alcune pagine sono capovolte rispetto ad altre, l'immagine acquisita risultante presenta tutte le pagine con l'orientamento corretto. Se l'orientamento di alcune pagine è orizzontale, la stampante ruota l'immagine in modo che il bordo superiore della pagina si trovi nella parte superiore dell'immagine.</p>
<p>Ottimizza testo/foto</p>	<p>Consente di ottimizzare il processo per il tipo di immagine sottoposta a scansione: testo, immagini o foto.</p>
<p>Bordo a bordo</p>	<p>Consente di eseguire la scansione e la stampa di una copia più vicino al bordo della pagina rispetto a quanto sia normalmente consentito. La stampa vicino al bordo può provocare alcuni problemi di qualità di stampa.</p>
<p>Cancella bordi</p>	<p>Consente di rimuovere difetti, come bordi scuri o segni della cucitrice, eliminando i bordi dell'immagine acquisita.</p>
<p>Eliminazione pagine vuote</p>	<p>Consente di escludere le pagine vuote del documento originale dalle immagini acquisite. Questa funzione è utile per la scansione di pagine stampate su entrambi i lati, in quanto consente di eliminare le pagine vuote del documento acquisito.</p>
<p>Rilevamento alimentazione multipla</p>	<p>Consente di attivare o disattivare il rilevamento alimentazione multipla. Quando questa opzione è abilitata, la scansione viene interrotta se la stampante rileva più pagine alla volta alimentate nell'alimentatore di documenti. Quando questa opzione è disabilitata, la scansione continua se viene rilevata un'alimentazione multipla, per consentire la scansione di pagine attaccate, originali con note autoadesive o carta spessa.</p>
<p>Fascicola</p>	<p>Quando si eseguono copie multiple di un documento, consente di stampare un gruppo di pagine nello stesso ordine del documento originale.</p>

Altre attività di copia

Visitare il sito Web all'indirizzo www.hp.com/support/ljM527MFP.

Le istruzioni sono disponibili per eseguire attività di copia specifiche, come le seguenti:

- Copia o scansione di pagine di libri e altri documenti rilegati
- Copia di documenti con formato misto
- Copia o scansione di entrambi i lati di un documento di identificazione
- Copia o scansione di un documento in un formato di opuscolo

6 Scansione

- [Configurazione di Scansione a e-mail](#)
- [Configurazione di Scansione per cartella di rete](#)
- [Configurazione di Scansione su unità USB](#)
- [Configurazione dell'opzione Scansione su SharePoint® \(solo modelli Flow\)](#)
- [Creazione di un'impostazione rapida](#)
- [Scansione e invio su e-mail](#)
- [Scansione e invio a cartella di rete](#)
- [Scansione e invio a un'unità flash USB](#)
- [Opzioni aggiuntive durante la scansione](#)
- [Uso della soluzione HP Flow CM \(solo modelli Flow\)](#)
- [Altre attività di scansione](#)

Per ulteriori informazioni:

Le seguenti informazioni sono corrette al momento della pubblicazione. Per informazioni aggiornate, vedere www.hp.com/support/ljM527MFP.

La guida completa di HP per la stampante include le seguenti informazioni:

- Installazione e configurazione
- Istruzioni e uso
- Risoluzione dei problemi
- Download di aggiornamenti software e firmware
- Registrazione al forum di supporto
- Ricerca di informazioni sulla garanzia e le normative

Configurazione di Scansione a e-mail

- [Introduzione](#)
- [Operazioni preliminari](#)
- [Metodo 1: utilizzo della pagina Configurazione e-mail](#)
- [Metodo 2: utilizzo di Configurazione guidata e-mail](#)
- [Impostazione dell'opzione Invia a e-mail per l'utilizzo di Outlook per Office 365](#)
- [Risoluzione dei problemi con le e-mail](#)

Introduzione

La stampante ha una funzione che consente di eseguire la scansione di un documento e inviarlo a uno o più indirizzi e-mail. Per utilizzare questa funzione di scansione, la stampante deve essere connessa a una rete. Tuttavia, la funzione non è disponibile se non viene configurata utilizzando il server Web incorporato HP. Sono disponibili due metodi in EWS per la configurazione della funzione Scansione su e-mail. Utilizzare la pagina **Configurazione e-mail** per una configurazione completa oppure utilizzare la **Procedura guidata di scansione su e-mail** per la configurazione di base.

Operazioni preliminari

Per impostare la funzione Scansione su e-mail, la stampante deve disporre di una connessione di rete attiva.

Prima di avviare il processo di configurazione, gli amministratori devono disporre delle seguenti informazioni.

- Accesso come amministratore alla stampante
- Suffisso DNS (ad esempio, nomesocietà.com)
- Server SMTP (ad esempio, smtp.società.com)



 **NOTA:** se non si conosce il nome del server SMTP, il numero di porta SMTP o informazioni per l'autenticazione, contattare il provider di servizi e-mail/Internet service o l'amministratore del sistema per informazioni. I nomi dei server SMTP e i nomi delle porte sono facilmente reperibili tramite una ricerca su Internet. Ad esempio, per effettuare la ricerca, utilizzare termini come "nome server smtp gmail" oppure "nome server smtp yahoo".

- Requisiti di autenticazione del server SMTP per i messaggi e-mail in uscita, tra cui il nome utente e la password per l'autenticazione, se applicabile.

Utilizzare il server Web incorporato HP per configurare la funzione Scansione su e-mail. Prima di continuare, attenersi alla seguente procedura per aprire il server Web incorporato, quindi configurare la funzione Scansione su e-mail utilizzando uno dei due metodi forniti.

 **IMPORTANTE:** per informazioni sui limiti di invio dei contenuti digitali relativi all'account e-mail, consultare la documentazione del provider di servizi e-mail. Alcuni provider possono bloccare temporaneamente l'account dell'utente se viene superato il limite di invio.

Accesso al server Web incorporato HP

1. dalla schermata iniziale sul pannello di controllo della stampante, toccare l'icona Informazioni , quindi toccare l'icona Rete  per visualizzare l'indirizzo IP o il nome host.

2. Aprire un browser Web e nella barra degli indirizzi digitare l'indirizzo IP o il nome host esattamente come viene visualizzato sul pannello di controllo della stampante. Premere il tasto **Invio** sulla tastiera del computer. Si apre EWS.

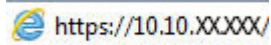

 **NOTA:** se nel browser Web viene visualizzato un messaggio **È stato rilevato un problema con il certificato di sicurezza di questo sito Web** quando si prova ad aprire il server Web incorporato, fare clic su **Continuare con il sito Web (scelta non consigliata)**.

Se si sceglie **Continuare con il sito Web (scelta non consigliata)**, il computer non verrà danneggiato durante la navigazione all'interno del server Web incorporato per la stampante HP.

Metodo 1: utilizzo della pagina Configurazione e-mail

1. Selezionare la scheda **Rete**.

 **NOTA:** la configurazione delle impostazioni nella scheda **Rete** potrebbe richiedere l'intervento dell'amministratore di sistema.

2. Se non selezionata, fare clic su **Impostazioni TCP/IP** nel riquadro sinistro di navigazione.
3. Selezionare la scheda **Identificazione rete**.
4. Se nella rete è richiesto un DNS, nella sezione **Suffisso dominio TCP/IP**, verificare che sia elencato il suffisso DNS per il client e-mail utilizzato. I suffissi DNS hanno il seguente formato: *nomeazienda.com*, *gmail.com* e altro.

 **NOTA:** se il suffisso del nome di dominio non è impostato, utilizzare l'indirizzo IP.

5. Fare clic su **Applica**.
6. Fare clic sulla scheda **Scansione/Invio digitale**.
7. Nel riquadro di navigazione a sinistra, fare clic sul collegamento **Configurazione e-mail**, quindi su **Opzioni processo predefinite**.
8. Nella finestra di dialogo **Impostazione e-mail**, selezionare la casella di controllo **Abilita Invio a e-mail**. Se questa casella non viene selezionata, la funzione non sarà disponibile nel pannello di controllo della stampante.
9. Nella sezione **Server di posta in uscita (SMTP)**, effettuare una delle seguenti operazioni:
 - Selezionare uno dei server visualizzati
 - Fare clic su **Aggiungi** per avviare la procedura guidata SMTP.
 1. Nella procedura guidata SMTP, scegliere una delle seguenti opzioni:
 - Metodo 1: immettere l'indirizzo di un server SMTP, quindi fare clic su **Avanti**
 - Metodo 2: selezionare **Cerca rete per server di posta in uscita**, quindi fare clic su **Avanti**. Selezionare il server e fare clic su **Avanti**.

 **NOTA:** se un server SMTP è già stato creato per un'altra funzione della stampante, è disponibile l'opzione **Usa un server già in uso in un'altra funzione**. È possibile selezionare questa opzione e configurarla per la funzione e-mail.

2. Nella finestra di dialogo **Imposta le informazioni di base per la connessione al server** impostare le opzioni da utilizzare, quindi fare clic su **Avanti**.

 **NOTA:** alcuni server hanno problemi con l'invio o la ricezione di messaggi e-mail di dimensioni superiori a 5 megabyte (MB). Ciò può essere evitato indicando un valore in **Dividi e-mail se superiori a (MB)**.

 **NOTA:** generalmente, non è necessario modificare il numero di porta predefinito.

 **NOTA:** se come servizio e-mail si utilizza Google™ Gmail, selezionare la casella di controllo **Attiva protocollo SSL SMTP**. Solitamente, per Gmail, l'indirizzo del server SMTP è smtp.gmail.com, numero di porta 465 e il protocollo SSL deve essere abilitato.

Fare riferimento ai servizi online per verificare che le impostazioni del server siano valide e aggiornate al momento della configurazione.

3. Nella finestra di dialogo **Requisiti di autenticazione del server**, selezionare l'opzione che descrive i requisiti di autenticazione del server:

- **Il server non richiede l'autenticazione**, quindi fare clic su **Avanti**.
- **Il server richiede l'autenticazione**
 - Dalla casella di riepilogo a discesa, selezionare **Utilizza le credenziali dell'utente per connettersi dopo l'accesso al pannello di controllo**, quindi fare clic su **Avanti**.
 - Dalla casella di riepilogo a discesa, selezionare **Utilizza sempre queste credenziali**, immettere il **Nome utente** e la **Password**, quindi fare clic su **Avanti**.

 **NOTA:** se si utilizzano le credenziali di un utente che ha eseguito l'accesso, impostare l'e-mail in modo che all'utente venga richiesto l'accesso sul pannello di controllo della stampante. È possibile negare l'accesso Guest alla funzione e-mail deselegzionando la casella di controllo relativa all'e-mail nella colonna **Guest periferica** nella sezione **Criteri di autorizzazione e accesso** nella finestra di dialogo **Controllo degli accessi** della scheda **Protezione**. L'icona della casella di controllo passa da un segno di spunta a un lucchetto.

4. Nella finestra di dialogo **Utilizzo del server** scegliere le funzioni della stampante per l'invio del messaggio e-mail tramite il server SMTP, quindi fare clic su **Avanti**.

 **NOTA:** se il server richiede l'autenticazione, sarà necessario specificare il nome utente e la password per l'invio di avvisi e report automatici dalla stampante.

5. Nella finestra di dialogo **Riepilogo e prova**, immettere un indirizzo e-mail valido nel campo **Invia e-mail di prova a:**, quindi fare clic su **Test**.
6. Verificare che tutte le impostazioni siano corrette, quindi fare clic su **Fine** per completare l'impostazione del server di posta in uscita.

10. Nella sezione **Controllo campo indirizzo e messaggio**, immettere l'impostazione **Da predefinito**: ed eventuali altre impostazioni facoltative..

Impostazioni **Controllo campo indirizzo e messaggio**:



NOTA: per visualizzare tutte queste impostazioni, fare clic su **Impostazioni avanzate** nella parte inferiore della pagina.

Funzione	Descrizione
Restrizioni del campo Indirizzo	<p>Specificare se gli utenti devono selezionare un indirizzo e-mail da una rubrica o se possono immettere manualmente un indirizzo.</p> <p>ATTENZIONE: se si seleziona Selezione da una rubrica e uno qualsiasi dei campi indirizzo è impostato come Modificabile dall'utente, le modifiche inserite nei campi modificabili vengono apportate anche ai valori corrispondenti nella rubrica.</p> <p>Per impedire agli utenti di modificare i contatti della rubrica nel pannello di controllo della stampante, accedere alla pagina Controllo degli accessi nella scheda Protezione e negare l'accesso Guest periferica per la modifica della rubrica.</p>
Consenti formati di indirizzi e-mail non validi	<p>Selezionare questa opzione per consentire l'utilizzo di un formato di indirizzo e-mail non valido.</p>
Modificabile dall'utente	<p>Se si desidera utilizzare l'indirizzo Da predefinito e il Nome visualizzato predefinito per tutte le e-mail inviate dalla stampante (a meno che l'utente non abbia effettuato l'accesso), non selezionare la casella di controllo Modificabile dall'utente.</p> <p>durante la configurazione dei campi indirizzo, se la casella di controllo Modificabile dall'utente è deselezionata, gli utenti non potranno modificare questi campi nel pannello di controllo della stampante durante l'invio di un'e-mail. Per la funzionalità di invio al mittente, deselezionare le caselle di controllo Modificabile dall'utente per tutti i campi indirizzo, inclusi i campi Da:, A:, CC: e Ccn:, quindi impostare il campo Da: con il proprio indirizzo e-mail e il campo A: con lo stesso indirizzo.</p>
Da predefinito: e Nome visualizzato predefinito:	<p>Forniscono un indirizzo e-mail e un nome da utilizzare nel campo Da: per il messaggio e-mail.</p> <p>SUGGERIMENTO: creare un account e-mail per la stampante e utilizzarlo come indirizzo e-mail predefinito.</p> <p>SUGGERIMENTO: configurare la funzione e-mail in modo che gli utenti devono eseguire l'accesso prima di utilizzarla. In questo modo, gli utenti non hanno la possibilità di inviare e-mail da un indirizzo diverso dal proprio indirizzo personale.</p>
A:	Fornisce un indirizzo e-mail A: (destinatario) per le e-mail.
Cc:	Fornisce un indirizzo e-mail Cc per le e-mail.
Ccn:	Fornisce un indirizzo e-mail Ccn per le e-mail.
Oggetto:	Contiene una riga per indicare l'oggetto predefinito per i messaggi e-mail.
Messaggio:	Consente di creare un messaggio personalizzato. Per utilizzare questo messaggio per tutte le e-mail inviate dalla stampante, deselezionare o non selezionare la casella di controllo Modificabile dall'utente relativa al Messaggio .

11. Nella sezione **Firma e crittografia**, impostare le preferenze di firma e crittografia.



NOTA: per visualizzare le impostazioni **Firma e crittografia**, fare clic su **Impostazioni avanzate** nella parte inferiore della pagina.

Impostazioni di **Firma e crittografia**:

Funzione	Descrizione
Firma	Consente di scegliere se firmare il certificato di sicurezza. Selezionare la casella di controllo Modificabile dall'utente per rendere questa impostazione modificabile dal pannello di controllo della stampante.
Algoritmo hash	Consente di scegliere l'algoritmo da utilizzare per firmare le e-mail.
Crittografia	Selezionare questa opzione se si desidera crittografare le e-mail. Selezionare la casella di controllo Modificabile dall'utente per rendere questa impostazione modificabile dal pannello di controllo della stampante.
Algoritmo di crittografia	Consente di scegliere l'algoritmo da utilizzare per crittografare l'e-mail.
Attributo chiave pubblica del destinatario	Consente di specificare quale attributo utilizzare per recuperare il certificato per chiave pubblica del destinatario dal server LDAP.
Utilizzare il certificato per chiave pubblica del destinatario per verificare il destinatario stesso	Selezionare questa opzione per utilizzare il certificato per chiave pubblica del destinatario per verificare il destinatario stesso.

12. Nella sezione **Impostazioni di notifica** scegliere quando gli utenti riceveranno le notifiche relative ai messaggi e-mail inviati. L'uso dell'indirizzo e-mail dell'utente che ha effettuato l'accesso rappresenta l'impostazione predefinita. Se l'indirizzo e-mail del destinatario è vuoto, non verrà inviata alcuna notifica.



NOTA: per visualizzare le impostazioni relative a **Notifica**, fare clic su **Impostazioni avanzate** nella parte inferiore della pagina.

13. Nella sezione **Impostazioni file**, impostare le preferenze di scansione predefinite.



NOTA: il seguente elenco contiene il gruppo principale di opzioni disponibili per le stampanti MFP HP LaserJet Enterprise. Alcune opzioni non sono disponibili su tutte le stampanti.

Salva con nome...	Consente di specificare la cartella e il nome file per il file acquisito
Carica e salva impostazioni	<p>Carica impostazione rapida: consente di caricare le impostazioni di scansione da un'impostazione rapida salvata.</p> <p>NOTA: utilizzare il server Web incorporato HP per creare e salvare le impostazioni rapide.</p> <p>Salva impostazioni predefinite: consente di salvare le impostazioni correnti nell'elenco delle Opzioni come impostazioni predefinite per i processi di scansione futuri.</p>

Tipo file documento

Consente di salvare un documento acquisito come uno dei diversi tipi di file.

Di seguito sono indicati i tipi di file standard disponibili:

- **PDF**: questo tipo di file fornisce la migliore qualità per immagini e testo. I file PDF richiedono il software Adobe® Acrobat® Reader per la visualizzazione.
- **JPEG**: questo tipo di file è consigliato per i documenti composti essenzialmente da grafici. Quasi tutti i computer dispongono di un browser in grado di visualizzare i file .JPEG. Questo tipo di file crea un file per ogni pagina.
- **TIFF**: questo formato è un tipo di file standard supportato da numerosi programmi di grafica. Questo tipo di file crea un file per ogni pagina.
- **MTIFF**: MTIFF è l'acronimo di multi-page TIFF. Questo tipo di file consente di salvare più pagine acquisite in un unico file.
- **XPS**: XPS (XML Paper Specification) consente di creare un file XAML che conserva la formattazione originale del documento e supporta i grafici a colori e i font incorporati.
- **PDF/A**: PDF/A è un tipo di PDF progettato per l'archiviazione a lungo termine di documenti elettronici. Tutte le informazioni di formattazione sono contenute nel documento.

Le stampanti multifunzione HP LaserJet Enterprise Flow supportano anche i seguenti tipi di file OCR:

- **Testo (OCR)**: Testo (OCR) consente di creare un file di testo con la funzione di riconoscimento ottico dei caratteri (OCR) per acquisire il documento originale. È possibile aprire i file di testo tramite qualsiasi programma di elaborazione testi. Questa opzione non consente di mantenere la formattazione del documento originale.
- **Testo Unicode (OCR)**: Testo Unicode (OCR) è un formato standard di settore, utilizzato per rappresentare e utilizzare il testo in modo coerente. Questo tipo di file è utile per l'internazionalizzazione e la localizzazione.
- **RTF (OCR)**: RTF (OCR) consente di creare un file in formato RTF (Rich Text Format) utilizzando il riconoscimento ottico dei caratteri (OCR) per acquisire il documento originale. RTF è un formato di testo alternativo che può essere aperto dalla maggior parte dei programmi di elaborazione testi. Questa opzione consente di mantenere parte della formattazione originale.
- **PDF che supporta la ricerca (OCR)**: PDF con funzione di ricerca (OCR) consente di creare un file PDF con funzione di ricerca tramite la funzione OCR per acquisire il documento originale. Quando si esegue questo tipo di acquisizione, utilizzare gli strumenti di Adobe Acrobat® Reader per la ricerca di determinati termini o frasi all'interno del PDF.
- **PDF/A che supporta la ricerca (OCR)**: PDF/A con funzione di ricerca (OCR) è un tipo di file PDF/A che include le informazioni sulla struttura del documento, che consente di effettuare ricerche nel contenuto.
- **HTML (OCR)**: HTML (OCR) consente di creare un file HTML (Hypertext Markup Language) con il contenuto del documento originale. Il linguaggio HTML viene utilizzato per visualizzare i file sui siti Web.
- **CSV (OCR)**: CSV (OCR) è un formato comune di file di testo contenente valori separati da virgola. Questo tipo di file può essere aperto dalla maggior parte dei programmi di elaborazione di testi, fogli elettronici e database.

Qualità output

È possibile specificare la qualità di stampa delle immagini acquisite che influisce sulle dimensioni del file risultante.

Lati originale

Indicare se il documento originale è stampato su uno o su entrambi i lati.

Colore/Nero

Consente di specificare se l'immagine acquisita sarà solo a colori, in nero e grigio o in nero.

Solo per le stampanti a colori.

Modalità scansione	<p>Documento standard: consente di eseguire la scansione di una pagina o di una risma di pagine attraverso l'alimentatore documenti o singolarmente sul vetro della superficie piana.</p> <p>Modalità libro: consente di eseguire la scansione di un libro aperto e produrre ciascuna pagina del libro su pagine diverse.</p> <p>Copia ID su 2 lati: consente di eseguire la scansione di ciascun lato di un documento di identità sul vetro della superficie piana e produrli su un'unica pagina. Dopo aver acquisito il primo lato, la stampante richiede di posizionare il secondo lato nella posizione corretta sul vetro.</p>
Risoluzione	È possibile specificare la risoluzione delle immagini acquisite. Selezionare una risoluzione superiore per aumentare la nitidezza dell'immagine. Tuttavia, una risoluzione più elevata aumenta anche le dimensioni del file.
Formato originale	Consente di specificare il formato carta del documento originale.
Orientamento del contenuto	Consente di specificare se il documento originale viene stampato con orientamento verticale o orizzontale.
Regolazione immagine	<p>Nitidezza: consente di rendere più o meno nitida l'immagine. Ad esempio, è possibile aumentare il valore per rendere il testo più nitido e ridurlo per rendere le foto più uniformi.</p> <p>Toni scuri: consente di aumentare o ridurre la quantità di bianco e nero utilizzata nei colori delle immagini acquisite.</p> <p>Contrasto: consente di per aumentare o ridurre la differenza tra il colore più chiaro e il colore più scuro sulla pagina.</p> <p>Pulizia in background: consente di rimuovere i colori tenui dallo sfondo delle immagini acquisite. Ad esempio, se il documento originale viene stampato su carta colorata, utilizzare questa funzione per schiarire lo sfondo senza compromettere i toni scuri dell'immagine.</p> <p>Tono automatico: disponibile solo per stampanti Flow. Per i documenti originali che contengono almeno 100 caratteri di testo sulla pagina, la stampante può rilevare quale bordo è quello superiore della pagina e orienta le immagini acquisite in modo appropriato. Se alcune pagine sono capovolte rispetto ad altre, l'immagine acquisita risultante presenta tutte le pagine con l'orientamento corretto. Se l'orientamento di alcune pagine è orizzontale, la stampante ruota l'immagine in modo che il bordo superiore della pagina si trovi nella parte superiore dell'immagine.</p>
Ottimizza testo/foto	Consente di ottimizzare il processo per il tipo di immagine sottoposta a scansione: testo, immagini o foto.
Cancella bordi	Consente di rimuovere difetti, come bordi scuri o segni della cucitrice, eliminando i bordi dell'immagine acquisita.
Opzioni per il ritaglio	<p>Ritagli a formato originale: consente di ritagliare l'immagine in modo che corrisponda al formato carta del documento originale.</p> <p>Ritagli a contenuto: consente di ritagliare l'immagine al formato del contenuto rilevato nel documento originale.</p>
Eliminazione pagine vuote	Consente di escludere le pagine vuote del documento originale dalle immagini acquisite. Questa funzione è utile per la scansione di pagine stampate su entrambi i lati, in quanto consente di eliminare le pagine vuote del documento acquisito.
Rilevamento alimentazione multipla	Consente di attivare o disattivare il rilevamento alimentazione multipla. Quando questa opzione è abilitata, la scansione viene interrotta se la stampante rileva più pagine alla volta alimentate nell'alimentatore di documenti. Quando questa opzione è disabilitata, la scansione continua se viene rilevata un'alimentazione multipla, per consentire la scansione di pagine attaccate, originali con note autoadesive o carta spessa.
Notifica	Consente di selezionare se inviare notifiche dello stato dei processi di scansione. La stampante può stampare la notifica oppure inviarla in un'e-mail.
Salva impostazioni predefinite	Consente di salvare le impostazioni di scansione correnti come nuove impostazioni predefinite per questa funzione di scansione.

14. Nella sezione **Impostazioni file**, impostare le preferenze delle impostazioni file predefinite.



NOTA: per visualizzare tutte queste impostazioni, fare clic su **Impostazioni avanzate** nella parte inferiore della pagina.

15. Esaminare le opzioni selezionate al fine di verificarne la correttezza, quindi fare clic su **Applica** per completare l'installazione.
16. Nel riquadro di navigazione a sinistra, in **Configurazione e-mail**, fare clic su **Impostazioni rapide**, quindi selezionare tutte le impostazioni rapide per la stampante.



NOTA: le impostazioni rapide sono processi di scelta rapida accessibili dall'applicazione Impostazioni rapide sul pannello di controllo della stampante.

Metodo 2: utilizzo di Configurazione guidata e-mail

La procedura di configurazione guidata comprende le opzioni per la configurazione di base.

1. Selezionare la scheda **Rete**.
2. Se non selezionata, fare clic su **Impostazioni TCP/IP** nel riquadro sinistro di navigazione.
3. Selezionare la scheda **Identificazione rete**.
4. Se nella rete è richiesto un DNS, nella sezione **Suffisso dominio TCP/IP**, verificare che sia elencato il suffisso DNS per il client e-mail utilizzato. I suffissi DNS hanno il seguente formato: *nomeazienda.com*, *gmail.com* e altro.



NOTA: se il suffisso del nome di dominio non è impostato, utilizzare l'indirizzo IP.

5. Fare clic su **Applica**.
6. Fare clic sulla scheda **Scansione/Invio digitale**.
7. Nel riquadro di navigazione a sinistra, fare clic su **Procedure guidate Invia per e-mail e Salva in cartella di rete**.
8. Fare clic sul collegamento **Configurazione guidata e-mail**.
9. Nella finestra di dialogo **Configura server e-mail (SMTP)**, effettuare una delle seguenti operazioni:

- Opzione 1: **Cerca rete per server di posta in uscita:**



NOTA: questa opzione consente di trovare i server SMTP di uscita solo all'interno del firewall.

1. Selezionare **Cerca rete per server di posta in uscita**, quindi fare clic su **Avanti**.
2. Selezionare il server appropriato dall'elenco **Ricerca dei server SMTP**, quindi fare clic su **Avanti**.
3. Selezionare l'opzione che descrive i requisiti di autenticazione del server:
 - **Il server non richiede l'autenticazione**, quindi fare clic su **Avanti**.
 - **Il server richiede l'autenticazione**

- Dalla casella di riepilogo a discesa, selezionare **Utilizza le credenziali dell'utente per connettersi dopo l'accesso al pannello di controllo**, quindi fare clic su **Avanti**.
 - Dalla casella di riepilogo a discesa, selezionare **Utilizza sempre queste credenziali**, immettere il **Nome utente** e la **Password**, quindi fare clic su **Avanti**.
- Opzione 2: **Aggiungi server SMTP**:
 1. selezionare **Aggiungi server SMTP**
 2. Immettere il **Nome del server** e il **Numero di porta**, quindi fare clic su **Avanti**.

 **NOTA:** generalmente, non è necessario modificare il numero di porta predefinito.

 **NOTA:** se si utilizza un servizio SMTP in hosting, ad esempio Gmail, verificare l'indirizzo del server SMTP, il numero di porta e le impostazioni SSL dal sito Web del provider o altre fonti. Solitamente, per Gmail, l'indirizzo del server SMTP è smtp.gmail.com, numero di porta 465 e il protocollo SSL deve essere abilitato.

Fare riferimento ai servizi online per verificare che le impostazioni del server siano valide e aggiornate al momento della configurazione.

3. Selezionare l'opzione che descrive i requisiti di autenticazione del server:
 - **Il server non richiede l'autenticazione**, quindi fare clic su **Avanti**.
 - **Il server richiede l'autenticazione**
 - Dalla casella di riepilogo a discesa, selezionare **Utilizza le credenziali dell'utente per connettersi dopo l'accesso al pannello di controllo**, quindi fare clic su **Avanti**.
 - Dalla casella di riepilogo a discesa, selezionare **Utilizza sempre queste credenziali**, immettere il **Nome utente** e la **Password**, quindi fare clic su **Avanti**.

10. Nella finestra di dialogo **Configura impostazioni e-mail**, immettere le informazioni relative all'indirizzo e-mail del mittente, l'oggetto del messaggio e-mail, il messaggio predefinito, quindi fare clic su **Avanti**.

 **NOTA:** durante la configurazione dei campi indirizzo, se la casella di controllo **Modificabile dall'utente** è deselezionata, gli utenti non potranno modificare questi campi nel pannello di controllo della stampante durante l'invio di un'e-mail.

Funzione	Descrizione
Campo Da: (obbligatorio)	Selezionare una o più opzioni tra quelle riportate di seguito: <ul style="list-style-type: none"> ● Indirizzo dell'utente (accesso richiesto) ● Da predefinito <ul style="list-style-type: none"> ○ Da predefinito: e Nome visualizzato predefinito: Fornire un indirizzo e-mail e il nome da utilizzare per il messaggio e-mail. <p>SUGGERIMENTO: creare un account e-mail per la stampante e utilizzarlo come indirizzo e-mail predefinito.</p> <p>SUGGERIMENTO: configurare la funzione e-mail in modo che gli utenti devono eseguire l'accesso prima di utilizzarla. In questo modo, gli utenti non hanno la possibilità di inviare e-mail da un indirizzo diverso dal proprio indirizzo personale.</p>

Funzione	Descrizione
Oggetto: (facoltativo)	Contiene una riga per indicare l'oggetto predefinito per i messaggi e-mail.
Messaggio: (facoltativo)	Consente di creare un messaggio personalizzato. Per utilizzare questo messaggio per tutti i messaggi e-mail inviati dalla stampante, deselezionare la casella di controllo Modificabile dall'utente relativa al Messaggio .

- Nella finestra di dialogo **Configura impostazioni di scansione file** impostare la scansione predefinita, quindi fare clic su **Avanti**.
- Esaminare la finestra di dialogo **Riepilogo**, quindi fare clic su **Fine** per completare l'impostazione.

Impostazione dell'opzione Invia a e-mail per l'utilizzo di Outlook per Office 365

- [Introduzione](#)
- [configurazione del server di posta in uscita \(SMTP\) per l'invio di un messaggio e-mail da un account Outlook per Office 365](#)

Introduzione

Outlook per Microsoft Office 365 è un sistema di posta basato su cloud fornito da Microsoft che utilizza il server SMTP (Simple Mail Transfer Protocol) di Microsoft per inviare o ricevere messaggi e-mail. Per consentire alla stampante di inviare un messaggio e-mail con un account Outlook per Office 365 dal pannello di controllo, effettuare le operazioni descritte di seguito.

 **NOTA:** è necessario disporre di un indirizzo e-mail di Outlook per Office 365 per configurare le impostazioni del server Web incorporato.

configurazione del server di posta in uscita (SMTP) per l'invio di un messaggio e-mail da un account Outlook per Office 365

- Selezionare la scheda **Rete**.
- Se non selezionata, fare clic su **Impostazioni TCP/IP** nel riquadro sinistro di navigazione.
- Selezionare la scheda **Identificazione rete**.
- Se nella rete è richiesto un DNS, nella sezione **Suffisso dominio TCP/IP**, verificare che sia elencato il suffisso DNS per il client e-mail utilizzato. I suffissi DNS hanno il seguente formato: *nomeazienda.com*, *gmail.com* e altro.

 **NOTA:** se il suffisso del nome di dominio non è impostato, utilizzare l'indirizzo IP.

- Fare clic su **Applica**.
- Fare clic sulla scheda **Scansione/Invio digitale**.
- Nel riquadro di navigazione a sinistra, fare clic sul collegamento **Scansione su e-mail**.
- Selezionare la casella di controllo **Abilita Scansione su e-mail**. Se questa casella non è selezionata, la funzione non sarà disponibile nel pannello di controllo della stampante.

9. Nella sezione **Server di posta in uscita (SMTP)**, fare clic sul pulsante **Aggiungi** per avviare la procedura guidata SMTP.
 10. Nel campo **Indirizzo del server SMTP o nome host noti**, digitare smtp.onoffice.com, quindi fare clic su **Avanti**.
 11. Nella finestra di dialogo **Imposta le informazioni di base per la connessione al server**, nel campo **Numero di porta** digitare **587**.
-
-  **NOTA:** alcuni server hanno problemi con l'invio o la ricezione di messaggi e-mail di dimensioni superiori a 5 megabyte (MB). Ciò può essere evitato indicando un valore in **Dividi e-mail se superiori a (MB)**.
-
12. Selezionare la casella di controllo **Attiva protocollo SSL SMTP**, quindi fare clic su **Avanti**.
 13. Nella finestra di dialogo **Requisiti di autenticazione del server** effettuare quanto segue:
 - a. Selezionare **Il server richiede l'autenticazione**.
 - b. Nell'elenco a discesa selezionare **Utilizza sempre queste credenziali**
 - c. Nel campo **Nome utente**, digitare l'indirizzo e-mail di Outlook per Office 365.
 - d. Nel campo **Password**, digitare la password dell'account Outlook per Office 365, quindi fare clic su **Avanti**.
 14. Nella finestra di dialogo **Utilizzo del server** scegliere le funzioni della stampante per l'invio del messaggio e-mail tramite il server SMTP, quindi fare clic su **Avanti**.
 15. Nella finestra di dialogo **Riepilogo e prova**, immettere un indirizzo e-mail valido nel campo **Invia e-mail di prova a:**, quindi fare clic su **Test**.
 16. Verificare che tutte le impostazioni siano corrette, quindi fare clic su **Fine** per completare l'impostazione del server di posta in uscita.

Risoluzione dei problemi con le e-mail

Problemi relativi all'invio di e-mail

- Assicurarsi che la casella di controllo **Abilita Scansione su e-mail** sia selezionata nella scheda **Scansione/Invio digitale** nella pagina **Scansione su e-mail**.
- Se la funzione è abilitata, ma la stampante non è ancora in grado di inviare e-mail, il server SMTP potrebbe non essere configurato correttamente. Ciò potrebbe essere dovuto a uno dei seguenti motivi:
 - Il server richiede autenticazione, ma non vengono inviate informazioni di autenticazione.
 - L'indirizzo di rete o il nome host del server SMTP non è corretto.
 - Il server SMTP non accetta l'invio di e-mail (la porta 25 non è aperta).
- Controllare le impostazioni del server SMTP per identificare il problema.

Controllo della configurazione del server SMTP

 **NOTA:** questa procedura è valida per i sistemi operativi Windows. Nella procedura seguente vengono riportati esempi di risposte ricevute dal server. La parte di testo della risposta varia da server a server.

1. Aprire un prompt dei comandi di Windows: fare clic su **Start**, scegliere **Esegui**, quindi immettere `cmd`.
2. Immettere `telnet` seguito dal nome host del gateway SMTP e dal numero 25, ovvero la porta utilizzata dalla stampante per le comunicazioni. Ad esempio, immettere `telnet esempio.com 25`.
3. Premere **Invio**. Se il nome host del gateway del server SMTP non è valido, la risposta contiene il seguente messaggio: **Impossibile aprire una connessione con l'host sulla porta 25: connessione non riuscita**.
4. Se il nome host del gateway del server SMTP non è valido, riconfigurare il server.

- Per la funzione di invio digitale delle e-mail, utilizzare la scheda **Scansione/Invio digitale** nel server Web incorporato e configurare la stampante in modo che utilizzi un server SMTP diverso.

Se si riceve una risposta del tipo **220 smtp.nomehost**, il nome host del gateway del server SMTP è valido. Andare al passo successivo.

5. Identificarsi sul server SMTP. Al prompt immettere **HELO** seguito dal proprio nome host. Premere **Invio**. Si dovrebbe ricevere una risposta.
6. Provare a ottenere l'autorizzazione per il server SMTP. Al prompt, immettere `AUTH`. Premere **Invio**.
7. Se la risposta è `503.5.3.3 AUTH non disponibile`, ciò indica che il server SMTP non richiede autenticazione.

Se la risposta è `250 AUTH` o `334`, ciò indica che il server SMTP richiede autenticazione. Utilizzare la pagina **Scansione su e-mail** nella scheda **Scansione/Invio digitale** del server Web incorporato per configurare le informazioni di autenticazione corrette.

8. Verificare che il server riconosca l'account e-mail che sta inviando il messaggio. Al prompt, immettere `MAIL FROM: <mittente@dominio.com>`, dove "`<mittente@dominio.com>`" è l'indirizzo e-mail di prova.

Se la risposta è `550 Requested action not taken: mailbox unavailable`, ciò significa che il server non riesce a trovare la casella di posta per quell'indirizzo.

Se la risposta è `550 Requested action not taken: mailbox name not allowed`, ciò significa che l'indirizzo e-mail non è valido.

9. Verificare che il server abbia inviato l'e-mail al destinatario. Al prompt, immettere `RCPT TO: <destinatario@esempio.com>`, dove "`<destinatario@esempio.com>`" è l'indirizzo e-mail del destinatario.

Se la risposta è `550 Requested action not taken: mailbox unavailable`, ciò significa che il server non riesce a trovare la casella di posta per quell'indirizzo. L'account e-mail del destinatario potrebbe essere configurato in modo da non ricevere messaggi dalla stampante.

Se la risposta è `551 User not local: please try <percorso di inoltro>`, dove "`<percorso di inoltro>`" è un indirizzo e-mail diverso, ciò significa che l'account e-mail non è attivo.

Configurazione di Scansione per cartella di rete

- [Introduzione](#)
- [Operazioni preliminari](#)
- [Metodo 1: Utilizzo della pagina Impostazione Salva in cartella di rete](#)
- [Metodo 2: Utilizzo di Configurazione guidata impostazione rapida Salva in cartella di rete](#)
- [Problemi relativi all'invio a una cartella di rete](#)

Introduzione

Questo documento illustra come abilitare e configurare la funzione Scansione su cartella di rete. La stampante ha una funzione che consente di eseguire la scansione di un documento e di salvarlo in una cartella di rete. Per utilizzare questa funzione di scansione, la stampante deve essere connessa a una rete. Tuttavia, la funzione non è disponibile se non viene configurata utilizzando il server Web incorporato HP. Sono disponibili due metodi in EWS per la configurazione della funzione Scansione su cartella di rete. Utilizzare la pagina **Impostazione Salva in cartella di rete** per la configurazione avanzata oppure utilizzare la **Procedura guidata di Scansione su cartella di rete** per la configurazione di base.

Operazioni preliminari

 **NOTA:** per configurare la funzione Scansione su cartella di rete, la stampante deve disporre di una connessione di rete attiva.



Prima di avviare il processo di configurazione, gli amministratori devono disporre delle seguenti informazioni.

- Accesso come amministratore alla stampante
- Il nome di dominio completo (FQDN) (ad esempio, \\`nomeserver.it.nomeazienda.net`\scans) della cartella di destinazione o l'indirizzo IP del server (ad esempio, \\16.88.20.20\scans).

 **NOTA:** l'uso del termine "server" in questo contesto si riferisce al computer in cui risiede la cartella condivisa.

Utilizzare il server Web incorporato HP per configurare la funzione Scansione su cartella di rete. Prima di continuare, attenersi alla seguente procedura per aprire il server Web incorporato, quindi configurare la funzione Scansione su cartella di rete utilizzando uno dei metodi forniti.

Accesso al server Web incorporato HP

1. dalla schermata iniziale sul pannello di controllo della stampante, toccare l'icona Informazioni , quindi toccare l'icona Rete  per visualizzare l'indirizzo IP o il nome host.

2. Aprire un browser Web e nella barra degli indirizzi digitare l'indirizzo IP o il nome host esattamente come viene visualizzato sul pannello di controllo della stampante. Premere il tasto **Invio** sulla tastiera del computer. Si apre EWS.



 **NOTA:** se nel browser Web viene visualizzato un messaggio **È stato rilevato un problema con il certificato di sicurezza di questo sito Web** quando si prova ad aprire il server Web incorporato, fare clic su **Continuare con il sito Web (scelta non consigliata)**.

Se si sceglie **Continuare con il sito Web (scelta non consigliata)**, il computer non verrà danneggiato durante la navigazione all'interno del server Web incorporato per la stampante HP.

Metodo 1: Utilizzo della pagina Impostazione Salva in cartella di rete

Utilizzare questo metodo per completare la configurazione della funzione Scansione su cartella di rete.

- [Passaggio 1: abilitare la funzione Scansione su cartella di rete e configurare le opzioni del processo predefinite](#)
- [Passaggio 2: configurare un'impostazione rapida](#)

Passaggio 1: abilitare la funzione Scansione su cartella di rete e configurare le opzioni del processo predefinite

1. Fare clic sulla scheda **Scansione/Invio digitale**.
2. Nel menu di navigazione di sinistra fare clic su **Impostazione Salva in cartella di rete**.
3. Nella finestra di dialogo **Impostazione Salva in cartella di rete**, selezionare la casella di controllo **Attiva salvataggio in cartella di rete**. Se questa casella non viene selezionata, la funzione non sarà disponibile nel pannello di controllo della stampante.

Completare i campi in tutte le finestre di dialogo della pagina.

- [Impostazioni di notifica](#)
- [Impostazioni della cartella](#)
- [Impostazioni di scansione](#)
- [Impostazioni file](#)

Impostazioni di notifica

Nella finestra di dialogo **Impostazioni di notifica**, selezionare una delle seguenti opzioni:

 **NOTA:** per inviare e-mail di notifica, la stampante deve essere configurata per utilizzare un server SMTP per l'invio di processi e-mail.

- Opzione 1: **Non notificare**
 1. Selezionare **Non notificare**.
 2. Per richiedere all'utente di verificare le impostazioni di notifica, selezionare **Avvisa utente prima dell'avvio del processo**, quindi fare clic su **Avanti**.
- Opzione 2: **Notifica al completamento del processo**

1. Selezionare **Notifica al completamento del processo**.
 2. Selezionare il metodo per la consegna della notifica dall'elenco **Metodo utilizzato per la notifica di consegna**.
Se il metodo di notifica prescelto è **E-mail**, digitare l'indirizzo e-mail nel campo **Indirizzo e-mail notifiche**.
 3. Per includere una miniatura della prima pagina acquisita nella notifica, selezionare **Includi miniatura**.
 4. Per richiedere all'utente di verificare le impostazioni di notifica, selezionare **Avvisa utente prima dell'avvio del processo**, quindi fare clic su **Avanti**.
- Opzione 3: **Notifica solo in caso di errore processo**
 1. Selezionare **Notifica solo in caso di errore processo**.
 2. Selezionare il metodo per la consegna della notifica dall'elenco **Metodo utilizzato per la notifica di consegna**.
Se il metodo di notifica prescelto è **E-mail**, digitare l'indirizzo e-mail nel campo **Indirizzo e-mail notifiche**.
 3. Per includere una miniatura della prima pagina acquisita nella notifica, selezionare **Includi miniatura**.
 4. Per richiedere all'utente di verificare le impostazioni di notifica, selezionare **Avvisa utente prima dell'avvio del processo**, quindi fare clic su **Avanti**.

Impostazioni della cartella

Utilizzare la finestra di dialogo **Impostazioni della cartella** per configurare i tipi di cartelle in cui la stampante invierà i documenti acquisiti.

Sono disponibili due tipi di autorizzazioni per la cartella:

Opzione 1: Accesso in lettura e scrittura

Per inviare documenti acquisiti a una cartella configurata per l'accesso in lettura e scrittura, attenersi alla seguente procedura:

 **NOTA:** l'opzione **Invia solo alle cartelle con accesso in lettura e scrittura** supporta la verifica della cartella e la notifica del processo.

1. Se non è già selezionata, selezionare l'opzione **Invia solo alle cartelle con accesso in lettura e scrittura**.
2. Per richiedere alla stampante di verificare l'accesso alla cartella prima di avviare un processo di scansione, selezionare **Verifica l'accesso alla cartella prima di avviare il processo**.

 **NOTA:** tuttavia, se non viene selezionata l'opzione **Verifica l'accesso alla cartella prima di avviare il processo** i processi di scansione possono essere completati più rapidamente. Tuttavia, se la cartella non è disponibile, il processo di scansione non verrà completato.

3. Fare clic su **Avanti**.

Opzione 2: Accesso solo in scrittura

Per inviare documenti acquisiti a una cartella configurata solo per l'accesso in scrittura, attenersi alla seguente procedura:

 **NOTA:** l'opzione **Consenti l'invio a cartelle con accesso solo in scrittura** non supporta la verifica della cartella o la notifica del processo

 **NOTA:** se si seleziona questa opzione, la stampante non può allungare il nome file della scansione. Esso invia lo stesso nome file per tutte le scansioni.

Selezionare un prefisso o un suffisso per il nome file correlato al tempo, in modo che ciascuna scansione sia salvata come file univoco e non sovrascriva un file esistente. Il nome file è determinato dalle informazioni nella finestra di dialogo Impostazioni file.

1. Selezionare **Consenti l'invio a cartelle con accesso solo in scrittura**.
2. Fare clic su **Avanti**.

Impostazioni di scansione

Nella finestra di dialogo **Impostazioni di scansione**, impostare le preferenze di scansione predefinite.

Salva con nome...	Consente di specificare la cartella e il nome file per il file acquisito
Tipo file documento	<p>Consente di salvare un documento acquisito come uno dei diversi tipi di file.</p> <p>Di seguito sono indicati i tipi di file standard disponibili:</p> <ul style="list-style-type: none">• PDF: questo tipo di file fornisce la migliore qualità per immagini e testo. I file PDF richiedono il software Adobe® Acrobat® Reader per la visualizzazione.• JPEG: questo tipo di file è consigliato per i documenti composti essenzialmente da grafici. Quasi tutti i computer dispongono di un browser in grado di visualizzare i file .JPEG. Questo tipo di file crea un file per ogni pagina.• TIFF: questo formato è un tipo di file standard supportato da numerosi programmi di grafica. Questo tipo di file crea un file per ogni pagina.• MTIFF: MTIFF è l'acronimo di multi-page TIFF. Questo tipo di file consente di salvare più pagine acquisite in un unico file.• XPS: XPS (XML Paper Specification) consente di creare un file XAML che conserva la formattazione originale del documento e supporta i grafici a colori e i font incorporati.• PDF/A: PDF/A è un tipo di PDF progettato per l'archiviazione a lungo termine di documenti elettronici. Tutte le informazioni di formattazione sono contenute nel documento. <p>Le stampanti multifunzione HP LaserJet Enterprise Flow supportano anche i seguenti tipi di file OCR:</p> <ul style="list-style-type: none">• Testo (OCR): Testo (OCR) consente di creare un file di testo con la funzione di riconoscimento ottico dei caratteri (OCR) per acquisire il documento originale. È possibile aprire i file di testo

tramite qualsiasi programma di elaborazione testi. Questa opzione non consente di mantenere la formattazione del documento originale.

- **Testo Unicode (OCR):** Testo Unicode (OCR) è un formato standard di settore, utilizzato per rappresentare e utilizzare il testo in modo coerente. Questo tipo di file è utile per l'internazionalizzazione e la localizzazione.
- **RTF (OCR):** RTF (OCR) consente di creare un file in formato RTF (Rich Text Format) utilizzando il riconoscimento ottico dei caratteri (OCR) per acquisire il documento originale. RTF è un formato di testo alternativo che può essere aperto dalla maggior parte dei programmi di elaborazione testi. Questa opzione consente di mantenere parte della formattazione originale.
- **PDF che supporta la ricerca (OCR):** PDF con funzione di ricerca (OCR) consente di creare un file PDF con funzione di ricerca tramite la funzione OCR per acquisire il documento originale. Quando si esegue questo tipo di acquisizione, utilizzare gli strumenti di Adobe Acrobat® Reader per la ricerca di determinati termini o frasi all'interno del PDF.
- **PDF/A che supporta la ricerca (OCR):** PDF/A con funzione di ricerca (OCR) è un tipo di file PDF/A che include le informazioni sulla struttura del documento, che consente di effettuare ricerche nel contenuto.
- **HTML (OCR):** HTML (OCR) consente di creare un file HTML (Hypertext Markup Language) con il contenuto del documento originale. Il linguaggio HTML viene utilizzato per visualizzare i file sui siti Web.
- **CSV (OCR):** CSV (OCR) è un formato comune di file di testo contenente valori separati da virgola. Questo tipo di file può essere aperto dalla maggior parte dei programmi di elaborazione di testi, fogli elettronici e database.

Qualità output	È possibile specificare la qualità di stampa delle immagini acquisite che influisce sulle dimensioni del file risultante.
Lati originale	Indicare se il documento originale è stampato su uno o su entrambi i lati.
Colore/Nero	Consente di specificare se l'immagine acquisita sarà solo a colori, in nero e grigio o in nero. Solo per le stampanti a colori.
Modalità scansione	Documento standard: consente di eseguire la scansione di una pagina o di una risma di pagine attraverso l'alimentatore documenti o singolarmente sul vetro della superficie piana. Modalità libro: consente di eseguire la scansione di un libro aperto e produrre ciascuna pagina del libro su pagine diverse. Copia ID su 2 lati: consente di eseguire la scansione di ciascun lato di un documento di identità sul vetro della superficie piana e produrli su un'unica pagina. Dopo aver acquisito il primo lato, la stampante richiede di posizionare il secondo lato nella posizione corretta sul vetro.
Risoluzione	È possibile specificare la risoluzione delle immagini acquisite. Selezionare una risoluzione superiore per aumentare la nitidezza dell'immagine. Tuttavia, una risoluzione più elevata aumenta anche le dimensioni del file.
Formato originale	Consente di specificare il formato carta del documento originale.
Orientamento del contenuto	Consente di specificare se il documento originale viene stampato con orientamento verticale o orizzontale.

Regolazione immagine	<p>Nitidezza: consente di rendere più o meno nitida l'immagine. Ad esempio, è possibile aumentare il valore per rendere il testo più nitido e ridurlo per rendere le foto più uniformi.</p> <p>Toni scuri: consente di aumentare o ridurre la quantità di bianco e nero utilizzata nei colori delle immagini acquisite.</p> <p>Contrasto: consente di per aumentare o ridurre la differenza tra il colore più chiaro e il colore più scuro sulla pagina.</p> <p>Pulizia in background: consente di rimuovere i colori tenui dallo sfondo delle immagini acquisite. Ad esempio, se il documento originale viene stampato su carta colorata, utilizzare questa funzione per schiarire lo sfondo senza compromettere i toni scuri dell'immagine.</p> <p>Tono automatico: disponibile solo per stampanti Flow. Per i documenti originali che contengono almeno 100 caratteri di testo sulla pagina, la stampante può rilevare quale bordo è quello superiore della pagina e orienta le immagini acquisite in modo appropriato. Se alcune pagine sono capovolte rispetto ad altre, l'immagine acquisita risultante presenta tutte le pagine con l'orientamento corretto. Se l'orientamento di alcune pagine è orizzontale, la stampante ruota l'immagine in modo che il bordo superiore della pagina si trovi nella parte superiore dell'immagine.</p>
Ottimizza testo/foto	Consente di ottimizzare il processo per il tipo di immagine sottoposta a scansione: testo, immagini o foto.
Cancella bordi	Consente di rimuovere difetti, come bordi scuri o segni della cucitrice, eliminando i bordi dell'immagine acquisita.
Opzioni per il ritaglio	<p>Ritagli a formato originale: consente di ritagliare l'immagine in modo che corrisponda al formato carta del documento originale.</p> <p>Ritagli a contenuto: consente di ritagliare l'immagine al formato del contenuto rilevato nel documento originale.</p>
Eliminazione pagine vuote	Consente di escludere le pagine vuote del documento originale dalle immagini acquisite. Questa funzione è utile per la scansione di pagine stampate su entrambi i lati, in quanto consente di eliminare le pagine vuote del documento acquisito.
Rilevamento alimentazione multipla	Consente di attivare o disattivare il rilevamento alimentazione multipla. Quando questa opzione è abilitata, la scansione viene interrotta se la stampante rileva più pagine alla volta alimentate nell'alimentatore di documenti. Quando questa opzione è disabilitata, la scansione continua se viene rilevata un'alimentazione multipla, per consentire la scansione di pagine attaccate, originali con note autoadesive o carta spessa.
Notifica	Consente di selezionare se inviare notifiche dello stato dei processi di scansione. La stampante può stampare la notifica oppure inviarla in un'e-mail.

Impostazioni file

Nella finestra di dialogo **Impostazioni file** impostare le preferenze di scansione predefinite per l'impostazione rapida, quindi fare clic su **Avanti**.

Impostazioni file:

Funzione	Descrizione
Prefisso nome file	Consente di impostare il prefisso del nome file predefinito utilizzato per i file salvati in una cartella di rete.
Suffisso nome file	Consente di impostare il suffisso del nome file predefinito utilizzato per i file salvati in una cartella di rete.
Formato numero file	Consente di scegliere un formato nome file per i casi in cui il processo è suddiviso in più file.
Anteprima nome file	Immettere un nome file, quindi fare clic sul pulsante Aggiorna anteprima .

Passaggio 2: configurare un'impostazione rapida

Le impostazioni rapide sono processi di scelta rapida accessibili dall'applicazione **Impostazioni rapide** sul pannello di controllo della stampante. È possibile eseguire una configurazione minima della funzione Scansione su cartella di rete senza creare un'impostazione rapida. Tuttavia, senza l'impostazione rapida, è necessario immettere le informazioni sulla cartella di destinazione dal pannello di controllo per ogni processo di scansione. L'impostazione rapida è necessaria per includere i metadati di Scansione su cartella di rete.

Fornire il nome, la descrizione e le opzioni di avvio dell'impostazione rapida

1. Nel riquadro di navigazione a sinistra, fare clic su **Impostazioni rapide**.
2. Nella sezione Elenchi impostazioni rapide, fare clic su **Aggiungi**. Viene visualizzata la pagina **Configurazione impostazione rapida**.
3. Nel campo **Nome impostazione rapida**, immettere un nome.

 **SUGGERIMENTO:** assegnare all'impostazione rapida un nome rapidamente comprensibile dagli utenti (ad esempio, "Scansione e salvataggio in una cartella").

4. Nel campo **Descrizione impostazione rapida** digitare una descrizione che indichi gli elementi salvati tramite l'impostazione rapida.
5. Nell'elenco **Opzione di avvio impostazione rapida** è necessario selezionare una delle seguenti opzioni:
 - Opzione 1: **Immettere l'applicazione, quindi premere Avvia**
 - Opzione 2: **Avvia subito dopo la selezione**
 - ▲ Selezionare una delle opzioni seguenti nella sezione **Richiesta lati originale**:
 - **Utilizza impostazione predefinita dell'applicazione**
 - **Richiedi lati originale**

 **NOTA:** se viene selezionata l'opzione **Avvia subito dopo la selezione**, è necessario configurare la cartella di destinazione nel passo successivo.

6. Fare clic su **Avanti**.

Configurazione della cartella di destinazione per i documenti acquisiti

Opzione 1: Cartelle condivise o cartelle FTP

Per salvare i documenti acquisiti in una cartella condivisa o una cartella FTP standard, attenersi alla seguente procedura:

1. Se non è già selezionata, selezionare l'opzione **Salva in cartelle condivise o cartelle FTP**.
2. Fare clic su **Aggiungi....** Viene visualizzata la finestra di dialogo **Aggiungi percorso della cartella di rete**.
3. Nella finestra di dialogo **Aggiungi percorso della cartella di rete**, selezionare una delle seguenti opzioni:
 - Opzione 1: **Salva in cartella di rete condivisa standard**

1. Se non è già selezionata, selezionare l'opzione **Salva in cartella di rete condivisa standard**.
2. Nel campo **Percorso cartella UNC**, digitare il percorso della cartella.

Il percorso della cartella può essere il nome di dominio completo (FQDN) (ad esempio, \\nome server.it.nomeazienda.net\scansioni) o l'indirizzo IP del server (ad esempio, \\16.88.20.20\scansioni). Accertarsi che il percorso della cartella (ad esempio, \scansioni) segua il nome di dominio completo o l'indirizzo IP.



NOTA: il nome di dominio completo può essere più affidabile di un indirizzo IP. Se il server ottiene l'indirizzo IP da DHCP, l'indirizzo IP può cambiare. Tuttavia, la connessione con un indirizzo IP potrebbe essere più rapida perché la stampante non deve utilizzare il server DNS per individuare il server di destinazione.

3. Per creare automaticamente una sottocartella di documenti acquisiti nella cartella di destinazione, selezionare un formato per il nome della sottocartella nell'elenco **Cartella personalizzata**.

Per limitare l'accesso alla sottocartella all'utente che crea il processo di scansione, selezionare **Limita l'accesso alla sottocartella all'utente**.
4. Per visualizzare l'intero percorso della cartella dei documenti acquisiti, fare clic su **Aggiorna anteprima**.
5. Nell'elenco **Impostazioni di autenticazione** è necessario selezionare una delle seguenti opzioni:
 - **Utilizza le credenziali utente per la connessione dopo l'accesso dal pannello di controllo**
 - **Utilizza sempre queste credenziali**



NOTA: se viene selezionata l'opzione **Utilizza sempre queste credenziali**, è necessario inserire il nome utente e la password nei campi corrispondenti.

6. Nel campo **Dominio Windows** digitare il dominio di Windows.



SUGGERIMENTO: per trovare il dominio di Windows in Windows 7, fare clic su **Start**, scegliere **Pannello di controllo**, quindi fare clic su **Sistema**.

Per trovare il dominio di Windows in Windows 8, fare clic su **Cerca**, immettere **Sistema** nella casella di ricerca, quindi fare clic su **Sistema**.

Il dominio è riportato nel campo **Impostazioni relative a nome computer, dominio e gruppo di lavoro**.



NOTA: per configurare una cartella condivisa a cui possono accedere tutti gli utenti, è necessario immettere i valori relativi al gruppo di lavoro (il valore predefinito è "Gruppo di lavoro"), il nome utente e la password nei campi corrispondenti. Tuttavia, se la cartella si trova all'interno di cartelle di un determinato utente e non è pubblica, è necessario utilizzare il nome utente e la password di tale utente.

 **NOTA:** invece del nome del computer potrebbe essere necessario un indirizzo IP. Diversi router domestici non gestiscono correttamente i nomi di computer e non dispongono di un server DNS. In tal caso, è preferibile configurare un indirizzo IP statico nel computer condiviso per evitare il problema derivante dall'assegnazione di un nuovo indirizzo IP con DHCP. In un tipico router domestico, questo si ottiene impostando un indirizzo IP statico che sia nella stessa sottorete ma fuori dall'intervallo di indirizzi DHCP.

7. Fare clic su **OK**.

- Opzione 2: **Salva in un server FTP**

 **NOTA:** se un sito FTP non è protetto dal firewall, è necessario specificare un server proxy nelle impostazioni di rete. Tali impostazioni sono disponibili nella scheda **Rete EWS**, nelle opzioni **Avanzate**.

1. Selezionare **Salva in un server FTP**.
2. Nel campo **Server FTP** digitare il nome o l'indirizzo IP del server FTP.
3. Nel campo **Porta** digitare il numero di porta.

 **NOTA:** generalmente, non è necessario modificare il numero di porta predefinito.

4. Per creare automaticamente una sottocartella di documenti acquisiti nella cartella di destinazione, selezionare un formato per il nome della sottocartella nell'elenco **Cartella personalizzata**.
5. Per visualizzare l'intero percorso della cartella dei documenti acquisiti, fare clic su **Aggiorna anteprima**.
6. Nell'elenco **Modalità di trasferimento FTP** è necessario selezionare una delle seguenti opzioni:
 - **Passivo**
 - **Attivo**
7. Nel campo **Nome utente** digitare il nome utente.
8. Nel campo **Password** digitare la password.
9. Fare clic su **Verifica accesso** per confermare l'accesso alla destinazione.
10. Fare clic su **OK**.

Opzione 2: Cartelle condivise personali

Per salvare i documenti acquisiti in una cartella condivisa personale, attenersi alla seguente procedura:

 **NOTA:** questa opzione è utilizzata in ambienti di dominio dove l'amministratore configura una cartella condivisa per ogni utente. Se è configurata la funzione Salva in una cartella condivisa personale, l'utente dovrà accedere al pannello di controllo della stampante utilizzando le credenziali di Windows o l'autenticazione LDAP.

1. Selezionare **Salva in una cartella condivisa personale**.
2. Nel campo **Recupera la cartella principale dell'utente del dispositivo usando questo attributo** digitare la cartella principale dell'utente in Microsoft Active Directory.

 **NOTA:** verificare che l'utente sia a conoscenza della posizione della cartella personale nella rete.

3. Per aggiungere una sottocartella del nome utente alla fine del percorso della cartella, selezionare **Crea una sottocartella basata sul nome utente**.

Per limitare l'accesso alla sottocartella all'utente che crea il processo di scansione, selezionare **Limita l'accesso alla sottocartella all'utente**.

Riepilogo

Nella finestra di dialogo **Riepilogo**, rivedere le impostazioni e fare clic su **Fine**.

Metodo 2: Utilizzo di Configurazione guidata impostazione rapida Salva in cartella di rete

Questa opzione consente di avviare la procedura di configurazione guidata inclusa nel server Web incorporato (EWS) HP della stampante. La procedura di configurazione guidata comprende le opzioni per la configurazione di base.

1. Fare clic sulla scheda **Scansione/Invio digitale**.
2. Fare clic sul collegamento **Procedura guidata Invia per e-mail e salva in cartella di rete impostazione guidata**.
3. Nella finestra di dialogo **Aggiungi o rimuovi un'impostazione rapida di Salva in cartella di rete**, fare clic su **Aggiungi**.

 **NOTA:** le impostazioni rapide sono processi di scelta rapida accessibili dall'applicazione **Impostazioni rapide** sul pannello di controllo della stampante.

 **NOTA:** è possibile una configurazione minima della funzione Salva in cartella senza la creazione di un'impostazione rapida. Tuttavia, senza l'impostazione rapida, è necessario immettere le informazioni sulla cartella di destinazione dal pannello di controllo per ogni processo di scansione. L'impostazione rapida è necessaria per includere i metadati di Salva in cartella di rete.

4. Nella cartella di dialogo **Aggiungi impostazione rapida cartella**, effettuare quanto segue:

- a. Nel campo **Titolo impostazione rapida** digitare un titolo.

 **SUGGERIMENTO:** assegnare all'impostazione rapida un nome rapidamente comprensibile dagli utenti (ad esempio, "Scansione e salvataggio in una cartella").

- b. Dal menu a discesa **Posizione del pulsante**, selezionare una delle opzioni seguenti per indicare il punto in cui il pulsante **Impostazione rapida** viene visualizzato sul pannello di controllo della stampante:

- **Applicazione impostazioni rapide**
- **Schermata iniziale**

- c. Nel campo **Descrizione impostazione rapida** digitare una descrizione che indichi gli elementi salvati tramite l'impostazione rapida.

- d. Fare clic su **Avanti**.

5. Nella finestra di dialogo **Configura cartella di destinazione**, effettuare quanto segue:
- Nel campo **Percorso cartella UNC**, digitare il percorso della cartella dove verrà salvata la scansione.
 Il percorso della cartella può essere il nome di dominio completo (FQDN) (ad esempio, \\nome.server.it.nomeazienda.net\scansioni) o l'indirizzo IP del server (ad esempio, \\16.88.20.20 \scansioni). Accertarsi che il percorso della cartella (ad esempio, \scansioni) segua il nome di dominio completo o l'indirizzo IP.

 **NOTA:** il nome di dominio completo può essere più affidabile di un indirizzo IP. Se il server ottiene l'indirizzo IP da DHCP, l'indirizzo IP può cambiare. Tuttavia, la connessione con un indirizzo IP potrebbe essere più rapida perché la stampante non deve utilizzare il server DNS per individuare il server di destinazione.
 - Nell'elenco a discesa **Impostazioni di autenticazione** è necessario selezionare una delle seguenti opzioni:
 - **Utilizza le credenziali utente per la connessione dopo l'accesso dal pannello di controllo**
 - **Utilizza sempre queste credenziali**

 **NOTA:** se viene selezionata l'opzione **Utilizza sempre queste credenziali**, è necessario inserire nome utente e password nei campi corrispondenti, nonché è necessario verificare l'accesso alla cartella facendo clic su **Verifica accesso**.
 - Nel campo **Dominio Windows** digitare il dominio di Windows.

 **SUGGERIMENTO:** per trovare il dominio di Windows in Windows 7, fare clic su **Start**, scegliere **Pannello di controllo**, quindi fare clic su **Sistema**.
 Per trovare il dominio di Windows in Windows 8, fare clic su **Cerca**, immettere **Sistema** nella casella di ricerca, quindi fare clic su **Sistema**.

 Il dominio è riportato nel campo **Impostazioni relative a nome computer, dominio e gruppo di lavoro**.
 - Fare clic su **Avanti**.
6. Nella finestra di dialogo **Configura impostazioni di scansione file** impostare le preferenze di scansione predefinite per l'impostazione rapida, quindi fare clic su **Avanti**.
7. Rivedere la finestra di dialogo **Riepilogo**, quindi fare clic su **Fine**.
8. Nella finestra di dialogo **Impostazione Salva in cartella di rete**, verificare le impostazioni selezionate, quindi fare clic su **Fine** per completare l'impostazione.

Problemi relativi all'invio a una cartella di rete

Problema	Causa	Soluzione
Nessun utente è in grado di memorizzare i processi nella cartella di rete.	Un firewall potrebbe creare interferenza.	Se la protezione IPsec è abilitata, questa potrebbe interferire con le funzioni di invio digitale. Tentare di disabilitare la protezione IPsec.
	Il server potrebbe essere spento.	Verificare che il server sia acceso.

Problema	Causa	Soluzione
	Le impostazioni DNS potrebbero essere errate.	Verificare il percorso cartella UNC, perché potrebbe essere stato modificato o stato inserito in modo non corretto.
Un particolare utente non è in grado di memorizzare processi nella cartella di rete.	La cartella potrebbe avere limitazioni di accesso in scrittura.	Se la cartella è protetta da scrittura, è necessario effettuare nuovamente l'accesso per salvare un file in tale cartella.
	Se si sta tentando di inviare il processo a una cartella non del tipo a impostazione rapida, il percorso della cartella potrebbe non essere corretto.	Verificare che sia stato immesso il percorso di rete corretto.
	Se viene specificata una cartella modificando il percorso di una cartella di impostazione rapida, l'autorizzazione ad accedere alla nuova cartella potrebbe non essere consentito.	Impostare l'autorizzazione per consentire la memorizzazione dei processi in questa cartella da parte di questo utente.
	L'utente potrebbe non essere autenticato sul server di rete.	Verificare che l'utente disponga delle credenziali richieste per accedere al server sul quale risiede la cartella di rete.
	L'utente potrebbe aver specificato un tipo di file non supportato.	Provare a salvare il file con un'estensione diversa.
Non è stata ricevuta alcuna notifica, anche se l'opzione di ricezione di notifica è stata selezionata.	L'indirizzo e-mail predefinito per le notifiche potrebbe non essere impostato o non essere corretto.	Accedere alla stampante e verificare che l'indirizzo e-mail per l'opzione di notifica sia corretto. Verificare che sia impostato il server SMTP.



Configurazione di Scansione su unità USB

- [Introduzione](#)
- [Abilitazione di Scansione su unità USB](#)
- [Configurazione delle opzioni di scansione predefinite](#)
- [Configurazione delle impostazioni del nome file predefinite](#)

Introduzione

Questo documento illustra come abilitare e configurare la funzione Scansione su unità USB. La stampante ha una funzione che consente di eseguire la scansione di un documento e salvarlo in un'unità di rete. La funzione non è disponibile finché non viene configurata.

Abilitazione di Scansione su unità USB

1. Aprire il server Web incorporato HP.
 - a. dalla schermata iniziale sul pannello di controllo della stampante, toccare l'icona Informazioni , quindi toccare l'icona Rete  per visualizzare l'indirizzo IP o il nome host.
 - b. Aprire un browser Web e nella barra degli indirizzi digitare l'indirizzo IP o il nome host esattamente come viene visualizzato sul pannello di controllo della stampante. Premere il tasto **Invio** sulla tastiera del computer. Si apre EWS.

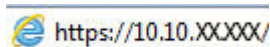

 **NOTA:** se nel browser Web viene visualizzato un messaggio **È stato rilevato un problema con il certificato di sicurezza di questo sito Web** quando si prova ad aprire il server Web incorporato, fare clic su **Continuare con il sito Web (scelta non consigliata)**.

Se si sceglie **Continuare con il sito Web (scelta non consigliata)**, il computer non verrà danneggiato durante la navigazione all'interno del server Web incorporato per la stampante HP.

2. Fare clic sulla scheda **Protezione** e, nell'area **Porte hardware**, selezionare **Attiva plug and play per host USB**. Fare clic su **Applica**.
3. Fare clic sulla scheda **Scansione/Invio digitale**.
4. Fare clic sul collegamento **Salva su USB**.
5. Selezionare **Abilita Salva su USB**.
6. Fare clic sul pulsante **Applica** nella parte inferiore della pagina.

Configurazione delle opzioni di scansione predefinite

Configurare le seguenti opzioni predefinite per la funzione Scansione su unità USB.

 **NOTA:** il seguente elenco contiene il gruppo principale di opzioni disponibili per le stampanti MFP HP LaserJet Enterprise. Alcune opzioni non sono disponibili su tutte le stampanti.

Salva con nome...

Consente di specificare la cartella e il nome file per il file acquisito

Carica e salva impostazioni	<p>Carica impostazione rapida: consente di caricare le impostazioni di scansione da un'impostazione rapida salvata.</p> <p>NOTA: utilizzare il server Web incorporato HP per creare e salvare le impostazioni rapide.</p> <p>Salva impostazioni predefinite: consente di salvare le impostazioni correnti nell'elenco delle Opzioni come impostazioni predefinite per i processi di scansione futuri.</p>
Tipo file documento	<p>Consente di salvare un documento acquisito come uno dei diversi tipi di file.</p> <p>Di seguito sono indicati i tipi di file standard disponibili:</p> <ul style="list-style-type: none"> • PDF: questo tipo di file fornisce la migliore qualità per immagini e testo. I file PDF richiedono il software Adobe® Acrobat® Reader per la visualizzazione. • JPEG: questo tipo di file è consigliato per i documenti composti essenzialmente da grafici. Quasi tutti i computer dispongono di un browser in grado di visualizzare i file .JPEG. Questo tipo di file crea un file per ogni pagina. • TIFF: questo formato è un tipo di file standard supportato da numerosi programmi di grafica. Questo tipo di file crea un file per ogni pagina. • MTIFF: MTIFF è l'acronimo di multi-page TIFF. Questo tipo di file consente di salvare più pagine acquisite in un unico file. • XPS: XPS (XML Paper Specification) consente di creare un file XAML che conserva la formattazione originale del documento e supporta i grafici a colori e i font incorporati. • PDF/A: PDF/A è un tipo di PDF progettato per l'archiviazione a lungo termine di documenti elettronici. Tutte le informazioni di formattazione sono contenute nel documento. <p>Le stampanti multifunzione HP LaserJet Enterprise Flow supportano anche i seguenti tipi di file OCR:</p> <ul style="list-style-type: none"> • Testo (OCR): Testo (OCR) consente di creare un file di testo con la funzione di riconoscimento ottico dei caratteri (OCR) per acquisire il documento originale. È possibile aprire i file di testo tramite qualsiasi programma di elaborazione testi. Questa opzione non consente di mantenere la formattazione del documento originale. • Testo Unicode (OCR): Testo Unicode (OCR) è un formato standard di settore, utilizzato per rappresentare e utilizzare il testo in modo coerente. Questo tipo di file è utile per l'internazionalizzazione e la localizzazione. • RTF (OCR): RTF (OCR) consente di creare un file in formato RTF (Rich Text Format) utilizzando il riconoscimento ottico dei caratteri (OCR) per acquisire il documento originale. RTF è un formato di testo alternativo che può essere aperto dalla maggior parte dei programmi di elaborazione testi. Questa opzione consente di mantenere parte della formattazione originale. • PDF che supporta la ricerca (OCR): PDF con funzione di ricerca (OCR) consente di creare un file PDF con funzione di ricerca tramite la funzione OCR per acquisire il documento originale. Quando si esegue questo tipo di acquisizione, utilizzare gli strumenti di Adobe Acrobat® Reader per la ricerca di determinati termini o frasi all'interno del PDF. • PDF/A che supporta la ricerca (OCR): PDF/A con funzione di ricerca (OCR) è un tipo di file PDF/A che include le informazioni sulla struttura del documento, che consente di effettuare ricerche nel contenuto. • HTML (OCR): HTML (OCR) consente di creare un file HTML (Hypertext Markup Language) con il contenuto del documento originale. Il linguaggio HTML viene utilizzato per visualizzare i file sui siti Web. • CSV (OCR): CSV (OCR) è un formato comune di file di testo contenente valori separati da virgola. Questo tipo di file può essere aperto dalla maggior parte dei programmi di elaborazione di testi, fogli elettronici e database.
Qualità output	<p>È possibile specificare la qualità di stampa delle immagini acquisite che influisce sulle dimensioni del file risultante.</p>

Lati originale	Indicare se il documento originale è stampato su uno o su entrambi i lati.
Colore/Nero	Consente di specificare se l'immagine acquisita sarà solo a colori, in nero e grigio o in nero. Solo per le stampanti a colori.
Modalità scansione	<p>Documento standard: consente di eseguire la scansione di una pagina o di una risma di pagine attraverso l'alimentatore documenti o singolarmente sul vetro della superficie piana.</p> <p>Modalità libro: consente di eseguire la scansione di un libro aperto e produrre ciascuna pagina del libro su pagine diverse.</p> <p>Copia ID su 2 lati: consente di eseguire la scansione di ciascun lato di un documento di identità sul vetro della superficie piana e produrli su un'unica pagina. Dopo aver acquisito il primo lato, la stampante richiede di posizionare il secondo lato nella posizione corretta sul vetro.</p>
Risoluzione	È possibile specificare la risoluzione delle immagini acquisite. Selezionare una risoluzione superiore per aumentare la nitidezza dell'immagine. Tuttavia, una risoluzione più elevata aumenta anche le dimensioni del file.
Formato originale	Consente di specificare il formato carta del documento originale.
Orientamento del contenuto	Consente di specificare se il documento originale viene stampato con orientamento verticale o orizzontale.
Regolazione immagine	<p>Nitidezza: consente di rendere più o meno nitida l'immagine. Ad esempio, è possibile aumentare il valore per rendere il testo più nitido e ridurlo per rendere le foto più uniformi.</p> <p>Toni scuri: consente di aumentare o ridurre la quantità di bianco e nero utilizzata nei colori delle immagini acquisite.</p> <p>Contrasto: consente di per aumentare o ridurre la differenza tra il colore più chiaro e il colore più scuro sulla pagina.</p> <p>Pulizia in background: consente di rimuovere i colori tenui dallo sfondo delle immagini acquisite. Ad esempio, se il documento originale viene stampato su carta colorata, utilizzare questa funzione per schiarire lo sfondo senza compromettere i toni scuri dell'immagine.</p> <p>Tono automatico: disponibile solo per stampanti Flow. Per i documenti originali che contengono almeno 100 caratteri di testo sulla pagina, la stampante può rilevare quale bordo è quello superiore della pagina e orienta le immagini acquisite in modo appropriato. Se alcune pagine sono capovolte rispetto ad altre, l'immagine acquisita risultante presenta tutte le pagine con l'orientamento corretto. Se l'orientamento di alcune pagine è orizzontale, la stampante ruota l'immagine in modo che il bordo superiore della pagina si trovi nella parte superiore dell'immagine.</p>
Ottimizza testo/foto	Consente di ottimizzare il processo per il tipo di immagine sottoposta a scansione: testo, immagini o foto.
Cancella bordi	Consente di rimuovere difetti, come bordi scuri o segni della cucitrice, eliminando i bordi dell'immagine acquisita.
Opzioni per il ritaglio	<p>Ritagli a formato originale: consente di ritagliare l'immagine in modo che corrisponda al formato carta del documento originale.</p> <p>Ritagli a contenuto: consente di ritagliare l'immagine al formato del contenuto rilevato nel documento originale.</p>
Eliminazione pagine vuote	Consente di escludere le pagine vuote del documento originale dalle immagini acquisite. Questa funzione è utile per la scansione di pagine stampate su entrambi i lati, in quanto consente di eliminare le pagine vuote del documento acquisito.
Rilevamento alimentazione multipla	Consente di attivare o disattivare il rilevamento alimentazione multipla. Quando questa opzione è abilitata, la scansione viene interrotta se la stampante rileva più pagine alla volta alimentate nell'alimentatore di documenti. Quando questa opzione è disabilitata, la scansione continua se viene rilevata un'alimentazione multipla, per consentire la scansione di pagine attaccate, originali con note autoadesive o carta spessa.

Notifica	Consente di selezionare se inviare notifiche dello stato dei processi di scansione. La stampante può stampare la notifica oppure inviarla in un'e-mail.
Salva impostazioni predefinite	Consente di salvare le impostazioni di scansione correnti come nuove impostazioni predefinite per questa funzione di scansione.

Configurazione delle impostazioni del nome file predefinite

Nome dell'opzione	Descrizione
Prefisso nome file	Consente di impostare il prefisso del nome file predefinito.
Suffisso nome file	Consente di impostare il suffisso del nome file predefinito.
Formato numero file	Consente di scegliere un formato nome file per i casi in cui il processo è suddiviso in più file.
Anteprima nome file	Immettere un nome file, quindi fare clic sul pulsante Aggiorna anteprima .

Configurazione dell'opzione Scansione su SharePoint® (solo modelli Flow)

- [Introduzione](#)
- [Abilitazione di Scansione su SharePoint®](#)
- [Scansione e salvataggio di un file direttamente sul sito di Microsoft SharePoint®](#)

Introduzione

Utilizzare la funzione [Scansione su SharePoint®](#) per eseguire la scansione di documenti direttamente sul sito Web di Microsoft SharePoint®. Questa funzione elimina inoltre la necessità di eseguire la scansione di documenti in una cartella di rete, in un'unità flash USB o in un messaggio e-mail, quindi di caricare manualmente i file sul sito Web di SharePoint®.



La funzione [Scansione su SharePoint®](#) supporta tutte le opzioni di scansione, tra cui la funzionalità di scansione di documenti come immagini o l'utilizzo delle funzioni OCR per creare file di testo o PDF che supportano la ricerca.

La funzione è disattivata per impostazione predefinita. Abilitare [Scansione su SharePoint®](#) nel server Web incorporato (EWS) HP.

Abilitazione di Scansione su SharePoint®

 **NOTA:** prima di poter completare questa procedura, la cartella di destinazione in cui si desidera salvare i file acquisiti deve essere presente sul sito di SharePoint® e l'accesso in scrittura deve essere abilitato per la cartella di destinazione.

Per impostazione predefinita, l'opzione [Scansione su SharePoint®](#) è disabilitata. Per abilitarla, attenersi alla seguente procedura:

1. Aprire il server Web incorporato (EWS) HP:
 - a. dalla schermata iniziale sul pannello di controllo della stampante, toccare l'icona Informazioni , quindi toccare l'icona Rete  per visualizzare l'indirizzo IP o il nome host.
 - b. Aprire un browser Web e nella barra degli indirizzi digitare l'indirizzo IP o il nome host esattamente come viene visualizzato sul pannello di controllo della stampante. Premere il tasto [Invio](#) sulla tastiera del computer. Si apre EWS.

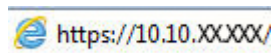

 **NOTA:** se nel browser Web viene visualizzato un messaggio **È stato rilevato un problema con il certificato di sicurezza di questo sito Web** quando si prova ad aprire il server Web incorporato, fare clic su **Continuare con il sito Web (scelta non consigliata)**.

Se si sceglie **Continuare con il sito Web (scelta non consigliata)**, il computer non verrà danneggiato durante la navigazione all'interno del server Web incorporato per la stampante HP.

2. Aprire la scheda **Scansione/Invio digitale**, quindi selezionare il menu **Salva in SharePoint®** nella colonna a sinistra.
3. Selezionare **Abilita salvataggio su SharePoint®**, quindi fare clic su **Applica**.

4. Fare clic su **Aggiungi** nella sezione **Impostazioni rapide** per avviare la **Configurazione guidata impostazione rapida**.
5. Immettere un nome per l'impostazione rapida nel campo **Nome impostazione rapida**.
6. Immettere una descrizione per l'impostazione rapida nel campo **Descrizione impostazione rapida**. Questa descrizione viene visualizzata con il pulsante **Impostazione rapida** sul display del pannello di controllo della stampante.
7. Per selezionare l'**Opzione di avvio impostazione rapida**:
 - **L'utente accede all'applicazione e preme Avvia**: La stampante apre l'applicazione di scansione per l'impostazione rapida, per consentire la verifica o la modifica delle impostazioni prima di premere **Avvia** per iniziare il processo.
 - **Avvio immediato alla selezione**: Il processo inizia immediatamente dopo aver toccato l'impostazione rapida.

 **NOTA:** nella maggior parte dei casi, è preferibile avviare manualmente il menu **Impostazione rapida** per controllare e impostare le opzioni prima di avviare il processo.

8. Fare clic su **Avanti**.
9. Fare clic sul pulsante **Aggiungi** per aggiungere il percorso della cartella SharePoint. Copiare il percorso di destinazione da un campo dell'indirizzo del browser, quindi incollarlo nel campo **Percorso SharePoint**. Fare clic su **Genera URL breve** per creare un URL abbreviato da visualizzare sul pannello di controllo della stampante.
10. Per impostazione predefinita, la stampante sovrascrive un file esistente con lo stesso nome del nuovo. Deselezionare **Sovrascrivi file esistenti** in modo da assegnare un timbro di data/ora a un nuovo file con lo stesso nome del file esistente.
11. Selezionare un'opzione dal menu a discesa **Impostazioni di autenticazione**. Scegliere se è necessario accedere al sito di SharePoint con le credenziali o memorizzare le credenziali in **Impostazione rapida**.

 **NOTA:** se si seleziona **Usa credenziali utente per la connessione dopo la registrazione al pannello di controllo** nel menu a discesa **Impostazioni di autenticazione**, l'utente che ha effettuato l'accesso deve disporre delle autorizzazioni per scrivere nel sito SharePoint specificato.

 **NOTA:** per motivi di sicurezza, la stampante non consente di visualizzare le credenziali inserite in **Configurazione guidata impostazione rapida**.

12. Se si immettono le credenziali, fare clic sul pulsante **Verifica accesso** per accertarsi che il percorso e le altre informazioni siano corretti, quindi fare clic su **OK** per tornare alla finestra **Impostazioni destinazione SharePoint**.
13. Operazione facoltativa: immettere un percorso SharePoint aggiuntivo. Fare clic su **Avanti** per continuare.
14. Operazione facoltativa: configurare l'Impostazione rapida per l'invio di messaggi e-mail o per la stampa di una pagina di riepilogo sia nel caso in cui il processo sia stato eseguito correttamente sia nel caso in cui non sia stato completato. Selezionare un'opzione dal menu a discesa **Condizione da notificare**, immettere il metodo di notifica e l'indirizzo e-mail a cui inviare le notifiche, se necessario, quindi fare clic su **Avanti**.

 **NOTA:** per utilizzare la funzione di notifica e-mail, configurare prima la funzione e-mail sulla stampante.

15. Selezionare le opzioni nella finestra **Impostazioni di scansione**, quindi fare clic su **Avanti**.

16. Selezionare le opzioni nella finestra **Impostazioni file**. Selezionare prefissi e suffissi dei nomi file predefiniti dai menu a discesa ed immettere un nome file predefinito. Fare clic su **Aggiorna anteprima** per visualizzare l'anteprima delle impostazioni selezionate. Scegliere il formato file predefinito dal menu a discesa **Tipo di file predefinito**.



NOTA: Il menu **Tipi di file predefiniti** include i formati file OCR.

17. Fare clic su **Avanti** per visualizzare un'anteprima di come il pulsante Impostazione rapida verrà visualizzato sul monitor del pannello di controllo, quindi fare clic su **Fine** per completare l'impostazione.

Scansione e salvataggio di un file direttamente sul sito di Microsoft SharePoint®

1. Posizionare il documento rivolto verso il basso sul vetro dello scanner oppure posizionarlo nell'alimentatore documenti con il lato di stampa rivolto verso l'alto, quindi regolare le guide della carta in base al documento.
2. Nella schermata principale del pannello di controllo della stampante, selezionare **Scansione** e **Scansione su SharePoint®**



NOTA: potrebbe essere necessario accedere alla stampante per utilizzare questa funzione.

3. Selezionare uno degli elementi nell'elenco **Impostazioni rapide**.
4. Toccare il campo di testo **Nome file:** per aprire una tastiera, quindi digitare il nome del file tramite la tastiera sullo schermo o la tastiera fisica. Toccare **OK**.
5. Se necessario, toccare il menu a discesa **Tipo file** per selezionare un formato del file di output diverso.
6. Toccare **Opzioni** per visualizzare e configurare le impostazioni del documento.
7. Toccare il riquadro destro della schermata per visualizzare l'anteprima del documento. Nella schermata dell'anteprima, utilizzare i pulsanti a destra della schermata per regolare le opzioni di anteprima e riposizionare, ruotare, inserire o rimuovere le pagine.



Utilizzare questi pulsanti per passare dalla vista pagina singola alla vista miniatura e viceversa. Nella vista miniatura sono disponibili più opzioni rispetto alla vista pagina singola.



Utilizzare questi pulsanti per ingrandire o ridurre la pagina selezionata.

NOTA: selezionare solo una pagina alla volta per utilizzare questi pulsanti.



Utilizzare questo pulsante per ruotare la pagina di 180 gradi.

NOTA: questo pulsante è disponibile solo nella vista miniatura.



Utilizzare questo pulsante per eliminare le pagine selezionate.

NOTA: questo pulsante è disponibile solo nella vista miniatura.



Utilizzare questi pulsanti per ridisporre le pagine all'interno del documento. Selezionare una o più pagine e spostarle verso sinistra o destra.

NOTA: questi pulsanti sono disponibili solo nella vista miniatura.



Utilizzare questo pulsante per aggiungere una pagina al documento. La stampante richiede di eseguire la scansione di altre pagine.



Utilizzare questo pulsante per eliminare le modifiche apportate nell'anteprima e iniziare di nuovo.



8. Toccare il pulsante Avvia per salvare il file.

Creazione di un'impostazione rapida

Utilizzare la funzione **Impostazioni rapide** per accedere rapidamente alle opzioni del processo programmate. Utilizzare il server Web incorporato HP per creare impostazioni rapide, che sono in seguito disponibili nell'applicazione **Impostazioni rapide** sul pannello di controllo della stampante. Le impostazioni rapide sono disponibili per le seguenti funzioni di scansione/invio:

- Copia
- Scansione a e-mail
- Scansione a cartella di rete
- Scansione su unità USB
- Scansione su fax
- Scansione su SharePoint®

Richiedere assistenza all'amministratore di sistema tramite la seguente procedura:

1. Aprire il server Web incorporato HP.
 - a. dalla schermata iniziale sul pannello di controllo della stampante, toccare l'icona Informazioni , quindi toccare l'icona Rete  per visualizzare l'indirizzo IP o il nome host.
 - b. Aprire un browser Web e nella barra degli indirizzi digitare l'indirizzo IP o il nome host esattamente come viene visualizzato sul pannello di controllo della stampante. Premere il tasto **Invio** sulla tastiera del computer. Si apre EWS.

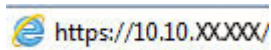

 **NOTA:** se nel browser Web viene visualizzato un messaggio **È stato rilevato un problema con il certificato di sicurezza di questo sito Web** quando si prova ad aprire il server Web incorporato, fare clic su **Continuare con il sito Web (scelta non consigliata)**.

Se si sceglie **Continuare con il sito Web (scelta non consigliata)**, il computer non verrà danneggiato durante la navigazione all'interno del server Web incorporato per la stampante HP.

2. Fare clic sulla scheda **Generale**.
3. Nel menu di navigazione a sinistra, fare clic sul collegamento **Impostazioni rapide**.
4. Nella finestra di dialogo **Elenco impostazioni rapide**, fare clic su **Aggiungi**.
5. Nella finestra di dialogo **Seleziona un'applicazione**, selezionare l'applicazione per la nuova impostazione rapida. Fare clic su **Avanti**.
6. Fornire le seguenti informazioni:
 - **Nome impostazione rapida:** questo titolo viene visualizzato sul pulsante della nuova impostazione rapida sul pannello di controllo della stampante.
 - **Descrizione impostazione rapida:** questa breve descrizione viene visualizzata accanto al titolo sul nuovo pulsante Impostazione rapida sul pannello di controllo.
 - **Opzione di avvio impostazione rapida:** Selezionare una delle opzioni riportate di seguito.

- **L'utente accede all'applicazione e preme Avvia:** viene aperta l'applicazione per l'impostazione rapida, in modo da poter analizzare e modificare le impostazioni prima di toccare il pulsante **Avvio** per iniziare il processo.
- **Avvio immediato alla selezione:** Il processo inizia immediatamente dopo aver toccato l'impostazione rapida.

Fare clic su **Avanti**.

7. Le finestre di dialogo visualizzate successivamente dipendono dall'applicazione selezionata nel punto 5:
 - Se si seleziona **Salva in e-mail**, viene visualizzata la seguente finestra di dialogo: **Limitazioni relative al campo dell'indirizzo, Firma e crittografia**.
 - Per **Fax**, viene visualizzata la seguente finestra di dialogo: **Selezione di destinatari fax**.
 - Per **Salva in cartella di rete**, viene visualizzata la seguente finestra di dialogo: **Impostazioni cartella**.
 - Per **Salva in unità USB**, viene visualizzata la seguente finestra di dialogo: **Impostazione della posizione di salvataggio dei file sul dispositivo di archiviazione USB**.
 - Per **Salva in SharePoint®**, vengono visualizzate le seguenti finestre di dialogo: **Impostazioni destinazione SharePoint®**, **Aggiungi percorso SharePoint®**, **Impostazioni destinazione SharePoint®**.



NOTA: la funzione **Scansione su SharePoint®** è disponibile per tutte le stampanti multifunzione HP Flow, Digital Sender e Scanjet 7000nx con codice data del firmware 20120119 o più recente.

- Per **Copia**, viene visualizzata la seguente finestra di dialogo: **Impostazioni copia**.
- Procedere attraverso le finestre di dialogo specifiche per la destinazione. Fare clic su **Avanti** per avanzare alla successiva finestra di dialogo.
8. Nella finestra di dialogo **Impostazioni di notifica**, selezionare la preferenza di notifica dello stato della scansione, quindi fare clic su **Avanti**.
 9. Nella finestra di dialogo **Impostazioni di scansione**, selezionare le impostazioni di scansione da utilizzare. Fare clic su **Avanti**.
 10. Nella finestra di dialogo **Impostazioni file**, selezionare le impostazioni del file da utilizzare. Fare clic su **Avanti**.
 11. Rivedere la finestra di dialogo **Riepilogo**, quindi fare clic su **Fine**.
 12. Nella finestra di dialogo specifica dell'impostazione rapida, fare clic su **Applica** nella parte inferiore della finestra per salvare l'impostazione rapida.

Scansione e invio su e-mail

Introduzione

La stampante ha una funzione che consente di eseguire la scansione di un documento e inviarlo a uno o più indirizzi e-mail. Prima di utilizzare questa funzione, utilizzare il server Web incorporato HP per abilitarla e configurarla.

Scansione e invio di un documento su e-mail

1. Posizionare il documento sul vetro con il lato di stampa rivolto verso il basso oppure nell'alimentatore documenti con il lato di stampa rivolto verso l'alto, quindi regolare le guide della carta in base al formato dei documenti.
2. Nella schermata principale del pannello di controllo della stampante, selezionare [Scansione](#) e [Scansione su e-mail](#).



NOTA: se richiesto, digitare nome utente e password.

3. Toccare il campo [A](#) per visualizzare la tastiera.



NOTA: se è stato eseguito l'accesso alla stampante, il nome utente o altre informazioni predefinite potrebbero essere visualizzate nel campo [Da](#). In tal caso, potrebbe non essere possibile apportarvi modifiche.

4. Specificare i destinatari mediante uno dei seguenti metodi:

Immissione manuale degli indirizzi

- ▲ Immissione dell'indirizzo nel campo [A](#). Per eseguire l'invio a più indirizzi, separare questi ultimi con un punto e virgola oppure toccare il pulsante [Invio](#) sulla tastiera del touch screen dopo l'immissione di ciascun indirizzo.

Immissione degli indirizzi dall'elenco dei contatti

- a. Toccare il pulsante [Contatti](#) accanto al campo [A](#): per aprire la schermata [Contatti](#).
 - b. Nell'elenco a discesa, selezionare l'elenco dei contatti appropriato.
 - c. Selezionare un nome dall'elenco dei contatti per aggiungere il nome all'elenco dei destinatari. Ripetere questo passaggio per ciascun destinatario, quindi toccare il pulsante [Fine](#).
5. Completare i campi [Oggetto](#) e [Nome file](#) toccando il campo e utilizzando la tastiera del touch screen per inserire le informazioni. Toccare il pulsante [Fine](#) una volta completati i campi.
 6. Per configurare le impostazioni per il documento, toccare il pulsante [Opzioni](#). Ad esempio:
 - Selezionare [Tipo file e risoluzione](#) per specificare il tipo di file da creare, la risoluzione e la qualità di stampa.
 - Se il documento originale è stampato su entrambi i lati, selezionare [Lati originale](#), quindi selezionare [2 lati](#).
 7. Impostare le opzioni contrassegnate da un triangolo giallo prima di utilizzare la funzione di anteprima.

 **NOTA:** dopo la scansione dell'anteprima, queste opzioni vengono rimosse dall'elenco principale delle **Opzioni** e vengono riepilogate nell'elenco delle **Opzioni di prescansione**. Per modificare una di queste opzioni, eliminare l'anteprima e iniziare di nuovo.

L'uso della funzione di anteprima è opzionale.

8. Toccare il riquadro destro della schermata per visualizzare l'anteprima del documento. Nella schermata dell'anteprima, utilizzare i pulsanti a destra della schermata per regolare le opzioni di anteprima e riposizionare, ruotare, inserire o rimuovere le pagine.



Utilizzare questi pulsanti per passare dalla vista pagina singola alla vista miniatura e viceversa. Nella vista miniatura sono disponibili più opzioni rispetto alla vista pagina singola.



Utilizzare questi pulsanti per ingrandire o ridurre la pagina selezionata.

NOTA: selezionare solo una pagina alla volta per utilizzare questi pulsanti.



Utilizzare questo pulsante per ruotare la pagina di 180 gradi.

NOTA: questo pulsante è disponibile solo nella vista miniatura.



Utilizzare questo pulsante per eliminare le pagine selezionate.

NOTA: questo pulsante è disponibile solo nella vista miniatura.



Utilizzare questi pulsanti per ridisporre le pagine all'interno del documento. Selezionare una o più pagine e spostarle verso sinistra o destra.

NOTA: questi pulsanti sono disponibili solo nella vista miniatura.



Utilizzare questo pulsante per aggiungere una pagina al documento. La stampante richiede di eseguire la scansione di altre pagine.



Utilizzare questo pulsante per eliminare le modifiche apportate nell'anteprima e iniziare di nuovo.

9. Quando il documento è pronto, toccare il pulsante **Invia**.

 **NOTA:** la stampante potrebbe richiedere di aggiungere l'indirizzo e-mail all'elenco contatti.

Scansione e invio a cartella di rete

Introduzione

La stampante è in grado di eseguire la scansione di un file e salvarlo in una cartella condivisa sulla rete. Prima di utilizzare questa funzione, utilizzare il server Web incorporato HP per abilitarla e configurare le cartelle condivise. L'amministratore di sistema può configurare cartelle predefinite di impostazioni rapide; in caso contrario, è necessario specificare il percorso della cartella per ciascun processo.

Scansione e salvataggio del documento in una cartella

 **NOTA:** potrebbe essere necessario accedere alla stampante per utilizzare questa funzione.

1. Posizionare il documento rivolto verso il basso sul vetro dello scanner oppure posizionarlo nell'alimentatore documenti con il lato di stampa rivolto verso l'alto, quindi regolare le guide della carta in base al documento.
2. Nella schermata principale del pannello di controllo della stampante, selezionare [Scansione](#) e [Scansione su cartella di rete](#).
3. Per specificare un percorso solo per questo processo, toccare il campo di testo [Percorsi cartelle](#) per aprire una tastiera e digitare il percorso alla cartella, quindi toccare il pulsante Invio . Usare il seguente formato per il nome del percorso:

\\server\cartella, dove "server" è il nome del server che ospita la cartella condivisa e "cartella" è il nome della cartella condivisa. Se la cartella è nidificata all'interno di altre cartelle, completare tutti i segmenti necessari del percorso per accedere alla cartella. Ad esempio: \\server\cartella\cartella

In alternativa, toccare il pulsante [Aggiungi un percorso](#) sotto il campo [Percorsi cartelle](#) per selezionare un percorso di impostazioni rapide predefinito o un percorso associato a un contatto.

 **NOTA:** Il campo [Percorsi cartelle](#) potrebbe avere un percorso predefinito e potrebbe non essere modificabile. In questa situazione, l'amministratore ha configurato questa cartella per l'accesso comune.

4. Toccare il campo di testo [Nome file](#) per aprire la tastiera e digitare il nome del file, quindi toccare il pulsante Invio .
5. Per configurare le impostazioni per il documento, toccare il pulsante [Opzioni](#). Ad esempio:
 - Selezionare [Tipo file e risoluzione](#) per specificare il tipo di file da creare, la risoluzione e la qualità di stampa.
 - Se il documento originale è stampato su entrambi i lati, selezionare [Lati originale](#), quindi selezionare [2 lati](#).
6. Impostare le opzioni contrassegnate da un triangolo giallo prima di utilizzare la funzione di anteprima.

 **NOTA:** dopo la scansione dell'anteprima, queste opzioni vengono rimosse dall'elenco principale delle [Opzioni](#) e vengono riepilogate nell'elenco delle [Opzioni di prescansione](#). Per modificare una di queste opzioni, eliminare l'anteprima e iniziare di nuovo.

L'uso della funzione di anteprima è opzionale.

7. Toccare il riquadro destro della schermata per visualizzare l'anteprima del documento. Nella schermata dell'anteprima, utilizzare i pulsanti a destra della schermata per regolare le opzioni di anteprima e riposizionare, ruotare, inserire o rimuovere le pagine.



Utilizzare questi pulsanti per passare dalla vista pagina singola alla vista miniatura e viceversa. Nella vista miniatura sono disponibili più opzioni rispetto alla vista pagina singola.



Utilizzare questi pulsanti per ingrandire o ridurre la pagina selezionata.

NOTA: selezionare solo una pagina alla volta per utilizzare questi pulsanti.



Utilizzare questo pulsante per ruotare la pagina di 180 gradi.

NOTA: questo pulsante è disponibile solo nella vista miniatura.



Utilizzare questo pulsante per eliminare le pagine selezionate.

NOTA: questo pulsante è disponibile solo nella vista miniatura.



Utilizzare questi pulsanti per ridisporre le pagine all'interno del documento. Selezionare una o più pagine e spostarle verso sinistra o destra.

NOTA: questi pulsanti sono disponibili solo nella vista miniatura.



Utilizzare questo pulsante per aggiungere una pagina al documento. La stampante richiede di eseguire la scansione di altre pagine.



Utilizzare questo pulsante per eliminare le modifiche apportate nell'anteprima e iniziare di nuovo.

8. Quando il documento è pronto, toccare [Scansione](#) per salvare il file.

Scansione e invio a un'unità flash USB

Introduzione

Con la stampante è possibile eseguire la scansione e il salvataggio di un file in un'unità flash USB. Prima di utilizzare questa funzione, utilizzare il server Web incorporato HP per abilitarla e configurarla.

Scansione e salvataggio del documento su un'unità flash USB

 **NOTA:** potrebbe essere necessario accedere alla stampante per utilizzare questa funzione.

1. Posizionare il documento rivolto verso il basso sul vetro dello scanner oppure posizionarlo nell'alimentatore documenti con il lato di stampa rivolto verso l'alto, quindi regolare le guide della carta in base al documento.
2. Inserire l'unità flash USB nella relativa porta vicino al pannello di controllo della stampante.
3. Nella schermata principale del pannello di controllo della stampante, selezionare [Scansione](#) e [Scansione su unità USB](#).
4. Nell'elenco [Salva con nome....](#), selezionare l'unità flash. Salvare il file nella directory principale dell'unità flash USB o in una cartella esistente.
5. Toccare il campo di testo [Nome file](#) per aprire la tastiera e digitare il nome del file, quindi toccare il pulsante Invio .
6. Per configurare le impostazioni per il documento, toccare il pulsante [Opzioni](#). Ad esempio:
 - Selezionare [Tipo file e risoluzione](#) per specificare il tipo di file da creare, la risoluzione e la qualità di stampa.
 - Se il documento originale è stampato su entrambi i lati, selezionare [Lati originale](#), quindi selezionare [2 lati](#).
7. Impostare le opzioni contrassegnate da un triangolo giallo prima di utilizzare la funzione di anteprima.

 **NOTA:** dopo la scansione dell'anteprima, queste opzioni vengono rimosse dall'elenco principale delle [Opzioni](#) e vengono riepilogate nell'elenco delle [Opzioni di prescansione](#). Per modificare una di queste opzioni, eliminare l'anteprima e iniziare di nuovo.

L'uso della funzione di anteprima è opzionale.

8. Toccare il riquadro destro della schermata per visualizzare l'anteprima del documento. Nella schermata dell'anteprima, utilizzare i pulsanti a destra della schermata per regolare le opzioni di anteprima e riposizionare, ruotare, inserire o rimuovere le pagine.



Utilizzare questi pulsanti per passare dalla vista pagina singola alla vista miniatura e viceversa. Nella vista miniatura sono disponibili più opzioni rispetto alla vista pagina singola.





Utilizzare questi pulsanti per ingrandire o ridurre la pagina selezionata.

NOTA: selezionare solo una pagina alla volta per utilizzare questi pulsanti.



Utilizzare questo pulsante per ruotare la pagina di 180 gradi.

NOTA: questo pulsante è disponibile solo nella vista miniatura.



Utilizzare questo pulsante per eliminare le pagine selezionate.

NOTA: questo pulsante è disponibile solo nella vista miniatura.



Utilizzare questi pulsanti per ridisporre le pagine all'interno del documento. Selezionare una o più pagine e spostarle verso sinistra o destra.

NOTA: questi pulsanti sono disponibili solo nella vista miniatura.



Utilizzare questo pulsante per aggiungere una pagina al documento. La stampante richiede di eseguire la scansione di altre pagine.



Utilizzare questo pulsante per eliminare le modifiche apportate nell'anteprima e iniziare di nuovo.

9. Quando il documento è pronto, toccare [Scansione](#) per salvare il file.

Opzioni aggiuntive durante la scansione

Le seguenti impostazioni sono disponibili nell'elenco delle [Opzioni](#) durante la scansione.



NOTA: il seguente elenco contiene il gruppo principale di opzioni disponibili per le stampanti MFP HP LaserJet Enterprise. Alcune opzioni non sono disponibili su tutte le stampanti.

Salva con nome...	Consente di specificare la cartella e il nome file per il file acquisito
Carica e salva impostazioni	<p>Carica impostazione rapida: consente di caricare le impostazioni di scansione da un'impostazione rapida salvata.</p> <p>NOTA: utilizzare il server Web incorporato HP per creare e salvare le impostazioni rapide.</p> <p>Salva impostazioni predefinite: consente di salvare le impostazioni correnti nell'elenco delle Opzioni come impostazioni predefinite per i processi di scansione futuri.</p>
Tipo file documento	<p>Consente di salvare un documento acquisito come uno dei diversi tipi di file.</p> <p>Di seguito sono indicati i tipi di file standard disponibili:</p> <ul style="list-style-type: none">• PDF: questo tipo di file fornisce la migliore qualità per immagini e testo. I file PDF richiedono il software Adobe® Acrobat® Reader per la visualizzazione.• JPEG: questo tipo di file è consigliato per i documenti composti essenzialmente da grafici. Quasi tutti i computer dispongono di un browser in grado di visualizzare i file .JPEG. Questo tipo di file crea un file per ogni pagina.• TIFF: questo formato è un tipo di file standard supportato da numerosi programmi di grafica. Questo tipo di file crea un file per ogni pagina.• MTIFF: MTIFF è l'acronimo di multi-page TIFF. Questo tipo di file consente di salvare più pagine acquisite in un unico file.• XPS: XPS (XML Paper Specification) consente di creare un file XAML che conserva la formattazione originale del documento e supporta i grafici a colori e i font incorporati.• PDF/A: PDF/A è un tipo di PDF progettato per l'archiviazione a lungo termine di documenti elettronici. Tutte le informazioni di formattazione sono contenute nel documento. <p>Le stampanti multifunzione HP LaserJet Enterprise Flow supportano anche i seguenti tipi di file OCR:</p> <ul style="list-style-type: none">• Testo (OCR): Testo (OCR) consente di creare un file di testo con la funzione di riconoscimento ottico dei caratteri (OCR) per acquisire il documento originale. È possibile aprire i file di testo

tramite qualsiasi programma di elaborazione testi. Questa opzione non consente di mantenere la formattazione del documento originale.

- **Testo Unicode (OCR):** Testo Unicode (OCR) è un formato standard di settore, utilizzato per rappresentare e utilizzare il testo in modo coerente. Questo tipo di file è utile per l'internazionalizzazione e la localizzazione.
- **RTF (OCR):** RTF (OCR) consente di creare un file in formato RTF (Rich Text Format) per acquisire il documento originale. RTF è un formato di testo alternativo che può essere aperto dalla maggior parte dei programmi di elaborazione testi. Questa opzione consente di mantenere parte della formattazione originale.
- **PDF che supporta la ricerca (OCR):** PDF con funzione di ricerca (OCR) consente di creare un file PDF con funzione di ricerca tramite la funzione OCR per acquisire il documento originale. Quando si esegue questo tipo di acquisizione, utilizzare gli strumenti di Adobe Acrobat® Reader per la ricerca di determinati termini o frasi all'interno del PDF.
- **PDF/A che supporta la ricerca (OCR):** PDF/A con funzione di ricerca (OCR) è un tipo di file PDF/A che include le informazioni sulla struttura del documento, che consente di effettuare ricerche nel contenuto.
- **HTML (OCR):** HTML (OCR) consente di creare un file HTML (Hypertext Markup Language) con il contenuto del documento originale. Il linguaggio HTML viene utilizzato per visualizzare i file sui siti Web.
- **CSV (OCR):** CSV (OCR) è un formato comune di file di testo contenente valori separati da virgola. Questo tipo di file può essere aperto dalla maggior parte dei programmi di elaborazione di testi, fogli elettronici e database.

Qualità output	È possibile specificare la qualità di stampa delle immagini acquisite che influisce sulle dimensioni del file risultante.
Lati originale	Indicare se il documento originale è stampato su uno o su entrambi i lati.
Colore/Nero	Consente di specificare se l'immagine acquisita sarà solo a colori, in nero e grigio o in nero. Solo per le stampanti a colori.
Modalità scansione	Documento standard: consente di eseguire la scansione di una pagina o di una risma di pagine attraverso l'alimentatore documenti o singolarmente sul vetro della superficie piana. Modalità libro: consente di eseguire la scansione di un libro aperto e produrre ciascuna pagina del libro su pagine diverse. Copia ID su 2 lati: consente di eseguire la scansione di ciascun lato di un documento di identità sul vetro della superficie piana e produrli su un'unica pagina. Dopo aver acquisito il primo lato, la stampante richiede di posizionare il secondo lato nella posizione corretta sul vetro.
Risoluzione	È possibile specificare la risoluzione delle immagini acquisite. Selezionare una risoluzione superiore per aumentare la nitidezza dell'immagine. Tuttavia, una risoluzione più elevata aumenta anche le dimensioni del file.
Formato originale	Consente di specificare il formato carta del documento originale.
Orientamento del contenuto	Consente di specificare se il documento originale viene stampato con orientamento verticale o orizzontale.

<p>Regolazione immagine</p>	<p>Nitidezza: consente di rendere più o meno nitida l'immagine. Ad esempio, è possibile aumentare il valore per rendere il testo più nitido e ridurlo per rendere le foto più uniformi.</p> <p>Toni scuri: consente di aumentare o ridurre la quantità di bianco e nero utilizzata nei colori delle immagini acquisite.</p> <p>Contrasto: consente di per aumentare o ridurre la differenza tra il colore più chiaro e il colore più scuro sulla pagina.</p> <p>Pulizia in background: consente di rimuovere i colori tenui dallo sfondo delle immagini acquisite. Ad esempio, se il documento originale viene stampato su carta colorata, utilizzare questa funzione per schiarire lo sfondo senza compromettere i toni scuri dell'immagine.</p> <p>Tono automatico: disponibile solo per stampanti Flow. Per i documenti originali che contengono almeno 100 caratteri di testo sulla pagina, la stampante può rilevare quale bordo è quello superiore della pagina e orienta le immagini acquisite in modo appropriato. Se alcune pagine sono capovolte rispetto ad altre, l'immagine acquisita risultante presenta tutte le pagine con l'orientamento corretto. Se l'orientamento di alcune pagine è orizzontale, la stampante ruota l'immagine in modo che il bordo superiore della pagina si trovi nella parte superiore dell'immagine.</p>
<p>Ottimizza testo/foto</p>	<p>Consente di ottimizzare il processo per il tipo di immagine sottoposta a scansione: testo, immagini o foto.</p>
<p>Cancella bordi</p>	<p>Consente di rimuovere difetti, come bordi scuri o segni della cucitrice, eliminando i bordi dell'immagine acquisita.</p>
<p>Opzioni per il ritaglio</p>	<p>Ritagli a formato originale: consente di ritagliare l'immagine in modo che corrisponda al formato carta del documento originale.</p> <p>Ritagli a contenuto: consente di ritagliare l'immagine al formato del contenuto rilevato nel documento originale.</p>
<p>Eliminazione pagine vuote</p>	<p>Consente di escludere le pagine vuote del documento originale dalle immagini acquisite. Questa funzione è utile per la scansione di pagine stampate su entrambi i lati, in quanto consente di eliminare le pagine vuote del documento acquisito.</p>
<p>Rilevamento alimentazione multipla</p>	<p>Consente di attivare o disattivare il rilevamento alimentazione multipla. Quando questa opzione è abilitata, la scansione viene interrotta se la stampante rileva più pagine alla volta alimentate nell'alimentatore di documenti. Quando questa opzione è disabilitata, la scansione continua se viene rilevata un'alimentazione multipla, per consentire la scansione di pagine attaccate, originali con note autoadesive o carta spessa.</p>
<p>Notifica</p>	<p>Consente di selezionare se inviare notifiche dello stato dei processi di scansione. La stampante può stampare la notifica oppure inviarla in un'e-mail.</p>
<p>Salva impostazioni predefinite</p>	<p>Consente di salvare le impostazioni di scansione correnti come nuove impostazioni predefinite per questa funzione di scansione.</p>

Uso della soluzione HP Flow CM (solo modelli Flow)

HP Flow CM Professional è una soluzione basata su cloud facile da usare, studiata per aiutare le aziende ad archiviare e ad accedere a informazioni in modo sicuro per una migliore collaborazione. La soluzione offre l'accesso ovunque, tramite un browser Web, a un set completo di strumenti collaudati per la gestione dei documenti, per acquisirli, eseguire ricerche, individuarli, condividerli e altro ancora.

Utilizzare uno scanner di rete o HP LaserJet Flow MFP (e determinati prodotti MFP HP di cui è possibile eseguire l'aggiornamento) per inviare rapidamente e semplicemente documenti cartacei direttamente alla soluzione HP Flow CM Professional. È possibile recuperare e stampare documenti PDF, impostare directory e sfogliare un repository di file direttamente da un pannello di controllo di un prodotto abilitato per Flow CM.

Per ulteriori informazioni su HP Flow CM Professional, visitare uno dei siti Web seguenti:

- Per accedere a HP Flow CM, visitare www.hpflowcm.com/login.
- Per eseguire ricerche nel supporto di HP Flow CM, visitare help.hpflowcm.com.
- Per ulteriori informazioni su HP Flow CM e per essere contattati da un addetto alle vendite, visitare www.hp.com/go/flowcm.
- Per ulteriori informazioni su HP Flow CM Professional, visitare www.hp.com/go/flow.
- Per ulteriori informazioni su HP Flow CM Enterprise, visitare www.hp.com/go/flowcmenterprise.

Altre attività di scansione

Visitare il sito Web all'indirizzo www.hp.com/support/ljM527MFP.

Le istruzioni sono disponibili per eseguire attività di scansione specifiche, come le seguenti:

- Copia o scansione di pagine di libri e altri documenti rilegati
- Invio di un documento acquisito a una cartella nella memoria della stampante
- Copia o scansione di entrambi i lati di un documento di identificazione
- Copia o scansione di un documento in un formato di opuscolo

7 Fax

- [Impostazione del fax](#)
- [Modifica delle configurazioni del fax](#)
- [Inviare un fax](#)
- [Opzioni aggiuntive durante l'invio di fax](#)
- [Altre attività fax](#)

Per ulteriori informazioni:

Le seguenti informazioni sono corrette al momento della pubblicazione. Per informazioni aggiornate, vedere www.hp.com/support/ljM527MFP.

La guida completa di HP per la stampante include le seguenti informazioni:

- Installazione e configurazione
- Istruzioni e uso
- Risoluzione dei problemi
- Download di aggiornamenti software e firmware
- Registrazione al forum di supporto
- Ricerca di informazioni sulla garanzia e le normative

Impostazione del fax

Introduzione

Queste informazioni sono valide per modelli Flow e fax o per altre stampanti quando viene installato un accessorio fax analogico opzionale. Prima di continuare, collegare la stampante a una linea telefonica (per il fax analogico) o a un servizio fax Internet o di rete.

Configurazione del fax mediante il pannello di controllo

1. Nella schermata iniziale del pannello di controllo della stampante, scorrere finché non viene visualizzato il menu [Impostazioni](#). Toccare l'icona [Impostazioni](#) per aprire il relativo menu.
2. Aprire i seguenti menu:
 - [Impostazioni fax](#)

 **NOTA:** se il menu [Impostazioni fax](#) non viene visualizzato nell'elenco, è possibile che sia stata attivata la trasmissione fax tramite LAN o Internet. Quando si attiva la trasmissione fax tramite LAN o Internet, il fax analogico viene disattivato e il menu [Impostazioni fax](#) non viene visualizzato. È possibile attivare una sola funzione fax alla volta, LAN, analogico o Internet. Per utilizzare il fax analogico quando è attivata la funzione fax LAN, disattivare questa funzione utilizzando il server Web incorporato HP.

 - [Configurazione fax](#)
3. Selezionare la posizione dall'elenco sul lato destro dello schermo, quindi toccare [Avanti](#).
4. Toccare il campo di testo [Nome società](#) e utilizzare il tastierino per digitare il nome della società.
5. Toccare il campo di testo [Numero fax](#) e utilizzare il tastierino per digitare il numero di fax. Toccare [Avanti](#).
6. Verificare la correttezza delle impostazioni di data e ora. Apportare le modifiche necessarie, quindi toccare [Avanti](#).
7. Se un prefisso selezione è richiesto per l'invio di fax, toccare il campo di testo [Prefisso selezione](#) e utilizzare il tastierino per immettere il numero.
8. Analizzare tutte le informazioni nel riquadro sinistro, quindi toccare [Fine](#) per completare la configurazione del fax.

Modifica delle configurazioni del fax

 **NOTA:** le impostazioni configurate utilizzando il pannello di controllo hanno la precedenza su tutte le impostazioni effettuate sul server Web HP incorporato.

- [Impostazioni selezione fax](#)
- [Impostazioni di invio fax generali](#)
- [Impostazioni di ricezione fax](#)

Impostazioni selezione fax

1. Nella schermata iniziale del pannello di controllo della stampante, scorrere finché non viene visualizzato il menu [Impostazioni](#). Toccare l'icona [Impostazioni](#) per aprire il relativo menu.
2. Aprire i seguenti menu:
 - [Impostazioni fax](#)
 - [Impostazioni invio fax](#)
 - [Impostazioni selezione fax](#)

Configurare una delle seguenti impostazioni:

Voce del menu	Descrizione
Riselezione su errore	L'opzione Ricomposizione dopo errore consente di impostare il numero di tentativi di ricomposizione di un numero in caso di errore durante la trasmissione di un fax.
Riselezione su nessuna risposta	L'impostazione Ricomposizione su nessuna risposta consente di specificare il numero di tentativi di ricomposizione di un numero di fax in caso di mancata risposta. Il numero di tentativi è compreso tra 0 e 1 (negli Stati Uniti) o tra 0 e 2, a seconda dell'impostazione relativa alla posizione. L'intervallo tra i nuovi tentativi viene impostato mediante l'opzione Redial Interval (Intervallo riselezione).
Riselezione se occupato	L'impostazione Ricomposizione se occupato consente di impostare il numero di tentativi (da 0 a 9) di ricomposizione di un numero di fax in caso il numero sia occupato. L'intervallo tra i nuovi tentativi viene impostato mediante l'opzione Redial Interval (Intervallo riselezione).
Intervallo ricomposizione	L'impostazione Intervallo ricomposizione consente di selezionare il numero di minuti tra i nuovi tentativi nel caso in cui il numero composto sia occupato o non risponda o se si verifica un errore. NOTA: se entrambe le impostazioni Ricomposizione se occupato e Ricomposizione se non risponde sono disattivate, è possibile che sul pannello di controllo venga visualizzato un messaggio di riselezione. Questo succede se l'accessorio fax compone un numero, ottiene un collegamento e poi perde quel collegamento. In risposta a questa condizione di errore, l'accessorio fax esegue tre tentativi di riselezione automatica a prescindere dall'impostazione di riselezione. Durante l'operazione di riselezione viene visualizzato un messaggio sul pannello di controllo a indicare che è in corso una riselezione.
Velocità invio fax	L'impostazione Velocità invio fax definisce la frequenza di bit del modem (misurata in bit al secondo) del modem fax analogico durante l'invio di un fax. <ul style="list-style-type: none">• Veloce (v.34 – 33.600)• Media (v.17 – 14.000)• Lenta (v.29 – 9.600)

Voce del menu	Descrizione
Volume monitor linea	Utilizzare l'impostazione Volume monitor linea per controllare il livello del volume di composizione dei numeri durante l'invio di fax.
Mod. selezione	L'impostazione Modalità di selezione consente di impostare il tipo di selezione utilizzata: a frequenza (telefoni a tastiera) o a impulsi (telefoni a disco).
Prefisso selezione	L'impostazione Prefisso selezione consente di inserire durante la composizione un prefisso, ad esempio "9", per accedere a una linea esterna. Il prefisso, una volta composto, viene automaticamente aggiunto a tutti i numeri di telefono.
Rileva tono selezione	L'impostazione Rileva tono selezione determina se il fax verifica la presenza di un segnale di linea prima dell'invio di un fax.

Impostazioni di invio fax generali

1. Nella schermata iniziale del pannello di controllo della stampante, scorrere finché non viene visualizzato il menu [Impostazioni](#). Toccare l'icona [Impostazioni](#) per aprire il relativo menu.
2. Aprire i seguenti menu:
 - [Impostazioni fax](#)
 - [Impostazioni invio fax](#)
 - [Impostazioni di invio fax generali](#)

Configurare una delle seguenti impostazioni:

Voce del menu	Descrizione
Conferma numero fax	Se l'opzione Conferma numero fax è selezionata, il numero di fax dovrà essere immesso due volte per verificare che sia stato digitato correttamente. La funzione è disattivata per impostazione predefinita.
Invio fax PC	Utilizzare la funzione Invio fax PC per inviare fax da un computer. Questa funzione è attivata per impostazione predefinita.
Modalità correzione errori	<p>In genere, l'accessorio fax è in grado di monitorare i segnali della linea telefonica durante l'invio o la ricezione di un fax. Se viene rilevato un errore durante la trasmissione e la Modalità correzione errori è attiva, sarà possibile richiedere che venga inviata di nuovo la parte del fax in cui si sono verificati gli errori.</p> <p>La funzione Modalità correzione errori è attivata per impostazione predefinita. È consigliabile disattivarla solo se si verificano problemi durante l'invio o la ricezione di un fax e se si è disposti ad accettare errori durante la trasmissione e una probabile riduzione della qualità dell'immagine. La disattivazione dell'impostazione potrebbe essere utile quando si tenta di inviare un fax all'estero o si riceve un fax dall'estero oppure se si utilizza un collegamento telefonico satellitare.</p> <p>NOTA: alcuni fornitori di servizi VoIP potrebbero consigliare di disattivare l'impostazione Modalità correzione errori. Tuttavia, ciò non è in genere necessario.</p>
Intestazione fax	Utilizzare la funzione Intestazione fax per controllare se l'intestazione viene aggiunta nella parte superiore e il contenuto è spostato verso il basso oppure se l'intestazione è sovrapposta rispetto all'intestazione precedente.

Impostazioni di ricezione fax

1. Nella schermata iniziale del pannello di controllo della stampante, scorrere finché non viene visualizzato il menu **Impostazioni**. Toccare l'icona **Impostazioni** per aprire il relativo menu.
2. Aprire i seguenti menu:
 - **Impostazioni fax**
 - **Impostazioni ricezione fax**
 - **Impostazione ricezione fax**

Configurare una delle seguenti impostazioni:

Voce del menu	Descrizione
Squilli alla risposta	<p>L'impostazione Squilli alla risposta consente di specificare il numero di squilli prima della risposta da parte dell'accessorio fax.</p> <p>NOTA: la gamma di opzioni predefinite disponibili per l'impostazione Squilli alla risposta varia in base alla posizione. La gamma di opzioni possibili per Squilli alla risposta è specifico per la posizione.</p> <p>Se l'accessorio fax non risponde e l'opzione Squilli alla risposta è impostata su 1, provare ad aumentarla a 2.</p>
Volume suoneria	<p>Toccare il menu a discesa Volume suoneria e regolare le impostazioni del volume della suoneria.</p>
Velocità ricezione fax	<p>Utilizzare il menu a discesa Velocità di ricezione fax e selezionare una delle seguenti opzioni:</p> <ul style="list-style-type: none">• Veloce (v.34 – 33.600)• Media (v.17 – 14.000)• Lenta (v.29 – 9.600)

Inviare un fax

1. Posizionare il documento rivolto verso il basso sul vetro dello scanner oppure posizionarlo nell'alimentatore documenti con il lato di stampa rivolto verso l'alto, quindi regolare le guide della carta in base al documento.
2. Nella schermata principale del pannello di controllo della stampante, selezionare [Scansione](#) e [Scansione su fax](#). Potrebbe venire richiesto di digitare un nome utente e una password.
3. Specificare i destinatari mediante uno dei seguenti metodi:

Immissione manuale dei destinatari

- ▲ Toccare il campo di testo [Destinatari fax](#) e utilizzare il tastierino per immettere il numero di fax. Per eseguire l'invio a più indirizzi, separare questi ultimi con un punto e virgola oppure toccare il pulsante Invio  sulla tastiera del touch screen dopo l'immissione di ciascun indirizzo.

Immissione dei destinatari dall'elenco dei contatti

- a. Toccare il pulsante Contatti  accanto al campo [Destinatari fax](#) per aprire la schermata [Contatti](#).
 - b. Nell'elenco a discesa, selezionare l'elenco dei contatti appropriato.
 - c. Selezionare un nome dall'elenco dei contatti per aggiungere il nome all'elenco dei destinatari. Ripetere questo passaggio per ciascun destinatario, quindi toccare il pulsante [Fine](#).
4. Per configurare le impostazioni per il documento, toccare il pulsante [Opzioni](#). Ad esempio:
 - Selezionare [Risoluzione](#) per specificare la risoluzione per il fax.
 - Se il documento originale è stampato su entrambi i lati, selezionare [Lati originale](#), quindi selezionare [2 lati](#).
 5. Impostare le opzioni contrassegnate da un triangolo giallo prima di utilizzare la funzione di anteprima.

 **NOTA:** dopo la scansione dell'anteprima, queste opzioni vengono rimosse dall'elenco principale delle [Opzioni](#) e vengono riepilogate nell'elenco delle [Opzioni di prescansione](#). Per modificare una di queste opzioni, eliminare l'anteprima e iniziare di nuovo.

L'uso della funzione di anteprima è opzionale.

6. Toccare il riquadro destro della schermata per visualizzare l'anteprima del documento. Nella schermata dell'anteprima, utilizzare i pulsanti a destra della schermata per regolare le opzioni di anteprima e riposizionare, ruotare, inserire o rimuovere le pagine.



Utilizzare questi pulsanti per passare dalla vista pagina singola alla vista miniatura e viceversa. Nella vista miniatura sono disponibili più opzioni rispetto alla vista pagina singola.





Utilizzare questi pulsanti per ingrandire o ridurre la pagina selezionata.

NOTA: selezionare solo una pagina alla volta per utilizzare questi pulsanti.



Utilizzare questo pulsante per ruotare la pagina di 180 gradi.

NOTA: questo pulsante è disponibile solo nella vista miniatura.



Utilizzare questo pulsante per eliminare le pagine selezionate.

NOTA: questo pulsante è disponibile solo nella vista miniatura.



Utilizzare questi pulsanti per ridisporre le pagine all'interno del documento. Selezionare una o più pagine e spostarle verso sinistra o destra.

NOTA: questi pulsanti sono disponibili solo nella vista miniatura.



Utilizzare questo pulsante per aggiungere una pagina al documento. La stampante richiede di eseguire la scansione di altre pagine.



Utilizzare questo pulsante per eliminare le modifiche apportate nell'anteprima e iniziare di nuovo.

7. Quando il documento è pronto, toccare **Invia** per inviare il fax.

Opzioni aggiuntive durante l'invio di fax

Le seguenti impostazioni sono disponibili nell'elenco delle [Opzioni](#) durante l'invio di un fax.



NOTA: il seguente elenco contiene il gruppo principale di opzioni disponibili per le stampanti MFP HP LaserJet Enterprise. Alcune opzioni non sono disponibili su tutte le stampanti.

Lati originale	Indicare se il documento originale è stampato su uno o su entrambi i lati.
Modalità scansione	<p>Documento standard: consente di eseguire la scansione di una pagina o di una risma di pagine attraverso l'alimentatore documenti o singolarmente sul vetro della superficie piana.</p> <p>Modalità libro: consente di eseguire la scansione di un libro aperto e produrre ciascuna pagina del libro su pagine diverse.</p> <p>Copia ID su 2 lati: consente di eseguire la scansione di ciascun lato di un documento di identità sul vetro della superficie piana e produrli su un'unica pagina. Dopo aver acquisito il primo lato, la stampante richiede di posizionare il secondo lato nella posizione corretta sul vetro.</p>
Risoluzione	È possibile specificare la risoluzione delle immagini acquisite. Selezionare una risoluzione superiore per aumentare la nitidezza dell'immagine. Tuttavia, una risoluzione più elevata aumenta anche le dimensioni del file.
Formato originale	Consente di specificare il formato carta del documento originale.
Orientamento del contenuto	Consente di specificare se il documento originale viene stampato con orientamento verticale o orizzontale.
Regolazione immagine	<p>Nitidezza: consente di rendere più o meno nitida l'immagine. Ad esempio, è possibile aumentare il valore per rendere il testo più nitido e ridurlo per rendere le foto più uniformi.</p> <p>Toni scuri: consente di aumentare o ridurre la quantità di bianco e nero utilizzata nei colori delle immagini acquisite.</p> <p>Contrasto: consente di per aumentare o ridurre la differenza tra il colore più chiaro e il colore più scuro sulla pagina.</p> <p>Pulizia in background: consente di rimuovere i colori tenui dallo sfondo delle immagini acquisite. Ad esempio, se il documento originale viene stampato su carta colorata, utilizzare questa funzione per schiarire lo sfondo senza compromettere i toni scuri dell'immagine.</p> <p>Tono automatico: disponibile solo per stampanti Flow. Per i documenti originali che contengono almeno 100 caratteri di testo sulla pagina, la stampante può rilevare quale bordo è quello superiore della pagina e orienta le immagini acquisite in modo appropriato. Se alcune pagine sono capovolte rispetto ad altre, l'immagine acquisita risultante presenta tutte le pagine con l'orientamento corretto. Se l'orientamento di alcune pagine è orizzontale, la stampante ruota l'immagine in modo che il bordo superiore della pagina si trovi nella parte superiore dell'immagine.</p>
Ottimizza testo/foto	Consente di ottimizzare il processo per il tipo di immagine sottoposta a scansione: testo, immagini o foto.
Eliminazione pagine vuote	Consente di escludere le pagine vuote del documento originale dalle immagini acquisite. Questa funzione è utile per la scansione di pagine stampate su entrambi i lati, in quanto consente di eliminare le pagine vuote del documento acquisito.
Rilevamento alimentazione multipla	Consente di attivare o disattivare il rilevamento alimentazione multipla. Quando questa opzione è abilitata, la scansione viene interrotta se la stampante rileva più pagine alla volta alimentate nell'alimentatore di documenti. Quando questa opzione è disabilitata, la scansione continua se viene rilevata un'alimentazione multipla, per consentire la scansione di pagine attaccate, originali con note autoadesive o carta spessa.

Fascicola	Quando si eseguono copie multiple di un documento, consente di stampare un gruppo di pagine nello stesso ordine del documento originale.
Notifica	Consente di selezionare se inviare notifiche dello stato dei processi di scansione. La stampante può stampare la notifica oppure inviarla in un'e-mail.

Altre attività fax

Visitare il sito Web all'indirizzo www.hp.com/support/ljM527MFP.

Le istruzioni sono disponibili per eseguire attività fax specifiche, come le seguenti:

- Creazione e gestione degli elenchi di selezione rapida del fax
- Configurazione dei codici di fatturazione fax
- Utilizzo di una pianificazione stampa fax
- Blocco dei fax in arrivo
- Archiviazione e inoltro fax

8 Gestione della stampante

- [Configurazione avanzata con il server Web HP incorporato \(EWS\)](#)
- [Configurazione avanzata con Utility HP per OS X](#)
- [Configurazione delle impostazioni di rete IP](#)
- [Funzioni di sicurezza della stampante](#)
- [Impostazioni di risparmio energetico](#)
- [HP Web Jetadmin](#)
- [Aggiornamenti software e firmware](#)

Per ulteriori informazioni:

Le seguenti informazioni sono corrette al momento della pubblicazione. Per informazioni aggiornate, vedere www.hp.com/support/ljM527MFP.

La guida completa di HP per la stampante include le seguenti informazioni:

- Installazione e configurazione
- Istruzioni e uso
- Risoluzione dei problemi
- Download di aggiornamenti software e firmware
- Registrazione al forum di supporto
- Ricerca di informazioni sulla garanzia e le normative

Configurazione avanzata con il server Web HP incorporato (EWS)

- [Introduzione](#)
- [Accesso al server Web HP incorporato \(EWS\)](#)
- [Funzioni del server Web incorporato HP](#)

Introduzione

Utilizzare il server Web incorporato HP per gestire le funzioni di stampa dal computer anziché dal pannello di controllo della stampante.

- Visualizzare informazioni sullo stato della stampante
- Determinazione della durata rimanente dei materiali di consumo e ordinazione di nuovi
- Visualizzare e modificare le configurazioni dei vassoi.
- Visualizzare e modificare la configurazione del menu del pannello di controllo
- Visualizzare e stampare le pagine interne.
- Ricevere notifiche di eventi relativi a stampante e materiali di consumo
- Visualizzare e modificare la configurazione della rete



Il server Web incorporato HP funziona quando la stampante è connessa a una rete basata sul protocollo IP. Il server Web incorporato HP non supporta i collegamenti della stampante basati su IPX. Non è necessario un collegamento Internet per poter aprire e utilizzare il server Web incorporato HP.

Quando la stampante è connessa alla rete, il server Web incorporato HP è automaticamente disponibile.



NOTA: il Server Web incorporato HP non è accessibile oltre il firewall di rete.

Accesso al server Web HP incorporato (EWS)

1. dalla schermata iniziale sul pannello di controllo della stampante, toccare l'icona Informazioni , quindi toccare l'icona Rete  per visualizzare l'indirizzo IP o il nome host.
2. Aprire un browser Web e nella barra degli indirizzi digitare l'indirizzo IP o il nome host esattamente come viene visualizzato sul pannello di controllo della stampante. Premere il tasto **Invio** sulla tastiera del computer. Si apre EWS.

 <https://10.10.XX.XXX/>



NOTA: se nel browser Web viene visualizzato un messaggio **È stato rilevato un problema con il certificato di sicurezza di questo sito Web** quando si prova ad aprire il server Web incorporato, fare clic su **Continuare con il sito Web (scelta non consigliata)**.

Se si sceglie **Continuare con il sito Web (scelta non consigliata)**, il computer non verrà danneggiato durante la navigazione all'interno del server Web incorporato per la stampante HP.

Per utilizzare il server Web incorporato HP, il browser deve essere conforme ai seguenti requisiti:

Windows® 7

- Internet Explorer (versione 8.x o successiva)
- Google Chrome (versione 34.x o successiva)
- Firefox (versione 20.x o successiva)

Windows® 8 o versioni successive

- Internet Explorer (versione 9.x o successiva)
- Google Chrome (versione 34.x o successiva)
- Firefox (versione 20.x o successiva)

OS X

- Safari (versione 5.x o successiva)
- Google Chrome (versione 34.x o successiva)

Linux

- Google Chrome (versione 34.x o successiva)
- Firefox (versione 20.x o successiva)

Funzioni del server Web incorporato HP

- [Scheda Informazioni](#)
- [Scheda Generale](#)
- [Scheda Copia/Stampa](#)
- [Scheda Scansione/Invio digitale](#)
- [Scheda Fax](#)
- [Scheda Risoluzione dei problemi](#)
- [Scheda Sicurezza](#)
- [Scheda Servizi Web HP](#)
- [Scheda Rete](#)
- [Elenco Altri collegamenti](#)

Scheda Informazioni

Tabella 8-1 Scheda Informazioni del server Web incorporato HP

Menu	Descrizione
Stato periferica	Consente di visualizzare lo stato della stampante e la durata residua dei materiali di consumo HP, nonché il tipo e il formato della carta inserita in ciascun vassoio. Per modificare le impostazioni predefinite, fare clic sul collegamento Modifica impostazioni .
Registro processi	Mostra un riepilogo di tutti i processi elaborati dalla stampante.

Tabella 8-1 Scheda Informazioni del server Web incorporato HP (continuazione)

Menu	Descrizione
Pagina di configurazione	Consente di visualizzare le informazioni contenute nella pagina di configurazione.
Pagina stato materiali di consumo	Mostra lo stato dei materiali di consumo della stampante.
Pagina Registro eventi	Mostra un elenco di tutti gli eventi e gli errori della stampante. Utilizzare il collegamento HP Instant Support (nelle note della pagina di tutte le pagine del server Web incorporato HP) per connettersi a una serie di pagine Web dinamiche contenenti informazioni per la risoluzione dei problemi. In queste pagine vengono visualizzati inoltre i servizi aggiuntivi disponibili per la stampante.
Pagina utilizzo	Mostra un riepilogo del numero di pagine stampate dalla stampante, raggruppate per formato, tipo o percorso carta.
Informazioni sulla periferica	Mostra il nome di rete della stampante, l'indirizzo e le informazioni sul modello. Per personalizzare queste voci, fare clic sul menu Informazioni periferica nella scheda Generale .
Immagine del pannello di controllo	Consente di visualizzare un'immagine della schermata corrente sul display del pannello di controllo.
Stampa	Caricare un file pronto per la stampa dal computer per stamparlo. La stampante usa le impostazioni di stampa predefinite per stampare il file.
Rapporti e pagine stampabili	Elenca i rapporti e le pagine interne relativi alla stampante. Selezionare una o più voci da stampare o visualizzare.

Scheda Generale

Tabella 8-2 Scheda Generale del server Web incorporato HP

Menu	Descrizione
Personalizzazione del pannello di controllo	Riordinare, visualizzare o nascondere funzioni sul display del pannello di controllo. Modificare la lingua predefinita del display.
Configurazione Impostazioni rapide	Consente di configurare i processi disponibili nell'area Impostazioni rapide della schermata iniziale del pannello di controllo della stampante.
Avvisi	Consente di configurare gli avvisi e-mail per diversi eventi relativi alla stampante e ai materiali di consumo.
Menu Amministrazione del pannello di controllo	Mostra la struttura del menu Amministrazione nel pannello di controllo. NOTA: configurare le impostazioni in questa schermata o, in alternativa, il server Web HP incorporato offre opzioni di configurazione più avanzate rispetto a quelle disponibili nel menu Amministrazione .
AutoSend	Consente di configurare la stampante in modo che invii automaticamente e-mail riguardanti la configurazione e i materiali di consumo a indirizzi e-mail specifici.
Modifica altri collegamenti	Consente di aggiungere o personalizzare un collegamento a un altro sito Web. Il collegamento viene visualizzato nell'area Altri collegamenti in tutte le pagine del server Web HP incorporato.
Informazioni per l'ordine	Immettere le informazioni relative all'ordinazione delle cartucce di toner sostitutive. Queste informazioni vengono presentate nella pagina di stato dei materiali di consumo.
Informazioni sulla periferica	Consente di assegnare un nome alla stampante e il numero asset. Immettere il nome del contatto principale che riceverà le informazioni sulla stampante.
Lingua	Consente di impostare la lingua in cui vengono visualizzate le informazioni sul server Web HP incorporato.

Tabella 8-2 Scheda Generale del server Web incorporato HP (continuazione)

Menu	Descrizione
Data e ora	Consente di impostare la data e l'ora o di eseguire la sincronizzazione con un server di riferimento orario di rete.
Impostazioni consumo energetico	Impostare o modificare le impostazioni di sospensione per le ore di ufficio e non e gli eventi di attivazione, sospensione e festività per la stampante. È anche possibile impostare le interazioni che consentono l'attivazione della stampante dalla modalità di pausa.
Backup e ripristino	Consente di creare un file di backup contenente i dati relativi all'utente e alla stampante. Se necessario, è possibile utilizzare questo file per ripristinare i dati della stampante.
Ripristina impostazioni predefinite	Consente di ripristinare le impostazioni predefinite della stampante.
Installazione soluzione	Consente di installare programmi software di terze parti per l'ottimizzazione delle funzionalità della stampante.
Aggiornamento firmware	Consente di scaricare e installare i file di aggiornamento del firmware per la stampante.
Servizi quota e statistiche	Fornisce informazioni di connessione relative ai servizi di statistiche dei processi di terze parti.

Scheda Copia/Stampa

Tabella 8-3 Scheda Copia/Stampa del server Web incorporato HP

Menu	Descrizione
Impostazione Recupera da USB	Consente di attivare o disattivare il menu Recupera da USB nel pannello di controllo.
Gestione dei processi memorizzati	Consente di abilitare o disabilitare la funzionalità di archiviazione dei processi nella memoria della stampante. Configurare le opzioni di archiviazione dei processi.
Regola tipi di carta	Sovrascrivere le impostazioni predefinite di fabbrica della modalità se si verificano problemi di stampa quando si utilizza un tipo specifico di carta.
Limita colore (solo per le stampanti a colori)	Consente di autorizzare o limitare la stampa e la copia a colori. Specificare le autorizzazioni per i singoli utenti o per i processi che vengono inviati da programmi software specifici.
Impostazioni di stampa generali	Consente di configurare le impostazioni per tutti i processi di stampa, inclusi quelli di copia o i fax ricevuti.
Impostazioni copia	Consente di configurare le opzioni predefinite per i processi di copia.
Gestisci vassoi	Consente di configurare le impostazioni per i vassoi della carta.

Scheda Scansione/Invio digitale

Tabella 8-4 Scheda Scansione/Invio digitale del server Web incorporato HP

Menu	Descrizione
Impostazione e-mail	Consente di configurare le impostazioni e-mail predefinite per l'invio digitale, tra cui: <ul style="list-style-type: none">• Impostazioni relative al server (SMTP) di posta in uscita• Impostazioni predefinite dei processi Impostazioni rapide per la posta elettronica• Impostazioni predefinite dei messaggi, ad esempio l'indirizzo "Da" e la riga dell'oggetto• Impostazioni per le firme e la crittografia digitali• Impostazioni per le notifiche e-mail• Impostazioni di scansione predefinite per i processi e-mail• Impostazioni file predefinite per i processi e-mail
Configurazione di Salva in cartella di rete	Consente di configurare le impostazioni relative alla cartella di rete per l'invio digitale, tra cui: <ul style="list-style-type: none">• Impostazioni predefinite per i processi Impostazioni rapide salvati in una cartella di rete• Impostazioni delle notifiche• Impostazioni di scansione predefinite per i processi salvati in una cartella di rete• Impostazioni file predefinite per i processi salvati in una cartella di rete
Salva su SharePoint®	Consente di configurare le impostazioni di Microsoft SharePoint® per l'invio digitale, tra cui: <ul style="list-style-type: none">• Impostazioni predefinite per i processi di impostazioni rapide salvati in una libreria di documenti sul sito di SharePoint®• Impostazioni predefinite per i processi salvati in una libreria di documenti sul sito di SharePoint®
Impostazione Salva in USB	Consente di configurare le impostazioni USB per l'invio digitale, tra cui: <ul style="list-style-type: none">• Impostazioni predefinite per i processi Impostazioni rapide salvati in un'unità flash USB• Impostazioni delle notifiche• Impostazioni di scansione predefinite per i processi salvati in un'unità flash USB• Impostazioni file predefinite per i processi salvati in un'unità flash USB
Contatti	Consente di gestire i contatti, effettuando tra le altre le seguenti attività: <ul style="list-style-type: none">• Aggiungere indirizzi e-mail alla stampante uno alla volta.• Importare un elenco voluminoso di indirizzi e-mail utilizzati con maggiore frequenza in una sola volta, anziché singolarmente.• Esportare contatti dalla stampante in un file .CVS sul computer da utilizzare come backup dei dati o importare i record su un'altra stampante HP.• Modificare gli indirizzi e-mail già salvati nella stampante.
Preferenze	Consente di configurare le impostazioni per i casi in cui non sia possibile rilevare il formato dal vetro dello scanner.

Tabella 8-4 Scheda Scansione/Invio digitale del server Web incorporato HP (continuazione)

Menu	Descrizione
Configurazione guidata rapida E-mail e Salva in cartella di rete	Consente di configurare la stampante per l'invio delle immagini acquisite tramite scansione come allegati e-mail.
	Consente di configurare la stampante per il salvataggio delle immagini acquisite tramite scansione alla cartella di rete Impostazioni rapide. Impostazioni rapide offre l'accesso rapido ai file salvati in rete.
Impostazione software Digital Sending	Consente di configurare le impostazioni correlate all'utilizzo del software Digital Sending.

Scheda Fax

Tabella 8-5 Scheda Fax del server Web incorporato HP

Menu	Descrizione
Impostazione invio fax	Consente di configurare le impostazioni per l'invio di fax, tra cui: <ul style="list-style-type: none"> • Impostazioni predefinite per i fax in uscita • Impostazioni delle notifiche • Impostazione predefinita per l'invio di fax tramite il modem fax interno • Impostazioni per l'utilizzo di un servizio fax LAN • Impostazioni per l'utilizzo di un servizio fax Internet
Selezioni rapide	Gestione dei numeri di selezione rapida, tra cui: <ul style="list-style-type: none"> • Importare file .CSV contenenti gli indirizzi e-mail, i numeri di fax o i record utente, per potervi accedere dalla stampante. • Esportare indirizzi e-mail, numeri di fax o record utente dalla stampante in un file sul computer da utilizzare come backup dei dati o importare i record su un'altra stampante HP.
Impostazione ricezione fax	Configurare le opzioni di stampa predefinite per i fax in entrata e impostare una pianificazione di stampa dei fax.
Archivio fax e Inoltro fax	Attivare o disattivare l'archiviazione e l'inoltro dei fax, nonché configurare le impostazioni di base per ciascuna operazione: <ul style="list-style-type: none"> • L'archiviazione fax consente di inviare una copia di tutti i fax in ingresso e in uscita a un indirizzo e-mail, a una cartella di rete o a un server FTP. • Inoltro fax è un metodo di inoltro dei fax in arrivo a un dispositivo fax diverso.
Registro attività fax	Contiene un elenco dei fax inviati e ricevuti dalla stampante.

Scheda Risoluzione dei problemi

Tabella 8-6 Scheda Risoluzione dei problemi del server Web incorporato HP

Menu	Descrizione
Risoluzione dei problemi generali	Consente di selezionare una varietà di rapporti e test che aiutano l'utente a risolvere i problemi con la stampante. Consente di configurare le impostazioni per Fax, OXPd e Ripristino automatico.

Tabella 8-6 Scheda Risoluzione dei problemi del server Web incorporato HP (continuazione)

Menu	Descrizione
Recupera dati di diagnostica	Consente di esportare le informazioni sulla stampante in un file per l'analisi dettagliata dei problemi. NOTA: questa voce è disponibile solo se la password dell'amministratore viene impostata dalla scheda Sicurezza .
Calibrazione/Pulizia	Consente di attivare la funzione di pulizia automatica, creare e stampare la pagina di pulizia, nonché selezionare un'opzione per calibrare immediatamente la stampante.
Aggiornamento firmware	Consente di scaricare e installare i file di aggiornamento del firmware per la stampante.
Ripristina impostazioni predefinite	Consente di ripristinare le impostazioni predefinite della stampante.

Scheda Sicurezza

Tabella 8-7 Scheda Sicurezza del server Web incorporato HP

Menu	Descrizione
Protezione generale	Impostazioni di protezione generale, tra cui: <ul style="list-style-type: none"> • Consente di configurare una password di amministratore per limitare l'accesso a determinate funzionalità della stampante. • Consente di impostare la password PjL per l'elaborazione dei comandi PjL. • Consente di impostare l'accesso al file system e la protezione degli aggiornamenti firmware. • Consente di attivare o disattivare la porta USB host nel pannello di controllo o la porta di connettività USB del formater per stampare direttamente da un computer. • Consente di visualizzare lo stato di tutte le impostazioni di protezione.
Controllo degli accessi	Consente di configurare l'accesso alle funzioni della stampante per determinati individui o gruppi e selezionare il metodo utilizzato dai singoli utenti per accedere alla stampante.
Protezione dati memorizzati	Consente di configurare e gestire il disco rigido interno della stampante. La stampante include un disco rigido crittografato per massima protezione. Consente di configurare le impostazioni per i processi memorizzati sul disco rigido della stampante.
Gestione certificati	Consente di installare e gestire i certificati di protezione per l'accesso alla stampante e alla rete.
Protezione del servizio Web	Consente a determinate pagine Web di accedere alle risorse sulla stampante da vari domini. Se non vengono aggiunti siti all'elenco, tutti i siti vengono ritenuti affidabili.
Test automatico	Consente di verificare che le funzioni di protezione siano eseguite secondo i parametri di sistema previsti.

Scheda Servizi Web HP

Utilizzare la scheda **Servizi Web HP** per configurare ed abilitare HP Web Services per questa stampante. Per utilizzare la funzione HP ePrint, è necessario abilitare i servizi Web HP.

Tabella 8-8 Scheda Servizi Web HP del server Web incorporato HP

Menu	Descrizione
Impostazione dei Servizi Web HP	Consente di collegare la stampante a ePrintCenter di HP sul Web attivando i servizi Web HP.
Proxy Web	Consente di configurare un server proxy se si verificano problemi nell'abilitazione dei servizi Web HP o nel collegamento della stampante a Internet.

Scheda Rete

Utilizzare la scheda **Rete** per configurare e proteggere le impostazioni di rete per la stampante quando è connessa a una rete basata su IP. Questa scheda non viene visualizzata se la stampante è connessa ad altri tipi di rete.

Tabella 8-9 Scheda Rete del server Web incorporato HP

Menu	Descrizione
Impostazione TCP/IP	Configurare le impostazioni TCP/IP per le reti IPv4 e IPv6. NOTA: le opzioni di configurazione disponibili variano a seconda del modello del server di stampa.
Impostazioni di rete	Configurare le impostazioni IPX/SPX, AppleTalk, DLC/LLC e SNMP, a seconda del modello del server di stampa.
Altre impostazioni	Configurare i servizi e i protocolli di stampa generali supportati dal server di stampa. Le opzioni disponibili dipendono dal modello del server di stampa, ma possono includere aggiornamenti del firmware, code LPD, impostazioni USB, informazioni di supporto e frequenza di aggiornamento.
AirPrint	Consente di abilitare, configurare o disabilitare la stampa di rete dalle stampanti Apple supportate.
Seleziona lingua	Modificare la lingua visualizzata dal server Web incorporato HP. Questa pagina viene visualizzata solo se le pagine Web supportano più lingue. È inoltre possibile selezionare le lingue supportate mediante le impostazioni relative alla preferenza della lingua del browser.
Impostazioni	Visualizzare e ripristinare le impostazioni di protezione correnti ai valori predefiniti di fabbrica. Configurare le impostazioni di protezione utilizzando la procedura guidata di configurazione della protezione. NOTA: non utilizzare la procedura guidata di configurazione della protezione per configurare le impostazioni di protezione tramite applicazioni di gestione della rete, quali HP Web Jetadmin.
Autorizzazione	Consente di controllare la gestione della configurazione e l'utilizzo della stampante, tra cui: <ul style="list-style-type: none">• Impostare o modificare la password dell'amministratore per controllare l'accesso ai parametri di configurazione.• Consente di richiedere, installare e gestire certificati digitali sul server di stampa HP Jetdirect.• Limitare l'accesso degli host alla stampante tramite un elenco di controllo degli accessi (ACL, Access Control List) (solo per server di stampa selezionati su reti IPv4).

Tabella 8-9 Scheda Rete del server Web incorporato HP (continuazione)

Menu	Descrizione
Gestione Protocolli	<p>Consente di configurare e gestire i protocolli di protezione per la stampante, tra cui:</p> <ul style="list-style-type: none"> • Impostare il livello di gestione della protezione per il server Web incorporato HP e controllare il traffico su HTTP e HTTPS. • Configurare il funzionamento del protocollo SNMP (Simple Network Management Protocol). Abilitare o disabilitare gli agenti SNMP v1/v2c o SNMP v3 sul server di stampa. • Controllare l'accesso da protocolli che potrebbero non essere sicuri, come protocolli di stampa, servizi di stampa, protocolli di rilevamento, servizi di risoluzione dei nomi e protocolli di gestione della configurazione.
Autenticazione 802.1X	<p>Configurare le impostazioni di autenticazione 802.1X sul server di stampa Jetdirect come richiesto dall'autenticazione del client sulla rete e reimpostare le impostazioni di autenticazione 802.1X sui valori predefiniti di fabbrica.</p> <p>ATTENZIONE: quando si modificano le impostazioni di autenticazione 802.1X, la stampante potrebbe perdere la connessione. Per riconnettersi, potrebbe essere necessario reimpostare il server di stampa su uno stato predefinito di fabbrica e reinstallare la stampante.</p>
IPsec/Firewall	Visualizzare o configurare una policy Firewall o IPsec/Firewall (solo per determinati modelli HP Jetdirect).
Announcement Agent (Agente notifica)	Abilitare o disabilitare l'agente di annuncio periferica HP, impostare il server di configurazione e configurare l'autenticazione reciproca tramite certificati.
Statistiche di rete	Visualizzare le statistiche di rete raccolte e memorizzate sul server di stampa HP Jetdirect.
Informazioni protocollo	Visualizzare un elenco delle impostazioni di configurazione della rete sul server di stampa HP Jetdirect per ciascun protocollo.
Pagina di configurazione	Visualizzare la pagina di configurazione di HP Jetdirect, che contiene le informazioni sullo stato e sulla configurazione.

Elenco Altri collegamenti

 **NOTA:** configurare i collegamenti da visualizzare nell'elenco **Altri collegamenti** utilizzando il menu **Modifica altri collegamenti** nella scheda **Generale**. Gli elementi riportati di seguito rappresentano i collegamenti predefiniti.

Tabella 8-10 Elenco Altri collegamenti del server Web HP incorporato

Menu	Descrizione
Assistenza	Consente di connettersi al sito di assistenza della stampante, dove è possibile trovare indicazioni su argomenti di carattere generale.
Ordina materiali di consumo	Connettersi al sito Web HP SureSupply per visualizzare le informazioni sulle opzioni di acquisto dei materiali di consumo HP originali, quali cartucce di toner e carta.
HP Instant Support	Consente di connettersi al sito Web HP per trovare le soluzioni a eventuali problemi della stampante.

Configurazione avanzata con Utility HP per OS X

Utilizzare l'utility HP per controllare lo stato della stampante o visualizzarne e modificarne le impostazioni dal computer.

Utilizzare l'utility HP se la stampante è collegata tramite cavo USB o è connessa a una rete basata su TCP/IP.

Accesso all'utility HP

1. Dal computer, aprire il menu **Preferenze di sistema**, quindi fare clic sull'icona **Stampa e Fax**, **Stampa e scansione** o **Stampanti e scanner**.
2. Selezionare la stampante nell'elenco.
3. Fare clic sul pulsante **Opzioni e materiali di consumo**.
4. Fare clic sulla scheda **Utility**.
5. Fare clic sul pulsante **Apri Utility stampante**.

Funzioni dell'utility HP

La barra degli strumenti di HP Utility include queste voci:

- **Dispositivi:** fare clic su questo pulsante per mostrare o nascondere i prodotti Mac trovati da HP Utility.
- **Tutte le impostazioni:** fare clic su questo pulsante per tornare sulla pagina principale di HP Utility.
- **Assistenza HP:** fare clic su questo pulsante per aprire un browser e accedere al sito Web dell'assistenza HP.
- **Materiali:** fare clic su questo pulsante per aprire il sito Web HP SureSupply.
- **Registrazione:** fare clic su questo pulsante per aprire il sito Web HP per la registrazione.
- **Riciclo:** fare clic su questo pulsante per aprire il sito Web del programma di riciclaggio HP Planet Partners.

L'utility HP è composta da pagine che si aprono facendo clic sull'elenco **Tutte le impostazioni**. Nella seguente tabella vengono descritte le attività disponibili con l'utility HP.

Voce	Spiegazione
Stato materiali di consumo	Consente di visualizzare lo stato dei materiali di consumo della stampante e fornisce i collegamenti per ordinare in linea i materiali di consumo.
Informazioni sulla periferica	Consente di visualizzare informazioni sulla stampante selezionata.
Caricamento file	Trasferisce i file dal computer alla stampante.
Carica font	Trasferisce i file dei caratteri dal computer alla stampante.
HP Connected	Consente di accedere al sito Web HP Connected.
Aggiorna firmware	Consente di trasferire un file di aggiornamento del firmware alla stampante. NOTA: questa opzione è disponibile solo dopo che è stato aperto il menu Vista e che è stata selezionata l'opzione Mostra opzioni avanzate .

Voce	Spiegazione
Comandi	<p>Consente di inviare caratteri speciali o comandi di stampa alla stampante dopo il processo di stampa.</p> <p>NOTA: questa opzione è disponibile solo dopo che è stato aperto il menu Vista e che è stata selezionata l'opzione Mostra opzioni avanzate.</p>
Gestione dei materiali di consumo	Consente di configurare il comportamento della stampante quando i materiali di consumo sono in esaurimento.
Configurazione vassoi	Consente di modificare le impostazioni predefinite per i vassoi.
Periferiche di output	Gestisce le impostazioni per gli accessori di output facoltativi.
Modalità fronte/retro	Consente di attivare la modalità di stampa fronte/retro.
Economode e densità toner	Consente di configurare le impostazioni per ridurre il consumo di toner.
Avvisi e-mail	Consente di configurare gli avvisi e-mail automatici per alcune condizioni che si verificano sulle stampanti, ad esempio quando è necessario sostituire i materiali di consumo, i vassoi sono vuoti, gli sportelli sono aperti o si è verificato un inceppamento della carta.
Risoluzione	Consente di impostare la risoluzione di stampa predefinita.
Protezione porte a connessione diretta	Consente di disattivare la stampa sulle porte parallele o USB.
Processi memorizzati	Gestisce i lavori di stampa memorizzati nel disco fisso della stampante.
Impostazioni di rete	Consente di configurare le impostazioni di rete, ad esempio le impostazioni IPv4 e IPv6.
Impostazioni aggiuntive	Fornisce accesso al server Web incorporato HP.
Scansione a e-mail	<p>Consente di aprire la pagina del server Web HP incorporato per configurare le opzioni di scansione a posta elettronica.</p> <p>NOTA: le connessioni USB non sono supportate.</p>
Scansione a cartella di rete	<p>Consente di aprire la pagina del server Web HP incorporato per configurare le opzioni di scansione a una cartella di rete.</p> <p>NOTA: le connessioni USB non sono supportate.</p>

Configurazione delle impostazioni di rete IP



- [Dichiarazione di non responsabilità sulla condivisione stampante](#)
- [Visualizzazione o modifica delle impostazioni di rete](#)
- [Ridenominazione della stampante sulla rete](#)
- [Configurazione manuale dei parametri TCP/IP di IPv4 dal pannello di controllo](#)
- [Configurazione manuale dei parametri TCP/IP di IPv6 dal pannello di controllo](#)
- [Impostazioni velocità collegamento e duplex](#)

Dichiarazione di non responsabilità sulla condivisione stampante

HP non supporta il collegamento di rete peer-to-peer, dal momento che si tratta di una funzione dei sistemi operativi Microsoft e non dei driver di stampa HP. Accedere al sito di Microsoft all'indirizzo www.microsoft.com.

Visualizzazione o modifica delle impostazioni di rete

Utilizzare il Server Web HP incorporato per visualizzare o modificare le impostazioni di configurazione IP.

1. Aprire il server Web incorporato HP.
 - a. dalla schermata iniziale sul pannello di controllo della stampante, toccare l'icona Informazioni , quindi toccare l'icona Rete  per visualizzare l'indirizzo IP o il nome host.
 - b. Aprire un browser Web e nella barra degli indirizzi digitare l'indirizzo IP o il nome host esattamente come viene visualizzato sul pannello di controllo della stampante. Premere il tasto **Invio** sulla tastiera del computer. Si apre EWS.

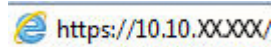



 **NOTA:** se nel browser Web viene visualizzato un messaggio **È stato rilevato un problema con il certificato di sicurezza di questo sito Web** quando si prova ad aprire il server Web incorporato, fare clic su **Continuare con il sito Web (scelta non consigliata)**.

Se si sceglie **Continuare con il sito Web (scelta non consigliata)**, il computer non verrà danneggiato durante la navigazione all'interno del server Web incorporato per la stampante HP.

2. Fare clic sulla scheda **Rete** per ottenere informazioni relative alla rete. Modificare le impostazioni in base alle proprie esigenze.

Ridenominazione della stampante sulla rete

Per ridenominare la stampante su una rete per poterla identificare più facilmente, utilizzare il server Web incorporato HP.

1. Aprire il server Web incorporato HP.
 - a. dalla schermata iniziale sul pannello di controllo della stampante, toccare l'icona Informazioni , quindi toccare l'icona Rete  per visualizzare l'indirizzo IP o il nome host.

- b. Aprire un browser Web e nella barra degli indirizzi digitare l'indirizzo IP o il nome host esattamente come viene visualizzato sul pannello di controllo della stampante. Premere il tasto [Invio](#) sulla tastiera del computer. Si apre EWS.

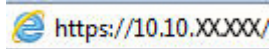

 **NOTA:** se nel browser Web viene visualizzato un messaggio **È stato rilevato un problema con il certificato di sicurezza di questo sito Web** quando si prova ad aprire il server Web incorporato, fare clic su **Continuare con il sito Web (scelta non consigliata)**.

Se si sceglie **Continuare con il sito Web (scelta non consigliata)**, il computer non verrà danneggiato durante la navigazione all'interno del server Web incorporato per la stampante HP.

2. Aprire la scheda **Generale**.
3. Nella pagina **Informazioni periferica**, il nome stampante predefinito si trova nel campo **Nome periferica**. È possibile modificare questo nome per identificare più facilmente la stampante.

 **NOTA:** il completamento degli altri campi di questa pagina è facoltativo.

4. Fare clic sul pulsante **Applica** per salvare le modifiche.

Configurazione manuale dei parametri TCP/IP di IPv4 dal pannello di controllo

Utilizzare i menu [Impostazioni](#) del pannello di controllo per impostare manualmente un indirizzo IPv4, la maschera sottorete e il gateway predefinito.

1. Nella schermata iniziale del pannello di controllo della stampante, scorrere finché non viene visualizzato il menu [Impostazioni](#). Toccare l'icona [Impostazioni](#) per aprire il relativo menu.
2. Aprire i seguenti menu:
 - [Impostazioni di rete](#)
 - [Menu Ethernet primario](#)
 - [TCP/IP](#)
 - [Impostazioni IPv4](#)
 - [Config Method \(Metodo di configurazione\)](#)
3. Selezionare l'opzione [Manuale](#), quindi toccare il pulsante [Fine](#).
4. Aprire il menu [Impostazioni manuali](#).
5. Toccare l'opzione [Indirizzo IP](#), [Maschera di sottorete](#) o [Gateway predefinito](#).
6. Toccare il primo campo per aprire il tastierino numerico. Digitare le cifre corrette nel campo, quindi toccare il pulsante [OK](#).

Ripetere questa procedura per ciascun campo, quindi toccare il pulsante [Fine](#).

Configurazione manuale dei parametri TCP/IP di IPv6 dal pannello di controllo

Utilizzare i menu [Impostazioni](#) del pannello di controllo per impostare manualmente un indirizzo IPv6.

1. Nella schermata iniziale del pannello di controllo della stampante, scorrere finché non viene visualizzato il menu [Impostazioni](#). Toccare l'icona [Impostazioni](#) per aprire il relativo menu.
2. Per attivare la configurazione manuale, aprire i seguenti menu:
 - [Impostazioni di rete](#)
 - [Menu Ethernet primario](#)
 - [TCP/IP](#)
 - [Impostazioni IPV6](#)
3. Selezionare l'opzione [Abilita IPV6](#), quindi toccare il pulsante [Fine](#).
4. Selezionare l'opzione [Abilita impostazioni manuali](#), quindi toccare il pulsante [Fine](#).
5. Per configurare l'indirizzo, aprire il menu [Indirizzo](#), quindi toccare il campo per aprire il tastierino numerico.
6. Utilizzare il tastierino numerico per immettere l'indirizzo, quindi toccare il pulsante [OK](#).
7. Toccare il pulsante [Fine](#).

Impostazioni velocità collegamento e duplex

 **NOTA:** queste informazioni si applicano solo alle reti Ethernet. Non si applicano alle reti wireless.

È necessario che la velocità di collegamento e la modalità di comunicazione del server di stampa corrispondano ai valori dell'hub della rete. Nella maggior parte dei casi, lasciare la stampante in modalità automatica. Modifiche non corrette alle impostazioni duplex e relative alla velocità di connessione potrebbero impedire alla stampante di comunicare con altre periferiche di rete. Per effettuare modifiche, utilizzare il pannello di controllo della stampante.

 **NOTA:** l'impostazione della stampante deve corrispondere a quella del dispositivo di rete (un hub, uno switch, un gateway, un router o un computer di rete).

 **NOTA:** quando si modificano queste impostazioni, è necessario spegnere e riaccendere la stampante. Le modifiche devono essere apportate solo quando la stampante è inattiva.

1. Nella schermata iniziale del pannello di controllo della stampante, scorrere finché non viene visualizzato il menu [Impostazioni](#). Toccare l'icona [Impostazioni](#) per aprire il relativo menu.
2. Aprire i seguenti menu:
 - [Impostazioni di rete](#)
 - [Menu Ethernet primario](#)
 - [Velocità collegamento](#)
3. Selezionare una delle seguenti opzioni:
 - [Auto](#): il server di stampa viene configurato automaticamente in base alla velocità di collegamento e alla modalità di comunicazione più elevate consentite dalla rete.
 - [10T Half](#): 10 Mbps, funzionamento half duplex
 - [10T Full](#): 10 Mbps, funzionamento full duplex
 - [10TX Auto](#): 10 Mbps, funzionamento auto duplex

- **100TX Half**: 100 Mbps, funzionamento half duplex
 - **100TX Full**: 100 Mbps, funzionamento full duplex
 - **100TX Auto**: 100 Mbps, funzionamento auto duplex
 - **1000T Full**: 1000 Mbps, funzionamento full duplex
4. Toccare il pulsante **Fine**. La stampante si spegne e si accende.

Funzioni di sicurezza della stampante

Introduzione

La stampante include diverse funzionalità di sicurezza per limitare l'accesso alle impostazioni di configurazione, ai dati protetti, nonché di prevenire l'accesso a componenti hardware importanti.



- [Dichiarazioni sulla protezione](#)
- [Assegnazione di una password amministratore](#)
- [Sicurezza IP](#)
- [Blocco del formatter](#)
- [Supporto crittografia: disco rigido protetto ad alte prestazioni HP](#)

Dichiarazioni sulla protezione

La stampante supporta gli standard di sicurezza e i protocolli consigliati che aiutano a mantenere la stampante sicura, a proteggere le informazioni critiche presenti sulla rete e a semplificare il modo in cui la stampante viene controllata e sottoposta a manutenzione.

Assegnazione di una password amministratore

Assegnare una password amministratore per l'accesso alla stampante e al server Web incorporato HP in modo da impedire agli utenti non autorizzati di modificare le impostazioni della stampante.

1. Aprire il server Web incorporato HP.
 - a. dalla schermata iniziale sul pannello di controllo della stampante, toccare l'icona Informazioni , quindi toccare l'icona Rete  per visualizzare l'indirizzo IP o il nome host.
 - b. Aprire un browser Web e nella barra degli indirizzi digitare l'indirizzo IP o il nome host esattamente come viene visualizzato sul pannello di controllo della stampante. Premere il tasto **Invio** sulla tastiera del computer. Si apre EWS.

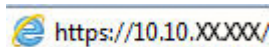

 **NOTA:** se nel browser Web viene visualizzato un messaggio **È stato rilevato un problema con il certificato di sicurezza di questo sito Web** quando si prova ad aprire il server Web incorporato, fare clic su **Continuare con il sito Web (scelta non consigliata)**.

Se si sceglie **Continuare con il sito Web (scelta non consigliata)**, il computer non verrà danneggiato durante la navigazione all'interno del server Web incorporato per la stampante HP.

2. Fare clic sulla scheda **Protezione**.
3. Aprire il menu **Protezione generale**.
4. Nella sezione **Imposta la password dell'amministratore locale**, immettere il nome da associare alla password nel campo **Nome utente**.
5. Immettere la password nel campo **Nuova password**, quindi immetterla nuovamente nel campo **Verifica password**.

 **NOTA:** per modificare una password esistente, immettere prima la password esistente nel campo **Vecchia password**.

6. Fare clic sul pulsante **Applica**.

 **NOTA:** prendere nota della password e conservarla in un posto sicuro.

Alcune funzioni disponibili sul pannello di controllo della stampante possono essere protette in modo da non consentirne l'utilizzo a utenti non autorizzati. Quando una funzione è protetta, viene richiesto di eseguire l'accesso prima di poterla utilizzare. È anche possibile eseguire l'accesso senza attendere che venga visualizzata la richiesta selezionando **Accesso** sul pannello di controllo della stampante.

Generalmente, le credenziali per accedere alla stampante sono le stesse utilizzate per accedere alla rete. Rivolgersi all'amministratore di rete della stampante per conoscere le credenziali da utilizzare.

1. Nella schermata iniziale sul pannello di controllo della stampante, selezionare il pulsante **Accesso**.
2. Seguire le istruzioni per immettere le credenziali.

 **NOTA:** per mantenere la stampante protetta, selezionare **Uscita** al termine del suo utilizzo.

Sicurezza IP

Protezione IP (IPsec) è un insieme di protocolli che controllano il traffico di rete basato su IP in entrata e in uscita dalla stampante. IPsec fornisce autenticazione host-to-host, integrità dei dati e crittografia (cifratura) delle comunicazioni di rete.

Per le stampanti collegate alla rete che dispongono di un server di stampa HP Jetdirect, è possibile configurare IPsec mediante la scheda **Rete** nel server Web incorporato HP.

Blocco del formatter

Il formatter ha uno slot che è possibile utilizzare per collegare un cavo di sicurezza. Bloccando il formatter si previene la rimozione di componenti di valore.

Supporto crittografia: disco rigido protetto ad alte prestazioni HP

Il disco rigido applica una crittografia basata su hardware che consente di memorizzare in modalità sicura dati riservati, senza influire sulle prestazioni della stampante. Il disco rigido utilizza la versione di AES (Advanced Encryption Standard) più recente e dispone di versatili funzioni per accelerare le operazioni e di un funzionamento affidabile.

Per configurare il disco, utilizzare il menu **Protezione** nel server Web HP incorporato.

Impostazioni di risparmio energetico

Introduzione

- [Stampa con EconoMode](#)
- [Impostare il timer per la pausa e configurare il stampante in modo da utilizzare massimo 1 watt di potenza](#)
- [Impostazione della pianificazione di pausa](#)

Stampa con EconoMode

Questa stampante dispone di un'opzione EconoMode per la stampa dei documenti in modalità bozza. L'utilizzo della modalità EconoMode può utilizzare meno toner, ma comporta una qualità di stampa inferiore.

HP sconsiglia l'utilizzo continuo della modalità EconoMode. Se si utilizza continuamente la modalità EconoMode, le parti meccaniche della cartuccia di stampa potrebbero usurarsi prima dell'esaurimento della cartuccia di toner. Se la qualità di stampa risulta ridotta e non più accettabile, si consiglia di sostituire la cartuccia di toner.

 **NOTA:** se l'opzione non è disponibile nel driver di stampa, impostarla utilizzando il pannello di controllo del prodotto.

Configurazione della modalità EconoMode dal driver di stampa

1. Nel programma software, selezionare l'opzione **Stampa**.
2. Selezionare la stampante, quindi fare clic sul pulsante **Proprietà** o **Preferenze**.
3. Fare clic sulla scheda **Carta/qualità**.
4. Fare clic sulla casella di controllo **EconoMode** per attivare tale funzione, quindi fare clic su **OK**.

Configurazione della modalità EconoMode dal pannello di controllo della stampante

1. Nella schermata iniziale del pannello di controllo della stampante, scorrere finché non viene visualizzato il menu **Impostazioni**. Toccare l'icona **Impostazioni** per aprire il menu.
2. Aprire i seguenti menu:
 - **Opzioni di stampa predefinite**
 - **Economode**
3. Selezionare il pulsante di **attivazione** o **disattivazione** per attivare o disattivare la funzione.

Impostare il timer per la pausa e configurare il stampante in modo da utilizzare massimo 1 watt di potenza

Sulla stampante sono disponibili diverse opzioni per impostare il timer per la pausa e il risparmio energetico. L'intervallo di tempo per attivare lo stato Pausa/Dis. aut. è regolabile e il consumo energetico durante questo stato varia a seconda di cosa viene selezionato per l'opzione Attiva/Attiva automaticamente.

1. Nella schermata iniziale del pannello di controllo della stampante, scorrere finché non viene visualizzato il menu **Impostazioni**. Toccare l'icona **Impostazioni** per aprire il menu.
2. Aprire i seguenti menu:

- [Impostazioni generali](#)
 - [Impostazioni consumo energetico](#)
 - [Impostazioni modalità Pausa](#)
3. Selezionare [Pausa/spegnimento automatico dopo inattività](#), quindi immettere il periodo di tempo appropriato.

 **NOTA:** nell'Unione europea l'opzione [Pausa/spegnimento automatico dopo inattività](#) è sempre attivata e nessuna casella di controllo è disponibile per disattivarla.

 **NOTA:** la durata predefinita della modalità di pausa è di 0 minuti. La stampante entra in modalità di pausa immediatamente dopo il completamento di ogni processo.

4. Selezionare una delle opzioni di attivazione.
 - [Riattiva all'apertura vassoio](#): la stampante si riattiva quando un utente apre uno dei vassoi. **Con questa impostazione la stampante utilizza massimo 1 watt di potenza quando si trova nello stato Pausa/Dis. aut.**
 - [Riattiva con attività Wi-Fi](#): la stampante si riattiva quando riceve un processo di stampa inviato tramite la connessione Wi-Fi.
 - [Riattiva con attività da dispositivo USB](#): la stampante si riattiva quando riceve un processo di stampa inviato tramite la porta USB.
5. Per maggiore risparmio energetico, selezionare l'opzione [Spegni dopo inattività](#), quindi selezionare un periodo di tempo. La stampante si spegne completamente dopo il periodo di inattività.

Impostazione della pianificazione di pausa

Utilizzare la funzione [Programma pausa](#) per configurare la stampante in modo da attivarlo automaticamente o attivare la modalità Pausa/Dis. aut. a un determinato orario in determinati giorni della settimana.

1. Nella schermata iniziale del pannello di controllo della stampante, scorrere finché non viene visualizzato il menu [Impostazioni](#). Toccare l'icona [Impostazioni](#) per aprire il menu.
2. Aprire i seguenti menu:
 - [Impostazioni generali](#)
 - [Impostazioni consumo energetico](#)
 - [Programma pausa](#)
3. Toccare il pulsante [Nuovo evento](#), quindi selezionare il tipo di evento da programmare: [Evento di attivazione](#), [evento di pausa](#) o [festività](#).
4. Per un evento di attivazione o pausa, configurare l'ora e i giorni della settimana per l'evento.
Per un evento festività, selezionare l'anno, il mese e la data.

HP Web Jetadmin

HP Web Jetadmin è uno strumento pluripremiato leader del settore che consente di gestire in modo efficiente un'ampia gamma di prodotti HP di rete, tra cui stampanti, stampanti multifunzione e digital sender. Questa soluzione singola consente di installare, monitorare, gestire, risolvere i problemi e proteggere in remoto l'ambiente di imaging e di stampa, con conseguente aumento della produttività aziendale grazie al risparmio di tempo, al controllo dei costi e alla protezione dell'investimento.

Gli aggiornamenti di HP Web Jetadmin vengono eseguiti regolarmente per fornire assistenza su funzionalità del prodotto specifiche. Per ulteriori informazioni, visitare il sito Web www.hp.com/go/webjetadmin.

Aggiornamenti software e firmware

HP aggiorna periodicamente le funzionalità disponibili per il firmware della stampante. Per sfruttare le funzionalità più recenti, aggiornare il firmware della stampante. Come scaricare il file di aggiornamento firmware più recente dal Web:

Visitare il sito Web all'indirizzo www.hp.com/support/ljM527MFP. Fare clic su **Driver e software**.

9 Risoluzione dei problemi

- [Assistenza clienti](#)
- [Guida del pannello di controllo](#)
- [Ripristina impostazioni predefinite](#)
- [Viene visualizzato un messaggio "Cartuccia in esaurimento" o "Cartuccia quasi esaurita" sul pannello di controllo della stampante](#)
- [La stampante non preleva la carta o si verificano inceppamenti](#)
- [Eliminazione degli inceppamenti della carta](#)
- [Migliorare la qualità di stampa](#)
- [Miglioramento della qualità di copia](#)
- [Miglioramento della qualità di scansione](#)
- [Miglioramento della qualità di fax](#)
- [Risoluzione dei problemi di rete cablata](#)
- [Risoluzione dei problemi fax](#)

Per ulteriori informazioni:

Le seguenti informazioni sono corrette al momento della pubblicazione. Per informazioni aggiornate, vedere www.hp.com/support/ljM527MFP.

La guida completa di HP per la stampante include le seguenti informazioni:

- Installazione e configurazione
- Istruzioni e uso
- Risoluzione dei problemi
- Download di aggiornamenti software e firmware
- Registrazione al forum di supporto
- Ricerca di informazioni sulla garanzia e le normative

Assistenza clienti

Supporto telefonico per il proprio paese/regione	I numeri di telefono relativi al Paese/regione di appartenenza sono reperibili nell'opuscolo incluso con la stampante o all'indirizzo www.hp.com/support/ .
Prendere nota del nome della stampante, del numero di serie, della data di acquisto e della descrizione del problema e tenere queste informazioni a portata di mano	
È possibile ricevere assistenza tramite Internet 24 ore su 24, nonché scaricare utilità software e driver	www.hp.com/support/ljM527MFP
Ordinazione di contratti di manutenzione o di assistenza HP aggiuntivi	www.hp.com/go/carepack
Registrare la stampante	www.register.hp.com

Guida del pannello di controllo

La stampante dispone di un sistema di Guida incorporata in cui viene indicata la modalità di utilizzo di ciascuna schermata. Per aprire la Guida, toccare il pulsante Guida  nella parte superiore destra dello schermo.



Da alcune schermate, la Guida viene aperta in un menu globale in cui è possibile ricercare argomenti specifici. È possibile sfogliare la struttura del menu toccando i pulsanti nel menu.

Alcune schermate della Guida includono animazioni che illustrano procedure specifiche, ad esempio la rimozione degli inceppamenti.

Se sulla stampante viene visualizzato un errore o un avviso, toccare il pulsante Guida  per aprire un messaggio che descrive il problema e fornisce istruzioni sulla sua risoluzione.

Ripristina impostazioni predefinite

Introduzione

Utilizzare uno dei seguenti metodi per ripristinare le impostazioni di fabbrica della stampante.



 **NOTA:** il ripristino delle impostazioni di fabbrica consente di impostare la maggior parte delle impostazioni predefinite della stampante. Alcune tuttavia non vengono modificate, tra queste lingua, data, ora e alcune impostazioni di configurazione di rete.

Metodo 1: ripristino delle impostazioni di fabbrica dal pannello di controllo della stampante

1. Nella schermata iniziale del pannello di controllo della stampante, scorrere finché non viene visualizzato il menu **Impostazioni**. Toccare l'icona **Impostazioni** per aprire il relativo menu.
2. Aprire i seguenti menu:
 - **Impostazioni generali**
 - **Ripristina impostazioni predefinite**
3. Un messaggio di verifica avvisa che il completamento della funzione di ripristino può causare la perdita dei dati. Selezionare **Ripristina** per completare il processo.

 **NOTA:** al termine dell'operazione di ripristino, la stampante si riavvia automaticamente.

Metodo 2: ripristino delle impostazioni di fabbrica dal server Web incorporato HP (solo stampanti connesse alla rete)

1. Aprire il server Web incorporato HP.
 - a. dalla schermata iniziale sul pannello di controllo della stampante, toccare l'icona **Informazioni** , quindi toccare l'icona **Rete**  per visualizzare l'indirizzo IP o il nome host.
 - b. Aprire un browser Web e nella barra degli indirizzi digitare l'indirizzo IP o il nome host esattamente come viene visualizzato sul pannello di controllo della stampante. Premere il tasto **Invio** sulla tastiera del computer. Si apre EWS.

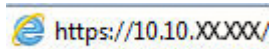

 **NOTA:** se nel browser Web viene visualizzato un messaggio **È stato rilevato un problema con il certificato di sicurezza di questo sito Web** quando si prova ad aprire il server Web incorporato, fare clic su **Continuare con il sito Web (scelta non consigliata)**.

Se si sceglie **Continuare con il sito Web (scelta non consigliata)**, il computer non verrà danneggiato durante la navigazione all'interno del server Web incorporato per la stampante HP.

2. Aprire la scheda **Generale**.
3. Sulla parte sinistra dello schermo, fare clic su **Ripristina impostazioni di fabbrica**.
4. Fare clic sul pulsante **Ripristina**.

 **NOTA:** al termine dell'operazione di ripristino, la stampante si riavvia automaticamente.

Viene visualizzato un messaggio "Cartuccia in esaurimento" o "Cartuccia quasi esaurita" sul pannello di controllo della stampante

Cartuccia in esaurimento: la stampante indica quando il livello della cartuccia di toner è basso. La durata residua effettiva della cartuccia di toner può variare. Tenere una cartuccia di sostituzione disponibile da installare nel caso in cui la qualità di stampa non sia più soddisfacente. Non è necessario sostituire la cartuccia di toner a questo punto.

Continuare a stampare con la cartuccia attualmente installata fino a quando la redistribuzione del toner fornisce una qualità di stampa soddisfacente. Per ridistribuire il toner, rimuovere la cartuccia di toner dalla stampante e agitarla delicatamente avanti e indietro nel suo asse orizzontale. Per una rappresentazione grafica, vedere le istruzioni di sostituzione cartuccia. Reinserire la cartuccia di toner nella stampante e chiudere il coperchio.

Cartuccia quasi esaurita: la stampante indica quando il livello della cartuccia di toner è molto basso. La durata residua effettiva della cartuccia di toner può variare. Tenere una cartuccia di sostituzione disponibile da installare nel caso in cui la qualità di stampa non sia più soddisfacente. Non è necessario sostituire immediatamente la cartuccia di toner, a meno che la qualità di stampa non risulti definitivamente deteriorata.

Quando la cartuccia di toner HP è **quasi esaurita**, non è più coperta dalla Garanzia di protezione HP.

Modifica delle impostazioni "Quasi esaurita"

È possibile modificare il comportamento della stampante quando i materiali di consumo sono quasi esauriti. Quando si installa una nuova cartuccia di toner non è necessario riconfigurare queste impostazioni.

1. Nella schermata iniziale del pannello di controllo del prodotto, scorrere le opzioni e selezionare [Materiali di consumo](#).
2. Aprire i seguenti menu:
 - [Gestione dei materiali di consumo](#)
 - [Impostazioni materiali di consumo](#)
 - [Cartuccia del nero](#) o [Cartucce a colori](#)
 - [Impostazioni In esaurimento](#)
3. Selezionare una delle seguenti opzioni:
 - Selezionare l'opzione [Interrompi](#) per impostare la stampante affinché interrompa la stampa quando la cartuccia raggiunge la soglia **Quasi esaurita**.
 - Selezionare l'opzione [Richiedi per continuare](#) per impostare la stampante affinché interrompa la stampa quando la cartuccia raggiunge la soglia **Quasi esaurita**. È possibile confermare la richiesta o sostituire la cartuccia per riprendere la stampa.
 - Selezionare l'opzione [Continua](#) per impostare la stampante in modo che l'utente venga avvisato quando la cartuccia è quasi esaurita, continuando comunque a stampare ignorando l'impostazione **Quasi esaurita** senza richiedere alcun intervento. Questo può implicare una riduzione della qualità di stampa.

Per prodotti con funzionalità fax

Quando il prodotto è impostato sull'opzione [Interrompi](#) o [Richiedi per continuare](#), è possibile che i fax non vengano stampati quando la stampante riprende la stampa. Ciò può verificarsi se la stampante ha ricevuto un numero di fax superiore a quello supportato dalla memoria mentre è in attesa.

Se si seleziona l'opzione [Continua](#) per la cartuccia di toner, la stampante può continuare a stampare i fax senza interruzione anche se viene superata la soglia Quasi esaurita, ma la qualità di stampa potrebbe peggiorare.

Ord. materiali

Ordinazione di carta e materiali di consumo	www.hp.com/go/suresupply
Ordinazione tramite centri di assistenza	In tal caso, rivolgersi a un centro di assistenza HP autorizzato.
Ordinazione tramite il server Web HP incorporato (EWS)	Per effettuare l'accesso, immettere l'indirizzo IP o il nome host della stampante nel campo dell'indirizzo/URL del browser Web sul computer. Il server Web HP incorporato include un collegamento al sito Web HP SureSupply, in cui vengono riportate le opzioni per l'acquisto dei materiali di consumo originali HP.

La stampante non preleva la carta o si verificano inceppamenti

Introduzione

Le seguenti soluzioni consentono di risolvere diversi problemi, ad esempio se la stampante non preleva la carta dal vassoio o preleva più fogli di carta alla volta. Una delle seguenti condizioni può causare inceppamenti della carta.

- [La stampante non preleva la carta](#)
- [La stampante preleva più fogli di carta](#)
- [Nell'alimentatore documenti vengono inceppati, inclinati o prelevati più fogli di carta](#)
- [Pulizia dei rulli di prelievo e del tampone di separazione nell'alimentatore documenti](#)

La stampante non preleva la carta

Se la stampante non preleva la carta dal vassoio, provare una delle seguenti soluzioni.

1. Aprire la stampante e rimuovere tutti i fogli di carta inceppati. Verificare che non vi siano frammenti di carta strappati all'interno della stampante.
2. Caricare il vassoio con carta del formato corretto per il processo.
3. Accertarsi che il tipo e il formato della carta siano impostati correttamente sul pannello di controllo della stampante.

4. Assicurarsi che le guide della carta nel vassoio siano regolate correttamente per il formato della carta. Regolare le guide sulla tacca appropriata del vassoio. La freccia sulla guida del vassoio deve risultare allineata esattamente al contrassegno sul vassoio.

 **NOTA:** non stringere le guide della carta contro la risma di carta. Regolarle in base alle tacche o ai contrassegni nel vassoio.

Le seguenti immagini mostrano esempi di indicatori dei formati carta nei vassoi per diverse stampanti. La maggior parte delle stampanti HP presenta contrassegni simili a questi.

Figura 9-1 Contrassegni di formato per il vassoio 1 o il vassoio multifunzione



Figura 9-2 Contrassegni di formato per i vassoi del cassetto



5. Verificare che il livello di umidità nella stanza sia conforme alle specifiche per la stampante e che la carta venga conservata in pacchi chiusi. La maggior parte delle risme di carta vengono vendute in confezioni con involucri a prova di umidità per conservare la carta asciutta.

In ambienti con alti livelli di umidità, la carta nella parte superiore della risma nel vassoio può assorbire questa umidità e avere un aspetto ondulato o irregolare. In questo caso, rimuovere i primi 5 - 10 fogli di carta dalla risma.

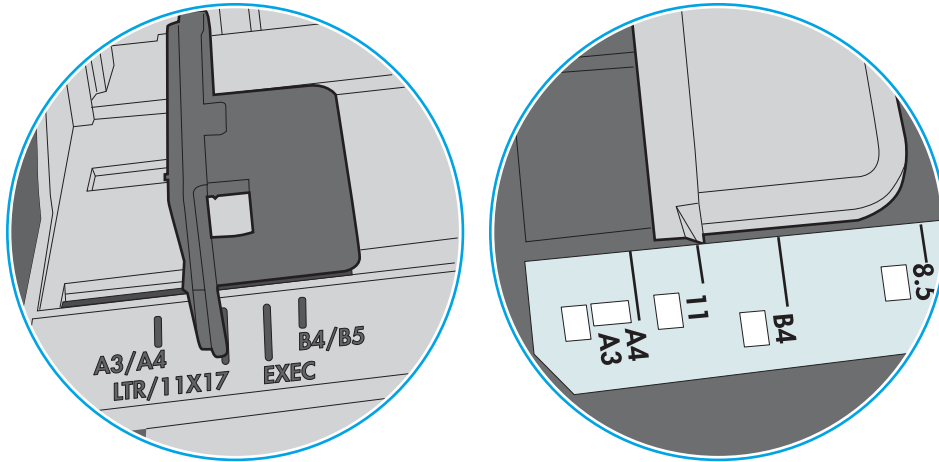
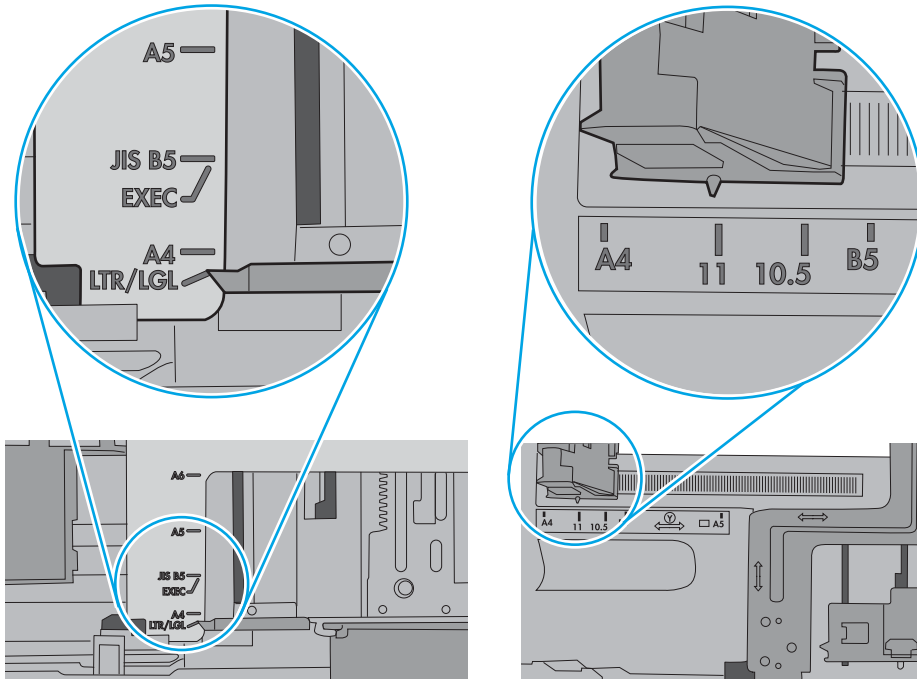
In ambienti con bassi livelli di umidità, un eccesso di elettricità statica può far incollare più fogli di carta. In questo caso, rimuovere la carta dal vassoio e curvare la risma, tenendo le estremità e portandole verso l'alto per formare una U. Quindi, portare le estremità verso il basso per formare una U inversa. In seguito, tenere entrambi i lati della risma di carta e ripetere questa procedura. Questa procedura consente di rilasciare singoli fogli senza l'introduzione di elettricità statica. Allineare la risma di carta su un piano prima di reinserirla nel vassoio.

Figura 9-3 Tecnica per flettere la risma di carta

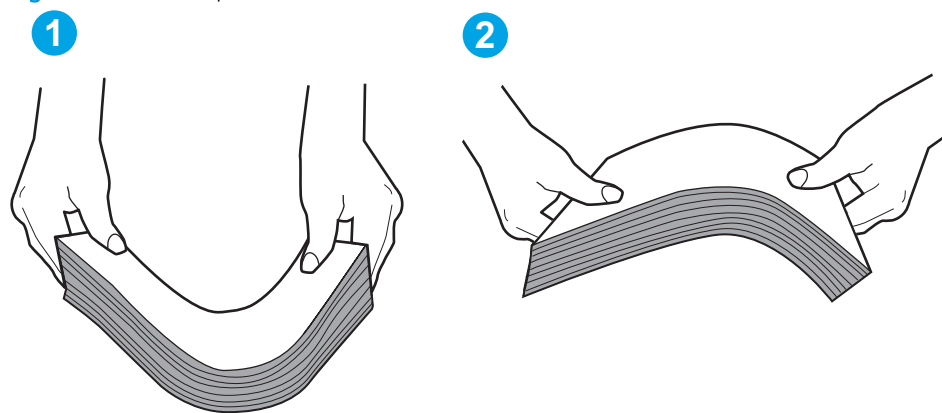

6. Controllare sul pannello di controllo della stampante se viene visualizzata una richiesta di alimentazione manuale della carta. Caricare la carta e continuare.
7. I rulli sopra il vassoio potrebbero essere sporchi. Pulire i rulli con un panno privo di lanugine inumidito con acqua calda. Utilizzare acqua distillata, se disponibile.

⚠ ATTENZIONE: non spruzzare l'acqua direttamente sulla stampante. Al contrario, spruzzare l'acqua sul panno o immergere il panno nell'acqua e strizzarlo prima di pulire i rulli.

La seguente immagine mostra alcuni esempi di posizione del rullo per diverse stampanti.

Figura 9-4 Posizioni dei rulli per il vassoio 1 o il vassoio multifunzione

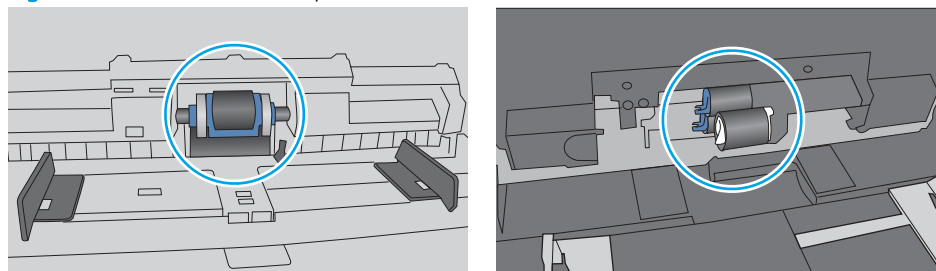

La stampante preleva più fogli di carta

Se a stampante preleva più fogli di carta dal vassoio, provare le seguenti soluzioni.

1. Rimuovere la risma di carta dal vassoio, quindi piegarla, ruotarla di 180 gradi e capovolgerla. *Non aprire la carta a ventaglio*. Reinscrivere la risma di carta nel vassoio.

 **NOTA:** sfogliare la carta introduce elettricità statica. Invece di sfogliare la carta, curvare la risma, tenendo le estremità e portandole verso l'alto per formare una U. Quindi, portare le estremità verso il basso per formare una U inversa. In seguito, tenere entrambi i lati della risma di carta e ripetere questa procedura. Questa procedura consente di rilasciare singoli fogli senza l'introduzione di elettricità statica. Allineare la risma di carta su un piano prima di reinserirla nel vassoio.

Figura 9-5 Tecnica per flettere la risma di carta



2. Utilizzare solo carta conforme alle specifiche HP per la stampante.
3. Verificare che il livello di umidità nella stanza sia conforme alle specifiche per la stampante e che la carta venga conservata in pacchi chiusi. La maggior parte delle risme di carta vengono vendute in confezioni con involucri a prova di umidità per conservare la carta asciutta.

In ambienti con alti livelli di umidità, la carta nella parte superiore della risma nel vassoio può assorbire questa umidità e avere un aspetto ondulato o irregolare. In questo caso, rimuovere i primi 5 - 10 fogli di carta dalla risma.

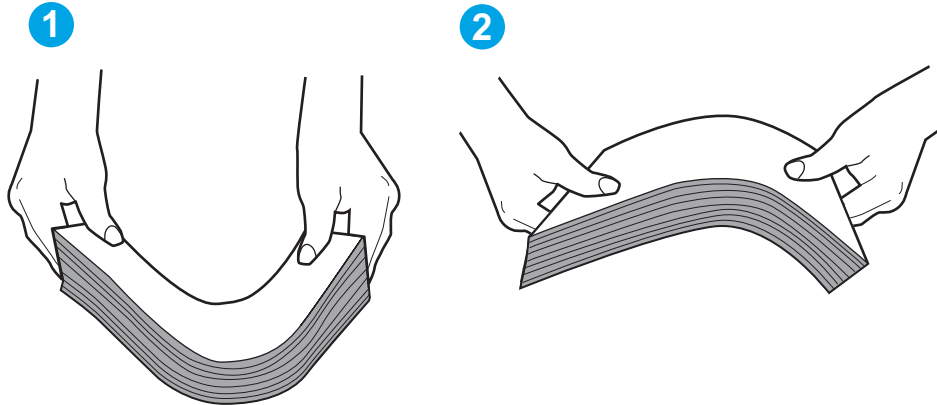
In ambienti con bassi livelli di umidità, un eccesso di elettricità statica può far incollare più fogli di carta. In questo caso, rimuovere la carta dal vassoio e curvare la risma come descritto in precedenza.

4. Utilizzare carta non stropicciata, piegata o danneggiata. Se necessario, utilizzare carta di un'altra confezione.

5. Accertarsi che il vassoio non sia sovraccarico controllando i contrassegni dell'altezza della risma all'interno del vassoio. In questo caso, rimuovere l'intera risma di carta dal vassoio, raddrizzarla e reinserire alcuni fogli di carta nel vassoio.

Le seguenti immagini mostrano esempi di indicatori dell'altezza dalla risma nei vassoi per diverse stampanti. La maggior parte delle stampanti HP presenta contrassegni simili a questi. Accertarsi inoltre che tutti i fogli di carta siano sotto le linguette accanto ai contrassegni dell'altezza della risma. Queste linguette consentono di tenere la carta nella posizione corretta quando entra nella stampante.

Figura 9-6 Contrassegni dell'altezza della risma





Figura 9-7 Linguetta per la risma di carta

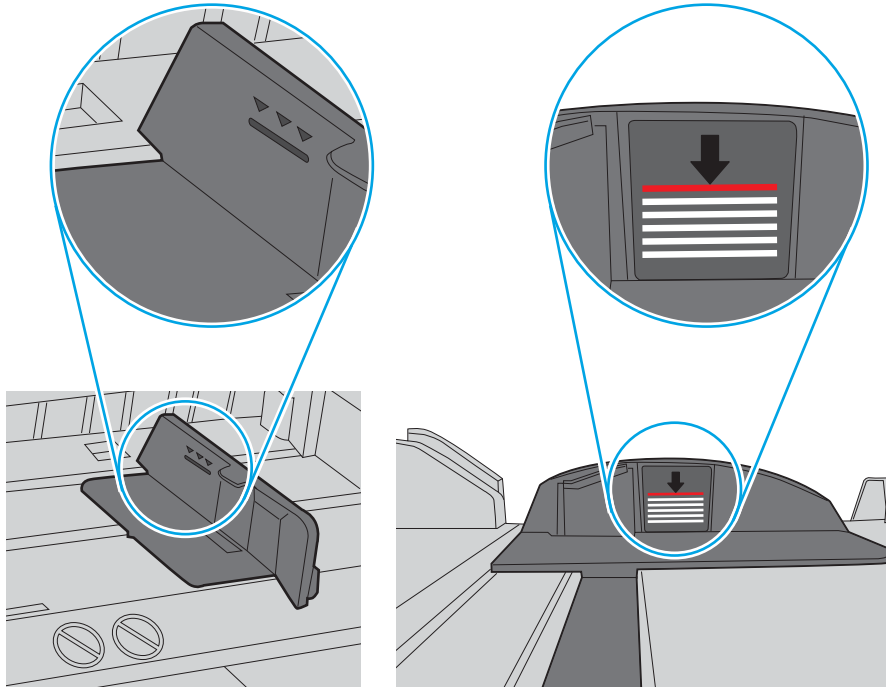
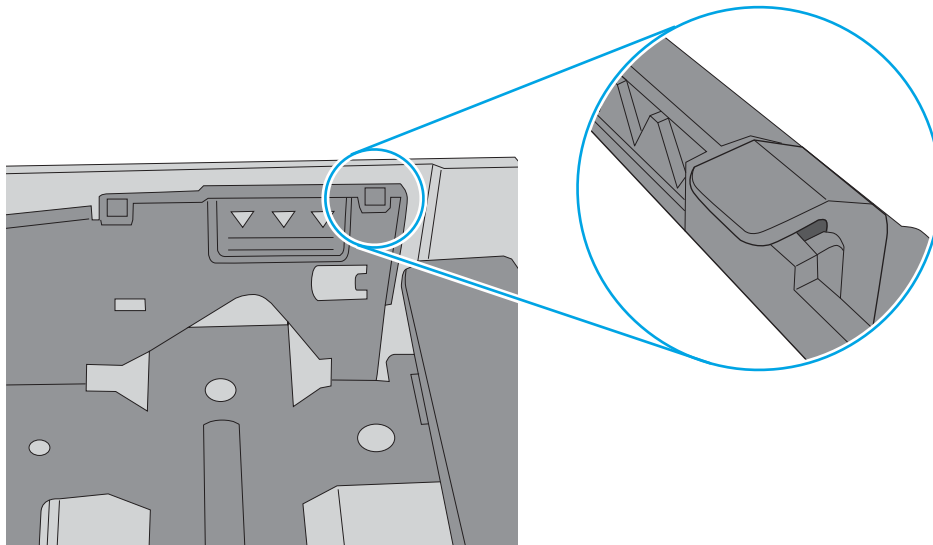

- Assicurarsi che le guide della carta nel vassoio siano regolate correttamente per il formato della carta. Regolare le guide sulla tacca appropriata del vassoio. La freccia sulla guida del vassoio deve risultare allineata esattamente al contrassegno sul vassoio.

 **NOTA:** non stringere le guide della carta contro la risma di carta. Regolarle in base alle tacche o ai contrassegni nel vassoio.

Le seguenti immagini mostrano esempi di indicatori dei formati carta nei vassoi per diverse stampanti. La maggior parte delle stampanti HP presenta contrassegni simili a questi.

Figura 9-8 Contrassegni di formato per il vassoio 1 o il vassoio multifunzione



Figura 9-9 Contrassegni di formato per i vassoi del cassetto



- Accertarsi che l'ambiente di stampa rispetti le specifiche consigliate.

Nell'alimentatore documenti vengono inceppati, inclinati o prelevati più fogli di carta

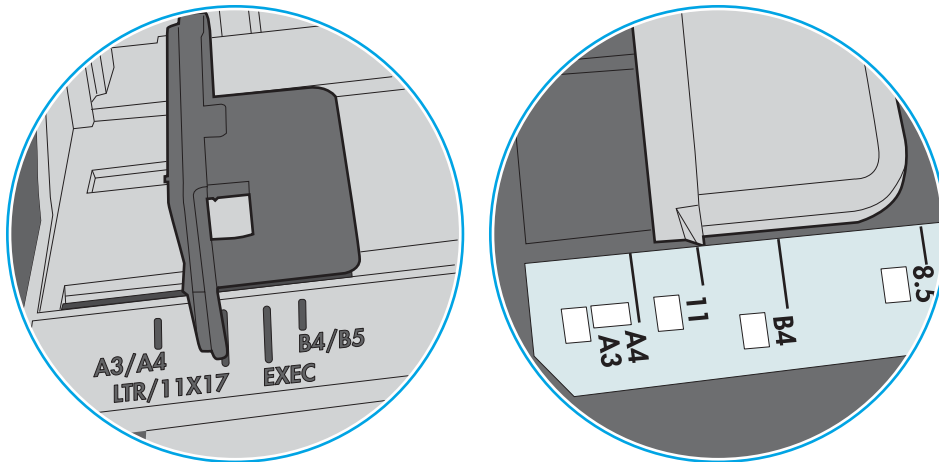
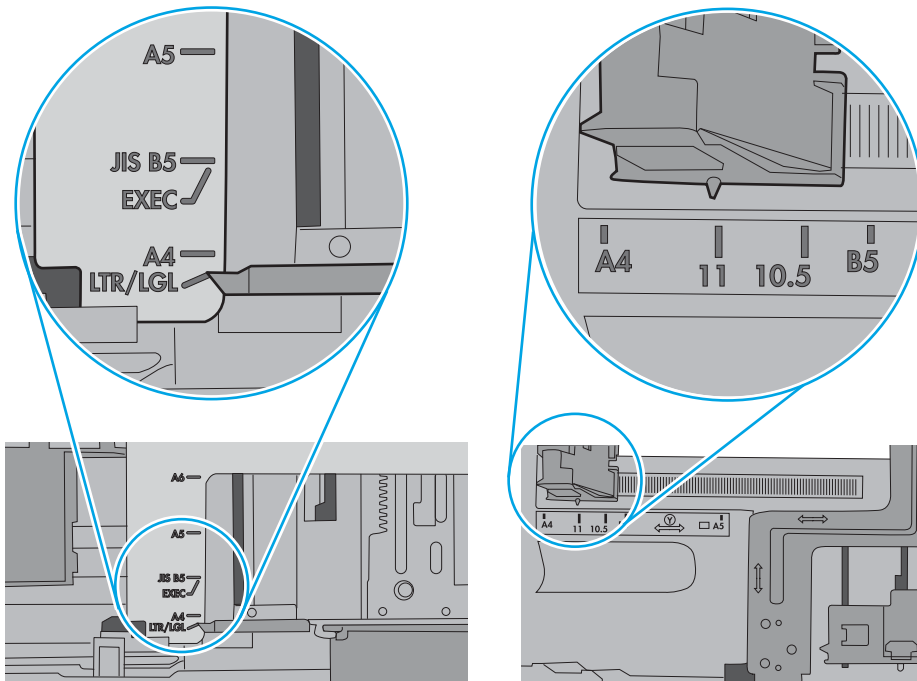
 **NOTA:** Queste informazioni sono valide solo per le stampanti MFP.

- Sull'originale potrebbero essere presenti punti metallici o note adesive. In questo caso, rimuoverle.
- Controllare che tutti i rulli siano posizionati correttamente e che il coperchio di accesso ai rulli nell'alimentatore documenti sia chiuso.
- Accertarsi di avere chiuso il coperchio dell'alimentatore documenti superiore.
- Le pagine potrebbero non essere posizionate correttamente. Raddrizzarle e regolare le guide in modo da centrare la risma.
- Per un corretto funzionamento, le guide della carta devono toccare i due lati della risma di carta. Assicurarsi che la risma di carta sia allineata e che le guide siano posizionate ai bordi della risma.
- È possibile che il vassoio di alimentazione o lo scomparto di uscita dell'alimentatore documenti contenga più pagine di quelle consentite. Accertarsi che la risma di carta nel vassoio di alimentazione resti all'interno delle guide, quindi rimuovere le pagine dallo scomparto di uscita.
- Verificare che non siano presenti pezzi di carta, graffette, punti o altre elementi esterni nel percorso della carta.
- Pulire i rulli e il tampone di separazione dell'alimentatore documenti. Utilizzare aria compressa o un panno pulito e privo di lanugine inumidito con acqua calda. Se il problema persiste, sostituire i rulli.
- Nella schermata iniziale del pannello di controllo della stampante, scorrere e toccare il pulsante [Materiali di consumo](#). Controllare lo stato del kit alimentatore documenti e sostituirlo, se necessario.

Pulizia dei rulli di prelievo e del tampone di separazione nell'alimentatore documenti

Se l'alimentatore documenti non preleva correttamente le pagine o produce documenti inclinati, attenersi alla seguente procedura.

1. Sollevare il fermo dell'alimentatore documenti.

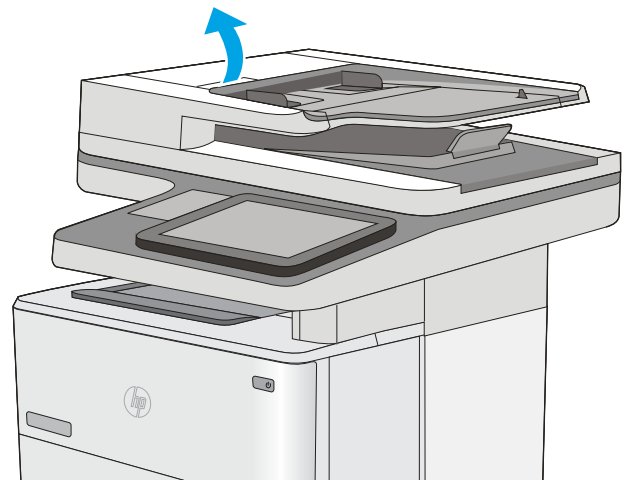

2. Aprire il coperchio dell'alimentatore documenti.

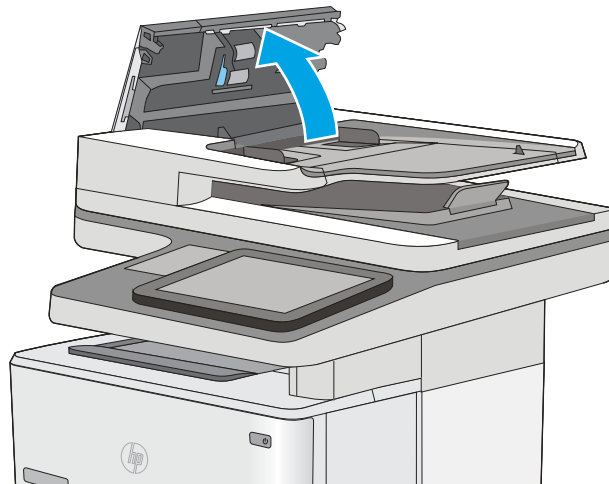

3. Asportare qualsiasi traccia di lanugine o polvere da ogni rullo di alimentazione e dal cuscinetto di separazione utilizzando aria compressa o un panno pulito inumidito con acqua calda.

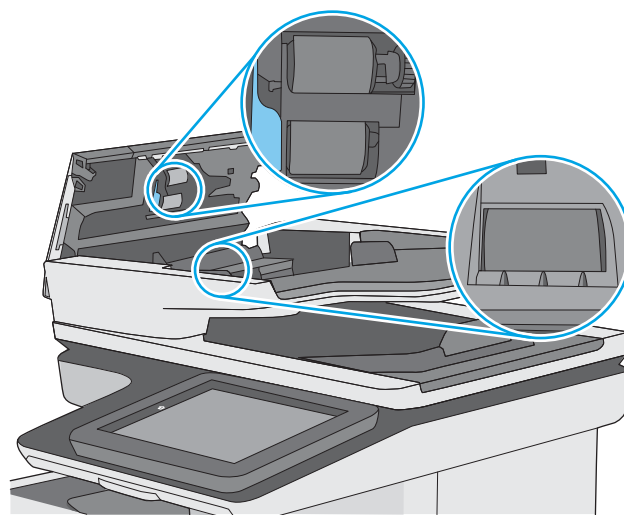

4. Chiudere il coperchio dell'alimentatore documenti.

NOTA: verificare che il fermo sulla parte superiore del coperchio dell'alimentatore documenti sia completamente chiuso.

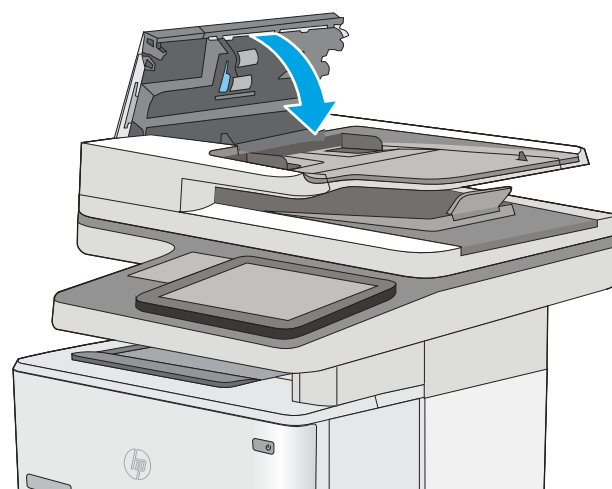

Se il problema persiste, controllare se il tampone di separazione e i rulli dell'alimentatore documenti sono danneggiati o consumati e, se necessario, sostituirli.

 **NOTA:** i nuovi rulli dispongono di una superficie ruvida. Con il deteriorarsi, i rulli divengono più lisci.

Eliminazione degli inceppamenti della carta

Introduzione

Le seguenti informazioni includono le istruzioni per la rimozione della carta inceppata dalla stampante.

- [Individuazione degli inceppamenti](#)
- [Navigazione automatica per la rimozione degli inceppamenti](#)
- [Si verificano inceppamenti della carta frequenti o ricorrenti?](#)
- [Rimozione degli inceppamenti della carta nell'alimentatore documenti](#)
- [Rimozione degli inceppamenti di carta nel Vassoio 1](#)
- [Rimozione degli inceppamenti di carta nel Vassoio 2 e nei vassoi da 550 fogli](#)
- [Rimozione degli inceppamenti di carta nell'area della cartuccia di toner](#)
- [Rimozione degli inceppamenti della carta dallo sportello posteriore e dall'area del fusore](#)
- [Rimozione degli inceppamenti di carta nello scomparto di uscita](#)
- [Rimozione degli inceppamenti di carta nell'unità fronte/retro](#)

Individuazione degli inceppamenti

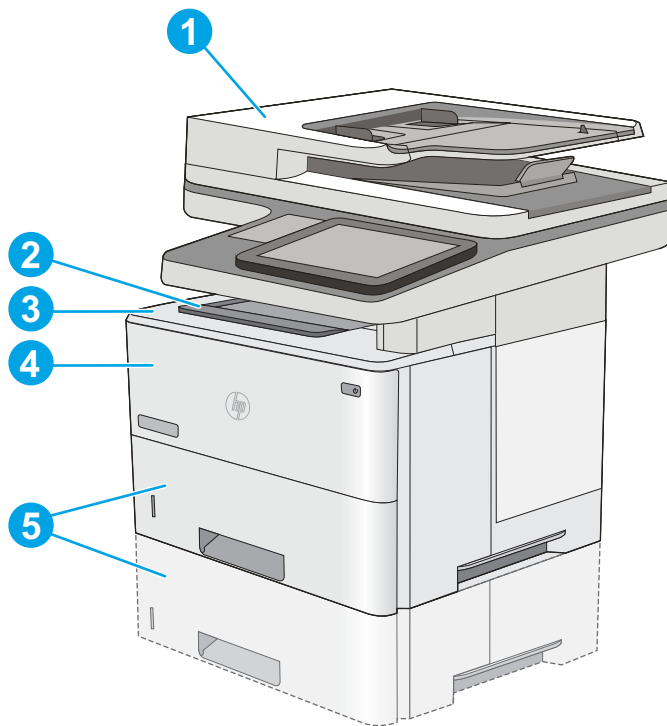

1	Alimentatore documenti
2	Cassetto di uscita

3	Area cartuccia di toner e del coperchio superiore
4	Vassoio 1
5	Vassoio 2 e vassoi opzionali da 550 fogli

NOTA: rimuovere il vassoio 2 per accedere agli inceppamenti nell'unità fronte/retro.

Navigazione automatica per la rimozione degli inceppamenti

La funzione di navigazione automatica consente di rimuovere gli inceppamenti fornendo istruzioni dettagliate sul pannello di controllo. Quando si completa un passo, sulla stampante vengono visualizzate istruzioni per il passo successivo finché non vengono completati tutti i passi della procedura.

Si verificano inceppamenti della carta frequenti o ricorrenti?

Per ridurre il numero degli inceppamenti della carta, provare queste soluzioni.

1. Utilizzare solo carta conforme alle specifiche HP per la stampante.
2. Utilizzare carta non stropicciata, piegata o danneggiata. Se necessario, utilizzare carta proveniente da un'altra confezione.
3. Non caricare carta già stampata o fotocopiata.
4. Accertarsi che il vassoio non sia sovraccarico. Se questo si verifica, rimuovere l'intera risma di carta dal vassoio, raddrizzarla e reinserire alcuni fogli di carta nel vassoio.
5. Assicurarci che le guide della carta nel vassoio siano regolate correttamente per il formato della carta. Regolare le guide fino a farle aderire alla risma facendo attenzione a non piegarla.
6. Verificare che il vassoio sia inserito completamente nella stampante.
7. Se si eseguono stampe su carta pesante, gofrata o perforata, utilizzare la funzione di alimentazione manuale e inserire i fogli uno alla volta.
8. Aprire il menu **Vassoi** sul pannello di controllo della stampante. Verificare che il vassoio sia configurato correttamente per il tipo e il formato della carta.
9. Accertarsi che l'ambiente di stampa rispetti le specifiche consigliate.

Rimozione degli inceppamenti della carta nell'alimentatore documenti

Di seguito vengono fornite le istruzioni per l'eliminazione degli inceppamenti della carta nell'alimentatore. Quando si verifica un inceppamento, il pannello di controllo visualizza un'animazione che aiuta nella rimozione dell'inceppamento.

1. Sollevare il fermo per rilasciare il coperchio dell'alimentatore documenti.

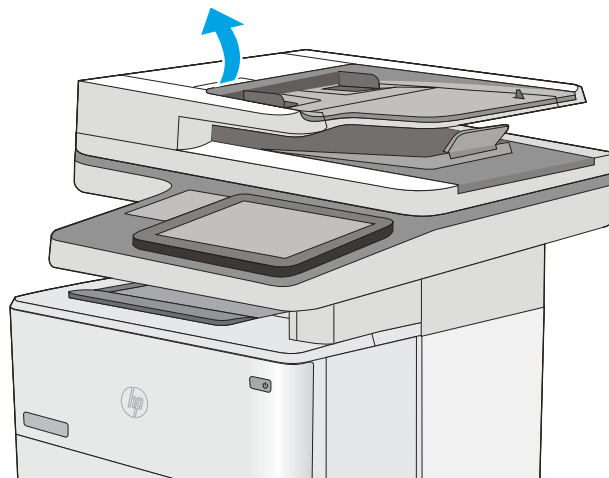

2. Aprire il coperchio dell'alimentatore documenti.

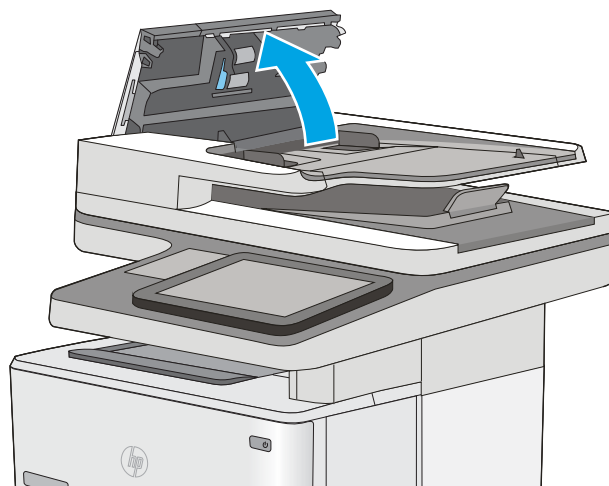

3. Rimuovere la carta inceppata.



4. Sollevare il vassoio di alimentazione dell'alimentatore documenti.

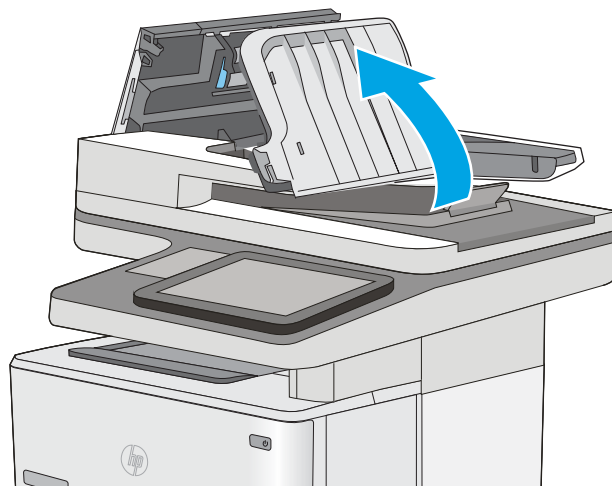

5. Rimuovere la carta inceppata.

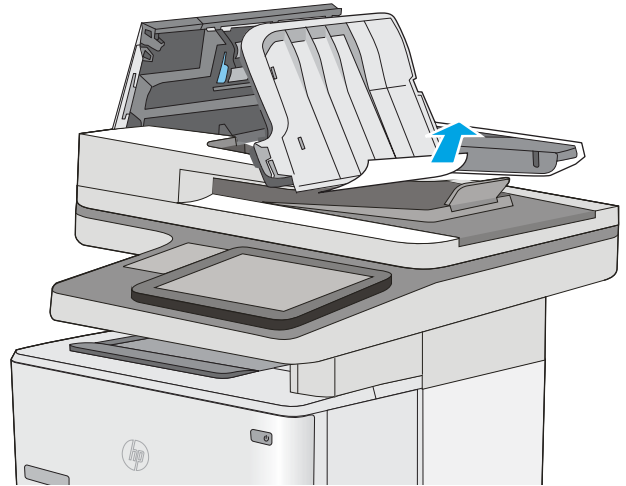

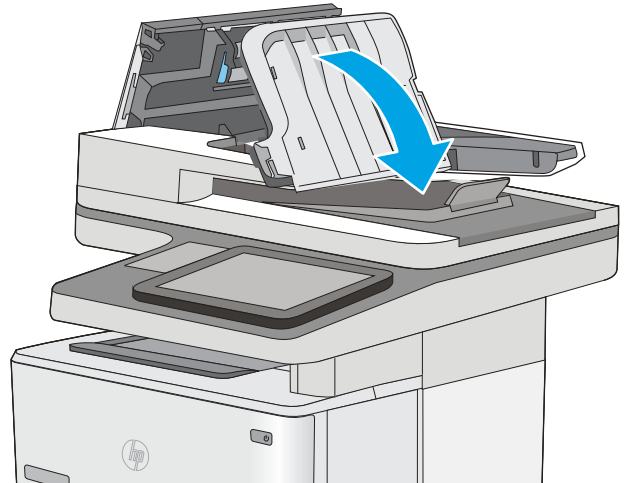

6. Abbassare il vassoio di alimentazione dell'alimentatore di documenti.

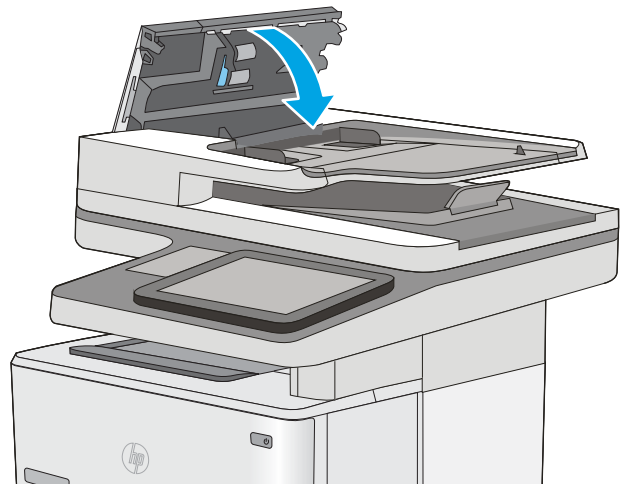

7. Chiudere il coperchio dell'alimentatore documenti.

NOTA: verificare che il fermo sulla parte superiore del coperchio dell'alimentatore documenti sia completamente chiuso.



 **NOTA:** per evitare inceppamenti, assicurarsi che le guide nel vassoio di alimentazione dell'alimentatore documenti siano regolate verso il documento senza piegarlo. Per copiare documenti di formato ridotto, utilizzare lo scanner a superficie piana. Rimuovere tutti i punti metallici e le graffette dai documenti originali.

 **NOTA:** I documenti originali stampanti su carta pesante o lucida possono incepparsi con maggior frequenza di quelli stampati su carta normale.

Rimozione degli inceppamenti di carta nel Vassoio 1

Utilizzare la seguente procedura per rimuovere gli inceppamenti di carta nel Vassoio 1. Quando si verifica un inceppamento, il pannello di controllo visualizza un'animazione che aiuta nella rimozione dell'inceppamento.

1. Se la maggior parte del foglio di carta è visibile nel vassoio, tirare lentamente la carta inceppata verso il basso per estrarla dalla stampante. Accertarsi che venga rimosso l'intero foglio. Se è strappato, continuare con la procedura riportata di seguito per individuare i frammenti.

Se la maggior parte dei fogli di carta sono stati introdotti nella stampante, continuare con i passi successivi.

2. Premere il pulsante di rilascio del coperchio superiore sul lato sinistro della stampante.

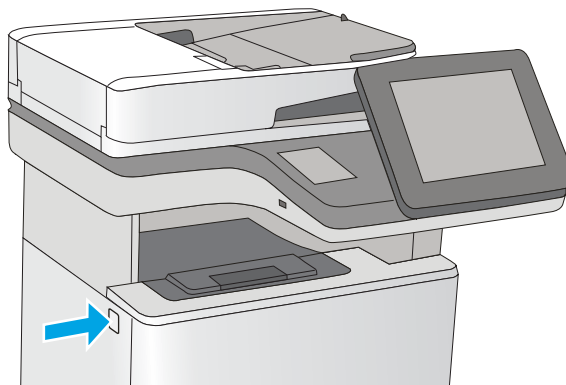
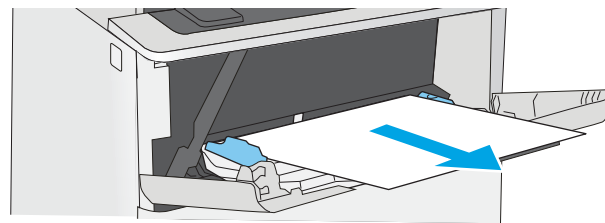

3. Aprire lo sportello anteriore.

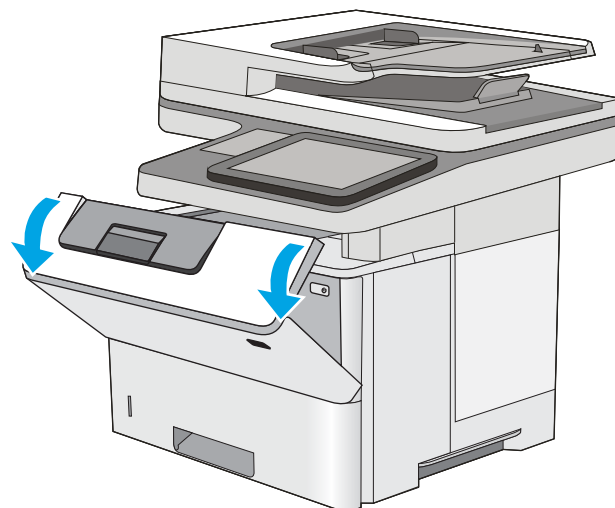

4. Rimuovere la cartuccia di toner.

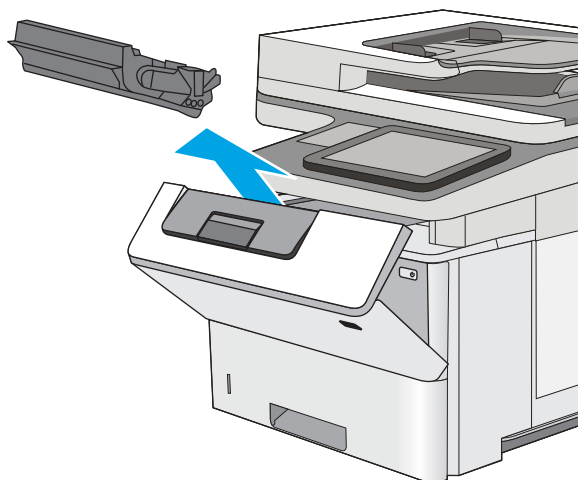

5. Sollevare il coperchio di accesso agli inceppamenti e rimuovere lentamente tutta la carta inceppata. Fare attenzione a non strappare la carta.

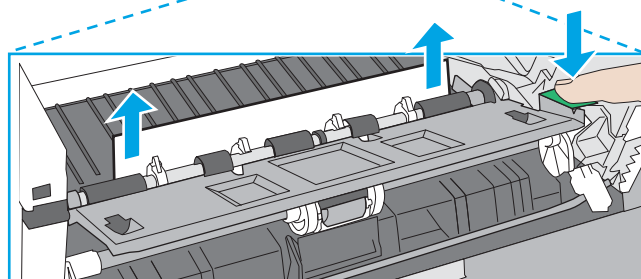
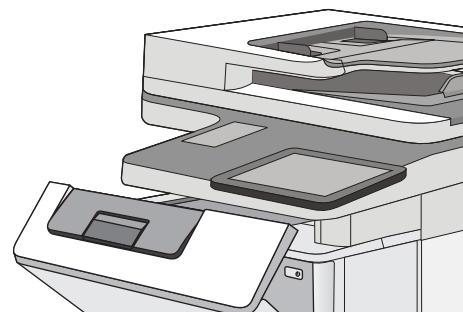

6. Reinserire la cartuccia del toner.

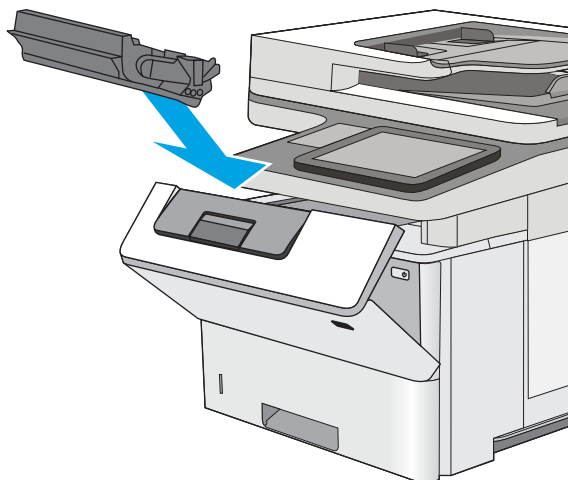

7. Chiudere lo sportello anteriore.

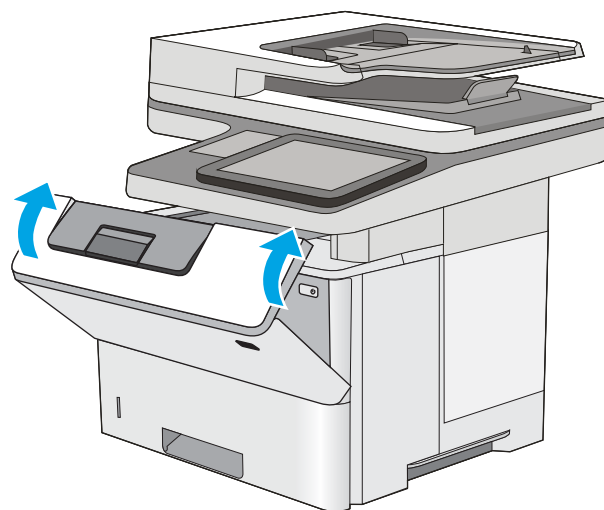

Rimozione degli inceppamenti di carta nel Vassoio 2 e nei vassoi da 550 fogli

Utilizzare la seguente procedura per controllare la presenza di carta in tutte le posizioni possibili di inceppamenti per il vassoio 2 e i vassoi da 550 fogli. Quando si verifica un inceppamento, il pannello di controllo visualizza un'animazione che aiuta nella rimozione dell'inceppamento.

1. Estrarre il vassoio dalla stampante.

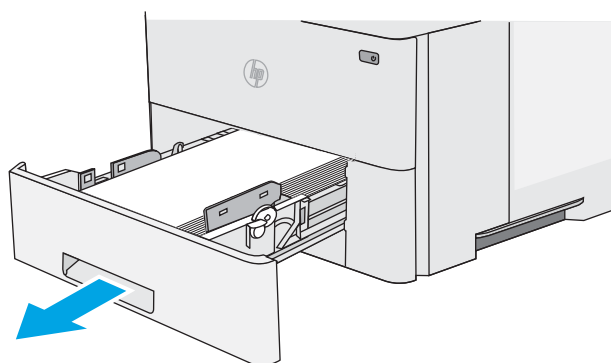

2. Rimuovere la carta dal vassoio e gettare la carta danneggiata.

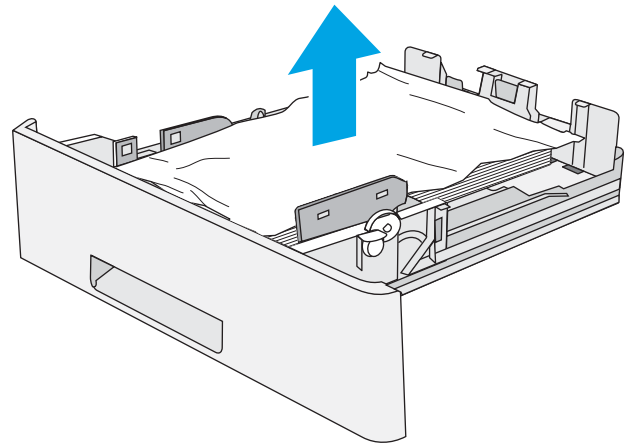

3. Verificare che la guida di lunghezza della carta posteriore sia regolata sulla tacca per il formato di carta corretto. Se necessario, premere il dispositivo di rilascio e spostare la guida di lunghezza della carta posteriore per correggere la posizione. In tal modo dovrebbe scattare in posizione.

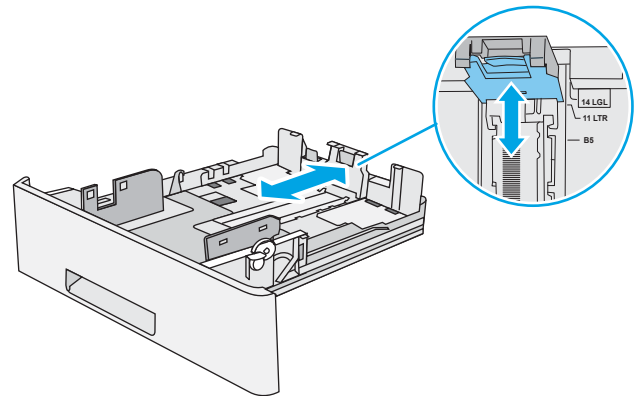

4. Caricare la carta nel vassoio. Accertarsi che la risma sia piatta in corrispondenza di tutti e quattro gli angoli e che la parte superiore della risma non superi gli indicatori di altezza massima.

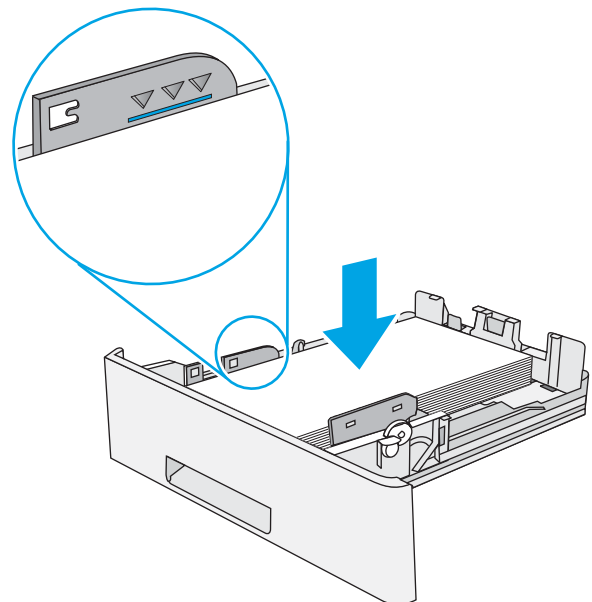

5. Reinserire e chiudere il vassoio.

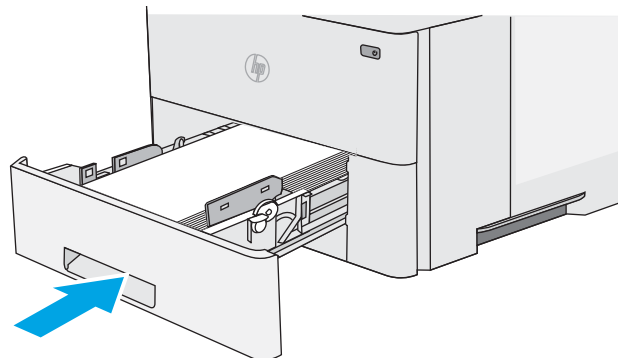

6. Premere il pulsante di rilascio del coperchio superiore sul lato sinistro della stampante.

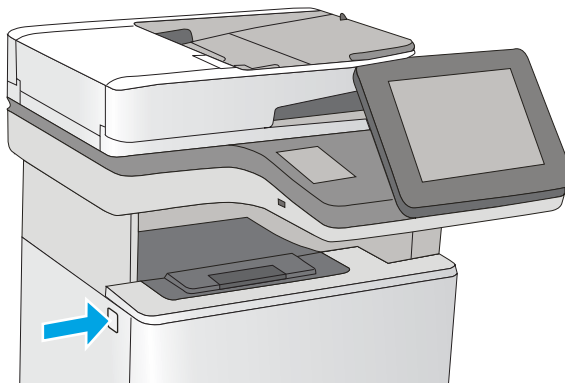

7. Aprire lo sportello anteriore.

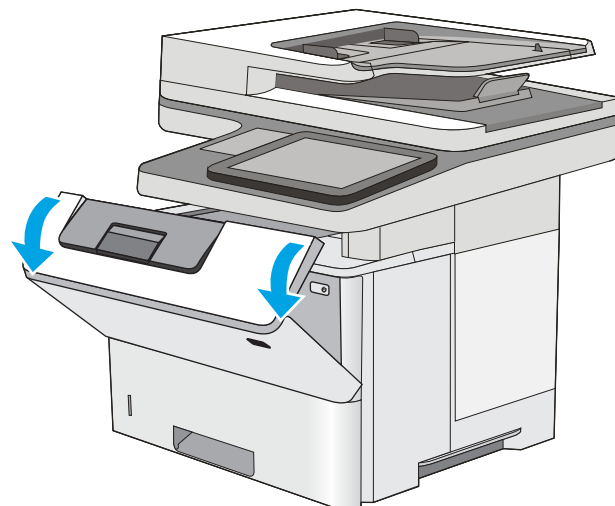

8. Rimuovere la cartuccia di toner.

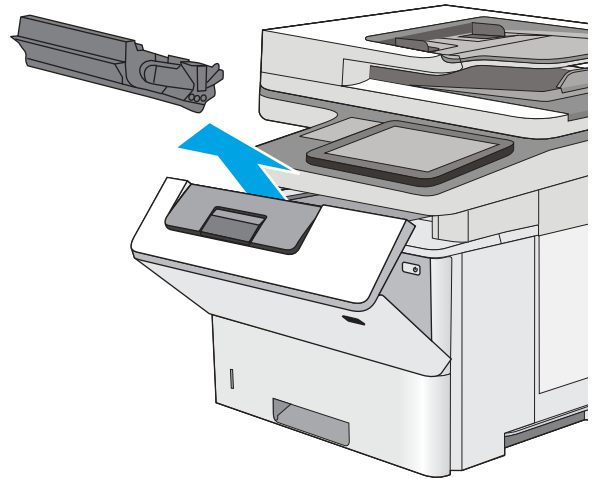

9. Sollevare il coperchio di accesso agli inceppamenti e rimuovere lentamente tutta la carta inceppata. Fare attenzione a non strappare la carta.

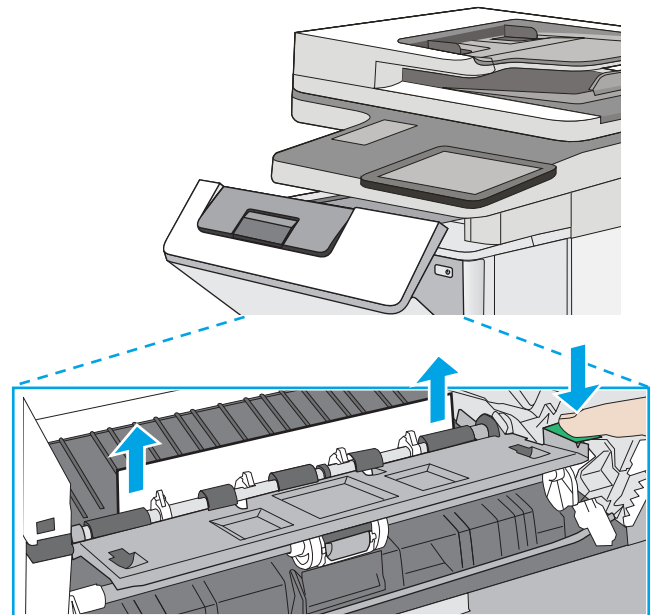

10. Reinserire la cartuccia del toner.

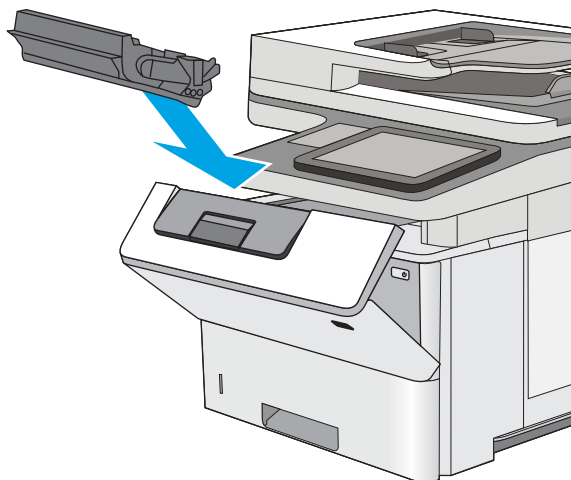

11. Chiudere lo sportello anteriore.

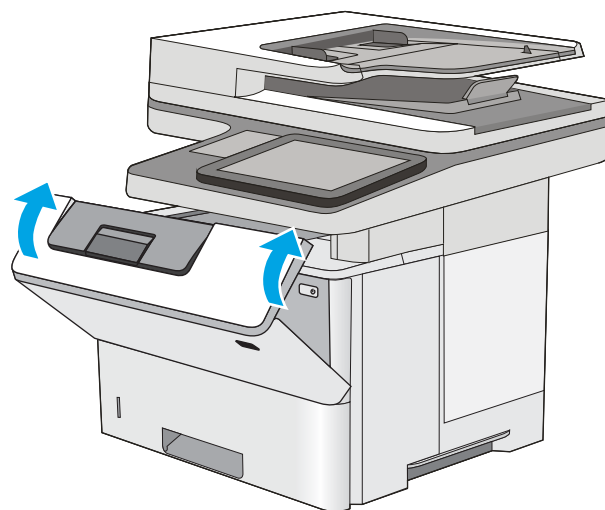

Rimozione degli inceppamenti di carta nell'area della cartuccia di toner

Utilizzare la seguente procedura per controllare la presenza di carta in tutte le posizioni possibili di inceppamenti nell'area della cartuccia di toner. Quando si verifica un inceppamento, il pannello di controllo visualizza un'animazione che aiuta nella rimozione dell'inceppamento.

1. Premere il pulsante di rilascio del coperchio superiore sul lato sinistro della stampante.

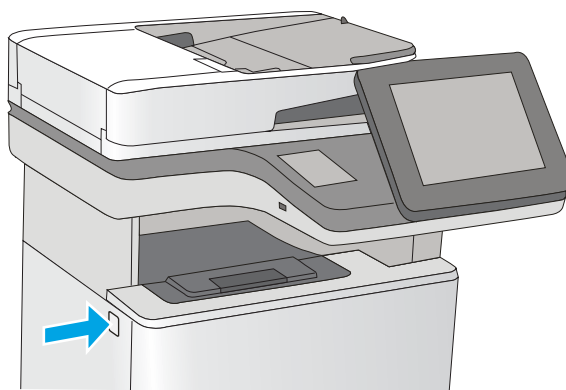

2. Aprire lo sportello anteriore.

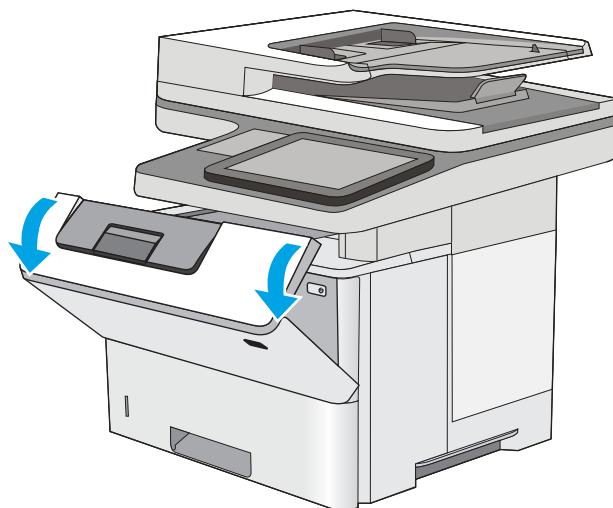

3. Rimuovere la cartuccia di toner.

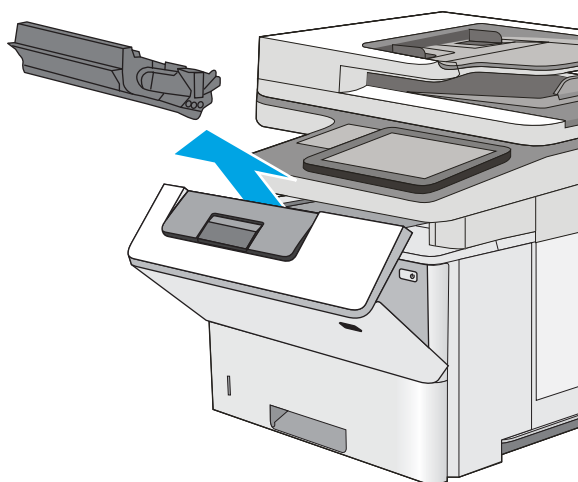

4. Sollevare il coperchio di accesso agli inceppamenti e rimuovere lentamente tutta la carta inceppata. Fare attenzione a non strappare la carta.

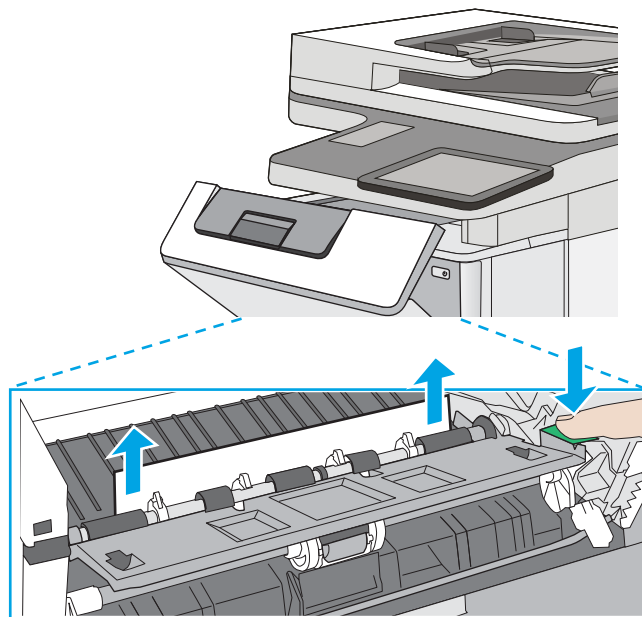

5. Reinserire la cartuccia del toner.

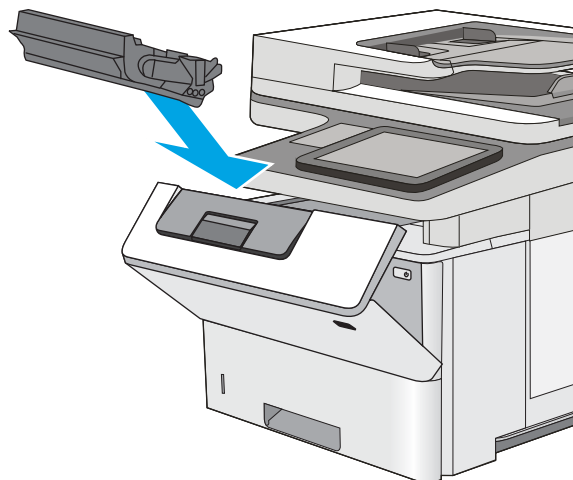

6. Chiudere lo sportello anteriore.

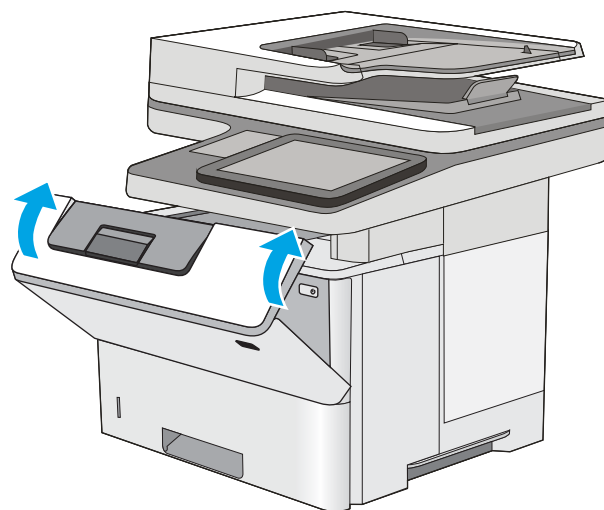

Rimozione degli inceppamenti della carta dallo sportello posteriore e dall'area del fusore

Utilizzare la seguente procedura per rimuovere gli inceppamenti di carta nello sportello posteriore e nell'area del fusore. Quando si verifica un inceppamento, il pannello di controllo visualizza un'animazione che aiuta nella rimozione dell'inceppamento.

 **NOTA:** Il fusore può temperature estremamente elevate durante l'uso della stampante. Attendere che il fusore si raffreddi prima di eliminare eventuali inceppamenti.

1. Aprire lo sportello posteriore.

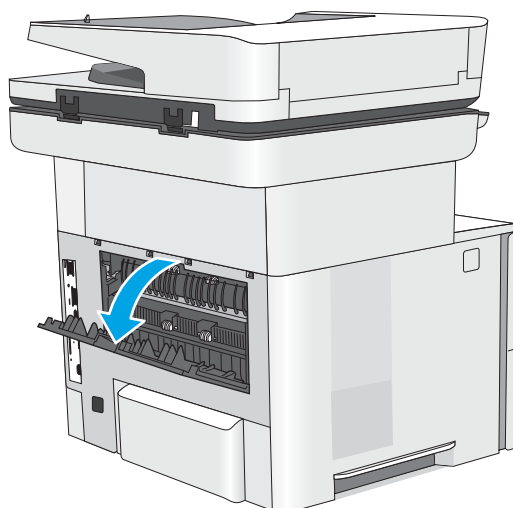

2. Rimuovere la carta inceppata.

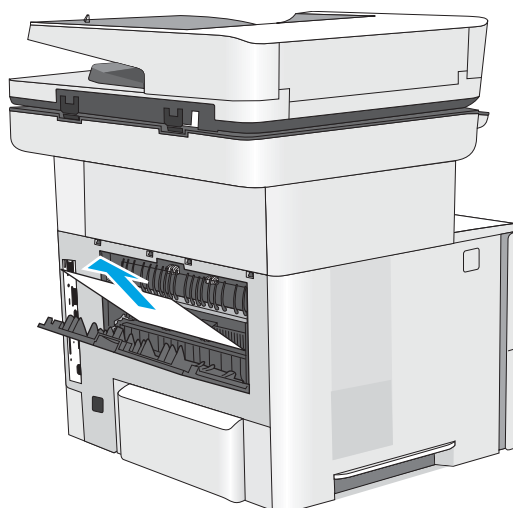

3. Chiudere lo sportello posteriore

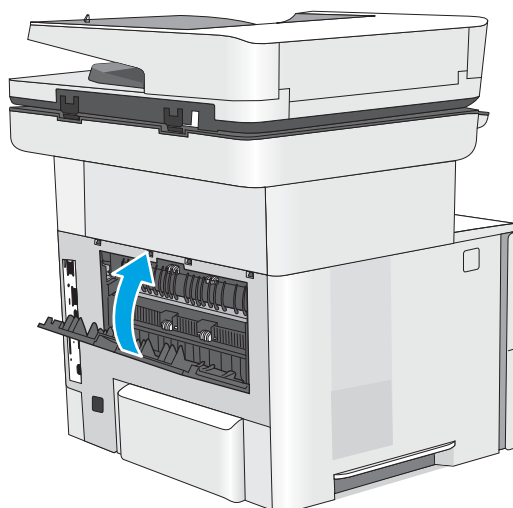

Rimozione degli inceppamenti di carta nello scomparto di uscita

Utilizzare la seguente procedura per controllare la presenza di carta in tutte le posizioni possibili di inceppamenti nello scomparto di uscita. Quando si verifica un inceppamento, il pannello di controllo visualizza un'animazione che aiuta nella rimozione dell'inceppamento.

1. Se la carta è visibile nello scomparto di uscita, afferrare il bordo di entrata e rimuoverla.

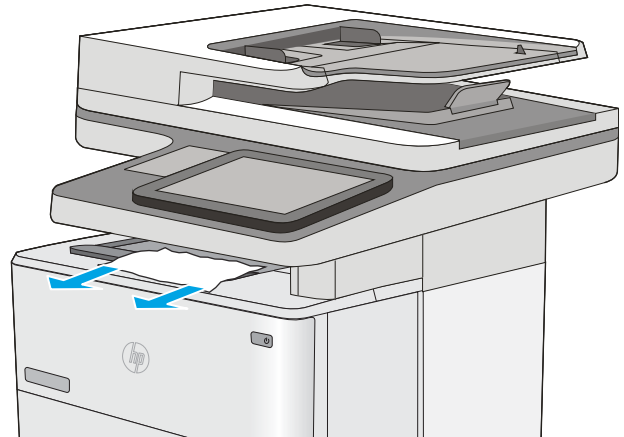

Rimozione degli inceppamenti di carta nell'unità fronte/retro

Utilizzare la seguente procedura per controllare la presenza di carta in tutte le posizioni possibili di inceppamenti nell'unità fronte/retro automatica. Quando si verifica un inceppamento, il pannello di controllo visualizza un'animazione che aiuta nella rimozione dell'inceppamento.

1. Estrarre il vassoio 2 dalla stampante.

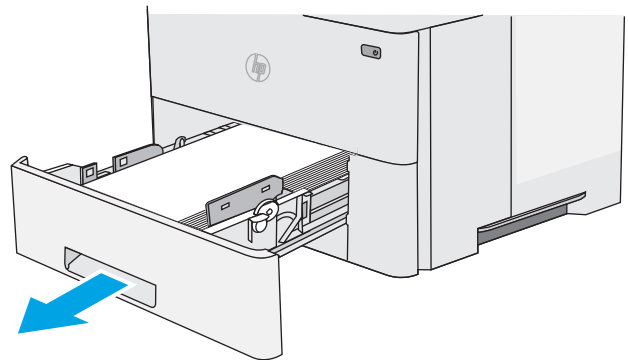

2. Tirare in avanti la linguetta verde all'interno dell'area del vassoio per rilasciare l'unità fronte/retro.

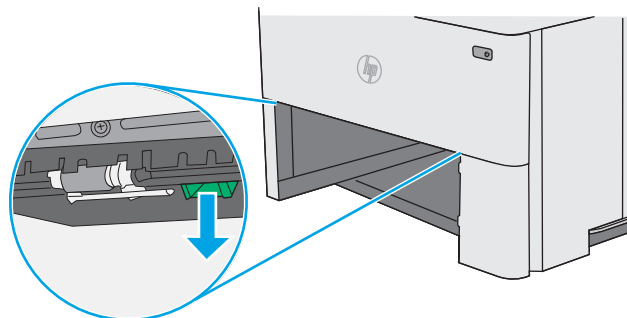

3. Rimuovere la carta inceppata.

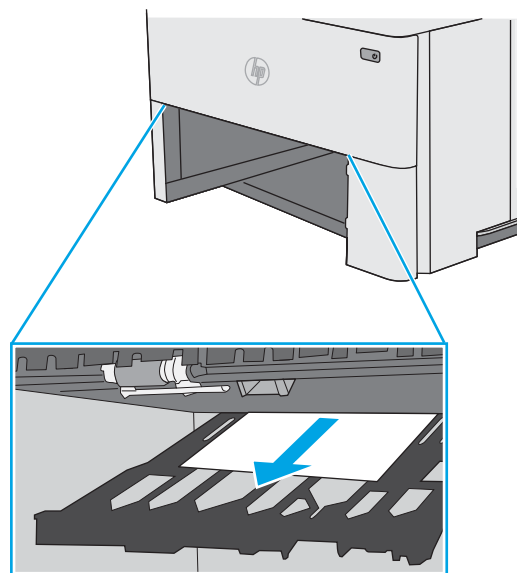

4. Chiudere l'unità fronte/retro.

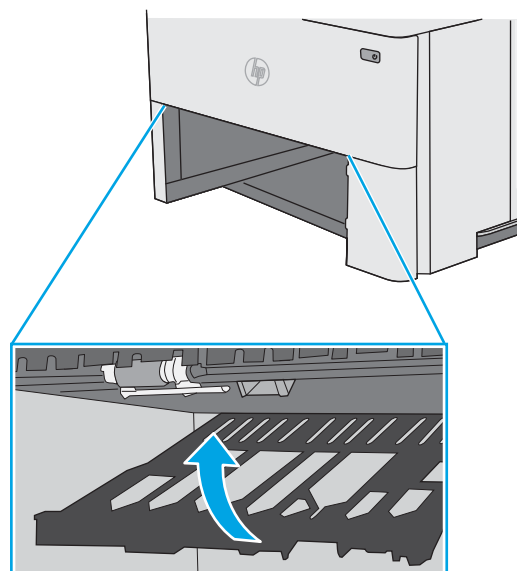

5. Reinserire e chiudere il vassoio.

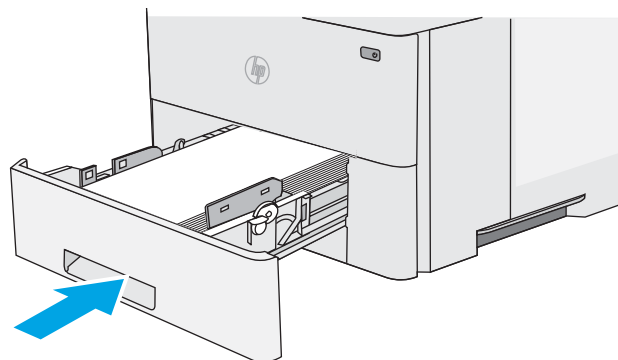

6. Aprire lo sportello posteriore.

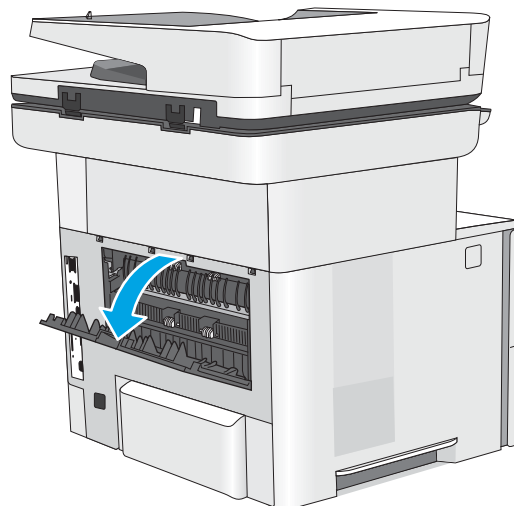

7. Rimuovere la carta inceppata.

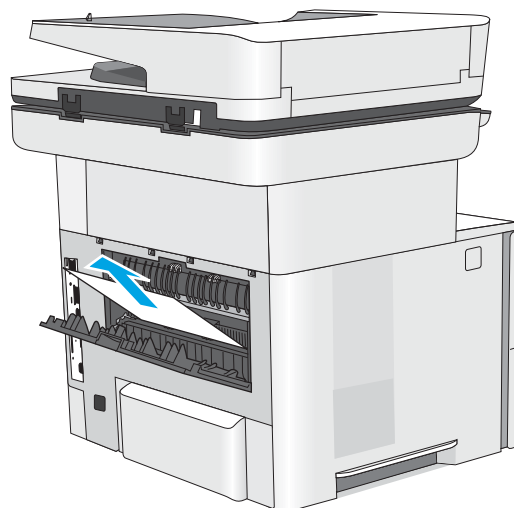

8. Chiudere lo sportello posteriore

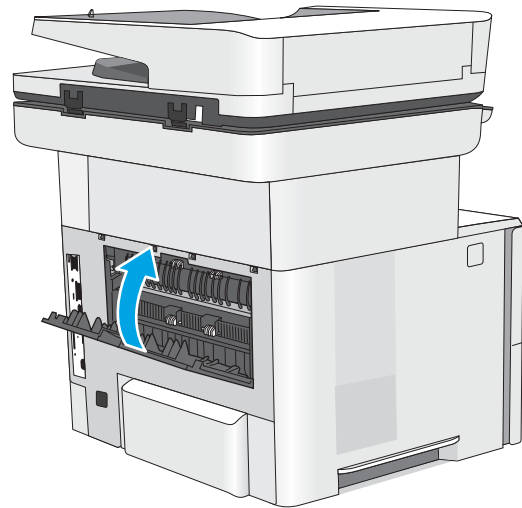

9. Premere il pulsante di rilascio del coperchio superiore sul lato sinistro della stampante.

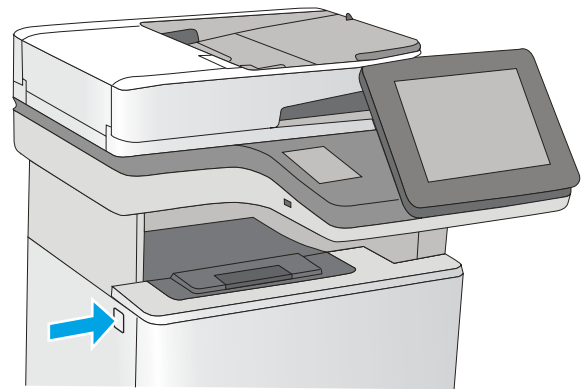

10. Aprire lo sportello anteriore.

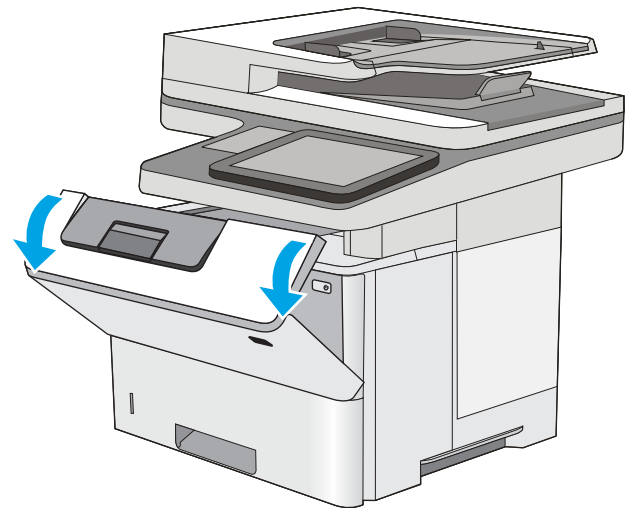

11. Rimuovere la cartuccia di toner.

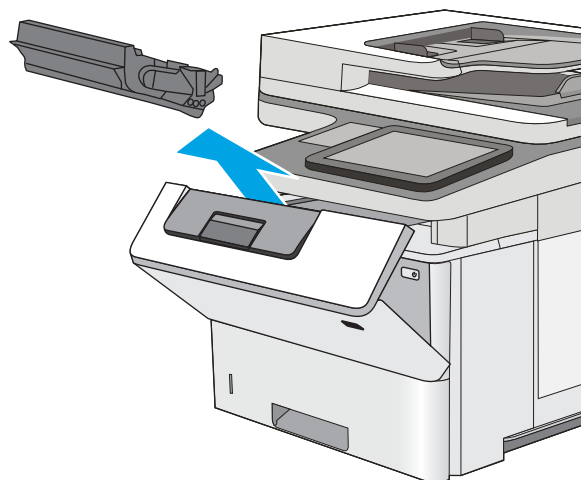

12. Sollevare il coperchio di accesso agli inceppamenti e rimuovere lentamente tutta la carta inceppata. Fare attenzione a non strappare la carta.

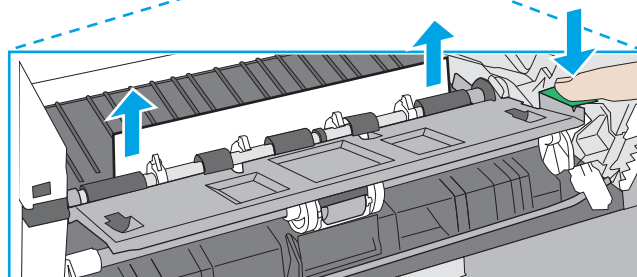
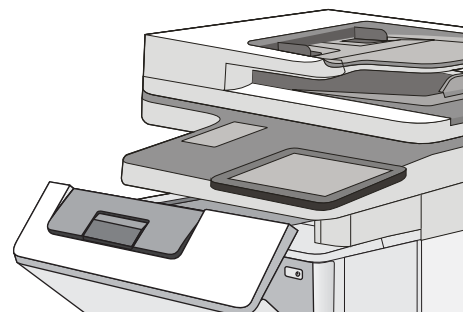

13. Reinserire la cartuccia del toner.

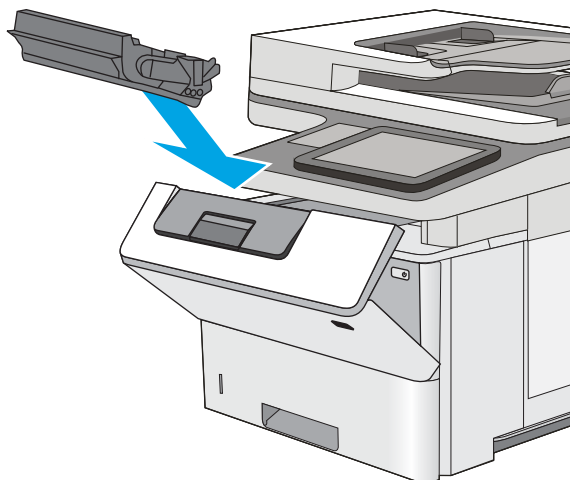

14. Chiudere lo sportello anteriore.

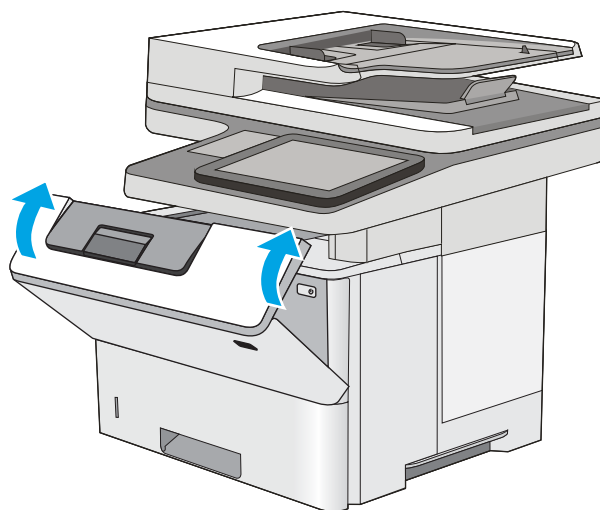

Migliorare la qualità di stampa

Introduzione

- [Stampa da un programma software differente](#)
- [Controllo dell'impostazione relativa al tipo di carta per il processo di stampa](#)
- [Controllo dello stato della cartuccia di toner](#)
- [Pulire la stampante](#)
- [Ispezione visiva della cartuccia di toner](#)
- [Controllo della carta e dell'ambiente di stampa](#)
- [Verifica delle impostazioni EconoMode](#)
- [Tentativo con un altro driver di stampa](#)

Se la stampante presenta problemi di qualità di stampa, provare a risolverli con le seguenti soluzioni nell'ordine presentato.

Stampa da un programma software differente

Tentare di stampare da un programma differente. Se la pagina viene stampata correttamente, il problema è relativo al programma software dal quale viene eseguita la stampa.

Controllo dell'impostazione relativa al tipo di carta per il processo di stampa

Controllare l'impostazione del tipo di carta quando si stampa da un programma software e le pagine stampate presentano sbavature, stampa sfocata o scura, carta curvata, punti sparsi di toner o piccole aree in cui il toner manca.

Modifica dell'impostazione del tipo di carta (Windows)

1. Nel programma software, selezionare l'opzione **Stampa**.
2. Selezionare la stampante, quindi fare clic sul pulsante **Proprietà** o **Preferenze**.
3. Fare clic sulla scheda **Carta/qualità**.
4. Nell'elenco a discesa **Tipo di carta**, fare clic sull'opzione **Altro...**
5. Espandere l'elenco di opzioni per **Tipo:** .
6. Espandere la categoria dei tipi di carta più simili a quelli di cui si dispone.
7. Selezionare l'opzione per il tipo di carta che si sta utilizzando, quindi fare clic sul pulsante **OK**.
8. Fare clic sul pulsante **OK** per chiudere la finestra di dialogo **Proprietà documento**. Nella finestra di dialogo **Stampa**, fare clic sul pulsante **OK** per stampare il processo.

Controllo dell'impostazione del tipo di carta (Mac OS X)

1. Fare clic sul menu **File**, quindi sull'opzione **Stampa**.
2. Nel menu **Stampante**, selezionare la stampante.

3. Per impostazione predefinita, nel driver di stampa viene visualizzato il menu **Copie e pagine**. Aprire l'elenco a discesa dei menu, quindi fare clic sul menu **Finitura**.
4. Dall'elenco a discesa **Tipo di supporto**, selezionare il tipo.
5. Fare clic sul pulsante **Stampa**.

Controllo dello stato della cartuccia di toner

Seguire la procedura per verificare la durata stimata rimanente delle cartucce di toner e, se applicabile, lo stato degli altri componenti di manutenzione sostituibili.

Passaggio 1: Stampa della pagina di stato dei materiali di consumo

1. Nella schermata iniziale del pannello di controllo della stampante, scorrere finché non viene visualizzato il menu **Materiali di consumo**. Toccare l'icona **Materiali di consumo** per aprire il menu.
2. Lo stato di tutti i materiali di consumo è elencato sullo schermo.
3. Per stampare o visualizzare un rapporto sullo stato dei materiali di consumo, incluso in numero di catalogo HP originale per riordinare il materiale di consumo, toccare il pulsante **Gestisci mat. consumo**. Toccare il pulsante **Stato materiali di consumo**, quindi selezionare il pulsante **Stampa** o **Visualizza**.

Passaggio due: Controllo dello stato dei materiali di consumo

1. Verificare il rapporto sullo stato dei materiali di consumo per controllare la percentuale di durata rimanente delle cartucce di toner e, se applicabile, lo stato degli altri componenti di manutenzione sostituibili.

Se si utilizza una cartuccia di toner quasi esaurita, possono verificarsi problemi di qualità di stampa. La pagina di stato dei materiali di consumo indica quando un materiale di consumo è quasi esaurito. Una volta raggiunta la soglia minima, la Garanzia di protezione HP sul materiale di consumo HP è terminata.

Non è necessario sostituire immediatamente la cartuccia di toner, a meno che la qualità di stampa non risulti definitivamente deteriorata. Tenere una cartuccia di sostituzione disponibile da installare nel caso in cui la qualità di stampa non sia più soddisfacente.

Se si ritiene necessario sostituire una cartuccia di toner o un altro componente di manutenzione sostituibile, la pagina di stato dei materiali di consumo indica i numeri di catalogo HP originali.

2. Verificare se si sta utilizzando una cartuccia HP originale.

Una cartuccia di toner HP originale riporta su di essa le parole "HP" o "Hewlett-Packard" e il logo HP. Per ulteriori informazioni sull'identificazione delle cartucce HP, andare all'indirizzo www.hp.com/go/learnaboutsupplies.

Pulire la stampante

Stampa di una pagina di pulizia

Durante il processo di stampa, è possibile che si accumulino carta, toner e residui di polvere all'interno della stampante, provocando problemi di qualità di stampa come residui di toner, macchie, striature, linee o segni ripetuti.

Per pulire il percorso della carta nella stampante, attenersi alla seguente procedura.

1. Nella schermata iniziale del pannello di controllo della stampante, scorrere finché non viene visualizzato il menu [Strumenti di supporto](#). Toccare l'icona [Strumenti di supporto](#) per aprire il menu.
2. Aprire i seguenti menu:
 - [Manutenzione](#)
 - [Calibrazione/Pulizia](#)
 - [Pagina di pulizia](#)
3. Selezionare [Stampa](#) per stampare la pagina.

Sul pannello di controllo della stampante viene visualizzato il messaggio **Pulizia...** Il completamento del processo di pulizia richiede alcuni minuti. Non spegnere la stampante fino al completamento del processo di pulizia. Al termine, gettare la pagina stampata.

Controllo della presenza di polvere e sbavature sul vetro dello scanner

Con il passare del tempo, è possibile che sul vetro dello scanner e sul rivestimento bianco di plastica si depositino dei granelli di sporco che possono influire sulle prestazioni. Utilizzare la seguente procedura per pulire lo scanner se le pagine stampate presentano sbavature, linee non desiderate, punti neri, qualità di stampa insufficiente o testo non chiaro.

1. Premere il pulsante di accensione per spegnere la stampante, quindi scollegare il cavo di alimentazione dalla presa elettrica.

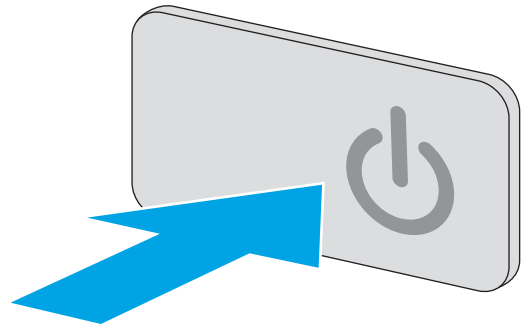

2. Aprire il coperchio dello scanner.

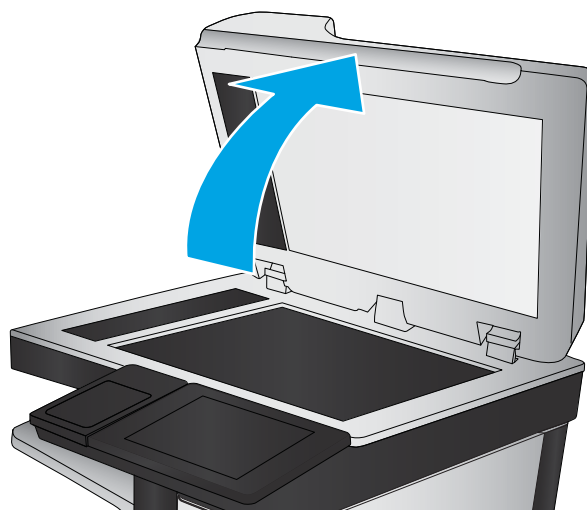

3. Pulire il vetro dello scanner, i nastri dell'alimentatore documenti e il rivestimento bianco di plastica con un panno o una spugna morbida inumidita con un detergente per vetri non abrasivo.

ATTENZIONE: Non utilizzare abrasivi, acetone, benzene, ammoniaca, alcol etilico o tetracloruro di carbonio sulla stampante per non danneggiarla. Non versare prodotti liquidi direttamente sul vetro o il ripiano, poiché potrebbero gocciolare e danneggiare la stampante.

NOTA: In caso di problemi con striature sulle copie quando si utilizza l'alimentatore documenti, assicurarsi di pulire la piccola striscia di vetro a sinistra dello scanner.

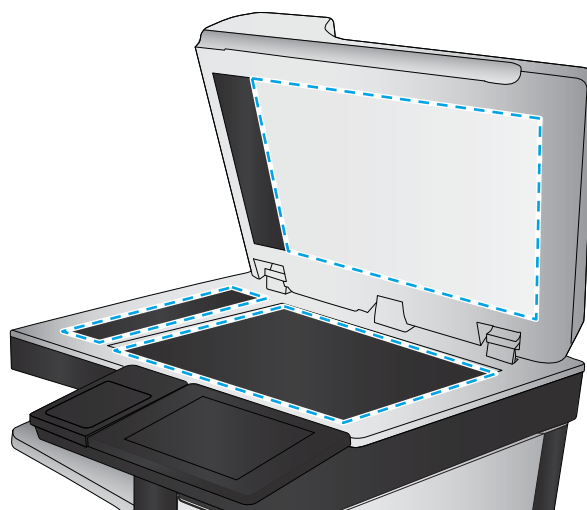

4. Asciugare il vetro e le parti di plastica con un panno di pelle di daino o una spugna in cellulosa per evitare macchie.
5. Collegare il cavo di alimentazione a una presa, quindi premere il pulsante di accensione per accedere la stampante.

Ispezione visiva della cartuccia di toner

Seguire le istruzioni indicate per ispezionare ciascuna cartuccia del toner.

1. Rimuovere la cartuccia di toner dalla stampante.
2. Verificare la presenza di eventuali danni nel chip della memoria.
3. Esaminare la superficie del tamburo fotosensibile verde.

⚠ ATTENZIONE: non toccare il tamburo fotosensibile. Eventuali impronte lasciate sul tamburo fotosensibile possono causare problemi di qualità di stampa.

4. Se sono presenti graffi, impronte o altri danni sul tamburo fotosensibile, sostituire la cartuccia di toner.
5. Reinstallare la cartuccia del toner e stampare alcune pagine per determinare se il problema è stato risolto.

Controllo della carta e dell'ambiente di stampa

Passaggio 1: Uso di carta conforme alle specifiche consigliate da HP

Alcuni problemi di qualità di stampa sono causati dall'utilizzo di carta non conforme alle specifiche HP.

- Usare sempre una carta il cui tipo e grammatura siano supportati da questa stampante.
- Utilizzare carta di buona qualità che non presenti tagli, incisioni, lacerazioni, macchie, particelle estranee, polvere, stropicciature, fori, bordi ondulati o piegati.
- Non utilizzare carta su cui sono state eseguite stampe precedenti.
- Utilizzare carta che non contenga parti metalliche, ad esempio lustrini.
- Utilizzare carta specifica per stampanti laser. Non utilizzare carta esclusivamente indicata per le stampanti a getto d'inchiostro.
- Non utilizzare carta troppo ruvida. L'uso di carta più levigata offre generalmente una qualità di stampa migliore.

Passaggio due: Controllo dell'ambiente

L'ambiente può influire direttamente sulla qualità di stampa e rappresenta una causa comune per problemi legati alla qualità di stampa o all'alimentazione della carta. Tentare le soluzioni seguenti:

- Non posizionare la stampante in prossimità di correnti d'aria provenienti ad esempio da finestre e porte aperte o ventole di condizionatori.
- Assicurarci che la stampante non sia esposta a temperature o umidità non conformi alle specifiche della stampante.
- Non posizionare la stampante in uno spazio stretto, ad esempio un mobiletto.
- Posizionare la stampante su una superficie resistente e piana.
- Rimuovere qualsiasi oggetto che possa bloccare prese d'aria della stampante. La stampante richiede un adeguato flusso di aria su tutti i lati, compresa la parte superiore.
- Proteggere la stampante da pulviscolo, polvere, vapore, grasso o altri elementi che potrebbero lasciare residui all'interno.

Passaggio tre: Impostazione dell'allineamento del singolo vassoio

Seguire i passaggi indicati quando testo o immagini non sono centrati o allineati correttamente sulla pagina stampata quando si stampa da vassoi specifici.

1. Nella schermata iniziale del pannello di controllo della stampante, scorrere finché non viene visualizzato il menu [Impostazioni](#). Toccare l'icona [Impostazioni](#) per aprire il relativo menu.
2. Aprire i seguenti menu:

- [Impostazioni generali](#)
 - [Qualità di stampa](#)
 - [Registrazione dell'immagine](#)
3. Toccare il pulsante [Vassoio](#), quindi selezionare il vassoio da regolare.
 4. Selezionare [Stampa pagina di prova](#), quindi seguire le istruzioni sulle pagine stampate.
 5. Selezionare nuovamente [Stampa pagina di prova](#) per verificare i risultati, quindi, se necessario, effettuare ulteriori regolazioni.
 6. Toccare il pulsante [Fine](#) per salvare le nuove impostazioni.

Verifica delle impostazioni EconoMode

HP sconsiglia l'utilizzo continuo della modalità EconoMode. Se si utilizza continuamente la modalità EconoMode, le parti meccaniche della cartuccia di stampa potrebbero usurarsi prima dell'esaurimento della cartuccia di toner. Se la qualità di stampa risulta ridotta e non più accettabile, si consiglia di sostituire la cartuccia di toner.

 **NOTA:** questa funzione è disponibile con il driver della stampante PCL 6 per Windows. Se non si sta utilizzando questo driver, è possibile attivare la funzione tramite HP Embedded Web Server.

Eeguire le operazioni descritte di seguito se l'intera pagina è troppo chiara o troppo scura.

1. Nel programma software, selezionare l'opzione **Stampa**.
2. Selezionare la stampante, quindi fare clic sul pulsante **Proprietà** o **Preferenze**.
3. Fare clic sulla scheda **Carta/qualità**, quindi individuare l'area **Qualità di stampa**.
4. Se l'intera pagina è troppo scura, utilizzare queste impostazioni:
 - Selezionare l'opzione **600 dpi**.
 - Selezionare la casella di controllo **EconoMode** per abilitarla.Se l'intera pagina è troppo chiara, utilizzare queste impostazioni:
 - Selezionare l'opzione **FastRes 1200**.
 - Deselezionare la casella di controllo **EconoMode** per disabilitarla.
5. Fare clic sul pulsante **OK** per chiudere la finestra di dialogo **Proprietà documento**. Nella finestra di dialogo **Stampa**, fare clic sul pulsante **OK** per stampare il processo.

Tentativo con un altro driver di stampa

Se si esegue la stampa da un programma software e le pagine stampate presentano righe inaspettate nelle immagini, testo mancante, immagini mancanti, formattazione errata o font sostitutivi, provare a utilizzare un driver di stampa differente.

Scaricare uno dei seguenti driver dal sito Web HP www.hp.com/support/ljM527MFP.

Driver HP PCL.6	<ul style="list-style-type: none"> Fornito come driver predefinito sul CD della stampante. Questo driver viene installato automaticamente a meno che non ne venga selezionato uno diverso
Driver HP PCL 6	<ul style="list-style-type: none"> Consigliato per tutti gli ambienti Windows
Driver HP PCL-6	<ul style="list-style-type: none"> Alla maggior parte degli utenti offre velocità, qualità di stampa e supporto delle caratteristiche della stampante complessivamente migliori Sviluppato per l'allineamento con Windows Graphic Device Interface (GDI) al fine di ottenere la migliore velocità in ambienti Windows Potrebbe non essere completamente compatibile con programmi software di terze parti o personalizzati basati su PCL 5
Driver HP UPD PS	<ul style="list-style-type: none"> Consigliato per la stampa con i programmi software Adobe® o con altri programmi software con grafica molto complessa Supporta la stampa con driver di emulazione postscript o con font flash postscript
HP UPD PCL 5	<ul style="list-style-type: none"> Consigliato per la stampa di buona qualità in ambienti Windows Compatibile con le versioni PCL precedenti e con stampanti HP LaserJet meno recenti Scelta consigliata per la stampa da programmi software di terze parti o personalizzati La scelta migliore quando si opera in ambienti misti, che richiedono che la stampante sia impostata su PCL 5 (UNIX, Linux, mainframe) Progettato per essere utilizzato in ambienti Windows aziendali; consente di installare un solo driver per più modelli di stampante Consigliato per la stampa da un computer portatile Windows con più modelli di stampante
HP UPD PCL 6	<ul style="list-style-type: none"> Consigliato per la stampa in tutti gli ambienti Windows Alla maggior parte degli utenti, offre velocità, qualità di stampa e supporto delle caratteristiche della stampante complessivamente migliori Sviluppato per l'allineamento con Windows Graphic Device Interface (GDI) per velocità ottimale in ambienti Windows Potrebbe non essere completamente compatibile con programmi software di terze parti o personalizzati basati su PCL 5

Miglioramento della qualità di copia

Se la stampante presenta problemi di qualità di copia, provare a risolverli con le seguenti soluzioni nell'ordine presentato.

- [Controllo della presenza di polvere e sbavature sul vetro dello scanner](#)
- [Calibrazione dello scanner](#)
- [Controllo delle impostazioni della carta](#)
- [Controllo delle impostazioni di regolazione dell'immagine](#)
- [Ottimizzazione della qualità di copia per testo o immagini](#)
- [Copia da bordo a bordo](#)
- [Pulizia dei rulli di prelievo e del tampone di separazione nell'alimentatore documenti](#)

Provare prima questi semplici passaggi:

- Utilizzare lo scanner piano invece dell'alimentatore documenti.
- Utilizzare originali di qualità elevata.
- Quando si utilizza l'alimentatore documenti, caricare correttamente il documento originale nell'alimentatore, utilizzando le guide della carta, per evitare immagini sfocate o inclinate.

Se il problema persiste, provare queste soluzioni aggiuntive. Se non risolvono il problema, vedere "Migliorare la qualità di stampa" per ulteriori soluzioni.

Controllo della presenza di polvere e sbavature sul vetro dello scanner

Con il passare del tempo, è possibile che sul vetro dello scanner e sul rivestimento bianco di plastica si depositino dei granelli di sporco che possono influire sulle prestazioni. Utilizzare la seguente procedura per pulire lo scanner se le pagine stampate presentano sbavature, linee non desiderate, punti neri, qualità di stampa insufficiente o testo non chiaro.

1. Premere il pulsante di accensione per spegnere la stampante, quindi scollegare il cavo di alimentazione dalla presa elettrica.

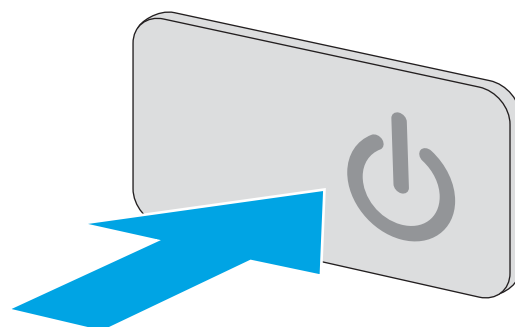

2. Aprire il coperchio dello scanner.

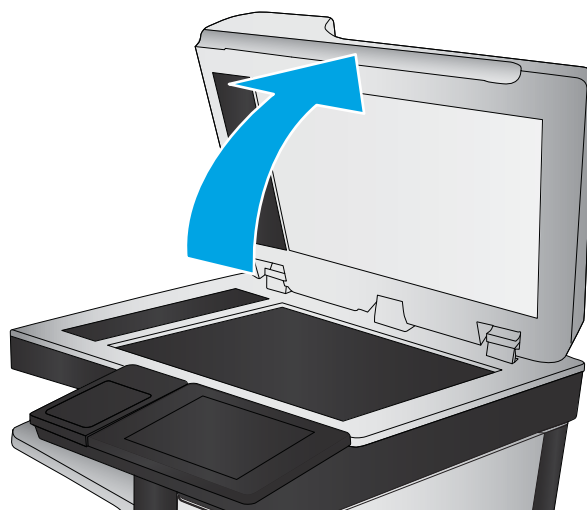

3. Pulire il vetro dello scanner, i nastri dell'alimentatore documenti e il rivestimento bianco di plastica con un panno o una spugna morbida inumidita con un detergente per vetri non abrasivo.

ATTENZIONE: Non utilizzare abrasivi, acetone, benzene, ammoniaca, alcol etilico o tetracloruro di carbonio sulla stampante per non danneggiarla. Non versare prodotti liquidi direttamente sul vetro o il ripiano, poiché potrebbero gocciolare e danneggiare la stampante.

NOTA: In caso di problemi con striature sulle copie quando si utilizza l'alimentatore documenti, assicurarsi di pulire la piccola striscia di vetro a sinistra dello scanner.

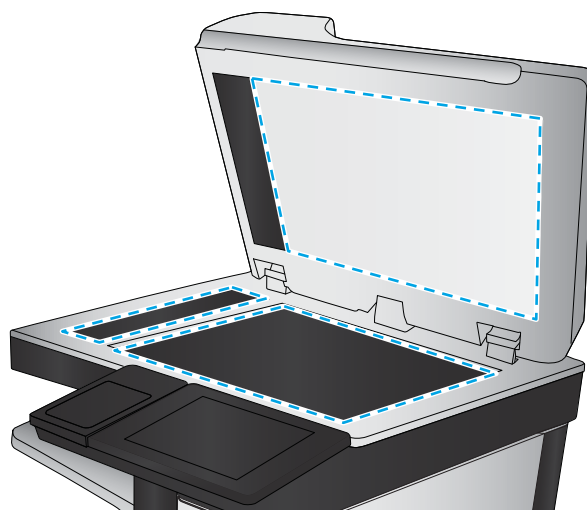

4. Asciugare il vetro e le parti di plastica con un panno di pelle di daino o una spugna in cellulosa per evitare macchie.
5. Collegare il cavo di alimentazione a una presa, quindi premere il pulsante di accensione per accedere la stampante.

Calibrazione dello scanner

Se l'immagine copiata non è posizionata correttamente sulla pagina, seguire i passaggi indicati per calibrare lo scanner.

 **NOTA:** quando si utilizza l'alimentatore documenti, regolare le guide nel vassoio di alimentazione in modo che aderiscano al documento originale.

1. Nella schermata iniziale del pannello di controllo della stampante, scorrere finché non viene visualizzato il menu **Strumenti di supporto**. Toccare l'icona **Strumenti di supporto** per aprire il menu.
2. Aprire i seguenti menu:

- [Manutenzione](#)
 - [Calibrazione/Pulizia](#)
 - [Calibra scanner](#)
3. Toccare il pulsante [Avvia](#) per avviare il processo di calibrazione. Seguire le istruzioni visualizzate.
 4. Attendere il termine della calibrazione della stampante, quindi provare di nuovo a eseguire la copia.

Controllo delle impostazioni della carta

Seguire i passaggi indicati se le pagine copiate presentano macchie, stampe scure o sfocate, carta arricciata, puntini sparsi di toner, residui di toner o aree in cui è caduto del toner.

Controllo della configurazione del tipo e del formato della carta

1. Toccare il pulsante [Copia](#) nella schermata iniziale del pannello di controllo della stampante.
2. Nel riquadro Opzioni, scorrere le opzioni e selezionare [Selezione carta](#).
3. Selezionare [Formato carta](#) e selezionare una delle opzioni predefinite.
4. Selezionare [Tipo di carta](#) e selezionare una delle opzioni predefinite.
5. Toccare il pulsante [Fine](#).

Selezionare il vassoio da utilizzare per la copia

1. Toccare il pulsante [Copia](#) nella schermata iniziale del pannello di controllo della stampante.
2. Nel riquadro Opzioni, scorrere le opzioni e selezionare [Selezione carta](#).
3. Selezionare [Vassoio carta](#) e selezionare uno dei vassoi della carta.
4. Toccare il pulsante [Fine](#).



NOTA: Queste impostazioni sono temporanee. Dopo aver terminato il processo, la stampante ripristina le impostazioni predefinite.

Controllo delle impostazioni di regolazione dell'immagine

Regolare queste ulteriori impostazioni per migliorare la qualità della copia:

- **Nitidezza:** consente di rendere più o meno nitida l'immagine. Ad esempio, è possibile aumentare il valore per rendere il testo più nitido e ridurlo per rendere le foto più uniformi.
- **Toni scuri:** consente di aumentare o ridurre la quantità di bianco e nero utilizzata nei colori delle immagini acquisite.
- **Contrasto:** consente di aumentare o ridurre la differenza tra il colore più chiaro e il colore più scuro sulla pagina.

- **Pulizia in background:** consente di rimuovere i colori tenui dallo sfondo delle immagini acquisite. Ad esempio, se il documento originale viene stampato su carta colorata, utilizzare questa funzione per schiarire lo sfondo senza compromettere i toni scuri dell'immagine.
 - **Tono automatico:** disponibile solo per stampanti Flow. Per i documenti originali che contengono almeno 100 caratteri di testo sulla pagina, la stampante può rilevare quale bordo è quello superiore della pagina e orienta le immagini acquisite in modo appropriato. Se alcune pagine sono capovolte rispetto ad altre, l'immagine acquisita risultante presenta tutte le pagine con l'orientamento corretto. Se l'orientamento di alcune pagine è orizzontale, la stampante ruota l'immagine in modo che il bordo superiore della pagina si trovi nella parte superiore dell'immagine.
1. Toccare il pulsante **Copia** nella schermata iniziale del pannello di controllo della stampante.
 2. Nell'elenco Opzioni, scorrere le opzioni e selezionare **Regolazione immagine**.
 3. Regolare i cursori per impostare i livelli e toccare il pulsante **Fine**.
 4. Toccare il pulsante **Avvia**.

 **NOTA:** Queste impostazioni sono temporanee. Dopo aver terminato il processo, la stampante ripristina le impostazioni predefinite.

Ottimizzazione della qualità di copia per testo o immagini

Ottimizzare il processo di copia per il tipo di immagine copiata: testo, immagini o foto.

1. Toccare il pulsante **Copia** nella schermata iniziale del pannello di controllo della stampante.
2. Nel riquadro Opzioni, scorrere le opzioni e selezionare **Ottimizza testo/foto**.
3. Selezionare una delle opzioni predefinite oppure **Rileva automaticamente**.
4. Toccare il pulsante **Avvia**.

 **NOTA:** Queste impostazioni sono temporanee. Dopo aver terminato il processo, la stampante ripristina le impostazioni predefinite.

Copia da bordo a bordo

Questa funzione consente di evitare le ombre che possono apparire lungo i margini delle copie quando il documento originale viene stampato vicino ai margini.

1. Toccare il pulsante **Copia** nella schermata iniziale del pannello di controllo della stampante.
2. Nel riquadro Opzioni, scorrere le opzioni e selezionare **Bordo a bordo**.
3. Selezionare l'opzione **Stampa bordo a bordo** se il documento originale viene stampato vicino ai bordi della carta.
4. Toccare il pulsante **Avvia**.

Pulizia dei rulli di prelievo e del tampone di separazione nell'alimentatore documenti

Se l'alimentatore documenti non preleva correttamente le pagine o produce documenti inclinati, attenersi alla seguente procedura.

1. Sollevare il fermo dell'alimentatore documenti.

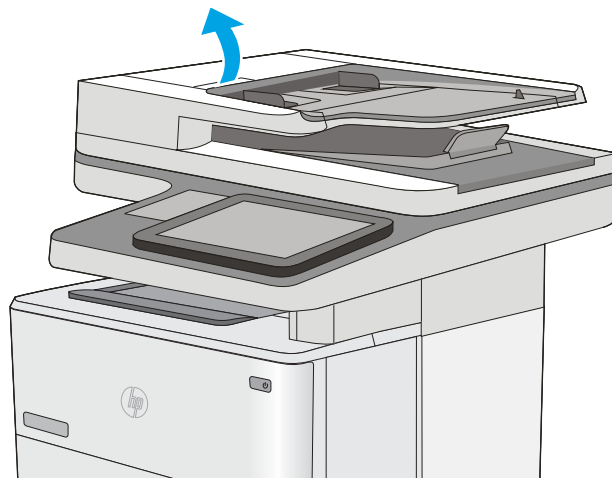

2. Aprire il coperchio dell'alimentatore documenti.

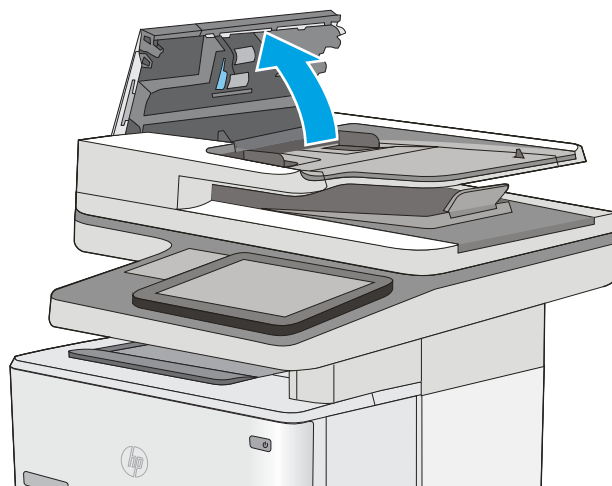

3. Asportare qualsiasi traccia di lanugine o polvere da ogni rullo di alimentazione e dal cuscinetto di separazione utilizzando aria compressa o un panno pulito inumidito con acqua calda.

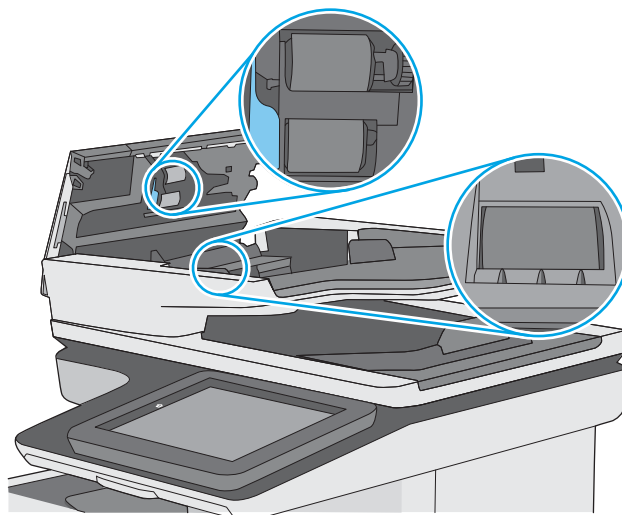

4. Chiudere il coperchio dell'alimentatore documenti.

NOTA: verificare che il fermo sulla parte superiore del coperchio dell'alimentatore documenti sia completamente chiuso.

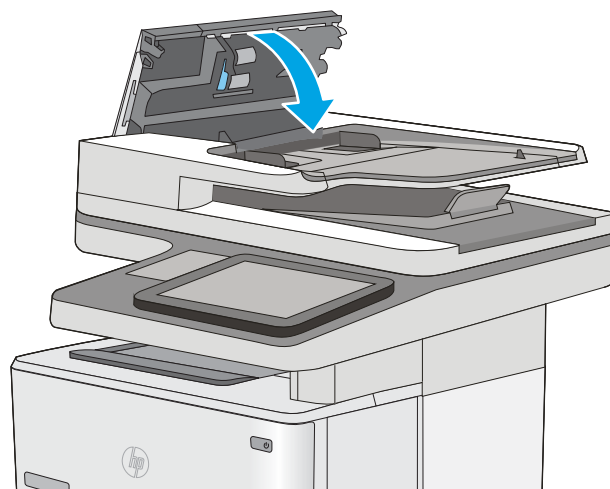

Se il problema persiste, controllare se il tampone di separazione e i rulli dell'alimentatore documenti sono danneggiati o consumati e, se necessario, sostituirli.

 **NOTA:** i nuovi rulli dispongono di una superficie ruvida. Con il deteriorarsi, i rulli divengono più lisci.

Miglioramento della qualità di scansione

- [Controllo della presenza di polvere e sbavature sul vetro dello scanner](#)
- [Controllo delle impostazioni di risoluzione](#)
- [Controllo delle impostazioni di regolazione dell'immagine](#)
- [Ottimizzazione della qualità di scansione per testo o immagini](#)
- [Controllo delle impostazioni di qualità di stampa](#)
- [Pulizia dei rulli di prelievo e del tampone di separazione nell'alimentatore documenti](#)

Provare prima questi semplici passaggi:

- Utilizzare lo scanner piano invece dell'alimentatore documenti.
- Utilizzare originali di qualità elevata.
- Quando si utilizza l'alimentatore documenti, caricare correttamente il documento originale nell'alimentatore, utilizzando le guide della carta, per evitare immagini sfocate o inclinate.

Se il problema persiste, provare queste soluzioni aggiuntive. Se non risolvono il problema, vedere "Migliorare la qualità di stampa" per ulteriori soluzioni.

Controllo della presenza di polvere e sbavature sul vetro dello scanner

Con il passare del tempo, è possibile che sul vetro dello scanner e sul rivestimento bianco di plastica si depositino dei granelli di sporco che possono influire sulle prestazioni. Utilizzare la seguente procedura per pulire lo scanner se le pagine stampate presentano sbavature, linee non desiderate, punti neri, qualità di stampa insufficiente o testo non chiaro.

1. Premere il pulsante di accensione per spegnere la stampante, quindi scollegare il cavo di alimentazione dalla presa elettrica.

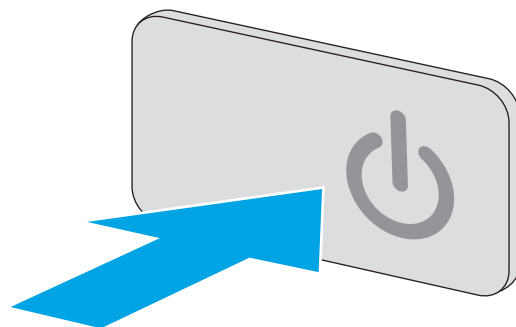

2. Aprire il coperchio dello scanner.

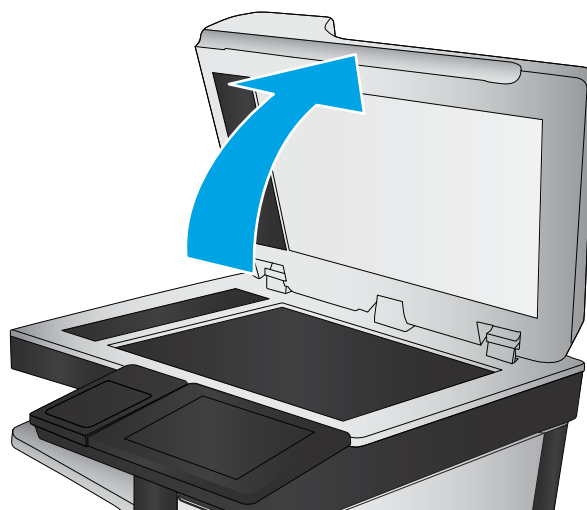

3. Pulire il vetro dello scanner, i nastri dell'alimentatore documenti e il rivestimento bianco di plastica con un panno o una spugna morbida inumidita con un detergente per vetri non abrasivo.

ATTENZIONE: Non utilizzare abrasivi, acetone, benzene, ammoniaca, alcol etilico o tetracloruro di carbonio sulla stampante per non danneggiarla. Non versare prodotti liquidi direttamente sul vetro o il ripiano, poiché potrebbero gocciolare e danneggiare la stampante.

NOTA: In caso di problemi con striature sulle copie quando si utilizza l'alimentatore documenti, assicurarsi di pulire la piccola striscia di vetro a sinistra dello scanner.

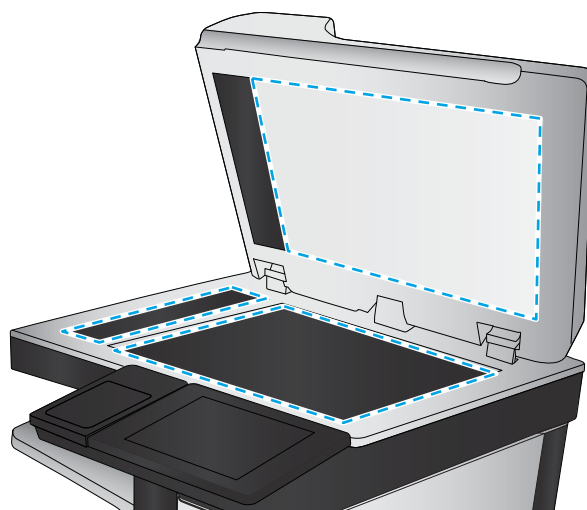

4. Asciugare il vetro e le parti di plastica con un panno di pelle di daino o una spugna in cellulosa per evitare macchie.
5. Collegare il cavo di alimentazione a una presa, quindi premere il pulsante di accensione per accedere la stampante.

Controllo delle impostazioni di risoluzione

 **NOTA:** impostando la risoluzione su un valore elevato, le dimensioni del file e i tempi di scansione aumentano.

Seguire le istruzioni indicate per modificare l'impostazione di risoluzione:

1. Nella schermata iniziale sul pannello di controllo della stampante, selezionare il pulsante [Scansione](#).
2. Selezionare una delle seguenti funzioni di scansione:
 - [Scansione a e-mail](#)
 - [Scansione a cartella di rete](#)

- Scansione su USB
 - Scansione su SharePoint®
3. Toccare il pulsante [Opzioni](#).
 4. Nel riquadro Opzioni, scorrere le opzioni e selezionare [Risoluzione](#).
 5. Selezionare una delle opzioni predefinite, quindi premere il pulsante [Invia](#).

Controllo delle impostazioni di regolazione dell'immagine

Regolare queste ulteriori impostazioni per migliorare la qualità di scansione:

- **Nitidezza:** consente di rendere più o meno nitida l'immagine. Ad esempio, è possibile aumentare il valore per rendere il testo più nitido e ridurlo per rendere le foto più uniformi.
- **Toni scuri:** consente di aumentare o ridurre la quantità di bianco e nero utilizzata nei colori delle immagini acquisite.
- **Contrasto:** consente di aumentare o ridurre la differenza tra il colore più chiaro e il colore più scuro sulla pagina.
- **Pulizia in background:** consente di rimuovere i colori tenui dallo sfondo delle immagini acquisite. Ad esempio, se il documento originale viene stampato su carta colorata, utilizzare questa funzione per schiarire lo sfondo senza compromettere i toni scuri dell'immagine.
- **Tono automatico:** disponibile solo per stampanti Flow. Per i documenti originali che contengono almeno 100 caratteri di testo sulla pagina, la stampante può rilevare quale bordo è quello superiore della pagina e orienta le immagini acquisite in modo appropriato. Se alcune pagine sono capovolte rispetto ad altre, l'immagine acquisita risultante presenta tutte le pagine con l'orientamento corretto. Se l'orientamento di alcune pagine è orizzontale, la stampante ruota l'immagine in modo che il bordo superiore della pagina si trovi nella parte superiore dell'immagine.

1. Nella schermata iniziale sul pannello di controllo della stampante, selezionare il pulsante [Scansione](#).
2. Selezionare una delle seguenti funzioni di scansione:
 - [Salva in memoria periferica](#)
 - [Scansione a e-mail](#)
 - [Scansione a cartella di rete](#)
 - [Scansione su USB](#)
 - [Scansione su SharePoint®](#)
3. Toccare il pulsante [Opzioni](#).
4. Nel riquadro Opzioni, scorrere le opzioni e selezionare [Regolazione immagine](#).
5. Regolare i cursori per impostare i livelli.
6. Toccare il pulsante [Invia](#).



NOTA: Queste impostazioni sono temporanee. Dopo aver terminato il processo, la stampante ripristina le impostazioni predefinite.

Ottimizzazione della qualità di scansione per testo o immagini

Ottimizzare il processo di scansione per il tipo di immagine sottoposta a scansione: testo, immagini o foto.

1. Nella schermata iniziale sul pannello di controllo della stampante, selezionare il pulsante [Scansione](#).
2. Selezionare una delle seguenti funzioni di scansione:
 - [Salva in memoria periferica](#)
 - [Scansione a e-mail](#)
 - [Scansione a cartella di rete](#)
 - [Scansione su USB](#)
 - [Scansione su SharePoint®](#)
3. Toccare il pulsante [Opzioni](#).
4. Nel riquadro Opzioni, scorrere le opzioni e selezionare [Ottimizza testo/foto](#).
5. Selezionare una delle opzioni predefinite oppure [Rileva automaticamente](#).
6. Toccare il pulsante [Invia](#).



NOTA: Queste impostazioni sono temporanee. Dopo aver terminato il processo, la stampante ripristina le impostazioni predefinite.

Controllo delle impostazioni di qualità di stampa

Questa impostazione consente di regolare il livello di compressione durante il salvataggio del file. Per la massima qualità, selezionare l'impostazione più elevata.

1. Nella schermata iniziale sul pannello di controllo della stampante, selezionare il pulsante [Scansione](#).
2. Selezionare una delle seguenti funzioni di scansione:
 - [Scansione a e-mail](#)
 - [Scansione a cartella di rete](#)
 - [Scansione su USB](#)
 - [Scansione su SharePoint®](#)
3. Toccare il pulsante [Opzioni](#).
4. Nel riquadro Opzioni, scorrere le opzioni e selezionare [Qualità output](#).
5. Selezionare una delle opzioni predefinite, quindi toccare [Invia](#).

Pulizia dei rulli di prelievo e del tampone di separazione nell'alimentatore documenti

Se l'alimentatore documenti non preleva correttamente le pagine o produce documenti inclinati, attenersi alla seguente procedura.

1. Sollevare il fermo dell'alimentatore documenti.

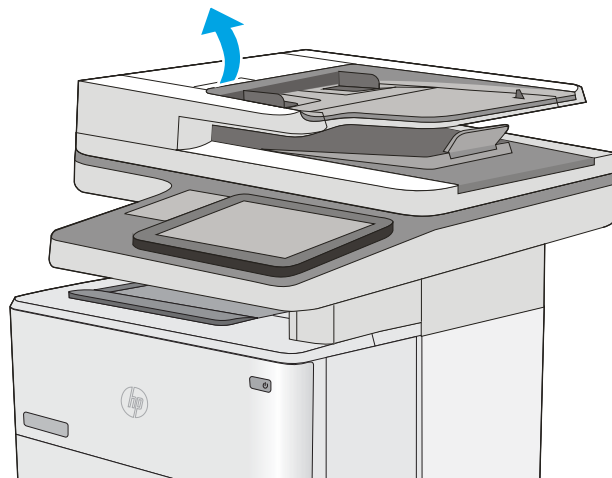

2. Aprire il coperchio dell'alimentatore documenti.

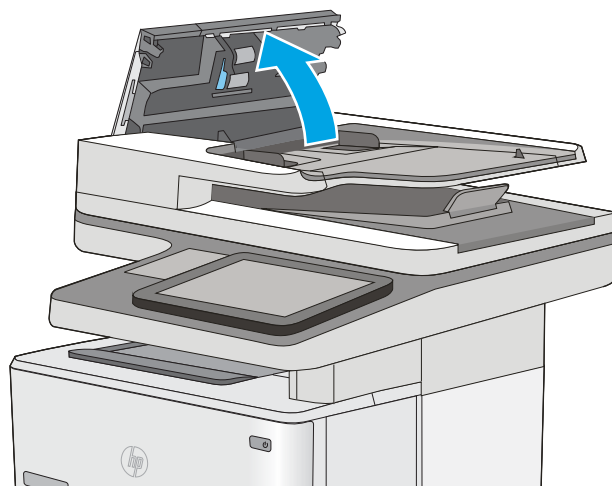

3. Asportare qualsiasi traccia di lanugine o polvere da ogni rullo di alimentazione e dal cuscinetto di separazione utilizzando aria compressa o un panno pulito inumidito con acqua calda.

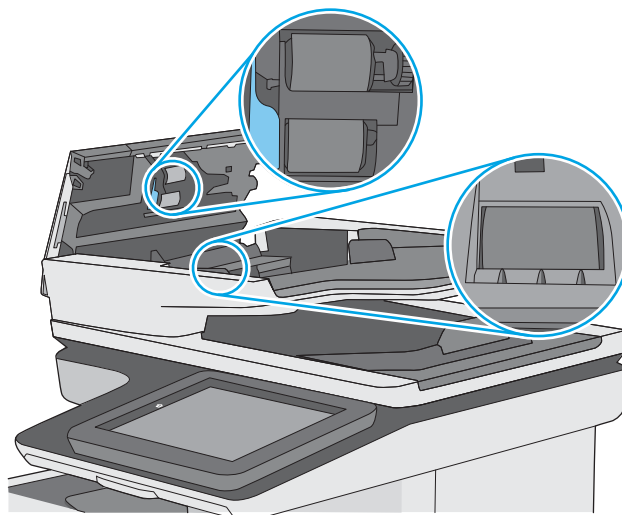

4. Chiudere il coperchio dell'alimentatore documenti.

NOTA: verificare che il fermo sulla parte superiore del coperchio dell'alimentatore documenti sia completamente chiuso.

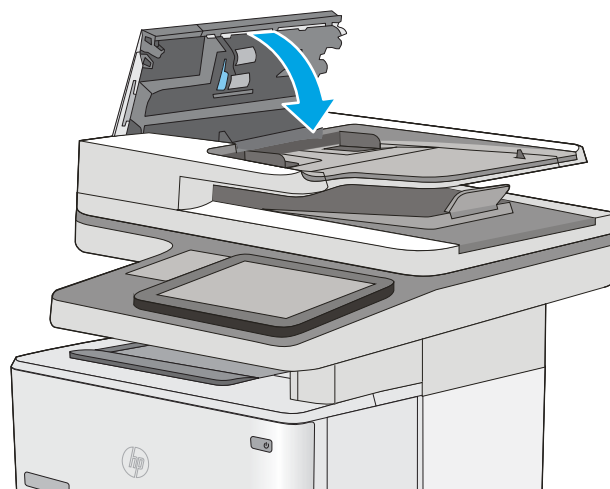

Se il problema persiste, controllare se il tampone di separazione e i rulli dell'alimentatore documenti sono danneggiati o consumati e, se necessario, sostituirli.

 **NOTA:** i nuovi rulli dispongono di una superficie ruvida. Con il deteriorarsi, i rulli divengono più lisci.

Miglioramento della qualità di fax

Se la stampante presenta problemi di qualità del fax, provare a risolverli con le seguenti soluzioni nell'ordine presentato.

- [Controllo della presenza di polvere e sbavature sul vetro dello scanner](#)
- [Controllo delle impostazioni di risoluzione di invio del fax](#)
- [Controllo delle impostazioni di regolazione dell'immagine](#)
- [Ottimizzazione della qualità del fax per testo o immagini](#)
- [Controllo delle impostazioni di correzione degli errori](#)
- [Controllo dell'impostazione di adattamento alla pagina](#)
- [Pulizia dei rulli di prelievo e del tampone di separazione nell'alimentatore documenti](#)
- [Invio a un fax diverso](#)
- [Verifica dell'apparecchiatura fax del mittente](#)

Provare prima questi semplici passaggi:

- Utilizzare lo scanner piano invece dell'alimentatore documenti.
- Utilizzare originali di qualità elevata.
- Quando si utilizza l'alimentatore documenti, caricare correttamente il documento originale nell'alimentatore, utilizzando le guide della carta, per evitare immagini sfocate o inclinate.

Se il problema persiste, provare queste soluzioni aggiuntive. Se non risolvono il problema, vedere "Migliorare la qualità di stampa" per ulteriori soluzioni.

Controllo della presenza di polvere e sbavature sul vetro dello scanner

Con il passare del tempo, è possibile che sul vetro dello scanner e sul rivestimento bianco di plastica si depositino dei granelli di sporco che possono influire sulle prestazioni. Utilizzare la seguente procedura per pulire lo scanner se le pagine stampate presentano sbavature, linee non desiderate, punti neri, qualità di stampa insufficiente o testo non chiaro.

1. Premere il pulsante di accensione per spegnere la stampante, quindi scollegare il cavo di alimentazione dalla presa elettrica.

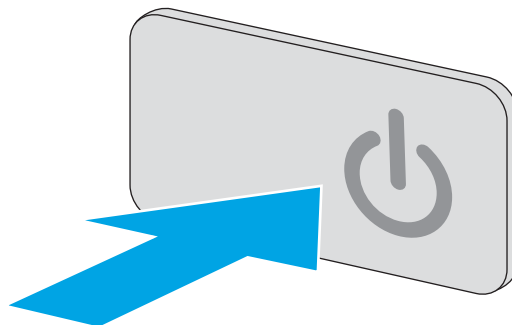

2. Aprire il coperchio dello scanner.

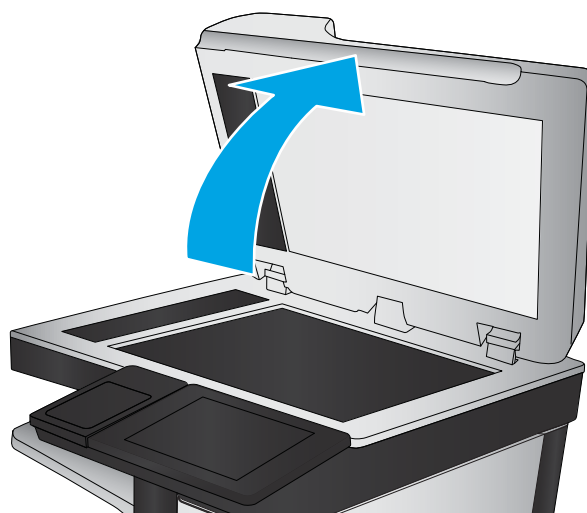

3. Pulire il vetro dello scanner, i nastri dell'alimentatore documenti e il rivestimento bianco di plastica con un panno o una spugna morbida inumidita con un detergente per vetri non abrasivo.

ATTENZIONE: Non utilizzare abrasivi, acetone, benzene, ammoniaca, alcol etilico o tetracloruro di carbonio sulla stampante per non danneggiarla. Non versare prodotti liquidi direttamente sul vetro o il ripiano, poiché potrebbero gocciolare e danneggiare la stampante.

NOTA: In caso di problemi con striature sulle copie quando si utilizza l'alimentatore documenti, assicurarsi di pulire la piccola striscia di vetro a sinistra dello scanner.

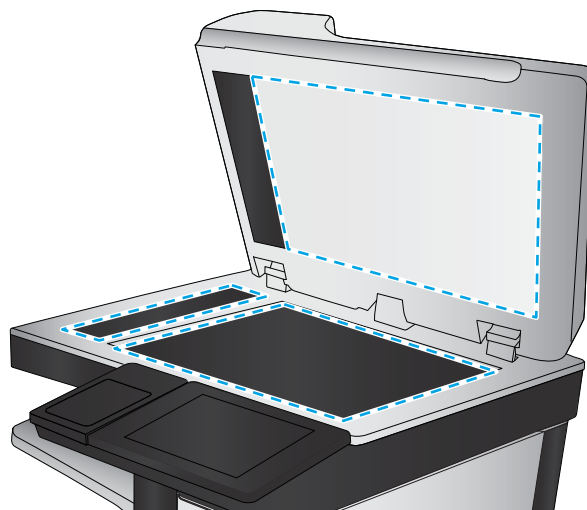

4. Asciugare il vetro e le parti di plastica con un panno di pelle di daino o una spugna in cellulosa per evitare macchie.
5. Collegare il cavo di alimentazione a una presa, quindi premere il pulsante di accensione per accedere la stampante.

Controllo delle impostazioni di risoluzione di invio del fax

Seguire le istruzioni indicate per modificare la risoluzione dei fax in uscita:



NOTA: l'incremento della risoluzione determina l'aumento della dimensione del fax e dei tempi di invio.

1. Nella schermata iniziale sul pannello di controllo della stampante, selezionare il pulsante [Scansione](#).
2. Toccare il pulsante [Scansione su fax](#).
3. Toccare il pulsante [Opzioni](#).
4. Nel riquadro Opzioni, scorrere le opzioni e selezionare [Risoluzione](#).
5. Selezionare una delle opzioni predefinite, quindi premere il pulsante [Invia](#).

Controllo delle impostazioni di regolazione dell'immagine

Regolare queste ulteriori impostazioni per migliorare la qualità di invio del fax:

- **Nitidezza:** consente di rendere più o meno nitida l'immagine. Ad esempio, è possibile aumentare il valore per rendere il testo più nitido e ridurlo per rendere le foto più uniformi.
 - **Toni scuri:** consente di aumentare o ridurre la quantità di bianco e nero utilizzata nei colori delle immagini acquisite.
 - **Contrasto:** consente di aumentare o ridurre la differenza tra il colore più chiaro e il colore più scuro sulla pagina.
 - **Pulizia in background:** consente di rimuovere i colori tenui dallo sfondo delle immagini acquisite. Ad esempio, se il documento originale viene stampato su carta colorata, utilizzare questa funzione per schiarire lo sfondo senza compromettere i toni scuri dell'immagine.
 - **Tono automatico:** disponibile solo per stampanti Flow. Per i documenti originali che contengono almeno 100 caratteri di testo sulla pagina, la stampante può rilevare quale bordo è quello superiore della pagina e orienta le immagini acquisite in modo appropriato. Se alcune pagine sono capovolte rispetto ad altre, l'immagine acquisita risultante presenta tutte le pagine con l'orientamento corretto. Se l'orientamento di alcune pagine è orizzontale, la stampante ruota l'immagine in modo che il bordo superiore della pagina si trovi nella parte superiore dell'immagine.
1. Nella schermata iniziale sul pannello di controllo della stampante, selezionare il pulsante [Scansione](#).
 2. Toccare il pulsante [Scansione su fax](#).
 3. Toccare il pulsante [Opzioni](#).
 4. Nel riquadro Opzioni, scorrere le opzioni e selezionare [Regolazione immagine](#).

5. Regolare i cursori per impostare i livelli.
6. Toccare il pulsante [Invia](#).

 **NOTA:** Queste impostazioni sono temporanee. Dopo aver terminato il processo, la stampante ripristina le impostazioni predefinite.

Ottimizzazione della qualità del fax per testo o immagini

Ottimizzare il processo di invio del fax per il tipo di immagine sottoposta a scansione: testo, immagini o foto.

1. Nella schermata iniziale sul pannello di controllo della stampante, selezionare il pulsante [Scansione](#).
2. Toccare il pulsante [Scansione su fax](#).
3. Toccare il pulsante [Opzioni](#).
4. Nel riquadro Opzioni, scorrere le opzioni e selezionare [Ottimizza testo/foto](#).
5. Selezionare una delle opzioni predefinite oppure [Rileva automaticamente](#).
6. Toccare il pulsante [Invia](#).

 **NOTA:** Queste impostazioni sono temporanee. Dopo aver terminato il processo, la stampante ripristina le impostazioni predefinite.

Controllo delle impostazioni di correzione degli errori

L'impostazione [Modalità correzione errore](#) potrebbe essere disattivata, con conseguente riduzione della qualità dell'immagine. Seguire i passaggi indicati per riabilitare l'impostazione.

1. Nella schermata iniziale del pannello di controllo della stampante, scorrere finché non viene visualizzato il menu [Impostazioni](#). Toccare l'icona [Impostazioni](#) per aprire il relativo menu.
2. Aprire i seguenti menu:
 - [Impostazioni fax](#)
 - [Impostazioni invio fax](#)
 - [Impostazioni di invio fax generali](#)
3. Selezionare l'opzione [Modalità correzione errore](#). Toccare il pulsante [Fine](#).

Controllo dell'impostazione di adattamento alla pagina

Se l'impostazione [Adatta alla pagina](#) è attivata e le dimensioni del fax in entrata sono superiori al formato pagina predefinito, la stampante tenterà di ridimensionare l'immagine per adattarla alle dimensioni della pagina. Se questa impostazione è disattivata, le immagini di maggiori dimensioni vengono suddivise su più pagine.

1. Nella schermata iniziale del pannello di controllo della stampante, scorrere finché non viene visualizzato il menu [Impostazioni](#). Toccare l'icona [Impostazioni](#) per aprire il relativo menu.
2. Aprire i seguenti menu:
 - [Impostazioni fax](#)
 - [Impostazioni ricezione fax](#)

- Opzioni processo predefinite
 - Adatta a pagina
3. Toccare l'opzione **Attivato** per attivare l'impostazione oppure l'opzione **Disattivato** per disattivarla. Toccare il pulsante **Fine**.

Pulizia dei rulli di prelievo e del tampone di separazione nell'alimentatore documenti

Se l'alimentatore documenti non preleva correttamente le pagine o produce documenti inclinati, attenersi alla seguente procedura.

1. Sollevare il fermo dell'alimentatore documenti.

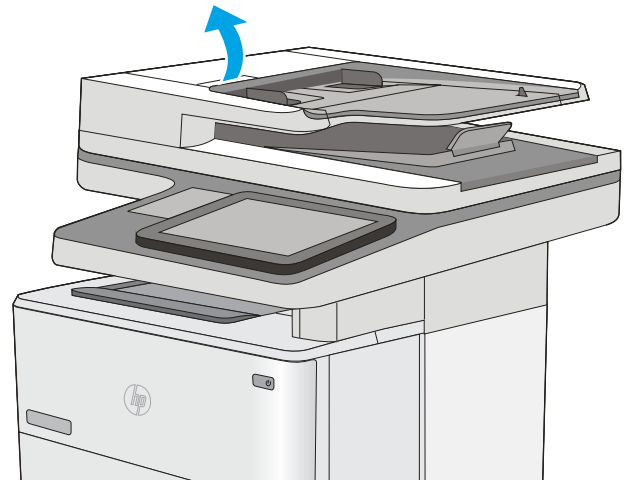

2. Aprire il coperchio dell'alimentatore documenti.

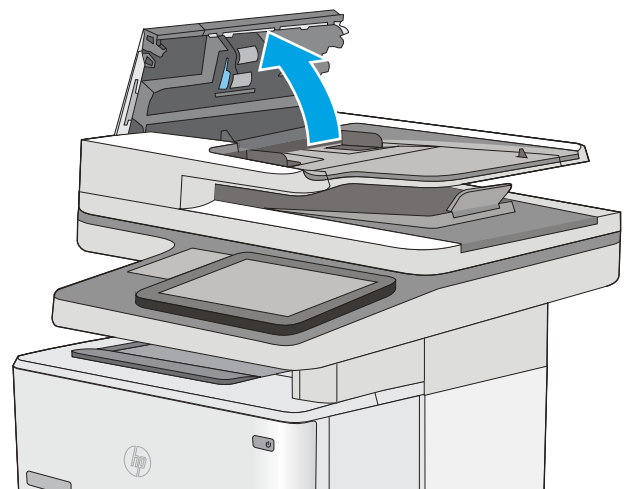

3. Asportare qualsiasi traccia di lanugine o polvere da ogni rullo di alimentazione e dal cuscinetto di separazione utilizzando aria compressa o un panno pulito inumidito con acqua calda.

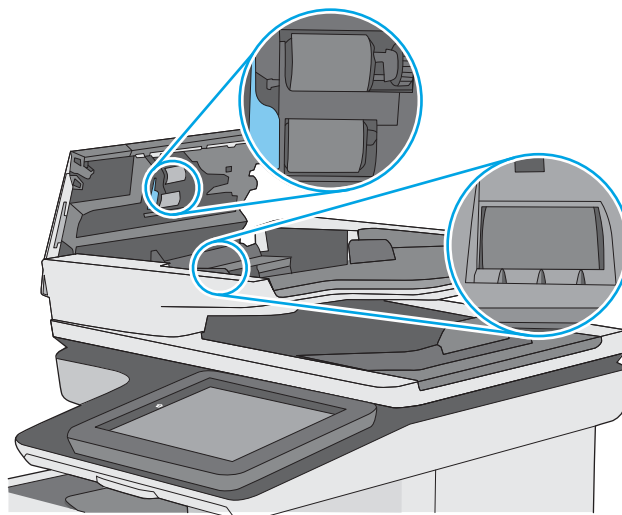

4. Chiudere il coperchio dell'alimentatore documenti.
NOTA: verificare che il fermo sulla parte superiore del coperchio dell'alimentatore documenti sia completamente chiuso.

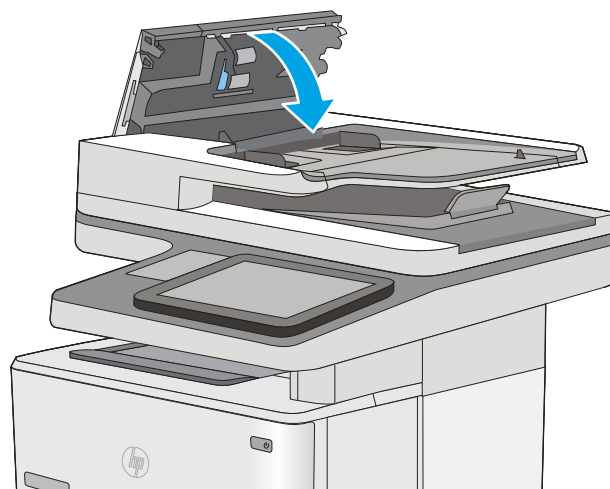

Se il problema persiste, controllare se il tampone di separazione e i rulli dell'alimentatore documenti sono danneggiati o consumati e, se necessario, sostituirli.

 **NOTA:** i nuovi rulli dispongono di una superficie ruvida. Con il deteriorarsi, i rulli divengono più lisci.

Invio a un fax diverso

Provare a inviare il fax a un altro apparecchio fax. Se la qualità del fax risulta migliore, il problema è legato alle impostazioni iniziali dell'apparecchio fax del destinatario o allo stato dei materiali di consumo.

Verifica dell'apparecchiatura fax del mittente

Chiedere al mittente di provare a inviare il fax a un apparecchio fax differente. Se la qualità del fax risulta migliore, il problema è legato all'apparecchio fax del mittente. Se non è disponibile un altro apparecchio fax, chiedere al mittente di apportare le seguenti modifiche:

- Accertarsi che il documento originale sia su carta bianca (non colorata).
- Aumentare le impostazioni di risoluzione fax, livello di qualità o contrasto.
- Se possibile, inviare il fax da un programma software del computer.

Risoluzione dei problemi di rete cablata

Introduzione

Eseguire le verifiche indicate di seguito per accertarsi che la stampante comunichi con la rete. Prima di iniziare, stampare una pagina di configurazione dal pannello di controllo della stampante e individuare l'indirizzo IP della stampante riportato in questa pagina.

- [Problemi di collegamento](#)
- [Il computer utilizza un indirizzo IP errato per la stampante](#)
- [Il computer non è in grado di comunicare con la stampante](#)
- [La stampante utilizza un collegamento errato e impostazioni duplex non corrette per la rete](#)
- [Nuovi programmi software potrebbero provocare problemi di compatibilità](#)
- [Il computer o la workstation potrebbe non essere impostata correttamente](#)
- [La stampante è disattivata o altre impostazioni di rete non sono corrette](#)



NOTA: HP non supporta il collegamento di rete peer-to-peer, dal momento che si tratta di una funzione dei sistemi operativi Microsoft e non dei driver di stampa HP. Per ulteriori informazioni, andare al sito Web Microsoft alla pagina www.microsoft.com.

Problemi di collegamento

1. Verificare che la stampante sia collegata alla porta di rete corretta tramite un cavo della lunghezza corretta.
2. Verificare che i collegamenti via cavo siano protetti.
3. Controllare i collegamenti alla porta di rete nella parte posteriore della stampante e verificare che la spia di attività color giallo ambra e quella verde sullo stato del collegamento siano accese.
4. Se il problema persiste, utilizzare un altro cavo o un'altra porta sull'hub.

Il computer utilizza un indirizzo IP errato per la stampante

1. Aprire le proprietà della stampante e fare clic sulla scheda **Porte**. Verificare che sia stato selezionato l'indirizzo IP della stampante corretto. L'indirizzo IP della stampante viene riportato nella pagina di configurazione della stampante.
2. Se la stampante è stata installata tramite la porta TCP/IP standard di HP, selezionare la casella **Stampa sempre con questa stampante, anche se viene modificato il relativo indirizzo IP**.
3. Se la stampante è stata installata mediante una porta TCP/IP standard di Microsoft, utilizzare il nome host invece dell'indirizzo IP.
4. Se l'indirizzo IP è corretto, eliminare la stampante e aggiungerla di nuovo.

Il computer non è in grado di comunicare con la stampante

1. Verificare la comunicazione di rete eseguendo il ping della rete.
 - a. Aprire un prompt di riga di comando sul computer.

- In Windows, fare clic su **Start, Esegui**, digitare `cmd`, quindi premere **Invio**.
 - Per Mac OS X, andare su **Applicazioni**, quindi su **Programmi di utility** e aprire **Terminale**.
- b. Digitare `ping` seguito dall'indirizzo IP della stampante.
 - c. Se nella finestra vengono visualizzati i tempi di round-trip (andata e ritorno), la rete funziona.
2. Se il comando ping ha esito negativo, verificare che gli hub di rete siano attivi e che le impostazioni di rete, la stampante e il computer siano configurati per la stessa rete.

La stampante utilizza un collegamento errato e impostazioni duplex non corrette per la rete

Hewlett-Packard consiglia di lasciare questa opzione in modalità automatica (impostazione predefinita). Se si modificano queste impostazioni, è necessario modificarle anche per la rete.

Nuovi programmi software potrebbero provocare problemi di compatibilità

Verificare che tutti i nuovi programmi software siano installati correttamente e che utilizzino il driver di stampa corretto.

Il computer o la workstation potrebbe non essere impostata correttamente

1. Controllare i driver di rete, i driver di stampa e le impostazioni di reindirizzamento di rete.
2. Verificare che il sistema operativo sia configurato correttamente.

La stampante è disattivata o altre impostazioni di rete non sono corrette

1. Esaminare la pagina di configurazione per verificare lo stato del protocollo di rete. Attivarlo se necessario.
2. Riconfigurare le impostazioni di rete se necessario.

Risoluzione dei problemi fax

- [Elenco di controllo per la risoluzione dei problemi relativi al fax](#)
- [Problemi generali di invio e ricezione di fax](#)

Elenco di controllo per la risoluzione dei problemi relativi al fax

Utilizzare l'elenco di controllo riportato di seguito per identificare la causa dei possibili problemi relativi al fax:

- **Si utilizza il cavo fax fornito con l'accessorio fax?** Questo accessorio fax è stato collaudato con il cavo fax in dotazione per soddisfare le specifiche RJ11 e funzionali. Non sostituire il cavo con un altro cavo fax. Per l'accessorio fax analogico sono necessari un cavo fax e una connessione telefonica analogica.
- **Il connettore della linea fax/telefono è inserito nella presa dell'accessorio fax?** Verificare che il connettore telefonico sia inserito correttamente nella presa. Inserire il connettore nella presa finché non scatta.



NOTA: Verificare che il connettore telefonico sia collegato alla porta del fax anziché alla porta di rete. Le porte sono simili.

- **Il connettore telefonico a muro funziona correttamente?** Verificare la presenza del segnale collegando un telefono alla presa a muro e accertarsi che venga emesso un segnale e sia possibile effettuare o ricevere una chiamata.

Tipo di linea telefonica utilizzato

- **Linea dedicata:** una linea fax/telefonica analogica standard assegnata per la ricezione o l'invio di fax.



NOTA: la linea telefonica deve essere utilizzata esclusivamente dalla stampante fax e non deve essere condivisa con altri tipi di dispositivi telefonici, ad esempio sistemi di allarme che utilizzano la linea telefonica per le notifiche agli istituti di vigilanza.

- **Sistema PBX:** un sistema telefonico aziendale. I telefoni standard e l'accessorio fax utilizzano un segnale telefonico analogico. Alcuni sistemi PBX sono digitali e potrebbero non essere compatibili con l'accessorio fax. Potrebbe essere necessario un Adattatore per Telefoni Analogici (Analog Telephone Adapter - ATA) per collegare l'apparecchio fax ai sistemi PBX digitali.
- **Linee a trasferimento di chiamata:** una funzione del sistema telefonico che consente di trasferire la chiamata successiva sulla successiva linea disponibile quando la prima linea in entrata è occupata. Provare a collegare la stampante alla prima linea telefonica in entrata. L'accessorio fax risponde alla chiamata dopo il numero di squilli selezionato nell'impostazione del numero di squilli alla risposta.

Utilizzo di un dispositivo di protezione da sbalzi di tensione

È possibile utilizzare un dispositivo di protezione da sbalzi di tensione tra la presa a muro e l'accessorio fax per proteggere quest'ultimo da eventuali sbalzi di tensione trasmessi tramite le linee telefoniche. Questi dispositivi possono causare problemi di comunicazione tramite fax in quanto compromettono la qualità del segnale telefonico. Se si riscontrano problemi nell'invio o nella ricezione di fax e si utilizza uno di questi dispositivi, collegare la stampante direttamente alla presa telefonica a muro per stabilire se il problema riguarda il dispositivo di protezione dagli sbalzi di tensione.

Utilizzo di un servizio di casella vocale fornito dalla società telefonica o di una segreteria telefonica

Se il numero di squilli alla risposta impostato per il servizio di messaggistica è inferiore a quello impostato per l'accessorio fax, il servizio di messaggistica risponde alla chiamata e l'accessorio fax non è in grado di ricevere i

fax. Se il numero di squilli alla risposta impostato per l'accessorio fax è inferiore a quello impostato per il servizio di messaggistica, l'accessorio fax risponde a tutte le chiamate.

La linea telefonica presenta la funzione di avviso di chiamata?

Se sulla linea telefonica del fax è attivata la funzione di avviso di chiamata, un avviso di chiamata può interrompere una chiamata fax in corso, provocando un errore di comunicazione. Verificare che la funzione di avviso di chiamata non sia attiva sulla linea telefonica del fax.

Verifica dello stato dell'accessorio fax

Se l'accessorio fax analogico sembra non funzionare, stampare un rapporto [Pagina di configurazione](#) per controllarne lo stato.

1. Nella schermata iniziale, scorrere le opzioni e selezionare [Rapporti](#).
2. Aprire i seguenti menu:
 - [Pagine di configurazione/stato](#)
 - [Pagina di configurazione](#)
3. Toccare il pulsante [Stampa](#) per stampare il rapporto oppure toccare il pulsante [Visualizza](#) per visualizzare il rapporto sullo schermo. Il rapporto consiste di diverse pagine.

 **NOTA:** l'indirizzo IP o il nome host della stampante è riportato nella pagina Jetdirect.

Controllare lo stato del modem nella pagina dell'accessorio fax della pagina di configurazione, sotto l'intestazione Informazioni hardware. Nella tabella che segue vengono identificate le condizioni di stato e le soluzioni possibili.

 **NOTA:** se la pagina dell'accessorio fax non viene stampata, l'accessorio fax analogico potrebbe presentare dei problemi. Se si utilizza il fax tramite LAN o Internet, queste configurazioni potrebbero disattivare la funzione.

Operativo / Attivato ¹	L'accessorio fax analogico è installato e pronto.
Operativo / Disattivato ¹	L'accessorio fax è installato, tuttavia le impostazioni fax richieste non sono ancora state configurate. L'accessorio fax è installato e operativo, tuttavia, l'utility di invio digitale HP ha disattivato la funzione fax della stampante o attivato il fax tramite LAN. Quando si attiva il fax tramite LAN, la funzione fax analogica viene disattivata. È possibile attivare una sola funzione fax per volta, LAN o analogica. NOTA: Quando si attiva il fax tramite LAN, la funzione Scansione su fax non è disponibile sul pannello di controllo della stampante.
Non operativo / Attivato / Disattivato ¹	La stampante ha rilevato un errore del firmware. Aggiornare il firmware.
Danneggiato / Attivato / Disattivato ¹	Si è verificato un errore nell'accessorio fax. Reinserire la scheda dell'accessorio fax e verificare la presenza di pin piegati. Se lo stato resta DANNEGGIATO, sostituire la scheda dell'accessorio fax analogico.

¹ ATTIVATO indica che l'accessorio fax analogico è attivato, acceso; DISATTIVATO indica che è attivato il fax via LAN (il fax analogico è spento).

Problemi generali di invio e ricezione di fax

Di seguito sono riportati alcuni problemi comuni relativi al fax:

Il fax non è stato inviato

La funzione di compressione JBIG è abilitata e l'apparecchio fax ricevente non la supporta.

Disattivare l'impostazione della funzione di compressione JBIG.

Sul pannello di controllo della stampante viene visualizzato il messaggio di stato Memoria esaurita.

Il disco di archiviazione della stampante è pieno.

Eliminare alcuni processi memorizzati dal disco. Nella schermata iniziale del pannello di controllo della stampante, toccare il pulsante [Recupera da memoria dispositivo](#). Aprire l'elenco dei processi o dei fax memorizzati. Selezionare un processo da eliminare, quindi toccare il pulsante [Elimina](#).

Le foto vengono stampate con una qualità scadente, oppure viene stampata solo una casella grigia

Si utilizza l'impostazione di contenuto pagina o di risoluzione errata.

Provare a impostare l'opzione [Ottimizza testo/foto](#) sull'impostazione [Foto](#).

È stato premuto il pulsante Stop per annullare un fax, ma il fax è stato comunque inviato

Se il processo è troppo avanti nell'operazione di invio, non sarà possibile annullarlo.

Il funzionamento è corretto.

Non viene visualizzato alcun pulsante della rubrica fax

Nessuno dei contatti nell'elenco contatti selezionato ha informazioni fax associate.

Non è possibile individuare le impostazioni fax in HP Web Jetadmin

Le impostazioni fax in HP Web Jetadmin si trovano nel menu a discesa relativo allo stato della periferica.

Dal menu a discesa, selezionare **Invio digitale e Fax**.

L'intestazione viene collocata nella parte superiore della pagina dopo l'attivazione dell'opzione della mascherina.

Per tutti i fax inoltrati, la stampante colloca l'intestazione della mascherina nella parte superiore della pagina.

Il funzionamento è corretto.

Nella casella dei destinatari sono riportati sia nomi che numeri

Nomi e numeri vengono entrambi visualizzati in base alla provenienza. Nella rubrica fax vengono elencati i nomi e tutti gli altri numeri dell'elenco dei database.

Il funzionamento è corretto.

Un fax di una sola pagina viene stampato su due pagine

L'intestazione del fax è stata inserita nella parte superiore del fax, facendo scorrere il testo nella seconda pagina.

Per stampare il fax su una sola pagina, impostare l'intestazione in modalità mascherina o regolare l'impostazione di adattamento a pagina.

Un documento si blocca nell'alimentatore documenti durante l'invio del fax

È presente un inceppamento nell'alimentatore documenti.

Eliminare l'inceppamento e inviare nuovamente il fax.

Il volume dei suoni provenienti dall'accessorio fax è troppo alto o troppo basso

È necessario regolare l'impostazione del volume.

Regolare il volume nel menu [Impostazioni invio fax](#) e nel menu [Impostazioni ricezione fax](#).

Indice analitico

A

Accessori
 numeri di parte 30
 ordinazione 30
Accessori memoria USB
 stampa da 58
accessorio NFC
 numero di catalogo 30
AirPrint 55
Alimentatore documenti
 inceppamenti 163
 problemi di alimentazione della
 carta 158
archiviazione processi di stampa 50
area della cartuccia di toner
 rimozione degli inceppamenti
 174
Assistenza clienti
 in linea 148
Assistenza clienti HP 148
Assistenza in linea 148
Assistenza tecnica
 in linea 148

B

blocco
 formatter 142
Bonjour
 identificazione 126
Buste
 caricamento nel vassoio 1 20
 orientamento 21
buste, caricamento 26

C

Calibrazione
 scanner 192

Caricamento
 carta nel vassoio 1 20
 carta nel vassoio 2 e nei vassoi da
 550 fogli 22
Caricamento file, Mac 135
carrello
 numero di catalogo 30
Carta
 caricamento del vassoio 2 e dei
 vassoi da 550 fogli 22
 caricamento vassoio 1 20
 inceppamenti 163
 orientamento vassoio 1 21
 selezione 188
carta
 Orientamento della carta nel
 vassoio 2 e nei vassoi da 550
 fogli 24
Carta speciale
 stampa (Windows) 45
Carta, ordinazione 30
Cartella di rete, invio a 106
Cartelle
 invio a 106
Cartelle di rete
 risoluzione dei problemi 92
cartucce
 numero di ordini 33
Cartucce di toner
 numeri di catalogo 31
cartucce toner
 numero di ordini 33
Cartuccia
 sostituzione 33
Cartuccia di toner
 impostazioni soglia minima 151
 sostituzione 33
 utilizzo quando in esaurimento
 151

cartuccia di toner
 componenti 33
Chip di memoria (toner)
 posizione 33
Codice prodotto
 posizione 3
Configurazione generale
 server Web incorporato HP 128
Consumo
 energetico 15
Consumo energetico
 massimo 1 watt 143
Consumo energetico, ottimizzazione
 143
Copia
 copie singole 62
 ottimizzazione per testo o
 immagini 194
 più copie 62
copia
 entrambi i lati 64
Copia da bordo a bordo 194
Cucitrice
 risoluzione dei problemi 27
 utilizzo 27

D

Dimensioni, stampante 13
Dischi rigidi
 crittografati 142
disco rigido
 numero di catalogo 30
dispositivi Android
 stampa da 56
driver di stampa supportati 9
driver supportati 9

E			
e-mail			
invio documenti	104		
Elenco di altri collegamenti			
server Web incorporato HP	134		
Eliminazione			
processi memorizzati	53		
Ethernet (RJ-45)			
posizione	4		
Etichette			
stampa (Windows)	45		
Explorer, versioni supportate			
server Web HP incorporato	126		
F			
Fax			
ottimizzazione per testo o immagini	206		
problemi di alimentazione	214		
fax			
configurazione	116		
impostazioni	117		
Firmware			
aggiornamento, Mac	135		
Font			
caricamento, Mac	135		
Formatter			
posizione	3		
Funzione di stampa da USB	58		
fusore			
eliminazione inceppamenti	176		
G			
Gateway predefinito, impostazione	138		
Gateway, impostazione predefinita	138		
gestione della rete	137		
Guida in linea, pannello di controllo	149		
Guida, pannello di controllo	149		
H			
HP ePrint	54		
HP Web Jetadmin	145		
I			
Impostazione di EconoMode	189		
Impostazioni			
fax	117		
ripristino predefinite	150		
impostazioni			
fax obbligatorie	116		
Impostazioni copia			
server Web incorporato HP	129		
Impostazioni del driver Mac			
Memorizzazione processo	52		
Impostazioni della velocità di collegamento, modifica	139		
Impostazioni di protezione			
server Web incorporato HP	132		
Impostazioni di rete			
server Web incorporato HP	133		
Impostazioni duplex di rete, modifica	139		
Impostazioni fax			
server Web incorporato HP	131		
impostazioni fax			
obbligatorie	116		
Impostazioni invio digitale			
server Web incorporato HP	130		
impostazioni obbligatorie			
fax	116		
Impostazioni scansione			
server Web incorporato HP	130		
Impostazioni stampa			
server Web incorporato HP	129		
Inceppamenti			
alimentatore documenti	163		
cause	163		
fusore	176		
individuazione	162		
scomparto di uscita	178		
unità fronte/retro	178		
vassoio 1	167		
vassoio 2	170		
inceppamenti			
area della cartuccia di toner	174		
navigazione automatica	163		
sportello posteriore	176		
vassoi da 550 fogli	170		
Inceppamenti carta			
alimentatore documenti	163		
ubicazione	162		
Indirizzo IPv4	138		
Indirizzo IPv6	138		
Internet Explorer, versioni supportate			
server Web HP incorporato	126		
Interruttore			
posizione	2		
Invio a cartelle di rete			
risoluzione dei problemi	92		
Invio a posta elettronica			
invio di documenti	104		
Invio digitale			
cartelle	106		
invio di documenti	104		
invio digitale			
USB	108		
IPsec	142		
J			
Jetadmin, HP Web	145		
L			
LAN (Local Area Network)			
posizione	4		
LAN, porta			
posizione	4		
Lucidi			
stampa (Windows)	45		
M			
Margini ridotti	194		
copia	194		
Maschera di sottorete	138		
Materiali di consumo			
impostazioni soglia minima	151		
numeri di catalogo	31		
ordinazione	30		
sostituzione cartuccia di toner	33		
sostituzione punti metallici	38		
stato, visualizzazione con l'utility HP per Mac	135		
utilizzo quando in esaurimento	151		
Memoria			
inclusa	8		
Memorizzazione di processi			
con Windows	50		
Memorizzazione processo			
impostazioni per Mac	52		
Modalità carta intestata alternativa	21, 24		
modalità di pausa	143		
N			
Netscape Navigator, versioni supportate			
server Web HP incorporato	126		

- Numeri di catalogo
 - accessori 30
 - cartucce di toner 31
 - materiali di consumo 31
- Numeri parte
 - parti sostitutive 31
- Numero di copie,modifica 62
- Numero di serie
 - posizione 3
- O**
- Ordinazione
 - materiali di consumo e accessori 30
- OS X
 - utility HP 135
- Ottimizzazione delle immagini
 - acquisite tramite scansione 200
- Ottimizzazione delle immagini copiate 194
- Ottimizzazione delle immagini di fax 206
- P**
- pagine al minuto 8
- pagine di informazioni
 - Server Web incorporato HP 127
- Pagine per foglio
 - selezione (Mac) 48
 - selezione (Windows) 45
- Pannello di controllo
 - guida 149
 - posizione 2
 - posizione funzionalità 4
- Parti sostitutive
 - numeri parte 31
- Peso, stampante 13
- Più pagine per foglio
 - stampa (Mac) 48
 - stampa (Windows) 45
- Porta di stampa USB 2.0 Hi-Speed
 - posizione 4
- Porta fax
 - posizione 4
- Porta USB
 - abilitazione 58
- Porte
 - posizione 4
- Porte interfaccia
 - posizione 4
- porte USB, opzionale
 - numero di catalogo 30
- Presa di alimentazione
 - posizione 3
- Problemi di alimentazione 214
- Problemi di prelievo della carta
 - risoluzione 153, 155
- Processi memorizzati
 - creazione (Mac) 52
 - creazione (Windows) 50
 - eliminazione 53
 - stampa 52
- Processi,memorizzati
 - creazione (Windows) 50
 - stampa 52
- processi,memorizzati
 - impostazioni per Mac 52
- Processi,memorizzati,
 - eliminazione 53
- Protezione
 - dischi rigidi crittografati 142
- Pulizia
 - percorso carta 185
 - vetro 186, 191, 197, 203
- pulizia
 - rulli 159, 194, 200, 207
- Pulsante Avvia copia
 - posizione 4
- Pulsante Deregistrazione
 - posizione 4
- Pulsante di accensione/spegnimento
 - posizione 2
- Pulsante Guida
 - posizione 4
- Pulsante Home
 - posizione 4
- Pulsante Registrazione
 - posizione 4
- Punti metallici
 - sostituzione 38
- R**
- Requisiti del browser
 - server Web HP incorporato 126
- Requisiti del browser Web
 - server Web HP incorporato 126
- Requisiti di sistema
 - minimi 12
 - server Web HP incorporato 126
- Rete
 - impostazioni, modifica 137
 - impostazioni, visualizzazione 137
- rete
 - nome stampante, modifica 137
- Rete, cartelle
 - risoluzione dei problemi 92
- Reti
 - gateway predefinito 138
 - HP Web Jetadmin 145
 - indirizzo IPv4 138
 - indirizzo IPv6 138
 - maschera di sottorete 138
 - supportate 8
- Ripristino impostazioni di fabbrica 150
- Risoluzione dei problemi
 - alimentazione della carta 153
 - cartelle di rete 92
 - inceppamenti 163
 - problemi di rete 210
 - rete cablata 210
- RJ-45, porta
 - posizione 4
- rulli
 - pulizia 159, 194, 200, 207
- S**
- Scanner
 - calibrazione 192
 - pulizia del vetro 186, 191, 197, 203
- Scansione
 - ottimizzazione per testo o immagini 200
- Scansione a cartella di rete 106
- Scansione a posta elettronica
 - invio di documenti 104
- Scansione a USB 108
- Scansione su cartella 106
- Scansione su cartella di rete
 - configurazione iniziale 82
- Scansione su unità USB 108
 - abilitazione 94
 - configurazione impostazioni file 97
 - configurazione opzioni predefinite 94

- Schermo a sfioramento
 - posizione funzionalità 4
 - Scomparto di uscita
 - posizione 2
 - scomparto di uscita
 - rimozione degli inceppamenti 178
 - Server di stampa wireless
 - numero di catalogo 30
 - Server Web HP incorporato
 - apertura 137
 - modifica del nome stampante 137
 - modifica delle impostazioni di rete 137
 - Server Web HP incorporato (EWS)
 - funzioni 126
 - Server Web incorporato
 - apertura 137
 - modifica del nome stampante 137
 - modifica delle impostazioni di rete 137
 - Server Web incorporato (EWS)
 - assegnazione di password 141
 - connessione di rete 126
 - funzioni 126
 - Server Web incorporato HP
 - configurazione generale 128
 - elenco di altri collegamenti 134
 - impostazioni copia 129
 - impostazioni di protezione 132
 - impostazioni di rete 133
 - impostazioni fax 131
 - impostazioni invio digitale 130
 - impostazioni scansione 130
 - impostazioni stampa 129
 - pagine di informazioni 127
 - Servizi Web HP 132
 - strumenti per la risoluzione dei problemi 131
 - Server Web incorporato HP (EWS)
 - connessione di rete 126
 - Servizi Web HP
 - abilitazione 132
 - Sicurezza IP 142
 - sistemi operativi supportati 9
 - Siti Web
 - assistenza clienti 148
 - HP Web Jetadmin, download 145
 - Software
 - utility HP 135
 - Software HP ePrint 55
 - Soluzione HP Flow CM 113
 - Sostituzione
 - punti metallici 38
 - sostituzione
 - cartuccia di toner 33
 - Specifiche
 - elettriche e acustiche 15
 - Specifiche acustiche 15
 - Specifiche elettriche 15
 - sportello posteriore
 - eliminazione degli inceppamenti 176
 - Stampa
 - da accessori memoria USB 58
 - processi memorizzati 52
 - Stampa fronte/retro
 - impostazioni (Windows) 44
 - Mac 47
 - manuale (Mac) 47
 - manualmente (Windows) 44
 - Windows 44
 - Stampa fronte/retro (su entrambi i lati)
 - impostazioni (Windows) 44
 - Stampa fronte/retro manuale
 - Mac 47
 - Stampa fronte/retro manualmente
 - Windows 44
 - Stampa fronteretro
 - manualmente, Windows 44
 - Windows 44
 - stampa mobile
 - dispositivi Android 56
 - stampa mobile, software supportato 12
 - Stampa NFC 56
 - Stampa NFC (Near Field Communication) 56
 - stampa privata 50
 - Stampa su due lati (stampa fronte/retro)
 - Windows 44
 - Stampa su entrambi i lati
 - impostazioni (Windows) 44
 - Mac 47
 - Stampa Wi-Fi Direct 56
 - Stato
 - utility HP, Mac 135
 - Stato della cartuccia di toner 185
 - stato materiali di consumo 185
 - stato, pagina accessori fax 213
 - Strumenti per la risoluzione dei problemi
 - server Web incorporato HP 131
 - Supporti di stampa
 - caricamento nel vassoio 1 20
- T**
- tastierino numerico
 - posizione 2
 - TCP/IP
 - configurazione manuale dei parametri IPv4 138
 - configurazione manuale dei parametri IPv6 138
 - Tipi di carta
 - selezione (Mac) 48
 - selezione (Windows) 45
- U**
- Unità di raccolta del toner
 - posizione 3
 - unità fronte/retro
 - eliminazione inceppamenti 178
 - USB
 - invio a 108
 - USB, porta
 - posizione 4
 - uscita, scomparto
 - posizione 2
 - Utility HP 135
 - Utility HP per Mac
 - Bonjour 135
 - funzioni 135
 - Utility HP, OS X 135
- V**
- Vassoi
 - capacità 8
 - inclusi 8
 - posizione 2
 - vassoi carta
 - numeri di catalogo 30
 - vassoi carta da 550 fogli
 - numeri di catalogo 30
 - Vassoio 1
 - caricamento di buste 26

orientamento della carta 21
rimozione degli inceppamenti
167
Vassoio 2
rimozione degli inceppamenti
170
Vassoio 2 e vassoi da 550 fogli
caricamento 22
orientamento carta 24
vassoio da 550 fogli
rimozione degli inceppamenti
170
Velocità, ottimizzazione 143
Vetro, pulizia 186, 191, 197, 203

