

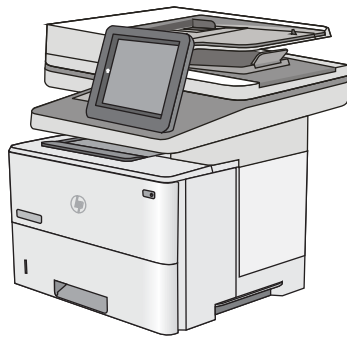

LaserJet Enterprise MFP M527

Ghidul utilizatorului



M527dn

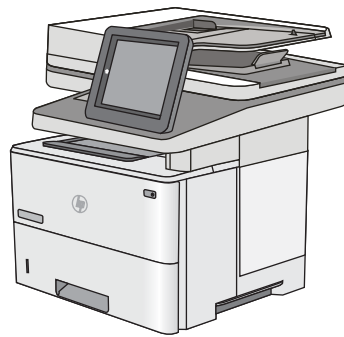

M527f

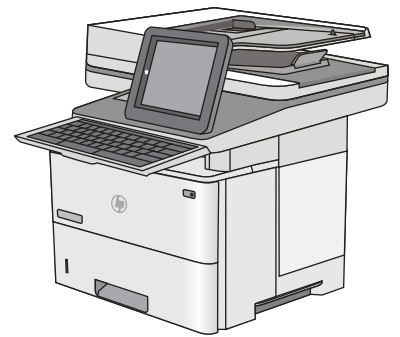

M527z



www.hp.com/support/ljM527MFP



HP LaserJet Enterprise MFP M527

Ghidul utilizatorului

Drepturi de autor și licență

© Copyright 2017 HP Development Company, L.P.

Reproducerea, adaptarea sau traducerea fără permisiunea prealabilă în scris sunt interzise, cu excepția permisiunilor acordate prin legile drepturilor de autor.

Informațiile din acest document pot fi modificate fără notificare prealabilă.

Singurele garanții pentru produsele și serviciile HP sunt cele stabilite în declarațiile exprese de garanție, care însoțesc aceste produse și servicii. Nici o prevedere a prezentului document nu poate fi interpretată drept garanție suplimentară. Compania HP nu va răspunde pentru nici o omisiune sau eroare tehnică sau editorială din prezentul document.

Edition 3, 1/2019

Recunoașterea mărcilor comerciale

Adobe®, Adobe Photoshop®, Acrobat® și PostScript® sunt mărci comerciale ale Adobe Systems Incorporated.

Apple și sigla Apple sunt mărci comerciale ale Apple Computer, Inc., înregistrate în SUA și în alte țări/regiuni. iPod este o marcă comercială a Apple Computer, Inc. iPod este numai pentru copiere legală sau autorizată de deținătorul de drept. Nu furați muzică.

Microsoft®, Windows®, Windows XP® și Windows Vista® sunt mărci comerciale înregistrate ale Microsoft Corporation în SUA.

UNIX® este o marcă comercială înregistrată a The Open Group.

Cuprins

1	Prezentare imprimantă	1
	Vederi imprimantă	2
	Vedere din față imprimantă	2
	Vedere din spate imprimantă	3
	Porturile de interfață	4
	Vizualizarea panoului de control	4
	Modul de utilizare a panoului de control cu ecran senzitiv	6
	Specificații imprimantă	7
	Specificații tehnice	8
	Sisteme de operare acceptate	10
	Soluții de imprimare mobilă	12
	Dimensiuni imprimantă	13
	Consumul de energie, specificații privind alimentarea și emisiile acustice	15
	Interval mediu de funcționare	16
	Configurare hardware imprimantă și instalare software	17
2	Tăvile pentru hârtie	19
	Încărcarea hârtiei în tava 1 (tavă multifuncțională)	20
	Introducere	20
	Orientarea hârtiei din tava 1	21
	Utilizarea modului Hârtie cu antet alternativ	21
	Activarea modului Hârtie cu antet alternativ prin utilizarea meniurilor din panoul de control al imprimantei	21
	Încărcarea hârtiei în tăvile 2, 3, 4 și 5	22
	Introducere	22
	Orientarea hârtiei în tava 2 și tăvile de 550 de coli	24
	Utilizarea modului Hârtie cu antet alternativ	24
	Activarea modului Hârtie cu antet alternativ utilizând meniurile din panoul de control al imprimantei	25
	Încărcarea și imprimarea plicurilor	26
	Introducere	26
	Imprimarea plicurilor	26

Orientarea plicurilor	26
Utilizarea capsatorului comod (numai pentru modelele f și z)	27

3 Consumabile, accesorii și componente 29

Comandarea de consumabile, accesorii și componente	30
Comandare	30
Consumabile și accesorii	30
Componente care pot fi reparate de client	31
Înlocuirea cartușului de toner	33
Introducere	33
Informații despre cartușul de toner	33
Scoaterea și înlocuirea cartușului	34
Înlocuiți cartușul de capse (modelele f și z)	38
Introducere	38
Scoaterea și înlocuirea cartușului de capse	38

4 Imprimarea 41

Activități de imprimare (Windows)	42
Modul de imprimare (Windows)	42
Imprimarea automată pe ambele fețe (Windows)	44
Imprimarea manuală pe ambele fețe (Windows)	44
Imprimarea mai multor pagini pe coală (Windows)	45
Selectarea tipului de hârtie (Windows)	45
Activități de imprimare suplimentare	45
Activitățile de imprimare (OS X)	47
Modul de imprimare (OS X)	47
Imprimarea automată pe ambele fețe (OS X)	47
Imprimarea manuală pe ambele fețe (OS X)	47
Imprimarea mai multor pagini pe coală (OS X)	48
Selectarea tipului de hârtie (OS X)	48
Activități de imprimare suplimentare	48
Stocarea operațiilor de imprimare în imprimantă pentru imprimare ulterioară sau în mod confidențial	50
Introducere	50
Crearea unei operații stocate (Windows)	50
Crearea unei operații stocate (OS X)	52
Imprimarea unei operații stocate	52
Ștergerea unei operații stocate	53
Imprimarea de pe dispozitive mobile	54
Introducere	54
HP ePrint prin e-mail	54
Software-ul HP ePrint	55

AirPrint	55
Imprimare de pe Android încorporată	56
Imprimarea Wi-Fi Direct și NFC	56
Imprimarea prin portul USB	58
Introducere	58
Activarea portului USB pentru imprimare	58
Imprimarea de documente de pe USB	59
5 Copiere	61
Realizarea unei copii	62
Copierea pe ambele fețe (duplex)	64
Opțiuni suplimentare la copiere	66
Activități suplimentare de copiere	68
6 Scanarea	69
Configurarea opțiunii Scanare în e-mail	70
Introducere	70
Înainte de a începe	70
Metoda 1: Utilizarea paginii de Configurare e-mail	71
Metoda 2: Utilizarea Asistentului de configurare a e-mailului	77
Configurarea caracteristicii Trimitere la e-mail pentru utilizarea Office 365 Outlook	79
Introducere	79
Configurarea serverului de trimitere a e-mailurilor (SMTP) pentru a trimite un e-mail de la un cont Office 365 Outlook	79
Rezolvarea problemelor legate de e-mail	80
Probleme la trimiterea mesajelor de e-mail	80
Verificarea configurării serverului SMTP	80
Configurarea opțiunii Scanare în dosar din rețea	82
Introducere	82
Înainte de a începe	82
Metoda 1: Utilizarea paginii Configurare salvare în dosar din rețea	83
Pasul unu: Activarea caracteristicii Scanare în dosar din rețea și configurarea opțiunilor prestabilite pentru operații	83
Setări de notificare	83
Setările dosarului	84
Scan Settings (Setări scanare)	84
Setări fișier	86
Pasul doi: Crearea unui set rapid	87
Furnizați numele, descrierea și opțiunile de începere pentru Setul rapid	87
Configurarea dosarului destinație pentru documentele scanate	87
Sumar	90

Metoda 2: Utilizarea Expertului pentru setul rapid Salvare în dosar din rețea	90
Probleme la trimiterea către un dosar din rețea	91
Configurarea opțiunii Scanare pe unitate USB	93
Introducere	93
Activarea Scanării pe unitate USB	93
Configurarea opțiunilor de scanare prestabilite	93
Configurarea setărilor prestabilite pentru numele de fișier	96
Configurarea caracteristicii Scanare în SharePoint® (numai modelele Flow)	97
Introducere	97
Activarea Scanării în SharePoint®	97
Scanarea și salvarea unui fișier direct pe un site Microsoft SharePoint®	99
Crearea unui set rapid	101
Scanarea și trimiterea către e-mail	103
Introducere	103
Scanarea și trimiterea unui document către e-mail	103
Scanare și trimitere în dosar din rețea	105
Introducere	105
Scanarea și salvarea documentului într-un dosar	105
Scanarea și trimiterea unui document pe o unitate flash USB	107
Introducere	107
Scanarea și salvarea documentului pe o unitate flash USB	107
Opțiuni suplimentare la scanare	109
Utilizarea soluției HP Flow CM (numai modelele în flux)	112
Activități de imprimare suplimentare	113
7 Fax	115
Configurarea faxului	116
Introducere	116
Configurarea faxului utilizând panoul de control al imprimantei	116
Schimbarea configurațiilor de fax	117
Setări de apelare prin fax	117
Setări generale trimitere faxuri	118
Setări pt. primire faxuri	118
Trimiterea unui fax	120
Opțiuni suplimentare la trimiterea de faxuri	122
Activități de fax suplimentare	123
8 Gestionarea imprimantei	125
Configurarea avansată cu ajutorul serverului Web încorporat HP (EWS)	126
Introducere	126
Cum să accesați serverul Web încorporat HP (EWS)	126

Caracteristicile serverului Web încorporat HP	127
Fila Informații	127
Fila General	128
Fila Copiere/Imprimare	129
Fila Scanare/trimitere digitală	130
Fila Fax	131
Fila Depanare	132
Fila Securitate	132
Fila Servicii Web HP	133
Fila Rețea	133
Lista Alte legături	134
Configurare avansată cu ajutorul Utilitarului HP pentru OS X	135
Deschiderea Utilitarului HP	135
Caracteristicile Utilitarului HP	135
Configurarea setărilor de rețea IP	137
Denegarea partajării imprimantei	137
Vizualizarea sau modificarea setărilor de rețea	137
Redenumirea imprimantei în rețea	137
Configurarea manuală a parametrilor TCP/IP de la panoul de control	138
Configurarea manuală a parametrilor TCP/IP IPv6 de la panoul de control	138
Setările duplex și ale vitezei legăturii	139
Funcțiile de securitate ale imprimantei	141
Introducere	141
Declarații de securitate	141
Atribuirea unei parole de administrator	141
IP Security	142
Blocarea formatorului	142
Compatibilitatea cu criptarea: hard diskurile securizate HP de înaltă performanță	142
Setări de conservare a energiei	143
Introducere	143
Imprimarea cu opțiunea EconoMode	143
Setați temporizatorul de oprire și configurați imprimanta astfel încât să utilizeze putere de 1 watt sau mai puțin	143
Setarea programului de oprire	144
HP Web Jetadmin	145
Actualizările de software și firmware	146
9 Rezolvarea problemelor	147
Asistență pentru clienți	148
Sistemul de asistență al panoului de control	149
Resetare setări din fabrică	150

Introducere	150
Metoda 1: Restabilirea setărilor din fabrică din panoul de control al imprimantei	150
Metoda 2: Restabilirea setărilor din fabrică din serverul Web încorporat HP (numai imprimante conectate la rețea)	150
Panoul de control al imprimantei afișează mesajul „Cartușul are un nivel scăzut” sau „Cartușul are un nivel foarte scăzut”	151
Schimbarea setărilor de „Nivel foarte scăzut”	151
Pentru produse cu funcționalitate de fax	151
Comandarea de consumabile	152
Imprimanta nu preia hârtia sau alimentează greșit	153
Introducere	153
Imprimanta nu preia hârtie	153
Imprimanta preia mai multe coli de hârtie	155
Alimentatorul de documente se blochează, se strâmbă sau preia mai multe coli de hârtie	158
Curățarea rotelor de preluare și a plăcii de separare ale alimentatorului de documente	159
Eliminarea blocajelor de hârtie	162
Introducere	162
Locurile unde pot apărea blocaje	162
Navigarea automată pentru îndepărtarea blocajelor	163
Experimentați blocaje de hârtie frecvente sau repetate?	163
Eliminarea blocajelor de hârtie din alimentatorul de documente	163
Eliminarea blocajelor de hârtie din tava 1	167
Eliminarea blocajelor de hârtie din tava 2 și tăvile de 550 de coli	170
Eliminarea blocajelor de hârtie din zona cartușelor de toner	173
Eliminarea blocajelor de hârtie de la ușa din spate și din zona cuptorului	175
Eliminarea blocajelor de hârtie din sertarul de ieșire	177
Eliminarea blocajelor din duplexor	177
Îmbunătățirea calității imprimării	183
Introducere	183
Imprimarea din alt program software	183
Verificarea setării pentru tipul de hârtie pentru operația de imprimare	183
Verificarea setării tipului de hârtie (Windows)	183
Verificarea setării tipului de hârtie (OS X)	183
Verificarea stării cartușului de toner	184
Curățarea imprimantei	184
Imprimarea unei pagini de curățare	184
Verificați prezența murdăriei și petelor pe geamul scannerului	185
Inspectarea vizuală a cartușului de toner	186
Verificarea hârtiei și a mediului de imprimare	186
Pasul unu: Utilizarea hârtiei care respectă specificațiile HP	186
Pasul doi: Verificarea condițiilor de mediu	187

Pasul 3: Setarea alinierii tăvilor individuale	187
Verificarea setărilor EconoMode	187
Încercarea altui driver de imprimare	188
Îmbunătățirea calității imaginii copiate	190
Verificați prezența murdăriei și petelor pe geamul scannerului	190
Calibrarea scannerului	191
Verificarea setărilor hârtiei	192
Verificarea configurării dimensiunii și tipului de hârtie	192
Selectarea tăvii ce va fi utilizată pentru copiere	192
Verificarea setărilor de reglare a imaginii	192
Optimizarea calității de copiere pentru text sau imagini	193
Copierea până la margini	193
Curățarea rolor de preluare și a plăcii de separare ale alimentatorului de documente	193
Îmbunătățirea calității imaginii scanate	196
Verificați prezența murdăriei și petelor pe geamul scannerului	196
Verificarea setărilor rezoluției	197
Verificarea setărilor de reglare a imaginii	198
Optimizarea calității scanării pentru text sau imagini	198
Verificarea setărilor de calitate a ieșirii	199
Curățarea rolor de preluare și a plăcii de separare ale alimentatorului de documente	199
Îmbunătățirea calității imaginii faxurilor	202
Verificați prezența murdăriei și petelor pe geamul scannerului	202
Verificarea setării de rezoluție pentru faxurile trimise	203
Verificarea setărilor de reglare a imaginii	204
Optimizarea calității faxului pentru text sau imagini	204
Verificarea setărilor de corecție a erorilor	205
Verificarea setării de potrivire în pagină	205
Curățarea rolor de preluare și a plăcii de separare ale alimentatorului de documente	205
Trimiterea către alt aparat de fax	207
Verificarea aparatului de fax al expeditorului	208
Rezolvarea problemelor de rețea prin cablu	209
Introducere	209
Conexiune fizică necorespunzătoare	209
Computerul utilizează o adresă IP incorectă pentru imprimantă	209
Computerul nu poate să comunice cu imprimanta	209
Imprimanta utilizează setări de legătură și duplex incorecte pentru rețea	210
Programele software noi pot cauza probleme de compatibilitate	210
Computerul sau stația de lucru poate fi configurată incorect	210
Imprimanta este dezactivată sau alte setări de rețea sunt incorecte	210
Rezolvarea problemelor de fax	211
Lista de verificare pentru soluționarea problemelor legate de fax	211

Ce tip de linie telefonică utilizați?	211
Utilizați un dispozitiv de protecție la supratensiune?	211
Utilizați un serviciu de mesagerie vocală al unei companii de telefonie sau un robot telefonic?	212
Linia dvs. telefonică are o caracteristică de apel în așteptare?	212
Verificarea stării accesoriului de fax	212
Probleme generale de fax	213
Trimiterea faxului nu a reușit	213
Un mesaj de stare Memorie epuizată este afișat pe panoul de control al imprimantei.	213
Calitatea imprimării unei fotografii este slabă sau fotografia se imprimă ca o casetă gri	213
Ați atins butonul Oprire pentru a anula un fax, dar acesta fost totuși trimis	213
Nu se afișează niciun buton pentru agenda de adrese de fax	213
Nu se găsesc setările Fax în HP Web Jetadmin	213
Antetul este adăugat în partea de sus a paginii când este activată opțiunea de suprapunere	213
În caseta pentru destinatari există un amestec de nume și numere	214
Un fax de o singură pagină se imprimă pe două pagini	214
Documentul se oprește în alimentatorul de documente în mijlocul operației de trimitere a faxului	214
Volumul sunetelor produse de accesoriul de fax este prea mare sau prea mic	214
Index	215

1 Prezentare imprimantă

- [Vederi imprimantă](#)
- [Specificații imprimantă](#)
- [Configurare hardware imprimantă și instalare software](#)

Pentru informații suplimentare:

Următoarele informații sunt corecte la momentul publicării. Pentru informațiile curente, consultați www.hp.com/support/ljM527MFP.

Asistența completă oferită de HP pentru imprimantă include următoarele informații:

- Instalare și configurare
- Învățare și utilizare
- Rezolvarea problemelor
- Descărcări de software și actualizări de firmware
- Alăturarea la forumuri de asistență
- Găsirea de informații despre garanție și reglementări

Vederi imprimantă

- [Vedere din față imprimantă](#)
- [Vedere din spate imprimantă](#)
- [Porturile de interfață](#)
- [Vizualizarea panoului de control](#)

Vedere din față imprimantă

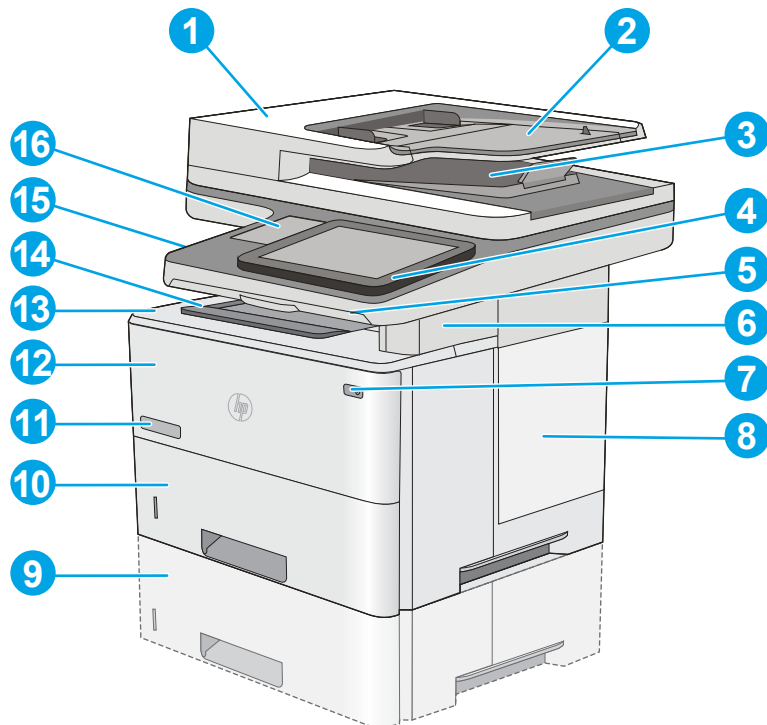

1 Capac pentru alimentatorul de documente (acces pentru eliminarea blocajelor)

2 Tava de intrare a alimentatorului de documente

3 Seratul de ieșire al alimentatorului de documente

NOTĂ: Când alimentați cu hârtie lungă prin alimentatorul de documente, extindeți opritorul hârtiei în partea dreaptă a sertarului de ieșire.

4 Panou de control cu afișaj senzitiv color (se înclină pentru vizualizare mai ușoară)

5 Tastatură fizică (numai modelul z). Extrageți tastatura pentru a o utiliza.

6 Capsator comod (numai la modelele f și z)

7 Butonul de pornire/oprire

8 Capac formator

9 Alimentator opțional de hârtie, 1 x 550 de coli (tava 3)

NOTĂ: Fiecare model de imprimantă acceptă până la trei alimentatoare opționale de 1 x 550 de coli (tăvile 3, 4 și 5).

10 Tava 2

11	Nume model
12	Tava 1
13	Capacul superior (pentru acces la cartușul de toner) NOTĂ: Butonul de eliberare a capacului superior se află în partea stângă a imprimantei.
14	Sertarul de ieșire standard
15	Port USB cu acces rapid (în partea stângă a suportului panoului de control) Introduceți o unitate flash USB pentru imprimare sau scanare fără un computer sau pentru actualizarea firmware-ului imprimantei. NOTĂ: Un administrator trebuie să activeze acest port înainte de utilizare.
16	Locaș de integrare hardware (pentru conectarea accesoriilor și dispozitivelor de la terți)

Vedere din spate imprimantă

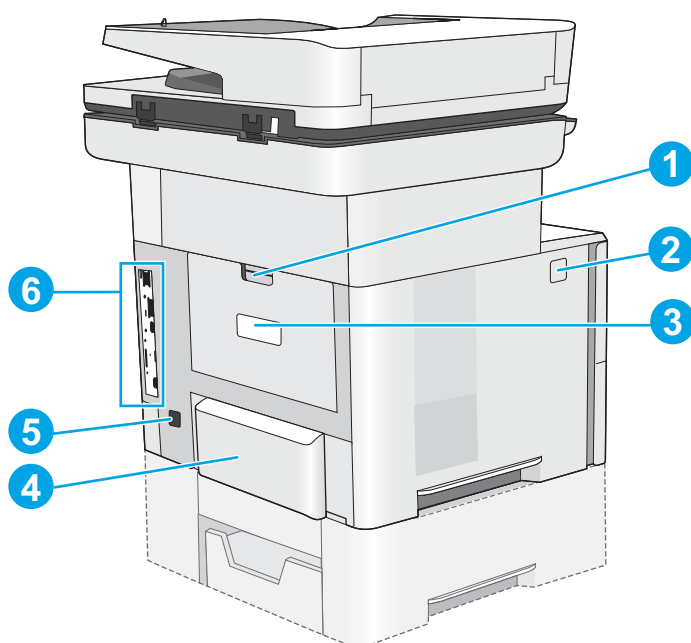

1	Ușa spate (acces pentru îndepărtarea blocajelor)
2	Buton de deblocare capac superior
3	Etichetă cu numărul de serie și numărul produsului
4	Capac antipraf pentru tava 2 (se rabatează în sus la încărcarea hârtiei de format Legal)
5	Conexiune de alimentare
6	Formator (conține porturile de interfață)

Porturile de interfață

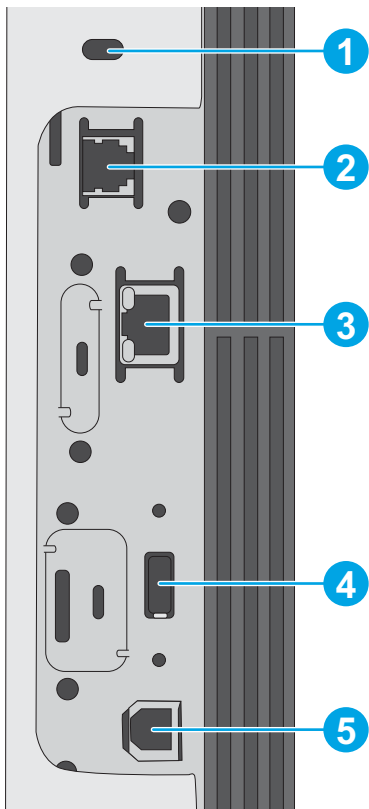

- | | |
|---|-----------------------------------------------------------------------------------------------------------|
| 1 | Slot pentru o blocare de securitate de tip cablu |
| 2 | Port pentru fax (numai pentru modelele f și z. La modelul dn, portul este acoperit.) |
| 3 | Port de rețea Ethernet (RJ-45) pentru rețea locală (LAN) |
| 4 | Port USB pentru conectarea dispozitivelor USB externe (acest port poate fi acoperit) |
| | NOTĂ: Pentru acces facil la imprimarea de pe USB, utilizați portul USB de lângă panoul de control. |
| 5 | Port de imprimare USB 2.0 de mare viteză |

Vizualizarea panoului de control



Ecranul principal asigură acces la funcțiile imprimantei și indică starea curentă a acesteia.

Reveniți la ecranul principal în orice moment atingând butonul Ecran principal din partea stângă a panoului de control al imprimantei sau atingând butonul Ecran principal din colțul din stânga sus de pe majoritatea ecranelor.

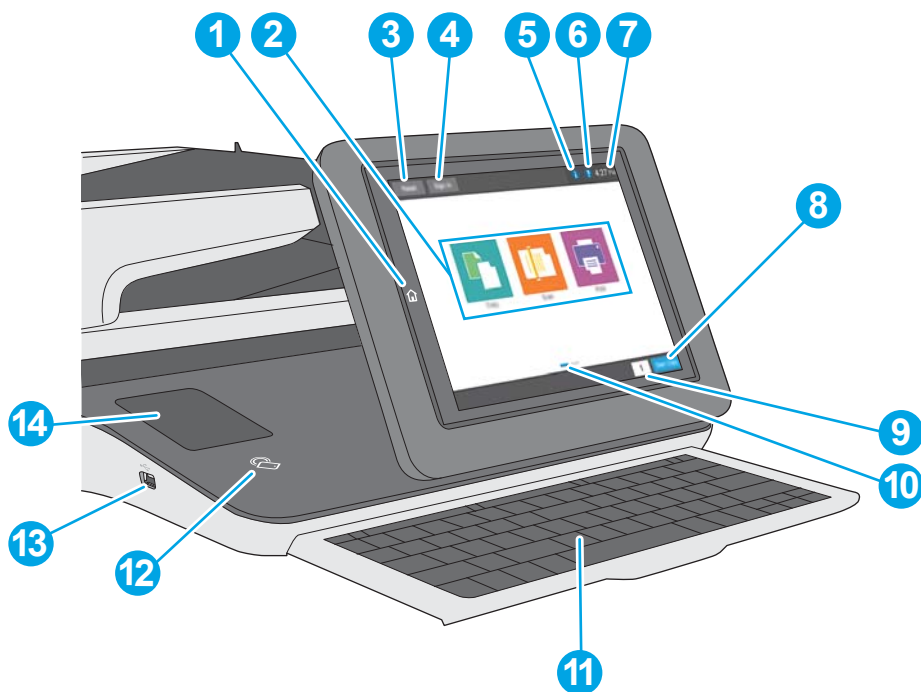
 **NOTĂ:** Caracteristicile afișate pe ecranul principal pot varia în funcție de configurația imprimantei.



1	Butonul Reședință 	Atingeți butonul Ecran principal pentru a reveni în orice moment la ecranul principal al imprimantei.
2	Zona aplicațiilor	Atingeți orice pictogramă pentru a deschide aplicația. Deplasați degetul pe ecran în lateral pentru a accesa mai multe aplicații. NOTĂ: Aplicațiile disponibile variază în funcție de imprimantă. Administratorul poate configura ce aplicații vor fi afișate și ordinea în care acestea apar.
3	Butonul Resetare	Atingeți butonul de resetare pentru a șterge modificările, a elibera imprimanta din modul pauză, a afișa erorile ascunse și a restabili setările prestabilite (inclusiv limba și configurația tastaturii).
4	Butonul Conectare sau Deconectare	Atingeți butonul Conectare pentru a accesa caracteristicile securizate. Atingeți butonul Deconectare pentru a vă deconecta de la imprimantă. Imprimanta restabilește toate opțiunile la setările implicite. NOTĂ: Acest buton este afișat numai dacă administratorul a configurat imprimanta astfel încât să fie necesară permisiunea pentru accesarea funcțiilor.

5	Butonul Informații 	<p>Atingeți butonul de informații pentru a accesa un ecran care oferă acces la mai multe tipuri de informații despre imprimantă. Atingeți butoanele din partea inferioară a ecranului pentru următoarele informații:</p> <ul style="list-style-type: none"> • Limbă de afișare: Modificați setarea limbii din acest ecran. • Modul Oprire: Treceți imprimanta în modul Oprire din acest ecran. • Wi-Fi Direct: Vizualizați informații despre modul de conectare directă la imprimantă utilizând un telefon, o tabletă sau un alt dispozitiv cu Wi-Fi. • Wireless: Utilizați acest ecran pentru a vizualiza și modifica setările conexiunii wireless (pentru modelul z și pentru modelele dn și f, numai atunci când este instalat un accesoriu opțional wireless). • Ethernet: Utilizați acest ecran pentru a vizualiza și a modifica setările conexiunii Ethernet. • Servicii web HP: Găsiți informații pentru conectarea la imprimantă și imprimarea utilizând serviciile web HP (ePrint). • Număr de fax: Vizualizați numărul de fax al imprimantei (pentru modele f și z și pentru modelul dn, numai atunci când este instalat accesoriul de fax opțional).
6	Butonul  Ajutor	Atingeți butonul Ajutor pentru a accesa sistemul de asistență integrat.
7	Ora curentă	Afișează ora curentă.
8	Butonul Începere copiere	Atingeți butonul Începere copiere pentru a începe o operație de copiere.
9	Câmpul Exemplare	Câmpul Exemplare indică numărul de exemplare pe care imprimanta este setată să le realizeze.
10	Indicator de ecran principal	Ecranul principal are mai multe pagini. Această pictogramă indică numărul de pagini și pagina care este activă în acel moment. Deplasați degetul pe ecran în lateral pentru a derula între pagini.
11	Tastatură (numai pentru modelul z)	<p>Această imprimantă include o tastatură fizică. Tastele sunt configurate conform limbii utilizate, în același mod în care este configurată și tastatura virtuală de pe ecranul tactil al imprimantei. Oricând dispunerea tastaturii pentru tastatura virtuală se schimbă, tastele de pe tastatura fizică sunt configurate din nou pentru a corespunde noilor setări.</p> <p>NOTĂ: În anumite zone, imprimanta este livrată cu măști adezive pentru tastatură, pentru a personaliza tastele pentru diferitele limbi.</p>
12	Pictograma Near-field communication (numai pentru modelul z)	Această pictogramă indică faptul că imprimanta include funcționalitatea integrată HP Near Field Communication (NFC) și Wi-Fi Direct
13	Port USB ușor accesibil	<p>Introduceți o unitate flash USB pentru imprimare sau scanare fără computer sau pentru actualizarea firmware-ului imprimantei.</p> <p>NOTĂ: Un administrator trebuie să activeze acest port înainte de utilizare.</p>
14	Locaș de integrare hardware	Pentru conectarea accesoriilor și a dispozitivelor de la terți.

Modul de utilizare a panoului de control cu ecran senzitiv

Utilizați următoarele acțiuni pentru a folosi panoul de control cu ecran tactil al imprimantei.

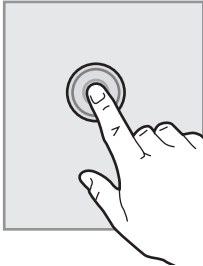
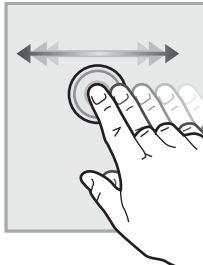
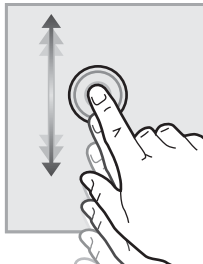
Acțiune	Descriere	Exemplu
<p data-bbox="272 226 344 254">Apăsaj</p> 	<p data-bbox="592 226 1007 331">Atingeți un element de pe ecran pentru a-l selecta sau pentru a deschide meniul respectiv. De asemenea, când derulați meniurile, atingeți scurt ecranul pentru a opri derularea.</p>	<p data-bbox="1038 226 1453 279">Atingeți pictograma Setări pentru a deschide meniul Setări.</p>
<p data-bbox="272 590 344 617">Tragere</p> 	<p data-bbox="592 590 1007 642">Atingeți ecranul și apoi deplasați degetul pe orizontală pentru a derula ecranul în lateral.</p>	<p data-bbox="1038 590 1453 642">Deplasați degetul până când se afișează meniul Setări.</p>
<p data-bbox="272 953 344 980">Derulare</p> 	<p data-bbox="592 953 1007 1016">Atingeți ecranul și apoi deplasați degetul pe verticală pentru a derula ecranul în sus și în jos.</p>	<p data-bbox="1038 953 1453 980">Derulați prin meniul Setări.</p>

Specificații imprimantă

 **IMPORTANT:** Următoarele specificații sunt corecte la momentul publicării, dar pot suferi modificări. Pentru informațiile curente, consultați www.hp.com/support/ljM527MFP.

- [Specificații tehnice](#)
- [Sisteme de operare acceptate](#)
- [Soluții de imprimare mobilă](#)
- [Dimensiuni imprimantă](#)
- [Consumul de energie, specificații privind alimentarea și emisiile acustice](#)
- [Interval mediu de funcționare](#)

Specificații tehnice

Nume model		M527dn	M527f	Flow M527z
Cod produs		F2A76A	F2A77A	F2A78A
Manevrarea hârtiei	Tava 1 (capacitate de 100 de coli)	✓	✓	✓
	Tava 2 (capacitate de 550 de coli)	✓	✓	✓
	Alimentator de hârtie de 1 x 550 de coli	Opțional	Opțional	Opțional
	NOTĂ: Fiecare model de imprimantă acceptă până la trei alimentatoare opționale de 1 x 550 de coli (tăvile 3, 4 și 5).			
	Compartiment/suport de imprimantă	Opțional	Opțional	Opțional
	Imprimare duplex automată	✓	✓	✓
	Capsator comod	Nu este acceptat	✓	✓
Conectivitate	Conexiune LAN Ethernet 10/100/1000 cu IPv4 și IPv6	✓	✓	✓
	USB 2.0 Hi-Speed	✓	✓	✓
	Port USB ușor accesibil, pentru imprimare fără computer și pentru upgrade-uri de firmware	✓	✓	✓
	Locaș de integrare hardware pentru conectarea accesoriilor și a dispozitivelor de la terți	✓	✓	✓
	Porturi USB interne HP	Opțional	Opțional	Opțional
	Accesoriu NFC/Wireless HP Jetdirect 3000w pentru imprimarea de pe dispozitive mobile	Opțional	Opțional	Nu este acceptat
	Funcționalitate integrată HP Near Field Communication (NFC) și Wi-Fi Direct pentru imprimare de pe dispozitive mobile	Nu este acceptat	Nu este acceptat	✓
	Accesoriu server de imprimare HP Jetdirect 2900nw pentru conectivitate wireless	Opțional	Opțional	Opțional
Memorie	Memorie de bază de 1,75 GB	✓	✓	✓
	NOTĂ: Memoria de bază poate fi extinsă până la 3,75 GB prin adăugarea unui modul de memorie DIMM.			
Stocare în masă	Controler multimedia de 16 GB încorporat (eMMC)	✓	Nu este acceptat	Nu este acceptat
	Hard disk HP securizat, de înaltă performanță, de 320 GB	Opțional	✓	✓

Nume model		M527dn	M527f	Flow M527z
Cod produs		F2A76A	F2A77A	F2A78A
Securitate	HP Trusted Platform Module pentru criptarea tuturor datelor care trec prin imprimantă	Opțional	Opțional	Opțional
Afișajul și tastatura panoului de control	Panou de control cu ecran senzitiv color	✓	✓	✓
	Tastatură fizică	Nu este acceptat	Nu este acceptat	✓
Imprimare	Imprimă 45 de pagini pe minut (ppm) pe hârtie de format Letter și 43 ppm pe hârtie de format A4	✓	✓	✓
	Imprimare prin USB ușor accesibil (fără a fi necesar un computer)	✓	✓	✓
	Stocarea operațiilor în memoria imprimantei pentru imprimare ulterioară sau în mod confidențial	✓	✓	✓
Fax		Opțional	✓	✓
Copiere și scanare	Copiază 45 de pagini pe minut (ppm) pe hârtie de format Letter și 43 ppm pe hârtie de format A4	✓	✓	✓
	Alimentator de documente de 100 de pagini, cu cap dublu de scanare, pentru copiere și scanare duplex dintr-o singură trecere	✓	✓	✓
	Tehnologii HP EveryPage, inclusiv detectarea ultrasonică a alimentării multiple	Nu este acceptat	Nu este acceptat	✓
	Funcția încorporată de recunoaștere optică a caracterelor (OCR) oferă posibilitatea de a converti paginile imprimate în text care acceptă operațiile de editare sau căutare cu ajutorul unui computer	Nu este acceptat	Nu este acceptat	✓
	Caracteristica SMART Label asigură detectarea marginilor hârtiei pentru decuparea automată a paginilor	Nu este acceptat	Nu este acceptat	✓
	Orientare automată a paginii pentru paginile care conțin cel puțin 100 de caractere de text	Nu este acceptat	Nu este acceptat	✓
	Reglarea automată a tonurilor setează contrastul, luminozitatea și eliminarea fundalului pentru fiecare pagină	Nu este acceptat	Nu este acceptat	✓
	Trimitere digitală	Trimite documente către e-mail, USB și foldere partajate într-o rețea	✓	✓
	Trimite documente către SharePoint®	Nu este acceptat	Nu este acceptat	✓

Sisteme de operare acceptate

Următoarele informații se aplică la driverele de imprimare Windows Printer-Specific PCL 6 și OS X și la CD-ul de instalare a software-ului, livrat în cutie.

Windows: CD-ul de instalare a software-ului HP instalează driverul de imprimare „HP PCL.6” versiunea 3, driverul de imprimare „HP PCL 6” versiunea 3 sau driverul de imprimare „HP PCL-6” versiunea 4 în funcție de sistemul de operare Windows, împreună cu software-ul opțional, atunci când utilizați programul de instalare completă a software-ului. Pentru această imprimantă, descărcați driverul de imprimare „HP PCL.6” versiunea 3, driverul de imprimare „HP PCL 6” versiunea 3 și driverul de imprimare „HP PCL-6” versiunea 4 de pe site-ul web de asistență pentru imprimante: www.hp.com/support/ljM527MFP.

Computere Mac, dispozitive OS X și iOS: Computerele Mac și dispozitivele mobile Apple iOS sunt acceptate de această imprimantă. Driverul și utilitarul de imprimare OS X sunt disponibile pentru descărcare de pe site-ul hp.com și pot fi disponibile și prin actualizarea software-ului de la Apple. Programul de instalare a software-ului HP pentru OS X nu este inclus pe CD-ul din pachet. Urmați acești pași pentru a descărca software-ul de instalare HP pentru OS X:

1. Accesați www.hp.com/support/ljM527MFP.
2. Selectați **Opțiuni de asistență**, iar apoi, din **Opțiuni de descărcare**, selectați **Drivere, software și firmware** și apoi selectați pachetul imprimantei.
3. Faceți clic pe versiunea sistemului de operare, apoi faceți clic pe butonul **Descărcare**.

Tabelul 1-1 Sisteme de operare acceptate și drivere de imprimantă

Sistem de operare	Driver de imprimare instalat (din CD-ul cu programul de instalare a software-ului pentru Windows sau din programul de instalare de pe web pentru OS X)	Note:
Windows® XP SP3 pe 32 de biți	Driverul de imprimare „HP PCL.6” specific imprimantei este instalat pe acest sistem de operare în cadrul instalării software-ului de bază. Programul de instalare de bază instalează doar driverul.	Programul de instalare completă a software-ului nu este acceptat pentru acest sistem de operare. Microsoft a retras asistența mainstream pentru Windows XP în aprilie 2009. HP va continua să furnizeze o asistență cât mai bună posibil pentru sistemul de operare XP care nu mai este oferit.
Windows Vista® pe 32 de biți	Driverul de imprimare „HP PCL.6” specific imprimantei este instalat pe acest sistem de operare în cadrul instalării software-ului de bază. Programul de instalare de bază instalează doar driverul.	Programul de instalare completă a software-ului nu este acceptat pentru acest sistem de operare.
Windows Server 2003 SP2 pe 32 de biți	Driverul de imprimare „HP PCL.6” specific imprimantei este instalat pe acest sistem de operare în cadrul instalării software-ului de bază. Programul de instalare de bază instalează doar driverul.	Programul de instalare completă a software-ului nu este acceptat pentru acest sistem de operare. Microsoft a retras asistența mainstream pentru Windows Server 2003 în iulie 2010. HP va continua să furnizeze o asistență cât mai bună posibil pentru sistemul de operare Server 2003 care nu mai este oferit.
Windows 7 SP1 pe 32 de biți și 64 de biți	Driverul de imprimare „HP PCL.6” specific imprimantei este instalat pe acest sistem de operare în cadrul instalării complete a software-ului.	

Tabelul 1-1 Sisteme de operare acceptate și drivere de imprimantă (Continuare)

Sistem de operare	Driver de imprimare instalat (din CD-ul cu programul de instalare a software-ului pentru Windows sau din programul de instalare de pe web pentru OS X)	Note:
Windows 8 pe 32 și pe 64 de biți	Driverul de imprimare „HP PCL-6” specific imprimantei este instalat pe acest sistem de operare în cadrul instalării software-ului de bază. Programul de instalare de bază instalează doar driverul.	Programul de instalare completă a software-ului nu este acceptat pentru acest sistem de operare. Asistența pentru Windows 8 RT este asigurată prin driverul Microsoft IN OS Versiunea 4, pe 32 de biți.
Windows 8.1 pe 32 și pe 64 de biți	Driverul de imprimare „HP PCL-6” specific imprimantei este instalat pe acest sistem de operare în cadrul instalării software-ului de bază. Programul de instalare de bază instalează doar driverul.	Programul de instalare completă a software-ului nu este acceptat pentru acest sistem de operare. Asistența pentru Windows 8.1 RT este asigurată prin driverul Microsoft IN OS Versiunea 4, pe 32 de biți.
Windows 10 pe 32 și pe 64 de biți	Driverul de imprimare „HP PCL-6” specific imprimantei este instalat pe acest sistem de operare în cadrul instalării software-ului de bază. Programul de instalare de bază instalează doar driverul.	Programul de instalare completă a software-ului nu este acceptat pentru acest sistem de operare.
Windows Server 2008 SP2 pe 32 de biți	Driverul de imprimare „HP PCL 6” specific imprimantei este instalat pe acest sistem de operare în cadrul instalării software-ului de bază. Programul de instalare de bază instalează doar driverul.	Programul de instalare completă a software-ului nu este acceptat pentru acest sistem de operare.
Windows Server 2008 SP2 pe 64 de biți	Driverul de imprimare „HP PCL 6” specific imprimantei este instalat pe acest sistem de operare în cadrul instalării software-ului de bază. Programul de instalare de bază instalează doar driverul.	Programul de instalare completă a software-ului nu este acceptat pentru acest sistem de operare.
Windows Server 2008 R2 SP1 pe 64 de biți	Driverul de imprimare „HP PCL 6” specific imprimantei este instalat pe acest sistem de operare în cadrul instalării software-ului de bază. Programul de instalare de bază instalează doar driverul.	Programul de instalare completă a software-ului nu este acceptat pentru acest sistem de operare.
Windows Server 2012 pe 64 de biți	Programul de instalare a software-ului nu acceptă Windows Server 2012, dar driverele de imprimare „HP PCL 6” versiunea 3 și „HP PCL-6” versiunea 4 specifice imprimantei acceptă acest sistem.	Descărcați driverul de pe site-ul web HP și utilizați instrumentul Adăugare imprimantă din Windows pentru a-l instala.

Tabelul 1-1 Sisteme de operare acceptate și drivere de imprimantă (Continuare)

Sistem de operare	Driver de imprimare instalat (din CD-ul cu programul de instalare a software-ului pentru Windows sau din programul de instalare de pe web pentru OS X)	Note:
Windows Server 2012 R2 pe 64 de biți	Programul de instalare a software-ului nu acceptă Windows Server 2012, dar driverele de imprimare „HP PCL 6” versiunea 3 și „HP PCL-6” versiunea 4 specifice imprimantei acceptă acest sistem.	Descărcați driverul de pe site-ul web HP și utilizați instrumentul Adăugare imprimantă din Windows pentru a-l instala.
OS X 10.8 Mountain Lion, OS X 10.9 Mavericks, OS X 10.10 Yosemite	Driverul și utilitarul de imprimare OS X sunt disponibile pentru descărcare de pe site-ul hp.com și pot fi disponibile și prin actualizarea software-ului de la Apple. Programul de instalare a software-ului HP pentru OS X nu este inclus pe CD-ul din pachet.	<p>Pentru OS X, descărcați programul de instalare de pe site-ul web de asistență pentru această imprimantă.</p> <ol style="list-style-type: none"> 1. Accesați www.hp.com/support/ljM527MFP. 2. Selectați Opțiuni de asistență, iar apoi, din Opțiuni de descărcare, selectați Drivere, software și firmware și apoi selectați pachetul imprimantei. 3. Faceți clic pe versiunea sistemului de operare, apoi faceți clic pe butonul Descărcare.

 **NOTĂ:** Pentru o listă actualizată a sistemelor de operare acceptate, accesați www.hp.com/support/ljM527MFP pentru a beneficia de asistența completă pentru imprimantă asigurată de HP.

 **NOTĂ:** Pentru detalii despre sistemele de operare client și server și pentru asistență pentru driverele HP UPD pentru această imprimantă, accesați www.hp.com/go/upd. În **Informații suplimentare**, faceți clic pe legături.

Tabelul 1-2 Cerințe minime de sistem

Windows	Computere Mac și OS X
<ul style="list-style-type: none"> • Unitate CD-ROM, DVD sau conexiune la internet • Conexiune dedicată USB 1.1 sau 2.0 sau o conexiune de rețea • 400 MB de spațiu disponibil pe hard disk 	<ul style="list-style-type: none"> • Conexiune la Internet • 1 GB de spațiu disponibil pe hard disk

Soluții de imprimare mobilă

Imprimanta acceptă următoarele programe software pentru imprimare mobilă:

- Software-ul HP ePrint

 **NOTĂ:** Software-ul HP ePrint acceptă următoarele sisteme de operare: Windows 7 SP 1 (pe 32 și 64 de biți); Windows 8 (pe 32 și 64 de biți); Windows 8.1 (pe 32 și 64 de biți); Windows 10 (pe 32 și 64 de biți) și versiunile OS X 10.8 Mountain Lion, 10.9 Mavericks și 10.10 Yosemite.

- HP ePrint prin e-mail (necesită activarea Serviciilor web HP și înregistrarea imprimantei pe HP Connected)
- Aplicația HP ePrint (disponibilă pentru Android, iOS și Blackberry)

- Aplicația ePrint Enterprise (acceptată la toate imprimantele cu software ePrint Enterprise Server)
- Aplicația HP Home and Biz (disponibilă pentru dispozitive Symbian/Nokia)
- Google Cloud Print 1.0 (necesită înregistrarea imprimantei pe HP Connected și apoi înregistrarea pe Google Cloud)
- AirPrint
- Imprimare Android

Dimensiuni imprimantă

Figura 1-1 Dimensiuni pentru modelele dn, f și z

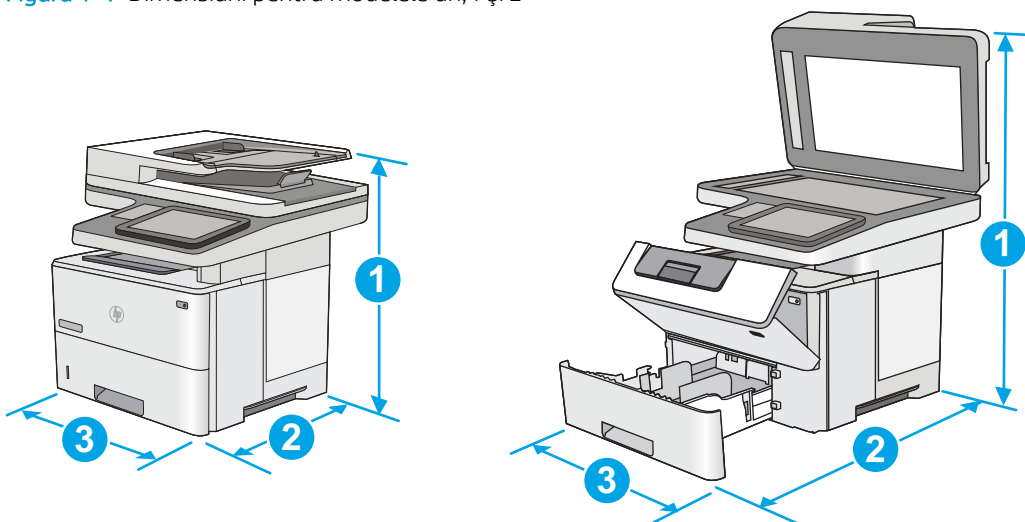

	Imprimantă complet închisă	Imprimantă complet deschisă
1. Înălțime	497 mm	750 mm
2. Lățime	Capac antipraf tava 2 închis: 496 mm	674 mm
	Capac antipraf tava 2 deschis: 559 mm	
3. Lungime	482 mm	482 mm
Greutate	23 kg	

Figura 1-2 Dimensiuni pentru alimentatorul de hârtie 1 x 550 de coli

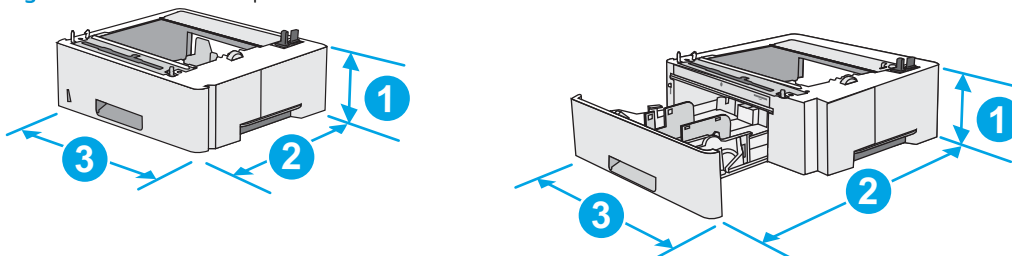

1. Înălțime	130 mm
-------------	--------

2. Lățime	Tavă închisă: 376 mm Tavă deschisă: 569 mm
3. Lungime	410 mm
Greutate	1,4 kg

Figura 1-3 Dimensiuni pentru compartiment/suport

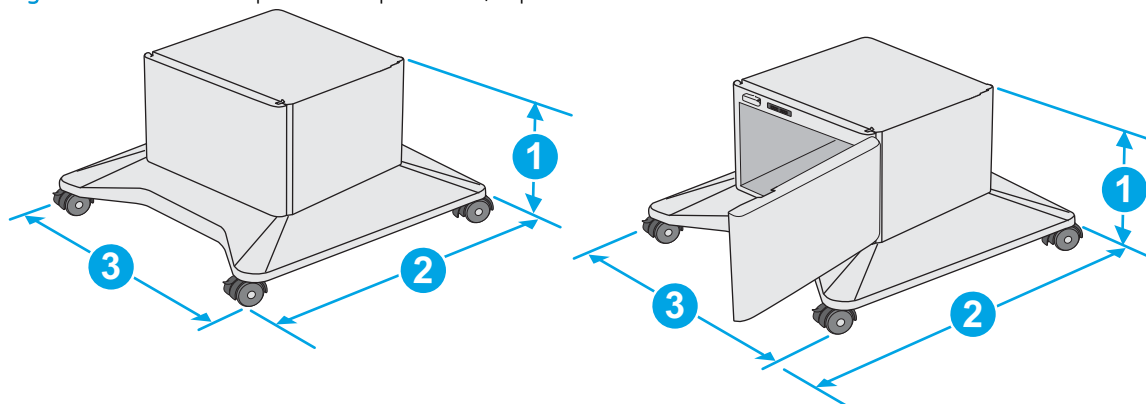

1. Înălțime	381 mm
2. Lățime	Ușă închisă: 632 mm Ușă deschisă și roțile din spate rotite: 865 mm
3. Lungime	Ușă închisă: 600 mm Ușă deschisă și roțile din spate rotite: 630 mm
Greutate	9,0 kg

¹ Aceste valori se pot modifica. Pentru informațiile curente, vizitați www.hp.com/support/ljM527MFP.

Figura 1-4 Dimensiuni pentru imprimantă cu trei alimentatoare de 1 x 550 de coli de hârtie și compartiment/suport

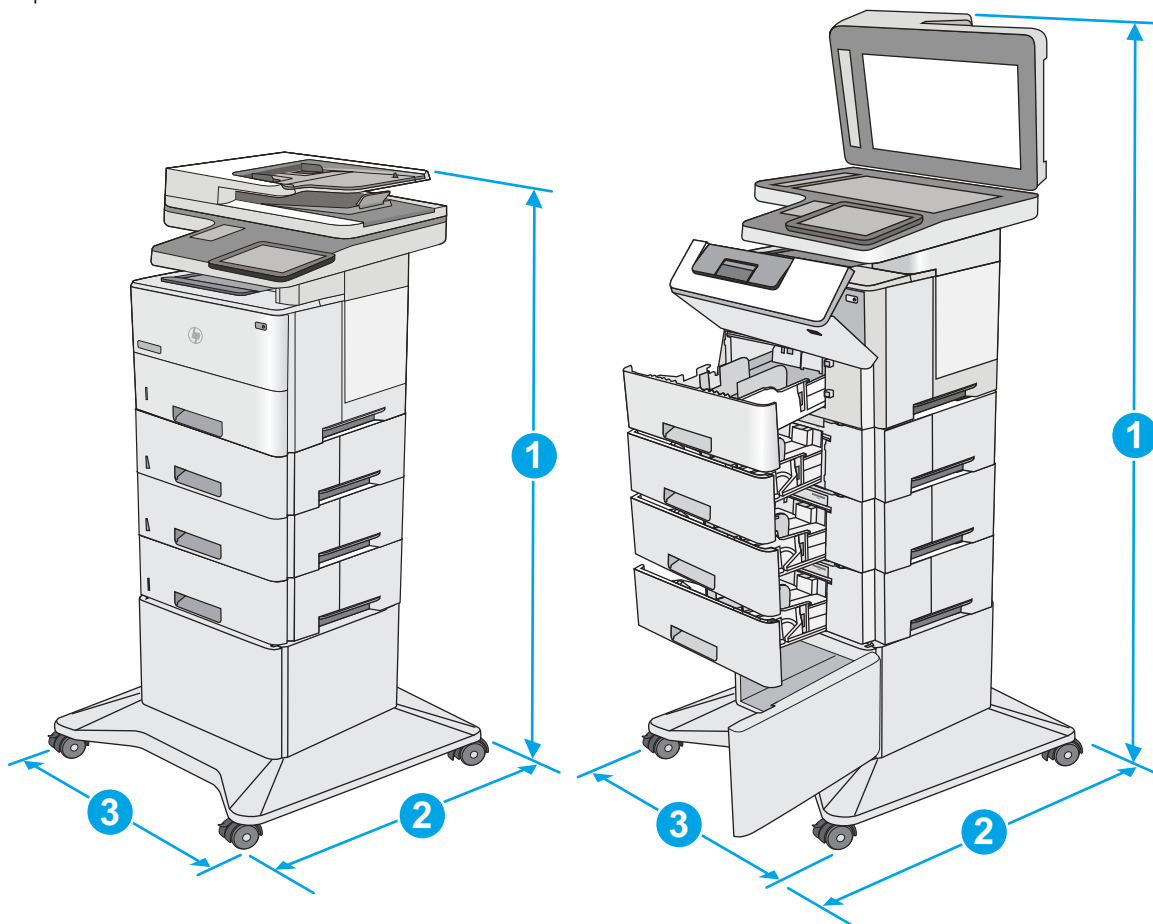

	Imprimantă și accesorii închise complet	Imprimantă și accesorii deschise complet
1. Înălțime	1268 mm	1521 mm
2. Lățime	632 mm	865 mm
3. Lungime	600 mm	630 mm
Greutate	36,2 kg	

¹ Aceste valori se pot modifica. Pentru informațiile curente, vizitați www.hp.com/support/ljM527MFP.

² Nu extindeți mai mult de o tavă pentru hârtie la un moment dat.

Consumul de energie, specificații privind alimentarea și emisiile acustice

Pentru informații actualizate, consultați www.hp.com/support/ljM527MFP.

ATENȚIE: Cerințele de alimentare cu energie au la bază țara/regiunea în care este comercializată imprimanta. Nu converțiți tensiunile de funcționare. Acest lucru va duce la deteriorarea imprimantei și la anularea garanției acesteia.

Interval mediu de funcționare

Tabelul 1-3 Specificații de mediu de operare

Mediu	Recomandată	Permisă
Temperatură	17° - 25°C	Între 15° și 30 °C
Umiditate relativă	Umiditate relativă (RH) de la 30% la 70%	Umiditate relativă între 10 % și 80 %

Configurare hardware imprimantă și instalare software

Pentru instrucțiuni de configurare de bază, consultați ghidul de instalare a hardware-ului livrat împreună cu produsul. Pentru instrucțiuni suplimentare, accesați asistența HP pe Web.

Accesați www.hp.com/support/ljM527MFP pentru a beneficia de asistența completă asigurată de HP pentru imprimantă. Găsiți următoarele resurse de asistență:

- Instalare și configurare
- Învățare și utilizare
- Rezolvarea problemelor
- Descărcați actualizări de software și firmware
- Alăturarea la forumuri de asistență
- Găsirea de informații despre garanție și reglementări

2 Tăvile pentru hârtie

- [Încărcarea hârtiei în tava 1 \(tavă multifuncțională\)](#)
- [Încărcarea hârtiei în tăvile 2, 3, 4 și 5](#)
- [Încărcarea și imprimarea plicurilor](#)
- [Utilizarea capsatorului comod \(numai pentru modelele f și z\)](#)

Pentru informații suplimentare:

Următoarele informații sunt corecte la momentul publicării. Pentru informațiile curente, consultați www.hp.com/support/ljM527MFP.

Asistența completă oferită de HP pentru imprimantă include următoarele informații:

- Instalare și configurare
- Învățare și utilizare
- Rezolvarea problemelor
- Descărcări de software și actualizări de firmware
- Alăturarea la forumuri de asistență
- Găsirea de informații despre garanție și reglementări

Încărcarea hârtiei în tava 1 (tavă multifuncțională)

Introducere

Informațiile următoare descriu cum să încărcați hârtia în tava 1. Această tavă poate cuprinde până la 100 de coli de hârtie de 75 g/m².

 **NOTĂ:** Înainte de imprimare, selectați tipul de hârtie corespunzător în driverul de imprimare.

 **ATENȚIE:** Pentru evitarea blocării hârtiei, niciodată nu încărcați sau scoateți hârtie din tavă în timpul imprimării.

1. Prindeți mânerul de pe oricare parte a tăvii 1 și trageți-l înainte, pentru a-l deschide.

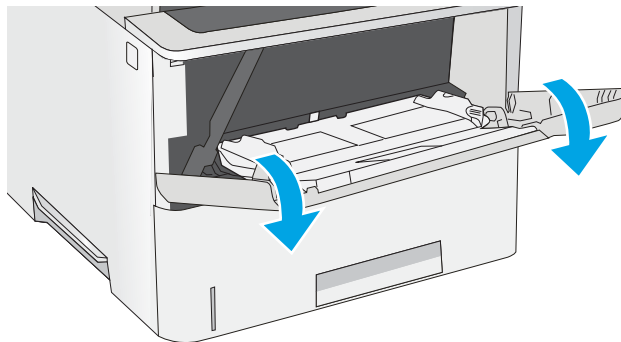

2. Trageți în afară extensia tăvii pentru a susține hârtia.

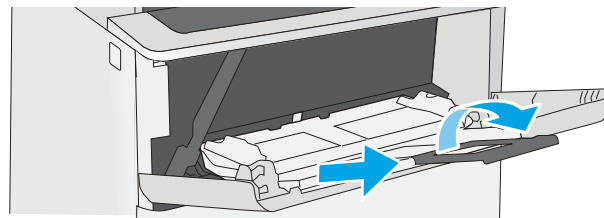

3. Extindeți ghidajele pentru hârtie la dimensiunile corespunzătoare, apoi încărcați hârtia în tavă. Pentru informații despre orientarea hârtiei, consultați [Orientarea hârtiei din tava 1, la pagina 21](#).

Aveți grijă ca hârtia să încapă sub linia de umplere de pe ghidajele pentru hârtie.

NOTĂ: Înălțimea maximă a topului este de 10 mm sau de aproximativ 100 de coli de hârtie de 75 g.

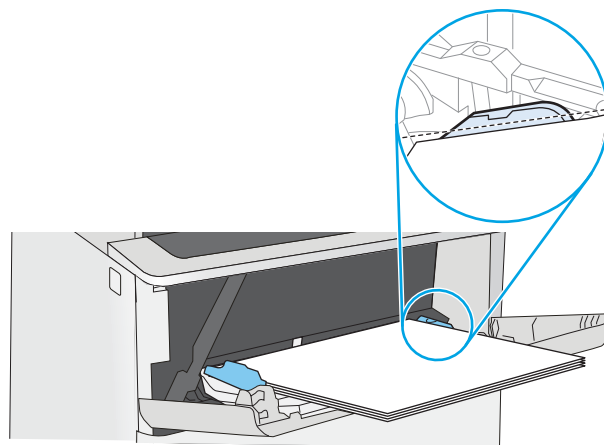

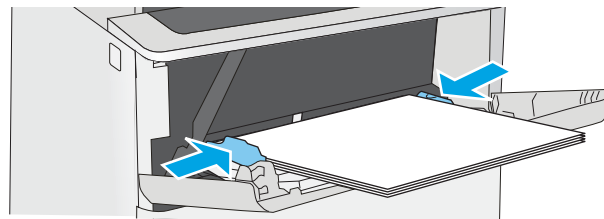

4. Reglați ghidajele laterale astfel încât să atingă ușor topul de hârtie, fără să îl îndoiaie.



Orientarea hârtiei din tava 1

Dacă utilizați hârtie care necesită o anumită orientare, încărcați-o conform informațiilor din următorul tabel.

 **NOTĂ:** Setările pentru [Modul Hârtie cu antet alternativ](#) afectează modul în care încărcați hârtia cu antet sau preimprimată. Această setare este dezactivată în mod prestabilit. Când utilizați acestui mod, încărcați hârtia în același mod în care ați încărca-o pentru imprimarea duplex automată. Pentru informații suplimentare, consultați [Utilizarea modului Hârtie cu antet alternativ, la pagina 21](#).

Tip de hârtie	Imprimare pe o singură față	Imprimare duplex și Mod Hârtie cu antet alternativ
Hârtie cu antet, preimprimată sau preperforată	Cu fața în sus Marginea superioară orientată către imprimantă	Cu fața în jos Marginea inferioară orientată către imprimantă
		

Utilizarea modului Hârtie cu antet alternativ

Utilizați caracteristica [Mod Hârtie cu antet alternativ](#) pentru a încărca hârtie cu antet sau preimprimată în tavă în mod similar pentru toate operațiile de imprimare, fie că se realizează imprimarea pe o față sau pe ambele fețe ale colii. Când utilizați acestui mod, încărcați hârtia în același mod în care ați încărca-o pentru imprimarea duplex automată.

Pentru a utiliza caracteristica, activați-o utilizând meniurile din panoul de control al imprimantei.

Activarea modului Hârtie cu antet alternativ prin utilizarea meniurilor din panoul de control al imprimantei

1. Din ecranul principal al panoului de control al imprimantei, glisați de la dreapta la stânga până la afișarea meniului [Setări](#). Atingeți pictograma [Setări](#) pentru a deschide meniul.
2. Deschideți următoarele meniuri:
 - [Gestionare tăvi](#)
 - [Mod antet alternativ](#)
3. Selectați [Activat](#), apoi atingeți butonul [Salvare](#) sau apăsați butonul [OK](#).

Încărcarea hârtiei în tăvile 2, 3, 4 și 5

Introducere

Informațiile următoare descriu cum să încărcați hârtia în tava 2 și în tăvile opționale cu 550 de coli (număr de reper F2A72A). Aceste tăvi au o capacitate de până la 550 de coli de hârtie de 75 g/m²²⁰.

 **NOTĂ:** Procedura de încărcare a hârtiei pentru tăvile de 550 de coli este aceeași cu cea pentru tava 2. Doar tava 2 este afișată aici.

 **ATENȚIE:** Nu extindeți mai mult de o tavă pentru hârtie la un moment dat.

1. Deschideți tava.

NOTĂ: Nu deschideți această tavă în timp ce este utilizată.

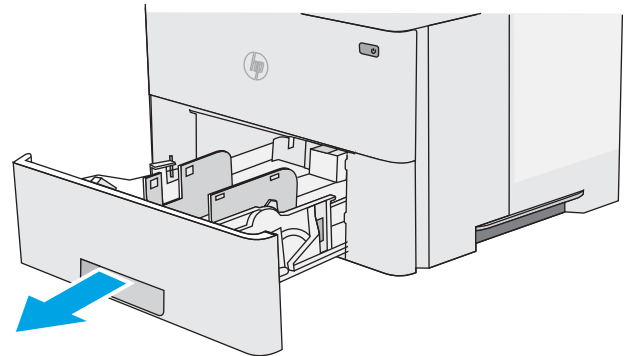

2. Înainte de a încărca hârtia, reglați ghidajele pentru lățimea hârtiei strângând clemele de reglare și glisând ghidajele până la dimensiunea hârtiei utilizate.

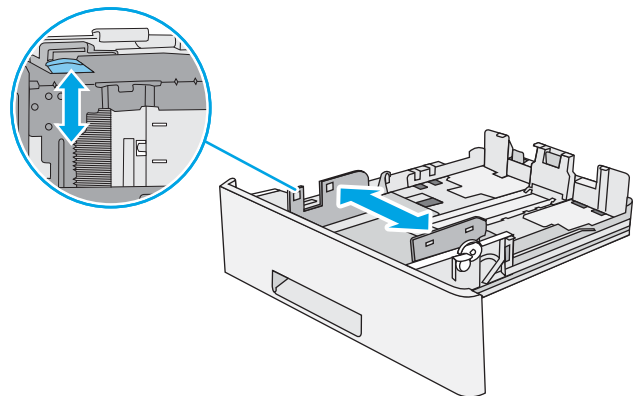

3. Reglați ghidajul pentru lungimea hârtiei strângând închizătoarea de reglare și glisând ghidajul la dimensiunea hârtiei utilizate.

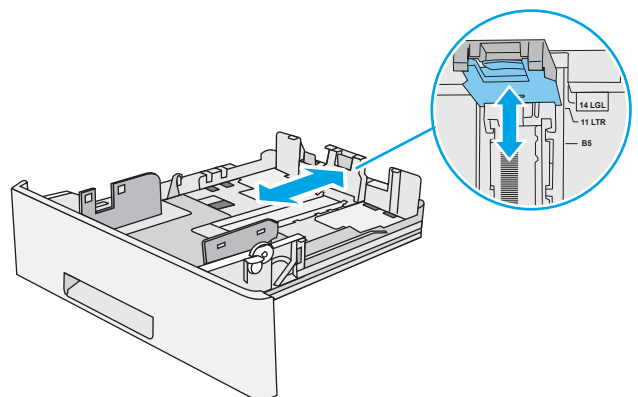

4. Pentru a încărca hârtie de format Legal în tavă, strângeți pârghia din partea din spate a tăvii care se află în partea stângă a centrului, apoi extindeți tava înapoi, la formatul corect de hârtie.

NOTĂ: Acest pas nu se aplică pentru alte formate de hârtie.

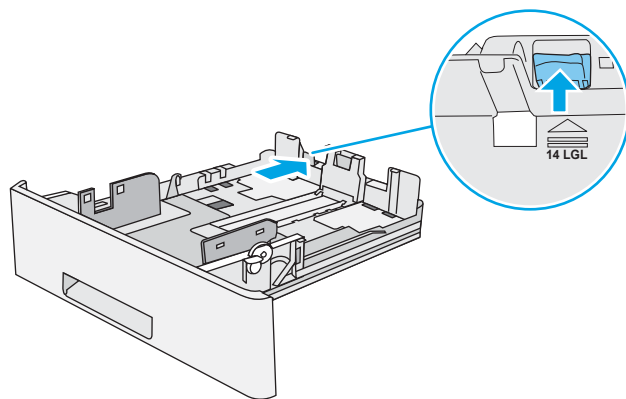

5. Încărcați hârtie în tavă. Pentru informații despre orientarea hârtiei, consultați [Orientarea hârtiei în tava 2 și tăvile de 550 de coli, la pagina 24.](#)

NOTĂ: Nu ajustați ghidajele pentru hârtie strâns pe teancul de hârtie. Reglați-le la marcajele sau marcajele de aliniere de pe tavă.

NOTĂ: Pentru a preveni blocajele, reglați ghidajele pentru hârtie la dimensiunea corectă și nu supraîncărcați tava. Asigurați-vă că partea de sus a teancului se află sub indicatorul de tavă plină, așa cum este prezentat în porțiunea mărită a ilustrației.

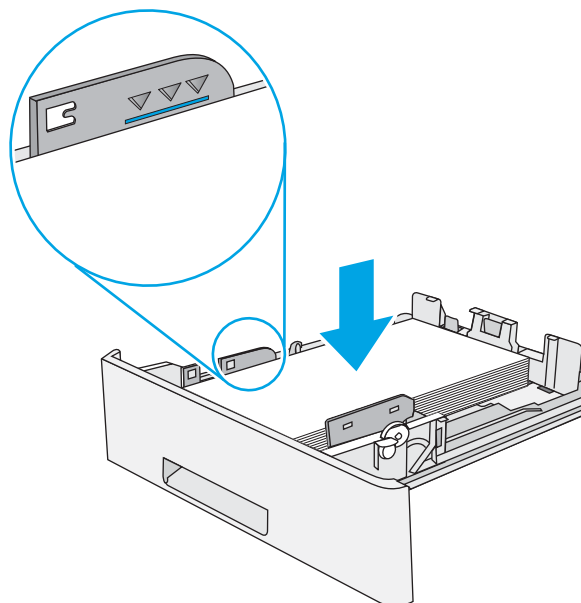

6. Închideți tava.

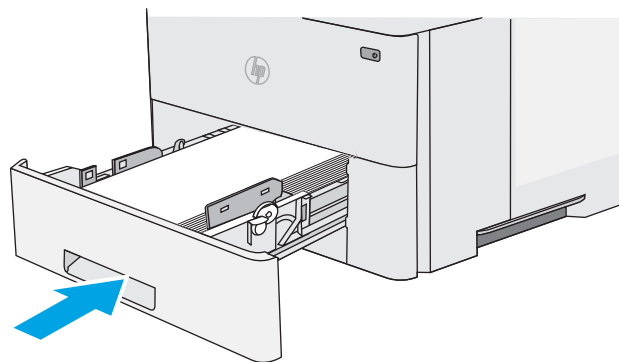

7. Mesajul de configurare a tăvii este afișat pe panoul de control al imprimantei.
8. Dacă dimensiunea și tipul hârtiei afișate nu sunt corecte, selectați **Modificare** pentru a selecta o dimensiune sau un tip diferit pentru hârtie.

Pentru hârtie de dimensiuni personalizate, specificați dimensiunile X și Y pentru hârtie când solicitarea este afișată pe panoul de control al imprimantei.

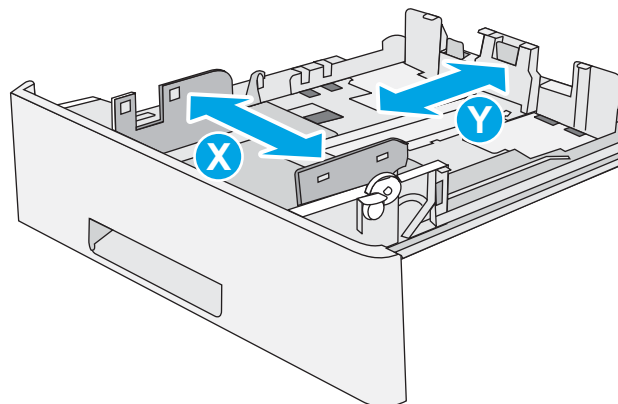

Orientarea hârtiei în tava 2 și tăvile de 550 de coli

Dacă utilizați hârtie care necesită o anumită orientare, încărcați-o conform informațiilor din următorul tabel.

NOTĂ: Setările pentru **Modul Hârtie cu antet alternativ** afectează modul în care încărcați hârtia cu antet sau preimprimată. Această setare este dezactivată în mod prestabilit. Când utilizați acestui mod, încărcați hârtia în același mod în care ați încărca-o pentru imprimarea duplex automată. Pentru informații suplimentare, consultați [Utilizarea modului Hârtie cu antet alternativ, la pagina 24](#).

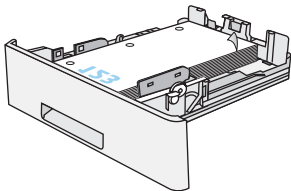
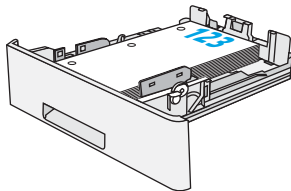
Tip de hârtie	Imprimare pe o singură față	Imprimare duplex și Mod Hârtie cu antet alternativ
Hârtie cu antet, preimprimată sau preperforată	Cu fața în jos Marginea superioară în fața tăvii	Cu fața în sus Marginea inferioară în fața tăvii
		

Utilizarea modului Hârtie cu antet alternativ

Utilizați caracteristica **Mod Hârtie cu antet alternativ** pentru a încărca hârtie cu antet sau preimprimată în tavă în mod similar pentru toate operațiile de imprimare, fie că se realizează imprimarea pe o față sau pe ambele fețe ale colii. Când utilizați acestui mod, încărcați hârtia în același mod în care ați încărca-o pentru imprimarea duplex automată.

Pentru a utiliza caracteristica, activați-o utilizând meniurile din panoul de control al imprimantei.

Activarea modului Hârtie cu antet alternativ utilizând meniurile din panoul de control al imprimantei

1. Din ecranul principal al panoului de control al imprimantei, glisați de la dreapta la stânga până la afișarea meniului [Setări](#). Atingeți pictograma [Setări](#) pentru a deschide meniul.
2. Deschideți următoarele meniuri:
 - [Gestionare tăvi](#)
 - [Mod antet alternativ](#)
3. Selectați [Activat](#), apoi atingeți butonul [Salvare](#) sau apăsați butonul [OK](#).

Încărcarea și imprimarea plicurilor

Introducere

Informațiile următoare descriu modul de imprimare și de încărcare a plicurilor. Utilizați doar tava 1 pentru imprimarea pe plicuri. În tava 1 încap maxim 10 plicuri.

Pentru a imprima plicuri utilizând opțiunea de alimentare manuală, urmați pașii de mai jos pentru a selecta setările corecte din driverul de imprimare și apoi încărcați plicurile în tavă, după trimiterea operației de imprimare la imprimantă.

Imprimarea plicurilor

1. Din programul software, selectați opțiunea **Imprimare**.
2. Selectați imprimanta din lista de imprimante, apoi faceți clic pe sau atingeți butonul **Proprietăți** sau **Preferințe** pentru a deschide driverul de imprimare.

 **NOTĂ:** Numele butonului variază în funcție de programul software.

 **NOTĂ:** Pentru a accesa aceste caracteristici dintr-un ecran de Start Windows 8 sau 8.1, selectați **Dispozitive**, selectați **Imprimare** și apoi selectați imprimanta.

3. Faceți clic pe sau atingeți fila **Hârtie/Calitate**.
4. În lista verticală **Dimensiune hârtie**, selectați dimensiunea corectă pentru plicuri.
5. În lista verticală **Tip hârtie**, selectați **Plic**.
6. În lista verticală **Sursă hârtie**, selectați **Alimentare manuală**.
7. Faceți clic pe butonul **OK** pentru a închide caseta de dialog **Proprietăți document**.
8. În caseta de dialog **Imprimare**, faceți clic pe butonul **OK** pentru a imprima operația.

Orientarea plicurilor

Încărcați plicurile în tava 1 cu fața în sus, cu capătul îngust, unde se aplică timbrul, orientat spre imprimantă.

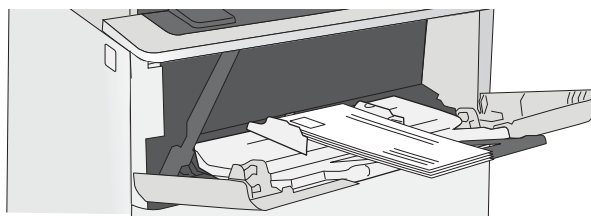

Utilizarea capsatorului comod (numai pentru modelele f și z)

Capsatorul comod poate capsă lucrări de până la 20 de coli de hârtie de 75 g/m².

⚠ ATENȚIE: Pentru a evita deteriorarea imprimantei, nu încercați să capsăți alte materiale diferite de hârtie.

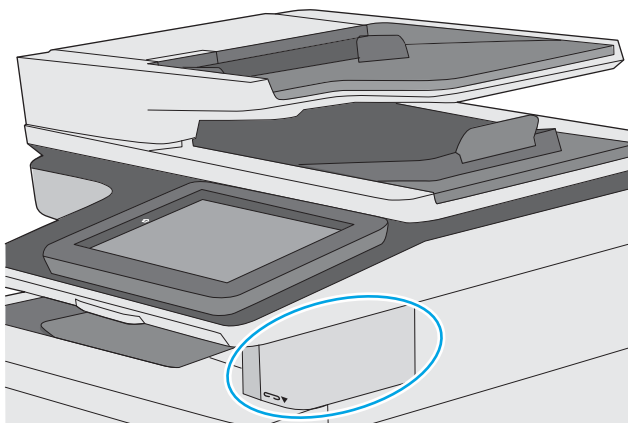

1. Introduceți teancul de hârtie în fanta din partea frontală a capsatorului.
2. Așteptați capsarea paginilor introduse. Capsatorul se activează atunci când detectează hârtie și emite un sunet de capsare.

📝 NOTĂ: Dacă imprimanta este în modul Opre, este posibil să existe o scurtă întârziere.

3. Scoateți hârtia capsată din fantă.

În cazul în care capsatorul nu eliberează hârtia, urmați pașii de mai jos pentru a rezolva problema.

⚠ AVERTISMENT! Pentru a evita rănirea, nu introduceți degetul în interiorul zonei de capsare încercând să eliberați hârtia.

1. Deschideți și închideți ușa capsatorului și apoi încercați să scoateți hârtia.
2. Dacă hârtia este în continuare înțepenită, asigurați-vă că ușa capsatorului este închisă, iar apoi opriți imprimanta și porniți-o din nou.

3 Consumabile, accesorii și componente

- [Comandarea de consumabile, accesorii și componente](#)
- [Înlocuirea cartușului de toner](#)
- [Înlocuiți cartușul de capse \(modelele f și z\)](#)

Pentru informații suplimentare:

Următoarele informații sunt corecte la momentul publicării. Pentru informațiile curente, consultați www.hp.com/support/ljM527MFP.

Asistența completă oferită de HP pentru imprimantă include următoarele informații:

- Instalare și configurare
- Învățare și utilizare
- Rezolvarea problemelor
- Descărcări de software și actualizări de firmware
- Alăturarea la forumuri de asistență
- Găsirea de informații despre garanție și reglementări

Comandarea de consumabile, accesorii și componente

Comandare

Comandă hârtie și consumabile	www.hp.com/go/suresupply
Comandă piese sau accesorii originale HP	www.hp.com/buy/parts
Comandă prin intermediul furnizorilor de service sau asistență	Contactați un furnizor de service sau de asistență autorizat de HP.
Comandare prin serverul Web încorporat HP (EWS)	Pentru a-l accesa, într-un browser Web acceptat de pe computerul dvs., introduceți adresa IP sau numele gazdei imprimantei în câmpul pentru adresă/URL. Serverul Web încorporat HP conține o legătură către site-ul Web HP SureSupply, care oferă opțiuni pentru achiziționarea de consumabile HP originale.

Consumabile și accesorii

Element	Descriere	Cod cartuș	Număr de reper
Consumabile			
Cartuș de toner HP LaserJet original 508A negru	Cartuș de toner negru de capacitate standard, de schimb	872A	CF287A
Cartuș de toner HP LaserJet original 508X negru de mare capacitate	Cartuș de toner negru de mare capacitate, de schimb	872X	CF287X
Pachet cartușe de capse HP	Cartușe cu capse de schimb pentru modelele f și z. Conține două cartușe de capse a câte 1.500 de capse.	Neaplicabil	Q7432A
Kit de înlocuire a rolor ADF HP LaserJet 200	Role de alimentare de rezervă pentru alimentatorul de documente	Neaplicabil	B5L52A
Accesorii			
Alimentator de hârtie de 1 x 550 de coli	Alimentator de hârtie opțional, de 550 de coli NOTĂ: Fiecare model de imprimantă acceptă până la trei alimentatoare opționale de 1 x 550 de coli (tăvile 3, 4 și 5).	Neaplicabil	F2A72A
Suport și compartiment pentru imprimantă	Suport opțional cu compartiment de depozitare, pentru a susține imprimanta Recomandat atunci când se utilizează mai multe alimentatoare de hârtie opționale.	Neaplicabil	F2A73A
Kit pentru mască de tastatură HP LaserJet pentru limba chineză simplificată și limba chineză tradițională (numai pentru modelul z)	Mască adezivă specifică limbii pentru tastatura fizică	Neaplicabil	A7W12A

Element	Descriere	Cod cartuș	Număr de reper
Kit pentru mască de tastatură HP LaserJet pentru limba suedeză (numai pentru modelul z)	Mască adezivă specifică limbii pentru tastatura fizică	Neaplicabil	A7W14A
Unitate hard disk HP securizată, de înaltă performanță, de 320 GB	Unitate hard disk opțională	Neaplicabil	B5L29A
Modul de memorie DIMM de 2 GB DDR3	DIMM opțional, pentru extinderea memoriei	Neaplicabil	E5K49A
Porturi USB interne HP	Două porturi USB opționale pentru conectarea dispozitivelor de la alți producători.	Neaplicabil	B5L28A
HP Trusted Platform Module	Criptează automat toate datele care trec prin imprimantă	Neaplicabil	F5S62A
Harnașament HP pentru interfețe externe (Foreign Interface Harness - FIH)	Port opțional pentru conectarea dispozitivelor de la terți	Neaplicabil	B5L31A
Accesoriu 600 de fax analogic pentru HP LaserJet MFP	Accesoriu de fax opțional pentru modelul dn	Neaplicabil	B5L53A
Server de imprimare HP Jetdirect 2900nw	Accesoriu server de imprimare wireless USB	Neaplicabil	J8031A
Accesoriu NFC/Wireless HP Jetdirect 3000w	Accesoriu Wi-Fi direct pentru imprimarea „tactilă” de pe dispozitive mobile	Neaplicabil	J8030A

Componente care pot fi reparate de client

Componentele care pot fi reparate de client (CSR) sunt disponibile pentru numeroase imprimante HP LaserJet, pentru a reduce timpul de reparație. Mai multe informații despre programul CSR și beneficiile acestuia pot fi găsite la adresele www.hp.com/go/csr-support și www.hp.com/go/csr-faq.

Componentele de schimb HP originale pot fi comandate la adresa www.hp.com/buy/parts sau contactând un furnizor de service sau de asistență autorizat de HP. La comandare, va fi necesară una din următoarele informații: numărul de reper, numărul de serie (se află în partea din spate a imprimantei), numărul de produs sau numele imprimantei.

- Componentele ce pot fi înlocuite de client și sunt listate ca **Obligatorii** urmează a fi instalate de către client, dacă nu doriți să plătiți personalul de service HP pentru a efectua reparația. Pentru aceste componente, asistența la sediul clientului sau pentru returnare la depozit nu este acoperită de garanția imprimantei HP.
- Componentele ce pot fi înlocuite de client și având menționată caracteristica **Opțional** pot fi instalate la cererea dvs. de către personalul de service HP, fără nicio taxă suplimentară pe durata perioadei de garanție a imprimantei.

Element	Descriere	Opțiuni de înlocuire personală	Cod componentă
Kit pentru panoul de control	Panou de control de rezervă cu afișaj tactil	Obligatoriu	B5L24-67018
Kit unitate de memorie Solid State	Unitate de memorie Solid State de schimb	Obligatoriu	5851-6415
Kit pentru unitatea hard disk	Unitate hard disk de schimb	Obligatoriu	5851-6417

Element	Descriere	Opțiuni de înlocuire personală	Cod componentă
Kit HDD FIPS de 500 GB (numai pentru guvernul SUA)	Unitate hard disk de schimb	Obligatori	5851-6419
Kit accesoriu NFC	Accesoriu NFC/Wireless HP Jetdirect 3000w	Obligatori	5851-6429
Memorie SODIMM HP 2 GB DDR3 x32, 800 MHz, 144 de pini	Modul de memorie DIMM de schimb	Obligatori	5851-6581
Kit cu două porturi USB interne	Porturi USB interne de schimb	Obligatori	5851-6424
Kit pentru unitatea hard disk securizată	Unitate hard disk securizată de înaltă performanță HP de schimb	Obligatori	5851-6425
Kit service rolă de transfer	Rolă de transfer de schimb	Obligatori	F2A76-67905
Set rolă de preluare și rolă de separație pentru tava 1	Role de schimb pentru tava 1	Obligatori	F2A76-67906
Set de role pentru tava 2-X	Role de rezervă pentru tăvile 2, 3, 4 și 5	Obligatori	F2A76-67907
Alimentator de hârtie de 1 x 550 de coli	Alimentator de hârtie de rezervă de 550 de coli	Obligatori	F2A76-67908
Suport și compartiment pentru imprimantă	Suport și compartiment de rezervă pentru imprimantă	Obligatori	F2A76-67904
Kit accesoriu de fax analogic	Placă de fax de schimb	Obligatori	5851-6579
Contraplață albă pentru scanner	Contraplață de plastic albă de schimb pentru scanner	Obligatori	5851-6570
Kit pentru tastatură engleză S.U.A.	Tastatură de rezervă pentru modelul z	Obligatori	B5L47-67019
Marea Britanie Kit pentru tastatură în limba engleză	Tastatură de rezervă pentru modelul z	Obligatori	B5L47-67020
Kit pentru mască de tastatură Franceză, italiană, rusă, germană, spaniolă, ucraineană	Mască de tastatură de rezervă pentru modelul z	Obligatori	5851-6019
Kit pentru mască de tastatură Franceză canadiană, spaniolă America Latină, spaniolă S.U.A	Mască de tastatură de rezervă pentru modelul z	Obligatori	5851-6020
Kit pentru mască de tastatură Chineză simplificată, chineză tradițională	Mască de tastatură de rezervă pentru modelul z	Obligatori	A7W12A
Kit pentru mască de tastatură Spaniolă, portugheză	Mască de tastatură de rezervă pentru modelul z	Obligatori	5851-6023
Kit pentru mască de tastatură Japoneză (KG și KT)	Mască de tastatură de rezervă pentru modelul z	Obligatori	5851-6024

Înlocuirea cartușului de toner

Introducere

Următoarele informații conțin detalii referitoare la cartușul de toner pentru imprimantă și includ, de asemenea, instrucțiuni pentru înlocuirea acestuia.

- [Informații despre cartușul de toner](#)
- [Scoaterea și înlocuirea cartușului](#)

Informații despre cartușul de toner

Această imprimantă anunță când nivelul cartușului de toner este scăzut și foarte scăzut. Durata de viață rămasă efectivă a cartușului de toner poate varia. Este bine să aveți un cartuș de schimb disponibil, pe care să îl puteți instala când calitatea imprimării nu mai este acceptabilă.

Continuați să imprimați utilizând cartușul existent până când redistribuirea tonerului nu mai oferă o calitate de imprimare acceptabilă. Pentru a redistribui tonerul, scoateți cartușul de toner din imprimantă și scuturați ușor cartușul înainte și înapoi pe orizontală. Pentru o reprezentare grafică, consultați instrucțiunile de înlocuire a cartușului. Introduceți cartușul de toner la loc în imprimantă, apoi închideți capacul.

Pentru achiziția de cartușe sau verificarea compatibilității cartușelor pentru imprimantă, accesați HP SureSupply la www.hp.com/go/suresupply. Derulați până la capătul de jos al paginii și verificați dacă țara/regiunea este corectă.

Element	Descriere	Cod cartuș	Cod componentă
Cartuș de toner HP LaserJet original 872A negru	Cartuș de toner negru de capacitate standard, de schimb	872A	CF287A
Cartuș de toner HP LaserJet original 872X negru de mare capacitate	Cartuș de toner negru de mare capacitate, de schimb	872X	CF287X

 **NOTĂ:** Cartușele de toner de mare capacitate conțin o cantitate mai mare de toner decât cartușele standard, pentru un număr mai mare de pagini. Pentru informații suplimentare, accesați www.hp.com/go/learnaboutsupplies.

Nu scoateți cartușul de toner din ambalaj până când nu este momentul să fie înlocuit.

 **ATENȚIE:** Pentru a preveni deteriorarea cartușului de toner, nu îl expuneți la lumină mai mult de câteva minute. Acoperiți cilindrul fotosensibil verde în cazul în care cartușul de toner trebuie scos din imprimantă pentru o perioadă mai mare de timp.

Ilustrația de mai jos arată componentele cartușului de toner.

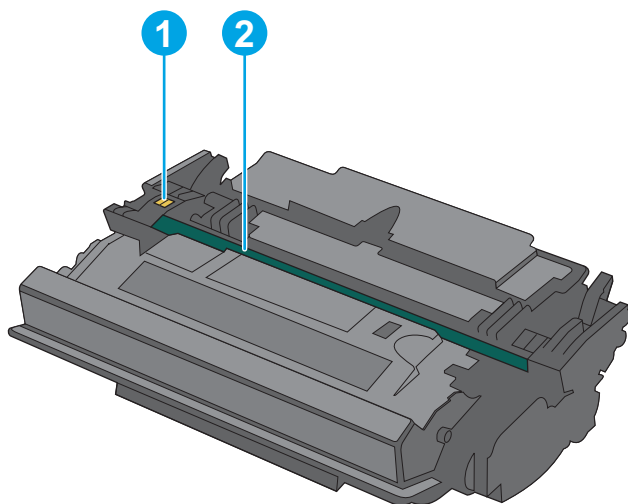

- | | |
|---|-----------------------|
| 1 | Cip de memorie |
| 2 | Cilindru fotosensibil |

ATENȚIE: Nu atingeți tamburul de imagine. Amprente pot cauza probleme de calitate a imprimării.

ATENȚIE: Dacă tonerul ajunge pe îmbrăcăminte, curățați-l utilizând o cârpă uscată și spălați îmbrăcăminte în apă rece. Apa fierbinte impregnează tonerul în țesătură.

NOTĂ: Informații referitoare la reciclarea cartușelor de toner uzate pot fi găsite pe cutia acestora.

Scoaterea și înlocuirea cartușului

1. Apăsăți butonul de deblocare a capacului superior din partea stângă a imprimantei.

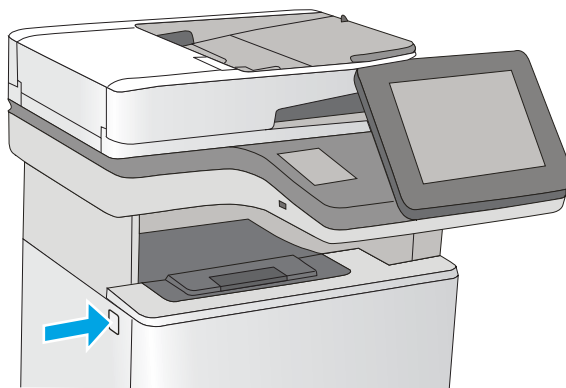

2. Deschideți ușa frontală.

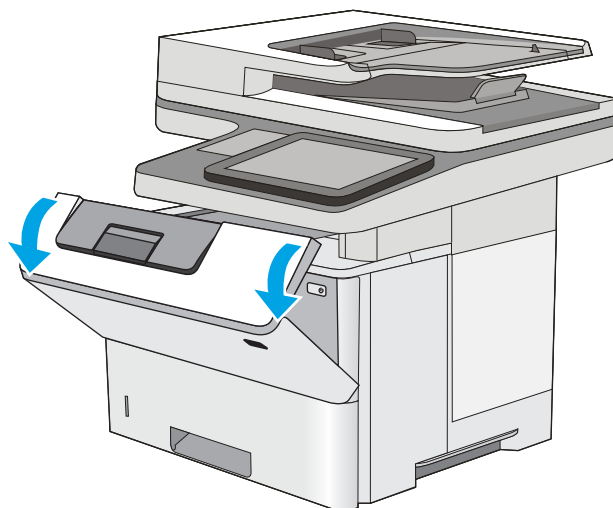

3. Prindeți mânerul cartușului de toner uzat și trageți-l afară pentru a-l scoate.

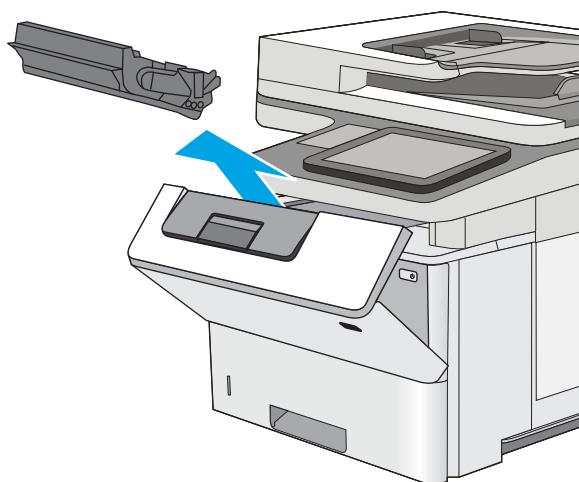

4. Scoateți noul cartuș de toner din învelișul de protecție prin ruperea benzii de plastic și deschiderea pachetului. Păstrați toate ambalajele în vederea reciclării cartușului de toner uzat.

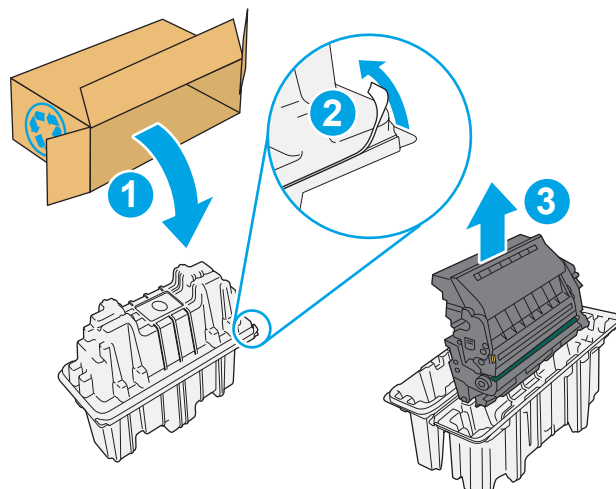

5. Prindeți cartușul de toner de ambele capete și scuturați-l de 5-6 ori.

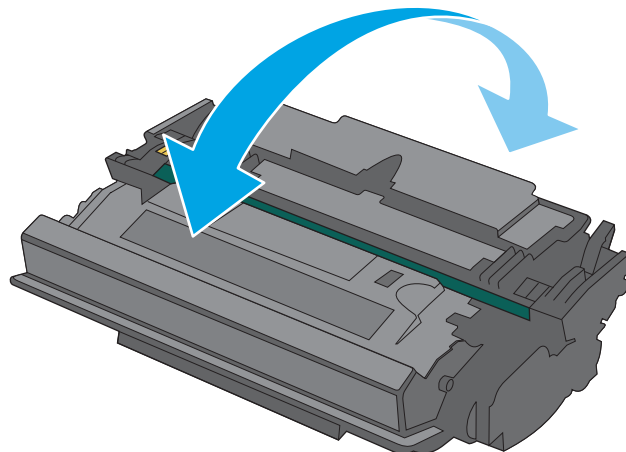

6. Aliniați cartușul de toner cu slotul acestuia și apoi introduceți-l în imprimantă.

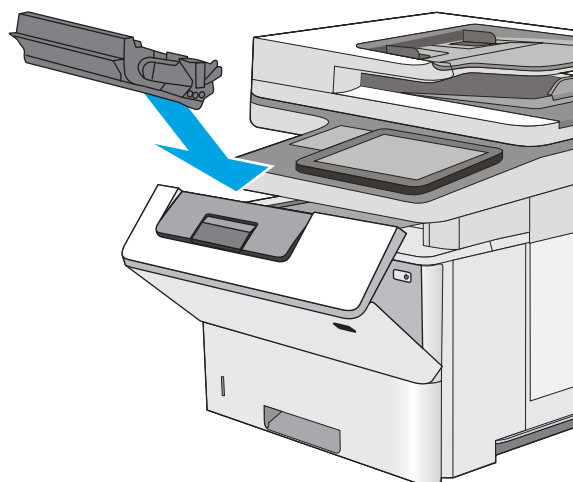

7. Închideți ușa frontală.

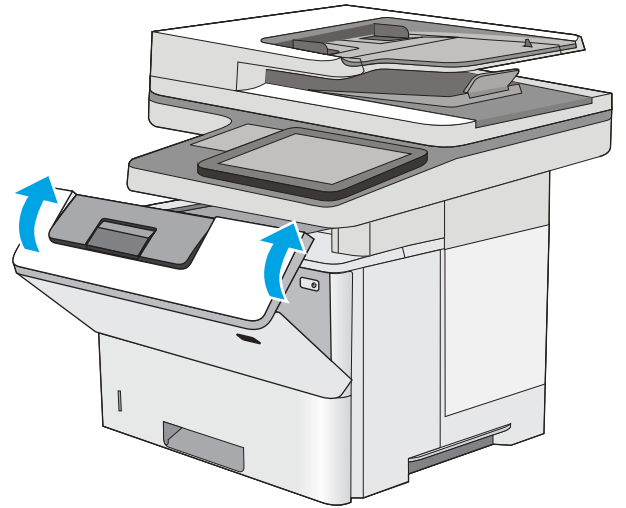

8. Ambalați cartușul de toner uzat în cutia în care ați primit cartușul nou. Consultați ghidul de reciclare atașat pentru informații despre reciclare.

În SUA și Canada, în cutie este inclusă o etichetă de expediere pre-plătită. În alte țări/regiuni, accesați www.hp.com/recycle pentru a imprima o etichetă de expediere pre-plătită.

Lipiți pe cutie eticheta de livrare pre-plătită și returnați cartușul uzat la HP pentru reciclare.

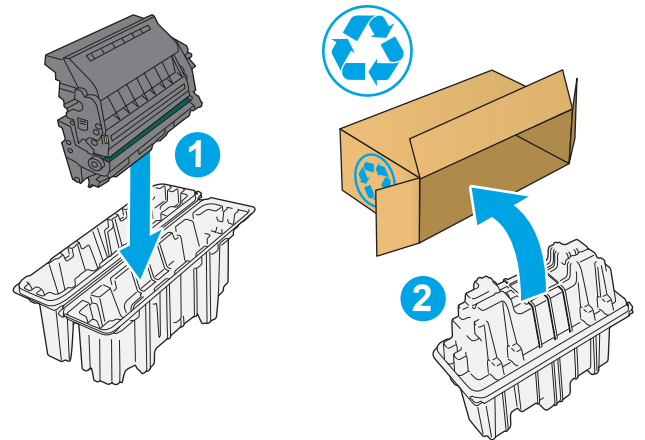

Înlocuiți cartușul de capse (modelele f și z)

Introducere

Următoarele informații conțin detalii referitoare la cartușele de capse pentru imprimantă și includ instrucțiuni pentru înlocuirea acestora.

Pentru a achiziționa un pachet de două cartușe de capse (număr de reper Q7432A), accesați HP Parts Store la www.hp.com/buy/parts. Fiecare cartuș conține 1.500 de capse.

Scoaterea și înlocuirea cartușului de capse

1. Deschideți capacul capsatorului.

NOTĂ: Deschiderea ușii capsatorului va dezactiva capsatorul.

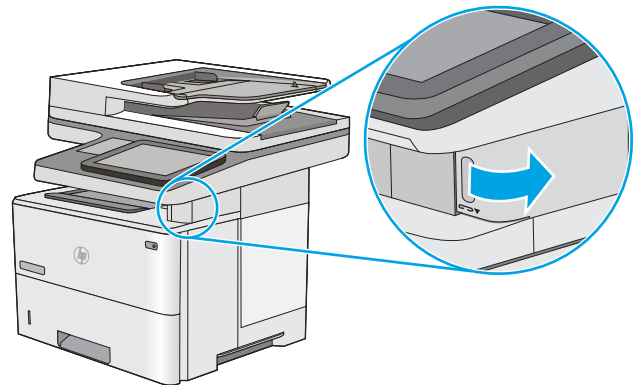

2. Scoateți cartușul de capse din imprimantă.

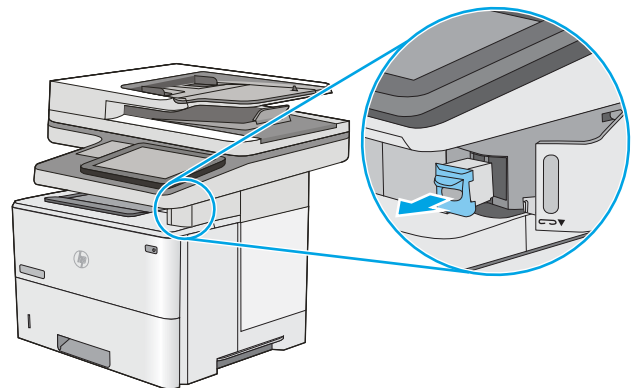

3. Introduceți cartușul de capse nou prin deschizătura din ușa capsatorului.

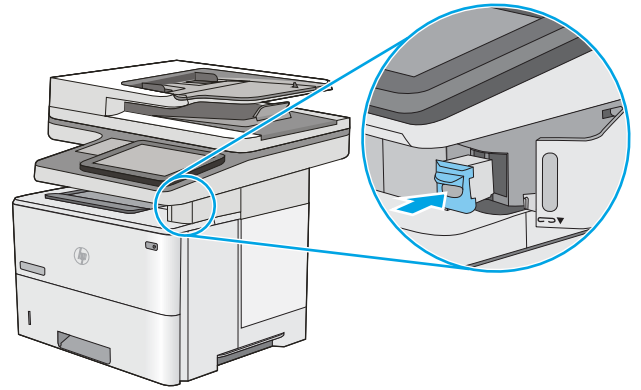

4. Închideți capacul capsatorului.

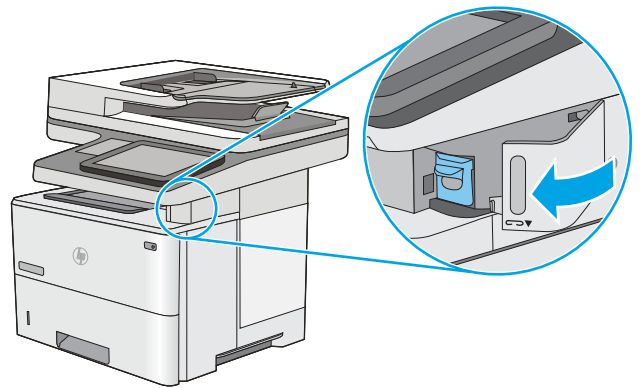

4 Imprimarea

- [Activități de imprimare \(Windows\)](#)
- [Activitățile de imprimare \(OS X\)](#)
- [Stocarea operațiilor de imprimare în imprimantă pentru imprimare ulterioară sau în mod confidențial](#)
- [Imprimarea de pe dispozitive mobile](#)
- [Imprimarea prin portul USB](#)

Pentru informații suplimentare:

Următoarele informații sunt corecte la momentul publicării. Pentru informațiile curente, consultați www.hp.com/support/ljM527MFP.

Asistența completă oferită de HP pentru imprimantă include următoarele informații:

- Instalare și configurare
- Învățare și utilizare
- Rezolvarea problemelor
- Descărcări de software și actualizări de firmware
- Alăturarea la forumuri de asistență
- Găsirea de informații despre garanție și reglementări

Activități de imprimare (Windows)

Modul de imprimare (Windows)

Procedura următoare descrie procesul de imprimare de bază pentru Windows.

1. Din programul software, selectați opțiunea **Imprimare**.
2. Selectați imprimanta din lista de imprimante. Pentru a schimba setările, faceți clic pe sau atingeți butonul **Proprietăți** sau **Preferințe** pentru a deschide driverul de imprimare.

 **NOTĂ:** Numele butonului variază în funcție de programul software.

 **NOTĂ:** Pentru a accesa aceste caracteristici dintr-un ecran de Start Windows 8 sau 8.1, selectați **Dispozitive**, selectați **Imprimare** și apoi selectați imprimanta.

 **NOTĂ:** Pentru informații suplimentare, faceți clic pe butonul Ajutor (?) din driverul de imprimare.

 **NOTĂ:** Driverul de imprimare poate să arate diferit de ceea ce este afișat aici, dar pașii sunt aceiași.

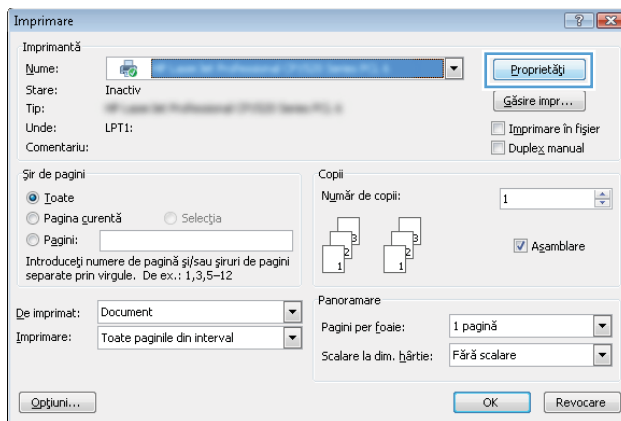

3. Faceți clic pe sau atingeți filele din driverul de imprimare pentru a configura opțiunile disponibile. De exemplu, setați orientarea hârtiei în fila **Finisare** și configurați setările pentru sursa hârtiei, tipul de hârtie, dimensiunea de hârtie și calitate în fila **Hârtie/Calitate**.

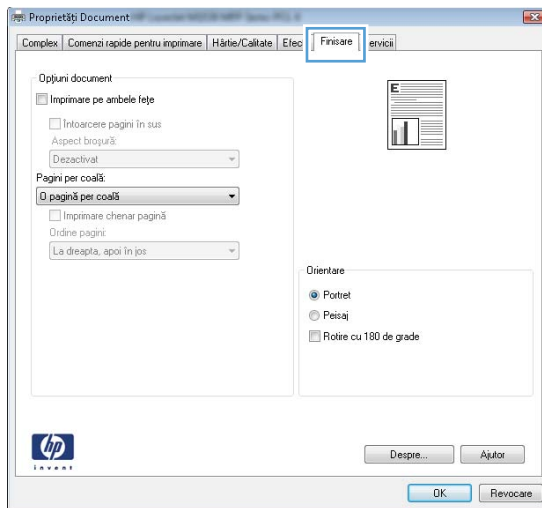

4. Faceți clic pe sau atingeți butonul **OK** pentru a reveni la caseta de dialog **Imprimare**. Selectați numărul de exemplare de imprimat din acest ecran.
5. Faceți clic pe sau atingeți butonul **OK** pentru a imprima operația.

Imprimarea automată pe ambele fețe (Windows)

Utilizați această procedură pentru imprimantele care au un duplexor automat instalat. Dacă imprimanta nu are un duplexor automat instalat sau pentru a imprima pe tipuri de hârtie pe care duplexorul nu le acceptă, puteți imprima manual pe ambele fețe.

1. Din programul software, selectați opțiunea **Imprimare**.
2. Selectați imprimanta din lista de imprimante, apoi faceți clic pe sau atingeți butonul **Proprietăți** sau **Preferințe** pentru a deschide driverul de imprimare.

 **NOTĂ:** Numele butonului variază în funcție de programul software.

 **NOTĂ:** Pentru a accesa aceste caracteristici dintr-un ecran de Start Windows 8 sau 8.1, selectați **Dispozitive**, selectați **Imprimare** și apoi selectați imprimanta.

3. Faceți clic pe fila **Finisare**.
4. Selectați caseta de validare **Imprimare pe ambele fețe**. Faceți clic pe butonul **OK** pentru a închide caseta de dialog **Proprietăți document**.
5. În caseta de dialog **Imprimare**, faceți clic pe butonul **OK** pentru a imprima operația.

Imprimarea manuală pe ambele fețe (Windows)

Utilizați această procedură pentru imprimantele care nu au un duplexor automat instalat sau pentru a imprima pe hârtie pe care duplexorul nu o acceptă.

1. Din programul software, selectați opțiunea **Imprimare**.
2. Selectați imprimanta din lista de imprimante, apoi faceți clic pe sau atingeți butonul **Proprietăți** sau **Preferințe** pentru a deschide driverul de imprimare.

 **NOTĂ:** Numele butonului variază în funcție de programul software.

 **NOTĂ:** Pentru a accesa aceste caracteristici dintr-un ecran de Start Windows 8 sau 8.1, selectați **Dispozitive**, selectați **Imprimare** și apoi selectați imprimanta.

3. Faceți clic pe fila **Finisare**.
4. Selectați caseta de validare **Imprimare pe ambele fețe (manual)**. Faceți clic pe butonul **OK** pentru a imprima prima față.
5. Scoateți topul imprimat din sertarul de ieșire și amplasați-l în tava 1.
6. Dacă vi se solicită, apăsați butonul corespunzător de pe panoul de control pentru a continua.

Imprimarea mai multor pagini pe coală (Windows)

1. Din programul software, selectați opțiunea **Imprimare**.
2. Selectați imprimanta din lista de imprimante, apoi faceți clic pe sau atingeți butonul **Proprietăți** sau **Preferințe** pentru a deschide driverul de imprimare.

 **NOTĂ:** Numele butonului variază în funcție de programul software.

 **NOTĂ:** Pentru a accesa aceste caracteristici dintr-un ecran de Start Windows 8 sau 8.1, selectați **Dispozitive**, selectați **Imprimare** și apoi selectați imprimanta.

3. Faceți clic pe fila **Finisare**.
4. Selectați numărul de pagini pe coală din lista verticală **Pagini per coală**.
5. Selectați opțiunile corecte pentru **Imprimare chenar pagină**, **Ordine pagini** și **Orientare**. Faceți clic pe butonul **OK** pentru a închide caseta de dialog **Proprietăți document**.
6. În caseta de dialog **Imprimare**, faceți clic pe butonul **OK** pentru a imprima operația.

Selectarea tipului de hârtie (Windows)

1. Din programul software, selectați opțiunea **Imprimare**.
2. Selectați imprimanta din lista de imprimante, apoi faceți clic pe sau atingeți butonul **Proprietăți** sau **Preferințe** pentru a deschide driverul de imprimare.

 **NOTĂ:** Numele butonului variază în funcție de programul software.

 **NOTĂ:** Pentru a accesa aceste caracteristici dintr-un ecran de Start Windows 8 sau 8.1, selectați **Dispozitive**, selectați **Imprimare** și apoi selectați imprimanta.

3. Faceți clic pe sau atingeți fila **Hârtie/Calitate**.
4. Din lista derulantă **Tip hârtie**, faceți clic pe opțiunea **Mai multe...**
5. Extindeți lista de opțiuni **Tipul este:** .
6. Extindeți categoria de tipuri de hârtie care descrie cel mai bine hârtia dvs.
7. Selectați opțiunea pentru tipul de hârtie utilizat, apoi faceți clic pe butonul **OK**.
8. Faceți clic pe butonul **OK** pentru a închide caseta de dialog **Proprietăți document**. În caseta de dialog **Imprimare**, faceți clic pe butonul **OK** pentru a imprima operația.

Dacă tava trebuie să fie configurată, un mesaj de configurare a tăvii apare pe panoul de control al imprimantei.

9. Încărcați tava cu hârtia de tipul și dimensiunea specificată, apoi închideți tava.
10. Atingeți butonul **OK** pentru a accepta dimensiunea și tipul care au fost detectate sau atingeți butonul **Modificare** pentru a alege altă dimensiune sau alt tip de hârtie.
11. Selectați dimensiunea și tipul corect, apoi atingeți butonul **OK**.

Activități de imprimare suplimentare

Accesați www.hp.com/support/ljM527MFP.

Sunt disponibile instrucțiuni pentru efectuarea unor sarcini de imprimare specifice, cum ar fi următoarele:

- Crearea și utilizarea de comenzi rapide sau presetări pentru imprimare
- Selectarea dimensiunii hârtiei sau utilizarea unei dimensiuni de hârtie personalizate
- Selectarea orientării paginii
- Crearea unei broșuri
- Scalarea unui document pentru a se încadra pe o anumită dimensiune de hârtie
- Imprimarea primei sau ultimei pagini a documentului pe tipuri diferite de hârtie
- Imprimarea de filigrane pe un document

Activitățile de imprimare (OS X)

Modul de imprimare (OS X)

Procedura următoare descrie procesul de imprimare de bază pentru OS X.

1. Faceți clic pe meniul **File (Fișier)**, apoi faceți clic pe opțiunea **Print (Imprimare)**.
2. Selectați imprimanta.
3. Faceți clic pe **Afișare detalii** sau pe **Exemplare și pagini**, apoi selectați alte meniuri pentru a regla setările de imprimare.

 **NOTĂ:** Numele elementului variază în funcție de programul software.

4. Faceți clic pe butonul **Print (Imprimare)**.

Imprimarea automată pe ambele fețe (OS X)

 **NOTĂ:** Aceste informații se aplică imprimantelor care au o unitate duplex automată.

 **NOTĂ:** Această caracteristică este disponibilă dacă instalați driverul de imprimare HP. Este posibil să nu fie disponibilă dacă utilizați AirPrint.

1. Faceți clic pe meniul **File (Fișier)**, apoi faceți clic pe opțiunea **Print (Imprimare)**.
2. Selectați imprimanta.
3. Faceți clic pe **Afișare detalii** sau pe **Exemplare și pagini**, apoi faceți clic pe meniul **Aspect**.

 **NOTĂ:** Numele elementului variază în funcție de programul software.

4. Selectați o opțiune de legare din lista derulantă **Two-Sided (Față-verso)**.
5. Faceți clic pe butonul **Print (Imprimare)**.

Imprimarea manuală pe ambele fețe (OS X)

 **NOTĂ:** Această caracteristică este disponibilă dacă instalați driverul de imprimare HP. Este posibil să nu fie disponibilă dacă utilizați AirPrint.

1. Faceți clic pe meniul **File (Fișier)**, apoi faceți clic pe opțiunea **Print (Imprimare)**.
2. Selectați imprimanta.
3. Faceți clic pe **Afișare detalii** sau pe **Exemplare și pagini**, apoi faceți clic pe meniul **Duplex manual**.

 **NOTĂ:** Numele elementului variază în funcție de programul software.

4. Faceți clic pe caseta **Manual Duplex (Duplex manual)** și selectați o opțiune de legare.
5. Faceți clic pe butonul **Print (Imprimare)**.
6. Deplasați-vă la imprimantă și scoateți toate hârtile goale din tava 1.

7. Scoateți topul imprimat din sertarul de ieșire și puneți-l cu fața imprimată în jos în tava de alimentare.
8. Dacă vi se solicită, apăsați butonul corespunzător de pe panoul de control pentru a continua.

Imprimarea mai multor pagini pe coală (OS X)

1. Faceți clic pe meniul **File (Fișier)**, apoi faceți clic pe opțiunea **Print (Imprimare)**.
2. Selectați imprimanta.
3. Faceți clic pe **Afișare detalii** sau pe **Exemplare și pagini**, apoi faceți clic pe meniul **Aspect**.

 **NOTĂ:** Numele elementului variază în funcție de programul software.

4. Din lista derulantă **Pages per Sheet (Pagini pe coală)**, selectați numărul de pagini pe care doriți să le imprimați pe fiecare coală.
5. În zona **Layout Direction (Direcție machetare)**, selectați ordinea și plasarea paginilor pe coală.
6. Din meniul **Borders (Chenare)**, selectați tipul de chenar care va fi imprimat în jurul fiecărei pagini pe coală.
7. Faceți clic pe butonul **Print (Imprimare)**.

Selectarea tipului de hârtie (OS X)

1. Faceți clic pe meniul **File (Fișier)**, apoi faceți clic pe opțiunea **Print (Imprimare)**.
2. Selectați imprimanta.
3. Faceți clic pe **Afișare detalii** sau pe **Exemplare și pagini**, apoi faceți clic pe meniul **Hârtie și calitate** sau pe meniul **Hârtie/Calitate**.

 **NOTĂ:** Numele elementului variază în funcție de programul software.

4. Selectați din opțiunile de **Hârtie și calitate** sau **Hârtie/Calitate**.

 **NOTĂ:** Această listă conține setul principal de opțiuni disponibile. Unele opțiuni nu sunt disponibile pe toate imprimantele.

- **Tip suport:** Selectați opțiunea pentru tipul de hârtie pentru operația de imprimare.
 - **Calitate imprimare:** Selectați nivelul de rezoluție pentru operația de imprimare.
 - **Imprimare până la margini:** Selectați această opțiune pentru a imprima mai aproape de marginile hârtiei.
 - **Mod economic:** Selectați această opțiune pentru a conserva tonerul atunci când imprimați ciorne ale documentelor.
5. Faceți clic pe butonul **Print (Imprimare)**.

Activități de imprimare suplimentare

Accesați www.hp.com/support/ljM527MFP.

Sunt disponibile instrucțiuni pentru efectuarea unor sarcini de imprimare specifice, cum ar fi următoarele:

- Crearea și utilizarea de comenzi rapide sau presetări pentru imprimare
- Selectarea dimensiunii hârtiei sau utilizarea unei dimensiuni de hârtie personalizate
- Selectarea orientării paginii
- Crearea unei broșuri
- Scalarea unui document pentru a se încadra pe o anumită dimensiune de hârtie
- Imprimarea primei sau ultimei pagini a documentului pe tipuri diferite de hârtie
- Imprimarea de filigrane pe un document

Stocarea operațiilor de imprimare în imprimantă pentru imprimare ulterioară sau în mod confidențial

Introducere

Următoarele informații furnizează detalii privind procedurile de creare și imprimare a documentelor stocate în imprimantă. Aceste operații pot fi imprimate ulterior sau imprimate în mod confidențial.

- [Crearea unei operații stocate \(Windows\)](#)
- [Crearea unei operații stocate \(OS X\)](#)
- [Imprimarea unei operații stocate](#)
- [Ștergerea unei operații stocate](#)

Crearea unei operații stocate (Windows)

Stocați operații pe imprimantă pentru imprimare în mod confidențial sau cu întârziere.

 **NOTĂ:** Driverul de imprimare poate să arate diferit de ceea ce este afișat aici, dar pașii sunt aceiași.

1. Din programul software, selectați opțiunea **Imprimare**.
2. Selectați imprimanta din lista de imprimante și apoi selectați **Proprietăți** sau **Preferințe** (numele variază în funcție de programul software).

 **NOTĂ:** Numele butonului variază în funcție de programul software.

 **NOTĂ:** Pentru a accesa aceste caracteristici dintr-un ecran de Start Windows 8 sau 8.1, selectați **Dispozitive**, selectați **Imprimare** și apoi selectați imprimanta.

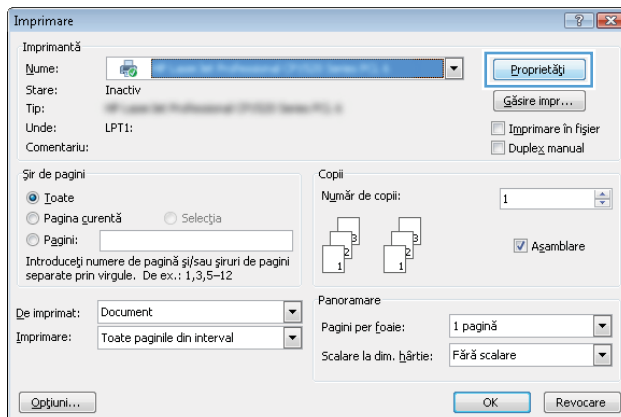

3. Faceți clic pe fila **Stocare operație**.

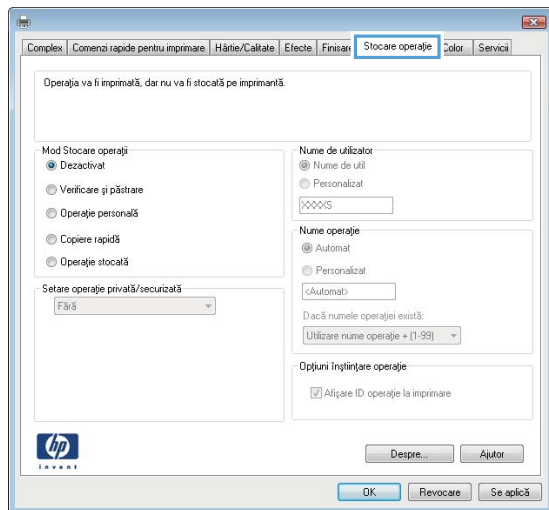

4. Selectați opțiunea **Mod Stocare operații**.

- **Verificare și păstrare:** Imprimați și verificați un exemplar al unei operații, apoi imprimați mai multe exemplare.
- **Operație personală:** Operația nu se va imprima până când cineva nu va solicita acest lucru de la panoul de control al imprimantei. Pentru acest mod de stocare a operațiilor, puteți selecta una dintre opțiunile **Setare operație privată/securizată**. Dacă atribuiți operației un număr de identificare personală (PIN), trebuie să furnizați PIN-ul necesar la panoul de control. În cazul în care criptați operația, trebuie să introduceți parola solicitată de la panoul de control. Operația de imprimare este ștersă din memorie după ce se imprimă și se pierde dacă alimentarea imprimantei se întrerupe.
- **Copiere rapidă:** Puteți imprima numărul solicitat de exemplare ale unei operații și puteți să stocați o copie a operației în memoria imprimantei, pentru a o putea imprima din nou mai târziu.
- **Operație stocată:** Stocați o operație pe imprimantă și permiteți altor utilizatori să imprime operația în orice moment. Pentru acest mod de stocare a operațiilor, puteți selecta una dintre opțiunile **Setare operație privată/securizată**. Dacă atribuiți operației un număr de identificare personală (PIN), persoana care imprimă operația trebuie să introducă PIN-ul solicitat la panoul de control. În cazul în care criptați operația, persoana care imprimă operația trebuie să introducă parola solicitată la panoul de control.

5. Pentru a folosi un nume de utilizator sau un nume de operație personalizat, faceți clic pe butonul **Personalizat** și apoi introduceți numele de utilizator sau numele operației.

Selectați opțiunea care se va utiliza dacă o altă operație stocată are deja acest nume:

- **Utilizare nume operație + (1-99):** Adăugați un număr unic la sfârșitul numelui operației.
- **Înlocuire fișier existent:** Suprascrieți operația stocată existentă cu cea nouă.

6. Faceți clic pe butonul **OK** pentru a închide caseta de dialog **Proprietăți document**. În caseta de dialog **Imprimare**, faceți clic pe butonul **OK** pentru a imprima operația.

7. Pentru informații despre modul de imprimare a operației, consultați subiectul referitor la „Imprimarea unei operații stocate.”

Crearea unei operații stocate (OS X)

Stocați operații pe imprimantă pentru imprimare în mod confidențial sau cu întârziere.

1. Faceți clic pe meniul **File (Fișier)**, apoi faceți clic pe opțiunea **Print (Imprimare)**.
2. În meniul **Imprimantă**, selectați imprimanta.
3. În mod prestabilit, driverul de imprimare afișează meniul **Exemplare și pagini**. Deschideți lista derulantă a meniurilor, apoi faceți clic pe meniul **Stocare operație**.
4. Din lista derulanta **Mod**, selectați tipul de operație stocată.
 - **Verificare și păstrare:** Imprimați și verificați un exemplar al unei operații, apoi imprimați mai multe exemplare.
 - **Operație personală:** Operația nu se va imprima până când cineva nu va solicita acest lucru de la panoul de control al imprimantei. Dacă atribuiți operației un număr de identificare personală (PIN), trebuie să furnizați PIN-ul necesar la panoul de control. Operația de imprimare este ștearsă din memorie după ce se imprimă și se pierde dacă alimentarea imprimantei se întrerupe.
 - **Copiere rapidă:** Puteți imprima numărul solicitat de exemplare ale unei operații și puteți să stocați o copie a operației în memoria imprimantei, pentru a o putea imprima din nou mai târziu.
 - **Operație stocată:** Stocați o operație pe imprimantă și permiteți altor utilizatori să imprime operația în orice moment. Dacă atribuiți operației un număr de identificare personală (PIN), persoana care imprimă operația trebuie să introducă PIN-ul solicitat la panoul de control.
5. Pentru a folosi un nume de utilizator sau un nume de operație personalizat, faceți clic pe butonul **Personalizat** și apoi introduceți numele de utilizator sau numele operației.

Selectați ce opțiune se va utiliza dacă o altă operație are deja numele respectiv.

 - **Utilizare nume operație + (1-99):** Adăugați un număr unic la sfârșitul numelui operației.
 - **Înlocuire fișier existent:** Suprascrieți operația stocată existentă cu cea nouă.
6. Dacă ați selectat opțiunea **Operație stocată** sau **Operație personală** la pasul 3, puteți proteja operația printr-un PIN. Tastați un număr din 4 cifre în câmpul **Utilizare PIN pentru imprimare**. Dacă alte persoane încearcă să imprime această operație, imprimanta le va solicita introducerea acestui cod PIN.
7. Faceți clic pe butonul **Imprimare** pentru a procesa operația.

Imprimarea unei operații stocate

Utilizați următoarea procedură pentru a imprima o operație care este stocată în memoria imprimantei.

1. În ecranul principal de pe panoul de control al imprimantei, selectați **Imprimare**.
2. Selectați **Imprimare din Stocare operații**.
3. Selectați numele folderului în care este stocată lucrarea.
4. Selectați numele operației. Dacă operația este privată sau criptată, introduceți PIN-ul sau parola.
5. Pentru a ajusta numărul de exemplare sau a modifica alte setări de imprimare, selectați **Opțiuni**.
6. Selectați **Imprimare** pentru a imprima operația.

Ștergerea unei operații stocate

Când trimiteți o operație stocată în memoria imprimantei, aceasta suprascrie orice operație anterioară cu același nume de utilizator și de operație. Dacă o operație nu este deja stocată sub același nume de utilizator și de operație, iar imprimanta are nevoie de spațiu suplimentar, aceasta poate șterge alte operații stocate, începând cu cea mai veche. Modificați numărul de operații pe care imprimanta le poate stoca din meniul [Setări generale](#) de pe panoul de control al imprimantei.

Utilizați această procedură pentru a șterge o operație care este stocată în memoria imprimantei.

1. În ecranul principal de pe panoul de control al imprimantei, selectați [Imprimare](#).
2. Selectați [Imprimare din Stocare operații](#).
3. Selectați numele folderului unde este stocată lucrarea.
4. Selectați numele operației.
5. Dacă operația este privată sau criptată, introduceți PIN-ul sau parola.
6. Atingeți pictograma coșului de gunoi  pentru a șterge operația.

Imprimarea de pe dispozitive mobile

Introducere

HP oferă multiple soluții mobile și ePrint pentru a facilita imprimarea la o imprimantă HP de pe laptop, tabletă, smartphone sau alt dispozitiv mobil. Pentru a vizualiza lista completă și pentru a identifica cea mai potrivită alegere, accesați www.hp.com/go/LaserJetMobilePrinting.

- [HP ePrint prin e-mail](#)
- [Software-ul HP ePrint](#)
- [AirPrint](#)
- [Imprimare de pe Android încorporată](#)
- [Imprimarea Wi-Fi Direct și NFC](#)

HP ePrint prin e-mail



Utilizați HP ePrint pentru a imprima documente prin trimiterea acestora ca atașări de e-mail către adresa de e-mail a imprimantei de la orice dispozitiv echipat pentru e-mail.

 **NOTĂ:** Este posibil ca imprimanta să necesite o actualizare a firmware-ului pentru a utiliza această caracteristică.

Pentru a utiliza HP ePrint, imprimanta trebuie să îndeplinească următoarele cerințe:

- Imprimanta trebuie să fie conectată la o rețea prin cablu sau wireless și să aibă acces la Internet.
- Serviciile Web HP trebuie să fie activate la imprimantă, iar imprimanta trebuie să fie înregistrată la HP Connected.

Urmați această procedură pentru a activa Serviciile Web HP și a vă înregistra pe HP Connected:

1. Deschideți serverul Web încorporat HP (EWS):
 - a. În ecranul principal de pe panoul de control al imprimantei, atingeți pictograma Informații , apoi atingeți pictograma Rețea  pentru a afișa adresa IP sau numele gazdei.
 - b. Deschideți un browser Web și, în linia de adresă, tastați adresa IP sau numele gazdei exact cum sunt afișate pe panoul de control al imprimantei. Apăsăți tasta **Enter** de pe tastatura computerului. Se deschide EWS.

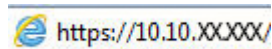

 **NOTĂ:** Dacă browserul web afișează mesajul **Este o problemă cu certificatul de securitate al acestui site web** când încercați să deschideți EWS, faceți clic pe **Continuare la acest site web (nerecomandat)**.

Dacă alegeți **Continuare la acest site web (nerecomandat)**, acest lucru nu va dăuna computerului în timp ce navigați în EWS pentru imprimanta HP.

2. Faceți clic pe fila **Servicii Web HP**.
3. Selectați opțiunea pentru activarea serviciilor Web.

 **NOTĂ:** Este posibil ca activarea serviciilor web să dureze câteva minute.

4. Vizitați site-ul www.hpconnected.com pentru a crea un cont HP ePrint și a finaliza procesul de configurare.

Software-ul HP ePrint

Software-ul HP ePrint facilitează imprimarea de la un computer desktop sau laptop Windows sau Mac pe orice imprimantă HP cu funcționalitate ePrint. Acest software facilitează găsirea de imprimante HP cu ePrint activat care sunt înregistrate în contul dvs. HP Connected. Imprimanta HP de destinație poate fi amplasată în birou sau în alte locații de oriunde din lume.

- **Windows:** După instalarea software-ului, activați opțiunea **Imprimare** din aplicația dvs., apoi selectați **HP ePrint** din lista de imprimante instalate. Faceți clic pe butonul **Proprietăți** pentru a configura opțiunile de imprimare.
- **OS X:** După instalarea software-ului, selectați **File (Fișier), Print (Imprimare)** și apoi selectați săgeata de lângă **PDF** (în colțul din stânga jos al ecranului driverului). Selectați **HP ePrint**.

Pentru Windows, software-ul HP ePrint acceptă imprimarea TCP/IP la imprimantele din rețeaua locală (LAN sau WAN) și la imprimante care acceptă UPD PostScript®.

Atât Windows, cât și OS X acceptă imprimarea IPP la imprimante conectate în rețeaua LAN sau WAN, care acceptă ePCL.

Atât Windows, cât și Mac acceptă imprimarea documentelor PDF către locații de imprimare publice și imprimarea cu ajutorul HP ePrint prin e-mail, în cloud.

Accesați www.hp.com/go/eprintsoftware pentru drivere și informații.

 **NOTĂ:** Software-ul HP ePrint este un utilitar de flux de lucru PDF pentru Mac și, tehnic vorbind, nu este un driver de imprimare.

 **NOTĂ:** Software-ul HP ePrint nu acceptă imprimarea prin USB.

AirPrint

Imprimarea directă cu ajutorul tehnologiei Air Print de la Apple este acceptată pentru versiunile iOS 4.2 sau ulterioare și de la calculatoare Mac cu sistem de operare OS X 10.7 Lion și versiuni mai recente. Utilizați AirPrint pentru a imprima direct pe imprimantă de pe un iPad, iPhone (3GS sau o versiune ulterioară) sau iPod touch (de generația a treia sau o versiune ulterioară) în cadrul următoarelor aplicații mobile:

- Mail
- Photos
- Safari
- iBooks
- O serie de aplicații de la terți

Pentru a utiliza AirPrint, imprimanta trebuie să fie conectată la aceeași rețea (subrețea) wireless ca dispozitivul Apple. Pentru mai multe informații despre utilizarea serviciului AirPrint și despre imprimantele HP care sunt compatibile cu AirPrint, accesați www.hp.com/go/LaserJetMobilePrinting.

 **NOTĂ:** Înainte de a utiliza AirPrint cu o conexiune USB, verificați dacă numărul versiunii. Versiunile 1.3 și cele anterioare ale AirPrint nu acceptă conexiuni USB.

Imprimare de pe Android încorporată

Soluția încorporată de imprimare HP pentru Android și Kindle permite dispozitivelor mobile să găsească în mod automat și să imprime pe imprimante HP, care sunt fie într-o rețea sau în aria de acoperire a rețelei wireless pentru imprimarea Wi-Fi Direct.

Imprimanta trebuie să fie conectată la aceeași rețea (subrețea) ca dispozitivul Android.

Soluția de imprimare este încorporată în sistemele de operare acceptate, astfel încât nu este necesară instalarea de drivere sau descărcarea de software.

Pentru mai multe informații despre modul de utilizare a imprimării încorporate pentru Android și despre dispozitivele Android care sunt acceptate, accesați www.hp.com/go/LaserJetMobilePrinting.

Imprimarea Wi-Fi Direct și NFC

HP oferă imprimare Wi-Fi Direct și NFC (Near Field Communication) pentru imprimantele cu un accesoriu HP Jetdirect 3000w NFC/Wireless acceptat. Acest accesoriu este disponibil opțional pentru imprimantele HP LaserJet care includ un locaș de integrare hardware (HIP).

Imprimarea HP Wireless Direct, Wi-Fi Direct și NFC permit dispozitivelor (mobile) Wi-Fi să realizeze o conexiune de rețea wireless direct la imprimantă, fără a utiliza un router wireless.

Imprimanta nu trebuie să fie conectată la rețea pentru ca această imprimare directă de pe dispozitive mobile să funcționeze.

Utilizați HP Wireless direct pentru a imprima wireless de pe următoarele dispozitive:

- iPhone, iPad sau iPod touch prin intermediul Apple AirPrint sau al aplicației HP ePrint
- Dispozitive mobile cu Android care utilizează aplicația HP ePrint sau soluția de imprimare Android încorporată
- Dispozitive PC și Mac care utilizează software-ul HP ePrint



Utilizați Wi-Fi Direct pentru a imprima wireless de pe următoarele dispozitive:

- Dispozitive mobile Android, care utilizează aplicația HP ePrint sau soluția de imprimare Android încorporată

Pentru mai multe informații despre imprimarea HP Wireless Direct și Wi-Fi Direct, accesați www.hp.com/go/wirelessprinting.

Capacitățile NFC, HP Wireless Direct și Wi-Fi Direct pot fi activate sau dezactivate de la panoul de control al imprimantei.

1. Din ecranul principal al panoului de control al imprimantei, glisați până la afișarea meniului **Setări**. Atingeți pictograma **Setări** pentru a deschide meniul.
2. Deschideți următoarele meniuri:
 - **Setări de rețea**
 - **Meniu Wi-Fi Direct**
3. Selectați **Activare Wi-Fi Direct** pentru a activa imprimarea wireless.

 **NOTĂ:** În mediile în care sunt instalate mai multe modele ale aceleiași imprimante, poate fi util să alocați fiecărei imprimante un nume unic Wi-Fi Direct, pentru identificarea mai ușoară a produsului pentru imprimarea Wi-Fi Direct. Numele Wi-Fi Direct este, de asemenea, disponibil pe pagina [Wi-Fi Direct](#) atingând pictograma Informații  din ecranul principal de pe panoul de control al imprimantei, și apoi atingând pictograma Wi-Fi Direct .

Urmați această procedură pentru a schimba numele Wi-Fi Direct al imprimantei:

1. Din ecranul principal al panoului de control al imprimantei, glisați până la afișarea meniului [Setări](#). Atingeți pictograma [Setări](#) pentru a deschide meniul.
2. Deschideți următoarele meniuri:
 - [Setări de rețea](#)
 - [Meniu Wi-Fi Direct](#)
3. Atingeți câmpul de text [Nume Wi-Fi Direct](#). Utilizați tastatura pentru a schimba numele.

Imprimarea prin portul USB

Introducere

Această imprimantă beneficiază de imprimare de pe USB prin acces simplu, astfel încât să puteți imprima rapid fișiere, fără a fi nevoie să le trimiteți de pe un computer. Imprimanta acceptă unități flash USB standard în portul USB de lângă panoul de control. Acesta acceptă următoarele tipuri de fișiere:

- .PDF
- .prn
- .pcl
- .ps
- .cht



Activarea portului USB pentru imprimare

Portul USB este dezactivat în mod implicit. Înainte de a utiliza această caracteristică, activați portul USB. Utilizați una dintre următoarele metode pentru a activa portul:

Metoda 1: Activați portul USB din meniurile panoului de control al imprimantei

1. Din ecranul principal al panoului de control al imprimantei, glisați până la afișarea meniului **Setări**. Atingeți pictograma **Setări** pentru a deschide meniul.
2. Deschideți următoarele meniuri:
 - **Setări USB**
 - **Setări Imprimare de pe unitate USB**
 - **Activare imprimare de pe unitate USB**
3. Selectați opțiunea **Activat**.

Metoda 2: Activați portul USB de pe serverul Web încorporat HP (numai imprimante conectate la rețea)

1. Deschideți serverul Web încorporat HP (EWS):
 - a. În ecranul principal de pe panoul de control al imprimantei, atingeți pictograma **Informații** , apoi atingeți pictograma **Rețea**  pentru a afișa adresa IP sau numele gazdei.
 - b. Deschideți un browser Web și, în linia de adresă, tastează adresa IP sau numele gazdei exact cum sunt afișate pe panoul de control al imprimantei. Apăsăți tasta **Enter** de pe tastatura computerului. Se deschide EWS.

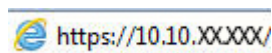

 **NOTĂ:** Dacă browserul web afișează mesajul **Este o problemă cu certificatul de securitate al acestui site web** când încercați să deschideți EWS, faceți clic pe **Continuare la acest site web (nerecomandat)**.

Dacă alegeți **Continuare la acest site web (nerecomandat)**, acest lucru nu va dăuna computerului în timp ce navigați în EWS pentru imprimanta HP.

2. Deschideți fila **Copiere/Imprimare**.

3. În partea stângă a ecranului, faceți clic pe **Configurare Preluare de pe USB**.
4. Selectați caseta de validare **Activare Preluare de pe USB**.
5. Faceți clic pe **Aplicare**.

Imprimarea de documente de pe USB

1. Introduceți unitatea flash USB în portul USB ușor accesibil.



NOTĂ: Portul poate fi acoperit. Pentru unele imprimante, capacul se deschide. Pentru alte imprimante, trageți capacul drept în afară pentru a-l scoate.

2. Din ecranul principal de pe panoul de control al imprimantei, selectați **Imprimare**, apoi selectați **Imprimare de pe unitate USB**.
3. Selectați numele documentului de imprimat.



NOTĂ: Este posibil ca documentul să fie într-un folder. Deschideți folderele, după cum este necesar.

4. Pentru a ajusta numărul de exemplare sau a modifica alte setări de imprimare, selectați **Opțiuni**.
5. Selectați **Imprimare** pentru a imprima documentul.

5 Copiere

- [Realizarea unei copii](#)
- [Copierea pe ambele fețe \(duplex\)](#)
- [Opțiuni suplimentare la copiere](#)
- [Activități suplimentare de copiere](#)

Pentru informații suplimentare:

Următoarele informații sunt corecte la momentul publicării. Pentru informațiile curente, consultați www.hp.com/support/ljM527MFP.

Asistența completă oferită de HP pentru imprimantă include următoarele informații:

- Instalare și configurare
- Învățare și utilizare
- Rezolvarea problemelor
- Descărcări de software și actualizări de firmware
- Alăturarea la forumuri de asistență
- Găsirea de informații despre garanție și reglementări

Realizarea unei copii

1. Așezați documentul cu fața în jos pe geamul scannerului sau așezați-l cu fața în sus în alimentatorul de documente și reglați ghidajele pentru hârtie astfel încât să corespundă dimensiunii documentului.
2. În ecranul principal de pe panoul de control al imprimantei, selectați [Copiere](#).
3. În panoul [Opțiuni](#), selectați numărul de copii.
4. Selectați [Optimizare text/imagini](#) pentru a obține o optimizare pentru tipul imaginii copiate: text, grafică sau fotografii. Selectați una dintre opțiunile predefinite.
5. Setați opțiunile marcate cu un triunghi galben înainte de a utiliza funcția de previzualizare.

 **NOTĂ:** După previzualizarea scanării, aceste opțiuni sunt eliminate din lista principală [Opțiuni](#) și sunt rezumate în lista [Opțiuni scanare preliminară](#). Pentru a modifica oricare dintre aceste opțiuni, revocați previzualizarea și începeți din nou.

Utilizarea funcției de previzualizare este opțională.

6. Atingeți panoul din partea dreaptă a ecranului pentru a previzualiza documentul. În ecranul de previzualizare, utilizați butoanele din partea dreaptă a ecranului pentru a regla opțiunile de previzualizare și pentru a rearanja, roti, introduce sau elimina pagini.



Utilizați aceste butoane pentru a comuta între vizualizarea pe două pagini și vizualizarea în miniatură. Pentru vizualizarea în miniatură sunt disponibile mai multe opțiuni decât pentru vizualizarea pe două pagini.



Utilizați aceste butoane pentru a mări sau micșora pagina selectată.

NOTĂ: Selectați câte o pagină, pe rând, pentru a utiliza aceste butoane.



Utilizați acest buton pentru a roti pagina cu 180 de grade.

NOTĂ: Acest buton este disponibil numai pentru vizualizarea în miniatură.



Utilizați acest buton pentru a șterge paginile selectate.

NOTĂ: Acest buton este disponibil numai pentru vizualizarea în miniatură.



Utilizați aceste butoane pentru a rearanja paginile în cadrul documentului. Selectați una sau mai multe pagini și mutați-le spre stânga sau spre dreapta.

NOTĂ: Aceste butoane sunt disponibile numai pentru vizualizarea în miniatură.



Utilizați acest buton pentru a adăuga o pagină în document. Imprimanta vă solicită să scanați pagini suplimentare.



Utilizați acest buton pentru a șterge modificările făcute în previzualizare și pentru a relua de la început.

7. Atunci când documentul este pregătit, apăsați **Pornire** pentru a începe copierea.

Copierea pe ambele fețe (duplex)

1. Așezați documentul cu fața în jos pe geamul scannerului sau așezați-l cu fața în sus în alimentatorul de documente și reglați ghidajele pentru hârtie astfel încât să corespundă dimensiunii documentului.
2. În ecranul principal de pe panoul de control al imprimantei, selectați [Copiere](#).
3. În panoul [Opțiuni](#), selectați [Fețe original](#), apoi selectați opțiunea care descrie documentul original:
 - Utilizați [Detectare automată](#) pentru a detecta dacă originalul este imprimat pe una sau ambele fețe ale paginii.
 - Utilizați [1 față](#) pentru originalele imprimate pe o singură față a paginii.
 - Utilizați [2 fețe \(stil carte\)](#) pentru originalele ale căror pagini se întorc la marginea din dreapta/stânga, în mod similar cărților. Dacă imaginea este de tip portret, paginile imprimate se vor întoarce pe marginea lungă. Dacă imaginea este de tip peisaj, paginile imprimate se vor întoarce pe marginea scurtă.
 - Utilizați [2 fețe \(stil pagină întoarsă\)](#) pentru originalele ale căror pagini se întorc la marginea de sus/jos, în mod similar calendarelor. Dacă imaginea este de tip portret, paginile imprimate se vor întoarce pe marginea scurtă. Dacă imaginea este de tip peisaj, paginile imprimate se vor întoarce pe marginea lungă.
4. Selectați fețele imprimate, apoi selectați una din următoarele opțiuni:
 - [Corespondență cu originalul](#): Formatul copiei va fi același cu cel al originalului. De exemplu, dacă originalul este imprimat pe o singură față, copia va fi, de asemenea, realizată pe o singură față. Dacă, însă, administratorul a restricționat imprimarea pe o singură față, iar originalul este imprimat pe o singură față, copia va fi imprimată pe două fețe, stil carte.
 - [0 față](#): Copia va fi imprimată pe o singură față. Dacă, însă, administratorul a restricționat imprimarea pe o singură față, copia va fi imprimată pe două fețe, stil carte.
 - [2 fețe \(stil carte\)](#): Paginile copiei se vor întoarce pe marginea din dreapta/stânga, în mod similar unei cărți. Dacă imaginea este de tip portret, paginile imprimate se vor întoarce pe marginea lungă. Dacă imaginea este de tip peisaj, paginile imprimate se vor întoarce pe marginea scurtă.
 - [2 fețe \(stil pagină întoarsă\)](#): Paginile copiei se vor întoarce pe marginea de sus/jos, în mod similar unui calendar. Dacă imaginea este de tip portret, paginile imprimate se vor întoarce pe marginea scurtă. Dacă imaginea este de tip peisaj, paginile imprimate se vor întoarce pe marginea lungă.
5. Setați opțiunile marcate cu un triunghi galben înainte de a utiliza funcția de previzualizare.



NOTĂ: După previzualizarea scanării, aceste opțiuni sunt eliminate din lista principală [Opțiuni](#) și sunt rezumate în lista [Opțiuni scanare preliminară](#). Pentru a modifica oricare dintre aceste opțiuni, revocați previzualizarea și începeți din nou.

Utilizarea funcției de previzualizare este opțională.

6. Atingeți panoul din partea dreaptă a ecranului pentru a previzualiza documentul. În ecranul de previzualizare, utilizați butoanele din partea dreaptă a ecranului pentru a regla opțiunile de previzualizare și pentru a rearanja, roti, introduce sau elimina pagini.



Utilizați aceste butoane pentru a comuta între vizualizarea pe două pagini și vizualizarea în miniatură. Pentru vizualizarea în miniatură sunt disponibile mai multe opțiuni decât pentru vizualizarea pe două pagini.



Utilizați aceste butoane pentru a mări sau micșora pagina selectată.

NOTĂ: Selectați câte o pagină, pe rând, pentru a utiliza aceste butoane.



Utilizați acest buton pentru a roti pagina cu 180 de grade.

NOTĂ: Acest buton este disponibil numai pentru vizualizarea în miniatură.



Utilizați acest buton pentru a șterge paginile selectate.

NOTĂ: Acest buton este disponibil numai pentru vizualizarea în miniatură.



Utilizați aceste butoane pentru a rearanja paginile în cadrul documentului. Selectați una sau mai multe pagini și mutați-le spre stânga sau spre dreapta.

NOTĂ: Aceste butoane sunt disponibile numai pentru vizualizarea în miniatură.



Utilizați acest buton pentru a adăuga o pagină în document. Imprimanta vă solicită să scanați pagini suplimentare.



Utilizați acest buton pentru a șterge modificările făcute în previzualizare și pentru a relua de la început.

7. Atunci când documentul este pregătit, apăsați **Pornire** pentru a începe copierea.

Opțiuni suplimentare la copiere

Următoarele setări sunt disponibile în lista [Opțiuni](#) la copierea.



NOTĂ: Următoarea listă conține setul principal de opțiuni disponibile pentru imprimantele HP LaserJet Enterprise MFP. Unele opțiuni nu sunt disponibile pe toate imprimantele.

Număr de exemplare	Specificați numărul de exemplare de copiat.
Încărcarea și salvarea setărilor	<p>Încărcare set rapid: Încărcați setări de copiere de la un Set rapid salvat.</p> <p>NOTĂ: Utilizați serverul Web încorporat HP pentru crearea și salvarea seturilor rapide.</p> <p>Salvare setări implicite: Salvați setările curente în lista de opțiuni ca setări implicite pentru lucrări de copiere ulterioare.</p>
Fețe original	Specificați dacă documentul original se imprimă pe o față sau pe ambele fețe.
Fețe imprimate	Specificați dacă exemplarele se imprimă pe o față sau pe ambele fețe.
Color/alb-negru	Specificați dacă exemplarele vor fi imprimate în culori, alb-negru și în tonuri de gri sau alb-negru.
	Numai pentru imprimante color.
Capsator	Specificați amplasarea capselor.
	Pentru imprimantele prevăzute numai cu accesorii de finisare. Această caracteristică nu se aplică pentru imprimante cu capsatoare comode.)
Mod scanare	<p>Document standard: Scanați o pagină sau un teanc de pagini prin alimentatorul de documente sau individual pe geamul scannerului.</p> <p>Mod carte: Scanați o carte deschisă și imprimați fiecare pagină a cărții pe pagini diferite.</p> <p>Copiere ID față-verso: Scanați fiecare față a unei cărți de identitate pe geamul scannerului și imprimați-le pe o singură pagină. După scanarea primei fețe, imprimanta vă solicită să poziționați cea de-a doua față în poziția corectă pe geamul scannerului.</p>
Micșorare/Mărire	Scalați dimensiunea documentului scanat în sus sau în jos.
Dimensiune original	Specificați dimensiunea hârtiei pentru documentul original.
Selectare hârtie	Specificați dimensiunea și tipul hârtiei pentru copii.
Broșură	Setați formatul imaginilor scanate originale și rearanjați-le în pagini imprimate sub formă de broșură.
Perforator găuri	Specificați numărul și amplasarea găurilor perforate.
	Pentru imprimantele prevăzute doar cu accesorii de perforare.
Orientare conținut	Specificați dacă documentul original este imprimat în orientarea Portret sau Peisaj.
Pagini per coală	Copiați mai multe coli de hârtie pe o singură coală. Selectați una, două, trei sau patru pagini pe coală.
Sertar de ieșire	Specificați sertarul de ieșire care va fi utilizat pentru operație atunci când sertarele de ieșire ale imprimantei sunt configurate pentru modul cutie poștală.
	Pentru imprimantele prevăzute doar cu sertare de ieșire multiple.
	NOTĂ: Această opțiune nu apare atunci când sertarele de ieșire sunt configurate pentru modul stivuire sau modul separator de funcții.

<p>Cale hârtie</p> <p>Pentru imprimantele care au opțiunea de întoarcere a paginilor în interiorul căii pentru hârtie.</p>	<p>Selecționați o cale specifică pentru hârtie:</p> <p>Cu fața în sus (calea cea mai directă): Paginile sunt imprimate în ordine inversă față de ordinea în care au fost puse în alimentatorul de documente.</p> <p>Cu fața în jos (ordinea corectă): Paginile sunt stivuite în aceeași ordine în care au fost puse în alimentatorul de documente.</p>
<p>Ajustare imagine</p>	<p>Claritate: Clarificați sau uniformizați imaginea. De exemplu, prin intensificarea clarității textul apare mai clar, dar prin reducerea acesteia fotografiile apar mai clare.</p> <p>Întunecime: Măriți sau reduceți cantitatea de alb și negru utilizată în culorile din imaginile scanate.</p> <p>Contrast: Măriți sau reduceți diferența dintre cea mai luminoasă și cea mai întunecată culoare din pagină.</p> <p>Curățare fundal: Eliminați culorile estomate din fundalul imaginilor scanate. De exemplu, dacă documentul original este imprimat pe hârtie color, utilizați această funcție pentru a mări luminozitatea fundalului fără a afecta gradul de întunecime a imaginii.</p> <p>Ton automat: Disponibil numai pentru imprimantele Flow. La documentele originale care au cel puțin 100 de caractere de text pe pagină, imprimanta poate să detecteze care margine este partea de sus a paginii și orientează corespunzător imaginile scanate. Dacă unele pagini sunt orientate invers față de celelalte, imaginea scanată rezultată are toate paginile orientate corect. Dacă unele pagini sunt orientate în format peisaj, imprimanta rotește imaginea astfel încât partea de sus a paginii să fie în partea de sus a imaginii.</p>
<p>Optimizare text/imagine</p>	<p>Optimizați operația pentru tipul de imagine scanată: text, grafică sau fotografii.</p>
<p>Până la margini</p>	<p>Scanați și imprimați un exemplar mai aproape de marginea paginii decât este permis în mod normal. Imprimarea aproape de margine poate avea ca rezultat probleme de calitate a imprimării.</p>
<p>Ștergere margini</p>	<p>Eliminați defecte precum marginile închise la culoare sau semnele de capsare prin ștergerea marginilor imaginii scanate.</p>
<p>Suprimare pagini goale</p>	<p>Exclueți paginile goale ale documentului original din imaginile scanate. Această funcție este utilă când scanați pagini imprimate pe ambele fețe, astfel încât să puteți elimina paginile goale din documentul scanat rezultat.</p>
<p>Detectare alim. multiplă</p>	<p>Activați sau dezactivați detectarea alimentării multiple. Când funcția este activată, scanarea se va opri atunci când imprimanta detectează alimentarea mai multor pagini simultan în alimentatorul de documente. Când funcția este dezactivată, scanarea continuă când este detectată o alimentare multiplă, pentru a permite scanarea paginilor lipite una de cealaltă, a originalelor cu note autocolante atașate sau a hârtiei groase.</p>
<p>Colaționare</p>	<p>Asamblați fiecare set de pagini în aceeași ordine ca și documentul original atunci când efectuați mai multe copii ale unui document.</p>

Activități suplimentare de copiere

Accesați www.hp.com/support/ljM527MFP.

Sunt disponibile instrucțiuni pentru efectuarea unor sarcini de copiere specifice, cum ar fi următoarele:

- Copierea sau scanarea paginilor din cărți sau alte documente legate
- Copierea originalelor de diferite dimensiuni
- Copierea sau scanarea ambelor părți ale unui act de identitate
- Copiați sau scanați un document în format broșură

6 Scanarea

- [Configurarea opțiunii Scanare în e-mail](#)
- [Configurarea opțiunii Scanare în dosar din rețea](#)
- [Configurarea opțiunii Scanare pe unitate USB](#)
- [Configurarea caracteristicii Scanare în SharePoint® \(numai modelele Flow\)](#)
- [Crearea unui set rapid](#)
- [Scanarea și trimiterea către e-mail](#)
- [Scanare și trimitere în dosar din rețea](#)
- [Scanarea și trimiterea unui document pe o unitate flash USB](#)
- [Opțiuni suplimentare la scanare](#)
- [Utilizarea soluției HP Flow CM \(numai modelele în flux\)](#)
- [Activități de imprimare suplimentare](#)

Pentru informații suplimentare:

Următoarele informații sunt corecte la momentul publicării. Pentru informațiile curente, consultați www.hp.com/support/ljM527MFP.

Asistența completă oferită de HP pentru imprimantă include următoarele informații:

- Instalare și configurare
- Învățare și utilizare
- Rezolvarea problemelor
- Descărcări de software și actualizări de firmware
- Alăturarea la forumuri de asistență
- Găsirea de informații despre garanție și reglementări

Configurarea opțiunii Scanare în e-mail

- [Introducere](#)
- [Înainte de a începe](#)
- [Metoda 1: Utilizarea paginii de Configurare e-mail](#)
- [Metoda 2: Utilizarea Asistentului de configurare a e-mailului](#)
- [Configurarea caracteristicii Trimitere la e-mail pentru utilizarea Office 365 Outlook](#)
- [Rezolvarea problemelor legate de e-mail](#)

Introducere

Imprimanta dispune de o funcție capabilă să scaneze un document și să îl trimită către una sau mai multe adrese de e-mail. Pentru a utiliza această caracteristică de scanare, imprimanta trebuie conectată la o rețea; cu toate acestea, caracteristica nu este disponibilă decât după ce este configurată prin intermediul serverului Web încorporat HP (EWS). Există două metode în EWS pentru configurarea Scanării în e-mail. Utilizați pagina **Configurare E-mail** pentru o configurare completă, sau utilizați **Asistentul de configurare Scanare în e-mail** pentru configurare de bază.

Înainte de a începe

Pentru configurarea caracteristicii Scanare în e-mail, imprimanta trebuie să dispună de o conexiune activă la rețea.

Administratorii au nevoie de următoarele informații înainte de a începe procesul de configurare.

- Acces administrativ la imprimantă
- Sufix DNS (de ex., numecompanie.com)
- Server SMTP (de ex., smtp.mycompany.com)



 **NOTĂ:** Dacă nu știți numele serverului SMTP, numărul portului SMTP sau informațiile de autentificare, contactați furnizorul de servicii de e-mail/Internet sau administratorul de sistem pentru aceste informații. Numele serverului SMTP și numerele porturilor sunt în general ușor de găsit prin efectuarea unei căutări pe Internet. De exemplu, utilizați termeni precum „nume server smtp gmail” sau „nume server smtp yahoo” când efectuați căutarea.

- Cerințele de autentificare la serverul SMTP pentru mesaje e-mail trimise, incluzând numele de utilizator și parola folosite pentru autentificare, dacă este cazul.

Utilizați serverul Web încorporat HP (EWS) pentru a configura caracteristicii Scanare în e-mail. Înainte de a continua, utilizați această procedură pentru a deschide EWS, apoi setați funcția de Scanare în e-mail utilizând una din cele două metode furnizate.

 **IMPORTANT:** Consultați documentația furnizorului dvs. de servicii de e-mail pentru informații privind limitele de transmisie digitală pentru contul dvs. de e-mail. Este posibil ca unii furnizori să vă blocheze temporar contul dacă vă depășiți limita de expediție.

Accesarea serverului Web încorporat HP

1. În ecranul principal de pe panoul de control al imprimantei, atingeți pictograma Informații , apoi atingeți pictograma Rețea  pentru a afișa adresa IP sau numele gazdei.

2. Deschideți un browser Web și, în linia de adresă, tastați adresa IP sau numele gazdei exact cum sunt afișate pe panoul de control al imprimantei. Apăsați tasta **Enter** de pe tastatura computerului. Se deschide EWS.

 <https://10.10.XX.XXX/>

 **NOTĂ:** Dacă browserul web afișează mesajul **Este o problemă cu certificatul de securitate al acestui site web** când încercați să deschideți EWS, faceți clic pe **Continuare la acest site web (nerecomandat)**.

Dacă alegeți **Continuare la acest site web (nerecomandat)**, acest lucru nu va dăuna computerului în timp ce navigați în EWS pentru imprimanta HP.

Metoda 1: Utilizarea paginii de Configurare e-mail

1. Faceți clic pe fila **Rețea**.

 **NOTĂ:** Configurarea setărilor din fila **Rețea** poate necesita asistență din partea unui administrator de sistem.

2. Dacă nu este deja selectată, faceți clic pe opțiunea **TCP/IP Settings** (Setări TCP/IP) din panoul de navigare din partea stângă.
3. Faceți clic pe fila **Network Identification** (Identificare rețea).
4. Dacă DNS este necesar în rețea, în zona **Sufix domeniu TCP/IP**, verificați dacă sufixul DNS pentru clientul de e-mail utilizat se află pe listă. Sufixele DNS au acest format: *numecompanie.com*, *gmail.com* etc.

 **NOTĂ:** Dacă sufixul de nume de domeniu nu este configurat, utilizați adresa IP.

5. Faceți clic pe **Aplicare**.
6. Faceți clic pe fila **Scanare/Trimitere digitală**.
7. În panoul de navigare din partea stângă, faceți clic pe legătura de **Configurare E-mail** și faceți clic pe **Opțiuni prestabilite pentru operații**.
8. În dialogul **Configurare e-mail**, selectați caseta de validare **Activare trimitere către e-mail**. Dacă această casetă de validare nu este selectată, caracteristica nu este disponibilă de la panoul de control al imprimantei.
9. În zona **Servere de trimitere a e-mailurilor (SMTP)**, efectuați etapele pentru una dintre următoarele opțiuni:
 - Selectarea unuia dintre serverele afișate
 - Faceți clic pe **Adăugare** pentru a iniția Asistentul SMTP.
 1. În Asistentul SMTP, selectați una dintre următoarele opțiuni:
 - Metoda 1: Introduceți adresa unui server SMTP, apoi faceți clic pe **Următorul**
 - Metoda 2: Selectați **Căutare rețea pentru serverul de trimitere a e-mailurilor**, apoi faceți clic pe **Următorul**. Selectați serverul, apoi faceți clic pe **Următorul**.

 **NOTĂ:** Dacă un server SMTP a fost deja creat pentru o altă funcție a imprimantei, se afișează opțiunea **Utilizați un server deja utilizat de o altă funcție**. Selectați această opțiune și apoi configurați-o pentru a fi utilizată cu funcția de e-mail.

2. În caseta de dialog **Setați informațiile de bază necesare pentru conectarea la server**, setați opțiunile de utilizat, apoi faceți clic pe **Următorul**.

 **NOTĂ:** Unele servere întâmpină probleme la trimiterea sau recepționarea de e-mailuri cu dimensiuni de peste 5 megaocteți (MB). Aceste probleme pot fi prevenite prin introducerea unei valori numerice în câmpul **Împărțire e-mailuri dacă depășesc (MB)**.

 **NOTĂ:** În majoritatea cazurilor, numărul prestabilit al portului nu trebuie modificat.

 **NOTĂ:** Dacă utilizați Google™ Gmail pentru serviciul de e-mail, selectați caseta **Activare protocol SMTP SSL**. În mod caracteristic, pentru Gmail, adresa SMTP este smtp.gmail.com, numărul portului, 465, iar SSL trebuie activat.

Consultați sursele online pentru a verifica actualitatea și valabilitatea acestor setări de server la momentul configurării.

3. În caseta de dialog **Cerințe de autentificare la server**, selectați opțiunea care descrie cerințele de autentificare ale serverului:

- **Serverul nu necesită autentificare**, apoi faceți clic pe **Următorul**.
- **Serverul necesită autentificare**
 - Din caseta derulantă, selectați **Utilizare date de identificare a utilizatorului pentru conectare după conectarea de la panoul de control**, apoi faceți clic pe **Următorul**.
 - Din caseta derulantă, selectați **Se utilizează întotdeauna aceste date de identificare**, introduceți **Nume de utilizator** și **Parolă**, apoi faceți clic pe **Următorul**.

 **NOTĂ:** Dacă utilizați datele de identificare, setați ca programul de e-mail să solicite conectarea utilizatorului la panoul de control al imprimantei. Refuzați accesul la e-mail al utilizatorilor de nivel vizitator ai dispozitivului în coloana **Vizitator dispozitiv** din zona **Politici de conectare și permisiuni** din caseta de dialog **Control acces** din fila **Securitate**. Pictograma din caseta de validare se transformă dintr-un marcaj de validare într-un lacăt.

4. În caseta de dialog **Utilizare server**, alegeți funcțiile imprimantei care vor trimite e-mail prin acest server SMTP și faceți clic pe butonul **Următorul**.

 **NOTĂ:** Dacă serverul necesită autentificare, vor fi necesare un nume de utilizator și o parolă pentru trimiterea de alerte automate și rapoarte de la imprimantă.

5. În caseta de dialog **Rezumat și testare**, introduceți o adresă de e-mail validă în câmpul **Trimitere e-mail de test către:** și faceți clic pe **Test**.
6. Verificați dacă toate setările sunt corecte, apoi faceți clic pe **Finalizare** pentru a finaliza configurarea unui server de trimitere a e-mailurilor.

10. În zona **Control câmp adresă și mesaj**, introduceți o setare **„De la” prestabilit:** și oricare dintre celelalte setări opționale.

Setările **Control câmp de adresă și mesaj:**

 **NOTĂ:** Pentru a afișa toate aceste setări, faceți clic pe **Setări avansate** în partea de jos a paginii.

Caracteristică	Descriere
Restricții câmp adresă	<p>Specificați dacă utilizatorii trebuie să selecteze o adresă de e-mail dintr-o agendă de adrese sau dacă li se permite să introducă o adresă de e-mail manual.</p> <p>ATENȚIE: Dacă este selectată opțiunea Utilizatorii trebuie să selecteze din agenda de adrese și oricare dintre câmpurile de adresă sunt, de asemenea, setate la Editabil de către utilizator, modificările aduse acestor câmpuri editabile schimbă, de asemenea, valorile corespunzătoare din agenda de adrese.</p> <p>Pentru a împiedica utilizatorii să modifice contactele din agenda de adrese de la panoul de control al imprimantei, accesați pagina Control acces din fila Securitate și refuzați accesul utilizatorilor de nivel Vizitator dispozitiv la modificarea agendei de adrese.</p>
Se permit formate nevalide ale adresei de e-mail	<p>Selecționați pentru a permite un format nevalid al adresei de e-mail.</p>
Editabil de către utilizator	<p>Dacă doriți ca adresa „De la” prestabilită și Nume afișat prestabilit să fie utilizate pentru toate e-mailurile trimise de la această imprimantă (exceptând cazul în care există un utilizator conectat), nu selecționați caseta de validare Editabil de către utilizator.</p> <p>La configurarea câmpurilor de adresă, în cazul în care caseta de validare Editabil de către utilizator nu este selectată, utilizatorii nu vor putea să editeze câmpurile respective de la panoul de control al imprimantei la trimiterea unui e-mail. Pentru funcționalitatea send-to-me, deselecționați casetele de validare Editabil de către utilizator pentru toate câmpurile de adrese, inclusiv De la: Către: CC: și BCC:, apoi setați ca respectivul utilizator să trimită e-mailuri De la: propria adresă de e-mail și Către: propria adresă de e-mail.</p>
Câmp „De la” prestabilit: și Nume afișat prestabilit:	<p>Furnizați o adresă de e-mail și un nume de utilizat pentru adresa De la: pentru mesajul de e-mail.</p> <p>SFAT: Creați un cont de e-mail pentru imprimantă și utilizați această adresă pentru adresa de e-mail implicită.</p> <p>SFAT: Configurați caracteristica de e-mail astfel încât utilizatorii să fie obligați să se conecteze înainte de a o utiliza. Aceasta îi împiedică pe utilizatori să trimită un e-mail de la o adresă care nu le aparține.</p>
Către:	Furnizați o adresă de e-mail Către (destinatar) pentru e-mailuri.
CC:	Furnizați o adresă de e-mail CC pentru e-mailuri.
BCC:	Furnizați o adresă de e-mail BCC pentru e-mailuri.
Subiect:	Oferă o linie implicită de subiect pentru mesajele de e-mail.
Mesaj:	Creați un mesaj personalizat. Pentru a utiliza acest mesaj pentru toate mesajele de e-mail trimise de la imprimantă, deselecționați sau nu selecționați caseta de validare Editabil de către utilizator pentru Mesaj: .

11. În zona **Semnare și criptare**, setați preferințele de semnare și criptare.



NOTĂ: Pentru a afișa setările de **Semnare și criptare**, faceți clic pe **Setări avansate** în partea de jos a paginii.

Setările pentru **Semnare și criptare**:

Caracteristică	Descriere
Semnare	<p>Selecționați dacă se va semna certificatul de securitate.</p> <p>Selecționați caseta de validare Editabil de către utilizator pentru a face această setare editabilă la panoul de control al imprimantei.</p>
Algoritm de repetare	Selecționați algoritmul care se va utiliza pentru semnarea e-mailurilor.

Caracteristică	Descriere
Criptarea	<p>Selecționați dacă mesajul de e-mail se va cripta.</p> <p>Selecționați caseta de validare Editabil de către utilizator pentru a face această setare editabilă la panoul de control al imprimantei.</p>
Algoritm de criptare	Selecționați algoritmul care se va utiliza pentru criptarea mesajului de e-mail.
Atribut pentru cheia publică a destinatarului	Introduceți atributul care se va utiliza pentru a prelua certificatul de cheie publică de la LDAP.
Utilizați certificatul de cheie publică al destinatarului pentru a verifica destinatarul	Selecționați această setare pentru a utiliza certificatul de cheie publică al destinatarului pentru a verifica destinatarul.

12. În zona **Setări de notificare**, selecționați când utilizatorii vor primi notificări cu privire la mesajele de e-mail trimise. Setarea implicită constă din utilizarea adresei de e-mail a utilizatorului conectat. Dacă adresa de e-mail a destinatarului nu este completată, nu este trimisă nicio notificare.

 **NOTĂ:** Pentru a afișa setările de **Notificare**, faceți clic pe **Setări avansate** în partea de jos a paginii.

13. În zona **Setări fișier**, setați preferințele de scanare implicite.

 **NOTĂ:** Următoarea listă conține setul principal de opțiuni disponibile pentru imprimantele HP LaserJet Enterprise MFP. Unele opțiuni nu sunt disponibile pe toate imprimantele.

Salvare ca...	Specificați dosarul și numele de fișier pentru fișierul scanat
Încărcarea și salvarea setărilor	<p>Încărcare set rapid: Încărcați setări de scanare de la un Set rapid salvat.</p> <p>NOTĂ: Utilizați serverul Web încorporat HP pentru crearea și salvarea seturilor rapide.</p> <p>Salvare setări implicite: Salvați setările curente în lista de opțiuni ca setări implicite pentru operații de scanare ulterioare.</p>

Tip fișier document

Salvați un document scanat ca unul din mai multe tipuri de fișiere.

Sunt disponibile următoarele tipuri standard de fișiere:

- **PDF:** Acest tip de fișiere oferă calitatea optimă pentru imaginea globală și pentru text. **Fișierele PDF** necesită software Adobe® Acrobat® Reader pentru a putea fi vizualizate.
- **JPEG:** Acest tip de fișiere reprezintă o alegere bună pentru majoritatea imaginilor. Majoritatea computerelor au un browser care poate vizualiza fișiere .JPEG. Acest tip de fișier produce un fișier per pagină.
- **TIFF:** Acesta este un format standard de fișiere acceptat de majoritatea programelor de grafică. Acest tip de fișier produce un fișier per pagină.
- **MTIFF:** MTIFF este un acronim pentru multi-page TIFF (TIFF cu mai multe pagini). Tipul de fișier salvează mai multe pagini scanate într-un singur fișier.
- **XPS:** XPS (XML Paper Specification) creează un fișier XAML care păstrează formatarea originală a documentului și acceptă imagini color și fonturi încorporate.
- **PDF/A:** PDF/A este un tip de fișier PDF conceput pentru arhivarea pe termen lung a documentelor electronice. Toate informațiile de formatare din document sunt conținute în fișier.

Imprimantele HP LaserJet Enterprise Flow MFP acceptă și următoarele tipuri de fișiere OCR:

- **Text (OCR):** Text (OCR) creează un fișier text, utilizând recunoașterea optică a caracterelor (OCR) pentru scanarea originalului. Un fișier text poate fi deschis în orice program de procesare a textului. Utilizând această opțiune, nu va fi salvată formatarea originalului.
- **Text Unicode (OCR):** Text Unicode (OCR) este un standard utilizat pentru reprezentarea și manipularea consecventă a textului. Acest tip de fișier este util în internaționalizare și localizare.
- **RTF (OCR):** RTF (OCR) creează un fișier în format de text îmbogățit (RTF), utilizând recunoașterea optică a caracterelor (OCR) pentru scanarea originalului. RTF este un format text alternativ, care poate fi deschis în majoritatea programelor de procesare a textului. Utilizând această opțiune, vor fi salvate anumite formătări ale originalului.
- **PDF cu opțiuni de căutare (OCR):** PDF cu opțiuni de căutare creează un fișier PDF, utilizând recunoașterea optică a caracterelor (OCR) pentru scanarea originalului. Când un document este scanat în acest mod, utilizați instrumentele de căutare ale Adobe Acrobat® Reader pentru a căuta anumite cuvinte sau expresii în PDF.
- **PDF/A cu opțiuni de căutare (OCR):** PDF/A cu opțiuni de căutare (OCR) este un tip de fișier PDF/A care include informații despre structura documentului, ceea ce face posibilă căutarea în conținutul acestuia.
- **HTML (OCR):** HTML (OCR) creează un fișier Hypertext Markup Language (HTML), care include conținutul documentului original. HTML este utilizat pentru afișarea fișierelor din site-uri Web.
- **CSV (OCR):** CSV (OCR) este un format de fișiere text obișnuit, care conține valori separate prin virgulă. Tipul de fișier poate fi deschis cu majoritatea programelor de procesare a textului, pentru foi de calcul sau baze de date.

Calitate imprimare

Specificați calitatea imprimării imaginilor scanate, acțiune care afectează dimensiunea fișierului rezultat.

Fețe original

Specificați dacă documentul original se imprimă pe o față sau pe ambele fețe.

Color/alb-negru

Specificați dacă imaginea scanată va fi color, alb-negru și în tonuri de gri sau alb-negru.

Numai pentru imprimante color.

Mod scanare	<p>Document standard: Scanați o pagină sau un teanc de pagini prin alimentatorul de documente sau individual pe geamul scannerului.</p> <p>Mod carte: Scanați o carte deschisă și imprimați fiecare pagină a cărții pe pagini diferite.</p> <p>Copiere ID față-verso: Scanați fiecare față a unei cărți de identitate pe geamul scannerului și imprimați-le pe o singură pagină. După scanarea primei fețe, imprimanta vă solicită să poziționați cea de-a doua față în poziția corectă pe geamul scannerului.</p>
Rezoluție	Specificați rezoluția imaginilor scanate. Selectați o rezoluție mai mare pentru a mări claritatea imaginii. Cu toate acestea, odată cu mărirea rezoluției, crește și dimensiunea fișierului.
Dimensiune original	Specificați dimensiunea hârtiei pentru documentul original.
Orientare conținut	Specificați dacă documentul original este imprimat în orientarea Portret sau Peisaj.
Ajustare imagine	<p>Claritate: Clarificați sau uniformizați imaginea. De exemplu, prin intensificarea clarității textul apare mai clar, dar prin reducerea acesteia fotografiile apar mai clare.</p> <p>Întunecime: Măriți sau reduceți cantitatea de alb și negru utilizată în culorile din imaginile scanate.</p> <p>Contrast: Măriți sau reduceți diferența dintre cea mai luminoasă și cea mai întunecată culoare din pagină.</p> <p>Curățare fundal: Eliminați culorile estompate din fundalul imaginilor scanate. De exemplu, dacă documentul original este imprimat pe hârtie color, utilizați această funcție pentru a mări luminozitatea fundalului fără a afecta gradul de întunecime a imaginii.</p> <p>Ton automat: Disponibil numai pentru imprimantele Flow. La documentele originale care au cel puțin 100 de caractere de text pe pagină, imprimanta poate să detecteze care margine este partea de sus a paginii și orientează corespunzător imaginile scanate. Dacă unele pagini sunt orientate invers față de celelalte, imaginea scanată rezultată are toate paginile orientate corect. Dacă unele pagini sunt orientate în format peisaj, imprimanta rotește imaginea astfel încât partea de sus a paginii să fie în partea de sus a imaginii.</p>
Optimizare text/imagine	Optimizați operația pentru tipul de imagine scanată: text, grafică sau fotografii.
Ștergere margini	Eliminați defecte precum marginile închise la culoare sau semnele de capsare prin ștergerea marginilor imaginii scanate.
Opțiuni de decupare	<p>Decupare la dimensiunea originalului: Decupați imaginea astfel încât să corespundă dimensiunii hârtiei documentului original.</p> <p>Decupare la dimensiunea conținutului: Decupați imaginea la dimensiunea conținutului detectabil din documentul original.</p>
Suprimare pagini goale	Exclueți paginile goale ale documentului original din imaginile scanate. Această funcție este utilă când scanați pagini imprimate pe ambele fețe, astfel încât să puteți elimina paginile goale din documentul scanat rezultat.
Detectare alim. multiplă	Activați sau dezactivați detectarea alimentării multiple. Când funcția este activată, scanarea se va opri atunci când imprimanta detectează alimentarea mai multor pagini simultan în alimentatorul de documente. Când funcția este dezactivată, scanarea continuă când este detectată o alimentare multiplă, pentru a permite scanarea paginilor lipite una de cealaltă, a originalelor cu note autocolante atașate sau a hârtiei groase.
Notificare	Selectați dacă doriți să trimiteți notificări privind starea operațiilor de scanare. Imprimanta poate imprima notificarea sau o poate trimite într-un e-mail.
Salvare setări implicite	Salvați setările curente ca noi setări implicite pentru această funcție de scanare.

14. În zona **Setări fișier**, setați preferințele de fișier implicite.



NOTĂ: Pentru a afișa toate aceste setări, faceți clic pe **Setări avansate** în partea de jos a paginii.

15. Examinați opțiunile selectate pentru a verifica dacă sunt exacte, apoi faceți clic pe **Aplicare** pentru a finaliza configurarea.
16. Pe panoul de navigare din stânga, sub **Configurare E-mail**, faceți clic pe **Seturi rapide** și selectați orice seturi rapide pentru imprimantă.

 **NOTĂ:** Seturile rapide sunt operații de comandă rapidă care pot fi accesate în cadrul aplicației Seturi rapide de pe panoul de control al imprimantei.

Metoda 2: Utilizarea Asistentului de configurare a e-mailului

Asistentul de configurare include opțiuni pentru configurarea de bază.

1. Faceți clic pe fila **Rețea**.
2. Dacă nu este deja selectată, faceți clic pe opțiunea **TCP/IP Settings** (Setări TCP/IP) din panoul de navigare din partea stângă.
3. Faceți clic pe fila **Network Identification** (Identificare rețea).
4. Dacă DNS este necesar în rețea, în zona **Sufix domeniu TCP/IP**, verificați dacă sufixul DNS pentru clientul de e-mail utilizat se află pe listă. Sufixele DNS au acest format: *numecompanie.com*, *gmail.com* etc.

 **NOTĂ:** Dacă sufixul de nume de domeniu nu este configurat, utilizați adresa IP.

5. Faceți clic pe **Aplicare**.
6. Faceți clic pe fila **Scanare/Trimitere digitală**.
7. În panoul de navigare din partea stângă, faceți clic pe **Asistenți de configurare a e-mailului și de salvare în dosar din rețea**.
8. Faceți clic pe legătura **Asistent de configurare a e-mailului**.
9. În caseta de dialog **Configurare server de e-mail (SMTP)**, efectuați etapele pentru una dintre următoarele opțiuni:

- Prima opțiune: **Căutare rețea pentru serverul de trimitere a e-mailurilor**:

 **NOTĂ:** Această opțiune găsește serverele SMTP de trimitere numai în interiorul firewallului.

1. Selectați **Căutare rețea pentru serverul de trimitere a e-mailurilor**, apoi faceți clic pe **Următorul**.
2. Selectați serverul corespunzător din lista **Găsire servere SMTP**, apoi faceți clic pe **Următorul**.
3. Selectați opțiunea care descrie cerințele de autentificare ale serverului:
 - **Serverul nu necesită autentificare**, apoi faceți clic pe **Următorul**.
 - **Serverul necesită autentificare**
 - Din caseta derulantă, selectați **Utilizare date de identificare a utilizatorului pentru conectare după conectarea de la panoul de control**, apoi faceți clic pe **Următorul**.
 - Din caseta derulantă, selectați **Se utilizează întotdeauna aceste date de identificare**, introduceți **Nume de utilizator** și **Parolă**, apoi faceți clic pe **Următorul**.

- A doua opțiune: **Adăugare server SMTP**:

1. Selectați **Adăugare server SMTP**
2. Introduceți **Nume server** și **Număr port**, apoi faceți clic pe **Următorul**.

 **NOTĂ:** În majoritatea cazurilor, numărul prestabilit al portului nu trebuie modificat.

 **NOTĂ:** Dacă utilizați un serviciu SMTP găzduit precum Gmail, verificați adresa SMTP, numărul portului și setările SSL de la site-ul web al furnizorului de servicii sau din alte surse. În mod caracteristic, pentru Gmail, adresa SMTP este smtp.gmail.com, numărul portului, 465, iar SSL trebuie activat.

Consultați sursele online pentru a verifica actualitatea și valabilitatea acestor setări de server la momentul configurării.

3. Selectați opțiunea care descrie cerințele de autentificare ale serverului:
 - **Serverul nu necesită autentificare**, apoi faceți clic pe **Următorul**.
 - **Serverul necesită autentificare**
 - Din caseta derulantă, selectați **Utilizare date de identificare a utilizatorului pentru conectare după conectarea de la panoul de control**, apoi faceți clic pe **Următorul**.
 - Din caseta derulantă, selectați **Se utilizează întotdeauna aceste date de identificare**, introduceți **Nume de utilizator** și **Parolă**, apoi faceți clic pe **Următorul**.

10. În caseta de dialog **Configurare setări de e-mail**, introduceți informații despre adresa de e-mail De la, linia de subiect a mesajului de e-mail și mesajul implicit, apoi faceți clic pe **Următorul**.

 **NOTĂ:** La configurarea câmpurilor de adresă, în cazul în care caseta de validare **Editabil de către utilizator** nu este selectată, utilizatorii nu vor putea să editeze câmpurile respective de la panoul de control al imprimantei la trimiterea unui e-mail.

Caracteristică	Descriere
De la: (Obligatoriu)	Selectați una din următoarele: <ul style="list-style-type: none"> ● Adresa utilizatorului (necesită conectare) ● Câmp „De la” prestabilit <ul style="list-style-type: none"> ○ Câmp „De la” prestabilit: și Nume afișat prestabilit: Furnizați o adresă de e-mail și un nume de utilizat pentru mesajul de e-mail. SFAT: Creați un cont de e-mail pentru imprimantă și utilizați această adresă pentru adresa de e-mail implicită. SFAT: Configurați caracteristica de e-mail astfel încât utilizatorii să fie obligați să se conecteze înainte de a o utiliza. Aceasta îi împiedică pe utilizatori să trimită un e-mail de la o adresă care nu le aparține.
Subiect: (Opțional)	Oferă o linie implicită de subiect pentru mesajele de e-mail.
Mesaj: (Opțional)	Creați un mesaj personalizat. Pentru a utiliza acest mesaj pentru toate mesajele de e-mail trimise de la imprimantă, deselectați caseta de validare Editabil de către utilizator pentru Mesaj: .

11. În caseta de dialog **Configurare setări de scanare fișier**, setați preferințele de scanare implicite, apoi faceți clic pe **Următorul**.
12. Verificați caseta de dialog **Sumar**, apoi faceți clic pe **Finalizare** pentru a finaliza configurarea.

Configurarea caracteristicii Trimitere la e-mail pentru utilizarea Office 365 Outlook

- [Introducere](#)
- [Configurarea serverului de trimitere a e-mailurilor \(SMTP\) pentru a trimite un e-mail de la un cont Office 365 Outlook](#)

Introducere

Microsoft Office 365 Outlook este un sistem de e-mail bazat pe cloud, furnizat de Microsoft, care utilizează serverul Simple Mail Transfer Protocol (SMTP) de la Microsoft pentru a transmite sau recepționa mesaje de e-mail. Efectuați următoarele operații pentru a permite imprimantei să trimită un e-mail cu un cont Office 365 Outlook de la panoul de control.

 **NOTĂ:** Trebuie să dispuneți de un cont de adresă de e-mail cu Office 365 Outlook pentru configurarea setărilor în EWS.

Configurarea serverului de trimitere a e-mailurilor (SMTP) pentru a trimite un e-mail de la un cont Office 365 Outlook

1. Faceți clic pe fila **Rețea**.
2. Dacă nu este deja selectată, faceți clic pe opțiunea **TCP/IP Settings** (Setări TCP/IP) din panoul de navigare din partea stângă.
3. Faceți clic pe fila **Network Identification** (Identificare rețea).
4. Dacă DNS este necesar în rețea, în zona **Sufix domeniu TCP/IP**, verificați dacă sufixul DNS pentru clientul de e-mail utilizat se află pe listă. Sufixele DNS au acest format: *numecompanie.com*, *gmail.com* etc.

 **NOTĂ:** Dacă sufixul de nume de domeniu nu este configurat, utilizați adresa IP.

5. Faceți clic pe **Aplicare**.
6. Faceți clic pe fila **Scanare/Trimitere digitală**.
7. În panoul de navigare din partea stângă, faceți clic pe legătura **Scanare în e-mail**.
8. Selectați caseta de validare **Scanare în e-mail**. Dacă această casetă de validare nu este selectată, caracteristica nu este disponibilă de la panoul de control al imprimantei.
9. În zona **Servere de trimitere a e-mailurilor (SMTP)**, faceți clic pe **Adăugare** pentru a porni Asistentul SMTP.
10. În câmpul **Cunosc adresa serverului SMTP sau numele gazdei**, introduceți smtp.onoffice.com și faceți clic pe **Următorul**.
11. În caseta de dialog **Setați informațiile de bază necesare pentru conectarea la server**, în câmpul **Număr port**, introduceți **587**.

 **NOTĂ:** Unele servere întâmpină probleme la trimiterea sau recepționarea de e-mailuri cu dimensiuni de peste 5 megaocteți (MB). Aceste probleme pot fi prevenite prin introducerea unei valori numerice în câmpul **Împărțire e-mailuri dacă depășesc (MB)**.

12. Selectați caseta de validare **Activare protocol SMTP SSL**, apoi faceți clic pe **Următorul**.
13. În caseta de dialog **Cerințe de autentificare la server**, completați următoarele informații:
 - a. Selectați **Serverul necesită autentificare**.
 - b. Din lista derulantă, selectați **Se utilizează întotdeauna aceste date de identificare**:
 - c. În câmpul **Nume utilizator**, introduceți adresa de e-mail Office 365 Outlook.
 - d. În câmpul **Parolă**, introduceți parola contului Office 365 Outlook, apoi faceți clic pe **Următorul**.
14. În caseta de dialog **Utilizare server**, alegeți funcțiile imprimantei care vor trimite e-mail prin acest server SMTP și faceți clic pe butonul **Următorul**.
15. În caseta de dialog **Rezumat și testare**, introduceți o adresă de e-mail validă în câmpul **Trimitere e-mail de test către**: și faceți clic pe **Test**.
16. Verificați dacă toate setările sunt corecte, apoi faceți clic pe **Finalizare** pentru a finaliza configurarea unui server de trimitere a e-mailurilor.

Rezolvarea problemelor legate de e-mail

Probleme la trimiterea mesajelor de e-mail

- Asigurați-vă de selectarea casetei de validare **Activare scanare în e-mail** în fila **Scanare/Trimitere digitală** din pagina **Scanare în e-mail**.
- În cazul în care caracteristica este activată, dar imprimanta nu poate trimite mesaje de e-mail, este posibil ca serverul SMTP să nu fie configurat corect. Cauza poate fi una dintre următoarele:
 - Serverul necesită autentificare, dar nu sunt trimise informații de autentificare.
 - Adresa de rețea sau numele de gazdă pentru serverul SMTP este incorect(ă).
 - Serverul SMTP nu acceptă mesaje de e-mail (portul 25 nu este deschis).
- Verificați setările serverului SMTP pentru a identifica problema.

Verificarea configurării serverului SMTP

 **NOTĂ:** Această procedură este pentru sistemele de operare Windows. Următorii pași oferă exemple de răspunsuri de la server. Porțiunea de text din răspuns poate să difere de la un server la altul.

1. Deschideți un prompt de comandă Windows: faceți clic pe **Start**, faceți clic pe **Executare**, apoi introduceți cmd.
2. Introduceți `telnet` urmat de numele de gazdă al gateway-ului SMTP și de numărul 25, care reprezintă portul prin care comunică imprimanta. De exemplu, introduceți `telnet example.com 25`
3. Apăsăți **Enter**. Dacă numele de gazdă pentru gateway-ul SMTP nu este valid, răspunsul conține următorul mesaj: **Could not open connection to the host on port 25: Connect Failed (Nu s-a putut deschide conexiunea către gazda prin portul 25: Conectarea a eșuat)**.
4. Dacă numele de gazdă pentru gateway-ul SMTP nu este valid, reconfigurați serverul.
 - Pentru caracteristica de trimitere digitală a mesajelor de e-mail, utilizați fila **Scanare/Trimitere digitală** din serverul web încorporat pentru a configura imprimanta în scopul de a utiliza alt server SMTP.

Dacă primiți un răspuns cum ar fi **220 smtp.hostname**, numele de gazdă pentru gateway-ul SMTP este valid. Treceți la pasul următor.

5. Identificați-vă la serverul SMTP. La solicitare, introduceți **HELO** urmat de numele gazdei dvs. Apăsați **Enter**. Trebuie să primiți un răspuns.
6. Încercați autorizarea la serverul SMTP. La solicitare, introduceți **AUTH**. Apăsați **Enter**.
7. Dacă răspunsul este `503.5.3.3 AUTH not available` (503.5.3.3 AUTH nu este disponibil), atunci serverul SMTP nu necesită autentificare.

Dacă răspunsul este `250 AUTH` sau `334`, serverul SMTP necesită autentificare. Utilizați pagina **Scanare în e-mail** din fila **Scanare/Trimitere digitală** a serverului web încorporat pentru a configura informațiile de autentificare corecte.

8. Verificați dacă serverul recunoaște contul de e-mail care trimite mesajul. La solicitare, introduceți **MAIL FROM: <expeditor@domeniu.com>** unde „<expeditor@domeniu.com>” este adresa de e-mail pentru testare.

Dacă răspunsul este `550 Nu s-a putut efectua acțiunea solicitată: mailbox unavailable` (550 Nu s-a efectuat acțiunea solicitată: căsuță poștală indisponibilă), atunci serverul nu poate găsi căsuța poștală pentru adresa respectivă.

Dacă răspunsul este `550 Nu s-a putut efectua acțiunea solicitată: numele cutiei poștale nu este permis`, adresa de e-mail nu este validă.

9. Verificați dacă serverul a trimis mesajul de e-mail către destinatar. La solicitare, introduceți **RCPT TO: <destinatar@exemplu.com>** unde „<destinatar@exemplu.com>” este adresa de e-mail a destinatarului.

Dacă răspunsul este `550 Nu s-a putut efectua acțiunea solicitată: mailbox unavailable` (550 Nu s-a efectuat acțiunea solicitată: căsuță poștală indisponibilă), atunci serverul nu poate găsi căsuța poștală pentru adresa respectivă. Contul de e-mail al destinatarului poate fi configurat astfel încât să nu poată primi mesaje de la imprimantă.

Dacă răspunsul este `551 Utilizatorul nu este local: încercați <cale-redirecționare>`, unde „<cale-redirecționare>” reprezintă o altă adresă de e-mail, contul de e-mail nu este activ.

Configurarea opțiunii Scanare în dosar din rețea

- [Introducere](#)
- [Înainte de a începe](#)
- [Metoda 1: Utilizarea paginii Configurare salvare în dosar din rețea](#)
- [Metoda 2: Utilizarea Expertului pentru setul rapid Salvare în dosar din rețea](#)
- [Probleme la trimiterea către un dosar din rețea](#)

Introducere

În acest document se explică modul de activare și de configurare a funcției de scanare într-un dosar din rețea. Imprimanta dispune de o funcție capabilă să scaneze un document și să îl salveze într-un dosar din rețea. Pentru a utiliza această caracteristică de scanare, imprimanta trebuie conectată la o rețea; cu toate acestea, caracteristica nu este disponibilă decât după ce este configurată prin intermediul serverului Web încorporat HP (EWS). Există două metode în EWS pentru configurarea dosarului de Scanare în rețea. Utilizați pagina **Configurare salvare în dosar din rețea** pentru configurarea avansată sau utilizați **Asistentul de configurare Scanare în dosar din rețea** pentru configurarea de bază.

Înainte de a începe

 **NOTĂ:** Pentru configurarea caracteristicii Scanare în dosar din rețea, imprimanta trebuie să dispună de o conexiune activă în rețea.



Administratorii au nevoie de următoarele elemente înainte de a începe procesul de configurare.

- Acces administrativ la imprimantă
- Numele de domeniu complet calificat (FQDN) (de ex., \\numeserver.us.numecompanie.net\scanări) al dosarului de destinație sau adresa IP a serverului (de ex., \\16.88.20.20\scanări).

 **NOTĂ:** În acest context, cuvântul „server” este utilizat cu sensul de computer în care se află dosarul partajat.

Utilizați serverul Web încorporat HP (EWS) pentru a configura caracteristicii Scanare în dosar din rețea. Înainte de a continua, utilizați această procedură pentru a deschide EWS, apoi setați funcția de Scanare în dosar din rețea utilizând una din cele două metode furnizate.

Accesarea serverului Web încorporat HP

1. În ecranul principal de pe panoul de control al imprimantei, atingeți pictograma Informații , apoi atingeți pictograma Rețea  pentru a afișa adresa IP sau numele gazdei.
2. Deschideți un browser Web și, în linia de adresă, tastați adresa IP sau numele gazdei exact cum sunt afișate pe panoul de control al imprimantei. Apăsați tasta **Enter** de pe tastatura computerului. Se deschide EWS.

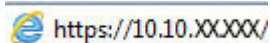

 **NOTĂ:** Dacă browserul web afișează mesajul **Este o problemă cu certificatul de securitate al acestui site web** când încercați să deschideți EWS, faceți clic pe **Continuare la acest site web (nerecomandat)**.

Dacă alegeți **Continuare la acest site web (nerecomandat)**, acest lucru nu va dăuna computerului în timp ce navigați în EWS pentru imprimanta HP.

Metoda 1: Utilizarea paginii Configurare salvare în dosar din rețea

Utilizați această metodă pentru o configurare completă a caracteristicii Scanare în dosar din rețea.

- [Pasul unu: Activarea caracteristicii Scanare în dosar din rețea și configurarea opțiunilor prestabilite pentru operații](#)
- [Pasul doi: Crearea unui set rapid](#)

Pasul unu: Activarea caracteristicii Scanare în dosar din rețea și configurarea opțiunilor prestabilite pentru operații

1. Faceți clic pe fila **Scanare/Trimitere digitală**.
2. În meniul de navigare din stânga, faceți clic pe legătura **Configurare salvare în dosar din rețea**.
3. În dialogul **Configurare salvare în dosar din rețea**, selectați caseta **Activare salvare în dosar din rețea**. Dacă această casetă nu este selectată, caracteristica nu este disponibilă de la panoul de control al imprimantei.

Completați câmpurile din toate casetele de dialog de pe pagină.

- [Setări de notificare](#)
- [Setările dosarului](#)
- [Scan Settings \(Setări scanare\)](#)
- [Setări fișier](#)

Setări de notificare

În caseta de dialog **Setări notificare**, selectați una dintre următoarele opțiuni:

 **NOTĂ:** Pentru a trimite mesaje e-mail de notificare, imprimanta trebuie configurată să utilizeze un server SMTP pentru operațiile de trimitere prin e-mail.

- Prima opțiune: **Fără notificări**
 1. Selectați **Fără notificare**.
 2. Pentru a solicita utilizatorului să își examineze setările de notificare, selectați **Notificare utiliz. înainte înc. operației** și faceți clic pe **Următorul**.
- A doua opțiune: **Notificare la finaliz. op.**
 1. Selectați **Notificare la finaliz. op.**
 2. Selectați metoda de livrare a notificării din lista **Metoda utilizată pentru trimiterea înștiințării**.

Dacă metoda de notificare selectată este **E-mail**, introduceți adresa de e-mail în câmpul **Adresă de e-mail pentru notificare**.
 3. Pentru a include în notificare o miniatură a primei pagini scanate, selectați **Includere miniatură**.
 4. Pentru a solicita utilizatorului să își examineze setările de notificare, selectați **Notificare utiliz. înainte înc. operației** și faceți clic pe **Următorul**.
- A treia opțiune: **Notif. doar la eșuarea op.**

1. Selectați **Notif. doar la eșuarea op.**
2. Selectați metoda de livrare a notificării din lista **Metoda utilizată pentru trimiterea înștiințării**.
Dacă metoda de notificare selectată este **E-mail**, introduceți adresa de e-mail în câmpul **Adresă de e-mail pentru notificare**.
3. Pentru a include în notificare o miniatură a primei pagini scanate, selectați **Includere miniatură**.
4. Pentru a solicita utilizatorului să își examineze setările de notificare, selectați **Notificare utiliz. înainte înc. operației** și faceți clic pe **Următorul**.

Setările dosarului

Utilizați caseta de dialog **Setări dosar** pentru a configura tipurile de dosare la care imprimanta trimite documentele scanate.

Există două tipuri de permisiuni de dosare din care se poate selecta:

Opțiune 1: Acces de citire și scriere

Pentru trimiterea documentelor scanate la un dosar configurat pentru acces de citire și scriere, parcurgeți următorii pași:

 **NOTĂ:** Trimitere numai în dosare cu acces la citire și scriere permite verificarea dosarului și notificarea operației

1. Selectați opțiunea **Trimitere numai în dosare cu acces la citire și scriere**, dacă nu este deja selectată.
2. Pentru a solicita imprimantei să verifice accesul la dosar înainte de începerea unei operații de scanare, selectați **Verificați accesul la dosar înainte de începerea operației**.

 **NOTĂ:** Operațiile de scanare se pot desfășura mai rapid dacă opțiunea **Verificați accesul la dosar înainte de începerea operației** nu este selectată; totuși, dacă dosarul nu este disponibil, operația de scanare nu va reuși.

3. Faceți clic pe **Următorul**.

Opțiune 2: Numai acces de scriere

Pentru trimiterea documentelor scanate la un dosar configurat numai pentru acces de scriere, parcurgeți următorii pași:

 **NOTĂ:** Se permite trimiterea în dosare doar cu acces la scriere nu permite verificarea dosarului sau notificarea operației

 **NOTĂ:** Dacă această opțiune este selectată, imprimanta nu poate să incrementeze numele de fișier de scanare. Drept urmare, trimite același nume de fișier pentru toate scanările.

Selectați un prefix sau un sufix legat de timp pentru numele de fișier de scanare, astfel încât fiecare scanare să fie salvată ca un fișier unic și să nu suprascrie un fișier anterior. Acest nume de fișier este determinat de informațiile din caseta de dialog **Setări**.

-
1. Selectați **Se permite trimiterea în dosare doar cu acces la scriere**.
 2. Faceți clic pe **Următorul**.

Scan Settings (Setări scanare)

În caseta de dialog **Setări de scanare**, setați preferințele de scanare implicite.

Salvare ca...	Specificați dosarul și numele de fișier pentru fișierul scanat
Tip fișier document	<p>Salvați un document scanat ca unul din mai multe tipuri de fișiere.</p> <p>Sunt disponibile următoarele tipuri standard de fișiere:</p> <ul style="list-style-type: none"> • PDF: Acest tip de fișiere oferă calitatea optimă pentru imaginea globală și pentru text. Fișierele PDF necesită software Adobe® Acrobat® Reader pentru a putea fi vizualizate. • JPEG: Acest tip de fișiere reprezintă o alegere bună pentru majoritatea imaginilor. Majoritatea computerelor au un browser care poate vizualiza fișiere .JPEG. Acest tip de fișier produce un fișier per pagină. • TIFF: Acesta este un format standard de fișiere acceptat de majoritatea programelor de grafică. Acest tip de fișier produce un fișier per pagină. • MTIFF: MTIFF este un acronim pentru multi-page TIFF (TIFF cu mai multe pagini). Tipul de fișier salvează mai multe pagini scanate într-un singur fișier. • XPS: XPS (XML Paper Specification) creează un fișier XAML care păstrează formatarea originală a documentului și acceptă imagini color și fonturi încorporate. • PDF/A: PDF/A este un tip de fișier PDF conceput pentru arhivarea pe termen lung a documentelor electronice. Toate informațiile de formatare din document sunt conținute în fișier. <p>Imprimantele HP LaserJet Enterprise Flow MFP acceptă și următoarele tipuri de fișiere OCR:</p> <ul style="list-style-type: none"> • Text (OCR): Text (OCR) creează un fișier text, utilizând recunoașterea optică a caracterelor (OCR) pentru scanarea originalului. Un fișier text poate fi deschis în orice program de procesare a textului. Utilizând această opțiune, nu va fi salvată formatarea originalului. • Text Unicode (OCR): Text Unicode (OCR) este un standard utilizat pentru reprezentarea și manipularea consecventă a textului. Acest tip de fișier este util în internaționalizare și localizare. • RTF (OCR): RTF (OCR) creează un fișier în format de text îmbogățit (RTF), utilizând recunoașterea optică a caracterelor (OCR) pentru scanarea originalului. RTF este un format text alternativ, care poate fi deschis în majoritatea programelor de procesare a textului. Utilizând această opțiune, vor fi salvate anumite formătări ale originalului. • PDF cu opțiuni de căutare (OCR): PDF cu opțiuni de căutare creează un fișier PDF, utilizând recunoașterea optică a caracterelor (OCR) pentru scanarea originalului. Când un document este scanat în acest mod, utilizați instrumentele de căutare ale Adobe Acrobat® Reader pentru a căuta anumite cuvinte sau expresii în PDF. • PDF/A cu opțiuni de căutare (OCR): PDF/A cu opțiuni de căutare (OCR) este un tip de fișier PDF/A care include informații despre structura documentului, ceea ce face posibilă căutarea în conținutul acestuia. • HTML (OCR): HTML (OCR) creează un fișier Hypertext Markup Language (HTML), care include conținutul documentului original. HTML este utilizat pentru afișarea fișierelor din site-uri Web. • CSV (OCR): CSV (OCR) este un format de fișiere text obișnuit, care conține valori separate prin virgulă. Tipul de fișier poate fi deschis cu majoritatea programelor de procesare a textului, pentru foi de calcul sau baze de date.
Calitate imprimare	Specificați calitatea imprimării imaginilor scanate, acțiune care afectează dimensiunea fișierului rezultat.
Fețe original	Specificați dacă documentul original se imprimă pe o față sau pe ambele fețe.
Color/alb-negru	Specificați dacă imaginea scanată va fi color, alb-negru și în tonuri de gri sau alb-negru.
Numai pentru imprimante color.	

Mod scanare	<p>Document standard: Scanați o pagină sau un teanc de pagini prin alimentatorul de documente sau individual pe geamul scannerului.</p> <p>Mod carte: Scanați o carte deschisă și imprimați fiecare pagină a cărții pe pagini diferite.</p> <p>Copiere ID față-verso: Scanați fiecare față a unei cărți de identitate pe geamul scannerului și imprimați-le pe o singură pagină. După scanarea primei fețe, imprimanta vă solicită să poziționați cea de-a doua față în poziția corectă pe geamul scannerului.</p>
Rezoluție	Specificați rezoluția imaginilor scanate. Selectați o rezoluție mai mare pentru a mări claritatea imaginii. Cu toate acestea, odată cu mărirea rezoluției, crește și dimensiunea fișierului.
Dimensiune original	Specificați dimensiunea hârtiei pentru documentul original.
Orientare conținut	Specificați dacă documentul original este imprimat în orientarea Portret sau Peisaj.
Ajustare imagine	<p>Claritate: Clarificați sau uniformizați imaginea. De exemplu, prin intensificarea clarității textul apare mai clar, dar prin reducerea acesteia fotografiile apar mai clare.</p> <p>Întunecime: Măriți sau reduceți cantitatea de alb și negru utilizată în culorile din imaginile scanate.</p> <p>Contrast: Măriți sau reduceți diferența dintre cea mai luminoasă și cea mai întunecată culoare din pagină.</p> <p>Curățare fundal: Eliminați culorile estompate din fundalul imaginilor scanate. De exemplu, dacă documentul original este imprimat pe hârtie color, utilizați această funcție pentru a mări luminozitatea fundalului fără a afecta gradul de întunecime a imaginii.</p> <p>Ton automat: Disponibil numai pentru imprimantele Flow. La documentele originale care au cel puțin 100 de caractere de text pe pagină, imprimanta poate să detecteze care margine este partea de sus a paginii și orientează corespunzător imaginile scanate. Dacă unele pagini sunt orientate invers față de celelalte, imaginea scanată rezultată are toate paginile orientate corect. Dacă unele pagini sunt orientate în format peisaj, imprimanta rotește imaginea astfel încât partea de sus a paginii să fie în partea de sus a imaginii.</p>
Optimizare text/imagine	Optimizați operația pentru tipul de imagine scanată: text, grafică sau fotografii.
Ștergere margini	Eliminați defecte precum marginile închise la culoare sau semnele de capsare prin ștergerea marginilor imaginii scanate.
Opțiuni de decupare	<p>Decupare la dimensiunea originalului: Decupați imaginea astfel încât să corespundă dimensiunii hârtiei documentului original.</p> <p>Decupare la dimensiunea conținutului: Decupați imaginea la dimensiunea conținutului detectabil din documentul original.</p>
Suprimare pagini goale	Exclueți paginile goale ale documentului original din imaginile scanate. Această funcție este utilă când scanați pagini imprimate pe ambele fețe, astfel încât să puteți elimina paginile goale din documentul scanat rezultat.
Detectare alim. multiplă	Activați sau dezactivați detectarea alimentării multiple. Când funcția este activată, scanarea se va opri atunci când imprimanta detectează alimentarea mai multor pagini simultan în alimentatorul de documente. Când funcția este dezactivată, scanarea continuă când este detectată o alimentare multiplă, pentru a permite scanarea paginilor lipite una de cealaltă, a originalelor cu note autocolante atașate sau a hârtiei groase.
Notificare	Selectați dacă doriți să trimiteți notificări privind starea operațiilor de scanare. Imprimanta poate imprima notificarea sau o poate trimite într-un e-mail.

Setări fișier

În caseta de dialog **Setări fișier**, setați setările de fișier implicite pentru Set rapid, apoi faceți clic pe **Următorul**.

Setări fișier:

Caracteristică	Descriere
Prefix nume fișier	Setați prefixul numelui de fișier implicit utilizat pentru fișierele salvate într-un dosar din rețea.
Sufix nume fișier	Setați sufixul numelui de fișier implicit utilizat pentru fișierele salvate într-un dosar din rețea.
Format număr de fișiere	Selectați un format de nume de fișier pentru momentul când operația este împărțită în mai multe fișiere.
Previzualizare nume fișier	Introduceți un nume de fișier și faceți clic pe butonul Actualizare previzualizare .

Pasul doi: Crearea unui set rapid

Seturile rapide sunt operații de comandă rapidă care pot fi accesate în cadrul aplicației **Seturi rapide** de pe panoul de control al imprimantei. Caracteristica Scanare în dosar din rețea poate fi configurată minimal, fără a crea un set rapid. Totuși, fără setul rapid, utilizatorii trebuie să introducă la panoul de control informații despre dosarul destinație pentru fiecare operație de scanare. Un set rapid este necesar pentru a include metadatele pentru Scanare în dosar din rețea.

Furnizați numele, descrierea și opțiunile de începere pentru Setul rapid

1. În panoul de navigare din partea stângă, faceți clic pe **Seturi rapide**.
2. În zona Listă seturi rapide, faceți clic pe **Adăugare**. Se deschide pagina **Configurare seturi rapide**.
3. În câmpul **Nume set rapid**, introduceți un nume.

 **SFAT:** Atribuiți setului rapid un nume pe care utilizatorii îl pot înțelege rapid (de ex., „Scanare și salvare într-un dosar”).

4. În câmpul **Descriere set rapid**, introduceți o explicație a ceea ce va salva setul rapid.
5. Din lista derulantă **Opțiunea pornire set rapid**, selectați una dintre următoarele opțiuni:
 - Prima opțiune: **Accesare aplicație, apoi utilizatorul apasă Pornire**
 - A doua opțiune: **Pornire instantanee pe baza selecției**
 - ▲ Selectați una dintre următoarele opțiuni în **Solicitare pentru fețe original**:
 - **Utilizarea setărilor implicite ale aplicației**
 - **Solicitare pentru fețe original**

 **NOTĂ:** Dacă se selectează opțiunea **Pornire instantanee pe baza selecției**, dosarul de destinație trebuie configurat la pasul următor.

6. Faceți clic pe **Următorul**.

Configurarea dosarului destinație pentru documentele scanate

Opțiune 1: Dosare partajate sau dosare FTP

Pentru a salva documentele scanate într-un dosar partajat standard sau într-un dosar FTP, parcurgeți următorii pași:

1. Selectați opțiunea **Salvare în dosare partajate sau în dosare FTP**, dacă nu este deja selectată.
2. Faceți clic pe **Adăugare....** Se deschide caseta de dialog **Adăugare cale dosar din rețea**.
3. În caseta de dialog **Adăugare cale dosar din rețea**, selectați una dintre următoarele opțiuni:
 - Prima opțiune: **Salvare într-un dosar partajat standard din rețea**
 1. Selectați opțiunea **Salvare într-un dosar partajat standard din rețea**, dacă nu este deja selectată.
 2. În câmpul **Cale UNC dosar**, introduceți o cale a dosarului.

Calea dosarului poate fi numele de domeniu complet calificat (FQDN) (de ex., \numeserver.us.numecompanie.net\scanări) al dosarului de destinație sau adresa IP a serverului (de ex., \\16.88.20.20\scanări). Verificați calea dosarului (de ex., \scanări) pentru a vedea dacă aceasta urmează după FQDN sau adresa IP.

 **NOTĂ:** FQDN poate fi mai sigur decât adresa IP. Dacă serverul obține adresa IP prin DHCP, adresa IP se poate modifica. Totuși, conexiunea cu o adresă IP poate fi mai rapidă, deoarece imprimanta nu trebuie să utilizeze DNS pentru a găsi serverul de destinație.

3. Pentru a crea automat un subdosar pentru documentele scanate în dosarul destinație, selectați un format pentru numele subdosarului din lista **Subdosar personalizat**.

Pentru a restricționa accesul la subdosar numai pentru utilizatorul care creează operația de scanare, selectați **Restricționare acces la subdosar la utilizator**.
4. Pentru a vizualiza calea completă a dosarului pentru documente scanate, faceți clic pe **Actualizare previzualizare**.
5. Din lista **Setări de autentificare**, selectați una dintre următoarele opțiuni:
 - **Utilizare date de identificare a utilizatorului pentru conectare după conectarea de la panoul de control**
 - **Se utilizează întotdeauna aceste date de identificare**

 **NOTĂ:** Dacă se selectează opțiunea **Se utilizează întotdeauna aceste date de identificare**, un nume de utilizator și o parolă trebuie introduse în câmpurile corespunzătoare.

6. În câmpul **Domeniu Windows**, introduceți domeniul Windows.

 **SFAT:** Pentru a găsi domeniul Windows în Windows 7, faceți clic pe **Start, Panou de control, Sistem**.

Pentru a găsi domeniul Windows în Windows 8, faceți clic pe **Căutare**, introduceți **Sistem** în caseta de căutare, apoi faceți clic pe **Sistem**.

Domeniul se află pe o listă din **Setări nume computer, domeniu și grup de lucru**.

 **NOTĂ:** Dacă un dosar partajat este setat pentru a fi accesat de oricine, valorile pentru numele grupului de lucru (implicit este „Grup de lucru”), numele de utilizator și parola trebuie introduse în câmpurile corespunzătoare. Totuși, dacă dosarul se află între dosarele unui anumit utilizator și nu este public, trebuie folosite numele de utilizator și parola utilizatorului respectiv.

 **NOTĂ:** Este posibil să fie necesară o adresă IP în loc de un nume de computer. Multe rutere de domiciliu nu gestionează bine numele de computere și nu există niciun server de nume de domenii (Domain Name Server - DNS). În acest caz, cel mai bine este să configurați o adresă IP statică pe PC-ul partajat pentru a simplifica problema de a se asocia o nouă adresă IP prin DHCP. La un ruter tipic de domiciliu, acest lucru este efectuat prin setarea unei adrese IP statice care se află în aceeași subrețea, dar în afara intervalului de adrese DHCP.

7. Faceți clic pe **OK**.

- A doua opțiune: **Salvare pe un server FTP**

 **NOTĂ:** Dacă un site FTP este în afara firewallului, trebuie specificat un server proxy la setările de rețea. Aceste setări sunt situate în fila **Rețea EWS**, sub opțiunile **Avansate**.

1. Selectați **Salvare pe un server FTP**.
2. În câmpul **Server FTP**, introduceți numele sau adresa IP a serverului FTP.
3. În câmpul **Port**, introduceți numărul portului.

 **NOTĂ:** În majoritatea cazurilor, numărul prestabilit al portului nu trebuie modificat.

4. Pentru a crea automat un subdosar pentru documentele scanate în dosarul destinație, selectați un format pentru numele subdosarului din lista **Subdosar personalizat**.
5. Pentru a vizualiza calea completă a dosarului pentru documente scanate, faceți clic pe **Actualizare previzualizare**.
6. Din lista derulantă **Mod de transfer FTP**, selectați una dintre următoarele opțiuni:
 - **Pasiv**
 - **Activ**
7. În câmpul **Nume utilizator**, introduceți numele de utilizator.
8. În câmpul **Parolă**, introduceți parola.
9. Faceți clic pe **Verificare acces** pentru a vă asigura că destinația poate fi accesată.
10. Faceți clic pe **OK**.

Opțiune 2: Dosare personale partajate

Pentru a salva documentele scanate într-un dosar personal partajat, parcurgeți următorii pași:

 **NOTĂ:** Această opțiune este utilizată în medii de domenii în care administratorul configurează câte un folder partajat pentru fiecare utilizator. Dacă este configurată caracteristica Salvare într-un dosar personal partajat, utilizatorii vor fi solicitați să se conecteze la panoul de control al imprimantei, folosind datele de identificare Windows sau autentificarea LDAP.

1. Selectați **Salvare într-un dosar personal partajat**.
2. În câmpul **Obținere dosar de bază utilizator dispozitiv utilizând acest atribut**, introduceți dosarul de bază al utilizatorului în Microsoft Active Directory.

 **NOTĂ:** Verificați dacă utilizatorul știe unde este localizat în rețea acest dosar de reședință.

3. Pentru a adăuga un subdosar cu numele utilizatorului la sfârșitul căii dosarului, selectați **Creați un subdosar pe baza numelui de utilizator**.

Pentru a restricționa accesul la subdosar numai pentru utilizatorul care creează operația de scanare, selectați **Restricționare acces la subdosar la utilizator**.

Sumar

În caseta de dialog **Sumar**, revizuiți setările, apoi faceți clic pe **Finalizare**.

Metoda 2: Utilizarea Expertului pentru setul rapid Salvare în dosar din rețea

Această opțiune deschide asistentul de configurare care se află în serverul web încorporat HP (EWS) al imprimantei. Asistentul de configurare include opțiuni pentru configurarea de bază.



1. Faceți clic pe fila **Scanare/Trimitere digitală**.
2. Faceți clic pe legătura **Asistent set rapid e-mail și salvare în dosar din rețea**.
3. În caseta de dialog **Adăugare sau eliminare set rapid salvare în dosar din rețea**, faceți clic pe **Adăugare**.

 **NOTĂ:** Seturile rapide sunt operații de comandă rapidă care pot fi accesate în cadrul aplicației **Seturi rapide** de pe panoul de control al imprimantei.

 **NOTĂ:** Caracteristica Salvare în dosar din rețea poate fi configurată minimal, fără a crea un set rapid. Totuși, fără setul rapid, utilizatorii trebuie să introducă la panoul de control informații despre dosarul destinație pentru fiecare operație de scanare. Un set rapid este necesar pentru a include metadatele pentru Salvare în dosar din rețea.

4. În caseta de dialog **Adăugare set rapid dosar**, introduceți următoarele informații:
 - a. În câmpul **Titlu set rapid**, introduceți un titlu.

 **SFAT:** Atribuiți setului rapid un nume pe care utilizatorii îl pot înțelege rapid (de ex., „Scanare și salvare într-un dosar”).
 - b. Din meniul derulant **Locația butonului**, selectați una dintre următoarele opțiuni pentru a indica locația de afișare a butonului **Set rapid** în panoul de control al imprimantei:
 - Quick Sets Application (Aplicație seturi rapide)
 - Home Screen (Ecran principal)
 - c. În câmpul **Descriere set rapid**, introduceți o explicație a ceea ce va salva setul rapid.
 - d. Faceți clic pe **Următorul**.
5. În caseta de dialog **Configurare dosar destinație**, completați următoarele informații:

- a. În câmpul **Cale UNC dosar**, introduceți o cale a dosarului unde va ajunge rezultatul scanării.
- Calea dosarului poate fi numele de domeniu complet calificat (FQDN) (de ex., \numeserver.us.numecompanie.net\scanări) al dosarului de destinație sau adresa IP a serverului (de ex., \\16.88.20.20\scanări). Verificați calea dosarului (de ex., \scanări) pentru a vedea dacă aceasta urmează după FQDN sau adresa IP.
-
-  **NOTĂ:** FQDN poate fi mai sigur decât adresa IP. Dacă serverul obține adresa IP prin DHCP, adresa IP se poate modifica. Totuși, conexiunea cu o adresă IP poate fi mai rapidă, deoarece imprimanta nu trebuie să utilizeze DNS pentru a găsi serverul de destinație.
-
- b. Din lista derulantă **Setări de autentificare**, selectați una dintre următoarele opțiuni:
- **Utilizare date de identificare a utilizatorului pentru conectare după conectarea de la panoul de control**
 - **Se utilizează întotdeauna aceste date de identificare**
-
-  **NOTĂ:** Dacă se selectează opțiunea **Se utilizează întotdeauna aceste date de identificare**, este necesară introducerea unui nume de utilizator și a unei parole în câmpurile corespunzătoare, iar accesul imprimantei la dosar trebuie verificat făcând clic pe **Verificare acces**.
-
- c. În câmpul **Domeniu Windows**, introduceți domeniul Windows.
-  **SFAT:** Pentru a găsi domeniul Windows în Windows 7, faceți clic pe **Start, Panou de control, Sistem**. Pentru a găsi domeniul Windows în Windows 8, faceți clic pe **Căutare**, introduceți **Sistem** în caseta de căutare, apoi faceți clic pe **Sistem**.
- Domeniul se află pe o listă din **Setări nume computer, domeniu și grup de lucru**.
-
- d. Faceți clic pe **Următorul**.
6. În caseta de dialog **Configurare setări de scanare fișier**, setați preferințele de scanare implicite pentru Set rapid, apoi faceți clic pe **Următorul**.
7. Verificați caseta de dialog **Sumar**, și apoi faceți clic pe **Finalizare**.
8. În caseta de dialog **Configurare salvare în dosar din rețea**, examinați setările selectate și faceți clic pe **Finalizare** pentru a finaliza configurarea.

Probleme la trimiterea către un dosar din rețea

Problemă	Cauză	Soluție
Niciun utilizator nu poate stoca operații în dosarul de rețea.	Este posibil să intervină un firewall.	Dacă IPsec este activat, acesta poate interfera cu caracteristicile de trimitere digitală. Încercați să dezactivați IPsec.
	Este posibil ca serverul să fie oprit.	Verificați dacă serverul este pornit.
	Este posibil ca setările pentru DNS să fie incorecte.	Verificați calea UNC a dosarului, deoarece este posibil ca aceasta să se fi modificat sau să fi fost introdusă incorect.

Problemă	Cauză	Soluție
Un anumit utilizator nu poate stoca operații în dosarul de rețea.	Este posibil ca dosarul să prezinte restricții de acces la scriere.	Dacă accesul la scriere este controlat pentru dosar, este necesară o nouă conectare pentru a salva un fișier în dosarul respectiv.
	Dacă încercați să trimiteți o operație către un dosar care nu este unul dintre dosarele Set rapid, este posibil să existe inexactități în calea dosarului.	Verificați dacă ați introdus calea corectă de rețea.
	Dacă ați specificat un dosar editând calea către un dosar de set rapid, este posibil să nu aveți permisiuni de acces la noul dosar.	Setați permisiunea de a accepta stocarea operațiilor în acest dosar de către utilizator.
	Este posibil ca utilizatorul să nu fie autentificat la serverul de rețea.	Verificați dacă utilizatorul are datele de identificare necesare pentru a obține acces la serverul pe care se află dosarul de rețea.
	Este posibil ca utilizatorul să fi specificat un tip de fișier care nu este acceptat.	Încercați să salvați fișierul cu o extensie pentru un alt tip de fișier.
Nu a fost primită nicio notificare, deși opțiunea pentru primirea unei notificări era selectată.	Este posibil ca adresa de e-mail prestabilită pentru primirea notificărilor să nu fie setată sau să fie incorectă.	Conectați-vă la imprimantă și verificați dacă adresa de e-mail pentru opțiunea de notificare este corectă. Asigurați-vă că serverul SMTP este configurat.



Configurarea opțiunii Scanare pe unitate USB

- [Introducere](#)
- [Activarea Scanării pe unitate USB](#)
- [Configurarea opțiunilor de scanare prestabilite](#)
- [Configurarea setărilor prestabilite pentru numele de fișier](#)

Introducere

În acest document se explică modul de activare și de configurare a funcției de scanare pe o unitate USB. Imprimanta dispune de o funcție capabilă să scaneze un document și să îl salveze pe o unitate USB. Funcția nu este disponibilă decât după configurare.

Activarea Scanării pe unitate USB

1. Deschideți serverul Web încorporat HP (EWS):
 - a. În ecranul principal de pe panoul de control al imprimantei, atingeți pictograma Informații , apoi atingeți pictograma Rețea  pentru a afișa adresa IP sau numele gazdei.
 - b. Deschideți un browser Web și, în linia de adresă, tastați adresa IP sau numele gazdei exact cum sunt afișate pe panoul de control al imprimantei. Apăsăți tasta **Enter** de pe tastatura computerului. Se deschide EWS.

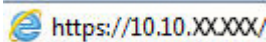
 <https://10.10.XX.XXX/>

 **NOTĂ:** Dacă browserul web afișează mesajul **Este o problemă cu certificatul de securitate al acestui site web** când încercați să deschideți EWS, faceți clic pe **Continuare la acest site web (nerecomandat)**.

Dacă alegeți **Continuare la acest site web (nerecomandat)**, acest lucru nu va dăuna computerului în timp ce navigați în EWS pentru imprimanta HP.

2. Faceți clic pe fila **Securitate**, iar în zona pentru **Porturi hardware** selectați **Activare plug and play USB gazdă**. Faceți clic pe **Aplicare**.
3. Faceți clic pe fila **Scanare/Trimitere digitală**.
4. Faceți clic pe legătura **Salvare pe USB**.
5. Selectați **Activare salvare pe USB**.
6. Faceți clic pe butonul **Aplicare** din partea inferioară a paginii.

Configurarea opțiunilor de scanare prestabilite

Configurați următoarele opțiuni implicite pentru Scanare pe unitate USB.

 **NOTĂ:** Următoarea listă conține setul principal de opțiuni disponibile pentru imprimantele HP LaserJet Enterprise MFP. Unele opțiuni nu sunt disponibile pe toate imprimantele.

Salvare ca...

Specificați dosarul și numele de fișier pentru fișierul scanat

Încărcarea și salvarea setărilor

Încărcare set rapid: Încărcați setări de scanare de la un Set rapid salvat.

NOTĂ: Utilizați serverul Web încorporat HP pentru crearea și salvarea seturilor rapide.

Salvare setări implicite: Salvați setările curente în lista de opțiuni ca setări implicite pentru operații de scanare ulterioare.

Tip fișier document

Salvați un document scanat ca unul din mai multe tipuri de fișiere.

Sunt disponibile următoarele tipuri standard de fișiere:

- **PDF:** Acest tip de fișiere oferă calitatea optimă pentru imaginea globală și pentru text. **Fișierele PDF** necesită software Adobe® Acrobat® Reader pentru a putea fi vizualizate.
- **JPEG:** Acest tip de fișiere reprezintă o alegere bună pentru majoritatea imaginilor. Majoritatea computerelor au un browser care poate vizualiza fișiere JPEG. Acest tip de fișier produce un fișier per pagină.
- **TIFF:** Acesta este un format standard de fișiere acceptat de majoritatea programelor de grafică. Acest tip de fișier produce un fișier per pagină.
- **MTIFF:** MTIFF este un acronim pentru multi-page TIFF (TIFF cu mai multe pagini). Tipul de fișier salvează mai multe pagini scanate într-un singur fișier.
- **XPS:** XPS (XML Paper Specification) creează un fișier XAML care păstrează formatarea originală a documentului și acceptă imagini color și fonturi încorporate.
- **PDF/A:** PDF/A este un tip de fișier PDF conceput pentru arhivarea pe termen lung a documentelor electronice. Toate informațiile de formatare din document sunt conținute în fișier.

Imprimantele HP LaserJet Enterprise Flow MFP acceptă și următoarele tipuri de fișiere OCR:

- **Text (OCR):** Text (OCR) creează un fișier text, utilizând recunoașterea optică a caracterelor (OCR) pentru scanarea originalului. Un fișier text poate fi deschis în orice program de procesare a textului. Utilizând această opțiune, nu va fi salvată formatarea originalului.
- **Text Unicode (OCR):** Text Unicode (OCR) este un standard utilizat pentru reprezentarea și manipularea consecventă a textului. Acest tip de fișier este util în internaționalizare și localizare.
- **RTF (OCR):** RTF (OCR) creează un fișier în format de text îmbogățit (RTF), utilizând recunoașterea optică a caracterelor (OCR) pentru scanarea originalului. RTF este un format text alternativ, care poate fi deschis în majoritatea programelor de procesare a textului. Utilizând această opțiune, vor fi salvate anumite formătări ale originalului.
- **PDF cu opțiuni de căutare (OCR):** PDF cu opțiuni de căutare creează un fișier PDF, utilizând recunoașterea optică a caracterelor (OCR) pentru scanarea originalului. Când un document este scanat în acest mod, utilizați instrumentele de căutare ale Adobe Acrobat® Reader pentru a căuta anumite cuvinte sau expresii în PDF.
- **PDF/A cu opțiuni de căutare (OCR):** PDF/A cu opțiuni de căutare (OCR) este un tip de fișier PDF/A care include informații despre structura documentului, ceea ce face posibilă căutarea în conținutul acestuia.
- **HTML (OCR):** HTML (OCR) creează un fișier Hypertext Markup Language (HTML), care include conținutul documentului original. HTML este utilizat pentru afișarea fișierelor din site-uri Web.
- **CSV (OCR):** CSV (OCR) este un format de fișiere text obișnuit, care conține valori separate prin virgulă. Tipul de fișier poate fi deschis cu majoritatea programelor de procesare a textului, pentru foi de calcul sau baze de date.

Calitate imprimare

Specificați calitatea imprimării imaginilor scanate, acțiune care afectează dimensiunea fișierului rezultat.

Fețe original

Specificați dacă documentul original se imprimă pe o față sau pe ambele fețe.

Color/alb-negru	Specificați dacă imaginea scanată va fi color, alb-negru și în tonuri de gri sau alb-negru. Numai pentru imprimante color.
Mod scanare	Document standard: Scanați o pagină sau un teanc de pagini prin alimentatorul de documente sau individual pe geamul scannerului. Mod carte: Scanați o carte deschisă și imprimați fiecare pagină a cărții pe pagini diferite. Copiere ID față-verso: Scanați fiecare față a unei cărți de identitate pe geamul scannerului și imprimați-le pe o singură pagină. După scanarea primei fețe, imprimanta vă solicită să poziționați cea de-a doua față în poziția corectă pe geamul scannerului.
Rezoluție	Specificați rezoluția imaginilor scanate. Selectați o rezoluție mai mare pentru a mări claritatea imaginii. Cu toate acestea, odată cu mărirea rezoluției, crește și dimensiunea fișierului.
Dimensiune original	Specificați dimensiunea hârtiei pentru documentul original.
Orientare conținut	Specificați dacă documentul original este imprimat în orientarea Portret sau Peisaj.
Ajustare imagine	Claritate: Clarificați sau uniformizați imaginea. De exemplu, prin intensificarea clarității textul apare mai clar, dar prin reducerea acesteia fotografiile apar mai clare. Întunecime: Măriți sau reduceți cantitatea de alb și negru utilizată în culorile din imaginile scanate. Contrast: Măriți sau reduceți diferența dintre cea mai luminoasă și cea mai întunecată culoare din pagină. Curățare fundal: Eliminați culorile estompate din fundalul imaginilor scanate. De exemplu, dacă documentul original este imprimat pe hârtie color, utilizați această funcție pentru a mări luminozitatea fundalului fără a afecta gradul de întunecime a imaginii. Ton automat: Disponibil numai pentru imprimantele Flow. La documentele originale care au cel puțin 100 de caractere de text pe pagină, imprimanta poate să detecteze care margine este partea de sus a paginii și orientează corespunzător imaginile scanate. Dacă unele pagini sunt orientate invers față de celelalte, imaginea scanată rezultată are toate paginile orientate corect. Dacă unele pagini sunt orientate în format peisaj, imprimanta rotește imaginea astfel încât partea de sus a paginii să fie în partea de sus a imaginii.
Optimizare text/imagine	Optimizați operația pentru tipul de imagine scanată: text, grafică sau fotografii.
Ștergere margini	Eliminați defecte precum marginile închise la culoare sau semnele de capsare prin ștergerea marginilor imaginii scanate.
Opțiuni de decupare	Decupare la dimensiunea originalului: Decupați imaginea astfel încât să corespundă dimensiunii hârtiei documentului original. Decupare la dimensiunea conținutului: Decupați imaginea la dimensiunea conținutului detectabil din documentul original.
Suprimare pagini goale	Exclueți paginile goale ale documentului original din imaginile scanate. Această funcție este utilă când scanați pagini imprimate pe ambele fețe, astfel încât să puteți elimina paginile goale din documentul scanat rezultat.
Detectare alim. multiplă	Activați sau dezactivați detectarea alimentării multiple. Când funcția este activată, scanarea se va opri atunci când imprimanta detectează alimentarea mai multor pagini simultan în alimentatorul de documente. Când funcția este dezactivată, scanarea continuă când este detectată o alimentare multiplă, pentru a permite scanarea paginilor lipite una de cealaltă, a originalelor cu note autocolante atașate sau a hârtiei groase.
Notificare	Selectați dacă doriți să trimiteți notificări privind starea operațiilor de scanare. Imprimanta poate imprima notificarea sau o poate trimite într-un e-mail.
Salvare setări implicite	Salvați setările curente ca noi setări implicite pentru această funcție de scanare.

Configurarea setărilor prestabilite pentru numele de fișier

Nume opțiune	Descriere
Prefix nume fișier	Setați prefixul numelui de fișier implicit.
Sufix nume fișier	Setați sufixul numelui de fișier implicit.
Format număr de fișiere	Selectați un format de nume de fișier pentru momentul când operația este împărțită în mai multe fișiere.
Previzualizare nume fișier	Introduceți un nume de fișier și faceți clic pe butonul Actualizare previzualizare .

Configurarea caracteristicii Scanare în SharePoint® (numai modelele Flow)

- [Introducere](#)
- [Activarea Scanării în SharePoint®](#)
- [Scanarea și salvarea unui fișier direct pe un site Microsoft SharePoint®](#)

Introducere

Utilizați opțiunea [Scanare în SharePoint®](#) pentru a scana documente direct pe un site Microsoft® SharePoint. Această funcție elimină nevoia de scanare a documentelor într-un director de rețea, pe o unitate flash USB sau într-un e-mail și cea de încărcare manuală a fișierelor pe site-ul SharePoint®.



Opțiunea [Scanare în SharePoint®](#) acceptă toate opțiunile de scanare, inclusiv posibilitatea de scanare a documentelor ca imagini sau cea de utilizare a funcțiilor OCR pentru crearea unor fișiere text sau a unor documente PDF cu posibilitate de căutare.

Caracteristica este dezactivată în mod implicit. Activați [Scanare în SharePoint®](#) la serverul web încorporat HP (EWS).

Activarea Scanării în SharePoint®

 **NOTĂ:** Înainte de finalizarea acestei proceduri, dosarul de destinație în care se vor salva fișierele scanate trebuie să existe pe site-ul SharePoint®, iar accesul la scriere trebuie să fie activat la dosarul destinație.

Caracteristica [Scanare în SharePoint®](#) este dezactivată în mod implicit. Urmăriți pașii de mai jos pentru a activa această funcție.

1. Deschideți serverul web încorporat HP (EWS):
 - a. În ecranul principal de pe panoul de control al imprimantei, atingeți pictograma Informații , apoi atingeți pictograma Rețea  pentru a afișa adresa IP sau numele gazdei.
 - b. Deschideți un browser Web și, în linia de adresă, tastați adresa IP sau numele gazdei exact cum sunt afișate pe panoul de control al imprimantei. Apăsăți tasta **Enter** de pe tastatura computerului. Se deschide EWS.

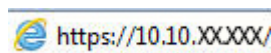

 **NOTĂ:** Dacă browserul web afișează mesajul **Este o problemă cu certificatul de securitate al acestui site web** când încercați să deschideți EWS, faceți clic pe **Continuare la acest site web (nerecomandat)**.

Dacă alegeți **Continuare la acest site web (nerecomandat)**, acest lucru nu va dauna computerului în timp ce navigați în EWS pentru imprimanta HP.

2. Deschideți fila **Scanare/Trimitere digitală** și selectați meniul **Salvare în SharePoint®** în coloana din stânga.
3. Selectați **Activare salvare în SharePoint®** și faceți clic pe butonul **Aplicare**.
4. Faceți clic pe **Adăugare** din secțiunea **Seturi rapide** pentru a lansa **Asistentul de configurare a setului rapid**.
5. Introduceți un nume pentru setul rapid în câmpul **Nume set rapid**.

6. Introduceți o descriere a setului rapid în câmpul **Descriere set rapid:** . Această descriere apare împreună cu butonul noului Set rapid pe panoul de control al imprimantei.
7. Selectați **Opțiunea pornire set rapid:**
 - **Accesare aplicație, apoi utilizatorul apasă Pornire:** Produsul deschide aplicația de scanare pentru Setul rapid, astfel încât să puteți revizui și modifica setările înainte de a apăsa **Pornire** pentru a începe operația.
 - **Pornire instantanee pe baza selecției:** Operația pornește imediat la selectarea butonului Set rapid.

 **NOTĂ:** În majoritatea cazurilor, este indicat să porniți manual setul rapid pentru a verifica și seta opțiunile înainte de începerea operațiunii.

8. Faceți clic pe **Următorul**.
9. Faceți clic pe butonul **Adăugare** pentru a adăuga calea la dosarul SharePoint. Copiați calea țintă din câmpul de adresă al unui browser și lipiți-o în câmpul **Cale SharePoint:** . Faceți clic pe butonul **Generare URL scurt** pentru a crea o versiune scurtă a URL-ului, care se afișează la panoul de control al imprimantei.
10. În mod implicit, imprimanta suprascrie un fișier existent, care are același nume ca cel al noului fișier. Debifați opțiunea **Suprascriere fișiere existente** pentru ca noul fișier să primească un marcator de oră/dată dacă are același nume cu un fișier existent.
11. Selectați o opțiune din meniul derulant **Setări autentificare**. Selectați dacă este necesară conectarea la site-ul SharePoint cu datele de identificare sau stocarea datelor de identificare în cadrul Setului rapid.

 **NOTĂ:** Dacă opțiunea **Utilizare date de identificare a utilizatorului pentru conectare după conectarea de la panoul de control** este selectată în lista derulantă **Setări de autentificare**, utilizatorul conectat trebuie să aibă permisiunea de scriere pe site-ul SharePoint specificat.

 **NOTĂ:** Din motive de securitate, imprimanta nu afișează informațiile de autentificare introduse în Asistentul pentru seturi rapide.

12. Dacă introduceți date de identificare, faceți clic pe **Verificare acces** pentru a vă asigura că sunt corecte atât calea, cât și celelalte informații, apoi faceți clic pe **OK** pentru a reveni la fereastra **Setări destinație SharePoint**.
13. Opțional: introduceți o cale SharePoint suplimentară. Faceți clic pe **Următorul** pentru a continua.
14. Opțional: configurați setul rapid pentru a trimite mesaje e-mail sau a imprima o pagină de rezumat dacă o operațiune este finalizată cu succes sau eșuează. Selectați o opțiune din meniul derulant **Condiția de înștiințare**, introduceți metoda de notificare și adresa de e-mail la care vor fi trimise notificările dacă este necesar și apoi faceți clic pe **Următorul**.

 **NOTĂ:** Pentru a utiliza funcția de notificare prin e-mail, este necesar să configurați mai întâi funcția de e-mail a imprimantei.

15. Selectați opțiuni din fereastra **Setări scanare** și faceți clic pe **Următorul**.
16. Selectați opțiuni din fereastra **Setări fișier**. Selectați prefixele și sufixele predefinite ale numelor de fișier din meniurile derulante și introduceți un nume implicit pentru fișiere. Faceți clic pe **Actualizare previzualizare** pentru a previzualiza setările selectate. Selectați formatul implicit de fișier din meniul derulant **Tip fișier prestabilit**.

 **NOTĂ:** Meniul **Tip fișier prestabilit** include formatele de fișier OCR.

17. Faceți clic pe **Următorul** pentru a vedea o previzualizare a butonului Set rapid, așa cum va apărea pe afișajul panoului de control, apoi faceți clic pe **Finalizare** pentru a finaliza configurarea.

Scanarea și salvarea unui fișier direct pe un site Microsoft SharePoint®

1. Așezați documentul cu fața în jos pe geamul scannerului sau așezați-l cu fața în sus în alimentatorul de documente și reglați ghidajele pentru hârtie astfel încât să corespundă dimensiunii documentului.
2. În ecranul principal de pe panoul de control al imprimantei, selectați **Scanare**, apoi selectați **Scanare în SharePoint®**.

 **NOTĂ:** Pentru a utiliza această caracteristică, poate fi necesar să vă autentificați pe imprimantă.

3. Selectați unul dintre **Seturile rapide** din listă.
4. Atingeți câmpul de text **Nume fișier:** pentru a deschide o tastatură, apoi introduceți numele fișierului utilizând fie tastatura de pe ecran, fie tastatura fizică. Apăsăți **OK**.
5. Dacă este necesar, atingeți meniul derulant **Tip fișier** pentru a selecta un format de fișier de ieșire diferit.
6. Atingeți **Opțiuni** pentru a vizualiza și configura setările documentului.
7. Atingeți panoul din partea dreaptă a ecranului pentru a previzualiza documentul. În ecranul de previzualizare, utilizați butoanele din partea dreaptă a ecranului pentru a regla opțiunile de previzualizare și pentru a rearanja, roti, introduce sau elimina pagini.



Utilizați aceste butoane pentru a comuta între vizualizarea unei singure pagini și vizualizarea în miniatură. Pentru vizualizarea în miniatură sunt disponibile mai multe opțiuni decât pentru vizualizarea unei singure pagini.



Utilizați aceste butoane pentru a mări sau micșora pagina selectată.

NOTĂ: Selectați câte o pagină, pe rând, pentru a utiliza aceste butoane.



Utilizați acest buton pentru a roti pagina cu 180 de grade.

NOTĂ: Acest buton este disponibil numai pentru vizualizarea în miniatură.



Utilizați acest buton pentru a șterge paginile selectate.

NOTĂ: Acest buton este disponibil numai pentru vizualizarea în miniatură.



Utilizați aceste butoane pentru a rearanja paginile în cadrul documentului. Selectați una sau mai multe pagini și mutați-le spre stânga sau spre dreapta.

NOTĂ: Aceste butoane sunt disponibile numai pentru vizualizarea în miniatură.



Utilizați acest buton pentru a adăuga o pagină în document. Imprimanta vă solicită să scanați pagini suplimentare.



Utilizați acest buton pentru a șterge modificările făcute în previzualizare și pentru a relua de la început.



8. Atingeți butonul Pornire pentru a salva fișierul.

Crearea unui set rapid

Utilizați caracteristica **Seturi rapide** pentru a accesa rapid opțiunile presetate ale lucrării. Utilizați serverul Web încorporat HP pentru a crea seturi rapide, care ulterior devin disponibile în aplicația **Seturi rapide** de pe panoul de control al imprimantei. Seturile rapide sunt disponibile pentru următoarele funcții de scanare/trimitere:

- Copiere
- Scanare către e-mail
- Scanare în dosar din rețea
- Scanare pe unitate USB
- Scanare în fax
- Scanare în SharePoint®

Contactați administratorul de sistem pentru asistență cu ajutorul următorilor pași:

1. Deschideți serverul Web încorporat HP (EWS):
 - a. În ecranul principal de pe panoul de control al imprimantei, atingeți pictograma Informații , apoi atingeți pictograma Rețea  pentru a afișa adresa IP sau numele gazdei.
 - b. Deschideți un browser Web și, în linia de adresă, tastați adresa IP sau numele gazdei exact cum sunt afișate pe panoul de control al imprimantei. Apăsăți tasta **Enter** de pe tastatura computerului. Se deschide EWS.

 <https://10.10.XXXXX/>

 **NOTĂ:** Dacă browserul web afișează mesajul **Este o problemă cu certificatul de securitate al acestui site web** când încercați să deschideți EWS, faceți clic pe **Continuare la acest site web (nerecomandat)**.

Dacă alegeți **Continuare la acest site web (nerecomandat)**, acest lucru nu va dăuna computerului în timp ce navigați în EWS pentru imprimanta HP.

2. Faceți clic pe fila **General**.
3. În panoul din partea stângă, faceți clic pe legătura **Seturi rapide**.
4. În caseta de dialog **Listă seturi rapide**, faceți clic pe **Adăugare**.
5. În caseta de dialog **Selectați o aplicație**, selectați aplicația pentru noul set rapid. Faceți clic pe **Următorul**.
6. Furnizați următoarele informații:
 - **Nume set rapid:** Acest titlu apare pe butonul noului Set rapid de pe panoul de control al imprimantei.
 - **Descriere set rapid:** Această scurtă descriere apare lângă titlu pe butonul noului Set rapid pe panoul de control al produsului.
 - Opțiunea pornire set rapid: Selectați una din aceste opțiuni:

- **Accesare aplicație, apoi utilizatorul apasă Pornire:** Imprimanta deschide aplicația de scanare pentru Setul rapid, astfel încât să puteți revizui și modifica setările înainte de a apăsa butonul **Pornire** pentru a începe operația.
- **Pornire instantanee pe baza selecției:** Operația pornește imediat la selectarea butonului Set rapid.

Faceți clic pe **Următorul**.

7. Următoarele câteva casete de dialog care apar depind de aplicația selectată la pasul 5:

- Pentru **Salvare în e-mail**, apar următoarele casete de dialog: **Restricții câmp adresă**, **Semnare și criptare**.
- Pentru **Fax**, apare următoarea casetă de dialog: **Selectare destinatari pentru fax**.
- Pentru **Salvare în dosar din rețea**, apare următoarea casetă de dialog: **Setări dosar**.
- Pentru **Salvare pe unitate USB**, apare următoarea casetă de dialog: **Setați locația de salvare a fișierelor pe dispozitivul de stocare USB**.
- Pentru **Salvare în SharePoint®**, apare următoarea casetă de dialog: **Setări destinație SharePoint®**, **Adăugare cale SharePoint®**, **Setări destinație SharePoint®**.



NOTĂ: Caracteristica **Scanare în SharePoint®** este disponibilă pentru toate imprimantele HP Flow MFP, dispozitivele de trimitere digitală și Scanjet 7000nx cu codul de dată firmware 20120119 sau ulterior.

- Pentru **Copiere**, apare următoarea casetă de dialog: **Setări copiere**.

Continuați cu ajutorul dialogurilor specifice destinației. Faceți clic pe **Următorul** pentru a avansa la următorul dialog.

8. În caseta de dialog **Setări de notificare**, selectați preferința de notificare a stării de scanare, apoi faceți clic pe **Următorul**.
9. În caseta de dialog **Setări de scanare**, selectați setările de scanare pe care doriți să le utilizați. Faceți clic pe **Următorul**.
10. În caseta de dialog **Setări fișier**, selectați setările fișierelor pe care doriți să le utilizați. Faceți clic pe **Următorul**.
11. Verificați caseta de dialog **Sumar**, și apoi faceți clic pe **Finalizare**.
12. În caseta de dialog specifică setului rapid, faceți clic pe **Aplicare** în partea inferioară a ferestrei pentru a salva Setul rapid.

Scanarea și trimiterea către e-mail

Introducere

Imprimanta dispune de o funcție capabilă să scaneze un document și să îl trimită către una sau mai multe adrese de e-mail. Înainte de a utiliza această funcție, utilizați serverul Web încorporat HP pentru a o activa și configura.

Scanarea și trimiterea unui document către e-mail

1. Puneți documentul cu fața în jos pe geamul scannerului sau puneți-l cu fața în sus în alimentatorul de documente și reglați ghidajele pentru hârtie pentru a corespunde cu dimensiunea documentului.
2. În ecranul principal de pe panoul de control al imprimantei, selectați **Scanare**, apoi selectați **Scanare în e-mail**.

 **NOTĂ:** Dacă vi se cere, introduceți numele de utilizator și parola.

3. Atingeți câmpul **Către** pentru a deschide o tastatură.

 **NOTĂ:** Dacă sunteți conectat la imprimantă, în câmpul **De la** este posibil să apară numele dvs. de utilizator sau alte informații implicite. Dacă se întâmplă acest lucru, s-ar putea să nu puteți schimba aceste informații.

4. Specificați destinatarii utilizând una din următoarele metode:

Introducerea manuală a adreselor

- ▲ Introduceți adresa în câmpul **Către**. Pentru a trimite către mai multe adrese, separați-le prin punct și virgulă sau atingeți butonul Enter  de pe tastatura ecranului senzitiv după ce introduceți fiecare adresă.

Introducerea adreselor din lista de contacte

- a. Atingeți butonul **Contacte** , care se află lângă câmpul **Către**, pentru a deschide ecranul **Contacte**.
 - b. Din lista derulantă, selectați opțiunea lista de contacte corespunzătoare.
 - c. Selectați un nume din lista de contacte pentru a adăuga numele la lista de destinatari. Repetați acest pas pentru fiecare destinatar, apoi atingeți butonul **Finalizat**.
5. Completați câmpurile **Subiect** și **Nume fișier** atingându-le și utilizând tastatura ecranului senzitiv pentru a introduce informațiile. Atingeți butonul **Finalizat** când ați completat câmpurile.
 6. Pentru a configura setările pentru document, atingeți butonul **Opțiuni**. De exemplu:
 - Selectați **Tip și rezoluție fișier** pentru a specifica tipul de fișier care va fi creat, rezoluția și calitatea imprimării.
 - Dacă documentul original este imprimat pe ambele fețe, selectați **Fețe original**, și apoi selectați **Față-verso**.
 7. Setări opțiunile marcate cu un triunghi galben înainte de a utiliza funcția de previzualizare.

 **NOTĂ:** După previzualizarea scanării, aceste opțiuni sunt eliminate din lista principală [Opțiuni](#) și sunt rezumate în lista [Opțiuni scanare preliminară](#). Pentru a modifica oricare dintre aceste opțiuni, revocați previzualizarea și începeți din nou.

Utilizarea funcției de previzualizare este opțională.

8. Atingeți panoul din partea dreaptă a ecranului pentru a previzualiza documentul. În ecranul de previzualizare, utilizați butoanele din partea dreaptă a ecranului pentru a regla opțiunile de previzualizare și pentru a rearanja, roti, introduce sau elimina pagini.



Utilizați aceste butoane pentru a comuta între vizualizarea unei singure pagini și vizualizarea în miniatură. Pentru vizualizarea în miniatură sunt disponibile mai multe opțiuni decât pentru vizualizarea unei singure pagini.



Utilizați aceste butoane pentru a mări sau micșora pagina selectată.

NOTĂ: Selectați câte o pagină, pe rând, pentru a utiliza aceste butoane.



Utilizați acest buton pentru a roti pagina cu 180 de grade.

NOTĂ: Acest buton este disponibil numai pentru vizualizarea în miniatură.



Utilizați acest buton pentru a șterge paginile selectate.

NOTĂ: Acest buton este disponibil numai pentru vizualizarea în miniatură.



Utilizați aceste butoane pentru a rearanja paginile în cadrul documentului. Selectați una sau mai multe pagini și mutați-le spre stânga sau spre dreapta.

NOTĂ: Aceste butoane sunt disponibile numai pentru vizualizarea în miniatură.



Utilizați acest buton pentru a adăuga o pagină în document. Imprimanta vă solicită să scanați pagini suplimentare.



Utilizați acest buton pentru a șterge modificările făcute în previzualizare și pentru a relua de la început.

9. Când ați terminat, atingeți butonul [Trimitere](#).

 **NOTĂ:** Este posibil ca imprimanta să vă solicite să adăugați adresa de e-mail la lista de contacte.

Scanare și trimitere în dosar din rețea

Introducere

Produsul poate să scaneze un fișier și să îl salveze într-un dosar din rețea. Înainte de a utiliza această caracteristică, utilizați serverul Web încorporat HP pentru a activa această caracteristică și pentru a configura dosarele partajate. Administratorul de sistem poate configura dosarele din seturi rapide predefinite; în caz contrar, este necesar să specificați calea dosarului pentru fiecare operație.

Scanarea și salvarea documentului într-un dosar

 **NOTĂ:** Pentru a utiliza această caracteristică, poate fi necesar să vă conectați la imprimantă.

1. Așezați documentul cu fața în jos pe geamul scannerului sau așezați-l cu fața în sus în alimentatorul de documente și reglați ghidajele pentru hârtie astfel încât să corespundă dimensiunii documentului.
2. În ecranul principal de pe panoul de control al imprimantei, selectați **Scanare**, apoi selectați **Scanare în dosar din rețea**.
3. Pentru a specifica o cale numai pentru această operație, atingeți câmpul de text **Căi dosare** pentru a deschide o tastatură, și introduceți calea către dosar și apoi atingeți butonul Enter **↵**. Pentru cale, utilizați acest format:

`\\server\dosar`, unde „server” este numele serverului care găzduiește dosarul partajat și „dosar” este numele dosarului partajat. Dacă dosarul se află în interiorul altor dosare, parcurgeți toate segmente necesare care alcătuiesc calea către dosarul respectiv. De exemplu: `\\server\dosar\dosar`

Sau, atingeți butonul de **Adăugare cale**, care se află sub câmpul **Căi dosare** pentru a selecta o cale predefinită de Seturi rapide sau o cale asociată cu un Contact.

 **NOTĂ:** Câmpul **Căi dosare** poate avea o cale predefinită și este posibil să nu poată fi editabil. În această situație, administratorul a configurat acest dosar pentru acces obișnuit.

4. Atingeți câmpul de text **Nume fișier** pentru a deschide o tastatură, apoi introduceți numele pentru fișier și atingeți butonul Enter **↵**.
5. Pentru a configura setările pentru document, atingeți butonul **Opțiuni**. De exemplu:
 - Selectați **Tip și rezoluție fișier** pentru a specifica tipul de fișier care va fi creat, rezoluția și calitatea imprimării.
 - Dacă documentul original este imprimat pe ambele fețe, selectați **Fețe original**, și apoi selectați **Față-verso**.
6. Setări opțiunile marcate cu un triunghi galben înainte de a utiliza funcția de previzualizare.

 **NOTĂ:** După previzualizarea scanării, aceste opțiuni sunt eliminate din lista principală **Opțiuni** și sunt rezumate în lista **Opțiuni scanare preliminară**. Pentru a modifica oricare dintre aceste opțiuni, revocați previzualizarea și începeți din nou.

Utilizarea funcției de previzualizare este opțională.

7. Atingeți panoul din partea dreaptă a ecranului pentru a previzualiza documentul. În ecranul de previzualizare, utilizați butoanele din partea dreaptă a ecranului pentru a regla opțiunile de previzualizare și pentru a rearanja, roti, introduce sau elimina pagini.



Utilizați aceste butoane pentru a comuta între vizualizarea unei singure pagini și vizualizarea în miniatură. Pentru vizualizarea în miniatură sunt disponibile mai multe opțiuni decât pentru vizualizarea unei singure pagini.



Utilizați aceste butoane pentru a mări sau micșora pagina selectată.

NOTĂ: Selectați câte o pagină, pe rând, pentru a utiliza aceste butoane.



Utilizați acest buton pentru a roti pagina cu 180 de grade.

NOTĂ: Acest buton este disponibil numai pentru vizualizarea în miniatură.



Utilizați acest buton pentru a șterge paginile selectate.

NOTĂ: Acest buton este disponibil numai pentru vizualizarea în miniatură.



Utilizați aceste butoane pentru a rearanja paginile în cadrul documentului. Selectați una sau mai multe pagini și mutați-le spre stânga sau spre dreapta.

NOTĂ: Aceste butoane sunt disponibile numai pentru vizualizarea în miniatură.



Utilizați acest buton pentru a adăuga o pagină în document. Imprimanta vă solicită să scanați pagini suplimentare.



Utilizați acest buton pentru a șterge modificările făcute în previzualizare și pentru a relua de la început.

8. Când ați terminat, atingeți **Scanare** pentru a salva fișierul.

Scanarea și trimiterea unui document pe o unitate flash USB

Introducere

Imprimanta poate să scaneze un fișier și să îl salveze pe o unitate flash USB. Înainte de a utiliza această funcție, utilizați serverul Web încorporat HP pentru a o activa și configura.

Scanarea și salvarea documentului pe o unitate flash USB

 **NOTĂ:** Pentru a utiliza această caracteristică, poate fi necesar să vă conectați la imprimantă.

1. Așezați documentul cu fața în jos pe geamul scannerului sau așezați-l cu fața în sus în alimentatorul de documente și reglați ghidajele pentru hârtie astfel încât să corespundă dimensiunii documentului.
2. Introduceți unitatea flash USB în portul USB de lângă panoul de control al imprimantei.
3. În ecranul principal de pe panoul de control al imprimantei, selectați **Scanare**, apoi selectați **Scanare pe unitate USB**.
4. Din lista **Salvare ca...**, selectați unitatea flash. Puteți să salvați fișierul în rădăcina unității flash USB sau să îl salvați într-un dosar existent.
5. Atingeți câmpul de text **Nume fișier** pentru a deschide o tastatură, apoi introduceți numele pentru fișier și atingeți butonul Enter **↵**.
6. Pentru a configura setările pentru document, atingeți butonul **Opțiuni**. De exemplu:
 - Selectați **Tip și rezoluție fișier** pentru a specifica tipul de fișier care va fi creat, rezoluția și calitatea imprimării.
 - Dacă documentul original este imprimat pe ambele fețe, selectați **Fețe original**, și apoi selectați **Față-verso**.
7. Setati opțiunile marcate cu un triunghi galben înainte de a utiliza funcția de previzualizare.

 **NOTĂ:** După previzualizarea scanării, aceste opțiuni sunt eliminate din lista principală **Opțiuni** și sunt rezumate în lista **Opțiuni scanare preliminară**. Pentru a modifica oricare dintre aceste opțiuni, revocați previzualizarea și începeți din nou.

Utilizarea funcției de previzualizare este opțională.

8. Atingeți panoul din partea dreaptă a ecranului pentru a previzualiza documentul. În ecranul de previzualizare, utilizați butoanele din partea dreaptă a ecranului pentru a regla opțiunile de previzualizare și pentru a rearanja, roti, introduce sau elimina pagini.



Utilizați aceste butoane pentru a comuta între vizualizarea unei singure pagini și vizualizarea în miniatură. Pentru vizualizarea în miniatură sunt disponibile mai multe opțiuni decât pentru vizualizarea unei singure pagini.





Utilizați aceste butoane pentru a mări sau micșora pagina selectată.

NOTĂ: Selectați câte o pagină, pe rând, pentru a utiliza aceste butoane.



Utilizați acest buton pentru a roti pagina cu 180 de grade.

NOTĂ: Acest buton este disponibil numai pentru vizualizarea în miniatură.



Utilizați acest buton pentru a șterge paginile selectate.

NOTĂ: Acest buton este disponibil numai pentru vizualizarea în miniatură.



Utilizați aceste butoane pentru a rearanja paginile în cadrul documentului. Selectați una sau mai multe pagini și mutați-le spre stânga sau spre dreapta.

NOTĂ: Aceste butoane sunt disponibile numai pentru vizualizarea în miniatură.



Utilizați acest buton pentru a adăuga o pagină în document. Imprimanta vă solicită să scanați pagini suplimentare.



Utilizați acest buton pentru a șterge modificările făcute în previzualizare și pentru a relua de la început.

9. Când ați terminat, atingeți [Scanare](#) pentru a salva fișierul.

Opțiuni suplimentare la scanare

Următoarele setări sunt disponibile în lista [Opțiuni](#) la scanare.

 **NOTĂ:** Următoarea listă conține setul principal de opțiuni disponibile pentru imprimantele HP LaserJet Enterprise MFP. Unele opțiuni nu sunt disponibile pe toate imprimantele.

Salvare ca...

Specificați dosarul și numele de fișier pentru fișierul scanat

Încărcarea și salvarea setărilor

Încărcare set rapid: Încărcați setări de scanare de la un Set rapid salvat.

NOTĂ: Utilizați serverul Web încorporat HP pentru crearea și salvarea seturilor rapide.

Salvare setări implicite: Salvați setările curente în lista de opțiuni ca setări implicite pentru operații de scanare ulterioare.

Tip fișier document

Salvați un document scanat ca unul din mai multe tipuri de fișiere.

Sunt disponibile următoarele tipuri standard de fișiere:

- **PDF:** Acest tip de fișiere oferă calitatea optimă pentru imaginea globală și pentru text. [Fișierele PDF](#) necesită software Adobe® Acrobat® Reader pentru a putea fi vizualizate.
- **JPEG:** Acest tip de fișiere reprezintă o alegere bună pentru majoritatea imaginilor. Majoritatea computerelor au un browser care poate vizualiza fișiere JPEG. Acest tip de fișier produce un fișier per pagină.
- **TIFF:** Acesta este un format standard de fișiere acceptat de majoritatea programelor de grafică. Acest tip de fișier produce un fișier per pagină.
- **MTIFF:** MTIFF este un acronim pentru multi-page TIFF (TIFF cu mai multe pagini). Tipul de fișier salvează mai multe pagini scanate într-un singur fișier.
- **XPS:** XPS (XML Paper Specification) creează un fișier XAML care păstrează formatarea originală a documentului și acceptă imagini color și fonturi încorporate.
- **PDF/A:** PDF/A este un tip de fișier PDF proiectat pentru arhivarea pe termen lung a documentelor electronice. Toate informațiile de formatare din document sunt conținute în fișier.

Imprimantele HP LaserJet Enterprise Flow MFP acceptă și următoarele tipuri de fișiere OCR:

- **Text (OCR):** Text (OCR) creează un fișier text, utilizând recunoașterea optică a caracterelor (OCR) pentru scanarea originalului. Un fișier text poate fi deschis în orice program de procesare a textului. Utilizând această opțiune, nu va fi salvată formatarea originalului.
- **Text Unicode (OCR):** Text Unicode (OCR) este un standard utilizat pentru reprezentarea și manipularea consecventă a textului. Acest tip de fișier este util în internaționalizare și localizare.
- **RTF (OCR):** RTF (OCR) creează un fișier în format de text îmbogățit (RTF), utilizând recunoașterea optică a caracterelor (OCR) pentru scanarea originalului. RTF este un format text alternativ, care poate fi deschis în majoritatea programelor de procesare a textului. Utilizând această opțiune, vor fi salvate anumite formătări ale originalului.
- **PDF cu opțiuni de căutare (OCR):** PDF cu căutare (OCR) creează un fișier PDF, utilizând recunoașterea optică a caracterelor (OCR) pentru scanarea originalului. Când un document este scanat în acest mod, utilizați instrumentele de căutare ale Adobe Acrobat® Reader pentru a căuta anumite cuvinte sau expresii în PDF.
- **PDF/A cu opțiuni de căutare (OCR):** PDF/A cu opțiuni de căutare (OCR) este un tip de fișier PDF/A care include informații despre structura documentului, ceea ce face posibilă căutarea în conținutul acestuia.
- **HTML (OCR):** HTML (OCR) creează un fișier Hypertext Markup Language (HTML), care include conținutul documentului original. HTML este utilizat pentru afișarea fișierelor din site-uri Web.
- **CSV (OCR):** CSV (OCR) este un format de fișiere text obișnuit, care conține valori separate prin virgulă. Tipul de fișier poate fi deschis cu majoritatea programelor de procesare a textului, pentru foi de calcul sau baze de date.

Calitate imprimare

Specificați calitatea imprimării imaginilor scanate, acțiune care afectează dimensiunea fișierului rezultat.

Fețe original

Specificați dacă documentul original se imprimă pe o față sau pe ambele fețe.

Color/alb-negru

Specificați dacă imaginea scanată va fi color, alb-negru și în tonuri de gri sau alb-negru.

Numai pentru imprimante color.

Mod scanare	<p>Document standard: Scanați o pagină sau un teanc de pagini prin alimentatorul de documente sau individual pe geamul scannerului.</p> <p>Mod carte: Scanați o carte deschisă și imprimați fiecare pagină a cărții pe pagini diferite.</p> <p>Copiere ID față-verso: Scanați fiecare față a unei cărți de identitate pe geamul scannerului și imprimați-le pe o singură pagină. După scanarea primei fețe, imprimanta vă solicită să poziționați cea de-a doua față în poziția corectă pe geamul scannerului.</p>
Rezoluție	Specificați rezoluția imaginilor scanate. Selectați o rezoluție mai mare pentru a mări claritatea imaginii. Cu toate acestea, odată cu mărirea rezoluției, crește și dimensiunea fișierului.
Dimensiune original	Specificați dimensiunea hârtiei pentru documentul original.
Orientare conținut	Specificați dacă documentul original este imprimat în orientarea Portret sau Peisaj.
Ajustare imagine	<p>Claritate: Clarificați sau uniformizați imaginea. De exemplu, prin intensificarea clarității textul apare mai clar, dar prin reducerea acesteia fotografiile apar mai clare.</p> <p>Întunecime: Măriți sau reduceți cantitatea de alb și negru utilizată în culorile din imaginile scanate.</p> <p>Contrast: Măriți sau reduceți diferența dintre cea mai luminoasă și cea mai întunecată culoare din pagină.</p> <p>Curățare fundal: Eliminați culorile estompate din fundalul imaginilor scanate. De exemplu, dacă documentul original este imprimat pe hârtie color, utilizați această funcție pentru a mări luminozitatea fundalului fără a afecta gradul de întunecime a imaginii.</p> <p>Ton automat: Disponibil numai pentru imprimantele Flow. La documentele originale care au cel puțin 100 de caractere de text pe pagină, imprimanta poate să detecteze care margine este partea de sus a paginii și orientează corespunzător imaginile scanate. Dacă unele pagini sunt orientate invers față de celelalte, imaginea scanată rezultată are toate paginile orientate corect. Dacă unele pagini sunt orientate în format peisaj, imprimanta rotește imaginea astfel încât partea de sus a paginii să fie în partea de sus a imaginii.</p>
Optimizare text/imagine	Optimizați operația pentru tipul de imagine scanată: text, grafică sau fotografii.
Ștergere margini	Eliminați defecte precum marginile închise la culoare sau semnele de capsare prin ștergerea marginilor imaginii scanate.
Opțiuni de decupare	<p>Decupare la dimensiunea originalului: Decupați imaginea astfel încât să corespundă dimensiunii hârtiei documentului original.</p> <p>Decupare la dimensiunea conținutului: Decupați imaginea la dimensiunea conținutului detectabil din documentul original.</p>
Suprimare pagini goale	Exclueți paginile goale ale documentului original din imaginile scanate. Această funcție este utilă când scanați pagini imprimate pe ambele fețe, astfel încât să puteți elimina paginile goale din documentul scanat rezultat.
Detectare alim. multiplă	Activați sau dezactivați detectarea alimentării multiple. Când funcția este activată, scanarea se va opri atunci când imprimanta detectează alimentarea mai multor pagini simultan în alimentatorul de documente. Când funcția este dezactivată, scanarea continuă când este detectată o alimentare multiplă, pentru a permite scanarea paginilor lipite una de cealaltă, a originalelor cu note autocolante atașate sau a hârtiei groase.
Notificare	Selectați dacă doriți să trimiteți notificări privind starea operațiilor de scanare. Imprimanta poate imprima notificarea sau o poate trimite într-un e-mail.
Salvare setări implicite	Salvați setările curente ca noi setări implicite pentru această funcție de scanare.

Utilizarea soluției HP Flow CM (numai modelele în flux)

HP Flow CM Professional este o soluție ușor de utilizat, bazată pe cloud, concepută pentru a ajuta companiile să stocheze și să acceseze securizat informații pentru o mai bună colaborare. Soluția asigură acces din practic orice locație, prin intermediul unui browser Web, la un set complet de instrumente dovedite de gestionare a documentelor, pentru capturare, stocare, căutare, preluare, partajare și altele.

Utilizați un scanner în rețea sau un echipament MFP HP LaserJet Flow (și anumite echipamente MFP HP care pot fi actualizate) pentru a transmite rapid și simplu documentele pe hârtie direct către soluția HP Flow CM Professional. Preluati și imprimați documente PDF, setați directoare și navigați într-un depozit de fișiere direct de la panoul de control al unui produs compatibil Flow CM.

Pentru informații suplimentare despre HP Flow CM Professional, accesați următoarele site-uri Web:

- Pentru a vă conecta HP Flow CM, accesați www.hpflowcm.com/login.
- Pentru a căuta asistență pentru HP Flow CM, accesați help.hpflowcm.com.
- Pentru a afla mai multe despre HP Flow CM și a fi contactat de un expert în vânzări, accesați www.hp.com/go/flowcm.
- Pentru a afla mai multe despre HP Flow CM Professional, accesați www.hp.com/go/flow.
- Pentru a afla mai multe despre HP Flow CM Enterprise, accesați www.hp.com/go/flowcmenterprise.

Activități de imprimare suplimentare

Accesați www.hp.com/support/ljM527MFP.

Sunt disponibile instrucțiuni pentru efectuarea unor sarcini de scanare specifice, cum ar fi următoarele:

- Copierea sau scanarea paginilor din cărți sau alte documente legate
- Trimiterea unui document scanat către un dosar din memoria imprimantei
- Copierea sau scanarea ambelor părți ale unui act de identitate
- Copierea sau scanarea unui document în format broșură

7 Fax

- [Configurarea faxului](#)
- [Schimbarea configurațiilor de fax](#)
- [Trimiterea unui fax](#)
- [Opțiuni suplimentare la trimiterea de faxuri](#)
- [Activități de fax suplimentare](#)

Pentru informații suplimentare:

Următoarele informații sunt corecte la momentul publicării. Pentru informațiile curente, consultați www.hp.com/support/ljM527MFP.

Asistența completă oferită de HP pentru imprimantă include următoarele informații:

- Instalare și configurare
- Învățare și utilizare
- Rezolvarea problemelor
- Descărcări de software și actualizări de firmware
- Alăturarea la forumuri de asistență
- Găsirea de informații despre garanție și reglementări

Configurarea faxului

Introducere

Aceste informații se aplică pentru modelele fax și Flow sau pentru alte imprimante atunci când a fost instalat un accesoriu de fax analogic opțional. Înainte de a continua, conectați imprimanta la o linie telefonică (pentru fax analogic) sau la un serviciu de fax prin Internet sau de rețea.

Configurarea faxului utilizând panoul de control al imprimantei

1. Din ecranul principal al panoului de control al imprimantei, glisați până la afișarea meniului **Setări**. Atingeți pictograma **Setări** pentru a deschide meniul.
2. Deschideți următoarele meniuri:
 - **Setări fax**

 **NOTĂ:** Dacă meniul **Setări fax** nu apare în lista de meniuri, este posibil să fie activat faxul prin LAN sau Internet. Când este activat faxul prin LAN sau internet, dispozitivul auxiliar de fax analogic este dezactivat, iar meniul **Setări fax** nu se afișează. Se poate activa o singură funcție a faxului pe rând, fie fax prin LAN, fie fax analogic sau fax prin Internet. Pentru a utiliza faxul analogic atunci când este activat faxul prin LAN, utilizați serverul Web încorporat HP pentru a dezactiva faxul prin LAN.
 - **Configurare fax**
3. Selectați locația din lista din partea dreaptă a ecranului, și apoi atingeți **Următor**.
4. Atingeți câmpul de text **Nume companie** și utilizați tastatura pentru a introduce numele companiei.
5. Atingeți câmpul de text de **Număr de Fax** și utilizați tastatura pentru a introduce numărul de fax expeditor. Atingeți **Următor**.
6. Verificați dacă setările pentru dată și oră sunt corecte. Efectuați modificări după cum este necesar, apoi atingeți **Următor**.
7. Dacă pentru trimiterea faxurilor este necesar un prefix de apelare, atingeți câmpul de text **Prefix de apelare** și utilizați tastatura pentru a introduce numărul.
8. Revizuiți toate informațiile de pe panoul din stânga, apoi atingeți **Finalizare** pentru a finaliza configurarea faxului.

Schimbarea configurațiilor de fax



NOTĂ: Setările configurate utilizând panoul de control au prioritate asupra setărilor efectuate în serverul Web HP încorporat.

- [Setări de apelare prin fax](#)
- [Setări generale trimitere faxuri](#)
- [Setări pt. primire faxuri](#)

Setări de apelare prin fax

1. Din ecranul principal al panoului de control al imprimantei, glisați până la afișarea meniului [Setări](#). Atingeți pictograma [Setări](#) pentru a deschide meniul.
2. Deschideți următoarele meniuri:
 - [Setări fax](#)
 - [Setări pt. trimitere faxuri](#)
 - [Setări de apelare prin fax](#)

Configurați oricare dintre setările următoare:

Element de meniu	Descriere
Reapelare la eroare	Caracteristica Reapelare la eroare setează numărul de reapelări ale unui număr de fax atunci când survine o eroare în timpul transmiterii unui fax.
Reapelare dacă nu răspunde	Setarea Reapelare dacă nu răspunde stabilește de câte ori accesoriul de fax reapelează un număr când nu se răspunde la apel. Numărul de reîncercări este fie de la 0 la 1 (utilizat în S.U.A.), fie de la 0 la 2, în funcție de setarea locației. Intervalul dintre reîncercări este stabilit de setarea intervalului de reapelare.
Reapelare la ocupat	Setarea Reapelare dacă este ocupat stabilește de câte ori (de la 0 la 9) accesoriul de fax reapelează un număr când acesta este ocupat. Intervalul dintre reîncercări este stabilit de setarea Redial Interval (Interval reapelare).
Interval de reapelare	Setarea Interval de reapelare selectează numărul de minute dintre reîncercări dacă numărul format este ocupat, nu răspunde sau dacă survine o eroare. NOTĂ: Este posibil să observați un mesaj de reapelare pe panoul de control când atât setarea Reapelare dacă este ocupat , cât și setarea Reapelare dacă nu răspunde sunt configurate la dezactivat. Această situație apare când accesoriul de fax apelează un număr, stabilește o conexiune, apoi pierde conexiunea. Drept rezultat al acestei condiții de eroare, dispozitivul auxiliar de fax efectuează trei încercări de reapelare automată, indiferent de setările de reapelare. În timpul acestei operații de reapelare, pe panoul de control este afișat un mesaj pentru a indica faptul că o reapelare este în curs.
Viteză de trimitere faxuri	Setarea Viteză de trimitere faxuri setează viteza modemului (măsurată în biți pe secundă) pentru modemul de fax analogic pe timpul trimiterii unui fax. <ul style="list-style-type: none">• Rapidă (v.34 – 33.6k)• Medie (v.17 – 14.4k)• Lentă (v.29 – 9.6k)
Volum monitor linie	Utilizați setarea Volum monitor linie pentru a controla nivelul volumului de apelare al imprimantei când se trimit faxuri.

Element de meniu	Descriere
Mod de apelare	Setările Mod de apelare stabilesc tipul de apelare care este utilizat: fie ton (telefoane cu ton de atingere), fie puls (telefoane cu disc).
Prefix de apelare	Setarea Prefix de apelare vă permite să introduceți un număr de prefix (precum un „9” pentru a accesa o linie din exterior) când apălați. Numărul de prefix este adăugat automat la toate numerele de telefon atunci când le apălați.
Detectare ton de apel	Setarea Detectare ton de apel stabilește dacă faxul verifică tonul de apelare înainte de a trimite un fax.

Setări generale trimitere faxuri

- Din ecranul principal al panoului de control al imprimantei, glisați până la afișarea meniului [Setări](#). Atingeți pictograma [Setări](#) pentru a deschide meniul.
- Deschideți următoarele meniuri:
 - [Setări fax](#)
 - [Setări pt. trimitere faxuri](#)
 - [Setări generale trimitere fax](#)

Configurați oricare dintre setările următoare:

Element de meniu	Descriere
Confirmare număr fax	Când caracteristica Confirmare număr fax este activată, numărul de fax trebuie introdus de două ori pentru a vă asigura că a fost introdus corect. Caracteristica este dezactivată în mod implicit.
Trimitere de faxuri de la PC	Utilizați caracteristica Trimitere de faxuri de la PC pentru a trimite faxuri de la un PC. Această caracteristică este activată în mod implicit.
Mod Corecție erori	În mod normal, accesoriul de fax monitorizează semnalele de pe linia telefonică în timp ce trimite sau primește un fax. Dacă accesoriul de fax detectează o eroare în timpul transmisiei și este activată setarea Mod Corecție erori , accesoriul de fax poate solicita ca porțiunea cu erori a faxului să fie trimisă din nou. Funcția Mod Corecție erori este activată în mod implicit. Dezactivați-o numai dacă aveți probleme la trimiterea sau primirea unui fax și dacă sunteți dispus să acceptați erori la transmisie și o reducere probabilă a calității imaginii. Dezactivarea setării poate fi utilă când încercați să trimiteți un fax peste hotare sau să primiți un fax de peste hotare sau când utilizați o conexiune telefonică prin satelit. NOTĂ: Unii furnizori VoIP pot sugera dezactivarea setării Mod Corecție erori . Oricum, de regulă această opțiune nu este necesară.
Antet fax	Utilizați caracteristica Antet fax pentru a controla dacă antetul este adăugat în partea de sus și conținutul este mutat în jos sau dacă antetul este suprapus peste antetul anterior.

Setări pt. primire faxuri

- Din ecranul principal al panoului de control al imprimantei, glisați până la afișarea meniului [Setări](#). Atingeți pictograma [Setări](#) pentru a deschide meniul.
- Deschideți următoarele meniuri:

- [Setări fax](#)
- [Setări pt. primire faxuri](#)
- [Configurare primire faxuri](#)

Configurați oricare dintre setările următoare:

Element de meniu	Descriere
Apeluri de răspuns	<p>Setarea Apeluri de răspuns stabilește numărul de apelări până când accesoriul de fax răspunde.</p> <p>NOTĂ: Intervalul implicit pentru opțiunile disponibile pentru setarea Apeluri de răspuns depinde de locație. Valorile posibile pentru opțiunea Apeluri de răspuns sunt limitate în funcție de locație.</p> <p>Dacă accesoriul de fax nu răspunde, iar setarea Apeluri de răspuns este 1, încercați să o măriți la 2.</p>
Volum sonerie	Atingeți meniul derulant Volum sonerie și reglați setările de volum ale soneriei.
Viteză de primire faxuri	<p>Atingeți meniul derulant Viteză de primire faxuri și selectați una dintre următoarele opțiuni:</p> <ul style="list-style-type: none"> • Rapidă (v.34 – 33.6k) • Medie (v.17 – 14.4k) • Lentă (v.29 – 9.6k)

Trimiterea unui fax

1. Așezați documentul cu fața în jos pe geamul scannerului sau așezați-l cu fața în sus în alimentatorul de documente și reglați ghidajele pentru hârtie astfel încât să corespundă dimensiunii documentului.
2. În ecranul principal de pe panoul de control al imprimantei, selectați **Scanare**, apoi selectați **Scanare în fax**. Este posibil să vi se solicite să introduceți un nume de utilizator și o parolă.
3. Specificați destinatarul utilizând una din următoarele metode:

Introducerea manuală a destinatarilor

- ▲ Atingeți câmpul de text **Destinatari fax**, apoi utilizați tastatura pentru a introduce numărul de fax. Pentru a trimite către mai multe adrese, separați-le prin punct și virgulă sau atingeți butonul Enter  de pe tastatura ecranului senzitiv după ce introduceți fiecare adresă.

Introducerea destinatarilor din lista de contacte

- a. Atingeți butonul Contacte , care se află lângă câmpul **Destinatari fax**, pentru a deschide ecranul **Contacte**.
 - b. Din lista derulantă, selectați opțiunea lista de contacte corespunzătoare.
 - c. Selectați un nume din lista de contacte pentru a adăuga numele la lista de destinatari. Repetați acest pas pentru fiecare destinatar, apoi atingeți butonul **Finalizat**.
4. Pentru a configura setările pentru document, atingeți butonul **Opțiuni**. De exemplu:
 - Selectați **Rezoluție** pentru a specifica rezoluția pentru fax.
 - Dacă documentul original este imprimat pe ambele fețe, selectați **Fețe original**, și apoi selectați **Față-verso**.
 5. Setări opțiunile marcate cu un triunghi galben înainte de a utiliza funcția de previzualizare.

 **NOTĂ:** După previzualizarea scanării, aceste opțiuni sunt eliminate din lista principală **Opțiuni** și sunt rezumate în lista **Opțiuni scanare preliminară**. Pentru a modifica oricare dintre aceste opțiuni, revocați previzualizarea și începeți din nou.

Utilizarea funcției de previzualizare este opțională.

6. Atingeți panoul din partea dreaptă a ecranului pentru a previzualiza documentul. În ecranul de previzualizare, utilizați butoanele din partea dreaptă a ecranului pentru a regla opțiunile de previzualizare și pentru a rearanja, roti, introduce sau elimina pagini.



Utilizați aceste butoane pentru a comuta între vizualizarea unei singure pagini și vizualizarea în miniatură. Pentru vizualizarea în miniatură sunt disponibile mai multe opțiuni decât pentru vizualizarea unei singure pagini.





Utilizați aceste butoane pentru a mări sau micșora pagina selectată.

NOTĂ: Selectați câte o pagină, pe rând, pentru a utiliza aceste butoane.



Utilizați acest buton pentru a roti pagina cu 180 de grade.

NOTĂ: Acest buton este disponibil numai pentru vizualizarea în miniatură.



Utilizați acest buton pentru a șterge paginile selectate.

NOTĂ: Acest buton este disponibil numai pentru vizualizarea în miniatură.



Utilizați aceste butoane pentru a rearanja paginile în cadrul documentului. Selectați una sau mai multe pagini și mutați-le spre stânga sau spre dreapta.

NOTĂ: Aceste butoane sunt disponibile numai pentru vizualizarea în miniatură.



Utilizați acest buton pentru a adăuga o pagină în document. Imprimanta vă solicită să scanați pagini suplimentare.



Utilizați acest buton pentru a șterge modificările făcute în previzualizare și pentru a relua de la început.

7. Atunci când documentul este pregătit, atingeți [Trimitere](#) pentru a trimite faxul.

Opțiuni suplimentare la trimiterea de faxuri

Următoarele setări sunt disponibile în lista [Opțiuni](#) la trimiterea de faxuri.



NOTĂ: Următoarea listă conține setul principal de opțiuni disponibile pentru imprimantele HP LaserJet Enterprise MFP. Unele opțiuni nu sunt disponibile pe toate imprimantele.

Fețe original	Specificați dacă documentul original se imprimă pe o față sau pe ambele fețe.
Mod scanare	<p>Document standard: Scanați o pagină sau un teanc de pagini prin alimentatorul de documente sau individual pe geamul scannerului.</p> <p>Mod carte: Scanați o carte deschisă și imprimați fiecare pagină a cărții pe pagini diferite.</p> <p>Copiere ID față-verso: Scanați fiecare față a unei cărți de identitate pe geamul scannerului și imprimați-le pe o singură pagină. După scanarea primei fețe, imprimanta vă solicită să poziționați cea de-a doua față în poziția corectă pe geamul scannerului.</p>
Rezoluție	Specificați rezoluția imaginilor scanate. Selectați o rezoluție mai mare pentru a mări claritatea imaginii. Cu toate acestea, odată cu mărirea rezoluției, crește și dimensiunea fișierului.
Dimensiune original	Specificați dimensiunea hârtiei pentru documentul original.
Orientare conținut	Specificați dacă documentul original este imprimat în orientarea Portret sau Peisaj.
Ajustare imagine	<p>Claritate: Clarificați sau uniformizați imaginea. De exemplu, prin intensificarea clarității textul apare mai clar, dar prin reducerea acesteia fotografiile apar mai clare.</p> <p>Întunecime: Măriți sau reduceți cantitatea de alb și negru utilizată în culorile din imaginile scanate.</p> <p>Contrast: Măriți sau reduceți diferența dintre cea mai luminoasă și cea mai întunecată culoare din pagină.</p> <p>Curățare fundal: Eliminați culorile estompate din fundalul imaginilor scanate. De exemplu, dacă documentul original este imprimat pe hârtie color, utilizați această funcție pentru a mări luminozitatea fundalului fără a afecta gradul de întunecime a imaginii.</p> <p>Ton automat: Disponibil numai pentru imprimantele Flow. La documentele originale care au cel puțin 100 de caractere de text pe pagină, imprimanta poate să detecteze care margine este partea de sus a paginii și orientează corespunzător imaginile scanate. Dacă unele pagini sunt orientate invers față de celelalte, imaginea scanată rezultată are toate paginile orientate corect. Dacă unele pagini sunt orientate în format peisaj, imprimanta rotește imaginea astfel încât partea de sus a paginii să fie în partea de sus a imaginii.</p>
Optimizare text/imagine	Optimizați operația pentru tipul de imagine scanată: text, grafică sau fotografii.
Suprimare pagini goale	Exclueți paginile goale ale documentului original din imaginile scanate. Această funcție este utilă când scanați pagini imprimate pe ambele fețe, astfel încât să puteți elimina paginile goale din documentul scanat rezultat.
Detectare alim. multiplă	Activați sau dezactivați detectarea alimentării multiple. Când funcția este activată, scanarea se va opri atunci când imprimanta detectează alimentarea mai multor pagini simultan în alimentatorul de documente. Când funcția este dezactivată, scanarea continuă când este detectată o alimentare multiplă, pentru a permite scanarea paginilor lipite una de cealaltă, a originalelor cu note autocolante atașate sau a hârtiei groase.
Colaționare	Asamblați fiecare set de pagini în aceeași ordine ca și documentul original atunci când efectuați mai multe copii ale unui document.
Notificare	Selectați dacă doriți să trimiteți notificări privind starea operațiilor de scanare. Imprimanta poate imprima notificarea sau o poate trimite într-un e-mail.

Activități de fax suplimentare

Accesați www.hp.com/support/ljM527MFP.

Sunt disponibile instrucțiuni pentru efectuarea unor sarcini de fax specifice, cum ar fi următoarele:

- Crearea și gestionarea listelor de apelare rapidă pentru fax
- Configurarea codurilor de facturare pentru faxuri
- Utilizarea unui program de imprimare a faxurilor
- Blocarea faxurilor de intrare
- Arhivarea și redirectionarea faxurilor

8 Gestionarea imprimantei

- [Configurarea avansată cu ajutorul serverului Web încorporat HP \(EWS\)](#)
- [Configurare avansată cu ajutorul Utilitarului HP pentru OS X](#)
- [Configurarea setărilor de rețea IP](#)
- [Funcțiile de securitate ale imprimantei](#)
- [Setări de conservare a energiei](#)
- [HP Web Jetadmin](#)
- [Actualizările de software și firmware](#)

Pentru informații suplimentare:

Următoarele informații sunt corecte la momentul publicării. Pentru informațiile curente, consultați www.hp.com/support/ljM527MFP.

Asistența completă oferită de HP pentru imprimantă include următoarele informații:

- Instalare și configurare
- Învățare și utilizare
- Rezolvarea problemelor
- Descărcări de software și actualizări de firmware
- Alăturarea la forumuri de asistență
- Găsirea de informații despre garanție și reglementări

Configurarea avansată cu ajutorul serverului Web încorporat HP (EWS)

- [Introducere](#)
- [Cum să accesați serverul Web încorporat HP \(EWS\)](#)
- [Caracteristicile serverului Web încorporat HP](#)

Introducere

Utilizați serverul Web încorporat HP pentru a gestiona funcțiile de imprimare de pe computer, nu de la panoul de control al imprimantei.



- Vizualizarea de informații despre starea imprimantei
- Determinarea duratei de viață rămase pentru toate consumabilele și comandarea altora noi
- Vizualizarea și schimbarea configurațiilor tăvilor
- Vizualizarea și modificarea configurației meniului de pe panoul de control al imprimantei
- Vizualizarea și tipărirea paginilor interne
- Primirea de înștiințări despre evenimentele privitoare la imprimante și la consumabile
- Vizualizarea și modificarea configurației rețelei

Serverul Web încorporat HP funcționează atunci când imprimanta este conectată la o rețea bazată pe IP. Serverul Web încorporat HP nu acceptă conexiunile imprimantei bazate pe IPX. Nu este necesar accesul la Internet pentru a deschide și a utiliza serverul Web încorporat HP.

Când imprimanta este conectată la rețea, serverul Web încorporat HP este disponibil automat.

 **NOTĂ:** Serverul Web încorporat HP nu poate fi accesat dincolo de limita firewall-ului rețelei.

Cum să accesați serverul Web încorporat HP (EWS)

1. În ecranul principal de pe panoul de control al imprimantei, atingeți pictograma Informații , apoi atingeți pictograma Rețea  pentru a afișa adresa IP sau numele gazdei.
2. Deschideți un browser Web și, în linia de adresă, tastați adresa IP sau numele gazdei exact cum sunt afișate pe panoul de control al imprimantei. Apăsați tasta **Enter** de pe tastatura computerului. Se deschide EWS.

 <https://10.10.XX.XX/>

 **NOTĂ:** Dacă browserul web afișează mesajul **Este o problemă cu certificatul de securitate al acestui site web** când încercați să deschideți EWS, faceți clic pe **Continuare la acest site web (nerecomandat)**.

Dacă alegeți **Continuare la acest site web (nerecomandat)**, acest lucru nu va dăuna computerului în timp ce navigați în EWS pentru imprimanta HP.

Pentru a utiliza serverul Web încorporat HP, browserul trebuie să îndeplinească următoarele cerințe:

Windows® 7

- Internet Explorer (versiunea 8.x sau o versiune superioară)
- Google Chrome (versiunea 34.x sau o versiune superioară)
- Firefox (versiunea 20.x sau o versiune superioară)

Windows® 8 sau o versiune superioară

- Internet Explorer (versiunea 9.x sau o versiune superioară)
- Google Chrome (versiunea 34.x sau o versiune superioară)
- Firefox (versiunea 20.x sau o versiune superioară)

OS X

- Safari (versiunea 5.x sau o versiune superioară)
- Google Chrome (versiunea 34.x sau o versiune superioară)

Linux

- Google Chrome (versiunea 34.x sau o versiune superioară)
- Firefox (versiunea 20.x sau o versiune superioară)

Caracteristicile serverului Web încorporat HP

- [Fila Informații](#)
- [Fila General](#)
- [Fila Copiere/Imprimare](#)
- [Fila Scanare/trimitere digitală](#)
- [Fila Fax](#)
- [Fila Depanare](#)
- [Fila Securitate](#)
- [Fila Servicii Web HP](#)
- [Fila Rețea](#)
- [Lista Alte legături](#)

Fila Informații

Tabelul 8-1 Fila Informații a serverului Web încorporat HP

Meniu	Descriere
Stare dispozitiv	Afișează starea imprimantei și durata de viață rămasă estimată a consumabilelor HP. Această pagină indică, de asemenea, tipul și dimensiunea hârtiei setate pentru fiecare tavă. Pentru a modifica setările implicite, faceți clic pe legătura Modificare setări .
Jurnal de operații	Prezintă un sumar al tuturor operațiilor procesate de imprimantă.

Tabelul 8-1 Fila Informații a serverului Web încorporat HP (Continuare)

Meniu	Descriere
Pagină de configurare	Conține informațiile de pe pagina de configurare.
Pagina Stare consumabile	Afișează starea consumabilelor pentru imprimantă.
Pagina Jurnal de evenimente	Conține lista tuturor evenimentelor și erorilor legate de imprimantă. Utilizați legătura HP Instant Support (în subsolul oricărei pagini a serverului Web încorporat HP) pentru a vă conecta la un set de pagini Web dinamice, care vă vor ajuta să rezolvați problemele. Aceste pagini afișează și servicii suplimentare disponibile pentru imprimantă.
Pagină de utilizare	Afișează un rezumat al numărului de pagini imprimate de produs, grupate după dimensiune, tip, hârtie și cale.
Informații dispozitiv	Afișează informații referitoare la numele de rețea al imprimantei, adresă și model. Pentru a modifica aceste informații, faceți clic pe Informații dispozitiv din fila General .
Instantaneu panou de control	Afișează o imagine a ecranului curent pe afișajul panoului de control.
Imprimare	Încărcați un fișier pregătit de imprimare de pe computer pentru a-l imprima. Pentru a imprima fișierul, imprimanta utilizează setările implicite de imprimare.
Rapoarte și pagini ce pot fi imprimate	Listează rapoartele și paginile interne pentru imprimantă. Selectați unul sau mai multe elemente pentru imprimare sau vizualizare.

Fila General

Tabelul 8-2 Fila General a serverului Web încorporat HP

Meniu	Descriere
Personalizare panou de control	Reordonați, afișați sau ascundeți caracteristici pe afișajul panoului de control. Modificați limba de afișare prestabilită.
Configurare seturi rapide	Configurați operațiile care sunt disponibile în zona Seturi rapide a ecranului principal de pe panoul de control al imprimantei.
Alerte	Configurați alerte prin e-mail pentru diferite evenimente legate de imprimantă și de consumabile.
Meniul Administrare de la panoul de control	Afișează structura meniului Administrare pe panoul de control. NOTĂ: Puteți configura setările pe acest ecran, dar serverul Web încorporat HP oferă opțiuni de configurare mai avansate decât cele disponibile prin intermediul meniului Administrare .
AutoSend	Configurați imprimanta să trimită automat e-mailuri despre configurația imprimantei și despre consumabile către anumite adrese de e-mail.
Editare alte legături	Adăugați sau personalizați o legătură la un alt site Web. Această legătură este afișată în zona Alte legături , disponibilă pe toate paginile serverului Web încorporat HP.
Informații privind comandarea	Introduceți informații despre comandarea cartușelor de toner de schimb. Aceste informații apar pe pagina de stare a consumabilelor.
Informații dispozitiv	Denumiți imprimanta și alocăți-i un număr de inventar. Introduceți numele contactului principal care va primi informații despre imprimantă.
Limbă	Setați limba în care produsul afișează informațiile legate de serverul Web încorporat HP.
Data și ora	Setați data și ora sau efectuați o sincronizare cu un server de oră din rețea.

Tabelul 8-2 Fila General a serverului Web încorporat HP (Continuare)

Meniu	Descriere
Setări de energie	Configurați sau editați setările de Oprește pentru orele de lucru și orele din afara programului de lucru, precum și pentru evenimentele de activare, oprire și concediu pentru imprimantă. Setați interacțiunile cu imprimanta care duc la activarea acesteia din modul Oprește.
Copiere de rezervă și restaurare	Creați un fișier copie de siguranță care conține datele imprimantei și utilizatorului. Dacă este necesar, utilizați acest fișier pentru a restabili datele imprimantei.
Resetare setări din fabrică	Reduceți setările imprimantei la valorile implicite din fabrică.
Instalator de soluții	Instalați programe software de la terți care îmbunătățesc funcționalitatea imprimantei.
Actualizare firmware	Descărcați și instalați fișiere de upgrade pentru firmware-ul imprimantei.
Servicii de cote și statistică	Furnizează informații de conectare despre servicii de statistică pentru operații de la terți.

Fila Copiere/Imprimare

Tabelul 8-3 Fila Copiere/Imprimare a serverului Web încorporat HP

Meniu	Descriere
Configurare Preluare de pe USB	Activați sau dezactivați meniul Imprimare de pe USB de la panoul de control.
Gestionare operații stocate	Activați sau dezactivați funcția de stocare a operațiilor în memoria imprimantei. Configurați opțiunile de stocare a operațiilor.
Ajustare tipuri hârtie	Ignorați setările modului prestabilit din fabrică în cazul în care apar probleme de calitate a imprimării atunci când se utilizează un anumit tip de hârtie.
Restricționare color	Permiteți sau restricționați imprimarea și copierea color.
(Numai pentru imprimante color)	Specificați permisiuni pentru utilizatori individuali sau pentru operații trimise din anumite programe software.
Setări de imprimare generale	Configurați setări pentru toate operațiile de imprimare, inclusiv operațiile de copiere sau faxurile primite.
Setările de copiere	Configurați opțiunile prestabilite pentru operațiile de copiere.
Gestionare tăvi	Configurați setările pentru tăvile pentru hârtie.

Fila Scanare/trimitere digitală

Tabloul 8-4 Fila Scanare/Trimitere digitală a serverului Web încorporat HP

Meniu	Descriere
Configurare e-mail	Configurați setările de e-mail prestabilite pentru trimitere digitală, inclusiv următoarele: <ul style="list-style-type: none">• Setări pentru serverul de e-mail de ieșire (SMTP)• Setări implicite pentru lucrări de seturi rapide de e-mail• Setări prestabilite pentru mesaje, precum adresa „De la” și linia de subiect• Setări pentru semnături digitale și criptare• Setări pentru notificări prin e-mail• Setări prestabilite de scanare pentru operațiile de e-mail• Setări prestabilite ale fișierelor pentru operațiile de e-mail
Configurare Salvare în dosar din rețea	Configurați setările folderului de rețea pentru trimitere digitală, inclusiv următoarele: <ul style="list-style-type: none">• Setări implicite pentru lucrări de seturi rapide salvate într-un folder de rețea• Setări pentru notificări• Setări de scanare implicite pentru lucrări salvate într-un folder de rețea• Setări de fișier implicite pentru operații salvate într-un dosar din rețea
Salvare în SharePoint®	Configurați setările Microsoft SharePoint® pentru trimitere digitală, inclusiv următoarele: <ul style="list-style-type: none">• Setări implicite pentru operații de seturi rapide salvate într-o bibliotecă de documente de pe site-ul SharePoint®• Setări implicite pentru operații salvate într-o bibliotecă de documente de pe site-ul SharePoint®
Configurare Salvare pe USB	Configurați setările USB pentru trimitere digitală, inclusiv următoarele: <ul style="list-style-type: none">• Setări prestabilite pentru operațiile Seturi rapide salvate pe o unitate flash USB• Setări pentru notificări• Setări prestabilite de scanare pentru operațiile salvate pe o unitate flash USB• Setări prestabilite ale fișierelor pentru operațiile salvate pe o unitate flash USB
Contacte	Gestionați contacte, inclusiv următoarele: <ul style="list-style-type: none">• Adăugați pe rând adresele de e-mail la imprimantă.• Importați simultan în produs o listă mare de adrese de e-mail utilizate frecvent, în loc să le adăugați individual.• Exportați contacte de la imprimantă într-un fișier .CSV de pe computer pentru a servi drept copie de siguranță a datelor sau importați înregistrările pe altă imprimantă HP.• Editați adresele de e-mail care au fost deja salvate în imprimantă.
Preferințe	Configurați setările pentru situațiile în care dimensiunile nu pot fi detectate de pe geamul scannerului.

Tabelul 8-4 Fila Scanare/Trimitere digitală a serverului Web încorporat HP (Continuare)

Meniu	Descriere
Asistență de configurare a e-mailului și de salvare în dosar din rețea	Configurați imprimanta pentru a trimite imaginile scanate sub formă de atașamente la e-mail. Configurați imprimanta pentru a salva imaginile scanate în dosarul din rețea Seturi rapide. Seturi rapide oferă acces ușor la fișierele salvate în rețea.
Configurare software pentru trimitere digitală	Configurați setări referitoare la utilizarea software-ului opțional de trimitere digitală.

Fila Fax

Tabelul 8-5 Fila Fax a serverului Web încorporat HP

Meniu	Descriere
Configurare trimitere fax	Configurați setările pentru trimiterea faxurilor, inclusiv următoarele: <ul style="list-style-type: none"> • Setări implicite pentru faxuri trimise • Setări pentru notificări • Setări prestabilite pentru trimiterea faxurilor utilizând modemul de fax intern • Setări pentru utilizarea unui serviciu de fax de rețea LAN • Setări pentru utilizarea unui serviciu de fax de Internet
Apelări rapide	Gestionați numerele de apelare rapidă, inclusiv următoarele: <ul style="list-style-type: none"> • Importați fișiere .CSV care conțin adrese de e-mail, numere de fax sau înregistrări de utilizatori, pentru ca acestea să poată fi accesate de pe această imprimantă. • Exportați adrese de e-mail, numere de fax sau înregistrări de utilizatori de la imprimantă într-un fișier de pe computer pentru a servi drept copie de siguranță a datelor sau importați înregistrările pe altă imprimantă HP.
Configurare primire faxuri	Configurați opțiunile de imprimare implicite pentru faxurile de intrare și configurați o programare de imprimare pentru fax.
Arhivă fax și redirectionare	Activați sau dezactivați arhivarea și redirectionarea faxurilor și configurați setări de bază pentru fiecare: <ul style="list-style-type: none"> • Arhiva de faxuri este o metodă pentru trimiterea tuturor faxurilor primite sau trimise către o adresă de e-mail, un dosar din rețea sau un server FTP. • Redirectionarea faxurilor este o metodă de redirectionare a faxurilor primite către alt dispozitiv de fax.
Jurnal de activitate fax	Conține o listă de faxuri care au fost trimise sau primite de această imprimantă.

Fila Depanare

Tabelul 8-6 Fila Depanare a serverului Web încorporat HP

Meniu	Descriere
Depanare generală	Selecționați dintr-o varietate de rapoarte și teste pentru soluționarea problemelor legate de imprimantă. Configurați setările pentru Fax, OXPd și funcția de recuperare automată.
Preluare date de diagnosticare	Exportați informațiile despre imprimantă într-un fișier care poate fi util pentru analiza detaliată a problemelor. NOTĂ: Acest element este disponibil numai dacă este setată o parolă de administrator în fila Securitate .
Calibrare/Curățare	Activați caracteristica de curățare automată, creați și imprimați pagina de curățare și selecționați o opțiune pentru calibrarea imediată a imprimantei.
Actualizare firmware	Descărcați și instalați fișiere de upgrade pentru firmware-ul imprimantei.
Resetare setări din fabrică	Reduceți setările imprimantei la valorile implicite din fabrică.

Fila Securitate

Tabelul 8-7 Fila Securitate a serverului Web încorporat HP

Meniu	Descriere
Securitate generală	Setări generale de securitate, inclusiv următoarele: <ul style="list-style-type: none">• Configurați o parolă de administrator pentru a putea să restricționați accesul la anumite caracteristici ale imprimantei.• Setati parola PJL pentru procesarea comenzilor PJL.• Setati gradul de securitate pentru accesarea sistemului de fișiere și upgrade-ul firmware-ului.• Activați sau dezactivați portul USB gazdă de la panoul de control sau portul de conectivitate USB de la formator pentru a imprima direct de la un computer.• Vizualizați starea tuturor setărilor de securitate.
Control acces	Configurați accesul la funcțiile imprimantei pentru anumite persoane sau grupuri și selecționați metodele utilizate de diferite persoane pentru a se conecta la imprimantă.
Protejare date stocate	Configurați și gestionați unitatea hard disk internă pentru imprimantă. Pentru securitate maximă, această imprimantă include o unitate hard disk criptată. Configurați setările pentru operațiile stocate pe unitatea hard disk a imprimantei.
Administrare certificate	Instalați și gestionați certificate de securitate pentru acces la imprimantă și rețea.
Securitate serviciu web	Permiteți accesarea resurselor acestei imprimante de la paginile Web din diferite domenii. Dacă niciun site nu este adăugat la listă, atunci toate site-urile sunt de încredere.
Auto-test	Verificați dacă funcțiile de securitate funcționează conform parametrilor de sistem prevăzuți.

Fila Servicii Web HP

Utilizați fila **Servicii Web HP** pentru a configura și a activa serviciile Web HP pentru această imprimantă. Trebuie să activați serviciile Web HP pentru a utiliza caracteristica HP ePrint.

Tabloul 8-8 server Web încorporat HPservicii Web HP

Meniu	Descriere
Configurarea serviciilor Web	Conectați această imprimantă la HP ePrintCenter pe Web, activând serviciile Web HP.
Proxy Web	Configurați un server proxy dacă există probleme la activarea serviciilor Web HP sau la conectarea imprimantei la Internet.

Fila Rețea

Utilizați fila **Rețea** pentru a configura și securiza setările de rețea ale imprimantei când aceasta este conectată la o rețea bazată pe IP. Această filă nu este afișată dacă imprimanta este conectată la alte tipuri de rețea.

Tabloul 8-9 Fila Rețea a serverului Web încorporat HP

Meniu	Descriere
Setare TCP/IP	Configurați setările TCP/IP pentru rețelele IPv4 și IPv6. NOTĂ: Opțiunile de configurare disponibile depind de modelul serverului de imprimare.
Setări de rețea	Configurați setările IPX/SPX, AppleTalk, DLC/LLC și SNMP, în funcție de modelul serverului de imprimare.
Alte setări	Configurați protocoalele și serviciile generale de imprimare acceptate de serverul de imprimare. Opțiunile disponibile sunt dependente de modelul serverului de imprimare, dar pot include actualizări de firmware, cozi LPD, setări USB, informații de asistență și rata de reîmprospătare.
AirPrint	Activați, configurați sau dezactivați imprimarea în rețea de la imprimante compatibile Apple.
Selectare limbă	Schimbați limba afișată de serverul Web încorporat HP. Această pagină este afișată dacă paginile Web acceptă mai multe limbi. Opțional, selectați limbile acceptate prin setările de preferințe lingvistice din browser.
Setări	Vizualizați și restabiliți setările de securitate curente la valorile prestabilite din fabrică. Configurați setările de securitate utilizând Asistentul de configurare a securității. NOTĂ: Nu utilizați Asistentul de configurare a securității pentru configurarea setărilor de securitate utilizând aplicații de gestionare în rețea, precum HP Web Jetadmin.
Autorizare	Controlați gestionarea configurației și utilizarea acestei imprimante, inclusiv următoarele: <ul style="list-style-type: none">• Setări sau modificați parola de administrator pentru a controla accesul la parametrii de configurare.• Solicitați, instalați și gestionați certificatele digitale de pe serverul de imprimare HP Jetdirect.• Limitați accesul gazdelor la această imprimantă prin intermediul unei liste de control al accesului (ACL) (numai pentru anumite servere de imprimare din rețelele IPv4).

Tabelul 8-9 Fila Rețea a serverului Web încorporat HP (Continuare)

Meniu	Descriere
Protocoale de management	<p>Configurați și gestionați protocoalele de securitate pentru această imprimantă, inclusiv următoarele:</p> <ul style="list-style-type: none"> • Setati nivelul de management de securitate pentru serverul Web încorporat HP și controlați traficul prin HTTP și HTTPS. • Configurați funcționarea SNMP (Simple Network Management Protocol). Activați sau dezactivați agenții SNMP v1/v2c sau SNMP v3 de pe serverul de imprimare. • Controlați accesul prin protocoale care ar putea fi nesigure, precum protocoale de imprimare, servicii de imprimare, protocoale de descoperire, servicii de rezoluție de nume și protocoale de management al configurației.
Autentificare 802.1X	<p>Configurați setările de autentificare 802.1X la serverul de imprimare Jetdirect după cum este necesar pentru autentificarea clientului în rețea și resetați setările de autentificare 802.1X la valorile prestabilite din fabrică.</p> <p>ATENȚIE: La schimbarea setărilor de autentificare 802.1X, conexiunea imprimantei se poate pierde. Pentru reconectare, poate fi necesară resetarea serverului de imprimare la starea prestabilită din fabrică și reinstalarea imprimantei.</p>
IPsec/Firewall	Vizualizați sau configurați o politică de firewall sau o politică IPsec/Firewall (numai pentru anumite modele HP Jetdirect).
Agent de anunțuri	Activați sau dezactivați agentul de anunțuri pentru dispozitivul HP, setați serverul de configurare și configurați autentificarea mutuală utilizând certificate.
Statistici despre rețea	Afișați statisticile de rețea colectate și stocate pe serverul de imprimare HP Jetdirect.
Informații despre protocoale	Vizualizați o listă de setări de configurare a rețelei pe serverul de imprimare HP Jetdirect pentru fiecare protocol.
Pagină de configurare	Vizualizați pagina de configurare HP Jetdirect, care conține informații de stare și de configurare.

Lista Alte legături



NOTĂ: Configurați legăturile care apar în lista **Alte legături** utilizând meniul **Editare alte legături** din fila **General**. Următoarele sunt legăturile prestabilite.

Tabelul 8-10 Lista Alte legături a serverului Web încorporat HP

Meniu	Descriere
Asistență pentru produse	Conectați-vă la site-ul de asistență pentru imprimantă pentru a căuta opțiuni de asistență privind diverse subiecte.
Achiziționare consumabile	Conectați-vă la site-ul Web HP SureSupply, unde puteți găsi informații despre opțiunile de achiziționare a consumabilelor HP originale, precum cartușe de toner și hârtie.
HP Instant Support	Conectați-vă la site-ul Web HP pentru a găsi soluții la problemele imprimantei.

Configurare avansată cu ajutorul Utilitarului HP pentru OS X

Folosiți Utilitarul HP pentru a verifica starea imprimantei sau pentru a vizualiza sau modifica setările imprimantei de pe computer.

Folosiți Utilitarul HP dacă imprimanta este conectată cu un cablu USB sau dacă este conectată la o rețea de tip TCP/IP.

Deschiderea Utilitarului HP

1. Pe computer, deschideți meniul **System Preferences (Preferințe sistem)**, apoi faceți clic pe **Print & Fax (Imprimare și fax)**, **Print & Scan (Imprimare și scanare)** sau **Printers & Scanners (Imprimante și scanere)**.
2. Selectați imprimanta din listă.
3. Faceți clic pe butonul **Options & Supplies (Opțiuni și consumabile)**.
4. Faceți clic pe fila **Utility (Utilitar)**.
5. Faceți clic pe butonul **Open Printer Utility (Deschidere utilitar imprimantă)**.

Caracteristicile Utilitarului HP

Bara de instrumente a Utilitarului HP include aceste elemente:

- **Dispozitive:** Faceți clic pe acest buton pentru a afișa sau a ascunde produsele Mac găsite de Utilitarul HP.
- **Toate setările:** Faceți clic pe acest buton pentru a reveni la vizualizarea principală a Utilitarului HP.
- **Asistență HP:** Faceți clic pe acest buton pentru a deschide un browser și a accesa site-ul Web de asistență HP.
- **Consumabile:** Faceți clic pe acest buton pentru a deschide site-ul Web HP SureSupply.
- **Înregistrare:** Faceți clic pe acest buton pentru a deschide site-ul Web HP de înregistrare.
- **Reciclare:** Faceți clic pe acest buton pentru a deschide site-ul Web al programului de reciclare HP Planet Partners.

Utilitarul HP constă dintr-o serie de pagini care se deschid făcând clic în lista **Toate setările**. Următorul tabel descrie activitățile disponibile cu Utilitarul HP.

Articol	Descriere
Stare consumabile	Afișează starea consumabilelor imprimantei și oferă legături pentru comandarea online de consumabile.
Informații dispozitiv	Prezintă informații referitoare la imprimanta selectată curent.
Încărcare fișiere	Transferă fișiere de la computer la imprimantă.
Încărcare fonturi	Transferă fișiere cu fonturi de la computer la imprimantă.
HP Connected	Accesați site-ul Web HP Connected.
Actualizare firmware	Transferă un fișier de actualizare a firmware-ului la imprimantă.

NOTĂ: Această opțiune este disponibilă când deschideți meniul **Vizualizare** și selectați elementul **Afișare opțiuni avansate**.

Articol	Descriere
Comenzi	Trimite caractere speciale sau comenzi de imprimare la imprimantă după operația de imprimare. NOTĂ: Această opțiune este disponibilă când deschideți meniul Vizualizare și selectați elementul Afișare opțiuni avansate .
Administrare consumabile	Configurează modul în care ar trebui să se comporte imprimanta când consumabilele se apropie de finalul duratei de viață estimate.
Configurare tăvi	Permite modificarea setărilor tăvii prestabilite.
Dispozitive de ieșire	Gestionează setările pentru accesoriile opționale de ieșire.
Mod duplex	Activează modul de imprimare automată față-verso.
Economode și densitate toner	Configurează setări pentru a conserva tonerul.
Alerte prin e-mail	Configurează alertele prin e-mail automate pentru anumite condiții ale imprimantei, cum ar fi momentul în care trebuie înlocuite consumabilele, când se golesc tăvile, când sunt deschise ușile sau a avut loc un blocaj de hârtie.
Rezoluție	Setează rezoluția prestabilă de imprimare.
Protejare porturi directe	Dezactivează imprimarea prin porturi USB sau paralele.
Operații stocate	Administrează operațiile de imprimare stocate pe hard diskul imprimantei.
Setări de rețea	Configurează setările de rețea, precum setările IPv4 și IPv6.
Setări suplimentare	Asigură accesul la serverul Web încorporat HP.
Scanare către e-mail	Deschide pagina serverului Web încorporat HP pentru setările de configurare pentru scanarea către e-mail. NOTĂ: Conexiunile USB nu sunt acceptate.
Scanare în dosar din rețea	Deschide pagina serverului Web încorporat HP pentru setările de configurare pentru scanarea către un dosar din rețea. NOTĂ: Conexiunile USB nu sunt acceptate.

Configurarea setărilor de rețea IP



- [Denegarea partajării imprimantei](#)
- [Vizualizarea sau modificarea setărilor de rețea](#)
- [Redenumirea imprimantei în rețea](#)
- [Configurarea manuală a parametrilor TCP/IP de la panoul de control](#)
- [Configurarea manuală a parametrilor TCP/IP IPv6 de la panoul de control](#)
- [Setările duplex și ale vitezei legăturii](#)

Denegarea partajării imprimantei

HP nu oferă suport pentru lucrul în rețea peer-to-peer, deoarece această caracteristică este o funcție a sistemelor de operare Microsoft și nu a driverelor de imprimantă HP. Accesați paginile Microsoft de la www.microsoft.com.

Vizualizarea sau modificarea setărilor de rețea

Utilizați serverul Web încorporat HP pentru a vizualiza sau modifica setările configurației IP.

1. Deschideți serverul Web încorporat HP (EWS):
 - a. În ecranul principal de pe panoul de control al imprimantei, atingeți pictograma Informații , apoi atingeți pictograma Rețea  pentru a afișa adresa IP sau numele gazdei.
 - b. Deschideți un browser Web și, în linia de adresă, tastați adresa IP sau numele gazdei exact cum sunt afișate pe panoul de control al imprimantei. Apăsăți tasta **Enter** de pe tastatura computerului. Se deschide EWS.

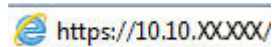



 **NOTĂ:** Dacă browserul web afișează mesajul **Este o problemă cu certificatul de securitate al acestui site web** când încercați să deschideți EWS, faceți clic pe **Continuare la acest site web (nerecomandat)**.

Dacă alegeți **Continuare la acest site web (nerecomandat)**, acest lucru nu va dăuna computerului în timp ce navigați în EWS pentru imprimanta HP.

2. Faceți clic pe fila **Rețea** pentru a obține informații despre rețea. Modificați setările după cum este necesar.

Redenumirea imprimantei în rețea

Pentru a redenumi imprimanta într-o rețea, astfel încât aceasta să poată fi identificată în mod unic, utilizați serverul Web încorporat HP.

1. Deschideți serverul Web încorporat HP (EWS):
 - a. În ecranul principal de pe panoul de control al imprimantei, atingeți pictograma Informații , apoi atingeți pictograma Rețea  pentru a afișa adresa IP sau numele gazdei.

- b. Deschideți un browser Web și, în linia de adresă, tastați adresa IP sau numele gazdei exact cum sunt afișate pe panoul de control al imprimantei. Apăsați tasta **Enter** de pe tastatura computerului. Se deschide EWS.

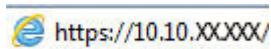

 **NOTĂ:** Dacă browserul web afișează mesajul **Este o problemă cu certificatul de securitate al acestui site web** când încercați să deschideți EWS, faceți clic pe **Continuare la acest site web (nerecomandat)**.

Dacă alegeți **Continuare la acest site web (nerecomandat)**, acest lucru nu va dăuna computerului în timp ce navigați în EWS pentru imprimanta HP.

2. Deschideți fila **General**.
3. Pe pagina **Informații dispozitiv**, numele implicit al imprimantei se află în câmpul **Nume dispozitiv**. Puteți schimba acest nume pentru a identifica în mod unic această imprimantă.

 **NOTĂ:** Completarea celorlalte câmpuri de pe această pagină este opțională.

4. Faceți clic pe butonul **Aplicare** pentru a salva modificările.

Configurarea manuală a parametrilor TCP/IP de la panoul de control

Utilizați meniurile panoului de control **Setări** pentru a seta manual o adresă IPv4, o mască de subrețea și un gateway implicit.

1. Din ecranul principal al panoului de control al imprimantei, glisați până la afișarea meniului **Setări**. Atingeți pictograma **Setări** pentru a deschide meniul.
2. Deschideți următoarele meniuri:
 - **Setări de rețea**
 - **Meniu principal Ethernet**
 - **TCP/IP**
 - **Setări IPV4**
 - **Metodă de configurare**
3. Selectați opțiunea **Manual**, apoi atingeți butonul **Finalizat**.
4. Deschideți meniul **Setări manuale**.
5. Atingeți opțiunea **Adresă IP**, **Mască de subrețea** sau **Poartă implicită**.
6. Atingeți primul câmp pentru a deschide o tastatură. Introduceți cifrele corecte pentru acest câmp, apoi atingeți butonul **OK**.

Repetăți procesul pentru fiecare câmp, apoi atingeți butonul **Finalizat**.

Configurarea manuală a parametrilor TCP/IP IPv6 de la panoul de control

Utilizați meniurile panoului de control **Setări** pentru a seta manual o adresă IPv6.

1. Din ecranul principal al panoului de control al imprimantei, glisați până la afișarea meniului **Setări**. Atingeți pictograma **Setări** pentru a deschide meniul.
2. Pentru a activa configurarea manuală, deschideți următoarele meniuri:
 - **Setări de rețea**
 - **Meniu principal Ethernet**
 - **TCP/IP**
 - **Setări IPV6**
3. Selectați opțiunea **Activare IPV6**, apoi atingeți butonul **Finalizat**.
4. Selectați opțiunea **Activare setări manuale**, apoi atingeți butonul **Finalizat**.
5. Pentru a configura adresa, deschideți meniul **Adresă**, apoi atingeți câmpul pentru a deschide o tastatură.
6. Utilizați tastatura pentru a introduce adresa, apoi atingeți butonul **OK**.
7. Atingeți butonul **Finalizat**.

Setările duplex și ale vitezei legăturii

 **NOTĂ:** Aceste informații sunt valabile doar pentru rețelele Ethernet. Nu sunt valabile pentru rețelele wireless.

Viteza legăturii și modul de comunicare ale serverului de imprimare trebuie să coincidă cu cele ale hubului de rețea. În majoritatea situațiilor, imprimanta trebuie lăsată în modul automat. Modificările incorecte ale setărilor duplex și ale vitezei legăturii pot împiedica imprimanta să comunice cu alte echipamente din rețea. Pentru a efectua modificări, utilizați panoul de control al imprimantei.

 **NOTĂ:** Setarea imprimantei trebuie să corespundă setării dispozitivului de rețea (un hub de rețea, comutator, gateway, router sau computer).

 **NOTĂ:** Efectuarea modificărilor acestor setări determină oprirea, apoi pornirea imprimantei. Efectuați modificări numai când imprimanta este în stare de inactivitate.

1. Din ecranul principal al panoului de control al imprimantei, glisați până la afișarea meniului **Setări**. Atingeți pictograma **Setări** pentru a deschide meniul.
2. Deschideți următoarele meniuri:
 - **Setări de rețea**
 - **Meniu principal Ethernet**
 - **Viteză legătură**
3. Selectați una dintre opțiunile următoare:
 - **Automat:** Serverul de imprimare se configurează automat pentru cea mai mare viteză a legăturii și pentru modul de comunicare permis în rețea.
 - **10T semi:** 10 megaocteți pe secundă (Mbps), operare semi-duplex
 - **10T complet:** 10 Mbps, operare full-duplex
 - **10T automat:** 10 Mbps, operare duplex automată

- [100TX semi](#): 100 Mbps, operare semi-duplex
 - [100TX complet](#): 100 Mbps, operare full-duplex
 - [100TX automat](#): 100 Mbps, operare duplex automată
 - [1000T complet](#): 1000 Mbps, operare full-duplex
4. Atingeți butonul [Finalizat](#). Imprimanta se oprește, apoi pornește.

Funcțiile de securitate ale imprimantei

Introducere

Imprimanta include mai multe funcții de securitate pentru restricționarea utilizatorilor care au acces la setările de configurare, pentru asigurarea datelor și pentru prevenirea accesului la componentele hardware de valoare.



- [Declarații de securitate](#)
- [Atribuirea unei parole de administrator](#)
- [IP Security](#)
- [Blocarea formatorului](#)
- [Compatibilitatea cu criptarea: hard diskurile securizate HP de înaltă performanță](#)

Declarații de securitate

Imprimanta acceptă standardele de securitate și protocoalele recomandate care vă ajută să păstrați imprimanta în siguranță, protejează informațiile critice din rețea și simplifică modul de monitorizare și întreținere.

Atribuirea unei parole de administrator

Atribuiți o parolă de administrator pentru accesul la imprimantă și la serverul Web încorporat HP, astfel încât utilizatorii neautorizați să nu poată modifica setările imprimantei.

1. Deschideți serverul Web încorporat HP (EWS):
 - a. În ecranul principal de pe panoul de control al imprimantei, atingeți pictograma Informații , apoi atingeți pictograma Rețea  pentru a afișa adresa IP sau numele gazdei.
 - b. Deschideți un browser Web și, în linia de adresă, tastați adresa IP sau numele gazdei exact cum sunt afișate pe panoul de control al imprimantei. Apăsăți tasta **Enter** de pe tastatura computerului. Se deschide EWS.

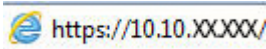

 **NOTĂ:** Dacă browserul web afișează mesajul **Este o problemă cu certificatul de securitate al acestui site web** când încercați să deschideți EWS, faceți clic pe **Continuare la acest site web (nerecomandat)**.

Dacă alegeți **Continuare la acest site web (nerecomandat)**, acest lucru nu va dăuna computerului în timp ce navigați în EWS pentru imprimanta HP.

2. Faceți clic pe fila **Securitate**.
 3. Deschideți meniul **Securitate generală**.
 4. În zona cu eticheta **Setați parola administratorului local**, introduceți numele care va fi asociat cu parola în câmpul **Nume de utilizator**.
 5. Introduceți parola în câmpul **Parolă nouă**, apoi introduceți-o din nou în câmpul **Verificare parolă**.
-  **NOTĂ:** Dacă schimbați o parolă existentă, mai întâi introduceți parola existentă în câmpul **Parolă veche**.
6. Faceți clic pe butonul **Aplicare**.

 **NOTĂ:** Rețineți parola și păstrați-o într-un loc sigur.

Unele caracteristici de la panoul de control al imprimantei pot fi securizate astfel încât să nu poată fi utilizate de persoane neautorizate. Când o caracteristică este securizată, imprimanta vă solicită să vă conectați înainte de a o putea utiliza. De asemenea, vă puteți conecta fără să așteptați o solicitare, apăsând butonul **Conectare** de la panoul de control al imprimantei.

În mod normal, acreditările pentru conectarea la imprimantă sunt aceleași cu cele pentru conectarea la rețea. Consultați administratorul rețelei pentru această imprimantă dacă aveți întrebări privind acreditările pe care să le utilizați.

1. În ecranul principal de pe panoul de control al produsului, selectați **Conectare**.
2. Urmați instrucțiunile pentru a introduce acreditările.

 **NOTĂ:** Pentru a menține securitatea pentru imprimantă, selectați **Deconectare** după ce ați terminat de utilizat imprimanta.

IP Security

IP Security (IPsec) reprezintă un set de protocoale care controlează traficul de rețea de tip IP înspre și dinspre imprimantă. IPsec asigură funcția de autentificare gazdă cu gazdă, integritatea datelor și criptarea comunicațiilor în rețea.

Pentru imprimantele conectate la rețea și care dispun de un server de imprimare HP Jetdirect, puteți configura IPsec utilizând fila **Rețea** din serverul Web încorporat HP.

Blocarea formatorului

Formatorul are un slot pe care îl puteți utiliza pentru a atașa un cablu de securitate. Blocarea formatorului împiedică demontarea unor componente de valoare de pe acesta.

Compatibilitatea cu criptarea: hard diskurile securizate HP de înaltă performanță

Hard diskul oferă o criptare pe bază de hardware, astfel încât puteți stoca date importante fără a afecta performanța imprimantei. Acest hard disk utilizează standardul avansat de criptare AES (Advanced Encryption Standard) și are caracteristici versatile de economisire a timpului, precum și o funcționalitate robustă.

Utilizați meniul **Securitate** din serverul Web încorporat HP pentru a configura hard diskul.

Setări de conservare a energiei

Introducere

- [Imprimarea cu opțiunea EconoMode](#)
- [Setați temporizatorul de oprire și configurați imprimanta astfel încât să utilizeze putere de 1 watt sau mai puțin](#)
- [Setarea programului de oprire](#)

Imprimarea cu opțiunea EconoMode

Această imprimantă dispune de o opțiune EconoMode pentru imprimarea de ciorne ale documentelor. Folosirea opțiunii EconoMode poate reduce consumul de toner. Totuși, utilizarea setării EconoMode poate, de asemenea, reduce calitatea imprimării.

HP nu recomandă utilizarea permanentă a regimului EconoMode. Dacă EconoMode este utilizat continuu, este posibil ca tonerul să reziste mai mult decât componentele mecanice ale cartușului de toner. În cazul în care calitatea imprimării începe să se degradeze și nu mai este acceptabilă, luați în considerare înlocuirea cartușului de toner.

 **NOTĂ:** Dacă această opțiune nu este disponibilă în driverul de imprimare, puteți să o setați utilizând panoul de control al imprimantei.

Configurarea opțiunii EconoMode din driverul de imprimare

1. Din programul software, selectați opțiunea **Imprimare**.
2. Selectați imprimanta și faceți clic pe butonul **Proprietăți** sau pe butonul **Preferințe**.
3. Faceți clic pe fila **Hârtie/Calitate**.
4. Faceți clic pe caseta de validare **EconoMode** pentru a activa această caracteristică, și apoi faceți clic pe **OK**.

Configurarea EconoMode de la panoul de control al imprimantei

1. Din ecranul principal al panoului de control al imprimantei, glisați până la afișarea meniului **Setări**. Atingeți pictograma **Setări** pentru a deschide meniul.
2. Deschideți următoarele meniuri:
 - [Opțiuni de imprimare prestabilite](#)
 - [Economode](#)
3. Selectați **Activat** sau **Dezactivat** pentru a activa sau dezactiva această caracteristică.

Setați temporizatorul de oprire și configurați imprimanta astfel încât să utilizeze putere de 1 watt sau mai puțin

Imprimanta dispune de numeroase opțiuni pentru caracteristica temporizator de oprire pentru economisirea energiei. Perioada de întârziere pentru intrarea în starea de Oprere/dezactivare automată este reglabilă, iar consumul de energie din timpul stării de Oprere/dezactivare automată variază în funcție de selecția opțiunii Activare.

1. Din ecranul principal al panoului de control al imprimantei, glisați până la afișarea meniului [Setări](#). Atingeți pictograma [Setări](#) pentru a deschide meniul.
2. Deschideți următoarele meniuri:
 - [Setări generale](#)
 - [Setări de energie](#)
 - [Setări oprire](#)
3. Selectați [Oprire/dezactivare automată după inactivitate](#) și introduceți perioada de timp corespunzătoare.

 **NOTĂ:** În Uniunea Europeană, opțiunea [Oprire/dezactivare automată după inactivitate](#) este întotdeauna activată și nu este disponibilă nicio casetă de validare pentru a o dezactiva.

 **NOTĂ:** Durata prestabilită până la intrarea în modul de oprire este de 0 de minute. Imprimanta intră în modul Oprise imediat după finalizarea fiecărei operații.

4. Selectați una dintre opțiunile de activare.
 - [Activare la deschiderea tăvii](#): Imprimanta se activează când se deschide una dintre tăvi. **Cu această setare, imprimanta consumă putere de 1 watt sau mai puțin atunci când se află în starea Oprise/dezactivare automată.**
 - [Activare la activitate WiFi](#): Imprimanta se activează când primește o operație de imprimare trimisă prin conexiunea Wi-Fi.
 - [Activare la activitate a dispozitivului USB](#): Imprimanta se activează când primește o operație de imprimare prin portul USB.
5. Pentru un nivel mai ridicat de economii de energie, selectați opțiunea [Închidere după inactivitate](#) și selectați o perioadă de timp. Imprimanta se oprește complet după această perioadă de inactivitate.

Setarea programului de oprire

Utilizați caracteristica [Program de oprire](#) pentru a configura imprimanta să se activeze sau să intre automat în modul Oprise/dezactivare automată la anumite ore din anumite zile ale săptămânii.

1. Din ecranul principal al panoului de control al imprimantei, glisați până la afișarea meniului [Setări](#). Atingeți pictograma [Setări](#) pentru a deschide meniul.
2. Deschideți următoarele meniuri:
 - [Setări generale](#)
 - [Setări de energie](#)
 - [Program de oprire](#)
3. Atingeți butonul [Eveniment nou](#), apoi selectați tipul de eveniment de programat: [Eveniment de activare](#), [Eveniment de oprire](#) sau [Concediu](#).
4. Pentru un eveniment de activare sau de oprire, configurați ora și ziua din săptămână pentru eveniment. Pentru un eveniment de concediu, selectați anul, luna și data.

HP Web Jetadmin

HP Web Jetadmin este un instrument de înaltă tehnologie, premiat, pentru gestionarea eficientă a unei mari varietăți de produse HP conectate la rețea, inclusiv imprimante, imprimante multifuncționale și dispozitive de trimitere digitală. Această soluție unică vă permite să instalați, să monitorizați, să întrețineți, să depanați și să securizați de la distanță mediul dvs. de imprimare și de prelucrare a imaginilor, contribuind considerabil la creșterea productivității în afaceri prin economisirea timpului, controlul costurilor și protejarea investiției dvs.

Upgrade-urile HP Web Jetadmin sunt disponibile periodic pentru a oferi asistență pentru anumite caracteristici ale produsului. Accesați www.hp.com/go/webjetadmin pentru mai multe informații.

Actualizările de software și firmware

HP actualizează cu regularitate caracteristicile care sunt disponibile în firmware-ul imprimantei. Pentru a beneficia de cele mai noi caracteristici, actualizați firmware-ul imprimantei. Descărcați de pe Web cel mai recent fișier de actualizare a firmware-ului:

Accesați www.hp.com/support/ljM527MFP. Faceți clic pe **Drivere și software**.

9 Rezolvarea problemelor

- [Asistență pentru clienți](#)
- [Sistemul de asistență al panoului de control](#)
- [Resetare setări din fabrică](#)
- [Panoul de control al imprimantei afișează mesajul „Cartușul are un nivel scăzut” sau „Cartușul are un nivel foarte scăzut”](#)
- [Imprimanta nu preia hârtia sau alimentează greșit](#)
- [Eliminarea blocajelor de hârtie](#)
- [Îmbunătățirea calității imprimării](#)
- [Îmbunătățirea calității imaginii copiate](#)
- [Îmbunătățirea calității imaginii scanate](#)
- [Îmbunătățirea calității imaginii faxurilor](#)
- [Rezolvarea problemelor de rețea prin cablu](#)
- [Rezolvarea problemelor de fax](#)

Pentru informații suplimentare:

Următoarele informații sunt corecte la momentul publicării. Pentru informațiile curente, consultați www.hp.com/support/ljM527MFP.

Asistența completă oferită de HP pentru imprimantă include următoarele informații:

- Instalare și configurare
- Învățare și utilizare
- Rezolvarea problemelor
- Descărcări de software și actualizări de firmware
- Alăturarea la forumuri de asistență
- Găsirea de informații despre garanție și reglementări

Asistență pentru clienți

Obținerea de asistență prin telefon pentru țara/regiunea dumneavoastră	Numerele de telefon ale țării/regiunii pot fi găsite pe fluturașul din cutia imprimantei sau pe www.hp.com/support/ .
Pregătiți denumirea, numărul de serie, data cumpărării și descrierea problemei imprimantei	
Obțineți asistență 24 de ore pe Internet și descărcați utilitare software și drivere	www.hp.com/support/ljM527MFP
Comandați contracte suplimentare HP de service sau întreținere	www.hp.com/go/macosex
Înregistrarea imprimantei	www.register.hp.com

Sistemul de asistență al panoului de control

Imprimanta are un sistem de asistență încorporat, care explică modul de utilizare a fiecărui ecran. Pentru a deschide sistemul de asistență, atingeți butonul Asistență  din colțul din dreapta sus al ecranului.



În cazul anumitor ecrane, sistemul de asistență se va deschide cu un meniu global, în care puteți căuta subiecte specifice. Puteți naviga prin structura de meniuri atingând butoanele din meniu.

Unele ecrane de asistență includ animații care vă îndrumă prin proceduri specifice, cum este cea de eliminare a blocajelor.

Dacă imprimanta afișează o eroare sau un avertisment, atingeți butonul Asistență  pentru a deschide un mesaj care descrie problema. Mesajul conține, de asemenea, instrucțiuni despre rezolvarea problemei.

Resetare setări din fabrică

Introducere

Utilizați următoarele metode pentru a readuce imprimanta la setările originale din fabrică.



 **NOTĂ:** Restabilirea setărilor din fabrică setează majoritatea setărilor imprimantei la valorile prestabilite din fabrică. Totuși, unele setări nu sunt modificate, cum ar fi limba, data, ora și unele setări ale configurației de rețea.

Metoda 1: Restabilirea setărilor din fabrică din panoul de control al imprimantei

1. Din ecranul principal al panoului de control al imprimantei, glisați până la afișarea meniului **Setări**. Atingeți pictograma **Setări** pentru a deschide meniul.
2. Deschideți următoarele meniuri:
 - **Setări generale**
 - **Resetare setări din fabrică**
3. Un mesaj de verificare indică faptul că finalizarea funcției de resetare poate avea drept rezultat pierderea de date. Selectați **Resetare** pentru a finaliza procesul.

 **NOTĂ:** Imprimanta repornește automat după finalizarea operației de resetare.

Metoda 2: Restabilirea setărilor din fabrică din serverul Web încorporat HP (numai imprimante conectate la rețea)

1. Deschideți serverul Web încorporat HP (EWS):
 - a. În ecranul principal de pe panoul de control al imprimantei, atingeți pictograma Informații , apoi atingeți pictograma Rețea  pentru a afișa adresa IP sau numele gazdei.
 - b. Deschideți un browser Web și, în linia de adresă, tastați adresa IP sau numele gazdei exact cum sunt afișate pe panoul de control al imprimantei. Apăsăți tasta **Enter** de pe tastatura computerului. Se deschide EWS.

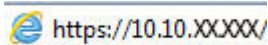
 `https://10.10.XX.XXX/`

 **NOTĂ:** Dacă browserul web afișează mesajul **Este o problemă cu certificatul de securitate al acestui site web** când încercați să deschideți EWS, faceți clic pe **Continuare la acest site web (nerecomandat)**.

Dacă alegeți **Continuare la acest site web (nerecomandat)**, acest lucru nu va dăuna computerului în timp ce navigați în EWS pentru imprimanta HP.

2. Deschideți fila **General**.
3. În partea din stânga a ecranului, faceți clic pe **Resetare setări din fabrică**.
4. Faceți clic pe butonul **Resetare**.

 **NOTĂ:** Imprimanta repornește automat după finalizarea operației de resetare.

Panoul de control al imprimantei afișează mesajul „Cartușul are un nivel scăzut” sau „Cartușul are un nivel foarte scăzut”

Cartușul are un nivel scăzut: Imprimanta anunță când nivelul unui cartuș de toner este scăzut. Durata efectivă de viață rămasă a cartușului de toner poate varia. Încercați să aveți un consumabil de schimb disponibil, pe care să îl puteți instala când calitatea imprimării nu mai este acceptabilă. Cartușul de toner nu trebuie înlocuit în acest moment.

Continuați să imprimați utilizând cartușul existent până când redistribuirea tonerului nu mai oferă o calitate de imprimare acceptabilă. Pentru a redistribui tonerul, scoateți cartușul de toner din imprimantă și scuturați ușor cartușul înainte și înapoi pe orizontală. Pentru o reprezentare grafică, consultați instrucțiunile de înlocuire a cartușului. Introduceți cartușul de toner la loc în imprimantă, apoi închideți capacul.

Cartușul are un nivel foarte scăzut: Imprimanta anunță când nivelul cartușului de toner este foarte scăzut. Durata efectivă de viață rămasă a cartușului de toner poate varia. Încercați să aveți un consumabil de schimb disponibil, pe care să îl puteți instala când calitatea imprimării nu mai este acceptabilă. Cartușul de toner nu trebuie înlocuit în acest moment, decât în cazul în care calitatea de imprimare nu mai este acceptabilă.

După ce un cartuș de toner HP a atins nivelul **Foarte scăzut**, ia sfârșit și garanția HP de protecție premium pentru cartușul de toner respectiv.

Schimbarea setărilor de „Nivel foarte scăzut”

Puteți schimba modul în care imprimanta reacționează când consumabilele ating nivelul Foarte scăzut. Nu trebuie să restabiliți aceste setări la instalarea unui nou cartuș de toner.

1. În ecranul principal de pe panoul de control al produsului, derulați la și selectați [Consumabile](#).
2. Deschideți următoarele meniuri:
 - [Gestionare consumabile](#)
 - [Setări consumabile](#)
 - [Cartuș negru](#) sau [Cartușe color](#)
 - [Setări de nivel foarte scăzut](#)
3. Selectați una dintre opțiunile următoare:
 - Selectați opțiunea [Oprire](#) pentru a seta imprimanta să se oprească din imprimare când cartușul atinge pragul de nivel **Foarte scăzut**.
 - Selectați opțiunea [Solicitare de continuare](#) pentru a seta imprimanta să se oprească din imprimare când cartușul atinge pragul de **Nivel foarte scăzut**. Puteți să confirmați solicitarea sau să înlocuiți cartușul pentru a relua imprimarea.
 - Selectați opțiunea [Continuare](#) pentru a seta imprimanta să vă alerteze când cartușul are un nivel foarte scăzut și să continue imprimarea indiferent de setarea **Nivel foarte scăzut**, fără interacțiune. Aceasta poate cauza imprimarea la o calitate nesatisfăcătoare.

Pentru produse cu funcționalitate de fax

Când imprimanta este setată pe opțiunea [Oprire](#) sau [Solicitare de continuare](#), există riscul ca faxurile să nu se imprime când este reluată imprimarea. Această situație poate să survină dacă imprimanta a recepționat mai multe faxuri decât poate să rețină memoria când imprimanta este în așteptare.

Imprimanta poate să imprime faxurile fără întrerupere când trece de pragul nivelului foarte scăzut dacă selectați opțiunea [Continuare](#) pentru cartușul de toner, dar calitatea imprimării poate să scadă.

Comandarea de consumabile

Comandă hârtie și consumabile	www.hp.com/go/suresupply
Comandă prin intermediul furnizorilor de service sau asistență	Contactați un furnizor de service sau de asistență autorizat de HP.
Comandare prin serverul Web încorporat HP (EWS)	Pentru a-l accesa, într-un browser Web acceptat de pe computerul dvs., introduceți adresa IP sau numele gazdei imprimantei în câmpul pentru adresă/URL. Serverul Web încorporat HP conține o legătură către site-ul Web HP SureSupply, care oferă opțiuni pentru achiziționarea de consumabile HP originale.

Imprimanta nu preia hârtia sau alimentează greșit

Introducere

Următoarele soluții pot ajuta la rezolvarea problemelor în cazul în care imprimanta nu preia hârtie din tavă sau dacă preia mai multe coli de hârtie în același timp. Oricare dintre următoarele situații poate duce la blocaje de hârtie.

- [Imprimanta nu preia hârtie](#)
- [Imprimanta preia mai multe coli de hârtie](#)
- [Alimentatorul de documente se blochează, se strâmbă sau preia mai multe coli de hârtie](#)
- [Curățarea rolor de preluare și a plăcii de separare ale alimentatorului de documente](#)

Imprimanta nu preia hârtie

Dacă imprimanta nu preia hârtie din tavă, încercați aceste soluții.

1. Deschideți imprimanta și scoateți colile de hârtie blocate. Asigurați-vă să nu rămână resturi rupte de hârtie în interiorul imprimantei.
2. Încărcați tava cu dimensiunea corectă de hârtie pentru operație.
3. Asigurați-vă că dimensiunea și tipul hârtiei sunt setate corect pe panoul de control al imprimantei.

4. Asigurați-vă că ghidajele pentru hârtie sunt ajustate corect pentru dimensiunea hârtiei. Reglați ghidajele la marcajul de aliniere corespunzător din tavă. Săgeata de pe ghidajul tăvii trebuie să fie aliniată exact cu marcajul de pe tavă.

 **NOTĂ:** Nu ajustați ghidajele pentru hârtie strâns pe teancul de hârtie. Reglați-le la marcajele sau marcajele de aliniere de pe tavă.

Imaginile următoarele prezintă exemple de marcaje pentru dimensiunile hârtiei din tăvi pentru diverse imprimante. Majoritatea imprimantelor HP au marcajele similare cu acestea.

Figura 9-1 Marcaje de dimensiune pentru tava 1 sau tava multifuncțională



Figura 9-2 Marcaje de dimensiune pentru tăvile tip casetă



5. Asigurați-vă că umiditatea din cameră se încadrează în specificațiile pentru această imprimantă și că hârtia este depozitată în ambalaje nedesfăcute. Majoritatea topurilor de hârtie sunt livrate într-un ambalaj rezistent la umezeală, pentru a păstra hârtie uscată.

În mediile cu umiditate ridicată, colile de hârtie din partea de sus a teancului din tavă pot să absoarbă umezeală și pot avea un aspect ondulat sau neuniform. Dacă se întâmplă așa, scoateți primele 5 sau 10 de coli de hârtie din teanc.

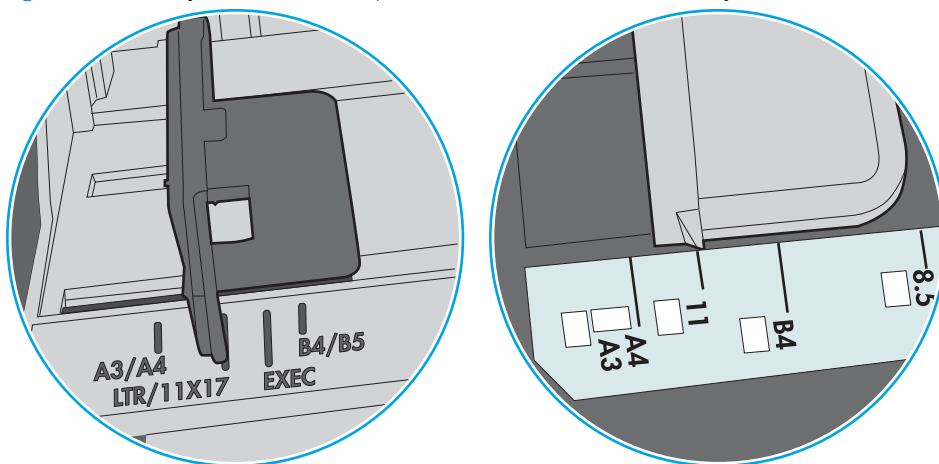
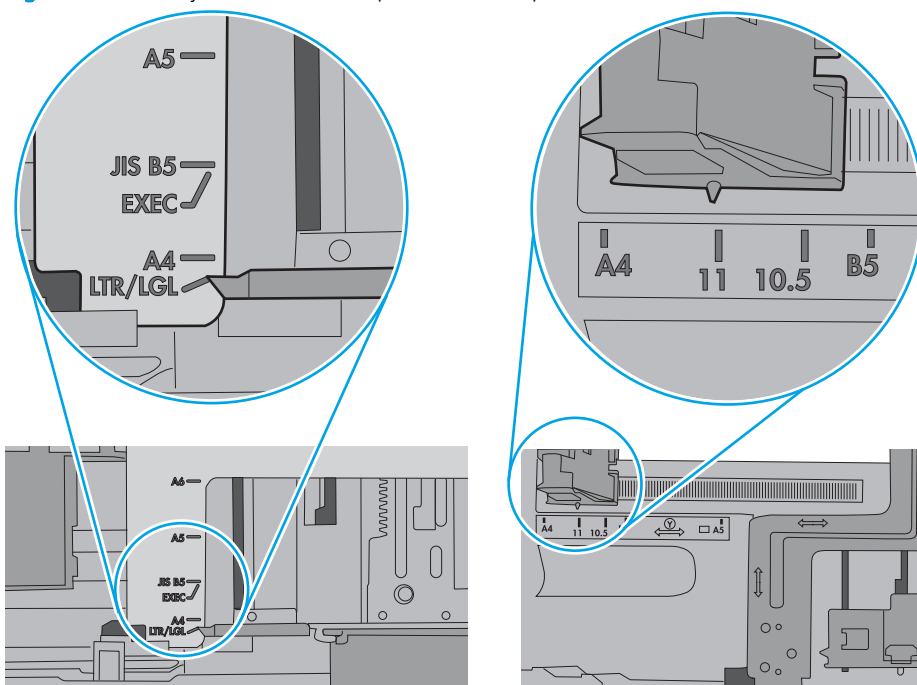
În medii cu umiditate redusă, electricitatea statică în exces poate determina lipirea colilor de hârtie. Dacă se întâmplă așa, scoateți hârtia din tavă și îndoiți teancul în forma literei U, ținând-l de ambele capete. Apoi, rotiți capetele în jos pentru inversarea formei de U. În continuare, țineți fiecare margine a teancului de hârtie și repetați procesul. Acest proces eliberează colile individuale fără a induce electricitate statică. Îndreptați teancul de hârtie pe o masă înainte de a îl poziționa la loc în tavă.

Figura 9-3 Tehnică pentru îndoirea teancului de hârtie

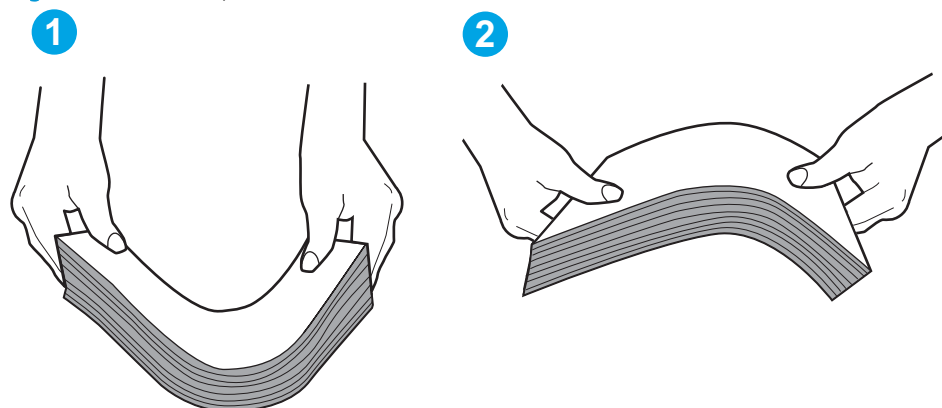

6. Verificați panoul de control al imprimantei pentru a vedea dacă produsul așteaptă să confirmați o solicitare de alimentare manuală cu hârtie. Încărcați hârtie și continuați.
7. Este posibil ca rolele de deasupra tăvii să fie contaminate. Curățați rolele cu o cârpă fără scame, înmuiată în apă caldă. Utilizați apă distilată, dacă este disponibilă.

⚠ ATENȚIE: Nu pulverizați apă direct pe imprimantă. În schimb, pulverizați apă pe cârpă sau înmuiați ușor cârpa în apă și stoarceți-o bine înainte de a curăța rolele.

Următoarea imagine prezintă exemple de poziție a rolelor pentru diverse imprimante.

Figura 9-4 Pozițiile rolelor pentru tava 1 sau tava multifuncțională

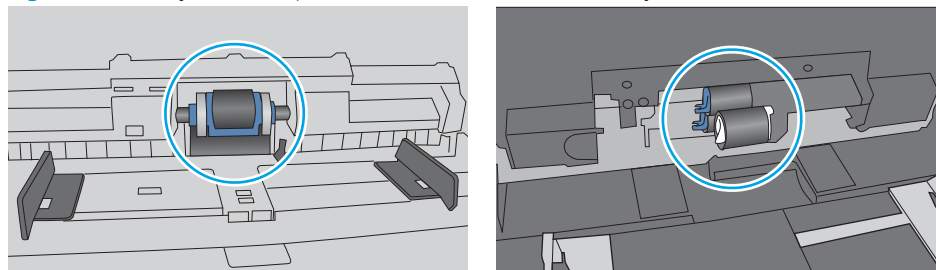

Imprimanta preia mai multe coli de hârtie

Dacă imprimanta preia mai multe coli de hârtie din tavă, încercați aceste soluții.

1. Scoateți topul de hârtie din tavă și îndoiți-l, rotiți-l la 180 de grade și întoarceți-l pe partea cealaltă. *Nu răsfoiți hârtia.* Puneți topul de hârtie din nou în tavă.

 **NOTĂ:** Răsfoirea hârtiei induce electricitate statică. În loc să răsfoiți teancul de hârtie, îndoiți-l în timp ce îl țineți de ambele capete, în forma literei U. Apoi, rotiți capetele în jos pentru inversarea formei de U. În continuare, țineți fiecare margine a teancului de hârtie și repetați procesul. Acest proces eliberează colile individuale fără a induce electricitate statică. Îndreptați teancul de hârtie pe o masă înainte de a îl poziționa la loc în tavă.

Figura 9-5 Tehnică pentru îndoirea teancului de hârtie



2. Utilizați numai hârtie care respectă specificațiile HP pentru această imprimantă.
3. Asigurați-vă că umiditatea din cameră se încadrează în specificațiile pentru această imprimantă și că hârtia este depozitată în ambalaje nedesfăcute. Majoritatea topurilor de hârtie sunt livrate într-un ambalaj rezistent la umezeală, pentru a păstra hârtie uscată.

În mediile cu umiditate ridicată, colile de hârtie din partea de sus a teancului din tavă pot să absoarbă umezeală și pot avea un aspect ondulat sau neuniform. Dacă se întâmplă așa, scoateți primele 5 sau 10 de coli de hârtie din teanc.

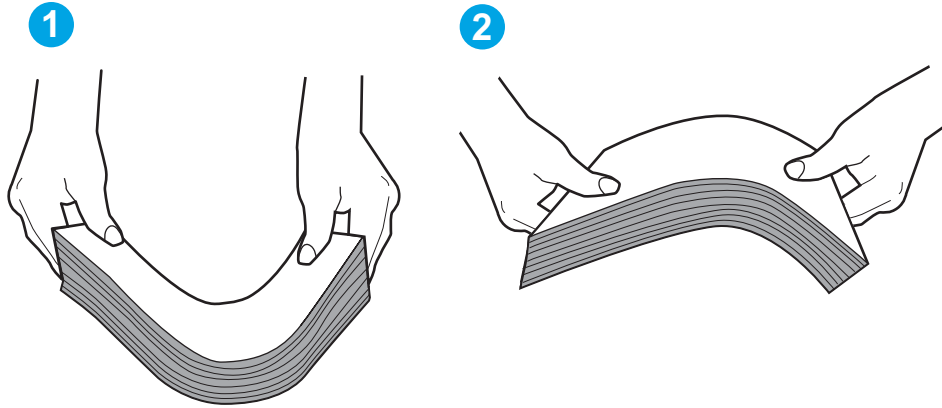
În medii cu umiditate redusă, electricitatea statică în exces poate determina lipirea colilor de hârtie. Dacă se întâmplă așa, scoateți hârtia din tavă și îndoiți teancul în modul descris mai sus.

4. Utilizați hârtie care nu este șifonată, îndoită sau deteriorată. Dacă este necesar, utilizați hârtie din alt pachet.

5. Asigurați-vă că tava nu este umplută excesiv, verificând marcasele pentru înălțimea topului din interiorul tăvii. Dacă este, scoateți întregul top de hârtie din tavă, îndreptați-l, apoi puneți la loc în tavă o parte din hârtie.

Imaginile următoarele prezintă exemple de marcase pentru înălțimea hârtiei în tăvi pentru diverse imprimante. Majoritatea imprimantelor HP au marcasele similare cu acestea. De asemenea, asigurați-vă că toate colile de hârtie se află sub urechile de lângă marcasele pentru înălțimea teancului. Aceste urechi ajută la menținerea hârtiei în poziția corectă la intrarea în imprimantă.

Figura 9-6 Marcasele pentru înălțimea teancului



Figura 9-7 Ureche pentru teancul de hârtie



- Asigurați-vă că ghidajele pentru hârtie sunt ajustate corect pentru dimensiunea hârtiei. Reglați ghidajele la marcajul de aliniere corespunzător din tavă. Săgeata de pe ghidajul tăvii trebuie să fie aliniată exact cu marcajul de pe tavă.

 **NOTĂ:** Nu ajustați ghidajele pentru hârtie strâns pe teancul de hârtie. Reglați-le la marcajele sau marcajele de aliniere de pe tavă.

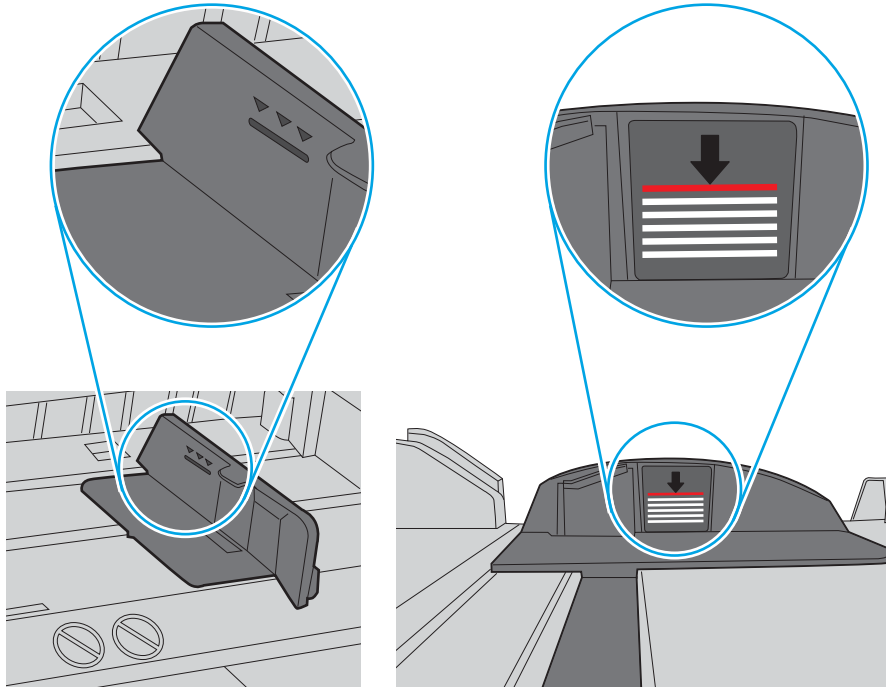
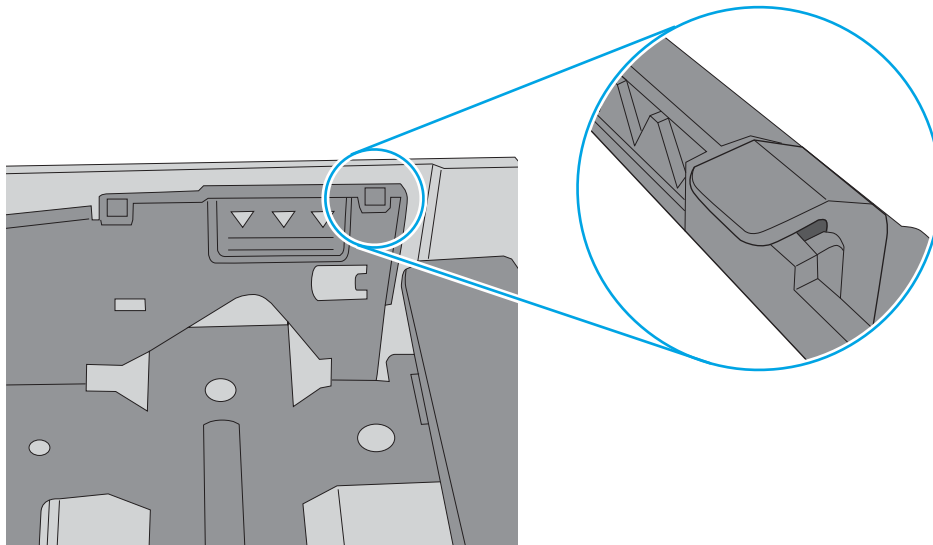
Imaginile următoare prezintă exemple de marcaje pentru dimensiunile hârtiei din tăvi pentru diverse imprimante. Majoritatea imprimantelor HP au marcajele similare cu acestea.

Figura 9-8 Marcaje de dimensiune pentru tava 1 sau tava multifuncțională



Figura 9-9 Marcaje de dimensiune pentru tăvile tip casetă



- Asigurați-vă că mediul de imprimare respectă specificațiile recomandate.

Alimentatorul de documente se blochează, se strâmbă sau preia mai multe coli de hârtie

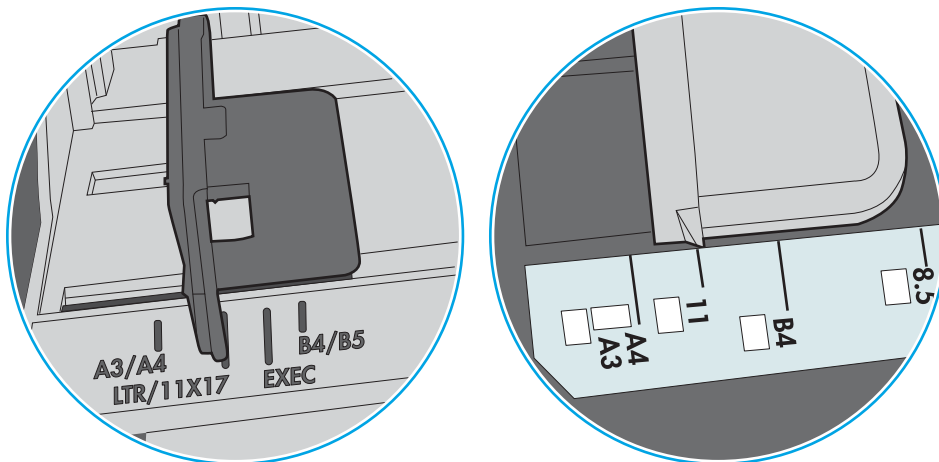
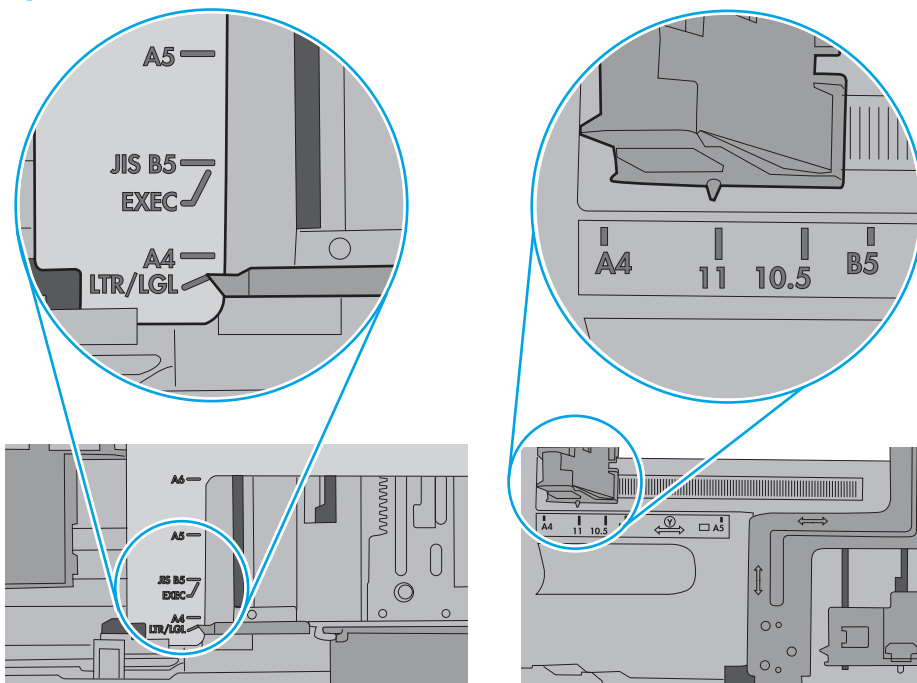
 **NOTĂ:** Această informație se aplică numai imprimantelor MFP.

- Este posibil ca originalul să aibă ceva pe el, precum capse sau note autoadezive, care trebuie îndepărtate.
- Verificați dacă toate rolele sunt la locul lor și dacă este închis capacul de acces la role din alimentatorul de documente.
- Asigurați-vă că ați închis capacul de sus al alimentatorului de documente.
- Este posibil ca paginile să nu fie așezate corect. Îndreptați paginile și ajustați ghidajele pentru hârtie pentru a centra teancul.
- Ghidajele pentru hârtie trebuie să atingă marginile topului de hârtie pentru o funcționare corectă. Asigurați-vă că topul de hârtie este drept și că ghidajele fixează topul de hârtie.
- Este posibil ca în tava de alimentare a alimentatorului de documente sau în sertarul de ieșire să se afle mai multe pagini decât numărul maxim permis. Asigurați-vă că topul de hârtie se potrivește sub ghidajele din tava de alimentare și scoateți paginile din sertarul de ieșire.
- Verificați că nu există bucăți de hârtie, capse, agrafe sau alte impurități în calea de rulare a hârtiei.
- Curățați rolele alimentatorului de documente și placa de separare. Utilizați aer comprimat sau o cârpă curată, fără scame, umezită cu apă caldă. Dacă alimentarea defectuoasă persistă, înlocuiți rolele.
- În ecranul principal de pe panoul de control al imprimantei, derulați până la butonul [Consumabile](#) și atingeți acest buton. Verificați starea kitului alimentator de documente și înlocuiți-l dacă este necesar.

Curățarea rolelor de preluare și a plăcii de separare ale alimentatorului de documente

Urmați acești pași dacă alimentatorul de documente nu preia pagini corect sau produce rezultate deformate la ieșire.

1. Ridicați dispozitivul de blocare a alimentatorului de documente.

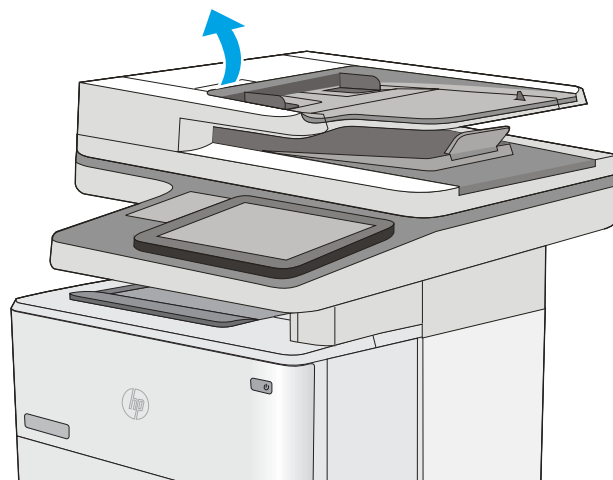

2. Deschideți capacul alimentatorului de documente.

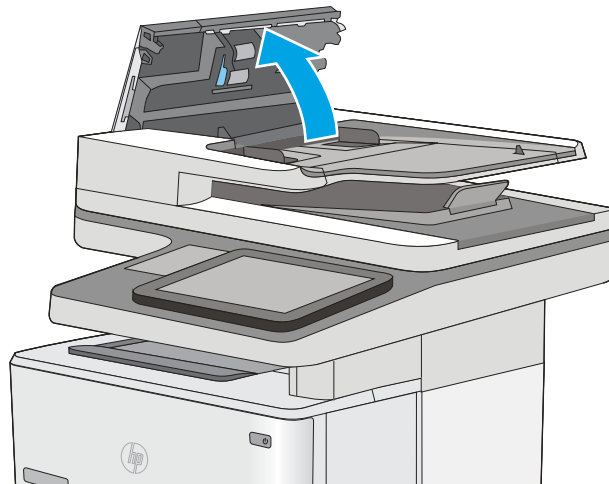

3. Scoateți toate scamele și praful vizibile de pe rolele de alimentare și de pe plăcuța de separare, folosind aer comprimat sau o cârpă curată care nu lasă scame, umezită cu apă caldă.

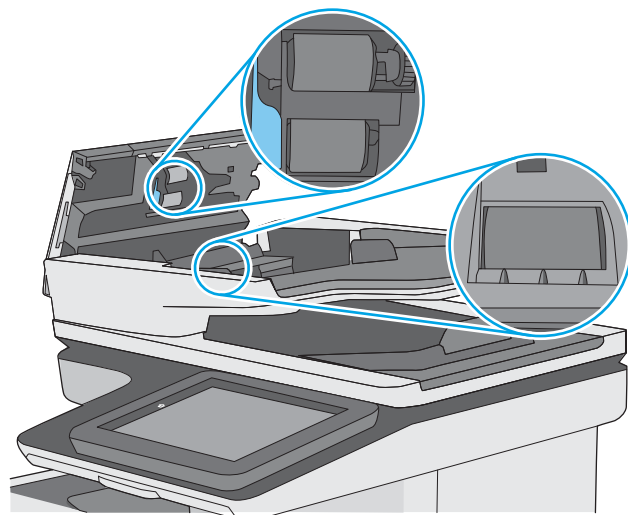

4. Închideți capacul alimentatorului de documente.

NOTĂ: Asigurați-vă că siguranța din partea superioară a capacului alimentatorului de documente este închisă complet.

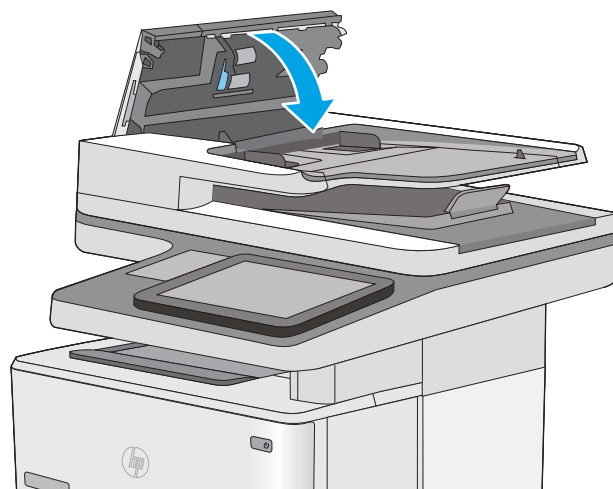

Dacă problema persistă, verificați placa de separare și rolele alimentatorului de documente și înlocuiți-le dacă este necesar.

 **NOTĂ:** Rolele noi au o suprafață aspră. Pe măsură ce rolele se uzează, aceasta devine netedă.

Eliminarea blocajelor de hârtie

Introducere

Următoarele informații includ instrucțiuni pentru îndepărtarea blocajelor de hârtie din imprimantă.

- [Locurile unde pot apărea blocaje](#)
- [Navigarea automată pentru îndepărtarea blocajelor](#)
- [Experimentați blocaje de hârtie frecvente sau repetate?](#)
- [Eliminarea blocajelor de hârtie din alimentatorul de documente](#)
- [Eliminarea blocajelor de hârtie din tava 1](#)
- [Eliminarea blocajelor de hârtie din tava 2 și tăvile de 550 de coli](#)
- [Eliminarea blocajelor de hârtie din zona cartușelor de toner](#)
- [Eliminarea blocajelor de hârtie de la ușa din spate și din zona cuptorului](#)
- [Eliminarea blocajelor de hârtie din sertarul de ieșire](#)
- [Eliminarea blocajelor din duplexor](#)

Locurile unde pot apărea blocaje

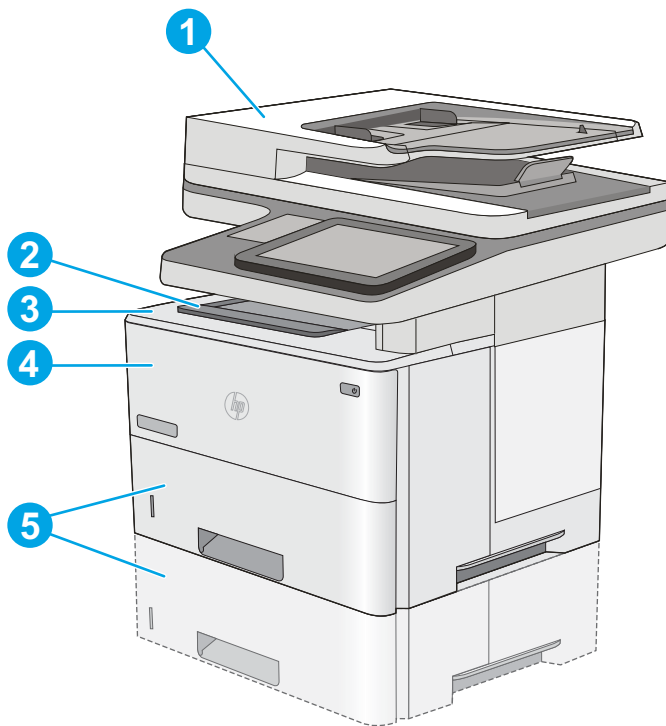

1	Alimentator de documente
2	Sertar de ieșire

3	Zona capacului superior și a cartușelor de toner
4	Tava 1
5	Tava 2 și tăvile opționale de 550 de coli

NOTĂ: Scoateți tava 2 pentru a avea acces la blocajele din duplexor.

Navigarea automată pentru îndepărtarea blocajelor

Funcția de navigare automată vă ajută la îndepărtarea blocajelor furnizând instrucțiuni pas cu pas pe panoul de control. Când finalizați o etapă, imprimanta afișează instrucțiuni pentru etapa următoare, până când ați finalizat toate etapele procedurii.

Experimentați blocaje de hârtie frecvente sau repetate?

Pentru a reduce numărul de blocaje de hârtie, încercați aceste soluții.

1. Utilizați numai hârtie care respectă specificațiile HP pentru această imprimantă.
2. Utilizați hârtie care nu este șifonată, îndoită sau deteriorată. Dacă este necesar, utilizați hârtie din alt pachet.
3. Nu utilizați hârtie pe care s-a imprimat sau copiat anterior.
4. Asigurați-vă că tava nu este umplută excesiv. Dacă este, scoateți întregul top de hârtie din tavă, îndreptați-l, apoi puneți la loc în tavă o parte din hârtie.
5. Asigurați-vă că ghidajele pentru hârtie sunt ajustate corect pentru dimensiunea hârtiei. Ajustați ghidajele astfel încât acestea să atingă topul de hârtie fără a-l îndoi.
6. Asigurați-vă că tava este introdusă complet în imprimantă.
7. Dacă imprimați pe hârtie grea, în relief sau perforată, utilizați caracteristica de alimentare manuală și alimentați colile pe rând.
8. Deschideți meniul **Tăvi** de pe panoul de control al imprimantei. Verificați dacă tava este configurată corect pentru tipul și dimensiunea hârtiei.
9. Asigurați-vă că mediul de imprimare respectă specificațiile recomandate.

Eliminarea blocajelor de hârtie din alimentatorul de documente

Informațiile următoare descriu cum să eliminați blocajele de hârtie din alimentatorul de documente. Când survine un blocaj, panoul de control afișează o animație care ajută la eliminarea blocajului.

1. Ridicați dispozitivul de blocare pentru a elibera capatul alimentatorului de documente.

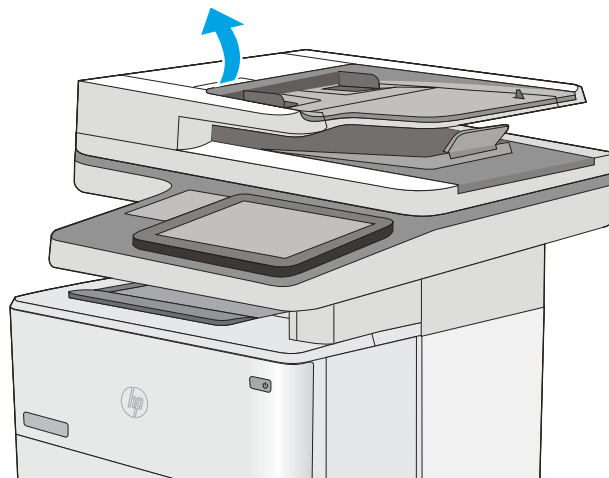

2. Deschideți capatul alimentatorului de documente.

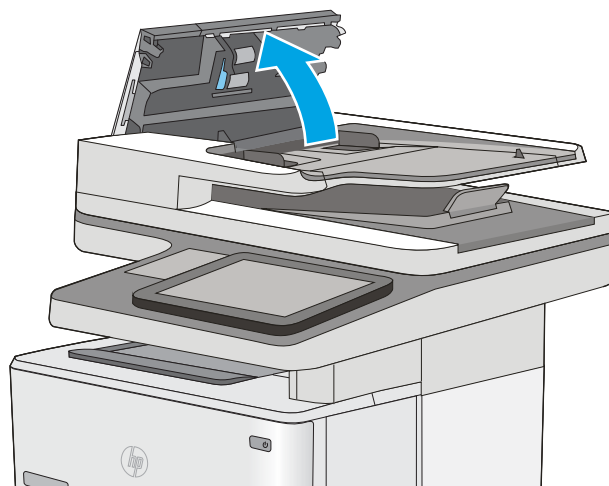

3. Scoateți hârtia blocată.



4. Ridicați tava de intrare a alimentatorului de documente.

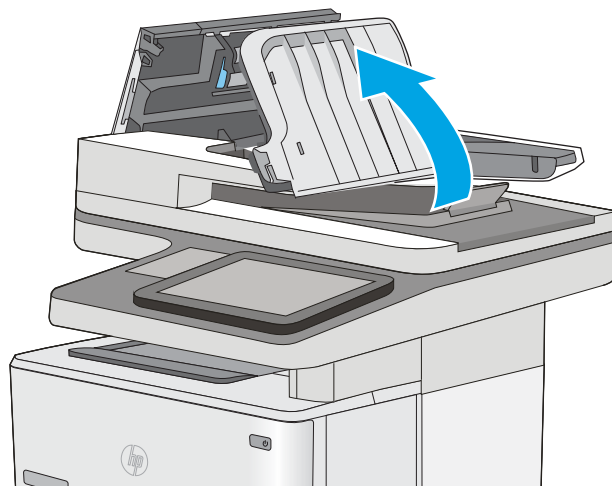

5. Scoateți hârtia blocată.

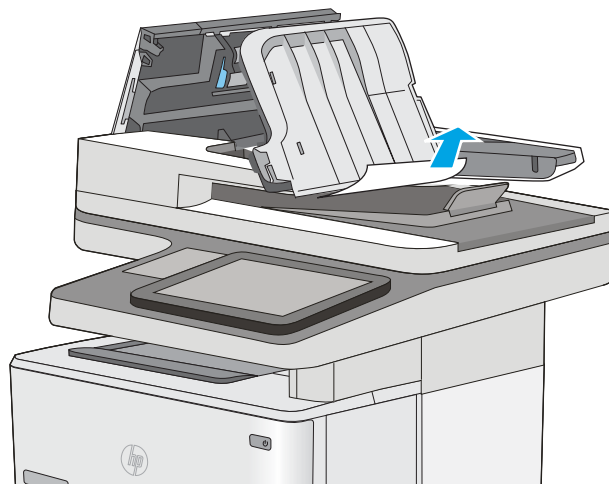

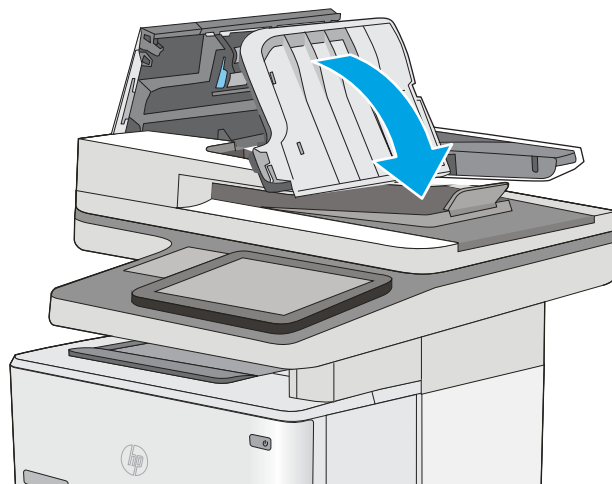

6. Coborâți tava de alimentare a alimentatorului de documente.

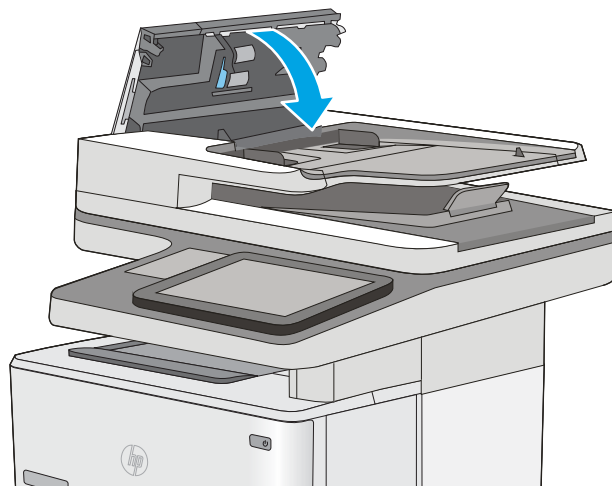

7. Închideți capacul alimentatorului de documente.

NOTĂ: Asigurați-vă că siguranța din partea superioară a capacului alimentatorului de documente este închisă complet.



 **NOTĂ:** Pentru a evita blocajele, asigurați-vă că ghidajele din tava de intrare a alimentatorului de documente sunt reglate pe document, fără a îndoi documentul. Pentru a copia documente înguste, utilizați scannerul cu suport plat. Îndepărtați toate capsele și agrafele de hârtie de la documentele originale.

 **NOTĂ:** Documentele originale care sunt imprimate pe hârtie grea lucioasă se pot bloca mai frecvent decât originalele imprimate pe hârtie simplă.

Eliminarea blocajelor de hârtie din tava 1

Utilizați următoarea procedură pentru a elimina blocajele de hârtie din tava 1. Când survine un blocaj, panoul de control afișează o animație care ajută la eliminarea blocajului.

1. În cazul în care cea mai mare parte din coala de hârtie este vizibilă în tavă, trageți încet hârtia blocată afară din imprimantă. Asigurați-vă că ați scos foaia în totalitate. Dacă aceasta se rupe, continuați cu pașii următori pentru a găsi resturile.

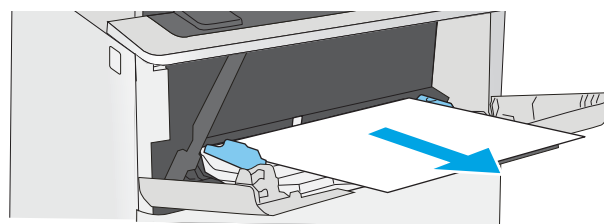

În cazul în care cea mai mare parte a hârtiei a fost trasă în interiorul imprimantei, continuați cu următorii pași.

2. Apăsăți butonul de deblocare a capacului superior din partea stângă a imprimantei.

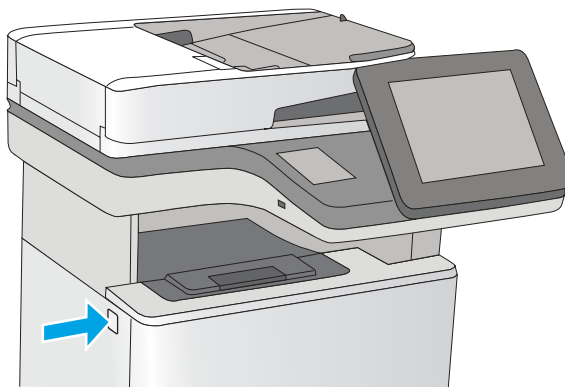

3. Deschideți ușa frontală.

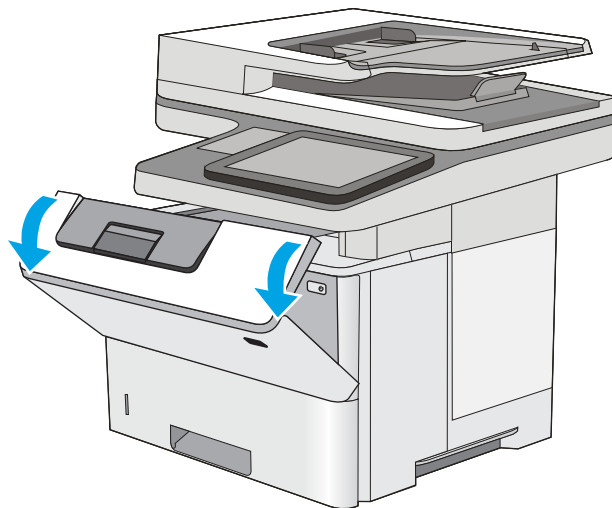

4. Scoateți cartușul de toner.

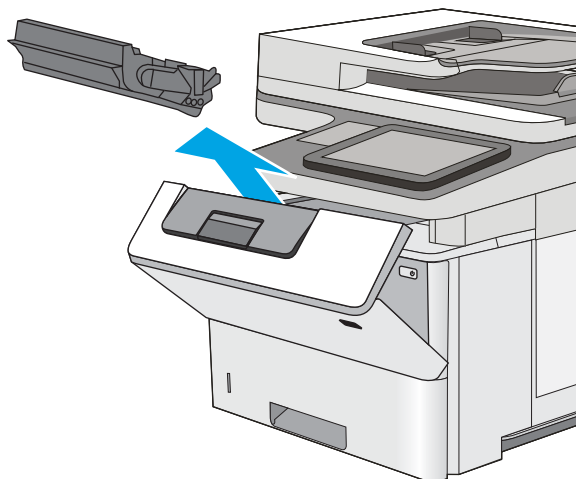

5. Ridicați capacul de acces la blocaje și scoateți lent hârtia blocată. Aveți grijă să nu rupeți hârtia.

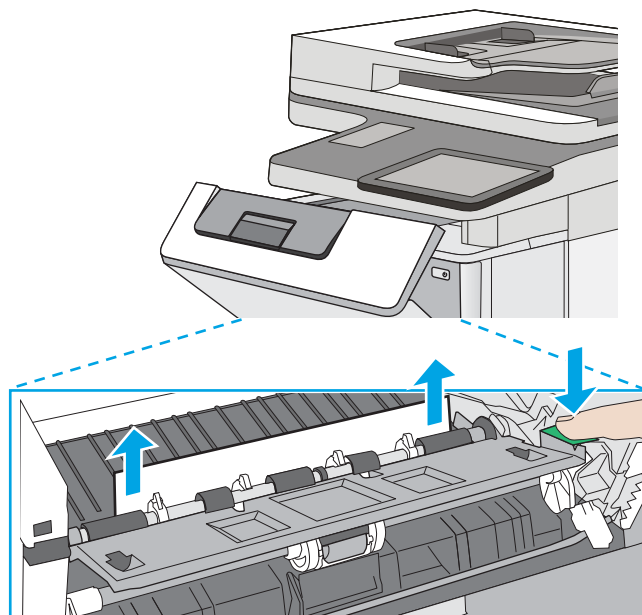

6. Introduceți la loc cartușul de toner.

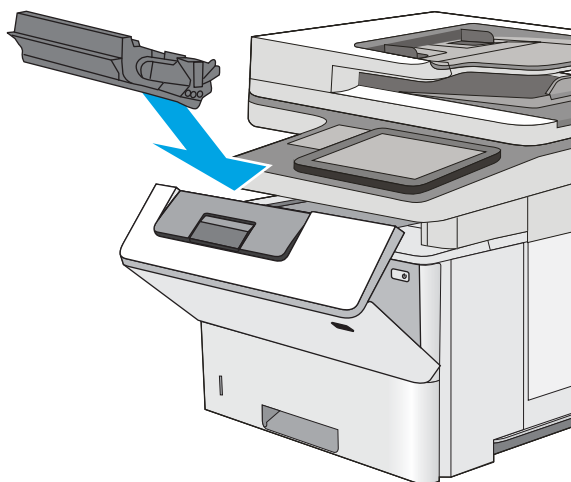

7. Închideți ușa frontală.

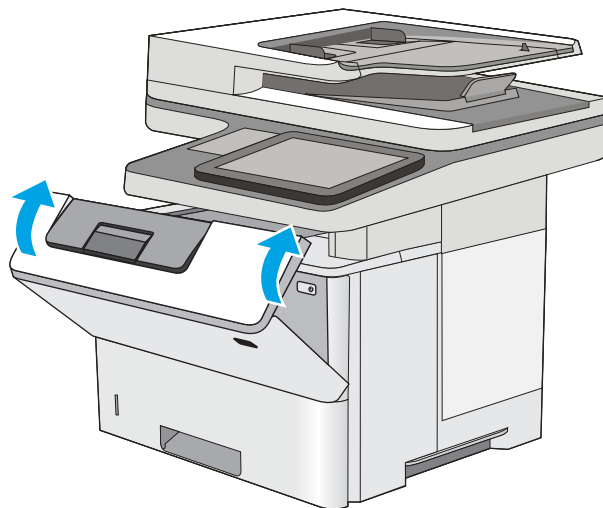

Eliminarea blocajelor de hârtie din tava 2 și tăvile de 550 de coli

Utilizați următoarea procedură pentru a verifica dacă există blocaje de hârtie în toate locațiile posibile din zona tăvii 2 și a tăvilor de 550 de coli. Când survine un blocaj, panoul de control afișează o animație care ajută la eliminarea blocajului.

1. Scoateți tava din imprimantă.

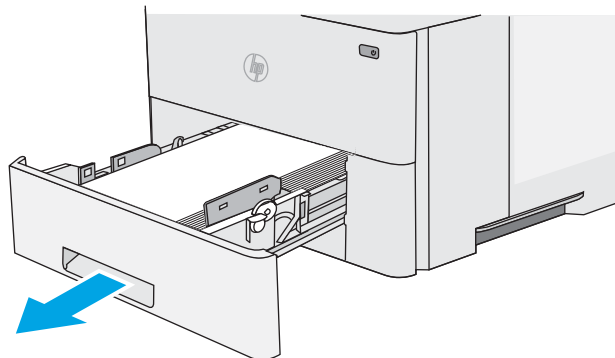

2. Scoateți hârtia din tavă și aruncați hârtia deteriorată.

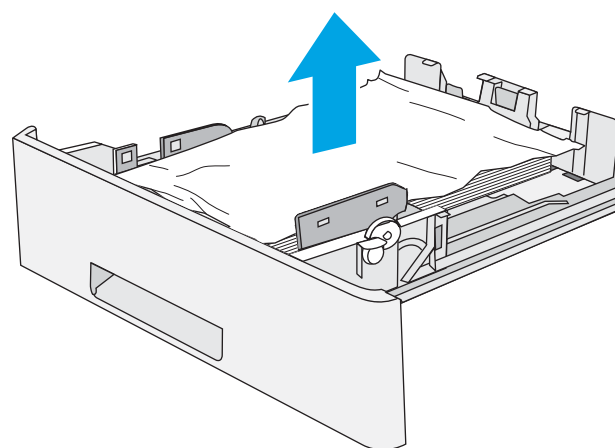

3. Verificați ca ghidajul spate pentru hârtie să fie ajustat la marcajul de aliniere pentru dimensiunea de hârtie corectă. Dacă este necesar, prindeți elementele de eliberare și deplasați ghidajul de hârtie spate la poziția corectă. Acesta trebuie să se fixeze în poziție.

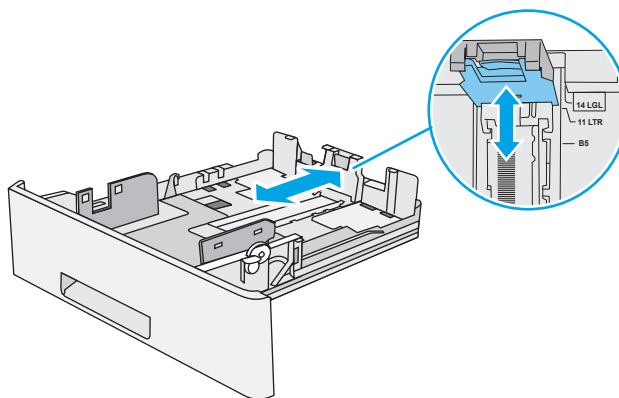

4. Încărcați hârtie în tavă. Asigurați-vă că topul este întins uniform la toate cele patru colțuri și că partea superioară a topului este sub indicatoarele de înălțime maximă.

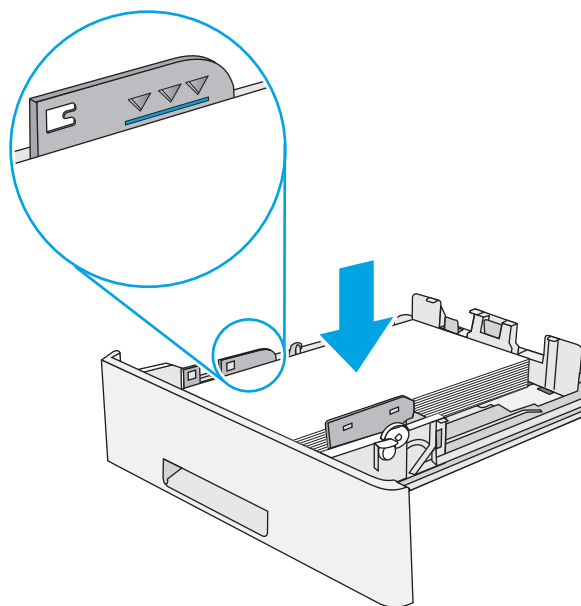

5. Introduceți la loc și închideți tava.

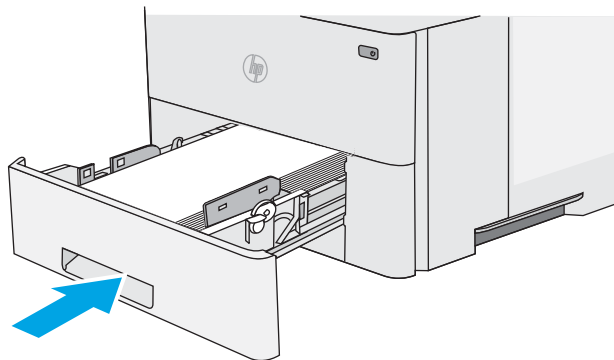

6. Apăsați butonul de deblocare a capacului superior din partea stângă a imprimantei.

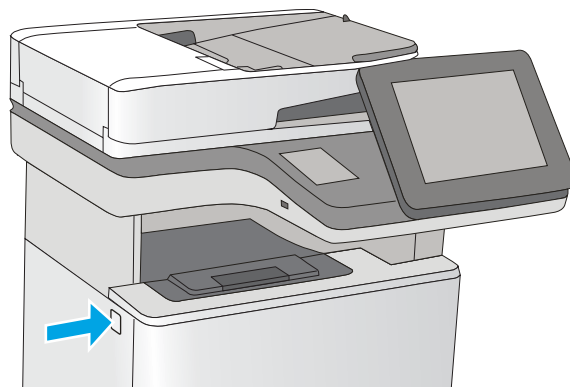

7. Deschideți ușa frontală.

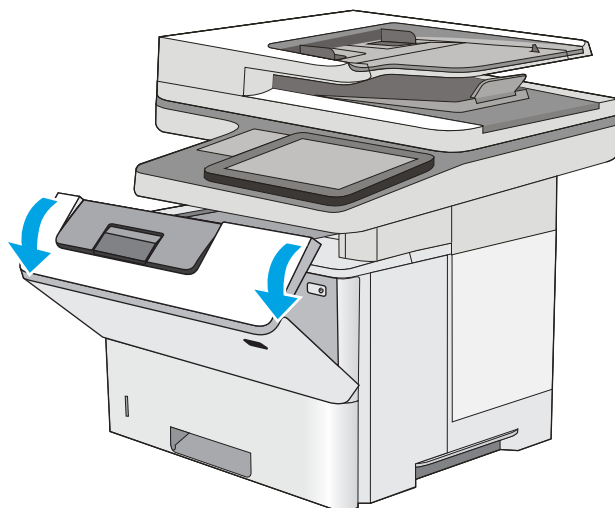

8. Scoateți cartușul de toner.

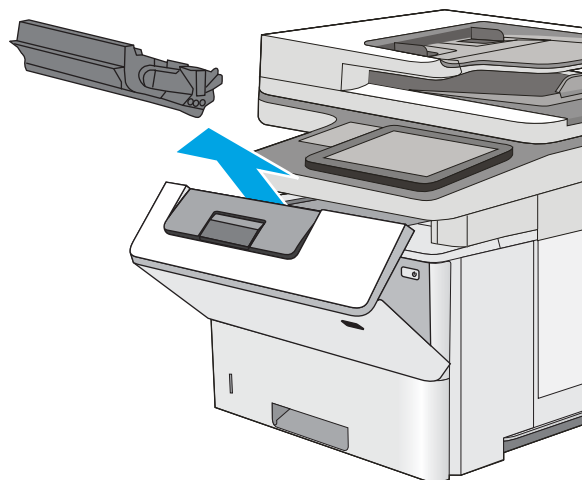

9. Ridicați capacul de acces la blocaje și scoateți lent hârtia blocată. Aveți grijă să nu rupeți hârtia.

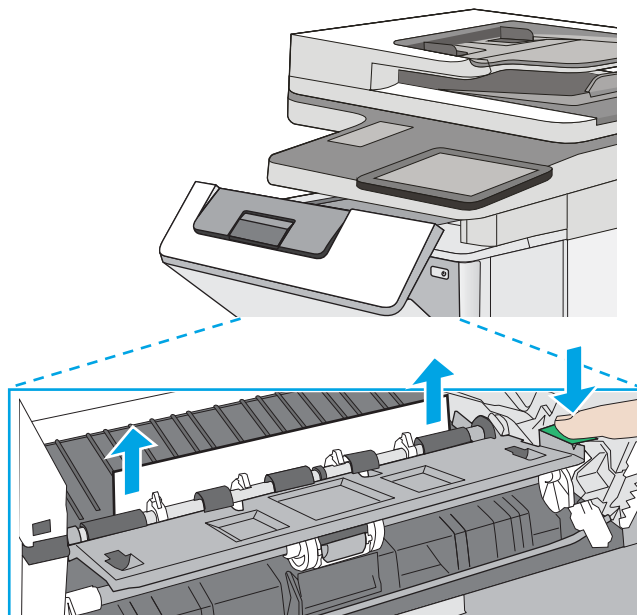

10. Introduceți la loc cartușul de toner.

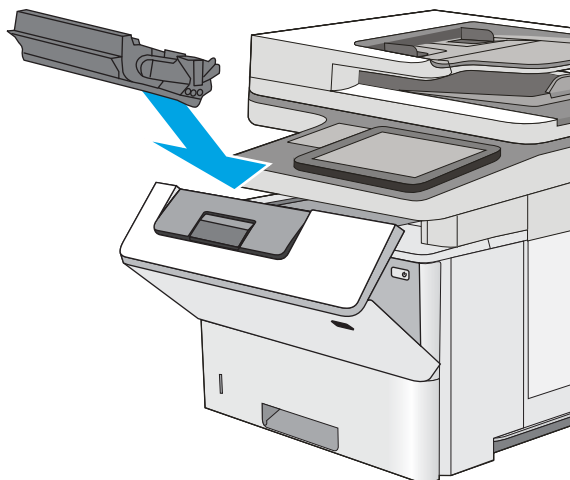

11. Închideți ușa frontală.

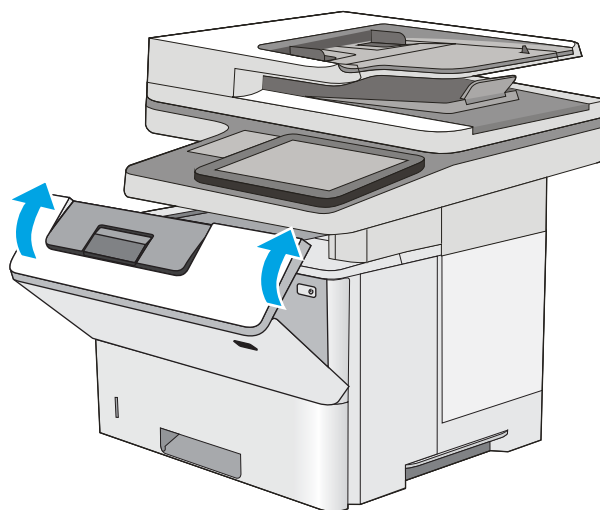

Eliminarea blocajelor de hârtie din zona cartușelor de toner

Utilizați următoarea procedură pentru a verifica dacă există hârtie blocată în toate locațiile posibile din zona cartușelor de toner. Când survine un blocaj, panoul de control afișează o animație care ajută la eliminarea blocajului.

1. Apăsați butonul de deblocare a capacului superior din partea stângă a imprimantei.

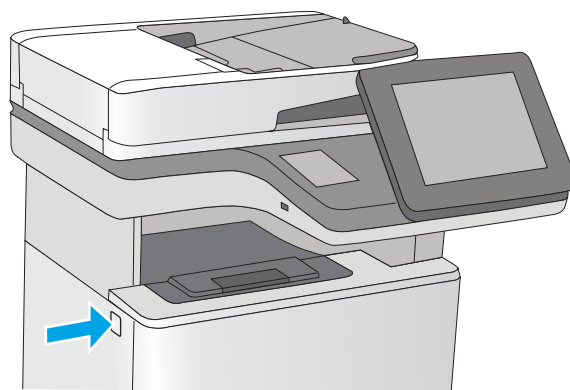

2. Deschideți ușa frontală.

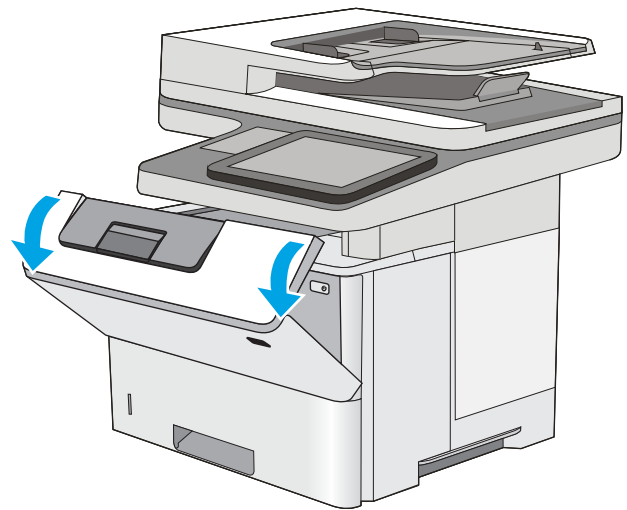

3. Scoateți cartușul de toner.

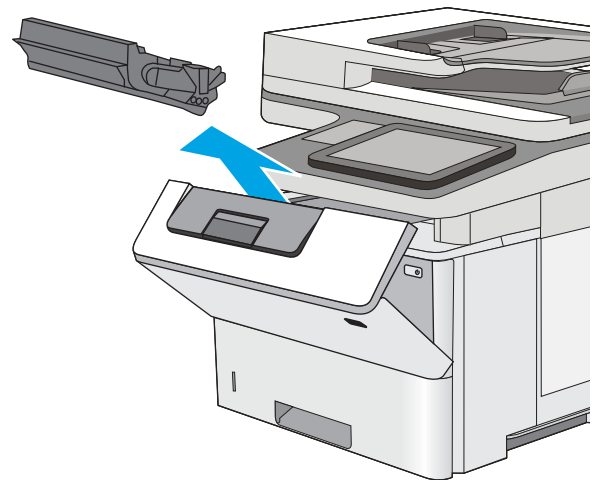

4. Ridicați capacul de acces la blocaje și scoateți lent hârtia blocată. Aveți grijă să nu rupeți hârtia.

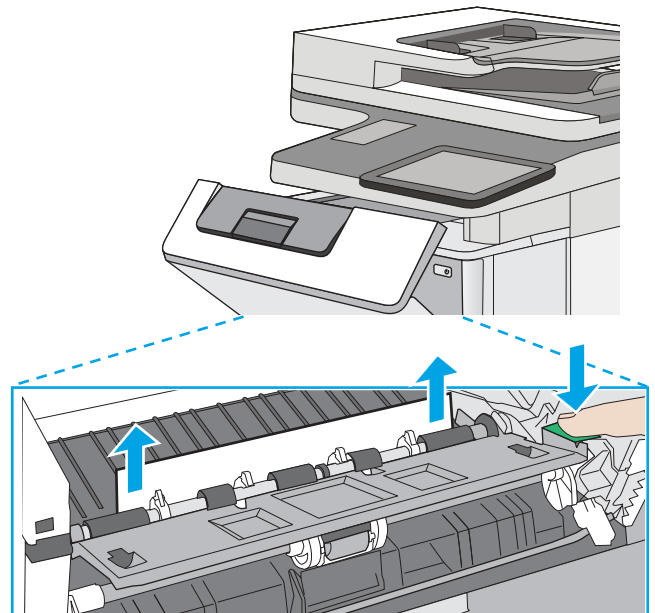

5. Introduceți la loc cartușul de toner.

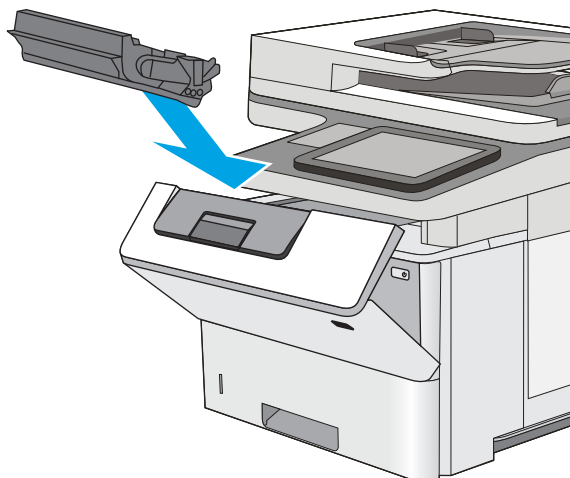

6. Închideți ușa frontală.

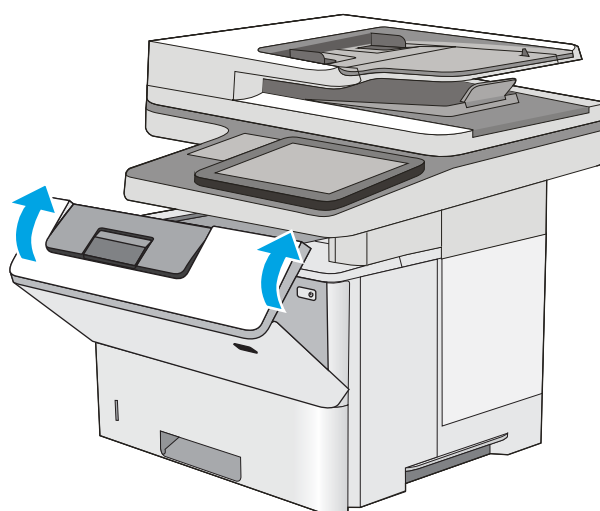

Eliminarea blocajelor de hârtie de la ușa din spate și din zona cuptorului

Utilizați următoarea procedură pentru a elimina blocajele de hârtie din zona ușii din spate și a cuptorului. Când survine un blocaj, panoul de control afișează o animație care ajută la eliminarea blocajului.

 **NOTĂ:** Cuptorul este fierbinte când utilizați imprimanta. Așteptați ca acesta să se răcească înainte de a elimina blocaje.

1. Deschideți ușa din spate.

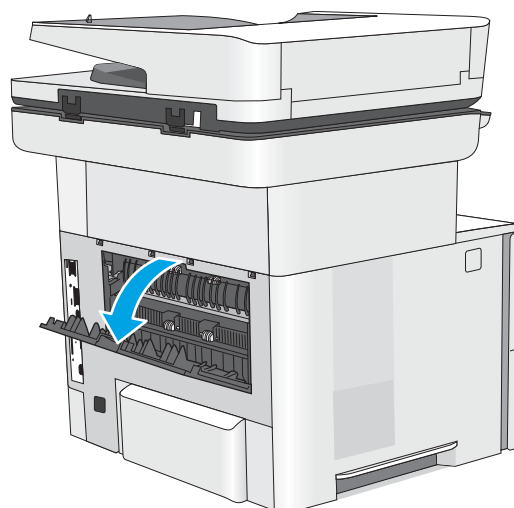

2. Scoateți hârtia blocată.

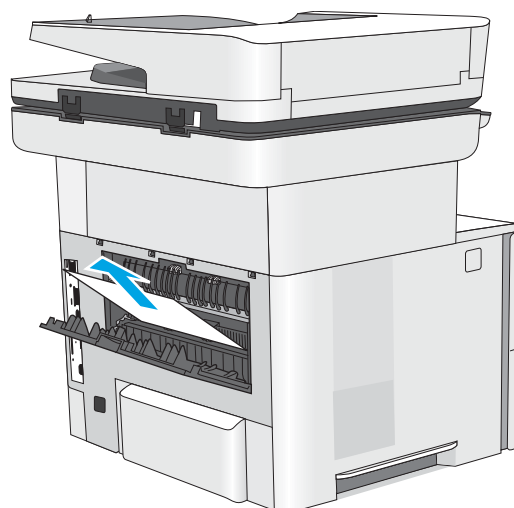

3. Închideți ușa din spate.

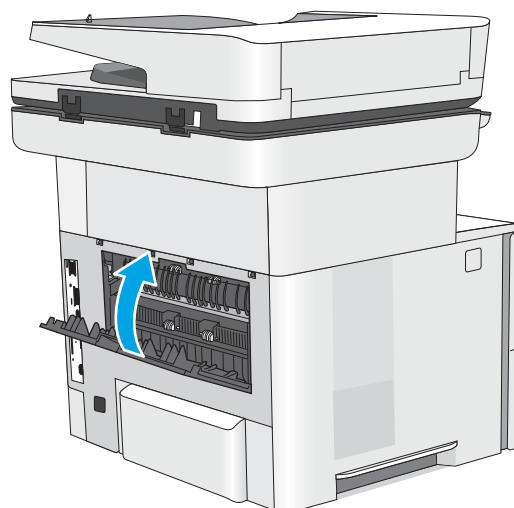

Eliminarea blocajelor de hârtie din sertarul de ieșire

Utilizați următoarea procedură pentru a verifica dacă există hârtie blocată în toate locațiile posibile din zona sertarului de ieșire. Când survine un blocaj, panoul de control afișează o animație care ajută la eliminarea blocajului.

1. Dacă hârtia se poate vedea în sertarul de ieșire, prindeți marginea din față și scoateți-o.

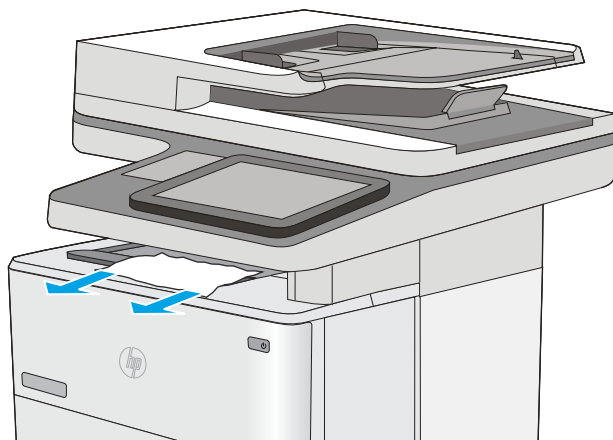

Eliminarea blocajelor din duplexor

Utilizați următoarea procedură pentru a verifica dacă există hârtie blocată în toate locațiile posibile din duplexorul automat. Când survine un blocaj, panoul de control afișează o animație care ajută la eliminarea blocajului.

1. Scoateți tava 2 din imprimantă.

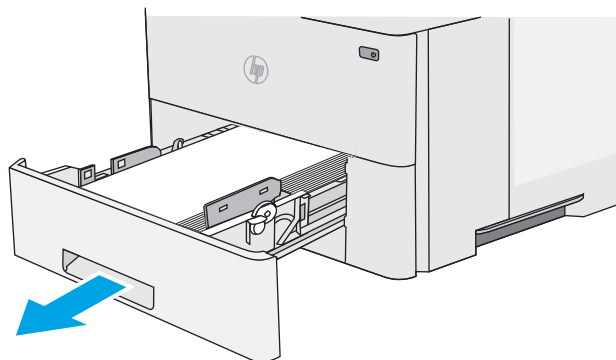

2. Trageți în față urechea verde din interiorul zonei tăvii pentru a elibera placa de acces a duplexorului.

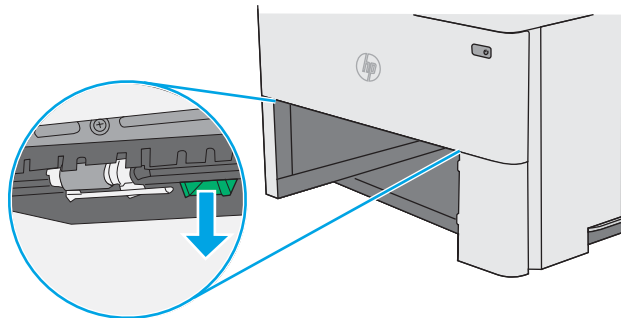

3. Scoateți hârtia blocată.

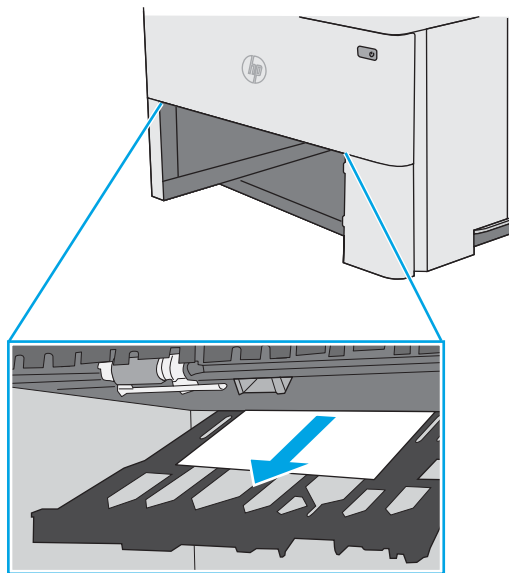

4. Închideți placa de acces a duplexorului.

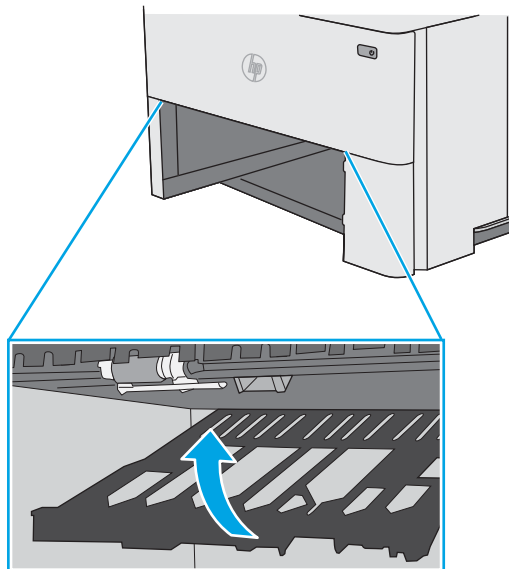

5. Introduceți la loc și închideți tava.

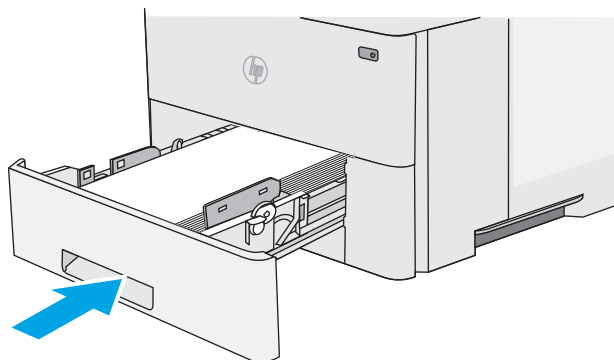

6. Deschideți ușa din spate.

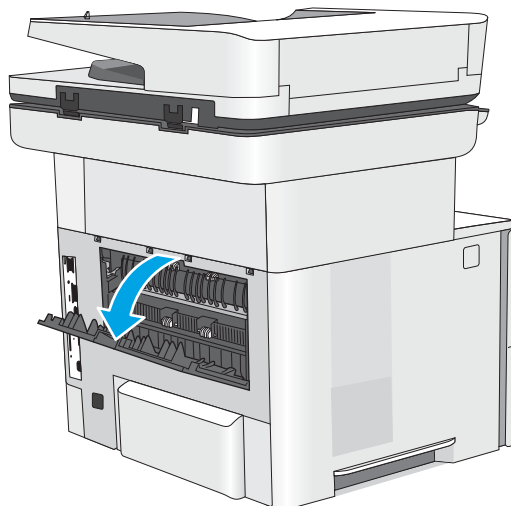

7. Scoateți hârtia blocată.

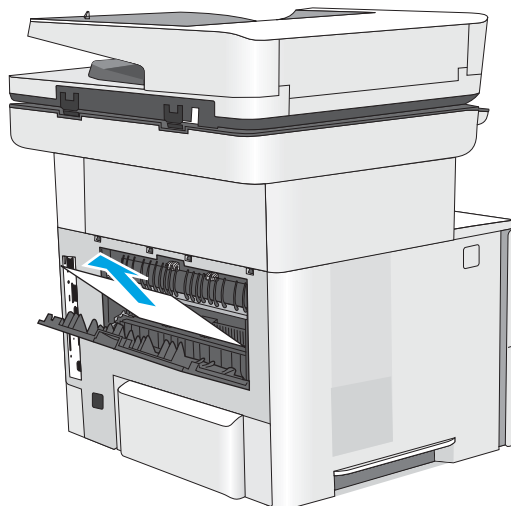

8. Închideți ușa din spate

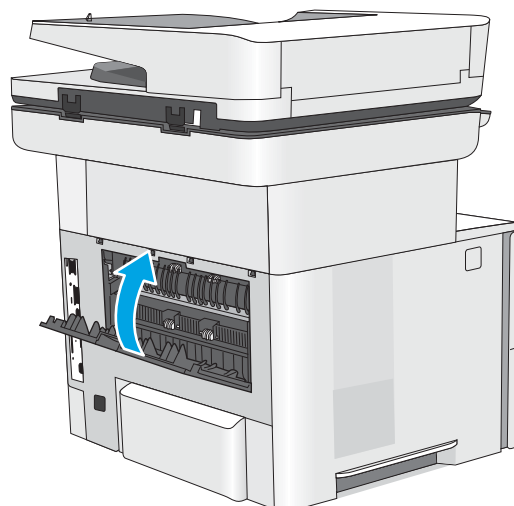

9. Apăsați butonul de deblocare a capacului superior din partea stângă a imprimantei.

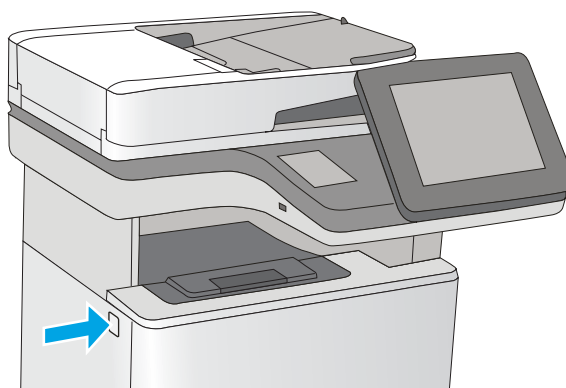

10. Deschideți ușa frontală.

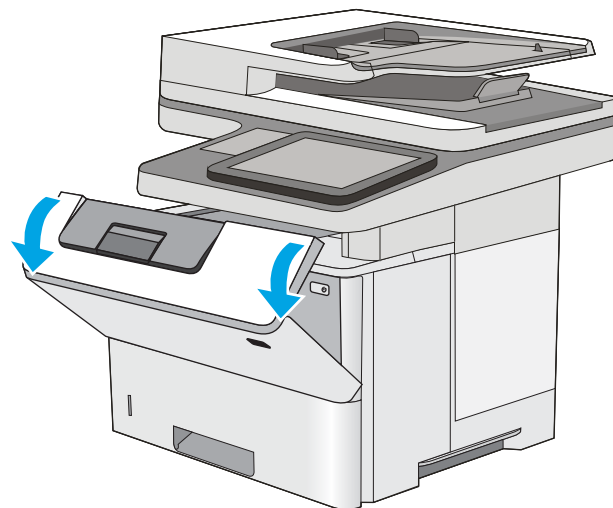

11. Scoateți cartușul de toner.

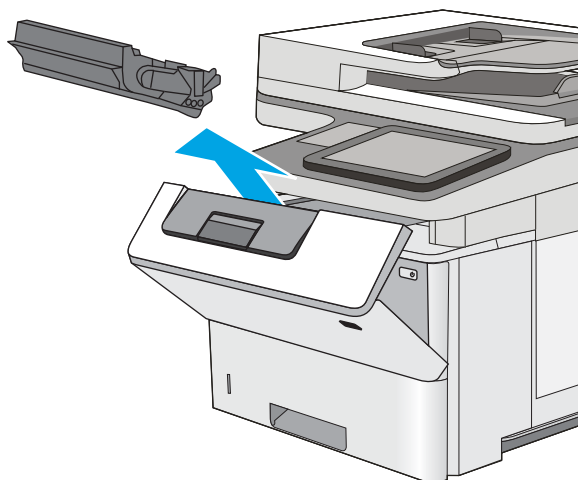

12. Ridicați capacul de acces la blocaje și scoateți lent hârtia blocată. Aveți grijă să nu rupeți hârtia.

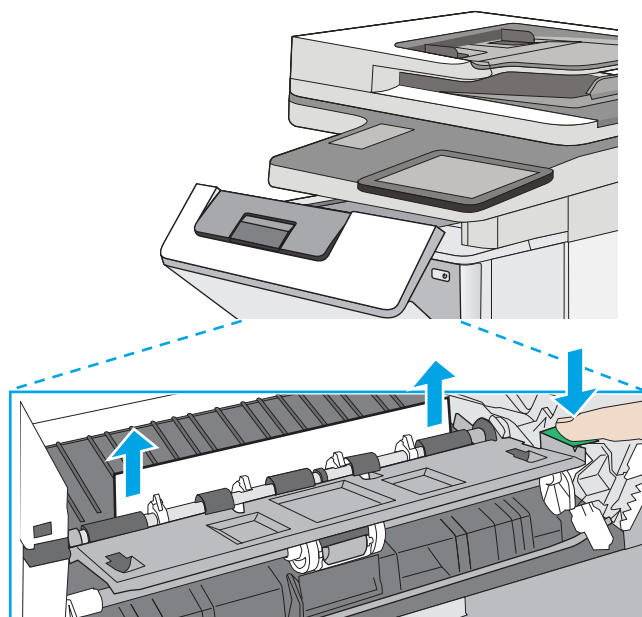

13. Introduceți la loc cartușul de toner.

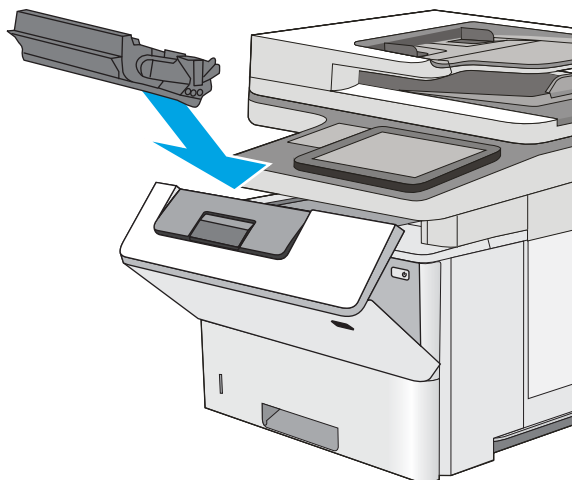

14. Închideți ușa frontală.

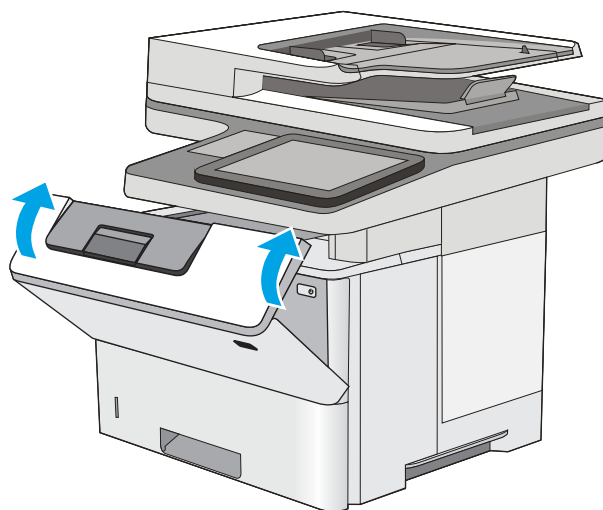

Îmbunătățirea calității imprimării

Introducere

- [Imprimarea din alt program software](#)
- [Verificarea setării pentru tipul de hârtie pentru operația de imprimare](#)
- [Verificarea stării cartușului de toner](#)
- [Curățarea imprimantei](#)
- [Inspectarea vizuală a cartușului de toner](#)
- [Verificarea hârtiei și a mediului de imprimare](#)
- [Verificarea setărilor EconoMode](#)
- [Încercarea altui driver de imprimare](#)

Dacă imprimanta are probleme de calitate a imprimării, pentru a soluționa problema, încercați următoarele soluții în ordinea prezentată.

Imprimarea din alt program software

Încercați să imprimați dintr-un alt program software. Dacă pagina se imprimă corect, problema este legată de programul software din care ați imprimat.

Verificarea setării pentru tipul de hârtie pentru operația de imprimare

Verificați setarea pentru tipul de hârtie când imprimați dintr-un program software și paginile imprimate prezintă pete, imprimare neclară sau întunecată, hârtie ondulată, puncte împrăștiate de toner, toner nefixat sau zone mici de pe care lipsește tonerul.

Verificarea setării tipului de hârtie (Windows)

1. Din programul software, selectați opțiunea **Imprimare**.
2. Selectați imprimanta, apoi faceți clic pe butonul **Proprietăți** sau **Preferințe**.
3. Faceți clic pe fila **Hârtie/Calitate**.
4. Din lista derulantă **Tip hârtie**, faceți clic pe opțiunea **Mai multe...**
5. Extindeți lista de opțiuni **Tipul este:** opțiuni.
6. Extindeți categoria de tipuri de hârtie care descrie cel mai bine hârtia dvs.
7. Selectați opțiunea pentru tipul de hârtie utilizat și faceți clic pe butonul **OK**.
8. Faceți clic pe butonul **OK** pentru a închide caseta de dialog **Proprietăți document**. În caseta de dialog **Imprimare**, faceți clic pe butonul **OK** pentru a imprima operația.

Verificarea setării tipului de hârtie (OS X)

1. Faceți clic pe meniul **File (Fișier)**, apoi faceți clic pe opțiunea **Print (Imprimare)**.
2. În meniul **Imprimantă**, selectați imprimanta.

3. În mod prestabilit, driverul de imprimare afișează meniul **Exemplare și pagini**. Deschideți lista derulantă a meniurilor, apoi faceți clic pe meniul **Finisare**.
4. Selectați un tip din lista derulantă **Tip suport**.
5. Faceți clic pe butonul **Imprimare**.

Verificarea stării cartușului de toner

Urmați acești pași pentru a verifica durata de viață rămasă a cartușelor de toner și, dacă este cazul, starea altor componente de întreținere înlocuibile.

Pasul unu: Imprimați pagina de stare a consumabilelor

1. Din ecranul principal al panoului de control al imprimantei, glisați până la afișarea meniului **Consumabile**. Atingeți pictograma **Consumabile** pentru a deschide meniul.
2. Starea tuturor consumabilelor este listată pe ecran.
3. Pentru a imprima sau a vizualiza un raport cu stările tuturor consumabilelor, inclusiv cu numărul de reper al produsului original HP pentru comandarea consumabilelor, atingeți butonul **Gestionare consumabile**. Atingeți butonul **Stare consumabile**, apoi atingeți butonul **Imprimare** sau butonul **Vizualizare**.

Pasul doi: Verificați starea consumabilelor

1. Examinați raportul de stare pentru consumabile pentru a verifica durata de viață rămasă pentru cartușele de toner și, dacă este cazul, starea altor componente de întreținere înlocuibile.

Când se utilizează un cartuș de toner care a ajuns la sfârșitul duratei de viață estimate, pot surveni probleme de calitate a imprimării. Pagina de stare a consumabilelor indică momentul când nivelul unui consumabil este foarte scăzut. După ce un cartuș de toner HP a atins nivelul Foarte scăzut, ia sfârșit și garanția HP de protecție premium pentru cartușul de toner respectiv.

Cartușul de toner nu trebuie înlocuit în acest moment, decât în cazul în care calitatea de imprimare nu mai este acceptabilă. Încercați să aveți un consumabil de schimb disponibil, pe care să îl puteți instala când calitatea imprimării nu mai este acceptabilă.

Când decideți să înlocuiți un cartuș de toner sau alte componente de întreținere, consultați pagina de stare a consumabilelor, care listează numerele de reper ale produselor originale HP.

2. Verificați dacă utilizați un cartuș original HP.

Pe un cartuș de toner original HP sunt inscripționate cuvintele „HP” sau „Hewlett-Packard” sau sigla HP. Pentru mai multe informații despre identificarea cartușelor HP, accesați www.hp.com/go/learnaboutequipment.

Curățarea imprimantei

Imprimarea unei pagini de curățare

În timpul procesului de imprimare, este posibil ca în interiorul imprimantei să se acumuleze particule de hârtie, de toner și de praf care pot cauza probleme de calitate a imprimării, precum stropi sau pete de toner, scurgeri, linii întrerupte sau urme repetitive.

Urmați acești pași pentru a curăța traseul de hârtie al imprimantei.

1. Din ecranul principal al panoului de control al imprimantei, glisați până la afișarea meniului **Instrumente de asistență**. Atingeți pictograma **Instrumente de asistență** pentru a deschide meniul.
2. Deschideți următoarele meniuri:
 - **Întreținere**
 - **Calibrare/Curățare**
 - **Pagină de curățare**
3. Selectați **Imprimare** pentru a imprima pagina.

Pe panoul de control al imprimantei se va afișa un mesaj **Curățare....** Procesul de curățare durează câteva minute. Nu opriți imprimanta până la terminarea procesului de curățare. După finalizare, aruncați pagina imprimată.

Verificați prezența murdăriei și petelor pe geamul scannerului

În timp, se pot acumula particule de reziduuri pe geamul și contraplaca din plastic alb ale scannerului, care pot afecta performanțele aparatului. Utilizați următoarea procedură pentru a curăța scannerul dacă paginile imprimate prezintă dungii, linii nedorite, puncte negre, calitate slabă a imprimării sau text neclar.

1. Apăsați butonul de alimentare pentru a opri imprimanta, apoi deconectați cablul de alimentare de la priza electrică.

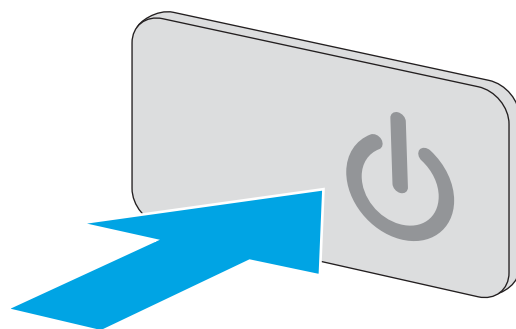

2. Deschideți capacul scannerului.

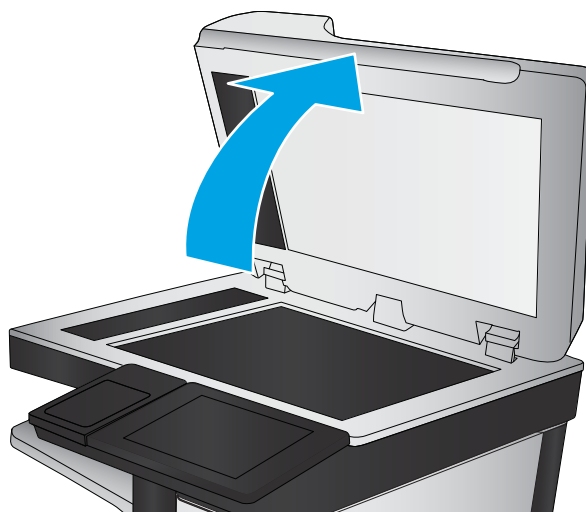

3. Curățați geamul scannerului, benzile alimentatorului de documente și contraplaca din plastic alb cu o cârpă moale sau un burete fin, umezit în prealabil în soluție de curățat neabrazivă pentru geamuri.

ATENȚIE: Nu utilizați materiale abrazive, acetonă, benzen, amoniac, alcool etilic sau tetraclorură de carbon pe nicio componentă a imprimantei. Aceste substanțe pot deteriora imprimanta. Nu puneți lichide direct pe geam sau pe placă. Lichidele pot curge și pot deteriora imprimanta.

NOTĂ: Dacă aveți probleme cu dungile de pe copii când utilizați alimentatorul de documente, asigurați-vă că ați curățat banda mică de sticlă de pe partea stângă a scannerului.

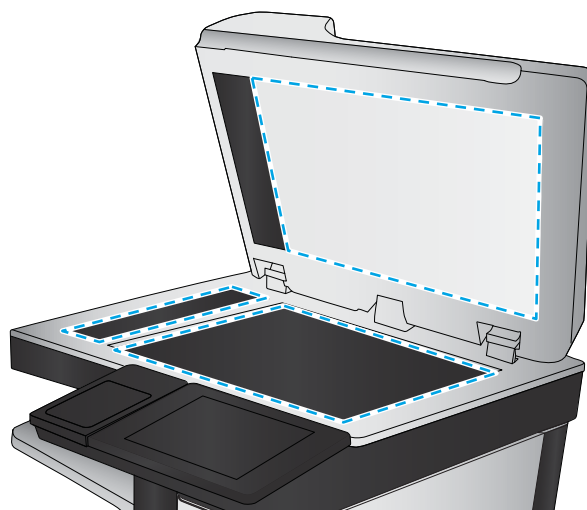

4. Pentru a preveni apariția petelor, uscați geamul și componentele din plastic alb cu o bucată de piele de căprioară sau cu un burete din celuloză.
5. Conectați cablul de alimentare la o priză, apoi apăsați butonul de alimentare pentru a porni imprimanta.

Inspectarea vizuală a cartușului de toner

Urmați acești pași pentru a inspecta fiecare cartuș de toner.

1. Scoateți cartușul de toner din imprimantă.
2. Verificați cipul de memorie pentru deteriorări.
3. Examinați suprafața tamburului de imagine verde.

⚠ ATENȚIE: Nu atingeți tamburul de imagine. Ampretele de pe cilindrul fotosensibil pot cauza probleme de calitate a imprimării.

4. Dacă vedeți zgârieturi, amprente sau alte deteriorări pe cilindrul fotosensibil, înlocuiți cartușul de toner.
5. Reinstalați cartușul de toner și imprimați câteva pagini pentru a vedea dacă s-a rezolvat problema.

Verificarea hârtiei și a mediului de imprimare

Pasul unu: Utilizarea hârtiei care respectă specificațiile HP

Unele probleme de calitate a imprimării apar în urma utilizării hârtiei care nu îndeplinește specificațiile HP.

- Utilizați întotdeauna tipul și greutatea de hârtie acceptate de această imprimantă.
- Utilizați hârtie care este de bună calitate și nu are tăieturi, zgârieturi, rupturi, pete, particule desprinse, praf, cute, goluri, capse și margini ondulate sau îndoite.
- Utilizați hârtie care nu a mai fost imprimată anterior.
- Utilizați hârtie fără materiale metalice și luciu.

- Utilizați hârtie destinată imprimantelor laser. Nu utilizați hârtie destinată exclusiv imprimantelor cu jet de cerneală.
- Utilizați hârtie care nu este prea aspră. Utilizarea hârtiei mai netede duce în general la o mai bună calitate a imprimării.

Pasul doi: Verificarea condițiilor de mediu

Mediul poate afecta în mod direct calitatea imprimării și este o cauză comună pentru problemele de calitate a imprimării și de alimentare cu hârtie. Încercați următoarele soluții:

- Mutați imprimanta departe de locuri expuse curentului, precum ferestre și uși deschise sau orificiile de ventilare ale aparatelor de aer condiționat.
- Asigurați-vă că imprimanta nu este expusă la temperaturi sau condiții de umiditate ce nu respectă specificațiile imprimantei.
- Nu așezați imprimanta într-un spațiu închis, precum un dulap.
- Așezați imprimanta pe o suprafață solidă și plană.
- Îndepărtați orice ar putea bloca orificiile de ventilație de pe imprimantă. Imprimanta necesită un flux corespunzător de aer pe toate laturile, inclusiv în partea de sus.
- Protejați imprimanta de reziduuri din aer, praf, abur sau alte elemente care pot lăsa impurități în interiorul imprimantei.

Pasul 3: Setarea alinierii tăvilor individuale

Urmați acești pași atunci când textul sau imaginile nu sunt centrate sau aliniate corect pe pagina imprimată când imprimați din anumite tăvi.

1. Din ecranul principal al panoului de control al imprimantei, glisați până la afișarea meniului [Setări](#). Atingeți pictograma [Setări](#) pentru a deschide meniul.
2. Deschideți următoarele meniuri:
 - [Setări generale](#)
 - [Calitate imprimare](#)
 - [Înregistrare imagine](#)
3. Atingeți butonul [Tavă](#), apoi selectați tava pe care doriți să o reglați.
4. Selectați [Imprimare pagină test](#), apoi urmați instrucțiunile de pe paginile imprimate.
5. Selectați [Imprimare pagină test](#) din nou pentru a verifica rezultatele, apoi faceți ajustări suplimentare, dacă este necesar.
6. Atingeți butonul [Finalizat](#) pentru a salva noile setări.

Verificarea setărilor EconoMode

HP nu recomandă utilizarea permanentă a regimului EconoMode. Dacă EconoMode este utilizat continuu, este posibil ca tonerul să reziste mai mult decât componentele mecanice ale cartușului de toner. În cazul în care calitatea imprimării începe să se degradeze și nu mai este acceptabilă, luați în considerare înlocuirea cartușului de toner.

 **NOTĂ:** Această caracteristică este disponibilă cu driverul de imprimare PCL 6 pentru Windows. Dacă nu utilizați driverul respectiv, puteți activa caracteristica utilizând serverul Web încorporat HP.

Urmați acești pași dacă întreaga pagină este prea închisă sau prea deschisă.

1. Din programul software, selectați opțiunea **Imprimare**.
2. Selectați imprimanta, apoi faceți clic pe butonul **Proprietăți** sau **Preferințe**.
3. Faceți clic pe fila **Hârtie/Calitate** și localizați zona **Calitate imprimare**.
4. Dacă întreaga pagină este prea închisă, utilizați aceste setări:
 - Selectați opțiunea **600 dpi**.
 - Selectați caseta de validare **EconoMode** pentru a activa această caracteristică.

Dacă întreaga pagină este prea deschisă, utilizați aceste setări:

- Selectați opțiunea **FastRes 1200**.
 - Debifați caseta de validare **EconoMode** pentru a dezactiva această caracteristică.
5. Faceți clic pe butonul **OK** pentru a închide caseta de dialog **Proprietăți document**. În caseta de dialog **Imprimare**, faceți clic pe butonul **OK** pentru a imprima operația.

Încercarea altui driver de imprimare

Încercați alt driver de imprimare când imprimați dintr-un program software și paginile imprimate prezintă linii neașteptate în grafică, text lipsă, grafică lipsă, formatare incorectă sau fonturi înlocuite.

Descărcați oricare dintre următoarele drivere de pe site-ul Web HP: www.hp.com/support/ljM527MFP.

Driver HP PCL.6	<ul style="list-style-type: none">• Furnizat ca driver prestabilit pe CD-ul imprimantei. Acest driver este instalat automat dacă nu selectați un alt driver.
Driverul HP PCL 6	<ul style="list-style-type: none">• Recomandat pentru toate mediile Windows
Driver HP PCL-6	<ul style="list-style-type: none">• Asigură, în general, un nivel optim de performanță, calitate a materialelor imprimate și compatibilitate cu funcțiile imprimantei pentru majoritatea utilizatorilor• Dezvoltat pentru a se alinia cu Windows Graphic Device Interface (GDI) pentru cea mai bună viteză în mediile Windows• Este posibil nu fie complet compatibil cu programele software personalizate sau realizate de terți bazate pe PCL 5
Driverul HP UPD PS	<ul style="list-style-type: none">• Recomandat pentru imprimarea cu programele software Adobe® sau cu alte programe folosite cu preponderență pentru prelucrare grafică• Asigură asistență pentru imprimare din cerințe de emulare postscript sau pentru font postscript flash

HP UPD PCL 5

- Recomandat pentru imprimarea generală de birou în medii Windows
- Compatibil cu versiunile PCL anterioare și cu imprimantele mai vechi HP LaserJet
- Cea mai bună alegere pentru imprimarea din programe software personalizate sau realizate de terți
- Cea mai bună opțiune când se lucrează cu medii mixte, care necesită ca imprimanta să fie setată la PCL 5 (UNIX, Linux, mainframe)
- Este proiectat pentru utilizarea în medii Windows din corporații, pentru a asigura un singur driver pentru utilizarea cu mai multe modele de imprimante
- Preferat la imprimarea pe mai multe modele de imprimante de la un computer Windows portabil

HP UPD PCL 6

- Recomandat pentru imprimarea în toate mediile Windows
 - Asigură în general, pentru majoritatea utilizatorilor, cea mai bună viteză, cea mai bună calitate de imprimare și suport pentru caracteristicile imprimantei
 - Dezvoltat pentru a se alinia cu Windows Graphic Device Interface (GDI) pentru viteze optime în medii Windows
 - Este posibil nu fie complet compatibil cu programele software personalizate sau realizate de terți bazate pe PCL 5
-

Îmbunătățirea calității imaginii copiate

Dacă imprimanta are probleme de calitate a copierii, încercați următoarele soluții în ordinea prezentată pentru a rezolva problema.

- [Verificați prezența murdăriei și petelor pe geamul scannerului](#)
- [Calibrarea scannerului](#)
- [Verificarea setărilor hârtiei](#)
- [Verificarea setărilor de reglare a imaginii](#)
- [Optimizarea calității de copiere pentru text sau imagini](#)
- [Copierea până la margini](#)
- [Curățarea rolelor de preluare și a plăcii de separare ale alimentatorului de documente](#)

Încercați mai întâi acești câțiva pași simpli:

- Utilizați scannerul cu suport plat în loc de alimentatorul de documente.
- Utilizați originale de calitate.
- Când utilizați alimentatorul de documente, încărcați corect documentul original în alimentator utilizând ghidajele pentru hârtie, pentru a evita imaginile neclare sau oblice.

Dacă problema persistă, încercați aceste soluții suplimentare. Dacă acestea nu rezolvă problema, consultați secțiunea referitoare la îmbunătățirea calității imprimării, pentru o serie de alte soluții.

Verificați prezența murdăriei și petelor pe geamul scannerului

În timp, se pot acumula particule de reziduuri pe geamul și contraplaca din plastic alb ale scannerului, care pot afecta performanțele aparatului. Utilizați următoarea procedură pentru a curăța scannerul dacă paginile imprimate prezintă dungi, linii nedorite, puncte negre, calitate slabă a imprimării sau text neclar.

1. Apăsăți butonul de alimentare pentru a opri imprimanta, apoi deconectați cablul de alimentare de la priza electrică.

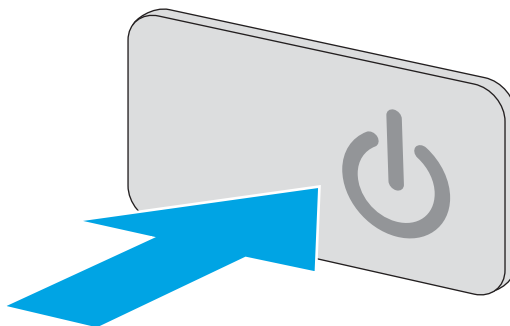

2. Deschideți capacul scannerului.

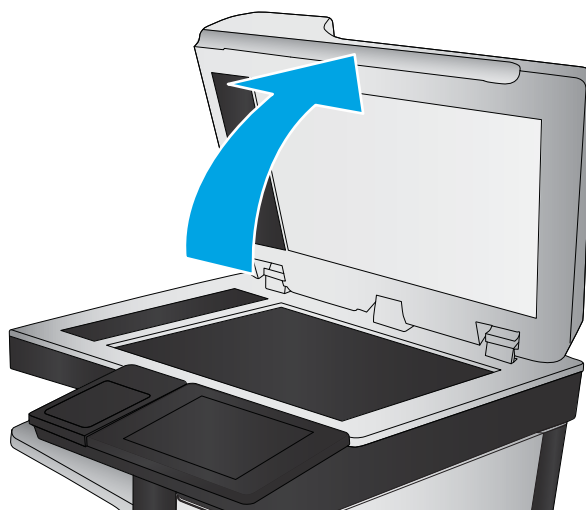

3. Curățați geamul scannerului, benzile alimentatorului de documente și contraplaca din plastic alb cu o cârpă moale sau un burete fin, umezit în prealabil în soluție de curățat neabrazivă pentru geamuri.

ATENȚIE: Nu utilizați materiale abrazive, acetonă, benzen, amoniac, alcool etilic sau tetraclorură de carbon pe nicio componentă a imprimantei. Aceste substanțe pot deteriora imprimanta. Nu puneți lichide direct pe geam sau pe placă. Lichidele pot curge și pot deteriora imprimanta.

NOTĂ: Dacă aveți probleme cu dungile de pe copii când utilizați alimentatorul de documente, asigurați-vă că ați curățat banda mică de sticlă de pe partea stângă a scannerului.

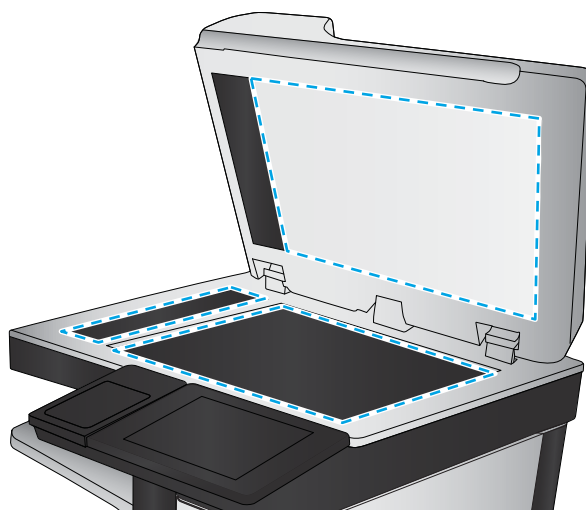

4. Pentru a preveni apariția petelor, uscați geamul și componentele din plastic alb cu o bucată de piele de căprioară sau cu un burete din celuloză.
5. Conectați cablul de alimentare la o priză, apoi apăsați butonul de alimentare pentru a porni imprimanta.

Calibrarea scannerului

Dacă imaginea copiată nu este poziționată corect pe pagină, urmați acești pași pentru a calibra scannerul.

 **NOTĂ:** La utilizarea alimentatorului de documente, asigurați-vă că reglați ghidajele din tava de alimentare astfel încât să se fixeze pe documentul original.

1. Din ecranul principal al panoului de control al imprimantei, glisați până la afișarea meniului [Instrumente de asistență](#). Atingeți pictograma [Instrumente de asistență](#) pentru a deschide meniul.
2. Deschideți următoarele meniuri:

- [Întreținere](#)
 - [Calibrare/Curățare](#)
 - [Calibrare scanner](#)
3. Atingeți butonul [Start](#) pentru a porni procesul de calibrare. Urmați solicitările de pe ecran.
 4. Așteptați ca imprimanta să termine calibrarea, apoi încercați din nou să copiați.

Verificarea setărilor hârtiei

Urmați acești pași dacă paginile copiate prezintă pete, imprimare întunecată sau neclară, hârtie ondulată, puncte împrăștiate de toner, toner nefixat sau zone cu picături de toner.

Verificarea configurării dimensiunii și tipului de hârtie

1. În ecranul principal de pe panoul de control al imprimantei, selectați [Copiere](#).
2. În panoul Opțiuni, derulați la și selectați [Selectare hârtie](#).
3. Selectați [Dimensiune hârtie](#), apoi selectați una din opțiunile predefinite.
4. Selectați [Tip hârtie](#), apoi selectați una din opțiunile predefinite.
5. Atingeți butonul [Finalizat](#).

Selectarea tăvii ce va fi utilizată pentru copiere

1. În ecranul principal de pe panoul de control al imprimantei, selectați [Copiere](#).
2. În panoul Opțiuni, derulați la și selectați [Selectare hârtie](#).
3. Selectați [Tavă de hârtie](#), apoi selectați una din tăvile de hârtie.
4. Atingeți butonul [Finalizat](#).



NOTĂ: Aceste setări sunt temporare. După finalizarea operației, imprimanta revine la setările implicite.

Verificarea setărilor de reglare a imaginii

Reglați aceste stări suplimentare pentru a îmbunătăți calitatea copierii:

- **Claritate:** Clarificați sau uniformizați imaginea. De exemplu, prin intensificarea clarității textul apare mai clar, dar prin reducerea acesteia fotografiile apar mai clare.
- **Întunecime:** Măriți sau reduceți cantitatea de alb și negru utilizată în culorile din imaginile scanate.
- **Contrast:** Măriți sau reduceți diferența dintre cea mai luminoasă și cea mai întunecată culoare din pagină.
- **Curățare fundal:** Eliminați culorile estompate din fundalul imaginilor scanate. De exemplu, dacă documentul original este imprimat pe hârtie color, utilizați această funcție pentru a mări luminozitatea fundalului fără a afecta gradul de întunecime a imaginii.
- **Ton automat:** Disponibil numai pentru imprimantele Flow. La documentele originale care au cel puțin 100 de caractere de text pe pagină, imprimanta poate să detecteze care margine este partea de sus a paginii și orientează corespunzător imaginile scanate. Dacă unele pagini sunt orientate invers față de celelalte,

imaginea scanată rezultată are toate paginile orientate corect. Dacă unele pagini sunt orientate în format peisaj, imprimanta rotește imaginea astfel încât partea de sus a paginii să fie în partea de sus a imaginii.

1. În ecranul principal de pe panoul de control al imprimantei, selectați [Copiere](#).
2. În lista Opțiuni, derulați la și selectați [Ajustare imagine](#).
3. Reglați cursoarele pentru a seta nivelurile, apoi atingeți butonul [Finalizat](#).
4. Atingeți butonul [Pornire](#).



NOTĂ: Aceste setări sunt temporare. După finalizarea operației, imprimanta revine la setările implicite.

Optimizarea calității de copiere pentru text sau imagini

Optimizați operația de copiere pentru tipul de imagine care este în curs de copiere: text, grafică sau fotografii.

1. În ecranul principal de pe panoul de control al imprimantei, selectați [Copiere](#).
2. În panoul Opțiuni, derulați la și selectați [Optimizare text/imagine](#).
3. Selectați una din opțiunile predefinite sau selectați [Detectare automată](#).
4. Atingeți butonul [Pornire](#).



NOTĂ: Aceste setări sunt temporare. După finalizarea operației, imprimanta revine la setările implicite.

Copierea până la margini

Utilizați această caracteristică pentru a evita umbrele care pot apărea pe marginile exemplarelor atunci când documentul original este imprimat până aproape de margini.

1. În ecranul principal de pe panoul de control al imprimantei, selectați [Copiere](#).
2. În panoul Opțiuni, derulați la și selectați [Până la margini](#).
3. Selectați opțiunea [Imprimare până la margini](#) dacă documentul original este imprimat aproape de marginile hârtiei.
4. Atingeți butonul [Pornire](#).

Curățarea rolor de preluare și a plăcii de separare ale alimentatorului de documente

Urmați acești pași dacă alimentatorul de documente nu preia pagini corect sau produce rezultate deformate la ieșire.

1. Ridicați dispozitivul de blocare a alimentatorului de documente.

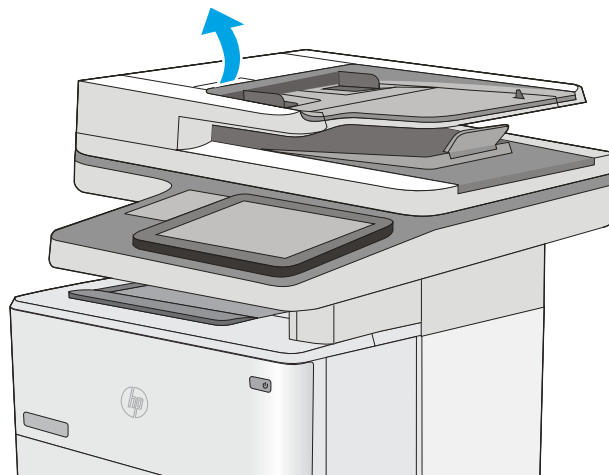

2. Deschideți capacul alimentatorului de documente.

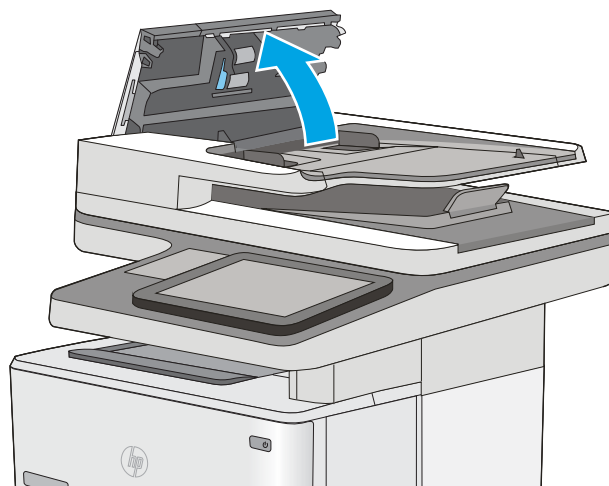

3. Scoateți toate scamele și praful vizibile de pe rolele de alimentare și de pe plăcuța de separare, folosind aer comprimat sau o cârpă curată care nu lasă scame, umezită cu apă caldă.

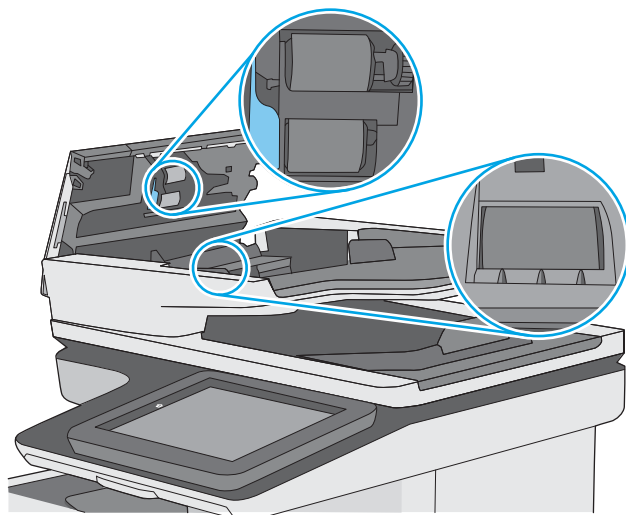

4. Închideți capacul alimentatorului de documente.

NOTĂ: Asigurați-vă că siguranța din partea superioară a capacului alimentatorului de documente este închisă complet.

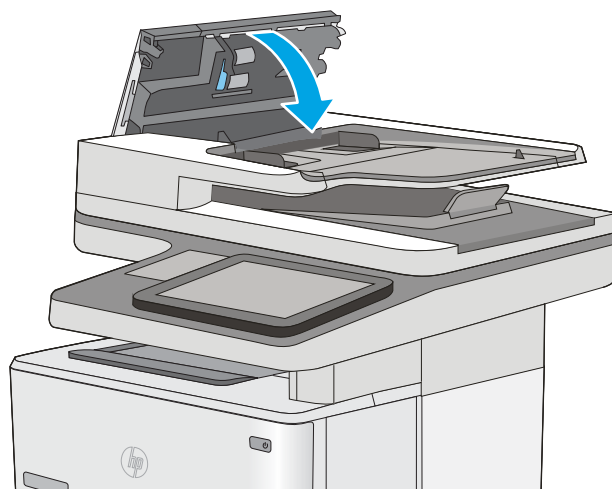

Dacă problema persistă, verificați placa de separare și rolele alimentatorului de documente și înlocuiți-le dacă este necesar.

 **NOTĂ:** Rolele noi au o suprafață aspră. Pe măsură ce rolele se uzează, aceasta devine netedă.

Îmbunătățirea calității imaginii scanate

- [Verificați prezența murdăriei și petelor pe geamul scannerului](#)
- [Verificarea setărilor rezoluției](#)
- [Verificarea setărilor de reglare a imaginii](#)
- [Optimizarea calității scanării pentru text sau imagini](#)
- [Verificarea setărilor de calitate a ieșirii](#)
- [Curățarea rolelor de preluare și a plăcii de separare ale alimentatorului de documente](#)

Încercați mai întâi acești câțiva pași simpli:

- Utilizați scannerul cu suport plat în loc de alimentatorul de documente.
- Utilizați originale de calitate.
- Când utilizați alimentatorul de documente, încărcați corect documentul original în alimentator utilizând ghidajele pentru hârtie, pentru a evita imaginile neclare sau oblice.

Dacă problema persistă, încercați aceste soluții suplimentare. Dacă acestea nu rezolvă problema, consultați secțiunea referitoare la îmbunătățirea calității imprimării, pentru o serie de alte soluții.

Verificați prezența murdăriei și petelor pe geamul scannerului

În timp, se pot acumula particule de reziduuri pe geamul și contraplaca din plastic alb ale scannerului, care pot afecta performanțele aparatului. Utilizați următoarea procedură pentru a curăța scannerul dacă paginile imprimate prezintă dungi, linii nedorite, puncte negre, calitate slabă a imprimării sau text neclar.

1. Apăsăți butonul de alimentare pentru a opri imprimanta, apoi deconectați cablul de alimentare de la priza electrică.

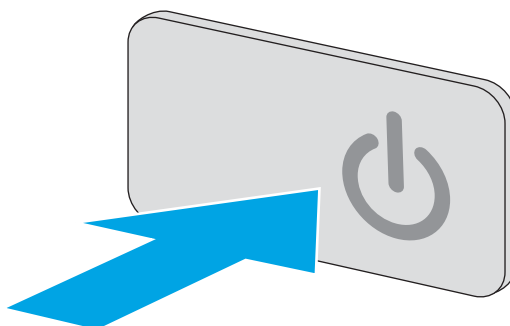

2. Deschideți capacul scannerului.

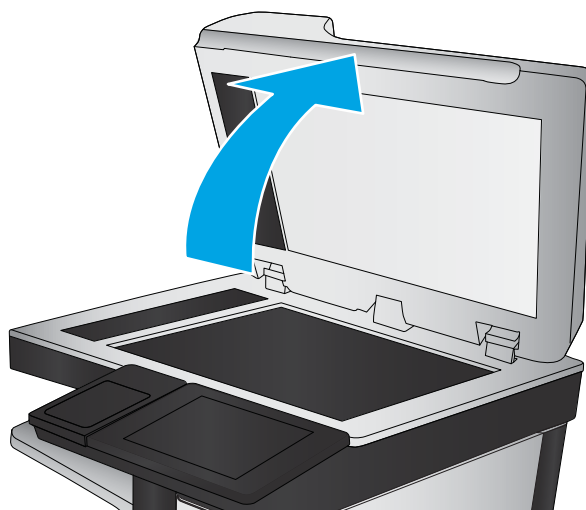

3. Curățați geamul scannerului, benzile alimentatorului de documente și contraplaca din plastic alb cu o cârpă moale sau un burete fin, umezit în prealabil în soluție de curățat neabrazivă pentru geamuri.

ATENȚIE: Nu utilizați materiale abrazive, acetonă, benzen, amoniac, alcool etilic sau tetraclorură de carbon pe nicio componentă a imprimantei. Aceste substanțe pot deteriora imprimanta. Nu puneți lichide direct pe geam sau pe placă. Lichidele pot curge și pot deteriora imprimanta.

NOTĂ: Dacă aveți probleme cu dungile de pe copii când utilizați alimentatorul de documente, asigurați-vă că ați curățat banda mică de sticlă de pe partea stângă a scannerului.

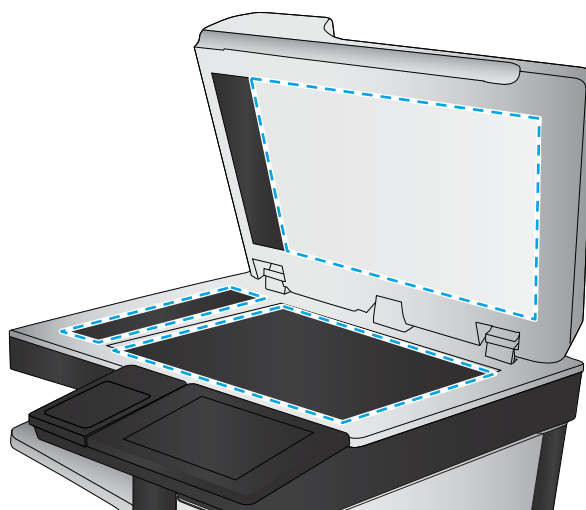

4. Pentru a preveni apariția petelor, uscați geamul și componentele din plastic alb cu o bucată de piele de căprioară sau cu un burete din celuloză.
5. Conectați cablul de alimentare la o priză, apoi apăsați butonul de alimentare pentru a porni imprimanta.

Verificarea setărilor rezoluției



NOTĂ: Setarea rezoluției la o valoare mare crește dimensiunea fișierului și durata de scanare.

Urmați acești pași pentru a regla setarea de rezoluție:

1. În ecranul principal de pe panoul de control al imprimantei, selectați [Scanare](#).
2. Selectați una din următoarele funcții de scanare:
 - [Scanare către e-mail](#)
 - [Scanare în dosar din rețea](#)

- [Scanare pe USB](#)
 - [Scanare în SharePoint®](#)
3. Atingeți butonul [Opțiuni](#).
 4. În panoul Opțiuni, derulați la și selectați [Rezoluție](#).
 5. Selectați una din opțiunile predefinite, apoi apăsați butonul [Trimitere](#).

Verificarea setărilor de reglare a imaginii

Reglați aceste setări suplimentare pentru a îmbunătăți calitatea scanării:

- **Claritate:** Clarificați sau uniformizați imaginea. De exemplu, prin intensificarea clarității textul apare mai clar, dar prin reducerea acesteia fotografiile apar mai clare.
- **Întunecime:** Măriți sau reduceți cantitatea de alb și negru utilizată în culorile din imaginile scanate.
- **Contrast:** Măriți sau reduceți diferența dintre cea mai luminoasă și cea mai întunecată culoare din pagină.
- **Curățare fundal:** Eliminați culorile estompate din fundalul imaginilor scanate. De exemplu, dacă documentul original este imprimat pe hârtie color, utilizați această funcție pentru a mări luminozitatea fundalului fără a afecta gradul de întunecime a imaginii.
- **Ton automat:** Disponibil numai pentru imprimantele Flow. La documentele originale care au cel puțin 100 de caractere de text pe pagină, imprimanta poate să detecteze care margine este partea de sus a paginii și orientează corespunzător imaginile scanate. Dacă unele pagini sunt orientate invers față de celelalte, imaginea scanată rezultată are toate paginile orientate corect. Dacă unele pagini sunt orientate în format peisaj, imprimanta rotește imaginea astfel încât partea de sus a paginii să fie în partea de sus a imaginii.

1. În ecranul principal de pe panoul de control al imprimantei, selectați [Scanare](#).
2. Selectați una din următoarele funcții de scanare:
 - [Salvare în memoria dispozitivului](#)
 - [Scanare către e-mail](#)
 - [Scanare în dosar din rețea](#)
 - [Scanare pe USB](#)
 - [Scanare în SharePoint®](#)
3. Atingeți butonul [Opțiuni](#).
4. În panoul Opțiuni, derulați la și selectați [Ajustare imagine](#).
5. Reglați cursoarele pentru a seta nivelurile.
6. Atingeți butonul [Trimitere](#).



NOTĂ: Aceste setări sunt temporare. După finalizarea operației, imprimanta revine la setările implicite.

Optimizarea calității scanării pentru text sau imagini

Optimizați operația de scanare pentru tipul de imagine scanată: text, grafică sau fotografii.

1. În ecranul principal de pe panoul de control al imprimantei, selectați [Scanare](#).
2. Selectați una din următoarele funcții de scanare:
 - [Salvare în memoria dispozitivului](#)
 - [Scanare către e-mail](#)
 - [Scanare în dosar din rețea](#)
 - [Scanare pe USB](#)
 - [Scanare în SharePoint®](#)
3. Atingeți butonul [Opțiuni](#).
4. În panoul Opțiuni, derulați la și selectați [Optimizare text/imagine](#).
5. Selectați una din opțiunile predefinite sau selectați [Detectare automată](#).
6. Atingeți butonul [Trimitere](#).



NOTĂ: Aceste setări sunt temporare. După finalizarea operației, imprimanta revine la setările implicite.

Verificarea setărilor de calitate a ieșirii

Această setare reglează nivelul de comprimare la salvarea fișierului. Pentru calitate maximă, selectați setarea cea mai ridicată.

1. În ecranul principal de pe panoul de control al imprimantei, selectați [Scanare](#).
2. Selectați una din următoarele funcții de scanare:
 - [Scanare către e-mail](#)
 - [Scanare în dosar din rețea](#)
 - [Scanare pe USB](#)
 - [Scanare în SharePoint®](#)
3. Atingeți butonul [Opțiuni](#).
4. În panoul Opțiuni, derulați la și selectați [Calitate imprimare](#).
5. Selectați una din opțiunile predefinite, apoi atingeți [Trimitere](#).

Curățarea rolor de preluare și a plăcii de separare ale alimentatorului de documente

Urmați acești pași dacă alimentatorul de documente nu preia pagini corect sau produce rezultate deformate la ieșire.

1. Ridicați dispozitivul de blocare a alimentatorului de documente.

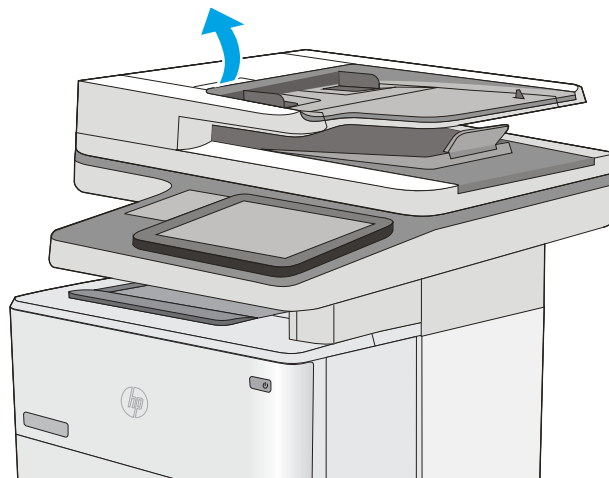

2. Deschideți capacul alimentatorului de documente.

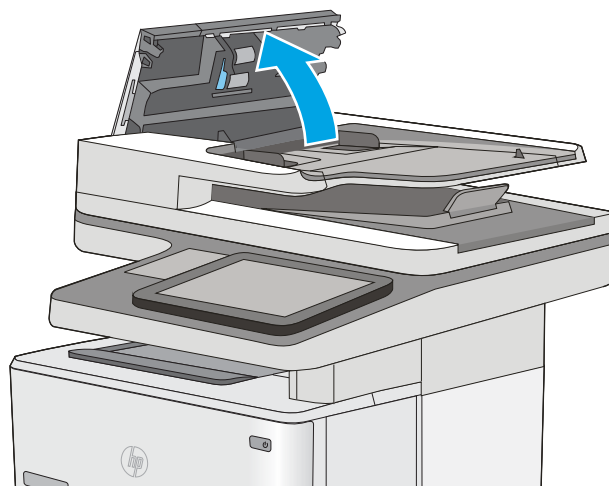

3. Scoateți toate scamele și praful vizibile de pe rolele de alimentare și de pe plăcuța de separare, folosind aer comprimat sau o cârpă curată care nu lasă scame, umezită cu apă caldă.

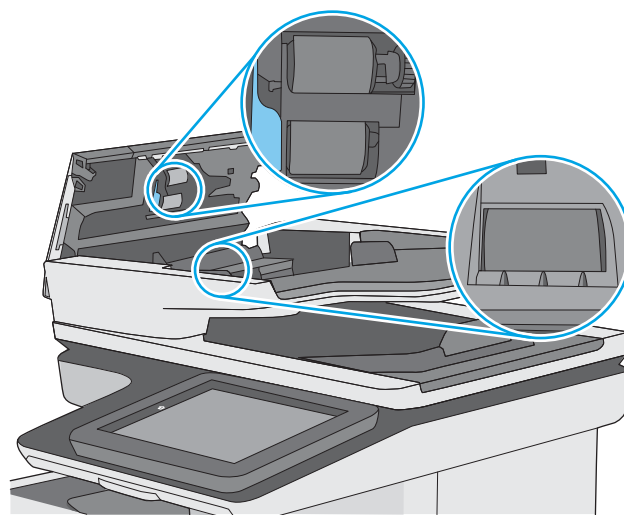

4. Închideți capacul alimentatorului de documente.

NOTĂ: Asigurați-vă că siguranța din partea superioară a capacului alimentatorului de documente este închisă complet.

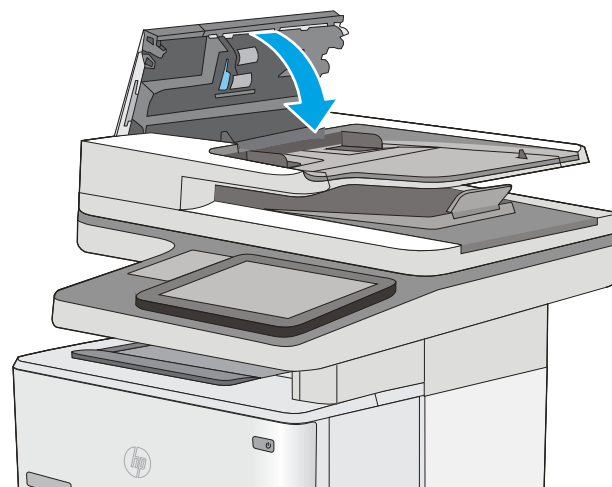

Dacă problema persistă, verificați placa de separare și rolele alimentatorului de documente și înlocuiți-le dacă este necesar.

 **NOTĂ:** Rolele noi au o suprafață aspră. Pe măsură ce rolele se uzează, aceasta devine netedă.

Îmbunătățirea calității imaginii faxurilor

Dacă imprimanta are probleme de calitate a faxului, încercați următoarele soluții în ordinea prezentată pentru a rezolva problema.

- [Verificați prezența murdăriei și petelor pe geamul scannerului](#)
- [Verificarea setării de rezoluție pentru faxurile trimise](#)
- [Verificarea setărilor de reglare a imaginii](#)
- [Optimizarea calității faxului pentru text sau imagini](#)
- [Verificarea setărilor de corecție a erorilor](#)
- [Verificarea setării de potrivire în pagină](#)
- [Curățarea rolelor de preluare și a plăcii de separare ale alimentatorului de documente](#)
- [Trimiterea către alt aparat de fax](#)
- [Verificarea aparatului de fax al expeditorului](#)

Încercați mai întâi acești câțiva pași simpli:

- Utilizați scannerul cu suport plat în loc de alimentatorul de documente.
- Utilizați originale de calitate.
- Când utilizați alimentatorul de documente, încărcați corect documentul original în alimentator utilizând ghidajele pentru hârtie, pentru a evita imaginile neclare sau oblice.

Dacă problema persistă, încercați aceste soluții suplimentare. Dacă acestea nu rezolvă problema, consultați secțiunea referitoare la îmbunătățirea calității imprimării, pentru o serie de alte soluții.

Verificați prezența murdăriei și petelor pe geamul scannerului

În timp, se pot acumula particule de reziduuri pe geamul și contraplaca din plastic alb ale scannerului, care pot afecta performanțele aparatului. Utilizați următoarea procedură pentru a curăța scannerul dacă paginile imprimate prezintă dungi, linii nedorite, puncte negre, calitate slabă a imprimării sau text neclar.

1. Apăsăți butonul de alimentare pentru a opri imprimanta, apoi deconectați cablul de alimentare de la priza electrică.

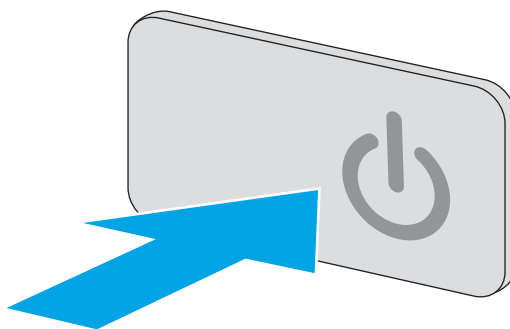

2. Deschideți capacul scannerului.

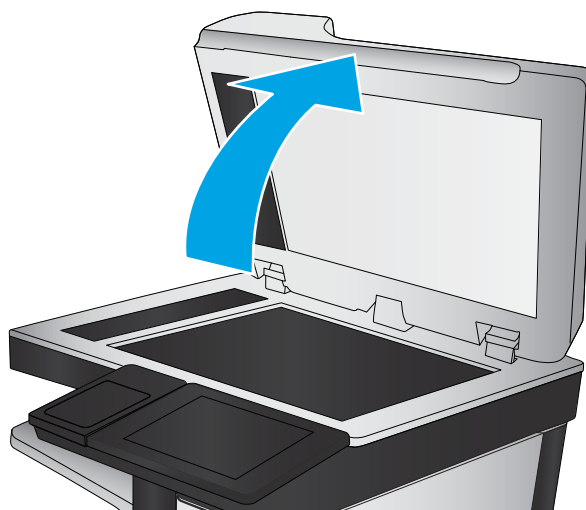

3. Curățați geamul scannerului, benzile alimentatorului de documente și contraplaca din plastic alb cu o cârpă moale sau un burete fin, umezit în prealabil în soluție de curățat neabrazivă pentru geamuri.

ATENȚIE: Nu utilizați materiale abrazive, acetonă, benzen, amoniac, alcool etilic sau tetraclorură de carbon pe nicio componentă a imprimantei. Aceste substanțe pot deteriora imprimanta. Nu puneți lichide direct pe geam sau pe placă. Lichidele pot curge și pot deteriora imprimanta.

NOTĂ: Dacă aveți probleme cu dungile de pe copii când utilizați alimentatorul de documente, asigurați-vă că ați curățat banda mică de sticlă de pe partea stângă a scannerului.

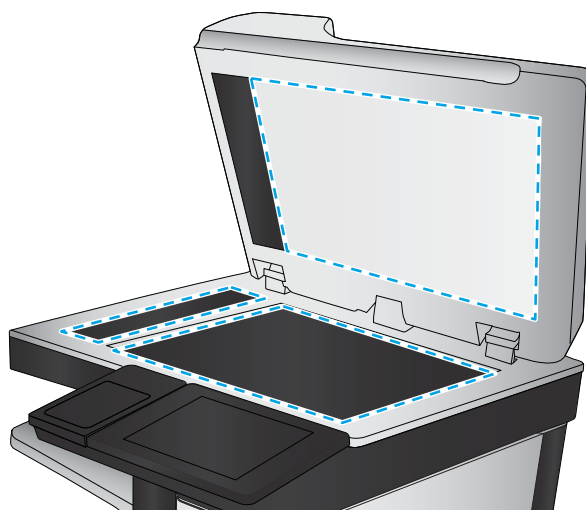

4. Pentru a preveni apariția petelor, uscați geamul și componentele din plastic alb cu o bucată de piele de căprioară sau cu un burete din celuloză.
5. Conectați cablul de alimentare la o priză, apoi apăsați butonul de alimentare pentru a porni imprimanta.

Verificarea setării de rezoluție pentru faxurile trimise

Urmați acești pași pentru a regla rezoluția faxurilor de ieșire.

 **NOTĂ:** Creșterea rezoluției conduce la creșterea dimensiunii faxului și a duratei de trimitere.

1. În ecranul principal de pe panoul de control al imprimantei, selectați **Scanare**.
2. Atingeți butonul **Scanare în fax**.
3. Atingeți butonul **Opțiuni**.

4. În panoul Opțiuni, derulați la și selectați [Rezoluție](#).
5. Selectați una din opțiunile predefinite, apoi atingeți butonul [Trimitere](#).

Verificarea setărilor de reglare a imaginii

Reglați aceste setări suplimentare pentru a îmbunătăți calitatea trimiterii faxurilor:

- **Claritate:** Clarificați sau uniformizați imaginea. De exemplu, prin intensificarea clarității textul apare mai clar, dar prin reducerea acesteia fotografiile apar mai clare.
 - **Întunecime:** Măriți sau reduceți cantitatea de alb și negru utilizată în culorile din imaginile scanate.
 - **Contrast:** Măriți sau reduceți diferența dintre cea mai luminoasă și cea mai întunecată culoare din pagină.
 - **Curățare fundal:** Eliminați culorile estompate din fundalul imaginilor scanate. De exemplu, dacă documentul original este imprimat pe hârtie color, utilizați această funcție pentru a mări luminozitatea fundalului fără a afecta gradul de întunecime a imaginii.
 - **Ton automat:** Disponibil numai pentru imprimantele Flow. La documentele originale care au cel puțin 100 de caractere de text pe pagină, imprimanta poate să detecteze care margine este partea de sus a paginii și orientează corespunzător imaginile scanate. Dacă unele pagini sunt orientate invers față de celelalte, imaginea scanată rezultată are toate paginile orientate corect. Dacă unele pagini sunt orientate în format peisaj, imprimanta rotește imaginea astfel încât partea de sus a paginii să fie în partea de sus a imaginii.
1. În ecranul principal de pe panoul de control al imprimantei, selectați [Scanare](#).
 2. Atingeți butonul [Scanare în fax](#).
 3. Atingeți butonul [Opțiuni](#).
 4. În panoul Opțiuni, derulați la și selectați [Ajustare imagine](#).
 5. Reglați cursoarele pentru a seta nivelurile.
 6. Atingeți butonul [Trimitere](#).



NOTĂ: Aceste setări sunt temporare. După finalizarea operației, imprimanta revine la setările implicite.

Optimizarea calității faxului pentru text sau imagini

Optimizați operația de trimitere a faxului pentru tipul de imagine scanată: text, grafică sau fotografii.

1. În ecranul principal de pe panoul de control al imprimantei, selectați [Scanare](#).
2. Atingeți butonul [Scanare în fax](#).
3. Atingeți butonul [Opțiuni](#).
4. În panoul Opțiuni, derulați la și selectați [Optimizare text/imagine](#).
5. Selectați una din opțiunile predefinite sau selectați [Detectare automată](#).
6. Atingeți butonul [Trimitere](#).



NOTĂ: Aceste setări sunt temporare. După finalizarea operației, imprimanta revine la setările implicite.

Verificarea setărilor de corecție a erorilor

Este posibil ca setarea **Mod Corecție erori** să fie dezactivată, ceea ce poate reduce calitatea imaginii. Urmați acești pași pentru a activa din nou setarea.

1. Din ecranul principal al panoului de control al imprimantei, glisați până la afișarea meniului **Setări**. Atingeți pictograma **Setări** pentru a deschide meniul.
2. Deschideți următoarele meniuri:
 - **Setări fax**
 - **Setări pt. trimitere faxuri**
 - **Setări generale trimitere fax**
3. Selectați opțiunea **Mod Corecție erori**. Atingeți butonul **Finalizat**.

Verificarea setării de potrivire în pagină

Dacă setarea **Potrivire în pagină** este activată și faxul primit este mai mare decât dimensiunea prestabilită a paginii, imprimanta va încerca să scaleze imaginea pentru a se încadra în pagină. Dacă această setare este dezactivată, imaginile mai mari se vor diviza pe mai multe pagini.

1. Din ecranul principal al panoului de control al imprimantei, glisați până la afișarea meniului **Setări**. Atingeți pictograma **Setări** pentru a deschide meniul.
2. Deschideți următoarele meniuri:
 - **Setări fax**
 - **Setări pt. primire faxuri**
 - **Opțiuni implicite lucrare**
 - **Încadrare în pagină**
3. Atingeți opțiunea **Activat** pentru a activa setarea sau atingeți opțiunea **Dezactivat** pentru a o dezactiva. Atingeți butonul **Finalizat**.

Curățarea rolor de preluare și a plăcii de separare ale alimentatorului de documente

Urmați acești pași dacă alimentatorul de documente nu preia pagini corect sau produce rezultate deformate la ieșire.

1. Ridicați dispozitivul de blocare a alimentatorului de documente.

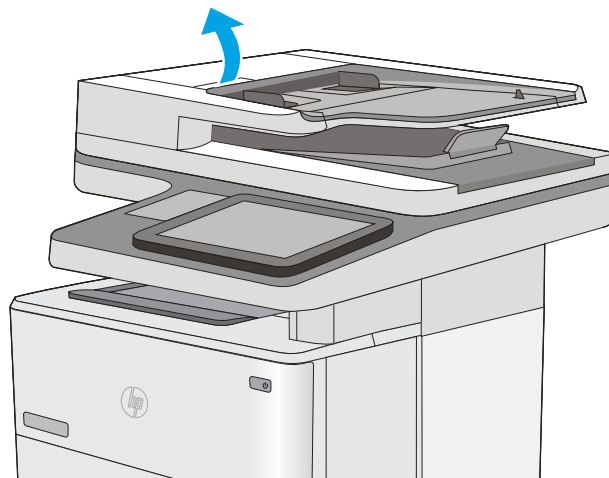

2. Deschideți capacul alimentatorului de documente.

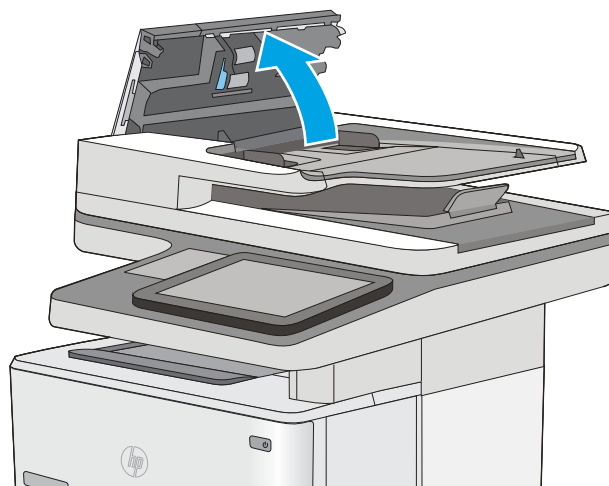

3. Scoateți toate scamele și praful vizibile de pe rolele de alimentare și de pe plăcuța de separare, folosind aer comprimat sau o cârpă curată care nu lasă scame, umezită cu apă caldă.

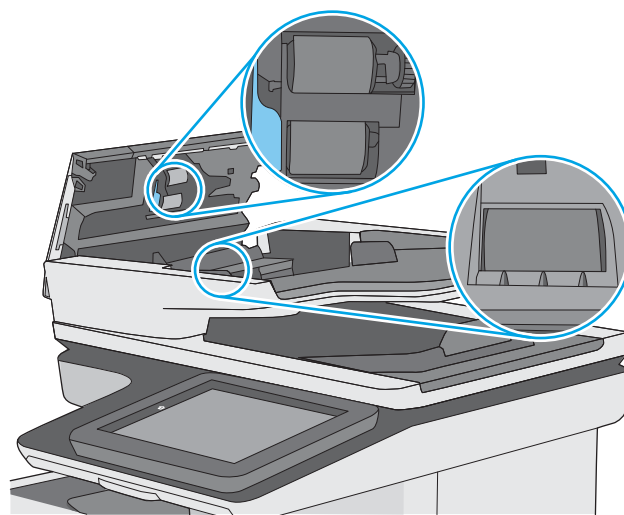

4. Închideți capacul alimentatorului de documente.

NOTĂ: Asigurați-vă că siguranța din partea superioară a capacului alimentatorului de documente este închisă complet.

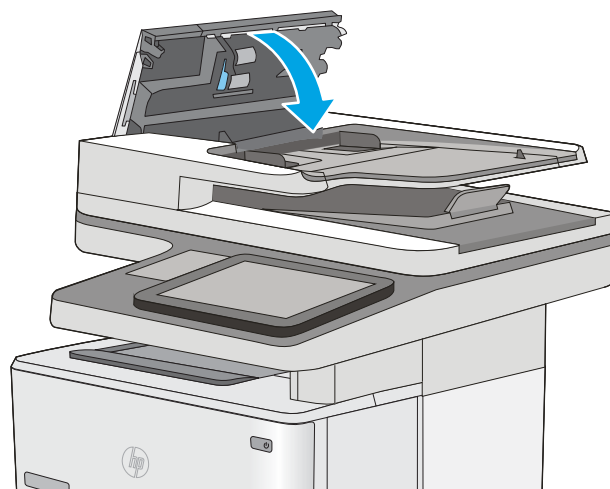

Dacă problema persistă, verificați placa de separare și rolele alimentatorului de documente și înlocuiți-le dacă este necesar.

 **NOTĂ:** Rolele noi au o suprafață aspră. Pe măsură ce rolele se uzează, aceasta devine netedă.

Trimiterea către alt aparat de fax

Încercați să trimiteți faxul către un alt echipament de fax. În cazul în care calitatea faxului este îmbunătățită, problema este legată de setările echipamentului inițial de fax al destinatarului sau de starea consumabilelor.

Verificarea aparatului de fax al expeditorului

Cereți expeditorului să încerce să trimită faxul de la alt echipament de fax. În cazul în care calitatea faxului este îmbunătățită, problema are legătură cu echipamentul de fax al expeditorului. Dacă nu este disponibil un alt echipament de fax, cereți expeditorului să aibă în vedere efectuarea următoarelor verificări:

- Să se asigure că documentul original este pe hârtie albă (nu colorată).
- Să mărească rezoluția faxului, nivelul de calitate sau setările de contrast.
- Dacă este posibil, să trimită faxul dintr-un program software de pe computer.

Rezolvarea problemelor de rețea prin cablu

Introducere

Verificați următoarele elemente pentru a afla dacă imprimanta comunică cu rețeaua. Înainte de a începe, imprimați o pagină de configurare de la panoul de control al imprimantei și localizați adresa IP a imprimantei, care este listată în această pagină.

- [Conexiune fizică necorespunzătoare](#)
- [Computerul utilizează o adresă IP incorectă pentru imprimantă](#)
- [Computerul nu poate să comunice cu imprimanta](#)
- [Imprimanta utilizează setări de legătură și duplex incorecte pentru rețea](#)
- [Programele software noi pot cauza probleme de compatibilitate](#)
- [Computerul sau stația de lucru poate fi configurată incorect](#)
- [Imprimanta este dezactivată sau alte setări de rețea sunt incorecte](#)



NOTĂ: HP nu oferă suport pentru lucrul în rețea peer-to-peer, deoarece această caracteristică este o funcție a sistemelor de operare Microsoft și nu a driverelor de imprimare HP. Pentru mai multe informații, mergeți la Microsoft la adresa www.microsoft.com.

Conexiune fizică necorespunzătoare

1. Verificați dacă imprimanta este atașată la portul de rețea corect, utilizând un cablu cu o lungime corespunzătoare.
2. Verificați fixarea corectă a mufelor cablurilor.
3. Verificați conexiunea la portul de rețea din partea din spate a imprimantei și asigurați-vă că ledul de activitate de culoarea chihlimbarului și ledul verde de stare a conexiunii sunt aprinse.
4. Dacă problema persistă, încercați un alt cablu sau un alt port de pe hub.

Computerul utilizează o adresă IP incorectă pentru imprimantă

1. Deschideți proprietățile imprimantei și faceți clic pe fila **Porturi**. Verificați dacă adresa IP curentă pentru imprimantă este selectată. Adresa IP este listată în pagina de configurare a imprimantei.
2. Dacă ați instalat imprimanta folosind portul TCP/IP standard HP, selectați caseta etichetată **Se imprimă întotdeauna la această imprimantă, chiar dacă adresa IP a acesteia se schimbă**.
3. Dacă ați instalat imprimanta folosind un port TCP/IP standard Microsoft, utilizați numele gazdei în locul adresei IP.
4. Dacă adresa IP este corectă, ștergeți imprimanta, apoi adăugați-o din nou.

Computerul nu poate să comunice cu imprimanta

1. Verificați comunicarea cu rețeaua, testând-o cu comanda ping.
 - a. Deschideți un prompt în linie de comandă pe computer.

- Pentru Windows, faceți clic pe **Start**, faceți clic pe **Executare**, tastați `cmd` și apăsați **Enter**.
 - Pentru OS X, accesați **Applications (Aplicații)**, apoi **Utilities (Utilitare)** și deschideți **Terminal**.
- b. Tastați `ping`, urmat de adresa IP a imprimantei dvs.
 - c. Dacă fereastra afișează timpul de revenire al pachetelor, rețeaua funcționează.
2. În cazul în care comanda ping eșuează, verificați dacă huburile de rețea sunt active, apoi verificați dacă setările de rețea, imprimanta și computerul sunt toate configurate pentru aceeași rețea.

Imprimanta utilizează setări de legătură și duplex incorecte pentru rețea

Hewlett-Packard vă recomandă să lăsați aceste setări în modul automat (setarea prestabilită). Dacă modificați aceste setări, trebuie să le schimbați și pentru rețeaua dvs.

Programele software noi pot cauza probleme de compatibilitate

Asigurați-vă că toate programele software noi sunt instalate corespunzător și că utilizează driverul de imprimare corect.

Computerul sau stația de lucru poate fi configurată incorect

1. Verificați driverele de rețea, driverele de imprimare și setările pentru redirecționarea rețelei.
2. Asigurați-vă că sistemul de operare este configurat corect.

Imprimanta este dezactivată sau alte setări de rețea sunt incorecte

1. Analizați pagina de configurare pentru a verifica starea protocolului de rețea. Activați-l dacă este cazul.
2. Reconfigurați setările de rețea dacă este necesar.

Rezolvarea problemelor de fax

- [Lista de verificare pentru soluționarea problemelor legate de fax](#)
- [Probleme generale de fax](#)

Lista de verificare pentru soluționarea problemelor legate de fax

Utilizați următoarea listă de verificare pentru identificarea cauzei oricăror probleme legate de fax pe care le întâlniți:

- **Utilizați cablul de fax furnizat împreună cu dispozitivul auxiliar de fax?** Acest dispozitiv auxiliar de fax a fost testat cu cablul de fax furnizat pentru a corespunde specificațiilor RJ11 și specificațiilor funcționale. Nu-l înlocuiți cu alt cablu de fax; pentru dispozitivul auxiliar de fax analogic este necesar un cablu de fax analogic. De asemenea este necesară o conexiune telefonică analogică.
- **Conectorul pentru linia de fax/telefon este poziționat în priză dispozitivului auxiliar de fax?** Asigurați-vă că mufa de telefon este poziționată corect în priză. Introduceți conectorul în priză până când se fixează cu un clic.



NOTĂ: Verificați ca mufa telefonului să fie conectată la portul pentru fax și nu la portul de rețea. Porturile sunt asemănătoare.

- **Priza telefonică de perete funcționează corect?** Verificați dacă există ton, atașând un telefon la priza de perete. Auziți tonul de apel și reușiți să apelați sau să recepționați un apel telefonic?

Ce tip de linie telefonică utilizați?

- **Linie dedicată:** O linie telefonică/de fax analogic standard, alocată pentru primirea și trimiterea de faxuri.



NOTĂ: Linia telefonică trebuie să fie utilizată numai pentru faxul imprimantei și să nu fie partajată cu alte tipuri de dispozitive telefonice. Exemplele includ sistemele de alarmă care utilizează linia telefonică pentru notificări către o firmă de monitorizare.

- **Sistem PBX:** Un sistem telefonic pentru instituții. Telefoanele casnice standard și accesoriul de fax utilizează un semnal telefonic analogic. Unele sisteme PBX sunt digitale și este posibil să nu fie compatibile cu accesoriul de fax. Este posibil să aveți nevoie de un adaptor de interfață analog pentru telefon (ATA) pentru a conecta aparatul de fax la sistemele PBX digitale.
- **Linii în serie:** O caracteristică a sistemelor telefonice în care un apel nou „se mută” la următoarea linie disponibilă atunci când prima linie care primește apelul este ocupată. Încercați să atașați imprimanta la prima linie telefonică de intrare. Dispozitivul auxiliar de fax va răspunde la telefon după ce sună de un număr de ori stabilit prin setarea numărului de apeluri până la răspuns.

Utilizați un dispozitiv de protecție la supratensiune?

Puteți să utilizați un dispozitiv de protecție la supratensiune între mufa de perete și accesoriul de fax, pentru a proteja accesoriul împotriva curentului electric care circulă prin liniile telefonice. Aceste dispozitive pot să provoace unele probleme de comunicare cu faxul, prin degradarea calității semnalului telefonic. Dacă aveți probleme cu trimiterea sau primirea faxurilor și utilizați unul dintre aceste dispozitive, conectați imprimanta direct la priza telefonică de perete, pentru a determina dacă problema provine de la dispozitivul de protecție la supratensiune.

Utilizați un serviciu de mesagerie vocală al unei companii de telefonie sau un robot telefonic?

Dacă setarea numărului de apeluri până la răspuns a serviciului de mesagerie este mai mică decât cea a dispozitivului accesoriu de fax, serviciul de mesagerie va răspunde, iar dispozitivul accesoriu de fax nu va putea să primească faxuri. Dacă setarea numărului de apeluri până la răspuns pentru dispozitivul accesoriu de fax este mai mică decât cea a serviciului de mesagerie, dispozitivul accesoriu de fax va răspunde la toate apelurile.

Linia dvs. telefonică are o caracteristică de apel în așteptare?

Dacă linia telefonică a faxului are o caracteristică de apel în așteptare activată, o notificare de apel în așteptare poate să întrerupă un apel de fax în desfășurare, ceea ce cauzează o eroare de comunicație. Asigurați-vă că la linia telefonică a faxului nu este activă o caracteristică de apel în așteptare.

Verificarea stării accesoriului de fax

Dacă accesoriul de fax analogic pare să nu funcționeze, imprimați un raport [Pagină de configurare](#) pentru verificarea stării.

1. Din ecranul principal, derulați și selectați [Rapoarte](#).
2. Deschideți următoarele meniuri:
 - [Pagini de configurare/de stare](#)
 - [Pagină de configurare](#)
3. Atingeți butonul [Imprimare](#) pentru a imprima raportul sau atingeți butonul [Vizualizare](#) pentru a vizualiza raportul pe ecran. Raportul cuprinde câteva pagini.

 **NOTĂ:** Adresa IP sau numele de gazdă al imprimantei sunt listate pe pagina Jetdirect.

În pagina accesoriului de fax de pe pagina de configurare, sub antetul de informații despre hardware, verificați starea modemului. Tabelul următor prezintă identificarea condițiilor de stare și soluțiile posibile.

 **NOTĂ:** Dacă pagina Dispozitiv auxiliar fax nu se imprimă, este posibil să existe o problemă la dispozitivul auxiliar de fax analogic. Dacă utilizați un fax prin LAN sau prin internet, acele configurări ar putea dezactiva caracteristica.

Funcțional/Activat ¹	Accesoriul de fax analogic este instalat și pregătit.
Funcțional/Dezactivat ¹	Dispozitivul auxiliar de fax este instalat, dar încă nu ați configurat setările necesare pentru fax. Dispozitivul auxiliar de fax este instalat și operațional, dar utilitarul HP Digital Sending fie a dezactivat caracteristica de fax a imprimantei, fie a activat caracteristica de fax prin LAN. Când este activată caracteristica LAN fax, caracteristica de fax analogic este dezactivată. La un moment dat nu poate fi activă decât o singură caracteristică de fax, fie fax prin rețea LAN, fie fax analogic. NOTĂ: Dacă este activat faxul prin LAN, caracteristica Scanare în fax nu este disponibilă pe panoul de control al imprimantei.
Nefuncțional/Activat/Dezactivat ¹	Imprimanta a detectat o eroare de firmware. Efectuați upgrade-ul firmware.

Defect/Activat/Dezactivat¹

Dispozitivul auxiliar de fax s-a defectat. Reașezați placa dispozitivului auxiliar de fax și verificați dacă există pini îndoiți. Dacă starea DAMAGED (Defect) persistă, înlocuiți placa accesoriului de fax analogic.

¹ ACTIVAT indică faptul că accesoriul de fax analogic este activat și pornit; DEZACTIVAT indică faptul că este activat faxul prin LAN (faxul analogic este oprit).

Probleme generale de fax

Iată câteva probleme uzuale cu faxul.

Trimiterea faxului nu a reușit

JBIG este activat, dar echipamentul de fax destinat nu are funcționalitatea JBIG.

Dezactivați setarea JBIG.

Un mesaj de stare Memorie epuizată este afișat pe panoul de control al imprimantei.

Discul de stocare al imprimantei este plin.

Ștergeți câteva operații stocate de pe disc. În ecranul principal de pe panoul de control al imprimantei, atingeți butonul [Preluare din memoria dispozitivului](#). Deschideți lista de operații stocate sau de faxuri stocate. Selectați o operație pentru a o șterge, apoi atingeți butonul [Ștergere](#).

Calitatea imprimării unei fotografii este slabă sau fotografia se imprimă ca o casetă gri

Utilizați setarea greșită pentru conținutul paginii sau setarea de rezoluție incorectă.

Încercați să setați opțiunea [Optimizare Text/Imagine](#) la setarea [Fotografie](#).

Ați atins butonul Opre pentru a anula un fax, dar acesta fost totuși trimis

Dacă operația este într-un stadiu de trimitere prea avansat, nu o puteți anula.

Acest mod de funcționare este normal.

Nu se afișează niciun buton pentru agenda de adrese de fax

Niciun contact din lista de contacte selectate nu au informații de fax asociate.

Nu se găsesc setările Fax în HP Web Jetadmin

Setările Fax din HP Web Jetadmin se află sub meniul vertical al paginii de stare a dispozitivului.

Selectați **Trimitere digitală și fax** din meniul vertical.

Antetul este adăugat în partea de sus a paginii când este activată opțiunea de suprapunere

Pentru toate faxurile redirecționate, imprimanta adaugă antetul suprapus în partea de sus a paginii.

Acest mod de funcționare este normal.

În caseta pentru destinatari există un amestec de nume și numere

Se pot afișa nume și numere, în funcție de proveniența lor. Agenda de adrese de fax afișează nume, pe când toate celelalte baze de date afișează numere.

Acest mod de funcționare este normal.

Un fax de o singură pagină se imprimă pe două pagini

S-a adăugat antetul de fax în partea superioară a paginii, împingând textul și pe a doua pagină.

Pentru a imprima un fax de o pagină pe o singură pagină, setați antetul suprapus în modul de suprapunere sau reglați setarea de potrivire în pagină.

Documentul se oprește în alimentatorul de documente în mijlocul operației de trimitere a faxului

A apărut un blocaj în alimentatorul de documente.

Eliminați blocajul și trimiteți din nou faxul.

Volumul sunetelor produse de accesoriul de fax este prea mare sau prea mic

Trebuie să reglați setarea de volum.

Ajustați volumul din meniul [Setări pt. trimitere faxuri](#) și din meniul [Setări pt. primire faxuri](#).

Index

Simboluri/Numerice

ștergere
operații stocate 53

A

accesorii
comandare 30
numere de reper 30
accesorii USB de stocare
imprimare de pe 58
accesoriu NFC
număr de reper 30
administrare rețea 137
adresă IPv4 138
adresă IPv6 138
AirPrint 55
alimentator de documente
blocaje 163
probleme la alimentarea cu
hârtie 158
altă listă de legături
server Web încorporat HP 134
asistență
online 148
asistență, panou de control 149
asistență clienți
online 148
asistență online 148
asistență online, panou de control
149
asistență tehnică
online 148

B

blocaje
alimentator de documente 163
cauze 163
cuptor 175
duplexor 177

locații 162
navigare automată 163
sertar de ieșire 177
tava 1 167
tava 2 170
tăvi de 550 de coli 170
ușă spate 175
zona cartușelor de toner 173
blocaje de hârtie
alimentator de documente 163
blocaje hârtie
locații 162
blocare
formator 142
Bonjour
identificare 126
buton Asistență
localizare 4
buton Conectare
localizare 4
buton Deconectare
localizare 4
buton de pornire/oprire
localizare 2
buton Ecran principal
localizare 4
buton Începere copiere
localizare 4

C

calibrare
scanner 191
capsator
depanare 27
utilizare 27
capse
înlocuire 38
cartuș
înlocuire 33

cartuș de toner
componente 33
înlocuire 33
setări pentru prag scăzut 151
utilizare când nivelul este scăzut
151
cartușe
numere de comandă 33
cartușe de toner
numere de comandă 33
numere de reper 31
cerințe de sistem
minime 12
server Web încorporat HP 126
cerințe pentru browser
server Web încorporat HP 126
cerințe pentru browserul Web
server Web încorporat HP 126
cip de memorie (toner)
localizare 33
comandă
consumabile și accesorii 30
comutator de alimentare
localizare 2
conexiune de alimentare
localizare 3
configurație generală
server Web încorporat HP 128
consum
energie 15
consumabile
comandare 30
înlocuire capse 38
înlocuire cartuș de toner 33
numere de reper 31
setări prag inferior 151

- stare, vizualizare cu Utilitarul HP pentru Mac 135
- utilizare când nivelul este scăzut 151
- consum de energie
 - 1 watt sau mai puțin 143
- copiere
 - ambele fețe 64
 - câte un exemplar 62
 - exemplare multiple 62
 - optimizare pentru text sau imagini 193
- copiere până la margini 193
- cuptor
 - eliminare blocaje 175
- curățare
 - geam 185, 190, 196, 202
 - role 159, 193, 199, 205
 - traseu hârtie 184
- D**
- depanare
 - blocaje 163
 - probleme alimentare hârtie 153
 - probleme de rețea 209
 - rețea prin cablu 209
- dimensiuni, imprimantă 13
- dispozitive Android
 - imprimare de pe 56
- dosar din rețea, scanare către 105
- dosare
 - trimitere în 105
- dosare, rețea
 - rezolvare probleme 91
- dosare din rețea
 - rezolvare probleme 91
- drivere, acceptate 10
- drivere de imprimare, acceptate 10
- duplex manual
 - Mac 47
 - Windows 44
- duplexor
 - eliminare blocaje 177
- E**
- ecran tactil
 - localizare funcții 4
- e-mail
 - trimitere documente 103
- Ethernet (RJ-45)
 - localizare 4
- etichete
 - imprimare (Windows) 45
- Explorer, versiuni acceptate
 - server Web încorporat HP 126
- F**
- fax
 - configurare 116
 - optimizare pentru text sau imagini 204
 - probleme de alimentare 213
 - setări 117
 - setări obligatorii 116
- firmware
 - actualizare, Mac 135
- folii transparente
 - imprimare (Windows) 45
- fonturi
 - încărcare, Mac 135
- formator
 - localizare 3
- G**
- geam, curățare 185, 190, 196, 202
- greutate, imprimantă 13
- H**
- hard disk
 - număr de reper 30
- hard diskuri
 - criptate 142
- hârtie
 - blocaje 163
 - încărcarea tăvii 1 20
 - încărcare în tava 2 și tăvile de 550 de coli 22
 - orientare în tava 1 21
 - orientare în tava 2 și tăvile de 550 de coli 24
 - selectare 186
- hârtie, comandă 30
- hârtie specială
 - imprimare (Windows) 45
- HP Customer Care 148
- HP ePrint 54
- HP Web Jetadmin 145
- I**
- imprimare
 - de pe accesorii USB de stocare 58
 - operații stocate 52
- imprimare cu acces simplu la USB 58
- imprimare cu ajutorul funcției de comunicare în câmp apropiat 56
- imprimare duplex
 - Mac 47
- imprimare duplex (pe ambele fețe)
 - setări (Windows) 44
 - Windows 44
- imprimare față-verso
 - Mac 47
 - manuală (Mac) 47
 - manuală (Windows) 44
 - setări (Windows) 44
 - Windows 44
- imprimare în mod confidențial 50
- imprimare mobilă
 - dispozitive Android 56
- imprimare mobilă, software acceptat 12
- imprimare NFC 56
- imprimare pe ambele fețe
 - Mac 47
 - manuală, Windows 44
 - setări (Windows) 44
 - Windows 44
- imprimare Wi-Fi Direct 56
- instrumente de depanare
 - server Web încorporat HP 132
- Internet Explorer, versiuni acceptate
 - server Web încorporat HP 126
- IPsec 142
- IP Security 142
- Î**
- încărcare
 - hârtie în tava 1 20
 - hârtie în tava 2 și tăvile de 550 de coli 22
- încărcare fișiere, Mac 135
- înlocuire
 - capse 38
 - cartuș de toner 33
- J**
- Jetadmin, HP Web 145

M

mai multe pagini pe coală
 imprimare (Mac) 48
 imprimare (Windows) 45
margini, mici
 copiere 193
margini mici 193
mască de subrețea 138
memorie
 inclusă 8
mod hârtie cu antet alternativ 21, 24
mod Oprire 143

N

Netscape Navigator, versiuni acceptate
 server Web încorporat HP 126
număr de exemplare, modificare 62
număr de produs
 localizare 3
număr de serie
 localizare 3
numere de reper
 accesorii 30
 cartușe de toner 31
 consumabile 31
 piese de schimb 31

O

operații, stocate
 creare (Windows) 50
 imprimare 52
 Mac stocate 52
 ștergere 53
operații stocate
 creare (Mac) 52
 creare (Windows) 50
 imprimare 52
 ștergere 53
optimizare imagini copiate 193
optimizare imagini fax 204
optimizare imagini scanate 198
OS X
 Utilitar HP 135

P

pagini informative
 server Web încorporat HP 127
pagini pe coală
 selectare (Mac) 48
 selectare (Windows) 45
pagini pe minut 8

panou de control
 asistentă 149
 localizare 2
 localizare funcții 4
piese de schimb
 numere de reper 31
plicuri
 încărcare în tava 1 20
 orientare 21
plicuri, încărcare 26
poartă, setare prestabilită 138
poartă prestabilită, setare 138
port de fax
 localizare 4
port de imprimare USB 2.0 de mare
 viteză
 localizare 4
port LAN
 localizare 4
port RJ-45
 localizare 4
porturi
 localizare 4
porturi de interfață
 localizare 4
porturi USB, opțional
 număr de reper 30
port USB
 activare 58
 localizare 4
probleme de alimentare 213
probleme de preluare a hârtiei
 rezolvare 153, 155

R

restabilirea setărilor din fabrică 150
rețea
 numele imprimantei, modificare 137
 setări, modificare 137
rețea locală (LAN)
 localizare 4
rețele
 acceptate 8
 adresă IPv4 138
 adresă IPv6 138
 HP Web Jetadmin 145
 mască de subrețea 138
 poartă prestabilită 138

rezolvare probleme
 dosare din rețea 91
role
 curățare 159, 193, 199, 205

S

scanare
 optimizare pentru text sau
 imagini 198
scanare către e-mail
 trimitere documente 103
scanare către USB 107
Scanare în dosar din rețea 105
 configurare inițială 82
scanare într-un dosar 105
Scanare pe unitate USB 107
 activare 93
 configurarea opțiunilor
 prestabilite 93
 configurare setări fișier 96
scanner
 calibrare 191
 geam, curățare 185, 190, 196,
 202
securitate
 hard disk criptat 142
sertar, ieșire
 localizare 2
sertar de ieșire
 eliminarea blocajelor 177
 localizare 2
server de imprimare wireless
 cod componentă 30
server Web încorporat
 deschidere 137
 modificarea numelui
 imprimantei 137
 modificarea setărilor de rețea
 137
server Web încorporat (EWS)
 asociere de parole 141
 caracteristici 126
 conexiune rețea 126
server Web încorporat HP
 altă listă de legături 134
 configurație generală 128
 deschidere 137
 instrumente de depanare 132
 modificarea numelui
 imprimantei 137

- modificarea setărilor de rețea 137
- pagini informative 127
- servicii Web HP 133
- setări de copiere 129
- setări de fax 131
- setări de imprimare 129
- setări de rețea 133
- setări de scanare 130
- setări de securitate 132
- setări trimitere digitală 130
- server Web încorporat HP (EWS)
 - caracteristici 126
 - conexiune rețea 126
- servicii Web HP
 - activare 133
- setare EconoMode 187
- setări
 - fax 117
 - restabilire setări din fabrică 150
 - rețea, vizualizare 137
- setări de copiere
 - server Web încorporat HP 129
- setări de fax
 - server Web încorporat HP 131
- setări de imprimare
 - server Web încorporat HP 129
- setări de rețea
 - server Web încorporat HP 133
- setări de rețea duplex, schimbare 139
- setări de scanare
 - server Web încorporat HP 130
- setări de securitate
 - server Web încorporat HP 132
- setări de viteză a legăturii de rețea, schimbare 139
- setări driver Mac
 - stocare operație 52
- setări fax
 - obligatorii 116
- setări obligatorii
 - fax 116
- setări trimitere digitală
 - server Web încorporat HP 130
- sisteme de operare, acceptate 10
- site-uri Web
 - asistență clienți 148
 - HP Web Jetadmin, descărcare 145
- software
 - Utilitar HP 135
- software HP ePrint 55
- soluție HP Flow CM 112
- specificații
 - electrice și acustice 15
 - specificații acustice 15
 - specificații privind alimentarea 15
- stare
 - Utilitar HP, Mac 135
- stare, accesoriu de fax 212
- stare cartuș de toner 184
- stare consumabile 184
- stocare, operație
 - setări Mac 52
- stocarea operațiilor
 - cu Windows 50
- stocarea operațiilor de imprimare 50
- suport
 - număr de reper 30
 - suport de imprimare
 - încărcare în tava 1 20
- T**
 - tastatură
 - localizare 2
 - tava 1
 - eliminare blocaje 167
 - orientarea hârtiei 21
 - tava 2
 - eliminare blocaje 170
 - tava 2 și tăvi de 550 de coli
 - încărcare 22
 - orientarea hârtiei 24
 - tavă 1
 - încărcare plicuri 26
 - tavă de 550 de coli
 - eliminare blocaje 170
 - tăvi
 - capacitate 8
 - incluse 8
 - localizare 2
 - tăvi de 550 de coli
 - numere de reper 30
 - tăvi de hârtie
 - numere de reper 30
- TCP/IP
 - configurarea manuală a parametrilor IPv4 138
 - configurare manuală parametri IPv4 138
- tip de hârtie
 - selectare (Windows) 45
- tipuri de hârtie
 - selectare (Mac) 48
- trimitere către dosare din rețea
 - rezolvare probleme 91
- trimitere către e-mail
 - trimitere documente 103
- trimitere digitală
 - dosare 105
 - trimitere documente 103
 - USB 107
- U**
 - unitate de colectare a tonerului
 - localizare 3
- USB
 - trimitere către 107
- ușă spate
 - eliminare blocaje 175
- Utilitar HP 135
- Utilitar HP, OS X 135
- Utilitar HP pentru Mac
 - Bonjour 135
 - caracteristici 135
- utilizare energie, optimizare 143
- V**
 - viteză, optimizare 143
- Z**
 - zona cartușelor de toner
 - eliminare blocaje 173

