



Tablet HP ElitePad 1000 G2 Rugged

Guida per l'utente

© Copyright 2015 HP Development Company, L.P.

Bluetooth è un marchio del rispettivo proprietario usato da HP Inc. su licenza. Java è un marchio registrato di Oracle e/o delle sue consociate. Microsoft e Windows sono marchi o marchi registrati di Microsoft Corporation negli Stati Uniti e/o in altri paesi.

Le informazioni contenute in questo documento sono soggette a modifiche senza preavviso. Le sole garanzie per i prodotti e i servizi HP sono definite nelle norme esplicite di garanzia che accompagnano tali prodotti e servizi. Nulla di quanto contenuto nel presente documento va interpretato come costituente una garanzia aggiuntiva. HP non risponde di eventuali errori tecnici ed editoriali o di omissioni presenti in questo documento.

Seconda edizione: novembre 2015

Prima edizione: Marzo 2015

Numero di parte del documento: 798569-062

Avviso di sicurezza

 **AVVERTENZA!** Per ridurre la possibilità di ustioni o di surriscaldamento, durante il funzionamento non lasciare che l'adattatore CA venga a contatto diretto con la pelle o con una superficie morbida, quali cuscini, tappeti o indumenti. Il tablet e l'adattatore CA sono conformi con i limiti di temperatura delle superfici accessibili dall'utente definiti dallo standard internazionale per la sicurezza delle apparecchiature informatiche (IEC 60950-1).

Sommario

1 Introduzione	1
Ricerca di informazioni	2
2 Apprendimento delle funzionalità del tablet	4
Parte anteriore	4
Parte posteriore (chiusa)	6
Parte posteriore (aperta)	7
Parte superiore	7
Parte inferiore	9
Etichette	9
Modifica delle impostazioni del tablet	11
Cambiamento della visualizzazione del tablet	11
Utilizzo della funzione di blocco della rotazione automatica del tablet	11
Regolazione della luminosità dello schermo del tablet	11
Individuazione delle informazioni su software e hardware	12
Aggiornamento dei software installati nel tablet	12
3 Connessione alla rete	13
Connessione a una rete wireless	13
Utilizzo dei controlli wireless	13
Utilizzo di una rete WLAN	13
Utilizzo di un provider di servizi Internet	14
Configurazione di una WLAN	14
Configurazione di un router wireless	14
Protezione della rete WLAN	15
Connessione a una WLAN	15
Utilizzo dei dispositivi wireless Bluetooth	16
Utilizzo di HP Mobile Broadband (solo in determinati modelli)	16
4 Navigazione usando i movimenti tattili	17
Uso dei movimenti supportati dallo schermo tattile	17
Scorrimento con un dito	17
Tocco	18
Scorrimento	18
Zoom con pizzico a due dita	19
Sfioramento dai bordi (solo per Windows 8)	19

Sfioramento dal bordo destro	19
Sfioramento dal bordo sinistro	20
Sfioramento dal bordo superiore	20
Uso della tastiera su schermo	21

5 Caratteristiche dettagliate 22

Audio	22
Collegamento di altoparlanti	22
Regolazione del volume	22
Collegamento di cuffie e microfoni	22
Controllo delle funzionalità audio disponibili nel tablet	23
Webcam	24
Video	24
HDMI	24
Configurazione dell'audio per HDMI	25
Lettore di codici a barre (solo in determinati modelli)	26
Configurazione dei ritorni a capo	26
Configurazione del volume del lettore di codici a barre	27
Ripristino delle impostazioni predefinite	28
Near Field Communications (NFC)	29

6 Risparmio energia 30

Spegnimento del tablet	30
Impostazione delle opzioni di risparmio energia	30
Utilizzo delle modalità di risparmio energia	30
Attivazione e uscita dalla modalità di sospensione	30
Indicatore di carica e impostazioni di alimentazione	31
Configurazione della protezione mediante password alla riattivazione	31
Utilizzo dell'alimentazione a batteria	31
Batterie sigillate in fabbrica	32
Ulteriori informazioni sulla batteria	32
Utilizzo di Controllo batteria	32
Visualizzazione della carica residua della batteria	33
Ottimizzazione dell'autonomia della batteria	33
Gestione dei livelli di batteria in esaurimento	33
Identificazione dei livelli di batteria in esaurimento	33
Risoluzione del livello di batteria in esaurimento	33
Risparmio della batteria	34
Utilizzo dell'alimentazione CA esterna	34

7 Schede e dispositivi esterni	35
Usò delle smart card	35
Inserimento di una smart card	35
Rimozione di una smart card	35
Utilizzo di un dispositivo USB	35
Collegamento di un dispositivo USB	36
Rimozione di un dispositivo USB	36
Utilizzo di un dispositivo seriale	36
Utilizzo dei dispositivi esterni opzionali	37
Utilizzo di unità esterne opzionali	37
Installazione di un cavo di sicurezza opzionale	38
8 Protezione	39
Protezione del tablet	39
Utilizzo di password	39
Impostazione delle password in Windows	40
Impostazione delle password in Computer Setup	40
Gestione di una password amministratore BIOS	40
Inserimento di una password amministratore BIOS	41
Usò del software antivirus	42
Usò del software firewall	42
Installazione degli aggiornamenti critici per la protezione	42
Usò di HP Client Security	43
9 Manutenzione	44
Classificazione IP-65	44
Pulizia del tablet	44
Procedure di pulizia	45
Pulizia del display	45
Pulizia del tablet	45
Aggiornamento di programmi e driver	46
Utilizzo di SoftPaq Download Manager	46
10 Backup e ripristino (Windows 8)	47
Backup delle informazioni	47
Esecuzione di un ripristino del sistema	47
Utilizzo degli strumenti di ripristino di Windows	48
Utilizzo degli strumenti di ripristino f11	48
Modifica dell'ordine di avvio del dispositivo	49
Utilizzo delle opzioni di aggiornamento o reimpostazione di Windows	49

11 Backup e ripristino (Windows 10)	50
Creazione di supporti di ripristino e backup	50
Creazione dei supporti HP Recovery (solo in determinati prodotti)	50
Utilizzo degli strumenti di Windows	51
Ripristino della configurazione di sistema e ripristino delle condizioni originarie del computer	52
Ripristino con HP Recovery Manager	52
Cosa occorre sapere prima di iniziare la procedura	53
Uso della partizione HP Recovery (solo in determinati prodotti)	53
Utilizzo dei supporti di HP Recovery per il ripristino	54
Modifica dell'ordine di avvio del tablet	54
Rimozione della partizione HP Recovery (solo in determinati prodotti)	55
12 Computer Setup (BIOS), TPM e HP Sure Start	56
Utilizzo di Computer Setup	56
Avvio di Computer Setup	56
Spostamento e selezione in Computer Setup	56
Ripristino delle impostazioni predefinite in Computer Setup	57
Aggiornamento del BIOS	57
Determinazione della versione del BIOS	57
Download di un aggiornamento del BIOS	58
Modifica della sequenza di avvio tramite prompt F9	59
Impostazioni TPM nel BIOS (solo per alcuni prodotti)	59
Utilizzo di HP Sure Start (solo in determinati prodotti)	60
13 HP PC Hardware Diagnostics (UEFI)	61
Download di HP PC Hardware Diagnostics (UEFI) su un dispositivo USB	61
14 Assistenza	63
Come contattare l'assistenza	63
15 Specifiche tecniche	64
Alimentazione	64
Ambiente operativo	64
16 Accessibilità	65
Tecnologie assistive supportate	65
Come contattare l'assistenza	65
Appendice A Trasporto del tablet	66

Appendice B Scarica elettrostatica	67
Appendice C Risoluzione dei problemi	68
Risorse per la risoluzione dei problemi	68
Soluzione dei problemi	68
Il tablet non si accende	68
Un dispositivo esterno non funziona	68
Un video non è visibile su un display esterno	69
Indice analitico	70

1 Introduzione

Dopo aver configurato e registrato il tablet, è importante eseguire i passaggi riportati di seguito:

- **Connessione a Internet:** configurare la rete wireless per potersi connettere a Internet. Per ulteriori informazioni, vedere [Connessione alla rete a pagina 13](#).
- **Aggiornamento del software antivirus:** consente di proteggere il tablet dai danni provocati dai virus. Il software è preinstallato nel tablet. Per ulteriori informazioni, vedere [Uso del software antivirus a pagina 42](#).
- **Apprendimento delle funzionalità del tablet:** consente di apprendere le funzionalità del tablet. Per ulteriori informazioni, vedere [Apprendimento delle funzionalità del tablet a pagina 4](#) e [Navigazione usando i movimenti tattili a pagina 17](#).
- **Individuazione del software installato:** consente di accedere a un elenco dei prodotti software preinstallati sul tablet, come indicato di seguito.

Sui tablet con sistema operativo Windows® 10, selezionare il pulsante **Start** e quindi selezionare **Tutte le app**.

- oppure -

Tenere premuto in corrispondenza del pulsante **Start**, quindi selezionare **Programmi e funzionalità**.

- oppure -

Sui tablet con sistema operativo Windows 8, nella schermata Start sfiorare verso l'alto dal centro dello schermo tattile per visualizzare la schermata App.

Per ulteriori informazioni sul software fornito con il tablet, consultare le istruzioni del produttore del software, fornite con il software stesso o sul sito Web del produttore.

- Eseguire il backup dell'unità disco rigido creando un'unità flash di ripristino. Vedere [Backup e ripristino \(Windows 8\) a pagina 47](#).

Ricerca di informazioni

Il tablet dispone di varie risorse che consentono di eseguire diverse attività.

Risorse	Per informazioni su
Pieghevole <i>Istruzioni di installazione</i>	<ul style="list-style-type: none">• Configurazione del tablet• Guida all'identificazione dei componenti del tablet
App Informazioni di base (solo per Windows 10) Per accedere all'app Informazioni di base: Selezionare il pulsante Start , quindi selezionare l'app Informazioni di base .	<ul style="list-style-type: none">• Un'ampia varietà di informazioni pratiche e suggerimenti per la risoluzione dei problemi
HP Support Assistant Per accedere ad HP Support Assistant: Windows 10 ▲ Digitare <i>support</i> nella casella di ricerca sulla barra delle applicazioni, quindi selezionare l'app HP Support Assistant . Windows 8 ▲ Nella schermata Start, toccare l'app HP Support Assistant . Per ottenere la guida per l'utente più recente, visitare http://www.hp.com/support e selezionare il proprio paese. Selezionare Driver e download , quindi seguire le istruzioni visualizzate	<ul style="list-style-type: none">• Informazioni sul sistema operativo• Aggiornamenti di BIOS, software e driver• Strumenti per la risoluzione dei problemi• Come accedere all'assistenza
Supporto HP Per assistenza negli Stati Uniti, visitare la pagina http://www.hp.com/go/contactHP . Per assistenza in tutto il mondo, visitare la pagina http://welcome.hp.com/country/us/en/wwcontact_us.html .	<ul style="list-style-type: none">• Avviare una chat online con un tecnico di HP• Numeri telefonici dell'assistenza• Sedi dei centri di assistenza HP
<i>Normative e avvisi di sicurezza e ambientali</i> Per accedere a questa guida: Windows 10 ▲ Selezionare il pulsante Start , Tutte le app , Guida e Supporto HP , Documentazione HP . Windows 8 ▲ Selezionare l'app HP Support Assistant nella schermata Start, quindi selezionare Il mio computer , Guide per l'utente .	<ul style="list-style-type: none">• Informazioni normative e sulla sicurezza• Informazioni ambientali
<i>Guida alla sicurezza e al comfort</i> Per accedere a questa guida: Windows 10 1. Digitare <i>support</i> nella casella di ricerca sulla barra delle applicazioni, quindi selezionare l'app HP Support Assistant .	<ul style="list-style-type: none">• Organizzazione della postazione di lavoro, postura e abitudini di lavoro corrette• Informazioni sulla sicurezza meccanica ed elettrica

Risorse	Per informazioni su
<p>- oppure -</p> <p>Selezionare l'icona del punto interrogativo sulla barra delle applicazioni.</p> <p>2. Selezionare Il mio PC, la scheda Specifiche tecniche, quindi Guide per l'utente.</p> <p>Windows 8</p> <p>▲ Selezionare l'app HP Support Assistant nella schermata Start, quindi selezionare Il mio computer, Guide per l'utente.</p> <p>oppure</p> <p>Visitare http://www.hp.com/ergo.</p>	
<p>Sito Web HP</p> <p>Per ottenere le guide per l'utente più recenti, visitare la pagina http://www.hp.com/support e selezionare il proprio paese. Selezionare Driver e download, quindi seguire le istruzioni visualizzate.</p>	<ul style="list-style-type: none"> ● Informazioni di supporto ● Ordinazione di parti e individuazione di aiuto aggiuntivo ● Accessori disponibili per il dispositivo
<p><i>Garanzia limitata*</i></p> <p>Per accedere a questa guida:</p>	<p>Informazioni sulla garanzia specifiche per questo tablet</p>
<p>Windows 10</p> <p>1. Digitare <code>support</code> nella casella di ricerca sulla barra delle applicazioni, quindi selezionare l'app HP Support Assistant.</p> <p>- oppure -</p> <p>Selezionare l'icona del punto interrogativo sulla barra delle applicazioni.</p> <p>2. Selezionare Il mio PC, quindi Garanzia e servizi.</p> <p>Windows 8</p> <p>▲ Selezionare l'app HP Support Assistant nella schermata Start, quindi selezionare Il mio computer, Garanzia e servizi.</p> <p>oppure</p> <p>Visitare http://www.hp.com/go/orderdocuments.</p>	
<p>*La Garanzia limitata HP espressamente fornita per il prodotto in uso è reperibile nelle guide per l'utente sul prodotto e/o nel CD/DVD incluso nella confezione. In alcuni paesi o aree geografiche, HP può fornire una garanzia cartacea all'interno della confezione. In alcuni paesi o aree geografiche in cui la garanzia non è fornita in formato cartaceo, è possibile richiederne una copia stampata visitando la pagina http://www.hp.com/go/orderdocuments. Per i prodotti acquistati nell'area geografica Asia-Pacifico, è possibile scrivere ad HP all'indirizzo HP Inc., P.O. Box 161, Kitchener Road Post Office, Singapore 912006. Includere il nome del prodotto e il proprio nome, numero di telefono e indirizzo postale.</p>	

2 Apprendimento delle funzionalità del tablet

Le sezioni di seguito offrono una panoramica delle funzionalità del tablet HP ElitePad 1000 G2 Rugged.

- [Parte anteriore](#)
- [Parte posteriore \(chiusa\)](#)
- [Parte posteriore \(aperta\)](#)
- [Parte superiore](#)
- [Parte inferiore](#)
- [Etichette](#)
- [Modifica delle impostazioni del tablet](#)
- [Individuazione delle informazioni su software e hardware](#)

Parte anteriore

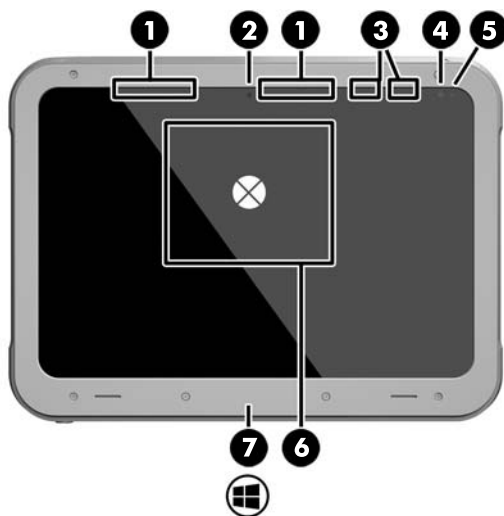

Componente	Descrizione
(1) Antenne WWAN (2) (solo in determinati modelli)*	Inviano e ricevono i segnali wireless per comunicare con reti WWAN (wireless wide-area network).
(2) Webcam anteriore	Consente di registrare filmati e scattare fotografie. Per utilizzare la webcam: Windows 10 <ul style="list-style-type: none">▲ Digitare <code>cam</code> nella casella di ricerca sulla barra delle applicazioni, quindi toccare Cyberlink YouCam. Windows 8 <ul style="list-style-type: none">▲ Toccare YouCam nella schermata Start. - oppure -

Componente	Descrizione
	Sfiorare dal bordo destro dello schermo tattile per visualizzare gli accessi, toccare Cerca e quindi toccare la casella di ricerca. Nella casella di ricerca, digitare c , quindi toccare CyberLink YouCam .
(3) Antenne WLAN (2)*	Consentono di inviare e ricevere segnali wireless per comunicare con reti WLAN (wireless local area network).
(4) Sensore di luce ambientale	Il sensore regola automaticamente la luminosità del display in base alle condizioni di luce ambientale.
(5) Spia di stato della webcam (anteriore)	Accesa: la webcam è attiva.
(6) Area di tocco Near Field Communication (NFC)* (solo su determinati modelli)	Consente di toccare quest'area con un dispositivo compatibile con NFC per connettersi in modalità wireless, comunicare con il tablet e trasferire i dati in entrambe le direzioni.
(7) Pulsante Windows	<p>Windows 10</p> <p>Consente di visualizzare il menu Start.</p> <p>Windows 8</p> <p>Visualizza la schermata Start.</p>

*Le antenne non sono visibili all'esterno del tablet. Per una trasmissione ottimale, evitare di ostruire l'area intorno alle antenne. Per conoscere gli avvisi sulla conformità wireless, consultare la sezione del documento *Normative e avvisi di sicurezza e ambientali* relativa al proprio paese o area geografica.

Per accedere a questa guida:

Windows 10

1. Digitare `support` nella casella di ricerca sulla barra delle applicazioni, quindi selezionare l'app **HP Support Assistant**.
- oppure -
Selezionare l'icona del punto interrogativo sulla barra delle applicazioni.

2. Selezionare **Il mio PC**, quindi **Garanzia e servizi**.

Windows 8

- ▲ Selezionare l'app **HP Support Assistant** nella schermata Start, quindi selezionare **Il mio computer**, **Garanzia e servizi**.

Parte posteriore (chiusa)



Componente	Descrizione
(1) Sportello di I/O	Consente di accedere a una porta USB interna e a un lettore di smart card.
(2) Connettori per cinghia da polso (2)	Sono utilizzati per fissare la cinghia da polso in dotazione.
(3) Pulsanti del lettore di codici a barre (2) (solo in determinati modelli)	Quando premuti, attivano il lettore di codici a barre. Per informazioni sull'uso del lettore di codici a barre, consultare Lettore di codici a barre (solo in determinati modelli) a pagina 26 .
(4) Spia della webcam	Accesa: la webcam è in uso.
(5) Webcam	Consente di registrare filmati e scattare fotografie. Su determinati modelli è possibile tenere videoconferenze e conversare online utilizzando il video in streaming. Per informazioni sull'uso della webcam, accedere ad HP Support Assistant. Per accedere ad HP Support Assistant, consultare Ricerca di informazioni a pagina 2 .
(6) Pulsanti del volume (2)	Controllano il volume.
(7)  Attacco per cavo di sicurezza	Consente di collegare al tablet un cavo di sicurezza opzionale. Sollevare il bordo del coperchio antipolvere dell'attacco per cavo di sicurezza per accedere all'attacco. NOTA: Il cavo di sicurezza è concepito come deterrente, ma potrebbe non impedire l'uso improprio o il furto del tablet.

Parte posteriore (aperta)



Componente	Descrizione
(1)  Porta USB 3.0	Supporta un dispositivo di autenticazione utente USB che può essere utilizzato mentre lo sportello di I/O è chiuso. HP sconsiglia l'utilizzo di un ricetrasmittitore wireless o di un dispositivo USB che impedisce la chiusura dello sportello di I/O. Per informazioni sui diversi tipi di porte USB, consultare Utilizzo di un dispositivo USB a pagina 35 .
(2) Lettore di smart card	Supporta smart card opzionali.

Parte superiore







Componente	Descrizione
(1)  Jack combinato di uscita audio (cuffie)/ingresso audio (microfono)	Consente di collegare altoparlanti stereo alimentati, cuffie, auricolari o cuffie auricolari con microfono opzionali, oppure il cavo audio di un display. Consente inoltre di collegare un microfono con auricolare opzionale. Il jack non supporta dispositivi opzionali dotati solo della funzione microfono.

Componente	Descrizione
(2)  Pulsante di alimentazione	<p>AVVERTENZA! Per ridurre il rischio di lesioni dell'apparato uditivo, regolare il volume prima di indossare le cuffie, gli auricolari o le cuffie auricolari. Per ulteriori informazioni sulla sicurezza, consultare <i>Normative e avvisi di sicurezza e ambientali</i>.</p> <p>Per accedere a questa guida:</p> <p>Windows 10</p> <p>Selezionare il pulsante Start, Tutte le app, Guida e Supporto HP, Documentazione HP.</p> <p>Windows 8</p> <p>Selezionare l'app HP Support Assistant nella schermata Start, quindi selezionare Il mio computer, Guida per l'utente.</p> <p>NOTA: Verificare che il cavo del dispositivo disponga di connettore a 4 conduttori che supporti uscita audio (cuffie) e ingresso audio (microfono).</p> <ul style="list-style-type: none"> • Se il tablet è spento, premere il pulsante per accenderlo. • Se il tablet è acceso, premere rapidamente il pulsante per attivare la modalità di sospensione. • Se il tablet è in modalità di sospensione, premere rapidamente il pulsante per disattivare questa modalità. • Se il tablet è in modalità di ibernazione, premere brevemente il pulsante per uscire da questa modalità. <p>ATTENZIONE: Tenendo premuto il pulsante di alimentazione si provoca la perdita di tutti i dati non salvati.</p> <p>Se il tablet non risponde ed è impossibile utilizzare le procedure di spegnimento di Windows®, tenere premuto il pulsante di alimentazione per almeno 5 secondi per spegnere il tablet.</p> <p>Per ulteriori informazioni sulle impostazioni di risparmio energia, fare riferimento alle opzioni di risparmio energia. Vedere Impostazione delle opzioni di risparmio energia a pagina 30.</p>

Parte inferiore

I seguenti componenti sono protetti dagli sportelli di I/O. Per aprire uno sportello, sollevarne delicatamente il bordo inferiore.



Componente	Descrizione
(1)	Letto di codici a barre (solo in determinati modelli) Esegue la lettura di codici a barre. Per informazioni sull'uso del lettore di codici a barre, consultare Letto di codici a barre (solo in determinati modelli) a pagina 26 .
(2) 	Porta HDMI Consente di collegare un dispositivo audio o video opzionale, come ad esempio un display ad alta definizione, un componente audio o digitale compatibile o un dispositivo HDMI ad alta velocità.
(3) 	Connettore di alimentazione/Connettore di aggancio Consente di collegare un adattatore CA o un dispositivo di aggancio opzionale.
(4) 	Porta USB 3.0 Consente di collegare un dispositivo USB opzionale, ad esempio una tastiera, un mouse, un'unità esterna, una stampante, uno scanner o un hub USB. Per informazioni sui diversi tipi di porte USB, consultare Utilizzo di un dispositivo USB a pagina 35 .
(5) 	Spie/jack RJ-45 (rete) Consente di collegare un cavo di rete. <ul style="list-style-type: none">Verde (sinistra): il collegamento alla rete è attivo.Arancione (destra): attività di rete in corso.
(6) 	Porta seriale DB9 Consente di collegare un dispositivo opzionale, ad esempio un modem seriale, un mouse o una stampante.
(7)	Connettore per tracolla Consente di collegare una tracolla opzionale.

Etichette

Le etichette apposte sul tablet forniscono le informazioni necessarie per la risoluzione dei problemi relativi al sistema o per l'uso del tablet all'estero.



IMPORTANTE: Cercare le etichette descritte in questa sezione nelle posizioni indicate di seguito: sul retro del tablet.

- Etichetta di identificazione: fornisce informazioni importanti per l'identificazione del tablet. Quando si contatta l'assistenza, potrebbe venire richiesto il numero di serie, nonché il numero di prodotto o il numero di modello. Individuare questi numeri prima di contattare l'assistenza.
- Etichetta Certificato di autenticità Microsoft® (solo in determinati modelli, precedenti a Windows 8): contiene il codice Product Key di Windows. Questo codice potrebbe essere necessario per aggiornare il sistema operativo o risolvere eventuali problemi ad esso relativi. Sulle piattaforme HP con Windows 8 o Windows 8.x preinstallato non è presente l'etichetta fisica. È invece installato elettronicamente un codice Product Key digitale.



NOTA: Il codice Product Key digitale viene riconosciuto automaticamente e attivato dai sistemi operativi Microsoft a seguito di una reinstallazione del sistema operativo Windows 8 o Windows 8.x con i metodi di ripristino approvati da HP.

- Etichetta delle normative: fornisce informazioni sulle normative riguardanti il tablet.
- Etichette con le approvazioni wireless: contengono informazioni sui dispositivi wireless opzionali e i marchi di approvazione di alcuni dei paesi o regioni in cui l'uso di tali dispositivi è stato omologato.
- Etichetta/e laser (solo in determinati modelli): riporta informazioni sull'uso corretto del laser del lettore di codici a barre.

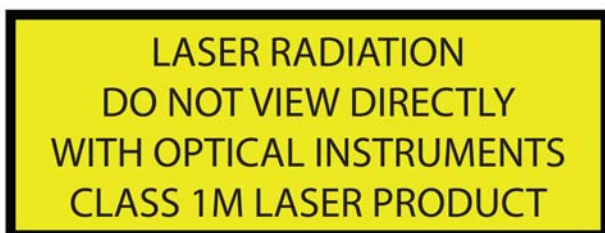

Modifica delle impostazioni del tablet

È possibile cambiare visualizzazione e luminosità dello schermo.

Cambiamento della visualizzazione del tablet

L'orientamento del tablet, o visualizzazione, cambia automaticamente da orizzontale a verticale o viceversa.

1. Per cambiare la visualizzazione del tablet da orizzontale a verticale:
Tenere il tablet diritto, quindi ruotarlo di 90 gradi a destra (in senso orario).
2. Per cambiare la visualizzazione del tablet da verticale a orizzontale:
Tenere il tablet diritto, quindi ruotarlo di 90 gradi a sinistra (in senso antiorario).

Utilizzo della funzione di blocco della rotazione automatica del tablet

Per attivare la funzione di blocco della rotazione automatica del tablet:

Windows 10

1. Toccare il pulsante **Start**, quindi toccare **Impostazioni**.
2. Toccare l'icona dello schermo per bloccare la visualizzazione attuale del tablet nella posizione corrente e impedirne la rotazione. L'icona mostra il simbolo di un lucchetto quando la funzione di blocco della rotazione automatica è attiva.

Windows 8

1. Sfioccare dal bordo destro dello schermo tattile per visualizzare gli accessi e toccare quindi **Impostazioni**.
2. Toccare l'icona dello schermo per bloccare la visualizzazione attuale del tablet nella posizione corrente e impedirne la rotazione. L'icona mostra il simbolo di un lucchetto quando la funzione di blocco della rotazione automatica è attiva.

Per disattivare la funzione di blocco della rotazione automatica del tablet:

Windows 10

1. Toccare il pulsante **Start**, quindi toccare **Impostazioni**.
2. Toccare l'icona **Schermo** in basso a destra, quindi toccare nuovamente l'icona di blocco della rotazione automatica.

Windows 8

1. Sfioccare dal bordo destro dello schermo tattile per visualizzare gli accessi e toccare quindi **Impostazioni**.
2. Toccare l'icona **Schermo** in basso a destra, quindi toccare nuovamente l'icona di blocco della rotazione automatica.

Regolazione della luminosità dello schermo del tablet

Per regolare la luminosità dello schermo:

1. Su un tablet con sistema operativo Windows 10, toccare il pulsante **Start** e quindi toccare **Impostazioni**.
- oppure -

Su un tablet con sistema operativo Windows 8, sfiorare dal bordo destro dello schermo tattile per visualizzare gli accessi, quindi toccare **Impostazioni**.

2. Toccare l'icona **Schermo** in basso a destra. Viene visualizzato un cursore verticale che consente di controllare la luminosità dello schermo.



NOTA: Sul desktop di Windows, è inoltre possibile toccare l'icona dell'**indicatore di carica** nell'area di notifica, all'estrema destra della barra delle applicazioni, toccare **Regola luminosità dello schermo**, quindi spostare il cursore vicino a **Luminosità schermo** in basso nello schermo.

Individuazione delle informazioni su software e hardware

Aggiornamento dei software installati nel tablet

La maggior parte dei software, incluso il sistema operativo, viene aggiornata di frequente dal produttore o dal provider. È quindi possibile che, dopo l'immissione nel mercato del tablet, siano stati introdotti aggiornamenti importanti dei programmi software installati nel tablet.

Alcuni aggiornamenti possono influire sul tipo di risposta del tablet ai software opzionali o ai dispositivi esterni. Molti aggiornamenti offrono un'ottimizzazione della protezione.

Si consiglia di aggiornare il sistema operativo e altri programmi software installati nel tablet non appena il tablet viene collegato a Internet. Accedere agli aggiornamenti disponibili nel sito Web di HP <http://www.hp.com>.

3 Connessione alla rete

L'utente può portare il tablet ovunque. Tuttavia, anche da casa, è possibile accedere alle informazioni di milioni di siti Web nel mondo tramite il tablet e una connessione a una rete wireless o cablata. Nel presente capitolo viene descritto come eseguire queste connessioni.

Connessione a una rete wireless

Con la tecnologia wireless, il trasferimento dei dati avviene tramite onde radio anziché via cavo. Il tablet potrebbe essere dotato di uno o più dei seguenti dispositivi wireless:

- Dispositivo wireless WLAN (Wireless Local Area Network): connette il tablet a reti locali wireless (denominate comunemente reti Wi-Fi, LAN wireless o WLAN) disponibili nell'ambiente di lavoro, a casa e in luoghi pubblici come aeroporti, ristoranti, bar, hotel e università. In una WLAN, il dispositivo mobile wireless del tablet comunica con un router wireless o un punto di accesso wireless.
- Dispositivo Bluetooth®: consente di creare una rete locale personale (PAN, Personal Area Network) per la connessione ad altri dispositivi Bluetooth quali computer, smartphone, stampanti, auricolari, altoparlanti e fotocamere. In una PAN ogni dispositivo comunica direttamente con gli altri dispositivi, che devono essere relativamente vicini, in genere entro 10 metri l'uno dall'altro.

Per ulteriori informazioni sulla tecnologia wireless, consultare le informazioni e i collegamenti ai siti Web presenti in HP Support Assistant. Per accedere ad HP Support Assistant, consultare [Ricerca di informazioni a pagina 2](#).

Utilizzo dei controlli wireless

Centro connessioni di rete e condivisione consente di configurare una connessione o una rete, eseguire la connessione a una rete, gestire le reti wireless, diagnosticare e risolvere i problemi correlati alla rete.

Per utilizzare i controlli del sistema operativo:

1. Su un tablet con sistema operativo Windows 10, digitare `pannello di controllo` nella casella di ricerca sulla barra delle applicazioni, quindi selezionare **Pannello di controllo**.

- oppure -

Su un tablet con sistema operativo Windows 8, sfiorare dal bordo destro dello schermo tattile per visualizzare gli accessi, toccare **Impostazioni** e quindi toccare **Pannello di controllo**.

2. Selezionare **Rete e Internet**, quindi toccare **Centro connessioni di rete e condivisione**.

Per ulteriori informazioni, accedere ad HP Support Assistant. Per accedere ad HP Support Assistant, consultare [Ricerca di informazioni a pagina 2](#).

Utilizzo di una rete WLAN

Con un dispositivo WLAN, è possibile accedere a una rete locale (WLAN) composta da altri computer e accessori, connessi tra loro mediante un router wireless o un punto di accesso wireless.

 **NOTA:** In questo contesto, i termini *punto di accesso wireless* e *router wireless* hanno spesso lo stesso significato.

- Una rete WLAN su vasta scala, come una WLAN aziendale o pubblica, in genere utilizza punti di accesso wireless con spazio sufficiente per un elevato numero di computer e accessori e può separare funzioni di rete critiche.
- Una WLAN domestica o di un piccolo ufficio in genere utilizza un router wireless, che consente a numerosi computer wireless e cablati di condividere connessione Internet, stampante e file senza ricorrere a ulteriori componenti hardware e software.

Per utilizzare il dispositivo WLAN del tablet, è necessario effettuare la connessione all'infrastruttura WLAN (offerta da un fornitore di servizi o da una rete pubblica o aziendale).

Utilizzo di un provider di servizi Internet

Quando si configura un accesso Internet di tipo domestico, è necessario creare un account con un provider di servizi Internet (ISP, Internet Service Provider). Rivolgersi a un ISP locale per acquistare modem e servizio Internet. L'ISP fornirà l'assistenza necessaria per configurare il modem, installare un cavo di rete per connettere il tablet wireless al modem ed eseguire il test del servizio Internet.

 **NOTA:** L'ISP fornirà inoltre un ID utente e una password per accedere a Internet. Annotare queste informazioni e conservarle in un luogo sicuro.

Configurazione di una WLAN

Per configurare una WLAN e collegarsi a Internet, è necessario disporre delle seguenti apparecchiature:

- Un modem a banda larga (DSL o via cavo) **(1)** e un servizio Internet ad alta velocità fornito a pagamento da un provider Internet
- Un router wireless **(2)** (da acquistare separatamente)
- Un tablet wireless **(3)**

 **NOTA:** Alcuni modem dispongono di router wireless integrato. Rivolgersi all'ISP per determinare il tipo di modem fornito.

L'illustrazione seguente mostra un esempio di rete wireless connessa a Internet.

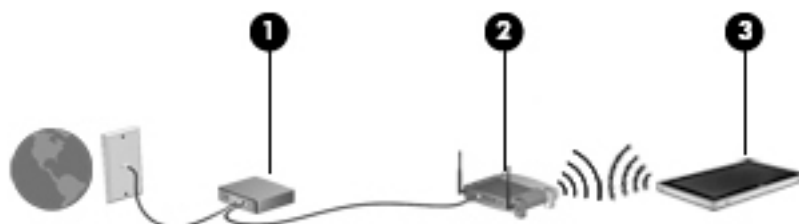

Successivamente, alla rete si potranno collegare ulteriori computer wireless e cablati per l'accesso a Internet.

Per istruzioni sulla configurazione della WLAN, consultare le informazioni fornite dal produttore del router o dal proprio ISP.

Configurazione di un router wireless

Per istruzioni sulla configurazione della WLAN, consultare le informazioni fornite dal produttore del router o dal proprio ISP.

 **NOTA:** Si consiglia di collegare inizialmente il nuovo tablet wireless al router utilizzando il cavo di rete fornito con il router. Una volta stabilita la connessione del tablet a Internet, scollegare il cavo e accedere a Internet tramite la rete wireless.

Protezione della rete WLAN

Quando si configura una rete WLAN o si accede a una WLAN esistente, abilitare sempre le funzionalità di protezione per proteggere la rete dall'accesso non autorizzato. Le reti WLAN in aree pubbliche (hotspot), come bar e aeroporti, potrebbero non garantire alcun tipo di protezione. Se non si vuole esporre il proprio tablet a minacce di varia natura durante la connessione a un hotspot, si consiglia di limitarsi all'invio di e-mail non riservate e a una semplice esplorazione del Web.

I segnali radio wireless vengono trasmessi al di fuori della rete, quindi altri dispositivi WLAN possono intercettare segnali non protetti. Tuttavia, è possibile prendere le precauzioni seguenti per proteggere la rete WLAN:

- Utilizzare un firewall.

Un firewall controlla i dati e le richieste di dati che vengono inviati alla rete, eliminando gli elementi di dubbia origine. Sul mercato sono disponibili firewall sia software che hardware. Su alcune reti si utilizzano entrambi i tipi in combinazione.

- Utilizzare la crittografia wireless.

La crittografia wireless utilizza le impostazioni di protezione per crittografare e decrittare i dati trasmessi sulla rete. Per ulteriori informazioni, accedere ad HP Support Assistant. Per accedere ad HP Support Assistant, consultare [Ricerca di informazioni a pagina 2](#).

Connessione a una WLAN

Per connettersi alla WLAN, seguire le istruzioni riportate di seguito:

1. Verificare che il dispositivo WLAN sia acceso.
2. Nel desktop di Windows, toccare l'icona di stato della rete nell'area di notifica, all'estrema destra della barra delle applicazioni.
3. Accertarsi che la modalità aereo sia disattivata, selezionare una WLAN dall'elenco e toccare **Connetti**.

Se la rete è una WLAN protetta, viene chiesto di inserire un codice di sicurezza. Digitare il codice, quindi toccare **Avanti** su un tablet con sistema operativo Windows 10 o **Accedi** su un tablet con sistema operativo Windows 8.

 **NOTA:** Se non è visualizzata alcuna rete WLAN, il computer non è compreso nel raggio d'azione di un router wireless o di un punto di accesso.

 **NOTA:** Se la WLAN a cui si desidera connettersi non è visibile, tenere premuto in corrispondenza dell'icona di stato della rete sulla barra delle applicazioni, quindi selezionare **Apri Centro connessioni di rete e condivisione**. Toccare **Configura nuova connessione o rete**. Viene visualizzato un elenco di opzioni che consente di cercare e connettersi manualmente a una rete oppure di creare una nuova connessione di rete.

4. Per completare la connessione, seguire le istruzioni visualizzate.

Una volta eseguita la connessione, toccare l'icona di stato della rete nell'area di notifica, nella sezione più a destra della barra delle applicazioni, per verificare il nome e lo stato della connessione.

 **NOTA:** La portata funzionale delle connessioni WLAN (ossia, la distanza coperta dai segnali wireless) varia a seconda dello standard WLAN, del produttore del router e dell'interferenza di altri dispositivi elettronici o di barriere strutturali quali pareti e muri.

Utilizzo dei dispositivi wireless Bluetooth

Un dispositivo Bluetooth consente di stabilire comunicazioni wireless a corto raggio che sostituiscono i cavi fisici tradizionalmente utilizzati per collegare i seguenti dispositivi elettronici:

- Computer (desktop, notebook, palmari)
- Telefoni (cellulari, cordless, smartphone)
- Dispositivi di imaging (stampanti, fotocamere)
- Dispositivi audio (cuffie auricolari con microfono, altoparlanti)
- Mouse

I dispositivi Bluetooth sono dotati di una funzionalità peer-to-peer che consente di configurare una rete PAN (Personal Area Network) di dispositivi Bluetooth. Per informazioni sulle modalità di configurazione e utilizzo dei dispositivi Bluetooth, consultare la guida relativa al software Bluetooth.

Utilizzo di HP Mobile Broadband (solo in determinati modelli)

HP Mobile Broadband consente al tablet di utilizzare le reti WWAN per accedere a Internet da più località e in aree geografiche più vaste rispetto alle WLAN. L'uso di HP Mobile Broadband richiede un provider di servizi di rete (definito *gestore di rete mobile*), che in molti casi corrisponde a un gestore di telefonia mobile. La copertura di HP Mobile Broadband è simile a quella dei telefoni cellulari.

Se il tablet dispone di HP Mobile Broadband, sarà anche equipaggiato con la funzionalità Global Positioning System. I satelliti GPS forniscono informazioni su posizione, velocità e direzione ai sistemi dotati di GPS.

Se utilizzato con un servizio di un gestore di rete mobile, HP Mobile Broadband offre la libertà di restare connessi a Internet, inviare e-mail o connettersi alla rete aziendale anche in viaggio o lontano dalla portata degli hotspot Wi-Fi.

Per attivare il servizio broadband mobile può essere necessario il numero di serie del modulo HP Mobile Broadband.

Alcuni gestori di rete mobile richiedono l'uso di una scheda SIM. La scheda SIM contiene informazioni di base sull'utente, ad esempio il PIN (Personal Identification Number), nonché informazioni sulla rete. Alcuni tablet comprendono una scheda SIM preinstallata. Se la scheda SIM non è preinstallata, potrebbe essere inclusa con le informazioni di HP Mobile Broadband in dotazione con il tablet oppure il gestore di rete mobile potrebbe fornirla separatamente.

Per informazioni sull'inserimento e sulla rimozione della SIM, rivolgersi a HP Custom Integration Services (CIS), a un fornitore di servizi HP autorizzato o ai partecipanti al programma HP Self-Maintainer.

Per informazioni su HP Mobile Broadband e su come attivare il servizio con il gestore di rete mobile prescelto, vedere le informazioni su HP Mobile Broadband fornite con il tablet.

4 Navigazione usando i movimenti tattili

Il tablet consente di navigare usando movimenti tattili sullo schermo.

Uso dei movimenti supportati dallo schermo tattile

Lo schermo tattile consente di gestire gli elementi visualizzati sullo schermo usando le dita.

Scorrimento con un dito

Lo scorrimento con un dito viene utilizzato principalmente per visualizzare documenti o scorrere elenchi e pagine, ma è possibile utilizzarlo per altre interazioni, come lo spostamento di un oggetto.

- Per scorrere lungo lo schermo, sfiorare leggermente lo schermo con il dito nella direzione prescelta.

 **NOTA:** Se nella schermata Start sono visualizzate molte app, è possibile sfiorare con il dito per spostare lo schermo a sinistra o destra.

- Per trascinare, tenere premuto su un oggetto, quindi trascinare l'oggetto per spostarlo.

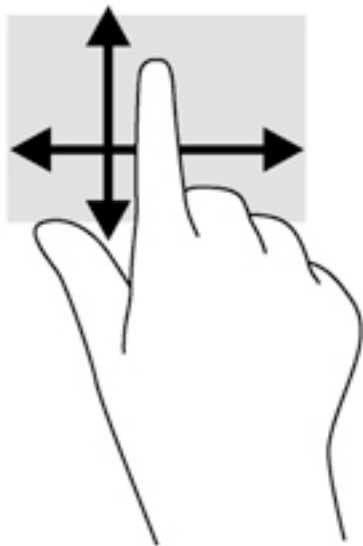

Tocco

Per effettuare una selezione su schermo, utilizzare la funzione Tocco.

- Utilizzare un dito per toccare un oggetto sullo schermo per effettuare la selezione. Toccare due volte un elemento per aprirlo.

 **NOTA:** Tenere premuto il dito su un oggetto per aprire una schermata della guida contenente informazioni sull'elemento selezionato.



Scorrimento

Tramite lo scorrimento è possibile spostarsi in alto, in basso o lateralmente in una pagina o un'immagine.

- Posizionare due dita sullo schermo e trascinarle con un movimento verso l'alto, il basso, destra o sinistra.

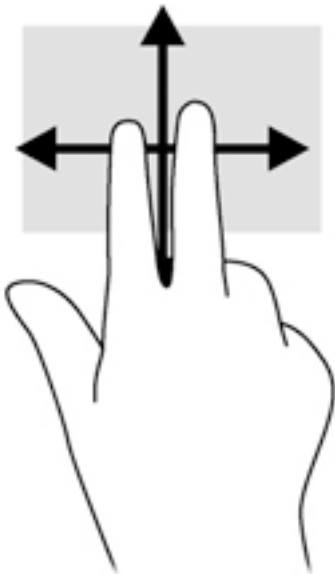

Zoom con pizzico a due dita

Lo zoom con pizzico a due dita consente di ingrandire o ridurre la visualizzazione di un'immagine o testo.

- Aumentare lo zoom posizionando due dita vicine sullo schermo, quindi divaricarle.
- Diminuire lo zoom posizionando due dita divaricate sullo schermo, quindi avvicinarle.

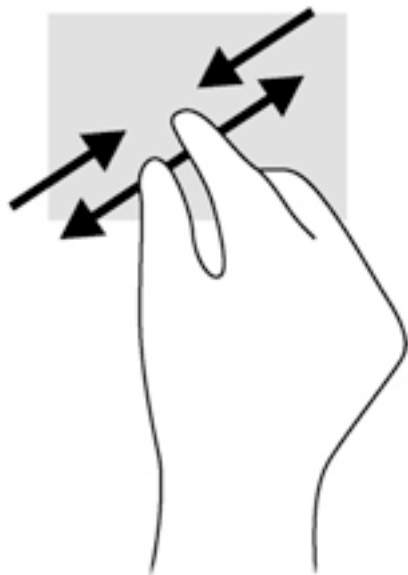

Sfioramento dai bordi (solo per Windows 8)

Gli sfioramenti dai bordi consentono di accedere alle barre degli strumenti del tablet per attività quali modifica delle impostazioni e ricerca o utilizzo di app.

Sfioramento dal bordo destro

Lo sfioramento dal bordo destro consente di visualizzare gli accessi per cercare, condividere, avviare app, accedere ai dispositivi o modificare le impostazioni.

- Far scorrere il dito delicatamente dal bordo destro per visualizzare gli accessi.

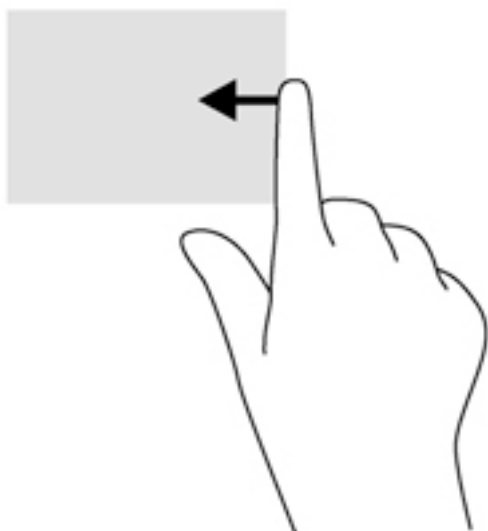

Sfioramento dal bordo sinistro

Lo sfioramento dal bordo sinistro consente di visualizzare le app aperte in modo da potervi accedere rapidamente.

- Sfiore dal bordo sinistro per passare da un'app all'altra. Senza sollevare il dito, tornare verso il bordo sinistro per visualizzare tutte le app aperte.



Sfioramento dal bordo superiore

Con lo sfioramento dal bordo superiore vengono visualizzate le opzioni di comando app che consentono di personalizzare le app.

- Scorrere delicatamente con il dito dal bordo superiore per visualizzare le opzioni di comando app.

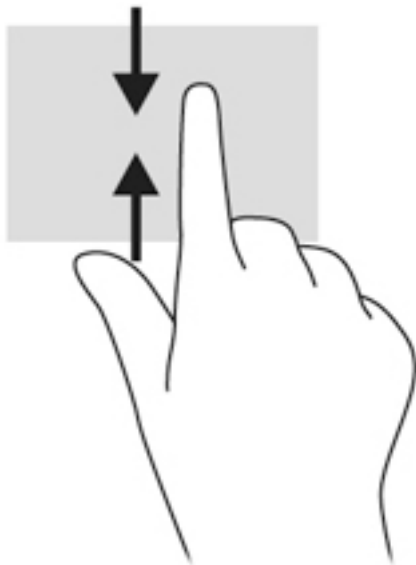

Uso della tastiera su schermo

Il tablet dispone di una tastiera su schermo che viene visualizzata quando è attiva la modalità tablet.

1. Per visualizzare questa tastiera su un tablet con sistema operativo Windows 10, toccare l'icona della tastiera sul lato destro dell'area di notifica.

oppure

Per visualizzare questa tastiera su un tablet con sistema operativo Windows 8, toccare una casella di testo nella schermata Start. La tastiera viene visualizzata.

2. Iniziare a digitare.

Per accedere alle impostazioni della tastiera su schermo:

Windows 10

- ▲ Digitare `pannello di controllo` nella casella di ricerca sulla barra delle applicazioni, quindi selezionare **Pannello di controllo, Dispositivi e stampanti, Digitazione**.

Windows 8

1. Sfiocare dal bordo destro dello schermo tattile per visualizzare gli accessi, quindi toccare **Impostazioni**.
2. Toccare **Modifica impostazioni PC**, toccare **PC e dispositivi**, toccare **Digitazione**, quindi seguire le istruzioni visualizzate.

5 Caratteristiche dettagliate

Il tablet comprende:

- Altoparlanti integrati
- Webcam integrata
- Lettore di codici a barre (solo in determinati modelli)
- Pulsanti o tasti multimediali

Audio

Con il tablet, è possibile scaricare e ascoltare musica, eseguire lo streaming di contenuti audio dal Web (inclusa la radio), eseguire registrazioni audio o creare supporti multimediali con audio e video. Per migliorare l'esperienza di ascolto, collegare dispositivi audio esterni quali altoparlanti o cuffie.

Collegamento di altoparlanti

È possibile utilizzare con il tablet altoparlanti cablati collegandoli a una porta USB o al jack combinato di uscita audio (cuffie)/ingresso audio (microfono) del tablet o di una base di aggancio.

Per connettere altoparlanti wireless al tablet, seguire le istruzioni del produttore del dispositivo. Per collegare altoparlanti ad alta definizione al dispositivo, consultare [Configurazione dell'audio per HDMI a pagina 25](#). Prima di collegare i dispositivi audio, assicurarsi di regolare il volume.

Regolazione del volume

È possibile regolare il volume utilizzando i pulsanti del volume sul retro del tablet.

 **AVVERTENZA!** Per ridurre il rischio di lesioni dell'apparato uditivo, regolare il volume prima di indossare le cuffie, gli auricolari o le cuffie auricolari. Per ulteriori informazioni sulla sicurezza, consultare *Normative e avvisi di sicurezza e ambientali*.

Per accedere a questa guida:

Windows 10

Selezionare il pulsante **Start, Tutte le app, Guida e Supporto HP, Documentazione HP**.

Windows 8

Selezionare l'app **HP Support Assistant** nella schermata Start, quindi selezionare **Il mio computer, Guide per l'utente**.

 **NOTA:** È inoltre possibile controllare il volume tramite il sistema operativo e alcuni programmi.

Collegamento di cuffie e microfoni

È possibile collegare cuffie o cuffie auricolari cablate al jack combinato di uscita audio (cuffie)/ingresso audio (microfono) del tablet. In commercio sono disponibili molte cuffie con microfoni integrati.

Per connettere cuffie o auricolari *wireless* al tablet, seguire le istruzioni del produttore del dispositivo.

 **AVVERTENZA!** Per ridurre il rischio di lesioni dell'apparato uditivo, regolare il volume prima di indossare le cuffie, gli auricolari o le cuffie auricolari. Per ulteriori informazioni sulla sicurezza, consultare *Normative e avvisi di sicurezza e ambientali*.

Per accedere a questa guida:

Windows 10

Selezionare il pulsante **Start, Tutte le app, Guida e Supporto HP, Documentazione HP**.

Windows 8

Selezionare l'app **HP Support Assistant** nella schermata Start, quindi selezionare **Il mio computer, Guide per l'utente**.

 **NOTA:** Se le caratteristiche audio non funzionano correttamente, consultare la guida per l'utente del tablet per ottenere suggerimenti per la risoluzione dei problemi.

Controllo delle funzionalità audio disponibili nel tablet

 **NOTA:** Per registrazioni ottimali, parlare direttamente nel microfono e registrare il suono in una stanza senza rumori di fondo.

Per controllare le funzionalità audio del tablet, procedere come segue:

1. Su un tablet con sistema operativo Windows 10, digitare `pannello di controllo` nella casella di ricerca sulla barra delle applicazioni, quindi selezionare **Pannello di controllo**.

- oppure -

Su un tablet con sistema operativo Windows 8, sfiorare dal bordo destro dello schermo tattile per visualizzare gli accessi, toccare **Cerca** e quindi toccare la casella di ricerca. Nella casella di ricerca, digitare `p`, quindi toccare **Pannello di controllo**.
2. Toccare **Hardware e suoni** e quindi **Audio**.

Quando viene visualizzata la finestra Audio, toccare la scheda **Suoni**. In **Eventi**, toccare un evento audio, ad esempio un segnale acustico o un allarme, e toccare quindi **Prova**. Gli altoparlanti o la cuffia collegata emettono un suono.

Per controllare le funzionalità di registrazione del tablet, procedere come segue:

1. Se si sta utilizzando un tablet con sistema operativo Windows 10, procedere al punto 2. Su un tablet con sistema operativo Windows 8, sfiorare dal bordo destro dello schermo tattile per visualizzare gli accessi, toccare **Cerca** e quindi toccare la casella di ricerca.
2. Nella casella di ricerca, digitare `sound`, quindi toccare **Sound Recorder (Registratore suoni)**.
3. Toccare **Inizia registrazione** e parlare nel microfono.
4. Salvare il file sul desktop.
5. Aprire un programma multimediale e riprodurre la registrazione.

Per confermare o modificare le impostazioni audio del tablet:

1. Se si sta utilizzando un tablet con sistema operativo Windows 10, procedere al punto 2. Su un tablet con sistema operativo Windows 8, sfiorare dal bordo destro dello schermo tattile per visualizzare gli accessi, toccare **Cerca** e quindi toccare la casella di ricerca.
2. Nella casella di ricerca, digitare `pannello di controllo`, quindi toccare **Pannello di controllo**.
3. Toccare **Hardware e suoni** e quindi **Audio**.

Webcam

Il tablet comprende due webcam integrate. Con il software preinstallato, è possibile utilizzare le webcam per scattare foto o registrare un video. È possibile visualizzare l'anteprima e salvare la foto o il video registrato.

Il software della webcam consente di eseguire le seguenti operazioni:

- Acquisizione e condivisione di video
- Streaming di video mediante un programma di messaggistica immediata
- Acquisizione di immagini statiche

Per risultati ottimali, utilizzare entrambe le mani per tenere ben fermo il tablet.

Per i dettagli sull'utilizzo della webcam, consultare la Guida del software della webcam.

Video

Il tablet HP è un dispositivo video avanzato che consente di guardare video in streaming dai siti Web preferiti, nonché scaricare video e film da guardare sul tablet, senza effettuare la connessione a una rete.

Per ottimizzare l'esperienza di visione è possibile collegare un monitor esterno, un proiettore o un televisore alla porta video del tablet. La porta HDMI (High-Definition Multimedia Interface) consente di collegare un monitor o un televisore ad alta definizione.

 **IMPORTANTE:** Accertarsi che il dispositivo esterno sia collegato alla porta corretta sul tablet con il cavo appropriato. In caso di problemi, consultare le istruzioni del produttore del dispositivo.

 **NOTA:** Per informazioni sulle porte video del tablet, consultare [Apprendimento delle funzionalità del tablet a pagina 4](#).

HDMI

La porta HDMI consente di collegare il tablet a un dispositivo audio o video opzionale, ad esempio un display ad alta definizione, o a qualsiasi componente audio o digitale compatibile.

 **NOTA:** Per trasmettere segnali video e/o audio tramite la porta HDMI, è necessario utilizzare un cavo HDMI (in vendita separatamente).

È possibile collegare un dispositivo HDMI alla porta HDMI del tablet. Le informazioni visualizzate sullo schermo del tablet possono essere visualizzate contemporaneamente anche sul dispositivo HDMI.

Per collegare un dispositivo audio o video alla porta HDMI, seguire le istruzioni riportate di seguito:

1. Dopo l'apertura dello sportello di I/O nella parte inferiore del tablet, collegare un'estremità del cavo HDMI alla porta HDMI sul tablet.

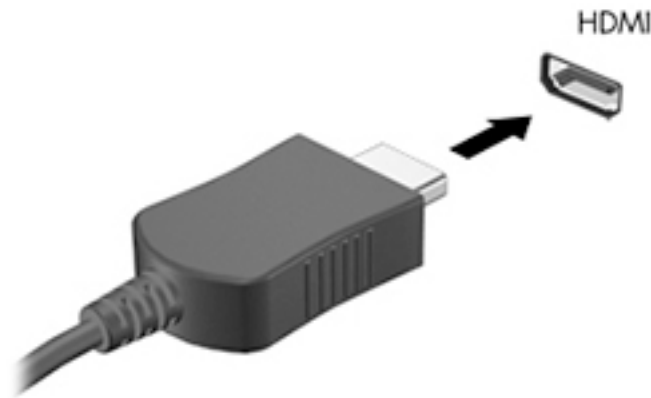

2. Collegare l'altra estremità del cavo a un dispositivo video.
3. È possibile alternare l'immagine sullo schermo del tablet tra 4 stati di visualizzazione:
 - **Solo computer:** visualizzazione dell'immagine solo sullo schermo del tablet.
 - **Duplica:** visualizzazione dell'immagine dello schermo simultaneamente sia sul tablet sia sul dispositivo esterno.
 - **Estendi:** visualizzazione dell'immagine dello schermo estesa sia sul tablet sia sul dispositivo esterno.
 - **Solo secondo schermo:** visualizzazione dell'immagine solo sul dispositivo esterno.



NOTA: Per ottenere i migliori risultati, soprattutto se si sceglie l'opzione "Estendi", regolare la risoluzione dello schermo del dispositivo esterno come indicato di seguito. Nella schermata Start, digitare `pannello di controllo`, quindi selezionare **Pannello di controllo** dall'elenco delle applicazioni. Selezionare **Aspetto e personalizzazione**. Nella sezione **Schermo**, selezionare **Modifica risoluzione** sui tablet con sistema operativo Windows 10 o **Modifica risoluzione dello schermo** sui tablet con sistema operativo Windows 8.

Configurazione dell'audio per HDMI

Per configurare l'audio HDMI, collegare prima un dispositivo audio o video, ad esempio un televisore ad alta definizione, alla porta HDMI del tablet. Quindi configurare il dispositivo di riproduzione audio predefinito come indicato di seguito:

1. Sul desktop di Windows, tenere premuto in corrispondenza dell'icona **Altoparlanti** nell'area di notifica, posta all'estrema destra della barra delle applicazioni, quindi selezionare **Dispositivi di riproduzione**.
2. Nella scheda Riproduzione selezionare **Uscita digitale o Dispositivo digitale di output (HDMI)**.
3. Selezionare **Predefinito**, quindi selezionare **OK**.

Per ripristinare l'audio dagli altoparlanti del tablet, seguire le istruzioni riportate di seguito:

1. Sul desktop di Windows, tenere premuto in corrispondenza dell'icona **Altoparlanti** nell'area di notifica, posta all'estrema destra della barra delle applicazioni, quindi selezionare **Dispositivi di riproduzione**.
2. Nella scheda Riproduzione, selezionare **Altoparlanti**.
3. Selezionare **Predefinito**, quindi selezionare **OK**.

Letture di codici a barre (solo in determinati modelli)

Per utilizzare il lettore di codici a barre:

1. Aprire un'utilità di lettura di codici a barre (in vendita separatamente) installata sul tablet.
2. Tenere premuto uno dei pulsanti del lettore di codici a barre e dirigere il fascio del lettore sul codice a barre.
3. La croce indica il centro del campo visivo, i puntini rossi segnalano il bordo. Assicurarsi che il fascio del lettore copra l'intero codice a barre.

 **SUGGERIMENTO:** Per ottenere i migliori risultati, tenere ben fermo il tablet con entrambe le mani, mantenendo la lente del lettore a 152,4-177,8 millimetri (sei o sette pollici) dal codice a barre.



 **AVVERTENZA!** Non guardare il fascio dello scanner attraverso un dispositivo di ingrandimento posto a meno di 100 mm (3,9 pollici). Diversamente, si potrebbero subire lesioni oculari.

4. Dopo una lettura riuscita viene visualizzato un puntino verde.

 **NOTA:** Per ulteriori informazioni sulla programmazione del lettore di codici a barre, visitare <http://www.datalogic.com/>.

Configurazione dei ritorni a capo

Per configurare il lettore di codici a barre affinché inserisca un ritorno a capo dopo ogni codice a barre digitalizzato:

1. Aprire la modalità di programmazione leggendo il seguente codice QR.



2. Leggere il seguente codice QR.



3. Uscire dalla modalità di programmazione leggendo il seguente codice QR.



Il lettore di codici a barre inserisce un ritorno a capo dopo ogni codice a barre digitalizzato finché non si ripete la procedura precedente o finché non si ripristinano le impostazioni predefinite (vedere [Ripristino delle impostazioni predefinite a pagina 28](#)).

Configurazione del volume del lettore di codici a barre

Il tablet è consegnato con i toni e il volume del lettore di codici a barre disattivati.

Per attivare i toni e regolare il volume:

1. Aprire la modalità di programmazione leggendo il seguente codice QR.

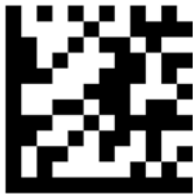

2. Leggere uno dei seguenti codici QR.

- Per impostare un volume basso:



- Per impostare un volume medio:



- Per impostare un volume alto:



- Per disattivare il volume:



3. Uscire dalla modalità di programmazione leggendo il seguente codice QR.

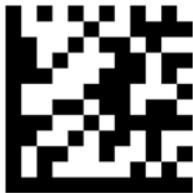

Ripristino delle impostazioni predefinite

Per ripristinare le impostazioni originali del lettore di codici a barre:

1. Aprire la modalità di programmazione leggendo il seguente codice QR.

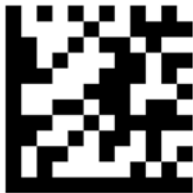

2. Leggere il seguente codice QR.



3. Uscire dalla modalità di programmazione leggendo il seguente codice QR.



Near Field Communications (NFC)

È possibile toccare l'area NFC anteriore centrale sul tablet con un dispositivo compatibile con NFC per connettersi in modalità wireless, comunicare con il tablet e trasferire i dati in entrambe le direzioni. NFC può essere utilizzato anche per ragioni di sicurezza. Vedere [Parte anteriore a pagina 4](#) per individuare l'area di tocco NFC.

6 Risparmio energia

 **NOTA:** Il tablet dispone di un pulsante di alimentazione.

Spegnimento del tablet

 **ATTENZIONE:** Quando il tablet viene spento, i dati non salvati andranno perduti.

Il comando di spegnimento chiude tutti i programmi aperti, compreso il sistema operativo, e spegne quindi il tablet.

Spegnere il tablet quando non è in uso ed è scollegato dall'alimentazione esterna per un lungo periodo.

Sebbene sia possibile spegnere il tablet mediante il pulsante di alimentazione, si consiglia di utilizzare il comando **Arresta il sistema** di Windows:

 **NOTA:** Se il tablet si trova in modalità di sospensione, prima di effettuare l'arresto è necessario uscire da questa modalità premendo rapidamente il pulsante di alimentazione.

1. Salvare il lavoro e chiudere tutte le applicazioni aperte.
2. Su un tablet con sistema operativo Windows 10, selezionare il pulsante **Start**, l'icona **Arresta** e quindi **Arresta il sistema**.

- oppure -

Su un tablet con sistema operativo Windows 8, sfiorare dal bordo destro dello schermo tattile per visualizzare gli accessi, toccare **Impostazioni**, l'icona **Arresta** e quindi **Arresta il sistema**.

Se il tablet non risponde e non è possibile utilizzare la procedura di spegnimento sopra descritta, provare le seguenti procedure di emergenza nell'ordine indicato:

- Tenere premuto il pulsante di alimentazione per almeno 5 secondi.
- Scollegare il tablet dall'alimentazione esterna.

Impostazione delle opzioni di risparmio energia

Utilizzo delle modalità di risparmio energia

La modalità di sospensione è abilitata per impostazione predefinita.

Quando si attiva la modalità Sospensione, lo schermo si svuota e il lavoro eseguito viene salvato.

 **ATTENZIONE:** Per evitare il possibile deterioramento della qualità audio e video, l'interruzione della riproduzione audio o video o la perdita di informazioni, non attivare la modalità di sospensione quando è in corso la lettura o la scrittura di un disco o di una scheda di memoria esterna.

Attivazione e uscita dalla modalità di sospensione

Con il tablet acceso, è possibile attivare la modalità di sospensione in uno dei seguenti modi:

- Premere rapidamente il pulsante di alimentazione.
- Su un tablet con sistema operativo Windows 10, selezionare il pulsante **Start**, l'icona **Arresta** e quindi **Sospendi**.
- oppure -

Su un tablet con sistema operativo Windows 8, sfiorare dal bordo destro dello schermo tattile per visualizzare gli accessi, toccare **Impostazioni**, l'icona **Arresta** e quindi **Sospendi**.

Per uscire dalla modalità di sospensione, premere brevemente il pulsante di alimentazione.

Quando il tablet esce dalla modalità di sospensione, ritorna automaticamente alla schermata visualizzata al momento in cui si era interrotto il lavoro.

 **NOTA:** Se si è impostata la riattivazione con password, occorrerà inserire la password di Windows prima che il tablet ritorni alla schermata precedente alla sospensione.

Indicatore di carica e impostazioni di alimentazione

L'indicatore di carica si trova sul desktop di Windows. L'indicatore di carica consente di accedere rapidamente alle impostazioni di alimentazione e di visualizzare la carica residua della batteria.

- Per visualizzare la percentuale di carica della batteria e la combinazione di risparmio energia corrente, nel desktop di Windows, toccare l'icona dell'indicatore di carica.
- Per utilizzare Opzioni risparmio energia, tenere premuto in corrispondenza dell'icona dell'indicatore di carica, quindi selezionare **Opzioni risparmio energia**.

Le diverse icone dell'indicatore di carica segnalano se il tablet è alimentato dalla batteria o se è collegato all'alimentazione esterna. L'icona visualizza inoltre un messaggio se la batteria ha raggiunto un livello di carica basso o critico.

Configurazione della protezione mediante password alla riattivazione

Per impostare la riattivazione del tablet con password dalla modalità di sospensione, eseguire la procedura riportata di seguito:

1. Tenere premuto in corrispondenza dell'icona dell'indicatore di carica, quindi toccare **Opzioni risparmio energia**.
2. Nel riquadro di sinistra, toccare **Richiedi password alla riattivazione**.
3. Toccare **Modificare le impostazioni attualmente non disponibili**.
4. Toccare **Richiedi password (opzione consigliata)**.

 **NOTA:** Se occorre creare una password per l'account utente o modificare la password corrente, toccare **Crea o modifica password account utente** e seguire le istruzioni visualizzate. Se non occorre creare o modificare una password dell'account utente, passare al punto 5.

5. Toccare **Salva cambiamenti**.

Utilizzo dell'alimentazione a batteria

Il tablet viene alimentato dalla batteria se non è collegato all'alimentazione CA esterna. La durata della batteria del tablet varia a seconda delle impostazioni di risparmio di energia, dei programmi in esecuzione, della luminosità del display, dei dispositivi esterni collegati al tablet e di altri fattori. Se il tablet è collegato all'alimentazione CA, le batterie vengono caricate e il lavoro è protetto anche in caso di un'interruzione di corrente. Se le batterie sono cariche e il tablet è collegato all'alimentazione CA esterna, il tablet passa

automaticamente all'alimentazione a batteria nel momento in cui si scollega l'adattatore CA o si verifica un'interruzione dell'alimentazione CA.



NOTA: La luminosità del display viene automaticamente ridotta per risparmiare la batteria quando si scollega l'alimentazione CA. Per ulteriori informazioni, vedere [Utilizzo dell'alimentazione CA esterna a pagina 34](#).

Batterie sigillate in fabbrica

Per monitorare lo stato della batteria, o se la batteria non è più in grado di mantenere la carica, eseguire **Controllo batteria** in HP Support Assistant. Per accedere ad HP Support Assistant, consultare [Ricerca di informazioni a pagina 2](#). In HP Support Assistant, toccare **Il mio PC**, selezionare la scheda **Diagnostica e strumenti** e quindi selezionare **Controllo batteria HP**. Contattare l'assistenza se Controllo batteria indica che è necessario sostituire la batteria.

La batteria o le batterie in questo prodotto non possono essere sostituite con facilità dall'utente. La rimozione o la sostituzione della batteria o delle batterie può influire sulla copertura della garanzia. Se la batteria non è più in grado di mantenere la carica, rivolgersi all'assistenza.

Quando una batteria è esaurita, non smaltirla insieme ai normali rifiuti domestici, ma attenersi alle leggi e alle disposizioni vigenti nella propria area.

Ulteriori informazioni sulla batteria

HP Support Assistant fornisce i seguenti strumenti e informazioni sulle batterie.

- Strumento Controllo batteria, per il controllo delle prestazioni della batteria
- Informazioni su calibrazione, risparmio energia e corretta manutenzione e conservazione per ottimizzare la durata della batteria
- Informazioni su tipi, specifiche tecniche, cicli di vita e capacità della batteria

Per accedere alle informazioni sulla batteria:

1. Aprire **HP Support Assistant**. Vedere [Ricerca di informazioni a pagina 2](#).
2. Toccare **Il mio PC**, selezionare la scheda **Diagnostica e strumenti**, quindi selezionare **Controllo batteria HP**.

Utilizzo di Controllo batteria

HP Support Assistant fornisce informazioni sullo stato della batteria installata nel tablet.

Per eseguire Controllo batteria:

1. Collegare l'adattatore CA al tablet.



NOTA: Per il corretto funzionamento di Controllo batteria, il tablet deve essere collegato all'alimentazione esterna.

2. Aprire **HP Support Assistant**. Vedere [Ricerca di informazioni a pagina 2](#).
3. Toccare **Il mio PC**, selezionare la scheda **Diagnostica e strumenti**, quindi selezionare **Controllo batteria HP**.

Controllo batteria esamina la batteria e le relative celle per verificarne il corretto funzionamento, quindi riporta i risultati del controllo.

Visualizzazione della carica residua della batteria

- ▲ Nel desktop di Windows, toccare l'icona dell'indicatore di carica nell'area di notifica, all'estrema destra della barra delle applicazioni.

Ottimizzazione dell'autonomia della batteria

L'autonomia della batteria varia in base alle funzionalità impiegate durante l'uso a batteria. L'autonomia della batteria diminuisce gradualmente con la degradazione naturale della capacità di carica.

Per ottimizzare la durata della carica della batteria, ridurre la luminosità del display.

Gestione dei livelli di batteria in esaurimento

Le informazioni contenute in questa sezione descrivono le risposte e gli avvisi predefiniti del sistema. Alcuni di essi possono essere modificati nella finestra Opzioni risparmio energia. Le preferenze impostate nella finestra di dialogo Opzioni risparmio energia non influiscono sul funzionamento delle spie.

1. Se si sta utilizzando un tablet con sistema operativo Windows 10, procedere al punto 2. Su un tablet con sistema operativo Windows 8, sfiorare dal bordo destro dello schermo tattile per visualizzare gli accessi, toccare **Cerca** e quindi toccare la casella di ricerca.
2. Nella casella di ricerca, digitare `opzioni risparmio energia`, quindi toccare **Opzioni risparmio energia**.

Identificazione dei livelli di batteria in esaurimento

Quando una batteria che costituisce la sola fonte di alimentazione del tablet raggiunge il livello di batteria quasi scarica o in esaurimento:

- Nel desktop di Windows, l'icona dell'indicatore di carica nell'area di notifica mostra il livello di batteria quasi scarica.



NOTA: Per ulteriori informazioni sull'indicatore di carica, consultare [Indicatore di carica e impostazioni di alimentazione a pagina 31](#).

- Se il tablet è acceso o in modalità di sospensione, il tablet rimane in questa modalità per un breve periodo, quindi si spegne e i dati non salvati vengono persi.

Risoluzione del livello di batteria in esaurimento

Risoluzione di un livello di batteria in esaurimento quando è disponibile l'alimentazione esterna

- ▲ Collegare uno dei seguenti dispositivi:
 - Adattatore CA
 - Dispositivo di espansione o aggancio opzionale
 - Alimentatore opzionale acquistato come accessorio da HP

Risoluzione di un livello di batteria in esaurimento quando non è disponibile una fonte di alimentazione

Per risolvere una condizione di livello di batteria in esaurimento, se non è disponibile alcuna fonte di alimentazione, salvare il lavoro e spegnere il tablet.

Risparmio della batteria

- Tenere premuto in corrispondenza dell'indicatore di carica, quindi toccare **Opzioni risparmio energia**. Selezionare le impostazioni di basso consumo energetico.
- Disattivare le connessioni wireless e LAN se non vengono utilizzate.
- Scollegare i dispositivi esterni inutilizzati non collegati a una fonte di alimentazione esterna.
- Disattivare o rimuovere qualsiasi scheda di memoria esterna opzionale non utilizzata.
- Diminuire la luminosità dello schermo.
- Prima di smettere di utilizzare il tablet, spegnerlo oppure avviare la modalità di sospensione.

Utilizzo dell'alimentazione CA esterna

 **AVVERTENZA!** Non caricare la batteria del tablet quando ci si trova a bordo di un aereo.

 **AVVERTENZA!** Per ridurre potenziali problemi di sicurezza, usare con il tablet solo l'adattatore CA in dotazione, un adattatore CA sostitutivo fornito da HP o un adattatore CA compatibile acquistato come accessorio da HP.

 **NOTA:** Per informazioni sul collegamento all'alimentazione CA, consultare il pieghevole *Istruzioni di installazione* incluso nella confezione del tablet.

L'alimentazione CA esterna viene fornita da un adattatore CA approvato o da un dispositivo di espansione o aggancio opzionale.

Collegare il tablet all'alimentazione CA esterna nelle situazioni seguenti:

- Durante il caricamento della batteria
- Quando si installa o si modifica il software di sistema
- Quando si esegue l'Utilità di deframmentazione dischi
- Quando si esegue un backup o ripristino

Durante il collegamento del tablet all'alimentazione CA esterna si verificano le seguenti condizioni:

- Inizia il caricamento della batteria.
- Se il tablet è acceso, l'icona dell'indicatore di carica nell'area di notifica cambia aspetto.

Quando si scollega l'alimentazione CA esterna si verificano le seguenti condizioni:

- Il tablet passa all'alimentazione a batteria.
- La luminosità del display viene automaticamente ridotta per prolungare la durata della batteria.

7 Schede e dispositivi esterni

Uso delle smart card

 **NOTA:** In questo capitolo viene utilizzato il termine *smart card*, che si riferisce tanto alle schede smart card quanto alle schede Java™ Card.

La smart card è un accessorio delle dimensioni di una carta di credito che possiede un microchip con una memoria e un microprocessore. Analogamente ai personal computer, le smart card dispongono di un sistema operativo per gestire l'input/output e includono funzioni per la protezione contro l'accesso non autorizzato. Con il lettore di smart card vengono utilizzate smart card di formato standard.

Per accedere al contenuto del microchip è necessario un PIN. Per ulteriori informazioni sulle funzioni di protezione della smart card, accedere ad HP Support Assistant. Per accedere ad HP Support Assistant, consultare [Ricerca di informazioni a pagina 2](#).

Inserimento di una smart card

1. Posizionare il tablet rivolto verso il basso su una superficie piana. Premere sullo sportello di I/O e ruotarlo verso destra. Rimuovere lo sportello.
2. Tenendo la smart card con l'etichetta rivolta verso l'alto, spingerla con delicatezza nel relativo lettore fino al suo completo inserimento.
3. Per chiudere lo sportello di I/O, allineare il pallino sullo sportello di I/O con il pallino sul tablet, quindi ruotare lo sportello verso sinistra fino a chiuderlo saldamente.
4. Per effettuare l'accesso al tablet utilizzando il PIN della smart card, seguire le istruzioni visualizzate.

Rimozione di una smart card

1. Posizionare il tablet rivolto verso il basso su una superficie piana. Premere sullo sportello di I/O e ruotarlo verso destra. Rimuovere lo sportello.
2. Afferrare il bordo della smart card ed estrarla delicatamente dal lettore.
3. Per chiudere lo sportello di I/O, allineare il pallino sullo sportello di I/O con il pallino sul tablet, quindi ruotare lo sportello verso sinistra fino a chiuderlo saldamente.

Utilizzo di un dispositivo USB

USB (Universal Serial Bus) è un'interfaccia hardware che consente di collegare un dispositivo esterno opzionale, come ad esempio una tastiera, un mouse, un'unità disco, una stampante, uno scanner o un hub USB.

Alcuni dispositivi USB possono richiedere del software di supporto aggiuntivo, in genere fornito con il dispositivo. Per ulteriori informazioni sul software specifico del dispositivo, consultare le istruzioni del produttore. Le istruzioni possono essere fornite con il software, su disco o sul sito Web del produttore.

Il tablet è dotato di due porte USB che supportano dispositivi USB 1.0, 1.1, 2.0 o 3.0. Grazie a un dispositivo di aggancio o a un hub USB opzionale è possibile estendere il numero di porte USB utilizzabili con il tablet.

Collegamento di un dispositivo USB

ATTENZIONE: Per ridurre il rischio di danni a un connettore USB, esercitare una forza minima quando si collega un dispositivo.

▲ Dopo l'apertura dello sportello di I/O nella parte inferiore del tablet, collegare il cavo USB del dispositivo alla porta USB.

 **NOTA:** L'illustrazione seguente può variare in base ai diversi modelli di tablet.



Per indicare che è stato rilevato il dispositivo viene emesso un segnale sonoro.

 **NOTA:** Quando si collega un dispositivo USB per la prima volta, nell'area di notifica viene visualizzato un messaggio che segnala il riconoscimento del dispositivo da parte del tablet.

Rimozione di un dispositivo USB

ATTENZIONE: Per ridurre il rischio di danni a un connettore USB, non tirare il cavo per rimuovere il dispositivo USB.

ATTENZIONE: Per ridurre il rischio di perdere i dati o evitare il blocco del sistema, utilizzare la procedura seguente per rimuovere in sicurezza il dispositivo USB.

1. Per rimuovere un dispositivo USB, salvare le informazioni e chiudere tutti i programmi associati al dispositivo.
2. Sul desktop di Windows, selezionare l'icona di rimozione dell'hardware nell'area di notifica, all'estrema destra della barra delle applicazioni, quindi seguire le istruzioni visualizzate.
3. Rimuovere il dispositivo.

Utilizzo di un dispositivo seriale

Una porta seriale DB9 consente di collegare dispositivi opzionali quali modem seriali, mouse o stampanti.

Alcuni dispositivi seriali possono richiedere software di supporto aggiuntivo, in genere fornito con il dispositivo. Per ulteriori informazioni sul software specifico del dispositivo, consultare le istruzioni del produttore.

▲ Per collegare un dispositivo seriale, aprire lo sportello di I/O nella parte inferiore del tablet e collegare il cavo del dispositivo alla porta seriale sul tablet.

 **NOTA:** L'illustrazione seguente può variare in base ai diversi modelli di tablet.

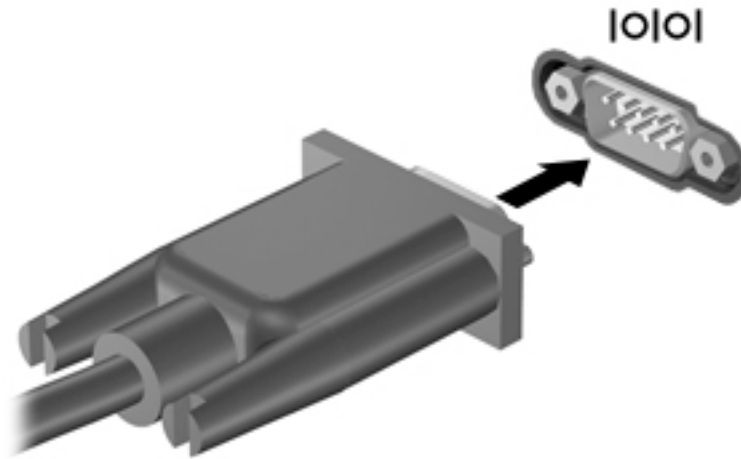

Utilizzo dei dispositivi esterni opzionali

 **NOTA:** Per ulteriori informazioni sul software e sui driver richiesti o per informazioni sulla porta da utilizzare, consultare le istruzioni del produttore.

Per collegare un dispositivo esterno al tablet:

 **ATTENZIONE:** Per ridurre il rischio di danneggiare l'apparecchiatura quando si collega un dispositivo alimentato, accertarsi che il dispositivo sia spento e che il cavo CA sia scollegato.

1. Collegare il dispositivo al tablet.
2. Se si collega un dispositivo alimentato, inserirne il cavo di alimentazione in una presa elettrica CA con messa a terra.
3. Accendere il dispositivo.

Per scollegare un dispositivo esterno non alimentato, spegnerlo e quindi scollegarlo dal tablet. Per scollegare un dispositivo esterno alimentato, spegnere il dispositivo, scollegarlo dal tablet e staccare il cavo di alimentazione CA.

Utilizzo di unità esterne opzionali

Le unità esterne rimovibili consentono di espandere le opzioni di memorizzazione e accesso alle informazioni. È possibile aggiungere un'unità USB collegandola a una porta USB sul tablet.

 **NOTA:** Le unità ottiche USB esterne HP devono essere collegate solamente alle porte USB alimentate; pertanto, HP sconsiglia di collegare unità ottiche USB esterne HP al tablet.

Le unità USB comprendono i tipi seguenti:

- Unità disco floppy da 1,44 MB
- Modulo per unità disco rigido
- Unità ottica esterna (CD, DVD e Blu-ray)
- Dispositivo MultiBay

Installazione di un cavo di sicurezza opzionale

 **NOTA:** Un cavo di sicurezza è concepito come deterrente, ma potrebbe non impedire l'uso improprio o il furto del tablet.

 **NOTA:** L'attacco per cavo di sicurezza sul tablet potrebbe essere leggermente diverso dalle illustrazioni in questa sezione. Per la posizione dell'attacco per cavo di sicurezza sul proprio tablet, consultare [Apprendimento delle funzionalità del tablet a pagina 4](#).



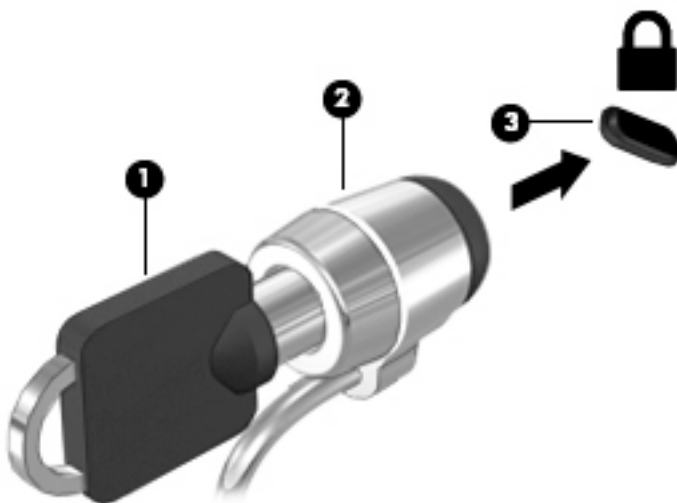

1. Sollevare il bordo del coperchio antipolvere per l'attacco per cavo di sicurezza che presenta una rientranza rettangolare.
2. Avvolgere il cavo attorno a un oggetto fisso.
3. Inserire la chiave **(1)** nel lucchetto **(2)**.
4. Inserire il cavo con lucchetto nell'attacco per cavo di sicurezza sul tablet **(3)** e bloccarlo con la chiave corrispondente.



8 Protezione

Protezione del tablet

Le funzioni di protezione standard disponibili nel sistema operativo Windows e in Computer Setup proteggono le impostazioni personali e i dati da numerosi rischi.

-  **NOTA:** Le soluzioni di protezione sono concepite come deterrenti. Non possono tuttavia impedire un uso improprio o il furto del prodotto.
-  **NOTA:** Prima di inviare il proprio tablet al centro di assistenza tecnica per la riparazione, eseguire il backup dei file riservati e rimuoverli dal tablet insieme a tutte le impostazioni delle password.
-  **NOTA:** Alcune funzionalità descritte in questo capitolo potrebbero non essere disponibili nel tablet.
-  **NOTA:** Il tablet supporta Absolute Data Protect. Se si perde il tablet, o se viene rubato, può essere localizzato e bloccato e i dati personali possono venire cancellati in remoto. Il tablet deve essere collegato a Internet.

Rischi per il tablet	Funzione di protezione
Uso non autorizzato del tablet	HP Client Security in combinazione con una password o altre credenziali di autenticazione
Accesso non autorizzato a Computer Setup (BIOS)	Password amministratore BIOS in Computer Setup*
Avvio non autorizzato da un'unità flash esterna opzionale	Funzione relativa alle opzioni di avvio in Computer Setup*
Accesso non autorizzato a un account utente Windows	Password utente Windows
Accesso non autorizzato ai dati	<ul style="list-style-type: none">• Software HP Drive Encryption• Windows Defender

*Computer Setup è un'utility preinstallata basata sulla ROM, utilizzabile anche quando il sistema operativo non funziona o non viene caricato. È possibile utilizzare un dispositivo di puntamento (ad esempio un mouse USB) oppure una tastiera per spostarsi ed effettuare le selezioni in Computer Setup.

NOTA: Nei tablet senza tastiera è possibile utilizzare lo schermo tattile.

Utilizzo di password

La password è un gruppo di caratteri scelti per proteggere le informazioni memorizzate nel tablet. È possibile impostare vari tipi di password, a seconda del modo in cui si intende controllare l'accesso alle proprie informazioni. Le password possono essere definite in Windows o in Computer Setup preinstallato nel tablet.

- Le password di impostazione vengono configurate in Computer Setup e vengono gestite dal BIOS di sistema.
- Le password di Windows sono impostate solo nel sistema operativo Windows.

Per creare e salvare password, utilizzare i seguenti suggerimenti:

- Quando si creano password, rispettare i requisiti stabiliti dal programma.
- Non utilizzare la stessa password per molteplici applicazioni o siti Web e non riutilizzare la password Windows per nessun'altra applicazione o sito Web.
- Usare HP Password Manager per archiviare tutti i nomi utente e le password per tutti i siti Web e per tutte le applicazioni. Questo consente di rivederle in futuro nel caso fossero state dimenticate.
- Non archiviare le password in un file del tablet.

Nelle tabelle seguenti vengono elencate le password di Windows e di amministratore del BIOS del computer più utilizzate e ne vengono descritte le funzioni.

Impostazione delle password in Windows

Password	Funzione
Password amministratore*	Protegge l'accesso a un account a livello di amministratore Windows. NOTA: L'impostazione della password di amministratore di Windows non imposta automaticamente la password di amministratore del BIOS.
Password utente*	Protegge l'accesso a un account utente Windows.

*Per informazioni sull'impostazione di una password amministratore di Windows o di una password utente di Windows, accedere ad HP Support Assistant. Per accedere ad HP Support Assistant, consultare [Ricerca di informazioni a pagina 2](#).

Impostazione delle password in Computer Setup

Password	Funzione
Password di amministratore del BIOS	Protegge l'accesso a Computer Setup.

Gestione di una password amministratore BIOS

Impostazione di una nuova password amministratore BIOS

1. Spegner il tablet. Premere il pulsante di alimentazione in combinazione con il pulsante di riduzione del volume fino a quando non viene visualizzato il menu di avvio, quindi toccare **F10** per accedere a Computer Setup.
2. Selezionare **Security** (Sicurezza), selezionare **Create BIOS Administrator Password** (Crea password amministratore BIOS) o **Set Up BIOS Administrator Password** (Imposta password amministratore BIOS) (solo in determinati prodotti), quindi premere **invio**.
3. Quando richiesto, digitare una password.
4. Quando richiesto, digitare ancora una volta la nuova password per confermarla.
5. Per salvare le modifiche e uscire da Computer Setup, selezionare l'icona **Save** (Salva) e seguire le istruzioni visualizzate.
- oppure -
Selezionare **Main** (Principale), selezionare **Save Changes and Exit** (Salva le modifiche ed esci), quindi premere **invio**.

Le modifiche diverranno effettive al riavvio del tablet.

Modifica di una password amministratore BIOS

1. Spegner il tablet. Premere il pulsante di alimentazione in combinazione con il pulsante di riduzione del volume fino a quando non viene visualizzato il menu di avvio, quindi toccare **F10** per accedere a Computer Setup.
2. Selezionare **Security** (Sicurezza), selezionare **Change BIOS Administrator Password** (Cambia password amministratore BIOS) o **Change Password** (Cambia password) (solo in determinati prodotti), quindi premere **invio**.
3. Quando richiesto, digitare la password corrente.
4. Quando richiesto, digitare la nuova password.
5. Quando richiesto, digitare ancora una volta la nuova password per confermarla.
6. Per salvare le modifiche e uscire da Computer Setup, selezionare l'icona **Save** (Salva) e seguire le istruzioni visualizzate.

- oppure -

Selezionare **Main** (Principale), selezionare **Save Changes and Exit** (Salva le modifiche ed esci), quindi premere **invio**.

Le modifiche diverranno effettive al riavvio del tablet.

Eliminazione di una password amministratore BIOS

1. Spegner il tablet. Premere il pulsante di alimentazione in combinazione con il pulsante di riduzione del volume fino a quando non viene visualizzato il menu di avvio, quindi toccare **F10** per accedere a Computer Setup.
2. Selezionare **Security** (Sicurezza), selezionare **Change BIOS Administrator Password** (Cambia password amministratore BIOS) o **Change Password** (Cambia password) (solo in determinati prodotti), quindi premere **invio**.
3. Quando richiesto, digitare la password corrente.
4. Quando viene richiesta la nuova password, lasciare il campo vuoto e premere **invio**.
5. Quando viene richiesto di digitare un'altra volta la nuova password, lasciare il campo vuoto e premere **invio**.
6. Per salvare le modifiche e uscire da Computer Setup, selezionare l'icona **Save** (Salva) e seguire le istruzioni visualizzate.

- oppure -

Selezionare **Main** (Principale), selezionare **Save Changes and Exit** (Salva le modifiche ed esci), quindi premere **invio**.

Le modifiche diverranno effettive al riavvio del tablet.

Inserimento di una password amministratore BIOS

Alla richiesta **BIOS Administrator Password** (Password amministratore BIOS), inserire la password (utilizzando gli stessi tasti premuti per impostarla) e premere **Invio**. Dopo due tentativi non riusciti di inserimento della password amministratore BIOS, è necessario riavviare il tablet e riprovare.

Uso del software antivirus

Se si utilizza il tablet per accedere alla posta elettronica, a una rete o a Internet, lo si espone al rischio di contrarre virus informatici che possono danneggiare sistema operativo, applicazioni o utility oppure provocarne un funzionamento anomalo.

I software antivirus sono in grado di rilevare la maggior parte dei virus e di eliminarli, riparando nella maggior parte dei casi i danni che questi possono aver causato. Per proteggere il sistema dai virus più recenti, il software antivirus deve essere costantemente aggiornato.

Windows Defender, che comprende funzioni anti virus, è preinstallato nel tablet. Per la protezione completa del tablet, si consiglia di utilizzare sempre un programma antivirus.

Per ulteriori informazioni sui virus, accedere ad HP Support Assistant. Per accedere ad HP Support Assistant, consultare [Ricerca di informazioni a pagina 2](#).

Uso del software firewall

I firewall sono ideati per impedire l'accesso non autorizzato a un sistema o una rete. Il firewall può essere un'applicazione software installata nel tablet e/o sulla rete, oppure una soluzione composta da hardware e software.

Ci sono due tipi di firewall da considerare:

- Firewall basati su host: software che protegge solo il tablet in cui è installato.
- Firewall basati sulla rete: installati tra il modem via cavo o DSL e la rete domestica per proteggere tutti i dispositivi della rete.

Quando un firewall viene installato in un sistema, tutti i dati inviati e ricevuti dal sistema vengono monitorati e confrontati con un insieme di criteri di protezione definiti dall'utente. I dati che non corrispondono a questi criteri vengono bloccati.

Windows Defender è installato nel tablet.



NOTA: In alcuni casi, un firewall può bloccare l'accesso a giochi su Internet, interferire con la condivisione di stampanti o file in rete, oppure bloccare gli allegati ai messaggi di posta elettronica autorizzati. Per risolvere definitivamente il problema, riconfigurare il firewall. Per risolvere temporaneamente il problema, disattivare il firewall, eseguire l'operazione desiderata quindi riattivare il firewall.

Installazione degli aggiornamenti critici per la protezione



ATTENZIONE: Microsoft invia avvisi relativi alla disponibilità degli aggiornamenti più importanti. Per proteggere il tablet da violazioni della protezione e da virus informatici, installare gli aggiornamenti critici di Microsoft non appena si riceve un avviso.

È possibile scegliere se installare automaticamente gli aggiornamenti.

Per cambiare le impostazioni:

Windows 10

1. Selezionare il pulsante **Start**, selezionare **Impostazioni**, quindi selezionare **Aggiornamento e protezione**.
2. Selezionare **Windows Update**, quindi seguire le istruzioni visualizzate.
3. Per pianificare un orario per l'installazione degli aggiornamenti, selezionare **Opzioni avanzate** e seguire le istruzioni visualizzate.

Windows 8

1. Nella schermata Start, sfiorare dal bordo destro dello schermo, toccare **Impostazioni**, quindi toccare **Pannello di controllo**.
2. Toccare **Sistema e protezione**, **Windows Update**, **Cambia impostazioni** e seguire le istruzioni visualizzate.

Uso di HP Client Security

Il software HP Client Security è preinstallato sul tablet. È possibile accedere al software dal riquadro HP Client Security nella schermata Start, dall'icona nell'area di notifica sul desktop di Windows, posta all'estrema destra della barra delle applicazioni, o dal Pannello di controllo di Windows. Il software fornisce funzioni di sicurezza ideate per proteggere il tablet, le reti e i dati critici da accessi non autorizzati. Per ulteriori informazioni, consultare la Guida del software di sicurezza HP Client Security.

9 Manutenzione

Classificazione IP-65

Questo tablet è classificato IP-65, pertanto è protetto contro la polvere e i getti d'acqua.

Per mantenere la classificazione IP-65, chiudere il jack di ingresso audio (cuffie)/uscita audio (microfono) e tutti gli sportelli di I/O.

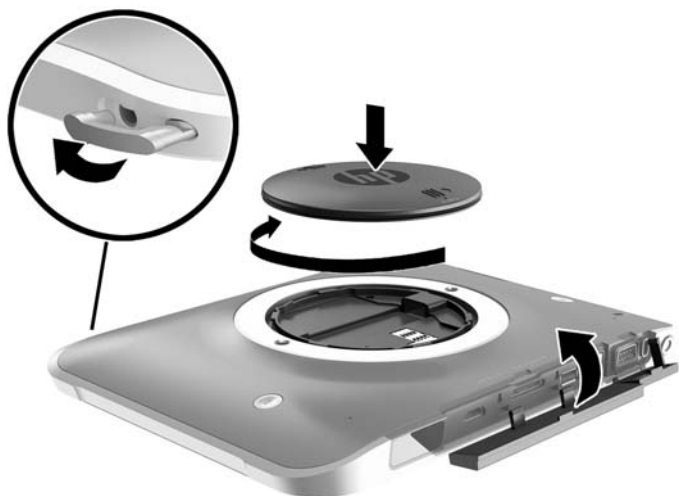

Pulizia del tablet

Il tablet è trattato con Sureshield, un agente antimicrobico che aiuta a proteggere il tablet. La cinghia da polso, i piedini a sgancio rapido, l'obiettivo della fotocamera, il coperchio del flash della fotocamera, il coperchio del lettore di codici a barre, le viti, lo schermo e il logo HP non sono trattati con Sureshield.

Per preservare il rivestimento antimicrobico, conservare il tablet in un luogo fresco e asciutto e non congelarlo. Evitare calore, scintille, fiamme libere, acidi forti, ammoniaca, agenti ossidanti, monossido di carbonio e anidride carbonica.

Per pulire il tablet in sicurezza, utilizzare una delle sostanze chimiche indicate di seguito:

- Composti di ammonio quaternario, benzil-C12-18-alchil dimetil, cloruri <1%, C12-14-alchil[(etilfenil)metil]dimetil, cloruri <1%
- Isopropanolo 10%-20%, 2-butossietanolo 1%-4%, composti di ammonio quaternario, benzil-C12-18-alchil dimetil, cloruri <0,125% e composti di ammonio quaternario, C12-18-alchil[(etilfenil)metil]dimetil, cloruri <0,125%
- Isopropanolo 30%-60%, composti di ammonio quaternario, benzil-C12-18-alchil dimetil, cloruri 0,1%-1% e composti di ammonio quaternario, C12-18-alchil[(etilfenil)metil]dimetil, cloruri 0,1%-1%
- Salviette imbevute di alcool isopropilico (alcool isopropilico al 70%)
- Isopropanolo 10%-20% ed etere monobutilico del glicole etilenico %1-5%
- Cloruro di n-alchil dimetil benzil ammonio 0,2%-0,4% con lauramina ossido 0,5%-1,5%

- Etere n-esil del glicole etilenico 0,1%-1,0%, isopropanolo %1-5% e acqua 90%-95%
- Ipoclorito di sodio 1%-5% con idrossido di sodio 0,5%-2%
- Acqua e sapone delicato per piatti
- Panno in microfibra asciutto o panno di pelle di daino (panno antistatico senza olio)
- Salviette antistatiche in tessuto

⚠ ATTENZIONE: Le comuni sostanze detergenti ospedaliere, elencate in precedenza, sono state testate con successo con questo prodotto. Solventi aggressivi diversi da quelli nell'elenco possono danneggiare il tablet.

Materiali fibrosi, come tovaglioli di carta, possono rigare il tablet. Con il passare del tempo, le particelle di sporcizia e gli agenti di pulizia potrebbero penetrare nei graffi.

Procedure di pulizia

Per pulire il tablet in sicurezza, seguire i procedimenti indicati in questa sezione.

⚠ AVVERTENZA! Per evitare scosse elettriche o danni ai componenti, non tentare di pulire il tablet mentre è acceso.

Spegnere il tablet.

Scollegare l'alimentazione CA.

Scollegare tutti i dispositivi esterni alimentati.

⚠ ATTENZIONE: Per evitare danni ai componenti interni, non spruzzare prodotti o liquidi detergenti direttamente sulla superficie delle porte del tablet. Le gocce lasciate cadere sulla superficie possono danneggiare permanentemente i componenti interni. Chiudere tutte le porte e gli sportelli di I/O.

Pulizia del display

Pulire delicatamente il display con un panno morbido privo di lanugine, inumidito con un detergente *senza alcool* per vetri. Prima di riporre il tablet, accertarsi che il display sia asciutto.

Pulizia del tablet

Per pulire il tablet, utilizzare un panno morbido in microfibra o una pelle di daino inumiditi con uno dei detergenti elencati in precedenza, oppure utilizzare una salviettina monouso appropriata.

📝 NOTA: Pulire il tablet eseguendo un movimento circolare per favorire la rimozione dello sporco.

Aggiornamento di programmi e driver

HP consiglia di aggiornare programmi e driver regolarmente con le versioni più recenti. Accedere a <http://www.hp.com/support> per scaricare le versioni più recenti. È anche possibile registrarsi per ricevere le notifiche automatiche sugli aggiornamenti quando vengono resi disponibili.

Utilizzo di SoftPaq Download Manager

HP SoftPaq Download Manager (SDM) è uno strumento che fornisce accesso rapido alle informazioni sui SoftPaq per i tablet HP Business senza richiedere il numero di SoftPaq. Questo strumento consente di cercare con facilità, scaricare ed estrarre i SoftPaq.

SoftPaq Download Manager legge e scarica, dal sito FTP di HP, un file di database pubblicato contenente informazioni sul SoftPaq e sul modello del tablet. SoftPaq Download Manager consente di specificare uno o più modelli di tablet per determinare quali SoftPaq sono disponibili per il download.

SoftPaq Download Manager controlla sul sito FTP di HP gli aggiornamenti a database e software. Se sono disponibili aggiornamenti, questi vengono scaricati e applicati automaticamente.

SoftPaq Download Manager è disponibile dal sito Web di HP. Per utilizzare SoftPaq Download Manager per scaricare i SoftPaq, occorre prima scaricare e installare il programma. Nel sito Web di HP all'indirizzo <http://www.hp.com/go/sdm>, seguire le istruzioni per scaricare e installare SoftPaq Download Manager.

Per scaricare i SoftPaq:

1. Se si sta utilizzando un tablet con sistema operativo Windows 10, procedere al punto 2. Sui tablet con sistema operativo Windows 8, sfiorare dal bordo destro dello schermo tattile per visualizzare gli accessi, toccare **Cerca** e quindi toccare la casella di ricerca.
2. Nella casella di ricerca, digitare `softpaq`, quindi toccare HP SoftPaq Download Manager. Seguire le istruzioni visualizzate per scaricare i SoftPaq.



NOTA: Se richiesto da Controllo account utente, toccare **Sì**.

10 Backup e ripristino (Windows 8)

Per proteggere le proprie informazioni, utilizzare Backup e ripristino di Windows ed effettuare il backup di singoli file e cartelle o dell'intero disco rigido, creare dischi di ripristino del sistema (solo in alcuni modelli) utilizzando un'unità flash esterna opzionale o un'unità ottica esterna opzionale, oppure creare punti di ripristino del sistema. In caso di errori del sistema, sarà possibile utilizzare i file di backup per ripristinare l'intero contenuto del tablet.

1. Sfiocare dal bordo destro dello schermo tattile per visualizzare gli accessi, toccare **Cerca** e toccare quindi la casella di ricerca.
2. Nella casella di ricerca, digitare *ripristino*, quindi effettuare una scelta tra le opzioni visualizzate.



NOTA: Per informazioni dettagliate sulle varie opzioni di backup e ripristino, cercare questi argomenti in Guida e supporto tecnico di Windows.

In caso di instabilità del sistema, HP consiglia di stampare le procedure di ripristino e salvarle per un successivo utilizzo.



NOTA: In Windows è disponibile la funzionalità Controllo account utente per ottimizzare la protezione del tablet. È possibile che per determinate attività, quali installazione di applicazioni, esecuzione di utility o modifica delle impostazioni di Windows, venga richiesta l'autorizzazione dell'utente o l'immissione di una password. Per ulteriori informazioni, vedere Guida e supporto tecnico di Windows.

Backup delle informazioni

A seguito di un ripristino il sistema viene riportato allo stato corrispondente all'ultimo backup eseguito. Creare supporti di ripristino del sistema e il backup iniziale subito dopo la configurazione iniziale del sistema. Dopo l'aggiunta di nuovi software e file di dati, effettuare regolarmente il backup del sistema per mantenere un backup sempre aggiornato.

Per ulteriori informazioni sulle funzionalità di backup di Windows, vedere Guida e supporto tecnico di Windows.

Esecuzione di un ripristino del sistema

In caso di errore o instabilità del sistema, è possibile utilizzare i seguenti strumenti per ripristinare i file:

- Strumenti di ripristino di Windows: è possibile utilizzare Backup e ripristino di Windows per ripristinare i dati di cui è stato effettuato il backup in precedenza. È inoltre possibile utilizzare lo strumento di riparazione automatico di Windows per risolvere problemi che potrebbero impedire il corretto avvio di Windows.
- Strumenti di ripristino **f11**: è possibile utilizzare gli strumenti di ripristino **f11** per ripristinare l'immagine dell'unità disco rigido originale. L'immagine include il sistema operativo Windows e i programmi forniti con il computer.





NOTA: Se non è possibile riavviare il tablet e se non si può usare il supporto di ripristino del sistema creato in precedenza (solo in alcuni modelli), contattare l'assistenza tecnica.

Utilizzo degli strumenti di ripristino di Windows

Per ripristinare i dati di cui è stato eseguito precedentemente il backup, vedere Guida e supporto tecnico di Windows per le procedure sul ripristino di file e cartelle.

Per ripristinare le informazioni con Ripristino automatico, procedere come riportato di seguito:

 **ATTENZIONE:** Alcune opzioni dello strumento di ripristino all'avvio cancellano completamente e riformattano l'unità disco rigido. Tutti i file creati e i programmi installati sul tablet vengono rimossi in modo permanente. Al termine della riformattazione, il processo ripristina il sistema operativo, i driver, il software e le utility dal backup utilizzato per il ripristino.

 **NOTA:** Potrebbe essere necessario usare una tastiera, un mouse o un'unità flash esterna per eseguire questa procedura.

1. Se possibile, eseguire il backup di tutti i file personali.
2. Se possibile, verificare la presenza della partizione dell'immagine di ripristino e della partizione Windows. Sfiocare dal bordo destro dello schermo tattile per visualizzare gli accessi, toccare **Cerca**, quindi toccare la casella di ricerca. Toccare *file*, quindi toccare **Esplora file**.
3. Se la partizione Windows e la partizione dell'immagine di ripristino del computer sono elencate, spegnere il tablet.
4. Per accendere il tablet, premere contemporaneamente il pulsante di **alimentazione** e il pulsante di **diminuzione del volume**.
Viene visualizzato il menu di avvio.
5. Selezionare **Risoluzione dei problemi**, selezionare **Opzioni avanzate**, quindi **Ripristino all'avvio**.
6. Seguire le istruzioni visualizzate.

 **NOTA:** Per ulteriori informazioni sul recupero dei dati mediante gli strumenti di Windows, cercare questi argomenti in Guida e supporto tecnico di Windows.

Utilizzo degli strumenti di ripristino f11

 **ATTENZIONE:** L'utilizzo di **f11** provoca la cancellazione completa dei contenuti dell'unità disco rigido, che sarà riformattata. Tutti i file creati e il software installato sul tablet vengono rimossi in modo permanente. Lo strumento di ripristino **f11** reinstalla il sistema operativo, i driver, gli aggiornamenti di Windows e i Language Pack preinstallati. Tutte le altre applicazioni software devono essere scaricate da HP.com o da Windows Store.

 **NOTA:** Potrebbe essere necessario usare una tastiera, un mouse o un'unità flash esterna per eseguire questa procedura.

Per ripristinare l'immagine dell'unità disco rigido originale con **f11**:

1. Se possibile, eseguire il backup di tutti i file personali.
2. Se possibile, verificare la presenza della partizione HP Recovery: sfiorare dal bordo destro dello schermo tattile per visualizzare gli accessi, toccare **Cerca**, quindi toccare la casella di ricerca. Toccare *pc*, quindi toccare **Questo PC**.
3. Se la partizione HP Recovery è compresa nell'elenco, spegnere il tablet.

4. Per accendere il tablet, premere contemporaneamente il pulsante di **alimentazione** e il pulsante di **diminuzione del volume**.

Viene visualizzato il menu di avvio.

5. Toccare **F11 HP Recovery** e seguire le istruzioni visualizzate.

Modifica dell'ordine di avvio del dispositivo

Per modificare l'ordine di avvio in modo da poter eseguire l'avvio da un dispositivo esterno:



NOTA: È necessario disporre di un'unità flash per l'esecuzione di questa procedura.

1. Se possibile, eseguire il backup di tutti i file personali.
2. Spegnerne il tablet.
3. Collegare l'unità flash esterna.
4. Per accendere il tablet, premere contemporaneamente il pulsante di **alimentazione** e il pulsante di **diminuzione del volume**.

Viene visualizzato il menu di avvio.

5. Toccare **F9 Boot Options**.
6. Selezionare l'unità flash esterna come dispositivo di avvio.
7. Riavviare il tablet.

Utilizzo delle opzioni di aggiornamento o reimpostazione di Windows

Se il tablet non funziona correttamente e occorre ristabilire la stabilità del sistema, l'opzione **Aggiorna di Windows** consente di risolvere il problema senza perdere dati importanti.

Prima di riciclare o cedere il tablet, tramite l'opzione **Reimpostazione Windows** è possibile eseguire una riformattazione dettagliata del tablet o la rimozione di dati personali. Per ulteriori informazioni su queste funzionalità, consultare **Guida e supporto tecnico di Windows**.

11 Backup e ripristino (Windows 10)

Questo capitolo fornisce informazioni sui seguenti processi: Le informazioni nel capitolo sono la procedura standard per la maggior parte dei prodotti.

- Creazione di supporti di ripristino e backup
- Ripristino del sistema

Per ulteriori informazioni, fare riferimento all'app HP Support Assistant.

- ▲ Digitare `supporto` nella casella di ricerca sulla barra delle applicazioni e quindi selezionare l'app **HP Support Assistant**.

- oppure -

Selezionare l'icona del punto interrogativo sulla barra delle applicazioni.

 **IMPORTANTE:** Se si prevede di eseguire procedure di ripristino su un tablet, la batteria del tablet deve essere almeno al 70% prima di avviare il processo di ripristino.

IMPORTANTE: Per un tablet con tastiera rimovibile, collegare la tastiera al relativo alloggiamento prima di iniziare qualsiasi processo di ripristino.

Creazione di supporti di ripristino e backup

I seguenti metodi di creazione dei supporti di ripristino e dei backup sono disponibili solo in determinati prodotti. Scegliere il metodo disponibile in base al modello di tablet in uso.

- Utilizzare HP Recovery Manager per creare i supporti di ripristino HP dopo aver configurato correttamente il tablet. In questa fase viene creato un backup della partizione HP Recovery sul tablet. Il backup consente di reinstallare il sistema operativo originale in caso di guasto o sostituzione dell'unità disco rigido. Per informazioni sulla creazione dei supporti di ripristino, vedere [Creazione dei supporti HP Recovery \(solo in determinati prodotti\) a pagina 50](#). Per informazioni sulle opzioni di ripristino disponibili utilizzando i supporti di ripristino, vedere [Utilizzo degli strumenti di Windows a pagina 51](#).
- Utilizzare gli strumenti di Windows per creare punti di ripristino del sistema e creare backup dei dati personali.

Per ulteriori informazioni, vedere [Ripristino con HP Recovery Manager a pagina 52](#).

 **NOTA:** Se lo spazio di archiviazione è di 32 GB o meno, la funzionalità Ripristino configurazione di sistema di Microsoft è disabilitata per impostazione predefinita.

Creazione dei supporti HP Recovery (solo in determinati prodotti)

Se possibile, verificare la presenza delle partizioni Windows e Recovery. Nel menu **Start**, fare clic su **Esplora file**, quindi selezionare **questo PC**.

- Se nel tablet non sono visibili la partizione Windows e la partizione di ripristino, è possibile richiedere all'assistenza i supporti di ripristino per il sistema in uso. Consultare l'opuscolo *Worldwide Telephone Numbers* (Numeri di telefono internazionali) fornito con il tablet. Le informazioni sui contatti sono reperibili anche nel sito Web HP. Accedere a <http://www.hp.com/support>, selezionare il proprio paese o area geografica e seguire le istruzioni visualizzate.

È possibile utilizzare gli strumenti di Windows per creare punti di ripristino del sistema e creare backup dei dati personali. Vedere [Utilizzo degli strumenti di Windows a pagina 51](#).

- Se nel tablet non sono visibili la partizione di ripristino e la partizione Windows, è possibile utilizzare HP Recovery Manager per creare i supporti di ripristino dopo aver configurato correttamente il tablet. I supporti di ripristino HP consentono di eseguire il ripristino del sistema in caso di danneggiamento dell'unità disco rigido. Il ripristino del sistema consente la reinstallazione del sistema operativo originale e dei programmi software installati in fabbrica, nonché la configurazione delle impostazioni dei programmi. I supporti di ripristino HP possono inoltre essere utilizzati per personalizzare il sistema o ripristinare l'immagine predefinita qualora venga sostituita l'unità disco rigido.
 - È possibile creare un solo set di supporti di ripristino. Maneggiare questi strumenti di ripristino con cautela e conservarli in un luogo sicuro.
 - HP Recovery Manager esamina il tablet e determina la capacità di archiviazione richiesta per i supporti necessari.
 - Per creare i dischi di ripristino, nel tablet deve essere presente un'unità ottica in grado di scrivere su DVD; inoltre, occorre utilizzare solo dischi vergini DVD-R, DVD+R, DVD-R DL o DVD+R DL di alta qualità. Non utilizzare dischi riscrivibili, ad esempio dischi CD±RW, DVD±RW, DVD±RW double-layer o BD-RE (Blu-ray riscrivibili), in quanto non sono compatibili con il software HP Recovery Manager. È inoltre possibile utilizzare un'unità flash USB vuota di alta qualità.
 - Se il tablet non prevede un'unità ottica integrata in grado di scrivere su DVD, ma si desidera lo stesso creare i supporti di ripristino su DVD, è possibile utilizzare un'unità ottica esterna (da acquistare separatamente) per creare i dischi di ripristino. Se si utilizza un'unità ottica esterna, è necessario collegarla direttamente a una porta USB del tablet; non è possibile collegare l'unità a una porta USB di un dispositivo esterno, ad esempio un hub USB. Se non è possibile creare autonomamente i supporti su DVD, è possibile richiedere ad HP i dischi di ripristino per il tablet in uso. Consultare l'opuscolo *Worldwide Telephone Numbers* (Numeri di telefono internazionali) fornito con il tablet. Le informazioni sui contatti sono reperibili anche nel sito Web HP. Accedere a <http://www.hp.com/support>, selezionare il proprio paese o area geografica e seguire le istruzioni visualizzate.
 - Prima di iniziare a creare i supporti di ripristino, verificare che il tablet sia collegato all'alimentazione CA.
 - La procedura di creazione può richiedere anche oltre un'ora. Non interrompere la procedura.
 - Se necessario, è possibile chiudere il programma prima che sia stata completata la creazione dei DVD di ripristino. HP Recovery Manager termina la masterizzazione del DVD corrente. Al successivo avvio di HP Recovery Manager, verrà chiesto di continuare il processo.

Per creare supporti di HP Recovery:



IMPORTANTE: Per un tablet con tastiera rimovibile, collegare la tastiera al relativo aggancio prima di iniziare questa procedura (solo in determinati prodotti).

1. Digitare `ripristino` nella casella di ricerca sulla barra delle applicazioni e quindi selezionare **HP Recovery Manager**.
2. Selezionare **Crea supporti di ripristino**, quindi seguire le istruzioni visualizzate.

Se occorre ripristinare il sistema, consultare [Ripristino con HP Recovery Manager a pagina 52](#).

Utilizzo degli strumenti di Windows

Per creare supporti di ripristino, punti di ripristino del sistema e backup dei dati personali, è possibile utilizzare gli strumenti di Windows.



NOTA: Se l'archiviazione è di 32 GB o meno, la funzionalità Ripristino configurazione di sistema di Microsoft è disabilitata per impostazione predefinita.

Per ulteriori informazioni e procedure, consultare l'app Get started (Per cominciare).

- ▲ Selezionare il pulsante **Start** e quindi selezionare l'app **Get started** (Per cominciare).

Ripristino della configurazione di sistema e ripristino delle condizioni originarie del computer

È possibile utilizzare opzioni diverse per ripristinare il sistema. Scegliere il metodo più adatto alla situazione e al livello di esperienza:



IMPORTANTE: Non tutti i metodi sono disponibili su tutti i prodotti.

- Windows offre diverse opzioni per il ripristino dal backup, per l'aggiornamento del tablet e per il ripristino del tablet allo stato originale. Per ulteriori informazioni fare riferimento all'app Informazioni di base.
 - ▲ Selezionare il pulsante **Start** e quindi selezionare l'app **Get started** (Per cominciare).
- Se occorre correggere un problema di un'applicazione o di un driver preinstallato, utilizzare l'opzione di reinstallazione dei driver e/o delle applicazioni (solo in determinati prodotti) in HP Recovery Manager per reinstallare il singolo driver o applicazione.
 - ▲ Digitare `ripristino` nella casella di ricerca sulla barra delle applicazioni, selezionare **HP Recovery Manager**, selezionare **Reinstall drivers and/or applications** (Reinstallazione di driver e/o applicazioni), quindi seguire le istruzioni visualizzate.
- Se si desidera ripristinare il contenuto predefinito originale della partizione di Windows, è possibile scegliere l'opzione System Recovery (Ripristino del sistema) dalla partizione HP Recovery (solo in determinati prodotti) oppure utilizzare i supporti HP Recovery. Per ulteriori informazioni, vedere [Ripristino con HP Recovery Manager a pagina 52](#). Se non sono ancora stati creati i supporti di ripristino, vedere [Creazione dei supporti HP Recovery \(solo in determinati prodotti\) a pagina 50](#).
- In determinati prodotti, se si desidera ripristinare il contenuto e la partizione originali del tablet, o se è stata sostituita l'unità disco rigido, è possibile utilizzare l'opzione di ripristino delle impostazioni predefinite dei supporti di ripristino HP. Per ulteriori informazioni, vedere [Ripristino con HP Recovery Manager a pagina 52](#).
- In determinati prodotti, se si desidera eliminare la partizione di ripristino per aumentare lo spazio disponibile nell'unità disco rigido, HP Recovery Manager offre l'opzione Remove Recovery Partition (Rimuovi partizione di ripristino).

Per ulteriori informazioni, vedere [Rimozione della partizione HP Recovery \(solo in determinati prodotti\) a pagina 55](#).

Ripristino con HP Recovery Manager

Il software HP Recovery Manager consente di ripristinare il tablet allo stato predefinito originale utilizzando i supporti di ripristino HP creati oppure ottenuti da HP, o in alternativa utilizzando la partizione HP Recovery (solo in determinati prodotti). Se i supporti di ripristino non sono ancora stati creati, vedere [Creazione dei supporti HP Recovery \(solo in determinati prodotti\) a pagina 50](#).

Cosa occorre sapere prima di iniziare la procedura

- HP Recovery Manager è in grado di ripristinare solo il software preinstallato. Il software non fornito con questo tablet deve essere scaricato dal sito Web del produttore o reinstallato dai supporti forniti dal produttore.

 **IMPORTANTE:** Il ripristino tramite HP Recovery Manager deve essere utilizzato come estremo tentativo per correggere i problemi del tablet.

- I supporti di ripristino HP devono essere utilizzati in caso di guasto dell'unità disco rigido del tablet. Se i supporti di ripristino non sono ancora stati creati, vedere [Creazione dei supporti HP Recovery \(solo in determinati prodotti\) a pagina 50](#).
- Per utilizzare l'opzione di ripristino delle impostazioni predefinite (solo in determinati prodotti), occorre utilizzare i supporti HP Recovery. Se non sono ancora stati creati i supporti di ripristino, vedere [Creazione dei supporti HP Recovery \(solo in determinati prodotti\) a pagina 50](#).
- Se il tablet in uso non consente la creazione dei supporti di ripristino HP, o se i supporti di ripristino HP non funzionano, è possibile richiedere i supporti di ripristino per il sistema in uso all'assistenza. Consultare l'opuscolo *Worldwide Telephone Numbers* (Numeri di telefono internazionali) fornito con il tablet. Le informazioni sui contatti sono reperibili anche nel sito Web HP. Accedere a <http://www.hp.com/support>, selezionare il proprio paese o area geografica e seguire le istruzioni visualizzate.

 **IMPORTANTE:** HP Recovery Manager non fornisce automaticamente backup dei dati personali. Prima di iniziare il ripristino, eseguire il backup dei dati personali da conservare.

Con i supporti HP Recovery, è possibile scegliere una delle opzioni di ripristino seguenti:

 **NOTA:** All'avvio del processo di ripristino vengono visualizzate solo le opzioni disponibili per il tablet in uso.

- **System Recovery (Ripristino del sistema):** reinstalla il sistema operativo originale e configura le impostazioni per i programmi installati dal produttore.
- **Factory Reset (Ripristino delle impostazioni predefinite):** consente di ripristinare il tablet allo stato predefinito originale eliminando tutti i dati dall'unità disco rigido e ricreando le partizioni. Vengono quindi reinstallati il sistema operativo e il software preinstallato.

La partizione HP Recovery (solo in determinati prodotti) consente solo il ripristino del sistema.

Uso della partizione HP Recovery (solo in determinati prodotti)

La partizione HP Recovery consente di eseguire un ripristino del sistema senza dover ricorrere agli appositi dischi o all'apposita unità flash USB. Si può ricorrere a questo tipo di ripristino solo se l'unità disco rigido è ancora funzionante.

Per avviare HP Recovery Manager dalla partizione HP Recovery:

 **IMPORTANTE:** Per i tablet con tastiera rimovibile, collegare la tastiera al relativo aggancio prima di iniziare questa procedura (solo in determinati prodotti).

1. Digitare `ripristino` nella casella di ricerca sulla barra delle applicazioni, selezionare **Recovery Manager** e quindi selezionare **HP Recovery Environment**.

Accendere o riavviare il tablet, tenere rapidamente premuto il pulsante di diminuzione del volume, quindi premere **F11**.

- oppure -

Accendere o riavviare il tablet, tenere rapidamente premuto il pulsante Windows, quindi premere **F11**.

2. Selezionare **Risoluzione dei problemi** dal menu delle opzioni di avvio.
3. Selezionare **Recovery Manager**, quindi seguire le istruzioni visualizzate.

Utilizzo dei supporti di HP Recovery per il ripristino

È possibile utilizzare i supporti HP Recovery per il ripristino delle condizioni originarie del sistema. È possibile utilizzare questo metodo se il sistema non dispone di partizione HP Recovery o se l'unità disco rigido non funziona correttamente.

1. Se possibile, eseguire il backup di tutti i file personali.
2. Inserire il supporto di ripristino HP e riavviare il tablet.



NOTA: Se il tablet non viene riavviato automaticamente in HP Recovery Manager, cambiare l'ordine di avvio del tablet. Vedere [Modifica dell'ordine di avvio del tablet a pagina 54](#).

3. Seguire le istruzioni visualizzate.

Modifica dell'ordine di avvio del tablet

Se il tablet non viene riavviato in HP Recovery Manager, è possibile cambiare l'ordine di avvio del tablet, ovvero l'ordine dei dispositivi elencati nel BIOS in cui il tablet ricerca le informazioni per l'avvio. È possibile modificare la selezione scegliendo un'unità ottica o un'unità flash USB.

Per modificare la sequenza di avvio:



IMPORTANTE: Per un tablet con tastiera rimovibile, collegare la tastiera al relativo aggancio prima di iniziare questa procedura (solo in determinati prodotti).

1. Inserire i supporti HP Recovery.
2. Accedere al BIOS:
 - ▲ Accendere o riavviare il tablet, tenere rapidamente premuto il pulsante di diminuzione del volume, quindi premere **F9**.
 - oppure -
 - Accendere o riavviare il tablet, tenere rapidamente premuto il pulsante Windows, quindi premere **F9**.
3. Selezionare l'unità ottica o flash USB dalla quale eseguire l'avvio.
4. Seguire le istruzioni visualizzate.

Rimozione della partizione HP Recovery (solo in determinati prodotti)

HP Recovery Manager consente di rimuovere la partizione HP Recovery per liberare spazio sul disco rigido.



IMPORTANTE: Dopo la rimozione della partizione HP Recovery, non sarà possibile eseguire il ripristino del sistema o creare supporti di ripristino HP dalla partizione HP Recovery. Pertanto, prima di rimuovere la partizione di ripristino, creare i supporti HP Recovery; vedere [Creazione dei supporti HP Recovery \(solo in determinati prodotti\) a pagina 50](#).



NOTA: L'opzione Remove Recovery Partition (Rimuovi partizione di ripristino) è disponibile solo nei prodotti che supportano tale funzione.

Per rimuovere la partizione HP Recovery, attenersi alla procedura indicata:

1. Digitare `ripristino` nella casella di ricerca sulla barra delle applicazioni e quindi selezionare **HP Recovery Manager**.
2. Selezionare **Remove Recovery Partition** (Rimuovi partizione di ripristino), quindi seguire le istruzioni visualizzate.

12 Computer Setup (BIOS), TPM e HP Sure Start

Utilizzo di Computer Setup

Computer Setup, o Basic Input/Output System (BIOS), controlla la comunicazione tra tutti i dispositivi di ingresso e uscita sul sistema (quali unità disco, display, tastiera, mouse e stampante). Computer Setup include impostazioni per i tipi di dispositivi installati, la sequenza di avvio del tablet e la quantità di memoria di sistema ed estesa.

 **NOTA:** Apportare le modifiche in Computer Setup con estrema cautela. Eventuali errori possono impedire il corretto funzionamento del tablet.

Avvio di Computer Setup

 **NOTA:** Con Computer Setup è possibile utilizzare una tastiera esterna o un mouse collegati tramite porta USB solo se è attivato il supporto USB Legacy.

Per avviare Computer Setup, seguire la procedura indicata:

- ▲ Avviare Computer Setup.
 - Tablet senza tastiera:
 - ▲ Spegnerne il tablet. Premere il pulsante di alimentazione in combinazione con il pulsante di riduzione del volume, fino a quando non viene visualizzato il menu di avvio, e quindi toccare **F10** per accedere a Computer Setup.

Spostamento e selezione in Computer Setup

- Per selezionare un menu o una voce di menu, utilizzare il tasto **Tab** e i tasti freccia della tastiera, quindi premere **Invio**, oppure utilizzare un dispositivo di puntamento per selezionare la voce.

 **NOTA:** Sui tablet senza tastiera è possibile effettuare le selezioni con un dito.

- Per scorrere in su o in giù, selezionare la freccia su o giù nell'angolo in alto a destra dello schermo, oppure utilizzare il tasto freccia su o giù sulla tastiera.
- Per chiudere le finestre di dialogo e tornare alla schermata principale di Computer Setup, premere **esc** e seguire le istruzioni visualizzate.

Per uscire dai menu di Computer Setup, attenersi a una delle seguenti procedure:

- Per uscire dai menu di Computer Setup senza salvare le modifiche:

Selezionare l'icona **Exit** (Esci) nell'angolo inferiore destro della schermata e seguire le istruzioni visualizzate.

oppure

Selezionare **Main** (Principale), **Ignore Changes and Exit** (Ignora modifiche ed esci) e quindi premere **Invio**.
- Per salvare le modifiche e uscire dai menu di Computer Setup:

Selezionare l'icona **Save** (Salva) nell'angolo inferiore destro della schermata e seguire le istruzioni visualizzate.

oppure

Selezionare **Main** (Principale), **Save Changes and Exit** (Salva modifiche ed esci) e quindi premere [Invio](#).

Le modifiche diverranno effettive al riavvio del tablet.

Ripristino delle impostazioni predefinite in Computer Setup

 **NOTA:** La modalità unità disco rigido non viene modificata quando si ripristinano le impostazioni predefinite.

Per ripristinare tutte le impostazioni predefinite di Computer Setup:

1. Avviare Computer Setup. Vedere [Avvio di Computer Setup a pagina 56](#).
2. Selezionare **Main** (Principale), quindi **Apply Factory Defaults and Exit** (Applica impostazioni predefinite di fabbrica ed esci).

 **NOTA:** In determinati prodotti, tra le selezioni potrebbe essere presente **Restore Defaults** (Ripristina impostazioni predefinite) invece di **Apply Factory Defaults and Exit** (Applica impostazioni predefinite ed esci).

3. Seguire le istruzioni visualizzate.
4. Per salvare le modifiche e uscire, selezionare l'icona **Save** (Salva) nell'angolo inferiore destro dello schermo, quindi seguire le istruzioni visualizzate.

oppure

Selezionare **Main** (Principale), **Save Changes and Exit** (Salva modifiche ed esci) e quindi premere [Invio](#).

Le modifiche diverranno effettive al riavvio del tablet.

 **NOTA:** Le impostazioni relative alle password e alla protezione non vengono modificate quando si ripristinano le impostazioni predefinite.

Aggiornamento del BIOS

Le versioni aggiornate del BIOS possono essere disponibili sul sito Web di HP.

La maggior parte degli aggiornamenti disponibili sul sito Web HP sono raggruppati in file compressi denominati *SoftPkg*.

Alcuni pacchetti da scaricare contengono un file denominato Readme.txt, che contiene informazioni sull'installazione e la risoluzione dei problemi associati al file compresso

Determinazione della versione del BIOS

Per capire se è necessario aggiornare Computer Setup (BIOS), è innanzitutto necessario determinare la versione del BIOS sul tablet in uso.

Le informazioni sulla versione del BIOS (denominate anche *data ROM* e *BIOS di sistema*) possono essere visualizzate premendo **Fn+Esc** (se Windows è in esecuzione) o tramite Computer Setup.

1. Avviare Computer Setup. Vedere [Avvio di Computer Setup a pagina 56](#).
2. Selezionare **Main** (Principale), quindi selezionare **System Information** (Informazioni di sistema).
3. Per uscire da Computer Setup senza salvare le modifiche, selezionare l'icona **Exit** (Esci) nell'angolo inferiore destro dello schermo, quindi seguire le istruzioni visualizzate.

oppure

Selezionare **Main** (Principale), **Ignore Changes and Exit** (Ignora modifiche ed esci) e quindi premere **Invio**.

Per verificare la disponibilità di versioni BIOS più recenti, consultare [Download di un aggiornamento del BIOS a pagina 58](#).

Download di un aggiornamento del BIOS

 **ATTENZIONE:** Per ridurre il rischio di danni al tablet o di un'installazione non corretta, scaricare e installare un aggiornamento del BIOS solo quando il tablet è collegato a una fonte di alimentazione esterna affidabile mediante l'adattatore CA. Non scaricare o installare un aggiornamento del BIOS mentre il tablet è alimentato a batteria, agganciato a un dispositivo di aggancio opzionale o collegato a una fonte di alimentazione opzionale. Durante il download e l'installazione, attenersi alle istruzioni riportate di seguito:

Non interrompere l'alimentazione del tablet scollegando il cavo di alimentazione dalla presa CA.

Non spegnere il tablet, né attivare la modalità di sospensione.

Non inserire, rimuovere, collegare o scollegare dispositivi o cavi.

1. Nella schermata Start, digitare `support` e selezionare l'app **HP Support Assistant**.
2. Effettuare le selezioni per gli aggiornamenti.
3. Seguire le istruzioni visualizzate.
4. Nell'area di download, eseguire le operazioni indicate:
 - a. Identificare l'aggiornamento del BIOS più recente e confrontarlo con la versione del BIOS attualmente installata sul tablet. Prendere nota della data, del nome o di qualunque altro identificativo. Queste informazioni potrebbero essere necessarie in seguito per individuare l'aggiornamento dopo averlo scaricato sull'unità disco rigido.
 - b. Seguire le istruzioni visualizzate per scaricare nel disco rigido il pacchetto selezionato.

Annotare il percorso relativo alla posizione del disco rigido in cui verrà scaricato l'aggiornamento del BIOS. Sarà infatti necessario accedere a tale posizione per installare l'aggiornamento.

 **NOTA:** Se si collega il tablet a una rete, rivolgersi all'amministratore di rete prima di installare qualunque aggiornamento del software, in particolare gli aggiornamenti del BIOS di sistema.

Le procedure di installazione del BIOS possono variare. Al termine del download, seguire le istruzioni visualizzate. Se non vengono visualizzate istruzioni, eseguire la procedura riportata di seguito:

1. Nella schermata Start, digitare `file`, quindi selezionare **Esplora file**.
2. Selezionare l'unità disco rigido, in genere Disco locale (C:).
3. Seguire il percorso annotato in precedenza per accedere alla cartella contenente l'aggiornamento.
4. Tenere premuto in corrispondenza del file con estensione `.exe` (ad esempio `nomefile.exe`).

Viene avviata l'installazione del BIOS.
5. Completare l'installazione seguendo le istruzioni visualizzate.

 **NOTA:** Quando viene visualizzato il messaggio di completamento dell'installazione, è possibile eliminare dall'unità disco rigido il file scaricato dal sito Web.

Modifica della sequenza di avvio tramite prompt F9

Per scegliere in modo dinamico un dispositivo di avvio per la sequenza di avvio corrente, seguire le istruzioni riportate di seguito:

1. Accedere al menu Boot Device Options (Opzioni dispositivo di avvio):
 - Computer o tablet con tastiera:
 - ▲ Accendere o riavviare il computer e, quando viene visualizzato il logo HP, premere **f9** per accedere al menu delle opzioni del dispositivo di avvio.
 - Tablet senza tastiera:
 - ▲ Spegnerne il tablet. Premere il pulsante di alimentazione in combinazione con il pulsante di riduzione del volume, fino a quando non viene visualizzato il menu di avvio, e quindi toccare **F9** per accedere al menu Boot Device Options (Opzioni dispositivo di avvio).
2. Selezionare un dispositivo di avvio, quindi premere [Invio](#).

Impostazioni TPM nel BIOS (solo per alcuni prodotti)

 **IMPORTANTE:** Prima di abilitare la funzionalità di Trusted Platform Module (TPM) nel sistema, è necessario verificare che l'uso previsto del TPM sia conforme ai criteri, alle norme e alle leggi locali. Se necessario, richiedere le omologazioni o licenze applicabili. L'utente è interamente responsabile di qualsiasi problema di conformità derivante da modalità di funzionamento/utilizzo del TPM che violano tali requisiti. HP non è responsabile per eventuali problemi correlati.

TPM fornisce una protezione supplementare per il tablet. È possibile modificare le impostazioni di TPM in Computer Setup (BIOS).

 **NOTA:** Se si modifica l'impostazione di TPM in Hidden (Nascosto), il TPM non sarà visibile nel sistema operativo.

Per accedere alle impostazioni TPM in Computer Setup:

1. Avviare Computer Setup. Vedere [Avvio di Computer Setup a pagina 56](#).
2. Selezionare **Security** (Sicurezza), selezionare **TPM Embedded Security** (Sicurezza TPM integrata), quindi seguire le istruzioni visualizzate.

Utilizzo di HP Sure Start (solo in determinati prodotti)

Determinati modelli di tablet sono configurati con HP Sure Start, una tecnologia che monitora continuamente il BIOS del tablet per rilevare attacchi o danni. Se il BIOS è danneggiato o viene attaccato, HP Sure Start riporta automaticamente il BIOS al suo stato sicuro precedente, senza intervento da parte dell'utente.

HP Sure Start è configurata e già abilitata di modo che la maggior parte degli utenti possa utilizzare la configurazione predefinita di HP Sure Start. La configurazione predefinita può essere personalizzata dagli utenti avanzati.

Per accedere alla documentazione più recente di HP Sure Start, visitare la pagina <http://www.hp.com/support> e selezionare il proprio paese. Selezionare **Driver e download**, quindi seguire le istruzioni visualizzate.

13 HP PC Hardware Diagnostics (UEFI)

HP PC Hardware Diagnostics è un'interfaccia UEFI (Unified Extensible Firmware Interface) che consente di eseguire test di diagnostica per determinare se l'hardware del tablet funziona correttamente. Lo strumento opera al di fuori del sistema operativo per isolare eventuali errori hardware da problemi che possono essere causati dal sistema operativo o da altri componenti software.

Per avviare HP PC Hardware Diagnostics UEFI:

1. Avviare il BIOS:
 - Computer o tablet con tastiera:
 - ▲ Accendere o riavviare il computer, premere rapidamente **ESC**.
 - Tablet senza tastiera:
 - ▲ Accendere o riavviare il tablet, quindi tenere rapidamente premuto il pulsante di diminuzione del volume.
 - oppure -
 - Accendere o riavviare il tablet, quindi tenere rapidamente premuto il pulsante Windows.
2. Premere o toccare **F2**.

Il BIOS ricerca gli strumenti di diagnostica in tre posizioni, nell'ordine seguente:

 - a. Unità USB collegata
 - b. Unità disco rigido
 - c. BIOS
3. Quando si apre lo strumento diagnostico, selezionare il tipo di test diagnostico da eseguire e seguire le istruzioni visualizzate. Su un tablet, premere il pulsante di riduzione del volume per interrompere un test diagnostico.

 **NOTA:** Se occorre interrompere un test diagnostico in un computer o tablet con tastiera, premere **ESC**.

Download di HP PC Hardware Diagnostics (UEFI) su un dispositivo USB

Sono disponibili due opzioni per scaricare HP PC Hardware Diagnostics su un dispositivo USB:

Scaricare la versione più recente di UEFI:

1. Visitare la pagina <http://www.hp.com/go/techcenter/pcdiags>. Viene visualizzata la pagina Home di HP PC Diagnostics.
2. Nella sezione HP PC Hardware Diagnostics, selezionare il collegamento **Download**, quindi selezionare **Esegui**.

Scaricare qualsiasi versione di UEFI per un prodotto specifico:

1. Visitare la pagina <http://www.hp.com/support>, quindi selezionare il proprio paese. Viene visualizzata la pagina di assistenza HP.
2. Selezionare **Driver e download**.
3. Nella casella di testo, inserire il nome del prodotto e selezionare **Vai**.
oppure
Selezionare **Trova** per consentire ad HP di rilevare automaticamente il prodotto in uso.
4. Selezionare il tablet e il sistema operativo in uso.
5. Nella sezione **Diagnostica**, seguire le istruzioni visualizzate per selezionare e scaricare la versione di UEFI desiderata.

14 Assistenza

Come contattare l'assistenza

Se le informazioni fornite in questa guida per l'utente o in HP Support Assistant non risolvono il problema, è possibile rivolgersi all'assistenza tecnica. Per assistenza in tutto il mondo, visitare la pagina <http://h20565.www2.hp.com/portal/site/hpsc>.

È possibile:

- Avviare una chat online con un tecnico di HP.



NOTA: Se il servizio di assistenza via chat non è disponibile in una lingua particolare, è disponibile in inglese.

- Supporto e-mail.
- Individuare i numeri telefonici dell'assistenza.
- Individuare un centro di assistenza HP.

15 Specifiche tecniche

Alimentazione

Le informazioni contenute in questa sezione possono essere utili se si intende viaggiare all'estero con il tablet.

Il tablet funziona a corrente continua (CC), che può essere fornita da una fonte di alimentazione CA o CC. L'alimentazione CA deve essere compresa nel campo di tensioni 100-240 V, 50-60 Hz. Sebbene sia possibile alimentare il tablet mediante una fonte di alimentazione CC autonoma, si raccomanda di alimentarlo solo utilizzando un adattatore CA o una fonte di alimentazione CC forniti con questo tablet o approvati da HP per l'uso con questo tablet.

Il tablet è in grado di funzionare con un'alimentazione CC corrispondente alle seguenti specifiche:

Alimentazione	Valori nominali
Tensione e corrente di esercizio	9 V CC a 1,1 A - 10 W

 **NOTA:** Questo prodotto è stato appositamente progettato per i sistemi di alimentazione IT in Norvegia, con una tensione da fase a fase non superiore a 240 V rms.

 **NOTA:** La corrente e la tensione di esercizio del tablet sono indicate sull'etichetta di conformità del sistema.

Ambiente operativo

Fattore	Sistema metrico	Sistema U.S.A.
Temperatura		
In esercizio (in fase di scrittura su disco ottico)	Da 5°C a 35°C	Da 41°F a 95°F
Fuori esercizio	Da -20°C a 60°C	Da -4°F a 140°F
Umidità relativa (senza condensa)		
In esercizio	Da 10% a 90%	Da 10% a 90%
Fuori esercizio	Da 5% a 95%	Da 5% a 95%
Altitudine massima (senza pressurizzazione)		
In esercizio	Da -15 a 3.048 m	Da -50 piedi a 10.000 piedi
Fuori esercizio	Da -15 a 12.192 m	Da -50 piedi a 40.000 piedi

16 Accessibilità

HP progetta, produce e commercializza prodotti e servizi che possono essere utilizzati da chiunque, incluse le persone con disabilità, sia in maniera indipendente sia con l'ausilio di dispositivi assistivi appropriati.

Tecnologie assistive supportate

I prodotti HP supportano un'ampia varietà di tecnologie assistive del sistema operativo e possono essere configurati per funzionare con tecnologie assistive aggiuntive. Per ulteriori informazioni sulle funzioni assistive, utilizzare la funzionalità di ricerca del dispositivo.

 **NOTA:** Per ulteriori informazioni relative a uno specifico prodotto di tecnologia assistiva, contattare l'assistenza clienti specifica del prodotto.

Come contattare l'assistenza

L'accessibilità dei nostri prodotti e servizi è in costante miglioramento e i feedback degli utenti sono ben accetti. Se si verifica un problema con un prodotto o si desidera fornire un riscontro sulle funzioni di accessibilità risultate utili, contattare il numero +1 (888) 259-5707, dal lunedì al venerdì, dalle 6 alle 21 MDT (13 - 4 GMT). Nel caso di utenti non udenti o ipoudenti che utilizzano TRS/VRS/WebCapTel e necessitano di supporto tecnico o desiderano avere informazioni relative all'accessibilità dei prodotti, contattare il numero +1 (877) 656-7058, dal lunedì al venerdì, dalle 6 alle 21 MDT (13 - 4 GMT).

 **NOTA:** L'assistenza è disponibile solo in inglese.

A Trasporto del tablet

Di seguito vengono riportati alcuni importanti suggerimenti relativi al trasporto e alla spedizione del tablet:

- Preparare il tablet per il trasporto o la spedizione:
 - Eseguire il backup delle informazioni.
 - Rimuovere tutte le schede di memoria esterne, come le schede di memoria.
- **ATTENZIONE:** Per ridurre il rischio di danni al tablet o a un'unità disco, o il rischio di perdita di dati, estrarre i supporti dall'unità prima di spedirla, trasportarla o immagazzinarla.
- Spegnere e scollegare tutti i dispositivi esterni.
- Spegnere il tablet.
- Portare con sé una copia di backup delle informazioni. Tenere il backup separato del tablet.
- Nei viaggi in aereo, trasportare il tablet come bagaglio a mano; evitare di inviarlo insieme al resto dei bagagli.

ATTENZIONE: Non esporre un'unità a campi magnetici. Dispositivi di sicurezza che generano campi magnetici sono, ad esempio, le barriere di controllo e i rilevatori portatili utilizzati negli aeroporti. I nastri trasportatori aeroportuali e i dispositivi di sicurezza per la verifica del bagaglio a mano utilizzano i raggi X anziché i campi magnetici, quindi non danneggiano le unità.

- La possibilità di utilizzare il tablet durante il volo è a discrezione della compagnia aerea. Se si vuole utilizzare il tablet in aereo, informarsi in anticipo presso la compagnia aerea.
- Se è necessario spedire il tablet, utilizzare un imballaggio protettivo adeguato e apporre sul pacco un'etichetta "FRAGILE".
- Se il tablet è dotato di un dispositivo wireless installato, ad esempio un dispositivo 802.11 b/g, GSM (Global System for Mobile Communications) o GPRS (General Packet Radio Service), il loro utilizzo in alcuni ambienti potrebbe essere soggetto a restrizioni. Tali restrizioni possono essere valide a bordo di aeroplani, negli ospedali, in prossimità di materiale esplosivo e in aree pericolose, ecc. Se non si è certi del comportamento da adottare nell'uso di un particolare dispositivo, chiedere l'autorizzazione a utilizzarlo prima di accenderlo.
- Se si deve viaggiare su un volo internazionale, seguire i suggerimenti riportati di seguito:
 - Verificare le norme doganali sui tablet vigenti in ciascun paese o area geografica dell'itinerario scelto.
 - Verificare i requisiti del cavo di alimentazione e dell'adattatore per ogni paese in cui si intende utilizzare il tablet. Tensione, frequenza e tipo di spina possono variare.

AVVERTENZA! Per ridurre il rischio di scosse elettriche, incendio o danni all'apparecchiatura, non tentare di accendere il tablet con un trasformatore utilizzato per altri elettrodomestici.

B Scarica elettrostatica

La scarica elettrostatica è il rilascio di elettricità statica quando due oggetti entrano in contatto, ad esempio la scossa che si riceve quando si tocca una maniglia metallica dopo aver camminato su un tappeto.

Una scarica di elettricità statica rilasciata dalle dita o da altri conduttori elettrostatici può danneggiare i componenti elettronici.

Per evitare danni al tablet o a un'unità oppure la perdita di informazioni, adottare le precauzioni elencate di seguito:

- Se le istruzioni per la rimozione o l'installazione consigliano di scollegare il tablet, scollegarlo dopo essersi adeguatamente collegati a terra e prima di rimuovere il coperchio.
- Conservare i componenti nei relativi contenitori antistatici fino al momento della loro installazione.
- Evitare di toccare pin, cavi e circuiti. Maneggiare i componenti elettronici il meno possibile.
- Utilizzare utensili non magnetici.
- Prima di maneggiare i componenti, scaricare l'elettricità statica del corpo toccando la superficie metallica non verniciata del componente.
- Se si rimuove un componente, introdurlo in un contenitore antistatico.

Per ulteriori informazioni sull'elettricità statica o per informazioni sulla rimozione o installazione di componenti, contattare l'assistenza HP.

C Risoluzione dei problemi

Risorse per la risoluzione dei problemi

- È possibile accedere ai collegamenti al sito Web e a ulteriori informazioni sul tablet tramite HP Support Assistant. Per accedere ad HP Support Assistant, consultare [Ricerca di informazioni a pagina 2](#).



NOTA: Alcuni strumenti di controllo e riparazione richiedono una connessione a Internet. HP fornisce inoltre strumenti aggiuntivi che non richiedono connessione a Internet.

- Contattare il supporto tecnico HP. Per assistenza negli Stati Uniti, visitare la pagina <http://www.hp.com/go/contactHP>. Per assistenza in tutto il mondo, visitare la pagina http://welcome.hp.com/country/us/en/wwcontact_us.html.

Scegliere tra i seguenti tipi di assistenza:

- Avviare una chat online con un tecnico di HP.



NOTA: Se il servizio di chat non è disponibile in una lingua particolare, è disponibile in inglese.

- Inviare un messaggio e-mail all'assistenza HP.
- Individuare i numeri telefonici dell'assistenza HP nel mondo.
- Individuare un centro di assistenza HP.

Soluzione dei problemi

Le sezioni seguenti descrivono diversi problemi comuni e le relative soluzioni.

Il tablet non si accende

Se il tablet non si accende quando si preme il pulsante di alimentazione, i seguenti suggerimenti possono contribuire a determinare il motivo del mancato avvio del tablet:

- Se il tablet è collegato a una presa CA, collegare un altro dispositivo elettrico alla presa per accertare che questa eroghi un'alimentazione adeguata.



NOTA: Utilizzare solo l'adattatore CA fornito con il tablet o un adattatore approvato da HP per questo tablet.

- Se il tablet è collegato a una fonte di alimentazione esterna diversa da una presa CA, collegarlo a una presa CA mediante l'adattatore CA. Accertarsi che il cavo di alimentazione e il cavo dell'adattatore CA siano collegati correttamente.

Un dispositivo esterno non funziona

Se un dispositivo esterno non funziona come previsto, seguire le istruzioni riportate di seguito:

- Accendere il dispositivo seguendo le indicazioni del produttore.
- Verificare che il dispositivo sia correttamente collegato.
- Verificare che il dispositivo sia correttamente alimentato.

- Verificare che il dispositivo, specie se obsoleto, sia compatibile con il sistema operativo.
- Verificare che i driver corretti siano installati e aggiornati.

Un video non è visibile su un display esterno

1. Assicurarsi che sia il tablet sia il dispositivo di visualizzazione esterno siano accesi. Quindi, utilizzando la tastiera su schermo, premere **fn+f4** una o più volte per passare tra lo schermo del tablet e il display esterno.
2. Configurare le impostazioni del monitor per rendere principale il display esterno:
 - a. Sul desktop di Windows, tenere premuto in corrispondenza di un'area vuota del desktop del tablet e selezionare **Risoluzione dello schermo**.
 - b. Specificare un display principale e uno secondario.



NOTA: Se si utilizzano entrambi i display, l'immagine del DVD non appare sul display configurato come secondario.

Indice analitico

- A**
 - Accessibilità 65
 - Aggancio, identificazione
 - connettore 9
 - Aggiorna 49
 - Aggiornamenti critici, software 42
 - Alimentazione 64
 - batteria 32
 - opzioni 30
 - risparmio 34
 - Alimentazione CA esterna, utilizzo 34
 - Alimentazione, identificazione
 - connettore 9
 - Alimentazione, identificazione
 - pulsante 8
 - Alta definizione, collegamento dispositivi 24
 - Ambientale, identificazione sensore luce 5
 - Ambiente operativo 64
 - Area tocco NFC 5
 - Attacchi
 - cavo di sicurezza 6
 - smart card 7
 - Audio, controllo funzionalità 23
 - Aziendale, collegamento a una WLAN 15
- B**
 - Backup 50
 - Batteria
 - livelli di batteria in esaurimento 33
 - risparmio di energia 34
 - scaricamento 33
 - visualizzazione della carica residua 33
 - Batteria, alimentazione 32
 - Batteria, recupero informazioni 32
 - BIOS
 - aggiornamento 57
 - determinazione versione 57
 - download di un aggiornamento 58
- Bluetooth, dispositivo 16
- Bluetooth, etichetta 10
- C**
 - Cavi
 - USB 36
 - Cavo di sicurezza, identificazione attacco 6
 - Collegamento a una WLAN 15
 - Componenti
 - parte anteriore 4
 - parte inferiore 9
 - parte posteriore 6, 7
 - parte superiore 7
 - Computer Setup
 - ripristino impostazioni predefinite 57
 - spostamento e selezione 56
 - Configurazione
 - audio per HDMI 25
 - Configurazione WLAN 14
 - Connettore, alimentazione 9
 - Controlli wireless, sistema operativo 13
 - Controllo batteria 32
 - Controllo funzionalità audio 23
 - Cuffie (uscita audio), Jack 7
 - Cuffie e microfoni, collegamento 22
- D**
 - Dischi supportati per il ripristino 51
 - Dispositivi esterni opzionali, uso 37
 - Dispositivo Bluetooth 13
- E**
 - Esterna, unità 37
 - Esterni, dispositivi 37
 - Etichette
 - approvazioni wireless 10
 - Bluetooth 10
 - certificato di autenticità Microsoft 10
 - identificazione 9
 - normative 10
- numero di serie 10
- WLAN 10
- F**
 - f11, ripristino 48
- G**
 - GPS 16
- H**
 - HDMI, collegamento porta 24
 - HDMI, configurazione audio 25
 - HDMI, identificazione porta 9
 - HP Client Security 43
 - HP PC Hardware Diagnostics (UEFI) utilizzo 61
 - HP Recovery Manager
 - avvio 53
 - risoluzione dei problemi di avvio 54
 - HP Recovery, partizione rimozione 55
 - ripristino 53
 - HP Recovery, supporti creazione 50
 - ripristino 54
- Hub 35
- I**
 - Identificazione, individuazione etichette 9
 - Impostazione
 - opzioni risparmio energia 30
 - protezione mediante password alla riattivazione 31
 - Impostazioni TPM 59
 - Ingresso audio (microfono), identificazione jack 7
 - Internet, configurazione connessione 14
- J**
 - Jack
 - ingresso audio (microfono) 7
 - rete 9

- RJ-45 (rete) 9
- uscita audio (cuffie) 7
- Java Card
 - definizione 35
 - inserimento 35
 - rimozione 35
- L**
- Leggibili, supporti 30
- Letttore di codici a barre
 - configurazione 26, 27
 - digitalizzazione 26
 - identificazione 9
 - impostazioni predefinite 28
- Livello di batteria in esaurimento 33
- Livello di batteria quasi scarica 30
- M**
- Manutenzione del tablet 44
- Microfono (ingresso audio),
 - identificazione jack 7
- Minimizzata, creazione immagine 52
- Minimizzata, ripristino immagine 53
- Modalità di risparmio energia 30
- Movimenti di sfioramento dai bordi 20
- N**
- Near Field Communications 29
- Nome e numero del prodotto,
 - tablet 10
- Normative
 - etichetta delle normative 10
 - etichette delle approvazioni wireless 10
- Numero di serie 10
- Numero di serie, tablet 10
- O**
- Ordine di avvio
 - modifica 54
- Originale, ripristino sistema 52
- Ottica, unità 37
- P**
- Parte inferiore 10
- Password
 - amministratore 40
 - utente 40
- Password amministratore 40
- Password utente 40
- Porta USB 3.0 7, 9
- Porte
 - HDMI 9, 24
 - seriali 9
- Problemi, risoluzione 68
- Protezione mediante password alla
 - riattivazione 31
- Protezione, wireless 15
- Pubblica, collegamento a una
 - WLAN 15
- Pulizia del tablet 44
- Pulsante di alimentazione 30
- Pulsanti
 - alimentazione 8, 30
 - lettore di codici a barre 6
 - volume 22
- Punti di ripristino del sistema 50
- Punto di ripristino del sistema
 - creazione 51
- R**
- Rete, identificazione jack 9
- Ripristino 49
 - avvio 53
 - dischi 51, 54
 - dischi supportati 51
 - HP Recovery Manager 52
 - opzioni 52
 - sistema 52
 - supporti 54
 - unità flash USB 54
 - uso di supporti HP Recovery 51
- Ripristino del sistema 52
- Ripristino disco rigido 48
- Ripristino, partizione 48
 - rimozione 55
- Ripristino, supporti
 - creazione 50
 - creazione con HP Recovery Manager 51
- Risoluzione dei problemi, display
 - esterno 69
- Risparmio di energia 34
- RJ-45 (rete), identificazione jack 9
- RJ-45 (rete), identificazione spie 9
- S**
- Scarica elettrostatica 67
- Schermo tattile, movimenti
 - supportati 19, 20
 - movimenti di sfioramento dai bordi 19, 20
 - scorrimento 18
 - scorrimento con un dito 17
 - tocco 18
 - zoom manuale 19
- Schermo tattile, uso 17
- Scrivibili, supporti 30
- Seriale, identificazione porta 9
- Setup Utility
 - ripristino impostazioni predefinite 57
- Setup utility
 - spostamento e selezione 56
- Sfioramento dai bordi, movimenti 19
- Sfioramento dal bordo destro 19
- Sfioramento dal bordo sinistro 20
- Sfioramento dal bordo superiore 20
- Sistema che non risponde 30
- Smart card
 - definizione 35
 - inserimento 35
 - rimozione 35
- Smart card, slot 7
- SoftPak, download 46
- Software
 - aggiornamenti critici 42
 - antivirus 42
 - firewall 42
- Software antivirus 42
- Software firewall 42
- Sospensione
 - avvio 30
 - uscita 30
- Spegnimento 30
- Spegnimento del tablet 30
- Spie
 - RJ-45 (rete) 9
 - webcam 6
- Supporto legacy, USB 56
- Sure Start
 - utilizzo 60
- T**
- Tablet, viaggio 66
- Tasti
 - volume 22

Trasporto del tablet 10, 66

U

Unità

- disco rigido 37
- esterne 37
- ottiche 37

Unità disco rigido

- esterne 37

Unità disco rigido, ripristino 48

Unità, supporti 30

USB legacy, supporto 56

USB, collegamento del cavo 36

USB, dispositivi

- collegamento 36
- descrizione 35
- rimozione 36

USB, hub 35

USB, identificazione porte 7, 9

Uscita audio (cuffie), identificazione jack 7

Utilizzo

- alimentazione CA esterna 34
- modalità di risparmio energia 30

V

Video 24

Volume

- pulsanti 22
- regolazione 22
- tasti 22

W

Webcam 4, 6

- utilizzo 24

Webcam integrata, identificazione

- spia 6

Webcam, identificazione 6

Webcam, identificazione spia 6

Windows

- aggiornamento 49
- punto di ripristino del sistema 50, 51

Windows, identificazione pulsante 5

Windows, strumenti

- utilizzo 51

Wireless, etichetta approvazioni 10

Wireless, identificazione antenne 4

Wireless, rete (WLAN)

- aziendale, collegamento a una WLAN 15

collegamento 15

componenti necessari 14

portata funzionale 15

protezione 15

pubblica, collegamento a una

WLAN 15

utilizzo 13

WLAN

antenne, identificazione 5

dispositivo 13

WLAN, dispositivo 10

WLAN, etichetta 10

WWAN

antenne, identificazione 4

dispositivo 16

Z

Zoom manuale, gesto schermo

tattile 19

Zoom, movimento supportato dallo schermo tattile 19