



LaserJet Pro MFP M426, M427

Felhasználói kézikönyv



M426dw
M426fdn
M426fdw
M427dw
M427fdn
M427fdw



www.hp.com/support/ljM426MFP
www.hp.com/support/ljM427MFP



HP LaserJet Pro MFP M426, M427

Felhasználói kézikönyv

Szerzői jog és licenc

© Copyright 2017 HP Development Company, L.P.

Előzetes írásbeli engedély nélküli reprodukálása, adaptálása vagy fordítása tilos, kivéve ahol ezt a szerzői jogi rendelkezések megengedik.

A jelen kézikönyvben megadott információk előzetes bejelentés nélkül megváltozhatnak.

A HP termékekre és szolgáltatásokra vonatkozó kizárólagos garanciák az adott termékhez és szolgáltatáshoz mellékelt garancianyilatkozatokban található. Az ebben az útmutatóban foglaltak nem tekinthetők további garanciavállalásnak. A HP nem vállal felelősséget a jelen útmutatóban előforduló műszaki vagy szerkesztési hibákért, illetve kihagyásokért.

Edition 5, 3/2019

Védjegyek

Az Adobe® , az Adobe Photoshop® , az Acrobat® és a PostScript® az Adobe Systems Incorporated védjegye.

Az Apple és az Apple embléma az Apple Computer, Inc. Egyesült Államokban és más országokban/térségekben bejegyzett védjegye. Az iPod az Apple Computer, Inc. védjegye. Az iPod megjelölést csak jogi vagy a jogtulajdonos által engedélyezett másolási célra használjuk. Ne lopjon zenét.

A Microsoft®, a Windows®, a Windows® XP és a Windows Vista® a Microsoft Corporation Egyesült Államokban bejegyzett védjegye.

A UNIX® az Open Group bejegyzett védjegye.

Tartalomjegyzék

1 A nyomtató áttekintése	1
Nyomtató-nézetek	2
A nyomtató előlnézete	2
A nyomtató hátulnézete	3
A kezelőpanel nézete	4
Kezdőképernyő elrendezése	5
Az érintőképernyős kezelőpanel használata	5
A nyomtató műszaki adatai	6
Műszaki adatok	7
Támogatott operációs rendszerek	8
Mobilnyomtatási megoldások	10
Nyomtatóméretek	11
Teljesítményfelvétel, elektromos jellemzők és zajkibocsátás	13
Működtetési környezet hőmérséklet-tartománya	13
Nyomtatóhardver-beállítás és szoftvertelepítés	14
2 Papírtálcák	15
A 1. tálca feltöltése	16
Bevezetés	16
1. tálca papírtájolása	18
A 2. tálca feltöltése	20
Bevezetés	20
2. tálca papírtájolása	22
A 3. tálca feltöltése	24
Bevezetés	24
3. tálca papírtájolása	26
Borítékok betöltése és nyomtatása	28
Bevezetés	28
Borítékok nyomtatása	28
A boríték tájolása	28

3 Kellékek, tartozékok és alkatrészek	29
Kellékek, tartozékok és alkatrészek rendelése	30
Megrendelés	30
Kellékek és tartozékok	30
Vásárló által cserélhető alkatrészek	30
A festékkazetta visszahelyezése	32
Bevezetés	32
Festékkazetta-információ	32
A festékkazetta eltávolítása és visszahelyezése	33
4 Nyomtatás	37
Nyomtatási feladatok (Windows)	38
Nyomtatás (Windows)	38
Automatikus nyomtatás mindkét oldalra (Windows)	40
Nyomtatás mindkét oldalra kézi átfordítással (Windows)	40
Több oldal nyomtatása egy lapra (Windows)	41
A papírtípus kiválasztása (Windows)	41
További nyomtatási feladatok	41
Nyomtatási feladatok (OS X)	43
A nyomtatás (OS X)	43
Automatikus kétoldalas nyomtatás (OS X)	43
Nyomtatás mindkét oldalra kézi átfordítással (OS X)	43
Több oldal nyomtatása egy lapra (OS X)	44
Papírtípus kiválasztása (OS X)	44
További nyomtatási feladatok	44
Nyomtatási feladatok tárolása a nyomtatón későbbi nyomtatáshoz vagy magánjellegű nyomtatáshoz	46
Bevezetés	46
Mielőtt elkezdené	46
Nyomtató beállítása feladattárolásra	46
Első lépés: USB flash meghajtó telepítése	46
2. lépés: A nyomtató-illesztőprogram frissítése	47
Tárolt feladat létrehozása (Windows)	48
Tárolt feladat nyomtatása	50
Tárolt feladat törlése	50
Mobil nyomtatás	51
Bevezetés	51
Wi-Fi Direct és NFC-nyomtatás (csak vezeték nélküli típusokon)	51
HP ePrint e-mailen keresztül	52
HP ePrint szoftver	53
AirPrint	53
Android beágyazott nyomtatás	54

Helyileg elérhető USB használata nyomtatáshoz	55
Bevezetés	55
Első lépés: USB-fájlokhoz való hozzáférés a nyomtatón	55
Második lépés: USB-dokumentumok nyomtatása	55
Első lehetőség: Dokumentumok nyomtatása	55
Második lehetőség: Fényképek nyomtatása	56
5 Másolás	57
Másolat készítése	58
Másolás mindkét oldalra (kétoldalas másolás)	59
Automatikus nyomtatás a papír mindkét oldalára (csak fdn és fdw típusok esetében)	59
Másolás mindkét oldalra kézi átfordítással	59
További másolási feladatok	60
6 Beolvasás	61
Lapolvasás HP Lapolvasás szoftver segítségével (Windows)	62
Lapolvasás HP Lapolvasás szoftver segítségével (OS X)	63
Beolvasás USB flash meghajtóra	64
A Beolvasás hálózati mappába funkció beállítása	65
Bevezetés	65
Mielőtt elkezdené	65
Első módszer: A Beolvasás hálózati mappába telepítési varázsló használata (Windows)	65
Második módszer: A Beolvasás hálózati mappába funkció beállítása a HP beágyazott webszerver segítségével (Windows)	67
Első lépés: A HP beágyazott webszerver (EWS) elérése	67
Második lépés: A Beolvasás hálózati mappába funkció konfigurálása	67
Beolvasás hálózati mappába funkció beállítása Mac rendszerben	69
Első lépés: A HP beágyazott webszerver (EWS) elérése	69
Első módszer: A HP beágyazott webszerver (EWS) megnyitása webböngészőből	69
Második módszer: A HP beágyazott webszerver (EWS) megnyitása a HP Utility segédprogrammal	69
Második lépés: A Beolvasás hálózati mappába funkció konfigurálása	69
Beolvasás hálózati mappába	71
A Beolvasás e-mailbe funkció beállítása	72
Bevezetés	72
Mielőtt elkezdené	72
Első módszer: A Beolvasás e-mailbe varázsló használata (Windows)	72
Második módszer: A Beolvasás e-mailbe funkció beállítása a HP beágyazott webszerver segítségével (Windows)	74
Első lépés: A HP beágyazott webszerver (EWS) elérése	74

Második lépés: A Beolvasás e-mailbe funkció konfigurálása	74
Harmadik lépés: Névjegyek hozzáadása az E-mail címjegyzékhez	76
Negyedik lépés: Az alapértelmezett e-mail opciók konfigurálása	76
A Beolvasás e-mailbe funkció beállítása Mac rendszerben	77
Első lépés: A HP beágyazott webszerver (EWS) elérése	77
Első módszer: A HP beágyazott webszerver (EWS) megnyitása webböngészőből	77
Második módszer: A HP beágyazott webszerver (EWS) megnyitása a HP Utility segédprogrammal	77
Második lépés: A Beolvasás e-mailbe funkció konfigurálása	78
Harmadik lépés: Névjegyek hozzáadása az E-mail címjegyzékhez	79
Negyedik lépés: Az alapértelmezett e-mail opciók konfigurálása	79
Beolvasás e-mailbe	81
További beolvasási feladatok	82

7 Fax 83

A készülék beállítása faxok küldésére és fogadására	84
Üzembe helyezés előtt	84
1. lépés: A telefon csatlakozási típusának megállapítása	84
2. lépés: A fax beállítása	85
Önálló telefonvonal	85
Közös hang- és faxvonal	86
Közös hang- és faxvonal üzenetrögzítővel	87
3. lépés: Állítsa be a faxkészülék idejét, dátumát és fejlécét.	89
HP Faxbeállítás varázsló	89
Nyomtató kezelőpanelje	89
HP beágyazott webszerver (EWS) és HP Készülék eszköztár (Windows)	90
4. lépés: Faxteszt futtatása	91
Fax küldése	92
Faxolás a síkágyas lapolvasóról	92
Faxküldés a dokumentumadagolóról	93
Gyorstárcsázások és csoportos tárcsázási bejegyzések használata	93
Faxküldés a szoftveralkalmazás segítségével	94
Fax küldése külső programból (például Microsoft Word)	94
További faxolási feladatok	95

8 A nyomtató kezelése 97

A HP Web Services alkalmazások használata	98
A nyomtató kapcsolati típusának módosítása (Windows)	99
Speciális beállítások a HP beépített webszerver (EWS) és HP Készülék eszköztár (Windows) eszközzel	100
Speciális beállítás HP Utility OS X operációs rendszerhez segédprogrammal	104

A HP Utility megnyitása	104
A HP Utility funkciói	104
IP hálózati beállítások konfigurálása	107
Bevezetés	107
Nyomtatómegosztásra vonatkozó korlátozó nyilatkozat	107
Hálózati beállítások megtekintése és módosítása	107
A nyomtató átnevezése a hálózaton	107
IPv4 TCP/IP-paraméterek kézi beállítása a kezelőpanelen	108
Kapcsolati sebesség és duplex beállítások	108
A nyomtató biztonsági funkciói	110
Bevezetés	110
Rendszerjelszó hozzárendelése vagy módosítása a beágyazott webserverral	110
A formázó zárolása	110
Energiamegtakarítási beállítások	111
Bevezetés	111
Nyomtatás EconoMode (gazdaságos) üzemmódban	111
Az Elalvás/Automatikus kikapcsolás ez után beállítás végrehajtása	111
A Kikapcsolás késleltetés után beállítása, és a nyomtató konfigurálása 1 watt vagy annál kevesebb energia felhasználására	112
A Kikapcsolás késleltetése beállítás elvégzése	112
HP Web Jetadmin	113
A firmware frissítése	114
1. módszer: Firmware frissítése a vezérlőpultról	114
2. módszer: Firmware frissítése a firmware-frissítő segédprogrammal	114
9 Hibaelhárítás	117
Ügyfélszolgálat	118
A kezelőpanel súgója	119
A gyári alapértelmezések visszaállítása	120
A nyomtató kezelőpaneljén megjelenik a „Kazetta festékszintje alacsony” vagy a „Kazetta festékszintje nagyon alacsony” üzenet	121
A „Nagyon alacsony” beállítások módosítása	121
Faxként is használható nyomtatóknál	122
Rendeljen kellékeket	122
A nyomtató nem húz be papírt a papírtálcáról, vagy hibásan tölti be a papírt	123
Bevezetés	123
A nyomtató nem húz be papírt	123
A nyomtató egyszerre több lapot húz be	125
A lapadagoló beragad, ferdén húzza be a lapot, vagy egyszerre több lapot is behúz.	128
Tisztítsa meg a dokumentumadagoló behúzógörgőit és elválasztópárnáját	129
Papírelakadások megszüntetése	131

Bevezetés	131
Gyakori, visszatérő papírelakadásokat tapasztal?	131
Elakadási helyek	132
Papírelakadások megszüntetése a lapadagolóban	133
Papírelakadások megszüntetése az 1. tálcában	135
Papírelakadások megszüntetése a 2. tálcában	136
Papírelakadások megszüntetése a 3. tálcában	140
Papírelakadások megszüntetése a beégetőműnél	145
Papírelakadások megszüntetése a kimeneti tálcában	147
Papírelakadások megszüntetése a duplex egységben	150
A nyomtatási minőség javítása	153
Bevezetés	153
Másik szoftverprogramból történő nyomtatás	153
A papírtípus ellenőrzése a nyomtatási feladathoz	153
A papírtípus-beállítás ellenőrzése (Windows)	153
A papírtípus-beállítás ellenőrzése (OS X)	153
A festékkazetta állapotának ellenőrzése	154
A nyomtató tisztítása	154
Tisztítóoldal nyomtatása	154
Por és egyéb szennyeződés a lapolvasó üvegén	155
A tonerkazetta vizuális vizsgálata	155
Ellenőrizze a papírt és a nyomtatási környezetet	155
1. lépés: A HP specifikációknak megfelelő papír használata	155
2. lépés: A nyomtatási környezet ellenőrzése	156
Harmadik lépés: Az egyes tálcák beállítása	156
Az EconoMode beállítások ellenőrzése	157
Másik nyomtató-illesztőprogram kipróbálása	157
A másolási és beolvasási képminőség javítása	159
Bevezetés	159
Por és egyéb szennyeződés a lapolvasó üvegén	159
A papírbeállítások ellenőrzése	159
Ellenőrizze a képbeállításokat	160
Optimalizálás szövegre vagy képekre	160
Széltől szélíg másolás	160
Tisztítsa meg a dokumentumadagoló behúzóörgöit és elválasztópárnáját	161
A faxképminőség javítása	162
Bevezetés	162
Por és egyéb szennyeződés a lapolvasó üvegén	162
A faxküldési felbontás beállításainak ellenőrzése	163
Ellenőrizze a hibajavítási beállításokat	163
Ellenőrizze a laphoz igazítás beállítását	163

Tisztítsa meg a dokumentumadagoló behúzóörgöit és elválasztópárnáját	163
Küldés másik faxgépre	165
Ellenőrizze a küldő faxgépét	165
Vezetékes hálózati problémák megoldása	166
Bevezetés	166
Rossz minőségű fizikai csatlakozás	166
A számítógép nem a nyomtatónak megfelelő IP-címet használja	166
A számítógép nem tud kommunikálni a nyomtatóval	166
A nyomtató nem megfelelő kapcsolódási és kétoldalas nyomtatási beállításokat használ a hálózathoz	167
Lehet, hogy az új szoftverek kompatibilitási problémákat okoznak	167
Lehet, hogy a számítógép vagy a munkaállomás nem megfelelően van beállítva	167
A nyomtató le van tiltva, vagy a hálózat egyéb beállításai nem megfelelőek	167
Vezeték nélküli hálózati problémák megoldása	168
Bevezetés	168
A vezeték nélküli kapcsolat ellenőrzőlistája	168
A nyomtató nem nyomtat a vezeték nélküli kapcsolat beállításának befejeződése után	169
A nyomtató nem nyomtat, és a számítógéphez külső tűzfal van telepítve	169
A vezeték nélküli kapcsolat nem működik a vezeték nélküli útválasztó vagy nyomtató áthelyezése után	169
Nem lehet több számítógépet csatlakoztatni a vezeték nélküli nyomtatóhoz	170
Ha a vezeték nélküli nyomtató virtuális magánhálózathoz (VPN) csatlakozik, megszakad a kapcsolat	170
A hálózat nem jelenik meg a vezeték nélküli hálózatok listájában	170
A vezeték nélküli hálózat nem működik	170
Vezeték nélküli hálózat diagnosztikai tesztjének végrehajtása	171
Az interferencia csökkentése vezeték nélküli hálózatban	171
Faxolási problémák megoldása	172
Bevezetés	172
Fax hibaelhárítási ellenőrzőlista	172
Általános faxolási problémák megoldása	173
A faxküldés lassú	173
Gyenge a faxminőség	174
A fax két lapra nyomtatódik ki, vagy hiányzik egy része	175

Tárgymutató	177
-------------------	-----

1 A nyomtató áttekintése

- [Nyomtató-nézetek](#)
- [A nyomtató műszaki adatai](#)
- [Nyomtatóhardver-beállítás és szoftvertelepítés](#)

További tudnivalók:

Az alábbi információk a megjelenés idején helyesek voltak. A legfrissebb információkat lásd: www.hp.com/support/ljM426MFP, www.hp.com/support/ljM427MFP.

A HP mindenre kiterjedő nyomtatósúgója az alábbi információkat tartalmazza:

- Telepítés és konfigurálás
- Tanulás és használat
- Hibaelhárítás
- Szoftver- és firmware-frissítések letöltése
- Csatlakozás a támogatási fórumokhoz
- Garanciális és szabályzati információk keresése

Nyomtató-nézetek

- [A nyomtató előlnézete](#)
- [A nyomtató hátulnézete](#)
- [A kezelőpanel nézete](#)

A nyomtató előlnézete

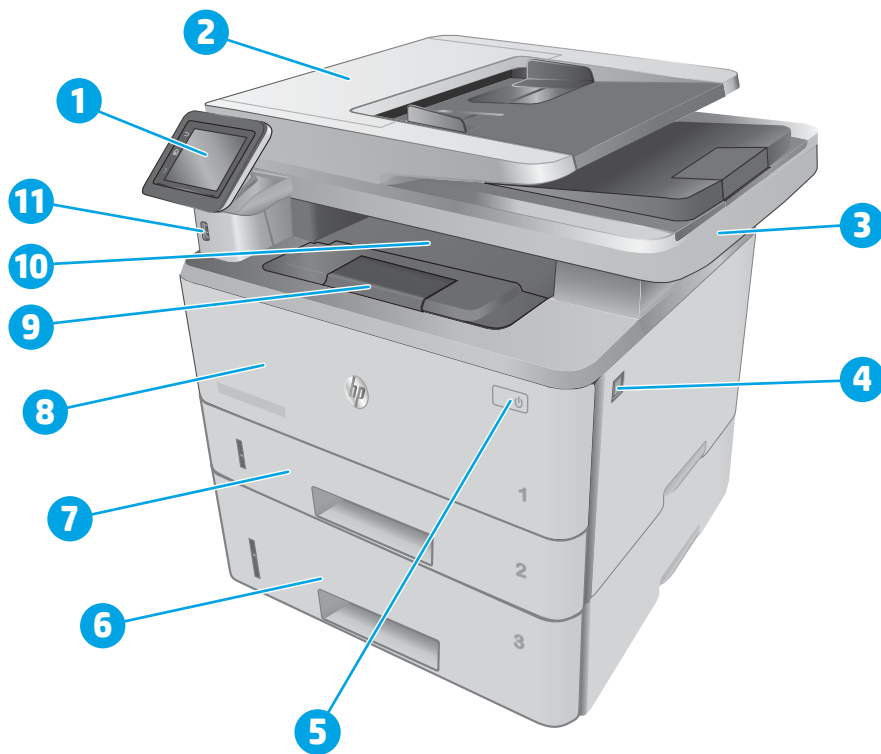

1	Kezelőpanel (a könnyebb láthatóság érdekében felhajtható)
2	Lapadagoló
3	Lapolvasó
4	Elülső ajtó kioldógombja (a festékkazetta eléréséhez)
5	Be-/kikapcsoló gomb
6	3. tálca (opcionális)
7	2. tálca
8	1. tálca
9	Kimeneti tálca hosszabbítója
10	Kimeneti tálca
11	Helyi USB-port (számítógép nélküli nyomtatáshoz és beolvasáshoz)

A nyomtató hátulnézete

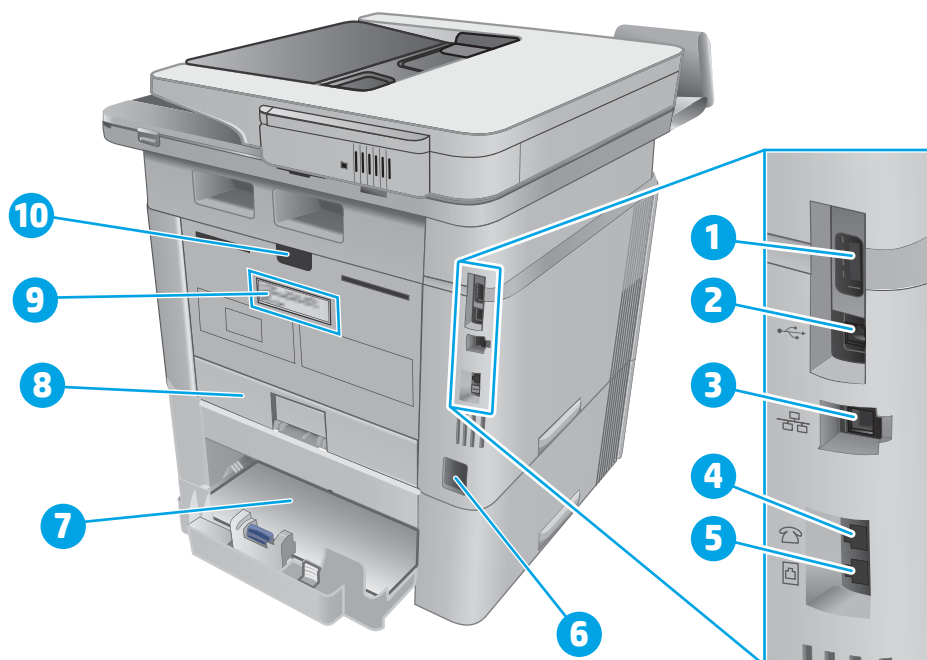

-
- | | |
|----|--|
| 1 | USB-port (feladattároláshoz és magánjellegű nyomtatáshoz)
MEGJEGYZÉS: Előfordulhat, hogy ez a port fedéllel rendelkezik. |
| 2 | USB interfész port |
| 3 | Ethernet-port |
| 4 | „Kimenő vonal” port (további telefon, üzenetrögzítő vagy más eszköz csatlakoztatásához) |
| 5 | „Bejövő vonal” port (a faxvonal nyomtatóhoz történő hozzáillesztéséhez) |
| 6 | Tápcsatlakozó |
| 7 | 3. tálca (opcionális)
MEGJEGYZÉS: A 3. tálcat ki kell húzni, ha Legal vagy A4-es méretű papír van betöltve |
| 8 | Porvédő fedél a 2. tálcahoz
MEGJEGYZÉS: A porvédő fedelet fel kell emelni, ha Legal vagy A4-es méretű papír van betöltve |
| 9 | Sorozatszám és termékszám címkéje |
| 10 | Hátsó ajtó (hozzáférés papírelakadások elhárítása céljából) |
-

A kezelőpanel nézete









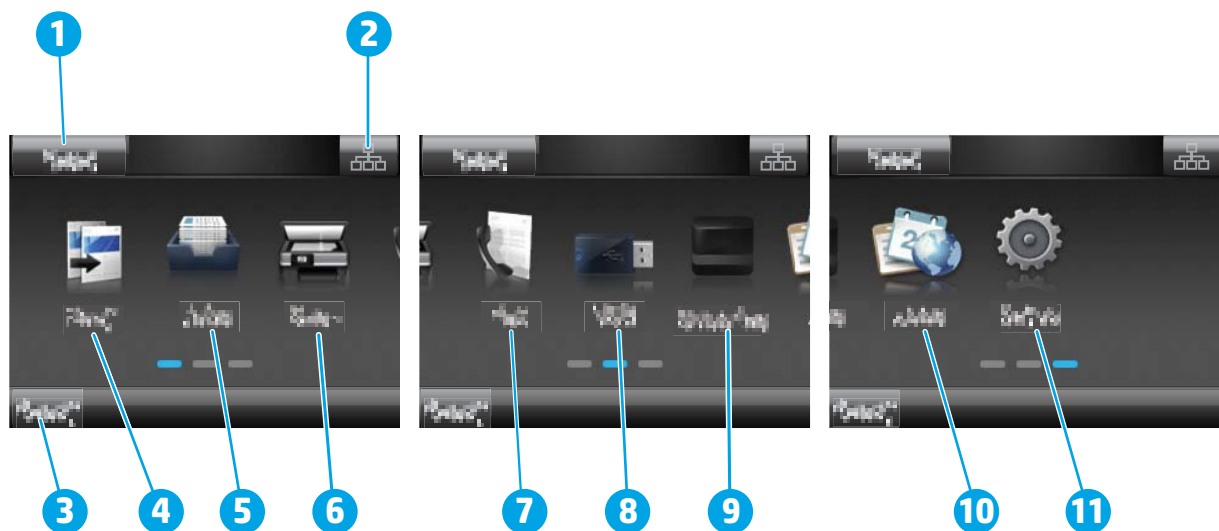



1	HP Vissza gomb	Visszalép az előző képernyőre.
2	Kezdőlap gomb	A kezdőképernyőre irányít.
3	Súgó gomb	Hozzáférést biztosít a kezelőpanel súgójához.
4	Színes érintőképernyő	Hozzáférést biztosít a menükhöz, súgóanimációkhoz és nyomtatóadatokhoz.
5	Kezdőképernyő-jelző	A kijelző azt mutatja, hogy a kezelőpanel melyik kezdőképernyőt jeleníti meg az adott pillanatban.

 **MEGJEGYZÉS:** Bár a kezelőpanel nem rendelkezik általánosan használható **Mégse** gombbal, számos nyomtatási folyamat során megjelenik egy **Mégse** gomb az érintőképernyőn. Ez lehetővé teszi, hogy a felhasználók megszakítsák az adott folyamatot azelőtt, hogy a nyomtató befejezné azt.





Kezdőképernyő elrendezése

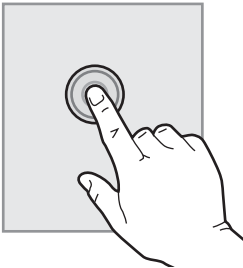

1	Visszaállítás gomb	A gomb megérintésével a rendszer visszaállítja az összes ideiglenes feladat-beállítást az alapértelmezett nyomtató beállításaira.
2	Csatlakozási információk gomb	A gomb megérintésével megnyílik a Csatlakozási információk menü, ahol a hálózati információk tekinthetők meg. A gomb a nyomtató által használt hálózat típusától függően vezetékes hálózati ikon  vagy vezeték nélküli hálózati ikon  formájában jelenik meg.
3	A nyomtató állapota	Ez a képernyőterület információt szolgáltat a nyomtató általános állapotáról.
4	Másolás  ikon	A gomb megérintésével megnyílik a Másolás menü.
5	Feladatok  ikon	A gomb megérintésével megnyílik a Feladatok menü.
6	Beolvasás  ikon	A gomb megérintésével megnyílnak a beolvasási menük: <ul style="list-style-type: none"> • Beolvasás USB-meghajtóra • Beolvasás hálózati mappába • Beolvasás e-mailbe
7	Fax  ikon	A gomb megérintésével megnyílik a Fax menü.
8	USB  ikon	A gomb megérintésével megnyílik az USB Flash meghajtó menü.
9	Kellékek  ikon	A gomb megérintésével a kellékállapottal kapcsolatos információkat tekintheti meg.
10	Alkalmazások  ikon	A gombot megérintve megnyithatja az Alkalmazások menüt, ahol számos webes alkalmazásból nyomtathat közvetlenül.
11	Beállítás  ikon	A gombot megérintve megnyithatja a Beállítás menüt.

Az érintőképernyős kezelőpanel használata

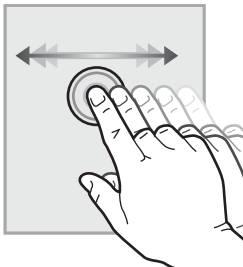
A nyomtató érintőképernyős kezelőpanelének használatához alkalmazza az alábbi műveleteket.

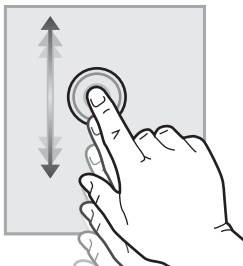
Művelet	Leírás	Példa
<p>Érintés</p> 	<p>A képernyő elemeinek megérintésével kijelölheti azokat, illetve az adott menüt nyithatja meg. A menükben történő görgetés közben röviden érintse meg a képernyőt, így befejezheti a görgetést.</p>	<p>A Beállítás  ikon megérintve megnyithatja a Beállítás menüt.</p>
<p>Pöccintés</p> 	<p>Érintse meg a képernyőt, majd mozgassa az ujját vízszintesen a képernyő oldalirányú görgetéséhez.</p>	<p>Húzza el az ujját a kezdőképernyőn a Beállítás  ikon eléréséhez.</p>
<p>Görgetés</p> 	<p>Érintse meg a képernyőt, majd az ujj felemelése nélkül mozgassa függőlegesen az ujját a képernyő mozgatásához.</p>	<p>Görgesse végig a Beállítás menüt.</p>

A nyomtató műszaki adatai

 **FONTOS:** Az alábbi jellemzők a közzététel idején helyesek voltak, de azok módosulhatnak. A naprakész információkat lásd: www.hp.com/support/ljM426MFP, www.hp.com/support/ljM427MFP.

- [Műszaki adatok](#)
- [Támogatott operációs rendszerek](#)
- [Mobilnyomtatási megoldások](#)
- [Nyomtatóméretek](#)
- [Teljesítményfelvétel, elektromos jellemzők és zajkibocsátás](#)
- [Működtetési környezet hőmérséklet-tartománya](#)

Műszaki adatok

Típus neve		M426dw	M426fdn	M426fdw
Cikkszám		F6W13A	F6W14A	F6W15A
Típusnév		M427dw	M427fdn	M427fdw
Cikkszám		C5F97A	C5F98A	C5F99A
Papírkezelés	1. tálca (100 lapos kapacitás)	✓	✓	✓
	2. tálca (250 lapos kapacitás)	✓	✓	✓
	3. tálca (550 lapos kapacitás)	Opcionális	Opcionális	Opcionális
	Automatikus kétoldalas nyomtatás	✓	✓	✓
Csatlakoztathatóság	10/100/1000 Ethernet LAN kapcsolat IPv4 és IPv6 protokollal	✓	✓	✓
	Nagy sebességű USB 2.0	✓	✓	✓
	Helyi USB-port	✓	✓	✓
	Nyomtatókiszolgáló vezeték nélküli hálózati csatlakozáshoz	✓	Nem érhető el	✓
	HP kis hatótávolságú kommunikációs (NFC) szolgáltatás mobil eszközökről történő nyomtatáshoz	Nem érhető el	Nem érhető el	✓
	Wi-Fi Direct mobil eszközökről történő nyomtatáshoz	✓	Nem érhető el	✓
Kezelőpanel-kijelző és bemenet	Színes érintőképernyős kezelőpanel	✓	✓	✓
Nyomtatás	Percenként 38 oldalt nyomtat A4 méretű papírra, illetve percenként 40 oldalt Letter méretű papírra.	✓	✓	✓
	Feladattárolás és magánjellegű nyomtatás	✓	✓	✓
	Helyi nyomtatás USB-portról (nincs szükség számítógépre)	✓	✓	✓
Fax		Nem érhető el	✓	✓
Másolás és beolvasás	Másolatok és beolvasott dokumentumok – akár 26 oldal percenként (ppm)	✓	✓	✓

Típus neve		M426dw	M426fdn	M426fdw
Cikkszám		F6W13A	F6W14A	F6W15A
Típusnév		M427dw	M427fdn	M427fdw
Cikkszám		C5F97A	C5F98A	C5F99A
	50 oldalas, kétfejes beolvasásra képes lapadagoló egymenetes, kétoldalas másoláshoz és beolvasáshoz	Nem érhető el	✓	✓
	50 lapos lapadagoló egyoldalas másoláshoz és beolvasáshoz	✓	Nem érhető el	Nem érhető el
	Beolvasás e-mail címre, Beolvasás USB-eszközre és Beolvasás hálózati mappába lehetőségek	✓	✓	✓

Támogatott operációs rendszerek

Az alábbi információk a nyomtatóspecifikus Windows PCL 6 és OS X nyomtató-illesztőprogramokra és a dobozban található szoftvertelepítő CD-re vonatkoznak.

Windows: A HP szoftvertelepítő CD telepíti a HP PCL.6, HP PCL 6 vagy HP PCL-6 illesztőprogramot a Windows operációs rendszertől függően, valamint az opcionális szoftvereket a teljes szoftvertelepítő használata esetén.

Mac számítógépek és OS X: Mac számítógépek és Apple mobileszközök is támogatottak a nyomtató esetében. Az OS X nyomtató-illesztőprogram és nyomtató-segédprogram letölthető a hp.com oldalról és az Apple szoftverfrissítésen keresztül is elérhető. A HP OS X telepítőszoftver nem része a dobozban található CD-nek. Kövesse az alábbi lépéseket az OS X telepítőszoftver letöltéséhez:

1. Folytassa a következő címen: www.hp.com/support/ljM426MFP, www.hp.com/support/ljM427MFP.
2. Válassza a **Támogatási lehetőségek** elemet, majd a **Letöltési lehetőségek** alatt válassza az **Illesztőprogramok, szoftver és firmware** elemet, végül válassza ki a nyomtatócsomagot.
3. Kattintson az operációs rendszer verziójára, majd a **Download** (Letöltés) gombra.

Operációs rendszer	Illesztőprogram telepítve	Megjegyzések
Windows® XP SP2 vagy újabb, 32 bites	Ehhez az operációs rendszerhez a „HP PCL.6” nyomtató-specifikus nyomtató-illesztőprogram az alapszintű szoftvertelepítés részeként kerül telepítésre. Az alapszintű telepítő csak az illesztőprogramot telepíti.	Ez az operációs rendszer nem támogatja a teljes szoftvertelepítést. 64 bites operációs rendszerekhez használjon UPD illesztőprogramokat. A Microsoft 2009 áprilisában visszavonta a Windows XP rendszer általános támogatását. A HP továbbra is igyekszik megadni a legjobb támogatást a megszüntetett XP operációs rendszerhez.

Operációs rendszer	Illesztőprogram telepítve	Megjegyzések
Windows Vista®, 32 bites	Ehhez az operációs rendszerhez a „HP PCL 6” nyomtató-specifikus nyomtató-illesztőprogram az alapszintű szoftvertelepítés részeként kerül telepítésre. Az alapszintű telepítő csak az illesztőprogramot telepíti.	Ez az operációs rendszer nem támogatja a teljes szoftvertelepítést.
Windows Server 2003 SP1 vagy újabb, 32 bites	Ehhez az operációs rendszerhez a „HP PCL 6” nyomtató-specifikus nyomtató-illesztőprogram az alapszintű szoftvertelepítés részeként kerül telepítésre. Az alapszintű telepítő csak az illesztőprogramot telepíti.	Ez az operációs rendszer nem támogatja a teljes szoftvertelepítést. 64 bites operációs rendszerekhez használjon UPD illesztőprogramokat. A Microsoft 2010 júliusában visszavonta a Windows Server 2003 rendszer általános támogatását. A HP továbbra is igyekszik megadni a legjobb támogatást a megszüntetett Windows Server 2003 operációs rendszerhez.
Windows 7, 32 bites és 64 bites	Ehhez az operációs rendszerhez a „HP PCL 6” nyomtató-specifikus nyomtató-illesztőprogram a teljes szoftvertelepítés részeként kerül telepítésre.	A HP PCL 6 illesztőprogram úgy van beállítva, hogy bizonyos országokban/ térségekben történő telepítés esetén az automatikus kétoldalas nyomtatás (duplex) funkció az alapértelmezett.
Windows 8, 32 bites és 64 bites	Ehhez az operációs rendszerhez a „HP PCL-6” nyomtató-specifikus nyomtató-illesztőprogram a teljes szoftvertelepítés részeként kerül telepítésre.	A Windows 8 RT támogatását a Microsoft IN OS 4-es verziójú, 32 bites illesztőprogram biztosítja. A HP PCL-6 illesztőprogram úgy van beállítva, hogy bizonyos országokban/ térségekben történő telepítés esetén az automatikus kétoldalas nyomtatás (duplex) funkció az alapértelmezett.
Windows 8.1, 32 bites és 64 bites	Ehhez az operációs rendszerhez a „HP PCL-6” nyomtató-specifikus nyomtató-illesztőprogram a teljes szoftvertelepítés részeként kerül telepítésre.	A Windows 8.1 RT támogatását a Microsoft IN OS 4-es verziójú, 32 bites illesztőprogram biztosítja. A HP PCL-6 illesztőprogram úgy van beállítva, hogy bizonyos országokban/ térségekben történő telepítés esetén az automatikus kétoldalas nyomtatás (duplex) funkció az alapértelmezett.
Windows 10, 32 bites és 64 bites	Ehhez az operációs rendszerhez a „HP PCL-6” nyomtató-specifikus nyomtató-illesztőprogram a teljes szoftvertelepítés részeként kerül telepítésre.	A HP PCL-6 illesztőprogram úgy van beállítva, hogy bizonyos országokban/ térségekben történő telepítés esetén az automatikus kétoldalas nyomtatás (duplex) funkció az alapértelmezett.
Windows Server 2008 SP2, 32 bites	Ehhez az operációs rendszerhez a „HP PCL 6” nyomtató-specifikus nyomtató-illesztőprogram az alapszintű szoftvertelepítés részeként kerül telepítésre.	
Windows Server 2008 SP2, 64 bites	Ehhez az operációs rendszerhez a „HP PCL 6” nyomtató-specifikus nyomtató-illesztőprogram az alapszintű szoftvertelepítés részeként kerül telepítésre.	A HP PCL 6 illesztőprogram úgy van beállítva, hogy bizonyos országokban/ térségekben történő telepítés esetén az automatikus kétoldalas nyomtatás (duplex) funkció az alapértelmezett.

Operációs rendszer	Illesztőprogram telepítve	Megjegyzések
Windows Server 2008 R2, SP 1, 64 bites	Ehhez az operációs rendszerhez a HP PCL 6 nyomtató-specifikus nyomtató-illesztőprogram az alapszintű szoftvertelepítés részeként kerül telepítésre.	A HP PCL 6 illesztőprogram úgy van beállítva, hogy bizonyos országokban/térségekben történő telepítés esetén az automatikus kétoldalas nyomtatás (duplex) funkció az alapértelmezett.
OS X 10.8 Mountain Lion, OS X 10.9 Mavericks és OS X 10.10 Yosemite	Az OS X nyomtató-illesztőprogram és nyomtató-segédprogram letölthető a hp.com oldalról és az Apple szoftverfrissítésen keresztül is elérhető. A HP OS X telepítőszoftver nem része a dobozban található CD-nek.	OS X esetében töltsse le a teljes telepítőt a nyomtató támogatási weboldaláról. <ol style="list-style-type: none"> Folytassa a következő címen: www.hp.com/support/ljM426MFP, www.hp.com/support/ljM427MFP. Válassza a Support Options (Támogatási lehetőségek) elemet, majd a Download Options (Letöltési lehetőségek) helyen válassza a Drivers, Software & Firmware (Illesztőprogramok, szoftver és firmware) elemet. Kattintson az operációs rendszer verziójára, majd a Download (Letöltés) gombra. <p>Az OS X illesztőprogram úgy van beállítva, hogy bizonyos országokban/térségekben történő telepítés esetén az automatikus kétoldalas nyomtatás (duplex) funkció az alapértelmezett.</p>

 **MEGJEGYZÉS:** A támogatott operációs rendszerek aktuális listájának megtekintéséhez látogasson el a www.hp.com/support/ljM426MFP, www.hp.com/support/ljM427MFP címre, ahol a HP teljes körű támogatást nyújt nyomtatójához.

 **MEGJEGYZÉS:** A kliens és kiszolgáló operációs rendszerek esetében és a nyomtató HP UPD PCL6, UPD PCL 5 és UPD PS illesztőprogram-támogatásával kapcsolatban tekintse meg a www.hp.com/go/upd oldalt, és kattintson a **Specifications** (Specifikációk) fülre.

Mobilnyomtatási megoldások

A nyomtató az alábbi szoftvert támogatja a mobilnyomtatáshoz:

- HP ePrint szoftver

 **MEGJEGYZÉS:** A HP ePrint Software a következő operációs rendszereket támogatja: Windows 7 SP 1 (32 bites és 64 bites); Windows 8 (32 bites és 64 bites); Windows 8.1 (32 bites és 64 bites); 10.8 Mountain Lion, 10.9 Mavericks és 10.10 Yosemite OS X verziók.

- HP ePrint e-mailen keresztül (engedélyezni kell hozzá a HP webes szolgáltatásokat, valamint a nyomtatót regisztrálni kell a HP Connected szolgáltatásra)
- HP ePrint alkalmazás (Android, iOS és Blackberry esetében elérhető)
- ePrint Enterprise alkalmazás (az ePrint Enterprise Server szoftverrel rendelkező összes készüléken támogatott)
- HP All-in-One Remote alkalmazás iOS és Android készülékekhez

- HP Cloud Print
- AirPrint
- Android nyomtatás

Nyomtatóméreték

1-1. ábra: Méretek az M426 és M427 típusok esetében

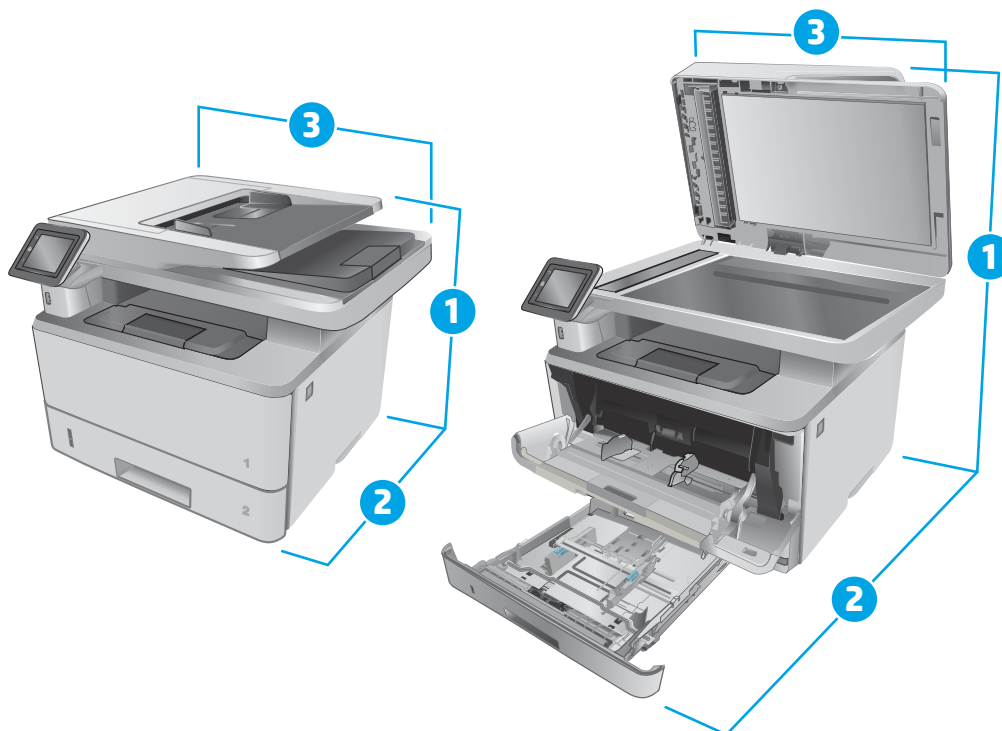

	A nyomtató teljesen becsukott állapotban	A nyomtató teljesen kinyitott állapotban
1. Hosszúság	452 mm	577 mm
2. Mélység	390 mm	839 mm
3. Szélesség	420 mm	453 mm
Súly (kazettákkal együtt)	13,1 kg	

1-2. ábra: Az opcionális 550 lapos tálca méretei

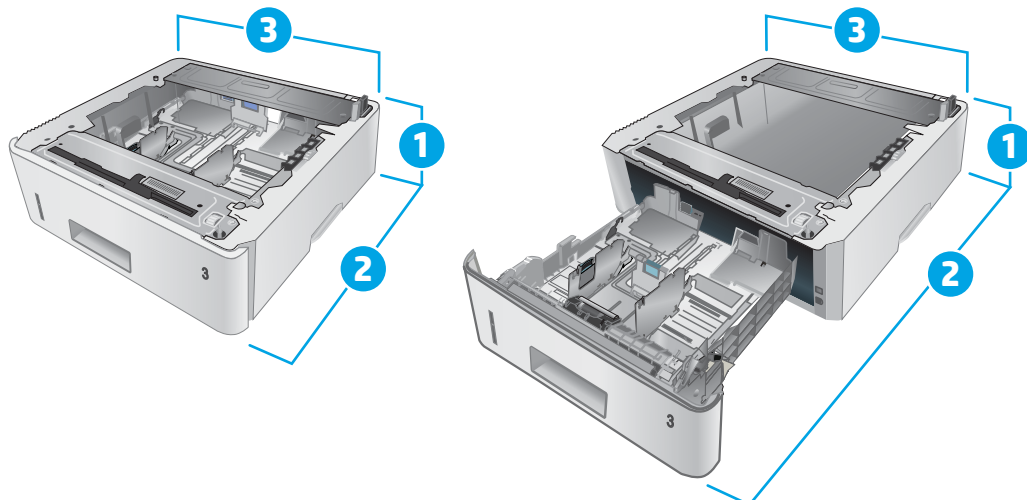

	Teljesen bezárt tálca	Teljesen kinyitott tálca
1. Hosszúság	131 mm	131 mm
2. Mélység	357 mm	781 mm
3. Szélesség	381 mm	381 mm
Súly (kazettákkal együtt)	3,7 kg	

1-3. ábra: Az opcionális 550 lapos tálccával rendelkező nyomtató méretei

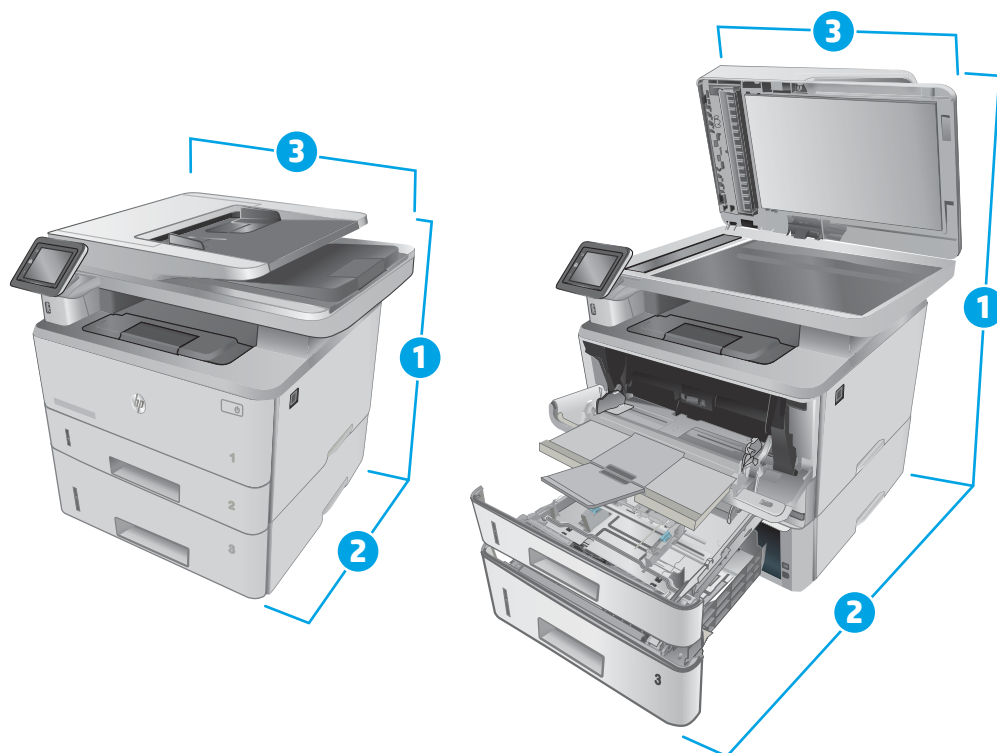

	Teljesen összezárt nyomtató és tálca	Teljesen kinyitott nyomtató és tálca
1. Hosszúság	452 mm	706 mm
2. Mélység	390 mm	839 mm
3. Szélesség	420 mm	453 mm
Súly (kazettákkal együtt)	16,6 kg	

Teljesítményfelvétel, elektromos jellemzők és zajkibocsátás

Az aktuális információkért lásd: www.hp.com/support/ljM426MFP, www.hp.com/support/ljM427MFP.

⚠ VIGYÁZAT! A hálózati feszültséggel szembeni követelmények annak az országnak/térségnek felelnek meg, ahol a nyomtató forgalomba kerül. Ne változtassa meg az üzemi feszültséget. Ez árt a nyomtatónak, és érvényteleníti a nyomtatóra vonatkozó garanciát.

Működtetési környezet hőmérséklet-tartománya

1-1. táblázat: Működtetési környezet hőmérséklet-tartománya

Környezet	Javasolt	Megengedett
Hőmérséklet	17,5–25 °C	15–32,5 °C
Relatív páratartalom	30% – 70% relatív páratartalom (RH)	10–80%-os relatív páratartalom

Nyomtatóhardver-beállítás és szoftvertelepítés

Az alapvető üzembe helyezési utasításokért olvassa el a beállítási útmutatót és az Első lépések című útmutatót, amelyet a nyomtatóhoz kapott. Látogasson el a HP támogatás weboldalára további információkért.

A www.hp.com/support/ljM426MFP, www.hp.com/support/ljM427MFP webhelyen a HP teljes körű segítséget nyújt nyomtatójához. Terméktámogatás itt:

- Telepítés és konfigurálás
- Tanulás és használat
- Hibaelhárítás
- Szoftver- és firmware-frissítések letöltése
- Csatlakozás a támogatási fórumokhoz
- Garanciális és szabályzati információk keresése

2 Papírtálcák

- [A 1. tálca feltöltése](#)
- [A 2. tálca feltöltése](#)
- [A 3. tálca feltöltése](#)
- [Borítékok betöltése és nyomtatása](#)

További tudnivalók:

Az alábbi információk a megjelenés idején helyesek voltak. A legfrissebb információkat lásd: www.hp.com/support/ljM426MFP, www.hp.com/support/ljM427MFP.

A HP mindenre kiterjedő nyomtatósúgója az alábbi információkat tartalmazza:

- Telepítés és konfigurálás
- Tanulás és használat
- Hibaelhárítás
- Szoftver- és firmware-frissítések letöltése
- Csatlakozás a támogatási fórumokhoz
- Garanciális és szabályzati információk keresése

A 1. tálca feltöltése

Bevezetés

A következő információk bemutatják a papír 1. tálcára való betöltését. Ebbe a tálcába max. 100 lap 75 g/m² súlyú papír tölthető.

⚠ VIGYÁZAT! A papír elakadásának megelőzése érdekében nyomtatás közben soha ne tegyen be papírt az 1. tálcába, illetve ne vegyen ki onnan papírt.

1. Nyissa ki az 1. tálcat az annak jobb és bal oldalán lévő fogantyúk lehúzásával.

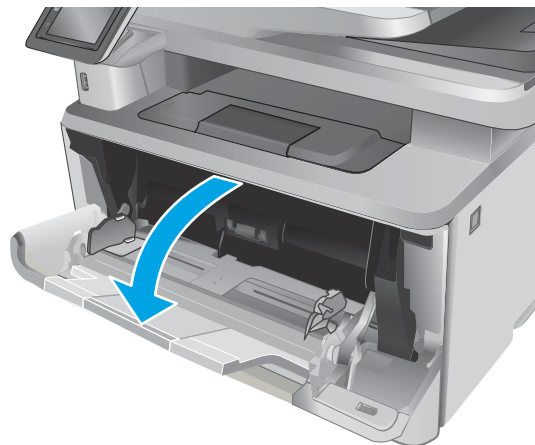

2. Csúsztassa ki a tálcahosszabbítót.

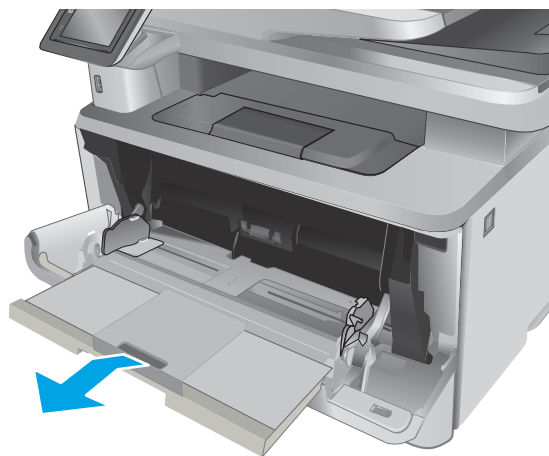

3. A hosszú papírokhoz hajtsa ki a papír megtartására szolgáló tálcahosszabbítót.

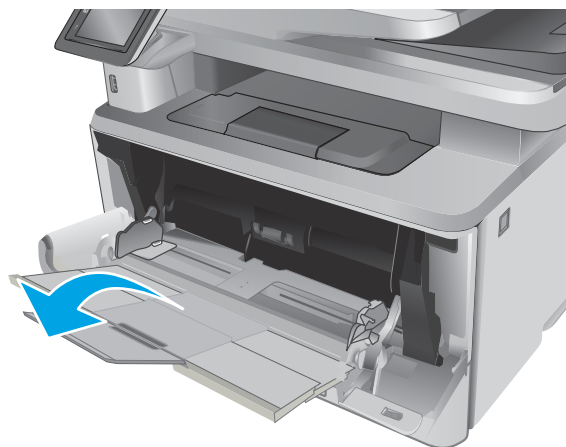

4. Nyomja le a jobb oldali papírvezető fülét, majd nyissa szét a papírvezetőket a megfelelő méretre.

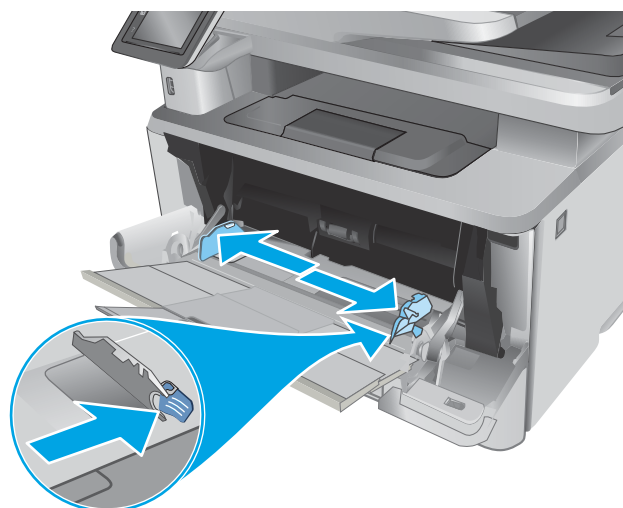

5. Töltse be a papírt a tálcába. Győződjön meg arról, hogy a papír a vezetők alá illeszkedik, és nem éri el a maximális magasság jelzéseit.

A papír tájolása a tálcában a papírmérettől függően változó lehet. További tudnivalók: [1. tábla papírtájolása 18. oldal](#)

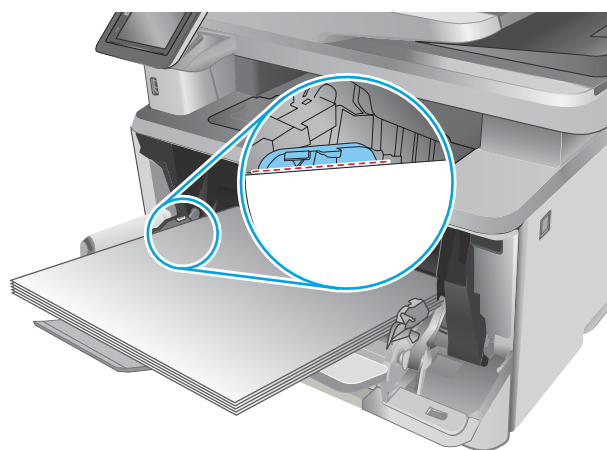

6. Nyomja le a jobb oldali papírvezető fülét, majd állítsa be a papírvezetőket úgy, hogy azok finoman érintsék a papírköteget, de ne hajlítsák meg a papírt.

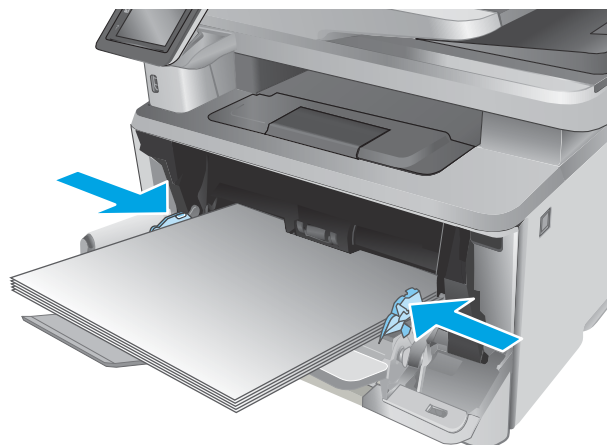

7. Indítsa el a nyomtatási folyamatot a számítógépen található szoftveralkalmazásból. Ügyeljen arra, hogy az illesztőprogram a tálcáról nyomtatandó papírnak megfelelő papírtípushoz és -mérethez legyen beállítva.

1. tálca papírtájolása

Speciális tájolást igénylő papír használatakor az alábbi táblázatban szereplő információk alapján végezze el a betöltést.

Papírtípus	Kimenet	Papír betöltése
Fejléces vagy előnyomott	Egyoldalas nyomtatás	Nyomtatási oldallal felfelé A papír felső széle a nyomtató felé néz
Fejléces vagy előnyomott	Kétoldalas nyomtatás	Nyomtatási oldallal lefelé A papír felső széle a nyomtató felé néz

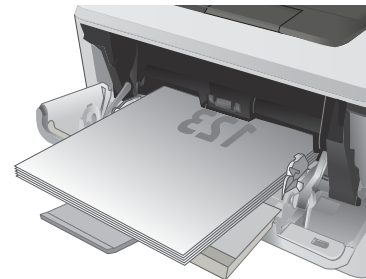
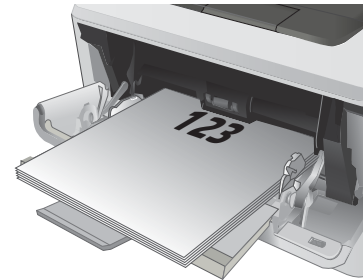

A 2. tálca feltöltése

Bevezetés

A következő információk bemutatják a papír 2. tálcára való betöltését. Ebbe a tálcába max. 250 lap 75 g/m² súlyú papír tölthető.

⚠ VIGYÁZAT! Ne nyomtasson borítékra, címkére vagy nem támogatott méretű papírra a 2. tálcából. Ilyen típusú papírra csak az 1. tálcából lehet nyomtatni.

1. Húzza ki a tálcat, és kissé megemelve teljesen távolítsa el a nyomtatóból.

MEGJEGYZÉS: Ne nyissa ki a tálcat, amikor az használatban van.

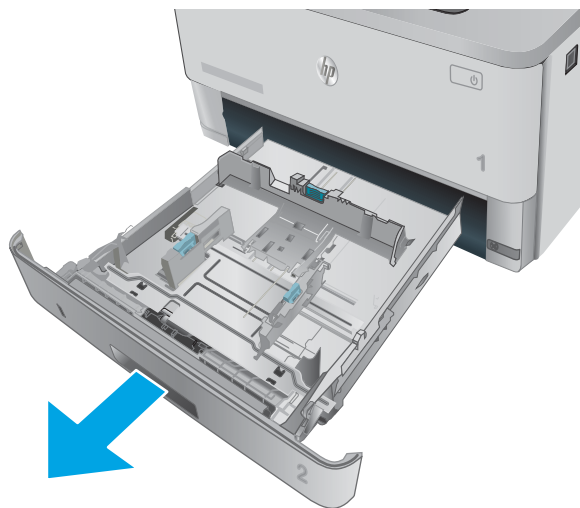

2. Állítsa be a papírszélesség-beállítókat a bal oldali vezető beállítóreteszének megszorításával és a beállítóknak a használt papír méretének megfelelő helyre húzásával.

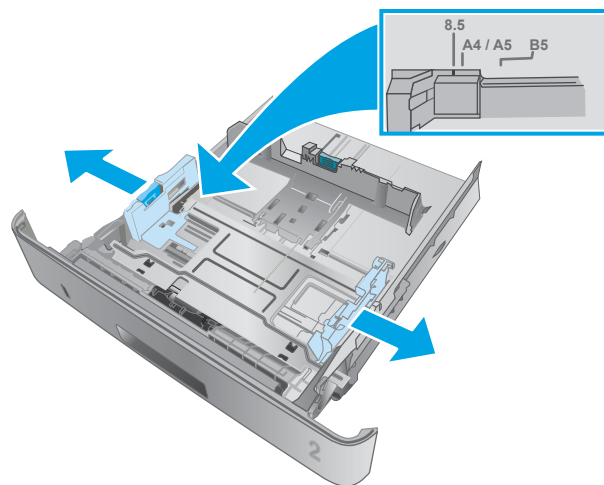

3. Állítsa be a papírhossz-beállítót a beállítóretesz megszorításával és a beállítóknak a használt papír méretének megfelelő helyre húzásával.

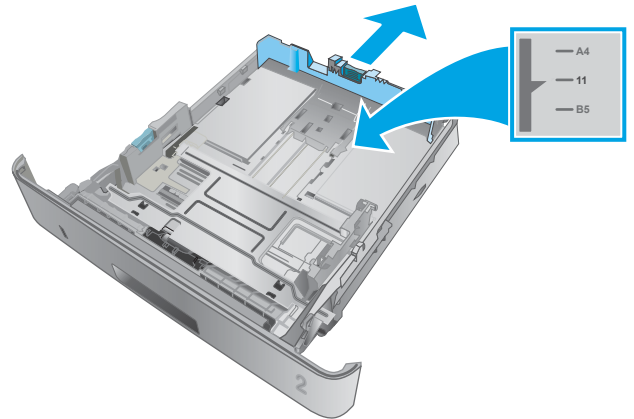

4. Töltse papírt a tálcába. A papír tájolásának módjával kapcsolatos további tudnivalókért lásd: [2. tábla papírtájolása 22. oldal](#)

MEGJEGYZÉS: A beállításkor figyeljen arra, hogy a papírvezetők ne legyenek túl szorosan a papírköteghez nyomva. A papírvezetőket a tálcán látható bevágások vagy egyéb jelölések szerint állítsa be.

MEGJEGYZÉS: Az elakadások megakadályozása érdekében igazítsa a papírvezetőket a megfelelő méretre és ne töltse túl a tálcát. Ügyeljen arra, hogy a köteg teteje a tábla telítettségét jelző vonalak alatt legyen, ahogy az a nagyított ábrán is látható.

MEGJEGYZÉS: Ha a tábla nem megfelelően van feltöltve, nyomtatás közben hibaüzenet jelenhet meg, vagy elakadhat a papír.

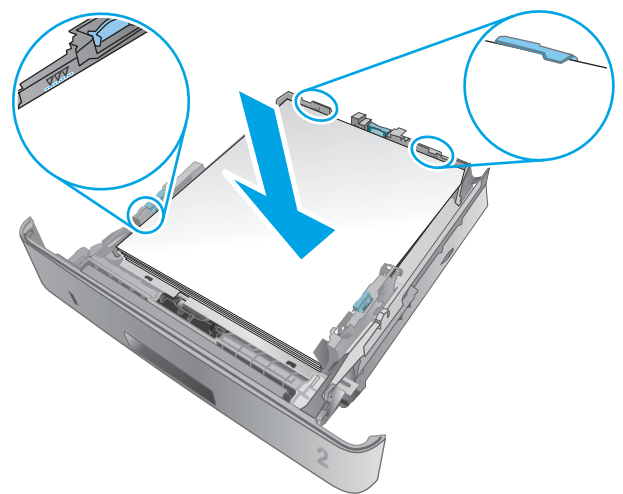

5. Tolja vissza teljesen a tálcát a nyomtatóba.



6. Indítsa el a nyomtatási folyamatot a számítógépen található szoftveralkalmazásból. Ügyeljen arra, hogy az illesztőprogram a tálcáról nyomtatandó papírnak megfelelő papírtípushoz és -mérethez legyen beállítva.

2. tálcá papírtájolása

Speciális tájolást igénylő papír használatakor az alábbi táblázatban szereplő információk alapján végezze el a betöltést.

Papírtípus	Kimenet	Papír betöltése
Fejléces vagy előnyomott	Egyoldalas nyomtatás	Nyomtatási oldallal felfelé A felső él a tálca elülső oldalánál
Fejléces vagy előnyomott	Kétoldalas nyomtatás	Nyomtatási oldallal lefelé A felső él a tálca elülső oldalánál

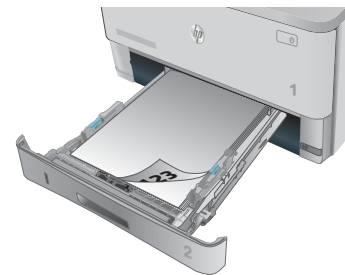
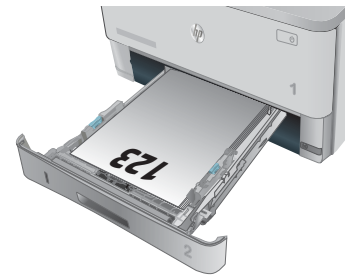

A 3. tálca feltöltése

Bevezetés

A következő információk bemutatják a papír 3. tálcára való betöltését. Ebbe a tálcába max. 550 lap 75 g/m² súlyú papír tölthető.

⚠ VIGYÁZAT! Ne nyomtasson borítékra, címkére vagy nem támogatott méretű papírra a 3. tálcából. Ilyen típusú papírra csak az 1. tálcából lehet nyomtatni.

1. Húzza ki a tálcat, és kissé megemelve teljesen távolítsa el a nyomtatóból.

MEGJEGYZÉS: Ne nyissa ki a tálcat, amikor az használatban van.

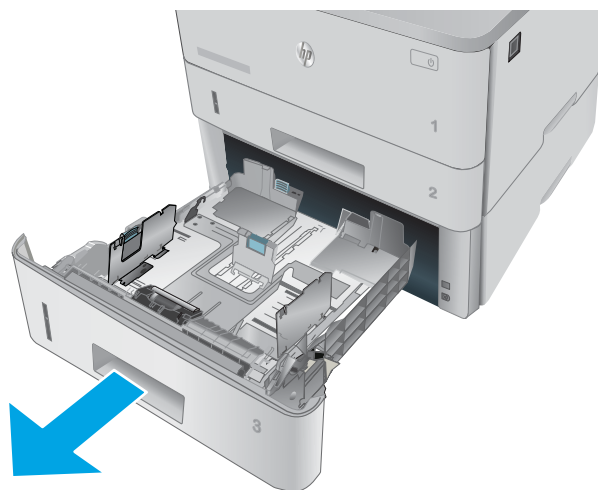

2. Állítsa be a papírszélesség-beállítókat a bal oldali vezető beállítóreteszének megszorításával és a beállítóknak a használt papír méretének megfelelő helyre húzásával.

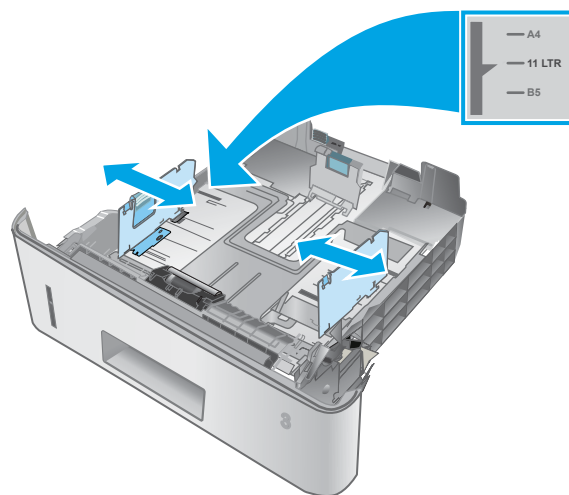

3. Állítsa be a papírhossz-beállítót a beállítóretesz megszorításával és a beállítóknak a használt papír méretének megfelelő helyre húzásával.

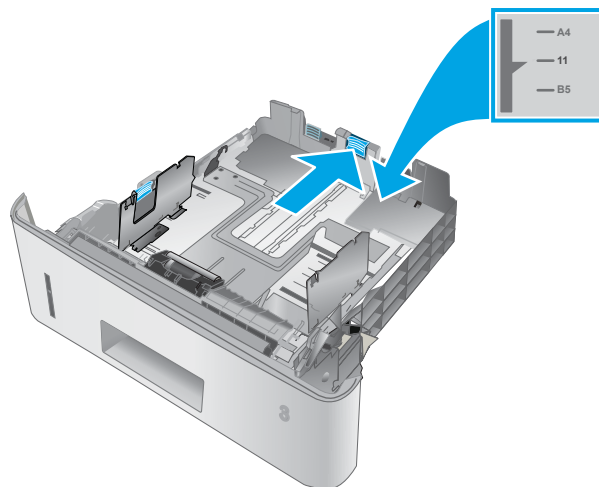

4. Töltse papírt a tálcába. A papír tájolásának módjával kapcsolatos további tudnivalókért lásd: [3. tábla papírtájolása 26. oldal](#)

MEGJEGYZÉS: A beállításokor figyeljen arra, hogy a papírvezetők ne legyenek túl szorosan a papírköteghez nyomva. A papírvezetőket a tálcán látható bevágások vagy egyéb jelölések szerint állítsa be.

MEGJEGYZÉS: Az elakadások megakadályozása érdekében igazítsa a papírvezetőket a megfelelő méretre és ne töltse túl a tálcát. Ügyeljen arra, hogy a köteg teteje a tálca telítettségét jelző vonalak alatt legyen, ahogy az a nagyított ábrán is látható.

MEGJEGYZÉS: Ha a tálca nem megfelelően van feltöltve, nyomtatás közben hibaüzenet jelenhet meg, vagy elakadhat a papír.

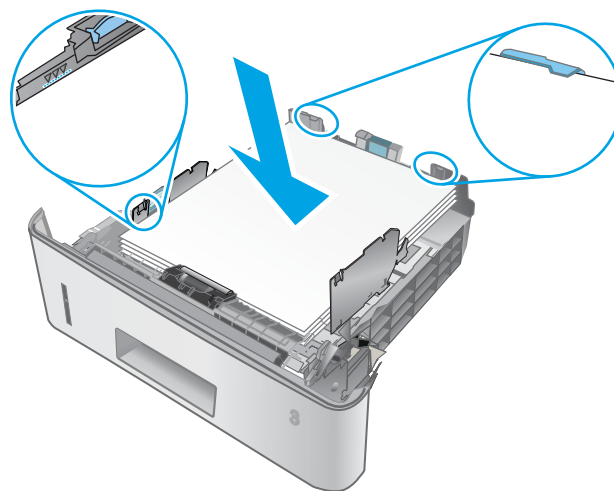

5. Tolja vissza teljesen a tálcát a nyomtatóba.

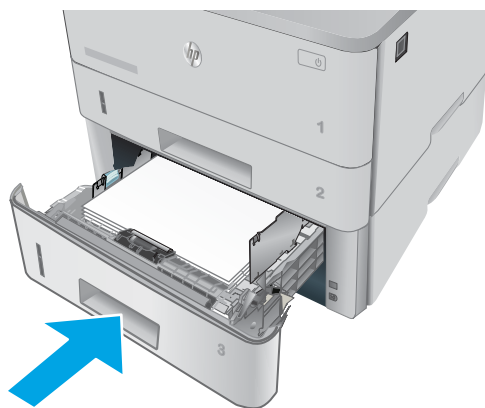

6. Indítsa el a nyomtatási folyamatot a számítógépen található szoftveralkalmazásból. Ügyeljen arra, hogy az illesztőprogram a megfelelő papírtípushoz és -mérethez legyen beállítva, a tálcában lévő papír alapján.

3. tálca papírtájolása

Speciális tájolást igénylő papír használatakor az alábbi táblázatban szereplő információk alapján végezze el a betöltést.

Papírtípus	Kimenet	Papír betöltése
Fejléces vagy előnyomott	Egyoldalas nyomtatás	Nyomtatási oldallal felfelé A felső él a tálca elülső oldalánál
Fejléces vagy előnyomott	Kétoldalas nyomtatás	Nyomtatási oldallal lefelé A felső él a tálca elülső oldalánál

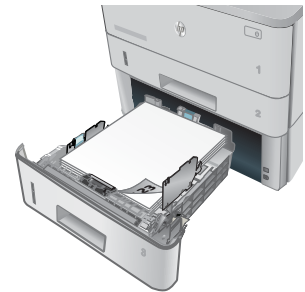

Borítékok betöltése és nyomtatása

Bevezetés

A következő információk bemutatják a borítékok betöltését és nyomtatását. Boríték nyomtatásához csak az 1. tálcát használja. A 1. tálcá legfeljebb 10 borítékot képes befogadni.

Ha kézi adagolással szeretne borítékokat nyomtatni, az alábbi lépéseket követve válassza ki a megfelelő beállításokat a nyomtató-illesztőprogramban, majd a nyomtatási feladat nyomtatóra történő elküldése után töltsse be a borítékokat a tálcába.

Borítékok nyomtatása

1. A szoftveralkalmazásban válassza a **Nyomtatás** lehetőséget.
2. A nyomtatók listájáról válassza ki a nyomtatót, majd kattintson a **Tulajdonságok** vagy **Beállítások** gombra, vagy érintse meg azokat a nyomtató-illesztőprogram megnyitásához.

 **MEGJEGYZÉS:** A gomb neve a különböző szoftveres programokban eltérő lehet.

 **MEGJEGYZÉS:** A funkciók Windows 8 vagy 8.1 kezdőképernyőről való eléréséhez válassza ki az **Eszközök**, majd a **Nyomtatás** lehetőséget, végül pedig a nyomtatót.

3. Kattintson a **Papír/Minőség** fülre vagy érintse meg azt.
4. A **Papírméret** legördülő listáról válassza ki a megfelelő méretet a borítékok számára.
5. A **Papírtípus** legördülő listáról válassza ki a **Boríték** elemet.
6. A **Papírforrás** legördülő listáról válassza ki a **Kézi adagolás** lehetőséget.
7. Az **OK** gombra kattintva zárja be a **Dokumentum tulajdonságai** párbeszédpanelét.
8. A **Nyomtatás** párbeszédpanelen kattintson az **OK** gombra a feladat kinyomtatásához.

A boríték tájolása

Töltsse be a borítékokat az 1. tálcába nyomtatandó oldalukkal felfelé úgy, hogy a rövid, címzési oldal a nyomtató irányába nézzen.

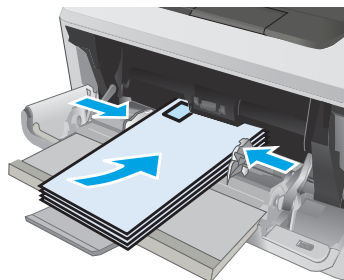

3 Kellékek, tartozékok és alkatrészek

- [Kellékek, tartozékok és alkatrészek rendelése](#)
- [A festékkazetta visszahelyezése](#)

További tudnivalók:

Az alábbi információk a megjelenés idején helyesek voltak. A legfrissebb információkat lásd: www.hp.com/support/ljM426MFP, www.hp.com/support/ljM427MFP.

A HP mindenre kiterjedő nyomtatósúgója az alábbi információkat tartalmazza:

- Telepítés és konfigurálás
- Tanulás és használat
- Hibaelhárítás
- Szoftver- és firmware-frissítések letöltése
- Csatlakozás a támogatási fórumokhoz
- Garanciális és szabályzati információk keresése

Kellékek, tartozékok és alkatrészek rendelése

Megrendelés

Kellékek és papírok rendelése	www.hp.com/go/suresupply
Eredeti HP alkatrészek vagy tartozékok rendelése	www.hp.com/buy/parts
Rendelés szervizen vagy ügyfélszolgálaton keresztül	Forduljon a hivatalos HP-szervizhez vagy ügyfélszolgálathoz.
Rendelés a HP beágyazott webkiszolgáló (EWS) használatával	A hozzáféréshez írja be a nyomtató IP-címét vagy a gazdagép nevét a számítógépen egy támogatott webböngésző címsorába (URL-mezőjébe). A HP beágyazott webkiszolgálón egy, a HP SureSupply webhelyre mutató hivatkozás is található. A webhelyen eredeti HP kellékeket vásárolhat.

Kellékek és tartozékok

Tétel	Leírás	Patron száma	Termékszám
Kellékek			
HP 26A fekete, eredeti LaserJet festékkazetta	Normál kapacitású fekete csere festékkazetta	26A	CF226A
MEGJEGYZÉS: Csak M426 típusok esetében			
HP 28A fekete, eredeti LaserJet festékkazetta	Normál kapacitású fekete csere festékkazetta	28A	CF228A
MEGJEGYZÉS: Csak M427 típusok esetében			
HP 26X nagy kiserelésű, fekete, eredeti LaserJet festékkazetta	Nagy kapacitású fekete csere festékkazetta	26X	CF226X
MEGJEGYZÉS: Csak M426 típusok esetében			
HP 28X nagy kiserelésű, fekete, eredeti LaserJet festékkazetta	Nagy kapacitású fekete csere festékkazetta	28X	CF228X
MEGJEGYZÉS: Csak M427 típusok esetében			
Tartozékok			
HP LaserJet 1 x 550 papíradagoló	550 lapos papíradagoló (opcionális 3. tálca)	---	rm2-5413-000CN

Vásárló által cserélhető alkatrészek

Számos HP LaserJet nyomtatóhoz elérhető vásárló általi javításhoz (CSR) szükséges alkatrészek a javítási idő csökkentése érdekében. A CSR-programmal kapcsolatos további információ, valamint a program nyújtotta előnyök a www.hp.com/go/csr-support és a www.hp.com/go/csr-faq weboldalon olvashatók.

Eredeti HP cserealkatrészek a www.hp.com/buy/parts weboldalról, illetve a HP által felhatalmazott szervizből vagy szolgáltatótól rendelhetők. Rendeléskor az alábbi adatok egyikére lesz szüksége: alkatrészszám, sorozatszám (a nyomtató hátoldalán található), termékszám vagy terméknév.

- A **Kötelező** megjelölésű, vásárló által cserélhető alkatrészeket a vásárlónak kell telepítenie, hacsak a megfelelő díjszabás ellenében nem bízta meg a HP szakemberét a művelet elvégzésével. A HP nyomtatógarancia nem terjed ki ezen alkatrészek helyszínen vagy a vásárlás helyén történő terméktámogatására.
- Az **Opcionális** jelzővel ellátott, vásárló által cserélhető alkatrészeket kérésre a HP szakembere külön költség felszámítása nélkül is telepítheti a nyomtatóra vonatkozó garancia érvényességi ideje alatt.

Tétel	Leírás	A vásárló általi csere lehetőségei	Termékszám
Többfunkciós tálca hengere	Cserehenger tálcháoz	Kötelező	RL2-0656-000CN
250 lapos papíradagoló tálca	Cserekazetta a 2. tálcháoz	Kötelező	RM2-5392-000CN
HP LaserJet 1 x 550 papíradagoló	550 lapos papíradagoló (opcionális 3. tálca)	Kötelező	rm2-5413-000CN
A 2. tálca papírfelvető-hengeregysége	Csere-felvetőhengerek 2. tálcháoz	Kötelező	RM2-5452-000CN
A 3. tálca papírfelvető-hengeregysége	Csere-felvetőhengerek 3. tálcháoz	Kötelező	RM2-57412-000CN
Elválasztóhenger-egység 2. tálcháoz	Csere-elválasztóhengerek 2. tálcháoz	Kötelező	RM2-5397-000CN
Elválasztóhenger-egység 3. tálcháoz	Csere-elválasztóhengerek 3. tálcháoz	Kötelező	RM2-5745-000CN

A festékkazetta visszahelyezése

- [Bevezetés](#)
- [Festékkazetta-információ](#)
- [A festékkazetta eltávolítása és visszahelyezése](#)

Bevezetés

Az alábbi információk részletesen bemutatják a nyomtatóhoz használható festékkazettát és az annak cseréjére vonatkozó utasításokat.

Festékkazetta-információ

A nyomtató jelzi, ha a festékkazettában lévő festék szintje alacsony, illetve rendkívül alacsony. A festékkazetták tényleges hátralévő élettartama sok tényezőtől függ. Célszerű lehet kéznél tartani egy csere festékkazettát arra az esetre, ha a nyomtatási minőség már nem elfogadható.

Folytassa a jelenlegi kazettával a nyomtatást, amíg a festék újraelosztása elfogadható nyomtatási minőséget eredményez. Az egyenletes festékeloszlás érdekében vegye ki a tonerkazettát, majd óvatosan mozgassa vízszintesen előre-hátra. Szemléltető ábrákért lásd a tonerkazetta cseréjére vonatkozó utasításokat. Helyezze be újra a tonerkazettát a nyomtatóba, majd csukja be a fedelet.

Festékkazetták vásárlásához, illetve a festékkazetta nyomtatóval való kompatibilitásának ellenőrzéséhez látogasson el a HP SureSupply oldalra a www.hp.com/go/suresupply címen. Az oldal aljára görgetve ellenőrizze, hogy a megfelelő ország/térség van-e beállítva.

Befogadóképesség	Leírás	Festékkazetta száma	Cikkszám
HP 26A fekete, eredeti LaserJet festékkazetta	Normál kapacitású fekete csere festékkazetta	26A	CF226A
MEGJEGYZÉS: Csak M426 típusok esetében			
HP 28A fekete, eredeti LaserJet festékkazetta	Normál kapacitású fekete csere festékkazetta	28A	CF228A
MEGJEGYZÉS: Csak M427 típusok esetében			
HP 26X nagy kiszerezésű, eredeti, fekete festékkazetta	Nagy kapacitású fekete csere festékkazetta	26X	CF226X
MEGJEGYZÉS: Csak M426 típusok esetében			
HP 28X nagy kiszerezésű, fekete, eredeti LaserJet festékkazetta	Nagy kapacitású fekete csere festékkazetta	28X	CF228X
MEGJEGYZÉS: Csak M427 típusok esetében			



MEGJEGYZÉS: A nagy kiszerezésű kazetták a több kinyomtatott oldal érdekében a normál kazettáknál több festéket tartalmaznak. További tudnivalók: www.hp.com/go/learnaboutsupplies.

Ne vegye ki a festékkazettát a csomagolásából, amíg nem kell kazettát cserélni.

⚠ VIGYÁZAT! A festékkazetta károsodásának megelőzése érdekében ne tegye ki azt néhány percnél hosszabb ideig fénynek. Takarja le a zöld képalkotó dobot, ha a festékkazettát hosszabb időre el kell távolítani a nyomtatóból.

A következő ábrán láthatók a festékkazetta alkatrészei.

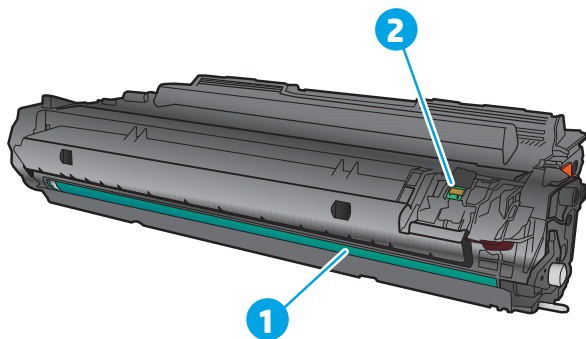

1 Képalkotó dob

VIGYÁZAT! Ne érintse meg a képalkotó dobot. Az ujjlenyomatok gyengíthetik a nyomtatási minőséget.

2 Memóriachip

⚠ VIGYÁZAT! Ha festék került a ruhájára, száraz törülkövel törölje le a festéket, és hideg vízben mossa ki a ruhát. A forró víz hatására megköt a festék a szövetben.

📄 MEGJEGYZÉS: A használt festékkazetták újrahasznosítására vonatkozó információk a kazetta dobozán találhatóak.

A festékkazetta eltávolítása és visszahelyezése

1. Nyomja meg az elülső ajtó kioldógombját.



2. Nyissa ki az elülső ajtót.

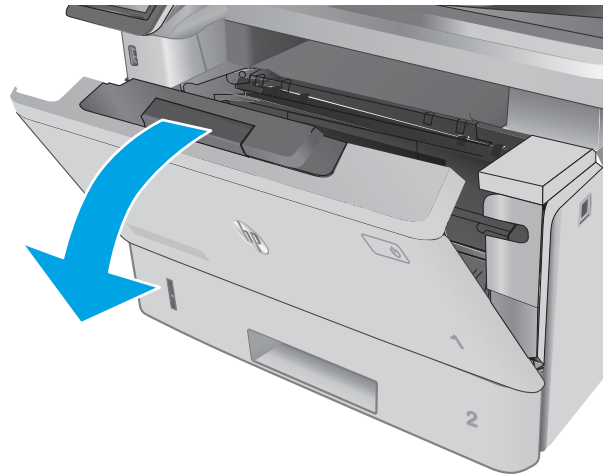

3. Vegye ki a nyomtatóból a használt festékkazettát.

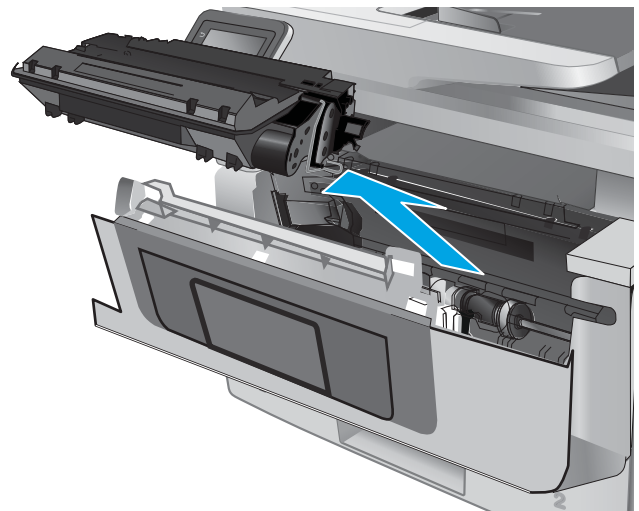

4. Vegye ki az új festékkazetta-csomagot a dobozból, majd húzza meg a kioldó fület a csomagoláson.

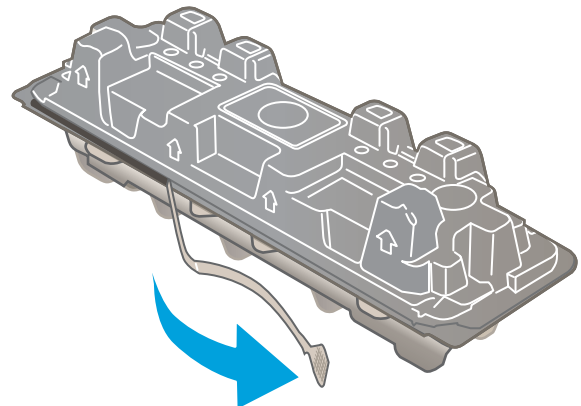

5. Vegye ki a festékkazettát a kinyitott csomagoló tasakból. Újrahasznosítás céljából helyezze a tasakba a használt festékkazettát.

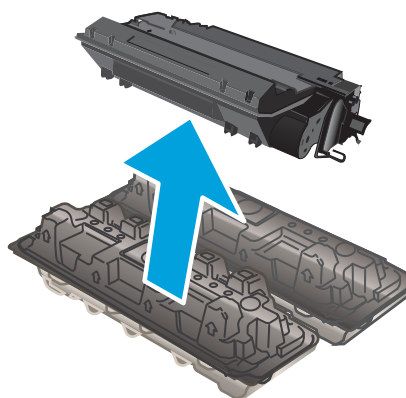

6. Fogja meg a festékkazetta két oldalát, és rázza meg a kazettát 5-6 alkalommal.

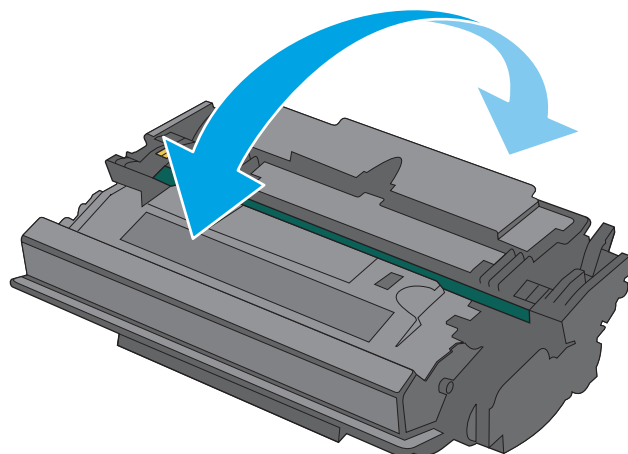

7. Illessze a festékkazettát a nyomtató belsejében lévő vezetősínekre, majd tolja be úgy, hogy a festékkazetta megfelelően a helyére kerüljön.

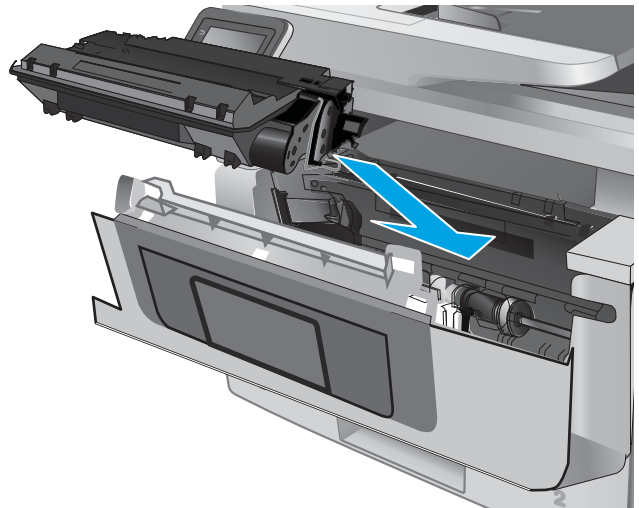

8. Zárja be az előlő ajtót.



4 Nyomtatás

- [Nyomtatási feladatok \(Windows\)](#)
- [Nyomtatási feladatok \(OS X\)](#)
- [Nyomtatási feladatok tárolása a nyomtatón későbbi nyomtatáshoz vagy magánjellegű nyomtatáshoz](#)
- [Mobil nyomtatás](#)
- [Helyileg elérhető USB használata nyomtatáshoz](#)

További tudnivalók:

Az alábbi információk a megjelenés idején helyesek voltak. A legfrissebb információkat lásd: www.hp.com/support/ljM426MFP, www.hp.com/support/ljM427MFP.

A HP mindenre kiterjedő nyomtatósúgója az alábbi információkat tartalmazza:

- Telepítés és konfigurálás
- Tanulás és használat
- Hibaelhárítás
- Szoftver- és firmware-frissítések letöltése
- Csatlakozás a támogatási fórumokhoz
- Garanciális és szabályzati információk keresése

Nyomtatási feladatok (Windows)

Nyomtatás (Windows)

A következő eljárás ismerteti a Windows rendszeren történő alapvető nyomtatási folyamatot.

1. A szoftveralkalmazásban válassza a **Nyomtatás** lehetőséget.
2. Válassza ki a nyomtatót a nyomtatók listájáról. A beállítások módosításához kattintson a **Tulajdonságok** vagy **Beállítások** gombra, vagy érintse meg azokat a nyomtató-illesztőprogram megnyitásához.

 **MEGJEGYZÉS:** A gomb neve a különböző szoftveres programokban eltérő lehet.

 **MEGJEGYZÉS:** A funkcióknak a Windows 8 vagy 8.1 kezdőképernyőjén található alkalmazásból való eléréséhez válassza ki az **Eszközök**, majd a **Nyomtatás** lehetőséget, végül pedig a nyomtatót.

 **MEGJEGYZÉS:** További tudnivalóért kattintson a nyomtató-illesztőprogramban található Súgó (?) gombra.

 **MEGJEGYZÉS:** Az Ön nyomtató-illesztőprogramjának megjelenése eltérhet az itt bemutatott ábrától, de a lépések megegyeznek.

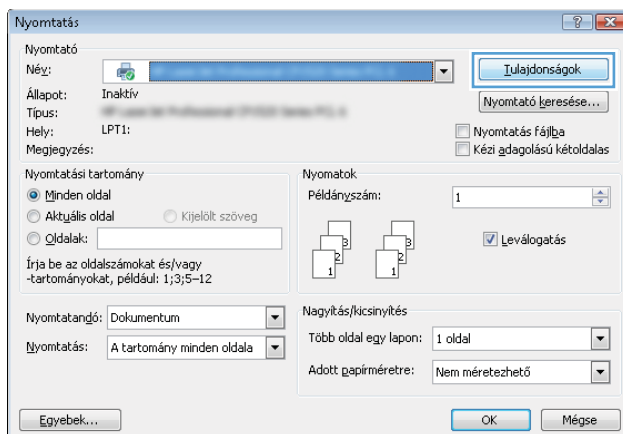

3. Az elérhető opciók konfigurálásához kattintson a nyomtató-illesztőprogram füleire, vagy érintse meg azokat. Például a papír tájolását a **Kivitelezés** lapon állíthatja be, a papírforrást, a papírtípust, a papírméretet és a minőségi beállításokat pedig a **Papír/Minőség** részen.

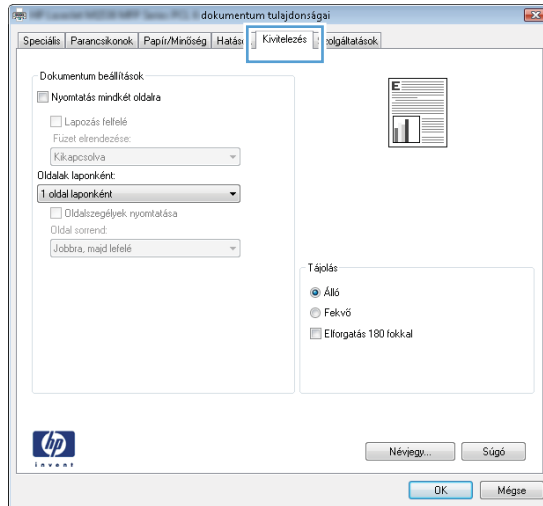



4. Kattintson az **OK** gombra, vagy érintse meg azt a **Nyomtatás** párbeszédablakba történő visszatéréshez. Válassza ki a nyomtatandó példányszámot ezen a képernyőn.
5. A feladat kinyomtatásához kattintson az **OK** gombra vagy érintse meg azt.

Automatikus nyomtatás mindkét oldalra (Windows)

Ez az eljárás automatikus duplex egységet tartalmazó nyomtatókhoz használatos. Ha a nyomtatóban nincs automatikus duplex egység, vagy ha a duplex által nem támogatott papírt kíván használni, manuálisan lehet mindkét oldalra nyomtatni.

1. A szoftveralkalmazásban válassza a **Nyomtatás** lehetőséget.
2. A nyomtatók listájáról válassza ki a nyomtatót, majd kattintson a **Tulajdonságok** vagy **Beállítások** gombra, vagy érintse meg azokat a nyomtató-illesztőprogram megnyitásához.

 **MEGJEGYZÉS:** A gomb neve a különböző szoftveres programokban eltérő lehet.

 **MEGJEGYZÉS:** A funkcióknak a Windows 8 vagy 8.1 kezdőképernyőjén található alkalmazásból való eléréséhez válassza ki az **Eszközök**, majd a **Nyomtatás** lehetőséget, végül pedig a nyomtatót.

3. Kattintson **Kivitelezés** fülre vagy érintse meg azt.
4. Jelölje be a **Nyomtatás mindkét oldalra** jelölőnégyzetet. Az **OK** gombra kattintva zárja be a **Dokumentum tulajdonságai** párbeszédpanelt.
5. A **Nyomtatás** párbeszédpanelen kattintson az **OK** gombra a feladat kinyomtatásához.

Nyomtatás mindkét oldalra kézi átfordítással (Windows)

Ez az eljárás a telepített automatikus duplex egységet nem tartalmazó nyomtatókhoz vagy a duplex egység által nem támogatott papírra történő nyomtatáskor használatos.

1. A szoftveralkalmazásban válassza a **Nyomtatás** lehetőséget.
2. A nyomtatók listájáról válassza ki a nyomtatót, majd kattintson a **Tulajdonságok** vagy **Beállítások** gombra, vagy érintse meg azokat a nyomtató-illesztőprogram megnyitásához.

 **MEGJEGYZÉS:** A gomb neve a különböző szoftveres programokban eltérő lehet.

 **MEGJEGYZÉS:** A funkcióknak a Windows 8 vagy 8.1 kezdőképernyőjén található alkalmazásból való eléréséhez válassza ki az **Eszközök**, majd a **Nyomtatás** lehetőséget, végül pedig a nyomtatót.

3. Kattintson **Kivitelezés** fülre vagy érintse meg azt.
4. Jelölje be a **Nyomtatás mindkét oldalra (kézi átfordítással)** jelölőnégyzetet. A feladat első oldalainak kinyomtatásához kattintson az **OK** gombra.
5. Vegye ki a kinyomtatott köteget a kimeneti tálcából és helyezze az 1. tálcába.
6. Ha a rendszer kéri, a folytatáshoz érintse meg a megfelelő gombot a kezelőpanelen.

Több oldal nyomtatása egy lapra (Windows)

1. A szoftveralkalmazásban válassza a **Nyomtatás** lehetőséget.
2. A nyomtatók listájáról válassza ki a nyomtatót, majd kattintson a **Tulajdonságok** vagy **Beállítások** gombra, vagy érintse meg azokat a nyomtató-illesztőprogram megnyitásához.

 **MEGJEGYZÉS:** A gomb neve a különböző szoftveres programokban eltérő lehet.

 **MEGJEGYZÉS:** A funkcióknak a Windows 8 vagy 8.1 kezdőképernyőjén található alkalmazásból való eléréséhez válassza ki az **Eszközök**, majd a **Nyomtatás** lehetőséget, végül pedig a nyomtatót.

3. Kattintson **Kivitelezés** fülre vagy érintse meg azt.
4. Válassza ki az **Oldalak laponként** legördülő menüből az egy lapra nyomtatni kívánt oldalak számát.
5. Válassza ki a megfelelő opciókat az **Oldalszegély nyomtatása**, az **Oldalsorrend**, illetve a **Tájolás** beállításához. Az **OK** gombra kattintva zárja be a **Dokumentum tulajdonságai** párbeszédpanelét.
6. A **Nyomtatás** párbeszédpanelen kattintson az **OK** gombra a feladat kinyomtatásához.

A papírtípus kiválasztása (Windows)

1. A szoftveralkalmazásban válassza a **Nyomtatás** lehetőséget.
2. A nyomtatók listájáról válassza ki a nyomtatót, majd kattintson a **Tulajdonságok** vagy **Beállítások** gombra, vagy érintse meg azokat a nyomtató-illesztőprogram megnyitásához.

 **MEGJEGYZÉS:** A gomb neve a különböző szoftveres programokban eltérő lehet.

 **MEGJEGYZÉS:** A funkcióknak a Windows 8 vagy 8.1 kezdőképernyőjén található alkalmazásból való eléréséhez válassza ki az **Eszközök**, majd a **Nyomtatás** lehetőséget, végül pedig a nyomtatót.

3. Kattintson a **Papír/Minőség** fülre vagy érintse meg azt.
4. A **Papírtípus** legördülő listán kattintson a **További lehetőségek** opcióra.
5. Jelenítse meg a **A típus** lista opcióit.
6. Jelenítse meg azt a papírtípus-kategóriát, amelyik leginkább megfelel a használni kívánt papírnak.
7. Jelölje ki a használt papír típusának megfelelő beállítást, majd kattintson az **OK** gombra.
8. Az **OK** gombra kattintva zárja be a **Dokumentum tulajdonságai** párbeszédpanelét. A **Nyomtatás** párbeszédpanelen kattintson az **OK** gombra a feladat kinyomtatásához.

Ha a tálcát konfigurálni kell, a tálcá beállítására felszólító üzenet jelenik meg a nyomtató kezelőpaneljén.
9. Töltse be a tálcába a megadott típusú és méretű papírt, majd zárja vissza a tálcát.
10. Érintse meg az **OK** gombot a megállapított méret és típus elfogadásához, vagy érintse meg a **Módosítás** gombot más papírméret vagy -típus választásához.
11. Válassza ki a megfelelő méretet és típust, majd érintse meg az **OK** gombot.

További nyomtatási feladatok

Folytassa a következő címen: www.hp.com/support/ljM426MFP, www.hp.com/support/ljM427MFP.

Tájékoztatót talál a különleges nyomtatási feladatokról is, mint például:

- Nyomtatási parancsikonok vagy előzetes beállítások létrehozása és használata
- Papírméret kiválasztása vagy egyedi papírméret használata
- Oldal tájolásának kiválasztása
- Füzet készítése
- Dokumentum méretének beállítása adott papírmérethez
- A dokumentum első, illetve utolsó oldalának nyomtatása különböző papírra
- Vízjelek nyomtatása a dokumentumra

Nyomatási feladatok (OS X)

A nyomtatás (OS X)

A következő eljárás ismerteti az OS X rendszeren történő alapvető nyomtatási folyamatot.

1. Válassza a **Fájl** menü **Nyomtatás** parancsát.
2. Válassza ki a nyomtatót.
3. Kattintson a **Részletek megjelenítése** vagy a **Példányok és oldalak** elemre, majd válassza az egyéb menüket a nyomtatási beállítások módosításához.

 **MEGJEGYZÉS:** Az elem neve a különböző szoftveres programokban eltérő lehet.

4. Kattintson a **Nyomtatás** gombra.

Automatikus kétoldalas nyomtatás (OS X)

 **MEGJEGYZÉS:** Az alábbi információk azokra a nyomtatókra vonatkoznak, amelyek rendelkeznek automatikus duplex egységgel.

 **MEGJEGYZÉS:** Ez a funkció a HP nyomtató-illesztőprogram telepítésekor érhető el. Az AirPrint használatakor lehetséges, hogy nem érhető el.

1. Válassza a **Fájl** menü **Nyomtatás** parancsát.
2. Válassza ki a nyomtatót.
3. Kattintson a **Részletek megjelenítése** vagy a **Példányok és oldalak** elemre, majd az **Elrendezés** menüre.

 **MEGJEGYZÉS:** Az elem neve a különböző szoftveres programokban eltérő lehet.

4. A **Kétoldalas** legördülő menüben válassza ki a kívánt kötési beállítást.
5. Kattintson a **Nyomtatás** gombra.

Nyomtatás mindkét oldalra kézi átfordítással (OS X)

 **MEGJEGYZÉS:** Ez a funkció a HP nyomtató-illesztőprogram telepítésekor érhető el. Az AirPrint használatakor lehetséges, hogy nem érhető el.

1. Válassza a **Fájl** menü **Nyomtatás** parancsát.
2. Válassza ki a nyomtatót.
3. Kattintson a **Részletek megjelenítése** vagy a **Példányok és oldalak** elemre, majd a **Kézi kétoldalas** menüre.

 **MEGJEGYZÉS:** Az elem neve a különböző szoftveres programokban eltérő lehet.

4. Kattintson a **Kézi kétoldalas** mezőre, és jelöljön ki egy kötési lehetőséget.
5. Kattintson a **Nyomtatás** gombra.
6. Menjen a nyomtatóhoz, és távolítsa el az 1. tálcában lévő üres papírokat.

7. Vegye ki a kinyomtatott köteget a kimeneti tálcából, és helyezze a már nyomtatott oldalával lefelé az adagolótálcába.
8. Ha a rendszer kéri, a folytatáshoz érintse meg a megfelelő gombot a kezelőpanelen.

Több oldal nyomtatása egy lapra (OS X)

1. Válassza a **Fájl** menü **Nyomtatás** parancsát.
2. Válassza ki a nyomtatót.
3. Kattintson a **Részletek megjelenítése** vagy a **Példányok és oldalak** elemre, majd az **Elrendezés** menüre.



MEGJEGYZÉS: Az elem neve a különböző szoftveres programokban eltérő lehet.

4. Adja meg az **Oldalak száma laponként** legördülő menüben, hogy hány oldalt szeretne nyomtatni az egyes lapokra.
5. Az **Elrendezés iránya** részben adja meg az oldalak sorrendjét és elrendezési módját a lapon.
6. A **Szegélyek** menüben jelölje ki a lapon az egyes oldalak köré nyomtatandó szegély típusát.
7. Kattintson a **Nyomtatás** gombra.

Papírtípus kiválasztása (OS X)

1. Válassza a **Fájl** menü **Nyomtatás** parancsát.
2. Válassza ki a nyomtatót.
3. Kattintson a **Részletek megjelenítése** vagy a **Példányok és oldalak** elemre, majd az **Adathordozó és minőség** menüre, vagy a **Papír/minőség** menüre.



MEGJEGYZÉS: Az elem neve a különböző szoftveres programokban eltérő lehet.

4. Válasszon az **Adathordozó és minőség** vagy a **Papír/minőség** lehetőségek közül.



MEGJEGYZÉS: A lista a rendelkezésre álló beállítási lehetőségek legteljesebb választékát tartalmazza. Egyes beállítások nem érhetők el minden nyomtatón.

- **Adathordozó típusa:** Válassza ki a nyomtatási feladatnak megfelelő papírtípus szerinti lehetőséget.
 - **Nyomtatási minőség:** Válassza ki a nyomtatási feladatnak megfelelő felbontási szintet.
 - **Száltól szélíg való nyomtatás:** Válassza ezt a lehetőséget, ha a lapszélekhez közel szeretne nyomtatni.
 - **EconoMode:** Válassza ezt a lehetőséget a festékkel való takarékoskodás érdekében a dokumentumok piszkozatainak nyomtatásakor.
5. Kattintson a **Nyomtatás** gombra.

További nyomtatási feladatok

Folytassa a következő címen: www.hp.com/support/ljM426MFP, www.hp.com/support/ljM427MFP.

Tájékoztatót talál a különleges nyomtatási feladatokról is, mint például:

- Nyomtatási parancsikonok vagy előzetes beállítások létrehozása és használata
- Papírméret kiválasztása vagy egyedi papírméret használata
- Oldal tájolásának kiválasztása
- Füzet készítése
- Dokumentum méretének beállítása adott papírmérethez
- A dokumentum első, illetve utolsó oldalának nyomtatása különböző papírra
- Vízjelek nyomtatása a dokumentumra

Nyomtatási feladatok tárolása a nyomtatón későbbi nyomtatáshoz vagy magánjellegű nyomtatáshoz

- [Bevezetés](#)
- [Mielőtt elkezdené](#)
- [Nyomtató beállítása feladattárolásra](#)
- [Tárolt feladat létrehozása \(Windows\)](#)
- [Tárolt feladat nyomtatása](#)
- [Tárolt feladat törlése](#)

Bevezetés

Ez a rész a készüléken tárolt dokumentumok létrehozási és nyomtatási eljárásairól tartalmaz információkat. Ezek a feladatok kinyomtathatók egy későbbi időpontra vagy magánjellegű nyomtatás céljából.

Mielőtt elkezdené

A feladattárolási funkció követelményei:

- Egy legalább 16 GB szabad lemezterülettel rendelkező, külön USB 2.0 flash meghajtónak kell telepítve lennie a hátsó USB-gazdacsatlakozón keresztül. Ez az USB flash meghajtó fogja tárolni a nyomtatóra küldött feladattárolási feladatokat. Ha ezt az USB flash meghajtót eltávolítja a nyomtatóból, azzal letiltja a feladattárolási funkciót.
- Ha HP univerzális nyomtató-illesztőprogramot (UPD) használ, annak 5.9.0 vagy annál újabb verziójának kell lennie.

Nyomtató beállítása feladattárolásra

Hajtsa végre az alábbi lépéseket a nyomtató feladattárolás funkciójának engedélyezéséhez.

Első lépés: USB flash meghajtó telepítése

1. Keresse meg a hátsó USB-portot.



MEGJEGYZÉS: Egyes típusokon a hátsó USB-port fedéllel van ellátva. Távolítsa el a hátsó USB port fedelét, mielőtt folytatná a műveletet.

2. Helyezzen be egy USB flash meghajtót a hátsó USB-portba.

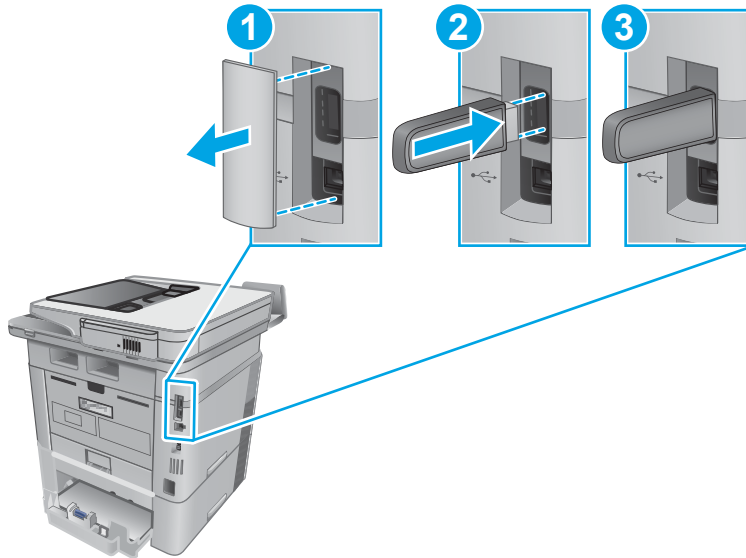

 **MEGJEGYZÉS:** Az M402d és az M403d típusok nem rendelkeznek hátsó USB-porttal.

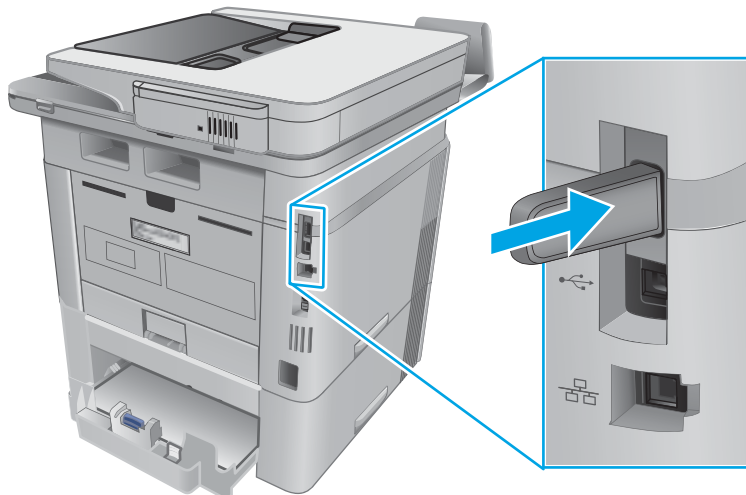

A kezelőpanelen **Az USB-meghajtó formázva lesz** üzenet jelenik meg.

3. A folyamat befejezéséhez válassza az **OK** gombot.

2. lépés: A nyomtató-illesztőprogram frissítése

Nyomtató-illesztőprogram frissítése Windows rendszerben

1. Kattintson a **Start** gombra, majd az **Eszközök és nyomtatók** elemre.
2. Kattintson a jobb gombbal a HP-nyomtató nevére, majd válassza a **Nyomtató tulajdonságai** lehetőséget.
3. A **Tulajdonságok** párbeszédpanelen válassza ki az **Eszközbeállítások** fület.
4. Válassza a **Frissítés most** lehetőséget, majd kattintson az **OK** gombra. A nyomtató-illesztőprogram frissítésre kerül.

A frissített nyomtató-illesztőprogram most már tartalmazza a **Feladattárolás** fület.

A feladattárolás funkciók elérése korábbi Windows operációs rendszerek esetén

A feladattárolás funkciók korábbi Windows (például Windows XP vagy Windows Vista) operációs rendszereken történő eléréséhez kövesse az alábbi lépéseket:

1. Kattintson a **Start** menüre, majd a **Vezérlőpult** elemre.
2. Válassza a **Nyomtatók és faxok** lehetőséget, kattintson jobb egérgombbal a HP nyomtató nevére, majd válassza a **Tulajdonságok** lehetőséget.
3. Válassza ki az **Eszközbeállítások** fület.
4. A **Telepíthető bővítmények** részben az **Automatikus konfiguráció** beállítását módosítsa **Kikapcsolva** értékről **Frissítés most** értékre, majd kattintson az **OK** gombra. Várjon, amíg a nyomtató ellenőrzése be nem fejeződik.

Tárolt feladat létrehozása (Windows)

Tároljon feladatokat a nyomtatón magánjellegű vagy késleltetett nyomtatáshoz.

 **MEGJEGYZÉS:** Az Ön nyomtató-illesztőprogramjának megjelenése eltérhet az itt bemutatott ábrától, de a lépések megegyeznek.

1. A szoftveralkalmazásban válassza a **Nyomtatás** lehetőséget.
2. Válassza ki a nyomtatót a nyomtatók listájáról, majd válassza a **Tulajdonságok** vagy a **Beállítások** elemet (a név a különböző szoftveres programokban eltérő lehet).

 **MEGJEGYZÉS:** A gomb neve a különböző szoftveres programokban eltérő lehet.

 **MEGJEGYZÉS:** A funkcióknak a Windows 8 vagy 8.1 kezdőképernyőjén található alkalmazásból való eléréséhez válassza ki az **Eszközök**, majd a **Nyomtatás** lehetőséget, végül pedig a nyomtatót.

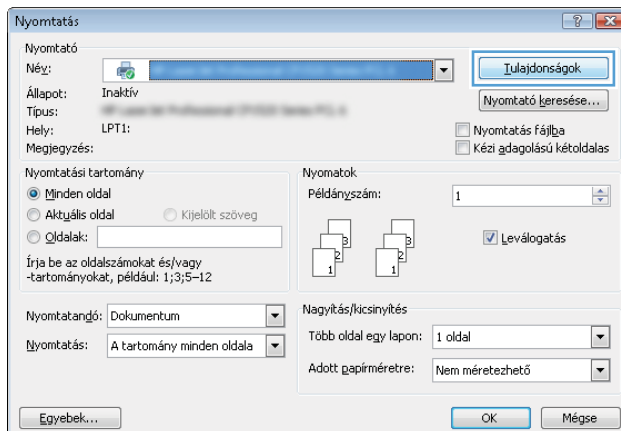

3. Kattintson a **Feladattárolás** fülre.

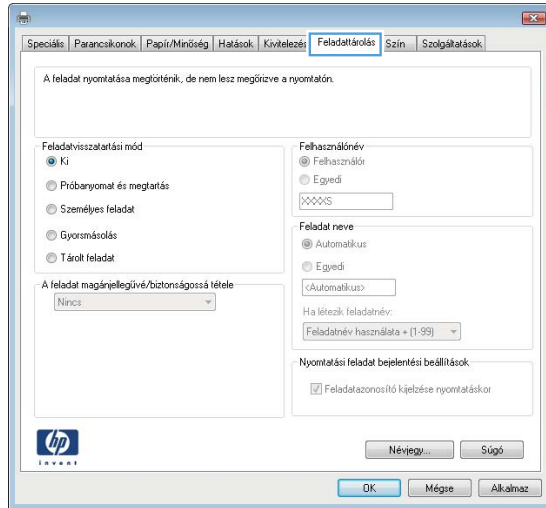

4. Válassza a **Feladattárolási mód** lehetőséget.

Üzem mód	Leírás	PIN-kóddal védett	Feladat törlése
Próbanyomat és megtartás	A nyomtatási minőség ellenőrzése érdekében nyomtassa ki a dokumentum első oldalát, ezután a nyomtató kezelőpaneljéről nyomtassa ki a többi oldalt is.	Nem	Automatikusan, amint a feladat kinyomtatásra került, vagy pedig a feladat-visszatartási határ elérésekor.
Személyes feladat	A feladat addig nem lesz kinyomtatva, amíg erre utasítást nem ad a kezelőpanelen keresztül.	Igen (opcionális)	Automatikusan, amint a feladat kinyomtatásra került, vagy pedig a feladat-visszatartási határ elérésekor.
Gyormásolat	A másolási feladatot a kívánt számú példányban kinyomtathatja, és a nyomtató memóriájába is elmentheti későbbi nyomtatás céljából.	Nem	Kézi
Tárolt feladat	Ha a feladatot elmenti a nyomtatón, azt később más felhasználók is bármikor kinyomtathatják.	Igen (opcionális)	Kézi

5. Ha egyedi felhasználói nevet vagy feladatnevet szeretne használni, kattintson az **Egyedi** gombra, majd adja meg a felhasználói nevet, illetve a feladat nevét.

Válassza ki a használni kívánt opciót arra az esetre, ha már egy másik tárolt feladat rendelkezik ezzel a névvel:

- **Használja a feladatnevet + (1-99):** A feladat nevének végére fűzzön egyedi azonosítószámot.
- **Meglévő fájl cseréje:** A meglévő tárolt feladatot írja felül az újjal.

6. Az **OK** gombra kattintva zárja be a **Dokumentum tulajdonságai** párbeszédpanelét. A **Nyomtatás** párbeszédpanelen kattintson az **OK** gombra a feladat nyomtatásához.

Tárolt feladat nyomtatása

A készülék memóriájában tárolt feladatot a következőképpen nyomtathatja ki.

1. Lapozzon addig a készülék kezelőpaneljének kezdőképernyőjén, amíg meg nem jelenik a **Feladatok** menü. Érintse meg a **Feladatok**  ikont a menü megnyitásához.
2. A **Feladatmappák** listájában válasszon ki egy felhasználónevet. Megjelenik az adott felhasználónév alatt tárolt feladatok listája.
3. Adja meg a feladat nevét. Ha a feladat magánjellegű vagy titkosított, írja be a PIN-kódot vagy a jelszót.
4. A példányszám beállításához érintse meg a **Másolatok** elemet, adja meg a másolatok számát, majd érintse meg az **OK** gombot.
5. A feladat kinyomtatásához érintse meg a **Nyomtatás** gombot.

Tárolt feladat törlése

Ha tárolt feladatot küld a nyomtató memóriájába, a nyomtató minden azonos felhasználó- és feladatnévvel rendelkező korábbi feladatot felülír. Ha a nyomtató memóriája megtelt, a nyomtató kezelőpaneljén a **Nincs több memória** üzenet jelenik meg, ilyenkor a meglévő tárolt feladatokat törölni kell, mielőtt további nyomtatási feladatokat lehetne tárolni.

A nyomtató memóriájában tárolt feladatokat az alábbi eljárást követve törölheti.

1. A nyomtató kezelőpaneljének kezdőképernyőjén lapozzon addig, amíg a **Feladatok** menü meg nem jelenik. Érintse meg a **Feladatok**  ikont a menü megnyitásához.
2. A **Feladatmappák** listájában válasszon ki egy felhasználónevet. Megjelenik az adott felhasználónév alatt tárolt feladatok listája.
3. Válassza ki a feladat nevét. Ha a feladat magánjellegű vagy titkosított, írja be a PIN-kódot vagy a jelszót.
4. Válassza a **Törlés** gombot, majd az **OK** gombot a feladat törléséhez.

Mobil nyomtatás

Bevezetés

A HP számos mobil és ePrint megoldást kínál a laptopról, táblagépről, okostelefonról, illetve más mobil eszközről HP-nyomtatóra történő egyszerű nyomtatás lehetővé tételére. A teljes lista megtekintéséhez és a legjobb megoldás kiválasztásához lásd: www.hp.com/go/LaserJetMobilePrinting.

- [Wi-Fi Direct és NFC-nyomtatás \(csak vezeték nélküli típusokon\)](#)
- [HP ePrint e-mailen keresztül](#)
- [HP ePrint szoftver](#)
- [AirPrint](#)
- [Android beágyazott nyomtatás](#)

Wi-Fi Direct és NFC-nyomtatás (csak vezeték nélküli típusokon)

A Wi-Fi Direct és az NFC (kis hatótávolságú kommunikáció) alapú nyomtatás lehetővé teszi, hogy a Wi-Fi csatlakozásra képes (mobil)eszközök vezeték nélküli útválasztó használata nélkül, közvetlenül létesítsenek vezeték nélküli hálózati kapcsolatot a nyomtatóval.

A Wi-Fi Direct és az NFC (Near Field Communication - Kis hatótávolságú kommunikáció) hálózati vagy internetes csatlakozás nélkül teszi lehetővé a vezeték nélküli mobil eszközről való nyomtatást. Az NFC funkciók közvetlen nyomtatási kapcsolatot tesznek lehetővé a két készülék érintésével csatlakoztatható mobil eszközök esetében.



MEGJEGYZÉS: Jelenleg nem minden mobil operációs rendszer támogatja a Wi-Fi Directet és az NFC-t.

A **Wi-Fi Direct** használatával a következő eszközökről nyomtathat vezeték nélkül:

- Az Android beépített nyomtatási megoldást támogató Android mobilkészülékek



A Wi-Fi Direct nyomtatással kapcsolatos további információkért látogasson el a következő oldalra: www.hp.com/go/wirelessprinting.

Az NFC és a Wi-Fi Direct funkcióit a nyomtató kezelőpaneljén lehet engedélyezni, illetve letiltani.

Wi-Fi Direct engedélyezése vagy tiltása





A Wi-Fi Direct funkciókat először a nyomtató kezelőpaneljén kell engedélyezni.

1. A nyomtató kezelőpaneljének kezdőképernyőjén érintse meg a Csatlakozási információk  gombot.
2. Nyissa meg a következő menüt:
 - [Wi-Fi Direct](#)
 - [Settings \(Beállítások\)](#)
 - [Be/Ki](#)
3. Érintse meg a [Bekapcsolva](#) menüpontot. A [Ki](#) gombot megérintve letilthatja a Wi-Fi Direct nyomtatást.

 **MEGJEGYZÉS:** Azokban a környezetekben, ahol ugyanazon nyomtató több típusa van telepítve, hasznos lehet minden nyomtatóhoz egyedi Wi-Fi Direct azonosítót beállítani, így a Wi-Fi Directtel való nyomtatás során egyszerűbb a nyomtatók beazonosítása. A Wi-Fi Direct nevét a nyomtató kezelőpaneljének kezdőképernyőjén keresztül, a Csatlakozási információk  /  ikon, majd pedig a Wi-Fi Direct ikon megérintésével is elérheti.

Ezt az eljárást követve a HP beágyazott webszerver (EWS) segítségével módosíthatja a nyomtató Wi-Fi Direct nevét:

Első lépés: A HP beágyazott webszerver megnyitása

1. A nyomtató kezelőpaneljének kezdőképernyőjén válassza a Kapcsolati adatok  /  gombot, majd érintse meg a **Hálózati kapcsolattal csatlakoztatott**  gombot vagy a **Hálózati Wi-Fi BE**  gombot az IP-cím vagy a gazdagép nevének megjelenítéséhez.
2. Nyisson meg egy webböngészőt, és írja be a címsorába az IP-címet vagy a gazdagép nevét pontosan úgy, ahogyan a nyomtató kezelőpaneljén látható. Nyomja le a számítógép billentyűzetének **Enter** billentyűjét. Megnyílik a beágyazott webszerver.

 <https://10.10.XXXX/>

Ha a webböngésző a **Probléma van a weboldal biztonsági tanúsítványával** üzenetet jeleníti meg a beágyazott webszerver megnyitására tett kísérlet során, kattintson a **Tovább lépés erre a weboldalra (nem ajánlott)** lehetőségre.

 **MEGJEGYZÉS:** A **Tovább lépés erre a weboldalra (nem ajánlott)** opció kiválasztása nem veszélyezteti a számítógépet, miközben a HP nyomtató beágyazott webszerverén belül navigál.

Második lépés: A Wi-Fi Direct név módosítása

1. Kattintson a **Hálózatkezelés** fülre.
2. A bal oldali navigációs panelen kattintson a **Wi-Fi Direct beállítás** hivatkozásra.
3. A **Wi-Fi Direct név** mezőbe írja be az új nevet.
4. Kattintson az **Alkalmaz** gombra.

HP ePrint e-mailen keresztül

A HP ePrint segítségével úgy nyomtathatja ki a dokumentumokat, hogy e-mail mellékletben elküldi őket a nyomtató e-mail címére bármilyen, e-mail küldésre alkalmas eszközzel.

 **MEGJEGYZÉS:** Ehhez a funkcióhoz lehetséges, hogy a nyomtató firmware-ének frissítésére van szükség.

A HP ePrint használatához a nyomtatónak eleget kell tennie az alábbi követelményeknek:

- A nyomtatónak csatlakoznia kell egy vezetékes vagy vezeték nélküli hálózathoz, és rendelkeznie kell interneteléréssel.
- A HP webszolgáltatásokat engedélyezni kell a nyomtatón, és a nyomtatót regisztrálni kell a HP Connected szolgáltatásra.

Engedélyezze a HP webszolgáltatásokat, és regisztráljon a HP Connected funkcióra a következő lépésekkel:

1. A nyomtató kezelőpaneljének kezdőképernyőjén érintse meg a Csatlakozási információk  gombot.
2. Nyissa meg a következő menüket:
 - o ePrint
 - o Settings (Beállítások)
 - o Webszolgáltatások engedélyezése
3. A felhasználási feltételek elolvasásához érintse meg a **Nyomtatás** gombot. A felhasználási feltételek elfogadásához érintse meg az **OK** gombot, és engedélyezze a HP webes szolgáltatásokat.

A nyomtató engedélyezi a webszolgáltatásokat, majd kinyomtat egy információs oldalt. Az információs oldal tartalmazza a nyomtató kódját, amellyel a HP nyomtató regisztrálható a HP Connected szolgáltatásra.
4. HP ePrint fiók létrehozásához látogasson el a www.hpconnected.com címre, és hajtsa végre a beállítási lépéseket.

HP ePrint szoftver

A HP ePrint szoftverrel egyszerű a nyomtatás Windows vagy Mac rendszerű asztali számítógépről vagy laptopról bármilyen HP ePrint-kompatibilis nyomtatóra. Ezzel a szoftverrel könnyedén megtalálhatja a HP Connected fiókhoz társított HP ePrint-kompatibilis nyomtatókat. A HP célnyomtató lehet az irodában vagy a világ egy távoli pontján.

- **Windows:** A szoftver telepítése után válassza az alkalmazásban a **Nyomtatás** lehetőséget, majd válassza a telepített nyomtatók listájában a **HP ePrint** lehetőséget. A nyomtatási beállítások konfigurálásához kattintson a **Tulajdonságok** gombra.
- **OS X:** A szoftvertelepítést követően válassza ki a **Fájl**, majd a **Nyomtatás** elemet, végül a **PDF** elem melletti nyilat (az illesztőprogram képernyőjén balra alul). Válassza a **HP ePrint** elemet.

Windows operációs rendszer esetén a HP ePrint szoftver támogatja a TCP/IP nyomtatást a hálózathoz (LAN vagy WAN) csatlakozó helyi nyomtatókról, valamint UPD PostScript®-et támogató nyomtatókról is.

Windows és OS X rendszerből is lehetséges az IPP nyomtatás LAN vagy WAN hálózatra csatlakozó, az ePCL használatát támogató nyomtatókra.

A Windows és Mac is támogatja a PDF dokumentumok nyomtatását nyilvános nyomtatási helyekre, továbbá a HP ePrint használatát e-mailen és felhő alapú technológián keresztül.

Az illesztőprogramokat és a további információkat a www.hp.com/go/eprintsoftware címen találja.

 **MEGJEGYZÉS:** A HP ePrint szoftver technikai értelemben véve nem nyomtató-illesztőprogram, hanem egy Mac számítógépekhez készült PDF-segédprogram.

 **MEGJEGYZÉS:** A HP ePrint szoftver nem támogatja az USB-s nyomtatást.

AirPrint

Az Apple AirPrint szolgáltatáson keresztüli közvetlen nyomtatás az iOS 4.2 vagy újabb, illetve az OS X 10.7 Lion vagy újabb verziójú Mac számítógépek esetében támogatott. Az AirPrint szolgáltatással közvetlenül nyomtatható a nyomtatóval iPad, iPhone (3GS vagy újabb) vagy iPod touch (harmadik generációs vagy újabb) eszközről az alábbi mobil alkalmazásokban:

- Mail
- Photos
- Safari
- iBooks
- Más gyártótól származó alkalmazások

Az AirPrint használatához a nyomtatónak és az Apple-eszköznek ugyanarra a hálózatra (alhálózatra) kell csatlakoznia. Az AirPrint használatával, illetve az AirPrint szolgáltatással kompatibilis HP-nyomtatókkal kapcsolatban a www.hp.com/go/LaserJetMobilePrinting webhelyen található további információ.



MEGJEGYZÉS: Az AirPrint USB-kapcsolaton keresztüli használata előtt ellenőrizze a verziószámot. Az 1.3-as, illetve régebbi AirPrint verziók nem támogatják az USB-kapcsolatot.

Android beágyazott nyomtatás

A HP beépített nyomtatási megoldása Android és Kindle készülékek számára lehetővé teszi, hogy a vezeték nélküli hálózaton vagy vezeték nélküli tartományban lévő mobil készülékek Wi-Fi Direct nyomtatáshoz automatikusan megtalálják a HP-nyomtatót és nyomtassanak róla.

A nyomtatónak és az Android készüléknek ugyanahhoz a hálózathoz (alhálózathoz) kell csatlakoznia.

A nyomtatási megoldást a támogatott operációs rendszerek tartalmazzák, ezért nem szükséges illesztőprogramot telepíteni vagy szoftvert letölteni.

Az Android beágyazott nyomtatás használatára és a támogatott Android készülékekre vonatkozó további információkat ezen a weboldalon találja: www.hp.com/go/LaserJetMobilePrinting.

Helyileg elérhető USB használata nyomtatáshoz

Bevezetés

Ez a nyomtató a helyi USB-portról történő nyomtatást is támogatja, így gyorsan nyomtathat ki fájlokat anélkül, hogy számítógépről kellene elküldenie őket. A nyomtatóhoz normál USB flash meghajtót lehet használni az USB-porton keresztül. A következő fájltypusokat támogatja:

- .pdf
- .jpg
- .prn és .PRN
- .cht és .CHT
- .pxl
- .pcl és .PCL
- .ps és .PS
- .doc és .docx
- .ppt és .pptx

Első lépés: USB-fájlokhoz való hozzáférés a nyomtatón

1. Csatlakoztassa az USB flash meghajtót a nyomtató helyi USB-portjára.
2. Megnyílik az [USB flash meghajtó](#) menü a következő beállításokkal:
 - [Dokumentumok nyomtatása](#)
 - [Fényképek megjelenítése és nyomtatása](#)
 - [Beolvasás USB-meghajtóra](#)

Második lépés: USB-dokumentumok nyomtatása

Első lehetőség: Dokumentumok nyomtatása

1. Dokumentum nyomtatásához válassza ki a [Dokumentumok nyomtatása](#) lehetőséget.
2. Válassza ki a nyomtatni kívánt dokumentum nevét. Ha a dokumentum egy mappában van tárolva, először válassza ki a mappát, majd pedig válassza ki a nyomtatandó dokumentumot.
3. Amikor megnyílik az összesítő képernyő, a következő beállításokon tud módosítani:
 - [Példányszám](#)
 - [Papírméret](#)
 - [Papírtípus](#)
 - [Oldalhoz igazítás](#)

- [Leválogatás](#)
 - [Nyomat színe](#) (csak színes típusok esetében)
4. A dokumentum nyomtatásához válassza ki a [Nyomtatás](#) gombot.
 5. Vegye ki a kinyomtatott oldalakat a kimeneti tálcából, és távolítsa el az USB flash meghajtót.

Második lehetőség: Fényképek nyomtatása

1. Fényképek nyomtatásához válassza ki a [Fényképek megjelenítése és nyomtatása](#) elemet.
2. Válassza ki minden egyes nyomtatandó fénykép előnézeti képét, és válassza a [Kész](#) lehetőséget.
3. Amikor megnyílik az összesítő képernyő, a következő beállításokon tud módosítani:
 - [Képméret](#)
 - [Papírméret](#)
 - [Papírtípus](#)
 - [Példányszám](#)
 - [Nyomat színe](#) (csak színes nyomtatók esetén)
 - [Világosítás/Sötétítés](#)
4. A fényképek nyomtatásához válassza a [Nyomtatás](#) gombot.
5. Vegye ki a kinyomtatott oldalakat a kimeneti tálcából, és távolítsa el az USB flash meghajtót.

5 Másolás

- [Másolat készítése](#)
- [Másolás mindkét oldalra \(kétoldalas másolás\)](#)
- [További másolási feladatok](#)

További tudnivalók:

Az alábbi információk a megjelenés idején helyesek voltak. A legfrissebb információkat lásd: www.hp.com/support/ljM426MFP, www.hp.com/support/ljM427MFP.

A HP mindenre kiterjedő nyomtatósúgója az alábbi információkat tartalmazza:

- Telepítés és konfigurálás
- Tanulás és használat
- Hibaelhárítás
- Szoftver- és firmware-frissítések letöltése
- Csatlakozás a támogatási fórumokhoz
- Garanciális és szabályzati információk keresése

Másolat készítése

1. A nyomtatón lévő jelzések alapján helyezze a dokumentumot a lapolvasó üveglapjára.
2. A nyomtató kezelőpaneljének kezdőképernyőjén érintse meg a **Másolás**  ikont.
3. A különböző dokumentumtípusok másolási minőségének optimalizálásához érintse meg a **Beállítások** gombot, majd görgessen az **Optimalizálás** gombhoz és érintse meg azt. A kezelőpanel képernyőjének húzásával görgesse végig a lehetőségeket, majd a kiválasztáshoz érintse meg az egyiket. Az alábbi beállításokkal adható meg a másolási minőség:
 - **Automatikus kiválasztás:** Használja ezt a beállítást, ha nem tudja biztosan a másolási minőség megfelelő beállítását. Ez az alapértelmezett beállítás.
 - **Vegyés:** Használja ezt a beállítást a szöveget és grafikákat is tartalmazó dokumentumokhoz.
 - **Szöveg:** Használja ezt a beállítást a főleg szöveget tartalmazó dokumentumokhoz.
 - **Kép:** Használja ezt a beállítást a főleg grafikát tartalmazó dokumentumokhoz.
4. Érintse meg a **Másolatok száma** lehetőséget, majd az érintőképernyő billentyűzetével állítsa be a másolatok számát.
5. A másolás indításához nyomja meg a **Másolás indítása** gombot.

Másolás mindkét oldalra (kétoldalas másolás)

- [Automatikus nyomtatás a papír mindkét oldalára \(csak fdn és fdw típusok esetében\)](#)
- [Másolás mindkét oldalra kézi átfordítással](#)

Automatikus nyomtatás a papír mindkét oldalára (csak fdn és fdw típusok esetében)

1. Töltse be az eredeti dokumentumokat a lapadagolóba úgy, hogy az első oldal felfelé nézzen, az oldal teteje pedig előrefelé.
2. Állítsa be a papírvezetőket a papír méretének megfelelően.
3. A nyomtató kezelőpaneljének kezdőképernyőjén érintse meg a **Másolás**  ikont.
4. Érintse meg a **Beállítások** gombot.
5. Görgessen a **Kétoldalas** gombhoz, és érintse meg azt.
6. Húzással keresse meg a kívánt beállítást, majd érintse meg a kiválasztáshoz.
7. A másolás indításához nyomja meg a **Másolás indítása** gombot.

Másolás mindkét oldalra kézi átfordítással

1. Helyezze a dokumentumot nyomtatott oldalával lefelé a lapolvasó üveglapjára, úgy, hogy a dokumentum bal felső sarka kerüljön a lapolvasó üveglapjának bal felső sarkára. Csukja le a lapolvasó fedelét.
2. A nyomtató kezelőpaneljének kezdőképernyőjén érintse meg a **Másolás**  ikont.
3. Érintse meg a **Beállítások** gombot.
4. Görgessen a **Kétoldalas** gombhoz, és érintse meg azt.
5. Húzással keresse meg a kívánt beállítást, majd érintse meg a kiválasztáshoz.
6. A másolás indításához nyomja meg a **Másolás indítása** gombot.
7. A nyomtató kéri a következő eredeti dokumentum betöltését. Helyezze az üvegre, majd érintse meg az **OK** gombot.
8. Ismétlje ezt a műveletet, amíg az utolsó oldalt is be nem olvassa. A másolatok nyomtatásának befejezéséhez érintse meg a **Kész** gombot.

További másolási feladatok

Folytassa a következő címen: www.hp.com/support/ljM426MFP, www.hp.com/support/ljM427MFP.

Tájékoztató érhető el az olyan különleges másolási feladatok elvégzéséhez is, mint például:

- Oldalak beolvasása vagy másolása könyvekből vagy egyéb bekötött dokumentumokból
- Vegyes méretű dokumentumok másolása
- Személyazonosító kártya mindkét oldalának másolása vagy beolvasása
- A dokumentum füzetformátumba való másolása vagy beolvasása

6 Beolvasás

- [Lapolvasás HP Lapolvasás szoftver segítségével \(Windows\)](#)
- [Lapolvasás HP Lapolvasás szoftver segítségével \(OS X\)](#)
- [Beolvasás USB flash meghajtóra](#)
- [A Beolvasás hálózati mappába funkció beállítása](#)
- [Beolvasás hálózati mappába](#)
- [A Beolvasás e-mailbe funkció beállítása](#)
- [Beolvasás e-mailbe](#)
- [További beolvasási feladatok](#)

További tudnivalók:

Az alábbi információk a megjelenés idején helyesek voltak. A legfrissebb információkat lásd: www.hp.com/support/ljM426MFP, www.hp.com/support/ljM427MFP.

A HP mindenre kiterjedő nyomtatósúgója az alábbi információkat tartalmazza:

- Telepítés és konfigurálás
- Tanulás és használat
- Hibaelhárítás
- Szoftver- és firmware-frissítések letöltése
- Csatlakozás a támogatási fórumokhoz
- Garanciális és szabályzati információk keresése

Lapolvasás HP Lapolvasás szoftver segítségével (Windows)

A HP Lapolvasás szoftverrel a számítógépről indítsa el a beolvasást. A beolvasott kép menthető fájlként vagy tovább küldhető másik szoftveres alkalmazás felé.

1. A nyomtatón lévő jelzések alapján töltsse be a dokumentumot a lapadagolóba, vagy helyezze a lapolvasó üveglapjára.
2. A számítógépen kattintson a **Start** menüre, ott pedig a **Programok** (Windows XP esetén a **Minden program**) elemre.
3. Kattintson a **HP** elemre, majd válassza ki nyomtatóját.
4. Kattintson a **HP Lapolvasás** elemre, válasszon ki egy beolvasási parancsikont, és szükség esetén módosítsa a beállításokat.
5. Kattintson a **Beolvasás** gombra.



MEGJEGYZÉS: Kattintson a **További beállítások** lehetőségre, hogy hozzáférjen a további beállításokhoz.

Kattintson az **Új beolvasási parancs létrehozása** lehetőségre, hogy egyedi beállítás csoportot hozzon létre, majd mentse el a parancsok listáján.

Lapolvasás HP Lapolvasás szoftver segítségével (OS X)

A HP Lapolvasás szoftverrel a számítógépről indítsa el a beolvasást.

1. A nyomtatón lévő jelzések alapján töltsse be a dokumentumot a lapadagolóba, vagy helyezze a lapolvasó üveglapjára.
2. A számítógépen nyissa meg a **HP beolvasás** programot az **Alkalmazások** mappán belül található **Hewlett-Packard** almappából.
3. A dokumentum beolvasásához kövesse a képernyőn megjelenő utasításokat.
4. Ha az összes oldal beolvasásával elkészült, kattintson a **Fájl** gombra, majd a **Mentés** gombra a dokumentumok fájlba mentéséhez.

Beolvasás USB flash meghajtóra

1. A nyomtatón lévő jelzések alapján töltsse be a dokumentumot a lapadagolóba, vagy helyezze azt a lapolvasó üveglapjára.
2. Csatlakoztasson egy USB flash meghajtót a helyi USB-portra.
3. Megnyílik az [USB flash meghajtó](#) menü a következő beállításokkal:
 - [Dokumentumok nyomtatása](#)
 - [Fényképek megjelenítése és nyomtatása](#)
 - [Beolvasás USB-meghajtóra](#)
4. Válassza a [Beolvasás USB-meghajtóra](#) lehetőséget.
5. Amikor megnyílik az összesítő képernyő, a következő beállításokon tud módosítani:
 - [Lapolvasás fájl típusa](#)
 - [Lapolvasás felbontása](#)
 - [Lapolvasás papírmérete](#)
 - [Lapolvasás forrása](#)
 - [Fájlnév-előtag](#)
 - [Nyomat színe](#)
6. Érintse meg a [Beolvasás](#) gombot a fájl beolvasásához és mentéséhez.

A nyomtató létrehoz egy **HPSCANS** nevű mappát az USB flash meghajtón, és PDF vagy JPG formátumban menti a fájlt, automatikusan generált fájlnevet használva.

A Beolvasás hálózati mappába funkció beállítása

- [Bevezetés](#)
- [Mielőtt elkezdené](#)
- [Első módszer: A Beolvasás hálózati mappába telepítési varázsló használata \(Windows\)](#)
- [Második módszer: A Beolvasás hálózati mappába funkció beállítása a HP beágyazott webszerver segítségével \(Windows\)](#)
- [Beolvasás hálózati mappába funkció beállítása Mac rendszerben](#)

Bevezetés

A nyomtató olyan funkcióval is rendelkezik, melynek segítségével lehetővé válik a beolvasott dokumentum hálózati mappába történő elmentése. Ezen beolvasási funkció használatához a nyomtatónak csatlakoznia kell a hálózathoz; a funkció azonban a hálózat konfigurálásáig nem érhető el. Két módja van a Beolvasás hálózati mappába funkció konfigurálásának: a Beolvasás hálózati mappába varázsló (Windows), amely a HP programcsoportban a Windows 7 szoftver teljes telepítésének részeként van telepítve a nyomtatóra, valamint a Hálózati mappa beállításain keresztül a HP beágyazott webszerver (EWS). Az alábbi információk felhasználásával állítsa be a Beolvasás hálózati mappába funkciót.

Mielőtt elkezdené

A Beolvasás hálózati mappába funkció beállításához a nyomtatónak aktív hálózati kapcsolaton keresztül ugyanahhoz a hálózathoz kell csatlakoznia, mint amelyikhez a beállítási folyamatot végző számítógép is csatlakozik.

A rendszergazdának az alábbi információkra van szükségük a konfigurációs eljárás megkezdése előtt.

- Rendszergazda szintű hozzáférés a nyomtatóhoz
- A célmappa hálózati elérési útvonala (pl. \\servername.us.companyname.net\scans)



MEGJEGYZÉS: A Beolvasás hálózati mappába funkció működéséhez a hálózati mappát megosztott mappává kell tenni.

Első módszer: A Beolvasás hálózati mappába telepítési varázsló használata (Windows)

A HP egyes nyomtatóihoz mellékelt szoftver CD-ről telepíteni lehet az illesztőprogramokat. A telepítés végén ki lehet választani a **Beolvasás mappába és e-mailbe – beállítás** lehetőséget. A telepítővarázslók tartalmazzák az alapkonfiguráció beállításait.



MEGJEGYZÉS: A Beolvasás hálózati mappába varázsló csak Windows 7 operációs rendszeren érhető el.

1. Kattintson a **Start** gombra, majd a **Programok** pontra.
2. Kattintson a **HP** elemre, majd kattintson a nyomtató nevére, végül a **Beolvasás hálózati mappába varázsló** elemre.



MEGJEGYZÉS: Ha a **Beolvasás hálózati mappába varázsló** lehetőség nem áll rendelkezésre, használja az alábbi lehetőséget: [Második módszer: A Beolvasás hálózati mappába funkció beállítása a HP beágyazott webszerver segítségével \(Windows\) 67. oldal](#)

3. A **Hálózati mappa profilok** párbeszédpanelen kattintson az **Új** gombra. Ekkor megnyílik a **Beolvasás hálózati mappába – beállítás** párbeszédpanel.
4. Az **1. Kezdés** oldalon a **Megjelenített név** mezőbe írja be a mappa nevét. Ez a név fog megjelenni a nyomtató kezelőpaneljén.
5. Töltse ki a **Célmappa** mezőt a következő módok valamelyikén:
 - a. Gépelje be a fájl elérési útvonalát.
 - b. Kattintson a **Tallózás** gombra, és keresse meg a mappa helyét.
 - c. Megosztott mappa létrehozásához hajtsa végre az alábbi feladatot:
 - i. Kattintson az **Elérési útvonal megosztása** lehetőségre.
 - ii. A **Hálózatmegosztások kezelése** párbeszédpanelen kattintson az **Új** elemre.
 - iii. A **Megosztási név** mezőbe írja be a megosztott mappához megjeleníteni kívánt nevet.
 - iv. A Mappa elérési útvonala mező kitöltéséhez kattintson a **Tallózás** gombra, majd válasszon a következő lehetőségek közül. Ha befejezte a műveletet, kattintson az **OK** gombra.
 - Keressen a számítógépen egy már meglévő mappát.
 - Új mappa létrehozásához kattintson az **Új mappa létrehozása** lehetőségre.
 - v. Ha a megosztott útvonalhoz leírás is szükséges, adjon meg egy leírást a **Leírás** mezőben.
 - vi. A **Megosztás jellege** mezőben válassza ki az alábbi lehetőségek egyikét, majd kattintson az **Alkalmaz** gombra.
 - Nyilvános
 - Magánjellegű
6. Ha a hálózati mappához szeretne parancsikont létrehozni a számítógép asztalán, jelölje be az **Asztali parancsikont létrehozása a hálózati mappához** jelölőnégyzetet.
7. Ha szeretné, hogy mielőtt a nyomtató elküldene egy beolvasott dokumentumot, a nyomtató kezelőpaneljén PIN-kódot kelljen megadni, írjon be egy 4 számjegyű PIN-kódot a **Biztonsági PIN-kód** mezőbe, majd adja meg újból a PIN-kódot a **Biztonsági PIN-kód megerősítése** mezőben. Kattintson a **Tovább** gombra.



MEGJEGYZÉS: Biztonsági megfontolásból a HP a **Magánjellegű** megosztástípus kiválasztását javasolja.

- vii. A **megosztást sikeresen létrehozta** üzenet megjelenésekor kattintson az **OK** gombra.
- viii. Jelölje be a célmappa melletti jelölőnégyzetet, majd kattintson az **OK** gombra.



MEGJEGYZÉS: A célmappa biztonságossá tétele érdekében a HP javasolja a PIN-kód létrehozását.



MEGJEGYZÉS: Létrehozása után a PIN-kódot a nyomtató kezelőpaneljén kell megadni minden alkalommal, amikor beolvasott dokumentum kerül a hálózati mappába.



8. A **2. Hitelesítés** lapon adja meg a számítógépbe való bejelentkezéshez szükséges Windows **Felhasználónevet** és Windows **Jelszót**, majd kattintson a **Tovább** gombra.

9. A **3. Beállítás** lapon az alábbi feladat elvégzésével válassza ki az alapértelmezett beolvasási beállításokat, majd kattintson a **Tovább** gombra.
- A **Dokumentum típusa** legördülő menüből válassza ki a beolvasott fájlok alapértelmezett fájlformátumát.
 - A **Színbeállítás** legördülő menüből válassza ki a Fekete-fehér vagy Színes lehetőséget.
 - A **Papírméret** legördülő menüből válassza ki a beolvasott fájlok alapértelmezett papírméretét.
 - A **Minőség-beállítások** legördülő menüből válassza ki a beolvasott fájlok alapértelmezett felbontását.
-
-  **MEGJEGYZÉS:** A nagyobb felbontású képek magasabb pont per hüvelyk (dpi) értékkel rendelkeznek, így több részlet látható rajtuk. A kisebb felbontású képek alacsonyabb pont per hüvelyk (dpi) értékkel rendelkeznek és kevesebb részlet látható rajtuk, de a fájl kisebb méretű.
- A **Fájlnév-előtag** mezőben adjon meg egy fájlnev-előtagot (pl. MyScan).
10. A **4. Befejezés** képernyőn nézze át az adatokat, és ellenőrizze, hogy helyesek-e a beállítások. Ha hiba lép fel, a **Vissza** gombbal visszalépve kijavíthatja. Ha a beállítások helyesek, kattintson a **Mentés és tesztelés** gombra a konfiguráció teszteléséhez.
11. Amikor a **Gratulálunk** üzenet megjelenik, kattintson a **Befejezés** gombra a konfigurálás befejezéséhez.

Második módszer: A Beolvasás hálózati mappába funkció beállítása a HP beágyazott webszerver segítségével (Windows)

- [Első lépés: A HP beágyazott webszerver \(EWS\) elérése](#)
- [Második lépés: A Beolvasás hálózati mappába funkció konfigurálása](#)

Első lépés: A HP beágyazott webszerver (EWS) elérése

- A nyomtató kezelőpaneljének kezdőképernyőjén érintse meg a Hálózat  vagy a Vezeték nélküli  gombot a készülék IP-címének vagy gazdagépnévének megjelenítéséhez.
- Nyisson meg egy webböngészőt, és írja be a címsorába az IP-címet vagy a gazdagép nevét pontosan úgy, ahogyan a nyomtató kezelőpaneljén látható. Nyomja le a számítógép billentyűzetének **Enter** billentyűjét. Megnyílik a beágyazott webszerver.

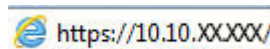
 <https://10.10.XX.XXX/>

Ha a webböngésző a **Probléma van a weboldal biztonsági tanúsítványával** üzenetet jeleníti meg a beágyazott webszerver megnyitására tett kísérlet során, kattintson a **Tovább lépés erre a weboldalra (nem ajánlott)** lehetőségre.

 **MEGJEGYZÉS:** A **Tovább lépés erre a weboldalra (nem ajánlott)** opció kiválasztása nem veszélyezteti a számítógépet, miközben a HP nyomtató beágyazott webszerverén belül navigál.

Második lépés: A Beolvasás hálózati mappába funkció konfigurálása

- Kattintson a **Rendszer** fülre.
- A bal oldali navigációs menüben kattintson az **Adminisztráció** hivatkozásra.
- Az Engedélyezett funkciók részben állítsa a **Beolvasás hálózati mappába** beállítást **Be** értékre.

4. Kattintson a **Beolvasás** fülre.
5. A bal oldali navigációs panelen ellenőrizze, hogy a **Hálózati mappa beállítása** hivatkozás ki van-e emelve. A **Beolvasás hálózati mappába** funkciónak meg kell jelennie.
6. A **Hálózati mappa konfigurálása** oldalon kattintson az **Új** gombra.
7. A **Hálózati mappa adatai** területen töltsse ki az alábbi mezőket:
 - a. A **Megjelenítési név** mezőbe írja be a mappához megjelenítendő nevet.
 - b. A **Hálózati útvonal** mezőbe írja be a mappa hálózati elérési útvonalát.
 - c. A **Felhasználónév** mezőben adja meg a mappa hálózati hozzáféréséhez szükséges felhasználónevet.
 - d. A **Jelszó** mezőbe írja be a mappa hálózati hozzáféréséhez szükséges jelszót.
8. Ha szeretné, hogy a nyomtató kezelőpaneljén PIN-kódot kelljen megadni, mielőtt a nyomtató fájlt küldene a hálózati mappába, töltsse ki az alábbi mezőket a **Mappához való hozzáférés biztonságossá tétele PIN-kóddal** területen:
 - a. A **PIN (nem kötelező)** mezőbe írjon be egy négy számjegyből álló PIN-kódot.
 - b. A **PIN-kód megerősítése** mezőben adja meg újra a négy számjegyből álló PIN-kódot.



MEGJEGYZÉS: A célmappa biztonságossá tétele érdekében a HP javasolja a PIN-kód létrehozását.



MEGJEGYZÉS: Létrehozása után a PIN-kódot a nyomtató kezelőpaneljén kell megadni minden alkalommal, amikor beolvasott dokumentum kerül a hálózati mappába.

9. A **Beolvasási beállítások** területen töltsse ki az alábbi mezőket:
 - a. A **Beolvasási fájltypus** legördülő menüből válassza ki a beolvasott fájlok alapértelmezett fájlformátumát.
 - b. A **Beolvasási papírméret** legördülő menüből válassza ki a beolvasott fájlok alapértelmezett papírméretét.
 - c. A **Beolvasási felbontás** legördülő menüből válassza ki a beolvasott fájlok alapértelmezett beolvasási felbontását.
-
-
- MEGJEGYZÉS:** A nagyobb felbontású képek magasabb pont per hüvelyk (dpi) értékkel rendelkeznek, így több részlet látható rajtuk. A kisebb felbontású képek alacsonyabb pont per hüvelyk (dpi) értékkel rendelkeznek és kevesebb részlet látható rajtuk, de a fájl kisebb méretű.
-
- d. A **Nyomat színe** legördülő menüben válassza ki, hogy a beolvasott fájlok fekete-fehérek vagy színesek legyenek-e.
 - e. A **Fájlnév-előtag** mezőben adjon meg egy fájlnev-előtagot (pl. MyScan).



Beolvasás hálózati mappába funkció beállítása Mac rendszerben

- [Első lépés: A HP beágyazott webszerver \(EWS\) elérése](#)
- [Második lépés: A Beolvasás hálózati mappába funkció konfigurálása](#)

Első lépés: A HP beágyazott webszerver (EWS) elérése

Az alábbi eljárások egyikével nyissa meg a Beágyazott webszerver (EWS) felületet.

Első módszer: A HP beágyazott webszerver (EWS) megnyitása webböngészőből

1. A nyomtató kezelőpaneljének kezdőképernyőjén érintse meg a Hálózat  vagy a Vezeték nélküli  gombot a készülék IP-címének vagy gazdagépnevének megjelenítéséhez.
2. Nyisson meg egy webböngészőt, és írja be a címsorába az IP-címet vagy a gazdagép nevét pontosan úgy, ahogyan a nyomtató kezelőpaneljén látható. Nyomja le a számítógép billentyűzetének **Enter** billentyűjét. Megnyílik a beágyazott webszerver.

`https://10.10.XX.XXX/`

Ha a webböngésző a **Probléma van a weboldal biztonsági tanúsítványával** üzenetet jeleníti meg a beágyazott webszerver megnyitására tett kísérlet során, kattintson a **Tovább lépés erre a weboldalra (nem ajánlott)** lehetőségre.

 **MEGJEGYZÉS:** A **Tovább lépés erre a weboldalra (nem ajánlott)** opció kiválasztása nem veszélyezteti a számítógépet, miközben a HP nyomtató beágyazott webszerverén belül navigál.

Második módszer: A HP beágyazott webszerver (EWS) megnyitása a HP Utility segédprogrammal

1. Az **Ugrás** menüben kattintson a **Segédprogramok** elemre, majd a **Hewlett-Packard** mappára, végül kattintson duplán a **HP Utility** elemre. Megjelenik a HP Utility főképernyő.
2. A HP Utility főképernyőn a HP beágyazott webszerveréhez (EWS) a következő módok valamelyikén férhet hozzá:
 - A **Nyomtató beállításai** területen kattintson a **További beállítások** elemre, majd kattintson a **Beágyazott webszerver megnyitása** lehetőségre.
 - A **Beolvasási beállítások** területen kattintson a **Beolvasás hálózati mappába** elemre, majd kattintson a **Saját megosztott mappa regisztrálása...** gombra.

 **MEGJEGYZÉS:** Ha nincs rendelkezésre álló megosztott hálózati mappája, a mappa létrehozásához kattintson a **Segítséget kérek a létrehozáshoz** lehetőségre.

Megnyílik a HP beágyazott webszerver (EWS) ablaka.

Második lépés: A Beolvasás hálózati mappába funkció konfigurálása

1. Kattintson a **Rendszer** fülre.
2. A bal oldali navigációs menüben kattintson az **Adminisztráció** hivatkozásra.
3. Az Engedélyezett funkciók részben állítsa a **Beolvasás hálózati mappába** beállítást **Be** értékre.
4. Kattintson a **Beolvasás** fülre.

5. A bal oldali navigációs panelen ellenőrizze, hogy a **Hálózati mappa beállítása** hivatkozás ki van-e emelve. A **Beolvasás hálózati mappába** funkciónak meg kell jelennie.
6. A **Hálózati mappa konfigurálása** oldalon kattintson az **Új** gombra.
7. A **Hálózati mappa adatai** területen töltsse ki az alábbi mezőket:
 - a. A **Megjelenítési név** mezőbe írja be a mappához megjelenítendő nevet.
 - b. A **Hálózati útvonala** mezőbe írja be a mappa hálózati elérési útját.
 - c. A **Felhasználónév** mezőben adja meg a mappa hálózati hozzáférésehez szükséges felhasználónevet.
 - d. A **Jelszó** mezőbe írja be a mappa hálózati hozzáférésehez szükséges jelszót.
8. Ha szeretné, hogy a nyomtató kezelőpaneljén PIN-kódot kelljen megadni, mielőtt a nyomtató fájlt küldene a hálózati mappába, töltsse ki az alábbi mezőket a **Mappához való hozzáférés biztonságossá tétele PIN-kóddal** területen:
 - a. A **PIN (nem kötelező)** mezőbe írjon be egy négy számjegyből álló PIN-kódot.
 - b. A **PIN-kód megerősítése** mezőben adja meg újra a négy számjegyből álló PIN-kódot.

 **MEGJEGYZÉS:** A célmappa biztonságossá tétele érdekében a HP javasolja a PIN-kód létrehozását.

 **MEGJEGYZÉS:** Létrehozása után a PIN-kódot a nyomtató kezelőpaneljén kell megadni minden alkalommal, amikor beolvasott dokumentum kerül a hálózati mappába.

9. A **Beolvasási beállítások** területen töltsse ki az alábbi mezőket:
 - a. A **Beolvasási fájl típus** legördülő menüből válassza ki a beolvasott fájlok alapértelmezett fájlformátumát.
 - b. A **Beolvasási papírméret** legördülő menüből válassza ki a beolvasott fájlok alapértelmezett papírméretét.
 - c. A **Beolvasási felbontás** legördülő menüből válassza ki a beolvasott fájlok alapértelmezett beolvasási felbontását.

 **MEGJEGYZÉS:** A nagyobb felbontású képek magasabb pont per hüvelyk (dpi) értékkel rendelkeznek, így több részlet látható rajtuk. A kisebb felbontású képek alacsonyabb pont per hüvelyk (dpi) értékkel rendelkeznek és kevesebb részlet látható rajtuk, de a fájl kisebb méretű.

 - d. A **Nyomat színe** legördülő menüben válassza ki, hogy a beolvasott fájlok fekete-fehérek vagy színesek legyenek-e.
 - e. A **Fájlnév-előtag** mezőben adjon meg egy fájlnev-előtagot (pl. MyScan).
10. Nézze át az adatokat, majd kattintson a következő lehetőségek egyikére:
 - **Mentés és tesztelés:** Válassza ezt a lehetőséget az információk mentéséhez és a csatlakozás teszteléséhez.
 - **Csak mentés:** Válassza ezt a lehetőséget az információk mentéséhez a kapcsolat tesztelése nélkül.
 - **Mégse:** Válassza ezt a lehetőséget, ha mentés nélkül szeretne kilépni a konfigurálásból.

Beolvasás hálózati mappába

A nyomtató kezelőpaneljének segítségével beolvashat egy dokumentumot, és elmentheti azt egy hálózati mappába.



MEGJEGYZÉS: Ezen funkció használatához a nyomtatót hálózatra kell csatlakoztatni, és a Beolvasás hálózati mappába telepítési varázslóval (Windows), vagy a HP beágyazott webszerveren keresztül konfigurálni kell a Beolvasás hálózati mappába funkciót.

1. A nyomtatón lévő jelzések alapján helyezze a dokumentumot a lapolvasó üveglapjára.
2. A nyomtató kezelőpaneljének kezdőképernyőjén érintse meg a **Beolvasás**  ikont.
3. Érintse meg a **Beolvasás hálózati mappába** elemet.
4. A hálózati mappák listájában válassza ki azt a mappát, amelybe a dokumentumot menteni szeretné.
5. A kezelőpanelen megjelennek a beolvasási beállítások.
 - Ha módosítani szeretné valamelyik beállítást, érintse meg a **Beállítások** gombot, és módosítsa a beállítást.
 - Ha a beállítások megfelelőek, folytassa a következő lépéssel.
6. A beolvasási feladat elindításához nyomja meg a **Beolvasás** gombot.

A Beolvasás e-mailbe funkció beállítása

- [Bevezetés](#)
- [Mielőtt elkezdéné](#)
- [Első módszer: A Beolvasás e-mailbe varázsló használata \(Windows\)](#)
- [Második módszer: A Beolvasás e-mailbe funkció beállítása a HP beágyazott webszerver segítségével \(Windows\)](#)
- [A Beolvasás e-mailbe funkció beállítása Mac rendszerben](#)

Bevezetés

A nyomtató képes a beolvasott dokumentumot egy vagy több e-mail címre is elküldeni. Ezen beolvasási funkció használatához a nyomtatónak csatlakoznia kell a hálózathoz; a funkció azonban a hálózat konfigurálásáig nem érhető el. Két módja van a Beolvasás e-mailbe funkció konfigurálásának: az egyik a Beolvasás e-mailbe telepítési varázsló (Windows), amely a nyomtatón a HP programcsoportban a Windows 7 szoftver teljes telepítésének részeként telepítve van, a másik a Beolvasás e-mailbe beállítás a HP beágyazott webszerverén (EWS) keresztül. Az alábbi információk felhasználásával állítható be a Beolvasás e-mailbe funkció.

Mielőtt elkezdéné

A Beolvasás e-mailbe funkció beállításához a nyomtatónak aktív hálózati kapcsolaton keresztül ugyanahhoz a hálózathoz kell csatlakoznia, mint amelyikhez a beállítási folyamatot végző számítógép is csatlakozik.

A rendszergazdáknak az alábbi információkra van szükségük a konfigurációs eljárás megkezdése előtt.

- Rendszergazda szintű hozzáférés a nyomtatóhoz
- SMTP-szerver (pl. smtp.mycompany.com)

 **MEGJEGYZÉS:** Ha nem ismeri az SMTP-kiszolgáló nevét, portszámát vagy az azonosító adatokat, forduljon az e-mail / internetszolgáltatóhoz vagy a rendszergazdához. Az SMTP-kiszolgálók neve és portszáma általában internetes kereséssel is könnyen megtalálható. A kereséshez használja pl. a „gmail smtp server name” vagy „yahoo smtp server name” keresőkifejezést.

- SMTP-portszám
- SMTP-szerverhitelesítési követelmények a kimenő e-mail üzenetekhez, beleértve a hitelesítéshez használt felhasználónevet és jelszót, ha van ilyen.

 **MEGJEGYZÉS:** Az e-mail fiókjára vonatkozó digitális limittel kapcsolatos információkért tekintse meg az e-mail szolgáltató dokumentációját. A küldési limit túllépése esetén bizonyos szolgáltatók ideiglenesen zárolhatják a fiókját.

Első módszer: A Beolvasás e-mailbe varázsló használata (Windows)

A HP egyes nyomtatóihoz mellékelt szoftver CD-ről telepíteni lehet az illesztőprogramokat. A telepítés végén ki lehet választani a **Beolvasás mappába és e-mailbe – beállítás** lehetőséget. A telepítővarázslók tartalmazzák az alapkonfiguráció beállításait.

 **MEGJEGYZÉS:** A Beolvasás e-mailbe varázsló csak Windows 7 operációs rendszerben érhető el.

1. Kattintson a **Start** gombra, majd a **Programok** pontra.
2. Kattintson a **HP** elemre, majd a nyomtató nevére, végül a **Beolvasás e-mailbe varázsló** elemre.

 **MEGJEGYZÉS:** Ha a **Beolvasás e-mailbe varázsló** lehetőség nem áll rendelkezésre, használja az alábbi lehetőséget: [Második módszer: A Beolvasás e-mailbe funkció beállítása a HP beágyazott webszerver segítségével \(Windows\) 74. oldal](#)

3. A **Kimenő levelezési profilok** párbeszédablakban kattintson az **Új** gombra. Megnyílik a **Beolvasás e-mailbe – beállítás** párbeszédpanel.
4. Az **1. Kezdés** oldalon adja meg a feladó e-mail címét az **E-mail cím** mezőben.
5. A **Megjelenített név** mezőbe írja be a küldő nevét. Ez a név fog megjelenni a nyomtató kezelőpaneljén.
6. Ha szeretné, hogy a nyomtatón keresztüli e-mail küldés előtt a nyomtató kezelőpaneljén PIN-kódot kelljen megadni, írjon be egy 4 számjegyű PIN-kódot a **Biztonsági PIN-kód** mezőbe, majd adja meg újból a PIN-kódot a **Biztonsági PIN-kód megerősítése** mezőben, végül kattintson a **Tovább** gombra.

 **MEGJEGYZÉS:** Az e-mail profil biztonsága érdekében a HP PIN-kód létrehozását javasolja.

 **MEGJEGYZÉS:** Létrehozása után a PIN-kódot a nyomtató kezelőpaneljén kell megadni minden alkalommal, amikor a profilt egy beolvasott dokumentum e-mailben történő elküldésére használják.

7. A **2. Hitelesítés** lapon adja meg az **SMTP-szervert** és a **Portszámot**.

 **MEGJEGYZÉS:** A legtöbb esetben nem kell módosítani az alapértelmezett portszámot.

 **MEGJEGYZÉS:** Hosztolt SMTP-szolgáltatás használata esetén (pl. Gmail) ellenőrizze az SMTP-címet, a port számát és az SSL-beállításokat a szolgáltató weboldalán vagy egyéb forrásokból. A Gmail esetében az SMTP-cím általában az smtp.gmail.com, a portszám a 465, az SSL-funkciónak pedig engedélyezve kell lennie.

Kérjük, online forrásokból erősítse meg, hogy ezek a szerverbeállítások a konfiguráció idejében még érvényesek-e.

8. Ha a Google™ Gmail rendszert használja levelezésre, válassza a **Biztonságos kapcsolat (SSL/TLS) használata** jelölőnégyzetet.
9. A legördülő menüben válassza ki az **E-mail maximális mérete** elemet.



 **MEGJEGYZÉS:** A HP maximális méretnek az **Automatikus** alapértelmezett fájl méret használatát javasolja.

10. Ha az SMTP-szerver e-mail küldése előtt azonosítást kér, jelölje be az **Azonosítás e-mail bejelentkezéshez** jelölőnégyzetet, adja meg a **Felhasználónevet** és **Jelszót**, majd kattintson a **Tovább** gombra.
11. A **3. Beállítás** lapon a profilból küldött e-mail üzeneteknél a feladó automatikus bemásolásához válassza az **Feladó feltüntetése a nyomtatóról sikeresen elküldött összes e-mail üzenetnél** lehetőséget, majd kattintson a **Tovább** gombra.
12. A **4. Befejezés** képernyőn nézze át az adatokat, és ellenőrizze, hogy helyesek-e a beállítások. Ha hiba lép fel, a **Vissza** gombbal visszalépve kijavíthatja. Ha a beállítások helyesek, kattintson a **Mentés és tesztelés** gombra a konfiguráció teszteléséhez.
13. Amikor a **Gratulálunk** üzenet megjelenik, kattintson a **Befejezés** gombra a konfigurálás befejezéséhez.

Második módszer: A Beolvasás e-mailbe funkció beállítása a HP beágyazott webszerver segítségével (Windows)

- [Első lépés: A HP beágyazott webszerver \(EWS\) elérése](#)
- [Második lépés: A Beolvasás e-mailbe funkció konfigurálása](#)
- [Harmadik lépés: Névjegyek hozzáadása az E-mail címjegyzékhez](#)
- [Negyedik lépés: Az alapértelmezett e-mail opciók konfigurálása](#)

Első lépés: A HP beágyazott webszerver (EWS) elérése

1. A nyomtató kezelőpaneljének kezdőképernyőjén érintse meg a Hálózat  vagy a Vezeték nélküli  gombot a készülék IP-címének vagy gazdagépnevének megjelenítéséhez.
2. Nyisson meg egy webböngészőt, és írja be a címsorába az IP-címet vagy a gazdagép nevét pontosan úgy, ahogyan a nyomtató kezelőpaneljén látható. Nyomja le a számítógép billentyűzetének **Enter** billentyűjét. Megnyílik a beágyazott webszerver.





 <https://10.10.XX.XXX/>

Ha a webböngésző a **Probléma van a weboldal biztonsági tanúsítványával** üzenetet jeleníti meg a beágyazott webszerver megnyitására tett kísérlet során, kattintson a **Tovább lépés erre a weboldalra (nem ajánlott)** lehetőségre.

 **MEGJEGYZÉS:** A **Tovább lépés erre a weboldalra (nem ajánlott)** opció kiválasztása nem veszélyezteti a számítógépet, miközben a HP nyomtató beágyazott webszerverén belül navigál.

Második lépés: A Beolvasás e-mailbe funkció konfigurálása

1. Kattintson a **Rendszer** fülre.
2. A bal oldali navigációs menüben kattintson az **Adminisztráció** hivatkozásra.
3. Az Engedélyezett funkciók részben állítsa a **Beolvasás e-mailbe** lehetőséget **Be** értékre.
4. Kattintson a **Beolvasás** fülre.
5. A bal oldali navigációs ablaktáblán kattintson a **Kimenő levelezési profilok** hivatkozásra.
6. A **Kimenő levelezési profilok** oldalon kattintson az **Új** gombra.
7. Az **E-mail cím** területen töltsse ki a következő mezőket:
 - a. Az **Ön e-mail címe** mezőbe írja be az új kimenő e-mail profiljához tartozó feladó e-mail címét.
 - b. A **Megjelenített név** mezőbe írja be a küldő nevét. Ez a név fog megjelenni a nyomtató kezelőpaneljén.
8. Az **SMTP-szerver beállításai** területen töltsse ki a következő mezőket:

- a. Az **SMTP-szerver** mezőbe írja be az SMTP-szerver címét.
- b. Az **SMTP-port** mezőbe írja be az SMTP-port számát.
-
-  **MEGJEGYZÉS:** A legtöbb esetben nem kell módosítani az alapértelmezett portszámot.
-  **MEGJEGYZÉS:** Hosztolt SMTP-szolgáltatás használata esetén (pl. Gmail) ellenőrizze az SMTP-címet, a port számát és az SSL-beállításokat a szolgáltató weboldalán vagy egyéb forrásokból. A Gmail esetében az SMTP-cím általában az smtp.gmail.com, a portszám a 465, az SSL-funkciónak pedig engedélyezve kell lennie.
- Kérjük, online forrásokból erősítse meg, hogy ezek a szerverbeállítások a konfiguráció idejében még érvényesek-e.
-
- c. Ha a Google™ Gmail rendszert használja levelezésre, válassza a **Biztonságos kapcsolat (SSL/TLS) használata** jelölőnégyzetet.
9. Ha az SMTP-szerver hitelesítést kér az e-mail küldéséhez, töltsse ki az alábbi mezőket az **SMTP-hitelesítés** területen:
- a. Válassza ki **Az SMTP-kiszolgáló hitelesítést kér a kimenő e-mail üzenetekhez** jelölőnégyzetet.
- b. Az **SMTP-felhasználónév** mezőben adja meg az SMTP-szerverhez tartozó felhasználónevet.
- c. Az **SMTP-jelszó** mezőbe írja be az SMTP-szerverhez tartozó jelszót.
10. Ha szeretné, hogy az e-mail cím használatával történő e-mail küldés előtt a nyomtató kezelőpultján PIN-kódot kelljen megadni, töltsse ki az alábbi mezőket az **Opcionális PIN-kód** területen:
- a. A **PIN (nem kötelező)** mezőbe írjon be egy négy számjegyből álló PIN-kódot.
- b. A **PIN-kód megerősítése** mezőben adja meg újra a négy számjegyből álló PIN-kódot.
-
-  **MEGJEGYZÉS:** Az e-mail profil biztonsága érdekében a HP PIN-kód létrehozását javasolja.
-  **MEGJEGYZÉS:** Létrehozása után a PIN-kódot a nyomtató kezelőpaneljén kell megadni minden alkalommal, amikor a profilt egy beolvasott dokumentum e-mailben történő elküldésére használják.
-
11. Az opcionális e-mail beállítások konfigurálásához töltsse ki az alábbi mezőket az **E-mail üzenet beállításai** területen:
- a. Az **E-mail üzenet csatolmányának maximális mérete** legördülő menüből válassza ki az e-mail üzenet csatolmányának maximális méretét.
-
-  **MEGJEGYZÉS:** A HP maximális méretnek az **Automatikus** alapértelmezett fájlméret használatát javasolja.
-
- b. Ahhoz, hogy a profilból küldött e-mail üzeneteknél automatikusan be legyen másolva a feladó, jelölje be az **Automatikus másolat** jelölőnégyzetet.
12. Nézze át az adatokat, majd kattintson a következő lehetőségek egyikére:
- **Mentés és tesztelés:** Válassza ezt a lehetőséget az információk mentéséhez és a csatlakozás teszteléséhez.
 - **Csak mentés:** Válassza ezt a lehetőséget az információk mentéséhez a kapcsolat tesztelése nélkül.
 - **Mégse:** Válassza ezt a lehetőséget, ha mentés nélkül szeretne kilépni a konfigurálásból.

Harmadik lépés: Névjegyek hozzáadása az E-mail címjegyzékhez

- ▲ A bal oldali navigációs panelen kattintson az **E-mail címjegyzék** elemre, hogy a nyomtatón keresztül elérhető címjegyzékhez további e-mail címeket adhasson hozzá.

Egyedi e-mail cím megadásához hajtsa végre az alábbi műveletet:

- Írja be az új e-mail partner nevét a **Partner neve** szövegmezőbe.
- A **Partner e-mail címe** mezőbe írja be az új e-mail partner e-mail címét.
- Kattintson a **Hozzáadás/Szerkesztés** gombra.

E-mail csoport létrehozásához hajtsa végre az alábbi műveletet:

- Kattintson az **Új csoport** gombra.
- Az **Adja meg a csoport nevét** mezőbe írjon be egy nevet az új csoportnak.
- Kattintson egy névre az **Összes partner** területen, majd kattintson a nyíl gombra, hogy átemelje a nevet a **Csoporthoz tartozó partnerek** közé.



MEGJEGYZÉS: Több név egyszerre történő kijelöléséhez nyomja le a **Ctrl** billentyűt, és kattintson egy névre.

- Kattintson a **Mentés** gombra.

Negyedik lépés: Az alapértelmezett e-mail opciók konfigurálása

- ▲ A bal oldali navigációs panelen kattintson az **E-mail opciók** elemre, mellyel konfigurálhatja az alapértelmezett e-mail beállításokat.

- Az **Alapértelmezett tárgy és szövegtörzs** területen töltsse ki az alábbi mezőket:
 - Az **E-mail tárgya** mezőbe írjon be egy alapértelmezett tárgysort az e-mail üzenetekhez.
 - A **Szövegtörzs** mezőben adjon meg egy tetszőleges alapértelmezett üzenetet az e-mail üzenetekhez.
 - Az e-mailekben megjeleníteni kívánt alapértelmezett szövegtörzs engedélyezéséhez válassza a **Szövegtörzs megjelenítése** lehetőséget.
 - Ha le szeretné tiltani az alapértelmezett szövegtörzset az e-maileknél, válassza a **Szövegtörzs elrejtése** lehetőséget.
- A **Beolvasási beállítások** területen töltsse ki az alábbi mezőket:
 - A **Beolvasási fájl típus** legördülő menüből válassza ki a beolvasott fájlok alapértelmezett fájlformátumát.
 - A **Beolvasási papírméret** legördülő menüből válassza ki a beolvasott fájlok alapértelmezett papírméretét.
 - A **Beolvasási felbontás** legördülő menüből válassza ki a beolvasott fájlok alapértelmezett felbontását.



MEGJEGYZÉS: A nagyobb felbontású képek magasabb pont per hüvelyk (dpi) értékkel rendelkeznek, így több részlet látható rajtuk. A kisebb felbontású képek alacsonyabb pont per hüvelyk (dpi) értékkel rendelkeznek és kevesebb részlet látható rajtuk, de a fájl kisebb méretű.

- iv. A **Nyomat színe** legördülő menüből válassza a **Fekete-fehér** vagy a **Színes** lehetőségek valamelyikét.
 - v. A **Fájlnev-előtag** mezőben adjon meg egy fájlnev-előtagot (pl. MyScan).
- c. Kattintson az **Alkalmaz** gombra.



A Beolvasás e-mailbe funkció beállítása Mac rendszerben

- [Első lépés: A HP beágyazott webszerver \(EWS\) elérése](#)
- [Második lépés: A Beolvasás e-mailbe funkció konfigurálása](#)
- [Harmadik lépés: Névjegyek hozzáadása az E-mail címjegyzékhez](#)
- [Negyedik lépés: Az alapértelmezett e-mail opciók konfigurálása](#)

Első lépés: A HP beágyazott webszerver (EWS) elérése

Az alábbi eljárások egyikével nyissa meg a Beágyazott webszerver (EWS) felületet.

Első módszer: A HP beágyazott webszerver (EWS) megnyitása webböngészőből

1. A nyomtató kezelőpaneljének kezdőképernyőjén érintse meg a Hálózat  vagy a Vezeték nélküli  gombot a készülék IP-címének vagy gazdagépnevének megjelenítéséhez.
2. Nyisson meg egy webböngészőt, és írja be a címsorába az IP-címet vagy a gazdagép nevét pontosan úgy, ahogyan a nyomtató kezelőpaneljén látható. Nyomja le a számítógép billentyűzetének **Enter** billentyűjét. Megnyílik a beágyazott webszerver.

<https://10.10.XXXX/>

Ha a webböngésző a **Probléma van a weboldal biztonsági tanúsítványával** üzenetet jeleníti meg a beágyazott webszerver megnyitására tett kísérlet során, kattintson a **Tovább lépés erre a weboldalra (nem ajánlott)** lehetőségre.

 **MEGJEGYZÉS:** A **Tovább lépés erre a weboldalra (nem ajánlott)** opció kiválasztása nem veszélyezteti a számítógépet, miközben a HP nyomtató beágyazott webszerverén belül navigál.

Második módszer: A HP beágyazott webszerver (EWS) megnyitása a HP Utility segédprogrammal

1. Az **Ugrás** menüben kattintson a **Segédprogramok** elemre, majd a **Hewlett-Packard** mappára, végül kattintson duplán a **HP Utility** elemre. Megjelenik a HP Utility főképernyő.
2. A HP Utility főképernyőn a HP beágyazott webszerveréhez (EWS) a következő módok valamelyikén férhet hozzá:
 - A **Nyomtató beállításai** területen kattintson a **További beállítások** elemre, majd kattintson a **Beágyazott webszerver megnyitása** lehetőségre.
 - A **Beolvasási beállítások** területen kattintson a **Beolvasás e-mailbe** elemre, majd kattintson a **Beolvasás e-mailbe beállítás indítása...** gombra.

Megnyílik a HP beágyazott webszerver (EWS) ablaka.

Második lépés: A Beolvasás e-mailbe funkció konfigurálása

1. Kattintson a **Rendszer** fülre.
2. A bal oldali navigációs menüben kattintson az **Adminisztráció** hivatkozásra.
3. Az Engedélyezett funkciók részben állítsa a **Beolvasás e-mailbe** lehetőséget **Be** értékre.
4. Kattintson a **Beolvasás** fülre.
5. A bal oldali navigációs ablaktáblán kattintson a **Kimenő levelezési profilok** hivatkozásra.
6. A **Kimenő levelezési profilok** oldalon kattintson az **Új** gombra.
7. Az **E-mail cím** területen töltsse ki a következő mezőket:
 - a. Az **Ön e-mail címe** mezőbe írja be az új kimenő e-mail profiljához tartozó feladó e-mail címét.
 - b. A **Megjelenített név** mezőbe írja be a küldő nevét. Ez a név fog megjelenni a nyomtató kezelőpaneljén.
8. Az **SMTP-szerver beállításai** területen töltsse ki a következő mezőket:
 - a. Az **SMTP-szerver** mezőbe írja be az SMTP-szerver címét.
 - b. Az **SMTP-port** mezőbe írja be az SMTP-port számát.

 **MEGJEGYZÉS:** A legtöbb esetben nem kell módosítani az alapértelmezett portszámot.

 **MEGJEGYZÉS:** Hosztolt SMTP-szolgáltatás használata esetén (pl. Gmail) ellenőrizze az SMTP-címet, a port számát és az SSL-beállításokat a szolgáltató weboldalán vagy egyéb forrásokból. A Gmail esetében az SMTP-cím általában az smtp.gmail.com, a portszám a 465, az SSL-funkciónak pedig engedélyezve kell lennie.

Kérjük, online forrásokból erősítse meg, hogy ezek a szerverbeállítások a konfiguráció idejében még érvényesek-e.

- c. Ha a Google™ Gmail rendszert használja levelezésre, válassza a **Biztonságos kapcsolat (SSL/TLS) használata** jelölőnégyzetet.
9. Ha az SMTP-szerver hitelesítést kér az e-mail küldéséhez, töltsse ki az alábbi mezőket az **SMTP-hitelesítés** területen:
 - a. Válassza ki **Az SMTP-kiszolgáló hitelesítést kér a kimenő e-mail üzenetekhez** jelölőnégyzetet.
 - b. Az **SMTP-felhasználónév** mezőben adja meg az SMTP-szerverhez tartozó felhasználónevet.
 - c. Az **SMTP-jelszó** mezőbe írja be az SMTP-szerverhez tartozó jelszót.
 10. Ha szeretné, hogy az e-mail cím használatával történő e-mail küldés előtt a nyomtató kezelőpultján PIN-kódot kelljen megadni, töltsse ki az alábbi mezőket az **Opcionális PIN-kód** területen:
 - a. A **PIN (nem kötelező)** mezőbe írjon be egy négy számjegyből álló PIN-kódot.
 - b. A **PIN-kód megerősítése** mezőben adja meg újra a négy számjegyből álló PIN-kódot.

 **MEGJEGYZÉS:** Az e-mail profil biztonsága érdekében a HP PIN-kód létrehozását javasolja.

 **MEGJEGYZÉS:** Létrehozása után a PIN-kódot a nyomtató kezelőpaneljén kell megadni minden alkalommal, amikor a profilt egy beolvasott dokumentum e-mailben történő elküldésére használják.

11. Az opcionális e-mail beállítások konfigurálásához töltsse ki az alábbi mezőket az **E-mail üzenet beállításai** területen:
- Az **E-mail üzenet csatolmányának maximális mérete** legördülő menüből válassza ki az e-mail üzenet csatolmányának maximális méretét.
-
-  **MEGJEGYZÉS:** A HP maximális méretnek az **Automatikus** alapértelmezett fájl méret használatát javasolja.
-
- Ahhoz, hogy a profilból küldött e-mail üzeneteknél automatikusan be legyen másolva a feladó, jelölje be az **Automatikus másolat** jelölőnégyzetet.
12. Nézze át az adatokat, majd kattintson a következő lehetőségek egyikére:
- **Mentés és tesztelés:** Válassza ezt a lehetőséget az információk mentéséhez és a csatlakozás teszteléséhez.
 - **Csak mentés:** Válassza ezt a lehetőséget az információk mentéséhez a kapcsolat tesztelése nélkül.
 - **Mégse:** Válassza ezt a lehetőséget, ha mentés nélkül szeretne kilépni a konfigurálásból.

Harmadik lépés: Névjegyek hozzáadása az E-mail címjegyzékhez

- ▲ A bal oldali navigációs panelen kattintson az **E-mail címjegyzék** elemre, hogy a nyomtatón keresztül elérhető címjegyzékhez további e-mail címeket adhasson hozzá.

Egyedi e-mail cím megadásához hajtsa végre az alábbi műveletet:

- Írja be az új e-mail partner nevét a **Partner neve** szövegmezőbe.
- A **Partner e-mail címe** mezőbe írja be az új e-mail partner e-mail címét.
- Kattintson a **Hozzáadás/Szerkesztés** gombra.

E-mail csoport létrehozásához hajtsa végre az alábbi műveletet:

- Kattintson az **Új csoport** gombra.
- Az **Adja meg a csoport nevét** mezőbe írjon be egy nevet az új csoportnak.
- Kattintson egy névre az **Összes partner** területen, majd kattintson a nyíl gombra, hogy átemelje a nevet a **Csoporthoz tartozó partnerek** közé.

 **MEGJEGYZÉS:** Több név egyszerre történő kijelöléséhez nyomja le a **Ctrl** billentyűt, és kattintson egy névre.

- Kattintson a **Mentés** gombra.

Negyedik lépés: Az alapértelmezett e-mail opciók konfigurálása

- ▲ A bal oldali navigációs panelen kattintson az **E-mail opciók** elemre, mellyel konfigurálhatja az alapértelmezett e-mail beállításokat.

- Az **Alapértelmezett tárgy és szövegtörzs** területen töltsse ki az alábbi mezőket:
 - Az **E-mail tárgya** mezőbe írjon be egy alapértelmezett tárgysort az e-mail üzenetekhez.
 - A **Szövegtörzs** mezőben adjon meg egy tetszőleges alapértelmezett üzenetet az e-mail üzenetekhez.

- iii. Az e-mailekben megjeleníteni kívánt alapértelmezett szövegtörzs engedélyezéséhez válassza a **Szövegtörzs megjelenítése** lehetőséget.
 - iv. Ha le szeretné tiltani az alapértelmezett szövegtörzset az e-maileknél, válassza a **Szövegtörzs elrejtése** lehetőséget.
- b. A **Beolvasási beállítások** területen töltsse ki az alábbi mezőket:
- i. A **Beolvasási fájltypus** legördülő menüből válassza ki a beolvasott fájlok alapértelmezett fájlformátumát.
 - ii. A **Beolvasási papírméret** legördülő menüből válassza ki a beolvasott fájlok alapértelmezett papírméretét.
 - iii. A **Beolvasási felbontás** legördülő menüből válassza ki a beolvasott fájlok alapértelmezett felbontását.
-
-  **MEGJEGYZÉS:** A nagyobb felbontású képek magasabb pont per hüvelyk (dpi) értékkel rendelkeznek, így több részlet látható rajtuk. A kisebb felbontású képek alacsonyabb pont per hüvelyk (dpi) értékkel rendelkeznek és kevesebb részlet látható rajtuk, de a fájl kisebb méretű.
- iv. A **Nyomat színe** legördülő menüből válassza a **Fekete-fehér** vagy a **Színes** lehetőségek valamelyikét.
 - v. A **Fájlnév-előtag** mezőben adjon meg egy fájlnev-előtagot (pl. MyScan).
- c. Kattintson az **Alkalmaz** gombra.

Beolvasás e-mailbe

A nyomtató kezelőpaneljén keresztül közvetlenül egy adott e-mail címre küldheti a beolvasott dokumentumot. A beolvasott dokumentumot a készülék e-mail mellékletben küldi el a címre.

 **MEGJEGYZÉS:** Ezen funkció használatához a nyomtatót hálózatra kell csatlakoztatni, és a Beolvasás e-mailbe telepítési varázslóval (Windows), vagy a HP beágyazott webszerverén keresztül konfigurálni kell a Beolvasás e-mailbe funkciót.

1. A nyomtatón lévő jelzések alapján helyezze a dokumentumot a lapolvasó üveglapjára.
2. A nyomtató kezelőpaneljének kezdőképernyőjén érintse meg a **Beolvasás**  ikont.
3. Érintse meg a **Beolvasás e-mailbe** gombot.
4. Érintse meg az **E-mail küldése** gombot.
5. Válassza ki a használni kívánt **Feladó** címet. Ezt „kimenő e-mail profilnak” is hívják.

 **MEGJEGYZÉS:** Ha a PIN-kód funkciót beállították, adja meg a PIN-kódot, és érintse meg az **OK** gombot. Azonban a funkció használatához nincs szükség PIN-kódra.

6. Érintse meg a **Címzett** gombot, és válassza ki a címet vagy csoportot, amelyre a fájlt küldeni szeretné. Érintse meg a **Kész** gombot, ha kész.
 - Az üzenet eltérő címre való küldéséhez érintse meg újra az **Új** gombot, és adja meg az e-mail címet.
7. Érintse meg a **Tárgy** gombot, ha szeretne tárgyat megadni.
8. Érintse meg a **Tovább** gombot.
9. A kezelőpanelen megjelennek a beolvasási beállítások.
 - Ha módosítani szeretné valamelyik beállítást, érintse meg a **Beállítások** gombot, és módosítsa a beállítást.
 - Ha a beállítások megfelelőek, folytassa a következő lépéssel.
10. A beolvasási feladat elindításához nyomja meg a **Beolvasás** gombot.

További beolvasási feladatok

Folytassa a következő címen: www.hp.com/support/ljM426MFP, www.hp.com/support/ljM427MFP.

Tájékoztató érhető el a különleges beolvasási feladatokról is, mint például:

- Általános fénykép vagy dokumentum beolvasása
- Beolvasás szerkeszthető szöveggént (OCR)
- Több oldal beolvasása egyetlen fájlba

7 Fax

- [A készülék beállítása faxok küldésére és fogadására](#)
- [Fax küldése](#)
- [További faxolási feladatok](#)

További tudnivalók:

Az alábbi információk a megjelenés idején helyesek voltak. A legfrissebb információkat lásd: www.hp.com/support/ljM426MFP, www.hp.com/support/ljM427MFP.

A HP mindenre kiterjedő nyomtatósúgója az alábbi információkat tartalmazza:

- Telepítés és konfigurálás
- Tanulás és használat
- Hibaelhárítás
- Szoftver- és firmware-frissítések letöltése
- Csatlakozás a támogatási fórumokhoz
- Garanciális és szabályzati információk keresése

A készülék beállítása faxok küldésére és fogadására

- [Üzembe helyezés előtt](#)
- [1. lépés: A telefon csatlakozási típusának megállapítása](#)
- [2. lépés: A fax beállítása](#)
- [3. lépés: Állítsa be a faxkészülék idejét, dátumát és fejlécét.](#)
- [4. lépés: Faxteszt futtatása](#)

Üzembe helyezés előtt

A faxeszolgáltatáshoz való csatlakozás előtt ellenőrizze, hogy a nyomtató teljesen össze van-e állítva.

 **MEGJEGYZÉS:** A telefonkábel és a nyomtatóhoz kapott adapterek segítségével csatlakoztassa a nyomtatót a telefonaljzathoz.

 **MEGJEGYZÉS:** A soros telefonrendszert alkalmazó országokban/térségekben a nyomtatóhoz adaptert is mellékelnek. Az adapter segítségével más telekommunikációs eszközöket is csatlakoztathat ugyanahhoz a telefonaljzathoz, amelyhez a nyomtató csatlakozik.

Kövesse az alábbi négy lépésben található utasításokat:

- [1. lépés: A telefon csatlakozási típusának megállapítása 84. oldal.](#)
- [2. lépés: A fax beállítása 85. oldal.](#)
- [3. lépés: Állítsa be a faxkészülék idejét, dátumát és fejlécét. 89. oldal.](#)
- [4. lépés: Faxteszt futtatása 91. oldal.](#)

1. lépés: A telefon csatlakozási típusának megállapítása

Tekintse át a következő berendezéseket és szolgáltatástípusokat, majd válassza ki a legmegfelelőbb beállítási módot. Az alkalmazott eljárás függ a telefonrendszerbe már telepített berendezéstől és szolgáltatásoktól.

 **MEGJEGYZÉS:** Ez a nyomtató egy analóg készülék. A HP azt javasolja, hogy a nyomtatót önálló analóg telefonvonalon használja.

- **Önálló telefonvonal:** A nyomtató az egyetlen berendezés, illetve szolgáltatás, amely az adott telefonvonalhoz kapcsolódik.
- **Hanghívások:** a hang- és a faxhívások ugyanazon a vonalon keresztül működnek
- **Üzenetrögzítő:** az üzenetrögzítő a faxhívásokkal azonos vonalon fogadja a hanghívásokat
- **Hangposta:** a hangposta-szolgáltatás a faxhívásokkal azonos vonalon keresztül működik
- **Megkülönböztető csengetési szolgáltatás:** A telefontársaság szolgáltatása, amely lehetővé teszi, hogy egy telefonvonalhoz több számot társítsanak. Minden számhoz más csengetés társul, így a nyomtató felismeri a hozzá tartozó csengetési mintát, és az alapján fogadja a hívást.
- **Betárcsázós modem:** a számítógép betárcsázós internetcsatlakozás céljára használja a vonalat
- **DSL-vonal:** A digitális előfizetői vonal (DSL) a telefontársaság szolgáltatása; egyes országokban/térségekben ADSL néven ismert

- **PBX vagy ISDN rendszer:** Alközponti (PBX) telefonrendszer vagy integrált szolgáltatású digitális hálózati (ISDN) rendszer
- **VoIP telefonrendszer:** IP-alapú hangátviteli (VoIP) szolgáltatás az internetszolgáltatótól

2. lépés: A fax beállítása

Kattintson az alábbi hivatkozások közül arra, amely leginkább jellemzi a faxküldésre és -fogadásra használt műszaki környezetet, és kövesse az utasításokat.

- [Önálló telefonvonal 85. oldal](#)
- [Közös hang- és faxvonal 86. oldal](#)
- [Közös hang- és faxvonal üzenetrögzítővel 87. oldal](#)

Itt csak három csatlakozási típushoz talál leírást. A többi csatlakozási típussal kapcsolatos további tudnivalókért látogasson el a támogatási webhelyre: www.hp.com/support/ljM426MFP, www.hp.com/support/ljM427MFP.

 **MEGJEGYZÉS:** Ez a nyomtató egy analóg faxkészülék. A HP azt javasolja, hogy a nyomtatót önálló analóg telefonvonalon használja. Digitális környezetben (pl. DSL, PBX, ISDN vagy VoIP) fontos, hogy megfelelő szűrőket használjon és megfelelően adja meg a digitális beállításokat. További információkért forduljon digitális szolgáltatójához.

 **MEGJEGYZÉS:** Ne csatlakoztasson háromnál több készüléket a telefonvonalhoz.

 **MEGJEGYZÉS:** Ez a nyomtató nem támogatja a hangposta-szolgáltatást.

Önálló telefonvonal

Kövesse az alábbi lépéseket a nyomtató beállításához önálló (egyéb szolgáltatást nem nyújtó) telefonvonal esetén.

1. Csatlakoztassa a telefonkábel a nyomtató faxportjához és a fali telefonaljzathoz.

 **MEGJEGYZÉS:** Bizonyos országok/térségek esetében szükség lehet egy telefonkábel-adapterre, amely a nyomtatóval együtt kerül szállításra.

 **MEGJEGYZÉS:** Egyes nyomtatókon a faxport a telefonport felett található. Lásd a nyomtatón látható ikonokat.

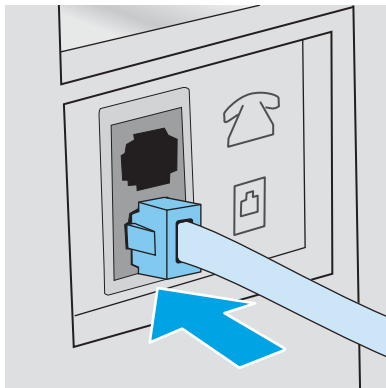

2. Állítsa be a nyomtatót a bejövő faxhívások automatikus fogadására.

- a. Kapcsolja be a nyomtatót.
 - b. A nyomtató kezelőpaneljének kezdőképernyőjén érintse meg a **Beállítás**  gombot.
 - c. Érintse meg a **Faxbeállítás** menüt.
 - d. Érintse meg az **Alapszintű beállítás** menüt.
 - e. Érintse meg a **Válasz üzemmód** beállítást.
 - f. Érintse meg az **Automatikus** lehetőséget.
3. Lépjen tovább a következő részre: [3. lépés: Állítsa be a faxkészülék idejét, dátumát és fejlécét. 89. oldal.](#)

Közös hang- és faxvonal

Kövesse a következő lépéseket a nyomtató közös hang- és faxvonalon való beüzemeléséhez.

1. Válasszon le minden egyéb eszközt, amely a telefoncsatlakozóhoz csatlakozik.
2. Csatlakoztassa a telefonkábel a nyomtató faxportjához és a fali telefonaljzathoz.

 **MEGJEGYZÉS:** Bizonyos országok/térségek esetében szükség lehet egy telefonkábel-adapterre, amely a nyomtatóval együtt kerül szállításra.

 **MEGJEGYZÉS:** Egyes nyomtatókon a faxport a telefonport felett található. Lásd a nyomtatón látható ikonokat.

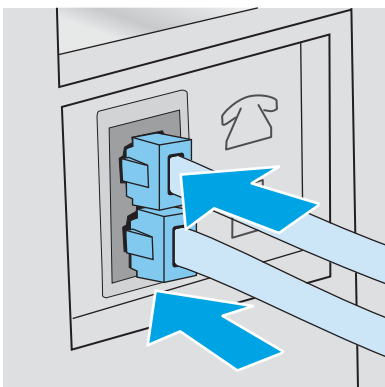

3. A nyomtató hátulján távolítsa el a telefon kimenő vonali portján lévő csatlakozót, és csatlakoztassa erre a telefont.
4. Állítsa be a nyomtatót a bejövő faxhívások automatikus fogadására.
 - a. Kapcsolja be a nyomtatót.
 - b. A nyomtató kezelőpaneljének kezdőképernyőjén érintse meg a **Beállítás**  gombot.
 - c. Érintse meg a **Faxbeállítás** menüt.
 - d. Érintse meg az **Alapszintű beállítás** menüt.
 - e. Érintse meg a **Válasz üzemmód** beállítást, majd az **Automatikus** lehetőséget.
5. Állítsa be, hogy a nyomtató tárcsa hangot keressen a fax küldése előtt.

 **MEGJEGYZÉS:** Így akadályozhatja meg, hogy a nyomtató faxot küldjön, miközben valaki telefonál.

- a. A nyomtató kezelőpaneljének kezdőképernyőjén érintse meg a **Beállítás**  gombot.
 - b. Érintse meg a **Faxbeállítás** menüt.
 - c. Érintse meg a **Speciális beállítás** menüt.
 - d. Érintse meg a **Tárcsahang észlelése** beállítást, majd a **Be** lehetőséget.
6. Lépjen tovább a következő részre: [3. lépés: Állítsa be a faxkészülék idejét, dátumát és fejlécét. 89. oldal.](#)

Közös hang- és faxvonal üzenetrögzítővel

Kövesse a következő lépéseket közös hang- és faxvonalat használó, üzenetrögzítővel rendelkező nyomtató beüzemeléséhez.

1. Válasszon le minden egyéb eszközt, amely telefoncsatlakozóra csatlakozik.
2. A nyomtató hátulján távolítsa el a telefon kimenő vonali portján lévő csatlakozót.
3. Csatlakoztassa a telefonkábel a nyomtató faxportjához és a fali telefonaljzathoz.

 **MEGJEGYZÉS:** Bizonyos országok/térségek esetében szükség lehet egy telefonkábel-adapterre, amely a nyomtatóval együtt kerül szállításra.

 **MEGJEGYZÉS:** Egyes nyomtatókon a faxport a telefonport felett található. Lásd a nyomtatón látható ikonokat.

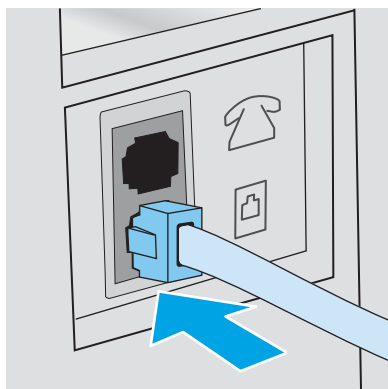





4. A nyomtató hátulján csatlakoztassa az üzenetrögzítő telefonkábelét a telefon kimenő vonali portján lévő csatlakozóhoz.

 **MEGJEGYZÉS:** Az üzenetrögzítőt közvetlenül csatlakoztassa a nyomtatóhoz, különben a rögzítő felveheti a küldő faxgépről érkező faxhangokat és így nem érkeznek be a faxok.

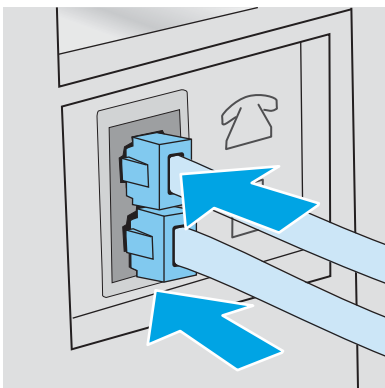
 **MEGJEGYZÉS:** Ha az üzenetrögzítőben nincs beépített telefon, a könnyű használhatóság érdekében telefont csatlakoztathat a rögzítő **KIMENETI** portjára.

 **MEGJEGYZÉS:** Egyes nyomtatókon a faxport a telefonport felett található. Lásd a nyomtatón látható ikonokat.



5. Állítsa be a csengetés válaszig lehetőséget a nyomtatón.
- Kapcsolja be a nyomtatót.
 - A nyomtató kezelőpaneljének kezdőképernyőjén érintse meg a **Beállítás**  gombot.
 - Érintse meg a **Faxbeállítás** menüt.
 - Érintse meg az **Alapszintű beállítás** menüt.
 - Érintse meg a **Csengetés válaszig** lehetőséget.
 - A nyomtató kezelőpaneljén található számbillentyűzet segítségével állítson be 5 vagy több csengetést, majd nyomja meg az **OK** gombot.
 - A Kezdőképernyő  gomb megnyomásával visszatérhet a főmenühöz.
6. Állítsa be a nyomtatót a bejövő faxhívások automatikus fogadására.
- A nyomtató kezelőpaneljének kezdőképernyőjén érintse meg a **Beállítás**  gombot.
 - Érintse meg a **Faxbeállítás** menüt.
 - Érintse meg az **Alapszintű beállítás** menüt.
 - Érintse meg a **Válasz üzemmód** beállítást, majd az **Automatikus** lehetőséget.
 - A Kezdőképernyő  gomb megnyomásával térhet vissza a főmenühöz.
7. Állítsa be, hogy a nyomtató tárcsahangot keressen a fax küldése előtt.

 **MEGJEGYZÉS:** Így akadályozhatja meg, hogy a nyomtató faxot küldjön, miközben valaki telefonál.

- a. A nyomtató kezelőpaneljének kezdőképernyőjén érintse meg a **Beállítás**  gombot.
 - b. Érintse meg a **Faxbeállítás** menüt.
 - c. Érintse meg a **Speciális beállítás** menüt.
 - d. Érintse meg a **Tárcahang észlelése** beállítást, majd a **Be** gombot.
8. Lépjen tovább a következő részre: [3. lépés: Állítsa be a faxkészülék idejét, dátumát és fejlécét. 89. oldal.](#)

3. lépés: Állítsa be a faxkészülék idejét, dátumát és fejlécét.

Konfigurálja a nyomtató faxbeállításait az alábbi módszerek valamelyikével:

- [HP Faxbeállítás varázsló 89. oldal](#) (javasolt módszer)
- [Nyomtató kezelőpanelje 89. oldal](#)
- [HP beágyazott webszerver \(EWS\) és HP Készülék eszköztár \(Windows\) 90. oldal](#) (ha telepítve van a szoftver)

 **MEGJEGYZÉS:** Az Egyesült Államokban és számos egyéb országban/térségben törvényi előírás az idő, dátum és faxfejléc információk beállítása.

HP Faxbeállítás varázsló

A Faxbeállítás varázslót a *kezdeti* beállítási folyamat és a szoftvertelepítés után a következőképpen érheti el:

 **MEGJEGYZÉS:** A Faxbeállítás varázsló csak Windows 7 operációs rendszerben érhető el.

1. Kattintson a **Start** gombra, majd a **Programok** pontra.
2. Kattintson a **HP** elemre, majd a nyomtató nevére, végül a **HP Faxbeállítás varázsló** elemre.
3. Kövesse a képernyőn megjelenő utasításokat a HP Faxbeállítás varázslóban a faxbeállítások konfigurálásához.
4. Lépjen tovább a következő részre: [4. lépés: Faxteszt futtatása 91. oldal.](#)

Nyomtató kezelőpanelje

Az idő, dátum és faxfejléc beállításához a kezelőpanelen hajtsa végre az alábbi lépéseket.

1. A Kezdőképernyőn érintse meg a **Beállítás**  gombot.
2. Érintse meg a **Faxbeállítás** menüt.
3. Érintse meg az **Alapszintű beállítás** menüt.
4. Görgessen az **Idő/dátum** gombhoz és érintse meg.
5. Válassza a **12 órás** vagy a **24 órás** időformátumot.
6. A billentyűzet segítségével adja meg a pontos időt, majd érintse meg az **OK** gombot.

 **MEGJEGYZÉS:** Szükség esetén az **123** gombbal érheti el a speciális karaktereket tartalmazó billentyűzetet.

7. Válasszon dátumformátumot.
8. A billentyűzet segítségével adja meg az aktuális dátumot, majd érintse meg az **OK** gombot.
9. Érintse meg a **Faxfejléc** menüt.
10. A billentyűzet segítségével adja meg a faxszámot, majd érintse meg az **OK** gombot.

 **MEGJEGYZÉS:** A faxszámok maximális karakterszáma 20.

11. A billentyűzet segítségével adja meg a vállalata nevét vagy fejlécét, majd érintse meg az **OK** gombot.

 **MEGJEGYZÉS:** A faxfejlécek maximális karakterszáma 25.

12. Lépjen tovább a következő részre: [4. lépés: Faxteszt futtatása 91. oldal](#).





HP beágyazott webszerver (EWS) és HP Készülék eszköztár (Windows)

1. Indítsa el a HP beágyazott webszervert a **Start** menüből vagy a webböngészőből.

Start menü

- a. Kattintson a **Start** gombra, majd a **Programok** elemre.
- b. A HP nyomtatócsoporton belül kattintson a **HP Készülék eszköztár** elemre.

Webböngésző

- a. Érintse meg a nyomtató kezelőpaneljén a Kapcsolati adatok  /  gombot, majd érintse meg a **Hálózati kapcsolattal csatlakoztatott**  gombot vagy a **Hálózati Wi-Fi BE**  gombot az IP-cím vagy a gazdagép nevének megjelenítéséhez.
- b. Nyisson meg egy webböngészőt, és írja be a címsorába az IP-címet vagy a gazdagép nevét pontosan úgy, ahogyan a nyomtató kezelőpaneljén látható. Nyomja le a számítógép billentyűzetének **Enter** billentyűjét. Megnyílik a beágyazott webszerver.

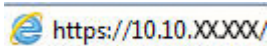

 <https://10.10.XX.XXX/>

 **MEGJEGYZÉS:** Ha a Webböngésző a **Probléma van a weboldal biztonsági tanúsítványával** üzenetet jeleníti meg az EWS megnyitására tett kísérlet során, kattintson a **Tovább lépés erre a weboldalra (nem ajánlott)** lehetőségre.

A **Tovább lépés a weboldalra (nem ajánlott)** opció kiválasztása nem veszélyezteti a számítógépet, miközben a HP nyomtató beágyazott webszerverén belül navigál.

2. Kattintson a **Fax** fülre.
3. A faxbeállítások konfigurálásához kövesse a képernyőn megjelenő utasításokat.
4. Lépjen tovább a következő részre: [4. lépés: Faxteszt futtatása 91. oldal](#).

4. lépés: Faxteszt futtatása

A megfelelő beállítások ellenőrzéséhez végezzen faxtesztet.

1. A Kezdőképernyőn érintse meg a **Beállítás**  gombot.
2. Görgetéssel keresse meg, majd érintse meg a **Szervizelés** menüt.
3. Érintse meg a **Faxszolgáltatás** menüt.
4. Érintse meg a **Faxteszt futtatása** lehetőséget. A nyomtató kinyomtat egy tesztjelentést.
5. Nézze át a jelentést.
 - Ha a jelentés azt mutatja, hogy a nyomtató **megfelelt**, akkor készen áll a faxküldésre és -fogadásra.
 - Ha a jelentés azt mutatja, hogy a nyomtató **nem felelt meg**, akkor a jelentés alapján tájékozódjon a problémákról. A faxkészülékkel kapcsolatos problémák elhárításáról a hibaelhárítási ellenőrzőlista alapján tájékozódhat.

Fax küldése

- [Faxolás a síkágyas lapolvasóról](#)
- [Faxküldés a dokumentumadagolóról](#)
- [Gyorstárcsázások és csoportos tárcsázási bejegyzések használata](#)
- [Faxküldés a szoftveralkalmazás segítségével](#)
- [Fax küldése külső programból \(például Microsoft Word\)](#)

Faxolás a síkágyas lapolvasóról

1. Helyezze a dokumentumot nyomtatott oldalával lefelé a lapolvasó üveglapjára.

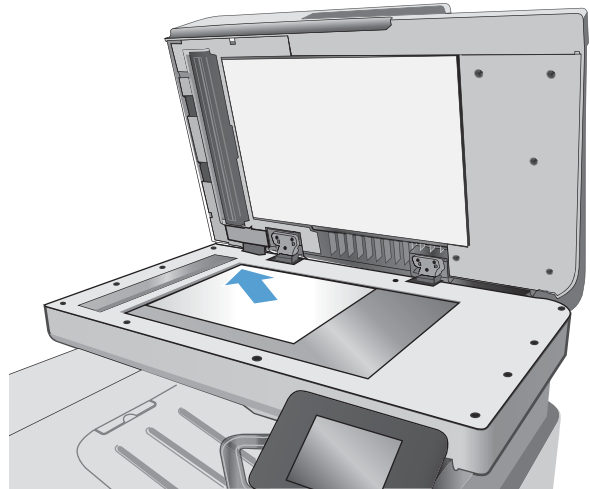

2. A nyomtató kezelőpaneljének kezdőképernyőjén érintse meg a **Fax**  ikont.
3. A számbillentyűzet segítségével adja meg a faxszámot.
4. Érintse meg a **Fax indítása** gombot.
5. A nyomtató jóváhagyást kér a lapolvasó üvegről történő küldéshez. Érintse meg az **Igen** gombot.
6. A nyomtató kéri az első oldal betöltését. Érintse meg az **OK** gombot.
7. A nyomtató beolvassa a dokumentum első oldalát, majd kéri a következő oldal betöltését. Ha a dokumentum több oldalból áll, érintse meg az **Igen** gombot. Folytassa ezt mindaddig, amíg az összes oldalt be nem olvassa.
8. Amikor beolvasta az utolsó oldalt, a figyelmeztetéskor érintse meg a **Nem** gombot. A nyomtató elküldi a faxot.

Faxküldés a dokumentumadagolóról

1. Helyezze be az eredeti példányokat a dokumentumadagolóba nyomtatott oldallal felfelé.

VIGYÁZAT! A nyomtató károsodásának elkerülése érdekében ne használjon hibajavító szalaggal vagy festékkel bevont, illetve gemkapoccsal vagy irattűzővel összefűzött eredeti lapokat. Ne helyezzen fényképeket, illetve kisméretű vagy sérülékeny lapokat a dokumentumadagolóba.

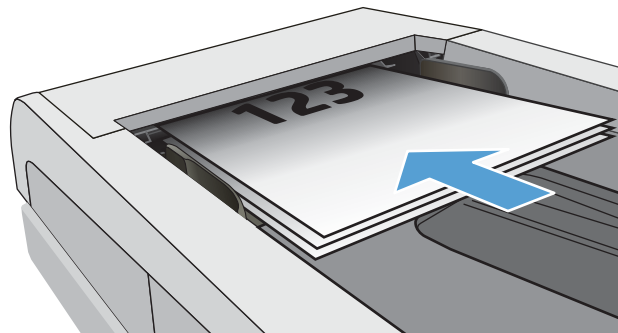

2. Állítsa be a papírvezetőket úgy, hogy hozzáérjenek a papírhoz.

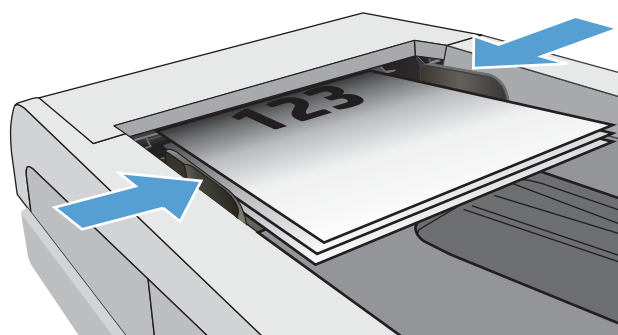



3. A nyomtató kezelőpaneljének kezdőképernyőjén érintse meg a Fax  ikont.
4. A számbillentyűzet segítségével adja meg a faxszámot.
5. Érintse meg a Fax **indítása** gombot.

Gyorstárcsázások és csoportos tárcsázási bejegyzések használata

 **MEGJEGYZÉS:** A telefonkönyv-bejegyzéseket be kell állítani a Faxmenü helyen, mielőtt faxküldésre használná a telefonkönyvet.

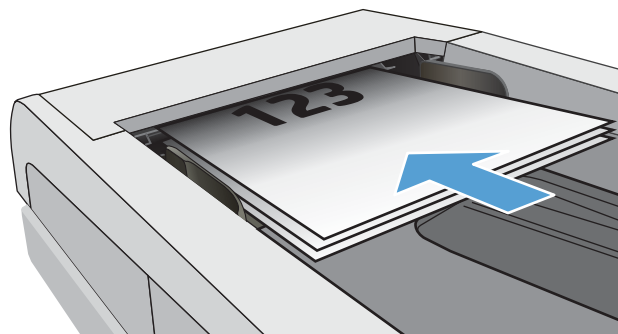
1. Töltse be a dokumentumot a lapolvasó üvegére vagy a dokumentumadagolóba.



2. A nyomtató kezelőpaneljének kezdőképernyőjén érintse meg a **Fax**  ikont.
3. Az érintőképernyőn érintse meg a faxtelefonkönyv ikont.
4. Érintse meg a használni kívánt egyedi vagy csoportos bejegyzések nevét.
5. Érintse meg a **Fax indítása** gombot.

Faxküldés a szoftveralkalmazás segítségével

A faxküldés módja a műszaki jellemzőktől függően eltérő lehet. A legjellemzőbb lépéseket ismertetjük.

1. Válassza a **Start** menü **Programok** (Windows XP esetén a **Minden program**) parancsát, majd a **HP** parancsot.
2. Kattintson a nyomtató nevére, majd kattintson a **Faxküldés** parancsra. Elindul a faxprogram.
3. Adja meg a címzett vagy a címzettek faxszámát.
4. Töltse be a dokumentumot a dokumentumadagolóba.
5. Kattintson a **Küldés most** pontra.

Fax küldése külső programból (például Microsoft Word)

1. Nyissa meg a dokumentumot az adott programban
2. Válassza a **Fájl** menü **Nyomtatás** parancsát.
3. Válassza ki a faxolási nyomtató-illesztőprogram elemet a nyomtató-illesztőprogramok legördülő listájáról. Elindul a faxprogram.
4. Adja meg a címzett vagy a címzettek faxszámát.
5. Csatolja a nyomtatóban található oldalakat. Ez a lépés nem kötelező.
6. Kattintson a **Küldés most** pontra.

További faxolási feladatok

Folytassa a következő címen: www.hp.com/support/ljM426MFP, www.hp.com/support/ljM427MFP.

Tájékoztatás érhető el az olyan különleges faxolási feladatokról is, mint például:

- Faxolási gyorstárcsázási listák létrehozása
- A faxszámlázási kódok konfigurálása
- Faxnyomtatási ütemezés használata
- Bejövő faxok tiltása
- Faxarchiválás és -továbbítás

8 A nyomtató kezelése

- [A HP Web Services alkalmazások használata](#)
- [A nyomtató kapcsolati típusának módosítása \(Windows\)](#)
- [Speciális beállítások a HP beépített webszerver \(EWS\) és HP Készülék eszköztár \(Windows\) eszközzel](#)
- [Speciális beállítás HP Utility OS X operációs rendszerhez segédprogrammal](#)
- [IP hálózati beállítások konfigurálása](#)
- [A nyomtató biztonsági funkciói](#)
- [Energiamegtakarítási beállítások](#)
- [HP Web Jetadmin](#)
- [A firmware frissítése](#)

További tudnivalók:

Az alábbi információk a megjelenés idején helyesek voltak. A legfrissebb információkat lásd: www.hp.com/support/ljM426MFP, www.hp.com/support/ljM427MFP.

A HP mindenre kiterjedő nyomtatósúgója az alábbi információkat tartalmazza:

- Telepítés és konfigurálás
- Tanulás és használat
- Hibaelhárítás
- Szoftver- és firmware-frissítések letöltése
- Csatlakozás a támogatási fórumokhoz
- Garanciális és szabályzati információk keresése

A HP Web Services alkalmazások használata

A HP webszolgáltatások alkalmazásai hasznos tartalmakat kínálnak, amelyek automatikusan letölthetők az internetről a nyomtatóra. Számos különféle alkalmazás közül választhat (pl. hírek, naptárak, úrlapok és felhő alapú dokumentumtárolás).

Ezen alkalmazások aktiválásához, és a letöltések időzítéséhez látogasson el a HP Connected weboldalra: www.hpconnected.com



MEGJEGYZÉS: Ennek a funkciónak a használatához a nyomtatónak csatlakoznia kell egy vezetékes vagy vezeték nélküli hálózathoz, és rendelkeznie kell interneteléréssel. A HP webszolgáltatásokat engedélyezni kell a nyomtatón.

Webszolgáltatások engedélyezése

Ez az eljárás mind a HP webszolgáltatásokat, mind az [Alkalmazások](#) gombot engedélyezi.

1. A nyomtató kezelőpaneljének kezdőképernyőjén lapozzon a [Beállítás](#) menü megjelenéséig. Érintse meg a [Beállítás](#) ikont a menü megnyitásához.
2. Érintse meg a [HP webszolgáltatások](#) elemet.
3. Kattintson a [Webszolgáltatások engedélyezése](#) lehetőségre.
4. A HP webszolgáltatások használati feltételeinek kinyomtatásához érintse meg a [Nyomtatás](#) gombot.
5. A művelet végrehajtásához érintse meg az [OK](#) gombot.

Miután letölt egy alkalmazást a HP Connected weboldalról, az elérhetővé válik a nyomtató kezelőpaneljének [Alkalmazások](#) menüjében.

A nyomtató kapcsolati típusának módosítása (Windows)

Ha már használja a nyomtatót, de szeretné módosítani a csatlakozás módját, a kapcsolat beállításához kattintson a számítógép asztalán lévő **HP készülék újrakonfigurálása** parancsikontra. Például újrakonfigurálhatja a nyomtatót, hogy egy másik vezeték nélküli címet használjon, egy adott vezetékes vagy vezeték nélküli hálózathoz csatlakozzon, vagy a hálózati csatlakozást USB-csatlakozásra módosíthatja. A konfiguráció a nyomtató CD-lemezének behelyezése nélkül módosítható. Miután kiválasztotta a létrehozni kívánt kapcsolat típusát, a program közvetlenül a nyomtató-beállítási folyamat módosítandó részére lép.

Speciális beállítások a HP beépített webszerver (EWS) és HP Készülék eszköztár (Windows) eszközzel

A HP beágyazott webszerver segítségével a nyomtató kezelőpanelje helyett a számítógépről is vezérelheti a nyomtatási funkciókat.

- Nyomtatóállapot-információk megtekintése
- A fogyóeszközök hátralevő élettartamának meghatározása és új fogyóeszközök rendelése.
- Tálcakonfigurációk megtekintése és módosítása.
- A nyomtató-kezelőpanel menükonfigurációjának megtekintése és módosítása
- Belső oldalak megtekintése és nyomtatása.
- Értésítés fogadása a nyomtató és a kellékek eseményeiről
- A hálózati konfiguráció megtekintése és módosítása.

A HP beágyazott webszerver csak IP alapú hálózatokra csatlakoztatott nyomtató esetén működik. A HP beágyazott webszerver nem támogatja az IPX alapú nyomtató-csatlakoztatást. A HP beágyazott webszerver megnyitásához és használatához nincs szükség internet-hozzáférésre.

Ha a nyomtató csatlakoztatva van a hálózathoz, automatikusan elérhető a HP beágyazott webszerver.





 **MEGJEGYZÉS:** A HP készülék eszköztár olyan szoftver, mely a HP beágyazott webszerverhez való csatlakozáshoz használható, amennyiben a nyomtató a számítógéphez USB-kábelen keresztül csatlakozik. Csak akkor áll rendelkezésre, ha a nyomtató számítógépre való telepítésekor teljes telepítést hajtott végre. A nyomtató csatlakozási módjától függően előfordulhat, hogy egyes funkciók nem elérhetőek.

 **MEGJEGYZÉS:** A HP beépített webszerver nem elérhető a hálózati tűzfalon keresztül.

Első módszer: A HP beágyazott webszerver (EWS) megnyitása a Start menüből

1. Kattintson a **Start** gombra, majd a **Programok** elemre.
2. A HP nyomtatócsoporton belül kattintson a **HP Készülék Eszköztár** elemre.

Második módszer: A HP beágyazott webszerver (EWS) megnyitása webböngészőből

1. Érintse meg a nyomtató kezelőpaneljén a Kapcsolati adatok  /  gombot, majd érintse meg a **Hálózati kapcsolattal csatlakoztatott**  gombot vagy a **Hálózati Wi-Fi BE**  gombot az IP-cím vagy a gazdagép nevének megjelenítéséhez.

2. Nyisson meg egy webböngészőt, és írja be a címsorába az IP-címet vagy a gazdagép nevét pontosan úgy, ahogyan a nyomtató kezelőpaneljén látható. Nyomja le a számítógép billentyűzetének **Enter** billentyűjét. Megnyílik a beágyazott webszerver.

 <https://10.10.XX.XXX/>

 **MEGJEGYZÉS:** Ha a Webböngésző a **Probléma van a weboldal biztonsági tanúsítványával** üzenetet jeleníti meg az EWS megnyitására tett kísérlet során, kattintson a **Tovább lépés erre a weboldalra (nem ajánlott)** lehetőségre.

A **Tovább lépés erre a weboldalra (nem ajánlott)** opció kiválasztása nem veszélyezteti a számítógépet, miközben a HP nyomtató beágyazott webszerverén belül navigál.

Lap vagy rész	Leírás
Saját lap Nyomtató-, állapot- és konfigurációs információkat jelenít meg.	<ul style="list-style-type: none">• Eszköz állapota: Megjeleníti a nyomtató állapotát és a HP kellékek hátralévő becsült élettartamát százalékban.• Kellékállapot: Megjeleníti a HP kellékek hátralévő élettartamának becsült százalékos értékét. A kellék tényleges hátralévő élettartama változó lehet. Gondoskodjon arról, hogy legyen kéznél cserekellék arra az esetre, ha a nyomtatási minőség már nem elfogadható. A kelléket csak akkor kell kicserélni, ha a nyomtatási minőség már nem elfogadható.• Eszközkonfiguráció: Megjeleníti a nyomtató konfigurációs oldalának adatait.• Hálózati összegzés: Megjeleníti a nyomtató hálózati konfigurációs oldalának adatait.• Jelentések: A nyomtató által generált konfigurációs oldal és kellékállapot-oldal kinyomtatása.• Feladattárolási napló: Megjeleníti a nyomtató memóriájában tárolt összes feladatot.• Színhasználati napló: Megjeleníti a nyomtató által elkészített színes nyomtatási feladatokat. (Csak színes nyomtatók esetén)• Eseménynapló: Megjeleníti a nyomtató eseményeinek és hibáinak listáját.

Lap vagy rész	Leírás
<p>Rendszer lap</p> <p>Lehetővé teszi a nyomtató konfigurálását a számítógépről.</p>	<ul style="list-style-type: none"> • Eszközadatok: A nyomtatóra és a vállalatra vonatkozó alapinformációkat mutatja. • Papírbeállítás: A nyomtató alapértelmezett papírkezelési beállításainak módosítása. • Nyomatási minőség: A nyomtató nyomtatási minőségre vonatkozó, alapértelmezett beállításainak módosítása. • Energiabeállítások: A Készenléti vagy Automatikus kikapcsolás üzemmódba lépéshez vagy automatikus leállításához szükséges alapértelmezett időtartamok módosítása. • Feladattárolási beállítások: Konfigurálja a nyomtatóra vonatkozó feladattárolási beállításokat. • Nyomatási sűrűség: A kontrasztok, a világos területek, a középtónusok és az árnyékok nyomtatási sűrűségének módosítása. • Papírtípusok: A nyomtató által elfogadott papírtípusoknak megfelelő nyomtatási módok konfigurálása. • Rendszerbeállítás: A nyomtató rendszerrel kapcsolatos alapbeállításainak módosítása. • Kellékbeállítások: Módosíthatók a Kazetta festékszintje alacsony figyelmeztetések beállításai és egyéb kellékadatok. • Szerviz: A tisztítási folyamat végrehajtása a nyomtatón. • Mentés és visszaállítás: Elmentheti a nyomtató aktuális beállításait egy fájlba a számítógépen. Ezt a fájlt használhatja ahhoz, hogy feltöltse a beállításokat egy másik nyomtatóra, illetve hogy később visszaállítsa ezeket a beállításokat ugyanezen a nyomtatón. • Adminisztráció: A nyomtatóhoz tartozó jelszó beállítása vagy módosítása. A nyomtató funkcióinak engedélyezése vagy letiltása. <p>MEGJEGYZÉS: A Rendszer lap jelszóval védhető. Ha hálózatra kapcsolt nyomtatóról van szó, akkor mindig kérjen tanácsot a rendszergazdától, mielőtt ezen a lapon megváltoztatna valamit.</p>
<p>Nyomatás lap</p> <p>Lehetővé teszi az alapértelmezett nyomtatási beállítások módosítását a számítógépről.</p>	<ul style="list-style-type: none"> • Nyomatás: Módosíthatja a nyomtató alapértelmezett nyomtatási beállításait, pl. a példányszámot és a papír tájolását. Ezek ugyanazok a beállítások, mint amelyek elérhetőek a készülék kezelőpaneljén. • PCL5c: A PCL5c beállítások megtekintése és módosítása. • PostScript: A PS hibák nyomtatása funkció be- és kikapcsolására szolgál.
<p>Fax lap</p> <p>(Csak fax funkcióval rendelkező nyomtatók esetén)</p>	<ul style="list-style-type: none"> • Fogadási beállítások: A bejövő faxok kezelésének beállítása a nyomtatón. • Telefonkönyv: Bejegyzések hozzáadása vagy törlése a faxtelefonkönyvben. • Kéretlen faxok listája: Azon faxszámok beállítása, amelyekről le van tiltva a fax küldése a nyomtatóra. • Faxtevékenységi napló: Legutóbbi faxtevékenység megtekintése a nyomtatón.

Lap vagy rész	Leírás
<p>Beolvasás lap</p> <p>(csak MFP típusoknál)</p>	<p>A Beolvasás hálózati mappába és Beolvasás e-mailbe funkciók konfigurálása.</p> <ul style="list-style-type: none"> • Hálózati mappa beállítás: Azon hálózati mappák beállítása, amelyekbe a nyomtató a beolvasott fájlokat mentheti. • Beolvasás e-mailbe beállítás: A Beolvasás e-mailbe funkció beállításához szükséges folyamat elindítása. • Kimenő levelezési profilok: Annak az e-mail címnek a megadása, amely megjelenik a „Feladó” mezőben a nyomtatóról küldött összes e-mail esetében. • Alapértelmezett SMTP-konfiguráció: Az SMTP-szerver adatainak konfigurálása. • E-mail címjegyzék: Bejegyzések hozzáadása vagy törlése az e-mail címjegyzékben. • Hálózati névjegyek beállítása: A nyomtató hálózati címjegyzékhez való csatlakozásának beállítása. • E-mail beállítások: Alapértelmezett tárgy és szövegtörzs konfigurálása. Alapértelmezett lapolvasási beállítások konfigurálása e-mailekhez.
<p>Hálózatkezelés lap</p> <p>(Csak hálózatra csatlakoztatott nyomtatók esetében)</p> <p>Lehetővé teszi a hálózati beállítások módosítását a számítógépről.</p>	<p>A hálózati rendszergazdák ezen a lapon végezhetik el a hálózattal kapcsolatos beállításokat, ha a nyomtató IP alapú hálózathoz csatlakozik. Lehetővé teszi a hálózati rendszergazda számára a Wi-Fi Direct funkció beállítását is. Ez a lap nem jelenik meg, ha a nyomtató közvetlenül csatlakozik egy számítógéphez.</p>
<p>HP Web Services lap</p>	<p>Ezen a lapon lehet beállítani a különböző webes eszközök nyomtatóval való használatát.</p>

Speciális beállítás HP Utility OS X operációs rendszerhez segédprogrammal

A HP Utility segítségével a számítógépen ellenőrizheti a nyomtató állapotát, vagy megtekintheti és módosíthatja a nyomtató beállításait.

A HP Utility akkor használható, ha a nyomtató USB-kábellel csatlakozik vagy TCP/IP alapú hálózathoz van csatlakoztatva.

A HP Utility megnyitása

1. Nyissa meg a számítógépen a **System Preferences** (Rendszerbeállítások) menüt, azután kattintson a **Print & Fax** (Nyomtatás és fax), **Print & Scan** (Nyomtatás és beolvasás), vagy a **Printers & Scanners** (Nyomtatók és lapolvasók) ikonra.
2. Válassza ki a nyomtatót a listából.
3. Kattintson az **Options & Supplies** (Beállítások és kellékek) gombra.
4. Kattintson a **Utility** (Segédprogram) fülre.
5. Kattintson az **Open Printer Utility** (Nyomtatósegéd megnyitása) gombra.

A HP Utility funkciói

A HP Utility eszköztára a következő elemeket tartalmazza:

- **Eszközök:** A HP Utility eszköztára által talált Mac termékek megjelenítéséhez vagy elrejtéséhez kattintson erre a gombra.
- **Minden beállítás:** Kattintson erre a gombra a HP Utility fő nézetéhez történő visszatéréshez.
- **HP ügyfélszolgálat:** Kattintson erre a gombra egy böngésző megnyitásához, és a HP támogatási webhelyére történő ugráshoz.
- **Kellékek:** Kattintson erre a gombra a HP SureSupply webhely megnyitásához.
- **Regisztráció:** Kattintson erre a gombra a HP regisztrációs webhely megnyitásához.
- **Újrahasznosítás:** Kattintson erre a gombra a HP Planet Partners Recycling Program webhelyének megnyitásához.

A HP Utility több lapból áll, amelyeket a **Minden beállítás** lista elemeire kattintva nyithat meg. A következő táblázat a HP Utility segédprogrammal végrehajtható feladatokat ismerteti.

Elem	Leírás
Kellékállapot	A kellékek állapotának megjelenítése és az online fogyóeszköz-rendelést lehetővé tévő hivatkozások elérése.
Készülékinformációk	Információk megjelenítése a jelenleg kiválasztott nyomtatóról, beleértve a nyomtató szolgáltatási azonosítóját (ha kapott), a firmware verzióját, a sorozatszámot és az IP-címet.
Parancsok	Speciális karakterek vagy nyomtatási parancsok küldése a nyomtatónak a nyomtatási feladat után. MEGJEGYZÉS: Ez a beállítás csak akkor elérhető, ha megnyitja a View (Nézet) menüt, és abban kijelöli a Show Advanced (Speciális lehetőségek mutatása) elemet.

Elem	Leírás
Színhasználat (Csak színes nyomtatók esetén)	Információk megjelenítése a nyomtató által készített színes nyomtatási feladatokkal kapcsolatban.
Fájlfeltöltés	Fájlok átvitele a számítógépről a nyomtatóra. A következő fájltypusokat töltheti fel: <ul style="list-style-type: none"> ○ HP LaserJet nyomtatóparancsnyelv (.PRN) ○ PDF formátum (.PDF) ○ PostScript (.PS) ○ Egyszerű szöveg (.TXT)
Energiagazdálkodás	A nyomtató gazdaságossági beállításainak konfigurálása.
Firmware frissítése	Firmware-frissítési fájl átvitele a nyomtatóra. MEGJEGYZÉS: Ez a beállítás csak akkor elérhető, ha megnyitja a View (Nézet) menüt, és abban kijelöli a Show Advanced (Speciális lehetőségek mutatása) elemet.
HP Connected	Hozzáférés a HP Connected webhelyhez.
Fontok feltöltése	Betűkészletek feltöltése a számítógépről a nyomtatóra.
Üzenetközpont	A nyomtatón fellépő hibaesemények megjelenítése.
Duplex mód	Az automatikus kétoldalas nyomtatási mód bekapcsolása.
A hálózat beállításai (Csak hálózatra csatlakoztatott nyomtatók esetében)	Hálózati beállítások, pl. az IPv4 és az IPv6 beállításai, a Bonjour beállításai és egyéb értékek konfigurálása.
Kellékek kezelése	Annak beállítása, hogy a nyomtató hogyan reagáljon, ha a kellékek becsült élettartamuk végéhez közelednek.
Tálca konfiguráció	A papírméret és -típus módosítása az egyes tálcákhoz.
További beállítások	A HP beágyazott webszerver (EWS) megnyitása a nyomtatóhoz. MEGJEGYZÉS: Az USB-csatlakozás nem támogatott.
Proxyszerver-beállítások	A nyomtató proxyszerver-beállításainak konfigurálása.
Alapvető faxbeállítások (csak MFP faxtípusoknál)	A faxfejléc mezőinek beállítása és annak konfigurálása, hogyan reagáljon a nyomtató a bejövő hívásokra.
Faxtovábbítás (csak MFP faxtípusoknál)	A nyomtató beállítása úgy, hogy másik számra továbbítsa a bejövő faxokat.
A faxeseménynaplók (csak MFP faxtípusoknál)	Az összes faxot tartalmazó naplók megtekintése.
Fax gyorstárcsázások (csak MFP faxtípusoknál)	Faxszámok hozzáadása a gyorstárcsázási listához.
Kéretlen faxok letiltása (csak MFP faxtípusoknál)	A blokkolni kívánt faxszámok tárolása.

Elem	Leírás
Beolvasás e-mailbe (Csak multifunkciós nyomtatók esetében)	A HP beágyazott webszerver (HP Embedded Web Server - EWS) megnyitása az e-mailbe történő beolvasás beállításainak kezeléséhez.
Beolvasás hálózati mappába (Csak multifunkciós nyomtatók esetében)	A HP beágyazott webszerver (HP Embedded Web Server - EWS) megnyitása a hálózati mappába történő beolvasás beállításainak kezeléséhez.

IP hálózati beállítások konfigurálása

- [Bevezetés](#)
- [Nyomtatómegosztásra vonatkozó korlátozó nyilatkozat](#)
- [Hálózati beállítások megtekintése és módosítása](#)
- [A nyomtató átnevezése a hálózaton](#)
- [IPv4 TCP/IP-paraméterek kézi beállítása a kezelőpanelen](#)
- [Kapcsolati sebesség és duplex beállítások](#)

Bevezetés





A következő részek használatával konfigurálhatja a nyomtató hálózati beállításait.

Nyomtatómegosztásra vonatkozó korlátozó nyilatkozat

A HP nem támogatja az egyenrangú hálózati működést, mivel ezt a szolgáltatást a Microsoft operációs rendszerek biztosítják, nem pedig a HP nyomtató-illesztőprogramok. Ugrás a Microsoft webhelyre: www.microsoft.com.

Hálózati beállítások megtekintése és módosítása

A HP beépített webszerver segítségével megtekintheti vagy módosíthatja az IP-konfigurációs beállításokat.

1. Nyissa meg a HP beépített webszerver (EWS) lapot:
 - a. Érintse meg a nyomtató kezelőpaneljén a Kapcsolati adatok  /  gombot, majd érintse meg a [Hálózati kapcsolattal csatlakoztatott](#)  gombot vagy a [Hálózati Wi-Fi BE](#)  gombot az IP-cím vagy a gazdagép nevének megjelenítéséhez.
 - b. Nyisson meg egy webböngészőt, és írja be a címsorába az IP-címet vagy a gazdagép nevét pontosan úgy, ahogyan a nyomtató kezelőpaneljén látható. Nyomja le a számítógép billentyűzetének [Enter](#) billentyűjét. Megnyílik a beágyazott webszerver.

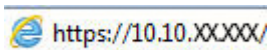
 <https://10.10.XX.XX/>

 **MEGJEGYZÉS:** Ha a Webböngésző a **Probléma van a weboldal biztonsági tanúsítványával** üzenetet jeleníti meg az EWS megnyitására tett kísérlet során, kattintson a **Tovább lépés erre a weboldalra (nem ajánlott)** lehetőségre.





A **Tovább lépés erre a weboldalra (nem ajánlott)** opció kiválasztása nem veszélyezteti a számítógépet, miközben a HP nyomtató beágyazott webszerverén belül navigál.

2. Kattintson a **Hálózatkezelés** fülre, hogy hozzájusson a hálózati információhoz. Szükség szerint módosítsa a beállításokat.

A nyomtató átnevezése a hálózaton

A nyomtató egyedi azonosíthatósága érdekében valamelyik hálózaton való átnevezéséhez használja a HP beágyazott webszervert.

1. Nyissa meg a HP beépített webszerver (EWS) lapot:

- a. Érintse meg a nyomtató kezelőpaneljén a Kapcsolati adatok  /  gombot, majd érintse meg a [Hálózati kapcsolattal csatlakoztatott](#)  gombot vagy a [Hálózati Wi-Fi BE](#)  gombot az IP-cím vagy a gazdagép nevének megjelenítéséhez.
- b. Nyisson meg egy webböngészőt, és írja be a címsorába az IP-címet vagy a gazdagép nevét pontosan úgy, ahogyan a nyomtató kezelőpaneljén látható. Nyomja le a számítógép billentyűzetének [Enter](#) billentyűjét. Megnyílik a beágyazott webszerver.

 <https://10.10.XX.XXX/>

 **MEGJEGYZÉS:** Ha a Webböngésző a **Probléma van a weboldal biztonsági tanúsítványával** üzenetet jeleníti meg az EWS megnyitására tett kísérlet során, kattintson a **Tovább lépés erre a weboldalra (nem ajánlott)** lehetőségre.

A **Tovább lépés erre a weboldalra (nem ajánlott)** opció kiválasztása nem veszélyezteti a számítógépet, miközben a HP nyomtató beágyazott webszerverén belül navigál.

2. Nyissa meg a **Rendszer** fület.
3. Az alapértelmezett nyomtatónév az **Eszközadatok** oldal **Eszköznév** mezőjében olvasható. Ezt a nevet módosíthatja a nyomtató egyedi azonosítása érdekében.

 **MEGJEGYZÉS:** A lap többi mezőjének kitöltése opcionális.

4. A módosítások mentéséhez kattintson az **Alkalmaz** gombra.

IPv4 TCP/IP-paraméterek kézi beállítása a kezelőpanelen

A kezelőpanel-menük segítségével kézzel állíthatja be az IPv4-címet, az alhálózati maszkot és az alapértelmezett átjárót.

1. A nyomtató kezelőpaneljének kezdőképernyőjén érintse meg a **Beállítás**  gombot.
2. Lapozzon a menüben, és érintse meg a **Hálózati beállítás** menüt.
3. Érintse meg az **IPv4 konfigurációs módszer** menüt, majd érintse meg a **Kézi** gombot.
4. Írja be az IP-címet az érintőképernyőn látható billentyűzet segítségével, majd érintse meg az **OK** gombot. A jóváhagyáshoz érintse meg az **Igen** gombot.
5. Írja be az alhálózati maszkot az érintőképernyőn látható billentyűzet segítségével, majd érintse meg az **OK** gombot. A jóváhagyáshoz érintse meg az **Igen** gombot.
6. Adja meg az alapértelmezett átjárót az érintőképernyőn látható billentyűzet segítségével, majd érintse meg az **OK** gombot. A jóváhagyáshoz érintse meg az **Igen** gombot.

Kapcsolati sebesség és duplex beállítások

 **MEGJEGYZÉS:** Ez az információ csak Ethernet-hálózatokra érvényes. Nem vonatkozik vezeték nélküli hálózatokra.

A nyomtatószerver kapcsolati sebességének és kommunikációs módjának illeszkednie kell a hálózati hubhoz. A legtöbb helyzetben automatikus módban kell hagyni a nyomtatót. A kapcsolódási sebesség és a duplex beállítások hibás módosításai miatt előfordulhat, hogy a nyomtató nem tud kommunikálni más hálózati eszközökkel. Ha módosításokat szeretne végezni, használja a nyomtató kezelőpaneljét.

 **MEGJEGYZÉS:** A nyomtató beállításának egyeznie kell a hálózati eszköz beállításával (hálózati hub, switch, átjáró, útválasztó vagy számítógép).

 **MEGJEGYZÉS:** Ha ezeken a beállításokon változtat, az a nyomtató ki-, majd visszakapcsolását okozza. Csak akkor végezzen módosítást, ha a nyomtató tétlen.

1. A nyomtató kezelőpaneljének kezdőképernyőjén lapozzon a **Beállítás** menü megjelenéséig. Érintse meg a **Beállítás**  ikont a menü megnyitásához.
2. Nyissa meg a következő menüket:
 - **Hálózati telepítés**
 - **Kapcsolódási sebesség**
3. Válassza ki az alábbi lehetőségek egyikét:
 - **Automatikus:** A nyomtatószerver automatikusan konfigurálja magát a hálózaton megengedett legnagyobb kapcsolati sebességre és kommunikációs módra.
 - **10T Teljes:** 10 megabájt/másodperc (Mbps), teljes duplex működés
 - **10T Fél:** 10 Mbps, félduplex működés
 - **100TX Teljes:** 100 Mbps, teljes duplex működés
 - **100TX Fél:** 100 Mbps, félduplex működés
 - **1000T Teljes:** 1000 Mbps, teljes duplex működés
4. Érintse meg a **Mentés** gombot vagy nyomja meg az **OK** gombot. A nyomtató kikapcsol, majd ismét bekapcsol.

A nyomtató biztonsági funkciói





Bevezetés

A nyomtató számos biztonsági funkciót tartalmaz, amelyekkel korlátozható a konfigurációs beállításokhoz hozzáférők személye, biztosíthatók az adatok, és megakadályozható az értékes hardver-összetevőkhöz való hozzáférés.

- [Rendszerjelszó hozzárendelése vagy módosítása a beágyazott webszerverrel](#)
- [A formázó zárolása](#)

Rendszerjelszó hozzárendelése vagy módosítása a beágyazott webszerverrel

A nyomtatóhoz és a HP beágyazott webszerverhez való hozzáféréshez rendeljen hozzá egy rendszergazdai jelszót, így a jogosulatlan felhasználók nem módosíthatják a nyomtató beállításait.

1. Nyissa meg a HP beépített webszerver (EWS) lapot:
 - a. Érintse meg a nyomtató kezelőpaneljén a Kapcsolati adatok  /  gombot, majd érintse meg a [Hálózati kapcsolattal csatlakoztatott](#)  gombot vagy a [Hálózati Wi-Fi BE](#)  gombot az IP-cím vagy a gazdagép nevének megjelenítéséhez.
 - b. Nyisson meg egy webböngészőt, és írja be a címsorába az IP-címet vagy a gazdagép nevét pontosan úgy, ahogyan a nyomtató kezelőpaneljén látható. Nyomja le a számítógép billentyűzetének [Enter](#) billentyűjét. Megnyílik a beágyazott webszerver.

 <https://10.10.XX.XXX/>

 **MEGJEGYZÉS:** Ha a Webböngésző a **Probléma van a weboldal biztonsági tanúsítványával** üzenetet jeleníti meg az EWS megnyitására tett kísérlet során, kattintson a **Tovább lépés erre a weboldalra (nem ajánlott)** lehetőségre.

A **Tovább lépés erre a weboldalra (nem ajánlott)** opció kiválasztása nem veszélyezteti a számítógépet, miközben a HP nyomtató beágyazott webszerverén belül navigál.

2. A **Rendszer** fülön kattintson a bal oldali navigációs panelen található **Adminisztráció** hivatkozásra.
3. A **Termékbiztonság** területen adja meg a jelszót a **Jelszó** mezőben.
4. Adja meg újból a jelszót a **Jelszó megerősítése** mezőben.
5. Kattintson az **Alkalmaz** gombra.

 **MEGJEGYZÉS:** Jegyezze fel a jelszót, és tegye el biztonságos helyre.

A formázó zárolása

A formázó rendelkezik egy nyílással, amely használható biztonsági kábel csatlakoztatásához. A formázó lezárása megakadályozza, hogy valaki értékes alkatrészeket vegyen ki belőle.

Energiamegtakarítási beállítások

- [Bevezetés](#)
- [Nyomtatás EconoMode \(gazdaságos\) üzemmódban](#)
- [Az Elalvás/Automatikus kikapcsolás ez után beállítás végrehajtása](#)
- [A Kikapcsolás késleltetés után beállítása, és a nyomtató konfigurálása 1 watt vagy annál kevesebb energia felhasználására](#)
- [A Kikapcsolás késleltetése beállítás elvégzése](#)

Bevezetés

A nyomtató számos takarékosági funkciót tartalmaz, amelyekkel energiát és kellekeket takaríthat meg.

Nyomtatás EconoMode (gazdaságos) üzemmódban

Ez a nyomtató rendelkezik a dokumentumok piszkozatainak kinyomtatására szolgáló EconoMode lehetőséggel. Az EconoMode kevesebb tonert használhat. Az EconoMode alkalmazása azonban a nyomtatás minőségét is rontja.

A HP nem tanácsolja az EconoMode folyamatos használatát. Ha folyamatosan EconoMode üzemmódban nyomtat, a tonerkazetta mechanikus részei az előtt tönkremehetnek, mielőtt kifogyna belőlük a festék. Ha a nyomtatási minőség leromlik és már nem elfogadható, fontolja meg a tonerkazetta cseréjét.



MEGJEGYZÉS: Ha ez a lehetőség nem érhető el a nyomtató-illesztőprogramban, beállíthatja a HP beépített webszerver segítségével.

1. A szoftveralkalmazásban válassza a **Nyomtatás** lehetőséget.
2. Válassza ki a nyomtatót, majd kattintson a **Tulajdonságok** vagy a **Beállítások** gombra.
3. Kattintson a **Papír/Minőség** lapra.
4. Kattintson az **EconoMode** jelölőnégyzetre.

Az Elalvás/Automatikus kikapcsolás ez után beállítás végrehajtása

A kezelőpanel menüinek segítségével állítsa be a nyomtató alvó üzemmódba lépése előtt eltelt várakozási idő mértékét.

Végezze el az alábbi műveletet az Elalvás/Automatikus kikapcsolás ez után beállítás módosításához:

1. A nyomtató kezelőpaneljének kezdőképernyőjén lapozzon a **Beállítás** menü megjelenéséig. Érintse meg a **Beállítás**  ikont a menü megnyitásához.
2. Nyissa meg a következő menüket:
 - [Rendszerbeállítás](#)
 - [Energiabeállítások](#)
 - [Alvás/Automatikus kikapcsolás ez után:](#)
3. A „Elalvás/Automatikus kikapcsolás késleltetés után” időtartamának kiválasztása.

A Kikapcsolás késleltetés után beállítása, és a nyomtató konfigurálása 1 watt vagy annál kevesebb energia felhasználására

A kezelőpanel menüinek segítségével állítsa be a nyomtató kikapcsolása előtt eltelt időtartam mértékét.

 **MEGJEGYZÉS:** A nyomtató kikapcsolása után az energiafogyasztás 1 watt vagy annál kevesebb.

Végezze el az alábbi műveletet a Kikapcsolás késleltetés után beállítás módosításához:

1. A nyomtató kezelőpaneljének kezdőképernyőjén lapozzon a **Beállítás** menü megjelenéséig. Érintse meg a **Beállítás**  ikont a menü megnyitásához.
2. Nyissa meg a következő menüket:
 - [Rendszerbeállítás](#)
 - [Energiabeállítások](#)
 - [Leállítás ezután](#)
3. Válassza ki a „Kikapcsolás késleltetés után” idejét.

 **MEGJEGYZÉS:** Az alapértelmezett érték **4 óra**.

A Kikapcsolás késleltetése beállítás elvégzése

A kezelőpanel menüinek segítségével kiválaszthatja, hogy a nyomtató a tápkapcsoló gomb megnyomása után késleltesse-e a kikapcsolást vagy sem.

Végezze el az alábbi műveletet a Kikapcsolás késleltetése beállítás módosításához:

1. A nyomtató kezelőpaneljének kezdőképernyőjén lapozzon a **Beállítás** menü megjelenéséig. Érintse meg a **Beállítás**  ikont a menü megnyitásához.
2. Nyissa meg a következő menüket:
 - [Rendszerbeállítás](#)
 - [Energiabeállítások](#)
 - [Kikapcsolás késleltetés](#)
3. Válassza ki az alábbi késleltetési lehetőségek egyikét:
 - **Nincs késleltetés:** A nyomtató a Kikapcsolás ez után beállítás által meghatározott idejű inaktivitás után kikapcsol.
 - **Amikor a portok aktívak:** Ha ez az opció ki van választva, a nyomtató csak akkor kapcsol ki, ha az összes port inaktív. Az aktív hálózati kapcsolat vagy faxcsatlakozás megakadályozza a nyomtató kikapcsolását.

HP Web Jetadmin

A díjnyertes, iparágvezető HP Web Jetadmin eszköz a hálózati HP-eszközök – például nyomtatók, többfunkciós nyomtatók és digitális kézbesítők – széles körének hatékony kezelésére szolgál. Ez az integrált megoldás lehetővé teszi a nyomtatási és képfeldolgozási környezet távolból történő telepítését, felügyeletét, karbantartását, hibaelhárítását és védelmét, ami az időmegtakarítás, a költségek visszaszorítása és a befektetések értékének megőrzése révén végső soron az üzleti hatékonyság növelését eredményezi.

A HP rendszeres időközönként elérhetővé teszi a Web Jetadmin frissítéseit a nyomtató meghatározott funkcióinak támogatására. További információért látogasson el a www.hp.com/go/webjetadmin oldalra.

A firmware frissítése

A HP bizonyos időközönként nyomtatófrissítéseket bocsát ki, valamint új Webes szolgáltatások alkalmazásokat és új funkciókat a meglévő Webes szolgáltatások alkalmazásokhoz. A következő lépésekben frissítheti a nyomtató firmware-ét egy önálló nyomtató esetében. A firmware frissítése közben a Webes szolgáltatások alkalmazások automatikusan frissülnek.

Két támogatott módszer létezik a firmware frissítésére ezen a nyomtatón. A nyomtató firmware-ének frissítéséhez csak az egyik módszert alkalmazza.

1. módszer: Firmware frissítése a vezérlőpultról

Ezekkel a lépésekkel a firmware-t betöltheti a vezérlőpultról (csak hálózatra kötött nyomtatóknál), és/vagy beállíthatja a nyomtatón a jövőbeni firmware-frissítések automatikus betöltését. USB-kábellel csatlakoztatott nyomtató esetén ugorjon a második módszerre.

1. Győződjön meg arról, hogy a nyomtató vezeték (Ethernet) vagy vezeték nélküli csatlakozással az internetre csatlakozik.

 **MEGJEGYZÉS:** A nyomtatót az internetre kell csatlakoztatni, hogy a hálózati kapcsolatán keresztül frissítse a firmware-t.

2. A nyomtató kezelőpaneljének kezdőképernyőjén érintse meg a **Beállítás**  gombot.
3. Görgessen a **Szerviz** menühez, majd nyissa meg a **LaserJet frissítés** menüt.

 **MEGJEGYZÉS:** Ha nem találja a **LaserJet frissítés** lehetőséget, váltson a második módszerre.

4. Frissítések kereséséhez érintse meg a **Frissítések keresése most** lehetőséget.

 **MEGJEGYZÉS:** A nyomtató automatikusan keres frissítéseket, és ha újabb kiadást észlel, a frissítés folyamata automatikusan megindul.

5. Állítsa be a nyomtatót, hogy automatikusan frissítse a firmware-t, amint elérhetővé válnak frissítések.

A nyomtató kezelőpaneljének kezdőképernyőjén érintse meg a **Beállítás**  gombot.

Görgessen a **Szerviz** menühez, nyissa meg a **LaserJet frissítés** menüt, majd válassza ki a **Frissítések kezelése** menüt.

Állítsa a **Frissítések engedélyezése** lehetőséget **IGEN** értékre, majd az **Automatikus keresés** opciót **BE** értékre.

2. módszer: Firmware frissítése a firmware-frissítő segédprogrammal

Kövesse az alábbi lépéseket a firmware-frissítő segédprogram manuális letöltéséhez és telepítéséhez a HP.com oldalról.

 **MEGJEGYZÉS:** Ez a firmware-frissítési módszer az egyetlen lehetséges megoldás a számítógéphez USB-kábellel csatlakozó nyomtatók számára. Hálózatra csatlakoztatott nyomtatók esetében is működik.

 **MEGJEGYZÉS:** A módszer használatához nyomtató-illesztőprogram telepítése szükséges.

1. Látogasson el a www.hp.com/go/support oldalra, kattintson az **Illesztőprogramok és szoftver** hivatkozásra, írja be az adott nyomtató nevét a keresőmezőbe, nyomja meg az **ENTER** gombot, majd válassza ki a nyomtatót a keresési eredmények közül.
2. Válassza ki az operációs rendszert.
3. A **Firmware** részben keresse meg a **Firmware-frissítő segédprogram** részt.
4. Kattintson a **Letöltés** gombra, a **Futtatás** pontra, majd ismét a **Futtatás** gombra.
5. Amikor az eszköz elindul, válassza ki a nyomtatót a legördülő listából és kattintson a **Firmware küldése** elemre.



MEGJEGYZÉS: A konfigurációs oldal kinyomtatásához és a telepített firmware-verzió ellenőrzéséhez a frissítés előtt vagy után kattintson a **Konfiguráció nyomtatása** elemre.

6. A képernyőn megjelenő utasítások alapján végezze el a telepítést, majd a **Kilépés** gombbal zárja be a segédprogramot.

9 Hibaelhárítás

- [Ügyfélszolgálat](#)
- [A kezelőpanel súgója](#)
- [A gyári alapértelmezések visszaállítása](#)
- [A nyomtató kezelőpaneljén megjelenik a „Kazetta festékszintje alacsony” vagy a „Kazetta festékszintje nagyon alacsony” üzenet](#)
- [A nyomtató nem húz be papírt a papírtálcáról, vagy hibásan tölti be a papírt](#)
- [Papírelakadások megszüntetése](#)
- [A nyomtatási minőség javítása](#)
- [A másolási és beolvasási képminőség javítása](#)
- [A faxképminőség javítása](#)
- [Vezetékes hálózati problémák megoldása](#)
- [Vezeték nélküli hálózati problémák megoldása](#)
- [Faxolási problémák megoldása](#)

További tudnivalók:

Az alábbi információk a megjelenés idején helyesek voltak. A legfrissebb információkat lásd: www.hp.com/support/ljM426MFP, www.hp.com/support/ljM427MFP.

A HP mindenre kiterjedő nyomtatósúgója az alábbi információkat tartalmazza:

- Telepítés és konfigurálás
- Tanulás és használat
- Hibaelhárítás
- Szoftver- és firmware-frissítések letöltése
- Csatlakozás a támogatási fórumokhoz
- Garanciális és szabályzati információk keresése

Ügyfélszolgálat

Telefonos ügyfélszolgálat az Ön országában/térségében	Az országra/térségre vonatkozó telefonszámok a nyomtató dobozában mellékelt szórólapon, illetve a következő webhelyen található: www.hp.com/support/ .
Legyenek kéznél a következő adatok: nyomtató neve, sorozatszám, a vásárlás dátuma és a probléma leírása	
24 órás internetes támogatás, valamint szoftver segédprogramok és illesztőprogramok letöltése	www.hp.com/support/ljM426MFP , www.hp.com/support/ljM427MFP
További HP javítási vagy karbantartási szerződések megrendelése	www.hp.com/go/carepack
A nyomtató regisztrálása	www.register.hp.com

A kezelőpanel sűgőja

A nyomtatóhoz beépített sűgőrendszer tartozik, amely az egyes képernyők használatát ismerteti. A sűgő megnyitásához érintse meg a képernyő jobb felső sarkában lévő Sűgő ? gombot.



Egyes képernyők esetében a Sűgő gomb egy globális menüt nyit meg, amelyben rákereshet adott témakörökre. A menüben található gombok megérintésével tallózhat a menüszerkezetben.

Bizonyos sűgőképernyők animációkat tartalmaznak, amelyek bemutatják a folyamatok menetét, például az elakadások megsűntetésének módját.

Az egyéni feladatok beállításait tartalmazó képernyők esetében a Sűgő gomb egy olyan témakört nyit meg, amely ismerteti a képernyőre vonatkozó opciókat

Ha a nyomtató hibát jelez vagy figyelmeztetést jelenít meg, a probléma leírását tartalmazó üzenet megnyitásához érintse meg a Sűgő ? gombot. Az üzenet a probléma megoldásában sűgítő utasításokat is tartalmazza.

A gyári alapértelmezések visszaállítása

A gyári alapértelmezések visszaállítása a nyomtató és a hálózat minden beállításának a gyári értékekre történő visszaállítását jelenti. A funkció nem állítja vissza az oldalszámot vagy a tálcaméretet. A nyomtató gyári alapértelmezett értékeinek visszaállításához kövesse a következő lépéseket.

⚠ VIGYÁZAT! A gyárilag megadott alapértékek visszaállítása az összes beállítást visszaállítja a gyári alapértékre, és törli a memóriában tárolt oldalakat is.

1. A nyomtató kezelőpaneljének kezdőképernyőjén lapozzon a **Beállítás** menü megjelenéséig. Érintse meg a **Beállítás**  ikont a menü megnyitásához.
2. Görgessen a **Szerviz** menühöz, majd válassza ki azt.
3. Görgessen az **Alapértelmezések visszaállítása** lehetőségre és válassza ki azt, majd érintse meg az **OK** gombot.

A nyomtató automatikusan újraindul.

A nyomtató kezelőpaneljén megjelenik a „Kazetta festékszintje alacsony” vagy a „Kazetta festékszintje nagyon alacsony” üzenet

Kazetta alacsony szinten: A nyomtató jelzi, ha egy tonerkazettában kevés a festék. A tonerkazetta tényleges hátralévő élettartama eltérő lehet. Gondoskodjon arról, hogy legyen kéznél csere festékkazetta, ha a nyomtatási minőség már nem elfogadható. A tonerkazettát nem kell most kicserélni.

Folytassa a jelenlegi kazettával a nyomtatást, amíg a festék újraelosztása elfogadható nyomtatási minőséget eredményez. Az egyenletes festékeloszlás érdekében vegye ki a tonerkazettát, majd óvatosan mozgassa vízszintesen előre-hátra. Szemléltető ábrákért lásd a tonerkazetta cseréjére vonatkozó utasításokat. Helyezze be újra a tonerkazettát a nyomtatóba, majd csukja be a fedelet.

Kazetta nagyon alacsony szinten: A nyomtató jelzi, ha a tonerkazettában lévő festék szintje rendkívül alacsony. A tonerkazetta tényleges hátralévő élettartama eltérő lehet. Gondoskodjon arról, hogy legyen kéznél csere festékkazetta, ha a nyomtatási minőség már nem elfogadható. Ekkor a festékkazettát nem kell cserélni, kivéve, ha a nyomtatási minőség már többé nem elfogadható.

Amint egy HP tonerkazetta elérte a **Nagyon alacsony szinten** jelzést, a rá vonatkozó HP Premium Protection jótállás érvényessége megszűnik.

A „Nagyon alacsony” beállítások módosítása

Módosíthatja, hogyan viselkedjen a nyomtató, amikor a kellékek elérik a nagyon alacsony szintet. Ezeket a beállításokat nem kell újból megtennie, amikor új tonerkazettát helyez be.

1. A nyomtató kezelőpaneljének kezdőképernyőjén lapozzon a **Beállítás** menü megjelenéséig. Érintse meg a **Beállítás**  ikont a menü megnyitásához.
2. Nyissa meg a következő menüket:
 - [Rendszerbeállítás](#)
 - [Kellékbeállítások](#)
 - [Fekete kazetta](#) vagy [Színes kazetta](#)
 - [Nagyon alacsony szinten beállítás](#)
3. Válassza ki az alábbi lehetőségek egyikét:
 - Válassza a **Folytatás** lehetőséget, ha szeretné, hogy a nyomtató figyelmeztesse arra, hogy a tonerkazetta nagyon alacsony szinten van, de folytassa a nyomtatást.
 - Válassza a **Leállítás** lehetőséget, ha azt szeretné, hogy a nyomtató a tonerkazetta cseréjéig ne nyomtasson.
 - Válassza a **Figyelmeztetés** lehetőséget, ha azt szeretné, hogy a nyomtató leállítsa a nyomtatást, és figyelmeztessen a tonerkazetta cseréjére. Ezzel a beállítással nyugtázhatja a figyelmeztetést, és folytathatja a nyomtatást. A felhasználó által megadható beállítás a nyomtatón „Figyelmeztetés 100 oldalanként, 200 oldalanként, 300 oldalanként, 400 oldalanként vagy soha”. Ez a beállítás a felhasználók kényelmét szolgálja, és nem azt jelzi, hogy ezek az oldalak elfogadható minőségben lesznek kinyomtatva.

Faxként is használható nyomtatóknál

Ha a nyomtató [Leállítás](#) vagy [Figyelmeztetés](#) lehetőségre van állítva, fennáll a kockázata, hogy a nyomtató a nyomtatás folytatásakor nem nyomtatja ki a faxokat. Ez abban az esetben fordulhat elő, ha a nyomtató a memória befogadóképességét meghaladó mennyiségű faxot fogadott a várakozás során.

A nyomtató képes megszakítás nélkül kinyomtatni a faxokat a Nagyon alacsony szint átlépése után is, ha a [Folytatás](#) lehetőséget választja a festékkazettánál, de a nyomtatási minőség ekkor romolhat.

Rendeljen kellékeket

Kellékek és papírok rendelése	www.hp.com/go/suresupply
Rendelés szervizen vagy ügyfélszolgálaton keresztül	Forduljon a hivatalos HP-szervizhez vagy ügyfélszolgálathoz.
Rendelés a HP beépített webkiszolgáló (EWS) használatával	A hozzáféréshez írja be a nyomtató IP-címét vagy a gazdagép nevét a számítógépen egy támogatott webböngésző címsorába (URL-mezőjébe). A beágyazott webszerveren egy HP SureSupply webhelyre mutató hivatkozás is található, ahol eredeti HP kellékeket vásárolhat.

A nyomtató nem húz be papírt a papírtálcáról, vagy hibásan tölti be a papírt

Bevezetés

Az alábbi megoldások segíthetnek a problémák elhárításában, ha a nyomtató nem húzza be a papírt valamelyik tálcáról vagy egyszerre több papírlapot húz be. A következő helyzetek bármelyike papírelakadásokat eredményezhet.

- [A nyomtató nem húz be papírt](#)
- [A nyomtató egyszerre több lapot húz be](#)
- [A lapadagoló beragad, ferdén húzza be a lapot, vagy egyszerre több lapot is behúz.](#)
- [Tisztítsa meg a dokumentumadagoló behúzógörgőit és elválasztópárnáját](#)

A nyomtató nem húz be papírt

Ha a nyomtató nem húz be papírt a tálcáról, próbálkozzon az alábbi lehetőségekkel.

1. Nyissa ki a nyomtatót, és távolítsa el az esetlegesen elakadt papírlapokat. Ellenőrizze, hogy nem maradtak-e szakadt papírdarabok a nyomtató belsejében.
2. Töltsön be a tálcára a feladatnak megfelelő méretű papírt.
3. Ellenőrizze a nyomtató kezelőpaneljén, hogy helyes papírméret és -típus van-e beállítva.

4. Győződjön meg róla, hogy a tálca papírvezetői a papírméretnek megfelelően vannak beállítva. Állítsa be megfelelően a papírvezetőket a tálcában. A tálca vezetőjén látható nyílak pontosan igazodnia kell a tálcán lévő jelöléshez.

 **MEGJEGYZÉS:** A beállításkor figyeljen arra, hogy a papírvezetők ne legyenek túl szorosan a papírköteghez nyomva. A papírvezetőket a tálcán látható bevágások vagy egyéb jelölések szerint állítsa be.

A következő képek a különböző nyomtatók tálcáin lévő papírméret-bevágásokra mutatnak példát. A legtöbb HP-nyomtató ezekhez hasonló jelölésekkel rendelkezik.

9-1. ábra: Méretjelölések az 1. tálcán vagy a többfunkciós tálcán

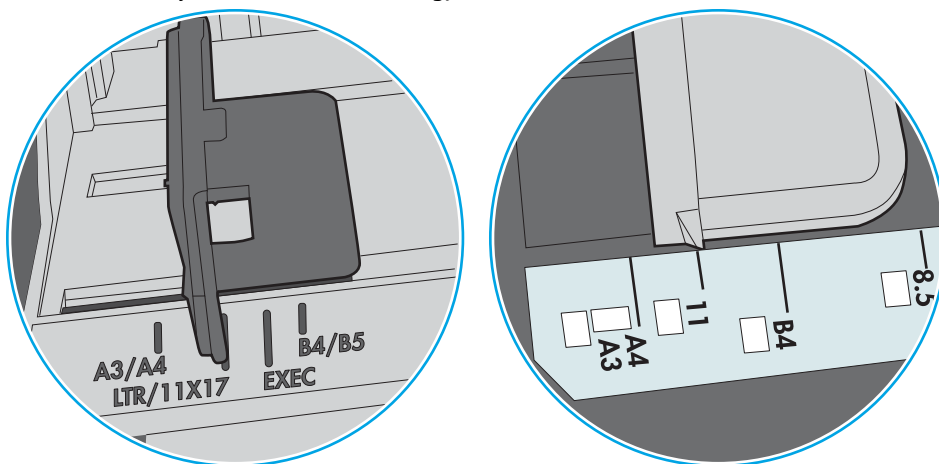

9-2. ábra: Méretjelölések kazettatálcákon

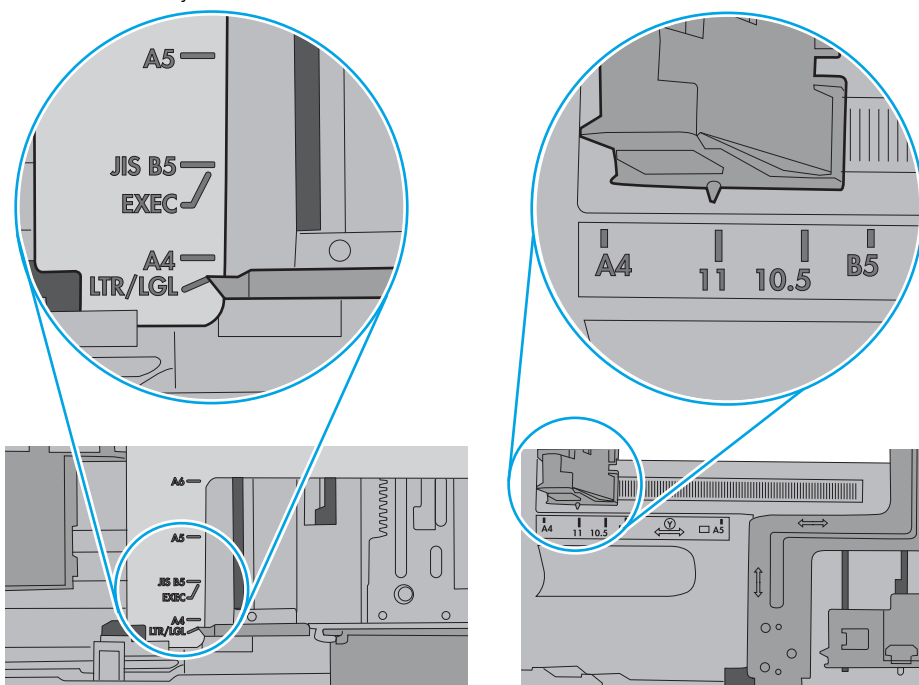

5. Ellenőrizze, hogy a szoba páratartalma megfelel-e az adott nyomtató követelményeinek, és hogy a papír bontatlan csomagolásban van-e tárolva. A becsomagolt papírkötegek többségét a papír szárazon tartása érdekében vízhatlan csomagolással forgalmazzák.

Magas páratartalmú környezetben a tálcában a köteg tetején lévő papír nedvességet szívhat magába, és emiatt előfordulhat, hogy hullámossá vagy egyenetlenné válik. Ebben az esetben távolítsa el a felső 5-10 papírlapot a kötegből.

Alacsony páratartalmú környezetben a sztatikus elektromosság-többlet összeragadt papírlapokat okozhat. Ebben az esetben távolítsa el a papírt a tálcából, és két végénél fogva hajlítsa meg a köteget úgy, hogy U-alakot formázzon. Ezután fordítsa lefelé a végeket az U-alak visszafordításához. Következő lépésként fogja meg két oldalán a papírköteget, majd ismétlje meg ezt az eljárást. Ez a folyamat sztatikus energia keletkezése nélkül választja el egymástól az egyes lapokat. Egyenesítse ki a papírköteget egy asztalon, mielőtt visszatenné a tálcára.

9-3. ábra: A papírköteg meghajlításának technikája

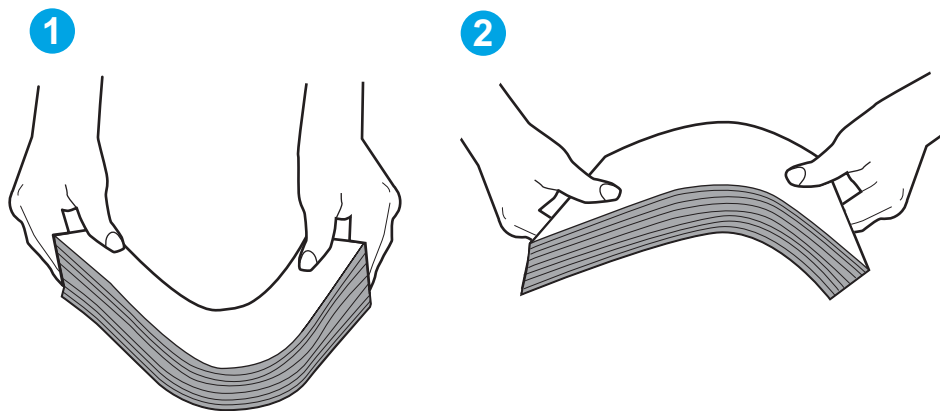

6. Nézze meg, hogy nem látható-e a nyomtató kezelőpaneljén a papír kézi adagolására felszólító figyelmeztetés. Töltsön be papírt, és folytassa.
7. A tálca fölötti hengerek piszkosak lehetnek. Törölje le a hengereket langyos vízzel benedvesített szöszmentes ronggyal. Használjon desztillált vizet, amennyiben van kéznél.

⚠ VIGYÁZAT! Ne permetezzen vizet közvetlenül a nyomtatóra. Ehelyett permetezzen vizet a rongyra vagy nedvesítse meg azt vízzel, majd a hengerek tisztítása előtt facsarja jól ki.

A következő kép a különböző nyomtatók hengereinek helyére mutat példákat.

9-4. ábra: Az 1. tálca vagy a többfunkciós tálca hengereinek helye

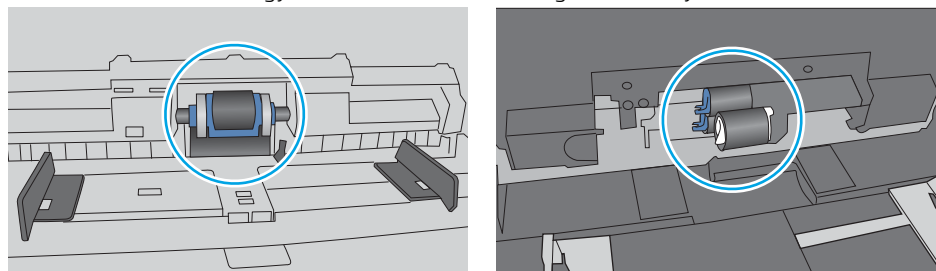

A nyomtató egyszerre több lapot húz be

Ha a nyomtató egyszerre több papírlapot húz be a tálcáról, próbálkozzon az alábbi lehetőségekkel.

1. Vegye ki a papírköteget a tálcából, hajlítgassa meg, fordítsa meg 180 fokkal, majd fordítsa át. *Ne pörgesse át a papírköteget.* Tegye vissza a papírköteget a tálcába.



MEGJEGYZÉS: A papír átpörgetése sztatikus elektromosságot okozhat. A papír átpörgetése helyett két végénél fogva hajlítsa meg a papírköteget úgy, hogy U-alakot formázzon. Ezután fordítsa lefelé a végeket az U-alak visszafordításához. Következő lépésként fogja meg két oldalán a papírköteget, majd ismételje meg ezt az eljárást. Ez a folyamat sztatikus energia keletkezése nélkül választja el egymástól az egyes lapokat. Egyenesítse ki a papírköteget egy asztalon, mielőtt visszatenné a tálcára.

9-5. ábra: A papírköteg meghajlításának technikája

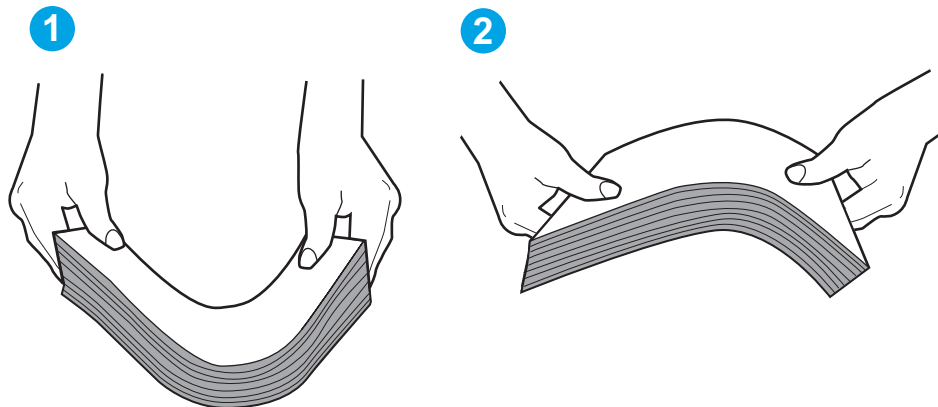

2. Csak olyan papírt használjon, amely megfelel az erre a nyomtatóra vonatkozó HP-specifikációknak.
3. Ellenőrizze, hogy a szoba páratartalma megfelel-e az adott nyomtató követelményeinek, és hogy a papír bontatlan csomagolásban van-e tárolva. A becsomagolt papírkötegek többségét a papír szárazon tartása érdekében vízhatlan csomagolással forgalmazzák.

Magas páratartalmú környezetben a tálcában a köteg tetején lévő papír nedvességet szívhat magába, és emiatt előfordulhat, hogy hullámossá vagy egyenetlenné válik. Ebben az esetben távolítsa el a felső 5-10 papírlapot a kötegből.

Alacsony páratartalmú környezetben a sztatikus elektromosság-többlet összeragadt papírlapokat okozhat. Ebben az esetben távolítsa el a papírt a tálcából, és hajlítsa meg a köteget a fentebb leírt módon.

4. Ne használjon gyűrött, összehajtott vagy sérült papírt. Ha szükséges, használjon másik csomagból vett papírt.

5. A tálca belsejében lévő kötegmagasság-jelöléseket figyelembe véve győződjön meg arról, hogy a tálca nincs túltöltve. Ha a tálca túl van töltve, vegye ki a teljes papírköteget, igazítsa meg, majd helyezze vissza a köteg egy részét a tálcára.

A következő képek különböző nyomtatótálcák kötegmagasság-jelöléseire mutatnak példákat. A legtöbb HP-nyomtató ezekhez hasonló jelölésekkel rendelkezik. Győződjön meg arról is, hogy minden papírköteg a kötegmagasság-jelzések melletti fülek alatt van. Ezek a fülek segítenek megfelelő helyzetben tartani a papírt, amikor a nyomtatóba kerül.

9-6. ábra: Kötegmagasság-jelölések

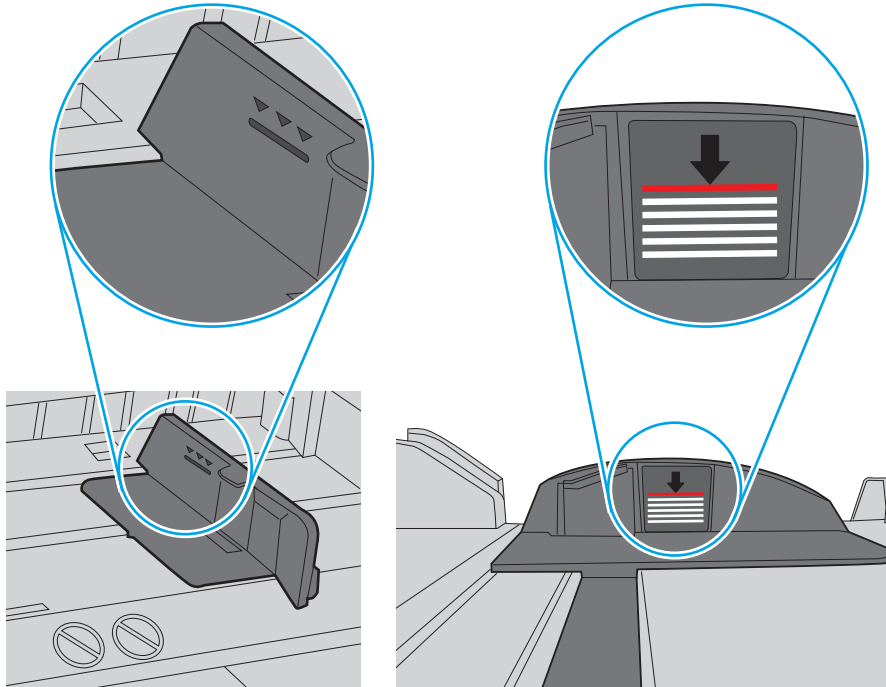

9-7. ábra: A papírkötegnél lévő fül

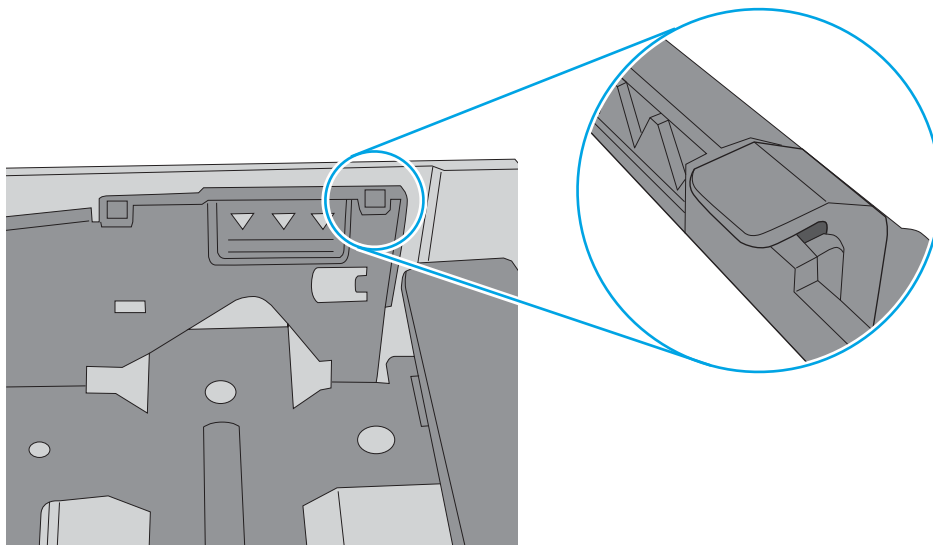

6. Győződjön meg róla, hogy a tálca papírvezetői a papírméretnek megfelelően vannak beállítva. Állítsa be megfelelően a papírvezetőket a tálcában. A tálca vezetőjén látható nyílnak pontosan igazodnia kell a tálcán lévő jelöléshez.

 **MEGJEGYZÉS:** A beállításkor figyeljen arra, hogy a papírvezetők ne legyenek túl szorosan a papírköteghez nyomva. A papírvezetőket a tálcán látható bevágások vagy egyéb jelölések szerint állítsa be.

A következő képek a különböző nyomtatók tálcáin lévő papírméret-bevágásokra mutatnak példát. A legtöbb HP-nyomtató ezekhez hasonló jelölésekkel rendelkezik.

9-8. ábra: Méretjelölések az 1. tálcán vagy a többfunkciós tálcán

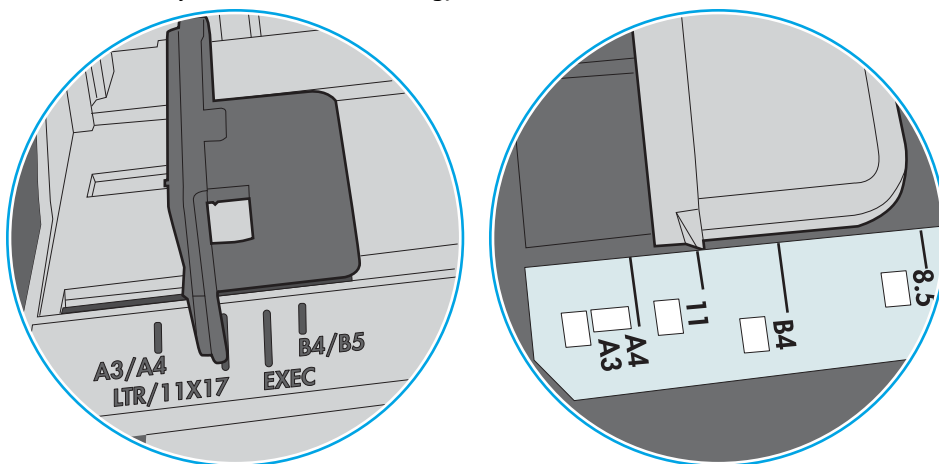

9-9. ábra: Méretjelölések kazettatálcákon

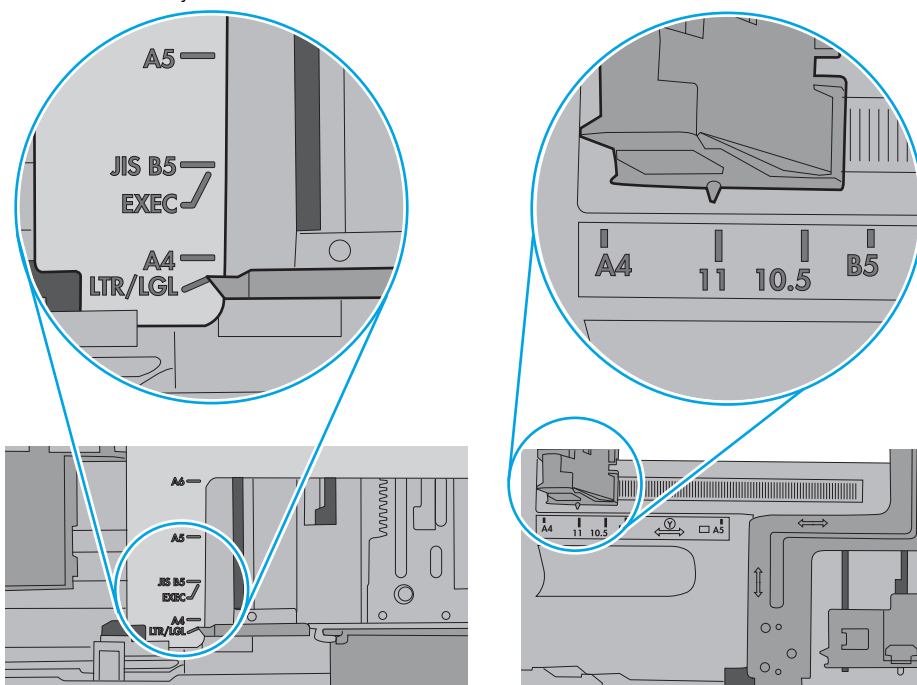

7. Ellenőrizze, hogy a nyomtatási környezet megfelel-e a tájékoztatóban megadott követelményeknek.

A lapadagoló beragad, ferdén húzza be a lapot, vagy egyszerre több lapot is behúz.

 **MEGJEGYZÉS:** Az alábbi információk csak az MFP készülékekre vonatkoznak.

- Előfordulhat, hogy az eredeti dokumentumon gemkapocs vagy öntapadós cédula található, amelyet el kell távolítani.
- Ellenőrizze, hogy az összes henger a helyén van-e, valamint hogy a hengerek ajtaja és a lapadagoló fedele zárva van-e.
- Győződjön meg arról, hogy be van-e csukva a lapadagoló fedele.
- Előfordulhat, hogy a lapok nem megfelelően lettek behelyezve. Állítsa egyenesen a lapokat, majd állítsa be úgy a papírvezetőket, hogy a lapok középre kerüljenek.
- A megfelelő működéshez állítsa be úgy a papírvezetőket, hogy hozzáérjenek a papírköteg széleihez. Ellenőrizze, hogy a papírköteg egyenesen áll-e, és hogy a papírvezetők illeszkednek-e hozzá.
- Lehet, hogy a lapadagoló bemeneti tálcája vagy a kimeneti tálca a megengedettnél több lapot tartalmaz. Ellenőrizze, hogy a bemeneti tálcában lévő papírköteg a maximumjelzés alatt van-e, és távolítsa el a papírokat a kimeneti tálcából.
- Ellenőrizze, hogy nincs-e papír, tűzőkapocs, gémkapocs vagy egyéb hulladék a papír útjában.
- Tisztítsa meg a lapadagoló behúzóhengereit és elválasztópárnáját. A tisztítást sűrített levegővel vagy langyos vízzel megnedvesített, tiszta, szőszmentes ronggyal végezze. Ha ez sem oldja meg a problémát, cseréljen görgőket.
- A készülék kezelőpaneljének kezdőképernyőjén görgessen a [Kellékek](#) gombig, majd érintse meg. Ellenőrizze a lapadagoló készlet állapotát, és szükség esetén cserélje.

Tisztítsa meg a dokumentumadagoló behúzógörgőit és elválasztópárnáját

Ha a lapadagolónál papírkezelési problémákat észlel - pl. elakadást vagy egyszerre több lap behúzását -, tisztítsa meg a behúzógörgőket és az elválasztópárnát.

1. Nyissa fel a lapadagoló fedelét.

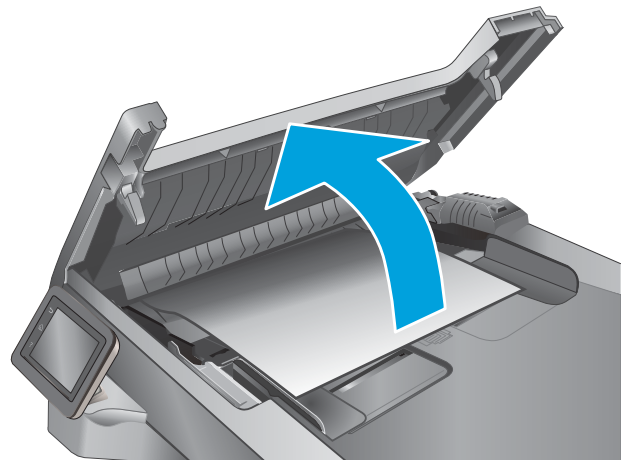

2. A behúzógörgők és az elválasztópárna tisztításához használjon nedves, szőszmentes ruhadarabot.

VIGYÁZAT! Ne használjon súroló hatású anyagokat, acetont, benzint, ammóniát, etil-alkoholt vagy karbon-tetrakloridot a nyomtató egyetlen részén sem, mert ezek károsíthatják a nyomtatót. Ne engedje a folyadékot közvetlenül az üvegre vagy a papírtovábbító hengerre folyni. A folyadékok a nyomtatóba szivárogva károsíthatják azt.

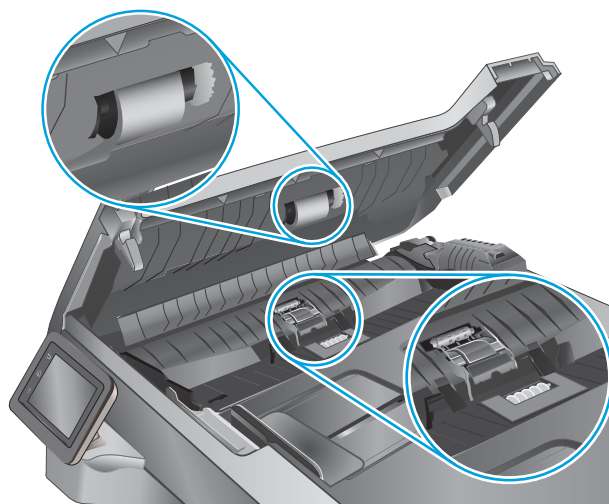

3. Cszukja le a lapadagoló fedelét.

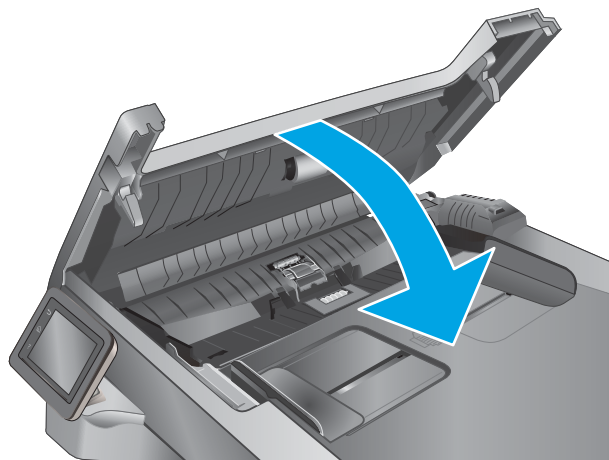

Papírelakadások megszüntetése



Bevezetés

Az alábbi információk a nyomtató papírelakadásainak elhárítására vonatkozó utasításokat tartalmazznak.

- [Gyakori, visszatérő papírelakadásokat tapasztal?](#)
- [Elakadási helyek](#)
- [Papírelakadások megszüntetése a lapadagolóban](#)
- [Papírelakadások megszüntetése az 1. tálcában](#)
- [Papírelakadások megszüntetése a 2. tálcában](#)
- [Papírelakadások megszüntetése a 3. tálcában](#)
- [Papírelakadások megszüntetése a beégetőműnél](#)
- [Papírelakadások megszüntetése a kimeneti tálcában](#)
- [Papírelakadások megszüntetése a duplex egységben](#)

Gyakori, visszatérő papírelakadásokat tapasztal?

A gyakori papírelakadásokkal kapcsolatos problémák megoldása érdekében kövesse ezeket a lépéseket. Ha az első lépés nem oldja meg a problémát, ugorjon a következő lépésre mindaddig, amíg a probléma meg nem oldódik.

1. Ha a készülékben elakadt a papír, szüntesse meg az elakadást, majd a készülék ellenőrzése céljából nyomtasson ki egy konfigurációs oldalt.
2. A készülék kezelőpaneljén ellenőrizze, hogy a tálca a megfelelő papírméretre és -típusra van-e beállítva. Szükség esetén módosítsa a papír beállításait.
 - a. A készülék kezelőpaneljének kezdőképernyőjén lapozzon a **Beállítás** menü megjelenéséig. A Beállítás  ikont megérintve megnyithatja a menüt.
 - b. Nyissa meg a következő menüket:
 - [Rendszerbeállítás](#)
 - [Papírbeállítás](#)
 - c. Válassza ki a tálcat a listáról.
 - d. Válassza a **Papírtípus** lehetőséget, majd válassza ki az adagolótálcában lévő papírtípus nevét.
 - e. Válassza a **Papírméret** lehetőséget, majd válassza ki az adagolótálcában lévő papír méretét.
3. Kapcsolja ki a készüléket 30 másodpercre, majd kapcsolja be újra.
4. A készülék belsejében lévő felesleges festék eltávolításához nyomtasson ki egy tisztítóoldalt.
 - a. A készülék kezelőpaneljének kezdőképernyőjén lapozzon a **Beállítás** menü megjelenéséig. A Beállítás  ikont megérintve megnyithatja a menüt.
 - b. Érintse meg a **Szervizelés** menüt.

- c. Érintse meg a **Tisztítólap** gombot.
- d. Az erre vonatkozó felszólítás megjelenésekor helyezzen egy Letter vagy A4 méretű normál papírlapot a készülékbe.

Várjon, amíg a folyamat befejeződik. Dobja ki a kinyomtatott lapot.

5. A készülék ellenőrzése céljából nyomtasson egy konfigurációs oldalt.
 - a. A készülék kezelőpaneljének kezdőképernyőjén lapozzon a **Beállítás** menü megjelenéséig. A Beállítás ikont megérintve megnyithatja a menüt.
 - b. Nyissa meg a **Jelentések** menüt.
 - c. Válassza ki a **Konfigurációs jelentés** elemet.

Ha ezen lépések egyike sem oldja meg a problémát, lehetséges, hogy a készüléket szervizelni kell. Vegye fel a kapcsolatot a HP ügyfélszolgálatával.

Elakadási helyek

Elakadás a következő helyeken történhet:

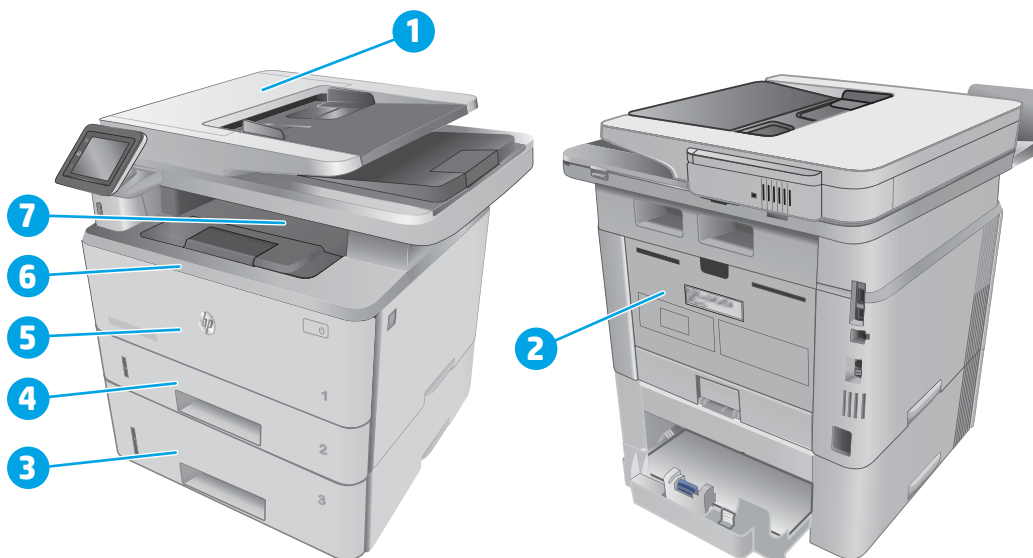

1	Lapadagoló
2	Beégetőmű területe
3	3. tálca (opcionális)
4	2. tálca Duplex terület (eléréséhez távolítsa el a 2. tálcát)

5	1. tálca
6	Festékkazetta környéke (eléréséhez nyissa ki az elülső ajtót)
7	Kimeneti tálca

Elakadás után festékrészecskék maradhatnak a nyomtatóban. Ez a probléma rendszerint magától megoldódik néhány lap kinyomtatása után.

Papírelakadások megszüntetése a lapadagolóban

A következő információk bemutatják, hogyan lehet megszüntetni az elakadásokat a lapadagolóban. Elakadás esetén a kezelőpanelen egy animáció látható, amely segít az elakadás elhárításában.

1. Nyissa fel a lapadagoló fedelét.

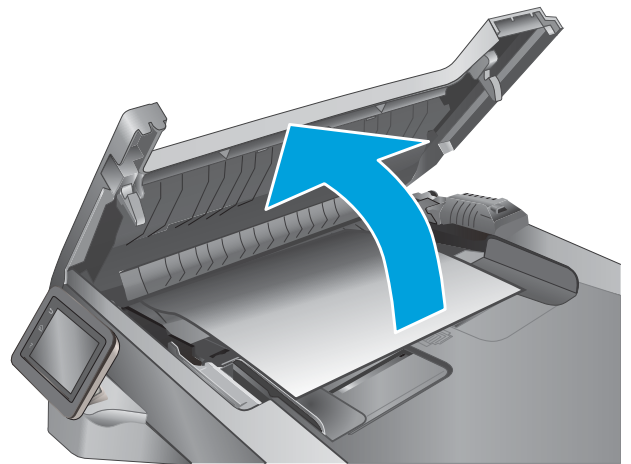

2. Óvatosan húzza ki az elakadt papírt.

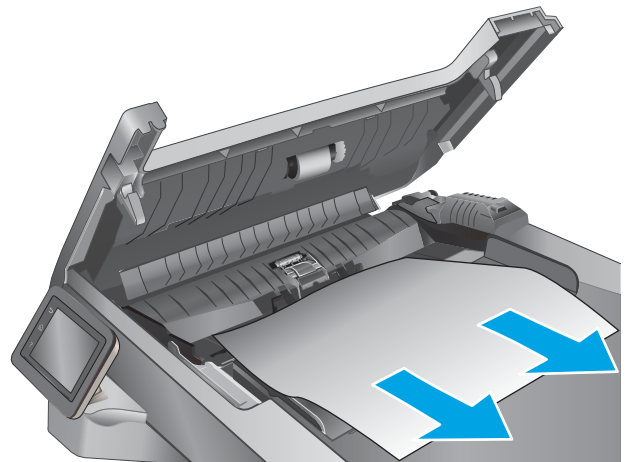

3. Csukja le a lapadagoló fedelét. Ellenőrizze, hogy a fedelet teljesen lezárta-e.

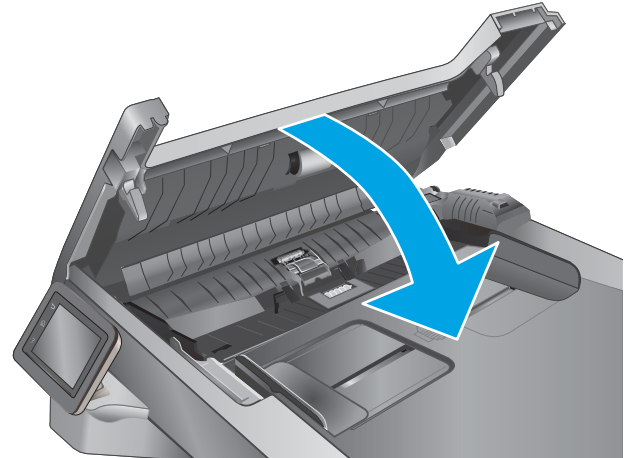

4. Nyissa fel a lapadagoló-tálca fedelét.

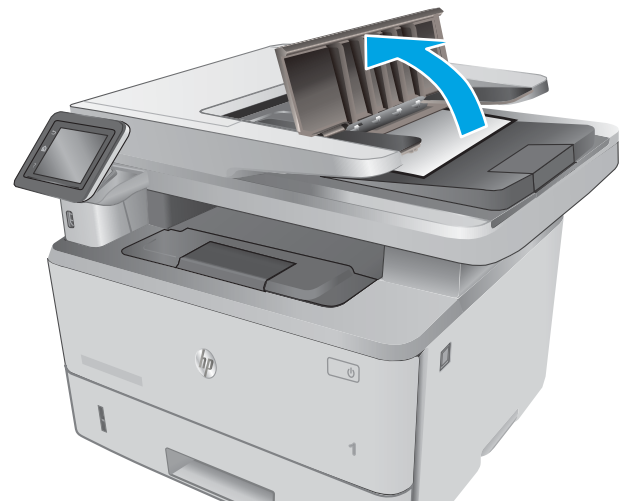

5. Óvatosan húzza ki az elakadt papírt.



6. Zárja le a lapadagoló-tálca fedelét.

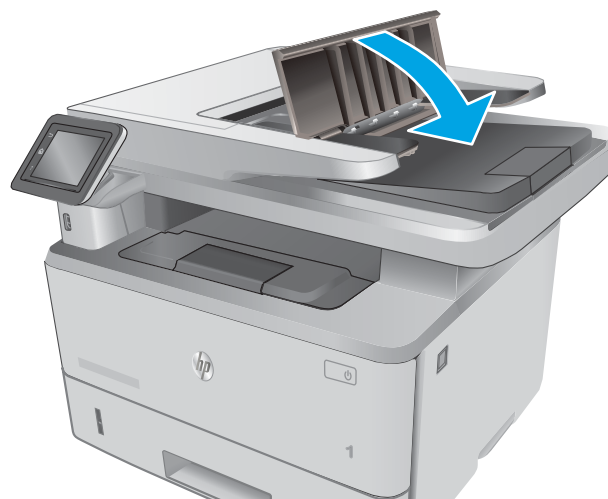

7. Nyissa fel a lapolvasó fedelét. Ha a lapolvasó fedőlapjában elakadt papír található, óvatosan húzza ki azt, majd zárja le a lapolvasó fedelét.



Papírelakadások megszüntetése az 1. tálcában

A következő eljárással háríthatja el az 1. tálcában bekövetkező elakadásokat. Elakadás esetén a kezelőpanelen egy animáció látható, amely segít az elakadás elhárításában.

1. Húzza ki lassan az elakadt papírt a nyomtatóból.

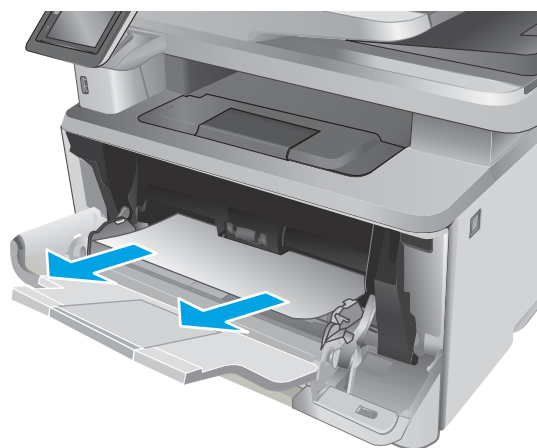

Papírelakadások megszüntetése a 2. tálcában

A következő eljárással megnézhet minden olyan, a 2. tálcához kapcsolódó helyet, ahol elakadás fordulhat elő. Elakadás esetén a kezelőpanelen egy animáció látható, amely segít az elakadás elhárításában.

1. Vegye ki a tálcát a nyomtatóból.



2. Távolítsa el a papírt a tálcából, és dobja ki az összes sérült papírt.

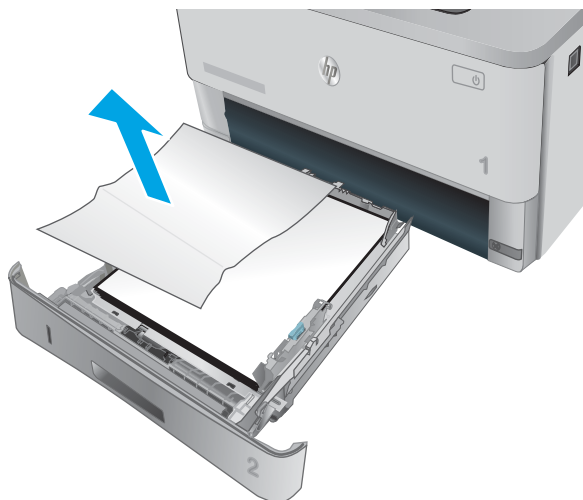

3. Ellenőrizze, hogy a hátsó papírvezető be lett-e állítva a megfelelő papírméret behúzásához. Ha szükséges, nyomja meg a kioldót, és mozgassa a hátsó papírvezetőt a megfelelő pozícióba. A helyére kell pattannia.

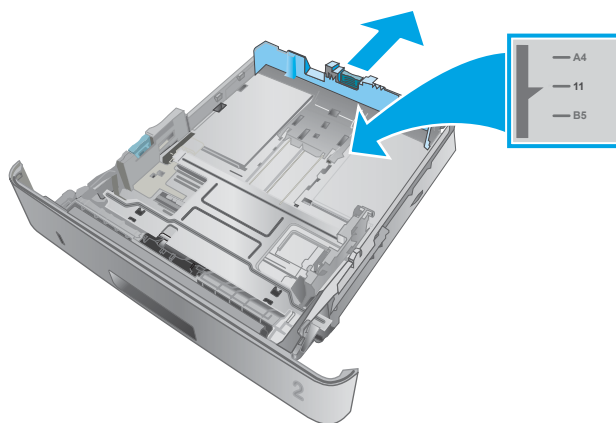

4. Töltse be a papírt a tálcába. Győződjön meg róla, hogy a köteg mind a négy sarka sima, és hogy a teteje a maximális kötegmagasság szintjelei alatt van.

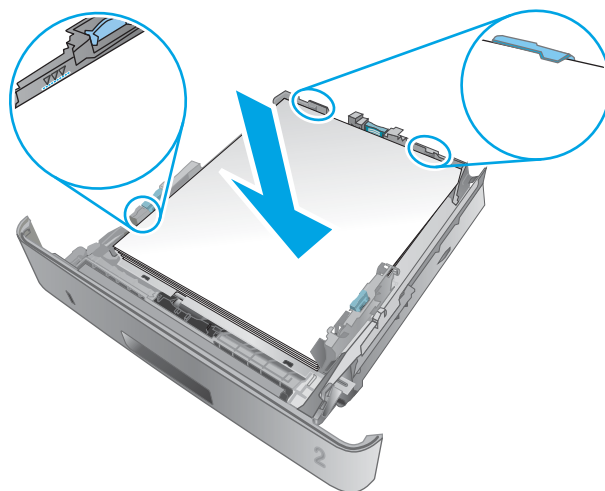

5. Helyezze be újra, majd csukja be a tálcát.

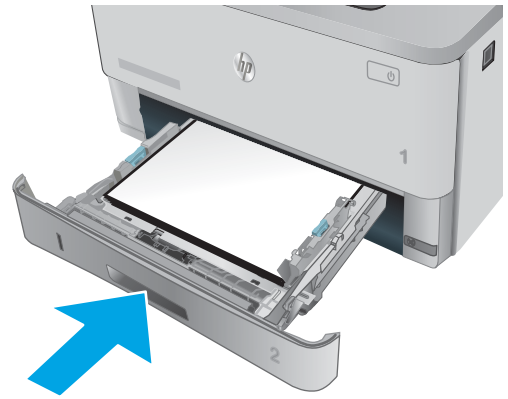

6. Nyomja meg az elülső ajtó kioldógombját.



7. Nyissa ki az elülső ajtót.

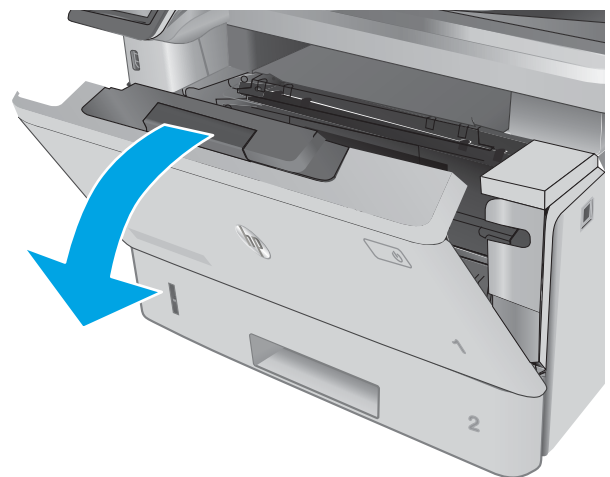

8. Vegye ki a festékkazettát.

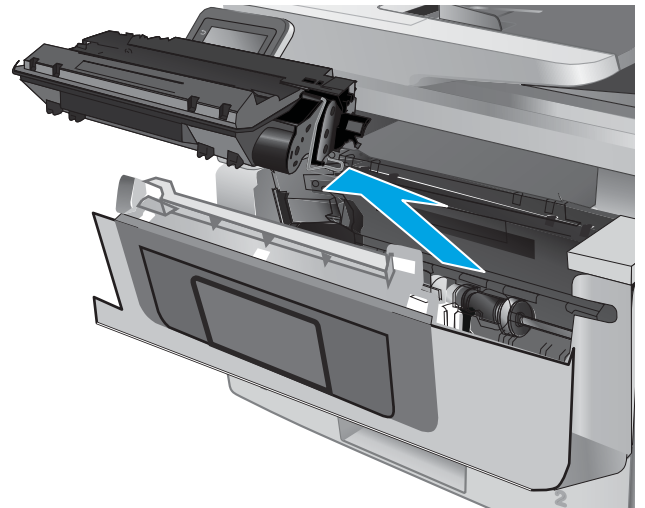

9. Emelje fel az elakadás-elhárítási fedelet.

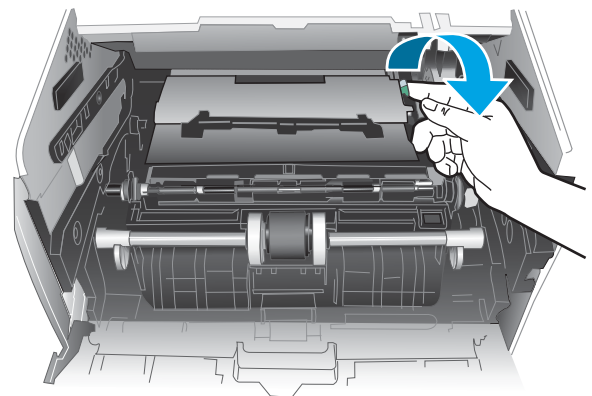

10. Távolítsa el az összes elakadt papírt.

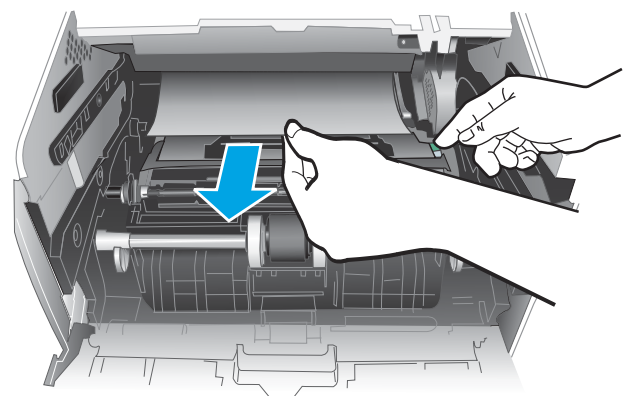

11. Helyezze be a festékkazettát.

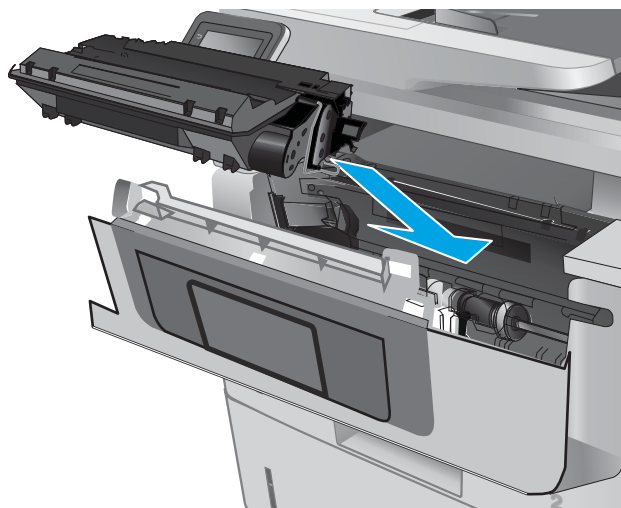

12. Zárja be az előlő ajtót.

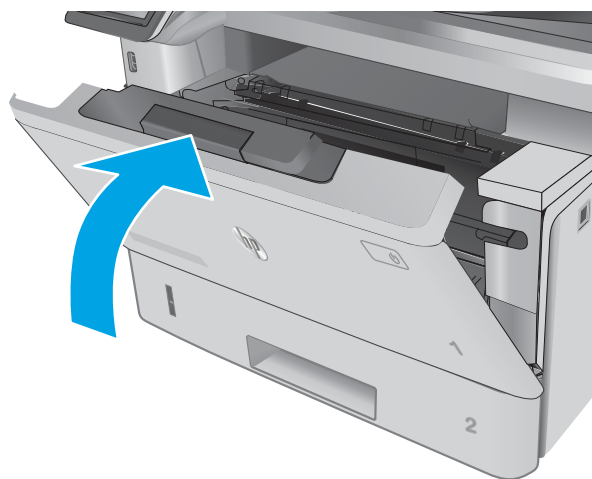

Papírelakadások megszüntetése a 3. tálcában

A következő eljárással megnézhet minden olyan, a 3. tálcához kapcsolódó helyet, ahol elakadás fordulhat elő. Elakadás esetén a kezelőpanelen egy animáció látható, amely segít az elakadás elhárításában.

1. Vegye ki a tálcát a nyomtatóból.

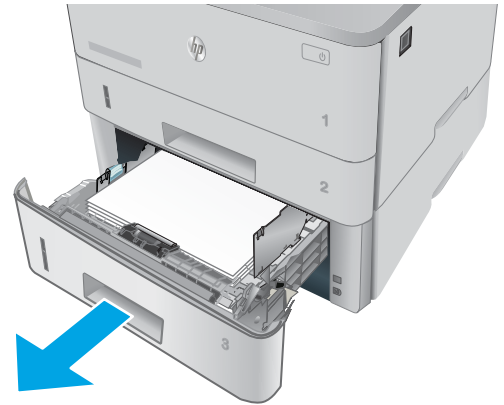

2. Távolítsa el a papírt a tálcából, és dobja ki az összes sérült papírt.

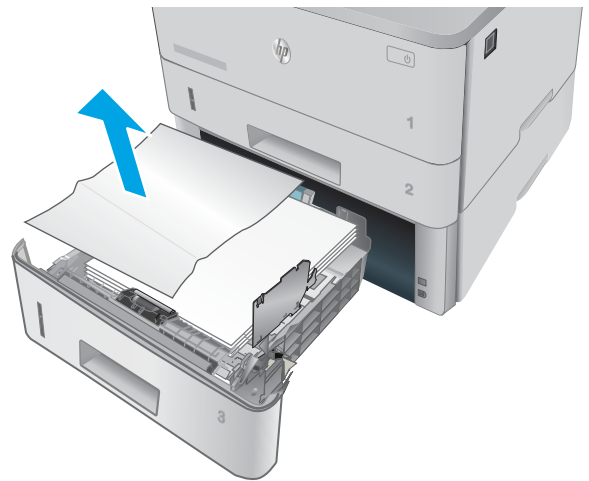

3. Ellenőrizze, hogy a hátsó papírvezető be lett-e állítva a megfelelő papírméret behúzásához. Ha szükséges, nyomja meg a kioldót, és mozgassa a hátsó papírvezetőt a megfelelő pozícióba. A helyére kell pattannia.

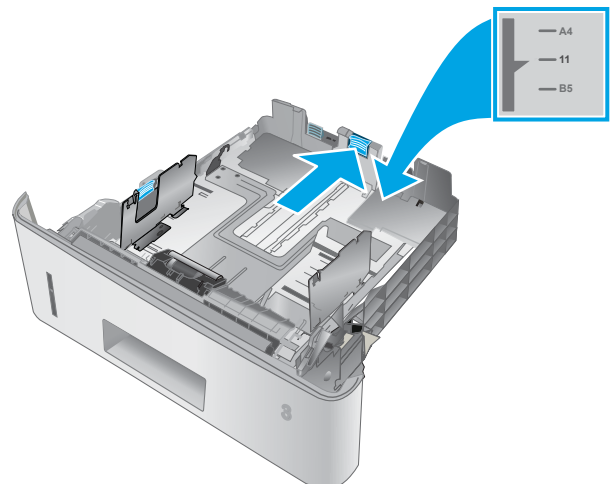

4. Töltse be a papírt a tálcába. Győződjön meg róla, hogy a köteg mind a négy sarka sima, és hogy a teteje a maximális kötegmagasság szintjelei alatt van.

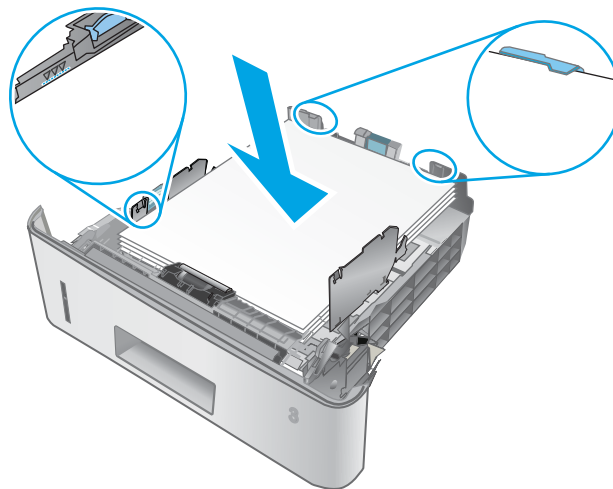

5. Helyezze be újra, majd csukja be a tálcát.

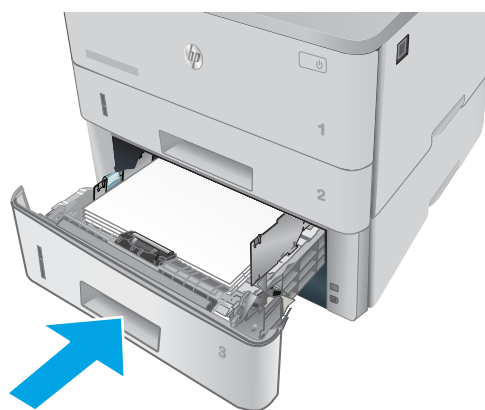

6. Nyomja meg az elülső ajtó kioldógombját.



7. Nyissa ki az elülső ajtót.



8. Vegye ki a festékkazettát.

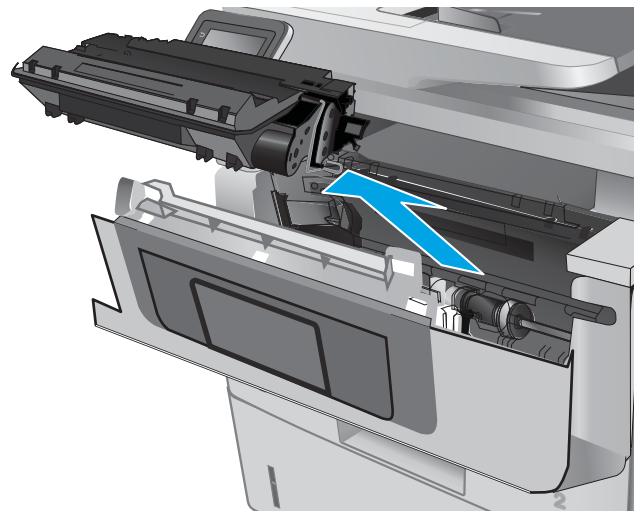

9. Emelje fel az elakadás-elhárítási fedelet.

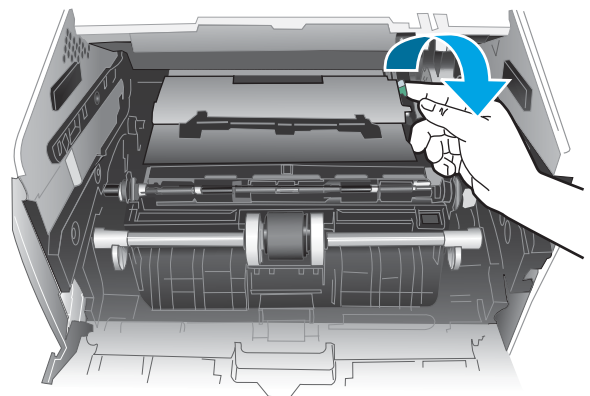

10. Távolítsa el az összes elakadt papírt.

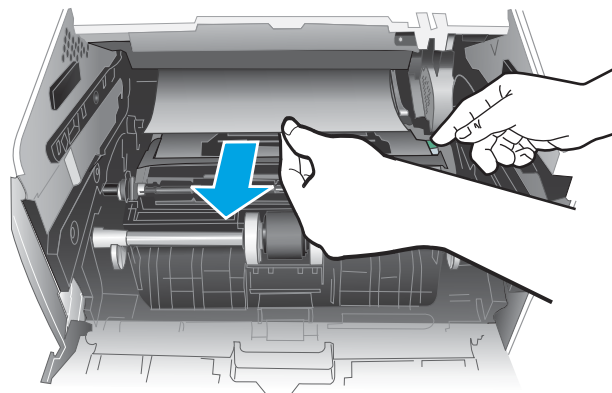

11. Helyezze be a festékkazettát.

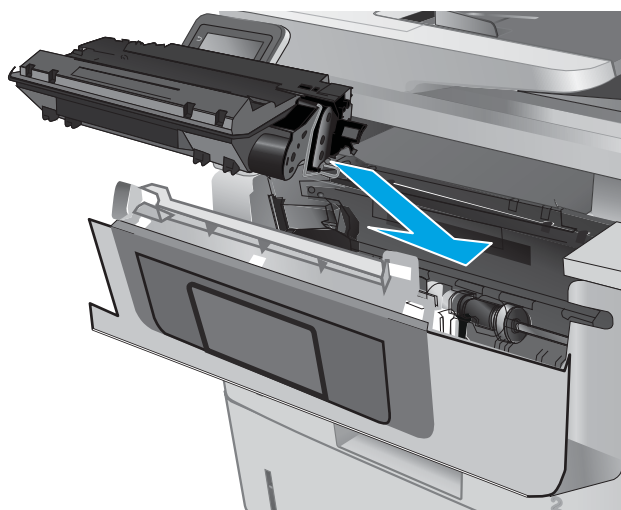

12. Zárja be az elülső ajtót.



Papírelakadások megszüntetése a beégetőműnél

A következő eljárással megnézhet minden olyan helyet a beégetőmű környékén, ahol elakadás fordulhat elő. Elakadás esetén a kezelőpanelen egy animáció látható, amely segít az elakadás elhárításában.

1. Nyomja meg az elülső ajtó kioldógombját.



2. Nyissa ki az elülső ajtót.

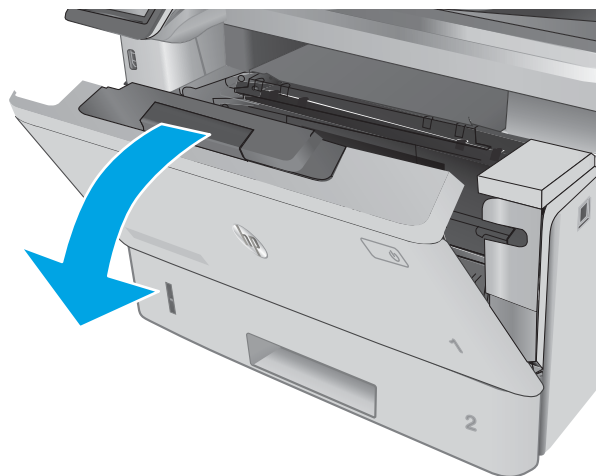

3. Vegye ki a festékkazettát.

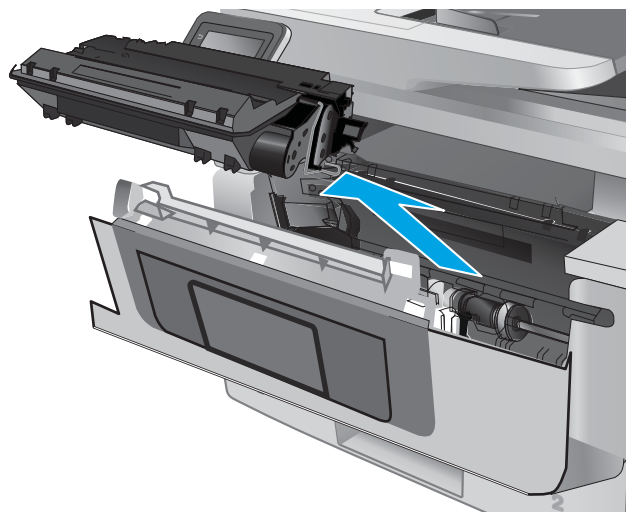

4. Emelje fel az elakadás-elhárítási fedelet.

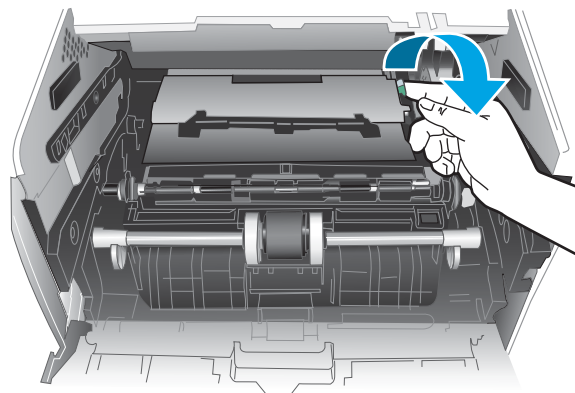

5. Távolítsa el az összes elakadt papírt.

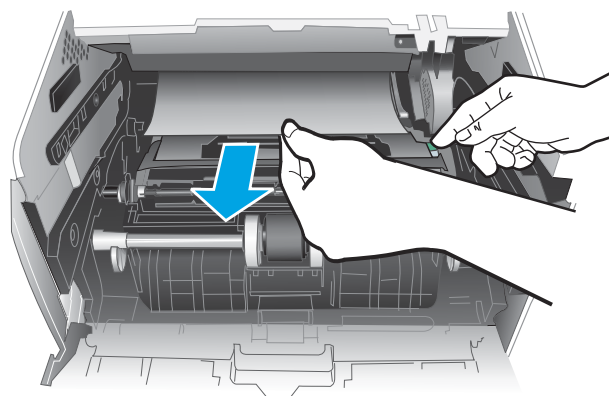

6. Helyezze be a festékkazettát.

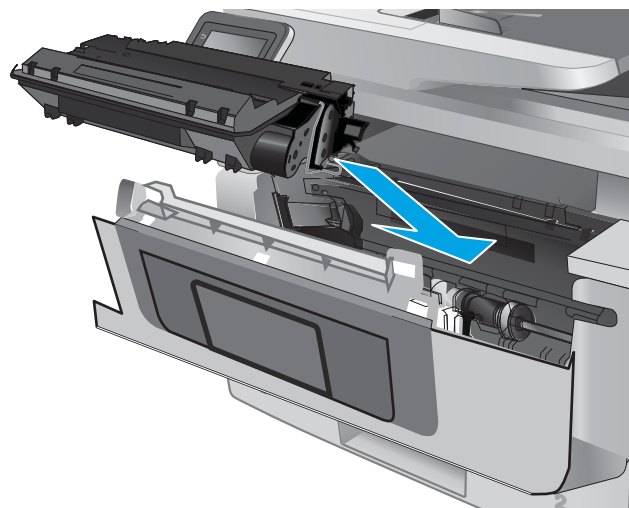

7. Zárja be az előlő ajtót.



Papírelakadások megszüntetése a kimeneti tálcában

A következő eljárással megnézhet minden olyan helyet a kimeneti tálcában, ahol elakadás fordulhat elő. Elakadás esetén a kezelőpanelen egy animáció látható, amely segít az elakadás elhárításában.

1. Ha papír látható a kimeneti tálcában, fogja meg a papírt a felső szélénél és távolítsa el.



2. Emelje meg a lapolvasó szerkezetet.

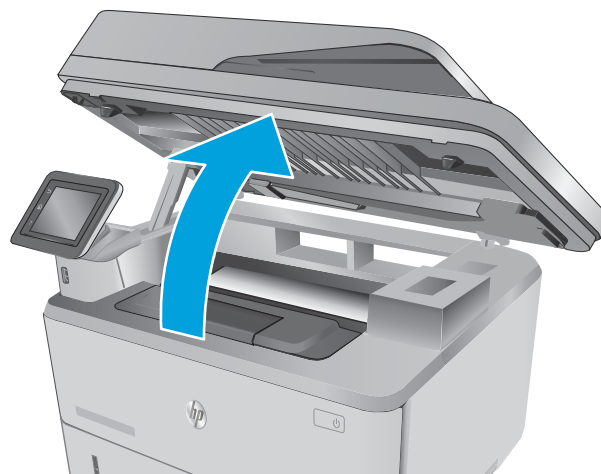

3. Távolítsa el az összes elakadt papírt.

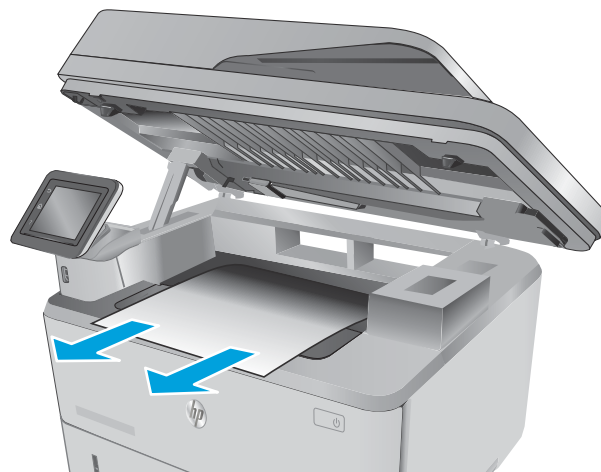

4. Csupja vissza a lapolvasó szerkezetet.



5. Nyissa le a hátsó ajtót.

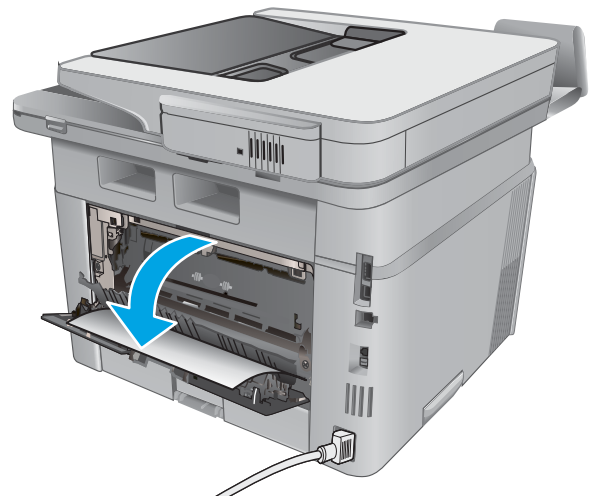

6. Távolítsa el az összes elakadt papírt a hátsó ajtó környezetében.

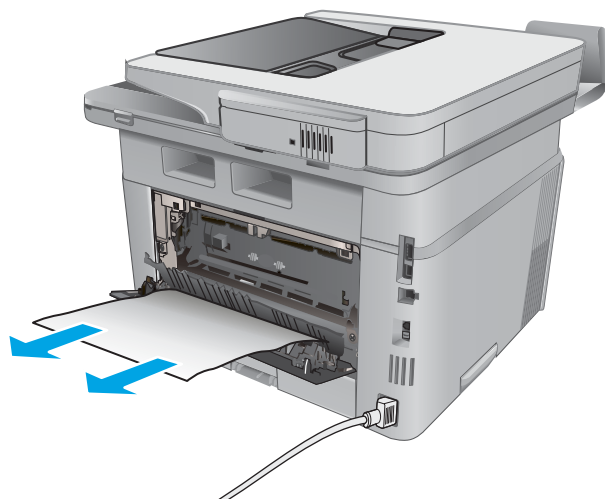

7. Csukja vissza a hátsó ajtót.

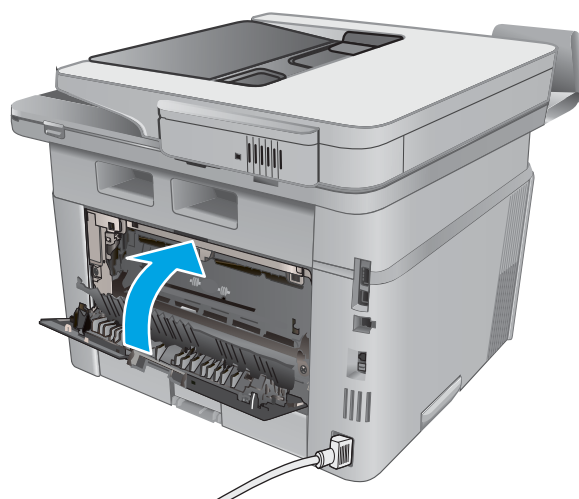

Papírelakadások megszüntetése a duplex egységben

A következő eljárással megnézhet minden olyan helyet az automatikus duplex egységben, ahol elakadás fordulhat elő. Elakadás esetén a kezelőpanelen egy animáció látható, amely segít az elakadás elhárításában.

1. Távolítsa el teljesen a 2. tálcat a nyomtatóból.



2. Nyomja meg a zöld gombot a duplex tálca kioldásához.

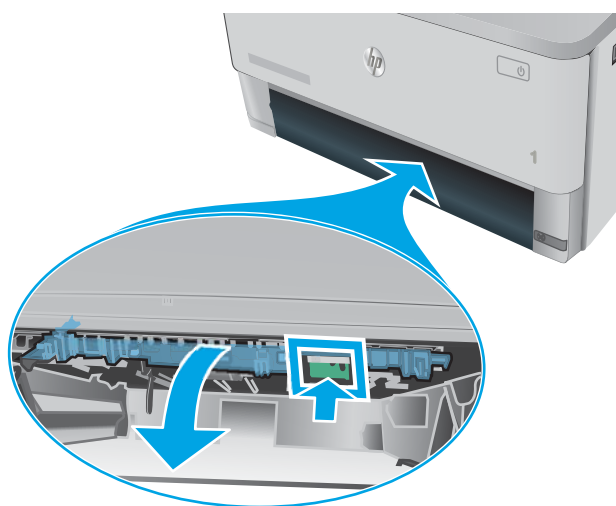

3. Távolítsa el az összes elakadt papírt.

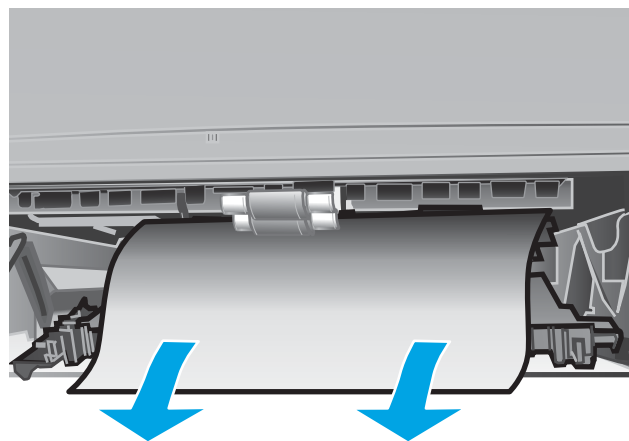

4. Csatolja vissza a duplex tálcát.

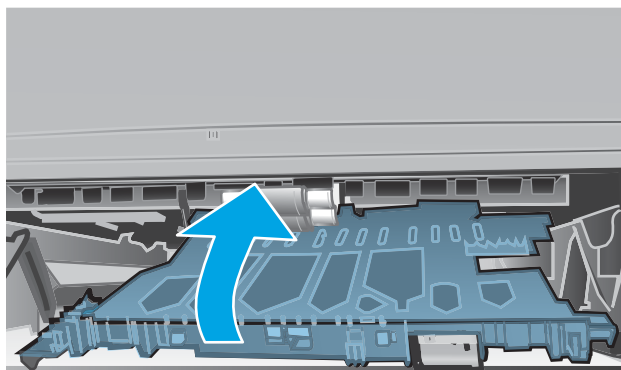

5. Helyezze vissza a 2. tálcát.



A nyomtatási minőség javítása

Bevezetés

- [Másik szoftverprogramból történő nyomtatás](#)
- [A papírtípus ellenőrzése a nyomtatási feladathoz](#)
- [A festékkazetta állapotának ellenőrzése](#)
- [A nyomtató tisztítása](#)
- [A tonerkazetta vizuális vizsgálata](#)
- [Ellenőrizze a papírt és a nyomtatási környezetet](#)
- [Az EconoMode beállítások ellenőrzése](#)
- [Másik nyomtató-illesztőprogram kipróbálása](#)

Ha a nyomtató nyomtatási minőségével vannak gondok, a hiba elhárítása érdekében az alább ismertetett sorrendben próbálkozzon a lehetséges megoldásokkal.

Másik szoftverprogramból történő nyomtatás

Próbáljon egy másik szoftverből nyomtatni. Ha a lap helyesen készül el, a nyomtatáshoz használt szoftverrel van a probléma.

A papírtípus ellenőrzése a nyomtatási feladathoz

Ha egy szoftverből nyomtat, és elkenődött, elmosódott, vagy sötét a nyomat, meggyűrődik a papír, elszórt festékpöttyök láthatók, nem tapad a papírra a festék, vagy kis területeken hiányzik a festék, ellenőrizze a papírtípus beállítását.

A papírtípus-beállítás ellenőrzése (Windows)

1. A szoftveralkalmazásban válassza a **Nyomtatás** lehetőséget.
2. Válassza ki a nyomtatót, majd kattintson a **Tulajdonságok** vagy a **Beállítások** gombra.
3. Kattintson a **Papír/Minőség** lapra.
4. A **Papírtípus** legördülő listán kattintson a **További lehetőségek** opcióra.
5. Nyissa le a **Típus:** listát .
6. Nyissa le azt a papírtípus kategóriát, amelyik leginkább megfelel az aktuálisan használt papírnak.
7. Jelölje ki a használt papír típusának megfelelő beállítást, majd kattintson az **OK** gombra.
8. Az **OK** gombra kattintva zárja be a **Dokumentum tulajdonságai** párbeszédpanelt. A **Nyomtatás** párbeszédpanelen kattintson az **OK** gombra a feladat kinyomtatásához.

A papírtípus-beállítás ellenőrzése (OS X)

1. Válassza a **Fájl** menü **Nyomtatás** parancsát.
2. A **Nyomtató** menüben válassza ki a nyomtatót.

3. Alapértelmezés szerint a nyomtató-illesztőprogram a **Példányok és oldalak** menüt jeleníti meg. Nyissa meg a menük legördülő listáját, majd kattintson a **Kivitelezés** menüre.
4. Válassza ki a használni kívánt típust a **Médiatípus** legördülő listáról.
5. Kattintson a **Nyomtatás** gombra.

A festékkazetta állapotának ellenőrzése

Ellenőrizze a kellékanyagok állapotoldalán a következőket:

- A patron hátralévő élettartamának becsült százaléka
- Becsült hátralévő oldalak
- A HP tonerkazetták termékszámai
- A kinyomtatott lapok száma

A kellékállapot-oldal nyomtatásához kövesse az alábbi eljárást.

1. A nyomtató kezelőpaneljének kezdőképernyőjén lapozzon a **Kellékek** menü megjelenéséig. A **Kellékek**  ikon megérintésével megnyithatja a menüt.
2. A kellékállapot-oldal kinyomtatásához érintse meg a **Jelentés** gombot.
3. Ellenőrizze a tonerkazetták becsült hátralévő élettartamát, és ha van, más cserélhető alkatrészek állapotát.

A becsült élettartama végére ért tonerkazetta használata nyomtatási minőséggel kapcsolatos hibákat okozhat. A kellékállapot-oldal jelzi, ha egy kellék szintje nagyon alacsony. Miután a HP kellék elérte az igen alacsony küszöbértéket, a rá vonatkozó HP kiegészítő garancia érvényessége megszűnik.

Ekkor a tonerkazettát nem kell cserélni, kivéve, ha a nyomtatási minőség már többé nem elfogadható. Gondoskodjon arról, hogy legyen kéznél csere tonerkazetta, ha a nyomtatási minőség már nem elfogadható.

Ha úgy látja, hogy cserélnie kell egy tonerkazettát vagy más cserélhető alkatrészt, a kellékállapot-oldal felsorolja az eredeti HP alkatrészszámokat.

4. Ellenőrizze, hogy eredeti HP kazettát használ-e.

Az eredeti HP tonerkazettákon a „HP” felirat olvasható, vagy megtalálható rajtuk a HP logó. További tudnivalók a HP kazetták felismerésével kapcsolatban: www.hp.com/go/learnaboutsupplies.

A HP nem ajánlja a nem a HP által gyártott új vagy felújított kellékek használatát. Mivel az egyéb patronok nem a HP termékei, a HP nem vesz részt a tervezésükben, és nem ellenőrizheti minőségüket. Ha utántöltött vagy utángyártott tonerkazettát használ, és nem elégedett a nyomtatási minőséggel, cserélje a kazettát eredeti HP tonerkazettára.

A nyomtató tisztítása

Tisztítóoldal nyomtatása

A nyomtatási folyamat során papír, toner és porszemcsék gyűlhetnek fel a nyomtatóban, ezek pedig ronthatják a nyomtatási minőséget (festékfoltok, elmosódás, csíkozás, ismétlődő jelek).

Tisztítólap nyomtatásához kövesse az alábbi eljárást.

1. A nyomtató kezelőpaneljének kezdőképernyőjén lapozzon a **Beállítás** menü megjelenéséig. Érintse meg a **Beállítás**  ikont a menü megnyitásához.
2. Érintse meg a **Szervizelés** menüt.
3. Érintse meg az **Tisztítólap** gombot.
4. Az erre vonatkozó felszólítás megjelenésekor helyezzen egy Letter vagy A4 méretű normál papírlapot a készülékbe.

Várjon, amíg a folyamat befejeződik. Dobja ki a kinyomtatott lapot.

Por és egyéb szennyeződés a lapolvasó üvegén

A használat során szennyeződések gyűlhetnek fel a lapolvasó üveglapján és a fehér műanyag hátlapon, ami ronthatja a teljesítményt. A lapolvasó tisztítását az alábbiak szerint végezze.

1. Kapcsolja ki a nyomtatót a tápkapcsolóval, majd húzza ki a tápkábelt a fali csatlakozóaljzathozól.
2. Nyissa fel a lapolvasó fedelét.
3. Tisztítsa meg a lapolvasó fedőlapja alatt lévő üveglapot és a fehér műanyag hátlapot nem szemcsés ablaktisztító szerrel benedvesített puha ruhadarabbal vagy szivaccsal.

⚠ VIGYÁZAT! Ne használjon súroló hatású anyagokat, acetont, benzint, ammóniát, etil-alkoholt vagy karbon-tetrakloridot a nyomtató egyetlen részén sem, mert ezek károsíthatják a nyomtatót. Ne helyezzen folyadékot közvetlenül az üvegre vagy a tálcákra. A folyadékok a nyomtatóba szivárogva károsíthatják azt.

4. A foltosodás megelőzésére szárítsa meg az üveglapot és a fehér műanyag részeket szarvasbőrrel vagy cellulózszivaccsal.
5. Csatlakoztassa a tápkábelt a fali aljzathoz, majd a tápkapcsoló gombbal kapcsolja be a nyomtatót.

A tonerkazetta vizuális vizsgálata

Vizsgálja meg az összes tonerkazettát a következő lépésekkel.

1. Vegye ki a festékkazettát a nyomtatóból.
2. Ellenőrizze, hogy nem sérült-e meg a memóriachip.
3. Vizsgálja meg a zöld képalkotó dob felületét.

⚠ VIGYÁZAT! Ne érintse meg a képalkotó dobot. A képalkotó dobon lévő ujjlenyomatok problémákat okozhatnak a nyomtatási minőségben.

4. Ha karcolások, ujjlenyomatok vagy egyéb sérülés látható a képalkotó dobon, cserélje ki a tonerkazettát.
5. Helyezze vissza a tonerkazettát, és néhány oldal kinyomtatásával ellenőrizze, hogy megoldódott-e a probléma.

Ellenőrizze a papírt és a nyomtatási környezetet

1. lépés: A HP specifikációknak megfelelő papír használata

A nyomtatásminőségi problémák egy része abból fakad, hogy nem a HP előírásainak megfelelő papírt használnak.

- Mindig a nyomtató által támogatott típusú és súlyú papírt használjon.
- Olyan papírt használjon, amely jó minőségű, és nincsenek rajta vágások, bemetszések, tépések, foltok, laza részecskék, por, gyűrődések, lyukak, kapcsok, illetve hullámosodó vagy meghajlott szélek.
- Ne használjon olyan papírt, amelyre már nyomtattak.
- Olyan papírt használjon, amely nem tartalmaz fémes anyagot, például csillámport.
- Lézernyomtatókhoz készült papírt használjon. Ne használjon olyan papírt, amely csak tintasugaras nyomtatókhoz készült.
- Ne használjon túl durva papírt. A simább papír használata általában jobb nyomtatási minőséget eredményez.

2. lépés: A nyomtatási környezet ellenőrzése

A környezet közvetlenül befolyásolhatja a nyomtatás minőségét, gyakori oka a nyomtatási minőség és a papírbetöltés területén jelentkező problémáknak. Próbálja az alábbi megoldásokat:

- Tartsa távol a nyomtatót huzatos helyektől, például a légkondicionáló nyílásától, a nyitott ajtóktól és ablakoktól.
- Ügyeljen rá, hogy a nyomtató ne legyen kitéve a nyomtató műszaki leírásában szereplő határértékeket túllépő hőmérsékletnek vagy páratartalomnak.
- Ne tárolja a nyomtatót szűk helyen, például szekrényben.
- A nyomtatót szilárd, sima felületen tartsa.
- Ügyeljen arra, hogy a nyomtató szellőzőnyílásai ne legyenek eltorlaszolva. A megfelelő működéshez a nyomtatónak minden oldalán jól kell szellőznie, a tetejét is beleértve.
- Ügyeljen arra, hogy a nyomtatóba ne kerüljön szálló szennyeződés, por, gőz, zsír vagy bármi más, amely lerakódhat a nyomtató belsejében.

Harmadik lépés: Az egyes tálcák beállítása

Ha a bizonyos tálcákból történő nyomtatáskor nem kerülnek középre vagy nem a helyükön jelennek a szöveges vagy képi elemek, tegye a következőket.

1. A nyomtató kezelőpaneljének kezdőképernyőjén lapozzon a **Beállítás** menü megjelenéséig. Érintse meg a **Beállítás**  ikont a menü megnyitásához.
2. Nyissa meg a következő menüket:
 - **Rendszerbeállítás**
 - **Nyomtatási minőség**
 - **Beigazítás beállítása**
3. Válassza ki a **Tesztoldal nyomtatása** lehetőséget.
4. Válassza ki a beállítandó tálcát, majd kövesse a nyomtatott oldalakon olvasható utasításokat.

5. Válassza ki újra a [Tesztoldal nyomtatása](#) elemet az eredmények ellenőrzéséhez, majd hajtson végre további beállításokat, ha szükséges.
6. Az új beállítások mentéséhez érintse meg az **OK** gombot.

Az EconoMode beállítások ellenőrzése

A HP nem tanácsolja az EconoMode folyamatos használatát. Ha folyamatosan EconoMode üzemmódban nyomtat, a tonerkazetta mechanikus részei az előtt tönkremehetnek, mielőtt kifogyna belőlük a festék. Ha a nyomtatási minőség leromlik és már nem elfogadható, fontolja meg a tonerkazetta cseréjét.

 **MEGJEGYZÉS:** Ez a funkció elérhető a PCL 6 Windows nyomtató-illesztőprogrammal. Ha nem ezt az illesztőprogramot használja, a funkciót a HP beépített webszerverrel engedélyezheti.

Kövesse az alábbi lépéseket, ha a teljes oldal túl sötét, vagy túl világos.

1. A szoftveralkalmazásban válassza a **Nyomtatás** lehetőséget.
2. Válassza ki a nyomtatót, majd kattintson a **Tulajdonságok** vagy a **Beállítások** gombra.
3. Kattintson a **Papír/Minőség** fülre, és keresse meg a **Nyomtatási minőség** területet.
4. Ha a teljes oldal túl sötét, alkalmazza az alábbi beállításokat:
 - Válassza a **600 dpi** lehetőséget.
 - Az engedélyezéshez jelölje be az **EconoMode** jelölőnégyzetet.

Ha a teljes oldal túl világos, alkalmazza az alábbi beállításokat:

- Válassza a **FastRes 1200** lehetőséget.
 - A letiltásához törölje az **EconoMode** jelölőnégyzet bejelölését.
5. Az **OK** gombra kattintva zárja be a **Dokumentum tulajdonságai** párbeszédpanelt. A **Nyomtatás** párbeszédpanelen kattintson az **OK** gombra a feladat kinyomtatásához.

Másik nyomtató-illesztőprogram kipróbálása

Használjon másik nyomtatóillesztő-programot, ha szoftverprogramból nyomtat és a kinyomtatott dokumentumon a grafikákban nem várt vonalak láthatóak, illetve ha hiányos a szöveg, hiányos a grafika, nem megfelelő a formátum vagy a betűtípus.

Töltse le az alábbi illesztőprogramok valamelyikét a HP weboldaláról: www.hp.com/support/ljM426MFP, www.hp.com/support/ljM427MFP.

HP PCL.6 illesztőprogram	<ul style="list-style-type: none">• Az alapértelmezett illesztőprogram a nyomtatóhoz kapott CD-n található. Ha nem jelöl ki másik illesztőprogramot, a rendszer automatikusan ezt telepíti.
HP PCL 6 illesztőprogram	<ul style="list-style-type: none">• Ajánlott minden Windows környezet esetében.
HP PCL-6 illesztőprogram	<ul style="list-style-type: none">• Összességében a leggyorsabb és legjobb minőségű nyomtatást, valamint a legszélesebb körű nyomtatási funkciókat biztosítja a legtöbb felhasználó számára• Kifejezetten a Windows Graphic Device Interface (GDI) felülettel való használatra fejlesztették ki, ezáltal Windows környezetben a legnagyobb sebességet nyújtja.• Előfordulhat, hogy nem teljesen kompatibilis a PCL 5 formátumon alapuló külső és egyéni szoftverprogramokkal.

HP UPD PS illesztőprogram

- Adobe® szoftverprogramokkal vagy más, nagy grafikai igényű alkalmazásokkal történő nyomtatáshoz ajánlott.
- Támogatást biztosít postscript-emulációs igényű feladatok nyomtatásához, illetve postscript betűkészletek flash-memóriából való támogatásához

HP UPD PCL 5

- Használata Windows-környezetben végzett általános irodai nyomtatáshoz javasolt.
- Kompatibilis a PCL előző verzióival és a régebbi HP LaserJet nyomtatókkal
- Ideális választás külső vagy egyéni szoftverprogramokkal végzett nyomtatáshoz
- A legjobb választás vegyes környezetben történő működtetéshez, amikor a nyomtatót PCL 5 (UNIX, Linux, nagyszámítógép) formátumra kell állítani
- A programot vállalati Windows-környezetekben történő használatra tervezték, hogy egyetlen illesztőprogramot többféle nyomtatótípusnál lehessen alkalmazni
- Ideális megoldást nyújt hordozható Windows-számítógépről, többféle nyomtatótípuson végzett nyomtatáshoz

HP UPD PCL 6

- Minden Windows-környezetben ajánlott nyomtatásra
 - Összességében a leggyorsabb és legjobb minőségű nyomtatást, valamint a legszélesebb körű nyomtatási funkciókat biztosítja a legtöbb felhasználó számára
 - A Windows grafikus eszközzillesztőjével (GDI) való összehangolt együttműködésre készült a Windows-környezetekben való lehető leggyorsabb működés érdekében
 - Előfordulhat, hogy nem teljesen kompatibilis a PCL 5 formátumon alapuló külső és egyéni szoftverprogramokkal.
-

A másolási és beolvasási képminőség javítása

Bevezetés

Ha a nyomtató képminőségével vannak gondok, a hiba elhárítása érdekében próbálkozzon a következő megoldási lehetőségek feltüntetett sorrendben történő végrehajtásával.

- [Por és egyéb szennyeződés a lapolvasó üvegén](#)
- [A papírbeállítások ellenőrzése](#)
- [Ellenőrizze a képbeállításokat](#)
- [Optimalizálás szövegre vagy képekre](#)
- [Széltől szélig másolás](#)
- [Tisztítsa meg a dokumentumadagoló behúzóörgöit és elválasztópárnáját](#)

Először próbálja ki ezeket az egyszerű lépéseket:

- A dokumentumadagoló helyett a síkágyas lapolvasót használja.
- Használjon jó minőségű eredeti példányokat.
- Ha dokumentumadagolót használ, megfelelően töltsse be az eredetit az adagolóba: használja a papírvezetőket, így nem lesz homályos vagy ferde a kép.

Ha a probléma továbbra is fennáll, próbálkozzon a többi megoldással. Ha ezek sem oldják meg a problémát, ld. A nyomtatási minőség javítása c. részt.

Por és egyéb szennyeződés a lapolvasó üvegén

A használat során szennyeződések gyűlhetnek fel a lapolvasó üveglapján és a fehér műanyag háttagon, ami ronthatja a teljesítményt. A lapolvasó tisztítását az alábbiak szerint végezze.

1. Kapcsolja ki a nyomtatót a tápkapcsolóval, majd húzza ki a tápkábelt a fali csatlakozóaljzathozól.
2. Nyissa fel a lapolvasó fedelét.
3. Tisztítsa meg a lapolvasó fedőlapja alatt lévő üveglapot és a fehér műanyag háttagot nem szemcsés ablaktisztító szerrel benedvesített puha ruhadarabbal vagy szivaccsal.

⚠ VIGYÁZAT! Ne használjon súroló hatású anyagokat, acetont, benzint, ammóniát, etil-alkoholt vagy karbon-tetrakloridot a nyomtató egyetlen részén sem, mert ezek károsíthatják a nyomtatót. Ne helyezzen folyadékot közvetlenül az üvegre vagy a tálcákra. A folyadékok a nyomtatóba szivárogva károsíthatják azt.

4. A foltosodás megelőzésére szárítsa meg az üveglapot és a fehér műanyag részeket szarvasbőrrel vagy cellulózszivaccsal.
5. Csatlakoztassa a tápkábelt a fali aljzathoz, majd a tápkapcsoló gombbal kapcsolja be a nyomtatót.

A papírbeállítások ellenőrzése

1. A nyomtató kezelőpaneljének kezdőképernyőjén érintse meg a **Másolás**  ikont.
2. Érintse meg a **Beállítások** gombot, majd görgessen a **Papír** gombhoz, és érintse meg azt.

3. A papírméreték listáján érintse meg a tálcában lévő papírnak megfelelő papírméret nevét.
4. A papírtípusok listáján érintse meg a tálcában lévő papírnak megfelelő papírtípus nevét.

Ellenőrizze a képbeállításokat

1. A kezdőképernyőn érintse meg a **Másolás**  ikont.
2. Érintse meg a **Beállítások** gombot, majd görgessen a **Képbeállítás** gombhoz, és érintse meg azt.
3. Érintse meg az állítani kívánt beállítás nevét.
 - **Fényerő**: A világosság/sötétség beállítás megadása.
 - **Kontraszt**: A kontraszt beállítása a kép legvilágosabb és legsötétebb területei között.
 - **Élesítés**: A szöveges karakterek tisztaságának beállítása.
 - **Háttér eltávolítása**: A kép háttére sötétségének beállítása. Ez különösen hasznos színes papírra nyomtatott eredeti dokumentumok esetében.
4. Érintse meg a – vagy + gombot a beállítás értékének megadásához, majd érintse meg az **OK** gombot.
5. Módosíthat egy másik beállítást is, vagy a vissza nyilat megérintve visszatérhet a másolás főmenübe.

Optimalizálás szövegre vagy képekre

1. A nyomtató kezelőpaneljének kezdőképernyőjén érintse meg a **Másolás**  ikont.
2. Érintse meg a **Beállítások** gombot, majd görgessen az **Optimalizálás** gombhoz, és érintse meg azt.
3. Érintse meg az állítani kívánt beállítás nevét.
 - **Automatikus kiválasztás**: Használja ezt a beállítást, ha nem tudja biztosan a másolási minőség megfelelő beállítását. Ez az alapértelmezett beállítás.
 - **Vegyes**: Használja ezt a beállítást a szöveget és grafikákat is tartalmazó dokumentumokhoz.
 - **Szöveg**: Használja ezt a beállítást a főleg szöveget tartalmazó dokumentumokhoz.
 - **Kép**: Használja ezt a beállítást a főleg grafikát tartalmazó dokumentumokhoz.

Széltől szélíg másolás

A nyomtató nem alkalmas a margó nélküli nyomtatásra. Az oldal szélén egy 4 mm méretű margó van, amelyre nem lehet nyomtatni.

Tanácsok levágott szélű dokumentumok nyomtatása és beolvasása esetén:

- Ha az eredeti kisebb, mint a kimeneti méret, helyezze az eredetit 4 mm távolságra a lapolvasón található ikon által jelzett saroktól. Ezzel a pozícióval hajtsa végre újból a másolást vagy a lapolvasást.
- Ha a kívánt kimeneti méret az eredeti mérettel megegyezik, használja a **Kicsinyítés/Nagyítás** funkciót a kép kicsinyítéséhez, így a másolat nem lesz körbevágva.

Tisztítsa meg a dokumentumadagoló behúzógörgőit és elválasztópárnáját

Ha a lapadagolónál papírkezelési problémákat észlel - pl. elakadást vagy egyszerre több lap behúzását -, tisztítsa meg a behúzógörgőket és az elválasztópárnát.

1. Nyissa fel a lapadagoló fedelét.

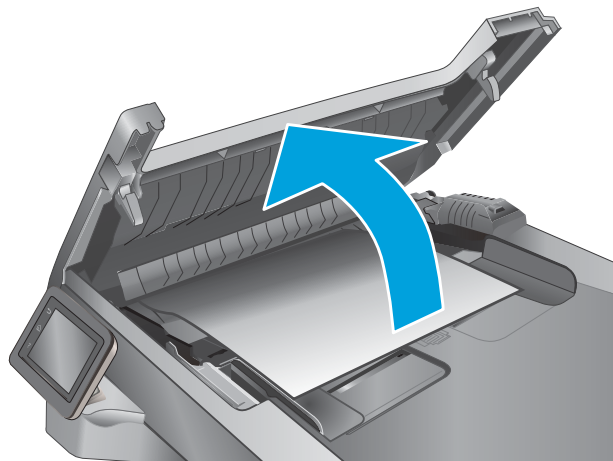

2. A behúzógörgők és az elválasztópárna tisztításához használjon nedves, szőszmentes ruhadarabot.

VIGYÁZAT! Ne használjon súroló hatású anyagokat, acetont, benzint, ammóniát, etil-alkoholt vagy karbon-tetrakloridot a nyomtató egyetlen részén sem, mert ezek károsíthatják a nyomtatót. Ne engedje a folyadékot közvetlenül az üvegre vagy a papírtovábbító hengerre folyni. A folyadékok a nyomtatóba szivárogva károsíthatják azt.

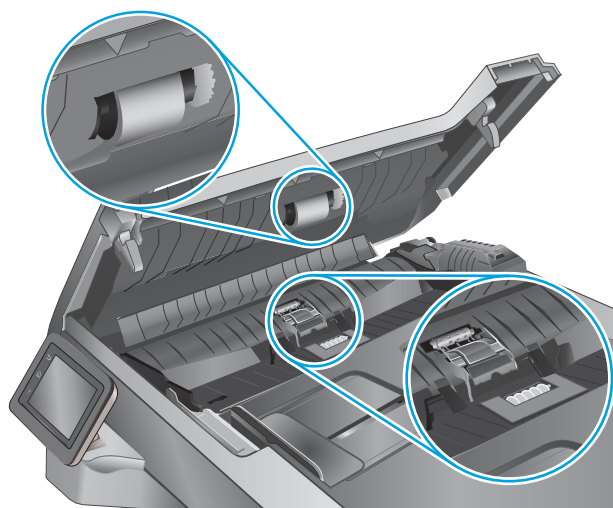

3. Csukja le a lapadagoló fedelét.

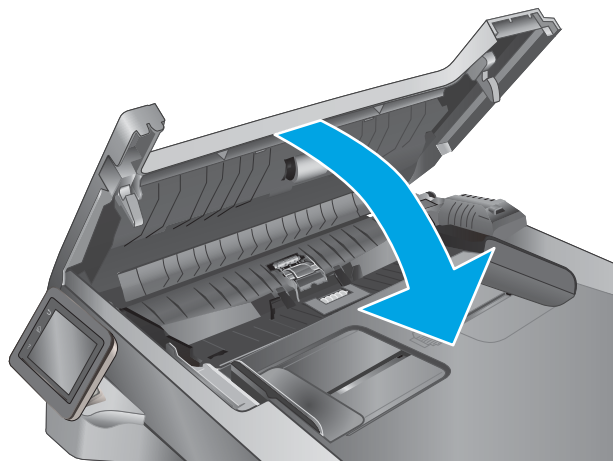

A faxképminőség javítása

Bevezetés

Ha a nyomtató képminőségével vannak gondok, a hiba elhárítása érdekében próbálkozzon a következő megoldási lehetőségek feltüntetett sorrendben történő végrehajtásával.

- [Por és egyéb szennyeződés a lapolvasó üvegén](#)
- [A faxküldési felbontás beállításainak ellenőrzése](#)
- [Ellenőrizze a hibajavítási beállításokat](#)
- [Ellenőrizze a laphoz igazítás beállítását](#)
- [Tisztítsa meg a dokumentumadagoló behúzóörgőit és elválasztópárnáját](#)
- [Küldés másik faxgépre](#)
- [Ellenőrizze a küldő faxgépét](#)

Először próbálja ki ezeket az egyszerű lépéseket:

- A dokumentumadagoló helyett a síkágyas lapolvasót használja.
- Használjon jó minőségű eredeti példányokat.
- Ha dokumentumadagolót használ, megfelelően töltsé be az eredetit az adagolóba: használja a papírvezetőket, így nem lesz homályos vagy ferde a kép.

Ha a probléma továbbra is fennáll, próbálkozzon a többi megoldással. Ha ezek sem oldják meg a problémát, ld. A nyomtatási minőség javítása c. részt.

Por és egyéb szennyeződés a lapolvasó üvegén

A használat során szennyeződések gyűlhetnek fel a lapolvasó üveglapján és a fehér műanyag hátlapon, ami ronthatja a teljesítményt. A lapolvasó tisztítását az alábbiak szerint végezze.

1. Kapcsolja ki a nyomtatót a tápkapcsolóval, majd húzza ki a tápkábelt a fali csatlakozóaljzathoz.
2. Nyissa fel a lapolvasó fedelét.
3. Tisztítsa meg a lapolvasó fedőlapja alatt lévő üveglapot és a fehér műanyag hátlapot nem szemcsés ablaktisztító szerrel benedvesített puha ruhadarabbal vagy szivaccsal.

 **VIGYÁZAT!** Ne használjon súroló hatású anyagokat, acetont, benzint, ammóniát, etil-alkoholt vagy karbon-tetrakloridot a nyomtató egyetlen részén sem, mert ezek károsíthatják a nyomtatót. Ne helyezzen folyadékot közvetlenül az üvegre vagy a tálcákra. A folyadékok a nyomtatóba szívárogva károsíthatják azt.

4. A foltosodás megelőzésére szárítsa meg az üveglapot és a fehér műanyag részeket szarvasbőrrel vagy cellulózszivaccsal.
5. Csatlakoztassa a tápkábelt a fali aljzathoz, majd a tápkapcsoló gombbal kapcsolja be a nyomtatót.

A faxküldési felbontás beállításainak ellenőrzése

Ha a nyomtató nem tudta elküldeni a faxot, mert a fogadó készülék nem válaszolt vagy foglalt volt, akkor megkísérli újratárcsázni a számot attól függően, hogy milyen beállítások vannak érvényben arra az esetre, ha a másik készülék foglalt, nem felel, vagy ha kommunikációs hiba történik.

1. A nyomtató kezelőpaneljének kezdőképernyőjén lapozzon a **Beállítás** menü megjelenéséig. Érintse meg a **Beállítás**  ikont a menü megnyitásához.
2. Érintse meg a **Faxbeállítás** menüt.
3. Érintse meg a **Speciális beállítás** menüt.
4. Nyissa meg a **Faxfelbontás** menüt.

Ellenőrizze a hibajavítási beállításokat

A nyomtató faxküldés vagy -fogadás közben általában figyelemmel kíséri a telefonvonalon érkező jeleket. Ha a nyomtató átvitel közben hibát észlel, és a hibajavítás beállítása **Be**, akkor a nyomtató kérheti a fax hibás részének újraküldését. A hibajavítás gyári alapbeállítása a **Be**.

A hibajavítási funkciót csak akkor kapcsolja ki, ha faxküldés vagy -vétel során problémák merülnek föl, és Ön hajlandó elfogadni a hibákat az átvitelben. Akkor lehet például hasznos a beállítás kikapcsolása, ha tengerentúli faxot küld vagy fogad, illetve ha műholdas telefonkapcsolatot használ.

1. A nyomtató kezelőpaneljének kezdőképernyőjén lapozzon a **Beállítás** menü megjelenéséig. Érintse meg a **Beállítás**  ikont a menü megnyitásához.
2. Érintse meg a **Szervizelés** menüt.
3. Érintse meg a **Faxszolgáltatás** menüt.
4. Érintse meg a **Hibajavítás** gombot, majd a **Be** gombot.

Ellenőrizze a laphoz igazítás beállítását

Ha a nyomtató által kinyomtatott fax lelóg az oldalról, kapcsolja be a laphoz igazítás funkciót a nyomtató kezelőpaneljén.

 **MEGJEGYZÉS:** Ellenőrizze, hogy az alapértelmezett papírméret beállítása egyezik-e a tálcába helyezett papír méretével.

1. A nyomtató kezelőpaneljének kezdőképernyőjén lapozzon a **Beállítás** menü megjelenéséig. Érintse meg a **Beállítás**  ikont a menü megnyitásához.
2. Érintse meg a **Faxbeállítás** menüt.
3. Érintse meg a **Speciális beállítás** menüt.
4. Érintse meg az **Oldalhoz igazítás** gombot, majd a **Be** gombot.

Tisztítsa meg a dokumentumadagoló behúzóörgöit és elválasztópárnáját

Ha a lapadagolónál papírkezelési problémákat észlel - pl. elakadást vagy egyszerre több lap behúzását -, tisztítsa meg a behúzóörgöket és az elválasztópárnát.

1. Nyissa fel a lapadagoló fedelét.

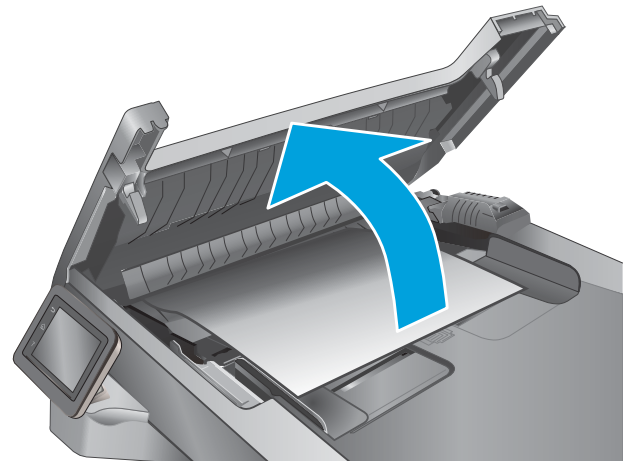

2. A behúzógörgők és az elválasztópárna tisztításához használjon nedves, szőszmentes ruhadarabot.

VIGYÁZAT! Ne használjon súroló hatású anyagokat, acetont, benzint, ammóniát, etil-alkoholt vagy karbon-tetrakloridot a nyomtató egyetlen részén sem, mert ezek károsíthatják a nyomtatót. Ne engedje a folyadékot közvetlenül az üvegre vagy a papírtovábbító hengerre folyni. A folyadékok a nyomtatóba szivárogva károsíthatják azt.

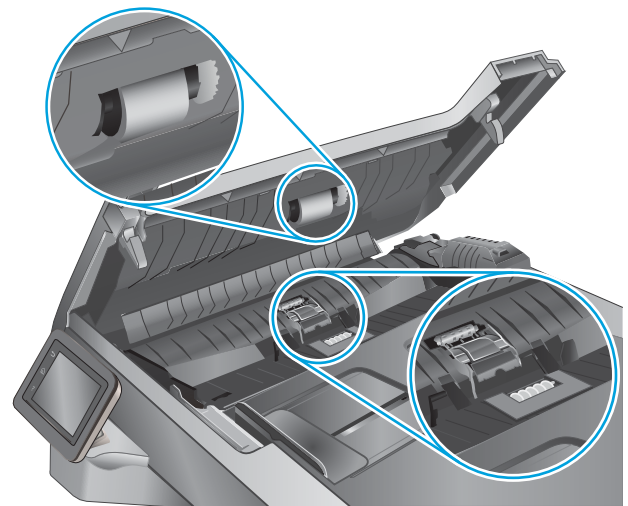

3. Csukja le a lapadagoló fedelét.

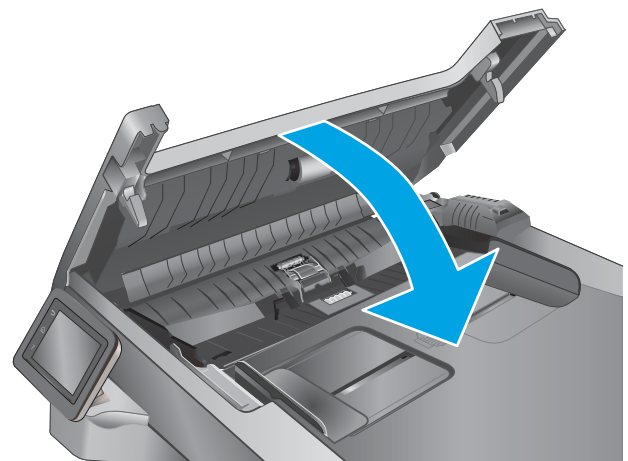

Küldés másik faxgépre

Próbálja meg egy másik faxkészülékre küldeni a faxot. Ha a fax minősége így jobb lesz, a hiba oka az eredeti címzett faxkészülékének beállításainál vagy a kellékek állapotánál keresendő.

Ellenőrizze a küldő faxgépét

Kérje meg a küldőt, hogy egy másik faxgépről is küldje el a dokumentumot. Ha a fax minősége jobb, a hiba a küldő faxgépében van. Ha nem érhető el másik faxgép, kérje meg a küldőt a következő változtatások megfontolására:

- Ellenőrizze, hogy az eredeti dokumentumot fehér, nem pedig színes papírra nyomtatták.
- Növelje a fax felbontását, állítson be jobb minőséget vagy nagyobb kontrasztot.
- Ha lehetséges, számítógépes szoftverrel küldje el a faxot.

Vezetékes hálózati problémák megoldása

Bevezetés

Az alábbi elemek ellenőrzésével győződjön meg róla, hogy a nyomtató kommunikál a hálózattal. Mielőtt elkezdené, nyomtasson ki egy konfigurációs oldalt a nyomtató kezelőpaneljéről, és keresse meg azon a nyomtató IP-címét.

- [Rossz minőségű fizikai csatlakozás](#)
- [A számítógép nem a nyomtatónak megfelelő IP-címet használja](#)
- [A számítógép nem tud kommunikálni a nyomtatóval](#)
- [A nyomtató nem megfelelő kapcsolódási és kétoldalas nyomtatási beállításokat használ a hálózathoz](#)
- [Lehet, hogy az új szoftverek kompatibilitási problémákat okoznak](#)
- [Lehet, hogy a számítógép vagy a munkaállomás nem megfelelően van beállítva](#)
- [A nyomtató le van tiltva, vagy a hálózat egyéb beállításai nem megfelelőek](#)



MEGJEGYZÉS: A HP nem támogatja az egyenrangú hálózati működést, mivel ezt a szolgáltatást a Microsoft operációs rendszerek biztosítják, nem pedig a HP nyomtató-illesztőprogramok. További információkért keresse fel a Microsoft webhelyét a www.microsoft.com címen.

Rossz minőségű fizikai csatlakozás

1. Ellenőrizze, hogy a nyomtató megfelelő hosszúságú kábellel a megfelelő hálózati porthoz csatlakozik-e.
2. Ellenőrizze a kábelcsatlakozások szilárdságát.
3. Nézze meg a nyomtató hátulján a hálózati port csatlakozását, és ellenőrizze, hogy az aktivitást mutató sárga jelzőfény és a kapcsolat állapotát mutató zöld jelzőfény világít-e.
4. Ha a probléma továbbra is fennáll, próbáljon ki egy másik kábelt vagy portot az elosztón.

A számítógép nem a nyomtatónak megfelelő IP-címet használja

1. Nyissa meg a Nyomtató tulajdonságai párbeszédpanelét, és kattintson a **Portok** fülre. Ellenőrizze, hogy a nyomtató jelenlegi IP-címe van-e kijelölve. A nyomtató IP-címe megtalálható a konfigurációs oldalon.
2. Ha a nyomtatót a HP szabványos TCP/IP port használatával telepítette, jelölje be a **Mindig erre a nyomtatóra nyomtasson, akkor is, ha az IP-címe megváltozik** jelölőnégyzetet.
3. Ha a nyomtatót Microsoft szabványos TCP/IP port használatával telepítette, az IP-cím helyett használja a gazdagépnévet.
4. Ha az IP-cím helyes, törölje a nyomtatót a listából, majd vegye fel ismét.

A számítógép nem tud kommunikálni a nyomtatóval

1. A hálózati kommunikáció teszteléséhez alkalmazza a „ping” parancsot.
 - a. Nyisson meg egy parancssort a számítógépen.

- Windows esetében kattintson a **Start** gombra, majd a **Futtatás** pontra, és írja be a `cmd` parancsot, végül nyomja meg az **Enter** gombot.
 - OS X esetén lépjen az **Alkalmazások** opcióba, majd **Segédprogramok** opcióba, és nyissa meg a **Terminal** lehetőséget.
- b. Írja be a `ping` parancsot, majd a nyomtató IP-címét.
 - c. Ha az ablak megjeleníti a visszafordulási időket, a hálózat működik.
2. Ha a „ping” parancs végrehajtása sikertelen, ellenőrizze, hogy a hálózati hub-ok be vannak-e kapcsolva, majd győződjön meg róla, hogy a hálózati beállítások, a nyomtató és a számítógép ugyanahhoz a hálózathoz vannak konfigurálva.

A nyomtató nem megfelelő kapcsolódási és kétoldalas nyomtatási beállításokat használ a hálózathoz

A HP azt tanácsolja, hogy ezeket a beállításokat hagyja automatikus módban (ez az alapértelmezett beállítás). Ha megváltoztatja ezeket a beállításokat, akkor azokat a hálózatra vonatkozóan is módosítani kell.

Lehet, hogy az új szoftverek kompatibilitási problémákat okoznak

Ellenőrizze, hogy minden új szoftver jól van-e telepítve, és hogy ezek a megfelelő nyomtató-illesztőprogramot használják-e.

Lehet, hogy a számítógép vagy a munkaállomás nem megfelelően van beállítva

1. Ellenőrizze a hálózati illesztőprogramokat, nyomtató-illesztőprogramokat és a hálózati átirányítási beállításokat.
2. Ellenőrizze, hogy az operációs rendszer megfelelően van-e konfigurálva.

A nyomtató le van tiltva, vagy a hálózat egyéb beállításai nem megfelelőek

1. Nézze meg a konfigurációs oldalt a hálózati protokoll állapotának ellenőrzéséhez. Engedélyezze azt, ha szükséges.
2. Ha szükséges, konfigurálja újra a hálózati beállításokat.

Vezeték nélküli hálózati problémák megoldása

- [Bevezetés](#)
- [A vezeték nélküli kapcsolat ellenőrzőlistája](#)
- [A nyomtató nem nyomtat a vezeték nélküli kapcsolat beállításának befejeződése után](#)
- [A nyomtató nem nyomtat, és a számítógéphez külső tűzfal van telepítve](#)
- [A vezeték nélküli kapcsolat nem működik a vezeték nélküli útválasztó vagy nyomtató áthelyezése után](#)
- [Nem lehet több számítógépet csatlakoztatni a vezeték nélküli nyomtatóhoz](#)
- [Ha a vezeték nélküli nyomtató virtuális magánhálózathoz \(VPN\) csatlakozik, megszakad a kapcsolat](#)
- [A hálózat nem jelenik meg a vezeték nélküli hálózatok listájában](#)
- [A vezeték nélküli hálózat nem működik](#)
- [Vezeték nélküli hálózat diagnosztikai tesztjének végrehajtása](#)
- [Az interferencia csökkentése vezeték nélküli hálózatban](#)

Bevezetés

A hibaelhárításra vonatkozó információk segítségével megszüntetheti a felmerülő problémákat.



MEGJEGYZÉS: Állapítsa meg, hogy engedélyezve van-e a nyomtatón a HP NFC és a HP Wi-Fi Direct nyomtatás. Ehhez nyomtasson ki egy konfigurációs oldalt a nyomtató kezelőpaneljéről.

A vezeték nélküli kapcsolat ellenőrzőlistája

- Győződjön meg róla, hogy a hálózati kábel nincs csatlakoztatva.
- Győződjön meg róla, hogy a nyomtató és a vezeték nélküli útválasztó be van kapcsolva és áram alatt van. Győződjön meg arról is, hogy a nyomtatóban található vezeték nélküli rádió be van kapcsolva.
- Győződjön meg róla, hogy a szolgáltatáskészlet-azonosító (SSID) helyes. Nyomtasson ki egy konfigurációs oldalt a szolgáltatáskészlet-azonosító megállapításához. Ha nem biztos benne, hogy helyes a szolgáltatáskészlet-azonosító, végezze el újra a vezeték nélküli kapcsolat telepítését.
- Biztonságos hálózatok esetében győződjön meg róla, hogy a biztonsági információ helyes. Ha a biztonsági információ hibás, végezze el újra a vezeték nélküli kapcsolat telepítését.
- Ha a vezeték nélküli hálózat megfelelően működik, próbáljon meg elérni más számítógépeket a vezeték nélküli hálózatban. Ha a hálózat rendelkezik internet-hozzáféréssel, próbáljon meg csatlakozni az internethez vezeték nélküli kapcsolattal.
- Győződjön meg róla, hogy a nyomtató titkosítási módszere (AES vagy TKIP) ugyanaz, mint a vezeték nélküli hozzáférési ponté (WPA biztonságot használó hálózatokban).
- Győződjön meg róla, hogy a nyomtató a vezeték nélküli hálózat hatósugarán belül van. A legtöbb hálózat esetében a nyomtató nem lehet 30 méternél távolabb a vezeték nélküli hozzáférési ponttól (a vezeték nélküli útválasztótól).
- Győződjön meg róla, hogy a vezeték nélküli jelet nem blokkolják akadályok. Távolítsa el minden nagyobb fémtárgyat a nyomtató és a hozzáférési pont közötti részről. Győződjön meg róla, hogy nincsenek póznák,

falak, illetve fémet vagy betont tartalmazó tartóoszlopok a nyomtató és a vezeték nélküli hozzáférési pont között.

- Győződjön meg róla, hogy a nyomtató közelében nincsenek olyan elektromos eszközök, amelyek zavarhatnak a vezeték nélküli jelet. Számos készülék zavarhatja a vezeték nélküli jelet, így pl. motorok, vezeték nélküli telefonok, a biztonsági rendszer kamerái, másik vezeték nélküli hálózatok, illetve egyes Bluetooth-eszközök.
- Győződjön meg róla, hogy a nyomtató-illesztőprogram telepítve van a számítógépen.
- Győződjön meg róla, hogy a megfelelő nyomtatóport van kiválasztva.
- Győződjön meg róla, hogy a számítógép és a nyomtató ugyanahhoz a vezeték nélküli hálózathoz csatlakozik.
- OS X rendszer esetén ellenőrizze, hogy a vezeték nélküli útválasztó támogatja-e a Bonjour szolgáltatást.

A nyomtató nem nyomtat a vezeték nélküli kapcsolat beállításának befejeződése után

1. Győződjön meg róla, hogy a nyomtató be van kapcsolva és üzemkész állapotban van.
2. Kapcsoljon ki minden külső tűzfalat a számítógépen.
3. Győződjön meg róla, hogy a vezeték nélküli hálózat megfelelően működik.
4. Győződjön meg róla, hogy a számítógép megfelelően működik. Ha szükséges, indítsa újra a számítógépet.
5. Ellenőrizze, hogy meg tudja-e nyitni a nyomtató HP beágyazott webszerverét a hálózat valamelyik számítógépéről.

A nyomtató nem nyomtat, és a számítógéphez külső tűzfal van telepítve

1. Frissítse a tűzfalat a gyártótól kapható legújabb frissítéssel.
2. Ha a nyomtató telepítése vagy a nyomtatás megkísérlése közben a programok kérik a tűzfal elérését, mindig engedélyezze a programok futtatását.
3. Ideiglenesen kapcsolja ki a tűzfalat, majd telepítse a vezeték nélküli nyomtatót a számítógépre. Kapcsolja be a tűzfalat, miután befejezte a vezeték nélküli készülék telepítését.

A vezeték nélküli kapcsolat nem működik a vezeték nélküli útválasztó vagy nyomtató áthelyezése után

1. Győződjön meg róla, hogy az útválasztó vagy a nyomtató ugyanahhoz a hálózathoz csatlakozik, mint a számítógép.
2. Nyomtasson konfigurációs oldalt.
3. Vesse össze a konfigurációs oldalon látható szolgáltatáskészlet-azonosítót (SSID) a számítógép nyomtatókonfigurációs oldalán találhatóval.
4. Ha a számok nem egyeznek, a készülékek nem ugyanahhoz a hálózathoz csatlakoznak. Konfigurálja újra a nyomtató vezeték nélküli beállítását.

Nem lehet több számítógépet csatlakoztatni a vezeték nélküli nyomtatóhoz

1. Győződjön meg róla, hogy a többi számítógép a vezeték nélküli tartományon belül van, és semmi sem akadályozza a jelet. A legtöbb hálózat esetében a vezeték nélküli tartomány a hozzáférési ponttól 30 m távolságon belül található.
2. Győződjön meg róla, hogy a nyomtató be van kapcsolva és üzemkész állapotban van.
3. Gondoskodjon róla, hogy 5 egyidejű Wi-Fi Direct felhasználónál több ne legyen a rendszeren.
4. Kapcsoljon ki minden külső tűzfalat a számítógépen.
5. Győződjön meg róla, hogy a vezeték nélküli hálózat megfelelően működik.
6. Győződjön meg róla, hogy a számítógép megfelelően működik. Ha szükséges, indítsa újra a számítógépet.

Ha a vezeték nélküli nyomtató virtuális magánhálózathoz (VPN) csatlakozik, megszakad a kapcsolat

- Általában nem lehet egyszerre csatlakozni virtuális magánhálózathoz és másik hálózatokhoz.

A hálózat nem jelenik meg a vezeték nélküli hálózatok listájában

- Győződjön meg róla, hogy a vezeték nélküli útválasztó be van kapcsolva és áram alatt van.
- Lehet, hogy a hálózat rejtve marad. De rejtett hálózathoz is lehet csatlakozni.

A vezeték nélküli hálózat nem működik

1. Ügyeljen rá, hogy a hálózati kábel ne legyen csatlakoztatva.
2. Próbáljon meg másik eszközöket csatlakoztatni a hálózathoz, hogy ellenőrizhesse, hogy a hálózati kommunikáció megszakadt-e.
3. A hálózati kommunikáció teszteléséhez alkalmazza a „ping” parancsot.
 - a. Nyisson meg egy parancssort a számítógépen.
 - Windows esetében kattintson a **Start** gombra, majd a **Futtatás** pontra, és írja be a `cmd` parancsot, végül nyomja meg az **Enter** gombot.
 - OS X esetén lépjen az **Applications** (Alkalmazások) menüpontba, majd a **Utilities** (Segédprogramok) mappába, és nyissa meg a **Terminal** lehetőséget.
 - b. Írja be a `ping` parancsot, majd az útválasztó IP-címét.
 - c. Ha az ablak megjeleníti a visszafordulási időket, a hálózat működik.
4. Győződjön meg róla, hogy az útválasztó vagy a nyomtató ugyanahhoz a hálózathoz csatlakozik, mint a számítógép.
 - a. Nyomtasson konfigurációs oldalt.
 - b. Vesse össze a konfigurációs jelentésen látható szolgáltatáskészlet-azonosítót (SSID) a számítógép nyomtatókonfigurációs oldalán találhatóval.
 - c. Ha a számok nem egyeznek, a készülékek nem ugyanahhoz a hálózathoz csatlakoznak. Konfigurálja újra a nyomtató vezeték nélküli beállítását.

Vezeték nélküli hálózat diagnosztikai tesztjének végrehajtása

A nyomtató kezelőpaneljéről futtathat egy diagnosztikai tesztet, amely információval szolgál a vezeték nélküli hálózat beállításairól.

1. A nyomtató kezelőpaneljének kezdőképernyőjén lapozzon a **Beállítás** menü megjelenéséig. Érintse meg a **Beállítás**  ikont a menü megnyitásához.
2. Görgessen az **Öndiagnosztika** elemhez, és válassza ki.
3. Válassza a **Vezeték nélküli teszt futtatása** lehetőséget a teszt indításához. A nyomtató tesztoldalt nyomtat, amely bemutatja a teszteredményeket.

Az interferencia csökkentése vezeték nélküli hálózatban

Az alábbi ötletek segítségével csökkenthető az interferencia a vezeték nélküli hálózatokban:

- Tartsa távol a vezeték nélküli készülékeket a nagyobb fémtárgyaktól, pl. irattároló szekrénytől, illetve más elektromágneses készülékektől, pl. mikrohullámú sütőtől vagy vezeték nélküli telefontól. Ezek az eszközök zavarhatják a rádiójeleket.
- Tartsa távol a vezeték nélküli készülékeket a vastagabb falazatoktól és épületszerkezetektől. Ezek elnyelhetik a rádióhullámokat, és csökkenthetik a jelerősséget.
- Helyezze a vezeték nélküli útválasztót központi helyre úgy, hogy akadály nélküli sugárzást biztosítson a hálózathoz kapcsolódó nyomtatók számára.

Faxolási problémák megoldása

Bevezetés

A fax hibaelhárítására vonatkozó információk segítségével megszüntetheti a felmerülő problémákat.

- [Fax hibaelhárítási ellenőrzőlista](#)
- [Általános faxolási problémák megoldása](#)

Fax hibaelhárítási ellenőrzőlista

- Számos lehetséges javítás áll rendelkezésre. Minden felajánlott művelet után kísérelje meg a fax elküldését annak ellenőrzésére, hogy megoldódott-e a probléma.
 - A faxküldéssel kapcsolatos problémák elhárításának hatékonysága érdekében gondoskodjon róla, hogy a nyomtatóhoz csatlakoztatott vezeték közvetlenül a fali telefonaljzatba legyen illesztve. Válasszon le minden egyéb eszközt, amely a nyomtatóhoz van csatlakoztatva.
1. Győződjön meg róla, hogy a telefonkábel a megfelelő portba van csatlakoztatva a nyomtató hátulján.
 2. Ellenőrizze a telefonvonalat a faxteszttel:
 - a. A nyomtató kezelőpaneljének kezdőképernyőjén lapozzon a **Beállítás** menü megjelenéséig. Érintse meg a **Beállítás**  ikont a menü megnyitásához.
 - b. Nyissa meg a következő menüket:
 - [Szerviz](#)
 - [Faxszolgáltatás](#)
 - c. Válassza ki a **Faxteszt futtatása** lehetőséget. A nyomtató kinyomtatja a faxtesztelési jelentést. A jelentés a következő lehetséges eredményeket tartalmazhatja:
 - **Sikerés:** A jelentésben megtekintheti az összes jelenlegi faxbeállítást.
 - **Sikertelen:** A jelentés ismerteti a hiba természetét, és javaslatokkal szolgál a probléma megoldásához.
 3. Győződjön meg róla, hogy a nyomtatófirmware frissítve van-e:
 - a. Nyomtasson egy konfigurációs oldalt a Kezelőpanel **Jelentések** menüjéből a firmware dátumkódjának megtekintéséhez.
 - b. Látogasson el a www.hp.com/go/support oldalra, kattintson az **Illesztőprogramok és szoftver** hivatkozásra, írja be az adott nyomtató nevét a keresőmezőbe, nyomja meg az **ENTER** gombot, majd válassza ki a nyomtatót a keresési eredmények közül.
 - c. Válassza ki az operációs rendszert.
 - d. A **Firmware** részben keresse meg a **Firmware-frissítő segédprogram** részt.

 **MEGJEGYZÉS:** Ügyeljen rá, hogy az adott nyomtatótípusnak megfelelő firmware-frissítő segédprogramot használjon.

 - e. Kattintson a **Letöltés** gombra, a **Futtatás** pontra, majd ismét a **Futtatás** gombra.

- f. Amikor az eszköz elindul, válassza ki a nyomtatót a legördülő listából és kattintson a **Firmware küldése** elemre.
-
-  **MEGJEGYZÉS:** A konfigurációs oldal kinyomtatásához és a telepített firmware-verzió ellenőrzéséhez a frissítés előtt vagy után kattintson a **Konfiguráció nyomtatása** elemre.
- g. A képernyőn megjelenő utasítások alapján végezze el a telepítést, majd a **Kilépés** gombbal zárja be a segédprogramot.
4. Győződjön meg arról, hogy a fax be volt állítva, amikor a nyomtató szoftvere telepítésre került.
A számítógép HP programokat tartalmazó mappájából futtassa le a Fax Setup Utility programot.
5. Győződjön meg arról, hogy a telefonszolgáltatás támogatja az analóg faxküldést.
- Ha ISDN vagy digitális PBX szolgáltatást használ, forduljon szolgáltatójához az analóg faxvonal konfigurálásával kapcsolatos információkért.
 - Ha VoIP szolgáltatást használ, a [Faxküldési/fogadási sebesség](#) beállítást módosítsa a [Lassú \(V.29\)](#) lehetőségre a kezelőpanelen. Érdeklődjön szolgáltatójától, hogy támogatja-e a fax szolgáltatást, illetve milyen faxmodemsebességet ajánl. Bizonyos társaságok esetében átalakítóra lehet szükség.
 - Ha DSL szolgáltatást használ, győződjön meg arról, hogy a nyomtatóhoz csatlakozó telefonvonal el van látva szűrővel. Forduljon DSL szolgáltatójához, vagy vásároljon DSL szűrőt, ha nem rendelkezik ilyennel. Ha van DSL szűrő telepítve, próbáljon ki egy másikat is, mert előfordulhat, hogy a szűrő hibás.

Általános faxolási problémák megoldása

- [A faxküldés lassú](#)
- [Gyenge a faxminőség](#)
- [A fax két lapra nyomtatódik ki, vagy hiányzik egy része](#)

A faxküldés lassú

A nyomtató gyenge minőségű telefonvonalat érzékel.

- Próbálja meg újra elküldeni a faxot, ha már javult a telefonvonal minősége.
- Érdeklődjön a telefonszolgáltatónál, hogy a faxküldés támogatott-e.
- Kapcsolja ki a [Hibajavítás](#) beállítást
 - a. Nyissa meg a [Beállítás menü](#) menüt.
 - b. Nyissa meg a [Szervizelés](#) menüt.
 - c. Nyissa meg a [Faxszolgáltatás](#) menüt.
 - d. Nyissa meg a [Hibajavítás](#) menüt.
 - e. Válassza a [Ki](#) beállítást.

 **MEGJEGYZÉS:** Ez a képminőség romlását eredményezheti.

- Használjon fehér papírt az eredeti dokumentumhoz. Ne használjon olyan színeket, mint a szürke, sárga vagy rózsaszín.

- Növelje a [Faxküldési/fogadási sebesség](#) beállítást.
 - a. Nyissa meg a [Beállítás menü](#) menüt.
 - b. Nyissa meg a [Faxbeállítás](#) menüt.
 - c. Nyissa meg a [Speciális beállítás](#) menüt.
 - d. Nyissa meg a [Faxsebesség](#) menüt.
 - e. Válassza ki a megfelelő beállításokat.
- Ossa fel a nagy faxfeladatokat kisebb szakaszokra, és küldje el azokat egyenként.
- Adjon meg kisebb felbontást a faxokhoz a kezelőpanelen.
 - a. Nyissa meg a [Beállítás menü](#) menüt.
 - b. Nyissa meg a [Faxbeállítás](#) menüt.
 - c. Nyissa meg a [Speciális beállítás](#) menüt.
 - d. Nyissa meg a [Faxfelbontás](#) menüt.
 - e. Válassza ki a megfelelő beállításokat.

Gyenge a faxminőség

A fax éleetlen vagy halvány.

- Növelje a faxküldéshez beállított faxfelbontást. A felbontási beállítás nem érinti a fogadott faxokat.
 - a. Nyissa meg a [Beállítás menü](#) menüt.
 - b. Nyissa meg a [Faxbeállítás](#) menüt.
 - c. Nyissa meg a [Speciális beállítás](#) menüt.
 - d. Nyissa meg a [Faxfelbontás](#) menüt.
 - e. Válassza ki a megfelelő beállításokat.



MEGJEGYZÉS: A felbontás növelése lassítja az átviteli sebességet.

- Kapcsolja be a [Hibajavítás](#) beállítást a kezelőpanelen.
 - a. Nyissa meg a [Beállítás menü](#) menüt.
 - b. Nyissa meg a [Szervizelés](#) menüt.
 - c. Nyissa meg a [Faxszolgáltatás](#) menüt.
 - d. Nyissa meg a [Hibajavítás](#) menüt.
 - e. Válassza a [Be](#) beállítást.
- Ellenőrizze a tonerkazettákat, és ha szükséges, cserélje őket.
- Kérje meg a küldőt, hogy állítsa sötétebbre a kontrasztbeállítást a távoli faxkészüléken, majd küldje el újra a faxot.

A fax két lapra nyomtatódik ki, vagy hiányzik egy része

- Állítsa be az [Alapértelmezett papírméret](#) elemet. A készülék egyetlen papírméretre nyomtatja ki a faxokat, az [Alapértelmezett papírméret](#) beállításnak megfelelően.
 - a. Nyissa meg a [Beállítás menü](#) menüt.
 - b. Nyissa meg a [Rendszerbeállítás](#) menüt.
 - c. Nyissa meg a [Papírbeállítás](#) menüt.
 - d. Nyissa meg az [Alapértelmezett papírméret](#) menüt.
 - e. Válassza ki a megfelelő beállításokat.
- Adja meg a faxokhoz használt tálca papírtípus és papírméret beállítását.
- Kapcsolja be az [Oldalhoz igazítás](#) beállítást, ha hosszabb méretű faxokat nyomtat letter vagy A4 méretű papírra.
 - a. Nyissa meg a [Beállítás menü](#) menüt.
 - b. Nyissa meg a [Faxbeállítás](#) menüt.
 - c. Nyissa meg a [Speciális beállítás](#) menüt.
 - d. Kattintson az [Oldalhoz igazítás](#) menüre.
 - e. Válassza a [Be](#) beállítást.



MEGJEGYZÉS: Ha az [Oldalhoz igazítás](#) beállítás ki van kapcsolva, és az [Alapértelmezett papírméret](#) beállításához a letter érték van megadva, akkor a legal méretű eredeti dokumentumokat két lapra nyomtatja a készülék.

Tárgymutató

Jelek és számok

- 1. tálca
 - borítékok betöltése 28
 - elakadások 135
 - feltöltés 16
- 2. tálca
 - elakadások 136
 - feltöltés 20
- 3. tálca
 - elakadások 140
 - feltöltés 24

A

- a böngészőre vonatkozó követelmények
 - HP beágyazott webszerver 100
- AirPrint 53
- akusztikai adatok 13
- alapértelmezések, visszaállítás 120
- alkalmazások
 - letöltés 98
- Alkalmazások menü 98
- állapot
 - HP Utility, Mac 104
- alváskésleltetés
 - beállítás 111
- Android készülékek
 - nyomtatás forrása 54
- A webböngészőre vonatkozó követelmények
 - HP beágyazott webszerver 100

B

- be/ki gomb, helye 2
- Beágyazott webszerver (EWS)
 - funkciók 100
 - jelszó hozzárendelése 110

- beállítások
 - gyári alapértelmezések, visszaállítás 120
- beégetőmű
 - elakadások megszüntetése 145
- borítékok, betöltés 28

C

- cikkszámok
 - tartozékok 30
- címkék
 - nyomtatás (Windows) 41

CS

- csere
 - festékkazetta 32
- cserealkatrészek
 - termékszámok 30

D

- dokumentumadagoló
 - faxküldés 93
- duplaoldalas másolás 59
- duplex 59
- duplex egység
 - elakadások megszüntetése 150
 - helye 3
- duplex nyomtatás
 - Mac 43

E

- EconoMode (gazdaságos) üzemmód
 - beállítás 111, 157
- elakadások
 - 1. tálca 135
 - 2. tálca 136
 - 3. tálca 140
 - beégetőmű 145
 - duplex egység 150

- kimeneti tálca 147
 - lapadagoló 133
 - lokalizáció 132
 - elektromos jellemzők 13
 - elektronikus faxok
 - küldés 94
 - ellenőrzőlista
 - fax hibaelhárítás 172
 - vezeték nélküli kapcsolódási lehetőség 168
 - Energia
 - fogyasztás 13
 - engedélyezés
 - tárolt feladatok 46
 - Explorer, támogatott verziók
 - HP beágyazott webszerver 100
- ## F
- fax
 - általános problémák megoldása 173
 - küldés szoftveralkalmazásból 94
 - fax hibaelhárítás
 - ellenőrzőlista 172
 - faxküldés
 - számítógépről (Windows) 94
 - faxok küldése
 - szoftveralkalmazásból 94
 - faxolás
 - dokumentumadagoló használata 93
 - gyorstárzások 93
 - síkgyas lapolvasóról 92
 - feladatok, tárolt
 - létrehozás (Windows) 48
 - nyomtatás 50
 - törlés 50
 - feladatok, tárolt engedélyezés 46

- feladatok tárolása
 - Windows rendszerben 48
- feltöltés
 - papír az 1. tálcában 16
 - papír az 2. tálcában 20
 - papír az 3. tálcában 24
- festékkazetta
 - cseré 32
 - összetevői 32
 - termékszámok 30
- fogyőeszközök
 - termékszámok 30
- GY**
- gyári alapértelmezések,
 - visszaállítás 120
- gyári alapértelmezések
 - visszaállítása 120
- gyorstárcsázások
 - programozás 93
- H**
- hálózati csatlakozás sebességének
 - beállítása, változtatás 108
- hálózati duplex beállítások,
 - változtatás 108
- hálózati port
 - helye 3
- hálózati telepítés 99
- hálózatok
 - a nyomtató telepítése 99
 - HP Web Jetadmin 113
 - támogatott 7
- hátsó ajtó
 - helye 3
- hibaelhárítás
 - faxok 172
 - hálózati problémák 166
 - papírbetöltési problémák 123
 - vezetékes hálózat 166
 - vezeték nélküli hálózat 168
- HP beágyazott webszerver (EWS)
 - funkciók 100
- HP ePrint 52
- HP ePrint szoftver 53
- HP EWS, használata 100
- HP Készülék eszköztár, használata 100
- HP Lapolvasás szoftver (OS X) 63
- HP Lapolvasás szoftver (Windows) 62
- HP Utility, Mac 104
- HP Utility (nyomtatási segédprogram) 104
- HP Utility Mac rendszerhez
 - Bonjour 104
 - funkciók 104
- HP ügyfélszolgálat 118
- HP Web Jetadmin 113
- HP Web Services
 - alkalmazások 98
 - engedélyezés 98
- I**
- illesztőportok
 - helye 3
- illesztőprogramok, támogatott 8
- interferencia vezeték nélküli hálózatban 171
- Internet Explorer, támogatott verziók
 - HP beágyazott webszerver 100
- írásvetítő-fóliák
 - nyomtatás (Windows) 41
- J**
- jellemzők
 - elektromos és akusztikai 13
- Jetadmin, HP Web 113
- K**
- karbantartási készletek
 - termékszámok 30
- kazetta
 - cseré 32
- kellékek
 - alacsony határérték beállítások 121
 - állapot, megtekintés a HP Utility for Mac segítségével 104
 - festékkazetta cseréje 32
 - használat, amikor kifogyóban van 121
 - rendelés 30
- kellékek állapota 154
- kétoldalas
 - dokumentumok másolása 59
- kétoldalas másolás 59
- kétoldalas nyomtatás
 - beállítások (Windows) 40
 - kézi átfordítással (Mac) 43
 - kézi átfordítással (Windows) 40
 - Mac 43
 - Windows 40
- kétoldalas nyomtatás kézi átfordítással
 - Mac 43
 - Windows 40
- kezelőpanel
 - helye 2
 - súgó 119
- kikapcsolás késleltetés után
 - beállítás 112
- kimeneti tálca
 - elakadások megszüntetése 147
 - helye 2
- Kis hatótávolságú kommunikáció
 - alapú nyomtatás 51
- különleges papír
 - nyomtatás (Windows) 41
- L**
- lapadagoló 59
 - elakadások 133
 - kétoldalas dokumentumok másolása 59
 - lapadagolási problémák 128
- lapolvasás
 - HP Lapolvasás szoftverből (OS X) 63
 - HP Lapolvasás szoftverből (Windows) 62
- lapolvasó
 - faxküldés 92
 - üveg tisztítása 155, 159, 162
- M**
- Macintosh
 - HP Utility 104
- magánjellegű nyomtatás 46
- másolás
 - dokumentumok széle 160
 - egyetlen másolat 58
 - kétoldalas dokumentumok optimalizálás szöveg vagy képek esetén 160
 - papírméret és -típus beállítása 159
 - több példányban 58
- memória
 - mellékelve 7

- memóriachip (festék)
 - helye 32
- méreték, nyomtató 11
- Microsoft Word, faxküldés 94
- mobil nyomtatás
 - Android készülékek 54
- mobilyomtatás, támogatott szoftver 10
- mobil nyomtatási megoldások 7

- N**
- Netscape Navigator, támogatott verziók
 - HP beágyazott webszerver 100
- NFC nyomtatás 51

- NY**
- nyomtatás
 - tárolt feladatok 50
 - USB flash meghajtóról 55
- nyomtatás helyileg elérhető USB-ről 55
- nyomtatási feladatok tárolása 46
- nyomtatás két oldalra
 - Windows 40
- nyomtatás mindkét oldalra
 - beállítások (Windows) 40
 - kézi adagolással, Windows 40
 - Mac 43
 - Windows 40
- nyomtató-illesztőprogramok, támogatott 8

- O**
- oldalak laponként
 - kijelölés (Mac) 44
 - kijelölés (Windows) 41
- oldalak percenként 7
- online súgó, kezelőpanel 119
- on-line támogatás 118
- operációs rendszerek
 - támogatott 7
- operációs rendszerek, támogatott 8
- OS (operációs rendszer)
 - támogatott 7

- P**
- papír
 - 2. tálca feltöltése 20
 - 3. tálca feltöltése 24
- feltöltés az 1. tálcában 16
- kiválasztása 155
- papír, rendelés 30
- papírbehúzási problémák megoldás 123, 125
- papírelakadások
 - 1. tálca 135
 - 2. tálca 136
 - 3. tálca 140
 - helye 132
 - lapadagoló 133
- papírtípus
 - kiválasztás (Mac) 44
 - kiválasztás (Windows) 41
- példányszám, módosítás 58
- problémamegoldás
 - fax 173

- R**
- rendelés
 - kellékek és tartozékok 30
- rendszerkövetelmények
 - HP beágyazott webszerver 100

- S**
- súgó, kezelőpanel 119

- SZ**
- szoftver
 - HP Utility 104
- szoftveralkalmazás
 - faxok küldése 94

- T**
- Takarékossági beállítások 111
- tálca, kimeneti
 - helye 2
- tálcák
 - helye 2
 - kapacitás 7
 - mellékelve 7
- támogatás
 - on-line 118
- tápcsatlakozás
 - helye 3
- tápkapcsoló, helye 2
- tárolt feladatok
 - engedélyezés 46
 - létrehozás (Windows) 48
 - nyomtatás 50
 - törlés 50
- tartozékok
 - rendelés 30
 - termékszámok 30
- technikai támogatás
 - on-line 118
- telefonkönyv, fax
 - bejegyzések hozzáadása 93
- termékszámok
 - cserealkatrészek 30
 - festékkazetta 30
 - fogyóeszközök 30
 - tonerkazetták 30
 - tűzőkazetták 30
- tisztítás
 - papírútvonal 154
 - üveg 155, 159, 162
- tonerkazetta
 - alacsony határérték beállítások 121
 - használat, amikor kifogyóban van 121
- tonerkazetta állapota 154
- tonerkazetták
 - termékszámok 30
- több oldal egy lapra
 - nyomtatás (Mac) 44
 - nyomtatás (Windows) 41
- tömeg, nyomtató 11
- törlés
 - tárolt feladatok 50
- tűzőkazetták
 - termékszámok 30

- U**
- USB flash meghajtó
 - nyomtatás erről 55
- USB port
 - helye 3
- USB-port a számítógéptől független nyomtatáshoz
 - helye 2

- Ü**
- ügyféltámogatás
 - on-line 118
- üveglap, tisztítás 155, 159, 162

- V**
- vezeték nélküli hálózat
 - hibaelhárítás 168

W

webhelyek

HP Web Jetadmin, letöltés 113

ügyféltámogatás 118

Web Services

alkalmazások 98

engedélyezés 98

Wi-Fi Direct nyomtatás 51

Windows

fax küldése 94

Word, faxküldés 94

Z

zárolás

formázó 110