

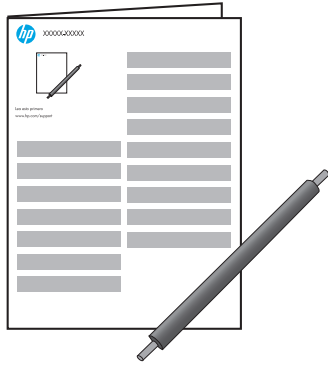

RM2-2039-000CN



Lea esto primero

www.hp.com/support/lj506
www.hp.com/support/ljm527MFP

EN NOTE: This guide shows the HP LaserJet Enterprise MFP M527, however, the instructions are valid for the M506 model printers.

FR REMARQUE : Ce manuel présente le modèle HP LaserJet Enterprise MFP M527, toutefois, les instructions sont valables pour les modèles d'imprimantes M506.

DE HINWEIS: Diese Anleitung zeigt den HP LaserJet Enterprise MFP M527. Die Anweisungen gelten jedoch für Drucker des Modells M506.

IT NOTA: Questa guida mostra la HP LaserJet Enterprise MFP M527, tuttavia le istruzioni sono valide per tutti i modelli di stampante M506.

ES NOTA: Esta guía muestra la impresora multifunción HP LaserJet Enterprise M527; no obstante, las instrucciones son válidas para las impresoras modelo M506.

BG ЗАБЕЛЕЖКА: Това ръководство е предназначено за HP LaserJet Enterprise MFP M527, но инструкциите са валидни за принтери модели M506.

CA NOTA: en aquesta guia es mostra l'HP LaserJet Enterprise MFP M527; tot i així, les instruccions són vàlides per a les impressores del model M506.

ZHCN 注: 本指南展示的是 HP LaserJet Enterprise MFP M527, 但是, 这些说明对 M506 型号打印机也有效。

HR NAPOMENA: ovaj vodič prikazuje HP LaserJet Enterprise MFP M527, no upute vrijede za pisače modela M506.

CS POZNÁMKA: Tato příručka zobrazuje tiskárnu HP LaserJet Enterprise MFP M527, pokyny však platí také pro modely tiskáren M506.

DA BEMÆRK: Denne vejledning viser HP LaserJet Enterprise MFP M527. Instruktionerne gælder imidlertid for printere i modelserien M506.

NL OPMERKING: Deze handleiding toont de HP LaserJet Enterprise MFP M527. De instructies gelden echter ook voor printers van het model M506.

ET MÄRKUS: Selles juhendis on kujutatud printerit HP LaserJet Enterprise MFP M527, kuid juhised kehtivad ka M506 mudeli printeritele.

FI HUOMAUTUS: Tämän oppaan kuvissa näkyy HP LaserJet Enterprise -monitoimitulostin M527, mutta ohjeet koskevat kaikkia M506-mallisia tulostimia.

EL ΣΗΜΕΙΩΣΗ: Σε αυτόν τον οδηγό απεικονίζεται ο εκτυπωτής HP LaserJet Enterprise MFP M527. Ωστόσο, οι οδηγίες ισχύουν και για τους εκτυπωτές M506.

HU MEGJEGYZÉS: A jelen útmutatóban a HP LaserJet Enterprise MFP M527 készülék szerepel, de az utasítások az M506 típusú nyomtatókra is érvényesek.

ID CATATAN: Panduan ini menampilkan produk HP LaserJet Enterprise MFP M527, namun petunjuk yang terdapat di dalamnya berlaku untuk printer model M506.

JA 注記: このガイドでは、HP LaserJet Enterprise MFP M527 を示していますが、このガイドの手順は M506 モデル プリンタにも当てはまります。

KK ЕСКЕРТПЕ: Бұл нұсқаулық HP LaserJet Enterprise MFP M527, M506 үлгілі принтерлерге жарамды нұсқауларды көрсетеді.

KO 참고: 이 설명서에는 HP LaserJet Enterprise MFP M527만 제시되어 있지만 지침 내용은 M506 모델 프린터에도 적용됩니다.

LV PIEZĪME. Šajā pamācībā ir attēlots printeris HP LaserJet Enterprise MFP M527, taču norādījumi ir derīgi arī M506 modeļa printeriem.

LT PASTABA. Šiame vadove pateikiame „HP LaserJet Enterprise MFP M527“ instrukcijos, tačiau jos taip pat tinka M506 modelio spausdintuvams.

NO MERK: Denne veiledningen viser HP LaserJet Enterprise MFP M527, men instruksjonene er imidlertid gyldige for skrivermodellene M506 også.

PL UWAGA: W niniejszym przewodniku przedstawiono drukarkę HP LaserJet Enterprise MFP M527, lecz zawarte w nim instrukcje dotyczą także modelu M506.

PT OBSERVAÇÃO: Este guia mostra a HP LaserJet Enterprise MFP M527, mas as instruções são válidas para as impressoras modelo M506.

RO NOTĂ: Acest ghid prezintă modelul HP LaserJet Enterprise MFP M527, dar instrucțiunile sunt valabile și pentru modelele de imprimante M506.

RU ПРИМЕЧАНИЕ. На иллюстрациях в данном руководстве изображен принтер MFP M527, однако оно также применимо для всех принтеров модели M506.

- SR** **NAPOMENA:** Ovaj vodič prikazuje HP LaserJet Enterprise MFP M527, međutim, uputstva važe i za modele štampača M506.
- SK** **POZNÁMKA:** Táto príručka znázorňuje zariadenie HP LaserJet Enterprise MFP M527, pokyny sa však vzťahujú na tlačiarne modelu M506.
- SL** **OPOMBA:** V tem priročniku so prikazana navodila za tiskalnik HP LaserJet Enterprise MFP M527, vendar so navodila veljavna tudi za modele tiskalnikov M506.
- SV** **OBS:** Den här guiden visar HP LaserJet Enterprise MFP M527, men instruktionerna gäller för M506-modellernas skrivare.
- TH** **หมายเหตุ:** คู่มือนี้แสดงภาพเครื่องพิมพ์ HP LaserJet Enterprise MFP M527 แต่คำแนะนำใช้ได้กับเครื่องพิมพ์รุ่น M506

- ZHTW** **附註:** 本指南是以 HP LaserJet Enterprise MFP M527 為例。但是，指南中的指示也適用於 M506 型號的印表機。
- TR** **NOT:** Bu kılavuzda HP LaserJet Enterprise MFP M527 yazıcı gösterilmektedir, bununla birlikte, yönergeler M506 model yazıcılar için de geçerlidir.
- UK** **ПРИМІТКА:** У цьому посібнику наведено інструкції для принтера HP LaserJet Enterprise MFP M527, однак вони також застосовні до принтерів M506.
- VI** **LƯU Ý:** Hướng dẫn này trình bày về HP LaserJet Enterprise MFP M527; tuy nhiên, hướng dẫn cũng áp dụng cho các máy in kiểu M506.
- AR** **ملاحظة:** يعرض هذا الدليل طابعة HP LaserJet Enterprise MFP M527، ومع ذلك، فإن التعليمات صالحة للطابعات من طراز M506.

1

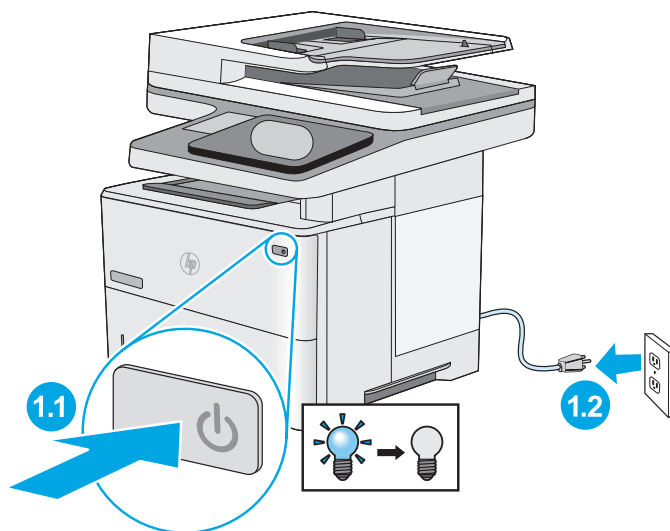

2

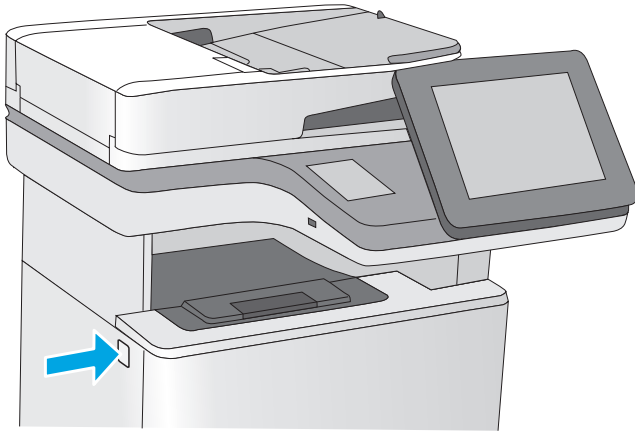

EN Press the cartridge-door-release button.

FR Appuyez sur le bouton d'ouverture de la porte de la cartouche.

DE Drücken Sie die Entriegelungstaste der Patronenklappe.

IT Premere il pulsante di rilascio dello sportello della cartuccia.

ES Pulse el botón de liberación de la puerta del cartucho.

BG Натиснете бутона за освобождаване на вратичката на касетата.

CA Premeu el botó que allibera la porta del cartutx.

ZHCN 按碳粉盒盖松开按钮。

HR Pritisnite gumb za oslobađanje vratašaca spremnika.

CS Stiskněte tlačítko uvolnění dvířek kazety.

DA Tryk på udløserknappen til tonerækslet.

NL Druk op de ontgrendelknop van de cartridgeklep.

ET Vajutage kassetiluugi avamisnuppu.

FI Paina kasetin luukun vapautuspainiketta.

EL Πατήστε το κουμπί απελευθέρωσης της θύρας πρόσβασης στο δοχείο γραφίτη.

HU Nyomja meg a kazettatartó fedelének kioldógombját.

ID Tekan tombol pelepas pintu kartrid.

JA カートリッジ ドア解放ボタンを押します。

KK Картридж есігін босату түймесін басыңыз.

KO 카트리지 도어 분리 버튼을 누릅니다.

LV Nospiediet kasetnes durtiņu atbrīvošanas pogu.

LT Paspauskite dažų kasetės durelių atleidimo mygtuką.

NO Trykk på utløserknappen for kassetdekselet.

PL Naciśnij przycisk zwalniania drzwiczek kasety.

PT Pressione o botão de liberação da porta do cartucho.

RO Apăsați butonul de eliberare a ușii cartușului.

RU Нажмите кнопку фиксатора дверцы картриджа.

SR Pritisnite dugme za otvaranje vratanca kertridža.

SK Stlačte tlačidlo na uvoľnenie krytu kazety.

SL Pritisnite gumb za sprostitev vrat kartuše.

SV Tryck på frigöringsknappen för kassetluckan.

TH กดปุ่มปลดล็อกฝาตลับหมึก

ZHTW 按下碳粉匣擋門釋放按鈕。

TR Kartuş kapağı açma düğmesine basın.

UK Натисніть кнопку вивільнення дверцят картриджа.

VI Bấm nút mở nắp hộp mực in.

اضغط على زر تحرير باب الخرطوشة. **AR**

3

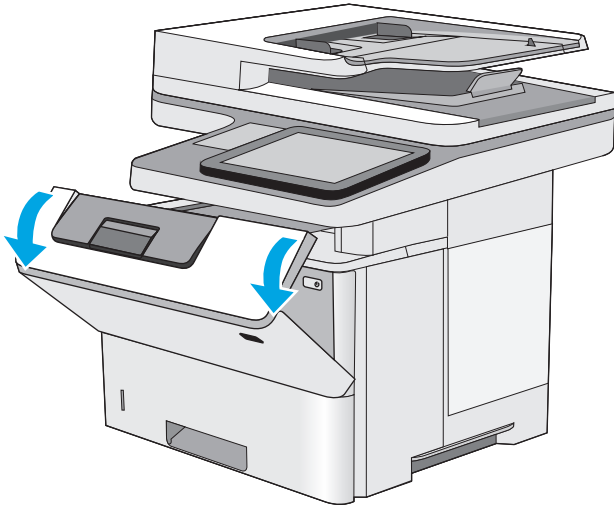

- EN Open the toner-cartridge door.
- FR Ouvrez la porte d'accès à la cartouche de toner.
- DE Öffnen Sie die Tonerpatronenklappe.
- IT Aprire lo sportello della cartuccia del toner.
- ES Abra la puerta del cartucho de tóner.
- BG Затворете вратичката за касетата с тонер.
- CA Obriu la porta del cartutx de tòner.
- ZHCN 打开碳粉盒挡盖。
- HR Otvorite vratašca spremnika s tonerom.
- CS Otevřete dvířka tonerové kazety.
- DA Åbn dækslet til tonerpatronen.
- NL Open de tonercartridgeklep.
- ET Avage toonerikasseti luuk.
- FI Avaa väriainekasetin luukku.
- EL Ανοίξτε τη θύρα πρόσβασης στο δοχείο γραφίτη.
- HU Nyissa ki a tonerkazetta ajtaját.
- ID Buka pintu kartrid toner.
- JA トナーカートリッジドアを開けます。
- KK Тонер картриджінің есігін ашыңыз.
- KO 토너 카트리지 도어를 엽니다.
- LV Atveriet tonera kasetnes durtiņas.
- LT Atidarykite dažų kasetės dureles.
- NO Åpne tonerkassettdkselet.
- PL Otwórz drzwiczki kartridża tonera.
- PT Abra a porta do cartucho de toner.
- RO Deschideți ușa cartușului de toner.
- RU Откройте дверцу картриджа с тонером.
- SR Otvorite vratanca kertridža sa tonerom.
- SK Otvorte dvierka k tonerovej kazete.
- SL Odprite vrata kartuše s tonerjem.
- SV Öppna tonerkassettluckan.
- TH เปิดฝาดลับผงหมึก
- ZHTW 打開碳粉匣擋門。
- TR Toner kartuşu kapağını açın.
- UK Відкрийте дверцята картриджа з тонером.
- VI Mở nắp hộp mực in.
- AR أخرج خرطوشة الحبر المستخدمة من الطابعة.

4

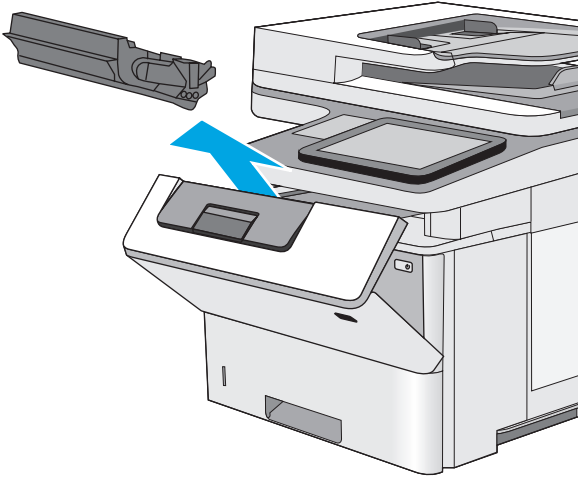

- EN** Remove the used toner cartridge from the printer.
- FR** Retirez la cartouche de toner usagée de l'imprimante.
- DE** Nehmen Sie die verbrauchte Tonerpatrone aus dem Drucker.
- IT** Rimuovere la cartuccia di toner usata dalla stampante.
- ES** Extraiga el cartucho de tóner usado de la impresora.
- BG** Извадете старата тонер касета от принтера.
- CA** Traieu el cartutx de tòner usat de la impressora.
- ZHCN** 从打印机中取出旧碳粉盒。
- HR** Izvadite iskorišteni spremnik s tonerom iz pisača.
- CS** Vyměte použitou tonerovou kazetu z tiskárny.
- DA** Tag den brugte tonerpatron ud af printeren.
- NL** Verwijder de gebruikte tonercartridge uit de printer.
- ET** Eemaldage printerist kasutatud toonerkasset.
- FI** Poista käytetty värikasetti tulostimesta.
- EL** Αφαιρέστε το χρησιμοποιημένο δοχείο γραφίτη από τον εκτυπωτή.
- HU** Vegye ki a nyomtatóból a használt festékkazettát.
- ID** Keluarkan kartrid toner bekas dari printer.
- JA** 使用済みのトナーカートリッジをプリンタから取り外します。
- KK** Пайдаланылған тонер картриджін принтерден шығарыңыз.
- KO** 이미 사용한 토너 카트리지를 프린터에서 꺼내십시오.
- LV** Izņemiet izlietoto tonera kasetni no printera.
- LT** Išimkite panaudotą dažų kasetę iš spausdintuvo.
- NO** Ta den brukte tonerkassetten ut av skriveren.
- PL** Usuń zużyty kartridż tonera z drukarki.
- PT** Remova o cartucho do toner usado da impressora.
- RO** Scoateți cartușul de toner uzat din imprimantă.
- RU** Извлеките использованный картридж из принтера.
- SR** Izvadite istrošeni kertridž sa tonerom iz štampača.
- SK** Z tlačiarne vyberte spotrebovanú tonerovú kazetu.
- SL** Odstranite rabljeno kartušo s tonerjem iz tiskalnika.
- SV** Ta bort den gamla tonerkassetten från skrivaren.
- TH** ถอดตลับผงหมึกที่ใช้แล้วออกจากเครื่องพิมพ์
- ZHTW** 從印表機中取出用完的碳粉匣。
- TR** Kullanılmış toner kartuşunu yazıcıdan çıkarın.
- UK** Вийміть використаний картридж із тонером із принтера.
- VI** Lấy hộp mực đã qua sử dụng ra khỏi máy in.
- AR** أخرج خرطوشة الحبر المستخدمة من الطابعة.

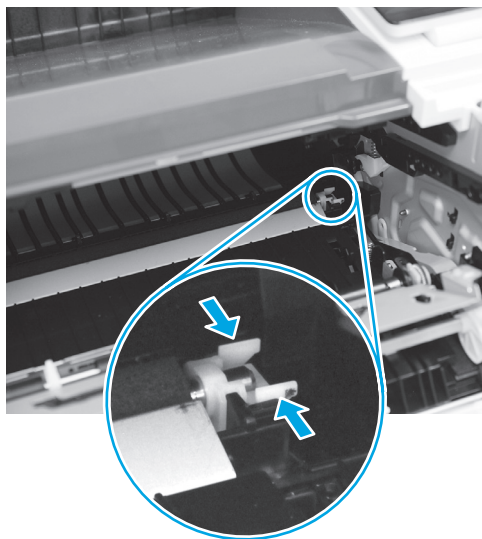

EN Push in on the two white tabs on the right-side retainer clip to release them.

NOTE: The right end of the roller slightly springs up when the tabs are released.

FR Poussez sur les deux languettes blanches situées sur le clip de retenue du côté droit pour les dégager.

REMARQUE : L'extrémité droite du rouleau apparaît légèrement lors que les languettes sont débloquentées.

DE Drücken Sie die beiden weißen Laschen des rechten Halteclips nach innen, um sie zu lösen.

HINWEIS: Das rechte Ende der Walze springt beim Lösen der Laschen etwas nach oben.

IT Premere le due linguette bianche a destra del fermo di blocco destro, per rilasciarle.

NOTA: Quando si rilasciano le linguette, l'estremità destra del rullo si solleva leggermente.

ES Presione las dos pestañas blancas de la presilla de fijación de la derecha para liberarlas.

NOTA: El extremo derecho del rodillo se suelta ligeramente cuando se liberan las pestañas.

BG Натиснете двата бели палеца от дясната страна на придържащата щипка, за да ги освободите.

ЗАБЕЛЕЖКА: Десният край на ролката леко изскача нагоре, когато се освободят палците.

CA Premeu les dues pestanyes blanques del clip de retenció de la part dreta per alliberar-les.

NOTA: l'extrem dret del rolu s'aixeca lleugerament quan s'alliberen les pestanyes.

ZHCN 按右侧固定夹上的两个白色压片以松开它们。
注: 在松开压片时, 滚轮的右端将略有弹起。

HR Pritisnite dva bijela jezička na desnoj strani pridržne spojnice da biste ih otpustili.

NAPOMENA: Desni dio valjka lagano iskoči kada se otpuste jezički.

CS Uvolněte dvě bílé západky na pravé pojistné svorce tak, že na ně zatlačíte.

POZNÁMKA: Po uvolnění západek pravá strana válečku lehce vyskočí vzhůru.

DA Skub de to hvide tapper på højlen i højre side ind for at løsne dem.

BEMÆRK: Højre side af valsen springer lidt opad, når tapperne løsnes.

NL Druk op de twee witte lipjes op de vergrendeling aan de rechterzijde om ze los te maken.

OPMERKING: Het rechteruiteinde van de rol springt lichtjes omhoog als de lipjes worden losgemaakt.

ET Vajutage kahte valget lapatsit parempoolsel kinnitusklabril, et neid lahti teha.

MÄRKUS: Lapatsite vabastamisel kerkib rulli parempoolne ots veidi üles.

FI Vapauta pidikkeen oikealla puolella olevat kaksi valkoista kielekettä painamalla niitä sisäänpäin.

HUOMAUTUS: Telan oikea pää nousee hieman ylös, kun kielekkeet vapautetaan.

EL Πιέστε τις δύο λευκές γλωττίδες στο δεξί κλιπ συγκράτησης για να τις απασφαλίσετε.

ΣΗΜΕΙΩΣΗ: Όταν απασφαλίσετε τις γλωττίδες, το δεξί άκρο του κυλίνδρου θα ανασηκωθεί λίγο.

HU Nyomja össze a jobb oldalon lévő rögzítőkapcsón található két fehér fület a kapocs kioldásához.

MEGJEGYZÉS: A fülek kioldásakor a henger jobb oldali vége kissé felugrik.

ID Tekan kedua tab putih pada klip penahan di sebelah kanan untuk melepaskannya.

CATATAN: Sisi kanan rol akan sedikit timbul bila kedua tab dilepas.

JA 右側にある保持クリップの2つの白いタブを内側に押し、固定を解除します。

注記: タブの固定が解除されると、ローラーの右端がわずかに浮き上がります。

KK Оң жақ ұстайтын құрал қысқышындағы екі ақ қойындыны босату үшін басыңыз.

ЕСКЕРТЕ: Қойындылар босатылған кезде роликтің оң жақ шеті серіппелерді шамалы көтереді.

KO 오른쪽 리테이너 클립의 흰색 탭 2개를 잡아당겨 풀니다.
참고: 탭을 풀 때 롤러의 오른쪽 끝부분이 살짝 튀어나옵니다.

LV Iespiediet abus baltas labās puses aizspiedņa izciļņus, lai tos atbrīvotu.
PIEZĪME. Atbrīvojot izciļņus, rullīša labais gals nedaudz izbīdās uz augšu.

LT Pastumkite du baltus fiksatorius laikiklio gnybto dešinėje, kad juos atleistumėte.
PASTABA. Atleidus fiksatorius, dešinysis volelio galas truputį atšoks.

NO Trykk inn de to hvite tappene på festeklipsen på høyre side for løsne dem.
MERK: Høyre side av valsen spretter litt opp når tappene løsnes.

PL Naciśnij dwa białe zatrzaski zacisku ustalającego, znajdującego się po prawej, aby je zwolnić.
UWAGA: Po zwolnieniu zatrzasków prawa strona rolki lekko się uniesie.

PT Empurre as duas guias brancas no grampo retentor do lado direito para liberá-las.
OBSERVAÇÃO: O lado direito do cilindro subirá ligeiramente quando as guias forem liberadas.

RO Apăsați pe cele două proeminente albe din partea dreaptă a clemei de reținere pentru a le elibera.
NOTĂ: Capătul din dreapta al rolei se ridică ușor când sunt eliberate proeminentele.

RU Нажмите на два белых выступа удерживающего зажима, чтобы открыть их.
ПРИМЕЧАНИЕ. Правый конец вала немного спружинит, как только зажимы откроются.

SR Pritisnite dva bela jezička na žabici sa desne strane držača da biste ih otpustili.
NAPOMENA: Desni kraj valjka blago iskače kada se jezičci otpuste.

SK Zatlačením na dve biele úchytky na pravej príchytke ich uvoľnite.
POZNÁMKA: Po uvoľnení úchytiak pravý koniec valčeka mierne vyskočí.

SL Potisnite bela jezička na desni varovalne sponke, da ju sprostite.
OPOMBA: Ko sprostite jezička, desni konec valja rahlo izskoči.

SV Tryck in en av de två vita flikarna på höger sida i fästesclipset för att lossa dem.
OBS: Den högra änden av rullen fjädrar uppåt när flikarna lossas.

TH บีบแท็บสีขาว 2 อันที่อยู่ด้านขวาของคลิป์ยึด
หมายเหตุ: ด้านขวาของลูกกลิ้งจะตั้งขึ้นมาเล็กน้อย เมื่อปลดปล่อยแท็บ

ZHTW 將固定夾右側的兩個白色扣片向內推以將之鬆開。
附註: 當扣片鬆開時，滾筒的右端會稍微彈起。

TR Serbest bırakmak için sağdaki tutucu klipsindeki iki beyaz kulakçığı itin.
NOT: Kulakçıklar serbest bırakıldığında silindirin sağ ucu biraz yukarı doğru sıçrar.

UK Натисніть на два білі фіксатори на правій частині підтримувального затискача, щоб вивільнити їх.
ПРИМІТКА. Коли фіксатори буде вивільнено, правий край валика трохи переміститься вгору.

VI Đáy vào hai vấu màu trắng ở kẹp khóa bên phải để tháo các vấu.
LƯU Ý: Đầu bên phải của con lăn bật nhẹ lên khi các vấu được thả ra.

AR اضغط على اللسانين ذوي اللون الأبيض على الجانب الأيمن من مشبك التثبيت لتحريرهما.
ملاحظة: يندفع الطرف الأيمن للأسطوانة قليلاً عند تحرير اللسانين.

6

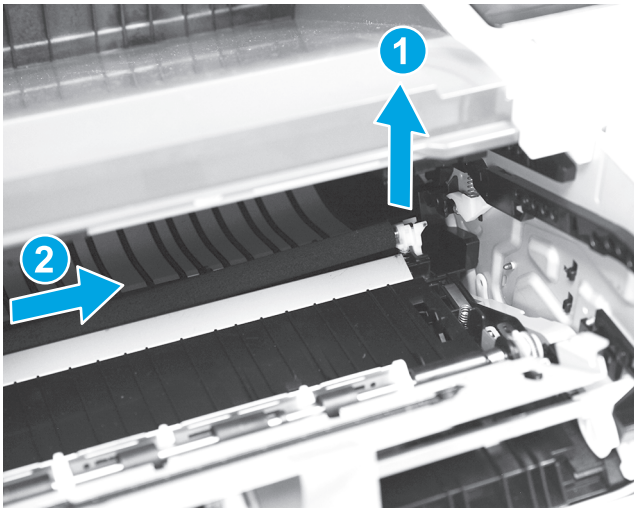

EN Grasp the silver shaft end of the roller or the white retainer clip, raise the right-end of the roller up, and then slide the roller to the right to release the left-end of the roller shaft.

CAUTION: The retainer clip is not captive. Do not drop it into the product when handling the roller.

FR Saisissez l'extrémité de l'axe argenté du rouleau ou du clip de retenue blanc, soulevez l'extrémité droite du rouleau, puis faites glisser le rouleau vers la droite pour libérer l'extrémité gauche de l'axe du rouleau.

ATTENTION : Le clip de retenue n'est pas imperdable. Ne le faites pas tomber dans le produit lors de la manipulation du rouleau.

DE Ergreifen Sie das silberne Wellenende der Walze oder den weißen Halteclip, heben Sie das rechte Ende der Walze an, und schieben Sie die Walze anschließend nach rechts, um das linke Ende der Walzenwelle zu lösen.

VORSICHT: Der Halteclip ist nicht fixiert. Achten Sie beim Umgang mit der Walze darauf, dass er nicht in das Gerät fällt.

IT Afferrare l'estremità argentata del rullo o il blocco di fermo bianco, sollevare l'estremità destra del rullo, quindi far scorrere il rullo verso destra per rilasciare l'estremità sinistra dell'albero del rullo.

ATTENZIONE: Il fermo di blocco non è fissato. Non farlo cadere nel prodotto quando si maneggia il rullo.

ES Coja el extremo del eje plateado del rodillo o la presilla blanca de fijación, levante el extremo derecho del rodillo y, a continuación, deslice el rodillo hacia la derecha para liberar el extremo izquierdo del eje del rodillo.

PRECAUCIÓN: La presilla de fijación no es cautiva. No la deje caer sobre el producto cuando manipule el rodillo.

BG Хванете края на сребристия крайник на ролката или бялата задържаща щипка, вдигнете дясната страна на ролката нагоре и плъзнете ролката надясно, за да освободите левия край на крайника на ролката.

ВНИМАНИЕ: Задържащата щипка не е захващаща се. Не я изпускате в продукта, когато боравите с ролката.

CA Agafeu l'extrem de la punta grisa del rofeu o el clip de retenció blanc, aixequiu l'extrem dret del rofeu i feu lliscar el rofeu cap a la dreta per alliberar l'extrem esquerre de la punta del rofeu.

PRECAUCIÓ: el clip de retenció no està agafat. No el deixeu caure dins del producte quan manipuleu el rofeu.

ZHCN 握住滚轮银色轴端或白色固定夹，向上抬起滚轮的右端，然后右移滚轮以松开滚轮轴的左端。
注意：固定夹并未固定。挪动滚轮时请勿使其落入产品内部。

HR Uhvatite srebrni kraj osovine valjka ili bijelu pridržnu spojnicu, podignite desni kraj valjka i gurnite valjak udesno da biste otpustili lijevi kraj osovine valjka.

OPREZ: pridržna spojnica nije pričvršćena. Pazite da vam ne upadne u uređaj tijekom rukovanja valjkom.

CS Uchopte stříbrný konec hřídele nebo bílou pojistnou svorku, zvedněte pravou stranu válce a poté vysuňte celý válec směrem doprava, čímž uvolníte levý konec hřídele.

UPOZORNĚNÍ: Pojistná svorka není připevněná. Při manipulaci s válcem ji neupustte do zařízení.

DA Tag fat i den sølvfarvede ende af valsen eller den hvide bøjle, løft højre side af valsen op, og skub derefter valsen til højre for at løsne venstre side af valsens skaft.

FORSIGTIG: Bøjlen sidder ikke fast. Pas på ikke at tabe den ned i produktet, når du håndterer valsen.

NL Neem het zilveren uiteinde van de stang of de witte bevestigingsklem beet, til het rechteruiteinde van de rol omhoog en schuif de rol vervolgens naar rechts om het linkeruiteinde van de rolstang los te maken.

WAARSCHUWING: De bevestigingsklem is niet vastgezet. Zorg ervoor dat deze niet in het apparaat valt als u de rol verwijdert.

ET Haarake rulli või valge kinnitusklabri hõbedase võlli poolsest otsast, tõstke rulli parempoolse ots üles ja libistage rulli seejärel rulli võlli vasakpoolse otsa vabastamiseks paremale.

ETTEVAATUST! Kinnitusklamber ei ole kinni. Ärge laske sellel rulli käsitsemise ajal seadmesse kukkuda.

FI Tartu telan hopeanvärisen akselin puoleiseen päähän tai valkoiseen pidikkeeseen, nosta telan oikeanpuoleista päätä ja liu'uta sitten telaa oikealle, jolloin telan akselin vasen pää vapautuu.

MUISTUTUS: Pidike ei ole kiinni tarttuva. Varo pudottamasta sitä laitteen sisään käsitellessäsi telaa.

EL Πιάστε την άκρη του ασημένιου άξονα του κυλίνδρου ή το λευκό κλιπ συγκράτησης, ανασηκώστε το δεξί άκρο του κυλίνδρου και έπειτα σύρετε τον κύλινδρο προς τα δεξιά για να απασφαλίσετε και το αριστερό άκρο του άξονα του κυλίνδρου.

ΠΡΟΣΟΧΗ: Το κλιπ στερέωσης δεν είναι σταθερό. Προσέξτε να μην σας πέσει μέσα στον εκτυπωτή κατά το χειρισμό του κυλίνδρου.

HU A tengely bal oldali végének kioldásához fogja meg a henger ezüst tengelyű végét vagy a fehér rögzítőt, majd csúsztassa jobbra a hengert.

VIGYÁZAT: A kapocs nincs rögzítve. Vigyázzon, hogy a henger ki- és beszereléskor ne ejtse a készülékbe.

- ID** Pegang ujung poros perak pada rol atau klip penahan putih, angkat ujung kanan rol ke atas, lalu geser rol ke kanan untuk melepaskan ujung kiri poros rol.
PERHATIAN: Klip penahan tidak dikunci. Jangan jatuhkan klip ke dalam produk saat Anda menanganinya.
- JA** ローラーの端にある銀色のシャフトまたは白い保持クリップを持ち、ローラーの右端を持ち上げ、ローラーを右にスライドしてローラーシャフトの左端を外します。
注意: 保持クリップは固定されていません。ローラーを取り扱う際は、保持クリップがプリンタ内に落下しないよう注意してください。
- KK** Роликтің күміс білік шетін немесе ақ ұстайтын құрал қысқышын ұстап, роликтің оң жақ шетін көтеріп, роликтің сол жақ шетін босату үшін роликтің оң жағына сырғытыңыз.
АБАЙЛАҢЫЗ: Ұстайтын құрал қысқышы қысылмаған. Роликті ұстау кезінде өнімге төмен түсірмеңіз.
- KO** 롤러의 은색 샤프트 끝부분 또는 흰색 리테이너 클립을 잡고 롤러의 오른쪽 끝부분을 들어올린 다음 롤러를 오른쪽으로 밀어 롤러 샤프트의 왼쪽 끝부분을 뽑니다.
주의: 리테이너 클립을 보관하지 않습니다. 롤러를 다룰 때 제품에 떨어지지 않도록 주의합니다.
- LV** Satveriet rullīša sudraba uzgaļa galu vai balto aizspiedni, paceliet uz augšu rullīša labo galu, lai atbrīvotu rullīša uzgaļa kreiso galu.
UZMANĪBU! Aizspiednis nav piestiprināts. Ja lietojat rullīti, neievietojiet to ierīcē.
- LT** Suimkite sidabrinį volelio galą arba baltą laikiklio gnybtą, pakelkite volelio dešinią galą, o tada slinkite volelį dešinėn, kad atleistumėte volelio veleno kairinį galą.
ĮSPĖJIMAS. Laikiklio gnybtas nėra pritvirtintas. Nenumeskite jo ant gaminio, kai tvarkote volelį.
- NO** Ta tak i den sølvfargede delen på valsen eller den hvite festeklipsen, løft den høyre delen av valsen opp og skyv deretter valsen til høyre for å løsne den venstre delen av valsen.
FORSIKTIG: Festeklipsen henger ikke fast. Ikke mist den i produktet når du håndterer valsen.
- PL** Chwyć srebrny koniec wału rolki albo biały zacisk ustalający. Następnie unieś prawy koniec rolki i przesuń ją w prawo. Spowoduje to zwolnienie lewego końca rolki.
PRZESTROGA: Zacisk ustalający nie jest na stałe przymocowany do urządzenia. Należy uważać, aby podczas wyjmowania rolki nie wpadł do wnętrza drukarki.
- PT** Segure a extremidade do eixo prateado do cilindro ou o grampo do retentor branco, eleve a extremidade direita do cilindro e então deslize o cilindro para a direita para liberar a extremidade esquerda do eixo do cilindro.
CUIDADO: O grampo do retentor não está preso. Não o deixe cair no produto ao manusear o cilindro.
- RO** Prindeți capătul argintiu al axului rolei sau clema de reținere albă, ridicați capătul din dreapta al rolei, apoi glisați rola spre dreapta pentru a elibera capătul din stânga al axului rolei.
ATENȚIE: Clema de reținere nu este prinsă. Nu o scăpați în produs când manevrați rola.
- RU** Возьмитесь за серебристый конец штифта или белый удерживающий зажим. Поднимите правый край вала вверх, а затем переместите вал вправо, чтобы освободить левый край штифта вала.
ОСТОРОЖНО. Удерживающий зажим не закреплен. Не уроните его в устройство при работе с валом.
- SR** Uhvatite srebrni kraj drške valjka ili belu žabicu držača, podignite desni kraj valjka nagore, a zatim povucite valjak nadesno da biste otpustili levi kraj drške valjka.
OPREZ: Žabica držača nije pričvršćena. Ne ispuštajte je u proizvod prilikom rukovanja valjkom.
- SK** Uchopte strieborný koniec hrotu valčeka alebo bielu príchytku, nadvihnite pravý koniec valčeka a potom posunutím valčeka doprava uvoľnite ľavý koniec hrotu valčeka.
UPOZORNENIE: Príchytka nie je zachytená. Pri manipulácii s valčekom ju nenechajte spadnúť do zariadenia.
- SL** Zagrabitte srebrni del gredi valja ali belo varovalno sponko, dvignite desni del valja in nato potisnite valja v desno, da sprostite levi del gredi valja.
POZOR: Varovalna sponka ni vezana. Pazite, da vam pri ravnanju z valjem ne pade v izdelek.
- SV** Greppa tag i silveraxeln på rullen eller det vita fästeskliplet, höj upp den högra änden på rullen och skjut sedan rullen åt höger för att lossa den vänstra delen av rullaxeln.
VAR FÖRSIKTIG: Fästeskliplet är inte självhäftande. Tappa inte produkten vid hantering av rullen.
- TH** จับก้านสีเงินตรงปลายลูกกลิ้งหรือคลิปปียัดสีขาว ดึงด้านขวาของลูกกลิ้ง แล้วเลื่อนลูกกลิ้งมาทางขวา เพื่อปลดก้านลูกกลิ้งด้านซ้ายออก
คำเตือน: คลิปปียัดไม่ได้ยึดติดไว้ อย่าทำหล่นลงในเครื่องขณะที่กำลังจัดการกับลูกกลิ้ง
- ZHTW** 抓住滾筒的銀桿端或白色固定夾，將滾筒的右端抬起，然後將滾筒向右滑以鬆開滾筒桿的左端。
注意: 固定夾不是固定的。在處理滾筒時，請勿將固定夾掉入產品中。
- TR** Silindirin gümüş gövdesini ya da beyaz tutucu klipsini kavrayın, silindirin sağ ucunu yukarı kaldırın ve sonra silindirin sol ucunu serbest bırakmak için silindiri sağa doğru kaydırın.
DİKKAT: Tutucu klipsi sıkıştırılmı değildir. Silindiri tutarken ürünü üzerine düşürmeyin.

UK Візьміться за срібний кінець стрижня або білий підтримувальний затискач, підніміть правий край валика вгору, а потім посуňte валик праворуч, що вивільнити лівий край стрижня валика.

УВАГА! Підтримувальний затискач не зафіксовано. Виймаючи або встановлюючи валик, пильнуйте, щоб цей затискач не впав усередину виробу.

VI Nắm lấy đầu trục bạc của con lăn hoặc kẹp khóa màu trắng, nâng đầu bên phải của con lăn lên rồi trượt con lăn sang phải để tháo đầu bên trái của trục con lăn.

CẢNH BÁO: Kẹp khóa không cố định. Không đánh rơi kẹp vào sản phẩm khi xử lý con lăn.

AR أمسك طرف العمود الفضي للأسطوانة أو مشبك التثبيت الأبيض، وارفع الطرف الأيمن للأسطوانة لأعلى، ثم حرك الأسطوانة إلى اليمين لتحرير الطرف الأيسر لعمود الأسطوانة.
تنبيه: مسمار التثبيت غير مقيد. لا تقم بإسقاطه داخل المنتج في أثناء معالجة الأسطوانة.

7

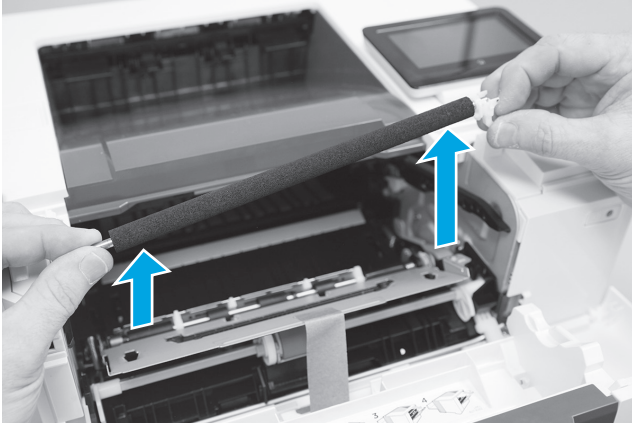

EN Remove the transfer roller from the printer.

FR Retirez le rouleau de transfert de l'imprimante.

DE Nehmen Sie die Transferwalze aus dem Drucker.

IT Rimuovere il rullo di trasferimento dalla stampante.

ES Saque el rodillo de transferencia de la impresora.

BG Извадете трансферната ролка от принтера.

CA Retireu el rodet de transferència de la impressora.

ZHCN 从打印机上卸下转印轮。

HR Izvadite valjak za prijenos iz pisača.

CS Vyměte přenosový válec z tiskárny.

DA Fjern overførselsvalsen fra printeren.

NL Verwijder de overdrachtsrol van de printer.

ET Eemaldage ülekanerull printerist.

FI Poista siirtotela tulostimesta.

EL Αφαιρέστε τον κύλινδρο μεταφοράς από τον εκτυπωτή.

HU Vegye ki a továbbítóhengert a nyomtatóból.

ID Keluarkan rol transfer dari printer.

JA トランスファー ローラーをプリンタから取り外します。

KK Принтерден тасымалдау ролигін алып тастамаңыз.

KO 이동 롤러를 프린터에서 꺼냅니다.

LV Izņemiet pārneses rullīti no printera.

LT Išimkite perdavimo volelį iš spausdintuvo.

NO Fjern overføringsvalsen fra skriveren.

PL Wymij rolkę przenoszącą z drukarki.

PT Remova o cilindro de transferência da impressora.

RO Scoateți rola de transfer din imprimantă.

RU Извлеките вал переноса из принтера.

SR Izvadite prenosni valjak iz štampača.

SK Z tlačiarne vyberte prenosový valček.

SL Odstranite prenosni valj iz tiskalnika.

SV Ta bort transferrullen från skrivaren.

TH ถอดลูกกลิ้งส่งกระดาษออกจากเครื่องพิมพ์

ZHTW 從印表機中取出傳送滾筒。

TR Aktarım silindirini yazıcıdan çıkarın.

UK Вийміть валик перенесення зображення із принтера.

VI Tháo con lăn truyền khô máy in.

AR أزل أسطوانة النقل من الطباعة.

8

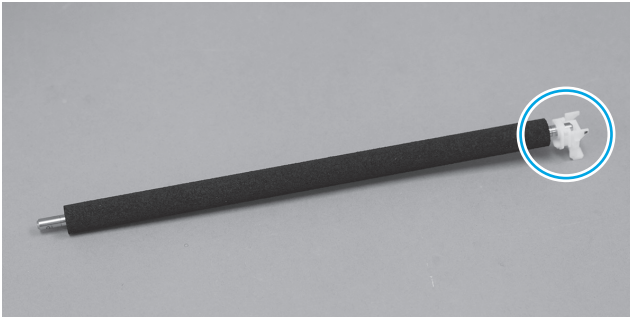

EN Remove the clip from the right end of the transfer roller. Set the clip aside, it will be installed on the replacement roller.

FR Retirez le clip de l'extrémité droite du rouleau de transfert. Mettez-le de côté, il sera installé sur le rouleau de remplacement.

DE Entfernen Sie den Clip vom rechten Ende der Transferwalze. Legen Sie den Clip beiseite; er wird an der Ersatzwalze befestigt.

IT Rimuovere il fermo dall'estremità destra del rullo di trasferimento. Riporre il fermo, dato che verrà installato sul rullo di ricambio.

ES Saque la presilla del extremo derecho del rodillo de transferencia. Aparte la presilla, la volverá a instalar en el rodillo de repuesto.

BG Отстранете щипката от дясната страна на трансферната ролка. Оставете щипката настрана, ще трябва да я монтирате на ролката за подмяна.

CA Traieu el clip de retenció de l'extrem dret del rodet de transferència. Deseu el clip de retenció; es muntarà al rolu de recanvi.

ZHCN 从转印轮的右端卸下夹子。将夹子放在一旁，它将安装到置换滚轮上。

HR Uklonite spojnicu s desnog kraja valjka za prijenos. Ostavite spojnicu sa strane, postaviti ćete je na zamjenski valjak.

CS Odstraňte svorku z pravého konce přenosového válečku. Odložte si svorku, znovu ji použijete na náhradní válec.

DA Fjern klipsen fra højre side af overførselsvalsen. Læg klipsen til side, den skal monteres på den nye valse.

NL Verwijder de klem van het rechteruiteinde van de overdrachtsrol. Leg de klem apart, deze moet worden geïnstalleerd op de vervangende rol.

ET Eemaldage klamber ülekanderulli paremast otsast. Pange klamber kõrvale, see tuleb vahetusrullile paigaldada.

FI Irrota pidike siirtotelan oikeasta päästä. Siirrä pidike syrjään. Se asennetaan uuteen telaan.

EL Αφαιρέστε το κλιπ από το δεξί άκρο του κυλίνδρου μεταφοράς. Αφήστε το κλιπ στην άκρη για να το τοποθετήσετε στον κύλινδρο αντικατάστασης.

HU Távolítsa el a kapcsot a továbbítóhenger jobb végéről. Őrizze meg a kapcsot, mivel ezt fogja a csere hengerre is ráhelyezni.

ID Lepaskan klip dari ujung kanan rol transfer. Simpan klip untuk dipasang pada rol pengganti.

JA トランスファー ローラーの右端からクリップを取り外します。このクリップは後で交換用ローラーに取り付けるため、取っておきます。

KK Тасымалдау ролигінің оң жақ шетінен қысқышты алып тастаңыз. Қысқышты шетке орнатсаңыз, ауыстырылатын роликке орнатылады.

KO 이동 롤러의 오른쪽 끝부분에서 클립을 꺼냅니다. 클립을 보관했다가 교체용 롤러를 설치할 때 사용합니다.

LV Noņemiet saspraudi no pārneses rullīša labā gala. Nolieciet saspraudi malā, tā tiks uzstādīta maiņas rullītī.

LT Nuimkite gnybtą nuo perdavimo volelio dešiniojo galo. Padėkite gnybtą į šalį. Jį reikės uždėti ant pakaitinio volelio.

NO Fjern klipsen fra den høyre enden av overføringsvalsen. Legg klipsen til side, den vil installeres på erstatningsvalsen.

PL Zdejmij zacisk z prawego końca rolki przenoszącej. Odłóż go w bezpieczne miejsce — będzie potrzebny przy montażu zastępczej rolki.

PT Remova o grampo da extremidade direita do cilindro de transferência. Reserve o grampo, ele será instalado no cilindro de substituição.

RO Scoateți clema de la capătul din dreapta al rolei de transfer. Puneți de o parte clema, deoarece aceasta se va instala la rola de schimb.

RU Удалите зажим с правого края вала переноса. Отложите зажим, его нужно будет установить на сменный вал.

SR Uklonite žabicu sa desnog kraja prenosnog valjka. Stavite žabicu sa strane, biće montirana na rezervnom valjku.

SK Vyberte príchytku z pravého konca prenosového valčeka. Odložte príchytku bokom, bude sa inštalovať na náhradný valček.

SL Odstranite sponko z desne strani prenosnega valja. Sponko odložite na primerno mesto, saj jo boste morali namestiti na nadomestni valj.

SV Ta bort klipset från den högra sidan av transferrullen. Lägg klipset åt sidan. Det ska installeras på ersättningsrullen.

TH ถอดคลิปออกจากด้านขวาของลูกกลิ้งส่งกระดาษ วางคลิปไว้ที่อื่น เพื่อจะนำไปยึดลูกกลิ้งสำรอง

ZHTW 從傳送滾筒的右端取下固定夾。將固定夾置於一旁，它稍後會安裝在更換用滾筒上。

TR Klipsi aktarım silindirinin sağ ucundan çıkarın. Klipsi kenara bırakın, yedek silindire takılacak.

UK Зніміть затискач із правого краю валика перенесення зображення. Відкладіть його бік. Пізніше цей затискач потрібно буде встановити на змінний валик.

VI Tháo kẹp khỏi đầu bên phải của con lăn truyền. Đặt kẹp sang bên, kẹp sẽ được lắp vào con lăn thay thế.

AR أزل المشبك من الطرف الأيمن لأسطوانة النقل. ضع المشبك جانبا، فسيتم تثبيته في الأسطوانة البديلة.

9

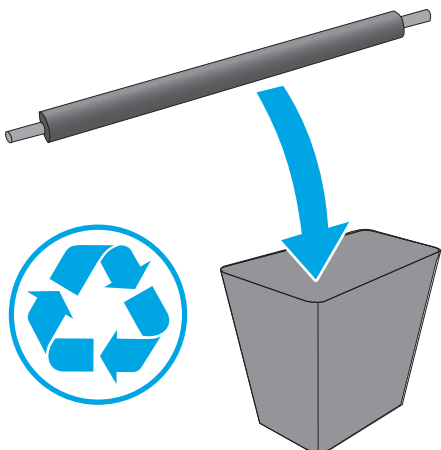

10

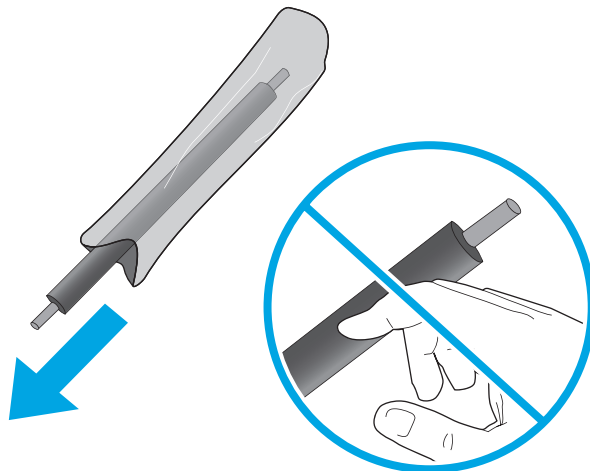

11



EN Install the clip (from step 8) on either end of the replacement transfer roller.

CAUTION: Avoid touching the black spongy part of the roller. Skin oils deposited on the rollers might cause print quality problems. HP recommends washing your hands before handling the roller.

FR Installez le clip (à partir de l'étape 8) sur chaque extrémité du rouleau de transfert de remplacement.

ATTENTION: Évitez de toucher la partie noire spongieuse située sur le rouleau. La présence de corps étrangers sur les rouleaux pourrait provoquer des problèmes de qualité d'impression. HP recommande de se laver les mains avant de manipuler le rouleau.

DE Bringen Sie den Clip (aus Schritt 8) an einem Ende der Ersatztransferwalze an.

VORSICHT: Berühren Sie nicht den schwarzen schwammartigen Teil der Walze. Hautfette, die sich auf der Walze ablagern, können zu Problemen mit der Druckqualität führen. HP empfiehlt, sich vor der Handhabung der Walze die Hände zu waschen.

IT Installare il fermo (dal passaggio 8) su una delle estremità del rullo di trasferimento di ricambio.

ATTENZIONE: Evitare di toccare la parte nera spugnosa del rullo. Il grasso cutaneo che si deposita sui rulli può causare problemi di qualità di stampa. Prima di maneggiare il rullo, HP consiglia di lavarsi le mani.

ES Instale la presilla (del paso 8) en cualquiera de los extremos del rodillo de transferencia de repuesto.

PRECAUCIÓN: No toque la parte negra esponjosa del rodillo. La presencia de sustancias grasas de la piel en el rodillo podría ocasionar problemas relacionados con la calidad de la impresión. HP recomienda lavarse las manos antes de manipular el rodillo.

- BG** Поставете щипката (от стъпка 8) от двете страни на трансферната ролка за подмяна.
ВНИМАНИЕ: Избягвайте да докосвате частта на ролката с черната гъба. Потта от кожата ви, отложена върху ролката може да предизвика проблеми с качеството на печат. HP препоръчва да си измиете ръцете преди боравене с ролката.
- CA** Instal·leu el clip de retenció (del pas 8) a qualsevol dels extrems del rodet de transferència de recanvi.
PRECAUCIÓ: no toqueu la part negra esponjosa del roleu. El greix de la pell que es diposita sobre els roleus pot provocar problemes de qualitat de la impressió. HP recomana que us renteu les mans abans de manipular el roleu.
- ZHCN** 将夹子（第 8 步中）安装到置换转印轮的任意一端。
注意: 请勿接触滚轮的黑色海绵部分。皮肤上的油脂沾在滚轮上可能会导致打印质量问题。HP 建议您在取放滚轮之前洗手。
- HR** Postavite spojnicu (iz koraka 8) na bilo koji kraj zamjenskog valjka za prijenos.
OPREZ: izbjegavajte dodirivanje crnog spužvastog dijela valjka. Masnoća s kože koja ostane na valjcima može izazvati probleme s kvalitetom ispisa. HP preporučuje da operete ruke prije rukovanja valjkom.
- CS** Nasad'te svorku (z kroku 8) na kterýkoli konec náhradního přenosového válečku.
UPOZORNĚNÍ: Nedotýkejte se černých pěnových částí válce. Otisky na válcích mohou způsobit problémy s kvalitou tisku. Společnost HP doporučuje si před manipulací s válcem umýt ruce.
- DA** Montér clipsen (fra trin 8) på begge ender af den nye overførselsvalse.
ADVARSEL: Undgå at røre ved den sorte, svampede del af valsen. Hvis der kommer hudfedt på valserne, kan der opstå problemer med udskriftskvaliteten. HP anbefaler, at du vasker hænder, før du håndterer valserne.
- NL** Installeer de klem (uit stap 8) op een van de uiteinden van de vervangende overdrachtsrol.
LET OP: Raak het zwarte sponsachtige gedeelte van de rol niet aan. Huidoliën op de rol kunnen leiden tot problemen met de afdrukkwaliteit. HP raadt u aan uw handen te wassen voordat u de rol vastpakt.
- ET** Paigaldage klamber (etapist 8) vahetusülekanerulli kumbagi otsa.
ETTEVAATUST! Vältige rulli musta käsija osa puudutamist. Rullidele kogunev naharasu võib põhjustada printimistöö kvaliteediprobleeme. HP soovitab enne rulli käsitemist käsi pesta.
- FI** Asenna pidike (vaiheesta 8) uuden siirtotelan jompaankumppaan päähän.
MUISTUTUS: Vältä koskettamasta telan huokoista osaa. Teloihin tarttuva ihon rasva voi aiheuttaa tulostuslaatuongelmia. HP suosittelee, että peset kätesi ennen telan käsitlemistä.
- EL** Τοποθετήστε το κλιπ (που αφαιρέσατε στο βήμα 8) σε ένα από τα άκρα του κυλίνδρου μεταφοράς αντικατάστασης.
ΠΡΟΣΟΧΗ: Μην αγγίζετε το μαύρο σπογγώδες μέρος του κυλίνδρου. Εάν μείνουν δαχτυλιές πάνω στον κύλινδρο, μπορεί να δημιουργηθούν προβλήματα στην ποιότητα της εκτύπωσης. Η HP συνιστά να πλένετε τα χέρια σας πριν πιάσετε τον κύλινδρο.
- HU** Helyezze a (8. lépésben eltávolított) kapszot a csere továbbítóhenger egyik végére.
VIGYÁZAT: Kerülje a hengeren lévő fekete szivacsos résszel való érintkezést. A bőrről a hengerre kerülő zsíradék miatt romolhat a nyomtatás minősége. A HP azt javasolja, hogy mosson kezet, mielőtt a hengerhez érne.
- ID** Pasang klip (dari langkah 8) di ujung mana pun pada rol transfer pengganti.
PERHATIAN: Jangan sentuh bagian spons hitam pada rol. Noda minyak dari kulit yang tertinggal pada rol dapat menyebabkan masalah kualitas cetak. HP menyarankan Anda untuk mencuci tangan sebelum menangani rol.
- JA** 交換用トランスファー ローラーのどちらか一方の端にクリップ(手順 8 で取り外したものを)を取り付けます。
注意: ローラーの黒いスポンジ部分に触れないようにしてください。皮脂がローラーに付着すると、印刷品質の問題の原因になる可能性があります。ローラーに触れる前には、手を洗っておくことをお勧めします。
- KK** Қысқышты (8-қадамнан) ауыстырылатын тасымалдау ролигінің шетіне орнатыңыз.
ЕСКЕРТУ: Роликтің қара губкалы бөлігін түртпеңіз. Роликтерде жинақталған тері майы баспа сапасы мәселелерін тудыруы мүмкін. HP ұйымы роликті ұстамай тұрып қолдарыңызды жууды ұсынады.
- KO** 교체용 이동 롤러의 한쪽 끝에 클립(8단계 참조)을 설치합니다.
주의: 롤러의 검은색 스펀지 부분을 만지지 마십시오. 롤러에 피부의 유분이 묻으면 인쇄 품질 문제가 발생할 수 있습니다. HP는 롤러를 다루기 전 손을 깨끗이 씻을 것을 권장합니다.
- LV** Ievietojiet saspraudi (minēta 8. darbībā) uz viena no maiņas pārneses rullīša galiem.
UZMANĪBU! Nepieskarieties melnajai porainajai rullīša daļai. Ādas kopšanas eļļas, kuras nokļūst uz rullīšiem, var izraisīt drukas kvalitātes problēmas. HP iesaka nomazgāt rokas pirms rullīša lietošanas.
- LT** Uždėkite gnybtą (8 veiksmas) ant bet kurio pakaitinio perdavimo volelio galo.
ĮSPĖJIMAS. Nelieskite juodos akytos volelio dalies. Ištepęs volelius gali suprastėti spausdinimo kokybė. HP rekomenduoja prieš tvarkant volelį nusiplauti rankas.
- NO** Monter klipsen (fra trin 8) på en av endene på den nye overføringsvalsen.
FORSIKTIG: Unngå å berøre den svarte, svampaktige delen på valsen. Fett fra huden på valsene kan gi problemer med utskriftskvaliteten. HP anbefaler at du vasker hendene før du håndterer valsen.

- PL** Załóż zacisk ustalający (z czynności 8.) na prawy koniec zastępczej rolki przenoszącej.
PRZESTROGA: Nie dotykaj gąbczastej, czarnej części rolki. Przeniesione na rolkę tłuste substancje występujące na skórze mogą spowodować problemy z jakością druku. Firma HP zaleca umycie rąk przed wymianą rolki.
- PT** Instale o grampo (da etapa 8) em uma das extremidades do cilindro de transferência de substituição.
CUIDADO: Evite tocar na peça esponjosa preto no cilindro. A oleosidade da pele depositada no cilindro pode provocar problemas na qualidade de impressão. A HP recomenda que você lave suas mãos antes de manusear o cilindro.
- RO** Instalați clema (de la pasul 8) la oricare capăt al rolei de transfer de schimb.
ATENȚIE: Evitați să atingeți partea neagră din burete a rolei. Grăsimea de pe piele depusă pe role poate cauza probleme de calitate a imprimării. HP vă recomandă să vă spălați pe mâini înainte de a manevra rola.
- RU** Установите зажим (из шага 8) на обоих концах сменного вала переноса.
ОСТОРОЖНО! Не касайтесь черной губчатой части вала. Следы жира, попавшего с кожи на вал, могут стать причиной проблем качества печати. HP рекомендует вымыть руки, прежде чем работать с валом.
- SR** Postavite žabicu (iz koraka 8) na bilo koji kraj zamenskog prenosnog valjka.
OPREZ: Izbegnite dodirivanje crnog sunderastog dela valjka. Masti sa kože zaostale na valjcima mogu da izazovu probleme u kvalitetu štampe. HP preporučuje da operete ruke pre rukovanja valjkom.
- SK** Nainštalujte príchytku (z kroku č. 8) na niektorý koniec náhradného prenosového valčeka.
UPOZORNENIE: Nedotýkajte sa čiernej pórovitej časti valčeka. Kožný maz na valčekoch môže spôsobiť problémy s kvalitou tlače. Spoločnosť HP odporúča, aby ste si pred manipuláciou s valčekom umyli ruky.
- SL** Namestite sponko (od 8. koraka) na obe strani nadomestnega prenosnega valja.
OPOZORILO: Ne dotikajte se črnega gobastega dela valja. Kožna maščoba, ki ostane na valjih, lahko povzroči težave s kakovostjo tiskanja. HP vam priporoča, da si umijete roke, preden primete valj.
- SV** Installera klipset (från steg 8) på ena änden av ersättningstransferrullen.
WARNING! Vidrör inte den svarta porösa delen av rullen. Fett från huden på rullarna kan orsaka fel på utskriftskvaliteten. HP rekommenderar att du tvättar händerna innan du hanterar rullen.
- TH** ติดคลิป (จากข้อที่ 8) ตรงด้านใดด้านหนึ่งของลูกกลิ้งส่งกระดาษสำหรับข้อควรระวัง: หลีกเลี่ยงการสัมผัสส่วนฟองน้ำสีดำที่ลูกกลิ้ง นำมันจากผิวหนังที่เมื่อนบนลูกกลิ้งอาจก่อให้เกิดปัญหาด้านคุณภาพการพิมพ์ได้ HP แนะนำให้คุณล้างมือก่อนจะจัดการกับลูกกลิ้ง
- ZHTW** 將（步驟 8 所取下的）固定夾安裝在更換用滾筒的任一端。
注意： 避免觸碰滾筒上的黑色海綿部分。如果滾筒沾上皮膚的油脂，可能會造成列印品質問題。HP 建議您在處理滾筒前先洗手。
- TR** Klipsi (8. adımdaki) yedek aktarım silindirin iki ucundan birine takın.
DİKKAT: Silindirin siyah süngersi kısmına dokunmaktan kaçının. Silindirlere bulaşan cilt yağları baskı kalitesi sorunlarına yol açabilir. HP, silindiri tutmadan önce ellerinizi yıkamanızı önerir.
- UK** Установіть затискач (знятий під час виконання кроку 8) на будь-який кінець змінного валика перенесення зображення.
УВАГА! Не торкайтеся чорної губчастої частини валика. Якщо на неї потрапить шкірний жир, це може призвести до погіршення якості друку. HP радить вимити руки, перш ніж торкатися валика.
- VI** Lắp kẹp (từ bước 8) vào một trong hai đầu của con lăn truyền thay thế.
CHÚ Ý: Tránh chạm vào phần xốp màu đen của con lăn. Dầu trên da nhờn bám trên con lăn có thể gây ra vấn đề về chất lượng in. HP khuyên bạn rửa tay trước khi xử lý con lăn.
- AR** قم بتثبيت المشبك (من الخطوة 8) في كلا جانبي أسطوانة النقل البديلة.
تنبيه: تجنب لمس الجزء الإسفنجي الأسود للأسطوانة. فقد يتسبب ترك الزيوت الصادرة عن الجلد على الأسطوانة في حدوث مشكلات بجودة الطباعة. تنصح HP بغسل يديك قبل التعامل مع الأسطوانة.

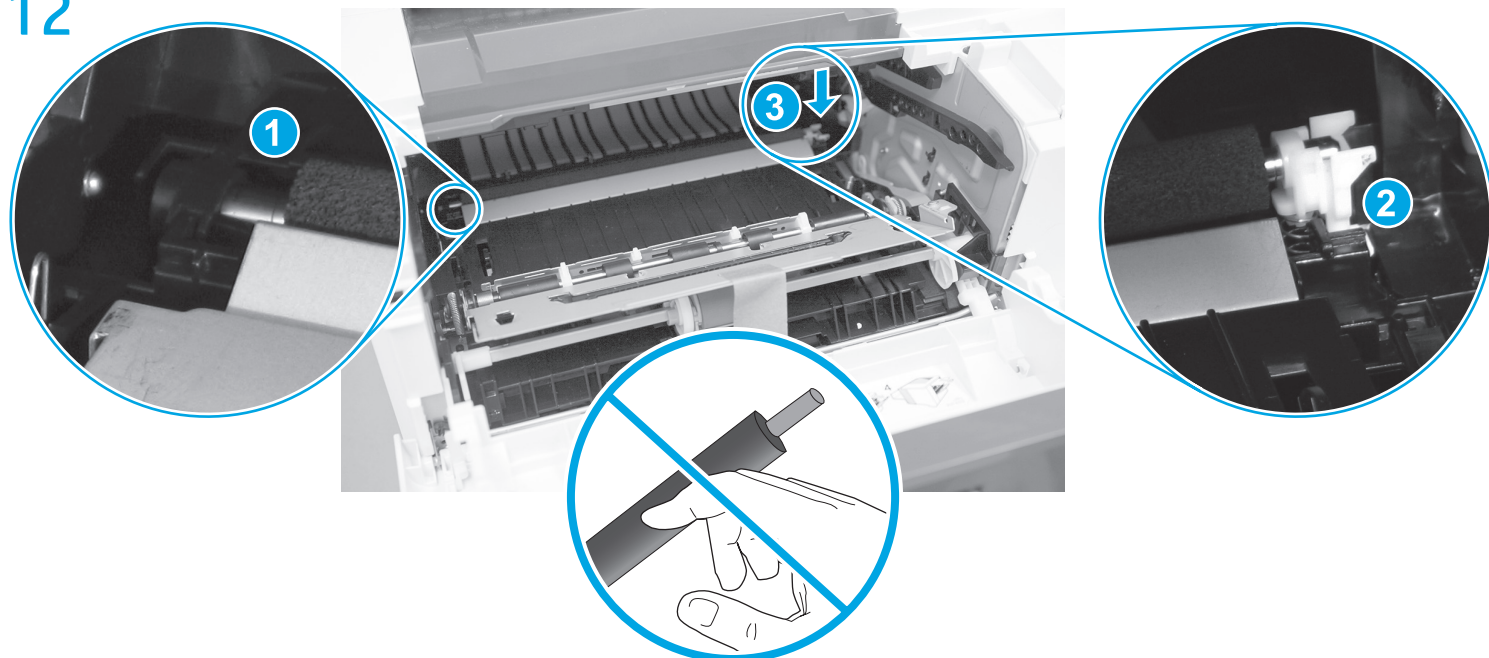

EN Place the left (shaft) end of the roller in the holder (callout 1), lower the right end (with the clip) into place making sure that the clip and spring are aligned (callout 2), and then push down (callout 3) on the clip until it snaps in place.

FR Placez l'extrémité gauche (l'axe) du rouleau dans le support (légende 1), abaissez l'extrémité droite (avec le clip) en vous assurant que le clip et le ressort sont alignés (légende 2), puis poussez vers le bas (légende 3) sur le clip jusqu'à ce qu'il se mette en place.

DE Setzen Sie das linke (Wellen-) Ende der Walze in die Halterung ein (1), senken Sie das rechte Ende (mit dem Clip) ab. Achten Sie dabei darauf, dass Clip und Feder ausgerichtet sind (2). Drücken Sie dann auf den Clip (3), bis er einrastet.

IT Inserire l'estremità sinistra (albero) del rullo nel supporto (1), abbassare l'estremità destra (con il fermo) in posizione, verificando che il fermo e la molla siano allineati (2), quindi spingere il fermo verso il basso (3) fino a quando non scatta in posizione.

ES Coloque el extremo izquierdo (eje) del rodillo en el soporte (número 1), haga descender el extremo derecho (con la presilla) hasta su lugar y asegúrese de que la presilla y el resorte estén alineados (número 2). A continuación, empuje la presilla (número 3) hacia abajo hasta que encaje en el lugar.

BG Поставете левия край (накрайника) на ролката в държача (обозначение 1), свалете десния край (с щипката) на мястото му, като се уверите, че щипката и пружината са изравнени (обозначение 2) и след това натиснете щипката надолу (обозначение 3), докато щракне на място.

CA Col·loqueu l'extrem esquerre (punta) del rolu al suport (crida 1), baixeu l'extrem dret (amb el clip) per col·locar-lo al seu lloc assegurant-vos que el clip i la molla estiguin alineats (crida 2) i empenyeu cap avall (crida 3) el clip fins que encaixi al seu lloc.

ZHCN 将滚轮的左（轴）端放入保持架（图注 1），将右端（带有夹子）下放到位，确保夹子与弹簧对齐（图注 2），然后向下按（图注 3）夹子，直到它咔嚓一声固定到位。

HR Stavite lijevi kraj (osovina) valjka u držač (oblačić 1), spustite desni kraj (spojnicom) na mjesto pazeći da su spojnica i opruga poravnate (oblačić 2), a zatim gurnite prema spojnicu prema dolje (oblačić 3) dok ne sjedne na mjesto.

CS Vložte levou stranu (hřídel) válce do držáku (popisek 1), sklopte pravou stranu (se svorkou) na místo tak, aby byly svorka a pružina zarovnány (popisek 2), poté na svorku zatlačte směrem dolů (popisek 3), dokud se nezajistí na místě.

DA Placer venstre ende (skaftet) af valsen i holderen (billedforklaring 1), sænk den højre ende (med clipsen) på plads, og sørg for, at clipsen og fjederen er justeret (billedforklaring 2), og skub derefter ned (billedforklaring 3) på clipsen, indtil den klikker på plads.

NL Plaats het linkeruiteinde (stang) van de rol in de houder (1), laat het rechteruiteinde (met de klem) op zijn plaats zakken, waarbij ervoor moet worden gezorgd dat de klem en de veer zijn uitgelijnd (2) en druk vervolgens op de klem (3) totdat deze is vastgeklikt.

ET Asetage rulli vasak (võllipoole) ots hoidikusse (joonisel tähis 1), laske parem ots (klambriga) alla paika, veendudes, et klamber ja vedru on joondatud (joonisel tähis 2) ja seejärel vajutage klambrit alla (joonisel tähis 3), kuni see paika klõpsatab.

FI Aseta telan vasen pää (akseli) pitimeen (kuvassa kohta 1), laske oikea pää (jossa pidike on) paikalleen ja varmista, että pidike ja jousi ovat kohdakkain (kuvassa kohta 2). Paina sitten pidikettä alaspäin (kuvassa kohta 3), kunnes se napsahtaa paikalleen.

EL Τοποθετήστε το αριστερό άκρο (άξονας) του κυλίνδρου στην υποδοχή (1), κατεβάστε το δεξί άκρο (με το κλιπ) στη θέση του φροντίζοντας το κλιπ και το ελατήριο να είναι ευθυγραμμισμένα (2) και έπειτα πιέστε προς τα κάτω (3) το κλιπ μέχρι να ασφαλίσει στη θέση του.

HU Helyezze a henger bal (szabad tengelyes) végét a tartóba (1), engedje le a henger jobb (rögzitőkapcsos) végét a helyére, ügyelve arra, hogy a kapocs és a rugó igazodjon egymáshoz (2), majd a rögzitőt lefelé nyomva (3) pattintsa a helyére.

- ID** Letakkan ujung (poros) kiri rol dalam dudukan (gambar 1), turunkan ujung kanan (dengan klip) pada tempatnya untuk memastikan klip dan pegas telah sejajar (gambar 2), lalu tekan klip (gambar 3) hingga terpasang pada tempatnya.
- JA** ローラーの左端(シャフト)をホルダ内に合わせ(1)、クリップとばねが一直線上に並んでいることを確認しながらローラーの右端を(クリップを持って)下げて所定の場所に配置し(2)、カチッと音がするまでクリップを押し下げます(3)。
- KK** Ұстағышқа (1-белгі) роликтің сол жақ шетін (білік) салып, оң жақ шетін (қысқышпен) орнына түсіріп, қысқыш пен серіппе тураланғанын (2-белгі) тексеріңіз және орнына түскенше қысқышты (3-белгі) төмен басыңыз.
- KO** 롤러의 왼쪽(샤프트) 끝부분을 홀더에 오게 하고(1) 클립과 스프링 위치를 맞추어(2) 롤러 오른쪽 끝부분을 (클립과 함께) 낮춘 다음 딸깍 소리가 나면서 제자리에 고정될 때까지 클립을 아래로 (3) 누릅니다.
- LV** Novietojiet rullīša kreiso (uzgaļa) galu turētājā (1. norāde), nolaidiet labo galu (kopā ar saspraudi) vietā un pārlicinieties, vai saspraudē un atspere ir novietota (2. norāde), un pēc tam piespiediet (3. norāde) saspraudi, līdz tā tiek fiksēta.
- LT** Įdėkite volelio kairįjį (veleno) galą į laikiklį (1 paaiškinimų figūra), nuleiskite dešinįjį galą (su gnybtu) į vietą ir užtikrinkite, kad gnybtas ir spyruoklė būtų sulygiuoti (2 paaiškinimų figūra), tada stumkite (3 paaiškinimų figūra) gnybtą, kol jis užsifiksuos vietoje.
- NO** Plasser den venstre (skaft) enden av valsen i holderen (bilde 1), senk den høyre enden (med klipsen) på plass og kontroller at klipsen og fjæren passer overens (bilde 2) og trykk deretter (bilde 3) på klipsen til den klikker på plass.
- PL** Wsuń lewy koniec wału rolki do uchwyty (odnośnik 1), następnie odpowiednio ułóż prawy koniec rolki (z założonym zaciskiem ustalającym). Upewnij się, że zaciski i sprężyna są prawidłowo ustawione względem siebie (odnośnik 2). Następnie wciśnij zacisk ustalający (odnośnik 3), aż wskoczy na swoje miejsce.
- PT** Posicione a extremidade esquerda (eixo) do cilindro no suporte (legenda 1), abaixe a extremidade direita (com o grampo) no lugar, garantindo que o grampo e a mola estejam alinhados (legenda 2) e então empurre para baixo (legenda 3) no grupo até encaixá-lo no lugar.
- RO** Puneți capătul din stânga (axul) al rolei în suport (referința 1), coborâți capătul din dreapta (cu clema) pe poziție, asigurându-vă că clema și arcul sunt aliniate (referința 2), apoi apăsați în jos (referința 3) pe clemă până când aceasta se fixează pe poziție.
- RU** Вставьте левый конец вала (со штифтом) в держатель (выноска 1). Опустите правый край (с зажимом). Убедитесь, что зажим и пружина расположены верно (выноска 2), а затем нажмите на зажим (выноска 3) до защелкивания.
- SR** Postavite levi kraj (dršku) valjka u držač (oblačić 1), spustite desni kraj (sa žabicom) na mesto i uverite se da su žabica i opruga poravnate (oblačić 2), a zatim gurnite žabicu nadole (oblačić 3) dok ne legne na mesto.
- SK** Umiestnite ľavý koniec (hrot) valčeka do držiaka (obrázok č. 1), znížte pravý koniec (s príchytkou) na miesto, pričom sa uistite, že sú príchytka a pružina zarovnané (obrázok č. 2), a potom zatlačte (obrázok č. 3) na príchytku, kým nezapadne na miesto.
- SL** Levi del (gred) valja namestite v nosilec (oblaček 1), spustite desni del (s sponko) na mesto in se prepričajte, da sta sponka in vzmet poravnana (oblaček 2), in nato potisnite (oblaček 3) sponko tako, da se zaskoči na mestu.
- SV** Placera vänster ände (axel) på rullen i hållaren (bildtext 1), sänk den högra änden (med klipset) på plats och se till att klipset och fjädern är inriktade (bildtext 2) och tryck sedan nedåt (bildtext 3) på klipset tills det snäpper fast på plats.
- TH** ใส่ด้านซ้ายของลูกกลิ้ง (ก้าน) ลงไปที่ตัวยึด (หมายเลข 1) ค่อยๆ วางด้านขวา (พร้อมกับคลิบ) ลงไปให้เข้าที่ และดูให้มั่นใจว่าคลิบและสปริงจัดอยู่ในแนวเดียวกัน (หมายเลข 2) แล้วดันตรงคลิบลงไป (หมายเลข 3) จนกว่าลูกกลิ้งจะเข้าที่
- ZHTW** 將滾筒的左(桿)端放在固定座中(圖說文字1),將右端(含固定夾)向下放入定位,確定固定夾和彈簧有對齊(圖說文字2),然後將固定夾向下壓(圖說文字3)直至卡入定位。
- TR** Silindirin sol (şaft) ucunu tutucuya yerleştirin (resim 1), sağ ucu (klipsli), klips ve yay aynı hizada olacak şekilde (resim 2) yerine yerleştirin ve sonra yerine oturana kadar klipseye (resim 3) bastırın.
- UK** Установіть лівий край (стрижень) валика у тримач (підпис 1), опустіть його правий край (разом із затискачем) до кінця, переконайтеся, що затискач і пружину вирівняно (підпис 2), а потім натисніть (підпис 3) на затискач, щоб зафіксувати валик.
- VI** Đặt đầu bên trái (trục) của con lăn vào khay giữ (chú thích 1), hạ thấp đầu bên phải (có kẹp) vào đúng vị trí để đảm bảo rằng kẹp và lò xo thẳng hàng (chú thích 2), sau đó ấn kẹp xuống (chú thích 3) cho đến khi kẹp gắn đúng vào vị trí.
- AR** ضع طرف (العمود) الأيسر للأسطوانة على الحامل (وسيلة الشرح 1)، واخفض الطرف الأيمن (مع المشبك) في المكان المناسب بحيث تضمن محاذاة المشبك والزنبرك (وسيلة الشرح 2)، ثم اضغط على المشبك لأسفل (وسيلة الشرح 3) حتى ينغلق بطبقة في مكانه.

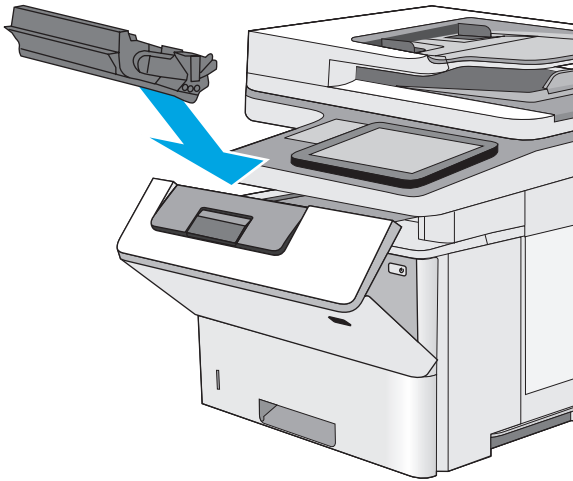

EN Align the toner cartridge with the tracks inside the printer, and install the toner cartridge until it is firmly seated.

FR Aligned la cartouche de toner sur les repères situés dans l'imprimante, puis insérez la cartouche jusqu'à ce qu'elle s'enclenche.

DE Richten Sie die Tonerpatrone an den Führungswalzen im Drucker aus. Schieben Sie die Tonerpatrone so weit hinein, bis sie fest einrastet.

IT Allineare la cartuccia di toner ai binari all'interno della stampante e installarla fino a posizionarla correttamente.

ES Alinee el cartucho de tóner con las guías dentro de la impresora e instale el cartucho de tóner hasta que se fije firmemente.

BG Ориентирайте тонер касетата по улците в принтера и я поставете, докато прилепне плътно.

CA Alineu el cartutx de tóner amb les marques que hi ha a l'interior de la impressora i instal·leu-lo fins que hi encaixi totalment.

ZHCN 将碳粉盒与打印机内的导轨对齐，然后装上碳粉盒，直至其牢固就位。

HR Poravnajte spremnik s tonerom s linijama unutar pisača i umetnite ga tako da pravilno sjedne na mjesto.

CS Vyrovnajte tonerovou kazetu s drážkami uvnitř tiskárny a instalujte ji, dokud se pevně neusadí.

DA Justér tonerpatronen efter mærkerne inden i printeren, og isæt tonerpatronen, så den sidder fast.

NL Lijn de tonercartridge uit met de sporen in de printer en druk de tonercartridge stevig op zijn plaats.

ET Joondage toonerikassett printeri sees olevate rõõpmetega ja sisestage toonerikassett, kuni see on kindlalt paigas.

FI Kohdista värikasetti tulostimen sisällä oleviin merkkeihin ja aseta kasetti tukevasti paikalleen.

EL Ευθυγραμμίστε το δοχείο γραφίτη με τις εγχοπές στο εσωτερικό του εκτυπωτή και τοποθετήστε το στη θέση του φροντίζοντας να εφαρμόσει καλά.

HU Illesze a festékkazettát a nyomtató belsejében lévő vezetősínekre, majd tolja be úgy, hogy a festékkazetta megfelelően a helyére kerüljön.

ID Sejajarkan kartrid toner dengan jalur di dalam printer, lalu pasang kartrid toner hingga terkunci di tempatnya.

JA トナーカートリッジをプリンタ内部のトラックに沿わせ、しっかり固定されるまで差し込みます。

KK Тонер картриджін принтердің ішіндегі іздермен туралаңыз және ол орнына дұрыс отырғанша орнатыңыз.

KO 토너 카트리지를 프린터 내부의 트랙에 맞춘 다음 토너 카트리지가 단단하게 고정될 때까지 넣으십시오.

LV Novietojiet tonera kasetni pretim sliedēm printera iekšpusē un ievietojiet tonera kasetni, līdz tā ir fiksēta.

LT Išlygiuokite dažų kasetę pagal griovelius spausdintuvo viduje ir kiškite dažų kasetę tol, kol ji bus tvirtai įstatyta.

NO Juster tonerkassetten etter sporene inne i skriveren, og skyv inn tonerkassetten til den sitter godt på plass.

PL Umieść kartridż tonera zgodnie z prowadnicami znajdującymi się wewnątrz drukarki i, korzystając z uchwyty, wsuń go, aż zostanie pewnie osadzony.

PT Alinhe o cartucho de toner com os trilhos no interior da impressora e instale o cartucho até encaixá-lo completamente.

RO Aliniați cartușul de toner cu marcajele din interiorul imprimantei și introduceți cartușul de toner până când este bine fixat.

RU Совместите картридж с направляющими внутри принтера и установите его до плотной посадки.

SR Poravnajte kertridž sa tonerom sa žlebovima u štampaču i instalirajte kertridž sa tonerom dok čvrsto ne legne na mesto.

SK Zarovnajte tonerovú kazetu s vodičimi lištami v tlačiarni. Vložte tonerovú kazetu tak, aby pevne zapadla.

SL Kartušo s tonerjem poravnajte z vodili v tiskalniku in jo vstavite tako, da se trdno prilega ležišču.

SV Rikta in tonerkassetten mot spåren i skrivaren och skjut in kassetten tills den sitter fast ordentligt.

TH จัดแนวตลับผงหมึกให้ตรงกับร่องภายในเครื่องพิมพ์ และติดตั้งตลับผงหมึกจนกระทั่งแน่นดีแล้ว

ZHTW 將碳粉匣與印表機內的導軌對準，然後裝入碳粉匣，直至完全固定。

TR Toner kartuşunu yazıcının içindeki raylarla hizalayın ve ardından yerine takarak sıkıca oturana kadar bastırın.

UK Вирівняйте картридж із тонером відповідно до напрямних усередині принтера і щільно вставте картридж.

VI Đặt thẳng hàng hộp mực in với các rãnh nằm bên trong máy in và lắp hộp mực in vào cho đến khi nó ở vị trí chắc chắn.

AR قم بمحاذاة خرطوشة الحبر مع المسارات داخل الطابعة، وقم بتثبيت الطابعة إلى أن تستقر في مكانها بإحكام.

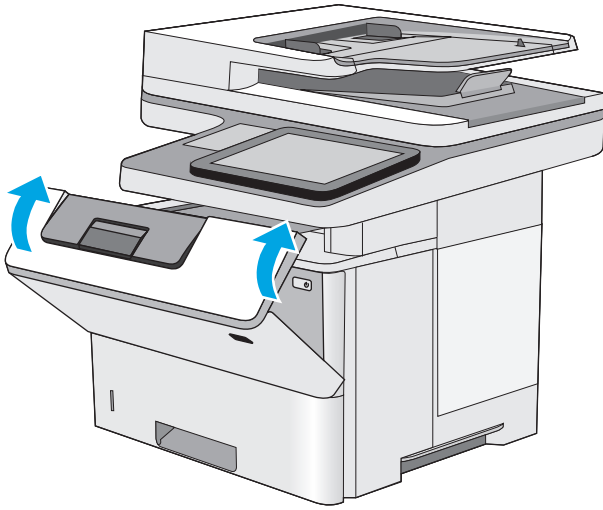

- EN** Close the toner-cartridge door.
- FR** Fermez la porte d'accès à la cartouche de toner.
- DE** Schließen Sie die Tonerpatronenklappe.
- IT** Chiudere lo sportello della cartuccia del toner.
- ES** Cierre la puerta del cartucho de tóner.
- BG** Затворете вратичката на касетата с тонер.
- CA** Tanqueu la porta del cartutx de tòner.
- ZHCN** 合上碳粉盒挡盖。
- HR** Zatvorite vratašca spremnika s tonerom.
- CS** Zavřete dvířka tonerové kazety.
- DA** Luk skuffen til tonerpatronen.
- NL** Sluit de tonercartridgeklep.
- ET** Sulgege toonerikasseti luuk.
- FI** Sulje värikasetin luukku.
- EL** Κλείστε τη θύρα πρόσβασης στο δοχείο γραφίτη.
- HU** Csukja be a tonerkazetta ajtaját.
- ID** Tutup pintu kartrid toner.
- JA** トナーカートリッジドアを閉じます。
- KK** Тонер картриджінің қақпағын жабыңыз.
- KO** 토너 카트리지 도어를 닫습니다.
- LV** Aizveriet tonera kasetnes durtiņas.
- LT** Uždarykite dažų kasetės dureles.
- NO** Lukk tonerkassettdekselet.
- PL** Zamknij drzwiczki kartridża tonera.
- PT** Feche a porta do cartucho de toner.
- RO** Închideți ușa cartușului de toner.
- RU** Закройте дверцу картриджа с тонером.
- SR** Zatvorite vratanca kertridža sa tonerom.
- SK** Zatvorte dvierka tonerovej kazety.
- SL** Zaprite vratca kartuše s tonerjem.
- SV** Stäng tonerkassettluckan.
- TH** ปิดช่องใส่ตลับผงหมึก
- ZHTW** 關閉碳粉匣擋門。
- TR** Toner kartuşu kapağını kapatın.
- UK** Закрийте дверцята картриджа з тонером.
- VI** Đóng nắp hộp mực in.
- AR** أغلق باب خرطوشة مسحوق الحبر.

15

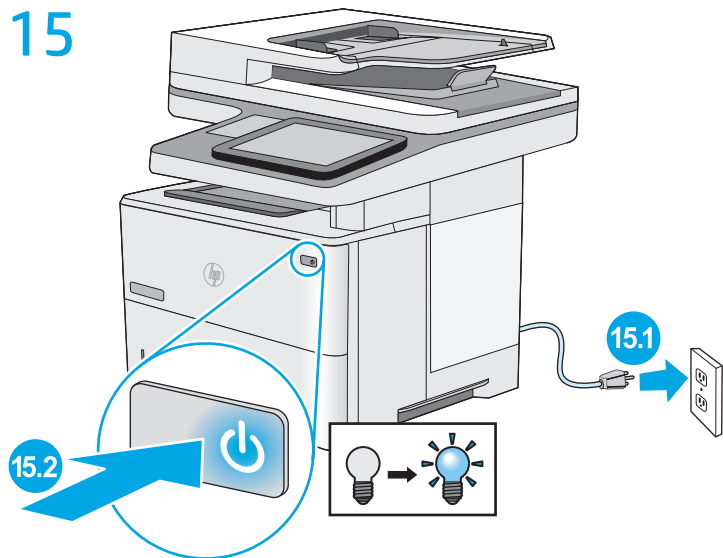

© Copyright 2015 HP Development Company, L.P.
www.hp.com



F2A76-90998

