



HP OfficeJet 4650 All-in-One series

Cuprins

1 Cum pot să...	1
2 Noțiuni introductive	2
Accesibilitate	2
Componentele imprimantei	3
Panoul de control și indicatoarele luminoase de stare	4
Noțiuni de bază despre hârtie	6
Încărcarea suportului	9
Încărcarea originalului	11
Deschiderea software-ului imprimantei HP (Windows)	12
Modul Repaus	13
Mod silențios	13
3 Imprimarea	15
Imprimare documente	15
Imprimare fotografii	16
Imprimare formulare rapide	17
Imprimarea pe ambele fețe (imprimare față/verso)	17
Imprimarea de pe dispozitivul mobil	18
Imprimarea cu AirPrint	18
Imprimarea în modul dpi maxim	19
Sfaturi pentru imprimarea cu succes	20
4 Copiere și scanare	22
Copierea documentelor	22
Scanare	23
Sfaturi pentru succesul copierii și scanării	27
5 Fax	29
Trimiterea unui fax	29
Primirea unui fax	33
Configurarea contactelor din agenda telefonică	37
Modificarea setărilor de fax	39
Servicii fax și telefonie digitală	43
Fax on Voice over Internet Protocol	44
Utilizarea rapoartelor	44

6 Utilizarea serviciilor Web	48
Ce sunt serviciile Web?	48
Configurarea serviciilor Web	48
Imprimarea cu HP ePrint	50
Utilizarea serviciului HP Printables	51
Utilizarea site-ului Web HP Connected	51
Eliminarea serviciilor Web	51
7 Lucrul cu cartușele	52
Verificarea nivelului de cerneală	52
Înlocuirea cartușelor	53
Comandarea consumabilelor de cerneală	54
Folosirea modului cu un singur cartuș	55
Informații privind garanția cartușelor	56
Sfaturi pentru lucrul cu cartușe	56
8 Conectarea imprimantei	57
Configurarea imprimantei pentru comunicații wireless	57
Conectarea wireless la imprimantă, fără ruter	59
Modificarea setărilor rețelei	61
Instrumente de administrare avansată a imprimantei (pentru imprimante conectate în rețea)	62
Sfaturi pentru instalarea și folosirea unei imprimante în rețea	64
9 Rezolvarea unei probleme	66
Probleme legate de blocaje sau de alimentarea cu hârtie	66
Probleme legate de cartușele de cerneală	71
Probleme legate de imprimare	72
Probleme legate de copiere	81
Probleme legate de scanare	82
Probleme legate de fax	82
Probleme legate de rețea și de conexiune	91
Probleme legate de hardware-ul imprimantei	92
Asistență HP	93
Anexa A Informații tehnice	95
Notificări ale companiei Hewlett-Packard	95
Specificații	95
Programul de protecție a mediului	97
Informații legale	101

Anexa B Configurarea suplimentară a faxului	112
Setarea serviciilor de fax (sisteme paralele de telefonie)	112
Testarea configurării faxului	132
Index	133

1 Cum pot să...

Învățați cum să folosiți HP OfficeJet 4650 series

- [Noțiuni introductive, la pagina 2](#)
- [Imprimarea, la pagina 15](#)
- [Utilizarea serviciilor Web, la pagina 48](#)
- [Copiere și scanare, la pagina 22](#)
- [Fax, la pagina 29](#)
- [Lucrul cu cartușele, la pagina 52](#)
- [Conectarea imprimantei, la pagina 57](#)
- [Informații tehnice, la pagina 95](#)
- [Rezolvarea unei probleme, la pagina 66](#)

2 Noțiuni introductive

Această secțiune cuprinde următoarele subiecte:

- [Accesibilitate](#)
- [Componentele imprimantei](#)
- [Panoul de control și indicatoarele luminoase de stare](#)
- [Noțiuni de bază despre hârtie](#)
- [Încărcarea suportului](#)
- [Încărcarea originalului](#)
- [Deschiderea software-ului imprimantei HP \(Windows\)](#)
- [Modul Repaus](#)
- [Mod silențios](#)

Accesibilitate

Imprimanta asigură o serie de funcții care asigură accesibilitatea acestuia pentru persoanele cu handicap.

Vizual

Software-ul HP furnizat cu imprimanta este accesibil pentru utilizatorii cu deficiențe de vedere prin intermediul caracteristicilor și opțiunilor de accesibilitate ale sistemului de operare. De asemenea, software-ul permite utilizarea majorității tehnologiilor de asistență, precum cititoare de ecran, cititoare Braille și aplicații de conversie a vocii în text. Pentru utilizatorii cu daltonism, butoanele și filele colorate din software-ul HP au etichete cu text simplu sau cu pictograme care conduc la acțiunile corespunzătoare.

Mobilitate

Pentru utilizatorii cu deficiențe de mobilitate, funcțiile software-ului HP pot fi executate prin intermediul comenzilor de la tastatură. Software-ul HP permite, de asemenea, utilizarea unor opțiuni de accesibilitate din Windows, precum StickyKeys, ToggleKeys, FilterKeys și MouseKeys. Capacele, butoanele, tăvile pentru hârtie și ghidajele de lățime a hârtiei de la imprimantă pot fi acționate de utilizatori cu o putere și o rază de acțiune limitate.

Asistență tehnică

Pentru detalii suplimentare despre accesibilitatea acestei imprimante și angajamentul HP cu privire la accesibilitatea produselor, vizitați site-ul Web HP la adresa www.hp.com/accessibility.

Pentru informații despre accesibilitate pentru OS X, vizitați site-ul Web Apple la www.apple.com/accessibility.

Componentele imprimantei

Vedere din față

Figura 2-1 Vedere din față și de sus a HP OfficeJet 4650 All-in-One series

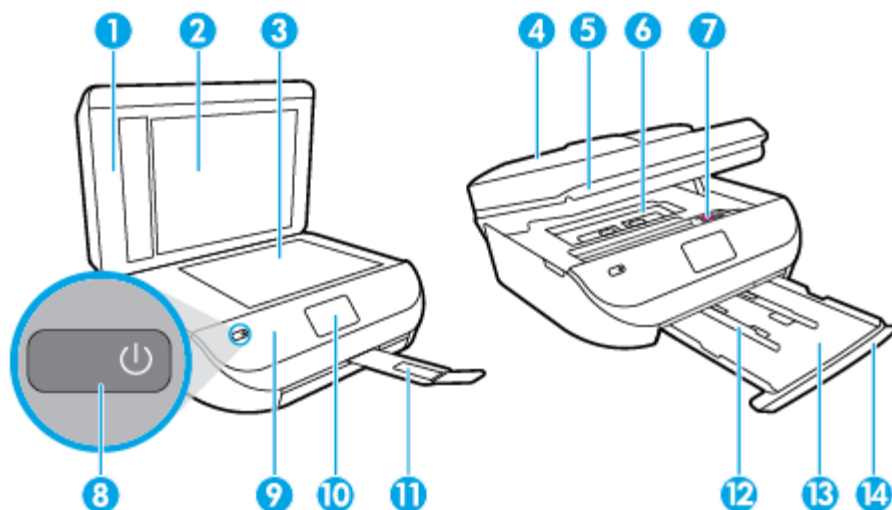

Caracteristică	Descriere
1	Capac
2	Suprafața interioară a capacului
3	Geamul scannerului
4	Alimentator de documente
5	Ușa de acces a cartușelor
6	Capacul traseului hârtiei
7	Cartușe de cerneală
8	Butonul Pornire (denumit și butonul Alimentare)
9	Panou frontal
10	Afișajul imprimantei
11	Extensia automată a tăvii de ieșire (denumită și extensia tăvii)
12	Ghidajele pentru lățimea hârtiei
13	Tavă pentru hârtie
14	Ușa tăvii pentru hârtie

Vedere din spate

Figura 2-2 Vedere din spate a HP OfficeJet 4650 All-in-One series

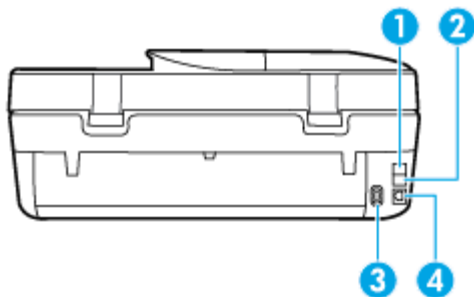

Caracteristică	Descriere
1	Port fax (2-EXT)
2	Port fax (1-LINE)
3	Conexiune de alimentare. Utilizați numai cablul de alimentare furnizat de HP.
4	Port USB spate

Panoul de control și indicatoarele luminoase de stare

Prezentare generală a butoanelor și indicatorilor luminoși

Diagrama următoare și tabelul corelat vă oferă o referință rapidă la caracteristicile panoului de control al imprimantei.

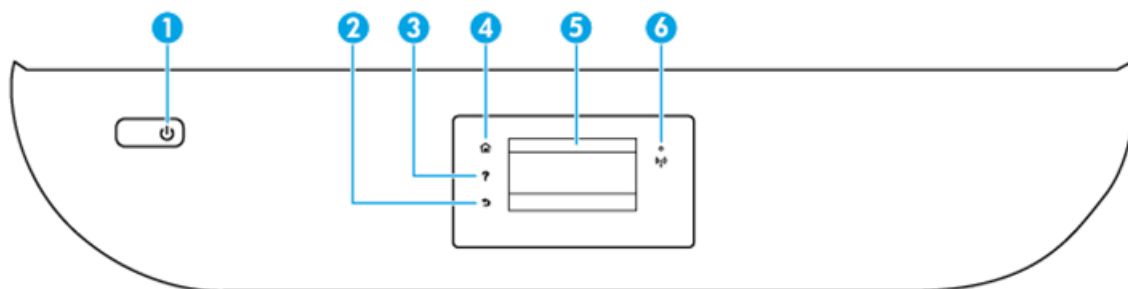

Etichetă	Nume și descriere
1	Butonul Pornit : Pornește sau oprește imprimanta.
2	Butonul Înapoi: Revine la ecranul anterior.
3	Butonul Ajutor: Deschide meniul Ajutor pentru operația curentă.
4	Butonul Reședință: Revine la ecranul de reședință, ecranul afișat la prima pornire a imprimantei.
5	Afișaj panou de control: Atingeți ecranul pentru a selecta opțiunile de meniu sau pentru a derula prin elementele de meniu.
6	Indicator luminos pentru conexiunea Wireless: Indică starea de conexiune wireless a imprimantei.

Etichetă	Nume și descriere
	<ul style="list-style-type: none"> Lumina albastră constantă indică stabilirea conexiunii wireless și faptul că puteți să imprimați. Lumina cu clipire lentă indică starea activă a conexiunii wireless, însă imprimanta nu este conectată la nicio rețea. Asigurați-vă că imprimanta se află în raza de acoperire a semnalului wireless. Lumina intermitentă rapidă indică o eroare a conexiunii wireless. Consultați mesajul de pe afișajul imprimantei. În cazul în care conexiunea wireless este dezactivată, ledul wireless este stins și ecranul afișează Wireless oprit.

Pictograme afișate pe panoul de control

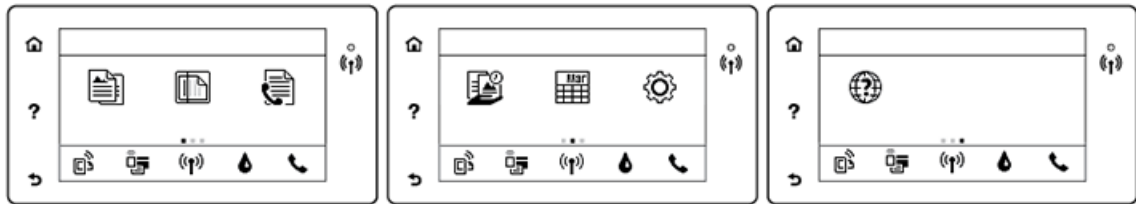

Pictogramă	Semnificație
	Copiere : Deschide meniul Copiere , unde puteți să selectați un tip de exemplar sau să schimbați setările de copiere.
	Scanare : Deschide meniul Scanare , unde puteți selecta o destinație pentru materialul scanat.
	Fax : Afișează un ecran în care puteți să trimiteți un fax sau să modificați setările de fax.
	HP Printables : Oferă un mod rapid și simplu pentru a accesa și imprima informații de pe Web, precum cupoane, pagini de colorat, jocuri de puzzle și altele.
	Formulare rapide : Utilizând Formularele rapide HP, puteți să imprimați calendare, liste de verificare, jocuri, hârtie de caiet, hârtie cu pătrățele și hârtie cu portativ.
	Configurare : Deschide meniul Configurare , în care puteți să modificați preferințele și să utilizați instrumente pentru a efectua funcții de întreținere.
	Ajutor : Deschide meniul de ajutor în care puteți să vizualizați Videoclipuri demonstrative, informații despre caracteristicile imprimantei și sfaturi.
	Pictograma ePrint: Deschide meniul Rezumat servicii Web , în care puteți să verificați detaliile de stare ePrint, să modificați setările ePrint sau să imprimați o pagină informativă.
	Pictograma Wi-Fi Direct: Deschide meniul Wi-Fi Direct , în care puteți să activați Wi-Fi Direct, să dezactivați Wi-Fi Direct și să afișați numele și parola Wi-Fi Direct.
	Pictograma Wireless : Deschide meniul Sumar rețea wireless , în care puteți verifica starea wireless și puteți modifica setările wireless. De asemenea, puteți imprima un raport de testare a conectării wireless, care vă va ajuta să diagnosticați problemele de conectare la rețea.
	Pictograma Cerneală: Arată nivelul de cerneală estimat pentru fiecare cartuș. Afișează un simbol de avertizare dacă nivelul de cerneală este sub nivelul minim de cerneală așteptat.

Pictogramă	Semnificație
	NOTĂ: Avertismentele și indicatorii pentru nivelul de cerneală oferă estimări numai în scopuri de planificare. Când primiți un mesaj de avertizare de nivel de cerneală scăzut, trebuie să aveți un cartuș de înlocuire disponibil pentru a evita posibilele întârzieri de imprimare. Nu trebuie să înlocuiți cartușele până când calitatea imprimării nu devine inacceptabilă.
	Pictograma Stare fax: Afișează informații de stare pentru funcția Răspuns automat, pentru jurnalurile de fax și pentru volumul sunetului pentru fax.

Noțiuni de bază despre hârtie

Imprimanta este proiectată să funcționeze bine cu majoritatea tipurilor de hârtie pentru birou. Este recomandat să testați diferite tipuri de hârtie înainte de a aproviziona cu cantități mari. Utilizați hârtie HP pentru calitate optimă de imprimare. Pentru mai multe informații despre hârtia HP, vizitați site-ul Web HP la adresa www.hp.com.



HP recomandă hârtia simplă cu sigla ColorLok pentru imprimarea documentelor zilnice. Toate tipurile de hârtie cu sigla ColorLok sunt testate independent pentru a corespunde unor standarde ridicate de fiabilitate și de calitate a imprimării și pentru a produce documente în culori clare, vii, cu imprimări în negru mai bine reliefate și se usucă mai repede decât cele pe hârtie simplă obișnuită. Căutați hârtie cu sigla ColorLok într-o diversitate de greutăți și dimensiuni de la cei mai mari fabricanți de hârtie.

Această secțiune cuprinde următoarele subiecte:

- [Tipuri de hârtie recomandate pentru imprimare](#)
- [Comandarea consumabilelor de hârtie HP](#)
- [Sfaturi pentru selectarea și utilizarea hârtiei](#)

Tipuri de hârtie recomandate pentru imprimare

Pentru rezultate optime la imprimare, HP vă recomandă să utilizați hârtie HP special destinată tipului lucrării pe care o imprimați.

În funcție de țara/regiunea în care vă aflați, este posibil ca anumite formate de hârtie să nu fie disponibile.

Imprimare fotografii

- **Hârtia foto HP Premium Plus**

Hârtia foto HP Premium Plus este hârtia de cea mai bună calitate de la HP pentru cele mai bune fotografii. Cu hârtia foto HP Premium Plus, puteți să imprimați fotografii minunate cu uscare instantanee astfel încât să le puteți partaja imediat după ieșirea din imprimantă. Este disponibilă în mai multe dimensiuni, inclusiv A4, 8,5 x 11 inchi 216 x 279 mm, 4 x 6 inchi 10 x 15 cm și 5 x 7 inchi 13 x 18 cm și cu două finisaje – lucioasă sau ușor lucioasă (semilucioasă). Este ideală pentru înrămarea, afișarea sau dăruirea celor mai bune fotografii și pentru proiecte foto speciale. Hârtia foto HP Premium Plus oferă rezultate excepționale, asigurând calitate profesională și durabilitate.

- **Hârtia foto HP Advanced**

Această hârtie foto lucioasă asigură o finisare cu uscare instantanee, pentru o manevrare simplă, fără a se păta. Rezistă la apă, grăsimi, amprente și umiditate. Imprimătele au un aspect comparabil cu cel al fotografiilor procesate la centrele de prelucrare. Este disponibilă în mai multe dimensiuni, inclusiv A4, 8,5 x 11 inchi 216 x 279 mm, 4 x 6 inchi 10 x 15 cm și 5 x 7 inchi 13 x 18 cm. Nu prezintă aciditate, pentru documente mai durabile.

- **Hârtia foto HP Everyday**

Imprimați în culori fotografii obișnuite, la un cost redus, utilizând hârtie destinată imprimării fără pretenții a fotografiilor. Această hârtie foto accesibilă se usucă rapid pentru manevrare ușoară. Când folosiți această hârtie, obțineți imagini clare, precise, cu orice imprimantă cu jet de cerneală. Este disponibilă cu finisaj lucios în mai multe dimensiuni, inclusiv A4, 8,5 x 11 inchi 216 x 279 mm, 5 x 7 inchi 13 x 18 cm și 4 x 6 inchi 10 x 15 cm. Nu prezintă aciditate, pentru documente mai durabile.

- **Pachete HP foto ieftine**

Pachetele HP foto convenabile sunt concepute astfel încât modul de ambalare al cartușelor de cerneală HP originale și al hârtiei foto HP superioare să economisească timpul dvs. și să elimine incertitudinile privind imprimarea convenabilă a fotografiilor profesionale cu imprimanta dvs. HP. Cernelurile HP originale și hârtia foto avansată HP au fost proiectate pentru a fi utilizate împreună, astfel încât fotografiile dvs. să fie durabile și în culori vii la fiecare imprimare. Excelente pentru imprimarea fotografiilor făcute de-a lungul întregii vacanțe sau a mai multor imprimate pentru partajare.

Documente de afaceri

- **Hârtie mată pentru prezentări HP Premium de 120 g sau hârtie mată HP Professional 120**

Această hârtie este hârtie mată, grea, față-verso, perfectă pentru prezentări, propuneri, rapoarte și buletine informative. Este de gramaj mare, pentru un aspect și comportament impresionant.

- **Hârtie lucioasă HP pentru broșuri, 180g sau hârtie lucioasă HP Professional 180**

Aceste tipuri de hârtie au câte un strat lucios pe fiecare parte, pentru utilizarea față-verso. Este alegerea perfectă pentru reproduceri fotografice și pentru grafica coperților de rapoarte, pentru prezentări speciale, broșuri, invitații și calendare.

- **Hârtie mată HP pentru broșuri, 180g sau hârtie mată HP Professional 180**

Aceste tipuri de hârtie au câte un strat mat pe fiecare parte, pentru utilizarea față-verso. Este alegerea perfectă pentru reproduceri fotografice și pentru grafica coperților de rapoarte, pentru prezentări speciale, broșuri, invitații și calendare.

Imprimări zilnice

Toate hârtiile listate pentru imprimări zilnice prezintă tehnologia ColorLok pentru reducerea mânjirii, nuanțe mai intense de negru și culori vii.

- **Hârtie HP Inkjet albă strălucitoare și hârtie Inkjet color**

Hârtia HP Inkjet albă strălucitoare și hârtia Inkjet color asigură un contrast ridicat al culorilor și o claritate superioară a textului. Acestea sunt suficient de opace pentru imprimarea color față-verso, fiind ideale pentru ziare, rapoarte și pliante.

- **Hârtie de imprimare HP Multipurpose și All-in-One**

Hârtia de imprimare HP Multipurpose și All-in-One este o hârtie multifuncțională de înaltă calitate. Documentele produse cu această hârtie arată mai durabile decât cele imprimate pe hârtie standard multifuncțională sau pe hârtie pentru copiator. Nu prezintă aciditate, pentru documente mai durabile.

- **Hârtie HP Office, Copy și Copy & Print**

Aceste varietăți ale hârtiei multifuncționale HP de înaltă calitate sunt indicate pentru copii, ciorne, registre și alte documente de zi cu zi. Nu conțin acizi, pentru documente mai durabile.

- **Hârtia HP reciclată pentru birou**

Hârtia HP reciclată pentru birou este o hârtie multifuncțională de înaltă calitate făcută în proporție de 30% din fibră reciclată.

Comandarea consumabilelor de hârtie HP

Imprimanta este proiectată să funcționeze bine cu majoritatea tipurilor de hârtie pentru birou. Pentru o calitate optimă a imprimării, utilizați hârtie HP.

Pentru a comanda hârtie și alte consumabile HP, vizitați www.hp.com. Deocamdată, unele secțiuni ale site-ului Web HP sunt disponibile numai în limba engleză.

HP recomandă hârtiile simple cu sigla ColorLok pentru imprimarea și copierea documentelor zilnice. Toate hârtiile cu sigla ColorLok sunt testate independent pentru a satisface standardele înalte de fiabilitate și de calitate a imprimării și pentru a produce documente cu culori clare și vii, cu nuanțe mai intense de negru, care se usucă mai rapid decât cele imprimate pe hârtiile simple obișnuite. Căutați hârtiile cu sigla ColorLok într-o varietate de greutate și dimensiuni de la principalii producători de hârtie.

Sfaturi pentru selectarea și utilizarea hârtiei

Pentru cele mai bune rezultate, este recomandat să respectați următoarele indicații.

- Încărcați numai un singur tip de hârtie la un moment dat într-o tavă sau în alimentatorul de documente.
- Când încărcați tava și alimentatorul de documente, asigurați-vă că hârtia este încărcată corect.
- Nu supraîncărcați tava sau alimentatorul de documente.
- Pentru a preveni blocajele, imprimarea de calitate slabă și alte probleme de imprimare, evitați încărcarea următoarelor hârtii în tavă sau în alimentatorul de documente:
 - Documente din mai multe bucăți
 - Suport de imprimare defect, ondulat sau îndoit
 - Suport de imprimare cu benzi detașabile sau perforații
 - Suport de imprimare cu textură bogată, cu model în relief sau pe care cerneala nu are o aderență bună

- Suport de imprimare prea ușor sau care se întinde ușor
- Suporturi care conțin agrafe sau cleme

Aflați despre hârtiile cu dimensiuni particularizate acceptate de imprimantă.
[Faceți clic aici pentru a vă conecta online și a obține mai multe informații.](#)

Încărcarea suportului

Selectați o dimensiune de hârtie pentru a continua.

Pentru a încărca hârtie de dimensiuni mici

1. Deschideți ușa tăvii pentru hârtie.



2. Trageți în afară tava pentru hârtie.

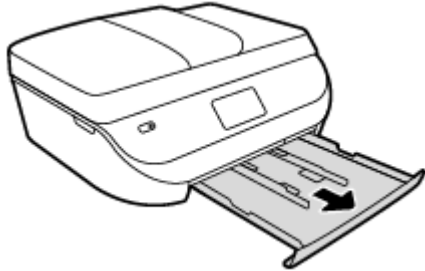

3. Încărcați hârtia.

- Scoateți toată hârtia din tava pentru hârtie, apoi încărcați hârtia foto cu fața de imprimat în jos și cu logourile HP în sus.
- Împingeți hârtia foto înainte până când se oprește.
- Glisați ghidajele de lățime a hârtiei până când ating ferm marginea hârtiei foto.

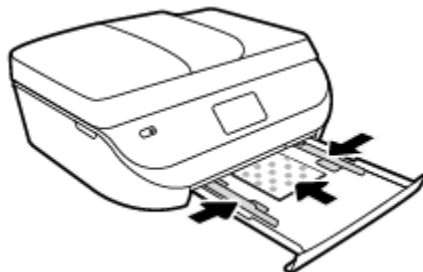

4. Împingeți tava pentru hârtie înapoi în imprimantă și închideți ușa acesteia.

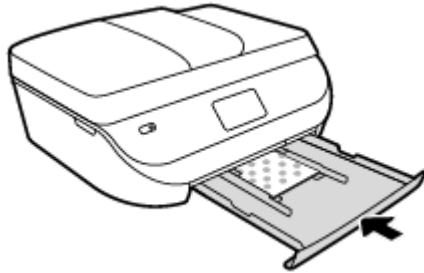

5. Modificați sau păstrați setările pentru hârtie de pe afișajul imprimantei.

Pentru a încărca hârtie standard

1. Deschideți ușa tăvii pentru hârtie.

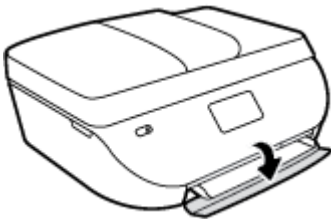

2. Trageți în afară tava pentru hârtie și glisați spre exterior ghidajele pentru lățimea hârtiei.

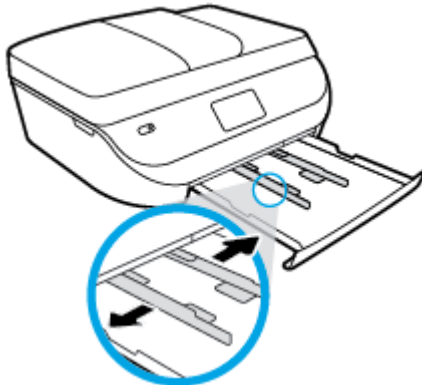

3. Încărcați hârtia.
 - Introduceți un teanc de hârtie în tava de hârtie, cu latura scurtă orientată spre înainte și cu fața de imprimat în jos.
 - Împingeți hârtia înainte până când se oprește.

- Glisați ghidajele pentru lățimea hârtiei spre interior, până când se opresc la marginile hârtiei.

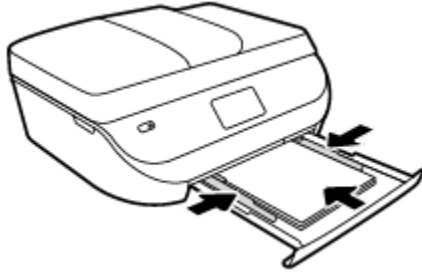

4. Împingeți înapoi tava pentru hârtie și închideți ușa acesteia.

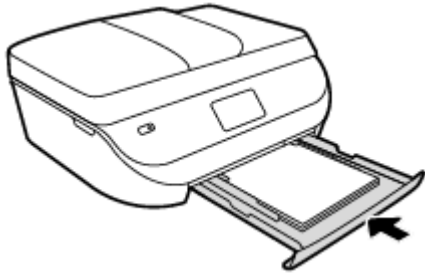

5. Modificați sau păstrați setările pentru hârtie de pe afișajul imprimantei.

Încărcarea originalului

Pentru a încărca originalele pe geamul scannerului

1. Ridicați capacul scannerului.

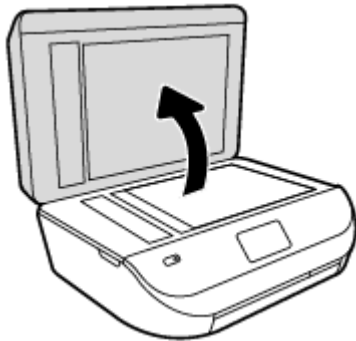

2. Încărcați originalul cu fața imprimată în jos, în colțul frontal din dreapta al geamului suport.

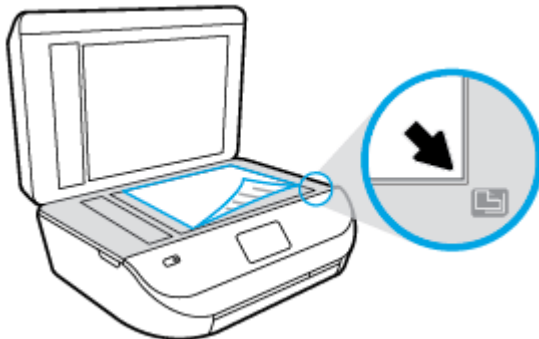

3. Închideți capacul scannerului.

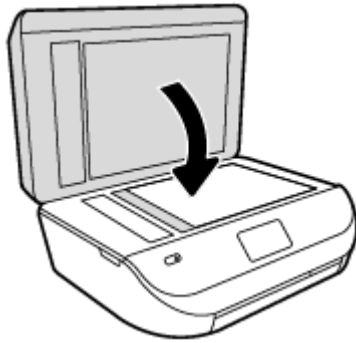

Pentru a încărca un document original în alimentatorul de documente

1. Deschideți capacul alimentatorului de documente.

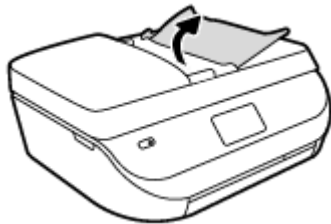

2. Glisați ghidajul pentru lățimea hârtiei spre exterior.
3. Încărcați documentul original cu fața de imprimat în sus în alimentatorul de documente.

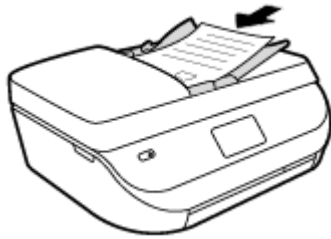

4. Glisați ghidajele pentru lățimea hârtiei spre interior, până când se opresc la marginile hârtiei.

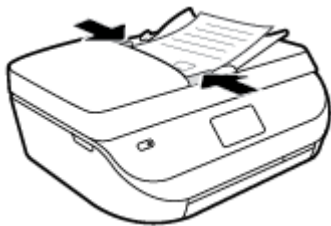

Deschiderea software-ului imprimantei HP (Windows)

După instalarea software-ului imprimantei HP, în funcție de sistemul dvs. de operare, efectuați una dintre următoarele acțiuni:

- **Windows 8.1:** Faceți clic pe săgeata în jos din colțul din stânga-jos al ecranului Start, apoi selectați numele imprimantei.
- **Windows 8:** Faceți clic dreapta pe o zonă goală de pe ecranul Start, faceți clic pe **Toate aplicațiile** de pe bara de aplicații, apoi selectați numele imprimantei.
- **Windows 7, Windows Vista și Windows XP:** De pe desktopul computerului, faceți clic pe **Start**, selectați **Toate programele**, faceți clic pe **HP**, faceți clic pe folderul imprimantei, apoi selectați pictograma cu numele imprimantei.

Modul Repaus

- Consumul de energie este redus în modul Repaus.
- După configurarea inițială a imprimantei, aceasta intră în modul Repaus după cinci minute de inactivitate.
- Durata până la intrarea în modul Repaus poate fi modificată de la panoul de control.

Pentru a seta durata până la intrarea în modul Repaus

1. În ecranul de reședință, atingeți  (**Configurare**).

 **NOTĂ:** Dacă nu este afișat ecranul Început, apăsați butonul **Început**.

2. Atingeți **Gestionare energie**.
3. Atingeți **Repaus**.
4. Atingeți **După 5 minute**, **După 10 minute** sau **După 15 minute**.

Mod silențios

Funcția Mod silențios încetinește imprimarea pentru a reduce zgomotul total, fără să afecteze calitatea imprimării. Modul silențios funcționează numai pentru imprimarea cu calitatea de imprimare pe setarea **Normal**, pe hârtie simplă. Pentru a reduce zgomotul de imprimare, activați funcția Mod silențios. Pentru a imprima la viteză normală, dezactivați funcția Mod silențios. Funcția Mod silențios este dezactivată în mod implicit.

 **NOTĂ:** În Mod silențios, dacă imprimați pe hârtie simplă cu calitatea de imprimare pe setarea **Draft** (Ciornă) sau **Best** (Optim) sau dacă imprimați fotografii sau plicuri, imprimanta funcționează la fel ca atunci când funcția Mod silențios este dezactivată.

Puteți să creați o programare selectând timpul în care imprimanta imprimă în Mod silențios. De exemplu, puteți să programați imprimanta să fie în Mod silențios de la orele 22 până la ora 8 în fiecare zi. Funcția Mod silențios este dezactivată în mod implicit.

Activarea sau dezactivarea Modulului silențios

Pentru a activa sau a dezactiva Modul silențios de la panoul de control al imprimantei

1. În ecranul de reședință, atingeți **Configurare**.
2. Atingeți **Preferințe**.
3. Atingeți **Mod silențios**.
4. Atingeți **Activat** sau **Dezactivat** de lângă **Mod silențios**.

Pentru a activa sau a dezactiva modul silențios din software-ul de imprimantă (Windows)

1. Deschideți software-ul imprimantei HP. Pentru informații suplimentare, consultați [Deschiderea software-ului imprimantei HP \(Windows\), la pagina 12.](#)
2. Faceți clic pe fila **Mod silențios**.
3. Faceți clic pe **Activat** sau pe **Dezactivat**.
4. Faceți clic pe **Salvare setări**.

Pentru a activa sau a dezactiva Modul silențios din serverul Web încorporat (EWS)

1. Deschideți EWS. Pentru informații suplimentare, consultați [Deschideți serverul Web încorporat, la pagina 63.](#)
2. Faceți clic pe fila **Setări**.
3. În secțiunea **Preferințe**, selectați **Mod silențios**, apoi selectați **Activat** sau **Dezactivat**.
4. Faceți clic pe **Aplicare**.

Crearea unei programări pentru Modul silențios

Pentru a crea o programare pentru Modul silențios de la panoul de control al imprimantei

1. În ecranul de reședință, atingeți **Configurare**.
2. Atingeți **Preferințe**.
3. Atingeți **Mod silențios**.
4. Atingeți **Dezactivat** de lângă **Mod silențios** pentru a-l activa, apoi atingeți **OK** pentru confirmare.
5. Atingeți **Dezactivată** de lângă **Programare**, apoi modificați timpul de pornire și de oprire al programării.

Pentru a activa sau a dezactiva modul silențios din software-ul imprimantei (Windows)

1. Deschideți software-ul imprimantei HP. Pentru informații suplimentare, consultați [Deschiderea software-ului imprimantei HP \(Windows\), la pagina 12.](#)
2. Faceți clic pe fila **Quiet Mode** (Mod silențios).
3. Faceți clic pe **On** (Activare) în zona **Quiet Mode** (Mod silențios).
4. Specificați timpul de pornire și de oprire în zona **Schedule Quiet Mode** (Programare mod silențios).
5. Faceți clic pe **Save Settings** (Salvare setări).

Pentru a crea o programare pentru Modul silențios din serverul Web încorporat (EWS)

1. Deschideți EWS. Pentru informații suplimentare, consultați [Deschideți serverul Web încorporat, la pagina 63.](#)
2. Faceți clic pe fila **Setări**.
3. În secțiunea **Preferințe**, selectați **Mod silențios**, apoi selectați **Activat** în zona **Mod silențios**.
4. Specificați timpul de pornire și de oprire în zona **Schedule Quiet Mode** (Programare mod silențios).
5. Faceți clic pe **Aplicare**.

3 Imprimarea

Majoritatea setărilor de imprimare sunt tratate automat de către aplicația software. Modificați setările manual doar atunci când doriți să modificați calitatea imprimării, să imprimați pe anumite tipuri de hârtie sau să utilizați caracteristici speciale.

Această secțiune cuprinde următoarele subiecte:

- [Imprimare documente](#)
- [Imprimare fotografii](#)
- [Imprimare formulare rapide](#)
- [Imprimarea pe ambele fețe \(imprimare față/verso\)](#)
- [Imprimarea de pe dispozitivul mobil](#)
- [Imprimarea cu AirPrint](#)
- [Imprimarea în modul dpi maxim](#)
- [Sfaturi pentru imprimarea cu succes](#)

Imprimare documente

Asigurați-vă că în tava de hârtie este încărcată hârtie.

Pentru a imprima un document (Windows)

1. Din software, selectați **Print** (Imprimare).
2. Asigurați-vă că imprimanta este selectată.
3. Faceți clic pe butonul care deschide caseta de dialog **Properties** (Proprietăți).

În funcție de aplicația software utilizată, butonul poate avea o denumire de tipul **Properties** (Proprietăți), **Options** (Opțiuni), **Printer Setup** (Configurare imprimantă), **Printer Properties** (Proprietăți imprimantă), **Printer** (Imprimantă) sau **Preferences** (Preferințe).

4. Selectați opțiunile adecvate.
 - În fila **Layout** (Aspect), selectați orientarea **Portrait** (Portret) sau **Landscape** (Peisaj).
 - În fila **Hârtie/Calitate**, selectați tipul de hârtie corespunzător din lista verticală **Support** din zona **Selectare tavă**, apoi selectați calitatea de imprimare corespunzătoare din zona **Setări calitate**.
 - Faceți clic pe **Advanced** (Avansat) pentru a selecta dimensiunea de hârtie adecvată din lista verticală **Paper Size** (Dimens. hârtie).
5. Faceți clic pe **OK** pentru a închide caseta de dialog **Proprietăți**.
6. Faceți clic pe **Print** (Imprimare) sau pe **OK** pentru a începe imprimarea.

Pentru a imprima documente (OS X)

1. În meniul **File** (Fișier) din software, alegeți **Print** (Imprimare).
2. Asigurați-vă că imprimanta este selectată.

3. Specificați proprietățile paginii.

Dacă nu vedeți opțiunile în dialogul Print (Imprimare), faceți clic pe **Show Details** (Afișare detalii).

 **NOTĂ:** Pentru o imprimantă conectată prin USB sunt disponibile următoarele opțiuni. Locațiile pentru opțiuni pot să difere de la o aplicație la alta.

- Alegeți dimensiunea hârtiei.

 **NOTĂ:** Dacă modificați valorile pentru **Paper Size** (Dimensiune hârtie) asigurați-vă că ați încărcat hârtia corectă și setați dimensiunea de hârtie de pe panoul de control al imprimantei pentru a corespunde.

- Selectați orientarea.
- Introduceți procentajul de scalare.

4. Faceți clic pe **Imprimare**.

 **NOTĂ:** Dacă documentele imprimate nu sunt aliniate cu marginile hârtiei, asigurați-vă că ați selectat corect limba și țara/regiunea. Pe afișajul imprimantei, selectați **Configurare**, apoi selectați **Preferințe**. Selectați limba dorită, apoi regiunea din opțiunile afișate. Setările corecte de limbă și de țară/regiune asigură faptul că imprimanta va avea setările implicite adecvate pentru dimensiunea hârtiei.

Imprimare fotografii

Asigurați-vă că în tava foto este încărcată hârtie foto.

Pentru a imprima o fotografie din software-ul imprimantei (Windows)

1. Din software, selectați **Print** (Imprimare).
2. Asigurați-vă că imprimanta este selectată.
3. Faceți clic pe butonul care deschide caseta de dialog **Properties** (Proprietăți).

În funcție de aplicația software utilizată, butonul poate avea o denumire de tipul **Properties** (Proprietăți), **Options** (Opțiuni), **Printer Setup** (Configurare imprimantă), **Printer Properties** (Proprietăți imprimantă), **Printer** (Imprimantă) sau **Preferences** (Preferințe).

4. Selectați opțiunile adecvate.
 - În fila **Layout** (Aspect), selectați orientarea **Portrait** (Portret) sau **Landscape** (Peisaj).
 - În fila **Hârtie/Calitate**, selectați tipul de hârtie corespunzător din lista verticală **Support** din zona **Selectare tavă**, apoi selectați calitatea de imprimare corespunzătoare din zona **Setări calitate**.
 - Faceți clic pe **Advanced** (Avansat) pentru a selecta dimensiunea de hârtie adecvată din lista verticală **Paper Size** (Dimens. hârtie).
5. Faceți clic pe **OK** pentru a reveni la caseta de dialog **Properties** (Proprietăți).
6. Faceți clic pe **OK**, apoi faceți clic pe **Print** (Imprimare) sau pe **OK** în caseta de dialog **Print** (Imprimare).

Pentru a imprima o fotografie din computer (OS X)

1. În meniul **File** (Fișier) din software, alegeți **Print** (Imprimare).
2. Asigurați-vă că imprimanta este selectată.

3. Setați opțiunile de imprimare.

Dacă nu vedeți opțiunile în dialogul Print (Imprimare), faceți clic pe **Show Details** (Afișare detalii).

 **NOTĂ:** Pentru o imprimantă conectată prin USB sunt disponibile următoarele opțiuni. Locațiile pentru opțiuni pot să difere de la o aplicație la alta.

a. Alegeți dimensiunea de plic adecvată din meniul pop-up **Dimensiune hârtie**.

 **NOTĂ:** Dacă modificați dimensiunea hârtiei, asigurați-vă că ați încărcat hârtia corectă.

b. Selectați o **Orientare**.

c. Din meniul pop-up, alegeți **Tip hârtie/Calitate**, apoi alegeți setările următoare:

- **Tip hârtie:** Tipul de hârtie foto adecvat
- **Calitate:** **Optim** sau **Dpi maxim**
- Faceți clic pe triunghiul de dezvăluire **Opțiuni de culoare**, apoi alegeți opțiunile adecvate pentru **Remediere fotografie**.
 - **Dezactivată:** nu aplică modificări la imagine.
 - **Activată:** focalizează automat imaginea; reglează moderat claritatea imaginii.

4. Selectați orice alte setări de imprimare doriți, apoi faceți clic pe **Imprimare**.

Imprimare formulare rapide

Utilizați **Form. rapide**, pentru a imprima calendare, liste de verificare, hârtie de caiet, hârtie cu pătrățele, hârtie de portativ și jocuri.

Pentru a imprima **Form. rapide**

1. Din ecranul Început de pe afișajul imprimantei, atingeți **Form. rapide**.

 **SFAT:** Dacă opțiunea **Form. rapide** nu apare pe afișajul imprimantei, atingeți butonul **Început**, apoi trageți cu degetul spre dreapta până când vedeți **Formulare rapide**.

2. Atingeți pentru a selecta una din opțiunile pentru Formulare rapide.

3. După ce ați selectat tipul de formular pe care doriți să-l imprimați, selectați numărul de copii, apoi atingeți **Imprimare**.

Imprimarea pe ambele fețe (imprimare față/verso)

Pentru a imprima pe ambele fețe ale paginii

Puteți să imprimați automat pe ambele fețe ale unei coli de hârtie, utilizând mecanismul de imprimare automată față-verso (duplexor).

1. Din software, selectați **Print** (Imprimare).
2. Asigurați-vă că imprimanta este selectată.
3. Faceți clic pe butonul care deschide caseta de dialog **Proprietăți**.

În funcție de aplicația software, acest buton poate avea denumirea **Properties** (Proprietăți), **Options** (Opțiuni), **Printer Setup** (Configurare imprimantă), **Printer Properties** (Proprietăți imprimantă), **Printer** (Imprimantă) sau **Preferences** (Preferințe).

4. Selectați opțiunile adecvate.

- În fila **Layout** (Aspect), selectați orientarea **Portrait** (Portret) sau **Landscape** (Peisaj) și selectați **Flip on Long Edge** (Răsturnare pe lungime) sau **Flip on Short Edge** (Răsturnare pe lățime) din lista derulantă **Print on Both Sides** (Imprimare pe ambele fețe).
- În fila **Hârtie/Calitate**, selectați tipul de hârtie corespunzător din lista verticală **Support** din zona **Selectare tavă**, apoi selectați calitatea de imprimare corespunzătoare din zona **Setări calitate**.
- Faceți clic pe butonul **Advanced** (Avansat) din zona **Paper/Output** (Hârtie/Leșire) și selectați dimensiunea adecvată a hârtiei din lista verticală **Dimens. hârtie**.



NOTĂ: Dacă modificați valorile pentru **Paper Size** (Dimensiune hârtie) asigurați-vă că ați încărcat hârtia corectă și setați dimensiunea de hârtie de pe panoul de control al imprimantei pentru a corespunde.

5. Faceți clic pe **OK** pentru a imprima.



NOTĂ: După ce a fost imprimată o pagină a documentului, așteptați ca imprimanta să reîncare automat hârtia pentru a imprima pe cealaltă față. Nu este nevoie să efectuați nicio acțiune.

Pentru a imprima pe ambele fețe ale paginii (OS X)

1. În meniul **File** (Fișier) din software, alegeți **Print** (Imprimare).
2. În dialogul Imprimare, alegeți **Aspect** din meniul pop-up.
3. Alegeți tipul de legare pe care îl doriți pentru paginile față-verso, apoi faceți clic pe **Print** (Imprimare).

Imprimarea de pe dispozitivul mobil

Cu tehnologia de imprimare mobilă HP, puteți să imprimați simplu de la un smartphone sau o tabletă pe imprimanta dumneavoastră.

Dacă sunteți acasă sau la birou, pentru a utiliza capabilitățile de imprimare cu care este echipat smartphone-ul sau tableta, în vederea imprimării:

1. Asigurați-vă că dispozitivul mobil și imprimanta se află în aceeași rețea.
2. Selectați fotografia sau documentul de imprimat și alegeți imprimanta.
3. Confirmați setările de imprimare și imprimați.

Dacă doriți să imprimați fără să accesați rețeaua, consultați [Conectarea wireless la imprimantă, fără ruter, la pagina 59](#), pentru mai multe informații.

Dacă sunteți în călătorie, puteți să imprimați un document trimițând un e-mail cu aplicația **ePrint** către imprimanta dumneavoastră compatibilă cu **ePrint**. Pentru informații suplimentare, consultați [Imprimarea cu HP ePrint, la pagina 50](#).

Pentru mai multe informații, vizitați site-ul Web de imprimare mobilă HP (www.hp.com/go/mobileprinting).

Imprimarea cu AirPrint

Imprimarea utilizând AirPrint de la Apple este acceptată pentru iOS 4.2 și Mac OS X 10.7 sau versiuni ulterioare. Utilizați AirPrint pentru a imprima wireless la imprimantă de pe un iPad (iOS 4.2), iPhone (3GS sau versiuni ulterioare) sau iPod touch (din a treia generație sau ulterior) în următoarele aplicații mobile:

- Mail
- Photos
- Safari
- Aplicații acceptate de la terți, de exemplu Evernote

Pentru a utiliza AirPrint, asigurați-vă că:

- Imprimanta și dispozitivul Apple sunt conectate la aceeași rețea precum dispozitivul activat AirPrint. Pentru mai multe informații despre utilizarea aplicației AirPrint și despre compatibilitatea produselor HP cu AirPrint, mergeți la www.hp.com/go/mobileprinting.
- Încărcați hârtie care corespunde setărilor de hârtie ale imprimantei.

Imprimarea în modul dpi maxim

Folosiți modul cu numărul maxim de puncte pe inch (dpi) pentru a imprima imagini clare de înaltă calitate pe hârtie foto.

Imprimarea în modul Maximum dpi durează mai mult decât imprimarea cu alte setări și are nevoie de un spațiu liber mai mare pe unitatea de disc.

Pentru a imprima în modul cu rezoluție maximă în dpi (Windows)

1. Din software, selectați **Print** (Imprimare).
2. Asigurați-vă că imprimanta este selectată.
3. Faceți clic pe butonul care deschide caseta de dialog **Properties** (Proprietăți).
În funcție de aplicația software utilizată, butonul poate avea o denumire de tipul **Properties** (Proprietăți), **Options** (Opțiuni), **Printer Setup** (Configurare imprimantă), **Printer Properties** (Proprietăți imprimantă), **Printer** (Imprimantă) sau **Preferences** (Preferințe).
4. Faceți clic pe fila **Paper/Quality** (Calitate/Hârtie).
5. În lista verticală **Support de imprimare**, selectați tipul corespunzător de hârtie și calitatea imprimării.
6. Faceți clic pe butonul **Advanced** (Avansat).
7. În zona **Printer Features** (Caracteristici imprimantă), selectați **Yes** (Da) din lista verticală **Print in Max DPI** (Imprimare la DPI max).
8. Selectați dimensiunea de hârtie adecvată din lista verticală **Paper Size** (Dimens. hârtie).
9. Faceți clic pe **OK** pentru a închide opțiunile avansate.
10. Confirmați **Orientation** (Orientare) în fila **Layout** (Aspect), apoi faceți clic pe **OK** pentru a imprima.

Pentru a imprima utilizând rezoluția maximă în dpi (OS X)

1. În meniul **File** (Fișier) din software, alegeți **Print** (Imprimare).
2. Asigurați-vă că imprimanta este selectată.
3. Setări opțiunile de imprimare.

Dacă nu vedeți opțiunile în dialogul Print (Imprimare), faceți clic pe **Show Details** (Afișare detalii).

 **NOTĂ:** Pentru o imprimantă conectată prin USB sunt disponibile următoarele opțiuni. Locațiile pentru opțiuni pot să difere de la o aplicație la alta.

- a. Alegeți dimensiunea de plic adecvată din meniul pop-up **Dimensiune hârtie**.



NOTĂ: Dacă modificați valorile pentru **Paper Size** (Dimensiune hârtie) asigurați-vă că ați încărcat hârtia corectă și setați dimensiunea de hârtie de pe panoul de control al imprimantei pentru a corespunde.

- b. Din meniul pop-up, alegeți **Tip hârtie/Calitate**, apoi alegeți setările următoare:

- **Tip hârtie:** Tipul de hârtie adecvat
- **Calitate: Dpi maxim**

4. Selectați orice alte setări de imprimare doriți, apoi faceți clic pe **Imprimare**.

Sfaturi pentru imprimarea cu succes

Folosiți următoarele sfaturi pentru a imprima cu succes.

Sfaturi referitoare la cerneală și hârtie

- Utilizați cartușe HP originale. Cartușele HP originale sunt proiectate și testate cu imprimante HP pentru a vă ajuta să aveți de fiecare dată rezultate excepționale.
- Verificați dacă este cerneală suficientă în cartușe. Pentru a vizualiza nivelurile de cerneală estimate, atingeți  (**Cerneală**) din ecranul de reședință.

Pentru mai multe sfaturi referitoare la lucrul cu cartușe, consultați [Sfaturi pentru lucrul cu cartușe, la pagina 56](#) pentru informații suplimentare.

- Încărcați un teanc de hârtie, nu doar o pagină. Folosiți hârtie curată și plată de aceeași dimensiune. Asigurați-vă că este încărcat un singur tip de hârtie odată.
- Ajustați ghidajele pentru lățimea hârtiei din tava pentru hârtie astfel încât să încadreze fix toate colile de hârtie. Asigurați-vă că ghidajele de lățime nu îndoie hârtia din tava pentru hârtie.
- Setează calitatea imprimării și dimensiunea imaginii conform tipului și dimensiunii hârtiei încărcate în tava pentru hârtie.
- Aflați cum să imprimați plicuri de la computer. [Faceți clic aici pentru a vă conecta și a obține mai multe informații.](#)

Sfaturi privind setările imprimantei

- În fila **Hârtie/Calitate**, selectați tipul de hârtie corespunzător din lista verticală **Suport** din zona **Selectare tavă**, apoi selectați calitatea de imprimare corespunzătoare din zona **Setări calitate**.
- Selectați dimensiunea de hârtie adecvată din lista verticală **Paper Size** (Dimens. hârtie) din caseta de dialog **Advanced Options** (Opțiuni avansate). Accesați meniul **Advanced Options** (Opțiuni avansate) făcând clic pe butonul **Advanced** (Avansat) din fila **Layout** (Aspect) sau **Paper/Quality** (Hârtie/Calitate).
- Pentru a modifica setările implicite de imprimare, faceți clic pe **Imprimare, scanare și fax**, apoi faceți clic pe **Set Preferences** (Setare preferințe) din software-ul imprimantei.

În funcție de sistemul de operare, efectuați una din următoarele acțiuni pentru a deschide software-ul imprimantei:

- **Windows 8.1:** Faceți clic pe săgeata în jos din colțul din stânga-jos al ecranului Start, apoi selectați numele imprimantei.
- **Windows 8:** În ecranul **Start**, faceți clic dreapta pe o zonă goală de pe ecran, faceți clic pe **Toate aplicațiile** de pe bara de aplicații, apoi faceți clic pe pictograma cu numele imprimantei.
- **Windows 7, Windows Vista și Windows XP:** De pe desktopul computerului, faceți clic pe **Start**, selectați **Toate programele**, faceți clic pe **HP**, faceți clic pe **HP OfficeJet 4650 series**, apoi faceți clic pe **HP OfficeJet 4650 series**.
- Dacă doriți să imprimați un document alb-negru folosind numai cerneala neagră, faceți clic pe butonul **Advanced** (Avansat). Din meniul vertical **Print in Grayscale** (Imprimare în nuanțe de gri), selectați **Black Ink Only** (Numai cerneală neagră), apoi faceți clic pe butonul **OK**.

Sfaturi privind setările imprimantei (OS X)

- În dialogul Imprimare, utilizați meniul pop-up **Dimensiune hârtie** pentru a selecta dimensiunea hârtiei încărcate în imprimantă.
- În dialogul Imprimare, alegeți meniul pop-up **Tip hârtie/Calitate** și selectați tipul și calitatea corespunzătoare ale hârtiei.
- Pentru a imprima un document alb-negru utilizând numai cerneala neagră, alegeți **Tip hârtie/Calitate**, faceți clic pe triunghiul de deschidere pentru **Opțiuni de culoare** și alegeți **Tonuri de gri** din meniul pop-up Culoare.

Note

- Cartușele de cerneală HP originale sunt proiectate și testate cu imprimantele și hârtia HP pentru a vă ajuta să obțineți simplu, de fiecare dată, rezultate excepționale



NOTĂ: HP nu poate să garanteze calitatea sau fiabilitatea consumabilelor non-HP. Service-ul sau reparațiile la produs necesare ca urmare a folosire a consumabilelor non-HP nu sunt acoperite de garanție.

În cazul în care credeți că ați cumpărat cartușe de cerneală HP originale, vizitați:

www.hp.com/go/anticounterfeit

- Avertismentele și indicatorii pentru nivelul de cerneală oferă estimări numai în scopuri de planificare.



NOTĂ: Când primiți un mesaj de avertisment nivel de cerneală scăzut, trebuie să aveți un cartuș de înlocuire disponibil pentru a evita posibilele întârzieri în imprimare. Nu trebuie să înlocuiți cartușele până când calitatea imprimării nu devine inacceptabilă.

- Setările software selectate în driverul de imprimare se aplică exclusiv imprimării, nu și copierii sau scanării.
- Puteți imprima documentele pe ambele fețe ale hârtiei.



4 Copiere și scanare

- [Copierea documentelor](#)
- [Scanare](#)
- [Sfaturi pentru succesul copierii și scanării](#)

Copierea documentelor

Meniul **Copiere** de pe afișajul imprimantei vă permite să selectați simplu numărul de copii și color sau alb-negru pentru copierea pe hârtie simplă. De asemenea, puteți să accesați simplu setări avansate, precum modificarea tipului și dimensiunii hârtiei, reglarea obscurității copiei și redimensionarea copiei.

Efectuarea unei copii pe o singură față

1. Încărcați documentul original cu fața de imprimat în sus în alimentatorul de documente sau cu fața de imprimat în jos în colțul din dreapta-față al geamului scannerului.
2. Specificați numărul de exemplare și setările.
 - În ecranul de reședință, atingeți **Copiere** . Selectați numărul de exemplare dorit.
 - Atingeți  (**Setări**) pentru a specifica dimensiunea hârtiei, tipul de hârtie, calitatea sau alte setări.
 - Dacă opțiunea **Față-verso** este **ACTIVATĂ**, atingeți pentru a selecta **DEZACTIVATĂ**.
 - Atingeți  (**Înapoi**) pentru a reveni la meniul Copiere.
3. Atingeți **Start negru** sau **Start color** pentru a începe lucrarea de copiere.

Efectuarea copierii față-verso de pe geamul scannerului

1. Încărcați originalul cu fața de imprimat în jos, în colțul din dreapta-față al geamului scannerului.
2. Specificați numărul de exemplare și setările.
 - În ecranul de reședință, atingeți **Copiere** . Selectați numărul de exemplare dorit.
 - Atingeți  (**Setări**), derulați prin opțiuni, apoi atingeți **Redimensionare** pentru a vă asigura că este selectată opțiunea **Efectivă**.





NOTĂ: Funcția Față-verso nu funcționează dacă este selectată opțiunea **Încadrare în pagină**.

- Dacă opțiunea **Față-verso** este **DEZACTIVATĂ**, atingeți pentru a selecta **ACTIVATĂ**.
 - Din ecranul **Setări**, specificați dimensiunea hârtiei, tipul hârtiei, calitatea sau alte setări.
 - Atingeți  (**Înapoi**) pentru a reveni la ecranul Copiere.
3. Atingeți **Start negru** sau **Start color** pentru a începe lucrarea de copiere.
 4. Când vi se solicită, încărcați al doilea document original și atingeți **OK**.

Efectuarea copierii față-verso din alimentatorul de documente

1. Încărcați originale pe o singură față în alimentatorul de documente, cu fața imprimată în sus.
 - Utilizați două originale pe o singură față pentru a crea o copie față-verso.
 - Utilizați mai multe originale pe o singură față pentru a crea câteva copii față-verso. De exemplu: din opt coli originale pe o singură față se obțin patru coli față-verso.
2. Specificați numărul de exemplare și setările.
 - În ecranul de reședință, atingeți **Copiere** . Selectați numărul de exemplare dorit.
 - Atingeți  (**Setări**), derulați prin opțiuni, apoi atingeți **Redimensionare** pentru a vă asigura că este selectată opțiunea **Efectivă**.

 **NOTĂ:** Funcția Față-verso nu funcționează dacă este selectată opțiunea **Încadrare în pagină**.

 - Dacă opțiunea **Față-verso** este **DEZACTIVATĂ**, atingeți pentru a selecta **ACTIVATĂ**.
 - Din ecranul **Setări**, specificați dimensiunea hârtiei, tipul hârtiei, calitatea sau alte setări.
 - Atingeți  (**Înapoi**) pentru a reveni la ecranul Copiere.
3. Atingeți **Start negru** sau **Start color** pentru a începe lucrarea de copiere.

Efectuarea unei copii față-verso

1. Încărcați documentul original cu fața de imprimat în sus în alimentatorul de documente sau cu fața de imprimat în jos în colțul din dreapta-față al geamului scannerului.
2. Specificați numărul de exemplare și setările.
 - În ecranul de reședință, atingeți **Copiere** . Selectați numărul de exemplare dorit.
 - Atingeți  (**Setări**), derulați prin opțiuni, apoi atingeți **Redimensionare** pentru a vă asigura că este selectată opțiunea **Efectivă**.

 **NOTĂ:** Funcția Față-verso nu funcționează dacă este selectată opțiunea **Încadrare în pagină**.

 - Dacă opțiunea **Față-verso** este **DEZACTIVATĂ**, atingeți pentru a selecta **ACTIVATĂ**.
 - Din ecranul **Setări**, specificați dimensiunea hârtiei, tipul hârtiei, calitatea sau alte setări.
 - Atingeți  (**Înapoi**) pentru a reveni la ecranul Copiere.
3. Atingeți **Start negru** sau **Start color** pentru a începe lucrarea de copiere.
4. Când vi se solicită, încărcați al doilea document original și atingeți **OK**.

Scanare

Puteți să scanați documente, fotografiile și alte tipuri de hârtie și să le salvați în computer. După ce este activată scanarea către computer, puteți începe să scanați de la afișajul imprimantei sau din software imprimantă, de pe computer.

 **NOTĂ:** Unele funcții de scanare sunt disponibile numai după ce ați instalat software-ul imprimantei HP.

- [Scanarea pe un computer](#)
- [Scanarea utilizând Scanare Web](#)
- [Modificarea setărilor de scanare \(Windows\)](#)

- [Crearea unei comenzi rapide pentru scanare \(Windows\)](#)

Scanarea pe un computer

Înainte să scanați pe un computer, asigurați-vă că ați instalat deja software-ul imprimantei HP recomandat. Imprimanta și computerul trebuie să fie conectate și pornite.

În plus, pe computere cu Windows, software-ul HP trebuie să ruleze înainte de scanare.

Pentru a activa scanarea către o caracteristică de computer (Windows)

Scanarea către o caracteristică de computer este activată implicit din fabrică. Urmați aceste instrucțiuni în cazul în care caracteristica a fost dezactivată și doriți să o activați din nou.

1. În funcție de sistemul de operare, efectuați una din următoarele acțiuni pentru a deschide software-ul imprimantei HP:
 - **Windows 8.1:** Faceți clic pe săgeata în jos din colțul din stânga jos al ecranului Start, selectați numele imprimantei, apoi faceți clic pe **Utilitare**.
 - **Windows 8:** Faceți clic dreapta pe o zonă goală de pe ecranul Start, faceți clic pe **Toate aplicațiile** de pe bara de aplicații, selectați numele imprimantei, apoi faceți clic pe **Utilitare**.
 - **Windows 7, Windows Vista și Windows XP:** De pe desktopul computerului, faceți clic pe **Start**, selectați **Toate programele**, faceți clic pe **HP**, faceți clic pe folderul imprimantei.
2. În secțiunea **Scanare**, selectați **Gestionare scanare către computer**.
3. Faceți clic pe **Activare**.

Pentru a activa scanarea către o caracteristică de computer (OS X)

Scanarea către o caracteristică de computer este activată implicit din fabrică. Urmați aceste instrucțiuni în cazul în care caracteristica a fost dezactivată și doriți să o activați din nou.

1. Deschideți HP Utility.
2. Sub **Setări scanare**, faceți clic pe **Scanare către computer**.
3. Asigurați-vă că este selectată opțiunea **Activare scanare către computer**.

Pentru a scana un document original de la panoul de control al imprimantei

1. Încărcați documentul original cu fața de imprimat în sus în alimentatorul de documente sau cu fața de imprimat în jos în colțul din dreapta-față al geamului scannerului.
2. Atingeți **Scanare**.
3. Atingeți un computer către care doriți să scanați.
4. Alegeți tipul de scanare dorit.
5. Atingeți **OK**.

Pentru a scana un document sau o fotografie într-un fișier (Windows)

1. Încărcați documentul original cu fața de imprimat în sus în alimentatorul de documente sau cu fața de imprimat în jos în colțul din dreapta-față al geamului scannerului.
2. Faceți dublu clic pe pictograma imprimantei de pe desktop sau efectuați una din următoarele acțiuni pentru a deschide software-ul imprimantei:

- **Windows 8.1:** Faceți clic pe săgeata în jos din colțul din stânga-jos al ecranului Start, apoi selectați numele imprimantei.
 - **Windows 8:** Faceți clic dreapta pe o zonă goală de pe ecranul Start, faceți clic pe **Toate aplicațiile** de pe bara de aplicații, apoi selectați numele imprimantei.
 - **Windows 7, Windows Vista și Windows XP:** De pe desktopul computerului, faceți clic pe **Start**, selectați **Toate programele**, faceți clic pe **HP**, faceți clic pe folderul imprimantei, apoi selectați pictograma cu numele imprimantei.
3. În software-ul imprimantei, faceți clic pe **Scanare document sau fotografie** .
 4. Selectați tipul de scanare dorit, apoi faceți clic pe **Scanare** .
 - Alegeți **Salvare ca PDF** pentru a salva documentul (sau fotografia) ca fișier PDF.
 - Alegeți **Salvare ca JPEG** pentru a salva fotografia (sau documentul) ca fișier imagine.



NOTĂ: Faceți clic pe legătura **Mai multe** din colțul din dreapta sus al dialogului Scanare, pentru a examina și a modifica setările pentru orice scanare.

Pentru informații suplimentare, consultați [Modificarea setărilor de scanare \(Windows\), la pagina 26](#).

Dacă este selectată opțiunea **Afișare vizualizator după scanare** , puteți efectua ajustări ale imaginii scanate în ecranul de previzualizare.

Pentru a scana un original din software-ul imprimantei HP (OS X)

1. Deschideți HP Scan.
HP Scan se află în folderul **Applications** (Aplicații)/**Hewlett-Packard** de pe nivelul superior al hard diskului.
 2. Alegeți tipul profilului de scanare dorit și urmați instrucțiunile de pe ecran.
- [Conectați-vă online pentru a afla mai multe despre utilizarea software-ului HP Scan](#). Aflați următoarele:
- cum să particularizați setările de scanare, precum tipul de fișier de imagine, rezoluția de scanare și nivelurile de contrast.
 - cum să scanați în foldere din rețea și în unități de stocare din cloud.
 - cum să previzualizați și să ajustați imaginile înainte de scanare.

Scanarea utilizând Scanare Web

Webscan este o caracteristică a serverului Web încorporat care vă permite să scanați fotografii și documente de la imprimantă pe computer utilizând un browser Web.

Această caracteristică este disponibilă chiar dacă nu ați instalat software-ul imprimantei pe computer.



NOTĂ: Implicit, caracteristica Webscan este dezactivată. Puteți să activați această caracteristică din EWS.

Dacă nu puteți deschide Webscan din EWS, este posibil ca funcția să fi fost dezactivată de către administratorul de rețea. Pentru mai multe informații, contactați administratorul de rețea sau persoana care a configurat rețeaua.

Pentru a activa Webscan

1. Deschideți serverul Web încorporat. Pentru informații suplimentare, consultați [Deschideți serverul Web încorporat, la pagina 63](#).
2. Faceți clic pe fila **Setări** .

3. În secțiunea **Securitate**, faceți clic pe **Administrator Settings** (Setări administrator).
4. Selectați **Webscan** pentru a activa Webscan.
5. Faceți clic pe **Se aplică**, apoi clic pe **OK**.

Pentru a scana utilizând Scanare Web

Scanarea cu Webscan oferă opțiuni de scanare de bază. Pentru a utiliza opțiuni sau funcții suplimentare de scanare, scanați utilizând software-ul de imprimantă HP.

1. Încărcați documentul original cu fața de imprimat în sus în alimentatorul de documente sau cu fața de imprimat în jos în colțul din dreapta-față al geamului scannerului.
2. Deschideți serverul Web încorporat. Pentru informații suplimentare, consultați [Deschideți serverul Web încorporat, la pagina 63](#).
3. Faceți clic pe fila **Scanare**.
4. Faceți clic pe **Webscan** în panoul din stânga, modificați setările, apoi faceți clic pe **Start scanare**.

Modificarea setărilor de scanare (Windows)

Puteți să modificați orice setări de scanare pentru o singură utilizare sau să salvați modificările pentru a le utiliza permanent. Aceste setări includ opțiuni precum dimensiunea și orientarea hârtiei, rezoluția de scanare, contrastul și locația folderului pentru scanările salvate.

1. Încărcați documentul original cu fața de imprimat în sus în alimentatorul de documente sau cu fața de imprimat în jos în colțul din dreapta-față al geamului scannerului.
2. Faceți dublu clic pe pictograma imprimantei de pe desktop sau efectuați una din următoarele acțiuni pentru a deschide software-ul imprimantei:
 - **Windows 8.1:** Faceți clic pe săgeata în jos din colțul din stânga-jos al ecranului Start, apoi selectați numele imprimantei.
 - **Windows 8:** Faceți clic dreapta pe o zonă goală de pe ecranul Start, faceți clic pe **Toate aplicațiile** de pe bara de aplicații, apoi selectați numele imprimantei.
 - **Windows 7, Windows Vista și Windows XP:** De pe desktopul computerului, faceți clic pe **Start**, selectați **Toate programele**, faceți clic pe **HP**, faceți clic pe folderul imprimantei, apoi selectați pictograma cu numele imprimantei.
3. În software-ul imprimantei, faceți clic pe **Scanare document sau fotografie**.
4. Faceți clic pe legătura **Mai multe** din colțul din dreapta sus al dialogului HP Scan.

Panoul cu setări detaliate apare în partea dreaptă. Coloana din stânga rezumă setările curente pentru fiecare secțiune. Coloana din dreapta vă permite să modificați setările din secțiunea evidențiată.

5. Faceți clic pe fiecare secțiune din partea stângă a panoului cu setări detaliate pentru a examina setările din acea secțiune.

Puteți să examinați și să modificați majoritatea setărilor, utilizând meniurile derulante.

Anumite setări permit o flexibilitate îmbunătățită prin afișarea unui nou panou. Acestea sunt indicate de + (semnul plus) din partea dreaptă a setării. Trebuie fie să acceptați, fie să anulați orice modificări de pe acest panou pentru a reveni la panoul cu setări detaliate.

6. Când ați terminat de modificat setările, efectuați una din următoarele.

- Faceți clic pe **Scanare** . Vi se solicită să salvați sau să respingeți modificările comenzii rapide după ce scanarea este finalizată.
- Faceți clic pe pictograma de salvare din partea dreaptă a comenzii rapide, apoi faceți clic pe **Scanare** .

[Conectați-vă online pentru a afla mai multe despre utilizarea software-ului HP Scan](#). Aflați următoarele:

- cum să particularizați setările de scanare, precum tipul de fișier de imagine, rezoluția de scanare și nivelurile de contrast.
- cum să scanați în foldere din rețea și în unități de stocare din cloud.
- cum să previzualizați și să ajustați imaginile înainte de scanare.

Crearea unei comenzi rapide pentru scanare (Windows)

Puteți să creați propria comandă rapidă pentru scanare, în scopul simplificării operațiilor de scanare. De exemplu, poate doriți să scanați și să salvați în mod regulat fotografiile în format PNG, nu în JPEG.

1. Încărcați documentul original cu fața de imprimat în sus în alimentatorul de documente sau cu fața de imprimat în jos în colțul din dreapta-față al geamului scannerului.
2. Faceți dublu clic pe pictograma imprimantei de pe desktop sau efectuați una din următoarele acțiuni pentru a deschide software-ul imprimantei:
 - **Windows 8.1:** Faceți clic pe săgeata în jos din colțul din stânga-jos al ecranului Start, apoi selectați numele imprimantei.
 - **Windows 8:** Faceți clic dreapta pe o zonă goală de pe ecranul Start, faceți clic pe **Toate aplicațiile** de pe bara de aplicații, apoi selectați numele imprimantei.
 - **Windows 7, Windows Vista și Windows XP:** De pe desktopul computerului, faceți clic pe **Start**, selectați **Toate programele**, faceți clic pe **HP**, faceți clic pe folderul imprimantei, apoi selectați pictograma cu numele imprimantei.
3. În software-ul imprimantei, faceți clic pe **Scanare document sau fotografie** .
4. Faceți clic pe **Creare comandă rapidă scanare** .
5. Introduceți un nume descriptiv, alegeți o comandă rapidă existentă pe care să se bazeze noua comandă rapidă, apoi faceți clic pe **Creare** .

De exemplu, dacă creați o nouă comandă rapidă pentru fotografii, alegeți fie **Salvare ca JPEG** , fie **E-mail ca JPEG** . În acest fel, operațiile de scanare vor avea disponibile opțiunile pentru lucrul cu imagini.

6. Modificați setările pentru noua comandă rapidă în funcție de cerințele dumneavoastră, apoi faceți clic pe pictograma de salvare din partea dreaptă a comenzii rapide.



NOTĂ: Faceți clic pe legătura **Mai multe** din colțul din dreapta sus al dialogului Scanare, pentru a examina și a modifica setările pentru orice scanare.

Pentru informații suplimentare, consultați [Modificarea setărilor de scanare \(Windows\)](#), la pagina 26.

Sfaturi pentru succesul copierii și scanării

Folosiți sfaturile următoare pentru a reuși copierea și scanarea:

- Mențineți geamul și spatele capacului curate. Scannerul interpretează tot ce detectează pe geamul-suport ca parte a imaginii.
- Încărcați originalul cu fața imprimată în jos, în colțul frontal-dreapta al geamului-suport.

- Pentru a face o copie mare a unui original de mici dimensiuni, scanați originalul în computer, redimensionați imaginea în software-ul de scanare, apoi imprimați un exemplar al imaginii mărite.
- Dacă doriți să ajustați dimensiunea de scanare, tipul documentului rezultat, rezoluția de scanare sau tipul fișierului și așa mai departe, începeți scanarea din software-ul imprimantei.
- Pentru a evita textul scanat incorect sau lipsă, asigurați-vă că luminozitatea este setată adecvat în software.
- Dacă doriți să scanați un document cu mai multe pagini într-un singur fișier în locul mai multor fișiere, porniți scanarea cu software imprimantă în loc să selectați **Scanare** în panoul de control.

5 Fax

Imprimanta poate fi utilizată pentru a trimite și a primi faxuri, inclusiv faxuri color. Puteți să programați trimiterea mai târziu a faxurilor și să configurați contactele din agenda telefonică pentru trimiterea rapidă și simplă a faxurilor la numerele utilizate frecvent. De la panoul de control al imprimantei se pot seta și un număr de opțiuni pentru fax, precum rezoluția și contrastul dintre zonele luminoase și întunecate ale faxurilor trimise.

 **NOTĂ:** Înainte de a începe să utilizați faxul, asigurați-vă că ați configurat corespunzător imprimanta pentru a trimite/recepționa faxuri. Puteți să verificați dacă faxul a fost configurat corect, executând testul de configurare a faxului de la panoul de control al imprimantei.

Aflați mai multe despre configurarea și testarea faxului, [faceți clic aici pentru a vă conecta la Internet pentru mai multe informații](#).

- [Trimiterea unui fax](#)
- [Primirea unui fax](#)
- [Configurarea contactelor din agenda telefonică](#)
- [Modificarea setărilor de fax](#)
- [Servicii fax și telefonie digitală](#)
- [Fax on Voice over Internet Protocol](#)
- [Utilizarea rapoartelor](#)

Trimiterea unui fax

Puteți să trimiteți un fax într-o varietate de moduri, în funcție de situație și de necesitate.

- [Trimiterea unui fax standard](#)
- [Trimiterea unui fax standard de la computer](#)
- [Trimiterea unui fax de la un telefon](#)
- [Trimiterea unui fax utilizând apelarea monitorizată](#)
- [Trimiterea unui fax din memorie](#)
- [Trimiterea unui fax către mai mulți destinatari](#)
- [Trimiterea unui fax în modul Corectare erori](#)

Trimiterea unui fax standard

Utilizând panoul de control al imprimantei, puteți să trimiteți simplu un fax alb-negru sau color de o pagină sau de mai multe pagini.

 **NOTĂ:** Dacă aveți nevoie de o confirmare imprimată a trimiterii cu succes a faxului, trebuie să fie activată confirmarea faxurilor.

Pentru a trimite un fax standard de la panoul de control al imprimantei

1. Încărcați documentul original cu fața de imprimat în sus în alimentatorul de documente sau cu fața de imprimat în jos în colțul din dreapta-față al geamului scannerului.
2. De la afișajul panoului de control al imprimantei, atingeți **Fax**.
3. Atingeți **Trimitere acum**.
4. Atingeți **Introduceți numărul de fax** sau atingeți  (**Agendă telefonică**).
5. Introduceți numărul de fax utilizând tastatura care apare pe ecran sau selectați un contact din agenda telefonică sau un număr către care s-a apelat sau de la care s-a primit anterior un apel.

 **SFAT:** Pentru a adăuga o pauză în numărul de fax pe care îl introduceți, atingeți * în mod repetat, până când pe afișaj apare o liniuță (-).

6. Atingeți **Alb-negru** sau **Color**.

 **SFAT:** Dacă destinatarul raportează probleme de calitate a faxului, încercați să modificați rezoluția sau contrastul faxului.

Trimiterea unui fax standard de la computer

Puteți să trimiteți pe fax un document direct de la computer fără să îl imprimați mai întâi.

Pentru a utiliza această caracteristică, asigurați-vă că ați instalat pe computer software-ul imprimantei HP, că imprimanta este conectată la o linie telefonică funcțională și că funcția de fax este configurată și funcționează corect.

Pentru a trimite un fax standard de la computer (Windows)

1. Deschideți documentul pe care doriți să îl transmiteți prin fax de pe computer.
2. În meniul **File** (Fișier) al aplicației, faceți clic pe **Print** (Imprimare).
3. Din lista **Nume**, selectați imprimanta care are „**fax**” în nume.
4. Pentru a modifica setările (cum ar fi selectarea unui document ca fax alb-negru sau color), faceți clic pe butonul care deschide caseta de dialog **Proprietăți**. În funcție de aplicația software utilizată, butonul poate avea o denumire de tipul **Properties** (Proprietăți), **Options** (Opțiuni), **Printer Setup** (Configurare imprimantă), **Printer** (Imprimantă) sau **Preferences** (Preferințe).
5. După ce ați modificat orice alte setări, faceți clic pe **OK**.
6. Faceți clic pe **Print** (Imprimare) sau pe **OK**.
7. Introduceți numărul faxului și alte informații pentru destinatar, schimbați orice alte setări pentru fax și apoi faceți clic pe **Trimitere fax**. Imprimanta începe să formeze numărul de fax și să trimită documentul prin fax.

Pentru a trimite un fax standard de la computer (OS X)

1. Deschideți documentul pe care doriți să îl transmiteți prin fax de pe computer.
2. În meniul **File** (Fișier) din software, faceți clic pe **Print** (Imprimare).
3. Selectați imprimanta care conține „**(Fax)**” în nume.
4. Introduceți un număr de fax sau un nume de la contactele care au deja o intrare de număr de fax.
5. După de ați terminat completarea informațiilor pentru fax, faceți clic pe **Fax**.

Trimiterea unu fax de la un telefon

Puteți să trimiteți un fax utilizând extensia telefonului. Această modalitate vă permite să vorbiți cu destinatarul indicat înainte de a trimite faxul.

Pentru a trimite un fax de la un telefon în derivație

1. Încărcați documentul original cu fața de imprimat în sus în alimentatorul de documente sau cu fața de imprimat în jos în colțul din dreapta-față al geamului scannerului.
2. Apelați numărul de la tastatura telefonului conectat la imprimantă.
Dacă destinatarul răspunde la telefon, informați-l că trebuie să primească faxul pe aparatul de fax după ce va auzi tonurile de fax. Dacă la apel răspunde un aparat de fax, veți auzi tonurile de fax de la aparatul de fax destinat.
3. De la afișajul panoului de control al imprimantei, atingeți **Fax**.
4. Atingeți **Trimitere fax**.
5. Când sunteți pregătit pentru trimiterea faxului, atingeți **Alb-negru** sau **Color**.
Pe durata trimiterii faxului, telefonul nu va mai emite sunete. Dacă doriți să continuați convorbirea cu destinatarul, rămâneți la telefon până la finalizarea transmisiei. Dacă ați terminat de vorbit cu destinatarul, puteți să închideți telefonul de îndată ce faxul începe transmisia.

Trimiterea unui fax utilizând apelarea monitorizată

Atunci când trimiteți un fax utilizând apelarea monitorizată, puteți auzi în difuzoarele telefonului sunetele de apelare, solicitări ale telefonului sau alte sunete. Acest lucru vă permite să răspundeți mesajelor în timpul apelării și să controlați viteza de apelare.

 **SFAT:** Dacă utilizați o cartelă telefonică și nu introduceți suficient de repede codul PIN, este posibil ca imprimanta să înceapă să trimită tonuri de fax prea devreme, provocând nerecunoașterea codului PIN de către serviciul cartelei telefonice. În acest caz, puteți să creați un contact în agenda telefonică pentru stocarea codului PIN al cartelei telefonice. Pentru informații suplimentare, consultați [Configurarea contactelor din agenda telefonică, la pagina 37](#).



 **NOTĂ:** Asigurați-vă că volumul este pornit pentru a auzi tonul de apel.

Pentru a trimite un fax utilizând apelarea monitorizată de la panoul de control al imprimantei

1. Încărcați documentul original cu fața de imprimat în sus în alimentatorul de documente sau cu fața de imprimat în jos în colțul din dreapta-față al geamului scannerului.
2. De la afișajul panoului de control al imprimantei, atingeți **Fax**.
3. Atingeți **Trimitere acum**.
4. Atingeți **Alb-negru** sau **Color**.
5. Atingeți **Introduceți numărul de fax** sau atingeți  (**Agendă telefonică**).
6. Introduceți numărul de fax utilizând tastatura care apare pe ecran sau selectați un contact din agenda telefonică sau un număr către care s-a apelat sau de la care s-a primit anterior un apel.

 **SFAT:** Pentru a adăuga o pauză în numărul de fax pe care îl introduceți, atingeți * în mod repetat, până când pe afișaj apare o liniuță (-).

7. Urmați instrucțiunile afișate.

 **SFAT:** Dacă utilizați o cartelă telefonică pentru a trimite un fax și aveți PIN-ul cartelei telefonice stocat ca și contact în agenda telefonică, când vi se solicită să introduceți PIN-ul, atingeți  (**Agendă telefonică**) pentru a selecta contactul din agenda telefonică la care ați stocat PIN-ul.

Faxul dvs. este trimis în momentul în care este primit răspunsul echipamentului fax al destinatarului.

Trimiterea unui fax din memorie

Puteți scana un fax alb-negru în memorie și puteți trimite apoi faxul din memorie. Această funcție este utilă dacă numărul de fax pe care încercați să-l contactați este ocupat sau temporar indisponibil. Imprimanta scanează originalele în memorie și le trimite în momentul în care se poate conecta la aparatul fax destinatar. După ce imprimanta scanează paginile în memorie, puteți îndepărta imediat originalele din tava alimentatorului automat de documente sau de pe geamul scannerului.

 **NOTĂ:** Puteți trimite numai un fax alb-negru din memoria faxului.

Pentru a trimite un fax din memorie

1. Asigurați-vă că opțiunea **Scan and Fax Method** (Metodă scanare și fax) este activată.
 - a. De la afișajul panoului de control al imprimantei, atingeți **Fax** .
 - b. Atingeți **Configurare** , apoi atingeți **Preferințe** .
 - c. Setează opțiunea **Scan and Fax Method** (Metodă scanare și fax) pentru a o activa.
2. Încărcați documentul original cu fața de imprimat în sus în alimentatorul de documente sau cu fața de imprimat în jos în colțul din dreapta-față al geamului scannerului.
3. De la afișajul panoului de control al imprimantei, atingeți **Fax** .
4. Atingeți **Trimitere acum**.
5. Atingeți **Introduceți numărul de fax** sau atingeți  (**Agendă telefonică**).
6. Introduceți numărul de fax utilizând tastatura care apare pe ecran sau selectați un contact din agenda telefonică sau un număr către care s-a apelat sau de la care s-a primit anterior un apel.

 **SFAT:** Pentru a adăuga o pauză în numărul de fax pe care îl introduceți, atingeți * în mod repetat, până când pe afișaj apare o liniuță (-).

7. Atingeți **Alb-negru** .

Imprimanta trimite faxul când aparatul de fax destinatar este disponibil.

Trimiterea unui fax către mai mulți destinatari

Puteți să trimiteți un fax mai multor destinatari prin crearea unui contact de grup din agenda telefonică, constând din doi sau mai mulți destinatari individuali.

Pentru a trimite un fax către mai mulți destinatari utilizând agenda telefonică de grup

1. Încărcați documentul original cu fața de imprimat în sus în alimentatorul de documente sau cu fața de imprimat în jos în colțul din dreapta-față al geamului scannerului.
2. De la afișajul panoului de control al imprimantei, atingeți **Fax** .
3. Atingeți **Trimitere acum**.
4. Atingeți  (**Agendă telefonică**).

5. Atingeți **Contacte de grup**.
6. Atingeți numele contactului de grup din agenda telefonică.
7. Atingeți **Trimitere fax**.

 **SFAT:** Dacă destinatarul raportează probleme de calitate a faxului, încercați să modificați rezoluția sau contrastul faxului.

Trimiterea unui fax în modul Corectare erori

Mod Corectare erori (ECM) previne pierderea datelor datorată calității slabe a liniilor telefonice, detectând erorile care pot avea loc în timpul transmisiei și solicitând în mod automat retransmiterea porțiunii eronate. Costul facturii telefonice va rămâne neschimbat sau va fi chiar mai redus în cazul liniilor telefonice de bună calitate. În cazul liniilor de slabă calitate, activarea ECM conduce la creșterea duratei transmisiei și a sumei facturate, însă calitatea faxurilor transmise este mult mai bună. Setarea implicită este **Activat**. Dezactivați opțiunea ECM numai în cazul în care factura telefonică crește în mod substanțial și dacă puteți accepta o calitate mai slabă în schimbul unei facturi mai mici.

Dacă dezactivați ECM:

- Calitatea și viteza de transfer a faxurilor trimise și primite sunt afectate.
- **Viteză fax** este setată automat pe **Mediu**.
- Nu mai puteți să trimiteți sau să primiți faxuri color.

Pentru a schimba setarea ECM de pe panoul de control

1. De la afișajul panoului de control al imprimantei, atingeți **Fax**.
2. Atingeți **Configurare**.
3. Atingeți **Preferințe**.
4. Derulați la **Mod Corectare erori** și atingeți pentru a activa sau a dezactiva caracteristica.

Primirea unui fax

Puteți primi faxuri automat sau manual. Dacă dezactivați opțiunea **Răspuns automat**, va trebui să primiți faxuri manual. Dacă activați opțiunea **Răspuns automat** (setarea implicită), imprimanta va răspunde automat la apelurile de fax, după un număr de apeluri specificat de setarea **Nr. apeluri până la răspuns**. (Setarea **Nr. apeluri până la răspuns** implicită este cinci tonuri de apel.)

Dacă primiți un fax de dimensiune legal sau mai mare, iar imprimanta nu este setată pentru hârtie legal, imprimanta reduce faxul pentru a-l încadra în dimensiunile hârtiei încărcate în dispozitiv. Dacă ați dezactivat caracteristica **Reducere automată**, imprimanta imprimă faxul pe două pagini.

 **NOTĂ:** Dacă copiați un document când sosește un fax, faxul este stocat în memoria imprimantei până când se termină copierea.

- [Primirea manuală a unui fax](#)
- [Configurarea faxului de rezervă](#)
- [Reimprimarea faxurilor primite din memorie](#)
- [Redirecționarea faxurilor către alt număr](#)
- [Setarea reducerii automate pentru faxurile primite](#)

- [Blocarea numerelor de fax nedorite](#)

Primirea manuală a unui fax

Când sunteți la telefon, interlocutorul vă poate trimite un fax în timp ce încă sunteți conectat. Puteți lua receptorul pentru a vorbi sau a asculta tonurile de fax.

Puteți să primiți manual faxurile de la un telefon care este conectat direct la imprimantă (de la portul 2-EXT).

Pentru a primi manual un fax

1. Asigurați-vă că imprimanta este pornită și că există hârtie în tava principală.
2. Scoateți toate materialele originale din tava de alimentare cu documente.
3. Stabiliți setarea **Nr. apeluri până la răspuns** la un număr mai mare pentru a vă permite să răspundeți la apelurile primite înainte să răspundă imprimanta. Sau dezactivați setarea **Răspuns automat** pentru ca imprimanta să nu mai răspundă automat la apelurile primite.
4. Dacă în prezent sunteți la telefon cu expeditorul, solicitați-i să apese **Start** de pe aparatul de fax.
5. Atunci când auziți tonuri de fax de la un echipament fax expeditor, efectuați următoarele operații:
 - a. De la afișajul panoului de control al imprimantei, atingeți **Fax**, atingeți **Trimitere și recepționare**, apoi atingeți **Primire acum**.
 - b. După ce imprimanta începe să recepționeze faxul, puteți să închideți telefonul sau să rămâneți pe linie. Linia telefonică este silențioasă în timpul transmisiei de fax.

Configurarea faxului de rezervă

În funcție de preferințele dvs. și de cerințele de securitate, puteți configura imprimanta pentru a stoca toate faxurile primite, numai faxurile primite atunci când imprimanta înregistrează o stare de eroare sau niciunul dintre faxurile primite.

Pentru a configura setările pentru fax de rezervă de la panoul de control al imprimantei

1. De la afișajul panoului de control al imprimantei, atingeți **Fax**.
2. Atingeți **Configurare**.
3. Atingeți **Preferințe**.
4. Atingeți **Recepție cu salvare fax**.
5. Atingeți setarea necesară.

Activat

Setarea implicită. Când **Copiere de rezervă fax** este **Activat**, imprimanta stochează în memorie toate faxurile primite. Aceasta vă permite să imprimați din nou până la 30 din cele mai recente faxuri, dacă acestea mai sunt încă în memorie.

NOTĂ: Când memoria imprimantei se umple, aceasta suprascrise cele mai vechi faxuri imprimate pe măsură ce recepționează noi faxuri. Dacă memoria se umple cu faxuri neimprimate, imprimanta încetează să mai răspundă la apelurile de fax primite.

NOTĂ: Dacă primiți un fax prea mare, precum o fotografie color foarte detaliată, este posibil să nu poată fi stocat în memorie datorită spațiului limitat.

Numai la eroare

Determină imprimanta să stocheze faxuri în memorie numai dacă există o stare de eroare care împiedică imprimanta să imprime faxuri (de exemplu, dacă imprimanta rămâne fără hârtie). Imprimanta va continua să stocheze faxurile primite atât timp cât există memorie disponibilă. (Dacă memoria se umple, imprimanta încetează să mai răspundă la apelurile de fax primite.) După

rezolvarea stării de eroare, faxurile stocate în memorie sunt imprimate automat și apoi sunt șterse din memorie.

Dezactivat

Faxurile nu se stochează niciodată în memorie. De exemplu, este posibil să doriți să dezactivați **Fax de rezervă** din motive de securitate. Dacă intervine o condiție de eroare care împiedică imprimanta să imprime (de exemplu, imprimanta nu mai are hârtie), imprimanta nu mai răspunde la apelurile de fax primite.

Reimprimarea faxurilor primite din memorie

Faxurile primite care nu sunt imprimate, sunt stocate în memorie.



NOTĂ: După umplerea memoriei, imprimanta nu poate să primească noul fax până când nu imprimați sau ștergeți faxurile din memorie. Puteți să ștergeți faxurile din memorie și în scop de securitate sau confidențialitate.

În funcție de dimensiunile faxurilor din memorie, puteți reimprima până la 30 de faxuri imprimate cel mai recent, dacă mai sunt stocate în memorie. De exemplu, reimprimarea faxurilor poate fi utilă dacă pierdeți ultimul exemplar imprimat.

Pentru a reimprima faxurile din memorie de la panoul de control al imprimantei

1. Încărcați hârtie în tava principală de hârtie.
2. De la afișajul panoului de control al imprimantei, atingeți **Fax**.
3. Atingeți **Reimprimare**.
4. Selectați faxurile pe care doriți să le imprimați din nou.
5. Atingeți **Imprimare**.

Redirecționarea faxurilor către alt număr

Puteți configura imprimanta să redirecționeze faxurile recepționate la alt număr de fax. Toate faxurile sunt redirecționate alb-negru, indiferent de modul în care au fost trimise inițial.

HP vă recomandă să verificați dacă numărul către care faceți redirecționarea este o linie de fax funcțională. Trimiteți un fax de test pentru a vă asigura că echipamentul destinat poate să recepționeze faxurile redirecționate.

Pentru a redirecționa faxurile de la panoul de control al imprimantei

1. De la afișajul panoului de control al imprimantei, atingeți **Fax**.
2. Atingeți **Configurare**.
3. Atingeți **Preferințe**.
4. Atingeți **Redirecționare fax**.
5. Atingeți **Pornit (Imprimare și redirecționare)** - pentru a imprima și redirecționa un fax sau selectați **Pornit (Redirecționare)** - pentru a redirecționa faxul.



NOTĂ: Dacă imprimanta nu reușește să redirecționeze faxurile către echipamentul fax desemnat (de exemplu, dacă acesta nu este pornit), imprimanta va imprima faxul. Dacă ați configurat imprimanta să imprime rapoarte de eroare pentru faxurile primite, se va imprima și un raport de eroare.

6. La solicitare, introduceți numărul de fax care se dorește să primească faxurile redirecționate, apoi atingeți **Terminat** . Introduceți informațiile necesare pentru fiecare dintre următoarele solicitări: data și ora de început, data și ora de sfârșit.
7. Redirecționarea faxului este activată. Atingeți **OK** pentru a confirma.

Dacă imprimanta rămâne fără curent când este configurată redirecționarea prin fax, dispozitivul salvează setarea redirecționare fax și numărul de telefon. Când alimentarea este restabilită la imprimantă, setarea pentru redirecționarea faxurilor este tot **Activat** .



NOTĂ: Puteți revoca redirecționarea faxurilor selectând **Dezactivat** din meniul **Redirecționare fax**.

Setarea reducerii automate pentru faxurile primite

Setarea **Reducere automată** determină comportamentul imprimantei atunci când primește un fax care este prea mare pentru dimensiunea de hârtie încărcată. Această setare este activată în mod implicit, astfel încât imaginea faxului care sosește este redusă pentru a se încadra în pagină, dacă este posibil. Dacă această caracteristică este dezactivată, informațiile care nu încap pe prima pagină sunt imprimate pe a doua pagină. Opțiunea **Reducere automată** este utilă când primiți un fax de dimensiune Legal și hârtia de dimensiune Letter este încărcată în tava principală.

Pentru a seta micșorarea automată de la panoul de control al imprimantei

1. De la afișajul panoului de control al imprimantei, atingeți **Fax** .
2. Atingeți **Configurare** .
3. Atingeți **Preferințe** .
4. Atingeți **Reducere automată** pentru activare sau dezactivare.



NOTĂ: Dezactivarea funcției de reducere automată duce la dezactivarea imprimării față-verso a faxurilor.

Blocarea numerelor de fax nedorite

Dacă sunteți abonat la un serviciu de ID apelant prin intermediul furnizorului de telefonie, aveți posibilitatea să blocați anumite numere de fax, astfel încât imprimanta nu va mai primi faxurile primite de la aceste numere. Când primește un apel de fax, imprimanta compară numărul cu lista numerelor de fax nedorite pentru a determina dacă apelul trebuie blocat. Dacă numărul corespunde cu un număr din lista numerelor de fax blocate, faxul nu se primește. (Numărul maxim de numere de fax care se pot bloca diferă în funcție de model.)



NOTĂ: Această caracteristică nu este acceptată în toate țările/regiunile. Dacă nu este acceptată în țara/regiunea în care vă aflați, **Blocare faxuri nedorite** nu apare în meniul **Preferințe** .





NOTĂ: Dacă nu sunt adăugate numere de telefon în lista de identificatori ai apelanților, se presupune că nu v-ați abonat la un serviciu Identificare apelant.

Puteți să blocați anumite numere de fax adăugându-le la lista de faxuri nedorite, să deblocați aceste numere prin ștergerea acestora din lista de faxuri nedorite și să imprimați o listă a numerelor de fax nedorite blocate.

Pentru a adăuga un număr la lista de faxuri blocate

1. De la afișajul panoului de control al imprimantei, atingeți **Fax** .
2. Atingeți **Configurare** .
3. Atingeți **Preferințe** .
4. Atingeți **Blocare faxuri nedorite** .

5. Atingeți **+** (Semnul plus).
6. Optați pentru una din următoarele acțiuni.
 - Pentru a selecta un număr de fax de blocat din lista istoricului de apeluri, atingeți  (Istoric apeluri primite).
 - Introduceți manual un număr de fax pentru a-l bloca, apoi atingeți **Adăugare**.

 **NOTĂ:** Aveți grijă să introduceți numărul de fax așa cum apare pe afișajul panoului de control și nu numărul de fax care apare în antetul faxului primit, deoarece aceste numere pot fi diferite.

Pentru a elimina numere din lista faxurilor nedorite

Dacă nu mai doriți să blocați un număr de fax, puteți să îl eliminați din lista de faxuri nedorite.

1. De la afișajul panoului de control al imprimantei, atingeți **Fax** .
2. Atingeți **Configurare** .
3. Atingeți **Preferințe** .
4. Atingeți **Blocare faxuri nedorite** .
5. Selectați numărul pe care doriți să îl eliminați, apoi atingeți **Eliminare**.

Configurarea contactelor din agenda telefonică

Puteți configura numerele de fax utilizate frecvent ca și contacte din agenda telefonică. Acest lucru vă permite să apelați rapid numerele respective utilizând panoul de control al imprimantei.

 **SFAT:** Pe lângă crearea și gestionarea contactelor din agenda telefonică din panoul de control al imprimantei, puteți utiliza și instrumentele disponibile pe computer, precum software-ul HP livrat cu imprimanta și serverul EWS al imprimantei. Pentru informații suplimentare, consultați [Instrumente de administrare avansată a imprimantei \(pentru imprimante conectate în rețea\)](#), la pagina 62.

- [Configurarea și modificarea contactelor din agenda telefonică](#)
- [Configurarea și modificarea contactelor de grup din agenda telefonică](#)
- [Ștergerea contactelor din agenda telefonică](#)

Configurarea și modificarea contactelor din agenda telefonică

Puteți să stocați numerele de fax ca și contacte din agenda telefonică.

Pentru a configura contactele din agenda telefonică



1. De la afișajul panoului de control al imprimantei, atingeți **Fax** .
2. Atingeți **Trimitere acum**.
3. Atingeți  (**Agendă telefonică**).
4. Atingeți (**Contacte**).
5. Atingeți **+** (**Semnul plus**) pentru a adăuga un contact.
6. Atingeți **Nume**, apoi introduceți numele contactului din agenda telefonică, apoi atingeți **Terminat** .

7. Atingeți **Număr** și introduceți numărul de fax pentru contactul din agenda telefonică, apoi atingeți **Terminat** .

 **NOTĂ:** Includeți toate pauzele sau alte numere necesare, precum un prefix local, un cod de acces pentru numere din afara unui sistem PBX (de obicei un 9 sau un 0) sau un prefix interurban.

8. Atingeți **Adăugare**.

Pentru a modifica contactele din agenda telefonică

1. De la afișajul panoului de control al imprimantei, atingeți **Fax** .
2. Atingeți **Trimitere acum**.
3. Atingeți  (**Agendă telefonică**).
4. Atingeți **Contacte**.
5. Atingeți  (**Editare**) pentru a edita un contact.
6. Atingeți contactul din agenda telefonică pe care doriți să îl editați.
7. Atingeți **Nume**, apoi editați numele contactului din agenda telefonică, apoi atingeți **Terminat** .
8. Atingeți **Număr** și editați numărul de fax pentru contactul din agenda telefonică, apoi atingeți **OK**.

 **NOTĂ:** Includeți toate pauzele sau alte numere necesare, precum un prefix local, un cod de acces pentru numere din afara unui sistem PBX (de obicei un 9 sau un 0) sau un prefix interurban.

9. Atingeți **Terminat** .

Configurarea și modificarea contactelor de grup din agenda telefonică

Puteți să stocați grupuri de numere de fax ca și contacte de grup din agenda telefonică.



Pentru a configura contactele de grup din agenda telefonică

 **NOTĂ:** Înainte de a putea crea un contact de grup din agenda telefonică, trebuie să fi creat deja cel puțin un contact în agenda telefonică.

1. De la afișajul panoului de control al imprimantei, atingeți **Fax** .
2. Atingeți **Trimitere acum**.
3. Atingeți  (**Agendă telefonică**).
4. Atingeți **Contacte de grup**.
5. Atingeți **+** (**Semnul plus**) pentru a adăuga un grup.
6. Atingeți **Nume**, apoi introduceți numele grupului, apoi atingeți **Terminat** .
7. Atingeți **Număr**, selectați contactele din agenda telefonică pe care doriți să le includeți în acest grup, apoi atingeți **Selectare**.
8. Atingeți **Creare**.



Pentru a modifica contactele de grup din agenda telefonică

1. De la afișajul panoului de control al imprimantei, atingeți **Fax** .
2. Atingeți **Trimitere acum**.

3. Atingeți  (**Agendă telefonică**).
4. Atingeți **Contacte de grup**.
5. Atingeți  (**Editare**) pentru a edita un grup.
6. Atingeți contactul de grup din agenda telefonică pe care doriți să îl editați.
7. Atingeți **Nume**, apoi editați numele contactului de grup din agenda telefonică, apoi atingeți **Terminat** .
8. Atingeți **Număr**.
9. Deselectați contactele din agenda telefonică pe care doriți să le ștergeți din acest grup sau atingeți **+** (**Semnul plus**) pentru a adăuga un contact la grup.
10. Atingeți **Terminat** .

Ștergerea contactelor din agenda telefonică

Puteți să ștergeți contactele din agenda telefonică sau contactele de grup din agenda telefonică.

1. De la afișajul panoului de control al imprimantei, atingeți **Fax** .
2. Atingeți **Trimitere acum**.
3. Atingeți  (**Agendă telefonică**).
4. Atingeți **Contacte** sau **Contacte de grup**.
5. Atingeți  (**Editare**).
6. Atingeți numele contactului sau al contactului de grup pe care doriți să îl ștergeți din agenda telefonică.
7. Atingeți **Ștergere**.
8. Atingeți **Da** pentru a confirma.

Modificarea setărilor de fax

După efectuarea acestor pași din ghidul cu noțiuni de bază livrat cu imprimanta, parcurgeți următorii pași pentru a modifica setările inițiale sau pentru a configura alte opțiuni pentru trimitere faxuri.

- [Configurarea antetului de fax](#)
- [Configurarea modului de răspuns \(Răspuns automat\)](#)
- [Configurarea numărului de tonuri de apel până la răspuns](#)
- [Modificarea modelului de semnal la apel pentru semnale distincte](#)
- [Configurarea tipului de apelare](#)
- [Configurarea opțiunilor de reapelare](#)
- [Configurarea vitezei faxului](#)
- [Setarea volumului sunetului pentru fax](#)

Configurarea antetului de fax

Antetul faxului imprimă numele dvs. și numărul de fax în partea superioară a fiecărui fax pe care îl trimiteți. HP recomandă să configurați antetul faxului utilizând software-ul HP furnizat cu imprimanta. De asemenea, puteți configura antetul de fax de la panoul de control al imprimantei, așa cum este descris aici.

 **NOTĂ:** În unele țări/regiuni, informațiile din antetul faxului reprezintă o cerință impusă prin lege.

Pentru a configura sau modifica antetul faxului

1. De la afișajul panoului de control al imprimantei, atingeți **Fax**.
2. Atingeți **Configurare**, apoi atingeți **Preferințe**.
3. Atingeți **Antet fax**.
4. Introduceți numele dvs. sau numele firmei, apoi atingeți **Terminat**.
5. Introduceți numărul dvs. de fax, apoi atingeți **Terminat**.

Configurarea modului de răspuns (Răspuns automat)

Modul de răspuns stabilește dacă imprimanta răspunde la apelurile primite.

- Activați setarea **Răspuns automat** dacă doriți ca imprimanta să răspundă **automat** la apelurile fax. Imprimanta răspunde la toate apelurile și faxurile primite.
- Dezactivați setarea **Răspuns automat** dacă doriți să primiți faxuri **manual**. Imprimanta nu recepționează faxuri dacă nu sunteți disponibil să răspundeți personal la apelurile de fax primite.

Pentru a seta modul de răspuns

1. De la afișajul panoului de control al imprimantei, atingeți **Fax**.
2. Atingeți **Configurare**, apoi atingeți **Preferințe**.
3. Atingeți **Răspuns automat** pentru activare sau dezactivare.

De asemenea, puteți accesa această caracteristică atingând  (pictograma **Stare fax**) de pe ecranul de reședință.

Configurarea numărului de tonuri de apel până la răspuns

Dacă activați setarea **Răspuns automat**, puteți să specificați numărul de tonuri de apel care se așteaptă înainte ca dispozitivul să răspundă automat la apelurile primite.

Setarea **Nr. apeluri până la răspuns** este importantă când aveți un robot telefonic instalat pe aceeași linie telefonică cu imprimanta, deoarece este de preferat ca robotul telefonic să răspundă înaintea imprimantei. Numărul de tonuri de apel după care va răspunde imprimanta trebuie să fie mai mare decât numărul de tonuri de apel pentru robotul telefonic.

De exemplu, setați robotul telefonic să răspundă după un număr mic de semnale de apel și setați imprimanta să răspundă după numărul maxim de semnale de apel. (Numărul maxim de semnale de apel variază în funcție de țară/regiune). În această setare, robotul telefonic răspunde la apel și imprimanta monitorizează linia. Dacă imprimanta detectează tonuri de fax, primește faxul. Dacă apelul este un apel vocal, robotul telefonic înregistrează mesajul.

Pentru a configura numărul de semnale de apel pentru răspuns

1. De la afișajul panoului de control al imprimantei, atingeți **Fax** .
2. Atingeți **Configurare** , apoi atingeți **Preferințe** .
3. Atingeți **Nr. apeluri până la răspuns** .
4. Atingeți numărul de semnale de apel.
5. Atingeți **Terminat** pentru a accepta setarea.

Modificarea modelului de semnal la apel pentru semnale distincte

Numeroase companii de telefonie pun la dispoziția clienților serviciul de sonerie distinctă, ceea ce permite existența mai multor numere pe o singură linie telefonică. Când vă abonați la acest serviciu, fiecare număr este asociat unui model de sonerie distinct. Imprimanta poate fi setat să răspundă la apelurile primite care au un anumit model al semnalului de apel.

În cazul în care conectați imprimanta la o linie cu semnale de apel distincte, solicitați companiei de telefonie să asocieze un anumit model de semnal de apel pentru apelurile vocale și un alt model pentru apelurile de fax. HP vă recomandă să solicitați semnale de apel duble sau triple pentru un număr de fax. Când detectează semnalul de apel specificat, imprimanta răspunde la apel și recepționează faxul.

 **SFAT:** De asemenea, puteți utiliza funcția Detectare sonerie din panoul de control al imprimantei pentru a stabili soneria distinctă. Cu această funcție, imprimanta recunoaște și înregistrează modelul de sonerie al unui apel de intrare și, în funcție de acest apel, determină automat modelul de sonerie distinctă pe care compania de telefonie l-a asociat apelurilor de fax.

Dacă nu aveți un serviciu de semnale de apel distincte, utilizați modelul implicit de semnal de apel, care este **Toate semnalele de apel** .

 **NOTĂ:** Imprimanta nu poate primi faxuri când telefonul principal este scos din furcă.

Pentru a schimba modelul soneriei de răspuns pentru sonerie distinctivă

1. Verificați dacă imprimanta este setată să răspundă automat la apelurile de fax.
2. De la afișajul panoului de control al imprimantei, atingeți **Fax** .
3. Atingeți **Configurare** , apoi selectați **Preferințe** .
4. Atingeți **Semnal de apel distinct** .

Apare un mesaj că această setare nu trebuie modificată decât dacă aveți mai multe numere pe aceeași linie telefonică. Atingeți **Da** pentru a continua.

5. Optați pentru una din următoarele acțiuni:
 - Atingeți tipul de sonerie pe care compania telefonică l-a asociat apelurilor de fax.
 - Atingeți **Detectare sonerie**, apoi urmați instrucțiunile de pe panoul de control al imprimantei.

 **NOTĂ:** În cazul în care caracteristica Detectare sonerie nu poate detecta tipul de sonerie sau dacă anulați caracteristica înainte de finalizare, modelul soneriei este setat automat la valoarea implicită, care este **Toate semnalele de apel** .

 **NOTĂ:** Dacă utilizați un sistem de telefonie PBX care are modele ale semnalelor de apel diferite pentru apelurile interne și externe, trebuie să apelați numărul de fax de pe un număr extern.

Configurarea tipului de apelare

Utilizați această procedură pentru configurarea modului apelare cu ton sau apelare cu puls. Setarea implicită din fabrică este **Ton**. Nu modificați această setare decât dacă știți că linia telefonică nu poate folosi apelarea cu ton.



NOTĂ: Opțiunea apelare cu puls nu este disponibilă în toate țările/regiunile.

Pentru configurarea tipului de apelare

1. De la afișajul panoului de control al imprimantei, atingeți **Fax**.
2. Atingeți **Configurare**, apoi atingeți **Preferințe**.
3. Atingeți **Tip apelare**.
4. Atingeți pentru a selecta **Ton** sau **Impuls**.

Configurarea opțiunilor de reapelare

Dacă imprimanta nu a reușit să trimită un fax deoarece aparatul de fax de primire nu a răspuns sau era ocupat, imprimanta încearcă să reapeleze în funcție de setările pentru opțiunile de reapelare. Utilizați următoarea procedură pentru a activa sau dezactiva aceste opțiuni.

- **Reapelare pt. ocupat:** Dacă această opțiune este activată, imprimanta reapelează automat dacă primește un semnal de ocupat. Setarea implicită este **Activat**.
- **Reap. apel neprel.:** Dacă această opțiune este activată, imprimanta reapelează automat dacă aparatul de fax destinat nu răspunde. Setarea implicită este **Dezactivat**.
- **Connection problem redial** (Reapelare la problemă de conectare): Dacă această opțiune este activată, imprimanta reapelează automat dacă a fost o problemă de conectare la aparatul de fax de primire. Opțiunea Connection problem redial (Reapelare la problemă de conectare) funcționează numai pentru trimiterea faxurilor din memorie. Setarea implicită este **Activat**.

Pentru a configura opțiunile de reapelare

1. De la afișajul panoului de control al imprimantei, atingeți **Fax**.
2. Atingeți **Configurare**, apoi atingeți **Preferințe**.
3. Atingeți **Reapelare automată**.
4. Atingeți **Reapelare când este ocupat** sau **Reapelare când nu răspunde** sau **Reapelare la problemă de conectare**.

Configurarea vitezei faxului

Puteți seta viteza de comunicare dintre imprimantă și alte echipamente fax la trimiterea și primirea de faxuri.

Dacă utilizați unul dintre următoarele echipamente/sisteme, este posibil să trebuiască să setați viteza faxului la o valoare mai mică:

- O conexiune telefonică la Internet
- Un sistem PBX (Private Branch Exchange)
- Protocolul VoIP (Fax on Voice over Internet Protocol)
- Un serviciu ISDN (Integrated Services Digital Network)

Dacă aveți probleme la trimiterea sau primirea faxurilor, încercați să utilizați o valoare mai mică pentru **Viteză fax** . În tabelul următor sunt prezentate setările disponibile pentru viteza faxului.

Setare viteză fax	Viteză fax
Rapid	v.34 (33600 baudzi)
Mediu	v.17 (14400 baudzi)
Lent	v.29 (9600 baudzi)

Pentru a seta viteza faxului

1. De la afișajul panoului de control al imprimantei, atingeți **Fax** .
2. Atingeți **Configurare** , apoi atingeți **Preferințe** .
3. Atingeți **Viteză fax** .
4. Atingeți pentru a selecta o opțiune.

Setarea volumului sunetului pentru fax

Puteți să modificați volumul sunetelor de fax.

Pentru a seta volumul sunetului faxului

1. De la afișajul panoului de control al imprimantei, atingeți **Fax** .
2. Atingeți **Configurare** , apoi atingeți **Preferințe** .
3. Atingeți **Volum**.
4. Atingeți pentru a selecta **Încet**, **Tare** sau **Dezactivat** .

Servicii fax și telefonie digitală

Numeroase companii telefonice oferă clienților servicii telefonice digitale, precum:

- DSL: Un serviciu DSL furnizat de compania dvs. telefonică. (Linia DSL poate fi denumită ADSL în țara/ regiunea dvs.)
- PBX: Un sistem telefonic de tip Private Branch Exchange (PBX) (Rețea privată de telefonie)
- ISDN: Un serviciu de tip Integrated Services Digital Network (rețea digitală cu servicii integrate).
- VoIP: Un serviciu de telefonie cu tarife reduse care vă permite să trimiteți și să primiți faxuri cu imprimanta prin Internet. Această metodă se numește Fax on Voice over Internet Protocol (VoIP).

Pentru informații suplimentare, consultați [Fax on Voice over Internet Protocol, la pagina 44](#).

Imprimantele HP sunt concepute special pentru a fi utilizate cu servicii tradiționale de telefonie analogică. Dacă utilizați telefonie digitală (precum DSL/ADSL, PBX sau ISDN), este posibil să fie necesară utilizarea de filtre sau convertoare digital-analogic atunci când configurați imprimanta pentru fax.



NOTĂ: HP nu garantează că imprimanta va fi compatibilă cu toate liniile sau toți furnizorii de servicii digitale, în toate mediile digitale sau cu toate convertoarele digital-analogic. Se recomandă întotdeauna să contactați direct compania de telefonie pentru a discuta despre opțiunile corecte de configurare, în funcție de serviciile furnizate.

Fax on Voice over Internet Protocol

Vă puteți abona la un serviciu de telefonie cu tarife reduse care vă permite să trimiteți și să primiți faxuri cu imprimanta prin Internet. Această metodă se numește Fax on Voice over Internet Protocol (VoIP).

Cele ce urmează vă arată cum să utilizați un serviciu VoIP.

- Formați un cod special de acces împreună cu numărul de fax.
- Aveți un convertor IP care se conectează la Internet și furnizează porturi telefonice analogice pentru conexiunea fax.

 **NOTĂ:** Puteți să trimiteți și să primiți faxuri numai prin conectarea unui cablu telefonic la portul cu eticheta "1-LINE" de pe imprimantă. Conexiunea la Internet trebuie să fie realizată fie prin intermediul unui convertor (care oferă jaccuri de telefon analogice obișnuite pentru conexiuni de tip fax), fie prin intermediul companiei de telefonie.

 **SFAT:** Transmisia fax tradițională prin orice sisteme de telefonie prin protocol Internet este adesea limitată. Dacă aveți probleme legate de fax, încercați să utilizați o viteză de fax mai scăzută sau să dezactivați modul de corectare a erorilor de fax (ECM). Cu toate acestea, dacă opriți ECM, nu puteți trimite și primi faxuri color.

Pentru mai multe informații despre modificarea vitezei faxului, consultați [Configurarea vitezei faxului, la pagina 42](#). Pentru mai multe informații despre utilizarea ECM, consultați [Trimiterea unui fax în modul Corectare erori, la pagina 33](#).

Dacă aveți întrebări despre trimiterea faxurilor pe Internet, contactați departamentul de asistență pentru serviciile de trimitere faxuri pe Internet sau furnizorul de servicii local pentru asistență suplimentară.

Utilizarea rapoartelor

Aveți posibilitatea să configurați imprimanta să imprime automat rapoarte de eroare și de confirmare pentru fiecare fax trimis sau primit. De asemenea, puteți imprima manual rapoarte de sistem dacă este necesar; aceste rapoarte oferă informații utile de sistem despre imprimantă.

În mod implicit, imprimanta este setată să imprime un raport numai dacă există o problemă cu trimiterea sau primirea unui fax. După fiecare tranzacție, pe afișajul panoului de control apare pentru scurt timp un mesaj de confirmare care indică dacă faxul a fost trimis cu succes.

 **NOTĂ:** Dacă rapoartele nu sunt lizibile, puteți verifica nivelurile estimate de cerneală de la panoul de control sau din software-ul HP. Pentru informații suplimentare, consultați [Verificarea nivelului de cerneală, la pagina 52](#).

 **NOTĂ:** Avertismentele și indicatoarele de nivel ale cernelii oferă estimări numai în scopuri de planificare. Când primiți un avertisment de nivel de cerneală scăzut, trebuie să aveți un cartuș de înlocuire disponibil pentru a evita posibilele întârzieri de imprimare. Nu trebuie să înlocuiți cartușele de cerneală până când calitatea imprimării nu devine inacceptabilă.

 **NOTĂ:** Asigurați-vă că sunt în bună stare și instalate corect capetele de imprimare și cartușele de imprimare. Pentru informații suplimentare, consultați [Lucrul cu cartușele, la pagina 52](#).

Această secțiune cuprinde următoarele subiecte:

- [Imprimarea rapoartelor de confirmare pentru fax](#)
- [Imprimarea rapoartelor de eroare pentru faxuri](#)
- [Imprimarea și vizualizarea jurnalului fax](#)
- [Ștergerea jurnalului de faxuri](#)

- [Imprimarea detaliilor ultimei tranzacții de fax](#)
- [Imprimarea unui raport de ID apelant](#)
- [Vizualizarea istoricului apelurilor](#)

Imprimarea rapoartelor de confirmare pentru fax

Puteți să imprimați un raport de confirmare când se trimite un fax sau când se primește orice fax. Setarea implicită este **Activat (trimitere fax)**. Când opțiunea este dezactivată, pe panoul de control apare pentru scurt timp un mesaj de confirmare după ce este trimis sau primit fiecare fax.

 **NOTĂ:** Puteți include o imagine a primei pagini a faxului în raportul Fax Sent Confirmation (Confirmare fax trimis) dacă selectați **Pornit (Trimitere fax)** sau **Pornit (Trimitere fax și primire fax)** și dacă scanați faxul pentru a trimite din memorie sau dacă utilizați opțiunea **Scanare și trimitere fax**.

Pentru a activa confirmarea faxurilor

1. De la afișajul panoului de control al imprimantei, atingeți **Configurare**.
2. Atingeți **Configurare**.
3. Atingeți **Rapoarte**, apoi atingeți **Confirmare fax**.
4. Atingeți pentru a selecta una din următoarele opțiuni.

Dezactivat	Nu imprimă rapoarte de confirmare la trimiterea și primirea cu succes a faxurilor. Aceasta este setarea implicită.
Pornit (Trimitere fax)	Se imprimă câte un raport de confirmare pentru fiecare fax trimis.
Pornit (Primire fax)	Se imprimă câte un raport de confirmare pentru fiecare fax primit.
Pornit (Trimitere fax și primire fax)	Se imprimă câte un raport de confirmare pentru fiecare fax trimis și primit.

Pentru a include o imagine de fax în raport

1. De la afișajul panoului de control al imprimantei, atingeți **Fax**.
2. Atingeți **Configurare**.
3. Atingeți **Rapoarte**, apoi atingeți **Confirmare fax**.
4. Atingeți **Pornit (Trimitere fax)** sau **Pornit (Trimitere fax și primire fax)**.
5. Atingeți **Confirmare cu imagine**.
6. Atingeți **OK**.

Imprimarea rapoartelor de eroare pentru faxuri

Puteți configura imprimanta pentru a imprima automat un raport când survine o eroare pe parcursul transmiterii sau recepționării faxului.

Pentru a seta imprimanta să imprime automat rapoarte de erori pentru fax

1. De la afișajul panoului de control al imprimantei, atingeți **Fax**.
2. Atingeți **Configurare**.
3. Atingeți **Rapoarte** și atingeți **Raport erori fax**.

4. Atingeți pentru a selecta una din următoarele opțiuni.

Pornit (Trimitere fax și primire fax)	Se imprimă când survine o eroare de fax.
Dezactivat	Nu se imprimă nici un raport de eroare pentru fax.
Pornit (Trimitere fax)	Se imprimă când survine o eroare de transmisie. Aceasta este setarea implicită.
Pornit (Primire fax)	Se imprimă de fiecare dată când apare o eroare de primire.

Imprimarea și vizualizarea jurnalului fax

Puteți imprima un jurnal al faxurilor primite și trimise cu ajutorul imprimantei.

Pentru a imprima jurnalul de fax de la panoul de control al imprimantei

1. De la afișajul panoului de control al imprimantei, atingeți **Fax**.
2. Atingeți **Configurare**, apoi atingeți **Rapoarte**.
3. Atingeți **Imprimare rapoarte de fax**.
4. Atingeți **Jurnale de fax pentru ultimele 30 de tranzacții**.
5. Atingeți **Imprimare** pentru a începe imprimarea.

Ștergerea jurnalului de faxuri

Dacă se golește jurnalul de fax, sunt șterse toate faxurile stocate în memorie.

Pentru golirea jurnalului de faxuri

1. De la afișajul panoului de control al imprimantei, atingeți **Fax**.
2. Atingeți **Configurare**, apoi atingeți **Instrumente**.
3. Atingeți **Golire jurnale fax**.

Imprimarea detaliilor ultimei tranzacții de fax

Raportul Ultima tranzacție de fax imprimă detaliile despre ultima tranzacție de fax care are loc. Detaliile cuprind numărul de fax, numărul de pagini și starea faxului.

Pentru a imprima raportul Ultimei tranzacții fax

1. De la afișajul panoului de control al imprimantei, atingeți **Fax**.
2. Atingeți **Configurare**, apoi atingeți **Rapoarte**.
3. Atingeți **Imprimare rapoarte de fax**.
4. Selectați **Ultima tranzacție** și atingeți **Imprimare**.

Imprimarea unui raport de ID apelant

Puteți să imprimați o listă a numerelor de fax cu ID-urile apelanților.

Pentru a imprima un raport Istoric ID apelant

1. De la afișajul panoului de control al imprimantei, atingeți **Fax** .
2. Atingeți **Configurare** , apoi atingeți **Rapoarte** .
3. Atingeți **Imprimare rapoarte de fax** .
4. Atingeți **Raport ID apelant**.
5. Atingeți **Imprimare** pentru a începe imprimarea.

Vizualizarea istoricului apelurilor

Puteți să vizualizați toate apelurile efectuate de la imprimantă.

 **NOTĂ:** Nu puteți să imprimați istoricul apelurilor.

Pentru a vizualiza istoricul apelurilor

1. De la afișajul panoului de control al imprimantei, atingeți **Fax** .
2. Atingeți **Trimitere acum**.
3. Atingeți  (**Agendă telefonică**).
4. Atingeți **Istoric apeluri** .

6 Utilizarea serviciilor Web

- [Ce sunt serviciile Web?](#)
- [Configurarea serviciilor Web](#)
- [Imprimarea cu HP ePrint](#)
- [Utilizarea serviciului HP Printables](#)
- [Utilizarea site-ului Web HP Connected](#)
- [Eliminarea serviciilor Web](#)

Ce sunt serviciile Web?

ePrint

- **HP ePrint** este un serviciu gratuit de la HP, care vă permite să imprimați pe imprimanta compatibilă cu HP ePrint oricând, de oriunde. E la fel de simplu ca trimiterea unui mesaj de e-mail la adresa de e-mail atribuită imprimantei când ați activat serviciile de Web ale imprimantei. Nu este nevoie de software sau drivere speciale. Dacă puteți trimite un mesaj de e-mail, puteți imprima de oriunde utilizând **ePrint**.

După ce v-ați înregistrat pentru un cont pe HP Connected (www.hpconnected.com), puteți să vă conectați pentru a vizualiza starea lucrărilor **ePrint**, pentru a gestiona coada de imprimare **ePrint**, pentru a controla cine poate utiliza adresa de e-mail a imprimantei **ePrint** pentru a imprima și pentru a obține ajutor pentru **ePrint**.

Imprimabile HP

- Caracteristica Imprimabile HP vă permite să găsiți și să imprimați cu ușurință conținut Web preformatat, direct de la imprimantă. De asemenea, puteți să scanați și să stocați digital documentele pe Web.

Caracteristica Imprimabile HP oferă o gamă largă de conținut, de la cupoane pentru magazine până la activități în familie, știri, călătorii, sporturi, gătit, fotografii și multe altele. Puteți chiar să vizualizați și să imprimați imaginile dvs. online de pe site-uri de fotografie cunoscute.

De asemenea, anumite Imprimabile HP vă permit să programați livrarea conținutului aplicației către imprimanta dvs.

Cu ajutorul conținutului preformatat, destinat special imprimantei dvs., nu vor exista text și imagini parțiale și nici pagini suplimentare cu o singură linie de text. La unele imprimante mai puteți selecta setările calității pentru hârtie și pentru imprimare în ecranul de examinare a imprimării.

Configurarea serviciilor Web

Înainte de a configura Serviciile Web, asigurați-vă că imprimanta este conectată la Internet printr-o conexiune wireless.

Pentru a configura serviciile Web, utilizați una din următoarele metode.

Pentru a configura Serviciile Web utilizând panoul de control al imprimantei

1. De la afișajul panoului de control al imprimantei, atingeți **HP Printables**.
2. Atingeți **Activare Servicii Web**.
3. Atingeți **Acceptare** pentru a accepta termenii de utilizare și pentru a activa Serviciile Web.
4. În ecranul **Actualizare automată**, atingeți **Da** pentru a permite imprimantei să caute și să instaleze în mod automat actualizări pentru produs.

 **NOTĂ:** Dacă este disponibilă o actualizare pentru imprimantă, imprimanta o descarcă și o instalează, apoi repornește. Trebuie să repetați instrucțiunile de la pasul 1 pentru a configura Serviciile Web.

 **NOTĂ:** Dacă vi se solicită setări proxy și dacă rețeaua utilizează setări proxy, urmați instrucțiunile de pe ecran pentru a configura un server proxy. Dacă nu aveți detaliile proxy, contactați administratorul de rețea sau persoana care a configurat rețeaua.

5. Când imprimanta este conectată la server, imprimă o pagină de informații. Pentru a finaliza configurarea, urmați instrucțiunile de pe pagina de informații.

Pentru a configura Serviciile Web utilizând serverul Web încorporat (EWS)

1. Accesați EWS. Pentru informații suplimentare, consultați [Deschideți serverul Web încorporat, la pagina 63](#).
2. Faceți clic pe fila **Servicii Web**.
3. În secțiunea **Setări servicii Web**, faceți clic pe **Configurare**, faceți clic pe **Continuare** și urmați instrucțiunile de pe ecran pentru a accepta termenii de utilizare.
4. Dacă vi se solicită, alegeți să permiteți ca imprimanta să își caute și să își instaleze automat actualizări.

 **NOTĂ:** Dacă este disponibilă o actualizare pentru imprimantă, imprimanta o descarcă și o instalează, apoi repornește. Repetați instrucțiunile de la pasul 1 pentru a configura Serviciile Web.

 **NOTĂ:** Dacă vi se solicită setări proxy și dacă rețeaua utilizează setări proxy, urmați instrucțiunile de pe ecran pentru a configura un server proxy. Dacă nu aveți detaliile proxy, contactați administratorul de rețea sau persoana care a configurat rețeaua.

5. Când imprimanta este conectată la server, imprimă o pagină de informații. Pentru a finaliza configurarea, urmați instrucțiunile de pe pagina de informații.

Pentru a configura Serviciile Web utilizând software-ul imprimantei HP (Windows)

1. Deschideți software-ul imprimantei HP. Pentru informații suplimentare, consultați [Deschiderea software-ului imprimantei HP \(Windows\), la pagina 12](#).
2. În fereastra care apare, faceți dublu clic pe **Imprimare, scanare și fax**, apoi selectați **Connect Printer to the Web** (Conectare imprimantă la Web) de sub Imprimare. Pagina de reședință a imprimantei (serverul Web încorporat) se deschide.
3. Faceți clic pe fila **Servicii Web**.
4. În secțiunea **Setări servicii Web**, faceți clic pe **Configurare**, faceți clic pe **Continuare** și urmați instrucțiunile de pe ecran pentru a accepta termenii de utilizare.
5. Dacă vi se solicită, alegeți să permiteți ca imprimanta să își caute și să își instaleze automat actualizări.

 **NOTĂ:** Dacă este disponibilă o actualizare pentru imprimantă, imprimanta o va descărca și o va instala, apoi va reporni. Va fi necesar să repetați instrucțiunile de la pasul 1 pentru a configura Serviciile Web.

 **NOTĂ:** Dacă vi se solicită setări proxy și dacă rețeaua utilizează setări proxy, urmați instrucțiunile de pe ecran pentru a configura un server proxy. Dacă nu aveți detaliile, contactați administratorul de rețea sau persoana care a configurat rețeaua.

6. Când imprimanta este conectată la server, imprimă o pagină de informații. Pentru a finaliza configurarea, urmați instrucțiunile de pe pagina de informații.

Imprimarea cu HP ePrint

HP ePrint este un serviciu gratuit de la HP care vă permite să imprimați pe imprimanta activată pentru HP ePrint oriunde puteți trimite un e-mail. Nu trebuie decât să trimiteți documente și fotografiile la adresa de e-mail alocată imprimantei în momentul activării serviciilor Web. Nu este nevoie de software sau drivere suplimentare.



- Imprimanta trebuie să dispună de o conexiune la o rețea wireless pentru Internet. Nu veți putea să utilizați HP ePrint printr-o conexiune USB la computer.
- Este posibil ca atașările să fie imprimate diferit față de modul în care apar în programul software în care au fost create, în funcție de opțiunile originale utilizate pentru fonturi și aspect.
- Actualizări de produs gratuite sunt furnizate cu HP ePrint. Este posibil ca unele actualizări să fie obligatorii pentru activarea anumitor funcții.

După ce v-ați înregistrat pentru un cont pe HP Connected (www.hpconnected.com), puteți să vă conectați pentru a vizualiza starea lucrărilor ePrint, pentru a gestiona coada de imprimare ePrint, pentru a controla cine poate utiliza adresa de e-mail ePrint a imprimantei pentru a imprima și pentru a obține ajutor pentru ePrint.

Înainte de a putea utiliza ePrint, asigurați-vă că:

- Imprimanta este conectată la o rețea activă care asigură acces la Internet.
- Serviciile Web sunt pornite. În caz contrar, vi se va solicita să le porniți.

Pentru a imprima un document cu serviciul ePrint de oriunde

1. Activați serviciile Web.
 - a. În ecranul de reședință, atingeți pictograma  (**ePrint**).
 - b. Acceptați termenii de utilizare, apoi urmați instrucțiunile de pe ecran pentru a activa serviciile Web.
 - c. Imprimați pagina de informații ePrint, apoi urmați instrucțiunile de pe pagină pentru a vă înregistra pentru un cont ePrint.
2. Găsiți adresa dvs. de e-mail ePrint.
 - a. Atingeți  (**ePrint**) de pe ecranul de reședință.
 - b. Atingeți  (**Setări Servicii Web**).
 - c. În meniul **Setări Servicii Web**, atingeți **Afișare adresă e-mail**.
3. Pentru imprimare, trimiteți prin e-mail documentul către imprimantă.
 - a. Creați un nou e-mail și atașați documentul de imprimat.
 - b. Trimiteți e-mailul către adresa de e-mail a imprimantei.
Imprimanta imprimă documentul atașat.

 **NOTĂ:** Serverul **ePrint** nu acceptă operații de imprimare prin e-mail dacă sunt incluse mai multe adrese de e-mail în câmpurile „Către” sau „Cc”. În câmpul „Către” nu introduceți decât adresa de e-mail HP ePrint. Nu introduceți și alte adrese de e-mail în celelalte câmpuri.

 **NOTĂ:** E-mailul este imprimat de îndată ce este primit. La fel ca în cazul oricărui e-mail, nu se garantează când sau dacă este primit. Puteți să verificați starea imprimării la HP Connected (www.hpconnected.com).

 **NOTĂ:** Documentele imprimate cu **ePrint** pot părea diferite față de originale. Stilul, formatul și modul de prezentare a textului pot diferi față de documentul original. Pentru documentele care trebuie imprimate la o calitate superioară (precum documentele juridice), vă recomandăm să imprimați din aplicația software de pe computer, unde aveți mai mult control asupra felului în care arată imprimările.

 [Faceți clic aici pentru a vă conecta și a obține mai multe informații.](#)

Utilizarea serviciului HP Printables

Imprimați pagini de pe Web fără a utiliza un computer, configurând serviciul HP gratuit HP Printables. Puteți imprima pagini de colorat, calendare, jocuri puzzle, rețete, hărți și multe altele, în funcție de aplicațiile disponibile în țara/regiunea dvs.

Accesați site-ul Web HP Connected pentru informații suplimentare și termeni și condiții specifice: www.hpconnected.com.



Utilizarea site-ului Web HP Connected

Utilizați gratuit site-ul Web HP HP Connected pentru a configura securitate îmbunătățită pentru HP ePrint și specificați adresele de e-mail care au permisiunea pentru a trimite mesaje către imprimantă. Puteți obține și actualizări de produs, mai multe aplicații și alte servicii gratuite.

Accesați site-ul Web HP Connected pentru informații suplimentare și termeni și condiții specifice: www.hpconnected.com.

Eliminarea serviciilor Web

Pentru a elimina Serviciile Web

1. De la afișajul panoului de control al imprimantei, atingeți  (**ePrint**), apoi atingeți  (**Setări Servicii Web**).
2. Atingeți **Eliminare Servicii Web**.
3. Atingeți **Da** pentru a confirma.

7 Lucrul cu cartușele

- [Verificarea nivelului de cerneală](#)
- [Înlocuirea cartușelor](#)
- [Comandarea consumabilelor de cerneală](#)
- [Folosirea modului cu un singur cartuș](#)
- [Informații privind garanția cartușelor](#)
- [Sfaturi pentru lucrul cu cartușe](#)

Verificarea nivelului de cerneală

Pentru a verifica nivelurile estimate de cerneală de la panoul de control al imprimantei

- ▲ În ecranul de reședință, atingeți  (pictograma **Cerneală**) pentru a afișa nivelurile de cerneală estimate.

Pentru a verifica nivelurile de cerneală din software-ul imprimantei (Windows)

1. Deschideți software-ul imprimantei HP.
2. În software imprimantă, faceți clic pe **Estimated Ink Levels** (Niveluri estimate cerneală).

Pentru a verifica nivelurile de cerneală utilizând HP Utility

1. Deschideți HP Utility.
HP Utility se află în folderul **Hewlett-Packard** din folderul **Applications** (Aplicații) de pe nivelul superior al hard diskului.
2. Selectați HP OfficeJet 4650 series din lista de dispozitive din partea stângă a ferestrei.
3. Faceți clic pe **Stare consumabile**.
Apar nivelurile de cerneală estimate.
4. Faceți clic pe **Toate setările** pentru a reveni la panoul **Information and Support (Informații și asistență)**.

 **NOTĂ:** Dacă ați instalat un cartuș de imprimare reumplut sau recondiționat, sau un cartuș care a fost folosit într-o altă imprimantă, indicatorul de nivel al cernelei ar putea fi imprecis sau indisponibil.

 **NOTĂ:** Avertismentele și indicatorii pentru nivelul de cerneală oferă estimări numai în scopuri de planificare. Când primiți un mesaj de avertisment nivel de cerneală scăzut, trebuie să aveți un cartuș de înlocuire disponibil pentru a evita posibilele întârzieri în imprimare. Nu trebuie să înlocuiți cartușele până când calitatea de imprimare nu se deteriorează.

 **NOTĂ:** Cerneala din cartușe este folosită în procesul de imprimare într-o serie de moduri diferite, inclusiv în procesul de inițializare, care pregătește produsul și cartușele pentru imprimare, și la service-ul capului de imprimare, care menține duzele de imprimare curate și curgerea cernelei uniformă. În plus, o cantitate de cerneală reziduală este lăsată în cartuș după ce acesta este folosit. Pentru informații suplimentare, vizitați www.hp.com/go/inkusage.

Înlocuirea cartușelor

Pentru a înlocui cartușele de imprimare

1. Verificați dacă alimentarea este pornită.
2. Scoateți cartușul vechi.
 - a. Deschideți ușa de acces.

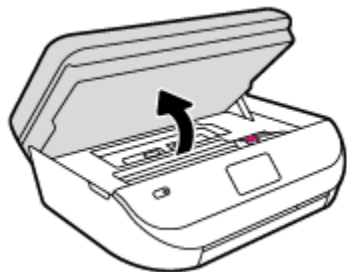

- b. Deschideți siguranța de la locașul cartușului.
- c. Scoateți cartușul din slot.

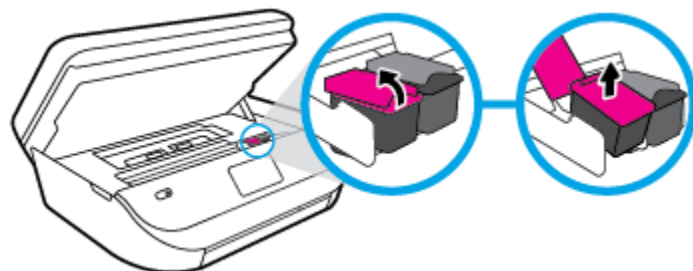

3. Introduceți un cartuș nou.
 - a. Scoateți cartușul din ambalaj.



- b. Scoateți banda de plastic trăgând de capătul acesteia.

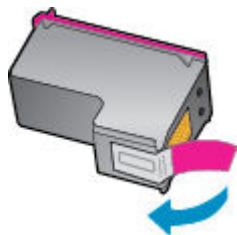

- c. Glisați noul cartuș în locaș și închideți siguranța până când auziți un clic.

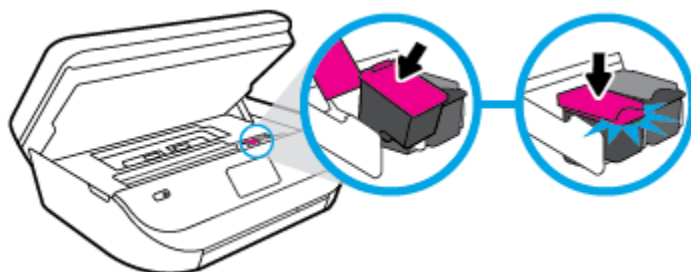

4. Închideți capacul de acces la cartușe.

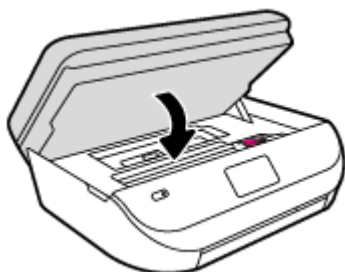

 **NOTĂ:** HP software imprimantă vă solicită să aliniați cartușele de cerneală atunci când imprimați un document după instalarea unui cartuș de cerneală nou.

Comandarea consumabilelor de cerneală

Înainte de a comanda cartușe, localizați numărul de cartuș corect.

Localizați numărul de cartuș pe imprimantă

- ▲ Numărul cartușului este situat în interiorul capacului de acces la cartușe.

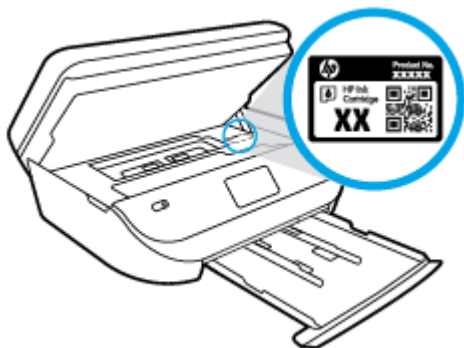

Localizați numărul de cartuș pe software imprimantă

1. În funcție de sistemul de operare, efectuați una din următoarele acțiuni pentru a deschide software-ul imprimantei:
 - **Windows 8.1:** Faceți clic pe săgeata în jos din colțul din stânga-jos al ecranului Start, apoi selectați numele imprimantei.
 - **Windows 8:** Faceți clic dreapta pe o zonă goală de pe ecranul Start, faceți clic pe **Toate aplicațiile** de pe bara de aplicații, apoi selectați numele imprimantei.
 - **Windows 7, Windows Vista și Windows XP:** De pe desktopul computerului, faceți clic pe **Start**, selectați **Toate programele**, faceți clic pe **HP**, faceți clic pe folderul imprimantei, apoi selectați pictograma cu numele imprimantei.
2. Când utilizați această legătură, apare numărul corect al cartușului.

În software imprimantă, faceți clic pe **Shop** (Cumpărare), apoi faceți clic pe **Shop For Supplies Online** (Cumpărare consumabile online).

Pentru a găsi numerele de comandă pentru cartușele de imprimare

1. Deschideți HP Utility.

 **NOTĂ:** HP Utility se află în folderul **Hewlett-Packard** din folderul **Applications** (Aplicații) de pe nivelul superior al hard diskului.

2. Faceți clic pe **Informații consumabile**.

Apar numerele de comandă pentru cartușele de imprimare.

3. Faceți clic pe **Toate setările** pentru a reveni la panoul **Information and Support (Informații și asistență)**.

Pentru a comanda consumabile HP originale pentru HP OfficeJet 4650 series, vizitați www.hp.com/buy/supplies. Dacă vi se solicită, alegeți țara/regiunea, apoi urmați solicitările pentru a găsi cartușele corespunzătoare pentru imprimanta dvs.

 **NOTĂ:** Comandarea online a cartușelor de cerneală nu este acceptată în toate țările/regiunile. Dacă aceasta nu este disponibilă în țara/regiunea dvs., puteți vedea informații despre consumabile și imprima o listă pentru consultare atunci când cumpărați de la distribuitorul HP local.

Folosirea modului cu un singur cartuș

Utilizați modul cu un singur cartuș pentru a opera echipamentul HP OfficeJet 4650 series cu un singur cartuș de cerneală. Modul cu un singur cartuș este inițiat atunci când un cartuș de cerneală este scos din carul cartușelor de cerneală. În modul cu un singur cartuș, imprimanta poate să copieze documente, să copieze fotografii și să imprime lucrări de la computer.

 **NOTĂ:** Când echipamentul HP OfficeJet 4650 series funcționează în modul cu un singur cartuș, un mesaj este afișat pe ecranul imprimantei. Dacă mesajul este afișat și în imprimantă sunt instalate două cartușe de cerneală, verificați dacă bucata de bandă de plastic de protecție a fost scoasă de la fiecare cartuș de cerneală. Când banda de plastic acoperă contactele cartușului de cerneală, imprimanta nu poate detecta dacă este instalat cartușul de cerneală.

Ieșirea din modul cu un singur cartuș

- Instalați două cartușe de imprimare în HP OfficeJet 4650 series pentru a ieși din modul cu un singur cartuș.

Informații privind garanția cartușelor

Garanția cartușului HP este aplicabilă atunci când cartușul este utilizat în dispozitivul de imprimare HP pentru care a fost proiectat. Această garanție nu acoperă cartușele de cerneală HP care au fost reîncărcate, refabricate, recondiționate, utilizate necorespunzător sau falsificate.

În timpul perioadei de garanție, cartușul este acoperit cât timp cerneala HP nu este epuizată și nu a fost atinsă data de sfârșit a garanției. Data de sfârșit a garanției, în format AAAA/LL, poate fi găsită pe cartuș conform indicației:

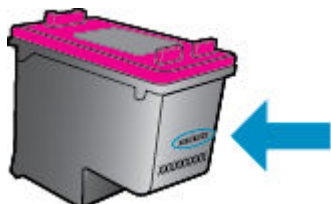

Pentru o copie a Declarației de garanție limitată de la HP, consultați documentația imprimată care a însoțit produsul.

Sfaturi pentru lucrul cu cartușe

Folosiți următoarele sfaturi pentru a lucra cu cartușe:

- Pentru a proteja cartușele împotriva uscării, opriți întotdeauna imprimanta utilizând butonul Pornire și așteptați până când se stinge indicatorul luminos al butonului de pornire.
- Nu deschideți și nu desigilați cartușele înainte de a fi gata să le instalați. Prin lăsarea benzii pe cartușe se reduce evaporarea cernelii.
- Introduceți cartușele în sloturile corecte. Potrivii culoarea și pictograma fiecărui cartuș cu culoarea și pictograma pentru fiecare slot. Asigurați-vă de fixarea pe poziție a cartușelor.
- După instalarea noului cartuș, alinierea se efectuează automat. Alinierea poate fi utilă și ulterior, în cazul în care apar linii estompate sau zimțate. Pentru informații suplimentare, consultați [Remediarea problemelor legate de calitatea imprimării, la pagina 76](#).
- Când ecranul pentru nivelurile estimate de cerneală afișează că unul sau ambele cartușe se află într-o stare de nivel scăzut, procurați cartușe de înlocuire pentru a evita posibilele întârzieri în imprimare. Nu trebuie să înlocuiți cartușele până când calitatea imprimării nu devine inacceptabilă. Pentru informații suplimentare, consultați [Înlocuirea cartușelor, la pagina 53](#).
- Dacă, indiferent de motiv, scoateți un cartuș din imprimantă, încercați să îl puneți la loc imediat ce este posibil. În afara imprimantei, dacă sunt neprotejate, cartușele încep să se usuce.

8 Conectarea imprimantei

Setări complexe suplimentare sunt disponibile de la pagina de reședință a imprimantei (serverul Web încorporat sau EWS). Pentru informații suplimentare, consultați [Deschideți serverul Web încorporat, la pagina 63](#).

Această secțiune cuprinde următoarele subiecte:

- [Configurarea imprimantei pentru comunicații wireless](#)
- [Conectarea wireless la imprimantă, fără ruter](#)
- [Modificarea setărilor rețelei](#)
- [Instrumente de administrare avansată a imprimantei \(pentru imprimante conectate în rețea\)](#)
- [Sfaturi pentru instalarea și folosirea unei imprimante în rețea](#)

Configurarea imprimantei pentru comunicații wireless

- [Înainte de a începe](#)
- [Configurarea imprimantei în rețeaua wireless](#)
- [Schimbarea tipului de conexiune](#)
- [Testarea conexiunii wireless](#)
- [Activarea sau dezactivarea capabilității wireless a imprimantei](#)

Înainte de a începe

Asigurați-vă că:

- Rețeaua wireless este configurată și funcționează corespunzător.
- Imprimanta și computerele care utilizează imprimanta se află în aceeași rețea (subrețea).

În timp ce conectați imprimanta, este posibil să vi se solicite introducerea numelui rețelei wireless (SSID) și a unei parole wireless:

- Numele rețelei wireless este numele rețelei dvs. wireless.
- Parola wireless previne conectarea fără permisiune a altor persoane la rețeaua dvs. wireless. În funcție de nivelul de securitate necesar, rețeaua dvs. wireless poate utiliza o parolă compusă WPA sau o cheie WEP.



Dacă nu ați modificat numele rețelei sau cheia de acces de la configurarea rețelei wireless, uneori le puteți găsi pe spatele routerului wireless.

Dacă nu reușiți să găsiți numele rețelei sau parola de securitate sau nu vă amintiți aceste informații, consultați documentația furnizată cu computerul sau cu ruterul wireless. Dacă tot nu puteți găsi aceste informații, contactați administratorul de rețea sau persoana care a configurat rețeaua wireless.

Configurarea imprimantei în rețeaua wireless

Utilizați Expertul de configurare wireless de la afișajul panoului de control al imprimantei pentru a configura comunicația wireless.

 **NOTĂ:** Înainte de a continua, parcurgeți lista de la [Înainte de a începe, la pagina 57.](#)

1. De la panoul de control al imprimantei, atingeți  (**Wireless**).
2. Atingeți  (**Setări**).
3. Atingeți **Expert config. wireless**.
4. Urmați instrucțiunile de pe ecran pentru a finaliza configurarea.

Schimbarea tipului de conexiune

După ce ați instalat software-ul imprimantei HP și ați conectat imprimanta la computer, puteți utiliza software-ul pentru a schimba tipul conexiunii (de exemplu, din conexiune USB în conexiune wireless).

Pentru a trece de la o conexiune USB la o rețea wireless (Windows)

Înainte de a continua, parcurgeți lista de la [Înainte de a începe, la pagina 57.](#)

1. În funcție de sistemul de operare, efectuați una dintre următoarele acțiuni:
 - **Windows 8.1:** Faceți clic pe săgeata în jos din colțul din stânga jos al ecranului Start, selectați numele imprimantei, apoi faceți clic pe **Utilitare**.
 - **Windows 8:** Faceți clic dreapta pe o zonă goală de pe ecranul Start, faceți clic pe **Toate aplicațiile** de pe bara de aplicații, selectați numele imprimantei, apoi faceți clic pe **Utilitare**.
 - **Windows 7, Windows Vista și Windows XP:** De pe desktopul computerului, faceți clic pe **Start**, selectați **Toate programele**, faceți clic pe **HP**, faceți clic pe folderul imprimantei.
2. Faceți clic pe **Configurare și software imprimantă**.
3. Selectați **Trecerea unei imprimante conectate prin USB la wireless**. Urmați instrucțiunile de pe ecran.

Schimbarea de la o conexiune USB la o rețea wireless



1. Conectarea imprimantei la rețeaua wireless
2. Utilizați **HP Setup Assistant** din **Aplicații/Hewlett-Packard/Utilitare dispozitiv** pentru a schimba conexiunea software pentru această imprimantă cu o conexiune wireless.

 Aflați mai multe despre modul de trecere de la o conexiune USB la o conexiune wireless. [Faceți clic aici pentru a vă conecta și a obține mai multe informații.](#) În prezent, este posibil ca acest site Web să nu fie disponibil în toate limbile.

Testarea conexiunii wireless



Imprimați pagina de test wireless pentru informații despre conexiunea wireless a imprimantei. Raportul de testare wireless oferă informații despre starea imprimantei, adresa hardware (MAC) și adresa IP. Dacă imprimanta este conectată la o rețea, raportul de testare afișează detalii despre setările de rețea.

Pentru a imprima raportul de testare wireless

1. De la panoul de control al imprimantei, atingeți  (**Wireless**), apoi atingeți  (**Setări**).
2. Atingeți **Imprimare rapoarte**
3. Atingeți **Raport test wireless**.

Activarea sau dezactivarea capacității wireless a imprimantei

Indicatorul luminos albastru pentru conexiunea Wireless de pe panoul de control al imprimantei este aprins când capacitatea wireless a imprimantei este activată.

1. De la panoul de control al imprimantei, atingeți  (**Wireless**), apoi atingeți  (**Setări**).
2. Atingeți pentru a activa sau a dezactiva funcția **Wireless**. Dacă imprimanta nu este configurată pentru a se conecta la o rețea, activarea funcției wireless lansează automat Expert configurare wireless.

Conectarea wireless la imprimantă, fără ruter



Cu Wi-Fi Direct, puteți imprima wireless de la un computer, de la un telefon inteligent, de la o tabletă sau de la alt dispozitiv cu capacitate wireless – fără conectare la o rețea wireless existentă.

Instrucțiuni pentru utilizarea caracteristicii Wi-Fi Direct

- Asigurați-vă că dispozitivul mobil sau computerul au software-ul necesar.
 - Dacă utilizați un computer, asigurați-vă că ați instalat software-ul imprimantei furnizat împreună cu aceasta.

Dacă nu ați instalat în computer software-ul imprimantei HP, conectați-vă mai întâi la Wi-Fi Direct, apoi instalați software-ul imprimantei. Când software-ul imprimantei vă solicită un tip de conexiune, selectați **Wireless**.
 - Dacă utilizați un dispozitiv mobil, asigurați-vă că ați instalat o aplicație de imprimare compatibilă. Pentru mai multe informații despre imprimarea mobilă, accesați www.hp.com/global/us/en/eprint/mobile_printing_apps.html.
- Asigurați-vă că funcția Wi-Fi Direct pentru imprimantă este pornită.
- Funcția Wi-Fi Direct poate fi pornită utilizând două modalități:
 - Modul automat: permite oricărui dispozitiv mobil să se conecteze la imprimantă.
 - Modul manual: necesită ca dispozitivele mobile să fie confirmate la panoul de control al imprimantei înainte ca acestea să se poată conecta la imprimantă. Acest mod oferă o securitate sporită. Sunt necesare solicitări suplimentare sau coduri PIN înainte de a fi stabilită conexiunea.
- Până la cinci computere și dispozitive mobile pot utiliza aceeași conexiune Wi-Fi Direct.
- Wi-Fi Direct se poate utiliza și în timp ce imprimanta este conectată la un computer utilizând un cablu USB sau la o rețea utilizând o conexiune wireless.
- Wi-Fi Direct nu se poate utiliza pentru a conecta un computer, un dispozitiv mobil sau o imprimantă la Internet.

Pentru a porni Wi-Fi Direct

1. De la panoul de control al imprimantei, atingeți  (Wi-Fi Direct).
2. Atingeți  (**Setări**), apoi atingeți pentru a activa funcția **Wi-Fi Direct**.
3. Atingeți  (**Înapoi**).

Meniul **Detalii Wi-Fi Direct** apare cu numele și parola Wi-Fi Direct.

 **SFAT:** De asemenea, puteți să activați Wi-Fi Direct din EWS. Pentru informații despre utilizarea EWS, consultați [Deschideți serverul Web încorporat, la pagina 63](#).

Pentru a imprima de pe un dispozitiv mobil cu capacitate wireless care acceptă Wi-Fi Direct

Asigurați-vă că ați instalat cea mai recentă versiune a pluginului HP Print Service pe dispozitivul mobil. Puteți să descărcați acest plugin din magazinul de aplicații Google Play.

1. Asigurați-vă că ați activat Wi-Fi Direct la imprimantă.
2. Activați Wi-Fi Direct pe dispozitivul mobil. Pentru mai multe informații, consultați documentația furnizată împreună cu dispozitivul mobil.
3. Din dispozitivul mobil, selectați un document dintr-o aplicație cu funcție de imprimare, apoi selectați opțiunea de imprimare a documentului.

Apare lista cu imprimantele disponibile.

4. Pentru o listă cu imprimantele disponibile, alegeți numele Wi-Fi Direct afișat ca DIRECT-**-OfficeJet-4650 (unde ** sunt caracterele unice pentru identificarea imprimantei), apoi urmați instrucțiunile de pe ecranul imprimantei și de pe dispozitivul mobil.
5. Imprimați documentul.

Pentru a imprima de la un computer cu capacitate wireless (Windows)

1. Asigurați-vă că ați activat Wi-Fi Direct la imprimantă.
2. Activați conexiunea Wi-Fi a computerului. Pentru mai multe informații, consultați documentația furnizată împreună cu computerul.

 **NOTĂ:** În cazul în care computerul nu acceptă Wi-Fi, nu aveți posibilitatea să utilizați Wi-Fi Direct.

3. De la computer, conectați-vă la o rețea nouă. Conectați-vă la o nouă rețea wireless sau la un nou hotspot prin procesul pe care îl utilizați în mod normal. Alegeți numele Wi-Fi Direct din lista de rețele wireless afișate, precum DIRECT**-OfficeJet-4650 (unde ** sunt caracterele unice care identifică imprimanta și XXXX este modelul de imprimantă care se găsește pe aceasta).

Când vi se solicită, introduceți parola Wi-Fi Direct.

 **NOTĂ:** Pentru a găsi parola, atingeți  (**Wi-Fi Direct**) de pe ecranul de reședință.

4. Continuați de la pasul 5 dacă imprimanta a fost instalată și conectată la computer printr-o rețea wireless. Dacă imprimanta a fost instalată și conectată la computer cu un cablu USB, urmați pașii de mai jos pentru a instala software imprimantă utilizând conexiunea HP Wi-Fi Direct.
 - a. În funcție de sistemul de operare, efectuați una dintre următoarele acțiuni:

- **Windows 8.1:** Faceți clic pe săgeata în jos din colțul din stânga jos al ecranului Start, selectați numele imprimantei, apoi faceți clic pe **Utilitare**.
 - **Windows 8:** Faceți clic dreapta pe o zonă goală de pe ecranul Start, faceți clic pe **Toate aplicațiile** de pe bara de aplicații, selectați numele imprimantei, apoi faceți clic pe **Utilitare**.
 - **Windows 7, Windows Vista și Windows XP:** De pe desktopul computerului, faceți clic pe **Start**, selectați **Toate programele**, faceți clic pe **HP**, faceți clic pe folderul imprimantei.
- b. Faceți clic pe **Printer Setup & Software** (Configurare și software imprimantă), apoi selectați **Connect a new printer** (Conectare imprimantă nouă).
 - c. Când apare ecranul software **Opțiuni conexiune**, selectați **Wireless**.
Selectați software-ul imprimantei HP din lista de imprimante detectate.
 - d. Urmați instrucțiunile de pe ecran.
5. Imprimați documentul.

Pentru a imprima de la un computer cu capabilitate wireless (OS X)

1. Asigurați-vă că ați activat Wi-Fi Direct la imprimantă.
2. Activați Wi-Fi de la computer.
Pentru mai multe informații, consultați documentația furnizată de Apple.
3. Faceți clic pe pictograma Wi-Fi și selectați numele Wi-Fi Direct, precum DIRECT-**-OfficeJet-4650 (unde ** sunt caracterele unice pentru identificarea imprimantei).
Când vi se solicită, introduceți parola Wi-Fi Direct.



NOTĂ: Pentru a găsi parola, atingeți  (**Wi-Fi Direct**) de pe ecranul de reședință.



4. Adăugați imprimanta.
 - a. Deschideți **Preferințe sistem**.
 - b. În funcție de sistemul de operare, faceți clic pe **Imprimare, scanare și fax** sau pe **Imprimante și scanere**.
 - c. Faceți clic pe semnul + de sub lista de imprimante din partea stângă.
 - d. Selectați imprimanta din lista de imprimante detectate (cuvântul „Bonjour” este listat în coloana din partea dreaptă lângă numele imprimantei) și faceți clic pe **Add** (Adăugare).

Modificarea setărilor rețelei

De la panoul de control al imprimantei puteți să configurați și să gestionați conexiunea wireless a imprimantei și să efectuați o varietate de activități de gestionare a rețelei. Aici sunt incluse vizualizarea și modificarea setărilor de rețea, restabilirea setărilor implicite ale rețelei și pornirea și oprirea funcției wireless.

ATENȚIE: Setările de rețea sunt furnizate pentru a vă asigura confortul. Totuși, dacă nu sunteți un utilizator avansat este recomandat să nu modificați unele din aceste setări (de exemplu viteza conexiunii, setările IP, gateway-ul implicit și setările paravanului de protecție).



Pentru a imprima pagina de configurare a rețelei

1. Din ecranul de reședință, atingeți  (**Wireless**), apoi atingeți  (**Setări**).
2. Atingeți **Imprimare rapoarte**, apoi atingeți **Pagină configurare rețea**.

Pentru a modifica setările IP

Setarea implicită a IP-ului pentru setările IP este **Automată**, prin care setările IP sunt stabilite automat. Dacă sunteți un utilizator avansat și doriți să utilizați alte setări (precum adresa IP, masca de subrețea sau gateway-ul implicit), puteți să le modificați manual.

 **ATENȚIE:** Aveți grijă atunci când atribuiți manual o adresă IP. Dacă introduceți o adresă IP incorectă în timpul instalării, componentele de rețea nu se pot conecta cu imprimanta. Pentru a evita erorile, mai întâi lăsați imprimanta să se asocieze rețelei și să obțină automat o adresă IP. După ce sunt configurate setările pentru masca de subrețea, gateway-ul implicit și adresa DNS, puteți să schimbați adresa IP a imprimantei cu o setare manuală.

1. Din ecranul de reședință, atingeți  (**Wireless**), apoi atingeți  (**Setări**).
2. Atingeți **Setări avansate**.
3. Atingeți **Setări IP**.

Apare un mesaj care avertizează că modificarea adresei IP duce la eliminarea imprimantei din rețea.
4. Atingeți **OK** pentru a continua.
5. **Automat** se selectează în mod implicit. Pentru a modifica manual setările, atingeți **Manual** și apoi introduceți informațiile corespunzătoare pentru setările următoare:
 - **IP Address (Adresă IP)**
 - **Mască subrețea**
 - **Gateway implicit**
 - **Adresă DNS**
6. Introduceți modificările, apoi atingeți **Apply** (Aplicare).

Instrumente de administrare avansată a imprimantei (pentru imprimante conectate în rețea)

Pentru a vizualiza sau modifica setări, este posibil să aveți nevoie de o parolă.

 **NOTĂ:** Puteți deschide și utiliza serverul Web încorporat fără conectare la Internet. Cu toate acestea, unele caracteristici nu sunt disponibile.

Această secțiune cuprinde următoarele subiecte:

- [Toolbox \(Casetă de instrumente\) \(Windows\)](#)
- [HP Utility \(OS X\)](#)
- [Deschideți serverul Web încorporat](#)
- [Despre modulele cookie](#)

Toolbox (Casetă de instrumente) (Windows)

Caseta instrumente oferă informații de întreținere referitoare la imprimantă.

 **NOTĂ:** Caseta de instrumente poate fi instalată de pe CD-ul software-ului HP în cazul în care computerul îndeplinește cerințele de sistem. Cerințele de sistem pot fi găsite în fișierul Readme, care este disponibil pe CD-ul cu software-ul imprimantei HP furnizat cu imprimanta.

Pentru a deschide Toolbox (Casetă de instrumente)

1. În funcție de sistemul de operare, efectuați una dintre următoarele acțiuni:
 - **Windows 8.1:** Faceți clic pe săgeata în jos din colțul din stânga-jos al ecranului Start, apoi selectați numele imprimantei.
 - **Windows 8:** Faceți clic dreapta pe o zonă goală de pe ecranul Start, faceți clic pe **Toate aplicațiile** de pe bara de aplicații, apoi selectați numele imprimantei.
 - **Windows 7, Windows Vista și Windows XP:** De pe desktopul computerului, faceți clic pe **Start**, selectați **Toate programele**, faceți clic pe **HP**, faceți clic pe folderul imprimantei, apoi selectați pictograma cu numele imprimantei.
2. Faceți clic pe **Imprimare, scanare și fax**.
3. Faceți clic pe **Maintain Your Printer** (Menținere imprimantă).

HP Utility (OS X)

HP Utility (Utilitar HP) conține instrumente pentru configurarea setărilor de imprimare, calibrarea imprimantei, comandarea online a consumabilelor și localizarea informațiilor de pe site-ul web de asistență.

 **NOTĂ:** Caracteristicile disponibile în HP Utility variază în funcție de imprimanta selectată.

Avertismentele și indicatorii pentru nivelul de cerneală oferă estimări numai în scopuri de planificare. Când primiți un mesaj de avertizare de nivel de cerneală scăzut, trebuie să aveți un cartuș de înlocuire disponibil pentru a evita posibilele întârzieri de imprimare. Nu trebuie să înlocuiți cartușele până când calitatea imprimării nu devine inacceptabilă.

Faceți dublu clic pe HP Utility din folderul **Hewlett-Packard** din folderul **Aplicații** de pe nivelul superior al hard diskului.

Deschideți serverul Web încorporat

Puteți să accesați serverul Web încorporat fie prin rețea, fie prin Wi-Fi Direct.



Pentru a deschide serverul Web încorporat printr-o rețea

 **NOTĂ:** Imprimanta trebuie să fie conectată într-o rețea și trebuie să aibă o adresă IP. Adresa IP a imprimantei se poate găsi prin apăsarea pictogramei **Wireless** sau prin imprimarea unei pagini de configurare a rețelei.

- Într-un browser Web acceptat de computerul dvs., introduceți adresa IP sau numele de gazdă care a fost atribuit imprimantei.

De exemplu, dacă adresa IP este 192.168.0.12, tastați următoarea adresă într-un browser Web: `http://192.168.0.12`.

Pentru a deschide serverul Web încorporat utilizând Wi-Fi Direct

1. În ecranul de reședință, atingeți  (Wi-Fi Direct).
2. Dacă Wi-Fi Direct este **Dezactivat**, atingeți  (Setări), apoi atingeți pentru a activa **Wi-Fi Direct**.
3. De la un computer wireless, activați caracteristica wireless, căutați și conectați-vă la numele Wi-Fi Direct, de exemplu: DIRECT-**-OfficeJet-4650 (unde ** sunt caracterele unice pentru identificarea imprimantei). Când vi se solicită, introduceți parola Wi-Fi Direct.
4. Într-un browser Web acceptat de computerul dvs., tastați următoarea adresă: <http://192.168.223.1>.

Despre modulele cookie

Serverul Web încorporat (EWS) plasează fișiere text foarte mici (modul cookie) pe unitatea de disc atunci când navigați. Aceste fișiere permit recunoașterea computerului dvs. de către EWS la următoarea vizită pe care o efectuați. De exemplu, dacă ați configurat limba EWS, un modul cookie ajută la memorarea limbii pe care ați selectat-o, astfel încât atunci când accesați din nou EWS, paginile sunt afișate în limba respectivă. Anumite module cookie (precum modulul cookie care stochează preferințele specifice clientului) sunt stocate pe computer până când le eliminați manual.

Puteți configura browserul astfel încât să accepte toate modulele cookies sau îl puteți configura astfel încât să vă alerteze ori de câte ori este oferit un modul cookie, având posibilitatea să decideți ce module cookie acceptați sau refuzați. De asemenea, puteți utiliza browserul pentru a elimina module cookie nedorite.



NOTĂ: În funcție de imprimantă, dacă dezactivați modulele cookie, dezactivați una sau mai multe dintre următoarele caracteristici:

- Pornirea din punctul în care ați lăsat aplicația (deosebit de utilă când se folosesc experți de configurare)
- Memorarea setării de limbă a browserului EWS
- Personalizarea paginii EWS Început

Pentru informații despre modul de schimbare a setărilor cu caracter privat și a modulelor cookie și despre modul de vizualizare sau ștergere a modulelor cookie, consultați documentația disponibilă cu browserul Web.

Sfaturi pentru instalarea și folosirea unei imprimante în rețea

Folosiți următoarele sfaturi pentru a instala și utiliza o imprimantă în rețea:

- Atunci când instalați imprimanta fără fir conectată la rețea, asigurați-vă că ruterul dvs. wireless este pornit. Imprimanta caută ruterele wireless, apoi listează pe afișaj numele detectate în rețea.
- Pentru verificarea conexiunii wireless la imprimantă, atingeți  (**Wireless**) de pe panoul de control, pentru a deschide meniul **Wireless**. Dacă acesta arată că conexiunea wireless este **Dezactivată**, atingeți pentru a activa conexiunea wireless. **Expert configurare wireless** pornește automat. Pentru a configura conexiunea wireless a imprimantei, urmați instrucțiunile de pe ecran.
- În cazul în care computerul dvs. este conectat la o rețea virtuală privată (VPN), este necesar să vă deconectați de la aceasta înainte de a accesa orice alt dispozitiv din rețeaua dvs., inclusiv imprimanta.
- Aflați mai multe informații despre configurarea rețelei și a imprimantei pentru imprimare wireless. [Faceți clic aici pentru a vă conecta și a obține mai multe informații.](#)
- Aflați cum să găsiți setările de securitate a rețelei. [Faceți clic aici pentru a vă conecta și a obține mai multe informații.](#)

- Aflați informații despre Print and Scan Doctor (numai pentru Windows) și alte sfaturi pentru depanare. [Faceți clic aici pentru a vă conecta și a obține mai multe informații.](#)
- Aflați cum să treceți de la conexiunea USB la o conexiune wireless. [Faceți clic aici pentru a vă conecta și a obține mai multe informații.](#)
- Aflați cum să lucrați cu paravanele de protecție și programele antivirus la configurarea imprimantei. [Faceți clic aici pentru a vă conecta și a obține mai multe informații.](#)

9 Rezolvarea unei probleme

Această secțiune cuprinde următoarele subiecte:

- [Probleme legate de blocaje sau de alimentarea cu hârtie](#)
- [Probleme legate de cartușele de cerneală](#)
- [Probleme legate de imprimare](#)
- [Probleme legate de copiere](#)
- [Probleme legate de scanare](#)
- [Probleme legate de fax](#)
- [Probleme legate de rețea și de conexiune](#)
- [Probleme legate de hardware-ul imprimantei](#)
- [Asistență HP](#)

Probleme legate de blocaje sau de alimentarea cu hârtie

Ce doriți să faceți?

Eliminarea unui blocaj de hârtie

[Rezolvarea problemelor legate de blocarea hârtiei](#)

Utilizați un expert de depanare online HP.

Instrucțiuni pentru eliminarea blocajului din imprimantă sau din alimentatorul automat de documente și rezolvarea problemelor legate de hârtie sau de alimentarea cu hârtie.



NOTĂ: Este posibil ca experții de depanare online HP să nu fie disponibili în toate limbile.

Citiți instrucțiunile generale din Ajutor pentru eliminarea blocajelor de hârtie

Blocajele de hârtie pot surveni în câteva locuri în interiorul imprimantei.



ATENȚIE: Pentru a evita posibilele deteriorări ale capului de imprimare, eliminați blocajele de hârtie cât mai curând.

Pentru a elimina un blocaj de hârtie din interior



ATENȚIE: Nu trageți hârtia blocată prin partea din față a imprimantei. În schimb, urmați pașii de mai jos pentru a elimina blocajul. Tragerea afară a hârtiei blocate prin partea din față a imprimantei poate cauza ruperea hârtiei și pot rămâne bucăți din aceasta în imprimantă; acest lucru poate cauza apariția mai multor blocaje ulterior.

1. Verificați traseul hârtiei din interiorul imprimantei.
 - a. Deschideți capacul de acces la cartușe.

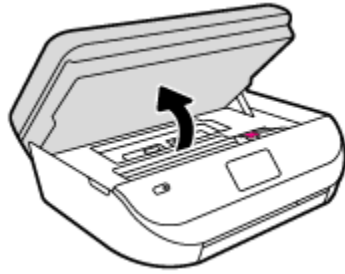

- b.** Scoateți capacul traseului hârtiei.

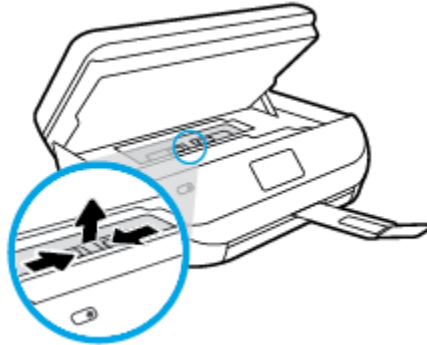

- c.** Ridicați capacul duplexorului și scoateți hârtia blocată.

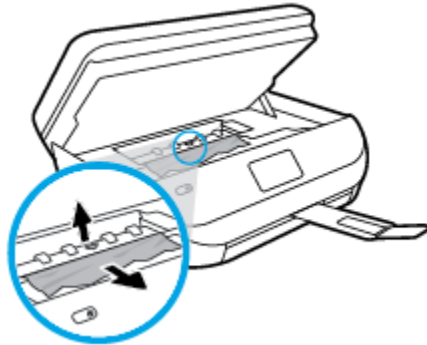

- d.** Reintroduceți capacul traseului hârtiei. Asigurați-vă că se fixează pe poziție.

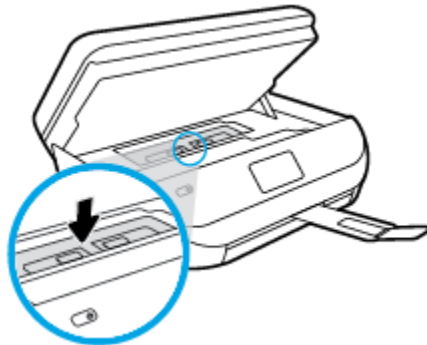

- e. Închideți capacul de acces la cartușe.

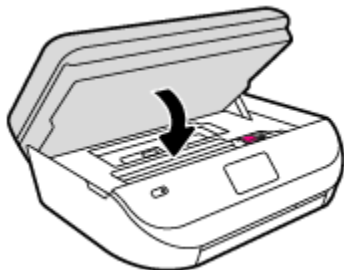

- f. Atingeți **OK** pe panoul de control pentru a continua lucrarea curentă.

2. Dacă problema nu este rezolvată, verificați zona carului de imprimare din interiorul imprimantei.

⚠ ATENȚIE: În timpul procesului, evitați atingerea cablului atașat la carul de imprimare.

- a. Deschideți capacul de acces la cartușe.

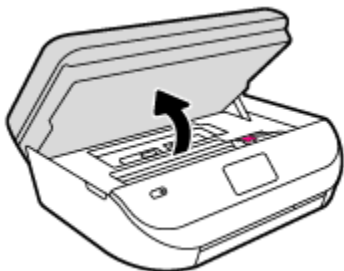

- b. Dacă există hârtie blocată, deplasați carul de imprimare în extrema dreaptă a imprimantei, prindeți hârtia blocată cu ambele mâini, apoi trageți-o către dvs.

⚠ ATENȚIE: Dacă hârtia se rupe când o scoateți dintre role, verificați dacă nu sunt bucăți rupte de hârtie pe role și pe roți care ar putea rămâne în interiorul imprimantei.

Dacă nu scoateți toate bucățile de hârtie din imprimantă, este posibil să se producă și alte blocaje de hârtie.

- c. Deplasați carul în extrema stângă a imprimantei și procedați la fel ca la pasul anterior pentru a elimina orice bucată ruptă de hârtie.
- d. Închideți capacul de acces la cartușe.

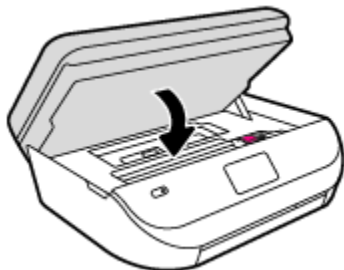

- e. Atingeți **OK** pe panoul de control pentru a continua lucrarea curentă.

Pentru a obține ajutor de la afișajul de imprimare, atingeți **Help** (Ajutor) din ecranul de reședință, atingeți **Videoclipuri demonstrative**, apoi atingeți **Deblocați carul**.

3. Dacă problema tot nu se rezolvă, verificați zona tăvii.

- a. Trageți în afară tava pentru hârtie pentru a o extinde.

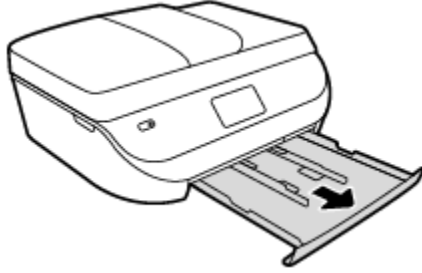

- b. Întoarceți cu grijă imprimanta pe o parte pentru a avea acces la partea inferioară a acesteia.
c. Verificați spațiul liber din imprimantă unde a fost tava de intrare. Dacă există hârtie blocată, încercați să ajungeți la hârtie prin spațiul liber, prindeți-o cu ambele mâini și trageți-o către dvs.

⚠ ATENȚIE: Dacă hârtia se rupe când o scoateți dintre role, verificați dacă nu sunt bucăți rupte de hârtie pe role și pe roți care ar putea rămâne în interiorul imprimantei.

Dacă nu scoateți toate bucățile de hârtie din imprimantă, este posibil să se producă și alte blocaje de hârtie.

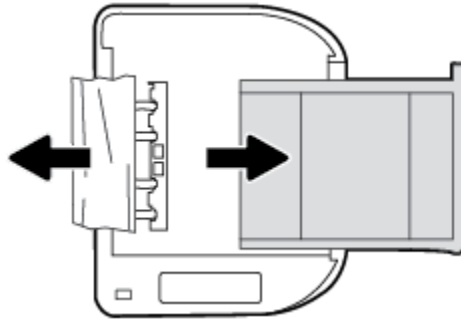

- d. Întoarceți cu grijă imprimanta în poziția normală.
e. Împingeți tava de hârtie înapoi.
f. Atingeți **OK** pe panoul de control pentru a continua lucrarea curentă.

Pentru a elimina un blocaj de hârtie din alimentatorul de documente

1. Ridicați capacul alimentatorului de documente.

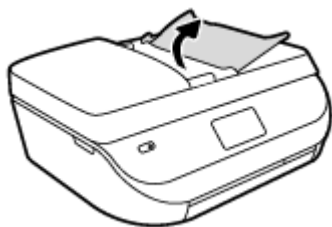

2. Trageți cu grijă hârtia blocată afară dintre role.

⚠ ATENȚIE: Dacă hârtia se rupe când o scoateți din role, verificați dacă nu sunt bucăți rupte de hârtie pe role și roți care ar putea rămâne în interiorul imprimantei.

Dacă nu scoateți toate bucățile de hârtie din imprimantă, este posibil să se producă și alte blocaje de hârtie.

3. Închideți capacul alimentatorului de documente, apăsându-l ferm până când se fixează pe poziție.

Aflați cum să evitați blocajele de hârtie

Pentru a evita blocajele de hârtie, respectați indicațiile următoare.

- Înlăturați cu regularitate colile imprimate din tava de ieșire.
- Asigurați-vă că hârtia pe care imprimați nu este șifonată, îndoită sau deteriorată.
- Preveniți șifonarea sau îndoirea hârtiei prin stocarea hârtiei neutilizate în pungi închise ermetic, așezate pe suprafețe drepte.
- Nu utilizați hârtie prea groasă sau prea subțire pentru imprimantă.
- Asigurați-vă că tăvile sunt încărcate corect și că nu sunt prea pline. Pentru informații suplimentare, consultați [Încărcarea suportului, la pagina 9](#).
- Asigurați-vă că hârtia încărcată în tava de alimentare stă orizontal și că marginile nu sunt îndoite.
- Nu combinați tipuri și dimensiuni de hârtie diferite în tava de alimentare; întregul top de hârtie din tava de alimentare trebuie să fie de aceeași dimensiune și de același tip.
- Ajustați ghidajele pentru lățimea hârtiei din tava de intrare, astfel încât să încadreze fix toate colile de hârtie. Asigurați-vă că ghidajele pentru lățimea hârtiei nu îndoaie hârtia din tava de intrare.
- Nu împingeți hârtia prea mult în interiorul tăvii de intrare.
- Dacă imprimați pe ambele fețe ale unei foi, nu imprimați imagini foarte saturate pe hârtie subțire.
- Utilizați tipurile de hârtie recomandate pentru imprimantă. Pentru informații suplimentare, consultați [Noțiuni de bază despre hârtie, la pagina 6](#).
- Dacă imprimanta va rămâne curând fără hârtie, mai întâi lăsați să se epuizeze hârtia din imprimantă, apoi adăugați hârtie. Nu încărcați hârtie atunci când imprimanta efectuează imprimarea.

Soluționarea problemelor legate de alimentarea cu hârtie

Ce fel de problemă aveți?

- **Hârtia nu este preluată dintr-o tavă**

- Asigurați-vă că hârtia este încărcată în tavă. Pentru informații suplimentare, consultați [Încărcarea suportului, la pagina 9](#). Vânturați hârtia înainte de încărcare.
- Asigurați-vă că ghidajele pentru lățimea hârtiei sunt poziționate la marcajele corecte din tavă, corespunzătoare dimensiunii hârtiei pe care o încărcați. De asemenea, asigurați-vă că ghidajele pentru hârtie ating, dar nu presează tare teancul de hârtie.
- Asigurați-vă că hârtia din tavă nu este ondulată. Remediați ondularea hârtiei îndoind-o în direcția opusă ondulării.
- **Paginile sunt oblice**
 - Asigurați-vă că hârtia încărcată în tava de intrare este aliniată cu ghidajele pentru lățimea hârtiei. Dacă este nevoie, trageți tava de intrare afară din imprimantă și reîncărcați hârtia corect, asigurându-vă că ghidajele pentru hârtie sunt aliniate corect.
 - Încărcați hârtie în imprimantă numai atunci când acesta nu imprimă.
- **Sunt preluate mai multe coli simultan**
 - Asigurați-vă că ghidajele pentru lățimea hârtiei sunt poziționate la marcajele corecte din tavă, corespunzătoare dimensiunii hârtiei pe care o încărcați. De asemenea, asigurați-vă că ghidajele pentru lățimea hârtiei ating, dar nu presează tare teancul de hârtie.
 - Asigurați-vă că tava nu este supra-încărcată cu hârtie.
 - Utilizați hârtie HP pentru performanțe și eficiență optime.

Probleme legate de cartușele de cerneală

Rezolvarea problemelor cartușelor de imprimare

Dacă apare o eroare după ce este instalat un cartuș sau dacă un mesaj indică o problemă legată de cartuș, încercați să scoateți cartușele de cerneală, verificând dacă au fost scoase benzile de protecție din plastic de pe fiecare cartuș de cerneală, apoi reintroduceți cartușele de cerneală. Dacă această acțiune nu dă rezultate, curățați contactele cartușelor. Dacă problema tot nu s-a rezolvat, înlocuiți cartușele de cerneală. Pentru informații despre înlocuirea cartușelor de cerneală, consultați [Înlocuirea cartușelor, la pagina 53](#).

Pentru a curăța contactele cartușelor

⚠ ATENȚIE: Procedura de curățare ar trebui să dureze doar câteva minute. Verificați dacă sunt reinstalate cartușele de cerneală în produs cât mai curând posibil. Nu se recomandă să lăsați cartușele de cerneală în exteriorul produsului mai mult de 30 de minute. Acest lucru poate duce la deteriorarea cartușelor de cerneală.

1. Verificați dacă alimentarea este pornită.
2. Deschideți ușa de acces a cartușelor.

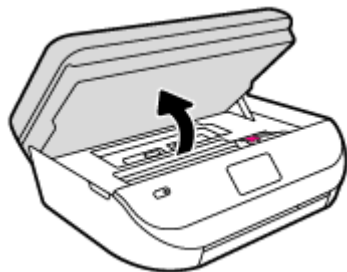

3. Scoateți cartușul indicat în mesajul de eroare.

4. Țineți cartușul de cerneală de părțile laterale cu partea de jos îndreptată în sus și localizați contactele electrice de pe cartușul de cerneală. Contactele electrice sunt punctele mici aurii de pe cartușul de cerneală.

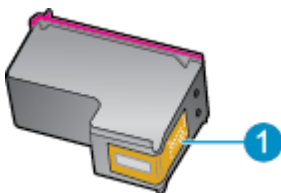

Caracteristică	Descriere
1	Contacte electrice

5. Cu o cârpă umedă fără scame, ștergeți numai contactele.

ATENȚIE: Atingeți numai contactele, nu pătați cu cerneală și nu lăsați urme pe cartuș.

6. În interiorul imprimantei, identificați contactele de la carul de imprimare. Contactele arată ca un set de proeminențe de culoare aurie poziționate pentru a atinge contactele de pe cartușul de cerneală.
7. Folosiți o bucată de vată uscată sau o cârpă care nu lasă scame pentru a șterge contactele.
8. Reinstalați cartușul de cerneală.
9. Închideți ușa de acces și verificați dacă mesajul de eroare a dispărut.
10. Dacă primiți în continuare mesajul de eroare, opriți produsul și porniți-l din nou.

NOTĂ: În cazul în care un cartuș de cerneală vă creează probleme, puteți să îl scoateți și să utilizați modul cu un singur cartuș pentru a opera echipamentul HP OfficeJet 4650 series cu un singur cartuș.

Rezolvarea problemelor de incompatibilitate a cartușelor de cerneală

Cartușul de cerneală nu este compatibil cu imprimanta. Înlocuiți-l cu un cartuș de cerneală nou. Pentru informații suplimentare, consultați [Înlocuirea cartușelor, la pagina 53](#).

Probleme legate de imprimare

Ce doriți să faceți?

Remediarea problemelor legate de pagina care nu se imprimă (imposibil de imprimat)

HP Print and Scan Doctor	HP Print and Scan Doctor este un utilitar care va încerca să diagnosticheze și să remedieze automat problema.
Depanarea problemelor legate de lucrările de imprimare care nu se imprimă	Utilizați un expert de depanare online HP. Obțineți instrucțiuni pas cu pas dacă imprimanta nu răspunde sau nu imprimă.

NOTĂ: Este posibil ca HP Print and Scan Doctor și experții de depanare online HP să nu fie disponibili în toate limbile.

Citiți instrucțiunile generale din Ajutor pentru probleme legate de imposibilitatea de a imprima

Rezolvarea problemelor de imprimare

Asigurați-vă că imprimanta este turnată și că este hârtie în tava de alimentare. Dacă tot nu puteți imprima, încercați următoarele în ordine:

1. Verificați și rezolvați mesajele de eroare de pe afișajul imprimantei urmând instrucțiunile de pe ecran.
2. În cazul în care computerul este conectat la imprimantă printr-un cablu USB, deconectați și reconectați cablul USB. În cazul în care computerul este conectat la imprimantă printr-o conexiune wireless, verificați dacă aceasta funcționează.
3. Verificați dacă imprimanta nu este în pauză sau offline.

Pentru a verifica dacă imprimanta nu este în pauză sau offline

- a. În funcție de sistemul de operare, efectuați una dintre următoarele acțiuni:
 - **Windows 8.1 și Windows 8:** Indicați sau atingeți colțul din dreapta-sus al ecranului pentru a deschide bara cu butoane, faceți clic pe pictograma **Setări**, faceți clic sau atingeți **Panou de control**, apoi faceți clic sau atingeți **Vizualizați dispozitive și imprimante**.
 - **Windows 7:** Din meniul **Start** din Windows, faceți clic pe **Dispozitive și imprimante**.
 - **Windows Vista:** Din meniul **Start** din Windows, faceți clic pe **Panou de control**, apoi faceți clic pe **Imprimante**.
 - **Windows XP:** Din meniul **Start** din Windows, faceți clic pe **Control Panel** (Panou de control), apoi faceți clic pe **Printers and Faxes** (Imprimante și faxuri).
 - b. Faceți clic dublu sau clic dreapta pe pictograma imprimantei și selectați **Se vede ceea ce se imprimă** pentru a deschide coada de imprimare.
 - c. Din meniul **Printer** (Imprimantă), asigurați-vă că nu sunt semne de validare lângă **Pause Printing** (Pauză imprimare) sau **Use Printer Offline** (Utilizare imprimantă offline).
 - d. Dacă ați făcut schimbări, încercați să imprimați din nou.
4. Verificați dacă imprimanta este setată ca imprimantă implicită.

Pentru a verifica dacă imprimanta este setată ca imprimantă implicită

- a. În funcție de sistemul de operare, efectuați una dintre următoarele acțiuni:
 - **Windows 8.1 și Windows 8:** Indicați sau atingeți colțul din dreapta-sus al ecranului pentru a deschide bara cu butoane, faceți clic pe pictograma **Setări**, faceți clic sau atingeți **Panou de control**, apoi faceți clic sau atingeți **Vizualizați dispozitive și imprimante**.
 - **Windows 7:** Din meniul **Start** din Windows, faceți clic pe **Dispozitive și imprimante**.
 - **Windows Vista:** Din meniul **Start** din Windows, faceți clic pe **Panou de control**, apoi faceți clic pe **Imprimante**.
 - **Windows XP:** Din meniul **Start** din Windows, faceți clic pe **Control Panel** (Panou de control), apoi faceți clic pe **Printers and Faxes** (Imprimante și faxuri).
- b. Verificați dacă imprimanta corespunzătoare este setată ca imprimantă implicită.
Imprimanta implicită are un semn de validare în cercul negru sau verde de lângă ea.

- c. Dacă este setată ca imprimantă implicită o altă imprimantă, faceți clic dreapta pe imprimanta corectă și selectați **Setare ca imprimantă implicită**.
 - d. Încercați să folosiți imprimanta din nou.
5. Reporniți comprimarea imprimării.

Pentru a reporni comprimarea imprimării

- a. În funcție de sistemul de operare, efectuați una dintre următoarele acțiuni:

Windows 8.1 și Windows 8

- i. Indicați sau atingeți colțul din dreapta-sus al ecranului pentru a deschide bara cu butoane, apoi faceți clic pe pictograma **Setări**.
- ii. Faceți clic pe sau atingeți **Panou de control**, apoi faceți clic pe sau atingeți **Sistem și securitate**.
- iii. Faceți clic pe sau atingeți **Instrumente de administrare**, apoi faceți dublu clic pe sau atingeți de două ori **Servicii**.
- iv. Faceți clic dreapta pe sau țineți apăsat **Derulator de imprimare**, apoi faceți clic pe **Proprietăți**.
- v. Din fila **General**, lângă **Startup type** (Tip pornire), asigurați-vă că este selectat **Automatic** (Automat).
- vi. Dacă serviciul nu funcționează deja, din **Stare serviciu**, faceți clic pe sau atingeți **Pornire**, apoi faceți clic pe sau atingeți **OK**.

Windows 7

- i. Din meniul Windows **Start**, faceți clic pe **Control Panel** (Panou de control), **System and Security** (Sistem și securitate) și apoi faceți clic pe **Administrative Tools** (Instrumente administrative).
- ii. Faceți dublu clic pe **Services** (Servicii).
- iii. Faceți clic dreapta pe **Comprimare imprimare** și apoi faceți clic pe **Proprietăți**.
- iv. Din fila **General**, lângă **Startup type** (Tip pornire), asigurați-vă că este selectat **Automatic** (Automat).
- v. Dacă serviciul nu funcționează deja, din **Stare serviciu**, faceți clic pe **Pornire**, apoi faceți clic pe **OK**.

Windows Vista

- i. Din meniul Windows **Start**, faceți clic pe **Control Panel** (Panou de control), **System and Maintenance** (Sistem și întreținere), **Administrative Tools** (Instrumente administrative).
- ii. Faceți dublu clic pe **Services** (Servicii).
- iii. Faceți clic dreapta pe **Service comprimare imprimare** și apoi faceți clic pe **Proprietăți**.
- iv. Din fila **General**, lângă **Startup type** (Tip pornire), asigurați-vă că este selectat **Automatic** (Automat).
- v. Dacă serviciul nu funcționează deja, din **Service status** (Stare serviciu), faceți clic pe **Start** (Pornire) și apoi faceți clic pe **OK**.

Windows XP

- i. În meniul **Start** din Windows, faceți clic dreapta pe **Computerul meu**.
 - ii. Faceți clic pe **Manage** (Gestionare) și apoi faceți clic pe **Services and Applications** (Servicii și aplicații).
 - iii. Faceți dublu clic pe **Services** (Servicii), apoi selectați **Print Spooler** (Comprimare imprimare).
 - iv. Faceți clic dreapta pe **Print Spooler** (Comprimare imprimare) și apoi faceți clic pe **Restart** (Repornire) pentru a reporni serviciul.
- b. Încercați să folosiți imprimanta din nou.
6. Reporniți computerul.
7. Goliți coada de imprimare.

Pentru a goli coada de imprimare

- a. În funcție de sistemul de operare, efectuați una dintre următoarele acțiuni:
- **Windows 8.1 și Windows 8:** Indicați sau atingeți colțul din dreapta-sus al ecranului pentru a deschide bara cu butoane, faceți clic pe pictograma **Setări**, faceți clic sau atingeți **Panou de control**, apoi faceți clic sau atingeți **Vizualizați dispozitive și imprimante**.
 - **Windows 7:** Din meniul **Start** din Windows, faceți clic pe **Dispozitive și imprimante**.
 - **Windows Vista:** Din meniul **Start** din Windows, faceți clic pe **Panou de control**, apoi faceți clic pe **Imprimante**.
 - **Windows XP:** Din meniul **Start** din Windows, faceți clic pe **Control Panel** (Panou de control), apoi faceți clic pe **Printers and Faxes** (Imprimante și faxuri).
- b. Faceți dublu clic pe pictograma pentru imprimanta dvs. pentru a deschide coada de imprimare.
- c. În meniul **Printer** (Imprimantă), faceți clic pe **Cancel all documents** (Revocare toate documentele) sau **Purge Print Document** (Golire imprimare documente) apoi faceți clic pe **Yes** (Da) pentru a confirma.
- d. Dacă mai sunt documente în coadă, reporniți computerul și încercați să imprimați din nou după ce computerul a fost repornit.
- e. Verificați din nou coada de imprimare pentru a vă asigura că este goală, apoi încercați din nou să imprimați.

Pentru verificarea conexiunii de alimentare și resetarea imprimantei

1. Verificați dacă la imprimantă este conectat ferm cablul de alimentare.

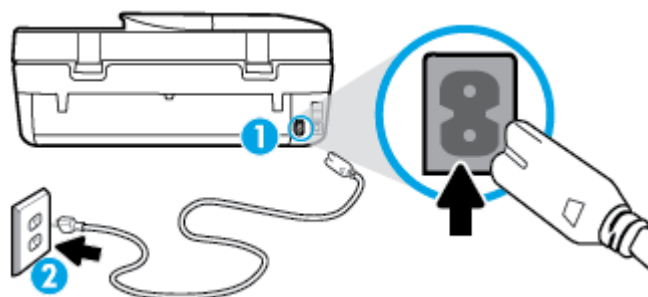

1 Conexiune de alimentare la imprimantă

2 Conexiune la priză

2. Uitați-vă în imprimantă și căutați un indicator luminos de culoare verde care indică dacă imprimanta primește energie electrică. Dacă nu este aprins, asigurați-vă de conectarea corespunzătoare a cablului la imprimantă sau conectați-l la altă priză.
3. Uitați-vă la indicatorul luminos Pornire de pe imprimantă. Dacă nu este aprins, imprimanta este oprită. Apăsăți butonul On (Pornire) pentru a porni imprimanta.



NOTĂ: Dacă imprimanta nu primește energia electrică, conectați-o la altă priză.

4. Cu imprimanta pornită, deconectați cablul de alimentare din laterala imprimantei, de sub capacul de acces la cartușe.
5. Deconectați cablul de alimentare de la priza de perete.
6. Așteptați cel puțin 15 secunde.
7. Reconectați cablul de alimentare la priza de perete.
8. Reconectați cablul de alimentare în laterala imprimantei, sub capacul de acces la cartușe.
9. Dacă imprimanta nu pornește singură, apăsați butonul Pornire.
10. Încercați să utilizați din nou imprimanta.

Remediarea problemelor legate de calitatea imprimării

[Instrucțiuni pas cu pas pentru rezolvarea majorității problemelor legate de calitatea imprimării](#)

Depanați online problemele legate de calitatea imprimării.

Citiți instrucțiunile generale din Ajutor pentru rezolvarea problemelor legate de calitatea imprimării



NOTĂ: Pentru a evita problemele de calitate a imprimării, opriți întotdeauna imprimanta utilizând butonul **Activat** și așteptați până când indicatorul luminos al butonului **Activat** se stinge înainte de a deconecta cablul de alimentare sau prelungitorul. Acest lucru permite ca imprimanta să deplaseze cartușele într-o poziție în care să fie acoperite, în care sunt protejate împotriva uscării.

Pentru a îmbunătăți calitatea imprimării

1. Asigurați-vă că utilizați cartușe de cerneală HP originale
2. Verificați software-ul imprimantei pentru a vă asigura că ați selectat adecvat tipul de hârtie din lista verticală **Support** și calitatea de imprimare din lista verticală **Setări calitate**.

- În software imprimantă, faceți clic pe **Imprimare, scanare și fax**, apoi faceți clic pe **Set Preferences** (Setare preferințe) pentru a accesa proprietățile de imprimare.
3. Verificați nivelurile de cerneală estimate pentru a stabili dacă nivelul de cerneală din cartușe este scăzut. Pentru informații suplimentare, consultați [Verificarea nivelului de cerneală, la pagina 52](#). Dacă nivelul de cerneală din cartușele de cerneală este scăzut, luați în calcul înlocuirea lor.
 4. Verificați tipul de hârtie.

Pentru a beneficia de cea mai bună calitate a imprimării, utilizați hârtie HP de înaltă calitate sau hârtii care respectă standardul ColorLok®. Pentru informații suplimentare, consultați [Noțiuni de bază despre hârtie, la pagina 6](#).

Asigurați-vă întotdeauna că hârtia pe care imprimați este dreaptă. Pentru cele mai bune rezultate la imprimarea imaginilor, utilizați hârtie foto HP Advanced.

Depozitați hârtia specială în ambalajul original, într-o pungă de plastic resigilabilă, pe o suprafață plană, într-un loc răcoros și uscat. Când sunteți pregătit să imprimați, scoateți numai hârtia pe care intenționați să o utilizați imediat. Când ați terminat de imprimat, puneți la loc în punga de plastic orice hârtie fotografică nefolosită. În acest fel preveniți ondularea hârtiei foto.

5. Aliniați cartușele.

Pentru a alinia cartușele din software imprimantă

 **NOTĂ:** Alinierea cartușelor asigură obținerea unor rezultate de înaltă calitate. Echipamentul HP All-in-One vă solicită să aliniați cartușele de fiecare dată când instalați un cartuș nou. Dacă scoateți și reinstalați același cartuș de cerneală, echipamentul HP All-in-One nu va solicita alinierea cartușelor de cerneală. Echipamentul HP All-in-One reține valorile de aliniere pentru cartușul de cerneală respectiv, astfel încât nu este necesar să realiniați cartușele de cerneală.

- a. Încărcați hârtie normală albă, neutilizată, Letter sau A4 în tava pentru hârtie.
- b. În funcție de sistemul de operare, efectuați una din următoarele acțiuni pentru a deschide software imprimantă:
 - **Windows 8.1:** Faceți clic pe săgeata în jos din colțul din stânga-jos al ecranului Start, apoi selectați numele imprimantei.
 - **Windows 8:** Faceți clic dreapta pe o zonă goală de pe ecranul Start, faceți clic pe **Toate aplicațiile** de pe bara de aplicații, apoi selectați numele imprimantei.
 - **Windows 7, Windows Vista și Windows XP:** De pe desktopul computerului, faceți clic pe **Start**, selectați **Toate programele**, faceți clic pe **HP**, faceți clic pe folderul imprimantei, apoi selectați pictograma cu numele imprimantei.
- c. În software imprimantă, faceți clic pe **Imprimare, scanare și fax**, apoi faceți clic pe **Maintain Your Printer** (Întreținere imprimantă) pentru a accesa **Printer Toolbox** (Casetă de instrumente imprimantă).
- d. În **Caseta de instrumente imprimantă**, faceți clic pe **Aliniere cartușe** din fila **Servicii dispozitiv**. Imprimanta imprimă o foaie de aliniere.

- e. Încărcați foaia pentru alinierea cartușelor cu fața în jos, în colțul din dreapta-față al geamului-suport.

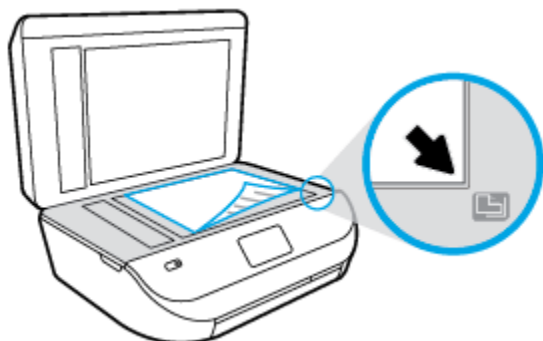

- f. Urmați instrucțiunile de pe afișajul imprimantei pentru a alinia cartușele. Reciclați sau aruncați foaia pentru alinierea cartușelor.

Pentru a alinia cartușele de la afișajul imprimantei

- a. Încărcați hârtie simplă albă neutilizată, Letter sau A4, în tava de intrare.
 - b. De la afișajul panoului de control al imprimantei, atingeți **Instrumente**.
 - c. Atingeți **Aliniere imprimantă**, apoi urmați instrucțiunile de pe ecran.
6. Imprimați o pagină de diagnostic dacă nivelul de cerneală al cartușelor este scăzut.

Pentru a imprima o pagină de diagnostic din software imprimantă

- a. Încărcați hârtie normală albă, neutilizată, Letter sau A4 în tava pentru hârtie.
- b. În funcție de sistemul de operare, efectuați una din următoarele acțiuni pentru a deschide software imprimantă:
 - **Windows 8.1:** Faceți clic pe săgeata în jos din colțul din stânga-jos al ecranului Start, apoi selectați numele imprimantei.
 - **Windows 8:** Faceți clic dreapta pe o zonă goală de pe ecranul Start, faceți clic pe **Toate aplicațiile** de pe bara de aplicații, apoi selectați numele imprimantei.
 - **Windows 7, Windows Vista și Windows XP:** De pe desktopul computerului, faceți clic pe **Start**, selectați **Toate programele**, faceți clic pe **HP**, faceți clic pe folderul imprimantei, apoi selectați pictograma cu numele imprimantei.
- c. În software imprimantă, faceți clic pe **Imprimare, scanare și fax**, apoi faceți clic pe **Maintain Your Printer** (întreținere imprimantă) pentru a accesa caseta de instrumente a imprimantei.
- d. Faceți clic pe **Print Diagnostic Information (Imprimare informații diagnosticare)** în fila **Device Reports (Rapoarte dispozitiv)** pentru a imprima o pagină de diagnosticare. Verificați casetele albastră, fucsia, galbenă și neagră de pe pagina de diagnostic. Dacă în casetele colorate sau în cea neagră sunt prezente dungii sau dacă anumite porțiuni ale casetelor nu conțin cerneală, atunci curățați automat cartușele.

Pentru a imprima o pagină de diagnostic de la afișajul imprimantei

- a. Încărcați hârtie normală albă, neutilizată, Letter sau A4 în tava pentru hârtie.
 - b. De la panoul de control al imprimantei, atingeți **Instrumente**.
 - c. Atingeți **Raport calitate imprimare**.
7. Curățați cartușele de cerneală automat, dacă pagina de diagnosticare prezintă dungi sau porțiuni lipsă ale casetelor color și neagră.

Pentru a curăța cartușele din software imprimantă

- a. Încărcați hârtie normală albă, neutilizată, Letter sau A4 în tava pentru hârtie.
- b. În funcție de sistemul de operare, efectuați una din următoarele acțiuni pentru a deschide software imprimantă:
 - **Windows 8.1:** Faceți clic pe săgeata în jos din colțul din stânga-jos al ecranului Start, apoi selectați numele imprimantei.
 - **Windows 8:** Faceți clic dreapta pe o zonă goală de pe ecranul Start, faceți clic pe **Toate aplicațiile** de pe bara de aplicații, apoi selectați numele imprimantei.
 - **Windows 7, Windows Vista și Windows XP:** De pe desktopul computerului, faceți clic pe **Start**, selectați **Toate programele**, faceți clic pe **HP**, faceți clic pe folderul imprimantei, apoi selectați pictograma cu numele imprimantei.
- c. În software imprimantă, faceți clic pe **Imprimare, scanare și fax**, apoi faceți clic pe **Maintain Your Printer** (Întreținere imprimantă) pentru a accesa **Printer Toolbox** (Casetă de instrumente imprimantă).
- d. Faceți clic pe **Clean Ink Cartridges (Curățare cartușe de cerneală)** în fila **Device Services (Servicii dispozitiv)**. Urmați instrucțiunile de pe ecran.

Pentru a curăța cartușele de la afișajul imprimantei

- a. Încărcați hârtie simplă albă neutilizată, Letter sau A4, în tava de intrare.
- b. De la afișajul panoului de control al imprimantei, atingeți **Instrumente**.
- c. Atingeți **Curățare cartușe**, apoi urmați instrucțiunile de pe ecran.

În cazul în care curățarea cartușelor nu rezolvă problema, contactați asistența HP. Vizitați www.hp.com/support. Acest site Web oferă informații și utilitare care vă pot ajuta să corectați multe dintre problemele obișnuite care pot apărea la utilizarea imprimantei. Dacă vi se solicită, selectați țara/regiunea, apoi faceți clic pe **Toate contactele HP** pentru informații despre apelarea asistenței tehnice.

Pentru a îmbunătăți calitatea imprimării (OS X)

1. Asigurați-vă că utilizați cartușe HP originale.
2. Asigurați-vă că în caseta de dialog **Imprimare** ați selectat tipul corect de hârtie și calitatea adecvată a imprimării.
3. Verificați nivelurile de cerneală estimate pentru a stabili dacă nivelul de cerneală din cartușe este scăzut.

Dacă nivelul de cerneală din cartușe este scăzut, nu pierdeți din vedere înlocuirea acestora.

4. Verificați tipul de hârtie.

Pentru o calitate optimă a imprimării, utilizați hârtie HP de înaltă calitate sau hârtie care este în conformitate cu standardul ColorLok®. Pentru informații suplimentare, consultați [Noțiuni de bază despre hârtie, la pagina 6](#).

Asigurați-vă întotdeauna că hârtia pe care imprimați este dreaptă. Pentru cele mai bune rezultate la imprimarea imaginilor, utilizați hârtie foto HP Advanced.

Depozitați hârtia specială în ambalajul original într-o pungă de plastic resigilabilă, pe o suprafață plană, într-un loc răcoros și uscat. Când sunteți pregătit să imprimați, scoateți numai hârtia pe care intenționați să o utilizați imediat. Atunci când ați terminat de imprimat, puneți la loc în punga de plastic orice hârtie foto nefolosită. În acest fel preveniți ondularea hârtiei foto.

5. Aliniați cartușele de imprimare.

Pentru a alinia cartușele de imprimare din software

- a. Încărcați hârtie simplă albă, Letter sau A4 în tava pentru hârtie.
- b. Deschideți HP Utility.



NOTĂ: HP Utility se află în folderul **Hewlett-Packard** din folderul **Applications** (Aplicații) de pe nivelul superior al hard diskului.

- c. Selectați HP OfficeJet 4650 series din lista de dispozitive din partea stângă a ferestrei.
- d. Faceți clic pe **Align** (Aliniere).
- e. Faceți clic pe **Align** (Aliniere) și urmați instrucțiunile de pe ecran.
- f. Faceți clic pe **Toate setările** pentru a reveni la panoul **Information and Support (Informații și asistență)**.

6. Imprimați o pagină de test.

Pentru a imprima o pagină de test

- a. Încărcați hârtie simplă albă, Letter sau A4 în tava pentru hârtie.
- b. Deschideți HP Utility.



NOTĂ: HP Utility se află în folderul **Hewlett-Packard** din folderul **Applications** (Aplicații) de pe nivelul superior al hard diskului.

- c. Selectați HP OfficeJet 4650 series din lista de dispozitive din partea stângă a ferestrei.
- d. Faceți clic pe **Test Page** (Pagină de test.)
- e. Faceți clic pe butonul **Print Test Page** (Imprimare pagină de test) și urmați instrucțiunile de pe ecran.

Verificați dacă pe pagina de test apar linii zimțate sau dungi în text și casete colorate. Dacă observați linii zimțate, dungi sau dacă anumite porțiuni ale casetelor nu conțin cerneală, curățați automat cartușele.

7. Curățați automat cartușele de imprimare dacă pagina de diagnosticare prezintă dungi sau porțiuni care lipsesc din text sau din casetele color.

Pentru curățarea automată a capului de imprimare

- a. Încărcați hârtie simplă albă, Letter sau A4 în tava pentru hârtie.
- b. Deschideți HP Utility.



NOTĂ: HP Utility se află în folderul **Hewlett-Packard** din folderul **Applications** (Aplicații) de pe nivelul superior al hard diskului.

- c. Selectați HP OfficeJet 4650 series din lista de dispozitive din partea stângă a ferestrei.
- d. Faceți clic pe **Clean Printheads** (Curățare capete imprimare).
- e. Faceți clic pe **Clean** (Curățare), apoi urmați instrucțiunile de pe ecran.



ATENȚIE: Curățați capul de imprimare numai când este necesar. Curățarea inutilă consumă cerneală și scurtează durata de viață a capului de imprimare.



NOTĂ: În cazul în care calitatea este în continuare slabă după ce ați finalizat curățarea, încercați să aliniați imprimanta. Dacă problemele de calitate la imprimare persistă după curățare și aliniere, contactați serviciul de asistență HP.

- f. Faceți clic pe **Toate setările** pentru a reveni la panoul **Information and Support (Informații și asistență)**.

Eliminarea apariției petelor de cerneală pe imprimate

Dacă un imprimat prezintă pete de cerneală, încercați ca pentru imprimările viitoare să utilizați funcția, try using the Curățare pete de la afișajul imprimantei. Finalizarea acestui proces durează mai multe minute. Este nevoie să încărcați hârtie velină de dimensiuni normale și aceasta va fi deplasată înainte și înapoi în timpul curățării. Zgomotele mecanice sunt normale în acest proces.

1. Încărcați hârtie simplă albă neutilizată, Letter sau A4, în tava de intrare.
2. De la afișajul panoului de control al imprimantei, atingeți **Instrumente**.
3. Atingeți **Curățare pete pagină**, apoi urmați instrucțiunile de pe ecran.



NOTĂ: Puteți face același lucru și pentru software-ul imprimantei HP sau pentru serverul Web încorporat (EWS). Pentru a accesa software-ul sau EWS, consultați [Deschiderea software-ului imprimantei HP \(Windows\)](#), la pagina 12 sau [Deschideți serverul Web încorporat, la pagina 63](#).

Probleme legate de copiere

Depanarea problemelor legate de copiere	Utilizați un expert de depanare online HP. Obțineți instrucțiuni pas cu pas dacă imprimanta nu creează o copie sau dacă imprimatele sunt de calitate scăzută.
---	--



NOTĂ: Este posibil ca experții de depanare online HP să nu fie disponibili în toate limbile.

[Sfaturi pentru succesul copierii și scanării, la pagina 27](#)

Probleme legate de scanare

HP Print and Scan Doctor	HP Print and Scan Doctor este un utilitar care va încerca să diagnosticheze și să remedieze automat problema.
Rezolvarea problemelor de scanare	Utilizați un expert de depanare online HP. Obțineți instrucțiuni pas cu pas dacă imprimanta nu poate să creeze o scanare sau dacă scanările sunt de calitate scăzută.

 **NOTĂ:** Este posibil ca HP Print and Scan Doctor și experții de depanare online HP să nu fie disponibili în toate limbile.

[Sfaturi pentru succesul copierii și scanării, la pagina 27](#)

Probleme legate de fax

Mai întâi executați un raport de testare a faxului pentru a vedea dacă există o problemă la configurarea faxului. Dacă testul reușește și tot mai aveți probleme legate de funcționalitatea de fax, verificați setările de fax listate în raport pentru a vedea dacă acestea sunt corecte.

Executarea unui test de fax

Aveți posibilitatea să testați configurarea faxului pentru a verifica starea imprimantei și pentru a vă asigura că este configurat corespunzător pentru faxuri. Efectuați acest test numai după ce ați finalizat configurarea faxului pe imprimantă. Testul efectuează următoarele operații:

- Testează hardware-ul faxului
- Verifică dacă la imprimantă este conectat tipul corect de cablu telefonic
- Verifică dacă acel cablu telefonic a fost conectat la portul corect
- Verifică existența tonului de apel
- Verifică starea conexiunii la linia telefonică
- Verifică dacă există o linie telefonică activă

Pentru a testa configurația faxului prin intermediul panoului de control al imprimantei

1. Configurați imprimanta pentru serviciul de fax în funcție de instrucțiunile de configurare specifice pentru acasă sau birou.
2. Asigurați-vă că sunt instalate cartușele de cerneală și că în tava de intrare este încărcată hârtie de dimensiune standard înainte de a lansa testul.
3. În ecranul **Fax**, atingeți **Configurare**, atingeți **Expert de configurare**, apoi urmați instrucțiunile de pe ecran.

Imprimanta prezintă starea testului pe afișaj și imprimă un raport.

4. Analizați raportul.
 - Dacă testul de fax nu reușește, examinați soluțiile de mai jos.
 - Dacă testul a reușit și tot mai aveți probleme legate de funcționalitatea de fax, verificați dacă setările de fax listate în raport sunt corecte. Puteți să utilizați și expertul de depanare online HP.

Ce trebuie făcut în cazul în care testul de fax nu reușește

Dacă ați rulat un test pentru fax și acesta nu a reușit, consultați raportul pentru informații elementare despre eroare. Pentru informații mai detaliate, consultați raportul pentru a vedea care parte a testului nu a reușit, apoi citiți subiectul corespunzător din această secțiune pentru a afla ce soluții să încercați.

„Testul hardware fax” nereușit

- Opriți imprimanta apăsând  (butonul Alimentare) care se găsește pe panoul de control al imprimantei, apoi deconectați cablul de alimentare din partea din spate a imprimantei. După câteva secunde, reconectați cablul de alimentare și porniți dispozitivul. Rulați din nou testul. Dacă testul eșuează și de data aceasta, continuați să citiți informațiile de depanare din această secțiune.
- Încercați să trimiteți sau să primiți un fax. Dacă trimiterea și primirea faxurilor funcționează, este posibil să nu existe o problemă.
- Dacă rulați testul din **Expert configurare fax** (Windows) sau din **HP Utility** (OS X), asigurați-vă că dispozitivul nu este ocupat cu finalizarea altei activități, precum primirea unui fax sau copierea. Verificați dacă pe afișaj apare un mesaj indicând faptul că imprimanta este ocupată. Dacă este ocupată, așteptați să termine și să treacă în starea de inactivitate înainte de a executa testul.
- Asigurați-vă că utilizați cablul telefonic livrat împreună cu imprimanta. Dacă nu utilizați cablul telefonic livrat pentru conectarea de la priza telefonică de perete la imprimantă, este posibil să nu puteți trimite sau primi faxuri. După ce conectați cablul telefonic livrat împreună cu imprimanta, executați din nou testul pentru fax.
- Dacă utilizați un splitter de telefon, acesta poate cauza probleme de funcționalitate a faxului. (Un splitter este un conector cu două cabluri care se introduce în priza telefonică de perete.) Încercați să scoateți splitter-ul și să conectați imprimanta direct la priza telefonică de perete.

După ce rezolvați problemele găsite, executați din nou testul pentru fax pentru a vă asigura că este trecut cu succes și că imprimanta este pregătită pentru faxuri. Dacă testul **Testare hardware fax** tot nu reușește și aveți probleme cu trimiterea/recepționarea faxurilor, contactați asistența HP. Vizitați www.hp.com/support. Acest site Web oferă informații și utilitare care vă pot ajuta să corectați multe dintre problemele obișnuite ale imprimantei. Dacă vi se solicită, selectați țara/regiunea, apoi faceți clic pe **Toate contactele HP** pentru informații despre apelarea asistenței tehnice.

Testul „Fax conectat la priză telefonică de perete activă” nu a reușit

- Verificați conexiunea între priza telefonică de perete și imprimanta pentru a vă asigura că ați fixat corespunzător cablul telefonic.
- Asigurați-vă că utilizați cablul telefonic livrat împreună cu imprimanta. Dacă nu utilizați cablul telefonic livrat pentru conectarea de la priza telefonică de perete la imprimantă, este posibil să nu puteți trimite sau primi faxuri. După ce conectați cablul telefonic livrat împreună cu imprimanta, executați din nou testul pentru fax.
- Asigurați-vă că imprimanta este conectată corect la priza telefonică de perete. Utilizând cablul telefonic livrat în cutia imprimantei, conectați un capăt la priza telefonică de perete, apoi conectați celălalt capăt la portul cu eticheta 1-LINE din spatele imprimantei.

Aflați mai multe despre configurarea și testarea faxului, [faceți clic aici pentru a vă conecta la Internet pentru mai multe informații](#).

- Dacă utilizați un splitter de telefon, acesta poate cauza probleme de funcționalitate a faxului. (Un splitter este un conector cu două cabluri care se introduce în priza telefonică de perete.) Încercați să scoateți splitter-ul și să conectați imprimanta direct la priza telefonică de perete.

- Încercați să conectați un telefon și un cablu telefonic funcționale la priza telefonică de perete pe care o utilizați pentru imprimantă și verificați dacă există ton de apel. Dacă nu auziți un ton de apel, contactați compania telefonică și solicitați să verifice linia telefonică.
- Încercați să trimiteți sau să primiți un fax. Dacă trimiterea și primirea faxurilor funcționează, este posibil să nu existe o problemă.

După ce rezolvați problemele găsite, executați din nou testul pentru fax pentru a vă asigura că este trecut cu succes și că imprimanta este pregătită pentru faxuri.

Testul „Cablul telefonic conectat la portul corect al faxului” nu a reușit

Asigurați-vă că utilizați cablul telefonic livrat împreună cu imprimanta. Dacă nu utilizați cablul telefonic livrat pentru conectarea de la priza telefonică de perete la imprimantă, este posibil să nu puteți trimite sau primi faxuri. După ce conectați cablul telefonic livrat împreună cu imprimanta, executați din nou testul pentru fax.

Dacă utilizați un splitter de telefon, acesta poate cauza probleme de funcționalitate a faxului. (Un splitter este un conector cu două cabluri care se introduce în priza telefonică de perete.) Încercați să scoateți splitter-ul și să conectați imprimanta direct la priza telefonică de perete.

Conectarea cablului telefonic la portul corect

1. Utilizând cablul telefonic livrat în cutia imprimantei, conectați un capăt la priza telefonică de perete, apoi conectați celălalt capăt la portul cu eticheta 1-LINE din spatele imprimantei.

 **NOTĂ:** Dacă utilizați portul 2-EXT pentru a conecta imprimanta la priza telefonică de perete, nu veți putea trimite sau primi faxuri. Portul 2-EXT se utilizează numai pentru conectarea altor echipamente, cum ar fi un robot telefonic.

Figura 9-1 Vedere din spate a imprimantei



1	Priză telefonică de perete
2	Utilizați cablul telefonic furnizat împreună cu imprimanta pentru conectarea la portul „1-LINE”

2. După ce ați conectat cablul telefonic la portul 1-LINE, executați din nou testul pentru fax pentru a vă asigura că reușește și că imprimanta este pregătită pentru faxuri.
3. Încercați să trimiteți sau să primiți un fax.

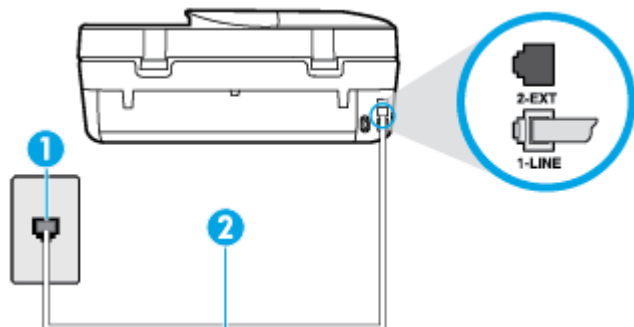
Testul „Utilizarea unui tip corect de cablu telefonic împreună cu faxul” nu a reușit

- Asigurați-vă că utilizați cablul telefonic livrat împreună cu imprimanta pentru conectarea la priza telefonică de perete. Un capăt al cablului telefonic trebuie conectat la portul cu eticheta 1-LINE din spatele imprimantei, iar celălalt capăt la priza telefonică de perete, așa cum se arată în ilustrație.

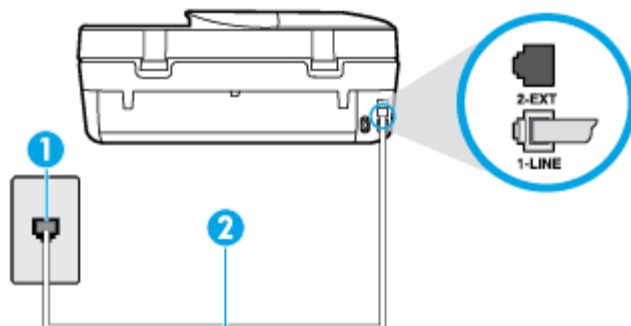

1	Priză telefonică de perete
2	Utilizați cablul telefonic furnizat împreună cu imprimanta pentru conectarea la portul „1-LINE”

În cazul în care cablul telefonic care este livrat cu imprimanta nu este suficient de lung, utilizați un cablu telefonic cu 2 fire, mai lung. Puteți achiziționa cablul de la un magazin de produse electronice care comercializează accesoriile pentru telefoane.

- Verificați conexiunea între priza telefonică de perete și imprimanta pentru a vă asigura că ați fixat corespunzător cablul telefonic.
- Asigurați-vă că utilizați cablul telefonic livrat împreună cu imprimanta. Dacă nu utilizați cablul telefonic livrat pentru conectarea de la priza telefonică de perete la imprimantă, este posibil să nu puteți trimite sau primi faxuri. După ce conectați cablul telefonic livrat împreună cu imprimanta, executați din nou testul pentru fax.
- Dacă utilizați un splitter de telefon, acesta poate cauza probleme de funcționalitate a faxului. (Un splitter este un conector cu două cabluri care se introduce în priza telefonică de perete.) Încercați să scoateți splitter-ul și să conectați imprimanta direct la priza telefonică de perete.

Testul „Detectare ton de apel” nu a reușit

- Alte echipamente care utilizează aceeași linie telefonică împreună cu imprimanta pot face ca testul să nu reușească. Pentru a afla dacă alt echipament creează probleme, deconectați toate echipamentele de la linia telefonică și executați din nou testul. Dacă se trece **Test detectare ton de apel** în absența celorlalte echipamente, înseamnă că unul sau mai multe dintre echipamente cauzează problemele; încercați să le conectați pe rând și să executați testul de fiecare dată, până când identificați echipamentul care determină problema.
- Încercați să conectați un telefon și un cablu telefonic funcționale la priza telefonică de perete pe care o utilizați pentru imprimantă și verificați dacă există ton de apel. Dacă nu auziți un ton de apel, contactați compania telefonică și solicitați să verifice linia telefonică.
- Asigurați-vă că imprimanta este conectată corect la priza telefonică de perete. Utilizând cablul telefonic livrat în cutia imprimantei, conectați un capăt la priza telefonică de perete, apoi conectați celălalt capăt la portul cu eticheta 1-LINE din spatele imprimantei.

- Dacă utilizați un splitter de telefon, acesta poate cauza probleme de funcționalitate a faxului. (Un splitter este un conector cu două cabluri care se introduce în priza telefonică de perete.) Încercați să scoateți splitter-ul și să conectați imprimanta direct la priza telefonică de perete.
- Dacă sistemul telefonic nu utilizează un ton de apel standard, precum anumite sisteme PBX, acest fapt ar putea reprezenta cauza eșecului testului. Acest lucru nu creează probleme la trimiterea sau recepționarea faxurilor. Încercați să trimiteți sau să recepționați un test de fax.
- Asigurați-vă că setarea pentru țară/regiune este corectă pentru țara/regiunea dvs. Dacă țara/regiunea nu este setată sau este setată incorect, testul poate să nu reușească și puteți întâmpina probleme la trimiterea și primirea faxurilor.
- Asigurați-vă că ați conectat imprimanta la o linie telefonică analogică, deoarece altfel nu veți putea să trimiteți sau să primiți faxuri. Pentru a verifica dacă linia dvs. telefonică este digitală, conectați un telefon analogic obișnuit la linie și ascultați dacă există ton de apel. Dacă nu auziți tonul normal de apel, este posibil ca linia telefonică să fie configurată pentru telefoane digitale. Conectați imprimanta la o linie telefonică analogică și încercați să trimiteți sau să primiți un fax.
- Asigurați-vă că utilizați cablul telefonic livrat împreună cu imprimanta. Dacă nu utilizați cablul telefonic livrat pentru conectarea de la priza telefonică de perete la imprimantă, este posibil să nu puteți trimite sau primi faxuri. După ce conectați cablul telefonic livrat împreună cu imprimanta, executați din nou testul pentru fax.

După ce rezolvați problemele găsite, executați din nou testul pentru fax pentru a vă asigura că este trecut cu succes și că imprimanta este pregătită pentru faxuri. Dacă testul **Detectare ton** nu reușește în continuare, contactați compania telefonică și solicitați să verifice linia telefonică.

Testul „Stare linie fax” nu a reușit

- Asigurați-vă că ați conectat imprimanta la o linie telefonică analogică, deoarece altfel nu veți putea să trimiteți sau să primiți faxuri. Pentru a verifica dacă linia dvs. telefonică este digitală, conectați un telefon analogic obișnuit la linie și ascultați dacă există ton de apel. Dacă nu auziți tonul normal de apel, este posibil ca linia telefonică să fie configurată pentru telefoane digitale. Conectați imprimanta la o linie telefonică analogică și încercați să trimiteți sau să primiți un fax.
- Verificați conexiunea între priza telefonică de perete și imprimanta pentru a vă asigura că ați fixat corespunzător cablul telefonic.
- Asigurați-vă că imprimanta este conectată corect la priza telefonică de perete. Utilizând cablul telefonic livrat în cutia imprimantei, conectați un capăt la priza telefonică de perete, apoi conectați celălalt capăt la portul cu eticheta 1-LINE din spatele imprimantei.
- Alte echipamente care utilizează aceeași linie telefonică împreună cu imprimanta pot face ca testul să nu reușească. Pentru a afla dacă alt echipament creează probleme, deconectați toate echipamentele de la linia telefonică și executați din nou testul.
 - Dacă testul **Test stare linie de fax** este trecut cu succes fără celălalt dispozitiv, unul sau mai multe dispozitive creează probleme; încercați să le instalați din nou pe rând, reluând testul de fiecare dată, până când identificați dispozitivul care cauzează apariția problemei.
 - Dacă testul **Test stare linie de fax** nu reușește în absența celorlalte echipamente, conectați imprimanta la o linie telefonică funcțională și continuați să citiți informațiile de depanare din această secțiune.
- Dacă utilizați un splitter de telefon, acesta poate cauza probleme de funcționalitate a faxului. (Un splitter este un conector cu două cabluri care se introduce în priza telefonică de perete.) Încercați să scoateți splitter-ul și să conectați imprimanta direct la priza telefonică de perete.
- Asigurați-vă că utilizați cablul telefonic livrat împreună cu imprimanta. Dacă nu utilizați cablul telefonic livrat pentru conectarea de la priza telefonică de perete la imprimantă, este posibil să nu puteți trimite

sau primi faxuri. După ce conectați cablul telefonic livrat împreună cu imprimanta, executați din nou testul pentru fax.

După ce rezolvați problemele găsite, executați din nou testul pentru fax pentru a vă asigura că este trecut cu succes și că imprimanta este pregătită pentru faxuri. Dacă testul **Stare linie fax** nu reușește în continuare și aveți probleme la trimiterea/primirea faxurilor, contactați compania telefonică și solicitați să verifice linia telefonică.

Depanați problemele legate de fax

Depanați problemele legate de fax.	Utilizați un expert de depanare online HP. Rezolvați problemele legate de trimiterea sau recepționarea unui fax sau de trimiterea faxurilor către computer.
--	--

 **NOTĂ:** Este posibil ca experții de depanare online HP să nu fie disponibili în toate limbile.



Citiți instrucțiunile generale din Ajutor pentru anumite probleme legate de fax

Ce fel de problemă de fax aveți?

Pe afișaj apare permanent mesajul Receptor ridicat

- Utilizați un tip greșit de cablu telefonic. Asigurați-vă că pentru a conecta imprimanta la linia telefonică utilizați cablul telefonic cu 2 fire livrat împreună cu imprimanta. În cazul în care cablul telefonic care este livrat cu imprimanta nu este suficient de lung, utilizați un cablu telefonic mai lung. Puteți achiziționa cablul de la un magazin de produse electronice care comercializează accesoriile pentru telefoane.
- Alt echipament care utilizează linia telefonică utilizată de imprimantă poate fi în funcțiune. Asigurați-vă că telefoanele în derivație (telefoanele de pe aceeași linie telefonică, neconectate la imprimantă) sau alte echipamente nu sunt în funcțiune sau scoase din furcă. De exemplu, nu puteți utiliza imprimanta pentru funcționalitatea de fax dacă un telefon în derivație este scos din furcă sau dacă utilizați la computer un modem pe linie comutată pentru a trimite e-mail sau a accesa Internetul.

Imprimanta întâmpină probleme la trimiterea și primirea faxurilor

- Asigurați-vă că imprimanta este pornită. Priviți afișajul imprimantei. Dacă pe afișaj nu apare nimic, iar indicatorul luminos  (butonul Alimentare) nu este aprins, imprimanta este oprită. Asigurați-vă că ați conectat ferm cablul de alimentare la imprimantă și la o priză. Apăsăți  (butonul Alimentare) pentru a porni imprimanta.

După pornirea imprimantei, HP recomandă să se aștepte cinci minute înainte de a trimite sau primi un fax. Imprimanta nu poate trimite sau primi faxuri în timpul procesului de inițializare care urmează după pornire.

- Asigurați-vă că utilizați cablul telefonic livrat împreună cu imprimanta pentru conectarea la priza telefonică de perete. Un capăt al cablului telefonic trebuie conectat la portul cu eticheta 1-LINE din spatele imprimantei, iar celălalt capăt la priza telefonică de perete, așa cum se arată în ilustrație.

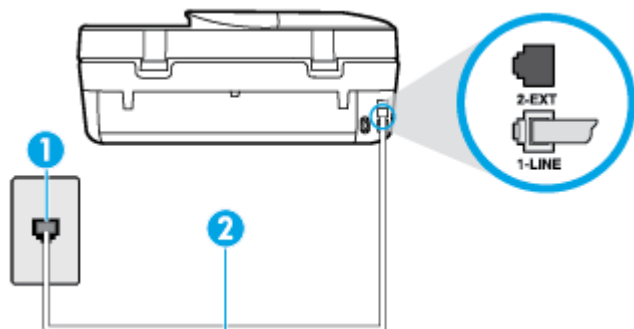

1	Priză telefonică de perete
2	Utilizați cablul telefonic furnizat împreună cu imprimanta pentru conectarea la portul „1-LINE”

În cazul în care cablul telefonic care este livrat cu imprimanta nu este suficient de lung, utilizați un cablu telefonic cu 2 fire, mai lung. Puteți achiziționa cablul de la un magazin de produse electronice care comercializează accesoriile pentru telefoane.

- Încercați să conectați un telefon și un cablu telefonic funcționale la priza telefonică de perete pe care o utilizați pentru imprimantă și verificați dacă există ton de apel. Dacă nu auziți un ton de apel, apelați la compania de telefonie locală pentru service.
- Alt echipament care utilizează linia telefonică utilizată de imprimantă poate fi în funcțiune. De exemplu, nu puteți utiliza imprimanta pentru funcționalitatea de fax dacă un telefon în derivație este scos din furcă sau dacă utilizați la computer un modem pe linie comutată pentru a trimite e-mail sau a accesa Internetul.
- Verificați dacă eroarea nu a fost cauzată de alt proces. Verificați afișajul sau computerul pentru un mesaj de eroare care să conțină informații referitoare la problemă și modalități de soluționare a acesteia. Dacă există o eroare, imprimanta nu poate trimite/primi faxuri până la soluționarea acesteia.
- Conexiunea liniei telefonice poate fi zgomotoasă. Liniile telefonice cu calitate slabă a sunetului (bruiaj) pot cauza probleme de funcționalitate a faxului. Verificați calitatea sunetului liniei telefonice conectând un telefon la priza telefonică de perete și ascultând bruiajul static sau de altă natură. Dacă auziți bruiaj, dezactivați opțiunea **Mod Corectare erori** (ECM) și încercați din nou să trimiteți sau să primiți faxuri. Pentru mai multe informații despre schimbarea ECM, consultați [Trimiterea unui fax în modul Corectare erori, la pagina 33](#). Dacă problema persistă, contactați compania telefonică.
- Dacă utilizați un serviciu DSL (digital subscriber line), asigurați-vă că aveți conectat un filtru DSL, în caz contrar nu puteți trimite cu succes faxuri. [Faceți clic aici pentru a vă conecta și a obține mai multe informații](#).
- Asigurați-vă că imprimanta nu este conectată la o priză telefonică de perete destinată telefoanelor digitale. Pentru a verifica dacă linia dvs. telefonică este digitală, conectați un telefon analogic obișnuit la linie și ascultați dacă există ton de apel. Dacă nu auziți tonul normal de apel, este posibil ca linia telefonică să fie configurată pentru telefoane digitale.
- Dacă utilizați un convertor/adaptor pentru terminal de tip PBX sau ISDN, asigurați-vă că imprimanta este conectată la portul corect și că adaptorul este setat la tipul corect de echipament de comutare pentru țara/regiunea dvs., dacă este posibil. [Faceți clic aici pentru a vă conecta și a obține mai multe informații](#).

- Dacă imprimanta partajează linia telefonică cu un serviciu DSL, este posibil ca modemul DSL să nu fie legat corect la împământare. Dacă modemul DSL nu este legat corect la împământare, poate induce bruiaj pe linia telefonică. Liniile telefonice cu calitate slabă a sunetului (bruiate) pot cauza probleme de funcționalitate a faxului. Calitatea sunetului liniei telefonice poate fi verificată conectând un telefon la priza telefonică de perete și ascultând zgomotele statice sau de altă natură. Dacă auziți bruiaj, opriți modemul DSL și întrerupeți complet alimentarea timp de cel puțin 15 minute. Reporniți modemul DSL și ascultați tonul de apel.



NOTĂ: Este posibil ca în viitor linia să prezinte din nou bruiaj static. Dacă imprimanta nu mai trimite sau nu mai recepționează faxuri, repetați procesul.

Dacă linia telefonică prezintă bruiaj în continuare, contactați compania de telefonie. Pentru informații referitoare la oprirea funcționării modemului DSL, contactați serviciul de asistență al furnizorului DSL.

- Dacă utilizați un splitter de telefon, acesta poate cauza probleme de funcționalitate a faxului. (Un splitter este un conector cu două cabluri care se introduce în priza telefonică de perete.) Încercați să scoateți splitter-ul și să conectați imprimanta direct la priza telefonică de perete.

Imprimanta nu poate primi faxuri, dar poate trimite faxuri

- Dacă nu utilizați un serviciu de sonerie distinctivă, asigurați-vă că opțiunea **Semnal de apel distinct** din imprimantă este setată la **Toate semnalele de apel**. Pentru informații suplimentare, consultați [Modificarea modelului de semnal la apel pentru semnale distincte, la pagina 41](#).
- Dacă **Răspuns automat** s-a setat la **Dezactivat**, va trebui să primiți faxurile manual; în caz contrar, imprimanta nu poate primi faxuri. Pentru informații despre primirea manuală a faxurilor, consultați [Primirea manuală a unui fax, la pagina 34](#).
- Dacă aveți un serviciu de mesagerie vocală pe același număr de telefon pe care îl utilizați pentru apeluri de fax, trebuie să recepționați faxurile manual, nu automat. Acest lucru înseamnă că trebuie să fiți disponibil pentru a răspunde personal la apelurile de fax primite. Aflați mai multe despre configurarea imprimantei când aveți un serviciu de mesagerie vocală, [faceți clic aici pentru a vă conecta la Internet pentru mai multe informații](#). Pentru informații despre primirea manuală a faxurilor, consultați [Primirea manuală a unui fax, la pagina 34](#).
- Dacă la computer aveți un modem de linie comutată pe aceeași linie telefonică cu imprimanta, verificați dacă software-ul care este livrat cu modemul nu este setat pentru a primi faxuri automat. Modemurile care sunt configurate pentru primirea automată a faxurilor ocupă linia telefonică pentru a primi faxurile de intrare, ceea ce împiedică imprimanta să primească apeluri de fax.
- Dacă aveți un robot telefonic pe aceeași linie cu imprimanta, puteți întâmpina una dintre următoarele probleme:
 - Este posibil ca robotul telefonic să nu fie configurat corect pentru imprimantă.
 - Mesajul de ieșire poate fi prea lung sau prea puternic pentru a permite imprimantei să detecteze tonurile de fax, iar faxul apelant s-ar putea deconecta.
 - Este posibil ca robotul telefonic să nu aibă o perioadă de liniște suficientă după mesajul de ieșire pentru a-i permite imprimantei să detecteze tonuri de fax. Această problemă este foarte des întâlnită la roboții telefonici digitali.

Următoarele acțiuni pot conduce la rezolvarea acestor probleme:

- Dacă aveți un robot telefonic pe aceeași linie telefonică pe care o utilizați pentru apeluri de fax, încercați să conectați robotul telefonic direct la imprimantă. [Faceți clic aici pentru a vă conecta la Internet pentru mai multe informații](#).
- Asigurați-vă că imprimanta este setată să primească faxuri automat. Pentru informații despre configurarea imprimantei pentru a primi automat faxuri, consultați [Primirea unui fax, la pagina 33](#).

- Asigurați-vă că opțiunea **Nr. apeluri până la răspuns** este setată la un număr mai mare de apeluri decât robotul telefonic. Pentru informații suplimentare, consultați [Configurarea numărului de tonuri de apel până la răspuns, la pagina 40](#).
- Deconectați robotul telefonic și încercați să primiți un fax. Dacă puteți primi un fax fără robotul telefonic, este posibil ca robotul telefonic să fie cauza problemei.
- Reconectați robotul telefonic și înregistrați din nou mesajul de ieșire. Înregistrați un mesaj de aproximativ 10 secunde. Vorbiți rar și la un volum scăzut atunci când înregistrați mesajul. Lăsați cel puțin cinci secunde de liniște la sfârșitul mesajului vocal. În timpul liniștii nu trebuie să existe nici un zgomot de fond. Încercați din nou să primiți un fax.



NOTĂ: Este posibil ca unii roboți telefonici digitali să nu înregistreze perioada fără sunet de la finalul mesajului de ieșire. Ascultați mesajul de ieșire pentru a verifica.

- Dacă imprimanta partajează aceeași linie telefonică cu alte tipuri de echipamente telefonice, cum ar fi un robot telefonic, un modem de computer sau un dispozitiv de comutare cu mai multe porturi este posibil ca nivelul semnalului de fax să fie redus. De asemenea, nivelul semnalului poate fi redus când utilizați un splitter sau când conectați cabluri suplimentare pentru a prelungi cablul telefonului. Un semnal redus de fax poate provoca probleme în timpul recepționării faxurilor.

Pentru a afla dacă alt echipament creează probleme, deconectați tot de la linia telefonică, cu excepția imprimantei și apoi încercați să primiți un fax. Dacă puteți primi faxuri cu succes în absența celorlalte echipamente, înseamnă că unul sau mai multe dintre celelalte echipamente cauzează problemele; încercați să le conectați pe rând și să primiți un fax de fiecare dată, până când identificați echipamentul care determină problema.

- Dacă utilizați o sonerie specială pentru numărul de fax (utilizați un serviciu de apelare distinctă furnizat de compania telefonică), asigurați-vă că opțiunea **Semnal de apel distinct** a imprimantei este setată identic. Pentru informații suplimentare, consultați [Modificarea modelului de semnal la apel pentru semnale distincte, la pagina 41](#).

Imprimanta nu poate trimite faxuri, dar poate primi faxuri

- Este posibil ca imprimanta să formeze numărul prea repede sau prea devreme. Poate fi necesar să inserați unele pauze în secvența de cifre. De exemplu, dacă trebuie să accesați o linie externă înainte de a apela numărul de telefon, introduceți o pauză după numărul de acces. Dacă numărul este 95555555, iar cifra 9 accesează o linie externă, introduceți pauze după cum urmează: 9-555-5555. Pentru a introduce o pauză în numărul de fax pe care îl tastați, atingeți * în mod repetat, până când pe afișaj apare o cratimă (-).

Mai puteți trimite faxuri utilizând apelarea monitorizată. Aceasta vă permite să ascultați linia telefonică în timp ce apălați. Puteți să setați viteza de apelare și să răspundeți la solicitări în timp ce apălați. Pentru informații suplimentare, consultați [Trimiterea unui fax utilizând apelarea monitorizată, la pagina 31](#).

- Formatul numărului introdus la transmiterea faxului nu este corect sau dispozitivul fax destinat să întâmpină probleme. Pentru a verifica acest lucru, încercați să apălați numărul de fax de la un telefon și să ascultați tonul de fax. Dacă nu auziți tonuri de fax, este posibil ca dispozitivul fax destinat să nu fie pornit sau conectat, sau ca serviciul de mesagerie vocală să interfereze cu linia telefonică a destinatarului. De asemenea, îi puteți cere destinatarului să verifice dacă faxul funcționează corespunzător.

Tonurile de fax sunt înregistrate de robotul telefonic

- Dacă aveți un robot telefonic pe aceeași linie telefonică pe care o utilizați pentru apeluri de fax, încercați să conectați robotul telefonic direct la imprimantă. [Faceți clic aici pentru a vă conecta la Internet pentru](#)

[mai multe informații](#). Dacă nu conectați robotul telefonic conform recomandărilor, tonurile de fax pot fi înregistrate pe robotul telefonic.

- Asigurați-vă că imprimanta **Nr. apeluri până la răspuns** este setată să recepționeze faxuri automat și că setarea este corectă. Numărul de tonuri de apel după care va răspunde imprimanta trebuie să fie mai mare decât numărul de tonuri de apel pentru robotul telefonic. Dacă robotul telefonic și imprimanta sunt configurate pentru același număr de tonuri de apel înainte de răspuns, ambele echipamente vor răspunde la apel, iar tonurile de fax sunt înregistrate pe robotul telefonic.
- Setati robotul telefonic să răspundă după un număr mai mic de semnale de apel și imprimanta să răspundă după numărul maxim acceptat de semnale de apel. (Numărul maxim de semnale de apel variază în funcție de țară/regiune). În această setare, robotul telefonic răspunde la apel și imprimanta monitorizează linia. Dacă imprimanta detectează tonuri de fax, aceasta primește faxul. Dacă apelul este un apel vocal, robotul telefonic înregistrează mesajul. Pentru informații suplimentare, consultați [Configurarea numărului de tonuri de apel până la răspuns, la pagina 40](#).

Probleme legate de rețea și de conexiune

Ce doriți să faceți?

Remediarea unei conexiuni wireless

Alegeți una din următoarele opțiuni de depanare.

HP Print and Scan Doctor	HP Print and Scan Doctor este un utilitar care va încerca să diagnosticheze și să remedieze automat problema.
Utilizarea unui expert de depanare online HP	<ul style="list-style-type: none">• Depanați problemele legate de conexiunea wireless, dacă imprimanta nu a fost niciodată conectată sau dacă a fost conectată și nu mai funcționează.• Depanați o problemă legată de paravanul de protecție sau de antivirus, în cazul în care credeți că acestea nu permit computerului să se conecteze la imprimantă.



NOTĂ: Este posibil ca HP Print and Scan Doctor și experții de depanare online HP să nu fie disponibili în toate limbile.

Citiți instrucțiunile generale din Ajutor pentru depanarea conexiunii wireless

Verificați configurația rețelei sau imprimați raportul de testare a conexiunii wireless pentru a vă asista la diagnosticarea problemelor de conectare la rețea.

1. De la panoul de control al imprimantei, atingeți **(Wireless)**, apoi atingeți **(Setări)**.
2. Atingeți **Imprimare rapoarte**, apoi atingeți **Pagină configurare rețea** sau **Raport test wireless**.

Găsirea setărilor de rețea pentru conexiunea wireless

Alegeți una din următoarele opțiuni de depanare.

HP Print and Scan Doctor	HP Print and Scan Doctor este un utilitar prin care puteți afla numele rețelei (SSID) și parola (cheia de rețea).
Utilizarea unui expert de depanare online HP	Aflați cum să găsiți numele rețelei (SSID) și parola wireless.

 **NOTĂ:** Este posibil ca HP Print and Scan Doctor și experții de depanare online HP să nu fie disponibili în toate limbile.



Remediarea conexiunii Wi-Fi Direct

[Utilizarea unui expert de depanare online HP](#)

Depanați problema legată de Wi-Fi Direct sau aflați cum să configurați Wi-Fi Direct.

 **NOTĂ:** Este posibil ca experții de depanare online HP să nu fie disponibili în toate limbile.

Citiți instrucțiunile generale din Ajutor pentru depanarea funcției Wi-Fi Direct

1. Verificați imprimanta pentru a vă asigura că funcția Wi-Fi Direct este pornită:
 - a. De la panoul de control al imprimantei, atingeți  (Wi-Fi Direct).
 - b. Dacă Starea este **Dezactivată**, atingeți  (**Setări Wi-Fi Direct**) și activați funcția Wi-Fi Direct.
2. De la un computer wireless sau de la un dispozitiv mobil, porniți conexiunea Wi-Fi, apoi căutați și conectați-vă la numele Wi-Fi Direct al imprimantei.
3. Când vi se solicită, introduceți parola Wi-Fi Direct.
4. Dacă utilizați un dispozitiv mobil, asigurați-vă că ați instalat o aplicație de imprimare compatibilă. Pentru mai multe informații despre imprimarea mobilă, accesați www.hp.com/global/us/en/eprint/mobile_printing_apps.html.

Probleme legate de hardware-ul imprimantei

 **SFAT:** Executați [HP Print and Scan Doctor](#) pentru a diagnostica și a remedia automat problemele de imprimare, de scanare și de copiere. Aplicația este disponibilă numai în anumite limbi.

Imprimanta se oprește în mod imprevizibil

- Verificați alimentarea și conexiunile de alimentare.
- Verificați dacă este conectat ferm cablul de alimentare al imprimantei la o priză de alimentare funcțională.

Ușa de acces la cartușe este deschisă

- Închideți ușa de acces la cartușe pentru a începe imprimarea.

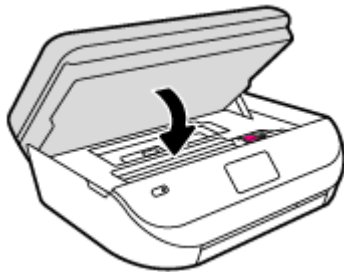

Alinierea cartușelor eșuează



- Dacă nu se reușește alinierea, asigurați-vă că ați încărcat hârtie albă, simplă nefolosită în tava de alimentare. Dacă, atunci când aliniați cartușele de cerneală, în tava de alimentare se află hârtie colorată, alinierea nu va reuși.
- Dacă procesul de aliniere nu reușește în mod repetat, este posibil să fie necesar să curățați capul de imprimare sau să aveți un senzor defect.
- Dacă nici curățarea capului de imprimare nu rezolvă problema, contactați asistența HP. Vizitați www.hp.com/support. Acest site Web oferă informații și utilitare care vă pot ajuta să corecți multe dintre problemele obișnuite ale imprimantei. Dacă vi se solicită, selectați țara/regiunea, apoi faceți clic pe **Toate contactele HP** pentru informații despre apelarea asistenței tehnice.

Rezolvarea disfuncționalităților imprimantei

- ▲ Opriti imprimanta, apoi porniți-o. În cazul în care nu se rezolvă problema, contactați asistența HP. Pentru informații despre contactarea asistenței HP, consultați [Asistență HP, la pagina 93](#).



Asistență HP

Pentru cele mai recente actualizări pentru produs și informații despre asistență, vizitați [HP OfficeJet 4650 series support website at www.hp.com/support](#). Asistența online HP furnizează o varietate de opțiuni utile în legătură cu imprimanta:

	Driveri și descărcări: descărcați driverele și actualizările de software, precum și manualele și documentația care au fost livrate în cutia imprimantei.
	Forumuri de asistență HP: vizitați forumurile de asistență HP pentru a găsi răspunsuri la întrebările și problemele comune. Puteți să vizualizați întrebările postate de alți clienți HP sau să vă înregistrați și să postați întrebările și comentariile dumneavoastră.
	Depanare: utilizați instrumentele online HP pentru a detecta imprimanta și a găsi soluțiile recomandate.

Contactare HP

Dacă aveți nevoie de ajutor de la un reprezentant al serviciului de asistență tehnică HP pentru a rezolva o problemă, vizitați [Contact Support website](#). Următoarele opțiuni de contact sunt disponibile gratuit pentru clienții care au produse în garanție (asistența oferită de un agent HP pentru clienții care nu mai beneficiază de garanție poate necesita plata unei taxe):

	Discutați online prin chat cu un agent de asistență HP.
	Apelați un agent de asistență HP.

Când contactați asistența HP, fiți pregătit să furnizați următoarele informații:

- Numele produsului (situat pe imprimantă, ca HP OfficeJet 4650)

- Numărul produsului (situat în interiorul capacului de acces la cartușe)



- Numărul de serie (aflat pe partea din spate sau inferioară a imprimantei)

Înregistrați imprimanta

Rezervând doar câteva minute pentru înregistrare, vă puteți bucura de service mai rapid, asistență mai eficientă și mesaje de alertă despre asistența pentru produs. Dacă nu ați înregistrat imprimanta în timp ce instalați software-ul, o puteți înregistra acum la <http://www.register.hp.com>.

Opțiuni suplimentare de garanție

Sunt disponibile și planuri de service extinse pentru HP OfficeJet 4650 series, la costuri suplimentare. Mergeți la www.hp.com/support, selectați țara/regiunea și limba, apoi explorați opțiunile de garanție extinsă disponibile pentru imprimanta dumneavoastră.

A Informații tehnice

Această secțiune conține specificații tehnice și reglementări internaționale pentru echipamentul HP OfficeJet 4650 series.

Pentru specificații suplimentare, consultați documentația imprimată livrată împreună cu echipamentul HP OfficeJet 4650 series.

Această secțiune cuprinde următoarele subiecte:

- [Notificări ale companiei Hewlett-Packard](#)
- [Specificații](#)
- [Programul de protecție a mediului](#)
- [Informații legale](#)

Notificări ale companiei Hewlett-Packard

Informațiile conținute în acest document se pot modifica fără preaviz.

Toate drepturile rezervate. Este interzisă reproducerea, adaptarea sau traducerea acestui material fără acordul scris prealabil al companiei Hewlett-Packard, cu excepția cazurilor prevăzute de legile privind drepturile de autor. Singurele garanții pentru produsele și serviciile HP sunt cele stabilite expres prin certificatele de garanție care însoțesc aceste produse și servicii. Nimic din acest document nu trebuie interpretat ca o garanție suplimentară. Compania HP nu va fi răspunzătoare pentru erorile tehnice sau editoriale sau pentru omisiunile din documentația de față.

© 2015 Hewlett-Packard Development Company, L.P.

Microsoft®, Windows®, Windows® XP, Windows Vista®, Windows® 7, Windows® 8 și Windows® 8.1 sunt mărci comerciale înregistrate în SUA ale Microsoft Corporation.

Specificații

În această secțiune, sunt furnizate specificațiile tehnice pentru echipamentul HP OfficeJet 4650 series. Pentru mai multe specificații despre produs, consultați Fișa de date a produsului la www.hp.com/support.

- [Cerințe de sistem](#)
- [Specificații privind mediul](#)
- [Specificații pentru imprimare](#)
- [Specificații pentru scanare](#)
- [Specificații de copiere](#)
- [Randamentul cartușelor](#)
- [Rezoluția de imprimare](#)
- [Informații despre emisiile acustice](#)

Cerințe de sistem

Cerințele de sistem și de software se găsesc în fișierul Readme.

Pentru informații despre versiunile ulterioare de sisteme de operare și asistență, vizitați site-ul Web de asistență online HP la www.hp.com/support.

Specificații privind mediul

- Interval de temperatură de funcționare recomandat: de la 15°C la 32°C (de la 59°F la 90°F)
- Interval de temperatură de funcționare permis: de la 5°C la 40°C (de la 41°F la 104°F)
- Umiditate: 20% - 80% UR fără condens (recomandat); Punct de rouă maxim 25°C
- Interval de temperatură în afara funcționării (depozitare): de la -40°C la 60°C (de la -40°F la 140°F)
- În prezența unor câmpuri electromagnetice puternice, semnalul de ieșire al echipamentului HP OfficeJet 4650 series poate fi ușor perturbat.
- HP recomandă utilizarea unui cablu USB de maximum 3 m (10 picioare) lungime pentru a minimiza zgomotul indus de eventualele câmpuri electromagnetice puternice.

Specificații pentru imprimare

- Vitezele de imprimare variază în funcție de complexitatea documentului.
- Metodă: jet de cerneală termic trimis la solicitare
- Limbaj: PCL3 GUI

Specificații pentru scanare

- Rezoluție optică: până la 1200 dpi
- Rezoluție hardware: până la 1200 x 1200 dpi
- Rezoluție îmbunătățită: până la 1200 x 1200 dpi
- Profunzime culoare: Color pe 24 de biți, tonuri de gri (256 de niveluri de gri) pe 8 biți
- Dimensiune maximă de scanare de la geamul-suport: 21,6 x 29,7 cm(8,5 x 11,7 inch)
- Tipuri de fișier acceptate: BMP, JPEG, PNG, TIFF, PDF
- Versiune TWAIN: 1,9

Specificații de copiere

- Procesare digitală a imaginilor
- Numărul maxim de copii variază în funcție de model.
- Vitezele de copiere variază în funcție de complexitatea documentului și de model.

Randamentul cartușelor

Vizitați www.hp.com/go/learnaboutesupplies pentru informații suplimentare despre randamentele estimate ale cartușelor.

Rezoluția de imprimare

Pentru o listă cu rezoluțiile de imprimare acceptate, vizitați [site-ul Web de asistență pentru HP OfficeJet 4650 series la www.hp.com/support](http://www.hp.com/support).

Pentru informații despre imprimarea la rezoluție maximă, consultați [Imprimarea în modul dpi maxim, la pagina 19](#).

Informații despre emisiile acustice

Dacă aveți acces la Internet, puteți să accesați informații despre emisiile acustice de pe [site-ul Web HP](#).

Programul de protecție a mediului

Compania Hewlett-Packard este angajată în furnizarea unor produse de calitate, care respectă standardele de protecție a mediului. Acest produs a fost proiectat pentru a putea fi reciclat. S-a utilizat un număr minim de materiale, asigurându-se în același timp o funcționalitate și fiabilitate corespunzătoare. Materialele diferite au fost proiectate astfel încât să fie clasate simplu. Dispozitivele de fixare și alte conexiuni sunt simplu de localizat, de accesat și de demontat utilizând scule obișnuite. Componentele de înaltă prioritate sunt proiectate pentru dezasamblare și reparare eficiente.

Pentru informații suplimentare, vizitați site-ul Web HP dedicat protecției mediului:

www.hp.com/hpinfo/globalcitizenship/environment/index.html.

Această secțiune cuprinde următoarele subiecte:

- [Sfaturi ecologice](#)
- [Hârtie utilizată](#)
- [Materiale plastice](#)
- [Specificații privind siguranța materialelor](#)
- [Programul de reciclare a consumabilelor HP inkjet](#)
- [Consum energie](#)
- [Dezafectarea de către utilizatori a echipamentelor uzate](#)
- [Substanțe chimice](#)
- [Dezafectarea acumulatorilor în Taiwan](#)
- [Notificare privind acumulatorii, pentru Brazilia](#)
- [Notificare pentru California privind materialele cu perclorat](#)
- [EPEAT](#)
- [Regulamentul nr. 1275/2008 al Comisiei Uniunii Europene](#)
- [Tabelul cu substanțele/elementele periculoase și conținutul acestora \(China\)](#)
- [Restricția privind substanțele periculoase \(Ucraina\)](#)
- [Restricția privind substanțele periculoase \(India\)](#)
- [Eticheta de energie în China pentru imprimantă, fax și copiator](#)

Sfaturi ecologice

HP este angajat în asistarea clienților pentru a-și reduce impactul asupra mediului. Pentru mai multe informații privind inițiativele HP în privința protecției mediului, vizitați site-ul Web HP Environmental Programs and Initiatives.

www.hp.com/hpinfo/globalcitizenship/environment/

Hârtie utilizată

Acest produs permite utilizarea de hârtie reciclată, în conformitate cu DIN 19309 și EN 12281:2002.

Materiale plastice

Componentele din plastic care depășesc 25 grame sunt marcate în conformitate cu standardele internaționale care impun identificarea materialelor plastice în scopul reciclării, la sfârșitul perioadei de exploatare a produsului.

Specificații privind siguranța materialelor

Specificațiile privind siguranța materialelor (MSDS) pot fi obținute de pe site-ul Web HP de la adresa:

www.hp.com/go/msds

Programul de reciclare a consumabilelor HP inkjet

Compania HP este angajată în lupta pentru protejarea mediului. Programul de reciclare a consumabilelor HP inkjet este disponibil în numeroase țări/regiuni și vă permite să reciclați gratuit cartușele de imprimare și de cerneală uzate. Pentru informații suplimentare, vizitați următorul site Web:

www.hp.com/hpinfo/globalcitizenship/environment/recycle/

Consum energie

Echipamentul Hewlett-Packard de imprimare și prelucrare a imaginilor marcat cu sigla ENERGY STAR® este certificat de Agenția de Protecție a Mediului din S.U.A. Semnul următor va apărea pe produsele de prelucrare a imaginii certificate ENERGY STAR:



Informații suplimentare despre modelele de produse de prelucrare a imaginii certificate ENERGY STAR sunt listate la: www.hp.com/go/energystar

Dezafectarea de către utilizatori a echipamentelor uzate



Acest simbol înseamnă că produsul nu trebuie aruncat împreună cu deșeurile menajere. Pentru a proteja sănătatea umană și mediul, trebuie să predați echipamentul uzat la un punct de colectare desemnat pentru reciclarea echipamentelor electrice și electronice uzate. Pentru mai multe informații, luați legătura cu serviciul de dezafectare a deșeurilor menajere sau mergeți la <http://www.hp.com/recycle>.

Substanțe chimice

Compania HP și-a luat angajamentul de a furniza clienților informații despre substanțele chimice din produsele sale, respectând cerințe legale precum REACH (*Regulamentul CE Nr. 1907/2006 al Parlamentului European și al Consiliului*). Un raport cu informații despre substanțele chimice pentru acest produs poate fi găsit la: www.hp.com/go/reach.

Dezafectarea acumulatorilor în Taiwan



廢電池請回收

Notificare privind acumulatorii, pentru Brazilia

A bateria deste equipamento não foi projetada para ser removida pelo cliente.

Notificare pentru California privind materialele cu perclorat

California Perchlorate Material Notice

Perchlorate material - special handling may apply. See:
<http://www.dtsc.ca.gov/hazardouswaste/perchlorate/>

This product's real-time clock battery or coin cell battery may contain perchlorate and may require special handling when recycled or disposed of in California.

EPEAT

EPEAT

Most HP products are designed to meet EPEAT. EPEAT is a comprehensive environmental rating that helps identify greener electronics equipment. For more information on EPEAT go to www.epeat.net. For information on HP's EPEAT registered products go to www.hp.com/hpinfo/globalcitizenship/environment/pdf/epeat_printers.pdf.

Regulamentul nr. 1275/2008 al Comisiei Uniunii Europene

Pentru date referitoare la alimentarea cu energie electrică a produsului, inclusiv consumul de energie al produsului în mod standby conectat în rețea, dacă toate porturile de rețea cablată sunt conectate și toate porturile de rețea wireless sunt activate, consultați secțiunea P14 „Additional Information” (Informații suplimentare) din Declarația IT ECO pentru produs, de la www.hp.com/hpinfo/globalcitizenship/environment/productdata/itecodesktop-pc.html.

Tabelul cu substanțele/elementele periculoase și conținutul acestora (China)

部件名称	有害物质或元素					
	铅 (Pb)	汞 (Hg)	镉 (Cd)	六价铬 (Cr(VI))	多溴联苯 (PBB)	多溴二苯醚 (PBDE)
外壳和托盘	0	0	0	0	0	0
电线	0	0	0	0	0	0
印刷电路板	X	0	0	0	0	0
打印系统	X	0	0	0	0	0
显示器	X	0	0	0	0	0
喷墨打印机墨盒	0	0	0	0	0	0
驱动光盘	X	0	0	0	0	0
扫描仪	X	X	0	0	0	0
网络配件	X	0	0	0	0	0
电池板	X	0	0	0	0	0
自动双面打印系统	0	0	0	0	0	0
外部电源	X	0	0	0	0	0

本表格依据SJ/T 11364 的规定编制。
0: 表示该有害物质在该部件所有均质材料中的含量均在GB/T 26572 规定的限量要求以下。
X: 表示该有害物质至少在该部件的某一均质材料中的含量超出GB/T 26572 规定的限量要求。
此表中所有名称中含“X”的部件均符合欧盟 RoHS 立法。
注: 环保使用期限的参考标识取决于产品正常工作的温度和湿度等条件。

Restricția privind substanțele periculoase (Ucraina)

Технічний регламент щодо обмеження використання небезпечних речовин (Україна)

Обладнання відповідає вимогам Технічного регламенту щодо обмеження використання деяких небезпечних речовин в електричному та електронному обладнанні, затвердженого постановою Кабінету Міністрів України від 3 грудня 2008 № 1057

Restricția privind substanțele periculoase (India)

Restriction of hazardous substances (India)

This product complies with the "India E-waste (Management and Handling) Rule 2011" and prohibits use of lead, mercury, hexavalent chromium, polybrominated biphenyls or polybrominated diphenyl ethers in concentrations exceeding 0.1 weight % and 0.01 weight % for cadmium, except for the exemptions set in Schedule 2 of the Rule.

Eticheta de energie în China pentru imprimantă, fax și copiator

复印机、打印机和传真机能源效率标识 实施规则

依据“复印机、打印机和传真机能源效率标识实施规则”，该打印机具有中国能效标识。标识上显示的能效等级和操作模式值根据“复印机、打印机和传真机能效限定值及能效等级”标准（“GB 21521”）来确定和计算。

1. 能效等级

产品能效等级分为3级，其中1级能效最高。能效限定值根据产品类型和打印速度由标准确定。能效等级则根据基本功耗水平以及网络接口和内存等附加组件和功能的功率因子之和来计算。

2. 能效信息

喷墨打印机

- 操作模式功率

睡眠状态的能耗按照 GB 21521 标准来衡量和计算。该数据以瓦特 (W) 表示。

- 待机功率

待机状态是产品连接到电网电源上功率最低的状态。该状态可以延续无限长时间，且使用者无法改变此状态下产品的功率。对于“成像设备”产品，“待机”状态通常相当于“关闭”状态，但也可能相当于“准备”状态或“睡眠”状态。该数据以瓦特 (W) 表示。

- 睡眠状态预设延迟时间

出厂前由制造商设置的时间决定了该产品在完成主功能后进入低耗模式（例如睡眠、自动关机）的时间。该数据以分钟表示。

- 附加功能功率因子之和

网络接口和内存等附加功能的功率因子之和。该数据以瓦特 (W) 表示。

标识上显示的能耗数据是根据典型配置测量得出的数据，此类配置包含登记备案的打印机依据复印机、打印机和传真机能源效率标识实施规则所选的所有配置。因此，该特定产品型号的实际能耗可能与标识上显示的数据有所不同。

要了解规范的更多详情，请参考最新版的 GB 21521 标准。

Informații legale

Imprimanta îndeplinește cerințele de produs stabilite de agențiile de reglementare din țara/regiunea dvs.

Această secțiune cuprinde următoarele subiecte:

- [Numărul de identificare a modelului reglementat](#)
- [Declarație FCC](#)
- [Notificare pentru utilizatorii din Coreea](#)
- [Declarație de conformitate VCCI \(Clasa B\) pentru utilizatorii din Japonia](#)
- [Notificare pentru utilizatorii din Japonia privind cablul de alimentare](#)
- [Declarație privind emisia de zgomot pentru Germania](#)
- [Gradul de strălucire al carcaselor dispozitivelor periferice pentru Germania](#)
- [Declarație de conformitate](#)
- [Notă de reglementare pentru Uniunea Europeană](#)
 - [Produse cu funcționalitate wireless](#)
 - [Declarație privind rețeaua telefonică europeană \(modem/fax\)](#)
- [Declarație privind faxurile prin cablu în Australia](#)
- [Notificare pentru utilizatorii rețelei de telefonie din SUA: Cerințe FCC](#)
- [Notificare pentru utilizatorii rețelei de telefonie canadiene](#)
- [Notificare pentru utilizatorii rețelei de telefonie germane](#)
- [Informații legale pentru produse wireless](#)
 - [Expunerea la radiațiile de radiofrecvență](#)
 - [Notificare pentru utilizatorii din Brazilia](#)
 - [Notificare pentru utilizatorii din Canada](#)
 - [Notificare pentru utilizatorii din Taiwan](#)
 - [Notă pentru utilizatorii din Mexic](#)
 - [Notificări pentru utilizatorii din Japonia](#)
 - [Notificare pentru utilizatorii din Coreea](#)

Numărul de identificare a modelului reglementat

Pentru identificarea impusă de agențiile de reglementare, produsul dvs. are asociat un număr de model reglementat. Numărul de model reglementat pentru produsul dvs. este SDGOB-1502. Acest număr de model reglementat nu trebuie confundat cu numele de marketing (HP OfficeJet 4650 All-in-One series etc.) sau cu codurile de produse (F1H96 – F1J07 etc.).

Declarație FCC

FCC statement

The United States Federal Communications Commission (in 47 CFR 15.105) has specified that the following notice be brought to the attention of users of this product.

This equipment has been tested and found to comply with the limits for a Class B digital device, pursuant to Part 15 of the FCC Rules. These limits are designed to provide reasonable protection against harmful interference in a residential installation. This equipment generates, uses and can radiate radio frequency energy and, if not installed and used in accordance with the instructions, may cause harmful interference to radio communications. However, there is no guarantee that interference will not occur in a particular installation. If this equipment does cause harmful interference to radio or television reception, which can be determined by turning the equipment off and on, the user is encouraged to try to correct the interference by one or more of the following measures:

- Reorient or relocate the receiving antenna.
- Increase the separation between the equipment and the receiver.
- Connect the equipment into an outlet on a circuit different from that to which the receiver is connected.
- Consult the dealer or an experienced radio/TV technician for help.

For further information, contact:
Manager of Corporate Product Regulations
Hewlett-Packard Company
3000 Hanover Street
Palo Alto, Ca 94304
(650) 857-1501

Modifications (part 15.21)

The FCC requires the user to be notified that any changes or modifications made to this device that are not expressly approved by HP may void the user's authority to operate the equipment.

This device complies with Part 15 of the FCC Rules. Operation is subject to the following two conditions: (1) this device may not cause harmful interference, and (2) this device must accept any interference received, including interference that may cause undesired operation.

Notificare pentru utilizatorii din Coreea

B 급 기기 (가정용 방송통신기기)	이 기기는 가정용(B급)으로 전자파적합등록을 한 기기로서 주로 가정에서 사용하는 것을 목적으로 하며, 모든 지역에서 사용할 수 있습니다.
------------------------	--

Declarație de conformitate VCCI (Clasa B) pentru utilizatorii din Japonia

この装置は、クラスB情報技術装置です。この装置は、家庭環境で使用することを目的としていますが、この装置がラジオやテレビジョン受信機に近接して使用されると、受信障害を引き起こすことがあります。取扱説明書に従って正しい取り扱いをして下さい。	VCCI-B
--	--------

Notificare pentru utilizatorii din Japonia privind cablul de alimentare

製品には、同梱された電源コードをお使い下さい。
同梱された電源コードは、他の製品では使用出来ません。

Declarație privind emisia de zgomot pentru Germania

Geräuschemission

LpA < 70 dB am Arbeitsplatz im Normalbetrieb nach DIN 45635 T. 19

Gradul de strălucire al carcaselor dispozitivelor periferice pentru Germania

Das Gerät ist nicht für die Benutzung im unmittelbaren Gesichtsfeld am Bildschirmarbeitsplatz vorgesehen.
Um störende Reflexionen am Bildschirmarbeitsplatz zu vermeiden, darf dieses Produkt nicht im unmittelbaren Gesichtsfeld platziert werden.

Declarație de conformitate



DECLARATION OF CONFORMITY

according to ISO/IEC 17050-1 and EN 17050-1

DoC #: SDG0B-1502

Supplier's Name: Hewlett-Packard Company
Supplier's Address: 16399 West Bernardo Drive, San Diego, CA 92127-1899, USA
declares, that the product
Product Name and Model: HP OfficeJet 4650 All-in-One Printer Series
HP DeskJet Ink Advantage 4675 All-in-One Printer Series

Regulatory Model Number: 1) SDG0B-1502
Product Options: All
Radio Module: SDG0B-1392 (802.11 b/g/n)
Power Adapter: N/A

conforms to the following Product Specifications and Regulations:

EMC: Class B

CISPR 22:2008 / EN 55022: 2010
CISPR 24:2010 / EN 55024: 2010
IEC 61000-3-2: 2005 + A1: 2008 + A2: 2009 / EN 61000-3-2: 2006 + A1:2009 + A2:2009
IEC 61000-3-3: 2008 / EN 61000-3-3: 2008
FCC CFR 47 Part 15 / ICES-003, issue 5 Class B

Safety:

IEC 60950-1: 2005 + A1: 2009 / EN 60950-1: 2006 + A11: 2009 + A1: 2010 + A12: 2011
EN 62479: 2010

Telecom:

EN 300 328 v1.8.1
EN 301 489-1 v1.9.2
EN 301 489-17 v2.2.1
IEC 62311: 2007 / EN 62311: 2008
ETSI ES 203 021:2006
FCC Rules and Regulations 47 CFR Part 68, TIA-968-B, TIA-1096-A

Energy Use:

Regulation (EC) No. 1275/2008
ENERGY STAR® Qualified Imaging Equipment Operational Mode (OM) Test Procedure
EN 50564:2011
IEC 62301:2011

RoHS:

EN 50581:2012

The product herewith complies with the requirements of the Low Voltage Directive 2006/95/EC, the EMC Directive 2004/108/EC, the R&TTE Directive 1999/5/EC, the Ecodesign Directive 2009/125/EC, the RoHS Directive 2011/65/EU and carries the  marking accordingly.

This device complies with part 15 of the FCC Rules. Operation is subject to the following two conditions:

(1) This device may not cause harmful interference, and (2) this device must accept any interference received, including interference that may cause undesired operation.

Additional Information:

- 1) This product is assigned a Regulatory Model Number which stays with the regulatory aspects of the design. The Regulatory Model Number is the main product identifier in the regulatory documentation and test reports, this number should not be confused with the marketing name or the product numbers.

October 2014
San Diego, CA

Local contact for regulatory topics only:

EU: Hewlett-Packard GmbH, HQ-TRE, Herrenberger Strasse 140, 71034 Boeblingen, Germany
U.S.: Hewlett-Packard, 3000 Hanover St., Palo Alto, CA 94304, U.S.A. 650-857-1501

www.hp.eu/certificates

Notă de reglementare pentru Uniunea Europeană



Produsele care poartă marcajul CE se conformează cu una sau mai multe din următoarele Directive UE, după caz: Directiva pentru joasă tensiune 2006/95/EC, Directiva EMC 2004/108/CE, Directiva Ecodesign 2009/125/CE, Directiva R&TTE 1999/5/CE, Directiva RoHS 2011/65/UE. Conformitatea cu aceste directive este evaluată utilizând Standardele europene armonizate aplicabile. Conținutul integral pentru Declarația de conformitate este disponibil pe următorul site Web: www.hp.com/go/certificates (Căutați cu numele de model al produsului sau cu numărul de model reglementat (RMN – Regulatory Model Number), care poate fi găsit pe eticheta de reglementare.)

Punctul de contact pentru aspecte legate de reglementări este:

Hewlett-Packard GmbH, Dept./MS: HQ-TRE, Herrenberger Strasse 140, 71034 Boeblingen, GERMANIA

Produse cu funcționalitate wireless

Câmp electromagnetic

- Acest produs respectă liniile directoare internaționale (ICNIRP) pentru expunerea la radiație de radiofrecvență.

Dacă acesta încorporează un dispozitiv de emisie și recepție radio, în utilizare normală, o distanță de separare de 20 cm asigură faptul că nivelurile de expunere la radiofrecvență sunt în conformitate cu cerințele UE.

Funcționalitatea wireless în Europa

- Acest produs este proiectat pentru a fi utilizat fără restricții în țările/regiunile UE și în Islanda, Liechtenstein, Norvegia și Elveția.

Declarație privind rețeaua telefonică europeană (modem/fax)

Produsele HP cu capabilitate de FAX respectă prevederile directivei R&TTE 1999/5/EC (Anexa II) și poartă în mod corespunzător marcajul CE. Totuși, datorită diferențelor dintre rețelele publice de telefonie pe linie comutată (PSTN) din diferitele țări/regiuni, aprobarea în sine nu oferă o asigurare necondiționată privind funcționarea cu succes în fiecare punct terminal din rețeaua PSTN. În cazul în care aveți probleme, luați legătura în primul rând cu furnizorul echipamentelor.

Declarație privind faxurile prin cablu în Australia

In Australia, the HP device must be connected to Telecommunication Network through a line cord which meets the requirements of the Technical Standard AS/ACIF S008.

Notificare pentru utilizatorii rețelei de telefonie din SUA: Cerințe FCC

Notice to users of the U.S Telephone network: FCC requirements

This equipment complies with Part 68 of the FCC rules and the requirements adopted by the ACTA. On the rear (or bottom) of this equipment is a label that contains, among other information, a product identifier in the format US:AAAEQ##TXXXX. If requested, this number must be provided to the telephone company.

Applicable connector jack Universal Service Order Codes ("USOC") for the Equipment is: RJ11C.

A plug and jack used to connect this equipment to the premises wiring and telephone network must comply with the applicable FCC Part 68 rules and requirements adopted by the ACTA. A compliant telephone cord and modular plug is provided with this product. It is designed to be connected to a compatible modular jack that is also compliant. See installation instructions for details.

The REN is used to determine the number of devices that may be connected to a telephone line. Excessive RENs on a telephone line may result in the devices not ringing in response to an incoming call. In most but not all areas, the sum of RENs should not exceed five (5.0). To be certain of the number of devices that may be connected to a line, as determined by the total RENs, contact the local telephone company. For products approved after July 23, 2001, the REN for this product is part of the product identifier that has the format US:AAAEQ##TXXXX. The digits represented by ## are the REN without a decimal point (e.g., 00 is a REN of 0.0).

If this equipment causes harm to the telephone network, the telephone company will notify you in advance that temporary discontinuance of service may be required. But if advance notice isn't practical, the telephone company will notify the customer as soon as possible. Also, you will be advised of your right to file a complaint with the FCC if you believe it is necessary.

The telephone company may make changes in its facilities, equipment, operations or procedures that could affect the operation of the equipment. If this happens the telephone company will provide advance notice in order for you to make necessary modifications to maintain uninterrupted service.

If trouble is experienced with this equipment, please contact the manufacturer, or look elsewhere in this manual, for repair or warranty information. If the equipment is causing harm to the telephone network, the telephone company may request that you disconnect the equipment until the problem is resolved.

Connection to party line service is subject to state tariffs. Contact the state public utility commission, public service commission or corporation commission for information.

If your home has specially wired alarm equipment connected to the telephone line, ensure the installation of this equipment does not disable your alarm equipment. If you have questions about what will disable alarm equipment, consult your telephone company or a qualified installer.

WHEN PROGRAMMING EMERGENCY NUMBERS AND/OR MAKING TEST CALLS TO EMERGENCY NUMBERS:

- 1) Remain on the line and briefly explain to the dispatcher the reason for the call.
- 2) Perform such activities in the off-peak hours, such as early morning or late evenings.



Note The FCC hearing aid compatibility rules for telephones are not applicable to this equipment.

The Telephone Consumer Protection Act of 1991 makes it unlawful for any person to use a computer or other electronic device, including FAX machines, to send any message unless such message clearly contains in a margin at the top or bottom of each transmitted page or on the first page of the transmission, the date and time it is sent and an identification of the business or other entity, or other individual sending the message and the telephone number of the sending machine or such business, other entity, or individual. (The telephone number provided may not be a 900 number or any other number for which charges exceed local or long-distance transmission charges.)

In order to program this information into your FAX machine, you should complete the steps described in the software.

Notificare pentru utilizatorii rețelei de telefonie canadiene

Note à l'attention des utilisateurs du réseau téléphonique canadien/Notice to users of the Canadian telephone network

Cet appareil est conforme aux spécifications techniques des équipements terminaux d'Industrie Canada. Le numéro d'enregistrement atteste de la conformité de l'appareil. L'abréviation IC qui précède le numéro d'enregistrement indique que l'enregistrement a été effectué dans le cadre d'une Déclaration de conformité stipulant que les spécifications techniques d'Industrie Canada ont été respectées. Néanmoins, cette abréviation ne signifie en aucun cas que l'appareil a été validé par Industrie Canada.

Pour leur propre sécurité, les utilisateurs doivent s'assurer que les prises électriques reliées à la terre de la source d'alimentation, des lignes téléphoniques et du circuit métallique d'alimentation en eau sont, le cas échéant, branchées les unes aux autres. Cette précaution est particulièrement importante dans les zones rurales.



Remarque Le numéro REN (Ringer Equivalence Number) attribué à chaque appareil terminal fournit une indication sur le nombre maximal de terminaux qui peuvent être connectés à une interface téléphonique. La terminaison d'une interface peut se composer de n'importe quelle combinaison d'appareils, à condition que le total des numéros REN ne dépasse pas 5.

Basé sur les résultats de tests FCC Partie 68, le numéro REN de ce produit est 0.08.

This equipment meets the applicable Industry Canada Terminal Equipment Technical Specifications. This is confirmed by the registration number. The abbreviation IC before the registration number signifies that registration was performed based on a Declaration of Conformity indicating that Industry Canada technical specifications were met. It does not imply that Industry Canada approved the equipment.

Users should ensure for their own protection that the electrical ground connections of the power utility, telephone lines and internal metallic water pipe system, if present, are connected together. This precaution might be particularly important in rural areas.



Note The REN (Ringer Equivalence Number) assigned to each terminal device provides an indication of the maximum number of terminals allowed to be connected to a telephone interface. The termination on an interface might consist of any combination of devices subject only to the requirement that the sum of the Ringer Equivalence Numbers of all the devices does not exceed 5.

The REN for this product is 0.08, based on FCC Part 68 test results.

Notificare pentru utilizatorii rețelei de telefonie germane

Hinwels für Benutzer des deutschen Telefonnetzes

Dieses HP-Fax ist nur für den Anschluss eines analogen Public Switched Telephone Network (PSTN) gedacht. Schließen Sie den TAE N-Telefonstecker, der im Lieferumfang des HP All-in-One enthalten ist, an die Wandsteckdose (TAE 6) Code N an. Dieses HP-Fax kann als einzelnes Gerät und/oder in Verbindung (mit seriellen Anschluss) mit anderen zugelassenen Endgeräten verwendet werden.

Informații legale pentru produse wireless

Această secțiune conține următoarele informații despre reglementări referitoare la produsele wireless:

- [Expunerea la radiațiile de radiofrecvență](#)
- [Notificare pentru utilizatorii din Brazilia](#)
- [Notificare pentru utilizatorii din Canada](#)
- [Notificare pentru utilizatorii din Taiwan](#)

- [Notă pentru utilizatorii din Mexic](#)
- [Notificări pentru utilizatorii din Japonia](#)
- [Notificare pentru utilizatorii din Coreea](#)

Expunerea la radiațiile de radiofrecvență

Exposure to radio frequency radiation



Caution The radiated output power of this device is far below the FCC radio frequency exposure limits. Nevertheless, the device shall be used in such a manner that the potential for human contact during normal operation is minimized. This product and any attached external antenna, if supported, shall be placed in such a manner to minimize the potential for human contact during normal operation. In order to avoid the possibility of exceeding the FCC radio frequency exposure limits, human proximity to the antenna shall not be less than 20 cm (8 inches) during normal operation.

Notificare pentru utilizatorii din Brazilia

Aviso aos usuários no Brasil

Este equipamento opera em caráter secundário, isto é, não tem direito à proteção contra interferência prejudicial, mesmo de estações do mesmo tipo, e não pode causar interferência a sistemas operando em caráter primário.

Notificare pentru utilizatorii din Canada

Notice to users in Canada/Note à l'attention des utilisateurs canadiens

Under Industry Canada regulations, this radio transmitter may only operate using an antenna of a type and maximum (or lesser) gain approved for the transmitter by Industry Canada. To reduce potential radio interference to other users, the antenna type and its gain should be so chosen that the equivalent isotropically radiated power (e.i.r.p.) is not more than that necessary for successful communication.

This device complies with Industry Canada licence-exempt RSS standard(s). Operation is subject to the following two conditions: (1) this device may not cause interference, and (2) this device must accept any interference, including interference that may cause undesired operation of the device.

WARNING! Exposure to Radio Frequency Radiation The radiated output power of this device is below the Industry Canada radio frequency exposure limits. Nevertheless, the device should be used in such a manner that the potential for human contact is minimized during normal operation.

To avoid the possibility of exceeding the Industry Canada radio frequency exposure limits, human proximity to the antennas should not be less than 20 cm (8 inches).

Conformément au Règlement d'Industrie Canada, cet émetteur radioélectrique ne peut fonctionner qu'avec une antenne d'un type et d'un gain maximum (ou moindre) approuvé par Industrie Canada. Afin de réduire le brouillage radioélectrique potentiel pour d'autres utilisateurs, le type d'antenne et son gain doivent être choisis de manière à ce que la puissance isotrope rayonnée équivalente (p.i.r.e.) ne dépasse pas celle nécessaire à une communication réussie.

Cet appareil est conforme aux normes RSS exemptes de licence d'Industrie Canada. Son fonctionnement dépend des deux conditions suivantes : (1) cet appareil ne doit pas provoquer d'interférences nuisibles et (2) doit accepter toutes interférences reçues, y compris des interférences pouvant provoquer un fonctionnement non souhaité de l'appareil.

AVERTISSEMENT relatif à l'exposition aux radiofréquences. La puissance de rayonnement de cet appareil se trouve sous les limites d'exposition de radiofréquences d'Industrie Canada. Néanmoins, cet appareil doit être utilisé de telle sorte qu'il soit mis en contact le moins possible avec le corps humain.

Afin d'éviter le dépassement éventuel des limites d'exposition aux radiofréquences d'Industrie Canada, il est recommandé de maintenir une distance de plus de 20 cm entre les antennes et l'utilisateur.

Notificare pentru utilizatorii din Taiwan

低功率電波輻射性電機管理辦法

第十二條

經型式認證合格之低功率射頻電機，非經許可，公司、商號或使用者均不得擅自變更頻率、加大功率或變更設計之特性及功能。

第十四條

低功率射頻電機之使用不得影響飛航安全及干擾合法通信；經發現有干擾現象時，應立即停用，並改善至無干擾時方得繼續使用。

前項合法通信，指依電信法規定作業之無線電通信。低功率射頻電機須忍受合法通信或工業、科學及醫藥用電波輻射性電機設備之干擾。

Notă pentru utilizatorii din Mexic

Aviso para los usuarios de México

La operación de este equipo está sujeta a las siguientes dos condiciones: (1) es posible que este equipo o dispositivo no cause interferencia perjudicial y (2) este equipo o dispositivo debe aceptar cualquier interferencia, incluyendo la que pueda causar su operación no deseada.

Para saber el modelo de la tarjeta inalámbrica utilizada, revise la etiqueta regulatoria de la impresora.

Notificări pentru utilizatorii din Japonia

この機器は技術基準適合証明又は工事設計認証を受けた無線設備を搭載しています。

Notificare pentru utilizatorii din Coreea

해당 무선설비는 전파혼신 가능성이 있으므로 인명안전과 관련된 서비스는 할 수 없음

B Configurarea suplimentară a faxului

Din această secțiune aflați cum să configurați imprimanta astfel încât serviciul de fax să funcționeze cu succes în combinație cu echipamentele și serviciile de care beneficiați deja pe aceeași linie telefonică.

-  **SFAT:** De asemenea, puteți utiliza aplicațiile Expert configurare fax (Windows) sau HP Utility (Mac OS X) pentru a vă ajuta să configurați rapid unele setări importante ale faxului, precum modul de răspuns și informațiile din antet. Puteți accesa aceste instrumente din software-ul HP pe care l-ați instalat cu imprimanta. După ce executați aceste instrumente, urmați procedurile din această secțiune pentru a finaliza configurarea faxului.

Această secțiune cuprinde următoarele subiecte:

- [Setarea serviciilor de fax \(sisteme paralele de telefonie\)](#)
- [Testarea configurării faxului](#)

Setarea serviciilor de fax (sisteme paralele de telefonie)

Înainte de a configura imprimanta pentru fax, stabiliți tipul de sistem telefonic utilizat în țara/regiunea dvs. Instrucțiunile pentru configurarea faxului diferă în funcție de tipul sistemului de telefonie, serial sau paralel.

- În cazul în care țara/regiunea dvs. nu este listată în tabel, aveți probabil un sistem telefonic de tip serial. Într-un sistem de telefonie de tip serial, tipul de conector al echipamentului telefonic partajat (modemuri, telefoane și roboți telefonici) nu permite o conexiune fizică la portul „2-EXT” de la imprimantă. În schimb, toate echipamentele trebuie să fie conectate la o priză telefonică de perete.

 **NOTĂ:** Poate fi necesar să conectați cablul telefonic la adaptorul pentru țara/regiunea dvs.

- Dacă țara/regiunea dvs. apare în tabel, probabil aveți un sistem telefonic de tip paralel. Într-un sistem de telefonie de tip paralel, aveți posibilitatea să conectați echipamente de telefonie partajate la linia telefonică utilizând portul „2-EXT” din spatele imprimantei.

 **NOTĂ:** Dacă dețineți un sistem telefonic de tip paralel, HP vă recomandă să utilizați cablul telefonic cu două fire livrat împreună cu imprimanta pentru a o conecta la priza telefonică de perete.

Tabelul B-1 Țările/Regiunile cu sistem telefonic de tip paralel

Argentina	Australia	Brazilia
Canada	Chile	China
Columbia	Grecia	India
Indonezia	Irlanda	Japonia
Coreea	America Latină	Malaezia
Mexic	Filipine	Polonia
Portugalia	Rusia	Arabia Saudită
Singapore	Spania	Taiwan
Tailanda	SUA	Venezuela
Vietnam		

Dacă nu sunteți sigur ce tip de sistem telefonic aveți (serial sau paralel), consultați compania de telefonie.

Această secțiune cuprinde următoarele subiecte:

- [Selectarea configurării corecte a faxului pentru acasă sau la birou](#)
- [Caz A: Linie de fax separată \(nu se recepționează apeluri vocale\)](#)
- [Cazul B: Configurarea imprimantei cu DSL](#)
- [Cazul C: Configurarea imprimantei cu un sistem telefonic PBX sau cu o linie ISDN](#)
- [Caz D: Fax cu un serviciu de apelare distinctă pe aceeași linie](#)
- [Caz E: Linie partajată voce/fax](#)
- [Caz F: Linie partajată voce/fax cu mesagerie vocală](#)
- [Caz G: Linie fax partajată cu modem pentru computer \(nu se recepționează apeluri vocale\)](#)
- [Caz H: Linie partajată voce/fax cu modem de computer](#)
- [Caz I: Linie partajată voce/fax cu robot telefonic](#)
- [Cazul J: Linie partajată voce/fax cu modem de computer și robot telefonic](#)
- [Caz K: Linie partajată voce/fax cu modem dial-up pentru computer și mesagerie vocală](#)

Selectarea configurării corecte a faxului pentru acasă sau la birou

Pentru a utiliza cu succes serviciul de fax, este necesar să cunoașteți tipurile de echipamente și servicii (dacă există) care partajează aceeași linie telefonică cu imprimanta. Acest lucru este important, deoarece poate fi necesar să conectați unele dintre echipamentele de birou direct la imprimantă și, de asemenea, să modificați unele setări pentru fax înainte de a putea să utilizați serviciul de fax cu succes.

1. Stabiliți dacă sistemului dvs. telefonic este în serie sau paralel. Consultați [Setarea serviciilor de fax \(sisteme paralele de telefonie\)](#), la pagina 112.
2. Selectați combinația de echipament și servicii pentru linia dumneavoastră de fax.
 - DSL: Un serviciu DSL furnizat de compania dvs. telefonică. (Linia DSL poate fi denumită ADSL în țara/regiunea dvs.)
 - PBX: Un sistem telefonic PBX (Private Branch Exchange)
 - ISDN: Un sistem de tip ISDN (Integrated Services Digital Network).
 - Serviciu de apelare distinctă: Un serviciu de apel distinct prin compania telefonică oferă posibilitatea de a apela mai multe numere de telefon cu modele de apel diferite.
 - Apeluri vocale: Apelurile vocale sunt primite la același număr de telefon pe care îl utilizați și pentru apelurile de fax de pe imprimantă.
 - Modem de computer: Un modem de computer se află pe aceeași linie telefonică cu imprimanta. Dacă răspunsul este Da la oricare dintre întrebările următoare, înseamnă că utilizați un modem de computer:
 - Trimiteți și primiți faxuri direct către și de la aplicații software ale computerului prin intermediul unei conexiuni dial-up?
 - Trimiteți sau primiți mesaje e-mail pe computer printr-o conexiune dial-up?
 - Accesați Internet-ul de la computer printr-o conexiune dial-up?

- Robot telefonic: Un robot telefonic care preia apeluri vocale la același număr de telefon pe care îl folosiți pentru apelurile de fax de la imprimantă.
 - Serviciu de mesagerie vocală: Un abonament la serviciul de mesagerie vocală, asigurat de compania de telefonie la același număr de telefon utilizat pentru apelurile de fax de la imprimantă.
3. Din tabelul următor, selectați combinația de echipamente și servicii corespunzătoare setării dvs. de acasă sau de la birou. Apoi căutați configurarea recomandată pentru fax. În secțiunile următoare sunt incluse instrucțiuni pas-cu-pas pentru fiecare variantă.



NOTĂ: Poate fi necesar să conectați cablul telefonic la adaptorul pentru țara/regiunea dvs.

Alte echipamente sau servicii care partajează linia de fax							Configurare recomandată a faxului
DSL	PBX	Serviciu de apelare distinctă	Apeluri vocale	Modem dial-up de computer	Robot telefonic	Serviciul de mesagerie vocală	
							Caz A: Linie de fax separată (nu se recepționează apeluri vocale), la pagina 115
✓							Cazul B: Configurarea imprimantei cu DSL, la pagina 115
	✓						Cazul C: Configurarea imprimantei cu un sistem telefonic PBX sau cu o linie ISDN, la pagina 116
		✓					Caz D: Fax cu un serviciu de apelare distinctă pe aceeași linie, la pagina 117
			✓				Caz E: Linie partajată voce/fax, la pagina 118
			✓			✓	Caz F: Linie partajată voce/fax cu mesagerie vocală, la pagina 119
				✓			Caz G: Linie fax partajată cu modem pentru computer (nu se recepționează apeluri vocale), la pagina 120
			✓	✓			Caz H: Linie partajată voce/fax cu modem de computer, la pagina 122
			✓		✓		Caz I: Linie partajată voce/fax cu robot telefonic, la pagina 125
			✓	✓	✓		Cazul J: Linie partajată voce/fax cu modem de computer și robot telefonic, la pagina 127
			✓	✓		✓	Caz K: Linie partajată voce/fax cu modem dial-up pentru computer și mesagerie vocală, la pagina 130

Caz A: Linie de fax separată (nu se recepționează apeluri vocale)

Dacă aveți o linie telefonică separată pe care nu primiți apeluri vocale și nu aveți nici un alt echipament conectat la această linie telefonică, configurați imprimanta conform descrierii din această secțiune.

Figura B-1 Vedere din spate a imprimantei

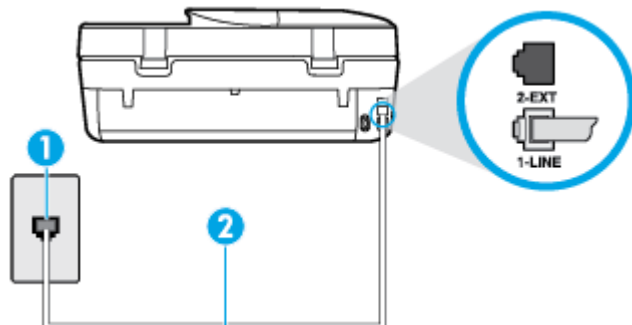

1	Priză telefonică de perete
2	Utilizați cablul telefonic furnizat împreună cu imprimanta pentru conectarea la portul 1-LINE. Poate fi necesar să conectați cablul telefonic la adaptorul pentru țara/regiunea dvs.

Pentru a configura imprimanta cu o linie de fax separată

1. Utilizând cablul telefonic livrat în cutia imprimantei, conectați un capăt la priza telefonică de perete, apoi conectați celălalt capăt la portul cu eticheta 1-LINE din spatele imprimantei.



NOTĂ: Poate fi necesar să conectați cablul telefonic la adaptorul pentru țara/regiunea dvs.

2. Activați setarea **Răspuns automat**.
3. (Opțional) Schimbați setarea **Nr. apeluri până la răspuns** la valoarea cea mai mică (două semnale de apel).
4. Efectuați un test pentru fax.

Atunci când sună telefonul, imprimanta răspunde automat după numărul de semnale de apel stabilit prin setarea **Nr. apeluri până la răspuns**. Apoi imprimanta începe să emită tonuri de recepție de fax către echipamentul sursă fax și recepționează faxul.

Cazul B: Configurarea imprimantei cu DSL

Dacă beneficiați de un serviciu DSL furnizat de compania de telefonie și nu aveți niciun echipament conectat la imprimantă, utilizați instrucțiunile din această secțiune pentru conectarea unui filtru DSL între priza telefonică de perete și imprimantă. Filtrul DSL elimină semnalul digital care poate interfera cu imprimanta, pentru o comunicare adecvată a imprimantei cu linia telefonică. (Linia DSL poate fi denumită ADSL în țara/regiunea dvs.)



NOTĂ: Dacă dețineți o linie DSL și nu conectați filtrul DSL, nu puteți trimite și primi faxuri cu imprimanta.

Figura B-2 Vedere din spate a imprimantei

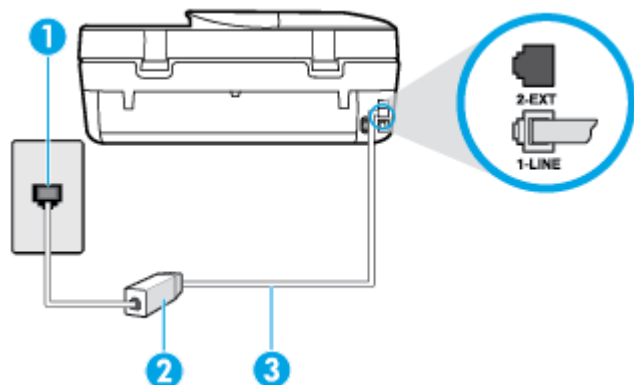

1	Priză telefonică de perete
2	Filtru DSL (sau ADSL) și cablu livrat de furnizorul dvs. DSL
3	Utilizați cablul telefonic furnizat împreună cu imprimanta pentru conectarea la portul 1-LINE. Poate fi necesar să conectați cablul telefonic la adaptorul pentru țara/regiunea dvs.

Pentru a configura imprimanta cu DSL

1. Obțineți un filtru DSL de la furnizorul DSL.
2. Utilizând cablul telefonic livrat în cutie cu imprimanta conectați un capăt la portul deschis de pe filtrul DSL și apoi conectați celălalt capăt la portul marcat 1-LINE, din spatele imprimantei.



NOTĂ: Poate fi necesar să conectați cablul telefonic la adaptorul pentru țara/regiunea dvs.

Deoarece este furnizat un singur cablu telefonic, este posibil să fie necesar să obțineți cabluri telefonice suplimentare pentru această configurație.

3. Conectați un cablu telefonic suplimentar de la filtrul DSL la priza telefonică de perete.
4. Efectuați un test pentru fax.

Dacă întâmpinați probleme la configurarea imprimantei cu echipamentul opțional, contactați furnizorul local de servicii sau comerciantul pentru asistență suplimentară.

Cazul C: Configurarea imprimantei cu un sistem telefonic PBX sau cu o linie ISDN

Dacă utilizați un sistem telefonic PBX sau un convertor/adaptor terminal ISDN, efectuați următoarele acțiuni:

- Dacă utilizați un PBX sau un convertor/adaptor terminal ISDN, conectați imprimanta la portul pentru fax și telefon. De asemenea, asigurați-vă că adaptorul terminal este setat la tipul corect de comutator pentru țara/regiunea dvs.

 **NOTĂ:** Unele sisteme ISDN permit configurarea porturilor pentru anumite echipamente telefonice. De exemplu, un port poate fi atribuit pentru telefon și faxuri corespunzătoare grupului cu numărul 3, iar un alt port pentru scopuri multiple. Dacă întâmpinați probleme atunci când sunteți conectat la portul pentru fax/telefon al convertorului ISDN, încercați să utilizați portul stabilit pentru scopuri multiple, acesta putând fi marcat prin denumirea "multi-combi" sau printr-o denumire asemănătoare.

- Dacă utilizați un sistem telefonic PBX, setați tonul pentru apel în așteptare pe poziția "dezactivat".

 **NOTĂ:** Numeroase sisteme PBX digitale au un ton pentru apeluri în așteptare care este „activat” în mod implicit. Tonul pentru apeluri în așteptare interferează cu transmisia de fax și nu poate trimite sau primi faxuri cu imprimanta. Pentru instrucțiuni referitoare la dezactivarea tonului pentru apeluri în așteptare, consultați documentația furnizată împreună cu sistemul telefonic PBX.

- Dacă utilizați un sistem telefonic PBX, formați numărul pentru o linie exterioară înainte de a forma numărul de fax.
- Poate fi necesar să conectați cablul telefonic la adaptorul pentru țara/regiunea dvs.

Dacă întâmpinați probleme la configurarea imprimantei cu echipamentul opțional, contactați furnizorul local de servicii sau comerciantul pentru asistență suplimentară.

Caz D: Fax cu un serviciu de apelare distinctă pe aceeași linie

Dacă, prin intermediul companiei telefonice, sunteți abonat la un serviciu de semnale de apel distincte care vă permite să aveți mai multe numere de telefon pe o linie telefonică, fiecare cu un tip de sonerie distinct, configurați imprimanta conform descrierii din această secțiune.

Figura B-3 Vedere din spate a imprimantei

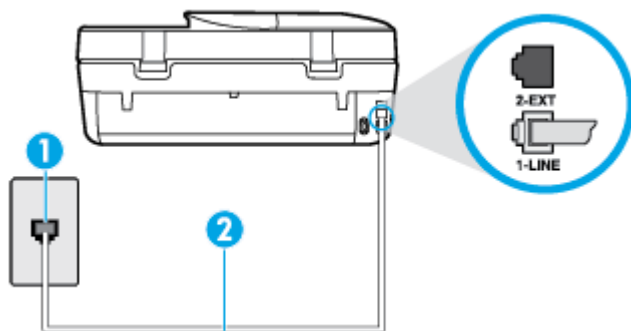

1	Priză telefonică de perete
2	Utilizați cablul telefonic furnizat împreună cu imprimanta pentru conectarea la portul 1-LINE. Poate fi necesar să conectați cablul telefonic la adaptorul pentru țara/regiunea dvs.

Pentru configurarea imprimantei cu un serviciu de semnale de apel distincte

1. Utilizând cablul telefonic livrat în cutia imprimantei, conectați un capăt la priză telefonică de perete, apoi conectați celălalt capăt la portul cu eticheta 1-LINE din spatele imprimantei.

 **NOTĂ:** Poate fi necesar să conectați cablul telefonic la adaptorul pentru țara/regiunea dvs.

2. Activați setarea **Răspuns automat**.
3. Schimbați setarea **Semnal de apel distinct** astfel încât să corespundă modelului pe care compania telefonică l-a asociat numărului dvs. de fax.

NOTĂ: În mod implicit, imprimanta este setată pentru a răspunde la toate tipurile de sonerii. Dacă nu setați opțiunea **Semnal de apel distinct** astfel încât să corespundă modelului de sonerie asociat numărului dvs. de telefon, este posibil ca imprimanta să răspundă atât la apelurile vocale, cât și la apelurile de fax sau să nu răspundă deloc.

SFAT: De asemenea, puteți utiliza funcția Detectare sonerie din panoul de control al imprimantei pentru a stabili soneria distinctă. Cu această funcție, imprimanta recunoaște și înregistrează modelul de sonerie al unui apel de intrare și, în funcție de acest apel, determină automat modelul de sonerie distinctă pe care compania de telefonie l-a asociat apelurilor de fax. Pentru informații suplimentare, consultați [Modificarea modelului de semnal la apel pentru semnale distincte, la pagina 41](#).

- (Opțional) Schimbați setarea **Nr. apeluri până la răspuns** la valoarea cea mai mică (două semnale de apel).
- Efectuați un test pentru fax.

Imprimanta răspunde automat la apelurile primite care au modelul de semnal selectat (setarea **Semnal de apel distinct**), după numărul de apeluri selectat (setarea **Nr. apeluri până la răspuns**). Apoi imprimanta începe să emită tonuri de recepție de fax către echipamentul sursă fax și recepționează faxul.

Dacă întâmpinați probleme la configurarea imprimantei cu echipamentul opțional, contactați furnizorul local de servicii sau comerciantul pentru asistență suplimentară.

Caz E: Linie partajată voce/fax

Dacă primiți atât apeluri vocale cât și apeluri fax la același număr de telefon și nu aveți alte echipamente (sau mesagerie vocală) pe această linie telefonică, configurați imprimanta conform descrierii din această secțiune.

Figura B-4 Vedere din spate a imprimantei

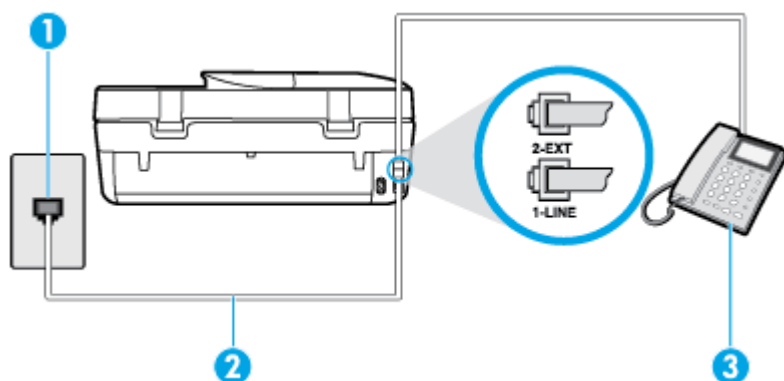

1	Priză telefonică de perete
2	Utilizați cablul telefonic furnizat împreună cu imprimanta pentru conectarea la portul 1-LINE. Poate fi necesar să conectați cablul telefonic la adaptorul pentru țara/regiunea dvs.
3	Telefon (opțional)

Pentru configurarea imprimantei cu o linie partajată voce/fax

- Utilizând cablul telefonic livrat în cutia imprimantei, conectați un capăt la priză telefonică de perete, apoi conectați celălalt capăt la portul cu eticheta 1-LINE din spatele imprimantei.

NOTĂ: Poate fi necesar să conectați cablul telefonic la adaptorul pentru țara/regiunea dvs.

- Optați pentru una din următoarele acțiuni:

- Dacă aveți un sistem telefonic de tip paralel, scoateți mufa albă din portul 2-EXT din spatele imprimantei, apoi conectați un telefon la acest port.
 - Dacă aveți un sistem telefonic de tip serial, puteți să conectați telefonul direct deasupra cablului imprimantei, care are atașată o mufă pentru perete.
3. În continuare, trebuie să decideți cum doriți ca imprimanta să răspundă la apeluri, automat sau manual:
- Dacă setați imprimanta să răspundă la apeluri **automat**, acesta va răspunde la toate apelurile de primire și va primi faxurile. În acest caz, imprimanta nu poate face distincția între apelurile de fax și cele vocale; dacă bănuieți că apelul este de tip vocal, trebuie să răspundeți înaintea imprimantei. Pentru a configura imprimanta să răspundă automat la apeluri, activați setarea **Răspuns automat**.
 - Dacă setați imprimanta să răspundă la faxuri **manual**, trebuie să răspundeți dvs. la apelurile de fax de intrare; în caz contrar, imprimanta nu va putea primi faxurile. Pentru a configura imprimanta să răspundă manual la apeluri, dezactivați setarea **Răspuns automat**.
4. Efectuați un test pentru fax.

Dacă răspundeți înaintea imprimantei și auziți tonuri de fax de la un echipament fax expeditor, trebuie să răspundeți manual la apelul de fax.

Dacă întâmpinați probleme la configurarea imprimantei cu echipamentul opțional, contactați furnizorul local de servicii sau comerciantul pentru asistență suplimentară.

Caz F: Linie partajată voce/fax cu mesagerie vocală

Dacă primiți atât apeluri vocale cât și apeluri fax la același număr de telefon și sunteți abonat la un serviciu de mesagerie vocală prin intermediul companiei telefonice, configurați imprimanta conform descrierii din această secțiune.

NOTĂ: Nu puteți primi faxuri în mod automat dacă aveți un serviciu de mesagerie vocală pe același număr de telefon pe care îl utilizați pentru apeluri fax. Va trebui să răspundeți manual la faxuri, adică va trebui să fiți disponibil pentru a prelua personal apelurile fax primite. Dacă doriți să primiți faxuri automat, contactați compania telefonică pentru a obține un abonament la un serviciu de apelare distinctă, sau pentru a obține o linie telefonică separată pentru faxuri.

Figura B-5 Vedere din spate a imprimantei

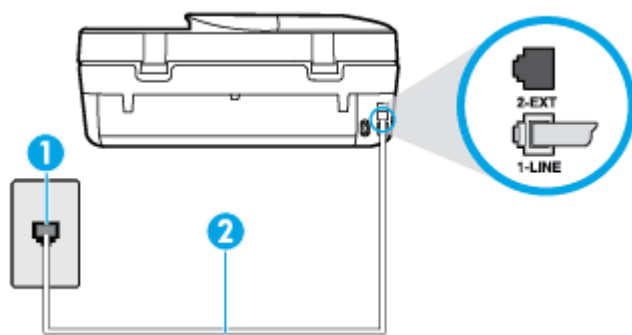

1	Priză telefonică de perete
2	Utilizați cablul telefonic furnizat împreună cu imprimanta pentru conectarea la portul 1-LINE. Poate fi necesar să conectați cablul telefonic la adaptorul pentru țara/regiunea dvs.

Pentru a configura imprimanta pentru o linie cu mesagerie vocală

1. Utilizând cablul telefonic livrat în cutia imprimantei, conectați un capăt la priza telefonică de perete, apoi conectați celălalt capăt la portul cu eticheta 1-LINE din spatele imprimantei.

 **NOTĂ:** Poate fi necesar să conectați cablul telefonic la adaptorul pentru țara/regiunea dvs.

2. Dezactivați setarea **Răspuns automat**.
3. Efectuați un test pentru fax.

Dacă nu sunteți disponibil pentru a răspunde personal la apelurile de fax primite, imprimanta nu va primi faxuri. Trebuie să inițiați un fax manual înainte ca mesageria vocală să preia linia.

Dacă întâmpinați probleme la configurarea imprimantei cu echipamentul opțional, contactați furnizorul local de servicii sau comerciantul pentru asistență suplimentară.

Caz G: Linie fax partajată cu modem pentru computer (nu se recepționează apeluri vocale)

Dacă aveți o linie de fax pe care nu primiți apeluri vocale și un modem de computer conectat pe această linie, configurați imprimanta conform descrierii din această secțiune.

 **NOTĂ:** Dacă aveți un modem dial-up de computer, modemul dial-up al computerului împarte linia telefonică cu imprimanta. Nu puteți utiliza simultan modemul și imprimanta. De exemplu, nu puteți utiliza imprimanta pentru serviciul de fax când utilizați modemul de computer pentru a trimite un e-mail sau pentru acces la Internet.

- [Configurarea imprimantei cu un modem de computer](#)
- [Configurarea imprimantei cu un modem DSL/ADSL de computer](#)

Configurarea imprimantei cu un modem de computer

Dacă utilizați aceeași linie telefonică pentru trimiterea faxurilor și pentru un modem dial-up de computer, urmați aceste instrucțiuni pentru configurarea imprimantei.

Figura B-6 Vedere din spate a imprimantei

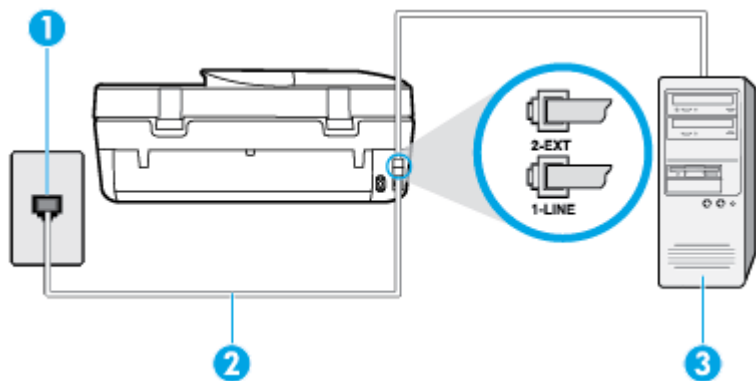

1	Priză telefonică de perete
2	Utilizați cablul telefonic furnizat împreună cu imprimanta pentru conectarea la portul 1-LINE. Poate fi necesar să conectați cablul telefonic la adaptorul pentru țara/regiunea dvs.
3	Computer cu modem

Pentru a configura imprimanta cu un modem de computer

1. Scoateți conectorul alb de la portul cu eticheta 2-EXT din spatele imprimantei.
2. Găsiți cablul telefonic care se conectează între spatele computerului (modemul dial-up al computerului) și priza telefonică de perete. Deconectați cablul de la priza telefonică și conectați-l la portul cu eticheta 2-EXT din spatele imprimantei.
3. Utilizând cablul telefonic livrat în cutia imprimantei, conectați un capăt la priza telefonică de perete, apoi conectați celălalt capăt la portul cu eticheta 1-LINE din spatele imprimantei.

 **NOTĂ:** Poate fi necesar să conectați cablul telefonic la adaptorul pentru țara/regiunea dvs.

4. Dacă software-ul modemului este configurat să primească automat faxuri pe computer, dezactivați această setare.

 **NOTĂ:** Dacă nu dezactivați setarea pentru primirea automată a faxurilor din software-ul modemului, imprimanta nu poate să primească faxuri.

5. Activați setarea **Răspuns automat**.
6. (Opțional) Schimbați setarea **Nr. apeluri până la răspuns** la valoarea cea mai mică (două semnale de apel).
7. Efectuați un test pentru fax.

Atunci când sună telefonul, imprimanta răspunde automat după numărul de semnale de apel stabilit prin setarea **Nr. apeluri până la răspuns**. Apoi imprimanta începe să emită tonuri de recepție de fax către echipamentul sursă fax și recepționează faxul.

Dacă întâmpinați probleme la configurarea imprimantei cu echipamentul opțional, contactați furnizorul local de servicii sau comerciantul pentru asistență suplimentară.

Configurarea imprimantei cu un modem DSL/ADSL de computer

Dacă dispuneți de o linie DSL și utilizați acea linie telefonică pentru a trimite faxuri, urmați aceste instrucțiuni pentru configurarea faxului.

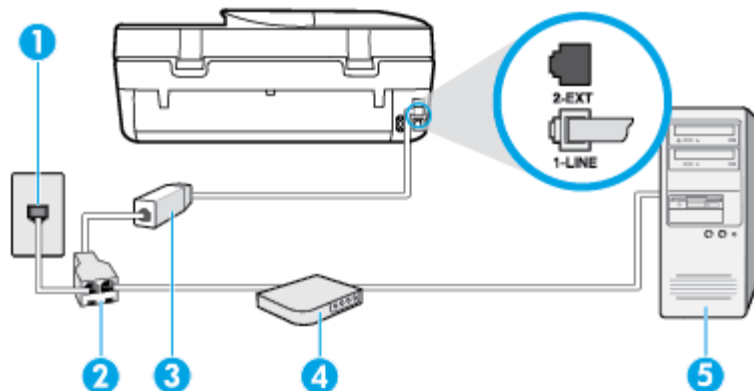

1	Priză telefonică de perete
2	Splitter paralel
3	Filtru DSL/ADSL

Conectați un capăt al cablului telefonic furnizat cu imprimanta pentru conectarea la portul 1-LINE, de pe spatele imprimantei. Conectați celălalt capăt al cablului la filtrul DSL/ADSL.

	Poate fi necesar să conectați cablul telefonic la adaptorul pentru țara/regiunea dvs.
4	Modem DSL/ADSL de computer
5	Computer

 **NOTĂ:** Trebuie să achiziționați un splitter paralel. Un splitter paralel are un port RJ-11 în partea frontală și două porturi RJ-11 în partea din spate. Nu utilizați un splitter telefonic pentru 2 linii, un splitter serial sau un splitter paralel cu două porturi RJ-11 în partea frontală și o fișă în partea din spate.

Figura B-7 Exemplu de splitter paralel



Pentru a configura imprimanta cu un modem DSL/ADSL de computer

1. Obțineți un filtru DSL de la furnizorul DSL.
2. Utilizând cablul telefonic furnizat în cutie cu imprimanta, conectați un capăt la filtrul DSL, apoi conectați celălalt capăt la portul marcat 1-LINE din spatele imprimantei.

 **NOTĂ:** Poate fi necesar să conectați cablul telefonic la adaptorul pentru țara/regiunea dvs.

3. Conectați filtrul DSL la splitter-ul paralel.
4. Conectați modemul DSL la splitter-ul paralel.
5. Conectați splitter-ul paralel la priza de perete.
6. Efectuați un test pentru fax.

Atunci când sună telefonul, imprimanta răspunde automat după numărul de semnale de apel stabilit prin setarea **Nr. apeluri până la răspuns**. Apoi imprimanta începe să emită tonuri de recepție de fax către echipamentul sursă fax și recepționează faxul.

Dacă întâmpinați probleme la configurarea imprimantei cu echipamentul opțional, contactați furnizorul local de servicii sau comerciantul pentru asistență suplimentară.

Caz H: Linie partajată voce/fax cu modem de computer

Există două moduri diferite de configurare a imprimantei împreună cu un computer, în funcție de numărul de porturi pentru telefon disponibile la computer. Înainte să începeți, verificați dacă pe computer există unul sau două porturi pentru telefon.

 **NOTĂ:** Dacă pe computer există un singur port pentru telefon, va trebui să achiziționați un splitter paralel (denumit și conector), conform ilustrației. (Un splitter paralel are un port RJ-11 în partea frontală și două porturi RJ-11 în partea din spate. Nu utilizați un splitter telefonic pentru două linii, un splitter serial sau un splitter paralel cu două porturi RJ-11 în partea frontală și o fișă în partea din spate.

- [Linie partajată voce/fax cu modem dial-up de computer](#)
- [Linie partajată voce/fax cu modem DSL/ADSL de computer](#)

Linie partajată voce/fax cu modem dial-up de computer

Dacă utilizați linia telefonică atât pentru apeluri vocale cât și pentru apeluri fax, utilizați aceste instrucțiuni pentru a configura faxul.

Există două moduri diferite de configurare a imprimantei împreună cu un computer, în funcție de numărul de porturi pentru telefon disponibile la computer. Înainte să începeți, verificați dacă pe computer există unul sau două porturi pentru telefon.

NOTĂ: Dacă pe computer există un singur port pentru telefon, va trebui să achiziționați un splitter paralel (denumit și conector), conform ilustrației. (Un splitter paralel are un port RJ-11 în partea frontală și două porturi RJ-11 în partea din spate. Nu utilizați un splitter telefonic pentru două linii, un splitter serial sau un splitter paralel cu două porturi RJ-11 în partea frontală și o fișă în partea din spate.

Figura B-8 Exemplu de splitter paralel



Figura B-9 Vedere din spate a imprimantei

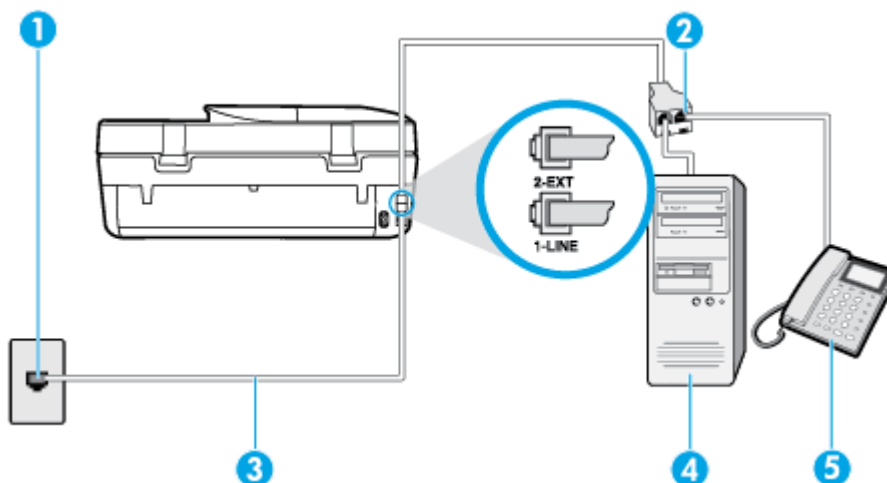

1	Priză telefonică de perete
2	Splitter paralel
3	Utilizați cablul telefonic furnizat împreună cu imprimanta pentru conectarea la portul 1-LINE.
4	Computer cu modem
5	Telefon

Pentru a configura imprimanta pe aceeași linie telefonică cu un computer care are două porturi pentru telefon

1. Scoateți conectorul alb de la portul cu eticheta 2-EXT din spatele imprimantei.
2. Găsiți cablul telefonic care se conectează între spatele computerului (modemul dial-up al computerului) și priză telefonică de perete. Deconectați cablul de la priză telefonică și conectați-l la portul cu eticheta 2-EXT din spatele imprimantei.
3. Conectați un telefon la portul „OUT” din partea din spate a modemului dial-up de computer.
4. Utilizând cablul telefonic livrat în cutia imprimantei, conectați un capăt la priză telefonică de perete, apoi conectați celălalt capăt la portul cu eticheta 1-LINE din spatele imprimantei.

NOTĂ: Poate fi necesar să conectați cablul telefonic la adaptorul pentru țara/regiunea dvs.

5. Dacă software-ul modemului este configurat să primească automat faxuri pe computer, dezactivați această setare.

 **NOTĂ:** Dacă nu dezactivați setarea pentru primirea automată a faxurilor din software-ul modemului, imprimanta nu poate să primească faxuri.

6. În continuare, trebuie să decideți cum doriți ca imprimanta să răspundă la apeluri, automat sau manual:

- Dacă setați imprimanta să răspundă la apeluri **automat**, acesta va răspunde la toate apelurile de primire și va primi faxurile. În acest caz, imprimanta nu poate face distincția între apelurile de fax și cele vocale; dacă bănuieți că apelul este de tip vocal, trebuie să răspundeți înaintea imprimantei. Pentru a configura imprimanta să răspundă automat la apeluri, activați setarea **Răspuns automat**.
- Dacă setați imprimanta să răspundă la faxuri **manual**, trebuie să răspundeți dvs. la apelurile de fax de intrare; în caz contrar, imprimanta nu va putea recepționa faxurile. Pentru a configura imprimanta să răspundă manual la apeluri, dezactivați setarea **Răspuns automat**.

7. Efectuați un test pentru fax.

Dacă răspundeți înaintea imprimantei și auziți tonuri de fax de la un echipament fax expeditor, trebuie să răspundeți manual la apelul de fax.

Dacă utilizați linia telefonică pentru apeluri vocale, fax și pentru modemul dial-up al computerului, urmați aceste instrucțiuni pentru a configura faxul.

Dacă întâmpinați probleme la configurarea imprimantei cu echipamentul opțional, contactați furnizorul local de servicii sau comerciantul pentru asistență suplimentară.

Linie partajată voce/fax cu modem DSL/ADSL de computer

Utilizați aceste instrucțiuni dacă, computer dispune de un modem DSL/ADSL

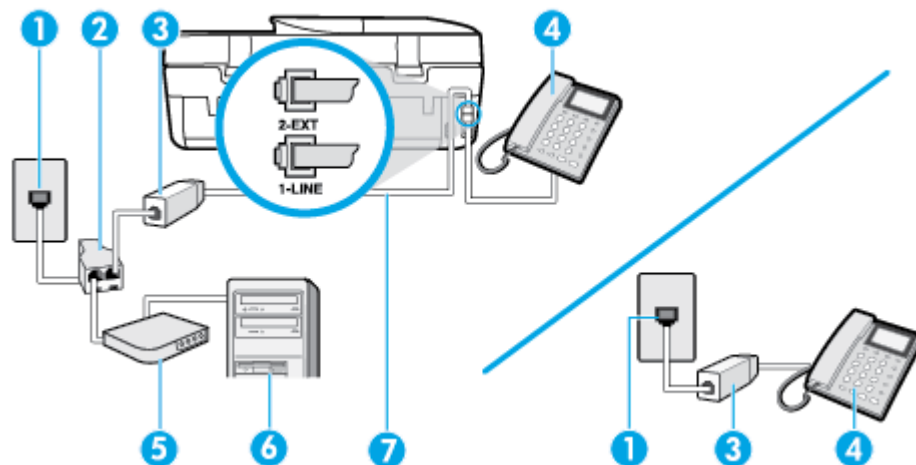

1	Priză telefonică de perete
2	Splitter paralel
3	Filtru DSL/ADSL
4	Telefon
5	Modem DSL/ADSL

6	Computer
7	Utilizați cablul telefonic furnizat pentru conectarea la portul 1-LINE din spatele imprimantei. Poate fi necesar să conectați cablul telefonic la adaptorul pentru țara/regiunea dvs.



 **NOTĂ:** Trebuie să achiziționați un splitter paralel. Un splitter paralel are un port RJ-11 în partea frontală și două porturi RJ-11 în partea din spate. Nu utilizați un splitter telefonic pentru 2 linii, un splitter serial sau un splitter paralel cu două porturi RJ-11 în partea frontală și o fișă în partea din spate.

Figura B-10 Exemplu de splitter paralel



Pentru a configura imprimanta cu un modem DSL/ADSL de computer

1. Obțineți un filtru DSL de la furnizorul DSL.

 **NOTĂ:** Telefoanele din alte locuri de acasă/de la birou care împart același număr de telefon cu serviciul DSL trebuie să fie conectate la filtre DSL suplimentare pentru a evita zgomotul când se efectuează apeluri telefonice.

2. Utilizând cablul telefonic livrat în cutie cu imprimantele, conectați un capăt la filtrul DSL, apoi conectați celălalt capăt la portul marcat 1-LINE din spatele imprimantei.

 **NOTĂ:** Poate fi necesar să conectați cablul telefonic la adaptorul pentru țara/regiunea dvs.

3. Dacă aveți un sistem telefonic de tip paralel, scoateți mufa albă din portul 2-EXT din spatele imprimantei, apoi conectați un telefon la acest port.
4. Conectați filtrul DSL la splitter-ul paralel.
5. Conectați modemul DSL la splitter-ul paralel.
6. Conectați splitter-ul paralel la priza de perete.
7. Efectuați un test pentru fax.

Atunci când sună telefonul, imprimanta răspunde automat după numărul de semnale de apel stabilit prin setarea **Nr. apeluri până la răspuns**. Apoi imprimanta începe să emită tonuri de recepție de fax către echipamentul sursă fax și recepționează faxul.

Dacă întâmpinați probleme la configurarea imprimantei cu echipamentul opțional, contactați furnizorul local de servicii sau comerciantul pentru asistență suplimentară.

Caz I: Linie partajată voce/fax cu robot telefonic

Dacă primiți atât apeluri vocale cât și apeluri fax la același număr de telefon și aveți, de asemenea, un robot telefonic care răspunde la apelurile vocale primite la numărul de telefon respectiv, configurați imprimanta conform descrierii din această secțiune.

Figura B-11 Vedere din spate a imprimantei

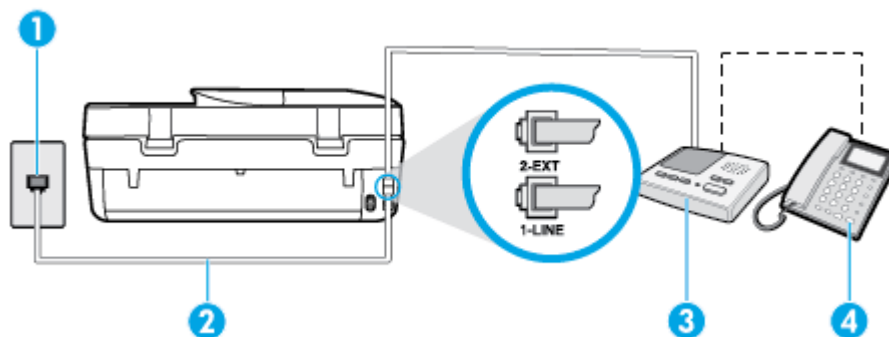

1	Priză telefonică de perete
2	Utilizați cablul telefonic furnizat pentru conectarea la portul 1-LINE din spatele imprimantei Poate fi necesar să conectați cablul telefonic la adaptorul pentru țara/regiunea dvs.
3	Robot telefonic
4	Telefon (opțional)

Pentru a configura imprimanta pentru o linie partajată voce/fax cu un robot telefonic

1. Scoateți conectorul alb de la portul cu eticheta 2-EXT din spatele imprimantei.
2. Deconectați robotul telefonic de la priza telefonică de perete și conectați-l la portul 2-EXT din spatele imprimantei.

 **NOTĂ:** Dacă nu conectați robotul telefonic direct la imprimantă, tonurile de fax primite vor fi înregistrate pe robotul telefonic și nu veți putea primi faxuri cu imprimanta.

3. Utilizând cablul telefonic livrat în cutia imprimantei, conectați un capăt la priza telefonică de perete, apoi conectați celălalt capăt la portul cu eticheta 1-LINE din spatele imprimantei.

 **NOTĂ:** Poate fi necesar să conectați cablul telefonic la adaptorul pentru țara/regiunea dvs.

4. (Opțional) Dacă robotul telefonic nu are telefon încorporat, este recomandat să conectați un telefon la portul „OUT” din spatele robotului telefonic.

 **NOTĂ:** Dacă robotul telefonic nu permite conectarea unui telefon extern, puteți să achiziționați și să utilizați un splitter paralel (denumit și conector) pentru a conecta atât robotul telefonic, cât și telefonul la imprimantă. Pentru a realiza aceste conexiuni puteți utiliza cabluri telefonice standard.

5. Activați setarea **Răspuns automat**.
6. Setati robotul telefonic să răspundă după un număr mic de apeluri.
7. Modificați setarea **Nr. apeluri până la răspuns** de la imprimantă la numărul maxim de apeluri acceptat de imprimantă. (Numărul maxim de semnale de apel variază în funcție de țară/regiune).
8. Efectuați un test pentru fax.

Când sună telefonul, robotul telefonic răspunde după numărul stabilit de semnale de apel și redă mesajul de întâmpinare pe care l-ați înregistrat. Imprimanta monitorizează apelul în acest timp, „așteptând” tonuri de fax. Dacă sunt detectate tonuri de faxuri primite, imprimanta emite tonuri de recepționare a faxului și primește faxul; dacă nu există tonuri de fax, imprimanta se oprește din monitorizarea liniei și robotul telefonic poate înregistra un mesaj vocal.

Dacă întâmpinați probleme la configurarea imprimantei cu echipamentul opțional, contactați furnizorul local de servicii sau comerciantul pentru asistență suplimentară.

Cazul J: Linie partajată voce/fax cu modem de computer și robot telefonic

Dacă primiți atât apeluri vocale, cât și apeluri de fax la același număr de telefon și aveți un modem de computer și un robot telefonic conectate la această linie telefonică, configurați imprimanta conform descrierii din această secțiune.

NOTĂ: Deoarece modemul pentru computer partajează linia cu imprimanta, nu puteți utiliza simultan modemul și imprimanta. De exemplu, nu puteți utiliza imprimanta pentru serviciul de fax când utilizați modemul de computer pentru a trimite un e-mail sau pentru acces la Internet.

- [Linie partajată voce/fax cu modem dial-up de computer și robot telefonic](#)
- [Linie partajată voce/fax cu modem DSL/ADSL de computer și robot telefonic](#)

Linie partajată voce/fax cu modem dial-up de computer și robot telefonic

Există două moduri diferite de configurare a imprimantei împreună cu un computer, în funcție de numărul de porturi pentru telefon disponibile la computer. Înainte să începeți, verificați dacă pe computer există unul sau două porturi pentru telefon.

NOTĂ: Dacă pe computer există un singur port pentru telefon, va trebui să achiziționați un splitter paralel (denumit și conector), conform ilustrației. (Un splitter paralel are un port RJ-11 în partea frontală și două porturi RJ-11 în partea din spate. Nu utilizați un splitter telefonic pentru două linii, un splitter serial sau un splitter paralel cu două porturi RJ-11 în partea frontală și o fișă în partea din spate.

Figura B-12 Exemplu de splitter paralel



Figura B-13 Vedere din spate a imprimantei

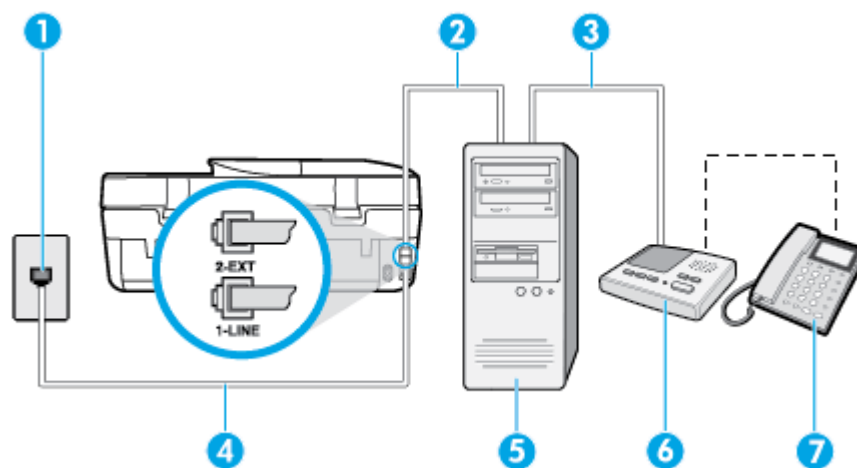

1	Priză telefonică de perete
2	Port telefonic „IN” al computerului
3	Port telefonic „OUT” al computerului
4	Utilizați cablul telefonic furnizat împreună cu imprimanta pentru conectarea la portul 1-LINE.

	Poate fi necesar să conectați cablul telefonic la adaptorul pentru țara/regiunea dvs.
5	Computer cu modem
6	Robot telefonic
7	Telefon (opțional)

Pentru a configura imprimanta pe aceeași linie telefonică cu un computer care are două porturi pentru telefon

1. Scoateți conectorul alb de la portul cu eticheta 2-EXT din spatele imprimantei.
2. Găsiți cablul telefonic care se conectează între spatele computerului (modemul dial-up al computerului) și priza telefonică de perete. Deconectați cablul de la priza telefonică și conectați-l la portul cu eticheta 2-EXT din spatele imprimantei.
3. Deconectați robotul telefonic de la priza telefonică de perete și conectați-l la portul cu eticheta "OUT" din partea din spate a computerului (modelul de dial-up al computerului).
4. Utilizând cablul telefonic livrat în cutia imprimantei, conectați un capăt la priza telefonică de perete, apoi conectați celălalt capăt la portul cu eticheta 1-LINE din spatele imprimantei.



NOTĂ: Poate fi necesar să conectați cablul telefonic la adaptorul pentru țara/regiunea dvs.

5. (Opțional) Dacă robotul telefonic nu are telefon încorporat, este recomandat să conectați un telefon la portul „OUT” din spatele robotului telefonic.



NOTĂ: Dacă robotul telefonic nu permite conectarea unui telefon extern, puteți să achiziționați și să utilizați un splitter paralel (denumit și conector) pentru a conecta atât robotul telefonic, cât și telefonul la imprimantă. Pentru a realiza aceste conexiuni puteți utiliza cabluri telefonice standard.

6. Dacă software-ul modemului este configurat să primească automat faxuri pe computer, dezactivați această setare.



NOTĂ: Dacă nu dezactivați setarea pentru primirea automată a faxurilor din software-ul modemului, imprimanta nu poate să primească faxuri.

7. Activați setarea **Răspuns automat**.
8. Setati robotul telefonic să răspundă după un număr mic de apeluri.
9. Schimbați setarea **Nr. apeluri până la răspuns** de pe imprimantă la numărul maxim de semnale de apel acceptat de produs. (Numărul maxim de semnale de apel variază în funcție de țară/regiune).
10. Efectuați un test pentru fax.

Când sună telefonul, robotul telefonic răspunde după numărul stabilit de semnale de apel și redă mesajul de întâmpinare pe care l-ați înregistrat. Imprimanta monitorizează apelul în acest timp, „așteptând” tonuri de fax. Dacă sunt detectate tonuri de faxuri primite, imprimanta emite tonuri de recepționare a faxului și primește faxul; dacă nu există tonuri de fax, imprimanta se oprește din monitorizarea liniei și robotul telefonic poate înregistra un mesaj vocal.

Dacă întâmpinați probleme la configurarea imprimantei cu echipamentul opțional, contactați furnizorul local de servicii sau comerciantul pentru asistență suplimentară.

Linie partajată voce/fax cu modem DSL/ADSL de computer și robot telefonic

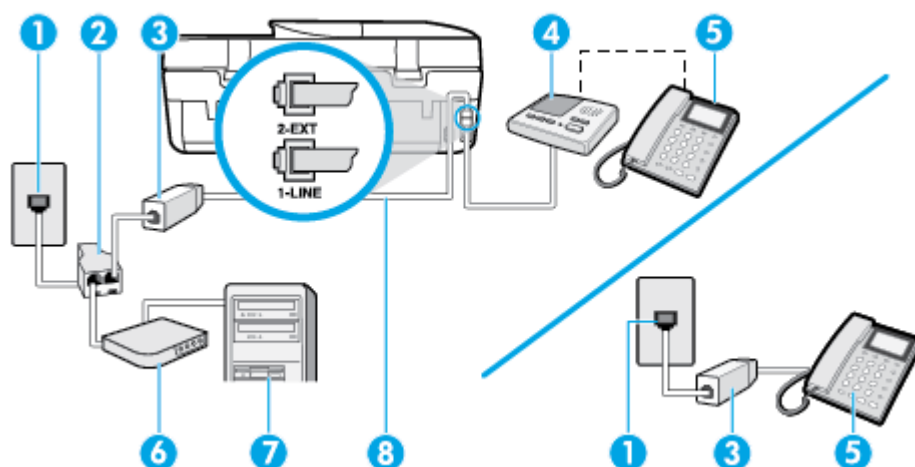

1	Priză telefonică de perete
2	Splitter paralel
3	Filtru DSL/ADSL
4	Robot telefonic
5	Telefon (opțional)
6	Modem DSL/ADSL
7	Computer
8	Cablu telefonic furnizat împreună cu imprimanta, conectat la portul 1-LINE din spatele imprimantei Poate fi necesar să conectați cablul telefonic la adaptorul pentru țara/regiunea dvs.

NOTĂ: Trebuie să achiziționați un splitter paralel. Un splitter paralel are un port RJ-11 în partea frontală și două porturi RJ-11 în partea din spate. Nu utilizați un splitter telefonic pentru 2 linii, un splitter serial sau un splitter paralel cu două porturi RJ-11 în partea frontală și o fișă în partea din spate.

Figura B-14 Exemplu de splitter paralel



Pentru a configura imprimanta cu un modem DSL/ADSL de computer

1. Obțineți un filtru DSL/ADSL de la furnizorul DSL/ADSL.

NOTĂ: Telefoanele din alte locuri de acasă/de la birou care împart același număr de telefon cu serviciul DSL/ADSL trebuie să fie conectate la filtre DSL/ADSL suplimentare pentru a evita zgomotul când se efectuează apeluri telefonice.

2. Utilizând cablul telefonic livrat în cutie cu imprimanta, conectați un capăt la filtrul DSL/ADSL, apoi conectați celălalt capăt la portul marcat 1-LINE din spatele imprimantei.

NOTĂ: Poate fi necesar să conectați cablul telefonic la adaptorul pentru țara/regiunea dvs.

3. Conectați filtrul DSL/ADSL la splitter.
4. Deconectați robotul telefonic de la priza telefonică de perete și conectați-l la portul 2-EXT din spatele imprimantei.



NOTĂ: Dacă nu conectați robotul telefonic direct la imprimantă, tonurile de fax primite vor fi înregistrate pe robotul telefonic și nu veți putea primi faxuri cu imprimanta.

5. Conectați modemul DSL la splitter-ul paralel.
6. Conectați splitter-ul paralel la priza de perete.
7. Setează robotul telefonic să răspundă după un număr mic de apeluri.
8. Modificați setarea **Nr. apeluri până la răspuns** de la imprimantă la numărul maxim de apeluri acceptat de imprimantă.



NOTĂ: Numărul maxim de semnale de apel variază în funcție de țară/regiune.

9. Efectuați un test pentru fax.

Când sună telefonul, robotul telefonic răspunde după numărul stabilit de semnale de apel și redă mesajul de întâmpinare pe care l-ați înregistrat. Imprimanta monitorizează apelul în acest timp, „așteptând” tonuri de fax. Dacă sunt detectate tonuri de faxuri primite, imprimanta emite tonuri de recepționare a faxului și primește faxul; dacă nu există tonuri de fax, imprimanta se oprește din monitorizarea liniei și robotul telefonic poate înregistra un mesaj vocal.

Dacă utilizați aceeași linie telefonică pentru telefon, fax și pentru modemul DSL al computerului, urmați aceste instrucțiuni pentru a configura faxul.

Dacă întâmpinați probleme la configurarea imprimantei cu echipamentul opțional, contactați furnizorul local de servicii sau comerciantul pentru asistență suplimentară.

Caz K: Linie partajată voce/fax cu modem dial-up pentru computer și mesagerie vocală

Dacă primiți atât apeluri vocale, cât și apeluri de fax la același număr de telefon, utilizați un modem dial-up de computer pe aceeași linie telefonică și sunteți abonat la un serviciu de mesagerie vocală prin intermediul companiei de telefonie, configurați imprimanta conform descrierii din această secțiune.



NOTĂ: Nu puteți primi faxuri în mod automat dacă aveți un serviciu de mesagerie vocală pe același număr de telefon pe care îl utilizați pentru apeluri fax. Va trebui să răspundeți manual la faxuri, adică va trebui să fiți disponibil pentru a prelua personal apelurile fax primite. Dacă doriți să primiți faxuri automat, contactați compania telefonică pentru a obține un abonament la un serviciu de apelare distinctă, sau pentru a obține o linie telefonică separată pentru faxuri.

Deoarece modemul pentru computer partajează linia cu imprimanta, nu puteți utiliza simultan modemul și imprimanta. De exemplu, nu puteți utiliza imprimanta pentru serviciul de fax dacă utilizați modemul de computer pentru a trimite un e-mail sau pentru acces la Internet.

Există două moduri diferite de configurare a imprimantei împreună cu un computer, în funcție de numărul de porturi pentru telefon disponibile la computer. Înainte să începeți, verificați dacă pe computer există unul sau două porturi pentru telefon.

- Dacă pe computer există un singur port pentru telefon, va trebui să achiziționați un splitter paralel (denumit și conector), conform ilustrației. (Un splitter paralel are un port RJ-11 în partea frontală și două porturi RJ-11 în partea din spate. Nu utilizați un splitter telefonic pentru două linii, un splitter serial sau un splitter paralel cu două porturi RJ-11 în partea frontală și o fișă în partea din spate.

Figura B-15 Exemplu de splitter paralel



- Dacă pe computer sunt două porturi pentru telefon, configurați imprimanta după cum urmează.

Figura B-16 Vedere din spate a imprimantei

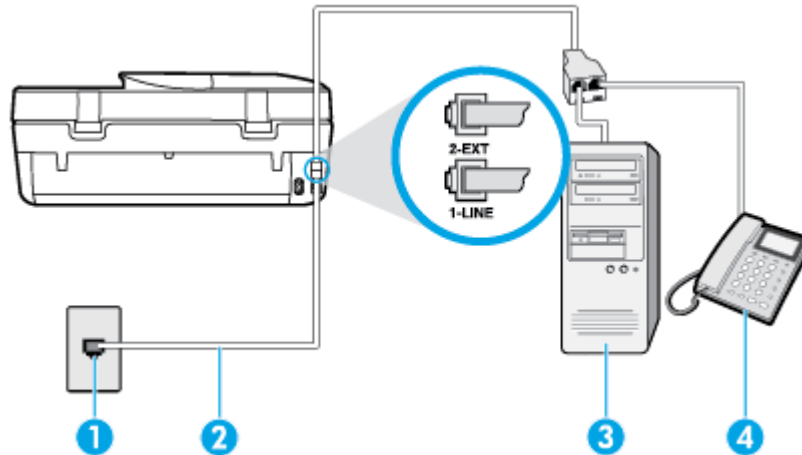

1	Priză telefonică de perete
2	Utilizați cablul telefonic furnizat împreună cu imprimanta pentru conectarea la portul 1-LINE Poate fi necesar să conectați cablul telefonic la adaptorul pentru țara/regiunea dvs.
3	Computer cu modem
4	Telefon

Pentru a configura imprimanta pe aceeași linie telefonică cu un computer care are două porturi pentru telefon

1. Scoateți conectorul alb de la portul cu eticheta 2-EXT din spatele imprimantei.
2. Găsiți cablul telefonic care se conectează între spatele computerului (modemul dial-up al computerului) și priză telefonică de perete. Deconectați cablul de la priză telefonică și conectați-l la portul cu eticheta 2-EXT din spatele imprimantei.
3. Conectați un telefon la portul „OUT” din partea din spate a modemului dial-up de computer.
4. Utilizând cablul telefonic livrat în cutia imprimantei, conectați un capăt la priză telefonică de perete, apoi conectați celălalt capăt la portul cu eticheta 1-LINE din spatele imprimantei.

 **NOTĂ:** Poate fi necesar să conectați cablul telefonic la adaptorul pentru țara/regiunea dvs.

5. Dacă software-ul modemului este configurat să primească automat faxuri pe computer, dezactivați această setare.

 **NOTĂ:** Dacă nu dezactivați setarea pentru primirea automată a faxurilor din software-ul modemului, imprimanta nu poate să primească faxuri.

6. Dezactivați setarea **Răspuns automat**.
7. Efectuați un test pentru fax.

Dacă nu sunteți disponibil pentru a răspunde personal la apelurile de fax primite, imprimanta nu va primi faxuri.

Dacă întâmpinați probleme la configurarea imprimantei cu echipamentul opțional, contactați furnizorul local de servicii sau comerciantul pentru asistență suplimentară.

Testarea configurării faxului

Aveți posibilitatea să testați configurarea faxului pentru a verifica starea imprimantei și pentru a vă asigura că este configurat corespunzător pentru faxuri. Efectuați acest test după ce ați finalizat configurarea imprimantei pentru lucrul cu faxul. Testul efectuează următoarele operații:

- Testează hardware-ul faxului
- Verifică dacă tipul corect de cablu telefonic este conectat la imprimantă
- Verifică dacă acel cablu telefonic a fost conectat la portul corect
- Verifică existența tonului de apel
- Verifică starea conexiunii la linia telefonică
- Verifică dacă există o linie telefonică activă

Imprimanta imprimă un raport cu rezultatele testului. Dacă testul eșuează, examinați raportul pentru informații despre modul de rezolvare a problemei și rulați testul din nou.

Pentru a testa configurația faxului prin intermediul panoului de control al imprimantei

1. Configurați imprimanta pentru serviciul de fax în funcție de instrucțiunile de configurare specifice pentru acasă sau birou.
2. Asigurați-vă că sunt instalate cartușele de cerneală și că în tava de alimentare este încărcată hârtie de dimensiune standard înainte de a lansa testul.
3. De la afișajul panoului de control al imprimantei, atingeți **Fax**.
4. Atingeți **Configurare**, apoi atingeți **Instrumente**.
5. Atingeți **Test Fax**.
6. Analizați raportul.
 - Dacă testul este încununat de succes și întâmpinați în continuare probleme legate de funcția de fax, verificați setările de fax listate în raport pentru a verifica dacă setările sunt corecte. O setare de fax necompletată sau incorectă poate provoca probleme funcționalității de fax.
 - Dacă testul nu reușește, analizați raportul pentru informații suplimentare și rezolvați problemele depistate.

Index

Simboluri/Numerice

ștergere

jurnale faxuri 46

A

accesibilitate 2

ADSL, configurare fax cu

sisteme telefonice paralele 115

agendă telefonică

configurare 37

configurare contacte de grup 38

modificare contact 37

modificare contacte de grup 38

ștergere contacte 39

transmitere fax 29

alimentare cu curent

depanare 92

alimentare energie electrică,

localizare 4

alimentări suprapuse, depanare 71

ambele fețe, imprimare 17

antet, fax 40

apelare cu puls 42

apelare cu ton 42

apelare distinctă

sisteme telefonice de tip

paralel 117

apelare monitorizată 31, 32

asistență clienți

garanție 94

B

blocaje

eliminare 66

tipuri de hârtie nerecomandate

8

butoane, panou de control 4

buton Ajutor 5

C

cablu telefonic

conectat la portul corect, test

nereușit 84

test tip corect nereușit 85

cartușe de cerneală 4

cerințe de sistem 96

cod de identificare a abonatului 40

comunicare wireless

configurare 57

comunicații wireless

informații legale 108

conectori, localizare 4

conexiune USB

port, localizare 3, 4

configurare

DSL (sisteme telefonice

paralele) 115

linie ISDN (sisteme telefonice

paralele) 116

modem de computer și robot

telefonic (sisteme telefonice de

tip paralel) 127

robot telefonic și modem (sisteme

telefonice de tip paralel) 127

scenarii fax 113

semnal distinct 41

sistem PBX (sisteme telefonice

paralele) 116

testare fax 132

copiere

specificații 96

D

depanare

alimentare cu curent 92

fax 82

hârtie nepreluată din tavă 70

imprimare 92

pagini strâmbre 71

primire faxuri 87, 89

probleme legate de alimentarea

cu hârtie 70

roboți telefonici 90

sunt preluate mai multe pagini

71

test detectare ton apel fax

nereușit 85

teste fax 83

test fax priză telefonică de perete,

nereușit 83

test hardware fax nereușit 83

test stare linie fax nereușit 86

test tip cablu telefonic fax

nereușit 85

testul conectare cablu telefonic

fax nereușit 84

trimitere faxuri 87, 90

difuzare prin fax

trimitere 32

DSL, configurare fax cu

sisteme telefonice paralele 115

E

ECM. *Vezi* mod corectare erori

ecran fax 5

F

față/verso, imprimare 17

fax

antet 40

apelare monitorizată 31, 32

blocare numere 36

depanare 82

depanare robot telefonic 90

DSL, configurare (sisteme

telefonice paralele) 115

fax de rezervă 34

imprimarea detaliilor ultimei

tranzacții 46

jurnal, imprimare 46

jurnal, ștergere 46

linie ISDN, configurare (sisteme

telefonice paralele) 116

mesagerie vocală, setare (sisteme

telefonice de tip paralel) 119

mod corectare erori 33

modem, partajat cu (sisteme

telefonice de tip paralel) 120

modem și linie de voce, partajat

cu (sisteme telefonice de tip

paralel) 122

modem și mesagerie vocală,

partajat cu (sisteme telefonice

de tip paralel) 130

- modem și robot telefonic, partajat
 - cu (sisteme telefonice de tip paralel) 127
 - mod răspuns 40
 - număr tonuri apel până la răspuns 40
 - opțiuni reapelare 42
 - primire 33
 - primire, depanare 87, 89
 - primire manuală 34
 - protocol Internet, peste 44
 - rapoarte 44
 - rapoarte de confirmare 45
 - rapoarte de eroare 45
 - răspuns automat 40
 - redirecționare 35
 - reducere 36
 - reimprimare 35
 - robot telefonic, setare (sisteme telefonice de tip paralel) 125
 - robot telefonic și modem, partajat
 - cu (sisteme telefonice de tip paralel) 127
 - semnal distinct, modificare model 41
 - setare apelare distinctă (sisteme telefonice de tip paralel) 117
 - setare linie separată (sisteme telefonice de tip paralel) 115
 - setare linie telefonică partajată (sisteme telefonice de tip paralel) 118
 - setări, modificare 39
 - sisteme telefonice paralele 112
 - sistem PBX, configurare (sisteme telefonice paralele) 116
 - testare configurare 132
 - test conexiune cablu telefonic, nereușit 84
 - test nereușit 83
 - test priză telefonică de perete, nereușit 83
 - test stare linie, nereușit 86
 - test tip cablu telefonic fax, nereușit 85
 - test ton apel, nereușit 85
 - tip apelare, configurare 42
 - tipuri de configurare 113
 - trimitere 29
 - trimitere, depanare 87, 90
 - viteză 42
 - volum sunet 43
 - fax de rezervă 34
 - fax manual
 - trimitere 31
- G**
- garanție 94
 - geam, scanner
 - localizare 3
 - geam scanner
 - localizare 3
- H**
- hardware, test setare fax 83
 - hârtie
 - depanarea alimentării 70
 - eliminarea blocaje 66
 - HP, comandă 8
 - pagini strâmbe 71
 - selectare 8
 - HP Utility (OS X)
 - deschidere 63
- I**
- imprimare
 - ambele fețe 17
 - depanare 92
 - detaliile ultimului fax 46
 - faxuri 35
 - jurnale fax 46
 - rapoarte fax 44
 - specificații 96
 - imprimare față/verso 17
 - indicatori luminoși, panou de control 4
 - informații legale 101, 108
 - informații tehnice
 - cerințe de sistem 96
 - specificații de copiere 96
 - specificații pentru imprimare 96
 - specificații pentru scanare 96
 - specificații privind mediul 96
 - interferență radio
 - informații legale 108
- J**
- jurnal, fax
 - imprimare 46
- L**
- linie ISDN, configurare cu fax
 - sisteme telefonice paralele 116
 - linie telefonică, model semnal apel 41
- M**
- mediu
 - Programul de protecție a mediului 97
 - specificații privind mediul 96
 - memorie
 - reimprimare faxuri 35
 - salvare faxuri 34
 - mesagerie vocală
 - setare cu fax (sisteme telefonice de tip paralel) 119
 - setare cu fax și modem pentru computer (sisteme telefonice de tip paralel) 130
 - mod blocare faxuri 36
 - mod corectare erori 33
 - model semnal apel
 - modificare 41
 - model semnal apelare
 - sisteme telefonice de tip paralel 117
 - modem
 - partajat cu fax (sisteme telefonice de tip paralel) 120
 - partajat cu fax și linie voce (sisteme telefonice de tip paralel) 122
 - partajat cu fax și mesagerie vocală (sisteme telefonice de tip paralel) 130
 - partajat cu fax și robot telefonic (sisteme telefonice de tip paralel) 127
 - modem de computer
 - partajat cu fax și linie voce (sisteme telefonice de tip paralel) 122
 - partajat cu fax și robot telefonic (sisteme telefonice de tip paralel) 127
 - modem dial-up
 - partajat cu fax (sisteme telefonice de tip paralel) 120

- partajat cu fax și linie voce (sisteme telefonice de tip paralel) 122
 - partajat cu fax și mesagerie vocală (sisteme telefonice de tip paralel) 130
 - partajat cu fax și robot telefonic (sisteme telefonice de tip paralel) 127
 - modem pentru computer
 - partajat cu fax (sisteme telefonice de tip paralel) 120
 - partajat cu fax și mesagerie vocală (sisteme telefonice de tip paralel) 130
- N**
- număr tonuri apel până la răspuns 40
 - numere fax blocate configurare 36
- O**
- oblicitate, depanare imprimare 71
 - opțiuni reapelare, configurare 42
 - OS X
 - HP Utility 63
- P**
- pagini alb-negru fax 29
 - panou acces spate ilustrație 4
 - panou de control
 - butoane 4
 - caracteristici 4
 - indicatori luminoși 4
 - pictograme stare 5
 - panou de control al imprimantei trimitere faxuri 30
 - panou de control imprimantă
 - localizare 3
 - setări de rețea 61
 - pictograme stare 5
 - primire faxuri
 - automat 33
 - blocare numere 36
 - depanare 87, 89, 90
 - manual 34
 - mod răspuns automat 40
 - număr tonuri apel până la răspuns 40
 - redirecționare 35
 - priză telefonică de perete, fax 83
 - probleme legate de alimentarea cu hârtie, depanare 70
 - protocol Internet fax, utilizare 44
- R**
- rapoarte
 - confirmare, fax 45
 - eroare, fax 45
 - test fax nereușit 83
 - rapoarte de confirmare, fax 45
 - rapoarte de eroare, fax 45
 - raport bauzi 42
 - reciclare
 - cartușe de cerneală 98
 - redirecționare faxuri 35
 - reducere automată fax 36
 - reducere fax 36
 - reglementări
 - număr de identificare a modelului reglementat 102
 - reimprimare faxuri din memorie 35
 - rețele
 - configurarea comunicațiilor wireless 57
 - ilustrație conector 4
 - setări, modificare 61
 - Setări IP 62
 - robot telefonic
 - configurarea cu faxul și modemul 127
 - setare cu fax (sisteme telefonice de tip paralel) 125
 - tonuri de fax înregistrate 90
- S**
- salvare faxuri în memorie 34
 - scanare
 - din Webscan 25
 - specificații pentru scanare 96
 - semnal distinct modificare 41
 - server Web încorporat Webscan 25
- setare**
- apelare distinctă (sisteme telefonice de tip paralel) 117
 - fax, cu sisteme telefonice paralele 112
 - linie fax separată (sisteme telefonice de tip paralel) 115
 - linie telefonică partajată (sisteme telefonice de tip paralel) 118
 - mesagerie vocală (sisteme telefonice de tip paralel) 119
 - mesagerie vocală și modem pentru computer (sisteme telefonice de tip paralel) 130
 - modem de computer și linie voce (sisteme telefonice de tip paralel) 122
 - modem pentru computer (sisteme telefonice de tip paralel) 120
 - modem pentru computer și mesagerie vocală (sisteme telefonice de tip paralel) 130
 - robot telefonic (sisteme telefonice de tip paralel) 125
- setări**
- rețea 61
 - viteză, fax 42
 - volum, fax 43
 - Setări IP 62
 - sisteme paralele de telefonie țări/regiuni cu 112
 - sisteme telefonice de tip paralel
 - configurarea modemului și a un robotului telefonic 127
 - setare apelare distinctă 117
 - setare linie separată 115
 - setare linie telefonică partajată 118
 - setare modem 120
 - setare modem partajat cu linie voce 122
 - setare modem și mesagerie vocală 130
 - setare robot telefonic 125
 - sisteme telefonice paralele
 - configurare DSL 115
 - configurare ISDN 116
 - configurare PBX 116
 - tipuri de configurare 113

- sisteme telefonice seriale
 - tipuri de configurare 113
 - țări/regiuni cu 112
- sistem PBX, configurare cu fax
 - sisteme telefonice paralele 116
- Site-uri Web
 - informații despre accesibilitate 2
- software
 - Webscan 25
- software imprimantă (Windows)
 - deschidere 12, 63
 - despre 63
- suport de imprimare
 - imprimare față/verso 17

- fax obișnuit 29
- memorie, din 32
- trimitere manuală fax
 - primire 34
 - trimitere 31

V

- VoIP 44
- volum
 - sunete fax 43

W

- Webscan 25

T

- tavă de ieșire
 - localizare 3
- tăvi
 - depanarea alimentării 70
 - eliminarea blocajelor de hârtie 66
 - imaginea ghidajelor de lățime a hârtiei 3
 - localizare 3
- telefon, fax de la
 - primire 34
 - trimitere 31
 - trimitere, 31
- teste, fax
 - conexiune port, nereușit 84
 - configurare 132
 - hardware, nereușit 83
 - nereușit 83
 - priză telefonică de perete 83
 - stare linie fax 86
 - test tip cablu telefonic fax
 - nereușit 85
 - ton apel, nereușit 85
- test port corect, fax 84
- test priză telefonică de perete, fax 83
- test stare linie, fax 86
- test ton apel, nereușit 85
- tip apelare, configurare 42
- trimitere faxuri
 - apelare monitorizată 31, 32
 - de la un telefon 31
 - depanare 87