



HP OfficeJet 4650 All-in-One series

Obsah

1 Postupy	1
2 Začíname	2
Zjednodušenie ovládania	2
Súčasť tlačiarne	3
Indikátory ovládacieho panela a stavu	4
Základné informácie o papieri	6
Vkladanie médií	8
Vložte originál	10
Otvorenie softvéru tlačiarne HP (Windows)	12
Režim spánku	12
Tichý režim	13
3 Tlač	15
Tlač dokumentov	15
Tlač fotografií	16
Tlač rýchlych formulárov	17
Tlač na obe strany (duplexná tlač)	17
Tlač z mobilného zariadenia	18
Tlač pomocou služby AirPrint	18
Tlačíť použitím maximálneho rozlíšenia	19
Tipy na úspešnú tlač	20
4 Kopírovanie a skenovanie	22
Kopírovanie dokumentov	22
Skenovanie	23
Tipy na úspešné kopírovanie a skenovanie	28
5 Fax	29
Odoslanie faxu	29
Prijímanie faxov	33
Nastavenie kontaktov v telefónnom zozname	37
Zmena nastavení faxu	39
Faxové a digitálne telefónne služby	43
Fax prostredníctvom protokolu VoIP	43
Použitie správ	44

6 Používanie webových služieb	48
Čo sú webové služby?	48
Nastavenie webových služieb	48
Tlač pomocou služby HP ePrint	50
Používanie služby Tlačiteľný obsah HP	51
Používanie webovej lokality HP Connected	51
Odstránenie webových služieb	51
7 Práca s kazetami	52
Kontrola približných úrovní atramentu	52
Výmena kaziet	53
Objednávanie spotrebného materiálu pre atramentové tlačiarne	54
Používanie režimu jednej kazety	55
Informácie o záruke na kazety	56
Tipy na prácu s kazetami	56
8 Pripojenie tlačiarne	57
Nastavenie tlačiarne pre bezdrôtovú komunikáciu	57
Bezdrôtové pripojenie k tlačiarňi bez použitia smerovača	59
Zmena nastavení siete	61
Rozšírené nástroje na správu tlačiarne (pre sieťové tlačiarne)	62
Tipy na nastavenie a používanie sieťovej tlačiarne	64
9 Vyhľadanie problému	66
Zaseknutie papiera a problémy s vkladáním papiera	66
Problémy s atramentovými kazetami	71
Problémy s tlačou	72
Problémy s kopírovaním	80
Problémy so skenovaním	81
Problémy s faxom	81
Problémy so sieťou a pripojením	90
Problémy s hardvérom tlačiarne	91
Technická podpora spoločnosti HP	92
Príloha A Špecifikácie produktu	94
Upozornenia spoločnosti Hewlett-Packard Company	94
Špecifikácie	94
Program environmentálneho dozoru výroby	96
Regulačné informácie	100

Príloha B Ďalšie nastavenie faxu	111
Nastavenie faxovania (paralelné telefónne systémy)	111
Test nastavenia faxu	130
Register	132

1 Postupy

Informácie o používaní tlačiarne HP OfficeJet 4650 series

- [Začíname na strane 2](#)
- [Tlač na strane 15](#)
- [Používanie webových služieb na strane 48](#)
- [Kopírovanie a skenovanie na strane 22](#)
- [Fax na strane 29](#)
- [Práca s kazetami na strane 52](#)
- [Pripojenie tlačiarne na strane 57](#)
- [Špecifikácie produktu na strane 94](#)
- [Vyriešenie problému na strane 66](#)

2 Začíname

Táto časť obsahuje nasledujúce témy:

- [Zjednodušenie ovládania](#)
- [Súčasti tlačiarne](#)
- [Indikátory ovládacieho panela a stavu](#)
- [Základné informácie o papieri](#)
- [Vkladanie médií](#)
- [Vložte originál](#)
- [Otvorenie softvéru tlačiarne HP \(Windows\)](#)
- [Režim spánku](#)
- [Tichý režim](#)

Zjednodušenie ovládania

Táto tlačiareň poskytuje množstvo funkcií, vďaka ktorým je dostupná pre hendikepovaných ľudí.

Zrak

Softvér HP dodaný s tlačiarnou je dostupný pre používateľov s poškodeným alebo slabým zrakom prostredníctvom možností a funkcií zjednodušenia ovládania operačného systému. Tento softvér podporuje aj väčšinu pomocných technológií, ako sú čítacie zariadenia obsahu obrazovky, čítacie zariadenia Braillovho písma a aplikácie na preklad hlasu do textovej podoby. Pre farboslepých používateľov majú farebné tlačidlá a karty v softvéri HP jednoduchý text alebo ikony, ktoré znázorňujú príslušnú činnosť.

Mobilita

Používatelia s postihnutím pohybového aparátu môžu spúšťať funkcie softvéru HP pomocou príkazov klávesnice. Softvér HP podporuje aj možnosti zjednodušenia ovládania systému Windows, ako sú prilnavé klávesy, prepínacie klávesy, filtrovacie klávesy a klávesy myši. Kryty tlačiarne, tlačidlá, zásobníky papiera a priečne vodiace lišty môžu ovládať používatelia s obmedzenou silou a dosahom.

Podpora

Ďalšie podrobné informácie o zjednodušení ovládania tejto tlačiarne a záväzku spoločnosti HP týkajúceho sa zjednodušenia ovládania jej produktov získate na webovej lokalite spoločnosti HP na adrese www.hp.com/accessibility.

Informácie o zjednodušení ovládania pre systém OS X získate na webovej lokalite spoločnosti Apple na adrese www.apple.com/accessibility.

Súčasti tlačiarne

Zobrazenie prednej časti

Obrázok 2-1 Pohľad na prednú a hornú časť zariadenia HP OfficeJet 4650 All-in-One series

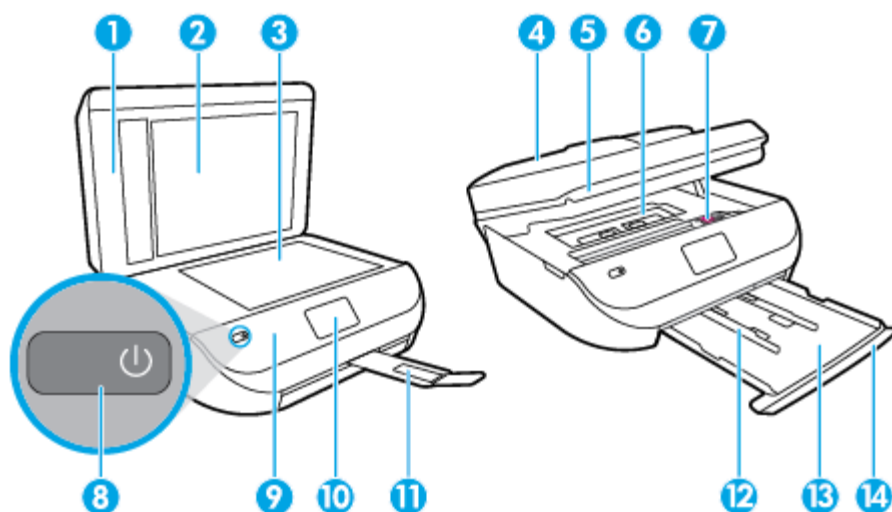

Funkcia	Popis
1	Veko
2	Vnútoraná strana veka
3	Sklenená podložka skenera
4	Podávač dokumentov
5	Prístupový kryt kazety
6	Kryt dráhy papiera
7	Atramentové kazety
8	Vypínač (tiež sa označuje ako tlačidlo napájania)
9	Predný panel
10	Displej tlačiarne
11	Nadstavec automatického výstupného zásobníka (tiež sa označuje ako nadstavec zásobníka)
12	Priečne vodiace lišty papiera
13	Zásobník papiera
14	Kryt zásobníka papiera

Pohľad zozadu

Obrázok 2-2 Pohľad na zadnú časť zariadenia HP OfficeJet 4650 All-in-One series

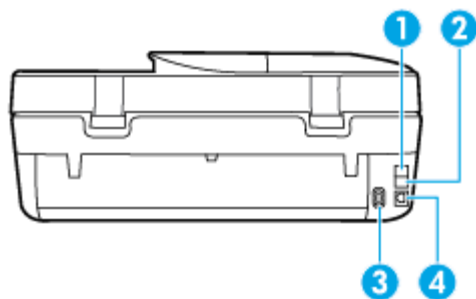

Funkcia	Popis
1	Faxový port (2-EXT)
2	Faxový port (1-LINE)
3	Sieťové napájanie. Používajte len napájací kábel dodaný spoločnosťou HP.
4	Zadný port USB

Indikátory ovládacieho panela a stavu

Prehľad tlačidiel a indikátorov

Nasledujúca schéma a príslušná tabuľka slúžia ako rýchla pomôcka pre funkcie ovládacieho panela tlačiarne.

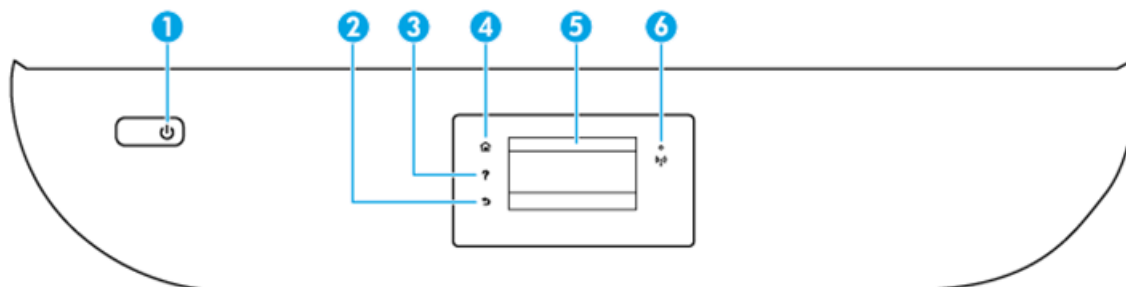

Označenie	Názov a popis
1	Tlačidlo služby Svieti : zapína alebo vypína tlačiareň.
2	Tlačidlo Späť: slúži na návrat na predchádzajúcu obrazovku.
3	Tlačidlo Pomocník: slúži na otvorenie ponuky Pomocníka pre aktuálnu operáciu.
4	Tlačidlo Úvod: slúži na návrat na úvodnú obrazovku, t. j. obrazovku, ktorá sa zobrazí po prvom zapnutí tlačiarne.
5	Displej ovládacieho panela: dotykom obrazovky vyberte možnosti ponuky alebo sa presúvajte medzi položkami ponuky.
6	Indikátor bezdrôtového pripojenia: zobrazuje stav bezdrôtového pripojenia tlačiarne. <ul style="list-style-type: none">Indikátor svietiaci na modro signalizuje, že bolo nadviazané bezdrôtové pripojenie a môžete tlačiť.Pomaly blikajúci indikátor signalizuje, že bezdrôtové pripojenie je zapnuté, ale tlačiareň nie je pripojená k sieti. Skontrolujte, či sa tlačiareň nachádza v dosahu bezdrôtového signálu.

Označenie	Názov a popis
-----------	---------------

- Rýchlo blikajúci indikátor signalizuje chybu bezdrôtového pripojenia. Pozrite si hlásenie na displeji tlačiarne.
- Ak je bezdrôtové rozhranie vypnuté, indikátor bezdrôtového rozhrania nesvieti a na obrazovke na displeji sa zobrazuje hlásenie **Bezdrôtové rozhranie je vypnuté**.

Ikony na displeji ovládacieho panela



Ikona	Účel
-------	------



Kopírovanie : slúži na otvorenie ponuky **Kopírovanie** , v ktorej môžete vybrať typ kópie alebo zmeniť nastavenia kópie.



Skenovanie : slúži na otvorenie ponuky **Skenovanie** , v ktorej môžete vybrať cieľ skenovania.



Fax : zobrazí obrazovku, na ktorej môžete odoslať fax alebo meniť nastavenia faxu.



Tlačiteľný obsah HP: poskytujú rýchly a jednoduchý prístup k informáciám z webu (napríklad kupóny, maľovanky, puzzle a omnoho viac), ako aj k ich tlači.



Rýchle formuláre : Pomocou aplikácie HP Quick Forms môžete tlačiť kalendáre, kontrolné zoznamy, hry, poznámkový papier, grafický papier aj notový papier.



Nastavenie : slúži na otvorenie ponuky **Nastavenie** , v ktorej môžete zmeniť predvolby, ako aj používať nástroje na vykonávanie funkcií údržby.



Pomocník : slúži na otvorenie ponuky Pomocníka, v ktorej možno zobraziť videá o postupoch, informácie o funkciách tlačiarne a tipy.



Ikona služby ePrint: slúži na otvorenie ponuky **Prehľad webových služieb**, v ktorej môžete zobraziť podrobné informácie o stave služby ePrint, meniť nastavenie služby ePrint alebo tlačiť informačnú stranu.



Ikona Funkcia Wi-Fi Direct: slúži na otvorenie ponuky funkcie **Funkcia Wi-Fi Direct**, v ktorej možno zapnúť funkciu Funkcia Wi-Fi Direct, vypnúť funkciu Funkcia Wi-Fi Direct a zobraziť názov a heslo funkcie Funkcia Wi-Fi Direct.



Ikona **Bezdrôtové pripojenie** : slúži na otvorenie ponuky **Prehľad bezdrôtových pripojení**, v ktorej si môžete pozrieť stav bezdrôtového pripojenia a meniť jeho nastavenie. Môžete tiež vytlačiť správu o teste bezdrôtového pripojenia, čo vám pomôže diagnostikovať problémy so sieťovým pripojením.



Ikona atramentu: zobrazuje odhadovanú úroveň atramentu pre každú kazetu. Ak je úroveň atramentu nižšia než minimálna očakávaná úroveň atramentu, zobrazuje symbol upozornenia.

POZNÁMKA: Upozornenia na hladinu atramentu a indikátory poskytujú iba odhadované hodnoty na účely plánovania. Ak sa zobrazí hlásenie upozorňujúce na nízku hladinu atramentu, zvážte zakúpenie náhradnej atramentovej kazety, aby sa zabránilo možným oneskoreniam pri tlači. Kazety nemusíte vymieňať, kým sa nezhorší kvalita tlače na neprijateľnú úroveň.



Ikona stavu faxu: zobrazuje informácie o stave funkcie automatickej odpovede, faxových denníkoch a hlasitosti zvuku faxu.

Základné informácie o papieri

Táto tlačiareň podporuje väčšinu typov kancelárskeho papiera. Pred zakúpením väčšieho množstva odporúčame vyskúšať rôzne typy tlačového papiera. Na dosiahnutie optimálnej kvality tlače používajte papier HP. Ďalšie informácie o papieri HP nájdete na webovej lokalite HP na adrese www.hp.com.



Spoločnosť HP odporúča používať na tlač bežných dokumentov obyčajné papiere s logom ColorLok. Všetky papiere s logom ColorLok sa nezávisle testujú, aby spĺňali vysoké štandardy vzhľadom na spoľahlivosť a kvalitu tlače, a vytvárali dokumenty so sviežimi, živými farbami, výraznejšou čiernou farbou, ktoré budú schnúť rýchlejšie ako bežné obyčajné papiere. Hľadajte papiere s logom ColorLok s rôznymi hmotnosťami a veľkosťami od veľkých výrobcov papiera.

Táto časť obsahuje nasledujúce témy:

- [Odporúčané papiere na tlač](#)
- [Objednanie spotrebného materiálu \(papiera\) HP](#)
- [Tipy na výber a používanie papiera](#)

Odporúčané papiere na tlač

Ak chcete dosiahnuť najlepšiu kvalitu tlače, spoločnosť HP odporúča používať papiere HP, ktoré sú špeciálne navrhnuté pre daný typ tlačového projektu.

V niektorých krajinách/regiónoch nemusia byť niektoré druhy papiera k dispozícii.

Tlač fotografií

- **Fotopapier HP Premium Plus**

Fotopapier HP Premium Plus je najkvalitnejší fotopapier značky HP na tlač kvalitných fotografií. Vďaka fotopapieru HP Premium Plus môžete tlačiť nádherné okamžite schnúce fotografie, s ktorými môžete manipulovať hneď po ich vytlačení. K dispozícii je v niekoľkých veľkostiach vrátane veľkosti A4, 8,5 x 11 palcov 216 x 279 mm, 4 x 6 palcov 10 x 15 cm a 5 x 7 palcov 13 x 18 cm, s dvoma povrchovými úpravami – lesklou alebo jemne lesklou (pololesklou). Ideálny na zarámovanie, vystavenie alebo darovanie kvalitných fotografií a špeciálnych fotoprojektov. Fotopapier HP Premium Plus poskytuje výnimočné výsledky vďaka svojej profesionálnej kvalite a trvanlivosti.

- **Fotopapier HP Advanced Photo Paper**

Tento lesklý fotopapier obsahuje okamžite schnúci povrch na jednoduchú manipuláciu bez rozmazávania. Odoláva vode, vlhkosti, šmuhám a odtlačkom prstov. Tlač má vzhľad, ktorý je porovnateľný s fotografiami vyrobenými vo fotolabe. K dispozícii je v niekoľkých veľkostiach vrátane veľkosti A4, 8,5 x 11 palcov 216 x 279 mm, 4 x 6 palcov 10 x 15 cm a 5 x 7 palcov 13 x 18 cm. Je bez obsahu kyselín pre dlhšiu životnosť dokumentov.

- **Fotopapier HP Everyday**

Môžete lacno tlačiť pestrofarebné, každodenné fotografie použitím papiera navrhnutého pre príležitostnú tlač fotografií. Tento cenovo dostupný fotopapier rýchlo schne, čo uľahčuje manipuláciu. Získajte ostré a jasné obrázky pri použití tohto papiera s ľubovoľnou atramentovou tlačiarňou. K dispozícii je s lesklým povrchom v niekoľkých veľkostiach vrátane veľkosti A4, 8,5 x 11 palcov 216 x 279 mm, 5 x 7 palcov 13 x 18 cm a 4 x 6 palcov 10 x 15 cm. Je bez obsahu kyselín pre dlhšiu životnosť dokumentov.

- **Balenia HP Photo Value Pack**

Balíky HP Photo Value zvyčajne obsahujú originálne atramentové kazety HP a fotopapier HP Advanced Photo, ktoré šetria čas a zbavia vás pochybností, či možno na tlačiarni HP tlačiť cenovo dostupné fotografie s kvalitou ako z fotoslužby. Originálne atramenty HP a fotopapier HP Advanced Photo boli vyrobené tak, aby vaše fotografie zostali dlho trvácne a so živými farbami pri každom výtlačku. Vynikajúce na tlač cenných fotografií z dovolenky alebo viacerých výtlačkov na rozdávanie.

Obchodná dokumentácia

- **Prezentačný papier HP Premium, 120 g, matný alebo papier HP Professional, 120 g, matný**

Tento ťažký obojstranný matný papier je ideálny na tvorbu prezentácií, návrhov, správ a bulletinov. Jeho vysokou hmotnosťou sa dosahuje pôsobivý vzhľad a dotyk.
- **Papier HP na tlač brožúr, 180 g, lesklý alebo papier HP Professional, 180 g, lesklý**

Tieto druhy papiera majú lesklú vrstvu na oboch stranách, čo umožňuje obojstranné použitie. Predstavujú najlepšiu voľbu na reprodukciu s takmer fotografickou kvalitou a obchodnú grafiku pre obálky správ, špeciálne prezentácie, brožúry, rozosielanú poštu a kalendáre.
- **Papier HP na tlač brožúr, 180 g, matný alebo papier HP Professional, 180 g, matný**

Tieto druhy papiera majú matnú vrstvu na oboch stranách, čo umožňuje obojstranné použitie. Predstavujú najlepšiu voľbu pre reprodukciu s takmer fotografickou kvalitou a obchodnú grafiku pre obálky správ, špeciálne prezentácie, brožúry, rozosielanú poštu a kalendáre.

Bežná tlač

Všetky papiere uvedené v zozname pre každodennú tlač funkcie ColorLok Technology pre menší výskyt rozmazania atramentu, výraznejšiu čiernu farbu a živšie farby.

- **Žiarivo biely a farebný papier HP pre atramentovú tlačiareň**

Žiarivo biely a farebný papier HP pre atramentovú tlačiareň poskytujú vysoký kontrast farieb a ostrý text. Sú dostatočne nepriesvitné na obojstrannú farebnú tlač bez presvitania, takže sú ideálne na tlač bulletinov, správ a letákov.
- **Viacúčelový tlačový papier HP a tlačový papier HP typu All-in-One**

Viacúčelový tlačový papier HP a tlačový papier HP typu All-in-One je vysokokvalitný multifunkčný papier. Vytvára dokumenty, ktoré vyzerajú a pôsobia lepším dojmom než dokumenty, ktoré boli vytlačené na štandardných viacúčelových papieroch alebo kopírovacích papieroch. Je bez obsahu kyselín pre dlhšiu životnosť dokumentov.
- **Papier HP Office, kopírovací papier a papier na kopírovanie a tlač**

Tieto rozmanité druhy vysokokvalitného multifunkčného papiera HP sú vhodné na tvorbu kópií, konceptov, oznámení a iných každodenných dokumentov. Neobsahujú kyseliny, čím sa dosahuje dlhšia životnosť dokumentov.
- **Recyklovaný kancelársky papier HP**

Recyklovaný kancelársky papier HP je vysokokvalitný viacúčelový papier s 30% obsahom recyklovanej vlákniny.

Objednanie spotrebného materiálu (papiera) HP

Táto tlačiareň je navrhnutá tak, aby podporovala väčšinu typov kancelárskeho papiera. Na dosiahnutie optimálnej kvality tlače používajte papier HP.

Ak chcete objednať papiere značky HP a iné príslušenstvo, navštívte lokalitu www.hp.com. V súčasnosti sú niektoré časti webovej lokality spoločnosti HP dostupné len v angličtine.

Spoločnosť HP odporúča používať na tlač a kopírovanie každodenných dokumentov obyčajné papiere s logom ColorLok. Všetky papiere s logom ColorLok sa nezávisle testujú, aby spĺňali vysoké štandardy s ohľadom na spoľahlivosť a kvalitu tlače a vytvárali dokumenty so sviežimi, živými farbami, výraznejšou čiernou farbou a mali kratší čas schnutia než bežné obyčajné papiere. Hľadajte papiere s logom ColorLok s rôznymi hmotnosťami a veľkosťami od veľkých výrobcov papiera.

Tipy na výber a používanie papiera

Aby ste dosiahli čo najlepšie výsledky, dodržujte nasledujúce pokyny.

- Do zásobníka alebo podávača dokumentov vkladajte naraz iba jeden druh papiera.
- Pri napĺňaní zásobníka a podávača dokumentov dbajte na správne vloženie papiera.
- Zásobník ani podávač dokumentov neprepĺňajte.
- S cieľom zabrániť zaseknutiu médií, nekvalitnej tlači a ďalším problémom s tlačou nekladajte do zásobníka ani podávača dokumentov nasledujúce papiere:
 - Viaczložkové formuláre
 - Poškodené, skrútené alebo pokrčené médium
 - Médium s vyrezanými miestami alebo perforáciou
 - Médium s výraznou textúrou, s reliéfom alebo s nízkou nasiakavosťou atramentu
 - Médium s príliš nízkou hmotnosťou alebo ktoré sa ľahko naťahuje
 - Médiá, ktoré obsahujú skoby alebo spony

Zistite, aké vlastné veľkosti papiera tlačiareň podporuje.
[Kliknutím sem prejdete online a získate ďalšie informácie.](#)

Vkladanie médií

Pokračujte výberom veľkosti papiera.

Vkladanie papiera s malou veľkosťou

1. Otvorte kryt zásobníka papiera.



2. Vytiahnite zásobník papiera smerom von.



3. Vložte papier.

- Vyberte všetok papier zo zásobníka papiera a potom vložte fotopapier tlačovou stranou nadol a logami HP nahor.
- Posuňte fotopapier dopredu až na doraz.
- Priečne vodiace lišty šírky papiera posuňte tesne k okraju fotopapiera.



4. Zatlačte zásobník papiera späť do tlačiarne a zatvorte kryt zásobníka papiera.

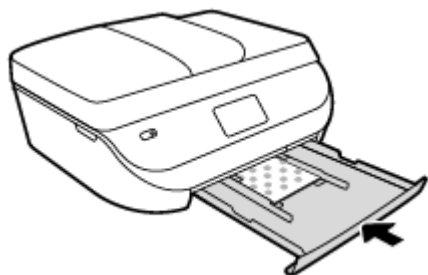

5. Zmeňte alebo ponechajte nastavenie papiera na displeji tlačiarne.

Vkladanie papiera normálnej veľkosti

1. Otvorte kryt zásobníka papiera.



2. Vytiahnite zásobník papiera a vysuňte priečne vodiace lišty šírky papiera smerom von.

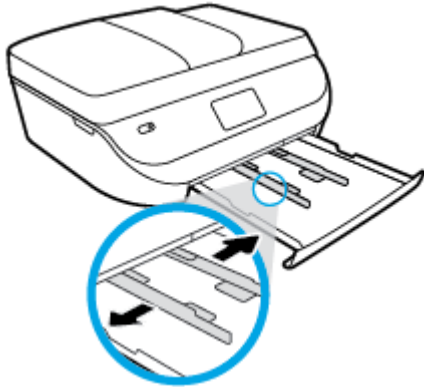

3. Vložte papier.

- Stoh papiera vložte do zásobníka papiera kratšou stranou dopredu a tlačovou stranou nadol.
- Posuňte papier dopredu až na doraz.
- Posúvajte vodiace lišty šírky papiera smerom dovnútra, kým sa nezastavia na hranách papiera.

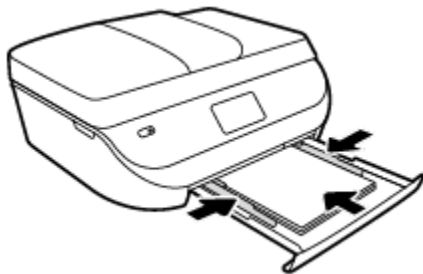

4. Zatlačte zásobník papiera späť dovnútra a zatvorte kryt zásobníka papiera.



5. Zmeňte alebo ponechajte nastavenie papiera na displeji tlačiarne.

Vložte originál

Položenie originálu na sklenenú podložku skenera

1. Nadvihnite veko skenera.

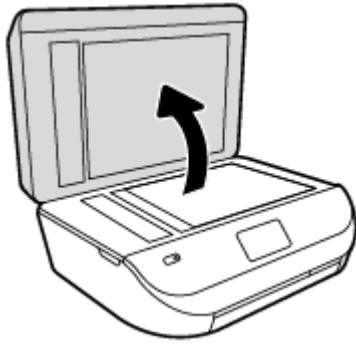

2. Položte originál do pravého predného rohu sklenenej podložky potlačenu stranou nadol.

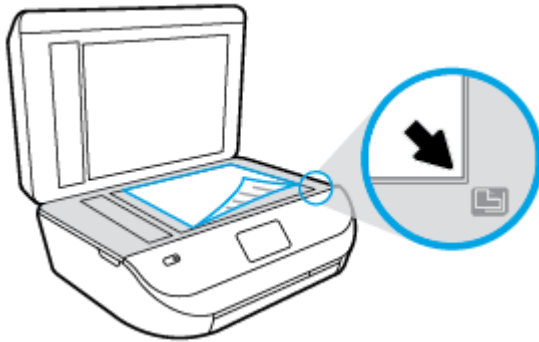

3. Zatvorte kryt skenera.

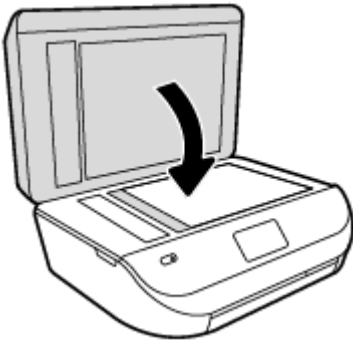

Vloženie originálu do podávača dokumentov

1. Otvorte kryt podávača dokumentov.

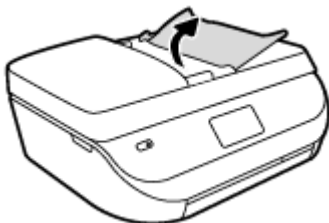

2. Posuňte priečne vodiace lišty papiera smerom von.

3. Vložte originál do podávača dokumentov tlačovou stranou nahor.

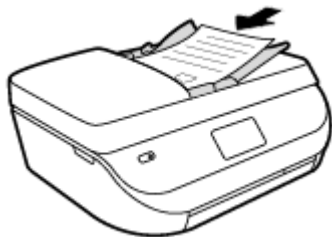

4. Posúvajte priečne vodiace lišty papiera smerom dovnútra, kým sa nezastavia na hranách papiera.



Otvorenie softvéru tlačiarne HP (Windows)

Po inštalácii softvéru tlačiarne HP v závislosti od operačného systému vykonajte jeden z nasledujúcich krokov:

- **Windows 8.1:** v ľavom dolnom rohu domovskej obrazovky kliknite na šípku nadol a vyberte názov tlačiarne.
- **Windows 8:** na domovskej obrazovke kliknite pravým tlačidlom na prázdnu oblasť obrazovky, na paneli aplikácií kliknite na položku **Všetky aplikácie** a potom vyberte názov tlačiarne.
- **Windows 7, Windows Vista a Windows XP:** Na pracovnej ploche počítača kliknite na ponuku **Štart**, vyberte položku **Všetky programy**, kliknite na položku **HP**, kliknite na priečinok tlačiarne a potom vyberte ikonu s názvom tlačiarne.

Režim spánku

- Spotreba energie je počas režimu spánku znížená.
- Po prvotnej inštalácii sa tlačiareň prepne do režimu spánku po piatich minútach nečinnosti.
- Čas prechodu do režimu spánku možno zmeniť z ovládacieho panela.

Nastavenie časového limitu aktivovania režimu spánku

1. Na úvodnej obrazovke sa dotknite ikony  (**Nastavenie**).



POZNÁMKA: Ak sa nezobrazuje obrazovka Úvod, stlačte tlačidlo **Úvod**.

2. Dotknite sa položky **Správa napájania**.
3. Dotknite sa položky **Spánok**.
4. Dotknite sa položky **Po 5 minútach**, **Po 10 minútach** alebo **Po 15 minútach**.

Tichý režim

Tichý režim spomaľuje tlač s cieľom znížiť celkový hluk bez vplyvu na kvalitu tlače. Tichý režim možno použiť len na tlač na obyčajný papier v kvalite tlače **Normálna**. Hluk spôsobený tlačou znížite zapnutím tichého režimu. Ak chcete tlačiť normálnou rýchlosťou, tichý režim vypnite. V predvolenom nastavení je tichý režim vypnutý.

 **POZNÁMKA:** Ak v tichom režime tlačíte na obyčajný papier v kvalite tlače **Koncept** alebo **Najlepšia**, prípadne ak tlačíte fotografie alebo obálky, tlačiareň funguje rovnako ako pri vypnutom tichom režime.

V tlačiarni možno vytvoriť plán výberom času tlače v tichom režime. V tlačiarni môžete napríklad naplánovať tlač v tichom režime denne od 22:00 hod. do 8:00 hod. V predvolenom nastavení je tichý režim vypnutý.

Zapnutie a vypnutie tichého režimu

Zapnutie alebo vypnutie tichého režimu na ovládacom paneli tlačiarnie

1. Na úvodnej obrazovke sa dotknite položky **Nastavenie**.
2. Dotknite sa ikony **Predvoľby**.
3. Dotknite sa položky **Tichý režim**.
4. Dotknite sa možnosti **Zapnúť** alebo **Vypnúť** vedľa položky **Tichý režim**.

Zapnutie alebo vypnutie tichého režimu v softvéri tlačiarnie (Windows)

1. Otvorte softvér tlačiarnie HP. Ďalšie informácie nájdete v časti [Otvorenie softvéru tlačiarnie HP \(Windows\) na strane 12](#).
2. Kliknite na kartu **Tichý režim**.
3. Kliknite na možnosť **Zapnúť** alebo **Vypnúť**.
4. Kliknite na položku **Uložiť nastavenia**.

Zapnutie alebo vypnutie tichého režimu vo vstavanom webovom serveri (serveri EWS)

1. Otvorte server EWS. Ďalšie informácie nájdete v časti [Otvorenie vstavaného webového servera na strane 63](#).
2. Kliknite na kartu **Nastavenia**.
3. V časti **Predvoľby** vyberte položku **Tichý režim** a potom vyberte možnosť **Zapnúť** alebo **Vypnúť**.
4. Kliknite na položku **Použiť**.

Vytvorenie plánu pre tichý režim

Vytvorenie plánu pre tichý režim na ovládacom paneli tlačiarnie

1. Na úvodnej obrazovke sa dotknite položky **Nastavenie**.
2. Dotknite sa ikony **Predvoľby**.
3. Dotknite sa položky **Tichý režim**.
4. Tichý režim zapnete dotykem položky **Vypnúť** vedľa položky **Tichý režim** a potom potvrdíte tento krok dotykem tlačidla **OK**.
5. Dotknite sa položky **Vypnúť** vedľa položky **Plánovanie** a potom zmeňte čas začiatku a konca plánu.

Zapnutie alebo vypnutie tichého režimu v softvéri tlačiarne (Windows)

1. Otvorte softvér tlačiarne HP. Ďalšie informácie nájdete v časti [Otvorenie softvéru tlačiarne HP \(Windows\) na strane 12](#).
2. Kliknite na kartu **Tichý režim**.
3. Kliknite na položku **Zapnúť** v oblasti **Tichý režim**.
4. V oblasti **Plánovanie tichého režimu** určte čas začiatku a skončenia.
5. Kliknite na položku **Uložiť nastavenia**.

Vytvorenie plánu pre tichý režim vo vstavanom webovom serveri (serveri EWS)

1. Otvorte server EWS. Ďalšie informácie nájdete v časti [Otvorenie vstavaného webového servera na strane 63](#).
2. Kliknite na kartu **Nastavenia**.
3. V časti **Predvoľby** vyberte položku **Tichý režim** a potom vyberte možnosť **Zapnúť** v oblasti **Tichý režim**.
4. V oblasti **Plánovanie tichého režimu** určte čas začiatku a konca.
5. Kliknite na položku **Použiť**.

3 Tlač

Väčšinu nastavení tlače automaticky zabezpečuje softvérová aplikácia. Nastavenie meňte manuálne iba v prípade potreby zmeny kvality tlače, pri tlači na špecifické druhy papierov alebo pri používaní špeciálnych funkcií.

Táto časť obsahuje nasledujúce témy:

- [Tlač dokumentov](#)
- [Tlač fotografií](#)
- [Tlač rýchlych formulárov](#)
- [Tlač na obe strany \(duplexná tlač\)](#)
- [Tlač z mobilného zariadenia](#)
- [Tlač pomocou služby AirPrint](#)
- [Tlačiť použitím maximálneho rozlíšenia](#)
- [Tipy na úspešnú tlač](#)

Tlač dokumentov

Skontrolujte, či je v zásobníku papiera vložený papier.

Tlač dokumentu (Windows)

1. V softvéri vyberte položku **Tlačiť**.
2. Skontrolujte, či ste vybrali svoju tlačiareň.
3. Kliknite na tlačidlo, ktoré otvorí dialógové okno **Vlastnosti**.
V závislosti od softvérovej aplikácie môže byť toto tlačidlo označené ako **Vlastnosti**, **Možnosti**, **Nastavenie tlačiarnie**, **Vlastnosti tlačiarnie**, **Tlačiareň** alebo **Predvoľby**.
4. Vyberte príslušné možnosti.
 - Na karte **Rozloženie** vyberte orientáciu **Na výšku** alebo **Na šírku**.
 - Na karte **Papier a kvalita** vyberte v rozbaľovacom zozname **Médiá** v časti **Výber zásobníka** príslušný druh papiera a potom v časti **Nastavenia kvality** vyberte príslušnú kvalitu tlače.
 - Kliknite na tlačidlo **Rozšírené** a vyberte príslušnú veľkosť papiera z rozbaľovacej ponuky **Veľkosť papiera**.
5. Dialógové okno **Vlastnosti** zatvorte kliknutím na tlačidlo **OK**.
6. Tlač spustíte kliknutím na tlačidlo **Tlačiť** alebo **OK**.

Tlač dokumentov (OS X)

1. V ponuke **File** (Súbor) softvéru vyberte položku **Print** (Tlačiť).
2. Skontrolujte, či je vybratá vaša tlačiareň.

3. Špecifikujte vlastnosti strany.

Ak sa nezobrazia možnosti v dialógovom okne Print (Tlač), kliknite na položku **Show Details** (Zobraziť podrobnosti).

 **POZNÁMKA:** Pre tlačiareň s pripojením USB sú k dispozícii nasledujúce možnosti. Umiestnenie možností sa môže líšiť v závislosti od aplikácie.

- Zvoľte veľkosť papiera.

 **POZNÁMKA:** Ak zmeníte položku **Paper Size** (Veľkosť papiera), ubezpečte sa, že ste vložili správny papier a na ovládacom paneli tlačiarny nastavili príslušnú veľkosť papiera.

- Vyberte orientáciu.
- Zadajte percento zväčšenia.

4. Kliknite na tlačidlo **Print** (Tlačiť).

 **POZNÁMKA:** Ak tlačené dokumenty nie sú zarovnané v rámci okrajov papiera, skontrolujte, či ste správne vybrali jazyk a región. Na displeji tlačiarny vyberte položku **Nastavenie** a potom položku **Predvoľby**. Vyberte jazyk a potom región z uvedených možností. Správne nastavenia jazyka a krajiny/regiónu zaručia, že tlačiareň bude používať vhodné predvolené nastavenia veľkosti papiera.

Tlač fotografií

Skontrolujte, či je fotografický papier vo fotografickom zásobníku vložený správne.

Tlač fotografie zo softvéru tlačiarny (Windows)

1. V softvéri vyberte položku **Tlačiť**.
2. Skontrolujte, či ste vybrali svoju tlačiareň.
3. Kliknite na tlačidlo, ktoré otvorí dialógové okno **Vlastnosti**.

V závislosti od softvérovej aplikácie môže byť toto tlačidlo označené ako **Vlastnosti**, **Možnosti**, **Nastavenie tlačiarny**, **Vlastnosti tlačiarny**, **Tlačiareň** alebo **Predvoľby**.

4. Vyberte príslušné možnosti.
 - Na karte **Rozloženie** vyberte orientáciu **Na výšku** alebo **Na šírku**.
 - Na karte **Papier a kvalita** vyberte v rozbaľovacom zozname **Médiá** v časti **Výber zásobníka** príslušný druh papiera a potom v časti **Nastavenia kvality** vyberte príslušnú kvalitu tlače.
 - Kliknite na tlačidlo **Rozšírené** a vyberte príslušnú veľkosť papiera z rozbaľovacej ponuky **Veľkosť papiera**.
5. Kliknutím na tlačidlo **OK** sa vrátite do dialógového okna **Vlastnosti**.
6. Kliknite na tlačidlo **OK** a potom na tlačidlo **Tlačiť** alebo **OK** v dialógovom okne **Tlač**.

Tlač fotografie z počítača (OS X)

1. V ponuke **File** (Súbor) softvéru vyberte položku **Print** (Tlačiť).
2. Skontrolujte, či je vybratá vaša tlačiareň.

3. Nastavte možnosti tlače.

Ak sa nezobrazia možnosti v dialógovom okne Print (Tlač), kliknite na položku **Show Details** (Zobraziť podrobnosti).

 **POZNÁMKA:** Pre tlačiareň s pripojením USB sú k dispozícii nasledujúce možnosti. Umiestnenie možností sa môže líšiť v závislosti od aplikácie.

- a. Vyberte príslušnú veľkosť papiera v kontextovej ponuke **Paper Size** (Veľkosť papiera).

 **POZNÁMKA:** Ak zmeníte veľkosť papiera, skontrolujte, či ste vložili správny papier.

- b. Vyberte položku **Orientation** (Orientácia).
 - c. V kontextovej ponuke vyberte položku **Paper Type/Quality** (Typ a kvalita papiera) a potom vyberte tieto nastavenia:
 - **paper Type** (Typ papiera): príslušný typ fotopapiera
 - **Quality** (Kvalita): **Best** (Najlepšia) alebo **Maximum dpi** (Maximálne rozlíšenie dpi)
 - Kliknite na **Color Options (Možnosti farieb)** prístupový trojuholník a vyberte príslušnú možnosť v položke **Photo Fix** (Fotokorekcia).
 - **Vypnutie:** na obrázku sa nevykonajú žiadne zmeny.
 - **Tlačidlo zapnutia alebo vypnutia:** automaticky zaostruje obrázok, pričom ostrosť obrázka sa upraví iba mierne.
4. Vyberte ďalšie požadované nastavenia a potom kliknite na položku **Print** (Tlačiť).

Tlač rýchlych formulárov

Pomocou aplikácie **Rýchle formuláre** môžete tlačiť kalendáre, kontrolné zoznamy, poznámkový papier, milimetrový papier, notový papier a hry.

Tlač rýchlych formulárov

1. Na obrazovke Úvod displeja tlačiarne sa dotknite položky **Rýchle formuláre**.

 **TIP:** Ak sa na displeji tlačiarne nezobrazí možnosť **Rýchle formuláre**, dotknite sa tlačidla **Úvod** a prstom ťahajte doprava, kým sa nezobrazí položka **Rýchle formuláre**.

2. Dotykom vyberte jednu z možností Rýchle formuláre.
3. Keď vyberiete typ formulára, ktorý chcete vytlačiť, vyberte počet kópií a dotknite sa položky **Tlačiť**.

Tlač na obe strany (duplexná tlač)

Obojstranná tlač

Pomocou mechanizmu na automatickú obojstrannú tlač (duplexor) možno automaticky tlačiť na obe strany hárka papiera.

1. V softvéri vyberte položku **Tlačiť**.
2. Skontrolujte, či je vybraná tlačiareň.

3. Kliknite na tlačidlo, ktoré otvorí dialógové okno **Properties** (Vlastnosti).

V závislosti od softvérovej aplikácie sa toto tlačidlo môže nazývať **Vlastnosti**, **Možnosti**, **Inštalácia tlačiarne**, **Vlastnosti tlačiarne**, **Tlačiareň**, alebo **Predvoľby**.

4. Vyberte príslušné možnosti.

- Na karte **Rozloženie** vyberte orientáciu **Na výšku** alebo **Na šírku** a vyberte položku **Otočiť po dĺžke** alebo položku **Otočiť po šírke** z rozbaľovacieho zoznamu **Obojstranná tlač**.
- Na karte **Papier a kvalita** vyberte v rozbaľovacom zozname **Médiá** v časti **Výber zásobníka** príslušný druh papiera a potom v časti **Nastavenia kvality** vyberte príslušnú kvalitu tlače.
- Kliknite na tlačidlo **Rozšírené** v časti **Papier a výstup** a z rozbaľovacieho zoznamu **Veľkosť papiera** vyberte príslušnú veľkosť papiera.



POZNÁMKA: Ak zmeníte položku **Veľkosť papiera**, ubezpečte sa, že ste vložili správny papier a na ovládacom paneli tlačiarne nastavili príslušnú veľkosť papiera.

5. Kliknutím na tlačidlo **OK** spustíte tlač.



POZNÁMKA: Po vytlačení jednej strany dokumentu počkajte, kým tlačiareň automaticky opätovne nevloží papier na tlač druhej strany. Nie je potrebné vykonať žiadne kroky.

Obojstranná tlač (OS X)

1. V ponuke **File** (Súbor) softvéru vyberte položku **Print** (Tlačiť).
2. V dialógovom okne Print (Tlač) vyberte z kontextovej ponuky položku **Layout** (Rozloženie).
3. Vyberte požadovaný typ väzby pre obojstranne vytlačené strany a potom kliknite na položku **Print** (Tlačiť).

Tlač z mobilného zariadenia

Vďaka technológii mobilnej tlače od spoločnosti HP môžete prostredníctvom tlačiarne jednoducho tlačiť z telefónu Smart Phone alebo tabletu.

Pri používaní tlačových funkcií, ktoré sú už nainštalované v telefóne Smart Phone alebo tablete, či ste doma, alebo v práci, postupujte takto:

1. Ubezpečte sa, že sú mobilné zariadenie a tlačiareň pripojené k rovnakej sieti.
2. Vyberte požadovanú fotografiu alebo dokument na tlač a vyberte svoju tlačiareň.
3. Potvrďte nastavenia tlače a tlačte.

Ak chcete tlačiť bez prístupu k sieti, ďalšie informácie nájdete v časti [Bezdrôtové pripojenie k tlačiarňi bez použitia smerovača na strane 59](#).

Ak cestujete, príslušný dokument môžete vytlačiť odoslaním e-mailu pomocou aplikácie **ePrint** do tlačiarne **ePrint**, ktorá má povolenú túto funkciu. Ďalšie informácie nájdete v časti [Tlač pomocou služby HP ePrint na strane 50](#).

Ďalšie informácie nájdete na webovej lokalite HP Mobile Printing (www.hp.com/go/mobileprinting).

Tlač pomocou služby AirPrint

Tlač prostredníctvom služby AirPrint od spoločnosti Apple podporujú operačné systémy iOS 4.2 a Mac OS X 10.7 alebo novšie. Pomocou služby AirPrint môžete bezdrôtovo tlačiť prostredníctvom tlačiarne zo zariadení

iPad (iOS 4.2), iPhone (3GS alebo novšie) alebo iPod touch (tretia generácia alebo novšia) v nasledujúcich mobilných aplikáciách:

- Pošta
- Fotografie
- Safari
- Podporované aplikácie tretej strany, napríklad Evernote

Skôr než budete používať službu AirPrint, skontrolujte nasledujúce body:

- Tlačiareň a zariadenie od spoločnosti Apple musia byť pripojené k rovnakej sieti ako zariadenie s povolenou službou AirPrint. Ďalšie informácie o používaní služby AirPrint a o produktoch HP kompatibilných so službou AirPrint nájdete na adrese www.hp.com/go/mobileprinting.
- Vložte papier, ktorý sa zhoduje s nastaveniami papiera v tlačiarňi.

Tlačiť použitím maximálneho rozlíšenia

Režim maximálneho rozlíšenia v bodoch na palec (dpi) slúži na tlač ostrých fotografií s vysokou kvalitou na fotografický papier.

Tlač v režime maximálneho rozlíšenia trvá dlhšie ako tlač s iným nastavením a vyžaduje viac voľného miesta na disku.

Tlač v režime maximálneho rozlíšenia (Windows)

1. V softvéri vyberte položku **Tlačiť**.
2. Skontrolujte, či ste vybrali svoju tlačiareň.
3. Kliknite na tlačidlo, ktoré otvorí dialógové okno **Vlastnosti**.
V závislosti od softvérovej aplikácie môže byť toto tlačidlo označené ako **Vlastnosti**, **Možnosti**, **Nastavenie tlačiarne**, **Vlastnosti tlačiarne**, **Tlačiareň** alebo **Predvoľby**.
4. Kliknite na kartu **Papier a kvalita**.
5. V rozbaľovacom zozname **Média** vyberte vhodný druh papiera a kvalitu tlače.
6. Kliknite na tlačidlo **Spresniť**.
7. V časti **Funkcie tlačiarne** vyberte položku **Áno** v rozbaľovacom zozname **Tlač s maximálnym rozlíšením v DPI**.
8. V rozbaľovacom zozname **Veľkosť papiera** vyberte príslušnú veľkosť papiera.
9. Kliknutím na tlačidlo **OK** zatvorte rozšírené možnosti.
10. Potvrďte nastavenie položky **Orientácia** na karte **Rozloženie** a potom kliknutím na tlačidlo **OK** spustite tlač.

Tlač s maximálnym rozlíšením dpi (OS X)

1. V ponuke **File** (Súbor) softvéru vyberte položku **Print** (Tlačiť).
2. Skontrolujte, či je vybratá vaša tlačiareň.
3. Nastavte možnosti tlače.

Ak sa nezobrazia možnosti v dialógovom okne Print (Tlač), kliknite na položku **Show Details** (Zobraziť podrobnosti).

 **POZNÁMKA:** Pre tlačiareň s pripojením USB sú k dispozícii nasledujúce možnosti. Umiestnenie možností sa môže líšiť v závislosti od aplikácie.

a. Vyberte príslušnú veľkosť papiera v kontextovej ponuke **Paper Size** (Veľkosť papiera).

 **POZNÁMKA:** Ak zmeníte položku **Veľkosť papiera**, ubezpečte sa, že ste vložili správny papier a na ovládacom paneli tlačiarne nastavili príslušnú veľkosť papiera.

b. V kontextovej ponuke vyberte položku **Paper Type/Quality** (Typ a kvalita papiera) a potom vyberte tieto nastavenia:

- **Paper Type** (Typ papiera): Príslušný typ papiera
- **Quality** (Kvalita): **Maximálne rozlíšenie v dpi**

4. Vyberte ďalšie požadované nastavenia tlače a potom kliknite na tlačidlo **Print** (Tlačiť).

Tipy na úspešnú tlač

Na úspešnú tlač používajte nasledujúce tipy.

Tipy na atrament a papier

- Používajte originálne kazety HP. Originálne kazety HP sa vyrábajú a testujú s tlačiarňami HP, čo umožňuje opakovane dosahovať výborné výsledky.
- Skontrolujte, či atramentové kazety obsahujú dostatok atramentu. Ak chcete zobrazíť odhadované hladiny atramentu, na úvodnej obrazovke sa dotknite ikony  (**Atrament**).

Ak chcete získať ďalšie tipy na prácu s kazetami, informácie nájdete v časti [Tipy na prácu s kazetami na strane 56](#).

- Vložte stoh papiera, nie iba jeden hárok. Použite čistý a rovný papier rovnakej veľkosti. Skontrolujte, či je naraz vložený iba jeden typ papiera.
- Prispôbte vodiace lišty šírky papiera v zásobníku papiera tak, aby sa tesne dotýkali celého stohu papiera. Skontrolujte, či vodiace lišty šírky papiera nezohýbajú papier v zásobníku papiera.
- Nastavte kvalitu tlače a veľkosť papiera na základe typu a veľkosti papiera vloženého v zásobníku papiera.
- Získajte informácie o tlači obálok z počítača. [Kliknutím sem prejdete online a získate ďalšie informácie](#).

Tipy na nastavenie tlačiarne

- Na karte **Papier a kvalita** vyberte v rozbaľovacom zozname **Médiá** v časti **Výber zásobníka** príslušný druh papiera a potom v časti **Nastavenia kvality** vyberte príslušnú kvalitu tlače.
- V rozbaľovacom zozname **Veľkosť papiera** vyberte príslušnú veľkosť papiera v dialógovom okne **Rozšírené možnosti**. Otvorte ponuku **Rozšírené možnosti** kliknutím na tlačidlo **Rozšírené** na karte **Rozloženie** alebo **Papier a kvalita**.
- Ak chcete zmeniť predvolené nastavenia tlače, kliknite na tlačidlo **Tlač, skenovanie a fax** a potom v softvéri tlačiarne kliknite na položku **Nastaviť predvoľby**.



V závislosti od operačného systému vykonajte jeden z nasledujúcich postupov na otvorenie softvéru tlačiarne:

- **Windows 8.1:** v ľavom dolnom rohu domovskej obrazovky kliknite na šípku nadol a vyberte názov tlačiarne.
- **Windows 8:** na **úvodnej obrazovke** kliknite pravým tlačidlom na prázdnu oblasť obrazovky, na paneli aplikácií kliknite na položku **Všetky aplikácie** a potom kliknite na ikonu s názvom tlačiarne.
- **Windows 7, Windows Vista a Windows XP:** na pracovnej ploche počítača kliknite na ponuku **Štart**, vyberte položku **Všetky programy**, kliknite na položku **HP**, na položku **HP OfficeJet 4650 series** a potom na položku **HP OfficeJet 4650 series**.
- Ak chcete tlačiť čiernobiely dokument použitím iba čierneho atramentu, kliknite na tlačidlo **Rozšírené**. V rozbaľovacej ponuke **Tlač v odtieňoch sivej** vyberte položku **Iba čierny atrament** a potom kliknite na tlačidlo **OK**.

Tipy na nastavenie tlačiarne (OS X)

- V dialógovom okne Print (Tlač) vyberte v rozbaľovacej ponuke **Paper Size** (Veľkosť papiera) veľkosť papiera vloženého do tlačiarne.
- V dialógovom okne Print (Tlač) vyberte kontextovú ponuku **Paper/Quality** (Papier a kvalita) a vyberte príslušný typ a kvalitu papiera.
- Ak chcete vytlačiť čiernobiely dokument použitím iba čierneho atramentu, vyberte kontextovú ponuku **Typ a kvalita papiera**, kliknite na rozbaľovací trojuholník **Color Options (Možnosti farieb)** a z kontextovej ponuky Farba vyberte položku **Odtiene sivej**.

Poznámky

- Originálne atramentové kazety HP sa vyrábajú a testujú s tlačiarňami a papiermi HP, čo umožňuje opakovane a ľahko dosahovať výborné výsledky.
-
-  **POZNÁMKA:** Spoločnosť HP neručí za kvalitu ani spoľahlivosť iného spotrebného materiálu ako značky HP. Na servis zariadenia z dôvodu použitia neoriginálneho spotrebného materiálu sa nevzťahuje záruka.
- Ak ste presvedčení, že ste kúpili originálne atramentové kazety HP, navštívte nasledujúcu stránku:
www.hp.com/go/anticounterfeit
-
- Upozornenia na úroveň atramentu a svetelné indikátory poskytujú iba odhadované hodnoty na účely plánovania.
-
-  **POZNÁMKA:** Ak sa zobrazí hlásenie upozorňujúce na nízku úroveň atramentu, zvážte zakúpenie náhradnej kazety, aby sa zabránilo možným oneskoreniam pri tlači. Kazety nemusíte vymieňať dovtedy, kým kvalita tlače nebude neprijateľná.
-
- Nastavenia softvéru vybrané v ovládači tlače platia iba pre tlač, nepoužívajú sa pre kopírovanie ani skenovanie.
 - Dokument môžete vytlačiť na obe strany papiera.



4 Kopírovanie a skenovanie

- [Kopírovanie dokumentov](#)
- [Skenovanie](#)
- [Tipy na úspešné kopírovanie a skenovanie](#)

Kopírovanie dokumentov

Ponuka **Kopírovať** na displeji tlačiarne umožňuje jednoducho vybrať počet kópií a farebné alebo čiernobiely kopírovanie na obyčajný papier. Taktiež možno jednoducho získať prístup k rozšíreným nastaveniam, ako sú napríklad zmena typu a veľkosti papiera, prispôbenie tmavosti kópie a zmena veľkosti kópie.

Vytvorenie jednostrannej kópie

1. Vložte originál do podávača dokumentov tlačovou stranou nahor alebo do pravého predného rohu sklenenej podložky skenera tlačovou stranou nadol.
2. Zadajte počet kópií aj nastavenia.
 - Na úvodnej obrazovke sa dotknite položky **Kopírovanie** . Vyberte požadovaný počet kópií.
 - Dotykom ikony  (**Nastavenie**) zadajte veľkosť a druh papiera, kvalitu alebo iné nastavenia.
 - Ak je možnosť **Obojstranne** nastavená na hodnotu **ZAPNUTÉ**, dotykom vyberte možnosť **VYPNUTÉ**.
 - Dotknite sa položky  (**Späť**) a vráťte sa do ponuky Kopírovať.
3. Dotykom položky **Spustiť čiernobiely** alebo **Spustiť farebne** spustíte úlohu kopírovania.



Vytvorenie obojstrannej kópie zo sklenenej podložky skenera

1. Položte originál do pravého predného rohu sklenenej podložky skenera potlačenou stranou nadol.
2. Zadajte počet kópií aj nastavenia.
 - Na úvodnej obrazovke sa dotknite položky **Kopírovanie** . Vyberte požadovaný počet kópií.
 - Dotknite sa ikony  (**Nastavenia**), presúvajte sa cez možnosti a potom dotykom položky **Zmeniť veľkosť** skontrolujte, či je vybraná možnosť **Skutočná**.



 **POZNÁMKA:** Funkcia obojstrannej tlače nefunguje v prípade výberu možnosti **Prispôbiť strane**.

 - Ak je možnosť **Obojstranne** nastavená na hodnotu **VYPNUTÉ**, dotykom vyberte možnosť **ZAPNUTÉ**.
 - Na obrazovke **Nastavenia** špecifikujte veľkosť a druh papiera, kvalitu či iné nastavenia.
 - Dotykom ikony  (**Späť**) sa vrátite na obrazovku Kopírovanie.
3. Dotykom položky **Spustiť čiernobiely** alebo **Spustiť farebne** spustíte úlohu kopírovania.
4. Po zobrazení výzvy vložte druhý originál a dotknite sa položky **OK**.

Vytvorenie obojstrannej kópie z podávača dokumentov

1. Vložte jednostranné originály do podávača dokumentov tlačovou stranou nahor.
 - Z dvoch jednostranných originálov vytvorte obojstrannú kópiu.
 - Z viacerých jednostranných originálov vytvorte niekoľko obojstranných kópií. Príklad: Z ôsmich jednostranných originálov vytvoríte štyri obojstranné kópie.
 2. Zadaťte počet kópií aj nastavenia.
 - Na úvodnej obrazovke sa dotknite položky **Kopírovanie** . Vyberte požadovaný počet kópií.
 - Dotknite sa ikony  (**Nastavenia**), presúvajte sa cez možnosti a potom dotykcom položky **Zmeniť veľkosť** skontrolujte, či je vybratá možnosť **Skutočná**.
-
-  **POZNÁMKA:** Funkcia obojstrannej tlače nefunguje v prípade výberu možnosti **Prispôbiť strane**.
-
- Ak je možnosť **Obojstranne** nastavená na hodnotu **VYPNUTÉ**, dotykcom vyberte možnosť **ZAPNUTÉ**.
 - Na obrazovke **Nastavenia** špecifikujte veľkosť a druh papiera, kvalitu či iné nastavenia.
 - Dotykcom ikony  (**Späť**) sa vrátite na obrazovku Kopírovanie.
3. Dotykcom položky **Spustiť čiernobielo** alebo **Spustiť farebne** spustíte úlohu kopírovania.

Vytvorenie obojstrannej kópie

1. Vložte originál do podávača dokumentov tlačovou stranou nahor alebo do pravého predného rohu sklenenej podložky skenera tlačovou stranou nadol.
 2. Zadaťte počet kópií aj nastavenia.
 - Na úvodnej obrazovke sa dotknite položky **Kopírovanie** . Vyberte požadovaný počet kópií.
 - Dotknite sa ikony  (**Nastavenia**), presúvajte sa cez možnosti a potom dotykcom položky **Zmeniť veľkosť** skontrolujte, či je vybratá možnosť **Skutočná**.
-
-  **POZNÁMKA:** Funkcia obojstrannej tlače nefunguje v prípade výberu možnosti **Prispôbiť strane**.
-
- Ak je možnosť **Obojstranne** nastavená na hodnotu **VYPNUTÉ**, dotykcom vyberte možnosť **ZAPNUTÉ**.
 - Na obrazovke **Nastavenia** špecifikujte veľkosť a druh papiera, kvalitu či iné nastavenia.
 - Dotykcom ikony  (**Späť**) sa vrátite na obrazovku Kopírovanie.
3. Dotykcom položky **Spustiť čiernobielo** alebo **Spustiť farebne** spustíte úlohu kopírovania.
 4. Po zobrazení výzvy vložte druhý originál a dotknite sa položky **OK**.

Skenovanie

Môžete skenovať dokumenty, fotografie a ďalšie typy papiera a ukladať ich do počítača. Keď je skenovanie do počítača zapnuté, môžete začať skenovať buď z displeja tlačiarne, alebo môžete použiť softvér tlačiarne v počítači.

 **POZNÁMKA:** Niektoré funkcie skenovania sú k dispozícii iba po nainštalovaní softvéru tlačiarne HP.

- [Skenovanie do počítača](#)

- [Skenovanie použitím funkcie webového skenovania](#)
- [Zmena nastavení skenovania \(Windows\)](#)
- [Vytvorenie novej skratky skenovania \(Windows\)](#)

Skenovanie do počítača

Pred skenovaním do počítača sa ubezpečte, že ste si už nainštalovali odporúčaný softvér tlačiarne HP. Tlačiareň musí byť prepojená s počítačom a obe zariadenia musia byť zapnuté.

V počítačoch so systémom Windows musí byť softvér tlačiarne HP pred skenovaním spustený.

Povolenie funkcie skenovania do počítača (Windows)

Funkcia skenovania do počítača je predvolene povolená od výrobcu. Ak sa funkcia zakázala a chcete ju opäť povoliť, postupujte podľa týchto pokynov.

1. V závislosti od operačného systému vykonajte jeden z nasledujúcich postupov na otvorenie softvéru tlačiarne HP:
 - **Windows 8.1:** v ľavom dolnom rohu domovskej obrazovky kliknite na šípku nadol, vyberte názov tlačiarne a potom kliknite na položku **Pomôcky**.
 - **Windows 8:** na domovskej obrazovke kliknite pravým tlačidlom na prázdnu oblasť obrazovky, na paneli aplikácií kliknite na položku **Všetky aplikácie**, vyberte názov tlačiarne a potom kliknite na položku **Pomôcky**.
 - **Windows 7, Windows Vista a Windows XP:** na pracovnej ploche počítača kliknite na ponuku **Štart**, vyberte položku **Všetky programy**, kliknite na položku **HP** a potom kliknite na priečinok tlačiarne.
2. V časti **Skenovanie** vyberte položku **Správa skenovania do počítača**.
3. Kliknite na položku **Povoliť**.

Povolenie funkcie skenovania do počítača (OS X)

Funkcia skenovania do počítača je predvolene povolená od výrobcu. Ak sa funkcia zakázala a chcete ju opäť povoliť, postupujte podľa týchto pokynov.

1. Otvorte pomôcku HP Utility.
2. V časti **Nastavenia skenovania** kliknite na položku **Skenovať do počítača**.
3. Ubezpečte sa, že je vybratá položka **Povoliť skenovanie do počítača**.

Skenovanie originálu z ovládacieho panela tlačiarne

1. Vložte originál do podávača dokumentov tlačovou stranou nahor alebo do pravého predného rohu sklenenej podložky skenera tlačovou stranou nadol.
2. Dotknite sa ikony **Skenovanie**.
3. Dotknite sa počítača, do ktorého chcete skenovať.
4. Vyberte požadovaný typ skenovania.
5. Dotknite sa tlačidla **OK**.

Skenovanie dokumentu alebo fotografie do súboru (Windows)

1. Vložte originál do podávača dokumentov tlačovou stranou nahor alebo do pravého predného rohu sklenenej podložky skenera tlačovou stranou nadol.
2. Otvorte softvér tlačiarne dvojitým kliknutím na ikonu tlačiarne na pracovnej ploche alebo vykonaním jedného z týchto krokov:
 - **Windows 8.1:** v ľavom dolnom rohu domovskej obrazovky kliknite na šípku nadol a vyberte názov tlačiarne.
 - **Windows 8:** na domovskej obrazovke kliknite pravým tlačidlom na prázdnu oblasť obrazovky, na paneli aplikácií kliknite na položku **Všetky aplikácie** a potom vyberte názov tlačiarne.
 - **Windows 7, Windows Vista a Windows XP:** Na pracovnej ploche počítača kliknite na ponuku **Štart**, vyberte položku **Všetky programy**, kliknite na položku **HP**, kliknite na priečinok tlačiarne a potom vyberte ikonu s názvom tlačiarne.
3. V softvéri tlačiarne kliknite na položku **Skenovať dokument alebo fotografiu**.
4. Vyberte požadovaný typ skenovania a potom kliknite na tlačidlo **Skenovanie**.
 - Výberom položky **Uložiť vo formáte .PDF** uložte dokument (alebo fotografiu) ako súbor vo formáte .PDF.
 - Výberom položky **Uložiť vo formáte .JPEG** uložte dokument (alebo fotografiu) ako súbor obrázka.

 **POZNÁMKA:** Kliknutím na prepojenie **Ďalšie** v pravom hornom rohu dialógového okna Skenovanie zobrazte a upravte nastavenia ľubovoľného skenovania.

Ďalšie informácie nájdete v časti [Zmena nastavení skenovania \(Windows\) na strane 26](#).

Ak vyberiete položku **Zobraziť prehľadávač po skenovaní**, oskenovaný obrázok môžete upraviť na obrazovke s ukážkou.

Skenovanie originálu zo softvéru tlačiarne HP (OS X)

1. Otvorte pomôcku HP Scan.

Pomôcka HP Scan sa nachádza v priečinku **Applications/Hewlett-Packard** (Aplikácie/Hewlett-Packard) na najvyššej úrovni pevného disku.
2. Vyberte požadovaný typ profilu skenovania a postupujte podľa pokynov na obrazovke.

[Na internete sa o používaní softvéru HP Scan dozviete viac](#). Získate informácie o nasledovných činnostiach:

- prispôsobenie nastavení skenovania, napríklad typu súboru obrázka, rozlíšenia skenovania a úrovni kontrastu,
- skenovanie do sieťových priečinkov a cloudových diskov,
- zobrazovanie ukážky obrázkov a ich prispôsobenie pred skenovaním.

Skenovanie použitím funkcie webového skenovania

Webové skenovanie je funkcia vstavaného webového servera, ktorá umožňuje skenovať fotografie a dokumenty z tlačiarne do počítača pomocou webového prehľadávača.

Táto funkcia je k dispozícii aj v prípade, ak v počítači nie je nainštalovaný softvér tlačiarne.



POZNÁMKA: Webové skenovanie je predvolene vypnuté. Túto funkciu môžete povoliť zo servera EWS.

Ak v serveri EWS nemôžete otvoriť funkciu Webscan, váš správca siete ju pravdepodobne vypol. Ďalšie informácie získate od správcu siete alebo osoby, ktorá nastavila sieť.

Zapnutie funkcie webového skenovania

1. Otvorte vstavaný webový server. Ďalšie informácie nájdete v časti [Otvorenie vstavaného webového servera na strane 63](#).
2. Kliknite na kartu **Nastavenia**.
3. V časti **Zabezpečenie** kliknite na položku **Nastavenia správcu**.
4. Výberom položky **Webové skenovanie** povoľte funkciu webového skenovania.
5. Kliknite na tlačidlo **Použiť** a potom na tlačidlo **OK**.

Skenovanie pomocou funkcie webového skenovania

Funkcia Webscan ponúka základné možnosti skenovania. Ak chcete využiť ďalšie možnosti alebo funkcie skenovania, skenujte prostredníctvom softvéru tlačiarne HP.

1. Vložte originál do podávača dokumentov tlačovou stranou nahor alebo do pravého predného rohu sklenenej podložky skenera tlačovou stranou nadol.
2. Otvorte vstavaný webový server. Ďalšie informácie nájdete v časti [Otvorenie vstavaného webového servera na strane 63](#).
3. Kliknite na kartu **Skenovanie**.
4. Na ľavej table kliknite na položku **Webové skenovanie**, zmeňte potrebné nastavenia a potom kliknite na položku **Skenovať**.

Zmena nastavení skenovania (Windows)

Lubovoľné nastavenia skenovania môžete upraviť na jednorazové použitie alebo môžete zmeny uložiť a nastavenia používať natrvalo. K týmto nastaveniam patria možnosti, ako sú napríklad veľkosť a orientácia strany, rozlíšenie skenovania, kontrast a umiestnenie priečinka pre uložené oskenované súbory.

1. Vložte originál do podávača dokumentov tlačovou stranou nahor alebo do pravého predného rohu sklenenej podložky skenera tlačovou stranou nadol.
2. Otvorte softvér tlačiarne dvojitým kliknutím na ikonu tlačiarne na pracovnej ploche alebo vykonaním jedného z týchto krokov:
 - **Windows 8.1:** v ľavom dolnom rohu domovskej obrazovky kliknite na šípku nadol a vyberte názov tlačiarne.
 - **Windows 8:** na domovskej obrazovke kliknite pravým tlačidlom na prázdnu oblasť obrazovky, na paneli aplikácií kliknite na položku **Všetky aplikácie** a potom vyberte názov tlačiarne.
 - **Windows 7, Windows Vista a Windows XP:** Na pracovnej ploche počítača kliknite na ponuku **Štart**, vyberte položku **Všetky programy**, kliknite na položku **HP**, kliknite na priečinok tlačiarne a potom vyberte ikonu s názvom tlačiarne.
3. V softvéri tlačiarne kliknite na položku **Skenovať dokument alebo fotografiu**.

4. Kliknite na prepojenie **Ďalšie** v pravom hornom rohu dialógového okna HP Scan.

V pravej časti sa zobrazí okno s podrobnými informáciami o nastaveniach. V ľavom stĺpci sa nachádza prehľad aktuálnych nastavení pre jednotlivé časti. V pravom stĺpci môžete zmeniť nastavenia vo zvýraznenej časti.

5. Kliknutím na jednotlivé časti v ľavej časti okna s podrobnými informáciami o nastaveniach zobrazíte nastavenia príslušnej časti.

Väčšinu nastavení možno zobrazovať a meniť pomocou rozbaľovacích ponúk.

Niektoré nastavenia umožňujú väčšiu flexibilitu zobrazením novej tably. Táto možnosť je označená znakom + (plus) v pravej časti príslušného nastavenia. Skôr ako sa budete môcť vrátiť na tablu s podrobnými informáciami o nastaveniach, musíte potvrdiť alebo zrušiť zmeny na tejto table.

6. Po dokončení zmien nastavení vykonajte jeden z nasledujúcich krokov.

- Kliknite na položku **Skenovanie**. Po dokončení skenovania sa zobrazí výzva na uloženie alebo odmietnutie zmien v príslušnej skratke.
- Kliknite na ikonu Uložiť vpravo od skratky a potom kliknite na tlačidlo **Skenovanie**.

[Na internete sa o používaní softvéru HP Scan dozviete viac.](#) Získate informácie o nasledovných činnostiach:

- prispôsobenie nastavení skenovania, napríklad typu súboru obrázka, rozlíšenia skenovania a úrovni kontrastu,
- skenovanie do sieťových priečinkov a cloudových diskov,
- zobrazovanie ukážky obrázkov a ich prispôsobenie pred skenovaním.

Vytvorenie novej skratky skenovania (Windows)

Na zjednodušenie skenovania si môžete vytvoriť vlastnú skratku skenovania. Môžete napríklad chcieť pravidelne tlačiť a ukladať fotografie vo formáte .PNG, nie vo formáte .JPG.

1. Vložte originál do podávača dokumentov tlačovou stranou nahor alebo do pravého predného rohu sklenenej podložky skenera tlačovou stranou nadol.
2. Otvorte softvér tlačiarne dvojitým kliknutím na ikonu tlačiarne na pracovnej ploche alebo vykonaním jedného z týchto krokov:
 - **Windows 8.1**: v ľavom dolnom rohu domovskej obrazovky kliknite na šípku nadol a vyberte názov tlačiarne.
 - **Windows 8**: na domovskej obrazovke kliknite pravým tlačidlom na prázdnu oblasť obrazovky, na paneli aplikácií kliknite na položku **Všetky aplikácie** a potom vyberte názov tlačiarne.
 - **Windows 7, Windows Vista a Windows XP**: Na pracovnej ploche počítača kliknite na ponuku **Štart**, vyberte položku **Všetky programy**, kliknite na položku **HP**, kliknite na priečinok tlačiarne a potom vyberte ikonu s názvom tlačiarne.
3. V softvéri tlačiarne kliknite na položku **Skenovať dokument alebo fotografiu**.
4. Kliknite na položku **Vytvoriť novú skratku skenovania**.

5. Zadajte popisný názov, vyberte existujúcu skratku, ktorú použijete pre svoju novú skratku, a potom kliknite na tlačidlo **Vytvoriť**.

Ak chcete napríklad vytvoriť novú skratku pre fotografie, vyberte položku **Uložiť vo formáte .JPEG** alebo položku **Odoslať e-mailom vo formáte .JPEG**. Sprístupníte tým možnosti úpravy obrázkov pri skenovaní.

6. Podľa potreby zmeňte nastavenia novej skratky a potom kliknite na ikonu Uložiť vpravo od skratky.



POZNÁMKA: Kliknutím na prepojenie **Ďalšie** v pravom hornom rohu dialógového okna Skenovanie zobrazíte a upravíte nastavenia ľubovoľného skenovania.

Ďalšie informácie nájdete v časti [Zmena nastavení skenovania \(Windows\) na strane 26](#).

Tipy na úspešné kopírovanie a skenovanie

Na úspešné kopírovanie a skenovanie používajte nasledujúce tipy:

- Sklenenú podložku a zadnú časť veka udržiavajte v čistote. Skener interpretuje všetko, čo zistí na sklenenej podložke, ako súčasť obrázka.
- Položte originál do pravého predného rohu sklenenej podložky potlačenou stranou nadol.
- Ak chcete vytvoriť veľkú kópiu malého originálu, naskenujte originál na počítači, zmeňte veľkosť obrázka v skenovacom softvéri a potom vytlačte kópiu zväčšeného obrázka.
- Ak chcete upraviť veľkosť alebo rozlíšenie skenovaného dokumentu, typ výstupu alebo súboru atď., skenovanie spustíte zo softvéru tlačiarne.
- Skontrolujte, či je v softvéri správne nastavený jas, aby sa zabránilo nesprávnemu alebo chýbajúcemu skenovanému textu.
- Ak chcete skenovať dokument obsahujúci viacero strán do jedného súboru namiesto do viacerých súborov, spustíte skenovanie pomocou položky softvér tlačiarne namiesto výberu položky **Skenovanie** na displeji tlačiarne.

5 Fax

Pomocou tlačiarne môžete odosielať a prijímať faxy vrátane farebných faxov. Môžete naplánovať, aby sa faxy odosieli neskôr, a nastaviť kontakty v telefónnom zozname, aby sa faxy rýchlo a jednoducho odosieli na často používané čísla. Z ovládacieho panela tlačiarne môžete nastaviť tiež rôzne možnosti faxu, napríklad rozlíšenie a kontrast medzi jasnými a tmavými časťami odosielaných faxov.

 **POZNÁMKA:** Pred začatím faxovania skontrolujte, či je tlačiareň správne nastavená na faxovanie. Správne nastavenie faxu overíte spustením testu nastavenia faxu prostredníctvom ovládacieho panela tlačiarne.

Získajte ďalšie informácie o nastavení a testovaní faxu. [Kliknutím sem prejdete online a získate ďalšie informácie.](#)

- [Odoslanie faxu](#)
- [Prijímanie faxov](#)
- [Nastavenie kontaktov v telefónnom zozname](#)
- [Zmena nastavení faxu](#)
- [Faxové a digitálne telefónne služby](#)
- [Fax prostredníctvom protokolu VoIP](#)
- [Použitie správ](#)

Odoslanie faxu

Fax možno odoslať rôznymi spôsobmi v závislosti od situácie alebo podľa potreby.

- [Odoslanie štandardného faxu](#)
- [Odoslanie štandardného faxu z počítača](#)
- [Odosielanie faxu z telefónu](#)
- [Odoslanie faxu prostredníctvom kontrolného vytáčania](#)
- [Odoslanie faxu z pamäte](#)
- [Odoslanie faxu viacerým príjemcom](#)
- [Odoslanie faxu v režime opravy chýb](#)

Odoslanie štandardného faxu

Pomocou ovládacieho panela tlačiarne môžete jednoducho odoslať jednostranový alebo viacstranový čiernobiely alebo farebný fax.

 **POZNÁMKA:** Ak potrebujete potvrdenie o úspešnom odoslaní faxu v tlačenej forme, musíte zapnúť možnosť potvrdenia faxu.

Odoslanie štandardného faxu prostredníctvom ovládacieho panela tlačiarne

1. Vložte originál do podávača dokumentov tlačovou stranou nahor alebo do pravého predného rohu sklenenej podložky skenera tlačovou stranou nadol.
2. Na displeji ovládacieho panela tlačiarne sa dotknite položky **Fax**.
3. Dotknite sa položky **Odoslať**.
4. Dotknite sa položky **Zadajte číslo faxu** alebo položky  (**Telefónny zoznam**).
5. Pomocou klávesnice, ktorá sa zobrazí na obrazovke, zadajte číslo faxu, prípadne vyberte kontakt v adresári alebo číslo, na ktoré ste predtým volali alebo ktoré predtým volalo vám.

 **TIP:** Ak chcete pridať pauzu do zadávaného faxového čísla, opakovane sa dotýkajte tlačidla *, kým sa na displeji nezobrazí pomlčka (-).

6. Dotknite sa ikony **Čiernobielo** alebo **Farebne**.

 **TIP:** Ak príjemca hlási problémy s kvalitou faxu, skúste zmeniť rozlíšenie alebo kontrast faxu.

Odoslanie štandardného faxu z počítača

Fax možno odoslať priamo z počítača bez toho, aby sa najprv dokument vytlačil.

Ak chcete použiť túto funkciu, zabezpečte sa, že ste v počítači nainštalovali softvér tlačiarne HP, že je tlačiareň pripojená k fungujúcej telefónnej linke, že je funkcia faxu nastavená a že fax funguje správne.

Odoslanie štandardného faxu z počítača (Windows)

1. V počítači otvorte dokument, ktorý chcete odoslať faxom.
2. V ponuke **Súbor** softvérovej aplikácie kliknite na položku **Tlačiť**.
3. V zozname **Názov** vyberte tlačiareň, ktorá má v názve slovo **fax**.
4. Ak chcete zmeniť nastavenia (napríklad pri výbere odoslania dokumentu ako čiernobieleného alebo farebného faxu), kliknite na tlačidlo, ktoré slúži na otvorenie dialógového okna **Vlastnosti**. V závislosti od softvérovej aplikácie môže byť toto tlačidlo označené ako **Vlastnosti**, **Možnosti**, **Nastavenie tlačiarne**, **Tlačiareň** alebo **Predvoľby**.
5. Po zmene ľubovoľných nastavení kliknite na tlačidlo **OK**.
6. Kliknite na tlačidlo **Tlačiť** alebo **OK**.
7. Zadajte faxové číslo a ďalšie informácie pre príjemcu, zmeňte ľubovoľné ďalšie nastavenia faxu a potom kliknite na tlačidlo **Odoslať fax**. Tlačiareň začne vytáčať faxové číslo a faxovať dokument.

Odoslanie štandardného faxu z počítača (OS X)

1. V počítači otvorte dokument, ktorý chcete poslať faxom.
2. V ponuke **Súbor** softvéru kliknite na položku **Tlačiť**.
3. Vyberte tlačiareň, ktorá má v názve slovo „**(Fax)**“.
4. Zadajte číslo faxu alebo meno kontaktu, ktoré už obsahuje položku faxového čísla.
5. Po dokončení vyplnenia faxových údajov kliknite na položku **Fax**.

Odosielenie faxu z telefónu

Fax možno odoslať pomocou doplnkového telefónu. Umožní vám to hovoriť s príslušným príjemcom pred odoslaním faxu.

Odoslanie faxu z podvojného telefónu

1. Vložte originál do podávača dokumentov tlačovou stranou nahor alebo do pravého predného rohu sklenenej podložky skenera tlačovou stranou nadol.

2. Zadať číslo pomocou tlačidiel telefónu, ktorý je pripojený k tlačiarni.

Ak príjemca zdvihne telefón, informujte ho, že po zaznení faxového tónu dostane fax na faxové zariadenie. Ak hovor preberá faxové zariadenie, budete počuť faxové tóny z prijímacieho faxového zariadenia.

3. Na displeji ovládacieho panela tlačiarnie sa dotknite položky **Fax**.

4. Dotknite sa ikony **Odoslať fax**.

5. Keď ste pripravení odoslať fax, dotknite sa položky **Čiernobielo** alebo **Farebne**.

Počas prenosu faxu sa telefónna linka stíši. Ak chcete po odoslaní faxu pokračovať v rozhovore s príjemcom, zostaňte na linke, kým sa prenos neskončí. Ak chcete skončiť rozhovor s príjemcom, môžete zavesiť telefón hneď po začatí prenosu faxu.

Odoslanie faxu prostredníctvom kontrolného vytáčania

Pri odosielení faxu pomocou funkcie kontrolného vytáčania môžete počuť z reproduktorov tlačiarnie oznamovacie tóny, telefónne výzvy alebo iné zvuky. To vám umožní odpovedať na výzvy počas vytáčania, ako aj kontrolovať jeho rýchlosť.

 **TIP:** Ak používate telefónnu kartu a kód PIN nezadáte dostatočne rýchlo, tlačiareň môže začať odosielať faxové tóny príliš rýchlo, v dôsledku čoho služba telefónnej karty nerozpozna váš kód PIN. V tom prípade môžete vytvoriť kontakt v telefónnom zozname a uložiť kód PIN pre svoju telefónnu kartu. Ďalšie informácie nájdete v časti [Nastavenie kontaktov v telefónnom zozname na strane 37](#).

 **POZNÁMKA:** Zapnite zvuk, aby ste počuli oznamovací tón.

Odoslanie faxu pomocou funkcie kontrolného vytáčania z ovládacieho panela tlačiarnie

1. Vložte originál do podávača dokumentov tlačovou stranou nahor alebo do pravého predného rohu sklenenej podložky skenera tlačovou stranou nadol.

2. Na displeji ovládacieho panela tlačiarnie sa dotknite položky **Fax**.

3. Dotknite sa položky **Odoslať**.



4. Dotknite sa ikony **Čiernobielo** alebo **Farebne**.

5. Dotknite sa položky **Zadajte číslo faxu** alebo položky  (**Telefónny zoznam**).

6. Pomocou klávesnice, ktorá sa zobrazí na obrazovke, zadajte číslo faxu, prípadne vyberte kontakt v adresári alebo číslo, na ktoré ste predtým volali alebo ktoré predtým volalo vám.

 **TIP:** Ak chcete pridať pauzu do zadávaného faxového čísla, opakovane sa dotýkajte tlačidla *, kým sa na displeji nezobrazí pomlčka (-).

7. Postupujte podľa zobrazených pokynov.

 **TIP:** Ak na odoslanie faxu používate telefónnu kartu a máte kód PIN uložený ako kontakt v telefónnom zozname, po zobrazení výzvy na zadanie kódu PIN dotykom položky  (**Telefónny zoznam**) vyberte kontakt v telefónnom zozname, v ktorom je uložený kód PIN.

Po odpovedi faxového prístroja príjemcu sa fax odošle.

Odoslanie faxu z pamäte

Čiernobiely fax môžete naskenovať do pamäte a potom ho odoslať z pamäte. Táto funkcia je užitočná, ak je volané faxové číslo obsadené alebo dočasne nedostupné. Tlačiareň naskenuje originály do pamäte a odošle ich v čase, keď sa bude môcť pripojiť k prijímaciemu faxovému zariadeniu. Keď tlačiareň naskenuje strany do pamäte, môžete hneď vybrať originály zo zásobníka podávača dokumentov alebo zo sklenenej podložky skenera.

 **POZNÁMKA:** Z pamäte môžete odoslať iba čiernobiely fax.

Odoslanie faxu z pamäte

1. Skontrolujte, či je zapnutá možnosť **Spôsob skenovania a faxovania**.
 - a. Na displeji ovládacieho panela tlačiarne sa dotknite položky **Fax**.
 - b. Stlačte tlačidlo **Nastavenie** a potom **Predvoľby**.
 - c. Nastavte položku **Spôsob skenovania a faxovania** ako zapnutú.
2. Vložte originál do podávača dokumentov tlačovou stranou nahor alebo do pravého predného rohu sklenenej podložky skenera tlačovou stranou nadol.
3. Na displeji ovládacieho panela tlačiarne sa dotknite položky **Fax**.
4. Dotknite sa položky **Odoslať**.
5. Dotknite sa položky **Zadajte číslo faxu** alebo položky  (**Telefónny zoznam**).
6. Pomocou klávesnice, ktorá sa zobrazí na obrazovke, zadajte číslo faxu, prípadne vyberte kontakt v adresári alebo číslo, na ktoré ste predtým volali alebo ktoré predtým volalo vám.

 **TIP:** Ak chcete pridať pauzu do zadávaného faxového čísla, opakovane sa dotýkajte tlačidla *, kým sa na displeji nezobrazí pomlčka (-).

7. Dotknite sa ikony **Čiernobiely**.

Tlačiareň odošle fax, keď bude prijímajúce faxové zariadenie dostupné.

Odoslanie faxu viacerým príjemcom

Fax možno odoslať viacerým príjemcom vytvorením skupiny kontaktov v telefónnom zozname z dvoch alebo viacerých príjemcov.

Odoslanie faxu viacerým príjemcom pomocou vytvorenia skupiny v telefónnom zozname

1. Vložte originál do podávača dokumentov tlačovou stranou nahor alebo do pravého predného rohu sklenenej podložky skenera tlačovou stranou nadol.
2. Na displeji ovládacieho panela tlačiarne sa dotknite položky **Fax**.
3. Dotknite sa položky **Odoslať**.
4. Dotknite sa položky  (**Telefónny zoznam**).

5. Dotknite sa položky **Skupina kontaktov**.
6. Dotknite sa názvu skupiny kontaktov v telefónnom zozname.
7. Dotknite sa ikony **Odoslať fax**.

 **TIP:** Ak príjemca hlási problémy s kvalitou faxu, skúste zmeniť rozlíšenie alebo kontrast faxu.

Odoslanie faxu v režime opravy chýb

Funkcia **Režim opravy chyby** (ECM) zabraňuje strate údajov z dôvodu nízkej kvality telefónnych liniek, a to prostredníctvom detekcie chýb počas prenosu a automatických žiadostí o opakovanie prenosu častí, v ktorých sa vyskytli chyby. Toto neovplyvňuje poplatky za telefón a v prípade kvalitných telefónnych liniek môžu byť poplatky dokonca nižšie. Pri nekvalitných telefónnych linkách režim opravy chýb zvyšuje dobu odosielania, a tým aj poplatky za telefón, ale odosielanie údajov je oveľa spoľahlivejšie. Predvolené nastavenie je **Zapnúť**. Režim ECM vypnete len v prípade, ak spôsobil zvýšenie poplatkov za telefón a ak sa kvôli zníženiu poplatkov uspokojíte s nižšou kvalitou.

Ak vypnete režim ECM:

- Kvalita a rýchlosť prenosu odoslaných a prijatých faxov bude ovplyvnená.
- Zariadenie **Rýchlosť faxovania** je automaticky nastavené na **Stredná**.
- Nebudete môcť odosielať ani prijímať farebné faxy.

Zmena nastavenia režimu ECM z ovládacieho panela

1. Na displeji ovládacieho panela tlačiarne sa dotknite položky **Fax**.
2. Dotknite sa ikony **Nastavenie**.
3. Dotknite sa ikony **Predvoľby**.
4. Prejdite na položku **Režim opravy chyby** a dotykcom zapnite alebo vypnite túto funkciu.

Prijímanie faxov

Faxy môžete prijímať automaticky alebo manuálne. Ak vypnete možnosť **Automatická odpoveď**, môžete prijímať faxy len ručne. Ak zapnete možnosť **Automatická odpoveď** (predvolené nastavenie), tlačiareň bude automaticky prijímať prichádzajúce volania a faxy po počte zvonení určenom nastavením **Počet zvonení pred odpovedaním**. (Predvolená hodnota nastavenia **Počet zvonení pred odpovedaním** je päť zazvonení.)

Ak prijmete fax veľkosti Legal alebo väčšej a tlačiareň nie je nastavená na použitie papiera veľkosti Legal, tlačiareň zmenší fax tak, aby sa zmestil na vložený papier. Ak vypnete funkciu **Automatické zmenšenie**, tlačiareň vytlačí fax na dvoch stranách.

 **POZNÁMKA:** Ak kopírujete dokument počas prijímania faxu, fax sa uloží do pamäte tlačiarne, kým sa nedokončí kopírovanie.

- [Manuálne prijímanie faxov](#)
- [Nastavenie záložného faxu](#)
- [Opakovaná tlač prijatých faxov z pamäte](#)
- [Poslanie faxov ďalej na iné číslo](#)
- [Nastavenie automatickej redukcie prichádzajúcich faxov](#)
- [Blokovanie neželaných faxových čísel](#)

Manuálne prijímanie faxov

Pri telefonovaní vám môže osoba, s ktorou hovoríte, počas spojenia poslať fax. Môžete zdvihnúť slúchadlo a začať hovoriť alebo počúvať faxové tóny.

Faxy možno prijímať manuálne z telefónu, ktorý je priamo pripojený k tlačiarni (k portu 2-EXT).

Manuálne prijímanie faxov

1. Skontrolujte, či je tlačiareň zapnutá a či je v hlavnom zásobníku vložený papier.
2. Vyberte všetky originály zo zásobníka podávača dokumentov.
3. Ak chcete odpovedať na prichádzajúce volania skôr ako tlačiareň, nastavte pre položku **Počet zvonení pred odpovedaním** väčší počet zvonení. Nastavenie **Automatická odpoveď** môžete tiež vypnúť, takže tlačiareň nebude automaticky odpovedať na prichádzajúce volania.
4. Ak práve hovoríte s odosielateľom, povedzte mu, aby stlačil tlačidlo **Štart** na faxovom zariadení.
5. Keď budete počuť faxový signál z faxového zariadenia odosielateľa, vykonajte nasledovné kroky:
 - a. Na displeji ovládacieho panela tlačiarnie sa dotknite položky **Fax**, položky **Odoslať a prijať** a potom sa dotknite položky **Prijať teraz**.
 - b. Keď tlačiareň začne prijímať fax, môžete zavesiť slúchadlo alebo zostať na linke. Počas prenosu faxu je na telefónnej linke ticho.

Nastavenie záložného faxu

V závislosti od vašich preferencií a bezpečnostných požiadaviek môžete nastaviť tlačiareň tak, aby ukladala všetky prijaté faxy, len faxy prijaté počas poruchy tlačiarnie alebo aby neukladala žiadne prijaté faxy.

Nastavenie funkcie záložného faxu z ovládacieho panela tlačiarnie

1. Na displeji ovládacieho panela tlačiarnie sa dotknite položky **Fax**.
2. Dotknite sa ikony **Nastavenie**.
3. Dotknite sa ikony **Predvol'by**.
4. Dotknite sa tlačidla **Záložný príjem faxov**.
5. Dotknite sa požadovaného nastavenia.

Zapnúť	<p>Predvolené nastavenie. Keď je položka Záložný fax nastavená na hodnotu Zapnúť, tlačiareň bude ukladať všetky prijaté faxy do pamäte. To vám umožní znova vytlačiť až 30 naposledy vytlačených faxov, ak sú ešte uložené v pamäti.</p> <p>POZNÁMKA: Ak sa blíži zaplnenie pamäte tlačiarnie, pri prijatí nových faxov sa prepíšu najstaršie vytlačené faxy. Ak sa pamäť zaplní nevytlačenými faxmi, tlačiareň prestane prijímať prichádzajúce faxové volania.</p> <p>POZNÁMKA: Obmedzené možnosti pamäte spôsobujú, že veľmi veľký fax, napríklad veľmi detailná farebná fotografia, sa pri prijatí nemusí zmestiť do pamäte.</p>
Zapnutý len v prípade chyby	<p>Po zapnutí tejto možnosti bude tlačiareň ukladať faxy do pamäte len v prípade chyby, ktorá zabráni tlačiarni vytlačiť faxy (napríklad ak sa minul papier v tlačiarni). Tlačiareň bude pokračovať v ukladaní prijatých faxov hneď po uvoľnení pamäte. (Ak sa pamäť zaplní, tlačiareň prestane prijímať prichádzajúce faxové volania.) Po odstránení chyby sa faxy uložené v pamäti automaticky vytlačia a následne odstránia z pamäte.</p>
Vypnúť	<p>Faxy sa nikdy neukladajú do pamäte. Z bezpečnostných dôvodov môžete napríklad vypnúť možnosť Záložný fax. V prípade chyby, ktorá zabráni tlačiarni tlačíť (napríklad ak sa minie papier v tlačiarni), tlačiareň zastaví prijímanie prichádzajúcich faxových volaní.</p>

Opakovaná tlač prijatých faxov z pamäte

Nevytlačené prijaté faxy sa ukladajú v pamäti.

 **POZNÁMKA:** Po zaplnení pamäte nemôže tlačiareň prijať nový fax, kým nevytlačíte alebo neodstránite faxy z pamäte. Faxy v pamäti môžete tiež odstrániť z bezpečnostných dôvodov alebo z dôvodov ochrany osobných údajov.

V závislosti od veľkosti faxov uložených v pamäti môžete opakovane vytlačiť až 30 posledných vytlačených faxov, ak sú ešte stále uložené v pamäti. Môžete napríklad potrebovať opakovane vytlačiť faxy, keď stratíte kópiu posledného výtlačku.

Opätovná tlač faxov z pamäte pomocou ovládacieho panela tlačiarnie

1. Vložte papier do hlavného zásobníka papiera.
2. Na displeji ovládacieho panela tlačiarnie sa dotknite položky **Fax**.
3. Dotknite sa položky **Tlačiť znova**.
4. Vyberte faxy, ktoré chcete opätovne vytlačiť.
5. Dotknite sa ikony **Print** (Tlačiť).

Poslanie faxov ďalej na iné číslo

Tlačiareň môžete nastaviť na preposlanie faxov na iné faxové číslo. Všetky faxy sa preposielajú čiernobielo bez ohľadu na to, ako sa pôvodne odoslali.

Spoločnosť HP odporúča skontrolovať, či je číslo, na ktoré preposielate, funkčnou faxovou linkou. Odošlite kontrolný fax, aby ste sa uistili, či faxové zariadenie môže prijímať faxy.

Preposielanie faxov z ovládacieho panela tlačiarnie

1. Na displeji ovládacieho panela tlačiarnie sa dotknite položky **Fax**.
2. Dotknite sa ikony **Nastavenie**.
3. Dotknite sa ikony **Predvoľby**.
4. Dotknite sa položky **Preposielanie faxu**.
5. Dotykom tlačidla **Zapnuté (Tlačiť a preposlať)** vytlačte a prepošlite fax alebo výberom položky **Zapnuté (preposlať)** prepošlite fax.

 **POZNÁMKA:** Ak tlačiareň nemôže preposlať fax do určeného faxového zariadenia (napríklad preto, že nie je zapnuté), vytlačí ho. Ak je tlačiareň nastavená tak, aby tlačila správy o chybách prijatých faxov, vytlačí aj správu o chybe.

6. Po výzve zadajte číslo faxového zariadenia, ktoré bude prijímať preposlané faxy, a potom sa dotknite položky **Hotovo**. Zadajte požadované informácie pre každú z nasledujúcich výziev: počiatočný dátum, počiatočný čas, konečný dátum a konečný čas.
7. Preposielanie faxov je aktivované. Dotykom položky **OK** potvrdte výber.

Ak sa napájanie tlačiarnie vypne, keď je zapnutá možnosť preposielania faxov, uloží nastavenie možnosti preposielania faxov a telefónne číslo. Keď sa obnoví napájanie tlačiarnie, funkcia preposielania faxov bude stále nastavená na hodnotu **Zapnúť**.

 **POZNÁMKA:** Preposielanie faxov môžete zrušiť výberom položky **Vypnúť** v ponuke **Preposielanie faxov**.

Nastavenie automatickej redukcie prichádzajúcich faxov

Nastavenie funkcie **Automatické zmenšenie** určuje, čo tlačiareň urobí po prijatí faxu, ktorý je príliš veľký pre vloženú veľkosť papiera. Ak je toto nastavenie zapnuté (predvolené), obrázok sa zmenší tak, aby sa prispôbil na stranu, ak je to možné. Ak je táto funkcia vypnutá, informácie, ktoré sa nezmestia na prvú stranu, sa vytlačia na druhej strane. Funkcia **Automatické zmenšenie** je užitočná, keď prijímate fax veľkosti Legal a v hlavnom zásobníku je založený papier veľkosti Letter.

Nastavenie funkcie automatického zmenšovania prostredníctvom ovládacieho panela tlačiarne

1. Na displeji ovládacieho panela tlačiarne sa dotknite položky **Fax**.
2. Dotknite sa ikony **Nastavenie**.
3. Dotknite sa ikony **Predvoľby**.
4. Dotykom ikony **Automatické zmenšenie** možnosť zapnete alebo vypnete.

 **POZNÁMKA:** Vypnutím automatickej redukcie sa vypne aj obojstranná tlač faxu.

Blokovanie neželaných faxových čísel

Ak si u telefónneho operátora predplatíte službu identifikácie volajúcich, môžete blokovať špecifické faxové čísla, takže tlačiareň nebude prijímať faxy z týchto čísel. Po prijatí prichádzajúceho faxového volania tlačiareň porovná číslo so zoznamom nevyžiadanych faxových čísel a zistí, či sa má volanie blokovať. Ak sa číslo zhoduje s číslom v zozname blokovaných faxových čísel, fax sa neprijme. (Maximálny počet faxových čísel, ktoré môžete blokovať, sa líši podľa modelu.)

 **POZNÁMKA:** Táto funkcia nie je podporovaná vo všetkých krajinách/regiónoch. Ak nie je podporovaná vo vašej krajine alebo vo vašom regióne, položka **Blokovanie nevyžiadanych faxov** sa v ponuke **Predvoľby** nezobrazí.

 **POZNÁMKA:** Ak v zozname identifikácií volajúcich nie sú pridané žiadne telefónne čísla, predpokladá sa, že nemáte predplatenú službu identifikácie volajúceho.

Špecifické faxové čísla možno zablokovať pridaním do zoznamu nevyžiadanych faxov, odblokovať odstránením zo zoznamu nevyžiadanych faxov a vytlačiť zoznam blokovaných faxových čísel.

Pridanie čísla do zoznamu nevyžiadanych faxov

1. Na displeji ovládacieho panela tlačiarne sa dotknite položky **Fax**.
2. Dotknite sa ikony **Nastavenie**.
3. Dotknite sa ikony **Predvoľby**.
4. Dotknite sa položky **Blokovanie nevyžiadanych faxov**.
5. Dotknite sa ikony **+** (znak plus).
6. Vykonajte niektorý z nasledujúcich krokov.
 - Ak chcete zo zoznamu histórie hovorov vybrať faxové číslo na blokovanie, dotknite sa položky  (História prijatých hovorov).
 - Manuálne zadajte faxové číslo na blokovanie a dotknite sa položky **Pridať**.

 **POZNÁMKA:** Skontrolujte, či správne zadávate faxové číslo zobrazené na displeji ovládacieho panela a nie číslo zobrazené v hlavičke prijatého faxu, pretože tieto čísla sa môžu líšiť.

Postup odstránenia čísel zo zoznamu nevyžiadaných faxových čísel

Ak už nechcete ďalej blokovať faxové číslo, môžete ho odstrániť zo zoznamu nevyžiadaných faxových čísel.

1. Na displeji ovládacieho panela tlačiarne sa dotknite položky **Fax** .
2. Dotknite sa ikony **Nastavenie** .
3. Dotknite sa ikony **Predvoľby** .
4. Dotknite sa položky **Blokovanie nevyžiadaných faxov** .
5. Vyberte číslo, ktoré chcete odstrániť, a potom sa dotknite položky **Odstrániť**.

Nastavenie kontaktov v telefónnom zozname

Často používané faxové čísla môžete nastaviť ako kontakty v telefónnom zozname. Tento postup umožňuje rýchlo volať na tieto čísla pomocou ovládacieho panela tlačiarne.

 **TIP:** Okrem vytvárania a spravovania kontaktov v telefónnom zozname z ovládacieho panela tlačiarne môžete tiež používať nástroje dostupné v počítači, napríklad softvér HP dodávaný s tlačiarňou a server EWS tlačiarne. Ďalšie informácie nájdete v časti [Rozšírené nástroje na správu tlačiarne \(pre sieťové tlačiarne\)](#) na strane 62.

- [Nastavenie a zmena kontaktov v telefónnom zozname](#)
- [Nastavenie a zmena skupiny kontaktov v telefónnom zozname](#)
- [Odstránenie kontaktov z telefónneho zoznamu](#)

Nastavenie a zmena kontaktov v telefónnom zozname

Faxové čísla možno ukladať ako kontakty v telefónnom zozname.



Nastavenie kontaktov v telefónnom zozname

1. Na displeji ovládacieho panela tlačiarne sa dotknite položky **Fax** .
2. Dotknite sa položky **Odoslať**.
3. Dotknite sa položky  (**Telefónny zoznam**).
4. Dotknite sa položky (**Kontakty**).
5. Dotykom ikony **+** (**znak plus**) pridajte kontakt.
6. Dotknite sa položky **Meno**, napíšte meno kontaktu v telefónnom zozname a potom sa dotknite položky **Hotovo** .
7. Dotknite sa položky **Číslo**, napíšte číslo faxu kontaktu v adresári a potom sa dotknite položky **Hotovo** .

 **POZNÁMKA:** Číslo nezabudnite vytočiť vrátane prestávok a iných potrebných čísiel, ako sú smerové číslo, prístupový kód pre čísla mimo systému pobočkovej ústredne (obvyčajne 9 alebo 0) alebo predvoľba pre medzimiestské hovory.

8. Dotknite sa položky **Pridať**.

Zmena kontaktov v telefónnom zozname

1. Na displeji ovládacieho panela tlačiarne sa dotknite položky **Fax**.
2. Dotknite sa položky **Odoslať**.
3. Dotknite sa položky  (**Telefónny zoznam**).
4. Dotknite sa položky **Kontakty**.
5. Dotykom položky  (**Upraviť**) upravte kontakt.
6. Dotknite sa kontaktu v telefónnom zozname, ktorý chcete upraviť.
7. Dotknite sa položky **Meno**, upravte meno kontaktu v telefónnom zozname a potom sa dotknite položky **Hotovo**.
8. Dotknite sa položky **Číslo**, upravte číslo faxu kontaktu v adresári a potom sa dotknite položky **OK**.

 **POZNÁMKA:** Číslo nezabudnite vytočiť vrátane prestávok a iných potrebných čísiel, ako sú smerové číslo, prístupový kód pre čísla mimo systému pobočkovej ústredne (obyčajne 9 alebo 0) alebo predvoľba pre medzimestské hovory.

9. Dotknite sa ikony **Hotovo**.

Nastavenie a zmena skupiny kontaktov v telefónnom zozname



Skupiny faxových čísel možno ukladať ako skupiny kontaktov v telefónnom zozname.

Nastavenie skupiny kontaktov v telefónnom zozname

 **POZNÁMKA:** Pred vytvorením skupiny kontaktov v telefónnom zozname musíte najprv vytvoriť aspoň jeden kontakt v telefónnom zozname.

1. Na displeji ovládacieho panela tlačiarne sa dotknite položky **Fax**.
2. Dotknite sa položky **Odoslať**.
3. Dotknite sa položky  (**Telefónny zoznam**).
4. Dotknite sa položky **Skupina kontaktov**.
5. Dotykom položky **+** (**znak plus**) pridajte skupinu.
6. Dotknite sa položky **Názov**, napíšte názov skupiny a potom sa dotknite položky **Hotovo**.
7. Dotknite sa položky **Počet**, vyberte kontakty v telefónnom zozname, ktoré chcete priradiť do tejto skupiny, a potom sa dotknite položky **Vybrať**.
8. Dotknite sa položky **Vytvoriť**.



Zmena skupiny kontaktov v telefónnom zozname

1. Na displeji ovládacieho panela tlačiarne sa dotknite položky **Fax**.
2. Dotknite sa položky **Odoslať**.
3. Dotknite sa položky  (**Telefónny zoznam**).
4. Dotknite sa položky **Skupina kontaktov**.
5. Dotykom položky  (**Upraviť**) upravte skupinu.

6. Dotknite sa kontaktu v skupine kontaktov v telefónnom zozname, ktorý chcete upraviť.
7. Dotknite sa položky **Názov**, upravte názov skupiny kontaktov v telefónnom zozname a potom sa dotknite položky **Hotovo** .
8. Dotknite sa položky **Číslo**.
9. Zrušte výber kontaktov v telefónnom zozname, ktoré chcete odstrániť z tejto skupiny, alebo dotykom ikony **+** (**znak plus**) pridajte kontakt do skupiny.
10. Dotknite sa ikony **Hotovo** .

Odstránenie kontaktov z telefónneho zoznamu

Môžete odstrániť kontakty z telefónneho zoznamu alebo skupinu kontaktov v telefónnom zozname.

1. Na displeji ovládacieho panela tlačiarne sa dotknite položky **Fax** .
2. Dotknite sa položky **Odoslať**.
3. Dotknite sa položky  (**Telefónny zoznam**).
4. Dotknite sa položky **Kontakty** alebo **Skupina kontaktov**.
5. Dotknite sa položky  (**Upraviť**).
6. Dotknite sa mena kontaktu v adresári alebo kontaktu skupiny, ktorý chcete odstrániť.
7. Dotknite sa položky **Odstrániť**.
8. Dotykem položky **Áno** potvrdíte výber.

Zmena nastavení faxu

Po dokončení krokov v úvodnej príručke dodanej s tlačiarňou zmeňte vykonaním nasledujúcich krokov úvodné nastavenia alebo nakonfigurujte iné možnosti faxovania.

- [Konfigurácia hlavičky faxu](#)
- [Nastavenie režimu odpovedania \(automatická odpoveď\)](#)
- [Nastavenie počtu zvonení pred odpovedaním](#)
- [Zmena vzoru zvonenia pre odpoveď pre rozlíšené zvonenie](#)
- [Nastavenie typu voľby](#)
- [Nastavenie možnosti opakovanej voľby](#)
- [Nastavenie rýchlosti faxovania](#)
- [Nastavenie hlasitosti zvukov faxu](#)

Konfigurácia hlavičky faxu

V hlavičke faxu v hornej časti každého faxu, ktorý odošlete, sa vytlačí vaše meno a faxové číslo. Spoločnosť HP odporúča nastaviť hlavičku faxu pomocou softvéru tlačiarne HP dodaného s tlačiarňou. Hlavičku faxu môžete nastaviť aj prostredníctvom ovládacieho panela tlačiarne podľa opisu v tejto príručke.



POZNÁMKA: V niektorých krajinách/regiónoch je údaj v hlavičke faxu povinný zo zákona.

Nastavenie alebo zmena hlavičky faxu

1. Na displeji ovládacieho panela tlačiarne sa dotknite položky **Fax** .
2. Stlačte tlačidlo **Nastavenie** a potom **Predvoľby** .
3. Dotknite sa položky **Hlavička faxu**.
4. Zadajte svoje meno alebo názov spoločnosti a potom sa dotknite položky **Hotovo** .
5. Zadajte svoje faxové číslo a potom sa dotknite položky **Hotovo** .

Nastavenie režimu odpovedania (automatická odpoveď)

Režim odpovedania určuje, či tlačiareň prijíma prichádzajúce volania.

- Zapnutím funkcie **Automatická odpoveď** nastavíte tlačiareň tak, aby **automaticky** odpovedala na faxy. Tlačiareň bude odpovedať na všetky prichádzajúce volania a faxy.
- Po vypnutí funkcie **Automatická odpoveď** môžete prijímať faxy len **manuálne**. V tomto prípade musíte osobne odpovedať na prichádzajúce faxové volania, inak tlačiareň tieto faxy neprijme.

Nastavenie režimu odpovede

1. Na displeji ovládacieho panela tlačiarne sa dotknite položky **Fax** .
2. Stlačte tlačidlo **Nastavenie** a potom **Predvoľby** .
3. Dotykom položky **Automatická odpoveď** funkciu zapnete alebo vypnete.

Prístup k tejto funkcii môžete tiež získať dotykom ikony  (ikona **Stav faxu**) na úvodnej obrazovke.

Nastavenie počtu zvonení pred odpovedaním

Ak zapnete nastavenie **Automatická odpoveď** , môžete určiť počet zvonení, po ktorom zariadenie automaticky odpovie na prichádzajúce volanie.

Nastavenie **Počet zvonení pred odpovedaním** je dôležité v prípade, ak máte na tej istej telefónnej linke ako tlačiareň pripojený aj záznamník a chcete, aby záznamník odpovedal na telefonát skôr ako tlačiareň. Počet zvonení do odpovedania musí byť nastavený pre tlačiareň na väčšiu hodnotu ako pre záznamník.

Môžete napríklad nastaviť pre záznamník nízky počet zvonení a pre tlačiareň maximálny počet zvonení do odpovedania. (Maximálny počet zvonení sa líši pre jednotlivé krajiny/regióny.) V tomto nastavení bude na volania odpovedať telefónny záznamník a tlačiareň bude sledovať linku. Ak tlačiareň zistí faxové tóny, prijme fax. Ak je prichádzajúce volanie hlasové, záznamník nahrá odkaz.

Nastavenie počtu zvonení na odpoveď

1. Na displeji ovládacieho panela tlačiarne sa dotknite položky **Fax** .
2. Stlačte tlačidlo **Nastavenie** a potom **Predvoľby** .
3. Dotknite sa položky **Počet zvonení pred odpovedaním** .
4. Dotknite sa príslušného počtu zvonení.
5. Dotykom tlačidla **Hotovo** prijmite nastavenie.

Zmena vzoru zvonenia pre odpoveď pre rozlíšené zvonenie

Mnoho telekomunikačných spoločností ponúka službu rozlišujúcich vzorov zvonení, ktorá umožňuje mať na jednej linke niekoľko telefónnych čísel. Keď si predplatíte túto službu, každému číslu bude priradený iný vzor

zvonenia. Tlačiareň môžete nastaviť tak, aby odpovedala na prichádzajúce volania s konkrétnym vzorom zvonenia.

Ak pripojíte tlačiareň k linke s rozlišujúcimi vzormi zvonení, požiadajte telekomunikačného operátora o pridelenie jedného vzoru zvonenia pre hlasové volania a druhého pre faxové volania. Spoločnosť HP odporúča požiadať pre faxové číslo o dvojité alebo trojité zvonenie. Keď tlačiareň zistí príslušný vzor zvonenia, odpovie na volanie a prijme fax.

 **TIP:** Pomocou funkcie rozpoznania vzoru zvonenia na ovládacom paneli tlačiarne môžete tiež nastaviť rozlíšené zvonenie. Pomocou tejto funkcie tlačiareň rozpoznáva a nahráva vzor zvonenia prichádzajúceho hovoru a podľa hovoru automaticky určuje rozlíšený vzor zvonenia, ktorý faxovým hovorom priradila telefónna spoločnosť.

Ak nemáte službu rozlíšeného zvonenia, použite pôvodný vzor zvonenia, ktorý je **Všetky zvonenia**.

 **POZNÁMKA:** Tlačiareň nemôže prijímať faxy, ak je hlavné telefónne číslo vyvesené.

Zmena vzoru zvonenia odpovede pre rozlíšené zvonenie

1. Skontrolujte, či je tlačiareň nastavená na automatické odpovedanie na faxové volania.
2. Na displeji ovládacieho panela tlačiarne sa dotknite položky **Fax**.
3. Dotknite sa položky **Nastavenie** a potom vyberte položku **Predvoľby**.
4. Dotknite sa položky **Rozlíšené zvonenie**.

Zobrazí sa hlásenie, že toto nastavenie by sa nemalo meniť, pokiaľ nemáte na rovnakej telefónnej linke viac čísel. Pokračujte dotykom položky **Áno**.

5. Vyberte jednu z nasledujúcich možností:
 - Dotknite sa vzoru zvonenia, ktorý telekomunikačný operátor priradil faxovým hovorom.
 - Dotknite sa položky **Rozpoznanie vzoru zvonenia** a postupujte podľa pokynov na ovládacom paneli tlačiarne.

 **POZNÁMKA:** Ak funkcia rozpoznávania vzoru zvonenia nezaznamená príslušný vzor zvonenia alebo ak túto funkciu zrušíte, skôr ako sa vykoná, vzor zvonenia sa automaticky nastaví na predvolenú hodnotu **Všetky zvonenia**.

 **POZNÁMKA:** Ak používate telefónny systém pobočkovej ústredne s rozdielnymi vzormi zvonenia pre interné a externé hovory, na faxové číslo musíte volať z externého čísla.

Nastavenie typu voľby

Týmto postupom nastavte režim tónovej alebo pulznej voľby. Predvolené hodnoty nastavenia od výrobcu je **Tónová**. Toto nastavenie zmeňte, len ak máte istotu, že telefónna linka nemôže používať tónovú voľbu.

 **POZNÁMKA:** Možnosť pulznej voľby nie je dostupná vo všetkých krajinách/regiónoch.

Nastavenie typu voľby

1. Na displeji ovládacieho panela tlačiarne sa dotknite položky **Fax**.
2. Stlačte tlačidlo **Nastavenie** a potom **Predvoľby**.
3. Dotknite sa položky **Typ voľby**.
4. Dotykovo vyberte položku **Tón** alebo položku **Pulz**.

Nastavenie možností opakovanej voľby

Ak tlačiareň nemohla odoslať fax, pretože prijímacie faxové zariadenie neodpovedalo alebo bolo obsadené, tlačiareň sa pokúsi o opakovanú voľbu na základe nastavení možností opakovanej voľby. Nasledujúcim postupom zapnite alebo vypnite tieto možnosti.

- **Opakovaná voľba obsadeného čísla:** ak je zapnutá táto možnosť a tlačiareň prijme obsadzovací signál, automaticky bude vytáčať znova. predvolená hodnota je **Zapnúť**.
- **Opakovaná voľba neodpovedajúceho čísla:** ak je zapnutá táto možnosť a prijímajúce faxové zariadenie neodpovedá, tlačiareň automaticky zopakuje voľbu. predvolená hodnota je **Vypnúť**.
- **Opakovaná voľba v prípade problému s pripojením:** ak je táto možnosť zapnutá, tlačiareň automaticky zopakuje voľbu, ak sa vyskytol problém s pripojením k prijímajúcejmu faxovému zariadeniu. Opakovaná voľba v prípade problému s pripojením funguje len v prípade odosielania faxov z pamäte. predvolená hodnota je **Zapnúť**.

Nastavenie možností opakovanej voľby

1. Na displeji ovládacieho panela tlačiarne sa dotknite položky **Fax**.
2. Stlačte tlačidlo **Nastavenie** a potom **Predvoľby**.
3. Dotknite sa ikony **Automatická opakovaná voľba**.
4. Dotknite sa položky **Opakovaná voľba obsadeného čísla**, **Opakovaná voľba neodpovedajúceho čísla** alebo **Opakovaná voľba v prípade problému s pripojením**.

Nastavenie rýchlosti faxovania

Prenosová rýchlosť faxu používaná na komunikáciu medzi tlačiarňou a inými faxovými zariadeniami pri odosielaní a prijímaní faxov sa dá nastaviť.

Ak používate jeden z nasledujúcich systémov, možno bude potrebné nastaviť nižšiu rýchlosť faxovania:

- Internetová telefonická služba
- Systém pobočkovej ústredne
- Fax prostredníctvom protokolu VoIP
- Integrované služby digitálnej siete (ISDN)

Ak sa vyskytnú problémy s odosielaním a prijímaním faxov, skúste použiť pomalšie nastavenie položky **Rýchlosť faxovania**. Nastavenia rýchlosti faxovania, ktoré sú k dispozícii, sú uvedené v nasledujúcej tabuľke.

Nastavenie rýchlosti faxovania	Rýchlosť faxovania
Rýchla	v.34 (33600 Bd)
Stredná	v.17 (14400 Bd)
Pomalá	v.29 (9600 Bd)

Nastavenie rýchlosti faxu

1. Na displeji ovládacieho panela tlačiarne sa dotknite položky **Fax**.
2. Stlačte tlačidlo **Nastavenie** a potom **Predvoľby**.

3. Dotknite sa položky **Rýchlosť faxovania** .
4. Dotykom vyberte príslušnú možnosť.

Nastavenie hlasitosti zvukov faxu

Môžete zmeniť hlasitosť faxových zvukov.

Nastavenie hlasitosti zvuku faxu

1. Na displeji ovládacieho panela tlačiarne sa dotknite položky **Fax** .
2. Stlačte tlačidlo **Nastavenie** a potom **Predvoľby** .
3. Dotknite sa položky **Hlasitosť**.
4. Dotykom vyberte položku **Slabá, Silná** alebo **Vypnúť** .

Faxové a digitálne telefónne služby

Mnohé telefónne spoločnosti poskytujú zákazníkom digitálne telefónne služby, medzi ktoré patria:

- DSL: služba DSL (Digital subscriber line) poskytovaná telefónnou spoločnosťou. (Služba DSL sa vo vašej krajine/regióne môže nazývať ADSL.)
- PBX: telefónny systém pobočkovej ústredne.
- ISDN: systém integrovaných služieb digitálnej siete (ISDN).
- VoIP: lacná telefónna služba, ktorá pomocou tlačiarne umožňuje odosielať a prijímať faxy cez internet. Tento spôsob sa nazýva Fax prostredníctvom protokolu VoIP.

Ďalšie informácie nájdete v časti [Fax prostredníctvom protokolu VoIP na strane 43](#).

Tlačiarne HP sú špeciálne navrhnuté na používanie so štandardnými analógovými telefónnymi službami. Ak využívate digitálne telefónne služby (napríklad službu DSL/ADSL, PBX alebo ISDN), možno budete musieť pri nastavovaní tlačiarne na faxovanie použiť filtre alebo konvertory digitálneho signálu na analógový.



POZNÁMKA: Spoločnosť HP nezaručuje, že tlačiareň bude kompatibilná so všetkými digitálnymi telefónnymi linkami alebo operátormi, so všetkými digitálnymi signálmi či všetkými konvertormi digitálneho signálu na analógový. Vždy sa odporúča poradiť sa o správnych možnostiach nastavenia priamo s telekomunikačným operátorom v súvislosti s telefónnymi službami, ktoré poskytuje.

Fax prostredníctvom protokolu VoIP

Môžete si predplatiť lacnú telefónnu službu, ktorá umožní pomocou tlačiarne odosielať a prijímať faxy cez internet. Tento spôsob sa nazýva Fax prostredníctvom protokolu VoIP.

Nasledujúce znaky signalizujú, že pravdepodobne používate službu VoIP.

- Spolu s faxovým číslom vytočte aj špeciálny prístupový kód.
- ak máte konvertor protokolu IP, ktorý sa pripája do siete internet a poskytuje analógové telefónne zásuvky pre faxové pripojenie.



POZNÁMKA: Odosielať a prijímať faxy môžete iba pripojením telefónneho kábla k portu s označením 1-LINE na tlačiarne. To znamená, že sa na internet musíte pripájať pomocou konvertora IP (poskytujúceho štandardné analógové telefónne zásuvky pre faxové pripojenia) alebo prostredníctvom telekomunikačného operátora.

 **TIP:** Podpora bežného faxového prenosu prostredníctvom ľubovoľných telefónnych systémov s internetovým protokolom býva často obmedzená. Ak sa vyskytnú problémy s faxovaním, skúste použiť nižšiu rýchlosť faxovania alebo vypnúť režim opravy chýb faxu (ECM). Ak však režim ECM vypnete, nemôžete odosielať ani prijímať farebné faxy.

Ďalšie informácie o zmene rýchlosti faxovania nájdete v časti [Nastavenie rýchlosti faxovania na strane 42](#).
Ďalšie informácie o používaní režimu ECM nájdete v časti [Odoslanie faxu v režime opravy chýb na strane 33](#).

Ak máte otázky o internetovom faxovaní, obráťte sa na oddelenie technickej podpory pre internetové faxové služby alebo miestneho poskytovateľa služieb so žiadosťou o ďalšiu pomoc.

Použitie správ

Tlačiareň môžete nastaviť tak, aby automaticky tlačila chybové správy a potvrdzujúce správy pre každý odoslaný a prijatý fax. Podľa potreby môžete manuálne vytlačiť aj systémové správy, ktoré poskytujú užitočné systémové informácie o tlačiarni.

V predvolenom nastavení tlačiareň vytlačí správu len v prípade problému s odoslaním alebo prijatím faxu. Po každej transakcii sa na displeji ovládacieho panela na krátky čas objaví potvrdzujúce hlásenie oznamujúce, či bol fax úspešne odoslaný.

 **POZNÁMKA:** Ak správy nie sú čitateľné, môžete skontrolovať odhadované hladiny atramentu pomocou ovládacieho panela alebo softvéru HP. Ďalšie informácie nájdete v časti [Kontrola približných úrovní atramentu na strane 52](#).

 **POZNÁMKA:** Upozornenia na hladinu atramentu a indikátory poskytujú iba odhadované hodnoty na účely plánovania. Ak sa zobrazí upozornenie na nízku hladinu atramentu, mali by ste mať pripravenú náhradnú kazetu, aby ste sa vyhli možnému oneskoreniu pri tlači. Atramentové kazety stačí vymeniť až vtedy, keď kvalita tlače nebude prijateľná.

 **POZNÁMKA:** Skontrolujte, či sú tlačové hlavy a atramentové kazety v dobrom stave a správne nainštalované. Ďalšie informácie nájdete v časti [Práca s kazetami na strane 52](#).

Táto časť obsahuje nasledujúce témy:

- [Tlač potvrdení faxov](#)
- [Tlač správ o chybách faxu](#)
- [Tlač a zobrazenie protokolu faxu](#)
- [Vymazanie obsahu faxového denníka](#)
- [Tlač podrobností o poslednej faxovej transakcii](#)
- [Tlač správy o identifikácii volajúceho](#)
- [Zobrazenie histórie hovorov](#)

Tlač potvrdení faxov

Môžete vytlačiť správu po odoslaní faxu alebo po odoslaní alebo prijatí ľubovoľného faxu. Predvolené nastavenie je možnosť **Zapnuté (odoslať fax)**. Po vypnutí sa na ovládacom paneli krátko zobrazí potvrdzujúca správa po každom odoslaní alebo prijatí faxu.

 **POZNÁMKA:** Ak vyberiete položku **Zapnuté (odoslať fax)** alebo **Zapnuté (odoslať a prijať fax)** a skenujete fax na účely odoslania z pamäte alebo používate možnosť **Skenovanie a fax**, môžete do správy o potvrdení odoslania faxu zahrnúť obrázok prvej strany faxu.

Povolenie potvrdenia faxu

1. Na displeji ovládacieho panela tlačiarne sa dotknite položky **Nastavenie**.
2. Dotknite sa ikony **Nastavenie**.
3. Dotknite sa položky **Správy** a položky **Potvrdenie faxu**.
4. Dotykom vyberte jednu z nasledujúcich možností.

Vypnúť	Pri úspešnom odoslaní a prijíme faxov sa netlačí správu s potvrdením. Toto nastavenie je predvolené.
Zapnuté (odoslať fax)	Tlač správy o potvrdení pre každý odoslaný fax.
Zapnuté (prijat fax)	Tlač správy o potvrdení pre každý prijatý fax.
Zapnuté (odoslať a prijať fax)	Tlač správy o potvrdení pre každý odoslaný a prijatý fax.

Postup zahrnutia obrázka faxu do správy

1. Na displeji ovládacieho panela tlačiarne sa dotknite položky **Fax**.
2. Dotknite sa ikony **Nastavenie**.
3. Dotknite sa položky **Správy** a položky **Potvrdenie faxu**.
4. Dotknite sa ikony **Zapnuté (odoslať fax)** alebo **Zapnuté (odoslať a prijať fax)**.
5. Dotknite sa položky **Potvrdenie s obrázkom**.
6. Dotknite sa tlačidla **OK**.

Tlač správ o chybách faxu

Tlačiareň môžete nakonfigurovať tak, aby automaticky vytlačila správu v prípade chyby počas prenosu alebo prijímania faxu.

Nastavenie tlačiarne na automatickú tlač správ o chybe faxu

1. Na displeji ovládacieho panela tlačiarne sa dotknite položky **Fax**.
2. Dotknite sa ikony **Nastavenie**.
3. Dotknite sa položky **Správy** a položky **Správa o chybe faxu**.
4. Dotykom vyberte jednu z nasledujúcich možností.

Zapnuté (odoslať a prijať fax)	Vytlačí správu vždy, keď sa vyskytne chyba faxu.
Vypnúť	Nevytlačí žiadne správy o chybách faxu.
Zapnuté (odoslať fax)	Vytlačí správu vždy, keď sa vyskytne chyba pri prenose. Toto nastavenie je predvolené.
Zapnuté (prijat fax)	Vytlačí správu vždy, keď sa vyskytne chyba pri prijímaní.

Tlač a zobrazenie protokolu faxu

Môžete vytlačiť denník faxov, ktoré tlačiareň odoslala alebo prijala.

Tlač denníka faxov prostredníctvom ovládacieho panela tlačiarne

1. Na displeji ovládacieho panela tlačiarne sa dotknite položky **Fax** .
2. Stlačte tlačidlo **Nastavenie** a potom **Správy** .
3. Dotknite sa ikony **Tlač faxových správ** .
4. Dotknite sa položky **Faxové denníky posledných 30 transakcií** .
5. Dotykom položky **Tlačiť** spustíte tlač.

Vymazanie obsahu faxového denníka

Vyčistenie faxového denníka zároveň odstráni všetky faxy uložené v pamäti.

Vymazanie protokolu faxu

1. Na displeji ovládacieho panela tlačiarne sa dotknite položky **Fax** .
2. Dotknite sa položky **Nastavenie** a potom položky **Nástroje**.
3. Dotknite sa položky **Vymazať faxové denníky**.

Tlač podrobností o poslednej faxovej transakcii

Správa o poslednej faxovej transakcii vytlačí podrobnosti o poslednej faxovej transakcii. Podrobnosti zahŕňajú faxové číslo, počet strán a stav faxu.

Tlač správy o poslednej faxovej transakcii

1. Na displeji ovládacieho panela tlačiarne sa dotknite položky **Fax** .
2. Stlačte tlačidlo **Nastavenie** a potom **Správy** .
3. Dotknite sa ikony **Tlač faxových správ** .
4. Vyberte možnosť **Posledná transakcia** a dotknite sa položky **Tlačiť**.

Tlač správy o identifikácii volajúceho

Môžete vytlačiť zoznam faxových čísel na identifikáciu volajúcich.

Postup tlače správy o histórii identifikácií volajúcich

1. Na displeji ovládacieho panela tlačiarne sa dotknite položky **Fax** .
2. Stlačte tlačidlo **Nastavenie** a potom **Správy** .
3. Dotknite sa ikony **Tlač faxových správ** .
4. Dotknite sa položky **Správa identifikácie volajúceho**.
5. Dotykom položky **Tlačiť** spustíte tlač.

Zobrazenie histórie hovorov

Môžete zobraziť zoznam všetkých hovorov uskutočnených z tlačiarne.



POZNÁMKA: História hovorov nemožno vytlačiť.

Zobrazenie histórie hovorov

1. Na displeji ovládacieho panela tlačiarne sa dotknite položky **Fax** .
2. Dotknite sa položky **Odoslať**.
3. Dotknite sa položky  (**Telefónny zoznam**).
4. Dotknite sa ikony **História hovorov** .

6 Používanie webových služieb

- [Čo sú webové služby?](#)
- [Nastavenie webových služieb](#)
- [Tlač pomocou služby HP ePrint](#)
- [Používanie služby Tlačiteľný obsah HP](#)
- [Používanie webovej lokality HP Connected](#)
- [Odstránenie webových služieb](#)

Čo sú webové služby?

ePrint

- **HP ePrint** je bezplatná služba poskytovaná spoločnosťou HP, ktorá umožňuje kedykoľvek a odkiaľkoľvek tlačiť dokumenty prostredníctvom tlačiarne s podporou služby HP ePrint. Keď v tlačiarňi povolíte webové služby, tlačiť možno jednoduchým odoslaním e-mailu na e-mailovú adresu priradenú tlačiarňi. Nie sú potrebné žiadne špeciálne ovládače ani softvér. Ak môžete odoslať e-mail, pomocou služby **ePrint** môžete tlačiť odkiaľkoľvek.

Po zaregistrovaní konta na lokalite HP Connected (www.hpconnected.com) sa môžete prihlásiť a zobraziť stav úloh v službe **ePrint** , spravovať front tlačiarne v službe **ePrint** , riadiť, ktorí používatelia môžu pri tlači používať e-mailovú adresu tlačiarne v službe **ePrint** , ako aj získať pomoc zo služby **ePrint** .

Tlačiteľný obsah HP

- Tlačiteľný obsah HP umožňuje ľahko vyhľadať a vytlačiť vopred naformátovaný webový obsah priamo z tlačiarne. Svoje dokumenty môžete tiež oskenovať a v digitálnej podobe ukladať na web.

Tlačiteľný obsah HP poskytuje bohatý obsah – od darčekových kupónov po obsah zameraný na rodinné aktivity, správy, cestovanie, šport, varenie, fotografovanie a mnoho ďalších zaujímavostí. Môžete si pomocou nich dokonca zobraziť a vytlačiť fotografie online z obľúbených stránok o fotografovaní.

Niektoré položky z tlačiteľného obsahu HP umožňujú tiež plánovanie doručovania obsahu príslušnej aplikácie do vašej tlačiarne.

Vopred naformátovaný obsah je navrhnutý špeciálne pre vašu tlačiareň. To znamená, že sa nebudú zobrazovať odseknuté slová ani obrázky a žiadne nadbytočné stránky obsahujúce len jeden riadok textu. Niektoré tlačiarne ponúkajú možnosť zvoliť si na obrazovke s ukážkou pred tlačou nastavenia papiera a kvality tlače.

Nastavenie webových služieb

Pred nastavením webových služieb sa uistite, že je tlačiareň pripojená na internet pomocou bezdrôtového pripojenia.

Na nastavenie webových služieb použite jeden z nasledujúcich spôsobov.

Nastavenie webových služieb pomocou ovládacieho panela tlačiarne

1. Na displeji ovládacieho panela tlačiarne sa dotknite položky **Tlačiteľný obsah HP**.
2. Dotknite sa tlačidla **Povoliť webové služby**.
3. Dotykom položky **Prijat'** prijmete podmienky používania webových služieb a zapnete webové služby.
4. Ak chcete povoliť, aby tlačiareň automaticky vyhľadávala a inštalovala aktualizácie produktu, na obrazovke **Automatická aktualizácia** sa dotknite položky **Áno**.

 **POZNÁMKA:** Ak je k dispozícii aktualizácia tlačiarne, tlačiareň prevezme a nainštaluje aktualizáciu a potom sa reštartuje. Ak chcete nastaviť webové služby, treba zopakovať postup od kroku 1 podľa pokynov.

 **POZNÁMKA:** Ak sa zobrazí výzva na zadanie nastavení servera proxy a vaša sieť používa nastavenia servera proxy, postupujte podľa pokynov na obrazovke a nastavte server proxy. Ak nemáte podrobnosti o serveri proxy, obráťte sa na správcu siete alebo osobu, ktorá nastavila sieť.

5. Po pripojení na server tlačiareň vytlačí informačnú stranu. Podľa pokynov na informačnej strane dokončíte nastavenie.

Nastavenie webových služieb pomocou vstavaného webového servera (servera EWS)

1. Otvorte server EWS. Ďalšie informácie nájdete v časti [Otvorenie vstavaného webového servera na strane 63](#).
2. Kliknite na kartu **Webové služby**.
3. V časti **Webové služby – nastavenia** kliknite na položku **Nastavenie**, potom kliknite na položku **Pokračovať** a podľa pokynov na obrazovke prijmite podmienky používania služby.
4. Ak sa zobrazí výzva, povoľte tlačiarňi vyhľadávať a inštalovať aktualizácie tlačiarne.

 **POZNÁMKA:** Ak je k dispozícii aktualizácia tlačiarne, tlačiareň prevezme a nainštaluje aktualizáciu a potom sa reštartuje. Ak chcete nastaviť webové služby, treba zopakovať postup od kroku 1 podľa pokynov.

 **POZNÁMKA:** Ak sa zobrazí výzva na zadanie nastavení servera proxy a vaša sieť používa nastavenia servera proxy, postupujte podľa pokynov na obrazovke a nastavte server proxy. Ak nemáte podrobnosti o serveri proxy, obráťte sa na správcu siete alebo osobu, ktorá nastavila sieť.

5. Po pripojení na server tlačiareň vytlačí informačnú stranu. Podľa pokynov na informačnej strane dokončíte nastavenie.

Nastavenie webových služieb pomocou softvéru tlačiarne HP (Windows)

1. Otvorte softvér tlačiarne HP. Ďalšie informácie nájdete v časti [Otvorenie softvéru tlačiarne HP \(Windows\) na strane 12](#).
2. V zobrazenom okne dvakrát kliknite na položku **Tlač, skenovanie a fax** a potom v časti **Tlač** vyberte položku **Pripojiť tlačiareň na web**. Otvorí sa úvodná stránka tlačiarne (vstavaný webový server).
3. Kliknite na kartu **Webové služby**.
4. V časti **Webové služby – nastavenia** kliknite na položku **Nastavenie**, potom kliknite na položku **Pokračovať** a podľa pokynov na obrazovke prijmite podmienky používania služby.
5. Ak sa zobrazí výzva, povoľte tlačiarňi vyhľadávať a inštalovať aktualizácie tlačiarne.

 **POZNÁMKA:** Ak je k dispozícii aktualizácia tlačiarne, tlačiareň prevezme a nainštaluje aktualizáciu a potom sa reštartuje. Ak chcete nastaviť webové služby, treba zopakovať postup od kroku 1 podľa pokynov.

 **POZNÁMKA:** Ak sa zobrazí výzva na zadanie nastavení servera proxy a vaša sieť používa nastavenia servera proxy, postupujte podľa pokynov na obrazovke a nastavte server proxy. Ak nemáte príslušné podrobnosti, obráťte sa na správcu siete alebo osobu, ktorá nastavila sieť.

6. Po pripojení na server tlačiareň vytlačí informačnú stranu. Podľa pokynov na informačnej strane dokončíte nastavenie.

Tlač pomocou služby HP ePrint

HP ePrint je bezplatná služba od spoločnosti HP, ktorá umožňuje tlačiť dokumenty na tlačiarňu s podporou služby HP ePrint z ľubovoľného miesta, kam možno poslať e-mail. Po povolení webových služieb stačí len odoslať požadované dokumenty a fotografie na e-mailovú adresu priradenú vašej tlačiarňi. Nie sú potrebné žiadne dodatočné ovládače ani softvér.



- Vaša tlačiareň musí mať bezdrôtové sieťové pripojenie na Internet. Službu HP ePrint nebudete môcť použiť prostredníctvom pripojenia USB k počítaču.
- Prílohy sa môžu vytlačiť inak, než vyzerajú v softvérovom programe, ktorý ich vytvoril, v závislosti od originálnych písiem a použitých možností rozloženia.
- So službou HP ePrint sa poskytujú bezplatné aktualizácie produktu. Niektoré funkcie môžu vyžadovať nainštalovanie určitých aktualizácií.

Po zaregistrovaní konta na lokalite HP Connected (www.hpconnected.com) sa môžete prihlásiť a zobrazovať stav úloh v službe ePrint, spravovať front tlačiarne v službe ePrint, riadiť, ktorí používatelia môžu pri tlači používať e-mailovú adresu tlačiarne v službe ePrint, ako aj získať pomoc v službe ePrint.

Skôr než začnete používať službu ePrint, skontrolujte tieto okolnosti:

- Tlačiareň je pripojená k aktívnej sieti s prístupom na internet.
- Webové služby sú zapnuté. V opačnom prípade sa zobrazí výzva na ich zapnutie.

Postup vytlačenia dokumentu v službe ePrint odkiaľkoľvek

1. Povoľte webové služby.
 - a. Na domovskej obrazovke sa dotknite ikony  (**ePrint**).
 - b. Vyjadrite súhlas s podmienkami používania a potom podľa pokynov na obrazovke povoľte webové služby.
 - c. Vytlačte stránku s informáciami v službe ePrint a potom podľa pokynov na stránke zaregistrujte konto v službe ePrint.
2. Vyhľadajte vašu e-mailovú adresu pre službu ePrint.
 - a. Dotknite sa položky  (**ePrint**) na úvodnej obrazovke.
 - b. Dotknite sa položky  (**Nastavenia webových služieb**).
 - c. V ponuke **Nastavenia webových služieb** sa dotknite položky **Zobraziť e-mailovú adresu**.
3. Odošlite svoj dokument e-mailom do tlačiarne na tlač.

- a. Vytvorte nový e-mail a priložte dokument na tlač.
- b. E-mail odošlite na e-mailovú adresu tlačiarne.

Tlačiareň vytlačí priložený dokument.

 **POZNÁMKA:** Server služby **ePrint** neakceptuje e-mailové tlačové úlohy v prípade, že sa v poliach Komu a Kópia nachádza viacero e-mailových adries. E-mailovú adresu tlačiarne v službe HP ePrint zadajte len do poľa Komu. Do ostatných polí nezadávejte ďalšie e-mailové adresy.

 **POZNÁMKA:** E-mail sa vytlačí hneď po jeho prijatí. Tak ako u každého iného e-mailu, ani v tomto prípade neexistuje žiadna záruka, kedy a či vôbec bude prijatý. Stav tlače môžete skontrolovať na lokalite HP Connected (www.hpconnected.com).

 **POZNÁMKA:** Dokumenty vytlačené pomocou funkcie **ePrint** sa môžu líšiť od originálu. Štýl, formátovanie a zalamovanie textu sa môžu líšiť od originálneho dokumentu. Dokumenty, ktoré je potrebné vytlačiť s vyššou kvalitou (ako napríklad právne dokumenty), odporúčame tlačiť zo softvérovej aplikácie v počítači, kde máte lepšiu kontrolu nad vzhľadom výtlačku.

 [Kliknutím sem prejdete online a získate ďalšie informácie.](#)

Používanie služby Tlačiteľný obsah HP

Tlačte stránky z webu bez použitia počítača, a to prostredníctvom nastavenia služby Tlačiteľný obsah HP, bezplatnej služby od spoločnosti HP. Môžete tlačiť predlohy na maľovanie, kalendáre, skladačky, recepty, mapy a rôzne ďalšie položky v závislosti od aplikácií dostupných vo vašej krajine/regióne.

Ďalšie informácie a konkrétne ustanovenia a podmienky získate na webovej lokalite HP Connected: www.hpconnected.com.



Používanie webovej lokality HP Connected

Pomocou bezplatnej webovej lokality HP Connected spoločnosti HP nastavte zvýšené zabezpečenie služby HP ePrint a zadajte e-mailové adresy, z ktorých možno odosielať e-maily do vašej tlačiarne. Môžete tiež získať aktualizácie produktov, ďalšie aplikácie aj iné bezplatné služby.

Ďalšie informácie a konkrétne ustanovenia a podmienky získate na webovej lokalite HP Connected: www.hpconnected.com.

Odstránenie webových služieb

Odstránenie webových služieb

1. Na displeji ovládacieho panela tlačiarne sa dotknite položky  (**ePrint**) a potom sa dotknite položky  (**Nastavenie webových služieb**).
2. Dotknite sa položky **Odstrániť webové služby**.
3. Dotykom položky **Áno** potvrdíte výber.

7 Práca s kazetami

- [Kontrola približných úrovní atramentu](#)
- [Výmena kaziet](#)
- [Objednávanie spotrebného materiálu pre atramentové tlačiarne](#)
- [Používanie režimu jednej kazety](#)
- [Informácie o záruke na kazety](#)
- [Tipy na prácu s kazetami](#)

Kontrola približných úrovní atramentu

Kontrola odhadovaných úrovní atramentu prostredníctvom ovládacieho panela

- ▲ Dotykom ikony  (ikony **Atrament**) na úvodnej obrazovke zobrazte odhadované hladiny atramentu.

Kontrola hladín atramentu v softvéri tlačiarne (Windows)

1. Otvorte softvér tlačiarne HP.
2. V programe softvér tlačiarne kliknite na položku **Odhadované úrovne atramentu**.

Kontrola úrovni atramentu z pomôcky Pomôcka HP Utility

1. Otvorte pomôcku Pomôcka HP Utility.
Pomôcka Pomôcka HP Utility sa nachádza v priečinku **Hewlett-Packard** v rámci priečinka **Applications** (Aplikácie) na najvyššej úrovni pevného disku.
2. Zo zoznamu zariadení v ľavej časti okna vyberte zariadenie HP OfficeJet 4650 series.
3. Kliknite na položku **Supplies Status** (Stav spotrebného materiálu).
Zobrazia sa odhadované úrovne atramentu.
4. Kliknutím na položku **All Settings** (Všetky nastavenia) sa vráťte na tabu **Panel Information and Support (Informácie a podpora)**.

 **POZNÁMKA:** Ak ste nainštalovali dopĺňanú alebo recyklovanú kazetu alebo kazetu, ktorá sa používala v inej tlačiarňi, indikátor úrovne atramentu môže byť nepresný alebo nedostupný.

 **POZNÁMKA:** Upozornenia na úroveň atramentu a svetelné indikátory poskytujú iba odhadované hodnoty na účely plánovania. Ak sa zobrazí hlásenie upozorňujúce na nízku úroveň atramentu, zvážte zakúpenie náhradnej kazety, aby sa zabránilo možným oneskoreniam pri tlači. Kazety nemusíte vymieňať, kým sa nezhorší kvalita tlače na neprijateľnú úroveň.

 **POZNÁMKA:** Atrament z kaziet sa používa v procese tlače množstvom rozličných spôsobov, a to aj v procese inicializácie, ktorý slúži na prípravu zariadenia a kaziet na tlač, a pri údržbe tlačových hláv, ktorá slúži na uchovávanie tlačových dýz v čistote a na zaručenie plynulého prietoku atramentu. Okrem toho zostane v kazete po jej spotrebovaní určité zvyškové množstvo atramentu. Ďalšie informácie nájdete na adrese www.hp.com/go/inkusage.

Výmena kaziet

Postup výmeny kaziet

1. Skontrolujte, či je zapnuté napájanie.
2. Vyberte starú kazetu.
 - a. Otvorte prístupový kryt.

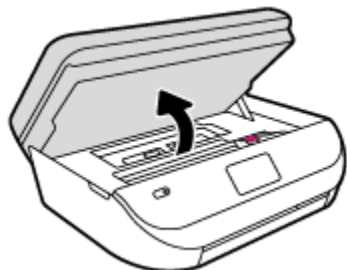

- b. Otvorte západku na zásuvke na kazety.
- c. Vyberte kazetu zo zásuvky.

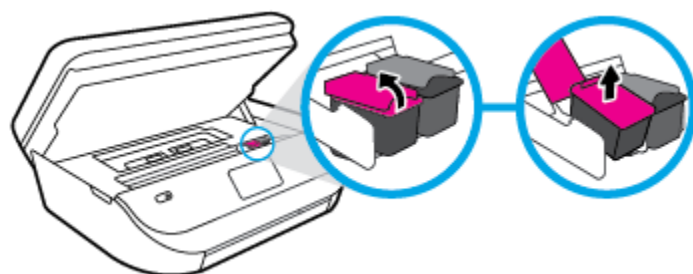

3. Vložte novú kazetu.
 - a. Vyberte kazetu z obalu.



- b. Odstráňte plastovú pásku potiahnutím za uško.

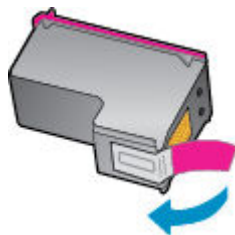

- c. Novú kazetu zasunúte do zásuvky a s cvaknutím zavrite západku.

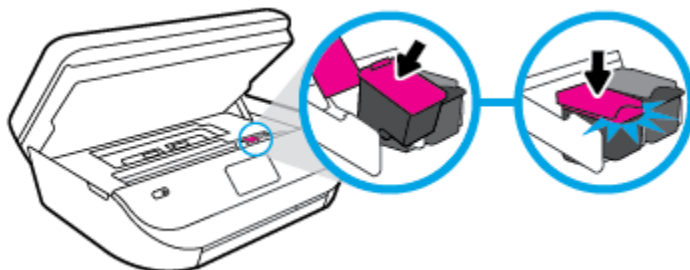

4. Zatvorte prístupový kryt kazety.

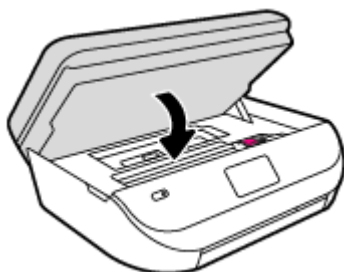

 **POZNÁMKA:** Pri tlačení dokumentu po inštalácii novej atramentovej kazety zobrazí softvér tlačiarne HP výzvu na zarovnanie atramentových kaziet.

Objednávanie spotrebného materiálu pre atramentové tlačiarne

Pred objednávaním kaziet vyhľadajte správne číslo kazety.

Vyhľadanie čísla kazety na tlačiarni

- ▲ Číslo kazety sa nachádza vnútri prístupového krytu kazety.

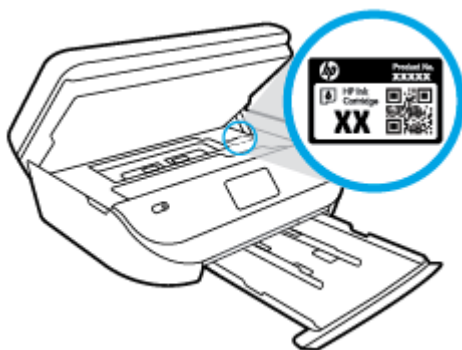

Vyhľadanie čísla kazety v programe softvér tlačiarne

1. V závislosti od operačného systému vykonajte jeden z nasledujúcich postupov na otvorenie softvéru tlačiarne:
 - **Windows 8.1:** v ľavom dolnom rohu domovskej obrazovky kliknite na šípku nadol a vyberte názov tlačiarne.
 - **Windows 8:** na domovskej obrazovke kliknite pravým tlačidlom na prázdnu oblasť obrazovky, na paneli aplikácií kliknite na položku **Všetky aplikácie** a potom vyberte názov tlačiarne.
 - **Windows 7, Windows Vista a Windows XP:** Na pracovnej ploche počítača kliknite na ponuku **Štart**, vyberte položku **Všetky programy**, kliknite na položku **HP**, kliknite na priečink tlačiarne a potom vyberte ikonu s názvom tlačiarne.
2. Pri používaní tohto prepojenia sa zobrazuje správne číslo kazety.

V softvéri softvér tlačiarne kliknite na položku **Nakupovať** a potom na položku **Nakupovať spotrebný materiál online**.

Vyhľadanie čísel, pomocou ktorých možno objednať ďalšie tlačové kazety

1. Otvorte pomôcku Pomôcka HP Utility.

 **POZNÁMKA:** Pomôcka Pomôcka HP Utility sa nachádza v priečinku **Hewlett-Packard** v rámci priečinka **Aplikácie** na najvyššej úrovni pevného disku.

2. Kliknite na položku **Informácie o spotrebnom materiáli**.

Zobrazia sa čísla, pomocou ktorých môžete objednať tlačové kazety.

3. Kliknutím na položku **Všetky nastavenia** sa vrátte na tabu **Panel Information and Support (Informácie a podpora)**.

Ak chcete objednať originálny spotrebný materiál HP pre zariadenie HP OfficeJet 4650 series, prejdite na adresu www.hp.com/buy/supplies. V prípade zobrazenia výzvy vyberte krajinu/región a potom podľa pokynov vyhľadajte správne kazety pre tlačiareň.

 **POZNÁMKA:** Objednávanie atramentových kaziet online nie je podporované vo všetkých krajinách/regiónoch. Ak nie sú k dispozícii vo vašej krajine/regióne, stále môžete zobraziť informácie o spotrebnom materiáli a vytlačiť zoznam na referenčné účely pri nákupe u miestneho predajcu výrobkov spoločnosti HP.

Používanie režimu jednej kazety

V režime jednej kazety môžete používať tlačiareň HP OfficeJet 4650 series iba s jednou atramentovou kazetou. Po vybratí atramentovej kazety z vozíka atramentovej kazety sa aktivuje režim jednej kazety. V režime jednej kazety môže tlačiareň kopírovať dokumenty, kopírovať fotografie a tlačiť úlohy z počítača.

 **POZNÁMKA:** Ak tlačiareň HP OfficeJet 4650 series pracuje v režime jednej kazety, na displeji tlačiarne sa zobrazí príslušné hlásenie. Ak sa zobrazí hlásenie a v tlačiarňi sú nainštalované dve atramentové kazety, skontrolujte, či bola odstránená ochranná plastová páska z každej atramentovej kazety. Ak plastová páska zakrýva kontakty atramentovej kazety, tlačiareň nemôže zistiť, či je nainštalovaná atramentová kazeta.

Ukončenie režimu jednej kazety

- Nainštalovaním dvoch atramentových kaziet do tlačiarne HP OfficeJet 4650 series sa ukončí režim jednej kazety.

Informácie o záruke na kazety

Záruka na kazety HP je platná v prípade, ak sa kazeta používa v určenom tlačovom zariadení HP. Táto záruka sa nevzťahuje na atramentové kazety HP, ktoré boli dopĺňané, recyklované, renovované a používané nesprávne alebo nedovoleným spôsobom.

Počas záručnej lehoty platí záruka na kazetu, kým sa neminie atrament HP alebo do dátumu skončenia záruky. Dátum skončenia záruky vo formáte RRRR/MM je na kazete uvedený takto:

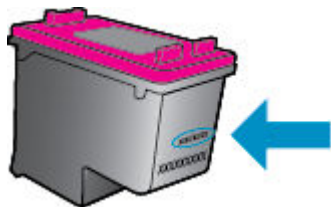

Kópiu vyhlásenia o obmedzenej záruke spoločnosti HP pre tlačiareň nájdete v tlačenej dokumentácii dodanej so zariadením.

Tipy na prácu s kazetami

Na prácu s kazetami používajte tieto tipy:

- Ak chcete kazety chrániť pred vysychaním, tlačiareň vždy vypínajte stlačením tlačidla Zapnúť a počkajte, kým nezhasne indikátor tlačidla Zapnúť.
- Kazety neotvárajte ani z nich neodstraňujte pásku, ak ich nechcete hneď inštalovať. Páska na kazetách znižuje riziko odparovania atramentu.
- Kazety vložte do správnych zásuviek. Farba a ikona každej kazety sa musia zhodovať s farbou a ikonou každej zásuvky. Uistite sa, že kazety zapadli na miesto.
- Zarovnanie sa po vložení novej kazety vykoná automaticky. Zarovnanie môže pomôcť aj neskôr, a to v prípade výskytu rozmazaných alebo prerušovaných čiar. Ďalšie informácie nájdete v časti [Riešenie problémov s kvalitou tlače na strane 76](#).
- Ak sa na obrazovke Odhadované úrovne atramentu zobrazí hlásenie o nízkej úrovni atramentu v jednej alebo oboch kazetách, zvážte kúpu náhradných kaziet s cieľom vyhnúť sa možným oneskoreniam pri tlači. Kazety nemusíte vymieňať dovtedy, kým kvalita tlače nebude neprijateľná. Ďalšie informácie nájdete v časti [Výmena kaziet na strane 53](#).
- Ak z akéhokoľvek dôvodu vyberiete kazetu z tlačiarne, pokúste sa ju vrátiť čo najskôr. Ak sú kazety mimo tlačiarne nechránené, začnú vysychať.

8 Pripojenie tlačiarne

Ďalšie rozšírené nastavenia sú k dispozícii na domovskej stránke tlačiarne (vo vstavanom webovom serveri alebo serveri EWS). Ďalšie informácie nájdete v časti [Otvorenie vstavaného webového servera na strane 63](#).

Táto časť obsahuje nasledujúce témy:

- [Nastavenie tlačiarne pre bezdrôtovú komunikáciu](#)
- [Bezdrôtové pripojenie k tlačiarňi bez použitia smerovača](#)
- [Zmena nastavení siete](#)
- [Rozšírené nástroje na správu tlačiarne \(pre sieťové tlačiarne\)](#)
- [Tipy na nastavenie a používanie sieťovej tlačiarne](#)

Nastavenie tlačiarne pre bezdrôtovú komunikáciu

- [Skôr než začnete](#)
- [Nastavenie tlačiarne v bezdrôtovej sieti](#)
- [Zmena typu pripojenia](#)
- [Test bezdrôtového pripojenia](#)
- [Zapnutie alebo vypnutie funkcie bezdrôtového rozhrania tlačiarne](#)

Skôr než začnete

Skontrolujte nasledujúce body:

- Bezdrôtová sieť je správne nastavená a funguje.
- Tlačiareň a počítače, ktorú ju používajú, sa nachádzajú v rovnakej sieti (podsieti).

Pri pripájaní tlačiarne sa môže zobrazíť výzva na zadanie názvu bezdrôtovej siete (SSID) a hesla bezdrôtovej siete.

- Identifikátor SSID predstavuje názov bezdrôtovej siete.
- Heslo bezdrôtovej siete zabraňuje ostatným používateľom v pripojení k bezdrôtovej sieti bez vášho povolenia. V závislosti od požadovanej úrovne zabezpečenia môže bezdrôtová sieť používať prístupovú frázu WPA alebo kľúč WEP.

Ak ste od nastavenia bezdrôtovej siete nezmenili názov siete alebo bezpečnostný prístupový kľúč, môžete použiť údaje uvedené na zadnej alebo bočnej strane bezdrôtového smerovača.

Ak názov siete alebo bezpečnostné heslo nemôžete nájsť alebo si tieto informácie nepamätáte, pozrite si dokumentáciu dodanú s počítačom alebo bezdrôtovým smerovačom. Ak tieto informácie stále nemôžete nájsť, obráťte sa na správcu siete alebo osobu, ktorá nastavila bezdrôtovú sieť.

Nastavenie tlačiarne v bezdrôtovej sieti

Bezdrôtovú komunikáciu nastavte pomocou Sprievodcu nastavením bezdrôtovej siete.



POZNÁMKA: Skôr než budete pokračovať, pozrite si zoznam v časti [Skôr než začnete na strane 57](#).

1. Na ovládacom paneli tlačiarne sa dotknite položky (**Bezdrôtové pripojenie**).
2. Dotknite sa položky (**Nastavenia**).
3. Dotknite sa položky **Wireless Setup Wizard** (Sprievodca nastavením bezdrôtovej siete).
4. Nastavenie dokončíte podľa pokynov na obrazovke.

Zmena typu pripojenia

Po nainštalovaní softvéru tlačiarne HP a pripojení tlačiarne k počítaču môžete pomocou softvéru zmeniť typ pripojenia (napríklad z pripojenia prostredníctvom rozhrania USB na bezdrôtové pripojenie).

Zmena z pripojenia USB na pripojenie k bezdrôtovej sieti (Windows)

Skôr než budete pokračovať, pozrite si zoznam v časti [Skôr než začnete na strane 57](#).

1. V závislosti od operačného systému vykonajte jeden z nasledujúcich postupov:
 - **Windows 8.1:** v ľavom dolnom rohu domovskej obrazovky kliknite na šípku nadol, vyberte názov tlačiarne a potom kliknite na položku **Pomôcky**.
 - **Windows 8:** na domovskej obrazovke kliknite pravým tlačidlom na prázdnu oblasť obrazovky, na paneli aplikácií kliknite na položku **Všetky aplikácie**, vyberte názov tlačiarne a potom kliknite na položku **Pomôcky**.
 - **Windows 7, Windows Vista a Windows XP:** na pracovnej ploche počítača kliknite na ponuku **Štart**, vyberte položku **Všetky programy**, kliknite na položku **HP** a potom kliknite na priečinok tlačiarne.
2. Kliknite na položku **Inštalácia tlačiarne a softvér**.
3. Vyberte položku **Konvertovať pripojenie USB tlačiarne na bezdrôtovú sieť**. Postupujte podľa pokynov na obrazovke.

Zmena z pripojenia USB na bezdrôtovú sieť

1. Pripojte tlačiareň k bezdrôtovej sieti.
2. Pomocou aplikácie **HP Setup Assistant**, ktorú nájdete v rámci reťazca **Applications/Hewlett-Packard/Device Utilities** (Aplikácie/Hewlett-Packard/Pomôcky zariadenia), zmeňte softvérové pripojenie tejto tlačiarne na bezdrôtové.





Získajte ďalšie informácie o zmene z pripojenia USB na bezdrôtové pripojenie. [Kliknutím sem prejdete online a získate ďalšie informácie](#). Táto webová lokalita nemusí byť v súčasnosti dostupná vo všetkých jazykoch.

Test bezdrôtového pripojenia



Vytlačeníím strany o teste bezdrôtovej siete získate informácie o bezdrôtovom pripojení tlačiarne. Správa o teste bezdrôtovej siete poskytuje informácie o stave tlačiarne, hardvérovej adrese (adrese MAC) a adrese IP. Ak je tlačiareň pripojená k sieti, správa o teste obsahuje podrobnosti o nastavení siete.

Tlač správy o teste bezdrôtovej siete

1. Na ovládacom paneli tlačiarne sa dotknite ikony  (**Bezdrôtové pripojenie**) a potom ikony  (**Nastavenia**).
2. Dotknite sa položky **Tlač správ**.
3. Dotknite sa položky **Správa o teste bezdrôtovej siete**.

Zapnutie alebo vypnutie funkcie bezdrôtového rozhrania tlačiarne

Modrý indikátor bezdrôtového rozhrania na ovládacom paneli tlačiarne svieti, ak je funkcia bezdrôtového rozhrania zapnutá.

1. Na ovládacom paneli tlačiarne sa dotknite ikony  (**Bezdrôtové pripojenie**) a potom ikony  (**Nastavenia**).
2. Dotykom zapnite alebo vypnite možnosť **Bezdrôtové pripojenie**. Ak tlačiareň nie je nakonfigurovaná na pripojenie k sieti, po zapnutí bezdrôtového pripojenia sa automaticky spustí Sprievodca nastavením bezdrôtovej siete.



Bezdrôtové pripojenie k tlačiarňi bez použitia smerovača

Funkcia Funkcia Wi-Fi Direct umožňuje bezdrôtovú tlač z počítača, telefónu Smart Phone, počítača Tablet PC alebo iného zariadenia s podporou bezdrôtového pripojenia, a to bez pripojenia k existujúcej bezdrôtovej sieti.

Pokyny na používanie funkcie Funkcia Wi-Fi Direct

- Skontrolujte, či je v počítači alebo mobilnom zariadení nainštalovaný potrebný softvér.
 - Ak používate počítač, skontrolujte, či ste nainštalovali softvér tlačiarne dodaný s tlačiarňou.
Ak ste v počítači nenainštalovali softvér tlačiarne HP, najskôr sa pripojte k funkcii Funkcia Wi-Fi Direct a potom nainštalujte softvér tlačiarne. Keď softvér tlačiarne zobrazí výzvu na zadanie typu pripojenia, vyberte možnosť **Bezdrôtové**.
 - Ak používate mobilné zariadenie, skontrolujte, či ste nainštalovali kompatibilnú tlačovú aplikáciu. Ďalšie informácie o mobilnej tlači nájdete na stránke www.hp.com/global/us/en/eprint/mobile_printing_apps.html.
- Skontrolujte, či je v tlačiarňi zapnutá funkcia Funkcia Wi-Fi Direct.
- Funkcia Funkcia Wi-Fi Direct sa dá zapnúť pomocou dvoch režimov:
 - Automatický režim: umožňuje pripojenie ľubovoľného mobilného zariadenia k tlačiarňi.
 - Manuálny režim: vyžaduje potvrdenie mobilných zariadení na ovládacom paneli tlačiarne pred ich pripojením k tlačiarňi. Tento režim zvyšuje bezpečnosť. Pred vytvorením pripojenia sa zobrazia ďalšie výzvy, prípadne treba zadať ďalšie kódy PIN.
- Jedno pripojenie pri tlači prostredníctvom funkcie Funkcia Wi-Fi Direct môže súčasne používať až päť počítačov a mobilných zariadení.
- Funkciu Funkcia Wi-Fi Direct možno používať aj vtedy, keď je tlačiareň pripojená k počítaču pomocou kábla USB alebo k sieti pomocou bezdrôtového pripojenia.
- Funkciu Funkcia Wi-Fi Direct nemožno používať na pripojenie počítača, mobilného zariadenia alebo tlačiarne na internet.

Zapnutie služby Funkcia Wi-Fi Direct

1. Na ovládacom paneli tlačiarne sa dotknite položky  (Funkcia Wi-Fi Direct).
 2. Dotknite sa položky  (**Nastavenia**) a dotykom potom zapnite funkciu **Wi-Fi Direct**.
 3. Dotknite sa položky  (**Späť**).
- Zobrazí sa ponuka **Wi-Fi Direct – podrobnosti** s menom a heslom funkcie Wi-Fi Direct.

 **TIP:** Funkciu Funkcia Wi-Fi Direct môžete tiež povoliť v serveri EWS. Ďalšie informácie o používaní servera EWS nájdete v časti [Otvorenie vstavaného webového servera na strane 63](#).

Tlač z mobilného zariadenia s podporou bezdrôtového pripojenia a funkcie Funkcia Wi-Fi Direct

Skontrolujte, či máte v mobilnom zariadení nainštalovanú najnovšiu verziu aplikácie HP Print Service Plugin. Túto aplikáciu si môžete prevziať z obchodu s aplikáciami Google Play.

1. Skontrolujte, či ste v tlačiarňi zapli funkciu Funkcia Wi-Fi Direct.
 2. V mobilnom zariadení zapnite funkciu Funkcia Wi-Fi Direct. Ďalšie informácie nájdete v dokumentácii dodanej s mobilným zariadením.
 3. V mobilnom zariadení vyberte v aplikácii s podporou tlače príslušný dokument a potom vyberte možnosť tlače dokumentu.
- Zobrazí sa zoznam dostupných tlačiarní.
4. V zozname dostupných tlačiarní vyberte názov funkcie Funkcia Wi-Fi Direct zobrazený ako DIRECT-**-OfficeJet-4650 (dve hviezdičky (**)) sú jedinečné znaky na identifikovanie tlačiarne) a potom postupujte podľa pokynov na obrazovke tlačiarne a mobilného zariadenia.
 5. Vytlačte dokument.



Tlač z počítača s funkciou bezdrôtového rozhrania (Windows)

1. Skontrolujte, či ste v tlačiarňi zapli funkciu Funkcia Wi-Fi Direct.
2. Zapnite v počítači pripojenie k sieti Wi-Fi. Ďalšie informácie nájdete v dokumentácii dodanej s počítačom.

 **POZNÁMKA:** Ak počítač nepodporuje pripojenie k sieti Wi-Fi, funkciu Funkcia Wi-Fi Direct nemôžete používať.

3. Pomocou počítača sa pripojte k novej sieti. Pomocou bežne používaného postupu sa pripojte k novej bezdrôtovej sieti alebo prístupovému bodu. Vyberte názov funkcie Funkcia Wi-Fi Direct zo zoznamu bezdrôtových sietí, ktorý sa zobrazuje napríklad takto DIRECT-**-OfficeJet-4650 (pričom znaky ** predstavujú jedinečné znaky identifikujúce tlačiareň a znaky XXXX názov modelu tlačiarne nachádzajúci sa na tlačiarňi).

Po zobrazení výzvy zadajte heslo funkcie Funkcia Wi-Fi Direct.

 **POZNÁMKA:** Ak chcete nájsť heslo, na úvodnej obrazovke sa dotknite položky  (**Wi-Fi Direct**).

4. Ak ste tlačiareň inštalovali a pripojili k počítaču prostredníctvom bezdrôtovej siete, prejdite na krok č. 5. Ak ste tlačiareň inštalovali a pripojili k počítaču pomocou kábla USB, podľa nižšie uvedených krokov nainštalujte softvér tlačiarne pomocou pripojenia HP Funkcia Wi-Fi Direct.
- a. V závislosti od operačného systému vykonajte jeden z nasledujúcich postupov:

- **Windows 8.1:** v ľavom dolnom rohu domovskej obrazovky kliknite na šípku nadol, vyberte názov tlačiarne a potom kliknite na položku **Pomôcky**.
 - **Windows 8:** na domovskej obrazovke kliknite pravým tlačidlom na prázdnu oblasť obrazovky, na paneli aplikácií kliknite na položku **Všetky aplikácie**, vyberte názov tlačiarne a potom kliknite na položku **Pomôcky**.
 - **Windows 7, Windows Vista a Windows XP:** na pracovnej ploche počítača kliknite na ponuku **Štart**, vyberte položku **Všetky programy**, kliknite na položku **HP** a potom kliknite na priečinok tlačiarne.
- b. Kliknite na položku **Inštalácia a softvér tlačiarne** a potom vyberte položku **Pripojiť novú tlačiareň**.
 - c. Po zobrazení softvérovej obrazovky **Možnosti pripojenia** vyberte položku **Bezdrôtové pripojenie**.
Zo zoznamu zistených tlačiarní vyberte svoj softvér tlačiarne HP.
 - d. Postupujte podľa pokynov na obrazovke.
5. Vytlačte dokument.

Tlač z počítača s funkciou bezdrôtového rozhrania (OS X)

1. Skontrolujte, či ste v tlačiarňi zapli funkciu Funkcia Wi-Fi Direct.
2. V počítači zapnite sieť Wi-Fi.
Ďalšie informácie nájdete v dokumentácii dodanej spoločnosťou Apple.
3. Kliknite na ikonu Wi-Fi, vyberte názov funkcie Funkcia Wi-Fi Direct, napríklad DIRECT-**-OfficeJet-4650 (dve hviezdičky (**)) sú jedinečné znaky na identifikovanie tlačiarne).
Po zobrazení výzvy zadajte heslo funkcie Funkcia Wi-Fi Direct.



POZNÁMKA: Ak chcete nájsť heslo, na úvodnej obrazovke sa dotknite položky  (**Wi-Fi Direct**).



4. Pridajte tlačiareň.
 - a. Otvorte pomôcku **System Preferences (Systémové predvoľby)**.
 - b. V závislosti od operačného systému kliknite na položku **Tlač, skenovanie a fax** alebo na položku **Tlačiarne a skenery**.
 - c. Kliknite na položku + pod zoznamom tlačiarní vľavo.
 - d. Zo zoznamu zistených tlačiarní vyberte príslušnú tlačiareň (slovo Bonjour sa nachádza v pravom stĺpci vedľa názvu tlačiarne) a kliknite na tlačidlo **Add** (Pridať).

Zmena nastavení siete

Ovládací panel tlačiarne umožňuje nastaviť a spravovať bezdrôtové pripojenie a vykonávať rôzne úlohy správy siete. Patrí sem zobrazenie a zmena nastavenia siete, obnovenie predvoleného nastavenia siete a zapnutie alebo vypnutie funkcie bezdrôtového rozhrania.

UPOZORNENIE: Pre vaše potreby sú k dispozícii nastavenia siete. Ak nie ste skúseným používateľom, nemali by ste meniť niektoré z týchto nastavení (napríklad rýchlosť pripojenia, nastavenia adresy IP, predvolenú bránu a nastavenia brány firewall).



Tlač konfiguračnej stránky siete

1. Na úvodnej obrazovke sa dotknite položky  (**Bezdrôtové pripojenie**) a potom položky  (**Nastavenia**).
2. Dotknite sa položky **Tlač správy** a potom položky **Konfiguračná strana siete**.

Zmena nastavení adresy IP

Predvoleným nastavením adresy IP je možnosť **Automaticky**. V tomto nastavení sa adresa IP nastaví automaticky. Ak ste pokročilý používateľ a chcete použiť iné nastavenie (napríklad adresu IP, masku podsiete alebo predvolenú bránu), môžete ho zmeniť manuálne.

 **UPOZORNENIE:** Pri ručnom priradovaní adresy IP postupuje opatrne. Ak počas inštalácie zadáte neplatnú adresu IP, sieťové komponenty sa nebudú môcť spojiť s tlačiarňou. Ak chcete predísť chybám, najskôr nechajte tlačiareň pripojiť sa k sieti a automaticky získať adresu IP. Po nakonfigurovaní nastavení masky podsiete, predvolenej brány a adresy DNS môžete adresu IP tlačiarne zmeniť na manuálne nastavenie.

1. Na úvodnej obrazovke sa dotknite položky  (**Bezdrôtové pripojenie**) a potom položky  (**Nastavenia**).
2. Dotknite sa položky **Rozšírené nastavenia**.
3. Dotknite sa položky **Nastavenie adresy IP**.
Zobrazí sa hlásenie s upozornením, že zmenou adresy IP sa odstráni tlačiareň zo siete.
4. Potom sa dotknite položky **OK**.
5. V predvolenom nastavení sa zvolí možnosť **Automaticky**. Ak chcete nastavenia zmeniť manuálne, dotknite sa položky **Manuálne** a zadajte príslušné údaje pre nasledujúce nastavenia:
 - **Adresa IP**
 - **Maska podsiete**
 - **Predvolená brána**
 - **Adresa servera DNS**
6. Zadajte zmeny a dotknite sa položky **Použiť**.

Rozšírené nástroje na správu tlačiarne (pre sieťové tlačiarne)

Na zobrazenie alebo zmenu niektorých nastavení môžete potrebovať heslo.

 **POZNÁMKA:** Integrovaný webový server možno otvoriť a používať bez toho, aby bol pripojený k Internetu. Niektoré funkcie však nie sú k dispozícii.

Táto časť obsahuje nasledujúce témy:

- [Panel nástrojov \(Windows\)](#)
- [HP Utility \(OS X\)](#)
- [Otvorenie vstavaného webového servera](#)
- [Informácie o súboroch cookie](#)

Panel nástrojov (Windows)

Nástroj Toolbox poskytuje informácie o údržbe zariadenia.

 **POZNÁMKA:** Pomôcku Nástroje môžete nainštalovať z disku CD so softvérom HP, ak počítač spĺňa systémové požiadavky. Systémové požiadavky nájdete v súbore Readme, ktorý je k dispozícii na disku CD so softvérom tlačiarne HP dodanom s tlačiarňou.

Spustenie pomôcky Nástroje

1. V závislosti od operačného systému vykonajte jeden z nasledujúcich postupov:
 - **Windows 8.1:** v ľavom dolnom rohu domovskej obrazovky kliknite na šípku nadol a vyberte názov tlačiarne.
 - **Windows 8:** na domovskej obrazovke kliknite pravým tlačidlom na prázdnu oblasť obrazovky, na paneli aplikácií kliknite na položku **Všetky aplikácie** a potom vyberte názov tlačiarne.
 - **Windows 7, Windows Vista a Windows XP:** Na pracovnej ploche počítača kliknite na ponuku **Štart**, vyberte položku **Všetky programy**, kliknite na položku **HP**, kliknite na priečinok tlačiarne a potom vyberte ikonu s názvom tlačiarne.
2. Kliknite na položku **Tlač, skenovanie a fax**.
3. Kliknite na položku **Údržba tlačiarne**.

HP Utility (OS X)

Pomôcka HP Utility obsahuje nástroje na konfiguráciu nastavení tlače, kalibráciu tlačiarne, objednávanie spotrebného materiálu online a vyhľadávanie informácií o technickej podpore na webových stránkach.

 **POZNÁMKA:** Funkcie dostupné v pomôcku HP Utility sa líšia v závislosti od vybratej tlačiarne.

Upozornenia na hladinu atramentu a indikátory poskytujú iba odhadované hodnoty na účely plánovania. Ak sa zobrazí hlásenie upozorňujúce na nízku hladinu atramentu, zvážte zakúpenie náhradnej atramentovej kazety, aby sa zabránilo možným oneskoreniam pri tlači. Kazety nemusíte vymieňať, kým sa nezhorší kvalita tlače na neprijateľnú úroveň.

Dvakrát kliknite na program HP Utility v priečinku **Hewlett-Packard** umiestnenom v adresári **Aplikácie** na najvyššej úrovni pevného disku.

Otvorenie vstavaného webového servera

Prístup na vstavaný webový server môžete získať prostredníctvom siete alebo funkcie Funkcia Wi-Fi Direct.



Otvorenie vstavaného webového servera prostredníctvom siete

 **POZNÁMKA:** Tlačiareň musí byť pripojená k sieti a musí mať adresu IP. Adresu IP tlačiarne zistíte stlačením ikony **Bezdrôtové pripojenie** alebo vytlačením konfiguračnej strany siete.

- Do podporovaného webového prehliadača v počítači zadajte adresu IP alebo názov hostiteľa, ktorý je priradený tlačiarňi.

AK je napríklad adresa IP 192.168.0.12, zadajte ju do webového prehliadača takto: `http://192.168.0.12`.

Otvorenie vstavaného webového servera pomocou funkcie Funkcia Wi-Fi Direct

1. Na úvodnej obrazovke sa dotknite položky  (**Wi-Fi Direct**).
2. Ak je funkcia Funkcia Wi-Fi Direct nastavená na hodnotu **Vypnuté**, dotknite sa položky  (**Nastavenia**) a dotykcom zapnite funkciu **Wi-Fi Direct**.
3. V počítači s bezdrôtovým pripojením zapnite bezdrôtové pripojenie, vyhľadajte názov pre funkciu Funkcia Wi-Fi Direct a pripojte sa k nej. Názov môže byť napríklad: DIRECT-**-OfficeJet-4650 (dve hviezdičky (**)) sú jedinečné znaky na identifikovanie vašej tlačiarne). Po zobrazení výzvy zadajte heslo funkcie Funkcia Wi-Fi Direct.
4. Do podporovaného webového prehľadávača v počítači zadajte túto adresu: <http://192.168.223.1>.

Informácie o súboroch cookie

Vstavaný webový server (server EWS) umiestni počas prehľadávania na váš pevný disk veľmi malé textové súbory (súbory cookie). Tieto súbory umožňujú serveru EWS rozpoznať počítač pri najbližšej návšteve. Ak nakonfigurujete napríklad jazyk servera EWS, tento výber sa zapamätá uložením do súboru cookie, aby sa pri nasledujúcom prístupe na server EWS zobrazili stránky v príslušnom jazyku. Niektoré súbory cookie (napríklad súbor cookie na ukladanie špecifických predvolieb zákazníka) sa ukladajú v počítači, kým ich neodstránite manuálne.

Prehľadávač môžete konfigurovať tak, aby prijímal všetky súbory cookie, alebo ho môžete konfigurovať tak, aby vás upozorňoval pri každej ponuke súboru cookie, čo umožňuje rozhodnúť sa v prípade každého súboru cookie, či ho chcete prijať alebo odmietnuť. Na odstránenie neželaných súborov cookie môžete použiť aj prehľadávač.



POZNÁMKA: Ak sa rozhodnete zakázať súbory cookie, v závislosti od tlačiarne vypnite aj jednu alebo viaceré z týchto funkcií:

- Spustenie od miesta, kde ste opustili aplikáciu (to je užitočné najmä pri použití sprievodcov inštaláciou)
- Zapamätanie nastavenia jazyka prehľadávača EWS
- Prispôsobenie stránky servera Úvod EWS

Informácie o zmene nastavení ochrany osobných údajov a súborov cookie a postupe zobrazenia alebo odstránenia súborov cookie nájdete v dokumentácii k webovému prehľadávaču.

Tipy na nastavenie a používanie sieťovej tlačiarne

Pomocou nasledujúcich tipov môžete nastaviť a používať sieťovú tlačiareň:

- Pri nastavovaní bezdrôtovej sieťovej tlačiarne skontrolujte, či je bezdrôtový smerovač napájaný. Tlačiareň vyhledá bezdrôtové smerovače a potom zobrazí zoznam zistených názvov sietí na obrazovke.
- Ak chcete v tlačiarňi skontrolovať bezdrôtové pripojenie, dotknite sa položky  (**Bezdrôtové pripojenie**) na ovládacom paneli a otvorte ponuku **Bezdrôtové pripojenie**. Ak zistíte, že bezdrôtové pripojenie je nastavené na hodnotu **Vypnuté**, dotykcom bezdrôtové pripojenie zapnite. Automaticky sa spustí **Sprievodca nastavením bezdrôtovej siete**. Podľa pokynov na obrazovke nastavte bezdrôtové pripojenie tlačiarne.
- Ak je počítač pripojený k virtuálnej súkromnej sieti (VPN), pred prístupom k ľubovoľnému inému zariadeniu v sieti vrátane tlačiarne ho musíte odpojiť od siete VPN.
- Získajte ďalšie informácie o konfigurácii siete a tlačiarne na bezdrôtovú tlač. [Kliknutím sem prejdete online a získate ďalšie informácie.](#)

- Získajte informácie o vyhladaní nastavení zabezpečenia siete. [Kliknutím sem prejdete online a získate ďalšie informácie.](#)
- Získajte informácie o aplikácii Print and Scan Doctor (len v systéme Windows) a ďalšie tipy na riešenie problémov. [Kliknutím sem prejdete online a získate ďalšie informácie.](#)
- Získajte informácie o zmene z pripojenia USB na bezdrôtové pripojenie. [Kliknutím sem prejdete online a získate ďalšie informácie.](#)
- Získajte informácie o používaní brány firewall a antivírusových programov počas inštalácie tlačiarne. [Kliknutím sem prejdete online a získate ďalšie informácie.](#)

9 Vyriešenie problému

Táto časť obsahuje nasledujúce témy:

- [Zaseknutie papiera a problémy s vkladáním papiera](#)
- [Problémy s atramentovými kazetami](#)
- [Problémy s tlačou](#)
- [Problémy s kopírovaním](#)
- [Problémy so skenovaním](#)
- [Problémy s faxom](#)
- [Problémy so sieťou a pripojením](#)
- [Problémy s hardvérom tlačiarne](#)
- [Technická podpora spoločnosti HP](#)

Zaseknutie papiera a problémy s vkladáním papiera

Čo chcete urobiť?

Odstránenie zaseknutého papiera

[Riešenie problémov so zaseknutým papierom](#)

Použitie Sprievodcu HP riešením problémov online.

Získajte pokyny na odstránenie zaseknutého papiera z tlačiarne alebo automatického podávača dokumentov.



POZNÁMKA: Sprievodca HP riešením problémov online nemusí byť k dispozícii vo všetkých jazykoch.

Prečítajte si v Pomocníkovi všeobecné pokyny týkajúce sa odstránenia zaseknutého papiera

Papier sa môže vnútri tlačiarne zaseknúť na viacerých miestach.



UPOZORNENIE: Ak chcete zabrániť možnému poškodeniu tlačovej hlavy, zaseknutý papier odstráňte čo najskôr.

Odstránenie zaseknutého papiera zvnútra tlačiarne



UPOZORNENIE: Zaseknutý papier nevyberajte z prednej strany tlačiarne. Namiesto toho odstráňte zaseknutie podľa nižšie uvedených krokov. Ťahaním zaseknutého papiera z prednej časti tlačiarne by sa papier mohol roztrhnúť a vnútri tlačiarne by mohli ostať útržky. To môže v budúcnosti spôsobiť ďalšie zaseknutia.

1. Skontrolujte dráhu papiera v tlačiarňi.
 - a. Otvorte prístupový kryt kazety.

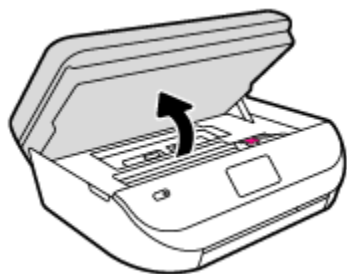

- b.** Odstráňte kryt dráhy papiera.

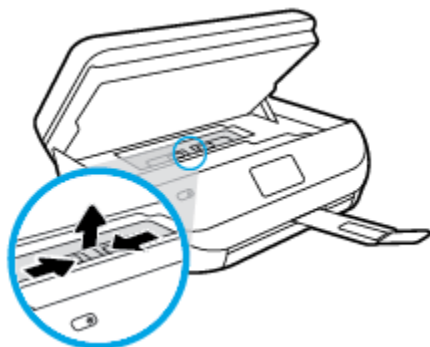

- c.** Zdvihnite kryt funkcie obojstrannej tlače a odstráňte zaseknutý papier.

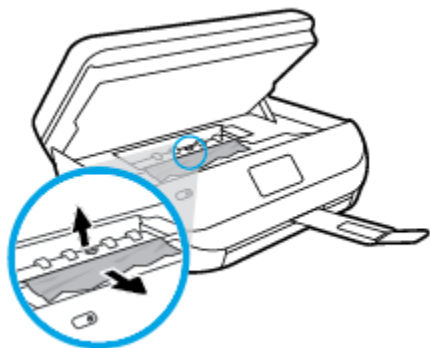

- d.** Znova vložte kryt dráhy papiera späť na miesto. Uistite sa, či zapadol na svoje miesto.

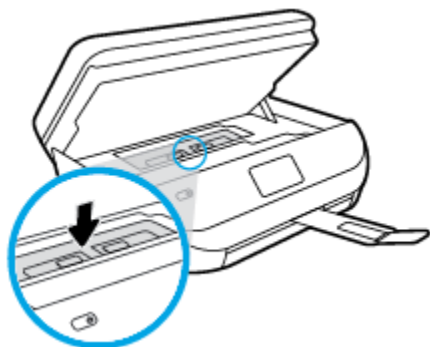

- e. Zatvorte prístupový kryt kazety.

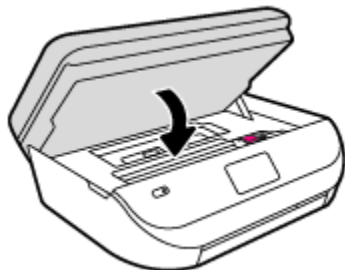

- f. Dotknite sa položky **OK** na ovládacom paneli a pokračujte vo vykonávaní aktuálnej úlohy.

2. Ak sa problém nevyriešil, skontrolujte oblasť tlačového vozíka v tlačiarni.

UPOZORNENIE: Počas tejto činnosti sa nedotýkajte kábla pripojeného k tlačovému vozíku.

- a. Otvorte prístupový kryt kazety.

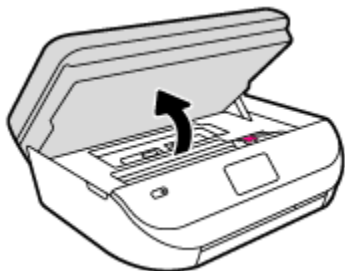

- b. Ak došlo k zaseknutiu papiera, posuňte tlačový vozík úplne doprava tlačiarnie, uchopte papier oboma rukami a potom ho potiahnite smerom k sebe.

UPOZORNENIE: Ak sa papier pri vyberaní z valcov potrhá, skontrolujte, či na valcoch a kolieskach vnútri tlačiarnie nezostali zvyšky roztrhaného papiera.

Ak z tlačiarnie neodstránite všetky kúsky papiera, môžu sa zaseknúť ďalšie papiere.

- c. Posuňte tlačový vozík úplne doprava v tlačiarni, vykonajte predchádzajúci krok a vyberte všetky útržky papiera.
d. Zatvorte prístupový kryt kazety.

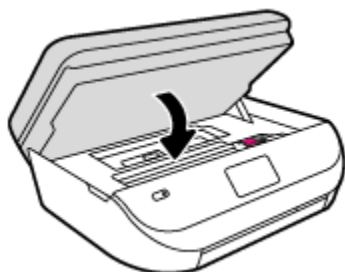

- e. Dotknite sa položky **OK** na ovládacom paneli a pokračujte vo vykonávaní aktuálnej úlohy.

Ak chcete získať pomoc na displeji tlačiarnie, na úvodnej obrazovke sa dotknite položky **Pomocník**, položky **Videá s postupmi** a potom sa dotknite položky **Odstránenie zaseknutia vozíka**.

3. Ak sa problém stále nevyriešil, skontrolujte oblasť zásobníka.

- a. Potiahnutím rozšírite zásobník papiera.

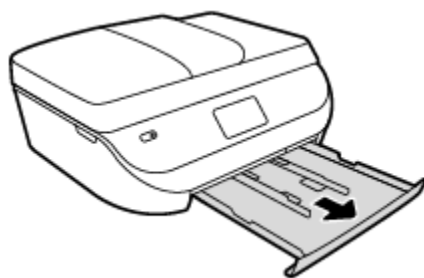

- b. Opatrne položte tlačiareň na bok tak, aby bola vidieť spodná časť tlačiarnie.
- c. Skontrolujte prázdny priestor v tlačiarni, kde sa nachádzal vstupný zásobník. Ak sa tam nachádza zaseknutý papier, chyťte ho oboma rukami a potiahnite k sebe.

⚠ UPOZORNENIE: Ak sa papier pri vyberaní z valcov potrhá, skontrolujte, či na valcoch a kolieskach vnútri tlačiarnie nezostali zvyšky roztrhaného papiera.

Ak z tlačiarnie neodstránite všetky kúsky papiera, môžu sa zaseknúť ďalšie papiere.

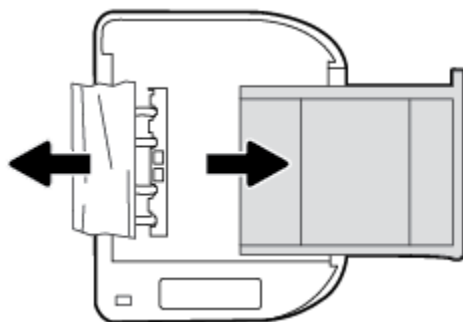

- d. Tlačiareň opatrne vráťte do pôvodnej polohy.
- e. Zatlačte zásobník papiera späť na svoje miesto.
- f. Dotknite sa položky **OK** na ovládacom paneli a pokračujte vo vykonávaní aktuálnej úlohy.

Odstránenie zaseknutého papiera z podávača dokumentov

1. Nadvihnite kryt podávača dokumentov.

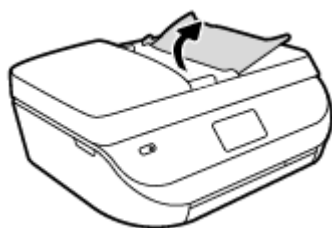

2. Opatrne vytiahnite zaseknutý papier z valcov.

⚠ UPOZORNENIE: Ak sa papier pri vyberaní z valcov potrhá, skontrolujte, či na valcoch a kolieskach vnútri tlačiarnie nezostali zvyšky roztrhaného papiera.

Ak z tlačiarnie neodstránite všetky kúsky papiera, môžu sa zaseknúť ďalšie papiere.

3. Zatvorte kryt podávača dokumentov zatláčaním nadol, kým nezacvakne na miesto.

Informácie týkajúce sa predchádzania zaseknutiu papiera

Dodržiavaním nasledujúcich pokynov predídete zaseknutiu papiera.

- Z výstupného zásobníka často vyberajte vytlačené papiere.
- Skontrolujte, či papier, na ktorý tlačíte, nie je pokrčený, prehnutý alebo poškodený.
- Pokrúteniu a pokrčeniu papiera predídete skladovaním zásob papiera vo vodorovnej polohe v utesnenom obale.
- V tlačiarni nepoužívajte príliš hrubý ani príliš tenký papier.
- Skontrolujte, či sú zásobníky správne naplnené a či nie sú preplnené. Ďalšie informácie nájdete v časti [Vkladanie médií na strane 8](#).
- Skontrolujte, či sa papier založený vo vstupnom zásobníku nezvlnil a či okraje nie sú zahnuté alebo natrhnuté.
- Vo vstupnom zásobníku nekombinujte rôzne druhy a veľkosti papiera. Do vstupného zásobníka zakladajte stoh papiera len jednej veľkosti a druhu.
- Upravte priečne vodiace lišty vo vstupnom zásobníku tak, aby tesne priliehali k všetkým papierom. Skontrolujte, či priečne vodiace lišty nekrčia papier vo vstupnom zásobníku.
- Papier nezatláčajte nasilu príliš hlboko do vstupného zásobníka.
- Ak tlačíte na obe strany stránky, netlačte vysokosýte obrázky na papiere nízkej hmotnosti.
- Používajte typy papiera odporúčané pre tlačiareň. Ďalšie informácie nájdete v časti [Základné informácie o papieri na strane 6](#).
- Ak je v tlačiarni málo papiera, nech ho tlačiareň najskôr minie, a až potom do nej pridajte papier. Počas prebiehajúcej tlače nevkladajte papier.

Riešenie problémov s podávaním papiera

Aký druh problému máte?

- **Papier sa neodoberá zo zásobníka**
 - Skontrolujte, či je v zásobníku vložený papier. Ďalšie informácie nájdete v časti [Vkladanie médií na strane 8](#). Papier pred vložením prevzdušnite.
 - Skontrolujte, či sú priečne vodiace lišty nastavené na správne značky v zásobníku pre veľkosť vkladaneho papiera. Skontrolujte tiež, či sa vodiace lišty dotýkajú stohu papiera, nie však pritesno.
 - Skontrolujte, či papier v zásobníku nie je pokrútený. Papier narovnajzte ohnutím proti smeru krútenia.
- **Strany sú zošikmené**
 - Skontrolujte, či je papier vo vstupnom zásobníku zarovnaný s priečnymi vodiacími lištami papiera. V prípade potreby vyťahnite vstupný zásobník z tlačiarnie a znova správne vložte papier tak, aby boli vodiace lišty papiera správne zarovnané.
 - Papier vkladajte do tlačiarnie, len keď neprebíha tlač.
- **Tlačiareň odoberá viac strán naraz**

- Skontrolujte, či sú priečne vodiace lišty nastavené na správne značky v zásobníku pre veľkosť vkladaneho papiera. Skontrolujte tiež, či sa priečne vodiace lišty dotýkajú stohu papiera, nie však pritesno.
- Skontrolujte, či zásobník nie je preplnený.
- Na dosiahnutie optimálneho výkonu a účinnosti používajte papier HP.

Problémy s atramentovými kazetami

Riešenie problémov s atramentovou kazetou

Ak sa po inštalácii kazety vyskytne problém alebo sa zobrazí hlásenie týkajúce sa problému s kazetou, skúste vybrať atramentové kazety, skontrolujte, či sa zo všetkých kaziet odstránila ochranná plastová páska, a potom atramentové kazety znova vložte. Ak tento postup nepomôže, vyčistite kontakty kaziet. Ak problém stále pretrváva, vymeňte atramentové kazety. Informácie o výmene atramentových kaziet nájdete v časti [Výmena kaziet na strane 53](#).

Postup vyčistenia kontaktov kazety

⚠ UPOZORNENIE: Čistenie trvá iba niekoľko minút. Čím skôr skontrolujete, či sú atramentové kazety znova vložené v zariadení. Neodporúča sa, aby sa atramentové kazety nachádzali mimo tlačiarne viac ako 30 minút. Mohlo by to spôsobiť poškodenie atramentových kaziet.

1. Skontrolujte, či je zapnuté napájanie.
2. Otvorte prístupový kryt kazety.

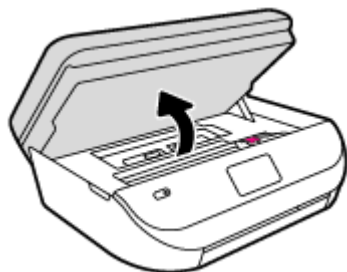

3. Vyberte kazetu označenú v chybovom hlásení.
4. Podržte atramentovú kazetu za jej bočné strany s dolnou časťou smerom nahor a vyhľadajte elektrické kontakty na atramentovej kazete. Elektrické kontakty sú malé zlaté body na atramentovej kazete.

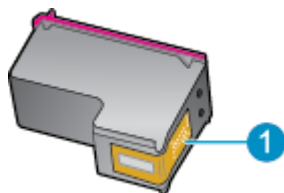

Funkcia	Popis
1	Elektrické kontakty

5. Navlhčenou handričkou nepúšťajúcou vlákna utrite len kontakty.

⚠ UPOZORNENIE: Dbajte nato, aby ste sa dotkli len kontaktov. Nerozmažte atrament ani iné nečistoty po kazete.

6. Vnútri tlačiarne vyhľadajte kontakty vo vozíku tlačovej hlavy. Kontakty vyzerajú ako skupina zlatých výstupkov umiestnených tak, aby sa dotýkali kontaktov na atramentovej kazete.
7. Utrite kontakty suchým tampónom alebo handričkou nepúšťajúcou vlákna.
8. Znova nainštalujte atramentovú kazetu.
9. Zatvorte prístupový kryt a skontrolujte, či sa už chybové hlásenie nezobrazuje.
10. Ak sa chybové hlásenie naďalej zobrazuje, vypnite zariadenie a potom ho znova zapnite.



POZNÁMKA: Ak problémy spôsobuje len jedna atramentová kazeta, môžete ju vybrať a na fungovanie tlačiarne HP OfficeJet 4650 series len s jednou kazetou môžete použiť režim jednej kazety.

Riešenie problémov s nekompatibilitou atramentovej tlačiarne

Atramentová kazeta nie je kompatibilná s vašou tlačiarnou. Vymeňte ju za novú atramentovú kazetu. Ďalšie informácie nájdete v časti [Výmena kaziet na strane 53](#).

Problémy s tlačou

Čo chcete urobiť?

Opravenie problémov so zlyhaním tlače strany (nemožno tlačiť)

HP Print and Scan Doctor	Aplikácia HP Print and Scan Doctor je pomôcka, ktorá sa pokúsi automaticky diagnostikovať a vyriešiť problém.
Riešenie problémov so zlyhanými tlačovými úlohami	Použitie Sprievodcu HP riešením problémov online. Ak tlačiareň nereaguje alebo netlačí, získajte podrobné pokyny.



POZNÁMKA: Aplikácia HP Print and Scan Doctor a Sprievodca HP riešením problémov online nemusí byť k dispozícii vo všetkých jazykoch.

Prečítajte si v Pomocníkovi všeobecné pokyny týkajúce sa zlyhanej tlače

Riešenie problémov s tlačou

Skontrolujte, či je tlačiareň zapnutá a či je v zásobníku papier. Ak stále nemôžete tlačiť, skúste vykonať nasledujúce kroky v uvedenom poradí:

1. Skontrolujte, či sa na displeji tlačiarne zobrazujú chybové hlásenia, a podľa pokynov na obrazovke odstráňte chyby.
2. Ak je počítač pripojený k tlačiarni prostredníctvom kábla USB, odpojte ho a znova zapojte. Ak je počítač pripojený k tlačiarni prostredníctvom bezdrôtového pripojenia, skontrolujte funkčnosť pripojenia.
3. Overte, či tlačiareň nie je pozastavená alebo v režime offline.

Overenie, či tlačiareň nie je pozastavená alebo v režime offline

- a. V závislosti od operačného systému vykonajte jeden z nasledujúcich postupov:
 - **Windows 8.1 a Windows 8:** Umiestnením kurzora alebo ťuknutím na pravý horný roh obrazovky otvorte panel kľúčových tlačidiel, kliknite na ikonu **Nastavenie**, kliknite alebo

Ľuknite na položku **Ovládací panel** a potom kliknite alebo ťuknite na položku **Zobraziť zariadenia a tlačiarne**.

- **Windows 7:** v ponuke **Štart** systému Windows kliknite na položku **Zariadenia a tlačiarne**.
 - **Windows Vista:** v ponuke **Štart** systému Windows kliknite na položku **Ovládací panel** a potom kliknite na položku **Tlačiarne**.
 - **Windows XP:** v ponuke **Štart** systému Windows kliknite na položku **Ovládací panel** a potom kliknite na položku **Tlačiarne a faxy**.
- b. Kliknite dvakrát na ikonu tlačiarne alebo na ňu kliknite pravým tlačidlom a výberom položky **Zobraziť tlačové úlohy** otvorte tlačový front.
- c. V ponuke **Printer** (Tlačiareň) skontrolujte, či nie sú zobrazené žiadne značky začiarknutia vedľa položiek **Pause Printing** (Pozastaviť tlač) alebo **Use Printer Offline** (Používať tlačiareň v režime offline).
- d. Ak ste vykonali nejaké zmeny, skúste tlačiť znova.
4. Overtete, či je tlačiareň nastavená ako predvolená tlačiareň.

Overenie, či je tlačiareň nastavená ako predvolená tlačiareň

- a. V závislosti od operačného systému vykonajte jeden z nasledujúcich postupov:
- **Windows 8.1 a Windows 8:** Umiestnením kurzora alebo ťuknutím na pravý horný roh obrazovky otvorte panel kľúčových tlačidiel, kliknite na ikonu **Nastavenie**, kliknite alebo ťuknite na položku **Ovládací panel** a potom kliknite alebo ťuknite na položku **Zobraziť zariadenia a tlačiarne**.
 - **Windows 7:** v ponuke **Štart** systému Windows kliknite na položku **Zariadenia a tlačiarne**.
 - **Windows Vista:** v ponuke **Štart** systému Windows kliknite na položku **Ovládací panel** a potom kliknite na položku **Tlačiarne**.
 - **Windows XP:** v ponuke **Štart** systému Windows kliknite na položku **Ovládací panel** a potom kliknite na položku **Tlačiarne a faxy**.
- b. Skontrolujte, či je nastavená správna predvolená tlačiareň.
- Predvolená tlačiareň má vedľa seba značku začiarknutia v čiernom alebo zelenom krúžku.
- c. Ak je nastavená nesprávna predvolená tlačiareň, pravým tlačidlom kliknite na správnu tlačiareň a vyberte položku **Nastaviť ako predvolenú tlačiareň**.
- d. Skúste použiť tlačiareň znova.
5. Reštartujte zaraďovač tlače.

Postup reštartovania zaraďovača tlače

- a. V závislosti od operačného systému vykonajte jeden z nasledujúcich postupov:

Windows 8.1 a Windows 8

- i. Umiestnením kurzora alebo ťuknutím na pravý horný roh obrazovky otvorte panel kľúčových funkcií a potom kliknite na ikonu **Nastavenie**.
- ii. Kliknite alebo ťuknite na položku **Ovládací panel** a potom kliknite alebo ťuknite na položku **Systém a zabezpečenie**.

- iii. Kliknite alebo ťuknite na položku **Nástroje na správu** a potom dvakrát kliknite alebo ťuknite na položku **Služby**.
- iv. Kliknite pravým tlačidlom myši na položku **Zaradovač tlače** alebo sa jej dotknite a podržte na nej prst a potom kliknite na položku **Vlastnosti**.
- v. Na karte **Všeobecné** vedľa položky **Typ spustenia** overte, či je vybratá možnosť **Automaticky**.
- vi. Ak služba ešte nie je spustená, v časti **Stav služby** kliknite alebo ťuknite na ponuku **Štart** a potom kliknite alebo ťuknite na tlačidlo **OK**.

Windows 7

- i. V ponuke **Štart** systému Windows kliknite na položku **Ovládací panel, Systém a zabezpečenie** a potom **Nástroje na správu**.
- ii. Dvakrát kliknite na položku **Služby**.
- iii. Kliknite pravým tlačidlom myši na položku **Zaradovač tlače** a potom kliknite na položku **Vlastnosti**.
- iv. Na karte **Všeobecné** v zozname **Typ spustenia** overte, či je vybratá možnosť **Automaticky**.
- v. Ak služba nie je spustená, v časti **Stav služby** kliknite na tlačidlo **Štart** a potom kliknite na tlačidlo **OK**.

Windows Vista

- i. V ponuke **Štart** systému Windows kliknite na položku **Ovládací panel, Systém a údržba** a potom **Nástroje na správu**.
- ii. Dvakrát kliknite na položku **Služby**.
- iii. Kliknite pravým tlačidlom myši na položku **Služba zaradovača tlače** a potom kliknite na položku **Vlastnosti**.
- iv. Na karte **Všeobecné** v zozname **Typ spustenia** overte, či je vybratá možnosť **Automaticky**.
- v. Ak služba nie je spustená, v časti **Stav služby** kliknite na tlačidlo **Štart** a potom kliknite na tlačidlo **OK**.

Windows XP

- i. V ponuke **Štart** systému Windows kliknite pravým tlačidlom myši na položku **Tento počítač**.
- ii. Kliknite na položku **Spravovať** a potom kliknite na položku **Služby a aplikácie**.
- iii. Dvakrát kliknite na položku **Služby** a potom vyberte položku **Zaradovač tlače**.
- iv. Kliknite pravým tlačidlom myši na položku **Zaradovač tlače** a kliknutím na tlačidlo **Reštartovať** reštartujte túto službu.

b. Skúste použiť tlačiareň znova.

- 6. Reštartujte počítač.
- 7. Vymažte tlačový front.

Postup vymazania tlačového frontu

- a. V závislosti od operačného systému vykonajte jeden z nasledujúcich postupov:
 - **Windows 8.1 a Windows 8:** Umiestnením kurzora alebo ťuknutím na pravý horný roh obrazovky otvorte panel kľúčových tlačidiel, kliknite na ikonu **Nastavenie**, kliknite alebo

Ľuknite na položku **Ovládací panel** a potom kliknite alebo ťuknite na položku **Zobraziť zariadenia a tlačiarne**.

- **Windows 7:** v ponuke **Štart** systému Windows kliknite na položku **Zariadenia a tlačiarne**.
 - **Windows Vista:** v ponuke **Štart** systému Windows kliknite na položku **Ovládací panel** a potom kliknite na položku **Tlačiarne**.
 - **Windows XP:** v ponuke **Štart** systému Windows kliknite na položku **Ovládací panel** a potom kliknite na položku **Tlačiarne a faxy**.
- b. Dvojitým kliknutím na ikonu tlačiarne otvorte tlačový front.
- c. V ponuke **Printers** (Tlačiarne) kliknite na položku **Cancel all documents** (Zrušiť všetky dokumenty) alebo **Purge Print Document** (Vymazať tlačové dokumenty) a potom kliknutím na tlačidlo **Yes** (Áno) vykonajte potvrdenie.
- d. Ak sú stále nejaké dokumenty vo fronte, reštartujte počítač a po reštartovaní počítača skúste tlačíť znova.
- e. Znova skontrolujte, či je tlačový front prázdny, a potom skúste tlačíť znova.

Kontrola napájania a resetovanie tlačiarne

1. Skontrolujte, či je napájací kábel pevne pripojený k tlačiarňi.

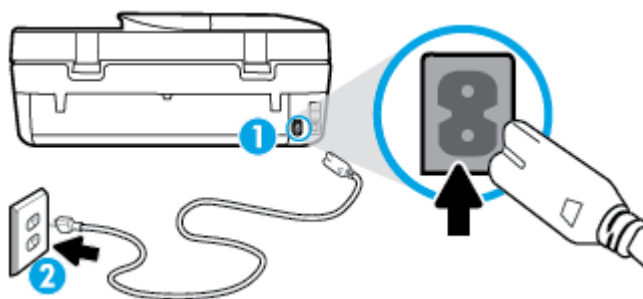

1 Pripojenie napájacieho kábla k tlačiarňi

2 Pripojenie k elektrickej zásuvke

2. Pozrite sa do tlačiarne a skontrolujte, či svieti zelený indikátor signalizujúci, že je tlačiareň napájaná. Ak indikátor nesvieti, skontrolujte, či je kábel úplne zapojený do tlačiarne, alebo ho zapojte do inej elektrickej zásuvky.
3. Pozrite sa na tlačidlo Zapnúť umiestnené na tlačiarňi. Ak nesvieti, tlačiareň je vypnutá. Stlačením tlačidla Zapnúť zapnete tlačiareň.

 **POZNÁMKA:** Ak tlačiareň nie je napájaná, zapojte ju do inej elektrickej zásuvky.

4. Keď je tlačiareň zapnutá, odpojte napájací kábel z bočnej strany tlačiarne pod prístupovým krytom kazety.
5. Odpojte napájací kábel zo zásuvky v stene.
6. Počkejte minimálne 15 sekúnd.
7. Napájací kábel znova zapojte do zásuvky v stene.
8. Znova zapojte napájací kábel do bočnej strany tlačiarne pod prístupovým krytom kazety.

9. Ak sa tlačiareň nezapne sama, zapnite ju stlačením tlačidla Zapnúť.
10. Skúste tlačiareň znova použiť.

Riešenie problémov s kvalitou tlače

[Podrobné pokyny na vyriešenie väčšiny problémov s kvalitou tlače](#)

Problémy s kvalitou tlače riešte online.

Prečítajte si v Pomocníkovi všeobecné pokyny týkajúce sa riešenia problémov s kvalitou tlače



POZNÁMKA: Ak chcete predísť problémom s kvalitou tlače, tlačiareň vždy vypínajte stlačením tlačidla **Zapnúť** a skôr než vyťahnete zástrčku alebo vypnete predlžovací kábel, počkajte, kým nezhasne indikátor tlačidla **Zapnúť**. Tlačiareň tak bude môcť posunúť kazety do uzavretej polohy, v ktorej sú chránené pred vysychaním.

Postup zlepšenia kvality tlače

1. Skontrolujte, či používate originálne atramentové kazety HP.
2. Skontrolujte softvér tlačiarne a uistite sa, či ste v rozbaľovacom zozname **Médiá** vybrali príslušný druh papiera a v rozbaľovacom zozname **Nastavenia kvality** kvalitu tlače.
 - V softvér tlačiarne kliknite na položku **Tlač, skenovanie a fax** a potom kliknutím na položku **Nastaviť predvoľby** otvorte vlastnosti tlačiarne.
3. Skontrolovaním odhadovaných úrovní atramentu zistíte, či nie je v kazetách málo atramentu. Ďalšie informácie nájdete v časti [Kontrola približných úrovní atramentu na strane 52](#). Ak atramentové kazety obsahujú málo atramentu, zvažte ich výmenu.

4. Skontrolujte druh papiera.

Na dosiahnutie najlepšej kvality tlače používajte vysokokvalitné papiere HP alebo papiere spĺňajúce štandard ColorLok®. Ďalšie informácie nájdete v časti [Základné informácie o papieri na strane 6](#).

Vždy skontrolujte, či je papier, na ktorý tlačíte, rovný. Najlepšie výsledky pri tlači obrázkov dosiahnete používaním fotopapiera HP Advanced.

Špecializovaný papier skladujte na chladnom, suchom mieste v originálnom obale, v uzatvárateľnom plastovom vrecku a na rovnom povrchu. Po pripravení na tlač odstráňte iba papier, ktorý chcete ihneď použiť. Po dokončení tlače vráťte všetok nepoužitý fotopapier do plastového vrečka. Tým zabránite zvlhnutiu fotopapiera.

5. Zarovnajte kazety.

Postup zarovnania kaziet z programu softvér tlačiarne



POZNÁMKA: Zarovnaním kaziet sa zaručí vysokokvalitný výstup. Tlačiareň HP All-in-One vás vyzve na zarovnanie kaziet po každej inštalácii novej kazety. Ak vyberiete a znovu nainštalujete tú istú atramentovú kazetu, tlačiareň HP All-in-One nezobrazí výzvu na zarovnanie atramentových kaziet. Hodnoty zarovnania príslušnej atramentovej kazety sú uložené v pamäti tlačiarne HP All-in-One, takže atramentové kazety nemusíte znova zarovnávať.

- a. Do zásobníka papiera vložte nepoužitý obyčajný biely papier veľkosti Letter alebo A4.
- b. V závislosti od operačného systému vykonajte jeden z nasledujúcich postupov na otvorenie softvér tlačiarne:

- **Windows 8.1:** v ľavom dolnom rohu domovskej obrazovky kliknite na šípku nadol a vyberte názov tlačiarne.
 - **Windows 8:** na domovskej obrazovke kliknite pravým tlačidlom na prázdnu oblasť obrazovky, na paneli aplikácií kliknite na položku **Všetky aplikácie** a potom vyberte názov tlačiarne.
 - **Windows 7, Windows Vista a Windows XP:** Na pracovnej ploche počítača kliknite na ponuku **Štart**, vyberte položku **Všetky programy**, kliknite na položku **HP**, kliknite na priečinok tlačiarne a potom vyberte ikonu s názvom tlačiarne.
- c. V softvér tlačiarne kliknite na položku **Tlač, skenovanie a fax** a potom kliknutím na položku **Údržba tlačiarne** otvorte ponuku **Nástroje tlačiarne**.
- d. V ponuke **Panel nástrojov tlačiarne** kliknite na položku **Zarovnať atramentové kazety** na karte **Služby zariadenia**. Tlačiareň vytlačí zarovnávací hárok.
- e. Zarovnávací hárok kaziet položte tlačovou stranou nadol do pravého predného rohu sklenenej podložky skenera.

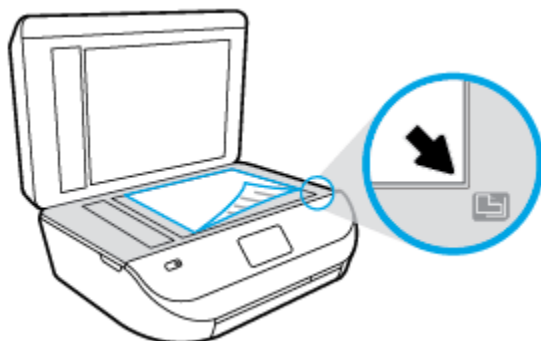

- f. Podľa pokynov na displeji tlačiarne zarovnajzte kazety. Hárok zarovnaní kaziet recyklujte alebo zahodte do odpadu.

Postup zarovnaní kaziet z displeja tlačiarne

- a. Do vstupného zásobníka vložte nepoužitý obyčajný biely papier veľkosti Letter alebo A4.
 - b. Na displeji ovládacieho panela tlačiarne sa dotknite položky **Nástroje**.
 - c. Dotknite sa položky **Zarovnať tlačiareň** a potom postupujte podľa pokynov na obrazovke.
6. Ak je v kazetách dostatok atramentu, vytlačte diagnostickú stranu.

Tlač diagnostickej strany z programu softvér tlačiarne

- a. Do zásobníka papiera vložte nepoužitý obyčajný biely papier veľkosti Letter alebo A4.
- b. V závislosti od operačného systému vykonajte jeden z nasledujúcich postupov na otvorenie softvér tlačiarne:
 - **Windows 8.1:** v ľavom dolnom rohu domovskej obrazovky kliknite na šípku nadol a vyberte názov tlačiarne.
 - **Windows 8:** na domovskej obrazovke kliknite pravým tlačidlom na prázdnu oblasť obrazovky, na paneli aplikácií kliknite na položku **Všetky aplikácie** a potom vyberte názov tlačiarne.
 - **Windows 7, Windows Vista a Windows XP:** Na pracovnej ploche počítača kliknite na ponuku **Štart**, vyberte položku **Všetky programy**, kliknite na položku **HP**, kliknite na priečinok tlačiarne a potom vyberte ikonu s názvom tlačiarne.

- c. V softvéri tlačiarne kliknite na položku **Tlač, skenovanie a fax** a potom kliknutím na položku **Údržba tlačiarne** otvorte ponuku Nástroje tlačiarne.
- d. Ak chcete vytlačiť diagnostickú stranu, kliknite na položku **Tlačiť diagnostické informácie** na karte **Správy o zariadení**. Skontrolujte modré, purpurové, žlté a čierne štvorčeky na diagnostickej strane. Ak vidíte šmuhy na farebných a čiernych štvorčekoch alebo ak nie je žiadny atrament v niektorých častiach štvorčekov, potom automaticky vyčistíte kazety.

Tlač diagnostickej strany z displeja tlačiarne

- a. Do zásobníka papiera vložte nepoužitý obyčajný biely papier veľkosti Letter alebo A4.
 - b. Na ovládacom paneli tlačiarne sa dotknite položky **Nástroje**.
 - c. Dotknite sa položky **Správa o kvalite tlače**.
7. Ak sa na diagnostickej strane nachádzajú šmuhy alebo chýbajúce časti farebných a čiernych štvorčekov, automaticky vyčistíte atramentové kazety.

Čistenie kaziet z programu softvéri tlačiarne

- a. Do zásobníka papiera vložte nepoužitý obyčajný biely papier veľkosti Letter alebo A4.
- b. V závislosti od operačného systému vykonajte jeden z nasledujúcich postupov na otvorenie softvéri tlačiarne:
 - **Windows 8.1**: v ľavom dolnom rohu domovskej obrazovky kliknite na šípku nadol a vyberte názov tlačiarne.
 - **Windows 8**: na domovskej obrazovke kliknite pravým tlačidlom na prázdnu oblasť obrazovky, na paneli aplikácií kliknite na položku **Všetky aplikácie** a potom vyberte názov tlačiarne.
 - **Windows 7, Windows Vista a Windows XP**: Na pracovnej ploche počítača kliknite na ponuku **Štart**, vyberte položku **Všetky programy**, kliknite na položku **HP**, kliknite na priečinok tlačiarne a potom vyberte ikonu s názvom tlačiarne.
- c. V softvéri tlačiarne kliknite na položku **Tlač, skenovanie a fax** a potom kliknutím na položku **Údržba tlačiarne** otvorte ponuku **Nástroje tlačiarne**.
- d. Kliknite na položku **Vyčistiť atram. kazety** na karte **Služby zariadenia**. Postupujte podľa pokynov na obrazovke.

Čistenie kaziet z displeja tlačiarne

- a. Do vstupného zásobníka vložte nepoužitý obyčajný biely papier veľkosti Letter alebo A4.
- b. Na displeji ovládacieho panela tlačiarne sa dotknite položky **Nástroje**.
- c. Dotknite sa položky **Vyčistiť kazety** a potom postupujte podľa pokynov na obrazovke.

Ak sa problém nevyrieši vyčistením kaziet, obráťte sa na technickú podporu spoločnosti HP. Prejdite na stránku www.hp.com/support. Táto webová stránka poskytuje informácie a pomôcky, ktoré vám pomôžu opraviť mnoho bežných problémov s tlačiarnou. Po zobrazení výzvy vyberte príslušnú krajinu/región a kliknite na položku **Všetky kontakty HP**. Zobrazia sa kontaktné informácie oddelenia technickej podpory.

Zlepšenie kvality tlače (OS X)

1. Skontrolujte, či používate originálne kazety HP.
2. Skontrolujte, či ste v dialógovom okne **Print** (Tlač) vybrali správny typ papiera a kvalitu tlače.

3. Skontrolovaním odhadovaných úrovní atramentu zistíte, či nie je v kazetách málo atramentu. Zvážte výmenu tlačových kaziet, ak majú nízku úroveň atramentu.

4. Skontrolujte druh papiera.

Na dosiahnutie najlepšej kvality tlače používajte vysokokvalitné papiere HP alebo papiere spĺňajúce štandard ColorLok®. Ďalšie informácie nájdete v časti [Základné informácie o papieroch na strane 6](#).

Vždy skontrolujte, či je papier, na ktorý tlačíte, rovný. Najlepšie výsledky pri tlači obrázkov dosiahnete používaním fotopapiera HP Advanced.

Špecializovaný papier skladujte na chladnom, suchom mieste v originálnom obale, v uzatvárateľnom plastovom vrecku a na rovnom povrchu. Po pripravení na tlač odstráňte iba papier, ktorý chcete ihneď použiť. Po dokončení tlače vráťte všetok nepoužitý fotopapier do plastového vrecka. Tým zabránite zvlhnutiu fotopapiera.

5. Zarovnajte kazety tlačiarne.

Zarovnanie tlačových kaziet v softvéri

- a. Do zásobníka papiera vložte obyčajný biely papier veľkosti Letter alebo A4.
- b. Otvorte pomôcku Pomôcka HP Utility.



POZNÁMKA: Pomôcka Pomôcka HP Utility sa nachádza v priečinku **Hewlett-Packard** v rámci priečinka **Applications** (Aplikácie) na najvyššej úrovni pevného disku.

- c. Zo zoznamu zariadení v ľavej časti okna vyberte zariadenie HP OfficeJet 4650 series.
 - d. Kliknite na tlačidlo **Align** (Zarovnať).
 - e. Kliknite na tlačidlo **Align** (Zarovnať) a postupujte podľa pokynov na obrazovke.
 - f. Kliknutím na položku **All Settings** (Všetky nastavenia) sa vráťte na tabuľku **Panel Information and Support (Informácie a podpora)**.
6. Vytlačte testovaciu stránku.

Tlač testovacej strany

- a. Do zásobníka papiera vložte obyčajný biely papier veľkosti Letter alebo A4.
- b. Otvorte pomôcku Pomôcka HP Utility.



POZNÁMKA: Pomôcka Pomôcka HP Utility sa nachádza v priečinku **Hewlett-Packard** v rámci priečinka **Applications** (Aplikácie) na najvyššej úrovni pevného disku.

- c. Zo zoznamu zariadení v ľavej časti okna vyberte zariadenie HP OfficeJet 4650 series.
 - d. Kliknite na položku **Test Page** (Testovacia strana).
 - e. Kliknite na tlačidlo **Print Test Page** (Tlačíť testovaciu stranu) a postupujte podľa pokynov na obrazovke.

Skontrolujte prítomnosť zúbkovaných čiar v texte alebo šmúh v texte a farebných štvorčekoch na testovacej strane. Ak vidíte zúbkované čiary alebo šmuhy, prípadne sú v častiach štvorčekov miesta bez zafarbenia atramentom, automaticky vyčistíte kazety.
7. Ak diagnostická strana obsahuje šmuhy, chýbajúce časti textu alebo farebných štvorčekov, automaticky vyčistíte tlačové kazety.

Automatické čistenie tlačovej hlavy

- a. Do zásobníka papiera vložte obyčajný biely papier veľkosti Letter alebo A4.
- b. Otvorte pomôcku Pomôcka HP Utility.

 **POZNÁMKA:** Pomôcka Pomôcka HP Utility sa nachádza v priečinku **Hewlett-Packard** v rámci priečinka **Applications** (Aplikácie) na najvyššej úrovni pevného disku.

- c. Zo zoznamu zariadení v ľavej časti okna vyberte zariadenie HP OfficeJet 4650 series.
- d. Kliknite na položku **Clean Printheads** (Vyčistiť tlačové hlavy).
- e. Kliknite na tlačidlo **Vyčistiť** a postupujte podľa pokynov na obrazovke.

 **UPOZORNENIE:** Tlačovú hlavu čistite iba v prípade potreby. Zbytočným čistením sa plytvá atramentom a skraca sa životnosť tlačovej hlavy.

 **POZNÁMKA:** Ak sa kvalita tlače zdá nízka aj po dokončení čistenia, skúste zarovnať tlačiareň. Ak problémy s kvalitou tlače pretrvávajú aj po vyčistení tlačovej hlavy a zarovnaní tlačiarne, obráťte sa na oddelenie technickej podpory spoločnosti HP.

- f. Kliknutím na položku **All Settings** (Všetky nastavenia) sa vráťte na tabuľku **Panel Information and Support** (Informácie a podpora).

Odstránenie atramentových škvŕn na výtlačkoch

Ak sú na výtlačku atramentové šmuhy, pri ďalších výtlačkoch skúste použiť funkciu vyčistenia rozmazaného atramentu na displeji tlačiarne. Tento proces môže trvať niekoľko minút. Musíte vložiť obyčajný papier normálnej veľkosti, ktorý sa počas čistenia bude pohybovať dopredu a dozadu. Mechanický hluk je pri tejto činnosti normálny.

1. Do vstupného zásobníka vložte nepoužitý obyčajný biely papier veľkosti Letter alebo A4.
2. Na displeji ovládacieho panela tlačiarne sa dotknite položky **Nástroje**.
3. Dotknite sa položky **Čistiť šmuhy** a potom postupujte podľa pokynov na obrazovke.

 **POZNÁMKA:** Túto činnosť môžete tiež vykonať zo softvéru tlačiarne HP alebo vstavaného webového servera (servera EWS). Ak chcete získať prístup k softvéru alebo serveru EWS, pozrite si časť [Otvorenie softvéru tlačiarne HP \(Windows\) na strane 12](#) alebo [Otvorenie vstavaného webového servera na strane 63](#).

Problémy s kopírovaním

[Riešenie problémov s kopírovaním](#)

Použitie Sprievodcu HP riešením problémov online.

Ak tlačiareň nekopíruje alebo majú výtlačky nízku kvalitu, získajte podrobné pokyny.

 **POZNÁMKA:** Sprievodca HP riešením problémov online nemusí byť k dispozícii vo všetkých jazykoch.

[Tipy na úspešné kopírovanie a skenovanie na strane 28](#)

Problémy so skenovaním

HP Print and Scan Doctor	Aplikácia HP Print and Scan Doctor je pomôcka, ktorá sa pokúsi automaticky diagnostikovať a vyriešiť problém.
Riešenie problémov so skenovaním	Použitie Sprievodcu HP riešením problémov online. Ak tlačiareň neskenuje alebo majú skenované dokumenty nízku kvalitu, získajte podrobné pokyny.

 **POZNÁMKA:** Aplikácia HP Print and Scan Doctor a Sprievodca HP riešením problémov online nemusí byť k dispozícii vo všetkých jazykoch.

[Tipy na úspešné kopírovanie a skenovanie na strane 28](#)

Problémy s faxom

Najprv spustíte vytvorenie správy o teste faxu a skontrolujete, či nie je problém s nastavením faxu. Ak test prebehol bez problémov a stále sa pri faxovaní vyskytujú problémy, kontrolou nastavení faxu uvedených v správe overte, či sú nastavenia správne.

Spustenie testu faxu

Test nastavenia faxu slúži na kontrolu stavu tlačiarnie a na kontrolu, či je správne nastavená na faxovanie. Tento test vykonajte až po dokončení nastavenia faxu v tlačiarni. V teste sa vykonajú nasledujúce kontroly:

- Kontrola hardvéru faxu
- Overenie pripojenia správneho typu telefónneho kábla k tlačiarni
- Kontrola, či je telefónny kábel pripojený do správneho portu
- Kontrola oznamovacieho tónu
- Test stavu pripojenia telefónnej linky
- Kontrola aktivity telefónnej linky

Test nastavenia faxu prostredníctvom ovládacieho panela tlačiarnie

1. Tlačiareň nastavte na faxovanie v súlade s pokynmi pre špecifickú konfiguráciu domáceho alebo kancelárskeho prostredia, ktoré používate.
2. Pred spustením testu skontrolujte, či sú nainštalované atramentové kazety a či je do vstupného zásobníka vložený papier bežnej veľkosti.
3. Na obrazovke **Fax** sa dotknite položky **Nastavenie** a položky **Sprievodca nastavením** a potom postupujte podľa pokynov na obrazovke.
Tlačiareň zobrazí stav testu na displeji a vytlačí správu.
4. Preštudujte si správu.
 - V prípade zlyhania testu faxu si prečítajte riešenia uvedené v časti nižšie.
 - Ak test faxu prebehol bez problémov a stále sa pri faxovaní vyskytujú problémy, overte, či sú nastavenia faxu uvedené v správe správne. Môžete tiež použiť Sprievodcu HP riešením problémov online.

Postup v prípade zlyhania testu faxu

Ak spustený test faxu zlyhal, prezrite si správu so základnými informáciami o chybe. Ak chcete získať podrobnejšie informácie, v správe zistíte, ktorá časť testu zlyhala, a skúste problém vyriešiť podľa príslušnej témy v tejto časti.

Zlyhanie testu „Test hardvéru faxu“

- Stlačením tlačidla  (tlačidla Napájanie) umiestneného na ovládacom paneli tlačiarne vypnite tlačiareň a potom zo zadnej časti tlačiarne vyťahnite kábel napájania. Po niekoľkých sekundách znova pripojte napájací kábel a potom zapnite napájanie. Znova spustite test. Ak test opäť zlyhá, pozrite si ďalšie informácie o riešení problémov v tejto časti.
- Skúste odoslať alebo prijať testovací fax. Ak úspešne odošlete alebo prijmete fax, možno problém nie je aktuálny.
- Ak spúšťate test zo **Spríevodcu nastavením faxu** (Windows) alebo programu **HP Utility** (OS X), skontrolujte, či tlačiareň nie je zaneprázdnená dokončovaním inej úlohy, napríklad prijímaním faxu alebo vytváraním kópie. Skontrolujte, či sa na displeji nezobrazuje správa, že je tlačiareň zaneprázdnená. Ak je tlačiareň zaneprázdnená, pred spustením testu počkajte na dokončenie úlohy a prepnutie tlačiarne do pohotovostného režimu.
- Používajte len telefónny kábel dodaný s tlačiarňou. Ak tlačiareň nepripojíte k telefónnej zásuvke v stene pomocou dodaného telefónneho kábla, môže sa stať, že nebudete môcť úspešne odosielať a prijímať faxy. Po pripojení telefónneho kábla dodaného s tlačiarňou znova spustite test faxu.
- Problémy s faxovaním môže spôsobovať používanie rozdeľovača telefónnej linky. (Rozdeľovač je dvojkáblový konektor, ktorý sa zapája do telefónnej zásuvky v stene.) Skúste odstrániť rozdeľovač a pripojiť tlačiareň priamo k telefónnej zásuvke v stene.

Po vyriešení všetkých problémov spustite znova test faxu. Skontrolujte, či bol test úspešný a či je tlačiareň pripravená na faxovanie. Ak test **Test hardvéru faxu** naďalej zlyháva a problémy s faxovaním pretrvávajú, požiadajte o pomoc oddelenie technickej podpory spoločnosti HP. Navštívte stránku www.hp.com/support. Táto webová stránka poskytuje informácie a pomôcky, ktoré vám pomôžu opraviť mnoho bežných problémov s tlačiarňou. Po zobrazení výzvy vyberte príslušnú krajinu/región a kliknite na položku **Všetky kontakty HP**. Zobrazia sa kontaktné informácie oddelenia technickej podpory.

Zlyhanie testu „Pripojenie faxu k aktívnej telefónnej zásuvke“

- Skontrolujte prepojenie medzi telefónnou zásuvkou v stene a tlačiarňou a spoľahlivosť telefónneho kábla.
- Používajte len telefónny kábel dodaný s tlačiarňou. Ak tlačiareň nepripojíte k telefónnej zásuvke v stene pomocou dodaného telefónneho kábla, môže sa stať, že nebudete môcť úspešne odosielať a prijímať faxy. Po pripojení telefónneho kábla dodaného s tlačiarňou znova spustite test faxu.
- Skontrolujte správne pripojenie tlačiarne k telefónnej zásuvke v stene. Jeden koniec telefónneho kábla dodaného v balení spolu s tlačiarňou pripojte do telefónnej zásuvky v stene a druhý koniec pripojte do portu s označením 1-LINE na zadnej strane tlačiarne.
Získajte ďalšie informácie o nastavení a testovaní faxu. [Kliknutím sem prejdete online a získate ďalšie informácie.](#)
- Problémy s faxovaním môže spôsobovať používanie rozdeľovača telefónnej linky. (Rozdeľovač je dvojkáblový konektor, ktorý sa zapája do telefónnej zásuvky v stene.) Skúste odstrániť rozdeľovač a pripojiť tlačiareň priamo k telefónnej zásuvke v stene.

- K telefónnej zásuvke v stene, ktorú používate pre tlačiareň, skúste pripojiť fungujúci telefón a telefónny kábel a skontrolujte, či počujete oznamovací tón. Ak nepočujete oznamovací tón, obráťte sa na telekomunikačného operátora a požiadajte o kontrolu linky.
- Skúste odoslať alebo prijať testovací fax. Ak úspešne odošlete alebo prijmete fax, možno problém nie je aktuálny.

Po vyriešení všetkých problémov spustíte znova test faxu. Skontrolujte, či bol test úspešný a či je tlačiareň pripravená na faxovanie.

Zlyhanie testu „Telefónny kábel pripojený k správne mu portu faxu“

Používajte len telefónny kábel dodaný s tlačiarňou. Ak tlačiareň nepripojíte k telefónnej zásuvke v stene pomocou dodaného telefónneho kábla, môže sa stať, že nebudete môcť úspešne odosielať a prijímať faxy. Po pripojení telefónneho kábla dodaného s tlačiarňou znova spustíte test faxu.

Problémy s faxovaním môže spôsobovať používanie rozdeľovača telefónnej linky. (Rozdeľovač je dvojkáblový konektor, ktorý sa zapája do telefónnej zásuvky v stene.) Skúste odstrániť rozdeľovač a pripojiť tlačiareň priamo k telefónnej zásuvke v stene.

Zapojte telefónny kábel do správneho portu

1. Jeden koniec telefónneho kábla dodaného v balení spolu s tlačiarňou pripojte k telefónnej zásuvke v stene a druhý koniec pripojte k portu s označením 1-LINE na zadnej strane tlačiarne.

 **POZNÁMKA:** Ak použijete na pripojenie k telefónnej zásuvke v stene port označený ako 2-EXT, nebudete môcť prijímať ani odosielať faxy. Port 2-EXT by sa mal používať len na pripojenie iných zariadení, ako je napríklad záznamník.

Obrázok 9-1 Pohľad na zadnú stranu tlačiarne

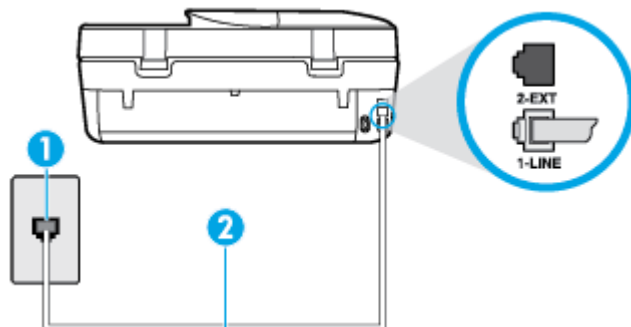

1	Telefónna zásuvka
2	Telefónny kábel dodaný v balení s tlačiarňou pripojte k portu s označením 1-LINE

2. Po pripojení telefónneho kábla k portu 1-LINE znova spustíte test faxu. Skontrolujte, či prebehol úspešne a či je tlačiareň pripravená na faxovanie.
3. Skúste odoslať alebo prijať testovací fax.

Zlyhanie testu „Použitie správneho typu telefónneho kábla s faxom“

- Skontrolujte, či ste na pripojenie k telefónnej zásuvke v stene použili telefónny kábel dodaný v balení s tlačiarňou. Jeden koniec telefónneho kábla by mal byť pripojený k portu s označením 1-LINE na zadnej strane tlačiarne a druhý koniec k telefónnej zásuvke v stene, ako je znázornené na obrázku.

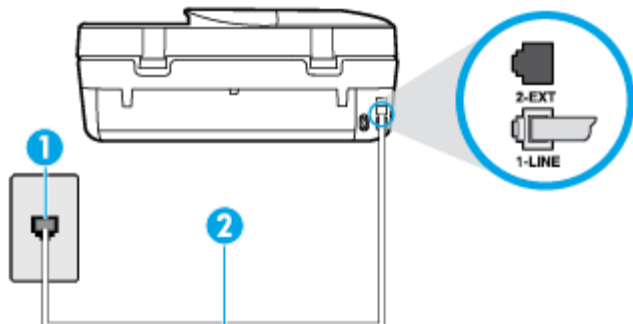

1	Telefónna zásuvka
2	Telefónny kábel dodaný v balení s tlačiarňou pripojte k portu s označením 1-LINE

Ak telefónny kábel dodaný s tlačiarňou nie je dostatočne dlhý, môžete ho predĺžiť pomocou dvojžilového telefónneho kábla. Tento kábel si môžete kúpiť v predajniach s telefónnym príslušenstvom.

- Skontrolujte prepojenie medzi telefónnou zásuvkou v stene a tlačiarňou a spoľahlivosť telefónneho kábla.
- Používajte len telefónny kábel dodaný s tlačiarňou. Ak tlačiareň nepripojíte k telefónnej zásuvke v stene pomocou dodaného telefónneho kábla, môže sa stať, že nebudete môcť úspešne odosielať a prijímať faxy. Po pripojení telefónneho kábla dodaného s tlačiarňou znova spustíte test faxu.
- Problémy s faxovaním môže spôsobovať používanie rozdeľovača telefónnej linky. (Rozdeľovač je dvojkáblový konektor, ktorý sa zapája do telefónnej zásuvky v stene.) Skúste odstrániť rozdeľovač a pripojiť tlačiareň priamo k telefónnej zásuvke v stene.

Zlyhanie testu „Zistenie oznamovacieho tónu“

- Zlyhanie testu môžu spôsobiť iné zariadenia, ktoré využívajú spoločnú telefónnu linku s tlačiarňou. Ak chcete zistiť, či problémy spôsobuje iné zariadenie, odpojte všetky zariadenia od telefónnej linky a znova spustíte test. Ak test **Test zisťovania oznamovacieho tónu** po odpojení iných zariadení prebehne bez problémov, problémy spôsobuje najmenej jedno zariadenie. Skúste ich postupne po jednom zapájať a vždy znova spustiť test, aby ste zistili, ktoré zariadenie spôsobuje problémy.
- K telefónnej zásuvke v stene, ktorú používate pre tlačiareň, skúste pripojiť fungujúci telefón a telefónny kábel a skontrolujte, či počujete oznamovací tón. Ak nepočujete oznamovací tón, obráťte sa na telekomunikačného operátora a požiadajte o kontrolu linky.
- Skontrolujte správne pripojenie tlačiarne k telefónnej zásuvke v stene. Jeden koniec telefónneho kábla dodaného v balení spolu s tlačiarňou pripojte k telefónnej zásuvke v stene a druhý koniec pripojte k portu s označením 1-LINE na zadnej strane tlačiarne.
- Problémy s faxovaním môže spôsobovať používanie rozdeľovača telefónnej linky. (Rozdeľovač je dvojkáblový konektor, ktorý sa zapája do telefónnej zásuvky v stene.) Skúste odstrániť rozdeľovač a pripojiť tlačiareň priamo k telefónnej zásuvke v stene.

- Test môže zlyhať, ak telefónny systém nepoužíva štandardný oznamovací tón, napríklad pri niektorých systémoch pobočkovej ústredne. Nespôsobí to však problémy pri odosielaní alebo prijímaní faxov. Pokúste sa odoslať alebo prijať skúšobný fax.
- Skontrolujte správnosť nastavenia krajiny/regiónu. Ak nie je správne nastavená krajina/región, môže dôjsť k zlyhaniu testu a problémom pri odosielaní a prijímaní faxov.
- Tlačiareň pripojte k analógovej telefónnej linke, inak nebudete môcť odosielať ani prijímať faxy. Ak chcete zistiť, či telefónna linka nie je digitálna, pripojte k nej obyčajný analógový telefón a skontrolujte, či počujete oznamovací tón. Ak nepočujete normálny oznamovací tón, telefónna linka môže byť nastavená pre digitálne telefóny. Tlačiareň pripojte k analógovej telefónnej linke a skúste odoslať alebo prijať fax.
- Používajte len telefónny kábel dodaný s tlačiarňou. Ak tlačiareň nepripojíte k telefónnej zásuvke v stene pomocou dodaného telefónneho kábla, môže sa stať, že nebudete môcť úspešne odosielať a prijímať faxy. Po pripojení telefónneho kábla dodaného s tlačiarňou znova spustíte test faxu.

Po vyriešení všetkých problémov spustíte znova test faxu. Skontrolujte, či bol test úspešný a či je tlačiareň pripravená na faxovanie. Ak **Test zistenia oznamovacieho tónu** naďalej zlyháva, obráťte sa na telefónnu spoločnosť a požiadajte o kontrolu telefónnej linky.

Zlyhanie testu „Stav faxovej linky“

- Tlačiareň pripojte k analógovej telefónnej linke, inak nebudete môcť odosielať ani prijímať faxy. Ak chcete zistiť, či telefónna linka nie je digitálna, pripojte k nej obyčajný analógový telefón a skontrolujte, či počujete oznamovací tón. Ak nepočujete normálny oznamovací tón, telefónna linka môže byť nastavená pre digitálne telefóny. Tlačiareň pripojte k analógovej telefónnej linke a skúste odoslať alebo prijať fax.
- Skontrolujte prepojenie medzi telefónnou zásuvkou v stene a tlačiarňou a spoľahlivosť telefónneho kábla.
- Skontrolujte správne pripojenie tlačiarne k telefónnej zásuvke v stene. Jeden koniec telefónneho kábla dodaného v balení spolu s tlačiarňou pripojte k telefónnej zásuvke v stene a druhý koniec pripojte k portu s označením 1-LINE na zadnej strane tlačiarne.
- Zlyhanie testu môžu spôsobiť iné zariadenia, ktoré využívajú spoločnú telefónnu linku s tlačiarňou. Ak chcete zistiť, či problémy spôsobuje iné zariadenie, odpojte všetky zariadenia od telefónnej linky a znova spustíte test.
 - Ak **Test stavu faxovej linky** po odpojení iných zariadení prebehne bez problémov, jedno alebo viac zariadení spôsobuje problémy. Skúste ich postupne po jednom zapájať a vždy znova spustiť test, aby ste zistili, ktoré zariadenie spôsobuje problémy.
 - Ak **Test stavu faxovej linky** zlyhá aj bez pripojenia iných zariadení, pripojte tlačiareň k fungujúcej telefónnej linke a pokračujte v čítaní informácií o riešení problémov v tejto časti.
- Problémy s faxovaním môže spôsobovať používanie rozdeľovača telefónnej linky. (Rozdeľovač je dvojkáblový konektor, ktorý sa zapája do telefónnej zásuvky v stene.) Skúste odstrániť rozdeľovač a pripojiť tlačiareň priamo k telefónnej zásuvke v stene.
- Používajte len telefónny kábel dodaný s tlačiarňou. Ak tlačiareň nepripojíte k telefónnej zásuvke v stene pomocou dodaného telefónneho kábla, môže sa stať, že nebudete môcť úspešne odosielať a prijímať faxy. Po pripojení telefónneho kábla dodaného s tlačiarňou znova spustíte test faxu.

Po vyriešení všetkých problémov spustíte znova test faxu. Skontrolujte, či bol test úspešný a či je tlačiareň pripravená na faxovanie. Ak test **Stav faxovej linky** naďalej zlyháva a problémy pri faxovaní naďalej pretrvávajú, obráťte sa na telefónnu spoločnosť a požiadajte o kontrolu linky.

Vyriešte problémy s faxom.

Vyriešte problémy s faxom.	Použitie Sprievodcu HP riešením problémov online. Vyriešte problémy s odosielaním faxov alebo faxovaním z počítača alebo prijímaním faxov alebo faxovaním do počítača.
--	---



POZNÁMKA: Sprievodca HP riešením problémov online nemusí byť k dispozícii vo všetkých jazykoch.



Prečítajte si v Pomocníkovi všeobecné pokyny týkajúce sa špecifických problémov s faxom

Aký druh problému s faxom máte?

Na displeji je stále zobrazené hlásenie Vyvesené slúchadlo

- Používate nesprávny typ telefónneho kábla. Skontrolujte, či na pripojenie tlačiarne k telefónnej linke používate dvojžilový telefónny kábel dodaný s tlačiarňou. Ak telefónny kábel dodaný s tlačiarňou nie je dostatočne dlhý, môžete ho predĺžiť pomocou telefónneho kábla. Tento kábel si môžete kúpiť v predajniach s telefónnym príslušenstvom.
- Možno sa používa aj iné zariadenie, ktoré používa tú istú telefónnu linku ako tlačiareň. Skontrolujte, či sa nepoužívajú podvojný telefóny (telefóny na rovnakej telefónnej linke, ktoré však nie sú pripojené k tlačiarňam) alebo iné zariadenia alebo či nie sú vyvesené ich slúchadlá. Tlačiareň napríklad nemôžete používať na faxovanie, ak je vyvesený podvojný telefón alebo ak používate počítačový telefonický modem na odosielanie e-mailov alebo na prístup na internet.

Problémy tlačiarne s odosielaním a prijímaním faxov

- Skontrolujte, či je tlačiareň zapnutá. Pozrite sa na displej tlačiarne. Ak sa na displeji nič nezobrazuje a indikátor ikony  (tlačidlo Napájanie) nesvieti, tlačiareň je vypnutá. Skontrolujte, či je napájací kábel pevne pripojený k tlačiarňam a zapojený do sieťovej zásuvky. Stlačením ikony  (tlačidlo Napájanie) zapnete tlačiareň.

Spoločnosť HP odporúča po zapnutí tlačiarne päť minút a až potom odosielať alebo prijímať faxy. Tlačiareň nemôže odosielať ani prijímať faxy, kým prebieha inicializácia po zapnutí.

- Skontrolujte, či ste na pripojenie k telefónnej zásuvke v stene použili telefónny kábel dodaný v balení s tlačiarňou. Jeden koniec telefónneho kábla by mal byť pripojený k portu s označením 1-LINE na zadnej strane tlačiarne a druhý koniec k telefónnej zásuvke v stene, ako je znázornené na obrázku.

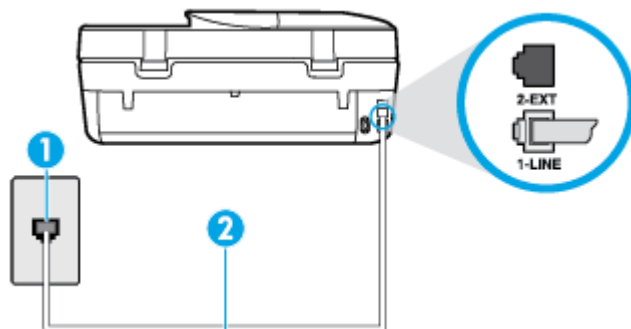

1	Telefónna zásuvka
2	Telefónny kábel dodaný v balení s tlačiarňou pripojte k portu s označením 1-LINE

- Ak telefónny kábel dodaný s tlačiarňou nie je dostatočne dlhý, môžete ho predĺžiť pomocou dvojžilového telefónneho kábla. Tento kábel si môžete kúpiť v predajniach s telefónnym príslušenstvom.
- K telefónnej zásuvke v stene, ktorú používate pre tlačiareň, skúste pripojiť fungujúci telefón a telefónny kábel a skontrolujte, či počujete oznamovací tón. Ak nepočujete oznamovací tón, požiadajte o pomoc telekomunikačného operátora.
 - Možno sa používa aj iné zariadenie, ktoré používa tú istú telefónnu linku ako tlačiareň. Tlačiareň napríklad nemôžete používať na faxovanie, ak je vyvesený podvojný telefón alebo ak používate počítačový telefonický modem na odosielanie e-mailov alebo na prístup na internet.
 - Skontrolujte, či chybu nepôsobil iný proces. Skontrolujte, či sa na displeji alebo na obrazovke počítača nezobrazilo chybové hlásenie s informáciami o probléme a jeho riešení. V prípade chyby nemôže tlačiareň až do odstránenia chybového stavu odosielať ani prijímať faxy.
 - Telefónnu linku môže rušiť šum. Telefónne linky s nízkou kvalitou zvuku (so šumom) môžu spôsobovať problémy s faxovaním. Skontrolujte kvalitu zvuku telefónnej linky. Do zásuvky v stene pripojte telefónny prístroj a skontrolujte, či sa na linke vyskytuje statický alebo iný šum. Ak počujete šum, vypnite režim **Režim opravy chyby (ECM)** a skúste znova zopakovať faxovanie. Informácie o zmene režimu ECM nájdete v časti [Odoslanie faxu v režime opravy chýb na strane 33](#). Ak problém pretrváva, spojte sa s telefónnou spoločnosťou.
 - Ak používate službu DSL, skontrolujte, či máte pripojený filter DSL, inak nebudete môcť úspešne faxovať. [Kliknutím sem prejdete online a získate ďalšie informácie.](#)
 - Skontrolujte, či tlačiareň nie je pripojená k telefónnej zásuvke v stene, ktorá je nastavená pre digitálne telefóny. Ak chcete zistiť, či telefónna linka nie je digitálna, pripojte k nej obyčajný analógový telefón a skontrolujte, či počujete oznamovací tón. Ak nepočujete normálny oznamovací tón, telefónna linka môže byť nastavená pre digitálne telefóny.
 - Ak používate súkromnú pobočkovú ústredňu alebo konvertor/terminálový adaptér linky ISDN, podľa možnosti skontrolujte, či je tlačiareň pripojená k správne mu portu a či je terminálový adaptér nastavený na správny typ prepínača pre vašu krajinu/región. [Kliknutím sem prejdete online a získate ďalšie informácie.](#)
 - Ak tlačiareň používa spoločnú telefónnu linku so službou DSL, je možné, že modem DSL môže byť nesprávne uzemnený. Nesprávne uzemnený modem DSL môže vytvárať šum na telefónnej linke.

Telefónne linky s nízkou kvalitou zvuku (so šumom) môžu spôsobovať problémy s faxovaním. Skontrolujte kvalitu zvuku telefónnej linky. K telefónnej zásuvke v stene pripojte telefónny prístroj a počúvajte, či sa vyskytuje statický alebo iný šum. Ak počujete šum, vypnite modem DSL a úplne ho odpojte od napájania aspoň na 15 minút. Znovu zapnite modem DSL a počúvajte oznamovací tón.

 **POZNÁMKA:** Statický šum sa môže vyskytnúť na linke v budúcnosti znova. Ak tlačiareň prestane odosielať a prijímať faxy, zopakujte uvedený postup.

Ak sa na telefónnej linke stále vyskytuje šum, obráťte sa na telefónnu spoločnosť. Informácie o vypnutí modemu DSL získate od poskytovateľa služby DSL.

- Problémy s faxovaním môže spôsobovať používanie rozdeľovača telefónnej linky. (Rozdeľovač je dvojkáblový konektor, ktorý sa zapája do telefónnej zásuvky v stene.) Skúste odstrániť rozdeľovač a pripojiť tlačiareň priamo k telefónnej zásuvke v stene.

Tlačiareň nemôže prijímať faxy, ale môže ich odosielať

- Ak nepoužívate službu rozlišujúcich vzorov zvonení, skontrolujte, či je funkcia **Rozlíšené zvonenie** tlačiarne nastavená na hodnotu **Všetky zvonenia**. Ďalšie informácie nájdete v časti [Zmena vzoru zvonenia pre odpoveď pre rozlíšené zvonenie na strane 40](#).
- Ak je možnosť **Automatická odpoveď** nastavená na hodnotu **Vypnúť**, budete musieť prijímať faxy manuálne. V opačnom prípade tlačiareň fax neprijme. Informácie o manuálnom prijímaní faxov nájdete v časti [Manuálne prijímanie faxov na strane 34](#).
- Ak máte službu odkazovej schránky na tom istom telefónnom čísle, ktoré používate na faxové volania, faxy musíte prijímať manuálne, nie automaticky. To znamená, že musíte byť k dispozícii a osobne odpovedať na prichádzajúce faxové volania. Získajte informácie o nastavení tlačiarne v prípade, že máte službu odkazovej schránky. [Kliknutím sem prejdete online a získate ďalšie informácie](#). Ďalšie informácie o manuálnom prijímaní faxov nájdete v časti [Manuálne prijímanie faxov na strane 34](#).
- Ak je počítačový telefonický modem pripojený k rovnakej telefónnej linke ako tlačiareň, skontrolujte, či nie je softvér modemu nastavený na automatické prijímanie faxov. Modemy nastavené na automatické prijímanie faxov prevezmú pri prijímaní všetkých prichádzajúcich faxov kontrolu nad telefónnou linkou, čím zabránia tlačiarňi prijímať faxové volania.
- Ak je na spoločnej telefónnej linke s tlačiarňou pripojený záznamník, mohol sa vyskytnúť jeden z nasledujúcich problémov:
 - Nastavenie záznamníka nemusí byť správne pre tlačiareň.
 - Odosielaná správa môže byť príliš dlhá alebo príliš hlasná a neumožní tlačiarňi zistiť faxové tóny, čo môže spôsobiť odpojenie faxového zariadenia odosielateľa.
 - Je možné, že záznamník neposkytuje po odoslaní správy dostatočne dlhú chvíľu ticha, takže tlačiareň nie je schopná rozoznať faxové tóny. Tento problém sa najčastejšie vyskytuje v prípade digitálnych záznamníkov.

Problémy by mohli vyriešiť nasledujúce opatrenia:

- Ak máte k tej istej telefónnej linke, ktorú používate na faxové volania, pripojený aj záznamník, skúste ho pripojiť priamo k tlačiarňi. [Kliknutím sem prejdete online a získate ďalšie informácie](#).
- Skontrolujte, či je tlačiareň nastavená na automatické prijímanie faxov. Informácie o nastavení tlačiarne na automatické prijímanie faxov nájdete v časti [Prijímanie faxov na strane 33](#).
- Skontrolujte, či je možnosť **Počet zvonení pred odpovedaním** nastavená na väčší počet zvonení ako záznamník. Ďalšie informácie nájdete v časti [Nastavenie počtu zvonení pred odpovedaním na strane 40](#).

- Odpojte záznamník a pokúste sa prijať fax. Ak sa podarí prijať fax bez záznamníka, problém pravdepodobne spôsoboval záznamník.
- Znovu pripojte záznamník a opäť nahrajte správu odkazu. Nahrajte správu s dĺžkou približne 10 sekúnd. Pri nahrávaní správy hovorte pomaly a nie príliš nahlas. Na konci hlasovej správy ponechajte aspoň 5-sekundové ticho. Na pozadí nahrávky tohto tichého úseku by nemal byť žiadny šum. Pokúste sa znovu prijať fax.



POZNÁMKA: Niektoré digitálne záznamníky nemusia nechať tichý úsek nahraný na konci správy odkazu. Pre kontrolu si správu odkazu prehrajte.

- Ak je tlačiareň pripojená k spoločnej telefónnej linke s inými typmi telefónnych zariadení, ako je napríklad záznamník, počítačový telefonický modem alebo viacportový prepínač, úroveň faxového signálu sa môže znížiť. Úroveň signálu sa môže znížiť aj v prípade, ak používate rozdeľovač alebo ak z dôvodu predĺženia telefónnych káblov pripojíte ďalšie káble. Zoslabený faxový signál môže spôsobovať problémy s prijímaním faxov.

Ak chcete zistiť, či problémy spôsobuje iné zariadenie, skúste odpojiť od telefónnej linky všetky zariadenia okrem tlačiarni a pokúste sa znova prijať fax. Ak môžete úspešne prijímať faxy bez iných zariadení, problémy spôsobuje niektoré zo zariadení (prípadne viaceré zariadenia). Skúste ich postupne po jednom zapájať a vždy znova prijať fax, aby ste zistili, ktoré zariadenie spôsobuje problémy.

- Ak máte nastavený špeciálny vzor zvonenia pre faxové číslo (pomocou služby rozlišujúcich vzorov zvonení od telekomunikačného operátora), skontrolujte, či je funkcia **Rozlíšené zvonenie** v tlačiarni nastavená na príslušnú hodnotu. Ďalšie informácie nájdete v časti [Zmena vzoru zvonenia pre odpoveď pre rozlíšené zvonenie na strane 40](#).

Tlačiareň nemôže odosielať faxy, ale môže ich prijímať

- Tlačiareň možno vytáča príliš rýchlo alebo príliš skoro. Medzi jednotlivé číslice budete možno musieť vložiť pauzy. Ak sa chcete napríklad pred vytočením telefónneho čísla spojiť s vonkajšou linkou, za vytáčané prístupové číslo vložte pauzu. Ak vytáčate číslo 95555555 a číslo 9 prepája vonkajšiu linku, pauzu vložte nasledovne: 9-555-5555. Ak chcete do zadávaného faxového čísla pridať medzeru, opakovane sa dotýkajte tlačidla *, kým sa na displeji nezobrazí spojovník (-).

Fax môžete odoslať aj pomocou funkcie kontrolného vytáčania. To vám umožní počas vytáčania počúvať tóny na telefónnej linke. Môžete určiť rýchlosť vytáčania a počas vytáčania reagovať na výzvy. Ďalšie informácie nájdete v časti [Odoslanie faxu prostredníctvom kontrolného vytáčania na strane 31](#).

- Číslo, ktoré ste zadali pri odosielaní faxu, nemá správny formát alebo sa vyskytol problém s prijímajúcim faxovým zariadením. Pre kontrolu vytočte faxové číslo z telefónu a počúvajte tóny faxu. Ak nepočujete faxové tóny, prijímajúce faxové zariadenie môže byť vypnuté alebo odpojené alebo služba hlasovej pošty ruší telefónnu linku príjemcu. Požiadajte aj príjemcu, aby skontroloval, či sa problém nevyskytol na prijímajúcom faxovom zariadení.

Na záznamníku sa nachádzajú nahrané tóny faxu

- Ak máte k tej istej telefónnej linke, ktorú používate na faxové volania, pripojený aj záznamník, skúste ho pripojiť priamo k tlačiarni. [Kliknutím sem prejdete online a získate ďalšie informácie](#). Ak nepripojíte záznamník odporúčaným spôsobom, faxové tóny sa môžu nahrávať na záznamník.
- Skontrolujte, či je tlačiareň nastavená na automatické prijímanie faxov a či je nastavenie položky **Počet zvonení pred odpovedaním** správne. Počet zvonení do odpovedania musí byť nastavený pre tlačiareň na väčšiu hodnotu ako pre záznamník. Ak ste záznamník aj tlačiareň nastavili na rovnaký počet zvonení do odpovedania, na volanie budú odpovedať obe zariadenia a na záznamník sa nahrávajú faxové tóny.
- Odporúčame nastaviť pre záznamník nízky počet zvonení do odpovedania a pre tlačiareň maximálny počet zvonení do odpovedania. (Maximálny počet zvonení sa líši pre jednotlivé krajiny/regióny.) V tomto

nastavení bude na volania odpovedať telefónny záznamník a tlačiareň bude sledovať linku. Ak tlačiareň zistí faxové tóny, prijme fax. Ak je prichádzajúce volanie hlasové, záznamník nahrá odkaz. Ďalšie informácie nájdete v časti [Nastavenie počtu zvonení pred odpovedaním na strane 40](#).

Problémy so sieťou a pripojením

Čo chcete urobiť?

Oprava bezdrôtového pripojenia

Vyberte niektorú z nasledujúcich možností riešenia problémov.

HP Print and Scan Doctor	Aplikácia HP Print and Scan Doctor je pomôcka, ktorá sa pokúsi automaticky diagnostikovať a vyriešiť problém.
Použitie Sprievodcu HP riešením problémov online	<ul style="list-style-type: none">• Vyriešte problém s bezdrôtovým pripojením bez ohľadu na to, či sa tlačiareň vôbec nepripojila alebo sa pripojila, ale už nefunguje.• Vyriešte problém s bránou firewall alebo antivírusovým programom, ak ste presvedčení, že bráni počítaču pripojiť sa k tlačiarni.



POZNÁMKA: Aplikácia HP Print and Scan Doctor a Sprievodca HP riešením problémov online nemusí byť k dispozícii vo všetkých jazykoch.

Prečítajte si v Pomocníkovi všeobecné pokyny týkajúce sa riešenia problémov s bezdrôtovým pripojením

Skontrolovaním konfigurácie siete alebo vytlačení správ o teste bezdrôtového pripojenia môžete diagnostikovať problémy so sieťovým pripojením.

1. Na ovládacom paneli tlačiarne sa dotknite ikony (**Bezdrôtové pripojenie**) a potom ikony (**Nastavenia**).
2. Dotknite sa položky **Tlačiť správy** a potom položky **Konfiguračná strana siete** alebo položky **Správa o teste bezdrôtového pripojenia**.

Vyhľadanie nastavenia siete týkajúce sa bezdrôtového pripojenia

Vyberte niektorú z nasledujúcich možností riešenia problémov.

HP Print and Scan Doctor	Aplikácia HP Print and Scan Doctor je pomôcka, ktorá pomáha zistiť názov siete (SSID) a heslo (sieťový kľúč).
Použitie Sprievodcu HP riešením problémov online	Získajte informácie o vyhľadaní názvu siete (SSID) a hesla bezdrôtového pripojenia.





POZNÁMKA: Aplikácia HP Print and Scan Doctor a Sprievodca HP riešením problémov online nemusí byť k dispozícii vo všetkých jazykoch.

Oprava pripojenia k funkcii Funkcia Wi-Fi Direct

Použitie Sprievodcu HP riešením problémov online	Vyriešte problém s funkciou Funkcia Wi-Fi Direct alebo získajte informácie o konfigurovaní funkcie Funkcia Wi-Fi Direct.
--	--

 **POZNÁMKA:** Sprievodca HP riešením problémov online nemusí byť k dispozícii vo všetkých jazykoch.

Prečítajte si v Pomocníkovi všeobecné pokyny týkajúce sa riešenia problémov s funkciou Funkcia Wi-Fi Direct

1. Skontrolujte, či je funkcia Funkcia Wi-Fi Direct zapnutá:
 - a. Na ovládacom paneli tlačiarne sa dotknite položky  (Funkcia Wi-Fi Direct).
 - b. Ak je pre položku Stav vybraná možnosť **Vypnuté**, dotknite sa položky  (**Wi-Fi Direct – nastavenia**) a zapnite funkciu Wi-Fi Direct.
2. V počítači alebo mobilnom zariadení s bezdrôtovým pripojením zapnite pripojenie k sieti Wi-Fi, potom vyhládajte názov funkcie Funkcia Wi-Fi Direct v tlačiarňi a pripojte sa k nej.
3. Po zobrazení výzvy zadajte heslo funkcie Funkcia Wi-Fi Direct.
4. Ak používate mobilné zariadenie, skontrolujte, či ste nainštalovali kompatibilnú tlačovú aplikáciu. Ďalšie informácie o mobilnej tlači nájdete na stránke www.hp.com/global/us/en/eprint/mobile_printing_apps.html.

Problémy s hardvérom tlačiarne

 **TIP:** Na vykonanie diagnostiky a automatickej opravy problémov týkajúcich sa tlače, skenovania a kopírovania spustíte aplikáciu [HP Print and Scan Doctor](#). Aplikácia je dostupná len v niektorých jazykoch.

Tlačiareň sa nečakane vypína

- Skontrolujte napájanie a jeho pripojenie.
- Skontrolujte, či je napájací kábel tlačiarne pevne zapojený do funkčnej sieťovej zásuvky.

Prístupový kryt kaziet je otvorený

- Zatvorte prístupový kryt kaziet a môžete začať tlačiť.

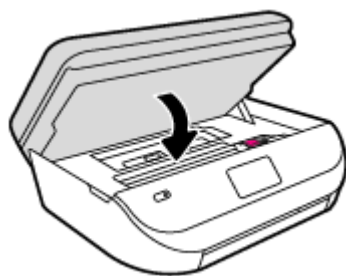

Zarovnanie kaziet je nesprávne

- Ak zlyhá proces zarovnania, skontrolujte, či je do vstupného zásobníka vložený nepoužitý, obyčajný biely papier. Ak je vo vstupnom zásobníku pri zarovnávaní atramentových kaziet vložený farebný papier, zarovnanie zlyhá.
- Ak proces zarovnania opakovane zlyhá, možno je potrebné vyčistiť tlačovú hlavu alebo je poškodený snímač.
- Ak sa problém nevyrieši vyčistením tlačovej hlavy, obráťte sa na technickú podporu spoločnosti HP. Navštívte stránku www.hp.com/support. Táto webová stránka poskytuje informácie a pomôcky, ktoré vám pomôžu opraviť mnoho bežných problémov s tlačiarňou. Po zobrazení výzvy vyberte príslušnú

krajinu/región a kliknite na položku **Všetky kontakty HP** . Zobrazia sa kontaktné informácie oddelenia technickej podpory.

Riešenie problému so zlyhaním tlačiarne

- ▲ Vypnite a zapnite tlačiareň. Ak sa týmto krokom problém neodstráni, obráťte sa na spoločnosť HP.

Ďalšie informácie o kontaktovaní oddelenia technickej podpory spoločnosti HP nájdete v časti [Technická podpora spoločnosti HP na strane 92](#).

Technická podpora spoločnosti HP

Informácie o najnovších aktualizáciách produktu a technickej podpore nájdete na webovej lokalite technickej podpory pre tlačiarne [HP OfficeJet 4650 series na adrese www.hp.com/support](#). Technická podpora spoločnosti HP online poskytuje širokú škálu možností pomoci pri používaní tlačiarne:



Ovládače a súbory na prevzatie: prevezmite ovládače a aktualizácie softvéru, ako aj príručky k produktu a dokumentáciu dodanú s tlačiarňou.



Fóra technickej podpory spoločnosti HP: navštívte fóra technickej podpory spoločnosti HP, kde môžete získať odpovede na bežné otázky a problémy. Môžete si prezerat otázky zverejnené inými zákazníkmi spoločnosti HP alebo môžete po prihlásení zverejňovať vlastné otázky a komentáre.



Riešenie problémov: pomocou nástrojov spoločnosti HP online môžete vyhľadávať príslušnú tlačiareň a odporúčané riešenia.

Kontaktovať HP

Ak potrebujete pomoc s riešením problému od zástupcu oddelenia technickej podpory spoločnosti HP, navštívte webovú lokalitu [Contact Support](#) (Kontakt na oddelenie technickej podpory). Nasledujúce možnosti kontaktovania sú k dispozícii bezplatne pre zákazníkov v období platnosti záruky (za technickú podporu prostredníctvom zástupcu spoločnosti HP mimo záruku sa môže požadovať poplatok):



Chatovať online so zástupcom oddelenia technickej podpory spoločnosti HP.



Zavolať zástupcovi oddelenia technickej podpory spoločnosti HP.

Pred skontaktovaním sa s oddelením technickej podpory HP si pripravte tieto informácie:

- Názov produktu (umiestnený na tlačiarňi, napríklad HP OfficeJet 4650)

- číslo výrobku (sa nachádza vnútri prístupového krytu kazety),

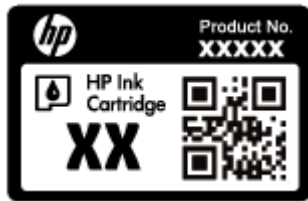

- Sériové číslo (umiestnené na zadnej alebo spodnej strane tlačiarne)

Registrácia tlačiarne

Registrácia trvá iba niekoľko minút a umožňuje využívať rýchlejší servis, efektívnejšiu technickú podporu a upozornenia technickej podpory pre tlačiareň. Ak ste nezaregistrovali tlačiareň počas inštalácie softvéru, môžete ju zaregistrovať teraz na adrese <http://www.register.hp.com>.

Ďalšie možnosti záruky

Za príplatok sú k dispozícii rozšírené servisné plány pre zariadenie HP OfficeJet 4650 series. Prejdite na stránku www.hp.com/support a vyberte príslušnú krajinu/región a jazyk. Potom si pozrite možnosti rozšírenej záruky dostupné pre príslušnú tlačiareň.

A Špecifikácie produktu

V tejto časti sú uvedené technické špecifikácie a informácie medzinárodných noriem pre zariadenie HP OfficeJet 4650 series.

Ďalšie špecifikácie nájdete v tlačenej dokumentácii dodávanej so zariadením HP OfficeJet 4650 series.

Táto časť obsahuje nasledujúce témy:

- [Upozornenia spoločnosti Hewlett-Packard Company](#)
- [Špecifikácie](#)
- [Program environmentálneho dozoru výroby](#)
- [Regulačné informácie](#)

Upozornenia spoločnosti Hewlett-Packard Company

Informácie uvedené v tomto dokumente sa môžu zmeniť bez predchádzajúceho upozornenia.

Všetky práva vyhradené. Reprodukovanie, úpravy alebo preklad tohto materiálu bez predchádzajúceho písomného súhlasu spoločnosti Hewlett-Packard sa zakazuje okrem prípadov povolených autorskými zákonmi. Jediné záruky vzťahujúce sa na produkty a služby spoločnosti HP sú uvedené vo vyhláseniach o výslovnej záruke, ktoré sa dodávajú spolu s takýmito produktmi a službami. Žiadne informácie uvedené v tejto príručke nemožno považovať za dodatočnú záruku. Spoločnosť HP nie je zodpovedná za technické ani redakčné chyby či opomenutia v tejto príručke.

© 2015 Hewlett-Packard Development Company, L.P.

Microsoft®, Windows®, Windows® XP, Windows Vista®, Windows® 7, Windows® 8 a Windows® 8.1 sú ochranné známky spoločnosti Microsoft Corporation registrované v USA.

Špecifikácie

V tejto časti sú uvedené technické špecifikácie zariadenia HP OfficeJet 4650 series. Ďalšie špecifikácie zariadenia nájdete v dokumentácii k zariadeniu na adrese www.hp.com/support.

- [Systémové požiadavky](#)
- [Požiadavky na prevádzkové prostredie](#)
- [Špecifikácie tlače](#)
- [Špecifikácie skenovania](#)
- [Špecifikácie kopírovania](#)
- [Výťažnosť kazety](#)
- [Rozlíšenie tlače](#)
- [Informácie o zvuku](#)

Systémové požiadavky

Softvérové a systémové požiadavky sa nachádzajú v súbore Readme.

Informácie o budúcich vydaniach operačných systémov a o podpore nájdete na webovej lokalite podpory online spoločnosti HP na adrese www.hp.com/support.

Požiadavky na prevádzkové prostredie

- Odporúčaný rozsah prevádzkových teplôt: 15 °C až 32 °C
- Povolený rozsah prevádzkových teplôt: 5 °C až 40 °C
- Vlhkosť: relatívna vlhkosť 20 až 80 %, bez kondenzácie (odporúča sa); maximálny rosný bod 25 °C
- Rozsah neprevádzkových (skladovacích) teplôt: –40 °C až 60 °C
- V prítomnosti silných elektromagnetických polí môže byť výstup zo zariadenia HP OfficeJet 4650 series mierne deformovaný.
- Spoločnosť HP odporúča používať kábel USB s dĺžkou max. 3 m, aby sa minimalizoval indukovaný šum spôsobený potenciálnymi silnými elektromagnetickými poľami.

Špecifikácie tlače

- Rýchlosť tlače závisí od zložitosti dokumentu.
- Metóda: tepelná atramentová tlač systémom „drop-on-demand“
- Jazyk: PCL3 GUI

Špecifikácie skenovania

- Optické rozlíšenie: až 1 200 dpi
- Hardvérové rozlíšenie: až 1200 x 1200 dpi
- Vylepšené rozlíšenie: až 1200 x 1200 dpi
- Bitová hĺbka: 24-bitové farby, 8-bitová škála odtieňov sivej farby (256 úrovní sivej farby)
- Maximálna veľkosť dokumentu skenovaného zo sklenenej podložky: 21,6 x 29,7 cm(8,5 x 11,7")
- Podporované typy súborov: BMP, JPEG, PNG, TIFF, PDF
- Verzia rozhrania Twain: 1,9

Špecifikácie kopírovania

- Digitálne spracovanie obrazu
- Maximálny počet kópií sa líši v závislosti od modelu.
- Rýchlosti kopírovania sa líšia v závislosti od zložitosti dokumentu a modelu.

Výťažnosť kazety

Ďalšie informácie o odhadovanej kapacite tlačových kaziet nájdete na adrese www.hp.com/go/learnaboutsupplies.

Rozlíšenie tlače

Zoznam podporovaných rozlíšení tlače nájdete na webovej lokalite technickej podpory pre tlačiarne [HP OfficeJet 4650 series](http://www.hp.com/support) na adrese www.hp.com/support.

Ďalšie informácie o tlači s použitím najvyššieho rozlíšenia dpi nájdete v časti [Tlačíť použitím maximálneho rozlíšenia na strane 19](#).

Informácie o zvuku

Ak máte prístup na internet, informácie o zvuku môžete získať z webovej stránky [spoločnosti HP](#).

Program environmentálneho dozoru výroby

Spoločnosť Hewlett-Packard sa zaväzuje, že bude vyrábať kvalitné výrobky ekologicky prijateľným spôsobom. Na možnosť budúcej recyklácie sa prihliadalo už pri vývoji tohto produktu. Počet materiálov bol obmedzený na minimum. Toto obmedzenie nemá vplyv na správnu funkčnosť a spoľahlivosť produktu. Odlišné materiály sú použité tak, aby boli ľahko separovateľné. Uzamykacie a spojovacie prvky sa dajú ľahko nájsť, sú ľahko prístupné a možno ich odstrániť bežnými nástrojmi. Vysoko dôležité diely sú navrhnuté na účinnú demontáž a opravu.

Ďalšie informácie nájdete na webovej lokalite venovanej angažovanosti spoločnosti HP v problematike životného prostredia na adrese:

www.hp.com/hpinfo/globalcitizenship/environment/index.html.

Táto časť obsahuje nasledujúce témy:

- [Ekologické tipy](#)
- [Využitie papiera](#)
- [Plasty](#)
- [Informačné listy o bezpečnosti materiálu](#)
- [Program spoločnosti HP zameraný na recykláciu spotrebného materiálu pre atramentové tlačiarne](#)
- [Spotreba energie](#)
- [Likvidácia nepotrebného zariadenia používateľmi](#)
- [Chemické látky](#)
- [Likvidácia batérií na Taiwane](#)
- [Upozornenie týkajúce sa batérie pre Brazíliu](#)
- [Upozornenie týkajúce sa používania materiálu chloristan v Kalifornii](#)
- [Upozornenie EPEAT](#)
- [Nariadenie Komisie \(ES\) č. 1275/2008](#)
- [Tabuľka nebezpečných látok/prvkov a ich zloženie \(Čína\)](#)
- [Obmedzenie týkajúce sa nebezpečných látok \(Ukrajina\)](#)
- [Obmedzenie týkajúce sa nebezpečných látok \(India\)](#)
- [Čínsky energetický štítko pre tlačiarne, faxy a kopírovacie zariadenia](#)

Ekologické tipy

Spoločnosť HP sa zaväzuje pomáhať zákazníkom znižovať ich vplyv na životné prostredie. Ak chcete získať ďalšie informácie o environmentálnych iniciatívach spoločnosti HP, navštívte webovú lokalitu HP Environmental Programs and Initiatives (Environmentálne programy a iniciatívy spoločnosti HP).

www.hp.com/hpinfo/globalcitizenship/environment/

Využitie papiera

Tento produkt umožňuje používanie recyklovaného papiera podľa noriem DIN 19309 a EN 12281:2002.

Plasty

Plastové súčiastky s hmotnosťou nad 25 gramov sú označené podľa medzinárodných štandardov, čo zvyšuje možnosť ich identifikácie na účely recyklácie na konci životnosti produktu.

Informačné listy o bezpečnosti materiálu

Informačné listy o bezpečnosti materiálu (MSDS) môžete získať na webovej stránke spoločnosti HP na adrese:

www.hp.com/go/msds

Program spoločnosti HP zameraný na recykláciu spotrebného materiálu pre atramentové tlačiarne

Spoločnosť HP sa zaväzuje chrániť životné prostredie. Program spoločnosti HP zameraný na recykláciu spotrebného materiálu pre atramentovú tlač je dostupný v mnohých krajinách/regiónoch a umožňuje bezplatnú recykláciu použitých tlačových a atramentových kaziet. Ďalšie informácie nájdete na nasledujúcej webovej stránke:

www.hp.com/hpinfo/globalcitizenship/environment/recycle/

Spotreba energie

Tlačové a obrazové zariadenia Hewlett-Packard označené logom ENERGY STAR® sú certifikované americkou Agentúrou na ochranu životného prostredia (Environmental Protection Agency, EPA). Obrazové zariadenia s certifikáciou programu ENERGY STAR budú označené nasledujúcou značkou:



Ďalšie informácie o modeloch obrazových zariadení s certifikáciou programu ENERGY STAR sa uvádzajú na nasledujúcej adrese: www.hp.com/go/energystar

Likvidácia nepotrebného zariadenia používateľmi



Tento symbol znamená zákaz likvidácie produktu spolu s ostatným odpadom z domácnosti. Namiesto toho je vašou povinnosťou odovzdať nepotrebné zariadenie na určenom zbernom mieste na recykláciu nepotrebného elektrického a elektronického zariadenia, a tak chrániť ľudské zdravie a životné prostredie. Ak chcete získať ďalšie informácie, obráťte sa na oddelenie služieb likvidácie odpadu z domácností vo vašej krajine alebo prejdite na webovú adresu <http://www.hp.com/recycle>.

Chemické látky

Spoločnosť HP sa zaväzuje poskytovať svojim zákazníkom informácie o chemických látkach v jej produktoch v súlade so zákonnými požiadavkami, vyplývajúcimi napríklad z normy REACH (*nariadenie ES č. 1907/2006 Európskeho parlamentu a Rady*). Správu o chemickom zložení tohto produktu môžete nájsť na nasledujúcej adrese: www.hp.com/go/reach.

Likvidácia batérií na Taiwane



廢電池請回收

Upozornenie týkajúce sa batérie pre Brazíliu

A bateria deste equipamento não foi projetada para ser removida pelo cliente.

Upozornenie týkajúce sa používania materiálu chloristan v Kalifornii

California Perchlorate Material Notice

Perchlorate material - special handling may apply. See:
<http://www.dtsc.ca.gov/hazardouswaste/perchlorate/>

This product's real-time clock battery or coin cell battery may contain perchlorate and may require special handling when recycled or disposed of in California.

Upozornenie EPEAT

EPEAT

Most HP products are designed to meet EPEAT. EPEAT is a comprehensive environmental rating that helps identify greener electronics equipment. For more information on EPEAT go to www.epeat.net. For information on HP's EPEAT registered products go to www.hp.com/hpinfo/globalcitizenship/environment/pdf/epeat_printers.pdf.

Nariadenie Komisie (ES) č. 1275/2008

Údaje o výkone produktu vrátane spotreby produktu zapojeného v sieti v pohotovostnom režime, ak sú pripojené všetky káblové sieťové porty a aktivované všetky bezdrôtové sieťové porty, nájdete v časti P14 Ďalšie informácie výrobku – IT ECO Declaration (Ekologické vyhlásenie o IT) na stránke www.hp.com/hpinfo/globalcitizenship/environment/productdata/itecodesktop-pc.html.

Tabuľka nebezpečných látok/prvkov a ich zloženie (Čína)

产品中有毒物质或元素的名称及含量 根据中国《电子信息产品污染控制管理办法》						
部件名称	有毒物质或元素					
	铅 (Pb)	汞 (Hg)	镉 (Cd)	六价铬 (Cr(VI))	多溴联苯 (PBB)	多溴二苯醚 (PBDE)
外壳和托盘	0	0	0	0	0	0
电线	0	0	0	0	0	0
印刷电路板	X	0	0	0	0	0
打印系统	X	0	0	0	0	0
显示器	X	0	0	0	0	0
喷墨打印机墨盒	0	0	0	0	0	0
驱动光盘	X	0	0	0	0	0
扫描仪	X	X	0	0	0	0
网络配件	X	0	0	0	0	0
电池板	X	0	0	0	0	0
自动双面打印系统	0	0	0	0	0	0
外部电源	X	0	0	0	0	0

本表格依据SJ/T 11364 的规定编制。
 0: 表示该有害物质在该部件所有均质材料中的含量均在GB/T 26572 规定的限量要求以下。
 X: 表示该有害物质至少在该部件的某一均质材料中的含量超出GB/T 26572 规定的限量要求。

此表中所有名称中含“X”的部件均符合欧盟 RoHS 立法。

注: 环保使用期限的参考标识取决于产品正常工作的温度和湿度等条件。

Obmedzenie týkajúce sa nebezpečných látok (Ukrajina)

Технічний регламент щодо обмеження використання небезпечних речовин (Україна)

Обладнання відповідає вимогам Технічного регламенту щодо обмеження використання деяких небезпечних речовин в електричному та електронному обладнанні, затвердженого постановою Кабінету Міністрів України від 3 грудня 2008 № 1057

Obmedzenie týkajúce sa nebezpečných látok (India)

Restriction of hazardous substances (India)

This product complies with the "India E-waste (Management and Handling) Rule 2011" and prohibits use of lead, mercury, hexavalent chromium, polybrominated biphenyls or polybrominated diphenyl ethers in concentrations exceeding 0.1 weight % and 0.01 weight % for cadmium, except for the exemptions set in Schedule 2 of the Rule.

复印机、打印机和传真机能源效率标识 实施规则

依据“复印机、打印机和传真机能源效率标识实施规则”，该打印机具有中国能效标识。标识上显示的能效等级和操作模式值根据“复印机、打印机和传真机能效限定值及能效等级”标准（“GB 21521”）来确定和计算。

1. 能效等级

产品能效等级分为 3 级，其中 1 级能效最高。能效限定值根据产品类型和打印速度由标准确定。能效等级则根据基本功耗水平以及网络接口和内存等附加组件和功能的功率因子之和来计算。

2. 能效信息

喷墨打印机

- 操作模式功率

睡眠状态的能耗按照 GB 21521 标准来衡量和计算。该数据以瓦特 (W) 表示。

- 待机功率

待机状态是产品连接到电网电源上功率最低的状态。该状态可以延续无限长时间，且使用者无法改变此状态下产品的功率。对于“成像设备”产品，“待机”状态通常相当于“关闭”状态，但也可能相当于“准备”状态或“睡眠”状态。该数据以瓦特 (W) 表示。

- 睡眠状态预设延迟时间

出厂前由制造商设置的时间决定了该产品在完成主功能后进入低耗模式（例如睡眠、自动关机）的时间。该数据以分钟表示。

- 附加功能功率因子之和

网络接口和内存等附加功能的功率因子之和。该数据以瓦特 (W) 表示。

标识上显示的能耗数据是根据典型配置测量得出的数据，此类配置包含登记备案的打印机依据复印机、打印机和传真机能源效率标识实施规则所选的所有配置。因此，该特定产品型号的实际能耗可能与标识上显示的数据有所不同。

要了解规范的更多详情，请参考最新版的 GB 21521 标准。

Regulačné informácie

Tlačiareň spĺňa požiadavky regulačných úradov na produkty vo vašej krajine/regióne.

Táto časť obsahuje nasledujúce témy:

- [Regulačné číslo identifikácie modelu](#)
- [Vyhlásenie úradu FCC](#)
- [Upozornenie pre používateľov v Kórei](#)
- [Vyhlásenie o zhode s požiadavkami VCCI \(trieda B\) pre používateľov v Japonsku](#)
- [Upozornenie pre používateľov v Japonsku týkajúce sa napájacieho kábla](#)

- [Vyhlásenie o hlukových emisiách pre Nemecko](#)
- [Lesklé puzdrá periférnych zariadení v Nemecku](#)
- [Vyhlásenie o zhode](#)
- [Regulačný oznam pre Európsku úniu](#)
 - [Produkty s funkciou bezdrôtového rozhrania](#)
 - [Vyhlásenie o európskej telefónnej sieti \(modem/fax\)](#)
- [Austrálske vyhlásenie pre káblové faxy](#)
- [Upozornenie pre používateľov telekomunikačnej siete v USA: Požiadavky úradu FCC](#)
- [Upozornenie pre používateľov telekomunikačnej siete v Kanade](#)
- [Upozornenie pre používateľov telefónnej siete v Nemecku](#)
- [Informácie o regulačných predpisoch pre bezdrôtové produkty](#)
 - [Vystavenie rádiovému žiareniu](#)
 - [Upozornenie pre používateľov v Brazílii](#)
 - [Upozornenie pre používateľov v Kanade](#)
 - [Upozornenie pre používateľov na Taiwane](#)
 - [Upozornenie pre používateľov v Mexiku](#)
 - [Upozornenie pre používateľov v Japonsku](#)
 - [Upozornenie pre používateľov v Kórei](#)

Regulačné číslo identifikácie modelu

Z dôvodu regulačnej identifikácie je výrobok označený regulačným číslom modelu. Regulačné číslo modelu pre tento výrobok je SDGOB-1502. Toto regulačné číslo by sa nemalo zamieňať s marketingovým názvom (HP OfficeJet 4650 All-in-One series atď.) ani číslami zariadenia (F1H96 až F1J07 atď.).

Vyhlasenie úradu FCC

FCC statement

The United States Federal Communications Commission (in 47 CFR 15.105) has specified that the following notice be brought to the attention of users of this product.

This equipment has been tested and found to comply with the limits for a Class B digital device, pursuant to Part 15 of the FCC Rules. These limits are designed to provide reasonable protection against harmful interference in a residential installation. This equipment generates, uses and can radiate radio frequency energy and, if not installed and used in accordance with the instructions, may cause harmful interference to radio communications. However, there is no guarantee that interference will not occur in a particular installation. If this equipment does cause harmful interference to radio or television reception, which can be determined by turning the equipment off and on, the user is encouraged to try to correct the interference by one or more of the following measures:

- Reorient or relocate the receiving antenna.
- Increase the separation between the equipment and the receiver.
- Connect the equipment into an outlet on a circuit different from that to which the receiver is connected.
- Consult the dealer or an experienced radio/TV technician for help.

For further information, contact:

Manager of Corporate Product Regulations
Hewlett-Packard Company
3000 Hanover Street
Palo Alto, Ca 94304
(650) 857-1501

Modifications (part 15.21)

The FCC requires the user to be notified that any changes or modifications made to this device that are not expressly approved by HP may void the user's authority to operate the equipment.

This device complies with Part 15 of the FCC Rules. Operation is subject to the following two conditions: (1) this device may not cause harmful interference, and (2) this device must accept any interference received, including interference that may cause undesired operation.

Upozornenie pre používateľov v Kórei

B 급 기기 (가정용 방송통신기기)	이 기기는 가정용(B급)으로 전자파적합등록을 한 기기로서 주로 가정에서 사용하는 것을 목적으로 하며, 모든 지역에서 사용할 수 있습니다.
------------------------	--

Vyhlasenie o zhode s požiadavkami VCCI (trieda B) pre používateľov v Japonsku

この装置は、クラスB情報技術装置です。この装置は、家庭環境で使用することを目的としていますが、この装置がラジオやテレビジョン受信機に近接して使用されると、受信障害を引き起こすことがあります。取扱説明書に従って正しい取り扱いをして下さい。	VCCI-B
--	--------

Upozornenie pre používateľov v Japonsku týkajúce sa napájacieho kábla

製品には、同梱された電源コードをお使い下さい。
同梱された電源コードは、他の製品では使用出来ません。

Vyhlasenie o hlukových emisiách pre Nemecko

Geräuschemission

LpA < 70 dB am Arbeitsplatz im Normalbetrieb nach DIN 45635 T. 19

Lesklé puzdrá periférnych zariadení v Nemecku

Das Gerät ist nicht für die Benutzung im unmittelbaren Gesichtsfeld am Bildschirmarbeitsplatz vorgesehen. Um störende Reflexionen am Bildschirmarbeitsplatz zu vermeiden, darf dieses Produkt nicht im unmittelbaren Gesichtsfeld platziert werden.

Vyhlasenie o zhode



DECLARATION OF CONFORMITY

according to ISO/IEC 17050-1 and EN 17050-1

DoC #: SDG0B-1502

Supplier's Name: Hewlett-Packard Company
Supplier's Address: 16399 West Bernardo Drive, San Diego, CA 92127-1899, USA
declares, that the product
Product Name and Model: HP OfficeJet 4650 All-in-One Printer Series
HP DeskJet Ink Advantage 4675 All-in-One Printer Series

Regulatory Model Number: 1) SDG0B-1502
Product Options: All
Radio Module: SDG0B-1392 (802.11 b/g/n)
Power Adapter: N/A

conforms to the following Product Specifications and Regulations:

EMC: Class B

CISPR 22:2008 / EN 55022: 2010
CISPR 24:2010 / EN 55024: 2010
IEC 61000-3-2: 2005 + A1: 2008 + A2: 2009 / EN 61000-3-2: 2006 + A1:2009 + A2:2009
IEC 61000-3-3: 2008 / EN 61000-3-3: 2008
FCC CFR 47 Part 15 / ICES-003, issue 5 Class B

Safety:

IEC 60950-1: 2005 + A1: 2009 / EN 60950-1: 2006 + A11: 2009 + A1: 2010 + A12: 2011
EN 62479: 2010

Telecom:

EN 300 328 v1.8.1
EN 301 489-1 v1.9.2
EN 301 489-17 v2.2.1
IEC 62311: 2007 / EN 62311: 2008
ETSI ES 203 021:2006
FCC Rules and Regulations 47 CFR Part 68, TIA-968-B, TIA-1096-A

Energy Use:

Regulation (EC) No. 1275/2008
ENERGY STAR® Qualified Imaging Equipment Operational Mode (OM) Test Procedure
EN 50564:2011
IEC 62301:2011

RoHS:

EN 50581:2012

The product herewith complies with the requirements of the Low Voltage Directive 2006/95/EC, the EMC Directive 2004/108/EC, the R&TTE Directive 1999/5/EC, the Ecodesign Directive 2009/125/EC, the RoHS Directive 2011/65/EU and carries the **CE** marking accordingly.

This device complies with part 15 of the FCC Rules. Operation is subject to the following two conditions:

(1) This device may not cause harmful interference, and (2) this device must accept any interference received, including interference that may cause undesired operation.

Additional Information:

- 1) This product is assigned a Regulatory Model Number which stays with the regulatory aspects of the design. The Regulatory Model Number is the main product identifier in the regulatory documentation and test reports, this number should not be confused with the marketing name or the product numbers.

October 2014
San Diego, CA

Local contact for regulatory topics only:

EU: Hewlett-Packard GmbH, HQ-TRE, Herrenberger Strasse 140, 71034 Boeblingen, Germany
U.S.: Hewlett-Packard, 3000 Hanover St., Palo Alto, CA 94304, U.S.A. 650-857-1501

www.hp.eu/certificates

Regulačný oznam pre Európsku úniu



Produkty s označením CE spĺňajú jednu alebo viacero nasledujúcich platných smerníc EÚ: smernica pre nízke napätie 2006/95/ES, smernica 2004/108/ES o elektromagnetickej kompatibilite, smernica 2009/125/ES o ekodizajne, smernica R&TTE 1999/5/ES, smernica o obmedzení používania nebezpečných látok 2011/65/EÚ. Dodržiavanie týchto smerníc sa hodnotí na základe platných európskych harmonizovaných noriem. Kompletná verzia vyhlásenia o zhode je k dispozícii na webovej stránke www.hp.com/go/certificates (Vyhľadávajte podľa názvu modelu produktu alebo regulačného čísla modelu (RMN), ktoré sa môže nachádzať na regulačnom štítiku.)

Kontaktným miestom v regulačných otázkach je:

Hewlett-Packard GmbH, Dept./MS: HQ-TRE, Herrenberger Strasse 140, 71034 Boeblingen, NEMECKO

Produkty s funkciou bezdrôtového rozhrania

EMF

- Tento produkt spĺňa medzinárodné nariadenia (ICNIRP) týkajúce sa vystavenia rádiovému žiareniu.

Ak je jeho súčasťou zariadenie vysielajúce a prijímajúce rádiové signály, potom pri bežnom používaní vzdialenosť 20 cm zaručuje, že úroveň vystavenia rádiovému žiareniu spĺňa požiadavky EÚ.

Funkcia bezdrôtového rozhrania v Európe

- Tento produkt je navrhnutý na používanie bez obmedzení vo všetkých štátoch EÚ vrátane Islandu, Lichtenštajnska, Nórska a Švajčiarska.

Vyhlásenie o európskej telefónnej sieti (modem/fax)

Produkty HP s funkciou FAXU spĺňajú požiadavky smernice R&TTE 1999/5/ES (príloha II) a na základe toho majú označenie CE. Z dôvodu rozdielov medzi jednotlivými sieťami PSTN v rôznych krajinách/regiónoch však toto schválenie samo osebe bezpodmienečne nezaručuje správnu funkciu v každom koncovom bode siete PSTN. V prípade problémov by ste sa v prvom kroku mali spojiť s dodávateľom zariadenia.

Austrálske vyhlásenie pre káblové faxy

In Australia, the HP device must be connected to Telecommunication Network through a line cord which meets the requirements of the Technical Standard AS/ACIF 5008.

Upozornenie pre používateľov telekomunikačnej siete v USA: Požiadavky úradu FCC

Notice to users of the U.S Telephone network: FCC requirements

This equipment complies with Part 68 of the FCC rules and the requirements adopted by the ACTA. On the rear (or bottom) of this equipment is a label that contains, among other information, a product identifier in the format US:AAAEQ↑TXXXX. If requested, this number must be provided to the telephone company.

Applicable connector jack Universal Service Order Codes ("USOC") for the Equipment is: RJ-11C.

A plug and jack used to connect this equipment to the premises wiring and telephone network must comply with the applicable FCC Part 68 rules and requirements adopted by the ACTA. A compliant telephone cord and modular plug is provided with this product. It is designed to be connected to a compatible modular jack that is also compliant. See installation instructions for details.

The REN is used to determine the number of devices that may be connected to a telephone line. Excessive RENs on a telephone line may result in the devices not ringing in response to an incoming call. In most but not all areas, the sum of RENs should not exceed five (5.0). To be certain of the number of devices that may be connected to a line, as determined by the total RENs, contact the local telephone company. For products approved after July 23, 2001, the REN for this product is part of the product identifier that has the format US:AAAEQ↑TXXXX. The digits represented by ↑ are the REN without a decimal point (e.g., 00 is a REN of 0.0).

If this equipment causes harm to the telephone network, the telephone company will notify you in advance that temporary discontinuance of service may be required. But if advance notice isn't practical, the telephone company will notify the customer as soon as possible. Also, you will be advised of your right to file a complaint with the FCC if you believe it is necessary.

The telephone company may make changes in its facilities, equipment, operations or procedures that could affect the operation of the equipment. If this happens the telephone company will provide advance notice in order for you to make necessary modifications to maintain uninterrupted service.

If trouble is experienced with this equipment, please contact the manufacturer, or look elsewhere in this manual, for repair or warranty information. If the equipment is causing harm to the telephone network, the telephone company may request that you disconnect the equipment until the problem is resolved.

Connection to party line service is subject to state tariffs. Contact the state public utility commission, public service commission or corporation commission for information.

If your home has specially wired alarm equipment connected to the telephone line, ensure the installation of this equipment does not disable your alarm equipment. If you have questions about what will disable alarm equipment, consult your telephone company or a qualified installer.

WHEN PROGRAMMING EMERGENCY NUMBERS AND/OR MAKING TEST CALLS TO EMERGENCY NUMBERS:

- 1) Remain on the line and briefly explain to the dispatcher the reason for the call.
- 2) Perform such activities in the off-peak hours, such as early morning or late evenings.



Note The FCC hearing aid compatibility rules for telephones are not applicable to this equipment.

The Telephone Consumer Protection Act of 1991 makes it unlawful for any person to use a computer or other electronic device, including FAX machines, to send any message unless such message clearly contains in a margin at the top or bottom of each transmitted page or on the first page of the transmission, the date and time it is sent and an identification of the business or other entity, or other individual sending the message and the telephone number of the sending machine or such business, other entity, or individual. (The telephone number provided may not be a 900 number or any other number for which charges exceed local or long distance transmission charges.)

In order to program this information into your FAX machine, you should complete the steps described in the software.

Upozornenie pre používateľov telekomunikačnej siete v Kanade

Note à l'attention des utilisateurs du réseau téléphonique canadien/Notice to users of the Canadian telephone network

Cet appareil est conforme aux spécifications techniques des équipements terminaux d'Industrie Canada. Le numéro d'enregistrement atteste de la conformité de l'appareil. L'abréviation IC qui précède le numéro d'enregistrement indique que l'enregistrement a été effectué dans le cadre d'une Déclaration de conformité stipulant que les spécifications techniques d'Industrie Canada ont été respectées. Néanmoins, cette abréviation ne signifie en aucun cas que l'appareil a été validé par Industrie Canada.

Pour leur propre sécurité, les utilisateurs doivent s'assurer que les prises électriques reliées à la terre de la source d'alimentation, des lignes téléphoniques et du circuit métallique d'alimentation en eau sont, le cas échéant, branchées les unes aux autres. Cette précaution est particulièrement importante dans les zones rurales.

 **Remarque** Le numéro REN (Ringer Equivalence Number) attribué à chaque appareil terminal fournit une indication sur le nombre maximal de terminaux qui peuvent être connectés à une interface téléphonique. La terminaison d'une interface peut se composer de n'importe quelle combinaison d'appareils, à condition que le total des numéros REN ne dépasse pas 5.

Basé sur les résultats de tests FCC Partie 68, le numéro REN de ce produit est 0.08.

This equipment meets the applicable Industry Canada Terminal Equipment Technical Specifications. This is confirmed by the registration number. The abbreviation IC before the registration number signifies that registration was performed based on a Declaration of Conformity indicating that Industry Canada technical specifications were met. It does not imply that Industry Canada approved the equipment.

Users should ensure for their own protection that the electrical ground connections of the power utility, telephone lines and internal metallic water pipe system, if present, are connected together. This precaution might be particularly important in rural areas.

 **Note** The REN (Ringer Equivalence Number) assigned to each terminal device provides an indication of the maximum number of terminals allowed to be connected to a telephone interface. The termination on an interface might consist of any combination of devices subject only to the requirement that the sum of the Ringer Equivalence Numbers of all the devices does not exceed 5.

The REN for this product is 0.08, based on FCC Part 68 test results.

Upozornenie pre používateľov telefónnej siete v Nemecku

Hinweis für Benutzer des deutschen Telefonnetzes

Dieses HP-Fax ist nur für den Anschluss eines analogen Public Switched Telephone Network (PSTN) gedacht. Schließen Sie den TAE N-Telefonstecker, der im Lieferumfang des HP All-in-One enthalten ist, an die Wandsteckdose (TAE 6) Code N an. Dieses HP-Fax kann als einzelnes Gerät und/oder in Verbindung (mit seriellen Anschluss) mit anderen zugelassenen Endgeräten verwendet werden.

Informácie o regulačných predpisoch pre bezdrôtové produkty

Táto časť obsahuje nasledujúce informácie o vyhláškach týkajúcich sa bezdrôtových výrobkov:

- [Vystavenie rádiových frekvenciám žiareniu](#)
- [Upozornenie pre používateľov v Brazílii](#)
- [Upozornenie pre používateľov v Kanade](#)
- [Upozornenie pre používateľov na Taiwane](#)

- [Upozornenie pre používateľov v Mexiku](#)
- [Upozornenie pre používateľov v Japonsku](#)
- [Upozornenie pre používateľov v Kórei](#)

Vystavenie rádiovým žiarením

Exposure to radio frequency radiation



Caution The radiated output power of this device is far below the FCC radio frequency exposure limits. Nevertheless, the device shall be used in such a manner that the potential for human contact during normal operation is minimized. This product and any attached external antenna, if supported, shall be placed in such a manner to minimize the potential for human contact during normal operation. In order to avoid the possibility of exceeding the FCC radio frequency exposure limits, human proximity to the antenna shall not be less than 20 cm (8 inches) during normal operation.

Upozornenie pre používateľov v Brazílii

Aviso aos usuários no Brasil

Este equipamento opera em caráter secundário, isto é, não tem direito à proteção contra interferência prejudicial, mesmo de estações do mesmo tipo, e não pode causar interferência a sistemas operando em caráter primário.

Upozornenie pre používateľov v Kanade

Notice to users in Canada/Note à l'attention des utilisateurs canadiens

Under Industry Canada regulations, this radio transmitter may only operate using an antenna of a type and maximum (or lesser) gain approved for the transmitter by Industry Canada. To reduce potential radio interference to other users, the antenna type and its gain should be so chosen that the equivalent isotropically radiated power (e.i.r.p.) is not more than that necessary for successful communication.

This device complies with Industry Canada licence-exempt RSS standard(s). Operation is subject to the following two conditions: (1) this device may not cause interference, and (2) this device must accept any interference, including interference that may cause undesired operation of the device.

WARNING! Exposure to Radio Frequency Radiation The radiated output power of this device is below the Industry Canada radio frequency exposure limits. Nevertheless, the device should be used in such a manner that the potential for human contact is minimized during normal operation.

To avoid the possibility of exceeding the Industry Canada radio frequency exposure limits, human proximity to the antennas should not be less than 20 cm (8 inches).

Conformément au Règlement d'Industrie Canada, cet émetteur radioélectrique ne peut fonctionner qu'avec une antenne d'un type et d'un gain maximum (ou moindre) approuvé par Industrie Canada. Afin de réduire le brouillage radioélectrique potentiel pour d'autres utilisateurs, le type d'antenne et son gain doivent être choisis de manière à ce que la puissance isotrope rayonnée équivalente (p.i.r.e.) ne dépasse pas celle nécessaire à une communication réussie.

Cet appareil est conforme aux normes RSS exemptes de licence d'Industrie Canada. Son fonctionnement dépend des deux conditions suivantes : (1) cet appareil ne doit pas provoquer d'interférences nuisibles et (2) doit accepter toutes interférences reçues, y compris des interférences pouvant provoquer un fonctionnement non souhaité de l'appareil.

AVERTISSEMENT relatif à l'exposition aux radiofréquences. La puissance de rayonnement de cet appareil se trouve sous les limites d'exposition de radiofréquences d'Industrie Canada. Néanmoins, cet appareil doit être utilisé de telle sorte qu'il soit mis en contact le moins possible avec le corps humain.

Afin d'éviter le dépassement éventuel des limites d'exposition aux radiofréquences d'Industrie Canada, il est recommandé de maintenir une distance de plus de 20 cm entre les antennes et l'utilisateur.

Upozornenie pre používateľov na Taiwane

低功率電波輻射性電機管理辦法

第十二條

經型式認證合格之低功率射頻電機，非經許可，公司、商號或使用者均不得擅自變更頻率、加大功率或變更設計之特性及功能。

第十四條

低功率射頻電機之使用不得影響飛航安全及干擾合法通信；經發現有干擾現象時，應立即停用，並改善至無干擾時方得繼續使用。

前項合法通信，指依電信法規定作業之無線電通信。低功率射頻電機須忍受合法通信或工業、科學及醫藥用電波輻射性電機設備之干擾。

Upozornenie pre používateľov v Mexiku

Aviso para los usuarios de México

La operación de este equipo está sujeta a las siguientes dos condiciones: (1) es posible que este equipo o dispositivo no cause interferencia perjudicial y (2) este equipo o dispositivo debe aceptar cualquier interferencia, incluyendo la que pueda causar su operación no deseada.

Para saber el modelo de la tarjeta inalámbrica utilizada, revise la etiqueta regulatoria de la impresora.

Upozornenie pre používateľov v Japonsku

この機器は技術基準適合証明又は工事設計認証を受けた無線設備を搭載しています。

Upozornenie pre používateľov v Kórei

해당 무선설비는 전파혼신 가능성이 있으므로 인명안전과 관련된 서비스는 할 수 없음

B Ďalšie nastavenie faxu

V tejto časti zistíte, ako nastaviť tlačiareň tak, aby faxovanie úspešne fungovalo so zariadeniami alebo službami pripojenými na tej istej telefónnej linke.

 **TIP:** Môžete použiť aj programy Sprievodca nastavením faxu (Windows) alebo HP Utility (OS X), ktoré vám pomôžu rýchlo vykonať niektoré dôležité nastavenia faxu, napríklad režim odpovedania a informácie v hlavičke faxu. Tieto nástroje sú k dispozícii prostredníctvom softvéru tlačiarne HP nainštalovaného s tlačiarňou. Po spustení týchto nástrojov dokončíte nastavenie faxu podľa pokynov v tejto časti.

Táto časť obsahuje nasledujúce témy:

- [Nastavenie faxovania \(paralelné telefónne systémy\)](#)
- [Test nastavenia faxu](#)

Nastavenie faxovania (paralelné telefónne systémy)

Pred nastavením tlačiarne na faxovanie musíte zistiť, aký typ telefónneho systému sa používa vo vašej krajine/regióne. Pokyny na nastavenie faxovania sa líšia podľa toho, či máte sériový alebo paralelný telefónny systém.

- Ak svoju krajinu/región nenájdete v tabuľke, pravdepodobne máte sériový telefónny systém. V sériovom telefónnom systéme nemôžete použiť typ konektora na vašom zdieľanom telefónnom zariadení (modemy, telefóny a záznamníky) na fyzické pripojenie k portu 2-EXT na tlačiarňu. Namiesto toho musí byť každé zariadenie pripojené k telefónnej zásuvke v stene.

 **POZNÁMKA:** Možno budete musieť telefónny kábel pripojiť k adaptéru pre vašu krajinu alebo oblasť.

- Ak sa vaša krajina/región nachádza v tabuľke, pravdepodobne máte paralelný telefónny systém. V paralelnom telefónnom systéme môžete zdieľané telefónne zariadenia pripojiť k telefónnej linke prostredníctvom portu 2-EXT na zadnej strane tlačiarne.

 **POZNÁMKA:** Ak máte paralelný telefónny systém, spoločnosť HP odporúča použiť na pripojenie tlačiarne k telefónnej zásuvke v stene dvojžilový telefónny kábel dodaný s tlačiarňou.

Tabuľka B-1 Krajiny/regióny s paralelným typom telefónneho systému

Argentína	Austrália	Brazília
Kanada	Čile	Čína
Kolumbia	Grécko	India
Indonézia	Írsko	Japonsko
Kórea	Latinská Amerika	Malajzia
Mexiko	Filipíny	Poľsko
Portugalsko	Rusko	Saudská Arábia
Singapur	Španielsko	Taiwan
Thajsko	USA	Venezuela
Vietnam		

Ak si nie ste istí, ktorý druh telefónneho systému máte (paralelný alebo sériový), overte si to u vašej telefónnej spoločnosti.

Táto časť obsahuje nasledujúce témy:

- [Výber správneho nastavenia faxu pre domácnosť alebo kanceláriu](#)
- [Prípada A: Samostatná faxová linka \(neprijímajú sa hlasové volania\)](#)
- [Prípada B: Nastavenie tlačiarne s linkou DSL](#)
- [Prípada C: Nastavenie tlačiarne s telefónnym systémom pobočkovej ústredne alebo linkou ISDN](#)
- [Prípada D: Faxovanie so službou rozlíšeného zvonenia na tej istej linke](#)
- [Prípada E: Zdieľaná hlasová a faxová linka](#)
- [Prípada F: Zdieľaná hlasová a faxová linka s hlasovou poštou](#)
- [Prípada G: Faxová linka zdieľaná s počítačovým modemom \(neprijímajú sa hlasové volania\)](#)
- [Prípada H: Zdieľaná hlasová a faxová linka s počítačovým modemom](#)
- [Prípada I: Zdieľaná hlasová a faxová linka so záznamníkom](#)
- [Prípada J: Zdieľanie hlasovej alebo faxovej linky s počítačovým modemom a záznamníkom](#)
- [Prípada K: Zdieľaná hlasová a faxová linka s počítačovým telefonickým modemom a hlasovou službou](#)

Výber správneho nastavenia faxu pre domácnosť alebo kanceláriu

Na úspešné faxovanie potrebujete poznať typy zariadení a služieb (ak sú k dispozícii) zdieľajúcich rovnakú telefónnu linku s tlačiarňou. Toto je dôležité, pretože na správne používanie faxovania môže byť nutné pripojiť niektoré z existujúcich kancelárskych zariadení priamo k tlačiarňi a takisto môže byť potrebné zmeniť niektoré nastavenia faxu.

1. Zistíte, či je váš telefónny systém sériový alebo paralelný. Pozrite si časť [Nastavenie faxovania \(paralelné telefónne systémy\)](#) na strane 111.
2. Vyberte kombináciu zariadení a služieb zdieľajúcich vašu faxovú linku.
 - DSL: Služba DSL (Digital subscriber line) poskytovaná telefónnou spoločnosťou. (Služba DSL sa vo vašej krajine/regióne môže nazývať ADSL.)
 - PBX: telefónny systém pobočkovej ústredne.
 - ISDN: systém digitálnej siete integrovaných služieb (ISDN).
 - Služba rozlíšeného zvonenia: Služba rozlíšeného zvonenia od telekomunikačnej spoločnosti poskytuje viacero telefónnych čísiel s rôznymi vzormi zvonenia.
 - Hlasové volania: hlasové volania sa prijímajú na tom istom telefónnom čísle, ktoré používate pre faxové volania na tlačiarňi.
 - Počítačový telefonický modem: na jednej telefónnej linke máte pripojenú tlačiarňu aj počítačový telefonický modem. Ak odpoviete kladne na ľubovoľnú z nasledujúcich otázok, používate počítačový telefonický modem:
 - Odosielate faxy priamo zo softvérových aplikácií v počítači a prijímate faxy do aplikácií prostredníctvom telefonického pripojenia?
 - Odosielate a prijímate e-mailové správy pomocou počítača prostredníctvom telefonického pripojenia?
 - Máte z počítača prístup na internet prostredníctvom telefonického pripojenia?

- Záznamník: záznamník, ktorý odpovedá na hlasové volania na tom istom telefónnom čísle, ktoré používate na faxové volania prostredníctvom tlačiarne.
 - Služba odkazovej schránky: predplatená odkazová schránka od telekomunikačnej spoločnosti na rovnakom čísle, ktoré používate pre faxové volania na tlačiarňu.
3. Podľa nasledujúcej tabuľky vyberte kombináciu prístroja a služieb, ktorá sa vzťahuje na vaše nastavenie v domácnosti alebo kancelárii. Potom vyhľadajte odporúčané nastavenie faxu. V nasledujúcej časti sú krok za krokom uvedené pokyny pre každý prípad.



POZNÁMKA: Možno budete musieť telefónny kábel pripojiť k adaptéru pre vašu krajinu alebo oblasť.

Iné zariadenia a služby zdieľajúce vašu faxovú linku							Odporúčané nastavenie faxu
DSL	PBX	Služba rozlíšeného zvonenia	Hlasové volania	Počítačový telefónický modem	Záznamník	Služba odkazovej schránky	
							Prípad A: Samostatná faxová linka (neprijímajú sa hlasové volania) na strane 114
✓							Prípad B: Nastavenie tlačiarne s linkou DSL na strane 114
	✓						Prípad C: Nastavenie tlačiarne s telefónnym systémom pobočkovej ústredne alebo linkou ISDN na strane 115
		✓					Prípad D: Faxovanie so službou rozlíšeného zvonenia na tej istej linke na strane 116
			✓				Prípad E: Zdieľaná hlasová a faxová linka na strane 117
			✓			✓	Prípad F: Zdieľaná hlasová a faxová linka s hlasovou poštou na strane 118
				✓			Prípad G: Faxová linka zdieľaná s počítačovým modemom (neprijímajú sa hlasové volania) na strane 119
			✓	✓			Prípad H: Zdieľaná hlasová a faxová linka s počítačovým modemom na strane 121
			✓		✓		Prípad I: Zdieľaná hlasová a faxová linka so záznamníkom na strane 124
			✓	✓	✓		Prípad J: Zdieľanie hlasovej alebo faxovej linky s počítačovým modemom a záznamníkom na strane 125
			✓	✓		✓	Prípad K: Zdieľaná hlasová a faxová linka s počítačovým telefónickým modemom a hlasovou službou na strane 129

Prípado A: Samostatná faxová linka (neprijímajú sa hlasové volania)

Ak máte samostatnú linku, na ktorej neprijímate žiadne hlasové volania a nemáte k nej pripojené žiadne iné zariadenia, pripojte tlačiareň podľa pokynov v tejto časti.

Obrázok B-1 Pohľad na zadnú stranu tlačiarne

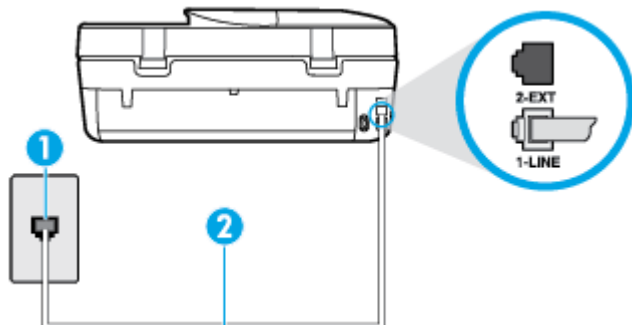

1	Telefónna zásuvka
2	Telefónny kábel dodaný v balení s tlačiarňou pripojte k portu s označením 1-LINE. Možno budete musieť telefónny kábel pripojiť k adaptéru pre vašu krajinu alebo oblasť.

Nastavenie tlačiarne so samostatnou faxovou linkou

1. Jeden koniec telefónneho kábla dodaného v balení spolu s tlačiarňou pripojte k telefónnej zásuvke v stene a druhý koniec pripojte k portu s označením 1-LINE na zadnej strane tlačiarne.
 **POZNÁMKA:** Možno budete musieť telefónny kábel pripojiť k adaptéru pre vašu krajinu alebo oblasť.
2. Zapnite nastavenie **Automatická odpoveď**.
3. (Voliteľná možnosť) Zmeňte nastavenie **Počet zvonení pred odpovedaním** na najnižšie nastavenie (dve zvonenia).
4. Spustite test faxu.

Keď zazvoní telefón, tlačiareň automaticky odpovie po počte zvonení určenom položkou **Počet zvonení pred odpovedaním**. Tlačiareň začne vysielat tóny prijímania faxu do odosielajúceho faxového prístroja a prijme fax.

Prípado B: Nastavenie tlačiarne s linkou DSL

Ak prostredníctvom telekomunikačného operátora používate službu DSL a k tlačiarňi nemáte pripojené žiadne iné zariadenia, medzi telefónnu zásuvku v stene a tlačiareň pripojte filter DSL podľa pokynov v tejto časti. Filter DSL odstraňuje digitálny signál, ktorý môže rušiť tlačiareň, takže tlačiareň potom môže správne komunikovať s telefónnou linkou. (Služba DSL sa vo vašej krajine/regióne môže nazývať ADSL.)

-  **POZNÁMKA:** Ak máte linku DSL a nepripojíte filter DSL, nebudete môcť pomocou tlačiarne odosielať ani prijímať faxy.

Obrázok B-2 Pohľad na zadnú stranu tlačiarne

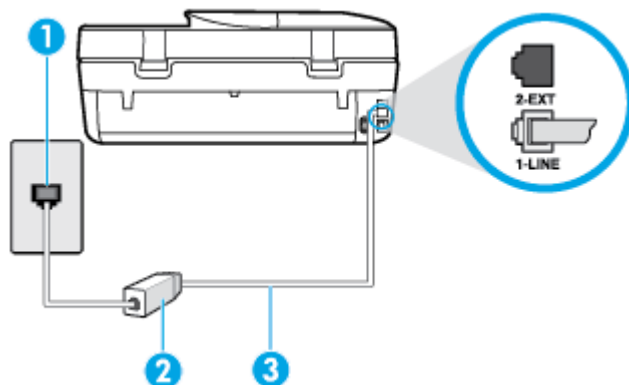

1	Telefónna zásuvka
2	Filter a kábel DSL (alebo ADSL) dodaný poskytovateľom služby DSL
3	Telefónny kábel dodaný v balení s tlačiarňou pripojte k portu s označením 1-LINE. Možno budete musieť telefónny kábel pripojiť k adaptéru pre vašu krajinu alebo oblasť.

Nastavenie tlačiarne s pripojením DSL

1. Filter DSL získate od poskytovateľa služby DSL.
2. Jeden koniec telefónneho kábla dodaného v balení s tlačiarňou pripojte k otvorenému portu na filtri DSL a druhý koniec k portu s označením 1-LINE na zadnej strane tlačiarne.

 **POZNÁMKA:** Možno budete musieť telefónny kábel pripojiť k adaptéru pre vašu krajinu alebo oblasť. Súčasťou dodávky je len jeden telefónny kábel, pre toto nastavenie budete zrejme potrebovať ďalšie telefónne káble.

3. Ďalší kábel pripojte z filtra DSL k telefónnej zásuvke v stene.
4. Spustite test faxu.

Ak sa vyskytnú problémy s nastavením tlačiarne s voliteľným zariadením, obráťte sa na miestneho poskytovateľa služieb alebo dodávateľa so žiadosťou o ďalšiu pomoc.

Prípád C: Nastavenie tlačiarne s telefónnym systémom pobočkovej ústredne alebo linkou ISDN

Ak používate telefónny systém pobočkovej ústredne alebo konvertor a koncový adaptér ISDN, postupujte takto:

- Ak používate systém pobočkovej ústredne alebo konvertor/terminálový adaptér linky ISDN, pripojte tlačiareň k portu, ktorý je určený pre fax a telefón. Tiež skontrolujte, či je terminálový adaptér pripojený k správneho typu prepínača pre vašu krajinu/región.

 **POZNÁMKA:** Niektoré systémy ISDN umožňujú konfigurovať porty pre špecifické telefónne zariadenia. Napríklad môžete jeden port vyhraďiť pre telefón a fax Skupiny 3 a druhý port na rôzne účely. Ak sa vyskytnú problémy pri pripojení k portu pre fax/telefón na konvertore ISDN, skúste použiť port vyhradený na rôzne účely, môže byť označený ako „multi-combi“ alebo podobne.

- Ak používate telefónny systém pobočkovej ústredne, vypnite oznámenie prichádzajúceho hovoru.

 **POZNÁMKA:** Mnohé digitálne systémy pobočkovej ústredne majú tón čakajúceho hovoru, ktorý je v predvolenom nastavení zapnutý. Tento tón čakajúceho hovoru ruší všetku faxovú komunikáciu a pomocou tlačiarne nebudete môcť prijímať ani odosielať faxy. Pokyny na vypnutie tónu čakajúceho hovoru nájdete v dokumentácii dodanej so systémom telefónnej pobočkovej ústredne.

- Ak telefónna linka používa systém pobočkovej ústredne, musíte pred vytočením faxového čísla vytočiť číslo vonkajšej linky.
- Možno budete musieť telefónny kábel pripojiť k adaptéru pre vašu krajinu alebo oblasť.

Ak sa vyskytnú problémy s nastavením tlačiarne s voliteľným zariadením, obráťte sa na miestneho poskytovateľa služieb alebo dodávateľa so žiadosťou o ďalšiu pomoc.

Prípád D: Faxovanie so službou rozlíšeného zvonenia na tej istej linke

Ak máte predplatenú službu rozlišujúcich vzorov zvonení (od telekomunikačného operátora), ktorá umožňuje mať na jednej telefónnej linke viac telefónnych čísiel, pričom sa pre každé používa iný vzor zvonenia, nastavte tlačiareň podľa pokynov v tejto časti.

Obrázok B-3 Pohľad na zadnú stranu tlačiarne

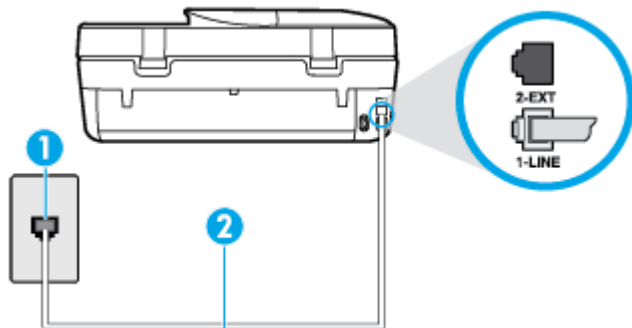

1	Telefónna zásuvka
2	Telefónny kábel dodaný v balení s tlačiarňou pripojte k portu s označením 1-LINE. Možno budete musieť telefónny kábel pripojiť k adaptéru pre vašu krajinu alebo oblasť.

Nastavenie tlačiarne so službou rozlišujúcich vzorov zvonení

1. Jeden koniec telefónneho kábla dodaného v balení spolu s tlačiarňou pripojte k telefónnej zásuvke v stene a druhý koniec pripojte k portu s označením 1-LINE na zadnej strane tlačiarne.

 **POZNÁMKA:** Možno budete musieť telefónny kábel pripojiť k adaptéru pre vašu krajinu alebo oblasť.

2. Zapnite nastavenie **Automatická odpoveď**.
3. Zmeňte nastavenie **Rozlíšené zvonenie** tak, aby zodpovedalo vzoru, ktorý telefónna spoločnosť pridelila vášmu faxovému číslu.

 **POZNÁMKA:** V predvolenom nastavení tlačiareň odpovedá na všetky vzory zvonení. Ak nenastavíte možnosť **Rozlíšené zvonenie** tak, aby zodpovedala vzoru, ktorý telekomunikačný operátor priradil vášmu faxovému číslu, tlačiareň bude odpovedať na hlasové aj faxové volania, prípadne nebude odpovedať vôbec.

 **TIP:** Pomocou funkcie rozpoznania vzoru zvonenia na ovládacom paneli tlačiarny môžete tiež nastaviť rozlíšené zvonenie. Pomocou tejto funkcie tlačiareň rozpoznáva a nahráva vzor zvonenia prichádzajúceho hovoru a podľa hovoru automaticky určuje rozlíšený vzor zvonenia, ktorý faxovým hovorom priradila telefónna spoločnosť. Ďalšie informácie nájdete v časti [Zmena vzoru zvonenia pre odpoveď pre rozlíšené zvonenie na strane 40](#).

4. (Voliteľná možnosť) Zmeňte nastavenie **Počet zvonení pred odpovedaním** na najnižšie nastavenie (dve zvonenia).
5. Spustite test faxu.

Tlačiareň bude automaticky odpovedať na volania s príslušným vzorom zvonenia (nastavenie **Rozlíšené zvonenie**) po zvolenom počte zvonení (nastavenie **Počet zvonení pred odpovedaním**). Tlačiareň začne vysielat tóny prijímania faxu do odosielaajúceho faxového prístroja a prijme fax.

Ak sa vyskytnú problémy s nastavením tlačiarny s voliteľným zariadením, obráťte sa na miestneho poskytovateľa služieb alebo dodávateľa so žiadosťou o ďalšiu pomoc.

Prípád E: Zdieľaná hlasová a faxová linka

Ak na jednom telefónnom čísle prijímate hlasové aj faxové volania a k tejto telefónnej linke nemáte pripojené žiadne iné kancelárske zariadenie (alebo odkazovú schránku), nastavte tlačiareň podľa pokynov v tejto časti.

Obrázok B-4 Pohľad na zadnú stranu tlačiarny

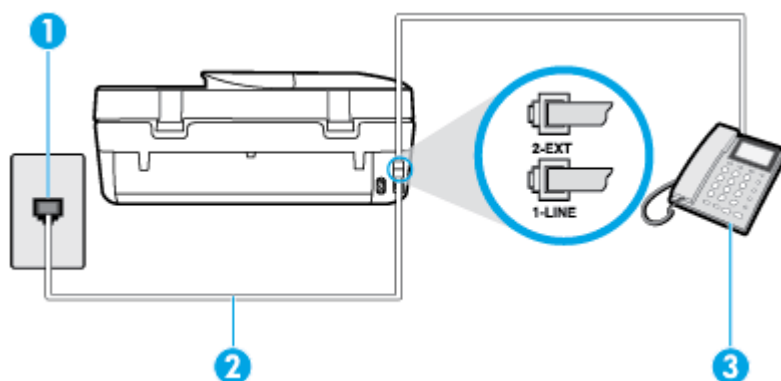

1	Telefónna zásuvka
2	Telefónny kábel dodaný v balení s tlačiarnou pripojte k portu s označením 1-LINE. Možno budete musieť telefónny kábel pripojiť k adaptéru pre vašu krajinu alebo oblasť.
3	Telefón (voliteľný)

Inštalácia tlačiarny so zdieľanou hlasovou a faxovou linkou

1. Jeden koniec telefónneho kábla dodaného v balení spolu s tlačiarnou pripojte k telefónnej zásuvke v stene a druhý koniec pripojte k portu s označením 1-LINE na zadnej strane tlačiarny.

 **POZNÁMKA:** Možno budete musieť telefónny kábel pripojiť k adaptéru pre vašu krajinu alebo oblasť.

2. Vyberte jednu z nasledujúcich možností:

- Ak máte paralelný telefónny systém, vyberte bielu zástrčku z portu označeného 2-EXT na zadnej strane tlačiarne a pripojte do tohto portu telefónny kábel.
 - Ak používate sériový telefónny systém, pripojte telefón priamo nad kábel tlačiarne s pripojenou telefónnou zástrčkou.
3. Teraz sa musíte rozhodnúť, či chcete, aby tlačiareň odpovedala na volania automaticky, alebo manuálne:
- Ak nastavíte tlačiareň na **automatické** odpovedanie na volania, bude prijímať všetky prichádzajúce volania a faxy. Tlačiareň nebude môcť v tomto prípade rozpoznať faxové a hlasové volania. Ak sa domnievate, že prichádzajúce volanie je hlasové, musíte na volanie odpovedať, skôr ako na volanie odpovie tlačiareň. Ak chcete nastaviť tlačiareň na automatické odpovedanie na volania, zapnite funkciu **Automatická odpoveď**.
 - Ak nastavíte tlačiareň na **manuálne** prijímanie faxov, na prichádzajúce faxové volania budete musieť odpovedať osobne, inak tlačiareň faxy neprijme. Ak chcete nastaviť tlačiareň na manuálne odpovedanie na volania, vypnite funkciu **Automatická odpoveď**.
4. Spustite test faxu.

Ak prijmete hovor skôr ako tlačiareň a budete počuť faxové tóny z odosielajúceho faxového zariadenia, musíte na faxové volanie odpovedať manuálne.

Ak sa vyskytnú problémy s nastavením tlačiarne s voliteľným zariadením, obráťte sa na miestneho poskytovateľa služieb alebo dodávateľa so žiadosťou o ďalšiu pomoc.

Prípád F: Zdieľaná hlasová a faxová linka s hlasovou poštou

Ak prijímate hlasové aj faxové volania na tom istom telefónnom čísle a zároveň máte prostredníctvom telekomunikačného operátora predplatenú službu odkazovej schránky, nainštalujte tlačiareň podľa pokynov v tejto časti.

 **POZNÁMKA:** Ak máte službu hlasovej pošty na tom istom telefónnom čísle, ktoré používate na faxové volania, faxy nemôžete prijímať automaticky. Faxy musíte prijímať ručne. To znamená, že na prichádzajúce faxové volania musíte osobne odpovedať. Ak napriek tomu chcete prijímať faxy automaticky, obráťte sa na telefónnu spoločnosť a predplaťte si službu rozlíšeného zvonenia alebo si na faxovanie zabezpečte samostatnú telefónnu linku.

Obrázok B-5 Pohľad na zadnú stranu tlačiarne

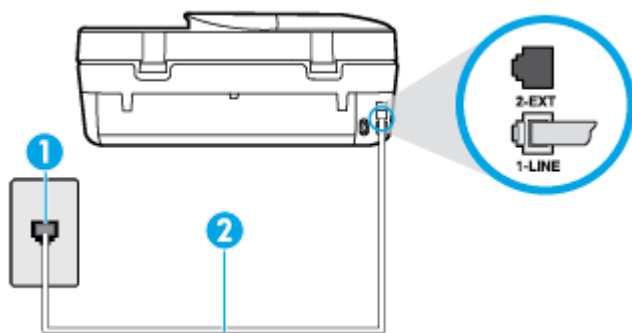

1	Telefónna zásuvka
2	Telefónny kábel dodaný v balení s tlačiarňou pripojte k portu s označením 1-LINE. Možno budete musieť telefónny kábel pripojiť k adaptéru pre vašu krajinu alebo oblasť.

Nastavenie tlačiarne s odkazovou schránkou

1. Jeden koniec telefónneho kábla dodaného v balení spolu s tlačiarnou pripojte k telefónnej zásuvke v stene a druhý koniec pripojte k portu s označením 1-LINE na zadnej strane tlačiarne.

 **POZNÁMKA:** Možno budete musieť telefónny kábel pripojiť k adaptéru pre vašu krajinu alebo oblasť.

2. Vypnite nastavenie **Automatická odpoveď**.
3. Spustite test faxu.

Musíte byť prítomní a osobne odpovedať na prichádzajúce faxové volania, inak tlačiareň nebude môcť prijímať faxy. Musíte spustiť fax manuálne ešte predtým, než zdvihne linku záznamník.

Ak sa vyskytnú problémy s nastavením tlačiarne s voliteľným zariadením, obráťte sa na miestneho poskytovateľa služieb alebo dodávateľa so žiadosťou o ďalšiu pomoc.

Prípád G: Faxová linka zdieľaná s počítačovým modemom (neprijímajú sa hlasové volania)

Ak máte faxovú linku, na ktorej sa neprijímajú hlasové volania, a máte k nej pripojený počítačový modem, nastavte tlačiareň podľa pokynov v tejto časti.

 **POZNÁMKA:** Ak máte počítačový telefonický modem, tento zdieľa telefónnu linku s tlačiarnou. Nemôžete používať modem aj tlačiareň súčasne. Ak napríklad používate počítačový telefonický modem na odosielanie e-mailov alebo na prístup na internet, nemôžete tlačiareň používať na faxovanie.

- [Nastavenie tlačiarne s počítačovým telefonickým modemom](#)
- [Nastavenie tlačiarne s počítačovým modemom DSL/ADSL](#)

Nastavenie tlačiarne s počítačovým telefonickým modemom

Ak používate tú istú telefónnu linku na odosielanie faxov aj pre počítačový telefonický modem, nastavte tlačiareň podľa týchto pokynov.

Obrázok B-6 Pohľad na zadnú stranu tlačiarne

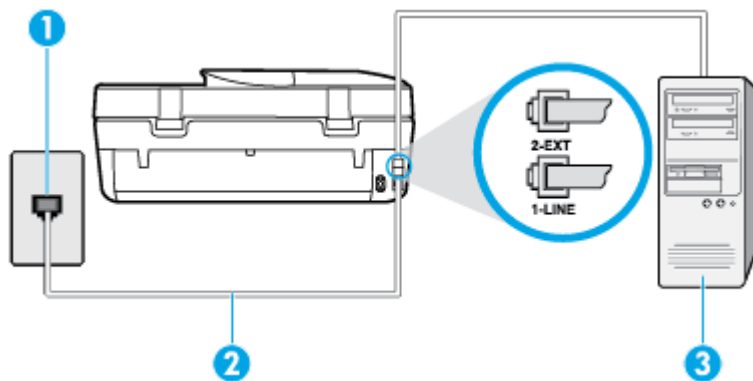

1	Telefónna zásuvka
2	Telefónny kábel dodaný v balení s tlačiarnou pripojte k portu s označením 1-LINE. Možno budete musieť telefónny kábel pripojiť k adaptéru pre vašu krajinu alebo oblasť.
3	Počítač s modemom

Nastavenie tlačiarne s počítačovým telefonickým modemom

1. Z portu s označením 2-EXT na zadnej strane tlačiarne vyberte bielu zástrčku.
2. Vyhľadajte telefónny kábel, ktorý sa pripája zo zadnej strany počítača (počítačový telefonický modem) k telefónnej zásuvke v stene. Odpojte kábel z telefónnej zásuvky a zapojte ho k portu s označením 2-EXT na zadnej strane tlačiarne.
3. Jeden koniec telefónneho kábla dodaného v balení spolu s tlačiarňou pripojte k telefónnej zásuvke v stene a druhý koniec pripojte k portu s označením 1-LINE na zadnej strane tlačiarne.

 **POZNÁMKA:** Možno budete musieť telefónny kábel pripojiť k adaptéru pre vašu krajinu alebo oblasť.

4. Ak je softvér modemu nastavený na automatické prijímanie faxov do počítača, vypnite toto nastavenie.

 **POZNÁMKA:** Ak nevypnete nastavenie automatického prijímania faxov v softvéri modemu, tlačiareň nebude môcť prijímať faxy.

5. Zapnite nastavenie **Automatická odpoveď**.
6. (Voliteľná možnosť) Zmeňte nastavenie **Počet zvonení pred odpovedaním** na najnižšie nastavenie (dve zvonenia).
7. Spustite test faxu.

Keď zazvoní telefón, tlačiareň automaticky odpovie po počte zvonení určenom položkou **Počet zvonení pred odpovedaním**. Tlačiareň začne vysielat tóny prijímania faxu do odosielajúceho faxového prístroja a prijme fax.

Ak sa vyskytnú problémy s nastavením tlačiarne s voliteľným zariadením, obráťte sa na miestneho poskytovateľa služieb alebo dodávateľa so žiadosťou o ďalšiu pomoc.

Nastavenie tlačiarne s počítačovým modemom DSL/ADSL

Ak máte linku DSL a používate ju na odosielanie faxov, nastavte fax podľa týchto pokynov.

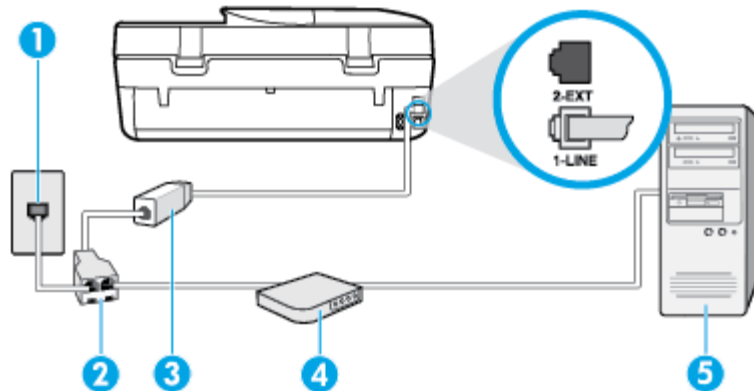

1 Telefónna zásuvka

2 Paralelný rozdeľovač

3 Filter DSL/ADSL

Jeden koniec telefónneho kábla dodaného s tlačiarňou pripojte k portu 1-LINE na zadnej strane tlačiarne. Druhý koniec kábla pripojte k filtru DSL/ADSL.

Možno budete musieť telefónny kábel pripojiť k adaptéru pre vašu krajinu alebo oblasť.

4	Počítačový modem DSL/ADSL
5	Počítač

 **POZNÁMKA:** Musíte si zakúpiť paralelný rozdeľovač. Paralelný rozdeľovač má jeden port RJ-11 na prednej strane a dva porty RJ-11 na zadnej strane. Nepoužívajte dvojžilový telefónny rozdeľovač, sériový rozdeľovač ani paralelný rozdeľovač s dvoma portmi RJ-11 na prednej strane a konektorom na zadnej strane.

Obrázok B-7 Príklad paralelného rozdeľovača



Nastavenie tlačiarne s počítačovým modemom DSL/ADSL

1. Filter DSL získate od poskytovateľa služby DSL.
2. Jeden koniec telefónneho kábla dodaného v balení spolu s tlačiarňou pripojte do filtra DSL a druhý koniec pripojte k portu s označením 1-LINE na zadnej strane tlačiarne.

 **POZNÁMKA:** Možno budete musieť telefónny kábel pripojiť k adaptéru pre vašu krajinu alebo oblasť.

3. Filter DSL pripojte k paralelnému rozdeľovaču.
4. Modem DSL pripojte k paralelnému rozdeľovaču.
5. Paralelný rozdeľovač pripojte do zásuvky v stene.
6. Spustite test faxu.

Keď zazvoní telefón, tlačiareň automaticky odpovie po počte zvonení určenom položkou **Počet zvonení pred odpovedaním**. Tlačiareň začne vysielat tóny prijímania faxu do odosielajúceho faxového prístroja a prijme fax.

Ak sa vyskytnú problémy s nastavením tlačiarne s voliteľným zariadením, obráťte sa na miestneho poskytovateľa služieb alebo dodávateľa so žiadosťou o ďalšiu pomoc.

Prípád H: Zdieľaná hlasová a faxová linka s počítačovým modemom

V závislosti od počtu telefónnych portov počítača existujú dva rozdielne spôsoby pripojenia tlačiarne k počítaču. Pred pripojením skontrolujte, či má počítač jeden alebo dva telefónne porty.

 **POZNÁMKA:** Ak má počítač len jeden telefónny port, musíte si zakúpiť paralelný rozdeľovač (nazývaný aj káblová spojka) znázornený na obrázku. (Paralelný rozdeľovač má jeden port RJ-11 na prednej strane a dva porty RJ-11 na zadnej strane. Nepoužívajte dvojžilový telefónny rozdeľovač, sériový rozdeľovač ani paralelný rozdeľovač s dvoma portmi RJ-11 na prednej strane a konektorom na zadnej strane.)

- [Zdieľanie hlasovej a faxovej linky s počítačovým telefonickým modemom](#)
- [Zdieľanie hlasovej a faxovej linky s počítačovým modemom DSL/ADSL](#)

Zdieľanie hlasovej a faxovej linky s počítačovým telefonickým modemom

Ak používate telefónnu linku na faxové aj telefónne hovory, nastavte fax na základe týchto pokynov.

V závislosti od počtu telefónnych portov počítača existujú dva rozdielne spôsoby pripojenia tlačiarne k počítaču. Pred pripojením skontrolujte, či má počítač jeden alebo dva telefónne porty.

POZNÁMKA: Ak má počítač len jeden telefónny port, musíte si zakúpiť paralelný rozdeľovač (nazývaný aj káblová spojka) znázornený na obrázku. (Paralelný rozdeľovač má jeden port RJ-11 na prednej strane a dva porty RJ-11 na zadnej strane. Nepoužívajte dvojžilový telefónny rozdeľovač, sériový rozdeľovač ani paralelný rozdeľovač s dvoma portmi RJ-11 na prednej strane a konektorom na zadnej strane.)

Obrázok B-8 Príklad paralelného rozdeľovača



Obrázok B-9 Pohľad na zadnú stranu tlačiarne

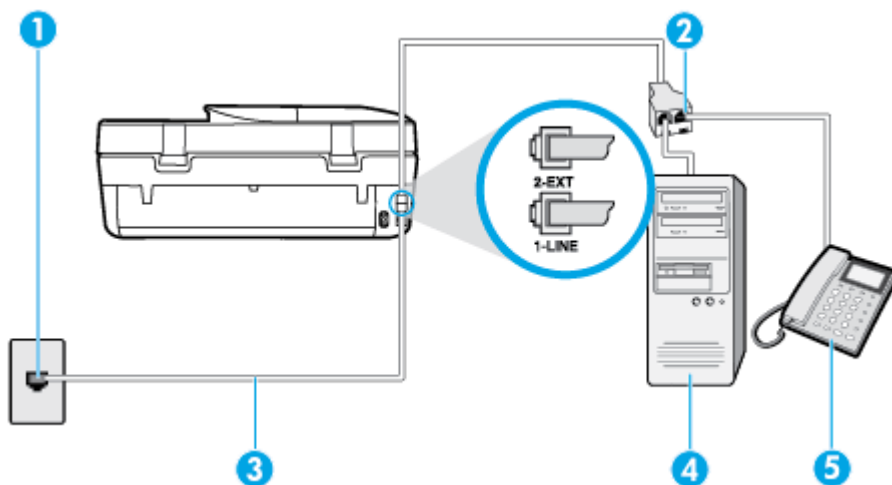

1	Telefónna zásuvka
2	Paralelný rozdeľovač
3	Telefónny kábel dodaný v balení s tlačiarňou pripojte k portu s označením 1-LINE.
4	Počítač s modемом
5	Telefón

Nastavenie tlačiarne na telefónnej linke zdieľanej s počítačom s dvoma telefónnymi portmi

1. Z portu s označením 2-EXT na zadnej strane tlačiarne vyberte bielu zástrčku.
2. Vyhladajte telefónny kábel, ktorý sa pripája zo zadnej strany počítača (počítačový telefonický modem) k telefónnej zásuvke v stene. Odpojte kábel z telefónnej zásuvky a zapojte ho k portu s označením 2-EXT na zadnej strane tlačiarne.
3. Pripojte telefón k portu OUT v zadnej časti počítačového telefonického modemu.
4. Jeden koniec telefónneho kábla dodaného v balení spolu s tlačiarňou pripojte k telefónnej zásuvke v stene a druhý koniec pripojte k portu s označením 1-LINE na zadnej strane tlačiarne.

POZNÁMKA: Možno budete musieť telefónny kábel pripojiť k adaptéru pre vašu krajinu alebo oblasť.

5. Ak je softvér modemu nastavený na automatické prijímanie faxov do počítača, vypnite toto nastavenie.

POZNÁMKA: Ak nevypnete nastavenie automatického prijímania faxov v softvéri modemu, tlačiareň nebude môcť prijímať faxy.

6. Teraz sa musíte rozhodnúť, či chcete, aby tlačiareň odpovedala na volania automaticky, alebo manuálne:
- Ak nastavíte tlačiareň na **automatické** odpovedanie na volania, bude prijímať všetky prichádzajúce volania a faxy. Tlačiareň nebude môcť v tomto prípade rozpoznať faxové a hlasové volania. Ak sa domnievate, že prichádzajúce volanie je hlasové, musíte na volanie odpovedať, skôr ako na volanie odpovie tlačiareň. Ak chcete nastaviť tlačiareň na automatické odpovedanie na volania, zapnite funkciu **Automatická odpoveď**.
 - Ak nastavíte tlačiareň na **manuálne** prijímanie faxov, na prichádzajúce faxové volania budete musieť odpovedať osobne, inak tlačiareň faxy neprijme. Ak chcete tlačiareň nastaviť na manuálne odpovedanie na volania, vypnite funkciu **Automatická odpoveď**.

7. Spustíte test faxu.

Ak prijmete hovor skôr ako tlačiareň a budete počuť faxové tóny z odosielajúceho faxového zariadenia, musíte na faxové volanie odpovedať manuálne.

Ak používate telefónnu linku na hlasové volania, faxové volania a počítačový telefonický modem, nastavte fax podľa týchto pokynov.

Ak sa vyskytnú problémy s nastavením tlačiarne s voliteľným zariadením, obráťte sa na miestneho poskytovateľa služieb alebo dodávateľa so žiadosťou o ďalšiu pomoc.

Zdieľanie hlasovej a faxovej linky s počítačovým modemom DSL/ADSL

Ak má počítač modem DSL/ADSL, postupujte podľa týchto pokynov

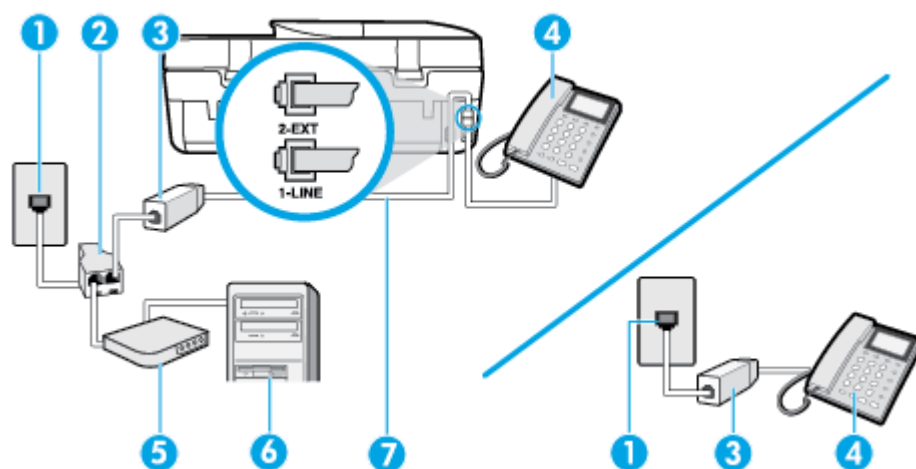

1	Telefónna zásuvka
2	Paralelný rozdeľovač
3	Filter DSL/ADSL
4	Telefón
5	Modem DSL/ADSL
6	Počítač
7	Dodaný telefónny kábel pripojte k portu 1-LINE na zadnej strane tlačiarne. Možno budete musieť telefónny kábel pripojiť k adaptéru pre vašu krajinu alebo oblasť.

 **POZNÁMKA:** Musíte si zakúpiť paralelný rozdeľovač. Paralelný rozdeľovač má jeden port RJ-11 na prednej strane a dva porty RJ-11 na zadnej strane. Nepoužívajte dvojžilový telefónny rozdeľovač, sériový rozdeľovač ani paralelný rozdeľovač s dvoma portmi RJ-11 na prednej strane a konektorom na zadnej strane.

Obrázok B-10 Príklad paralelného rozdeľovača



Nastavenie tlačiarne s počítačovým modemom DSL/ADSL

1. Filter DSL získate od poskytovateľa služby DSL.

 **POZNÁMKA:** Telefóny v iných častiach domácnosti alebo kancelárie, ktoré zdieľajú rovnaké telefónne číslo so službou DSL, musíte pripojiť k ďalším filtrom DSL, aby ste sa vyhlili hluku pri hlasových volaniach.

2. Jeden koniec telefónneho kábla dodaného v balení spolu s tlačiarňou pripojte do filtra DSL a druhý koniec pripojte k portu s označením 1-LINE na zadnej strane tlačiarne.

 **POZNÁMKA:** Možno budete musieť telefónny kábel pripojiť k adaptéru pre vašu krajinu alebo oblasť.

3. Ak máte paralelný telefónny systém, vyberte bielu zástrčku z portu označeného 2-EXT na zadnej strane tlačiarne a pripojte do tohto portu telefónny kábel.
4. Filter DSL pripojte k paralelnému rozdeľovaču.
5. Modem DSL pripojte k paralelnému rozdeľovaču.
6. Paralelný rozdeľovač pripojte do zásuvky v stene.
7. Spustite test faxu.

Keď zazvoní telefón, tlačiareň automaticky odpovie po počte zvonení určenom položkou **Počet zvonení pred odpovedaním**. Tlačiareň začne vysielat tóny prijímania faxu do odosielajúceho faxového prístroja a prijme fax.

Ak sa vyskytnú problémy s nastavením tlačiarne s voliteľným zariadením, obráťte sa na miestneho poskytovateľa služieb alebo dodávateľa so žiadosťou o ďalšiu pomoc.

Prípado I: Zdieľaná hlasová a faxová linka so záznamníkom

Ak na jednom telefónnom čísle prijímate hlasové aj faxové volania a máte aj záznamník, ktorý odpovedá na hlasové volania na tom istom telefónnom čísle, nastavte tlačiareň podľa pokynov v tejto časti.

Obrázok B-11 Pohľad na zadnú stranu tlačiarne

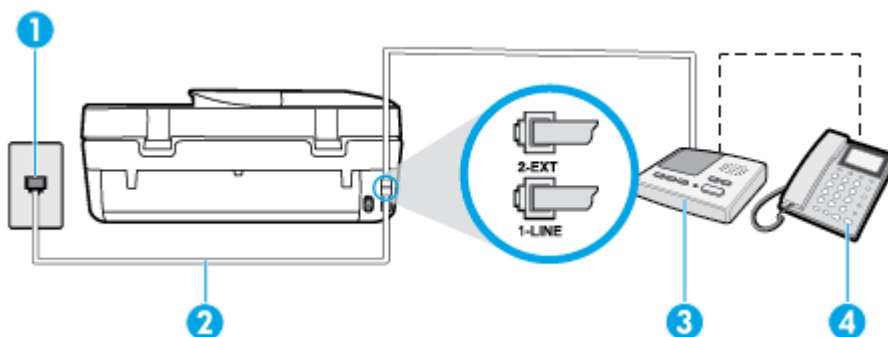

1

Telefónna zásuvka

2	Dodaný telefónny kábel pripojte k portu 1-LINE na zadnej strane tlačiarne Možno budete musieť telefónny kábel pripojiť k adaptéru pre vašu krajinu alebo oblasť.
3	Záznamník
4	Telefón (voliteľný)

Nastavenie tlačiarne so zdieľanou hlasovou a faxovou linkou so záznamníkom

1. Z portu s označením 2-EXT na zadnej strane tlačiarne vyberte bielu zástrčku.
2. Odpojte záznamník z telefónnej zásuvky v stene a pripojte ho k portu s označením 2-EXT na zadnej strane tlačiarne.



POZNÁMKA: Ak nepripojíte záznamník priamo k tlačiarňi, tóny faxu z odosielačujúceho faxového prístroja sa môžu zaznamenať na záznamník a tlačiareň nemusí prijať faxy.

3. Jeden koniec telefónneho kábla dodaného v balení spolu s tlačiarňou pripojte k telefónnej zásuvke v stene a druhý koniec pripojte k portu s označením 1-LINE na zadnej strane tlačiarne.



POZNÁMKA: Možno budete musieť telefónny kábel pripojiť k adaptéru pre vašu krajinu alebo oblasť.

4. (Voliteľná možnosť) Ak záznamník nemá integrovaný telefón, môžete pripojiť telefón do zadnej časti záznamníka k portu OUT.



POZNÁMKA: Ak váš záznamník neumožňuje pripojenie externého telefónu, môžete si kúpiť a použiť paralelný rozdeľovač (známy aj ako kábová spojka) na pripojenie záznamníka aj telefónu k tlačiarňi. Na tieto pripojenia môžete použiť štandardné telefónne káble.

5. Zapnite nastavenie **Automatická odpoveď**.
6. Telefónny záznamník nastavte na odpovedanie po malom počte zvonení.
7. Zmeňte nastavenie položky **Počet zvonení pred odpovedaním** v tlačiarňi na maximálny počet zvonení, ktorý podporuje tlačiareň. (Maximálny počet zvonení sa líši pre jednotlivé krajiny/regióny.)
8. Spustite test faxu.

Keď zazvoní telefón, záznamník odpovie po nastavenom počte zvonení a potom sa prehrá nahraný pozdrav. Tlačiareň bude medzitým sledovať volanie a „počúvať“ faxové tóny. Ak sa zistia prichádzajúce faxové tóny, tlačiareň vyšle tóny prijímania faxu a prijme fax. Ak nepočuť žiadne faxové tóny, tlačiareň zastaví monitorovanie linky a telefónny záznamník môže nahráť hlasovú správu.

Ak sa vyskytnú problémy s nastavením tlačiarne s voliteľným zariadením, obráťte sa na miestneho poskytovateľa služieb alebo dodávateľa so žiadosťou o ďalšiu pomoc.

Prípád J: Zdieľanie hlasovej alebo faxovej linky s počítačovým modemom a záznamníkom

Ak na jednom telefónnom čísle prijímate hlasové aj faxové volania a k tejto telefónnej linke je pripojený aj počítačový modem a záznamník, tlačiareň nastavte podľa pokynov v tejto časti.



POZNÁMKA: Keďže počítačový telefonický modem zdieľa jednu telefónnu linku s tlačiarňou, nebudete ich môcť používať súčasne. Ak napríklad používate počítačový telefonický modem na odosielanie e-mailov alebo na prístup na internet, nemôžete tlačiareň používať na faxovanie.

- [Zdieľanie hlasovej alebo faxovej linky s počítačovým telefonickým modemom a záznamníkom](#)
- [Zdieľanie hlasovej a faxovej linky s počítačovým modemom DSL/ADSL a záznamníkom](#)

Zdieľanie hlasovej alebo faxovej linky s počítačovým telefonickým modemom a záznamníkom

V závislosti od počtu telefónnych portov počítača existujú dva rozdielne spôsoby pripojenia tlačiarne k počítaču. Pred pripojením skontrolujte, či má počítač jeden alebo dva telefónne porty.

POZNÁMKA: Ak má počítač len jeden telefónny port, musíte si zakúpiť paralelný rozdeľovač (nazývaný aj káblová spojka) znázornený na obrázku. (Paralelný rozdeľovač má jeden port RJ-11 na prednej strane a dva porty RJ-11 na zadnej strane. Nepoužívajte dvojžilový telefónny rozdeľovač, sériový rozdeľovač ani paralelný rozdeľovač s dvoma portmi RJ-11 na prednej strane a konektorom na zadnej strane.)

Obrázok B-12 Príklad paralelného rozdeľovača



Obrázok B-13 Pohľad na zadnú stranu tlačiarne

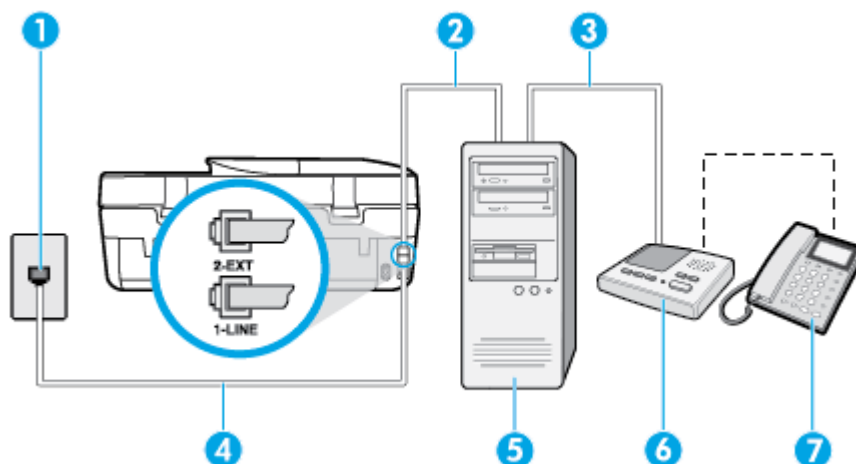

1	Telefónna zásuvka
2	Telefónny port "IN" počítača
3	Telefónny port "OUT" počítača
4	Telefónny kábel dodaný v balení s tlačiarňou pripojte k portu s označením 1-LINE. Možno budete musieť telefónny kábel pripojiť k adaptéru pre vašu krajinu alebo oblasť.
5	Počítač s modemom
6	Záznamník
7	Telefón (voliteľný)

Nastavenie tlačiarne na telefónnej linke zdieľanej s počítačom s dvoma telefónnymi portami

1. Z portu s označením 2-EXT na zadnej strane tlačiarne vyberte bielu zástrčku.
2. Vyhľadajte telefónny kábel, ktorý sa pripája zo zadnej strany počítača (počítačový telefonický modem) k telefónnej zásuvke v stene. Odpojte kábel z telefónnej zásuvky a zapojte ho k portu s označením 2-EXT na zadnej strane tlačiarne.
3. Odpojte telefónny záznamník z telefónnej zásuvky v stene a pripojte ho k portu s označením OUT na zadnej strane počítača (počítačový telefonický modem).

4. Jeden koniec telefónneho kábla dodaného v balení spolu s tlačiarňou pripojte k telefónnej zásuvke v stene a druhý koniec pripojte k portu s označením 1-LINE na zadnej strane tlačiarne.

 **POZNÁMKA:** Možno budete musieť telefónny kábel pripojiť k adaptéru pre vašu krajinu alebo oblasť.

5. (Voliteľná možnosť) Ak záznamník nemá integrovaný telefón, môžete pripojiť telefón do zadnej časti záznamníka k portu OUT.

 **POZNÁMKA:** Ak váš záznamník neumožňuje pripojenie externého telefónu, môžete si kúpiť a použiť paralelný rozdeľovač (známy aj ako káblová spojka) na pripojenie záznamníka aj telefónu k tlačiarňi. Na tieto pripojenia môžete použiť štandardné telefónne káble.

6. Ak je softvér modemu nastavený na automatické prijímanie faxov do počítača, vypnite toto nastavenie.

 **POZNÁMKA:** Ak nevypnete nastavenie automatického prijímania faxov v softvéri modemu, tlačiareň nebude môcť prijímať faxy.

7. Zapnite nastavenie **Automatická odpoveď**.
8. Telefónny záznamník nastavte na odpovedanie po malom počte zvonení.
9. Zmeňte nastavenie položky **Počet zvonení pred odpovedaním** v tlačiarňi na maximálny počet zvonení, ktorý podporuje tlačiareň. (Maximálny počet zvonení sa líši v závislosti od krajiny/regiónu.)
10. Spustite test faxu.

Keď zazvoní telefón, záznamník odpovie po nastavenom počte zvonení a potom sa prehrá nahraný pozdrav. Tlačiareň bude medzitým sledovať volanie a „počúvať“ faxové tóny. Ak sa zistia prichádzajúce faxové tóny, tlačiareň vyšle tóny prijímania faxu a prijme fax. Ak nepočuť žiadne faxové tóny, tlačiareň zastaví monitorovanie linky a telefónny záznamník môže nahráť hlasovú správu.

Ak sa vyskytnú problémy s nastavením tlačiarne s voliteľným zariadením, obráťte sa na miestneho poskytovateľa služieb alebo dodávateľa so žiadosťou o ďalšiu pomoc.

Zdieľanie hlasovej a faxovej linky s počítačovým modемом DSL/ADSL a záznamníkom

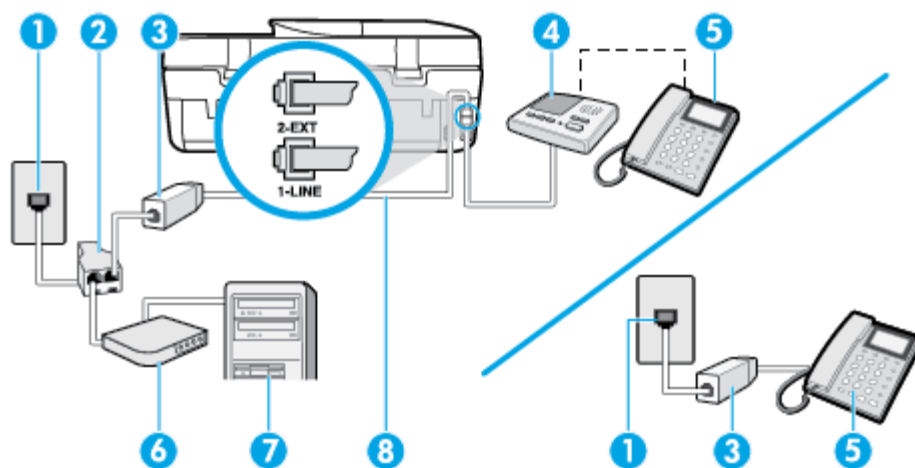

1	Telefónna zásuvka
2	Paralelný rozdeľovač
3	Filter DSL/ADSL
4	Záznamník

5	Telefón (voliteľný)
6	Modem DSL/ADSL
7	Počítač
8	Telefónny kábel dodaný s tlačiarňou zapojený do portu 1-LINE na zadnej strane tlačiarne Možno budete musieť telefónny kábel pripojiť k adaptéru pre vašu krajinu alebo oblasť.



POZNÁMKA: Musíte si zakúpiť paralelný rozdeľovač. Paralelný rozdeľovač má jeden port RJ-11 na prednej strane a dva porty RJ-11 na zadnej strane. Nepoužívajte dvojžilový telefónny rozdeľovač, sériový rozdeľovač ani paralelný rozdeľovač s dvoma portmi RJ-11 na prednej strane a konektorom na zadnej strane.

Obrázok B-14 Príklad paralelného rozdeľovača



Nastavenie tlačiarne s počítačovým modemom DSL/ADSL

1. Filter DSL/ADSL získate od poskytovateľa služby DSL/ADSL.



POZNÁMKA: Telefóny v iných častiach domácnosti alebo kancelárie, ktoré zdieľajú rovnaké telefónne číslo so službou DSL/ADSL, musíte pripojiť k ďalším filtrom DSL/ADSL, aby ste sa vyhlili hluku pri hlasových volaniach.

2. Jeden koniec telefónneho kábla dodaného v balení spolu s tlačiarňou pripojte do filtra DSL/ADSL a druhý koniec pripojte k portu s označením 1-LINE na zadnej strane tlačiarne.



POZNÁMKA: Možno budete musieť telefónny kábel pripojiť k adaptéru pre vašu krajinu alebo oblasť.

3. Filter DSL/ADSL pripojte k rozdeľovaču.
4. Odpojte záznamník od telefónnej zásuvky v stene a pripojte ho k portu s označením 2-EXT na zadnej strane tlačiarne.



POZNÁMKA: Ak nepripojíte záznamník priamo k tlačiarňi, tóny faxu z odosielajúceho faxového prístroja sa môžu zaznamenať na záznamník a tlačiareň nemusí prijať faxy.

5. Modem DSL pripojte k paralelnému rozdeľovaču.
6. Paralelný rozdeľovač pripojte do zásuvky v stene.
7. Telefónny záznamník nastavte na odpovedanie po malom počte zvonení.
8. Zmeňte nastavenie položky **Počet zvonení pred odpovedaním** v tlačiarňi na maximálny počet zvonení, ktorý podporuje tlačiareň.



POZNÁMKA: Maximálny počet zvonení sa líši podľa krajiny/regiónu.

9. Spustite test faxu.

Keď zazvoní telefón, záznamník odpovie po nastavenom počte zvonení a potom sa prehrá nahraný pozdrav. Tlačiareň bude počas tejto doby sledovať volanie a „počúvať“ faxové tóny. Ak sa zistia tóny prichádzajúceho faxu, tlačiareň vyšle tóny prijímania faxu a prijme fax. Ak nepočut žiadne faxové tóny, tlačiareň zastaví monitorovanie linky a telefónny záznamník môže nahráť hlasovú správu.

Ak používate rovnakú telefónnu linku na telefonovanie, faxovanie a počítačový modem DSL, nastavte fax podľa týchto pokynov.

Ak sa vyskytnú problémy s nastavením tlačiarne s voliteľným zariadením, obráťte sa na miestneho poskytovateľa služieb alebo dodávateľa so žiadosťou o ďalšiu pomoc.

Prípad K: Zdieľaná hlasová a faxová linka s počítačovým telefonickým modemom a hlasovou službou

Ak na jednom telefónnom čísle prijímate hlasové aj faxové volania, na tej istej telefónnej linke používate počítačový telefonický modem a máte aj predplatenú službu odkazovej schránky od telekomunikačného operátora, tlačiareň nastavte podľa pokynov v tejto časti.

POZNÁMKA: Ak máte službu hlasovej pošty na tom istom telefónnom čísle, ktoré používate na faxové volania, faxy nemôžete prijímať automaticky. Faxy musíte prijímať ručne. To znamená, že na prichádzajúce faxové volania musíte osobne odpovedať. Ak napriek tomu chcete prijímať faxy automaticky, obráťte sa na telefónnu spoločnosť a predplaťte si službu rozlíšeného zvonenia alebo si na faxovanie zabezpečte samostatnú telefónnu linku.

Keďže počítačový telefonický modem zdieľa jednu telefónnu linku s tlačiarňou, nebudete ich môcť používať súčasne. Tlačiareň nemôžete použiť na faxovanie napríklad vtedy, ak používate počítačový telefonický modem na odosielanie e-mailov alebo na prístup na internet.

V závislosti od počtu telefónnych portov počítača existujú dva rozdielne spôsoby pripojenia tlačiarne k počítaču. Pred pripojením skontrolujte, či má počítač jeden alebo dva telefónne porty.

- Ak má počítač len jeden telefónny port, musíte si zakúpiť paralelný rozdeľovač (nazývaný aj káblová spojka) znázornený na obrázku. (Paralelný rozdeľovač má jeden port RJ-11 na prednej strane a dva porty RJ-11 na zadnej strane. Nepoužívajte dvožilový telefónny rozdeľovač, sériový rozdeľovač ani paralelný rozdeľovač s dvoma portmi RJ-11 na prednej strane a konektorom na zadnej strane.)

Obrázok B-15 Príklad paralelného rozdeľovača



- Ak má váš počítač dva telefónne porty, nastavte tlačiareň podľa nasledujúceho postupu:

Obrázok B-16 Pohľad na zadnú stranu tlačiarne

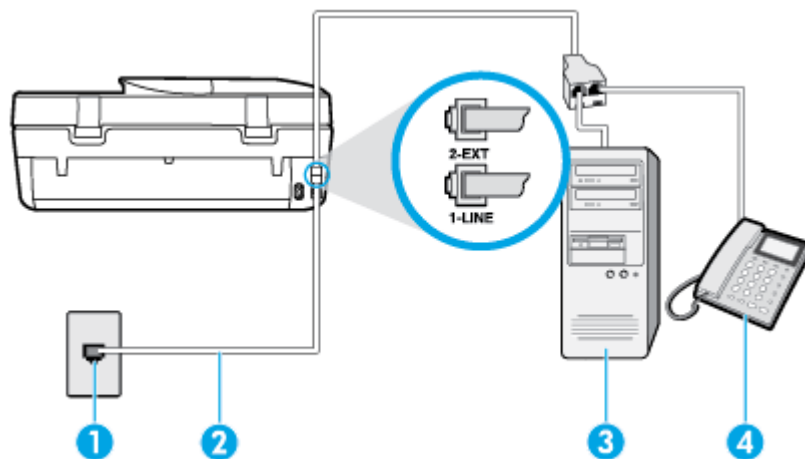

1	Telefónna zásuvka
2	Telefónny kábel dodaný v balení s tlačiarňou pripojte k portu s označením 1-LINE. Možno budete musieť telefónny kábel pripojiť k adaptéru pre vašu krajinu alebo oblasť.

3	Počítač s modemom
4	Telefón

Nastavenie tlačiarne na telefónnej linke zdieľanej s počítačom s dvoma telefónnymi portmi

1. Z portu s označením 2-EXT na zadnej strane tlačiarne vyberte bielu zástrčku.
2. Vyhľadajte telefónny kábel, ktorý sa pripája zo zadnej strany počítača (počítačový telefonický modem) k telefónnej zásuvke v stene. Odpojte kábel z telefónnej zásuvky a zapojte ho k portu s označením 2-EXT na zadnej strane tlačiarne.
3. Pripojte telefón k portu OUT v zadnej časti počítačového telefonického modemu.
4. Jeden koniec telefónneho kábla dodaného v balení spolu s tlačiarňou pripojte k telefónnej zásuvke v stene a druhý koniec pripojte k portu s označením 1-LINE na zadnej strane tlačiarne.



POZNÁMKA: Možno budete musieť telefónny kábel pripojiť k adaptéru pre vašu krajinu alebo oblasť.

5. Ak je softvér modemu nastavený na automatické prijímanie faxov do počítača, vypnite toto nastavenie.



POZNÁMKA: Ak nevypnete nastavenie automatického prijímania faxov v softvéri modemu, tlačiareň nebude môcť prijímať faxy.

6. Vypnite nastavenie **Automatická odpoveď**.
7. Spustite test faxu.

Musíte byť prítomní a osobne odpovedať na prichádzajúce faxové volania, inak tlačiareň nebude môcť prijímať faxy.

Ak sa vyskytnú problémy s nastavením tlačiarne s voliteľným zariadením, obráťte sa na miestneho poskytovateľa služieb alebo dodávateľa so žiadosťou o ďalšiu pomoc.

Test nastavenia faxu

Test nastavenia faxu slúži na kontrolu stavu tlačiarne a na kontrolu, či je správne nastavená na faxovanie. Tento test vykonajte až po dokončení nastavenia tlačiarne na faxovanie. V teste sa vykonajú nasledujúce kontroly:

- Kontrola hardvéru faxu
- Overenie pripojenia správneho typu telefónneho kábla k tlačiarňi
- Kontrola, či je telefónny kábel zapojený do správneho portu
- Kontrola oznamovacieho tónu
- Test stavu pripojenia telefónnej linky
- Kontrola aktivity telefónnej linky

Tlačiareň vytlačí správu s výsledkami testu. Ak test zlyhá, preštudujte si v správe informácie o možnosti riešenia problému a test zopakujte.

Test nastavenia faxu prostredníctvom ovládacieho panela tlačiarne

1. Tlačiareň nastavte na faxovanie v súlade s pokynmi pre špecifickú konfiguráciu domáceho alebo kancelárskeho prostredia, ktoré používate.
2. Pred spustením testu skontrolujte, či sú nainštalované atramentové kazety a či je do vstupného zásobníka vložený papier bežnej veľkosti.
3. Na displeji ovládacieho panela tlačiarne sa dotknite položky **Fax**.
4. Dotknite sa položky **Nastavenie** a potom položky **Nástroje**.
5. Dotknite sa položky **Testovať fax**.
6. Preštudujte si správu.
 - Ak test prebehol bez problémov a stále sa pri faxovaní vyskytujú problémy, kontrolou nastavení faxu uvedených v správe overte, či sú správne nastavenia. Problémy pri faxovaní môžu byť spôsobené prázdny alebo nesprávnym nastavením faxu.
 - Ak test zlyhá, preštudujte si informácie v správe ešte raz a nájdite možné riešenie problému.

Register

- A**
atramentové kazety 4
automatická redukcia faxov 36
- B**
bezdrôtová komunikácia
informácie o regulačných predpisoch 107
nastavenie 57
blokované faxové čísla
nastavenie 36
- Č**
čiernobiele strany
faxovať 29
- E**
ECM (režim opravy chyby). *Pozri* režim opravy chyby
- F**
fax
automatická odpoveď 40
blokované čísel 36
hlasová pošta, nastavenie (paralelné telefónne systémy) 118
hlavička 39
internetový protokol, prostredníctvom 43
kontrolné vytáčanie 31
linka DSL, nastavenie (paralelné telefónne systémy) 114
linka ISDN, nastavenie (paralelné telefónne systémy) 115
modem, zdieľaná s (paralelné telefónne systémy) 119
modem a hlasová linka, zdieľaná s (paralelné telefónne systémy) 121
modem a hlasová služba, zdieľaná s (paralelné telefónne systémy) 129
možnosti opakovanej voľby 42
nastavenia, zmeniť 39
nastavenie samostatnej linky (paralelné telefónne systémy) 114
nastavenie zdieľanej telefónnej linky (paralelné telefónne systémy) 117
odosielanie, riešenie problémov 86, 89
odoslanie 29
opakovaná tlač 35
počet zvonení pred odpovedaním 40
poslanie ďalej 35
potvrdenia 44
príjem 33
prijímanie, riešenie problémov 86, 88
protokol, tlač 45
redukcia 36
režim odpovedania 40
režim opravy chyby 33
riešenie problémov 81
riešenie problémov so záznamníkom 89
rozlíšené zvonenie, zmena vzoru 40
ručný príjem 34
správy 44
správy o chybách 45
systém pobočkovej ústredne, nastavenie (paralelné telefónne systémy) 115
test nastavenia 130
test oznamovacieho tónu, zlyhanie 84
test pripojenia k telefónnej zásuvke, zlyhanie 82
test pripojenia telefónneho kábla, zlyhanie 83
test stavu linky, zlyhanie 85
test typu telefónneho kábla, zlyhanie 84
typ voľby, nastavenie 41
typy nastavenia 112
záložný fax 34
záznamník, nastavenie (paralelné telefónne systémy) 124
zlyhanie testu 82
- faxovanie
denník, vymazanie obsahu 46
hlasitosť zvukov 43
kontrolné vytáčanie 32
nastavenie rozlíšeného zvonenia (paralelné telefónne systémy) 116
paralelné telefónne systémy 111
rýchlosť 42
tlač podrobností o poslednej transakcii 46
- faxovať
modem a záznamník, zdieľanie (paralelné telefónne systémy) 125
záznamník a modem, zdieľanie (paralelné telefónne systémy) 125
- funkcia webového skenovania 25
- H**
hardvér, test nastavenia faxu 82
hlasitosť
faxové zvuky 43
hlasová pošta
nastavenie s faxom (paralelné telefónne systémy) 118
hlasová služba
nastavenie s faxom a počítačovým modemom (paralelné telefónne systémy) 129
hlavička, fax 39
HP Utility (OS X)
otvorenie 63
- I**
identifikačný kód používateľa 39
indikátory, ovládací panel 4
informácie o regulačných predpisoch 100, 107

internetový protokol
fax, používanie 43

K

konektory, umiestnenie 4
kontrolné vytáčanie 31, 32
kopírovanie
špecifikácie 95

L

linka ADSL, nastavenie faxu
paralelné telefónne systémy
114
linka DSL, nastavenie faxu
paralelné telefónne systémy
114
linka ISDN, nastavenie s faxom
paralelné telefónne systémy
115

M

manuálne faxovanie
odoslanie 31
médiá
duplexná tlač 17
modem
zdieľaná s faxom (paralelné
telefónne systémy) 119
zdieľaná s faxom a hlasovou
službou (paralelné telefónne
systémy) 129
zdieľaná s faxovou a hlasovou
linkou (paralelné telefónne
systémy) 121
zdieľanie s faxom a záznamníkom
(paralelné telefónne systémy)
125
možnosti opakovanej voľby,
nastavenie 42

N

napájanie
riešenie problémov 91
nastavenia
hlasitosť, fax 43
sieť 61
nastavenia adresy IP 62
nastavenie
faxovanie, s paralelnými
telefónnymi systémami 111

hlasová pošta (paralelné
telefónne systémy) 118
hlasová služba a počítačový
modem (paralelné telefónne
systémy) 129
linka DSL (paralelné telefónne
systémy) 114
linka ISDN (paralelné telefónne
systémy) 115
možnosti faxu 112
počítačový modem (paralelné
telefónne systémy) 119
počítačový modem a hlasová linka
(paralelné telefónne systémy)
121
počítačový modem a hlasová
služba (paralelné telefónne
systémy) 129
počítačový modem a záznamník
(paralelné telefónne systémy)
125
rozlíšené zvonenie 40
rozlíšené zvonenie (paralelné
telefónne systémy) 116
rýchlosť, faxovanie 42
samostatná faxová linka
(paralelné telefónne systémy)
114
systém pobočkovej ústredne
(paralelné telefónne systémy)
115
testovanie faxu 130
záznamník (paralelné telefónne
systémy) 124
záznamník a modem (paralelné
telefónne systémy) 125
zdieľaná telefónna linka
(paralelné telefónne systémy)
117

O

obe strany, tlač na 17
obojsmerná tlač 17
Obrazovka Fax 5
odosielanie faxov
jednoduchý fax 29
kontrolné vytáčanie 32
pamäť, z 32
riešenie problémov 86, 89
z telefónu 31

odoslanie faxov
kontrolné vytáčanie 31
opakovaná tlač
faxy z pamäte 35

OS X

HP Utility 63
ovládaci panel
funkcie 4
indikátory 4
stavové ikony 5
tlačidlá 4
ovládaci panel tlačiarne
nastavenie siete 61
odosielanie faxov 30
umiestnenie 3

P

pamäť
opakovaná tlač faxov 35
uloženie faxov 34
papier
HP, objednanie 7
odstraňovanie zaseknutého
papiera 66
riešenie problémov s
podávaním 70
šikmé strany 70
výber 8
paralelné telefónne systémy
krajiny/regióny s 111
nastavenie ISDN 115
nastavenie linky DSL 114
nastavenie modemu 119
nastavenie modemu a hlasovej
služby 129
nastavenie modemu a
záznamníka 125
nastavenie modemu zdieľaného s
hlasovou linkou 121
nastavenie pobočkovej
ústredne 115
nastavenie rozlíšeného
zvonenia 116
nastavenie samostatnej linky
114
nastavenie záznamníka 124
nastavenie zdieľanej linky 117
typy nastavenia 112
počet zvonení pred odpovedaním
40

- počítačový modem
 - zdieľaná s faxom (paralelné telefónne systémy) 119
 - zdieľaná s faxom a hlasovou službou (paralelné telefónne systémy) 129
 - zdieľaná s faxovou a hlasovou linkou (paralelné telefónne systémy) 121
 - zdieľanie s faxom a záznamníkom (paralelné telefónne systémy) 125
- podávanie viacerých strán, riešenie problémov 70
- podpora pre zákazníkov
 - záruka 93
- poslanie faxov ďalej 35
- potvrdenia, faxovanie 44
- prenosová rýchlosť 42
- príjem faxov
 - automaticky 33
 - blokovanie čísel 36
 - počet zvonení pred odpovedaním 40
 - poslanie ďalej 35
 - režim automatickej odpovede 40
 - ručne 34
- prijímanie faxov
 - riešenie problémov 86, 88
- pripojenie prostredníctvom rozhrania USB
 - port, umiestnenie 4
- Pripojenie USB
 - port, umiestnenie 3
- problémy s podávaním papiera, riešenie problémov 70
- prostredie
 - požiadavky na prevádzkové prostredie 95
 - Program environmentálneho dozoru výrobku 96
- protokol, fax
 - tlač 45
- pulzná voľba 41
- R**
 - recyklovať
 - atramentové kazety 97
 - redukovať fax 36
- regulačné upozornenia
 - regulačné číslo identifikácie modelu 101
- režim nevyžiadaných faxov 36
- režim opravy chyby 33
- riešenie problémov
 - fax 81
 - napájanie 91
 - odoberanie viacerých strán 70
 - odosielanie faxov 86, 89
 - papier sa neodoberá zo zásobníka 70
 - prijímanie faxov 86, 88
 - problémy s podávaním papiera 70
 - šikmé strany 70
 - test pripojenia k telefónnej zásuvke, zlyhanie 82
 - testy faxu 82
 - tlač 91
 - záznamníky 89
 - zlyhanie testu faxovej linky 85
 - zlyhanie testu hardvéru faxu 82
 - zlyhanie testu oznamovacieho tónu faxu 84
 - zlyhanie testu pripojenia telefónneho kábla faxu 83
 - zlyhanie testu typu telefónneho kábla faxu 84
- rozlíšené zvonenie
 - paralelné telefónne systémy 116
 - zmena 40
- rozposielanie faxov
 - odoslanie 32
- ručné faxovanie
 - odoslanie 31
 - príjem 34
- rušenie rádiového signálu
 - informácie o regulačných predpisoch 107
- S**
 - sériové telefónne systémy
 - krajiny/regióny s 111
 - typy nastavenia 112
 - siete
 - nastavenia adresy IP 62
 - nastavenie, zmena 61
- nastavenie bezdrôtovej komunikácie 57
- obrázok konektora 4
- skenovanie
 - špecifikácie skenovania 95
 - z funkcie webového skenovania 25
- sklenená podložka, skener
 - umiestnenie 3
- sklenená podložka skenera
 - umiestnenie 3
- softvér
 - funkcia webového skenovania 25
- softvér tlačiarne (Windows)
 - informácie 63
 - otvorenie 12, 63
- správy
 - chyba, fax 45
 - potvrdenie, fax 44
 - zlyhanie testu faxu 82
- správy o chybách, fax 45
- stavové ikony 5
- systémové požiadavky 94
- systém pobočkovej ústredne, nastavenie s faxom
 - paralelné telefónne systémy 115
- Š**
 - šikmá poloha, riešenie problémov tlač 70
- T**
 - technické informácie
 - požiadavky na prevádzkové prostredie 95
 - systémové požiadavky 94
 - špecifikácie kopírovania 95
 - špecifikácie skenovania 95
 - špecifikácie tlače 95
 - telefón, faxovanie z
 - príjem 34
 - telefón, fax z
 - odosielanie, 31
 - odoslanie 31
 - telefonický modem
 - zdieľaná s faxom (paralelné telefónne systémy) 119

- zdieľaná s faxom a hlasovou službou (paralelné telefónne systémy) 129
 - zdieľaná s faxovou a hlasovou linkou (paralelné telefónne systémy) 121
 - zdieľanie s faxom a záznamníkom (paralelné telefónne systémy) 125
 - telefónna linka, vzor zvonenia pre odpoveď 40
 - telefónna zásuvka, fax 82
 - telefónny kábel
 - zlyhanie testu pripojenia k správne mu portu 83
 - zlyhanie testu správneho typu 84
 - telefónny zoznam
 - nastavenie 37
 - nastavenie skupiny kontaktov 38
 - odosielanie faxu 29
 - odstránenie kontaktov 39
 - zmena kontaktov 37
 - zmena skupiny kontaktov 38
 - test oznamovacieho tónu, zlyhanie 84
 - test pripojenia k telefónnej zásuvke, fax 82
 - test správneho portu, fax 83
 - test stavu linky, fax 85
 - testy, fax
 - hardvér, zlyhanie 82
 - nastavenie 130
 - oznamovací tón, zlyhanie 84
 - pripojenie k portu, zlyhanie 83
 - stav faxovej linky 85
 - telefónna zásuvka 82
 - zlyhanie testu typu telefónneho kábla faxu 84
 - testy, faxovanie
 - zlyhalo 82
 - tlač
 - faxové správy 44
 - faxy 35
 - obojsstranne 17
 - podrobnosti o poslednom faxe 46
 - protokoly faxu 45
 - riešenie problémov 91
 - špecifikácie 95
 - tlačidlá, ovládací panel 4
 - tlačidlo Pomocník 5
 - tónová voľba 41
 - typ voľby, nastavenie 41
- U**
- uloženie
 - faxy v pamäti 34
- V**
- Volanie cez internet 43
 - vstavaný webový server
 - funkcia webového skenovania 25
 - vstup napájania, umiestnenie 4
 - vymazanie obsahu
 - protokoly faxu 46
 - výstupný zásobník
 - umiestnenie 3
 - vzor zvonenia pre odpoveď
 - paralelné telefónne systémy 116
 - zmena 40
- W**
- webové lokality
 - informácie o zjednodušení ovládania 2
- Z**
- zadný prístupový panel
 - obrázok 4
 - záložný fax 34
 - záruka 93
 - zaseknutie
 - nevhodný papier 8
 - vymazanie obsahu 66
 - zásobníky
 - obrázok priečnych vodiacich líšt 3
 - riešenie problémov s podávaním 70
 - umiestnenie 3
 - uvolnenie zaseknutého papiera 66
 - záznamník
 - nahrané tóny faxu 89
 - nastavenie s faxom (paralelné telefónne systémy) 124
 - nastavenie s faxom a modemom 125
 - zjednodušenie ovládania 2