

# Vartotojo vadovas

© Copyright 2015 HP Development Company, L.P.

AMD yra „Advanced Micro Devices, Inc.“ prekės ženklas. „Bluetooth“ – atitinkamo savininko prekės ženklas, kuriuo pagal licenciją naudojasi „Hewlett-Packard“. „Intel“, „Celeron“, „Centrino“ ir „Pentium“ yra bendrovės „Intel Corporation“ prekių ženklai JAV ir kitose šalyse. „Microsoft“ ir „Windows“ yra JAV registruoti „Microsoft“ įmonių grupės prekių ženklai.

Informacijos apie DTS patentus rasite <http://patents.dts.com>. Pagaminta pagal licenciją „DTS Licensing Limited“. DTS, „Symbol“ ir DTS kartu su „Symbol“ yra registruotieji prekės ženklai, o „DTS Studio Sound“ yra „DTS, Inc. © DTS“ prekės ženklas.

Visos teisės saugomos 

Čia pateikta informacija gali būti pakeista apie tai nepranešus. Vienintelės produktų ir paslaugų garantijos yra išdėstytos raštiškuose garantijų patvirtinimuose, pateikiamuose su tam tikrais produktais ir paslaugomis. Nė vienas iš išdėstytų dalykų negali būti laikomas papildoma garantija. HP neprisiima atsakomybės už šio dokumento technines ar redagavimo klaidas ar praleidimus.

Pirmasis leidimas: 2015 m. rugpjūčio mėn.

Dokumento numeris: 824454-E21

## Gaminio informacija

Šiame vadove aprašomos daugelyje gaminių esančios funkcijos. Kai kurių funkcijų jūsų kompiuteryje gali nebūti.

Ne visos funkcijos veikia visuose „Windows“ leidimuose. Norint pasinaudoti visomis „Windows“ funkcijomis, gali reikėti naujovinti šį kompiuterį ir (arba) atskirai įsigyti aparatinę įrangą, tvarkyklę ir (arba) programinę įrangą. Apsilankykite svetainėje adresu <http://www.microsoft.com>, ten rasite išsamesnės informacijos.

Norėdami rasti naujausią vartotojo vadovą, eikite į <http://www.hp.com/support> ir pasirinkite savo šalį. Pasirinkite **Tvarkyklės ir atsisiuntimai** ir vykdykite ekrane pateikiamus nurodymus.

## Programinės įrangos sąlygos

Įdiegdami, kopijuodami, atsisiųsdami ar kitaip naudodamiesi bet kuriuo programinės įrangos produktu, kuris yra iš anksto įdiegtas šiame kompiuteryje, sutinkate laikytis HP galutinio vartotojo licencinės sutarties (EULA) sąlygų. Jei nesutinkate su šios licencijos sąlygomis, per 14 dienų turite grąžinti visą nenaudotą produktą (aparaturą ir programinę įrangą) į pirkimo vietą, kad atgautumėte visus pinigus.

Jei reikia daugiau informacijos arba norite pateikti prašymą dėl pinigų už kompiuterį grąžinimo, kreipkitės į pardavėją.

## Įspėjimas dėl saugos

---

 **PERSPĖJIMAS!** Kad nesusižeistumėte dėl karščio arba perkaitus kompiuteriui, nedėkite kompiuterio ant kelių ir neuždenkite kompiuterio ventiliacijos angų. Kompiuterį dėkite tik ant kieto, plokščio paviršiaus. Saugokite, kad kieti daiktai, pavyzdžiui, prijungiamas spausdintuvas, arba minkšti daiktai, pavyzdžiui, pagalvės, patiesalai arba drabužiai, neuždengtų ventiliacijos angų. Be to, užtikrinkite, kad kompiuteriui veikiant kintamosios srovės adapteris nesiliestų prie odos arba minkšto paviršiaus, pavyzdžiui, pagalvių, patiesalų arba drabužių. Kompiuteris ir kintamosios srovės adapteris atitinka vartotojui tinkamos paviršiaus temperatūros apribojimus, nustatytus remiantis tarptautiniu informacinių technologijų įrangos saugos standartu (International Standard for Safety of Information Technology Equipment) (IEB 60950-1).

---



## Procesoriaus konfigūracijos nustatymas (tik tam tikruose gaminiuose)

 **SVARBU:** Kai kurie kompiuteriai yra sukonfigūruoti su „Intel® Pentium®“ N35xx/N37xx arba „Celeron®“ N28xx/N29xx/N30xx/N31xx serijos procesoriais ir operacine sistema „Windows®“. **Jeigu jūsų kompiuteris sukonfigūruotas kaip nurodyta, nekeiskite procesoriaus konfigūracijos nuostatų, esančių msconfig.exe, iš 4 ar 2 procesorių į 1 procesorių.** Tai padarę negalėsite kompiuterio paleisti iš naujo. Kad sugrąžintumėte pradinį parametrus, turėsite atlikti gamyklinių nuostatų atkūrimą.



---

# Turinys

<b>1 Pradžia</b> .....	<b>1</b>
Apsilankykite „HP Apps Store“ .....	1
Rekomendacijos .....	1
Daugiau HP išteklių .....	2
<b>2 Susipažinimas su kompiuteriu</b> .....	<b>4</b>
Įrengta aparatinė įranga .....	4
Įdiegta programinė įranga .....	4
Dešinės pusės .....	5
Kairės pusės .....	6
Ekrano .....	7
Viršutinės dalies .....	9
Jutiklinis pultelis .....	9
Lemputės .....	10
Mygtukai .....	11
Klavišai .....	12
Veiksmy klavišų naudojimas .....	12
Apatinės dalies .....	14
Lipdukai .....	14
SIM kortelės dėjimas (tik tam tikruose gaminiuose) .....	15
<b>3 Prisijungimas prie tinklo</b> .....	<b>17</b>
Prisijungimas prie belaidžio tinklo .....	17
Belaidžio ryšio valdiklių naudojimas .....	17
Lėktuvo režimo klavišas .....	17
Operacinės sistemos valdikliai .....	17
Prisijungimas prie WLAN .....	18
HP mobiliojo plačiajuosčio ryšio naudojimas (tik tam tikruose gaminiuose) .....	18
„HP DataPass“ naudojimas (tik tam tikruose gaminiuose) .....	19
GPS naudojimas (tik tam tikruose gaminiuose) .....	19
„Bluetooth“ belaidžių įrenginių naudojimas (tik tam tikruose gaminiuose) .....	19
Prisijungimas prie laidinio tinklo – LAN (tik tam tikruose gaminiuose) .....	19
Duomenų ir diskų įrenginių bendrinimas ir prieiga prie programinės įrangos .....	20
<b>4 Pramogų funkcijų naudojimas</b> .....	<b>21</b>
Interneto arba 3D kameros naudojimas (tik tam tikruose gaminiuose) .....	21

Garso funkcijų naudojimas .....	21
Garsiakalbių prijungimas .....	21
Ausinių su mikrofonu prijungimas .....	22
Garso parametrų naudojimas .....	22
Vaizdo funkcijų naudojimas .....	22
Vaizdo įrenginių prijungimas VGA laidu (tik tam tikruose gaminiuose) .....	23
Vaizdo įrenginių prijungimas HDMI laidu (tik tam tikruose gaminiuose) .....	23
HDMI garso nustatymas .....	24
Skaitmeninio monitoriaus įrenginių prijungimas „Dual-Mode DisplayPort“ laidu (tik tam tikruose gaminiuose) .....	25
Belaidžių ekranų, suderinamų su „Miracast“, aptikimas ir prijungimas (tik tam tikruose gaminiuose) .....	25
„Intel WiDi“ sertifikuotų ekranų naudojimas ir prijungimas (tik tam tikri „Intel“ gaminiai) .....	26
<b>5 Naršymas ekrane .....</b>	<b>27</b>
Jutiklinės planšetės ir jutiklinio ekrano gestų naudojimas .....	27
Bakstelėjimas .....	27
Suspauskite dviem pirštais ir pakeiskite mastelį .....	27
Slinkite dviem pirštais (tik jutiklinėje planšetėje) .....	28
Bakstelėkite dviem pirštais (tik jutiklinėje planšetėje) .....	28
Būkstelėkite vienu pirštu (tik jutikliniame ekrane) .....	28
Klaviatūros ir pasirinktinės pelės naudojimas .....	29
Integruotosios skaitmenų klaviatūros naudojimas .....	29
<b>6 Energijos vartojimo valdymas .....</b>	<b>30</b>
Sulaikytosios veiksėnos ir miego režimo inicijavimas ir išjungimas .....	30
Miego režimo paleidimas ir išjungimas rankiniu būdu .....	30
Sulaikytosios veiksėnos režimo paleidimas ir išjungimas rankiniu būdu (tik tam tikruose gaminiuose) .....	31
Slaptažodžio apsaugos vėl įsijungus kompiuteriui (išjungiant miego ar sulaikytosios veiksėnos režimą) nustatymas .....	31
Energijos matuoklio ir maitinimo parametrų naudojimas .....	32
Veikimas naudojant akumuliatoriaus energiją .....	32
Keičiamasis akumuliatorius .....	32
Informacijos apie akumuliatorių ieškojimas .....	34
Akumuliatoriaus energijos taupymas .....	35
Žemo akumuliatoriaus įkrovos lygio atpažinimas .....	35
Ką daryti, kai akumuliatoriuje lieka mažai energijos .....	36
Žemo akumuliatoriaus įkrovos lygio problemos sprendimas, kai pasiekiamas išorinis maitinimo šaltinis .....	36



Problemos dėl žemo akumuliatoriaus įkrovos lygio sprendimas, kai nepasiekiamas joks išorinis maitinimo šaltinis .....	36
Ką daryti, kai akumuliatoriuje lieka mažai energijos, jei nepavyksta nutraukti užmigdyto režimo .....	36
Keičiamojo akumuliatoriaus laikymas .....	36
Keičiamojo akumuliatoriaus utilizavimas .....	36
Veikimas naudojant kintamosios srovės šaltinį .....	36
Maitinimo problemų šalinimas .....	37
Kompiuterio išjungimas .....	38
<b>7 Kompiuterio priežiūra .....</b>	<b>39</b>
Kaip pagerinti našumą .....	39
Disko defragmentavimo programos naudojimas .....	39
Disko valymo programos naudojimas .....	39
„HP 3D DriveGuard“ naudojimas (tik tam tikruose gaminiuose) .....	39
„HP 3D DriveGuard“ būsenos atpažinimas .....	40
Programų ir tvarkyklių naujinimas .....	40
Kaip valyti kompiuterį .....	40
Valymo procedūros .....	40
Kaip valyti ekraną .....	41
Šonų ir dangtelio valymas .....	41
Jutiklinės planšetės, klaviatūros ar pelės valymas (tik tam tikruose gaminiuose) .....	41
Keliavimas su kompiuteriu ir jo gabenimas .....	41
<b>8 Kompiuterio ir informacijos apsauga .....</b>	<b>43</b>
Slaptažodžių naudojimas .....	43
Slaptažodžių nustatymas operacinėje sistemoje „Windows“ .....	43
Sąrankos priemonė „Setup Utility“ (BIOS) slaptažodis .....	44
Pirštų atspaudų skaitytuvo naudojimas (tik tam tikruose gaminiuose) .....	44
Interneto saugos programinės įrangos naudojimas .....	45
Antivirusinės programinės įrangos naudojimas .....	45
Užkardos programinės įrangos naudojimas .....	45
Programinės įrangos naujinių diegimas .....	46
„HP Touchpoint Manager“ naudojimas (tik tam tikruose gaminiuose) .....	46
Belaidžio tinklo apsauga .....	46
Programinės įrangos programų ir informacijos atsarginių kopijų kūrimas .....	46
Pasirinktinio apsauginio kabelio naudojimas .....	46
<b>9 Sąrankos priemonės (BIOS) naudojimas .....</b>	<b>48</b>
„Setup Utility“ (BIOS) paleidimas .....	48
Sąrankos priemonės (BIOS) atnaujinimas .....	48

BIOS versijos nustatymas .....	48
BIOS naujinimo atsisiuntimas .....	49
Planšetinio kompiuterio ir klaviatūros sinchronizavimas (tik tam tikruose gaminiuose) .....	50
<b>10 Aparatūros diagnostikos priemonės „HP PC Hardware Diagnostics“ (UEFI) naudojimas .....</b>	<b>51</b>
„HP PC Hardware Diagnostics“ (UEFI) atsisiuntimas į USB įrenginį .....	51
<b>11 Atsarginių kopijų kūrimas ir atkūrimas .....</b>	<b>53</b>
Atkūrimo laikmenos ir atsarginių kopijų kūrimas .....	53
HP atkūrimo laikmenos kūrimas (tik tam tikruose gaminiuose) .....	53
„Windows“ įrankių naudojimas .....	54
Atkūrimas .....	55
Kaip atkurti naudojant „HP Recovery Manager“ .....	55
Ką reikia žinoti prieš pradėdant .....	55
„HP Recovery“ skaidinio naudojimas (tik tam tikruose gaminiuose) .....	56
Atkūrimas naudojant HP atkūrimo laikmeną .....	57
Kompiuterio įkrovimo tvarkos keitimas .....	57
„HP Recovery“ skaidinio šalinimas (tik tam tikruose gaminiuose) .....	57
<b>12 Specifikacijos .....</b>	<b>59</b>
Įvesties galia .....	59
Darbo aplinka .....	59
<b>13 Elektrostatinė iškrova .....</b>	<b>61</b>
<b>14 Pasiekiamumas .....</b>	<b>62</b>
Palaikomos pagalbinės technologijos .....	62
Kreipimasis į palaikymo tarnybą .....	62
<b>Rodyklė .....</b>	<b>63</b>

# 1 Pradžia

Šis kompiuteris – tai galingas įrenginys, kuris padės lengviau atlikti darbus ir pajvairins pramogas. Perskaitykite šį skyrių ir sužinokite, ką geriausia atlikti po sąrankos, ką smagaus galima atlikti su kompiuteriu ir kur rasti daugiau HP išteklių.

## Apsilankykite „HP Apps Store“

„HP Apps Store“ pateikiama daug įvairių populiarių žaidimų, pramogų, muzikos, produktyvumo programų, taip pat tik HP kompiuteriams skirtų programų, kurias galite atsisiųsti į darbalaukį. Ši pasiūla nuolat atnaujinama ir apima regioninį turinį bei atskiroms šalims teikiamus pasiūlymus. Būtinai dažnai tikrinkite „HP Apps Store“ ir ieškokite naujų ir atnaujintų funkcijų.

 **SVARBU:** norėdami gauti prieigą prie „HP Apps Store“, turite būti prisijungę prie interneto.

Norėdami peržiūrėti ir atsisiųsti programėlę:

1. Pasirinkite mygtuką **Pradžia**, tada pasirinkite programą **Parduojuvė**.

– arba –

Pasirinkite piktogramą **Parduojuvė**, esančią šalia užduočių juostos ieškos lauko.

2. Pasirinkite **HP picks** ir peržiūrėkite visas siūlomas programėles.

 **PASTABA:** **HP picks** galima naudotis tik tam tikrose šalyse.

3. Pasirinkite programėlę, kurią norite atsisiųsti, ir vykdykite ekrane pateikiamus nurodymus. Pasibaigus siuntimui programėlė pasirodys visų programėlių ekrane.

## Rekomendacijos

Kai nustatote ir užregistruojate kompiuterį, rekomenduojama atlikti toliau nurodytus veiksmus, kad išnaudotumėte visas šios puikios investicijos suteikiamas galimybes:

- sukurkite atsarginę standžiojo disko duomenų kopiją sukurdami atkūrimo laikmeną. Žr. skyrių [„Atsarginių kopijų kūrimas ir atkūrimas“ 53 puslapyje](#).
- Prijunkite kompiuterį prie laidinio arba belaidžio tinklo (jei to dar nepadarėte). Išsamesnės informacijos rasite skyriuje [„Prisijungimas prie tinklo“ 17 puslapyje](#).
- Susipažinkite su kompiuterio aparatine ir programine įranga. Daugiau informacijos rasite [„Susipažinimas su kompiuteriu“ 4 puslapyje](#) arba [„Pramogų funkcijų naudojimas“ 21 puslapyje](#).
- Atnaujinkite arba įsigykite antivirusinę programinę įrangą. Žr. skyrių [Antivirusinės programinės įrangos naudojimas 45 puslapyje](#).

## Daugiau HP išteklių

Toliau pateiktoje lentelėje nurodyta, kur rasti informacijos apie gaminį, mokomosios medžiagos ir kt.

Ištekliai	Turinys
<i>Sąrankos instrukcijos</i>	<ul style="list-style-type: none"><li>• Kompiuterio sąrankos ir funkcijų apžvalga</li></ul>
Darbo pradžios programa Jei norite pasiekti darbo pradžios programą: ▲ Pasirinkite mygtuką <b>Pradžia</b> , tada pasirinkite programą <b>Darbo pradžia</b> .	<ul style="list-style-type: none"><li>• Įvairi mokomoji informacija ir trikčių šalinimo patarimai</li></ul>
HP palaikymas Informacijos apie palaikymo tarnybą JAV rasite apsilankę <a href="http://www.hp.com/go/contactHP">http://www.hp.com/go/contactHP</a> . Informacijos apie palaikymo tarnybą visame pasaulyje rasite apsilankę <a href="http://welcome.hp.com/country/us/en/wwcontact_us.html">http://welcome.hp.com/country/us/en/wwcontact_us.html</a> .	<ul style="list-style-type: none"><li>• Interneto pokalbis su HP techniku</li><li>• Palaikymo tarnybos telefono numeriai</li><li>• HP paslaugų centrų vietos</li></ul>
<i>Saugaus ir patogaus darbo vadovas</i> Norėdami pasiekti šį vadovą: <b>1.</b> Užduočių juostos ieškos lauke įveskite <i>palaikymas</i> ir pasirinkite programą <b>HP Support Assistant</b> . – arba – Užduočių juostoje spustelėkite klaustuko piktogramą. <b>2.</b> Pasirinkite <b>Mano kompiuteris</b> , pasirinkite skirtuką <b>Specifikacijos</b> , tada pasirinkite <b>Vartotojo vadovai</b> . – arba – Eikite į <a href="http://www.hp.com/ergo">http://www.hp.com/ergo</a> .	<ul style="list-style-type: none"><li>• Tinkamos darbo vietos paruošimas</li><li>• Tinkamos laikysenos ir darbo įpročių rekomendacijos, padėsiančios patogiai dirbti ir išvengti sveikatos problemų</li><li>• Elektros ir mechaninės saugos informacija</li></ul>
<i>Teisinė, saugos ir aplinkosaugos informacija</i> Jei norite pasiekti šį dokumentą: <b>1.</b> Užduočių juostos ieškos lauke įveskite <i>palaikymas</i> ir pasirinkite programą <b>HP Support Assistant</b> . – arba – Užduočių juostoje spustelėkite klaustuko piktogramą. <b>2.</b> Pasirinkite <b>Mano kompiuteris</b> , pasirinkite skirtuką <b>Specifikacijos</b> , tada pasirinkite <b>Vartotojo vadovai</b> .	<ul style="list-style-type: none"><li>• Svarbi teisinė informacija, įskaitant informaciją, kaip tinkamai utilizuoti akumuliatorių (jei reikia).</li></ul>
<i>Ribotoji garantija*</i> Jei norite pasiekti šį dokumentą: <b>1.</b> Užduočių juostos ieškos lauke įveskite <i>palaikymas</i> ir pasirinkite programą <b>HP Support Assistant</b> . – arba – Užduočių juostoje spustelėkite klaustuko piktogramą.	<ul style="list-style-type: none"><li>• Šio kompiuterio garantijos informacija</li></ul>

2. Pasirinkite **Mano kompiuteris**, tada pasirinkite **Garantija ir paslaugos**.

– arba –

Eikite į <http://www.hp.com/go/orderdocuments>.

---

\*HP ribotąją garantiją rasite gaminio vartotojo vadovuose ir (arba) dėžutėje esančiame CD arba DVD diske. Kai kuriose šalyse arba regionuose spausdintą garantijos versiją HP gali pateikti dėžutėje. Šalyse arba regionuose, kuriuose išspausdinta garantija nepateikiama, ją galite užsisakyti iš <http://www.hp.com/go/orderdocuments>. Dėl gaminių, įsigytų Azijos Ramiojo vandenyno regiono šalyse, jūs galite parašyti HP adresu Hewlett Packard, POD, P.O. Box 200, Alexandra Post Office, Singapūras 911507. Nurodykite savo gaminio pavadinimą, savo vardą bei pavardę, telefono numerį ir pašto adresą.

---

---

## 2 Susipažinimas su kompiuteriu

### Įrengta aparatinė įranga

Norėdami sužinoti kompiuteryje įdiegtos aparatūros sąrašą:

- ▲ Užduočių juostos ieškos lauke įveskite `įrenginių tvarkytuvė` ir tada pasirinkite programėlę **Įrenginių tvarkytuvė**.

Parodomas visų kompiuteryje įdiegtų įrenginių sąrašas.

Jei norite peržiūrėti informaciją apie sistemos aparatūros komponentus ir BIOS versijos numerį, paspauskite `fn+esc` (tik tam tikruose gaminiuose).

### Įdiegta programinė įranga

Norėdami sužinoti, kokia programinė įranga įdiegta kompiuteryje:





- ▲ Pasirinkite mygtuką **Pradėti** ir tada pasirinkite **Visos programėlės**.

– arba –

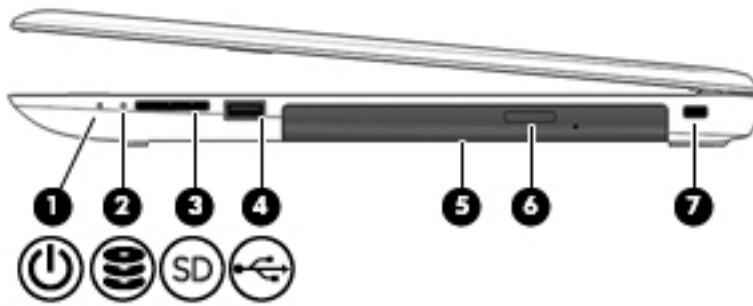
Dešiniu juoju pelės klavišu spustelėkite mygtuką **Pradėti** ir tada pasirinkite **Programos ir funkcijos**.







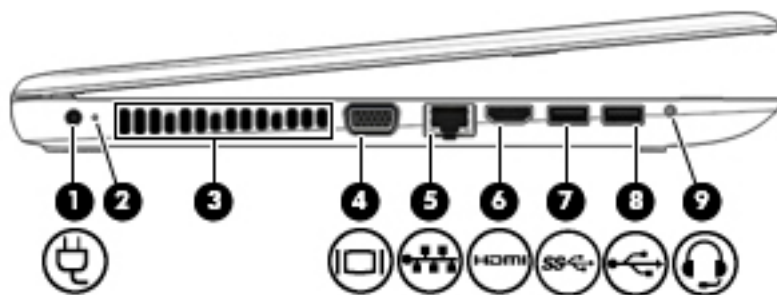

## Dešinės pusės



Komponentas	Aprašas
<b>(1)</b>  Maitinimo lemputė	<ul style="list-style-type: none"> <li>• Dega: kompiuteris įjungtas.</li> <li>• Mirksi: kompiuteris veikia miego režimu (energijos taupymo būseną). Kompiuteris nebetiekia energijos į ekraną ir kitus komponentus, kuriems jos nereikia.</li> <li>• Nedega: kompiuteris išjungtas arba veikia sulaikytosios veiksenos režimu. Sulaikytoji veikseną – tai energijos taupymo būseną, kuria naudojama mažiausiai energijos.</li> </ul>
<b>(2)</b>  Standžiojo disko lemputė	<ul style="list-style-type: none"> <li>• Mirksi balta: standusis diskas yra naudojamas.</li> </ul>
<b>(3)</b>  Atminties kortelių skaitytuvas	<p>Nuskaityti pasirinktines atminties korteles, kuriose galima saugoti, tvarkyti, bendrinti arba pasiekti informaciją.</p> <p>Norėdami įdėti kortelę:</p> <ol style="list-style-type: none"> <li>1. Laikykite kortelę taip, kad etiketė būtų viršuje, o jungtys būtų nukreiptos į kompiuterį.</li> <li>2. Įdėkite kortelę į atminties kortelių skaitytuvą ir pastumkite, kol užsifiksuos.</li> </ol> <p>Norėdami išimti kortelę:</p> <ul style="list-style-type: none"> <li>▲ Ištraukite kortelę iš angos.</li> </ul>
<b>(4)</b>  USB 2.0 prievadas	<p>Prijungiamas pasirinkamas USB įrenginys, pvz., klaviatūra, pelė, išorinis diskų įrenginys, spausdintuvas, skaitytuvas arba USB šakotuvai.</p>
<b>(5)</b> Optinis diskų įrenginys	<p>Priklausomai nuo turimo kompiuterio nuskaityti optinį diskų įrenginį arba įrašyti į optinį diskų įrenginį.</p> <p><b>PASTABA:</b> Informacijos apie diskų suderinamumą rasite palaikymo tinklalapyje. Vadovaudamiesi tinklalapyje pateiktais nurodymais, pasirinkite kompiuterio modelį. Pasirinkite <b>Tvarkyklės ir atsisiuntimai</b> ir vykdykite ekrane pateikiamus nurodymus.</p>
<b>(6)</b> Optinio diskų įrenginio dėklo išstūmimo klavišas	<p>Atidaromas diskų įrenginio dėklas.</p>
<b>(7)</b> Apsauginio kabelio lizdas	<p>Prie kompiuterio galima prijungti papildomą apsauginį kabelį.</p> <p><b>PASTABA:</b> apsauginis kabelis veikia kaip atbaidymo priemonė, tačiau negali apsaugoti kompiuterio, kad nebūtų sugadintas arba pavogtas.</p>

## Kairės pusės



Komponentas	Aprašas
(1) 	Maitinimo jungtis Prijungia kintamosios srovės adapterį.
(2) 	Kintamosios srovės adapterio / akumuliatoriaus lemputė <ul style="list-style-type: none"> <li>Balta: kintamosios srovės adapteris prijungtas, o akumulatorius visiškai įkrautas.</li> <li>Mirksi balta: kintamosios srovės adapteris atjungtas, o akumulatorius pasiekęs žemą įkrovos lygį.</li> <li>Geltona: kintamosios srovės adapteris prijungtas, o akumulatorius įkraunamas.</li> <li>Nedega: akumulatorius nėra kraunamas.</li> </ul>
(3) 	Vėdinimo anga Aušina vidinius komponentus oro srautu. <b>PASTABA:</b> Kompiuterio ventiliatorius įsijungia automatiškai, kad atvėsintų vidinius komponentus ir apsaugotų nuo perkaitimo. Kompiuteriui veikiant vidinis ventiliatorius reguliariai įsijungia ir išsijungia – tai yra normalu.
(4) 	Išorinio monitoriaus prievadas (tik tam tikruose gaminiuose) Prijungia išorinį VGA monitorių arba projektorių.
(5) 	RJ-45 (tinklo) lizdas / būsenos lemputės Prijungia tinklo kabelį. <ul style="list-style-type: none"> <li>Balta: prisijungta prie tinklo.</li> <li>Geltona: tinkle vykdoma veikla.</li> </ul>
(6) 	HDMI prievadas Galima prijungti pasirinktinį vaizdo ar garso įrenginį, pvz., didelės raiškos televizorių, bet kokį suderinamą skaitmeninį ar garso komponentą arba spartųjį didelės raiškos multimedijos sąsajos (HDMI) įrenginį.
(7) 	USB 3.0 prievadas Prijungiamas pasirenkamas USB įrenginys, pvz., klaviatūra, pelė, išorinis diskų įrenginys, spausdintuvas, skaitytuvas arba USB šakotuvai.
(8) 	USB 2.0 prievadas Prijungiamas pasirenkamas USB įrenginys, pvz., klaviatūra, pelė, išorinis diskų įrenginys, spausdintuvas, skaitytuvas arba USB šakotuvai.
(9) 	Garso išvesties (ausinių) / garso įvesties (mikrofono) lizdas Galima prijungti pasirinktinius maitinamuosius stereofoninius garsiakalbius, ausines (apgaubiančias ausis, įstatomas į ausis, su mikrofonu) ar televizoriaus garso kabelį. Taip pat galima prijungti pasirinktinį ausinių mikrofoną. Prie šio lizdo negalima prijungti pasirinktinio mikrofono.



Komponentas	Aprašas
	<p><b>PERSPĖJIMAS!</b> Kad nesusižalotumėte, prieš užsidėdami ar įsikišdami ausines, sureguliuokite garsumą. Papildomos informacijos apie saugą rasite vadove <i>Teisinė, saugos ir aplinkosaugos informacija</i>.</p> <p>Jei norite pasiekti šį dokumentą:</p> <ol style="list-style-type: none"> <li>1. Užduočių juostos ieškos lauke įveskite <code>support</code> ir pasirinkite programėlę <b>HP Support Assistant</b>.</li> <li>– arba –</li> <li>Užduočių juostoje spustelėkite klaustuko piktogramą.</li> <li>2. Pasirinkite <b>Mano kompiuteris</b>, pasirinkite skirtuką <b>Specifikacijos</b> ir tada pasirinkite <b>Vartotojo vadovai</b>.</li> </ol> <p><b>PASTABA:</b> kai prie šio lizdo prijungtas įrenginys, kompiuterio garsiakalbiai neveikia.</p> <p><b>PASTABA:</b> patikrinkite, ar įrenginio kabelyje yra 4 gyslų jungtis, palaikanti tiek garso išvestį (ausines), tiek garso įvestį (mikrofoną).</p>

## Ekranas



Komponentas	Aprašas
(1) Vidinis ekrano jungiklis	<p>Uždarius įjungto kompiuterio ekraną, šiuo jungikliu išjungiamas ekranas ir paleidžiamas užmigdymo režimas.</p> <p><b>PASTABA:</b> vidinio ekrano jungiklio kompiuterio išorėje nematyti.</p>
(2) „WLAN“ antena*	<p>Siunčia ir priima belaidžio ryšio signalus, kad susisiektų su belaidžiais vietiniais tinklais (WLANs).</p>

Komponentas	Aprašas
(3) Interneto kameros lemputė	Dega: interneto kamera naudojama.
(4) Interneto kamera – arba – 3D kamera (tik tam tikruose gaminiuose)	<p>Įrašo vaizdą ir fotografuoja. Kai kuriuose gaminiuose galimi vaizdo konferencija ir pokalbiai internetu per srautinio vaizdo įrašų perdavimo funkciją.</p> <p>Norėdami naudotis internetu arba 3D kamera:</p> <p>▲ Užduočių juostos ieškos lauke įveskite <i>kamera</i> ir tada pasirinkite <b>Kamera</b>.</p> <p><b>PASTABA:</b> 3D kamera fiksuoja trimačius vaizdus ir juos rodo kompiuterio ekrane. Ją sudaro papildoma aparatūra (3D kameros jutiklis bei 3D lazerinis projektorius) ir speciali programinė įranga. Jei norite sužinoti daugiau apie 3D vaizdo kameros naudojimą, atidarykite „RealSense“ programėlę <b>Welcome to Intel RealSense</b>. Norėdami pasiekti 3D kameros programėles, eikite į <b>Intel RealSense Technology</b> programėlę.</p>
(5) Vidinis mikrofonas	Įrašo garsą.

\*Šių antenų kompiuterio išorėje nematyti. Kad ryšio kokybė būtų optimali, prie antenų neturi būti kliūčių.

Belaidžio ryšio priežiūros įspėjimus rasite vadovo *Teisinė, saugos ir aplinkosaugos informacija* skyriuje, skirtame jūsų šaliai / regionui.

Jei norite pasiekti šį dokumentą:

1. Užduočių juostos ieškos lauke įveskite *support* ir pasirinkite programėlę **HP Support Assistant**.  
– arba –  
Užduočių juostoje spustelėkite klaustuko piktogramą.
2. Pasirinkite **Mano kompiuteris**, pasirinkite skirtuką **Specifikacijos** ir tada pasirinkite **Vartotojo vadovai**.

# Viršutinės dalies

## Jutiklinis pultelis

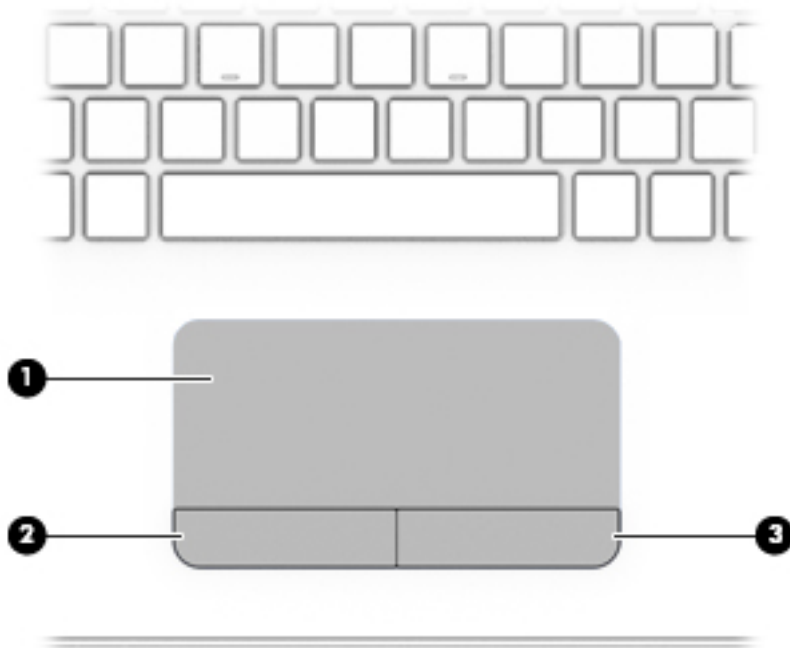

Komponentas	Aprašas
(1) Jutiklinės planšetės zona	Nuskaito jūsų pirštų gestus ir atitinkamai nuveda žymiklį arba suaktyvina elementus ekrane. <b>PASTABA:</b> Daugiau informacijos rasite skyriuje <a href="#">Jutiklinės planšetės ir jutiklinio ekrano gestų naudojimas 27 puslapyje</a> .
(2) Kairysis jutiklinės planšetės mygtukas	Veikia kaip kairysis išorinės pelės mygtukas.
(3) Dešinysis jutiklinės planšetės mygtukas	Veikia kaip dešinysis išorinės pelės mygtukas.

## Lemputės

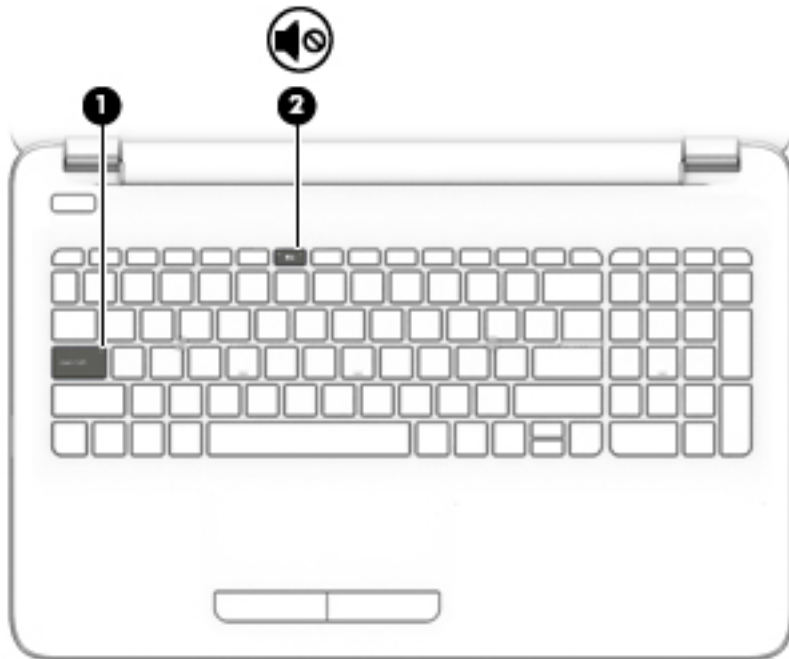

Komponentas	Aprašas
(1) Didžiųjų raidžių fiksavimo lemputė	Dega: didžiųjų raidžių fiksavimas įjungtas (rašoma didžiosiomis raidėmis).
(2)  Garso išjungimo lemputė	<ul style="list-style-type: none"><li>• Geltona: kompiuterio garsas išjungtas.</li><li>• Nedega: kompiuterio garsas įjungtas.</li></ul>

## Mygtukai

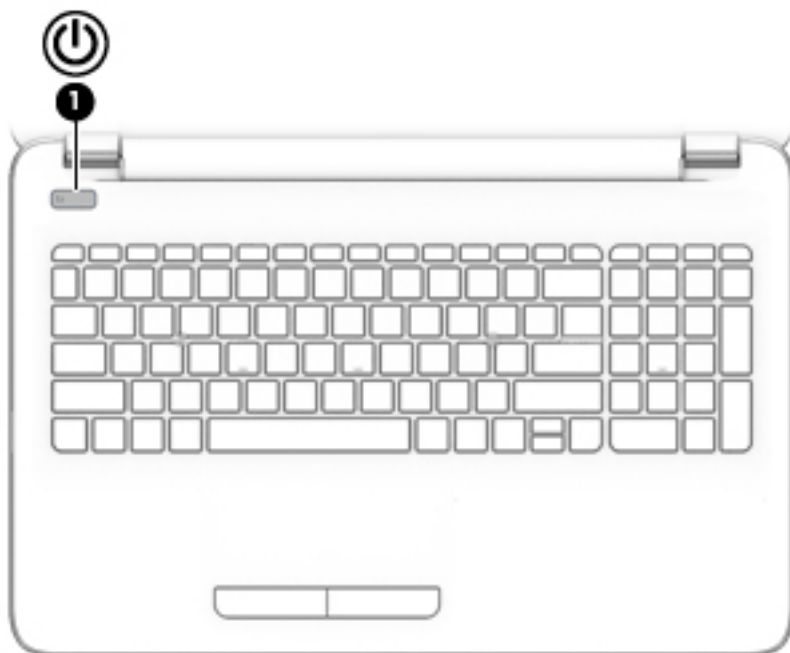

Komponentas	Aprašas
(1)  Įjungimo / išjungimo mygtukas	<ul style="list-style-type: none"><li>• Kai kompiuteris išjungtas, spustelėkite mygtuką, kad jį įjungtumėte.</li><li>• Kai kompiuteris įjungtas, spustelėkite mygtuką, kad suaktyvintumėte miego režimą.</li><li>• Kai kompiuteris veikia miego režimu, spustelėkite mygtuką, kad išjungtumėte miego režimą.</li><li>• Kai kompiuteris veikia sulaikytosios veiksenos režimu, spustelėkite mygtuką, kad išjungtumėte sulaikytosios veiksenos režimą.</li></ul> <p><b>ISPĖJIMAS:</b> jei paspausite ir palaikysite maitinimo mygtuką, prarasite neįrašytą informaciją.</p> <p>Jei kompiuteris nereaguoja, o išjungimo veiksmai neveikia, paspauskite ir palaikykite nuspaudę maitinimo mygtuką bent 5 sekundes, kad kompiuterį išjungtumėte.</p> <p>Jei norite sužinoti daugiau apie energijos vartojimo parametrus, žr. energijos vartojimo parinktis.</p> <p>▲ Užduočių juostos ieškos lauke įveskite <b>įjungimo</b> ir tada pasirinkite <b>įjungimo ir miego režimo parametrai</b>.</p> <p>– arba –</p> <p>Dešiniuoju pelės klavišu spustelėkite mygtuką <b>Pradėti</b> ir tada pasirinkite <b>Energijos vartojimo parinktis</b>.</p>

## Klavišai

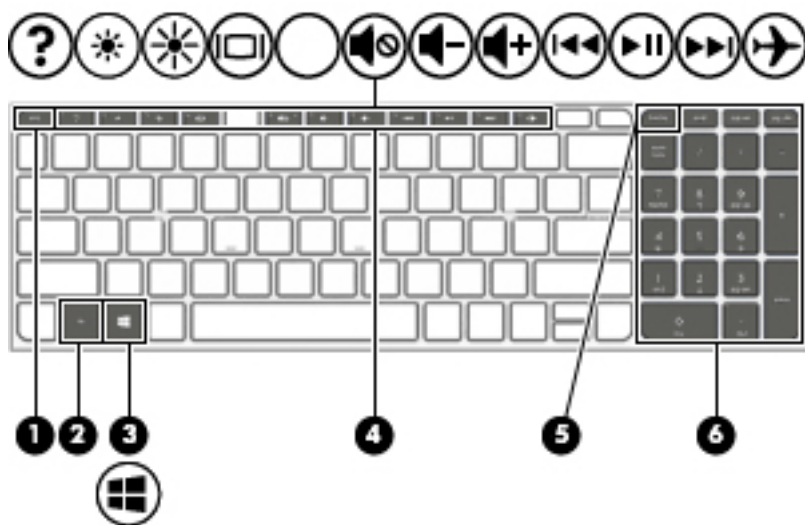









Komponentas	Aprašas
(1) Klavišas <code>esc</code>	Rodo sistemos informaciją, kai paspaudžiamas kartu su klavišu <code>fn</code> .
(2) Klavišas <code>fn</code>	Vykdo dažnai naudojamas sistemos funkcijas, kai paspaudžiamas kartu su klavišu <code>esc</code> , veiksmo klavišais arba tarpo klavišu.
(3)  „Windows“ klavišas	Atveria <b>pradžios</b> meniu. <b>PASTABA:</b> Dar kartą paspaudus „Windows“ klavišą, <b>pradžios</b> meniu bus užvertas.
(4) Veiksmų klavišai	Vykdo dažnai naudojamas sistemos funkcijas. <b>PASTABA:</b> Tam tikruose gaminiuose veiksmų klavišu <code>f5</code> įjungiamas arba išjungiamas foninis klaviatūros apšvietimas.
(5) Klavišas <code>num lock</code>	Integruotojoje skaitmenų klaviatūroje keičia naršymo ir skaičių funkcijas.
(6) Integruotoji skaitmenų klaviatūra	Klavišu <code>num lock</code> įjungus skaitmenų fiksavimo funkciją, klaviatūrą galima naudoti kaip išorinę skaitmenų klaviatūrą.

## Veiksmų klavišų naudojimas



- Veiksmo klavišas atlieka jam priskirtą funkciją.
- Ant atskiro veiksmo klavišo esanti piktograma rodo jam priskirtą funkciją.
- Norėdami pasinaudoti veiksmo klavišui priskirta funkcija, paspauskite ir palaikykite klavišą.

Piktograma	Aprašas
	Atidaroma priemonė „Žinynas ir palaikymas“, kurioje pateikiama informacija apie operacinę sistemą „Windows“ ir jūsų kompiuterį, atsakymai į klausimus ir kompiuteriui skirti naujiniai.  Be to, priemonėje „Žinynas ir palaikymas“ pasiekiami automatizuoti trikčių diagnostikos įrankiai ir prieiga prie pagalbos tarnybos.

Piktograma	Aprašas
	Paspaudus klavišą palaipsniui mažinamas ekrano šviesumas.
	Paspaudus klavišą palaipsniui didinamas ekrano šviesumas.
	Perjungiamas vaizdas iš vieno prie sistemos prijungto vaizdo įrenginio į kitą. Pavyzdžiui, jei prie kompiuterio prijungtas monitorius, kelis kartus paspaudus šį klavišą vaizdas perjungiamas paeiliui į kompiuterio ekraną, į monitoriaus ekraną ir į kompiuterio ir monitoriaus ekranus vienu metu.
	Įjungia arba išjungia garsiakalbių garsą.
	Palaipsniui mažina garsiakalbio garsumą, kol laikote nuspaudę šį klavišą.
	Palaipsniui didina garsiakalbio garsumą, kol laikote nuspaudę šį klavišą.
	Leidžia ankstesnį CD garso takelį arba ankstesnį DVD arba „Blu-ray“ (DB) disko skyrių.
	Paleidžia, pristabdo arba tęsia garso CD, DVD arba BD diską.
	Leidžia kitą takelį garso kompaktiniame diske arba kitą skyrių DVD arba BD diske.
	Įjungiamas arba išjungiamas lėktuvo režimas ir belaidžio ryšio funkcija. <b>PASTABA:</b> lėktuvo režimo klavišas dar vadinamas belaidžio ryšio mygtuku. <b>PASTABA:</b> kad galėtumėte užmegzti belaidį ryšį, turi būti nustatytas belaidis tinklas.

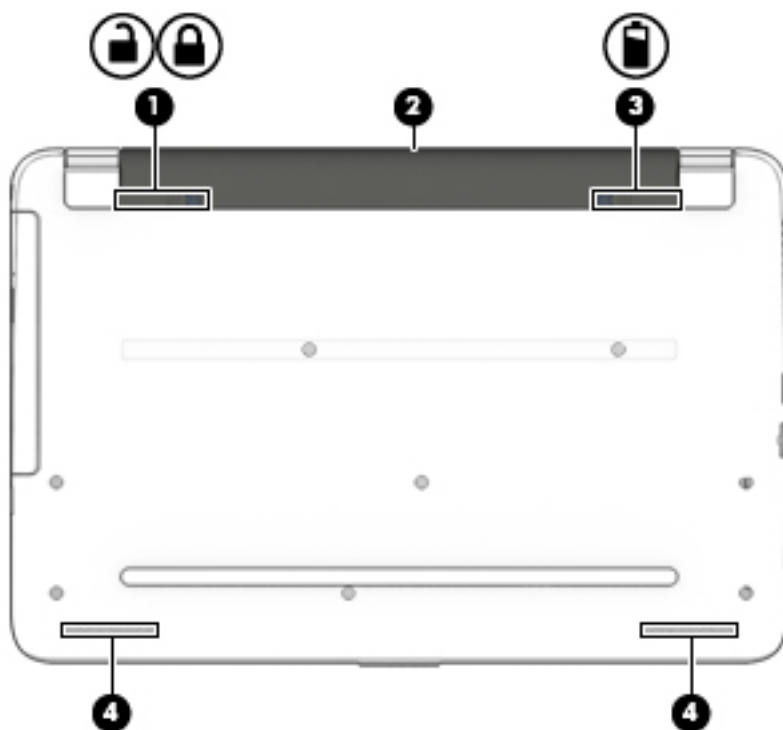
## Apatinės dalies



Komponentas		Aprašas
(1)	 	Akumuliatoriaus užraktas Užrakina akumuliatorių jo skyriuje.
(2)		Akumuliatoriaus skyrius Čia laikomas akumuliatorius.
(3)		Akumuliatoriaus fiksatorius Atlaisvina akumuliatorių.
(4)		Garsiakalbiai (2) Atkuria garsą.

## Lipdukai

Prie kompiuterio priklijuotuose lipdukuose pateikiama informacija, kurios gali prireikti sprendžiant iškilusias problemas ar keliaujant su kompiuteriu į kitas šalis.

 **SVARBU:** patikrinkite šias vietas, kuriose yra šiame skyriuje aprašytos etiketės: kompiuterio apačioje, akumuliatoriaus skyriaus viduje (tik tam tikruose gaminiuose), po techninės priežiūros dangteliu arba ekrano nugarėlėje.

- Techninės priežiūros lipdukas – pateikiama svarbi kompiuterio atpažinimo informacija. Susisiekus su palaikymo tarnyba jūsų tikriausiai paklaus serijinio ir produkto numerio arba modelio numerio. Suraskite šiuos numerius prieš susisiekdami su palaikymo tarnyba.



Jūsų techninės priežiūros lipdukas panašus į vieną iš žemiau pateiktų lipdukų. Žr. iliustraciją, labiausiai atitinkančią jūsų kompiuterio techninės priežiūros lipduką.



#### Komponentas

- (1) Serijos numeris
- (2) Produkto numeris
- (3) Garantinis laikotarpis
- (4) Modelio numeris (tik tam tikruose gaminiuose)

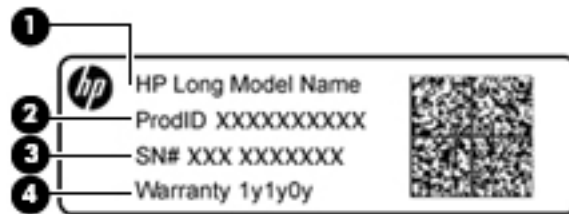

#### Komponentas

- (1) Modelio pavadinimas (tik tam tikruose gaminiuose)
- (2) Produkto numeris
- (3) Serijos numeris
- (4) Garantinis laikotarpis

- Lipdukas (-ai) su teisine informacija – pateikiama teisinė informacija apie kompiuterį.
- Belaidžių įrenginių sertifikavimo lipdukas (-ai) – pateikiama informacija apie pasirinktinius belaidžio ryšio įrenginius ir kai kurių šalių ar regionų, kuriuose įrenginius leidžiama naudoti, aprobavimo ženklų sąrašas.

## SIM kortelės dėjimas (tik tam tikruose gaminiuose)

**⚠ ĮSPĖJIMAS:** Kad nesugadintumėte jungčių, SIM kortelę dėkite labai atsargiai.

Norėdami įdėti SIM kortelę, atlikite šiuos veiksmus:

1. Išjunkite kompiuterį naudodami išjungimo komandą.
2. Uždarykite ekraną.

3. Atjunkite visus išorinius įrenginius, prijungtus prie kompiuterio.
4. Atjunkite elektros kabelį nuo kintamosios srovės lizdo.
5. Apverskite kompiuterį ir padėkite ant lygaus paviršiaus, kad akumulatoriaus skyrius būtų atsuktas į jus.
6. Išimkite akumuliatorių.
7. SIM kortelę įdėkite į SIM kortelės lizdą ir stumkite tol, kol ji bus patikimai įdėta.



**PASTABA:** Jūsų kompiuterio SIM kortelė gali šiek tiek skirtis nuo šio skyriaus iliustracijos.



**PASTABA:** SIM kortelę į kompiuterį dėkite, kaip parodyta paveikslėlyje.

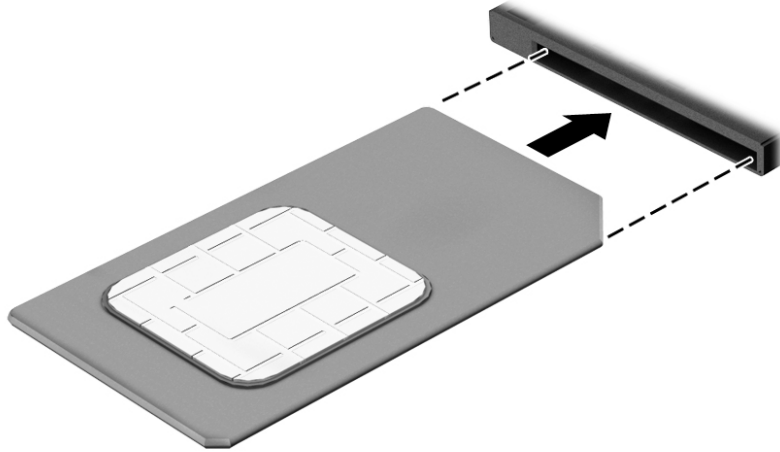

Jeigu SIM kortelę norite išimti, spustelėkite SIM kortelę, tada išimkite iš lizdo.

## 3 Prisijungimas prie tinklo

Kompiuterį galite pasiimti su savimi, kad ir kur vyktumėte. Tačiau net būdami namuose galite sužinoti, kas vyksta įvairiausių pasaulio kampeliuose, ir pasiekti informaciją iš milijonų svetainių, jei prijungsite kompiuterį prie laidinio arba belaidžio tinklo. Šiame skyriuje aprašoma, kaip prisijungti prie pasaulinio tinklo.

### Prisijungimas prie belaidžio tinklo

Jūsų kompiuteryje gali būti įtaisytas vienas ar daugiau toliau aptariamų belaidžių įrenginių.

- WLAN įrenginys – prijungia kompiuterį prie belaidžių vietinių tinklų (dažnai vadinamų „Wi-Fi“ tinklais, belaidžiais LAN arba WLAN) įmonių biuruose, jūsų namuose ir viešose vietose, pvz., oro uostuose, restoranuose, kavinėse, viešbučiuose ir universitetuose. WLAN tinkle mobilusis belaidis kompiuterio įrenginys užmezga ryšį su belaidžiu kelvedžiu arba belaidės prieigos tašku.
- HP mobiliojo plačiajuosčio ryšio modulis – leidžia per belaidį teritorinį tinklą (WWAN) užmegzti belaidį ryšį kur kas didesnėje teritorijoje. Mobiliojo ryšio operatoriai diegia bazines stotis (panašias į mobiliojo ryšio bokštus) didelėse geografinėse teritorijose. Jomis aprėpiamos ištisos valstijos, regionai ar net šalys.
- „Bluetooth“ įrenginys – sukuria asmeninį tinklą (PAN), kad prisijungtumėte prie kitų įrenginių, kuriuose įgalintas „Bluetooth“, pavyzdžiui, kompiuterių, telefonų, spausdintuvų, ausinių su mikrofonu, garsiakalbių ir fotoaparatus. PAN tinkle kiekvienas įrenginys tiesiogiai užmezga ryšį su kitais įrenginiais. Jie turi būti palyginti arti vienas kito – paprastai iki 10 metrų (apytiksliai 33 pėdų) atstumu.

Daugiau informacijos apie belaidžio ryšio technologiją, internetą ir darbą tinkle rasite darbo pradžios programoje.

- ▲ Pasirinkite mygtuką **Pradžia**, tada pasirinkite programą **Darbo pradžia**.

### Belaidžio ryšio valdiklių naudojimas

Belaidžius savo kompiuterio įrenginius galite valdyti naudodamiesi viena iš šių funkcijų:

- Lėktuvo režimo klavišas (dar vadinamas belaidžio ryšio mygtuku arba belaidžio ryšio klavišu) (šiuo skyriuje vadinamas lėktuvo režimo klavišu)
- Operacinės sistemos valdikliai

### Lėktuvo režimo klavišas

Kompiuteryje gali būti lėktuvo režimo klavišas, vienas arba keli belaidžio ryšio įrenginiai ir viena arba dvi belaidžio ryšio lemputės. Visi šie kompiuterio belaidžiai įrenginiai įjungiami gamykloje.

Belaidžio ryšio lemputė rodo bendrą, o ne atskirų belaidžių įrenginių maitinimo būseną.

### Operacinės sistemos valdikliai

Naudojant priemonę „Tinklo ir bendrinimo centras“ galima nustatyti ryšį arba tinklą, prisijungti prie tinklo, nustatyti ir išspręsti tinklo problemas.

Operacinės sistemos valdiklių naudojimas:

1. Užduočių juostos ieškos lauke įveskite `valdymo skydas`, tada pasirinkite **Valdymo skydas**.
2. Pasirinkite **Tinklas ir internetas**, tada pasirinkite **Tinklo ir bendrinimo centras**.

Daugiau informacijos rasite darbo pradžios programoje pateikiame turinyje.

- ▲ Pasirinkite mygtuką **Pradžia**, tada pasirinkite programą **Darbo pradžia**.

## Prisijungimas prie WLAN

 **PASTABA:** prieš jungdamiesi prie interneto namuose, turite sudaryti sutartį su interneto paslaugų teikėju (IPT). Jei norite įsigyti interneto paslaugų ir modemą, kreipkitės į vietinį IPT. IPT padės nustatyti modemą, įdiegti tinklo kabelį, suteikiantį galimybę kompiuterį su belaidžio ryšio kelvedžiu prijungti prie modemo, ir išbandyti interneto paslaugą.

Norėdami prisijungti prie WLAN, atlikite toliau nurodytus veiksmus.

1. Įsitikinkite, kad WLAN įrenginys įjungtas.
2. Užduočių juostoje pasirinkite tinklo būsenos piktogramą, tada prisijunkite prie vieno iš prieinamų tinklų.

Jei WLAN tinklas apsaugotas, turėsite įvesti saugos kodą. Įveskite kodą ir pasirinkite **Kitas**, kad užbaigtumėte prisijungimo procesą.

 **PASTABA:** jei sąrašė WLAN tinklų nėra, gali būti, kad kompiuterio nepasiekia belaidžio maršrutizatoriaus arba prieigos taško signalas.

 **PASTABA:** jei nematote WLAN, prie kurio norite prisijungti, užduočių juostoje dešiniuoju pelės klavišu spustelėkite tinklo būsenos piktogramą, tada pasirinkite **Atidaryti tinklo ir bendrinimo centrą**. Pasirinkite **Sukurti naują ryšį arba tinklą**. Parodomas parinkčių, kurias naudodami galite ieškoti tinklo ir prie jo prisijungti rankiniu būdu arba sukurti naują tinklo ryšį, sąrašas.

3. Vykdykite ekrane pateikiamus nurodymus ir užbaikite prisijungimo procesą.

Užmezgę ryšį, dešinėje užduočių juostos pusėje pasirinkite tinklo būsenos piktogramą ir patikrinkite ryšio pavadinimą bei būseną.

 **PASTABA:** veikimo diapazonas (kaip toli sklinda belaidžio ryšio signalai) priklauso nuo WLAN realizacijos, kelvedžio gamintojo ir trikdžių iš kitų elektroninių įrenginių arba struktūrinių užtvary, pvz., sienų ar grindų.

## HP mobiliojo plačiajuosčio ryšio naudojimas (tik tam tikruose gaminiuose)

HP mobiliojo plačiajuosčio ryšio kompiuteryje įtaisyta priemonė, palaikanti mobiliojo plačiajuosčio ryšio paslaugas. Naujasis kompiuteris, prisijungus prie mobiliojo ryšio operatoriaus tinklo, suteikia galimybę prisijungti prie interneto, siųsti el. laiškus arba prisijungti prie įmonės tinklo – nereikia naudoti „Wi-Fi“ prieigos taškų.

 **PASTABA:** jei kompiuteryje yra „HP DataPass“, toliau pateikiami nurodymai jums netaikomi. Žr. skyrių „[HP DataPass naudojimas \(tik tam tikruose gaminiuose\)](#) 19 puslapyje.

Kad suaktyvintumėte mobiliojo plačiajuosčio ryšio paslaugą, jums gali reikėti HP mobiliojo plačiajuosčio ryšio modulio IMEI ir (arba) MEID numerio. Numeris gali būti nurodytas ant lipduko, kuris priklijuotas apatinėje kompiuterio dalyje, akumuliatoriaus skyriaus viduje, po techninės priežiūros dangteliu arba ekrano nugarėlėje.

– arba –

Numerį rasite atlikę tokius veiksmus:

1. Užduočių juostoje pasirinkite tinklo būsenos piktogramą.
2. Pasirinkite **Peržiūrėti ryšio parametrus**.
3. Dalyje **Mobilusis plačiajuostis mobilusis ryšys** pasirinkite tinklo būsenos piktogramą.

Kai kurie mobiliojo tinklo operatoriai reikalauja naudoti abonemento identifikavimo modulio (SIM) kortelę. SIM kortelėje yra pagrindinė informacija apie jus, pvz., asmens identifikavimo numeris (PIN), taip pat tinklo informacija. Kai kuriuose kompiuteriuose SIM kortelė yra įdiegta iš anksto. Jei SIM kortelė nebuvo iš anksto įdiegta, ji gali būti su kompiuteriu pateikiamais HP mobiliojo plačiajuosčio ryšio dokumentais arba mobiliojo tinklo operatorius ją gali pateikti atskirai.

Su kompiuteriu pateikta daugiau informacijos apie HP mobilųjį plačiajuostį ryšį ir kaip įjungti norimo tinklo operatoriaus paslaugą.

## „HP DataPass“ naudojimas (tik tam tikruose gaminiuose)

Naudojant „HP DataPass“, mobiliam plačiajuosčiam ryšiui pasiekti nereikia sudaryti metinių sutarčių ar naudoti kreditinės kortelės; taip pat nėra viršijimo mokesčio. Naudodami „HP DataPass“, paprasčiausiai įjungiate savo įrenginį, užsiregistruojate ir prisijungiate. „HP DataPass“ kartu su įsigytu įrenginiu suteikia mėnesinį duomenų paketą. Norėdami gauti daugiau informacijos, eikite į <http://www.hp.com/go/hpdatapass>.

## GPS naudojimas (tik tam tikruose gaminiuose)

Jūsų kompiuteryje gali būti įdiegtas visuotinės padėties nustatymo sistemos (GPS) įrenginys. GPS palydovai GPS sistemoms teikia informaciją apie vietovę, greitį ir kryptį.

Jei reikia daugiau informacijos, žr. HP GPS ir vietos programinės įrangos žinyne.

## „Bluetooth“ belaidžių įrenginių naudojimas (tik tam tikruose gaminiuose)

„Bluetooth“ įrenginys užtikrina mažo diapazono belaidį ryšį, pakeičiantį fizinių kabelių jungtis, kurios paprastai jungia elektroninius įrenginius, pavyzdžiui:

- kompiuterius (stalinius, nešiojamuosius);
- telefonus (mobiliuosius, belaidžius, išmaniuosius);
- vaizdo perteikimo įrenginius (spausdintuvus, fotoaparatus);
- garso įrenginius (ausines, garsiakalbius);
- pele;
- išorinę klaviatūrą.

„Bluetooth“ įrenginiai teikia lygiarangių galimybę, kuri leidžia nustatyti „Bluetooth“ įrenginių asmeninį tinklą (PAN). Informacijos, kaip konfigūruoti ir naudoti „Bluetooth“ įrenginius, rasite „Bluetooth“ programinės įrangos žinyne.

## Prisijungimas prie laidinio tinklo – LAN (tik tam tikruose gaminiuose)

LAN ryšį naudokite, jei norite prijungti kompiuterį tiesiogiai prie kelvedžio namuose (o ne jungtis belaidžiu ryšiu) arba jei norite prisijungti prie esamo biuro tinklo.

Jungiantis prie LAN tinklo būtinas 8 kontaktų RJ-45 (tinklo) laidas ir kompiuterio tinklo lizdas.

Norėdami prijungti tinklo kabelį, atlikite toliau nurodytus veiksmus.

1. Prijunkite tinklo kabelį prie kompiuterio tinklo lizdo **(1)**.
2. Kitą tinklo kabelio galąjunkite į sieninį tinklo lizdą **(2)** arba kelvedį.

 **PASTABA:** jei tinklo kabelyje yra triukšmų mažinimo schema **(3)**, apsauganti nuo TV ir radijo bangų priėmimo keliamų trikdžių, nukreipkite kabelio galą su schema į kompiuterio pusę.

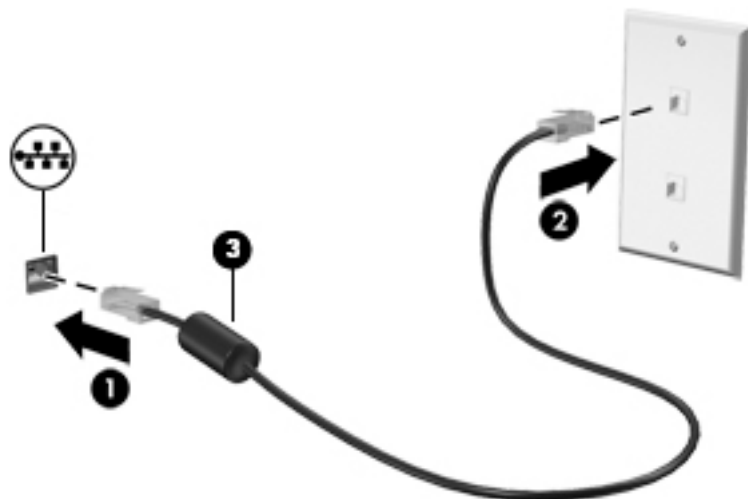

## Duomenų ir diskų įrenginių bendrinimas ir prieiga prie programinės įrangos

Kai kompiuteris prijungtas prie tinklo, galite naudoti ne tik kompiuteryje saugomą informaciją. Į tinklą sujungti kompiuteriai gali keistis programine įranga ir duomenimis.

Daugiau informacijos apie failų, aplankų ar diskų bendrinimą rasite darbo pradžios programoje.

- ▲ Pasirinkite mygtuką **Pradžia**, tada pasirinkite programą **Darbo pradžia**.

 **PASTABA:** nuo kopijavimo apsaugotų diskų, pvz., DVD filmų arba žaidimų, bendrinti negalima.

## 4 Pramogų funkcijų naudojimas

Naudokite savo HP kompiuterį kaip pramogų centrą – bendraukite naudodami interneto kamerą, klausykitės muzikos ir ją tvarkykite, atsisiųskite ir žiūrėkite filmus. Arba, norėdami paversti savo kompiuterį dar galingesniu pramogų centru, prijunkite prie jo išorinius įrenginius, pvz., monitorių, projektorius, televizorius, garsiakalbius arba ausines.

### Interneto arba 3D kameros naudojimas (tik tam tikruose gaminiuose)

Kompiuteryje yra integruota interneto arba 3D kamera, kuria galima fotografuoti ir įrašyti vaizdą. Kai kuriuose gaminiuose galimi vaizdo konferencija ir pokalbiai internetu per srautinio vaizdo įrašų perdavimo funkciją.

- ▲ Norėdami įjungti interneto kamerą, užduočių juostos ieškos lauke įveskite `kamera` ir tada programų sąrašė pasirinkite **Kamera**.

 **PASTABA:** 3D kamera fiksuoja trimačius vaizdus ir juos parodo ekrane. Ją sudaro papildoma aparatūra (3D kameros jutiklis bei 3D lazerinis projektorius) ir speciali programinė įranga. Jei norite sužinoti daugiau apie 3D vaizdo kameros naudojimą, atidarykite „RealSense“ programėlę **Welcome to Intel RealSense**. Norėdami pasiekti 3D kameros programėles, eikite į **Intel RealSense Technology** programėlę.

### Garso funkcijų naudojimas

Kompiuteryje (arba kai kuriuose gaminiuose naudodami išorinį optinį diskų įrenginį) galite leisti kompaktines plokšteles, atsisiųsti ir klausytis muzikos, iš žiniatinklio (įskaitant radiją) srautiniu būdu siųsti garso turinį, įrašyti garsą ar sujungti garso bei vaizdo įrašus ir sukurti multimediją. Kad muzika teiktų dar daugiau malonumo, prijunkite išorinių garso įrenginių, pvz., garsiakalbius ar ausines.

### Garsiakalbių prijungimas

Galite prijungti prie kompiuterio laidinius garsiakalbius prijungdami juos prie USB prievado arba garso išvesties lizdo savo kompiuteryje arba doke.

Norėdami prie kompiuterio prijungti belaidžius garsiakalbius, vadovaukitės įrenginio gamintojo nurodymais. Norėdami prie kompiuterio prijungti HD garsiakalbius, skaitykite skyrių [HDMI garso nustatymas 24 puslapyje](#). Prieš prijungdami garsiakalbius sumažinkite garsumą.

## Ausinių su mikrofonu prijungimas

 **PERSPĖJIMAS!** Kad nepakenktumėte klausai, prieš užsidėdami ausines, į ausis įstatomas ausines ar ausines su mikrofonu, sumažinkite garsumą. Daugiau saugos informacijos rasite vadove *Teisinė, saugos ir aplinkosaugos informacija*.

Jei norite pasiekti šį dokumentą:

1. Užduočių juostos ieškos lauke įveskite `support` ir pasirinkite programėlę **HP Support Assistant**.  
– arba –  
Užduočių juostoje spustelėkite klaustuko piktogramą.
2. Pasirinkite **Mano kompiuteris**, pasirinkite skirtuką **Specifikacijos** ir tada pasirinkite **Vartotojo vadovai**.

Ausinės, kurios parduodamo kartu su mikrofonu, yra vadinamos *ausinėmis su mikrofonu*. Prie garso išvesties (ausinių) lizdo / garso įvesties (mikrofono) lizdo savo kompiuteryje galite prijungti laidines ausines su mikrofonu.

Jei prie kompiuterio norite prijungti *belaides* ausines su mikrofonu, vadovaukitės įrenginio gamintojo instrukcijomis.

## Garso parametrų naudojimas

Garso parametrais galite reguliuoti ir keisti sistemos garsą arba tvarkyti garso įrenginius.

Jei norite peržiūrėti arba keisti garso parametrus:

- ▲ Užduočių juostos ieškos lauke įveskite `valdymo skydas`, pasirinkite **Valdymo skydas**, pasirinkite **Aparatūra ir garsas** ir tada pasirinkite **Garsas**.  
– arba –  
Dešiniuoju pelės klavišu spustelėkite mygtuką **Pradėti**, pasirinkite **Valdymo skydas**, pasirinkite **Aparatūra ir garsas** ir tada pasirinkite **Garsas**.

Jūsų kompiuteryje gali būti patobulinta „Bang & Olufsen“, DTS, „Beats audio“ arba kito gamintojo garso sistema. Taigi, jūsų kompiuteryje gali būti patobulintos garso funkcijos, kontroliuojamos tik jūsų garso sistemoje esančiame garso valdymo skydelyje.

Garso parametrus peržiūrėti ir valdyti galite garso valdymo skydelyje.

- ▲ Užduočių juostos ieškos lauke įveskite `valdymo skydas`, pasirinkite **Valdymo skydas**, pasirinkite **Aparatūra ir garsas** ir tada pagal savo sistemą pasirinkite garso valdymo skydelį.  
– arba –  
Dešiniuoju pelės klavišu spustelėkite mygtuką **Pradėti**, pasirinkite **Valdymo skydas**, pasirinkite **Aparatūra ir garsas** ir tada pagal savo sistemą pasirinkite garso valdymo skydelį.

## Vaizdo funkcijų naudojimas

Jūsų kompiuteris – tai galingas vaizdo įrenginys, leidžiantis žiūrėti vaizdo transliacijas iš mėgstamų interneto svetainių, atsisiųsti vaizdo įrašų bei filmų ir žiūrėti juos kompiuteryje neprisijungus prie interneto.

Kad vaizdo įrašų žiūrėjimas teiktų dar daugiau malonumo, per vieną iš vaizdo jungčių prie kompiuterio prijunkite išorinį monitorių, projektorį ar televizorių.

 **SVARBU:** įsitikinkite, kad išorinis įrenginys prijungtas prie tinkamo kompiuterio lizdo patikimu laidu. Vadovaukitės įrenginio gamintojo instrukcijomis.



Jei reikia daugiau informacijos apie vaizdo funkcijų naudojimą, žr. priemonę „HP Support Assistant“.

## Vaizdo įrenginių prijungimas VGA laidu (tik tam tikruose gaminiuose)

 **PASTABA:** jei prie kompiuterio norite prijungti VGA vaizdo įrenginį, jums reikia VGA laido (išgyjamas atskirai).

Norėdami matyti kompiuterio ekrano vaizdą išoriniame VGA monitoriuje arba perteikti vaizdą projektoriumi, prie kompiuterio VGA prievado prijunkite monitorių arba projektorių.

1. Prijunkite monitoriaus arba projektoriaus VGA kabelį prie kompiuterio VGA prievado, kai parodyta toliau.

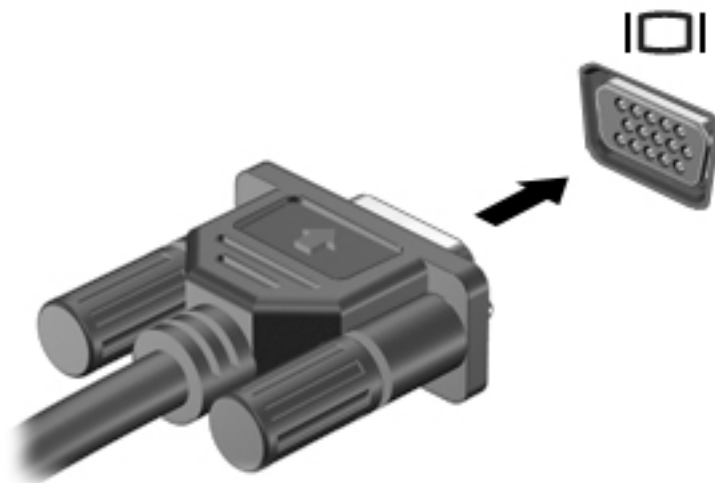

2. Paspausdami **f4** perjunkite ekrano vaizdą. Galimi 4 režimai:
  - **Tik kompiuterio ekrane:** ekrano vaizdas rodomas tik kompiuteryje.
  - **Dublikatas:** peržiūrėkite ekrano vaizdą tuo pačiu metu rodomą ir kompiuteryje, ir išoriniame įrenginyje.
  - **Išplėstinis:** peržiūrėkite ekrano vaizdą, išplėstą ir kompiuteryje, ir išoriniame įrenginyje.
  - **Tik antrame ekrane:** ekrano vaizdas rodomas tik išoriniame įrenginyje.

Kaskart paspaudus **fn+f4** pakeičiamas rodymo režimas.

 **PASTABA:** geriausių rezultatų pasieksite, jei pasirinksite parinktį „Išplėsti“ ir atlikdami toliau pateikiamus veiksmus padidinsite išorinio įrenginio ekrano skiriamąją gebą. Užduočių juostos ieškos lauke įveskite *valdymo skydas*, pasirinkite **Valdymo skydas**, tada pasirinkite **išvaizda ir personalizavimas**. Dalyje **Ekranas** pasirinkite **Reguliuoti ekrano skiriamąją gebą**.

## Vaizdo įrenginių prijungimas HDMI laidu (tik tam tikruose gaminiuose)

 **PASTABA:** jei prie kompiuterio norite prijungti HDMI įrenginį, jums reikia HDMI laido (išgyjamas atskirai).

Norėdami matyti kompiuterio ekrano vaizdą didelės raiškos televizoriuje arba monitoriuje, didelės raiškos įrenginį prijunkite vadovaudamiesi toliau pateikiamais nurodymais:

1. Vieną „HDMI“ kabelio galą prijunkite prie kompiuteryje esančio „HDMI“ prievado.



2. Kitą kabelio galą prijunkite prie raiškiojo televizoriaus arba monitoriaus.
3. Paspauskite **f4** ir perjunkite kompiuterio ekrano vaizdą į vieną iš 4 galimų režimų:
  - **Tik kompiuterio ekrane:** ekrano vaizdas rodomas tik kompiuteryje.
  - **Dublikatas:** peržiūrėkite ekrano vaizdą tuo pačiu metu rodomą ir kompiuteryje, ir išoriniame įrenginyje.
  - **Išplėstinis:** peržiūrėkite ekrano vaizdą, išplėstą ir kompiuteryje, ir išoriniame įrenginyje.
  - **Tik antrame ekrane:** ekrano vaizdas rodomas tik išoriniame įrenginyje.

Kaskart paspaudus **fn+f4** pakeičiamas rodyimo režimas.

 **PASTABA:** geriausių rezultatų pasieksite, jei pasirinksite parinktį „Išplėsti“ ir atlikdami toliau pateikiamus veiksmus padidinsite išorinio įrenginio ekrano skiriamąją gebą. Užduočių juostos ieškos lauke įveskite **valdymo skydas**, pasirinkite **Valdymo skydas**, tada pasirinkite **išvaizda ir personalizavimas**. Dalyje **Ekranas** pasirinkite **Reguliuoti ekrano skiriamąją gebą**.

## HDMI garso nustatymas

HDMI – tai vienintelė vaizdo sąsaja, palaikanti didelės raiškos vaizdą ir garsą. Prijungę HDMI televizorių prie kompiuterio, galite įjungti HDMI garso funkciją atlikdami toliau nurodytus veiksmus.

1. Dešinėje užduočių juostos pusėje, pranešimų srityje, dešiniuoju pelės klavišu spustelėkite piktogramą **Garsiakalbiai**, tada pasirinkite **Leidimo įrenginiai**.
2. skirtuke **Atkūrimas** pasirinkite skaitmeninės išvesties įrenginio pavadinimą.
3. Spustelėkite **Nustatyti numatytąjį**, tada spustelėkite **Gerai**.

Norėdami grąžinti garso transliavimą į kompiuterio garsiakalbius:

1. Pranešimų srityje, dešinėje užduočių juostos pusėje, dešiniuoju pelės klavišu spustelėkite piktogramą **Garsiakalbiai**, tada spustelėkite **Leidimo įrenginiai**.
2. Skirtuke „Atkūrimas“ spustelėkite **Garsiakalbiai**.
3. Spustelėkite **Nustatyti numatytąjį**, tada spustelėkite **Gerai**.

## Skaitmeninio monitoriaus įrenginių prijungimas „Dual-Mode DisplayPort“ laidu (tik tam tikruose gaminiuose)

 **PASTABA:** Jei prie kompiuterio norite prijungti skaitmeninį monitoriaus įrenginį, jums reikia „Dual-Mode DisplayPort“ (DP-DP) kabelio (įsigyjamas atskirai).

Naudojant „Dual-Mode DisplayPort“ galima prijungti skaitmeninį vaizdo įrenginį, pvz., didelės spartos monitorių arba projektorių. „Dual-Mode DisplayPort“ užtikrina didesnę nei VGA išorinio monitoriaus prievado našumą ir suteikia daugiau skaitmeninio jungimo galimybių.

1. Vieną „Dual-Mode DisplayPort“ laido galą prijunkite prie kompiuteryje esančio „Dual-Mode DisplayPort“ prievado.

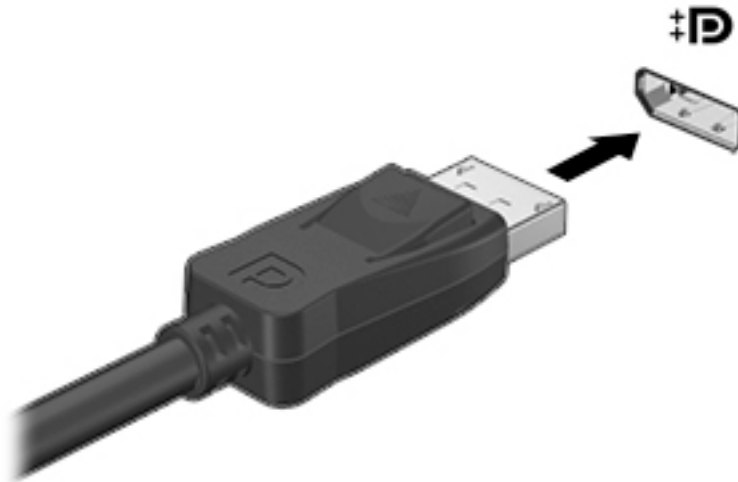

2. Kitą laido galą prijunkite prie skaitmeninio monitoriaus įrenginio.
3. Paspauskite **f4** ir perjunkite kompiuterio ekrano vaizdą į vieną iš 4 galimų režimų:
  - **Tik kompiuterio ekrane:** ekrano vaizdas rodomas tik kompiuteryje.
  - **Dublikatas:** peržiūrėkite ekrano vaizdą tuo pačiu metu rodomą ir kompiuteryje, ir išoriniame įrenginyje.
  - **Išplėstinis:** peržiūrėkite ekrano vaizdą, išplėstą ir kompiuteryje, ir išoriniame įrenginyje.
  - **Tik antrame ekrane:** ekrano vaizdas rodomas tik išoriniame įrenginyje.

Kaskart paspaudus **fn+f4** pakeičiamas rodyimo režimas.

 **PASTABA:** geriausių rezultatų pasieksite, jei pasirinksite parinktį „Išplėsti“ ir atlikdami toliau pateikiamus veiksmus padidinsite išorinio įrenginio ekrano skiriamąją gebą. Užduočių juostos ieškos lauke įveskite **valdymo skydas**, pasirinkite **Valdymo skydas**, tada pasirinkite **išvaizda ir personalizavimas**. Dalyje **Ekranas** pasirinkite **Reguliuoti ekrano skiriamąją gebą**.

## Belaidžių ekranų, suderinamų su „Miracast“, aptikimas ir prijungimas (tik tam tikruose gaminiuose)

Jei norite naudoti ir prijungti su „Miracast“ suderinamus belaidžius ekranus neišjungdami esamų programėlių, atlikite toliau nurodytus veiksmus.

Norėdami atidaryti „Miracast“:

- ▲ Užduočių juostos ieškos lauke įveskite `projekcija` ir tada spustelėkite **Projekcija antrame ekrane**. Spustelėkite **Prisijungti prie belaidžio ekrano** ir vykdykite ekrane pateikiamus nurodymus.



**PASTABA:** Norėdami sužinoti, kokio tipo ekraną turite jūs (suderinamą su „Miracast“ ar „Intel WiDi“), žr. kartu su televizoriumi ar antriniu vaizdo įrenginiu gautus dokumentus.

## „Intel WiDi“ sertifikuotų ekranų naudojimas ir prijungimas (tik tam tikri „Intel“ gaminiai)

Naudokite „Intel WiDi“, kad galėtumėte belaidžiu būdu projektuoti atskirus failus, pvz., nuotraukas, muziką ar vaizdo įrašus arba dubliuokite visą savo kompiuterio ekraną televizoriuje ar antriniame vaizdavimo įrenginyje.

„Intel WiDi“ – aukščiausios klasės „Miracast“ sprendimas – leidžia lengvai ir sklandžiai susieti jūsų antrinį vaizdavimo įrenginį; suteikia galimybę dubliuoti visą ekraną ir padidina greitį, pagerina kokybę ir mastelio keitimą. „Intel WiDi Media Share“ (tik tam tikruose gaminiuose) leidžia paprastai vienu metu vykdyti užduotis ir suteikia priemonių pasirinkti ir demonstruoti atskirus medijos failus antriniame vaizdavimo įrenginyje.

Jei norite prijungti „Intel WiDi“ sertifikuotą ekranus:

- ▲ Užduočių juostos ieškos lauke įveskite `projekcija` ir tada spustelėkite **Projekcija antrame ekrane**. Spustelėkite **Prisijungti prie belaidžio ekrano** ir vykdykite ekrane pateikiamus nurodymus.

Norėdami atverti „Intel WiDi“:

- ▲ Užduočių juostos ieškos lauke įveskite `Intel WiDi` ir tada spustelėkite **Intel WiDi**.

Norėdami atverti „Intel WiDi Media Share“:

- ▲ Užduočių juostos ieškos lauke įveskite `Intel WiDi Media Share` ir tada spustelėkite **Intel WiDi Media Share**.

## 5 Naršymas ekrane

Kompiuterio ekrane galite naršyti šiais būdais:

- lietimais gestais naudodami tiesiai kompiuterio ekrane (tik tam tikruose gaminiuose)
- lietimais gestais naudodami jutiklinėje planšetėje;
- naudodami klaviatūrą ir pasirinktinę pelę (įsigyjama atskirai).

### Jutiklinės planšetės ir jutiklinio ekrano gestų naudojimas

Naudodami jutiklinę planšetę galite naršyti kompiuterio ekrane ir valdyti žymiklį nesudėtingais lietimais gestais. Taip pat kairįjį ir dešinįjį jutiklinės planšetės mygtukus galite naudoti taip, kaip atitinkamus išorinės pelės klavišus. Norėdami naršyti jutikliniame ekrane (tik tam tikruose gaminiuose), tiesiog palieskite ekraną ir naudokite šiame skyriuje aprašytus lietimais gestus.

Be to, gestus galite tinkinti ir peržiūrėti demonstracijas, kaip jie veikia. Užduočių juostos ieškos lauke įveskite *valdymo skydas*, pasirinkite **Valdymo skydas** ir pasirinkite **Aparatūra ir garsas**. Dalyje **Įrenginiai ir spausdintuvai** pasirinkite **Pelė**.



**PASTABA:** Nebent būtų nurodyta kitaip, gestus galite naudoti tik jutiklinėje planšetėje arba jutikliniame ekrane (tik tam tikruose gaminiuose).

### Bakstelėjimas

Jei norite pasirinkti ar atidaryti ekrane rodomą elementą, naudokite bakstelėjimo / bakstelėjimo dukart gestą.

- Užveskite žymiklį ant ekrane esančio elemento ir jutiklinės planšetės zonoje bakstelėkite vienu pirštu arba palieskite ekraną, kad šį elementą pasirinktumėte. Norėdami elementą atidaryti, bakstelėkite jį dukart.



### Suspauskite dviem pirštais ir pakeiskite mastelį

Jei vaizdą ar tekstą norite padidinti arba sumažinti, naudokite suspaudimo dviem pirštais gestą.

- Mastelį galite sumažinti ant jutiklinės planšetės zonos arba jutiklinio ekrano padėdami du išskėstus pirštus ir juos suglaUSDami.
- Mastelį galite padidinti ant jutiklinės planšetės zonos arba jutiklinio ekrano padėdami du suglaustus pirštus ir juos išskėsdami.



## Slinkite dviem pirštais (tik jutiklinėje planšetėje)

Jei puslapį ar vaizdą norite paslinkti aukštyn, žemyn ar į šoną, naudokite slinkimo dviem pirštais gestą.

- Padėkite šiek tiek praskirtus pirštus ant jutiklinės planšetės zonos ir braukite jais į viršų, apačią, kairę arba dešinę.

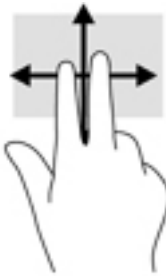

## Bakstelėkite dviem pirštais (tik jutiklinėje planšetėje)

Jei norite atidaryti ekrane rodomo objekto meniu, bakstelėkite dviem pirštais.

 **PASTABA:** bakstelėjimu dviem pirštais atliekami tokie pat veiksmai kaip spustelėjimu dešiniuoju pelės mygtuku.

- Bakstelėkite dviem pirštais jutiklinės planšetės zoną, kad atidarytumėte pasirinkto objekto parinkčių meniu.



## Brūkštelėkite vienu pirštu (tik jutikliniame ekrane)

Jei norite slinkti sąrašus ir puslapius ar perkelti objektą, naudokite slinkimo vienu pirštu gestą.



- Norėdami slinkti per ekraną, švelniai braukite per jį pirštu norima kryptimi.
- Norėdami perkelti objektą, paspauskite ir palaikykite pirštą ant to objekto, tada perkelkite jį vilkdami pirštu.



## Klaviatūros ir pasirinktinės pelės naudojimas

Naudodami klaviatūrą ir pelę galite įvesti simbolius, pasirinkti elementus, slinkti ir atlikti tas pačias funkcijas, kaip ir lietimais gestais. Be to, klaviatūroje galite paspausti veiksmų bei klavišų kombinacijas, leidžiančias atlikti konkrečius veiksmus.



**PATARIMAS:** klaviatūroje paspaudę „Windows“ klavišą  arba „Windows“ mygtuką 

planšetiniame kompiuteryje galite greitai sugrįžti į pradžios ekraną iš atidarytos programėlės arba „Windows“ darbalaukio. Paspauskite mygtuką arba klavišą dar kartą, kad grįžtumėte į ankstesnį ekraną.



**PASTABA:** atsižvelgiant į šalį / regioną, klaviatūros klavišai ir jais atliekamos funkcijos gali skirtis nuo čia aprašomų.

## Integruotosios skaitmenų klaviatūros naudojimas

Kompiuteryje yra integruotoji skaitmenų klaviatūra. Be to, prie jo galima prijungti pasirinktinę išorinę skaitmenų klaviatūrą ar pasirinktinę klaviatūrą su skaitmenų klavišais. Daugiau informacijos apie integruotąją skaitmenų klaviatūrą rasite [Klavišai 12 puslapyje](#).

Komponentas	Aprašas
Klavišas <a href="#">num lock</a>	Perjungiama integruotosios skaitmenų klaviatūros funkcija. Paspauskite klavišą norėdami perjungti iš standartinės išorinės klaviatūros skaitmenų funkcijos (parinkta gamykloje) į naršymo funkciją (ją nurodo ant klavišų esančios rodyklės). <b>PASTABA:</b> Aktyvi klaviatūros funkcija, įjungta prieš išjungiant kompiuterį, vėl atkuriama kompiuterį įjungus.
Integruotoji skaitmenų klaviatūra	Veikia kaip išorinės skaitmenų klaviatūros klavišai. Norėdami perjungti iš skaitmenų funkcijos į naršymo funkciją (nurodytą rodyklių klavišais), paspauskite klavišą <a href="#">num lock</a> .

## 6 Energijos vartojimo valdymas

Energija į jūsų kompiuterį gali būti tiekama iš akumulatoriaus arba iš išorinio maitinimo šaltinio. Kai kompiuteris veikia naudodamas tik akumulatoriaus energiją, o kintamosios srovės šaltinis nepasiekiamas ir per jį negalima įkrauti akumulatoriaus, svarbu stebėti ir tausoti akumulatoriaus įkrovą.

### Sulaikytosios veiksenos ir miego režimo inicijavimas ir išjungimas

Operacinėje sistemoje „Windows“ yra du energijos taupymo režimai – miego ir sulaikytosios veiksenos.

- Miego režimas – šis režimas automatiškai įjungiamas po tam tikro laikotarpio, kai neatliekama jokių veiksmų. Jūsų darbas įrašomas į atmintį, todėl jį galėsite tęsti labai greitai. Miego režimą galite perjungti ir rankiniu būdu. Daugiau informacijos rasite skyriuje [Miego režimo paleidimas ir išjungimas rankiniu būdu 30 puslapyje](#).
- Sulaikytoji veikseną – automatiškai suaktyvinama, jei akumulatoriaus įkrova pasiekia kritinį lygį. Kai įjungiamas užmigdymo režimas, jūsų darbas įrašomas į užmigdymo failą standžiajame diske, o kompiuteris išsijungia. Sulaikytosios veiksenos režimą galite įjungti ir rankiniu būdu. Daugiau informacijos rasite skyriuje [Sulaikytosios veiksenos režimo paleidimas ir išjungimas rankiniu būdu \(tik tam tikruose gaminiuose\) 31 puslapyje](#).

 **ISPĖJIMAS:** kad nesuprastėtų garso ir vaizdo kokybė, veiktų visos garso ir vaizdo atkūrimo funkcijos ir neprarastumėte informacijos, neįjunkite miego arba sulaikytosios veiksenos režimų, kai nuskaitomas diskas ar išorinė daugialypės terpės kortelė arba į šias laikmenas įrašoma.

### Miego režimo paleidimas ir išjungimas rankiniu būdu

Miego režimą galite paleisti šiais būdais:

- Uždarykite ekraną.
- Pasirinkite mygtuką **Pradžia**, tada pasirinkite piktogramą **Maitinimas** ir pasirinktie **Miego režimas**.

Galite išeiti iš energijos taupymo režimo.

- Trumpai paspauskite įjungimo / išjungimo mygtuką.
- Jei kompiuteris uždarytas, pakelkite ekraną.
- Spauskite klaviatūros klavišą.
- Bakstelėkite jutiklinę planšetę.

Kai kompiuteris nustoja veikti miego režimu, maitinimo lemputės įsijungia, o jūsų iki pertraukos atliktas darbas pasirodo ekrane.

 **PASTABA:** jei nustatėte, kad išjungiant miego režimą būtų reikalaujama slaptažodžio, turite įvesti „Windows“ slaptažodį ir tik tada jūsų darbas bus parodytas ekrane.



## Sulaikytosios veiksenos režimo paleidimas ir išjungimas rankiniu būdu (tik tam tikruose gaminiuose)

Naudodami energijos vartojimo parinktis galite įjungti vartotojo paleistą sulaikytosios veiksenos režimą ir keisti kitus maitinimo parametrus bei skirtuosius laikus.

1. Užduočių juostos ieškos lauke įveskite `energijos vartojimo parinktys` ir pasirinkite **Energijos vartojimo parinktys**.

– arba –

Dešiniu juo pelės klavišu spustelėkite **Energijos matuoklio** piktogramą , tada pasirinkite **Energijos vartojimo parinktys**.

2. Kairiojoje srityje pasirinkite **Pasirinkti maitinimo mygtuko funkciją**.
3. Pasirinkite **Keisti šiuo metu neprieinamus parametrus** ir srityje **Paspaudus įjungimo / išjungimo mygtuką** pasirinkite **Sulaikytosios veiksenos režimas**.

– arba –

Dalyje **Išjungimo parametrai** pažymėkite langelį **Sulaikytosios veiksenos režimas**, kad energijos vartojimo meniu būtų rodoma sulaikytosios veiksenos režimo parinktis.

4. Pasirinkite **Įrašyti keitimus**.

Kaip išjungti sulaikytosios veiksenos režimą

- ▲ Trumpai paspauskite įjungimo / išjungimo mygtuką.

Kai kompiuteris nustoja veikti sulaikytosios veiksenos režimu, maitinimo lemputės įsijungia, o jūsų iki pertraukos atliktas darbas pasirodo ekrane.



**PASTABA:** jei nustatėte, kad išjungiant sulaikytosios veiksenos režimą būtų reikalaujama slaptažodžio, turite įvesti „Windows“ slaptažodį ir tik tada jūsų darbas bus parodytas ekrane.

## Slaptažodžio apsaugos vėl įsijungus kompiuteriui (išjungiant miego ar sulaikytosios veiksenos režimą) nustatymas

Norėdami nustatyti, kad kompiuteris reikalautų slaptažodžio, kai nutraukiamas miego arba užmigdymo režimas, atlikite toliau nurodytus veiksmus.

1. Užduočių juostos ieškos lauke įveskite `energijos vartojimo parinktys` ir pasirinkite **Energijos vartojimo parinktys**.

– arba –

Dešiniu juo pelės klavišu spustelėkite **Energijos matuoklio** piktogramą , tada pasirinkite **Energijos vartojimo parinktys**.

2. Kairėje skiltyje bakstelėkite **Reikalauti slaptažodžio pabundant**.
3. Pasirinkite **Keisti parametrus, kurie dabar yra nepasiekiami**.
4. Pasirinkite **Reikalauti slaptažodžio** (rekomenduojama).

---



 **PASTABA:** jei reikia sukurti vartotojo abonemento slaptažodį arba pakeisti esamo vartotojo abonemento slaptažodį, pasirinkite **Kurti arba keisti vartotojo abonemento slaptažodį** ir vykdykite ekrane pateikiamus nurodymus. Jei vartotojo abonemento slaptažodžio kurti arba keisti nereikia, pereikite prie 5 veiksmo.

---

5. Pasirinkite **Įrašyti keitimus**.

## Energijos matuoklio ir maitinimo parametrų naudojimas

Energijos matuoklis yra „Windows“ užduočių juostoje. Energijos matuoklis leidžia greitai pasiekti energijos vartojimo parametrus ir peržiūrėti likusią akumuliatoriaus įkrovą.

- Jei norite peržiūrėti likusią akumuliatoriaus įkrovą procentais ir esamą maitinimo planą, perkeltite pelės žymeklį ant energijos matuoklio piktogramos .
- Jei norite pasinaudoti energijos vartojimo parinktimis, dešiniuoju pelės klavišu spustelėkite energijos matuoklio piktogramą  ir pasirinkite elementą iš sąrašo. Be to, galite užduočių juostos ieškos lauke įvesti `energijos vartojimo parinktys` ir pasirinkti **Energijos vartojimo parinktys**.

Skirtingos energijos matuoklio piktogramos rodo, ar kompiuteris veikia naudodamas akumuliatoriaus energiją, ar išorinį maitinimo šaltinį. Perkėlus pelės žymeklį ant piktogramos parodoma, ar akumuliatorius nėra pasiekęs žemo ar kritinio įkrovos lygį.

## Veikimas naudojant akumuliatoriaus energiją

Kai įkrautas akumuliatorius yra kompiuteryje, o kompiuteris neprijungtas prie išorinio maitinimo šaltinio, kompiuteris naudoja akumuliatoriaus energiją. Kai kompiuteris yra išjungtas ir atjungtas nuo išorinio maitinimo šaltinio, kompiuterio akumuliatorius iš lėto išsikrauna. Akumuliatoriui pasiekus žemą ar kritinį įkrovos lygį, kompiuteris parodo pranešimą.

Akumuliatoriaus veikimo laikas priklauso nuo energijos vartojimo valdymo parametrų, kompiuteryje veikiančių programėlių, ekrano šviesumo, prie kompiuterio prijungtų išorinių įrenginių ir kitų veiksnių.

## Keičiamasis akumuliatorius

---

 **PERSPĖJIMAS!** Kad išvengtumėte galimų saugumo problemų, naudokite tik kartu su kompiuteriu pateiktą, atsarginį arba suderinamą keičiamąjį akumuliatorių, įsigytą iš HP.

 **ISPĖJIMAS:** jei keičiamasis akumuliatorius yra vienintelis kompiuterio maitinimo šaltinis, jį išėmę galite prarasti informaciją. Kad neprarastumėte informacijos, prieš išimdami akumuliatorių, įrašykite savo darbą operacinėje sistemoje „Windows“.

---

Jei norite išimti akumuliatorių, vadovaukitės veiksmais ir iliustracijomis, kurios tiksliausiai atitinka jūsų kompiuterio modelį:

1. Apverskite kompiuterį ir padėkite ant lygaus paviršiaus, kad akumuliatorius būtų atsuktas į jus.
2. Stumkite akumuliatoriaus fiksatorių **(1)**, kad atlaisvintumėte akumuliatorių.

---

 **PASTABA:** akumuliatoriaus fiksatorius automatiškai grįžta į pradinę padėtį.

---

3. Išimkite akumuliatorių **(2)** iš kompiuterio.

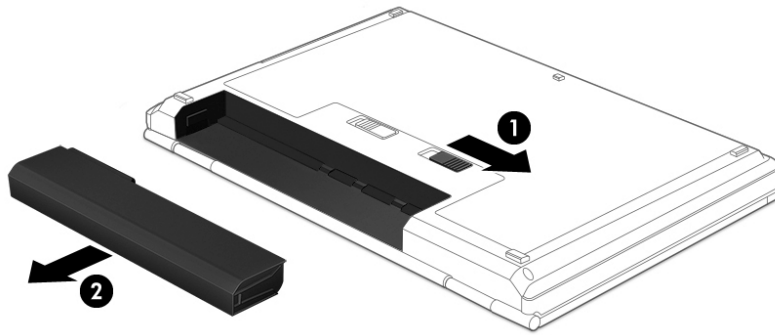

– arba –

1. Apverskite kompiuterį ir padėkite ant lygaus paviršiaus, kad akumuliatorius būtų atsuktas į jus.
2. Kad atlaisvintumėte akumuliatorių, pastumkite akumulatoriaus fiksatorių **(1)**, tada pastumkite akumulatoriaus atlaisvinimo fiksatorių **(2)**.



**PASTABA:** akumulatoriaus fiksatorius automatiškai grįžta į pradinę padėtį.

3. Išimkite akumuliatorių **(3)** iš kompiuterio.

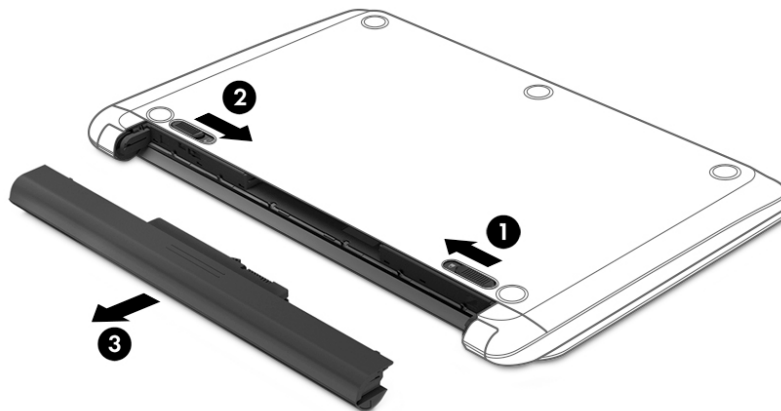

– arba –

1. Apverskite kompiuterį ir padėkite ant lygaus paviršiaus, kad akumuliatorius būtų atsuktas į jus.
2. Kad atlaisvintumėte akumuliatorių, pastumkite akumulatoriaus fiksatorių **(1)**, tada pastumkite akumulatoriaus atlaisvinimo fiksatorių **(2)**.



**PASTABA:** akumulatoriaus fiksatorius automatiškai grįžta į pradinę padėtį.

3. Palenkite akumuliatorių **(3)** į viršų ir išimkite jį iš kompiuterio **(4)**.

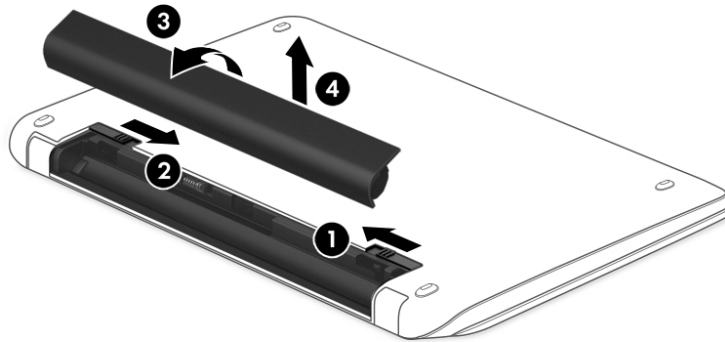

– arba –

1. Apverskite kompiuterį ir padėkite ant plokščio paviršiaus.
2. Pastumkite akumuliatoriaus fiksatorių **(1)**, kad atlaisvintumėte akumuliatorių.



**PASTABA:** akumuliatoriaus fiksatorius automatiškai grįžta į pradinę padėtį.

3. Palenkite akumuliatorių **(2)** į viršų ir išimkite jį iš kompiuterio **(3)**.

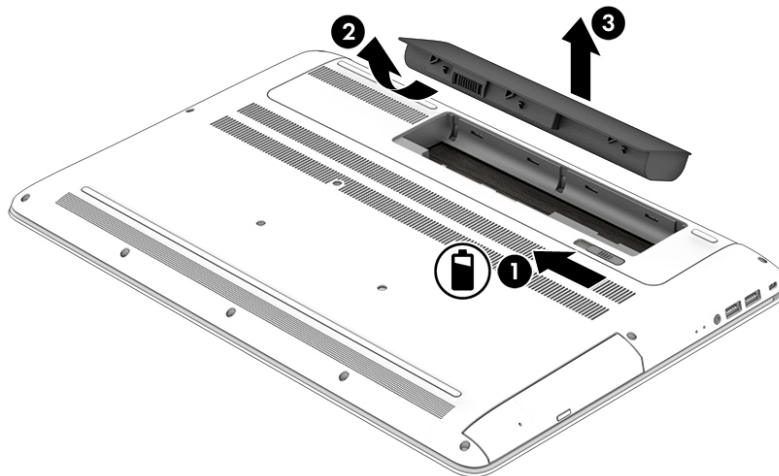

## Informacijos apie akumuliatorių ieškojimas

Kaip rasti informaciją apie akumuliatorių:

1. Užduočių juostos ieškos lauke įveskite `palaiikymas` ir pasirinkite programą **HP Support Assistant**.

– arba –

Užduočių juostoje spustelėkite klaustuko piktogramą.

2. Pasirinkite **Mano kompiuteris**, pasirinkite skirtuką **Diagnostika ir įrankiai**, tada – **HP akumulatoriaus patikrinimas**. Jei atlikus HP akumulatoriaus patikrinimą nurodoma, kad akumuliatorių reikia pakeisti, kreipkitės į palaikymo tarnybą.

Priemonėje „HP Support Assistant“ pateikiami šie įrankiai ir informacija apie akumuliatorių:

- HP akumulatoriaus patikrinimas
- Informacija apie akumuliatorių rūšis, specifikacijas, naudojimo laiką ir talpą

## Akumulatoriaus energijos taupymas

Jei norite taupyti akumulatoriaus energiją ir pailginti akumulatoriaus naudojimo laiką:

- Sumažinkite ekrano ryškumą.
- maitinimo parinktyse pasirinkite parametą **Energijos taupymas**.
- Jei daugiau nei 2 savaites kompiuterio nenaudosite ir jis nebus prijungtas prie išorinio maitinimo šaltinio, išimkite keičiamąjį akumuliatorių iš kompiuterio ir laikykite jį atskirai vėsioje, sausoje vietoje.
- Kai nesinaudojate belaidžiu ryšiu, išjunkite belaidžius įrenginius.
- Atjunkite nenaudojamus išorinius įrenginius, kurie nėra prijungti prie išorinio maitinimo šaltinio, pavyzdžiui, išorinį standųjį diską, prijungtą prie USB prievado.
- Sustabdykite, išjunkite arba pašalinkite bet kokias išorines daugialypės terpės korteles, kuriomis nesinaudojate.
- Prieš baigdami darbą paleiskite miego režimą arba išjunkite kompiuterį.

## Žemo akumulatoriaus įkrovos lygio atpažinimas

Kai vienintelis kompiuterio maitinimo šaltinis akumulatorius pasiekia žemą arba kritinį įkrovos lygį, nutinka štai kas:

- Akumulatoriaus lemputė (tik tam tikruose gaminiuose) rodo žemą arba kritinį akumulatoriaus įkrovos lygį.

– arba –

- Energijos matuoklio piktograma  rodo pranešimą apie žemą arba kritinį akumulatoriaus įkrovos lygį.



**PASTABA:** daugiau informacijos apie energijos matuoklį rasite skyriuje [Energijos matuoklio ir maitinimo parametų naudojimas 32 puslapyje](#).

Akumuliatoriui išsikrovus iki kritinio lygio, kompiuteris atlieka toliau nurodytus veiksmus.

- Jei sulaukytosios veiksenos režimas išjungtas, o kompiuteris įjungtas arba veikia miego režimu, jis dar trumpai veikia miego režimu, o tada išjungiamas. Neįrašyta informacija prarandama.
- Jei užmigdymo režimas įgalintas, o kompiuteris įjungtas arba yra miego būsenos, jis inicijuoja užmigdymo režimą.

## Ką daryti, kai akumuliatoriuje lieka mažai energijos

### Žemo akumulatoriaus įkrovos lygio problemos sprendimas, kai pasiekiamas išorinis maitinimo šaltinis

Prie kompiuterio ir išorinio maitinimo šaltinio prijunkite:

- Kintamosios srovės adapterį
- Papildomą prijungimo arba išplėtimo įrenginį
- Papildomą maitinimo adapterį, įsigytą kaip priedą iš HP

### Problemoms dėl žemo akumulatoriaus įkrovos lygio sprendimas, kai nepasiekiamas joks išorinis maitinimo šaltinis

Įrašykite savo darbą ir išjunkite kompiuterį.

### Ką daryti, kai akumuliatoriuje lieka mažai energijos, jei nepavyksta nutraukti užmigdomo režimo

1. Pakeiskite išsikrovusį keičiamąjį akumuliatorių (tik tam tikruose gaminiuose) įkrautu arba prijunkite kintamosios srovės adapterį prie kompiuterio ir išorinio maitinimo šaltinio.
2. Nutraukite užmigdomo režimą paspausdami įjungimo / išjungimo mygtuką.

## Keičiamojo akumulatoriaus laikymas

**⚠️ ĮSPĖJIMAS:** kad nepažeistumėte akumulatoriaus, nelaikykite jo aukštoje temperatūroje ilgą laiką.

Jei daugiau nei 2 savaites kompiuterio nenaudosite ir jis nebus prijungtas prie išorinio maitinimo šaltinio, išimkite akumuliatorių ir laikykite jį atskirai vėsioje sausoje vietoje, kad akumuliatorius veiktų ilgiau.

Išimtą akumuliatorių reikia patikrinti kas 6 mėnesius. Jei įkrovos lygis yra mažesnis nei 50 procentų, iš naujo įkraukite akumuliatorių, prieš grąžindami jį į saugyklą.

## Keičiamojo akumulatoriaus utilizavimas

**⚠️ PERSPĖJIMAS!** kad nekiltų gaisras arba nenudegtumėte, nardykite, nedaužykite ir nebadykite; netrumpinkite išorinių kontaktų; nemeskite į ugnį arba vandenį.

Informacijos, kaip tinkamai utilizuoti akumuliatorių, rasite vadove *Teisinė, saugos ir aplinkosaugos informacija*.

Jei norite rasti šį dokumentą:

- ▲ Užduočių juostos ieškos lauke įveskite `pa laikymas` ir pasirinkite programą **HP Support Assistant**.  
– arba –  
Užduočių juostoje spustelėkite klaustuko piktogramą.

## Veikimas naudojant kintamosios srovės šaltinį

Informacijos apie kintamosios srovės šaltinio prijungimą ieškokite kompiuterio dėžėje įdėtame plakate *Sąrankos instrukcijos*.

Kai kompiuteris prijungtas prie išorinio kintamosios srovės šaltinio naudojant patvirtintą kintamosios srovės adapterį arba papildomą prijungimo / išplėtimo įrenginį, jis akumulatoriaus energijos nenaudoja.

---

**⚠ PERSPĒJIMAS!** Kad išvengtumėte galimų saugos problemų, naudokite tik kartu su kompiuteriu pateiktą kintamosios srovės adapterį, HP atsarginį kintamosios srovės adapterį arba suderinamą kintamosios srovės adapterį, įsigytą iš HP.

---

Kompiuterį prie kintamosios srovės šaltiniojunkite esant bet kuriai toliau nurodytai sąlygai:

**⚠ PERSPĒJIMAS!** Nekraukite kompiuterio akumulatoriaus, kai skrendate lėktuvu.

---

- Kai kraunate arba kalibruojate akumuliatorių
- Kai įdiegiate arba keičiate sistemos programinę įrangą
- Kai rašote informaciją į diską (tik tam tikruose gaminiuose).
- Kai paleidžiate disko defragmentavimo programą kompiuteryje, kuriame yra vidinis standusis diskas
- Kai kuriate atsarginę kopiją ar atliekate atkūrimą

Kai kompiuteris prijungiamas prie kintamosios srovės šaltinio:

- Akumulatorius pradeda krautis.
- Padidinamas ekrano ryškumas.
- Energijos matuoklio piktograma  keičia savo išvaizdą.

Kai atjungiate kintamosios srovės šaltinį:

- Kompiuteris persijungia naudoti akumulatoriaus energiją.
- Ekrano ryškumas automatiškai sumažinamas, kad būtų taupoma akumulatoriaus energija.
- Energijos matuoklio piktograma  keičia savo išvaizdą.

## Maitinimo problemų šalinimas

Patikrinkite kintamosios srovės adapterį, jei kompiuterį prijungus prie kintamosios srovės šaltinio kyla bet kuri toliau nurodyta problema:

- Kompiuteris neįsijungia.
- Ekranas neįsijungia.
- Energijos tiekimo lemputės neįsijungia.

Norėdami patikrinti kintamosios srovės adapterį, atlikite toliau nurodytus veiksmus.

1. Išjunkite kompiuterį.
2. Kintamosios srovės adapterį prijunkite prie kompiuterio ir prie maitinimo laido, tada maitinimo laidą prijunkite prie kintamosios srovės lizdo.
3. Įjunkite kompiuterį.
  - Jei energijos tiekimo lemputės *dega*, kintamosios srovės adapteris veikia tinkamai.
  - Jei maitinimo lemputės *nedega*, patikrinkite jungtį iš kintamosios srovės adapterio į kompiuterį bei jungtį iš maitinimo laido į kintamosios srovės adapterį ir įsitikinkite, kad prijungta tinkamai.
  - Jei prijungta tinkamai, bet energijos tiekimo lemputės vis tiek *nedega*, kintamosios srovės adapteris neveikia ir jį reikia pakeisti.

Dėl informacijos apie atsarginio kintamosios srovės adapterio įsigijimą kreipkitės į palaikymo tarnybą.

## Kompiuterio išjungimas

 **ĮSPĖJIMAS:** išjungiant kompiuterį neįrašyta informacija bus prarasta. Būtinai įrašykite savo darbą prieš išjungdami kompiuterį.

Komanda „Išjungti“ uždaro visas atidarytas programas, įskaitant operacinę sistemą, tada išjungia ekraną ir kompiuterį.

Išjunkite kompiuterį esant vienai toliau nurodytai sąlygai:

- Kai reikia pakeisti akumuliatorių arba pasiekti komponentus kompiuterio viduje
- kai prijungiate išorinį aparatūros įrenginį, kuris nėra jungiamas prie USB arba vaizdo prievado,
- Kai kompiuteris bus nenaudojamas ir atjungtas iš išorinio maitinimo šaltinio ilgą laiko tarpą.

Nors kompiuterį galite išjungti paspaudę įjungimo / išjungimo mygtuką, rekomenduojama naudoti „Windows“ išjungimo komandą.

 **PASTABA:** jei kompiuteris veikia miego arba sulaikytosios veiksenos režimu, pirmiausia jį turite išjungti trumpai paspausdami įjungimo / išjungimo mygtuką ir tik tuomet išjungti kompiuterį.

1. Išsaugokite savo darbą ir uždarykite visas atidarytas programas.
2. Pasirinkite mygtuką **Pradžia**, tada pasirinkite piktogramą **Maitinimas** ir pasirinktie **Išjungti**.

Jei kompiuteris nereaguoja ir jūs negalite išjungti kompiuterio nurodytais būdais, pabandykite tokias kritines procedūras toliau nurodyta seka.

- Paspauskite **ctrl+alt+delete**, pasirinkite piktogramą **Maitinimas**, tada pasirinkite **Išjungti**.
- Spauskite ir palaikykite nuspaudę maitinimo mygtuką mažiausiai 5 sekundes.
- Atjunkite kompiuterį nuo išorinio maitinimo šaltinio.
- Gaminiuose, kuriuose yra keičiamasis akumuliatorius, išimkite akumuliatorių.



## 7 Kompiuterio priežiūra

Kad kompiuteris gerai veiktų, svarbu reguliariai jį prižiūrėti. Šiame skyriuje aprašoma, kaip naudoti tokius įrankius kaip disko defragmentavimo ir valymo programos. Jame taip pat pateikiamos instrukcijos, kaip atnaujinti programas ir tvarkykles, kaip išvalyti kompiuterį, ir patarimai, kaip keliauti su kompiuteriu (arba jį transportuoti).

### Kaip pagerinti našumą

Reguliariai prižiūrėdami kompiuterį, pvz., naudodami disko defragmentavimo ir valymo programos, galite pagerinti kompiuterio veikimą.

### Disko defragmentavimo programos naudojimas

HP rekomenduoja standųjį diską defragmentuoti naudojant disko defragmentavimo programą bent kartą per mėnesį.



**PASTABA:** disko defragmentavimo programos nebūtina paleisti puslaidininkiniuose diskuose.

Norėdami paleisti disko defragmentavimo programą, atlikite toliau nurodytus veiksmus.

1. Prijunkite kompiuterį prie kintamosios srovės šaltinio.
2. Užduočių juostos paieškos lauke įveskite `defragmentuoti`, tada pasirinkite **Defragmentuoti ir optimizuoti loginius diskus**.
3. Vykdykite ekrane pateikiamus nurodymus.

Papildomos informacijos rasite disko defragmentavimo programinės įrangos žinyne.

### Disko valymo programos naudojimas

Naudodami disko valymo programą standžiajame diske galite ieškoti nereikalingų failų, kuriuos galite saugiai panaikinti, kad atlaisvintumėte vietos diske ir kompiuteris veiktų efektyviau.

Norėdami paleisti disko valymo programą, atlikite toliau nurodytus veiksmus.

1. Užduočių juostos paieškos lauke įveskite `diskas`, tada pasirinkite **Atlaisvinti vietos diske panaikinant nereikalingus failus** arba **Išdiegti programėles ir atlaisvinti vietos diske**.
2. Vykdykite ekrane pateikiamus nurodymus.

### „HP 3D DriveGuard“ naudojimas (tik tam tikruose gaminiuose)

„HP 3D DriveGuard“ saugo standųjį diską jį sustabdydama ir sulaukydama duomenų užklausas įvykus vienam iš toliau nurodytų įvykių:

- Numetus kompiuterį.
- Perkeltant kompiuterį uždarytu ekranu, kai jis veikia naudodamas akumuliatoriaus energiją.

Praėjus kiek laiko nuo vieno iš šių įvykių, „HP 3D DriveGuard“ vėl leidžia diskui veikti įprastai.



**PASTABA:** priemone „HP 3D DriveGuard“ apsaugoti tik vidiniai standieji diskai. „HP 3D DriveGuard“ nesaugo standžiųjų diskų, kurie yra pasirinktiniuose prijungimo įrenginiuose arba yra prijungti prie USB prievado.



**PASTABA:** pastoviosios būsenos diskuose (SSDs) nėra judančių dalių, todėl priemonės „HP 3D DriveGuard“ šiems diskams apsaugoti nereikia.

Daugiau informacijos rasite „HP 3D DriveGuard“ programinės įrangos žinyne.

## „HP 3D DriveGuard“ būsenos atpažinimas

Kompiuterio standžiojo disko įrenginio lemputės spalvos pokytis rodo, kad pagrindiniame standžiojo disko skyriuje ir (arba) antriniame standžiojo disko skyriuje (tik tam tikruose gaminiuose) esantis standusis diskas sustabdytas. Norėdami nustatyti, ar diskų įrenginys šiuo metu apsaugotas ar sustabdytas, pasinaudokite piktograma, esančia „Windows“ darbalaukio pranešimų srityje, dešinėje užduočių juostos pusėje.

## Programų ir tvarkyklių naujinimas

HP rekomenduoja nuolat atnaujinti programas ir tvarkykles. Naujiniai gali išspręsti problemas ir papildyti kompiuterį naujomis funkcijomis bei parinktimis. Pvz., senesni grafikos komponentai gali nepalaikyti naujausių žaidimų. Jei nediegsite naujausių tvarkyklių, negalėsite išnaudoti visų kompiuterio galimybių.

Apsilankykite svetainėje <http://www.hp.com/support> ir atsisiųskite naujausias HP programų ir tvarkyklių versijas. Be to, užsiregistruokite ir automatiškai gausite pranešimus apie naujinius iškart, kai jie išleidžiami.

Jei norite atnaujinti programas ir tvarkykles, vadovaukitės šiais nurodymais:

1. Užduočių juostos paieškos lauke įveskite `palaiikymas` ir pasirinkite programą **HP Support Assistant**.  
– arba –  
Užduočių juostoje spustelėkite klaustuko piktogramą.
2. Pasirinkite **Mano kompiuteris**, pasirinkite skirtuką **Naujiniai**, tada pasirinkite **Tikrinti, ar nėra naujinių ir pranešimų**.
3. Vykdykite ekrane pateikiamus nurodymus.

## Kaip valyti kompiuterį

Norėdami saugiai valyti kompiuterį, naudokite toliau nurodytus produktus:

- Dimetilbenzilamonio chloridą, kurio maksimali koncentracija 0,3 procento (pvz., įvairių prekių ženklų vienkartinės šluostės).
- Stiklo valiklį be alkoholio.
- Vandens ir muilo tirpalą.
- Sausas mikropluošto šluostes arba zomšą (nesielektrinančią šluostę be aliejaus)
- Nesielektrinančią šluostę.



**ISPĖJIMAS:** Venkite stiprių valymo tirpiklių, kurie gali visam laikui sugadinti jūsų kompiuterį. Jei nesate įsitikinę, ar galite saugiai naudoti valymo produktus kompiuteriui valyti, patikrinkite, ar produkto sudėtyje nėra tokių sudedamųjų dalių kaip alkoholis, acetonas, amonio chloridas, metileno chloridas ir angliavandenilis.

Pluoštinės medžiagos, pvz., popieriniai rankšluosčiai, gali subraižyti kompiuterį. Bėgant laikui įbrėžimuose gali kauptis nešvarumai ir valymo priemonės.

## Valymo procedūros

Laikykitės šiame skyriuje pateikiamų rekomendacijų ir saugiai nuvalykite kompiuterį.

---

**⚠ PERSPĖJIMAS!** Kad apsisaugotumėte nuo elektros smūgio arba nepažeistumėte komponentų, nevalykite kompiuterio, kai jis įjungtas.

1. Išjunkite kompiuterį.
2. Atjunkite išorinį maitinimo šaltinį.
3. Atjunkite visus maitinamus išorinius įrenginius.

**⚠ ĮSPĖJIMAS:** Kad nepažeistumėte išorinių komponentų, nepurškite valymo priemonių arba skysčių tiesiai ant kompiuterio paviršiaus. Ant paviršių patekę skysčiai gali visam laikui sugadinti vidinius komponentus.

---

## Kaip valyti ekraną

Minkšta nesipūkuojančia šluoste, sudrėkinta stiklų valikliu be alkoholio, švelniai nuvalykite ekraną. Prieš uždarydami kompiuterį būtinai palaukite, kol jis nudžius.

## Šonų ir dangtelio valymas

Norėdami nuvalyti ir dezinfekuoti šonus bei dangtelį, naudokite minkštą mikropluošto šluostę arba zomšą, sudrėkintą viena iš anksčiau nurodytų valymo priemonių, arba naudokite tinkamas vienkartinės šluostes.

**📝 PASTABA:** Kompiuterio dangtelį valykite sukamaisiais judesiais, kad lengviau nusivalytų nešvarumai.

---

## Jutiklinės planšetės, klaviatūros ar pelės valymas (tik tam tikruose gaminiuose)

**⚠ PERSPĖJIMAS!** Kad nepatirtumėte elektros smūgio arba nesugadintumėte vidinių komponentų, valydami klaviatūrą nenaudokite siurblio. Naudodami siurblių buitines šiukšles pernešite ant klaviatūros.

**⚠ ĮSPĖJIMAS:** Kad nesugadintumėte vidinių komponentų, neleiskite, kad skysčiai patektų tarp klavišų.

---

- Norėdami nuvalyti jutiklinę planšetę, klaviatūrą arba pelę, naudokite minkštą mikropluošto šluostę arba zomšą, sudrėkintą viena iš anksčiau nurodytų valymo priemonių, arba naudokite tinkamas vienkartinės antibakterines šluostes.
- Kad klavišai nestrigtų, norėdami iš klaviatūros išvalyti dulkes, pūkelius ir daleles, naudokite suslėgto oro skardinę su šiaudeliu.

## Keliavimas su kompiuteriu ir jo gabenimas

Jei turite pasiimti kompiuterį į kelionę arba jį transportuoti, vadovaukitės toliau pateikiamais patarimais, kurie padės apsaugoti įrangą.

- Jei kompiuterį norite paruošti kelionei arba vežti, atlikite toliau nurodytus veiksmus.
  - Sukurkite atsarginę informacijos kopiją išoriniame diskų įrenginyje.
  - Išimkite visus diskus ir išorines daugialypės terpės korteles, pavyzdžiui, skaitmenines korteles.
  - Išjunkite ir atjunkite visus išorinius įrenginius.
  - Išjunkite kompiuterį.
- Pasiimkite atsarginę informacijos kopiją. Atsarginės kopijos nelaikykite kartu su kompiuteriu.
- Skrisdami lėktuvu neškite kompiuterį rankiniame bagaže; Neregistruokite jo su likusiu bagažu.

---

**⚠️ ĮSPĖJIMAS:** stenkitės, kad diskas nepatektų į magnetinį lauką. Apsaugos prietaisai, kuriuose naudojami magnetiniai laukai, yra keleivių patikros vartai ir rankiniai skaitytuvai. Oro uosto konvejerio juostose ir panašiuose saugos įrenginiuose, kuriais tikrinamas rankinis bagažas, vietoj magnetinių laukų naudojami rentgeno spinduliai, todėl jie negadina diskų įrenginių.

---

- Jei kompiuterį ketinate naudoti skrydžio metu, palaukite, kol bus pranešta, kad galite tai daryti. Ar skrydžio metu galima naudoti kompiuterį, nustato oro linijų bendrovė.
- Prieš gabendami kompiuterį ar diskų įrenginį, supakuokite jį į tinkamą apsauginę medžiagą ir ant pakuotės užklijuokite etiketę „FRAGILE“ (DŪŽTA).
- Kai kuriose vietose gali būti ribojamas naudojimasis belaidžio ryšio įrenginiais. Tokie apribojimai gali būti taikomi lėktuvuose, ligoninėse, šalia sprogmenų ir pavojingose vietose. Jei tiksliai nežinote, kokie reikalavimai taikomi jūsų kompiuteryje esančiam belaidžio ryšio įrenginiui, prieš įjungdami kompiuterį kreipkitės dėl leidimo jį naudoti.
- Vykstant į kitą šalį / regioną patariama:
  - sužinokite, kokios su kompiuteriu susijusios muitinės nuostatos galioja šalyse ir regionuose, kuriuose teks lankytis kelionės metu;
  - pasitikslinkite, kokie elektros laidai ir adapteriai reikalingi tose vietose, kur ketinate naudoti kompiuterį. Gali skirtis įtampa, dažnis ir kištuko konfigūracija.

---

**⚠️ PERSPĖJIMAS!** Norėdami sumažinti elektros smūgio, gaisro ar įrangos gedimo pavojų, jungdami prie kompiuterio elektros maitinimą nenaudokite įtampos keitiklio, skirto buities prietaisams.

---

## 8 Kompiuterio ir informacijos apsauga

Kompiuterio sauga yra ypač svarbi siekiant apsaugoti jūsų informacijos konfidencialumą, vientisumą ir pasiekiamumą. Standartinės operacinės sistemos „Windows“ saugos funkcijos, HP programos, sąrankos priemonė „Setup Utility“ (BIOS) ir kita trečiųjų šalių programinė įranga gali apsaugoti jūsų kompiuterį nuo įvairių pavojų, pvz., virusų, kirminų ir kito kenkėjiško kodo.

 **SVARBU:** kai kurių saugos funkcijų, išvardytų šiame skyriuje, jūsų kompiuteryje gali nebūti.

### Slaptažodžių naudojimas

Slaptažodis yra ženklų derinys, kurį pasirenkate norėdami apsaugoti kompiuterį ir saugiau dirbti internete. Galima nustatyti kelių tipų slaptažodžius. Pvz., atlikdami pradinę kompiuterio sąranką buvote paprašyti nustatyti naudotojo slaptažodį, kuris apsaugotų jūsų kompiuterį. Operacinėje sistemoje „Windows“ arba HP sąrankos priemonėje „Setup Utility“ (BIOS), kuri iš anksto įdiegta jūsų kompiuteryje, galite nustatyti papildomų slaptažodžių.

Gali būti naudinga naudoti tą patį slaptažodį sąrankos priemonės „Setup Utility“ (BIOS) funkcijai ir „Windows“ saugos priemonės funkcijai.

Pasinaudokite šiais slaptažodžių kūrimo ir saugojimo patarimais:

- Norėdami sumažinti kompiuterio užblokavimo tikimybę, užsirašykite kiekvieną slaptažodį ir laikykite saugioje vietoje ne kompiuteryje. Nesaugokite slaptažodžių kompiuteryje esančiame faile.
- Kurdami slaptažodžius, vykdykite programos nurodymus.
- Slaptažodžius keiskite bent kas 3 mėnesius.
- Idealus slaptažodis yra ilgas, jį sudaro raidės, skyrybos ženklai, simboliai ir skaičiai.
- Prieš atiduodami kompiuterį taisyti, sukurkite atsargines failų kopijas, ištrinkite konfidencialius failus ir pašalinkite visus nustatytus slaptažodžius.

Jei reikia daugiau informacijos apie „Windows“ slaptažodžius, pavyzdžiui, ekrano užsklandos slaptažodžius:

- ▲ Užduočių juostos paieškos lauke įveskite `palaiikymas` ir pasirinkite programą **HP Support Assistant**.  
– arba –  
Užduočių juostoje spustelėkite klaustuko piktogramą.

### Slaptažodžių nustatymas operacinėje sistemoje „Windows“

Slaptažodis	Funkcija
Vartotojo slaptažodis	Apsaugo prieigą prie „Windows“ vartotojo abonemento.
Administratoriaus slaptažodis	Apsaugo administratoriaus lygio prieigą prie kompiuterio turinio. <b>PASTABA:</b> šio slaptažodžio negalima naudoti norint pasiekti sąrankos priemonės „Setup Utility“ (BIOS) turinį.

## Sąrankos priemonė „Setup Utility“ (BIOS) slaptažodis

Slaptažodis	Funkcija
Administratoriaus slaptažodis	<ul style="list-style-type: none"><li>• Būtina įvesti kiekvieną kartą pasiekiant sąrankos priemonę „Setup Utility“ (BIOS).</li><li>• Pamišę savo administratoriaus slaptažodį, sąrankos priemonės „Setup Utility“ (BIOS) pasiekti negalėsite.</li></ul>
Ijungimo slaptažodis	<ul style="list-style-type: none"><li>• Slaptažodį būtina įvesti kaskart, kai kompiuterį įjungiate ar paleidžiate iš naujo arba išjungiate sulaikytosios veiksenos režimą.</li><li>• Pamišę savo įjungimo slaptažodį, negalėsite kompiuterio įjungti ar paleisti iš naujo arba nutraukti sulaikytosios veiksenos režimo.</li></ul>

Jei norite nustatyti, keisti ar ištrinti administratoriaus ar įjungimo slaptažodį sąrankos priemonėje „Setup Utility“ (BIOS), atlikite toliau nurodytus veiksmus.

 **ISPĖJIMAS:** ką nors keisdami priemonėje „Setup Utility“ (BIOS) būkite ypač atsargūs. Atsiradus klaidoms, kompiuteris gali veikti netinkamai.

 **PASTABA:** norėdami paleisti sąrankos priemonę „Setup Utility“, kompiuteryje įjunkite nešiojamojo kompiuterio režimą ir naudokite prie nešiojamojo kompiuterio prijungtą klaviatūrą. Naudodami ekrano klaviatūrą, kuri rodoma įjungus planšetinio kompiuterio režimą, sąrankos priemonės „Setup Utility“ pasiekti negalėsite.

### 1. Paleiskite sąrankos priemonę „Setup Utility“ (BIOS):

- Kompiuteriuose arba planšetiniuose kompiuteriuose su klaviatūromis:
  - ▲ Įjunkite arba iš naujo paleiskite kompiuterį, greitai paspauskite **esc**, tada paspauskite **f10**.
- Planšetiniuose kompiuteriuose be klaviatūros:
  1. Įjunkite arba iš naujo paleiskite planšetinį kompiuterį, o tada greitai nuspauskite garsumo mažinimo mygtuką.  
– arba –  
Įjunkite arba iš naujo paleiskite planšetinį kompiuterį, o tada greitai nuspauskite „Windows“ mygtuką.
  2. Bakstelėkite **f10**.

### 2. Pasirinkite **Sauga** ir vykdykite ekrane pateikiamus nurodymus.

Jūsų atlikti pakeitimai įsigalios tada, kai kompiuterį paleisite iš naujo.

## Pirštų atspaudų skaitytuvo naudojimas (tik tam tikruose gaminiuose)

Integruotieji pirštų atspaudų skaitytuvai diegiami tik tam tikruose gaminiuose.

Norėdami naudoti pirštų atspaudų skaitytuvą, kompiuteryje turite sukurti slaptažodžiu apsaugotą vartotojo abonementą ir naudodami programinę įrangą „HP SimplePass“ užregistruoti vieną ar kelis pirštų atspaudus.

Jei naudodami „HP SimplePass“ norite užregistruoti pirštų atspaudus:

1. Perbraukite pirštu per pirštų atspaudų jutiklį, kad paleistumėte „HP SimplePass“.
2. Pasirodžius „HP SimplePass“ pasveikinimo ekranui pasirinkite **Darbo pradžia**.
3. „HP SimplePass“ paprašys jūsų perbraukti dešiniuuoju smiliumi per jutiklį.
4. Perbraukite pirštu 3 kartus, kad baigtumėte registravimo procesą.  
Jei užregistruojate sėkmingai, iliustracijoje ant atitinkamo piršto pasirodo žalias apskritimas.
5. Jei norite užregistruoti daugiau pirštų atspaudų, pakartokite veiksmus nuo 1 iki 4.

## Interneto saugos programinės įrangos naudojimas

Kai kompiuteriu naudojate norėdami pasiekti el. paštą, tinklą ar internetą, rizikuojate užkrėsti jį kompiuteriniais virusais, šnipinėjimo programomis ir pan. Siekiant apsaugoti kompiuterį interneto saugos programine įranga, kurioje yra antivirusinių ir užkardos funkcijų, gali būti jau įdiegta kompiuteryje suteikiant jums bandomąją jos versiją. Norint gauti nuolatinę apsaugą nuo naujausių virusų ir kitų saugos grėsmių, apsauginę programinę įrangą reikia nuolat naujinti. Pritygtinai rekomenduojama atnaujinti saugos programinės įrangos bandomąją versiją arba įsigyti pasirinktą programinę įrangą, kad kompiuteris būtų visiškai apsaugotas.

### Antivirusinės programinės įrangos naudojimas

Dėl kompiuterio virusų programos ir paslaugų programos arba operacinė sistema gali pradėti prastai veikti. Antivirusinė programinė įranga gali aptikti daugumą virusų, juos sunaikinti ir daugeliu atvejų atitaisyti bet kokią virusų padarytą žalą.

Kad apsaugotumėte kompiuterį nuo naujai atsiradusių virusų, turite reguliariai atnaujinti antivirusinę programinę įrangą.

Antivirusinė programa jūsų kompiuteryje gali būti jau įdiegta. Pritygtinai rekomenduojame naudoti pasirinktą antivirusinę programą, kad kompiuteris būtų visiškai apsaugotas.

Jei reikia daugiau informacijos apie kompiuterio virusus, užduočių juostos paieškos lauke įveskite `palaikymas` ir pasirinkite programą **HP Support Assistant**.

– arba –

Užduočių juostoje spustelėkite klaustuko piktogramą.

### Užkardos programinės įrangos naudojimas

Užkardų tikslas – neleisti pasiekti sistemos ar tinklo be leidimo. Užkarda gali būti programinė įranga, kurią įdiegiate į kompiuterį ir (arba) tinklą, arba aparatūros ir programinės įrangos derinys.

Galima rinktis iš dviejų tipų užkardų:

- Pagrindinio kompiuterio užkardos – programinė įranga, apsauganti tik tą kompiuterį, kuriame ji įdiegta.
- Tinklo užkardos – įdiegiamos tarp jūsų DSL ar kabelio modemo ir namų tinklo ir apsaugančios visus tinkle esančius kompiuterius.

Kai į sistemą įdiegiama užkarda, stebimi visi į sistemą ir iš jos siunčiami duomenys ir lyginami atsižvelgiant į naudotojo apibrėžtus saugos kriterijus. Bet kokie šių kriterijų neatitinkantys duomenys užblokuojami.

## Programinės įrangos naujinių diegimas

Kompiuteryje įdiegtą HP, „Windows“ ir trečiųjų šalių programinę įrangą reikia reguliariai atnaujinti, kad būtų pašalintos saugumo problemos ir padidėtų programinės įrangos efektyvumas.

**⚠️ ĮSPĖJIMAS:** „Microsoft“ siunčia įspėjimus apie „Windows“ naujinius, kuriuose gali būti saugos naujinių. Kad apsaugotumėte kompiuterį nuo saugos pažeidimų ir kompiuterinių virusų, tik gavę įspėjimą, iš karto įdiekite visus naujinius iš „Microsoft“.

Šiuos naujinius galite įdiegti automatiškai.

Jei norite peržiūrėti arba keisti parametrus:

1. Pasirinkite mygtuką **Pradžia**, pasirinkite **Parametrai** ir tada pasirinkite **Naujiniai ir sauga**.
2. Pasirinkite **„Windows“ atnaujinimas** ir vykdykite ekrane pateikiamus nurodymus.
3. Norėdami suplanuoti naujinių diegimo laiką, pasirinkite **Išplėstinės parinktys** ir vykdykite ekrane pateikiamus nurodymus.

## „HP Touchpoint Manager“ naudojimas (tik tam tikruose gaminiuose)

Pagal „HP Touchpoint Manager“ debesų technologiją sukurta IT priemonė, kuri leidžia įmonėms efektyviai tvarkyti ir apsaugoti savo įmonės išteklius. „HP Touchpoint Manager“ įrenginius apsaugo nuo kenkėjiškų programų ir kitų atakų bei stebi įrenginio būseną, kad būtų galima greičiau išspręsti galutinio vartotojo įrenginio ir saugos problemas. Galite greitai atsisiųsti ir įdiegti programinę įrangą – tai ekonomiškai efektyvu ir atitinka įprastus įmonės sprendimus.

## Belaidžio tinklo apsauga

Kai nustatote WLAN arba jungiatės prie esamo WLAN, visada įgalinkite saugos funkcijas, kad apsaugotumėte savo tinklą nuo neteisėto naudojimo. WLAN viešose vietose (prieigos taškuose), pvz., kavinėse, parduotuvėse ir oro uostuose, gali būti visiškai neapsaugotas.

## Programinės įrangos programų ir informacijos atsarginių kopijų kūrimas

Nuolatos kurkite programinės įrangos programų ir informacijos atsargines kopijas, kad neprarastumėte ar nesugadintumėte duomenų dėl viruso arba programinės ar aparatinės įrangos trikčių.

## Pasirinktinio apsauginio kabelio naudojimas

Apsauginis kabelis (įsigyjamas atskirai) veikia kaip atbaidymo priemonė, tačiau jis negali užtikrinti, kad kompiuteris nebus sugadintas arba pavogtas. Apsauginis kabelis – tai tik viena iš priemonių, kurias turėtumėte naudoti, kad kompiuteris būtų maksimaliai apsaugotas nuo vagystės.

Jūsų kompiuterio apsauginio kabelio lizdas gali šiek tiek skirtis nuo šio skyriaus iliustracijos.

1. Apsauginio kabelio kilpą uždėkite ant kokio nors pritvirtinto objekto.
2. Įkiškite raktą **(1)** į apsauginio kabelio fiksatorių **(2)**.



- Įkiškite apsauginio kabelio fiksatorių į apsauginio kabelio lizdą kompiuteryje **(3)** ir užrakinkite fiksatorių raktu.

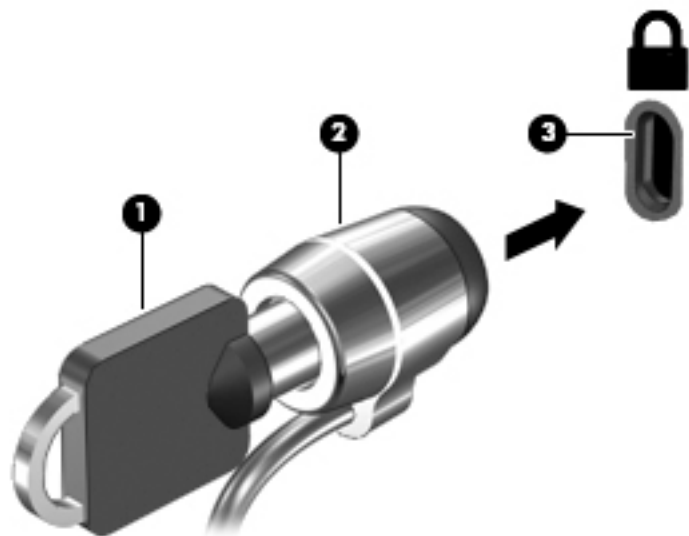

- Išimkite raktą ir laikykite jį saugioje vietoje.

## 9 Sąrankos priemonės (BIOS) naudojimas

Sąrankos priemonė „Setup Utility“, arba bazinė įvesties / išvesties sistema (BIOS), kontroliuoja ryšius tarp visų sistemos įvesties ir išvesties įrenginių (pvz., diskų įrenginių, ekrano, klaviatūros, pelės ir spausdintuvo). Sąrankos priemonė „Setup Utility“ (BIOS) apima įdiegtų įrenginių tipų parametrus, kompiuterio paleisties parametrus ir sistemos bei išplėstinės atminties kiekio parametrus.

 **PASTABA:** norėdami paleisti sąrankos priemonę „Setup Utility“ hibridiniame kompiuteryje, įjunkite nešiojamojo kompiuterio režimą ir naudokite prie nešiojamojo kompiuterio prijungtą klaviatūrą. Naudodami ekrano klaviatūrą, kuri rodoma įjungus planšetinio kompiuterio režimą, sąrankos priemonės „Setup Utility“ pasiekti negalėsite.

### „Setup Utility“ (BIOS) paleidimas

 **ĮSPĖJIMAS:** ką nors keisdami priemonėje „Setup Utility“ (BIOS) būkite labai atsargūs. Atsiradus klaidoms, kompiuteris gali veikti netinkamai.

 **PASTABA:** norėdami paleisti sąrankos priemonę „Setup Utility“ hibridiniame kompiuteryje, įjunkite nešiojamojo kompiuterio režimą ir naudokite prie nešiojamojo kompiuterio prijungtą klaviatūrą. Naudodami ekrano klaviatūrą, kuri rodoma įjungus planšetinio kompiuterio režimą, sąrankos priemonės „Setup Utility“ pasiekti negalėsite.

- Kompiuteriuose arba planšetiniuose kompiuteriuose su klaviatūromis:
  - ▲ Įjunkite arba iš naujo paleiskite kompiuterį, greitai paspauskite **esc**, tada paspauskite **f10**.
- Planšetiniuose kompiuteriuose be klaviatūros:
  1. Įjunkite arba iš naujo paleiskite planšetinį kompiuterį, o tada greitai nuspauskite garsumo mažinimo mygtuką.  
– arba –  
Įjunkite arba iš naujo paleiskite planšetinį kompiuterį, o tada greitai nuspauskite „Windows“ mygtuką.
  2. Bakstelėkite **f10**.

### Sąrankos priemonės (BIOS) atnaujinimas

HP svetainėje gali būti atnaujintų sąrankos priemonės (BIOS) versijų.

Daugelis HP svetainėje pateikiamų BIOS naujinimų yra suglaudintuose failuose, vadinamuose *SoftPkg*.

Kai kuriuose atsisiuntimo paketuose gali būti failas, pavadintas *Readme.txt*, kuriame pateikiama informacija apie failo diegimą ir trikčių šalinimą.

### BIOS versijos nustatymas

Kad sužinotumėte, ar reikia atnaujinti turimą sąrankos priemonės (BIOS) versiją, pirmiausia sužinokite, kuri BIOS versija įdiegta jūsų kompiuteryje.

Jei norite peržiūrėti BIOS versijos informaciją (dar vadinamą *ROM data* ir *Sistemos BIOS*):

1. Užduočių juostos ieškos lauke įveskite `palaikymas` ir pasirinkite programą **HP Support Assistant**.

– arba –

Užduočių juostoje spustelėkite klaustuko piktogramą.

2. Pasirinkite **Mano kompiuteris**, tada pasirinkite **Specifikacijos**.

– arba –

- ▲ Pasinaudokite sąrankos priemone „Setup Utility“ (BIOS).

Norėdami pasinaudoti priemone „Setup Utility“ (BIOS):

1. Paleiskite sąrankos priemonę „Setup Utility“ (BIOS) (žr. [„Setup Utility“ \(BIOS\) paleidimas 48 puslapyje](#)).
2. Pasirinkite **Main** (Pagrindinis), pasirinkite „System Information“ (Sistemos informacija), tada užsirašykite BIOS versiją.
3. Pasirinkite **Exit** (Išeiti), pasirinkite **No** (Ne), tada vykdykite ekrane pateikiamus nurodymus.

Norėdami patikrinti, ar yra naujesnių BIOS versijų, žr. [BIOS naujinimo atsisiuntimas 49 puslapyje](#).

## BIOS naujinimo atsisiuntimas

 **ĮSPĖJIMAS:** kad nesugadintumėte kompiuterio arba naujinimą įdiegtumėte sėkmingai, atsisiųskite ir įdiekite BIOS naujinimą tik tada, kai kompiuteris prijungtas prie patikimo išorinio maitinimo šaltinio naudojant kintamosios srovės adapterį. Nesisiųskite ir nediekite BIOS naujinimo, kol kompiuteris veikia naudodamas akumuliatoriaus energiją, yra prijungtas prie pasirinktinio doko įrenginio arba maitinimo šaltinio. Atsisiųsdami ir diegdami laikykitės toliau pateikiamų nurodymų:

- Neatjunkite kompiuterio nuo elektros tinklo ištraukdami elektros laidą iš kintamosios srovės lizdo.
- Neišjunkite kompiuterio ir neinicijuokite miego režimo.
- Neįdėkite, neišimkite, neprijunkite arba neatjunkite jokių įrenginių, kabelių arba laidų.

 **PASTABA:** jei jūsų kompiuteris prijungtas prie tinklo, prieš diegdami bet kokius programinės įrangos naujinius, ypač sistemos BIOS naujinius, pasitarkite su tinklo administratoriumi.

1. Užduočių juostos ieškos lauke įveskite `palaikymas` ir pasirinkite programą **HP Support Assistant**.

– arba –

Užduočių juostoje spustelėkite klaustuko piktogramą.

2. Spustelėkite **Naujiniai**, tada spustelėkite **leškoti naujinių ir pranešimų**.
3. Norėdami nustatyti kompiuterio duomenis ir pasiekti pageidaujamą atsisiųsti BIOS atnaujinimą, laikykitės ekrano nurodymų.
4. Atsisiuntimo srityje atlikite šiuos veiksmus:

- a. Raskite BIOS naujinį, kurio versija naujesnė nei šiuo metu kompiuteryje įdiegtos BIOS versija. Jei naujinimas naujesnis už jūsų turimą BIOS versiją, įsidėmėkite datą, pavadinimą ar kitą skiriamąjį elementą. Šios informacijos jums gali prireikti, kad vėliau rastumėte jau atsisiųstą į standųjį diską naujinį.
- b. Norėdami atsisiųsti pasirinktą atnaujinimą į standųjį diską, laikykitės ekrano nurodymų.

Užsirašykite maršrutą iki vietos standžiajame diske, kur bus atsisiųstas BIOS naujinimas. Jums šio maršruto prireiks, kai būsite pasiruošę įdiegti naujinį.

BIOS diegimo procedūros skiriasi. Atsisiuntę vykdykite visas ekrane rodomas instrukcijas. Jei nepateikiama jokių nurodymų, atlikite toliau nurodytus veiksmus:

1. Užduočių juostos ieškos lauke įveskite `failas` ir pasirinkite **Failų naršyklė**.
2. Dukart spustelėkite savo standžiojo disko pavadinimą. Standžiojo disko paskirties vieta dažniausiai yra vietinis diskas (C:).
3. Pagal anksčiau užrašytą standžiojo disko maršrutą raskite aplanką su atnaujinimu ir jį atidarykite.
4. Dukart spustelėkite failą su plėtiniumi `.exe` (pvz., `failopavadinimas.exe`).  
Pradedama diegti BIOS.
5. Laikykitės ekrano instrukcijų, kad baigtumėte įdiegti.



**PASTABA:** kai ekrane pranešama apie sėkmingą įdiegimą, galite panaikinti atsisiųstą failą iš standžiojo disko.

## Planšetinio kompiuterio ir klaviatūros sinchronizavimas (tik tam tikruose gaminiuose)

Jei turite planšetinį kompiuterį su nuimama klaviatūra, kai jį prijungiate prie klaviatūros ir paleidžiate iš naujo, sąrankos priemonė „Setup Utility“ (BIOS) patikrina, ar klaviatūros integruotojo valdiklio programinės aparatinės įrangos nereikia sinchronizuoti. Jei reikia, pradedamas sinchronizavimas. Jei sinchronizavimas yra nutrauktas, ekrane 10 sekundžių bus rodomas pranešimas ir tik po to planšetinis kompiuteris pasileis iš naujo ir bandys dar kartą sinchronizuoti.



**PASTABA:** integruotojo valdiklio programinė aparatinė įranga bus sinchronizuojama TIK tuo atveju, jei planšetinio kompiuterio ar klaviatūros akumuliatorius įkrautas daugiau kaip 50 proc. arba jei jūsų planšetinis kompiuteris yra prijungtas prie kintamosios srovės šaltinio.

# 10 Aparatūros diagnostikos priemonės „HP PC Hardware Diagnostics“ (UEFI) naudojimas

„HP PC Hardware Diagnostics“ – tai vieningoji išplečiamoji programinės aparatinės įrangos sąsaja, kuri leidžia vykdyti diagnostikos tikrinimus ir nustatyti, ar kompiuterio aparatinė įranga veikia tinkamai. Šis įrankis veikia ne operacinėje sistemoje, kad aparatinės įrangos gedimus būtų galima atskirti nuo operacinės sistemos ar kitų programinės įrangos komponentų problemų.

 **PASTABA:** jei hibridiniame kompiuteryje norite paleisti BIOS, kompiuteryje įjunkite nešiojamojo kompiuterio režimą ir naudokite prie planšetinio kompiuterio prijungtą klaviatūrą. Naudojami ekrano klaviatūra, kuri rodoma įjungus planšetinio kompiuterio režimą, BIOS pasiekti negalėsite.

Jei norite paleisti „HP PC Hardware Diagnostics“ UEFI:

## 1. Kaip paleisti BIOS:

- Kompiuteriuose arba planšetiniuose kompiuteriuose su klaviatūromis:
  - ▲ Įjunkite arba paleiskite kompiuterį iš naujo, greitai paspauskite [esc](#).
- Planšetiniuose kompiuteriuose be klaviatūros:
  - ▲ Įjunkite arba iš naujo paleiskite planšetinį kompiuterį, o tada greitai nuspauskite garsumo mažinimo mygtuką.  
  
– arba –  
  
Įjunkite arba iš naujo paleiskite planšetinį kompiuterį, o tada greitai nuspauskite „Windows“ mygtuką.

## 2. Paspauskite arba bakstelėkite [f2](#).

BIOS ieško diagnostikos įrankių trijose vietose tokia tvarka:

### a. Prijungtoje USB atmintinėje

 **PASTABA:** jei norite atsisiųsti „HP PC Hardware Diagnostics“ (UEFI) įrankį į USB atmintinę, žr. [„HP PC Hardware Diagnostics“ \(UEFI\) atsisiuntimas į USB įrenginį 51 puslapyje](#).

### b. Standusis diskas

### c. BIOS

## 3. Atidarę diagnostikos priemonę, pasirinkite diagnostikos tikrinimo, kurį norite paleisti, tipą ir vykdykite ekrane pateikiamus nurodymus. Kad sustabdytumėte diagnostikos tikrinimą, planšetiniame kompiuteryje paspauskite garsumo mažinimo mygtuką.

 **PASTABA:** jei kompiuteryje arba planšetiniame kompiuteryje su klaviatūra norite sustabdyti diagnostikos tikrinimą, paspauskite [esc](#).

## „HP PC Hardware Diagnostics“ (UEFI) atsisiuntimas į USB įrenginį

Yra du būdai „HP PC Hardware Diagnostics“ atsisiųsti į USB įrenginį:

**Atsisiųskite naujausią UEFI versiją:**

1. Eikite į <http://www.hp.com/go/techcenter/pcdiags>. Rodomas „HP PC Hardware Diagnostics“ pradžios puslapis.
2. Skyriuje „HP PC Hardware Diagnostics“ spustelėkite nuorodą **Download** (Atsisiųsti), tada pasirinkite **Run** (Vykdyti).

**Atsisiųskite bet kurią konkrečiam gaminiui skirtą UEFI versiją:**

1. Eikite į <http://www.hp.com/support> ir pasirinkite savo šalį. Rodomas HP palaikymo puslapis.
2. Spustelėkite **Tvarkyklės ir atsisiuntimai**.
3. Lauke įveskite produkto pavadinimą, tada spustelėkite **Go** (Pirmyn).  
– arba –  
Spustelėkite **Find Now** (Rasti dabar), kad HP automatiškai aptiktų jūsų produktą.
4. Pasirinkite savo kompiuterį, tada pasirinkite naudojamą operacinę sistemą.
5. Skyriuje „**Diagnostic**“ (Diagnostika) vykdykite ekrane pateikiamus nurodymus, jei norite pasirinkti ir atsisiųsti reikiamą UEFI versiją.

# 11 Atsarginių kopijų kūrimas ir atkūrimas

Šiame skyriuje pateikiama informacija apie toliau nurodytus procesus. Šiame skyriuje pateikiama informacija yra taikoma daugeliui gaminių.

- Atkūrimo laikmenos ir atsarginių kopijų kūrimas
- Jūsų sistemos atkūrimas

Jie reikia daugiau informacijos, pasinaudokite programa „HP Support Assistant“.

- ▲ Užduočių juostos ieškos lauke įveskite `palaikymas` ir pasirinkite programą **HP Support Assistant**.  
– arba –  
Užduočių juostoje spustelėkite klaustuko piktogramą.

 **SVARBU:** jei planšetiniame kompiuteryje ketinate atlikti atkūrimo procesą, prieš pradėdami planšetinio kompiuterio akumuliatorių įkraukite bent 70 %.

**SVARBU:** prieš pradėdami atkūrimo procesą, planšetiniame kompiuteryje su nuimama klaviatūra prijunkite klaviatūrą prie klaviatūros doko.

## Atkūrimo laikmenos ir atsarginių kopijų kūrimas

Šie atkūrimo laikmenos ir atsarginių kopijų kūrimo metodai galimi tik tam tikruose gaminiuose. Atsižvelgiant į kompiuterio modelį, pasirinkite galimą metodą.

- Sėkmingai nustatę kompiuterį, naudodami priemonę „HP Recovery Manager“, sukurkite HP atkūrimo laikmeną. Šiuo veiksmu kompiuteryje sukuriama atsarginė „HP Recovery“ skaidinio kopija. Atsarginę kopiją galima naudoti norint iš naujo įdiegti pirminę operacinę sistemą, jei buvo sugadintas arba pakeistas standusis diskas. Jei reikia informacijos apie atkūrimo laikmenos kūrimą, žr. [HP atkūrimo laikmenos kūrimas \(tik tam tikruose gaminiuose\) 53 puslapyje](#). Jei reikia informacijos apie atkūrimo parinktį, kuriomis galite pasinaudoti per atkūrimo laikmeną, žr. [„Windows“ įrankių naudojimas 54 puslapyje](#).
- „Windows“ įrankiais sukurkite sistemos atkūrimo taškus ir sukurkite asmeninės informacijos atsargines kopijas.

Daugiau informacijos rasite skyriuje [Kaip atkurti naudojant „HP Recovery Manager“ 55 puslapyje](#).

 **PASTABA:** jei saugyklos talpa 32 GB arba mažesnė, „Microsoft“ sistemos atkūrimas išjungiamas pagal numatytuosius parametrus.

## HP atkūrimo laikmenos kūrimas (tik tam tikruose gaminiuose)

Jei įmanoma, patikrinkite, ar kompiuteryje yra atkūrimo skaidinys ir „Windows“ skaidinys. Meniu **Pradžia** pasirinkite **Failų naršyklė**, tada pasirinkite **Šis kompiuteris**.

- Jei kompiuterio sąrašė nėra „Windows“ skaidinio arba atkūrimo laikmenos, atkūrimo laikmeną savo sistemai galite gauti iš palaikymo tarnybos. Žr. su kompiuteriu pateikiamą lankstinuką *Visame pasaulyje galiojantys telefonų numeriai*. Kontaktinę informaciją taip pat galite rasti HP interneto svetainėje. Apsilankykite svetainėje adresu <http://www.hp.com/support>, pasirinkite šalį ar regioną ir vykdykite ekrane pateikiamus nurodymus.

Norėdami sukurti sistemos atkūrimo taškus ir atsargines asmeninės informacijos kopijas, galite naudoti „Windows“ įrankius, žr. „[Windows“ įrankių naudojimas 54 puslapyje.](#)

- Jei kompiuterio sąrašė nėra atkūrimo ir „Windows“ skaidinių, sėkmingai nustatę kompiuterį atkūrimo laikmenai sukurti galite naudoti „HP Recovery Manager“. HP atkūrimo laikmeną galima naudoti, norint atkurti sistemą, jei sugadinamas standusis diskas. Atliekant sistemos atkūrimą, iš naujo įdiegiama pirminė operacinė sistema ir gamykloje įdiegtos programinės įrangos, tada sukonfigūruojami programų parametrai. Naudojant „HP Recovery“ laikmeną taip pat galima pritaikyti sistemą pagal savo poreikius arba atkurti gamyklinį atvaizdą pakeitus standųjį diską.
  - Galima sukurti tik vieną atkūrimo laikmeną. Su šiomis atkūrimo priemonėmis elkitės atsargiai ir laikykite jas saugioje vietoje.
  - „HP Recovery Manager“ patikrina kompiuterį ir nustato, kiek vietos medijai reikės saugykloje.
  - Norint kurti atkūrimo diskus, kompiuteris turi turėti optinį diskų įrenginį su DVD įrašymo galimybe. Turi būti naudojami tik aukštos kokybės DVD-R, DVD+R, DVD-R DL arba DVD+R DL diskai. Nenaudokite daugkartinio rašymo CD±RW, DVD±RW, dvisluoksnių DVD±RW ir BD-RE (daugkartinio rašymo „Blu-ray“) diskų; jie nesuderinami su „HP Recovery Manager“ programine įranga. Arba galite naudoti tuščią aukštos kokybės USB atmintinę.
  - Jei kompiuteryje nėra integruoto optinio diskų įrenginio, įrašančio DVD diskus, o jūs norėtumėte sukurti DVD atkūrimo laikmeną, atkūrimo diskus galite kurti naudodami pasirinktinį išorinį optinį diskų įrenginį. Jei naudojate išorinį optinių diskų įrenginį, jį prie kompiuterio USB prievado turite prijungti tiesiogiai, o ne prie išorinio įrenginio USB prievado, pavyzdžiui, USB šakotuvo. Jei DVD laikmenos patys susikurti negalite, jūsų kompiuteriui skirtus atkūrimo diskus galite įsigyti iš HP. Žr. su kompiuteriu pateikiamą lankstinuką *Visame pasaulyje galiojantys telefonų numeriai*. Kontakcinę informaciją taip pat galite rasti HP interneto svetainėje. Apsilankykite svetainėje adresu <http://www.hp.com/support>, pasirinkite šalį ar regioną ir vykdykite ekrane pateikiamus nurodymus.
  - Prieš pradėdami kurti atkūrimo laikmeną įsitikinkite, kad kompiuteris prijungtas prie kintamosios srovės šaltinio.
  - Kūrimo procesas gali trukti valandą arba ilgiau. Nepertraukite kūrimo proceso.
  - Jei reikia, programą galite išjungti nesukūrę visų atkūrimo DVD diskų. „HP Recovery Manager“ užbaigs dabartinio DVD įrašymą. Kai kitą kartą įjungsite „HP Recovery Manager“, bus rodomas raginimas tęsti.

Jei norite sukurti HP atkūrimo laikmeną:



**SVARBU:** prieš pradėdami šiuos veiksmus, planšetiniame kompiuteryje su nuimama klaviatūra prijunkite klaviatūrą prie klaviatūros doko.

1. Užduočių juostos ieškos lauke įveskite **atkūrimas** ir pasirinkite **HP Recovery Manager**.
2. Pasirinkite **Sukurti atkūrimo laikmeną** ir vykdykite ekrane pateikiamus nurodymus.

Jei kada nors reikės atkurti sistemą, skaitykite [Kaip atkurti naudojant „HP Recovery Manager“ 55 puslapyje.](#)

## „Windows“ įrankių naudojimas

Naudodamiesi „Windows“ įrankiais galite sukurti atkūrimo laikmeną, sistemos atkūrimo taškus ir asmeninės informacijos atsargines kopijas.



**PASTABA:** jei saugyklos talpa 32 GB arba mažesnė, „Microsoft“ sistemos atkūrimas išjungiamas pagal numatytuosius parametrus.



Daugiau informacijos ir veiksmus rasite darbo pradžios programoje.

- ▲ Pasirinkite mygtuką **Pradžia**, tada pasirinkite programą **Darbo pradžia**.

## Atkūrimas

Sistemą atkurti galima keliais būdais. Pasirinkite tą būdą, kuris geriausiai atitinka jūsų situaciją ir kompetenciją:

 **SVARBU:** ne visuose gaminiuose galima naudotis visais būdais.

- „Windows“ siūlo kelias galimybes atlikti atkūrimą iš atsarginės kopijos, atnaujinti kompiuterį ir atkurti pradinę kompiuterio būseną. Daugiau informacijos rasite darbo pradžios programoje.
  - ▲ Pasirinkite mygtuką **Pradžia**, tada pasirinkite programą **Darbo pradžia**.
- Jei reikia pašalinti problemą dėl iš anksto įdiegtos programos ar tvarkyklės, naudokite „HP Recovery Manager“ priemonės parinktį „Tvarkyklių ir programų pakartotinis diegimas“ (tik tam tikruose gaminiuose), kad įdiegtumėte atskirą programą arba tvarkyklę.
  - ▲ Užduočių juostos ieškos lauke įveskite **atkūrimas**, pasirinkite **HP Recovery Manager**, pasirinkite **Tvarkyklių ir programų pakartotinis diegimas**, tada vykdykite ekrane pateikiamus nurodymus.
- Jei norite atkurti „Windows“ skaidinio pirminį gamyklinį turinį, HP atkūrimo skaidinyje pasirinkite sistemos atkūrimo parinktį (tik tam tikruose gaminiuose) arba naudokite HP atkūrimo laikmeną. Daugiau informacijos rasite skyriuje [Kaip atkurti naudojant „HP Recovery Manager“ 55 puslapyje](#). Jei dar nesukūrėte atkūrimo laikmeną, žr. [HP atkūrimo laikmenos kūrimas \(tik tam tikruose gaminiuose\) 53 puslapyje](#).
- Tam tikruose gaminiuose, jei norite atkurti kompiuterio pradinius gamyklinius skaidinius ir turinį arba jei pakeitėte standųjį diską, galite naudoti HP atkūrimo laikmenos gamyklinių parametrų atkūrimo parinktį. Daugiau informacijos rasite skyriuje [Kaip atkurti naudojant „HP Recovery Manager“ 55 puslapyje](#).
- Tam tikruose gaminiuose, jei norite pašalinti atkūrimo skaidinį ir taip atlaisvinti vietos standžiajame diske, naudokite „HP Recovery Manager“ priemonės parinktį „Pašalinti atkūrimo skaidinį“.

Daugiau informacijos rasite skyriuje [„HP Recovery“ skaidinio šalinimas \(tik tam tikruose gaminiuose\) 57 puslapyje](#).

## Kaip atkurti naudojant „HP Recovery Manager“

Programinė įranga „HP Recovery Manager“ suteikia galimybę atkurti pradinę kompiuterio gamyklinę būseną naudojant sukurtą arba iš HP įsigytą HP atkūrimo laikmeną arba naudojant HP atkūrimo skaidinį (tik tam tikruose gaminiuose). Jei dar nesukūrėte atkūrimo laikmeną, žr. [HP atkūrimo laikmenos kūrimas \(tik tam tikruose gaminiuose\) 53 puslapyje](#).

### Ką reikia žinoti prieš pradėdant

- „HP Recovery Manager“ atkuria tik tą programinę įrangą, kuri buvo įdiegta gamykloje. Programinę įrangą, kuri nebuvo pateikta su kompiuteriu, reikės atsisiųsti iš gamintojo svetainės arba įdiegti iš naujo iš gamintojo pateiktos laikmenos.

 **SVARBU:** „HP Recovery Manager“ funkcija turi būti naudojama kaip paskutinė kompiuterio problemų sprendimo priemonė.

- HP atkūrimo laikmeną reikia naudoti tada, kai įvyksta kompiuterio standžiojo disko gedimas. Jei dar nesukūrėte atkūrimo laikmeną, žr. [HP atkūrimo laikmenos kūrimas \(tik tam tikruose gaminiuose\) 53 puslapyje](#).

- Jei norite pasinaudoti parinktimi „Gamyklinių parametrų atkūrimas“ (tik tam tikruose gaminiuose), turite naudoti HP atkūrimo laikmeną. Jei dar nesukūrėte atkūrimo laikmeną, žr. [HP atkūrimo laikmenos kūrimas \(tik tam tikruose gaminiuose\) 53 puslapyje](#).
- Jei kompiuteris neleidžia sukurti HP atkūrimo laikmenos arba jei HP atkūrimo laikmena neveikia, jūsų sistemai skirtą atkūrimo laikmeną galite gauti iš palaikymo tarnybos. Žr. su kompiuteriu pateikiamą lankstinuką *Visame pasaulyje galiojantys telefonų numeriai*. Taip pat kontaktinę informaciją galite rasti HP interneto svetainėje. Apsilankykite svetainėje adresu <http://www.hp.com/support>, pasirinkite šalį ar regioną ir vykdykite ekrane pateikiamus nurodymus.

 **SVARBU:** HP atkūrimo laikmena automatiškai nekuria jūsų asmeninių duomenų atsarginių kopijų. Prieš kurdami atkūrimo laikmeną sukurkite visų asmeninių duomenų, kuriuos norite išsaugoti, atsarginę kopiją.

Naudodami „HP Recovery“ laikmeną, galite pasirinkti vieną iš toliau nurodytų atkūrimo parinkčių:

 **PASTABA:** pradėjus atkūrimo procesą rodomos tik tos parinktys, kuriomis galima naudotis jūsų kompiuteryje.

- Sistemos atkūrimas – iš naujo įdiegiama pradinė operacinė sistema ir sukonfigūruojami numatytyjų programų parametrai.
- Gamyklinės būsenos atkūrimas – atkuriamą gamyklinę kompiuterio būseną panaikinant visą informaciją iš standžiojo disko ir iš naujo sukuriant skaidinius. Paskui įdiegia operacinę sistemą ir programinę įrangą, kuri buvo įdiegta gamintojo.

„HP Recovery“ skaidinys (tik tam tikruose gaminiuose) suteikia galimybę atlikti sistemos atkūrimą.

## „HP Recovery“ skaidinio naudojimas (tik tam tikruose gaminiuose)

Naudodami HP atkūrimo skaidinį galite atlikti sistemos atkūrimą nenaudodami atkūrimo diskų arba atkūrimo USB „flash“ disko. Šį atkūrimo būdą galite naudoti, tik jei standusis diskas dar veikia.

Norėdami paleisti „HP Recovery Manager“ iš „HP Recovery“ skaidinio, atlikite toliau nurodytus veiksmus:

 **SVARBU:** prieš pradėdami šiuos veiksmus, planšetiniame kompiuteryje su nuimama klaviatūra prijunkite klaviatūrą prie klaviatūros doko (tik tam tikruose gaminiuose).

1. Užduočių juostos ieškos lauke įveskite **atkūrimas**, pasirinkite **Recovery Manager**, tada pasirinkite **HP atkūrimo aplinka**.

– arba –

Kompiuteriuose arba planšetiniuose kompiuteriuose su prijungta klaviatūra paleisdami kompiuterį paspauskite klavišą **f11** arba nuspaudę įjungimo / išjungimo mygtuką paspauskite ir palaikykite klavišą **f11**.

Planšetiniuose kompiuteriuose be klaviatūros:

įjunkite arba iš naujo paleiskite planšetinį kompiuterį, o tada greitai nuspauskite garsumo mažinimo mygtuką; pasirinkite **f11**.

– arba –

įjunkite arba iš naujo paleiskite planšetinį kompiuterį, o tada greitai nuspauskite „Windows“ mygtuką; pasirinkite **f11**.

2. Įkrovos parinkčių meniu pasirinkite **Trikčių šalinimas**.
3. Pasirinkite **Recovery Manager**, tada vykdykite ekrane pateikiamus nurodymus.

## Atkūrimas naudojant HP atkūrimo laikmeną

Jūs galite naudoti HP atkūrimo laikmeną, kad atkurtumėte pradinę sistemos būseną. Šį būdą galite naudoti, jei sistemoje nėra HP atkūrimo skaidinio arba standusis diskas veikia netinkamai.

1. Jei įmanoma, sukurkite visų asmeninių failų atsargines kopijas.
2. Įdėkite HP atkūrimo laikmeną ir paleiskite kompiuterį iš naujo.

 **PASTABA:** jei iš naujo paleidus kompiuterį „HP Recovery Manager“ neatidaroma automatiškai, pakeiskite įkrovimo tvarką. Žr. skyrių [Kompiuterio įkrovimo tvarkos keitimas 57 puslapyje](#).

3. Vykdykite ekrane pateikiamus nurodymus.

## Kompiuterio įkrovimo tvarkos keitimas

Jei kompiuteris nepaleidžiamas iš naujo „HP Recovery Manager“ priemonėje, galite pakeisti kompiuterio įkrovimo tvarką, pagal kurią išdėstyti įrenginiai, esantys BIOS, kur kompiuteris ieško paleidimo informacijos. Parinktį galite pakeisti optinio disko arba USB „flash“ disko parinktimi.

Norėdami pakeisti įkrovimo tvarką:

 **SVARBU:** prieš pradėdami šiuos veiksmus, planšetiniame kompiuteryje su nuimama klaviatūra prijunkite klaviatūrą prie klaviatūros doko.

1. Įdėkite HP atkūrimo laikmeną.
2. Pereikite prie BIOS:

Kompiuteriams arba planšetiniams kompiuteriams su prijungtomis klaviatūromis:

- ▲ Įjunkite arba paleiskite kompiuterį ar planšetinį kompiuterį iš naujo, greitai paspauskite **esc**, tada paspauskite **f9**, kad būtų parodytos įkrovos parinktys.

Planšetiniuose kompiuteriuose be klaviatūros:

- ▲ Įjunkite arba iš naujo paleiskite planšetinį kompiuterį, o tada greitai nuspauskite garsumo mažinimo mygtuką; pasirinkite **f9**.

– arba –

įjunkite arba iš naujo paleiskite planšetinį kompiuterį, o tada greitai nuspauskite „Windows“ mygtuką; pasirinkite **f9**.

3. Pasirinkite optinį diskų įrenginį arba USB „flash“ diską, iš kurio norite atlikti įkrovimą.
4. Vykdykite ekrane pateikiamus nurodymus.

## „HP Recovery“ skaidinio šalinimas (tik tam tikruose gaminiuose)

„HP Recovery Manager“ programinė įranga leidžia pašalinti „HP Recovery“ skaidinį ir taip atlaisvinti vietą standžiajame diske.

 **SVARBU:** pašalinę HP atkūrimo skaidinį nebegalėsite atlikti sistemos atkūrimo arba sukurti HP atkūrimo laikmenos iš HP atkūrimo skaidinio. Taigi prieš išimdami atkūrimo skaidinį, sukurkite „HP Recovery“ laikmeną; žr. skyrių [HP atkūrimo laikmenos kūrimas \(tik tam tikruose gaminiuose\) 53 puslapyje](#).

 **PASTABA:** atkūrimo skaidinio šalinimo parinktimi galima pasinaudoti tik gaminiuose, kurie palaiko šią funkciją.

Atlikite toliau nurodytus veiksmus, kad pašalintumėte „HP Recovery“ skaidinį:

1. Užduočių juostos ieškos lauke įveskite `atkūrimas` ir pasirinkite **HP Recovery Manager**.
2. Pasirinkite **Pašalinti atkūrimo skaidinį**, tada vykdykite ekrane pateikiamus nurodymus.

## 12 Specifikacijos

### Įvesties galia

Šiame skyriuje pateikta informacija apie maitinimą pravers, jei vykdami į kitą šalį ketinate pasiimti kompiuterį.

Kompiuteris veikia naudodamas nuolatinę srovę, kuri tiekama iš kintamosios arba nuolatinės srovės šaltinio. Kintamosios srovės šaltinio vardiniai parametrai turi būti 100–240 V, 50–60 Hz. Nors kompiuteris gali būti maitinamas autonominiu nuolatinės srovės šaltiniu, geriau naudoti bendrovės HP patvirtintą kintamosios srovės adapterį arba nuolatinės srovės šaltinį, pateiktą su šiuo kompiuteriu.

Kompiuteris gali būti maitinamas nuolatine srove pagal toliau nurodytas specifikacijas. Darbinė įtampa ir srovė įvairiose platformose skiriasi. Informaciją apie kompiuterio naudojamą įtampą ir srovę rasite etiketėje su teisine informacija.

Įvesties galia	Vardinis parametras
Darbinė įtampa ir srovė	19,5 V nuolatinė srovė esant 2,31 A – 45 W
	19,5 V nuolatinė srovė esant 3,33 A – 65 W
	19,5 V nuolatinė srovė esant 4,62 A – 90 W
	19,5 V nuolatinė srovė esant 6,15 A – 120 W
	19,5 V nuolatinė srovė esant 7,69 A – 150 W
Išorinio HP maitinimo šaltinio nuolatinės srovės kištukas	

 **PASTABA:** šis produktas sukurtas Norvegijos IT maitinimo sistemoms, kurių fazinės įtamos išvestis neviršija 240 V rms.

### Darbo aplinka

Veiksny	Metrinė sistema	JAV sistema
<b>Temperatūra</b>		
Įjungus	nuo 5 iki 35 °C	nuo 41 iki 95 °F
Išjungus	nuo –20 iki 60 °C	nuo –4 iki 140 °F
<b>Santykinis drėgnis</b> (be kondensacijos)		
Įjungus	nuo 10 iki 90 %	nuo 10 iki 90 %
Išjungus	nuo 5 iki 95 %	nuo 5 iki 95 %
<b>Didžiausias aukštis</b> (nehermetiškas)		

---

Įjungus	<b>Nuo –15 iki 3 048 m</b>	nuo –50 iki 10 000 ft
Išjungus	<b>nuo –15 iki 12 192 m</b>	nuo –50 iki 40 000 ft

---

---

## 13 Elektrostatinė iškrova

Elektrostatinė iškrova yra statinės elektros išsiskyrimas susilietus dviem objektams, pvz., smūgis, kurį patiriate, kai eidami per kilimą paliečiate metalinę durų rankeną.

Statinės elektros iškrova iš pirštų ar kitų elektrostatinių laidininkų gali sugadinti elektroninius komponentus.

Kad nesugadintumėte kompiuterio, diskų įrenginio arba neprarastumėte informacijos, laikykitės šių atsargumo priemonių.

- Jei išėmimo ar įdėjimo instrukcijoje nurodoma kompiuterį atjungti nuo maitinimo šaltinio, pirma įsitikinkite, kad jis tinkamai įžemintas.
- Kol būsite pasirengę komponentus montuoti, laikykite juos savo pakuotėse, saugančiose nuo elektrostatinio krūvio.
- Stenkitės neliesti kaiščių, laidų ir kontūrų. Kuo mažiau lieskite elektroninius komponentus.
- Naudokite nemagnetinius įrankius.
- Prieš imdami komponentus rankomis, pašalinkite elektrostatinį krūvį paliesdami nedažytą metalinį paviršių.
- Išmontavę kokį nors komponentą, įdėkite jį į pakuotę, saugančią nuo elektrostatinio krūvio.

---

## 14 Pasiekiamumas

HP kuria, gamina ir platina gaminius bei siūlo paslaugas, tinkančias visiems, įskaitant ir žmones su negalia, kuriems siūlomi atskiri įrenginiai arba įrenginiai su atitinkamais pagalbiniais priedais.

### Palaikomos pagalbinės technologijos

HP produktai palaiko daugybę operacinės sistemos pagalbinių technologijų ir jie gali būti sukonfigūruoti taip, kad būtų galima dirbti naudojant papildomas pagalbines technologijas. Norėdami rasti daugiau informacijos apie pagalbines funkcijas, naudokite įrenginio paieškos funkciją.



**PASTABA:** daugiau informacijos apie konkretų pagalbinių technologijų produktą gausite susisiekę su klientų pagalbos tarnyba.

---

### Kreipimasis į palaikymo tarnybą

Mes nuolat tobuliname savo gaminius ir paslaugas, kad jos būtų dar lengviau prieinamos, todėl visuomet laukiame pasiūlymų iš jų naudotojų. Jei esate nepatenkinti konkrečiu produktu arba norėtumėte pasidalinti savo įspūdžiais apie neįgaliesiems pritaikytas funkcijas, kurios jums pasirodė naudingos, skambinkite mums telefonu +1 (888) 259 5707, nuo pirmadienio iki penktadienio, nuo 6.00 iki 21.00 val. (MST laiko zona). Jei esate kurčias arba turite klausos sutrikimų ir naudojate TRS / VRS / „WebCapTel“ telefoną, susisiekite su mumis, jei reikia techninės pagalbos arba turite kokių nors klausimų dėl neįgaliesiems pritaikytos įrangos. Skambinkite mums telefonu +1 (877) 656 7058, nuo pirmadienio iki penktadienio, nuo 6.00 iki 21.00 val. (MST laiko zona).



**PASTABA:** palaikymo paslaugos teikiamos tik anglų kalba.

---



# Rodyklė

## Simboliai/skaitmenys

3D kamera, atpažinimas 8  
„Bluetooth“ įrenginys 17, 19  
„Bluetooth“ lipdukas 15  
„HP 3D DriveGuard“ 39  
„HP PC Hardware Diagnostics“ (UEFI) naudojimas 51  
„HP Recovery Manager“ įkrovimo problemų sprendimas 57  
paleidimas 56  
„HP Recovery“ laikmena kūrimas 53  
„HP Recovery“ skaidinys atjungimas 57  
atkūrimas 56  
„HP Touchpoint Manager“ 46  
„Miracast“ 25  
„Windows“ sistemos atkūrimo taškas 53, 54  
„Windows“ įrankiai naudojimas 54  
„Windows“ klavišas, atpažinimas 12  
„Windows“ slaptažodžiai 43

## A

akumuliatoriaus dangtelis, atpažinimas 14  
akumuliatoriaus energija 32  
akumuliatoriaus fiksatorius 14  
akumuliatoriaus laikymas 36  
akumuliatoriaus temperatūra 36  
akumuliatoriaus užraktas, atpažinimas 14  
akumuliatorius energijos taupymas 35  
informacijos ieškojimas 34  
išsikrovimas 35  
ką daryti, kai akumuliatoriuje lieka mažai energijos 36  
keičiamasis 32  
laikymas 36

utilizavimas 36  
žemi akumuliatoriaus įkrovos lygiai 35  
angos apsauginis kabelis 5  
atminties kortelių skaitytuvas 5  
antivirusinė programinė įranga, naudojimas 45  
apačia 15  
apsauginio kabelio lizdas, atpažinimas 5  
apsauginis kabelis, tvirtinimas 46  
atkurti parinkty 55  
atkūrimas diskai 54, 57  
laikmena 57  
naudojant HP atkūrimo laikmeną 54  
palaikomi diskai 54  
paleidimas 56  
sistema 55  
USB atmintinė 57  
„HP Recovery Manager“ 55  
atkūrimo laikmena kūrimas 53  
kūrimas naudojant „HP Recovery Manager“ 54  
atkūrimo skaidinys atjungimas 57  
atminties kortelė, atpažinimas 5  
atminties kortelių skaitytuvas, atpažinimas 5  
atsarginės kopijos 53  
ausinės su mikrofonu, prijungimas 22

## B

belaidis tinklas (WLAN) įmonės WLAN ryšys 18  
prisijungimas 18  
veikimo diapazonas 18  
viešasis WLAN ryšys 18  
belaidis tinklas, apsauga 46  
belaidžio ryšio mygtukas 17

belaidžio ryšio valdikliai mygtukas 17  
operacinė sistema 17  
belaidžių įrenginių lemputė 17  
belaidžių įrenginių sertifikavimo lipdukas 15  
BIOS naujinimas 48  
naujinimo atsisiuntimas 49  
sąrankos priemonės „Setup Utility“ paleidimas 48  
versijos nustatymas 48

## D

darbo aplinka 59  
didelės raiškos įrenginiai, prijungimas 23, 25  
didžiųjų raidžių fiksavimo lemputė, atpažinimas 10  
diegimas pasirinktinis apsauginis kabelis 46  
disko defragmentavimo programinė įranga 39  
disko valymo programinė įranga 39  
Dvigubo režimo ekrano prievadas prijungimas 25

## E

elektrostatinė iškraiva 61  
energija akumuliatorius 32  
kintamoji srovė 36  
energijos matuoklio parametrai naudojimas 32  
energijos matuoklis, naudojimas 32  
energijos vartojimo parametrai, naudojimas 32  
energijos vartojimo parametrai naudojimas 32  
energijos vartojimo valdymas 30

## F

fiksatorius, akumuliatorius 14

- G**
- garsiakalbiai
    - atpažinimas 14
    - prijungimas 21
  - garso išjungimo lemputė,
    - atpažinimas 10
  - garso išvesties (ausinių) / garso įvesties (mikrofono) lizdas,
    - atpažinimas 6
  - garso parametrai, naudojimas 22
  - garso parametrų naudojimas 22
  - GPS 19
- H**
- HDMI prievadas
    - atpažinimas 6
    - prijungimas 23
  - HDMI, garso konfigūravimas 24
  - HP atkūrimo laikmena
    - atkūrimas 57
  - HP DataPass 19
  - HP ištekliai 2
  - HP mobilusis plačiajuostis ryšys
    - aktyvinimas 18
    - IMEI numeris 18
    - MEID numeris 18
  - HP programėlių parduotuvė,
    - apsilankymas 1
- I**
- IMEI numeris 18
  - informacija apie akumuliatorių,
    - ieškojimas 34
  - integruotoji skaitmenų klaviatūra,
    - atpažinimas 12, 29
  - integruotosios skaitmenų klaviatūros
    - naudojimas 29
  - internetinė kamera
    - atpažinimas 8
    - naudojimas 21
  - interneto kameros lemputė,
    - atpažinimas 8
  - interneto saugos programinės
    - įrangos naudojimas 45
  - išjungimas 38
  - išorinio monitoriaus prievadas 23
  - išorinio monitoriaus prievadas,
    - atpažinimas 6
  - išorinis kintamosios srovės šaltinis,
    - naudojimas 36
- Ijungimo / išjungimo mygtukas,
 
  - atpažinimas 11**
- įkrovimo tvarka
  - keitimas 57
- įmonės WLAN ryšys 18
- įvesties galia 59
- J**
- jungtis, maitinimas 6
  - Jutiklinė planšetė
    - mygtukai 9
    - naudojimas 27
  - jutiklinės planšetės bakstelėjimo
    - dviem pirštais gestas 28
  - jutiklinės planšetės gestai
    - bakstelėjimas dviem pirštais 28
    - slinkimas dviem pirštais 28
  - jutiklinės planšetės ir jutiklinio
    - ekrano bakstelėjimo gestas 27
  - Jutiklinės planšetės ir jutiklinio
    - ekrano gestai
      - bakstelėjimas 27
      - mastelio keitimas suspaudus
        - dviem pirštais 27
    - jutiklinės planšetės naudojimas 27
    - jutiklinės planšetės slinkimo dviem
      - pirštais gestas 28
    - jutiklinės planšetės zona,
      - atpažinimas 9
    - jutiklinio ekrano gestai
      - slinkimas vienu pirštu 28
    - jutiklinio ekrano slinkimo vienu pirštu
      - gestas 28
- K**
- kaip valyti kompiuterį 40
  - keliavimas su kompiuteriu 15, 41
  - kelionė su kompiuteriu 36
  - kintamosios srovės adapterio
    - patikra 37
  - Kintamosios srovės adapteris /
    - akumuliatorius 6
  - kintamosios srovės adapteris,
    - patikra 37
  - klaviatūra ir pasirinktinė pelė
    - naudojimas 29
  - klaviatūros ir pasirinktinės pelės
    - naudojimas 29
  - klavišai
    - esc 12
    - fn 12
    - lėktuvo režimas 13
    - veiksmas 12
    - „Windows“ 12
  - klavišas fn, atpažinimas 12
  - klavišas „esc“, atpažinimas 12
  - klavišas „num lock“, atpažinimas
    - 29
  - kompiuterio gabenimas 41
  - kompiuterio išjungimas 38
  - kompiuterio priežiūra 40
  - kompiuteris, kelionė 36
  - komponentai
    - apatinė dalis 14
    - dešinė pusė 5
    - ekranas 7
    - kairė pusė 6
    - viršutinė dalis 9
  - kritinis akumuliatoriaus įkrovos
    - lygis 35
  - kur ieškoti informacijos
    - aparatura 4
    - programinė įranga 4
- L**
- lemputės
    - didžiųjų raidžių fiksavimas 10
    - energija 5
    - garso išjungimas 10
    - Kintamosios srovės adapteris /
      - akumuliatorius 6
    - RJ-45 (tinklo) būseną 6
    - standusis diskas 5
  - lėktuvo režimas 17
  - lėktuvo režimo klavišas 13, 17
  - lipdukai
    - belaidžių įrenginių
      - sertifikavimas 15
    - serijos numeris 14
    - techninė priežiūra 14
    - teisinė informacija 15
    - WLAN 15
    - „Bluetooth“ 15
  - lizdai
    - garso išvesties (ausinių) / garso
      - įvesties (mikrofono) 6
    - RJ-45 (tinklas) 6
    - tinklas 6

## M

maitinimo jungtis, atpažinimas 6  
maitinimo lemputės, atpažinimas 5  
mastelio keitimo suspaudus dviem  
pirštais gestas jutiklinėje planšetėje  
ir jutikliniame ekrane 27  
MEID numeris 18  
miego arba sulaikytosios veiksenos  
režimo inicijavimas 30  
miego režimas  
nutraukimas 30  
paleidimas 30  
minimalaus atvaizdo atkūrimas 56  
minimalus atvaizdas, kūrimas 55  
mygtukai  
dešinysis jutiklinės planšetės 9  
ijungimas / išjungimas 11  
kairysis jutiklinės planšetės 9  
mobilusis plačiajuostis ryšys  
aktyvinimas 18  
IMEI numeris 18  
MEID numeris 18

## N

naudojimas, išorinis kintamosios  
srovės šaltinis 36

## O

optinis diskų įrenginys,  
atpažinimas 5

## P

palaikomi diskai, atkūrimas 54  
pasiekiamumas 62  
pelė, išorinė  
nuostatų nustatymas 27  
pirštų atspaudai, registravimas 44  
pirštų atspaudų skaitytuvas  
naudojimas 44  
pradinės sistemos būsenos  
atkūrimas 55  
prievadai  
HDMI 6, 23, 25  
išorinis monitorius 6, 23  
USB 2.0 5, 6  
USB 3.0 6  
VGA 23  
„Miracast“ 25  
priežiūra  
disko defragmentavimo  
programa 39

disko valymo programa 39  
programų ir tvarkyklių  
naujinimas 40  
„HP 3D DriveGuard“ 39  
prisijungimas prie WLAN 18  
produkto pavadinimas ir numeris,  
kompiuteris 14  
programinė įranga  
disko defragmentavimo  
programa 39  
disko valymo programa 39  
„HP 3D DriveGuard“ 39  
programinės įrangos ir informacijos  
atsarginių kopijų kūrimas 46  
programinės įrangos naujiniai,  
diegimas 46  
programų ir tvarkyklių naujinimas  
40

## R

rekomendacijos 1  
RJ-45 (tinklo) būsenos lemputės,  
atpažinimas 6  
RJ-45 (tinklo) lizdas, atpažinimas 6

## S

Sąrankos priemonė „Setup Utility“  
(BIOS) slaptažodžiai 44  
serijos numeris 14  
serijos numeris, kompiuteris 14  
SIM kortelė  
įdėjimas 15  
sistemos atkūrimas 55  
sistemos atkūrimo taškas  
kūrimas 54  
sistemos atkūrimo taškas, kūrimas  
53  
sistemos neveiknumas 38  
slaptažodžiai  
sąrankos priemonė „Setup Utility“  
(BIOS) 44  
„Windows“ 43  
slaptažodžio apsaugos nustatymas  
pabundant 31  
slaptažodžių naudojimas 43  
standžiojo disko lemputė 5  
Sulaikytoji veiksenos  
nutraukimas 31

paleidimas 31  
paleidimas akumuliatoriui  
išsikrovus iki kritinio lygio 35  
Sulaikytosios veiksenos ir miego  
režimas  
paleidimas 30

## T

techninės priežiūros lipdukai, jų  
vieta 14  
teisinė informacija  
belaidžių įrenginių sertifikavimo  
lipdukai 15  
teisinės informacijos lipdukas  
15  
temperatūra 36  
tinklo lizdas, atpažinimas 6

## U

USB 2.0 prievadas, atpažinimas 5, 6  
USB 3.0 prievadas, atpažinimas 6  
užkardos programinė įranga 45

## V

vaizdo funkcijos 22  
veiksmų klavišai 12  
atpažinimas 12  
vėdinimo angos, atpažinimas 6  
VGA prievadas, prijungimas 23  
vidiniai mikrofoni, atpažinimas 8  
vidinis ekrano jungiklis,  
atpažinimas 7  
viešasis WLAN ryšys 18

## W

WLAN antenos, atpažinimas 7  
WLAN įrenginys 15  
WLAN lipdukas 15  
WWAN įrenginys 18

## Ž

žemas akumuliatoriaus įkrovos  
lygis 35