



HP DeskJet Ink Advantage Ultra 4720 All-in-One series

Innehåll

1 HP DeskJet 4720 series Hjälp	1
2 Komma igång	3
Skrivarens delar	4
Funktioner på kontrollpanelen	5
Status för kontrollpanelens lampor och displayikoner	7
Fylla på utskriftsmaterial	16
Ändra standardstorlek på papper som upptäcks av skrivaren	20
Lägga ett original på skannerglaset	21
Grundläggande om papper	22
Öppna HPs skrivarprogramvara (Windows)	25
Viloläge	26
Tyst läge	27
Autoavstängning	28
3 Skriva ut	29
Skriv ut från datorn	30
Skriv ut från din mobila enhet	35
Skriva ut med AirPrint	36
Tips för lyckade utskrifter	37
4 Använda webbtjänster	41
Vad är webbtjänster?	42
Konfigurera webbtjänster	43
Skriva ut med HP ePrint	44
Använda HP Utskrivbart	45
Använda HP Connected-webbplatsen	46
Ta bort webbtjänster	47
Tips angående användning av webbtjänster	48

5 Kopiera och skanna	49
Kopiera dokument	50
Skanna till HP skrivarprogram	51
Skanna med hjälp av Webscan	55
Tips för lyckad kopiering och skanning	56
6 Hantera bläckpatroner	57
Kontrollera beräknade bläcknivåer	58
Beställa bläcktillbehör	59
Byta bläckpatroner	60
Använda enpatronsläge	63
Garanti för bläckpatroner	64
Tips angående bläckpatroner	65
7 Ansluta skrivaren	67
Ansluta skrivaren till ett trådlöst nätverk med en router	68
Ansluta trådlöst till skrivaren utan någon router	71
Inställningar för trådlöst	74
Anslut skrivaren till datorn med en USB-sladd (ej nätverksanslutning)	75
Byta från en USB-anslutning till ett trådlöst nätverk	76
Avancerade skrivarhanteringsverktyg (för nätverksanslutna skrivare)	77
Tips för konfiguration och användning av en nätverksansluten skrivare	79
8 Lösa ett problem	81
Problem med papperstrassel och pappersmatning	82
Problem med bläckpatronerna	87
Utskriftsproblem	90
Kopieringsproblem	98
Skanningsproblem	99
Nätverks- och anslutningsproblem	100
Problem med skrivarens maskinvara	102
Felkoder för kontrollpanelen	103
HP Support	104
Bilaga A Teknisk information	107
Meddelanden från HP	108
Specifikationer	109
Miljövänlig produkthantering	111
Bestämmelser	118

1 HP DeskJet 4720 series Hjälp

Lär dig använda HP DeskJet 4720 series.

- [Komma igång på sidan 3](#)
- [Skriva ut på sidan 29](#)
- [Använda webbtjänster på sidan 41](#)
- [Kopiera och skanna på sidan 49](#)
- [Hantera bläckpatroner på sidan 57](#)
- [Ansluta skrivaren på sidan 67](#)
- [Teknisk information på sidan 107](#)
- [Lös ett problem på sidan 81](#)

2 Komma igång

- [Skrivarens delar](#)
- [Funktioner på kontrollpanelen](#)
- [Status för kontrollpanel slampor och displayikoner](#)
- [Fylla på utskriftsmaterial](#)
- [Ändra standardstorlek på papper som upptäcks av skrivaren](#)
- [Lägga ett original på skannerglas](#)
- [Grundläggande om papper](#)
- [Öppna HPs skrivarprogramvara \(Windows\)](#)
- [Viloläge](#)
- [Tyst läge](#)
- [Autoavstängning](#)

Skrivarens delar

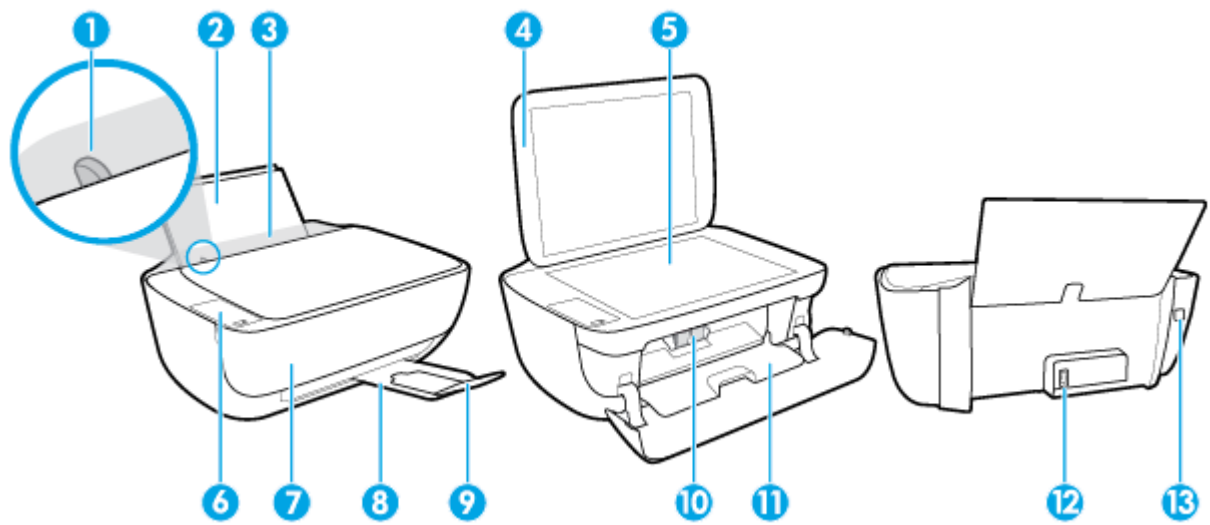

1	Pappersledare för bredd
2	Inmatningsfack
3	Skydd för inmatningsfack
4	Skannerlock
5	Skannerglas
6	Kontrollpanel
7	Främre lucka
8	Utmatningsfack
9	Förlängningsdel för utmatningsfack
10	Bläckpatroner
11	Bläckpatronslucka
12	Strömanslutning
13	USB-port

Funktioner på kontrollpanelen

Översikt över knappar och lampor

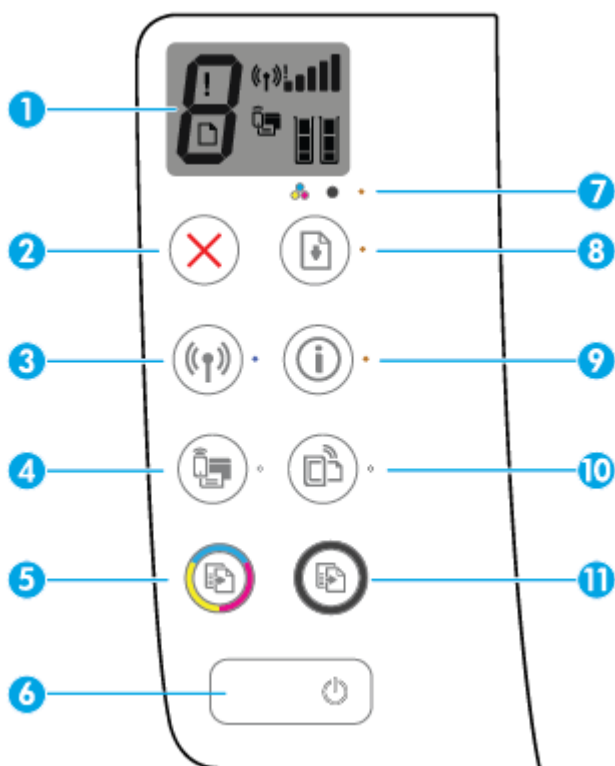



Funktion	Beskrivning
1	Kontrollpanelsdisplay : Indikerar antal kopior, mediefel, trådlös status och signalstyrka, Wi-Fi Direct-status och bläcknivåer.
2	Avbryt -knapp: Avbryter den aktuella åtgärden.
3	Knappen Trådlöst : Slår på eller stänger av skrivarens trådlösa funktioner Trådlöst -lampa: Anger om skrivaren är ansluten till ett trådlöst nätverk.
4	Knappen Wi-Fi Direct : Aktiverar och inaktiverar Wi-Fi Direct. Wi-Fi Direct -lampa: Indikerar status för Wi-Fi Direct.
5	Knappen Starta färgkopiering : Startar en färgkopiering. Du kan öka antalet färgkopior genom att trycka på knappen upprepade gånger. Kopiering startar två sekunder efter att du har tryckt på den sista knappen.
6	Knappen Ström : Startar eller stänger av skrivaren.
7	Bläckvarning -lampa: Indikerar låg bläcknivå eller bläckpatronsproblem.
8	Knappen Fortsätt : Återupptar ett jobb efter ett avbrott (t.ex. efter att du fyllt på papper eller åtgärdat papperstrassel). Fortsätt -lampa: Anger att skrivaren är i ett varnings- eller felläge.

Funktion	Beskrivning
9	Knappen Information : Skriver ut skrivarinformationssidan. Tryck på knappen samtidigt som du trycker på Trådlöst -knappen, Wi-Fi Direct-knappen eller HP ePrint-knappen för att få mer specifika hjälpsidor knutna till dessa knappar. Information -lampa: Indikerar att du kan trycka på Information -knappen för att få hjälp.
10	Knappen HP ePrint : Aktiverar och inaktiverar HP ePrint. HP ePrint -lampa: Indikerar status för HP ePrint. En blinkande lampa anger ett problem med anslutningen till webbtjänster.
11	Knappen Starta svartvit kopiering : Startar ett svartvitt kopieringsjobb. Du kan öka antalet svartvita kopior genom att trycka på knappen upprepade gånger. Kopiering startar två sekunder efter att du har tryckt på den sista knappen.

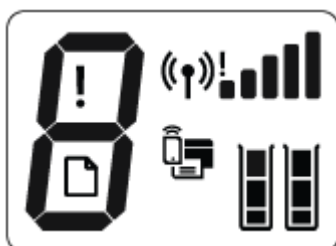
Ikonerna på kontrollpanelens display



Ikon	Beskrivning
	Ikon för Antal kopior : Visar antal kopior när du kopierar dokument och alternerar mellan bokstaven E och en siffra när skrivaren är i ett felläge.
	Ikon för Fel : Anger ett fel.
	Ikon för Pappersfel : Indikerar ett pappersrelaterat fel.
	Trådlöst -statusikoner: Visar statusen för en trådlös anslutning. Statusikonererna för trådlöst består av tre ikoner, Trådlöst -ikonen () , Indikator för trådlös anslutning -ikonen () och Indikator för signalstyrka -ikonen () .
	Ikon för Wi-Fi Direct : Anger att Wi-Fi Direct är aktiverad eller på gång att ansluta.
	Bläcknivå -ikoner: Den vänstra bläckikonen visar uppskattad bläcknivå för trefärgspatronen och den högra ikonen visar uppskattad bläcknivå för den svarta bläckpatronen. OBS! I varningar om låg bläcknivå och bläcknivåindikatorer anges uppskattningar som är avsedda för planeringsändamål. När ett varningsmeddelande om låg bläcknivå visas bör du ha en ny bläckpatron till hands för att undvika förseningar. Du behöver inte byta ut bläckpatroner förrän utskriftskvaliteten blir oacceptabel.

Status för kontrollpanelslampor och displayikoner





Lampa för Ström -knappen



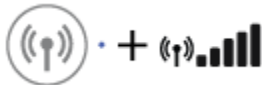

Status	Beskrivning
På	Skrivaren är påslagen.
Av	Skrivaren är avstängd.
Nedtonad	Indikerar att skrivaren är i viloläge. Skrivaren går automatiskt in i viloläge efter fem minuters inaktivitet.
Blinkar	Skrivaren bearbetar ett jobb. Om du vill avbryta jobbet trycker du på Avbryt -knappen (X).
Blinkar snabbt	Om bläckpatronsluckan är öppen stänger du den. Om bläckpatronsluckan är stängd och lampan blinkar snabbt är skrivaren i ett felläge som du kan åtgärda genom att följa datorns meddelanden på skärmen. Om det inte visas några meddelanden på skärmen kan du försöka generera ett genom att försöka skriva ut ett dokument.

Trådlöst -lampa och -ikoner

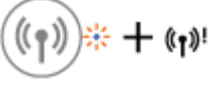
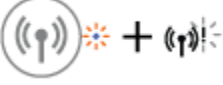

- **Trådlöst** -lampan bredvid **Trådlöst** -knappen ((P)) och statusikonerna för trådlöst på kontrollpanelen arbetar tillsammans för att indikera status på en trådlös anslutning.

Status	Beskrivning
Trådlöst -lampan, Trådlöst -ikonen och Indikator för signalstyrka -ikonen är aktiva.	Skrivaren är ansluten till ett trådlöst nätverk.
	
Trådlöst -lampan är inaktiv.	Skrivarens trådlösa funktion är inaktiv. Aktivera skrivarens trådlösa funktion genom att trycka på Trådlöst -knappen ((P)).
	
Trådlöst -lampan blinkar, Trådlöst -ikonen är aktiv och Indikator för signalstyrka -ikonen snurrar.	Skrivaren ansluter till ett trådlöst nätverk eller är i tryckknappsläget Wi-Fi Protected Setup (WPS).
	
Trådlöst -lampan blinkar i tre sekunder och stängs sedan av.	Skrivarens trådlösa funktion är inaktiv.
	Ändra de trådlösa inställningarna. Mer information finns i avsnittet Inställningar för trådlöst på sidan 74 .

Status	Beskrivning
<p>Trådlöst -lampan blinkar, Trådlöst -ikonen och Indikator för trådlös anslutning -ikonen är aktiva.</p> 	<p>Det finns ingen trådlös signal.</p> <ul style="list-style-type: none"> Kontrollera att den trådlösa routern eller åtkomstpunkten är påslagen. Flytta skrivaren närmare den trådlösa routern.
<p>Trådlöst -lampan blinkar, Trådlöst -ikonen är aktiv och Indikator för trådlös anslutning -ikonen blinkar.</p> 	<p>Något av följande kan ha uppstått.</p> <ul style="list-style-type: none"> Skrivaren kan inte ansluta till ett trådlöst nätverk. Ett fel inträffar eller en överlappande session upptäcks när WPS används. <p>Tryck på Trådlöst -knappen () och Information -knappen () tillsammans för att köra det trådlösa testet och sedan granska testrapporten för att få information om hur du åtgärdar problemet.</p>





Wi-Fi Direct -lampa och -ikon



Status	Beskrivning
Wi-Fi Direct -lampan och -ikonen är aktiva.	<p>Wi-Fi Direct är aktiv och klar att användas.</p> <p>I avsnittet Ansluta trådlöst till skrivaren utan någon router på sidan 71 finns mer information om hur du ansluter din skrivare med Wi-Fi Direct.</p>
Wi-Fi Direct -lampan och -ikonen är inaktiva.	<p>Wi-Fi Direct är inaktiv.</p> <p>Du aktiverar Wi-Fi Direct genom att trycka på Wi-Fi Direct -knappen ()</p>
Lampan Wi-Fi Direct blinkar.	<p>Skrivaren ansluter till en mobil enhet i tryckknappsläget Wi-Fi Protected Setup (WPS). Tryck på Wi-Fi Direct -knappen () för att upprätta anslutning.</p>
Wi-Fi Direct -lampan blinkar snabbt i tre sekunder och fortsätter sedan att lysa.	<p>Skrivaren har redan uppnått maximalt antal anslutna Wi-Fi Direct och en annan enhet försöker att ansluta till skrivaren med Wi-Fi Direct.</p>
Wi-Fi Direct -lampan blinkar snabbt i tre sekunder och stängs sedan av.	<p>Wi-Fi Direct är inte aktiverat. Kontakta personen som installerade skrivaren om du vill ha mer information.</p>

HP ePrint-lampa



Status	Beskrivning
Lampan HP ePrint lyser.	HP ePrint-funktionen är aktiv och klar att användas. Mer information om hur du skriver ut dokument med HP ePrint finns i Skriver ut med HP ePrint på sidan 44 .
HP ePrint -lampan är inaktiv.	HP ePrint-funktionen är inaktiv. Du aktiverar HP ePrint genom att trycka på HP ePrint -knappen ()
HP ePrint -lampan blinkar i tre sekunder och stängs sedan av.	Något av följande kan ha uppstått. <ul style="list-style-type: none"> – Webbtjänster har inte konfigurerats. – En nödvändig uppdatering av skrivaren är tillgänglig men har inte installerats. – HP ePrint-funktionen har inaktiverats. Tryck samtidigt på HP ePrint -knappen () och Information -knappen () för att skriva ut diagnostiksidan och följ sedan anvisningarna på sidan.
HP ePrint -lampan blinkar.	HP ePrint-funktionen är aktiv men skrivaren är inte ansluten till webbtjänstservern. Tryck samtidigt på HP ePrint -knappen () och Information -knappen () för att skriva ut diagnostiksidan och följ sedan anvisningarna på sidan.

Bläcknivå -ikoner och Bläckvarning -lampa

- En av **Bläcknivå** -ikoner blinkar utan segment och **Bläckvarning** -lampan är aktiv.



Orsak	Lösning
Något av följande kan ha uppstått. <ul style="list-style-type: none"> – Motsvarande bläckpatron saknas. – Motsvarande bläckpatron har inte installerats korrekt eller om skyddstejpen fortfarande sitter kvar. 	<ul style="list-style-type: none"> – Om det saknas en bläckpatron går skrivaren automatiskt in i enpatronsläge. Du lämnar enpatronsläget genom att installera den bläckpatron som saknas. Mer information om enpatronsläge finns i Använda enpatronsläge på sidan 63. – Om båda patroner har installerats i skrivaren tar du bort motsvarande bläckpatron och ser till att skyddstejpen har tagits bort. Därefter installerar du bläckpatronen på nytt, på ett säkert sätt. Mer information finns i avsnittet Byta bläckpatroner på sidan 60.

- Båda **Bläcknivå** -ikoner blinkar utan segment och **Bläckvarning** -lampan blinkar.



Orsak	Lösning
Något av följande kan ha uppstått.	– Om det inte finns någon bläckpatron installerad i skrivaren, installerar du dem.
– Båda bläckpatronerna saknas.	– Om båda patroner har installerats i skrivaren tar du bort bläckpatronerna och ser till att skyddstejpen har tagits bort. Därefter installerar du bläckpatronerna på nytt, på ett säkert sätt.
– Båda bläckpatroner har installerats felaktigt eller om skyddstejpen fortfarande sitter kvar.	– Bekräfta att du använder rätt HP-bläckpatroner för din skrivare.
– Båda bläckpatronerna är inkompatibla eller skadade.	– Om felet kvarstår byter du ut bläckpatronerna. Information om att byta ut bläckpatroner finns i Byta bläckpatroner på sidan 60 .

- För en av **Bläcknivå** -ikonerna är endast ett segment aktivt.



Orsak	Lösning
Den motsvarande bläckpatronen har låg bläcknivå och måste snart bytas ut.	– Fortsätt att skriva ut med det återstående bläcket. Utskriftskvaliteten kan påverkas.
	– Om utskriftskvaliteten är dålig bör du överväga att byta ut den motsvarande bläckpatronen. Mer information finns i avsnittet Byta bläckpatroner på sidan 60 .

- För båda **Bläcknivå** -ikonerna är endast ett segment aktivt.



Orsak	Lösning
Båda bläckpatronerna har låg bläcknivå och måste snart bytas ut.	– Fortsätt att skriva ut med det återstående bläcket. Utskriftskvaliteten kan påverkas.
	– Om utskriftskvaliteten är dålig bör du överväga att byta ut bläckpatronerna. Mer information finns i avsnittet Byta bläckpatroner på sidan 60 .

- En av **Bläcknivå** -ikonerna blinkar utan segment, **Bläckvarning** -lampan är aktiv och **Fortsätt** -lampan blinkar.



Orsak	Lösning
Något av följande kan ha uppstått.	– Om den motsvarande bläckpatronen nyligen har installerats kan den vara förfalskad eller redan använd.
– En förfalskad eller redan använd bläckpatron har installerats.	
– Bläcknivån är mycket låg i motsvarande bläckpatroner.	

Orsak	Lösning
	<p>Mer information finns i meddelandet i HPs skrivarprogramvara.</p> <ul style="list-style-type: none"> Bläcknivån är mycket låg i motsvarande bläckpatron om bläckpatronen inte har installerats nyligen. Tryck på Fortsätt-knappen () för att fortsätta skriva ut och byt ut bläckpatronen när utskriftskvaliteten inte längre är acceptabel. Information om att byta ut bläckpatroner finns i Byta bläckpatroner på sidan 60.

- Båda **Bläcknivå**-ikonerna blinkar utan segment, **Bläckvarning**-lampan lyser och **Fortsätt**-lampan blinkar.



Orsak	Lösning
<p>Något av följande kan ha uppstått.</p> <ul style="list-style-type: none"> En förfalskad eller redan använd bläckpatron har installerats. Båda bläckpatroner har mycket låg bläcknivå. 	<ul style="list-style-type: none"> Om bläckpatronerna nyligen har installerats kan de vara förfalskade eller redan använda. Mer information finns i meddelandet i HPs skrivarprogramvara. Om bläckpatronerna inte har installerats nyligen, har de en mycket låg bläcknivå. Tryck på Fortsätt-knappen () för att fortsätta skriva ut och byt ut bläckpatronen när utskriftskvaliteten inte längre är acceptabel. Information om att byta ut bläckpatroner finns i Byta bläckpatroner på sidan 60.

Fel -ikon, Pappersfel -ikon och Fortsätt -lampa

- Fel**-ikonen, **Pappersfel**-ikonen och **Fortsätt**-lampan är aktiva.



Orsak	Lösning
Det finns inget papper i inmatningsfacket.	<p>Lägg papper i inmatningsfacket.</p> <p>Information om hur du lägger i papper finns i Fylla på utskriftsmaterial på sidan 16.</p>

- Fel**-ikonen, **Pappersfel**-ikonen och **Fortsätt**-lampan är aktiva.





Orsak	Lösning
Skrivaren tar emot ett utskriftsjobb och upptäcker att det inte finns papper i inmatningsfacket.	Fyll på papper och tryck på knappen Fortsätt () för att fortsätta utskriften. Information om hur du lägger i papper finns i Fylla på utskriftsmaterial på sidan 16 .

Ikon för Antal kopior

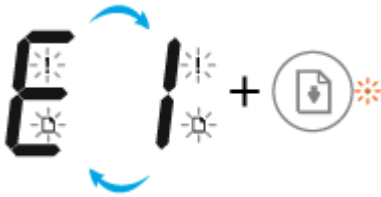
- **Antal kopior** -ikonen alternerar mellan bokstaven E och siffran 1. Samtidigt blinkar **Fel** -ikonen, **Pappersfel** -ikonen och **Fortsätt** -lampan.



Orsak	Lösning
Skrivaren tar emot ett utskriftsjobb, börjar mata papper och upptäcker att pappersbredden för utskriftsjobbet är bredare än bredden på det papper som finns i skrivaren.	Tryck antingen på Fortsätt -knappen () eller Avbryt -knappen () för att avbryta utskriftsjobbet och mata ut papper. Undvik problem med pappersstorlek genom att göra något av följande före utskrift. <ul style="list-style-type: none"> – Ändra inställningen för pappersstorlek så att den stämmer överens med papperet i skrivaren. – Ta bort allt papper från inmatningsfacket och fyll på med papper som stämmer överens med storleksinställningen för utskriftsjobbet. <p>TIPS: Du kan ändra standardstorlek på papper som upptäcks automatiskt av skrivaren. Mer information finns i avsnittet Ändra standardstorlek på papper som upptäcks av skrivaren på sidan 20.</p>

- **Antal kopior** -ikonen alternerar mellan bokstaven E och siffran 2. **Fortsätt** -lampan är inaktiv.



Orsak	Lösning
Skrivaren tar emot ett utskriftsjobb på en enkel sida, upptäcker att papperslängden för utskriftsjobbet inte stämmer överens med längden på det papper som finns i skrivaren och skriver ut sidan med fel.	<p>Tryck på vilken knapp som helst på kontrollpanelen för att ta bort felet eller vänta i två minuter.</p> <p>Undvik problem med papperslängd genom att göra något av följande före utskrift.</p> <ul style="list-style-type: none"> – Ändra inställningen för pappersstorlek så att den stämmer överens med papperet i skrivaren. – Ta bort allt papper från inmatningsfacket och fyll på med papper som stämmer överens med storleksinställningen för utskriftsjobbet. <p>TIPS: Du kan ändra standardstorlek på papper som upptäcks automatiskt av skrivaren. Mer information finns i avsnittet Ändra standardstorlek på papper som upptäcks av skrivaren på sidan 20.</p>

- **Antal kopior** -ikonen alternerar mellan bokstaven E och siffran 2. Samtidigt blinkar **Fel** -ikonen, **Pappersfel** -ikonen och **Fortsätt** -lampan.



Orsak	Lösning
Skrivaren tar emot ett utskriftsjobb på flera sidor, upptäcker att papperslängden för utskriftsjobbet inte stämmer överens med längden på det papper som finns i skrivaren och skriver ut första sidan med fel.	<ul style="list-style-type: none"> – Om du vill avbryta utskriftsjobbet trycker du på knappen Avbryt (✗). – Tryck på knappen Fortsätt (⏴) för att fortsätta skriva ut återstående sidor. Återstående sidor kommer att ha samma fel som den första sidan. <p>TIPS: Du kan ändra standardstorlek på papper som upptäcks automatiskt av skrivaren. Mer information finns i avsnittet Ändra standardstorlek på papper som upptäcks av skrivaren på sidan 20.</p>

- **Antal kopior** -ikonen alternerar mellan bokstaven E och siffran 3. Samtidigt blinkar **Fortsätt** -lampan och **Bläckvarning** -lampan.



Orsak	Lösning
Vagnen inuti skrivaren har fastnat.	Öppna luckan till bläckpatronerna och se till att ingenting hindrar vagnen. Flytta vagnen åt höger, stäng bläckpatronsluckan och tryck sedan på Fortsätt -knappen () för att fortsätta skriva ut. Mer information finns i Problem med papperstrassel och pappersmatning på sidan 82 .

- **Antal kopior** -ikonen alternerar mellan bokstaven E och siffran 4. Samtidigt blinkar **Fel** -ikonen, **Pappersfel** -ikonen, **Fortsätt** -lampan och **Bläckvarning** -lampan.



Orsak	Lösning
Det har uppstått papperstrassel.	Åtgärda papperstrasslet och tryck på knappen Fortsätt () för att fortsätta utskriften. Mer information finns i avsnittet Problem med papperstrassel och pappersmatning på sidan 82 .

- **Antal kopior** -ikonen alternerar mellan bokstaven E och siffran 5. Samtidigt blinkar alla lampor på kontrollpanelen.



Orsak	Lösning
Skannern fungerar inte.	Stäng av skrivaren och slå på den igen. Om problemet kvarstår kontaktar du HP. Det går att skriva ut på skrivaren även om inte skannern fungerar.

- **Antal kopior** -ikonen alternerar mellan bokstaven E och siffran 6. Samtidigt blinkar alla lampor på kontrollpanelen.



Orsak	Lösning
Skrivaren är i ett felläge.	Återställ skrivaren. <ol style="list-style-type: none">1. Stäng av skrivaren.2. Dra ur strömsladden.3. Vänta en minut och anslut sedan strömsladden igen.4. Starta skrivaren. <p>Om problemet kvarstår kontaktar du HP.</p>

Fylla på utskriftsmaterial

Välj en pappersstorlek för att fortsätta.

Så här fyller du på papper i fullstorlek

1. Fäll upp inmatningsfacket.

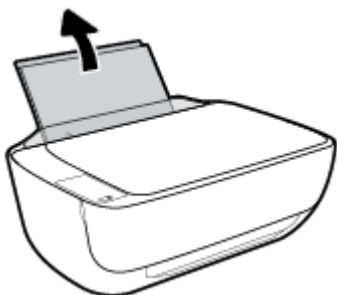

2. Skjut pappersledaren för bredd åt vänster.

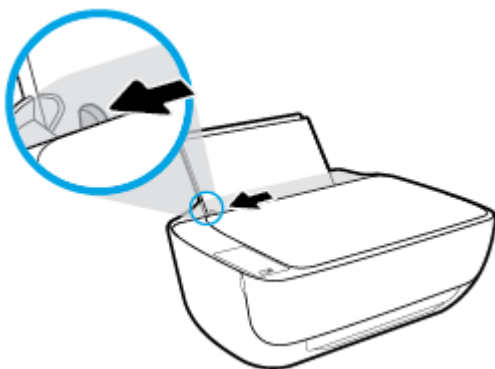

3. Lägg i en pappersbunt i inmatningsfacket med kortsidan nedåt och utskriftssidan uppåt och skjut in pappersbuntens tills det tar stopp.

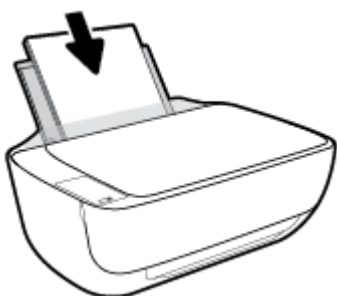

4. Skjut pappersledaren för bredd åt höger tills det tar stopp vid kanten av papperet.

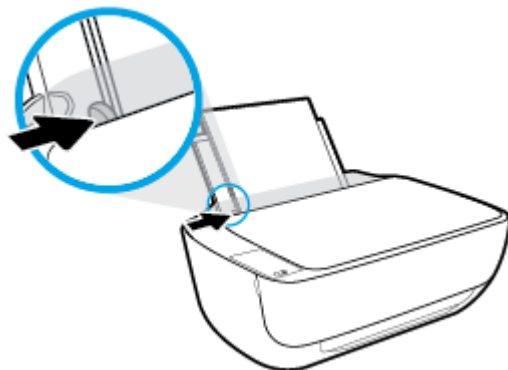

5. Dra ut utmatningsfacket och förlängningsdelen.



Så här fyller du på papper i liten storlek

1. Fäll upp inmatningsfacket.

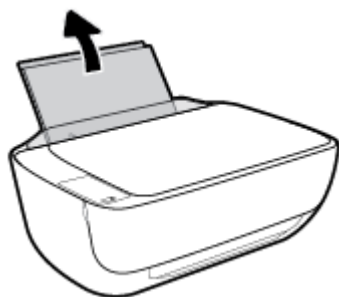

2. Skjut pappersledaren för bredd åt vänster.

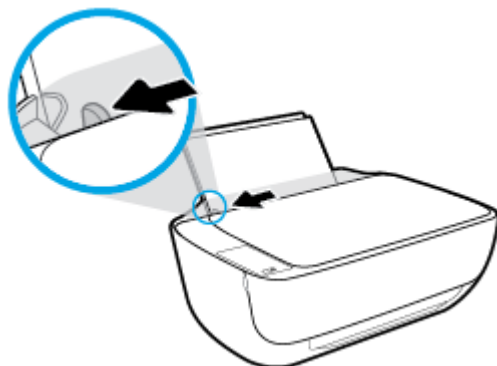

3. Lägg i en bunt med fotopapper längst till höger i inmatningsfacket med den korta sidan nedåt och utskriftssidan uppåt och skjut pappersbunten nedåt tills det tar stopp.

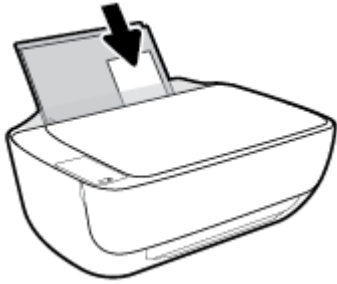

4. Skjut pappersledaren för bredd åt höger tills det tar stopp vid kanten av papperet.

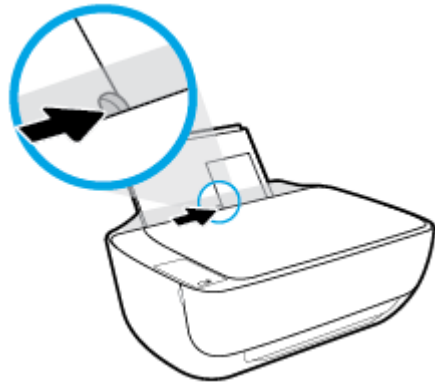

5. Dra ut utmatningsfacket och förlängningsdelen.



Så här fyller du på kuvert

1. Fäll upp inmatningsfacket.

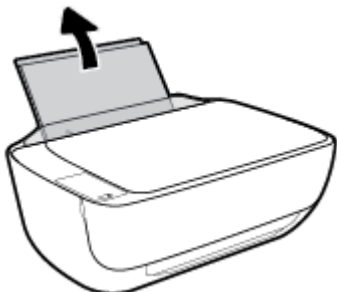

2. Skjut pappersledaren för bredd åt vänster.

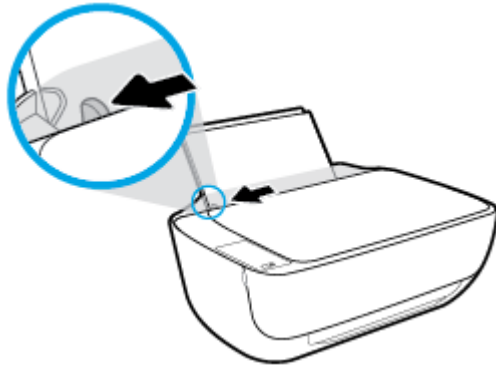

3. Lägg ett eller flera kuvert längst till höger i inmatningsfacket och skjut kuvertbunten nedåt tills det tar stopp.

Utskriftssidan ska vara vänd uppåt. Fliken ska vara på vänster sida och vänd nedåt.

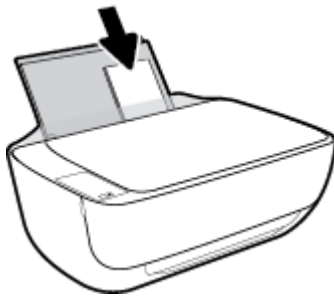

4. Skjut pappersledaren för bredd åt höger mot bunten med kuvert tills det tar stopp.

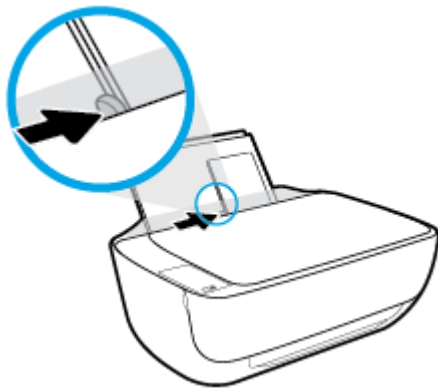

5. Dra ut utmatningsfacket och förlängningsdelen.



Ändra standardstorlek på papper som upptäcks av skrivaren

Skrivaren kan automatiskt upptäcka om inmatningsfacket är påfyllt med papper och om det papper som finns i skrivaren har en stor, liten eller medelstor bredd. Du kan ändra standardstorlek på papper (stort, medelstort och litet) som upptäcks av skrivaren.

Så här ändrar du standardstorlek på papper som upptäcks av skrivaren

1. Öppna den inbäddade webbservern (EWS). Mer information finns i avsnittet [Öppna den inbäddade webbservern på sidan 77](#).
2. Klicka på fliken **Inställningar**.
3. I avsnittet **Inställningar** klickar du på **Fack- och pappershantering** och väljer önskat alternativ.
4. Klicka på **Verkställ**.

Lägga ett original på skannerglaset

Lägga ett original på skannerglaset

1. Lyft skannerlocket.



2. Lägg originalet med trycksidan nedåt i det högra hörnet av skannerglaset.

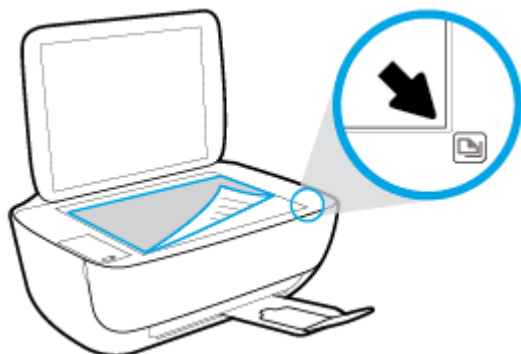

3. Stäng skannerlocket.

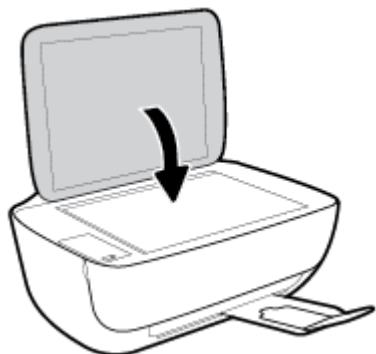

Grundläggande om papper

Skrivaren är konstruerad för att fungera bra med de flesta typer av kontorspapper. Det bästa är att testa olika typer av utskriftspapper innan man köper stora kvantiteter. Använd HP-papper om du vill ha bästa möjliga utskriftskvalitet. Besök HPs webbplats www.hp.com om du vill ha mer information om HP-papper.



HP rekommenderar vanligt papper med ColorLok-logotyp för utskrift av vardagsdokument. Alla papper med ColorLok-logotypen har testats av oberoende part för att uppfylla höga standarder för tillförlitlighet och utskriftskvalitet, och producera dokument med skarpa, livfulla färger och svartare svärta, och med kortare torkningstider än vanliga papper. Titta efter papper med ColorLok-logotypen – de större papperstillverkarna har dem i en rad olika vikter och storlekar.

Det här avsnittet innehåller följande ämnen:

- [Rekommenderade papperstyper för utskrift](#)
- [Beställa HP-papper](#)

Rekommenderade papperstyper för utskrift

Om du vill ha den bästa utskriftskvaliteten rekommenderar HP att du använder HP-papper som är särskilt framtaget för den typ av projekt du skriver ut.

Alla papperstyper finns inte i alla länder/regioner.

Fotoutskrift

- **HP Premium Plus fotopapper**

HP Premium Plus fotopapper är det HP-fotopapper som håller högst kvalitet och passar för dina bästa bilder. Med HP Premium Plus fotopapper kan du skriva ut snygga foton som torkar direkt så att du kan hantera dem direkt när de kommer ut ur skrivaren. Det finns i flera storlekar, inklusive A4, 8,5 x 11 tum, 4 x 6 tum (10 x 15 cm), 5 x 7 tum (13 x 18 cm) och med två ytbehandlingar – glättat eller halvglättat (satinmatt). Idealiskt när du vill rama in, visa eller ge bort dina bästa bilder och specialfotoprojekt. HP Premium Plus fotopapper ger otroliga resultat med professionell kvalitet och hållbarhet.

- **HP Advanced fotopapper**

Detta glättade fotopapper har en snabbtorkande finish för enkel hantering utan kladd. Det är beständigt mot vatten, kladd, fingeravtryck och fukt. Dina utskrifter känns och ser ut som foton som framkallats professionellt. Det finns i flera storlekar, inklusive A4 (8,5 x 11 tum), 10 x 15 cm (4 x 6 tum) och 13 x 18 cm (5 x 7 tum). Det är syrafritt för att ge dokument med lång hållbarhet.

- **HP fotopapper för vardagsbruk**

Skriv ut färgglada vardagsfoton till låg kostnad, på papper som tagits fram för vanliga fotoutskrifter. Det här överkomliga fotopapperet torkar snabbt vilket gör det enkelt att hantera. Du får skarpa, tydliga bilder med det här papperet i vilken bläckstråleskrivare som helst. Det finns med glättad finish i flera storlekar, inklusive A4 8,5 x 11 tum, 5 x 7 tum, och 4 x 6 tum (10 x 15 cm). Det är syrafritt för att ge dokument med lång hållbarhet.

- **HP fotovärdepaket**

HP fotovärdepaket innehåller äkta HP-bläckpatroner och HP avancerat fotopapper för att du på ett bekvämt sätt ska spara tid och inte behöva gissa dig fram när du vill skriva ut prisvärda foton i labbkvalitet med din HP-skrivare. Äkta HP-bläck och HP Advanced fotopapper har utformats för att fungera tillsammans så att dina foton får lång hållbarhet och blir livfulla, gång på gång. Passar utmärkt för att skriva ut hela semesterns foton eller flera utskrifter som du kan dela med dig av.

Affärsdokument

- **HP Premium presentationspapper 120 g matt** eller **HP Professional-papper 120 matt**

Dessa papper är kraftiga med matt finish på båda sidor och passar utmärkt för presentationer, offerter, rapporter och nyhetsbrev. De är tjocka för att ge ett imponerande intryck.

- **HP broschyrpapper 180 g glättat** eller **HP Professional-papper 180 glättat**

Dessa papper är glättade på båda sidor och kan användas för dubbelsidig utskrift. De passar perfekt för nästintill fotografisk återgivning till företagsbilder för rapportomslag, speciella presentationer, broschyrer, adresshuvuden och kalendrar.

- **HP broschyrpapper 180 g matt** eller **HP Professional-papper 180 matt**

Dessa papper är matta på båda sidor och kan användas för dubbelsidig utskrift. De passar perfekt för nästintill fotografisk återgivning till företagsbilder för rapportomslag, speciella presentationer, broschyrer, adresshuvuden och kalendrar.

Vanlig utskrift

Alla papper som anges för vardagsutskrifter har ColorLok-teknik som ger mindre kladd, kraftfullare svärta och livfulla färger.

- **HP Bright White Inkjet-papper**

HP Bright White Inkjet-papper ger hög kontrast och skarp text. Papperet är tillräckligt täckande för tvåsidig färganvändning, utan att utskriften syns igenom, vilket gör den idealisk för nyhetsbrev, rapporter och flygblad.

- **HP utskriftspapper**

HP utskriftspapper är ett flerfunktionspapper av hög kvalitet. Det ger dokument som ser ut och känns mer gedigna än dokument som skrivs ut på flerfunktions- eller kopieringspapper av standardtyp. Det är syrafritt för att ge dokument med lång hållbarhet.

- **HP kontorspapper**

HP kontorspapper är ett flerfunktionspapper av hög kvalitet. Det är avsett för kopior, utkast, PM och andra vardagliga dokument. Det är syrafritt för att ge dokument med lång hållbarhet.

- **HP återvunnet kontorspapper**

HP återvunnet kontorspapper är ett flerfunktionspapper av hög kvalitet med 30 % återvunna fibrer.

Beställa HP-papper

Skrivaren är konstruerad för att fungera bra med de flesta typer av kontorspapper. Använd HP-papper om du vill ha bästa möjliga utskriftskvalitet.

Om du vill beställa HP-papper och andra tillbehör, gå till www.hp.com. Vissa delar av HPs webbplats är för närvarande endast tillgängliga på engelska.

HP rekommenderar vanligt papper med ColorLok-logotypen för utskrift och kopiering av vardagsdokument. Alla papper med ColorLok-logotyp testas individuellt för att uppfylla höga standarder beträffande tillförlitlighet och utskriftskvalitet och producerar dokument med klara, levande färger och djupa svarta nyanser och torkar snabbare än annat papper. Leta efter papper med ColorLok-logotypen i olika vikter och storlekar från de ledande papperstillverkarna.

Öppna HPs skrivarprogramvara (Windows)

När HP-skrivarprogramvaran har installerats kan du dubbelklicka på skrivarikonerna på skrivbordet eller göra något av följande för att öppna skrivarprogramvaran:

- **Windows 8,1:** Klicka på nedåtpilen i det nedre vänstra hörnet av Startskärmen och välj skrivarens namn.
- **Windows 8:** Högerklicka i ett tomt område av Startskärmen, klicka på **Alla appar** i appfältet och välj sedan skrivarens namn.
- **Windows 7, Windows Vista och Windows XP:** Gå till datorns skrivbord, klicka på **Start**, välj **Alla program**, klicka på **HP**, klicka på mappen för skrivaren och välj sedan ikonen med skrivarens namn.

Viloläge

- I viloläge är strömförbrukningen reducerad.
- Efter den ursprungliga installationen av skrivaren går skrivaren in i viloläge efter 5 minuters inaktivitet.
- **Ström** -knappens lampa är nedtonad och skrivarens kontrollpanel är avstängd i viloläge.

Så här ändrar du tiden för viloläge

1. Öppna den inbäddade webbservern (EWS). Mer information finns i avsnittet [Öppna den inbäddade webbservern på sidan 77](#).
2. Klicka på fliken **Inställningar**.
3. I sektionen **Strömhantering** klickar du på **Energisparläge** och väljer önskat alternativ.
4. Klicka på **Verkställ**.

Tyst läge

Tyst läge gör utskriften långsammare för att minska ljudet utan att påverka utskriftskvaliteten. Tyst läge fungerar endast för utskrift med **Normal** utskriftskvalitet på vanligt papper. Minska utskriftsljudet genom att aktivera Tyst läge. Om du vill skriva ut med normal hastighet stänger du av Tyst läge. Tyst läge är avstängt som standard.



OBS! Om du skriver ut på vanligt papper i Tyst läge med utskriftskvaliteten **Utkast** eller **Bästa**, eller om du skriver ut foton eller kuvert, fungerar skrivaren på samma sätt som när Tyst läge är inaktivt.

Så här aktiverar eller inaktiverar du Tyst läge via skrivarprogramvaran (Windows)

1. Öppna HPs skrivarprogramvara. Mer information finns i avsnittet [Öppna HPs skrivarprogramvara \(Windows\) på sidan 25](#).
2. Klicka på fliken **Tyst läge**.
3. Klicka på **På** eller **Av**.
4. Klicka på **Spara inställningar**.

Så här aktiverar du tyst läge via den inbäddade webbservern (EWS)

1. Öppna den inbäddade webbservern. Mer information finns i avsnittet [Öppna den inbäddade webbservern på sidan 77](#).
2. Klicka på fliken **Inställningar**.
3. I avsnitt **Inställningar** väljer du **Tyst läge** och sedan **På** eller **Av**.
4. Klicka på **Verkställ**.

Autoavstängning

Den här funktionen stänger av skrivaren efter två timmars inaktivitet i syfte att minska energiförbrukningen. **Autoavstängning stänger av skrivaren helt och hållet så du måste använda strömknappen för att slå på den igen.** Om skrivaren stöder den här energisparfunktionen aktiveras eller inaktiveras Autoavstängning automatiskt beroende på skrivarens funktioner och anslutningsalternativ. Också när Autoavstängning är inaktiverat går skrivaren in i viloläge efter fem minuters inaktivitet i syfte att spara energi.

- Autoavstängning aktiveras när skrivaren startas, om skrivaren inte har nätverks- eller faxfunktioner eller inte använder sig av dessa funktioner.
- Autoavstängning är inaktiverat när en skrivares trådlösa eller Wi-Fi Direct-funktion är aktiverad eller när en skrivare med fax-, USB- eller Ethernet-funktion etablerar en nätverksanslutning via fax, USB eller Ethernet.

3 Skriva ut

- [Skriv ut från datorn](#)
- [Skriv ut från din mobila enhet](#)
- [Skriva ut med AirPrint](#)
- [Tips för lyckade utskrifter](#)

Skriv ut från datorn

- [Skriva ut dokument](#)
- [Skriva ut foton](#)
- [Skriva ut kuvert](#)
- [Skriva ut med maximal dpi](#)

Skriva ut dokument

Innan du skriver ut dokument bör du se till att det finns papper i inmatningsfacket och att utmatningsfacket är öppet. Information om hur du lägger i papper finns i [Fylla på utskriftsmaterial på sidan 16](#).

Så här skriver du ut ett dokument (Windows)

1. Gå till programvaran och välj **Skriv ut**.
2. Kontrollera att din skrivare är vald.
3. Klicka på knappen som öppnar dialogrutan **Egenskaper**.

Beroende på vilket program du använder kan denna knapp heta **Egenskaper**, **Alternativ**, **Skrivarinställningar**, **Skrivaregenskaper**, **Skrivare** eller **Inställningar**.

4. Välj önskade alternativ.
 - På fliken **Layout** väljer du **Stående** eller **Liggande** orientering.
 - På fliken **Papper/kvalitet** väljer du önskad papperstyp i listrutan **Media** i området **Fackval** och väljer sedan lämplig utskriftskvalitet i området **Kvalitetsinställningar**. Därefter väljer du lämplig färg i området **Färg**.
 - Klicka på **Avancerat** och välj önskad pappersstorlek i listrutan **Pappersstorlek**.
5. Klicka på **OK** när du vill stänga dialogrutan **Egenskaper**.
6. Klicka på **Skriv ut** eller **OK** när du vill starta utskriften.

Så här skriver du ut dokument (OS X)

1. I menyn **Arkiv** i programvaran väljer du **Skriv ut**.
2. Kontrollera att din skrivare är vald.
3. Ange sidegenskaperna.

Om du inte ser några alternativ i dialogrutan Skriv ut, klickar du på **Visa detaljer**.



OBS! Följande alternativ är tillgängliga för en USB-ansluten skrivare. Platsen för alternativen kan variera från ett program till ett annat.

- Välj pappersstorlek.



OBS! Kontrollera att du har lagt i korrekt papper om du ändrar **Pappersstorlek**.

- Välj sidorientering.
- Ange skalningsprocent.

4. Klicka på **Skriv ut**.

Så här skriver du ut på båda sidor av papperet (Windows)

1. Gå till programvaran och välj **Skriv ut**.

2. Kontrollera att din skrivare är vald.

3. Klicka på knappen som öppnar dialogrutan **Egenskaper**.

Beroende på vilket program du använder kan denna knapp heta **Egenskaper**, **Alternativ**, **Skrivarinställningar**, **Skrivaregenskaper**, **Skrivare** eller **Inställningar**.

4. Välj önskade alternativ.

- På fliken **Layout** väljer du **Stående** eller **Liggande** orientering.
- På fliken **Papper/kvalitet** väljer du önskad papperstyp i listrutan **Media** i området **Fackval** och väljer sedan lämplig utskriftskvalitet i området **Kvalitetsinställningar**. Därefter väljer du lämplig färg i området **Färg**.
- Klicka på **Avancerat** och välj önskad pappersstorlek i listrutan **Pappersstorlek**.

5. På fliken **Layout** väljer du ett lämpligt alternativ i listrutan **Skriv ut på båda sidor manuellt**.

6. När du skrivit ut den första sidan följer du anvisningarna på skärmen och lägger i papperet med den tomma sidan uppåt och den övre delen av sidan nedåt, och klickar sedan på **Fortsätt**.

7. Klicka på **OK** när du vill skriva ut.

Så här skriver du ut på båda sidor av papperet (OS X)

1. I menyn **Arkiv** i programvaran väljer du **Skriv ut**.

2. I dialogrutan **Skriv ut** väljer du **Pappershantering** i popup-menyn och ställer in **Sidordning** på **Normal**.

3. Ställ in **Sidor att skriva ut** på **Endast udda**.

4. Klicka på **Skriv ut**.

5. När alla udda sidor har skrivits ut tar du bort dokumentet från utmatningsfacket.

6. Lägg i dokumentet så att den ände som först kom ut ur skrivaren nu matas in i skrivaren med den tomma sidan vänd mot skrivarens framsida.

7. I dialogrutan **Skriv ut** går du tillbaka till **Pappershantering** i popup-menyn och ställer in sidordningen på **Normal** och de sidor som ska skrivas ut på **Endast jämna**.

8. Klicka på **Skriv ut**.

Skriva ut foton

Innan du skriver ut foton bör du se till att det finns fotopapper i inmatningsfacket och att utmatningsfacket är öppet. Information om hur du lägger i papper finns i [Fylla på utskriftsmaterial på sidan 16](#).

Så här skriver du ut ett foto på fotopapper (Windows)

1. Gå till programvaran och välj **Skriv ut**.
2. Kontrollera att din skrivare är vald.
3. Klicka på knappen som öppnar dialogrutan **Egenskaper**.
Beroende på vilket program du använder kan denna knapp heta **Egenskaper**, **Alternativ**, **Skrivarinställningar**, **Skrivaregenskaper**, **Skrivare** eller **Inställningar**.
4. Välj önskade alternativ.
 - På fliken **Layout** väljer du **Stående** eller **Liggande** orientering.
 - På fliken **Papper/kvalitet** väljer du önskad papperstyp i listrutan **Media** i området **Fackval** och väljer sedan lämplig utskriftskvalitet i området **Kvalitetsinställningar**. Därefter väljer du lämplig färg i området **Färg**.
 - Klicka på **Avancerat** och välj önskad fotopappersstorlek i listrutan **Pappersstorlek**.
5. Klicka på **OK** när du vill återgå till dialogrutan **Egenskaper**.
6. Klicka på **OK** och sedan på **Skriv ut** eller **OK** i dialogrutan **Skriv ut**.



OBS! När utskriften är klar tar du bort eventuellt oanvänt fotopapper från inmatningsfacket. Förvara fotopapperet så att det inte böjer sig, eftersom böjt papper kan ge försämrad utskriftskvalitet.

Så här skriver du ut ett foto från datorn (OS X)

1. I menyn **Arkiv** i programvaran väljer du **Skriv ut**.
2. Kontrollera att din skrivare är vald.
3. Ställ in utskriftsalternativen.

Om du inte ser några alternativ i dialogrutan **Skriv ut**, klickar du på **Visa detaljer**.



OBS! Följande alternativ är tillgängliga för en USB-ansluten skrivare. Platsen för alternativen kan variera från ett program till ett annat.

- a. Välj önskad pappersstorlek i popup-menyn **Pappersstorlek**.



OBS! Kontrollera att du har lagt i korrekt papper om du ändrar **Pappersstorlek**.

- b. Välj en **Riktning**.
- c. Gå till popup-menyn, välj **Papperstyp/kvalitet** och gör sedan följande inställningar:
 - **Papperstyp:** Önskad typ av fotopapper
 - **Kvalitet:** **Bästa** eller **Maximal dpi**
 - Klicka på triangeln vid **Färgalternativ** och välj sedan önskat alternativ för **Korrigera foto**.
 - **Av:** gör inga automatiska justeringar av bilden.
 - **Normal:** bilden fokuseras automatiskt, och bildens skärpa justeras något.
4. Ställ in övriga utskriftsinställningar och klicka på **Skriv ut**.

Skriva ut kuvert

Innan du skriver ut kuvert bör du se till att det finns kuvert i inmatningsfacket och att utmatningsfacket är öppet. Du kan lägga ett eller flera kuvert i inmatningsfacket. Använd inte blanka eller reliefmönstrade kuvert, inte heller kuvert med klamrar eller fönster. Information om hur du lägger i kuvert finns i [Fylla på utskriftsmaterial på sidan 16](#).

 **OBS!** Läs mer i ordbehandlingsprogrammets hjälpvsnitt om hur du formaterar text för utskrift på kuvert.

Så här skriver du ut på ett kuvert (Windows)

1. Gå till programvaran och välj **Skriv ut**.
2. Kontrollera att din skrivare är vald.
3. Klicka på knappen som öppnar dialogrutan **Egenskaper**.
Beroende på vilket program du använder kan denna knapp heta **Egenskaper**, **Alternativ**, **Skrivarinställningar**, **Skrivaregenskaper**, **Skrivare** eller **Inställningar**.
4. Välj önskade alternativ.
 - På fliken **Layout** väljer du **Stående** eller **Liggande** orientering.
 - På fliken **Papper/kvalitet** väljer du önskad papperstyp i listrutan **Media** i området **Fackval** och väljer sedan lämplig utskriftskvalitet i området **Kvalitetsinställningar**. Därefter väljer du lämplig färg i området **Färg**.
 - Klicka på **Avancerat** och välj önskad kuvertstorlek i listrutan **Pappersstorlek**.
5. Klicka på **OK** och sedan på **Skriv ut** eller **OK** i dialogrutan **Skriv ut**.

Så här skriver du ut kuvert (OS X)

1. I menyn **Arkiv** i programvaran väljer du **Skriv ut**.
2. Kontrollera att din skrivare är vald.
3. Ställ in utskriftsalternativen.

Om du inte ser några alternativ i dialogrutan **Skriv ut**, klickar du på **Visa detaljer**.

 **OBS!** Följande alternativ är tillgängliga för en USB-ansluten skrivare. Platsen för alternativen kan variera från ett program till ett annat.

- a. Välj önskad pappersstorlek i popup-menyn **Pappersstorlek**.

 **OBS!** Kontrollera att du har lagt i korrekt papper om du ändrar **Pappersstorlek**.

- b. Välj **Papperstyp/kvalitet** i popup-menyn och kontrollera att papperstypen är inställd på **Vanligt papper**.
4. Klicka på **Skriv ut**.

Skriva ut med maximal dpi

Använd läget för maximal dpi om du vill skriva ut skarpa bilder av hög kvalitet på fotopapper.

Utskrift med maximal dpi tar längre tid än när man skriver ut med andra inställningar och kräver större diskutrymme.

Så här skriver du ut i maximalt dpi-läge (Windows)

1. Gå till programvaran och välj **Skriv ut**.
2. Kontrollera att din skrivare är vald.
3. Klicka på knappen som öppnar dialogrutan **Egenskaper**.
Beroende på vilket program du använder kan denna knapp heta **Egenskaper**, **Alternativ**, **Skrivarinställningar**, **Skrivaregenskaper**, **Skrivare** eller **Inställningar**.
4. Klicka på fliken **Papper/Kvalitet**.
5. Välj en lämplig papperstyp i listrutan **Media**.
6. Klicka på knappen **Avancerat**.
7. I området **Skrivarfunktioner** väljer du **Ja** i listrutan **Skriv ut med maxupplösning**.
8. Välj önskad pappersstorlek i listrutan **Pappersstorlek**.
9. Stäng fönstret med avancerade alternativ genom att klicka på **OK**.
10. Bekräfta inställd **Orientering** på fliken **Layout** och klicka sedan på **OK** för att skriva ut.

Så här skriver du ut med maximalt antal dpi (OS X)

1. I menyn **Arkiv** i programvaran väljer du **Skriv ut**.
2. Kontrollera att din skrivare är vald.
3. Ställ in utskriftsalternativen.

Om du inte ser några alternativ i dialogrutan Skriv ut, klickar du på **Visa detaljer**.

 **OBS!** Följande alternativ är tillgängliga för en USB-ansluten skrivare. Platsen för alternativen kan variera från ett program till ett annat.

- a. Välj önskad pappersstorlek i popup-menyn **Pappersstorlek**.

 **OBS!** Kontrollera att du har lagt i korrekt papper om du ändrar **Pappersstorlek**.

- b. Gå till popup-menyn, välj **Papperstyp/kvalitet** och gör sedan följande inställningar:
 - **Papperstyp:** Önskad papperstyp
 - **Kvalitet:** **Maximum dpi (Maximal dpi)**
4. Gör övriga utskriftsinställningar och klicka på **Skriv ut**.

Skriv ut från din mobila enhet

Med mobil utskriftsteknik från HP kan du skriva ut enklare från din smarttelefon eller surfplatta.

Om du är hemma eller på kontoret och vill använda utskriftsmöjligheterna på din smarttelefon eller surfplatta:

1. Kontrollera att din mobila enhet och skrivare finns på samma nätverk.
2. Välj det foto eller dokument som du vill skriva ut och välj skrivare.
3. Bekräfta utskriftsinställningarna och skriv ut.

Om du vill skriva ut utan åtkomst till nätverket går du till [Ansluta trådlöst till skrivaren utan någon router på sidan 71](#) för ytterligare information.

Om du är på väg någonstans kan du skriva ut ett dokument genom att skicka ett e-postmeddelande med HP ePrint-appen till din HP ePrint-aktiverade skrivare. Mer information finns i [Skriva ut med HP ePrint på sidan 44](#).

Om du vill veta mer kan du gå till HPs webbplats för mobila utskrifter (www.hp.com/go/mobileprinting).

Skriva ut med AirPrint

Utskrift med Apples AirPrint stöds för iPad (iOS 4.2), iPhone (3GS eller senare), iPod touch (tredje generationen eller senare) och Mac (OS X 10.7 eller senare).

Om du vill använda AirPrint kontrollerar du följande:

- Skrivaren och Apple-enheten måste vara anslutna till samma nätverk som AirPrint-enheten. Mer information om hur du använder AirPrint och om vilka HP-produkter som är kompatibla med AirPrint finns på www.hp.com/go/mobileprinting.
- Fyll på papper som motsvarar skrivarens pappersinställningar.

 **TIPS:** Du kan ändra standardstorlek på papper som upptäcks automatiskt av skrivaren. Mer information finns i avsnittet [Ändra standardstorlek på papper som upptäcks av skrivaren på sidan 20](#).

Tips för lyckade utskrifter

För att utskriften ska bli bra måste HP-bläckpatronerna fungera och ha tillräckligt med bläck, papperet ska vara korrekt ilagt och skrivaren ska vara inställd på rätt sätt.

Utskriftsinställningarna tillämpas inte vid kopiering eller skanning.

Bläcktips

- Använd HPs originalbläckpatroner.
- Installera både den svarta patronen och trefärgspatronen korrekt.
Mer information finns i avsnittet [Byta bläckpatroner på sidan 60](#).
- Kontrollera de beräknade bläcknivåerna i patronerna för att försäkra dig om att bläcket räcker.
Mer information finns i avsnittet [Kontrollera beräknade bläcknivåer på sidan 58](#).
- Om utskriftskvaliteten inte är acceptabel kan du gå till [Utskriftsproblem på sidan 90](#) för ytterligare information.

Påfyllningstips

- Lägg i en hel bunt papper (inte bara ett ark). Alla papper i bunten ska ha samma storlek och vara av samma typ – annars kan det uppstå papperstrassel.
- Lägg i papperet med utskriftssidan uppåt.
- Kontrollera att papperet i inmatningsfacket ligger plant och att kanterna inte är böjda eller trasiga.
- Justera pappersledarna i inmatningsfacket så att de ligger tätt mot papperet. Se till att reglaget för pappersbredd inte böjer papperet i inmatningsfacket.
Mer information finns i avsnittet [Fylla på utskriftsmaterial på sidan 16](#).

Skrivarinställningstips (Windows)

- Om du vill ändra standardinställningarna för utskrift öppnar du HP skrivarprogram, klickar på **Skriv ut och skanna** och sedan på **Ange inställningar**. Mer information om hur du öppnar skrivarprogram finns i [Öppna HPs skrivarprogramvara \(Windows\) på sidan 25](#).
- Välj hur många sidor du vill skriva ut per ark genom att gå till fliken **Layout** och välja önskat alternativ i listrutan **Antal sidor per ark**.
- Om du vill se fler utskriftsinställningar går du till fliken **Layout** eller **Papper/kvalitet** och klickar på knappen **Avancerat** så att dialogrutan **Avancerade alternativ** öppnas.
 - **Skriv ut i gråskala:** Låter dig skriva ut ett svartvitt dokument med enbart svart bläck. Välj **Endast svart bläck** och klicka sedan på **OK**. Låter dig skriva ut en högkvalitativ bild i svartvitt. Välj **Högkvalitativ gråskala** och klicka sedan på **OK**.
 - **Layout för sidor per blad:** Hjälper dig att ange ordningen på sidorna om du skriver ut dokumentet med fler än två sidor per ark.



OBS! Förhandsgranskningen på fliken **Layout** kan inte återspegla det som du väljer i listrutan **Layout för sidor per blad**.

- **HP Real Life-teknik:** Den här funktionen gör bilder och grafik jämnare och skarpare för bättre utskriftskvalitet.
- **Häfte:** Låter dig skriva ut ett flersidigt dokument som ett häfte. Två sidor placeras på varje sida av ett ark som sedan kan vikas till ett häfte i halva pappersformatet. Välj sidbindningsmetod i listrutan och klicka sedan på **OK**.
 - **Häfte-vänsterbindning:** När häftet viks hamnar bindningssidan till vänster. Välj det här alternativet om du brukar läsa från vänster till höger.
 - **Häfte-högerbindning:** När häftet viks hamnar bindningssidan till höger. Välj det här alternativet om du brukar läsa från höger till vänster.



OBS! Förhandsgranskningen på fliken **Layout** kan inte återspegla det som du väljer i listrutan **Häfte**.

- **Sidor att skriva ut:** Du kan välja att endast skriva ut udda sidor, endast jämna sidor eller alla sidor.
- **Utfallande utskrift:** Välj den här funktionen om du vill skriva ut foton utan kant. Den här funktionen kan inte tillämpas på alla papperstyper. Om den valda papperstypen i listrutan **Media** inte stöder utfallande utskrift visas en varningsikon bredvid alternativet.
- **Sidkantlinjer:** Hjälper dig att lägga till kanter på sidorna om du skriver ut dokumentet med fler än två sidor per ark.



OBS! Förhandsgranskningen på fliken **Layout** kan inte återspegla det som du väljer i listrutan **Sidkantlinjer**.

- Du kan använda utskriftsgenvägar för att slippa ägna tid åt att göra inställningar. En utskriftsgenväg lagrar de inställningar som är lämpliga för en viss typ av jobb så att du kan ställa in alla alternativ med en enkel klickning. Gå till fliken **Utskriftsgenväg**, markera en utskriftsgenväg och klicka sedan på **OK**.

För att lägga till en ny utskriftsgenväg efter att du gjort inställningar på fliken **Layout** eller **Papper/kvalitet** klickar du på fliken **Utskriftsgenväg**, klickar på **Spara som**, anger ett namn och klickar därefter på **OK**.

Om du vill ta bort en utskriftsgenväg markerar du den och klickar på **Ta bort**.



OBS! Du kan inte ta bort standardutskriftsgenvägar.

Skrivarinställningstips (OS X)

- I dialogrutan Skriv ut använder du popup-menyn **Pappersstorlek** för att välja den pappersstorlek som fyllts på i skrivaren.
- I dialogrutan Skriv ut väljer du popup-menyn **Papperstyp/kvalitet** och väljer lämplig papperstyp och kvalitet.
- Om du vill skriva ut ett svartvitt dokument med endast svart bläck, väljer du **Papperstyp/kvalitet** i popup-menyn och väljer **Gråskala** på popup-menyn Färg.

Anmärkningar

- HPs originalbläckpatroner är utformade och testade med HPs skrivare och papper för att du ska få utmärkta resultat i utskrift efter utskrift.



OBS! HP lämnar inte några garantier för kvaliteten eller tillförlitligheten hos tillbehör från andra tillverkare. Service eller reparation av enheten till följd av att tillbehör från andra tillverkare använts täcks inte av garantin.

Om du tror att du köpt originalbläckpatroner från HP, gå till:

www.hp.com/go/anticounterfeit

- I varningar om låg bläcknivå och bläcknivåindikatorer anges uppskattningar som är avsedda för planeringsändamål.



OBS! När ett varningsmeddelande om låg bläcknivå visas bör du ha en ny bläckpatron till hands för att undvika förseningar. Du behöver inte byta ut några bläckpatroner förrän utskriftskvaliteten blir oacceptabel.

- Du kan skriva ut dokumentet manuellt på båda sidor av papperet.

4 Använda webbtjänster

- [Vad är webbtjänster?](#)
- [Konfigurera webbtjänster](#)
- [Skriva ut med HP ePrint](#)
- [Använda HP Utskrivbart](#)
- [Använda HP Connected-webbplatsen](#)
- [Ta bort webbtjänster](#)
- [Tips angående användning av webbtjänster](#)

Vad är webbtjänster?

HP ePrint

- HP ePrint är en gratistjänst från HP som gör att du kan skriva ut på din HP ePrint-beredda skrivare när som helst, varifrån som helst. Du skickar helt enkelt e-post till den e-postadress som skrivaren tilldelas när du aktiverar webbtjänster på den. Du behöver inga särskilda drivrutiner eller program. Så länge du kan skicka e-post, kan du skriva ut varifrån du vill med hjälp av HP ePrint.

När du har registrerat dig för ett konto på HP Connected (www.hpconnected.com) kan du logga in för att visa din HP ePrint-jobbstatus, hantera din HP ePrint-skrivarkö, kontrollera vem som kan använda skrivarens e-postadress för HP ePrint och få hjälp med HP ePrint.

HP Utskrivbart

- Med hjälp av HP Utskrivbart kan du enkelt hitta och skriva ut förformaterat webbinnehåll direkt från skrivaren. Du kan också skanna dina dokument och lagra dem digitalt på webben.

HP Utskrivbart erbjuder många olika typer av innehåll, från rabattkuponger och familjeaktiviteter till nyheter, resor, sport, matlagning, foto och mycket annat. Du kan till och med visa och skriva ut onlinebilder från populära fotowebsplatser.

Med visst innehåll i HP Utskrivbart kan du även schemalägga när innehållet i en app ska skickas till skrivaren.

Förformaterat innehåll utformat speciellt för din skrivare betyder att du slipper avkapade texter och bilder och extrasidor med bara en textrad. På vissa skrivare kan du dessutom välja papper och utskriftskvalitet på skärmen för förhandsgranskning.

Konfigurera webbtjänster

Innan du konfigurerar webbtjänster ska skrivaren vara ansluten till internet via en trådlös anslutning.

Så här konfigurerar du webbtjänster

1. Öppna den inbäddade webbservern (EWS). Mer information finns i avsnittet [Öppna den inbäddade webbservern på sidan 77](#).
2. Klicka på fliken **Webbtjänster**.
3. I sektionen **Inställningar för webbtjänster** klickar du på **Installation** och **Fortsätt** och följer anvisningarna på skärmen för att acceptera användningsvillkoren.
4. Välj att tillåta att skrivaren söker efter och installerar skrivaruppdateringar, om du blir tillfrågad om detta.

 **OBS!** Om en skrivaruppdatering är tillgänglig kommer skrivaren att ladda ned och installera uppdateringen. Därefter startas skrivaren om. Upprepa instruktionerna från steg 1 för att konfigurera webbtjänster.

 **OBS!** Om du får en fråga om proxyinställningar och om ditt nätverk använder proxyinställningar, ska du ställa in en proxyserver enligt anvisningarna på skärmen. Om du inte har några uppgifter om proxyservern kan du kontakta nätverksadministratören eller den person som har konfigurerat nätverket.

5. När skrivaren ansluts till servern skriver den ut en informationssida. Följ anvisningarna på informationssidan för att slutföra installationen.

Skriva ut med HP ePrint

Med HP ePrint kan du skriva ut till din HP ePrint-förberedda skrivare när som helst och varifrån som helst.

Innan du kan använda HP ePrint måste skrivaren vara ansluten till ett aktivt nätverk med internetåtkomst.

Så här skriver du ut dokument med HP ePrint

1. Kontrollera att du har konfigurerat webbtjänster.

Mer information finns i avsnittet [Konfigurera webbtjänster på sidan 43](#).

2. Tryck samtidigt på **HP ePrint** -knappen () och **Information** -knappen () för att skriva ut en informationssida och sök sedan efter e-postadressen för skrivaren på sidan.

3. Skicka dokument via e-post till skrivaren.

- a. Öppna ditt e-postprogram på datorn eller den mobila enheten.

 **OBS!** Information om hur du använder e-postprogrammet på din dator eller mobila enhet finns i programmets dokumentation.

- b. Skapa ett nytt e-postmeddelande och bifoga det dokument som du vill skriva ut.

- c. Skicka e-postmeddelandet till e-postadressen för skrivaren.

Det bifogade dokumentet skrivs ut på skrivaren.

 **OBS!** Ange endast e-postadressen för HP ePrint i fältet Till. Ange inga andra e-postadresser i de övriga fälten. HP ePrint-servern tar inte emot e-postjobb om det finns flera adresser i fälten Till eller Kopia.

 **OBS!** Ditt e-postmeddelande skrivs ut direkt när det tagits emot. Som för all e-post finns det ingen garanti för när eller om det kommer fram. Du kan kontrollera utskriftsstatusen på HP Connected (www.hpconnected.com).

 **OBS!** Dokument som skrivs ut med HP ePrint kan se annorlunda ut än originalet. De kan skilja sig från originaldokumentet vad gäller stil, formatering och textflöde. Om ett dokument behöver skrivas ut med högre kvalitet (som t.ex. juridiska dokument) rekommenderar vi att du skriver ut från ditt tillämpningsprogram på datorn. Där har du större kontroll över det utskrivna resultatet.

Så här stänger du av HP ePrint

- ▲ Tryck på knappen **HP ePrint** () på skrivarens kontrollpanel.

 **OBS!** Läs om hur du tar bort alla webbtjänster i [Ta bort webbtjänster på sidan 47](#).

 [Klicka här för att koppla upp dig och få mer information.](#)

Använda HP Utskrivbart

Skriv ut sidor från webben utan att använda en dator genom att konfigurera HP Utskrivbart, en kostnadsfri tjänst från HP. Du kan skriva ut färläggningssidor, kalendrar, pussel, recept, kartor och annat beroende på vilka apps som finns tillgängliga i ditt land/din region.

Gå till HP Connected-webbplatsen för mer information och specifika villkor och bestämmelser:
www.hpconnected.com.

Använda HP Connected-webbplatsen

Använd HPs kostnadsfria HP Connected-webbplats för att ställa in ökad säkerhetsnivå för HP ePrint och specificera e-postadresser från vilka det är godkänt att skicka e-post till skrivaren. Du kan också hämta produktuppdateringar och fler appar samt få tillgång till andra gratisjänster.

Gå till HP Connected-webbplatsen för mer information och specifika villkor och bestämmelser:

www.hpconnected.com .

Ta bort webbtjänster

Gör så här när du vill ta bort webbtjänster:

1. Öppna den inbäddade webbservern (EWS). Mer information finns i avsnittet [Öppna den inbäddade webbservern på sidan 77](#).
2. Klicka på fliken **Webbtjänster** och klicka sedan på **Ta bort webbtjänster** i sektionen **Inställningar för webbtjänster**.
3. Klicka på **Ta bort webbtjänster**.
4. Klicka på **Ja** för att ta bort webbtjänsterna från skrivaren.

Tips angående användning av webbtjänster

- Lär dig hur du delar med dig av dina foton online och beställer kopior. [Klicka här för att koppla upp dig och få mer information.](#)
- Lär dig hur du använder apps för att skriva ut recept, kuponger och annat webbinnehåll på enkelt sätt. [Klicka här för att koppla upp dig och få mer information.](#)

5 Kopiera och skanna

- [Kopiera dokument](#)
- [Skanna till HP skrivarprogram](#)
- [Skanna med hjälp av Webscan](#)
- [Tips för lyckad kopiering och skanning](#)

Kopiera dokument



OBS! Alla dokument kopieras i läget för normal utskriftskvalitet. När du kopierar kan du inte ändra kvaliteten.



Så här kopierar du dokument

1. Lägg papper i inmatningsfacket.

Information om hur du lägger i papper finns i [Fylla på utskriftsmaterial på sidan 16](#).

2. Lägg originalet med trycksidan nedåt i det främre, högra hörnet av skannerglaset.

Mer information finns i avsnittet [Lägga ett original på skannerglaset på sidan 21](#).

3. Tryck på **Starta svartvit kopiering** -knappen () eller **Starta färgkopiering** -knappen () för att göra en kopia.

Kopiering startar två sekunder efter att du har tryckt på den sista knappen.



TIPS: Du kan öka antalet kopior genom att trycka på knappen upprepade gånger.

Skanna till HP skrivarprogram

- [Skanna till en dator](#)
- [Skapa en ny skannerprofil \(Windows\)](#)
- [Ändra skannerinställningar \(Windows\)](#)

Skanna till en dator

Innan du skannar till en dator ska du kontrollera att du redan har installerat den av HP rekommenderade skrivarprogramvaran. Skrivaren och datorn måste vara anslutna och påslagna.

Skanna ett dokument eller ett foto till en fil (Windows)

1. Lägg originalet med trycksidan nedåt i det främre, högra hörnet av skannerglaset.
2. Dubbelklicka på skrivarikonen på skrivbordet eller gör något av följande för att öppna skrivarprogramvaran:
 - **Windows 8,1:** Klicka på nedåtpilen i det nedre vänstra hörnet av Startskärmen och välj skrivarens namn.
 - **Windows 8:** Högerklicka i ett tomt område av Startskärmen, klicka på **Alla appar** i appfältet och välj sedan skrivarens namn.
 - **Windows 7, Windows Vista och Windows XP:** Gå till datorns skrivbord, klicka på **Start**, välj **Alla program**, klicka på **HP**, klicka på mappen för skrivaren och välj sedan ikonen med skrivarens namn.
3. I skrivarprogramvaran klickar du på **Skanna ett dokument eller ett foto**.
4. Välj den typ som ska skannas och klicka sedan på **Skanna**.
 - Välj **Spara som PDF** för att spara dokumentet (eller fotot) som en PDF-fil.
 - Välj **Spara som JPEG** för att spara fotot (eller dokumentet) som en bildfil.

 **OBS!** Granska och justera skanningsinställningar genom att klicka på **Mer** -länken högst upp i det högra hörnet i dialogrutan Skanna.

Mer information finns i avsnittet [Ändra skannerinställningar \(Windows\) på sidan 53](#).

Om alternativet **Visa Granskare efter skanning** är valt kan du ändra den skannade bilden i förhandsgranskningsfönstret.

Skanna ett dokument eller foto till e-postmeddelande (Windows)

1. Lägg originalet med trycksidan nedåt i det främre, högra hörnet av skannerglaset.
2. Dubbelklicka på skrivarikonen på skrivbordet eller gör något av följande för att öppna skrivarprogramvaran:

- **Windows 8,1:** Klicka på nedåtpilen i det nedre vänstra hörnet av Startskärmen och välj skrivarens namn.
 - **Windows 8:** Högerklicka i ett tomt område av Startskärmen, klicka på **Alla appar** i appfältet och välj sedan skrivarens namn.
 - **Windows 7, Windows Vista och Windows XP:** Gå till datorns skrivbord, klicka på **Start**, välj **Alla program**, klicka på **HP**, klicka på mappen för skrivaren och välj sedan ikonen med skrivarens namn.
3. I skrivarprogramvaran klickar du på **Skanna ett dokument eller ett foto** .
 4. Välj den typ som ska skannas och klicka sedan på **Skanna** .

Välj **E-post som PDF** eller **E-post som JPEG** för att öppna e-postprogrammet med den skannade filen bifogad.

 **OBS!** Granska och justera skanningsinställningar genom att klicka på **Mer** -länken högst upp i det högra hörnet i dialogrutan Skanna.

Mer information finns i avsnittet [Ändra skannerinställningar \(Windows\) på sidan 53](#).

Om alternativet **Visa Granskare efter skanning** är valt kan du ändra den skannade bilden i förhandsgranskningsfönstret.

Så här skannar du ett original från HPs skrivarprogramvara (OS X)

1. Öppna HP Scan.
HP Scan finns i mappen **Program/Hewlett-Packard** i roten på hårddisken.
2. Klicka på **Skanna** .
3. Välj önskad typ av skanningsprofil och följ anvisningarna på skärmen.

[Läs mer online om hur du använder HP Scan-programvaran](#). Läs mer om hur du:

- anpassar skanningsinställningarna som bildfilstyp, skanningsupplösning och kontrastnivåer.
- skannar till nätverksmappar och molndrivrutiner.
- förhandsgranskar och justera bilder före skanning.

Skapa en ny skannerprofil (Windows)

Du kan skapa ditt eget kortkommando och skanna enklare. Du kanske vill skanna regelbundet och spara foton i PNG-format istället för JPEG.

1. Lägg originalet med trycksidan nedåt i det främre, högra hörnet av skannerglaset.
2. Dubbelklicka på skrivarikonen på skrivbordet eller gör något av följande för att öppna skrivarprogramvaran:

- **Windows 8,1:** Klicka på nedåtpilen i det nedre vänstra hörnet av Startskärmen och välj skrivarens namn.
 - **Windows 8:** Högerklicka i ett tomt område av Startskärmen, klicka på **Alla appar** i appfältet och välj sedan skrivarens namn.
 - **Windows 7, Windows Vista och Windows XP:** Gå till datorns skrivbord, klicka på **Start**, välj **Alla program**, klicka på **HP**, klicka på mappen för skrivaren och välj sedan ikonen med skrivarens namn.
3. I skrivarprogramvaran klickar du på **Skanna ett dokument eller ett foto** .
 4. Klicka på **Skapa ett nytt kortkommando för skanning** .
 5. Ange ett beskrivande namn, välj ett befintligt kortkommando som du baserar det nya kortkommandot på och klicka sedan på **Skapa** .
- Om du till exempel skapar ett nytt kortkommando för foton väljer du **Spara som JPEG** eller **E-post som JPEG** . Detta tillgängliggör alternativen för grafik medan du skannar.
6. Ändra inställningarna för ditt nya kortkommando för att tillmötesgå dina behov och klicka sedan på ikonen Spara till höger om kortkommandot.

 **OBS!** Granska och justera skanningsinställningar genom att klicka på **Mer** -länken högst upp i det högra hörnet i dialogrutan Skanna.

Mer information finns i avsnittet [Ändra skannerinställningar \(Windows\) på sidan 53](#).

Ändra skannerinställningar (Windows)

Du kan ändra alla skannerinställningar för en enda användning eller spara ändringarna för permanent användning. Dessa inställningar omfattar alternativ som sidstorlek och placering, skannerupplösning, kontrast och platsen för mappen med sparade skanningar.

1. Lägg originalet med trycksidan nedåt i det främre, högra hörnet av skannerglasat.
2. Dubbelklicka på skrivarikonen på skrivbordet eller gör något av följande för att öppna skrivarprogramvaran:
 - **Windows 8,1:** Klicka på nedåtpilen i det nedre vänstra hörnet av Startskärmen och välj skrivarens namn.
 - **Windows 8:** Högerklicka i ett tomt område av Startskärmen, klicka på **Alla appar** i appfältet och välj sedan skrivarens namn.
 - **Windows 7, Windows Vista och Windows XP:** Gå till datorns skrivbord, klicka på **Start**, välj **Alla program**, klicka på **HP**, klicka på mappen för skrivaren och välj sedan ikonen med skrivarens namn.
3. I skrivarprogramvaran klickar du på **Skanna ett dokument eller ett foto** .
4. Klicka på **Mer** -länken i det övre högra hörnet av dialogrutan HP Scan.

Den detaljerade inställningspanelen visas till höger. I vänster kolumn sammanfattas aktuella inställningar för varje avsnitt. I höger kolumn kan du ändra inställningarna i det markerade avsnittet.
5. Klicka på varje avsnitt till vänster om den detaljerade inställningspanelen för att förhandsgranska inställningarna i det avsnittet.

Du kan granska och ändra de flesta inställningarna via listrutemenyer.

Vissa inställningar tillåter större flexibilitet genom att visa en ny panel. Dessa inställningar indikeras med ett + (plustecken) till höger om inställningen. Du måste antingen godkänna eller avbryta ändringar för den här panelen för att återgå till den detaljerade inställningspanelen.

6. Gör något av följande när du är klar med ändringarna av inställningarna.

- Klicka på **Skanna** . Du får en uppmaning om att spara eller avvisa ändringarna av kortkommandot när skanningen är klar.
- Klicka på ikonen Spara till höger om kortkommandot och klicka sedan på **Skanna**

[Läs mer online om hur du använder HP Scan-programvaran](#). Läs mer om hur du:

- anpassar skanningsinställningarna som bildfilstyp, skanningsupplösning och kontrastnivåer.
- skannar till nätverksmappor och molndrivrutiner.
- förhandsgranskar och justera bilder före skanning.

Skanna med hjälp av Webscan

WebScan är en funktion i den inbäddade webbservern som låter dig skanna foton och dokument från skrivaren till datorn med hjälp av en webbläsare.

Den här funktionen är tillgänglig även om du inte har installerat skrivarprogramvaran på datorn.



OBS! Webscan är avstängt som standard. Du kan aktivera den här funktionen från EWS.

Om du inte kan öppna WebScan i EWS kan det bero på att nätverksadministratören har inaktiverat det. Om du vill ha mer information kan du kontakta din nätverksadministratör eller den person som har konfigurerat nätverket.

Så här aktiverar du WebScan

1. Öppna den inbäddade webbservern. Mer information finns i [Öppna den inbäddade webbservern på sidan 77](#).
2. Klicka på fliken **Inställningar**.
3. I sektionen **Säkerhet** klickar du på **Administratörsinställningar**.
4. Välj **WebScan** för att aktivera WebScan.
5. Klicka på **Verkställ**.

Så här skannar du med Webscan

Vid skanning med WebScan får du tillgång till grundläggande skanningsfunktioner. Om du vill ha fler skanningsalternativ eller funktioner bör du skanna från HPs skrivarprogramvara.

1. Lägg originalet med trycksidan nedåt i det främre, högra hörnet av skannerglaset.
Mer information finns i avsnittet [Lägga ett original på skannerglaset på sidan 21](#).
2. Öppna den inbäddade webbservern. Mer information finns i [Öppna den inbäddade webbservern på sidan 77](#).
3. Klicka på fliken **Skanna**.
4. Klicka på fliken **Webscan** i den vänstra rutan, ändra eventuellt inställningarna och klicka sedan på **Starta skanning**.

Tips för lyckad kopiering och skanning

Här följer några tips för lyckad kopiering och skanning:

- Håll glaset och lockets insida rena. Skannern tolkar allt som ligger på glaset som en del av bilden.
- Lägg originalet med trycksidan nedåt i det främre, högra hörnet av glaset.
- Om du vill göra en stor kopia av ett litet original, skannar du in originalet på datorn, ändrar storlek på bilden i skanningsprogrammet och skriver sedan ut en kopia av den förstörade bilden.
- Du undviker att texten skannas felaktigt eller faller bort genom att se till att ljusstyrkan är rätt inställd i programmet.

6 Hantera bläckpatroner

Det här avsnittet innehåller följande ämnen:

- [Kontrollera beräknade bläcknivåer](#)
- [Beställa bläcktillbehör](#)
- [Byta bläckpatroner](#)
- [Använda enpatronsläge](#)
- [Garanti för bläckpatroner](#)
- [Tips angående bläckpatroner](#)

Kontrollera beräknade bläcknivåer

Du kan enkelt kontrollera bläcknivån för att se när du behöver byta bläckpatron. Bläcknivån visar ungefär hur mycket bläck som finns kvar i bläckpatronerna.

Så här kontrollerar du bläcknivåerna från skrivarens kontrollpanel

- **Bläcknivå** -ikonerna på skrivaren visar en uppskattning av hur mycket bläck som finns kvar i bläckpatronerna.

Mer information om **Bläcknivå** -ikonerna finns i [Status för kontrollpanelslampor och displayikoner på sidan 7](#).

Så här kontrollerar du bläcknivåerna i HP skrivarprogram(Windows)

1. Öppna HPs skrivarprogramvara. Mer information finns i avsnittet [Öppna HPs skrivarprogramvara \(Windows\) på sidan 25](#).
2. Gå till skrivarprogram och klicka på fliken **Beräknade bläcknivåer**.

Så här kontrollerar du bläcknivåerna i HP skrivarprogram(OS X)

1. Öppna HP Verktyg.
HP Verktyg ligger i mappen **Hewlett-Packard** i mappen **Program** i roten på hårddisken.
2. Välj HP DeskJet 4720 series i listan över enheter till vänster i fönstret.
3. Klicka på **Status för förbrukningsmaterial**.
De uppskattade bläcknivåerna visas.
4. Klicka på **Alla inställningar** för att återgå till panelen **Information och support**.

 **OBS!** Om du har installerat en påfylld eller rekonditionerad bläckpatron eller en bläckpatron som använts i en annan skrivare, kan bläcknivåindikatorn ge en felaktig indikation eller vara otillgänglig.

 **OBS!** I varningar om låg bläcknivå och bläcknivåindikatorer anges uppskattningar som är avsedda för planeringsändamål. När ett varningsmeddelande om låg bläcknivå visas bör du ha en ny bläckpatron till hands för att undvika förseningar. Du behöver inte byta ut bläckpatroner förrän utskriftskvaliteten är oacceptabel.

 **OBS!** Bläck från bläckpatronerna används på flera olika sätt i utskriftsprocessen, bland annat under den initieringsprocess som förbereder skrivaren och bläckpatronerna för utskrift samt vid det underhåll av skrivhuvudet som utförs för att hålla utskriftsmunstyckena öppna så att bläcket kan flöda jämnt. Dessutom lämnas lite bläck kvar i bläckpatronen när den är förbrukad. Mer information finns på www.hp.com/go/inkusage.

Beställa bläcktillbehör

Innan du beställer bläckpatroner ska du ta reda på korrekt bläckpatronsnummer.

Så här lokaliserar du bläckpatronsnumret på skrivaren

- Bläckpatronsnumret anges på insidan av den främre luckan.

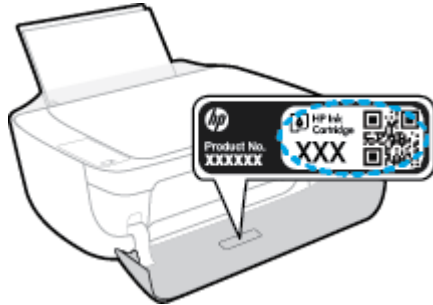

Sök reda på bläckpatronsnumret från skrivarprogram (Windows)

1. Öppna HPs skrivarprogramvara. Mer information finns i avsnittet [Öppna HPs skrivarprogramvara \(Windows\)](#) på sidan 25.
2. I skrivarprogram klickar du på **Köp** och på **Köp tillbehör online** och följ sedan anvisningarna på skärmen.

Så här hittar du beställningsnummer för bläckpatroner (OS X)

1. Öppna HP Verktyg.



OBS! HP Verktyg ligger i mappen **Hewlett-Packard** i mappen **Program** i roten på hårddisken.

2. Klicka på **Info om tillbehör**.

Beställningsnumren för bläckpatroner visas.

3. Klicka på **Alla inställningar** för att återgå till panelen **Information och support**.

Om du vill beställa originaltillbehör från HP till HP DeskJet 4720 series går du till www.hp.com/buy/supplies. Om du ombeds göra det väljer du land/region och söker sedan efter rätt patroner för din skrivare med hjälp av anvisningarna.



OBS! Beställning av bläckpatroner online kan inte göras i alla länder/regioner. Om det inte är tillgängligt i ditt land/din region kan du ändå se information om förbrukningsartiklar och skriva ut en lista att använda som referens när du handlar hos en lokal HP-återförsäljare.

Byta bläckpatroner

Så här byter du bläckpatroner

1. Kontrollera att strömmen är påslagen.
2. Stäng utmatningsfacket förlängningsdel och rotera utmatningsfacket medurs för att fälla in den i skrivaren.



3. Ta ur bläckpatronen.
 - a. Öppna den främre skrivarluckan.

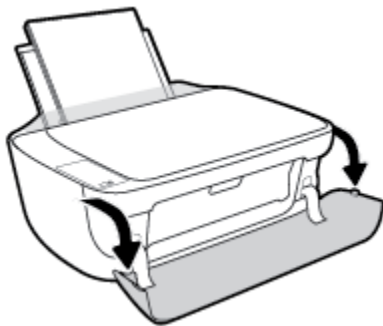

- b. Öppna bläckpatronsluckan och vänta tills skrivarvagnen har flyttats till mitten av skrivaren.

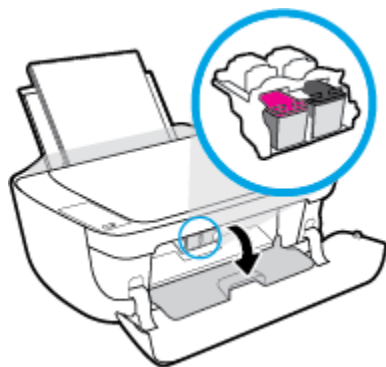

- c. Tryck nedåt för att lossa bläckpatronen och ta sedan ut den ur hållaren.

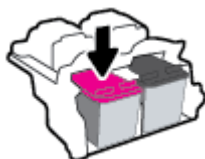

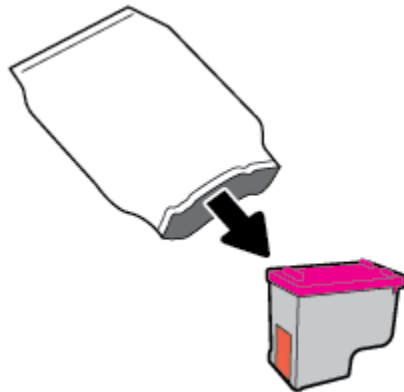

4. Sätt i en ny bläckpatron.

- a. Ta ut patronen ur förpackningen.

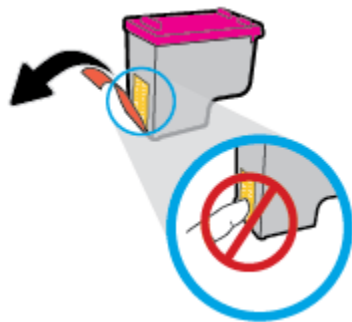

- b. Ta bort skyddstejpen genom att dra i fliken.





 **OBS!** Rengör de elektriska kontakterna på bläckpatronen.

- c. Skjut in patronen i hållaren tills den klickar på plats.

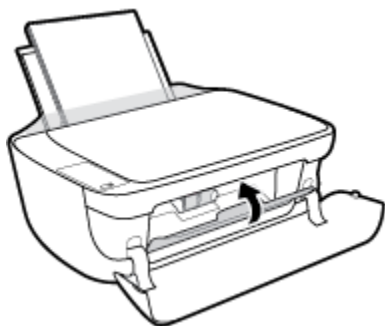

- d. Stäng bläckpatronsluckan.



 **OBS!** HP skrivarprogram uppmanar dig att justera bläckpatronerna när du skriver ut ett dokument efter att ha installerat en ny bläckpatron.

- e. Stäng den främre skriverluckan.

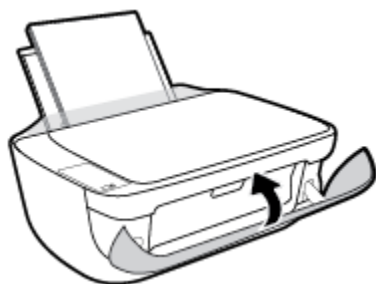

5. Dra ut utmatningsfacket och förlängningsdelen.



Använda enpatronsläge

Du kan använda enpatronsläge om du vill använda skrivaren med endast en bläckpatron. Enpatronsläget initieras när en bläckpatron tas bort från skrivarvagnen.

 **OBS!** När skrivaren används i enpatronsläge visas ett meddelande på skärmen. Om meddelandet visas när det sitter två bläckpatroner i skrivaren ska du kontrollera att skyddstejpen inte sitter kvar på någon av dem. Skrivaren känner inte av bläckpatronen om skyddstejpen sitter kvar över bläckpatronens kontakter. Om det inte finns någon skyddstejp på bläckpatronerna kan du rengöra kontakterna på bläckpatronerna. Mer information om hur du rengör bläckpatronernas kontakter finns i [Problem med bläckpatronerna på sidan 87](#).

Så här avslutar du enpatronsläget

- Installera både den svarta patronen och trefärgspatronen i skrivaren.

Garanti för bläckpatroner

HPs bläckpatronsgaranti gäller när patronen används i avsedd HP-utskriftsenhet. Garantin gäller inte HP-bläckpatroner som har fyllts på, omarbetats, renoverats, använts på felaktigt sätt eller ändrats på något sätt.

Under garantiperioden omfattas patronen av garantin så länge HP-bläcket inte tar slut eller garantins slutdatum passerar. Garantins slutdatum, i formatet ÅÅÅÅ/MM/DD, visas på bläckpatronen enligt illustrationen:

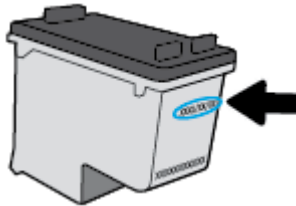

En kopia av HPs begränsade garanti finns i den tryckta dokumentationen som medföljde skrivaren.

Tips angående bläckpatroner



Tänk på följande när det gäller bläckpatroner:

- För att skydda bläckpatronerna från att torka ut ska du alltid stänga av skrivaren med hjälp av **Ström**-knappen och vänta tills lampan vid **Ström**-knappen släcks.
- Öppna inte eller ta bort tejp från patronerna förrän du är redo att installera dem. Om du låter tejp sitta kvar på patronerna undviker du att bläcket dunstar.
- Sätt i bläckpatronerna på rätt platser. Matcha färgen och ikonen på varje patron med färgen och ikonen på respektive plats. Kontrollera att bläckpatronerna snäpper fast ordentligt.
- Justera skrivaren för bästa utskriftskvalitet. Mer information finns i [Utskriftsproblem på sidan 90](#).
- När skärmen Beräknade bläcknivåer visar att den ena eller båda patronerna har ont om bläck bör du överväga att skaffa ersättningspatroner så att du undviker eventuella försenade utskrifter. Du behöver inte byta ut bläckpatroner förrän utskriftskvaliteten blir oacceptabel. Mer information finns i [Byta bläckpatroner på sidan 60](#).
- Om du tar ut en bläckpatron ur skrivaren av någon anledning ska du försöka sätta tillbaka den igen så fort som möjligt. Utanför skrivaren börjar patronerna torka ut om de är oskyddade.

7 Ansluta skrivaren

- [Ansluta skrivaren till ett trådlöst nätverk med en router](#)
- [Ansluta trådlöst till skrivaren utan någon router](#)
- [Inställningar för trådlöst](#)
- [Anslut skrivaren till datorn med en USB-sladd \(ej nätverksanslutning\)](#)
- [Byta från en USB-anslutning till ett trådlöst nätverk](#)
- [Avancerade skrivarhanteringsverktyg \(för nätverksanslutna skrivare\)](#)
- [Tips för konfiguration och användning av en nätverksansluten skrivare](#)

Ansluta skrivaren till ett trådlöst nätverk med en router

 **TIPS:** Skriv ut en snabbstartsguide för trådlös anslutning genom att trycka på **Information** -knappen () i tre sekunder.

- [Ansluta skrivaren till ett trådlöst nätverk med Wi-Fi Protected Setup \(WPS\)](#)
- [Ansluta skrivaren till ett trådlöst nätverk med HP skrivarprogram](#)

Ansluta skrivaren till ett trådlöst nätverk med Wi-Fi Protected Setup (WPS)

Innan du kan ansluta skrivaren till ett trådlöst nätverk med (WPS) kontrollerar du följande:

- Ett trådlöst 802.11b/g/n-nätverk som innehåller en WPS-beredd trådlös router eller åtkomstpunkt.

 **OBS!** Skrivaren stöder endast anslutningar med 2,4 GHz.

- Datorn är ansluten till det trådlösa nätverk som du planerar att ansluta skrivaren till. Kontrollera att du har installerat HPs skrivarprogramvara för produkten på datorn.

Om du har en WPS-router med en WPS-tryckknapp ska du följa **tryckknappsmetoden**. Om du inte är säker på om din router har en tryckknapp ska du följa **PIN-metoden**.

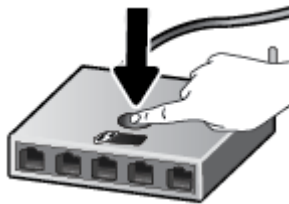

Så här använder du metoden Push Button Configuration (PBC)

1. Håll **Trådlöst** -knappen () på skrivaren intryckt i minst 3 sekunder för att initiera WPS-tryckknappsläget. **Trådlöst** -lampan börjar blinka.
2. Tryck på WPS-knappen på routern.



 **OBS!** Produkten startar en timer som går i ca två minuter medan en trådlös anslutning upprättas.

Så här använder du PIN-metoden

1. Tryck samtidigt på **Trådlöst** -knappen () och **Information** -knappen () för att skriva ut nätverkskonfigurationssidan och leta reda på PIN-koden för WPS.
PIN-koden för WPS anges längst upp på den utskrivna sidan.
2. Håll **Trådlöst** -knappen () på skrivarens kontrollpanel intryckt i minst tre sekunder. Lampan för trådlöst börjar blinka.
3. Öppna konfigurationsverktyget eller programvaran för den trådlösa routern eller den trådlösa åtkomstpunkten och ange sedan PIN-koden för WPS.

 **OBS!** Om du vill ha mer information om hur du använder konfigurationsverktyget kan du se dokumentationen som medföljde routern eller den trådlösa åtkomstpunkten.

Vänta i ungefär två minuter. Om skrivaren ansluts, slutar **Trådlöst** -lampan att blinka men fortsätter att lysa.

Ansluta skrivaren till ett trådlöst nätverk med HP skrivarprogram

För anslutning till ett integrerat trådlöst WLAN 802.11-nätverk behöver du följande:

- Ett trådlöst 802.11b/g/n-nätverk som innehåller en trådlös router eller åtkomstpunkt.

 **OBS!** Skrivaren stöder endast anslutningar med 2,4 GHz.

- En dator som är ansluten till det trådlösa nätverk som du planerar att installera skrivaren i.
- Nätverksnamn (SSID).
- WEP-nyckel, WPA-lösenord (vid behov).

Så här ansluter du skrivaren med HP skrivarprogram (Windows)

1. Beroende på om du har installerat HP skrivarprogram eller inte, gör du något av följande:

Om du inte har installerat HP skrivarprogram på datorn

- a. Gå till 123.hp.com för att ladda ned och installera skrivarprogram.

 **OBS!** Under programinstallationen kan en USB-sladd behövas för en tillfällig anslutning mellan skrivaren och datorn. Anslut inte USB-sladden förrän du blir ombedd att göra det.

- b. När du blir ombedd väljer du **Trådlöst** och följer anvisningarna på skärmen.

Om du har installerat HP skrivarprogram på datorn

- a. Öppna skrivarprogram. Mer information finns i avsnittet [Öppna HPs skrivarprogramvara \(Windows\) på sidan 25](#).
- b. Klicka på **Verktyg** i skrivarprogram.
- c. Klicka på **Skrivarinstallation och programvara**.
- d. Klicka på **Anslut en ny skrivare**, klicka på **Trådlöst** och följ anvisningarna på skärmen.

2. När skrivaren har anslutits, slutar den blå **Trådlöst** -lampan att blinka men fortsätter att lysa.

Så här ansluter du skrivaren med HP skrivarprogram (OS X)

1. Beroende på om du har installerat HP skrivarprogram eller inte, gör du något av följande:

Om du inte har installerat HP skrivarprogram på datorn

- ▲ Gå till 123.hp.com för att ladda ned och installera skrivarprogram.

Om du har installerat HP skrivarprogram på datorn

- a. Dubbelklicka på ikonen HP Verktyg (finns i mappen **Hewlett-Packard** i mappen Program i **rotkatalogen** på hårddisken).
 - b. Välj **Konfigurera ny enhet** i enhetsmenyn på menyraden högst upp på skärmen och följ sedan anvisningarna.
2. När skrivaren har anslutits slutar den blå **Trådlöst** -lampan att blinka men fortsätter att lysa.

Så här ansluter du en ny skrivare (Windows)

1. Öppna skrivarprogram. Mer information finns i avsnittet [Öppna HPs skrivarprogramvara \(Windows\) på sidan 25](#).
2. Klicka på **Verktyg** i skrivarprogram.
3. Välj **Skrivarinstallation och programvara**.
4. Välj **Anslut en ny skrivare**. Följ anvisningarna på skärmen.

Så här ansluter du en ny skrivare (OS X)

1. Öppna **Systeminställningar**.
2. Beroende på vilket operativsystem du har klickar du på **Skriv ut och faxa**, **Skriv ut och skanna** eller **Skrivare och skannrar** i sektionen **Maskinvara**.
3. Klicka på + nedanför skrivarlistan till vänster.
4. Välj den nya skrivaren i listan.

Ansluta trådlöst till skrivaren utan någon router

Med Wi-Fi Direct kan du skriva ut trådlöst från en dator, smartphone, surfplatta eller någon annan enhet med trådlös funktion – utan att behöva ansluta till ett befintligt trådlöst nätverk.

Riktlinjer för användning av Wi-Fi Direct



- Kontrollera att datorn eller den mobila enheten har den programvara som krävs:
 - Om du använder en dator kontrollerar du att du har installerat HP-programvaran.
Om du inte har installerat HPs skrivarprogramvara på datorn börjar du med att ansluta till Wi-Fi Direct och installerar sedan skrivarprogramvaran. Välj **Trådlöst** när du blir ombedd att ange en anslutningstyp i skrivarprogramvaran.
 - Om du använder en mobil enhet kontrollerar du att du har installerat en kompatibel utskriftsapp. Om du vill veta mer om mobila utskifter, gå till www.hp.com/global/us/en/eprint/mobile_printing_apps.html.
- Kontrollera att Wi-Fi Direct är påslagen för din skrivare.
- Upp till fem datorer och mobila enheter kan använda samma anslutning för Wi-Fi Direct.
- Wi-Fi Direct kan användas medan skrivaren är ansluten till en dator via en USB-kabel, eller till ett nätverk via en trådlös anslutning.
- Wi-Fi Direct kan inte användas för att ansluta en dator, en mobil enhet eller en skrivare till internet.

Aktivera och inaktivera Wi-Fi Direct

Gå till kontrollpanelen och tryck på **Wi-Fi Direct** -knappen ()

- När Wi-Fi Direct är aktivt lyser **Wi-Fi Direct** -lampan med fast sken. Du hittar Wi-Fi Direct-namn och lösenord genom att trycka på **Information** -knappen () och skriv ut en skrivarinformationssida.



OBS! När du aktiverar Wi-Fi Direct för första gången skriver skrivaren automatiskt ut en Wi-Fi Direct-handbok. Den här handboken innehåller anvisningar om hur du använder Wi-Fi Direct. Därefter kan du trycka på **Wi-Fi Direct** -knappen () och **Information** -knappen () för att skriva ut Wi-Fi Direct-handboken. Handboken finns kanske inte på alla språk.

- När Wi-Fi Direct stängs av, stängs **Wi-Fi Direct** -lampan av.
- Mer information om statusen för Wi-Fi Direct-lampan finns i [Status för kontrollpanel slampor och displaykoner på sidan 7](#).

Så här skriver du ut från en mobil enhet med trådlös funktion som stöder Wi-Fi Direct

Kontrollera att du har installerat den senaste versionen av pluginprogrammet HP Print Service på den mobila enheten. Du kan hämta det här pluginprogrammet från appbutiken Google Play.

1. Kontrollera att du har slagit på Wi-Fi Direct på skrivaren.
2. Starta Wi-Fi Direct på din mobila enhet. Mer information finns i den dokumentation som medföljde den mobila enheten.

3. Välj ett dokument på den mobila enheten från en app som det går att skriva ut ifrån och välj sedan alternativet för utskrift av dokumentet.

Listan över tillgängliga skrivare visas.

4. Välj namnet för Wi-Fi Direct i listan över tillgängliga skrivare, exempelvis DIRECT-**-HP DeskJet 4720 series (där ** motsvaras av unika tecken som identifierar din skrivare).
 - Om Wi-Fi Direct-anslutningssäkerheten för skrivaren är **Automatisk** (standardinställningen) ansluter den mobila enheten till skrivaren automatiskt och skickar utskriftsjobbet.
 - Om Wi-Fi Direct-anslutningssäkerheten för skrivaren är **Manuell** gör du något av följande för att ansluta till skrivaren och skriva ut.
 - Om Wi-Fi Direct-lampan på skrivarens kontrollpanel blinkar, trycker du på **Wi-Fi Direct** -knappen (📶). Lampan slutar blinka och börjar lysa med fast sken.
 - Om skrivaren skriver ut en sida med en PIN-kod följer du anvisningarna på skärmen.

 **TIPS:** Du kan ändra inställningarna för Wi-Fi Direct-anslutningssäkerheten för skrivaren i den inbäddade webbservern (EWS). Mer information finns i avsnittet [Öppna den inbäddade webbservern på sidan 77](#).

Så här skriver du ut från en mobila enhet med trådlös funktion som inte stöder Wi-Fi Direct

Kontrollera att du har installerat en kompatibel utskriftsapp på din mobila enhet. Om du vill ha mer information, gå till www.hp.com/global/us/en/eprint/mobile_printing_apps.html.

1. Kontrollera att du har slagit på Wi-Fi Direct på skrivaren.
2. Aktivera Wi-Fi-anslutningen på den mobila enheten. Mer information finns i den dokumentation som medföljde den mobila enheten.

 **OBS!** Om din mobila enhet inte stöder Wi-Fi kan du inte använda Wi-Fi Direct.

3. Anslut till ett nytt nätverk från den mobila enheten. Gör på samma sätt som du brukar för att ansluta till ett nytt trådlöst nätverk eller en trådlös surfzon. Välj namnet för HP Wi-Fi Direct i listan över trådlösa skrivare, exempelvis DIRECT-**-HP DeskJet 4720 series (där ** motsvaras av unika tecken som identifierar din skrivare).

Ange Wi-Fi Direct-lösenordet när du uppmanas att göra det.

4. Skriv ut dokumentet.

Så här skriver du ut från en dator med trådlös funktion (Windows)

1. Kontrollera att du har slagit på Wi-Fi Direct på skrivaren.
2. Slå på datorns Wi-Fi-anslutning. Mer information finns i den dokumentation som medföljde datorn.

 **OBS!** Om datorn inte stöder Wi-Fi kan du inte använda Wi-Fi Direct.

3. Gå till datorn och anslut till ett nytt nätverk. Gör på samma sätt som du brukar för att ansluta till ett nytt trådlöst nätverk eller en trådlös surfzon. Välj namnet för Wi-Fi Direct i listan över trådlösa nätverk. Det visas som DIRECT-**-HP DeskJet 4720 series (där ** är de unika tecken som identifierar just din skrivare och XXXX är skrivarmodellen som anges på skrivaren).

Ange Wi-Fi Direct-lösenordet när du uppmanas att göra det.

4. Gå vidare till steg 5 om skrivaren har installerats och är ansluten till datorn via ett trådlöst nätverk. Om skrivaren har installerats och är ansluten till datorn via en USB-kabel följer du nedanstående anvisningar för att installera HP skrivarprogram med hjälp av HP Wi-Fi Directanslutningen.
 - a. Beroende på vilket operativsystem du har ska du göra något av följande:
 - **Windows 8,1:** Klicka på nedåtpilen i det nedre vänstra hörnet av Startskärmen, välj skrivarens namn och klicka på **Verktyg**.
 - **Windows 8:** Högerklicka i ett tomt område av skärmen, klicka på **Alla appar** i appfältet, klicka på ikonen med skrivarens namn och klicka sedan på **Verktyg**.
 - **Windows 7, Windows Vista och Windows XP:** Gå till datorns skrivbord och klicka på **Start**, välj **Alla program**, klicka på **HP** och klicka på mappen för skrivaren.
 - b. Klicka på **Skrivarinstallation och programvara** och välj sedan **Anslut en ny skrivare**
 - c. När skärmen **Anslutningsalternativ** visas i programvaran väljer du **Trådlöst**.
Välj programvaran för din HP-skrivare i listan över detekterade skrivare.
 - d. Följ anvisningarna på skärmen.
5. Skriv ut dokumentet.

Så här skriver du ut från en dator med trådlös funktion (OS X)

1. Kontrollera att du har slagit på Wi-Fi Direct på skrivaren.
2. Slå på Wi-Fi på datorn.
Mer information finns i dokumentationen från Apple.
3. Klicka på WiFi-ikonen och välj Wi-Fi Direct-namnet, till exempel DIRECT-**-HP DeskJet 4720 series (där ** är de unika tecken som identifierar din skrivare och XXXX är den skrivarmodell som anges på skrivaren).
Om Wi-Fi Direct är aktiverat med säkerhetsfunktion anger du lösenordet när du blir ombedd att göra det.
4. Lägg till skrivaren.
 - a. Öppna **Systeminställningar**.
 - b. Beroende på vilket operativsystem du har klickar du på **Skriv ut och faxa**, **Skriv ut och skanna** eller **Skrivare och skannrar** i sektionen **Maskinvara**.
 - c. Klicka på + nedanför skrivarlistan till vänster.
 - d. Välj skrivaren från listan med detekterade skrivare (ordet "Bonjour" visas i den högra kolumnen bredvid skrivarnamnet) och klicka på **Lägg till**.

Inställningar för trådlöst

Du kan konfigurera och hantera din trådlösa anslutning och utföra olika uppgifter för nätverkshantering. Detta innebär att skriva ut information om nätverksinställningar, aktivera och inaktivera den trådlösa funktionen och ändra trådlösa inställningar.

Så här slår du på eller stänger av skrivarens trådlösa funktion

Tryck på **Trådlöst** -knappen () när du vill aktivera eller inaktivera skrivarens trådlösa funktioner.

- Om skrivaren har en aktiv anslutning till ett trådlöst nätverk lyser **Trådlöst** -lampan för trådlöst med fast blått sken och **Trådlöst** -ikonen och **Indikator för signalstyrka** -ikonen visas på skrivarens display.
- Om funktionen för trådlöst är avstängd är **Trådlöst** -lampan avstängd.
- Mer information om statusen för trådlöst finns i [Status för kontrollpanel slampor och displayikoner på sidan 7](#).

Så här skriver du ut en testrapport för trådlöst nätverk och en nätverkskonfigurationssida

Tryck på **Trådlöst** -knappen () och **Information** -knappen () samtidigt.

- Testrapporten för det trådlösa nätverket visar de diagnostiska resultaten för det trådlösa nätverkets status, styrkan hos den trådlösa signalen, identifierade nätverk och annat.
- Konfigurationssidan för nätverket visar nätverksstatus, värnhamn, nätverksnamn och annat.

Så här ändrar du trådlösa inställningar (Windows)

Den här metoden är tillgänglig om du redan har installerat skrivarprogram.

 **OBS!** Den här metoden kräver en USB-kabel. Anslut inte USB-kabeln förrän du blir ombedd att göra det.

1. Öppna HPs skrivarprogramvara. Mer information finns i avsnittet [Öppna HPs skrivarprogramvara \(Windows\) på sidan 25](#).
2. Klicka på mappen skrivarprogram och sedan på **Verktyg**.
3. Klicka på **Skrivarinstallation och programvara**.
4. Välj **Konfigurera trådlösa inställningar igen**. Följ anvisningarna på skärmen.

Så här återställer du nätverksinställningarna till standardinställningarna

- Tryck samtidigt in **Trådlöst** -knappen () och **Avbryt** -knappen () på skrivarens kontrollpanel och håll dem intryckta i tre sekunder.

Anslut skrivaren till datorn med en USB-sladd (ej nätverksanslutning)

Skrivaren stöder en USB 2.0 High Speed-port på baksidan för anslutning till en dator.

Så här ansluter du skrivaren med USB-kabeln

1. Gå till 123.hp.com för att ladda ned och installera skrivarprogram.



OBS! Anslut inte USB-kabeln till skrivaren förrän du blir uppmanad att göra det.

2. Följ anvisningarna på skärmen. När du blir uppmanad till det ansluter du skrivaren till datorn genom att välja **USB** på skärmen **Anslutningsalternativ**.
3. Följ anvisningarna på skärmen.

Om skrivarprogram har installerats kommer skrivaren att fungera som en plug-and-play-enhet.

Byta från en USB-anslutning till ett trådlöst nätverk

Om du först konfigurerade skrivaren och installerade programvaran med en USB-kabel, som direkt ansluter skrivaren till datorn, kan du lätt byta till en trådlös nätverksanslutning. Du behöver då ett trådlöst 802.11b/g/n-nätverk som innehåller en trådlös router eller åtkomstpunkt.



OBS! Skrivaren stöder endast anslutningar med 2,4 GHz.

Innan du byter från en USB-anslutning till ett trådlöst nätverk måste du se till att:

- Skrivaren fortsätter att vara ansluten till datorn med USB-kabeln tills du blir ombedd att koppla ur kabeln.
- Datorn är ansluten till det trådlösa nätverk som du planerar att installera skrivaren i.

Byta från en USB-anslutning till ett trådlöst nätverk (Windows)

1. Öppna HPs skrivarprogramvara. Mer information finns i avsnittet [Öppna HPs skrivarprogramvara \(Windows\) på sidan 25](#).
2. Klicka på **Verktyg** i skrivarprogram.
3. Klicka på **Skrivarinstallation och programvara**.
4. Välj **Konvertera en USB-ansluten skrivare till trådlös**. Följ anvisningarna på skärmen.

Så här byter du från en USB-anslutning till en trådlös nätverksanslutning (OS X)

1. Anslut skrivaren till ett trådlöst nätverk.
2. Använd **HP Setup Assistant** i **Program/Hewlett-Packard/Enhetsprogram** för att ändra anslutningen av skrivaren till trådlös.

Avancerade skrivarhanteringsverktyg (för nätverksanslutna skrivare)

När skrivaren är ansluten till ett nätverk kan du använda den inbäddade webbservern (EWS) för att visa statusinformation, ändra inställningar och hantera enheten från datorn.

 **OBS!** Du kan öppna och använda EWS utan att vara ansluten till internet. Dock kanske vissa funktioner inte är tillgängliga.



 **OBS!** För att visa eller ändra vissa inställningar kan du behöva ett lösenord.

- [Öppna den inbäddade webbservern](#)
- [Om cookies](#)

Öppna den inbäddade webbservern

Du kan använda ett av följande sätt för att öppna den inbäddade webbservern.

Så här öppnar du den inbäddade webbservern via nätverket



1. På skrivarens kontrollpanel trycker du på **Trådlöst** -knappen () och **Information** -knappen () för att skriva ut nätverkskonfigurationssidan.
2. Ta reda på skrivarens IP-adress eller värddamn genom att titta på nätverkskonfigurationssidan.
3. I en webbläsare som stöds på din dator skriver du den IP-adress och det värddamn som skrivaren tilldelats.

Om skrivarens IP-adress t.ex. är 192.168.0.12, anger du följande adress i webbläsaren: `http://192.168.0.12`.

Så här öppnar du den inbäddade webbservern via HP skrivarprogram(Windows)

1. Öppna skrivarprogram. Mer information finns i avsnittet [Öppna HPs skrivarprogramvara \(Windows\) på sidan 25](#).
2. Klicka på **Skriv ut och skanna** och sedan på **Skrivarens startsida (EWS)**.

Så här öppnar du den inbäddade webbservern via Wi-Fi Direct

1. Om Wi-Fi Direct-lampan är släckt trycker du på **Wi-Fi Direct** -knappen () för att tända den. Du hittar Wi-Fi Direct-namn och lösenord genom att trycka på **Information** -knappen () och skriv ut en skrivarinformationssida.
2. På din trådlösa dator slår du på den trådlösa funktionen och söker efter namnet för Wi-Fi Direct och ansluter dig till denna enhet, till exempel DIRECT-**-HP DeskJet 4720 series. Ange Wi-Fi Direct-lösenordet när du uppmanas att göra det.
3. I en webbläsare som stöds på din dator skriver du följande adress: `http://192.168.223.1`.

Om cookies

Den inbäddade webbservern (EWS) placerar mycket små textfiler (cookies) på din hårddisk när du surfar. Med hjälp av dessa filer kan den inbäddade webbservern känna igen datorn nästa gång du besöker webbplatsen. Om du till exempel har konfigurerat EWS-språket hjälper en cookie till att komma ihåg vilket språk du har valt, så att sidorna visas på det språket nästa gång du går till EWS-servern. En del cookies (t.ex. den cookie som lagrar kundspecifika inställningar) lagras på datorn tills du tar bort dem manuellt.

Du kan konfigurera din webbläsare så att den godkänner alla cookies, eller så kan du konfigurera den så att du varnas varje gång en cookie erbjuds, vilket gör att du kan välja vilka cookies som du vill tillåta eller neka. Du kan även använda webbläsaren för att ta bort oönskade cookies.



OBS! Om du inaktiverar cookies kommer du även att inaktivera en eller flera av de följande funktionerna, beroende på vilken skrivare du har:

- Starta på det ställe där du lämnade programmet (särskilt användbart när du använder installationsguider)
- Komma ihåg språkeställningen i webbläsaren för EWS
- Anpassa EWS Hemsida

Information om hur du ändrar sekretess- och cookie-inställningar och hur du visar eller tar bort cookies finns i den dokumentation som medföljer din webbläsare.

Tips för konfiguration och användning av en nätverksansluten skrivare

Använd följande tips när du konfigurerar och använder en nätverksansluten skrivare:

- När du konfigurerar en trådlös nätverksskrivare ska du försäkra dig om att den trådlösa routern eller åtkomstpunkten är påslagen. Skrivaren söker efter trådlösa routrar och listar sedan namnen på de detekterade nätverken på datorn.
- Om datorn är ansluten till ett virtuellt privat nätverk (VPN) måste du koppla bort den från VPN innan du kan nå andra enheter i nätverket, inklusive skrivaren.
- Lär dig mer om hur du konfigurerar nätverket och skrivaren för trådlös utskrift. [Klicka här för att koppla upp dig och få mer information.](#)
- Lär dig hur du hittar nätverkets säkerhetsinställningar. [Klicka här för att koppla upp dig och få mer information.](#)
- Lär dig mer om HP Print and Scan Doctor. [Klicka här för att koppla upp dig och få mer information.](#)



OBS! Det här verktyget är endast tillgängligt i Windows.

- Lär dig hur du byter från USB-anslutning till trådlös anslutning. [Klicka här för att koppla upp dig och få mer information.](#)
- Lär dig hur du ska göra med din brandvägg och dina antivirusprogram under konfigurationen av skrivaren. [Klicka här för att koppla upp dig och få mer information.](#)

8 Lösa ett problem

Det här avsnittet innehåller följande ämnen:

- [Problem med papperstrassel och pappersmatning](#)
- [Problem med bläckpatronerna](#)
- [Utskriftsproblem](#)
- [Kopieringsproblem](#)
- [Skanningsproblem](#)
- [Nätverks- och anslutningsproblem](#)
- [Problem med skrivarens maskinvara](#)
- [Felkoder för kontrollpanelen](#)
- [HP Support](#)

Problem med papperstrassel och pappersmatning

Vad vill du göra?

Åtgärda papperstrassel

[Åtgärda problem med papperstrassel.](#)

Använd en av HPs felsökningsguider online

Anvisningar om hur du reder ut papperstrassel och åtgärdar problem med papper eller pappersmatning.



OBS! HPs felsökningsguider online är eventuellt inte tillgängliga på alla språk.

Läs hjälpens allmänna instruktioner om hur du åtgärdar papperstrassel

Papperstrassel kan uppstå på flera ställen.

Så här åtgärdar du papperstrassel via inmatningsfacket

1. Tryck på **Avbryt** -knappen (✗) för att försöka åtgärda papperstrasslet automatiskt. Om detta inte fungerar slutför du följande steg för att reda ut trasslet manuellt.
2. Dra försiktigt ut papperet ur inmatningsfacket.



3. Kontrollera att det inte finns något extern objekt i pappersbanan och fyll sedan på med nytt papper.



OBS! Inmatningsfackets skydd kan förhindra att skräp faller ned i pappersbanan och orsakar allvarligt papperstrassel. Ta inte bort inmatningsfackets skydd.

4. Tryck på **Fortsätt** -knappen (⏵) på kontrollpanelen för att återuppta det aktuella jobbet.

Så här åtgärdar du papperstrassel via utmatningsfacket

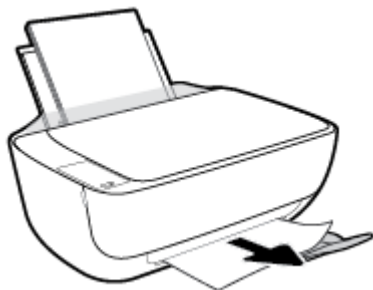

1. Tryck på **Avbryt** -knappen (✗) för att försöka åtgärda papperstrasslet automatiskt. Om detta inte fungerar slutför du följande steg för att reda ut trasslet manuellt.

2. Dra försiktigt ut papperet ur utmatningsfacket.



3. Tryck på **Fortsätt**-knappen () på kontrollpanelen för att återuppta det aktuella jobbet.

Så här åtgärdar du papperstrassel i bläckpatronsområdet

1. Tryck på **Avbryt**-knappen () för att försöka åtgärda papperstrasslet automatiskt. Om detta inte fungerar slutför du följande steg för att reda ut trasslet manuellt.
2. Ta bort papperet som har fastnat.
 - a. Stäng av skrivaren genom att trycka på **Ström**-knappen ().
 - b. Stäng utmatningsfackets förlängningsdel och rotera utmatningsfacket medurs för att fälla in den i skrivaren.



- c. Öppna den främre skrivarluckan.

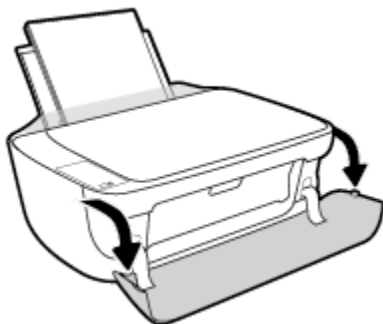

- d. Öppna luckan till bläckpatronerna.

- e. Om skrivarvagnen befinner sig mitt i skrivaren flyttar du den åt höger.

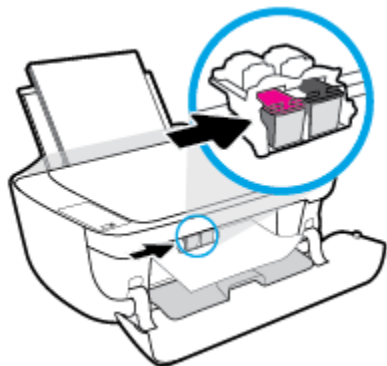

- f. Ta bort papperet som har fastnat.

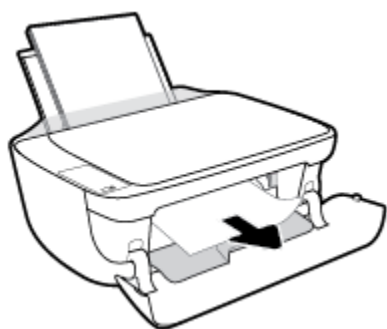

- g. Stäng bläckpatronsluckan och stäng sedan den främre luckan.

- h. Dra ut utmatningsfacket och förlängningsdelen.



3. Starta skrivaren genom att trycka på **Ström** -knappen (⏻).

Så här åtgärdar du papperstrassel inuti skrivaren

1. Tryck på **Avbryt** -knappen (✖) för att försöka åtgärda papperstrasset automatiskt. Om detta inte fungerar slutför du följande steg för att reda ut trasset manuellt.
2. Stäng av skrivaren genom att trycka på **Ström** -knappen (⏻).

3. Vänd upp och ned på skrivaren, lokalisera rengöringsluckan på skrivarens undersida och dra sedan i båda flikarna på rengöringsluckan för att öppna den.

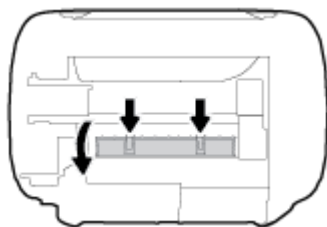

4. Ta bort papperet som har fastnat.

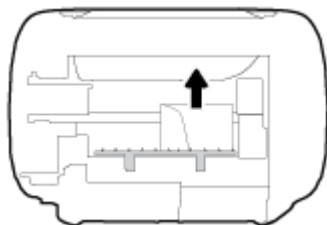

5. Stäng rengöringsluckan. Tryck försiktigt luckan mot skrivaren tills du känner att båda spärrarna fastnar.

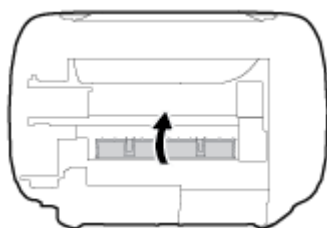

6. Vänd tillbaka skrivaren och tryck på **Ström** -knappen (🔌) för att starta skrivaren.

Frigöra skrivarvagnen om den fastnat

[Åtgärda en blockering av skrivarvagnen.](#)

Använd en av HPs felsökningsguider online

Om det finns något som blockerar skrivarvagnen eller om den inte rör sig obehindrat följer du de stegvisa instruktionerna.

 **OBS!** HPs felsökningsguider online är eventuellt inte tillgängliga på alla språk.

Läs hjälpens allmänna instruktioner om hur du åtgärdar en blockering av skrivarvagnen

- ▲ Ta bort eventuella föremål, exempelvis papper, som blockerar skrivarvagnen.

 **OBS!** Använd inte verktyg eller andra anordningar för att ta bort papper som fastnat. Var alltid försiktig när du tar bort papper som fastnat inuti skrivaren.

Lär dig hur du undviker du papperstrassel

Så här kan du undvika papperstrassel:

- Överfyll inte inmatningsfacket.
- Låt inte utskrivna papper ligga kvar i utmatningsfacket.
- Kontrollera att papperet i inmatningsfacket ligger plant och att kanterna inte är böjda eller trasiga.
- Kombinera inte olika papperstyper och -storlekar i inmatningsfacket; hela pappersbunten i inmatningsfacket måste vara av samma storlek och typ.
- Justera pappersledarna i inmatningsfacket så att de ligger tätt mot papperet. Se till att reglaget för pappersbredd inte böjer papperet i inmatningsfacket.
- Skjut inte in papperet för långt ned i inmatningsfacket.
- Fyll inte på papper under en pågående utskrift. Om papperet håller på att ta slut i skrivaren ska du vänta tills ett meddelande om att papperet är slut visas innan du fyller på papper.

Åtgärda pappersmatningsproblem

Vilken typ av problem har du?

- **Papperet matas inte in från inmatningsfacket**
 - Kontrollera att det finns papper i inmatningsfacket. Mer information finns i avsnittet [Fylla på utskriftsmaterial på sidan 16](#).
 - Justera pappersledarna i inmatningsfacket så att de ligger tätt mot papperet. Se till att reglaget för pappersbredd inte böjer papperet i inmatningsfacket.
 - Kontrollera att papperet i inmatningsfacket inte är böjt. Om papperet är böjt ska du böja det åt motsatt håll för att rätta ut det.
- **Sidorna är skeva**
 - Kontrollera att pappret placerats längst till höger i inmatningsfacket och att pappersledaren för bredd passar vänster sida av pappret.
 - Lägg bara i papper i skrivaren när ingen utskrift pågår.
- **Flera sidor hämtas upp samtidigt**
 - Justera pappersledarna i inmatningsfacket så att de ligger tätt mot papperet. Se till att reglaget för pappersbredd inte böjer papperet i inmatningsfacket.
 - Kontrollera att det inte finns för mycket papper i inmatningsfacket.
 - Kontrollera att papprena som matats in inte sitter ihop.
 - Använd HP-papper för bästa prestanda och effektivitet.

Problem med bläckpatronerna

Identifiera om det finns ett problem med en bläckpatron

Om du vill identifiera om det finns ett problem med en bläckpatron kontrollerar du status för **Bläckvarning** - lampan och den motsvarande **Bläcknivå** -ikonen. Mer information finns i avsnittet [Status för kontrollpanel slampor och displayikoner på sidan 7](#).

Om du får ett felmeddelande för en bläckpatron från skrivarprogramvaran som anger att det finns ett problem med minst en av bläckpatronerna gör du följande för att undersöka om det finns ett problem med en patron.

1. Ta bort den svarta bläckpatronen och stäng därefter bläckpatronsluckan.
 - Om **Bläcknivå** -ikonen för trefärgspatronen blinkar, är det trefärgspatronen som orsakar problemet.
 - Om **Bläcknivå** -ikonen för trefärgspatronen inte blinkar, är det inte trefärgspatronen som orsakar problemet.
2. Installera den svarta bläckpatronen på nytt, ta bort trefärgspatronen och stäng därefter bläckpatronsluckan.
 - Om **Bläcknivå** -ikonen för den svarta bläckpatronen blinkar, är det den svarta bläckpatronen som orsakar problemet.
 - Om **Bläcknivå** -ikonen för den svarta bläckpatronen inte blinkar, är det inte den svarta bläckpatronen som orsakar problemet.

Åtgärda bläckpatronfel

Om ett fel uppstår efter att en bläckpatron har installerats, eller om ett meddelande anger att det finns ett bläckpatronsproblem, tar du bort bläckpatronerna, kontrollerar att skyddstejpen har tagits bort från samtliga bläckpatroner och placerar sedan bläckpatronerna i skrivaren på nytt. Om detta inte fungerar ska du rengöra kontakterna på bläckpatronerna. Om problemet fortfarande kvarstår ska du byta ut bläckpatronerna. Mer information om hur du byter bläckpatroner finns i [Byta bläckpatroner på sidan 60](#).

Så här rengör du bläckpatronernas kontakter

 **VIKTIGT:** Rengöringsproceduren tar endast några minuter. Se till att bläckpatronerna sätts tillbaka i skrivaren så fort som möjligt. Du bör inte låta bläckpatronerna ligga utanför skrivaren längre än en halvtimme. Då kan skrivhuvudet eller bläckpatronerna ta skada.

1. Kontrollera att strömmen är påslagen.

2. Stäng utmatningsfacketets förlängningsdel och rotera utmatningsfacket medurs för att fälla in den i skrivaren.



3. Öppna den främre skrivarluckan.

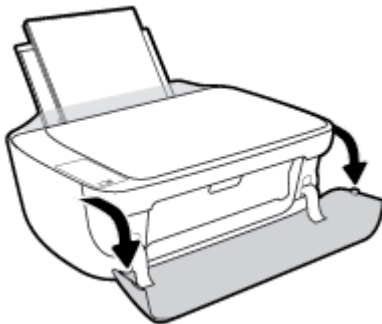

4. Öppna bläckpatronsluckan och vänta tills skrivarvagnen har flyttats till mitten av skrivaren.

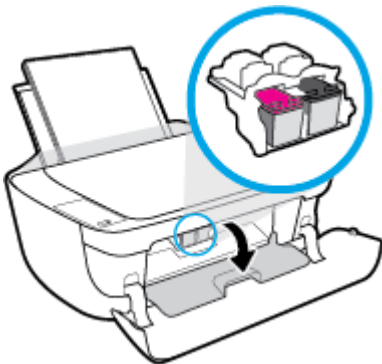

5. Ta ut den bläckpatron som anges i felmeddelandet.

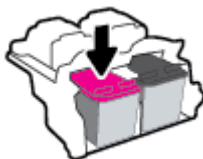

6. Rengör bläckpatronernas och skrivarens kontakter.

- a. Håll bläckpatronen i sidorna med undersidan uppåt och lokalisera de elektriska kontakterna på den.

De elektriska kontakterna är de små guldfärgade prickarna på bläckpatronen.

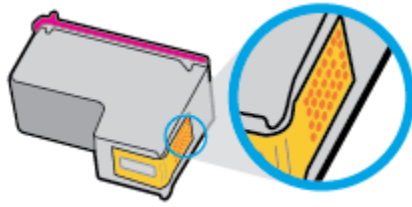

- b. Torka av kontakterna med en torr tops eller luddfri trasa.

⚠ VIKTIGT: Var noga med att endast torka av själva kontakterna och smeta inte ut bläck eller annan smuts någon annanstans på bläckpatronen.

- c. Lokalisera kontakterna för bläckpatronen inuti skrivaren.

Skrivarkontakterna ser ut som ett antal guldfärgade knoppar som är riktade mot kontakterna på bläckpatronen.

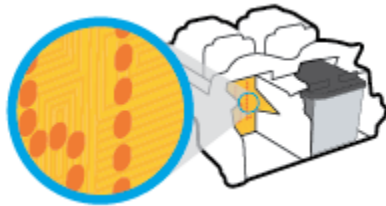

- d. Torka av kontakterna med en torr tops eller luddfri trasa.

7. Sätt tillbaka bläckpatronen.
8. Stäng bläckpatronsluckan och stäng sedan den främre luckan.
9. Kontrollera om felmeddelandet har försvunnit. Om felmeddelandet fortfarande visas stänger du av skrivaren och startar om den.

📝 OBS! Om en bläckpatron orsakar problem kan du ta ut den och använda skrivaren i enpatronsläget med bara en bläckpatron.

Åtgärda inkompatibilitetsproblem med bläckpatroner

Bläckpatronen är inte kompatibel med din skrivare. Det här felet kan uppstå om du installerar en HP Instant Ink-bläckpatron i en skrivare som inte är registrerad för HP Instant Ink-programmet. Det kan också uppstå om HP Instant Ink-patronen tidigare har använts i en annan skrivare som är registrerad för HP Instant Ink-programmet.

Utskriftsproblem

Vad vill du göra?

Åtgärda problem med en sida som inte skrivs ut (kan inte skriva ut)

HP Print and Scan Doctor	HP Print and Scan Doctor är ett verktyg som försöker diagnostisera och åtgärda problemet automatiskt. OBS! Det här verktyget är endast tillgängligt i Windows.
Felsök problem med utskriftsjobb som inte skrivs ut.	Använd en av HPs felsökningsguider online Få stegvisa instruktioner om skrivaren inte svarar eller skrivs ut.

 **OBS!** HP Print and Scan Doctor och HPs felsökningsguider online är eventuellt inte tillgängliga på alla språk.

Läs hjälpens allmänna instruktioner om hur du åtgärdar problem med utskriftsjobb som inte kan skrivas ut.

Så här löser du utskriftsproblem (Windows)

Kontrollera att skrivaren är påslagen och att det finns papper i inmatningsfacket. Om du fortfarande inte kan skriva ut kan du prova med följande i tur och ordning:

1. Se efter om det visas felmeddelanden på skrivarprogram och åtgärda dem med hjälp av anvisningarna på skärmen.
2. Om datorn är ansluten till skrivaren med en USB-kabel ska du koppla ur och återansluta USB-kabeln. Om datorn är ansluten till skrivaren via en trådlös anslutning ska du verifiera att anslutningen fungerar.
3. Kontrollera att skrivaren inte är inställd på paus eller är offline.

Så här kontrollerar du att skrivaren inte är inställd på paus eller är offline

- a. Beroende på vilket operativsystem du har ska du göra något av följande:
 - **Windows 8.1 och Windows 8:** Peka eller tryck på det övre högra hörnet av skärmen för att visa snabbknapparna, klicka på ikonen **Inställningar**, klicka eller tryck på **Kontrollpanelen** och klicka eller tryck sedan på **Visa enheter och skrivare**.
 - **Windows 7:** Gå till **Start**-menyn i Windows och klicka på **Enheter och skrivare**.
 - **Windows Vista:** Gå till **Start**-menyn i Windows och klicka på **Kontrollpanelen** och klicka sedan på **Skrivare**.
 - **Windows XP:** Gå till **Start**-menyn i Windows och klicka på **Kontrollpanelen** och klicka sedan på **Skrivare och fax**.
- b. Antingen dubbelklickar du på ikonen för skrivaren eller också högerklickar du på ikonen för skrivaren och väljer **Visa utskriftsjobb** för att öppna utskriftskön.
- c. Gå till menyn **Skrivare** och kontrollera att det inte är några markeringar bredvid **Pausa utskrift** eller **Använd skrivaren offline**.
- d. Om du gjort ändringar ska du göra ett nytt försök att skriva ut.

4. Kontrollera att skrivaren är inställd som standardskrivare.

Så här kontrollerar du att skrivaren är inställd som standardskrivare

- a. Beroende på vilket operativsystem du har ska du göra något av följande:
- **Windows 8.1 och Windows 8:** Peka eller tryck på det övre högra hörnet av skärmen för att visa snabbknapparna, klicka på ikonen **Inställningar**, klicka eller tryck på **Kontrollpanelen** och klicka eller tryck sedan på **Visa enheter och skrivare**.
 - **Windows 7:** Gå till **Start**-menyn i Windows och klicka på **Enheter och skrivare**.
 - **Windows Vista:** Gå till **Start**-menyn i Windows och klicka på **Kontrollpanelen** och klicka sedan på **Skrivare**.
 - **Windows XP:** Gå till **Start**-menyn i Windows och klicka på **Kontrollpanelen** och klicka sedan på **Skrivare och fax**.
- b. Kontrollera att rätt skrivare är inställd som standardskrivare.
- Bredvid standardskrivaren finns det en markering i en svart eller grön cirkel.
- c. Om fel skrivare är inställd som standardskrivare ska du högerklicka på rätt enhet och välja **Använd som standardskrivare**.
- d. Gör ett nytt försök att använda skrivaren.

5. Starta om utskriftshanteraren.

Så här startar du om utskriftshanteraren

- a. Beroende på vilket operativsystem du har ska du göra något av följande:

Windows 8.1 och Windows 8

- i. Peka eller tryck på det övre högra hörnet av skärmen för att visa snabbknapparna och klicka sedan på ikonen **Inställningar**.
- ii. Klicka eller tryck på **Kontrollpanelen** och klicka eller tryck sedan på **System och säkerhet**.
- iii. Klicka eller tryck på **Administrationsverktyg** och dubbelklicka eller dubbeltryck sedan på **Tjänster**.
- iv. Högerklicka eller tryck på och håll ned **Utskriftshanterare** och klicka sedan på **Egenskaper**.
- v. På fliken **Allmänt**, bredvid **Startmetod**, kontrollerar du att **Automatiskt** är valt.
- vi. Om tjänsten inte redan är igång klickar du på **Starta** under **Tjänstens status** och klickar sedan på **OK**.

Windows 7

- i. Gå till Windows **Start**-meny och klicka på **Kontrollpanelen**, **System och säkerhet** och **Administrationsverktyg**.
- ii. Dubbelklicka på **Tjänster**.
- iii. Högerklicka på **Utskriftshanterare** och klicka sedan på **Egenskaper**.

- iv. På fliken **Allmänt**, bredvid **Startmetod**, kontrollerar du att **Automatiskt** är valt.
- v. Om tjänsten inte redan är igång klickar du på **Starta** under **Tjänstens status** och klickar sedan på **OK**.

Windows Vista

- i. Gå till Windows **Start**-meny och klicka på **Kontrollpanelen, System och underhåll** och **Administrationsverktyg**.
- ii. Dubbelklicka på **Tjänster**.
- iii. Högerklicka på **Utskriftshanterare** och klicka sedan på **Egenskaper**.
- iv. På fliken **Allmänt**, bredvid **Startmetod**, kontrollerar du att **Automatiskt** är valt.
- v. Om tjänsten inte redan är igång klickar du på **Starta** under **Tjänstens status** och klickar sedan på **OK**.

Windows XP

- i. Gå till Windows **Start**-meny och högerklicka på **Den här datorn**.
 - ii. Klicka på **Hantera** och därefter på **Tjänster och tillämpningar**.
 - iii. Dubbelklicka på **Tjänster** och därefter på **Utskriftshanterare**.
 - iv. Högerklicka på **Utskriftshanterare** och klicka sedan på **Starta om** för att starta om tjänsten.
- b. Kontrollera att rätt skrivare är inställd som standardskrivare.
Bredvid standardskrivaren finns det en markering i en svart eller grön cirkel.
 - c. Om fel skrivare är inställd som standardskrivare ska du högerklicka på rätt enhet och välja **Använd som standardskrivare**.
 - d. Gör ett nytt försök att använda skrivaren.
6. Starta om datorn.
 7. Rensa utskriftskön.

Så här rensar du utskriftskön

- a. Beroende på vilket operativsystem du har ska du göra något av följande:
 - **Windows 8.1** och **Windows 8**: Peka eller tryck på det övre högra hörnet av skärmen för att visa snabbknapparna, klicka på ikonen **Inställningar**, klicka eller tryck på **Kontrollpanelen** och klicka eller tryck sedan på **Visa enheter och skrivare**.
 - **Windows 7**: Gå till **Start**-menyn i Windows och klicka på **Enheter och skrivare**.
 - **Windows Vista**: Gå till **Start**-menyn i Windows och klicka på **Kontrollpanelen** och klicka sedan på **Skrivare**.
 - **Windows XP**: Gå till **Start**-menyn i Windows och klicka på **Kontrollpanelen** och klicka sedan på **Skrivare och fax**.
- b. Dubbelklicka på ikonen för din skrivare så att utskriftskön visas.

- c. Gå till menyn **Skrivare**, klicka på **Avbryt alla dokument** eller **Töm utskriftsdokument** och klicka sedan på **Ja** för att bekräfta.
- d. Om det fortfarande finns dokument i kön ska du starta om datorn och göra ett nytt försök att skriva ut när den startat om.
- e. Gå till utskriftskön igen och kontrollera att den är tom och försök sedan skriva ut igen.

Så här löser du utskriftsproblem (OS X)

1. Se efter om det visas felmeddelanden och åtgärda dem.
2. Koppla bort USB-kabeln och anslut den igen.
3. Kontrollera att produkten inte är inställd på paus eller är offline.

Så här kontrollerar du att produkten inte är inställd på paus eller är offline

- a. I fältet **Systeminställningar** klickar du på **Skrivare och fax**.
- b. Klicka på knappen **Öppna utskriftskö**.
- c. Markera önskad utskrift.

Använd följande knappar till att hantera utskriftsjobbet:

- **Radera:** Avbryt den valda utskriften.
- **Paus:** Gör en paus i den valda utskriften.
- **Fortsätt:** Återuppta en pausad utskrift.
- **Pausa skrivare:** Gör en paus i alla utskrifter i utskriftskön.

- d. Om du gjort några ändringar ska du göra ett nytt försök att skriva ut.

4. Starta om datorn.

Åtgärda problem med utskriftskvaliteten

[Stegvisa instruktioner för att lösa de flesta utskriftskvalitetsproblem.](#)

Felsök problem med utskriftskvaliteten online

Läs hjälpens allmänna instruktioner om hur du åtgärdar problem med utskriftskvalitet.



OBS! För att skydda bläckpatronerna från att torka ut ska du alltid stänga av skrivaren med hjälp av **Ström**-knappen och vänta tills lampan vid **Ström**-knappen släcks.

Så här förbättrar du utskriftskvaliteten (Windows)

1. Se till att du använder HPs originalbläckpatroner.
2. Gå till skrivarprogramvaran och kontrollera att du valt rätt papperstyp i listrutan **Media** och att du valt rätt utskriftskvalitet i listrutan **Kvalitetsinställningar**.

I skrivarprogram klickar du på **Skriv ut och skanna** och sedan på **Ange inställningar** för att komma åt utskriftsegenskaperna.

3. Kontrollera de beräknade bläcknivåerna för att avgöra om bläckpatronerna har ont om bläck.

Mer information finns i avsnittet [Kontrollera beräknade bläcknivåer på sidan 58](#). Om bläckpatronerna har ont om bläck bör du överväga att byta ut dem.

4. Kontrollera papperstypen.

Bästa utskriftskvalitet uppnås med högkvalitativt HP-papper eller papper som uppfyller ColorLok®-standarden. Mer information finns i avsnittet [Grundläggande om papper på sidan 22](#).

Kontrollera alltid att papperet som du skriver ut på är helt plant. Det bästa resultatet vid utskrift av bilder får du med avancerat fotopapper från HP.

Förvara specialpapper i originalförpackningen i en återförslutningsbar platspåse, på en plan yta i ett svalt och torrt utrymme. När du är redo att skriva ut tar du bara fram det papper som du tänker använda omedelbart. När du är klar med utskriften lägger du tillbaka oanvänt fotopapper i plastpåsen. Detta förhindrar att fotopapperet rullar sig.

5. Justera bläckpatronerna.

Så här justerar du bläckpatronerna

- a. Lägg i vanligt vitt oanvänt papper i storleken Letter eller A4 i inmatningsfacket.
 - b. Öppna skrivarprogram. Mer information finns i avsnittet [Öppna HPs skrivarprogramvara \(Windows\) på sidan 25](#).
 - c. I skrivarprogram klickar du på **Skriv ut och skanna** och sedan på **Underhåll skrivaren** för att komma till verktygslådan för skrivare.
Skrivarverktygslådan visas.
 - d. Klicka på **Justera bläckpatronerna** på fliken **Enhetstjänster**.
Skrivaren skriver ut en justeringssida
 - e. Följ anvisningarna på skärmen för att placera justeringssidan för bläckpatronen på skannerglasat och klicka sedan på **Skanna** för att skanna justeringssidan.
Skrivaren justerar bläckpatronerna. Återvinn eller släng justeringssidan.
6. Skriv ut en diagnostiksida om bläckpatronerna har ont om bläck.

Så här skriver du ut en diagnostiksida

- a. Lägg i vanligt vitt oanvänt papper i storleken Letter eller A4 i inmatningsfacket.
- b. Öppna skrivarprogram. Mer information finns i avsnittet [Öppna HPs skrivarprogramvara \(Windows\) på sidan 25](#).
- c. I skrivarprogram klickar du på **Skriv ut och skanna** och sedan på **Underhåll skrivaren** för att komma till verktygslådan för skrivare.
- d. Klicka på **Skriv ut diagnostisk information** på fliken **Enhetsrapporter** för att skriva ut en diagnostiksida.

- e. Granska de färgade rutorna (blå, magenta, gul och svart) på diagnostiksidan.

Print Quality Diagnostic

1. If test results are okay and should not cause print quality problems, do a general test.

2. Check media and settings.

PHOTOS: Use best media and photo media.
TEXT: Use best media and plain paper.

3. Check the color (black) bars.

CLAIM CONTAINER: Run CLEAN PRINTER if streaked, missing, or inconsistent color blocks, or then access the blocks.
On the printer, Press SETUP, PRINTER MAINTENANCE, Run CLEAN CARTRIDGES or ALIGN PRINTER.

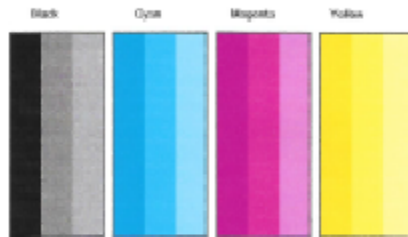

4. Check the lines and bar height.

ALIGN PRINTER if lines are crooked.

On the printer, Press SETUP, PRINTER MAINTENANCE, Run ALIGN PRINTER.



5. If the images above look okay, the printer appears to be working. For more help, go to hp.com/support.

7. Rengör bläckpatronerna om de svarta och färgade rutorna på diagnostiksidan innehåller strimmor eller delvis saknar bläck.

Så här rengör du bläckpatronerna

- Lägg i vanligt vitt oanvänt papper i storleken Letter eller A4 i inmatningsfacket.
- Öppna skrivarprogram. Mer information finns i avsnittet [Öppna HPs skrivarprogramvara \(Windows\) på sidan 25](#).
- I skrivarprogram klickar du på **Skriv ut och skanna** och sedan på **Underhåll skrivaren** för att komma till **Verktygslåda för skrivare**.
- Klicka på **Rengör bläckpatronerna** på fliken **Enhetstjänster**. Följ anvisningarna på skärmen.

Så här förbättrar du utskriftskvaliteten (OS X)

- Se till att du använder HPs originalbläckpatroner.
- Kontrollera att du valt rätt papperstyp och utskriftskvalitet i dialogrutan **Skriv ut**.
- Kontrollera de beräknade bläcknivåerna för att avgöra om bläckpatronerna har ont om bläck.
Överväg att byta bläckpatronerna om de har ont om bläck.

4. Kontrollera papperstypen.

Bästa utskriftskvalitet uppnås med högkvalitativt HP-papper eller papper som uppfyller ColorLok®-standarden. Mer information finns i avsnittet [Grundläggande om papper på sidan 22](#).

Kontrollera alltid att papperet som du skriver ut på är helt plant. Det bästa resultatet vid utskrift av bilder får du med avancerat fotopapper från HP.

Förvara specialpapper i originalförpackningen i en återförslutningsbar platspåse, på en plan yta i ett svalt och torrt utrymme. När du är redo att skriva ut tar du bara fram det papper som du tänker använda omedelbart. När du är klar med utskriften lägger du tillbaka oanvänt fotopapper i plastpåsen. Detta förhindrar att fotopapperet rullar sig.

5. Justera bläckpatronerna.

Så här justerar du bläckpatronerna från programvaran

- a. Fyll på vanligt vitt papper i A4- eller Letter-format i pappersfacket.
- b. Öppna HP Verktyg.



OBS! HP Verktyg ligger i mappen **Hewlett-Packard** i mappen **Program** i roten på hårddisken.

- c. Välj HP DeskJet 4720 series i listan över enheter till vänster i fönstret.
- d. Klicka på **Justera**.
- e. Klicka på **Justera** och följ anvisningarna på skärmen.
- f. Klicka på **Alla inställningar** för att återgå till panelen **Information och support**.

6. Skriv ut en testsida.

Så här skriver du ut en testsida

- a. Fyll på vanligt vitt papper i A4- eller Letter-format i pappersfacket.
- b. Öppna HP Verktyg.



OBS! HP Verktyg ligger i mappen **Hewlett-Packard** i mappen **Program** i roten på hårddisken.

- c. Välj HP DeskJet 4720 series i listan över enheter till vänster i fönstret.
- d. Klicka på **Testsida**.
- e. Klicka på knappen **Skriv ut testsida** och följ instruktionerna på skärmen.

Se efter på testsidan om det finns hackiga linjer i texten eller strimmor i texten och de färgade fälten. Om du ser hackiga linjer eller strimmor eller det saknas bläck i vissa delar av fälten ska du låta bläckpatronerna genomgå en automatisk rengöring.

7. Om diagnostiksidan visar strimmor eller delar av texten eller de färgade fälten saknas ska du utföra en automatisk rengöring.

Så här rengör du bläckpatronerna automatiskt

- a. Fyll på vanligt vitt papper i A4- eller Letter-format i pappersfacket.
- b. Öppna HP Verktyg.



OBS! HP Verktyg ligger i mappen **Hewlett-Packard** i mappen **Program** i roten på hårddisken.

- c. Välj HP DeskJet 4720 series i listan över enheter till vänster i fönstret.
- d. Klicka på **Rengör skrivhuvuden**.
- e. Klicka på **Rengör** och följ anvisningarna på skärmen.



VIKTIGT: Rengör endast skrivhuvudet när det behövs. Om du rengör det i onödan slösas bläck och skrivhuvudets livslängd förkortas.



OBS! Om utskriftskvaliteten fortfarande är dålig när du har rengjort skrivhuvudet kan du prova med att justera skrivaren. Om problemet med utskriftskvaliteten kvarstår även efter inriktning och rengöring, bör du kontakta HPs support.

- f. Klicka på **Alla inställningar** för att återgå till panelen **Information och support**.

Kopieringsproblem

[Felsök kopieringsproblem.](#)

Använd en av HPs felsökningsguider online

Få stegvisa instruktioner om skrivaren inte kan göra en kopia eller om utskrifterna har dålig kvalitet.



OBS! HPs felsökningsguider online är eventuellt inte tillgängliga på alla språk.

[Tips för lyckad kopiering och skanning på sidan 56](#)

Skanningsproblem

HP Print and Scan Doctor	HP Print and Scan Doctor är ett verktyg som försöker diagnostisera och åtgärda problemet automatiskt. OBS! Det här verktyget är endast tillgängligt i Windows.
Lösa skanningsproblem	Använd en av HPs felsökningsguider online Få stegvisa instruktioner om det inte går att skanna eller om skanningarna har dålig kvalitet.

 **OBS!** HP Print and Scan Doctor och HPs felsökningsguider online är eventuellt inte tillgängliga på alla språk.

[Tips för lyckad kopiering och skanning på sidan 56](#)

Nätverks- och anslutningsproblem

Vad vill du göra?

Åtgärda en trådlös anslutning

Välj ett av följande felsökningsalternativ.

HP Print and Scan Doctor	HP Print and Scan Doctor är ett verktyg som försöker diagnostisera och åtgärda problemet automatiskt. OBS! Det här verktyget är endast tillgängligt i Windows.
Använd en av HPs felsökningsguider online	<ul style="list-style-type: none">• Felsök problem med de trådlösa funktionerna oavsett om skrivaren aldrig har varit ansluten eller om den varit ansluten men har slutat fungera.• Felsök ett brandväggs- eller ett antivirusproblem om du misstänker att det hindrar datorn från att ansluta till skrivaren.

 **OBS!** HP Print and Scan Doctor och HPs felsökningsguider online är eventuellt inte tillgängliga på alla språk.

Läs de allmänna instruktionerna i hjälpen om hur du åtgärdar problem med trådlösa funktioner.

- ▲ Tryck på **Trådlöst** -knappen () och **Information** -knappen () samtidigt så skrivs nätverkskonfigurationssidan och testrapporten för det trådlösa nätverket ut.

Sök efter nätverksinställningar för trådlös anslutning

Välj ett av följande felsökningsalternativ.

HP Print and Scan Doctor	HP Print and Scan Doctor är ett verktyg som visa nätverksnamnet (SSID) och lösenordet (nätverksnyckel). OBS! Det här verktyget är endast tillgängligt i Windows.
Använd en av HPs felsökningsguider online	Lär dig hur du hittar nätverksnamnet (SSID) och lösenordet för den trådlösa anslutningen.

 **OBS!** HP Print and Scan Doctor och HPs felsökningsguider online är eventuellt inte tillgängliga på alla språk.

Åtgärda en Wi-Fi Direct-anslutning

Använd en av HPs felsökningsguider online	Felsök Wi-Fi Direct-problemet eller ta reda på hur du konfigurerar Wi-Fi Direct.
-----------------------------------------------------------	----------------------------------------------------------------------------------

 **OBS!** HPs felsökningsguider online är eventuellt inte tillgängliga på alla språk.

Läs de allmänna instruktionerna i hjälpen om hur du åtgärdar problem med Wi-Fi Direct.

1. Kontrollera att **Wi-Fi Direct** -lampan på skrivarens kontrollpanel lyser. Om lampan är släckt trycker du på **Wi-Fi Direct** -knappen () för att tända den.
2. Aktivera Wi-Fi-anslutningen på din trådlösa dator eller mobila enhet och sök efter skrivarens Wi-Fi Direct-namn och anslut till detta.
3. Ange Wi-Fi Direct-lösenordet när du uppmanas att göra det.
4. Om du använder en mobil enhet kontrollerar du att du har installerat en kompatibel utskriftsapp. Om du vill veta mer om mobila utskrifter, gå till www.hp.com/global/us/en/eprint/mobile_printing_apps.html.

Omvandla en USB-anslutning till en trådlös anslutning

Välj ett av följande felsökningsalternativ.

HP Print and Scan Doctor	HP Print and Scan Doctor är ett verktyg som försöker diagnostisera och åtgärda problemet automatiskt. OBS! Det här verktyget är endast tillgängligt i Windows.
Använd en av HPs felsökningsguider online	Omvandla en USB-anslutning till en trådlös anslutning eller Wi-Fi Direct.

 **OBS!** HP Print and Scan Doctor och HPs felsökningsguider online är eventuellt inte tillgängliga på alla språk.

[Byta från en USB-anslutning till ett trådlöst nätverk på sidan 76](#)

Problem med skrivarens maskinvara

Stäng bläckpatronsluckan

- Det går inte att skriva ut om bläckpatronsluckan är öppen.

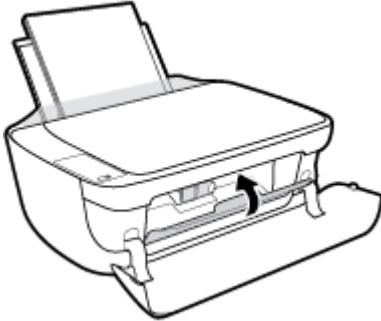

Skrivaren stängs oväntat av

- Kontrollera strömtillförseln och strömanslutningarna.
- Kontrollera att skrivarens strömsladd är ordentligt ansluten till ett fungerande eluttag.



OBS! När Autoavstängning är aktiverat stängs skrivaren automatiskt av efter två timmars inaktivitet i syfte att minska energiförbrukningen. Mer information finns i avsnittet [Autoavstängning på sidan 28](#).

Åtgärda skivarfelet

- Stäng av skrivaren och starta den sedan igen. Om detta inte löser problemet kontaktar du HP.

Felkoder för kontrollpanelen

Om **Antal kopior** -ikonen på skrivarens display alternerar mellan bokstaven E och en siffra innebär det att skrivaren är i ett felläge. Bokstaven E och siffran fungerar som felkoder. Om **Antal kopior** -ikonen exempelvis alternerar mellan bokstaven E och siffran 4, innebär det att papperstrassel har uppstått.

Mer information **Antal kopior** -ikoner och om hur du identifierar felkoder och dess åtgärder finns i [Status för kontrollpanelenslampor och displayikoner på sidan 7](#).

HP Support

Besök [HP DeskJet 4720 series supportwebbplatsen på www.hp.com/support](http://www.hp.com/support) för de senaste produktuppdateringarna och uppdaterad supportinformation. Med HPs onlinesupport kan du välja mellan ett flertal alternativ för att få hjälp med din skrivare:



Drivrutiner och hämtningar: Hämta programvarudrivrutiner och uppdateringar samt produktmanualer och dokumentation som medföljde i paketet med skrivaren.



HPs supportforum: Besök HPs supportforum för svar på vanliga frågor och problem. Du kan visa frågor som publicerats av andra HP-kunder eller logga in och publicera egna frågor och kommentarer.



Felsökning: Använd HPs onlineverktyg för att identifiera skrivare och hitta rekommenderade lösningar.

Kontakta HP

Om du behöver hjälp från en teknisk supportrepresentant från HP för att lösa ett problem besöker du [webbplatsen Kontakta support](#). Följande kontaktalternativ finns tillgängliga kostnadsfritt för kunder med garanti (avgift kan krävas vid stöd från HP-representant för kunder utan garanti):



Chatta med en supportrepresentant från HP online.



Ring en supportrepresentant från HP.

Se till att ha följande information till hands när du kontaktar HPs support:

- Produktnamn (står angivet på skrivaren, t.ex. HP DeskJet Ink Advantage Ultra 4729)
- Produktnummer (på insidan av den främre luckan)

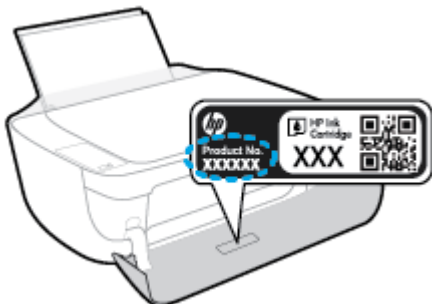

- Serienummer (finns på bak- eller undersidan av skrivaren)

Registrera skrivaren

Om du ägnar några minuter åt att registrera skrivaren får du tillgång till snabbare service, effektivare support och meddelanden angående produktsupport. Om du inte registrerade skrivaren när du installerade programvaran kan du göra det nu på <http://www.register.hp.com>.

Ytterligare garantialternativ

Utökade serviceplaner är tillgängliga för HP DeskJet 4720 series till en ytterligare kostnad. Gå till www.hp.com/support, välj land/region och språk och granska de utökade garantialternativen som finns tillgängliga för skrivaren.

A Teknisk information

Det här avsnittet innehåller tekniska specifikationer och information om internationella regler för HP DeskJet 4720 series.

Fler specifikationer finns i den tryckta dokumentationen som följde med HP DeskJet 4720 series.

Det här avsnittet innehåller följande ämnen:

- [Meddelanden från HP](#)
- [Specifikationer](#)
- [Miljövänlig produkthantering](#)
- [Bestämmelser](#)

Meddelanden från HP

Informationen i detta dokument kan komma att bli inaktuell utan föregående meddelande.

Med ensamrätt. Detta material får inte reproduceras, anpassas eller översättas utan föregående skriftligt tillstånd från HP, förutom vad som är tillåtet enligt lagen om upphovsrätt. De enda garantier som gäller för HPs produkter och tjänster beskrivs i de uttryckliga garantivillkor som medföljer produkterna och tjänsterna. Ingenting i det här dokumentet ska tolkas som en ytterligare garanti. HP ansvarar inte för tekniska eller redaktionella fel eller utelämnanden i detta dokument.

© Copyright 2018 HP Development Company, L.P.

Microsoft and Windows are either registered trademarks or trademarks of Microsoft Corporation in the United States and/or other countries.

Specifikationer

Det här avsnittet innehåller tekniska specifikationer för HP DeskJet 4720 series. Gå till produktdatabladet på www.hp.com/support om du vill ha fler produktspecifikationer.

Systemkrav

- För information om programvarukrav och systemkrav eller framtida lanseringar av operativsystem och för support kan du gå till HP:s webbplats för onlinesupport på www.hp.com/support.

Miljöspecifikationer

- Rekommenderad temperatur vid drift: 15 °C till 30 °C
- Tillåten temperatur vid drift: 5 °C till 40 °C
- Luftfuktighet: 15 % till 80 % relativ luftfuktighet, icke-kondenserande; 28 °C maximal daggpunkt
- Temperatur vid förvaring (skrivaren ej i drift): -40 °C till 60 °C
- Om HP DeskJet 4720 series omges av starka elektromagnetiska fält kan utskriften bli något förvrängda
- HP rekommenderar att du använder en USB-kabel på högst 3 m för att minimera brus i närheten av elektromagnetiska fält.

Inmatningsfackets kapacitet

- Vanliga pappersark (80 g/m²): Upp till 60
- Kuvert: Upp till 5
- Registerkort: Upp till 20
- Fotopappersark: Upp till 20

Utmatningsfackets kapacitet

- Vanliga pappersark (80 g/m²): Upp till 25
- Kuvert: Upp till 5
- Registerkort: Upp till 10
- Fotopappersark: Upp till 10

Pappersstorlek

- Mer information om vilka materialtyper och -format som kan användas finns i skrivarprogrammet.

Pappersvikt

- Vanligt papper: 64 till 90 g/m²
- Kuvert: 75 till 90 g/m²
- Kort: Upp till 200 g/m²
- Fotopapper: Upp till 280 g/m²

Utskriftsspecifikationer

- Utskriftshastigheten varierar beroende på hur sammansatt dokumentet är
- Metod: Drop-on-demand termisk inkjet
- Språk: PCL3 GUI

Kopieringsspecifikationer

- Digital bildbehandling
- Kopieringshastigheten varierar beroende på modell och dokumentets komplexitet.

Specifikationer för skanning

- Upplösning: upp till 1200 x 1200 optiska ppi
Mer information om dpi-upplösning finns i skannerprogramvaran.
- Färg: 24-bitars färg, 8-bitars gråskala (256 grå nyanser)
- Maximal storlek vid skanning från glaset: 21,6 x 29,7 cm

Bläcktronskapacitet

- Gå till www.hp.com/go/learnaboutsupplies för mer information om beräknad bläckpatronskapacitet.

Akustisk information

- Om du har en internetanslutning kan du få information om bullernivåer på [HPs webbplats](#).

Miljövänlig produkthantering

HP strävar efter att tillhandahålla kvalitetsprodukter på ett miljövänligt sätt. Den här produkten har konstruerats för att underlätta återvinning. Antalet material har minimerats utan att funktionen eller tillförlitligheten försämrats. Olika material har utformats så att de lätt går att separera. Fästen och andra anslutningar är lätta att hitta, komma åt och ta bort med vanliga verktyg. Viktiga delar har utformats så att de snabbt ska gå att komma åt för att tas isär och repareras. Gå till HPs webbplats för miljöfrågor om du vill ha mer information:

www.hp.com/hpinfo/globalcitizenship/environment

- [Miljötips](#)
- [Kommissionens förordning \(EG\) 1275/2008](#)
- [Pappersanvändning](#)
- [Plaster](#)
- [Informationsblad om materialsäkerhet](#)
- [Återvinningsprogram](#)
- [HPs program för återvinning av förbrukningsmaterial för bläckstråleskrivare](#)
- [Strömförbrukning](#)
- [Användares kassering av uttjänt utrustning](#)
- [Kemiska substanser](#)
- [Deklaration av förekomstvillkoren för märkning av ämnen som omfattas av begränsningar \(Taiwan\)](#)
- [Tabell över farliga ämnen och dess innehåll \(Kina\)](#)
- [Begränsningar angående skadliga substanser \(Ukraina\)](#)
- [Begränsningar angående skadliga substanser \(Indien\)](#)
- [EPEAT](#)
- [Användarinformation om China SEPA Eco Label](#)
- [China Energy Label för skrivare, fax och kopiator](#)

Miljötips

HP åtar sig att hjälpa kunderna att minska sin miljöpåverkan. Gå till webbplatsen för HPs miljöprogram och -initiativ om du vill ta reda på mer om HPs miljöinitiativ.

www.hp.com/hpinfo/globalcitizenship/environment/

Kommissionens förordning (EG) 1275/2008

För information om produktel, inklusive produktens elförbrukning i nätverksanslutet standbyläge om alla trådbundna nätverksportar är anslutna och alla trådlösa nätverksportar är aktiverade, se avsnittet P14 "Additional Information" (Mer information) för produktens IT ECO-deklaration på www.hp.com/hpinfo/globalcitizenship/environment/productdata/itecodesktop-pc.html.

Pappersanvändning

Denna produkt är anpassad för användning av returpapper enligt DIN 19309 och EN 12281:2002.

Plaster

Plastdelar som väger mer än 25 gram är märkta enligt internationell standard, vilket gör det lättare att se vilka plastdelar som kan återvinnas vid slutet av produktens användningstid.

Informationsblad om materialsäkerhet

Informationsblad om materialsäkerhet (MSDS) finns på HPs webbplats på:

www.hp.com/go/msds

Återvinningsprogram

I allt fler länder har HP program för utbyte och återvinning. Vi samarbetar med några av världens största återvinningscentraler för elektroniska produkter. HP sparar på naturtillgångarna genom att återvinna några av de mest populära produkterna. Mer information om återvinning av HP-produkter finns på:

www.hp.com/hpinfo/globalcitizenship/environment/recycle/

HPs program för återvinning av förbrukningsmaterial för bläckstråleskrivare

HP värnar om miljön. Med HPs återvinningsprogram för bläckpatroner som finns i flera länder/regioner kan du återvinna använda bläckpatroner gratis. Mer information finns på följande webbplats:

www.hp.com/hpinfo/globalcitizenship/environment/recycle/

Strömförbrukning

Utskrifts- och bildbehandlingsutrustning från HP som är märkt med ENERGY STAR®-logotypen är certifierad av U.S. Environmental Protection Agency. Följande märkning finns på ENERGY STAR-kvalificerade bildbehandlingsprodukter:



Ytterligare information om bildproduktmodell för ENERGY STAR-kvalificerade produkter finns på:

www.hp.com/go/energystar

Användares kassering av uttjänt utrustning



Den här symbolen betyder att du inte får kasta produkten tillsammans med övrigt hushållsavfall. För att skydda hälsa och miljö har du i stället ansvar för att lämna den på ett för ändamålet avsett uppsamlingsställe för återvinning av elektrisk och elektronisk utrustning. För mer information, vänd dig till närmaste avfallshanteringsanläggning eller gå till <http://www.hp.com/recycle>.

Kemiska substanser

HP förbinder sig att efter behov informera kunderna om de kemiska substanser som ingår i våra produkter i syfte att uppfylla lagkrav som REACH (*Europaparlamentets och rådets förordning (EG) nr 1907/2006*). En rapport om kemikalierna i denna produkt finns på www.hp.com/go/reach.

Deklaration av förekomstvillkoren för märkning av ämnen som omfattas av begränsningar (Taiwan)

限用物質含有情況標示聲明書

Declaration of the Presence Condition of the Restricted Substances Marking

單元 Unit	限用物質及其化學符號					
	Restricted substances and its chemical symbols					
	鉛 Lead (Pb)	汞 Mercury (Hg)	鎘 Cadmium (Cd)	六價鉻 Hexavalent chromium (Cr ⁺⁶)	多溴聯苯 Polybrominated biphenyls (PBB)	多溴二苯醚 Polybrominate d diphenyl ethers (PBDE)
外殼和紙匣 (External Casings and Trays)	0	0	0	0	0	0
電線 (Cables)	0	0	0	0	0	0
印刷電路板 (Printed Circuit Boards)	—	0	0	0	0	0
列印引擎(Print Engine)	—	0	0	0	0	0
列印機組件 (Print Assembly)	—	0	0	0	0	0
噴墨印表機墨水匣 (Print Supplies)	0	0	0	0	0	0
列印機配件 (Print Accessory)	—	0	0	0	0	0

備考 1. “超出 0.1 wt %” 及 “超出 0.01 wt %” 係指限用物質之百分比含量超出百分比含量基準值。

Note 1: “Exceeding 0.1 wt %” and “exceeding 0.01 wt %” indicate that the percentage content of the restricted substance exceeds the reference percentage value of presence condition.

備考 2. “0” 係指該項限用物質之百分比含量未超出百分比含量基準值。

Note 2: “0” indicates that the percentage content of the restricted substance does not exceed the percentage of reference value of presence.

備考 3. “—” 係指該項限用物質為排除項目。

Note 3: The “—” indicates that the restricted substance corresponds to the exemption.

若要存取產品的最新使用指南或手冊，請前往 www.support.hp.com。選取搜尋您的產品，然後依照畫面上的指示繼續執行。

To access the latest user guides or manuals for your product, go to www.support.hp.com. Select **Find your product**, and then follow the onscreen instructions.

Tabell över farliga ämnen och dess innehåll (Kina)

产品中有毒物质或元素的名称及含量 根据中国《电子信息产品污染控制管理办法》						
部件名称	有毒有害物质或元素					
	铅 (Pb)	汞 (Hg)	镉 (Cd)	六价铬 (Cr(VI))	多溴联苯 (PBB)	多溴二苯醚 (PBDE)
外壳和托盘	0	0	0	0	0	0
电线	0	0	0	0	0	0
印刷电路板	X	0	0	0	0	0
打印系统	X	0	0	0	0	0
显示器	X	0	0	0	0	0
喷墨打印机墨盒	0	0	0	0	0	0
驱动光盘	X	0	0	0	0	0
扫描仪	X	X	0	0	0	0
网络配件	X	0	0	0	0	0
电池板	X	0	0	0	0	0
自动双面打印系统	0	0	0	0	0	0
外部电源	X	0	0	0	0	0

本表格依据SJ/T 11364 的规定编制。
 0: 表示该有害物质在该部件所有均质材料中的含量均在GB/T 26572 规定的限量要求以下。
 X: 表示该有害物质至少在该部件的某一均质材料中的含量超出GB/T 26572 规定的限量要求。

此表中所有名称中含“X”的部件均符合欧盟 RoHS 立法。

注: 环保使用期限的参考标识取决于产品正常工作的温度和湿度等条件。

Begränsningar angående skadliga substanser (Ukraina)

Технічний регламент щодо обмеження використання небезпечних речовин (Україна)
Обладнання відповідає вимогам Технічного регламенту щодо обмеження використання деяких небезпечних речовин в електричному та електронному обладнанні, затвердженого постановою Кабінету Міністрів України від 3 грудня 2008 № 1057

Begränsningar angående skadliga substanser (Indien)

Restriction of hazardous substances (India)
This product complies with the "India E-waste (Management and Handling) Rule 2011" and prohibits use of lead, mercury, hexavalent chromium, polybrominated biphenyls or polybrominated diphenyl ethers in concentrations exceeding 0.1 weight % and 0.01 weight % for cadmium, except for the exemptions set in Schedule 2 of the Rule.

EPEAT

EPEAT

Most HP products are designed to meet EPEAT. EPEAT is a comprehensive environmental rating that helps identify greener electronics equipment. For more information on EPEAT go to www.epeat.net. For information on HP's EPEAT registered products go to www.hp.com/hpinfo/globalcitizenship/environment/pdf/epeat_printers.pdf.

Användarinformation om China SEPA Eco Label

中国环境标识认证产品用户说明

噪声大于63.0Db(A)的办公设备不宜放置于办公室内，请在独立的隔离区域使用。

如需长时间使用本产品或打印大量文件，请确保在通风良好的房间内使用。

如您需要确认本产品处于零能耗状态，请按下电源关闭按钮，并将插头从电源插座断开。

您可以使用再生纸，以减少资源耗费。

复印机、打印机和传真机能源效率标识 实施规则

依据“复印机、打印机和传真机能源效率标识实施规则”，该打印机具有中国能效标识。标识上显示的能效等级和操作模式值根据“复印机、打印机和传真机能效限定值及能效等级”标准（“GB 21521”）来确定和计算。

1. 能效等级

产品能效等级分为3级，其中1级能效最高。能效限定值根据产品类型和打印速度由标准确定。能效等级则根据基本功耗水平以及网络接口和内存等附加组件和功能的功率因子之和来计算。

2. 能效信息

喷墨打印机

- 操作模式功率

睡眠状态的能耗按照 GB 21521 标准来衡量和计算。该数据以瓦特 (W) 表示。

- 待机功率

待机状态是产品连接到电网电源上功率最低的状态。该状态可以延续无限长时间，且使用者无法改变此状态下产品的功率。对于“成像设备”产品，“待机”状态通常相当于“关闭”状态，但也可能相当于“准备”状态或“睡眠”状态。该数据以瓦特 (W) 表示。

- 睡眠状态预设延迟时间

出厂前由制造商设置的时间决定了该产品在完成主功能后进入低耗模式（例如睡眠、自动关机）的时间。该数据以分钟表示。

- 附加功能功率因子之和

网络接口和内存等附加功能的功率因子之和。该数据以瓦特 (W) 表示。

标识上显示的能耗数据是根据典型配置测量得出的数据，此类配置包含登记备案的打印机依据复印机、打印机和传真机能源效率标识实施规则所选的所有配置。因此，该特定产品型号的实际能耗可能与标识上显示的数据有所不同。

要了解规范的更多详情，请参考最新版的 GB 21521 标准。

Bestämmelser

HP DeskJet 4720 series uppfyller produktkrav från tillsynsmyndigheter i ditt land/din region.

Det här avsnittet innehåller följande ämnen:

- [Regulatoriskt modellnummer](#)
- [FCC-meddelande](#)
- [Meddelande till användare i Korea](#)
- [Meddelande om överensstämmelse med VCCI \(klass B\) för användare i Japan](#)
- [Meddelande till användare i Japan om strömsladden](#)
- [Meddelande om bullernivåer för Tyskland](#)
- [Meddelande till användare i Tyskland angående bildskärmsarbetsplatser](#)
- [Meddelande om bestämmelser för Europeiska unionen](#)
- [Konformitetsdeklaration](#)
- [Bestämmelser för trådlösa enheter](#)

Regulatoriskt modellnummer

Din produkt har tilldelats ett regulatoriskt modellnummer för identifikationsändamål. Det regulatoriska modellnumret för din produkt är SNPRH-1501. Detta nummer ska inte förväxlas med produktnamn (HP DeskJet Ink Advantage Ultra 4729 All-in-One-skrivare) eller produktnummer (F5S65A, F5S66A).

FCC-meddelande

FCC statement

The United States Federal Communications Commission (in 47 CFR 15.105) has specified that the following notice be brought to the attention of users of this product.

This equipment has been tested and found to comply with the limits for a Class B digital device, pursuant to Part 15 of the FCC Rules. These limits are designed to provide reasonable protection against harmful interference in a residential installation. This equipment generates, uses and can radiate radio frequency energy and, if not installed and used in accordance with the instructions, may cause harmful interference to radio communications. However, there is no guarantee that interference will not occur in a particular installation. If this equipment does cause harmful interference to radio or television reception, which can be determined by turning the equipment off and on, the user is encouraged to try to correct the interference by one or more of the following measures:

- Reorient or relocate the receiving antenna.
- Increase the separation between the equipment and the receiver.
- Connect the equipment into an outlet on a circuit different from that to which the receiver is connected.
- Consult the dealer or an experienced radio/TV technician for help.

For further information, contact:

Manager of Corporate Product Regulations
Hewlett-Packard Company
3000 Hanover Street
Palo Alto, Ca 94304
(650) 857-1501

Modifications (part 15.21)

The FCC requires the user to be notified that any changes or modifications made to this device that are not expressly approved by HP may void the user's authority to operate the equipment.

This device complies with Part 15 of the FCC Rules. Operation is subject to the following two conditions: (1) this device may not cause harmful interference, and (2) this device must accept any interference received, including interference that may cause undesired operation.

Meddelande till användare i Korea

B 급 기기 (가정용 방송통신기기)	이 기기는 가정용(B급)으로 전자파적합등록을 한 기기로서 주로 가정에서 사용하는 것을 목적으로 하며, 모든 지역에서 사용할 수 있습니다.
------------------------	------------------------------------------------------------------------------

Meddelande om överensstämmelse med VCCI (klass B) för användare i Japan

この装置は、クラスB情報技術装置です。この装置は、家庭環境で使用することを目的としていますが、この装置がラジオやテレビジョン受信機に近接して使用されると、受信障害を引き起こすことがあります。取扱説明書に従って正しい取り扱いをして下さい。

VCCI-B

Meddelande till användare i Japan om strömladden

製品には、同梱された電源コードをお使い下さい。
同梱された電源コードは、他の製品では使用出来ません。

Meddelande om bullernivåer för Tyskland

Geräuschemission

LpA < 70 dB am Arbeitsplatz im Normalbetrieb nach DIN 45635 T. 19

Meddelande till användare i Tyskland angående bildskärmsarbetsplatser

GS-Erklärung (Deutschland)

Das Gerät ist nicht für die Benutzung im unmittelbaren Gesichtsfeld am Bildschirmarbeitsplatz vorgesehen. Um störende Reflexionen am Bildschirmarbeitsplatz zu vermeiden, darf dieses Produkt nicht im unmittelbaren Gesichtsfeld platziert werden.

Meddelande om bestämmelser för Europeiska unionen



Produkter med CE-märkning följer ett eller flera av följande EU-direktiv enligt vad som är tillämpligt: Lågspänningsdirektivet 2006/95/EG, direktivet om elektromagnetisk kompatibilitet 2004/108/EG, direktivet om ekodesign 2009/125/EG, R&TTE-direktivet 1999/5/EG och RoHS-direktivet 2011/65/EU. Efterlevnaden av dessa direktiv bedöms enligt tillämpliga harmoniserade europeiska standarder. Den fullständiga deklARATIONEN om överensstämmelse är tillgänglig på följande webbplats: www.hp.com/go/certificates (sök med hjälp av produktens modellnamn eller det regulatoriska modellnumret (RMN) som anges på myndighetsetiketten).

Kontaktpunkt för regulatoriska frågor:

HP Deutschland GmbH, HQ-TRE, Schickardstrasse 32, 71034 Boeblingen, Germany

Produkter med trådlös funktion

EMF

- Den här produkten följer internationella riktlinjer (ICNIRP) för exponering av radiofrekvensstrålning.

Om den innehåller en enhet som sänder och tar emot radiosignaler är ett separationsavstånd på 20 cm vid normal användning tillräckligt för att nivån av radiofrekvensexponering ska uppfylla de krav som gäller inom EU.

Trådlös funktion i Europa

- Den här produkten är avsedd att användas utan begränsningar i alla EU-länder plus Island, Liechtenstein, Norge och Schweiz.

Konformitätsdeklaration



DECLARATION OF CONFORMITY

according to ISO/IEC 17050-1 and EN 17050-1

DoC #: SNPRH-1501-R2

Supplier's Name: Hewlett-Packard Company
Supplier's Address: 20, Jia Feng Road Waigaoqiao Free Trade Zone Pudong, Shanghai, PRC 200131
declares, that the product
Product Name and Model: HP DeskJet 3630 All-in-One Printer series
HP DeskJet Ink Advantage 3630 All-in-One Printerseries
HP DeskJet Ink Advantage Ultra 4720 All-in-One Printerseries
Regulatory Model Number: ¹⁾ SNPRH-1501
Radio Module: SDGOB-1392
Product Options: All
conforms to the following Product Specifications and Regulations:

EMC:

CISPR 22:2008 Class B
EN 55022:2010 Class B
EN 55024:2010
EN 61000-3-2:2006 +A1:2009 +A2:2009
EN 61000-3-3:2013
FCC CFR 47 Part 15 Class B
ICES-003, Issue 5 Class B

Safety :

EN 60950-1:2006 +A11:2009 +A1:2010 +A12:2011
IEC 60950-1:2005 +A1:2009
EN 62479:2010

Telecom:

EN 300 328 V1.8.1
EN 301 489-1 V1.9.2
EN 301 489-17 V2.2.1
IEC 62311:2007 / EN 62311:2008

Energy Use:

Regulation (EC) No. 1275/2008
ENERGY STAR® Qualified Imaging Equipment Operational Mode (OM) Test Procedure
EN 50564:2011
IEC 62301:2005

RoHS:

EN 50581:2012

The product herewith complies with the requirements of the Low Voltage Directive 2006/95/EC, the EMC Directive 2004/108/EC, the R&TTE Directive 1999/5/EC, the Ecodesign Directive 2009/125/EC, the RoHS Directive 2011/65/EU and carries the CE marking accordingly.

This device complies with part 15 of the FCC Rules. Operation is subject to the following two conditions: (1) This device may not cause harmful interference, and (2) this device must accept any interference received, including interference that may cause undesired operation.

Additional Information:

- 1) This product is assigned a Regulatory Model Number which stays with the regulatory aspects of the design. The Regulatory Model Number is the main product identifier in the regulatory documentation and test reports, this number should not be confused with the marketing name or the product numbers.

Shen HongBo

2014

ICS Product Hardware Quality Engineering, Manager

Local contact for regulatory topics only:

EU: Hewlett-Packard GmbH, HQ-TRE, Herrenberger Strasse 140, 71034 Boeblingen, Germany
U.S.: Hewlett-Packard, 3000 Hanover St., Palo Alto, CA 94304, U.S.A. 650-857-1501

www.hp.eu/certificates

Bestämmelser för trådlösa enheter

Det här avsnittet innehåller följande bestämmelser beträffande trådlösa produkter:

- [Exponering för radiofrekvent energi](#)
- [Meddelande till användare i Brasilien](#)
- [Meddelande till användare i Kanada](#)
- [Meddelande till användare i Mexiko](#)
- [Meddelande till användare i Taiwan](#)
- [Meddelande till användare i Japan](#)
- [Meddelande till användare i Korea](#)

Exponering för radiofrekvent energi

Exposure to radio frequency radiation



Caution The radiated output power of this device is far below the FCC radio frequency exposure limits. Nevertheless, the device shall be used in such a manner that the potential for human contact during normal operation is minimized. This product and any attached external antenna, if supported, shall be placed in such a manner to minimize the potential for human contact during normal operation. In order to avoid the possibility of exceeding the FCC radio frequency exposure limits, human proximity to the antenna shall not be less than 20 cm (8 inches) during normal operation.

Meddelande till användare i Brasilien

Aviso aos usuários no Brasil

Este equipamento opera em caráter secundário, isto é, não tem direito à proteção contra interferência prejudicial, mesmo de estações do mesmo tipo, e não pode causar interferência a sistemas operando em caráter primário.

Meddelande till användare i Kanada

Notice to users in Canada/Note à l'attention des utilisateurs canadiens

Under Industry Canada regulations, this radio transmitter may only operate using an antenna of a type and maximum (or lesser) gain approved for the transmitter by Industry Canada. To reduce potential radio interference to other users, the antenna type and its gain should be so chosen that the equivalent isotropically radiated power (e.i.r.p.) is not more than that necessary for successful communication.

This device complies with Industry Canada licence-exempt RSS standard(s). Operation is subject to the following two conditions: (1) this device may not cause interference, and (2) this device must accept any interference, including interference that may cause undesired operation of the device.

WARNING! Exposure to Radio Frequency Radiation The radiated output power of this device is below the Industry Canada radio frequency exposure limits. Nevertheless, the device should be used in such a manner that the potential for human contact is minimized during normal operation.

To avoid the possibility of exceeding the Industry Canada radio frequency exposure limits, human proximity to the antennas should not be less than 20 cm (8 inches).

Conformément au Règlement d'Industrie Canada, cet émetteur radioélectrique ne peut fonctionner qu'avec une antenne d'un type et d'un gain maximum (ou moindre) approuvé par Industrie Canada. Afin de réduire le brouillage radioélectrique potentiel pour d'autres utilisateurs, le type d'antenne et son gain doivent être choisis de manière à ce que la puissance isotrope rayonnée équivalente (p.i.r.e.) ne dépasse pas celle nécessaire à une communication réussie.

Cet appareil est conforme aux normes RSS exemptes de licence d'Industrie Canada. Son fonctionnement dépend des deux conditions suivantes : (1) cet appareil ne doit pas provoquer d'interférences nuisibles et (2) doit accepter toutes interférences reçues, y compris des interférences pouvant provoquer un fonctionnement non souhaité de l'appareil.

AVERTISSEMENT relatif à l'exposition aux radiofréquences. La puissance de rayonnement de cet appareil se trouve sous les limites d'exposition de radiofréquences d'Industrie Canada. Néanmoins, cet appareil doit être utilisé de telle sorte qu'il soit mis en contact le moins possible avec le corps humain.

Afin d'éviter le dépassement éventuel des limites d'exposition aux radiofréquences d'Industrie Canada, il est recommandé de maintenir une distance de plus de 20 cm entre les antennes et l'utilisateur.

Meddelande till användare i Mexiko

Aviso para los usuarios de México

La operación de este equipo está sujeta a las siguientes dos condiciones: (1) es posible que este equipo o dispositivo no cause interferencia perjudicial y (2) este equipo o dispositivo debe aceptar cualquier interferencia, incluyendo la que pueda causar su operación no deseada.

Para saber el modelo de la tarjeta inalámbrica utilizada, revise la etiqueta regulatoria de la impresora.

Meddelande till användare i Taiwan

低功率電波輻射性電機管理辦法

第十二條

經型式認證合格之低功率射頻電機，非經許可，公司、商號或使用者均不得擅自變更頻率、加大功率或變更設計之特性及功能。

第十四條

低功率射頻電機之使用不得影響飛航安全及干擾合法通信；經發現有干擾現象時，應立即停用，並改善至無干擾時方得繼續使用。

前項合法通信，指依電信法規定作業之無線電通信。低功率射頻電機須忍受合法通信或工業、科學及醫藥用電波輻射性電機設備之干擾。

Meddelande till användare i Japan

この機器は技術基準適合証明又は工事設計認証を受けた無線設備を搭載しています。

Meddelande till användare i Korea

해당 무선설비는 전파혼신 가능성이 있으므로 인명안전과 관련된 서비스는 할 수 없음

Index

F

fack

- felsökning av matning 86
- åtgärda paperstrassel 82

felsöka

- flera sidor matas in samtidigt 86
- papperet hämtas inte upp från facket 86
- pappersmatningsproblem 86
- skeva sidor 86
- stängs av 102
- utskrift 102

G

garanti 105

I

inbäddad webbserver

- WebScan 55
- öppna 77

K

knappar, kontrollpanel 5

kontrollpanel

- funktioner 5
- knappar 5
- statusikoner 6

kopiera

- specifikationer 110

kundsupport

- garanti 105

M

matning av flera sidor, felsökning 86

meddelanden om bestämmelser 118

- regulatoriskt modellnummer 118

miljö

- miljöspecifikationer 109
- miljövänlig produkthantering 111

N

nätverk

- visa och skriva ut inställningar 74

nätverksanslutning

- trådlös anslutning 68

O

operativsystem som stöds 109

P

papper

- felsökning av matning 86
- HP, beställa 23
- skeva sidor 86
- åtgärda paperstrassel 82

pappersmatningsproblem, felsökning 86

program

- WebScan 55

R

regler

- bestämmelser för trådlösa enheter 122

S

skanna

- från WebScan 55
- specifikationer för skanning 110

skevhet, felsökning

- utskrift 86

skrivarprogramvara (Windows)

- öppna 25

skrivarvagn

- om skrivarvagnen fastnat 85

specifikationer

- systemkrav 109

statusikoner 6

stängs av

- felsöka 102
- systemkrav 109

T

teknisk information

- kopieringsspecifikationer 110
- miljöspecifikationer 109
- specifikationer för skanning 110
- utskriftsspecifikationer 110

trassel

- rensa 82

U

utskrift

- felsöka 102
- specifikationer 110

V

visa

- nätverksinställningar 74

W

WebScan 55

Windows

- systemkrav 109

Å

återvinna

- bläckpatroner 112

