

Kullanıcı Kılavuzu

© Copyright 2015 HP Development Company, L.P.

AMD, Advanced Micro Devices, Inc. kuruluşunun bir ticari markasıdır. Bluetooth, sahibinin mülkiyetinde olan bir ticari markadır ve Hewlett-Packard Company tarafından lisansla kullanılmaktadır. Intel, Celeron, Centrino ve Pentium, Intel Corporation kuruluşunun ABD ve diğer ülkelerdeki ticari markalarıdır. Microsoft ve Windows, Microsoft şirketler grubunun ABD'de tescilli ticari markalarıdır.

DTS patentleri için, bkz.

<http://patents.dts.com>. DTS Licensing Limited lisansı altında üretilmiştir. DTS, Sembol ve DTS ve Sembol birlikte, DTS, Inc. kuruluşunun tescilli ticari markaları, DTS Studio Sound ise DTS, Inc. kuruluşunun bir ticari markasıdır. ©

DTS, Inc. Tüm Hakları Saklıdır 

Bu belgede yer alan bilgiler önceden haber verilmeksizin değiştirilebilir. HP ürünleri ve hizmetlerine ilişkin garantiler, bu ürünler ve hizmetlerle birlikte gelen açık garanti beyanlarında belirtilmiştir. Bu belgede yer alan hiçbir şey ek garanti oluşturacak şekilde yorumlanmamalıdır. HP, işbu belgede yer alan teknik hatalardan veya yazım hatalarından ya da eksikliklerden sorumlu tutulamaz.

Birinci Basım: Ağustos 2015

Belge Parça Numarası: 824437-141

Ürün bildirimi

Bu kılavuzda çoğu üründe ortak olan özellikler anlatılmaktadır. Bazı özellikler bilgisayarınızda olmayabilir.

Özelliklerin tümü tüm Windows sürümlerinde mevcut değildir. Windows işlevlerinin tüm avantajlarından yararlanabilmek için, bu bilgisayarın yükseltilmesi ve/veya ayrıca satın alınan donanım, sürücü ve/veya yazılımlar gerekebilir. Ayrıntılar için bkz. <http://www.microsoft.com>.

En son kullanıcı kılavuzuna erişmek için, <http://www.hp.com/support> adresine gidip ülkenizi seçin. **Sürücüler ve İndirilimler** bölümünü seçin ve ardından ekrandaki yönergeleri izleyin.

Yazılım şartları

Bu bilgisayara önceden yüklenmiş herhangi bir yazılım ürününü yükleyerek, kopyalayarak, indirerek veya herhangi bir şekilde kullanarak, HP Son Kullanıcı Lisans Sözleşmesi'nin (EULA) şartlarına tabi olmayı kabul etmiş sayılırsınız. Bu lisans şartlarını kabul etmiyorsanız, yapacağınız tek şey, satıcınızın geri ödeme politikasına tabi olmak üzere, kullanılmamış ürünün tamamını (donanım ve yazılım) tam geri ödeme almak için 14 gün içinde iade etmektir.

Daha fazla bilgi almak veya bilgisayarın bedelinin tamamen iadesini talep etmek için lütfen satıcınıza başvurun.

Güvenlik uyarısı bildirimi

⚠ UYARI! Isı nedeniyle yaralanma veya bilgisayarın aşırı ısınma ihtimalini azaltmak için, bilgisayarı doğrudan dizinize koymayın veya bilgisayarın hava deliklerini kapatmayın. Bilgisayarı yalnızca sağlam ve düz bir yüzeyde kullanın. Bilgisayarın yanında duran yazıcı gibi başka sert bir yüzeyin veya yastık, halı ya da giysi gibi yumuşak yüzeylerin hava akımını engellememesine dikkat edin. Ayrıca, AC adaptörünün çalışma sırasında cilde veya yastık, halı ya da kumaş gibi yumuşak bir yüzeye temas etmesini önleyin. Bilgisayar ve AC adaptörü, International Standard for Safety of Information Technology Equipment (IEC 60950-1) (Bilgi Teknolojisi Donanımlarının Güvenliği için Uluslararası Standart) tarafından kullanıcının temas edeceği yüzeylerin sıcaklıkları için konan sınırlara uygundur.

İşlemci yapılandırma ayarı (yalnızca belirli ürünlerde)

 **ÖNEMLİ:** Belirli bilgisayar ürünleri Intel® Pentium® N35xx/N37xx serisi veya Celeron® N28xx/N29xx/N30xx/N31xx serisi işlemci ve Windows® işletim sistemi ile yapılandırılmıştır. **Bilgisayarınız yukarıda açıklandığı gibi yapılandırılmışsa, msconfig.exe'deki işlemci yapılandırma ayarını 4 veya 2 işlemciden 1 işlemciye düşürmeyin.** Bunu yaparsanız, bilgisayarınız yeniden başlatılmayacaktır. Orijinal ayarları geri yüklemek için bir fabrika sıfırlaması gerçekleştirmeniz gerekir.

İçindekiler

1 Doğru başlangıç	1
HP Apps Store'u ziyaret etme	1
En iyi uygulamalar	1
Ek HP kaynakları	2
2 Bilgisayarınızı tanıma	4
Donanımları bulma	4
Yazılımları bulma	4
Sağdaki	5
Soldaki	5
Ekran	7
Üst	9
Dokunmatik Yüzey	9
Işıklar	10
Düğmeler	10
Tuşlar	12
İşlem tuşlarını kullanma	12
Alt	14
Etiketler	15
SIM kart (yalnızca belirli ürünlerde) takma	16
3 Ağa bağlanma	17
Kablosuz bir ağa bağlanma	17
Kablosuz denetimlerini kullanma	17
Uçak modu tuşu	17
İşletim sistemi denetimleri	17
WLAN'a bağlanma	18
HP Mobil Geniş Bant'ı kullanma (yalnızca belirli ürünlerde)	18
HP DataPass'i kullanma (yalnızca belirli ürünlerde)	19
GPS kullanma (yalnızca belirli ürünlerde)	19
Bluetooth özellikli kablosuz cihazları kullanma (yalnızca belirli ürünlerde)	19
Kablolu bir ağa bağlanma—LAN (yalnızca belirli ürünlerde)	19
Verileri ve sürücülerini paylaşma ve yazılımlara erişme	20
4 Eğlence özelliklerini kullanma	21
Bir web kamerası veya 3D kamera kullanma (yalnızca belirli ürünlerde)	21

Ses özelliklerini kullanma	21
Hoparlörleri bağlama	21
Kulaklık setleri bağlama	22
Ses ayarlarını kullanma	22
Videoyu kullanma	22
VGA kablosu kullanarak video aygıtları bağlama (yalnızca belirli ürünlerde)	23
Bir HDMI kablosu kullanarak video aygıtları bağlama (yalnızca belirli ürünlerde)	23
HDMI sesi yapılandırma	24
Dual-Mode DisplayPort kablosu kullanarak dijital görüntü bağdaştırıcısı bağlama (yalnızca belirli ürünlerde)	25
Miracast uyumlu kablosuz ekranları keşfedip bağlanma (yalnızca belirli ürünlerde)	25
Intel WiDi onaylı ekranları keşfedip bağlanma (yalnızca Intel ürünlerinde)	26
5 Ekran da gezinme	27
Dokunmatik Yüzey'i ve dokunmatik ekran hareketlerini kullanma	27
Dokunma	27
İki parmakla kıstırma yakınlaştırma	27
İki parmakla kaydırma (yalnızca Dokunmatik Yüzey)	28
İki parmakla dokunma (yalnızca Dokunmatik Yüzey)	28
Tek parmakla kaydırma (yalnızca dokunmatik ekran)	28
Klavyeyi ve isteğe bağlı fareyi kullanarak	29
6 Güç yönetimi	30
Uyku ve Hazırda Bekletme durumunu başlatma ve bu durumlardan çıkma	30
El ile Uyku durumunu başlatma ve bu durumdan çıkma	30
El ile Hazırda Bekletme durumunu başlatma ve bu durumdan çıkma (yalnızca belirli ürünlerde)	30
Yeniden başlatmada parola koruması ayarlama (Uyku veya Hazırda Bekletme durumundan çıkma)	31
Güç ölçeri ve güç ayarlarını kullanma	31
Pil gücü ile çalışma	32
Kullanıcı tarafından değiştirilebilir pil	32
Pil bilgilerini bulma	34
Pil gücünü tasarruflu kullanma	34
Düşük pil düzeylerini belirleme	35
Düşük pil düzeyini çözümüleme	35
Harici güç varken düşük pil düzeyini çözümüleme	35
Herhangi bir güç kaynağı yokken düşük pil düzeyini çözümüleme	35
Bilgisayar Hazırda Bekletme durumundan çıkamadığında düşük pil düzeyini çözümüleme	35
Kullanıcı tarafından değiştirilebilir pili saklama	35

Kullanıcı tarafından değiştirilebilir pili atma	36
AC güç kaynağıyla çalışma	36
Güç sorunlarını çözme	37
Bilgisayarı kapatma	37
7 Bilgisayarınızın bakımını yapma	38
Performansı artırma	38
Disk Birleştiricisi'ni kullanma	38
Disk Temizleme'yi kullanma	38
HP 3D DriveGuard'ı kullanma (yalnızca belirli ürünlerde)	38
HP 3D DriveGuard durumunu belirleme	39
Programları ve sürücüleri güncelleştirme	39
Bilgisayarınızı temizleme	39
Temizlik yordamları	39
Ekranı temizleme	40
Yanları veya kapağı temizleme	40
Dokunmatik Yüzey'i, klavyeyi veya fareyi temizleme (yalnızca belirli ürünlerde)	40
Bilgisayarınızla seyahat etme veya bilgisayarı kargoya verme	40
8 Bilgisayarınızı ve bilgilerinizi koruma	42
Parolaları kullanma	42
Windows'da parola oluşturma	42
Setup Utility (BIOS) parolalarını oluşturma	43
Parmak izi okuyucusunu kullanma (yalnızca belirli ürünlerde)	43
İnternet güvenliği yazılımı kullanma	44
Virüsten koruma yazılımı kullanma	44
Güvenlik duvarı yazılımı kullanma	44
Yazılım güncelleştirmelerini yükleme	44
HP Touchpoint Manager'ı kullanma (yalnızca belirli ürünlerde)	45
Kablosuz ağınıza koruma	45
Yazılım uygulamalarınızı ve bilgilerinizi yedekleme	45
İsteğe bağlı güvenlik kablosu kullanma	45
9 Setup Utility'yi (BIOS) kullanma	47
Setup Utility'yi (BIOS) başlatma	47
Setup Utility'yi (BIOS) güncelleştirme	47
BIOS sürümünü belirleme	47
BIOS güncelleştirmesini indirme	48
Tablet ve klavyeyi eşitleme (yalnızca belirli ürünlerde)	49

10 HP PC Hardware Diagnostics (UEFI) uygulamasını kullanma	50
HP PC Hardware Diagnostics'i (UEFI) bir USB aygıtına indirme	50
11 Yedekleme, geri yükleme ve kurtarma	52
Kurtarma medyası ve yedeklemeler oluşturma	52
HP Recovery medyası oluşturma (yalnızca belirli ürünlerde)	52
Windows araçlarını kullanma	53
Geri yükleme ve kurtarma	54
HP Recovery Manager'ı kullanarak kurtarma	54
İşe başlamadan önce bilmeniz gerekenler	54
HP Recovery bölümünü kullanma (yalnızca belirli ürünlerde)	55
HP Recovery medyası kullanarak kurtarma işlemi gerçekleştirme	56
Bilgisayarın önyükleme sırasını değiştirme	56
HP Recovery bölümünü kaldırma (yalnızca belirli ürünlerde)	56
12 Özellikler	58
Giriş gücü	58
Çalışma ortamı	58
13 Elektrostatik Deşarj	60
14 Erişilebilirlik	61
Desteklenen yardımcı teknolojiler	61
Desteğe başvurma	61
Dizin	62

1 Doğru başlangıç

Bu bilgisayar, çalışma ve eğlence olanaklarınızı zenginleştirmek için tasarlanmış güçlü bir araçtır. Bilgisayarınızı kurduktan sonra en iyi uygulamaları, bilgisayarınızla yapabileceğiniz eğlenceli şeyleri ve ek HP kaynaklarını nerede bulabileceğiniz hakkında bilgi edinmek için bu bölümü okuyun.

HP Apps Store'u ziyaret etme

HP Apps Store, popüler oyunlar, eğlence ve müzik uygulamaları, üretkenlik uygulamaları ve HP'ye özel uygulamalardan oluşan ve masaüstüne indirebileceğiniz geniş bir uygulama yelpazesi sunar. Düzenli olarak güncelleştirilen uygulama yelpazesi, bölgesel içeriklerin yanı sıra ülkeye özgü fırsatlar içerir. Yeni ve güncelleştirilmiş özellikler için sık sık HP Apps Store'u kontrol etmeyi unutmayın.

 **ÖNEMLİ:** HP Apps Store'a erişebilmek için Internet'e bağlı olmanız gerekir.

Bir uygulamayı görüntülemek ve indirmek için:

1. **Başlat** düğmesini, sonra da **Mağaza** uygulamasını seçin.
– veya –
Görev çubuğu arama kutusunun yanındaki **Mağaza** simgesini seçin.
2. Mevcut tüm uygulamaları görüntülemek için **HP'nin seçtikleri** ögesini seçin.

 **NOT:** **HP'nin seçtikleri** yalnızca belirli ülkelerde sunulmaktadır.

3. İndirmek istediğiniz uygulamayı seçin, sonra da ekrandaki yönergeleri izleyin. İndirme tamamlandığında, uygulama, Tüm uygulamalar ekranında belirir.

En iyi uygulamalar

Bilgisayarı kurup kaydettirdikten sonra, akıllı yatırımınızdan en iyi şekilde yararlanmak için aşağıdaki adımları gerçekleştirmenizi öneririz:

- Kurtarma medyası oluşturarak sabit sürücünüzü yedekleyin. Bkz. [Yedekleme, geri yükleme ve kurtarma, sayfa 52](#).
- Henüz bağlı değilseniz kablolu veya kablosuz bir ağa bağlanın. Ayrıntılar için, bkz. [Ağa bağlanma, sayfa 17](#).
- Bilgisayardaki donanım ve yazılımları öğrenin. Daha fazla bilgi için bkz. [Bilgisayarınızı tanıma, sayfa 4](#) ve [Eğlence özelliklerini kullanma, sayfa 21](#).
- Virüsten koruma yazılımını güncelleştirin veya satın alın. Bkz. [Virüsten koruma yazılımı kullanma, sayfa 44](#).

Ek HP kaynakları

Ürünle ilgili ayrıntıları, kullanıma ilişkin bilgileri ve daha fazlasını sağlayan kaynakları bulmak için bu tabloyu kullanın.

Kaynak	İçindekiler
<i>Kurulum Yönergeleri</i>	<ul style="list-style-type: none">Bilgisayar kurulumu ve özelliklerine genel bakış
Başlarken uygulaması	<ul style="list-style-type: none">Kullanıma yönelik kapsamlı bilgiler ve sorun giderme ipuçları
Başlarken uygulamasına erişmek için: ▲ Başlat düğmesini, sonra da Başlarken uygulamasını seçin.	
HP desteği	<ul style="list-style-type: none">HP teknisyeniyle çevrimiçi sohbetDestek telefonu numaralarıHP servis merkezlerinin yerleri
ABD'de destek için, http://www.hp.com/go/contactHP adresine gidin. Dünya genelinde destek için, http://welcome.hp.com/country/us/en/wcontact_us.html adresine gidin.	
<i>Güvenlik ve Rahat Kullanım Kılavuzu</i>	<ul style="list-style-type: none">Doğru iş istasyonu kurulumuDaha rahat etmenizi sağlayacak ve yaralanma riskinizi azaltacak duruş ve çalışma alışkanlıklarına yönelik yönergelerElektrik ve mekanikle ilgili güvenlik bilgileri.
Bu kılavuza erişmek için: 1. Görev çubuğu arama kutusuna support yazıp HP Support Assistant uygulamasını seçin. – veya – Görev çubuğundaki soru işaretini tıklatın. 2. Kişisel bilgisayarım 'i, Belirtiler sekmesini, sonra da Kullanıcı Kılavuzları 'ni seçin. – veya – http://www.hp.com/ergo adresine gidin.	
<i>Yasal Düzenleme, Güvenlik ve Çevre Bildirimleri</i>	<ul style="list-style-type: none">Gerekirse, pilin düzgün şekilde nasıl atılacağına ilişkin bilgiler de dahil, önemli yasal düzenleme bildirimleri.
Bu belgeye erişmek için: 1. Görev çubuğu arama kutusuna support yazıp HP Support Assistant uygulamasını seçin. – veya – Görev çubuğundaki soru işaretini tıklatın. 2. Kişisel bilgisayarım 'i, Belirtiler sekmesini, sonra da Kullanıcı Kılavuzları 'ni seçin.	
<i>Sınırlı Garanti*</i>	<ul style="list-style-type: none">Bu bilgisayara özel garanti bilgileri
Bu belgeye erişmek için: 1. Görev çubuğu arama kutusuna support yazıp HP Support Assistant uygulamasını seçin. – veya – Görev çubuğundaki soru işaretini tıklatın. 2. Kişisel bilgisayarım 'i, sonra da Garanti ve hizmetler 'i seçin. – veya –	

Kaynak**İçindekiler**

<http://www.hp.com/go/orderdocuments> adresine gidin.

*HP Sınırlı Garantisi'ni ürününüzle birlikte verilen kullanım kılavuzları arasında ve/veya kutuda sağlanan CD veya DVD'de bulabilirsiniz. HP, bazı ülkelerde veya bölgelerde, kutuya basılı bir garanti eklemiş olabilir. Garantinin basılı biçimde verilmediği ülkelerde veya bölgelerde, <http://www.hp.com/go/orderdocuments> adresinden bir kopya isteyebilirsiniz. Asya Pasifik'te satın alınan ürünler için, Hewlett Packard, POD, P.O. Box 200, Alexandra Post Office, Singapur 911507 adresinden HP'ye yazabilirsiniz. Ürününüzün adını, kendi adınızı, telefon numaranızı ve posta adresinizi ekleyin.

2 Bilgisayarınızı tanıma

Donanımları bulma

Bilgisayarınızda hangi donanımların bulunduğunu öğrenmek için:

- ▲ Görev çubuğu arama kutusuna `aygıt yöneticisi` yazın ve sonra da **Aygıt Yöneticisi** uygulamasını seçin.

Bilgisayarınıza takılı olan tüm aygıtların listesi görüntülenir.

Sistem donanım bileşenleri ve sistem BIOS'u sürüm numarası hakkında bilgi için, **fn+esc** tuşlarına basın (yalnızca belirli ürünlerde).

Yazılımları bulma

Bilgisayarınızda hangi yazılımların yüklü olduğunu öğrenmek için:

- ▲ **Başlat** düğmesini, sonra da **Tüm uygulamalar** seçeneğini seçin.

– veya –

Başlat düğmesini sağ tıklayın, sonra da **Programlar ve Özellikler** seçeneğini seçin.



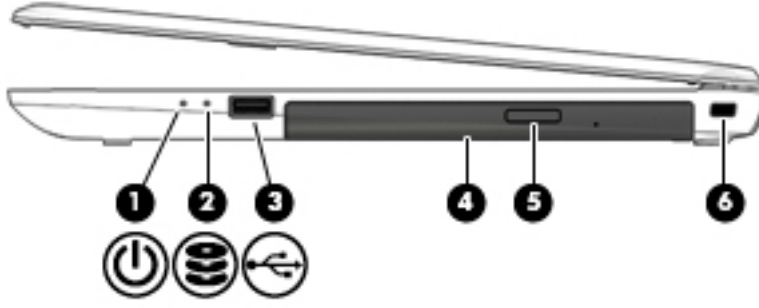



Sağdaki

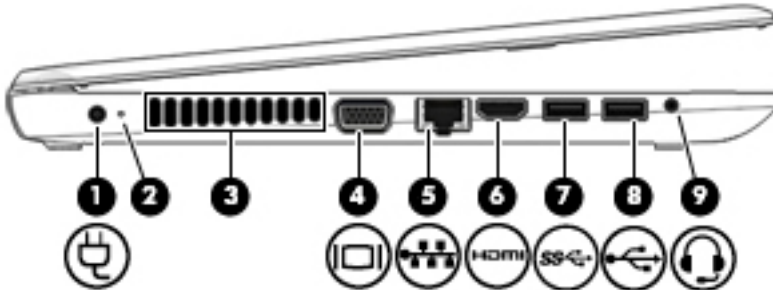

Bileşen	Açıklama
(1)  Güç ışığı	<ul style="list-style-type: none">• Yanıyorsa: Bilgisayar açıktır.• Yanıp sönüyorsa: Bilgisayar bir enerji tasarrufu durumu olan Uyku durumundadır. Bilgisayar, ekranı ve kullanılmayan diğer bileşenleri kapatır.• Yanmıyorsa: Bilgisayar kapalıdır veya Hazırda Bekletme durumundadır. Hazırda Bekletme, olabilecek en az miktarda güç kullanan bir enerji tasarrufu durumudur.
(2)  Sabit sürücü ışığı	<ul style="list-style-type: none">• Beyaz renkli yanıp sönüyorsa: Sabit sürücüye erişildiğini gösterir.
(3)  USB 2.0 bağlantı noktası	Klavye, fare, harici sürücü, yazıcı, tarayıcı veya USB hub gibi isteğe bağlı bir USB aygıtı bağlanır.
(4) Optik sürücü	Bilgisayarınıza bağlı olarak, optik diski okur ve optik diske yazar. NOT: Disk uyumluluğu bilgileri için, Destek web sayfasına gidin. Web sayfasındaki yönergeleri izleyerek bilgisayarınızı seçin. Sürücüler ve İndirilenler bölümünü seçin ve ardından ekrandaki yönergeleri izleyin.
(5) Optik sürücü çıkarma düğmesi	Disk tepsisini serbest bırakır.
(6) Güvenlik kablosu yuvası	İsteğe bağlı güvenlik kablosunu bilgisayara bağlar. NOT: Güvenlik kablosu, caydırıcı olacak şekilde tasarlanmıştır; ancak bilgisayarın hatalı kullanılmasını veya çalınmasını engelleyemeyebilir.

Soldaki



Bileşen	Açıklama
(1)  Güç konektörü	AC bağdaştırıcısı bağlanır.
(2) AC bağdaştırıcısı/pil ışığı	<ul style="list-style-type: none"> Beyaz: AC bağdaştırıcısı bağlıdır ve pil tam olarak şarj olmuştur. Beyaz renkli yanıp sönüyorsa: AC bağdaştırıcısının bağlantısı kesilmiştir ve pil, düşük bir pil düzeyine gelmiştir. Sarı: AC bağdaştırıcısı bağlıdır ve pil şarj ediliyor. Yanmıyorsa: Pil şarj edilmeyordur.
(3) Havalandırma deliği	Dahili bileşenleri soğutmak için hava akımı sağlarlar. NOT: Bilgisayar fanı otomatik olarak çalışarak dahili bileşenleri soğutur ve aşırı ısınmayı önler. Dahili fanın normal çalışma sırasında zaman zaman durup yeniden çalışması normaldir.
(4)  Harici monitör bağlantı noktası	Harici VGA monitör veya projektör bağlanır.
(5)  RJ-45 (ağ) jakı/durum ışıkları	Ağ kablosu bağlanır. <ul style="list-style-type: none"> Beyaz: Ağ bağlıdır. Sarı: Ağda etkinlik gerçekleşmektedir.
(6)  HDMI bağlantı noktası	Yüksek tanımlı televizyon, uyumlu dijital veya ses bileşeni veya yüksek hızlı Yüksek Tanımlı Multimedya Arabirimi (HDMI) aygıtı gibi isteğe bağlı bir video veya ses aygıtı bağlanır.
(7)  USB 3.0 bağlantı noktası	Klavye, fare, harici sürücü, yazıcı, tarayıcı veya USB hub gibi isteğe bağlı bir USB aygıtı bağlanır.
(8)  USB 2.0 bağlantı noktası	Klavye, fare, harici sürücü, yazıcı, tarayıcı veya USB hub gibi isteğe bağlı bir USB aygıtı bağlanır.
(9)  Ses çıkış (kulaklık)/Ses giriş (mikrofon) jakı	İsteğe bağlı elektrikli stereo hoparlör, kulaklık, kulakiçi kulaklık, mikrofonlu kulaklık veya televizyon ses kablosu bağlanır. Ayrıca, isteğe bağlı bir kulaklık mikrofonu bağlanır. Bu jak, sadece mikrofon içeren isteğe bağlı aygıtları desteklememektedir. UYARI! Kişisel yaralanma riskini azaltmak için, kulaklıkları, kulakiçi kulaklıkları veya mikrofonlu kulaklığı takmadan önce ses düzeyini ayarlayın. Ek güvenlik bilgileri için <i>Yasal Düzenleme, Güvenlik ve Çevre Bildirimleri</i> 'ne başvurun. Bu belgeye erişmek için: <ol style="list-style-type: none"> Görev çubuğu arama kutusuna support yazıp HP Support Assistant uygulamasını seçin. – veya – Görev çubuğundaki soru işaretini tıklatın. Kişisel bilgisayarım'ı, Belirtiler sekmesini, sonra da Kullanıcı Kılavuzları'nı seçin. NOT: Jaka bir aygıt bağlandığında bilgisayar hoparlörleri devre dışı kalır.

Bileşen**Açıklama**

NOT: Aygıt kablosunun, hem ses çıkışı (kulaklık) hem de ses girişini (mikrofon) destekleyen 4 iletkenli bir konektör olduğundan emin olun.

Ekran

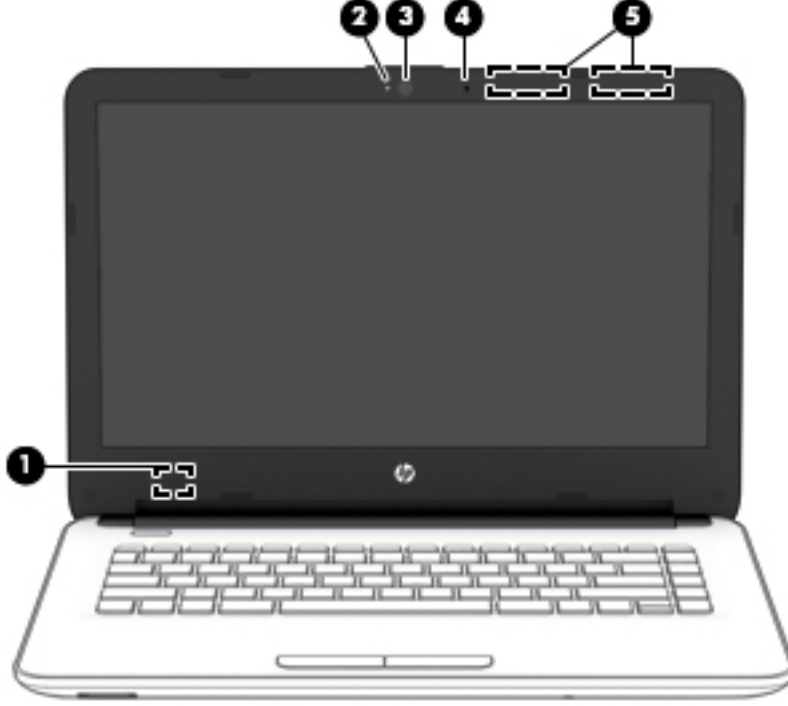
**Bileşen****Açıklama**

(1) Dahili ekran anahtarı

Güç açıkken ekran indirilirse, ekranı kapatır ve Uyku durumunu başlatır.

NOT: Dahili ekran anahtarı bilgisayarın dışından görünmez.

(2) Web kamerası ışığı

Yanıyorsa: Web kamerası kullanılmaktadır.

(3) Web kamerası

– veya –

3B kamera (yalnızca belirli ürünlerde)

Video kaydı yapar ve fotoğraf çeker. Bazı ürünler video akışı yoluyla görüntülü konferans yapmanıza ve sohbet etmenize olanak tanımaktadır.

Web kamerasını veya 3B kamerayı kullanmak için:

- ▲ Görev çubuğu arama kutusuna **kamera** yazın, sonra da **Kamera**'yı seçin.

NOT: Bir 3B kamera, 3B görüntüleri yakalar ve bunları bilgisayar ekranında görüntüler. Ek donanım (3D kamera algılayıcı ve 3D lazer projektör) ve özel yazılım içerir. 3D kamerayı kullanma hakkında daha fazla bilgi için Intel RealSense uygulamasını **Intel RealSense'e hoş geldiniz** açın. 3D kamera uygulamalarına erişmek için **Intel RealSense Technology** uygulamasına gidin.

(4) Dahili mikrofon

Ses kaydeder.

Bileşen	Açıklama
(5) WLAN antenleri*	Kablosuz yerel ağlarla (WLAN) iletişim kurmak için kablosuz sinyaller gönderir ve alır.

*Antenler bilgisayarın dışından görünmez. En iyi iletimi sağlamak için antenlerin yakın çevresinde engel bulunmamasına dikkat edin.

Kablosuz yasal düzenleme bildirimlerini görmek için, *Yasal Düzenleme, Güvenlik ve Çevre Bildirimleri*'nin ülkenizle veya bölgenizle ilgili bölümüne bakın.

Bu belgeye erişmek için:

1. Görev çubuğu arama kutusuna `support` yazıp **HP Support Assistant** uygulamasını seçin.

– veya –

Görev çubuğundaki soru işaretini tıklatın.

2. **Kişisel bilgisayarım**'ı, **Belirtiler** sekmesini, sonra da **Kullanıcı Kılavuzları**'nı seçin.

Üst

Dokunmatik Yüzey

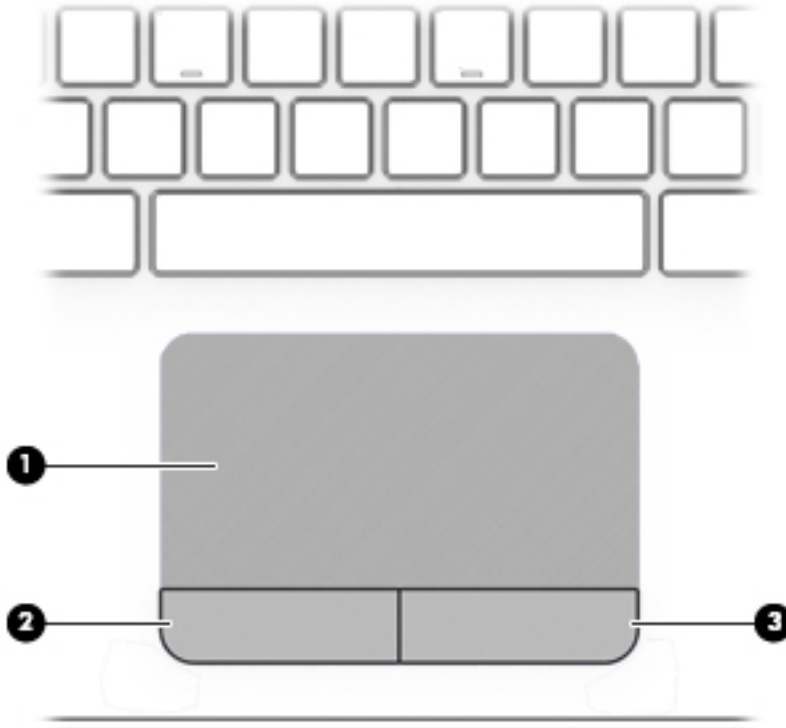

Bileşen	Açıklama
(1) Dokunmatik Yüzey alanı	Parmak hareketlerinizi okuyarak işaretçiyi hareket ettirir veya ekrandaki öğeleri etkinleştirir. NOT: Daha fazla bilgi için, bkz. Dokunmatik Yüzey'i ve dokunmatik ekran hareketlerini kullanma, sayfa 27.
(2) Sol Dokunmatik Yüzey düğmesi	Harici fare üzerindeki sol düğme gibi işlev görür.
(3) Sağ Dokunmatik Yüzey düğmesi	Harici fare üzerindeki sağ düğme gibi işlev görür.

Işıklar

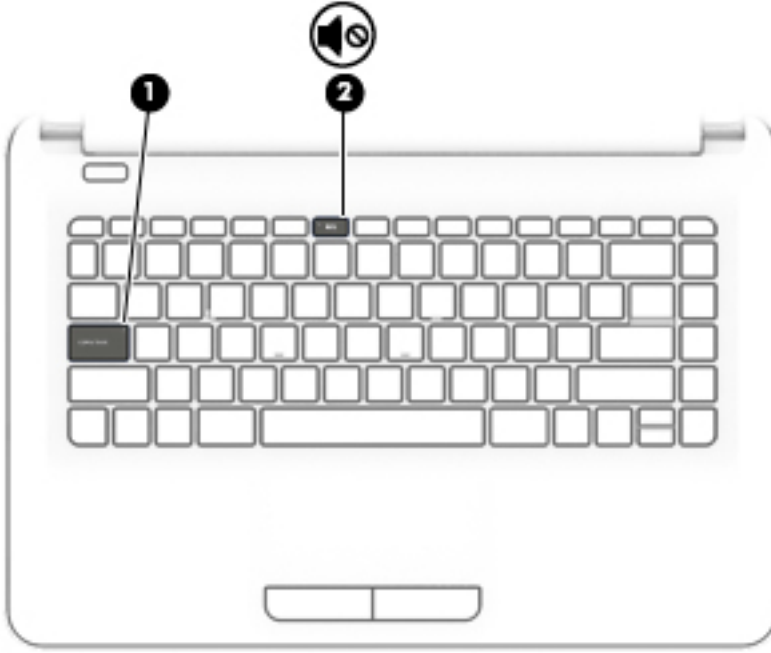

Bileşen	Açıklama
(1) Caps lock ışığı	Yanıyorsa: Tuş girişini büyük harflere geçiren caps lock açıktır.
(2)  Sessiz ışığı	<ul style="list-style-type: none">Sarı: Bilgisayar sesi kapalıdır.Yanmıyorsa: Bilgisayar sesi açıktır.

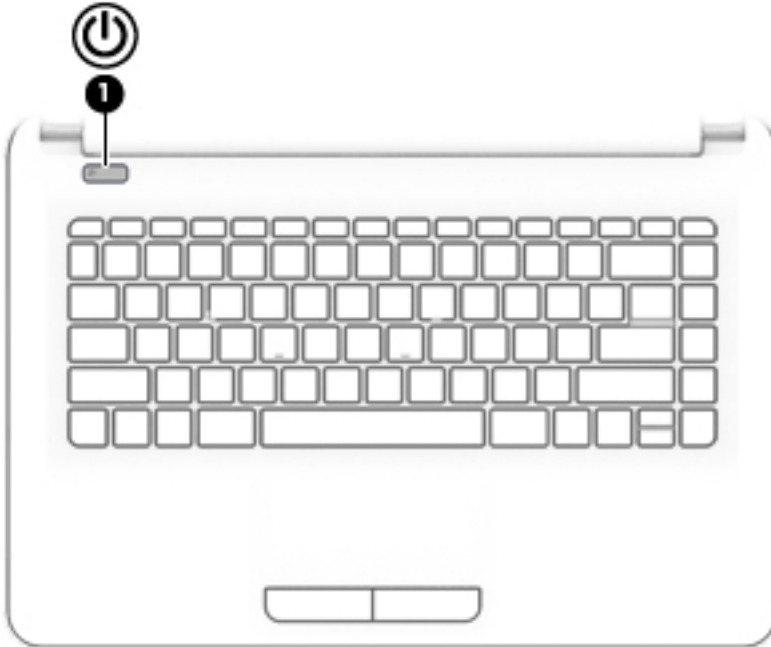

Düğmeler



Bileşen	Açıklama
(1)  Güç düğmesi	<ul style="list-style-type: none">• Kapalıyken bilgisayarı açmak için düğmeye basın.• Bilgisayar açıkken, Uyku durumunu başlatmak için düğmeye kısa süre basın.• Bilgisayar Uyku durumundayken, Uyku durumundan çıkmak için düğmeye kısa süre basın.• Bilgisayar Hazırda Bekletme durumundayken, bu durumdan çıkmak için düğmeye kısa süre basın. <p>DİKKAT: Güç düğmesini basılı tutmak, kaydedilmemiş bilgilerin kaybolmasına yol açar.</p> <p>Bilgisayar yanıt vermiyorsa ve kapatma yordamları etkili olmuyorsa, bilgisayarı kapatmak için güç düğmesini en az 5 saniye basılı tutun.</p> <p>Güç ayarlarınız hakkında daha fazla bilgi almak için, güç seçeneklerinize bakın.</p> <p>▲ Görev çubuğunun arama kutusuna güç yazın ve ardından Güç ve uyku ayarları'ni seçin.</p> <p>– veya –</p> <p>Başlat simgesini sağ tıklayın, sonra da Güç Seçenekleri'ni seçin.</p>

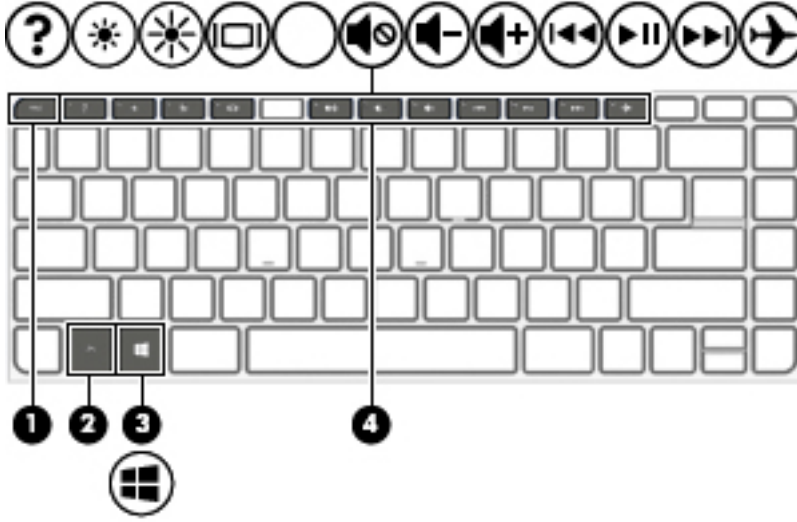

Tuşlar

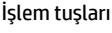









Bileşen	Açıklama
(1)  esc tuşu	fn tuşuyla birlikte basıldığında sistem bilgilerini görüntüler.
(2)  fn tuşu	esc tuşu, işlem tuşları veya ara çubuğu ile birlikte basıldığında sık kullanılan sistem işlevlerini yürütür.
(3)  Windows tuşu	Başlat menüsünü açar. NOT: Windows tuşuna tekrar basmak Başlat menüsünü kapatacaktır.
(4)  işlem tuşları	Sık kullanılan sistem işlevlerini yürütür. NOT: Belirli ürünlerde, f5 işlem tuşu, arka aydınlatmalı klavye özelliğini açar veya kapatır.

İşlem tuşlarını kullanma





- Bir işlem tuşu, atanan bir işlevi gerçekleştirir.
- İşlev tuşlarının her biri üstünde yer alan simge o tuşun işlevini belirtir.
- Bir işlem tuşunu kullanmak için tuşu basılı tutun.

Simge	Açıklama
	Windows işletim sistemi ve bilgisayarınız hakkında öğreticiler, bilgiler ve sorulara yanıtlar ile bilgisayarınız için güncelleştirmeler sağlayan Yardım ve Destek'i açar. Yardım ve Destek, otomatik sorun giderme araçları ve desteğe erişim de sağlar.
	Tuşu basılı tuttuğunuz sürece ekran parlaklığını aşamalı olarak azaltır.
	Tuşu basılı tuttuğunuz sürece ekran parlaklığını aşamalı olarak artırır.

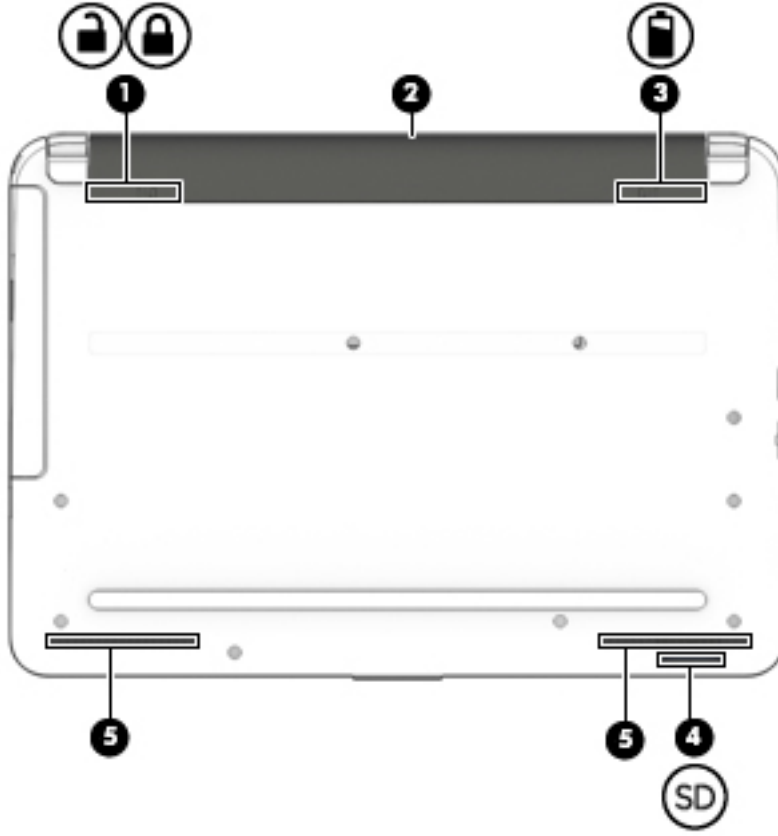
Simge	Açıklama
	Ekran görüntüsünü sisteme bağlı görüntü aygıtları arasında değiştirir. Örneğin, bilgisayara bir monitör takılıysa, bu tuşa üst üste basıldığında ekran görüntüsü bilgisayar ekranında, monitörde ve hem bilgisayar ekranı hem de monitörde görüntülenme arasında geçiş yapar.
	Hoparlör sesini kapatır veya geri açar.
	Tuşa basılı tuttuğunuzda, hoparlör sesi dereceli olarak azaltılır.
	Tuşa basılı tuttuğunuzda, hoparlör sesi dereceli olarak artırılır.
	Ses CD'sindeki bir önceki parçayı çalar veya DVD ya da Blu-ray Disk'teki (BD) bir önceki kısmı yürütür.
	Bir ses CD'sini, DVD'yi veya BD'yi kayıttan yürütmeye başlar, duraklatır veya sürdürür.
	Ses CD'sinde bir sonraki parçayı, DVD veya BD'de ise bir sonraki bölümü yürütür.
	Uçak modunu ve kablosuz özelliğini açar veya kapatır. NOT: Uçak modu tuşu, kablosuz düğmesi olarak da adlandırılır. NOT: Kablosuz bağlantı olabilmesi için önce kablosuz ağ kurulmalıdır.

Alt



Bileşen	Açıklama
(1)  	Pil kilidi Pili pil yuvasına kilitletler.
(2)	Pil yuvası Pili barındırır.
(3) 	Pil çıkarma mandalı Pili serbest bırakır.
(4) 	Bellek kartı okuyucusu Bilgi depolamanıza, yönetmenize, paylaşmanıza veya bilgilere erişmenize imkan veren isteğe bağlı bellek kartlarını okur. Kart takmak için: <ol style="list-style-type: none">1. Kartı etiketi üste gelecek ve konektörler bilgisayara dönük olacak şekilde tutun.2. Kartı, bellek kartı okuyucusuna takıp sıkıca yerine oturana dek içeri doğru bastırın. Kartı çıkarmak için:

Bileşen	Açıklama
	▲ Kartı yuvasından dışarı çekin.
(5)	Hoparlörler (2) Ses üretir.

Etiketler

Bilgisayara yapıştırılan etiketler, sistem sorunlarını giderirken veya bilgisayarla uluslararası seyahat ederken gerek duyabileceğiniz bilgileri sağlar.

ÖNEMLİ: Bu bölümde açıklanan etiketler için aşağıdaki konumları kontrol edin: bilgisayarın alt kısmı, pil yuvasının içi (yalnızca belirli ürünlerde), servis kapağının altı veya ekranın arkası.

- Servis etiketi—Bilgisayarınızı tanımlayan önemli bilgiler sağlar. Destek ekibinden yardım istediğinizde, seri numarasının yanı sıra muhtemelen ürün numarasını veya model numarasını söylemeniz istenecektir. Destek ekibiyle irtibat kurmadan önce bu numaraları bulun.

Servis etiketiniz, aşağıdaki örneklerden birine benzer. Bilgisayarınızdaki servis etiketine en çok benzeyen resme başvurun.



Bileşen

- (1) Seri numarası
- (2) Ürün numarası
- (3) Garanti süresi
- (4) Model numarası (yalnızca belirli ürünlerde)

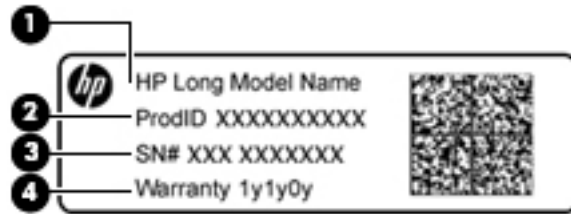

Bileşen

- (1) Model adı (yalnızca belirli ürünlerde)
- (2) Ürün numarası

Bileşen

(3) Seri numarası

(4) Garanti süresi

- Yasal düzenleme etiket(ler)i—Bilgisayarla ilgili yasal düzenleme bilgilerini sağlar.
- Kablosuz sertifikası etiket(ler)i—İsteğe bağlı olarak kullanılacak kablosuz aygıtlarla ilgili bilgileri ve aygıtın kullanımının onaylandığı ülke veya bölgeler için onay işaretlerini sağlar.

SIM kart (yalnızca belirli ürünlerde) takma

⚠ DİKKAT: Konektörlerin zarar görmesini önlemek için SIM kartı takarken çok hafif güç uygulayın.

SIM kartı takmak için aşağıdaki adımları izleyin:

1. Bilgisayarı kapat komutunu kullanarak bilgisayarı kapatın.
2. Ekranı kapatın.
3. Bilgisayara bağlı olan tüm harici aygıtların bağlantısını kesin.
4. Güç kablosunu elektrik prizinden çıkarın.
5. Pil yuvası sizden tarafta olacak biçimde bilgisayarı düz bir yüzeyde ters çevirin.
6. Pili çıkarın.
7. SIM kartı, SIM kartı yuvasına yerleştirip sıkıca yerine oturana kadar yavaşça içeri doğru itin.

📝 NOT: Bilgisayarınızdaki SIM kart bu bölümdeki resimden biraz farklı görünebilir.

📝 NOT: SIM kartın bilgisayarınıza hangi yönde takılması gerektiğini belirlemek için pil yuvasındaki çizime bakın.

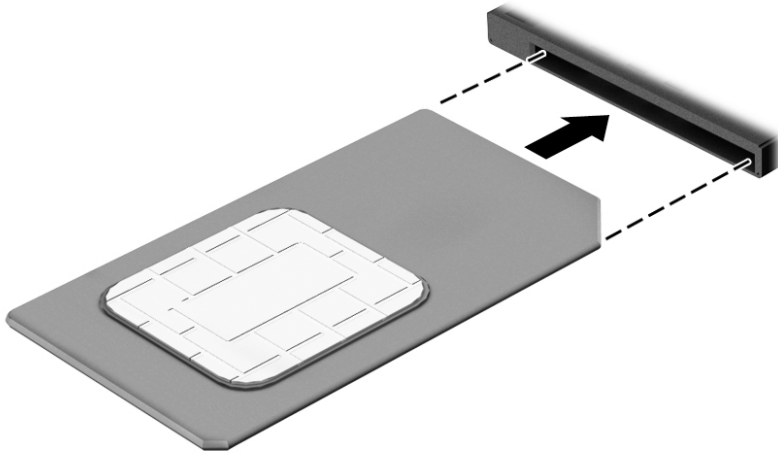

SIM kartı çıkarmak için, SIM kartı bastırıp yuvadan çıkarın.

3 Ağa bağlanma

Bilgisayarınızı gittiğiniz her yere götürebilirsiniz. Ama evde bile olsanız, bilgisayarınızı ve kablolu veya kablosuz bir ağ bağlantısını kullanarak dünyayı keşfedebilir ve milyonlarca web sitesindeki bilgilere erişebilirsiniz. Bu bölüm bu dünyaya bağlanmanıza yardımcı olacaktır.

Kablosuz bir ağa bağlanma

Bilgisayarınız aşağıdaki kablosuz aygıtlardan biri veya daha fazlasıyla donatılmış olabilir:

- WLAN aygıtı—Bilgisayarı şirketlerdeki, evinizdeki ve havaalanları, restoranlar, kafeler, oteller ve üniversiteler gibi kamuya açık alanlardaki kablosuz yerel ağlara (genel olarak Wi-Fi ağlar, kablosuz LAN veya WLAN olarak adlandırılır) bağlar. WLAN'de, bilgisayarınızdaki mobil kablosuz aygıt, bir kablosuz yönlendirici veya kablosuz erişim noktasıyla iletişim kurar.
- HP Mobil Geniş Bant Modülü—Daha geniş bir alanda olan kablosuz geniş alan ağında (WWAN) kablosuz bağlantı sağlar. Mobil şebeke operatörleri, büyük coğrafi alanlarda baz istasyonu (cep telefonu kulelerine benzer) ağları kurarak eyaletlerin, bölgelerin, hatta ülkelerin tümünü etkin biçimde kapsama alanına dahil ederler.
- Bluetooth cihazı—Bilgisayar, telefon, yazıcı, kulaklık, hoparlör ve kamera gibi diğer Bluetooth özellikli aygıtlara bağlanmak için kişisel bir alan ağı (PAN) oluşturur. PAN ağındaki her cihaz diğer cihazlarla doğrudan iletişim kurar ve cihazların nispeten birbirine yakın olmaları gerekir (genelde birbirinden en çok 10 metre uzakta olmalıdırlar).

Kablosuz teknolojsi, internet ve ağ iletişimi hakkında daha fazla bilgi için, **Başlarken** uygulamasına bakın.

▲ **Başlat** düğmesini, sonra da **Başlarken** uygulamasını seçin.

Kablosuz denetimlerini kullanma

Aşağıdaki özelliklerin bir veya daha fazlasını kullanarak bilgisayarınızdaki kablosuz aygıtları denetleyebilirsiniz:

- Uçak modu tuşu (kablosuz düğmesi veya kablosuz tuşu da denilir) (bu bölümde uçak modu tuşu şeklinde geçmektedir)
- İşletim sistemi denetimleri

Uçak modu tuşu

Bilgisayarın bir uçak modu tuşu, bir veya daha fazla kablosuz aygıtı ve bir veya iki kablosuz ışığı olabilir. Bilgisayarınızdaki kablosuz aygıtların tamamı fabrikada etkinleştirilmiştir.

Kablosuz ışığı, kablosuz aygıtlarınızın genel güç durumunu belirtir, tek tek aygıtların durumunu belirtmez.

İşletim sistemi denetimleri

Ağ ve Paylaşım Merkezi, bir bağlantı veya ağ kurmanıza, bir ağa bağlanmanıza ve ağ sorunlarını tanılayıp onarmanıza olanak sağlar.

İşletim sistemi denetimlerini kullanmak için:

1. Görev çubuğu arama kutusuna **denetim masası** yazın, sonra da **Denetim Masası**'ni seçin.
2. **Ağ ve İnternet**'i, sonra da **Ağ ve Paylaşım Merkezi**'ni seçin.

Daha fazla bilgi için, **Başlarken** uygulamasında sağlanan bilgilere bakın.

- ▲ **Başlat** düğmesini, sonra da **Başlarken** uygulamasını seçin.

WLAN'a bağlanma

 **NOT:** Evinizde internet erişimi kurmak için, bir internet servis sağlayıcısı (ISS) hesabı oluşturmanız gerekir. İnternet hizmeti ve modem satın almak için, yerel bir ISS'ye başvurun. ISS, modemi kurmanıza, ağ kablosu takarak kablosuz yönlendiricinizi modeme bağlamanıza ve internet hizmetini sınamanıza yardımcı olur.

WLAN'e bağlanmak için aşağıdaki adımları izleyin:

1. WLAN aygıtının açık olduğundan emin olun.
2. Görev çubuğundaki ağ durumu simgesini seçin, sonra da kullanılabilir ağlardan birine bağlanın.

Söz konusu WLAN güvenlik koruması olan bir WLAN ise ağ güvenlik kodunu girmeniz istenir. Kodu girin, sonra da bağlantıyı tamamlamak için **İleri**'yi seçin.

 **NOT:** Listede hiç WLAN yoksa, kablosuz yönlendiricisinin kapsama alanı veya erişim noktası dışında olabilirsiniz.

 **NOT:** Bağlanmak istediğiniz WLAN'i seçin, görev çubuğundaki ağ durumu simgesini sağ tıklayın, sonra da **Ağ ve Paylaşım Merkezi'ni Aç**'ı seçin. **Yeni bağlantı veya ağ kurun**'u seçin. Ağı el ile arayıp bağlanmanıza veya yeni bir ağ bağlantısı oluşturmanıza olanak sağlayan bir seçenekler listesi görüntülenir.

3. Bağlantıyı tamamlamak için ekrandaki yönergeleri izleyin.

Bağlantı yapıldıktan sonra, bağlantının adını ve durumunu doğrulamak için görev çubuğunun en sağındaki ağ durumu simgesini seçin.

 **NOT:** İşlevsel uzaklık (kablosuz sinyallerinin gidebildiği mesafe), WLAN uygulamasına, yönlendirici üreticisine ve duvarlardan ve diğer elektronik aygıtlardan kaynaklanan parazitlere veya duvarlar ve döşemeler gibi yapısal engellere bağlıdır.

HP Mobil Geniş Bant'ı kullanma (yalnızca belirli ürünlerde)

HP Mobil Geniş Bant bilgisayarınız, mobil geniş bant hizmeti için dahili desteğe sahiptir. Yeni bilgisayarınız bir mobil operatörünün şebekesiyle kullanıldığında Wi-Fi etkin noktası bulmanız gerekmeden İnternet'e bağlanma, e-posta gönderme veya şirket ağınıza bağlanma özgürlüğü verir.

 **NOT:** Bilgisayarınızda HP DataPass varsa, bu bölümdeki talimatlar geçerli değildir. Bkz. [HP DataPass'i kullanma \(yalnızca belirli ürünlerde\), sayfa 19](#).

Mobil geniş bant servisini etkinleştirmek için HP Mobil Geniş Bant Modülü IMEI ve/veya MEID numarasına ihtiyacınız olabilir. Numara, bilgisayarınızın alt kısmında, pil yuvasının içinde, servis kapağının altında ya da ekranın arka kısmında yer alan bir etiket üzerinde olabilir.

– Veya –

Numarayı aşağıdaki adımları izleyerek bulabilirsiniz:

1. Görev çubuğundan, ağ durumu simgesini seçin.
2. **Bağlantı Durumu Ayarları**'ni seçin.
3. **Mobil geniş bant** bölümünde, ağ durumu simgesini seçin.

Bazı mobil şebeke operatörleri, abone kimlik modülü (SIM) kartının kullanılmasını gerekli kılar. SIM kart, şebeke bilgilerinin yanı sıra kişisel kimlik numarası (PIN) gibi sizinle ilgili temel bilgileri içerir. Bazı bilgisayarlarda önceden takılmış bir SIM kart bulunur. SIM kart önceden takılı değilse bilgisayarınızla birlikte verilen HP Mobil Geniş Bant belgeleri arasında verilebilir veya mobil şebeke operatörü bilgisayardan ayrı olarak verebilir.

HP Mobil Geniş Bant ve tercih edilen mobil şebeke operatöründe servisin nasıl etkinleştirileceği hakkında bilgi için bilgisayarınızdaki HP Mobil Geniş Bant bilgilerine başvurun.

HP DataPass'i kullanma (yalnızca belirli ürünlerde)

HP DataPass yıllık sözleşme, kredi kartı ve fark ücreti olmaksızın Mobil Geniş Bant erişimi sağlar. HP DataPass ile cihazı açmanız yeterli, hemen kaydolup bağlanabilirsiniz. HP DataPass, cihazın satın alınması ile bir aylık veri paketi içerir. Daha fazla bilgi için, bkz. <http://www.hp.com/go/hpdatapass>.

GPS kullanma (yalnızca belirli ürünlerde)

Bilgisayarınızda bir Küresel Konumlandırma Sistemi (GPS) aygıtı olabilir. GPS uyduları, GPS donanımlı sistemlere konum, hız ve yön bilgileri sağlar.

Daha fazla bilgi için HP GPS and Location yazılımında Yardım'a başvurun.

Bluetooth özellikli kablosuz cihazları kullanma (yalnızca belirli ürünlerde)

Bluetooth aygıtı, aşağıdaki elektronik aygıtları geleneksel yolla bağlayan fiziksel kablo bağlantılarının yerine geçen kısa mesafeli kablosuz iletişim sağlar:

- Bilgisayarlar (masaüstü, dizüstü bilgisayar)
- Telefonlar (cep telefonu, kablosuz telefon, akıllı telefon)
- Görüntüleme aygıtları (yazıcı, fotoğraf makinesi)
- Ses aygıtları (kulaklık, hoparlörler)
- Fare
- Harici tuş takımı

Bluetooth aygıtları, Bluetooth aygıtlarından oluşan bir kişisel alan ağı (PAN) oluşturmanızı sağlayan eşler arası özelliğini sağlar. Bluetooth aygıtlarını yapılandırma ve kullanma hakkında bilgi için Bluetooth yazılımında Yardım'a bakın.

Kablolu bir ağa bağlanma—LAN (yalnızca belirli ürünlerde)

Kablosuz olarak çalışmak yerine bilgisayarı doğrudan evinizdeki yönlendiriciye bağlamak istiyorsanız veya ofisinizdeki mevcut ağa bağlanmak istiyorsanız LAN bağlantısı kullanın.

LAN bağlantısı için 8 uçlu bir RJ-45 (ağ) kablosu ve bilgisayarda bir ağ jakı gerekir.

Ağ kablosunu bağlamak için aşağıdaki adımları izleyin:

1. Ağ kablosunu bilgisayardaki ağ jakına **(1)** takın.

2. Ağ kablosunun diğer ucunu ağ duvar jakına **(2)** veya yönlendiriciye takın.

NOT: Ağ kablosunda TV ve radyo yayınlarıyla etkileşimi önleyen parazit giderme devresi **(3)** varsa, kablunun devre ucunu bilgisayara doğru yönlendirin.

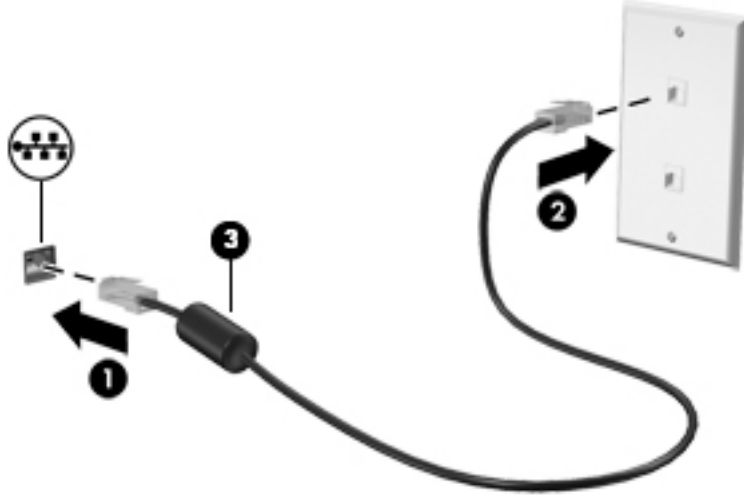

Verileri ve sürücülerini paylaşma ve yazılımlara erişme

Bilgisayarınız bir ağın parçasıyken, yalnızca bilgisayarınızda depolanmış bilgileri kullanmakla kısıtlanmış olmazsınız. Ağa bağlı bilgisayarlar, birbirleriyle yazılım ve veri değiş tokuşu yapabilirler.

Dosya, klasör veya sürücü paylaşımı konusunda daha fazla bilgi için Başlarken uygulamasında sağlanan bilgilere bakın.

- ▲ **Başlat** düğmesini, sonra da **Başlarken** uygulamasını seçin.

NOT: DVD film veya oyun gibi bir disk, kopyalama korumalı ise, paylaşamaz.

4 Eğlence özelliklerini kullanma

HP bilgisayarınızı bir eğlence merkezi olarak kullanarak, web kamerası üzerinden sosyalleşebilir, müzik dinleyebilir ve müzik kayıtlarınızı yönetebilir, film indirebilir ve izleyebilirsiniz. İsterseniz bilgisayarınızı daha zengin bir eğlence merkezi haline getirmek için monitör, projektör, TV, hoparlör veya kulaklık gibi harici aygıtlar da bağlayabilirsiniz.

Bir web kamerası veya 3D kamera kullanma (yalnızca belirli ürünlerde)

Bilgisayarınızda, video kaydeden ve fotoğraf çeken tümleşik bir web kamerası veya 3D kamera bulunmaktadır. Bazı ürünler video akışı yoluyla görüntülü konferans yapmanıza ve sohbet etmenize olanak tanıyabilir.

- ▲ Web kamerasına erişmek için, görev çubuğu arama kutusuna `kamera` yazın ve ardından uygulamalar listesinden **Kamera**'yı seçin.



NOT: 3D kamera 3D görüntüleri yakalayan ve bunları ekranda görüntüler. Ek donanım (3D kamera algılayıcı ve 3D lazer projektör) ve özel yazılım içerir. 3D kamerayı kullanma hakkında daha fazla bilgi için Intel RealSense uygulamasını **Intel RealSense'e hoş geldiniz** açın. 3D kamera uygulamalarına erişmek için **Intel RealSense Technology** uygulamasına gidin.

Ses özelliklerini kullanma

Bilgisayarınızda veya belirli ürünlerde harici optik sürücü kullanarak müzik CD'leri çalabilir, müzik indirip dinleyebilir, webden ses içeriği akışı sağlayabilir (radyo dahil), ses kaydedebilir veya multimedya oluşturmak üzere ses ve görüntüyü karıştırabilirsiniz. Dinleme kalitesini artırmak için, hoparlör veya kulaklık gibi harici ses aygıtları takın.

Hoparlörleri bağlama

Bilgisayarınızdaki veya bir yerleştirme istasyonundaki USB bağlantı noktasına veya ses çıkışı (kulaklık) jakına bağlayarak, bilgisayarınıza kablolu hoparlör bağlayabilirsiniz.

Bilgisayarınıza kablosuz hoparlörler bağlamak için, aygıt üreticisinin yönergelerini izleyin. Bilgisayara yüksek tanımlı hoparlör bağlamak için bkz. [HDMI sesi yapılandırma, sayfa 24](#). Hoparlörleri bağlamadan önce, ses düzeyi ayarını düşürün.

Kulaklık setleri bağlama

 **UYARI!** Kişisel yaralanma riskini azaltmak için, kulaklıkları, kulakiçi kulaklıkları veya mikrofonlu kulaklığı takmadan önce ses düzeyi ayarını düşürün. Ek güvenlik bilgileri için *Yasal Düzenleme, Güvenlik ve Çevre Bildirimleri*'ne bakın.

Bu belgeye erişmek için:

1. Görev çubuğu arama kutusuna `support` yazıp **HP Support Assistant** uygulamasını seçin.
– veya –
Görev çubuğundaki soru işaretini tıklatın.
2. **Kişisel bilgisayarım**'ı, **Belirtiler** sekmesini, sonra da **Kullanıcı Kılavuzları**'nı seçin.

Mikrofonla birleştirilmiş kulaklıklara *kulaklık seti* denir. Bilgisayarınızdaki ses çıkış (kulaklık)/ses giriş (mikrofon) yakına kablolu kulaklık setleri bağlayabilirsiniz.

Bilgisayarınıza *kablosuz* kulaklık setleri bağlamak için, aygıt üreticisinin yönergelerini izleyin.

Ses ayarlarını kullanma

Sistem ses düzeyini ayarlamak, sistem seslerini değiştirmek veya ses aygıtlarınızı yönetmek için ses ayarlarını kullanın.

Ses ayarlarını görüntülemek veya değiştirmek için:

- ▲ Görev çubuğu arama kutusuna `denetim masası` yazın, **Denetim Masası**'nı seçin, **Donanım ve Ses**'i seçin ve ardından **Ses**'i seçin.
– veya –
Başlat düğmesini sağ tıklatın, **Denetim Masası**'nı, **Donanım ve Ses**'i ve ardından **Ses**'i seçin.

Bilgisayarınızda, Bang & Olufsen, DTS, Beats audio veya başka bir sağlayıcının gelişmiş bir ses sistemi olabilir. Sonuç olarak, bilgisayarınızda ses sisteminize özel bir ses denetim masası üzerinden denetlenebilir gelişmiş ses özellikleri olabilir.

Ses ayarlarını görüntülemek ve kontrol etmek için ses denetim masasını kullanın.

- ▲ Görev çubuğu arama kutusuna `denetim masası` yazın, **Denetim Masası**'nı seçin, **Donanım ve Ses**'i seçin ve ardından sisteminize özgü ses denetim masasını seçin.
– veya –
Başlat düğmesini sağ tıklatın, **Denetim Masası**'nı seçin, **Donanım ve Ses**'i seçin ve ardından sisteminize özgü ses denetim masasını seçin.

Videoyu kullanma

Bilgisayarınız, hem sevdiğiniz web sitelerinden video akışı izlemenize, hem de video ve filmleri ağa bağlı olmadığınızda izlemek için indirmenize olanak sağlayan güçlü bir görüntü aygıtıdır.

İzleme kalitesini artırmak için, bilgisayardaki video bağlantı noktalarından birini kullanarak harici monitör, projektör veya TV bağlayabilirsiniz.

 **ÖNEMLİ:** Harici aygıtın, bilgisayarınızdaki doğru bağlantı noktasına doğru kablo kullanılarak bağlandığından emin olun. Aygıt üreticisinin yönergelerini izleyin.

Video özelliklerinizi kullanma konusunda daha fazla bilgi için HP Support Assistant'a başvurun.

VGA kablosu kullanarak video aygıtları bağlama (yalnızca belirli ürünlerde)

NOT: Bilgisayarınıza bir VGA video aygıtı bağlamak için, ayrıca satın alınan bir VGA kablosu edinmeniz gerekir.

Bilgisayar ekranındaki görüntüyü harici VGA monitörde görüntülemek veya sunu amacıyla yansıtılmış olarak görmek için, bilgisayarın VGA bağlantı noktasına bir monitör veya projektör bağlayın.

1. Monitörün veya projektörün VGA kablosunu bilgisayardaki VGA bağlantı noktasına aşağıda gösterilen şekilde takın.

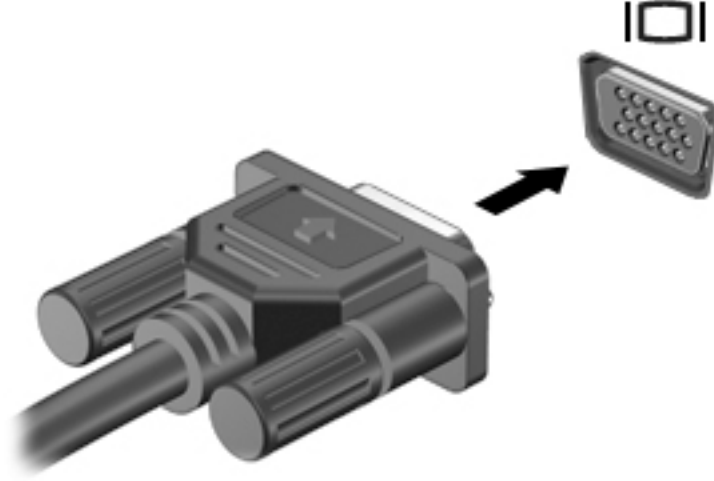

2. Ekran görüntüsünü şu 4 görüntüleme durumu arasında değiştirmek için **f4** tuşuna basın:
 - **Yalnızca kişisel bilgisayar ekranı:** Ekran görüntüsünü yalnızca bilgisayarda görüntüleme.
 - **Çoğalt:** Ekran görüntüsünü aynı anda hem bilgisayarda hem de harici aygıtta görüntüleme.
 - **Genişlet:** Ekran görüntüsünü hem bilgisayar hem de harici aygıtta genişletilmiş şekilde görüntüleme.
 - **Yalnızca ikinci ekran:** Ekran görüntüsünü yalnızca harici aygıtta görüntüleme.

f4 tuşuna her bastığınızda görüntü durumu değişir.

NOT: En iyi sonuçlar için, özellikle de “Genişlet” seçeneğini belirlediyseniz, ekran çözünürlüğünü aşağıda gösterilen şekilde harici aygıtınıza artırın. Görev çubuğu arama kutusuna **denetim masası** yazın, sonra da **Denetim Masası**'ni seçin ve **Görünüm ve Kişiselleştirme**'yi seçin. **Ekran** altında **Ekran çözünürlüğünü ayarla**'yı seçin.

Bir HDMI kablosu kullanarak video aygıtları bağlama (yalnızca belirli ürünlerde)

NOT: Bilgisayarınıza bir HDMI aygıtı bağlamak için, ayrıca satın alınan bir HDMI kablosu edinmeniz gerekir.

Bilgisayar ekranındaki görüntüyü yüksek tanımlı bir TV veya monitörde görüntülemek için, aşağıdaki yönergeleri izleyerek yüksek tanımlı aygıtı bağlayın:

1. HDMI kablosunun bir ucunu bilgisayardaki HDMI bağlantı noktasına bağlayın.

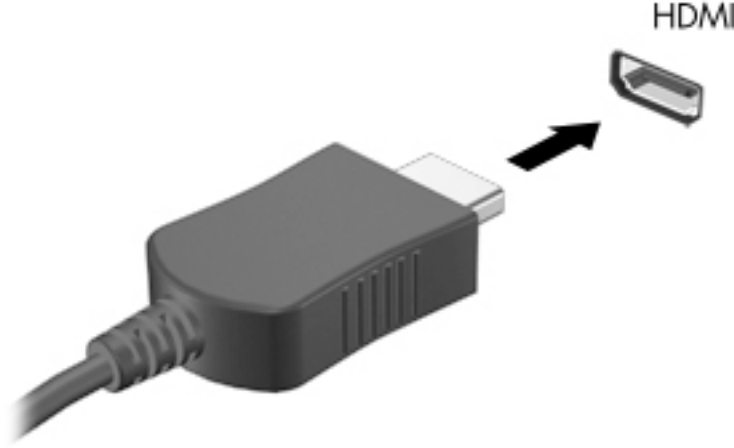

2. Kablonun diğ er ucunu yüksek tanımlı televizyona veya monitöre bağlayın.
3. Bilgisayar ekranı görüntüsünü şu 4 görüntüleme durumu arasında deđ iştirmek için **f4** tuşuna basın:
 - **Yalnızca kişisel bilgisayar ekranı:** Ekran görüntüsünü yalnızca bilgisayarda görüntüleme.
 - **Çoğ alt:** Ekran görüntüsünü aynı anda hem bilgisayarda hem de harici aygıtta görüntüleme.
 - **Genişlet:** Ekran görüntüsünü hem bilgisayar hem de harici aygıtta genişletilmiş şekilde görüntüleme.
 - **Yalnızca ikinci ekran:** Ekran görüntüsünü yalnızca harici aygıtta görüntüleme.

f4 tuşuna her bastığınızda görüntü durumu deđ işir.

NOT: En iyi sonuçlar için, özellikle de “Genişlet” seçeneđ ini belirlediyseniz, ekran çözünürlüğ ünü aşt ađ ıda gösterilen şekilde harici aygıtınıza artırın. Görev çubuđ u arama kutusuna **denetim masası** yazın, sonra da **Denetim Masası**'nı seçin ve **Görünüm ve Kişiselleştirme**'yi seçin. **Ekran** altında **Ekran çözünürlüğ ünü ayarla**'yı seçin.

HDMI sesi yapılandırma

HDMI, yüksek tanımlı video ve ses özelliklerini destekleyen tek görüntü arabirimidir. Bilgisayara bir HDMI TV bağladıktan sonra, aşt ađ ıdaki adımları uygulayarak HDMI sesi açabilirsiniz:

1. Görev çubuđ unun en sađ ındaki bildirim alanında yer alan **Hoparlör** simgesini sađ tıklatın ve sonra **Kayıttan yürütme aygıtları**'nı seçin.
2. **Kayıttan yürütme** sekmesinde, dijital çıkış aygıtının adını seçin.
3. **Varsayılan Yap**'ı, sonra da **Tamam**'i tıklatın.

Ses akışını bilgisayar hoparlörlerine geri döndürmek için:

1. Görev çubuđ unun en sađ ındaki bildirim alanında yer alan **Hoparlör** simgesini sađ tıklatın ve sonra **Kayıttan yürütme aygıtları**'nı tıklatın.
2. Kayıttan Yürütme sekmesinde, **Hoparlörler**'i tıklatın.
3. **Varsayılan Yap**'ı, sonra da **Tamam**'i tıklatın.

Dual-Mode DisplayPort kablosu kullanarak dijital görüntü bağdaştırıcısı bağlama (yalnızca belirli ürünlerde)

NOT: Bilgisayarınıza bir dijital görüntü bağdaştırıcısı bağlamak için, ayrıca satın alınan bir Dual-Mode DisplayPort (DP-DP) kablosu edinmeniz gerekir.

Dual-Mode DisplayPort, yüksek performanslı monitör veya projektör gibi bir dijital görüntü aygıtını bağlar. Dual-Mode DisplayPort, VGA harici monitör bağlantı noktasına göre daha yüksek performans sağlar ve dijital bağlantıyı iyileştirir.

1. Dual-Mode DisplayPort kablosunun bir ucunu bilgisayardaki Dual-Mode DisplayPort bağlantı noktasına bağlayın.

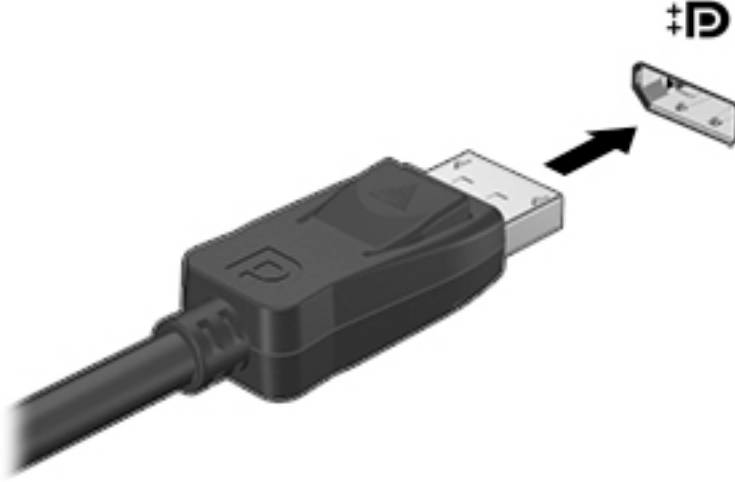

2. Kablonun diğer ucunu dijital görüntü bağdaştırıcısına takın.
3. Bilgisayar ekranı görüntüsünü şu 4 görüntüleme durumu arasında değiştirmek için **f4** tuşuna basın:
 - **Yalnızca kişisel bilgisayar ekranı:** Ekran görüntüsünü yalnızca bilgisayarda görüntüleme.
 - **Çoğalt:** Aynı ekran görüntüsünü aynı anda hem bilgisayarda hem de harici aygıtta görüntüleme.
 - **Genişlet:** Ekran görüntüsünü hem bilgisayar hem de harici aygıtta genişletilmiş şekilde görüntüleme.
 - **Yalnızca ikinci ekran:** Ekran görüntüsünü yalnızca harici aygıtta görüntüleme.

f4 tuşuna her bastığınızda görüntü durumu değişir.

NOT: En iyi sonuçlar için, özellikle de “Genişlet” seçeneğini belirlediyseniz, ekran çözünürlüğünü aşağıda gösterilen şekilde harici aygıtınıza artırın. Görev çubuğu arama kutusuna **denetim masası** yazın, sonra da **Denetim Masası**'ni seçin ve **Görünüm ve Kişiselleştirme**'yi seçin. **Ekran** altında **Ekran çözünürlüğünü ayarla**'yı seçin.

Miracast uyumlu kablosuz ekranları keşfedip bağlanma (yalnızca belirli ürünlerde)

Miracast uyumlu kablosuz ekranları keşfedip bu ekranlara geçerli uygulamalarınızdan ayrılmadan bağlanmak için aşağıdaki adımları izleyin.

Miracast'ı açmak için:

- ▲ Görev çubuğu arama kutusuna **proje** yazın ve **İkinci bir ekrana yansıt**'ı tıklatın. **Kablosuz bir ekrana bağlan** simgesini seçin ve ardından ekrandaki yönergeleri izleyin.



NOT: Sahip olduğunuz ekranın türü hakkında bilgi edinmek için (Miracast uyumlu veya Intel WiDi), TV veya ikincil görüntü aygıtınızla birlikte gelen belgelere başvurun.

Intel WiDi onaylı ekranları keşfedip bağlanma (yalnızca Intel ürünlerinde)

Fotoğraflar, müzik veya videolar gibi ayrı dosyaları kablosuz yansıtmak veya tüm bilgisayar ekranını bir TV veya ikincil bir görüntü aygıtına çoğaltmak için Intel WiDi kullanın.

Üstün bir Miracast çözümü olan Intel WiDi, ikincil görüntü aygıtınızı kolay ve sorunsuz şekilde eşleştirmenizi sağlar; tam ekran aktarımına olanak tanır ve hız, kalite ve ölçeklemeyi geliştirir. Intel WiDi Media Share (yalnızca belirli ürünlerde), çoklu görevlerin kolaylıkla gerçekleştirilmesine olanak tanır ve ortam dosyalarını tek tek seçerek ikincil görüntü aygıtına parmakla kaydırmanızı sağlayan araçlar sunar.

Intel WiDi onaylı ekranlara bağlamak için:

- ▲ Görev çubuğu arama kutusuna `proje` yazın ve **ikinci bir ekrana yansıt**'i tıklatın. **Kablosuz bir ekrana bağlan** simgesini seçin ve ardından ekrandaki yönergeleri izleyin.

Intel WiDi'yi açmak için:

- ▲ Görev çubuğu arama kutusuna `Intel WiDi` yazın ve sonra da **Intel WiDi**'yi tıklatın.

Intel WiDi Media Share'i açmak için:

- ▲ Görev çubuğu arama kutusuna `Intel WiDi Media Share` yazıp **Intel WiDi Media Share**'i tıklatın.

5 Ekran da gezinme

Bilgisayar ekranında ařađıdaki yöntemlerle gezinebilirsiniz:

- Dokunma hareketlerini doğrudan bilgisayar ekranında kullanın (yalnızca belirli ürünlerde)
- Dokunma hareketlerini Dokunmatik Yüzey üzerinde kullanın
- Klavye ve isteđe bađlı fare (fare ayrıca satın alınır) kullanın

Dokunmatik Yüzey'i ve dokunmatik ekran hareketlerini kullanma

Dokunmatik Yüzey, basit dokunma hareketlerini kullanarak bilgisayar ekranında gezinmenize ve işare tçi yi kontrol etmenize yardımcı olur. Sol ve sađ Dokunmatik Yüzey düğmelerini harici faredeki karşılık gelen düğmeler gibi kullanabilirsiniz. Bir dokunmatik yüzeyde gezinmek için (yalnızca belirli ürünlerde) ekrana doğrudan bu bölümde açıklanan hareketleri kullanarak dokunun.

Ayrıca, hareketleri özelleştirebilir ve bunların nasıl çalıştığına dair bir gösterim izleyebilirsiniz. Görev çubuđu arama kutusuna *denetim masası* yazın, **Denetim Masası**'nı seçin ve ardından **Donanım ve Ses**'i seçin. **Aygıtlar ve Yazıcılar** altında **Fare**'yi seçin.



NOT: Aksi belirtilmedikçe, hareketler Dokunmatik Yüzey veya bir dokunmatik ekran (yalnızca belirli ürünlerde) üzerinde kullanılabilir.

Dokunma

Ekran da bir öđe seçmek veya açmak için dokunma/çift dokunma hareketini kullanın.

- Ekran da bir öđenin üzerine gelin, sonra da bir parmađınızla Dokunmatik Yüzey veya dokunmatik ekran alanına dokunarak öđeyi seçin. Herhangi bir öđeyi açmak için üzerine çift dokunun.



İki parmakla kıstırma yakınlaştırma

İki parmakla kıstırma yakınlaştırma hareketini kullanarak resim veya metinleri yakınlaştırmak veya uzaklaştırmak.

- İki parmađınızı aralıklı olarak Dokunmatik Yüzey alanına veya dokunmatik ekrana yerleştirip, ardından birbirine yaklaştırmak uzaklaştırmak yapın.
- İki parmađınızı birlikte Dokunmatik Yüzey alanına veya dokunmatik ekrana yerleştirip, ardından birbirinden uzaklaştırmak yakınlaştırmak yapın.



İki parmakla kaydırma (yalnızca Dokunmatik Yüzey)

İki parmakla kaydırma hareketini, bir sayfayı veya görüntüyü yukarı, aşağı veya yanlara hareket ettirmek için kullanın.

- İki parmağınızı hafifçe aralıklı şekilde Dokunmatik Yüzey alanına yerleştirin ve ardından yukarı, aşağı, sola veya sağa sürükleyin.

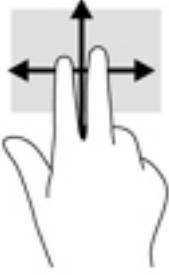

İki parmakla dokunma (yalnızca Dokunmatik Yüzey)

İki parmakla dokunma hareketini kullanarak ekrandaki bir nesneye yönelik menüyü açın.

 **NOT:** İki parmakla dokunma, fareyle sağ tıklatma işlevinin aynısını gerçekleştirir.

- İki parmağınızla Dokunmatik Yüzey alanına dokunarak seçilen nesneye yönelik seçenekler menüsünü açın.



Tek parmakla kaydırma (yalnızca dokunmatik ekran)

Tek parmakla kaydırma hareketini kullanarak kaydırma yapın veya listeler ve sayfalar arasında gezinin ya da bir nesneyi taşıyın.

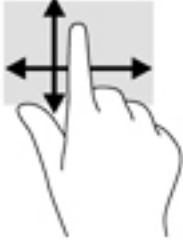

- Ekran üzerinde kaydırma yapmak için, bir parmağınızı ekranın üzerinde hareket etmek istediğiniz yönde hafifçe kaydırın.
- Bir nesneyi taşımak için, nesneyi parmağınızı üzerinde basılı tutarak sürükleyin.



Klavyeyi ve isteğe bağı fareyi kullanarak

Klavye ve fare, yazmanıza, öğeleri seçmenize, kaydırma kaymanıza ve dokunma hareketleri ile aynı işlevleri gerçekleştirmenize imkan verir. Klavye, işlem tuşları ile tuş kombinasyonlarını kullanarak belirli işlevleri gerçekleştirmenize de imkan verir.



İPUCU: Bir klavyedeki Windows tuşu  veya bir tabletteki Windows düğmesi , açık bir

uygulamadan veya Windows masaüstünden Başlangıç ekranına hızla geri dönmenizi sağlar. Düğmeye veya tuşa tekrar basmak, önceki ekrana dönmenizi sağlar.



NOT: Ülkeye veya bölgeye bağı olarak, klavyenizde bu bölümde anlatılandan farklı tuşlar ve klavye işlevleri olabilir.

6 Güç yönetimi

Bilgisayarınız pil gücüyle veya harici güç kaynağına bağlanarak çalışabilir. Bilgisayar yalnızca pil gücüyle çalışıyorsa ve pili şarj etmek için AC güç kaynağı kullanılmıyorsa, pil şarjını izlemek ve korumak önemlidir.

Uyku ve Hazırda Bekletme durumunu başlatma ve bu durumlardan çıkma

Windows iki adet güç tasarrufu durumuna sahiptir, Uyku ve Hazırda Bekletme.

- Uyku—Uyku durumu bir süre işlem yapılmaması durumunda otomatik olarak başlatılır. Çalışmanız belleğe kaydedilir, böylece işinize hızlı bir şekilde geri dönebilirsiniz. Uyku durumunu el ile de başlatabilirsiniz. Daha fazla bilgi için, bkz. [El ile Uyku durumunu başlatma ve bu durumdan çıkma, sayfa 30](#).
- Hazırda Bekletme—Hazırda Bekletme, pil kritik düzeye eriştiğinde otomatik olarak başlatılır. Hazırda Bekletme durumunda, çalışmalarınız bir hazırda bekletme dosyasına kaydedilir ve bilgisayar kapanır. Hazırda Bekletme durumu el ile de başlatabilirsiniz. Daha fazla bilgi için, bkz. [El ile Hazırda Bekletme durumunu başlatma ve bu durumdan çıkma \(yalnızca belirli ürünlerde\), sayfa 30](#).

⚠ DİKKAT: Olası ses ve görüntü bozulmalarını, ses çalma veya video oynatma işlevlerindeki kayıpları ya da bilgi kayıplarını engellemek için diske veya harici medya kartına yazma ya da bunlardan okuma yaparken Uyku durumunu başlatmayın.

El ile Uyku durumunu başlatma ve bu durumdan çıkma

Aşağıdakilerden birini yaparak Uyku durumunu başlatabilirsiniz:

- Ekranı indirin.
- **Başlat** düğmesini, **Güç** simgesini, sonra da **Uyku**'yu seçin.

Aşağıdakilerden birini yaparak Uyku durumundan çıkabilirsiniz:

- Güç düğmesine kısa süre basın.
- Bilgisayar kapalıysa ekranı kaldırın.
- Klavyede bir tuşa basın.
- Dokunmatik Yüzey'e dokunun.

Bilgisayar Uyku durumundan çıktığında güç ışıkları yanar ve çalışmanız ekrana geri döner.

📝 NOT: Uyku durumundan çıkarken bir parola istenmesini ayarladıysanız, çalışmalarınız ekrana geri dönmeden önce bir Windows parolası girmeniz istenir.

El ile Hazırda Bekletme durumunu başlatma ve bu durumdan çıkma (yalnızca belirli ürünlerde)

Güç Seçenekleri'ni kullanarak, kullanıcının başlattığı Hazırda Bekletme durumunu etkinleştirebilir ve diğer güç ayarlarını ve zaman aşımalarını değiştirebilirsiniz.

1. Görev çubuğunun arama kutusuna güç seçenekleri yazın ve ardından **Güç Seçenekleri**'ni seçin.
– veya –

Güç ölçer simgesini  sağ tıklayın, sonra da **Güç Seçenekleri**'ni seçin.

2. Sol bölmede, **Güç düğmesinin yapacaklarını seçin**'i seçin.
3. **Şu anda kullanılmayan ayarları değiştir**'i seçin ve ardından **Güç düğmesine bastığımda** alanında, **Hazırda beklet**'i seçin.

– veya –

Kapatma ayarları altında, Güç menüsünde Hazırda beklet seçeneğini göstermek için **Hazırda beklet** kutusunu seçin.

4. **Değişiklikleri kaydet**'i seçin.

Hazırda Bekletme durumundan çıkmak için:

- ▲ Güç düğmesine kısa süre basın.

Bilgisayar Hazırda Bekletme durumundan çıktığında güç ışıkları yanar ve çalışmanız ekrana geri döner.

 **NOT:** Hazırda Bekletme durumundan çıkarken bir parola istenmesini ayarladıysanız, çalışmalarınız ekrana geri dönmeden önce bir Windows parolası girmeniz gerekir.

Yeniden başlatmada parola koruması ayarlama (Uyku veya Hazırda Bekletme durumundan çıkma)

Bilgisayarı, Uyku veya Hazırda Bekletme durumundan çıktığında bir parola soracak şekilde ayarlamak için aşağıdaki adımları uygulayın:

1. Görev çubuğunun arama kutusuna güç seçenekleri yazın ve ardından **Güç Seçenekleri**'ni seçin.
– veya –

Güç ölçer simgesini  sağ tıklayın, sonra da **Güç Seçenekleri**'ni seçin.



2. Sol bölmedeki **Uyanırken parola gerektir**'i seçin.
3. **Şu anda kullanılmayan ayarları değiştir**'i seçin.
4. **Parola sor** (önerilen) seçeneğini seçin.

 **NOT:** Kullanıcı hesabı parolası oluşturmak veya mevcut kullanıcı hesabı parolasını değiştirmek için, **Kullanıcı hesabı parolanızı oluşturma veya değiştirme**'yi seçip ekrandaki yönergeleri izleyin. Kullanıcı hesabı parolası oluşturmanız veya değiştirmeniz gerekmiyorsa 5. adıma geçin.

5. **Değişiklikleri kaydet**'i seçin.

Güç ölçeri ve güç ayarlarını kullanma

Güç ölçer, Windows görev çubuğunda yer alır. Güç ölçer, güç ayarlarına hızla erişmenize ve kalan pil şarjını görüntülemenize imkan verir.

- Kalan pil şarjının yüzdesini ve geçerli güç planını görüntülemek için işaretçiyi güç ölçer simgesinin  üzerine getirin.
- Güç Seçenekleri'ni kullanmak için, güç ölçer simgesini  sağ tıklayın, sonra da listeden bir öğe seçin. Görev çubuğunun arama kutusuna güç seçenekleri yazıp, ardından **Güç Seçenekleri**'ni de seçebilirsiniz.

Farklı güç ölçer simgeleri, bilgisayarın pille veya harici güç kaynağıyla çalıştığını gösterir. Pil düşük veya kritik pil düzeyine eriştiyse fare işaretçisini simgenin üzerine getirmek bir ileti görüntüler.

Pil gücü ile çalışma

Bilgisayarda şarjlı bir pil varsa ve bilgisayar harici güce bağlı değilse pil gücüyle çalışır. Bilgisayar kapalıyken ve harici güç kaynağı bağlantısı kesildiğinde, bilgisayardaki pil yavaş yavaş boşalır. Pil düşük veya kritik pil düzeyine eriştiğinde bilgisayar bir ileti görüntüler.

Bilgisayarın pil ömrü güç yönetimi ayarları, bilgisayarda çalıştırılan programlar, ekran parlaklığı, bilgisayara takılı harici aygıtlar ve diğer etkenlere bağlı olarak değişir.

Kullanıcı tarafından değiştirilebilir pil

UYARI! Olası güvenlik sorunlarını azaltmak için, yalnızca bilgisayarla birlikte verilen kullanıcı tarafından değiştirilebilir pili, HP tarafından sağlanan yedek pili veya HP'den satın alınan uyumlu pili kullanın.

DİKKAT: Bilgisayarın tek güç kaynağı durumunda olan kullanıcı tarafından değiştirilebilir pilin çıkarılması bilgilerin kaybolmasına neden olabilir. Bilgi kaybını önlemek için, pili çıkarmadan önce çalışmalarınızı kaydedin veya bilgisayarı Windows üzerinden kapatın.

Kullanıcı tarafından değiştirilebilir pili çıkarmak için, adımlara ve bilgisayarınıza en çok benzeyen resme bakın:

1. Pil size bakacak şekilde, bilgisayarı düz bir yüzeyde ters çevirin.
2. Pilin serbest kalması için çıkarma mandalını **(1)** kaydırın.

NOT: Pil çıkarma mandalı otomatik olarak orijinal konumuna döner.

3. Pili **(2)** bilgisayardan çıkarın.

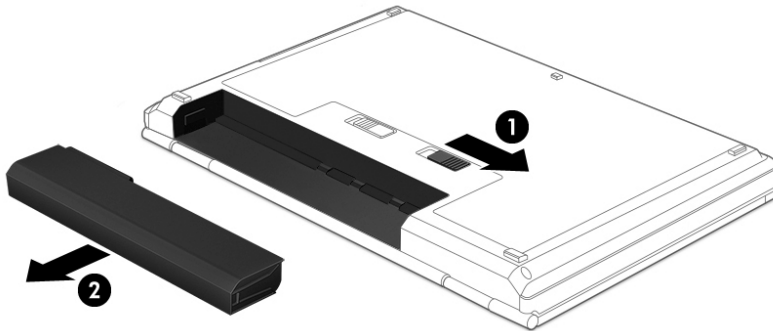

– veya –

1. Pil size bakacak şekilde, bilgisayarı düz bir yüzeyde ters çevirin.
2. Önce pil kilidi mandalını (1) kaydırarak pil kilidini açın, sonra da pil çıkarma mandalını kaydırarak (2) pili serbest bırakın.

 **NOT:** Pil çıkarma mandalı otomatik olarak orijinal konumuna döner.

3. Pili (3) bilgisayardan çıkarın.

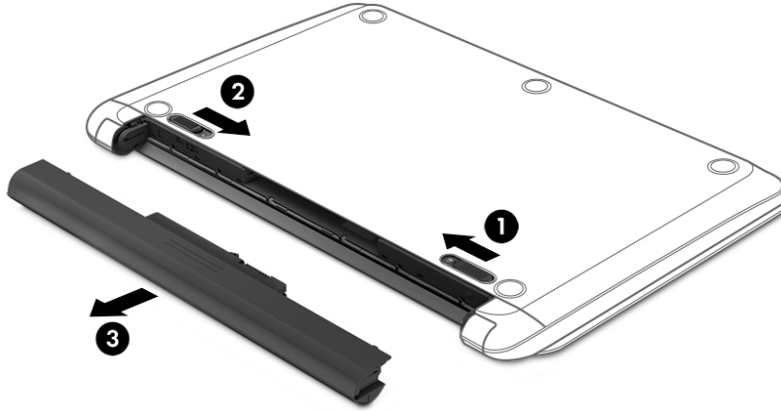

– veya –

1. Pil size bakacak şekilde, bilgisayarı düz bir yüzeyde ters çevirin.
2. Önce pil kilidi mandalını (1) kaydırarak pil kilidini açın, sonra da pil çıkarma mandalını kaydırarak (2) pili serbest bırakın.

 **NOT:** Pil çıkarma mandalı otomatik olarak orijinal konumuna döner.

3. Pili (3) yukarı doğru döndürün, sonra da bilgisayardan çıkarın (4).

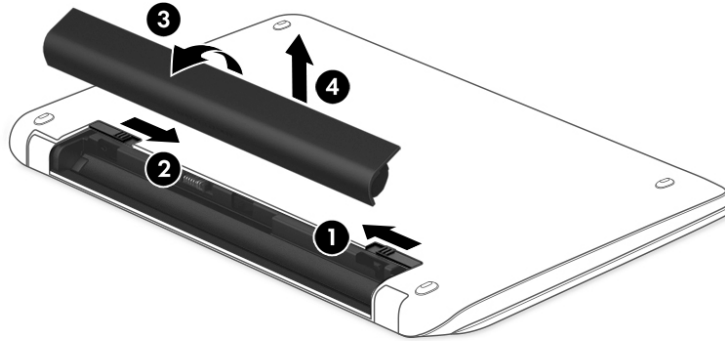

– veya –

1. Bilgisayarı düz bir yüzeyin üstünde ters çevirin.
2. Pilin serbest kalması için pil çıkarma mandalını **(1)** kaydırın.

 **NOT:** Pil çıkarma mandalı otomatik olarak orijinal konumuna döner.

3. Pili yukarı doğru **(2)** döndürün, sonra da bilgisayardan çıkarın **(3)**.

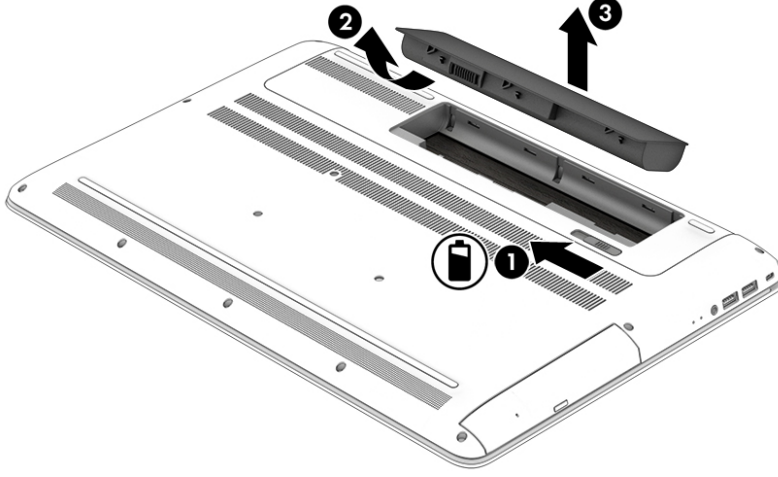

Pil bilgilerini bulma

Pil bilgilerine erişmek için:

1. Görev çubuğunun arama kutusuna destek yazıp **HP Support Assistant** uygulamasını seçin.

– veya –

Görev çubuğundaki soru işaretini tıklatın.

2. **Bilgisayarım**'i seçin, **Tanılama ve araçlar** sekmesini seçin, sonra da **HP Pil Denetimi**'ni seçin. HP Pil Denetimi, pilinizin değiştirilmesi gerektiğini belirtiyorsa, desteğe başvurun.

HP Support Assistant, pil hakkında aşağıdaki araçları ve bilgileri sağlar:

- HP Pil Denetimi
- Pil türleri, teknik özellikler, kullanım ömürleri ve kapasite hakkında bilgiler

Pil gücünü tasarruflu kullanma

Pil gücünün muhafaza edilmesi ve pil ömrünün en yükseğe çıkarılması için:

- Ekran parlaklığını düşürün.
- Güç Seçenekleri'ndeki **Güç tasarrufu** ayarını seçin.
- Bilgisayar 2 haftadan uzun süre kullanılmayacak ve harici güç kaynağı ile bağlantısı kesilecekse, kullanıcı tarafından değiştirilebilir pili çıkarın ve serin, kuru bir yerde ayrı olarak saklayın.
- Kullanmadığınız zaman kablosuz aygıtları kapatın.
- Harici bir güç kaynağına bağlı olmayan ve kullanılmayan harici aygıtları (USB bağlantı noktasına bağlı bir harici sabit sürücü gibi) çıkarın.

- Kullanmadığınız harici medya kartlarını durdurun, devre dışı bırakın veya çıkarın.
- Çalışmanızın başından ayrılmadan önce, Uyku durumunu başlatın veya bilgisayarı kapatın.

Düşük pil düzeylerini belirleme

Bilgisayarın kullanabileceği tek güç kaynağı olan pil düşük veya kritik pil düzeyine geldiğinde, aşağıdaki davranışlar gerçekleşir.

- Pil ışığı (yalnızca belirli ürünlerde) düşük veya kritik pil düzeyini gösterir.

– veya –

- Güç ölçer simgesi , düşük veya kritik pil bildirimini gösterir.



NOT: Güç ölçer hakkında ek bilgi için, bkz. [Güç ölçeri ve güç ayarlarını kullanma, sayfa 31](#).

Bilgisayar kritik bir pil düzeyi için aşağıdaki eylemleri gerçekleştirir:

- Hazırda Bekletme durumu devre dışıysa ve bilgisayar açıksa veya Uyku durumundaysa, kısa bir süre Uyku durumunda kalıp kapatılır ve kaydedilmemiş bilgileriniz kaybedilir.
- Hazırda Bekletme etkinse ve bilgisayar açıksa veya Uyku durumundaysa, bilgisayar Hazırda Bekletme'yi başlatır.

Düşük pil düzeyini çözümü

Harici güç varken düşük pil düzeyini çözümü

Aşağıdakilerden birini bilgisayara ve harici güç kaynağına bağlayın.

- AC bağdaştırıcısı
- İsteğe bağlı yerleştirme veya genişletme aygıtı
- HP'den aksesuar olarak satın alınan isteğe bağlı güç bağdaştırıcısı

Herhangi bir güç kaynağı yokken düşük pil düzeyini çözümü

Çalışmanızı kaydedip bilgisayarı kapatın.

Bilgisayar Hazırda Bekletme durumundan çıkmadığında düşük pil düzeyini çözümü

1. Şarjı bitmiş bir kullanıcı tarafından değiştirilebilir pili (yalnızca belirli ürünlerde) şarj edilmiş pille değiştirin veya AC bağdaştırıcısını bilgisayara ve harici güç kaynağına bağlayın.
2. Güç düğmesine basarak Hazırda Bekletme durumundan çıkın.

Kullanıcı tarafından değiştirilebilir pili saklama



DİKKAT: Pilin hasar görmesi riskini azaltmak için uzun süre yüksek sıcaklıklara maruz bırakmayın.

Bilgisayar 2 haftadan daha uzun bir süre kullanılmayacak ve harici güce bağlı olmayacaksa, pil ömrünü uzatmak için pili çıkarıp serin ve kuru bir yerde saklayın.

Saklanan pil 6 ayda bir kontrol edilmelidir. Kapasitesi yüzde 50'nin altındaysa saklamaya devam etmeden önce pili şarj edin.

Kullanıcı tarafından değiştirilebilir pili atma

UYARI! Yangın veya yanık riskini azaltmak için, pili sökmeyin, ezmeyin veya delmeyin; temas noktalarına kısa devre yaptırmayın; ateşe veya suya maruz bırakmayın.

Pili uygun şekilde atma yönergeleri için *Yasal Düzenleme, Güvenlik ve Çevre Bildirimleri*'ne bakın.

Bu belgeye erişmek için:

- ▲ Görev çubuğunun arama kutusuna destek yazıp **HP Support Assistant** uygulamasını seçin.
– veya –
Görev çubuğundaki soru işaretini tıklayın.

AC güç kaynağıyla çalışma

AC güç kaynağına bağlanma konusunda daha fazla bilgi için, bilgisayar kutusunda sağlanan *Kurulum Yönergeleri* posterine başvurun.

Bilgisayar, onaylı bir AC bağdaştırıcısı veya isteğe bağlı bir yerleştirme/genişletme aygıtı ile AC güç kaynağına bağlıyken pil gücünü kullanmaz.

UYARI! Olası güvenlik sorunlarını azaltmak için, yalnızca bilgisayarla birlikte sağlanan AC bağdaştırıcısını, HP tarafından sağlanan yedek AC bağdaştırıcısını veya HP'den satın alınan uyumlu bir AC bağdaştırıcısını kullanın.

Bilgisayarı aşağıdaki koşullardan biri geçerli olduğunda AC güç kaynağına bağlayın:

UYARI! Bilgisayarın pilini uçakta şarj etmeyin.

- Pili şarj veya kalibre ederken
- Sistem yazılımı yüklerken veya değiştirirken
- Diske bilgi yazarken (yalnızca belirli ürünlerde)
- Dahili sabit sürücüsü olan bilgisayarlarda Disk Birleştiricisi'ni çalıştırırken
- Yedekleme veya kurtarma işlemi gerçekleştirirken

Bilgisayarı AC güç kaynağına bağladığınızda:

- Pil şarj olmaya başlar.
- Ekran parlaklığı artar.
- Güç ölçer simgesinin  görünümü değişir.

AC güç kaynağı bağlantısını çıkardığınızda:

- Bilgisayar pil gücüne geçer.
- Ekran parlaklığı, pil ömrünü uzatmak için otomatik olarak azalır.
- Güç ölçer simgesinin  görünümü değişir.

Güç sorunlarını çözme

Bilgisayar AC güç kaynağına bağlıyken aşağıdaki belirtilerden birini gösteriyorsa AC bağdaştırıcısını sınavın:

- Bilgisayar açılmıyorsa.
- Ekran açılmıyorsa.
- Güç ışıkları açılmaz.

AC bağdaştırıcısını sınamak için:

1. Bilgisayarı kapatın.
2. AC bağdaştırıcısını bilgisayara ve güç kablosuna takın, sonra da güç kablosunu elektrik prizine bağlayın.
3. Bilgisayarı açın.
 - Güç ışıkları *yanarsa* AC bağdaştırıcısı doğru çalışmaktadır.
 - Güç ışıkları halen *yanmıyorsa*, AC bağdaştırıcısıyla bilgisayar arasındaki bağlantıyı ve güç kablosuyla elektrik prizi arasındaki bağlantıyı kontrol edip bağlantıların sağlam olduğundan emin olun.
 - Bağlantılarda sorun yoksa ve güç ışıkları halen *yanmıyorsa*, AC bağdaştırıcısı düzgün çalışmamaktadır ve değiştirilmesi gerekir.

Yedek AC güç bağdaştırıcısı edinme hakkında bilgi almak üzere desteğe başvurun.

Bilgisayarı kapatma

 **DİKKAT:** Bilgisayar kapatıldığında, kaydedilmemiş bilgiler kaybedilir. Bilgisayarı kapatmadan önce çalışmalarınızı kaydettiğinizden emin olun.

Kapat komutu, işletim sistemi dahil tüm açık programları, sonra da ekranı ve bilgisayarı kapatır.

Bilgisayarı aşağıdaki koşullardan birinde kapatın:

- Pili değiştirmeniz veya bilgisayarın içindeki bileşenlere erişmeniz gerektiğinde
- USB veya video bağlantı noktasına bağlanmayan bir harici donanım aygıtına bağlanırken
- Bilgisayar uzun bir süre kullanılmayacak olduğunda ve harici güç bağlantısı kesildiğinde

Bilgisayarı güç düğmesiyle kapatabilirsiniz, ancak tavsiye edilen yordam, Windows'un Bilgisayarı kapat komutunu kullanmaktır.

 **NOT:** Bilgisayar Uyku veya Hazırda Bekletme durumundaysa, önce güç düğmesine kısa süre basarak Uyku veya Hazırda Bekletme durumundan çıkın.

1. Çalışmalarınızı kaydedin ve tüm açık programları kapatın.
2. **Başlat** düğmesini, **Güç** simgesini, sonra da **Bilgisayarı kapat**'i seçin.

Bilgisayar yanıt vermiyorsa ve yukarıdaki kapatma yordamlarını kullanamıyorsanız, aşağıdaki acil durum yordamlarını verilen sırada uygulamayı deneyin:

- **ctrl+alt+delete** tuş birleşimine basın, **Güç** simgesini seçin, sonra da **Bilgisayarı kapat**'i seçin.
- Güç düğmesini en az 5 saniye basılı tutun.
- Bilgisayarın harici güç bağlantısını kesin.
- Kullanıcı tarafından değiştirilebilir pil bulunan ürünlerde pili çıkarın.

7 Bilgisayarınızın bakımını yapma

Bilgisayarınızı en iyi durumda tutmak için düzenli bakım yapmanız çok önemlidir. Bu bölümde Disk Birleştiricisi ve Disk Temizleme gibi araçların nasıl kullanılacağı açıklanmaktadır. Ayrıca, programları ve sürücülerini güncelleştirme yönergelerini, bilgisayarı temizleme adımlarını ve bilgisayarla seyahat etme (veya bilgisayarı nakletme) ipuçlarını sağlar.

Performansı artırma

Disk Birleştiricisi ve Disk Temizleme gibi araçları kullanarak gerçekleştireceğiniz düzenli bakım görevleriyle bilgisayarınızın performansını ciddi şekilde arttırabilirsiniz.

Disk Birleştiricisi'ni kullanma

HP, sabit sürücünüzü Disk Birleştiricisi'ni kullanarak en az ayda bir birleştirmenizi önerir.

 **NOT:** Katı hal sürücülerde Disk Birleştiricisi'ni çalıştırmak gerekmez.

Disk Birleştiricisi'ni çalıştırmak için:

1. Bilgisayarı AC güç kaynağına bağlayın.
2. Görev çubuğu arama kutusuna **birleştir** yazın, sonra da **Sürücülerinizi birleştirin ve en iyi duruma getirin**'i seçin.
3. Ekrandaki yönergeleri izleyin.

Daha fazla bilgi için Disk Birleştiricisi yazılımı Yardım'a erişin.

Disk Temizleme'yi kullanma

Disk alanı boşaltmak için güvenli şekilde silebileceğiniz gereksiz dosyaları sabit sürücüde aramak ve bilgisayarın daha verimli çalışmasına yardımcı olmak için Disk Temizleme kullanın.

Disk Temizleme'yi çalıştırmak için:

1. Görev çubuğu arama kutusuna **disk** yazın, sonra da **Gereksiz dosyaları silerek diskte yer açın**'i veya **Diskte yer açmak için uygulamaları kaldırın**'i seçin.
2. Ekrandaki yönergeleri izleyin.

HP 3D DriveGuard'ı kullanma (yalnızca belirli ürünlerde)

HP 3D DriveGuard, aşağıdaki koşullardan herhangi birinde bir sürücüyü park edip veri isteklerini durdurarak sabit sürücüyü korur:

- Bilgisayarı düşürürseniz.
- Bilgisayar pil gücüyle çalışırken bilgisayarı ekranı kapalı olarak taşırsanız.

Bu olaylardan herhangi birinin bitiminden kısa süre sonra, HP 3D DriveGuard sabit sürücüyü normal çalışmasına geri döndürür.

 **NOT:** Yalnızca dahili sabit sürücüler HP 3D DriveGuard tarafından korunur. İsteğe bağlı yerleştirme aygıtına takılan veya USB bağlantı noktasına bağlı bir sabit sürücü, HP 3D DriveGuard tarafından korunmaz.



NOT: Katı hal sürücülerinde (SSD) hareketli parçalar olmadığından bu sürücüler için HP 3D DriveGuard gerekli değildir.

Daha fazla bilgi için HP 3D DriveGuard yazılımında Yardım'a bakın.

HP 3D DriveGuard durumunu belirleme

Bilgisayardaki sabit sürücü ışığının rengi, birincil sabit sürücü yuvasındaki ve/veya ikincil sabit sürücü yuvasındaki sürücünün (yalnızca belirli ürünlerde) park edildiğini gösterecek şekilde değişir. Bir sürücünün geçerli durumda korunduğunu mu yoksa park mı edildiğini belirlemek için, Windows masaüstünde, görev çubuğunun en sağındaki bildirim alanında bulunan simgeyi görüntüleyin.

Programları ve sürücülerini güncelleştirme

HP, programlarınızı ve sürücülerinizi düzenli olarak güncelleştirmenizi önerir. Güncelleştirmeler sorunları çözerek bilgisayarınıza yeni özellikler ve seçenekler kazandırabilir. Örneğin, eski grafik bileşenleri en son oyun yazılımlarıyla iyi çalışmayabilir. En son sürücüye sahip olmadan donanımınızdan en iyi şekilde yararlanamazsınız.

HP programlarının ve sürücülerinin en son sürümleri indirmek için <http://www.hp.com/support> adresine gidin. Ek olarak, güncelleştirmeler kullanıma sunulduğunda otomatik bildirim almak için kaydolabilirsiniz.

Program ve sürücülerinizi güncelleştirmek istiyorsanız, şu yönergeleri izleyin:

1. Görev çubuğu arama kutusuna **support** yazıp **HP Support Assistant** uygulamasını seçin.
- veya -
Görev çubuğundaki soru işaretini tıklatın.
2. **Kişisel bilgisayarım'ı**, **Güncelleştirmeler** sekmesini, sonra da **Güncelleştirmeleri ve iletileri denetle**'yi seçin.
3. Ekrandaki yönergeleri izleyin.

Bilgisayarınızı temizleme

Bilgisayarınızı güvenle temizlemek için aşağıdaki ürünleri kullanın:

- Dimetil benzil amonyum klorür yüzde 0,3 maksimum konsantrasyon (örneğin, çeşitli markalarda bulunabilecek tek kullanımlık mendiller)
- Alkolsüz cam temizleme sıvısı
- Su ve hafif sabun solüsyonu
- Kuru mikrofiber temizlik bezi veya güderi (statiklenmeyen yağsız bez)
- Statiklenmeyen bez mendiller



DİKKAT: Bilgisayarınıza kalıcı hasar verebilecek kuvvetli temizleme solventlerinden kaçının. Bir temizlik ürününün bilgisayarınız için güvenli olup olmadığından emin değilseniz, ürün içeriğini kontrol ederek alkol, aseton, amonyum klorür, metilen klorür ve hidrokarbon gibi bileşenlerin yer almadığından emin olun.

Kağıt havlu gibi lifli malzemeler bilgisayarı çizebilir. Zaman içinde çiziklerde kir parçacıkları ve temizlik maddeleri sıkışabilir.

Temizlik yordamları

Bilgisayarınızı güvenle temizlemek için bu bölümdeki yordamları izleyin.

⚠ UYARI! Elektrik çarpmasını veya bileşenlerin hasar görmesini önlemek için, bilgisayarınızı açıkken temizlemeye kalkışmayın.

1. Bilgisayarı kapatın.
2. AC güç kaynağı bağlantısını kesin.
3. Elektrik kullanan tüm harici aygıtları çıkarın.

⚠ DİKKAT: Dahili bileşenlere zarar gelmesini önlemek için, bilgisayarın herhangi bir yüzeyine doğrudan temizlik malzemesi veya sıvısı püskürtmekten kaçının. Yüzeyle damlatılan sıvılar, dahili bileşenlere kalıcı hasar verebilir.

Ekranı temizleme

Ekranı alkolsüz cam temizleyicisiyle nemlendirilmiş, yumuşak ve tüy bırakmayan bir bezle hafifçe silin. Bilgisayarı kapatmadan önce ekranın kuru olduğundan emin olun.

Yanları veya kapağı temizleme

Yanları veya kapağı temizlemek için, yumuşak mikrofiber bir bez veya daha önce sıralanan temizlik solüsyonlarından biri ile nemlendirilmiş güderi kullanın veya makul bir tek kullanımlık ıslak mendil kullanın.

📝 NOT: Bilgisayarın kapağını temizlerken, kir ve tortuların çıkması için dairesel hareketlerle silin.

Dokunmatik Yüzey'i, klavyeyi veya fareyi temizleme (yalnızca belirli ürünlerde)

⚠ UYARI! Elektrik çarpması veya dahili bileşenlerin hasar görmesi riskini azaltmak için, klavyeyi elektrikli süpürge ucu kullanarak temizlemeyin. Elektrikli süpürge, klavye yüzeyinde evsel atık bırakabilir.

⚠ DİKKAT: Dahili bileşenlerin hasar görmesini önlemek için, tuşların arasına sıvı damlamasına izin vermeyin.

- Dokunmatik Yüzey'i, klavyeyi veya fareyi temizlemek için, yumuşak mikrofiber bir bez veya daha önce sıralanan temizlik solüsyonlarından biri ile nemlendirilmiş güderi kullanın veya makul bir tek kullanımlık ıslak mendil kullanın.
- Tuşların yapışmasını önlemek ve klavyedeki toz, pamuk ve parçacıkları gidermek için püskürtme uzantılı bir sıkıştırılmış hava spreyi kullanın.

Bilgisayarınızla seyahat etme veya bilgisayarı kargoya verme

Bilgisayarınızla seyahat ederseniz veya bilgisayarınızı kargoya gönderekseniz, ekipmanın güvenliği için şu ipuçlarını dikkate alın.

- Bilgisayarı seyahat veya nakliye için hazırlayın:
 - Bilgilerinizi bir harici sürücüye yedekleyin.
 - Bellek kartları gibi tüm harici medya kartlarını ve tüm diskleri çıkarın.
 - Kapatın, sonra da tüm harici aygıtları çıkarın.
 - Bilgisayarı kapatın.
- Bilgilerinizin yedek kopyalarını yanınıza alın. Yedek kopyaları bilgisayardan ayrı bir yerde saklayın.
- Havayolu ile seyahat ederken, bilgisayarı el bagajı olarak taşıyın; diğer çantalarınızla birlikte kargoya vermeyin.

⚠ DİKKAT: Sürücüyü manyetik alanlara maruz bırakmayın. Havaalanlarında içinden geçilmesi gereken güvenlik aygıtları ile üst aramasında kullanılan el cihazları, manyetik alanları olan güvenlik aygıtlarına örnektir. Havaalanlarında, valiz ve çantaları kontrol eden taşıyıcı bantlar ve benzer güvenlik aygıtları, manyetik alan yerine sürücülere zarar vermeyen röntgen ışınları kullanırlar.

- Bilgisayarı uçuş sırasında kullanmayı planlıyorsanız, uçak içinde bilgisayar kullanabileceğinizi belirten anonsun yapılmasını bekleyin. Uçuş sırasında bilgisayar kullanımı, havayolu şirketinin isteğine bağlıdır.
- Bilgisayarı veya sürücüyü postayla gönderecekseniz, uygun bir koruyucu pakete koyun ve üzerine “FRAGILE” (KIRILIR) yazın.
- Kablosuz aygıtların kullanımı bazı ortamlarda kısıtlanmış olabilir. Bu kısıtlamalar uçakta, hastanelerde, patlayıcı maddelere yakın yerlerde ve tehlikeli bölgelerde geçerli olabilir. Bilgisayarınızda kablosuz aygıtın kullanımıyla ilgili olarak uyulması gereken kurallardan emin değilseniz, bilgisayarınızı açmadan önce yetkililerden kullanmak için izin isteyin.
- Uluslararası seyahat ediyorsanız şu önerilere uyun:
 - Gideceğiniz her ülkenin veya bölgenin bilgisayarlarla ilgili gümrük düzenlemelerini inceleyin.
 - Bilgisayarı kullanmayı düşündüğünüz her yerin güç kablosu ve güç bağdaştırıcısı gereksinimlerini kontrol edin. Voltaj, frekans ve fiş özellikleri değişebilir.

⚠ UYARI! Elektrik çarpması, yangın veya ekipmanın zarar görmesi riskini azaltmak için, bilgisayar bazı araçlar için satılan voltaj dönüştürme setini kullanarak çalıştırmayın.

8 Bilgisayarınızı ve bilgilerinizi koruma

Bilgisayar güvenliği, bilgilerinizin gizliliğini, bütünlüğünü ve kullanılabilirliğini korumak için önemlidir. Windows işletim sistemi, HP uygulamaları, Setup Utility (BIOS) ve diğer üçüncü taraf yazılımlar tarafından sağlanan standart güvenlik çözümleri, bilgisayarınızı virüs, solucan ve diğer kötü amaçlı kod türleri gibi çeşitli risklerden korumanıza yardımcı olabilir.

 **ÖNEMLİ:** Bu kılavuzda açıklanan bazı güvenlik özellikleri bilgisayarınızda bulunmayabilir.

Parolaları kullanma

Parola, bilgisayardaki bilgilerinizi korumak ve çevrimiçi işlemlerin güvenliğini sağlamak için seçtiğiniz bir grup karakterdir. Çeşitli türlerde parolalar ayarlanabilir. Örneğin, bilgisayarınızın ilk kurulumunu yaparken, bilgisayarınızın güvenliğini sağlamak için bir kullanıcı parolası oluşturmanız istenmişti. Windows'da veya bilgisayarınızda yüklü HP Setup Utility'de (BIOS) ek parolalar ayarlanabilir.

Bir Setup Utility (BIOS) özelliği ve Windows güvenlik özelliği için aynı parolayı kullanmayı kolaylaştırıcı bulabilirsiniz.

Parolaları oluşturmak ve kaydetmek için aşağıdaki ipuçlarını kullanın:

- Bilgisayarın kilitlenmesini önlemek için, her parolayı kaydedip bilgisayardan uzakta, güvenli bir yerde saklayın. Parolaları bilgisayardaki bir dosyada saklamayın.
- Parola oluştururken program tarafından konulan gereksinimleri izleyin.
- Parolalarınızı en az 3 ayda bir değiştirin.
- İdeal bir parola uzundur ve harfler, noktalama işaretleri, semboller ve sayılar içerir.
- Bilgisayarınızı servise göndermeden önce dosyalarınızı yedekleyin, gizli dosyaları silin, sonra da tüm parola ayarlarını kaldırın.

Ekran koruyucu parolaları gibi Windows parolaları hakkında ek bilgi için:

- ▲ Görev çubuğu arama kutusuna `support` yazıp **HP Support Assistant** uygulamasını seçin.
– veya –
Görev çubuğundaki soru işaretini tıklatın.

Windows'da parola oluşturma

Parola	İşlev
Kullanıcı parolası	Windows kullanıcı hesabına erişimi korur.
Yönetici parolası	Bilgisayar içeriğine yönetici düzeyi erişimi korur. NOT: Bu parola Setup Utility (BIOS) içeriğine erişmek için kullanılamaz.

Setup Utility (BIOS) parolalarını oluşturma

Parola	İşlev
Yönetici parolası	<ul style="list-style-type: none">• Setup Utility'ye (BIOS) her eriştiğinizde girilmelidir.• Yönetici parolanızı unutursanız, Setup Utility'ye (BIOS) erişemezsiniz.
Açılış parolası	<ul style="list-style-type: none">• Bilgisayarı her açtığınızda veya yeniden başlattığınızda ya da Hazırda Bekletme'den çıktığınızda girilmesi gerekir.• Açılış parolanızı unutursanız bilgisayarı açamaz veya yeniden başlatamaz ya da Hazırda Bekletme durumundan çıkamazsınız.

Setup Utility'de (BIOS) bir yönetici veya açılış parolası oluşturmak, değiştirmek veya silmek için:

 **DİKKAT:** Setup Utility'de (BIOS) değişiklik yaparken son derece dikkatli olun. Hatalar bilgisayarın düzgün çalışmasını engelleyebilir.

 **NOT:** Setup Utility'yi başlatmak için bilgisayarınızın dizüstü bilgisayar modunda olması ve dizüstü bilgisayarınıza bağlı klavyeyi kullanmanız gerekir. Tablet modunda görüntülenen ekran klavyesi, Setup Utility'ye erişemez.

1. Setup Utility'yi (BIOS) başlatın:

- Klavyeli bilgisayar veya tabletler:
 - ▲ Bilgisayarı açın veya yeniden başlatın, hızla **esc** tuşuna basın, sonra da **f10** tuşuna basın.
- Klavyesiz tabletler:
 1. Tableti açın veya yeniden başlatın ve ardından sesi azaltma düğmesine hızlı bir şekilde basıp tutun.
- veya -
Tableti açın veya yeniden başlatın ve ardından Windows düğmesine hızlı bir şekilde basıp tutun.
 2. **f10** tuşuna dokununuz.

2. **Güvenlik**'i seçin ve ekrandaki yönergeleri izleyin.

Değişiklikleriniz bilgisayar yeniden başlatılınca etkinleşir.

Parmak izi okuyucusunu kullanma (yalnızca belirli ürünlerde)

Tümleşik parmak izi okuyucuları belirli ürünlerde mevcuttur.

Parmak izi okuyucusunu kullanmak için, bilgisayarda bir kullanıcı hesabı ve parolası oluşturmanız, sonra da HP SimplePass yazılımını kullanarak bir veya daha çok parmak izi kaydetmeniz gerekir.

HP SimplePass ile parmak izleri kaydetmek için:

1. Parmağınızı parmak izi algılayıcısından geçirerek HP SimplePass'i başlatın.
2. HP SimplePass karşılaşturma ekranı belirlediğinde **Başlarken**'i seçin.
3. HP SimplePass, sağ işaret parmağınızı algılayıcıdan geçirin.

4. Kaydı tamamlamak için parmağınızı algılayıcıdan 3 kere geçirin.
Kayıt başarılı olursa, resimdeki ilgili parmak yeşil daire içinde görülür.
5. Başka parmak izi kaydettirmek için 1 - 4 arası adımları yineleyin.

Internet güvenliği yazılımı kullanma

Bilgisayarınızı kullanarak e-postalarınıza, bir ağa veya Internet'e eriştiğinizde, bilgisayarınızı muhtemel bilgisayar virüslerine, casus yazılımlara ve diğer çevrimiçi tehditlere maruz bırakırsınız. Virüsten koruma ve güvenlik duvarı özellikleri içeren Internet güvenliği yazılımlarının deneme sürümleri, bilgisayarınızın korunmasına yardımcı olmak için bilgisayarınıza önceden yüklenmiş olabilir. Yeni keşfedilen virüslere ve diğer güvenlik risklerine karşı sürekli koruma sağlamak için güvenlik yazılımının güncel tutulması gerekir. Bilgisayarınızı tam anlamıyla korumak için güvenlik yazılımının deneme sürümünü yükseltmeniz veya seçtiğiniz bir virüsten koruma programını satın almanız kesinlikle önerilir.

Virüsten koruma yazılımı kullanma

Bilgisayar virüsleri; programları, yardımcı programları veya işletim sistemini devre dışı bırakabilir ya da bunların olağandışı şekilde çalışmasına yol açabilir. Virüsten koruma yazılımı birçok virüsü tanımlayarak, yok edebilir ve çoğu durumda yol açtıkları zararları onarabilir.

Yeni keşfedilen virüslere karşı sürekli koruma sağlamak için virüsten koruma yazılımının güncel tutulması gerekir.

Bilgisayarınıza bir virüsten koruma yazılımı önceden yüklenmiş olabilir. Bilgisayarınızı tam olarak korumak için kendi seçtiğiniz virüsten koruma programını kullanmanız kesinlikle önerilir.

Bilgisayar virüsleri hakkında daha fazla bilgi için, görev çubuğu arama kutusuna `support` yazıp **HP Support Assistant** uygulamasını seçin.

– veya –

Görev çubuğundaki soru işaretini tıklatın.

Güvenlik duvarı yazılımı kullanma

Güvenlik duvarları, sisteme veya ağa yetkisiz erişimi engellemek üzere tasarlanmıştır. Güvenlik duvarı, bilgisayarınıza ve/veya ağınıza yüklediğiniz yazılımlar veya hem donanım hem de yazılımdan oluşan bir bileşim olabilir.

İki güvenlik duvarı türü bulunmaktadır:

- Ana bilgisayar tabanlı güvenlik duvarları—Yüklü oldukları bilgisayarı koruyan yazılımlar.
- Ağ tabanlı güvenlik duvarları—Ağdaki tüm bilgisayarları korumak için DSL veya kablo modeminiz ile ev aığınız arasına yüklüdürler.

Sisteme bir güvenlik duvarı yüklendiğinde, sisteme gönderilen ve sistemden gönderilen tüm veriler izlenerek bir dizi kullanıcı tanımlı güvenlik kriteri ile karşılaştırılır. Bu kriterleri karşılamayan tüm veriler bloke edilir.

Yazılım güncelleştirmelerini yükleme

Bilgisayarınıza yüklenmiş HP, Windows ve üçüncü taraf yazılımlar, güvenlik sorunlarını düzeltmek ve yazılım performansını geliştirmek için düzenli aralıklarla güncelleştirilmelidir.

⚠ DİKKAT: Microsoft, güvenlik güncelleştirmeleri de içerebilecek Windows güncelleştirmeleri ile ilgili uyarılar gönderir. Bilgisayarı güvenlik ihlallerinden ve bilgisayar virüslerinden korumak için, uyarı alır almaz Microsoft'un tüm güncelleştirmelerini yükleyin.

Bu güncelleştirmeleri otomatik olarak yükleyebilirsiniz.

Ayarları görüntülemek veya değiştirmek için:

1. **Başlat** düğmesini, **Ayarlar**'ı, sonra da **Güncelleştirme ve Güvenlik**'i seçin.
2. **Windows Update**'i seçin, sonra da ekrandaki yönergeleri izleyin.
3. Güncelleştirmelerin yükleneceği bir zaman ayarlayın, **Gelişmiş Seçenekler**'i seçin, sonra da ekrandaki yönergeleri izleyin.

HP Touchpoint Manager'ı kullanma (yalnızca belirli ürünlerde)

HP Touchpoint Manager, işletmelerin şirket kaynaklarını etkili şekilde yönetmesine ve korumasına imkan veren bulut tabanlı bir BT çözümdür. HP Touchpoint Manager, cihazları kötü amaçlı yazılımlardan ve diğer saldırılardan korumaya yardımcı olur, cihazın durumunu takip eder ve son kullanıcı cihazı ve güvenlik sorunlarını çözmeye harcadığınız zamanı azaltmanızı sağlar. Geleneksel şirket içi çözümlerden çok daha ekonomik olan yazılımı hızla indirip kurabilirsiniz.

Kablosuz ağınıza koruma

WLAN kurarken veya mevcut bir WLAN'e erişirken, ağınıza yetkisiz erişimden korumak için daima güvenlik özelliklerini etkinleştirin. Kafe ve havaalanı gibi herkese açık alanlardaki WLAN'ler (erişim noktaları) hiçbir güvenlik sağlamıyor olabilir.

Yazılım uygulamalarınızı ve bilgilerinizi yedekleme

Yazılım uygulamalarınızı ve bilgilerinizi, bir virüs saldırısı veya yazılım ya da donanım arızası nedeniyle kalıcı olarak kaybolmaktan veya hasar görmekten korumak için düzenli olarak yedekleyin.

İsteğe bağlı güvenlik kablosu kullanma

Ayrıca satın alınan güvenlik kablosu, caydırıcı olacak şekilde tasarlanmıştır; ancak bilgisayarın hatalı kullanılmasını veya çalınmasını engelleyemeyebilir. Güvenlik kabloları, hırsızlığa karşı maksimum korunma sağlamaya yardımcı olan kapsamlı bir güvenlik çözümünün parçası olarak kullanılması gereken yöntemlerden yalnızca biridir.

Bilgisayarınızın güvenlik kablosu yuvası bu bölümdeki resimden biraz farklı görünebilir.

1. Güvenlik kablosunu sabit bir nesnenin etrafından geçirin.
2. Anahtarı **(1)** güvenlik kablosu kilidine **(2)** takın.

3. Güvenlik kablosu kilidini bilgisayardaki güvenlik kablosu yuvasına **(3)** takın, sonra da güvenlik kablosu kilidini anahtarla kilitleyin.

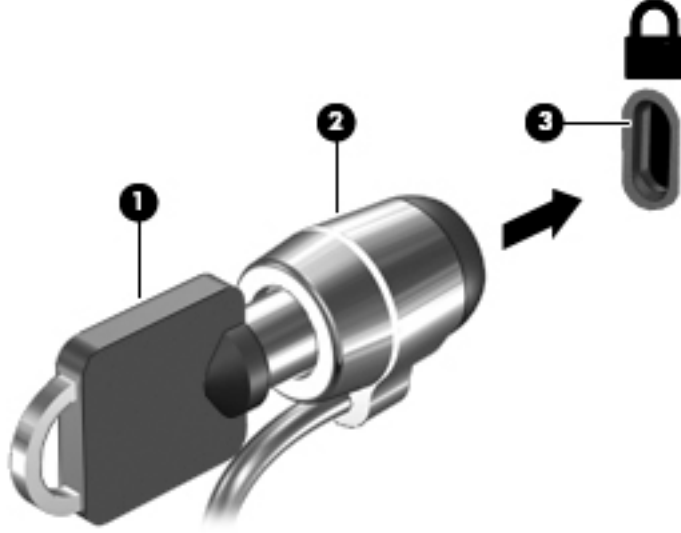

4. Anahtarı çıkarın ve güvenli bir yerde saklayın.

9 Setup Utility'yi (BIOS) kullanma

Setup Utility veya Temel Giriş/Çıkış Sistemi (BIOS), sistemdeki tüm giriş ve çıkış aygıtları (disk sürücüler, ekran, klavye, fare ve yazıcı gibi) arasındaki iletişimi denetler. Setup Utility (BIOS), yüklü aygıt türleri, bilgisayarınızın başlatma sırası ve sistem belleği ve genişletilmiş bellek miktarı ile ilgili ayarlar içerir.

 **NOT:** Dönüştürülebilir bilgisayarlarda Setup Utility'yi başlatmak için bilgisayarınızın dizüstü bilgisayar modunda olması ve dizüstü bilgisayarınıza bağlı klavyeyi kullanmanız gerekir. Tablet modunda görüntülenen ekran klavyesi, Setup Utility'ye erişemez.

Setup Utility'yi (BIOS) başlatma

 **DİKKAT:** Setup Utility'de (BIOS) değişiklik yaparken son derece dikkatli olun. Hatalar bilgisayarın düzgün çalışmasını engelleyebilir.

 **NOT:** Dönüştürülebilir bilgisayarlarda Setup Utility'yi başlatmak için bilgisayarınızın dizüstü bilgisayar modunda olması ve dizüstü bilgisayarınıza bağlı klavyeyi kullanmanız gerekir. Tablet modunda görüntülenen ekran klavyesi, Setup Utility'ye erişemez.

- Klavyeli bilgisayar veya tabletler:
 - ▲ Bilgisayarı açın veya yeniden başlatın, hızla **esc** tuşuna basın, sonra da **f10** tuşuna basın.
- Klavyesiz tabletler:
 1. Tableti açın veya yeniden başlatın ve ardından sesi azaltma düğmesine hızlı bir şekilde basıp tutun.
- veya -
Tableti açın veya yeniden başlatın ve ardından Windows düğmesine hızlı bir şekilde basıp tutun.
 2. **f10** tuşuna dokununuz.

Setup Utility'yi (BIOS) güncelleştirme

Setup Utility'nin (BIOS) güncelleştirilmiş sürümleri HP web sitesinde bulunabilir.

HP web sitesindeki BIOS güncelleştirmelerinin çoğu *SoftPaq* adı verilen sıkıştırılmış dosyalarda saklanır.

Karşıdan yüklenecek paketlerin bazılarında, dosya yükleme ve sorun giderme ile ilgili bilgiler içeren *Readme.txt* (*Benioku.txt*) adında bir dosya bulunur.

BIOS sürümünü belirleme

Setup Utility (BIOS) güncelleştirmesi gerekip gerekmediğine karar vermek için, öncelikle bilgisayarınızın BIOS sürümünü belirleyin.

BIOS sürümü bilgilerini (*ROM tarihi* ve *Sistem BIOS'u* olarak da bilinir) görüntülemek için:

1. Görev çubuğu arama kutusuna *support* yazıp **HP Support Assistant** uygulamasını seçin.
- veya -

Görev çubuğundaki soru işaretini tıklatın.

2. Kişisel bilgisayarım'ı, sonra da **Belirtiler'i** seçin.

– veya –

▲ Setup Utility'yi (BIOS) kullanın.

Setup Utility'yi (BIOS) kullanmak için:

1. Setup Utility'yi başlatın (BIOS) (bkz. [Setup Utility'yi \(BIOS\) başlatma, sayfa 47](#)).
2. **Main'i** (Ana) seçin, System Information'ı (Sistem Bilgileri) seçin, sonra da BIOS sürümünüzü not edin.
3. **Exit'i** (Çıkış) seçin, **No'yu** (Hayır) seçin, sonra da ekrandaki yönergeleri izleyin.

Sonraki BIOS sürümlerini kontrol etmek için, bkz. [BIOS güncelleştirmesini indirme, sayfa 48](#).

BIOS güncelleştirmesini indirme

⚠ DİKKAT: Bilgisayarın hasar görmesi veya yüklemenin başarısız olması riskini azaltmak için BIOS güncelleştirmesini indirip yüklerken bilgisayarın AC bağdaştırıcısı kullanılarak güvenilir bir güce bağlı olması gerektiğini unutmayın. BIOS güncelleştirmesini, bilgisayar pil gücüyle çalışırken, optik yerleştirme aygıtına takılıyken veya isteğe bağlı bir güç kaynağına bağlıyken yüklemeyin veya kurmayın. İndirme ve yükleme sırasında şu yönergeleri izleyin:

- Güç kablosunu elektrik prizinden çıkararak bilgisayara giden elektriği kesmeyin.
- Bilgisayarı kapatmayın veya Uyku durumunu başlatmayın.
- Aygıt veya kablo takmayın, çıkarmayın, bağlamayın, bağlı olanları ayırmayın.

📝 NOT: Bilgisayarınız bir ağa bağlıysa, yazılım güncelleştirmelerini, özellikle de sistem BIOS'u güncelleştirmesini yüklemeye başlamadan önce ağ yöneticinize danışın.

1. Görev çubuğu arama kutusuna support yazıp HP Support Assistant uygulamasını seçin.

– veya –

Görev çubuğundaki soru işaretini tıklatın.

2. Güncelleştirmeler'i tıklatın, sonra da **Güncelleştirmeleri ve iletileri denetle'yi** tıklatın.

3. Bilgisayarınızı belirlemek ve indirmek istediğiniz BIOS güncelleştirmesine erişmek için ekrandaki yönergeleri izleyin.

4. İndirme alanında şu adımları izleyin:

a. En son BIOS güncelleştirmelerini belirleyin ve bilgisayarınızda yüklü bulunan BIOS sürümü ile karşılaştırın. Güncelleştirme BIOS sürümünüzden daha yeniyse, tarihi, adı veya diğer tanımlayıcıları not edin. Güncelleştirme sabit sürücünüze yükledikten sonra, güncelleştirmenin konumunu belirlemek için bu bilgilere gerek duyabilirsiniz.

b. Seçiminizi sabit sürücünüze indirmek için ekrandaki yönergeleri izleyin.

BIOS güncelleştirmesinin sabit sürücünüzde indirildiği konumun yolunu bir yere not edin. Güncelleştirmeyi yüklemeye hazır olduğunuzda bu yola erişmeniz gerekecektir.

BIOS yükleme yordamları farklı olabilir. İndirme işlemi tamamlandıktan sonra ekranda görünen yönergeleri izleyin. Hiçbir yönerge görüntülenmezse şu adımları izleyin:

1. Görev çubuğu arama kutusuna dosya yazın, sonra da Dosya Gezini'ni seçin.

2. Sabit sürücünüzü çift tıklatın. Sabit sürücü ataması genellikle Yerel Disk (C:) sürücüsüdür.

3. Daha önce kaydettiğiniz sabit sürücü yolunu kullanarak, güncelleştirmenin bulunduğu klasörü açın.
4. Uzantısı .exe olan dosyayı (örneğin *dosya_adi.exe*) çift tıklayın.
BIOS yüklemesi başlar.
5. Ekrandaki yönergeleri uygulayarak yüklemeyi tamamlayın.

 **NOT:** Ekranda görüntülenen bir mesajla yükleme işleminin başarıyla tamamlandığı bildirildikten sonra, indirilen dosyayı sabit sürücünüzden silebilirsiniz.

Tablet ve klavyeyi eşitleme (yalnızca belirli ürünlerde)

Çıkarılabilir klavyeye sahip bir tablet için, tableti klavyeye takıp bilgisayarı yeniden başlattığınızda, Setup Utility (BIOS), klavyedeki Katıştırılmış Denetleyici beleniminin eşitlenmesi gerekir gerekmediğini anlamak için onu kontrol eder. Böyle ise, eşitleme başlar. Eşitleme işlemi kesintiye uğrarsa, 10 saniye boyunca bir bildirim ekranı görüntülenir ve sonrasında tablet yeniden başlatılarak eşitleme yeniden denir.

 **NOT:** Katıştırılmış Denetleyici belenimi, YALNIZCA tablet veya klavye pili %50'den fazla şarja sahipse ya da tablet AC güç kaynağına bağlıysa eşitlenir.

10 HP PC Hardware Diagnostics (UEFI) uygulamasını kullanma

HP PC Hardware Diagnostics, bilgisayar donanımının düzgün çalışıp çalışmadığını belirlemek için tanılama sınamaları yapmanıza imkan veren bir Birleşik Genişletilebilir Bellek Arabirimi'dir (Unified Extensible Firmware Interface - UEFI). Araç, donanım arızalarını işletim sistemi veya diğer yazılım bileşenlerinin yol açabileceği sorunlardan izole etmek için işletim sistemi dışında çalışır.

 **NOT:** Dönüştürülebilir bir bilgisayarda BIOS'u başlatmak için bilgisayarınızın dizüstü bilgisayar modunda olması ve tabletinize bağlı klavyeyi kullanmanız gerekir. Tablet modunda görüntülenen ekran klavyesi, BIOS'a erişemez.

HP PC Hardware Diagnostics (UEFI) aracını başlatmak için:

1. BIOS'u başlatın:
 - Klavyeli bilgisayar veya tabletler:
 - ▲ Bilgisayarı açın veya yeniden başlatın ve hemen **esc** tuşuna basın.
 - Klavyesiz tabletler:
 - ▲ Tableti açın veya yeniden başlatın ve ardından sesi azaltma düğmesine hızlı bir şekilde basıp tutun.
 - veya -
 - Tableti açın veya yeniden başlatın ve ardından Windows düğmesine hızlı bir şekilde basıp tutun.
2. **f2** tuşuna basın veya dokunun.

BIOS, tanılama araçlarını üç yerde aşağıdaki sırayla arar:

 - a. Bağlı USB sürücüsü

 **NOT:** HP PC Hardware Diagnostics (UEFI) aracını bir USB sürücüsüne indirmek için, bkz. [HP PC Hardware Diagnostics'i \(UEFI\) bir USB aygıtına indirme, sayfa 50.](#)

 - b. Sabit sürücü
 - c. BIOS
3. Tanılama aracı açıldığında, çalıştırmak istediğiniz tanılama sınaması türünü seçin, sonra da ekrandaki yönergeleri izleyin. Bir tablette, tanılama sınamasını durdurmak için sesi azaltma düğmesine basın.

 **NOT:** Klavyeli bilgisayarlarda veya tabletlerde tanılama sınamasını durdurmak isterseniz, **esc** tuşuna basın.

HP PC Hardware Diagnostics'i (UEFI) bir USB aygıtına indirme

HP PC Hardware Diagnostics'i bir USB aygıtına indirmek için iki seçenek vardır:

En son UEFI sürümünü indirin:

1. <http://www.hp.com/go/techcenter/pcdiags> adresine gidin. HP PC Diagnostics ana sayfası görüntülenir.
2. HP PC Hardware Diagnostics bölümünde, **İndir** bağlantısını tıklatın, sonra da **Çalıştır**'ı seçin.

Belirli bir ürüne yönelik herhangi bir UEFI sürümünü indirin:

1. <http://www.hp.com/support> adresine gidip ülkenizi seçin. HP Destek sayfası görüntülenir.
2. **Sürücüler ve İndirilenler**'i tıklatın.
3. Metin kutusuna ürün adını girin, sonra da **Git**'i tıklatın.
– veya –
HP'nin ürününüzü otomatik olarak bulmasına izin vermek için **Şimdi Bul**'u tıklatın.
4. Bilgisayarınızı, sonra da işletim sisteminizi seçin.
5. **Tanımlama** bölümünde, ekrandaki yönergeleri izleyerek istediğiniz UEFI sürümünü seçip indirin.

11 Yedekleme, geri yükleme ve kurtarma

Bu bölümde aşağıdaki işlemlerle ilgili bilgiler bulunmaktadır. Bu bölümdeki bilgiler, çoğu ürün için standart yordamdır.

- Kurtarma medyası ve yedeklemeler oluşturma
- Sisteminizi geri yükleme ve kurtarma

Daha fazla bilgi için HP Support Assistant uygulamasına başvurun.

- ▲ Görev çubuğu arama kutusuna `support` yazıp **HP Support Assistant** uygulamasını seçin.
– veya –
Görev çubuğundaki soru işaretini tıklayın.

 **ÖNEMLİ:** Tablet üzerinde kurtarma işlemi gerçekleştiriyor olursanız, tablet pili kurtarma işlemine başlamadan önce en az %70 dolu olmalıdır.

ÖNEMLİ: Çıkarılabilir klavyeye sahip bir tablet için, kurtarma işlemine başlamadan önce klavyeyi klavye yuvasına takın.

Kurtarma medyası ve yedeklemeler oluşturma

Aşağıdaki kurtarma medyası ve yedekleme oluşturma yöntemleri yalnızca belirli ürünlerde kullanılabilir. Bilgisayarınızın modeline göre kullanılacak yöntem seçin.

- Bilgisayarı başarıyla kurduktan sonra HP Recovery Manager'ı kullanarak HP Recovery medyası oluşturun. Bu adım, bilgisayarda HP Recovery bölümünün bir yedeğini oluşturur. Yedekleme, sabit sürücünün bozulduğu veya değiştirildiği durumlarda, orijinal işletim sistemini yeniden yüklemek için kullanılabilir. Kurtarma medyası oluşturma konusunda bilgiler için, bkz. [HP Recovery medyası oluşturma \(yalnızca belirli ürünlerde\)](#), sayfa 52. Kurtarma medyası ile birlikte kullanılacak kurtarma seçenekleri hakkında bilgi için, bkz. [Windows araçlarını kullanma](#), sayfa 53.
- Windows araçlarını kullanarak sistem geri yükleme noktaları oluşturun ve kişisel bilgilerin yedeklerini alın.

Daha fazla bilgi için, bkz. [HP Recovery Manager'ı kullanarak kurtarma](#), sayfa 54.

 **NOT:** Depolama alanı 32 GB veya daha azsa, Microsoft System Restore varsayılan olarak devre dışı kalır.

HP Recovery medyası oluşturma (yalnızca belirli ürünlerde)

Mümkünse, Recovery ve Windows bölümlerinin olup olmadığını kontrol edin. **Başlat** menüsünde **Dosya Gezgini**'ni seçin, sonra da **Bu kişisel bilgisayar**'ı seçin.

- Bilgisayarınız Windows bölümünü ve Kurtarma bölümünü listelemiyorsa, sisteminize yönelik kurtarma medyasını destekten edinebilirsiniz. Bilgisayarla birlikte verilen *Worldwide Telephone Numbers* (Dünya Genelindeki Telefon Numaraları) kitapçığına bakın. İletişim bilgilerine HP web sitesinden de ulaşabilirsiniz. <http://www.hp.com/support> adresine gidin, ülkenizi veya bölgenizi seçin ve ekrandaki yönergeleri izleyin.

Windows araçlarını kullanarak sistem geri yükleme noktaları oluşturabilir ve kişisel bilgilerin yedeklerini alabilirsiniz, bkz. [Windows araçlarını kullanma, sayfa 53](#).

- Bilgisayarınız Kurtarma bölümünü ve Windows bölümünü listelemiyorsa, bilgisayarı başarıyla kurduktan sonra HP Recovery Manager'ı kullanarak kurtarma medyası oluşturabilirsiniz. HP Recovery medyası, sabit sürücünün bozulması halinde bir sistem kurtarma işlemi gerçekleştirmek için kullanılabilir. Sistem kurtarma işlemi, orijinal işletim sistemini ve fabrikada yüklenmiş yazılım programlarını yeniden yükler, sonra da programların ayarlarını yapılandırır. HP Recovery medyası, sabit sürücüyü değiştirmeniz durumunda sistemi özelleştirmek veya fabrika görüntüsünü geri yüklemek için de kullanılabilir.
 - Yalnızca bir kurtarma medyası seti oluşturulabilir. Bu kurtarma araçlarını dikkatle kullanın ve güvenli bir yerde tutun.
 - HP Recovery Manager, bilgisayarı inceler ve gerekecek medya için gereken depolama kapasitesini belirler.
 - Kurtarma diskleri oluşturmak için, bilgisayarınızda DVD yazıcı özelliğine sahip bir optik sürücü olması ve yalnızca yüksek kalitede boş DVD-R, DVD+R, DVD-R DL veya DVD+R DL diskleri kullanmanız gerekir. CD±RW, DVD±RW, çift katmanlı DVD±RW gibi yeniden yazılabilir diskler veya BD-RE (yeniden yazılabilir Blu-ray) diskleri kullanmayın; bunlar HP Recovery Manager yazılımıyla uyumlu değildir. Bunun yerine yüksek kalitede boş USB flash sürücüsü de kullanabilirsiniz.
 - Bilgisayarınızda DVD yazıcı özellikli tümleşik optik sürücü yoksa ancak DVD kurtarma medyası oluşturmak istiyorsanız, harici optik sürücü (ayrıca satın alınır) kullanarak kurtarma diskleri oluşturabilirsiniz. Harici optik sürücü kullanıyorsanız, doğrudan bilgisayarın USB bağlantı noktasına bağlanmalıdır; sürücü USB hub gibi harici bir aygıttaki USB bağlantı noktasına bağlanamaz. DVD medyasını kendiniz oluşturamıyorsanız, bilgisayarınıza yönelik kurtarma disklerini HP'den edinebilirsiniz. Bilgisayarla birlikte verilen *Worldwide Telephone Numbers* (Dünya Genelindeki Telefon Numaraları) kitapçığına bakın. İletişim bilgilerine HP web sitesinden de ulaşabilirsiniz. <http://www.hp.com/support> adresine gidin, ülkenizi veya bölgenizi seçin ve ekrandaki yönergeleri izleyin.
 - Kurtarma medyası oluşturmaya başlamadan önce bilgisayarın AC güç kaynağına bağlı olduğundan emin olun.
 - Oluşturma işlemi bir saat veya daha uzun sürebilir. Oluşturma işlemi kesmeyin.
 - Gerekirse, kurtarma DVD'lerinin tümünü oluşturmayı bitirmeden önce programdan çıkabilirsiniz. HP Recovery Manager geçerli DVD'ye yazmayı sonlandıracaktır. HP Recovery Manager'ı bir daha başlattığınızda devam etmeniz istenir.

HP Recovery medyası oluşturmak için:



ÖNEMLİ: Çıkarılabilir klavyeye sahip bir tablet için, bu adımlara başlamadan önce klavyeyi klavye yuvasına takın.

1. Görev çubuğu arama kutusuna `recovery` yazın, sonra da **HP Recovery Manager**'ı seçin.
2. **Kurtarma medyası oluştur**'u seçip ekrandaki yönergeleri izleyin.

Sistemi kurtarmanız gerekmesi halinde, bkz. [HP Recovery Manager'ı kullanarak kurtarma, sayfa 54](#).

Windows araçlarını kullanma

Windows araçlarını kullanarak kurtarma medyası, sistem geri yükleme noktaları ve kişisel bilgilerin yedeklerini oluşturabilirsiniz.



NOT: Depolama alanı 32 GB veya daha azsa, Microsoft System Restore varsayılan olarak devre dışı kalır.

Daha fazla bilgi ve adım için, Başlarken uygulamasına bakın.

- ▲ **Başlat** düğmesini, sonra da **Başlarken** uygulamasını seçin.

Geri yükleme ve kurtarma

Sisteminizi kurtarmak için birçok seçenek vardır. Durumuza ve deneyim seviyenize uygun bir yöntem seçin:

 **ÖNEMLİ:** Tüm yöntemler ürünlerin tamamında sunulmamıştır.

- Windows, yedeklemeden kurtarma yapmak, bilgisayarı yenilemek ve bilgisayarı orijinal durumuna sıfırlamak için birçok seçenek sunmaktadır. Daha fazla bilgi için, Başlarken uygulamasına bakın.
 - ▲ **Başlat** düğmesini, sonra da **Başlarken** uygulamasını seçin.
- Önceden yüklenmiş bir uygulama veya sürücü ile ilgili bir sorunu düzeltmeniz gerekiyorsa, HP Recovery Manager'ın Sürücülerini ve/veya uygulamaları yeniden yükleme seçeneğini (yalnızca belirli ürünler) kullanarak ilgili uygulama veya sürücüyü yeniden yükleyebilirsiniz.
 - ▲ Görev çubuğu arama kutusuna `recovery` yazın, **HP Recovery Manager'ı, Sürücülerini ve/veya uygulamaları yeniden yükle**'yi seçin, sonra da ekrandaki yönergeleri izleyin.
- Windows bölümünü orijinal fabrika içeriğine kurtarmak isterseniz, HP Recovery bölümündeki Sistem Kurtarma seçeneğini belirleyebilir (yalnızca belirli ürünlerde) veya HP Recovery medyasını kullanabilirsiniz. Daha fazla bilgi için, bkz. [HP Recovery Manager'ı kullanarak kurtarma, sayfa 54](#). Kurtarma medyasını halen oluşturmadıysanız [HP Recovery medyası oluşturma \(yalnızca belirli ürünlerde\), sayfa 52](#) bölümüne bakın.
- Belirli ürünlerde, bilgisayarın orijinal fabrika bölümünü ve içeriğini kurtarmak istiyorsanız ya da sabit sürücüyü değiştirdiyse, HP Recovery medyasının Fabrika Sıfırlaması seçeneğini kullanabilirsiniz. Daha fazla bilgi için, bkz. [HP Recovery Manager'ı kullanarak kurtarma, sayfa 54](#).
- Belirli ürünlerde, sabit sürücü alanı kazanmak için kurtarma bölümünü kaldırmak istiyorsanız, HP Recovery Manager, Kurtarma Bölümünü Kaldırma seçeneği sunmaktadır.

Daha fazla bilgi için, bkz. [HP Recovery bölümünü kaldırma \(yalnızca belirli ürünlerde\), sayfa 56](#).

HP Recovery Manager'ı kullanarak kurtarma

HP Recovery Manager yazılımı, oluşturduğunuz veya HP'den edindiğiniz HP Recovery medyasını veya HP Recovery bölümünü (yalnızca belirli ürünlerde) kullanarak bilgisayarınızı orijinal fabrika durumuna geri yüklemenize imkan tanır. Kurtarma medyasını halen oluşturmadıysanız [HP Recovery medyası oluşturma \(yalnızca belirli ürünlerde\), sayfa 52](#) bölümüne bakın.

İşe başlamadan önce bilmeniz gerekenler

- HP Recovery Manager, yalnızca fabrikada yüklenmiş yazılımları kurtarır. Bu bilgisayarla birlikte verilmemiş olan yazılımlar üreticinin web sitesinden indirilmeli veya üretici tarafından sağlanan medyadan yeniden yüklenmelidir.

 **ÖNEMLİ:** HP Recovery Manager üzerinden yapılan kurtarma işlemi, bilgisayar sorunlarını düzeltmek için en son başvurulacak yoldur.

- Bilgisayar sabit sürücüsünün bozulması halinde HP Recovery medyası kullanılmalıdır. Kurtarma medyasını halen oluşturmadıysanız [HP Recovery medyası oluşturma \(yalnızca belirli ürünlerde\), sayfa 52](#) bölümüne bakın.

- Fabrika Sıfırlaması seçeneğini (yalnızca belirli ürünlerde) kullanmak için, HP Recovery medyasını kullanmanız gerekir. Kurtarma medyasını halen oluşturmadıysanız [HP Recovery medyası oluşturma \(yalnızca belirli ürünlerde\)](#), sayfa 52 bölümüne bakın.
- Bilgisayarınız HP Recovery medyasının oluşturulmasına olanak tanımıyorsa veya HP Recovery medyası işe yaramıyorsa, sisteminize yönelik kurtarma medyasını destekten edilebilirsiniz. Bilgisayarla birlikte verilen *Worldwide Telephone Numbers* (Dünya Genelindeki Telefon Numaraları) kitapçığına bakın. İletişim bilgilerine HP web sitesinden de ulaşabilirsiniz. <http://www.hp.com/support> adresine gidin, ülkenizi veya bölgenizi seçin ve ekrandaki yönergeleri izleyin.

 **ÖNEMLİ:** HP Recovery Manager, kişisel verilerinizin yedeklerini otomatik olarak sağlamaz. Kurtarma işlemine başlamadan önce, korumak istediğiniz tüm kişisel verileri yedekleyin.

HP Recovery medyasını kullanarak, aşağıdaki kurtarma seçeneklerinden birini seçebilirsiniz:

 **NOT:** Kurtarma işlemi başlattığınızda yalnızca bilgisayarınız için kullanılabilir olan seçenekler görüntülenir.

- Sistem Kurtarma—Orijinal işletim sistemini yeniden yükler, ardından fabrikada yüklenmiş programların ayarlarını yapılandırır.
- Fabrika Sıfırlaması—Sabit sürücüdeki tüm bilgileri silip bölümleri yeniden oluşturarak, bilgisayarı orijinal fabrika durumuna geri yükler. Ardından işletim sistemini ve fabrikada yüklenmiş yazılımları yeniden yükler.

HP Recovery bölümü (yalnızca belirli ürünlerde), yalnızca Sistem Kurtarma'ya izin verir.

HP Recovery bölümünü kullanma (yalnızca belirli ürünlerde)

HP Recovery bölümü, kurtarma disklerine veya kurtarma USB flash sürücüsüne gerek kalmaksızın sistem kurtarma işlemi gerçekleştirmenize olanak sağlar. Bu tür kurtarma, yalnızca sabit sürücü halen çalışır durumda kullanılabilir.

HP Recovery bölümünden HP Recovery Manager'ı başlatmak için:

 **ÖNEMLİ:** Çıkarılabilir klavyeye sahip bir tablette, bu adımlara başlamadan önce klavyeyi klavye yuvasına takın (yalnızca belirli ürünlerde).

1. Görev çubuğu arama kutusuna `recovery` yazın, **Recovery Manager**'i, sonra da **HP Recovery Environment**'i seçin.

- veya -

Klavye takılı bilgisayarlarda veya tabletlerde, bilgisayar önyüklenirken **f11** tuşuna basın veya güç düğmesini basılı tutarken **f11** tuşunu basılı tutun.

Klavyesiz tabletler için:

Tableti açın veya yeniden başlatın, sonra da hızla sesi azaltma düğmesine basıp düğmeyi basılı tutun; ardından **f11** tuşunu seçin.

- veya -

Tableti açın veya yeniden başlatın, sonra da hızla Windows düğmesine basıp düğmeyi basılı tutun; ardından **f11** tuşunu seçin.

2. Önyükleme seçenekleri menüsünden **Sorun Gider**'i seçin.
3. **Recovery Manager**'i seçin, sonra da ekran yönergelerini izleyin.

HP Recovery medyası kullanarak kurtarma işlemi gerçekleştirme

Orijinal sistemi kurtarmak için HP Recovery medyasını kullanabilirsiniz. Sisteminizde HP Recovery bölümü yoksa veya sabit sürücü düzgün çalışmıyorsa, bu yöntem kullanılabilir.

1. Mümkünse, tüm kişisel dosyaları yedekleyin.
2. HP Recovery medyasını takın, sonra da bilgisayarı yeniden başlatın.

 **NOT:** Bilgisayar HP Recovery Manager'da otomatik olarak yeniden başlamazsa, bilgisayarın önyükleme sırasını değiştirin. Bkz. [Bilgisayarın önyükleme sırasını değiştirme, sayfa 56](#).

3. Ekrandaki yönergeleri izleyin.

Bilgisayarın önyükleme sırasını değiştirme

Bilgisayarınız HP Recovery Manager'da yeniden başlamıyorsa, bilgisayarın önyükleme sırasını, yani BIOS'ta listelenen ve bilgisayarın başlangıç bilgileri için baktığı aygıt sırasını değiştirebilirsiniz. Seçimi optik sürücü veya USB flash sürücüsü olarak değiştirebilirsiniz.

Önyükleme sırasını değiştirmek için:

 **ÖNEMLİ:** Çıkarılabilir klavyeye sahip bir tablet için, bu adımlara başlamadan önce klavyeyi klavye yuvasına takın.

1. HP Recovery medyasını takın.
2. BIOS'a erişin:

Klavye takılı bilgisayarlar veya tabletler için:

- ▲ Bilgisayarı veya tableti açın veya yeniden başlatın, hızla **esc** tuşuna basın, sonra da **f9** tuşuna basarak önyükleme seçeneklerini görüntüleyin.

Klavyesiz tabletler için:

- ▲ Tableti açın veya yeniden başlatın, sonra da hızla sesi azaltma düğmesine basıp düğmeyi basılı tutun; ardından **f9** düğmesini seçin.

- veya -

Tableti açın veya yeniden başlatın, sonra da hızla Windows düğmesine basıp düğmeyi basılı tutun; ardından **f9** düğmesini seçin.

3. Önyüklemenin yapılmasını istediğiniz optik sürücüyü veya USB flash sürücüsünü seçin.
4. Ekrandaki yönergeleri izleyin.

HP Recovery bölümünü kaldırma (yalnızca belirli ürünlerde)

HP Recovery Manager yazılımı, sabit sürücüde yer açmak için HP Recovery bölümünü kaldırmanıza olanak sağlar.

 **ÖNEMLİ:** HP Recovery bölümünü kaldırdıktan sonra, HP Recovery bölümünden Sistem Kurtarma gerçekleştiremeyecek veya HP Recovery medyası oluşturamayacaksınız. Bu yüzden Recovery bölümünü silmeden önce HP Recovery medyası oluşturun; bkz. [HP Recovery medyası oluşturma \(yalnızca belirli ürünlerde\), sayfa 52](#).

 **NOT:** Kurtarma Bölümünü Kaldır seçeneği, yalnızca bu işlevi destekleyen ürünlerde kullanılabilir.

HP Recovery bölümünü kaldırmak için şu adımları izleyin:

1. Görev çubuğu arama kutusuna `recovery` yazın, sonra da **HP Recovery Manager**'ı seçin.
2. **Kurtarma Bölümünü Kaldır**'ı seçin ve ekrandaki yönergeleri izleyin.

12 Özellikler

Giriş gücü

Bu bölümdeki güç bilgileri, bilgisayarını uluslararası bir seyahatte yanınızda götürmeyi planladığınızda yardımcı olabilir.

Bilgisayar AC veya DC güç kaynağıyla sağlanabilecek DC gücüyle çalışır. AC güç kaynağı 100–240 V, 50–60 Hz değer aralıklarında olmalıdır. Bilgisayar ayrı bir DC güç kaynağı ile kullanabilmesine karşın, yalnızca bu bilgisayarla kullanılmak üzere HP tarafından sağlanan ve onaylanan AC bağdaştırıcısı veya DC güç kaynağıyla kullanılmalıdır.

Bilgisayar aşağıdaki teknik özellik aralığındaki DC güç kaynağıyla çalışabilir. Çalışma voltajı ve akımı platforma göre değişiklik gösterir. Bilgisayarınızın voltaj ve akım bilgileri yasal düzenleme etiketinde yer alır.

Giriş gücü	Değer
Çalışma voltajı ve akımı	19,5 V dc @ 2,31 A – 45 W
	19,5 V dc @ 3,33 A – 65 W
	19,5 V dc @ 4,62 A – 90 W
	19,5 V dc @ 6,15 A – 120 W
	19,5 V dc @ 7,69 A – 150 W

Harici HP güç kaynağının DC fişi



NOT: Bu ürün, Norveç'te BT güç sistemleri için, faz-faz voltajı 240 V rms'yi aşmayacak şekilde tasarlanmıştır.

Çalışma ortamı

Faktör	Metrik	ABD
Sıcaklık		
Çalışırken	5°C – 35°C	41°F – 95°F
Çalışmıyorken	-20°C ila 60°C	-4°F ila 140°F
Bağıl nem (yoğunlaşmasız)		
Çalışırken	%10 – %90	%10 – %90
Çalışmıyorken	%5 – %95	%5 – %95
Maksimum rakım (basınçsız)		

Çalışırken	-15 m ila 3048 m	-50 ft – 10.000 ft
Çalışmıyorken	-15 m ila 12.192 m	-50 ft ila 40.000 ft

13 Elektrostatik Deřarj

Elektrostatik deřarj, iki nesne birbirine temas ettiđinde statik elektriđin boşalmasıdır (örneđin, halıda yürüyüp sonra metal bir kapı koluna dokunduđunuzda aldıđınız řok).

Parmaklardaki veya diđer elektrostatik iletkenlerdeki statik elektriđin deřarj olması, elektronik bileřenlere zarar verebilir.

Bilgisayarın veya sürücülerin hasar görmesini veya veri kaybı yařanmasını önlemek için ařađıdaki önlemleri alın:

- ıkarma veya takma yönergeleri sizi bilgisayarı fiřten çekmeye yönlendiriyorsa, öncelikle düzgün topraklama yapıldıđından emin olun.
- Takmaya hazır olana dek, bileřenleri elektrostatik korumalı muhafazalarında tutun.
- Ulara, kablolara ve devrelere dokunmayın. Elektronik bileřenlerle mümkün olan en az řekilde temas edin.
- Manyetik olmayan aletler kullanın.
- Bir bileřeni elinize almadan önce, boyasız metal yüzeyine dokunarak statik elektriđi boşaltın.
- ıkardıđınız bir bileřeni statik elektriđe karřı korumalı bir kaba koyun.

14 Erişilebilirlik

HP, engelliler de dahil herkes tarafından ister tek başına isterse uygun yardımcı aygıtlar ile birlikte kullanılabilir ürün ve hizmetler tasarlamakta, üretmekte ve pazarlamaktadır.

Desteklenen yardımcı teknolojiler

HP ürünleri, işletim sistemine yardımcı nitelikteki pek çok teknolojiyi destekler ve ek yardımcı teknolojilerle birlikte çalışacak şekilde yapılandırılabilir. Yardımcı özellikler hakkında daha fazla bilgi edinmek için aygıtınızdaki Arama özelliğini kullanın.



NOT: Belirli bir yardımcı teknoloji ürünü hakkında ek bilgi için, o ürünle ilgili olarak müşteri desteği ile iletişime geçin.

Desteğe başvurma

Ürün ve hizmetlerimizin erişilebilirliğini sürekli olarak iyileştiriyoruz ve kullanıcılardan gelen geribildirimleri memnuniyetle karşılıyoruz. Bir ürünle ilgili sorunuz varsa veya size yardımcı olmuş olan erişilebilirlik özelliklerinden bahsetmek isterseniz, lütfen Pazartesi ile Cuma günleri arası saat 06.00 - 21.00 (Kuzey Amerika Sıradağlar Saati) arasında +1 (888) 259-5707 numaralı telefondan bizimle iletişime geçin. Sağırsanız veya işitme güçlüğü çekiyor ve TRS/VRS/WebCapTel kullanıyorsanız, teknik desteğe gereksiniminiz olduğunda veya erişilebilirlik konusunda sorunuz olduğunda Pazartesi ile Cuma günleri arası saat 06.00 - 21.00 (Kuzey Amerika Sıradağlar Saati) arasında +1 (877) 656-7058 numaralı telefondan bizimle iletişime geçin.



NOT: Destek yalnızca İngilizce dilindedir.

Dizin

Simgeler / Sayısal ögeler

3B kamera, belirleme 7

A

AC bağdaştırıcısı, sınama 37

AC bağdaştırıcısı/pil 6

AC bağdaştırıcısını sınama 37

ağ jakı, belirleme 6

alttaki 16

asgari görüntü ile kurtarma 55

asgari görüntü, oluşturma 54

B

bağlantı noktaları

harici monitör 6, 23

HDMI 6, 23, 25

Miracast 25

USB 2.0 5, 6

USB 3.0 6

VGA 23

bakım

Disk Birleştiricisi 38

Disk Temizleme 38

HP 3D DriveGuard 38

programları ve sürücülerini

güncelleştirme 39

bellek kartı okuyucusu, belirleme 14

bellek kartı, belirleme 14

bileşenler

alttaki 14

ekran 7

sağdaki 5

soldaki 5

üstteki 9

bilgi bulma

donanım 4

yazılım 4

bilgisayar, seyahat etme 35

bilgisayarı kapatma 37

bilgisayarını kargoya verme 40

bilgisayarınızı temizleme 39

bilgisayarınızın bakımı 39

bilgisayarla seyahat etme 16, 35, 40

BIOS

güncelleştirme 47

güncelleştirme indirme 48

Setup Utility'yi başlatma 47

sürümü belirleme 47

Bluetooth cihazı 17, 19

Bluetooth etiketi 16

C

caps lock ışığı, belirleme 10

Ç

çalışma ortamı 58

Çift Modlu DisplayPort

bağlanma 25

D

dahili ekran anahtarı, belirleme 7

dahili mikrofonlar, belirleme 7

desteklenen diskler, kurtarma 53

Disk Birleştiricisi yazılımı 38

Disk Temizleme yazılımı 38

dokunma Dokunmatik Yüzey ve dokunmatik ekran hareketi 27

dokunmatik ekran hareketleri

tek parmakla kaydırma 28

Dokunmatik Yüzey

düğmeler 9

kullanma 27

Dokunmatik Yüzey alanı, belirleme

9

Dokunmatik Yüzey hareketleri

iki parmakla dokunma 28

iki parmakla kaydırma 28

Dokunmatik Yüzey ve dokunmatik

ekran hareketleri

dokunma 27

İki parmakla yakınlaştırma 27

Dokunmatik Yüzey'i kullanma 27

düğmeler

güç 11

sağ Dokunmatik Yüzey 9

sol Dokunmatik Yüzey 9

düşük pil düzeyi 35

E

elektrostatik deşarj 60

en iyi uygulamalar 1

erişilebilirlik 61

esc tuşu, belirleme 12

etiketler

Bluetooth 16

kablosuz sertifikası 16

seri numarası 15

servis 15

WLAN 16

yasal düzenleme 16

F

fare, harici

tercihleri ayarlama 27

fn tuşu, belirleme 12

G

genel WLAN bağlantısı 18

giriş gücü 58

GPS 19

gücü yönetme 30

güç

AC 36

pil 32

güç ayarları, kullanma 31

güç ayarlarını kullanma 31

güç düğmesi, belirleme 11

güç ışıkları, belirleme 5

güç konektörü, belirleme 6

güç ölçer ayarlarını kullanma 31

güç ölçer, kullanma 31

güvenlik duvarı yazılımı 44

güvenlik kablosu yuvası, belirleme 5

güvenlik kablosu, takma 45

H

harici AC güç kaynağı kullanma 36

harici AC güç kaynağı, kullanma 36

harici monitör bağlantı noktası 23

harici monitör bağlantı noktası, belirleme 6

havalandırma delikleri, belirleme 6

- Hazırda Bekletme
 - başlatma 30
 - çıkma 30
 - kritik pil düzeyinde başlatılan 35
- HDMI bağlantı noktası
 - bağlanma 23
 - belirleme 6
- HDMI, sesi yapılandırma 24
- hoparlörler
 - bağlanma 21
 - belirleme 15
- HP 3D DriveGuard 38
- HP Apps Store, ziyaret etme 1
- HP DataPass 19
- HP kaynakları 2
- HP Mobil Geniş Bant
 - etkinleştirme 18
 - IMEI numarası 18
 - MEID numarası 18
- HP PC Hardware Diagnostics (UEFI)
 - kullanma 50
- HP Recovery bölümü
 - çıkarma 56
 - kurtarma 55
- HP Recovery Manager
 - başlatma 55
 - önyükleme sorunlarını düzeltme 56
- HP Recovery medyası
 - kurtarma 56
 - oluşturma 52
- HP Touchpoint Manager 45
- I**
 - IMEI numarası 18
 - İnternet güvenliği yazılımı, kullanma 44
 - ışıklar
 - AC bağdaştırıcısı/pil 6
 - caps lock 10
 - güç 5
 - RJ-45 (ağ) durumu 6
 - sabit sürücü 5
 - sessiz 10
- i**
 - iki parmakla dokunma Dokunmatik Yüzey hareketi 28
 - iki parmakla kaydırma Dokunmatik Yüzey hareketi 28
- iki parmakla yakınlaştırma Dokunmatik Yüzey ve dokunmatik ekran hareketi 27
- işlem tuşları 12
- belirleme 12
- J**
 - jaklar
 - ağ 6
 - RJ-45 (ağ) 6
 - ses çıkış (kulaklık)/ses giriş (mikrofon) 6
- K**
 - kablosuz ağ (WLAN)
 - bağlanma 18
 - çalışılabilen uzaklık 18
 - genel WLAN bağlantısı 18
 - kuruluş WLAN bağlantısı 18
 - kablosuz ağ, koruma 45
 - kablosuz denetimleri
 - düğme 17
 - işletim sistemi 17
 - kablosuz düğmesi 17
 - kablosuz ışığı 17
 - kablosuz sertifikası etiketi 16
 - kapatma 37
 - klavye ve isteğe bağlı fare kullanma 29
 - klavyeyi ve isteğe bağlı fareyi kullanma 29
 - konektör, güç 6
 - kritik pil düzeyi 35
 - kulaklık setleri, bağlama 22
 - kurtarma
 - başlatma 55
 - desteklenen diskler 53
 - diskler 53, 56
 - HP Recovery Manager 54
 - HP Recovery medyasını kullanma 53
 - medya 56
 - seçenekler 54
 - sistem 54
 - USB flash sürücüsü 56
- kurtarma medyası
 - HP Recovery Manager kullanarak oluşturma 53
 - oluşturma 52
 - kuruluş WLAN bağlantısı 18
- M**
 - mandal, pil çıkarma 14
 - MEID numarası 18
 - Miracast 25
 - mobil geniş bant
 - etkinleştirme 18
 - IMEI numarası 18
 - MEID numarası 18
- O**
 - optik sürücü, belirleme 5
 - orijinal sistemi kurtarma 54
- Ö**
 - önyükleme sırası değiştirme 56
- P**
 - parmak izi okuyucusu kullanma 43
 - parmak izleri, kaydetme 43
 - parolalar
 - Setup Utility (BIOS) 43
 - Windows 42
 - parolaları kullanma 42
 - pil
 - atma 36
 - bilgi bulma 34
 - boşaltma 34
 - düşük pil düzeyini çözümüleme 35
 - düşük pil düzeyleri 35
 - güç tasarrufu 34
 - kullanıcı tarafından değiştirilebilir 32
 - saklama 35
 - pil bilgileri, bulma 34
 - pil çıkarma mandalı 14
 - pil gücü 32
 - pil kapağı, belirleme 14
 - pil kilidi, belirleme 14
 - pil sıcaklığı 35
 - pili saklama 35
 - programları ve sürücülerini güncelleştirme 39

- R**
RJ-45 (ağ) durum ışıkları, belirleme 6
RJ-45 (ağ) jakı, belirleme 6
- S**
sabit sürücü ışığı 5
seri numarası 15
seri numarası, bilgisayar 15
servis etiketleri, yerini bulma 15
ses ayarları, kullanma 22
ses ayarlarını kullanma 22
ses çıkışı (kulaklık)/ses girişi (mikrofon) jakı, belirleme 6
sessiz ışığı, belirleme 10
Setup Utility (BIOS) parolaları 43
sıcaklık 35
SIM kart
takma 16
sistem geri yükleme noktası oluşturma 53
sistem geri yükleme noktası, oluşturma 52
sistem kurtarma 54
- T**
takma
isteğe bağlı güvenlik kablosu 45
tek parmakla kaydırma dokunmatik ekran hareketi 28
tuşlar
esc 12
fn 12
işlem 12
uçak modu 13
Windows 12
- U**
uçak modu 17
uçak modu tuşu 13, 17
USB 2.0 bağlantı noktası, belirleme 5, 6
USB 3.0 bağlantı noktası, belirleme 6
Uyku
başlatma 30
çıkma 30
Uyku ve Hazırda Bekletme başlatma 30
Uyku ve Hazırda Bekletme durumunu başlatma 30
- Ü**
ürün adı ve numarası, bilgisayar 15
- V**
VGA bağlantı noktası, bağlama 23
video 22
virüsten koruma yazılımı, kullanma 44
- W**
web kamerası
belirleme 7
kullanma 21
web kamerası ışığı, belirleme 7
Windows
sistem geri yükleme noktası 52, 53
Windows araçları
kullanma 53
Windows parolaları 42
Windows tuşu, belirleme 12
WLAN antenleri, belirleme 8
WLAN aygıtı 16
WLAN etiketi 16
WLAN'a bağlanma 18
WWAN cihazı 18
- Y**
yanıt vermeyen sistem 37
yasal düzenleme bilgileri
kablolu sertifikası etiketleri 16
yasal düzenleme etiketi 16
yazılım
Disk Birleştiricisi 38
Disk Temizleme 38
HP 3D DriveGuard 38
yazılım güncelleştirmeleri, yükleme 44
yazılımları ve bilgileri yedekleme 45
yedeklemeler 52
yeniden başlatmada parola koruması 31
yuvalar
bellek kartı okuyucusu 14
güvenlik kablosu 5
yüksek tanımlı aygıtlar, bağlama 23, 25