

Ghid pentru utilizator

© Copyright 2015 HP Development Company, L.P.

AMD este o marcă comercială a Advanced Micro Devices, Inc. Bluetooth este o marcă comercială deținută de proprietarul său și utilizată de HP Inc. sub licență. Intel și Thunderbolt sunt mărci comerciale ale Intel Corporation în S.U.A. și în alte țări. Microsoft și Windows sunt mărci comerciale ale grupului de companii Microsoft.

Informațiile cuprinse în acest document se pot modifica fără preaviz. Singurele garanții pentru produsele și serviciile HP sunt specificate în declarațiile exprese de garanție ce însoțesc respectivele produse și servicii. Nimic din conținutul de față nu trebuie interpretat ca reprezentând o garanție suplimentară. Compania HP nu va fi răspunzătoare pentru erorile tehnice sau editoriale sau pentru omisiunile din documentația de față.

Prima ediție: August 2015

Cod document: 829982-271

Notă despre produs

Acest ghid pentru utilizator descrie caracteristicile comune pentru majoritatea modelelor. Este posibil ca unele caracteristici să nu fie disponibile pe computerul dvs.

Nu toate caracteristicile sunt disponibile în toate edițiile de Windows. Acest computer poate necesita upgrade și/sau achiziționare separată de hardware, drivere și/sau software pentru a beneficia din plin de funcționalitatea sistemului de operare Windows. Pentru detalii, consultați <http://www.microsoft.com>.

Pentru a accesa cel mai recent ghid pentru utilizator, mergeți la <http://www.hp.com/support> și selectați țara/regiunea dvs. Selectați **Drivere și descărcări**, apoi urmați instrucțiunile de pe ecran.

Clauze privind software-ul

Prin instalarea, copierea, descărcarea sau utilizarea în orice alt mod a oricărui produs software preinstalat pe acest computer, sunteți de acord să respectați condițiile stipulate în Acordul de licență pentru utilizatorul final HP (ALUF). Dacă nu acceptați acești termeni de licență, singurul remediu este returnarea integrală a produsului nefolosit (hardware și software) în cel mult 14 zile pentru despăgubire completă conform politicii de despăgubire a vânzătorului.

Pentru orice alte informații sau pentru a solicita o rambursare completă a prețului computerului, contactați vânzătorul.

Notificare de avertizare privind siguranța

 **AVERTISMENT!** Pentru a reduce posibilitatea de vătămare prin arsuri sau de supraîncălzire a computerului, nu plasați computerul direct pe genunchi și nu obstrucționați orificiile de ventilație ale computerului. Utilizați computerul numai pe suprafețe dure și plane. Nu permiteți blocarea fluxului de aer de către o altă suprafață tare, cum ar fi cea a unei imprimante opționale alăturate sau de către suprafețe moi, cum ar fi cele ale pernelor, păturilor sau hainelor. De asemenea, în timpul exploatării nu permiteți ca adaptorul de c.a. să intre în contact cu pielea sau cu suprafețe moi, cum ar fi cele ale pernelor, păturilor sau hainelor. Computerul și adaptorul de c.a. respectă limitele de temperatură pentru suprafețele accesibile utilizatorului, definite de standardul internațional pentru siguranța echipamentelor din tehnologia informațiilor (IEC 60950-1).

Cuprins

1 Bun venit	1
Găsirea informațiilor	2
2 Componente	4
Localizarea hardware-ului	4
Localizarea software-ului	4
Partea dreaptă	4
Partea stângă	5
Afișaj	6
Partea superioară	7
Zona de atingere	7
Indicatoare luminoase	8
Butoane, difuzoare și cititor de amprente (numai la anumite produse)	10
Taste	11
Partea inferioară	12
Partea frontală	13
Partea din spate	15
Etichete	15
Introducerea unei cartele SIM (numai la anumite produse)	16
3 Conexiuni de rețea	18
Conectarea la o rețea wireless	18
Utilizarea comenzilor wireless	18
Butonul wireless	19
Comenzi ale sistemului de operare	19
Conectarea la o rețea WLAN	19
Utilizarea modulului de bandă largă mobilă HP (numai la anumite produse)	19
Utilizarea serviciului HP Mobile Connect (numai la anumite produse)	20
Utilizarea funcției GPS (numai la anumite produse)	20
Utilizarea dispozitivelor wireless Bluetooth (numai la anumite produse)	20
Conectarea la o rețea prin cablu	21
Conectarea la o rețea locală (LAN) (numai la anumite produse)	21
Utilizarea unui modem (numai la anumite produse)	21
Conectarea unui cablu de modem	21
Conectarea unui adaptor pentru cablu de modem specific țării/regiunii	22

4 Navigarea pe ecran	23
Utilizarea gesturilor pe zona de atingere și pe ecranul tactil	23
Atingere	23
Mărire/micșorare cu două degete	24
Derulare cu două degete (doar pe zona de atingere)	24
Atingere cu două degete (doar pe zona de atingere)	24
Glisare cu un deget (doar pe ecranul tactil)	25
5 Caracteristici de divertisment	26
Utilizarea unei camere Web (numai la anumite produse)	26
Utilizarea sistemului audio	26
Conectarea difuzoarelor	26
Conectarea căștilor	26
Conectarea unui microfon	26
Conectarea seturilor cască-microfon	27
Utilizarea setărilor pentru sunet	27
Utilizarea caracteristicilor video	27
Conectarea dispozitivelor video prin utilizarea unui cablu VGA (numai la anumite produse)	28
Conectarea unui dispozitiv DisplayPort Thunderbolt	28
Descoperirea și conectarea afișajelor prin cablu utilizând MultiStream Transport	29
Conectarea afișajelor la computere cu grafică AMD sau Nvidia (cu un hub opțional)	29
Conectarea afișajelor la computere cu grafică Intel (cu un hub opțional)	30
Conectarea afișajelor la computere cu grafică Intel (cu un hub încorporat)	30
Descoperirea și conectarea la afișaje wireless compatibile Miracast (numai la anumite produse)	31
6 Managementul energiei	32
Închiderea (oprirea) computerului	32
Setarea opțiunilor de alimentare	32
Utilizarea stărilor de economisire a energiei	32
Inițierea și ieșirea din starea Repaus	33
Activarea și ieșirea din starea de Hibernare inițiată de utilizator (numai la anumite produse)	33
Utilizarea indicatorului de încărcare a acumulatorului și a setărilor de alimentare	33
Setarea protecției prin parolă la reactivare	34
Utilizarea alimentării de la acumulator	34
Găsirea de informații suplimentare despre acumulator	34
Utilizarea instrumentului Verificare acumulator HP	35
Afișarea nivelului de încărcare a acumulatorului	35
Maximizarea duratei de descărcare a acumulatorului	35



Gestionarea nivelurilor reduse de încărcare	36
Identificarea nivelurilor reduse de încărcare a acumulatorului	36
Rezolvarea unui nivel redus de încărcare a acumulatorului	36
Scoaterea acumulatorului	36
Economisirea energiei acumulatorului	38
Depozitarea unui acumulator	38
Dezafectarea unui acumulator	39
Reinstalarea unui acumulator	39
Utilizarea sursei de alimentare externă de c.a.	40
Testarea unui adaptor de c.a.	41
7 Securitate	42
Protejarea computerului	42
Utilizarea parolelor	43
Setarea parolelor în Windows	43
Setarea parolelor în Computer Setup	43
Gestionarea unei parole de administrator BIOS	44
Introducerea unei parole de administrator pentru BIOS	46
Gestionarea unei parole DriveLock în Computer Setup (numai la anumite produse)	46
Setarea unei parole DriveLock	47
Activarea funcției DriveLock (numai la anumite produse)	47
Dezactivarea funcției DriveLock (numai la anumite produse)	48
Introducerea unei parole DriveLock (numai la anumite produse)	49
Schimbarea unei parole DriveLock (numai la anumite produse)	50
Utilizarea funcției automate de blocare a unității (DriveLock) în Computer Setup (numai la anumite produse)	50
Introducerea unei parole pentru funcția automată DriveLock (numai la anumite produse)	50
Eliminarea protecției prin DriveLock automat (numai la anumite produse)	51
Utilizarea software-ului antivirus	51
Utilizarea software-ului paravan de protecție	51
Instalarea actualizărilor critice de securitate	52
Utilizarea software-ului HP Client Security (numai la anumite produse)	52
Utilizarea aplicației HP Touchpoint Manager (numai la anumite produse)	52
Instalarea unui cablu de siguranță opțional (numai la anumite produse)	53
Utilizarea unui cititor de amprente (numai la anumite produse)	53
Localizarea cititorului de amprente	53
8 Întreținere	54
Îmbunătățirea performanțelor	54
Utilizarea programului Defragmentare disc	54

Utilizarea programului Curățare disc	54
Utilizarea software-ului HP 3D DriveGuard (numai la anumite produse)	54
Identificarea stării HP 3D DriveGuard	55
Actualizarea programelor și a driverelor	55
Curățarea computerului	55
Proceduri de curățare	56
Curățarea afișajului	56
Curățarea părților laterale sau a capacului	56
Curățarea zonei de atingere, a tastaturii sau a mouse-ului (numai la anumite produse)	57
Călătoria cu computerul sau transportul acestuia	57
9 Copiere de rezervă și recuperare	59
Crearea suporturilor de recuperare și a copiilor de rezervă	59
Crearea suporturilor de recuperare HP (numai la anumite produse)	59
Utilizarea instrumentelor din Windows	61
Restaurare și recuperare	61
Recuperarea utilizând HP Recovery Manager	61
Ce trebuie să știți înainte de a începe	62
Utilizarea partiției HP Recovery (numai la anumite produse)	62
Utilizarea suporturilor de recuperare HP pentru a recupera	63
Modificarea ordinii de încărcare de la computer	63
Ștergerea partiției HP Recovery (numai la anumite produse)	63
10 Computer Setup (BIOS), TPM și HP Sure Start	65
Utilizarea utilitarului Computer Setup	65
Pornirea utilitarului Computer Setup	65
Navigarea și selectarea în Computer Setup	65
Restabilirea setărilor din fabrică în Computer Setup	66
Actualizarea BIOS-ului	66
Determinarea versiunii de BIOS	67
Descărcarea unei actualizări de BIOS	67
Modificarea ordinii de încărcare utilizând f9	68
Setări TPM în BIOS (numai la anumite produse)	68
Utilizarea tehnologiei HP Sure Start (numai la anumite produse)	69
11 HP PC Hardware Diagnostics (UEFI)	70
Descărcarea instrumentului HP PC Hardware Diagnostics (UEFI) pe un dispozitiv USB	70

12 Specificații	72
Putere de intrare	72
Mediul de funcționare	72
13 Descărcarea electrostatică	73
14 Accesibilitatea	74
Tehnologii asistive acceptate	74
Contactarea asistenței	74
Index	75

1 Bun venit

După ce configurați și înregistrați computerul, vă recomandăm să efectuați următorii pași pentru a beneficia la maximum de investiția dvs. inteligentă:

-  **SFAT:** Pentru a reveni rapid la ecranul Start al computerului dintr-o aplicație deschisă sau din desktopul Windows, apăsați tasta Windows  de pe tastatură. Apăsând din nou tasta Windows, reveniți la ecranul anterior.
- **Conectați-vă la Internet** – Configurați rețeaua cablată sau wireless pentru a vă putea conecta la Internet. Pentru mai multe informații, consultați [Conexiuni de rețea, la pagina 18](#).
- **Actualizați software-ul antivirus** – Protejați computerul împotriva daunelor provocate de viruși. Software-ul este preinstalat pe computer. Pentru mai multe informații, consultați [Utilizarea software-ului antivirus, la pagina 51](#).
- **Familiarizați-vă cu computerul** – Documentați-vă în legătură cu caracteristicile computerului. Pentru informații suplimentare, consultați [Componente, la pagina 4](#) și [Navigarea pe ecran, la pagina 23](#).
- **Găsiți software-ul instalat** – Accesați o listă cu software-ul preinstalat pe computer:
Selectați butonul **Start**, apoi selectați **Toate aplicațiile**.
– sau –
Faceți clic dreapta pe butonul **Start**, apoi selectați **Programe și caracteristici**.
- Faceți copii de rezervă ale unității de disc creând discuri de recuperare sau o unitate flash de recuperare. Consultați [Copiere de rezervă și recuperare, la pagina 59](#).

Găsirea informațiilor

Pentru a localiza resursele care furnizează detalii despre produs, informații despre modul de utilizare și altele, utilizați acest tabel.

Resurse	Cuprins
<i>Instrucțiuni de configurare</i>	<ul style="list-style-type: none">• Prezentare generală a configurării și caracteristicilor computerului.
Aplicația Pornire Pentru a accesa aplicația Pornire: ▲ Selectați butonul Start , apoi selectați aplicația Pornire .	<ul style="list-style-type: none">• O gamă largă de informații despre modul de utilizare și sfaturi de depanare
Asistență HP Pentru asistență în S.U.A., mergeți la http://www.hp.com/go/contactHP . Pentru asistență în întreaga lume, mergeți la http://welcome.hp.com/country/us/en/wwcontact_us.html .	<ul style="list-style-type: none">• Discutați online cu un tehnician de la HP• Numerele de telefon pentru asistență• Locații cu centre de service HP
<i>Ghid pentru siguranță și confort</i> Pentru a accesa acest ghid: 1. Tastați support în caseta de căutare din bara de activități, apoi selectați aplicația HP Support Assistant . – sau – Faceți clic pe pictograma semn de întrebare din bara de activități. 2. Selectați My PC (PC-ul meu), selectați fila Specificații , apoi selectați Ghiduri pentru utilizatori . – sau – Accesați http://www.hp.com/ergo .	<ul style="list-style-type: none">• Configurarea corectă a stației de lucru• Indicații privind poziția adecvată și deprinderile de lucru pentru creșterea confortului și reducerea riscului de rănire• Informații despre siguranța lucrului cu dispozitive electrice și mecanice
<i>Notificări despre reglementări, siguranță și mediu</i> Pentru a accesa acest document: 1. Tastați support în caseta de căutare din bara de activități, apoi selectați aplicația HP Support Assistant . – sau – Faceți clic pe pictograma semn de întrebare din bara de activități. 2. Selectați My PC (PC-ul meu), selectați fila Specificații , apoi selectați Ghiduri pentru utilizatori .	<ul style="list-style-type: none">• Notificări importante despre reglementări, inclusiv informații despre dezafectarea corectă a acumulatorului, dacă este cazul.
<i>Garanție limitată*</i> Pentru a accesa acest document: 1. Tastați support în caseta de căutare din bara de activități, apoi selectați aplicația HP Support Assistant . – sau –	<ul style="list-style-type: none">• Informații specifice despre garanție pentru acest computer

Faceți clic pe pictograma semn de întrebare din bara de activități.

2. Selectați **My PC** (PC-ul meu), apoi selectați **Garanție și servicii**.

– sau –

Accesați <http://www.hp.com/go/orderdocuments>.

*Garanția limitată HP se găsește împreună cu ghidurile pentru utilizatori pe produsul dvs. și/sau pe CD-ul sau DVD-ul furnizat în cutie. În unele țări/regiuni, în cutie poate fi furnizată o garanție HP în format imprimat. Pentru țările/regiunile în care garanția nu este furnizată în format imprimat, puteți să solicitați o copie imprimată de la <http://www.hp.com/go/orderdocuments>. Pentru produsele cumpărate în Asia Pacific, puteți scrie companiei HP la adresa Hewlett Packard, POD, P.O. Box 200, Alexandra Post Office, Singapore 911507. Includeți numele produsului și numele dvs., numărul de telefon și adresa poștală.

2 Componente

Localizarea hardware-ului

Pentru a afla ce hardware este instalat pe computer:

- ▲ Tastați `manager dispozitive` în caseta de căutare din bara de activități, apoi selectați aplicația **Manager dispozitive**.

O listă afișează toate dispozitivele instalate în computer.

Pentru informații despre componentele hardware ale sistemului și despre numărul versiunii sistemului BIOS, apăsați `fn+esc` (numai la anumite produse).

Localizarea software-ului

Pentru a afla ce software este instalat în computer:

- ▲ Selectați butonul **Start**, apoi selectați **Toate aplicațiile**.



– sau –

Faceți clic dreapta pe butonul **Start**, apoi selectați **Programe și caracteristici**.

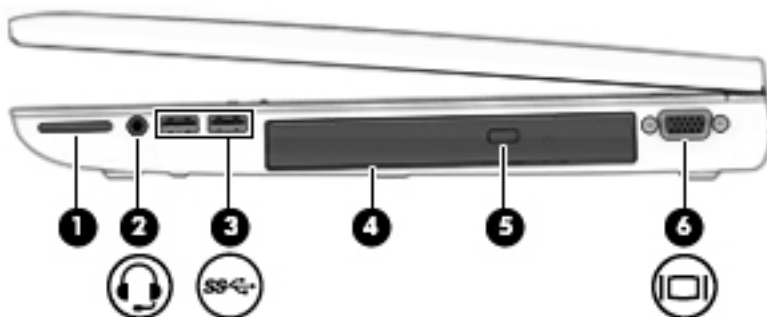
Partea dreaptă







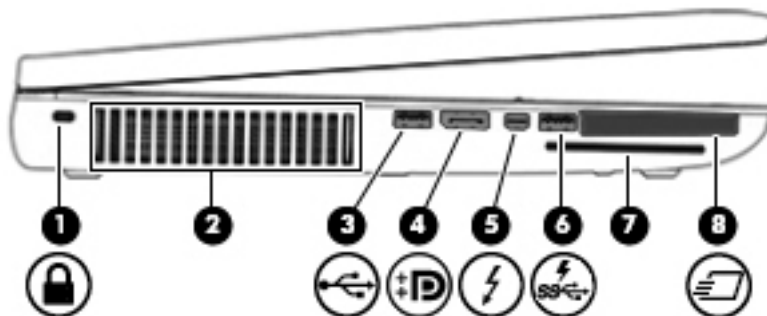

Componentă	Descriere
(1)	Cititor de carduri de memorie Citește carduri de memorie opționale care stochează, gestionează, partajează sau accesează informațiile.
(2)	 Mufă ieșire audio (căști)/intrare audio (microfon) Conectează dispozitive opționale, precum difuzoare stereo alimentate, căști, căști pastilă, căști cu microfon sau un cablu audio TV. De asemenea, conectează un microfon opțional pentru căști. Această mufă nu acceptă dispozitive opționale de tip numai microfon. AVERTISMENT! Pentru a reduce riscul de vătămare corporală, reglați volumul înainte de a vă pune căștile, căștile pastilă sau setul cască-microfon. Pentru informații suplimentare despre siguranță, consultați <i>Notificări despre reglementări, siguranță și mediu</i> .

Componentă	Descriere
	<p>Pentru a accesa acest ghid, selectați butonul Start, selectați Toate aplicațiile, selectați Asistență și ajutor HP și apoi selectați Documentație HP.</p> <p>NOTĂ: Când un dispozitiv este conectat la mufă, difuzoarele computerului sunt dezactivate.</p> <p>NOTĂ: Asigurați-vă că la cablul dispozitivului există un conector cu 4 conductoare care acceptă atât ieșire audio (căști), cât și intrare audio (microfon).</p>
(3) 	<p>Porturi USB 3.0 (2)</p> <p>Fiecare port USB 3.0 conectează un dispozitiv USB opțional, cum ar fi o tastatură, un mouse, o unitate externă, o imprimantă, un scanner sau un hub USB.</p>
(4)	<p>Doc de upgrade (este prezentată unitatea optică)</p> <p>În funcție de modelul computerului, citește un disc optic sau citește și scrie pe un disc optic.</p>
(5)	<p>Buton de evacuare a unității optice (numai la anumite produse)</p> <p>Eliberează tava pentru discuri a unității optice.</p>
(6) 	<p>Port pentru monitor extern</p> <p>Conectează un monitor VGA extern sau un proiector.</p>

Partea stângă



Componentă	Descriere
(1) 	<p>Slot pentru cablu de siguranță</p> <p>Atașează la computer un cablu de siguranță opțional.</p> <p>NOTĂ: Cablul de siguranță este conceput ca factor de intimidare, dar nu poate împiedica manevrarea incorectă sau furtul computerului.</p>
(2)	<p>Orificiu de ventilație</p> <p>Permite răcirea componentelor interne prin flux de aer.</p> <p>NOTĂ: Ventilatorul computerului pornește automat pentru a răci componentele interne și a preveni supraîncălzirea. Este normal ca ventilatorul intern să se oprească și să pornească în mod repetat în timpul funcționării de rutină.</p>
(3) 	<p>Port USB 2.0</p> <p>Conectează un dispozitiv USB opțional, cum ar fi o tastatură, un mouse, o unitate externă, o imprimantă, un scanner sau un hub USB.</p>
(4) 	<p>DisplayPort</p> <p>Conectează un dispozitiv de afișare digital opțional, precum un monitor de înaltă performanță sau un proiector.</p>

Componentă	Descriere
(5)  DisplayPort Thunderbolt	<p>Conectează un afișaj de înaltă rezoluție opțional sau un dispozitiv de date de înaltă performanță.</p> <p>NOTĂ: Thunderbolt este o tehnologie nouă. Instalați cele mai recente drivere pentru dispozitivul Thunderbolt înainte de a-l conecta la DisplayPort Thunderbolt. Cablul și dispozitivul Thunderbolt (achiziționate separat) trebuie să fie compatibile cu Windows. Pentru a determina dacă dispozitivul dvs. Thunderbolt este certificat pentru Windows, mergeți la https://thunderbolttechnology.net/products.</p>
(6)  Port USB 3.0 de încărcare (alimentat)	<p>Conectează un dispozitiv USB opțional, cum ar fi o tastatură, un mouse, o unitate externă, o imprimantă, un scanner sau un hub USB. Porturile USB standard nu vor încărca toate dispozitivele USB sau vor încărca utilizând un curent de tensiune scăzută. Unele dispozitive USB necesită alimentare și vă solicită să utilizați un port alimentat.</p> <p>NOTĂ: De la porturile USB de încărcare pot fi încărcate și anumite telefoane mobile și playere MP3, chiar și atunci când computerul este oprit.</p>
(7) slot pentru smart card	Acceptă carduri smart card opționale.
(8)  Slot pentru ExpressCard (numai la anumite produse)	Acceptă carduri ExpressCard opționale.

Afișaj

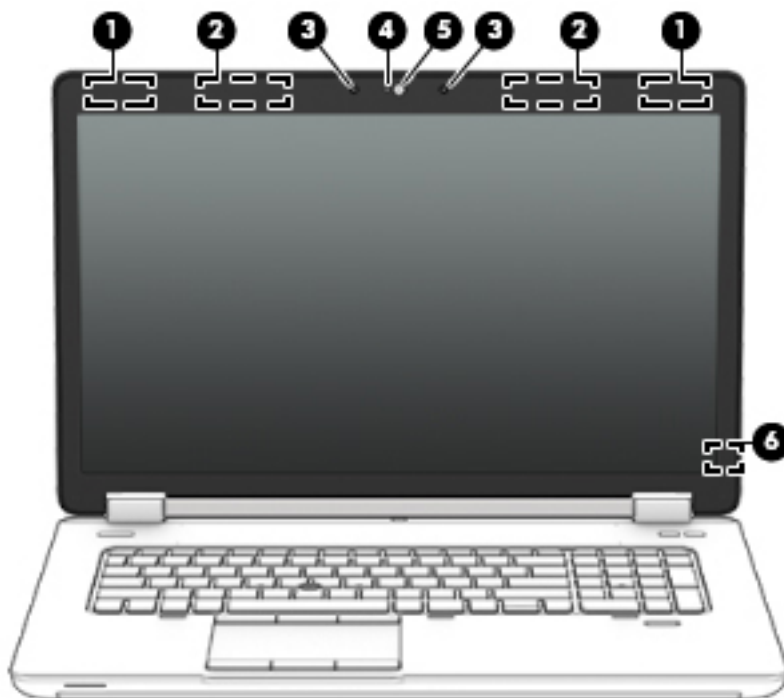

Componentă	Descriere
(1) Antene WLAN (2)*	Emit și recepționează semnale wireless pentru comunicarea cu rețelele locale wireless (WLAN).

Componentă	Descriere
(2) Antene WWAN (2)*	Emit și recepționează semnale wireless pentru comunicarea cu rețelele zonale wireless (WWAN).
(3) Microfoane interne (2)	Înregistrează sunet.
(4) Led de cameră Web (numai la anumite produse)	Aprins: Camera Web este în funcțiune.
(5) Cameră Web (numai la anumite produse)	Înregistrează videoclipuri și capturează fotografii. Anumite modele vă pot permite să efectuați conferințe video și conversații online utilizând transmisiile video. Pentru informații despre utilizarea camerei Web, accesați HP Support Assistant. Pentru a accesa HP Support Assistant, tastați <code>support</code> în caseta de căutare din bara de activități, apoi selectați aplicația HP Support Assistant .
(6) Comutator de afișare intern	Dezactivează afișajul sau inițiază starea Repaus dacă afișajul este închis în timp ce alimentarea este pornită. NOTĂ: Comutatorul de afișare nu este vizibil din exteriorul computerului.

*Antenele nu sunt vizibile din exteriorul computerului. Pentru a beneficia de transmisii optime, nu obstrucționați zonele din imediata apropiere a antenelor. Pentru notificări de reglementare privind comunicațiile wireless, consultați secțiunea *Notificări despre reglementări, siguranță și mediu* care se aplică în țara/regiunea dvs.

Pentru a accesa acest ghid, selectați butonul **Start**, selectați **Toate aplicațiile**, selectați **Asistență și ajutor HP** și apoi selectați **Documentație HP**.

Partea superioară

Zona de atingere

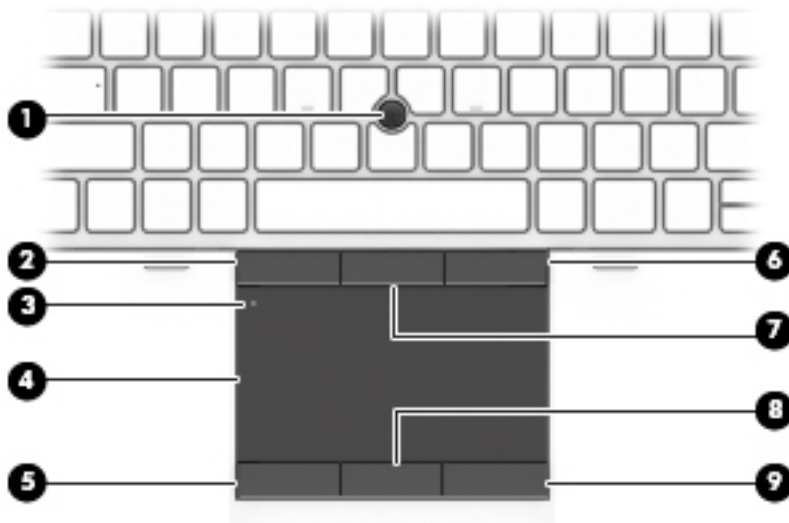



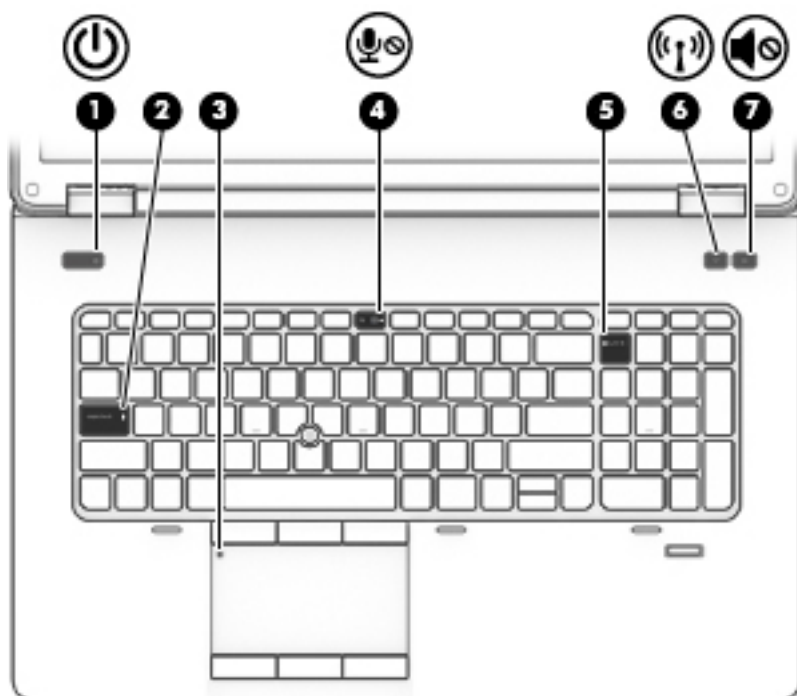

Componentă	Descriere
(1) Pârghie indicatoare (numai la anumite produse)	Deplasează indicatorul și selectează sau activează elemente de pe ecran.
(2) Butonul din stânga al pârghiei indicatoare (numai la anumite produse)	Funcționează ca butonul din stânga al unui mouse extern.

Componentă		Descriere
(3)	Buton activare/dezactivare zonă de atingere	Activează și dezactivează zona de atingere.
(4)	Suprafața zonei de atingere	Deplasează indicatorul și selectează sau activează elemente de pe ecran.
(5)	Butonul din stânga al zonei de atingere	Funcționează ca butonul din stânga al unui mouse extern.
(6)	Butonul din dreapta al pârghiei indicatoare (numai la anumite produse)	Funcționează ca butonul din dreapta al unui mouse extern.
(7)	Butonul central al pârghiei indicatoare (numai la anumite produse)	Funcționează ca butonul din centru al unui mouse extern.
(8)	Butonul central al zonei de atingere (numai la anumite produse)	Funcționează ca butonul din centru al unui mouse extern.
(9)	Butonul din dreapta al zonei de atingere	Funcționează ca butonul din dreapta al unui mouse extern.

Indicatoare luminoase





Componentă		Descriere
(1)	 Led de alimentare	<ul style="list-style-type: none"> Aprins: Computerul este pornit. Clipitor: Computerul este în starea Repaus, un mod de economisire a energiei. Computerul oprește alimentarea afișajului și alte componente care nu sunt necesare. Stins: Computerul este oprit sau în Hibernare. Hibernarea este un mod de economisire a energiei care utilizează o cantitate minimă de energie.
(2)	Led Caps lock	Aprins: Funcția Caps lock este activă, toate tastele funcționând ca majuscule.

Componentă	Descriere
(3) Led pentru zona de atingere	<ul style="list-style-type: none"> • Aprins: Zona de atingere este dezactivată. • Stins: Zona de atingere este activată.
(4)  Led dezactivare microfon	<ul style="list-style-type: none"> • Chihlimbării: Sunetul de la microfon este dezactivat. • Stins: Sunetul de la microfon este activat.
(5) Led num lock	Aprins: Funcția num lock este activată.
(6)  Led wireless	<p>Aprins: Un dispozitiv wireless integrat, precum un dispozitiv de rețea locală wireless (WLAN) și/sau un dispozitiv Bluetooth®, este pornit.</p> <p>NOTĂ: La anumite modele, ledul wireless este chihlimbării când toate dispozitivele wireless sunt oprite.</p>
(7)  Led de Anulare volum	<ul style="list-style-type: none"> • Chihlimbării: Sunetul de la computer este dezactivat. • Stins: Sunetul de la computer este activat.

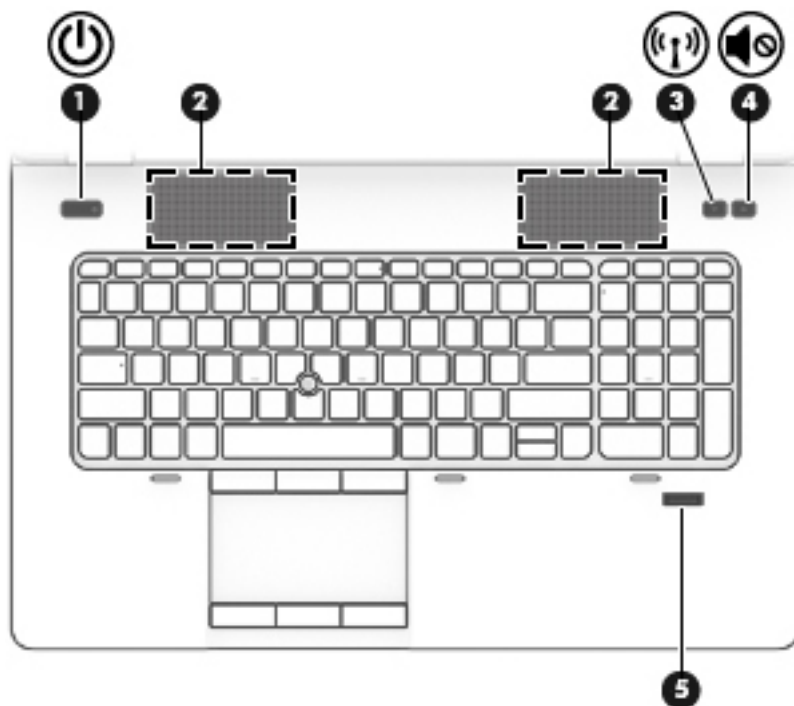
Butoane, difuzoare și cititor de amprente (numai la anumite produse)



Componentă	Descriere
(1)  Buton de alimentare	<ul style="list-style-type: none"> Când computerul este oprit, apăsați butonul pentru a-l porni. Când computerul este pornit, apăsați scurt butonul pentru a iniția starea de Repaus. Când computerul este în starea Repaus, apăsați scurt butonul pentru a ieși din Repaus. Când computerul este în Hibernare, apăsați scurt butonul pentru a ieși din Hibernare. <p>ATENȚIE: Menținerea butonului de alimentare apăsat va conduce la pierderea informațiilor nesalvate.</p> <p>Când computerul a încetat să mai răspundă și procedurile de oprire din Windows® sunt ineficiente, țineți apăsat butonul de alimentare cel puțin 5 secunde pentru a opri computerul.</p> <p>Pentru a afla mai multe despre setările de alimentare: Selectați Start > Panou de control > Sistem și securitate > Opțiuni de alimentare.</p>
(2) Difuzoare (2)	Redau sunetul.
(3)  Buton wireless	Activează sau dezactivează caracteristica wireless, dar nu stabilește o conexiune wireless.
(4)  Buton volum fără sunet	Închide sau restabilește sunetul difuzorului.
(5) Cititor de amprente (numai la anumite produse)	Permite conectarea la Windows prin amprentă, în locul conectării prin parolă.



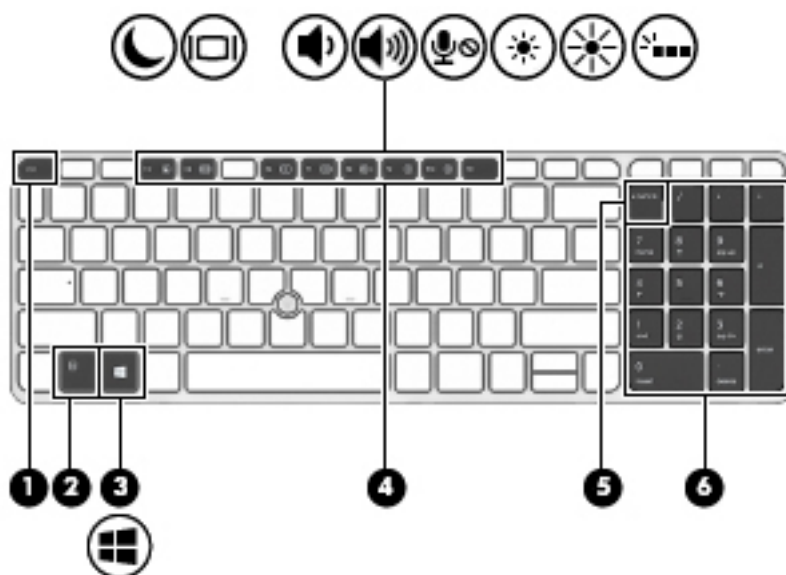

Taste

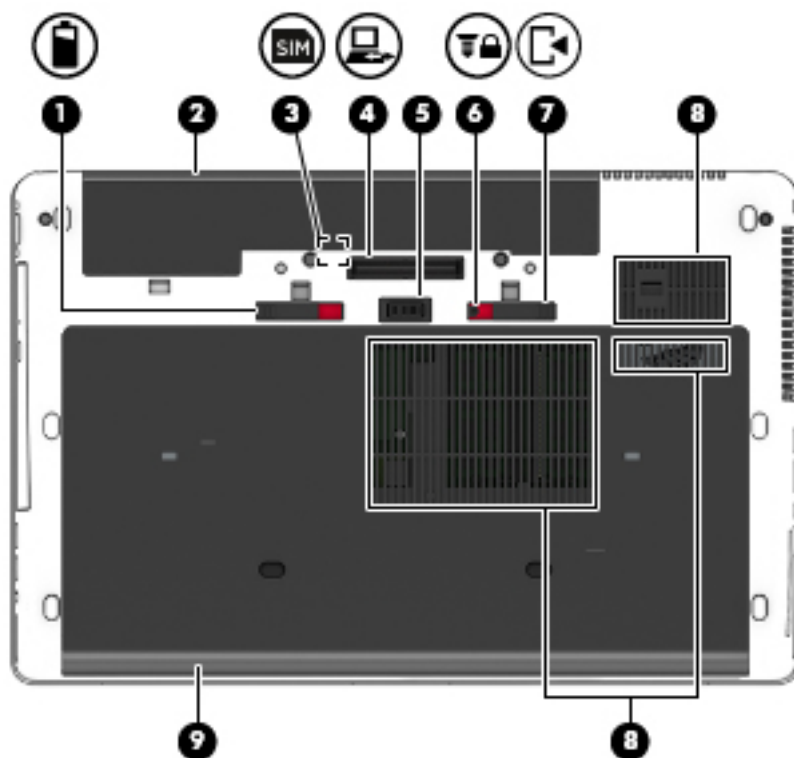

Componentă	Descriere
(1) Tasta <code>esc</code>	Afișează informații despre sistem când este apăsată împreună cu tasta <code>fn</code> .
(2) Tasta <code>fn</code>	Execută funcții de sistem utilizate frecvent când este apăsată în combinație cu o tastă funcțională, cu tasta <code>num lk</code> sau cu tasta <code>esc</code> .
(3)  Tasta Windows	Deschide meniul Start. NOTĂ: Apăsând din nou tasta Windows se va închide meniul Start.
(4) Taste funcționale	Execută funcții de sistem utilizate frecvent când sunt apăstate împreună cu tasta <code>fn</code> .
(5) Tasta <code>num lk</code>	Alternează între funcțiile de navigare și funcțiile numerice de pe tastatura numerică integrată.
(6) Tastatură numerică integrată	După activarea funcției <code>num lk</code> , aceasta poate fi utilizată ca o tastatură numerică externă.

Partea inferioară





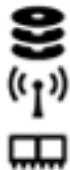

Componentă	Descriere
(1) 	Siguranță de eliberare a acumulatorului Eliberează acumulatorul.
(2)	Doc pentru acumulator Este locul de montare a acumulatorului.
(3) 	Slot pentru SIM Acceptă un modul SIM (subscriber identity module – modul de identitate a abonatului) wireless. Slotul pentru SIM este amplasat în interiorul docului pentru acumulator.
(4) 	Conector de andocare Conectează un dispozitiv opțional de andocare.
(5)	Conector pentru acumulator auxiliar Conectează un acumulator auxiliar opțional.
(6) 	Siguranță de eliberare a capacului de service Blochează capacul de service.
(7) 	Siguranță de eliberare a capacului de service Eliberează capacul de service de la computer.
(8)	Orificii de ventilație (3) Permit circulația aerului pentru răcirea componentelor interne.

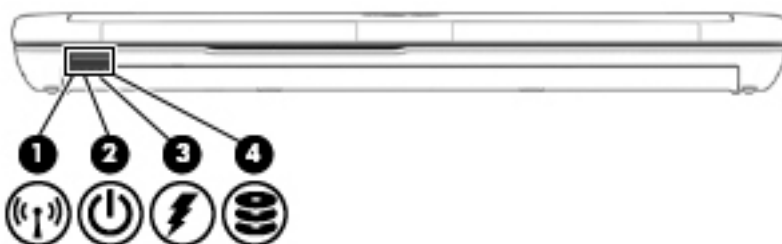
Componentă	Descriere
	<p>NOTĂ: Ventilatorul computerului pornește automat pentru a răci componentele interne și a preveni supraîncălzirea. Este normal ca ventilatorul intern să se oprească și să pornească în mod repetat în timpul funcționării de rutină.</p>
<p>(9) </p>	<p>Capac de service</p> <p>Asigură accesul la docul unității de disc, la slotul modulului wireless LAN (WLAN), la slotul modulului WWAN și la sloturile pentru module de memorie.</p> <p>ATENȚIE: Pentru a evita problemele de funcționalitate ale sistemului, înlocuiți modulul wireless numai cu un modul wireless autorizat pentru utilizarea în computer de către agenția guvernamentală care reglementează dispozitivele wireless din țara/regiunea dvs. Dacă înlocuiți modulul, apoi primiți un mesaj de avertizare, scoateți modulul pentru a restabili funcționalitatea computerului, apoi contactați asistența. Tastați <code>support</code> în caseta de căutare din bara de activități, apoi selectați aplicația HP Support Assistant.</p>

Partea frontală





Componentă	Descriere
<p>(1) </p>	<p>Led wireless</p> <p>Aprins: Un dispozitiv wireless integrat, precum un dispozitiv de rețea locală wireless (WLAN) și/sau un dispozitiv Bluetooth®, este pornit.</p> <p>NOTĂ: La anumite modele, ledul wireless este chihlimbărieu când toate dispozitivele wireless sunt oprite.</p>
<p>(2) </p>	<p>Led de alimentare</p> <ul style="list-style-type: none"> Aprins: Computerul este pornit. Clipitor: Computerul este în starea Repaus, un mod de economisire a energiei. Computerul oprește alimentarea afișajului și alte componente care nu sunt necesare. Stins: Computerul este oprit sau în Hibernare. Hibernarea este un mod de economisire a energiei, în care este utilizată cantitatea cea mai mică de energie.
<p>(3) </p>	<p>Led pentru adaptor de c.a./acumulator</p> <ul style="list-style-type: none"> Alb: Computerul este conectat la sursa de alimentare externă și acumulatorul este încărcat între 90 – 99%. Chihlimbărieu: Computerul este conectat la sursa de alimentare externă și acumulatorul este încărcat între 0 – 90%.

Componentă	Descriere
	<ul style="list-style-type: none"> Chihlimbării clipitor: Un acumulator, care este singura sursă de alimentare disponibilă, a atins un nivel scăzut de încărcare. Când acumulatorul atinge un nivel critic de încărcare, ledul pentru acumulator începe să clipească rapid. Stins: Acumulatorul este complet încărcat.
<p>(4)</p>  <p>Led pentru unitatea de disc</p>	<ul style="list-style-type: none"> Alb clipitor: Unitatea de disc este accesată. Chihlimbării: HP 3D DriveGuard a parcat temporar unitatea de disc. <p>NOTĂ: Pentru mai multe informații despre HP 3D DriveGuard, consultați Utilizarea software-ului HP 3D DriveGuard (numai la anumite produse), la pagina 54.</p>

Partea din spate



Componentă	Descriere
(1) 	Mufă RJ-45 (de rețea) Conectează un cablu de rețea.
(2)	Orificiu de ventilație Permite răcirea componentelor interne prin flux de aer. NOTĂ: Ventilatorul computerului pornește automat pentru a răci componentele interne și a preveni supraîncălzirea. Este normal ca ventilatorul intern să se oprească și să pornească în mod repetat în timpul funcționării de rutină.
(3) 	Conector de alimentare Conectează un adaptor de c.a.
(4)	Led pentru adaptorul de c.a. <ul style="list-style-type: none">Alb: Computerul este conectat la sursa de alimentare externă.Stins: Computerul nu este conectat la sursa de alimentare externă.

Etichete

Etichetele atașate la computer furnizează informații de care se poate să aveți nevoie când depanați sistemul sau când călătoriți în străinătate cu computerul.

 **IMPORTANT:** Verificați următoarele locuri pentru etichetele descrise în această secțiune: partea inferioară a computerului, interiorul docului pentru acumulator, sub capacul de service sau pe partea din spate a afișajului.

- Eticheta de service – furnizează informații importante pentru identificarea computerului. Când contactați asistența, probabil vi se vor solicita numărul de serie și codul de produs sau numărul de model. Localizați aceste numere înainte de a contacta asistența.

Eticheta de service va semăna cu unul din exemplele de mai jos. Consultați ilustrația care se potrivește cel mai bine cu eticheta de service de pe computerul dvs.



Componentă

- | | |
|-----|---|
| (1) | Numărul de serie |
| (2) | Codul produsului |
| (3) | Perioada de garanție |
| (4) | Numărul de model (numai la anumite produse) |

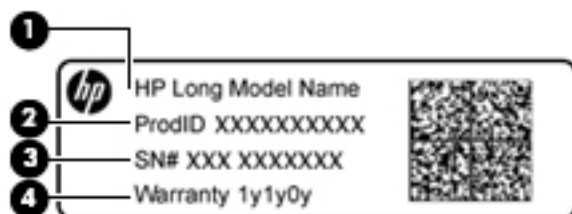

Componentă

- | | |
|-----|---|
| (1) | Numele modelului (numai la anumite produse) |
| (2) | Codul produsului |
| (3) | Numărul de serie |
| (4) | Perioada de garanție |

- Etichete de reglementare – Furnizează informații despre reglementări privind computerul.
- Etichete de certificare wireless – Furnizează informații despre dispozitive wireless opționale și marcasele de aprobare pentru țările/regiunile în care dispozitivele au fost aprobate pentru utilizare.

Introducerea unei cartele SIM (numai la anumite produse)

⚠ ATENȚIE: Pentru a preveni deteriorarea conectorilor, utilizați o forță minimă când introduceți o cartelă SIM.

Pentru a introduce o cartelă SIM, urmați acești pași:

1. Opriți computerul utilizând comanda Închidere.
2. Închideți afișajul.
3. Deconectați toate dispozitivele externe conectate la computer.
4. Deconectați cablul de alimentare de la priza de c.a.

5. Întoarceți computerul cu fața în jos pe o suprafață plană, cu docul pentru acumulator îndreptat spre dvs.
6. Scoateți acumulatorul.
7. Introduceți cartela SIM în slotul pentru cartelă SIM, apoi apăsați cartela SIM spre interior până când se poziționează ferm.

 **NOTĂ:** Portul pentru cartelă SIM al computerului poate să arate ușor diferit în comparație cu ilustrația din această secțiune.

 **NOTĂ:** Vedeți imaginea de pe docul pentru acumulator pentru a determina în ce mod trebuie introdusă în computer cartela SIM.

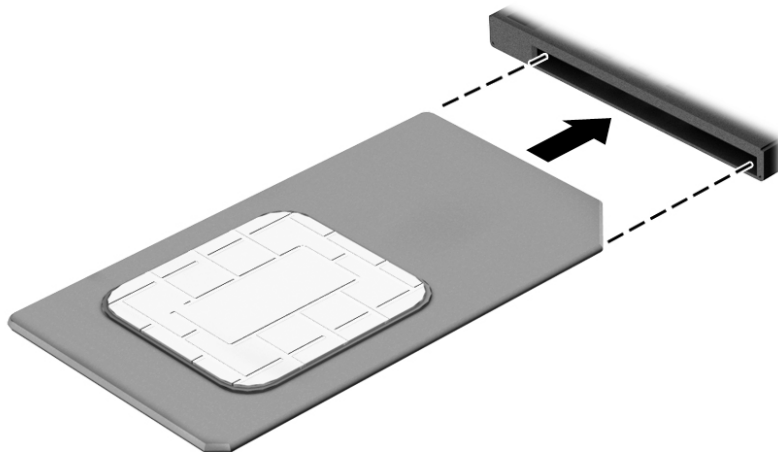

Pentru a scoate o cartelă SIM, apăsați-o spre interior, apoi scoateți-o din slot.

3 Conexiuni de rețea

Puteți să luați computerul cu dvs. oriunde mergeți. Dar chiar și acasă, puteți să explorați globul și să accesați informații de pe milioane de site-uri Web utilizând computerul și o conexiune de rețea cablată sau wireless. Acest capitol vă va ajuta să vă conectați la acea lume.

Conectarea la o rețea wireless

Computerul poate fi echipat cu unul sau mai multe din următoarele dispozitive wireless:

- Dispozitiv WLAN – Conectează computerul la rețele locale wireless (numite în mod obișnuit rețele Wi-Fi, rețele LAN wireless sau WLAN) în birouri de firme, la domiciliu și în locuri publice, precum aeroporturi, restaurante, cafenele, hoteluri și universități. Într-o rețea WLAN, dispozitivul mobil wireless din computer comunică cu un ruter wireless sau cu un punct de acces wireless.
- Modul de bandă largă mobilă HP (numai la anumite produse) – Un dispozitiv de rețea zonală wireless (WWAN) care vă oferă conectivitate wireless pe o zonă mult mai întinsă. Operatorii de rețele mobile instalează stații de bază (similare turnurilor de telefonie celulară) pe arii geografice extinse, asigurând acoperire eficientă a întregului teritoriu al unei țări/regiuni.
- Dispozitiv Bluetooth – Creează o rețea locală personală (PAN) pentru a se conecta la alte dispozitive echipate cu tehnologie Bluetooth, precum computere, telefoane, imprimante, căști cu microfon, difuzoare și camere. Într-o rețea PAN, fiecare dispozitiv comunică direct cu alte dispozitive, iar dispozitivele trebuie să fie relativ apropiate – în general la mai puțin de 10 metri (aproximativ 33 de picioare) unul față de celălalt.

Utilizarea comenzilor wireless

Puteți controla dispozitivele wireless din computerul dvs. utilizând una sau mai multe dintre aceste caracteristici:

- Butonul wireless (denumit și tasta mod „avion” sau tasta wireless) (denumit în acest capitol ca butonul wireless)
- Comenzi ale sistemului de operare

Butonul wireless

Computerul poate avea un buton wireless, unul sau mai multe dispozitive wireless și unul sau două leduri wireless. Toate dispozitivele wireless de pe computerul dvs. sunt activate din fabrică.

Ledul wireless indică starea generală de alimentare a dispozitivelor wireless, nu starea fiecărui dispozitiv în parte.

Comenzi ale sistemului de operare

Opțiunea Centru rețea și partajare vă permite să configurați o conexiune sau o rețea, să vă conectați la o rețea și să diagnosticați și să reparați problemele de rețea.

Pentru a utiliza controalele sistemului de operare:

1. Tastați **panou de control** în caseta de căutare din bara de activități, apoi selectați **Panou de control**.
2. Selectați **Rețea și internet**, apoi selectați **Centru rețea și partajare**.

Conectarea la o rețea WLAN

 **NOTĂ:** Când configurați acasă accesul la Internet, trebuie să stabiliți un cont cu un furnizor de servicii de Internet (ISP). Pentru a achiziționa servicii de Internet și un modem, contactați un furnizor ISP local. Furnizorul ISP vă va ajuta să configurați modemul, să instalați un cablu de rețea pentru a conecta ruterul wireless la modem și să testați serviciile de Internet.

Pentru a vă conecta la o rețea WLAN, urmați acești pași:

1. Asigurați-vă că dispozitivul WLAN este pornit.
2. Selectați pictograma de stare a rețelei din bara de activități, apoi conectați-vă la una dintre rețelele disponibile.

Dacă rețeaua WLAN este o rețea WLAN cu securitatea activată, vi se solicită să introduceți un cod de securitate. Introduceți codul, apoi selectați **Următorul** pentru a finaliza conexiunea.

 **NOTĂ:** Dacă nu sunt listate rețele WLAN, nu sunteți în aria de acoperire a unui ruter sau a unui punct de acces wireless.

 **NOTĂ:** Dacă rețeaua WLAN la care doriți să vă conectați nu este vizibilă, faceți clic dreapta pe pictograma de stare a rețelei din bara de activități, apoi selectați **Deschideți Centrul rețea și partajare**. Selectați **Configurare conexiune sau rețea nouă**. Se afișează o listă de opțiuni care vă permite să căutați manual și să vă conectați la o rețea sau să creați o nouă conexiune de rețea.

3. Pentru a finaliza conexiunea, urmați instrucțiunile de pe ecran.

După ce conexiunea este efectuată, selectați pictograma de stare a rețelei, din extrema dreaptă a barei de activități, pentru a verifica numele și starea conexiunii.

 **NOTĂ:** Limitele funcționale (cât de departe se deplasează semnalul wireless) depind de implementarea WLAN, de producătorul ruterului și de interferența de la alte dispozitive electronice sau de bariere structurale cum sunt pereții sau podelele.

Utilizarea modului de bandă largă mobilă HP (numai la anumite produse)

Computerul de bandă largă mobilă HP are o funcție integrată de asistență pentru serviciul de bandă largă mobilă. Atunci când utilizați rețeaua unui operator mobil pe noul computer, aveți libertatea de a vă conecta la

Internet, de a trimite e-mailuri sau de a vă conecta la rețeaua de întreprindere, fără să aveți nevoie de hotspot-uri Wi-Fi.



NOTĂ: În cazul în care computerul dvs. include HP Mobile Connect, instrucțiunile din această secțiune nu sunt aplicabile. Consultați [Utilizarea serviciului HP Mobile Connect \(numai la anumite produse\)](#), la pagina 20.

Pentru a activa serviciul de bandă largă mobilă, este posibil să aveți nevoie de numărul IMEI și/sau MEID al modului de bandă largă mobilă HP. Numărul poate fi imprimat pe o etichetă situată în partea inferioară a computerului, în interiorul docului pentru acumulator, sub capacul de service sau pe spatele afișajului.

– Sau –

Puteți găsi numărul urmând acești pași:

1. Din bara de activități, selectați pictograma de stare a rețelei.
2. Selectați **View Connection Settings** (Vizualizare setări conexiune).
3. În secțiunea **Bandă largă mobilă**, selectați pictograma de stare a rețelei.

Unii operatori de rețele mobile solicită utilizarea unei cartele SIM. O cartelă SIM conține informații de bază despre dvs., cum ar fi numărul de identificare personală (personal identification number - PIN), precum și informații despre rețea. Unele computere includ o cartelă SIM care este preinstalată. În cazul în care cartela SIM nu este preinstalată, aceasta poate fi furnizată în pachetul cu informații despre banda largă mobilă HP livrat cu computerul sau operatorul de rețea mobilă o poate furniza separat de computer.

Pentru informații despre modulul de bandă largă mobilă HP și despre modul de activare a serviciului cu un operator de rețea mobilă preferat, consultați informațiile despre modulul de bandă largă mobilă HP livrate cu computerul.

Utilizarea serviciului HP Mobile Connect (numai la anumite produse)

HP Mobile Connect este un serviciu de bandă largă mobilă preplătit, care furnizează o conexiune de bandă largă cu costuri mici, sigură, simplă și flexibilă pentru computerul dvs. Pentru a utiliza HP Mobile Connect, computerul trebuie să aibă o cartelă SIM și aplicația **HP Mobile Connect**. Pentru mai multe informații despre serviciul HP Mobile Connect și unde este disponibil, accesați <http://www.hp.com/go/mobileconnect>.

Utilizarea funcției GPS (numai la anumite produse)

Computerul dvs. poate fi echipat cu un dispozitiv GPS (Global Positioning System). Sateliții GPS furnizează informații privind locația, viteza și direcția către sistemele echipate cu GPS.

Pentru informații suplimentare, consultați sistemul de ajutor al software-ului HP GPS and Location.

Utilizarea dispozitivelor wireless Bluetooth (numai la anumite produse)

Un dispozitiv Bluetooth asigură comunicații wireless pe distanțe scurte, care înlocuiesc conexiunile fizice prin cablu care leagă în mod tradițional dispozitive electronice precum următoarele:

- Computere (computer de birou, notebook)
- Telefoane (celulare, fără cablu, telefon inteligent)
- Dispozitive de procesare a imaginii (imprimante, camere)
- Dispozitive audio (căști, difuzoare)
- Mouse

Dispozitivele Bluetooth asigură capabilitatea peer-to-peer, care vă permite să configurați o rețea personală (PAN – Personal Area Network) de dispozitive Bluetooth. Pentru informații despre configurarea și utilizarea dispozitivelor Bluetooth, consultați secțiunea de ajutor a software-ului Bluetooth.

Conectarea la o rețea prin cablu

Anumite produse pot permite conexiuni cablate: conexiune prin rețea locală (LAN) și prin modem. O conexiune LAN utilizează un cablu de rețea și este mult mai rapidă decât un modem, care utilizează un cablu telefonic. Ambele cabluri se vând separat.

AVERTISMENT! Pentru a reduce riscul de electrocutare, incendiu sau deteriorare a echipamentului, nu conectați un cablu de modem sau un cablu telefonic la o priză RJ-45 (de rețea).

Conectarea la o rețea locală (LAN) (numai la anumite produse)

Utilizați o conexiune LAN dacă doriți să conectați computerul direct la un ruter de la domiciliu (în loc să lucrați wireless) sau dacă doriți să vă conectați la o rețea existentă de la birou.

Conectarea la o rețea LAN necesită un cablu de rețea RJ-45, cu 8 pini.

Pentru a conecta cablul de rețea, urmați acești pași:

1. Introduceți cablul de rețea în mufa de rețea **(1)** de la computer.
2. Conectați celălalt capăt al cablului de rețea la priza de rețea de perete **(2)** sau la un ruter.

NOTĂ: În cazul în care cablul de rețea conține un circuit de eliminare a zgomotului **(3)**, care împiedică interferența de la recepția TV și radio, orientați spre computer capătul de cablu pe care se află circuitul.

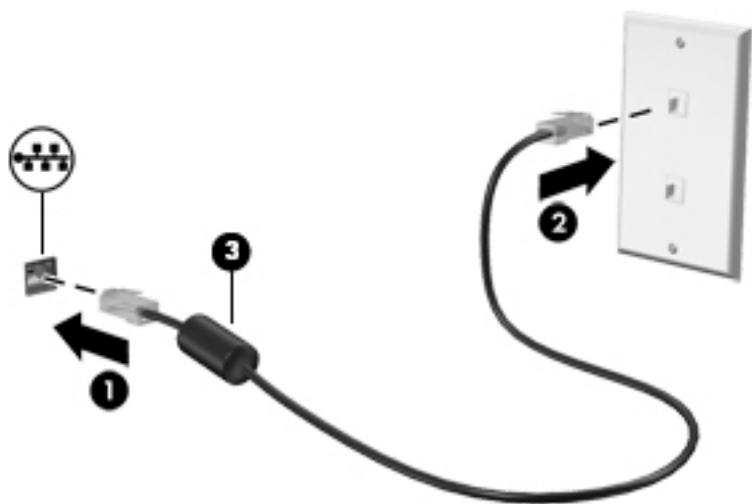

Utilizarea unui modem (numai la anumite produse)

Un modem trebuie să fie conectat la o linie telefonică analogică utilizând un cablu de modem RJ-11 cu 6 pini. De asemenea, în unele țări/regiuni este necesar un anumit adaptor pentru cablul de modem. Mufele pentru sisteme PBX digitale pot semăna cu mufele analogice de telefon, dar nu sunt compatibile cu modemul.

Conectarea unui cablu de modem

Pentru a conecta cablul de modem, urmați acești pași:

1. Conectați cablul de modem la mufa de modem **(1)** de la computer.

2. Conectați cablul de modem la priza telefonică de perete RJ-11 **(2)**.

 **NOTĂ:** În cazul în care cablul de modem conține un circuit de eliminare a zgomotului **(3)**, care împiedică interferența de la recepția TV și radio, orientați spre computer capătul de cablu pe care se află circuitul.

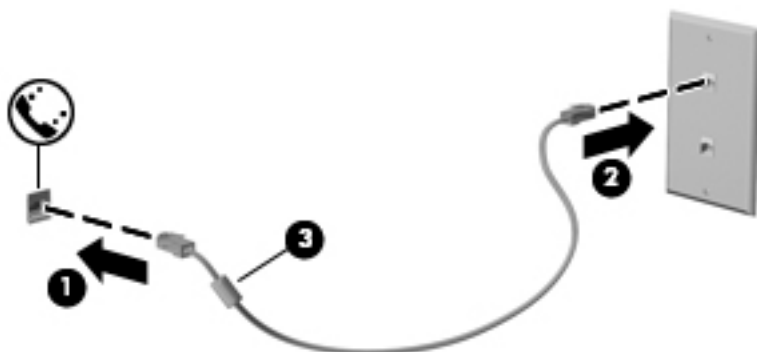

Conectarea unui adaptor pentru cablu de modem specific țării/regiunii

Prizele telefonice variază în funcție de țară/regiune. Pentru a utiliza modemul și cablul de modem în afara țării/regiunii din care ați cumpărat computerul, trebuie să obțineți un adaptor pentru cablu de modem specific țării/regiunii.

Pentru a conecta modemul la o linie telefonică analogică fără priză telefonică RJ-11, parcurgeți acești pași:

1. Conectați cablul de modem la mufa de modem **(1)** de la computer.
2. Conectați cablul de modem la adaptorul pentru cablu de modem **(2)**.
3. Conectați adaptorul pentru cablu de modem **(3)** la priza telefonică de perete.

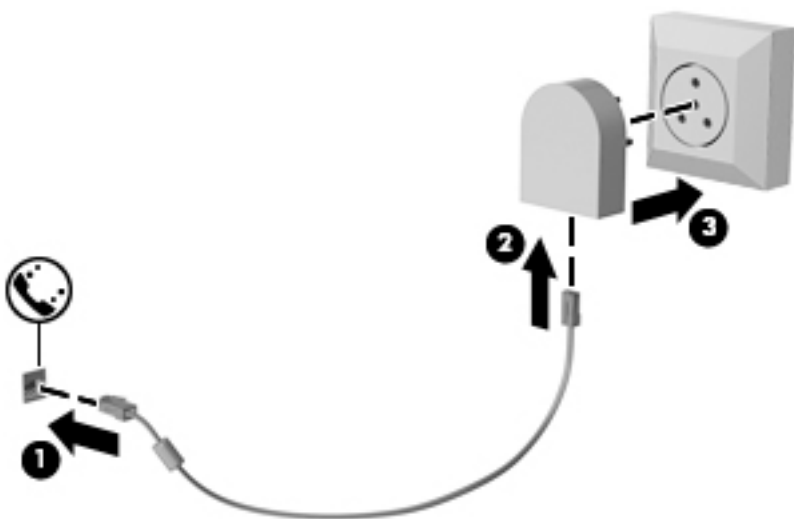

4 Navigarea pe ecran

Puteți să navigați pe ecranul computerului în mai multe moduri:

- Prin utilizarea gesturilor de atingere direct pe ecranul computerului (numai la anumite produse)
- Prin gesturi de atingere pe zona de atingere
- Cu tastatură și mouse opțional (mouse-ul se achiziționează separat)
- Prin utilizarea pârghiei indicatoare (numai la anumite produse)

Utilizarea gesturilor pe zona de atingere și pe ecranul tactil

Zona de atingere vă permite să navigați pe ecranul computerului și să controlați cursorul utilizând gesturi simple de atingere. De asemenea, puteți utiliza butoanele din stânga și din dreapta ale zonei de atingere ca pe butoanele corespunzătoare ale unui mouse extern. Pentru a naviga pe un ecran tactil (numai la anumite produse), atingeți ecranul direct utilizând gesturile descrise în acest capitol.

De asemenea, puteți să personalizați gesturile și să vizualizați demonstrații cu modul de funcționare al acestora. Tastați `panou de control` în caseta de căutare din bara de activități, selectați **Panou de control**, apoi selectați **Hardware și sunete**. Sub **Dispozitive și imprimante**, selectați **Mouse**.

 **NOTĂ:** Dacă nu se specifică altfel, gesturile pot fi utilizate pe zona de atingere sau pe un ecran tactil (numai la anumite produse).

Atingere

Utilizați gestul de atingere/atingere dublă pentru a selecta sau pentru a deschide un element de pe ecran.

- Indicați un element de pe ecran, apoi atingeți cu un deget zona de atingere sau ecranul tactil pentru a selecta elementul. Atingeți de două ori un element pentru a-l deschide.



Mărire/micșorare cu două degete

Utilizați gestul de mărire/micșorare cu două degete pentru a mări sau a micșora imaginile sau textul.

- Micșorați punând două degete depărtate pe zona de atingere sau pe ecranul tactil, apoi apropiindu-le.
- Măriți punând două degete apropiate pe zona de atingere sau pe ecranul tactil, apoi depărtându-le.

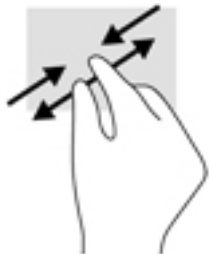

Derulare cu două degete (doar pe zona de atingere)

Utilizați derularea cu două degete pentru deplasare în sus, în jos sau în stânga/dreapta pe o pagină sau pe o imagine.

- Poziționați două degete ușor depărtate pe suprafața zonei de atingere, apoi glisați-le în sus, în jos, la stânga sau la dreapta.

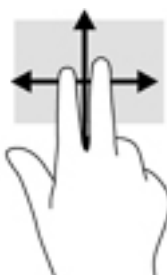

Atingere cu două degete (doar pe zona de atingere)

Utilizați atingerea cu două degete pentru a deschide meniul pentru un obiect de pe ecran.

 **NOTĂ:** Atingerea cu două degete efectuează aceeași funcție ca atunci când faceți clic dreapta cu un mouse.

- Atingeți zona de atingere cu două degete pentru a deschide meniul de opțiuni pentru obiectul selectat.



Glisare cu un deget (doar pe ecranul tactil)

Utilizați gestul de glisare cu un deget pentru a roti panoramic sau a derula listele și paginile sau pentru a deplasa un obiect.

- Pentru a derula pe ecran, glisați ușor un deget pe ecran în direcția dorită de deplasare.
- Pentru a muta un obiect, țineți apăsat cu degetul un obiect, apoi glisați degetul pentru a muta obiectul.

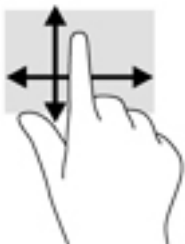

5 Caracteristici de divertisment

Utilizați computerul HP pentru afaceri sau pentru divertisment, întâlnindu-vă cu ceilalți prin intermediul camerei Web, mixând conținut audio și video sau conectând dispozitive externe precum un proiector, un monitor, un televizor sau difuzoare. Consultați [Componente, la pagina 4](#) pentru a localiza elementele de control audio și video ale computerului, precum și caracteristicile camerei Web.

Utilizarea unei camere Web (numai la anumite produse)

Computerul are o cameră Web (cameră integrată) care înregistrează imagini video și fotografii. Anumite modele vă permit să efectuați conferințe video și conversații online utilizând transmisiile video.

- ▲ Pentru a accesa camera, tastați `camera` în caseta de căutare din bara de activități, apoi selectați **Cameră** din lista de aplicații.

Utilizarea sistemului audio

Puteți să descărcați și să ascultați muzică, să recepționați conținut audio (inclusiv radio) de pe Web, să înregistrați conținut audio sau să mixați conținut audio și video pentru a crea materiale multimedia. De asemenea, puteți să redați CD-uri cu muzică pe computer (la anumite produse) sau să atașați o unitate optică externă pentru a reda CD-uri. Pentru a asculta un sunet îmbunătățit, atașați căști sau difuzoare.

Conectarea difuzoarelor

Puteți să atașați difuzoare cu cablu la computer prin conectarea acestora la un port USB sau la mufa de ieșire audio (căști) de la computer sau de la o stație de andocare.

Pentru a conecta difuzoare wireless la computer, urmați instrucțiunile producătorului de dispozitive. Înainte de a conecta difuzoare, micșorați setarea volumului.

Conectarea căștilor

⚠ AVERTISMENT! Pentru a reduce riscul de vătămare, micșorați setarea volumului înainte de a vă pune căștile, căștile pastilă sau setul cască-microfon. Pentru informații suplimentare despre siguranță, consultați *Notificări despre reglementări, siguranță și mediu*.

Pentru a accesa acest ghid, selectați butonul **Start**, selectați **Toate aplicațiile**, selectați **Asistență și ajutor HP** și apoi selectați **Documentație HP**.

Puteți să conectați căștile cu cablu la mufa de căști sau la mufa combinată de ieșire audio (căști)/intrare audio (microfon) de pe computerul dvs.

Pentru a conecta căști wireless la computer, urmați instrucțiunile producătorului de dispozitive.

Conectarea unui microfon

Pentru a înregistra sunete, conectați un microfon la mufa de microfon de la computer. Pentru rezultate optime la înregistrare, vorbiți direct în microfon și înregistrați sunetul într-un loc fără zgomot de fond.

Conectarea seturilor cască-microfon

 **AVERTISMENT!** Pentru a reduce riscul de vătămare, micșorați setarea volumului înainte de a vă pune căștile, căștile pastilă sau setul cască-microfon. Pentru informații suplimentare despre siguranță, consultați *Notificări despre reglementări, siguranță și mediu*.

Pentru a accesa acest ghid, selectați butonul **Start**, selectați **Toate aplicațiile**, selectați **Asistență și ajutor HP** și apoi selectați **Documentație HP**.

Căștile combinate cu un microfon sunt denumite seturi cască-microfon. Puteți să conectați seturile cască-microfon cu cablu la mufa de ieșire audio (căști)/intrare audio (microfon) de la computer.

Pentru a conecta seturile cască-microfon wireless la computer, urmați instrucțiunile producătorului de dispozitive.

Utilizarea setărilor pentru sunet

Utilizați setările de sunet pentru a regla volumul sistemului, a modifica sunetele sistemului sau a gestiona dispozitivele audio.

Pentru a vizualiza sau a modifica setările de sunet:

▲ Tastați panou de control în caseta de căutare din bara de activități, selectați **Panou de control**, selectați **Hardware și sunete**, apoi selectați **Sunet**.

– sau –

Faceți clic dreapta pe butonul **Start**, selectați **Panou de control**, selectați **Hardware și sunete**, apoi selectați **Sunet**.

Computerul poate include un sistem de sunet îmbunătățit, precum Bang & Olufsen, DTS, Beats audio sau de la un alt furnizor. În consecință, computerul poate include caracteristici audio avansate, care pot fi controlate printr-un panou de control audio specific sistemului dvs. audio.

Utilizați panoul de control audio pentru a vizualiza și controla setările audio.

▲ Tastați panou de control în caseta de căutare din bara de activități, selectați **Panou de control**, selectați **Hardware și sunete**, apoi selectați panoul de control audio specific sistemului dvs.

– sau –

Faceți clic dreapta pe butonul **Start**, selectați **Panou de control**, selectați **Hardware și sunete**, apoi selectați panoul de control audio specific sistemului dvs.

Utilizarea caracteristicilor video

Computerul dvs. este un dispozitiv video puternic, care vă permite să vizualizați transmisii video de pe site-urile Web preferate și să descărcați videoclipuri și filme pe care să le urmăriți pe computer când nu sunteți conectat la o rețea.

Pentru a îmbunătăți calitatea imaginilor, utilizați unul dintre porturile video de la computer pentru a conecta un monitor extern, un proiector sau un televizor.

 **IMPORTANT:** Asigurați-vă că dispozitivul extern este conectat la portul corect de la computer, utilizând cablul corect. Urmăriți instrucțiunile producătorului dispozitivului.

Pentru mai multe informații despre utilizarea caracteristicilor video, consultați HP Support Assistant.

Conectarea dispozitivelor video prin utilizarea unui cablu VGA (numai la anumite produse)

 **NOTĂ:** Pentru a conecta un dispozitiv video VGA la computer, aveți nevoie de un cablu VGA, care se comercializează separat.

Pentru a vedea imaginea ecranului computerului pe un monitor VGA extern sau proiectată pentru o prezentare, conectați un monitor sau un proiector la portul VGA al computerului.

1. Conectați cablul VGA de la monitor/proiector la portul VGA de la computer după cum se arată în ilustrație.

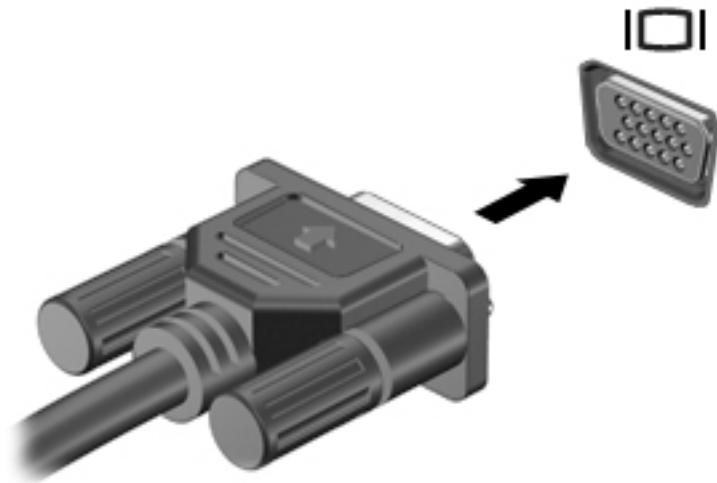

2. Apăsați **fn+f4** pentru a alterna imaginea ecranului între 4 stări de afișare:
 - **Numai pe ecranul PC-ului:** Vizualizați imaginea ecranului numai pe computer.
 - **Duplicat:** Vizualizați simultan imaginea ecranului pe ambele dispozitive – pe computer și pe dispozitivul extern.
 - **Extindere:** Vizualizați imaginea ecranului extinsă pe ambele dispozitive – pe computer și pe dispozitivul extern.
 - **Numai pe al doilea ecran:** Vizualizați imaginea ecranului numai pe dispozitivul extern.

De fiecare dată când apăsați **fn+f4**, starea de afișare se modifică.

 **NOTĂ:** Pentru rezultate optime, în special dacă alegeți opțiunea „Extindere”, măriți rezoluția ecranului dispozitivului extern, după cum urmează. Tastați **panou de control** în caseta de căutare din bara de activități, selectați **Panou de control**, selectați **Aspect și personalizare**. Sub **Ecran**, selectați **Ajustați rezoluția**.

Conectarea unui dispozitiv DisplayPort Thunderbolt

Portul DisplayPort Thunderbolt® conectează un dispozitiv de afișare de înaltă rezoluție sau un dispozitiv de date de înaltă performanță opțional. Acest port asigură performanțe mai înalte decât portul de monitor extern VGA și îmbunătățește conectivitatea digitală.

 **NOTĂ:** Instalați cele mai recente drivere pentru dispozitivul Thunderbolt înainte de a-l conecta la DisplayPort Thunderbolt. Cablul și dispozitivul Thunderbolt (achiziționate separat) trebuie să fie compatibile cu Windows. Pentru a determina dacă dispozitivul dvs. Thunderbolt este certificat pentru Windows, mergeți la <https://thunderbolttechnology.net/products>.

1. Conectați un capăt al cablului DisplayPort Thunderbolt la portul DisplayPort Thunderbolt de la computer.

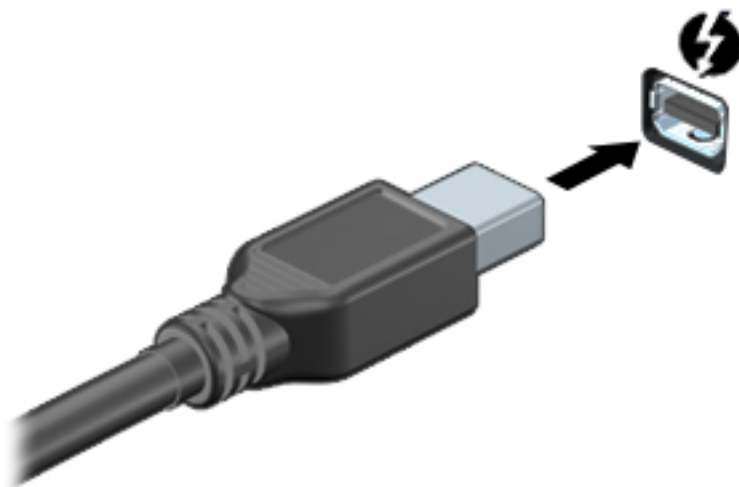

2. Conectați celălalt capăt al cablului la dispozitivul de afișare digital.
3. Apăsăți **fn+f4** pentru a alterna imaginea ecranului computerului între 4 stări de afișare.
 - **Numai pe ecranul PC-ului:** Vizualizați imaginea ecranului numai pe computer.
 - **Duplicat:** Vizualizați imaginea ecranului simultan pe ambele dispozitive, computer și dispozitiv extern.
 - **Extindere:** Vizualizați imaginea ecranului extinsă pe ambele dispozitive, computer și dispozitiv extern.
 - **Numai pe al doilea ecran:** Vizualizați imaginea ecranului numai pe dispozitivul extern.

De fiecare dată când apăsați **fn+f4**, starea de afișare se modifică.

 **NOTĂ:** Pentru rezultate optime, în special dacă alegeți opțiunea „Extindere”, măriți rezoluția ecranului dispozitivului extern, după cum urmează. Tastați **panou de control** în caseta de căutare din bara de activități, selectați **Panou de control**, selectați **Aspect și personalizare**. Sub **Ecran**, selectați **Ajustați rezoluția**.

Descoperirea și conectarea afișajelor prin cablu utilizând MultiStream Transport

MultiStream Transport (MST) vă permite să conectați la computer mai multe dispozitive de afișare, prevăzute cu cablu, prin conectarea acestora la portul VGA sau la porturile DisplayPort de pe computer și, de asemenea, la portul VGA sau la porturile DisplayPort de pe un hub sau de pe o stație de andocare externă. Puteți efectua conectarea în câteva moduri, în funcție de tipul controlerului de grafică instalat pe computer și dacă computerul include un hub încorporat. Pentru a afla ce hardware este instalat pe computer, mergeți la Manager dispozitive.

- ▲ Tastați **manager dispozitive** în caseta de căutare din bara de activități, apoi selectați aplicația **Manager dispozitive**. O listă afișează toate dispozitivele instalate în computer.

Conectarea afișajelor la computere cu grafică AMD sau Nvidia (cu un hub opțional)

 **NOTĂ:** Cu un controler de grafică AMD și un hub opțional, puteți să conectați până la 6 dispozitive de afișare externe.

 **NOTĂ:** Cu un controler de grafică Nvidia și un hub opțional, puteți să conectați până la 4 dispozitive de afișare externe.

Pentru a configura mai multe dispozitive de afișare, urmați acești pași:

1. Conectați un hub extern (cumpărat separat) la portul DisplayPort de pe computer, utilizând un cablu DP-la-DP (cumpărat separat). Asigurați-vă că adaptorul de alimentare al hubului este conectat la sursa de c.a.
2. Conectați dispozitivele de afișare externe la porturile VGA sau la porturile DisplayPort de pe hub.
3. Pentru a vedea toate dispozitivele de afișare conectate, tastați `manager dispozitive` în caseta de căutare din bara de activități, apoi selectați aplicația **Manager dispozitive**. Dacă nu reușiți să vedeți toate afișajele conectate, asigurați-vă că fiecare este conectat la portul corect de pe hub.

 **NOTĂ:** Există mai multe opțiuni de afișare, inclusiv **Duplicat**, care redă ecranul computerului pe toate dispozitivele de afișare activate, sau **Extindere**, care extinde ecranul computerului pe toate dispozitivele de afișare activate.

Conectarea afișajelor la computere cu grafică Intel (cu un hub opțional)

 **NOTĂ:** Cu un controler de grafică Intel și un hub opțional, puteți să conectați până la 3 dispozitive de afișare.

Pentru a configura mai multe dispozitive de afișare, urmați acești pași:

1. Conectați un hub extern (cumpărat separat) la portul DisplayPort de pe computer, utilizând un cablu DP-la-DP (cumpărat separat). Asigurați-vă că adaptorul de alimentare al hubului este conectat la sursa de c.a.
2. Conectați dispozitivele de afișare externe la porturile VGA sau la porturile DisplayPort de pe hub.
3. Când Windows detectează un monitor conectat la hubul DP, se afișează caseta de dialog **Notificare topologie DisplayPort**. Faceți clic pe opțiunile corespunzătoare pentru a configura afișajele dvs. Mai multe opțiuni de afișare includ **Duplicat**, care oglindește ecranul computerului pe toate dispozitivele de afișare activate, sau **Extindere**, care extinde imaginea de pe ecran pe toate dispozitivele de afișare activate.

 **NOTĂ:** În cazul în care caseta de dialog nu apare, asigurați-vă că fiecare dispozitiv extern de afișare este conectat la portul corect de pe hub. Pentru mai multe informații, tastați `panou de control` în caseta de căutare din bara de activități, selectați **Panou de control**, selectați **Aspect și personalizare**. Sub **Ecran**, selectați **Ajustați rezoluția**.

Conectarea afișajelor la computere cu grafică Intel (cu un hub încorporat)

Cu hubul intern și un controler de grafică Intel, puteți să conectați până la 3 dispozitivele de afișare în următoarele configurații:

- Două monitoare 1920 x 1200 DP conectate la computer + un monitor 1920 x 1200 VGA conectat la o stație de andocare opțională
- Un monitor 2560 x 1600 DP conectat la computer + un monitor 1920 x 1200 VGA conectat la o stație de andocare opțională

Pentru a configura mai multe dispozitive de afișare, urmați acești pași:

1. Conectați dispozitivele de afișare externe la porturile VGA sau la porturile DisplayPort (DP) de pe baza computerului sau de pe stația de andocare.
2. Când Windows detectează un monitor conectat la hubul DP, se afișează caseta de dialog **Notificare topologie DisplayPort**. Faceți clic pe opțiunile corespunzătoare pentru a configura afișajele dvs. Mai multe opțiuni de afișare includ **Duplicat**, care oglindește ecranul computerului pe toate dispozitivele de afișare activate, sau **Extindere**, care extinde imaginea de pe ecran pe toate dispozitivele de afișare activate.

 **NOTĂ:** În cazul în care caseta de dialog nu apare, asigurați-vă că fiecare dispozitiv extern de afișare este conectat la portul corect de pe hub. Pentru mai multe informații, tastați **panou de control** în caseta de căutare din bara de activități, selectați **Panou de control**, selectați **Aspect și personalizare**. Sub **Ecran**, selectați **Ajustați rezoluția**.

Descoperirea și conectarea la afișaje wireless compatibile Miracast (numai la anumite produse)

 **NOTĂ:** Pentru a afla ce tip de afișaj aveți (compatibil Miracast sau Intel WiDi), consultați documentația livrată împreună cu televizorul sau cu afișajul secundar.

Pentru descoperirea și conectarea la afișaje wireless compatibile Miracast fără a părăsi aplicațiile actuale, urmați pașii de mai jos.

Pentru a deschide Miracast:

- ▲ Tastați **proiectare** în caseta de căutare din bara de activități, apoi faceți clic pe **Proiectare pe un al doilea ecran**. Faceți clic pe **Conectați-vă la un ecran wireless**, apoi urmați instrucțiunile de pe ecran.

6 Managementul energiei

 **NOTĂ:** Un computer poate să aibă un buton sau un comutator de alimentare. Pe parcursul acestui ghid este utilizat termenul *buton de alimentare* pentru a face referire la toate tipurile de controale ale alimentării.

Închiderea (oprirea) computerului

 **ATENȚIE:** Informațiile nesalvate se pierd când computerul se închide.

Comanda Închidere închide toate programele deschise, inclusiv sistemul de operare, apoi oprește afișajul și computerul.

Închideți computerul în oricare din următoarele situații:

- Când trebuie să înlocuiți acumulatorul sau să accesați componente din interiorul computerului
- Când conectați un dispozitiv hardware extern care nu se conectează la un port Universal Serial Bus (USB)
- Când computerul nu va fi utilizat și va fi deconectat de la alimentarea externă pentru un timp îndelungat

Cu toate că puteți opri computerul de la butonul de alimentare, procedura recomandată este să utilizați comanda de închidere din Windows.

 **NOTĂ:** În cazul în care computerul este în starea Repaus sau Hibernare, trebuie mai întâi să ieșiți din Repaus sau Hibernare pentru ca închiderea să fie posibilă prin apăsarea scurtă a butonului de alimentare.

1. Salvați lucrările și închideți toate programele deschise.
2. Selectați butonul **Start**, selectați pictograma **Alimentare**, apoi selectați **Închidere**.

Când computerul nu răspunde și nu reușiți să utilizați procedurile anterioare de închidere, încercați următoarele proceduri de urgență, în ordinea furnizată:

- Apăsați **ctrl+alt+delete**. Selectați pictograma **Alimentare**, apoi selectați **Închidere**.
- Țineți apăsat butonul de alimentare cel puțin 5 secunde.
- Deconectați computerul de la alimentarea externă.
- Scoateți acumulatorul.

Setarea opțiunilor de alimentare

Utilizarea stărilor de economisire a energiei

Starea de repaus este activată din fabrică. Când este inițiată starea Repaus, ledurile de alimentare luminează intermitent și ecranul se golește. Lucrarea dvs. este salvată în memorie.

 **ATENȚIE:** Pentru a reduce riscul posibil de degradare a materialelor audio și video, de pierdere a funcționalității de redare audio sau video sau de pierdere a informațiilor, nu inițiați starea Repaus în timp ce se citește sau se scrie pe un disc sau pe un card de memorie extern.

 **NOTĂ:** Nu puteți iniția nicio conexiune de rețea și nu puteți efectua nicio funcție de computer în timp ce computerul este în starea Repaus.

Inițierea și ieșirea din starea Repaus

Când computerul este pornit, puteți iniția starea Repaus în oricare din următoarele moduri:

- Apăsăți scurt butonul de alimentare.
- Selectați butonul **Start**, selectați pictograma **Alimentare**, apoi selectați **Repaus**.

Pentru a ieși din Repaus, apăsați scurt butonul de alimentare.

Când computerul iese din starea Repaus, ledurile de alimentare se aprind și computerul revine la ecranul în care ați oprit lucrul.

 **NOTĂ:** Dacă ați setat o parolă care să fie solicitată la reactivare, trebuie să introduceți parola Windows înainte ca ecranul computerului să fie reafișat.

Activarea și ieșirea din starea de Hibernare inițiată de utilizator (numai la anumite produse)

Puteți să activați starea de Hibernare inițiată de utilizator și să modificați alte setări și timpi de întrerupere pentru alimentare utilizând Opțiuni de alimentare:

1. Tastați opțiuni de alimentare în caseta de căutare din bara de activități, apoi selectați **Opțiuni de alimentare**.

– sau –

Faceți clic dreapta pe pictograma **Indicator de încărcare** , apoi selectați **Opțiuni de alimentare**.

2. În panoul din partea stângă, selectați **Alegerea acțiunii butoanelor de alimentare**.
3. Selectați **Modificare setări care sunt indisponibile în prezent**, apoi, în zona **La apăsarea butonului de alimentare** sau **La apăsarea butonului de repaus**, selectați **Hibernare**.

– sau –

La **Setări închidere**, selectați caseta **Hibernare** pentru a afișa opțiunea Hibernare în meniul Alimentare.



4. Selectați **Salvare modificări**.

Pentru a ieși din Hibernare, apăsați scurt butonul de alimentare. Ledurile de alimentare se aprind și lucrarea dvs. revine la ecranul de la care ați oprit lucrul.

 **NOTĂ:** Dacă ați setat o parolă care să fie solicitată la reactivare, trebuie să introduceți parola Windows înainte ca lucrarea să revină pe ecran.

Utilizarea indicatorului de încărcare a acumulatorului și a setărilor de alimentare

Indicatorul de încărcare a acumulatorului se află pe desktopul Windows. Indicatorul de încărcare a acumulatorului vă permite să accesați rapid setările de alimentare și să vizualizați starea de încărcare a acumulatorului.

- Pentru a vizualiza procentajul stării de încărcare a acumulatorului și planul curent de alimentare, puneți indicatorul mouse-ului deasupra pictogramei indicatorului de încărcare a acumulatorului .
- Pentru a utiliza Opțiuni de alimentare, faceți clic dreapta pe pictograma indicatorului de încărcare a acumulatorului , apoi selectați un element din listă. De asemenea, puteți să tastați opțiuni de alimentare în caseta de căutare din bara de activități, apoi să selectați **Opțiuni de alimentare**.

Diferite pictograme ale indicatorului de încărcare a acumulatorului indică dacă computerul este alimentat de la acumulator sau de la o sursă de alimentare externă. De asemenea, pictograma dezvăluie un mesaj dacă acumulatorul a ajuns la un nivel scăzut sau critic de încărcare.

Setarea protecției prin parolă la reactivare

Pentru a configura computerul astfel încât să solicite o parolă când computerul iese din Repaus sau Hibernare, urmați acești pași:

1. Tastați `opțiuni de alimentare` în caseta de căutare din bara de activități, apoi selectați **Opțiuni de alimentare**.

– sau –

Faceți clic dreapta pe pictograma **Indicator de încărcare** , apoi selectați **Opțiuni de alimentare**.

2. În panoul din partea stângă, selectați **Se solicită parolă la reactivare**.
3. Selectați **Modificare setări care sunt indisponibile în prezent**.
4. Selectați **Solicitare parolă** (recomandat).



NOTĂ: Pentru a crea o parolă pentru un cont de utilizator sau pentru a schimba parola actuală a contului de utilizator, selectați **Creați sau modificați parola contului de utilizator**, apoi urmați instrucțiunile de pe ecran. Dacă nu trebuie să creați sau să schimbați parola de cont de utilizator, treceți la pasul 5.

5. Selectați **Salvare modificări**.

Utilizarea alimentării de la acumulator

AVERTISMENT! Pentru a reduce posibilele probleme de siguranță, utilizați numai acumulatorul livrat împreună cu computerul, un acumulator de schimb furnizat de HP sau un acumulator compatibil achiziționat de la HP.

Computerul funcționează alimentat de la acumulator atunci când nu este conectat la alimentarea externă. Durata de viață a acumulatorului variază în funcție de setările de gestionare a energiei, de programele executate, de luminozitatea afișajului, de dispozitivele externe conectate la computer, precum și de alți factori. Când acumulatorul este lăsat în computer atunci când acesta este conectat la sursa de c.a., acumulatorul se încarcă și vă protejează lucrul în cazul unei căderi de tensiune. În cazul în care computerul conține un acumulator încărcat și funcționează utilizând energia externă de c.a., computerul comută automat pe energia de acumulator dacă adaptorul de c.a. este deconectat de la computer sau dacă survine o întrerupere în alimentarea cu c.a.



NOTĂ: Când deconectați sursa de alimentare de c.a., luminozitatea afișajului este redusă automat pentru a economisi energia acumulatorului. Anumite computere pot să comute între modurile grafice pentru a mări durata de viață a acumulatorului.

Găsirea de informații suplimentare despre acumulator

Pentru a accesa secțiunea cu informații despre acumulatori:

1. Tastați `support` în caseta de căutare din bara de activități, apoi selectați aplicația **HP Support Assistant**.

– sau –

Faceți clic pe pictograma cu semnul de întrebare din bara de activități.

2. Selectați **My PC** (PC-ul meu), selectați fila **Diagnostics and tools** (Diagnostiche și instrumente), apoi selectați **Verificare acumulator HP**. Dacă Verificare acumulator HP indică faptul că acumulatorul trebuie înlocuit, contactați serviciul de asistență.

HP Support Assistant oferă următoarele instrumente și informații despre acumulator.

- Instrumentul Verificare acumulator, pentru testarea performanțelor acestuia
- Informații despre calibrare, gestionarea energiei și îngrijirea și depozitarea corespunzătoare pentru maximizarea duratei de viață a acumulatorului
- Informații despre tipurile de acumulatori, specificații, cicluri de viață și capacități

Utilizarea instrumentului Verificare acumulator HP

HP Support Assistant oferă informații despre starea acumulatorului instalat în computer.

Pentru a executa Verificare acumulator HP:

1. Conectați adaptorul de c.a. la computer.



NOTĂ: Computerul trebuie să fie conectat la o sursă de alimentare externă pentru ca instrumentul Verificare acumulator HP să funcționeze corect.

2. Tastați `support` în caseta de căutare din bara de activități, apoi selectați aplicația **HP Support Assistant**.

– sau –

Faceți clic pe pictograma cu semnul de întrebare din bara de activități.

3. Selectați **My PC** (PC-ul meu), selectați fila **Diagnostics and tools** (Diagnostiche și instrumente), apoi selectați **Verificare acumulator HP**. Dacă Verificare acumulator HP indică faptul că acumulatorul trebuie înlocuit, contactați serviciul de asistență.

Instrumentul Verificare acumulator HP examinează acumulatorul și elementele acestuia pentru a vedea dacă funcționează corect, apoi raportează rezultatele examinării.

Afișarea nivelului de încărcare a acumulatorului



Deplasați indicatorul deasupra pictogramei **Indicator de încărcare** .

Maximizarea duratei de descărcare a acumulatorului

Timpul de descărcare a acumulatorului diferă în funcție de caracteristicile pe care le utilizați când lucrați cu alimentare de la acumulator. Timpul maxim de descărcare se reduce treptat, pe măsură ce capacitatea de stocare a acumulatorului se degradează natural.

Sfaturi pentru maximizarea timpului de descărcare al acumulatorului:

- Reduceți luminozitatea afișajului.
- Scoateți acumulatorul din computer când nu este utilizat sau încărcat.
- Depozitați acumulatorul într-un loc răcoros și uscat.
- Selectați setarea **Economisire energie** din Opțiuni de alimentare.

Gestionarea nivelurilor reduse de încărcare

Informațiile din această secțiune descriu alertele și răspunsurile sistemului setate din fabrică. Unele alerte de încărcare redusă și răspunsurile sistemului pot fi modificate utilizând Opțiuni de alimentare. Preferințele setate utilizând Opțiuni de alimentare nu afectează indicatoarele luminoase.

Tastați opțiuni de alimentare în caseta de căutare din bara de activități, apoi selectați **Opțiuni de alimentare**.

Identificarea nivelurilor reduse de încărcare a acumulatorului

Atunci când un acumulator, care este singura sursă de alimentare pentru computer, ajunge la un nivel scăzut sau critic de descărcare, are loc următorul comportament.

- Ledul pentru acumulator (numai la anumite produse) indică un nivel scăzut sau critic de descărcare.
- sau –
- Pictograma **Indicator de încărcare**  afișează o notificare de nivel scăzut sau critic de descărcare al acumulatorului.

În cazul în care computerul este pornit sau în starea Repaus, computerul rămâne scurtă vreme în starea Repaus, apoi se închide și pierde toate informațiile nesalvate.

Rezolvarea unui nivel redus de încărcare a acumulatorului

Rezolvarea unui nivel redus de încărcare a acumulatorului când este disponibilă sursa de alimentare externă

- ▲ Conectați unul din următoarele dispozitive:
 - Adaptor de c.a.
 - Dispozitiv opțional de andocare sau de extindere
 - Adaptor de alimentare opțional achiziționat ca accesoriu de la HP

Rezolvarea unui nivel redus de încărcare a acumulatorului când nu este disponibilă nicio sursă de alimentare

Pentru a rezolva un nivel redus de încărcare a acumulatorului când nu este disponibilă nicio sursă de alimentare, salvați lucrările și opriți computerul.

Scoaterea acumulatorului

Pentru a scoate acumulatorul:

ATENȚIE: Scoaterea unui acumulator care este singura sursă de alimentare pentru computer poate duce la pierderea informațiilor. Pentru a preveni pierderea informațiilor, salvați-vă lucrarea și opriți computerul din Windows înainte de a scoate acumulatorul.

1. Întoarceți computerul cu fața în jos pe o suprafață plană, cu docul pentru acumulator îndreptat spre dvs.
2. Glisați siguranța de eliberare a acumulatorului **(1)** pentru a elibera acumulatorul.

NOTĂ: Siguranța de eliberare a acumulatorului revine automat la poziția inițială.

3. Scoateți acumulatorul din computer (2).

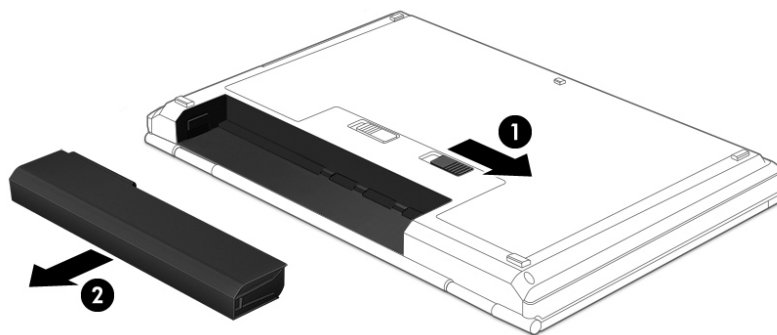

– sau –

1. Întoarceți computerul cu fața în jos pe o suprafață plană, cu docul pentru acumulator îndreptat spre dvs.
2. Glisați siguranța de blocare a acumulatorului (1) pentru a debloca acumulatorul, apoi glisați siguranța de eliberare a acumulatorului (2) pentru a elibera acumulatorul.

 **NOTĂ:** Siguranța de eliberare a acumulatorului revine automat la poziția inițială.

3. Scoateți acumulatorul din computer (3).

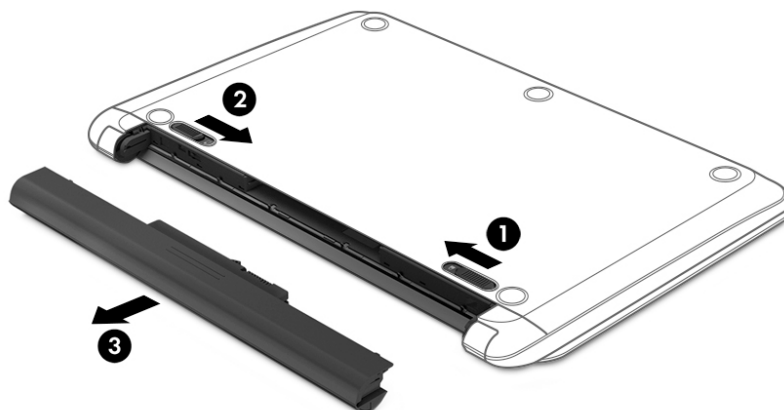

– sau –

1. Întoarceți computerul cu fața în jos pe o suprafață plană, cu acumulatorul îndreptat spre dvs.
2. Glisați siguranța de blocare a acumulatorului (1) pentru a debloca acumulatorul, apoi glisați siguranța de eliberare a acumulatorului (2) pentru a elibera acumulatorul.

 **NOTĂ:** Siguranța de eliberare a acumulatorului revine automat la poziția inițială.

3. Pivotați acumulatorul (3) în sus, apoi scoateți acumulatorul (4) din computer.

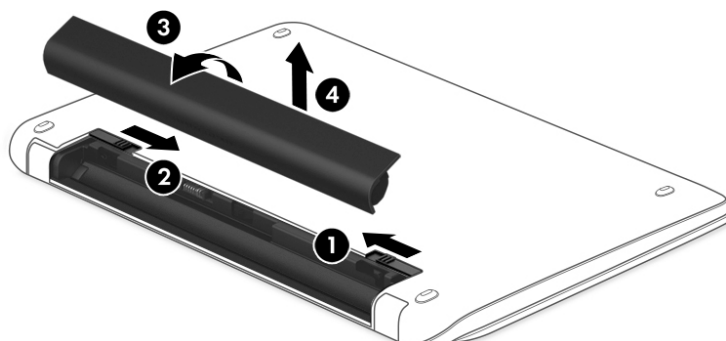

Economisirea energiei acumulatorului

- Tastați opțiuni de alimentare în caseta de căutare din bara de activități, apoi selectați **Opțiuni de alimentare**.
– sau –
- Selectați setările pentru consum redus de energie prin Opțiuni de alimentare.
- Dezactivați conexiunile wireless și LAN și ieșiți din aplicațiile de modem atunci când nu le utilizați.
- Deconectați dispozitivele externe neutilizate care nu sunt conectate la o sursă de alimentare externă.
- Opriți, dezactivați sau scoateți orice carduri de memorie externe pe care nu le utilizați.
- Reduceți luminozitatea ecranului.
- Înainte de a întrerupe lucrul, inițiați starea Repaus sau închideți computerul.

Depozitarea unui acumulator

ATENȚIE: Pentru a reduce riscul de deteriorare a unui acumulator, nu îl expuneți la temperaturi ridicate pe perioade mari de timp.

În cazul în care un computer nu va fi utilizat și va fi deconectat de la alimentarea externă mai mult de 2 săptămâni, scoateți acumulatorul înlocuibil de către utilizator și depozitați-l separat.

Pentru a prelungi durata de încărcare a unui acumulator depozitat, puneți-l într-un loc răcoros și uscat.

NOTĂ: Un acumulator depozitat trebuie să fie verificat o dată la 6 luni. În cazul în care capacitatea este mai mică de 50 de procente, reîncărcați acumulatorul înainte de a-l depozita din nou.

Calibrați acumulatorul înainte de utilizare, dacă a fost depozitat mai mult de o lună.

Dezafectarea unui acumulator

 **AVERTISMENT!** Pentru a reduce riscul de incendiu sau pericolul de vătămare prin arsuri, nu dezamblați, nu spargeți și nu găuriți acumulatorul; nu scurtcircuitați contactele externe; nu aruncați acumulatorul în foc sau în apă.

Pentru dezafectarea corectă a acumulatorului, consultați *Notificări despre reglementări, siguranță și mediu*.

Pentru a accesa acest ghid, selectați butonul **Start**, selectați **Toate aplicațiile**, selectați **Asistență și ajutor HP** și apoi selectați **Documentație HP**.

Reinstalarea unui acumulator

Instrumentul Verificare acumulator HP vă indică să înlocuiți acumulatorul când un element intern nu se încarcă corect sau când capacitatea de stocare a acumulatorului a atins un nivel scăzut. Dacă acumulatorul este acoperit de o garanție HP, instrucțiunile includ un ID de garanție. Un mesaj vă îndrumă spre site-ul Web HP pentru mai multe informații despre comandarea unui acumulator de schimb.

Utilizarea sursei de alimentare externă de c.a.

 **AVERTISMENT!** Nu încărcați acumulatorul computerului în timp ce sunteți la bordul avionului.

 **AVERTISMENT!** Pentru a reduce posibilele probleme de siguranță, utilizați numai adaptorul de c.a. livrat împreună cu computerul, un adaptor de c.a. de schimb furnizat de HP sau un adaptor de c.a. compatibil achiziționat de la HP.

 **NOTĂ:** Pentru informații despre conectarea la sursa de c.a., consultați posterul *Instrucțiuni de configurare* furnizat în cutia computerului.

Sursa de alimentare externă de c.a. este furnizată prin intermediul unui adaptor de c.a. aprobat sau al unui dispozitiv opțional de andocare sau de extensie.

Conectați computerul la sursa externă de c.a. în oricare din condițiile următoare:

- Când încărcați sau calibrați un acumulator
- Când instalați sau modificați software-ul de sistem
- Când scrieți informații pe un CD, DVD sau BD (numai la anumite produse)
- Când se execută programul Defragmentare disc
- Când efectuați o copie de rezervă sau o recuperare

Când conectați computerul la sursa de alimentare externă de c.a., se întâmplă următoarele:

- Acumulatorul începe să se încarce.
- În cazul în care computerul este pornit, pictograma indicatorului de încărcare din bara de activități își modifică aspectul.

Când deconectați computerul de la sursa de alimentare externă de c.a., se întâmplă următoarele:

- Computerul comută pe alimentarea de la acumulator.
- Luminozitatea afișajului este redusă automat pentru a economisi energia acumulatorului.

Testarea unui adaptor de c.a.

Testați adaptorul de c.a. în cazul în care computerul prezintă unul din următoarele simptome când este conectat la sursa de c.a.:

- Computerul nu pornește.
- Afișajul nu se aprinde.
- Ledurile de alimentare sunt stinse.

Pentru a testa adaptorul de c.a.:





1. Închideți computerul.
2. Scoateți acumulatorul din computer.
3. Conectați adaptorul de c.a. la computer, apoi la o priză de c.a.
4. Porniți computerul.
 - Dacă ledurile de alimentare se *aprend*, adaptorul de c.a. funcționează corect.
 - Dacă ledurile de alimentare rămân *stinse*, adaptorul de c.a. nu funcționează și trebuie să fie înlocuit.

Pentru informații despre obținerea unui adaptor de c.a. de schimb, contactați serviciul de asistență.

7 Securitate

Protejarea computerului

Caracteristicile de securitate standard furnizate de sistemul de operare Windows și de utilitarul Computer Setup (BIOS), care nu face parte din Windows, vă pot proteja setările și datele personale împotriva unei varietăți de riscuri.

-  **NOTĂ:** Soluțiile de securitate sunt proiectate pentru a acționa ca inhibitori. Acești inhibitori nu împiedică manipularea greșită sau furtul produsului.
-  **NOTĂ:** Înainte de a trimite computerul la service, faceți o copie de rezervă a fișierelor confidențiale, apoi ștergeți-le și eliminați toate setările de parolă.
-  **NOTĂ:** Este posibil ca unele caracteristici listate în acest capitol să nu fie disponibile pe computerul dvs.
-  **NOTĂ:** Computerul acceptă Computrace, care este un serviciu de urmărire și recuperare de securitate online, disponibil în anumite țări/regiuni. În cazul în care computerul este furat, Computrace poate urmări computerul dacă utilizatorul neautorizat accesează Internetul. Trebuie să cumpărați software-ul și să vă abonați la serviciu pentru a utiliza Computrace. Pentru informații despre comandarea software-ului Computrace, mergeți la <http://www.hp.com>.

Risc pentru computer	Caracteristică de securitate
Utilizarea neautorizată a computerului	HP Client Security, în combinație cu o parolă, cu un smart card, cu un card fără contact, cu amprente înregistrate sau cu alte acreditări de autentificare
Accesul neautorizat la Computer Setup (BIOS)	Parola de administrator pentru BIOS în Computer Setup*
Accesul neautorizat la conținutul unei unități de disc	Parola DriveLock (numai la anumite produse) în Computer Setup*
Pornirea neautorizată de la o unitate optică externă opțională (numai la anumite produse), de la o unitate de disc externă opțională (numai la anumite produse) sau de la un adaptor de rețea intern	Caracteristica Boot options (Opțiuni de încărcare) din Computer Setup*
Accesul neautorizat la un cont de utilizator Windows	Parola de utilizator Windows
Accesul neautorizat la date	<ul style="list-style-type: none">• Software HP Drive Encryption• Windows Defender
Accesul neautorizat la setările Computer Setup și la alte informații de identificare a sistemului	Parola de administrator pentru BIOS în Computer Setup*
Mutarea neautorizată a computerului	Slotul pentru cablu de siguranță (utilizat cu un cablu de siguranță opțional, numai la anumite produse)

*Computer Setup este un utilitar preinstalat, bazat pe ROM, care poate fi utilizat când sistemul de operare nu funcționează sau nu se încarcă. Puteți utiliza un dispozitiv de indicare (zonă de atingere, pârghie indicatoare sau mouse USB) sau tastatura pentru a naviga și a face selecții în Computer Setup.

NOTĂ: Pe tabletele fără tastaturi, puteți să utilizați ecranul tactil.

Utilizarea parolelor

O parolă este un grup de caractere pe care le alegeți pentru a securiza informațiile din computerul dvs. Pot fi setate mai multe tipuri de parole, în funcție de modul în care doriți să controlați accesul la informații. Parolele pot fi setate în Windows sau în Computer Setup, care este preinstalat pe computer.

- Parolele de administrator BIOS și DriveLock sunt setate în Computer Setup și sunt gestionate de BIOS-ul de sistem.
- Parolele Windows sunt setate numai în sistemul de operare Windows.
- Dacă uitați atât parola de utilizator DriveLock, cât și parola principală pentru DriveLock setate în Computer Setup, unitatea de disc care este protejată prin parole este blocată permanent și nu mai poate fi utilizată.

Puteți utiliza aceeași parolă pentru o caracteristică din Computer Setup și pentru o caracteristică de securitate Windows. Puteți de asemenea să utilizați aceeași parolă pentru mai multe caracteristici din Computer Setup.

Utilizați următoarele sfaturi pentru a crea și salva parole:

- La crearea parolelor, respectați cerințele stabilite de program.
- Nu utilizați aceeași parolă pentru mai multe aplicații sau site-uri Web și nu reutilizați parola Windows pentru altă aplicație sau site Web.
- Utilizați caracteristica Manager parolă din HP Client Security pentru a stoca numele de utilizator și parolele pentru site-urile Web și aplicațiile dvs. Dacă sunt greu de reținut, le puteți citi în siguranță pe viitor.
- Nu păstrați parolele într-un fișier de pe computer.

Următoarele tabele listează parolele utilizate în mod obișnuit de către administratorii pentru Windows și BIOS și descriu funcțiile acestora.

Setarea parolelor în Windows

Parolă	Funcție
Parolă de administrator*	Protejează accesul la un cont de administrator Windows. NOTĂ: Prin setarea parolei de administrator pentru Windows nu este setată și parola de administrator pentru BIOS.
Parolă utilizator*	Protejează accesul la un cont de utilizator Windows.

*Pentru informații despre setarea unei parole de administrator pentru Windows sau a unei parole de utilizator pentru Windows, tastați `support` în caseta de căutare din bara de activități, apoi selectați aplicația **HP Support Assistant**.

Setarea parolelor în Computer Setup

Parolă	Funcție
Parolă de administrator pentru BIOS*	Protejează accesul la Computer Setup. NOTĂ: În cazul în care au fost activate caracteristici pentru a preveni eliminarea parolei de administrator BIOS, aceasta nu poate fi eliminată până când acele caracteristici nu sunt dezactivate.

Parolă	Funcție
Parolă principală pentru DriveLock*	<p>Protejează accesul la unitatea de disc internă care este protejată de DriveLock. Este utilizată și pentru a îndepărta protecția DriveLock.</p> <p>NOTĂ: Pentru anumite produse, trebuie setată o parolă de administrator pentru BIOS înainte de a fi posibilă setarea unei parole DriveLock.</p>
Parolă de utilizator DriveLock*	<p>Protejează accesul la unitatea de disc internă care este protejată de DriveLock și este setată din cadrul parolelor DriveLock în timpul procesului de activare.</p> <p>NOTĂ: Pentru anumite produse, trebuie setată o parolă de administrator pentru BIOS înainte de a fi posibilă setarea unei parole DriveLock.</p>

*Pentru detalii despre fiecare dintre aceste parole, consultați subiectele următoare.

Gestionarea unei parole de administrator BIOS

Pentru a seta, modifica sau șterge această parolă, urmați acești pași:

Setarea unei noi parole de administrator pentru BIOS

- Porniți utilitarul Computer Setup.
 - Computere sau tablete cu tastaturi:
 - ▲ Porniți sau reporniți computerul și, când apare sigla HP, apăsați **F10** pentru a intra în Computer Setup.
 - Tablete fără tastaturi:
 - ▲ Opriți tableta. Apăsați butonul de alimentare în combinație cu butonul de reducere a volumului, până când este afișat meniul de pornire, apoi atingeți **F10** pentru a intra în Computer Setup.
- Selecționați **Security** (Securitate), selecționați **Create BIOS Administrator password** (Creare parolă administrator BIOS) sau **Set Up BIOS Administrator Password** (Configurare parolă administrator BIOS) (numai la anumite produse), apoi apăsați **enter**.
- Când vi se solicită, introduceți o parolă.
- Când vi se solicită, introduceți din nou parola nouă pentru confirmare.
- Pentru a salva modificările și a ieși din Computer Setup, selecționați **Save** (Salvare), apoi urmați instrucțiunile de pe ecran.

– sau –

Selecționați **Main** (Principal), selecționați **Save Changes and Exit** (Salvare modificări și ieșire), apoi apăsați **enter**.

Modificările intră în vigoare când reporniți computerul.

Modificarea unei parole de administrator pentru BIOS

- Porniți utilitarul Computer Setup.
 - Computere sau tablete cu tastaturi:

- ▲ Porniți sau reporniți computerul și, când apare sigla HP, apăsați **F10** pentru a intra în Computer Setup.
- Tablete fără tastaturi:
 - ▲ Opriți tableta. Apăsați butonul de alimentare în combinație cu butonul de reducere a volumului, până când este afișat meniul de pornire, apoi atingeți **F10** pentru a intra în Computer Setup.
- 2. Selectați **Security** (Securitate), selectați **Change BIOS Administrator Password** (Schimbare parolă administrator BIOS) sau **Change Password** (Schimbare parolă) (numai la anumite produse), apoi apăsați **enter**.
- 3. Când vi se solicită, introduceți parola curentă.
- 4. Când vi se solicită, introduceți parola nouă.
- 5. Când vi se solicită, introduceți din nou parola nouă pentru confirmare.
- 6. Pentru a salva modificările și a ieși din Computer Setup, selectați pictograma **Save** (Salvare), apoi urmați instrucțiunile de pe ecran.

– sau –

Selectați **Main** (Principal), selectați **Save Changes and Exit** (Salvare modificări și ieșire), apoi apăsați **enter**.

Modificările intră în vigoare când reporniți computerul.

Ștergerea unei parole de administrator pentru BIOS

1. Porniți utilitarul Computer Setup.
 - Computere sau tablete cu tastaturi:
 - ▲ Porniți sau reporniți computerul și, când apare sigla HP, apăsați **F10** pentru a intra în Computer Setup.
 - Tablete fără tastaturi:
 - ▲ Opriți tableta. Apăsați butonul de alimentare în combinație cu butonul de reducere a volumului, până când este afișat meniul de pornire, apoi atingeți **F10** pentru a intra în Computer Setup.
2. Selectați **Security** (Securitate), selectați **Change BIOS Administrator Password** (Schimbare parolă administrator BIOS) sau **Change Password** (Schimbare parolă) (numai la anumite produse), apoi apăsați **enter**.
3. Când vi se solicită, introduceți parola curentă.
4. Când vi se solicită parola nouă, lăsați câmpul necompletat, apoi apăsați **enter**.
5. Când vi se solicită să introduceți din nou parola nouă, lăsați câmpul necompletat, apoi apăsați **enter**.
6. Pentru a salva modificările și a ieși din Computer Setup, selectați pictograma **Save** (Salvare), apoi urmați instrucțiunile de pe ecran.

– sau –

Selectați **Main** (Principal), selectați **Save Changes and Exit** (Salvare modificări și ieșire), apoi apăsați **enter**.

Modificările intră în vigoare când reporniți computerul.

Introducerea unei parole de administrator pentru BIOS

La solicitarea **BIOS administrator password** (Parolă de administrator pentru BIOS), introduceți parola (utilizând același tip de taste pe care l-ați utilizat pentru a seta parola), apoi apăsați **enter**. După două încercări nereușite de a introduce parola de administrator pentru BIOS, trebuie să reporniți computerul și să încercați din nou.

Gestionarea unei parole DriveLock în Computer Setup (numai la anumite produse)

 **ATENȚIE:** Pentru a împiedica situația în care o unitate de disc protejată prin DriveLock ar deveni permanent inutilizabilă, notați parola de utilizator DriveLock și parola principală pentru DriveLock și puneți-le într-un loc sigur care nu se află în apropierea computerului. Dacă uitați ambele parole DriveLock, unitatea de disc va fi blocată permanent și nu mai poate fi utilizată.

Protecția DriveLock previne accesul neautorizat la conținutul unei unități de disc. DriveLock poate fi aplicat numai unităților de disc interne ale computerului. După ce protecția DriveLock este aplicată unei unități de disc, trebuie să se introducă o parolă pentru a accesa unitatea. Unitatea trebuie introdusă în computer sau într-un multiplicator de port avansat pentru ca aceasta să fie accesată de parolele DriveLock.

Pentru a aplica protecția DriveLock unei unități de disc interne, trebuie să se stabilească o parolă de utilizator și o parolă principală în Computer Setup. Țineți cont de următoarele considerații despre utilizarea protecției DriveLock:

- După ce protecția DriveLock este aplicată la o unitate de disc, unitatea de disc poate fi accesată numai prin introducerea parolei de utilizator sau a parolei principale.
- Deținătorul parolei de utilizator trebuie să fie utilizatorul de fiecare zi al unității de disc protejate. Deținătorul parolei principale poate fi un administrator de sistem sau utilizatorul de zi cu zi.
- Parola de utilizator și parola principală pot fi identice.
- Puteți șterge o parolă de utilizator sau o parolă principală numai prin îndepărtarea protecției DriveLock de la unitate.

 **NOTĂ:** Pentru anumite produse, trebuie setată o parolă de administrator pentru BIOS înainte de a putea accesa caracteristicile DriveLock.

Setarea unei parole DriveLock

Pentru a seta o parolă DriveLock în Computer Setup, urmați acești pași:

1. Porniți utilitarul Computer Setup.
 - Computere sau tablete cu tastaturi:
 1. Opriți computerul.
 2. Apăsați butonul de alimentare și, când apare sigla HP, apăsați **F10** pentru a intra în Computer Setup.
 - Tablete fără tastaturi:
 1. Opriți tableta.
 2. Apăsați butonul de alimentare în combinație cu butonul de reducere a volumului, până când este afișat meniul de pornire, apoi atingeți **F10** pentru a intra în Computer Setup.
2. Selectați **Security** (Securitate), faceți selecția pentru **Hard Drive Utilities** (Utilitare unitate de disc) sau **Hard Drive Tools** (Instrumente unitate de disc) (numai la anumite produse), selectați **DriveLock**, apoi apăsați **enter**.



NOTĂ: Pentru anumite produse, poate fi necesar să setați o parolă DriveLock și să introduceți parola de administrator pentru BIOS.

3. Selectați unitatea de disc pe care doriți să o protejați, apoi apăsați **enter**.
4. Selectați **Set DriveLock Master Password** (Setare parolă principală pentru DriveLock) sau **Set DriveLock Password** (Setare parolă DriveLock) (numai la anumite produse), apoi apăsați **enter**.
5. Citiți cu atenție avertismentul.
6. Urmați instrucțiunile de pe ecran pentru a seta o parolă DriveLock.
7. Pentru a ieși din Computer Setup, selectați **Main** (Principal), selectați **Save Changes and Exit** (Salvare modificări și ieșire), apoi selectați **Yes** (Da).

Activarea funcției DriveLock (numai la anumite produse)

Pentru anumite produse, trebuie să urmați aceste instrucțiuni pentru a activa DriveLock.

1. Porniți utilitarul Computer Setup.
 - Computere sau tablete cu tastaturi:
 1. Opriți computerul.
 2. Apăsați butonul de alimentare și, când apare sigla HP, apăsați **F10** pentru a intra în Computer Setup.
 - Tablete fără tastaturi:
 1. Opriți tableta.
 2. Apăsați butonul de alimentare în combinație cu butonul de reducere a volumului, până când este afișat meniul de pornire, apoi atingeți **F10** pentru a intra în Computer Setup.
2. Selectați **Security** (Securitate), selectați **Hard Drive Utilities** (Utilitare unitate de disc) sau **Hard Drive Tools** (Instrumente unitate de disc) (numai la anumite produse), selectați **DriveLock**, apoi apăsați **enter**.



NOTĂ: Pentru anumite produse, poate fi necesar să introduceți parola de administrator pentru BIOS și să selectați **Set DriveLock Password** (Setare parolă DriveLock).

3. Selectați unitatea de disc pe care doriți să o protejați, apoi apăsați **enter**.
4. Urmați instrucțiunile de pe ecran pentru a face selecțiile în vederea activării funcției DriveLock și pentru a introduce parole când vi se solicită.

 **NOTĂ:** Pentru anumite produse, este posibil să vi se solicite să introduceți DriveLock. Câmpul este sensibil la majuscule și minuscule.

5. Pentru a ieși din Computer Setup, selectați **Main** (Principal), selectați **Save Changes and Exit** (Salvare modificări și ieșire), apoi selectați **Yes** (Da).

Dezactivarea funcției DriveLock (numai la anumite produse)

1. Porniți utilitarul Computer Setup.
 - Computere sau tablete cu tastaturi:
 1. Opriți computerul.
 2. Apăsați butonul de alimentare și, când apare sigla HP, apăsați **F10** pentru a intra în Computer Setup.
 - Tablete fără tastaturi:
 1. Opriți tableta.
 2. Apăsați butonul de alimentare în combinație cu butonul de reducere a volumului, până când este afișat meniul de pornire, apoi atingeți **F10** pentru a intra în Computer Setup.
2. Selectați **Security** (Securitate), selectați **Hard Drive Utilities** (Utilitare unitate de disc) sau **Hard Drive Tools** (Instrumente unitate de disc) (numai la anumite produse), selectați **DriveLock**, apoi apăsați **enter**.

 **NOTĂ:** Pentru anumite produse, poate fi necesar să introduceți parola de administrator pentru BIOS și să selectați **Set DriveLock Password** (Setare parolă DriveLock).

3. Selectați unitatea de disc pe care doriți să o gestionați, apoi apăsați **enter**.
4. Pentru a dezactiva DriveLock, urmați instrucțiunile de pe ecran.
5. Pentru a ieși din Computer Setup, selectați **Main** (Principal), selectați **Save Changes and Exit** (Salvare modificări și ieșire), apoi selectați **Yes** (Da).

Introducerea unei parole DriveLock (numai la anumite produse)

Asigurați-vă că unitatea de disc este introdusă în computer (nu într-un dispozitiv de andocare opțional sau într-un dispozitiv MultiBay extern)

La solicitarea **DriveLock Password** (Parolă DriveLock), introduceți parola de utilizator sau parola principală (utilizând același tip de taste pe care l-ați utilizat pentru a seta parola), apoi apăsați [enter](#).

După trei încercări incorecte de a introduce parola, trebuie să închideți computerul și să încercați din nou.

Schimbarea unei parole DriveLock (numai la anumite produse)

Pentru a modifica o parolă DriveLock în Computer Setup, urmați acești pași:

1. Opriți computerul.
2. Apăsați butonul de alimentare.
3. Când vi se solicită **DriveLock Password** (Parolă DriveLock), tastați parola de utilizator sau parola principală curentă pentru DriveLock pe care o schimbați, apăsați **enter**, apoi apăsați sau atingeți **f10** pentru a intra în Computer Setup.
4. Selectați **Security** (Securitate), selectați **Hard Drive Utilities** (Utilitare unitate de disc) sau **Hard Drive Tools** (Instrumente unitate de disc) (numai la anumite produse), selectați **DriveLock**, apoi apăsați **enter**.

 **NOTĂ:** Pentru anumite produse, poate fi necesar să introduceți parola de administrator pentru BIOS și să selectați **Set DriveLock Password** (Setare parolă DriveLock).

5. Selectați unitatea de disc pe care doriți să o gestionați, apoi apăsați **enter**.
6. Faceți selecția pentru a modifica parola, apoi urmați solicitările de pe ecran pentru a introduce parolele.

 **NOTĂ:** Opțiunea **Change DriveLock Master Password** (Schimbare parolă principală pentru DriveLock) este vizibilă numai dacă parola principală a fost furnizată la solicitarea DriveLock Password (Parolă DriveLock) de la pasul 3.

7. Pentru a ieși din Computer Setup, selectați **Main** (Principal), selectați **Save Changes and Exit** (Salvare modificări și ieșire), apoi urmați instrucțiunile de pe ecran.

Utilizarea funcției automate de blocare a unității (DriveLock) în Computer Setup (numai la anumite produse)

Într-un mediu cu mai mulți utilizatori, puteți să setați o parolă DriveLock automat. Când parola DriveLock automat este activată, vă vor fi create aleator o parolă de utilizator și o parolă principală DriveLock. Când un utilizator trece de acreditarea prin parolă, același utilizator aleator și parolă principală DriveLock vor fi utilizate pentru a debloca unitatea.

 **NOTĂ:** Înainte de a putea să accesați caracteristicile DriveLock automat, trebuie să fie setată o parolă de administrator BIOS.

Introducerea unei parole pentru funcția automată DriveLock (numai la anumite produse)

Pentru a activa o parolă DriveLock automat în Computer Setup, urmați acești pași:

1. Porniți sau reporniți computerul, apoi apăsați **esc** în timp ce mesajul „Press the ESC key for Startup Menu” (Apăsați tasta ESC pentru meniul de pornire) este afișat în partea inferioară a ecranului.
2. Apăsați **f10** pentru a intra în Computer Setup.
3. Selectați **Security** (Securitate), selectați **Hard Drive Tools** (Instrumente unitate de disc), selectați **Automatic DriveLock** (DriveLock automat), apoi apăsați **enter**.
4. Introduceți parola de administrator BIOS, apoi apăsați **enter**.
5. Selectați o unitate de disc internă, apoi apăsați **enter**.

6. Citiți avertismentul. Pentru a continua, selectați **YES (DA)**.
7. Pentru a salva modificările și a ieși din Computer Setup, selectați **Save (Salvare)**, apoi urmați instrucțiunile de pe ecran.
– sau –
Selectați **Main (Principal)**, selectați **Save Changes and Exit (Salvare modificări și ieșire)**, apoi apăsați **enter**.

Eliminarea protecției prin DriveLock automat (numai la anumite produse)

Pentru a elimina protecția DriveLock în Computer Setup, urmați acești pași:

1. Porniți sau reporniți computerul, apoi apăsați **esc** în timp ce mesajul „Press the ESC key for Startup Menu” (Apăsați tasta ESC pentru meniul de pornire) este afișat în partea inferioară a ecranului.
2. Apăsați **f10** pentru a intra în Computer Setup.
3. Selectați **Security (Securitate)**, selectați **Hard Drive Tools (Instrumente unitate de disc)**, selectați **Automatic DriveLock (DriveLock automat)**, apoi apăsați **enter**.
4. Introduceți parola de administrator BIOS, apoi apăsați **enter**.
5. Selectați o unitate de disc internă, apoi apăsați **enter**.
6. Selectați **Disable protection (Dezactivare protecție)**.
7. Pentru a salva modificările și a ieși din Computer Setup, selectați pictograma **Save (Salvare)**, apoi urmați instrucțiunile de pe ecran.
– sau –
Selectați **Main (Principal)**, selectați **Save Changes and Exit (Salvare modificări și ieșire)**, apoi apăsați **enter**.

Utilizarea software-ului antivirus

Când utilizați computerul pentru a accesa adresa de e-mail, o rețea sau Internetul, îl puteți expune la viruși de computer. Virușii de computer pot dezactiva sistemul de operare, programele sau utilitățile sau pot provoca funcționarea lor anormală.

Un software antivirus poate să detecteze majoritatea virușilor, îi poate distruge și, în majoritatea cazurilor, poate să repare daunele cauzate de aceștia. Pentru a asigura o protecție continuă împotriva virușilor noi descoperiți, software-ul antivirus trebuie să fie actualizat la zi.

Windows Defender este preinstalat pe computer. Pentru a vă proteja complet computerul, se recomandă cu insistență să continuați să utilizați un program antivirus.

Pentru informații suplimentare despre virușii de computer, accesați HP Support Assistant.

Utilizarea software-ului paravan de protecție

Paravanele de protecție sunt proiectate pentru a preveni accesul neautorizat la un sistem sau la o rețea. Un paravan de protecție poate fi un program software pe care îl instalați în computer și/sau în rețea sau poate fi o soluție compusă atât din hardware, cât și din software.

Există două tipuri de paravane de protecție de luat în considerație:

- Paravane de protecție bazate pe gazdă – Software care protejează numai computerul pe care este instalat.
- Paravane de protecție bazate pe rețea – Instalate între modemul DSL sau de cablu și rețeaua de domiciliu pentru a proteja toate computerele din rețea.

Când un paravan de protecție este instalat pe un sistem, toate datele trimise către și de la sistem sunt monitorizate și comparate cu un set de criterii de securitate definite de utilizator. Toate datele care nu îndeplinesc aceste criterii sunt blocate.

Este posibil ca echipamentul de lucru în rețea sau computerul să aibă deja instalat un paravan de protecție. Dacă nu, sunt disponibile soluții software de tip paravan de protecție.

 **NOTĂ:** În unele circumstanțe, un paravan de protecție poate bloca accesul la jocuri de Internet, poate interfera cu partajarea de imprimante sau de fișiere într-o rețea sau poate bloca atașări de e-mail autorizate. Pentru a rezolva temporar problema, dezactivați paravanul de protecție, efectuați activitatea dorită, apoi reactivați paravanul de protecție. Pentru a rezolva definitiv problema, reconfigurați paravanul de protecție.

Instalarea actualizărilor critice de securitate

 **ATENȚIE:** Microsoft® trimite alerte cu privire la actualizările critice. Pentru a proteja computerul împotriva breșelor de securitate și a virusilor de computer, instalați toate actualizările critice de la Microsoft imediat după ce primiți o alertă.

Puteți alege dacă doriți ca actualizările să se instaleze automat. Pentru a modifica setările, tastați **panou de control** în caseta de căutare din bara de activități, apoi selectați **Panou de control**. Selectați **Sistem și securitate**, selectați **Windows Update**, selectați **Modificare setări**, apoi urmați instrucțiunile de pe ecran.

Utilizarea software-ului HP Client Security (numai la anumite produse)

Software-ul HP Client Security este preinstalat pe computer. Acest software poate fi accesat cu ajutorul pictogramei HP Client Security din extrema dreaptă a barei de activități sau din Panoul de control din Windows. Acesta furnizează caracteristici de securitate care ajută la protecția împotriva accesului neautorizat la computer, la rețele și la date esențiale. Pentru informații suplimentare, consultați Ajutorul software-ului HP Client Security.

Utilizarea aplicației HP Touchpoint Manager (numai la anumite produse)

HP Touchpoint Manager este o soluție IT bazată pe cloud, care le permite firmelor să-și gestioneze și să-și securizeze în mod efectiv activele. HP Touchpoint Manager contribuie la protejarea dispozitivelor împotriva malware-ului și a altor atacuri, monitorizează integritatea dispozitivelor și le permite clienților să reducă timpul petrecut cu rezolvarea problemelor legate de dispozitive și de securitate la nivel de utilizator final. Clienții pot descărca și instala rapid software-ul, care este foarte eficient din punct de vedere al costurilor în comparație cu soluțiile interne. Pentru mai multe informații, consultați <http://www.hptouchpointmanager.com>.

Instalarea unui cablu de siguranță opțional (numai la anumite produse)

 **NOTĂ:** Un cablu de siguranță este conceput ca factor de intimidare, dar nu poate împiedica manevrarea incorectă sau furtul computerului.

 **NOTĂ:** Slotul pentru cablu de siguranță de la computer poate să arate ușor diferit față de cel ilustrat în această secțiune.

1. Petreceți cablul de siguranță în jurul unui obiect bine fixat.
2. Introduceți cheia (1) în dispozitivul de blocare a cablului (2).
3. Introduceți dispozitivul de blocare a cablului în slotul pentru cablu de siguranță de la computer (3), apoi încuiați dispozitivul de blocare a cablului cu cheia.

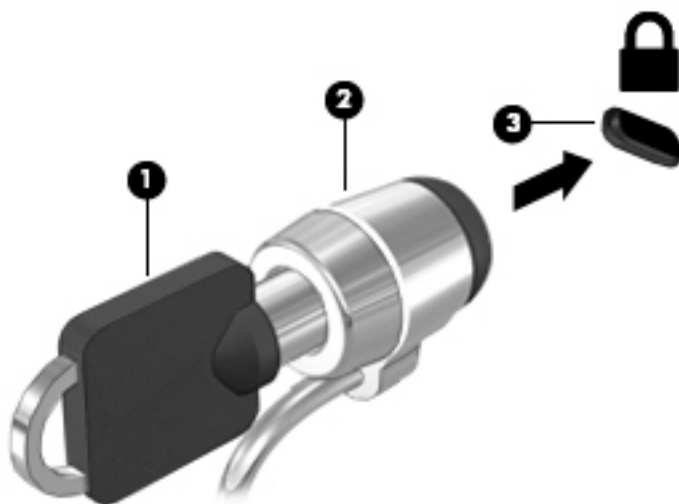

Utilizarea unui cititor de amprente (numai la anumite produse)

Cititoarele de amprente integrate sunt disponibile la anumite produse. Pentru a utiliza cititorul de amprente, trebuie să vă înregistrați amprente în Credential Manager din HP Client Security. Consultați Ajutorul software-ului HP Client Security.

După ce înregistrați amprente în Credential Manager, puteți utiliza managerul de parole din HP Client Security pentru a stoca și completa numele de utilizator și parolele în site-urile Web și aplicațiile acceptate.

Localizarea cititorului de amprente

Cititorul de amprente este un senzor metalic mic care este situat în una din următoarele zone ale computerului:

- Lângă partea inferioară a zonei de atingere
- Pe partea dreaptă a tastaturii
- Pe partea din dreapta sus a afișajului
- Pe partea stângă a afișajului

În funcție de produs, cititorul poate să fie orientat orizontal sau vertical. În ambele orientări este necesar să apăsați cu degetul perpendicular pe senzorul metalic.

8 Întreținere

Este important să efectuați operații de întreținere în mod regulat pentru a menține computerul în condiții optime. Acest capitol explică modul de utilizare a instrumentelor precum Program Defragmentare disc și Curățare disc. De asemenea, oferă instrucțiuni pentru actualizarea programelor și driverelor, pași pentru curățarea computerului și sfaturi pentru călătoria cu computerul (sau transportul acestuia).

Îmbunătățirea performanțelor

Prin efectuarea operațiilor de întreținere regulată utilizând instrumente precum Program Defragmentare disc și Curățare disc, puteți să îmbunătățiți drastic performanțele computerului.

Utilizarea programului Defragmentare disc

HP recomandă utilizarea Programului Defragmentare disc pentru a defragmenta unitatea de disc cel puțin o dată pe lună.



NOTĂ: Pe unitățile robuste nu este necesar să executați programul Defragmentare disc.

Pentru a executa programul Defragmentare disc:

1. Conectați computerul la alimentarea cu c.a.
2. Tastați `defragmentare` în caseta de căutare din bara de activități, apoi selectați **Defragmentați și optimizați unitățile**.
3. Urmați instrucțiunile de pe ecran.

Pentru informații suplimentare, accesați Ajutorul pentru software-ul Defragmentare disc.

Utilizarea programului Curățare disc

Utilizați Curățare disc pentru a căuta pe unitatea de disc fișierele care nu sunt necesare, pe care puteți să le ștergeți în siguranță, pentru a elibera spațiu pe disc și a ajuta computerul să ruleze mai eficient.

Pentru a executa programul Curățare disc:

1. Tastați `disc` în caseta de căutare din bara de activități, apoi selectați **Eliberați spațiu pe disc prin ștergerea fișierelor inutile sau Dezinstalați aplicații pentru a elibera spațiu pe disc**.
2. Urmați instrucțiunile de pe ecran.

Utilizarea software-ului HP 3D DriveGuard (numai la anumite produse)

HP 3D DriveGuard protejează o unitate de disc prin parcare unității și blocarea solicitărilor de date în oricare dintre condițiile următoare:

- Scăpați computerul.
- Deplasați computerul cu afișajul închis în timp ce computerul funcționează cu alimentare de la acumulator.

La scurt timp după încheierea unuia dintre aceste evenimente, HP 3D DriveGuard readuce unitatea de disc la funcționarea normală.

 **NOTĂ:** Numai unitățile de disc interne sunt protejate de HP 3D DriveGuard. O unitate de disc instalată într-un dispozitiv de andocare opțional sau conectată la un port USB nu este protejată de HP 3D DriveGuard.

 **NOTĂ:** HP 3D DriveGuard nu este necesar pentru unitățile SSD, deoarece acestea nu au componente mobile.

Pentru informații suplimentare, consultați Ajutorul software-ului HP 3D DriveGuard.

Identificarea stării HP 3D DriveGuard

Culoarea ledului de unitate de disc de pe computer se modifică pentru a arăta că unitatea dintr-un doc pentru unitate de disc principală și/sau unitatea dintr-un doc pentru unitate de disc secundară (numai la anumite produse) este parcată. Pentru a determina dacă o unitate este protejată în momentul respectiv sau dacă este parcată, vizualizați pictograma de pe desktopul Windows din zona de notificare, în extrema dreaptă a barei de activități.

Actualizarea programelor și a driverelor

HP vă recomandă să vă actualizați programele și driverele în mod regulat. Actualizările pot rezolva probleme și pot aduce în computer noi caracteristici și opțiuni. De exemplu, componentele grafice mai vechi pot să nu funcționeze bine cu cel mai recent software de jocuri. Fără cel mai recent driver, nu veți obține tot ce este mai bun de la echipamentul dvs.

Accesați <http://www.hp.com/support> pentru a descărca cele mai recente versiuni de programe și drivere HP. În plus, înregistrați-vă pentru a primi automat notificări despre actualizări când acestea devin disponibile.

Dacă doriți să actualizați programele și driverele, urmați aceste instrucțiuni:

1. Tastați `support` în caseta de căutare din bara de activități, apoi selectați aplicația **HP Support Assistant**.
- sau -
Faceți clic pe pictograma semn de întrebare din bara de activități.
2. Selectați **My PC** (PC-ul meu), selectați fila **Actualizări**, apoi selectați **Căutați actualizări și mesaje**.
3. Urmăriți instrucțiunile de pe ecran.

Curățarea computerului

Pentru a curăța în siguranță computerul, utilizați următoarele produse:

- Clorură de dimetil benzil amoniu, concentrație maximă de 0,3% (de exemplu, șervețelele de unică folosință, care sunt disponibile într-o varietate de mărci)
- Soluție de curățare fără alcool pentru geamuri
- Soluție de apă și săpun neagresiv
- Cârpă cu microfibre pentru curățare uscată sau piele de căprioară (cârpă antistatică fără ulei)
- Cârpe antistatice

 **ATENȚIE:** Evitați solvenții de curățare puternici, care pot să deterioreze definitiv computerul. În cazul în care nu știți dacă un produs de curățat este sigur pentru computer, consultați conținutul produsului pentru a vă asigura că în produs nu sunt incluse ingrediente precum alcool, acetonă, clorură de amoniu, clorură de metilen și hidrocarburi.

Materialele cu fibre, precum prosoapele de hârtie, pot să zgârie computerul. În timp, în zgârieturi pot să rămână particule de murdărie și agenți de curățare.

Proceduri de curățare

Urmați procedurile din această secțiune pentru a vă curăța în siguranță computerul.

 **AVERTISMENT!** Pentru a preveni electrocutarea sau deteriorarea componentelor, nu încercați să curățați computerul când acesta este pornit.

1. Opriți computerul.
2. Deconectați alimentarea de c.a.
3. Deconectați toate dispozitivele externe alimentate.

 **ATENȚIE:** Pentru a preveni deteriorarea componentelor interne, nu pulverizați agenți de curățare sau lichide direct pe suprafețele computerului. Lichidele scurse pe suprafață pot să deterioreze definitiv componentele interne.

Curățarea afișajului

Ștergeți ușor afișajul utilizând o cârpă moale, fără scame, umezită cu o soluție de curățat geamuri fără alcool. Înainte de a închide computerul, asigurați-vă că afișajul este uscat.

Curățarea părților laterale sau a capacului

Pentru a curăța părțile laterale sau capacul, utilizați o cârpă moale cu microfibre sau o piele de căprioară umezită cu unul din agenții de curățare listați anterior sau utilizați un șervețel de unică folosință acceptabil.

 **NOTĂ:** Când curățați capacul computerului, utilizați o mișcare circulară pentru a îndepărta mai bine murdăria și impuritățile.

Curățarea zonei de atingere, a tastaturii sau a mouse-ului (numai la anumite produse)

⚠️ AVERTISMENT! Pentru a reduce riscul de electrocutare sau de deteriorare a componentelor interne, nu utilizați un aspirator pentru a curăța tastatura. Un aspirator poate depozita impurități menajere pe suprafața tastaturii.

⚠️ ATENȚIE: Pentru a preveni deteriorarea componentelor interne, nu permiteți scurgerea lichidelor între taste.

- Pentru a curăța zona de atingere, tastatura sau mouse-ul, utilizați o cârpă moale cu microfibre sau o piele de căprioară umezită cu unul din agenții de curățare listați anterior sau utilizați un șervețel de unică folosință acceptabil.
- Pentru a preveni blocarea tastelor și pentru a elimina praful, scamele și particulele de la tastatură, utilizați un recipient de aer comprimat prevăzut cu un tub subțire.

Călătoria cu computerul sau transportul acestuia

Dacă trebuie să călătoriți cu computerul sau să-l transportați, urmați aceste sfaturi pentru a menține siguranța echipamentului.

- Pregătiți computerul pentru călătorie sau transport:
 - Copiați de rezervă informațiile pe o unitate externă.
 - Scoateți toate discurile și toate cardurile media externe, precum cardurile de memorie.
 - Opriți, apoi deconectați toate dispozitivele externe.
 - Opriți computerul.
- Faceți o copie de rezervă a informațiilor. Păstrați copia de rezervă separat de computer.
- Când călătoriți cu avionul, transportați computerul ca bagaj de mână; nu îl transportați cu restul bagajelor.

⚠️ ATENȚIE: Evitați expunerea unei unități la câmpuri magnetice. Printre dispozitivele de securitate cu câmpuri magnetice se numără dispozitivele din pasajele de trecere din aeroporturi și baghetele de securitate. Benzile transportoare și dispozitivele de securitate din aeroporturi, care verifică bagajele de mână, utilizează raze X în loc de magnetism și nu deteriorează unitățile.

- Dacă aveți intenția să utilizați computerul în timpul unui zbor, ascultați anunțul din timpul zborului prin care vi se spune când puteți să utilizați computerul. Utilizarea computerului în timpul zborului este la discreția liniei aeriene.
- Dacă transportați un computer sau o unitate, utilizați un ambalaj potrivit pentru protecție și etichetați pachetul cu indicația „FRAGIL”.
- Utilizarea dispozitivelor wireless poate să fie restricționată în unele medii. Asemenea restricții se pot aplica la bordul avioanelor, în spitale, în apropiere de explozibili și în locuri periculoase. Dacă nu cunoașteți bine reglementările în vigoare pentru utilizarea unui dispozitiv wireless din computer, cereți autorizația de utilizare a computerului înainte de a-l porni.
- Când efectuați o călătorie internațională, urmați aceste sugestii:
 - Verificați reglementările vamale privind computerele pentru fiecare țară/regiune din itinerarul dumneavoastră.
 - Verificați cerințele privind cablul de alimentare și adaptorul pentru fiecare locație în care intenționați să utilizați computerul. Tensiunea, frecvența și configurațiile conexiunilor variază.

 **AVERTISMENT!** Pentru a reduce riscul de șocuri electrice, incendiu sau deteriorare a echipamentului, nu încercați să alimentați computerul de la un convertizor de tensiune comercializat pentru aparate casnice.

9 Copiere de rezervă și recuperare

Acest capitol oferă informații despre următoarele procese. Informațiile din capitol reprezintă procedura standard pentru majoritatea produselor.

- Crearea suporturilor de recuperare și a copiilor de rezervă
- Restaurarea și recuperarea sistemului

Pentru informații suplimentare, consultați aplicația HP Support Assistant.

- ▲ Tastați `support` în caseta de căutare din bara de activități, apoi selectați aplicația **HP Support Assistant**.

– sau –

Faceți clic pe pictograma semn de întrebare din bara de activități.

 **IMPORTANT:** Dacă veți efectua procedurile de recuperare pe o tabletă, acumulatorul tabletei trebuie să fie cel puțin 70% încărcat înainte de a începe procesul de recuperare.

IMPORTANT: Pentru o tabletă cu tastatură detașabilă, conectați tastatura la docul pentru tastatură înainte de a începe orice proces de recuperare.

Crearea suporturilor de recuperare și a copiilor de rezervă

Următoarele metode de creare a suporturilor de recuperare și a copiilor de rezervă sunt disponibile numai pentru anumite produse. Alegeți metoda disponibilă în funcție de modelul computerului.

- Utilizați HP Recovery Manager după ce configurați cu succes computerul, pentru a crea suporturi de recuperare HP. Acest pas creează o copie de rezervă a partiției de recuperare HP pe computer. Copia de rezervă poate fi utilizată pentru a reinstala sistemul de operare inițial în cazurile în care unitatea de disc a fost coruptă sau a fost înlocuită. Pentru informații despre crearea suporturilor de recuperare, consultați [Crearea suporturilor de recuperare HP \(numai la anumite produse\), la pagina 59](#). Pentru informații despre opțiunile de recuperare care sunt disponibile utilizând suporturile de recuperare, consultați [Utilizarea instrumentelor din Windows, la pagina 61](#).
- Utilizați instrumentele din Windows pentru a crea puncte de restaurare a sistemului și pentru a crea copii de rezervă ale informațiilor personale.

Pentru mai multe informații, consultați [Recuperarea utilizând HP Recovery Manager, la pagina 61](#).

 **NOTĂ:** În cazul în care capacitatea de stocare este de 32 GB sau mai puțin, opțiunea Restaurare sistem de la Microsoft este dezactivată în mod implicit.

Crearea suporturilor de recuperare HP (numai la anumite produse)

Dacă este posibil, verificați prezența partiției de recuperare și a partiției Windows. Din meniul **Start**, selectați **Explorer**, apoi selectați **Acest PC**.

- În cazul în care computerul nu listează partiția Windows și partiția Recovery, puteți obține suporturi de recuperare a sistemului de la serviciul de asistență. Consultați broșura *Worldwide Telephone Numbers* (Numere de telefon din lumea întreagă) livrată împreună cu computerul. De asemenea, puteți găsi informații de contact pe site-ul Web HP. Mergeți la <http://www.hp.com/support>, selectați țara/regiunea și urmați instrucțiunile de pe ecran.

Puteți utiliza instrumentele din Windows pentru a crea puncte de restaurare a sistemului și pentru a crea copii de rezervă ale informațiilor personale, consultați [Utilizarea instrumentelor din Windows, la pagina 61](#).

- În cazul în care computerul listează partiția Recovery și partiția Windows, puteți utiliza HP Recovery Manager pentru a crea suporturi de recuperare după ce configurați cu succes computerul. Aceste suporturi de recuperare pot fi utilizate pentru a efectua o recuperare a sistemului dacă unitatea de disc devine coruptă. Procedura de recuperare a sistemului reinstalează sistemul de operare original și programele software instalate din fabrică, apoi configurează setările pentru programe. Suporturile de recuperare HP se pot utiliza și pentru a particulariza sistemul sau pentru a restaura imaginea din fabrică la înlocuirea unității de disc.
 - Se poate crea un singur set de suporturi de recuperare. Manevrați cu grijă aceste instrumente de recuperare și păstrați-le într-un loc sigur.
 - HP Recovery Manager examinează computerul și determină capacitatea de stocare necesară pentru suportul care va fi necesar.
 - Pentru a crea discuri de recuperare, computerul trebuie să dispună de o unitate optică cu capacitate de scriere DVD și trebuie să utilizați numai discuri goale DVD-R, DVD+R, DVD-R DL sau DVD+R DL de înaltă calitate. Nu utilizați discuri reinscriptibile precum discurile CD±RW, DVD±RW, DVD±RW cu strat dublu sau BD-RE (Blu-ray reinscriptibile); acestea nu sunt compatibile cu software-ul HP Recovery Manager. Sau, ca variantă alternativă, puteți utiliza o unitate flash USB goală de înaltă calitate.
 - În cazul în care computerul nu include o unitate optică de scriere DVD integrată dar doriți să creați suporturi de recuperare DVD, puteți utiliza o unitate optică externă opțională (achiziționată separat) pentru a crea discuri de recuperare. Dacă utilizați o unitate optică externă, aceasta trebuie conectată direct la un port USB de pe computer; unitatea nu poate fi conectată la un port USB de pe un dispozitiv extern, precum un hub USB. Dacă nu puteți crea un suport DVD, puteți obține discuri de recuperare pentru computer de la HP. Consultați broșura *Worldwide Telephone Numbers* (Numere de telefon din lumea întreagă) livrată împreună cu computerul. De asemenea, puteți găsi informații de contact pe site-ul Web HP. Mergeți la <http://www.hp.com/support>, selectați țara/regiunea și urmați instrucțiunile de pe ecran.
 - Înainte de a începe crearea suporturilor de recuperare, asigurați-vă că ați conectat computerul la sursa de c.a.
 - Procesul de creare poate dura mai mult de o oră. Nu întrerupeți procesul de creare.
 - Dacă este necesar, puteți ieși din program înainte de a finaliza crearea tuturor DVD-urilor de recuperare. HP Recovery Manager va termina inscripționarea DVD-ului curent. La următoarea deschidere a programului HP Recovery Manager vi se va solicita să continuați.

Pentru a crea suporturi de recuperare HP:



IMPORTANT: Pentru o tabletă cu tastatură detașabilă, conectați tastatura la docul pentru tastatură înainte de a începe acești pași.

1. Tastați `recovery` în caseta de căutare din bara de activități, apoi selectați **HP Recovery Manager**.
2. Selectați **Creare suport de recuperare**, apoi urmați instrucțiunile de pe ecran.

În cazul în care aveți vreodată nevoie să recuperați sistemul, consultați [Recuperarea utilizând HP Recovery Manager, la pagina 61](#).

Utilizarea instrumentelor din Windows

Puteți crea suporturi de recuperare, puncte de restaurare a sistemului și copii de rezervă ale informațiilor personale, utilizând instrumentele din Windows.

 **NOTĂ:** În cazul în care capacitatea de stocare este de 32 GB sau mai puțin, opțiunea Restaurare sistem de la Microsoft este dezactivată în mod implicit.

Pentru mai multe informații și pentru pașii necesari, consultați aplicația Pornire.

- ▲ Selectați butonul **Start**, apoi selectați aplicația **Pornire**.

Restaurare și recuperare

Există mai multe opțiuni pentru recuperarea sistemului. Alegeți metoda care se potrivește cel mai bine situației și nivelului de expertiză:

 **IMPORTANT:** Nu toate metodele sunt disponibile la toate produsele.

- Windows oferă mai multe opțiuni pentru restaurarea din copii de rezervă, reîmprospătarea computerului și resetarea computerului la starea inițială. Pentru mai multe informații, consultați aplicația Pornire.
 - ▲ Selectați butonul **Start**, apoi selectați aplicația **Pornire**.
- Dacă este necesar să corectați o problemă cu o aplicație preinstalată sau cu un driver preinstalat, utilizați opțiunea Reinstalați drivere și/sau aplicații (numai la anumite produse) din HP Recovery Manager, pentru a reinstala aplicația individuală sau driverul individual.
 - ▲ Tastați *recovery* în caseta de căutare din bara de activități, selectați **HP Recovery Manager**, selectați **Reinstalați drivere și/sau aplicații**, apoi urmați instrucțiunile de pe ecran.
- Dacă doriți să readuceți partiția Windows la conținutul inițial din fabrică, puteți să alegeți opțiunea Recuperare sistem de pe partiția HP Recovery (numai la anumite produse) sau să utilizați suporturile de recuperare HP. Pentru mai multe informații, consultați [Recuperarea utilizând HP Recovery Manager, la pagina 61](#). Dacă nu ați creat deja suporturi de recuperare, consultați [Crearea suporturilor de recuperare HP \(numai la anumite produse\), la pagina 59](#).
- La anumite produse, dacă doriți să recuperați partiția și conținutul cu care computerul a fost livrat din fabrică sau dacă ați înlocuit unitatea de disc, puteți utiliza opțiunea Resetare la valorile din fabrică de pe suporturile de recuperare HP. Pentru mai multe informații, consultați [Recuperarea utilizând HP Recovery Manager, la pagina 61](#).
- La anumite produse, dacă doriți să eliminați partiția de recuperare pentru a elibera spațiu pe unitatea de disc, HP Recovery Manager oferă opțiunea Ștergeți partiția de recuperare.

Pentru mai multe informații, consultați [Ștergerea partiției HP Recovery \(numai la anumite produse\), la pagina 63](#).

Recuperarea utilizând HP Recovery Manager

Software-ul HP Recovery Manager vă permite să readuceți computerul la starea inițială din fabrică, utilizând suporturile de recuperare HP pe care le-ați creat sau pe care le-ați obținut de la HP sau utilizând partiția HP Recovery (numai la anumite produse). Dacă nu ați creat deja suporturi de recuperare, consultați [Crearea suporturilor de recuperare HP \(numai la anumite produse\), la pagina 59](#).

Ce trebuie să știți înainte de a începe

- HP Recovery Manager recuperează numai software-ul care a fost instalat în fabrică. Software-ul care nu a fost furnizat cu acest computer trebuie descărcat de pe site-ul Web al producătorului sau trebuie reinstalat de pe suportul furnizat de producător.

 **IMPORTANT:** Recuperarea prin HP Recovery Manager trebuie utilizată ca o ultimă încercare de a corecta problemele computerului.

- Dacă unitatea de disc se defectează, trebuie utilizat suportul de recuperare HP. Dacă nu ați creat deja suporturi de recuperare, consultați [Crearea suporturilor de recuperare HP \(numai la anumite produse\)](#), la pagina 59.
- Pentru a utiliza opțiunea Resetare la valorile din fabrică (numai la anumite produse), trebuie să utilizați suporturile de recuperare HP. Dacă nu ați creat deja suporturi de recuperare, consultați [Crearea suporturilor de recuperare HP \(numai la anumite produse\)](#), la pagina 59.
- În cazul în care computerul nu permite crearea de suporturi de recuperare HP sau dacă suporturile de recuperare HP nu funcționează, puteți obține suporturi de recuperare pentru sistem de la serviciul de asistență. Consultați broșura *Worldwide Telephone Numbers* (Numere de telefon din lumea întreagă) livrată împreună cu computerul. De asemenea, puteți găsi informații de contact pe site-ul Web HP. Mergeți la <http://www.hp.com/support>, selectați țara/regiunea și urmați instrucțiunile de pe ecran.

 **IMPORTANT:** HP Recovery Manager nu furnizează automat copii de rezervă ale datelor personale. Înainte de a începe recuperarea, efectuați copii de rezervă pentru toate datele personale pe care doriți să le rețineți.

Utilizând suporturile de recuperare HP, puteți alege una din următoarele opțiuni de recuperare:

 **NOTĂ:** Când începeți procesul de recuperare, sunt afișate numai opțiunile disponibile pentru computer.

- Recuperare sistem – Reinstalează sistemul de operare inițial, apoi configurează setările pentru programele care au fost instalate din fabrică.
- Resetare la valorile din fabrică – Restaurează computerul la starea inițială din fabrică prin ștergerea tuturor informațiilor de pe unitatea de disc și crearea din nou a partițiilor. Apoi reinstalează sistemul de operare și software-ul care au fost instalate din fabrică.

Partiția HP Recovery (numai la anumite produse) permite numai recuperarea sistemului.

Utilizarea partiției HP Recovery (numai la anumite produse)

Partiția HP Recovery vă permite să efectuați o recuperare a sistemului, fără a fi necesare discuri de recuperare sau o unitate flash USB de recuperare. Acest tip de recuperare poate fi utilizat numai dacă unitatea de disc este încă funcțională.

Pentru a porni HP Recovery Manager din partiția de recuperare HP:

 **IMPORTANT:** Pentru o tabletă cu tastatură detașabilă, conectați tastatura la docul pentru tastatură înainte de a începe acești pași (numai la anumite produse).

1. Tastați `recovery` în caseta de căutare din bara de activități, selectați **Recovery Manager**, apoi selectați **Mediul de recuperare HP**.

- sau -

Pentru computerele sau tabletele cu tastaturi atașate, apăsați **f11** în timp ce computerul pornește sau țineți apăsat **f11** în timp ce apăsați butonul de alimentare.

Pentru tabletele fără tastaturi:

Porniți sau reporniți tableta, apoi apăsați rapid și țineți apăsat butonul de reducere a volumului; apoi selectați **f11**.

- sau -

Porniți sau reporniți tableta, apoi apăsați rapid și țineți apăsat butonul Windows; apoi selectați **f11**.

2. Selectați **Troubleshoot** (Depanare) din meniul de opțiuni de încărcare.
3. Selectați **Recovery Manager**, apoi urmați instrucțiunile de pe ecran.

Utilizarea suporturilor de recuperare HP pentru a recupera

Puteți să utilizați suporturi de recuperare HP pentru recuperarea sistemului inițial. Această metodă poate fi utilizată dacă sistemul nu are o partiție HP Recovery sau dacă unitatea de disc nu funcționează corect.

1. Dacă este posibil, copiați de rezervă toate fișierele personale.
2. Introduceți suportul de recuperare HP, apoi reporniți computerul.



NOTĂ: În cazul în care computerul nu repornește automat în HP Recovery Manager, modificați ordinea de încărcare a computerului. Consultați [Modificarea ordinii de încărcare de la computer, la pagina 63](#).

3. Urmați instrucțiunile de pe ecran.

Modificarea ordinii de încărcare de la computer

În cazul în care computerul nu repornește în HP Recovery Manager, puteți schimba ordinea de încărcare a computerului, care este ordinea dispozitivelor listate în BIOS, unde computerul caută informații pentru pornire. Puteți schimba selecția la o unitate optică sau o unitate flash USB.

Pentru a modifica ordinea de încărcare:



IMPORTANT: Pentru o tabletă cu tastatură detașabilă, conectați tastatura la docul pentru tastatură înainte de a începe acești pași.

1. Introduceți suportul de recuperare HP.
2. Accesați BIOS-ul:

Pentru computere sau tablete cu tastaturi atașate:

- ▲ Porniți sau reporniți computerul sau tableta, apăsați rapid **esc**, apoi apăsați **f9** pentru opțiunile de încărcare.

Pentru tabletele fără tastaturi:

- ▲ Porniți sau reporniți tableta, apoi apăsați rapid și țineți apăsat butonul de reducere a volumului; apoi selectați **f9**.

- sau -

Porniți sau reporniți tableta, apoi apăsați rapid și țineți apăsat butonul Windows; apoi selectați **f9**.

3. Selectați unitatea optică sau unitatea flash USB de la care doriți să încărcați.
4. Urmați instrucțiunile de pe ecran.

Ștergerea partiției HP Recovery (numai la anumite produse)

Software-ul HP Recovery Manager vă permite să eliminați partiția de recuperare HP pentru a elibera spațiu pe unitatea de disc.

 **IMPORTANT:** După ce eliminați partiția HP Recovery, nu veți avea posibilitatea să efectuați recuperarea sistemului sau să creați suporturi de recuperare HP din partiția HP Recovery. Înainte de a elimina partiția de recuperare, creați suporturi de recuperare HP; consultați [Crearea suporturilor de recuperare HP \(numai la anumite produse\), la pagina 59](#).

 **NOTĂ:** Opțiunea Ștergeți partiția de recuperare este disponibilă numai pe produsele care acceptă această funcție.

Pentru a elimina partiția de recuperare HP, urmați acești pași:

1. Tastați `recovery` în caseta de căutare din bara de activități, apoi selectați **HP Recovery Manager**.
2. Selectați **Ștergeți partiția de recuperare**, apoi urmați instrucțiunile de pe ecran.

10 Computer Setup (BIOS), TPM și HP Sure Start

Utilizarea utilitarului Computer Setup

Computer Setup sau Basic Input/Output System (BIOS) controlează comunicațiile dintre toate dispozitivele de intrare și de ieșire ale sistemului (precum unități de disc, afișaj, tastatură, mouse și imprimantă). Computer Setup include setări pentru tipurile de dispozitive instalate, pentru secvența de pornire a computerului și pentru cantitatea de memorie de sistem și extinsă.

 **NOTĂ:** Acordați atenție deosebită atunci când faceți modificări în Computer Setup. Erorile pot afecta funcționarea corespunzătoare a computerului.

Pornirea utilitarului Computer Setup

 **NOTĂ:** O tastatură externă sau un mouse conectate la un port USB pot fi utilizate cu Computer Setup numai dacă este activat suportul USB pentru sisteme moștenite.

Pentru a porni Computer Setup, urmați acești pași:

- ▲ Porniți utilitarul Computer Setup.
 - Computere sau tablete cu tastaturi:
 - ▲ Porniți sau reporniți computerul și, când apare sigla HP, apăsați **F10** pentru a intra în Computer Setup.
 - Tablete fără tastaturi:
 - ▲ Opriți tableta. Apăsați butonul de alimentare în combinație cu butonul de reducere a volumului, până când este afișat meniul de pornire, apoi atingeți **F10** pentru a intra în Computer Setup.

Navigarea și selectarea în Computer Setup

- Pentru a selecta un meniu sau un element de meniu, utilizați tasta **tab** și tastele cu săgeți de la tastatură, apoi apăsați **enter** sau utilizați un dispozitiv de indicare pentru a selecta elementul.

 **NOTĂ:** Pe tabletele fără tastaturi, puteți să utilizați degetul pentru a face selecții.

- Pentru a derula în sus și în jos, selectați săgeata în sus sau săgeata în jos din colțul din dreapta sus al ecranului sau utilizați tasta săgeată sus sau tasta săgeată jos de pe tastatură.
- Pentru a închide casetele de dialog deschise și a reveni la ecranul principal Computer Setup, apăsați **esc**, apoi urmați instrucțiunile de pe ecran.

Pentru a ieși din meniurile din Computer Setup, alegeți una din următoarele metode:

- Pentru a ieși din meniurile Computer Setup fără salvarea modificărilor:

Selectați pictograma **Exit** (Ieșire) din colțul din dreapta jos al ecranului, apoi urmați instrucțiunile de pe ecran.

– sau –

Selectați **Main** (Principal), selectați **Ignore Changes and Exit** (Ignorare modificări și ieșire), apoi apăsați **enter**.

- Pentru a salva modificările și a ieși din meniurile Computer Setup:

Selectați pictograma **Save** (Salvare) din colțul din dreapta jos al ecranului, apoi urmați instrucțiunile de pe ecran.

– sau –

Selectați **Main** (Principal), selectați **Save Changes and Exit** (Salvare modificări și ieșire), apoi apăsați **enter**.

Modificările intră în vigoare când reporniți computerul.

Restabilirea setărilor din fabrică în Computer Setup

 **NOTĂ:** Restabilirea valorilor implicite nu are ca efect modificarea modului unității de disc.

Pentru a readuce toate setările din Computer Setup la valorile care au fost setate în fabrică, urmați acești pași:

1. Porniți utilitarul Computer Setup. Consultați [Pornirea utilitarului Computer Setup, la pagina 65](#).
2. Selectați **Main** (Principal), apoi selectați **Apply Factory Defaults and Exit** (Aplicare setări implicite din fabrică și ieșire).

 **NOTĂ:** La anumite produse, în urma selecțiilor se poate afișa **Restore Defaults** (Restabilire valori implicite) în loc de **Apply Factory Defaults and Exit** (Aplicare setări implicite din fabrică și ieșire).

3. Urmați instrucțiunile de pe ecran.
4. Pentru a salva modificările și a ieși, selectați pictograma **Save** (Salvare) din colțul din dreapta jos al ecranului, apoi urmați instrucțiunile de pe ecran.

– sau –

Selectați **Main** (Principal), selectați **Save Changes and Exit** (Salvare modificări și ieșire), apoi apăsați **enter**.

Modificările intră în vigoare când reporniți computerul.

 **NOTĂ:** Setările parolei și setările de securitate nu sunt modificate când restabiliți setările din fabrică.

Actualizarea BIOS-ului

Versiunile actualizate de BIOS pot fi disponibile pe site-ul Web HP.

Majoritatea actualizărilor de BIOS de pe site-ul Web HP sunt incluse în fișiere comprimate numite pachete *SoftPaq*.

Unele pachete de descărcare conțin un fișier numit Readme.txt, care conține informații despre instalarea și depanarea fișierului.

Determinarea versiunii de BIOS

Pentru a decide dacă este necesar să actualizați Computer Setup (BIOS), mai întâi determinați versiunea de BIOS de pe computer.

Informațiile despre versiunea de BIOS (cunoscute și sub numele de *Data ROM-ului și BIOS de sistem*) pot fi accesate apăsând **fn+esc** (dacă sunteți deja în Windows) sau utilizând Computer Setup.

1. Porniți utilitarul Computer Setup. Consultați [Pornirea utilitarului Computer Setup, la pagina 65](#).
2. Selectați **Main** (Principal), apoi selectați **System Information** (Informații despre sistem).
3. Pentru a ieși din Computer Setup fără să salvați modificările, selectați pictograma **Exit** (Ieșire) din colțul din dreapta jos al ecranului, apoi urmați instrucțiunile de pe ecran.

– sau –

Selectați **Main** (Principal), selectați **Ignore Changes and Exit** (Ignorare modificări și ieșire), apoi apăsați **enter**.

Pentru a verifica dacă există versiuni ulterioare ale BIOS-ului, consultați [Descărcarea unei actualizări de BIOS, la pagina 67](#).

Descărcarea unei actualizări de BIOS

 **ATENȚIE:** Pentru a reduce riscul de deteriorare a computerului sau de instalare nereușită, descărcați și instalați o actualizare de BIOS numai atunci când computerul este conectat la o sursă de alimentare externă fiabilă, utilizând un adaptor de c.a. Nu descărcați și nu instalați o actualizare de BIOS când computerul funcționează alimentat de la acumulator, este conectat într-un dispozitiv de încălzire opțional sau conectat la o sursă de alimentare opțională. În timpul descărcării și instalării, urmați aceste instrucțiuni:

Nu deconectați alimentarea de la computer deconectând cablul de alimentare de la priza de c.a.

Nu opriți computerul și nu inițiați starea de Repaus.

Nu introduceți, nu scoateți, nu conectați și nu deconectați niciun dispozitiv, cablu sau cordon.

1. Tastați **support** în caseta de căutare din bara de activități, apoi selectați aplicația HP Support Assistant.
– sau –
Selectați pictograma cu semnul de întrebare din bara de activități.
2. Selectați **Actualizări**, apoi selectați **Check for updates and messages** (Verificați actualizările și mesajele).
3. Urmăriți instrucțiunile de pe ecran.
4. În zona de descărcare, parcurgeți acești pași:
 - a. Identificați actualizarea de BIOS cea mai recentă și comparați-o cu versiunea de BIOS instalată în momentul respectiv pe computer. Notați data, numele sau alt identificator. Aceste informații vă pot fi necesare pentru a localiza ulterior actualizarea, după ce a fost descărcată pe unitatea de disc.
 - b. Urmăriți instrucțiunile de pe ecran pentru a descărca selecția pe unitatea de disc.

Notați calea pentru locația de pe unitatea de disc în care va fi descărcată actualizarea de BIOS. Va trebui să accesați această cale când sunteți gata să instalați actualizarea.

 **NOTĂ:** În cazul în care conectați computerul la o rețea, consultați administratorul de rețea înainte de instalarea oricăror actualizări de software, în special actualizările BIOS ale sistemului.

Procedurile de instalare a BIOS-ului variază. După finalizarea descărcării, urmați toate instrucțiunile care sunt afișate pe ecran. Dacă nu sunt afișate instrucțiuni, parcurgeți acești pași:

1. Tastați `explorer` în caseta de căutare din bara de activități, apoi selectați **Explorer**.
2. Selectați denumirea unității de disc. Denumirea unității de disc este în general Disc local (C:).
3. Utilizând calea de pe unitatea de disc pe care ați notat-o în prealabil, deschideți folderul care conține actualizarea.
4. Faceți dublu clic pe fișierul care are o extensie `.exe` (de exemplu, `numefișier.exe`).
Instalarea BIOS-ului începe.
5. Finalizați instalarea urmând instrucțiunile de pe ecran.

 **NOTĂ:** După ce un mesaj de pe ecran raportează o instalare reușită, puteți șterge fișierul descărcat de pe unitatea de disc.

Modificarea ordinii de încărcare utilizând f9

Pentru a alege dinamic un dispozitiv de încărcare pentru secvența de încărcare curentă, parcurgeți acești pași:

1. Accesați meniul Boot Device Options (Opțiuni dispozitiv de încărcare):
 - Computere sau tablete cu tastaturi:
 - ▲ Porniți sau reporniți computerul și, când apare sigla HP, apăsați **f9** pentru a intra în meniul Boot Device Options (Opțiuni dispozitiv de încărcare).
 - Tablete fără tastaturi:
 - ▲ Opriți tableta. Apăsați butonul de alimentare în combinație cu butonul de reducere a volumului, până când este afișat meniul de pornire, apoi atingeți **F9** pentru a intra în meniul Boot Device Options (Opțiuni dispozitiv de încărcare).
2. Selectați un dispozitiv de încărcare, apoi apăsați `enter`.

Setări TPM în BIOS (numai la anumite produse)

 **IMPORTANT:** Înainte de a activa funcționalitatea Trusted Platform Module (TPM) pe acest sistem, trebuie să vă asigurați că utilizarea funcționalității TPM este în conformitate cu legile, reglementările și politicile locale aplicabile, iar aprobările sau licențele trebuie să fie obținute, dacă este cazul. Pentru orice probleme de conformitate care survin în urma funcționării/utilizării funcționalității TPM care încalcă cerința menționată mai sus, veți fi singura persoană răspunzătoare. Compania HP nu va fi responsabilă pentru nerespectarea oricăror obligații corelate cu cele de mai sus.

TPM oferă securitate suplimentară pentru computer. Puteți modifica setările TPM din Computer Setup (BIOS).

 **NOTĂ:** Dacă schimbați setarea TPM în Hidden (Ascuns), setarea TPM nu este vizibilă în sistemul de operare.

Pentru a accesa setările TPM din Computer Setup:

1. Porniți utilitarul Computer Setup. Consultați [Pornirea utilitarului Computer Setup, la pagina 65](#).
2. Selectați **Security** (Securitate), selectați **TPM Embedded Security** (Securitate încorporată TPM), apoi urmați instrucțiunile de pe ecran.

Utilizarea tehnologiei HP Sure Start (numai la anumite produse)

Anumite modele de computere sunt configurate cu HP Sure Start, o tehnologie care monitorizează în permanență BIOS-ul computerului pentru atacuri sau deteriorări. Dacă sistemul BIOS este corupt sau atacat, HP Sure Start restaurează automat BIOS-ul la starea de siguranță anterioară, fără intervenția utilizatorului.

Tehnologia HP Sure Start este deja configurată și activată, astfel încât majoritatea utilizatorilor pot utiliza configurația implicită HP Sure Start. Configurația implicită poate fi personalizată de utilizatorii avansați.

Pentru a accesa cea mai recentă documentație cu privire la HP Sure Start, mergeți la <http://www.hp.com/support> și selectați țara/regiunea. Selectați **Driveri și descărcări**, apoi urmați instrucțiunile de pe ecran.

11 HP PC Hardware Diagnostics (UEFI)

HP PC Hardware Diagnostics este o interfață UEFI (Unified Extensible Firmware Interface) care vă permite să rulați teste de diagnosticare pentru a determina dacă hardware-ul computerului funcționează corespunzător. Instrumentul funcționează în afara sistemului de operare, astfel încât poate să izoleze defecțiunile hardware de problemele care sunt cauzate de sistemul de operare sau de alte componente software.

 **NOTĂ:** Pentru a porni BIOS-ul pe un computer convertibil, computerul trebuie să fie în mod notebook și trebuie să utilizați tastatura atașată la tabletă. Cu tastatura de pe ecran, care se afișează când computerul este în mod tabletă, nu puteți accesa BIOS-ul.

Pentru a porni HP PC Hardware Diagnostics UEFI:

1. Porniți BIOS-ul:

- Computere sau tablete cu tastaturi:
 - ▲ Porniți sau reporniți computerul și apăsați rapid **esc**.
- Tablete fără tastaturi:
 - ▲ Porniți sau reporniți tableta, apoi apăsați rapid și țineți apăsat butonul de reducere a volumului.
- sau -
Porniți sau reporniți tableta, apoi apăsați rapid și țineți apăsat butonul Windows.

2. Apăsați sau atingeți **f2**.

Sistemul BIOS caută instrumentele de diagnosticare în trei locuri, în următoarea ordine:

a. Unitatea USB conectată

 **NOTĂ:** Pentru a descărca HP PC Hardware Diagnostics (UEFI) pe o unitate USB, consultați [Descărcarea instrumentului HP PC Hardware Diagnostics \(UEFI\) pe un dispozitiv USB, la pagina 70](#).

b. Unitate de disc

c. BIOS

3. Când se deschide instrumentul de diagnosticare, selectați tipul de test de diagnosticare pe care doriți să-l executați, apoi urmați instrucțiunile de pe ecran. Pe o tabletă, apăsați butonul de reducere a volumului pentru a opri un test de diagnosticare.

 **NOTĂ:** Dacă trebuie să opriți un test de diagnosticare pe computerele sau tabletele cu tastatură, apăsați **esc**.

Descărcarea instrumentului HP PC Hardware Diagnostics (UEFI) pe un dispozitiv USB

Există două opțiuni pentru a descărca HP PC Hardware Diagnostics pe un dispozitiv USB:

Descărcați cea mai recentă versiune UEFI:

1. Accesați <http://www.hp.com/go/techcenter/pcdiags>. Se afișează pagina principală PC HP Diagnostics.
2. În secțiunea PC HP Hardware Diagnostics, faceți clic pe legătura **Download** (Descărcare), apoi selectați **Run** (Executare).

Descărcați orice versiune de UEFI pentru un anumit produs:

1. Mergeți la <http://www.hp.com/support>, apoi selectați țara/regiunea dvs. Se afișează pagina de Asistență HP.
2. Faceți clic pe **Drivers & Software** (Driveri și software).
3. În caseta de text, introduceți numele produsului, apoi faceți clic pe **Go** (Acces).
– sau –
Faceți clic pe **Find Now** (Găsire acum) pentru ca HP să detecteze automat produsul dvs.
4. Selectați computerul, apoi selectați sistemul de operare.
5. În secțiunea **Diagnostic**, urmați instrucțiunile de pe ecran pentru a selecta și descărca versiunea UEFI dorită.

12 Specificații

Putere de intrare

Informațiile despre alimentare din această secțiune pot fi utile atunci când intenționați să călătoriți în străinătate cu computerul.

Computerul funcționează cu curent continuu, care poate fi furnizat de un adaptor de curent alternativ sau de o sursă de alimentare de curent continuu. Sursa de alimentare de c.a. trebuie să aibă tensiunea nominală de 100 – 240 V, 50 – 60 Hz. Deși computerul poate fi alimentat de la o sursă independentă de curent continuu, trebuie să fie alimentat numai de la un adaptor de c.a. sau de la o sursă de alimentare de c.c. furnizate și aprobate de HP pentru utilizare cu acest computer.

Computerul poate funcționa cu curent continuu în cadrul specificațiilor următoare.

Putere de intrare	Valoare nominală
Tensiune și curent de funcționare	19,5 V c.c. la 10,25 A – 200 W, subțire
	19,5 V c.c. la 11,79 A – 230 W, subțire

 **NOTĂ:** Acest produs este proiectat pentru sistemele energetice IT din Norvegia, cu tensiune de linie care nu depășește 240 V rms.

 **NOTĂ:** Tensiunea și curentul de funcționare ale computerului pot fi găsite pe eticheta de reglementare a sistemului.

Mediul de funcționare

Factor	În sistem metric	S.U.A.
Temperatură		
Funcționare (cu scriere pe disc optic)	De la 5°C la 35°C	De la 41°F la 95°F
Nefuncționare	De la -20°C la 60°C	De la -4°F la 140°F
Umiditate relativă (fără condensare)		
Funcționare	De la 10% la 90%	De la 10% la 90%
Nefuncționare	De la 5% la 95%	De la 5% la 95%
Altitudine maximă (nepresurizat)		
Funcționare	De la -15 m la 3.048 m	De la -50 ft la 10.000 ft
Nefuncționare	De la -15 m la 12.192 m	De la -50 ft la 40.000 ft

13 Descărcarea electrostatică

Descărcarea electrostatică este eliberarea electricității statice când două obiecte intră în contact – de exemplu, șocul pe care îl primiți când treceți peste covor și atingeți o clanță de ușă, metalică.

O descărcare de electricitate statică din degete sau din alte conductoare electrostatice poate să deterioreze componentele electronice.

Pentru a preveni deteriorarea computerului, defectarea unei unități sau pierderea de informații, respectați aceste măsuri de precauție:

- Dacă instrucțiunile de scoatere sau de instalare vă îndrumă să deconectați computerul, asigurați-vă mai întâi că acesta este împământat corect.
- Păstrați componentele în ambalajul lor de protecție împotriva energiei electrostatice până când sunteți pregătit să le instalați.
- Evitați atingerea pinilor, conductorilor sau circuitelor. Manipulați componentele electronice cât mai puțin posibil.
- Utilizați instrumente non-magnetice.
- Înainte de a manevra componente, descărcați-vă de electricitatea statică atingând o suprafață metalică nevopsită.
- Când scoateți o componentă, puneți-o într-un ambalaj antistatic.

14 Accesibilitatea

Compania HP proiectează, fabrică și comercializează produse și servicii care pot fi utilizate de către oricine, inclusiv de către persoanele cu dizabilități, fie ca atare, fie prin adăugarea unor dispozitive de asistență.

Tehnologii asistive acceptate

Produsele HP acceptă o mare varietate de tehnologii asistive pentru sistemul de operare și pot fi configurate pentru a funcționa cu tehnologii asistive suplimentare. Utilizați caracteristica de Căutare pe dispozitivul dvs. pentru a găsi mai multe informații despre caracteristicile asistive.

 **NOTĂ:** Pentru informații suplimentare despre un anumit produs cu tehnologie asistivă, contactați serviciul de asistență pentru clienți pentru produsul respectiv.

Contactarea asistenței

Optimizăm în mod constant accesibilitatea la produsele și serviciile noastre, iar orice feedback din partea utilizatorilor noștri este binevenit. Dacă aveți o problemă cu un produs sau doriți să ne informați cu privire la caracteristici de accesibilitate care v-au ajutat, vă rugăm să ne contactați la +1 (888) 259-5707, de luni până vineri, de la 06:00 până la 21:00 MT America de Nord. Dacă sunteți surd sau lipsit parțial de auz și utilizați VRS/TRS/WebCapTel, contactați-ne dacă aveți nevoie de asistență tehnică sau aveți întrebări cu privire la accesibilitate apelând la numărul +1 (877) 656-7058, de luni până vineri, de la 06:00 până la 21:00 MT America de Nord.

 **NOTĂ:** Asistența este numai în limba engleză.

Index

A

accesibilitatea 74
actualizare programe și drivere 55
actualizări critice, software 52
acumulator
afișare nivel încărcare 35
descărcare 35
dezafectare 39
economisire energie 38
niveluri reduse de încărcare a
acumulatorului 36
păstrare 38
reinstalare 39
scoatere 36
adaptor de c.a., testare 41
alimentare
acumulator 34
economisire 38
opțiuni 32
antene wireless, identificare 7
antene WLAN, identificare 6
antene WWAN, identificare 7
atingere, gest pe zona de atingere și
pe ecranul tactil 23
atingere cu două degete, gest pentru
zona de atingere 24
Audio 27

B

BIOS
actualizare 66
descărcare actualizare 67
determinare versiune 67
butoane
alimentare 10, 32
dreapta zonă de atingere 8
evacuare unitate optică 5
pârghie indicatoare, dreapta 8
pârghie indicatoare, stânga 7
stânga zonă de atingere 8
zonă de atingere, centru 8
buton de alimentare 32
buton de alimentare, identificare
10

buton de evacuare unitate optică,
identificare 5
buton wireless 18, 19

C

cameră Web 7
utilizare 26
cameră Web, identificare 7
card de memorie 32
cartelă SIM
introducere 16
călătoria cu computerul 16, 38, 57
căști, conectare 26
cititor de amprente 53
cititor de amprente, identificare 10
cititor de carduri de memorie,
identificare 4
comenzi wireless
buton 18
sistem de operare 18
componente
afișaj 6
partea din spate 15
partea dreaptă 4
partea frontală 13
partea inferioară 12
partea stângă 5
partea superioară 7
computer, călătorie 38
Computer Setup
navigare și selectare 65
parolă administrator BIOS 44
parolă DriveLock 46
restabilire setări din fabrică 66
comutator, alimentare 32
comutator de afișare intern 7
comutator de alimentare 32
conectare la o rețea WLAN 19
conector, alimentare 15
conector acumulator auxiliar,
identificare 12
conector de alimentare,
identificare 15
conector de andocare, identificare
12

conexiune WLAN de întreprindere
19
conexiune WLAN publică 19
copii de rezervă 59
curățarea computerului 55

D

depozitarea unui acumulator 38
descărcare electrostatică 73
difuzoare
conectare 26
difuzoare, identificare 10
discuri acceptate, recuperare 60
DisplayPort, identificare 5
dispozitiv Bluetooth 18, 20
dispozitive de înaltă definiție,
conectare 31
dispozitiv WLAN 16
dispozitiv WWAN 18, 20
doc pentru acumulator, identificare
12
DriveLock
activare 47
dezactivare 48
DriveLock automat 50

E

eliberare capac de service,
siguranțe 12
energie, economisire 38
energie acumulator 34
etichetă Bluetooth 16
etichetă de certificare wireless 16
etichetă WLAN 16
etichete
Bluetooth 16
certificare wireless 16
număr de serie 15
reglementare 16
service 15
WLAN 16
etichete service, localizare 15

- G**
- gest de glisare cu un deget pe ecranul tactil 25
 - gest pentru zona de atingere, derulare cu două degete 24
 - gesturi pe ecranul tactil
 - glisare cu un deget 25
 - gesturi pe zona de atingere
 - atingere cu două degete 24
 - derulare cu două degete 24
 - gesturi pe zona de atingere și pe ecranul tactil
 - atingere 23
 - mărire/micșorare cu două degete 24
 - GPS 20
- H**
- Hibernare
 - ieșire 33
 - inițiere 33
 - HP 3D DriveGuard 54
 - HP Client Security 52
 - HP Mobile Connect 20
 - HP PC Hardware Diagnostics (UEFI)
 - utilizare 70
 - HP Recovery Manager
 - corectarea problemelor de încărcare 63
 - pornire 62
 - HP Touchpoint Manager 52
- I**
- imagine minimizată, creare 61
 - indicatoare luminoase
 - adaptor de c.a./acumulator 13
 - alimentare 8, 13
 - cameră Web 7
 - caps lock 8
 - dezactivare microfon 9
 - num lock 9
 - unitate de disc 14
 - wireless 9, 13
 - Zona de atingere 9
 - informații acumulator, găsim 34
 - informații despre reglementări
 - etichetă de reglementare 16
 - etichete de certificare wireless 16
 - instrumente din Windows
 - utilizare 61
- Î**
- închidere 32
 - îngrijirea computerului 55
 - întreținere
 - actualizare programe și drivere 55
 - Curățare disc 54
 - Defragmentare disc 54
 - HP 3D DriveGuard 54
- L**
- led cameră Web, identificare 7
 - led caps lock, identificare 8
 - led dezactivare microfon, identificare 9
 - led num lock 9
 - Led pentru adaptor de c.a./acumulator 13
 - led pentru cameră Web integrată, identificare 7
 - led pentru unitatea de disc 14
 - led pentru zona de atingere, identificare 9
 - leduri, adaptor de C.A. 15
 - leduri de alimentare 8, 13
 - leduri pentru adaptor de c.a., identificare 15
 - led wireless 9, 13, 18
 - localizarea informațiilor
 - hardware 4
 - software 4
- M**
- mărire/micșorare cu două degete, gest pe zona de atingere și pe ecranul tactil 24
 - mediu de funcționare 72
 - microfoane interne, identificare 7
 - microfon, conectare 26
 - Miracast 31
 - modul de memorie
 - identificare 13
 - mufă căști (ieșire audio) 4
 - mufă ieșire audio (căști), identificare 4
 - mufă intrare audio (microfon), identificare 4
 - mufă microfon (intrare audio), identificare 4
 - mufă RJ-45 (rețea), identificare 15
 - mufe
 - ieșire audio (căști) 4
 - intrare audio (microfon) 4
 - RJ-45 (rețea) 15
- N**
- nivel critic de descărcare a acumulatorului 32
 - nivel redus de încărcare a acumulatorului 36
 - număr de serie 15
 - număr de serie, computer 15
 - nume și cod produs, computer 15
- O**
- oprire computer 32
 - ordine de încărcare
 - modificare 63
 - orificii de ventilație, identificare 5, 12, 15
- P**
- pârghie indicatoare 7
 - parolă de administrator 43
 - parolă DriveLock
 - descriere 46
 - introducere 49
 - schimbare 50
 - setare 47
 - parolă DriveLock automat
 - introducere 50
 - scoatere 51
 - parolă principală pentru DriveLock
 - schimbare 50
 - parole
 - administrator 43
 - BIOS, administrator 44
 - DriveLock 46
 - utilizator 43
 - partea inferioară 16
 - partiție de recuperare
 - scoatere 63
 - partiție de recuperare HP
 - recuperare 62
 - scoatere 63
 - port pentru monitor extern 5, 28
 - porturi
 - DisplayPort 5

- Miracast 31
- monitor extern 5, 28
- USB 5
- USB 3.0 de încărcare (alimentate) 6
- VGA 28
- porturi USB, identificare 5
- port USB 3.0 5
- port USB 3.0 de încărcare (alimentat), identificare 6
- port VGA, conectare 28
- punct de restaurare a sistemului creare 61
- punct de restaurare a sistemului, creare 59
- putere de intrare 72

R

- recuperare
 - discuri 60, 63
 - discuri acceptate 60
 - HP Recovery Manager 61
 - opțiuni 61
 - pornire 62
 - sistem 61
 - suporturi 63
 - unitate flash USB 63
 - utilizând suporturile de recuperare HP 60
- recuperare imagine minimizată 62
- recuperare sistem 61
- Repaus
 - ieșire 33
 - inițiere 33
- Resurse HP 2
- rețea wireless (WLAN)
 - conectare 19
 - conexiune WLAN de întreprindere 19
 - conexiune WLAN publică 19
 - limite funcționale 19

S

- setare opțiuni de alimentare 32
- setare protecție prin parolă la reactivare 34
- setări de sunet, utilizare 27
- setări TPM 68
- seturi cască-microfon, conectare 27

- siguranță, eliberare acumulator 12
- siguranță de eliberare a acumulatorului 12
- siguranță de eliberare a capacului de service 12
- sistem care nu răspunde 32
- sistem inițial, recuperare 61
- slot pentru cablu de siguranță, identificare 5
- slot pentru ExpressCard 6
- slot pentru SIM, identificare 12
- slot smart card 6
- sloturi
 - cablu de siguranță 5
 - ExpressCard 6
 - SIM 12
 - smart card 6
- software
 - actualizări critice 52
 - antivirus 51
 - Curățare disc 54
 - Defragmentare disc 54
 - HP 3D DriveGuard 54
 - paravan de protecție 51
 - software antivirus 51
 - software Curățare disc 54
 - software Defragmentare disc 54
 - software paravan de protecție 51
 - stări de economisire a energiei 32
 - suport de unitate 32
 - suport pentru sisteme moștenite, USB 65
 - suporturi care pot fi citite 32
 - suporturi de recuperare creare 59
 - creare utilizând HP Recovery Manager 60
 - suporturi de recuperare HP creare 59
 - recuperare 63
 - suporturi pe care se poate scrie 32
 - suport USB pentru sisteme moștenite 65
 - suprafața zonei de atingere identificare 8
- Sure Start
 - utilizare 69

T

- tasta esc, identificare 11

- tasta fn, identificare 11
- tastatură
 - numerică integrată 11
- tastatură numerică integrată, identificare 11
- tasta Windows, identificare 11
- tasta wireless 18
- tastă mod „avion” 18
- taste
 - esc 11
 - fn 11
 - funcție 11
 - Tasta Windows 11
- taste funcționale, identificare 11
- temperatură 38
- temperatură acumulator 38
- testare adaptor de c.a. 41
- transportul computerului 57

U

- unitate de disc, identificare 13
- unitate optică, identificare 5
- utilitar de configurare
 - navigare și selectare 65
 - restabilire setări din fabrică 66
- utilizare
 - stări de economisire a energiei 32
 - sursă de alimentare externă de c.a. 40
- utilizare, sursă de alimentare externă de c.a. 40
- utilizarea setărilor pentru sunet 27
- utilizarea zonei de atingere 23
- utilizator, parolă 43

V

- Verificare acumulator 35
- video 27

W

- Windows
 - punct de restaurare a sistemului 59, 61

Z

- zonă de atingere butoane 7, 8
- Zonă de atingere butoane 8
- utilizare 23