

מדריך למשתמש

## הודעה אודות המוצר

מדריך זה למשתמש מתאר את המאפיינים הנפוצים ברוב הדגמים. ייתכן שמאפיינים מסוימים לא יהיו זמינים במחשב שברשותך.

מאפיינים מסוימים אינם זמינים בכל גרסאות Windows. ייתכן שיידרשו למחשב רכיבי חומרה ו/או מנהלי התקן ו/או תוכנות משודרגים ו/או לרכישה בכפרד כדי לנצל את הפונקציונליות של Windows במלואה. עבור אל <http://www.microsoft.com> לקבלת פרטים.

כדי לגשת לגרסה העדכנית ביותר של המדריך למשתמש, בקר באתר <http://www.hp.com/support>, ובחר במדינה/אזור שלך. בחר **Drivers & Downloads** (מנהלי התקן והורדות) ובצע את ההוראות שעל המסך.

## תנאי שימוש בתוכנות

על-ידי התקנה, העתקה, הורדה, או כל צורה אחרת של שימוש במוצר תוכנה כלשהו המותקן מראש במחשב זה, הנך מסכים להתקשר בתנאים של הסכם רישיון למשתמש הקצה (EULA) של HP. אם אינך מקבל את התנאים של הסכם רישיון זה, הפתרון היחיד הוא להחזיר את המוצר כולו בלי שנעשה בו שימוש (חומרה ותוכנה) תוך 14 יום, על מנת לקבל החזר בהתאם למדיניות החזרים של המשוק.

לקבלת מידע נוסף או לדרישה של החזר כספי מלא בגין המחשב, פנה למשווק.

AMD הוא סימן מסחרי של Advanced Micro Devices, Inc. Bluetooth הוא סימן מסחרי של בעליו וחברת HP Inc משתמשת בו ברישיון. Intel ו-Thunderbolt הם סימנים מסחריים של Intel Corporation בארה"ב ובמדינות אחרות. השמות Microsoft ו-Windows הם סימנים מסחריים של קבוצת החברות Microsoft.

המידע הנכלל במסמך זה נתון לשינויים ללא הודעה מוקדמת. האחריות הבלעדית למוצרים ולשירותים של HP מפורטת במפורש בכתב האחריות הנלווה למוצרים ולשירותים אלו. אין להבין מתוך הכתוב לעיל כי תחול על המוצר אחריות נוספת כלשהי. חברת HP לא תישא באחריות לשגיאות טכניות או לשגיאות עריכה או להשמטות הכלולות במסמך זה.

מהדורה ראשונה: אוגוסט 2015

מק"ט מסמך: BB1-829982

---

**אזהרה!** ⚠ כדי להפחית את הסיכון לפגיעות הקשורות לחום או להתחממות יתר של המחשב, אל תניח את המחשב ישירות על הוגליים שלך ואל תחסום את פתחי האוורור של המחשב. יש להשתמש במחשב רק על-גבי משטח קשיח וישר. הימנע מחסימת פתחי האוורור כתוצאה מהצבת משטח קשיח, כגון מדפסת אופציונלית סמוכה, או עצמים רכים, כגון כריות, שטיחים או בגדים, בסמוך לפתחי האוורור. כמו כן, אל תאפשר למתאם ה-AC לבוא במגע עם העור או עם עצמים רכים, כגון כריות, שטיחים או בגדים, במהלך ההפעלה. המחשב ומתאם AC עומדים במגבלות הטמפרטורה למשטחים הבאים במגע עם המשתמש, כפי שהוגדרו בתקן הבטיחות הבינלאומי לציווד בתחום טכנולוגיית המידע (IEC 60950-1).

---



# תוכן העניינים

1	1 ברוך הבא
2	איתור מידע
4	2 רכיבים
4	איתור חומרה
4	איתור תוכנות
4	צד ימין
5	צד שמאל
6	רכיבי התצוגה
7	רכיבים בחלק העליון
7	לוח מגע
8	בוריות
9	לחצנים, ומקולים וקורא טביעות אצבע (מוצרים נבחרים בלבד)
10	מקשים
11	רכיבים בחלק התחתון
12	חזית
14	רכיבים בחלק האחורי
14	תוויות
15	הכנסת כרטיס SIM (במוצרים נבחרים בלבד)
17	3 חיבורי רשת
17	התחברות לרשת אלחוטית
17	שימוש בפקדי אלחוט
17	לחצן אלחוט
17	פקדי מערכת ההפעלה
18	התחברות לרשת WLAN
18	שימוש ב-HP Mobile Broadband (במוצרים נבחרים בלבד)
19	שימוש ב-HP Mobile Connect (במוצרים נבחרים בלבד)
19	שימוש ב-GPS (במוצרים נבחרים בלבד)
19	שימוש בהתקני Bluetooth אלחוטיים (במוצרים נבחרים בלבד)
19	התחברות לרשת קווית
19	חיבור לרשת תקשורת מקומית (LAN) (במוצרים נבחרים בלבד)
20	שימוש במודם (במוצרים נבחרים בלבד)
20	חיבור כבל מודם
20	חיבור מתאם כבל מודם ספציפי למדינה/אזור

<b>22</b>	<b>4 ניווט במסך</b>
22	שימוש במחוות בלוח המגע ובמסך המגע
22	הקשה
22	צביטה בשתי אצבעות לשינוי גודל התצוגה
23	גלילה באמצעות שתי אצבעות (בלוח המגע בלבד)
23	הקשה בשתי אצבעות (בלוח מגע בלבד)
23	החלקה באמצעות אצבע אחת (במסך מגע בלבד)
<b>25</b>	<b>5 בידור</b>
25	שימוש במצלמת אינטרנט (במוצרים נבחרים בלבד)
25	שימוש בשמע
25	חיבור ומקולים
25	חיבור אוזניות
25	חיבור מיקרופון
26	חיבור אוזניות
26	שימוש בהגדרות שמע
26	שימוש בווידאו
26	חיבור התקני וידאו באמצעות כבל VGA (במוצרים נבחרים בלבד)
27	חיבור התקן Thunderbolt DisplayPort
28	גילוי וחיבור צגים בכבלים באמצעות MultiStream Transport
28	חיבור צגים למחשבים עם בקר גרפי AMD או Nvidia (עם רכזת אופציונלית)
29	חיבור צגים למחשבים עם בקר גרפי Intel (עם רכזת אופציונלית)
29	חיבור צגים למחשבים המצוידים בכרטיס גרפי של Intel (עם רכזת מובנה)
30	גילוי והתחברות לתצוגות אלחוטיות תואמות Miracast (במוצרים נבחרים בלבד)
<b>31</b>	<b>6 ניהול צריכת החשמל</b>
31	כיבוי המחשב
31	הגדרת אפשרויות צריכת החשמל
31	שימוש במצבים של חיסכון בצריכת חשמל
32	הפעלת מצב Sleep (שינה) ויציאה ממנו
32	הפעלת המצב Hibernation (מצב שינה) שהופעל על-ידי המשתמש ויציאה ממנו (במוצרים נבחרים בלבד)
32	שימוש במד צריכת החשמל ובהגדרות צריכת החשמל
33	הגדרה של הגנת סיסמה בעת התעוררות
33	שימוש במתח הסוללה
33	איתור מידע נוסף אודות הסוללה
34	שימוש ב-HP Battery Check (בדיקת סוללה של HP)
34	הצגת כמות הטעינה הנוותרת של הסוללה
34	מיטוב משך הפריקה של הסוללה
34	ניהול רמות סוללה חלשה
35	זיהוי רמות של סוללה חלשה

35	פתרון מצב של רמת סוללה חלשה
35	הסרת הסוללה
37	שימור מתח הסוללה
37	אחסון סוללה
37	השלכת סוללה
37	החלפת סוללה
38	שימוש במקור מתח AC חיצוני
39	בדיקת מתאם AC

## 7 אבטחה

40	הגנה על המחשב
40	שימוש בסיסמאות
41	הגדרת סיסמאות ב-Windows
41	הגדרת סיסמאות ב-Computer Setup
42	ניהול סיסמת מנהל מערכת של BIOS
44	הזנת סיסמת מנהל מערכת של BIOS
44	ניהול סיסמת DriveLock של Computer Setup (במוצרים נבחרים בלבד)
45	הגדרת סיסמת DriveLock
45	הפעלת DriveLock (במוצרים נבחרים בלבד)
46	השבתת DriveLock (במוצרים נבחרים בלבד)
47	הזנת סיסמת DriveLock (במוצרים נבחרים בלבד)
48	שינוי סיסמת DriveLock (במוצרים נבחרים בלבד)
48	שימוש ב-Automatic DriveLock של Computer Setup (במוצרים נבחרים בלבד)
48	הזנת סיסמת Automatic DriveLock (במוצרים נבחרים בלבד)
49	הסרת הגנה של Automatic DriveLock (במוצרים נבחרים בלבד)
49	שימוש בתוכנת אנטי-וירוס
49	שימוש בתוכנת חומת אש
50	התקנת עדכוני אבטחה קריטיים
50	שימוש ב-HP Client Security (במוצרים נבחרים בלבד)
50	שימוש ב-HP Touchpoint Manager (במוצרים נבחרים בלבד)
50	התקנת כבל אבטחה אופציונלי (במוצרים נבחרים בלבד)
51	שימוש בקורא טביעות אצבע (במוצרים נבחרים בלבד)
51	איתור קורא טביעות האצבע

## 8 תחזוקה

52	שיפור הביצועים
52	שימוש ב-Disk Defragmenter (מאחה הדיסק)
52	שימוש ב-Disk Cleanup (ניקוי הדיסק)
52	שימוש ב-HP 3D DriveGuard (במוצרים נבחרים בלבד)
53	זיהוי הסטטוס של HP 3D DriveGuard
53	עדכון תוכניות ומנהלי התקן

53	.....	ניקוי המחשב
53	.....	הליכי ניקוי
54	.....	ניקוי הצג
54	.....	ניקוי הצדדים או המכסה
54	.....	ניקוי לוח המגע, המקלדת, או העכבר (במוצרים נבחרים בלבד)
54	.....	נסיעה עם המחשב או שליחתו

## **9 גיבוי ושחזור**

56	.....	יצירת מדיית שחזור וגיבויים
56	.....	יצירת מדיית שחזור HP Recovery (בדגמים נבחרים בלבד)
57	.....	שימוש בכלי Windows
57	.....	שחזור
58	.....	שחזור באמצעות HP Recovery Manager
58	.....	מה עליך לדעת לפני תחילת העבודה
59	.....	שימוש במחיצה של HP Recovery (במוצרים נבחרים בלבד)
59	.....	שימוש במדיית HP Recovery לשחזור
59	.....	שינוי סדר האתחול של המחשב
60	.....	הסרת המחיצה של HP Recovery (במוצרים נבחרים בלבד)

## **10 HP Sure Start ו-TPM (BIOS) Computer Setup**

61	.....	שימוש ב-Computer Setup
61	.....	הפעלת Computer Setup
61	.....	ניווט ובחירה ב-Computer Setup
62	.....	שחזור הגדרות היצרן ב-Computer Setup
62	.....	עדכון ה-BIOS
62	.....	קביעת גרסת ה-BIOS
63	.....	הורדת עדכון BIOS
63	.....	שינוי סדר האתחול באמצעות הודעת f9
64	.....	הגדרות TPM BIOS (במוצרים נבחרים בלבד)
64	.....	שימוש ב-HP Sure Start (במוצרים נבחרים בלבד)

## **11 HP PC Hardware Diagnostics (UEFI)**

65	.....	הורדת HP PC Hardware Diagnostics (UEFI) להתקן USB
----	-------	---

## **12 מפרטים**

67	.....	מתח כניסה
67	.....	סביבת הפעלה

## **13 פריקת חשמל סטטי**

68	.....	
----	-------	--



<b>69</b>	<b>14 נגישות</b>
69	טכנולוגיות סיוע נתמכות
69	יצירת קשר עם התמיכה
<b>70</b>	<b>אינדקס</b>



לאחר הגדרה ורישום של המחשב, אנו ממליצים לפעול לפי השלבים הבאים כדי להפיק את המרב מההשקעה החכמה שלך:

● **עצה:** כדי לחזור במהירות למסך Start (התחל) מתוך אפליקציה פתוחה או משולחן העבודה של Windows, הקש על

מקש Windows  במקלדת. הקשה נוספת על מקש Windows תחזיר אותך למסך הקודם.

- **התחבר לאינטרנט**—הגדר את הרשת הקווית או האלחוטית שברשותך כדי שתוכל להתחבר לאינטרנט. לקבלת מידע נוסף, ראה [חיבורי רשת בעמוד 17](#).
- **עדכן את תוכנת האנטי-וירוס**—הגן על המחשב מפני נזק הנגרם על-ידי וירוסים. התוכנה מותקנת מראש במחשב. לקבלת מידע נוסף, ראה [שימוש בתוכנת אנטי-וירוס בעמוד 49](#).
- **הכר את המחשב**—למד אודות מאפייני המחשב שברשותך. עיין בסעיף [רכיבים בעמוד 4](#) ובסעיף [ניווט במסך בעמוד 22](#) לקבלת מידע נוסף.
- **אתר תוכנות מותקנות**—קבל גישה לרשימת התוכנות המותקנות מראש במחשב:  
לחץ על הלחצן **Start** (התחל), ובחר את **All apps** (כל האפליקציות).  
– לחלופין –  
לחץ לחיצה ימנית על הלחצן **Start** (התחל), ובחר את **Programs and Features** (תוכניות ותכונות).
- גבה את הכונן הקשיח על-ידי יצירת תקליטורים לשחזור או כונן הבזק לשחזור. ראה [גיבוי ושחזור בעמוד 56](#).

השתמש בטבלה הבאה כדי למצוא משאבים המספקים פרטים על המוצר, מידע על ביצוע פעולות, ועוד.

תוכן	משאב
<ul style="list-style-type: none"> <li>סקירה כללית של הגדרת המחשב והמאפיינים שלו</li> </ul>	<p>הוראות התקנה</p>
<ul style="list-style-type: none"> <li>מידע מגוון על ביצוע פעולות וטיפים לפתרון בעיות</li> </ul>	<p>אפליקציית Get started (תחילת העבודה)</p> <p>כדי לגשת לאפליקציית Get started (תחילת העבודה):</p> <p>▲ לחץ על הלחצן <b>Start</b> (התחל), ולאחר מכן בחר את האפליקציה <b>Get started</b> (תחילת העבודה).</p>
<ul style="list-style-type: none"> <li>צ'אט מקוון עם טכנאי של HP</li> <li>מספרי טלפון של תמיכה</li> <li>מקומות של מרכזי שירות של HP</li> </ul>	<p>תמיכת HP</p> <p>לקבלת תמיכה בארה"ב, עבור אל <a href="http://www.hp.com/go/contactHP">http://www.hp.com/go/contactHP</a>. לתמיכה ברחבי העולם, עבור אל <a href="http://welcome.hp.com/country/us/en/wvwcontact_us.html">http://welcome.hp.com/country/us/en/wvwcontact_us.html</a>.</p>
<ul style="list-style-type: none"> <li>התקנה נכונה של תחנת העבודה</li> <li>הנחיות בנוגע ליציבה והגלי עבודה להגברת נוחיותן ולהפחתת הסיכון לפציעה</li> <li>מידע בטיחות בנושא חשמל ומכניקה</li> </ul>	<p>מדריך ל<b>בטיחות ונוחות</b></p> <p>כדי לגשת למדריך זה:</p> <ol style="list-style-type: none"> <li>1. הקלד <b>support</b> (תמיכה) בתיבת החיפוש בשורת המשימות, ולאחר מכן בחר את האפליקציה <b>HP Support Assistant</b>.</li> <li>– לחלופין –</li> <li>לחץ על סמל סימן השאלה בשורת המשימות.</li> <li>2. בחר <b>My PC</b> (המחשב שלי), בחר את הכרטיסייה <b>Specifications</b> (מפרטים), ולאחר מכן בחר <b>User Guides</b> (מדריכים למשתמש).</li> <li>– לחלופין –</li> </ol> <p>בקר בכתובת <a href="http://www.hp.com/ergo">http://www.hp.com/ergo</a>.</p>
<ul style="list-style-type: none"> <li>הודעות תקינה חשובות, כולל מידע על השלכה נאותה של סוללות, במידת הצורך.</li> </ul>	<p>הודעות תקינה, <b>בטיחות וסביבה</b></p> <p>כדי לגשת למסמך זה:</p> <ol style="list-style-type: none"> <li>1. הקלד <b>support</b> (תמיכה) בתיבת החיפוש בשורת המשימות, ולאחר מכן בחר את האפליקציה <b>HP Support Assistant</b>.</li> <li>– לחלופין –</li> <li>לחץ על סמל סימן השאלה בשורת המשימות.</li> <li>2. בחר <b>My PC</b> (המחשב שלי), בחר את הכרטיסייה <b>Specifications</b> (מפרטים), ולאחר מכן בחר <b>User Guides</b> (מדריכים למשתמש).</li> </ol>
<ul style="list-style-type: none"> <li>פרטי אחריות ספציפיים לגבי מחשב זה</li> </ul>	<p>אחריות מוגבלת*</p> <p>כדי לגשת למסמך זה:</p> <ol style="list-style-type: none"> <li>1. הקלד <b>support</b> (תמיכה) בתיבת החיפוש בשורת המשימות, ולאחר מכן בחר את האפליקציה <b>HP Support Assistant</b>.</li> <li>– לחלופין –</li> <li>לחץ על סמל סימן השאלה בשורת המשימות.</li> </ol>

**2.** בחר **My computer** (המחשב שלי), ולאחר מכן בחר **Warranty and services** (אחריות ושירותים).

– לחלופין –

בקר בכתובת <http://www.hp.com/go/orderdocuments>.

\*האחריות המוגבלת של HP מצורפת למדריכים למשתמש במוצר ו/או בתקליטור ה-CD או ה-DVD המצורף לאריזה. במדינות או באזורים מסוימים, HP עשויה לספק גרסה מודפסת של תיעוד האחריות בתוך האריזה. במדינות או אזורים שבהם האחריות לא סופקה כחוברת מודפסת, תוכל לבקש עותק מודפס בכתובת <http://www.hp.com/go/orderdocuments>. עבור מוצרים שנרכשו באסיה או באזור האוקיינוס השקט, תוכל לכתוב ל-HP בכתובת Hewlett Packard, POD, P.O Box 200, Alexandra Post Office, Singapore 911507. יש לכלול בפניה את שם המוצר, שמך, מספר הטלפון וכתובת הדואר שלך.

## 2 רכיבים

### איתור חומרה

כדי לגלות איזו חומרה מותקנת במחשב שלך:

▲ בתיבת החיפוש בשורת המשימות, הקלד `device manager` (מנהל ההתקנים) ובחר באפליקציה **Device Manager**.

רשימה תציג את כל ההתקנים המותקנים במחשב.

לקבלת מידע על רכיבי החומרה של המערכת ומספר גרסת ה-BIOS של המערכת, הקש `fn+esc` (במוצרים נבחרים בלבד).

### איתור תוכנות

כדי לגלות אילו תוכנות מותקנות במחשב שלך:

▲ לחץ על הלחצן **Start** (התחל), ובחר את **All apps** (כל האפליקציות).

– לחלופין –

לחץ לחיצה ימנית על הלחצן **Start** (התחל), ובחר את **Programs and Features** (תוכניות ותכונות).

### צד ימין

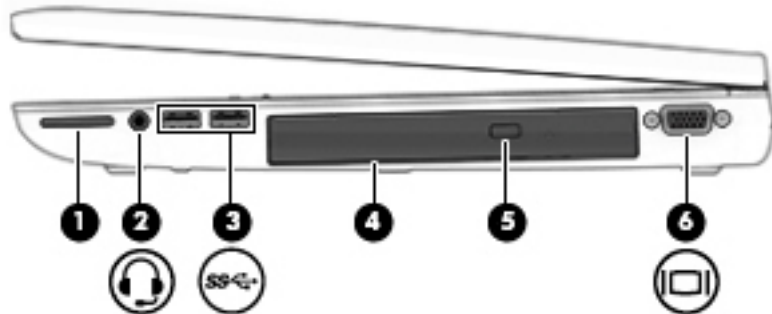





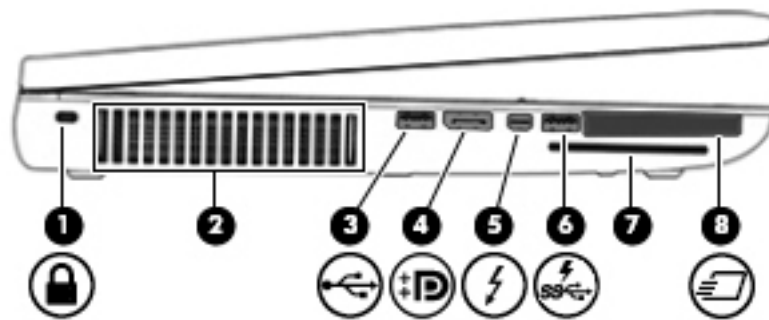

תיאור	רכיב
לקריאת כרטיסי זיכרון אופציונליים שבאמצעותם ניתן לאחסן, לנהל ולשתף מידע או לגשת אליו.	(1) קורא כרטיסי זיכרון
לחיבור אביזרים אופציונליים, כגון מקולים סטריאו פוניים, אוזניות מסוגים שונים או כבל שמע לטלוויזיה. כמו כן, לחיבור מיקרופון אוזניות אופציונלי. שקע זה לא תומך בהתקנים אופציונליים של מיקרופון בלבד.	(2) שקע יציאת שמע (אוזניות)/כניסת שמע (מיקרופון)
<b>אזהרה!</b> להפחתת הסיכון לפגיעה גופנית, כוונן את עוצמת הקול לפני שתרכיב את האוזניות השונות. לקבלת מידע נוסף אודות בטיחות, עיין בהודעות תקינה, בטיחות וסביבה.	
לגישה למדריך זה, בחר <b>Start</b> (התחל) < <b>All apps</b> (כל התוכניות) < <b>HP Help and Support</b> (עזרה ותמיכה של HP) ובחר <b>HP Documentation</b> (תיעוד של HP).	
<b>הערה:</b> כאשר התקן מחובר לשקע, הרמקולים של המחשב מושבתים.	

רכיב	תיאור
	<b>הערה:</b> ודא כי כבל ההתקן כולל מחבר עם 4 מוליכים התומך ביציאת שמע (אוזניות) ובכניסת שמע (מיקרופון).
(3)	יציאות USB 3.0 (2)  כל יציאת USB משמשת לחיבור התקן USB אופציונלי, כגון מקלדת, עכבר, כונן חיצוני, מדפסת, סורק או רכזת USB.
(4)	תא שדרוג (מוצג הכונן האופטי) לקריאה מתקליטור אופטי או לכתיבה אליה, בהתאם לדגם המחשב.
(5)	לחצן להוצאת התקליטור מהכונן (במוצרים נבחרים בלבד) לשחרור מגש התקליטורים של הכונן האופטי.
(6)	יציאה לצג חיצוני  לחיבור צג VGA או מקרן חיצוני.

## צד שמאל



רכיב	תיאור
(1) 	לחיבור כבל אבטחה אופציונלי למחשב. <b>הערה:</b> כבל האבטחה מיועד לפעול כגורם מרתיע, אך הוא לא ימנע שימוש לרעה או גניבה של המחשב.
(2)	מאפשר זרימת אוויר לצינור רכיבים פנימיים. פתח אוורור
(3) 	יציאת USB 2.0 לחיבור התקן USB אופציונלי, כגון מקלדת, עכבר, כונן חיצוני, מדפסת, סורק או רכזת USB.
(4) 	לחיבור התקן תצוגה דיגיטלי אופציונלי, כגון צג או מקרן בעל ביצועים גבוהים. DisplayPort
(5) 	לחיבור התקן תצוגה אופציונלי ברזולוציה גבוהה או התקן נתונים בעל ביצועים גבוהים. Thunderbolt DisplayPort
	<b>הערה:</b> Thunderbolt היא טכנולוגיה חדשה. התקן את הכוננים העדכניים ביותר עבור התקן ה-Thunderbolt שברשותך לפני חיבור התקן ל-Thunderbolt DisplayPort. כבל Thunderbolt והתקן Thunderbolt (נמכרים בנפרד) חייבים להיות תואמים ל-Windows. כדי לקבוע אם ההתקן שברשותך מאושר Thunderbolt עבור Windows, בקר באתר <a href="https://thunderbolttechnology.net/products">https://thunderbolttechnology.net/products</a> .

רכיב	תיאור
(6)	<p>יציאת USB 3.0 לטעינה (עם אספקת מתח)</p>  <p>לחיבור התקן USB אופציונלי, כגון מקלדת, עכבר, כונן חיצוני, מדפסת, סורק או רכזת USB. יציאות USB סטנדרטיות לא יטעינו את כל התקני ה-USB או יטעינו באמצעות זרם נמוך. התקני USB מסוימים דורשים מקור מתח וכן שימוש ביציאה בעלת אספקת מתח.</p> <p><b>הערה:</b> יציאות USB לטעינה יכולות גם לשמש לטעינת מוצרים נבחרים של טלפונים ניידים ונגני MP3, גם כאשר המחשב נבוי.</p>
(7)	<p>חריץ כרטיס חכם</p> <p>לתמיכה בכרטיסים חכמים אופציונליים.</p>
(8)	<p>חריץ לכרטיס ExpressCard (מוצרים נבחרים בלבד)</p>  <p>לתמיכה בכרטיסי ExpressCard אופציונליים.</p>

## רכיבי התצוגה

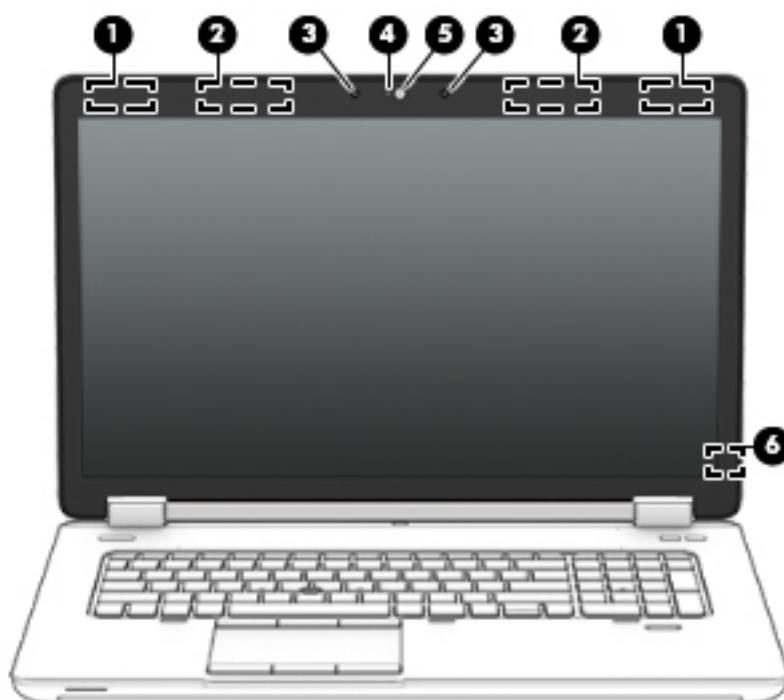

רכיב	תיאור
(1)	<p>אנטנת WLAN (2)*</p> <p>לשליחה וקבלה של אותות אלחוטיים לקיום תקשורת עם רשתות תקשורת מקומיות אלחוטיות (WLAN).</p>
(2)	<p>אנטנת WWAN (2)*</p> <p>לשליחה וקבלה של אותות אלחוטיים לקיום תקשורת עם רשתות תקשורת מרחביות אלחוטיות (WWAN).</p>
(3)	<p>מיקרופונים פנימיים (2)</p> <p>הקלטת צלילים.</p>
(4)	<p>נורית מצלמת האינטרנט (במוצרים נבחרים בלבד)</p> <p>נורית זולקת: נעשה שימוש במצלמת האינטרנט.</p>
(5)	<p>מצלמת אינטרנט (במוצרים נבחרים בלבד)</p> <p>להקלטת וידאו ולצילום תמונות סטילס. בדגמים מסוימים, ניתן לבצע שיחות ועידה בווידאו ושיחות צ'אט באופן מקוון באמצעות הזמנת וידאו.</p> <p>לקבלת הוראות שימוש במצלמת האינטרנט, עבור אל HP Support Assistant. כדי לגשת אל HP Support Assistant, הקלד support (תמיכה) בתיבת</p>



רכיב	תיאור
	החיפוש בשורת המשימות, ולאחר מכן בחר באפליקציה <b>HP Support Assistant</b> .
(6)	מתג תצוגה פנימי לכיבוי התצוגה או להפעלת מצב Sleep (שינה) אם התצוגה נסגרה בשעה שהמחשב פועל. <b>הערה:</b> מתג הצג אינו גלוי לעין מהחלק החיצוני של המחשב.
	*האבטכות אינן גלויות לעין מחלקו החיצוני של המחשב. לשידור מיטבי, הקפד שהאזור הסמוך לאבטכות יהיה פנוי ממכשולים. לקבלת הודעות התקינה בנוגע לאלחוט, עיין בסעיף של הודעות תקינה, בטיחות וסניבה המתייחס למדינה/אזור שלך. לגישה למדריך זה, בחר <b>Start</b> (התחל) < <b>All apps</b> (כל התוכניות) < <b>HP Help and Support</b> (עזרה ותמיכה של HP) ובחר <b>HP Documentation</b> (תיעוד של HP).



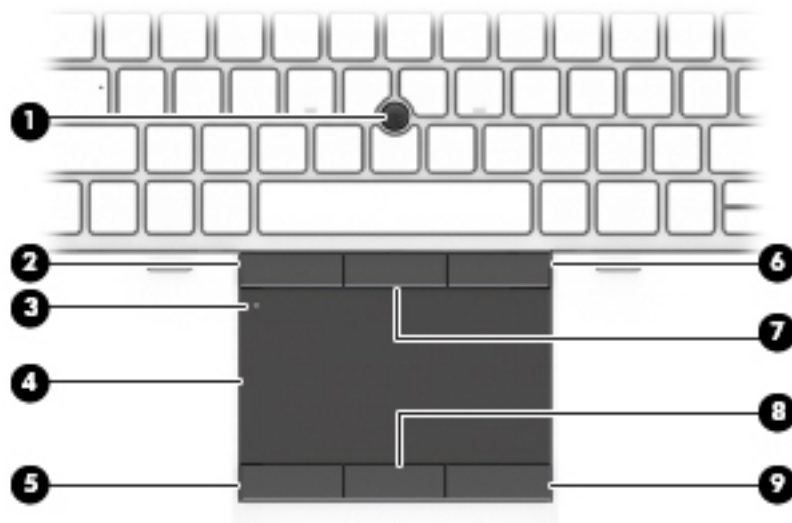

## רכיבים בחלק העליון

### לוח מגע

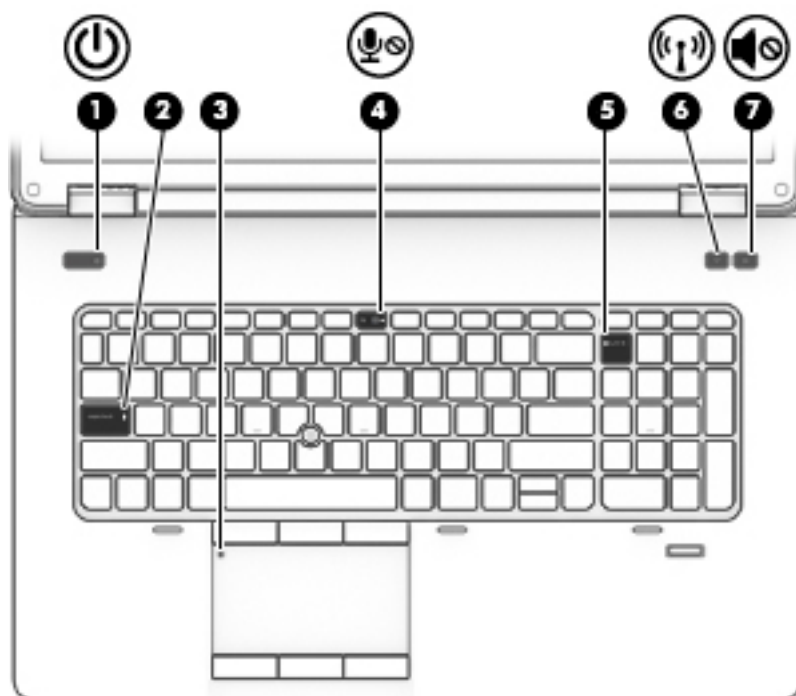





רכיב	תיאור
(1)	מוט הצבעה (במוצרים נבחרים בלבד) להזזת המצביע ולבחירה או הפעלה של פריטים על המסך.
(2)	לחצן שמאלי של מוט הצבעה (במוצרים נבחרים בלבד) פועל בדומה ללחצן השמאלי בעכבר חיצוני.
(3)	לחצן הפעלה/כיבוי של לוח המגע להפעלה ולכיבוי של לוח המגע.
(4)	אזור לוח המגע להזזת המצביע ולבחירה או הפעלה של פריטים על המסך.
(5)	לחצן שמאלי של לוח המגע פועל בדומה ללחצן השמאלי בעכבר חיצוני.
(6)	לחצן ימני של מוט הצבעה (במוצרים נבחרים בלבד) פועל בדומה ללחצן הימני בעכבר חיצוני.
(7)	לחצן אמצעי של מוט הצבעה (מוצרים נבחרים בלבד) פועל בדומה ללחצן האמצעי בעכבר חיצוני.
(8)	לחצן אמצעי של לוח המגע (מוצרים נבחרים בלבד) פועל בדומה ללחצן האמצעי בעכבר חיצוני.
(9)	לחצן ימני של לוח המגע פועל בדומה ללחצן הימני בעכבר חיצוני.

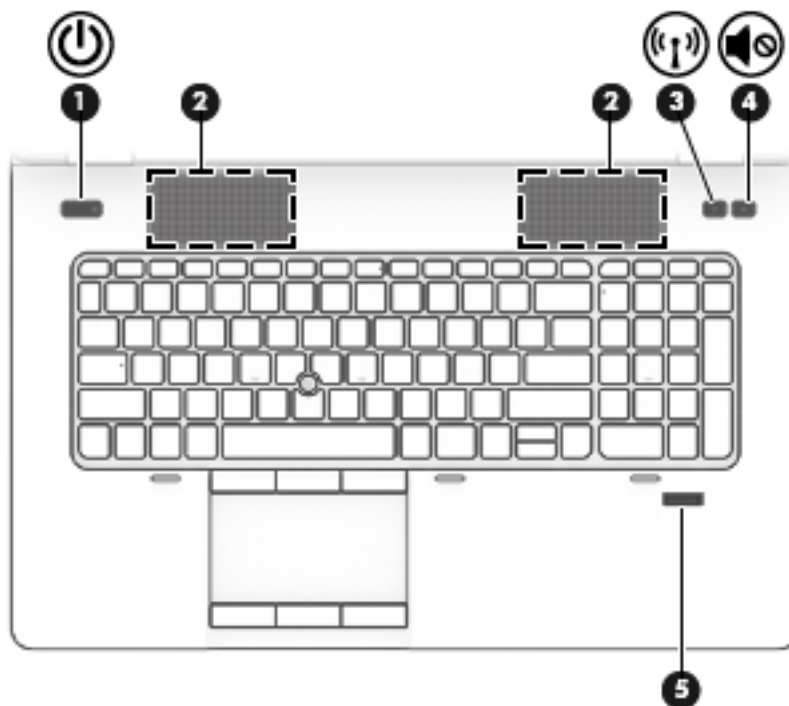

רכיב	תיאור
(1) 	<ul style="list-style-type: none"> <li>נורית דולקת: המחשב פועל.</li> <li>נורית מהבהבת: המחשב נמצא במצב Sleep (שינה), מצב המאפשר לחסוך בצריכת החשמל. המחשב מכבה את אספקת המתח לצג ולרכיבים אחרים שאין בהם צורך.</li> <li>נורית כבויה: המחשב כבוי או נמצא במצב Hibernation (מצב שינה). Hibernation (מצב שינה) זהו מצב שמאפשר לחסוך בצריכת החשמל, ומשתמש בכמות המתח המינימלית.</li> </ul>
(2) caps lock	<ul style="list-style-type: none"> <li>נורית דולקת: הפונקציה caps lock פועלת ומשנה את כל המקשים לאותיות רישיות.</li> </ul>
(3) נורית לוח המגע	<ul style="list-style-type: none"> <li>נורית דולקת: לוח המגע כבוי.</li> <li>נורית כבויה: לוח המגע מופעל.</li> </ul>
(4) 	<ul style="list-style-type: none"> <li>נורית השתקת המיקרופון</li> <li>נורית בצבע ענבר: צליל המיקרופון מופסק.</li> <li>נורית כבויה: צליל המיקרופון מופעל.</li> </ul>
(5) num lock	<ul style="list-style-type: none"> <li>נורית דולקת: פונקציית num lock מופעלת.</li> </ul>
(6) 	<ul style="list-style-type: none"> <li>נורית דולקת: התקן אלחוטי משולב, כגון התקן רשת תקשורת מקומית אלחוטית (WLAN) ו/או התקן Bluetooth®, מופעל.</li> </ul> <p><b>הערה:</b> בדגמים מסוימים, נורית האלחוט דולקת בצבע ענבר כאשר כל ההתקנים האלחוטיים כבויים.</p>
(7) 	<ul style="list-style-type: none"> <li>נורית השתקה</li> <li>נורית בצבע ענבר: צלילי המחשב כבויים.</li> <li>נורית כבויה: צלילי המחשב מופעלים.</li> </ul>

## לחצנים, רמקולים וקורא טביעות אצבע (מוצרים נבחרים בלבד)



תיאור	רכיב
<ul style="list-style-type: none"> <li>כאשר המחשב כבוי, לחץ על הלחצן כדי להפעיל את המחשב.</li> <li>כאשר המחשב מופעל, לחץ לחיצה קצרה על הלחצן כדי להיכנס למצב Sleep (שינה).</li> <li>כאשר המחשב נמצא במצב Sleep (שינה), לחץ לחיצה קצרה על הלחצן כדי לצאת ממצב Sleep (שינה).</li> <li>כאשר המחשב נמצא במצב Hibernation (מצב שינה), לחץ לחיצה קצרה על הלחצן כדי לצאת ממצב Hibernation (מצב שינה).</li> </ul> <p><b>זהירות:</b> לחיצה ממושכת על לחצן ההפעלה תגרום לאובדן מידע שלא נשמר.</p> <p>אם המחשב הפסיק להגיב והליכי הכיבוי של Windows® אינם פועלים, לחץ על לחצן ההפעלה במשך 5 שניות לפחות כדי לכבות את המחשב.</p> <p>לקבלת מידע נוסף על הגדרות צריכת החשמל: בחר <b>Start</b> (התחל) &lt; <b>Control Panel</b> (לוח הבקרה) &lt; <b>System and Security</b> (מערכת ואבטחה) &lt; <b>Power Options</b> (אפשרויות צריכת חשמל).</p>	<p>(1) לחצן הפעלה</p> 
להפקת צלילים.	<p>(2) רמקולים (2)</p>
להפעלה או לכיבוי של מאפיין האלחוט, אך לא ליצירת חיבור אלחוט.	<p>(3) לחצן אלחוט</p> 
להשתקה ולשחזור של צלילי הרמקול.	<p>(4) לחצן השתקת עוצמת הקול</p> 
מאפשר כניסה ל-Windows באמצעות טביעת אצבע, במקום כניסה באמצעות סיסמה.	<p>(5) סורק טביעות אצבע (במוצרים נבחרים בלבד)</p>

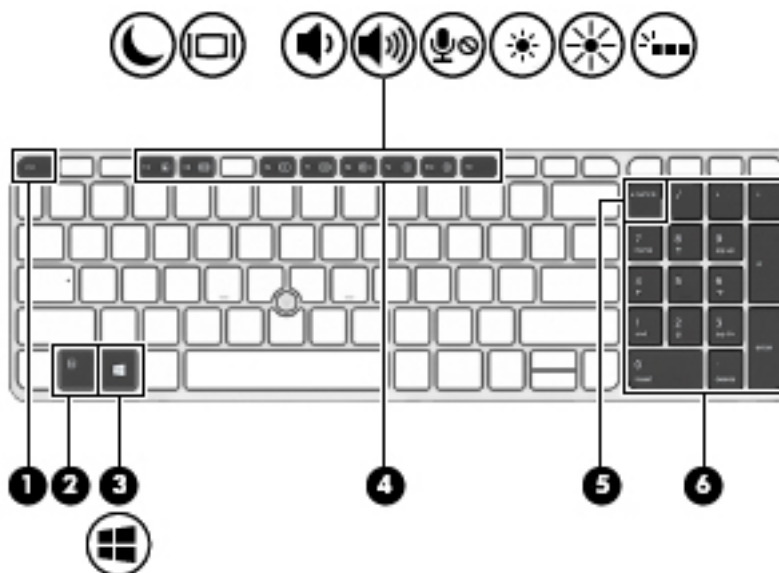

תיאור	מקש	רכיב
להצגת מידע אודות המערכת בעת הקשה בשילוב עם מקש <b>fn</b> .	מקש <b>esc</b>	(1)
לביצוע פעולות מערכת שכיחות בעת הקשה בשילוב עם מקש פונקציה, מקש <b>num lk</b> , או מקש <b>esc</b> .	מקש <b>fn</b>	(2)
לפתיחת התפריט Start (התחל). <b>הערה:</b> הקשה נוספת על מקש Windows תסגור את תפריט Start (התחל).	מקש Windows	(3) 
לביצוע פעולות שכיחות במערכת בעת הקשה בשילוב עם מקש <b>fn</b> .	מקשי פונקציה	(4)
להחלפה בין פונקציות הניווט והפונקציות המספריות בלוח המקשים המספרי המשולב.	מקש <b>num lk</b>	(5)
לאחר הפעלת <b>num lk</b> , ניתן להשתמש בו כלוח מקשים מספרי חיצוני.	לוח מקשים מספרי משולב	(6)



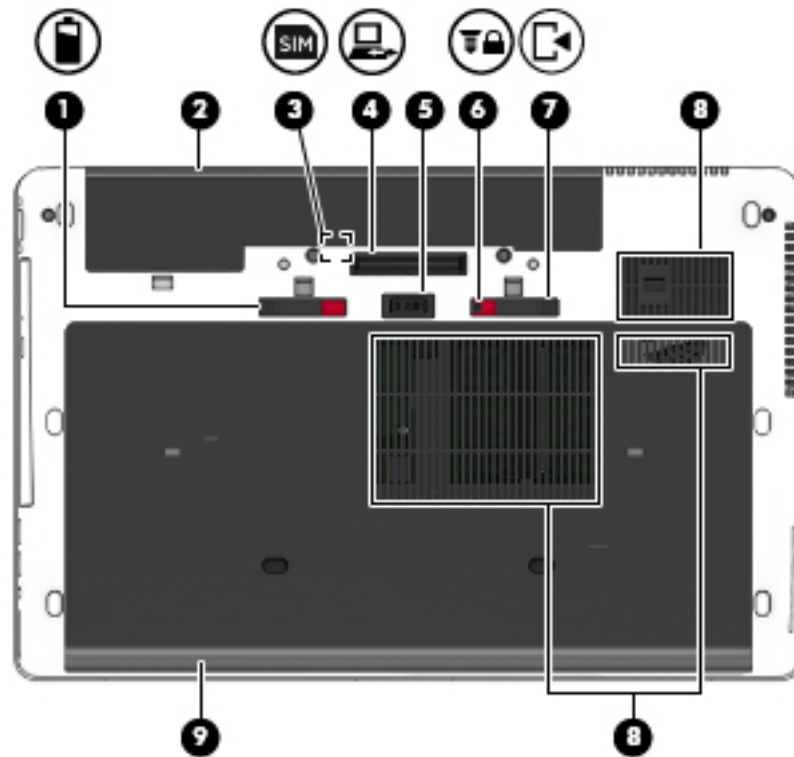

## רכיבים בחלק התחתון

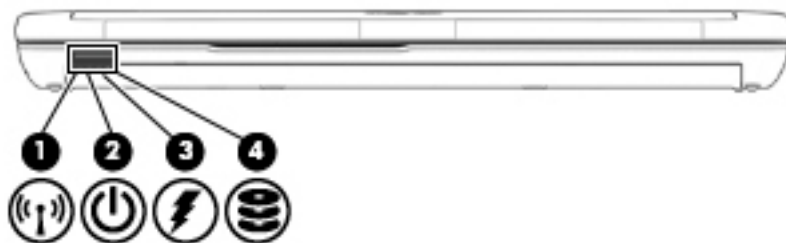

תיאור	רכיב
לשחרור הסוללה.	תפס לשחרור הסוללה
להחזקת הסוללה.	תא סוללה
לתמיכה במודול זיהוי מכוני (SIM) אלחוטי. חריץ SIM ממוקם בתוך תא הסוללה.	חריץ SIM
לחיבור התקן עגינה אופציונלי.	מחבר עגינה
לחיבור סוללת עזר אופציונלית.	מחבר לסוללת עזר
נועל את דלת השירות.	מבעול דלת השירות
לשחרור דלת השירות במחשב.	תפס לשחרור דלת השירות
מאפשרים לזרימת אוויר לצנן רכיבים פנימיים.	פתחי אוורור (3)

תיאור	רכיב
<p><b>הערה:</b> מאוורר המחשב מופעל באופן אוטומטי כדי לצנן רכיבים פנימיים וכדי למנוע התחממות יתר. במסגרת הפעילות השגרתית, זו תופעה גיילה שהמאוורר הפנימי נכבה ומופעל באופן מחזורי.</p>	
<p>לגישה לתא הכוונן הקשיח, לחריץ מודול ה-LAN האלחוטי (WLAN), לחריץ מודול ה-WWAN ולחריצי מודול הזיכרון.</p>	<p>דלת שירות</p>  <p>(9)</p>
<p><b>זהירות:</b> כדי למנוע הפסקת תגובה של המערכת, החלף את המודול האלחוטי רק במודול אלחוטי המורשה לשימוש במחשב על-ידי הרשות הממשלתית שמסדירה התקנים אלחוטיים במדינה/אזור שלך. אם החלפת את המודול ולאחר מכן הופיעה הודעת אזהרה, הסר את המודול כדי לשחזר את הפונקציונליות של המחשב ולאחר מכן פנה אל התמיכה. הקלד support (תמיכה) בתיבת החיפוש בשורת המשימות, ולאחר מכן בחר באפליקציה HP Support Assistant.</p>	



תיאור	רכיב
<p>נורית דולקת: התקן אלחוטי משולב, כגון התקן רשת תקשורת מקומית אלחוטי (WLAN) ו/או התקן Bluetooth® מופעל.</p>	<p>נורית אלחוט</p>  <p>(1)</p>
<p><b>הערה:</b> בדגמים מסוימים, נורית האלחוט דולקת בצבע ענבר כאשר כל ההתקנים האלחוטיים כבויים.</p>	
<ul style="list-style-type: none"> <li>נורית דולקת: המחשב פועל.</li> <li>נורית מהבהבת: המחשב נמצא במצב Sleep (שינה), המאפשר לחסוך בצריכת החשמל. המחשב מכבה את אספקת המתח לצג ולרכיבים אחרים שאין בהם צורך.</li> <li>נורית כבויה: המחשב כבוי או נמצא במצב Hibernation (מצב שינה). Hibernation (מצב שינה) הוא מצב שמאפשר לחסוך בצריכת החשמל, ומשתמש בכמות המתח המינימלית.</li> </ul>	<p>נורית הפעלה</p>  <p>(2)</p>
<ul style="list-style-type: none"> <li>נורית בצבע לבן: המחשב מחובר למקור מתח חיצוני והסוללה טעונה ב-90% עד 99%.</li> <li>נורית בצבע ענבר: המחשב מחובר למקור מתח חיצוני והסוללה טעונה ב-0% עד 90%.</li> <li>נורית מהבהבת בצבע ענבר: סוללה המשמשת מקור המתח היחיד של המחשב הגיעה לרמה של סוללה חלשה. כשהסוללה חלשה במיוחד, נורית הסוללה מתחילה להבהב במהירות.</li> <li>נורית כבויה: הסוללה טעונה במלואה.</li> </ul>	<p>נורית סוללה/שנאי מתח</p>  <p>(3)</p>
<ul style="list-style-type: none"> <li>נורית מהבהבת בלבן: מתבצעת גישה לכוונן הקשיח.</li> </ul>	<p>נורית הכוונן הקשיח</p>  <p>(4)</p>

- נורית בצבע ענבר: HP 3D DriveGuard השבית זמנית את הכונן הקשיח.

**הערה:** לקבלת מידע נוסף על HP 3D DriveGuard, ראה [שימוש ב-HP 3D DriveGuard \(במוצרים נבחרים בלבד\) בעמוד 52](#).

## רכיבים בחלק האחורי

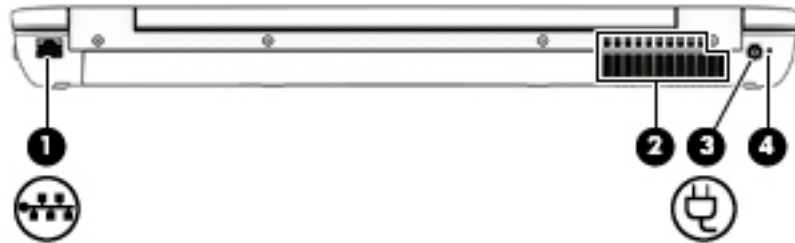

תיאור	רכיב
לחיבור כבל רשת.	(1) שקע RJ-45 (רשת)
מאפשר זרימת אוויר לצינון רכיבים פנימיים.	(2) פתח אוורור
<p><b>הערה:</b> מאוורר המחשב מופעל באופן אוטומטי כדי לצנן רכיבים פנימיים וכדי למנוע התחממות יתר. במסגרת הפעילות השגרתית, זו תופעה וגילה שהמאוורר הפנימי נכבה ומופעל באופן מחזורי.</p>	
לחיבור שנאי מתח.	(3) מחבר מתח
<ul style="list-style-type: none"> <li>נורית בצבע לבן: המחשב מחובר למתח חיצוני.</li> <li>נורית כבויה: המחשב אינו מחובר למקור מתח חיצוני.</li> </ul>	(4) נורית שנאי מתח

## תוויות

התוויות המודבקות על המחשב מספקות מידע שיתכן שתזדקק לו בעת פתרון בעיות במערכת או בעת נסיעה לחו"ל עם המחשב.

**חשוב:** בדוק את המיקומים הבאים עבור התוויות המתוארות בסעיף זה: בתחתית המחשב, בתוך תא הסוללה, מתחת לדלת השירות הנשלפת, או בחלקו האחורי של הצג.

- תוויות שירות—מספקת מידע חשוב לזיהוי המחשב שלך. בעת פניה לתמיכה, סביר להניח כי תבקש למסור את המספר הסידורי, את מספר המוצר או את מספר הדגם. אתר מספרים אלה לפני הפנייה למחלקת התמיכה.

תוויות השירות דומה לאחת הדוגמאות המוצגות להלן. עיין באיור המתאים ביותר לתוויות השירות המודבקות למחשב שברשותך.



רכיב
(1) מספר סידורי



---

**רכיב**

---

**(2)** מק"ט

---

**(3)** תקופת האחריות

---

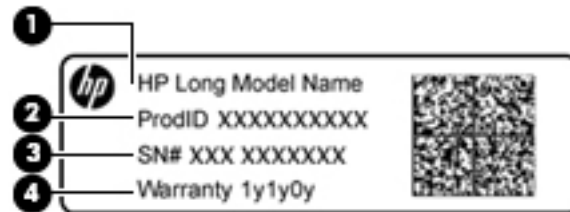
**(4)** מספר זגם (במוצרים נבחרים בלבד)

---

**רכיב**

---

**(1)** שם הזגם (במוצרים נבחרים בלבד)

---

**(2)** מק"ט

---

**(3)** מספר סידורי

---

**(4)** תקופת האחריות

- תוויות תקינה—מספקות מידע תקינה בנוגע למחשב.
- תוויות אישור אלחוט—מספקות מידע אודות התקני אלחוט אופציונליים ואת סימוני האישור של חלק מהמדינות/אזורים שבהם ההתקנים אושרו לשימוש.

## הכנסת כרטיס SIM (במוצרים נבחרים בלבד)

**⚠️ זהירות:** כדי למנוע נזק למחברים, השתמש בכוח מתון בעת הכנסת כרטיס SIM.

כדי להכניס כרטיס SIM, בצע את השלבים הבאים:

1. כבה את המחשב באמצעות הפקודה Shut Down (כיבוי).
2. סגור את הצג.
3. נתק את כל ההתקנים החיצוניים המחוברים למחשב.
4. נתק את כבל המתח משקע החשמל.
5. הפוך את המחשב על משטח ישר, כאשר תא הסוללה פונה לעברך.
6. הסר את הסוללה.

7. הכנס את כרטיס ה-SIM לחריץ כרטיסי ה-SIM, ולאחר מכן לחץ על כרטיס ה-SIM עד שיתייצב היטב במקומו.

**הערה:** ייתכן שכרטיס ה-SIM במחשב שברשותך בראה מעט שונה מהאיור שבסעיף זה.

**הערה:** הכנס את כרטיס ה-SIM למחשב בכיוון המתואר בתמונה שעל תא הסוללה.

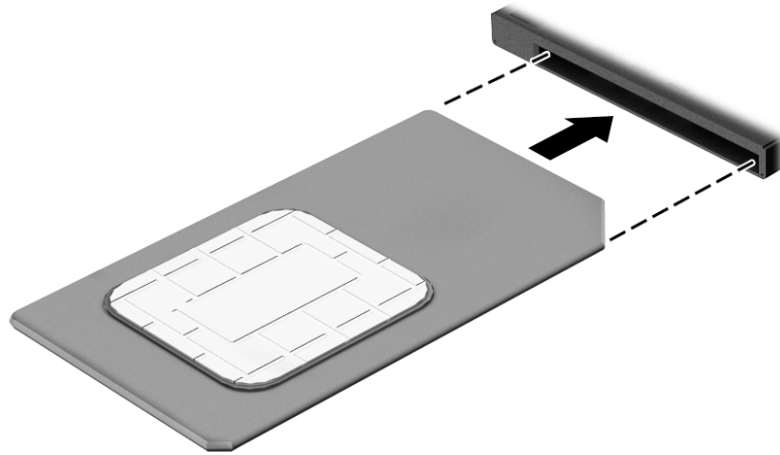

כדי להוציא כרטיס SIM, לחץ על כרטיס ה-SIM, ולאחר מכן הוצא אותו מהחריץ.

המחשב שברשותך יכול ללכת איתך לכל מקום. אך גם בבית, תוכל לסייר ברחבי העולם ולגשת למידע ממיליוני אתרי אינטרנט, באמצעות המחשב וחיבור לרשת קווית או אלחוטית. פרק זה יעזור לך להתחבר לעולם זה.

## התחברות לרשת אלחוטית

המחשב שברשותך עשוי לכלול לפחות אחד מההתקנים האלחוטיים הבאים:

- התקן WLAN—מחבר את המחשב לרשתות תקשורת מקומיות אלחוטיות (לרוב נקראות רשתות Wi-Fi, רשתות LAN אלחוטיות, או רשתות WLAN) במשרדי החברה, בבית ובמקומות ציבוריים, כגון שדות תעופה, מסעדות, בתי קפה, מלונות ואוניברסיטאות. ברשת WLAN, ההתקן האלחוטי הנייד שבמחשב שלך מקיים תקשורת עם כתב אלחוטי או עם בקודת גישה אלחוטית.
- מודול HP Mobile Broadband Module (פס רחב נייד של HP) (במוצרים נבחרים בלבד)—התקן רשת תקשורת מרחבית אלחוטית (WWAN) המספק קישוריות אלחוטית בשטח גדול הרבה יותר. מפעילי רשתות סלולריות מתקינים תחנות בסיס (בדומה למגדלי תקשורת סלולרית) ברחבי שטחים גיאוגרפיים גדולים, המספקים ביעילות כיסוי ברחבי מדינות/אזורים שלמים.
- התקן Bluetooth—יוצר רשת תקשורת פרטית (PAN) כדי להתחבר להתקנים אחרים התומכים ב-Bluetooth, כגון מחשבים, טלפונים, מדפסות, אוזניות, ומקולים ומצלמות. ב-PAN, כל התקן מתקשר עם התקנים אחרים באופן ישיר ועל ההתקנים להיות קרובים יחסית זה לזה—בדרך כלל בטווח של כ-10 מטרים זה מזה.

## שימוש בפקדי אלחוט

באפשרותך לשלוט בהתקנים האלחוטיים שבמחשב באמצעות אחד או יותר מהמאפיינים הבאים:

- לחצן אלחוט (שנקרא גם 'מקש מצב הטיסה' או 'מקש אלחוט') (מכונה בפרק זה 'לחצן אלחוט')
- פקדי מערכת ההפעלה

## לחצן אלחוט

המחשב עשוי לכלול לחצן אלחוט, התקן אלחוטי אחד או יותר ובורית אלחוט אחת או שתי בוריות אלחוט. כל התקני האלחוט במחשב מופעלים על-ידי היצרן.

בורית האלחוט מציינת את מצב ההפעלה הכולל של ההתקנים האלחוטיים, לא את המצב של כל התקן בנפרד.

## פקדי מערכת ההפעלה

Network and Sharing Center (מרכז הרשת והשיתוף) מאפשר לך להגדיר חיבור או רשת, להתחבר לרשת ולבצע אבחון ותיקון של בעיות רשת.

לשימוש בפקדי מערכת ההפעלה:

1. בתיבת החיפוש שבשורת המשימות, הקלד `control panel` (לוח הבקרה), ולאחר מכן בחר את האפשרות **Control Panel** (לוח הבקרה).
2. בחר **Network and Internet** (רשת ואינטרנט), ולאחר מכן בחר **Network and Sharing Center** (מרכז הרשת והשיתוף).

**הערה:** לפני שתוכל להגדיר גישה לאינטרנט בביתך, עליך ליצור חשבון באמצעות ספק שירות אינטרנט (ISP). לרכישת שירותי אינטרנט ומודם, פנה לספק שירותי אינטרנט (ISP) מקומי. ספק שירותי האינטרנט (ISP) יסייע לך בהגדרת המודם, יתקין כבל רשת כדי לחבר את כתב האלחוט למודם ויבדוק את שירות האינטרנט.

כדי להתחבר ל-WLAN, פעל על-פי השלבים הבאים:

1. ודא שהתקן ה-WLAN מופעל.

2. בחר את סמל מצב הרשת בשורת המשימות, ולאחר מכן התחבר לאחת מהרשתות הזמינות.

אם רשת ה-WLAN מאובטחת, תתבקש להזין קוד אבטחה. הזן את הקוד, ולאחר מכן בחר **Next** (הבא) כדי להשלים את החיבור.

**הערה:** אם רשתות ה-WLAN אינן מופיעות ברשימה, ייתכן שאתה נמצא מחוץ לטווח של כתב אלחוט או של נקודת גישה.

**הערה:** אם לא תראה את רשת WLAN שאליה תרצה להתחבר, לחץ לחיצה ימנית על סמל מצב הרשת בשורת המשימות, ולאחר מכן בחר **Open Network and Sharing Center** (פתח את מרכז הרשת והשיתוף). בחר **Set up a new connection or network** (הגדר חיבור או רשת חדשים). תוצג רשימת אפשרויות, שתאפשר לך לחפש רשת באופן ידני ולהתחבר אליה או ליצור חיבור רשת חדש.

3. עקוב אחר ההוראות שעל-גבי המסך כדי להשלים את החיבור.

לאחר יצירת החיבור, בחר את סמל מצב הרשת בקצה הימני של שורת המשימות, כדי לוודא את שם החיבור ואת מצבו.

**הערה:** הטווח הפונקציונלי (המרחק שאליה יכולים אותות האלחוט להגיע) תלוי בהטמעת ה-WLAN, ביצור הנתב ובהפרעות שבגרמות על-ידי התקנים אלקטרוניים אחרים או מחסומים מבניים כגון קירות ורצפות.

## שימוש ב-HP Mobile Broadband (במוצרים נבחרים בלבד)

מחשב HP Mobile Broadband שברשותך מצויד בתמיכה מובנת בשירות פס רחב נייד. כאשר נעשה שימוש במחשב החדש שברשותך עם שירות של מפעיל רשת נייד, הוא מעניק לך את החופש להתחבר לאינטרנט, לשלוח דואר אלקטרוני או להתחבר לרשת החברה ללא צורך בנקודות חמות של Wi-Fi.

**הערה:** אם במחשב מותקנת האפליקציה HP Mobile Connect, ההוראות בסעיף שלהלן אינן ישימות. ראה [שימוש ב-HP Mobile Connect \(במוצרים נבחרים בלבד\) בעמוד 19](#).

ייתכן שתזדקק למספר ה-IMEI ו/או ה-MEID של מודול HP Mobile Broadband כדי להפעיל את שירות הפס הרחב הנייד. המספר עשוי להיות מודפס בתווית שמודבקת לתחתית המחשב בתוך תא הסוללה, מתחת לדלת השירות, או לחלקו האחורי של הצג.

– לחלופין –

ניתן למצוא את המספר אם תפעל בהתאם לשלבים הבאים:

1. בשורת המשימות, בחר את סמל מצב הרשת.

2. בחר **View Connection Settings** (הצג הגדרות חיבור).

3. במקטע **Mobile broadband** (פס רחב נייד), בחר את סמל מצב הרשת.

מפעילים מסוימים של רשתות סלולריות מחייבים שימוש בכרטיס SIM. כרטיס SIM מכיל מידע בסיסי על אודותיך, כגון מספר זיהוי אישי (PIN) וכן מידע על הרשת. מחשבים מסוימים כוללים כרטיס SIM המותקן מראש. אם כרטיס ה-SIM אינו מותקן מראש, ייתכן שסופק כחלק מהמידע על HP Mobile Broadband (פס רחב נייד של HP) המצורף למחשב, או שהמפעיל של הרשת הסלולרית יספק אותו בנפרד.

לקבלת מידע על HP Mobile Broadband (פס רחב נייד של HP) וכיצד להפעיל שירות עם מפעיל רשת סלולרית מועדף, עיין במידע על HP Mobile Broadband (פס רחב נייד של HP) הכלול במחשב שברשותך.

## שימוש ב-HP Mobile Connect (במוצרים נבחרים בלבד)

HP Mobile Connect הוא שירות פס רחב נייד בתשלום מראש, המספק חיבור פס רחב חסכוני, מאובטח, פשוט וגמיש למחשב שברשותך. כדי להשתמש ב-HP Mobile Connect, יש להתקין במחשב כרטיס SIM ואפליקציה **HP Mobile Connect**. לקבלת מידע נוסף על HP Mobile Connect ועל המקומות שבהם הוא זמין, עבור אל <http://www.hp.com/go/mobileconnect>.

## שימוש ב-GPS (במוצרים נבחרים בלבד)

המחשב שברשותך עשוי לכלול מערכת מיקום גלובלית (GPS). לווייני GPS מספקים מידע אודות מיקום, מהירות וכיוון למערכות המצוידות ב-GPS.

לקבלת מידע נוסף, עיין בעזרה של תוכנות הניווט וה-GPS של HP.

## שימוש בהתקני Bluetooth (במוצרים נבחרים בלבד)

התקני Bluetooth מספק תקשורת אלחוטית לטווח קצר, שמחליפה חיבורים באמצעות כבלים פיזיים המחברים בדרך כלל בין התקנים אלקטרוניים כגון הפריטים הבאים:

- מחשבים (שולחניים, ניידים)
- טלפונים (סלולריים, אלחוטיים, טלפונים חכמים)
- התקני הדמיה (מדפסת, מצלמה)
- התקני שמע (אוזניות, ומקולים)
- עכבר

התקני Bluetooth מספקים יכולת עמית-לעמית שמאפשרת לך להגדיר רשת תקשורת פרטית (PAN) של התקני Bluetooth. לקבלת מידע על הגדרת תצורה של התקני Bluetooth והשימוש בהם, עיין בעזרה של תוכנת Bluetooth.

## התחברות לרשת קווית

ניתן לבצע חיבורים קוויים במוצרים הנבחרים הבאים: רשת תקשורת מקומית (LAN) וחיבור מודם. חיבור LAN משתמש בכבל רשת והוא מהיר במידה רבה ממודם, המשתמש בכבל טלפון. שני הכבלים נמכרים בנפרד.

---

**⚠ אזהרה!** כדי להפחית את הסיכון להתחשמלות, שריפה או נזק לציוד, אל תחבר כבל של מודם או טלפון לשקע ה-RJ-45 (רשת).

---

## חיבור לרשת תקשורת מקומית (LAN) (במוצרים נבחרים בלבד)

השתמש בחיבור LAN אם ברצונך לחבר את המחשב ישירות לכתב בביתך (במקום לעבוד באופן אלחוטי) או אם ברצונך להתחבר לרשת קיימת במשרד.

להתחברות לרשת LAN נדרש כבל רשת מסוג RJ-45 עם 8 פינים.

כדי לחבר את כבל הרשת, פעל על-פי השלבים הבאים:

**1.** חבר את כבל הרשת לשקע הרשת **(1)** במחשב.

2. חבר את הקצה השני של כבל הרשת לשקע רשת בקיר (2) או לנתב.

**הערה:** אם כבל הרשת כולל מעגל להפחתת רעשים (3), המונע הפרעות הנובעות מקליטה של טלוויזיה ורדיו, הפכה את קצה הכבל עם המעגל כלפי המחשב.

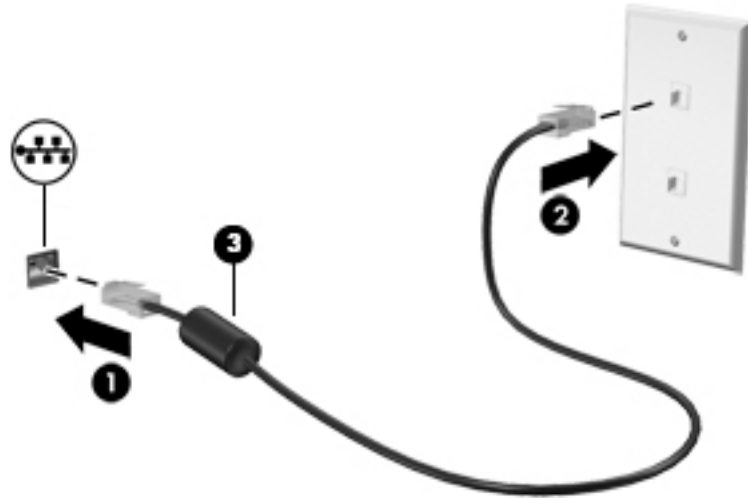

### שימוש במודם (במוצרים נבחרים בלבד)

על המודם להיות מחובר לקו טלפון אנלוגי באמצעות כבל מודם מסוג RJ-11 עם 6 פינים. במדינות/אזורים מסוימים, נדרש גם מתאם כבל מודם ספציפי למדינה/אזור. שקעים למרכזיות טלפונים דיגיטליות פרטיות (PBX) עשויים להיות דומים לשקעים של טלפון אנלוגי, אך הם אינם תואמים למודם.

### חיבור כבל מודם

כדי לחבר את כבל המודם, בצע את השלבים הבאים:

1. חבר את כבל המודם לשקע המודם (1) במחשב.
2. חבר את כבל המודם לשקע טלפון RJ-11 בקיר (2).

**הערה:** אם כבל המודם כולל מעגל להפחתת רעשים (3), המונע הפרעות הנובעות מקליטה של טלוויזיה ורדיו, כוון את קצה הכבל עם המעגל כלפי המחשב.

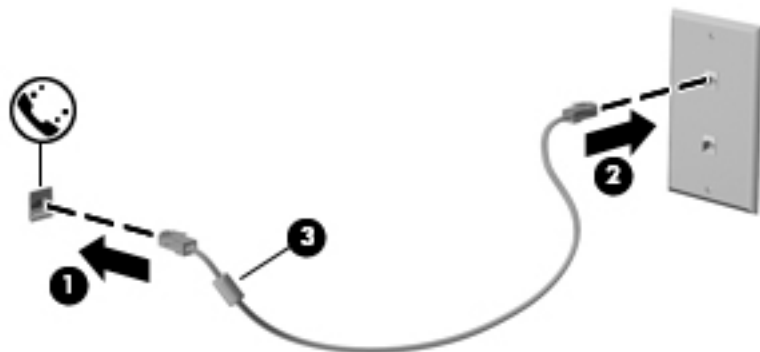

### חיבור מתאם כבל מודם ספציפי למדינה/אזור

שקעי טלפון משתנים בהתאם למדינה/אזור. כדי להשתמש במודם ובכבל מודם מחוץ למדינה/אזור שבהם רכשת את המחשב, עליך להשיג מתאם כבל מודם ספציפי למדינה/אזור שבהם אתה נמצא.

כדי לחבר את המודם לקו טלפון אנלוגי שאינו מצויד בשקע טלפון RJ-11, בצע את השלבים הבאים:

1. חבר את כבל המודם לשקע המודם (1) במחשב.
2. חבר את כבל המודם למתאם כבל המודם (2).
3. חבר את מתאם כבל המודם (3) לשקע הטלפון בקיר.

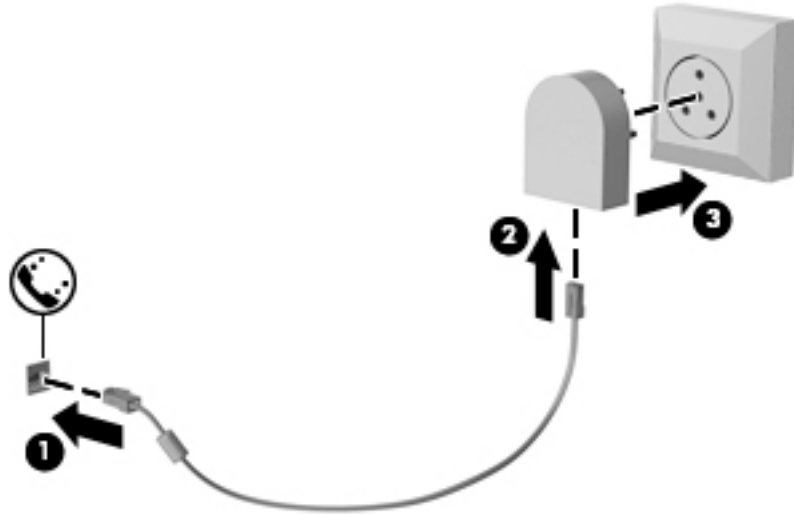

## 4 ניווט במסך

ניתן לנווט במסך המחשב באחת מהדרכים הבאות:

- שימוש במחוות מגע ישירות במסך המחשב (במוצרים נבחרים בלבד)
- שימוש במחוות מגע על לוח המגע
- שימוש במקלדת ועכבר אופציונלי (העכבר נרכש בנפרד)
- שימוש במוט הצבעה (במוצרים נבחרים בלבד)

### שימוש במחוות בלוח המגע ובמסך המגע

לוח המגע מסייע לך לנווט במסך המחשב ולשלוט בסמן באמצעות מחוות מגע פשוטות. תוכל גם להשתמש בלחצן השמאלי והימני של לוח המגע כפי שהיית משתמש בלחצנים התואמים בעכבר חיצוני. כדי לנווט במסך מגע (במוצרים נבחרים בלבד), גע ישירות במסך באמצעות המחוות המתוארות בפרק זה.

ניתן גם להתאים אישית את המחוות ולהציג הדגמות של אופן הפעולה שלהן. בתיבת החיפוש שבשורת המשימות, הקלד control panel (לוח הבקרה), ובחר **Control Panel** (לוח הבקרה) ולאחר מכן בחר **Hardware and Sound** (חומרה וקול). תחת **Devices and Printers** (התקנים ומדפסות), בחר **Mouse** (עכבר).

**הערה:** אלא אם נאמר אחרת, ניתן להשתמש במחוות מגע בלוח המגע או במרקע המגע של המחשב (במוצרים נבחרים בלבד).

### הקשה

השתמש במחווה של הקשה/הקשה כפולה כדי לבחור או לפתוח פריט על-גבי המסך.

- הצבע על פריט כלשהו על המסך, ולאחר מכן הקש עם אצבע אחת על אזור לוח המגע כדי לבחור בפריט הרצוי. פתח פריט באמצעות הקשה כפולה עליו.



### צביטה בשתי אצבעות לשינוי גודל התצוגה

השתמש בצביטה לשינוי גודל התצוגה בשתי אצבעות כדי להגדיל או להקטין תצוגה של תמונות או טקסט.

- כדי להקטין את התצוגה, הנח שתי אצבעות על אזור לוח המגע או על מסך המגע כשהן מרוחקות מעט זו מזו, ולאחר מכן קרב אותן זו לזו.
- כדי להגדיל את התצוגה, הנח שתי אצבעות יחד על אזור לוח המגע או על מסך המגע ולאחר מכן הרחק אותן זו מזו.



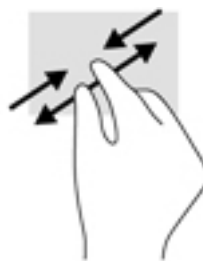

## גלילה באמצעות שתי אצבעות (בלוח המגע בלבד)

השתמש במחוות הגלילה בשתי אצבעות כדי לבצע למעלה, למטה או לצדדים בעמוד או בתמונה.

- הנח שתי אצבעות על אזור לוח המגע כשהן מרוחקות קלות אחת מהשנייה, ולאחר מכן גרוור אותן מעלה, מטה, שמאלה או ימינה.

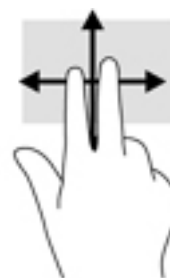

## הקשה בשתי אצבעות (בלוח מגע בלבד)

השתמש בהקשה בשתי אצבעות לפתיחת התפריט עבור אובייקט על המסך.

**הערה:** הקשה בשתי אצבעות מתפקדת בצורה זוהה ללחיצה ימנית בעכבר.

- הקש בשתי אצבעות על אזור לוח המגע כדי לפתוח את תפריט האפשרויות עבור האובייקט שנבחר.



## החלקה באמצעות אצבע אחת (במסך מגע בלבד)

השתמש בהחלקה באצבע אחת כדי לבצע גלילה מקבילה או וגילה בין רשימות ועמודים, או כדי להזיז אובייקט.

- כדי לבצע גלילה על המסך, החלק קלות אצבע אחת על המסך בכיוון שאליו ברצונך לעבור.
- כדי להעביר עצם ממקום למקום, לחץ לחיצה ממושכת על העצם וגרוור אותו באמצעות האצבע למקום הרצוי.

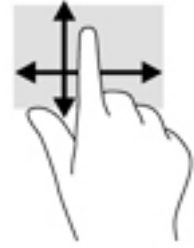

השתמש במחשב HP שברשותך למטרות עסקיות או לבלוי, לפגישות עם ווידאו אנשים אחרים באמצעות מצלמת הרשת, לערובל של שמע ווידאו או לחיבור התקנים חיצוניים, כגון מקרן, צג, מכשיר טלוויזיה או מקולים. עיין בסעיף [רכיבים בעמוד 4](#) כדי לאתר את התקני הווידאו, השמע והמצלמה במחשב שברשותך.

## שימוש במצלמת אינטרנט (במוצרים נבחרים בלבד)

המחשב מצויד במצלמת אינטרנט (מובנית) להקלטת וידאו ולצילום תמונות. בדגמים מסוימים, ניתן לבצע שיחות ועידה בוידאו ושיחות צ'אט באופן מקוון באמצעות הזרמת וידאו.

▲ כדי להפעיל את המצלמה, הקלד בתיבת החיפוש בשורת המשימות camera (מצלמה) ובחר **Camera** מתוך רשימת היישומים.

## שימוש בשמע

ניתן להוריד מוזיקה ולהאזין לה, להזרים תוכן שמע מהאינטרנט (כולל רדיו), להקליט שמע, או לשלב שמע ווידאו כדי ליצור מולטימדיה. ניתן גם להשמיע תקליטורי מוסיקה במחשב (מוצרים נבחרים) או לחבר למחשב כונן תקליטורים חיצוני להשמעת תקליטורי שמע. כדי לשפר את חוויית ההאזנה שלך, חבר למחשב אוזניות או מקולים.

## חיבור מקולים

ניתן לחבר מקולים קוויים למחשב על-ידי חיבורם ליציאת USB או לשקע יציאת השמע (אוזניות) שבמחשב או בתחנת עגינה.

כדי לחבר מקולים אלחוטיים למחשב, פעל בהתאם להוראות של יצרן ההתקן. לפני חיבור המקולים, הנמך את הגדרת עוצמת הקול.

## חיבור אוזניות

**⚠ אזהרה!** להפחתת הסיכון לפגיעה גופנית, הנמך את הגדרת עוצמת הקול לפני שתרכיב את האוזניות השונות. לקבלת מידע נוסף אודות בטיחות, עיין בהודעות תקינה, בטיחות וסביבה.

לגישה למדריך זה, בחר **Start** (התחל) < **All apps** (כל התוכניות) < **HP Help and Support** (עזרה ותמיכה של HP) ובחר **Documentation** (תיעוד של HP).

באפשרותך לחבר אוזניות קוויים לשקע האוזניות או לשקע המשולב ליציאת שמע (אוזניות)/כניסת שמע (מיקרופון) שבמחשב.

כדי לחבר למחשב אוזניות אלחוטיות, פעל בהתאם להוראות של יצרן ההתקן.

## חיבור מיקרופון

כדי להקליט שמע, חבר מיקרופון לשקע המיקרופון שבמחשב. לקבלת תוצאות הקלטה מיטביות, דבר ישירות לתוך המיקרופון והקלט צלילים בסביבה בטולת רעשי רקע.

**אזהרה!** להפחתת הסיכון לפגיעה גופנית, הנמך את הגדרת עוצמת הקול לפני שתרכיב את האוזניות השונות. לקבלת מידע נוסף אודות בטיחות, עיין בהודעות תקינה, בטיחות וסביבה.

לגישה למדריך זה, בחר **Start** (התחל) < **All apps** (כל התוכניות) < **HP Help and Support** (עזרה ותמיכה של HP) ובחר **HP Documentation** (תיעוד של HP).

אוזניות מסוגים שונים כוללות, בין היתר, אוזניות בשילוב עם מיקרופון. באפשרותך לחבר אוזניות קוויות לשקע יציאת שמע (אוזניות)/כניסת שמע (מיקרופון) שבמחשב.

כדי לחבר למחשב אוזניות אלחוטיות, פעל בהתאם להוראות של יצרן ההתקן.

## שימוש בהגדרות שמע

השתמש בהגדרות הצלילים כדי לכוונן את עוצמת ההשמעה של המערכת, לשבות צלילי אירועים במערכת או לניהול התקני שמע.

כדי להציג או לשנות הגדרות צליל:

▲ **Hardware and Sound** (חומרה וקול), ולאחר מכן בחר **Sound** (צליל).  
בתיבת החיפוש בשורת המשימות, הקלד `control panel` (לוח הבקרה) ובחר **Control Panel**, לאחר מכן בחר

– לחלופין –

לחץ לחיצה ימנית על **Start** (התחל), בחר **Control Panel** (לוח הבקרה), ולאחר מכן בחר **Hardware and Sound** (חומרה וקול) ולאחר מכן בחר **Sound** (צליל).

המחשב שברשותך עשוי לכלול מערכת צליל משופרת שסופקה על ידי Bang & Olufsen, DTS, Beats audio או ספק אחר. כתוצאה מכך, ייתכן שהמחשב שלך כולל מאפייני שמע מתקדמים שניתן לשלוט בהם באמצעות לוח בקרת שמע מיוחד למערכת השמע.

השתמש בלוח בקרת שמע להצגה ולכוונן של הגדרות שמע.

▲ **Hardware and Sound** (חומרה וקול), ולאחר מכן בחר את לוח בקרת השמע המיוחד למערכת שברשותך.  
בתיבת החיפוש בשורת המשימות, הקלד `control panel` (לוח הבקרה) ובחר **Control Panel**, לאחר מכן בחר

– לחלופין –

לחץ לחיצה ימנית על **Start** (התחל), בחר **Control Panel** (לוח הבקרה), ולאחר מכן בחר **Hardware and Sound** (חומרה וקול) ולאחר מכן בחר את לוח בקרת השמע המיוחד למערכת שברשותך.

## שימוש בווידאו

המחשב שברשותך הוא התקן וידאו רב-עוצמה, המאפשר לך לצפות בווידאו בזרימה מאתרי האינטרנט האהובים עליך ולהוריד וידאו וסרטים לצפייה במחשב כשאינך מחובר לרשת.

כדי לשפר את חווית הצפייה שלך, השתמש באחת מיציאות הווידאו שבמחשב כדי לחבר צג חיצוני, מקרן או טלוויזיה.

**חשוב:** ודא שההתקן החיצוני מחובר ליציאה הנכונה במחשב, באמצעות הכבל הנכון. פעל בהתאם להוראות של יצרן ההתקן.

לקבלת מידע על השימוש במאפייני הווידאו, עיין ב-HP Support Assistant.

## חיבור התקני וידאו באמצעות כבל VGA (במוצרים נבחרים בלבד)

**הערה:** כדי לחבר התקן וידאו VGA למחשב, נדרש כבל VGA, לרכישה בנפרד.

כדי להציג את תמונת מסך המחשב בצג VGA חיצוני או להקרינה לצורך מצגת, חבר צג או מקרן ליציאת ה-VGA של המחשב.

1. חבר את כבל ה-VGA מהצג או המקרן ליציאת ה-VGA שבמחשב, כפי שמוצג להלן.

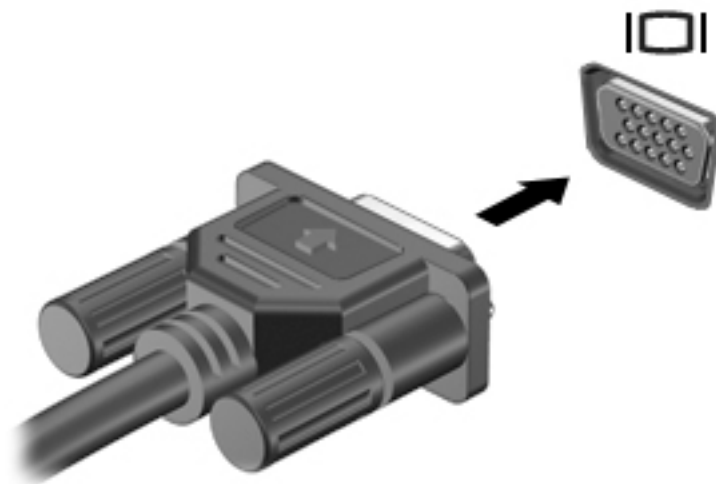

2. הקש על **fn+f4** כדי לעבור בין 4 מצבי תצוגה של תמונת המסך:

- **PC screen only (מסך מחשב בלבד):** להצגת תמונת המסך במחשב בלבד.
- **Duplicate (משוכפל):** הצג את תמונת המסך בו-זמנית הן במחשב והן בהתקן החיצוני.
- **Extend (מורחב):** להצגת תמונת המסך המורחבת הן במחשב והן בהתקן החיצוני.
- **Second screen only (מסך שני בלבד):** הצג את תמונת המסך בהתקן החיצוני בלבד.

בכל הקשה על **fn+f4**, מצב התצוגה משתנה.

**הערה:** לקבלת התוצאות הטובות ביותר, בעיקר אם בחרת באפשרות "Extend" (מורחב), הגדל את רזולוציית המסך של ההתקן החיצוני, כמתואר להלן. בתיבת החיפוש שבשורות המשימות, הקלד `control panel` (לוח הבקרה), בחר **Control Panel** (לוח הבקרה) ובחר את **Appearance and Personalization** (מראה והתאמה אישית). תחת **Display** (תצוגה), בחר **Adjust resolution** (כוונן רזולוציה).

## חיבור התקן Thunderbolt DisplayPort

יציאת Thunderbolt® DisplayPort מחברת התקן תצוגה אופציונלי ברזולוציה גבוהה או התקן נתונים בעל ביצועים גבוהים. יציאה זו מספקת ביצועים גבוהים בהשוואה ליציאה של צג VGA חיצוני ומשפרת את הקישוריות הדיגיטלית.

**הערה:** התקן את הכוננים העדכניים ביותר עבור התקן ה-Thunderbolt שברשותך לפני חיבור ההתקן ל-Thunderbolt DisplayPort. כבל Thunderbolt והתקן Thunderbolt (נמכרים בנפרד) חייבים להיות תואמים ל-Windows. כדי לקבוע אם ההתקן שברשותך מאושר עבור Windows, בקר באתר <https://thunderbolttechnology.net/products>.

1. חבר קצה אחד של כבל Thunderbolt DisplayPort ליציאת Thunderbolt DisplayPort במחשב.

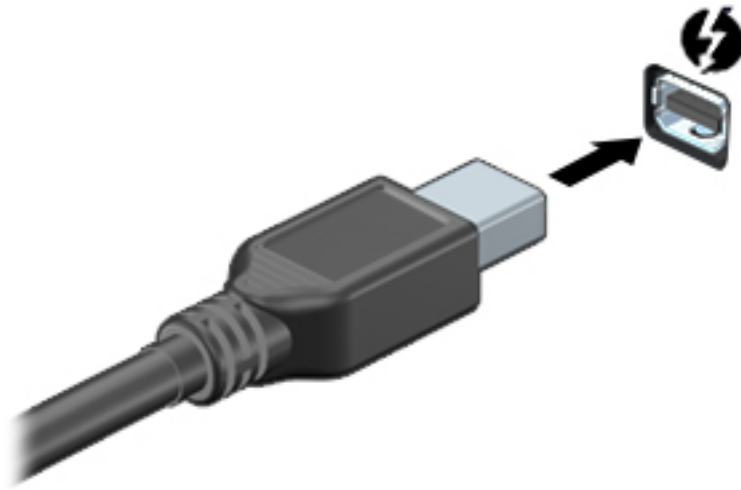

2. חבר את הקצה השני של הכבל להתקן התצוגה הדיגיטלי.
3. הקש על **fn+f4** כדי לעבור בין 4 מצבי תצוגה של תמונת המסך במחשב.

  - **PC screen only (מסך מחשב בלבד):** להצגת תמונת המסך במחשב בלבד.
  - **Duplicate (משוכפל):** להצגת תמונת המסך בו-זמנית הן במחשב והן בהתקן החיצוני.
  - **Extend (מורחב):** להצגת תמונת המסך המורחבת הן במחשב והן בהתקן החיצוני.
  - **Second screen only (מסך שני בלבד):** הצג את תמונת המסך בהתקן החיצוני בלבד.

בכל הקשה על **fn+f4** מצב התצוגה משתנה.

**הערה:** לקבלת התוצאות הטובות ביותר, בעיקר אם בחרת באפשרות "Extend" (מורחב), הגדל את רזולוציית המסך של ההתקן החיצוני, כמתואר להלן. בתיבת החיפוש שבשורת המשימות, הקלד `control panel` (לוח הבקרה), בחר **Control Panel** (לוח הבקרה) ובחר את **Appearance and Personalization** (מראה והתאמה אישית). תחת **Display** (תצוגה), בחר **Adjust resolution** (כוונון רזולוציה).

## גילוי וחיבור צגים בכבלים באמצעות MultiStream Transport

רכזת Transport multiStream (MST) מאפשרת לחבר בכבלים מספר צגים למחשב בחיבור ליציאת VGA או בחיבור ליציאות DisplayPort וגם ליציאות VGA או יציאות DisplayPort חיצוניות ברכזת או תחנת עגינה חיצונית. באפשרותך לבצע את החיבור במספר דרכים, בהתאם לסוג בקר הגרפיקה המותקן במחשבך ואם יש או אין רכזת מובנית במחשב. היכנס ל-Device Manager (מנהל ההתקנים) כדי לגלות איזו חומרה מותקנת במחשב שלך.

▲ בתיבת החיפוש בשורת המשימות, הקלד `device manager` (מנהל ההתקנים) ובחר באפליקציה **Device Manager**. רשימה תציג את כל ההתקנים המותקנים במחשב.

## חיבור צגים למחשבים עם בקר גרפי AMD או Nvidia (עם רכזת אופציונלית)

**הערה:** לבקר גרפי של AMD ורכזת אופציונלית, ניתן לחבר עד 6 התקני תצוגה חיצוניים.

**הערה:** לבקר גרפי של Nvidia ורכזת אופציונלית, ניתן לחבר עד 4 התקני תצוגה חיצוניים.

להגדרת תצורה שכוללת התקני תצוגה רבים, בצע:

1. חבר רכזת חיצונית (לרכישה בנפרד) ליציאת DisplayPort במחשב, באמצעות כבל DP ל-DP (לרכישה בנפרד). ודא כי שנאי המתח של הרכזת מחובר למקור מתח חשמלי.
2. חבר את התקני התצוגה החיצוניים ליציאות VGA או ליציאות Displayport של הרכזת.
3. כדי לראות את כל התקני התצוגה המחוברים למחשב, הקלד device manager (מנהל ההתקנים) בתיבת החיפוש שבשורת המשימות ובחר את היישום **Device Manager** (מנהל ההתקנים). אם אינך מזהה את כל הצגים המחוברים, בדוק כדי לוודא שכל אחד מהם מחובר ליציאה הנכונה ברכזת.

**הערה:** אפשרויות התצוגה במספר צגים כוללות **Duplicate** (שכפול), שיוצר תמונת מראה של מסך המחשב בכל התקני התצוגה המחוברים המאופשרים, או **Extend** (פריסה) שפורס את התצוגה של מסך המחשב על פני כל התקני התצוגה המחוברים המאופשרים.

## חיבור צגים למחשבים עם בקר גרפי Intel (עם רכזת אופציונלית)

**הערה:** באמצעות בקר גרפי של Intel ורכזת אופציונלית, ניתן לחבר עד 3 התקני תצוגה.

להגדרת תצורה שכוללת התקני תצוגה רבים, בצע:

1. חבר רכזת חיצונית (לרכישה בנפרד) ליציאת DisplayPort במחשב, באמצעות כבל DP ל-DP (לרכישה בנפרד). ודא כי שנאי המתח של הרכזת מחובר למקור מתח חשמלי.
2. חבר את התקני התצוגה החיצוניים ליציאות VGA או ליציאות Displayport של הרכזת.
3. כאשר Windows יזהה צג המחובר לרכזת DP, תופיע תיבת הדו-שיח **DisplayPort Topology Notification** (הודעת טופולוגיה של DisplayPort). לחץ על האפשרויות המתאימות כדי להגדיר את הצגים. אפשרויות התצוגה במספר צגים כוללות **Duplicate** (שכפול), שיוצרת תמונת מראה של מסך המחשב בכל הצגים הזמינים, או **Extend** (הרחב), שמרחיבה את התצוגה של מסך המחשב לכל הצגים הזמינים.

**הערה:** אם הדו-שיח לא מופיע, בדוק כדי לוודא שכל התקן חיצוני מחובר ליציאה הנכונה ברכזת. למידע נוסף, בתיבת החיפוש שבשורת המשימות, הקלד control panel (לוח הבקרה), בחר **Control Panel** (לוח הבקרה) ובחר את **Appearance and Personalization** (מראה והתאמה אישית). תחת **Display** (תצוגה), בחר **Adjust resolution** (כווון רזולוציה).

## חיבור צגים למחשבים המצוידים בכרטיס גרפי של Intel (עם רכזת מובנה)

באמצעות הרכזת הפנימית ובקר גרפי Intel, ניתן לחבר עד 4 התקני תצוגה בתצורות הבאות:

- שני צגים DP 1200 x 1920 מחוברים למחשב + צג אחד VGA 1200 x 1920 המחובר לתחנת עגינה אופציונלית
- צג DP 1600 x 2560 אחד מחובר למחשב + צג אחד VGA 1200 x 1920 המחובר לתחנת עגינה אופציונלית

להגדרת תצורה שכוללת התקני תצוגה רבים, בצע:

1. חבר את התקני התצוגה החיצוניים ליציאות VGA או ליציאות Displayport (DP) בבסיס המחשב או בתחנת העגינה.
2. כאשר Windows יזהה צג המחובר לרכזת DP, תופיע תיבת הדו-שיח **DisplayPort Topology Notification** (הודעת טופולוגיה של DisplayPort). לחץ על האפשרויות המתאימות כדי להגדיר את הצגים. אפשרויות התצוגה במספר צגים כוללות **Duplicate** (שכפול), שיוצרת תמונת מראה של מסך המחשב בכל הצגים הזמינים, או **Extend** (הרחב), שמרחיבה את התצוגה של מסך המחשב לכל הצגים הזמינים.

**הערה:** אם הדו-שיח לא מופיע, בדוק כדי לוודא שכל התקן חיצוני מחובר ליציאה הנכונה ברכזת. למידע נוסף, בתיבת החיפוש שבשורת המשימות, הקלד control panel (לוח הבקרה), בחר **Control Panel** (לוח הבקרה) ובחר את **Appearance and Personalization** (מראה והתאמה אישית). תחת **Display** (תצוגה), בחר **Adjust resolution** (כווון רזולוציה).

## גילוי והתחברות לתצוגות אלחוטיות תואמות Miracast (במוצרים נבחרים בלבד)

 **הערה:** כדי לגלות מהו סוג הצג שברשותך (תואם Miracast או Intel WiDi), עיין בתיעוד שצורף לטלויזיה שלך או לצג המשני.

כדי לגלות התקני תצוגה אלחוטיים התואמים ל-Miracast ולהתחבר אליהם מבלי לצאת מהאפליקציות הנוכחיות, בצע את השלבים הבאים.

לפתיחת Miracast:

▲ בתיבת החיפוש בשורת המשימות, הקלד `project` (הקרן), ולאחר מכן לחץ על **Project to a second screen** (הקרן למסך שני). לחץ על **Connect to a wireless display** (התחבר לצג אלחוטי) ופעל בהתאם להוראות שעל-גבי המסך.



## 6 ניהול צריכת החשמל

**הערה:** ייתכן שהמחשב כולל לחצן הפעלה או מתג הפעלה. המונח לחצן הפעלה המופיע לאורך כל המדריך, מתייחס לשני סוגי פקדי הפעלה.

### כיבוי המחשב

**זהירות:** מידע שלא נשמר, יאבד בעת כיבוי המחשב.

הפקודה Shutdown (כיבוי) סוגרת את כל התוכניות הפתוחות, לרבות מערכת ההפעלה, ולאחר מכן מכבה את התצוגה והמחשב.

כבה את המחשב באחד מהתנאים הבאים:

- כאשר עליך להחליף את הסוללה או לגשת לרכיבים הממוקמים בתוך המחשב
- כאשר אתה מחבר התקן חומרה חיצוני שאינו מתחבר ליציאת USB (אפיק טורי אוניברסלי)
- כאשר המחשב אינו בשימוש ומנותק ממקור מתח חיצוני למשך פרק זמן ממושך

אף שבאפשרותך לכבות את המחשב באמצעות לחצן הפעלה, ההליך המומלץ הוא להשתמש בפקודת הכיבוי של Windows:

**הערה:** אם המחשב נמצא במצב Sleep (שינה) או Hibernation (מצב שינה), תחילה עליך לצאת ממצב Sleep (שינה) או ממצב Hibernation (מצב שינה) כדי שניתן יהיה לכבות את המחשב על-ידי לחיצה קצרה על לחצן הפעלה.

1. שמור את עבודתך וסגור את כל התוכניות הפתוחות.

2. בחר בלחצן **Start** (התחל), בחר בסמל **Power** (הפעלה), ולאחר מכן בחר **Shut down** (כיבוי).

אם המחשב אינו מגיב ואינך יכול להשתמש בהליך הכיבוי שתואר לעיל, נסה לבצע את הליכי החירום הבאים, לפי סדר הופעתם:

- הקש על **ctrl+alt+delete**. בחר את הסמל **Power** (כיבוי), ולאחר מכן בחר **Shut Down** (כיבוי).
- לחץ על לחצן הפעלה במשך 5 שניות לפחות.
- בתק את המחשב ממקור מתח חיצוני.
- הסר את הסוללה.

### הגדרת אפשרויות צריכת החשמל

#### שימוש במצבים של היסכון בצריכת חשמל

מצב Sleep (שינה) מופעל על-ידי היצון. בעת הפעלת Sleep (שינה), נוריות ההפעלה מהבהבות והתצוגה נעלמת מהמסך. עבודתך נשמרה בזיכרון.

**זהירות:** כדי להקטין את הסיכון לפגיעה אפשרית באיכות השמע והווידאו, אובדן פונקציונליות של הפעלת שמע או וידאו, או אובדן מידע, הימנע מכניסה למצב Sleep (שינה) בעת קריאה מתקליטור או מכרטיס זיכרון חיצוני או כתיבה אליהם.

**הערה:** לא ניתן להפעיל כל סוג של חיבור לעבודה ברשת או לבצע פונקציות כלשהן של המחשב בזמן שהמחשב נמצא במצב Sleep (שינה).

## הפעלת מצב Sleep (שינה) ויציאה ממנו

כאשר המחשב מופעל, באפשרותך להפעיל Sleep (שינה) באחת מהדרכים הבאות:

- לחץ לחיצה קצרה על לחצן ההפעלה.
  - בחר בלחצן **Start** (התחל), בחר בסמל **Power** (הפעלה), ולאחר מכן בחר **Sleep** (שינה).
- ליציאה ממצב Sleep (שינה), לחץ לחיצה קצרה על לחצן ההפעלה.
- כאשר המחשב יוצא ממצב Sleep (שינה), נוריות ההפעלה נדלקות והמחשב חוזר למסך שבו הפסקת לעבוד.

**הערה:** אם הגדרת סיסמה שתידרש בעת התעוררות, עליך להזין את סיסמת Windows שלך לפני שהמחשב יחזור למסך.

## הפעלת המצב Hibernation (מצב שינה) שהופעל על-ידי המשתמש ויציאה ממנו (במוצרים נבחרים בלבד)

באפשרותך להפעיל את המצב Hibernation (מצב שינה) שהופעל על-ידי המשתמש או לשבות הגדרות צריכת חשמל ופסקי זמן אחרים באמצעות Power Options (אפשרויות צריכת חשמל):

1. הקלד `power options` (אפשרויות צריכת חשמל) בתיבת החיפוש בשורת המשימות, ולאחר מכן בחר **Power Options** (אפשרויות צריכת חשמל).

– לחלופין –

לחץ לחיצה ימנית על הסמל של **Power meter** (מד צריכת חשמל) , ולאחר מכן בחר **Power Options** (אפשרויות צריכת חשמל).

2. בחלונת השמאלית או הימנית, בחר **Choose what the power buttons do** (בחר מה עושים לחצני ההפעלה).

3. בחר **Change Settings that are currently unavailable** (שנה הגדרות שאינן זמינות כעת), ולאחר מכן, באזור **When I press the power button** (כאשר אני לוחץ על לחצן ההפעלה) או **When I press the sleep button** (כאשר אני לוחץ על לחצן השינה), בחר **Hibernate** (מצב שינה).

– לחלופין –

תחת **Shutdown settings** (הגדרות כיבוי), בחר את תיבת הסימון **Hibernate** (מצב שינה) כדי להציג את האפשרות Hibernation (מצב שינה) בתפריט Power (צריכת חשמל).

4. בחר **Save changes** (שמור שינויים).

ליציאה ממצב Hibernation (מצב שינה), לחץ לחיצה קצרה על לחצן ההפעלה. נוריות ההפעלה נדלקות והעבודה חוזרת למסך שבו הפסקת לעבוד.

**הערה:** אם הגדרת סיסמה שתידרש בעת התעוררות, עליך להזין את סיסמת Windows שלך לפני שהעבודה תחזור למסך.

## שימוש במד צריכת החשמל ובהגדרות צריכת החשמל

מד צריכת החשמל נמצא בשולחן העבודה של Windows. מד צריכת החשמל מאפשר לך לגשת במהירות להגדרות צריכת חשמל ולהציג את כמות הטעינה שנותרה בסוללה.

- כדי להציג את האחוז של כמות הטעינה שנותרה בסוללה ואת תוכנית צריכת החשמל הנוכחית, מקם את מצביע העכבר מעל לסמל של מד צריכת החשמל .

- כדי להשתמש ב-Power Options (אפשרויות צריכת חשמל), לחץ לחיצה ימנית על הסמל של מד צריכת החשמל , ולאחר מכן בחר פריט מהרשימה. ניתן גם להקליד `power options` (אפשרויות צריכת חשמל) בתיבת החיפוש בשורת המשימות, ולאחר מכן בחר **Power Options** (אפשרויות צריכת חשמל).

סמלים שונים של מד צריכת החשמל מציינים האם המחשב מופעל באמצעות סוללה או באמצעות מקור מתח חיצוני. כמו כן, הסמל מציג הודעה אם הסוללה מגיעה לרמת סוללה חלשה או חלשה במיוחד.

## הגדרה של הגנת סיסמה בעת התעוררות

להגדרת המחשב כך שייבקש סיסמה כאשר המחשב יוצא ממצב Sleep (שינה) או מ-Hibernation (מצב שינה), פעל על-פי השלבים הבאים:

1. הקלד **power options** (אפשרויות צריכת חשמל) בתיבת החיפוש בשורת המשימות, ולאחר מכן בחר **Power Options** (אפשרויות צריכת חשמל).

– לחלופין –

לחץ לחיצה ימנית על הסמל של **Power meter** (מד צריכת חשמל) , ולאחר מכן בחר **Power Options** (אפשרויות צריכת חשמל).

2. בחלונת השמאלית, בחר **Require a password on wakeup** (בקש סיסמה בהתעוררות).

3. בחר **Change Settings that are currently unavailable** (שנה הגדרות שאינן זמינות כעת).

4. בחר **Require a password (recommended)** (דרוש סיסמה (מומלץ)).

**הערה:** כדי ליצור סיסמה של חשבון משתמש או לשנות את הסיסמה הנוכחית של חשבון המשתמש שלך, בחר **Create or change your user account password** (צור או שנה את סיסמת חשבון המשתמש שלך), ולאחר פעל בהתאם להוראות שעל-גבי המסך. אם אינך צריך ליצור או לשנות סיסמה של חשבון משתמש, עבור לשלב 5.

5. בחר **Save changes** (שמור שינויים).

## שימוש במתח הסוללה

**אזהרה!** לצמצום בעיות בטיחות אפשריות, השתמש רק בסוללה שסופקה עם המחשב, בסוללה חלופית המסופקת על-ידי HP או בסוללה תואמת שנרכשה מ-HP.

מחשב זה פועל באמצעות מתח סוללה כאשר הוא אינו מחובר למתח AC חיצוני. אורך חייה של סוללת מחשב משתנה בהתאם להגדרות של ניהול צריכת החשמל, התוכניות המופעלות במחשב, בהירות התצוגה, התקנים חיצוניים המחוברים למחשב וגורמים אחרים. השארת הסוללה במחשב בכל עת שבה המחשב מחובר למתח AC גורמת לטעינת הסוללה ומגנה על עבודתך במקרה של נפילת מתח. אם במחשב מותקנת סוללה טעונה והמחשב מופעל באמצעות מקור מתח AC חיצוני, המחשב עובר באופן אוטומטי לשימוש במתח סוללה אם מתאם ה-AC מנותק מהמחשב או אם במקרה של אובדן מתח AC.

**הערה:** עם ניתוק מתח החשמל, בהירות התצוגה מופחתת אוטומטית כדי לשמור את חיי הסוללה. במוצרים נבחרים ניתן לעבור בין מצבי גרפיקה כדי להאריך את חיי הסוללה.

## איתור מידע נוסף אודות הסוללה

לקבלת גישה למידע אודות הסוללה:

1. הקלד **support** (תמיכה) בתיבת החיפוש בשורת המשימות, ולאחר מכן בחר באפליקציה **HP Support Assistant**.

– לחלופין –

לחץ על סמל סימן השאלה בשורת המשימות.

2. בחר **My PC** (המחשב שלי), בחר בכרטיסייה **Diagnostics and Tools** (אבחון וכלים), ולאחר מכן בחר **HP Battery Check** (בדיקת הסוללה של HP). אם **HP Battery Check** (בדיקת הסוללה של HP) מציינת כי יש להחליף את הסוללה, פנה לתמיכה.

HP Support Assistant מספק את הכלים והמידע הבאים אודות הסוללה.

- הכלי Battery Check (בדיקת סוללה) לבדיקה של ביצועי הסוללה
- מידע אודות כיוול, ניהול צריכת חשמל וטיפול ואחסון נכונים לצורך הארכת חיי הסוללה
- מידע אודות סוגי סוללות, מפרטים, אורך חיי הסוללות וקיבולת

## שימוש ב-HP Battery Check (בדיקת סוללה של HP)

HP Support Assistant מספק מידע על מצב הסוללה המותקנת במחשב.

להפעלת HP Battery Check (בדיקת הסוללה של HP):

1. חבר שנאי מתח למחשב.

**הערה:** יש לחבר את המחשב למקור מתח חיצוני כדי להבטיח פעולה תקינה של HP Battery Check (בדיקת הסוללה של HP).

2. הקלד support (תמיכה) בתיבת החיפוש בשורת המשימות, ולאחר מכן בחר באפליקציה **HP Support Assistant**.  
– לחלופין –

לחץ על סמל סימן השאלה בשורת המשימות.

3. בחר **My PC** (המחשב שלי), בחר בכרטיסייה **Diagnostics and Tools** (אבחון וכלים), ולאחר מכן בחר **HP Battery Check** (בדיקת הסוללה של HP). אם HP Battery Check (בדיקת הסוללה של HP) מציינת כי יש להחליף את הסוללה, פנה לתמיכה.

HP Battery Check (בדיקת הסוללה של HP) בודק את הסוללה ואת התאים שלה כדי לראות אם הם פועלים כראוי, ולאחר מכן מדווח על תוצאות הבדיקה.

## הצגת כמות הטעינה הנוטרת של הסוללה

▲ הזז את המצביע מעל הסמל **Power meter** (מד צריכת חשמל) .

## מיטוב משך הפריקה של הסוללה

משך פריקת הסוללה משתנה בהתאם למאפיינים שבהם אתה משתמש בעת השימוש במתח הסוללה. משך הפריקה המירבי מתקצר בהדרגה, ככל שקיבולת האחסון של הסוללה פוחתת באופן טבעי.

עצות לקבלת משך פריקה מיטבי של הסוללה:

- הפחת את בהירות התצוגה.
- הסר את הסוללה מהמחשב כאשר היא אינה בשימוש או בטעינה.
- אחסן את הסוללה במקום קריר ויבש.
- בחר בהגדרה **Power saver** (חיסכון בצריכת חשמל) ב-Power Options (אפשרויות צריכת חשמל).

## ניהול רמות סוללה חלשה

המידע בסעיף זה מתאר את ההתראות ואת תגובות המערכת כפי שהוגדרו על-ידי היצרן. ניתן לשנות התראות מסוימות של סוללה חלשה ותגובות מערכת מסוימות באמצעות Power Options (אפשרויות צריכת חשמל). ההעדפות שנקבעו באמצעות Power Options (אפשרויות צריכת חשמל) אינן משפיעות על הברירות.

הקלד power options (אפשרויות צריכת חשמל) בתיבת החיפוש בשורת המשימות, ולאחר מכן בחר **Power Options** (אפשרויות צריכת חשמל).

## זיהוי רמות של סוללה חלשה

כאשר סוללה המהווה את מקור המתח היחיד של המחשב מגיעה לרמה חלשה או חלשה במיוחד, תתרחש התופעה הבאה:

- נורית הסוללה (במוצרים נבחרים בלבד) מציינת רמת סוללה חלשה או חלשה במיוחד.  
– לחלופין –

- הסמל **Power meter** (מד צריכת חשמל)  מציג הודעה על רמת סוללה חלשה או חלשה במיוחד.

אם המחשב מופעל או נמצא במצב Sleep (שינה), המחשב יישאר במצב Sleep (שינה) לפרק זמן קצר, ולאחר מכן יכבה. כתובים שלא נשמרו, יאבדו.

## פתרון מצב של רמת סוללה חלשה

### פתרון מצב של רמת סוללה חלשה כאשר מקור מתח חיצוני זמין

▲ חבר את אחד מההתקנים הבאים:

- מתאם AC
- התקן עגינה או הרחבה אופציונליים
- מתאם מתח אופציונלי הנרכש כאביזר מ-HP

### פתרון מצב של רמת סוללה חלשה כאשר אין מקור מתח זמין

כדי לפתור מצב של רמת סוללה חלשה כשאין מקור מתח חיצוני זמין, שמור את עבודתך ולאחר מכן כבה את המחשב.

## הסרת הסוללה

להסרת הסוללה:

**⚠ זהירות:** הסרת סוללה המהווה את מקור המתח היחיד עבור המחשב עלולה לגרום לאובדן מידע. כדי למנוע אובדן מידע, שמור את עבודתך וכבה את המחשב באמצעות Windows לפני הסרת הסוללה.

1. הפוך את המחשב על משטח ישר, כאשר תא הסוללה פונה לעברך.
2. הסט את תפס השחרור של הסוללה (1) כדי לשחרר את הסוללה.

**📝 הערה:** תפס השחרור של הסוללה חוזר באופן אוטומטי למיקומו המקורי.

3. הוצא את הסוללה מהמחשב (2).

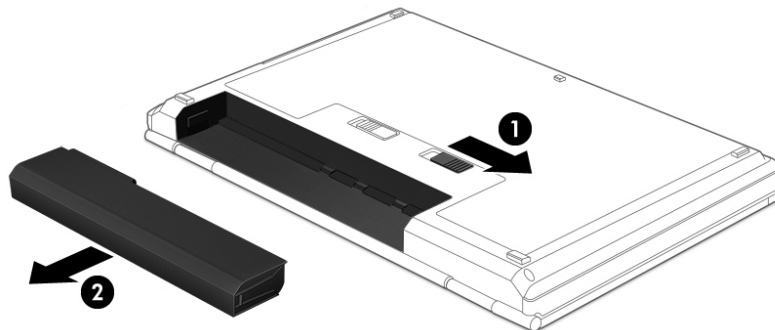

– לחלופין –

1. הפוך את המחשב על משטח ישר, כאשר תא הסוללה פונה לעברך.
2. הסט את תפס הבעילה של הסוללה (1) כדי לבטל את נעילת הסוללה, ולאחר מכן הסט את תפס השחרור של הסוללה (2) כדי לשחרר את הסוללה.

**הערה:** תפס השחרור של הסוללה חוזר באופן אוטומטי למיקומו המקורי.

3. הוצא את הסוללה מהמחשב (3).

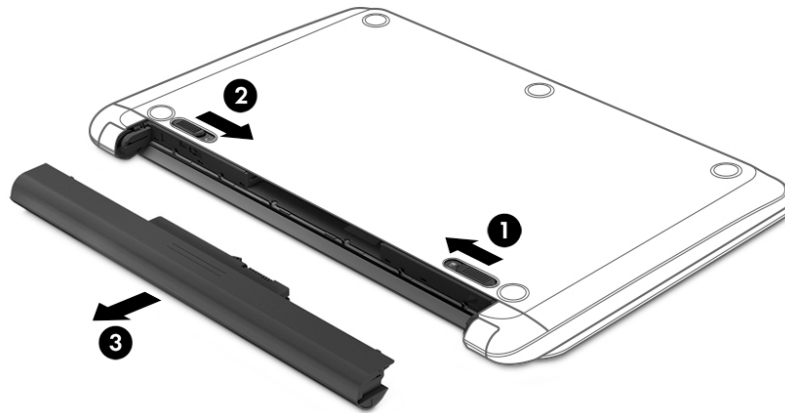

– לחלופין –

1. הפוך את המחשב על משטח ישר, כאשר הסוללה פונה לעברך.
2. הסט את תפס הבעילה של הסוללה (1) כדי לבטל את נעילת הסוללה, ולאחר מכן הסט את תפס השחרור של הסוללה (2) כדי לשחרר את הסוללה.

**הערה:** תפס השחרור של הסוללה חוזר באופן אוטומטי למיקומו המקורי.

3. סובב את הסוללה (3) כלפי מעלה, ולאחר מכן הסר אותה (4) מהמחשב.

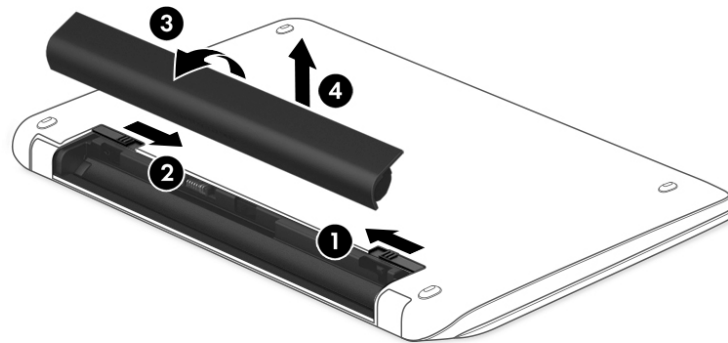

## שימור מתח הסוללה

- הקלד `power options` (אפשרויות צריכת חשמל) בתיבת החיפוש בשורת המשימות, ולאחר מכן בחר **Power Options** (אפשרויות צריכת חשמל).  
– לחלופין –
- בחר בהגדרות של צריכת חשמל נמוכה באמצעות Power Options (אפשרויות צריכת חשמל).
- כבה את חיבורי האלחוט ורשת התקשורת המקומית (LAN) וצא מיישומי המודם כשאינך משתמש בהם.
- נתק התקנים חיצוניים שאינם בשימוש ושאינם מחוברים למקור מתח חיצוני.
- הפסק, השבת או הסר את כל כרטיסי הזיכרון החיצוניים שאינך משתמש בהם.
- הפחתת בהירות המסך.
- לפני שתפסיק את עבודתך, הכנס את המחשב למצב שינה (Sleep) או כבה את המחשב.

## אחסון סוללה

**⚠ הירות:** כדי להפחית את הסיכון לגרימת נזק לסוללה, אל תחשוף אותה לטמפרטורות גבוהות למשך פרקי זמן ממושכים.

אם לא ייעשה כל שימוש במחשב והוא לא יהיה מחובר למקור מתח חיצוני במשך למעלה משבועיים, הסר את הסוללה הניתנת להחלפה על-ידי המשתמש ואחסן אותה בנפרד.

כדי להאריך את חייה של סוללה הנמצאת באחסון, שמור אותה במקום קריר ויבש.

**📝 הערה:** יש לבדוק סוללות מאוחסנות אחת ל-6 חודשים. אם הקיבולת היא פחות מ-50 אחוז, טען את הסוללה מחדש לפני שתחזיר אותה לאחסון.

אם סוללה הייתה מאוחסנת במשך חודש או יותר, יש לכייל אותה לפני השימוש.

## השלכת סוללה

**⚠ אזהרה!** כדי להפחית את הסיכון לשריפה או לכוויות, אין לפרק, למעוך או לנקב את הסוללה; אין לקצר את המגעים החיצוניים של הסוללה; אין להשליך את הסוללה לאש או למים.

ראה הודעות תקינה, בטיחות וסביבה לקבלת מידע על השלכה נאותה של הסוללות.

לגישה למזרין זה, בחר **Start** (התחל) < **All apps** (כל התוכניות) < **HP Help and Support** (עזרה ותמיכה של HP) ובחר **HP Documentation** (תיעוד של HP).

## החלפת סוללה

HP Battery Check (בדיקת הסוללה של HP) מודיע לך שיש להחליף את הסוללה כאשר תא פנימי אינו בטען כהלכה או כאשר קיבולת האחסון של הסוללה מגיעה למצב חלש. אם האחריות של HP חלה על הסוללה, ההוראות כוללות מזהה אחריות. הודעה מפנה אותך לאתר האינטרנט של HP לקבלת מידע נוסף על הזמנת סוללה חלופית.

**אזהרה!**  אין לטעון את סוללת המחשב בעת שהייה במטוס.

**אזהרה!**  כדי להפחית את הסיכון לבעיות בטיחות אפשריות, יש להשתמש רק במתאם ה-AC שסופק עם המחשב, מתאם AC חלופי המסופק על-ידי HP, או מתאם AC תואם שנרכש דרך HP.

**הערה:**  לקבלת מידע על חיבור למתח AC, עיין בפוסטר הוראות התקנה המצורף לאריזת המחשב.

מתח AC חיצוני מסופק באמצעות מתאם AC מאושר או באמצעות התקן עגינה או הרחבה אופציונלי.

חבר את המחשב למקור מתח חשמלי חיצוני באחד מהתנאים הבאים:

- בעת טעינה או כיוול של סוללה
  - בעת התקנה או שינוי של תוכנת המערכת
  - בעת כתיבת מידע לתקליטור CD, DVD או BD (במוצרים נבחרים בלבד)
  - בעת הפעלת Disk Defragmenter (מאחה הדיסק)
  - בעת ביצוע גיבוי או שחזור
- בעת חיבור ההתקן למקור מתח חשמלי חיצוני, מתרחשים האירועים הבאים:
- הסוללה מתחילה להיטען.
  - אם המחשב מופעל, הסמל של מד צריכת החשמל בשורת משימות משתנה.
- עם ניתוק מקור מתח החשמל החיצוני, מתרחשים האירועים הבאים:
- המחשב עובר לשימוש במתח סוללה.
  - בהירות התצוגה מופחתת באופן אוטומטי כדי להאריך את חיי הסוללה.



## בדיקת מתאם AC

בדוק את שבאי המתח אם אחת התופעות המפורטות להלן מתרחשת כאשר המחשב מחובר למתח חשמלי:

- לא ניתן להפעיל את המחשב.
  - לא ניתן להפעיל את התצוגה.
  - נוריות ההפעלה כבויות.
- כדי לבדוק את מתאם ה-AC:
1. כבה את המחשב.
  2. הסר את הסוללה מהמחשב.
  3. חבר את מתאם ה-AC למחשב, ולאחר מכן חבר אותו לשקע AC.
  4. הפעל את המחשב.
- אם נוריות ההפעלה נדלקות, מתאם ה-AC פועל כהלכה.
  - אם נוריות ההפעלה נשארות כבויות, מתאם ה-AC אינו פועל ויש להחליפו.
- פנה לתמיכה למידע אודות קבלת מתאם מתח AC חלופי.

## הגנה על המחשב

מאפייני האבטחה הסטנדרטיים שכלולים במערכת ההפעלה Windows ובתוכנית השירות (BIOS) Computer Setup שאינה חלק מ-Windows, יכולים להגן על ההגדרות האישיות והנתונים האישיים מפני מגוון סיכונים.

**הערה:** פתוחות אבטחה מיועדים לשמש כגורמים מרתיעים. ייתכן שגורמים מרתיעים אלו לא ימנעו שימוש לרעה או גניבה של מוצר.

**הערה:** לפני שליחת המחשב לתיקון, גבה ומחק קבצים סודיים, והסר כל הסיסמאות המוגדרות.

**הערה:** ייתכן שמאפיינים מסוימים המופיעים בפרק זה לא יהיו זמינים במחשב שברשותך.

**הערה:** המחשב שברשותך תומך ב-Computrace, שירות מקוון מבוסס-אבטחה לניהול מעקב ולשחזור זמין במדינות/אזורים נבחרים. אם המחשב נגנב, Computrace יכול לאתר את המחשב אם המשתמש הבלתי מורשה ניגש לאינטרנט. כדי להשתמש ב-Computrace, יש לרכוש את התוכנה ולהירשם כמכוי לשירות. לקבלת מידע אודות הזמנה של תוכנת Computrace, עבור לאתר <http://www.hp.com>.

סיכוני המחשב	מאפיין אבטחה
שימוש לא מורשה במחשב	HP Client Security, בשילוב עם סיסמה, כרטיס חכם, כרטיס ללא מגע, טביעות אצבע ושומות, או הרשאות אימות אחרות
גישה לא מורשית ל-Computer Setup (BIOS)	סיסמת מנהל המערכת של BIOS ב-Computer Setup*
גישה לא מורשית לתוכן הכונן הקשיח	סיסמת DriveLock (במוצרים נבחרים בלבד) או Computer Setup*
אתחול לא מורשה מכונן אופטי חיצוני אופציונלי (במוצרים נבחרים בלבד), מכונן קשיח חיצוני (במוצרים נבחרים בלבד) או ממתאם רשת פנימי	מאפיין אפשרויות אתחול ב-Computer Setup*
גישה לא מורשית לחשבון משתמש ב-Windows	סיסמת משתמש של Windows
גישה לא מורשית לנתונים	<ul style="list-style-type: none"> <li>תוכנת HP Drive Encryption</li> <li>Windows Defender</li> </ul>
גישה לא מורשית להגדרות Computer Setup ולמידע אחר בנוגע לזיהוי המערכת	סיסמת מנהל המערכת של BIOS ב-Computer Setup*
הזדה לא מורשית של המחשב	חרוץ כבל אבטחה (בשימוש עם כבל אבטחה אופציונלי במוצרים נבחרים בלבד)

**\*\*Computer Setup** היא תוכנית שירות מבוססת-ROM המותקנת מראש, וניתן להשתמש בה גם כשמערכת ההפעלה אינה פועלת או אינה נטענת כהלכה. באפשרותך להשתמש בהתקן הצבעה (לוח מגע, מוט הצבעה או עכבר USB) או במקלדת כדי לנווט ולבצע בחירות ב-Computer Setup.

**הערה:** במחשבי לוח ללא מקלדות, ניתן להשתמש במסך המגע.

## שימוש בסיסמאות

סיסמה היא קבוצת תווים שאתה בוחר כדי לאבטח את המידע במחשב. ניתן להגדיר מספר סוגי סיסמאות, בהתאם לאופן שבו ברצונך לשלוט בגישה למידע. ניתן להגדיר סיסמאות ב-Windows או ב-Computer Setup המותקנת מראש במחשב.

- סיסמאות מנהל המערכת של BIOS ו-DriveLock מוגדרות ב-Computer Setup ומנהלות באמצעות ה-BIOS של המערכת.
- סיסמאות של Windows מוגדרות רק במערכת ההפעלה Windows.
- אם שכחת את סיסמאות ה-DriveLock של המשתמש ושל המנהל שהוגדרו ב-Computer Setup, הכוון הקשיח שמוגן על-ידי הסיסמאות נבעל לצמיתות ולא ניתן עוד להשתמש בו.
- ניתן להשתמש באותה הסיסמה עבור מאפיין של Computer Setup ועבור מאפיין אבטחה של Windows. כמו כן, ניתן להשתמש באותה הסיסמה עבור יותר ממאפיין אחד של Computer Setup.
- השתמש בעצות שלהלן ליצירה ושמירה של סיסמאות:
  - בעת יצירת סיסמאות, פעל לפי הדרישות שמוגדרות על-ידי התוכנית.
  - אל תשתמש באותה הסיסמה במספר אפליקציות או אתרי אינטרנט, ואל תשתמש שוב בסיסמת Windows שלך עבור אפליקציה או אתר אינטרנט אחר כלשהם.
  - השתמש במאפיין Password Manager של HP Client Security כדי לאחסן את שמות המשתמש והסיסמאות שלך עבור כל אתרי האינטרנט והאפליקציות. תוכל לקרוא אותם בעתיד באופן מאובטח, אם לא תזכור אותם.
  - אל תשמור סיסמאות בקובץ במחשב.
- הטבלאות הבאות מפרטות סיסמאות Windows וסיסמאות מנהל מערכת BIOS כפוצות ומתארות את תפקידיהן.

## הגדרת סיסמאות ב-Windows

פונקציה	סיסמה
מגנה על גישה לחשבון של Windows ברמת מנהל מערכת.	סיסמת מנהל המערכת*
<b>הערה:</b> הגדרת סיסמת מנהל המערכת של Windows אינה מגדירה את סיסמת מנהל המערכת של BIOS.	
להגנה על הגישה לחשבון משתמש ב-Windows.	סיסמת משתמש*
* לקבלת מידע על הגדרת סיסמת מנהל מערכת של Windows או סיסמת משתמש של Windows, הקלד support (תמיכה) בתיבת החיפוש בשורת המשימות, ולאחר מכן בחר את האפליקציה <b>HP Support Assistant</b> .	

## הגדרת סיסמאות ב-Computer Setup

פונקציה	סיסמה
מגנה על הגישה ל-Computer Setup.	סיסמת מנהל מערכת של BIOS*
<b>הערה:</b> אם הופעלו מאפיינים למניעת הסרה של סיסמת מנהל המערכת של BIOS, לא יהיה ניתן להסירה עד להשבתת מאפיינים אלה.	
להגנה על הגישה לכונן הקשיח הפנימי שמוגן על-ידי DriveLock. נעשה בה שימוש גם להסרת ההגנה של DriveLock.	סיסמת DriveLock של מנהל*
<b>הערה:</b> במוצרים נבחרים, עליך להגדיר סיסמת מנהל מערכת של BIOS לפני שתוכל להגדיר סיסמת DriveLock.	
מגנה על הגישה לכונן הקשיח הפנימי שמוגן באמצעות DriveLock, ומוגדרות תחת DriveLock Passwords (סיסמאות DriveLock) במהלך תהליך ההפעלה.	סיסמת DriveLock של משתמש*
<b>הערה:</b> במוצרים נבחרים, עליך להגדיר סיסמת מנהל מערכת של BIOS לפני שתוכל להגדיר סיסמת DriveLock.	
*לקבלת מידע אודות כל אחת מסיסמאות אלה, עיין בנושאים הבאים.	

## ניהול סיסמת מנהל מערכת של BIOS

כדי להגדיר, לשנות או למחוק סיסמה זו, בצע את השלבים הבאים:

### הגדרת סיסמה חדשה של מנהל מערכת של BIOS

#### 1. הפעל את Computer Setup.

- מחשבים או מחשבי לוח עם מקלדות:

▲ הפעל או הפעל מחדש את המחשב, ועם הופעת הסמל של HP, לחץ על **F10** כדי להיכנס ל-Computer Setup.

- מחשבי לוח ללא מקלדות:

▲ כבה את מחשב הלוח. לחץ על לחצן ההפעלה יחד עם לחצן החלשת עוצמת הקול עד שיופיע תפריט ההפעלה, ולאחר מכן הקש על **F10** כדי להיכנס ל-Computer Setup.

#### 2. בחר **Security** (אבטחה), בחר **Create BIOS Administrator password** (צור סיסמת מנהל מערכת של BIOS) או **Set Up BIOS Administrator Password** (הגדר סיסמת מנהל מערכת של BIOS) (במוצרים נבחרים בלבד) ולאחר מכן לחץ על **enter**.

#### 3. כשתבקש, הקלד סיסמה.

#### 4. כשתבקש, הקלד את הסיסמה החדשה פעם נוספת לאישור.

#### 5. כדי לשמור את השינויים ולצאת מ-Computer Setup, בחר את הסמל **Save** (שמור) ולאחר מכן פעל בהתאם להוראות המופיעות על-גבי המסך.

–לחלופין –

בחר **Main** (ראשי), בחר **Save Changes and Exit** (שמירת שינויים ויציאה), ולאחר מכן לחץ על **enter**.

השינויים ייכנסו לתוקף לאחר שהמחשב יופעל מחדש.

### שינוי סיסמת מנהל מערכת של BIOS

#### 1. הפעל את Computer Setup.

- מחשבים או מחשבי לוח עם מקלדות:

▲ הפעל או הפעל מחדש את המחשב, ועם הופעת הסמל של HP, לחץ על **F10** כדי להיכנס ל-Computer Setup.

- מחשבי לוח ללא מקלדות:

▲ כבה את מחשב הלוח. לחץ על לחצן ההפעלה יחד עם לחצן החלשת עוצמת הקול עד שיופיע תפריט ההפעלה, ולאחר מכן הקש על **F10** כדי להיכנס ל-Computer Setup.

#### 2. בחר **Security** (אבטחה), בחר **Change BIOS Administrator Password** (שנה סיסמת מנהל מערכת של BIOS) או **Change Password** (שנה סיסמה) (במוצרים נבחרים בלבד) ולאחר מכן לחץ על **enter**.

#### 3. כשתבקש, הקלד את הסיסמה הנוכחית.

#### 4. כשתבקש, הקלד את הסיסמה החדשה שלך.

#### 5. כשתבקש, הקלד את הסיסמה החדשה פעם נוספת לאישור.

#### 6. כדי לשמור את השינויים ולצאת מ-Computer Setup, בחר את סמל **Save** (שמור) ולאחר מכן פעל בהתאם להוראות המופיעות על-גבי המסך.

–לחלופין –

בחר **Main** (ראשי), בחר **Save Changes and Exit** (שמירת שינויים ויציאה), ולאחר מכן לחץ על **enter**.

השינויים ייכנסו לתוקף לאחר שהמחשב יופעל מחדש.

## מחיקת סיסמת מנהל מערכת של BIOS

1. הפעל את Computer Setup.

- מחשבים או מחשבי לוח עם מקלדות:

▲ הפעל או הפעל מחדש את המחשב, ועם הופעת הסמל של HP, לחץ על **f10** כדי להיכנס ל-Computer Setup.

- מחשבי לוח ללא מקלדות:

▲ כבה את מחשב הלוח. לחץ על לחצן ההפעלה יחד עם לחצן החלשת עוצמת הקול עד שיופיע תפריט ההפעלה, ולאחר מכן הקש על **F10** כדי להיכנס ל-Computer Setup.

2. בחר **Security** (אבטחה), בחר **Change BIOS Administrator Password** (שנה סיסמת מנהל מערכת של BIOS) או **Change Password** (שנה סיסמה) (במוצרים נבחרים בלבד) ולאחר מכן לחץ על **enter**.

3. כשתתבקש, הקלד את הסיסמה הנוכחית.

4. כשתתבקש להזין את הסיסמה החדשה, השאר את השדה ריק ולאחר מכן הקש **enter**.

5. כשתתבקש להקליד שוב את הסיסמה החדשה שלך, השאר את השדה ריק ולאחר מכן הקש **enter**.

6. כדי לשמור את השינויים ולצאת מ-Computer Setup, בחר את סמל **Save** (שמור) ולאחר מכן פעל בהתאם להוראות המופיעות על-גבי המסך.

–לחלופין–

בחר **Main** (ראשי), בחר **Save Changes and Exit** (שמירת שינויים ויציאה), ולאחר מכן לחץ על **enter**.

השינויים ייכנסו לתוקף לאחר שהמחשב יופעל מחדש.

## הזנת סיסמת מנהל מערכת של BIOS

כאשר תוצג ההנחיה **BIOS Administrator password** (סיסמת מנהל מערכת של BIOS), הקלד את הסיסמה שלך (באמצעות אותם מקשים שבהם השתמשת להגדרת הסיסמה), ולאחר מכן לחץ על **enter**. לאחר שני ניסיונות כושלים להזין את סיסמת מנהל המערכת של BIOS, עליך להפעיל מחדש את המחשב ולנסות שוב.

## ניהול סיסמת DriveLock של Computer Setup (במוצרים נבחרים בלבד)

**זהירות:**  למניעת השבתה לצמיתות של כונן קשיח המוגן באמצעות DriveLock, רשום לעצמך את סיסמת DriveLock של המשתמש ואת סיסמת DriveLock של המנהל במקום בטוח, הרחק מהמחשב. אם שכחת את שתי סיסמאות DriveLock, הכונן הקשיח יינעל לצמיתות ולא ניתן יהיה להשתמש בו עוד.

הגנת DriveLock מונעת גישה לא מורשית לתוכן הכונן הקשיח. ניתן להחיל את DriveLock רק על כוננים קשיחים פנימיים במחשב. לאחר ההחלה של הגנת DriveLock על כונן, יש להזין סיסמה לצורך גישה לכונן. יש להכניס את הכונן למחשב או למשכפל יציאות מתקדם כדי שניתן יהיה לגשת אליו באמצעות סיסמאות DriveLock.

להחלת הגנת DriveLock על כונן קשיח פנימי, יש להגדיר סיסמת משתמש וסיסמת מנהל ב-Computer Setup. הבא בחשבון את השיקולים הבאים בנוגע לשימוש בהגנת DriveLock:

- לאחר החלת ההגנה של DriveLock על כונן קשיח, ניתן לגשת לכונן הקשיח רק באמצעות הזנת סיסמת משתמש או סיסמת מנהל.
- על הבעלים של סיסמת המשתמש להיות משתמש על בסיס יום-יומי בכונן הקשיח המוגן. הבעלים של סיסמת המנהל עשוי להיות מנהל מערכת או משתמש על בסיס יום-יומי.
- סיסמת המשתמש וסיסמת המנהל יכולות להיות זהות.
- ניתן למחוק את סיסמת המשתמש או סיסמת המנהל רק באמצעות הסרת הגנת DriveLock מהכונן.

**הערה:**  במוצרים נבחרים, עליך להגדיר סיסמת מנהל מערכת של BIOS לפני שתוכל לגשת למאפייני DriveLock.

## הגדרת סיסמת DriveLock

כדי להגדיר סיסמת DriveLock ב-Computer Setup, בצע את השלבים הבאים:

1. הפעל את Computer Setup.
    - מחשבים או מחשבי לוח עם מקלדות:
      1. כבה את המחשב.
      2. לחץ על לחצן ההפעלה ועם הופעת הסמל של HP, לחץ על **F10** כדי להיכנס ל-Computer Setup.
    - מחשבי לוח ללא מקלדות:
      1. כבה את מחשב הלוח.
      2. לחץ על לחצן ההפעלה יחד עם לחצן החלשת עוצמת הקול עד שיופיע תפריט ההפעלה, ולאחר מכן הקש על **F10** כדי להיכנס ל-Computer Setup.
  2. בחר **Security** (אבטחה), בצע את הבחירה עבור **Hard Drive Utilities** (תוכניות שירות של הכונן הקשיח) או **Hard Drive Tools** (כלי כונן קשיח) במוצרים נבחרים בלבד, בחר **DriveLock** ולאחר מכן לחץ על **enter**.
- 
- הערה:**  במוצרים נבחרים, ייתכן שתבקש להגדיר סיסמת DriveLock ולהזין את סיסמת מנהל המערכת של BIOS.
3. בחר את הכונן הקשיח שעליו ברצונך להגן, ולאחר מכן לחץ על **enter**.
  4. בחר **Set DriveLock Master Password** (הגדר סיסמת מנהל DriveLock) או **Set DriveLock Password** (הגדר סיסמת DriveLock) (במוצרים נבחרים בלבד) ולאחר מכן לחץ על **enter**.
  5. קרא את האזהרה בעיון.
  6. פעל בהתאם להוראות המופיעות על-גבי המסך כדי להגדיר סיסמת DriveLock.
  7. כדי לצאת מ-Computer Setup, בחר **Main** (ראשי), בחר **Save Changes and Exit** (שמירת שינויים ויציאה), ולאחר מכן בחר **Yes** (כן).

## הפעלת DriveLock (במוצרים נבחרים בלבד)

במוצרים נבחרים, ייתכן שתצטרך לפעול לפי ההוראות הבאות כדי להפעיל את DriveLock.

1. הפעל את Computer Setup.
    - מחשבים או מחשבי לוח עם מקלדות:
      1. כבה את המחשב.
      2. לחץ על לחצן ההפעלה ועם הופעת הסמל של HP, לחץ על **F10** כדי להיכנס ל-Computer Setup.
    - מחשבי לוח ללא מקלדות:
      1. כבה את מחשב הלוח.
      2. לחץ על לחצן ההפעלה יחד עם לחצן החלשת עוצמת הקול עד שיופיע תפריט ההפעלה, ולאחר מכן הקש על **F10** כדי להיכנס ל-Computer Setup.
  2. בחר **Security** (אבטחה), בחר **Hard Drive Utilities** (תוכניות שירות של הכונן הקשיח) או **Hard Drive Tools** (כלי כונן קשיח) (במוצרים נבחרים בלבד), בחר **DriveLock** ולאחר מכן לחץ על **enter**.
- 
- הערה:**  במוצרים נבחרים, ייתכן שתבקש להזין את סיסמת מנהל המערכת של BIOS ולבחור **Set DriveLock Password** (הגדר סיסמת DriveLock).
3. בחר את הכונן הקשיח שעליו ברצונך להגן, ולאחר מכן לחץ על **enter**.
  4. פעל בהתאם להוראות המופיעות על-גבי המסך כדי לבחור את האפשרויות להפעלת DriveLock ולהזין סיסמאות כאשר תבקש.

---

**הערה:** במוצרים נבחרים, ייתכן שתתבקש להקליד DriveLock. זהו שדה תלוי רישיות.

---

**5.** כדי לצאת מ-Computer Setup, בחר **Main** (ראשי), בחר **Save Changes and Exit** (שמירת שינויים ויציאה), ולאחר מכן בחר **Yes** (כן).

### השבתת DriveLock (במוצרים נבחרים בלבד)

**1.** הפעל את Computer Setup.

- מחשבים או מחשבי לוח עם מקלדות:

**1.** כבה את המחשב.

**2.** לחץ על לחצן ההפעלה ועם הופעת הסמל של HP, לחץ על **F10** כדי להיכנס ל-Computer Setup.

- מחשבי לוח ללא מקלדות:

**1.** כבה את מחשב הלוח.

**2.** לחץ על לחצן ההפעלה יחד עם לחצן החלשת עוצמת הקול עד שיופיע תפריט ההפעלה, ולאחר מכן הקש על **F10** כדי להיכנס ל-Computer Setup.

**2.** בחר **Security** (אבטחה), בחר **Hard Drive Utilities** (תוכניות שירות של הכונן הקשיח) או **Hard Drive Tools** (כלי כונן קשיח) (במוצרים נבחרים בלבד), בחר **DriveLock** ולאחר מכן לחץ על **enter**.

---

**הערה:** במוצרים נבחרים, ייתכן שתתבקש להזין את סיסמת מנהל המערכת של BIOS ולבחור **Set DriveLock Password** (הגדר סיסמת DriveLock).

---

**3.** בחר את הכונן הקשיח שברצונך לנהל, ולאחר מכן לחץ על **enter**.

**4.** פעל לפי ההוראות שעל-גבי המסך כדי להשבית את DriveLock.

**5.** כדי לצאת מ-Computer Setup, בחר **Main** (ראשי), בחר **Save Changes and Exit** (שמירת שינויים ויציאה), ולאחר מכן בחר **Yes** (כן).



## הזנת סיסמת DriveLock (במוצרים נבחרים בלבד)

ודא שהכונן הקשיח הוכנס למחשב (לא להתקן עגינה או MultiBay חיצוני אופציונליים).  
כאשר תוצג הבקשה **DriveLock Password** (סיסמת DriveLock), הקלד את סיסמת המשתמש או המנהל (באמצעות אותם מקשים שבהם השתמשת להגדרת הסיסמה) ולאחר מכן הקש **enter**.  
לאחר שלושה ניסיונות כושלים להזין את הסיסמה, עליך לכבות את המחשב ולנסות שוב.

## שינוי סיסמת DriveLock (במוצרים נבחרים בלבד)

כדי לשנות סיסמת DriveLock ב-Computer Setup, בצע את השלבים הבאים:

1. כבה את המחשב.
2. לחץ על לחצן ההפעלה.
3. כאשר תופיע ההנחיה **DriveLock Password** (סיסמת DriveLock), הקלד את סיסמת ה-DriveLock הנוכחית של המשתמש או המנהל שאתה משנה, לחץ על **enter**, ולאחר מכן לחץ או הקש על **f10** כדי להיכנס ל-Computer Setup.
4. בחר **Security** (אבטחה), בחר **Hard Drive Utilities** (תוכניות שירות של הכונן הקשיח) או **Hard Drive Tools** (כלי כונן קשיח) (במוצרים נבחרים בלבד), בחר **DriveLock** ולאחר מכן לחץ על **enter**.

---

**הערה:** במוצרים נבחרים, ייתכן שתבקש להזין את סיסמת מנהל המערכת של BIOS ולבחור **Set DriveLock Password** (הגדר סיסמת DriveLock).

5. בחר את הכונן הקשיח שברצונך לנהל, ולאחר מכן לחץ על **enter**.
  6. בחר את האפשרות לשינוי הסיסמה ולאחר מכן פעם בהתאם להנחיות על-גבי המסך כדי להזין סיסמאות.
- 
- הערה:** האפשרות **Change DriveLock Master Password** (שנה סיסמת DriveLock של מנהל) גלויה רק אם סיסמת המנהל הופיעה בהנחיית DriveLock Password (סיסמת DriveLock) בשלב 3.
7. כדי לצאת מ-Computer Setup, בחר את **Main** (ראשי) בחר **Save Changes and Exit** (שמירת שינויים ויציאה) ולאחר מכן פעל בהתאם להוראות המופיעות על המסך.

## שימוש ב-Automatic DriveLock של Computer Setup (במוצרים נבחרים בלבד)

בסביבה מרובת משתמשים, באפשרותך להגדיר סיסמת Automatic DriveLock (בעילת כונן אוטומטית). כאשר הסיסמה Automatic DriveLock (בעילת כונן אוטומטית) מופעלת, יוצרו סיסמת משתמש אקראית וסיסמת מנהל DriveLock. כאשר משתמש כלשהו משיג הרשאה לסיסמה, אותה סיסמת משתמש ואותה סיסמה של מנהל DriveLock אקראיות משמשות לביטול הבעילה של הכונן.

---

**הערה:** עליך להגדיר סיסמת מנהל מערכת של BIOS לפני שתוכל לגשת למאפיינים של Automatic DriveLock.

## הזנת סיסמת Automatic DriveLock (במוצרים נבחרים בלבד)

להפעלת סיסמת Automatic DriveLock (בעילת כונן אוטומטית) ב-Computer Setup, פעל בהתאם לשלבים הבאים:

1. הפעל את המחשב או הפעל אותו מחדש, ולאחר מכן הקש **esc** כאשר מוצגת ההודעה "Press the ESC key for Startup Menu" (הקש על מקש ESC לתפריט ההפעלה) בתחתית המסך.
2. הקש **f10** כדי להיכנס ל-Computer Setup.
3. בחר **Security** (אבטחה), בחר **Hard Drive Tools** (כלי כונן קשיח), בחר **Automatic DriveLock** ולאחר מכן לחץ על **enter**.
4. הקלד את סיסמת מנהל המערכת של BIOS, ולאחר מכן הקש **enter**.
5. בחר כונן קשיח פנימי ולאחר מכן לחץ על **enter**.
6. קרא את האזהרה. כדי להמשיך, בחר **YES** (כן).
7. כדי לשמור את השינויים ולצאת מ-Computer Setup, בחר את הסמל **Save** (שמור) ולאחר מכן פעל בהתאם להוראות המופיעות על-גבי המסך.  
–לחלופין –  
בחר **Main** (ראשי), בחר **Save Changes and Exit** (שמירת שינויים ויציאה), ולאחר מכן לחץ על **enter**.

## הסרת הגנה של Automatic DriveLock (במוצרים נבחרים בלבד)

להסרה של הגנת DriveLock בתוכנית השירות Computer Setup, פעל בהתאם לשלבים הבאים:

1. הפעל את המחשב או הפעל אותו מחדש, ולאחר מכן הקש **esc** כאשר מוצגת ההודעה "Press the ESC key for Startup Menu" (הקש על מקש ESC לתפריט ההפעלה) בתחתית המסך.
2. הקש **f10** כדי להיכנס ל-Computer Setup.
3. בחר **Security** (אבטחה), בחר **Hard Drive Tools** (כלי כונן קשיח), בחר **Automatic DriveLock** ולאחר מכן לחץ על **enter**.
4. הזן את סיסמת מנהל המערכת של BIOS, ולאחר מכן הקש **enter**.
5. בחר כונן קשיח פנימי ולאחר מכן לחץ על **enter**.
6. בחר **השבת הגנה**.
7. כדי לשמור את השינויים ולצאת מ-Computer Setup, בחר את סמל **Save** (שמור) ולאחר מכן פעל בהתאם להוראות המופיעות על-גבי המסך.  
–לחלופין –  
בחר **Main** (ראשי), בחר **Save Changes and Exit** (שמירת שינויים ויציאה), ולאחר מכן לחץ על **enter**.

## שימוש בתוכנת אנטי-וירוס

כאשר אתה משתמש במחשב לצורך גישה לדואר אלקטרוני, לרשת או לאינטרנט, אתה עלול לחשוף את המחשב לוורוסי מחשב. וירוסי מחשבים יכולים להשבית את מערכת ההפעלה, התוכניות או כלי השירות, או לגרום להם לפעול באופן חריג. תוכנת אנטי-וירוס יכולה לזהות את מרבית הווירוסים, להשמיד אותם, ובמרבית המקרים אף לתקן נזקים שנגרמו על-ידם. כדי לספק הגנה רציפה נגד וירוסים חדשים, יש להקפיד לעדכן את תוכנת האנטי-וירוס. Windows Defender מותקן מראש במחשב שלך. מומלץ מאוד להמשיך ולהשתמש בתוכנית אנטי-וירוס כדי לספק הגנה מלאה למחשב. לקבלת מידע נוסף על וירוסים, עבור אל HP Support Assistant.

## שימוש בתוכנת חומת אש

חומות אש מיועדות למנוע גישה לא מורשית למערכת או לרשת. חומת אש יכולה להיות תוכנה שבאפשרותך להתקין במחשב ו/או ברשת שברשותך או פתרון שנוצר עבור חומרה ותוכנה.

קיימים שני סוגים של חומות אש:

- חומות אש מבוססות-מארח—תוכנה המגינה רק על המחשב שבו היא מותקנת.
- חומות אש מבוססות-רשת—מותקנות בין מודם ה-DSL או הכבלים לרשת הביתית שלך כדי להגן על כל המחשבים ברשת.

כשחומת אש מותקנת במערכת, מבוצע מעקב אחר כל הנתונים הנשלחים למערכת וממנה ונערכת השוואה ביניהם לבין סדרה של קריטריוני אבטחה מוגדרי-משתמש. הנתונים שאינם עומדים בקריטריונים אלה, ייחסמו.

ייתכן שבמחשב שברשותך או בציוד לעבודה ברשת כבר מותקנת חומת אש. אם לא, קיימים פתרונות תוכנה של חומת אש.

**הערה:** בתנאים מסוימים חומת האש יכולה לחסום גישה למשחקים באינטרנט, להפריע לשיתוף מדפסות או קבצים ברשת, או לחסום קבצים מצורפים מורשים בדואר אלקטרוני. כדי לפתור את הבעיה באופן זמני, השבת את חומת האש, בצע את המשימה הרצויה ולאחר מכן הפעל מחדש את חומת האש. כדי לפתור את הבעיה לצמיתות, הגדר מחדש את התצורה של חומת האש.

## התקנת עדכוני אבטחה קריטיים

**זהירות:** Microsoft® שולחת התראות בנוגע לעדכונים קריטיים. כדי להגן על המחשב מפני פרצות אבטחה ווירוסי מחשב, התקן את כל העדכונים הקריטיים של Microsoft ברגע שתקבל התראה.

ניתן לבחור אם העדכונים יותקנו באופן אוטומטי. כדי לשנות את ההגדרות, הקלד control panel (לוח הבקרה) בתיבת החיפוש בשורת המשימות, ולאחר מכן בחר **Control Panel** (לוח הבקרה). בחר **System and Security** (מערכת ואבטחה), בחר **Windows Update**, בחר **Change settings** (שינוי הגדרות), ופעל בהתאם להוראות המופיעות על-גבי המסך.

## שימוש ב-HP Client Security (במוצרים נבחרים בלבד)

תוכנת HP Client Security מותקנת מראש במחשב. ניתן לגשת אל התוכנה דרך הסמל HP Client Security בקצה הימני של שורת המשימות או בלוח הבקרה של Windows. התוכנה מספקת מאפייני אבטחה המסייעים להגן מפני גישה לא מורשית למחשב, לרשתות ולנתונים קריטיים. לקבלת מידע נוסף, עיין בעזרה של תוכנת HP Client Security.

## שימוש ב-HP Touchpoint Manager (במוצרים נבחרים בלבד)

HP Touchpoint Manager הוא פתרון IT מבוסס-ענן המאפשר לעסקים לנהל ולאבטח בעילות את נכסי החברה. HP Touchpoint Manager מסייע להגן על התקנים מפני תוכנות זדוניות והתקפות אחרות, מפקח על תקינות הצג ומאפשר ללקוחות לצמצם את הזמן המוקדש לפתרון בעיות בהתקן ובאבטחתו שעמן מתמודד משתמש הקצה. לקוחות יכולים להוריד ולהתקין את התוכנה במהירות, הליך יעיל ומשתלם ביחס לפתרונות פנים-ארגוניים וגילים. לקבלת מידע נוסף, ראה <http://www.hptouchpointmanager.com>.

## התקנת כבל אבטחה אופציונלי (במוצרים נבחרים בלבד)

**הערה:** כבל אבטחה מיועד לפעול כגורם מרתיע, אך הוא לא ימנע שימוש לרעה או גניבה של המחשב.

**הערה:** ייתכן שחריץ כבל האבטחה במחשב שברשותך נראה מעט שונה מהאירור בסעיף זה.

1. כרוך את כבל האבטחה מסביב לחפץ יציב כלשהו.
2. הכנס את המפתח (1) לתוך מנעול הכבל (2).
3. הכנס את מנעול הכבל לחריץ כבל האבטחה במחשב (3), ולאחר מכן נעל את מנעול הכבל באמצעות המפתח.

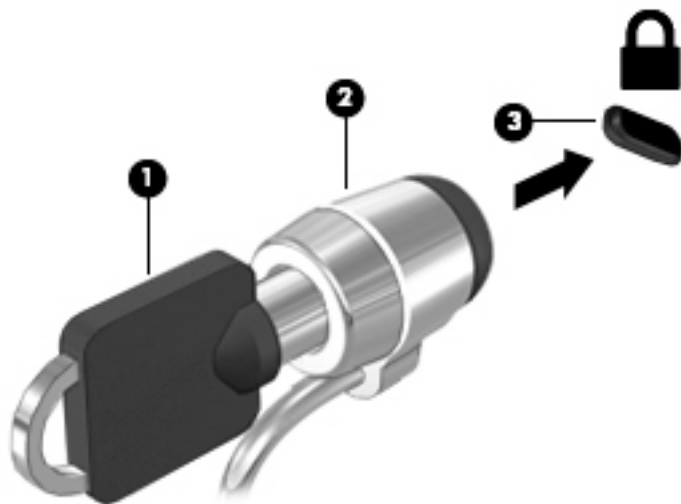

## שימוש בקורא טביעות אצבע (במוצרים נבחרים בלבד)

קוראי טביעות אצבע משולבים זמינים במוצרים נבחרים. כדי להשתמש בקורא טביעות האצבע, עליך לרשום את טביעות האצבע שלך ב-Credential Manager (מנהל ההרשאות) של HP Client Security. עיין בעזרה של תוכנת HP Client Security. לאחר רישום טביעות האצבע שלך ב-Credential Manager, תוכל להשתמש ב-Password Manager של HP Client Security כדי לאחסן ולהזין את שמות המשתמש והסיסמאות שלך באתרי האינטרנט והיישומים הנתמכים.

### איתור קורא טביעות האצבע

קורא טביעות האצבע הינו חיישן מתכתי קטן הממוקם באחד מהאזורים הבאים במחשב:

- בסמוך לתחתית לוח המגע
- בצד הימני של המקלדת
- בצד הימני או השמאלי העליון בתצוגה
- בצד השמאלי או הימני של התצוגה

בהתאם לדגם המוצר שברשותך, ניתן להטות את קורא טביעות האצבע בצורה אופקית או אנכית. בשני הכיוונים יש צורך להביח את האצבע במאונך לחיישן המתכתי.

חשוב לבצע תחזוקה שוטפת על-מנת לשמור על המחשב במצב אופטימלי. פרק זה מסביר כיצד להשתמש בכלים כגון Disk Defragmenter (מאחה הדיסק) ו-Disk Cleanup (ניקוי הדיסק). כמו כן, פרק זה מספק הוראות לעדכון תוכניות ומנהלי התקן, שלבי ניקוי המחשב ועצות לנסיעה עם המחשב (או שליחתו).

## שיפור הביצועים

ביצוע משימות תחזוקה שוטפות באמצעות כלים כגון Disk Defragmenter (מאחה הדיסק) ו-Disk Cleanup (ניקוי הדיסק), יכול לשפר את ביצועי המחשב.

### שימוש ב-Disk Defragmenter (מאחה הדיסק)

HP ממליצה להשתמש ב-Disk Defragmenter (מאחה הדיסק) כדי לאחות את הכונן הקשיח לפחות פעם בחודש.

**הערה:** אין צורך להפעיל את Disk Defragmenter (מאחה הדיסק) בכוננים ללא חלקים נעים (solid-state).

להפעלת Disk Defragmenter (מאחה הדיסק):

1. חבר את המחשב למקור מתח AC.
  2. הקלד defragment (איחוי) בתיבת החיפוש בשורת המשימות, ולאחר מכן בחר **Defragment and optimize your drives** (אחה ומטב את הכוננים שלך).
  3. פעל לפי ההוראות שעל-גבי המסך.
- לקבלת מידע נוסף, עיין בעזרת התוכנה של Disk Defragmenter (מאחה הדיסק).

### שימוש ב-Disk Cleanup (ניקוי הדיסק)

השתמש ב-Disk Cleanup (ניקוי הדיסק) כדי לחפש בכונן הקשיח אחר קבצים לא נחוצים, שאותם ניתן למחוק בטוחה כדי לפנות שטח דיסק ולסייע למחשב לפעול באופן יעיל יותר.

להפעלת Disk Cleanup (ניקוי הדיסק):

1. הקלד disk (דיסק) בתיבת החיפוש בשורת המשימות, ולאחר מכן בחר **Free up disk space by deleting unnecessary files** (פנה שטח דיסק על-ידי מחיקת קבצים שאינם נחוצים) **Uninstall apps to free up disk space** (הסר התקנת אפליקציות כדי לפנות שטח דיסק).
2. פעל לפי ההוראות שעל-גבי המסך.

### שימוש ב-HP 3D DriveGuard (במוצרים נבחרים בלבד)

HP 3D DriveGuard מגן על הכונן הקשיח על-ידי השבתת הכונן ועצירת בקשות לנתונים במסגרת אחד מהתנאים הבאים:

- אתה מפיל את המחשב.
  - אתה מזיז את המחשב כשהצג סגור בעוד שהמחשב פועל באמצעות מתח סוללה.
- זמן קצר לאחר שהתרוחש אחד מהמקרים האלה, HP 3D DriveGuard מחזיר את הכונן הקשיח לפעולה רגילה.

**הערה:** רק כונני דיסק פנימיים מוגנים על-ידי HP 3D DriveGuard. כונן קשיח, שהותקן בהתקן עגינה אופציונלי או חובר ליציאת USB, אינו מוגן על-ידי HP 3D DriveGuard.

**הערה:** מאחר שבכונני שבבים (כונני SSD) אין חלקים נעים, אין צורך בהגנה של HP 3D DriveGuard.

לקבלת מידע נוסף, עיין בעזרה של תוכנת HP 3D DriveGuard.

## זיהוי הסטטוס של HP 3D DriveGuard

נורית הכונן הקשיח במחשב מחליפה את צבעה כדי להראות שהכונן בתא הכונן הקשיח הראשי ו/או בתא הכונן הקשיח המשני (במוצרים נבחרים בלבד) מושבת. כדי לקבוע אם כונן דיסק מסוים מוגן או אם הוא מושבת, הבט בסמל בשולחן העבודה של Windows באזור הודעות, בקצה הימני או השמאלי של שורת המשימות.

## עדכון תוכניות ומנהלי התקן

HP ממליצה על עדכון התוכניות ומנהלי ההתקן באופן קבוע. עדכונים יכולים לפתור בעיות ולספק מאפיינים ואפשרויות חדשים למחשב שלך. לדוגמה, ייתכן כי רכיבי גרפיקה ישנים יותר לא יפעלו כהלכה עם תוכנות המשחקים העדכניות ביותר. ללא מנהל ההתקן העדכני ביותר, לא תפיק את המרב מהציוד שברשותך.

עבור אל <http://www.hp.com/support> כדי להוריד את הגרסאות העדכניות ביותר של התוכניות ומנהלי ההתקן של HP. בנוסף, הירשם לקבלת הודעות אוטומטיות כאשר עדכונים יהיו זמינים.

אם ברצונך לעדכן את התוכניות ואת מנהלי ההתקן, פעל לפי ההוראות הבאות:

1. הקלד support (תמיכה) בתיבת החיפוש בשורת המשימות, ולאחר מכן בחר באפליקציה **HP Support Assistant**.  
- לחלופין -  
לחץ על סמל סימן השאלה בשורת המשימות.
2. בחר **My PC** (המחשב שלי), בחר בכרטיסייה **Updates** (עדכונים), ולאחר מכן בחר **Check for updates and messages** (חפש עדכונים והודעות).
3. פעל לפי ההוראות שעל-גבי המסך.

## ניקוי המחשב

השתמש במוצרים הבאים לניקוי בטוח של המחשב:

- דימתיל בנזיל אמוניום כלוריד בריכוז מקסימלי של 0.3 אחוזים (לדוגמה, מגבונים חד-פעמיים, שקיימים במגוון מותגים)
- נודל לניקוי זכוכית בטוח אלכוהול
- תמיסה של מים וסבון עדין
- מטלית ניקוי יבשה עשויה מיקרופיבר או עור (מטלית בד נטולת חשמל סטטי ללא שמן)
- מגבוני בד נטולי חשמל סטטי

**⚠️ זהירות:** הימנע משימוש בחומרי ניקוי ממיסים חזקים שעלולים לגרום למחשב נזק בלתי הפיך. אם אינך בטוח שחומר הניקוי שבו אתה משתמש לניקוי המחשב בטוח לשימוש, בדוק את רכיבי המוצר כדי לוודא כי אינו מכיל רכיבים כגון כוהל, אצטון, אמוניום כלוריד, מתילן כלוריד ופחמימנים.

חומרים המכילים סיבים, כגון מגבוני נייר, עלולים לשרוט את המחשב. עם הזמן, חלקיקי לכלוך וחומרי ניקוי עלולים להילכד בין השריטות.

## הליכי ניקוי

פעל לפי ההליכים המפורטים בפרק זה לניקוי בטוח של המחשב.

**⚠ אזהרה!** כדי למנוע מכת חשמל או בזק לרכיבים, אל תנסה לנקות את המחשב כאשר הוא מופעל.

1. כבה את המחשב.
2. נתק מקור מתח.
3. נתק את כל ההתקנים החיצוניים המופעלים.

**⚠ זהירות:** כדי למנוע בזק לרכיבים פנימיים, אין לרסס חומרי ניקוי או נוזלי ניקוי ישירות על משטח כלשהו של המחשב. נוזלים המטפטפים על המשטח עלולים לגרום בזק בלתי-הפיך לרכיבים הפנימיים.

## ניקוי הצג

נגב בעדינות את הצג באמצעות מטלית רכה, בטולת מוך, הספוגה קלות בחומר לניקוי זכוכית בטול אלכוהול. ודא שהצג יבש לפני סגירת מכסה המחשב.

## ניקוי הצדדים או המכסה

כדי לנקות את הצדדים או את המכסה, השתמש במטלית עשויה מיקרופייבר או עור, הספוגה באחת מתמיסות הניקוי המפורטות לעיל, או השתמש במגבון חד-פעמי מתאים.

**📝 הערה:** בעת ניקוי מכסה המחשב, בצע תנועה מעגלית המסייעת בהסרת לכלוך ופסולת.

## ניקוי לוח המגע, המקלדת, או העכבר (במוצרים נבחרים בלבד)

**⚠ אזהרה!** כדי להפחית את הסיכון להתחשמלות או לגרימת בזק לרכיבים פנימיים, אין להשתמש בשואב אבק כדי לנקות את המקלדת. שואב אבק עלול להותיר לכלוך על המקלדת.

**⚠ זהירות:** כדי למנוע בזק לרכיבים פנימיים, אין לאפשר לנוזלים לטפטף בין המקשים.

- כדי לנקות את לוח המגע, המקלדת או העכבר, השתמש במטלית רכה עשויה מיקרופייבר או עור, הספוגה באחת מתמיסות הניקוי המפורטות לעיל או השתמש במגבון חד-פעמי מתאים.
- כדי למנוע מהמקשים להידבק וכדי להסיר אבק, מוך וחלקיקים מהמקלדת, השתמש במיכל של אוויר דחוס עם צינורית.

## נסיעה עם המחשב או שליחתו

אם עליך לנסוע עם המחשב או לשלוח אותו, פעל בהתאם לעצות הבאות כדי להגן על הציוד שלך.

- הכן את המחשב לנסיעה או משלוח:
    - גבה את המידע שלך בכונן חיצוני.
    - הסר את כל התקליטורים ואת כל כרטיסי המדיה החיצוניים, כגון כרטיסי זיכרון.
    - כבה את כל ההתקנים החיצוניים ונתק אותם מהמחשב.
    - כבה את המחשב.
  - קח איתך גיבוי של המידע שלך. שמור על הגיבוי בנפרד מהמחשב.
  - בזמן טיסה, קח את המחשב כמטען יד; אל תשלח אותו עם שאר המטען שלך.
- ⚠ זהירות:** הימנע מלחשוף את הכונן לשדות מגנטיים. התקני אבטחה עם שדות מגנטיים כוללים התקני מעבר בשדות תעופה וגלאי מתכות ידניים. חגורות מסוע והתקני אבטחה דומים הבודקים מטענים נישאים בשדה התעופה עושים שימוש בקרני רנטגן במקום בשדות מגנטיים ואינם גורמים בזק לכוננים.
- אם בכוננתך להשתמש במחשב במהלך טיסה, האזן להודעה בטיסה המודיעה מתי מותר להשתמש במחשב. שימוש במחשב בזמן הטיסה כרוך בהסכמה של חברת התעופה.



- אם בכוונתך לשלוח את המחשב או הכונן, השתמש באריזת מגן מתאימה וסמן את האריזה בתווית "FRAGILE" ("שביר").
  - ייתכן שהשימוש בהתקנים אלחוטיים יהיה מוגבל בסביבות מסוימות. הגבלות אלה עשויות לחול במטוסים, בבתי-חולים, בקרבת חומר נפץ ובאתרים מסוכנים. אם אינך בטוח מהי המדיניות החלה על השימוש בהתקן אלחוטי במחשב שברשותך, בקש אישור להשתמש במחשב שלך לפני הפעלתו.
  - אם אתה נוסע לחו"ל, פעל בהתאם להמלצות הבאות:
    - בדוק מראש את תקנות המכס לגבי מחשבים בכל מדינה/אזור שבהם אתה מתכוון לבקר.
    - בדוק מהן הדרישות בנוגע לכבל המתח ולמתאם במקומות שבהם אתה מתכנן להשתמש במחשב. עוצמות המתח, התדירים ותצורת התקעים משתנים בהתאם למדינה/אזור.
- 
- אזהרה!** ⚠ כדי להפחית את הסיכון להתחשמלות, שריפה או נזק לציוד, הימנע מהפעלת המחשב בעזרת ערכת שבאי מתח המשוקת עם מכשירים אחרים.
-

פרק זה מספק מידע אודות התהליכים הבאים. המידע בפרק הוא הליך הוגיל ברוב המוצרים.

- יצירת מדיית שחזור וגיבויים
- שחזור המערכת

לקבלת מידע נוסף, עיין באפליקציה HP Support Assistant.

▲ הקלד support (תמיכה) בתיבת החיפוש בשורת המשימות, ולאחר מכן בחר את האפליקציה **HP Support Assistant**.

– לחלופין –

לחץ על סמל סימן השאלה בשורת המשימות.

**השוב:** אם תבצע הליכי אתחול במחשב לוח, סוללת מחשב הלוח חייבת להיות טעונה ב-70% לפחות לפני תחילת תהליך השחזור.

**השוב:** במחשב לוח עם מקלדת שניתנת להסרה, חבר את המקלדת למעגן המקלדת לפני שתתחיל בביצוע שלבים כלשהם של תהליך השחזור.

## יצירת מדיית שחזור וגיבויים

השיטות הבאות ליצירת מדיית שחזור וגיבויים זמינות במוצרים נבחרים בלבד. בחר את השיטה הזמינה בהתאם לדגם המחשב שלך.

- עם סיום ההתקנה המוצלחת של המחשב, השתמש ב-HP Recovery Manager כדי ליצור מדיה לצורך HP Recovery. שלב זה יוצר גיבוי של המחיצה של HP Recovery במחשב. ניתן להשתמש בגיבוי כדי להתקין מחדש את מערכת ההפעלה המקורית במקרים שבהם הכונן הקשיח נפגם או הוחלף. לקבלת מידע על יצירת מדיית שחזור, עיין בסעיף [יצירת מדיית שחזור HP Recovery \(בדגמים נבחרים בלבד\) בעמוד 56](#). לקבלת מידע על אפשרויות השחזור הזמינות באמצעות מדיית שחזור, ראה [שימוש בכלי Windows בעמוד 57](#).
- השתמש בכלי Windows כדי ליצור נקודות לשחזור המערכת וצור גיבויים של מידע אישי. לקבלת מידע נוסף, ראה [שחזור באמצעות HP Recovery Manager בעמוד 58](#).

**הערה:** אם נפח האחסון הוא 32 GB או פחות, שחזור המערכות של Microsoft מושבת כברירת מחדל.

## יצירת מדיית שחזור HP Recovery (בדגמים נבחרים בלבד)

אם ניתן, בדוק אם קיימת מחיצת השחזור והמחיצה של Windows. בתפריט **Start** (התחל), בחר **File Explorer** (סייר הקבצים), ולאחר מכן בחר **This PC** (מחשב זה).

- אם המחיצה של Windows ומחיצת השחזור אינן מופיעות במחשב שלך, תוכל להשיג מדיית שחזור עבור המערכת שלך משירות התמיכה. ראה את החוברת *Worldwide Telephone Numbers* (מספרי טלפון ברחבי העולם) שסופקה עם המחשב. תוכל גם למצוא פרטים ליצירת קשר באתר האינטרנט של HP. עבור אל <http://www.hp.com/support>, בחר מדינה או אזור ופעל בהתאם להוראות שעל-גבי המסך.

באפשרותך להשתמש בכלים של Windows ליצירת נקודות לשחזור המערכת וליצור גיבויים של מידע אישי. ראה [שימוש בכלי Windows בעמוד 57](#).

- המחיצה של Windows ומחיצת השחזור מופיעות במחשב שלך, תוכל להשתמש ב-HP Recovery Manager כדי ליצור מדיית שחזור לאחר הגדרת המחשב. ניתן להשתמש במדיית השחזור של HP Recovery כדי לבצע שחזור מערכת במקרה

שבו הכונן הקשיח נפגם. תוכנית שחזור המערכת מתקינה מחדש את מערכת ההפעלה המקורית ואת התוכניות המקוריות שהותקנו על-ידי היצרן, ולאחר מכן מגדירה את התצורה של התוכניות. ניתן להשתמש במדיה לשחזור HP Recovery כדי להתאים אישית את המערכת או לשחזר את תמונת היצרן בעת החלפת דיסק קשיח.

- ניתן ליצור סדרה אחת בלבד של מדיה לשחזור. טפל בכלי שחזור אלה בזהירות ושמו אותם במקום בטוח.
- HP Recovery Manager בודק את המחשב וקובע את קיבולת האחסון הדרושה עבור המדיה שתיזרש.
- כדי ליצור תקליטורים לשחזור, צריך שיהיה במחשב כונן אופטי בעל יכולת כתיבה על תקליטורי DVD, ויש להשתמש בתקליטורים ריקים באיכות גבוהה מסוג DVD-R DL, DVD+R, DVD-R DL, או DVD+R DL בלבד. אל תשתמש בתקליטורים הביתניים לכתיבה חוזרת, כגון DVD±RW, DVD±RW, CD±RW, עם שכבה כפולה או BD-RE (Blu-ray הניתן לכתיבה חוזרת); הם אינם תואמים לתוכנת HP Recovery Manager. במקום זאת, באפשרותך להשתמש בכונן הבזק ריק מסוג USB באיכות גבוהה.
- אם המחשב שברשותך אינו כולל כונן תקליטורים מובנה עם יכולת לצריבת DVD וברצונך ליצור מדיית שחזור בתקליטור DVD, תוכל להשתמש בכונן תקליטורים חיצוני אופציונלי (לרכישה בנפרד) ליצירת תקליטורי השחזור. אם ברצונך להשתמש בכונן אופטי חיצוני, עליך לחבר אותו ישירות ליציאת USB במחשב; אין לחבר את הכונן ליציאת USB של התקן חיצוני, כגון רצת USB. אם אין באפשרותך ליצור תקליטורי DVD בכוחות עצמך, תוכל להשיג תקליטורי שחזור של המחשב שברשותך משירותי התמיכה של HP. ראה את החוברת *Worldwide Telephone Numbers* (מספרי טלפון ברחבי העולם) שסופקה עם המחשב. תוכל גם למצוא פרטים ליצירת קשר באתר האינטרנט של HP. עבור אל <http://www.hp.com/support>, בחר מדינה או אזור ופעל בהתאם להוראות שעל-גבי המסך.
- ודא שהמחשב מחובר למתח AC לפני שתתחיל ליצור מדיית שחזור.
- תהליך היצירה עשוי להימשך שעה או יותר. אל תפריע לתהליך היצירה.
- במקרה הצורך, תוכל לצאת מהתוכנית לפני סיום יצירת כל תקליטורי ה-DVD לשחזור. תוכנת HP Recovery Manager תמשיך לצרוב את ה-DVD הנוכחי. בפעם הבאה שתפעיל את HP Recovery Manager, תתבקש להמשיך בתהליך.

ליצירת מדיית שחזור של HP Recovery:

---

**חשוב:** במחשב לוח עם מקלדת נתיקה, חבר את המקלדת למעגן המקלדת לפני שתתחיל בביצוע שלבים אלה. 

**1.** הקלד `recovery` (שחזור) בתיבת החיפוש בשורת המשימות, ולאחר מכן בחר **HP Recovery Manager**.

**2.** בחר באפשרות **Create recovery media** (צור מדיית שחזור), ולאחר מכן פעל על-פי ההוראות שעל-גבי המסך.

במקרה שבו תצטרך לשחזר את המערכת, ראה [שחזור באמצעות HP Recovery Manager בעמוד 58](#). (מדיית שחזור של HP)

## שימוש בכלי Windows

באפשרותך ליצור מדיה לשחזור, נקודות לשחזור המערכת וגיבויים של המידע האישי באמצעות הכלים של Windows.

---

**הערה:** אם נפח האחסון הוא 32 GB או פחות, שחזור המערכות של Microsoft מושבת כברירת מחדל. 

לקבלת מידע ושלבים נוספים, עיין באפליקציה Get started (תחילת העבודה).

▲ לחץ על הלחצן **Start** (התחל), ולאחר מכן בחר את האפליקציה **Get started** (תחילת העבודה).

## שחזור

קיימות כמה אפשרויות לשחזור המערכת. בחר את השיטה התואמת את המצב ואת רמת המומחיות שלך:

---

**חשוב:** לא כל השיטות זמינות בכל הזגמים. 

- Windows מציעה מספר אפשרויות לשחזור מגיבוי, לרענון המחשב, ולאיפוס המחשב למצבו המקורי. לקבלת מידע נוסף, עיין באפליקציה Get started (תחילת העבודה).

▲ לחץ על הלחצן **Start** (התחל), ולאחר מכן בחר את האפליקציה **Get started** (תחילת העבודה).

- אם עליך לפתור בעיה באפליקציה או במנהל התקן המותקנים מראש, השתמש באפשרות **Reinstall drivers and/or applications** (התקנה מחדש של מנהלי התקן ו/או אפליקציות) של HP Recovery Manager כדי להתקין מחדש את האפליקציה המסוימת או את מנהל ההתקן המסוים.

▲ הקלד **recovery** (שחזור) בתיבת החיפוש שבשורת המשימות, בחר **HP Recovery Manager**, בחר **Reinstall drivers and/or applications** (התקן מחדש מנהלי התקן ו/או יישומים), ולאחר כמן פעל בהתאם להוראות שעל-גבי המסך.

- אם תרצה לשחזר את המחיצה של Windows לתוכן המקורי שהוגדר על-ידי היצרן, תוכל לבחור באפשרות **System Recovery** (שחזור מערכת) ממחיצת HP Recovery (במוצרים נבחרים בלבד) או להשתמש במדיית HP Recovery. לקבלת מידע נוסף, ראה [שחזור באמצעות HP Recovery Manager בעמוד 58](#). אם עדיין לא יצרת מדיית שחזור, ראה [יצירת מדיית שחזור HP Recovery \(בדגמים נבחרים בלבד\) בעמוד 56](#).

- במוצרים נבחרים, אם תרצה לשחזר את המחיצות והתוכן המקוריים של המחשב כפי שהוגדרו על-ידי היצרן, או אם החלפת את הכונן הקשיח, תוכל להשתמש באפשרות **Factory Reset** (איפוס להגדרות היצרן) של מדיית HP Recovery. לקבלת מידע נוסף, ראה [שחזור באמצעות HP Recovery Manager בעמוד 58](#).

- במוצרים נבחרים, אם תרצה להסיר את מחיצת השחזור כדי לבצל את השטח שהיא תופסת בכונן הקשיח, HP Recovery Manager מציע לך את האפשרות **Remove Recovery Partition** (הסרת מחיצת שחזור). לקבלת מידע נוסף, ראה [הסרת המחיצה של HP Recovery \(במוצרים נבחרים בלבד\) בעמוד 60](#).

## שחזור באמצעות HP Recovery Manager

תוכנת HP Recovery Manager מאפשרת לך לשחזר את המחשב להגדרות היצרן המקוריות באמצעות מדיית HP Recovery שיצרת בעצמך או שקיבלת משירות התמיכה של HP, או באמצעות המחיצה HP Recovery (במוצרים נבחרים בלבד). אם עדיין לא יצרת מדיית שחזור, ראה [יצירת מדיית שחזור HP Recovery \(בדגמים נבחרים בלבד\) בעמוד 56](#).

### מה עליך לדעת לפני תחילת העבודה

- התוכנת HP Recovery Manager משחזרת רק תוכנות שהותקנו מראש על-ידי היצרן. יש להוריד תוכנות שאינן מסופקות עם המחשב מאתר האינטרנט של היצרן או להתקין אותן מחדש מהמדיה המסופקת על-ידי היצרן.

---

**חשוב:** על השחזור באמצעות HP Recovery Manager להיות האמצעי האחרון לפתרון בעיות במחשב.

- עליך להשתמש במדיית השחזור של HP Recovery במקרה שבו הכונן הקשיח של המחשב נכשל. אם עדיין לא יצרת מדיית שחזור, ראה [יצירת מדיית שחזור HP Recovery \(בדגמים נבחרים בלבד\) בעמוד 56](#).

- כדי להשתמש באפשרות **Factory Reset** (במוצרים נבחרים בלבד), עליך להשתמש במדיית השחזור של HP Recovery. אם עדיין לא יצרת מדיית שחזור, ראה [יצירת מדיית שחזור HP Recovery \(בדגמים נבחרים בלבד\) בעמוד 56](#).

- אם המחשב שלך אינו מאפשר ליצור מדיית HP Recovery או אם מדיית HP Recovery לא פועלת, ניתן להשיג מדיית שחזור עבור המערכת שלך משירות התמיכה. ראה את החוברת **Worldwide Telephone Numbers** (מספרי טלפון ברחבי העולם) שסופקה עם המחשב. תוכל גם למצוא פרטי יצירת קשר באתר האינטרנט של HP. עבור אל <http://www.hp.com/support>, בחר מדינה או אזור ופעל בהתאם להוראות שעל-גבי המסך.

---

**חשוב:** HP Recovery Manager אינו מספק גיבוי של הנתונים האישיים שלך באופן אוטומטי. לפני התחלת השחזור, גבה את כל המידע האישי שברצונך לשמור.

המדיה HP Recovery מאפשרת לך לבחור אחת מאפשרויות השחזור הבאות:

---

**הערה:** כשתחיל את תהליך השחזור יוצגו רק האפשרויות הזמינות עבור המחשב שלך.

- System Recovery (שחזור המערכת)—מתקין מחדש את מערכת ההפעלה המקורית וקובע את התצורה של ההגדרות עבור התוכניות שהותקבו על-ידי היצרן.
  - Factory Reset (איפוס להגדרות היצרן)—משחזר את המחשב למצב המקורי שבו הגיע מהיצרן על-ידי מחיקת כל המידע מהדיסק הקשיח ויצירה מחדש של המחיצות. לאחר מכן מתקין מחדש את מערכת ההפעלה ואת התוכנה שהותקבה על-ידי היצרן.
- המחיצה של HP Recovery (במוצרים נבחרים בלבד) מאפשרת לבצע System Recovery (שחזור מערכת) בלבד.

## שימוש במחיצה של HP Recovery (במוצרים נבחרים בלבד)

המחיצה של HP Recovery מאפשרת לך לבצע שחזור מערכת ללא צורך בתקליטורי שחזור או בכונן הבזק USB לשחזור. ניתן להשתמש בסוג שחזור זה רק אם הכונן הקשיח עדיין פועל.

כדי להפעיל את HP Recovery Manager מהמחיצה של HP Recovery:

**חשוב:** עבור מחשבי לוח עם מקלדת הניתנת להסרה, חבר את המקלדת למעגן המקלדת לפני שתתחיל בביצוע שלבים אלה (במוצרים נבחרים בלבד).

**1.** הקלד `recovery` (שחזור) בתיבת החיפוש בשורת המשימות, בחר **Recovery Manager**, ולאחר מכן בחר **HP Recovery Environment** (סביבת השחזור של HP).

- לחלופין -

במחשבים או במחשבי לוח הכוללים מקלדות מחוברות, הקש על **f11** במהלך אתחול המחשב, או הקש ממושכות על **f11** בזמן הלחיצה על לחצן ההפעלה.

במחשבי לוח ללא מקלדות:

הפעל או הפעל מחדש את מחשב הלוח, ולאחר מכן לחץ במהירות לחיצה ממושכת על לחצן החלשת עוצמת הקול; לאחר מכן, הקש על **f11**.

- לחלופין -

הפעל או הפעל מחדש את מחשב הלוח, ולאחר מכן לחץ במהירות לחיצה ממושכת על לחצן Windows; לאחר מכן, הקש על **f11**.

**2.** בחר **Troubleshoot** (פתור בעיות) מתפריט אפשרויות האתחול.

**3.** בחר **Recovery Manager** ולאחר מכן פעל בהתאם להוראות שעל-גבי המסך.

## שימוש במדיית HP Recovery לשחזור

באפשרותך להשתמש במדיית HP Recovery לצורך שחזור המערכת המקורית. ניתן להשתמש בשיטה זו אם המערכת אינה כוללת מחיצת שחזור של HP Recovery או אם הכונן הקשיח אינו פועל כראוי.

**1.** אם ניתן, גבה את כל הקבצים האישיים.

**2.** הכנס את מדיית HP Recovery, ולאחר מכן הפעל מחדש את מחשב הלוח.

**הערה:** אם המחשב אינו מופעל מחדש באופן אוטומטי ב-HP Recovery Manager, יש לשנות את סדר האתחול של המחשב. ראה **שינוי סדר האתחול של המחשב בעמוד 59**.

**3.** פעל לפי ההוראות שעל-גבי המסך.

## שינוי סדר האתחול של המחשב

אם המחשב אינו מופעל מחדש ב-HP Recovery Manager, באפשרותך לשנות את סדר אתחול המחשב, שהוא סדר ההתקנים שמופיע ב-BIOS במקום שבו המחשב מחפש את מידע האתחול. באפשרותך לשנות את הבחירה לכונן תקליטורים או לכונן הבזק (flash) בחיבור USB.

כדי לשנות את סדר האתחול:

**חשוב:** במחשב לוח עם מקלדת נתיקה, חבר את המקלדת למעגן המקלדת לפני שתתחיל בביצוע שלבים אלה.

1. הכנס את מדיית HP Recovery.

2. גישה ל-BIOS:

עבור מחשבים או מחשבי לוח עם מקלדות מחוברות:

▲ הפעל או הפעל מחדש את המחשב או מחשב הלוח, הקש במהירות על **esc** ולאחר מכן הקש על **f9** כדי להציג את אפשרויות האתחול.

במחשבי לוח ללא מקלדות:

▲ הפעל או הפעל מחדש את מחשב הלוח, ולאחר מכן לחץ במהירות לחיצה ממושכת על לחצן החלשת עוצמת הקול; לאחר מכן, הקש על **f9**.

- לחלופין -

הפעל או הפעל מחדש את מחשב הלוח, ולאחר מכן לחץ במהירות לחיצה ממושכת על לחצן Windows; לאחר מכן, הקש על **f9**.

3. בחר בכונן האופטי או בכונן USB flash שמהם ברצונך לבצע אתחול.

4. פעל לפי ההוראות שעל-גבי המסך.

## הסרת המחיצה של HP Recovery (במוצרים נבחרים בלבד)

תוכנת HP Recovery Manager מאפשרת לך להסיר את המחיצה של HP Recovery כדי לפנות שטח בכונן הקשיח.

**חשוב:** לאחר הסרת המחיצה של HP, א תוכל לבצע System Recovery (שחזור מערכת) או ליצור את מדיית השחזור של HP מהמחיצה של HP Recovery. לכן, לפני הסרת מחיצת השחזור, צור מדיית HP Recovery; ראה [יצירת מדיית שחזור HP Recovery \(בדגמים נבחרים בלבד\) בעמוד 56](#).

**הערה:** האפשרות Remove Recovery Partition (הסרת מחיצת שחזור) זמינה רק במוצרים התומכים בפונקציה זו.

פעל בהתאם לשלבים הבאים כדי להסיר את המחיצה של HP Recovery:

1. הקלד **recovery** (שחזור) בתיבת החיפוש בשורת המשימות, ולאחר מכן בחר **HP Recovery Manager**.

2. בחר **Remove Recovery Partition** (הסרת מחיצת שחזור) ופעל בהתאם להוראות שעל-גבי המסך.

# 10 HP Sure Start-ו TPM , (BIOS) Computer Setup

## שימוש ב-Computer Setup

תוכנית השירות Computer Setup, או (BIOS) Basic Input/Output System, שולטת על התקשורת בין כל התקני הקלט והפלט במערכת (כגון: כונני דיסקים, צג, מקלדת, עכבר ומדפסת). תוכנית השירות Computer Setup כוללת הגדרות עבור סוגי ההתקנים שהותקבו, סדר האתחול של המחשב וכמות זיכרון המערכת והזיכרון המורחב.

**הערה:**  בקוט משנה זהירות בעת עריכת שינויים ב-Computer Setup. שגיאות עלולות לשבש את פעולת המחשב.

## הפעלת Computer Setup

**הערה:**  ניתן להשתמש ב-Computer Setup עם מקלדת או עכבר חיצוניים המחוברים ליציאת USB רק אם הופעלה תמיכה ב-USB מדור קודם.

כדי להפעיל את Computer Setup, בצע את השלבים הבאים:

- ▲ הפעל את Computer Setup.
  - מחשבים או מחשבי לוח עם מקלדות:
    - ▲ הפעל או הפעל מחדש את המחשב, ועם הופעת הסמל של HP, הקש על **f10** כדי להיכנס ל-Computer Setup.
    - מחשבי לוח ללא מקלדות:
      - ▲ כבה את מחשב הלוח. לחץ על לחצן ההפעלה יחד עם לחצן החלשת עוצמת הקול עד שיופיע תפריט ההפעלה, ולאחר מכן הקש על **F10** כדי להיכנס ל-Computer Setup.

## ניווט ובחירה ב-Computer Setup

- לבחירת תפריט או פריט מתפריט, השתמש במקש **tab** ובמקשי החיצים במקלדת ולאחר מכן הקש על **enter** או השתמש בהתקן הצבעה כדי לבחור פריט.

**הערה:**  במחשבי לוח ללא מקלדות, ניתן להשתמש באצבע כדי לבחור בפריטים הרצויים.

- כדי לגלול למעלה ולמטה, בחר חץ למעלה או למטה בפינה הימנית העליונה של המסך, או השתמש במקשי החצים מעלה או מטה במקלדת.
- לסגירת תיבות דו-שיח פתוחות ולחזרה למסך הראשי של Computer Setup, הקש **esc** ולאחר מכן פעל בהתאם להוראות שעל-גבי המסך.
- כדי לצאת מתפריטי Computer Setup, בחר אחת מהשיטות הבאות:
  - ליציאה מתפריטי Computer Setup מבלי לשמור את השינויים:
    - בחר בסמל **Exit** (יציאה) בפינה הימנית או השמאלית התחתונה של המסך, ולאחר מכן פעל בהתאם להוראות שעל-גבי המסך.
    - לחלופין –
    - בחר **Main** (ראשי), בחר **Ignore Changes and Exit** (התעלמות משינויים ויציאה), ולאחר מכן הקש על **enter**.
  - לשמירת השינויים וליציאה מתפריטי Computer Setup:

בחר בסמל **Save** (שמור) בפינה הימנית או השמאלית התחתונה של המסך, ולאחר מכן פעל בהתאם להוראות שעל-גבי המסך.

–לחלופין –

בחר **Main** (ראשי), בחר **Save Changes and Exit** (שמירת שינויים ויציאה), ולאחר מכן הקש על **enter**.

השינויים ייכנסו לתוקף לאחר שהמחשב יופעל מחדש.

## שחזור הגדרות היצרן ב-Computer Setup

**הערה:** שחזור ברירות מחדל לא ישנה את מצב הכונן הקשיח.

להחזרת כל ההגדרות ב-Computer Setup לערכים שנקבעו על-ידי היצרן, בצע את השלבים הבאים:

**1.** הפעל את Computer Setup. ראה [הפעלת Computer Setup בעמוד 61](#).

**2.** בחר **Main** (ראשי), ולאחר מכן בחר **Apply Factory Defaults and Exit** (קביעת ברירות מחדל ויציאה).

**הערה:** במוצרים נבחרים, לאחר הבחירה באפשרות הרצויה, עשויה להופיע הודעה **שחזור ברירות מחדל במקום החל את ברירת המחדל של היצרן וצא**.

**3.** פעל לפי ההוראות שעל-גבי המסך.

**4.** כדי לשמור את השינויים ולצאת, לחץ על הסמל **Save** (שמור) בפינה השמאלית או הימנית התחתונה של המסך, ולאחר מכן פעל בהתאם להוראות שעל-גבי המסך.

–לחלופין –

בחר **Main** (ראשי), בחר **Save Changes and Exit** (שמירת שינויים ויציאה), ולאחר מכן הקש על **enter**.

השינויים ייכנסו לתוקף לאחר שהמחשב יופעל מחדש.

**הערה:** הגדרות הסיסמאות והגדרות האבטחה לא משתנות עם שחזור הגדרות ברירת המחדל של היצרן.

## עדכון ה-BIOS

ייתכן שגרסאות מעודכנות של BIOS יהיו זמינות באתר האינטרנט של HP.

רוב עדכוני ה-BIOS באתר האינטרנט של HP ארוזים בקבצים דחוסים שנקראים *SoftPaqs*.

חבילות מסוימות להורדה כוללות קובץ בשם *Readme.txt*, שמכיל מידע לגבי התקנה ופתרון בעיות בתוכנה.

## קביעת גרסת ה-BIOS

כדי להחליט אם יש צורך בעדכון של (BIOS) Computer Setup, עליך לבדוק תחילה את גרסת ה-BIOS של המחשב.

ניתן לגשת אל פרטי גרסת ה-BIOS (המכונים גם *ROM date* (תאריך ROM) ו-*System BIOS* (המערכת)) על-ידי הקשה על **fn+esc** (אם אתה נמצא כבר במערכת ההפעלה Windows) או באמצעות Computer Setup.

**1.** הפעל את Computer Setup. ראה [הפעלת Computer Setup בעמוד 61](#).

**2.** בחר את **Main** (ראשי), ולאחר מכן בחר את **System Information** (מידע אודות המערכת).

**3.** ליציאה מ-Computer Setup מבלי לשמור את השינויים, בחר את הסמל **Exit** (יציאה) בפינה הימנית או השמאלית התחתונה של המסך, ולאחר מכן פעל בהתאם להוראות שעל-גבי המסך.

–לחלופין –

בחר **Main** (ראשי), בחר **Ignore Changes and Exit** (התעלמות משינויים ויציאה), ולאחר מכן הקש על **enter**.

כדי לבדוק אם קיימות גרסאות BIOS מעודכנות, ראה [הורדת עדכון BIOS בעמוד 63](#).



**זהירות:** כדי להפחית את הסיכון לגרימת נזק למחשב או התקנה כושלת, הורד והתקן עדכון BIOS רק כשהמחשב מחובר למקור מתח חיצוני מהימן באמצעות מתאם AC. אין להוריד או להתקין עדכון BIOS בזמן שהמחשב מופעל באמצעות מתח סוללה, מעוגן בהתקן עגינה אופציונלי או מחובר למקור מתח אופציונלי. במהלך ההורדה וההתקנה, פעל לפי ההוראות הבאות:

אין לנתק את המחשב מהחשמל על-ידי ניתוק כבל המתח משקע ה-AC.  
אין לכבות את המחשב או להיכנס למצב Sleep (שינה).  
אין להתקין, להסיר, לחבר או לנתק התקן, כבל או חוט כלשהו.

**1.** הקלד support (תמיכה) בתיבת החיפוש בשורת המשימות, ולאחר מכן בחר באפליקציה HP Support Assistant – לחלופין –

בחר בסמל סימן השאלה בשורת המשימות.

**2.** לחץ על **Updates** (עדכונים), ולאחר מכן בחר **Check for updates and messages** (חפש עדכונים והודעות).

**3.** פעל לפי ההוראות שעל-גבי המסך.

**4.** באזור ההורדה, פעל על-פי השלבים הבאים:

**א.** אתר את עדכון ה-BIOS העדכני ביותר והשווה אותו לגרסת ה-BIOS המותקנת כעת במחשב שלך. רשום לעצמך את התאריך, השם או כל פרט מזהה אחר. ייתכן שתזדקק למידע זה כדי לאתר את העדכון במועד מאוחר יותר, לאחר שתוריד אותו לכונן הקשיח.

**ב.** פעל בהתאם להוראות שעל-גבי המסך להורדת הפריט שבחרת אל הכונן הקשיח.

רשום לעצמך את הנתבי למיקום בכונן הקשיח, שאליו בחרת להוריד את עדכון ה-BIOS. כאשר תהיה מוכן להתקין את העדכון, יהיה עליך לגשת לנתבי זה.

**הערה:** בעת חיבור המחשב לרשת, היוועץ במנהל הרשת לפני התקנת עדכוני תוכנה, במיוחד עדכוני BIOS של המערכת.

ההליכים להתקנת ה-BIOS משתנים. בתום ההורדה, פעל בהתאם להוראות המוצגות על-גבי המסך. אם לא מוצגות הוראות, פעל על-פי השלבים הבאים:

**1.** הקלד file (קובץ) בתיבת החיפוש בשורת המשימות, ולאחר מכן בחר **File Explorer** (סייר הקבצים).

**2.** בחר את אות הכונן הקשיח. אות הכונן הקשיח היא בדרך כלל Local Disk (C:) (דיסק מקומי C).

**3.** השתמש בנתבי של כונן הדיסק שרשמת לעצמך קודם כדי להגיע אל התיקייה שבה מאוחסן העדכון ופתח אותה.

**4.** לחץ לחיצה כפולה על הקובץ בעל סיומת (לדוגמה, filename.exe).

התקנת ה-BIOS מתחילה.

**5.** השלם את ההתקנה על-ידי ביצוע ההוראות שעל-גבי המסך.

**הערה:** לאחר שתוצג הודעה על המסך, המציינת שההתקנה הושלמה בהצלחה, באפשרותך למחוק את הקובץ שהורדת מהכונן הקשיח.

## שינוי סדר האתחול באמצעות הודעת f9

כדי לבחור באופן פעיל התקן אתחול עבור רצף ההפעלה הנוכחי, בצע את השלבים הבאים:

**1.** גש לתפריט Boot Device Options (אפשרויות התקן אתחול):

- מחשבים או מחשבי לוח עם מקלדות:

▲ הפעל או הפעל מחדש את המחשב, ועם הופעת הסמל של HP, הקש על **F9** כדי להיכנס לתפריט Boot Device Options (אפשרויות התקן אתחול).

● מחשבי לוח ללא מקלדות:

▲ כבה את מחשב הלוח. לחץ על לחצן ההפעלה יחד עם לחצן החלשת עוצמת הקול עד שיופיע תפריט ההפעלה, ולאחר מכן הקש על **F9** כדי להיכנס לתפריט Boot Device Options (אפשרויות התקן אתחול).

2. בחר התקן אתחול, ולאחר מכן הקש על **enter**.

## הגדרות TPM BIOS (במוצרים נבחרים בלבד)

**חשוב:** לפני הפעלת הפונקציות של מודול Trusted Platform (TPM) במערכת זו, עליך לוודא שהשימוש המכוון שלך ב-TPM נעשה בהתאם לחוקים, לתקנות ולקווי המדיניות המקומיים הרלוונטיים, ויש להשיג את האישורים או הרישיונות הדרושים, אם הדבר רלוונטי. בנוגע לבעיות תאימות הנובעות מאופן ההפעלה/שימוש שלך ב-TPM המפר את הדרישות שצוינו לעיל, עליך לשאת באחריות המלאה והבלעדית. HP לא תישא באחריות כלשהי בנוגע לבעיות אלה.

מודול TPM מספק אבטחה נוספת למחשב. באפשרותך לשנות את הגדרות ה-TPM ב-Computer Setup (BIOS).

**הערה:** אם תשנה את הגדרות ה-TPM ל-Hidden (מוסתר), TPM לא יופיע במערכת ההפעלה.

כדי לגשת להגדרות ה-TPM ב-Computer Setup:

1. הפעל את Computer Setup. ראה [הפעלת Computer Setup בעמוד 61](#).

2. בחר **Security** (אבטחה), בחר **TPM Embedded Security** (אבטחה משובצת של TPM), ולאחר מכן פעל בהתאם להוראות שעל-גבי המסך.

## שימוש ב-HP Sure Start (במוצרים נבחרים בלבד)

התצורה של דגמי מחשבים נבחרים כוללת את HP Sure Start (הפעלה בטוחה של HP), טכנולוגיה שמנטרת בצורה רציפה את ה-BIOS של המחשב כנגד התקפות תקשוב או השחתה. אם ה-BIOS הושחת או הותקף, HP Sure Start (הפעלה בטוחה של HP) משחזר אוטומטית את ה-BIOS למצב בטוח קודם ללא מעורבות של המשתמש.

HP Sure Start (הפעלה בטוחה של HP) מוגדר ומופעל במחשב, כדי שרוב המשתמשים יוכלו להשתמש בתצורת ברירת המחדל של HP Sure Start. משתמשים מתקדמים יכולים להתאים אישית את תצורת ברירת המחדל.

כדי לגשת לגרסה העדכנית ביותר של התייעוד של HP Sure Start (הפעלה בטוחה של HP), בקר באתר <http://www.hp.com/support>, ובחר במדינה/אזור שלך. בחר **Drivers & Downloads** (מנהלי התקן והורדות) ופעל לפי ההוראות שעל המסך.

# HP PC Hardware Diagnostics (UEFI) 11

הכלי HP PC Hardware Diagnostics הוא ממשק קושחה מורחב מאוחד (UEFI) המאפשר לך להפעיל בדיקות אבחון כדי לקבוע אם חומרת המחשב מתפקדת כראוי. הכלי פועל מחוץ למערכת ההפעלה כדי שיוכל להפריד בין כשלים בחומרה לבין בעיות שעלולות להיגרם על-ידי מערכת ההפעלה או רכיבי תוכנה אחרים.

**הערה:** כדי להפעיל את BIOS במחשב, המחשב חייב להיות במצב מחשב נייד ועליך להשתמש במקלדת המחוברת למחשב הלוח. למקלדת שעל-גבי המסך, שמציגה במצב מחשב לוח, אין גישה לתוכנית השירות Setup Utility.

להפעלת HP PC Hardware Diagnostics UEFI:

## 1. הפעלת BIOS:

- מחשבים או מחשבי לוח עם מקלדות:
  - ▲ הפעל או הפעל מחדש את המחשב, והקש **esc** במהירות.
- מחשבי לוח ללא מקלדות:
  - ▲ הפעל או הפעל מחדש את מחשב הלוח, ולאחר מכן לחץ במהירות לחיצה ממושכת על לחצן החלשת עוצמת הקול.
  - לחלופין -
  - הפעל או הפעל מחדש את מחשב הלוח, ולאחר מכן לחץ במהירות לחיצה ממושכת על לחצן Windows.

## 2. לחץ או הקש על **f2**.

ה-BIOS מחפש בשלושה מקומות שבהם ניתן למצוא את כלי האבחון לפי הסדר הבא:

א. כונן USB מחובר

**הערה:** להורדת הכלי HP PC Hardware Diagnostics (UEFI) לכונן USB, ראה [הורדת HP PC Hardware Diagnostics \(UEFI\) להתקן USB בעמוד 65](#).

ב. כונן קשיח

ג. BIOS

3. כאשר כלי האבחון נפתח, בחר את סוג בדיקת האבחון שברצונך להפעיל, ולאחר מכן פעל לפי ההוראות שעל-גבי המסך. במחשב לוח, לחץ על לחצן החלשת עוצמת הקול כדי לעצור בדיקת אבחון.

**הערה:** אם עליך לעצור בדיקת אבחון במחשבים או במחשבי לוח הכוללים מקלדת, הקש על **esc**.

## הורדת HP PC Hardware Diagnostics (UEFI) להתקן USB

להלן שתי אפשרויות להורדת HP PC Hardware Diagnostics להתקן USB:

**הורד את הגרסה העדכנית ביותר של UEFI:**

1. בקר בכתובת <http://www.hp.com/go/techcenter/pcdiags>. מוצג דף הבית של HP PC Diagnostics.
2. לחץ על הקישור **Download** (הורדה) במקטע HP PC Hardware Diagnostics (אבחון חומרת מחשב של HP), ולאחר מכן בחר **Run** (הפעל).

### הורד גרסה כלשהי של UEFI עבור המוצר הספציפי:

1. היכנס לאתר <http://www.hp.com/support>, ובחר מדינה. יוצג דף HP Support (תמיכת HP).
2. הקלק על **Drivers & Downloads** (מבהלי התקנים והורדות).
3. בתיבת הטקסט, הזן את שם המוצר ולאחר מכן לחץ על **Go** (עבור).  
– לחלופין –  
לחץ על **Find Now** (מצא כעת) כדי לאפשר ל-HP לזהות את המוצר באופן אוטומטי.
4. בחר את דגם המחשב שברשותך, ולאחר מכן את מערכת ההפעלה.
5. בחלק **Diagnostic** (אבחון), מלא אחר ההוראות המוקדמות על המוקע כדי לבחור ולהוריד את גרסת UEFI המבוקשת.

## 12 מפרטים

### מתח כניסה

פרטי המתח המפורטים בסעיף זה עשויים לסייע לך אם בכוונתך לנסוע לחו"ל עם המחשב. המחשב פועל באמצעות מתח DC, שיכול להיות מסופק באמצעות מקור מתח AC או DC. מקור מתח ה-AC צריך להיות בדיוק של 100-240 וולט, 50-60 הרץ. על אף שניתן להפעיל את המחשב באמצעות מקור מתח DC נפרד, רצוי להפעיל אותו רק באמצעות מתח AC או מקור מתח DC המסופק ומאושר לשימוש במחשב זה על-ידי HP. המחשב יכול לפעול באמצעות מתח DC בהתאם למפרטים הבאים.

מתח כניסה	דירוג
מתח זרם בפעולה	מתאם דק של 19.5 וולט DC ב-10.25 אמפר - 200 וואט
	מתאם דק של 19.5 וולט DC ב-11.79 אמפר - 230 וואט

**הערה:** מוצר זה מתוכנן לשימוש במערכות חשמל IT בנורווגיה, התומכות במתח של פאזה-לפאזה שאיבו עולה על 240 וולט rms.

**הערה:** נתוני המתח זרם בפעולה של המחשב מצויינים על-גבי תוויית התקינה של המערכת.

### סביבת הפעלה

גורם	מידות מטריות	מידות בארה"ב
<b>טמפרטורה</b>		
בפעולה (כתיבה לתקליטור אופטי)	5° צלזיוס עד 35° צלזיוס	41° פרנהייט עד 95° פרנהייט
לא בפעולה	-20° צלזיוס עד 60° צלזיוס	-4° פרנהייט עד 140° פרנהייט
<b>לחות יחסית</b> (ללא עיבוי)		
בפעולה	10% עד 90%	10% עד 90%
לא בפעולה	5% עד 95%	5% עד 95%
<b>גובה מרבי</b> (ללא לחץ)		
בפעולה	15- מטר עד 3,048 מטר	50- רגל עד 10,000 רגל
לא בפעולה	15- מטר עד 12,192 מטר	50- רגל עד 40,000 רגל

## 13 פריקת חשמל סטטי

פריקה של חשמל סטטי היא שחרור של חשמל סטטי כאשר שני עצמים באים במגע - למשל, הזום שאתה מקבל כאשר אתה הולך על שטיח ונוגע בידית דלת ממתכת.

פריקה של חשמל סטטי מהאצבעות או ממוליכים אחרים של חשמל סטטי עלולה לגרום נזק לרכיבים אלקטרוניים.

כדי למנוע נזק למחשב, לכונן, או אובדן מידע, שים לב לאמצעי הזהירות הבאים:

- אם על-פי הוראות ההסרה או ההתקנה עליך לנתק את המחשב, ודא תחילה שהארקת אותו כראוי.
- שמו את הרכיבים באריזותיהם המוגנות מפני חשמל סטטי, עד שתהיה מוכן להתקין אותם.
- הימנע מנגיעה בפינים, במוליכים ובמעגלים. הימנע ככל האפשר ממגע ברכיבים אלקטרוניים.
- השתמש בכלים לא מגנטיים.
- לפני הטיפול ברכיבים, פרוק מעצמך חשמל סטטי על-ידי מגע במשטח מתכתי לא צבוע.
- אם הסרת רכיב, הנח אותו באריזה המוגנת מפני חשמל סטטי.

## 14 נגישות

HP מתכננת, מייצרת ומשווקת וצרים ושירותים שניתנים לשימוש על-ידי כולם, כולל אנשים עם מוגבלויות, באופן עצמאי או בעזרת אמצעי סיוע.

### טכנולוגיות סיוע נתמכות

מוצרי HP תומכים במגוון רחב של טכנולוגיות סיוע למערכות הפעלה וניתן להגדיר אותם לעבודה יחד עם טכנולוגיות סיוע נוספות. השתמש בתכונה Search (חיפוש) שבהתקן כדי למצוא פרטים נוספים על תכונות סיוע.

**הערה:** לפרטים נוספים על מוצר טכנולוגיית סיוע מסוים, פנה לתמיכה של המוצר.

### יצירת קשר עם התמיכה

אנו מעוניינים לשפר בעקביות את הנגישות עבור כל המוצרים שלנו ומקבלים בברכה משוב מלקוחותינו. אם קיימת בעיה במוצר, או אם ברצונך לספר לנו על מאפייני נגישות שסייעו לך, פנה אלינו בטלפון 259-5707 (888) +1, בימים שני עד שישי, מהשעה 6 בבוקר עד 9 בערב, לפי שעון ההרים של צפון אמריקה. אם אתה חירש או כבד-שמיעה ומשתמש ב-TRS/VRS/WebCapTel, ואם תזדקק לתמיכה טכנית או אם יהיו לך שאלות בנוגע לנגישות, פנה אלינו בטלפון (877) +1 656-7058, בימים שני עד שישי, מהשעה 6 בבוקר עד 9 בערב, לפי שעון ההרים של צפון אמריקה.

**הערה:** התמיכה תינתן בשפה האנגלית בלבד.





47 הזנה	אלחוט 12,8	מחוות לוח המגע
48 שינוי	12,8 הפעלה	גלילה בשתי אצבעות 23
44 תיאור	8 השתקת מיקרופון	23 הקשה בשתי אצבעות
סיסמת DriveLock של מנהל	12 כונן קשיח	מחוות מסך מגע
48 שינוי	8 לוח מגע	23 החלקת אצבע אחת
41 סיסמת מנהל המערכת	6 מצלמת אינטרנט	מחיצה של HP Recovery
41 סיסמת משתמש	12 שבאי מתח/סוללה	60 הסרה
<b>ע</b>	14 נוריות, שבאי מתח	59 שחזור
עדכונים קריטיים, תוכנה 50	12,8 נוריות הפעלה	מחיצת שחזור
53 עדכון תוכניות ומנהלי התקן	8 נורית caps lock, זיהוי	60 הסרה
<b>פ</b>	8 נורית num lock	מחשב, נסיעה 37
פקדי אלחוט	17,12,8 נורית אלחוט	מידע אודות הסוללה, איתור 33
17 לחצן	12 נורית הכונן הקשיח	מידע תקינה
17 מערכת הפעלה	8 נורית השתקת המיקרופון, זיהוי	תוויות אישור אלחוט 15
68 פריקת חשמל סטטי	8 נורית לוח המגע, זיהוי	תווית תקינה 15
14,11,5 פתחי אוורור, זיהוי	6 נורית מצלמת אינטרנט משולבת, זיהוי 6	מיקרופון, חיבור 25
<b>ק</b>	14 נורית שבאי מתח, זיהוי	מיקרופונים פנימיים, זיהוי 6
קורא טביעות אצבע 51	12 נורית שבאי מתח/סוללה	מנעול דלת השירות 11
קורא כרטיסי זיכרון, זיהוי 4	ניקוי המחשב 53	מספר סידורי 14
<b>ר</b>	נסיעה עם המחשב 15,37,54	מספר סידורי, מחשב 14
רכיבים	נקודה לשחזור המערכת	מערכת לא מגיבה 31
12 חזית	יצירה 57	מצבים של חיסכון בצריכת חשמל 31
6 רכיבי התצוגה	56 נקודה לשחזור המערכת, יצירה	מצלמת אינטרנט 6
14 רכיבים בחלק האחורי	<b>ס</b>	מצלמת אינטרנט, זיהוי 6
7 רכיבים בחלק העליון	סביבת הפעלה 67	מקור מתח AC חיצוני, שימוש 38
11 רכיבים בחלק התחתון	סדר אתחול	מקש esc, זיהוי 10
4 רכיבים בצד ימין	שינוי 59	מקש fn, זיהוי 10
5 רכיבים בצד שמאל	סוללה	מקש Windows, זיהוי 10
15 רכיבים בחלק התחתון	אחסון 37	מקש אלחוט 17
רמקולים	החלפה 37	מקשים
25 חיבור	הסרה 35	10 esc
9 רמקולים, זיהוי	הצגת כמות הטעינה שנתורה 34	10 fn
34 רמת סוללה חלשה	השלכה 37	מקש Windows 10
31 רמת סוללה חלשה במיוחד	פריקה 34	פונקציה 10
רשת אלחוטית (WLAN)	רמות סוללה חלשה 34	מקשי פונקציה, זיהוי 10
18 חיבור	שימור מתח 37	מקש מצב טיסה 17
18 חיבור WLAN בחברה	סורק טביעות אצבע, זיהוי 9	משאבי HP 2
18 חיבור WLAN ציבורי	סיסמאות	מתאם AC, בדיקה 39
18 טווח פונקציונלי	44 DriveLock	מתג, הפעלה 31
<b>ש</b>	מנהל מערכת 41	מתג הפעלה 31
שחזור	מנהל מערכת של BIOS 42	מתג תצוגה פנימי 7
58 HP Recovery Manager	משתמש 41	מתח כניסה 67
אפשרויות 57	סיסמת Automatic DriveLock (בעילת	מתח סוללה 33
59 הפעלה	כונן אוטומטית)	<b>נ</b>
59 כונן USB flash	הזנה 48	נגישות 69
58 מערכת	הסרה 49	נוריות
	סיסמת DriveLock	8 caps lock
	הגדרה 45	8 num lock

**H**  
 Hibernation (מצב שינה) 32  
 יציאה 32  
 כניסה 32  
 HP 3D DriveGuard 52  
 HP Client Security 50  
 HP Mobile Connect 19  
 HP PC Hardware Diagnostics (UEFI) שימוש 65  
 HP Recovery Manager הפעלה 59  
 תיקון בעיות אתחול 59  
 HP Recovery media שחזור 59  
 HP Touchpoint Manager 50

**M**  
 Miracast 30

**S**  
 Sleep (שינה) 32  
 יציאה 32  
 כניסה 32  
 Sure Start שימוש 64

**W**  
 Windows נקודה לשחזור המערכת 57, 56

Disk Defragmenter (מאחה הדיסק) 52  
 תוכנת אנטי-וירוס 49  
 תוכנת חומת אש 49  
 תחזוקה  
 Disk Cleanup (ניקוי הדיסק) 52  
 Disk Defragmenter (מאחה הדיסק) 52  
 HP 3D DriveGuard 52  
 עדכון תוכניות ומנהלי התקן 53  
 תחזוקת המחשב 53  
 תמונה ממוזערת, יצירה 58  
 תמיכה בהתקני USB מזור קודם 61  
 תמיכה בהתקנים מזור קודם, USB 61  
 תפס, לשחזור הסוללה 11  
 תפסים, שחרור דלת השירות 11  
 תפס לשחרור דלת השירות 11  
 תפס לשחרור הסוללה 11  
 תקליטורי שחזור 59  
 תקליטורים נתמכים, שחזור 57

**A**  
 Automatic Drivelock 48

**B**  
 Battery Check (בדיקת הסוללה) 34  
 BIOS הורדת עדכון 63  
 עדכון 62  
 קביעת גרסה 62

**C**  
 Computer Setup ניווט ובחירה 61  
 סיסמת DriveLock 44  
 סיסמת מנהל מערכת של BIOS 42  
 שחזור הגדרות היצון 62

**D**  
 DisplayPort, זיהוי 5  
 DriveLock הפעלה 45  
 השבתה 46

**G**  
 GPS 19

שימוש ב-HP Recovery media 57  
 תקליטורים 57  
 תקליטורים נתמכים 57  
 שחזור המערכת המקורית 58  
 שחזור מערכת 58  
 שחזור תמונה ממוזערת 59  
 שימור, מתח 37  
 שימוש  
 מצבים של חיסכון בצריכת חשמל 31  
 מקור מתח AC חיצוני 38  
 שימוש בהגדרות שמע 26  
 שימוש בלוח המגע 22  
 שליחת המחשב 54  
 שם ומספר מוצר, מחשב 14  
 שמע 26  
 שקע RJ-45 (רשת), זיהוי 14  
 שקע אוזניות (יציאת שמע) 4  
 שקעים RJ-45 (רשת) 14  
 יציאת שמע (אוזניות) 4  
 כניסת שמע (מיקרופון) 4  
 שקע יציאת שמע (אוזניות), זיהוי 4  
 שקע כניסת שמע (מיקרופון), זיהוי 4  
 שקע מיקרופון (כניסת שמע), זיהוי 4

**ת**  
 תא סוללה, זיהוי 11  
 תוויות Bluetooth 15  
 WLAN 15  
 אישור אלחוט 15  
 מספר סידורי 14  
 שירות 14  
 תקינה 15  
 תוויות שירות, איתור 14  
 תווית Bluetooth 15  
 תווית WLAN 15  
 תווית אישור אלחוט 15  
 תוכנה

Disk Cleanup (ניקוי הדיסק) 52  
 Disk Defragmenter (מאחה הדיסק) 52  
 HP 3D DriveGuard 52  
 אנטי-וירוס 49  
 חומת אש 49  
 עדכונים קריטיים 50  
 תוכנית שירות להתקנה ניווט ובחירה 61  
 שחזור הגדרות היצון 62  
 תוכנת Disk Cleanup (ניקוי הדיסק) 52