



**HP DeskJet Ink Advantage 5640 All-in-One
series**

Saturs

1 Kā var...?	1
2 Darba sākšana	2
Pieejamība	3
Printera daļas	4
Vadības panelis un statusa indikatori	6
Pamatinformācija par papīru	9
Materiālu ievietošana	12
Oriģināla ievietošana	16
Atveriet HP printera programmatūru(sistēmā Windows)	17
Miega režīms	18
Auto-Off (Automātiskā izslēgšana)	19
3 Drukāšana	20
Drukāt fotoattēlus	21
Dokumentu drukāšana	23
Drukāšana uz abām pusēm (abpusēja drukāšana)	25
Drukāšana ar AirPrint	26
Padomi veiksmīgai drukai	29
4 Tīmekļa pakalpojumu izmantošana	31
Kādi ir tīmekļa pakalpojumi?	32
Tīmekļa pakalpojumu iestatīšana	33
Drukāšana ar HP ePrint	35
HP drukājamie materiāli izmantošana	37
Pievienots HP vietnes izmantošana	38
Tīmekļa pakalpojumu noņemšana	39
Ieteikumi par tīmekļa pakalpojumu izmantošanu	40
5 Kopēšana un skenēšana	41
Dokumentu kopēšana	42

Skenēšana	43
Padomi veiksmīgai kopēšanai un skenēšanai	50
6 Darbs ar kasetnēm	51
Tintes līmeņa pārbaude	52
Kasetņu nomainīšana	53
Tintes krājumu pasūtīšana	55
Vienas kasetnes režīma izmantošana	57
Kasetnes garantijas informācija	58
Anonīma lietošanas informācijas uzglabāšana	59
Padomi darbam ar kasetnēm	60
7 Printera pieslēgšana	61
Bezvadu sakaru iestatīšana printerim	62
Tīkla iestatījumu maiņa	67
Uzlabotie printera pārvaldības rīki (tīkla printeriem)	68
Padomi tīklam pievienota printera iestatīšanai un izmantošanai	70
8 Problēmu risināšana	71
Papīra iestrēgšanas un padeves problēmas	72
Ar tintes kasetnēm saistītas problēmas	77
Drukāšanas problēmas	79
Kopēšanas problēmas	88
Skenēšanas problēmas	89
Tīkla un savienojuma problēmas	90
Ar printera aparatūru saistītas problēmas	92
HP atbalsts	94
A pielikums. Tehniskā informācija	96
Uzņēmuma Hewlett-Packard paziņojumi	97
Tehniskie parametri	98
Apkārtējās vides produktu pārvaldes programma	100
Normatīvā informācija	105
Trūkst tintes	114
Palicis ļoti maz tintes	115
Ink cartridge problem (Problēma ar tintes kasetni(ēm))	116
Pārbaudiet kasetņu nodalījuma vāku	117
Ink cartridge problem (Problēma ar tintes kasetni(ēm))	118
Papīra formāta neatbilstība	119

Tintes kasetnes turētājs ir apstājies	120
Papīra iestrēgšanas vai teknes problēma	121
Beidzies papīrs	122
Dokumentu neizdevās izdrukāt	123
Printera kļūme	124
Vāks ir atvērts	125
Tintes kasetņu kļūme	126
Ieteikums par viltotām kasetnēm	127
Nesaderīgas tintes kasetnes	128
Pārāk īss papīrs	129
Papīrs ir par garu automātiskai dupleksēšanai	130
Nesaderīga HP Instant Ink kasetne	131
Izmantota HP Instant Ink kasetne	132
Lūdzu, savienojiet printeri ar HP Connected	133
Nevar drukāt	134
Uzstādīta HP aizsargātā kasetne	135

Alfabētiskais rādītājs	136
-------------------------------------	------------

1 Kā var...?

Iemācieties lietot ierīci HP DeskJet Ink Advantage 5640 series

- [Darba sākšana 2. lpp.](#)
- [Drukāšana 20. lpp.](#)
- [Tīmekļa pakalpojumu izmantošana 31. lpp.](#)
- [Kopēšana un skenēšana 41. lpp.](#)
- [Darbs ar kasetnēm 51. lpp.](#)
- [Printera pieslēgšana 61. lpp.](#)
- [Tehniskā informācija 96. lpp.](#)
- [Problēmu risināšana 71. lpp.](#)

2 Darba sākšana

Šajā nodaļā ir aprakstītas šādas tēmas:

- [Pieejamība](#)
- [Printera daļas](#)
- [Vadības panelis un statusa indikatori](#)
- [Pamatinformācija par papīru](#)
- [Materiālu ievietošana](#)
- [Oriģināla ievietošana](#)
- [Atveriet HP printera programmatūru\(sistēmā Windows\)](#)
- [Miega režīms](#)
- [Auto-Off \(Automātiskā izslēgšana\)](#)

Pieejamība

Šis printeris nodrošina vairākus līdzekļus, kas to padara pieejamu cilvēkiem ar īpašām vajadzībām.

Redzes traucējumi

Printera komplektā iekļautā HP programmatūra ir pieejama lietotājiem ar pasliktinātu vai vāju redzi, izmantojot operētājsistēmas pieejamības opcijas un līdzekļus. Programmatūra ļauj izmantot arī palīgtehnoloģijas, piemēram, ekrānlasītājus, Braila raksta lasītājus un lietojumprogrammas runas pārveidošanai tekstā. Lai atvieglotu darbu daltoniķiem, HP programmatūrā lietotajām krāsainajām pogām un cilnēm ir vienkāršas teksta vai ikonu etiķetes, kas norāda atbilstošo darbību.

Kustības traucējumi

Lietotāji ar kustību traucējumiem HP programmatūras funkcijas var izpildīt ar tastatūras komandu palīdzību. HP programmatūrā var izmantot arī Windows pieejamības opcijas, piemēram, StickyKeys (Taustiņu ķēde), ToggleKeys (Pārslēgtaustiņi), FilterKeys (Taustiņu filtrs) un MouseKeys (Peles taustiņi). Printera vākus, pogas, papīra teknes un papīra platuma vadotnes ir ērti lietot arī cilvēkiem, kuru rokas nav ļoti spēcīgas un veiktas.

Atbalsts

Lai iegūtu detalizētu informāciju par šī printera pieejamību un HP apņemšanos nodrošināt produkta pieejamību, apmeklējiet HP vietni www.hp.com/accessibility.

Lai iegūtu pieejamības informāciju sistēmai Mac OS X, apmeklējiet Apple tīmekļa vietni www.apple.com/accessibility.

Printera daļas

Skats no priekšas

2-1. attēls. Skats uz HP DeskJet Ink Advantage 5640 All-in-One series no priekšas un augšas

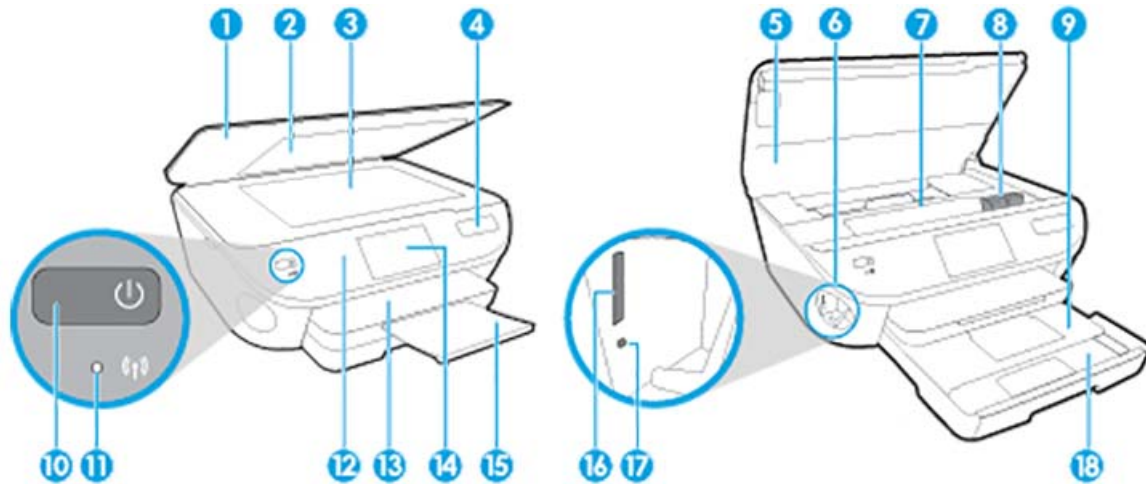

Līdzeklis	Apraksts
1	Vāks
2	Vāka atbalsts
3	Skenera stikls
4	Printera modeļa nosaukums
5	Kasetņu piekļuves durvis
6	Atmiņas ierīces apgabals
7	Kasetņu piekļuves vieta
8	Tintes kasetnes
9	Fototekne
10	Ieslēgšanas poga (mēdz dēvēt arī par barošanas pogu)
11	Bezvadu savienojuma statusa indikators
12	Vadības panelis
13	Izvades tekne
14	Krāsainais grafiskais displejs (arī - displejs)
15	Automātisks izvades teknes pagarinātājs (tiek saukts arī par teknes pagarinātāju)
16	Atmiņas karšu slots
17	Atmiņas ierīces gaisma
18	Papīra tekne

Skats no aizmugures

2-2. attēls. HP DeskJet Ink Advantage 5640 All-in-One series aizmugurējais skats

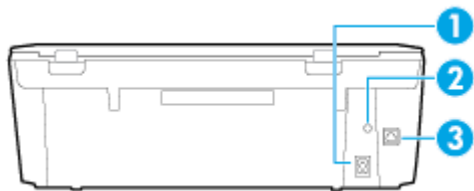

Līdzeklis	Apraksts
1	Strāvas pieslēgvietā. Izmantojiet tikai ar HP ražoto strāvas vadu.
2	Strāvas indikators. Zaļais indikators norāda, ka strāvas vads ir pareizi pievienots.
3	Aizmugurējais USB ports

Vadības panelis un statusa indikatori

Pogu un indikatoru pārskats



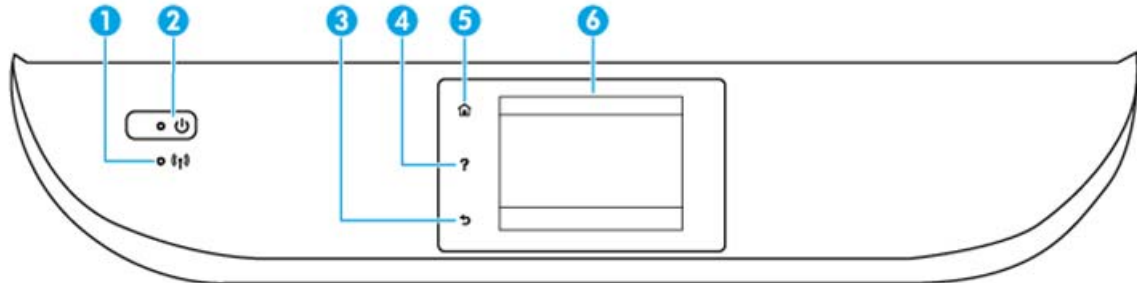



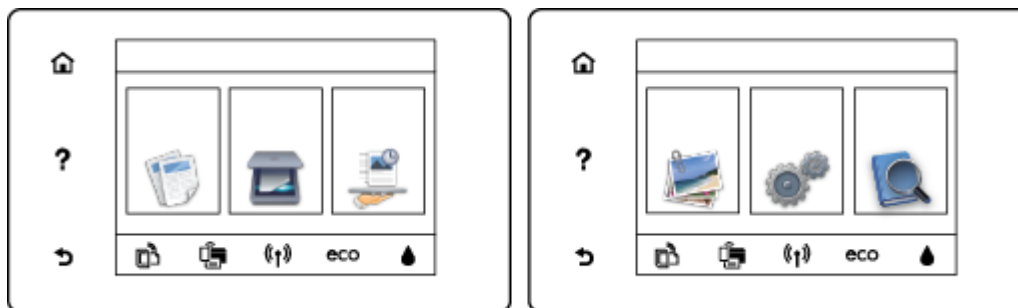

Šī shēma un ar to saistītā tabula sniedz īsu atsauces informāciju par printera vadības paneļa funkcijām.





Numurs	Nosaukums un apraksts
1	Bezvadu savienojumu indikators: Norāda printera bezvadu savienojuma statusu. <ul style="list-style-type: none">• Degošs zilais indikators norāda, ka ir izveidots bezvadu savienojums un var drukāt.• Lēni mirgojošs indikators norāda, ka bezvadu savienojums ir ieslēgts, bet printeris nav pievienots tīklam. Pārliecinieties, vai printeris atrodas bezvadu signāla uztveršanas diapazonā.• Ātri mirgojošs indikators norāda, ka ir radusies bezvadu savienojuma kļūda. Skatiet printera displejā redzamo paziņojumu• Ja bezvadu savienojums ir izslēgts, bezvadu savienojuma indikators nedeg un displeja ekrānā ir redzams Wireless Off (Bezvadu savienojums izslēgts).
2	Poga ieslēgts : ieslēdziet un izslēdziet printeri.
3	Poga Back (Atpakaļ): atgriezieties iepriekšējā ekrānā.
4	Poga Help (Palīdzība): atver palīdzības izvēlni pašreizējai darbībai.
5	Poga Home (Sākums): atgriezieties ekrānā Home (Sākums) ekrānā, kas tiek atvērts uzreiz pēc printera ieslēgšanas.
6	Vadības paneļa displejs: Pieskarieties ekrānam, lai atlasītu izvēlnes opcijas, vai ritiniet izvēlnes vienumus.

Vadības paneļa displeja ikonas



Ikona	Nozīme
	Kopēšana : atver izvēlni Kopēšana , kur var atlasīt kopijas veidu vai mainīt kopēšanas iestatījumus.
	Skenēšana : atver izvēlni Skenēšana , kur var atlasīt skenēšanas galamērķi.
	HP drukājami materiāli : nodrošina iespēju ātri un viegli piekļūt tīmekļa informācijai, piemēram, kuponiem, krāsojamām lapām un mozaīku attēliem, kā arī drukāt tos.
	Fotoattēls : atver izvēlni Fotoattēls , kur var skatīt un drukāt fotoattēlus vai atkārtoti drukāt jau izdrukātu fotoattēlu.
	Iestatišana : atver izvēlni Iestatišana , kur var mainīt preferences un izmantot rīkus, lai veiktu apkopes funkcijas.
	Palīdzība : atver palīdzības izvēlni, kur var skatīt darbību video, printera līdzekļu informāciju un padomus.
	ePrint ikona : atveriet izvēlni Web Services Summary (Tīmekļa pakalpojumu kopsavilkums), kur var pārbaudīt ePrint statusa datus, mainīt ePrint iestatījumus vai drukāt informācijas lapu.
	Wi-Fi Direct ikona : atveriet Wi-Fi Direct izvēlni, kur var ieslēgt Wi-Fi Direct, izslēgt Wi-Fi Direct un parādīt Wi-Fi Direct nosaukumu un paroli.
	Bezvadu savienojums ikona : atveriet izvēlni Wireless Summary (Bezvadu savienojuma kopsavilkums), kur var pārbaudīt bezvadu savienojuma statusu un mainīt bezvadu savienojuma iestatījumus. Jūs varat arī izdrukāt bezvadu tīkla pārbaudes atskaiti, kas palīdzēs diagnosticēt tīkla savienojuma problēmas.

Ikona	Nozīme
	ECO ikona: parāda ekrānu, kurā var konfigurēt dažus printera vides līdzekļus.
	<p>Ink (Tinte) ikona: parāda aptuveno tintes līmeni katrā kasetnē. Ja tintes līmenis ir mazāks par minimālo, rāda brīdinājuma simbolu.</p> <p>PIEZĪME. Tintes līmeņa brīdinājumi un indikatori ir paredzēti tikai plānošanas nolūkam. Saņemot brīdinājumu par zemu tintes līmeni, novietojiet pieejamā vietā rezerves tintes kasetni, lai izvairītos no drukas darbu kavēšanās. Drukas kasetnes nav jānomaina, kamēr drukas kvalitāte ir pieņemama.</p>

Pamatinformācija par papīru

Printeris ir paredzēts izmantošanai ar lielāko daļu biroja vajadzībām paredzēto papīru. Pirms iegādāties materiālus lielos daudzumos, ieteicams pārbaudīt vairākus papīru veidus. Lai iegūtu optimālu izdrukas kvalitāti, lietojiet HP papīru. Apmeklējiet HP vietni www.hp.com, lai iegūtu papildinformāciju par HP papīru.



HP iesaka ikdienā dokumentu drukāšanai izmantot parastu papīru ar ColorLok logotipu. Papīram, kuram ir ColorLok logotips, ir veikta neatkarīga testēšana, un tas atbilst augstiem uzticamības un drukas kvalitātes standartiem. Uz tā drukātajiem dokumentiem ir dabiskas, spilgtas krāsas, izteiktāka melnā krāsa, un tas žūst ātrāk nekā vienkāršs papīrs. Meklējiet dažāda svāra un izmēru papīru ar ColorLok logotipu, ko piedāvā lielākie papīra ražotāji.

Šajā nodaļā ir aprakstītas šādas tēmas:

- [Ieteicamais papīrs drukāšanai](#)
- [HP papīra materiālu pasūtīšana](#)
- [Padomi papīra izvēlei un lietošanai](#)

Ieteicamais papīrs drukāšanai

Ja vēlaties drukāt labākajā iespējamajā kvalitātē, HP iesaka izmantot tāda veida HP papīru, kurš ir īpaši izstrādāts konkrētajam drukas projektam.

Atkarībā no jūsu valsts vai reģiona, daži no šiem papīra veidiem var nebūt pieejami.

Fotoattēlu drukāšana

- **Fotopapīrs HP Premium Plus Photo Paper**

Fotopapīrs HP Premium Plus Photo Paper ir HP augstākās kvalitātes fotopapīrs labākajiem fotoattēliem. Izmantojot HP fotopapīru Premium Plus Photo Paper, var drukāt skaistus fotoattēlus, kas nožūst nekavējoties, tāpēc tos var kopīgot tieši no printera. Tas ir pieejams dažādos formātos, tostarp A4, 8,5 x 11 collas, 10 x 15 cm (4 x 6 collas), 13 x 18 cm (5 x 7 collas), 11 x 17 collas (A3) un ar divējādu apstrādi — glancēts vai viegli glancēts (pusglancēts). Ideāli piemērots labāko fotoattēlu un īpašo fotoprojektu ierāmēšanai, parādīšanai un dāvināšanai. HP fotopapīrs Premium Plus Photo Paper nodrošina izcilus profesionālas kvalitātes un izturības rezultātus.

- **Fotopapīrs HP Advanced**

Šis biežais fotopapīrs nožūst tūlīt pēc drukāšanas, tādējādi fotoattēlus var viegli apstrādāt un neveidojas traipi. Papīrs ir ūdensizturīgs un noturīgs pret traipiem, pirkstu nospiedumiem un mitrumu. Izdrukas pēc kvalitātes var salīdzināt ar darbnīcā apstrādātiem fotoattēliem. Tas ir pieejams dažādos izmēros, tostarp A4, 8,5 x 11 collu, 10 x 15 cm (4 x 6 collu), 13 x 18 cm (5 x 7 collu) un ar divējādu apstrādi — glancēts vai viegli glancēts (satīnam līdzīgi matēts papīrs). Lai dokumenti ilgāk glabātos, tas nesatur skābes.

- **HP Everyday Photo Paper (parastais fotopapīrs)**

Drukājiet krāsainas, ikdienišķas fotogrāfijas, saglabājot zemas izmaksas; izmantojiet papīru, kas veidots gadījuma rakstura fotoattēlu drukāšanai. Šis fotopapīrs, ko var iegādāties par pieejamu cenu, ātri izžūst un tādējādi ar to ir viegli strādāt. Izmantojot šo papīru, ar jebkuru strūklprinteri var iegūt

skaidras, dzīvas fotogrāfijas. Tas ir pieejams ar glancētu pārklājumu dažādos formātos, tostarp A4, 8,5 x 11 collas un 10 x 15 cm (4 x 6 collas). Lai dokumenti ilgāk glabātos, tas nesatur skābes.

- **HP fotomateriālu komplekti**

HP komplekti fotoattēliem satur oriģinālās HP tintes kasetnes un papīru HP Advanced Photo Paper (Uzlaboto fotopapīru), lai ietaupītu jūsu laiku un ļautu bez liekas domāšanas par pieņemamu cenu drukāt laboratorijas kvalitātes fotoattēlus ar jūsu HP printeri. Oriģinālās HP tintes un papīrs HP Advanced Photo Paper (Uzlabotais fotopapīrs) viens otru papildina, lai nodrošinātu jūsu fotoattēlu ilgmūžību un spilgtumu druku pēc drukas. Lieliski piemērots visu atvaļinājuma fotoattēlu izdrukai, vai vairāku kopiju izveidei, lai dalītos ar draugiem.

Uzņēmējdarbības dokumenti

- **HP Premium Presentation Paper, 120 g, matēts**

Šis papīrs ir biezs, abās pusēs matēts papīrs, kas ir lieliski piemērots prezentācijām, piedāvājumiem, ziņojumiem un biļeteniem. Tas ir biezs un rada profesionālu iespaidu.

- **HP brošūru papīrs, 180 g, spīdīgs vai HP Professional papīrs, 180 g, spīdīgs**

Šie papīri ir glancēti no abām pusēm un paredzēti abpusējai izmantošanai. Tā ir ideāla izvēle gandrīz fotogrāfiskām reprodukcijām un biznesa klases attēliem, kurus var izmantot atskaišu vāciņiem, īpašām prezentācijām, brošūrām, izsūtāmiem materiāliem un kalendāriem.

- **HP brošūru papīrs, 180 g, matēts vai HP Professional papīrs, 180 g, matēts**

Šie papīri ir matēti no abām pusēm un paredzēti abpusējai izmantošanai. Tā ir ideāla izvēle gandrīz fotogrāfiskām reprodukcijām un biznesa klases attēliem, kurus var izmantot atskaišu vāciņiem, īpašām prezentācijām, brošūrām, izsūtāmiem materiāliem un kalendāriem.

Ikdienas drukāšana

Visi ikdienas drukāšanai norādītie papīri izmanto ColorLok tehnoloģiju, lai būtu mazāk smērējumu, izteiktāka melnā krāsa un dzīvas krāsas.

- **HP Bright White Inkjet papīrs**

HP Bright White Inkjet papīrs nodrošina augstu krāsu kontrastu un skaidri salasāmu, asu tekstu. Tas ir pietiekami gaismas necaurlaidīgs, lai to apdrukātu no abām pusēm un tam nevarētu redzēt cauri, kas padara to par ideālu materiālu informatīvu izdevumu, atskaišu un reklāmlapu drukāšanai.

- **HP Printing Paper**

Papīrs HP Printing Paper ir augstas kvalitātes daudzfunkcionāls papīrs. Tas ļauj veidot dokumentus, kas izskatās iespaidīgāk nekā dokumenti, kas drukāti uz standarta daudzfunkcionālā vai kopēšanai paredzētā papīra. Lai dokumenti ilgāk glabātos, tas nesatur skābes.

- **HP Office Paper**

Papīrs HP Office Paper ir augstas kvalitātes daudzfunkcionāls papīrs. Tas ir piemērots kopijām, melnrakstiem, dienesta vēstulēm un citiem ikdienā drukājamiem dokumentiem. Lai dokumenti ilgāk glabātos, tas nesatur skābes.

- **HP Office Recycled Paper**

Papīrs HP Office Recycled Paper ir augstas kvalitātes daudzfunkcionāls papīrs, kura sastāvā ir 30% atkārtoti pārstrādātu šķiedru.

HP papīra materiālu pasūtīšana

Printeris ir paredzēts izmantošanai ar lielāko daļu biroja vajadzībām paredzēto papīru. Lai iegūtu optimālu izdrukas kvalitāti, lietojiet HP papīru.

Lai pasūtītu HP papīru un citus piederumus, dodieties uz www.hp.com. Pašlaik atsevišķas šīs HP tīmekļa vietnes daļas ir pieejamas tikai angļu valodā.

HP iesaka ikdienā dokumentu drukāšanai un kopēšanai izmantot parastu papīru ar ColorLok logotipu. Papīram ar ColorLok logotipu ir veikta neatkarīga testēšana, un tas atbilst augstiem drošuma un drukas kvalitātes standartiem. Uz tā drukātajiem dokumentiem ir dzīvas, spilgtas krāsas, izteiktāka melnā krāsa, un tas žūst ātrāk nekā standarta papīrs. Meklējiet dažādu papīra ražotāju papīru ar ColorLok logotipu, kuram ir pieejamas dažādas svāra un formātu opcijas.

Padomi papīra izvēlei un lietošanai

Lai panāktu vislabākos rezultātus, ievērojiet turpmākos norādījumus.

- Vienlaikus papīra vai fotopapīra teknē ievietojiet tikai viena veida papīru.
- Pārliedzinieties, vai papīrs teknē ir ievietots pareizi.
- Nepārpildiet tekni.
- Lai novērstu iestrēgšanu, sliktu drukas kvalitāti un citas drukāšanas problēmas, neievietojiet teknēs tālāk norādīto papīru:
 - veidlapas, kas sastāv no vairākām daļām;
 - bojāti, salocīti vai saburzīti apdrukājami materiāli;
 - apdrukājami materiāli ar izgriezumiem vai caurumiem;
 - apdrukājami materiāli ar raupju faktūru, reljefu vai tādi, kas labi neuztver tinti;
 - apdrukājami materiāli, kuri ļoti maz sver vai viegli staipās;
 - materiāli ar skavām vai saspraudēm.

Uzziniet, kā drukāt fotoattēlus uz HP fotopapīra. [Noklikšķiniet šeit, lai skatītu internetā papildinformāciju.](#)

Uzziniet par pielāgoto izmēru papīriem, ko atbalsta jūsu printeris. [Noklikšķiniet šeit, lai skatītu internetā papildinformāciju.](#)

Materiālu ievietošana

Lai turpinātu, atlasiet papīra formātu.

Lai ielādētu neliela izmēra papīru

1. Izvelciet fotopapīra tekni.

Ja neredzat fotopapīra tekni, izņemiet izvades tekni no printera.



2. Ievietojiet papīru.

- Ievietojiet fotopapīra kaudzīti fotopapīra teknē ar apdrukājamo pusi uz leju.



- Pabīdiet fotopapīru uz priekšu, līdz tas atduras.
- Virziet papīra platuma vadotnes uz iekšu, līdz tās apstājas pie papīra malām.

3. Iebīdiet atpakaļ fotopapīra tekni.
4. Nomainiet vai paturiet papīra iestatījumus printera displejā.

Lai ievietotu pilna formāta papīru

1. Izvelciet papīra tekni, izbīdiet papīra platuma vadotnes uz āru un pēc tam izņemiet visus pirms tam ievietotos materiālus.



2. Ievietojiet papīru.

- Ievietojiet papīra kaudzīti papīra teknē ar īsāko malu uz priekšu un apdrukājamo pusi uz leju.
- Pabīdiet papīru uz priekšu, līdz tas atduras.
- Virziet papīra platuma vadotnes uz iekšu, līdz tās apstājas pie papīra malām.



3. Iebīdiet atpakaļ papīra tekni.

4. Nomainiet vai paturiet papīra iestatījumus printera displejā.

Legal papīra ievietošana

- 1.** Izvelciet papīra tekni, izbīdiet papīra platuma vadotnes uz āru un pēc tam izņemiet visus pirms tam ievietotos materiālus.



2. Atbloķējiet un atveriet papīra teknes priekšpusi.

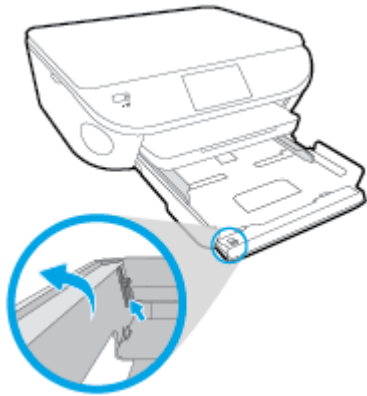

3. Ievietojiet papīru.

- Ievietojiet papīra kaudzīti papīra teknē ar īsāko malu uz priekšu un apdrukājamo pusi uz leju.
- Pabīdiet papīru uz priekšu, līdz tas atduras.

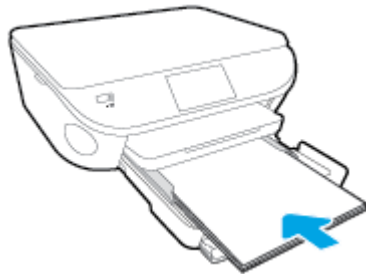

- Virziet papīra platuma vadotnes uz iekšu, līdz tās apstājas pie papīra malām.

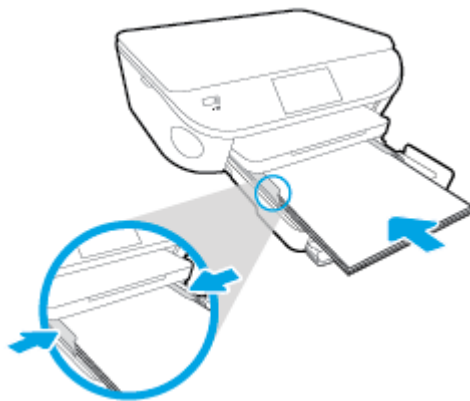

4. Iebīdiet atpakaļ papīra tekni.
5. Nomainiet vai paturiet papīra iestatījumus printera displejā.

Lai ievietotu aploksnes

1. Izvelciet papīra tekni, izbīdiet papīra platuma vadotnes uz āru un pēc tam izņemiet visus pirms tam ievietotos materiālus.



2. Ievietojiet aploksnes

- Ievietojiet papīra teknes centrā vienu vai vairākas aploksnes. Apdrukājamai pusei jābūt vērstai uz leju. Atlokam jābūt kreisajā pusē un vērstam uz augšu.
- Virziet aplokšņu kaudzīti uz iekšu, kamēr tā apstājas.



- Virziet papīra platuma vadotnes uz iekšu pret aplokšņu kaudzi, kamēr tā apstājas.

- 3.** Iebīdīet atpakaļ papīra tekni.
- 4.** Nomainiet vai paturiet papīra iestatījumus printera displejā.

Orīgināla ievietošana

Lai oriģinālu novietotu uz skenera stikla

1. Paceliet skenera vāku.



2. Ievietojiet oriģinālu ar apdrukāto pusi uz leju uz stikla labā priekšējā stūrī.

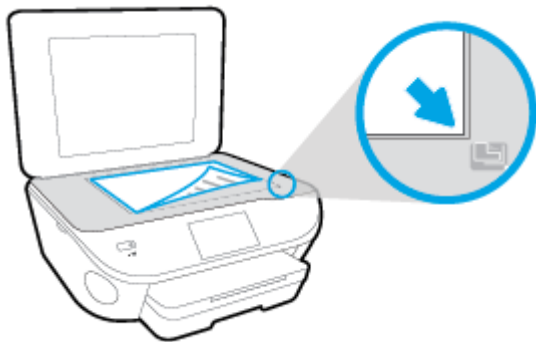

3. Aizveriet skenera vāku.

Atveriet HP printera programmatūru(sistēmā Windows)

Atkarībā no operētājsistēmas pēc HP printera programmatūras instalēšanas veiciet vienu no tālāk norādītajām darbībām.

- **Windows 8.1:** noklikšķiniet uz lejupvērstās bultiņas sākumekrāna apakšējā kreisajā stūrī un pēc tam atlasiet printera nosaukumu.
- **Windows 8:** sākumekrānā ar peles labo pogu noklikšķiniet tukšā ekrāna apgabalā, lietojumprogrammu joslā noklikšķiniet uz **All Apps** (Visas lietojumprogrammas) un pēc tam atlasiet printera nosaukumu.
- **Windows 7, Windows Vista un Windows XP:** datora darbvirsnā noklikšķiniet uz **Start** (Sākt), atlasiet **All Programs** (Visas programmas), noklikšķiniet uz **HP**, noklikšķiniet uz printera mapes un pēc tam atlasiet ikonu ar printera nosaukumu.

Miega režīms

- Ierīcei atrodoties miega režīmā, tiek samazināts strāvas patēriņš.
- Pēc printera sākotnējās uzstādīšanas printeris pārslēgsies miega režīmā pēc piecām dīkstāves minūtēm.
- Pārslēgšanās uz miega režīmu laiku var mainīt no vadības paneļa.

Lai iestatītu miega režīma laiku

1. Sākumekrānā pieskarieties  (**Iestatīšana**).
2. Pieskarieties **Preferences** .
3. Ritiniet opcijas un pēc tam pieskarieties **Sleep Mode** (Snaudas režīms).
4. Pieskarieties **After 5 minutes** (Pēc 5 minūtēm) vai **After 10 minutes** (Pēc 10 minūtēm), vai **After 15 minutes** (Pēc 15 minūtēm).

Auto-Off (Automātiskā izslēgšana)

Auto-Off (Automātiskā izslēgšana) pēc noklusējuma tiek iespējots automātiski, ieslēdzot printeri. Ja iespējots Auto-Off (Automātiskā izslēgšana), printeris automātiski izslēdzas pēc 2 dikstāves stundām, lai samazinātu enerģijas patēriņu. **Auto-Off (Automātiskā izslēgšana) pilnībā izslēdz printeri, tāpēc printera ieslēgšanai jāizmanto On (ieslēgts) poga.** Arī tad, ja Auto-Off (Automātiskā izslēgšana) ir atspējots, printeris pārslēdzas miega režīmā pēc 5 dikstāves minūtēm, lai palīdzētu samazināt enerģijas patēriņu.

Iestatījumu Auto-Off (Automātiskā izslēgšana) var mainīt, izmantojot vadības paneli.

Lai mainītu Auto-Off (Automātiskā izslēgšana) iestatījumu

1. Printera displeja ekrānā Sākums atlasiet **Preferences**.



PIEZĪME. Ja neredzat ekrānu Sākums, nospiediet pogu **Sākums**.

2. Izvēlnē **Preferences** atlasiet **Auto-Off (Automātiskā izslēgšana)**.
3. Izvēlnē **Auto-Off (Automātiskā izslēgšana)** atlasiet **On (ieslēgts)** vai **Off (Izslēgts)** un pēc tam nospiediet **OK (Labi)**, lai apstiprinātu iestatījumu.

Veicot iestatījuma maiņu, printeris saglabā jauno iestatījumu.

3 Drukāšana

Lietojumprogramma lielākoties automātiski izvēlas drukas iestatījumus. Mainiet iestatījumus manuāli tikai tad, ja gribat mainīt drukas kvalitāti, drukāt uz speciāla veida papīra vai lietot īpašas funkcijas.

Šajā nodaļā ir aprakstītas šādas tēmas:

- [Drukāt fotoattēlus](#)
- [Dokumentu drukāšana](#)
- [Drukāšana uz abām pusēm \(abpusēja drukāšana\)](#)
- [Drukāšana ar AirPrint](#)
- [Padomi veiksmīgai drukai](#)

Drukāt fotoattēlus

Pārliecinieties, vai fototeknē ir ievietots fotopapīrs.

Fotoattēlu drukāšana no atmiņas ierīces

1. Ievietojiet slotā atmiņas ierīci.

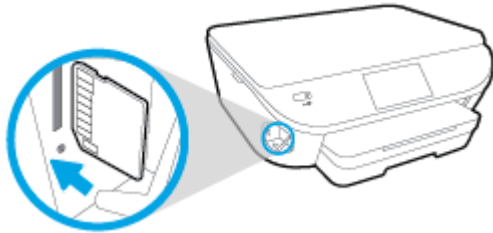

2. Printera displejā atlasiet izmantojamo fotoattēlu un pieskarieties **Continue** (Turpināt).
3. Norādiet drukājamo fotoattēlu skaitu.
4. Pieskarieties (**Edit** (Rediģēt)), lai mainītu spilgtumu, apgrieztu vai rotētu atlasīto fotoattēlu, vai pieskarieties  (**Print Settings** (Drukšanas iestatījumi)), lai izmantotu dažādus līdzekļus, piemēram, **Red Eye Removal** (Sarkano acu efekta noņemšana) vai **Photo Fix** (Fotoattēla labošana).
5. Pieskarieties **Continue** (Turpināt), lai priekšskatītu atlasīto fotoattēlu.
6. Lai sāktu drukāt, pieskarieties **Print** (Drukāt).

Fotoattēla drukāšana no printera programmatūras

1. Programmatūrā izvēlieties **Print** (Drukāt).
2. Pārliecinieties, vai ir atlasīts jūsu printeris.
3. Noklikšķiniet uz pogas, kas atver dialoglodziņu **Properties** (Rekvizīti).

Atkarībā no lietojumprogrammas šīs pogas nosaukums var būt **Properties** (Rekvizīti), **Options** (Opcijas), **Printer Setup** (Printera iestatījumi), **Printer Properties** (Printera rekvizīti), **Printer** (Printeris) vai **Preferences**.

4. Izvēlieties atbilstošās opcijas.
 - Cilnē **Layout** (Izkārtojums) izvēlieties orientāciju **Portrait** (Portrets) vai **Landscape** (Ainava).
 - Cilnē **Paper/Quality** (Papīrs/kvalitāte) atlasiet atbilstošo papīra tipu nolaižamajā sarakstā **Media** (Materiāls) no apgabala **Tray Selection** (Teknes izvēle) un pēc tam apgabalā **Quality Settings** (Kvalitātes iestatījumi) atlasiet atbilstošo drukšanas kvalitāti.
 - Noklikšķiniet uz **Advanced** (Papildiespējas) un nolaižamajā sarakstā **Paper Size** (Papīra izmērs) izvēlieties atbilstošo papīra izmēru.
5. Noklikšķiniet uz **OK** (Labi), lai atgrieztos dialoglodziņā **Properties** (Rekvizīti).
6. Noklikšķiniet uz **OK** un pēc tam dialoglodziņā **Print** (Drukāt) noklikšķiniet uz **Print** (Drukāt) vai **OK**.



PIEZĪME. Kad drukāšana pabeigta, neizmanto to fotopapīru izņemiet no fotopapīra teknes. Uzglabājiet fotopapīru tā, lai tas neliektos, jo pretējā gadījumā var pasliktināties izdrukšanas kvalitāte.

Fotoattēla drukāšana no datora (OS X)

1. Ievietojiet papīru tehnē. Plašāku informāciju skatiet sadaļā [Materiālu ievietošana 12. lpp.](#).
2. Programmatūras izvēlnē **File** (Fails) izvēlieties **Print** (Drukāt).
3. Pārlicinieties, vai ir atlasīts jūsu printeris.
4. Iestatiet drukas opcijas.

Ja neredzat opcijas drukas dialoglodziņā, noklikšķiniet uz **Show Details** (Rādīt detalizētu informāciju).

 **PIEZĪME.** Printerim ar USB savienojumu ir pieejamas tālāk norādītās opcijas. Opciju atrašanās vietas var atšķirties dažādām lietojumprogrammām.

- a. Uzniestošajā izvēlnē **Paper Size** (Papīra formāts) izvēlieties nepieciešamo papīra formātu.

 **PIEZĪME.** Ja maināt opciju **Paper Size** (Papīra izmērs), pārlicinieties, vai ir ievietots pareizais papīrs, un iestatiet atbilstošu papīra izmēru printera vadības panelī.

- b. Izvēlieties **Orientation** (Orientāciju).
 - c. Uzniestošajā izvēlnē izvēlieties **Paper Type/Quality** (Papīra veids/kvalitāte) un pēc tam izvēlieties šādus iestatījumus:
 - **Paper Type** (Papīra veids): atbilstošais fotopapīra tips
 - **Quality** (Kvalitāte): **Best** (Labākā) vai **Maximum dpi** (Maksimālā izšķirtspēja)
 - Noklikšķiniet uz **Krāsas opcijas** izvēšanas trijstūra un pēc tam izvēlieties atbilstošo opciju **Photo Fix** (Fotoattēlu labošana).
 - **Izslēgts:** attēlam netiek pielietotas izmaiņas.
 - **Basic** (Standarta): automātiski fokusē attēlu; nedaudz regulē attēla asumu.
5. Izvēlieties citus nepieciešamos drukas iestatījumus, pēc tam noklikšķiniet uz **Print** (Drukāt).

Uzziniet, kā drukāt fotoattēlus uz HP fotopapīra. [Noklikšķiniet šeit, lai skatītu internetā papildinformāciju.](#)

Dokumentu drukāšana

Pārliecinieties, vai papīrs ir ielikts papīra tehnē.

Lai drukātu dokumentu

1. Programmatūrā izvēlieties **Print** (Drukāt).
2. Pārliecinieties, vai ir atlasīts jūsu printeris.
3. Noklikšķiniet uz pogas, kas atver dialoglodziņu **Properties** (Rekvizīti).

Atkarībā no lietojumprogrammas šīs pogas nosaukums var būt **Properties** (Rekvizīti), **Options** (Opcijas), **Printer Setup** (Printera iestatījumi), **Printer Properties** (Printera rekvizīti), **Printer** (Printeris) vai **Preferences**.

4. Izvēlieties atbilstošās opcijas.
 - Cilnē **Layout** (Izkārtojums) izvēlieties orientāciju **Portrait** (Portrets) vai **Landscape** (Ainava).
 - Cilnē **Paper/Quality** (Papīrs/kvalitāte) atlasiet atbilstošo papīra tipu nolaižamajā sarakstā **Media** (Materiāls) no apgabala **Tray Selection** (Teknes izvēle) un pēc tam apgabalā **Quality Settings** (Kvalitātes iestatījumi) atlasiet atbilstošo drukas kvalitāti.
 - Noklikšķiniet uz **Advanced** (Papildiespējas) un nolaižamajā sarakstā **Paper Size** (Papīra izmērs) izvēlieties atbilstošo papīra izmēru.
5. Noklikšķiniet uz **OK** (Labi), lai aizvērtu dialoglodziņu **Properties** (Rekvizīti).
6. Noklikšķiniet uz **Print** (Drukāt) vai **OK** (Labi), lai sāktu drukāšanu.

Lai drukātu dokumentus (OS X)

1. Ievietojiet papīru tehnē. Plašāku informāciju skatiet sadaļā [Materiālu ievietošana 12. lpp.](#)
2. Programmatūras izvēlnē **File** (Fails) izvēlieties **Print** (Drukāt).
3. Pārliecinieties, vai ir atlasīts jūsu printeris.
4. Nosakiet lapas raksturlielumus.

Ja neredzat opcijas drukas dialoglodziņā, noklikšķiniet uz **Show Details** (Rādīt detalizētu informāciju).

 **PIEZĪME.** Printerim ar USB savienojumu ir pieejamas tālāk norādītās opcijas. Opciju atrašanās vietas var atšķirties dažādām lietojumprogrammām.

- Izvēlieties papīra izmēru.
-
-  **PIEZĪME.** Ja maināt opciju **Paper Size** (Papīra izmērs), pārliecinieties, vai ir ievietots pareizais papīrs, un iestatiet atbilstošu papīra izmēru printera vadības panelī.
-
- Izvēlieties orientāciju.
 - Ievadiet mēroga procentus.
5. Noklikšķiniet uz **Print** (Drukāt).



PIEZĪME. Ja izdrukātie dokumenti nav salāgoti ar papīra piemalēm, pārliecinieties, vai esat izvēlējis pareizo valodu un reģionu. Printera displejā atlasiet **Settings** (Iestatījumi) un pēc tam **Preferences**. Izvēlieties no piedāvātajām opcijām savu valodu, pēc tam reģionu. Pareizi valodas un valsts/reģiona iestatījumi nodrošina to, ka printerim būs atbilstoši noklusētie papīra izmēra iestatījumi.

Drukāšana uz abām pusēm (abpusēja drukāšana)

Drukāšana uz abām lapas pusēm

Var automātiski drukāt uz abām papīra loksnes pusēm, izmantojot automātiskās divpusējās drukas piederumu (duplekseru).

1. Programmatūrā izvēlieties **Print** (Drukāt).
2. Pārliecinieties, vai ir atlasīts jūsu printeris.
3. Noklikšķiniet uz pogas, kas atver dialoglodziņu **Properties** (Rekvizīti).

Atkarībā no lietojumprogrammas šīs pogas nosaukums var būt **Properties** (Rekvizīti), **Options** (Opcijas), **Printer Setup** (Printera iestatījumi), **Printer Properties** (Printera rekvizīti), **Printer** (Printeris) vai **Preferences**.

4. Izvēlieties atbilstošās opcijas.
 - Cilnē **Layout** (Izkārtojums) atlasiet orientāciju **Portrait** (Portrets) vai **Landscape** (Ainava) un atlasiet **Flip on Long Edge** (Pagrieziet uz garo malu) vai **Flip on Short Edge** (Pagrieziet uz īso malu) nolaižamajā sarakstā **Print on Both Sides** (Drukāt uz abām pusēm).
 - Cilnē **Paper/Quality** (Papīrs/kvalitāte) atlasiet atbilstošo papīra tipu nolaižamajā sarakstā **Media** (Materiāls) no apgabala **Tray Selection** (Teknes izvēle) un pēc tam apgabalā **Quality Settings** (Kvalitātes iestatījumi) atlasiet atbilstošo drukas kvalitāti.
 - Noklikšķiniet uz pogas **Advanced** (Papildiespējas) apgabalā **Paper/Output** (Papīrs/izdruka) un nolaižamajā sarakstā **Paper Size** (Papīra izmērs) atlasiet atbilstošo papīra izmēru.



PIEZĪME. Ja maināt opciju **Paper Size** (Papīra izmērs), pārliecinieties, vai ir ievietots pareizais papīrs, un iestatiet atbilstošu papīra izmēru printera vadības panelī.

5. Lai drukātu, noklikšķiniet uz **OK** (Labi).



PIEZĪME. Kad ir izdrukāta viena dokumenta lapa, pagaidiet, lai printeris automātiski atkārtoti ielādē papīru drukāšanai uz otras puses. Jums nav jāveic neviena darbība.

Drukāšana uz abām lapas pusēm (OS X)

1. Programmatūras izvēlnē **File** (Fails) izvēlieties **Print** (Drukāt).
2. Dialoglodziņa Print (Druka) uznirstošajā izvēlnē atlasiet **Layout** (Izkārtojums).
3. Izvēlieties divpusējām lapām nepieciešamo iesējuma veidu un pēc tam noklikšķiniet uz **Print** (Drukāt).

Drukāšana ar AirPrint

Drukāšanu, izmantojot Apple AirPrint, atbalsta iOS 4.2 un Mac OS X 10.7 vai jaunāka versija. Lietojiet AirPrint, lai drukātu ar printeri, izmantojot bezvadu savienojumu, no iPad (iOS 4.2), iPhone (3GS vai jaunāka versija) or iPod touch (trešā paaudze vai vēlāka) šādās mobilajās lietojumprogrammās:

- Pastis
- Fotografijas
- Safari
- Atbalstītās trešās puses lietojumprogrammas, piemēram, Evernote

Lai izmantotu AirPrint, pārlicinieties, vai ir spēkā šādi nosacījumi.

- Printerim un Apple ierīcei ir jābūt pievienotai tam pašam tīklam, kuram ir pievienota jūsu AirPrint iespējamā ierīce. Lai iegūtu plašāku informāciju par AirPrint lietošanu un to, kādi HP izstrādājumi ir saderīgi ar AirPrint, dodieties uz www.hp.com/go/mobileprinting.
- Ielādējiet papīru, kas atbilst printera papīra iestatījumiem.

Drukāšana maksimālā izšķirtspējas režīmā

Izvēlieties maksimālās izšķirtspējas režīmu, lai drukātu uz fotopapīra augstas kvalitātes, asus attēlus.

Drukāšanai maksimālā izšķirtspējā nepieciešams vairāk laika un vietas diskā nekā drukāšanai, izmantojot citus iestatījumus.

Lai drukātu maksimālās izšķirtspējas režīmā

1. Programmatūrā izvēlieties **Print** (Drukāt).
2. Pārliecinieties, vai ir atlasīts jūsu printeris.
3. Noklikšķiniet uz pogas, kas atver dialoglodziņu **Properties** (Rekvizīti).
Atkarībā no lietojumprogrammas šīs pogas nosaukums var būt **Properties** (Rekvizīti), **Options** (Opcijas), **Printer Setup** (Printera iestatījumi), **Printer Properties** (Printera rekvizīti), **Printer** (Printeris) vai **Preferences**.
4. Noklikšķiniet uz cilnes **Paper/Quality**.
5. Nolaizamajā sarakstā **Media** (Materiāls) atlasiet atbilstošo papīra veidu un drukas kvalitāti.
6. Noklikšķiniet uz pogas **Advanced** (Papildiespējas).
7. Apgabala **Printer Features** (Printera funkcijas) nolaizamajā sarakstā **Print in Max DPI** (Drukāt maksimālajā izšķirtspējā) izvēlieties **Yes** (Jā).
8. Nolaizamajā sarakstā **Paper Size** (Papīra formāts) izvēlieties piemērotu papīra formātu.
9. Noklikšķiniet uz **OK** (Labi), lai aizvērtu papildiespējas.
10. Cilnē **Layout** (Izkārtojums) apstipriniet **Orientation** (Orientācija) un pēc tam noklikšķiniet uz **OK** (Labi), lai drukātu.

Drukāšana, izmantojot maksimālo izšķirtspēju (dpi) (OS X)

1. Programmatūras izvēlnē **File** (Fails) izvēlieties **Print** (Drukāt).
2. Pārliecinieties, vai ir atlasīts jūsu printeris.
3. Iestatiet drukas opcijas.

Ja neredzat opcijas drukas dialoglodziņā, noklikšķiniet uz **Show Details** (Rādīt detalizētu informāciju).

 **PIEZĪME.** Printerim ar USB savienojumu ir pieejamas tālāk norādītās opcijas. Opciju atrašanās vietas var atšķirties dažādām lietojumprogrammām.

- a. Uznirstošajā izvēlnē **Paper Size** (Papīra formāts) izvēlieties nepieciešamo papīra formātu.

 **PIEZĪME.** Ja maināt opciju **Paper Size** (Papīra izmērs), pārliecinieties, vai ir ievietots pareizais papīrs, un iestatiet atbilstošu papīra izmēru printera vadības panelī.

- b. Uznirstošajā izvēlnē izvēlieties **Paper Type/Quality** (Papīra veids/kvalitāte) un pēc tam izvēlieties šādus iestatījumus:

- **Paper Type** (Papīra veids): Atbilstošais papīra veids
 - **Quality** (Kvalitāte): **Maximum dpi (Maksimālā izšķirtspēja)**
4. Izvēlieties jebkurus citu nepieciešamos drukas iestatījumus un pēc tam noklikšķiniet uz **Print** (Drukāt).

Padomi veiksmīgai drukai

Izmantojiet šos padomus, lai veiksmīgi drukātu.

Padomi drukāšanai no datora

Lai iegūtu plašāku informāciju par dokumentu, fotoattēlu vai aplokšņu drukāšanu no datora, izmantojiet turpmāk norādītās saites uz operētājsistēmas specifiskajām instrukcijām.

- Uzziniet, kā drukāt datorā saglabātus fotoattēlus. [Noklikšķiniet šeit, lai skatītu internetā papildinformāciju.](#)
- Uzziniet, kā no datora drukāt aplokšnes. [Noklikšķiniet šeit, lai skatītu internetā papildinformāciju.](#)

Padomi darbam ar tinti un papīru

- Lietojiet oriģinālās HP kasetnes. Oriģinālās HP kasetnes ir izgatavotas un pārbaudītas darbam ar HP printeriem, lai palīdzētu jums vienmēr sasniegt lieliskus rezultātus.
- Nodrošiniet, lai kasetnēs būtu pietiekams tintes daudzums. Lai skatītu aptuveno tintes līmeni, pieskarieties  (**Ink** (Tinte)) sākumekrānā.

Lai uzzinātu vēl padomus darbam ar tintēm, papildinformāciju skatiet [Padomi darbam ar kasetnēm 60. lpp.](#)

- Ievietojiet papīra kaudzīti, nevis tikai vienu lapu. Izmantojiet tīru un gludu vienāda izmēra papīru. Pārliecinieties, lai vienlaikus būtu ievietots tikai viena veida papīrs.
- Noregulējiet papīra teknes papīra platuma vadotnes, lai tās cieši piekļautos papīram. Pārliecinieties, vai papīra platuma vadotnes nav salocījušas papīra tekne ievietoto papīru.
- Iestatiet drukas kvalitāti un papīra formātu atbilstoši papīra tekne ievietotā papīra veidam un formātam.

Padomi par printera iestatījumiem

- Cilnē **Paper/Quality** (Papīrs/kvalitāte) atlasiet atbilstošo papīra tipu nolaižamajā sarakstā **Media** (Materiāls) no apgabala **Tray Selection** (Teknes izvēle) un pēc tam apgabalā **Quality Settings** (Kvalitātes iestatījumi) atlasiet atbilstošo drukas kvalitāti.
- Nolaižamajā sarakstā **Paper Size** (Papīra formāts) (dialoglodziņā **Advanced Options** (Papildiespējas)) izvēlieties atbilstošo papīra formātu. Atveriet dialoglodziņu **Advanced Options** (Papildiespējas), cilnē **Layout** (Izkārtojums) vai **Paper/Quality** (Papīrs/kvalitāte) noklikšķinot uz pogas **Advanced** (Papildu).
- Lai mainītu noklusētos drukas iestatījumus, noklikšķiniet uz **Print & Scan (Drukāt un skenēt)**, pēc tam printera programmatūrā noklikšķiniet uz **Set Preferences** (Iestatīt preferences).

Atkarībā no operētājsistēmas veiciet vienu no tālāk norādītajām darbībām, lai atvērtu printera programmatūru.

- **Windows 8.1:** noklikšķiniet uz leļupvērstās bultņņas sākumekrāna apakšējā kreisajā stūrī un pēc tam atlasiet printera nosaukumu.
- **Windows 8:** ekrānā **Start** (Sākt) ar peles labo pogu noklikšķiniet tukšā ekrāna apgabalā, lietojumprogrammu joslā noklikšķiniet uz **All Apps** (Visas lietojumprogrammas) un pēc tam noklikšķiniet uz ikonas ar printera nosaukumu.
- **Windows 7, Windows Vista un Windows XP:** datora darbvīrsnā noklikšķiniet uz **Start** (Sākt), atlasiet **All Programs** (Visas programmas), noklikšķiniet uz **HP**, noklikšķiniet uz **HP DeskJet Ink Advantage 5640 series** un pēc tam noklikšķiniet uz **HP DeskJet Ink Advantage 5640 series**.
- Ja vēlaties drukāt melnbaltu dokumentu, izmantojot tikai melno tinti, noklikšķiniet uz pogas **Advanced** (Papildiespējas). Nolaižamajā izvēlnē **Print in Grayscale** (Drukāt pelēktoņos) izvēlieties **Black Ink Only** (Tikai melnā tinte) un pēc tam noklikšķiniet uz pogas **OK** (Labi).

Padomi par printera iestatījumiem

- Drukāšanas dialoglodziņā izmantojiet uznirstošo izvēlni **Paper Size** (Papīra izmērs), lai atlasītu printerī ielādētā papīra izmēru.
- Drukāšanas dialoglodziņā izvēlieties uznirstošo izvēlni **Paper Type/Quality** (Papīra veids/kvalitāte) un atlasiet atbilstošu papīra veidu un kvalitāti.
- Lai drukātu melnbaltu dokumentu, izmantojot tikai melno tinti, uznirstošajā izvēlnē izvēlieties **Paper Type/Quality** (Papīra veids/kvalitāte) un uznirstošajā izvēlnē Color (Krāsa) izvēlieties **Grayscale** (Pelēktoņū skala).

Piezīmes

- Oriģinālās HP tintes kasetnes ir izgatavotas un pārbaudītas darbā ar HP printeriem un papīru, lai ļautu jums viegli sasniegt nemainīgi augstus rezultātus.



PIEZĪME. HP nevar garantēt kvalitāti vai uzticamību, ja tiek lietoti izejmateriāli, kuru ražotājs nav HP. Ierīces apkalpošana vai remonts, kam cēlonis ir izejmateriālu, kuru ražotājs nav HP, lietošana, netiek segta saskaņā ar garantiju.

Ja esat pārliecināts, ka iegādājāties oriģinālas HP tintes kasetnes, apmeklējiet:

www.hp.com/go/anticounterfeit

- Tintes līmeņa brīdinājumi un indikatori ir paredzēti tikai plānošanas nolūkam.



PIEZĪME. Saņemot brīdinājuma ziņojumu par zemu tintes līmeni, apsveriet rezerves kasetnes sagatavošanu, lai izvairītos no drukas darbu kavēšanās. Kasetnes nav jāmaina, kamēr drukas kvalitāte ir pieņemama.

- Printera draiverī izvēlētie programmatūras iestatījumi attiecas tika uz drukāšanu - tie neattiecas uz kopēšanu vai skenēšanu.
- Dokumentu var izdrukāt uz abām papīra pusēm.

4 Tīmekļa pakalpojumu izmantošana

- [Kādi ir tīmekļa pakalpojumi?](#)
- [Tīmekļa pakalpojumu iestatīšana](#)
- [Drukāšana ar HP ePrint](#)
- [HP drukājamie materiāli izmantošana](#)
- [Pievienots HP vietnes izmantošana](#)
- [Tīmekļa pakalpojumu noņemšana](#)
- [Ieteikumi par tīmekļa pakalpojumu izmantošanu](#)

Kādi ir tīmekļa pakalpojumi?

ePrint

- **ePrint** ir HP bezmaksas pakalpojums, kas ļauj drukāt ar HP e-Print iespējotu printeri jebkurā laikā no jebkuras vietas. Tas ir tikpat vienkārši, kā nosūtīt e-pastu uz e-pasta adresi, kas piešķirta jūsu printerim, kad tajā ir iespējoti tīmekļa pakalpojumi. Nav nepieciešami īpaši draiveri vai programmatūra. Ja varat nosūtīt e-pastu, varat drukāt no jebkuras vietas, izmantojot **ePrint**.

Tiklīdz esat reģistrējies kontu Pievienots HP (www.hpconnected.com), varat pierakstīties, lai skatītu sava **ePrint** darba statusu, pārvaldītu **ePrint** printera rindu, noteiktu, kurš var izmantot printera **ePrint** e-pasta adresi drukāšanai, un saņemt palīdzību darbam ar **ePrint**.

HP drukājamie materiāli

- HP drukājamie materiāli ļauj vienkārši atrast un drukāt iepriekš formatētu tīmekļa saturu tieši no printera. Varat arī skenēt un saglabāt dokumentus tīmeklī digitālā formātā.

HP drukājamie materiāli nodrošina plašu satura klāstu no veikalu kuponiem līdz ģimenes aktivitātēm, ziņas, ceļojumus, sporta informāciju, receptes, fotoattēlus un daudz ko citu. Varat pat skatīt un drukāt savus tiešsaistes attēlus no populārām fotoattēlu vietnēm.

Daži HP drukājamie materiāli ļauj arī ieklānot lietojumprogrammu satura piegādi printerim.

Iepriekš formatēts saturs, kas paredzēts tieši jūsu printerim, nozīmē to, ka izdrukā nav nogriezta teksta un attēlu, kā arī papildu lappušu ar vienu teksta rindiņu. Dažos printeros varat arī izvēlēties papīra un drukas kvalitātes iestatījumus drukāšanas priekšskatījuma ekrānā.

Tīmekļa pakalpojumu iestatīšana

Pirms tīmekļa pakalpojumu iestatīšanas pārlicinieties, vai printerim ir izveidots savienojums ar internetu, izmantojot bezvadu savienojumu.

Lai iestatītu tīmekļa pakalpojumus, izmantojiet kādu no šīm metodēm.

Tīmekļa pakalpojumu iestatīšana, izmantojot printera vadības paneli

1. Printera vadības paneļa displejā pieskarieties **iestatīšana**.
2. Pieskarieties **Tīmekļa pakalpojumu iestatīšana**.
3. Lai apstiprinātu tīmekļa pakalpojumu lietošanas noteikumus un iespējotu tīmekļa pakalpojumus, pieskarieties **Accept (Apstiprināt)**.
4. Ekrānā **Automātiskā atjaunināšana** pieskarieties **Yes (Jā)**, lai printeris automātiski pārbaudītu un instalētu produktu atjauninājumus.

 **PIEZĪME.** Ja ir pieejami printera atjauninājumi, printeris tos lejupielādē, instalē un pēc tam restartējas. Lai iestatītu **ePrint**, atkārtoti jāizpilda instrukcijas no 1. darbības.

 **PIEZĪME.** Ja tiek parādīta uzvedne saistībā ar starpniekservera iestatījumiem un jūsu tīklā tiek izmantoti starpniekservera iestatījumi, izpildiet ekrānā redzamās norādes, lai iestatītu starpniekserveri. Ja vēl joprojām nevarat atrast šo informāciju, sazinieties ar tīkla administratoru vai personu, kura iestatīja bezvadu tīklu.

5. Kad ir izveidots printera savienojums ar serveri, printeris izdrukā informācijas lapu. Izpildiet informācijas lapā sniegtos norādījumus, lai pabeigtu iestatīšanu.

Tīmekļa pakalpojumu iestatīšana, izmantojot iegulto tīmekļa serveri

1. Atveriet iegulto tīmekļa serveri (EWS). Papildinformāciju skatiet sadaļā [legultā tīmekļa servera atvēršana 69. lpp.](#)
2. Noklikšķiniet uz cilnes **Tīmekļa pakalpojumi**.
3. Sadaļā **Tīmekļa pakalpojumu iestatījumi** noklikšķiniet uz **iestatīšana**, noklikšķiniet uz **Continue** (Turpināt) un izpildiet ekrānā redzamās instrukcijas, lai piekristu lietošanas noteikumiem.
4. Ja tiek parādīta attiecīga uzvedne, izvēlieties ļaut printerim pārbaudīt, vai ir pieejami printera atjauninājumi, un instalēt tos.

 **PIEZĪME.** Ja ir pieejami printera atjauninājumi, printeris tos lejupielādē, instalē un pēc tam restartējas. Izpildiet norādes, sākot no 1. darbības, lai iestatītu **ePrint**.

 **PIEZĪME.** Ja tiek parādīta uzvedne saistībā ar starpniekservera iestatījumiem un jūsu tīklā tiek izmantoti starpniekservera iestatījumi, izpildiet ekrānā redzamās norādes, lai iestatītu starpniekserveri. Ja vēl joprojām nevarat atrast šo informāciju, sazinieties ar tīkla administratoru vai personu, kura iestatīja bezvadu tīklu.

5. Kad ir izveidots printera savienojums ar serveri, printeris izdrukā informācijas lapu. Izpildiet informācijas lapā sniegtos norādījumus, lai pabeigtu iestatīšanu.

Timekļa pakalpojumu iestatīšana, izmantojot HP printera programmatūru (sistēmā Windows)

1. Atveriet HP printera programmatūru. Plašāku informāciju skatiet sadaļā [Atveriet HP printera programmatūru\(sistēmā Windows\) 17. lpp.](#)
2. Atvērtajā logā veiciet dubultklikšķi uz **Print & Scan (Drukāt un skenēt)**, pēc tam atlasiet **Connect Printer to the Web** (Izveidot printerim savienojumu ar timekli). Tiek atvērta printera sāukmlapa (iegultais timekļa serveris).
3. Noklikšķiniet uz cilnes **Timekļa pakalpojumi**.
4. Sadaļā **Timekļa pakalpojumu iestatījumi** noklikšķiniet uz **Iestatīšana**, noklikšķiniet uz **Continue** (Turpināt) un izpildiet ekrānā redzamās instrukcijas, lai piekristu lietošanas noteikumiem.
5. Ja tiek parādīta attiecīga uzvedne, izvēlieties ļaut printerim pārbaudīt, vai ir pieejami printera atjauninājumi, un instalēt tos.

 **PIEZĪME.** Ja ir pieejami printera atjauninājumi, printeris tos lejupielādē, instalē un pēc tam restartējas. Lai iestatītu **ePrint**, atkārtoti jāizpilda instrukcijas no 1. darbības.

 **PIEZĪME.** Ja tiek parādīta uzvedne saistībā ar starpniekservera iestatījumiem un jūsu tīklā tiek izmantoti starpniekservera iestatījumi, izpildiet ekrānā redzamās norādes, lai iestatītu starpniekserveri. Ja nevarat atrast šo informāciju, sazinieties ar jūsu tīkla administratoru vai personu, kas ierīkoja tīklu.

6. Kad ir izveidots printera savienojums ar serveri, printeris izdrukā informācijas lapu. Izpildiet informācijas lapā sniegtos norādījumus, lai pabeigtu iestatīšanu.

Drukāšana ar HP ePrint

HP ePrint ir bezmaksas pakalpojums no HP, kas ļauj drukāt, izmantojot HP ePrint iespējotu printeri no jebkuras vietas, no kuras var nosūtīt e-pastu. Vienkārši nosūtiet savus dokumentus un fotoattēlus uz e-pasta adresi, kas piešķirta jūsu printerim, iespējot tīmekļa pakalpojumus. Nav nepieciešami papildu draiveri vai programmatūra.

- Jūsu printerim ir jābūt bezvadu tīkla savienojumam ar internetu. Jūs nevarēsiet lietot HP ePrint, izmantojot datora USB savienojumu.
- Atkarībā no oriģinālos izmantotajām fontu un izkārtojuma opcijām, izdrukātie pielikumi var atšķirties no tā, kā tie izskatās programmatūrā, kurā tie izveidoti.
- Kopā ar HP ePrint tiek piedāvāti arī bezmaksas ierīces atjauninājumi. Daži atjauninājumi var būt nepieciešami, lai iespējotu noteiktas ierīces funkcijas.

Kad esat reģistrējies HP Connected kontā (www.hpconnected.com), varat pierakstīties, lai skatītu sava ePrint darba statusu, pārvaldītu savu ePrint printera rindu, kontrolētu, kuras personas var drukāšanas vajadzībām izmantot jūsu printera ePrint e-pasta adresi, un saņemt palīdzību saistībā ar pakalpojumu ePrint.

Pirms izmantot ePrint, pārliecinieties, vai:

- printeris ir pievienots pie aktīva tīkla, kas nodrošina interneta piekļuvi;
- ir ieslēgti tīmekļa pakalpojumi. Ja nē, jums tiks prasīts tos ieslēgt.

Lai drukātu, izmantojot ePrint, no jebkuras vietas

1. Iespējojiet tīmekļa pakalpojumus.
 - a. Sākumekrānā pieskarieties ikonai  (**ePrint**).
 - b. Apstipriniet lietošanas noteikumus, pēc tam izpildiet ekrānā redzamos norādījumus, lai iespējotu tīmekļa pakalpojumus.
 - c. Izdrukājiet ePrint informācijas lapu, pēc tam izpildiet lapā sniegtos norādījumus, lai pieteiktos ePrint kontam.
2. Atrodiet savu ePrint e-pasta adresi.
 - a. Sākumekrānā pieskarieties **ePrint** ikonai. Printera displejā būs redzama izvēlne **Web Services Settings** (Tīmekļa pakalpojumu iestatījumi).
 - b. Printera e-pasta adrese parādās izvēlnē **Web Services Settings** (Tīmekļa pakalpojumu iestatījumi).
3. Nosūtiet dokumentu pa e-pastu uz printeri drukāšanai.
 - a. Izveidojiet jaunu e-pastu un pievienojiet drukājamo dokumentu.
 - b. Nosūtiet e-pastu uz printera e-pasta adresi.

Printeris drukā pievienoto dokumentu.

 **PIEZĪME.** ePrint serveris neakceptē e-pasta drukas darbus, ja laukos "To" (Adresāts) un "Cc" (Kopija) ir iekļautas vairākas e-pasta adreses. HP ePrint e-pasta adresi ievadiet tikai laukā "To" (Adresāts). Neievadiet nevienu papildu e-pasta adresi citos laukos.

 **PIEZĪME.** E-pasts tiks izdrukāts, tiklīdz tiks saņemts. Tāpat kā ar jebkuru e-pastu, nepastāv garantijas, kad un vai tas tiks saņemts. Drukas statusu var pārbaudīt HP Connected (www.hpconnected.com).

 **PIEZĪME.** Ar **ePrint** drukātie dokumenti var atšķirties no oriģināla. Tiem var būt no oriģinālā dokumenta atšķirīgs stils, formatēšana un teksta plūdums. Dokumentiem, kuru drukas kvalitātei ir jābūt augstākai (piemēram, juridiskiem dokumentiem), mēs iesakām drukāt, izmantojot datora lietojumprogrammu, kurā jums tiek nodrošināta lielāka kontrole pār to, kā izskatīsies izdrukas.

 [Noklikšķiniet šeit, lai iegūtu papildinformāciju tiešsaistē.](#)

HP drukājamie materiāli izmantošana

Drukājiet tīmekļa lapas, neizmantojot datoru, veicot bezmaksas HP HP drukājamie materiāli pakalpojuma iestatīšanu. Atkarībā no valstī/reģionā pieejamajām lietojumprogrammām, varat drukāt krāsojamās lapas, kalendārus, mozaīku attēlus, receptes, kartes u .c.

Lai iegūtu papildinformāciju un citu informāciju par īpašiem noteikumiem un nosacījumiem, dodieties uz Pievienots HP vietni: www.hpconnected.com .



Pievienots HP vietnes izmantošana

Izmantojiet HP bezmaksas vietni Pievienots HP, lai iestatītu HP ePrint papildu drošību un norādītu e-pasta adreses, kurām ir atļauts nosūtīt e-pastu uz jūsu printeri. Varat arī iegūt produkta atjauninājumus, jaunas lietojumprogrammas un saņemt citus bezmaksas pakalpojumus.

Lai iegūtu papildinformāciju un citu informāciju par īpašiem noteikumiem un nosacījumiem, dodieties uz Pievienots HP vietni: www.hpconnected.com.

Tīmekļa pakalpojumu noņemšana

Tīmekļa pakalpojumu noņemšana

1. Printera vadības paneļa displejā pieskarieties  (**ePrint**) un pēc tam pieskarieties  (**Web Services Settings** (Tīmekļa pakalpojumu iestatījumi)).
2. Pieskarieties **Remove Web Services** (Noņemt tīmekļa pakalpojumus).

Ieteikumi par tīmekļa pakalpojumu izmantošanu

Izmantojiet šos padomus par drukāšanas lietojumprogrammām un HP ePrint izmantošanu.

Padomi darbam ar drukāšanas lietojumprogrammām un HP ePrint izmantošanu

- Uzziniet, kā publiskot fotoattēlus tiešsaistē un to kā pasūtīt izdrukas. [Noklikšķiniet šeit, lai skatītu internetā papildinformāciju.](#)
- Uzziniet vairāk par lietojumprogrammām, lai vienkārši un ātri iemācītos drukāt receptes, kuponus un citu tīmekļa saturu. [Noklikšķiniet šeit, lai skatītu internetā papildinformāciju.](#)



5 Kopēšana un skenēšana

- [Dokumentu kopēšana](#)
- [Skenēšana](#)
- [Padomi veiksmīgai kopēšanai un skenēšanai](#)

Dokumentu kopēšana

Printera displejā redzamā izvēlne **Copy** (Kopēt) ļauj ērti izvēlēties kopiju skaitu, krāsu vai melnbaltās kopēšanas opcijas uz parastā papīra. Varat arī vienkārši piekļūt papildu iestatījumiem, piemēram, papīra veida un lieluma maiņai, kopijas tumšuma regulēšanai un kopijas lieluma maiņai.

Vienpusējas kopijas izveidošana

1. Ievietojiet oriģinālu ar apdrukāto pusi uz leju skenera stikla labajā priekšējā stūrī.
2. Norādiet eksemplāru skaitu un iestatījumus.
 - Home (Sākuma) ekrānā pieskarieties **Kopēšana**. Pārslaukiet līdz nepieciešamajam eksemplāru skaitam.
 - Ja opcijai **2-Sided** (Divpusēja) vērtība ir **1:2**, pieskarieties, lai atlasītu **1:1**.
 - Pieskarieties  (**Settings** (Iestatījumi)), lai norādītu papīra formātu, papīra veidu, kvalitāti vai citus iestatījumus.
 - Pieskarieties  (**Back** (Atpakaļ)), lai atgrieztos kopēšanas ekrānā.
3. Pieskarieties **Black** (Melns) vai **Color** (Krāsu), lai sāktu kopēšanu.

Divpusējas kopijas izveidošana

1. Ievietojiet oriģinālu ar apdrukāto pusi uz leju skenera stikla labajā priekšējā stūrī.
2. Norādiet eksemplāru skaitu un iestatījumus.
 - Home (Sākuma) ekrānā pieskarieties **Kopēšana**. Pārslaukiet līdz nepieciešamajam eksemplāru skaitam.
 - Ja opcijai **2-Sided** (Divpusēja) vērtība ir **1:1**, pieskarieties, lai atlasītu **1:2**.
 - Pieskarieties  (**Settings** (Iestatījumi)), ritiniet opcijas, pēc tam pieskarieties **Resize** (Mainīt formātu), lai nodrošinātu, ka ir atlasīts **Actual** (Aktuālais).



PIEZĪME. Dispusējā funkcija nedarbojas, ja atlasīta opcija **Fit to Page** (Pielāgot lapai).

- Ekrānā **Settings** (Iestatījumi) norādiet papīra formātu, papīra veidu, kvalitāti vai citus iestatījumus.
 - Pieskarieties  (**Back** (Atpakaļ)), lai atgrieztos kopēšanas ekrānā.
3. Pieskarieties **Black** (Melns) vai **Color** (Krāsu), lai sāktu kopēšanu.
 4. Pēc uzvednes ielieciet otru oriģinālu un pieskarieties **OK**(Labi).

Skenēšana

Varat skenēt dokumentus, fotoattēlus un citus papīra veidus, kā arī nosūtīt tos uz dažādiem galamērķiem, piemēram, uz datoru vai e-pasta adresātam.

Skenējot dokumentus ar HP printera programmatūru, varat skenēt uz meklējamu un rediģējamu formātu.



PIEZĪME. Dažas skenēšanas funkcijas ir pieejamas tikai pēc HP printera programmatūras instalēšanas.

- [Skenēšana datorā](#)
- [Skenēšana atmiņas ierīcē](#)
- [Scan to Email \(Skenēt e-pastā\)](#)
- [Skenēšana, izmantojot funkciju Webscan](#)
- [Skenēšanas iestatījumu mainīšana \(sistēmā Windows\)](#)
- [Izveido jaunu skenēšanas saīsni \(sistēmā Windows\)](#)

Skenēšana datorā

Pirms skenēt uz datoru, pārliecinieties, vai ir instalēta HP ieteiktā printera programmatūra. Printerim un datoram ir jābūt savienotiem un ieslēgtiem.

Turklāt Windows datoros pirms skenēšanas jābūt palaistai HP programmatūrai.

Lai iespējotu skenēšanas uz datoru līdzekli (sistēmā Windows)

Skenēšanas uz datoru līdzeklis ir pēc noklusējuma iespējots rūpnīcā. Ievērojiet šīs norādes, ja šis līdzeklis ir atspējots un jūs vēlaties to atkal iespējot.

1. Atveriet HP printera programmatūru.
2. Dodieties uz sadaļu **Skenēšana**.
3. Atlasiet uz **Manage Scan to Computer** (Pārvaldība skenēšanai, saglabājot datorā).
4. Noklikšķiniet uz **Enable** (Iespējot).

Lai iespējotu skenēšanas uz datoru līdzekli (OS X)

Skenēšanas uz datoru līdzeklis ir pēc noklusējuma iespējots rūpnīcā. Ievērojiet šīs norādes, ja šis līdzeklis ir atspējots un jūs vēlaties to atkal iespējot.

1. Atveriet HP Utility (HP utilitprogramma).
2. Sadaļā **Scan Settings** (Skenēšanas iestatījumi) noklikšķiniet uz **Scan to Computer** (Skenēt uz datoru).
3. Pārliecinieties, vai ir atlasīta opcija **Enable Scan to Computer** (Iespējot skenēšanu uz datoru).

Origināla skenēšana, izmantojot printera vadības paneli

1. Ievietojiet oriģinālu ar apdrukāto pusi uz leju skenera stikla labajā priekšējā stūrī.
2. Pieskarieties **Skenēšana** un pēc tam izvēlieties **Computer** (Dators).
3. Pieskarieties datoram, kurā vēlaties saglabāt skenējumu.

4. Izvēlieties nepieciešamo skenēšanas saīsnes veidu.
5. Pieskarieties **Sākt skenēšanu**.

Origināla skenēšana, izmantojot HP printera programmatūru (sistēmā Windows)

1. Ievietojiet oriģinālu ar apdrukāto pusi uz leju skenera stikla labajā priekšējā stūrī.
2. Noklikšķiniet uz cilnes **Print & Scan (Drukāt un skenēt)**.
3. Apgabalā **Scan** (Skenēšana) noklikšķiniet uz **Scan a Document or Photo** (Skenēt dokumentu vai fotoattēlu).
4. Īsinājumiem atlasiet nepieciešamo skenēšanas veidu un pēc tam noklikšķiniet uz **Scan** (Skenēt).



PIEZĪME. Ja atlasīta opcija **Show Scan Preview** (Rādīt skenēšanas priekšskatījumu), ieskenēto attēlu var pielāgot priekšskatījuma ekrānā.

5. Atlasiet opciju **Save** (Saglabāt), ja vēlaties lietojumprogrammu saglabāt atvērta, lai veiktu vēl vienu skenēšanu, vai atlasiet **Done** (Pabeigts), lai izietu no lietojumprogrammas.
6. Noklikšķiniet uz **Skenēšana**.

Kad skenējums ir saglabāts, Windows Explorer tiek atvērts tā saglabāšanas direktoriņā.

Origināla skenēšana, izmantojot HP printera programmatūru (OS X)

1. Atveriet HP Scan (HP skenēšana).

HP Scan (HP skenēšana) atrodas mapē **Applications/Hewlett-Packard** (Lietojumprogrammas/Hewlett-Packard), kas atrodas cietā diska augšējā līmenī.

2. Izvēlieties nepieciešamo skenēšanas profila veidu un izpildiet ekrānā redzamos norādījumus.

[Pārejiet tiešsaistē, lai vairāk uzzinātu par HP Scan programmatūras izmantošanu.](#) Iemācieties:

- pielāgot skenēšanas iestatījumus, piemēram, attēla faila veidu, skenēšanas izšķirtspēju un kontrasta līmeņus;
- skenēt uz tīkla mapēm un mākoņu diskiem;
- pirms skenēšanas priekšskatīt un pielāgot attēlus.

Skenēšana atmiņas ierīcē

No printera vadības paneļa var skenēt tieši uz atmiņas karti vai USB zibatmiņu, neizmantojot datoru vai printera komplektā iekļauto HP printera programmatūru.

Lai skenētu oriģinālu atmiņas ierīcē, izmantojot printera vadības paneli

1. Ievietojiet oriģinālu ar apdrukāto pusi uz leju skenera stikla labajā priekšējā stūrī.

2. Ievietojiet atmiņas ierīci.

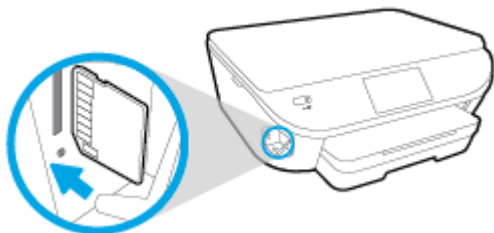

3. Pieskarieties **Skenēšana** un tad izvēlieties **Memory Device** (Atmiņas ierīce).
4. Ja nepieciešams, veiciet skenēšanas opciju izmaiņas.
5. Pieskarieties **Sākt skenēšanu**.

Scan to Email (Skenēt e-pastā)

Scan-to-Email (Skenēt uz e-pastu) ir lietojumprogramma, kas ļauj ātri skenēt un sūtīt pa e-pastu fotoattēlus vai dokumentus norādītajiem adresātiem tieši no HP All-in-One printera. Varat iestatīt savas e-pasta adreses, pieteikties savos kontos ar norādītajiem PIN kodiem, pēc tam skenēt un sūtīt pa e-pastu savus dokumentus.

Šajā nodaļā ir aprakstītas šādas tēmas:

- [Iespējas Scan to Email \(Skenēt uz e-pastu\) iestatīšana](#)
- [Iespējas Scan to Email \(Skenēt uz e-pastu\) izmantošana](#)
- [Konta iestatījumu mainīšana](#)

Iespējas Scan to Email (Skenēt uz e-pastu) iestatīšana

Iespējas Scan to Email (Skenēt uz e-pastu) iestatīšana

1. Pieskarieties **Scan** (Skenēt) un pēc tam pieskarieties **Email** (E-pasts).
2. Ekrānā **Welcome** (Sveiciens) pieskarieties **Continue** (Turpināt).
3. Pieskarieties lodziņam **Email:** (E-pasts), lai ievadītu savu e-pasta adresi, pēc tam pieskarieties **Done** (Gatavs).
4. Pieskarieties **Continue** (Turpināt).
5. Uz jūsu ievadīto e-pasta adresi tiks nosūtīts PIN. Pieskarieties **Continue** (Turpināt).
6. Pieskarieties **PIN**, lai ievadītu savu PIN, un pēc tam pieskarieties **Done** (Gatavs).
7. Pieskarieties **Store Email** (Saglabāt e-pastu) vai **Auto-login** (Automātiskā pieteikšanās) atkarībā no tā, kā printerim vajadzētu saglabātu jūsu pieteikšanās informāciju.
8. Atlasiet savu skenēšanas veidu, pieskaroties **Photo** (Fotoattēls) vai **Document** (Dokuments).
9. Fotoattēliem atlasiet skenēšanas iestatījumus un pieskarieties **Continue** (Turpināt).
Dokumentiem pārejiet uz nākamo darbību.
10. Apstipriniet e-pasta informāciju un pieskarieties **Continue** (Turpināt).

11. Pieskarieties **Scan to Email** (Skenēt uz e-pastu).
12. Kad skenēšana pabeigta, pieskarieties **OK** (Labi), pēc tam pieskarieties **Yes** (Jā), lai nosūtītu citu e-pastu, vai **No** (Nē), lai pabeigtu.

Iespējas Scan to Email (Skenēt uz e-pastu) izmantošana

Iespējas Scan to Email (Skenēt uz e-pastu) izmantošana

1. Ievietojiet oriģinālu ar apdrukāto pusi uz leju skenera stikla labajā priekšējā stūrī.
 2. Pieskarieties **Scan** (Skenēt) un pēc tam pieskarieties **Email** (E-pasts).
 3. Vadības paneļa displejā atlasiet izmantojamo kontu un pieskarieties **Continue** (Turpināt).
-
-  **PIEZĪME.** Ja jums nav konta, atlasiet **My account is not listed** (Mans konts sarakstā nav norādīts). Jums tiks prasīts ievadīt e-pasta adresi un saņemt PIN.
-
4. Ja nepieciešams, ievadiet PIN.
 5. Atlasiet savu skenēšanas veidu, pieskaroties **Photo** (Fotoattēls) vai **Document** (Dokuments).
 6. Fotoattēliem atlasiet skenēšanas iestatījumus un pieskarieties **Continue** (Turpināt).
Dokumentiem pārejiet uz nākamo darbību.
 7. Lai pievienotu vai noņemtu adresātus, pieskarieties **Modify Recipient(s)** (Mainīt adresātu(-s)) un pēc pabeigšanas pieskarieties **Done** (Gatavs).
 8. Apstipriniet e-pasta informāciju un pieskarieties **Continue** (Turpināt).
 9. Pieskarieties **Scan to Email** (Skenēt uz e-pastu).
 10. Kad skenēšana pabeigta, pieskarieties **OK** (Labi), pēc tam pieskarieties **Yes** (Jā), lai nosūtītu citu e-pastu, vai **No** (Nē), lai pabeigtu.

Konta iestatījumu mainīšana

Lai mainītu konta iestatījumus

1. Pieskarieties **Scan** (Skenēt) un pēc tam pieskarieties **Email** (E-pasts).
2. Vadības paneļa displejā atlasiet maināmo kontu un pieskarieties **Modify** (Modificēt).
3. Atlasiet, kuru iestatījumu modificēt, un sekojiet ekrāna uzvednēm.
 - Automātiskā pieteikšanās
 - Saglabāt e-pastu
 - Noņemt no saraksta
 - Mainīt PIN
 - Dzēst kontu

Skenēšana, izmantojot funkciju Webscan

Webscan (Skenēšana no tīmekļa) ir iegulta tīmekļa servera funkcija, kas ļauj skenēt printerī fotoattēlus un dokumentus, lai tos saglabātu datorā, izmantojot tīmekļa pārlūkprogrammu.

Šis līdzeklis ir pieejams pat tad, ja datorā nav instalēta printera programmatūra.



PIEZĪME. Pēc noklusējuma Webscan (Skenēšana no tīmekļa) ir izslēgta. Šo līdzekli var iespējot no iegultā tīmekļa servera.

Ja līdzekli Webscan (Skenēšana no tīmekļa) nevar atvērt iegultajā tīmekļa serverī, iespējams, jūsu tīkla administrators ir to izslēdzis. Lai iegūtu plašāku informāciju, sazinieties ar savu tīkla administratoru vai personu, kura izveidojusi jūsu tīkla iestatījumus.

Webscan (Skenēšana no tīmekļa) iespējošana

1. Atveriet iegulto tīmekļa serveri. Papildinformāciju skatiet sadaļā [Iegultā tīmekļa servera atvēršana 69. lpp.](#).
2. Noklikšķiniet uz cilnes **Settings (Iestatījumi)**.
3. Sadaļā **Security (Drošība)** noklikšķiniet uz **Administrator Settings (Administrators iestatījumi)**.
4. Atlasiet **Webscan (Skenēšana no tīmekļa)**, lai iespējotu Webscan (Skenēšana no tīmekļa).
5. Noklikšķiniet uz **Apply (Lietot)** un pēc tam uz **OK (Labi)**.

Lai skenētu izmantojot Webscan

Skenēšanā izmantojot Webscan (skenēšanu no tīmekļa), tiek piedāvātas skenēšanas pamatopcijas. Lai izmantotu papildu skenēšanas opcijas vai funkcionalitāti, skenējiet no HP printera programmatūras.

1. Ievietojiet oriģinālu ar apdrukāto pusi uz leju skenera stikla labajā priekšējā stūrī.
2. Atveriet iegulto tīmekļa serveri. Papildinformāciju skatiet sadaļā [Iegultā tīmekļa servera atvēršana 69. lpp.](#).
3. Noklikšķiniet uz cilnes **Skenēšana**.
4. Noklikšķiniet uz **Webscan (Tīmekļa skenēšana)** kreisajā rūtī, mainiet jebkurus iestatījumus un pēc tam noklikšķiniet uz **Sākt skenēšanu**.

Skenēšanas iestatījumu mainīšana (sistēmā Windows)

Jūs varat pārveidot jebkuru no skenēšanas iestatījumiem vienai izmantošanai vai saglabāt izmaiņas pastāvīgai izmantošanai. Šie iestatījumi iekļauj opcijas, piemēram, lapas izmēru un vērsumu, skenēšanas izšķirtspēju, kontrastu un mapes atrašanās vietu saglabājamiem skenējumiem.

1. Ievietojiet oriģinālu ar apdrukāto pusi uz leju skenera stikla labajā priekšējā stūrī.
2. Veiciet dubultklikšķi uz printera ikonas darbvirsnā vai veiciet vienu no turpmāk minētajām darbībām, lai atvērtu printera programmatūru:

- **Windows 8.1:** noklikšķiniet uz leļupvērstās bultiņas sākumekrāna apakšējā kreisajā stūrī un pēc tam atlasiet printera nosaukumu.
 - **Windows 8:** sākumekrānā ar peles labo pogu noklikšķiniet tukšā ekrāna apgabalā, lietojumprogrammu joslā noklikšķiniet uz **All Apps** (Visas lietojumprogrammas) un pēc tam atlasiet printera nosaukumu.
 - **Windows 7, Windows Vista un Windows XP:** datora darbvīrsnā noklikšķiniet uz **Start** (Sākt), atlasiet **All Programs** (Visas programmas), noklikšķiniet uz **HP**, noklikšķiniet uz printera mapes un pēc tam atlasiet ikonu ar printera nosaukumu.
3. Printera programmatūrā noklikšķiniet uz **Scan Document or Photo (Skenēt dokumentu vai fotoattēlu)**.
 4. Noklikšķiniet uz **More (Vēl)** saites HP Scan dialoglodziņa augšējā labajā stūrī.

Detalizēto iestatījumu rūts parādās labajā pusē. Kreisā kolonna apkopo pašreizējos iestatījumus katrai sadaļai. Labā kolonna ļauj mainīt iestatījumus izgaismotajā sadaļā.
 5. Noklikšķiniet uz katras sadaļas detalizēto iestatījumu rūts kreisajā pusē, lai pārskatītu iestatījumus šajā sadaļā.

Jūs varat pārskatīt un mainīt lielāko daļu iestatījumu, izmantojot nolaižamās izvēlnes.

Daži iestatījumi ļauj lielāku elastību, parādot jaunu rūti. Tie ir atzīmēti ar + (plusa zīmi) pa labi no iestatījuma. Jums jāapstiprina vai jāatceļ visas izmaiņas šajā rūtī, lai atgrieztos uz detalizētu iestatījumu rūti.
 6. Kad esat beidzis mainīt iestatījumus, veiciet vienu no turpmāk minētā.
 - Noklikšķiniet uz **Skenēšana**. Jums ir atļauts saglabāt vai noraidīt saišnes izmaiņas pēc skenēšanas pabeigšanas.
 - Noklikšķiniet uz saglabāšanas ikonas pa labi no saišnes un pēc tam noklikšķiniet uz **Skenēšana**.

[Pārejiet tiešsaistē, lai vairāk uzzinātu par HP Scan programmatūras izmantošanu.](#) Iemācieties:

- pielāgot skenēšanas iestatījumus, piemēram, attēla faila veidu, skenēšanas izšķirtspēju un kontrasta līmeņus;
- skenēt uz tīkla mapēm un mākoņu diskkiem;
- pirms skenēšanas priekšskatīt un pielāgot attēlus.

Izveido jaunu skenēšanas saišni (sistēmā Windows)

Jūs varat izveidot savu skenēšanas saišni, lai atvieglotu skenēšanu. Piemēram, jūs varbūt vēlaties regulāri skenēt un saglabāt fotoattēlus PNG formātā, nevis JPEG.

1. Ievietojiet oriģinālu ar apdrukāto pusi uz leju skenera stikla labajā priekšējā stūrī.
2. Veiciet dubultklikšķi uz printera ikonas darbvīrsnā vai veiciet vienu no turpmāk minētajām darbībām, lai atvērtu printera programmatūru:

- **Windows 8.1:** noklikšķiniet uz leļupvērstās bultiņas sākumekrāna apakšējā kreisajā stūrī un pēc tam atlasiet printera nosaukumu.
 - **Windows 8:** sākumekrānā ar peles labo pogu noklikšķiniet tukšā ekrāna apgabalā, lietojumprogrammu joslā noklikšķiniet uz **All Apps** (Visas lietojumprogrammas) un pēc tam atlasiet printera nosaukumu.
 - **Windows 7, Windows Vista un Windows XP:** datora darbvīrsnā noklikšķiniet uz **Start** (Sākt), atlasiet **All Programs** (Visas programmas), noklikšķiniet uz **HP**, noklikšķiniet uz printera mapes un pēc tam atlasiet ikonu ar printera nosaukumu.
3. Printera programmatūrā noklikšķiniet uz **Scan Document or Photo (Skenēt dokumentu vai fotoattēlu)**.
 4. Noklikšķiniet uz **Izveidot jaunu skenēšanas saīsni**.
 5. Ievadiet aprakstošu nosaukumu, izvēlieties esošu saīsni, uz kuru balstīt jauno saīsni, un noklikšķiniet uz **Create (Izveidot)**.
- Piemēram, ja veidojat saīsni fotoattēliem, izvēlieties **Saglabāt kā JPEG** vai **Sūtīt pa e-pastu kā JPEG**. Tas padara pieejamas iespējas darbam ar attēliem skenējot.
6. Mainiet iestatījumus savai jaunajai saīsnei, lai ievērotu jūsu vajadzības, un pēc tam noklikšķiniet uz saglabāšanas ikonas saīsnes labajā pusē.



PIEZĪME. Noklikšķiniet uz **More (Vēl)** saites skenēšanas dialoglodziņa augšējā labajā stūrī, lai pārskatītu un pārveidotu iestatījumus jebkurai skenēšanai.

Papildinformāciju skatiet nodaļā [Skenēšanas iestatījumu mainīšana \(sistēmā Windows\) 47. lpp.](#)

Padomi veiksmīgai kopēšanai un skenēšanai

Izmantojiet šos padomus, lai veiksmīgi kopētu un skenētu:

- Uzziniet, kā skenēt uz e-pastu no printera displeja. [Noklikšķiniet šeit, lai skatītu internetā papildinformāciju.](#)
- Uzturiet stiklu un vāka apakšpusi tīru. Skeneris visu, ko atrod uz stikla, uztver kā attēla daļu.
- Ievietojiet oriģinālu ar apdrukāto pusi uz leju stikla labajā priekšējā stūrī.
- Lai iegūtu lielu kopiju no maza oriģināla, skenējiet oriģinālu datorā, mainiet attēla izmērus skenēšanas programmatūrā un pēc tam izdrukājat palielinātā attēla kopiju.
- Ja vēlaties pielāgot skenēšanas izmēru, izdrukas veidu, skenēšanas izšķirtspēju vai faila tipu u.c. iestatījumus, veiciet skenēšanu no printera programmatūras.
- Lai izvairītos no nepareiza vai trūkstoša ieskenētā teksta, pārlicinieties, lai programmatūrā būtu iestatīts piemērots spilgtums.
- Ja vēlaties skenēt dokumentu, kas sastāv no vairākām lapām, vienā failā, nevis vairākos failos, sāciet skenēšanu, izmantojot printera programmatūra, nevis izmantojot vadības paneļa opciju **Skenēšana**.

6 Darbs ar kasetnēm

- [Tintes līmeņa pārbaude](#)
- [Kasetņu nomaiņa](#)
- [Tintes krājumu pasūtīšana](#)
- [Vienas kasetnes režīma izmantošana](#)
- [Kasetnes garantijas informācija](#)
- [Anonīma lietošanas informācijas uzglabāšana](#)
- [Padomi darbam ar kasetnēm](#)

Tintes līmeņa pārbaude

Lai pārbaudītu aptuveno tintes līmeni, izmantojot vadības paneli

- ▲ Sākuma ekrānā pieskarieties ikonai  (**Ink** (Tinte), lai parādītu aptuvenos tintes līmeņus.

Lai veiktu tintes līmeņa pārbaudi no printera programmatūras (sistēmā Windows)

1. Atveriet HP printera programmatūru.
2. Izvēlnē printera programmatūra noklikšķiniet uz **Estimated Ink Levels** (Aptuvenais tintes līmenis).

Lai pārbaudītu tintes līmeni, izmantojot HP utilīta

1. Atveriet HP utilīta.
Ikona HP utilīta atrodas mapē **Hewlett-Packard** (mape **Applications** (Lietojumprogrammas), kas atrodas cietā diska augšējā līmenī).
2. Loga kreisās puses ierīču sarakstā atlasiet HP DeskJet Ink Advantage 5640 series.
3. Noklikšķiniet uz **Supplies Status** (Krājumu statuss).
Tiek parādīti aptuvenie tintes līmeņi.
4. Noklikšķiniet uz **All Settings** (Visi iestatījumi), lai atgrieztos rūtī **Informācija un atbalsts**.

 **PIEZĪME.** Ja esat ievietojis atkārtoti uzpildītu vai pārstrādātu kasetni, vai arī kasetni, kas ir izmantota citā printerī, tintes līmeņa indikators var būt neprecīzs vai vispār netikt rādīts.

 **PIEZĪME.** Tintes līmeņa brīdinājumi un indikatori ir paredzēti tikai plānošanas nolūkam. Saņemot brīdinājuma ziņojumu par zemu tintes līmeni, apsveriet rezerves kasetnes sagatavošanu, lai izvairītos no drukas darbu kavēšanās. Kasetnes nav jānomaina, kamēr drukas kvalitāte ir apmierinoša.

 **PIEZĪME.** Kasetņu tinte drukāšanas procesā tiek izmantota dažādos veidos, tai skaitā arī inicializēšanā, kuras laikā ierīce un kasetnes tiek sagatavotas drukāšanai, un drukas galviņas apkalpošanā, pateicoties kurai drukas sprauslas tiek uzturētas tīras un tinte plūst vienmērīgi. Turklāt kasetnē pēc izlietošanas paliek tintes atlikums. Papildinformāciju skatiet vietnē www.hp.com/go/inkusage.

Kasetņu nomaiņa

Lai nomainītu kasetnes

1. Pārbaudiet, vai ir ieslēgta barošana.
2. Izņemiet veco kasetni.
 - a. Atveriet piekļuves durvis.

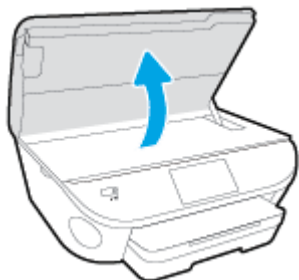

- b. Izņemiet kasetni no slota.
3. Ievietojiet jaunu kasetni.
 - a. Izņemiet kasetni no iepakojuma.

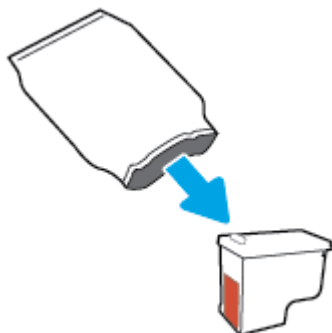

- b. Noņemiet plastikāta lenti, turot aiz mēlītes.

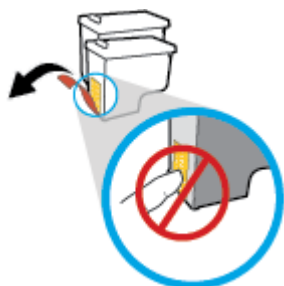

- c. Jauno kasetni iebīdīet slotā, līdz dzirdams klikšķis.

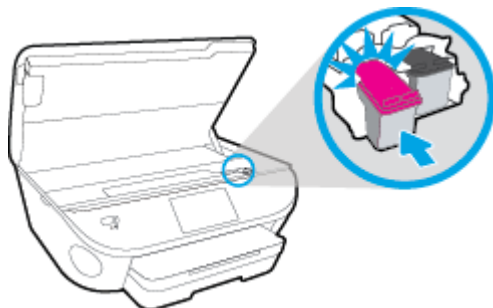

4. Aizveriet kasetņu nodalījuma vāku.



 **PIEZĪME.** HP printera programmatūra pieprasa izlīdzināt tintes kasetnes, kad drukājat dokumentu pēc jaunas tintes kasetnes uzstādīšanas.

Tintes krājumu pasūtīšana

Pirms kasetņu pasūtīšanas, atrodiet pareizo kasetnes numuru.

Kasetnes numura atrašana uz printera

- ▲ Kasetnes numurs atrodas kasetņu piekļuves vāka iekšpusē.



Kasetnes numura atrašana programmatūrā printera programmatūra

1. Atkarībā no operētājsistēmas veiciet vienu no tālāk norādītajām darbībām, lai atvērtu printera programmatūru.
 - **Windows 8.1:** noklikšķiniet uz lejuvērstās bultiņas sākumekrāna apakšējā kreisajā stūrī un pēc tam atlasiet printera nosaukumu.
 - **Windows 8:** sākumekrānā ar peles labo pogu noklikšķiniet tukšā ekrāna apgabalā, lietojumprogrammu joslā noklikšķiniet uz **All Apps** (Visas lietojumprogrammas) un pēc tam atlasiet printera nosaukumu.
 - **Windows 7, Windows Vista un Windows XP:** datora darbvirsnā noklikšķiniet uz **Start** (Sākt), atlasiet **All Programs** (Visas programmas), noklikšķiniet uz **HP**, noklikšķiniet uz printera mapes un pēc tam atlasiet ikonu ar printera nosaukumu.
2. Pareizais kasetnes numurs ir redzams, izmantojot šo saiti.

printera programmatūra noklikšķiniet uz **Shop** (Iegādāties) un pēc tam uz **Shop For Supplies Online** (Iegādāties materiālus tiešsaistē).

Lai atrastu drukas kasetņu atkārtotas pasūtīšanas numurus

1. Atveriet HP utilīta.

 **PIEZĪME.** Ikona HP utilīta atrodas mapē **Hewlett-Packard** (mape **Applications** (Lietojumprogrammas), kas atrodas cietā diska augšējā līmenī).

2. Noklikšķiniet uz **Supplies Info** (Informācija par materiāliem).

Tiek parādīti drukas kasetņu pasūtīšanas numuri.

3. Noklikšķiniet uz **All Settings** (Visi iestatījumi), lai atgrieztos rūtī **Informācija un atbalsts**.

Lai pasūtītu autentiskus HP piederumus ierīcei HP DeskJet Ink Advantage 5640 series, apmeklējiet www.hp.com/buy/supplies. Ja parādās uzvedne, izvēlieties savu valsti/reģionu un pēc tam izpildiet uzvedņu norādes, lai printerim atrastu pareizās kasetnes.



PIEZĪME. Tintes kasetņu pasūtīšana tiešsaistē netiek atbalstīta visās valstīs/reģionos. Ja tā nav iespējama jūsu valstī vai reģionā, varat tomēr skatīt informāciju par izejmateriāliem un izdrukāt informatīvu sarakstu pirms iepirkšanās pie vietējā HP tālākpārdevēja.

Vienas kasetnes režīma izmantošana

Izmantojiet vienas kasetnes režīmu, lai lietotu ierīci HP DeskJet Ink Advantage 5640 series ar tikai vienu tintes kasetni. Vienas kasetnes režīms tiek aktivizēts, kad no tintes kasetņu turētāja tiek izņemta viena tintes kasetne. Darbojoties vienas kasetnes režīmā, printeris var kopēt dokumentus un fotoattēlus, kā arī izpildīt drukas darbus no datora.

 **PIEZĪME.** Ja ierīce HP DeskJet Ink Advantage 5640 series darbojas vienas kasetnes režīmā, printera displejā ir redzams ziņojums. Ja tiek izvadīts paziņojums un printerī ir ievietotas divas tintes kasetnes, pārliecinieties, ka no visām tintes kasetnēm ir noņemta plastmasas aizsarglente. Ja plastikāta lente pārklāj tintes kasetnes kontaktus, printeris nevar noteikt, ka tintes kasetne ir ievietota.

Izīšana no vienas kasetnes režīma

- Lai izietu no vienas kasetnes režīma, ievietojiet ierīcē HP DeskJet Ink Advantage 5640 series divas tintes kasetnes.

Kasetnes garantijas informācija

HP kasetnes garantija ir spēkā, ja kasetni lieto paredzētajā HP drukas ierīcē. Šī garantija neattiecas uz HP tintes izstrādājumiem, kas ir atkārtoti uzpildīti, pārstrādāti, atjaunoti, nepareizi lietoti vai bojāti.

Garantijas perioda laikā kasetne tiek nodrošināta, ja vien HP tinte nav iztērēta un nav sasniegts garantijas perioda beigu datums. Garantijas beigu datumu GGGG/MM formātā varat atrast uz kasetnes, kā norādīts:

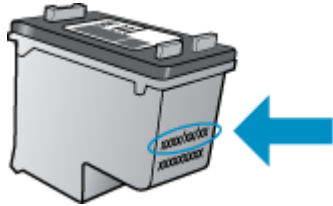

Printera HP ierobežotās garantijas paziņojuma eksemplāru skatiet ierīcei pievienotajā drukātajā dokumentācijā.

Anonīma lietošanas informācijas uzglabāšana

HP kasetnes, ko lieto šajā printerī, satur atmiņas mikroshēmu, kas uzlabo printera darbību. Šī atmiņas mikroshēma saglabā arī ierobežotu anonīmas informācijas kopu par printera lietojumu, piemēram, šādu: ar kasetni izdrukāto lappušu skaits, lappušu pārklājums, drukāšanas biežums un izmantotie drukāšanas režīmi.

Šī informācija palīdzēs HP nākotnē izstrādāt savu klientu drukāšanas vajadzībām piemērotus printerus. No kasetnes atmiņas mikroshēmas ievāktie dati nesatur informāciju, ko var izmantot, lai identificētu kasetnes vai printera pircēju vai lietotāju.

HP savāc paraugus no HP bezmaksas produktu atgriešanas un otrreizējās pārstrādes programmas (HP Planet Partners: www.hp.com/recycle). Paraugi no šīm atmiņas mikroshēmām tiek nolasīti un pētīti, lai nākotnē uzlabotu HP printerus. Iespējams, šiem datiem varēs piekļūt arī HP partneri, kuri palīdz ar šīs kasetnes otrreizējo pārstrādi.

Tāpat atmiņas mikroshēmā esošā anonīmā informācija var būt pieejama arī trešajām pusēm, kuru rīcībā nonāks kasetne. Ja nevēlaties padarīt šo informāciju pieejamu, varat padarīt mikroshēmu nelietojamu. Taču jāņem vērā, ka padarot atmiņas mikroshēmu nelietojamu, kasetni vairs nevarēs lietot HP printerī.

Ja jums ir bažas par šīs anonīmās informācijas sniegšanu, varat izslēgt atmiņas mikroshēmas spēju vākt informāciju par ierīces lietojumu.

Lai atspējotu lietojuma informācijas funkciju

1. Printera vadības panelī pieskarieties **lestatīšana**.
2. Pieskarieties **Preferences**.
3. Pārslaukiet līdz opciju saraksta beigām un izslēdziet opcijas **Automatically Send Anonymous Data** (Automātiski nosūtīt anonīmus datus) un **Store Anonymous Usage Information** (Saglabāt anonīmu lietošanas informāciju).



PIEZĪME. Jūs varēsit turpināt lietot kasetni HP ierīcē, ja izslēgsit atmiņas mikroshēmas spēju ievākt informāciju par ierīces lietojumu.

Padomi darbam ar kasetnēm

Strādājot ar kasetnēm, izmantojiet šos padomus:

- Lai pasargātu kasetni no izžūšanas, izslēdziet printeri, izmantojot pogu On (Ieslēgt), un gaidiet, kamēr ieslēgšanas pogas gaismiņa izdziest.
- Neatveriet vai neattiniet kasetnes, kamēr neesat gatavs tās instalēt. Ja lente paliek uz kasetnes, samazinās tintes iztvaikošana.
- Ievietojiet kasetnes pareizajos slotos. Pārlicinieties, ka katras kasetnes krāsa un ikona atbilst katra slotā krāsai un ikonai. Ievietojiet abas kasetnes tā, lai tās ar klikšķi fiksētos vietā.
- Pēc jaunas kasetnes uzstādīšanas notiek automātiskā izlīdzināšana. Izlīdzināšana var būt noderīga arī vēlāk — neskaidru vai robainu līniju gadījumā. Papildinformāciju skatiet nodaļā [Drukas kvalitātes problēmu novēršana 83. lpp.](#)
- Ja ekrānā Estimated Ink Levels (Aptuvenais tintes līmenis) parāda, ka vienas vai abu kasetņu līmeņi ir zemi, nodrošiniet jaunas kasetnes, lai izvairītos no drukas darbu kavēšanās. Kasetnes nav jāmaina, kamēr drukas kvalitāte ir pieņemama. Papildinformāciju skatiet nodaļā [Kasetņu nomaiņa 53. lpp.](#)
- Ja kaut kādu iemeslu dēļ izņemat kasetni no printera, pēc iespējas drīzāk ielieciet jaunu. Ja kasetne nav aizsargāta un atrodas ārpus printera, tā izžūst.

7 Printera pieslēgšana

Papildu uzlabotie iestatījumi ir pieejami printera sākulapā (iegultais tīmekļa serveris jeb EWS). Papildinformāciju skatiet nodaļā [Iegultā tīmekļa servera atvēršana 69. lpp.](#).

Šajā nodaļā ir aprakstītas šādas tēmas:

- [Bezvadu sakaru iestatīšana printerim](#)
- [Tīkla iestatījumu maiņa](#)
- [Uzlabotie printera pārvaldības rīki \(tīkla printeriem\)](#)
- [Padomi tīklam pievienota printera iestatīšanai un izmantošanai](#)

Bezvadu sakaru iestatīšana printerim

- [Pirms darba sākšanas](#)
- [Printera iestatīšana bezvadu tīklā](#)
- [Savienojuma veida maiņa](#)
- [Bezvadu savienojuma pārbaude](#)
- [Printera bezvadu savienojuma iespējas ieslēgšana vai izslēgšana](#)
- [Bezvadu savienojuma ar printeri izveidošana bez maršrutētāja](#)

Pirms darba sākšanas

Nodrošiniet turpmāk minētos nosacījumus.

- vai bezvadu tīkls ir iestatīts un darbojas pareizi.
- Printeris un dators, kas izmanto printeri, ir vienā un tajā pašā tīklā (apakštīklā).

Veidojot savienojumu ar printeri, iespējams, saņemsiet aicinājumu ievadīt bezvadu tīkla nosaukumu (SSID) un bezvadu tīkla paroli.

- Bezvadu tīkla nosaukums ir nosaukums, kas identificē bezvadu tīklu.
- Bezvadu savienojuma parole novērš iespēju citiem pievienoties jūsu bezvadu tīklam bez jūsu atļaujas. Atkarībā no nepieciešamā drošības līmeņa jūsu bezvadu tīkls var izmantot WPA ieejas frāzi vai WEP atslēgu.

Ja neesat mainījis tīkla nosaukumu vai drošības ieejas atslēgu kopš bezvadu tīkla iestatīšanas, tos dažreiz var atrast bezvadu maršrutētāja aizmugurē.

Ja nevarat atrast tīkla nosaukumu vai drošības paroli vai nevarat atcerēties šo informāciju, skatiet datoram vai bezvadu maršrutētājam pievienoto dokumentāciju. Ja joprojām nevarat atrast šo informāciju, sazinieties ar tīkla administratoru vai personu, kura iestatīja bezvadu tīklu.

Printera iestatīšana bezvadu tīklā

Izmantojiet printera vadības paneļa displejā pieejamo bezvadu iestatījumu vedni, lai iestatītu bezvadu saziņu.



PIEZĪME. Pirms turpināt, pārskatiet sarakstu šeit: [Pirms darba sākšanas 62. lpp.](#)

1. Printera vadības panelī pieskarieties (Bezvadu savienojums).
2. Pieskarieties (**Settings (Iestatījumi)**).
3. Pieskarieties **Wireless Settings** (Bezvadu tīkla iestatījumi).
4. Pieskarieties **Wireless Setup Wizard** (Bezvadu tīkla iestatīšanas vednis).
5. Lai pabeigtu iestatīšanu, izpildiet displejā redzamās instrukcijas.

Savienojuma veida maiņa

Kad ir instalēta HP printera programmatūra un izveidots printera savienojums ar datoru vai tīklu, var izmantot programmatūru, lai mainītu savienojuma veidu (piemēram, mainītu no USB savienojuma uz bezvadu savienojumu).



PIEZĪME. Pievienojot Ethernet kabeli, tiek izslēgtas printera bezvadu savienojuma iespējas.

USB savienojuma maiņa uz bezvadu tīklu (sistēmā Windows)

Pirms turpināt, pārskatiet sarakstu šeit: [Pirms darba sākšanas 62. lpp.](#)

1. Atkarībā no operētājsistēmas veiciet vienu no šīm darbībām:
 - **Windows 8.1:** noklikšķiniet uz lejuvērstās bultiņas sākumekrāna apakšējā kreisajā stūrī, atlasiet printera nosaukumu un pēc tam noklikšķiniet uz **Utilities** (Utilītas).
 - **Windows 8:** sākumekrānā ar peles labo pogu noklikšķiniet tukšā apgabalā, lietojumprogrammu joslā noklikšķiniet uz **All Apps** (Visas lietojumprogrammas), atlasiet printera nosaukumu un pēc tam noklikšķiniet uz **Utilities** (Utilītas).
 - **Windows 7, Windows Vista un Windows XP:** datora darbvirsnā noklikšķiniet uz **Start** (Sākt), atlasiet **All Programs** (Visas programmas), noklikšķiniet uz **HP** un pēc tam noklikšķiniet uz sava printera mapes.
2. Noklikšķiniet uz **Printer Setup & Software** (Printera iestatīšana un programmatūra).
3. Atlasiet **Convert a USB connected printer to wireless** (Pārslēgt printera USB savienojumu uz bezvadu tīkla savienojumu). Izpildiet ekrānā redzamos norādījumus.



Uzziniet vairāk par to, kā mainīt no USB uz bezvadu savienojumu. [Noklikšķiniet šeit, lai skatītu internetā papildinformāciju.](#) Pašlaik šī tīmekļa vietne, iespējams, nav pieejama visās valodās.

Bezvadu savienojuma pārbaude

Izdrukājiet bezvadu saziņas pārbaudes ziņojumu, lai iegūtu informāciju par printera bezvadu savienojumu. Bezvadu sakaru pārbaudes atskaitē ir ietverta informācija par printera statusu, ierīces (MAC) adresi un IP adresi. Ja printeris ir pievienots tīklam, pārbaudes atskaitē ir redzama informācija par tīkla iestatījumiem.

Bezvadu sakaru pārbaudes atskaites drukāšana

1. Printera vadības panelī pieskarieties (Bezvadu savienojums) un pēc tam pieskarieties (**Settings (Iestatījumi)**).
2. Pieskarieties **Print Reports (Atskaišu drukāšana)**
3. Pieskarieties **Wireless Test Report** (Bezvadu savienojuma pārbaudes atskaite).

Printera bezvadu savienojuma iespējas ieslēgšana vai izslēgšana

Zilais bezvadu savienojuma indikators printera vadības panelī deg, ja ir ieslēgtas printera bezvadu savienojuma iespējas.

1. Printera vadības panelī pieskarieties **Iestatīšana** un pēc tam pieskarieties **Network Setup** (Tīkla iestatīšana).
2. Pieskarieties **Wireless Settings** (Bezvadu tīkla iestatījumi).
3. Pieskarieties **Wireless** (Bezvadu savienojums), lai to ieslēgtu vai izslēgtu.

Bezvadu savienojuma ar printeri izveidošana bez maršrutētāja

Ar Wi-Fi Direct varat drukāt, izmantojot bezvadu savienojumu, no datora, viedtālruna, planšetdatora vai citas ierīces, kas var izveidot bezvadu savienojumu, to nepievienojot esošam bezvadu tīklam.

Norādījumi, izmantojot Wi-Fi Direct

- Pārlicinieties, vai datoram vai mobilajai ierīcei ir nepieciešamā programmatūra.
Ja izmantojat datoru, pārlicinieties, vai ir instalēta printera komplektā iekļautā printera programmatūra.
- Ja datorā nav instalēta HP printera programmatūra, vispirms izveidojiet savienojumu ar Wi-Fi Direct un pēc tam instalējiet printera programmatūru. Kad printera programmatūra parāda uzvedni par savienojuma veidu, atlasiet **Wireless** (Bezvadu savienojums).
- Ja izmantojat mobilo ierīci, pārlicinieties, vai ir instalēta saderīga drukāšanas lietojumprogramma. Papildinformāciju par mobilo drukāšanu skatiet vietnē www.hp.com/global/us/en/eprint/mobile_printing_apps.html.
- Pārlicinieties, vai printerī ir ieslēgts Wi-Fi Direct un pēc nepieciešamības iespējota drošība.
- Vienu Wi-Fi Direct savienojumu var izmantot līdz pieciem datoriem un mobilajām ierīcēm.
- Wi-Fi Direct var izmantot, kamēr printeris ir savienots ar datoru, izmantojot USB kabeli vai tīklu (ar bezvadu savienojumu).
- Wi-Fi Direct nevar izmantot, lai datoram, mobilajai ierīcei vai printerim izveidotu savienojumu ar internetu.

Drukāšana no mobilās ierīces, kurai var izmantot bezvadu savienojumu

Pārlicinieties, vai mobilajā ierīcē ir instalēta saderīga drukāšanas lietojumprogramma. Plašāku informāciju skatiet vietnē www.hp.com/global/us/en/eprint/mobile_printing_apps.html.

1. Pārlicinieties, vai printerī ir ieslēgts Wi-Fi Direct.
2. Mobilajā ierīcē ieslēdziet Wi-Fi savienojumu. Papildinformāciju skatiet dokumentācijā, kas iekļauta mobilās ierīces komplektā.



PIEZĪME. Ja mobilā ierīce neatbalsta Wi-Fi, jūs nevarat izmantot Wi-Fi Direct.

3. No mobilās ierīces izveidojiet savienojumu ar jaunu tīklu. Izmantojiet procesu, kuru parasti lietojat, lai izveidotu savienojumu ar jaunu bezvadu tīklu vai tīklāju. Izvēlieties Wi-Fi Direct nosaukumu parādīto

bezvadu tīklu sarakstā, piemēram, DIRECT-**- DeskJet IA 5640 (kur ** ir unikālas rakstzīmes printera identificēšanai).

Pēc uzvednes ievadiet Wi-Fi Direct paroli.

4. Izdrukājiet dokumentu.

Drukāšana no datora, ar kuru var izveidot bezvadu savienojumu (sistēmā Windows)

1. Pārliecinieties, vai printerī ir ieslēgts Wi-Fi Direct.
2. Ieslēdziet datora Wi-Fi savienojumu. Papildinformāciju skatiet dokumentācijā, kas iekļauta datora komplektā.



PIEZĪME. Ja dators neatbalsta Wi-Fi, jūs nevarat izmantot Wi-Fi Direct.

3. No datora izveidojiet savienojumu ar jaunu tīklu. Izmantojiet procesu, kuru parasti lietojat, lai izveidotu savienojumu ar jaunu bezvadu tīklu vai tīklāju. Izvēlieties nosaukumu Wi-Fi Direct no redzamā bezvadu tīklu saraksta, piemēram, DIRECT-**- DeskJet IA 5640 (kur ** ir unikālas rakstzīmes printera identifikācijai un XXXX ir printera modelis, kas norādīts uz printera).

Pēc uzvednes ievadiet Wi-Fi Direct paroli.

4. Ja printeris ir instalēts un pievienots datoram bezvadu tīklā, pārejiet uz 5. darbību. Ja printeris ir instalēts un pievienots datoram ar USB kabeli, veiciet tālāk norādītās darbības, lai instalētu, printera programmatūraizmantot HPWi-Fi Direct savienojumu.
 - a. Atkarībā no operētājsistēmas veiciet vienu no šīm darbībām:
 - **Windows 8.1:** noklikšķiniet uz lejuvērstās bultiņas sākumekrāna apakšējā kreisajā stūrī, atlasiet printera nosaukumu un pēc tam noklikšķiniet uz **Utilities** (Utilītas).
 - **Windows 8:** sākumekrānā ar peles labo pogu noklikšķiniet tukšā apgabalā, lietojumprogrammu joslā noklikšķiniet uz **All Apps** (Visas lietojumprogrammas), atlasiet printera nosaukumu un pēc tam noklikšķiniet uz **Utilities** (Utilītas).
 - **Windows 7, Windows Vista un Windows XP:** datora darbvirsnā noklikšķiniet uz **Start** (Sākt), atlasiet **All Programs** (Visas programmas), noklikšķiniet uz **HP** un pēc tam noklikšķiniet uz sava printera mapes.
 - b. Noklikšķiniet uz **Printer Setup & Software** (Printera iestatīšana un programmatūra) un pēc tam atlasiet **Connect a new printer** (Pievienot jaunu printeri).
 - c. Kad redzams programmatūras ekrāns **Connection Options** (Savienojuma opcijas), atlasiet **Wireless** (Bezvadu).

Atrasto printeru sarakstā atlasiet sava HP printera programmatūru.
 - d. Izpildiet ekrānā redzamos norādījumus.
5. Izdrukājiet dokumentu.

Drukāšana no datora, ar kuru var izveidot bezvadu savienojumu (OS X)

1. Pārliecinieties, vai printerī ir ieslēgts Wi-Fi Direct.
2. Ieslēdziet datorā Wi-Fi.

Papildinformāciju skatiet dokumentācijā, kas iekļauta Apple komplektā.

3. Noklikšķiniet uz Wi-Fi ikonas un Izvēlieties nosaukumu Wi-Fi Direct, piemēram, DIRECT-**- DeskJet IA 5640 (kur ** ir unikālas rakstzīmes printera identifikācijai un XXXX ir printera modelis, kas norādīts uz printera).

Ja Wi-Fi Direct ir ieslēgts ar drošības funkciju, uzvednes gadījumā ievadiet paroli.

4. Pievienojiet printeri.

- a. Atveriet **Sistēmas preferences**.
- b. Atkarībā no savas operētājsistēmas noklikšķiniet uz **ERROR! Target for reference type variable.varref, ID was not found! ERROR!, Print & Scan (Drukāt un skenēt)** vai **Printeri un skeneri** sadaļā **Hardware** (Aparatūra).
- c. Kreisajā pusē zem printeru saraksta noklikšķiniet uz +.
- d. Atrasto printeru sarakstā atlasiet printeri (vārds "Bonjour" ir norādīts labajā slejā pie printera nosaukuma) un noklikšķiniet uz **Add** (Pievienot).

 [Noklikšķiniet šeit](#), lai veiktu Wi-Fi Direct problēmu novēršanu tiešsaistē vai saņemtu papildu palīdzību Wi-Fi Direct iestatīšanai. Pašlaik šī tīmekļa vietne, iespējams, nav pieejama visās valodās.

Tīkla iestatījumu maiņa

Printera vadības panelī var iestatīt un pārvaldīt printera bezvadu savienojumu, kā arī veikt daudzus tīkla pārvaldības uzdevumus. Tas ietver tīkla iestatījumu skatīšanu un mainīšanu, tīkla noklusēto iestatījumu atjaunošanu, kā arī bezvadu savienojuma funkcijas ieslēgšanu un izslēgšanu.

⚠ UZMANĪBU! Jūsu ērtībai tiek piedāvāti tīkla iestatījumi. Tomēr nemainiet daļu no šiem iestatījumiem (piemēram, link speed (Savienojuma ātrums), IP settings (IP iestatījumi), default gateway (Noklusējuma vārteja) un firewall settings (ugunsmūra iestatījumi), ja neesat pieredzējis lietotājs.

Lai drukātu tīkla konfigurācijas lapu

1. Printera vadības panelī pieskarieties **Iestatīšana**.
2. Pieskarieties **Pārskati** un pēc tam pieskarieties **Network Configuration Report** (Tīkla konfigurācijas atskaite).

Lai mainītu IP iestatījumus

IP noklusētais iestatījums ir **Automatic** (Automātiski), ar kuru IP iestatījumi tiek iestatīti automātiski. Ja esat kvalificēts lietotājs un vēlaties izmantot citus iestatījumus (piemēram, IP adresi, apakštīkla masku vai noklusēto vārteju), varat tos mainīt manuāli.

⚠ UZMANĪBU! Uzmanieties, manuāli nosakot IP adresi. Ja instalēšanas laikā ievadāt nederīgu IP adresi, tīkla komponenti nevar izveidot savienojumu ar printeri.

1. Printera vadības panelī pieskarieties **Iestatīšana** un pēc tam pieskarieties **Network Setup** (Tīkla iestatīšana).
2. Pieskarieties **Wireless Settings** (Bezvadu tīkla iestatījumi).
3. Pieskarieties **Advanced Settings** (Papildiestatījumi).
4. Pieskarieties **IP Settings** (IP iestatījumi).
5. Tiek parādīts brīdinājuma ziņojums, ka IP adreses maiņa noņem printeri no tīkla. Pieskarieties **OK (Labi)**, lai turpinātu.
6. **Automatic** (Automātiski) ir izvēlēta pēc noklusējuma. Lai manuāli mainītu iestatījumus, pieskarieties **Manual** (Manuāli) un pēc tam ievadiet atbilstošu informāciju šādiem iestatījumiem:
 - **IP Address (IP adrese)**
 - **Subnet Mask (Apakštīkla maska)**
 - **Default Gateway (Noklusējuma vārteja)**
 - **DNS Address (IP adrese)**
7. Ievadiet izmaiņas un tad pieskarieties **Done (Pabeigts)**.
8. Pieskarieties **OK (Labi)**.

Uzlabotie printera pārvaldības rīki (tīkla printeriem)

Lai aplūkotu vai mainītu atsevišķus iestatījumus, var būt nepieciešams ievadīt paroli.

 **PIEZĪME.** Jūs varat atvērt un izmantot iegulto tīmekļa serveri bez interneta savienojuma. Tomēr dažas funkcijas nebūs pieejamas.

Šajā nodaļā ir aprakstītas šādas tēmas:

- [Rīklodziņš \(sistēmā Windows\)](#)
- [HP Utility \(HP utilitprogramma\) \(OS X\)](#)
- [Iegultā tīmekļa servera atvēršana](#)
- [Par sīkfailiem](#)

Rīklodziņš (sistēmā Windows)

Rīklodziņā ir sniegta informācija par printera tehnisko apkopi.

 **PIEZĪME.** Rīklodziņu var instalēt no HP programmatūras kompaktdiska, ja dators atbilst sistēmas prasībām. Sistēmas prasības var atrast failā Readme, kas ir pieejams printera komplektā iekļautajā HP printera programmatūras kompaktdiskā.

Lai atvērtu rīklodziņu

1. Atkarībā no operētājsistēmas veiciet vienu no šīm darbībām:
 - **Windows 8.1:** noklikšķiniet uz lejuvērstās bultiņas sākumekrāna apakšējā kreisajā stūrī un pēc tam atlasiet printera nosaukumu.
 - **Windows 8:** sākumekrānā ar peles labo pogu noklikšķiniet tukšā ekrāna apgabalā, lietojumprogrammu joslā noklikšķiniet uz **All Apps** (Visas lietojumprogrammas) un pēc tam atlasiet printera nosaukumu.
 - **Windows 7, Windows Vista un Windows XP:** datora darbvirsnā noklikšķiniet uz **Start** (Sākt), atlasiet **All Programs** (Visas programmas), noklikšķiniet uz **HP**, noklikšķiniet uz printera mapes un pēc tam atlasiet ikonu ar printera nosaukumu.
2. Noklikšķiniet uz **Print & Scan (Drukāt un skenēt)**.
3. Noklikšķiniet uz **Maintain Your Printer** (Printera apkope).

HP Utility (HP utilitprogramma) (OS X)

Utilitā HP Utility (HP utilīta) ir ietverti rīki drukas iestatījumu konfigurēšanai, printera kalibrēšanai, izejmateriālu pasūtīšanai tiešsaistē un atbalsta informācijas atrašanai vietnē.

 **PIEZĪME.** Utilitā HP Utility (HP utilīta) pieejamie līdzekļi ir atkarīgi no printera.

Tintes līmeņa brīdinājumi un indikatori ir paredzēti tikai plānošanas nolūkam. Saņemot brīdinājumu par zemu tintes līmeni, novietojiet pieejamā vietā rezerves tintes kasetni, lai izvairītos no drukas darbu kavēšanās. Drukas kasetnes nav jānomaina, kamēr drukas kvalitāte ir pieņemama.

Veiciet dubultklikšķi uz HP Utility (HP utilitprogramma) mapē **Hewlett-Packard**, kas atrodas mapē **Lietojumprogrammas** cietā diska augšējā līmenī.

legultā tīmekļa servera atvēršana

legultajam tīmekļa serverim var piekļūt, izmantojot tīklu vai Wi-Fi Direct.



legultā tīmekļa servera atvēršana, izmantojot tīklu

 **PIEZĪME.** Printerim jābūt pievienotam tīklam un tam jābūt IP adresei. Printera IP adresi var atrast, nospiežot ikonu Bezvadu savienojums vai izdrukājot tīkla konfigurācijas lapu.

- Atbalstītā datora tīmekļa pārlūkprogrammā ievadiet printerim piešķirto IP adresi vai resursdatora nosaukumu.

Piemēram, ja IP adrese ir 192.168.0.12, rakstiet tīmekļa pārlūkprogrammā šādu adresi: `http://192.168.0.12`.

legultā tīmekļa servera atvēršana, izmantojot Wi-Fi Direct

1. Sākumekrānā pieskarieties  (**Wireless** (Bezvadu savienojums)), pēc tam pieskarieties  (**Settings** (Iestatījumi)).
2. Ja displejā redzams, ka Wi-Fi Direct ir **Off** (Izslēgts), pieskarieties **Wi-Fi Direct** un pēc tam to ieslēdziet.
3. No bezvadu savienojuma datora ieslēdziet bezvadu savienojumu, meklējiet Wi-Fi Direct nosaukumu un savienojiet ar to, piemēram: DIRECT-**- DeskJet IA 5640 (kur ** ir unikālas rakstzīmes printera identificēšanai). Pēc uzvednes ievadiet Wi-Fi Direct paroli.
4. Jūsu datora atbalstītā tīmekļa pārlūkprogrammā rakstiet šo adresi: `http://192.168.0.12`.

Par sīkfailiem

Kad lietojat pārlūkprogrammu, iegultais tīmekļa serveris (ITS) novieto jūsu cietajā diskā ļoti mazus teksta failus (sīkfailus). Šie faili nākamajā apmeklējuma reizē ļauj ITS atpazīt jūsu datoru. Piemēram, ja esat konfigurējis ITS valodu, sīkfails palīdzēs atcerēties, kuru valodu esat izvēlējis, tā, lai nākamreiz, kad piekļūsit ITS, lapas tiktu parādītas tajā pašā valodā. Daži sīkfaili (piemēram, tie, kas saglabā klienta specifiskās preferences) tiek saglabāti datorā līdz to manuālai notīrīšanai.

Varat konfigurēt savu pārlūkprogrammu, lai tā pieņemtu visus sīkfailus, vai arī konfigurēt to tā, lai ikreiz, kad tiek piedāvāts sīkfails, parādītos brīdinājums; tādā veidā varēsiet izvēlēties, kurus sīkfailus pieņemt un kurus - noraidīt. Pārlūkprogrammu var izmantot arī nevēlamu sīkfailu noņemšanai.

 **PIEZĪME.** Atkarībā no printera, ja atspējosiet sīkfailus, tiks atspējotas arī viena vai vairākas no turpmāk minētajām funkcijām:

- Sākšana no vietas, kur izgājāt no lietojumprogrammas (īpaši noderīgi, ja lieto iestatīšanas vedņus)
- ITS pārlūkprogrammas valodas iestatījuma iegaumēšana
- ITS Sākums lapas personalizēšana

Informāciju par privātuma un sīkfailu iestatījumu mainīšanu, kā arī sīkfailu skatīšanu un dzēšanu, skatiet tīmekļa pārlūkprogrammas dokumentācijā.

Padomi tīklam pievienota printera iestatīšanai un izmantošanai

Izmantojiet šos padomus, lai iestatītu un izmantotu tīklam pievienotu printeri:

- Uzstādot tīkla printeri bezvadu tīklā, pārlicinieties, ka jūsu bezvadu maršrutētājs ir ieslēgts. Printeris meklē bezvadu maršrutētājus un pēc tam displejā izveido sarakstus ar atrasto tīklu nosaukumiem.



PIEZĪME. Ja printeris nav iestatīts ar bezvadu savienojumu, pieskarieties **Wireless** (Bezvadu) un pēc tam pieskarieties **Settings** (Iestatījumi) printera displejā, lai palaistu Wireless Setup Wizard (Bezvadu savienojuma iestatīšanas vednis).

- Lai pārbaudītu printera bezvadu savienojumu, pieskarieties **Wireless** (Bezvadu savienojums) vadības panelī, lai atvērtu izvēlni Wireless Summary (Bezvadu savienojuma kopsavilkums). Ja tajā parādās **Wireless Off** (Izslēgts bezvadu savienojums) vai **Not Connected** (Nav pieslēgts), pieskarieties **Settings** (Iestatījumi) un pēc tam pieskarieties **Wireless Setup Wizard** (Bezvadu savienojuma iestatīšanas vednis). Izpildiet ekrānā redzamos norādījumus, lai iestatītu printera bezvadu savienojumu.
- Ja jūsu dators ir pievienots virtuālajam privātajam tīklam (VPN), jums jāatvieno to no VPN pirms jūs piekļūstat jebkurai citai ierīcei tīklā, tajā skaitā printerim.
- Uzziniet vairāk par tīkla un printera konfigurēšanu izmantošanai bezvadu tīklā. [Noklikšķiniet šeit, lai skatītu internetā papildinformāciju.](#)
- Uzziniet, kā atrast sava tīkla drošības iestatījumus. [Noklikšķiniet šeit, lai skatītu internetā papildinformāciju.](#)
- Uzziniet vairāk par Print and Scan Doctor (Drukas un skenēšanas labotājs) (tikai Windows) un citus problēmu novēršanas padomus. [Noklikšķiniet šeit, lai skatītu internetā papildinformāciju.](#)
- Uzziniet, kā mainīt pieslēgumu no USB uz bezvadu savienojumu. [Noklikšķiniet šeit, lai skatītu internetā papildinformāciju.](#)
- Uzziniet, kā rīkoties ar savu ugunsdmūri un pretvīrusu programmām printera uzstādīšanas laikā. [Noklikšķiniet šeit, lai skatītu internetā papildinformāciju.](#)

8 Problēmu risināšana

Šajā nodaļā ir aprakstītas šādas tēmas:

- [Papīra iestrēgšanas un padeves problēmas](#)
- [Ar tintes kasetnēm saistītas problēmas](#)
- [Drukāšanas problēmas](#)
- [Kopēšanas problēmas](#)
- [Skenēšanas problēmas](#)
- [Tīkla un savienojuma problēmas](#)
- [Ar printera aparatūru saistītas problēmas](#)
- [HP atbalsts](#)

Papīra iestrēgšanas un padeves problēmas

Ko vēlaties darīt?

Iestrēguša papīra izņemšana

[Novērsiet papīra iesprūšanas problēmas.](#)

HP tiešsaistes problēmu novēršanas vedņa izmantošana

Norādījumi par nosprostojuma tīrīšanu printerī vai automātiskajā dokumentu padevējā un papīra vai tā padeves problēmu novēršana.



PIEZĪME. HP tiešsaistes problēmu novēršanas vedņi var nebūt pieejami visās valodās.

Palīdzības sadaļā izlasiet vispārējus norādījumus par papīra nosprostojumu tīrīšanu

Papīra nosprostojumi var rasties vairākās vietās printerā iekšpusē.



UZMANĪBU! Lai novērstu drukas galviņas iespējamus bojājumus, pēc iespējas drīzāk izņemiet iesprūdušo papīru.

Iekšēja papīra nosprostojuma izņemšana



UZMANĪBU! Nevelciet iestrēgušo papīru no printerā priekšpusē. Lai iztīrītu sastrēgumu, veiciet tālāk norādītās darbības. Ja iesprūdušu papīru velk no printerā priekšpusē, tas var saplīst un printerā iekšpusē var palikt tā gabaliņi, vēlāk izraisot jaunus sastrēgumus.

1. Nospiediet  (poga **Power** (Barošana)), lai izslēgtu printeri.
2. Atveriet tintes kasetņu turētāja vāku.

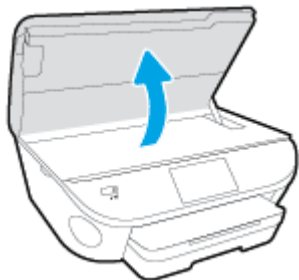

3. Pārbaudiet papīra ceļu printerā iekšpusē.
 - a. Paceliet papīra ceļa pārsega rokturi un noņemiet vāku.

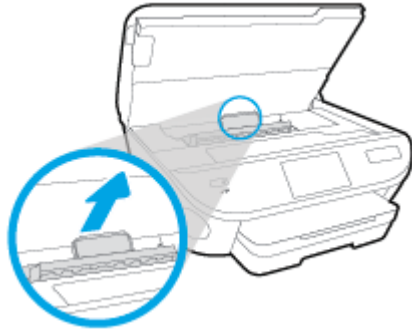

- b. Atrodiet visu printerī iestrēgušo papīru, satveriet to ar abām rokām un velciet uz savu pusi.

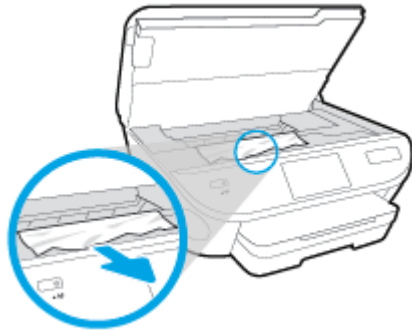

⚠ UZMANĪBU! Ja, velkot papīru ārā no rullīšiem, tas saplīst, pārliecinieties, vai uz rullīšiem un ritenīšiem printera iekšpusē nav palikuši papīra gabaliņi.

Ja visi papīra gabaliņi netiek izņemti no printera, visticamāk papīra iestrēgumi radīsies no jauna.

- c. Atkal ievietojiet papīra ceļa vāku, līdz tas nofiksējas vietā.

4. Ja problēma nav novērsta, pārbaudiet drukas kasetnes zonu printera iekšpusē.

⚠ UZMANĪBU! Šī procesa laikā centieties nepieskarties drukas kasetnei pievienotajam kabelim.

- a. Ja iestrēdzis papīrs, pārvietojiet drukas kasetni līdz galam uz printera labo pusi, satveriet iestrēgušo papīru ar abām rokām un velciet uz savu pusi.

⚠ UZMANĪBU! Ja, velkot papīru ārā no rullīšiem, tas saplīst, pārliecinieties, vai uz rullīšiem un ritenīšiem printera iekšpusē nav palikuši papīra gabaliņi.

Ja visi papīra gabaliņi netiek izņemti no printera, visticamāk papīra iestrēgumi radīsies no jauna.

- b. Pārvietojiet drukas kasetni līdz galam uz printera kreiso pusi un rīkojieties tāpat kā iepriekšējā solī, lai izņemtu papīra gabaliņus.

5. Aizveriet tintes kasetņu nodalījuma vāku.

6. Ja problēma nav novērsta, pārbaudiet teknes zonu.

- a. Izvelciet ievades teknes pagarinājumu.



- b. Uzmanīgi pagrieziet printeri uz sāna, lai būtu redzama tā apakša.
- c. Pārbaudiet printeru vietu, kurā atradās ievades tekne. Ja tur atrodas iestrēdzis papīrs, satveriet to ar abām rokām un velciet uz savu pusi.

⚠ UZMANĪBU! Ja, velkot papīru ārā no rullīšiem, tas saplīst, pārlicinieties, vai uz rullīšiem un ritenīšiem printeru iekšpusē nav palikuši papīra gabaliņi.

Ja visi papīra gabaliņi netiek izņemti no printeru, papīra iestrēgumi, visticamāk, radīsies no jauna.

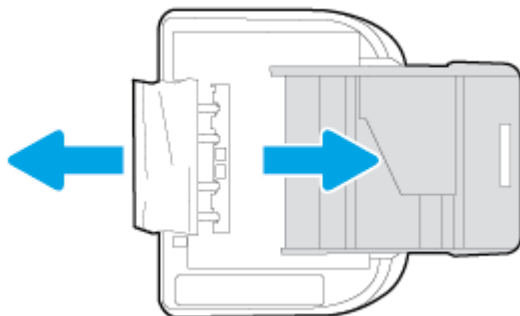

- d. Uzmanīgi pagrieziet printeru sākuma pozīcijā.
 - e. Iebīdīet atpakaļ papīra tekni.
7. Vēlreiz nospiediet  (poga **Power** (Barošana)), lai ieslēgtu printeru.

Drukšanas kasetnes nosprostojuma iztīrīšana

[Novērsiet drukšanas kasetnes nosprostojumu.](#)

HP tiešsaistes problēmu novēršanas vedņa izmantošana

Ja kaut kas ir nosprostojis drukšanas kasetni vai tā nav viegli pārvietojama, saņemiet pakāpeniskās darbības norādes.



PIEZĪME. HP tiešsaistes problēmu novēršanas vedņi var nebūt pieejami visās valodās.

Palīdzības sadaļā izlasiet vispārējus norādījumus par drukšanas kasetņu nosprostojumu tīrīšanu

1. Noņemiet visus priekšmetus, kas aizšķērso drukšanas kasetnes turētāja ceļu.

 **PIEZĪME.** Iestrēgušā papīra izņemšanai neizmantojiet instrumentus vai citas ierīces. Vienmēr, izņemot printera iekšpusē iestrēgušo papīru, ievērojiet piesardzību.

2. Lai printera displejā saņemtu noderīgu informāciju, sākuma ekrānā pieskarieties opcijai **Help** (Palīdzība). Pieskarieties virziena pogai, lai pārslēgtos starp palīdzības tēmām, vai pieskarieties **Troubleshoot and Support** (Traucējummeklēšana un atbalsts) un pēc tam **Clear Carriage Jam** (Izņemiet iesprūdušo kasetni).

Uzziniet, kā izvairīties no papīra iestrēgšanas

Lai novērstu papīra iestrēgšanu, ievērojiet šos norādījumus:

- No izejas paplātes regulāri noņemiet izdrukāto papīru.
- Pārbaudiet, vai drukājat uz papīra, kas nav saburzīts, salocīts vai bojāts.
- Novērsiet papīra salocīšanos vai saburzīšanos, uzglabājot neizmantoto papīru aiztaisāmā maisā.
- Nelietojiet printerī pārāk biezu vai pārāk plānu papīru.
- Pārbaudiet, vai apdrukājami materiāli tehnēs ir pareizi ievietoti un vai teknes nav pārāk pilnas. Plašāku informāciju skatiet [Materiālu ievietošana 12. lpp.](#)
- Nepieciešams nodrošināt, lai padevē papīrs būtu horizontālā stāvoklī un tā malas nebūtu uzlocījušās vai ieklētas.
- Vienā padevē nav atļauts ievietot dažāda veida un formāta papīru; visam papīram papīra kaudzē, kas atrodas padevē, ir jābūt viena veida un formāta.
- Neregulējiet papīra platuma vadotnes ievades teknē, lai tās cieši piegultu visam papīram. Pārliedzieties, vai papīra platuma vadotnes nav salocījušās papīru ievades teknē.
- Neiespiediet papīru pārāk dziļi ievades teknē.
- Ja drukājat uz abām lapas pusēm, nedrukājiet ļoti piesātinātus attēlus uz viegla papīra.
- Izmantojiet papīra veidus, kas ieteikti lietošanai printerī. Papildinformāciju skatiet nodaļā [Pamatinformācija par papīru 9. lpp.](#)
- Ja printerī palicis maz papīra, ļaujiet, lai tas tiek izlietots pilnībā, un pēc tam ievietojiet papīru. Neievietojiet papīru, kamēr printeris drukā.

Papīra padeves problēmu novēršana

Kāda veida problēma ir radusies?

- **Papīrs netiek padots no teknes**
 - Pārliedzieties, vai teknē ir ievietots papīrs. Plašāku informāciju skatiet sadaļā [Materiālu ievietošana 12. lpp.](#) Izšķīstiet papīru pirms ievietošanas.
 - Pārliedzieties, vai papīra platuma vadotnes ir iestatītas pie pareizajām atzīmēm teknē ievietotajam papīra izmēram. Pārliedzieties, vai papīra vadotnes pieguļ papīra kaudzītes malām un nepiespiežas pārāk cieši.
 - Pārliedzieties, vai teknē esošais papīrs nav izliecies. Atlokiet papīru liekumam pretējā virzienā.
- **Lapas ir sašķiebušās**

- Pārbaudiet, vai ievades tehnē ievietotais papīrs ir izlīdzināts gar papīra platuma vadotnēm. Ja nepieciešams, izvelciet ievades tekni no printera un ievietojiet papīru pareizi, pārliecinoties, vai papīra vadotnes ir pareizi izlīdzinātas.
- Ievietojiet papīru printerī tikai tad, kad tas nedrukā.
- **Tiek paņemtas vairākas lapas**
 - Pārliecinieties, vai papīra platuma vadotnes ir iestatītas pie pareizajām atzīmēm tehnē ievietotajam papīra izmēram. Pārliecinieties, vai papīra platuma vadotnes pieguļ papīra kaudzītes malām un nepiespiežas pārāk cieši.
 - Teknē nedrīkst būt ievietots par daudz papīra.
 - Lai panāktu optimālu veiktspēju un efektivitāti, lietojiet HP papīru.

Ar tintes kasetnēm saistītas problēmas

Vispirms mēģiniet izņemt un no jauna ievietot tintes kasetnes. Pārbaudiet, vai kasetnes atrodas pareizajos slotos. Ja tas nepalīdz, notīriet tintes kasetņu kontaktus. Ja problēma vēl joprojām pastāv, papildinformācijai skatiet [Kasetņu nomaiņa 53. lpp.](#)

Lai notīrītu kasetņu kontaktus

⚠ UZMANĪBU! Tīrīšanas procedūra parasti aizņem tikai dažas minūtes. Pārliecinieties, ka tintes kasetnes uzreiz tiek ievietotas atpakaļ ierīcē. Tintes kasetnes nav ieteicams turēt no ierīces izņemtas ārā ilgāk par 30 minūtēm. Šādi var sabojāt tintes kasetnes.

1. Pārbaudiet, vai ir ieslēgta barošana.
2. Atveriet kasetņu piekļuves durvis.



3. Izņemiet kļūdas ziņojumā norādīto tintes kasetni.
4. Turiet tintes kasetni aiz malām ar apakšpusi uz augšu un atrodi tintes kasetnes elektriskos kontaktus. Elektriskie kontakti ir mazie punkti uz tintes kasetnes zelta krāsā.

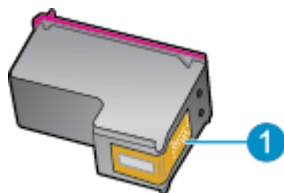

Līdzeklis	Apraksts
1	Elektriskie kontakti

5. Noslaukiet ar mitru drāniņu, kura neatstāj pūkas, tikai kontaktus.

⚠ UZMANĪBU! Esiet uzmanīgs un pieskarieties tikai kontaktiem, kā arī neizmēģējiet tinti vai citus netīrumus uz citām kasetnes virsmām.

6. Atrodiet printera iekšpusē kontaktus uz drukas kasetnes. Kontakti izskatās kā zelta krāsas izciļņi, kas novietoti, lai tos varētu savienot ar tintes kasetnes kontaktiem.
7. Kontakta tīrīšanai izmantojiet sausu tamponu vai drāniņu, kurai nav plūksnu.
8. No jauna ievietojiet tintes kasetni.
9. Aizveriet piekļuves durvis un pārbaudiet, vai kļūdas ziņojums ir pazudis.
10. Ja joprojām saņemat kļūdas ziņojumu, izslēdziet ierīci un no jauna to ieslēdziet.



PIEZĪME. Ja viena kasetne rada problēmas, varat to izņemt un izmantot vienas kasetnes režīmā, lai HP DeskJet Ink Advantage 5640 series izmantotu tikai ar vienu kasetni.

Drukāšanas problēmas

Ko vēlaties darīt?

Novērst lapas nedrukāšanas problēmas (nevar drukāt)

HP Print and Scan Doctor	HP Print and Scan Doctor ir utilīta, kas automātiski mēģinās diagnosticēt un novērst problēmu.
Novērsiet ar drukas darbu nedrukāšanu saistītas problēmas.	HP tiešsaistes problēmu novēršanas vedņa izmantošana Ja printeris neatbild vai nedrukā, saņemiet pakāpeniskās darbības norādes.

 **PIEZĪME.** HP Print and Scan Doctor un HP tiešsaistes problēmu novēršanas vedņi var nebūt pieejami visās valodās.

Palīdzības sadaļā izlasiet vispārējus norādījumus par nedrukāšanas problēmām

Drukāšanas problēmu novēršana

 **PIEZĪME.** Pārliedzieties, vai printeris ir ieslēgts un tehnē ir ievietots papīrs. Ja joprojām nevar drukāt, mēģiniet veikt šīs darbības norādītajā secībā:

1. Pārbaudiet, lai printera displejā nebūtu kļūdas ziņojumu, un radušās kļūdas atrisiniet, vadoties pēc ekrānā redzamajām instrukcijām.
2. Ja dators ir pievienots printerim, izmantojot USB kabeli, atvienojiet un no jauna pievienojiet USB kabeli. Ja dators ir pievienots printerim, izmantojot bezvadu savienojumu, pārliedzieties, ka savienojums ir aktīvs.
3. Pārbaudiet, vai printeris nav pazvēts vai bezsaistē.

Lai pārbaudītu, vai ierīce nav pazvēta vai bezsaistē

- a. Atkarībā no operētājsistēmas veiciet vienu no šīm darbībām.
 - **Windows 8.1 un Windows 8:** Lai atvērtu joslu Charms (Amuleti), norādiet uz vai pieskarieties augšējā labajā ekrāna stūrī, noklikšķiniet uz ikonas **Settings** (Iestatījumi), noklikšķiniet uz vai pieskarieties **Control Panel** (Vadības panelis), pēc tam **View devices and printers** (Skatīt ierīces un printerus).
 - **Windows 7:** Windows izvēlnē **Start** (Sākt) noklikšķiniet uz **Devices and Printers** (Ierīces un printeri).
 - **Windows Vista:** Windows izvēlnē **Start** (Sākt) noklikšķiniet uz **Control Panel** (Vadības panelis), un pēc tam noklikšķiniet uz **Printers** (Printeri).
 - **Windows XP:** Windows izvēlnē **Start** (Sākt) noklikšķiniet uz **Control Panel** (Vadības panelis) un pēc tam noklikšķiniet uz **Printers and Faxes** (Printeri un faksa aparāti).
- b. Lai atvērtu drukas rindu, veiciet dubultklikšķi uz printera ikonas vai ar peles labo pogu noklikšķiniet uz printera ikonas un izvēlieties **See what's printing** (Apskatīties, kas tiek drukāts).

- c. Izvēlnē **Printer** (Printeris) pārbaudiet, vai nav kontrolzīmju pie opcijām **Pause Printing** (Pauzēt drukāšanu) vai **Use Printer Offline** (Lietot printeri bezsaistē).
 - d. Ja veicāt izmaiņas, mēģiniet drukāšanu vēlreiz.
4. Pārbaudiet, vai printeris ir iestatīts kā noklusējuma printeris.

Lai pārbaudītu, vai printeris ir iestatīts kā noklusējuma printeris

- a. Atkarībā no operētājsistēmas veiciet vienu no šīm darbībām.
 - **Windows 8.1 un Windows 8:** Lai atvērtu joslu Charms (Amuleti), norādiet uz vai pieskarieties augšējā labajā ekrāna stūrī, noklikšķiniet uz ikonas **Settings** (Iestatījumi), noklikšķiniet uz vai pieskarieties **Control Panel** (Vadības panelis), pēc tam **View devices and printers** (Skatīt ierīces un printerus).
 - **Windows 7:** Windows izvēlnē **Start** (Sākt) noklikšķiniet uz **Devices and Printers** (Ierīces un printeri).
 - **Windows Vista:** Windows izvēlnē **Start** (Sākt) noklikšķiniet uz **Control Panel** (Vadības panelis), un pēc tam noklikšķiniet uz **Printers** (Printeri).
 - **Windows XP:** Windows izvēlnē **Start** (Sākt) noklikšķiniet uz **Control Panel** (Vadības panelis) un pēc tam noklikšķiniet uz **Printers and Faxes** (Printeri un faksa aparāti).
 - b. Pārbaudiet, vai kā noklusējuma printeris ir iestatīts pareizais printeris.

Pie noklusējuma printera ir kontrolzīme melnā vai zaļā aplītī.
 - c. Ja kā noklusējuma printeris ir iestatīts nepareizs printeris, noklikšķiniet uz pareizā printera ar peles labo pogu un izvēlieties **Set as Default Printer** (Iestatīt kā noklusējuma printeri).
 - d. Vēlreiz mēģiniet izmantot printeri.
5. Restartējiet drukas spolētāju.

Lai restartētu drukas spolētāju

- a. Atkarībā no operētājsistēmas veiciet vienu no šīm darbībām:

Windows 8.1 un Windows 8:

- i. Norādiet vai piesitiet par ekrāna augšējo labo stūrī, lai atvērtu ikonu joslu, un pēc tam noklikšķiniet uz ikonas **Settings** (Iestatījumi).
- ii. Noklikšķiniet vai piesitiet pa **Control Panel** (Vadības panelis) un pēc tam noklikšķiniet vai piesitiet pa **System and Security** (Sistēma un drošība).
- iii. Noklikšķiniet vai piesitiet pa **Administrative Tools** (Administratīvie rīki) un pēc tam veiciet dubultklikšķi vai dubultpiesitienu pa **Services** (Pakalpojumi).
- iv. Noklikšķiniet ar peles labo pogu vai pieskarieties un paturiet **Print Spooler** (Drukšanas spolētājs), pēc tam noklikšķiniet uz **Properties** (Rekviziti).
- v. Pārlicinieties, vai cilnē **General** (Vispārīgi) pie **Startup type** (Startēšanas veids) ir izvēlēts **Automatic** (Automātiski).
- vi. Ja pakalpojums nedarbojas, sadaļā **Service status** (Pakalpojuma statuss) noklikšķiniet vai piesitiet pa **Start** (Sākt), un pēc tam noklikšķiniet vai piesitiet pa **OK** (Labi).

Windows 7

- i. Windows izvēlnē **Start** (Sākt) noklikšķiniet uz **Control Panel** (Vadības panelis), **System and Security** (Sistēma un drošība), un pēc tam uz **Administrative Tools** (Administratīvie rīki).
- ii. Veiciet dubultklikšķi uz **Services** (Pakalpojumi).
- iii. Veiciet labās pogas klikšķi uz **Print Spooler** (Drukas spolētājs) un pēc tam noklikšķiniet uz **Properties** (Rekvizīti).
- iv. Pārliecinieties, vai cilnē **General** (Vispārīgi) pie **Startup type** (Startēšanas veids) ir izvēlēts **Automatic** (Automātiski).
- v. Ja pakalpojums nedarbojas, zem **Service status** (Pakalpojuma statuss) noklikšķiniet uz **Start** (Startēt), un pēc tam noklikšķiniet uz **OK** (Labi).

Windows Vista

- i. Windows izvēlnē **Start** (Sākt) noklikšķiniet uz **Control Panel** (Vadības panelis), **System and Maintenance** (Sistēma un apkopšana) un **Administrative Tools** (Administratīvie rīki).
- ii. Veiciet dubultklikšķi uz **Services** (Pakalpojumi).
- iii. Veiciet labās pogas klikšķi uz **Print Spooler service** (Drukas spolētāja pakalpojums) un pēc tam noklikšķiniet uz **Properties** (Rekvizīti).
- iv. Pārliecinieties, vai cilnē **General** (Vispārīgi) pie **Startup type** (Startēšanas veids) ir izvēlēts **Automatic** (Automātiski).
- v. Ja pakalpojums nedarbojas, zem **Service status** (Pakalpojuma statuss) noklikšķiniet uz **Start** (Startēt), un pēc tam noklikšķiniet uz **OK** (Labi).

Windows XP

- i. Windows izvēlnē **Start** (Sākt) veiciet labās pogas klikšķi uz **My Computer** (Mans dators).
 - ii. Noklikšķiniet uz **Manage** (Pārvaldīt), un pēc tam noklikšķiniet uz **Services and Applications** (Pakalpojumi un lietojumprogrammas).
 - iii. Veiciet dubultklikšķi uz **Services** (Pakalpojumi), un pēc tam izvēlieties **Print Spooler** (Drukas spolētājs).
 - iv. Veiciet labās pogas klikšķi uz **Print Spooler** (Drukas spolētājs), un pēc tam noklikšķiniet uz **Restart** (Restartēt), lai restartētu pakalpojumu.
- b. Pārbaudiet, vai kā noklusējuma printeris ir iestatīts pareizais printeris.
Pie noklusējuma printera ir kontrolzīme melnā vai zaļā aplītī.
 - c. Ja kā noklusējuma printeris ir iestatīts nepareizs printeris, noklikšķiniet uz pareizā printera ar peles labo pogu un izvēlieties **Set as Default Printer** (Iestatīt kā noklusējuma printeri).
 - d. Vēlreiz mēģiniet izmantot printeri.
6. Restartējiet datoru.
 7. Notīriet drukas rindu.

Lai notīrītu drukas rindu

- a. Atkarībā no operētājsistēmas veiciet vienu no šīm darbībām.
 - **Windows 8.1 un Windows 8:** Lai atvērtu joslu Charms (Amuleti), norādiet uz vai pieskarieties augšējā labajā ekrāna stūrī, noklikšķiniet uz ikonas **Settings** (Iestatījumi), noklikšķiniet uz vai pieskarieties **Control Panel** (Vadības panelis), pēc tam **View devices and printers** (Skatīt ierīces un printerus).
 - **Windows 7:** Windows izvēlnē **Start** (Sākt) noklikšķiniet uz **Devices and Printers** (Ierīces un printeri).
 - **Windows Vista:** Windows izvēlnē **Start** (Sākt) noklikšķiniet uz **Control Panel** (Vadības panelis), un pēc tam noklikšķiniet uz **Printers** (Printeri).
 - **Windows XP:** Windows izvēlnē **Start** (Sākt) noklikšķiniet uz **Control Panel** (Vadības panelis) un pēc tam noklikšķiniet uz **Printers and Faxes** (Printeri un faksa aparāti).
- b. Lai atvērtu drukas rindu, veiciet dubultklikšķi uz printera ikonas.
- c. Izvēlnē **Printer** (Printeris) noklikšķiniet uz **Cancel all documents** (Atcelt visus dokumentus) vai **Purge Print Document** (Iztīrīt drukājamus dokumentus), un tad noklikšķiniet uz **Yes** (Jā), lai apstiprinātu veikto izvēli.
- d. Ja rindā joprojām ir dokumenti, restartējiet datoru un mēģiniet drukāt atkal, kad dators ir restartēts.
- e. Vēlreiz pārbaudiet drukas rindu, lai pārliecinātos, vai tā ir tukša, un pēc tam vēlreiz mēģiniet veikt drukāšanu.

Lai pārbaudītu strāvas pieslēgvietu un atiestatītu printeri

1. Pārbaudiet, vai strāvas vads ir kārtīgi pievienots printerim.

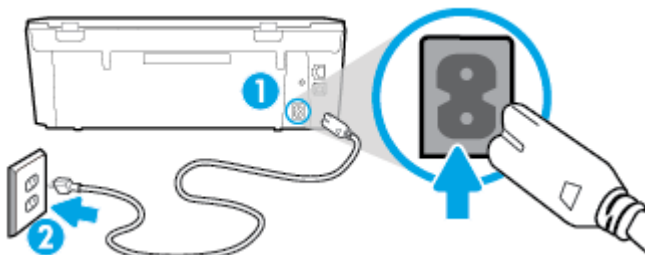

1	Strāvas pieslēgvietā ar printeri
2	Savienojums ar strāvas kontaktligzdu

2. Ieskatieties printerī un pārbaudiet, vai ir zaļa gaismīņa, kas norāda, ka printeris saņem elektroenerģiju. Ja tā nav iedegta, pārliecinieties, ka vads ir pilnībā iesprausts printerī, vai pieslēdziet citai strāvas kontaktligzdai.
3. Apskatiet pogu On (Ieslēgt), kas atrodas uz printera. Ja tā nedeg, printeris ir izslēgts. Nospiediet pogu On (Ieslēgt), lai ieslēgtu printeri.



PIEZĪME. Ja printerim nepienāk elektriskā strāva, pievienojiet to citai strāvas kontaktligzdai.

4. Kad printeris ir ieslēgts, atvienojiet strāvas vadu no printera sāniem zem kasetņu piekļuves durvīm.

5. Atvienojiet strāvas vadu no sienas kontaktligzdas.
6. Pagaidiet vismaz 5-10 sekundes.
7. Iespraudiet strāvas vadu sienas kontaktligzdā.
8. Atkārtoti pievienojiet strāvas vadu printera sānos zem kasetņu piekļuves durvīm.
9. Ja printeris pats neieslēdzas, nospiediet ieslēgšanas pogu, lai ieslēgtu printeri.
10. Vēlreiz mēģiniet lietot printeri.

Drukšanas kvalitātes problēmu novēršana

[Pakāpeniskas darbības norādes, lai novērstu lielāko daļu drukšanas kvalitātes problēmu.](#)

Ar drukšanas kvalitāti saistītu problēmu novēršana tiešsaistē

Palīdzības sadaļā izlasiet vispārējus norādījumus par drukšanas kvalitātes problēmu novēršanu.



PIEZĪME. Lai novērstu drukšanas kvalitātes problēmas, vienmēr izslēdziet printeri, izmantojot pogu **On** (ieslēgts), un pirms spraudkontakta izraušanas vai strāvas sadalītāja atslēgšanas pagaidiet, līdz poga **On** (ieslēgts) izdziest. Līdz ar to printeris var pārvietot kasetnes noslēgtā pozīcijā, kur tās ir pasargātas no izžūšanas.

Lai uzlabotu drukšanas kvalitāti

1. Noteikti lietojiet oriģinālās HP tintes kasetnes.
2. Pārbaudiet printera programmatūru, lai pārlicinātos, vai nolaižamajā sarakstā **Media** (Materiāls) ir atlasīts atbilstošais papīra veids un nolaižamajā sarakstā **Quality Settings** (Kvalitātes iestatījumi) - drukšanas kvalitāte.
 - printera programmatūra noklikšķiniet uz **Print & Scan (Drukāt un skenēt)** un pēc tam noklikšķiniet uz **Set Preferences** (Iestatīt preferences), lai piekļūtu drukšanas rekvizītiem.
3. Pārbaudiet aptuveno tintes līmeni, lai noteiktu, vai kasetnēs nav palicis maz tintes. Papildinformāciju skatiet nodaļā [Tintes līmeņa pārbaude 52. lpp.](#). Ja tintes kasetnēs palicis maz tintes, apsveriet to nomaiņu.
4. Izlīdziniet kasetnes.

Lai izlīdzinātu kasetnes ar programmatūras printera programmatūra palīdzību



PIEZĪME. Kasetņu izlīdzināšana nodrošina augstas kvalitātes rezultātus. Ierīce HP All-in-One prasa izlīdzināt kasetnes ikreiz, kad ievietojat jaunu kasetni. Ja izņemat un atkārtoti uzstādāt to pašu tintes kasetni, ierīce HP All-in-One nepieprasa tintes kasetņu izlīdzināšanu. Ierīce HP All-in-One atceras šīs tintes kasetnes izlīdzināšanas vērtības, tāpēc atkārtota tintes kasetņu izlīdzināšana nav jāveic.

- a. Ielieciet papīra tekhnē vēstules vai A4 formāta nelietotu baltu parasto papīru.
- b. Atkarībā no operētājsistēmas veiciet vienu no šīm darbībām, lai atvērtu printera programmatūru:
 - printera programmatūra noklikšķiniet uz **Print & Scan (Drukāt un skenēt)** un pēc tam noklikšķiniet uz **Maintain Your Printer** (Veikt printera apkopi), lai piekļūtu **Printer Toolbox** (Printera rīklodziņš).

- d. Atverot **Printer Toolbox** (Printera dialoglodziņš), cilnē **Device Services** (Ierīces pakalpojumi) klikšķiniet uz **Align Ink Cartridges** (Izlīdzināt tintes kasetnes) . Printeris izdrukā līdzinājuma lapu.
- e. Novietojiet drukas kasetnes izlīdzināšanas lapu ar apdrukāto pusi uz leju skenera stikla labajā priekšējā stūrī.

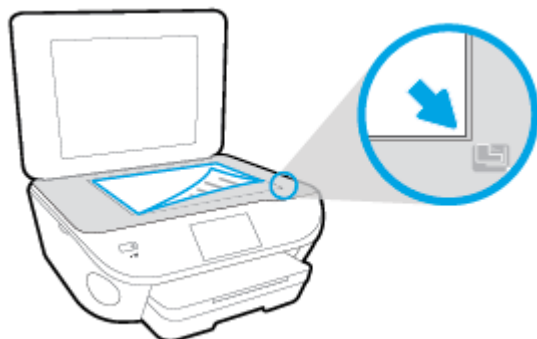

- f. Izpildiet norādījumus printera displejā, lai izlīdzinātu kasetnes. Kasetņu izlīdzināšanas lapu var izmantot atkārtoti vai izmest.

Lai izlīdzinātu kasetnes, izmantojot printera displeju

- a. Ievietojiet ievades tekņē Letter vai A4 formāta nelietotu parasto balto papīru.
 - b. Printera vadības paneļa displejā pieskarieties **Iestatīšana** .
 - c. Pieskarieties **Printera tehniskā apkope** , atlasiet **Align Printhead** (Izlīdzināt drukas galviņu) un pēc tam izpildiet ekrānā redzamos norādījumus.
5. Ja drukas kasetnēs nav palicis maz tintes, izdrukājiet diagnostikas lapu.

Lai izdrukātu diagnostikas lapu no printera programmatūra

- a. Ielieciet papīra tekņē vēstules vai A4 formāta nelietotu baltu parasto papīru.
- b. Atkarībā no operētājsistēmas veiciet vienu no šīm darbībām, lai atvērtu printera programmatūra:
- c. printera programmatūra noklikšķiniet uz **Print & Scan (Drukāt un skenēt)** un pēc tam noklikšķiniet uz **Maintain Your Printer** (Veikt printera apkopi), lai piekļūtu printera rīklodziņam.
- d. Lai izdrukātu diagnostikas lapu, cilnē **Device Reports** (Ierīces atskaites) noklikšķiniet uz **Print Diagnostic Information** (Drukāt diagnostikas informāciju). Apskatiet diagnostikas lapā zilās, purpura, dzeltenās un melnās krāsas lodziņus. Ja krāsainajos un melnās krāsas lodziņos redzamas svītras vai dažos lodziņos daļēji trūkst tintes, veiciet automātisku kasetņu tīrīšanu.

Lai drukātu diagnostikas lapu no printera displeja

- a. Ielieciet papīra tekņē vēstules vai A4 formāta nelietotu baltu parasto papīru.
- b. Printera vadības panelī pieskarieties **Iestatīšana** .

- c. Pieskarieties **Pārskati**.
 - d. Pieskarieties **Print Quality Report** (Drukas kvalitātes atskaite).
6. Veiciet tintes kasetņu automātisku tīrīšanu, ja krāsainajos vai melnās krāsas kvadrātos ir redzamas svītras vai tie daļēji nav aizpildīti.

Lai veiktu kasetņu tīrīšanu no printera programmatūra

- a. Ielieciet papīra tekne vēstules vai A4 formāta nelietotu balto parasto papīru.
- b. Atkarībā no operētājsistēmas veiciet vienu no šīm darbībām, lai atvērtu printera programmatūra:
 - **Windows 8.1:** noklikšķiniet uz leļupvērstās bultiņas sākumekrāna apakšējā kreisajā stūrī un pēc tam atlasiet printera nosaukumu.
 - **Windows 8:** sākumekrānā ar peles labo pogu noklikšķiniet tukšā ekrāna apgabalā, lietojumprogrammu joslā noklikšķiniet uz **All Apps** (Visas lietojumprogrammas) un pēc tam atlasiet printera nosaukumu.
 - **Windows 7, Windows Vista un Windows XP:** datora darbvirsnā noklikšķiniet uz **Start** (Sākt), atlasiet **All Programs** (Visas programmas), noklikšķiniet uz **HP**, noklikšķiniet uz printera mapes un pēc tam atlasiet ikonu ar printera nosaukumu.
- c. printera programmatūra noklikšķiniet uz **Print & Scan (Drukāt un skenēt)** un pēc tam noklikšķiniet uz **Maintain Your Printer** (Veikt printera apkopi), lai piekļūtu **Printer Toolbox** (Printera rīklodziņš).
- d. Cilnē **Device Services** (Ierīces pakalpojumi) noklikšķiniet uz **Clean Ink Cartridges** (Tīrīt tintes kasetnes). Izpildiet ekrānā redzamos norādījumus.

Lai tīrītu kasetnes izmantojot printera displeju

- a. Ievietojiet ievades tekne Letter vai A4 formāta nelietotu parasto balto papīru.
- b. Printera vadības paneļa displejā pieskarieties **Iestatīšana**.
- c. Pieskarieties **Printera tehniskā apkope**, atlasiet **Clean Printhead** (Tīrīt drukas galviņu) un pēc tam izpildiet ekrānā redzamos norādījumus.

Ja drukas galviņas notīrīšana neatrisina problēmu, sazinieties ar HP atbalsta dienestu. Atveriet vietni www.hp.com/support. Šajā vietnē sniegta informācija un utilitās, kas var palīdzēt labot daudzas izplatītas printera problēmas. Ja tas tiek prasīts, atlasiet savu valsti/reģionu un pēc tam noklikšķiniet uz **Visi HP kontakti**, lai iegūtu informāciju par sazināšanos ar tehniskā atbalsta dienestu.

Lai uzlabotu drukas kvalitāti

1. Pārliedzieties, vai izmantojat oriģinālās HP kasetnes.
2. Pārliedzieties, vai dialoglodziņā **Print** (Drukāt) ir atlasīts atbilstošais papīra veids un drukas kvalitāte.
3. Pārbaudiet aptuveno tintes līmeni, lai noteiktu, vai kasetnēs nav palicis maz tintes.
Apsveriet drukas kasetņu nomaiņu, ja tajās ir maz tintes.
4. Printera kasetņu izlīdzināšana

Lai izlīdzinātu drukas kasetnes, izmantojot programmatūru

- a. Ievietojiet papīra teknē Letter vai A4 formāta parastu, baltu papīru.
- b. Atveriet HP utilīta.



PIEZĪME. Ikona HP utilīta atrodas mapē **Hewlett-Packard** (mape **Applications** (Lietojumprogrammas), kas atrodas cietā diska augšējā līmenī).

- c. Loga kreisās puses ierīču sarakstā atlasiet HP DeskJet Ink Advantage 5640 series.
 - d. Noklikšķiniet uz **Align** (Izlīdzināt).
 - e. Noklikšķiniet uz **Align** (Izlīdzināt) un izpildiet ekrānā redzamos norādījumus.
 - f. Noklikšķiniet uz **All Settings** (Visi iestatījumi), lai atgrieztos rūtī **Informācija un atbalsts**.
5. Izdrukājiet testa lappusi.

Lai izdrukātu testa lapu

- a. Ievietojiet papīra teknē Letter vai A4 formāta parastu, baltu papīru.
- b. Atveriet HP utilīta.



PIEZĪME. Ikona HP utilīta atrodas mapē **Hewlett-Packard** (mape **Applications** (Lietojumprogrammas), kas atrodas cietā diska augšējā līmenī).

- c. Loga kreisās puses ierīču sarakstā atlasiet HP DeskJet Ink Advantage 5640 series.
 - d. Noklikšķiniet uz **Test Page** (Testa lapa).
 - e. Noklikšķiniet uz pogas **Print Test Page** (Drukāt testa lapu) un izpildiet ekrānā redzamos norādījumus.
- Pārbaudiet, vai testa lapas tekstā nav robotu līniju un vai tekstā un krāsainajos lodziņos nav svītru. Ja redzamas robotas līnijas vai svītras, vai dažos lodziņos trūkst tintes, veiciet automātisku kasetņu tīrīšanu.
6. Veiciet drukas kasetņu automātisku tīrīšanu, ja diagnostikas lapas teksta vai krāsainajos lodziņos ir redzamas svītras vai tie daļēji nav aizpildīti.

Lai automātiski tīrītu drukas galviņu

- a. Ievietojiet papīra teknē Letter vai A4 formāta parastu, baltu papīru.
- b. Atveriet HP utilīta.



PIEZĪME. Ikona HP utilīta atrodas mapē **Hewlett-Packard** (mape **Applications** (Lietojumprogrammas), kas atrodas cietā diska augšējā līmenī).

- c. Loga kreisās puses ierīču sarakstā atlasiet HP DeskJet Ink Advantage 5640 series.
- d. Noklikšķiniet uz **Clean Printheads** (Tīrīt drukas galviņas).
- e. Noklikšķiniet uz **Clean** (Tīrīt) un izpildiet ekrānā redzamos norādījumus.



UZMANĪBU! Tīriet drukas galviņu tikai tad, ja nepieciešams. Nevajadzīgi tīrot kasetnes, tiek nelietderīgi iztērēta tinte un saīsinās drukas galviņas kalpošanas laiks.

 **PIEZĪME.** Ja pēc tīrīšanas drukas kvalitāte joprojām šķiet slikta, mēģiniet izlīdzināt printeri. Ja drukas kvalitātes problēmas neizdodas novērst arī pēc izlīdzināšanas un tīrīšanas, sazinieties ar HP klientu atbalsta dienestu.

- f. Noklikšķiniet uz **All Settings** (Visi iestatījumi), lai atgrieztos rūtī **Informācija un atbalsts**.

Tintes smērējumu novēršana izdrukās

Ja izdrukās redzami tintes traipi, nākamajām izdrukām pamēģiniet izmantot printera displeja funkciju Clean Ink Smear (Notīrīt izsmērēto tinti). Šis process aizņems vairākas minūtes. Tam nepieciešams ievietot pilnizmēra papīru, kas tīrīšanas laikā pārvietosies uz priekšu un atpakaļ. Šī procesa laikā ir dzirdami mehāniski trokšņi.

1. Ievietojiet ievades tehnē Letter vai A4 formāta nelietotu parasto balto papīru.
2. Printera vadības paneļa displejā pieskarieties **Iestatīšana**.
3. Pieskarieties **Printera tehniskā apkope**, atlasiet nepieciešamo opciju un pēc tam izpildiet ekrānā redzamos norādījumus.

 **PIEZĪME.** Šis pašas darbības var arī veikt, izmantojot HP printera programmatūru vai iegulto tīmekļa serveri. Lai piekļūtu programmatūrai vai iegultajam tīmekļa serverim, skatiet [Atveriet HP printera programmatūru\(sistēmā Windows\) 17. lpp.](#) vai [Iegultā tīmekļa servera atvēršana 69. lpp.](#)

Kopēšanas problēmas

[Kopēšanas problēmu novēršana](#)

HP tiešsaistes problēmu novēršanas vedņa izmantošana

Ja printeris nekopē vai izdrukām ir slikta kvalitāte, saņemiet pakāpeniskās darbību norādes.



PIEZĪME. HP tiešsaistes problēmu novēršanas vedņi var nebūt pieejami visās valodās.

[Padomi veiksmīgai kopēšanai un skenēšanai 50. lpp.](#)

Skenēšanas problēmas

HP Print and Scan Doctor	HP Print and Scan Doctor ir utilīta, kas automātiski mēģinās diagnosticēt un novērst problēmu.
Skenēšanas problēmu novēršana	HP tiešsaistes problēmu novēršanas vedņa izmantošana Ja nevarat ieskenēt vai skenējumiem ir slikta kvalitāte, saņemiet pakāpeniskās darbību norādes.

 **PIEZĪME.** HP Print and Scan Doctor un HP tiešsaistes problēmu novēršanas vedņi var nebūt pieejami visās valodās.

[Padomi veiksmīgai kopēšanai un skenēšanai 50. lpp.](#)

Tīkla un savienojuma problēmas

Ko vēlaties darīt?

Novērst bezvadu savienojuma problēmu

Izvēlieties vienu no tālāk norādītajām problēmu novēršanas opcijām.

HP Print and Scan Doctor	HP Print and Scan Doctor ir utilīta, kas automātiski mēģinās diagnosticēt un novērst problēmu.
HP tiešsaistes problēmu novēršanas vedņa izmantošana	Novērsiet ugunsdmūra vai pretvīrusu problēmu , ja domājat, ka tā traucē datoram izveidot savienojumu ar printeri. <ul style="list-style-type: none">• Novērsiet bezvadu savienojuma problēmu gan tad, ja printerim nekad nav bijis izveidots savienojums, gan tad, ja savienojums ir bijis izveidots, bet vairs nedarbojas.• Novērsiet ugunsdmūra vai pretvīrusu problēmu, ja domājat, ka tā traucē datoram izveidot savienojumu ar printeri.



PIEZĪME. HP Print and Scan Doctor un HP tiešsaistes problēmu novēršanas vedņi var nebūt pieejami visās valodās.

Palīdzības sadaļā izlasiet vispārējus norādījumus par bezvadu savienojuma problēmu novēršanu.

Lai palīdzētu noteikt tīkla savienojuma problēmas, pārbaudiet tīkla konfigurāciju vai izdrukājat bezvadu tīkla pārbaudes atskaiti.

1. Sākumekrānā pieskarieties (**Wireless** (Bezvadu savienojums)), pēc tam pieskarieties (**Settings** (Iestatījumi)).
2. Pieskarieties **Print Reports** (Drukāt atskaites) un pēc tam pieskarieties **Display Network Configuration** (Parādīt tīkla konfigurāciju) vai **Print Wireless Test Report** (Drukāt bezvadu tīkla pārbaudes atskaiti).

Atrast tīkla iestatījumus bezvadu savienojumam

Izvēlieties vienu no tālāk norādītajām problēmu novēršanas opcijām.

HP Print and Scan Doctor	HP Print and Scan Doctor ir utilitprogramma, kas var norādīt tīkla nosaukumu (SSID) un paroli (tīkla atslēgu).
HP tiešsaistes problēmu novēršanas vedņa izmantošana	Uzziniet, kā atrast sava tīkla nosaukumu (SSID) un bezvadu savienojuma paroli.



PIEZĪME. HP Print and Scan Doctor un HP tiešsaistes problēmu novēršanas vedņi var nebūt pieejami visās valodās.

Novērsiet Wi-Fi Direct savienojuma problēmas

HP tiešsaistes problēmu novēršanas vedņa izmantošana	Novērsiet Wi-Fi Direct problēmu vai uzziniet, kā konfigurēt Wi-Fi Direct.
--	---



PIEZĪME. HP tiešsaistes problēmu novēršanas vedņi var nebūt pieejami visās valodās.

Palīdzības sadaļā izlasiet vispārējus norādījumus par Wi-Fi Direct problēmu novēršanu.

1. Pārbaudiet printeri, lai noskaidrotu, vai Wi-Fi Direct ir ieslēgts.
 - ▲ Printera vadības panelī pieskarieties  (Wi-Fi Direct).
2. No bezvadu datora vai mobilās ierīces ieslēdziet Wi-Fi savienojumu, pēc tam meklējiet printera Wi-Fi Direct nosaukumu un izveidojiet ar to savienojumu.
3. Pēc uzvednes ievadiet Wi-Fi Direct paroli.
4. Ja izmantojat mobilo ierīci, pārlicinieties, vai ir instalēta saderīga drukāšanas lietojumprogramma. Papildinformāciju par mobilo drukāšanu skatiet vietnē www.hp.com/global/us/en/eprint/mobile_printing_apps.html.

USB savienojuma pārveidošana par bezvadu savienojumu

Izvēlieties vienu no tālāk norādītajām problēmu novēršanas opcijām.

HP Print and Scan Doctor	HP Print and Scan Doctor ir utilīta, kas automātiski mēģinās diagnosticēt un novērst problēmu.
HP tiešsaistes problēmu novēršanas vedņa izmantošana	USB savienojuma pārveidošana par bezvadu savienojumu vai Wi-Fi Direct.



PIEZĪME. HP Print and Scan Doctor un HP tiešsaistes problēmu novēršanas vedņi var nebūt pieejami visās valodās.

[Savienojuma veida maiņa 63. lpp.](#)

Ar printera aparatūru saistītas problēmas

 **PADOMS.** Palaidiet [HP Print and Scan Doctor](#), lai diagnosticētu un automātiski novērstu drukāšanas, skenēšanas un kopēšanas problēmas. Šī lietojumprogramma ir pieejama tikai dažās valodās.

Automātiskā izvades teknes pagarinātāja manuāla izvēršana

Ja automātiskais izvades teknes pagarinātājs neizvēršas automātiski, to var izvērst manuāli.

1. Izņemiet izvades tekni no printera.



2. Izvades teknes apakšā pārvietojiet tās fiksatoru atbloķētā stāvokli, pēc tam pārvietojiet atbrīvošanas sviru, lai atbrīvotu teknes pagarinātāju.

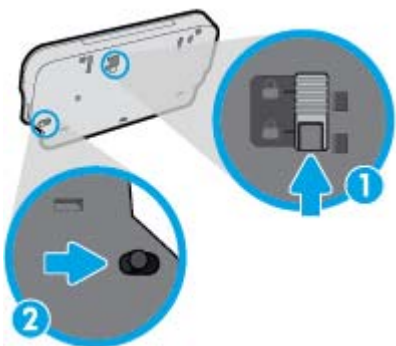

3. Izvades tekni ievietojiet atpakaļ printerī, teknes pagarinātāju atstājot atbrīvotā stāvoklī.

Printeris negaidot izslēdzas

- Pārbaudiet strāvas padevi un savienojumus.
- Pārbaudiet, vai printera strāvas vads ir cieši pievienots funkcionējošai strāvas kontaktligzdai.

Neizdodas izlīdzināt drukas galviņu

- Ja neizdodas veikt izlīdzināšanu, pārlicinieties, vai ievades tekne ir ievietots nelietots parasts baltais papīrs. Ja ievades tekne ir ievietots krāsu papīrs, tintes kasetņu izlīdzināšana neizdosies.
- Ja izlīdzināšana atkārtoti neizdodas, iespējams, jātīra drukas galviņa vai ir bojāts sensors.
- Ja drukas galviņas notīrīšana neatrisina problēmu, sazinieties ar HP atbalsta dienestu. Atveriet vietni www.hp.com/support. Šajā vietnē sniegta informācija un utilītas, kas var palīdzēt labot daudzas izplatītas printera problēmas. Ja tas tiek prasīts, atlasiet savu valsti/reģionu un pēc tam noklikšķiniet uz **Visi HP kontakti**, lai iegūtu informāciju par sazināšanos ar tehniskā atbalsta dienestu.

Atrisiniet printera kļūdu.

- ▲ Izslēdziet un ieslēdziet printeri. Ja problēma nav atrisināta, sazinieties ar HP.

Papildinformāciju par sazināšanos ar HP klientu atbalsta dienestu skatiet sadaļā [HP atbalsts 94. lpp.](#)

HP atbalsts

- [Printera reģistrācija](#)
- [Atbalsta process](#)
- [HP telefoniskais atbalsts](#)
- [Garantijas papildiespējas](#)

Printera reģistrācija

Veltot reģistrācijai tikai dažas minūtes, varat iegūt ātrāku apkalpošanu, efektīvāku atbalstu un izstrādājuma atbalsta paziņojumus. Ja neregistrējāt printeri programmatūras instalēšanas laikā, varat to paveikt tagad vietnē <http://www.register.hp.com>.

Atbalsta process

Ja rodas kāda problēma, veiciet šādas darbības:

1. Skatiet printera komplektā iekļauto dokumentāciju.
2. Apmeklējiet HP tiešsaistes atbalsta vietni www.hp.com/support.

HP tiešsaistes atbalsts ir pieejams visiem HP klientiem. Tas ir ātrākais veids, kā iegūt operatīvu informāciju par produktiem un speciālistu palīdzību, un tas piedāvā tālāk norādītās iespējas.

- Ātra piekļuve kvalificētiem tiešsaistes atbalsta speciālistiem
 - Printera programmatūras un draivera atjauninājumi
 - Vērtīga informācija biežāk sastopamo problēmu novēršanai
 - Proaktīvi printera atjauninājumi, atbalsta brīdinājumi un HP jaunumi, kas ir pieejami, reģistrējot HP printeri
3. Zvaniet HP klientu atbalsta dienestam.

Atbalsta iespējas un pieejamība ir atkarīga no printera, valsts/reģiona un valodas.

HP telefoniskais atbalsts

Telefoniskā atbalsta opcijas un pieejamība ir atkarīga no produkta, valsts vai reģiona un valodas.

Šajā nodaļā ir aprakstītas turpmāk minētās tēmas.

- [Telefoniskā atbalsta periods](#)
- [Zvanišana](#)
- [Atbalsta tālruņa numuri](#)
- [Pēc telefoniskā atbalsta perioda](#)

Telefoniskā atbalsta periods

Viena gada tālruņa līnijas atbalsts ir pieejams Ziemeļamerikai, Klusā okeāna Āzijas daļai un Latīņamerikai (tai skaitā Meksikai). Informāciju par laiku, kad palīdzība pa tālruni ir spēkā Eiropā, Tuvajos Austrumos un Āfrikā, skatiet šeit: www.hp.com/support. Zvanot jāsedz telekomunikāciju uzņēmuma noteiktās standartizmaksas.

Zvanišana

Zvaniet HP atbalsta darbiniekiem, atrodoties pie datora un printera. Sagatavojiet šādu informāciju:

- Izstrādājuma nosaukums (atrodas uz produkta, piemēram, HP DeskJet Ink Advantage 5640)
- Izstrādājuma numurs (atrodas kasetņu nodalījuma vāka iekšpusē)



- Sērijas numurs (norādīts printera aizmugurē vai apakšpusē).
- Ziņojumi, kas tiek parādīti konkrētā problēmsituācijā
- Atbildes un šādiem jautājumiem:
 - Vai šāda situācija ir radusies jau agrāk?
 - Vai varat šo situāciju apzināti atkārtot?
 - Vai aptuvenā problēmas rašanās laikā jūsu datorā nav tikusi uzstādīta jauna aparatūra vai programmatūra?
 - Vai pirms šīs problēmas bija kādi īpaši notikumi (piemēram, pērkona negaiss, printeris tika pārvietots)?

Atbalsta tālruņa numuri

Jaunāko HP atbalsta dienesta tālruņa numuru sarakstu un informāciju par zvanišanas izmaksām skatiet vietnē www.hp.com/support.

Pēc telefoniskā atbalsta perioda

Kad tālruņa atbalsta periods ir beidzies, HP sniedz atbalstu par samaksu. Palīdzība var būt pieejama arī HP tiešsaistes atbalsta vietnē: www.hp.com/support. Lai saņemtu informāciju par atbalsta iespējām, sazinieties ar HP izplatītāju vai piezvaniet uz jūsu valstij/reģionam norādīto tālruņa numuru.

Garantijas papildiespējas

HP DeskJet Ink Advantage 5640 series par papildu samaksu ir pieejami papildu pakalpojumu plāni. Dodieties uz vietni www.hp.com/support, izvēlieties savu valsti vai reģionu un valodu un tad iepazīstieties ar sadaļu par pakalpojumiem un garantijām, lai iegūtu informāciju par pagarinātajiem servisa plāniem.

A Tehniskā informācija

Šajā nodaļā ir norādīti ierīces HP DeskJet Ink Advantage 5640 series tehniskie parametri un starptautiskā regulējošā informācija.

Citus tehniskos parametrus skatiet ierīces HP DeskJet Ink Advantage 5640 series komplektācijā iekļautajā drukātajā dokumentācijā.

Šajā nodaļā ir aprakstītas turpmāk minētās tēmas.

- [Uzņēmuma Hewlett-Packard paziņojumi](#)
- [Tehniskie parametri](#)
- [Apkārtējās vides produktu pārvaldes programma](#)
- [Normatīvā informācija](#)

Uzņēmuma Hewlett-Packard paziņojumi

Šeit ietvertajā informācijā var tikt veikti grozījumi bez iepriekšēja brīdinājuma.

Visas tiesības aizsargātas. Šī materiāla pavairošana, adaptēšana vai tulkošana bez iepriekšējas Hewlett-Packard rakstiskas atļaujas ir aizliegta, izņemot autortiesību likumos atļautos gadījumos. Vienīgās HP izstrādājumiem un pakalpojumiem noteiktās garantijas ir ietvertas attiecīgajiem izstrādājumiem un pakalpojumiem pievienotajos garantijas paziņojumos. Nekas no šeit minētā nav uzskatāms par papildu garantiju nodrošinošu faktoru. HP neuzņemas atbildību par šajā tekstā pieļautām tehniskām vai redakcionālām drukas kļūdām vai izlaidumiem.

© 2015 Hewlett-Packard Development Company, L.P.

Microsoft®, Windows®, Windows® XP, Windows Vista®, Windows® 7, Windows® 8, un Windows® 8.1 ir Microsoft Corporation preču zīmes, kas reģistrētas ASV.

Tehniskie parametri

Šajā sadaļā ir norādīti HP DeskJet Ink Advantage 5640 series tehniskie parametri. Papildu ierīces tehnisko parametru informāciju skatiet izstrādājuma datu lapā www.hp.com/support.

Sistēmas prasības

Programmatūras un sistēmas prasības atrodamas failā Lasimani.

Lai iegūtu informāciju par nākamajiem operētājsistēmas laidieniem un atbalstu, apmeklējiet HP tiešsaistes atbalsta tīmekļa vietni šeit: www.hp.com/support.

Apkārtējās vides tehniskie dati

- Ieteicamais darba temperatūras diapazons: no 15 līdz 32 °C (no 59 līdz 90 °F)
- Pieļaujamais darba temperatūras diapazons: no 5 līdz 40 °C (no 41 līdz 104 °F)
- Gaisa mitrums: relatīvais mitrums no 20% līdz 80% bez kondensēšanās (ieteicams); maksimālais rasas punkts 25 °C
- Uzglabāšanas temperatūras diapazons: no –40 līdz 60 °C (no –40 līdz 140 °F)
- Stipru elektromagnētisko lauku tuvumā ierīces HP DeskJet Ink Advantage 5640 series izdrukas var būt viegli deformētas
- HP iesaka lietot USB kabeļus, kas nav garāki par 3 m(10 pēdām), lai samazinātu signāla trokšņus iespējamu stipru elektromagnētisko lauku dēļ.

Drukas tehniskie dati

- Drukāšanas ātrums mainās atkarībā no dokumenta sarežģītības.
- Metode: pilienu pēc pieprasījuma termiskā tintes strūkļa
- Valoda: PCL3 GUI

Skenēšanas tehniskie dati

- Optiskā izšķirtspēja: līdz 1200 dpi
- Aparatūras izšķirtspēja: līdz 1200 x 1200 dpi
- Uzlabota izšķirtspēja: līdz 1200 x 1200 dpi
- Bitu dziļums: 24 bitu krāsu, 8 bitu pelēktoņu (256 pelēkā līmeņi)
- Maksimālais skenēšanas izmērs, novietojot uz stikla: 21,6 x 29,7 cm(8,5 x 11,7 collas)
- Atbalstītie failu tipi: BMP, JPEG, PNG, TIFF, PDF
- Twain versija: 1,9

Kopēšanas tehniskie dati

- Attēlu ciparapstrāde
- Maksimālais eksemplāru skaits ir atkarīgs no modeļa.
- Kopēšanas ātrums mainās atkarībā no dokumenta sarežģītības un modeļa.

Kasetņu resursi

Lai iegūtu sīkāku informāciju par paredzamajiem kasetņu resursiem, apmeklējiet vietni www.hp.com/go/learnaboutsupplies.

Drukas izšķirtspēja

Atbalstīto drukas risinājumu sarakstu skatiet [HP DeskJet Ink Advantage 5640 series atbalsta tīmekļa vietnē šeit: www.hp.com/support](http://www.hp.com/support).

Informāciju par to, kā drukāt, izmantojot maksimālo dpi, skatiet šeit: [Drukāšana maksimālā izšķirtspējas režīmā 27. lpp.](#)

Apkārtējās vides produktu pārvaldes programma

Hewlett-Packard ir apņēmis nodrošināt kvalitatīvus izstrādājumus ekoloģiski drošā veidā. Produkts ir izstrādāts tā, lai to vēlāk varētu viegli pārstrādāt. Tiek izmantots pēc iespējas mazāk dažādu materiālu, taču vienlaikus tiek nodrošināta pareiza funkcionalitāte un uzticamība. Dažāda veida materiāli ir novietoti tā, lai tos varētu viegli atdalīt. Stiprinājumi un citi savienojumi ir viegli atrodam, tiem var ērti piekļūt un tos viegli noņemt, izmantojot parastus instrumentus. Augstas prioritātes daļas ir paredzētas efektīvai demontāžai un remontam.

Lai iegūtu plašāku informāciju, apmeklējiet HP vietni, kurā izklāstīta HP apņemšanās saglabāt vides resursus:

www.hp.com/hpinfo/globalcitizenship/environment/index.html.

Šajā nodaļā ir aprakstītas turpmāk minētās tēmas.

- [Ekoloģiska lietošana](#)
- [Papīra izmantošana](#)
- [Plastmasa](#)
- [Materiālu drošības datu lapas](#)
- [HP inkjet ražojumu pārstrādes programma](#)
- [Elektroenerģijas patēriņš](#)
- [Lietotāju veikta izlietotā aprīkojuma likvidācija](#)
- [Ķīmiskas vielas](#)
- [Akumulatoru utilizēšana Taivānā](#)
- [Paziņojums par akumulatoru lietotājiem Brazīlijā](#)
- [Kalifornijas perhlorāta materiālu paziņojums](#)
- [EPEAT](#)
- [Eiropas Savienības Komisijas Regula 1275/2008](#)
- [Toksisko un bīstamo vielu tabula \(Ķīna\)](#)
- [Bīstamo vielu ierobežojumi \(Ukraina\)](#)
- [Bīstamo vielu ierobežojumi \(Indija\)](#)
- [Ķīnas enerģijas marķējums printerim, faksam un kopētājam](#)

Ekoloģiska lietošana

HP mērķis ir palīdzēt klientiem mazināt ietekmi uz vidi. Lai iegūtu papildinformāciju par HP vides iniciatīvām, lūdzu, apmeklējiet HP vides programmu un iniciatīvu tīmekļa vietni.

www.hp.com/hpinfo/globalcitizenship/environment/

Papīra izmantošana

Šis produkts ir piemērots pārstrādāta papīra izmantošanai atbilstoši standartam DIN 19309 un EN 12281:2002.

Plastmasa

Plastmasas detaļas, kas sver vairāk par 25 gramiem, ir apzīmētas atbilstoši starptautiskajiem standartiem, kas atvieglo plastmasu atpazīšanu to pārstrādes nolūkā produkta dzīves cikla beigās.

Materiālu drošības datu lapas

Materiālu drošības datu lapas (MSDS) var iegūt HP tīmekļa vietnē šeit:

www.hp.com/go/msds

HP inkjet ražojumu pārstrādes programma

HP ir apņēmis aizsargāt vidi. HP Inkjet Supplies Recycling Program (HP strūkļprinteru piederumu pārstrādes programma) ir pieejama daudzās valstīs/reģionos, un tā dod iespēju bez maksas atbrīvoties no lietotām drukas kasetnēm un tintes kasetnēm. Papildinformāciju skatiet tīmekļa vietnē:

www.hp.com/hpinfo/globalcitizenship/environment/recycle/

Elektroenerģijas patēriņš

Hewlett-Packard drukas un attēlveidošanas aparatūra, kas marķēta ar ENERGY STAR® logotipu, atbilst ASV Vides aizsardzības aģentūras ENERGY STAR specifikācijām attēlveidošanas aparatūrai. Attēlveidošanas ierīcēm, kas atbilst ENERGY STAR prasībām, jābūt šādam marķējumam:



Papildu informācija par attēlveidošanas izstrādājumu modeļiem, kas atbilst ENERGY STAR specifikācijai, ir atrodama tīmekļa lapā: www.hp.com/go/energystar

Lietotāju veikta izlietotā aprīkojuma likvidācija



Šis simbols norāda, ka produktu nedrīkst likvidēt kopā ar citiem sadzīves atkritumiem. Jūsu pienākums ir aizsargāt cilvēku veselību un apkārtējo vidi, nododot izlietoto aprīkojumu paredzētajā savākšanas vietā, lai veiktu izlietotā elektriskā un elektroniskā aprīkojuma pārstrādi. Lai iegūtu papildinformāciju, lūdzu, sazinieties ar sadzīves atkritumu likvidācijas pakalpojumu dienestu vai apmeklējiet vietni <http://www.hp.com/recycle>.

Ķīmiskas vielas

Uzņēmums HP ir apņēmis sniegt klientiem informāciju par ķīmiskām vielām savos izstrādājumos, lai ievērotu REACH (*Eiropas Parlamenta un Padomes Regula (EK) nr. 1907/2006*) juridiskās prasības. Šī izstrādājuma ķīmiskās informācijas pārskatu var atrast vietnē: www.hp.com/go/reach.

Akumulatoru utilizēšana Taivānā



廢電池請回收

Paziņojums par akumulatoru lietotājiem Brazīlijā

A bateria deste equipamento não foi projetada para ser removida pelo cliente.

Kalifornijas perhlorāta materiālu paziņojums

California Perchlorate Material Notice

Perchlorate material - special handling may apply. See:
<http://www.dtsc.ca.gov/hazardouswaste/perchlorate/>

This product's real-time clock battery or coin cell battery may contain perchlorate and may require special handling when recycled or disposed of in California.

EPEAT

EPEAT

Most HP products are designed to meet EPEAT. EPEAT is a comprehensive environmental rating that helps identify greener electronics equipment. For more information on EPEAT go to www.epeat.net. For information on HP's EPEAT registered products go to www.hp.com/hpinfo/globalcitizenship/environment/pdf/epeat_printers.pdf.

Eiropas Savienības Komisijas Regula 1275/2008

Informāciju par izstrādājuma jaudas datiem, tostarp izstrādājuma elektroenerģijas patēriņu, ja tas ir pievienots tīklam un atrodas gaidstāves režīmā, ja ir pievienoti visi vadu tīkla porti un aktivizēti visi bezvadu tīkla porti, lūdzu, skatiet produkta IT ECO Deklarācijas sadaļu P14 "Papildinformācija" vietnē www.hp.com/hpinfo/globalcitizenship/environment/productdata/itecodesktop-pc.html.

Toksisko un bīstamo vielu tabula (Ķīna)

产品中有害物质或元素的名称及含量 根据中国《电子信息产品污染控制管理办法》						
部件名称	有害物质或元素					
	铅 (Pb)	汞 (Hg)	镉 (Cd)	六价铬 (Cr(VI))	多溴联苯 (PBB)	多溴二苯醚 (PBDE)
外壳和托盘	0	0	0	0	0	0
电线	0	0	0	0	0	0
印刷电路板	X	0	0	0	0	0
打印系统	X	0	0	0	0	0
显示器	X	0	0	0	0	0
喷墨打印机墨盒	0	0	0	0	0	0
驱动光盘	X	0	0	0	0	0
扫描仪	X	X	0	0	0	0
网络配件	X	0	0	0	0	0
电池板	X	0	0	0	0	0
自动双面打印系统	0	0	0	0	0	0
外部电源	X	0	0	0	0	0

本表格依据SJ/T 11364 的规定编制。
 0: 表示该有害物质在该部件所有均质材料中的含量均在GB/T 26572 规定的限量要求以下。
 X: 表示该有害物质至少在该部件的某一均质材料中的含量超出GB/T 26572 规定的限量要求。

此表中所有名称中含“X”的部件均符合欧盟 RoHS 立法。

注: 环保使用期限的参考标识取决于产品正常工作的温度和湿度等条件。

Bīstamo vielu ierobežojumi (Ukraina)

<p>Технічний регламент щодо обмеження використання небезпечних речовин (Україна)</p> <p>Обладнання відповідає вимогам Технічного регламенту щодо обмеження використання деяких небезпечних речовин в електричному та електронному обладнанні, затвердженого постановою Кабінету Міністрів України від 3 грудня 2008 № 1057</p>

Bīstamo vielu ierobežojumi (Indija)

<p>Restriction of hazardous substances (India)</p> <p>This product complies with the "India E-waste (Management and Handling) Rule 2011" and prohibits use of lead, mercury, hexavalent chromium, polybrominated biphenyls or polybrominated diphenyl ethers in concentrations exceeding 0.1 weight % and 0.01 weight % for cadmium, except for the exemptions set in Schedule 2 of the Rule.</p>
--

复印机、打印机和传真机能源效率标识 实施规则

依据“复印机、打印机和传真机能源效率标识实施规则”，该打印机具有中国能效标识。标识上显示的能效等级和操作模式值根据“复印机、打印机和传真机能效限定值及能效等级”标准（“GB 21521”）来确定和计算。

1. 能效等级

产品能效等级分为 3 级，其中 1 级能效最高。能效限定值根据产品类型和打印速度由标准确定。能效等级则根据基本功耗水平以及网络接口和内存等附加组件和功能的功率因子之和来计算。

2. 能效信息

喷墨打印机

- 操作模式功率

睡眠状态的能耗按照 GB 21521 标准来衡量和计算。该数据以瓦特 (W) 表示。

- 待机功率

待机状态是产品连接到电网电源上功率最低的状态。该状态可以延续无限长时间，且使用者无法改变此状态下产品的功率。对于“成像设备”产品，“待机”状态通常相当于“关闭”状态，但也可能相当于“准备”状态或“睡眠”状态。该数据以瓦特 (W) 表示。

- 睡眠状态预设延迟时间

出厂前由制造商设置的时间决定了该产品在完成主功能后进入低耗模式（例如睡眠、自动关机）的时间。该数据以分钟表示。

- 附加功能功率因子之和

网络接口和内存等附加功能的功率因子之和。该数据以瓦特 (W) 表示。

标识上显示的能耗数据是根据典型配置测量得出的数据，此类配置包含登记备案的打印机依据复印机、打印机和传真机能源效率标识实施规则所选的所有配置。因此，该特定产品型号的实际能耗可能与标识上显示的数据有所不同。

要了解规范的更多详情，请参考最新版的 GB 21521 标准。

Normatīvā informācija

Printeris atbilst jūsu valsts/reģiona regulējošo iestāžu prasībām.

Šajā nodaļā ir aprakstītas šādas tēmas:

- [Obligātais modeļa identifikācijas numurs](#)
- [FCC paziņojums](#)
- [Paziņojums lietotājiem Korejā](#)
- [VCCI \(B klases\) atbilstības paziņojums lietotājiem Japānā](#)
- [Paziņojums lietotājiem Japānā par strāvās vadu](#)
- [Paziņojums par trokšņu emisiju lietotājiem Vācijā](#)
- [Vācijai paredzēti glancēti perifērijas ierīču korpusi](#)
- [Atbilstības deklarācija](#)
- [Eiropas Savienības normatīvais paziņojums](#)
- [Normatīvā informācija bezvadu izstrādājumiem](#)

Obligātais modeļa identifikācijas numurs

Likumā paredzētās identifikācijas nolūkā izstrādājumam ir piešķirts obligātais modeļa identifikācijas numurs. Šī izstrādājuma obligātais modeļa identifikācijas numurs ir SDG0B-1401-01. Šo obligāto numuru nedrīkst sajaukt ar mārketinga nosaukumu (HP DeskJet Ink Advantage 5640 All-in-One series u.tml.) vai izstrādājuma numuru (B9S57-64001 utt.).

FCC paziņojums

FCC statement

The United States Federal Communications Commission (in 47 CFR 15.105) has specified that the following notice be brought to the attention of users of this product.

This equipment has been tested and found to comply with the limits for a Class B digital device, pursuant to Part 15 of the FCC Rules. These limits are designed to provide reasonable protection against harmful interference in a residential installation. This equipment generates, uses and can radiate radio frequency energy and, if not installed and used in accordance with the instructions, may cause harmful interference to radio communications. However, there is no guarantee that interference will not occur in a particular installation. If this equipment does cause harmful interference to radio or television reception, which can be determined by turning the equipment off and on, the user is encouraged to try to correct the interference by one or more of the following measures:

- Reorient or relocate the receiving antenna.
- Increase the separation between the equipment and the receiver.
- Connect the equipment into an outlet on a circuit different from that to which the receiver is connected.
- Consult the dealer or an experienced radio/TV technician for help.

For further information, contact:

Manager of Corporate Product Regulations
Hewlett-Packard Company
3000 Hanover Street
Palo Alto, Ca 94304
(650) 857-1501

Modifications (part 15.21)

The FCC requires the user to be notified that any changes or modifications made to this device that are not expressly approved by HP may void the user's authority to operate the equipment.

This device complies with Part 15 of the FCC Rules. Operation is subject to the following two conditions: (1) this device may not cause harmful interference, and (2) this device must accept any interference received, including interference that may cause undesired operation.

Paziņojums lietotājiem Korejā

B 급 기기 (가정용 방송통신기기)	이 기기는 가정용(B급)으로 전자파적합등록을 한 기기로서 주로 가정에서 사용하는 것을 목적으로 하며, 모든 지역에서 사용할 수 있습니다.
------------------------	--

VCCI (B klases) atbilstības paziņojums lietotājiem Japānā

この装置は、クラスB情報技術装置です。この装置は、家庭環境で使用することを目的としていますが、この装置がラジオやテレビジョン受信機に近接して使用されると、受信障害を引き起こすことがあります。取扱説明書に従って正しい取り扱いをして下さい。

VCCI-B

Paziņojums lietotājiem Japānā par strāvās vadu

製品には、同梱された電源コードをお使い下さい。
同梱された電源コードは、他の製品では使用出来ません。

Paziņojums par trokšņu emisiju lietotājiem Vācijā

Geräuschemission

LpA < 70 dB am Arbeitsplatz im Normalbetrieb nach DIN 45635 T. 19

Vācijai paredzēti glancēti perifērijas ierīču korpusi

Das Gerät ist nicht für die Benutzung im unmittelbaren Gesichtsfeld am Bildschirmarbeitsplatz vorgesehen.
Um störende Reflexionen am Bildschirmarbeitsplatz zu vermeiden, darf dieses Produkt nicht im unmittelbaren Gesichtsfeld platziert werden.

Atbilstības deklarācija



DECLARATION OF CONFORMITY

according to ISO/IEC 17050-1 and EN 17050-1

DoC #: SDG0B-1401-01

Supplier's Name: Hewlett-Packard Company
Supplier's Address: 16399 West Bernardo Drive, San Diego, CA 92127-1899, USA
declares, that the product
Product Name and Model: HP ENVY 5640 e-All-in-One Printer Series
HP ENVY 5660 e-All-in-One Printer Series
HP DeskJet Ink Advantage 5645 All-in-One Printer Series
Regulatory Model Number:¹⁾ SDG0B-1401-01
Product Options: All
Radio Module: SDG0B-1391 (802.11 b/g/n)
Power Adapter: N/A

conforms to the following Product Specifications and Regulations:

EMC: Class B

CISPR 22:2008 / EN 55022: 2010
CISPR 24:2010 / EN 55024: 2010
IEC 61000-3-2: 2005 + A1: 2008 + A2: 2009 / EN 61000-3-2: 2006 + A1:2009 + A2:2009
IEC 61000-3-3: 2008 / EN 61000-3-3: 2008
FCC CFR 47 Part 15 / ICES-003, Issue 5 Class B

Safety:

IEC 60950-1: 2005 + A1: 2009 / EN 60950-1: 2006 + A11: 2009 + A1: 2010 + A12: 2011
EN 62479: 2010

Telecom:

EN 300 328 v1.8.1
EN 301 489-1 v1.9.2
EN 301 489-17 v2.2.1
IEC 62311: 2007 / EN 62311: 2008

Energy Use:

Regulation (EC) No. 1275/2008
ENERGY STAR® Qualified Imaging Equipment Operational Mode (OM) Test Procedure
EN 50564:2011
IEC 62301:2011

RoHS:

EN 50581:2012

The product herewith complies with the requirements of the Low Voltage Directive 2006/95/EC, the EMC Directive 2004/108/EC, the R&TTE Directive 1999/5/EC, the Ecodesign Directive 2009/125/EC, the RoHS Directive 2011/65/EU and carries the  marking accordingly.

This device complies with part 15 of the FCC Rules. Operation is subject to the following two conditions:

(1) This device may not cause harmful interference, and (2) this device must accept any interference received, including interference that may cause undesired operation.

Additional Information:

- 1) This product is assigned a Regulatory Model Number which stays with the regulatory aspects of the design. The Regulatory Model Number is the main product identifier in the regulatory documentation and test reports, this number should not be confused with the marketing name or the product numbers.

November, 2014
San Diego, CA

Local contact for regulatory topics only:

EU: Hewlett-Packard GmbH, HQ-TRE, Herrenberger Strasse 140, 71034 Boeblingen, Germany
U.S.: Hewlett-Packard, 3000 Hanover St., Palo Alto, CA 94304, U.S.A. 650-857-1501

www.hp.eu/certificates

Eiropas Savienības normatīvais paziņojums



Produkti ar CE marķējumu atbilst vienai vai vairākām turpmāk minētajām ES direktīvām, kuras var būt piemērojamas: Zemsprieguma direktīva 2006/95/EK, EMC direktīva 2004/108/EK, Ekodizaina direktīva 2009/125/EK, R&TTE direktīva 1999/5/EK, RoHS direktīva 2011/65/ES. Atbilstība šīm direktīvām ir novērtēta, izmantojot piemērojamās Eiropas saskaņotos standartus. Pilna atbilstības deklarācija ir pieejama šajā tīmekļa vietnē: www.hp.com/go/certificates (meklējiet pēc produkta modeļa nosaukuma vai tā obligātā modeļa numura (RMN), kuru var atrast uz normatīvās uzlīmes).

Kontaktdrese informācijai par normatīviem jautājumiem ir sekojoša:

Hewlett-Packard GmbH, Dept./MS: HQ-TRE, Herrenberger Strasse 140, 71034 Boeblingen, VĀCIJA

Produkti ar bezvadu funkcionalitāti

EMF

- Šis produkts atbilst starptautiskajām vadlīnijām (ICNIRP) par radiofrekvences starojuma iedarbību. Ja tas ietver radio pārraides un uztveršanas ierīci, tad normālas lietošanas laikā 20 cm atstatums nodrošina radio frekvences iedarbības līmeņu atbilstību ES prasībām.

Bezvadu funkcionalitāte Eiropā

- Šis produkts ir paredzēts lietošanai bez ierobežojumiem visās ES valstīs, kā arī Īslandē, Lihtenšteinā, Norvēģijā un Šveicē.

Normatīvā informācija bezvadu izstrādājumiem

Šajā nodaļā iekļauta normatīvā informācija, kas attiecas uz bezvadu izstrādājumiem:

- [Pakļaušana radiofrekvenču starojuma iedarbībai](#)
- [Paziņojums lietotājiem Brazīlijā](#)
- [Paziņojums lietotājiem Kanādā](#)
- [Paziņojums lietotājiem Taivānā](#)
- [Paziņojums lietotājiem Meksikā](#)
- [Bezvadu savienojuma brīdinājums lietotājiem Japānā](#)
- [Paziņojums lietotājiem Korejā](#)

Pakļaušana radiofrekvenču starojuma iedarbībai

Exposure to radio frequency radiation



Caution The radiated output power of this device is far below the FCC radio frequency exposure limits. Nevertheless, the device shall be used in such a manner that the potential for human contact during normal operation is minimized. This product and any attached external antenna, if supported, shall be placed in such a manner to minimize the potential for human contact during normal operation. In order to avoid the possibility of exceeding the FCC radio frequency exposure limits, human proximity to the antenna shall not be less than 20 cm (8 inches) during normal operation.

Paziņojums lietotājiem Brazīlijā

Aviso aos usuários no Brasil

Este equipamento opera em caráter secundário, isto é, não tem direito à proteção contra interferência prejudicial, mesmo de estações do mesmo tipo, e não pode causar interferência a sistemas operando em caráter primário.

Paziņojums lietotājiem Kanādā

Notice to users in Canada/Note à l'attention des utilisateurs canadiens

Under Industry Canada regulations, this radio transmitter may only operate using an antenna of a type and maximum (or lesser) gain approved for the transmitter by Industry Canada. To reduce potential radio interference to other users, the antenna type and its gain should be so chosen that the equivalent isotropically radiated power (e.i.r.p.) is not more than that necessary for successful communication.

This device complies with Industry Canada licence-exempt RSS standard(s). Operation is subject to the following two conditions: (1) this device may not cause interference, and (2) this device must accept any interference, including interference that may cause undesired operation of the device.

WARNING! Exposure to Radio Frequency Radiation The radiated output power of this device is below the Industry Canada radio frequency exposure limits. Nevertheless, the device should be used in such a manner that the potential for human contact is minimized during normal operation.

To avoid the possibility of exceeding the Industry Canada radio frequency exposure limits, human proximity to the antennas should not be less than 20 cm (8 inches).

Conformément au Règlement d'Industrie Canada, cet émetteur radioélectrique ne peut fonctionner qu'avec une antenne d'un type et d'un gain maximum (ou moindre) approuvé par Industrie Canada. Afin de réduire le brouillage radioélectrique potentiel pour d'autres utilisateurs, le type d'antenne et son gain doivent être choisis de manière à ce que la puissance isotrope rayonnée équivalente (p.i.r.e.) ne dépasse pas celle nécessaire à une communication réussie.

Cet appareil est conforme aux normes RSS exemptes de licence d'Industrie Canada. Son fonctionnement dépend des deux conditions suivantes : (1) cet appareil ne doit pas provoquer d'interférences nuisibles et (2) doit accepter toutes interférences reçues, y compris des interférences pouvant provoquer un fonctionnement non souhaité de l'appareil.

AVERTISSEMENT relatif à l'exposition aux radiofréquences. La puissance de rayonnement de cet appareil se trouve sous les limites d'exposition de radiofréquences d'Industrie Canada. Néanmoins, cet appareil doit être utilisé de telle sorte qu'il soit mis en contact le moins possible avec le corps humain.

Afin d'éviter le dépassement éventuel des limites d'exposition aux radiofréquences d'Industrie Canada, il est recommandé de maintenir une distance de plus de 20 cm entre les antennes et l'utilisateur.

Paziņojums lietotājiem Taivānā

低功率電波輻射性電機管理辦法

第十二條

經型式認證合格之低功率射頻電機，非經許可，公司、商號或使用者均不得擅自變更頻率、加大功率或變更設計之特性及功能。

第十四條

低功率射頻電機之使用不得影響飛航安全及干擾合法通信；經發現有干擾現象時，應立即停用，並改善至無干擾時方得繼續使用。

前項合法通信，指依電信法規定作業之無線電通信。低功率射頻電機須忍受合法通信或工業、科學及醫藥用電波輻射性電機設備之干擾。

Paziņojums lietotājiem Meksikā

Aviso para los usuarios de México

La operación de este equipo está sujeta a las siguientes dos condiciones: (1) es posible que este equipo o dispositivo no cause interferencia perjudicial y (2) este equipo o dispositivo debe aceptar cualquier interferencia, incluyendo la que pueda causar su operación no deseada.

Para saber el modelo de la tarjeta inalámbrica utilizada, revise la etiqueta regulatoria de la impresora.

Bezvadu savienojuma brīdinājums lietotājiem Japānā

この機器は技術基準適合証明又は工事設計認証を受けた無線設備を搭載しています。

Paziņojums lietotājiem Korejā

해당 무선설비는 전파혼신 가능성이 있으므로 인명안전과 관련된 서비스는 할 수 없음

B Kļūdas (sistēmā Windows)

- [Trūkst tintes](#)
- [Palicis ļoti maz tintes](#)
- [Ink cartridge problem \(Problēma ar tintes kasetni\(ēm\)\)](#)
- [Pārbaudiet kasetņu nodalījuma vāku](#)
- [Ink cartridge problem \(Problēma ar tintes kasetni\(ēm\)\)](#)
- [Papīra formāta neatbilstība](#)
- [Tintes kasetnes turētājs ir apstājies](#)
- [Papīra iestrēgšanas vai teknes problēma](#)
- [Beidzies papīrs](#)
- [Dokumentu neizdevās izdrukāt](#)
- [Printera kļūme](#)
- [Vāks ir atvērts](#)
- [Tintes kasetņu kļūme](#)
- [Ieteikums par viltotām kasetnēm](#)
- [Nesaderīgas tintes kasetnes](#)
- [Pārāk īss papīrs](#)
- [Papīrs ir par garu automātiskai dupleksēšanai](#)
- [Nesaderīga HP Instant Ink kasetne](#)
- [Izmantota HP Instant Ink kasetne](#)
- [Lūdzu, savienojiet printeri ar HP Connected](#)
- [Nevar drukāt](#)
- [Uzstādīta HP aizsargātā kasetne](#)

Trūkst tintes

Ziņojumā norādītajā tintes kasetnē ir maz tintes.

Tintes līmeņa brīdinājumi un indikatori ir paredzēti tikai plānošanas nolūkam. Saņemot brīdinājumu par zemu tintes līmeni, novietojiet pieejamā vietā rezerves tintes kasetni, lai izvairītos no drukas darbu kavēšanās. Drukas kasetnes nav jānomaina, kamēr drukas kvalitāte ir pieņemama.

Informāciju par tintes kasetņu nomaiņu skatiet šeit: [Kasetņu nomaiņa 53. lpp.](#). Informāciju par tintes kasetņu pasūtīšanu skatiet šeit: [Tintes krājumu pasūtīšana 55. lpp.](#).



PIEZĪME. Kasetnēs esošā tinte drukāšanas procesā tiek izmantota dažādiem mērķiem, tostarp inicializēšanai, kas ļauj sagatavot printeri un kasetnes drukāšanai. Turklāt kasetnē pēc izlietošanas paliek tintes atlikums. Plašāku informāciju skatiet sadaļā www.hp.com/go/inkusage

Palicis ļoti maz tintes

Ziņojumā norādītajā tintes kasetnē ir ļoti maz tintes.

Tintes līmeņa brīdinājumi un indikatori ir paredzēti tikai plānošanas nolūkam. Saņemot brīdinājumu par ļoti zemu tintes līmeni, ieteicams novietot pieejamā vietā rezerves tintes kasetni, lai izvairītos no drukas darbu kavēšanās. Kasetnes nav jāmaina, kamēr drukas kvalitāte ir apmierinoša.

Informāciju par tintes kasetņu nomaiņu skatiet šeit: [Kasetņu nomaiņa 53. lpp.](#). Informāciju par tintes kasetņu pasūtīšanu skatiet šeit: [Tintes krājumu pasūtīšana 55. lpp.](#)



PIEZĪME. Kasetnēs esošā tinte drukāšanas procesā tiek izmantota dažādiem mērķiem, tostarp inicializēšanai, kas ļauj sagatavot printeri un kasetnes drukāšanai. Turklāt kasetnē pēc izlietošanas paliek tintes atlikums. Plašāku informāciju skatiet sadaļā www.hp.com/go/inkusage

Ink cartridge problem (Problēma ar tintes kasetni(ēm))

Ziņojumā norādītās tintes kasetnes trūkst, tā ir bojāta, nesaderīga vai ievietota nepareizā printera slotā.



PIEZĪME. Ja ziņojumā kasetne ir minēta kā nesaderīga, skatiet [Tintes krājumu pasūtīšana 55. lpp.](#), lai iegūtu informāciju par printera kasetņu iegūšanu.

Lai novērstu šo problēmu, izmēģiniet turpmāk norādītos risinājumus. Risinājumi uzskaitīti secībā; pirmais norādīts visticamākais risinājums. Ja problēma netiek novērsta, izmantojot pirmo risinājumu, turpiniet mēģināt atlikušos risinājumus, līdz problēma ir novērsta.

- 1. risinājums: Izslēdziet un ieslēdziet printeri.
- 2. risinājums: Ievietojiet tintes kasetnes pareizi.

1. risinājums: Izslēdziet un ieslēdziet printeri

Izslēdziet printeri un pēc tam to atkal ieslēdziet.

Ja problēma nav novērsta, izmēģiniet nākamo risinājumu.

2. risinājums: Ievietojiet tintes kasetnes pareizi.

Gādājiet, lai būtu pareizi ievietotas visas tintes kasetnes:

1. Uzmanīgi atveriet tintes kasetņu piekļuves vāku.
2. Izņemiet kasetni, uzspiežot uz tās, lai to atbrīvotu, un pēc tam uzmanīgi velkot to virzienā uz sevi.
3. Ievietojiet kasetni atpakaļ slotā. Stingri piespiediet kasetni, lai nodrošinātu pietiekamu kontaktu.
4. Aizveriet tintes kasetņu piekļuves vāku un pārbaudiet, vai kļūdas ziņojums ir pazudis.

Pārbaudiet kasetņu nodalījuma vāku

Drukāšanas laikā kasetņu nodalījuma vākam ir jābūt aizvērtam.



 [Noklikšķiniet šeit, lai skatītu internetā papildinformāciju.](#)

Ink cartridge problem (Problēma ar tintes kasetni(ēm))

Tintes kasetne nav saderīga ar printeri. Šī kļūda var rasties, ja HP Instant Ink kasetne tiek ievietota printerī, kas nav iekļauts HP Instant Ink programmā. Tā iespējama arī tad, ja HP Instant Ink kasetne iepriekš ir izmantota citā printerī, kas iekļauts HP Instant Ink programmā.

Papīra formāta neatbilstība

Printera draiverī izvēlētais papīra formāts vai veids neatbilst printerī ievietotajam papīram. Pārliecinieties, ka printerī ir ievietots pareizais papīrs, un tad vēlreiz izdrukājiet dokumentu. Plašāku informāciju skatiet sadaļā [Materiālu ievietošana 12. lpp.](#)



PIEZĪME. Ja printerī ievietots pareizā formāta papīrs, izmainiet izvēlēto papīra formātu printera draiveros un tad vēlreiz izdrukājiet dokumentu.

Tintes kasetnes turētājs ir apstājies

Kāds šķērslis bloķē tintes kasetņu turētāju (printera detaļa, kurā atrodas tintes kasetnes).

Lai šķērslis likvidētu, pārbaudiet, vai printerim nav nosprostojumu.

Plašāku informāciju skatiet sadaļā [Papīra iestrēgšanas un padeves problēmas 72. lpp.](#)

Papīra iestrēgšanas vai teknes problēma

Printerī ir iestrēdzis papīrs.

Pirms mēģināt izņemt iestrēgušo papīru:

- Pārbaudiet, vai ir ievietots specifikācijām atbilstošs papīrs un vai tas nav saburzīts, salocīts vai bojāts. Papildinformāciju skatiet sadaļā [Pamatinformācija par papīru 9. lpp.](#).
- Pārliecinieties, vai printeris ir tīrs.
- Pārbaudiet, vai apdrukājami materiāli teknes ir pareizi ievietoti un vai teknes nav pārāk pilnas. Plašāku informāciju skatiet sadaļā [Materiālu ievietošana 12. lpp.](#).

Instrukcijas iestrēguša papīra izņemšanai, kā arī informāciju par izvairīšanos no papīra iestrēgšanas skatiet sadaļā [Papīra iestrēgšanas un padeves problēmas 72. lpp.](#)

Beidzies papīrs

Noklusētā tekne ir tukša.

Ievietojiet vairāk papīra un tad pieskarieties **OK (Labi)**.

Plašāku informāciju skatiet sadaļā [Materiālu ievietošana 12. lpp.](#).



Dokumentu neizdevās izdrukāt

Printerim neizdevās izdrukāt dokumentu, jo drukas sistēmā radās problēma.

Informāciju par drukas problēmu risināšanu skatiet sadaļā [Ar printera aparatūru saistītas problēmas 92. lpp.](#)

Printera kļūme

Radusies problēma ar printeri vai tintes sistēmu. Parasti šādas problēmas var novērst, veicot tālāk norādītās darbības.

1. Nospiediet pogu  (poga Power (Strāvas padeve)), lai izslēgtu printeri.
2. Atvienojiet strāvas vadu un pēc tam atkal to pievienojiet.
3. Nospiediet  (poga Power (Strāvas padeve)), lai ieslēgtu printeri.

Ja šī problēma netiek novērsta, pierakstiet ziņojumā norādīto kļūdas kodu un tad sazinieties ar HP klientu atbalsta dienestu. Plašāku informāciju par sazināšanos ar HP klientu atbalsta dienestu skatiet sadaļā [HP atbalsts 94. lpp.](#)

Vāks ir atvērts

Lai printeris varētu drukāt dokumentus, visām durtiņām un vākiem ir jābūt aizvērtiem.



PADOMS. Lielākā daļa durtiņu un vāku nofiksējas, kad tās ir līdz galam aizvērtas.

Ja problēma pastāv arī pēc pareizas visu durtiņu un vāku aizvēršanas, sazinieties ar HP klientu atbalsta dienestu. Plašāku informāciju skatiet sadaļā [HP atbalsts 94. lpp.](#)

Tintes kasetņu kļūme

Ziņojumā norādītās kasetnes ir bojātas vai to trūkst.

Skatiet šeit: [Kasetņu nomaiņa 53. lpp.](#)

Ieteikums par viltotām kasetnēm

Ievietotā kasetne nav jauna, oriģināla HP kasetne. Sazinieties ar veikalu, kur iegādājāties šo kasetni. Lai ziņotu, ja radušās aizdomas par krāpšanu, apmeklējiet HP šeit: www.hp.com/go/anticounterfeit . Lai turpinātu izmantot kasetni, noklikšķiniet uz **Continue** (Turpināt).

Nesaderīgas tintes kasetnes

Tintes kasetne nav saderīga ar printeri.

Risinājums: tūlīt izņemiet šo kasetni un nomainiet to pret saderīgu tintes kasetni. Informāciju par jaunu kasetņu uzstādīšanu skatiet šeit: [Kasetņu nomainīšana 53. lpp.](#)

Pārāk īss papīrs

Ievietotā papīra garums ir zem norādītā minimuma. Jāievieto papīrs, kas atbilst printera prasībām. Papildinformāciju skatiet šeit: [Pamatinformācija par papīru 9. lpp.](#) un [Materiālu ievietošana 12. lpp.](#)

Papīrs ir par garu automātiskai duplexēšanai

Ievietotais papīrs ir par garu printera automātiskās duplexēšanas atbalstam. Varat veikt manuālu duplexēšanu, savā printera programmatūra atlasot “manual duplex” (manuāla duplexēšana) vai “print odd pages” (drukāt nepāra lapas) un “print even pages” (drukāt pāra lapas) (ja atbalstīts). Papildinformāciju skatiet šeit: [Pamatinformācija par papīru 9. lpp.](#) un [Materiālu ievietošana 12. lpp.](#)

Nesaderīga HP Instant Ink kasetne

Šo kasetni var izmantot tikai printerī, kas pašlaik ir iesaistīts HP Instant Ink kasetņu programmā.

Ja uzskatāt, ka jūsu printeris ir piemērots šīs kasetnes izmantošanai, lūdzu, sazinieties ar www.hp.com/buy/supplies.

Izmantota HP Instant Ink kasetne

Printera vadības panelī norādīto(-ās) HP Instant Ink kasetni(-es) var izmantot tikai HP Instant Ink printerī, kurā tā bijusi uzstādīta sākotnēji. Kasetne jānomaina.

Informāciju par tintes kasetņu nomaiņu skatiet šeit: [Kasetņu nomaiņa 53. lpp.](#). Informāciju par tintes kasetņu pasūtīšanu skatiet šeit: [Tintes krājumu pasūtīšana 55. lpp.](#).

Lūdzu, savienojiet printeri ar HP Connected

Printerim ir jābūt savienotam ar HP Connected, citādi jūs nevarēsīt tuvākajā laikā drukāt bez papildu brīdinājuma. Savienošanas norādījumus skatiet printera vadības panelī.

Nevar drukāt

Printerim ir nepieciešams savienojums ar HP Connected, lai atjauninātu tā Instant Ink statusu.

Jūs nevarēsiet drukāt, pirms printeris būs pievienots Instant Ink statusa atjaunināšanas nolūkos. Savienošanas norādījumus skatiet printera vadības panelī.

Uzstādīta HP aizsargātā kasetne

Printera vadības panelī norādīto kasetni var izmantot tikai printerī, kas šo kasetni ir sākotnēji aizsargājis, izmantojot HP kasetnes aizsardzības līdzekli. Tintes kasetne šajā printerī ir jānomaina.

Informāciju par jaunas tintes kasetnes uzstādīšanu skatiet šeit: [Kasetņu nomaiņa 53. lpp.](#)

Alfabētiskais rādītājs

- A**
abas puses, drukāt uz 25
aizmugurējais piekļuves panelis
attēls 5
apdrukājamais materiāls
abpusēja drukāšana 25
apkārtējā vide
Apkārtējās vides produktu
pārvaldes programma 100
apkārtējās vides tehniskie dati
98
atbalsta process 94
- B**
bezvadu sakari
iestatīšana 62
normatīvā informācija 109
- D**
drukāšana
problēmu novēršana 92
drukāšana uz abām pusēm 25
drukāt
tehniskie dati 98
uz abām pusēm 25
- G**
garantija 95
- H**
HP utilitprogramma (OS X)
atvēršana 68
- I**
iegultais tīmekļa serveris
Webscan (skenēšana no
tīmekļa) 47
iestatījumi
tīkls 67
- iestrēgšana
papīrs, kura izmantošana nav
ieteicama 11
tīrīšana 72
indikatori, vadības panelis 6
IP iestatījumi 67
izvades tekne
atrašana 4
- K**
kasetne
izņemiet iesprūdušo kasetni 74
kopēšana
tehniskie dati 99
- N**
normatīvā informācija 105, 109
normatīvie paziņojumi
obligātais modeļa identifikācijas
numurs 105
novērst problēmas
strāvas padeve 92
- O**
OS X
HP Utility (HP utilitprogramma)
68
- P**
Palīdzības poga 7
papīra padeves problēmas, problēmu
novēršana 75
papīrs
HP, pasūtīšana 11
izvēle 11
nosprostojumu tīrīšana 72
padeves problēmu novēršana
75
sašķiebušās lapas 75
- patērētāju atbalsts
garantija 95
pārstrādāt
tintes kasetnes 101
pēc atbalsta perioda 95
pieejamība 3
pogas, vadības panelis 6
printera programmatūra (Windows)
atvēršana 17, 68
par 68
printera vadības panelis
atrašana 4
tīkla iestatījumi 67
problēmu novēršana
drukāšana 92
papīra padeves problēmas 75
papīrs netiek padots no teknes
75
sašķiebušās lapas 75
tiek uztvertas vairākas lapas 76
programmatūra
Webscan (skenēšana no
tīmekļa) 47
- R**
radiotraucējumi
normatīvā informācija 109
- S**
sašķiebts, problēmu novēršana
drukāšana 75
savienotāji, atrašana 5
sistēmas prasības 98
skenera stikls
atrašana 4
skenēšana
skenēšanas tehniskie dati 98
skenēt
izmantojot Webscan 47

- statusa ikonas 7
- stikls, skenera
 - atrašana 4
- strāvas kabeļa ieeja, atrašana 5
- strāvas padeve
 - novērst problēmas 92

T

- tehniskā informācija
 - apkārtējās vides tehniskie dati 98
 - drukas tehniskie dati 98
 - kopēšanas tehniskie dati 99
 - sistēmas prasības 98
 - skenēšanas tehniskie dati 98
- teknes
 - atrašana 4
 - iestrēguša papīra izņemšana 72
 - padeves problēmu novēršana 75
 - papīra platuma vadotņu attēls 4
- telefoniskais atbalsts 94
- telefoniskā atbalsta periods
 - atbalsta periods 95
- tintes kasetnes 5
- tīkli
 - bezvadu sakaru iestatīšana 62
 - iestatījumi, mainīšana 67
 - IP iestatījumi 67
 - savienotāja attēls 5

U

- USB savienojums
 - ports, atrašana 4, 5

V

- vadības panelis
 - indikatori 6
 - pogas 6
 - statusa ikonas 7
- vadības paneļalīdzekļi
 - funkcijas 6
 - pogas 6
- vairāku lapu uztveršana, problēmu novēršana 76
- vietnes
 - pieejamības informācija 3

W

- Webscan (skenēšana no tīmekļa) 47