



## Uporabniški priročnik

© Copyright 2015 Hewlett-Packard Development Company, L.P.

AMD je blagovna znamka družbe Advanced Micro Devices, Inc. Bluetooth je blagovna znamka ustreznega lastnika, ki jo družba Hewlett-Packard uporablja na podlagi licence. Java je blagovna znamka družbe Sun Microsystems, Inc., registrirana v ZDA. Microsoft in Windows sta blagovni znamki družbe Microsoft Corporation v ZDA. Logotip SD je blagovna znamka svojega lastnika.

Informacije v tem priročniku se lahko spremenijo brez predhodnega obvestila. Edine garancije za HP-jeve izdelke oziroma storitve so navedene v izrecnih garancijskih izjavah, priloženih tem izdelkom oziroma storitvam. Noben del tega dokumenta se ne sme razlagati kot dodatna garancija. HP ni odgovoren za tehnične ali uredniške napake ali pomanjkljivosti v tem dokumentu.

Prva izdaja: avgust 2015

Št. dela dokumenta: 830985-BA1

## Obvestilo o izdelku

Ta uporabniški priročnik opisuje funkcije, ki so skupne večini modelom. Nekatere funkcije morda niso na voljo v vašem računalniku.

Vse funkcije niso na voljo v vseh izdajah sistema Windows. Ta računalnik lahko za izkoriščanje vseh funkcij, ki jih nudi sistem Windows, zahteva nadgrajeno in/ali ločeno kupljeno strojno opremo, gonilnike in/ali programsko opremo. Podrobnosti so na voljo na naslovu <http://www.microsoft.com>.

Za dostop do najnovejšega uporabniškega priročnika pojdite na <http://www.hp.com/support> in izberite svojo državo. Izberite **Gonilniki in prenosi**, nato pa upoštevajte navodila na zaslону.

## Pogoji programske opreme

Kadar nameščate, kopirate, prenašate v svoj računalnik ali kako drugače uporabljate kateri koli vnaprej nameščen programski izdelek v tem računalniku, vas zavezujejo določila HP-jeve licenčne pogodbe za končnega uporabnika (EULA). Če ne sprejmete teh licenčnih pogojev, je vaše edino pravno sredstvo, da v 14 dneh vrnete celoten neuporabljen izdelek (strojno in programsko opremo) prodajalcu, ki vam bo v skladu s svojim pravilnikom o povračilih povrnil kupnino.

Če želite dodatne informacije ali zahtevati celotno vračilo zneska, ki ste ga plačali za računalnik, se obrnite na svojega prodajalca.

## Varnostno opozorilo

---

 **OPOZORILO!** Da zmanjšate možnost poškodb, povezanih s pregretjem računalnika, ga ne polagajte v naročje in ne ovirajte zračnih ventilatorjev računalnika. Računalnik uporabljajte samo na trdnih in ravnih površinah. Pretoka zraka ne smejo ovirati trdi predmeti, kot je morebitni tiskalnik v neposredni bližini, ali mehki predmeti, npr. blazine, odeje ali oblačila. Poleg tega se napajalnik za izmenični tok med delovanjem ne sme dotikati kože ali mehke površine, kot so blazine, preproge ali oblačila. Računalnik in napajalnik sta izdelana v skladu z mednarodnimi standardi varnosti opreme za informacijsko tehnologijo (IEC 60950-1), ki opredeljujejo najvišjo dovoljeno temperaturo površin, dostopnih uporabnikom.

---



---

# Kazalo

<b>1 Dobrodošli .....</b>	<b>1</b>
Iskanje informacij .....	2
<b>2 Spoznavanje računalnika .....</b>	<b>4</b>
Desna stran .....	4
Leva stran .....	5
Zaslon .....	6
Zgornja stran .....	7
Sledilna ploščica .....	7
Lučke .....	8
Gumbi, zvočniki in bralnik prstnih odtisov .....	9
Tipke .....	10
Spodnja stran .....	11
Sprednja stran .....	11
<b>3 Povezovanje z omrežjem .....</b>	<b>13</b>
Vzpostavljanje povezave z brezžičnim omrežjem .....	13
Uporaba kontrolnikov brezžičnega vmesnika .....	13
Uporaba gumba brezžičnega vmesnika .....	13
Uporaba kontrolnikov operacijskega sistema .....	14
Uporaba omrežja WLAN .....	14
Uporaba ponudnika internetnih storitev .....	14
Nastavitev naprave WLAN .....	15
Konfiguriranje brezžičnega usmerjevalnika .....	15
Zaščita naprave WLAN .....	15
Vzpostavljanje povezave z omrežjem WLAN .....	16
Uporaba mobilnega širokopasovnega dostopa HP (samo pri nekaterih modelih) .....	16
Vstavljanje in odstranjevanje kartice SIM (samo pri nekaterih modelih) .....	17
Uporaba storitve HP Mobile Connect (samo pri nekaterih modelih) .....	17
Uporaba sistema GPS (samo pri nekaterih modelih) .....	18
Uporaba brezžičnih naprav Bluetooth .....	18
Vzpostavljanje povezave z žičnim omrežjem .....	18
Vzpostavljanje povezave s krajevnim omrežjem (LAN) .....	18
<b>4 Pomikanje s tipkovnico, potezami in kazalnimi napravami .....</b>	<b>20</b>
Uporaba kazalnih naprav .....	20

Nastavitev možnosti kazalne naprave .....	20
Uporaba kazalne palice .....	20
Uporaba sledilne ploščice in potez s prsti .....	20
Vklop in izklop sledilne ploščice .....	21
Dotikanje .....	21
Dršenje .....	21
Povečava/pomanjšava z dotikom dveh prstov .....	22
Dvoprstni klik .....	22
Vrtenje (samo pri nekaterih modelih) .....	23
Odrivanje (samo pri nekaterih modelih) .....	23
Stranski potegi (samo pri nekaterih modelih) .....	24
Podrsanje z desnega roba .....	24
Podrsanje z levega roba .....	24
Podrsanje z zgornjega roba .....	25
Uporaba tipkovnice .....	25
Uporaba bližnjičnih tipk sistema Windows .....	26
Prepoznavanje bližnjičnih tipk .....	26
Uporaba tipkovnic .....	27
Uporaba vdelane številske tipkovnice .....	28
Vklapljanje in izklapljanje vdelane številske tipkovnice .....	28
Preklapljanje funkcij tipk na vdelani številski tipkovnici .....	28
Uporaba dodatne zunanje številske tipkovnice .....	29
<b>5 Večpredstavnost .....</b>	<b>30</b>
Uporaba kontrolnikov za predstavnost .....	30
Zvok .....	30
Priključitev zvočnikov .....	30
Nastavitev glasnosti .....	30
Priključitev slušalk in mikrofонов .....	31
Preverjanje zvočnih funkcij v računalniku .....	31
Spletna kamera (samo pri nekaterih modelih) .....	31
Touch to Share (samo pri nekaterih modelih) .....	32
Začetek skupne rabe .....	32
Video .....	33
VGA .....	34
Vrata DisplayPort v dvojnem načinu (samo pri nekaterih modelih) .....	34
Odkrivanje in priključitev žičnih zaslonov prek MultiStream Transport .....	35
Priključitev zaslonov v računalnike z grafično kartico AMD ali Nvidia (z dodatnim zvezdiščem) .....	35
Odkrivanje brezžičnih zaslonov, združljivih s standardom Miracast, in povezovanje z njimi (samo pri nekaterih modelih) .....	36

<b>6 Upravljanje porabe .....</b>	<b>37</b>
Zaustavitev (izklop) računalnika .....	37
Nastavljanje možnosti porabe energije .....	37
Uporaba stanj za varčevanje z energijo .....	37
Preklop v stanje spanja in iz njega .....	38
Omogočanje stanja mirovanja, ki ga je sprožil uporabnik, in izhod iz njega .....	38
Uporaba merilnika porabe in nastavitve porabe energije .....	38
Nastavitev zaščite z geslom pri bujenju .....	39
Uporaba napajanja iz akumulatorja .....	39
Tovarniško zapečateni akumulator (samo pri nekaterih modelih) .....	39
Iskanje dodatnih informacij o akumulatorju .....	39
Uporaba funkcije Preverjanje akumulatorja .....	40
Prikaz preostale napolnjenosti akumulatorja .....	40
Maksimiziranje časa praznjenja akumulatorja .....	40
Upravljanje stanj praznega akumulatorja .....	40
Prepoznavanje stanj praznega akumulatorja .....	41
Reševanje stanja praznega akumulatorja .....	41
Ohranjanje zmogljivosti akumulatorja .....	41
Uporaba zunanega napajanja iz omrežja .....	42
Preizkušanje napajalnika .....	43
<b>7 Zunanje kartice in naprave .....</b>	<b>44</b>
Uporaba bralnikov pomnilniških kartic (samo pri nekaterih modelih) .....	44
Vstavljanje pomnilniške kartice .....	44
Odstranitev pomnilniške kartice .....	44
Uporaba pametnih kartic (samo pri nekaterih modelih) .....	45
Vstavljanje pametne kartice .....	45
Odstranjevanje pametne kartice .....	45
Uporaba naprave USB .....	46
Priklučitev naprave USB .....	47
Odstranjevanje naprave USB .....	47
Uporaba dodatnih zunanjih naprav .....	48
Uporaba dodatnih zunanjih pogonov .....	48
<b>8 Pogoni .....</b>	<b>49</b>
Ravnanje s pogoni .....	49
Uporaba trdih diskov .....	49
Intel Smart Response Technology (samo pri nekaterih modelih) .....	49
Izboljšanje delovanja trdega diska .....	50
Uporaba programa za defragmentiranje diska .....	50

Uporaba programa za čiščenje diska .....	50
Uporaba programa HP 3D DriveGuard (samo pri nekaterih modelih) .....	51
Prepoznavanje stanja programske opreme HP 3D DriveGuard .....	51
Uporaba RAID (samo pri nekaterih modelih) .....	51
<b>9 Varnost .....</b>	<b>52</b>
Zaščita računalnika .....	52
Uporaba gesel .....	52
Nastavitev gesel v sistemu Windows .....	53
Nastavitev gesla v orodju Computer Setup .....	53
Upravljanje skrbniškega gesla za BIOS .....	54
Vnos skrbniškega gesla za BIOS .....	56
Upravljanje gesla za DriveLock za Computer Setup .....	56
Nastavitev gesla za DriveLock .....	57
Vnos gesla za DriveLock .....	58
Spreminjanje gesla za DriveLock .....	58
Odstranjevanje zaščite DriveLock .....	59
Uporaba funkcije Automatic DriveLock (Samodejni DriveLock) v programu Computer Setup .....	59
Vnos gesla za Automatic DriveLock (Samodejni DriveLock) .....	59
Odstranjevanje zaščite Automatic DriveLock (Samodejni DriveLock) .....	60
Uporaba protivirusne programske opreme .....	60
Uporaba programske opreme požarnega zidu .....	60
Namestitvev pomembnih varnostnih posodobitev .....	61
Uporaba programa HP Client Security (samo pri nekaterih modelih) .....	61
Uporaba programa HP Touchpoint Manager (samo pri nekaterih modelih) .....	61
Namestitev dodatnega varnostnega kabla .....	61
Uporaba bralnika prstnih odtisov (samo pri nekaterih modelih) .....	62
Iskanje bralnika prstnih odtisov .....	62
<b>10 Vzdrževanje .....</b>	<b>63</b>
Čiščenje računalnika .....	63
Postopki čiščenja .....	63
Čiščenje zaslona (All-in-One ali prenosniki) .....	63
Čiščenje stranic ali pokrova .....	63
Čiščenje sledilne ploščice, tipkovnice ali miške .....	64
Posodabljanje programov in gonilnikov .....	64
Uporaba programa SoftPaq Download Manager .....	64
<b>11 Varnostno kopiranje in obnovitev .....</b>	<b>65</b>
Ustvarjanje varnostnih kopij podatkov .....	65



Izvedba obnovitve sistema .....	65
Uporaba orodja za obnovitev operacijskega sistema Windows .....	65
Uporaba orodja za obnovitev f11 .....	66
Uporaba medija z operacijskim sistemom Windows (kupite ga posebej) .....	67
Uporaba možnosti Windows Refresh ali Windows Reset .....	67
Uporaba funkcije HP Software Setup .....	67
<b>12 Computer Setup (BIOS), TPM in HP Sure Start .....</b>	<b>68</b>
Uporaba orodja Computer Setup .....	68
Zagon orodja Computer Setup .....	68
Pomikanje in izbiranje v orodju Computer Setup .....	68
Ponastavitev tovarniških nastavitev v orodju Computer Setup .....	69
Posodabljanje BIOS-a .....	69
Ugotavljanje različice BIOS-a .....	70
Prenos posodobitve BIOS-a .....	70
Spreminjanje zagonskega zaporedja s pozivom f9 .....	71
Nastavitve za TPM BIOS (samo pri nekaterih izdelkih) .....	71
Uporaba programa HP Sure Start (samo pri nekaterih izdelkih) .....	72
<b>13 HP PC Hardware Diagnostics (UEFI) .....</b>	<b>73</b>
Prenos programa HP PC Hardware Diagnostics (UEFI) v napravo USB .....	74
<b>14 Podpora .....</b>	<b>75</b>
Stik s podporo .....	75
Nalepke .....	76
<b>15 Specifikacije .....</b>	<b>77</b>
Napajalni vhod .....	77
Delovno okolje .....	77
<b>16 Pripomočki za osebe s posebnimi potrebami .....</b>	<b>78</b>
Podprte tehnologije za pomoč uporabnikom s posebnimi potrebami .....	78
Stik s podporo .....	78
<b>Dodatek A Potovanje z računalnikom .....</b>	<b>79</b>
<b>Dodatek B Odpravljanje težav .....</b>	<b>80</b>
Viri za odpravljanje težav .....	80
Odpravljanje težav .....	80
Računalnik se ne zažene .....	80

Računalniški zaslon je prazen .....	81
Programska oprema ne deluje pravilno .....	81
Računalnik je vklopljen, a se ne odziva .....	81
Računalnik je nenavadno topel .....	81
Zunanja naprava ne deluje .....	82
Brezžična omrežna povezava ne deluje .....	82
Film ni viden na zunanjem zaslonu .....	82



<b>Dodatek C Elektrostatična razelektritev .....</b>	<b>83</b>
--	-----------

<b>Stvarno kazalo .....</b>	<b>84</b>
-----------------------------	-----------

---

# 1 Dobrodošli

Ko nastavite in registrirate računalnik, priporočamo, da izvedete naslednje korake, da boste čim boljše izkoristili svojo pametno naložbo:

-  **NASVET:** Za hitro vrnitev na začetni zaslon računalnika iz odprtega programa ali namizja pritisnite tipko z logotipom Windows  na tipkovnici. Če ponovno pritisnete tipko z logotipom Windows, se vrnete na prejšnji zaslon.
- **Vzpostavite povezavo z internetom** – nastavite žično ali brezžično omrežje, da se lahko povežete z internetom. Za dodatne informacije glejte [Povezovanje z omrežjem na strani 13](#).
- **Posodobite protivirusno programsko opremo** – zaščitite računalnik pred škodo, ki jo povzročijo virusi. V računalniku je vnaprej nameščena programska oprema. Za dodatne informacije glejte [Uporaba protivirusne programske opreme na strani 60](#).
- **Spoznajte svoj računalnik** – poučite se o funkcijah računalnika. Za dodatne informacije glejte razdelka [Spoznavanje računalnika na strani 4](#) in [Pomikanje s tipkovnico, potezami in kazalnimi napravami na strani 20](#).
- **Poiščite nameščeno programsko opremo** – odprite seznam strojne opreme, ki je prednameščena v računalniku:  

Na začetnem zaslonu vnesite **a**, kliknite **Programi** in nato izberite možnost na prikazanem seznamu. Podrobnosti o uporabi programske opreme, ki jo dobite z računalnikom, poiščite v navodilih proizvajalca programske opreme, ki so priložena opremi, ali na spletnem mestu proizvajalca.
- Varnostno kopirajte trdi disk, tako da ustvarite obnovitvene diske ali obnovitveni bliskovni pogon. Glejte [Varnostno kopiranje in obnovitev na strani 65](#).

## Iskanje informacij

S pomočjo *Navodil za nastavitve* ste vklopili računalnik in poiskali ta priročnik. Vire s podrobnostmi o izdelku, navodili in ostalimi informacijami najdete v spodnji tabeli.

Viri	Za informacije o
Plakat z <i>navodili za nastavitve</i>	<ul style="list-style-type: none"><li>• namestitvi računalnika</li><li>• pomoči za prepoznavanje komponent računalnika</li></ul>
HP Support Assistant Če želite odpreti program HP Support Assistant, na začetnem zaslonu izberite <b>HP Support Assistant</b> . Za dostop do najnovejšega uporabniškega priročnika pojdite na <a href="http://www.hp.com/support">http://www.hp.com/support</a> in izberite svojo državo. Izberite <b>Gonilniki in prenosi</b> , nato pa upoštevajte navodila na zaslonu.	<ul style="list-style-type: none"><li>• operacijskem sistemu</li><li>• posodobitvah programske opreme, gonilnikov in BIOS-a</li><li>• orodjih za odpravljanje težav</li><li>• iskanju podpore</li></ul>
Mednarodna podpora Za podporo v svojem jeziku obiščite spletno mesto <a href="http://welcome.hp.com/country/us/en/wwcontact_us.html">http://welcome.hp.com/country/us/en/wwcontact_us.html</a> .	<ul style="list-style-type: none"><li>• spletnem klepetu s HP-jevim strokovnjakom</li><li>• telefonskih številkah za podporo</li><li>• lokacijah HP-jevih servisnih centrov</li></ul>
Spletno mesto HP Za dostop do najnovejšega uporabniškega priročnika pojdite na <a href="http://www.hp.com/support">http://www.hp.com/support</a> in izberite svojo državo. Izberite <b>Gonilniki in prenosi</b> , nato pa upoštevajte navodila na zaslonu.	<ul style="list-style-type: none"><li>• podpori</li><li>• naročanju delov in dodatni pomoči</li><li>• pripomočkov, ki so na voljo za napravo</li></ul>
<i>Priročnik za varno in udobno uporabo</i> Postopek za odpiranje tega priročnika: ▲ Na začetnem zaslonu vnesite <i>podpora</i> in izberite program <b>HP Support Assistant</b> . – ali – Obiščite spletno mesto <a href="http://www.hp.com/ergo">http://www.hp.com/ergo</a> .	<ul style="list-style-type: none"><li>• pravilni nastavitvi delovne postaje, optimalni drži, zdravju in delovnih navadah</li><li>• električnih in mehanskih varnostnih informacijah</li></ul>
<i>Upravna, varnostna in okoljevarstvena obvestila</i> Postopek za odpiranje tega priročnika: 1. Na začetnem zaslonu vnesite <i>podpora</i> in izberite program <b>HP Support Assistant</b> . 2. Izberite <b>Moj računalnik</b> , nato pa <b>Uporabniški priročniki</b> .	<ul style="list-style-type: none"><li>• upravnih in varnostnih informacijah</li><li>• odlaganju akumulatorja</li></ul>
<i>Omejena garancija*</i> Če želite odpreti ta priročnik, na začetnem zaslonu izberite program <b>HP Support Assistant</b> , nato izberite <b>Moj računalnik</b> in <b>Garancija in storitve</b> . – ali – Obiščite spletno mesto <a href="http://www.hp.com/go/orderdocuments">http://www.hp.com/go/orderdocuments</a> .	garanciji

\*HP-jevo omejeno garancijo najdete med uporabniškimi priročniki za vaš izdelek in/ali na CD-ju/DVD-ju, priloženem v škatli. V nekaterih državah ali regijah je v škatli priložena HP-jeva omejena garancija v tiskani obliki. V nekaterih državah ali območjih, v katerih garancija ni priložena v tiskani obliki, jo lahko prenesete na spletnem mestu <http://www.hp.com/go/orderdocuments>. Za izdelke,

---

**Viri****Za informacije o**

---





kupljene v Tihomorski Aziji, lahko pišete HP-ju na naslov Hewlett Packard, POD, P.O. Box 200, Alexandra Post Office, Singapur 911507. Vključite ime izdelka, svoje ime, telefonsko številko in poštni naslov.

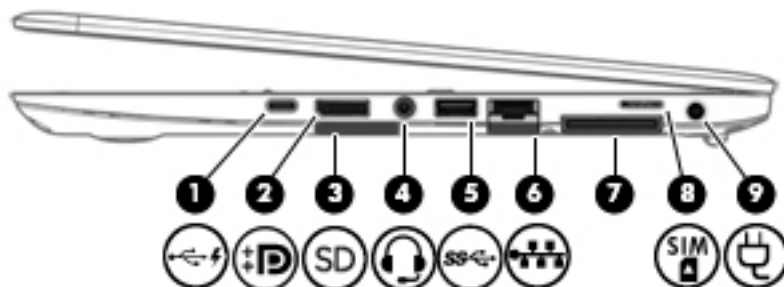

---

## 2 Spoznavanje računalnika

### Desna stran





Komponenta	Opis
(1)  Vrata USB Type-C (napajalna)	<p>Omogočajo priključitev katere koli naprave USB s priključkom Type-C.</p> <p><b>OPOMBA:</b> Vrata USB Type-C lahko uporabite za polnjenje izdelkov, kot so mobilni telefoni, prenosni računalniki, tablični računalniki in predvajalniki MP3, tudi ko je računalnik izklopljen. Poleg tega lahko v določena vrata USB Type-C priključite tudi naprave DisplayPort, VGA, HDMI in druge video naprave, da omogočite izhodni video.</p> <p><b>OPOMBA:</b> Morda boste potrebovali prilagojevalnike (kupijo se posebej).</p>
(2)  Vrata DisplayPort v dvojnem načinu	<p>Za priključitev dodatne digitalne naprave za prikazovanje, kot je visokozmogljiv monitor ali projektor.</p>
(3)  Bralnik pomnilniških kartic	<p>Bere dodatne pomnilniške kartice, ki omogočajo shranjevanje, upravljanje in skupno rabo informacij ali dostopanje do njih.</p>
(4)  Priključek za izhod zvoka (slušalke)/vhod zvoka (mikrofon)	<p>Omogoča priključitev dodatnih stereo zvočnikov z lastnim napajanjem, slušalk, ušesnih slušalk, slušalk z mikrofonom ali kabla za zvok televizorja. Uporablja se tudi za priključitev dodatnega naglavnega mikrofona. Ta priključek ne podpira dodatnih naprav, ki jih tvori le mikrofon.</p> <p><b>OPOZORILO!</b> Preden si nadenete slušalke, ušesne slušalke ali slušalke z mikrofonom, nastavite glasnost, da zmanjšate tveganje poškodb. Za dodatne informacije o varnosti glejte <i>Upravna, varnostna in okoljevarstvena obvestila</i>. Če želite odpreti ta priročnik, na začetnem zaslonu vnesite <i>podpora</i>, nato pa izberite program <b>HP Support Assistant</b>.</p> <p><b>OPOMBA:</b> Ko v priključek vključite napravo, se zvočniki računalnika izklopijo.</p> <p><b>OPOMBA:</b> Preverite, ali ima kabel naprave priključek s štirimi vodi, ki podpira tako izhod (slušalke) kot vhod zvoka (mikrofon).</p>
(5)  Vrata USB 3.0	<p>Omogočajo priključitev dodatne naprave USB, kot je tipkovnica, miška, zunanji pogon, tiskalnik, optični bralnik ali zvezdišče USB.</p>

Komponenta	Opis
	Za podrobnosti o različnih vrstah vrat USB glejte <a href="#">Uporaba naprave USB na strani 46</a> .
(6) 	Omrežni priključek RJ-45 Za priključitev omrežnega kabla.
(7)	Priključek za združitev Za priključitev dodatne naprave za združitev.
(8) 	Reža za kartico SIM Podpira brezžični modul naročnikove identitete (kartica SIM).
(9) 	Priključek za napajanje Za priključitev napajalnika.

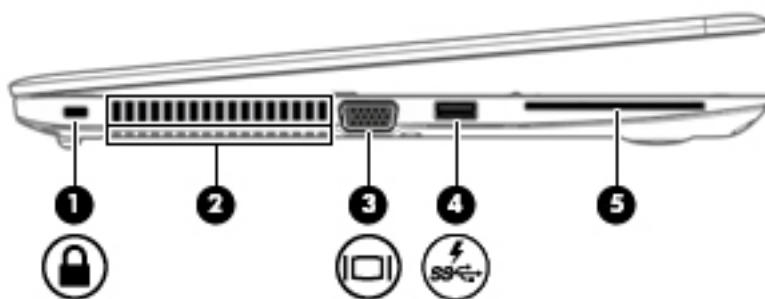
## Leva stran



Komponenta	Opis
(1) 	Reža za varnostni kabel Omogoča namestitve dodatnega varnostnega kabla v računalnik. <b>OPOMBA:</b> Varnostni kabel je namenjen odganjanju morebitnih tatov, ne more pa vedno preprečiti kraje računalnika ali napačnega ravnanja z njim.
(2)	Prezračevalni reži (2) Omogočata pretok zraka za hlajenje notranjih komponent. <b>OPOMBA:</b> Ventilator računalnika začne samodejno hladiti notranje komponente in preprečuje pregretje. Normalno je, da se med običajnim delom notranji ventilator vklaplja in izklaplja.
(3) 	Vrata za zunanji monitor Omogočajo priključitev zunanjega monitorja VGA ali projektorja.
(4) 	Napajalna vrata USB 3.0 Omogočajo priključitev dodatne naprave USB, kot je tipkovnica, miška, zunanji pogon, tiskalnik, optični bralnik ali zvezdišče USB. S standardnimi vrati USB se ne bodo napolnile vse naprave USB ali pa se bodo polnile z nizkim tokom. Nekatere naprave USB zahtevajo napajanje, zato boste potrebovali napajalna vrata. <b>OPOMBA:</b> Napajalna vrata USB lahko uporabite za polnjenje izbranih modelov mobilnih telefonov in predvajalnikov MP3, tudi ko je računalnik izklopljen.

Komponenta	Opis
	Za podrobnosti o različnih vrstah vrat USB glejte <a href="#">Uporaba naprave USB na strani 46</a> .
(5) Bralnik pametnih kartic	Podpira dodatne pametne kartice.

## Zaslon



Komponenta	Opis
(1) Anteni WLAN*	Pošiljata in prejemata brezžične signale za komuniciranje z brezžičnimi lokalnimi omrežji (WLAN).
(2) Anteni WWAN*	Pošiljata in prejemata signale brezžične naprave za komuniciranje z brezžičnimi prostranimi omrežji (WWAN-i).
(3) Notranja mikrofona	Omogočata snemanje zvoka.
(4) Lučka spletne kamere	Sveti: spletna kamera je vklopljena.
(5) Spletna kamera	Snema videoposnetke in zajema fotografije. Nekateri modeli omogočajo videokonference in spletne klepete z uporabo pretočnega videa.  Za informacije o uporabi spletne kamere odprite program HP Support Assistant. Če želite odpreti program HP Support Assistant, na začetnem zaslonu izberite <b>HP Support Assistant</b> .

\*Anteni z zunanje strani računalnika nista vidni. Za optimalen prenos poskrbite, da v neposredni bližini anten ni ovir. Upravna obvestila o brezžičnih napravah preberite v razdelku priročnika *Upravna, varnostna in okoljevarstvena obvestila*, ki velja za vašo državo ali regijo. Če želite odpreti ta priročnik, na začetnem zaslonu vnesite `podpora`, nato pa izberite program **HP Support Assistant**.



# Zgornja stran

## Sledilna ploščica

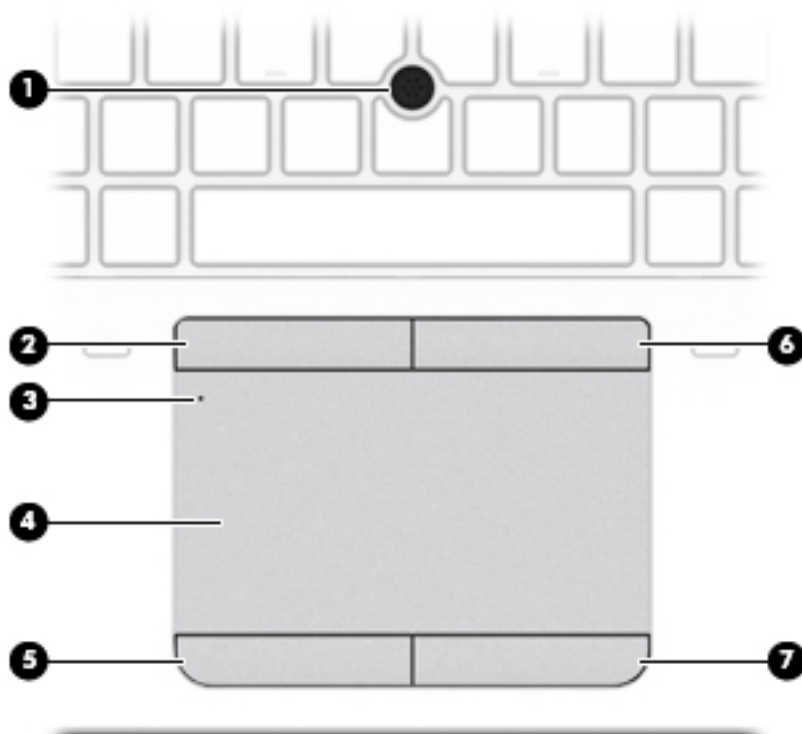

Komponenta	Opis
(1)	Kazalna palica (samo pri nekaterih modelih) Premakne kazalec in izbere ali aktivira elemente na zaslonu.
(2)	Levi gumb kazalne palice (samo pri nekaterih modelih) Deluje kot leva tipka zunanje miške.
(3)	Gumb/lučka za vklop/izklop sledilne ploščice Vklopi ali izklopi sledilno ploščico. <ul style="list-style-type: none"><li>• Sveti: sledilna ploščica je izklopljena.</li><li>• Ne sveti: sledilna ploščica je vklopljena.</li></ul>
(4)	Območje sledilne ploščice Bere poteze s prsti za premikanje kazalke ali aktiviranje elementov na zaslonu. <b>OPOMBA:</b> Sledilna ploščica podpira tudi podrsanje z roba. Za dodatne informacije glejte <a href="#">Stranski potezi (samo pri nekaterih modelih) na strani 24</a> .
(5)	Levi gumb sledilne ploščice Deluje kot leva tipka zunanje miške.
(6)	Desni gumb kazalne palice (samo pri nekaterih modelih) Deluje kot desna tipka zunanje miške.
(7)	Desni gumb sledilne ploščice Deluje kot desni gumb zunanje miške.

## Lučke

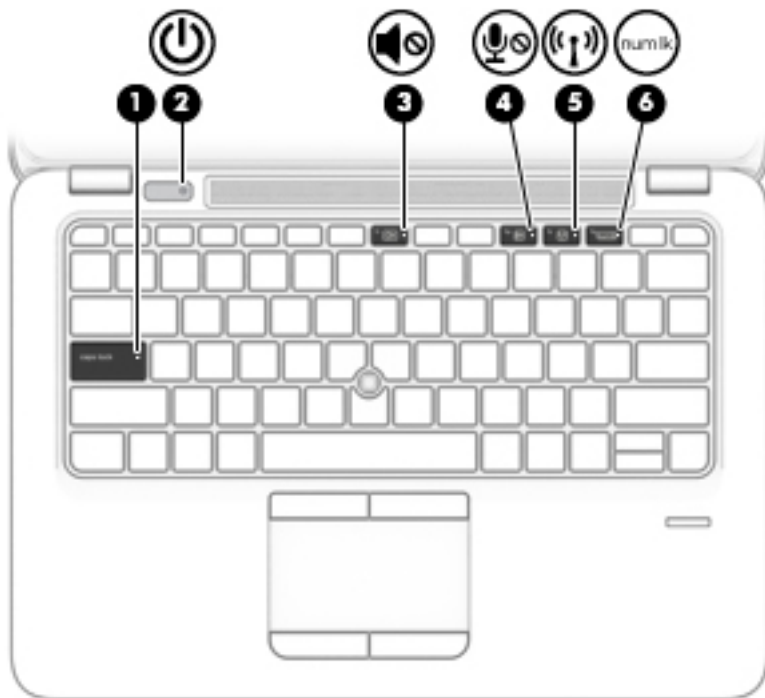

Komponenta	Opis
(1) Lučka Caps Lock	Sveti: funkcija Caps lock je vklopljena, kar spremeni vse črke v velike črke.
(2)  Lučka napajanja	<ul style="list-style-type: none"><li>• Sveti: računalnik je vklopljen.</li><li>• Utripa: računalnik je v stanju spanja, ki je način varčevanja z energijo. Računalnik izklopi zaslon in ostale nepotrebne komponente.</li><li>• Ne sveti: računalnik je izklopljen ali v stanju mirovanja. Stanje mirovanja je način varčevanja z energijo, ki rabi najmanjšo količino energije.</li></ul>
(3)  Lučka za izklop zvoka	<ul style="list-style-type: none"><li>• Sveti rumeno: zvok računalnika je izklopljen.</li><li>• Ne sveti: zvok računalnika je vklopljen.</li></ul>
(4)  Lučka za izklop mikrofona	<ul style="list-style-type: none"><li>• Sveti rumeno: zvok mikrofona je izklopljen.</li><li>• Ne sveti: zvok mikrofona je vklopljen.</li></ul>
(5)  Lučka brezžičnega vmesnika	Sveti: vklopljena je vgrajena brezžična naprava, npr. naprava brezžičnega krajevnega omrežja (WLAN) in/ali naprava Bluetooth®. <b>OPOMBA:</b> Pri nekaterih modelih lučka brezžične povezave sveti rumeno, kadar so vse brezžične naprave izklopljene.
(6)  Lučka Num Lock	Sveti: lučka Num Lock je vklopljena.

## Gumbi, zvočniki in bralnik prstnih odtisov

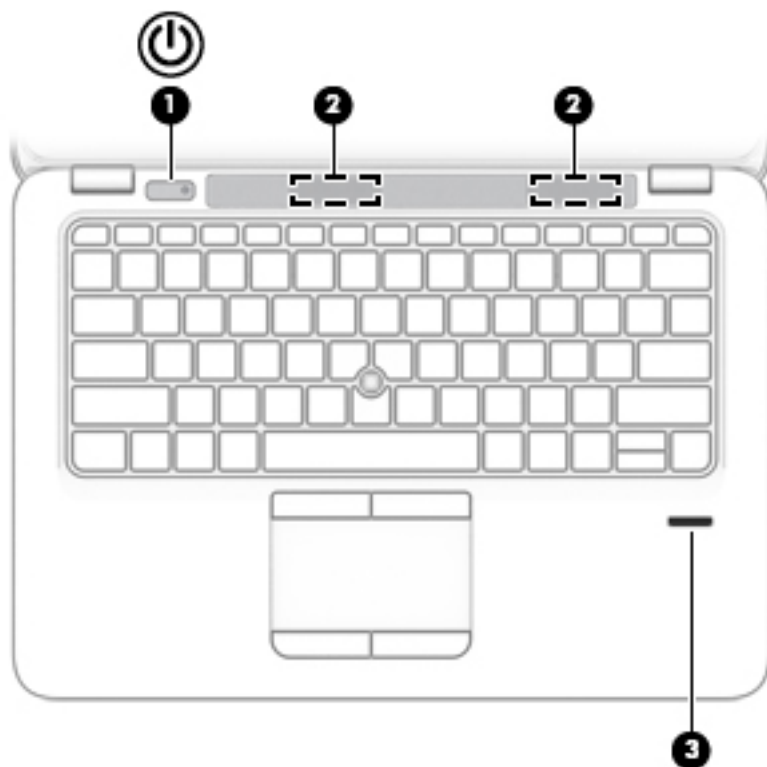

Komponenta	Opis
(1)  Gumb za vklop/izklop	<ul style="list-style-type: none"><li>• Ko je računalnik izklopljen, pritisnite gumb, da ga vklopite.</li><li>• Ko je računalnik vklopljen, na kratko pritisnite gumb, da vključite stanje spanja.</li><li>• Ko je računalnik v stanju spanja, na kratko pritisnite gumb, da preklopite iz stanja spanja.</li><li>• Ko je računalnik v stanju mirovanja, na kratko pritisnite ta gumb, da zapustite stanje mirovanja.</li></ul> <p><b>POZOR:</b> Z daljšim pritiskom gumba za vklop/izklop boste izgubili vse neshranjene podatke.</p> <p>Če se je računalnik prenehal odzivati in postopki za zaustavitev sistema Windows® ne delujejo, pridržite gumb za vklop/izklop najmanj 15 sekund, da izklopite računalnik.</p> <p>Če želite izvedeti več o nastavitvah porabe, si oglejte svoje možnosti porabe energije. Na začetnem zaslonu vnesite <b>napajanje</b>, izberite <b>Nastavitve napajanja in mirovanja</b>, nato pa na seznamu programov izberite <b>Napajanje in mirovanje</b>.</p>
(2) Zvočnika	Proizvajata zvok.
(3) Bralnik prstnih odtisov (samo pri nekaterih modelih)	Omogoča prijavo v operacijski sistem Windows s prstnim odtisom namesto prijave z geslom.

## Tipke

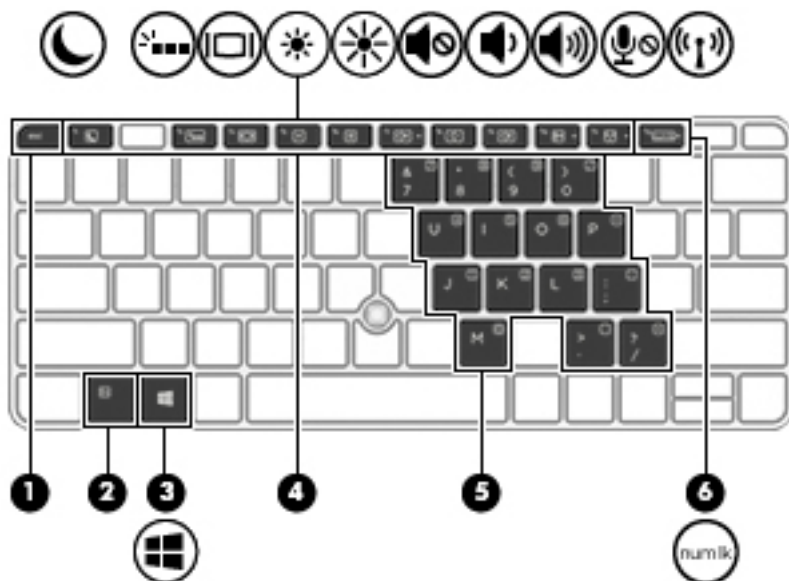

Komponenta	Opis
(1) Tipka <code>esc</code>	Če jo pritisnete v kombinaciji s tipko <code>fn</code> , se prikažejo informacije o sistemu.
(2) Tipka <code>fn</code>	Če jo pritisnete v kombinaciji s funkcijsko tipko ali tipko <code>num lk</code> , <code>esc</code> ali <code>b</code> , se zaženejo pogosto uporabljene sistemske funkcije.
(3)  Tipka z logotipom Windows	Odpre začetni zaslon iz odprtega programa ali namizja Windows. <b>OPOMBA:</b> Če ponovno pritisnete tipko z logotipom Windows, se boste vrnili na prejšnji zaslon.
(4) Funkcijske tipke	Če jih pritisnete v kombinaciji s tipko <code>fn</code> , se zaženejo pogosto uporabljene sistemske funkcije.
(5) Vdelana številka tipkovnica	Ko je pomožna tipkovnica vklopljena, jo lahko uporabljate kot zunanjo številsko tipkovnico.  Vsaka tipka na tipkovnici opravlja funkcijo, ki jo označuje ikona v desnem zgornjem kotu tipke.
(6) <code>num lk</code> Tipka <code>num lock</code>	Če jo pritisnete v kombinaciji s tipko <code>fn</code> , vklopi in izklopi vdelano številsko tipkovnico.  Omogoča preklapljanje med navigacijskimi in številskimi funkcijami na vgrajeni številski tipkovnici.

## Spodnja stran

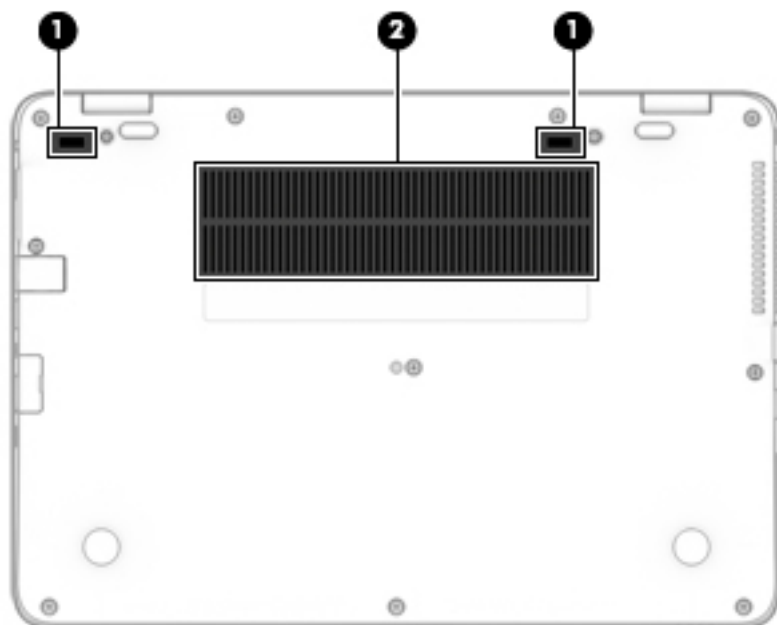





Komponenta		Opis
(1)	Priključka za združitev (2)	Omogočata priključitev dodatne naprave za združitev.
(2)	Prezračevalni reži (2)	Omogočata pretok zraka za hlajenje notranjih komponent.

**OPOMBA:** Ventilator računalnika začne samodejno hladiti notranje komponente in preprečuje pregretnje. Normalno je, da se med običajnim delom notranji ventilator vklaplja in izklaplja.

## Sprednja stran



Komponenta		Opis
(1)		Lučka brezžičnega vmesnika
		Sveti: vklopljena je vgrajena brezžična naprava, npr. naprava brezžičnega krajevnega omrežja (WLAN) in/ali naprava Bluetooth®.
		<b>OPOMBA:</b> Pri nekaterih modelih lučka brezžične povezave sveti rumeno, kadar so vse brezžične naprave izklopljene.
(2)		Lučka napajanja
		<ul style="list-style-type: none"> <li>Sveti: računalnik je vklopljen.</li> </ul>

Komponenta	Opis
(3)  Lučka akumulatorja	<ul style="list-style-type: none"> <li>• Utripa: računalnik je v stanju spanja, ki je način varčevanja z energijo. Računalnik izklopi zaslon in ostale nepotrebne komponente.</li> <li>• Ne sveti: računalnik je izklopljen ali v stanju mirovanja. Stanje mirovanja je način varčevanja z energijo, ki rabi najmanjšo količino energije.</li> </ul>
(4)  Lučka pogona	<p>Ko je priključen napajalnik:</p> <ul style="list-style-type: none"> <li>• Sveti belo: napolnjenost akumulatorja je več kot 90-odstotna.</li> <li>• Sveti rumeno: napolnjenost akumulatorja je med 0 in 90 odstotki.</li> <li>• Ne sveti: akumulator se ne polni.</li> </ul> <p>Ko napajalnik ni priključen (akumulator se ne polni):</p> <ul style="list-style-type: none"> <li>• Utripa rumeno: akumulator je skoraj prazen. Ko je akumulator skoraj povsem prazen, začne lučka akumulatorja hitro utripati.</li> <li>• Ne sveti: akumulator se ne polni.</li> </ul> <ul style="list-style-type: none"> <li>• Utripa belo: trdi disk je v uporabi.</li> <li>• Sveti rumeno: sistem HP 3D DriveGuard je začasno parkiral trdi disk.</li> </ul> <p><b>OPOMBA:</b> Za dodatne informacije o programu HP 3D DriveGuard glejte <a href="#">Uporaba programa HP 3D DriveGuard (samo pri nekaterih modelih) na strani 51.</a></p>

## 3 Povezovanje z omrežjem

Računalnik lahko vzamete s seboj, kamor koli greste. Vendar lahko z njim in vzpostavljeno omrežno (žično ali brezžično) povezavo raziskujete svet in dostopate do informacij prek milijonov spletnih strani tudi od doma. To poglavje vam bo pomagalo vzpostaviti povezavo s tem svetom.

### Vzpostavljanje povezave z brezžičnim omrežjem

V računalniku je lahko ena ali več od naslednjih brezžičnih naprav:

- Naprava lokalnega brezžičnega omrežja (WLAN) – računalnik povezuje z brezžičnimi lokalnimi omrežji (običajno imenovana omrežja Wi-Fi, brezžična omrežja LAN ali WLAN) v pisarnah podjetij, doma in v javnih prostorih, kot so letališča, restavracije, kavarne, hoteli in univerze. V omrežju WLAN mobilna brezžična naprava v računalniku komunicira z brezžičnim usmerjevalnikom ali brezžično dostopno točko.
- HP Mobile Broadband (samo pri nekaterih modelih) – naprava za brezžično prostrano omrežje (WWAN), ki omogoča brezžično povezljivost na veliko večjem območju. Operaterji mobilnih omrežij bazne postaje (te so podobne stolpom za mobilno telefonijo) nameščajo na obširnih geografskih območjih ter tako učinkovito zagotavljajo pokritost celotnih regij in celo držav.
- Naprava Bluetooth – vzpostavlja osebno omrežje (PAN), da bi se povezala z drugimi napravami, ki podpirajo Bluetooth, kot so računalniki, telefoni, tiskalniki, slušalke, zvočniki in kamere. V omrežju PAN vsaka naprava neposredno komunicira z drugimi napravami, pri čemer naprave ne smejo biti preveč oddaljene druga od druge – običajno ne več kot 10 metrov.

Za več informacij o brezžični tehnologiji glejte informacije in spletne povezave v orodju HP Support Assistant. Če želite odpreti program HP Support Assistant, na začetnem zaslonu izberite **HP Support Assistant**.

### Uporaba kontrolnikov brezžičnega vmesnika

Brezžične naprave v računalniku lahko nadzorujete z eno ali več naslednjimi funkcijami:

- gumb brezžičnega vmesnika, stikalo za vklop/izklop brezžičnega vmesnika, tipka brezžičnega vmesnika ali tipka letalskega načina (v tem poglavju ga imenujemo gumb brezžičnega vmesnika) (samo pri nekaterih modelih);
- nastavitve operacijskega sistema.

### Uporaba gumba brezžičnega vmesnika

Računalnik ima gumb brezžičnega vmesnika, eno ali več brezžičnih naprav in pri nekaterih modelih eno ali dve lučki brezžičnega vmesnika. Vse brezžične naprave v računalniku so tovarniško omogočene, zato lučka brezžičnega vmesnika, če jo vaš računalnik ima, sveti (belo), ko vklopite računalnik.

Lučka brezžičnega vmesnika označuje splošno stanje napajanja brezžičnih naprav, ne pa stanja posamezne naprave. Če lučka brezžičnega vmesnika sveti belo, je vklopljena vsaj ena brezžična naprava. Če lučka brezžičnega vmesnika ne sveti, so vse brezžične naprave izklopljene.



**OPOMBA:** Pri nekaterih modelih lučka brezžične povezave sveti rumeno, kadar so vse brezžične naprave izklopljene.

Ker so v tovarni omogočene vse brezžične naprave, lahko z gumbom za vklop in izklop brezžičnega vmesnika hkrati vklopite ali izklopite vse brezžične naprave.

## Uporaba kontrolnikov operacijskega sistema

V središču za omrežje in skupno rabo lahko nastavite povezavo ali omrežje, se povežete v omrežje in diagnosticirate ter odpravite omrežne težave.

Če želite uporabiti kontrolnike operacijskega sistema:

1. Na začetnem zaslonu vnesite *nadzorna plošča*, nato pa izberite **Nadzorna plošča**.
2. Izberite **Omrežje in internet**, nato pa **Središče za omrežje in skupno rabo**.

Več informacij poiščite v orodju HP Support Assistant. Če želite odpreti program HP Support Assistant, na začetnem zaslonu izberite **HP Support Assistant**.

## Uporaba omrežja WLAN

Z napravo WLAN lahko dostopate do brezžičnega lokalnega omrežja (WLAN), ki ga sestavljajo drugi računalniki in pripomočki, povezani z brezžičnim usmerjevalnikom ali dostopno točko v brezžičnem omrežju.



**OPOMBA:** Izraza *brezžični usmerjevalnik* in *brezžična dostopna točka* sta zamenljiva.

- Obsežno omrežje WLAN, na primer v podjetju ali na javnem mestu, ima običajno dostopne točke, ki jih lahko uporablja veliko računalnikov in drugih naprav in ki lahko ločijo ključne omrežne funkcije.
- Domači WLAN ali WLAN v manjših podjetjih navadno uporablja brezžični usmerjevalnik, ki določenemu številu brezžičnih in običajnih računalnikov omogoča skupno rabo internetne povezave, tiskalnika in datotek brez dodatne strojne ali programske opreme.

Če želite uporabljati napravo WLAN z računalnikom, se morate priključiti na omrežno infrastrukturo WLAN (ki jo omogoča ponudnik storitev ali javno omrežje oziroma omrežje v podjetju).

## Uporaba ponudnika internetnih storitev

Ko doma nastavljate dostop do interneta, morate ustvariti račun pri ponudniku internetnih storitev (ISP-ju). Pri lokalnem ponudniku internetnih storitev se pozanimajte o nakupu internetne storitve in modema. Ponudnik internetnih storitev vam bo pomagal pri nastavitvi modema, namestitvi omrežnega kabla za povezavo računalnika z brezžičnim vmesnikom in modemom ter pri preizkusu internetne storitve.



**OPOMBA:** Posredoval vam bo tudi uporabniško ime in geslo za dostop do interneta. Te podatke si zapišite in jih shranite na varno mesto.



## Nastavitev naprave WLAN

Za nastavitev omrežja WLAN in povezavo z internetom potrebujete to opremo:

- širokopolasovni modem (modem DSL ali kabelski modem) **(1)** in hitro internetno storitev, ki jo zagotavlja ponudnik internetnih storitev;
- brezžični usmerjevalnik **(2)** (naprodaj posebej);
- brezžični računalnik **(3)**.

 **OPOMBA:** Nekateri modemi imajo vgrajen brezžični usmerjevalnik. Pri ponudniku internetnih storitev preverite, katere vrste modem imate.

Na spodnji sliki je primer nastavitve brezžičnega omrežja z vzpostavljeno povezavo z internetom.



Ko omrežje raste, se lahko vanj za dostop do interneta povežejo dodatni brezžični in žični računalniki.

Za pomoč pri nastavljanju omrežja WLAN glejte informacije proizvajalca usmerjevalnika ali ponudnika internetnih storitev.

## Konfiguriranje brezžičnega usmerjevalnika

Za pomoč pri nastavitvi brezžičnega usmerjevalnika glejte informacije proizvajalca usmerjevalnika ali ponudnika internetnih storitev.

 **OPOMBA:** Priporočamo, da povezavo novega računalnika z brezžičnim vmesnikom in usmerjevalnika najprej izvedete prek omrežnega kabla, ki je priložen usmerjevalniku. Ko se računalnik uspešno poveže z internetom, izključite kabel in dostopajte do interneta prek brezžičnega omrežja.

## Zaščita naprave WLAN

Ko nastavite omrežje WLAN ali dostopate do obstoječega omrežja WLAN, vedno omogočite varnostne funkcije, da omrežje zavarujete pred nepooblaščenim dostopom. Omrežja WLAN na javnih mestih (vstopnih točkah), kot so kavarne in letališča, morda ne zagotavljajo nikakršne varnosti. Če vas skrbi varnost računalnika na vstopni točki, omejite svoje omrežne dejavnosti na e-poštna sporočila, ki niso zaupne narave, in osnovno brskanje po spletu.

Brezžični radijski signali potujejo tudi izven omrežja, tako da lahko druge naprave WLAN uporabijo nezaščitene signale.

Svoje brezžično krajevno omrežje zaščitite s tema previdnostnima ukrepoma:

- Uporabite požarni zid.  
Požarni zid preverja podatke in zahteve za podatke, ki so poslani v omrežje, pri čemer zavrže vse sumljive elemente. Požarni zidovi so na voljo tako v obliki programske kot tudi strojne opreme. Nekatera omrežja uporabljajo kombinacijo obeh oblik.
- Uporabljajte brezžično šifriranje.

Brezžično šifriranje uporablja varnostne nastavitve za šifriranje in dešifriranje podatkov, ki se prenašajo po omrežju. Več informacij poiščite v orodju HP Support Assistant. Če želite odpreti program HP Support Assistant, na začetnem zaslonu izberite **HP Support Assistant**.

## Vzpostavlanje povezave z omrežjem WLAN

Če se želite povezati v omrežje WLAN, sledite tem korakom:

1. Preverite, ali je naprava WLAN vklopljena. Če je naprava vklopljena, lučka brezžičnega vmesnika sveti. Če lučka za brezžično povezavo ne sveti, pritisnite gumb za vklop in izklop brezžične naprave.

 **OPOMBA:** Pri nekaterih modelih lučka brezžične povezave sveti rumeno, kadar so vse brezžične naprave izklopljene.

2. Na začetnem zaslonu premaknite kazalec v skrajni desni zgornji ali spodnji kot zaslona, da se prikažejo čarobni gumbi.
3. Izberite **Nastavitve** in kliknite ikono stanja omrežja.
4. Na seznamu izberite svoje omrežje WLAN.
5. Kliknite **Vzpostavi povezavo**.

Če je za omrežje WLAN omogočena varnost, morate vnesti varnostno kodo. Vnesite kodo in kliknite **Prijava**.

 **OPOMBA:** Če ni navedeno nobeno omrežje WLAN, ste morda zunaj dosega brezžičnega usmerjevalnika ali dostopne točke.

 **OPOMBA:** Če omrežje WLAN, s katerim se želite povezati, ni navedeno, na namizju Windows z desno tipko miške kliknite ikono stanja omrežja in izberite **Odpri središče za omrežje in skupno rabo**. Kliknite **Namestitev nove povezave ali omrežja**. Prikaže se seznam možnosti, s katerimi lahko omrežje poiščete in z njim vzpostavite povezavo ročno ali pa ustvarite novo omrežno povezavo.

6. Upoštevajte navodila na zaslonu za vzpostavitev povezave.

Ko je povezava vzpostavljena, postavite kazalec miške nad ikono za stanje omrežja v območju za obvestila na skrajni desni strani opravilne vrstice, da preverite ime in stanje povezave.

 **OPOMBA:** Obseg delovanja (kako daleč potujejo signali vaše brezžične povezave) je odvisen od izvedbe WLAN, proizvajalca usmerjevalnika in motenj, ki jih povzročajo druge električne naprave ali ovire (npr. zidovi in tla).

## Uporaba mobilnega širokopolovnega dostopa HP (samo pri nekaterih modelih)

Vaš računalnik z modulom HP Mobile Broadband ima vdelano podporo za storitev mobilnega širokopolovnega dostopa. V sodelovanju z operaterjem mobilnega omrežja vam novi računalnik omogoča, da brez uporabe dostopnih točk Wi-Fi vzpostavite internetno povezavo, pošiljate e-pošto ali se povežete v omrežje vašega podjetja.

 **OPOMBA:** Če vaš računalnik vključuje storitev HP Mobile Connect, navodila v tem poglavju ne veljajo. Glejte [Uporaba storitve HP Mobile Connect \(samo pri nekaterih modelih\) na strani 17](#).

Za aktiviranje mobilne širokopolovne storitve boste morda potrebovali serijsko številko modula HP Mobile Broadband (IMEI). Serijska številka je natisnjena na oznaki v ležišču za akumulator, pod vrati za dostop do notranjosti ali na hrbtni strani zaslona.

Nekateri operaterji mobilnega omrežja zahtevajo uporabo kartice SIM. Kartica SIM vsebuje osnovne informacije o vas, kot je npr. osebna identifikacijska številka (PIN), in tudi omrežne informacije. V nekaterih računalnikih je kartica SIM prednameščena. Če kartica SIM ni prednameščena, je morda priložena

informacijam o modulu HP Mobile Broadband, ki ste jih dobili skupaj z računalnikom, lahko pa jo operater mobilnega omrežja zagotovi ločeno.

Če želite izvedeti več o vstavljanju in odstranjevanju kartice SIM, glejte [Vstavljanje in odstranjevanje kartice SIM \(samo pri nekaterih modelih\) na strani 17](#).

Informacije o modulu HP Mobile Broadband in o tem, kako aktivirati storitev z izbranim operaterjem mobilnega omrežja, poiščite v informacijah o modulu HP Mobile Broadband, ki so priložene računalniku.

## Vstavljanje in odstranjevanje kartice SIM (samo pri nekaterih modelih)

**POZOR:** Kartice SIM ne vstavljajte na silo, da ne poškodujete priključkov.

Če želite vstaviti kartico SIM, sledite tem korakom:

1. Računalnik zaustavite z ukazom za zaustavitev
2. Zaprite zaslona.
3. Odklopite vse zunanje naprave, ki so priklopljene na računalnik.
4. Izključite napajalni kabel iz električne vtičnice.
5. Vstavite kartico v režo za kartico SIM, nato pa jo pritisnite, da se trdno zaskoči.

**OPOMBA:** Kartica SIM v vašem računalniku se lahko nekoliko razlikuje od slike v tem razdelku.

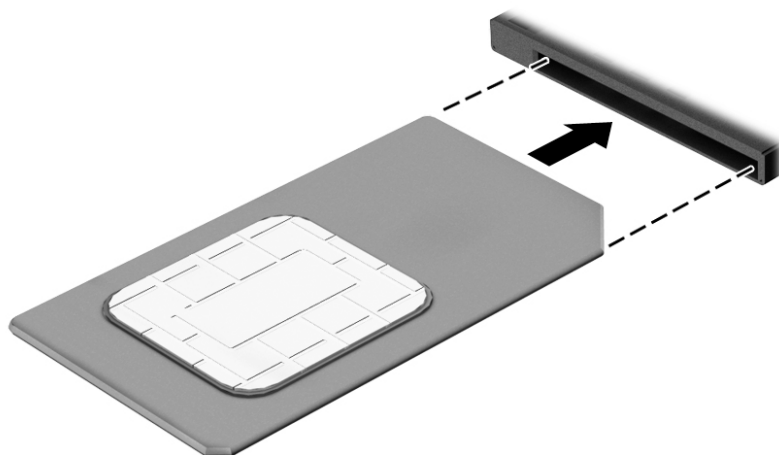

6. Znova priklopite zunanje napajanje.
7. Znova priklopite zunanje naprave.
8. Vklopite računalnik.

Če želite odstraniti kartico SIM, jo pritisnite in odstranite iz reže.

## Uporaba storitve HP Mobile Connect (samo pri nekaterih modelih)

HP Mobile Connect je predplačniška, mobilna širokopasovna brezžična storitev, ki ponuja stroškovno učinkovito, varno, preprosto in prilagodljivo mobilno širokopasovno povezavo za vaš računalnik. Če želite uporabljati storitev HP Mobile Connect, morate v računalniku imeti kartico SIM in program **HP Mobile Connect**. Za več informacij o storitvi HP Mobile Connect in njeni razpoložljivosti obiščite <http://www.hp.com/go/mobileconnect>.

## Uporaba sistema GPS (samo pri nekaterih modelih)

Vaš računalnik ima lahko funkcijo Global Positioning System (GPS). Sateliti GPS sistemom, ki so opremljeni z napravo GPS, pošiljajo informacije o lokaciji, hitrosti in smeri.

Več informacij poiščite v pomoči za programsko opremo HP GPS and Location.

## Uporaba brezžičnih naprav Bluetooth

Naprava Bluetooth omogoča brezžične komunikacije kratkega dosega, ki nadomeščajo fizične kabelske povezave, ki običajno povezujejo električne naprave, kot so na primer:

- računalniki (namizni, prenosni, dlančnik)
- telefoni (prenosni, brezžični, pametni)
- slikovne naprave (tiskalnik, kamera)
- avdio naprave (slušalke, zvočniki)
- miška.

Naprave Bluetooth imajo možnost vzpostavljanja omrežja med enakovrednimi napravami, kar omogoča, da nastavite osebno krajevno omrežje (PAN) naprav Bluetooth. Več informacij o konfiguraciji in uporabi naprav Bluetooth najdete v pomoči za programsko opremo Bluetooth.

## Vzpostavljanje povezave z žičnim omrežjem

Obstajata dve vrsti žične povezave: povezava s krajevnim omrežjem (LAN) in povezava prek modema. Povezava LAN uporablja omrežni kabel in je veliko hitrejša od modema, ki uporablja telefonski kabel. Oba kabla sta na prodaj posebej.

---

**⚠ OPOZORILO!** Zaradi možnosti električnega udara, požara ali poškodbe opreme ne priključujte modemskega ali telefonskega kabla v (omrežno) vtičnico RJ-45.

---

## Vzpostavljanje povezave s krajevnim omrežjem (LAN)

Povezavo LAN uporabite, če želite računalnik povezati neposredno z domačim usmerjevalnikom (namesto dela prek brezžične povezave) ali obstoječim omrežjem na delovnem mestu.

Če se želite povezati v omrežje LAN, potrebujete 8-pinski omrežni kabel RJ-45.

Če želite priključiti omrežni kabel, sledite tem korakom:

1. Priključite omrežni kabel v omrežni priključek **(1)** na računalniku.

2. Vključite drugi konec kabla v stensko telefonsko vtičnico (2) ali usmerjevalnik.

 **OPOMBA:** Če je na kablu vezje za dušenje elektromagnetnih motenj (3), ki preprečuje motnje zaradi televizijskega in radijskega sprejema, povežite kabel tako, da je konec z vezjem usmerjen proti računalniku.

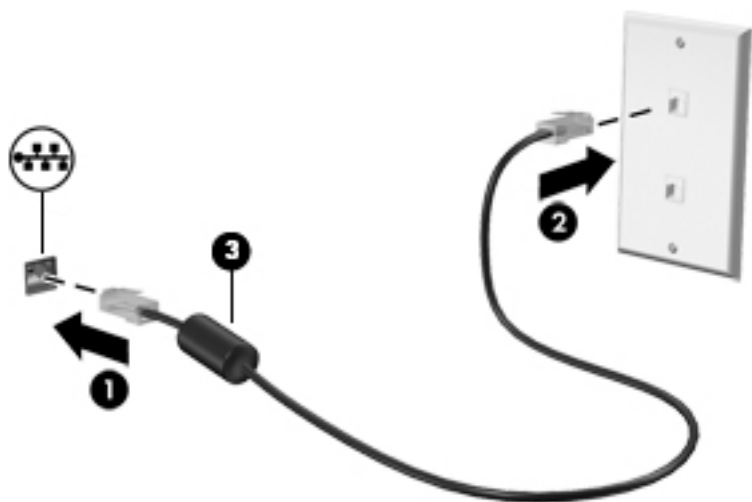

---

## 4 Pomikanje s tipkovnico, potezami in kazalnimi napravami

Po svojem računalniku lahko preprosto krmarite z dotikom (samo pri nekaterih modelih), lahko pa uporabite tudi tipkovnico in miško. Poteze s prsti lahko uporabljate na sledilni ploščici računalnika ali na zaslonu na dotik (samo pri nekaterih modelih).

Izbrani modeli računalnikov imajo tudi posebne ukazne ali bližnjične tipke na tipkovnici za izvajanje pogostih opravil.

### Uporaba kazalnih naprav



**OPOMBA:** Poleg kazalnih naprav, ki so priložene računalniku, lahko uporabite tudi zunanjo miško USB (kupljeno posebej), ki jo priključite v ena od vrat USB na računalniku.

---

### Nastavitev možnosti kazalne naprave

Za prilagajanje nastavitve kazalne naprave uporabite možnost »Lastnosti miške« v sistemu Windows. Nastavite lahko konfiguracijo tipk, hitrost klikanja in možnosti kazalca. Če želite, si lahko tudi ogledate predstavitev potez na sledilni ploščici.

Do možnosti »Lastnosti miške« dostopate tako:

- Na začetnem zaslonu vnesite *miška*, kliknite **Nastavitve** in izberite **Miška**.

### Uporaba kazalne palice

Potisnite kazalno palico v smeri, v kateri želite premakniti kazalec na zaslonu. Levi in desni gumb kazalne palice uporabljajte na enak način kot levi in desni gumb zunanje miške.

### Uporaba sledilne ploščice in potez s prsti

S sledilno ploščico lahko krmarite po zaslonu računalnika in nadzirate kazalec z enostavnimi premiki prstov.



**NASVET:** Levi in desni gumb sledilne ploščice uporabljajte na enak način kot ustrezna gumba zunanje miške.



**OPOMBA:** Potez na sledilni ploščici ne podpirajo vsi programi.

---

## Vklop in izklop sledilne ploščice

Če želite izklopiti ali vklopiti sledilno ploščico, se dvakrat hitro dotaknite gumba za vklop/izklop sledilne ploščice.

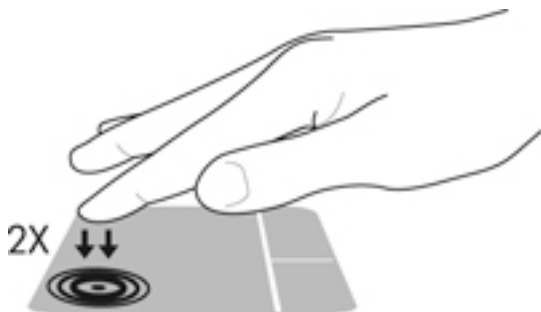

## Dotikanje

Za izbiranje elementov na zaslonu uporabite funkcijo dotikov na sledilni ploščici.

- Za izbiro se dotaknite z enim prstom na območju sledilne ploščice. Če se elementa dotaknete dvakrat, ga odprete.



## Dršenje

Dršenje je uporabno za premikanje navzgor, navzdol ali prečno po strani ali sliki.

- Položite dva prsta nekoliko razmaknjena na območje sledilne ploščice in nato z njima drsite gor, dol, levo oziroma desno.

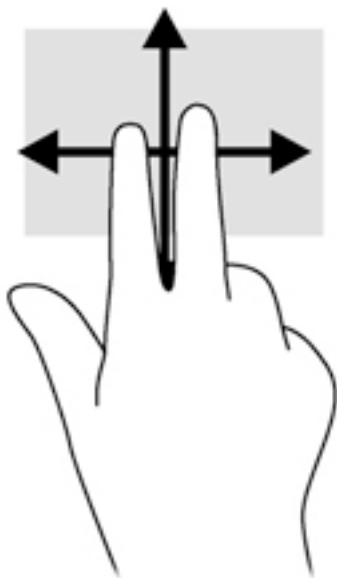

### Povečava/pomanjšava z dotikom dveh prstov

Povečava/pomanjšava z dotikom dveh prstov omogoča povečavo in pomanjšavo slik ali besedila.

- Za povečavo položite dva prsta skupaj na sledilno ploščico in ju nato razmaknite.
- Če želite pomanjšati element, na območju sledilne ploščice držite dva prsta narazen in ju nato povlecite skupaj.

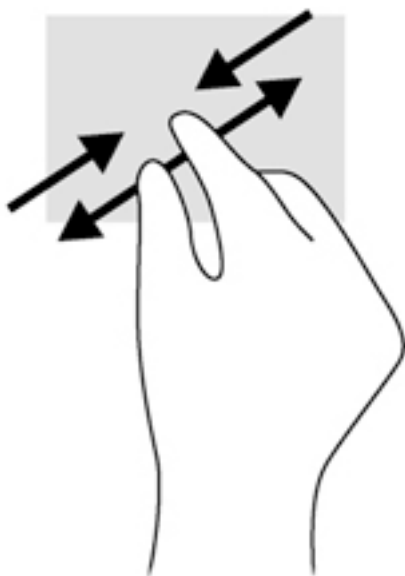

### Dvoprstni klik

Z dvoprstnim klikom lahko v menijih izbirate možnosti za predmete na zaslonu.



**OPOMBA:** Uporaba dvoprstnega klika je enakovredna kliku z desno tipko miške.

- Položite dva prsta na območje sledilne ploščice in pritisnite, da odprete meni možnosti za izbrani element.





### Vrtenje (samo pri nekaterih modelih)

Vrtenje omogoča obračanje elementov, kot so fotografije.

- Postavite kazalec leve roke na območje sledilne ploščice. Z desno roko podrsajte s kazalcem, kot bi na okrogli uri podrsali z 12. na 3. uro. Če želite element zavrteti v nasprotno smer, s kazalcem sledite nasprotni smeri urnega kazalca od številke 3 do številke 12.

 **OPOMBA:** Vrtenje je namenjeno specifičnim programom, v katerih upravljate predmet ali sliko. Za nekatere programe morda ni smiselno.

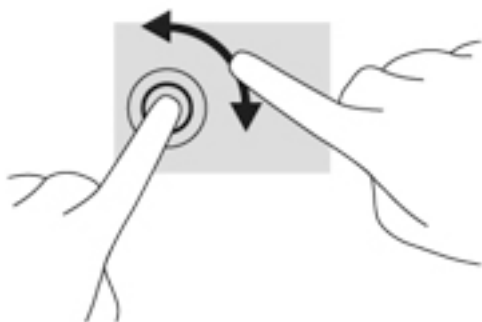

### Odrivanje (samo pri nekaterih modelih)

Na ta način se lahko hitro premikate med zasloni in dokumenti.

- Na območje sledilne ploščice položite tri prste in jih z rahlo, hitro potezo odrinite navzgor, navzdol, levo ali desno.

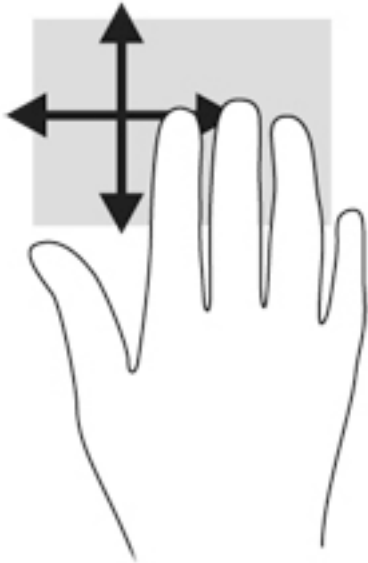

### Stranski potegi (samo pri nekaterih modelih)

S podrsanjem z roba lahko odpirate orodne vrstice v računalniku in dostopate do opravil, kot sta spreminjanje nastavitev in iskanje ali uporaba programov.

#### Podrsanje z desnega roba

Če podrsate z desnega roba, odprete čarobne gumbe, s katerimi lahko iščete, souporabljate in zaženete programe, dostopate do naprav ali spreminjate nastavitve.

- Narahlo podrsajte s prstom z desnega roba, da se prikažejo čarobni gumbi.

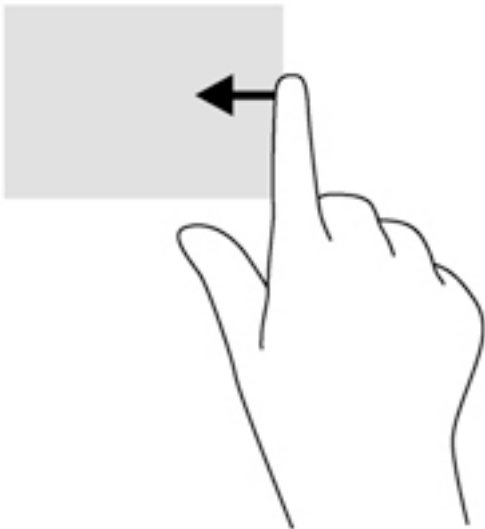

#### Podrsanje z levega roba

S podrsanjem z levega roba se pokažejo nedavno odprti programi, med katerimi lahko hitro preklapljate.

S prstom narahlo podrsajte z levega roba sledilne ploščice, da preklopite med nedavno odprtimi programi.

- Podrsajte z levega roba sledilne ploščice, da preklopite med programi.



### Podrsanje z zgornjega roba

S podrsanjem z zgornjega roba prikažete ukazne možnosti programa, s katerimi ga lahko prilagodite.

 **POMEMBNO:** Če je program odprt, ima podrsanje zgornjega roba različne funkcije, ki so odvisne od programa.

- S prstom rahlo podrsajte z zgornjega roba, da prikažete ukazne možnosti programa.

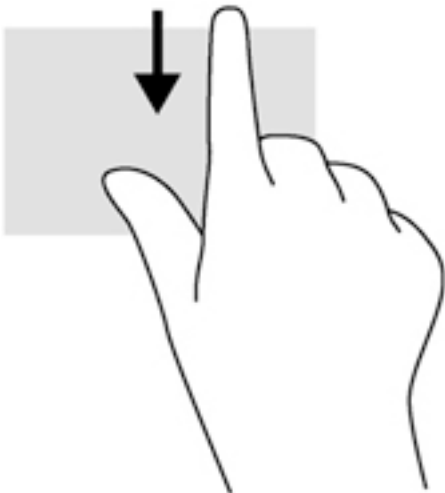

## Uporaba tipkovnice

S tipkovnico in miško lahko vnašate podatke, izbirate elemente, se pomikate in izvajate iste funkcije kot pri potezah s prsti. Tipkovnica omogoča tudi izvajanje posebnih funkcij z ukaznimi in bližnjičnimi tipkami.



**NASVET:** Tipka z logotipom Windows  na tipkovnici omogoča, da se iz odprtega programa ali namizja hitro vrnete na začetni zaslon. Če ponovno pritisnete tipko z logotipom Windows, se vrnete na prejšnji zaslon.



**OPOMBA:** Tipke in funkcije vaše tipkovnice se lahko razlikujejo od tistih na tukaj opisani tipkovnici, odvisno od države ali območja.

## Uporaba bližnjičnih tipk sistema Windows

Sistem Windows nudi bližnjice za hitro izvajanje dejanj. Če želite izvesti želeno dejanje, pritisnite samo tipko z logotipom Windows  ali v kombinaciji z določeno tipko.



## Prepoznavanje bližnjičnih tipk

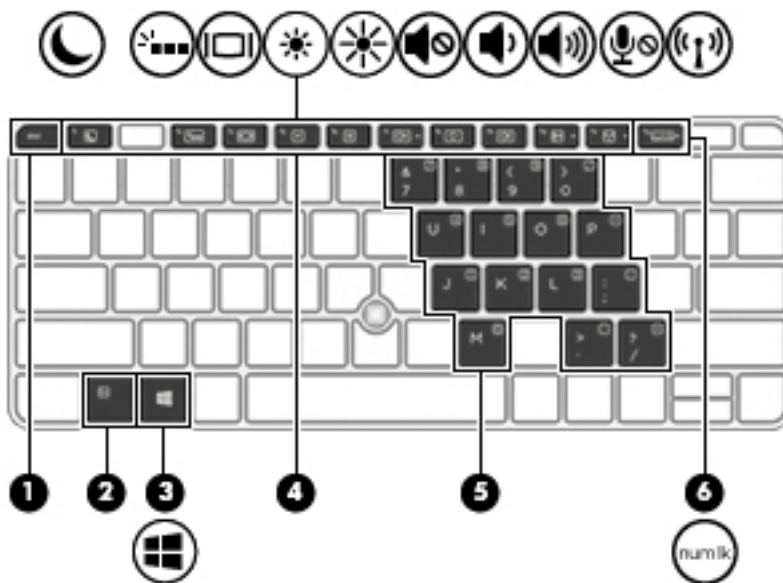





Bližnjična tipka je kombinacija tipke **fn** (2) in tipke **esc** (1) ter ene od funkcijskih tipk (4).



Uporaba bližnjičnih tipk:

- ▲ Na kratko pritisnete tipko **fn** in nato še drugo tipko kombinacije.

Kombinacija bližnjičnih tipk	Opis
<b>fn + esc</b>	Prikaže informacije o sistemu.
 <b>fn + f1</b>	Vklopi spanje, ki shrani informacije v pomnilnik sistema. Zaslon in druge komponente sistema se izklopijo, da varčujete z energijo.  Za izhod iz načina spanja na kratko pritisnete gumb za vklop/izklop.  <b>POZOR:</b> Pred preklopom v stanje spanja shranite svoje delo in tako zmanjšajte nevarnost izgube podatkov.
 <b>fn + f3</b>	Vklopi ali izklopi osvetlitev tipkovnice.  <b>OPOMBA:</b> Lučka za osvetlitev tipkovnice je privzeto vklopljena. Če jo izklopite, s tem podaljšate življenjsko dobo akumulatorja.
 <b>fn + f4</b>	Preklopi zaslonsko sliko med napravami za prikazovanje, ki so priključene v sistem. Če je na primer v računalnik priključen monitor, z vsakim pritiskom bližnjice <b>fn + f4</b> preklopite sliko med zaslonom na računalniku, zaslonom na monitorju in hkratnim prikazom na obeh zaslonih.

Kombinacija bližnjičnih tipk	Opis
	Večina zunanjih monitorjev sprejema video podatke iz računalnika z video standardom zunanjega monitorja VGA. Bližnjica <b>fn + f4</b> lahko preklopi sliko tudi med drugimi napravami, ki iz računalnika sprejemajo video signal.
 <b>fn + f5</b>	Zmanjša raven svetlosti zaslona.
 <b>fn + f6</b>	Poveča raven svetlosti zaslona.
 <b>fn + f7</b>	Utiša ali povrne zvok zvočnika.
 <b>fn + f8</b>	Zmanjša glasnost zvočnika.
 <b>fn + f9</b>	Poveča glasnost zvočnika.
 <b>fn + f10</b>	Izklopi zvok mikrofona.
 <b>fn + f11</b>	Vklopi ali izklopi funkcijo brezžičnega omrežja. <b>OPOMBA:</b> S to tipko ne morete vzpostaviti brezžične povezave. Če želite vzpostaviti brezžično povezavo, mora biti brezžično omrežje nastavljeno.
Break	<b>fn + R</b> Začasno ustavi ali prekine dejanje.
Scroll Lock	<b>fn + C</b> Zaklene celico.
Sys Rq	<b>fn + S</b> Pošlje programsko poizvedbo.

## Uporaba tipkovnic

Računalnik ima vdelano številsko tipkovnico, podpira pa tudi dodatno zunanjo številsko tipkovnico ali dodatno zunanjo tipkovnico s številskim delom.

## Uporaba vdelane številke tipkovnice

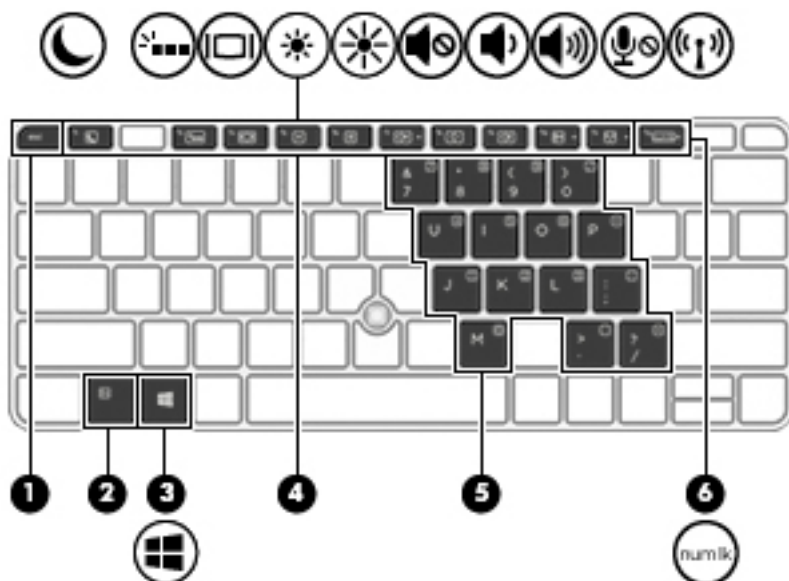

Komponenta	Opis
(2) Tipka <b>fn</b>	Če jo pritisnete v kombinaciji s tipko <b>num lock</b> , vklopi in izklopi vdelano številsko tipkovnico. <b>OPOMBA:</b> Vdelana številsko tipkovnica ne bo delovala, če imate na računalnik hkrati priključeno zunanjo ali številsko tipkovnico.
(5) Vdelana številsko tipkovnica	Ko je pomožna tipkovnica vklopljena, jo lahko uporabljate kot zunanjo številsko tipkovnico. Vsaka tipka na tipkovnici opravlja funkcijo, ki jo označuje ikona v desnem zgornjem kotu tipke.
(6) Tipka <b>num lock</b>	Če jo pritisnete v kombinaciji s tipko <b>fn</b> , vklopi in izklopi vdelano številsko tipkovnico. <b>OPOMBA:</b> Funkcija tipkovnice, ki je aktivna ob izklopu računalnika, se bo znova nastavila, ko računalnik ponovno vklopite.

## Vklapljanje in izklapljanje vdelane številsko tipkovnice

Za vklop vdelane številsko tipkovnice pritisnite **fn** + **num lock**. Za izklop tipkovnice znova pritisnite **fn** + **num lock**.



**OPOMBA:** Vdelana številsko tipkovnica je izklopljena, če imate na računalnik hkrati priključeno zunanjo ali številsko tipkovnico.

## Preklapljanje funkcij tipk na vdelani številski tipkovnici

Funkcije tipk na vdelani številski tipkovnici lahko začasno preklapljate med funkcijami standardne tipkovnice in vdelanimi funkcijami.

- Če želite uporabiti krmarjenje s tipkovnico, medtem ko je tipkovnica izklopljena, med pritiskom tipke tipkovnice pritisnite in držite tipko **fn**.
- Če želite uporabiti standardne funkcije tipke tipkovnice, medtem ko je tipkovnica vklopljena:

- Za tipkanje z malimi tiskanimi črkami pridržite tipko **fn**.
- Za tipkanje z velikimi tiskanimi črkami pridržite **fn + shift**.

## Uporaba dodatne zunanje številske tipkovnice

Tipke na večini zunanjih številskih tipkovic imajo različno funkcijo glede na to, ali je vklopljen način Num Lock ali ne. (Privzeto je način num lock izklopljen.) Na primer:

- Ko je vklopljen način num lock, večina tipk služi za vnos števil.
- Ko je izklopljen, večina tipk deluje kot puščične in druge smerne tipke.

Ko je na zunanji številski tipkovnici vklopljen način num lock, sveti lučka num lock na računalniku. Ko je na zunanji številski tipkovnici izklopljen način num lock, lučka num lock na računalniku ugasne.

Če želite način num lock vklopiti ali izklopiti na zunanji številski tipkovnici, medtem ko delate:

- ▲ Pritisnite tipko **num lk** na zunanji tipkovnici in ne na računalniku.

## 5 Večpredstavnost

Računalnik lahko vključuje naslednje komponente:

- vgrajene zvočnike;
- vgrajen mikrofonski;
- vgrajeno spletno kamero;
- vnaprej nameščeno večpredstavnostno programsko opremo;
- gumbe ali tipke za večpredstavnost.

### Uporaba kontrolnikov za predstavnost

Glede na model računalnika bodo lahko na voljo naslednji kontrolniki za predstavnost, s katerimi lahko predvajate predstavnostno datoteko, jo začasno ustavite ter previjete naprej ali nazaj:

- gumbi za predstavnost;
- bližnjične tipke za predstavnost (določene tipke, ki jih pritisnete hkrati s tipko **fn**);
- tipke za predstavnost.

### Zvok

V svojem računalniku ali pri nekaterih modelih, ki uporabljajo zunanji optični pogon, lahko predvajate glasbene CD-je, prenašate in poslušate glasbo, pretakate zvočne vsebine s spleta (vključno z radiem), snemate zvok ali pa ustvarite večpredstavnostno vsebino z mešanjem zvoka in videa. Za še večji užitek ob poslušanju priključite zunanje zvočne naprave, kot so zvočniki ali slušalke.

### Priključitev zvočnikov

V računalnik lahko priključite tudi žične zvočnike prek vrat USB (ali kombiniranega priključka za izhod zvoka (slušalke)/vhod zvoka (mikrofon)) na računalniku ali združiteni postaji.

Če želite v računalnik priključiti brezžične zvočnike, upoštevajte navodila proizvajalca naprave. Pred priključitvijo zvočnih naprav prilagodite glasnost.

### Nastavitev glasnosti

Glede na model računalnika lahko prilagodite glasnost z naslednjim:

- gumbi za glasnost;
- bližnjičnimi tipke za glasnost (določene tipke, ki jih pritisnete hkrati s tipko **fn**);
- gumbi za glasnost.

**⚠ OPOZORILO!** Preden si nadenete slušalke, ušesne slušalke ali slušalke z mikrofonom, nastavite glasnost, da zmanjšate tveganje poškodb. Za dodatne informacije o varnosti glejte *Upravna, varnostna in okoljevarstvena obvestila*. Če želite odpreti ta priročnik, na začetnem zaslonu vnesite **podpora**, nato pa izberite program **HP Support Assistant**.



 **OPOMBA:** Glasnost lahko nastavite tudi prek operacijskega sistema in nekaterih programov.

 **OPOMBA:** Za informacije o tem, kateri kontrolniki za glasnost so uporabljeni v vašem računalniku, glejte [Spoznavanje računalnika na strani 4](#).

---

## Priključitev slušalk in mikrofona

V kombinirani priključek za izhod zvoka (slušalke)/priključek za vhod zvoka (mikrofon) na računalniku lahko priključite slušalke ali ušesne slušalke. Na voljo je veliko slušalk z integriranim mikrofonom.

Če želite priključiti *brezžične* slušalke ali ušesne slušalke, upoštevajte navodila proizvajalca naprave.

 **OPOZORILO!** Preden si nadenete slušalke, ušesne slušalke ali slušalke z mikrofonom, zmanjšajte glasnost, da zmanjšate tveganje poškodb. Za dodatne informacije o varnosti glejte *Upravna, varnostna in okoljevarstvena obvestila*. Če želite odpreti ta priročnik, na začetnem zaslonu vnesite *podpora*, nato pa izberite program **HP Support Assistant**.

---

## Preverjanje zvočnih funkcij v računalniku

 **OPOMBA:** Za najboljše snemalne rezultate govorite neposredno v mikrofon in snemajte zvok v okolju, kjer ni hrupa iz ozadja.

---

Če želite preveriti zvočne funkcije v računalniku, naredite naslednje:

1. Na začetnem zaslonu vnesite *nadzorna plošča*, nato pa izberite **Nadzorna plošča**.
2. Izberite **Strojna oprema in zvok** in nato izberite **Zvok**.
3. Ko se odpre okno »Zvok«, izberite zavihek **Zvoki**. V možnosti **Programski dogodki** izberite kateri koli zvok, npr. pisk ali alarm, in kliknite **Preizkus**.

V zvočnikih ali priključenih slušalkah bi morali slišati zvok.

Če želite preveriti funkcije za snemanje v računalniku, naredite naslednje:

1. Na začetnem zaslonu vnesite *zvok* in izberite **Snemalnik zvokov**.
2. Kliknite **Začni snemanje** in spregovorite nekaj besed v mikrofon.
3. Shranite datoteko na namizje.
4. Odprite večpredstavnostni program in predvajajte posnetek.

Če želite potrditi ali spremeniti zvočne nastavitve v računalniku, naredite naslednje:

1. Na začetnem zaslonu vnesite *nadzorna plošča*, nato pa izberite **Nadzorna plošča**.
2. Izberite **Strojna oprema in zvok** in nato izberite **Zvok**.

## Spletna kamera (samo pri nekaterih modelih)

Nekateri računalniki imajo vgrajeno spletno kamero. Nameščena programska oprema omogoča, da s spletno kamero posnamete fotografijo ali videoposnetek. Fotografijo ali videoposnetek si lahko ogledate ali jo shranite.

Programska oprema za spletno kamero omogoča eksperimentiranje z naslednjimi funkcijami:

- zajemanje in souporabljanje videoposnetkov;
- Pretakanje videov s programsko opremo za neposredno sporočanje;
- fotografiranje.

## Touch to Share (samo pri nekaterih modelih)

Vaš računalnik je opremljen s strojno opremo NFC (Near Field Communication), ki omogoča brezžično deljenje informacij med dvema napravama s tehnologijo NFC z enim dotikom. S tehnologijo NFC lahko delite spletne strani, prenašate kontaktne podatke in tiskate na dotik s tiskalniki, ki podpirajo NFC.

---

 **NASVET:** Prenesete lahko tudi programe NFC, ki morda ponujajo dodatne funkcije NFC.

 **POMEMBNO:** Preden lahko začnete skupno rabo se prepričajte, da je tehnologija NFC omogočena na napravi. Morda boste morali izklopiti določene storitve kot je sBeam, sicer NFC na napravah s sistemom Windows 8 ne bo deloval. Prepričajte se pri proizvajalcu naprave NFC, da je ta združljiva z Windows 8.

---

## Začetek skupne rabe

Za začetek skupne rabe med napravo in računalnikom se z napravo NFC dotaknite računalnika.

1. Odprite element, ki ga želite dati v skupno rabo.
2. Približajte anteni NFC. Ko se bosta anteni prepoznali, boste morda zaslišali zvok.

---

 **OPOMBA:** Antena NFC je v vašem računalniku pod sledilno ploščico. Da najdete lokacijo antene NFC na drugih napravah, glejte navodila za določene naprave.

---

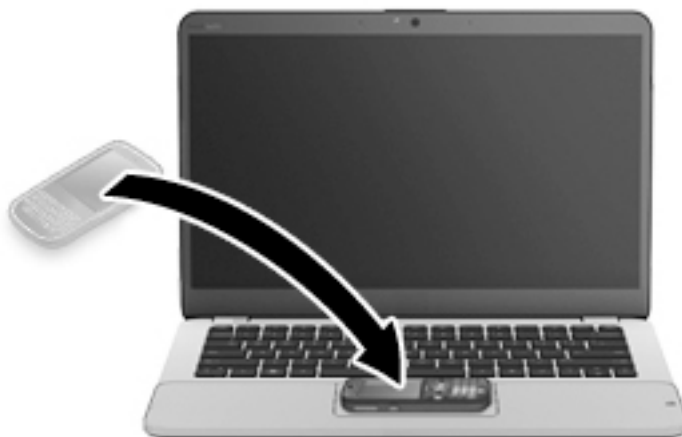

3. Morda boste videli sporočilo v napravi, da začnete s prenosom in sporočilo v vašem računalniku, če želite prejeti prenos. Upoštevajte navodila na zaslonu za sprejem povezave.

## Video

HP-jev računalnik je zmogljiva videonaprava, ki omogoča ogled pretočnih videoposnetkov iz priljubljenih spletišč in prenos videoposnetkov in filmov za ogled na vašem računalniku, ne da bi morali vzpostavljati povezavo z omrežjem.

Za večji užitek ob gledanju priključite zunanji monitor, projektor ali televizor v ena od vrat za video na računalniku. Vaš računalnik ima lahko tudi vrata HDMI, ki omogočajo priključitev visokoločljivostnega monitorja ali televizorja.

Računalnik ima lahko ena ali več vrat za zunanjo video napravo:

- VGA
- DisplayPort

---

 **POMEMBNO:** Zunanja naprava mora biti priključena v prava vrata na računalniku in s pravim kablom. Če imate vprašanja, glejte navodila proizvajalca naprave.

 **OPOMBA:** Za informacije o video priključkih vašega računalnika glejte [Spoznavanje računalnika na strani 4](#).

## VGA

Vrata za zunanji monitor ali vrata VGA so analogni vmesnik za prikazovanje, ki z računalnikom povezujejo zunanjo napravo za prikazovanje VGA, kot je zunanji monitor VGA ali projektor VGA.

1. Priključite kabel VGA monitorja ali projektorja v vrata VGA na računalniku, kot je prikazano.

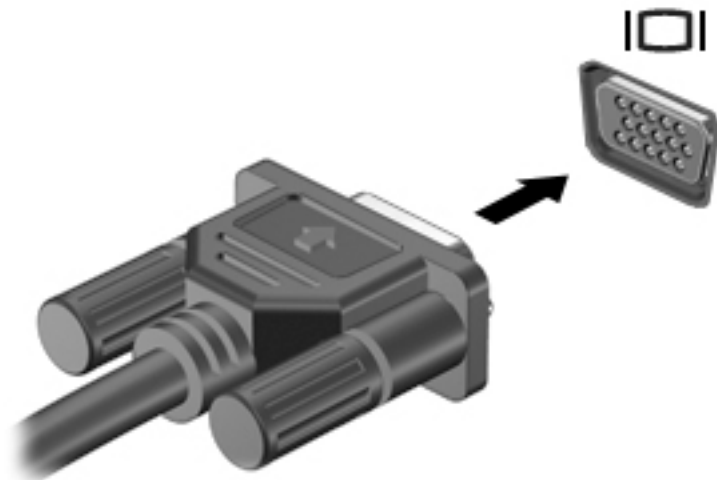

2. S tipkama **fn + f4** preklapljate zaslonsko sliko med štirimi stanji prikaza:
  - **Le zaslon računalnika:** ogled zaslonske slike samo na računalniku.
  - **Podvoji:** ogled zaslonske slike na računalniku in zunanji napravi hkrati.
  - **Razširi:** ogled razširjene zaslonske slike na računalniku in zunanji napravi hkrati.
  - **Le drugi zaslon:** ogled zaslonske slike samo na zunanji napravi.

Z vsakim pritiskom tipk **fn + f4** se stanje prikaza spremeni.

 **OPOMBA:** Za najboljše rezultate prilagodite ločljivost zaslona zunanje naprave, predvsem če uporabljate možnost »Razširi«, kot sledi. Na začetnem zaslonu vnesite nadzorna plošča, nato pa izberite **Nadzorna plošča**. Izberite **Videz in prilagajanje**. V razdelku **Zaslon** izberite **Prilagodi ločljivost zaslona**.

## Vrata DisplayPort v dvojnem načinu (samo pri nekaterih modelih)

Z vrati DisplayPort v dvojnem načinu lahko računalnik priključite v dodatno video ali zvočno napravo, kot je visokoločljivostni televizor ali katera koli druga združljiva digitalna ali zvočna komponenta. Vrata DisplayPort v dvojnem načinu so zmogljivejša od vrat za zunanji monitor VGA in zagotavljajo boljšo digitalno povezljivost.

 **OPOMBA:** Za prenos video in/ali avdio signalov prek vrat DisplayPort v dvojnem načinu potrebujete kabel DisplayPort (naprodaj posebej).

 **OPOMBA:** V vrata DisplayPort v dvojnem načinu na računalniku lahko priključite eno napravo DisplayPort v dvojnem načinu. Informacije, prikazane na računalniškem zaslonu, se lahko hkrati prikažejo v napravi DisplayPort v dvojnem načinu.

Priključitev video ali zvočne naprave v vrata DisplayPort v dvojnem načinu:

1. En konec kabla DisplayPort v dvojnem načinu priključite v vrata DisplayPort v dvojnem načinu na računalniku.

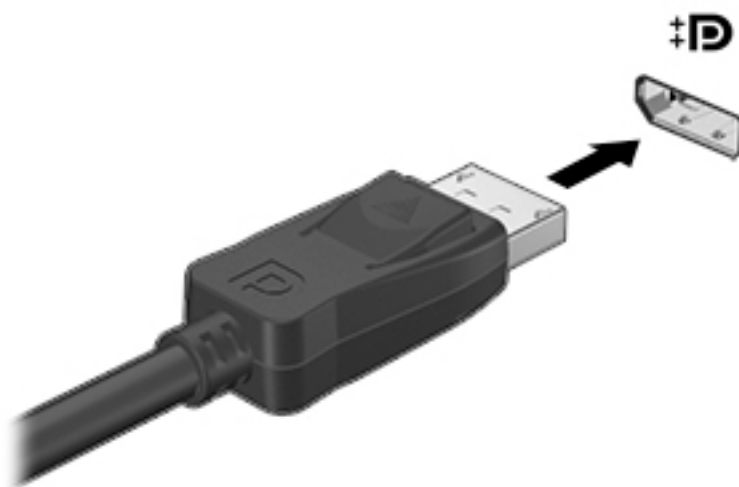

2. Drugi konec kabla priključite v digitalno prikazovalno napravo.
3. S tipkama **fn + f4** lahko preklapljate zaslonsko sliko računalnika med štirimi stanji prikaza:
  - **Le zaslon računalnika:** ogled zaslonske slike samo na računalniku.
  - **Podvoji:** ogled zaslonske slike na računalniku in zunanji napravi hkrati.
  - **Razširi:** ogled razširjene zaslonske slike na računalniku in zunanji napravi hkrati.
  - **Le drugi zaslon:** ogled zaslonske slike samo na zunanji napravi.

Z vsakim pritiskom tipk **fn + f4** se stanje prikaza spremeni.

---

 **OPOMBA:** Za najboljše rezultate prilagodite ločljivost zaslona zunanje naprave, predvsem če uporabljate možnost »Razširi«, kot sledi. Na začetnem zaslonu vnesite *nadzorna plošča*, nato pa izberite **Nadzorna plošča**. Izberite **Videz in prilagajanje**. V razdelku **Zaslon** izberite **Prilagodi ločljivost zaslona**.

---

 **OPOMBA:** Če želite odstraniti kabel naprave, pritisnite gumb za sprostitev priključka, da ga odstranite iz računalnika.

---

## Odkrivanje in priključitev žičnih zaslonov prek MultiStream Transport

MultiStream Transport (MST) omogoča, da v računalnik priključite več žičnih zaslonov, ki jih priključite v vrata VGA ali DisplayPort na računalniku in tudi v vrata VGA ali DisplayPort v zunanjem zvezdišču ali združitevni postaji. Priključitev lahko izvedete na več načinov, odvisno od vrste grafične kartice, nameščene v računalniku, in od tega, ali ima vaš računalnik vgrajeno zvezdišče. Če želite ugotoviti, katera strojna oprema je nameščena v računalniku, zaženite upravitelja naprav.

1. Na začetnem zaslonu vnesite *nadzorna plošča*, nato pa izberite **Nadzorna plošča**.
2. Izberite **Sistem in varnost, Sistem**, nato pa v levem stolpcu kliknite **Upravitelj naprav**.

## Priključitev zaslonov v računalnike z grafično kartico AMD ali Nvidia (z dodatnim zvezdiščem)

---

 **OPOMBA:** Prek kontrolnika grafične kartice AMD in dodatnega zvezdišča lahko priključite do tri zunanje naprave za prikazovanje.

 **OPOMBA:** Prek kontrolnika grafične kartice Nvidia® in dodatnega zvezdišča lahko priključite do tri zunanje naprave za prikazovanje.

---

Za konfiguracijo več zaslonih naprav sledite naslednjim korakom:

1. Priključite zunanje zvezdišče (naprodaj posebej) v vrata DisplayPort na računalniku s pomočjo kabla DP-DP (naprodaj posebej). Prepričajte se, da je napajalni prilagojevalnik zvezdišča priključen v omrežno napajanje.
2. Priključite zunanje naprave za prikazovanje v vrata VGA ali vrata DisplayPort v zvezdišču.
3. Na začetnem zaslonu v iskalno polje vnesite `ločljivost zaslona` ali pa pritisnite `fn + f4`. Če kateri od priključenih zaslonov ni prikazan, se prepričajte, da je vsaka naprava priključena v ustrezna vrata v zvezdišču.



**OPOMBA:** Možnosti več zaslonov vključujejo izbiro **Podvoji**, ki preslika zaslon računalnika na vse omogočene naprave za prikazovanje, ali **Razširi**, ki razširi zaslon računalnika na vse omogočene naprave za prikazovanje.

## Odkrivanje brezžičnih zaslonov, združljivih s standardom Miracast, in povezovanje z njimi (samo pri nekaterih modelih)

Če želite odkriti brezžične zaslone, združljive s standardom Miracast, in se povezati z njimi, ne da bi zapustili trenutni program, upoštevajte spodnje korake.

Postopek za odpiranje zaslona Miracast:

- ▲ Pokažite v zgornji ali spodnji desni kot začetnega zaslona, da se prikažejo čarobni gumbi, kliknite **Naprave**, kliknite **Projekt**, nato pa upoštevajte navodila na zaslonu.

– ali –

Pri nekaterih modelih računalnikov na začetnem zaslonu kliknite ikono **HP-jev hitri dostop do Miracast**, nato pa upoštevajte navodila na zaslonu.

## 6 Upravljanje porabe

 **OPOMBA:** Računalnik ima lahko gumb ali stikalo za vklop/izklop. Izraz *gumb za vklop/izklop* se v tem priročniku uporablja za vse vrste krmilnikov za napajanje.

### Zaustavitev (izklop) računalnika

 **POZOR:** Neshranjeni podatki bodo pri zaustavitvi računalnika izgubljeni.

Ukaz za zaustavitev računalnika zapre vse odprte programe, vključno z operacijskim sistemom, nato pa izklopi zaslon in računalnik.

Računalnik izklopite v naslednjih primerih:

- če morate zamenjati akumulator ali dostopati do komponent v računalniku;
- ko povezujete zunanjo strojno opremo, ki se ne poveže prek vrat USB (Universal Serial Bus);
- če računalnika dalj časa ne boste uporabljali in ga boste izključili iz električnega napajanja.

Čeprav lahko zaustavite računalnik z gumbom za vklop/izklop, priporočamo, da uporabite ukaz za zaustavitev sistema Windows:

 **OPOMBA:** Če je računalnik v stanju spanja ali mirovanja, morate to stanje prekiniti, da lahko računalnik zaustavite.

1. Shranite svoje delo in zaprite vse odprte programe.
2. Na začetnem zaslonu pomaknite kazalec v zgornji ali spodnji desni kot zaslona.
3. Kliknite **Nastavitve**, ikono **Napajanje** in nato **Zaustavitev sistema**.

– ali –

Z desno miškino tipko kliknite gumb **Začetek** v spodnjem levem kotu zaslona, izberite **Zaustavitev sistema ali izpis** in nato še **Zaustavitev sistema**.

Če se računalnik ne odziva in ne morete uporabiti zgoraj omenjenih postopkov za zaustavitev, poskusite uporabiti naslednje postopke za zaustavitev v sili v navedenem vrstnem redu:

- Pritisnite **ctrl + alt + delete**. Kliknite ikono **Napajanje** in nato **Zaustavitev sistema**.
- Pritisnite gumb za vklop/izklop in ga pridržite vsaj pet sekund.
- Računalnik izklopite iz zunanjega napajanja.
- Pri modelih z akumulatorjem, ki ga lahko zamenja uporabnik, odstranite akumulator. Pri modelih s tovarniško zapečatenim akumulatorjem pritisnite gumb za vklop/izklop in ga pridržite vsaj 15 sekund.

### Nastavljanje možnosti porabe energije

#### Uporaba stanj za varčevanje z energijo

Način spanja je tovarniško omogočen.

Ko preklopite v stanje spanja, začne utripati lučka za napajanje, zaslon pa se izklopi. Vaše delo se shrani v pomnilnik.

 **POZOR:** Da preprečite morebitno manjšo kakovost zvoka in videa, izgubo predvajanja zvoka in videa ali izgubo podatkov, ne preklopite v stanje spanja, medtem ko računalnik bere disk ali zunanjo pomnilniško kartico oziroma zapisuje nanjo.

 **OPOMBA:** Medtem ko je računalnik v stanju spanja, ni mogoče vzpostaviti nobene vrste omrežne povezave ali izvajati računalniških funkcij.

## Preklop v stanje spanja in iz njega

Ko je računalnik vklopljen, lahko v stanje spanja preklopite na naslednja načina:

- Na kratko pritisnite gumb za vklop/izklop.
- Na začetnem zaslonu pomaknite kazalec v zgornji ali spodnji desni kot zaslona. Ko se odprejo čarobni gumbi, kliknite **Nastavitve**, nato ikono **Napajanje** ter **Spanje**.

Za izhod iz načina spanja na kratko pritisnite gumb za vklop/izklop.

Ko se računalnik vrne iz spanja, zasvetijo lučke za vklop in računalnik prikaže zaslon na tistem mestu, kjer ste končali z delom.

 **OPOMBA:** Če ste pri bujenju računalnika nastavili geslo, morate vnesti geslo za sistem Windows, preden se delo vrne na zaslon.

## Omogočanje stanja mirovanja, ki ga je sprožil uporabnik, in izhod iz njega

Z možnostmi porabe energije lahko omogočite ročen prehod v stanje mirovanja in spremenite druge nastavitve porabe ter časovne omejitve:

1. Na začetnem zaslonu vnesite možnosti napajanja, nato pa še **Možnosti napajanja**.
2. V levem podoknu kliknite **Izberi funkcijo stikala za vklop**.
3. Kliknite **Spremenite nastavitve, ki trenutno niso na voljo**.
4. V območju **Ob pritisku na gumb za napajanje** izberite **Mirovanje**.
5. Kliknite **Shrani spremembe**.

Za preklop iz stanja mirovanja na kratko pritisnite gumb za vklop/izklop. Lučke za vklop začnejo svetiti in vaše delo se vrne na zaslon na tistem mestu, kjer ste končali.

 **OPOMBA:** Če ste nastavili vnos gesla ob bujenju računalnika, morate vnesti svoje geslo za Windows, da prikazete delo na zaslonu.

## Uporaba merilnika porabe in nastavitve porabe energije

Merilnik porabe je prikazan na namizju Windows. Merilnik porabe omogoča hiter dostop do nastavitvev napajanja in preverjanje napolnjenosti akumulatorja.

- Za prikaz odstotka preostale zmogljivosti akumulatorja in trenutnega načrta porabe se pomaknite nad ikono merilnika porabe.
- Za uporabo možnosti porabe energije ali za zamenjavo načrta porabe kliknite ikono merilnika porabe in izberite element s seznama. Na začetnem zaslonu lahko tudi vnesete možnosti napajanja, nato pa še **Možnosti napajanja**.



Različne ikone merilnika porabe prikazujejo, ali računalnik deluje na akumulator ali zunanje napajanje. Ikona prav tako prikazuje sporočilo, če je akumulator dosegel nizko ali kritično stanje.

## Nastavitev zaščite z geslom pri bujenju

Če želite nastaviti, da računalnik zahteva geslo, ko se zapre način spanja ali mirovanja, sledite naslednjim korakom:

1. Na začetnem zaslonu vnesite možnosti napajanja, nato pa še **Možnosti napajanja**.
2. V levem podoknu kliknite **Ob bujenju zahtevaj geslo**.
3. Kliknite **Spremenite nastavitve, ki trenutno niso na voljo**.
4. Kliknite **Zahtevaj geslo (priporočeno)**.

 **OPOMBA:** Če želite ustvariti geslo za uporabniški račun ali spremeniti svoje trenutno geslo, kliknite **Ustvarjanje ali spreminjanje gesla za uporabniški račun** in sledite navodilom na zaslonu. Če ne želite ustvariti ali spremeniti gesla uporabniškega računa, pojdite na korak 5.

5. Kliknite **Shrani spremembe**.

## Uporaba napajanja iz akumulatorja

 **OPOZORILO!** Morebitne varnostne težave lahko zmanjšate tako, da s tem računalnikom uporabljate samo akumulator, ki ste ga dobili z računalnikom, nadomestni HP-jev akumulator ali združljiv HP-jev akumulator, ki ste ga kupili posebej.

Ko računalnik ni vključen v zunanje napajanje, deluje na energijo iz akumulatorja. Življenjska doba akumulatorja računalnika se lahko razlikuje glede na nastavitve za upravljanje porabe, uporabljene programe, svetlost zaslona, zunanje naprave, povezane z računalnikom, in druge dejavnike. Če je akumulator v računalniku, medtem ko je ta priključen na napajanje iz omrežja, se akumulator polni, hkrati pa je s tem zaščiteno vaše delo, če bi prišlo do izpada napajanja. Če ima računalnik napolnjen akumulator in deluje na zunanje napajanje, bo preklopil na napajanje iz akumulatorja, ko napajalnik odklopite iz računalnika ali ko pride do izpada električne energije.

 **OPOMBA:** Ko izklopite omrežno napajanje, se svetlost zaslona samodejno zmanjša, da se ohranja življenjska doba akumulatorja. Nekateri modeli računalnikov podaljšajo življenjsko dobo akumulatorja tako, da preklopijo v drug grafični način.

## Tovarniško zapečateni akumulator (samo pri nekaterih modelih)

Če želite spremljati stanje svojega akumulatorja ali če tega ni več mogoče napolniti, v Pomoči in podpori izvedite funkcijo Preverjanje akumulatorja. Za dostop do podatkov o akumulatorju na začetnem zaslonu vnesite podpora, izberite program **HP Support Assistant**, nato pa še **Akumulator in delovanje**. Če funkcija Preverjanje akumulatorja pokaže, da je akumulator treba zamenjati, se obrnite na službo za podporo.

Uporabniki v tem izdelku ne morejo sami zlahka zamenjati akumulatorja. Odstranitev ali zamenjava akumulatorja lahko vpliva na garancijo. Če akumulatorja ni več mogoče napolniti, se obrnite na službo za podporo.

Ko je akumulator dotrajan, ga ne odvrzite med gospodinjske odpadke. Upoštevajte lokalne zakone in predpise v svojem področju glede odlaganja akumulatorjev.

## Iskanje dodatnih informacij o akumulatorju

HP Support Assistant vsebuje orodja in informacije o akumulatorju. Za dostop do podatkov o akumulatorju na začetnem zaslonu izberite program **HP Support Assistant** in nato izberite **Akumulator in delovanje**.

- orodje za pregled akumulatorja za testiranje delovanja akumulatorja;
- podatke o umerjanju, upravljanju porabe ter pravilni negi in shranjevanju za podaljšanje življenjske dobe akumulatorja;
- podatke o vrstah akumulatorjev, specifikacijah, življenjskih ciklih in kapaciteti.

Za dostop do podatkov o akumulatorju:

- ▲ Za dostop do podatkov o akumulatorju na začetnem zaslonu izberite program **HP Support Assistant** in nato izberite **Akumulator in delovanje**.

## Uporaba funkcije Preverjanje akumulatorja

HP Support Assistant zagotavlja informacije o stanju akumulatorja, nameščenega v računalnik.

Za zagon funkcije Preverjanje akumulatorja naredite naslednje:

1. Povežite napajalnik na računalnik.



**OPOMBA:** Računalnik mora biti priključen na zunanje napajanje, da lahko funkcija Preverjanje akumulatorja pravilno deluje.

2. Za dostop do podatkov o akumulatorju na začetnem zaslonu izberite program **HP Support Assistant** in nato izberite **Akumulator in delovanje**.

Funkcija Preverjanje akumulatorja pregleda akumulator in njegove celice in preveri, ali pravilno delujejo, na koncu pa izdela poročilo o rezultatih pregleda.

## Prikaz preostale napoljenosti akumulatorja

- ▲ Premaknite kazalec prek merilnika porabe v območju za obvestila na skrajni desni strani opravilne vrstice namizja Windows.

## Maksimiziranje časa praznjenja akumulatorja

Čas praznjenja akumulatorja se razlikuje glede na funkcije, ki jih uporabljate, ko se računalnik napaja iz akumulatorja. Najdaljši čas praznjenja se postopoma krajša zaradi naravnega zmanjševanja kapacitete akumulatorja.

Nasveti za podaljšanje delovanja akumulatorja:

- Zmanjšajte svetlost zaslona.
- Če računalnik vsebuje akumulator, ki ga lahko zamenja uporabnik, ga odstranite iz računalnika, kadar ga ne uporabljate ali polnite.
- Akumulator, ki ga lahko zamenja uporabnik, hranite v hladnem in suhem prostoru.
- V možnostih porabe izberite nastavitve **Varčevanje porabe**.

## Upravljanje stanj praznega akumulatorja

Podatki v tem razdelku opisujejo opozorila in prednastavljene odzive sistema. Nekatera opozorila o praznem akumulatorju in odzive sistema lahko spremenite v možnostih porabe energije. Nastavitve z izbiro »Možnosti porabe energije« ne veljajo za lučke.

Na začetnem zaslonu vnesite `poraba`, kliknite **Nastavitve** in nato izberite **Možnosti porabe energije**.

## Prepoznavanje stanj praznega akumulatorja

Ko akumulator, ki je edini napajalni vir računalnika, doseže nizko ali kritično stopnjo napolnjenosti, se zgodi naslednje:

- lučka akumulatorja (samo pri nekaterih modelih) kaže nizko ali kritično stopnjo napolnjenosti
- ali –
- ikona merilnika porabe v območju za obvestila prikaže obvestilo o nizkem ali kritičnem stanju napolnjenosti.



**OPOMBA:** Za dodatne informacije o merilniku porabe glejte [Uporaba merilnika porabe in nastavitve porabe energije na strani 38](#).

Če je računalnik vklopljen ali v stanju spanja, za kratek čas ostane v stanju spanja, nato pa se zaustavi in izgubi vse neshranjene podatke.

## Reševanje stanja praznega akumulatorja

### Reševanje stanja praznega akumulatorja, ko je na voljo zunanji vir napajanja

- ▲ Priključite eno od teh naprav:
  - napajalnik;
  - dodatno združitevno ali razširitveno napravo;
  - dodatni napajalnik, ki je pri HP-ju na voljo kot dodatna oprema.

### Reševanje stanja praznega akumulatorja, kadar vir napajanja ni na voljo



Če želite rešiti skoraj prazen akumulator, vendar vir napajanja ni na voljo, shranite svoje delo in zaustavite računalnik.

## Ohranjanje zmogljivosti akumulatorja

- Na začetnem zaslonu vnesite `poraba`, kliknite **Nastavitve** in nato izberite **Možnosti porabe energije**.
- Pod izbiro »Možnosti porabe energije« izberite nastavitve za majhno porabo energije.
- Izključite povezave brezžičnega in lokalnega omrežja (LAN) in izklopite modemske aplikacije, če jih ne uporabljate.
- Izključite zunanje naprave, ki niso priključene na zunanji vir napajanja, če jih ne uporabljate.
- Ustavite, onemogočite ali odstranite vse zunanje pomnilniške kartice, ki jih ne uporabljate.
- Zmanjšajte svetlost zaslona.
- Ko prekinete delo, preklopite v stanje spanja ali zaustavite računalnik.

## Uporaba zunanjega napajanja iz omrežja

---

-  **OPOZORILO!** Ne polnite akumulatorja računalnika, ko ste na letalu.
  -  **OPOZORILO!** Z računalnikom uporabljajte samo priloženi napajalnik, nadomestni napajalnik, ki ga priskrbi HP, ali združljivi napajalnik, kupljen pri HP-ju, saj tako preprečite morebitna varnostna tveganja.
  -  **OPOMBA:** Za informacije o priključevanju na zunanje napajanje glejte brošuro *Navodila za nastavitev*, ki je priložena v škatli z računalnikom.
- 

Zunanje napajanje z izmeničnim tokom poteka prek napajalnika ali dodatne združitvene ali razširitvene naprave.

Računalnik priključite na zunanji napajalnik v naslednjih primerih:

- če polnite ali umerjate akumulator;
- če nameščate ali spreminjate sistemsko programsko opremo;
- če zapisujete informacije na CD, DVD ali BD (samo pri nekaterih modelih);
- če je zagnan program za defragmentiranje diska;
- če izvajate varnostno kopiranje ali obnovitev.

Ko priključite računalnik na zunanji napajalnik, se zgodi naslednje:

- začne se polniti akumulator;
- če je računalnik vklopljen, se spremeni prikaz ikone merilnika porabe v območju za obvestila.

Ko odklopite zunanji napajalnik, se zgodi naslednje:

- računalnik preklopi na napajanje iz akumulatorja;
- svetlost zaslona se samodejno zmanjša, da se ohranja življenjska doba akumulatorja.

## Preizkušanje napajalnika

Preizkusite napajalnik, če računalnik, ko je priključen na napajalnik, kaže katerega od naslednjih simptomov:

- računalnik se ne vklopi;
- zaslon se ne vklopi;
- lučke za vklop ne svetijo.

Kako preizkusiti napajalnik:



**OPOMBA:** Naslednja navodila veljajo za računalnike z akumulatorjem, ki ga lahko zamenja uporabnik.

1. Zaustavite računalnik.
2. Odstranite akumulator iz računalnika.
3. Priklopite napajalnik na računalnik in ga nato vključite v električno vtičnico.
4. Vklopite računalnik.
  - Če lučke napajanja *zasvetijo*, napajalnik deluje pravilno.
  - Če lučke napajanja *ne zasvetijo*, napajalnik ne deluje in ga je treba zamenjati.

Če želite informacije o nakupu nadomestnega napajalnika, se obrnite na podporo.

## 7 Zunanje kartice in naprave

### Uporaba bralnikov pomnilniških kartic (samo pri nekaterih modelih)

Dodatne pomnilniške kartice omogočajo varno shranjevanje podatkov in priročno souporabo podatkov. Te kartice se pogosto uporabljajo z digitalnimi fotoaparati in dlančniki, opremljenimi z nosilci podatkov, kot tudi z drugimi računalniki.

Če želite določiti vrste pomnilniških kartic, ki jih podpira računalnik, glejte [Spoznavanje računalnika na strani 4](#).

### Vstavljanje pomnilniške kartice

**POZOR:** Da preprečite poškodbe na priključkih pomnilniške kartice, pri vstavljanju kartice uporabite čim manj sile.

1. Kartico držite tako, da je nalepka obrnjena navzgor, priključek pa proti računalniku.
2. Vstavite kartico v bralnik pomnilniških kartic, nato pa jo potisnite tako, da se trdno zaskoči.

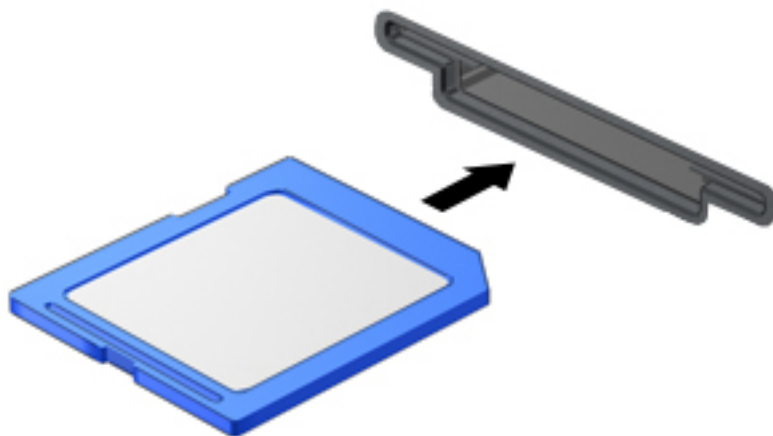

Ko računalnik zazna napravo, boste zaslišali zvok in prikazal se bo meni z možnostmi.

### Odstranitev pomnilniške kartice

**POZOR:** Da preprečite izgubo podatkov ali neodzivnost sistema, z naslednjim postopkom varno odstranite pomnilniško kartico.

1. Shranite podatke in zaprite vse programe, povezane s pomnilniško kartico.
2. Kliknite ikono za odstranjevanje strojne opreme v območju za obvestila na skrajni desni strani opravilne vrstice namizja Windows. Nato sledite navodilom na zaslonu.

3. Pritisnite kartico **(1)** in jo odstranite iz reže **(2)**.

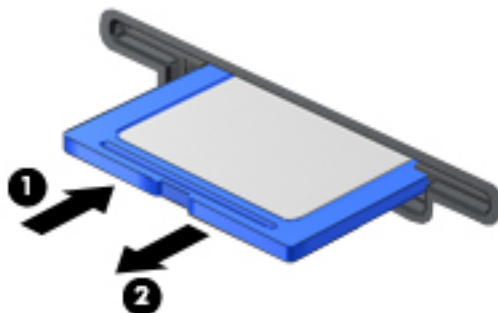

 **OPOMBA:** Če kartica ne izskoči, jo izvlecite iz reže.

## Uporaba pametnih kartic (samo pri nekaterih modelih)

 **OPOMBA:** Izraz *pametna kartica* se v tem poglavju uporablja tako za pametne kartice kot za kartice Java™.

Pametna kartica je dodatna oprema velikosti kreditne kartice, ki vsebuje mikročip s pomnilnikom in mikroprocesor. Tako kot osebni računalniki imajo tudi pametne kartice operacijski sistem za upravljanje vhoda in izhoda ter vključujejo varnostne funkcije za zaščito pred nedovoljenim spreminjanjem. Standardizirane pametne kartice se uporabljajo z bralnikom pametnih kartic (samo pri nekaterih modelih).

Za dostop do vsebine na mikročipu je potrebna osebna identifikacijska številka (PIN). Dodatne informacije o varnostnih funkcijah pametne kartice boste našli v razdelku HP Support Assistant. Če želite na začetnem zaslonu odpreti orodje HP Support Assistant, izberite program **HP Support Assistant**.

### Vstavljanje pametne kartice

1. Pametno kartico držite tako, da bo nalepka obrnjena navzgor, in jo previdno potisnite v bralnik pametnih kartic, da se zaskoči.

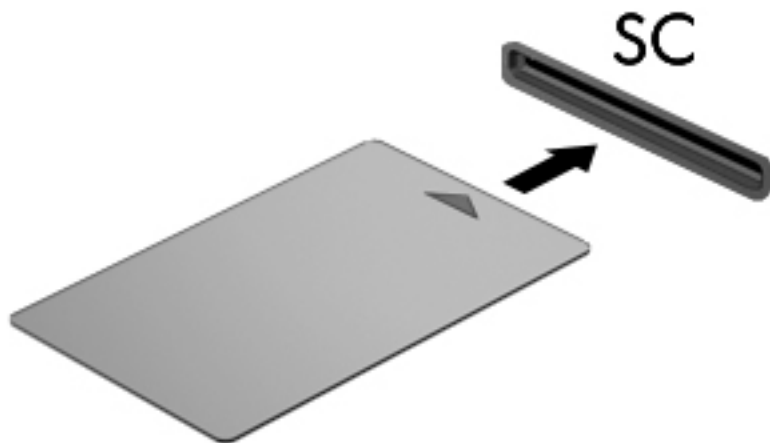

2. Za prijavo v računalnik s pomočjo številke PIN pametne kartice sledite navodilom na zaslonu.

### Odstranjevanje pametne kartice

- ▲ Primite za rob pametne kartice in jo potegnite iz bralnika pametnih kartic.



## Uporaba naprave USB

Universal Serial Bus (USB) je vmesnik strojne opreme, ki se lahko uporablja za priključitev dodatnih zunanjih naprav, kot je tipkovnica, miška, pogon, tiskalnik, optični bralnik ali zvezdišče USB.

Nekatere naprave USB potrebujejo dodatno podporno programsko opremo, ki je običajno priložena napravi. Več o programski opremi za napravo lahko preberete v navodilih proizvajalca. Navodila lahko dobite s programsko opremo, na plošči ali na spletnem mestu izdelovalca.

Računalnik ima najmanj ena vrata USB, ki podpirajo naprave USB 1.0, 1.1, 2.0 ali 3.0. Poleg tega ima vaš računalnik morda tudi vrata USB z lastnim napajanjem, ki omogočajo napajanje zunanje naprave. Dodatna združljiva naprava ali zvezdišče USB vsebuje dodatna vrata USB, ki jih je mogoče uporabiti z računalnikom.



## Priključitev naprave USB

**POZOR:** Da preprečite poškodbe priključka USB, pri priključevanju naprave USB uporabite čim manj sile.

▲ Kabel naprave USB priključite v vrata USB.

**OPOMBA:** Spodnja slika se lahko nekoliko razlikuje od vašega računalnika.

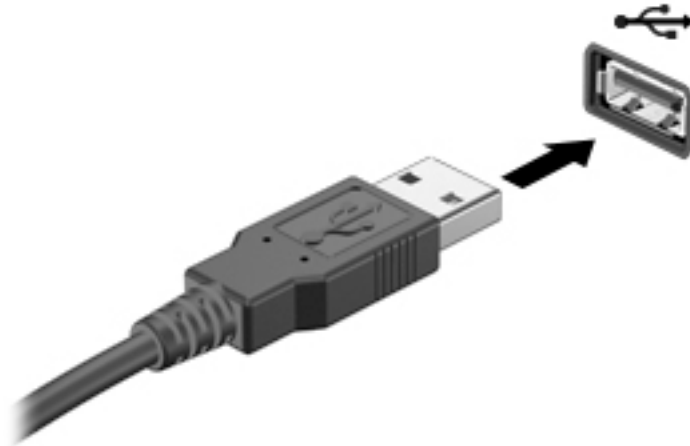

Ko bo naprava prepoznana, boste zaslišali zvok.

**OPOMBA:** Ko prvič priključite napravo USB, boste v območju za obvestila zagledali sporočilo, da je računalnik prepoznal napravo.

## Odstranjevanje naprave USB

**POZOR:** Med odstranjevanjem naprave USB ne vlecite kabla, ker lahko poškodujete priključek USB.

**POZOR:** Da preprečite izgubo podatkov ali neodzivnost sistema, z naslednjim postopkom varno odstranite napravo USB.

1. Če želite odstraniti napravo USB, shranite podatke in zaprite vse programe, povezane z napravo.
2. Kliknite ikono za odstranjevanje strojne opreme v območju za obvestila na skrajni desni strani opravilne vrstice namizja Windows in upoštevajte navodila na zaslonu.
3. Odstranite napravo.

## Uporaba dodatnih zunanjih naprav

 **OPOMBA:** Informacije o potrebni programski opremi, gonilnikih in o tem, katera vrata na računalniku je treba uporabiti, najdete v navodilih proizvajalca.

Če želite na računalnik priključiti zunanjo napravo, naredite naslednje:

 **POZOR:** Za zmanjšanje tveganja okvare opreme pri priklopu naprave z lastnim napajanjem se prepričajte, da je naprava izključena in električni kabel izklopljen.

1. Napravo priključite v računalnik.
2. Če priključujete napravo z lastnim napajanjem, njen napajalni kabel vtaknite v ozemljeno električno vtičnico.
3. Vključite napravo.

Če želite odklopiti zunanjo napravo brez lastnega napajanja, jo izklopite in odklopite iz računalnika. Če želite izključiti zunanjo napravo z lastnim napajanjem, jo izklopite, izključite iz računalnika in izvlecite električni kabel.

## Uporaba dodatnih zunanjih pogonov

Z izmenljivimi zunanjimi pogoni razširite možnosti za shranjevanje in dostop do informacij. Pogon USB je mogoče dodati tako, da ga vklopite v vrata USB na računalniku.

 **OPOMBA:** Zunanji HP-jevi optični pogoni USB morajo biti priključeni v vrata USB z lastnim napajanjem na računalniku.

Pogoni USB so lahko naslednji:

- 1,44-megabajtni disketni pogon
- Modul trdega diska
- Zunanji optični pogon (CD, DVD in Blu-ray)
- Naprava MultiBay

# 8 Pogoni

## Ravnanje s pogoni

**⚠ POZOR:** Pogoni so občutljive računalniške komponente, s katerimi je treba ravnati previdno. Preden začnete delati s pogoni, preberite naslednja opozorila. Dodatna opozorila za posamezne postopke so navedena pri opisih postopkov.

Upoštevajte naslednje varnostne ukrepe:

- Preden premaknete računalnik, na katerega je priključen zunanji trdi disk, preklopite v način spanja in počakajte, da se zaslon izklopi, ali pravilno izključite zunanji trdi disk.
- Preden začnete delati z diskom, se razelektrite, tako da se dotaknete ozemljene površine.
- Ne dotikajte se kontaktnih nožic na zamenljivem pogonu ali na računalniku.
- S pogonom ravnajte previdno. Pazite, da vam ne pade na tla, in nanj ne polagajte predmetov.
- Preden odstranite ali vstavite pogon, zaustavite računalnik. Če niste prepričani, ali je računalnik izklopljen ali v načinu spanja, ga najprej vklopite in nato zaustavite z operacijskim sistemom.
- Pri vstavljanju diska v ležišče ne uporabljajte prekomerne sile.
- Ne uporabljajte tipkovnice računalnika in ne premikajte računalnika, medtem ko optični pogon zapisuje na disk, saj je postopek zapisovanja občutljiv na vibracije.
- Pogona ne izpostavljajte skrajnim temperaturam ali vlagi.
- Pogona ne izpostavljajte tekočinam in ga ne pršite s čistili.
- Preden pogon odstranite iz ležišča in tudi pred potovanjem ali pred pošiljanjem ali shranjevanjem pogona iz njega najprej odstranite nosilec podatkov.
- Če morate pogon poslati po pošti, uporabite folijsko ali drugo ustrezno zaščitno embalažo, ki jo označite z napisom »LOMLJIVO«.
- Pogona ne izpostavljajte magnetnim poljem. Varnostne naprave, ki uporabljajo magnetno polje, so na primer detektorji kovin, skozi katere morate na letališčih, in ročni detektorji kovin. Letališki tekoči trak in podobne varnostne naprave za preverjanje ročne prtljage ne uporabljajo magnetnih polj, temveč rentgenske žarke, in pogonom ne škodijo.

## Uporaba trdih diskov

**⚠ POZOR:** Da preprečite izgubo podatkov ali neodzivnost sistema, naredite naslednje:

- Preden dodate ali zamenjate pomnilniški modul ali trdi disk, shranite svoje delo in zaustavite računalnik.
- Če niste prepričani, ali je računalnik izklopljen, ga vklopite tako, da pritisnete gumb za vklop/izklop. Nato računalnik zaustavite z operacijskim sistemom.

## Intel Smart Response Technology (samo pri nekaterih modelih)

Intel® Smart Response Technology (SRT) je funkcija predpomnilnika tehnologije Intel® Rapid Storage Technology (RST), ki občutno izboljša učinkovitost delovanja sistema računalnika. Tehnologija SRT omogoča, da se računalniki z modulom SSD mSATA uporabijo kot predpomnilnik med sistemskim pomnilnikom in trdim

diskom. Na ta način pridobite trdi disk (ali nosilec RAID) z največjo pomnilniško kapaciteto ter hkrati zagotovite izboljšano učinkovitost delovanja sistema z modulom SSD.

Če dodate ali nadgradite trdi disk in želite nastaviti nosilec RAID, morate začasno onemogočiti tehnologijo SRT, nastaviti nosilec RAID in nato znova omogočiti tehnologijo SRT. Če želite začasno onemogočiti tehnologijo SRT:

1. Na začetnem zaslonu vnesite `Intel` in izberite **Intel Rapid Storage Technology**.
2. Kliknite povezavo **Acceleration** (Pospešitev) in nato **Disable Acceleration** (Onemogoči pospešitev).
3. Počakajte, da se način pospeševanja dokonča.
4. Kliknite **Reset to Available** (Ponastavi na razpoložljivo).

 **POMEMBNO:** Med spreminjanjem načinov RAID morate začasno onemogočiti tehnologijo SRT. Izvedite spremembo, nato pa znova omogočite tehnologijo SRT. Če te funkcije začasno ne onemogočite, ustvarjanje ali spreminjanje nosilcev RAID ne bo mogoče.

 **OPOMBA:** HP ne podpira tehnologije SRT s trdimi diski s samodejnim šifriranjem (SED).

## Izboljšanje delovanja trdega diska

### Uporaba programa za defragmentiranje diska

Med uporabo računalnika se datoteke na trdem disku razdrobijo. Program za defragmentiranje diska združi razdrobljene datoteke in mape na trdem disku, tako da lahko sistem deluje učinkoviteje.

 **OPOMBA:** Pri fiksni pogonih (SSD) programa za defragmentiranje diska ni treba zaganjati.

Ko zaženete program za defragmentiranje diska, bo ta deloval samostojno. Glede na velikost vašega trdega diska in število fragmentiranih datotek bo program za defragmentiranje diska morda potreboval več kot eno uro, da zaključi postopek. Morda je bolje, če ga nastavite, da deluje ponoči ali kadar ne potrebujete računalnika.

HP priporoča, da trdi disk defragmentirate najmanj enkrat mesečno. Program za defragmentiranje diska lahko nastavite tako, da se bo samodejno zagnal enkrat mesečno, vendar pa lahko računalnik kadar koli defragmentirate tudi ročno.

Zagon programa za defragmentiranje diska:

1. Računalnik priključite na izmenično napajanje.
2. Na začetnem zaslonu vnesite `disk`.
3. Kliknite **Optimiraj**.

 **OPOMBA:** Operacijski sistem Windows ima funkcijo za nadzor uporabniškega računa za izboljšanje varnosti računalnika. Morda boste morali dati dovoljenje ali vnesti geslo za opravila, npr. namestitve programske opreme, uporabo orodij ali spreminjanje nastavitev operacijskega sistema Windows. Uporabite orodje HP Support Assistant. Če želite odpreti program HP Support Assistant, na začetnem zaslonu izberite **HP Support Assistant**.

Dodatne informacije najdete v pomoči programske opreme za defragmentiranje diska.

### Uporaba programa za čiščenje diska

Program za čiščenje diska pregleda, če so na trdem disku nepotrebne datoteke, ki jih lahko varno izbrišete, s čimer sprostite prostor na disku in omogočite učinkovitejše delovanje računalnika.

Zagon programa za čiščenje diska:

1. Na **začetnem** zaslonu vnesite `disk`, nato pa izberite **Odstrani programe in sprostí prostor na disku**.
2. Upoštevajte navodila na zaslonu.

## Uporaba programa HP 3D DriveGuard (samo pri nekaterih modelih)

HP 3D DriveGuard štíti trdi disk s parkiranjem pogona in ustavljanjem podatkovnih zahtev pri enem od naslednjih pogojev:

- če računalnik pade na tla,
- če računalnik premaknete z zaprtim zaslonom, medtem ko se napaja iz akumulatorja.

Kmalu po enem od teh dogodkov HP 3D DriveGuard povrne trdi disk v normalno delovanje.

---

 **OPOMBA:** S programom HP 3D DriveGuard so zaščiteni samo notranji trdi diski. HP 3D DriveGuard ne varuje trdega diska, nameščenega v dodatne združítvene naprave ali priključenega v vrata USB.

 **OPOMBA:** Ker fiksni pogoni (SSD-ji) nimajo premikajočih se delov, zaščíta s programom HP 3D DriveGuard za te pogone ni potrebna.

---

Več informacij najdete v pomoči za programsko opremo HP 3D DriveGuard.

## Prepoznavanje stanja programske opreme HP 3D DriveGuard

Lučka pogona na računalniku spremeni barvo in tako prikaže, da je v ležišču primarnega in/ali sekundarnega (samo pri nekaterih modelih) trdega diska parkiran pogon. Če želite ugotoviti, ali je pogon trenutno zaščiten oziroma parkiran, uporabite ikono na namizju sistema Windows v območju za obvestila na skrajni desni strani opravilne vrstice ali v centru za mobilnost.





## Uporaba RAID (samo pri nekaterih modelih)

Tehnologija RAID (Redundant Arrays of Independent Disks) računalniku omogoča, da hkrati uporablja dva ali več trdih diskov. RAID na podlagi strojne ali programske opreme upravlja več pogonov kot enega. Če imate s to tehnologijo nastavljenih več diskov, se ti imenujejo matrika RAID. Za več informacij glejte HP-jevo spletno mesto. Če potrebujete najnovejše uporabniške priročnike, se obrnite na podporo. Za podporo v ZDA obiščite spletno mesto <http://www.hp.com/go/contactHP>. Za podporo po svetu obiščite spletno mesto [http://welcome.hp.com/country/us/en/wwcontact\\_us.html](http://welcome.hp.com/country/us/en/wwcontact_us.html).

# 9 Varnost

## Zaščita računalnika

Standardne varnostne funkcije operacijskega sistema Windows in orodja za nastavitve računalnika, ki niso del programa Windows (BIOS), lahko zaščitijo vaše osebne nastavitve in podatke pred različnimi tveganji.

-  **OPOMBA:** Varnostne rešitve so namenjene dodatni zaščiti. Te zaščite pa ne morejo preprečiti kraje računalnika ali napačnega ravnanja z njim.
-  **OPOMBA:** Preden svoj računalnik pošljete na servis, varnostno kopirajte in izbrišite zaupne datoteke ter odstranite vse nastavitve gesel.
-  **OPOMBA:** Nekatere funkcije, ki so navedene v tem poglavju, morda niso na voljo v vašem računalniku.
-  **OPOMBA:** Računalnik podpira Computrace, spletno varnostno storitev za sledenje in obnovo, ki je na voljo v nekaterih regijah. Ukradeni računalnik lahko s storitvijo Computrace najdete, če se nepooblaščen uporabnik poveže v internet. Če želite uporabljati Computrace, morate kupiti programsko opremo in se naročiti na to storitev. Za informacije o naročanju programske opreme Computrace pojdite na <http://www.hp.com>.

Računalniško tveganje	Varnostna funkcija
Nepooblaščen dostop do računalnika	Program HP Client Security skupaj z geslom, pametno kartico, brezkontaktno kartico, branjem registriranih prstnih odtisov ali drugim načinom preverjanja istovetnosti
Nepooblaščen dostop do orodja Computer Setup (F10)	Skrbniško geslo za BIOS v orodju Computer Setup*
Nepooblaščen dostop do vsebin na trdem disku	Geslo za DriveLock ali geslo za Automatic DriveLock (Samodejni DriveLock) v orodju Computer Setup*
Nepooblaščen zagon z dodatnega zunanega optičnega pogona (samo pri nekaterih modelih), dodatnega zunanega trdega diska (samo pri nekaterih modelih) ali notranjega omrežnega vmesnika	Funkcija možnosti zagona v orodju Computer Setup*
Nepooblaščen dostop do uporabniškega računa Windows	Uporabniško geslo za Windows
Nepooblaščen dostop do podatkov	<ul style="list-style-type: none"><li>• Programska oprema HP Drive Encryption</li><li>• Windows Defender</li></ul>
Nepooblaščen dostop do nastavitve orodja Computer Setup in drugih informacij za identifikacijo sistema	Skrbniško geslo za BIOS v orodju Computer Setup*
Nepooblaščen odstranitev računalnika	Reža varnostnega kabla (skupaj z dodatnim varnostnim kablom)

\*Orodje Computer Setup je predhodno nameščeno orodje ROM, ki ga lahko uporabljate celo takrat, ko operacijski sistem ne deluje ali se ne naloži. Za pomikanje in izbiranje v orodju Computer Setup lahko uporabite kazalno napravo (sledilno ploščico, kazalno palico ali miško USB) ali tipkovnico.

## Uporaba gesel

Geslo je skupina znakov, ki jih izberete, da zavarujete podatke v računalniku. Nastavite lahko več vrst gesel, odvisno od načina, s katerim želite nadzirati dostop do svojih informacij. Gesla lahko nastavite v operacijskem sistemu Windows ali v orodju Computer Setup, ki je prednameščeno v računalniku.

- Skrbniški gesli za BIOS in program DriveLock sta nastavljeni v orodju Computer Setup in z njima upravlja sistemski BIOS.
- Gesli za Automatic DriveLock sta omogočeni v orodju Computer Setup.
- Gesla operacijskega sistema Windows so nastavljena samo v operacijskem sistemu Windows.
- Če ste predhodno nastavili HP SpareKey in nato pozabili skrbniško geslo za BIOS, nastavljeno v orodju Computer Setup, lahko za dostop do pripomočka uporabite HP SpareKey.
- Če ste pozabili uporabniško geslo DriveLock in glavno geslo DriveLock, nastavljeno v orodju Computer Setup, se trdi disk, ki je zaščiten s tema gesloma, trajno zaklene in ga več ni možno uporabiti.

Za funkcije orodja Computer Setup in varnostne funkcije operacijskega sistema Windows lahko uporabite isto geslo. Poleg tega lahko isto geslo uporabite za več funkcij orodja Computer Setup.

Pri ustvarjanju in shranjevanju gesel upoštevajte naslednje nasvete:

- Ko ustvarjate gesla, sledite zahtevam programa.
- Ne uporabljajte istega gesla za različne programe in spletna mesta in svojega gesla za sistem Windows ne uporabite za noben drug program ali spletno mesto.
- Funkcijo Password Manager v programu HP Client Security uporabite za shranjevanje uporabniških imen in gesel za vsa spletna mesta in programe. Pozneje jih boste lahko varno prebrali, če jih pozabite.
- Gesel ne shranjujte v računalniško datoteko.

Naslednje tabele prikazujejo običajno uporabljena skrbniška gesla operacijskega sistema Windows in BIOS ter opisujejo njihove funkcije.

## Nastavitev gesel v sistemu Windows

Geslo	Funkcija
Skrbniško geslo*	Varuje dostop do določene stopnje skrbniškega računa operacijskega sistema Windows.  <b>OPOMBA:</b> Z nastavitvijo skrbniškega gesla za sistem Windows ne boste nastavili tudi skrbniškega gesla za BIOS.
Uporabniško geslo*	Zaščiti dostop do uporabniškega računa Windows.

\*Za informacije o nastavitvi skrbniškega gesla za Windows ali uporabniškega gesla za Windows na meniju »Začetek« izberite program **HP Support Assistant**.

## Nastavitev gesla v orodju Computer Setup

Geslo	Funkcija
Skrbniško geslo za BIOS*	Varuje dostop do orodja Computer Setup.  <b>OPOMBA:</b> Če so aktivne funkcije za zaščito skrbniškega gesla za BIOS, tega gesla morda ne boste mogli odstraniti, dokler teh funkcij ne izklopite.
Glavno geslo za DriveLock*	Varuje dostop do notranjega trdega diska, ki je zaščiten s sistemom DriveLock. Uporablja se tudi za odstranjevanje zaščite DriveLock. To geslo se nastavi pod izbiro DriveLock Passwords (Gesla DriveLock) med postopkom omogočanja.

Geslo	Funkcija
	<b>OPOMBA:</b> Preden nastavite geslo za DriveLock, morate nastaviti skrbniško geslo za BIOS.
Uporabniško geslo za DriveLock*	Varuje dostop do notranjega trdega diska, ki je zaščiten s sistemom DriveLock in se nastavi pod izbiro DriveLock Passwords (Gesla DriveLock) med postopkom omogočanja.  <b>OPOMBA:</b> Preden nastavite geslo za DriveLock, morate nastaviti skrbniško geslo za BIOS.

\*Če želite podrobnosti o posameznem geslu, glejte naslednje teme.

## Upravljanje skrbniškega gesla za BIOS

Geslo nastavite, spremenite ali izbrišete takole:

### Nastavitev novega skrbniškega gesla za BIOS

1. Vključite ali znova zaženite računalnik in nato pritisnite tipko **esc**, ko se na dnu zaslona prikaže sporočilo »Press the ESC key for Startup Menu« (Pritisnite tipko ESC za prikaz zagonskega menija).
2. Pritisnite **f10**, da odprete nastavitve računalnika.
3. S kazalno napravo ali tipkami s puščicami izberite **Security** (Varnost) > **Setup BIOS Administrator Password** (Nastavi skrbniško geslo BIOS) in pritisnite **enter**.
4. V prikazani poziv vnesite geslo.
5. V prikazani poziv vnesite novo geslo, da ga potrdite.
6. Za shranjevanje sprememb in izhod iz orodja Computer Setup kliknite ikono **Save** (Shrani) in nato sledite navodilom na zaslonu.  
– ali –  
S tipkami s puščicami izberite **Main** (Glavno) > **Save Changes and Exit** (Shrani spremembe in končaj), nato pa pritisnite **enter**.

Spremembe se uveljavijo ob vnovičnem zagonu računalnika.

### Spreminjanje skrbniškega gesla za BIOS

1. Vključite ali znova zaženite računalnik in nato pritisnite tipko **esc**, ko se na dnu zaslona prikaže sporočilo »Press the ESC key for Startup Menu« (Pritisnite tipko ESC za prikaz zagonskega menija).
2. Pritisnite **f10**, da odprete nastavitve računalnika.
3. S kazalno napravo ali tipkami s puščicami izberite **Security** (Varnost) > **Change Password** (Spremeni geslo) in nato pritisnite **enter**.
4. V prikazani poziv vnesite trenutno geslo.
5. V prikazani poziv vnesite novo geslo, da ga potrdite.
6. Če želite shraniti spremembe in zapreti orodje Computer Setup, v spodnjem levem kotu zaslona kliknite **Save** (Shrani), nato sledite navodilom na zaslonu.  
– ali –  
S tipkami s puščicami izberite **Main** (Glavno) > **Save Changes and Exit** (Shrani spremembe in končaj), nato pa pritisnite **enter**.



Spremembe se uveljavijo ob vnovičnem zagonu računalnika.

### **Brisanje skrbniškega gesla BIOS**

1. Vklopite ali znova zaženite računalnik in nato pritisnite tipko **esc**, ko se na dnu zaslona prikaže sporočilo »Press the ESC key for Startup Menu« (Pritisnite tipko ESC za prikaz zagonskega menija).
2. Pritisnite **f10**, da odprete nastavitve računalnika.
3. S kazalno napravo ali tipkami s puščicami izberite **Security** (Varnost) > **Change Password** (Spremeni geslo) in nato pritisnite **enter**.
4. V prikazani poziv vnesite trenutno geslo.
5. Ko se prikaže poziv za vnos novega gesla, pustite polje prazno in pritisnite **enter**.
6. Preberite opozorilo. Za nadaljevanje izberite **YES** (DA).
7. Ko se prikaže poziv za vnovičen vnos novega gesla, pustite polje prazno in pritisnite **enter**.
8. Če želite shraniti spremembe in zapreti orodje Computer Setup, v spodnjem levem kotu zaslona kliknite **Save** (Shrani), nato sledite navodilom na zaslону.  
– ali –  
S tipkami s puščicami izberite **Main** (Glavno) > **Save Changes and Exit** (Shrani spremembe in končaj), nato pa pritisnite **enter**.

Spremembe se uveljavijo ob vnovičnem zagonu računalnika.

## Vnos skrbniškega gesla za BIOS

V poziv **BIOS administrator password** (Geslo skrbnika za BIOS) vnesite geslo (uporabite iste tipke, kot ste jih uporabili pri nastavitvi gesla) in pritisnite **enter**. Po treh neuspešnih poskusih vnosa skrbniškega gesla BIOS-a morate znova zagnati računalnik in poskusiti znova.

## Upravljanje gesla za DriveLock za Computer Setup

 **POZOR:** Če želite preprečiti, da bi trdi disk, zaščiten s funkcijo DriveLock, postal trajno neuporaben, shranite uporabniško in glavno geslo funkcije DriveLock na varno mesto stran od računalnika. Če pozabite obe gesli za DriveLock, bo trdi disk trajno zaklenjen in ga ne boste mogli več uporabljati.

Varnostna funkcija DriveLock preprečuje nepooblaščen dostop do vsebine trdega diska. Funkcijo DriveLock lahko omogočite samo za notranje trde diske računalnika. Ko za pogon omogočite funkcijo DriveLock, je dostop do njega mogoč samo, če najprej vnesete geslo. Disk mora biti vstavljen v računalnik ali napredni podvojevalnik vrat, da lahko z gesli DriveLock dostopate do njega.

 **OPOMBA:** Za dostop do funkcij DriveLock morate nastaviti skrbniško geslo za BIOS.

Če želite omogočiti varnostno funkcijo DriveLock za notranji trdi disk, morate v programu Computer Setup nastaviti uporabniško in skrbniško geslo. Pri uporabi varnostne funkcije DriveLock upoštevajte naslednje:

- Dostop do trdega diska, zaščitenega s funkcijo Drive Lock, je mogoč samo z uporabniškim ali glavnim geslom.
- Priporočamo, da je lastnik uporabniškega gesla uporabnik, ki vsakodnevno uporablja zaščiteni trdi disk. Glavno geslo je lahko geslo skrbnika sistema ali geslo uporabnika, ki vsakodnevno uporablja trdi disk.
- Uporabniško in glavno geslo sta lahko enaki.
- Uporabniško ali glavno geslo izbrišete samo tako, da onemogočite zaščito DriveLock za trdi disk. To lahko storite samo, če poznate glavno geslo.

## Nastavitev gesla za DriveLock

Za nastavitev gesla DriveLock v orodju Computer Setup sledite naslednjim korakom:

1. Vključite računalnik in nato pritisnite **esc**, ko je na dnu zaslona prikazano sporočilo »Press the ESC key for Startup Menu« (Pritisnite tipko ESC za prikaz zagonskega menija).
2. Pritisnite **f10**, da odprete nastavitve računalnika.
3. S kazalno napravo ali tipkami s puščicami izberite **Security** (Varnost) > **Hard Drive Tools** (Orodja trdega diska) > **DriveLock**, nato pa pritisnite **enter**.
4. Kliknite Set DriveLock Password (global) (Nastavi geslo za zaklepanje pogonov (globalno)).
5. Vnesite skrbniško geslo za BIOS in pritisnite **enter**.
6. S kazalno napravo ali tipkami s puščicami izberite trdi disk, ki ga želite zaščititi, in nato pritisnite tipko **enter**.
7. Preberite opozorilo. Za nadaljevanje izberite **YES** (DA).
8. V prikazani poziv vnesite glavno geslo in pritisnite **enter**.
9. V prikazani poziv znova vnesite glavno geslo, da ga potrdite, nato pa pritisnite **enter**.
10. V prikazani poziv vnesite uporabniško geslo in pritisnite **enter**.
11. V prikazani poziv znova vnesite uporabniško geslo, da ga potrdite, nato pa pritisnite **enter**.
12. Zaščito DriveLock na izbranem disku potrdite tako, da v potrditveno polje vnesete DriveLock, nato pa pritisnete **enter**.



**OPOMBA:** Pri vnosu v potrditveno polje upoštevajte velike in male črke.

13. Če želite shraniti spremembe in zapreti orodje Computer Setup, v spodnjem levem kotu zaslona kliknite **Save** (Shrani), nato sledite navodilom na zaslonu.

– ali –

S tipkami s puščicami izberite **Main** (Glavno) > **Save Changes and Exit** (Shrani spremembe in končaj), nato pa pritisnite **enter**.

Spremembe se uveljavijo ob vnovičnem zagonu računalnika.

## Vnos gesla za DriveLock

Prepričajte se, da je trdi disk vstavljen v računalnik (ne v dodatno združitevno postajo ali zunanje ležišče MultiBay).

V poziv **DriveLock Password** (Geslo DriveLock) vtipkajte uporabniško ali glavno geslo (uporabite iste tipke, kot ste jih uporabili za nastavitve gesla) in pritisnite [enter](#).

Po dveh napačnih poskusih vnosa gesla morate zaustaviti računalnik in poskusiti znova.

## Spreminjanje gesla za DriveLock

Za spreminjanje gesla DriveLock v orodju Computer Setup sledite naslednjim korakom:

1. Vključite računalnik in nato pritisnite [esc](#), ko je na dnu zaslona prikazano sporočilo »Press the ESC key for Startup Menu« (Pritisnite tipko ESC za prikaz zagonskega menija).
2. Pritisnite [f10](#), da odprete nastavitve računalnika.
3. S kazalno napravo ali tipkami s puščicami izberite **Security** (Varnost) ► **Hard Drive Tools** (Orodja trdega diska) ► **DriveLock**, nato pa pritisnite [enter](#).
4. Vnesite skrbniško geslo za BIOS in pritisnite [enter](#).
5. S kazalno napravo ali tipkami s puščicami izberite Set DriveLock Password (Nastavi geslo DriveLock) in nato pritisnite [enter](#).
6. S tipkami s puščicami izberite notranji trdi disk in pritisnite [enter](#).
7. S kazalno napravo ali tipkami s puščicami izberite **Change Password** (Spremenite geslo).
8. V prikazani poziv vnesite trenutno geslo in pritisnite [enter](#).
9. V prikazani poziv vnesite novo geslo in pritisnite [enter](#).
10. V prikazani poziv znova vnesite novo geslo, da ga potrdite, nato pa pritisnite [enter](#).
11. Če želite shraniti spremembe in zapreti orodje Computer Setup, v spodnjem levem kotu zaslona kliknite **Save** (Shrani), nato sledite navodilom na zaslonu.

– ali –

S tipkami s puščicami izberite **Main** (Glavno) ► **Save Changes and Exit** (Shrani spremembe in končaj), nato pa pritisnite [enter](#).

Spremembe se uveljavijo ob vnovičnem zagonu računalnika.

## Odstranjevanje zaščite DriveLock

Če želite v programu Computer Setup odstraniti zaščito DriveLock, sledite tem korakom:

1. Vklopite računalnik in nato pritisnite **esc**, ko je na dnu zaslona prikazano sporočilo »Press the ESC key for Startup Menu« (Pritisnite tipko ESC za prikaz zagonskega menija).
2. Pritisnite **f10**, da odprete nastavitve računalnika.
3. S kazalno napravo ali tipkami s puščicami izberite **Security** (Varnost) > **Hard Drive Tools** (Orodja trdega diska) > **DriveLock**, nato pa pritisnite **enter**.
4. Vnesite skrbniško geslo za BIOS in pritisnite **enter**.
5. S kazalno napravo ali tipkami s puščicami izberite **Set DriveLock Password** (Nastavi geslo DriveLock) in nato pritisnite **enter**.
6. S kazalno napravo ali tipkami s puščicami izberite notranji trdi disk in nato pritisnite tipko **enter**.
7. S kazalno napravo ali tipkami s puščicami izberite **Disable protection** (Onemogoči zaščito).
8. Vnesite glavno geslo, nato pa pritisnite **enter**.
9. Za shranjevanje sprememb in izhod iz orodja Computer Setup kliknite ikono **Save** (Shrani) in nato sledite navodilom na zaslonu.

– ali –

S tipkami s puščicami izberite **Main** (Glavno) > **Save Changes and Exit** (Shrani spremembe in končaj), nato pa pritisnite **enter**.

Spremembe se uveljavijo ob vnovičnem zagonu računalnika.

## Uporaba funkcije Automatic DriveLock (Samodejni DriveLock) v programu Computer Setup

V okolju z več uporabniki lahko nastavite geslo za funkcijo Automatic DriveLock (Samodejni DriveLock). Če omogočite geslo za Automatic DriveLock (Samodejni DriveLock), bosta naključno ustvarjeni uporabniško in glavno geslo za DriveLock. Ko uporabnik vnese geslo, lahko z istim naključnim uporabniškim in glavnim geslom za DriveLock odklene disk.



**OPOMBA:** Za dostop do funkcij za Automatic DriveLock (Samodejni DriveLock) morate nastaviti skrbniško geslo za BIOS.

## Vnos gesla za Automatic DriveLock (Samodejni DriveLock)

Če želite omogočiti geslo za Automatic DriveLock (Samodejni DriveLock) v programu Computer Setup, naredite naslednje:

1. Vklopite ali znova zaženite računalnik in nato pritisnite tipko **esc**, ko se na dnu zaslona prikaže sporočilo »Press the ESC key for Startup Menu« (Pritisnite tipko ESC za prikaz zagonskega menija).
2. Pritisnite **f10**, da odprete nastavitve računalnika.
3. S kazalno napravo ali tipkami s puščicami izberite **Security** > **Hard Drive Tools** (Orodja trdega diska) > **Automatic DriveLock** (Samodejni DriveLock), nato pa pritisnite **enter**.
4. Vnesite skrbniško geslo za BIOS in pritisnite **enter**.
5. S kazalno napravo ali tipkami s puščicami izberite notranji trdi disk in nato pritisnite tipko **enter**.

6. Preberite opozorilo. Za nadaljevanje izberite **YES** (DA).
7. Za shranjevanje sprememb in izhod iz orodja Computer Setup kliknite ikono **Save** (Shrani) in nato sledite navodilom na zaslonu.

– ali –

S tipkami s puščicami izberite **Main** (Glavno) > **Save Changes and Exit** (Shrani spremembe in končaj), nato pa pritisnite **enter**.

## Odstranjevanje zaščite Automatic DriveLock (Samodejni DriveLock)

Če želite v programu Computer Setup odstraniti zaščito DriveLock, sledite tem korakom:

1. Vklonite ali znova zaženite računalnik in nato pritisnite tipko **esc**, ko se na dnu zaslona prikaže sporočilo »Press the ESC key for Startup Menu« (Pritisnite tipko ESC za prikaz zagonskega menija).
2. Pritisnite **f10**, da odprete nastavitve računalnika.
3. S kazalno napravo ali tipkami s puščicami izberite **Security** > **Hard Drive Tools** (Orodja trdega diska) > **Automatic DriveLock** (Samodejni DriveLock), nato pa pritisnite **enter**.
4. Vnesite skrbniško geslo za BIOS in pritisnite **enter**.
5. S kazalno napravo ali tipkami s puščicami izberite notranji trdi disk in nato pritisnite tipko **enter**.
6. S kazalno napravo ali tipkami s puščicami izberite **Disable protection** (Onemogoči zaščito).
7. Če želite shraniti spremembe in zapreti orodje Computer Setup, v spodnjem levem kotu zaslona kliknite **Save** (Shrani), nato sledite navodilom na zaslonu.

– ali –

S tipkami s puščicami izberite **Main** (Glavno) > **Save Changes and Exit** (Shrani spremembe in končaj), nato pa pritisnite **enter**.

## Uporaba protivirusne programske opreme

Ko računalnik uporabljate za dostopanje do e-pošte, omrežja ali interneta, ga izpostavljate računalniškim virusom. Računalniški virusi lahko onemogočijo operacijski sistem, programe ali pripomočke ali pa povzročijo, da ne delujejo pravilno.

Protivirusna programska oprema lahko zazna in uniči večino virusov ter v večini primerov tudi popravi poškodbe, ki jih je povzročil virus. Če želite, da bo računalnik neprekinjeno zaščiten pred najnovejšimi virusi, morate protivirusno programsko opremo redno posodabljati.

Program Windows Defender je vnaprej nameščen v računalnik. Priporočamo vam, da še naprej uporabljate protivirusni program ter tako popolnoma zaščitite svoj računalnik.

Več informacij o računalniških virusih poiščite v orodju HP Support Assistant. Če želite odpreti program HP Support Assistant, na začetnem zaslonu izberite **HP Support Assistant**.

## Uporaba programske opreme požarnega zidu

Požarni zidovi preprečujejo nepooblaščen dostop do sistema ali omrežja. Požarni zid je lahko programska oprema, ki jo namestite v računalnik in/ali omrežje, ali pa vključuje tako strojno kot tudi programsko opremo.

Obstajata dve vrsti požarnih zidov:

- Gostiteljski požarni zidovi – programska oprema, ki varuje samo računalnik, v katerem je nameščena.
- Omrežni požarni zidovi – nameščeni med DSL ali kabelskim modemom v domačem omrežju in varujejo vse računalnike v omrežju.

Če je v sistemu nameščen požarni zid, ta nadzoruje podatke, ki so poslani v sistem in iz njega, ter jih primerja z uporabniško določenimi varnostnimi kriteriji. Podatki, ki teh kriterijev ne izpolnjujejo, so blokirani.

V vašem računalniku ali omrežni opremi je požarni zid morda že nameščen. Če ni, so na voljo rešitve v obliki programske opreme požarnega zidu.

 **OPOMBA:** V nekaterih primerih lahko požarni zid prepreči dostop do spletnih iger, moti delovanje tiskalnika ali skupne rabe datotek v omrežju ali pa blokira e-poštne priponke pooblaščenih oseb. Če želite začasno odpraviti težavo, onemogočite požarni zid, izvedite zeleno opravilo, nato pa znova omogočite požarni zid. Za trajno odpravo težave pa boste morali spremeniti nastavitve požarnega zidu.

## Namestitev pomembnih varnostnih posodobitev

 **POZOR:** Družba Microsoft® pošilja obvestila o pomembnih posodobitvah. Če želite računalnik zavarovati pred luknjami v zaščiti in računalniškimi virusi, namestite vse nujne Microsoftove posodobitve takoj, ko vas računalnik o njih obvesti.

Izberete lahko samodejno namestitev posodobitev. Če želite spremeniti nastavitve, na začetnem zaslonu vnesite *nadzorna plošča* in nato izberite **Nadzorna plošča**. Izberite **Sistem in varnost, Windows Update** ter **Spremeni nastavitve** in sledite navodilom na zaslonu.

## Uporaba programa HP Client Security (samo pri nekaterih modelih)

Programska oprema HP Client Security je vnaprej nameščena v računalnik. To programsko opremo lahko odprete, če tapnete ploščico HP Client Security na začetnem zaslonu, ikono HP Client Security v območju za obvestila na skrajni desni strani opravilne vrstice ali na nadzorni plošči sistema Windows. Ponuja varnostne funkcije, ki preprečijo nepooblaščen dostop do računalnika, omrežij in ključnih podatkov. Več informacij najdete v pomoči za programsko opremo HP Client Security.

## Uporaba programa HP Touchpoint Manager (samo pri nekaterih modelih)

HP Touchpoint Manager je rešitev informacijske tehnologije v oblaku, ki podjetjem omogoča, da učinkovito upravljajo in zavarujejo svoja sredstva. HP Touchpoint Manager pomaga zaščititi naprave pred zlonamerno programsko opremo in drugimi napadi, nadzoruje zdravje naprave in strankam omogoča, da skrajšajo čas, ki ga porabijo za reševanje težav z napravo za končnega uporabnika in varnostjo. Stranke lahko hitro prenesejo in namestijo programsko opremo, ki je v primerjavi z običajnimi rešitvami cenovno zelo ugodna.

## Namestitev dodatnega varnostnega kabla

 **OPOMBA:** Varnostni kabel je namenjen odvratanju morebitnih tatov, ne more pa vedno preprečiti kraje računalnika ali napačnega ravnanja z njim.

 **OPOMBA:** Reža za varnostni kabel na vašem računalniku se lahko nekoliko razlikuje od tiste na sliki v tem razdelku. Za informacije o lokaciji reže za varnostni kabel v računalniku glejte [Spoznavanje računalnika na strani 4](#).

1. Varnostni kabel ovijte okoli nepremičnega predmeta.
2. Vstavite ključ **(1)** v ključavnico za kabel **(2)**.
3. Vstavite ključavnico varnostnega kabla v režo varnostnega kabla na računalniku **(3)**, nato pa s ključem zaklenite ključavnico.

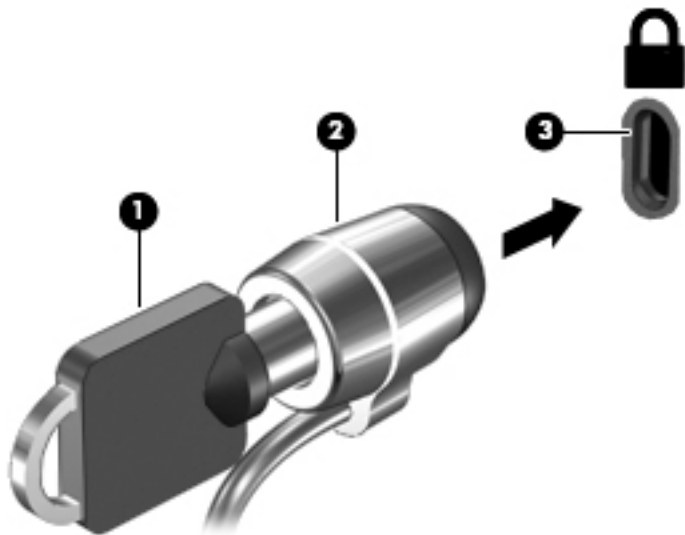

## Uporaba bralnika prstnih odtisov (samo pri nekaterih modelih)

Vgrajeni bralnik prstnih odtisov je na voljo v izbranih modelih računalnikov. Če želite uporabiti bralnik prstnih odtisov, morate svoje prstne odtise vpisati v orodje Credential Manager v programu HP Client Security. Glejte pomoč za programsko opremo HP Client Security.

Ko vse prstne odtise registrirate v orodju Credential Manager, lahko s funkcijo Password Manager programa HP Client Security shranite vsa uporabniška imena in gesla za podprta spletna mesta in programe.

## Iskanje bralnika prstnih odtisov

Bralnik prstnih odtisov je majhno kovinsko tipalo, ki je nameščeno na enem od naslednjih delov računalnika:

- blizu spodnjega dela sledilne ploščice;
- na desni strani tipkovnice;
- na zgornji desni strani zaslona;
- na zgornji levi strani zaslona.

Bralnik je lahko postavljen vodoravno ali navpično, odvisno od modela računalnika. Pri obeh postavitvah morate s prstom podrsati navpično prek kovinskega tipala. Za več informacij o tem, kje v računalniku je bralnik prstnih odtisov, glejte [Gumbi, zvočniki in bralnik prstnih odtisov na strani 9](#).



# 10 Vzdrževanje

## Čiščenje računalnika

Za varno čiščenje računalnika uporabljajte naslednje izdelke:

- dimetil benzil amonijev klorid v koncentraciji največ 0,3 odstotka (npr. krpe različnih znamk za enkratno uporabo);
- brezalkoholno tekočino za čiščenje stekla;
- vodo z blago milno raztopino;
- suho čistilno krpo iz mikrovlakn ali irhovino (krpa brez statične elektrike ali olj);
- krpe iz tkanine brez statične elektrike.

**⚠ POZOR:** Izogibajte se uporabi močnih razredčil, ki lahko trajno poškodujejo računalnik. Če niste prepričani, ali je čistilo varno za vaš računalnik, v opisu snovi preverite, da ne vsebuje alkohola, acetona, amonijevega klorida, metilnega klorida in ogljikovega vodika.

Materiali z vlakni, kot so papirnate brisače, lahko opraskajo računalnik. Čez čas se lahko delci umazanije ali čistilnih sredstev naberejo v praskah.

## Postopki čiščenja

Če želite računalnik varno očistiti, upoštevajte postopke v tem razdelku.

**⚠ OPOZORILO!** Če želite preprečiti električni udar in ne želite poškodovati komponent, računalnika ne čistite, ko je vklopljen.

Izklopite računalnik.

Odklopite omrežno napajanje.

Odklopite vse priklopljene zunanje naprave.

**⚠ POZOR:** Da preprečite poškodbe notranjih komponent, čistilnih sredstev ali tekočin ne pršite po nobeni površini računalnika. Tekočine, ki pridejo v stik s površino, lahko trajno poškodujejo notranje komponente.

## Čiščenje zaslona (All-in-One ali prenosniki)

Zaslon previdno obrišite z mehko krpo brez nitk, ki ste jo navlažili z blagim čistilom za steklo, v katerem *ni alkohola*. Preden zaprete pokrov zaslona, preverite, ali je zaslon suh.

## Čiščenje stranic ali pokrova

Če želite očistiti stranice ali pokrov, uporabite mehko krpo iz mikrovlakn ali irhovino, ki ste jo navlažili z eno od omenjenih čistilnih raztopin, ali pa uporabite ustrezne razkuževalne krpe za enkratno uporabo.

**📝 OPOMBA:** Pokrov računalnika čistite s krožnimi gibi, da odstranite čim več umazanije.

## Čiščenje sledilne ploščice, tipkovnice ali miške

 **OPOZORILO!** Za zmanjšanje možnosti električnega šoka ali poškodbe notranjih komponent tipkovnice ne čistite s sesalnikom. Sesalnik lahko na tipkovnici pusti hišni prah in umazanijo.

 **POZOR:** Če želite preprečiti poškodbe notranjih komponent, pazite, da tekočina ne pride med tipke.

- Če želite očistiti sledilno ploščico, tipkovnico ali miško, uporabite mehko krpo iz mikrovlagen ali irhovino, ki ste jo navlažili z eno od omenjenih čistilnih raztopin, ali pa uporabite ustrezne razkuževalne krpe za enkratno uporabo.
- Če želite preprečiti lepljenje tipk in odstraniti prah, vlakna ter delce pod tipkami, uporabite pločevinko stisnjenga zraka z dolgim cevastim nastavkom.

## Posodabljanje programov in gonilnikov

HP priporoča redno posodabljanje programov in gonilnikov na najnovejše različice. Najnovejše različice lahko prenesete s spletnega mesta <http://www.hp.com/support>, lahko pa se tudi registrirate za prejemanje samodejnih obvestil o posodobitvah, ko so te na voljo.

## Uporaba programa SoftPaq Download Manager

HP SoftPaq Download Manager (SDM) je orodje za hiter dostop do informacij SoftPaq za HP-jeve poslovne računalnike, ki ne zahteva številke SoftPaq. S tem orodjem lahko preprosto poiščete dodatke SoftPaq in jih prenesete ter razširite.

Orodje SoftPaq Download Manager s HP-jevega mesta FTP prebere in prenese objavljeno datoteko z zbirko podatkov, ki vsebuje podatke o modelu računalnika in informacije SoftPaq. V orodju SoftPaq Download Manager lahko določite enega ali več modelov računalnikov, za katere želite ugotoviti, ali je za njih na voljo prenos dodatkov SoftPaq.

SoftPaq Download Manager na HTP-jevem mestu FTP preveri, ali so na voljo posodobitve za zbirko podatkov in programsko opremo. Če jih najde, jih samodejno prenese in uporabi.

SoftPaq Download Manager lahko prenesete s HP-jevega spletnega mesta. Če želite z njim prenašati dodatke SoftPaq, morate najprej prenesti in namestiti program. Pojdite na <http://www.hp.com/go/sdm> in upoštevajte navodila za prenos in namestitev programa SoftPaq Download Manager.

Prenos dodatkov SoftPaq:

- ▲ Na začetnem zaslonu vnesite *s*. V iskalno polje vnesite `softpaq` in izberite HP SoftPaq Download Manager. Sledite navodilom za prenos paketov SoftPaq.

 **OPOMBA:** Če funkcija nadzora uporabniških računov prikaže poziv, kliknite **Yes (Da)**.

# 11 Varnostno kopiranje in obnovitev

Podatke zaščitite tako, da v središču za varnostno kopiranje in obnovitev v sistemu Windows ustvarite varnostne kopije posameznih datotek in map ali celotnega trdega diska ali pa ustvarite medije za popravilo sistema (samo pri nekaterih modelih) z uporabo nameščenega optičnega diska (samo pri nekaterih modelih) ali dodatnega zunanjega optičnega pogona oziroma da ustvarite obnovitvene točke sistema. Če se sistem ne odziva, lahko z varnostnimi kopijami datotek obnovite vsebino svojega računalnika.

Na začetnem zaslonu vnesite `obnovitev`, nato pa izberite možnost na prikazanem seznamu.



**OPOMBA:** Za podrobna navodila o različnih možnostih varnostnega kopiranja in obnavljanja v Pomoči in podpori poiščite ti temi.

V primeru nestabilnosti sistema HP priporoča, da pritisnete postopke obnovitve in jih shranite za poznejšo uporabo.



**OPOMBA:** Operacijski sistem Windows ima funkcijo za nadzor uporabniškega računa za izboljšanje varnosti računalnika. Morda boste morali dati dovoljenje ali vnesti geslo za opravila, npr. namestitev programske opreme, uporabo orodij ali spreminjanje nastavitev operacijskega sistema Windows. Dodatne informacije poiščite v Pomoči in podpori sistema Windows.

## Ustvarjanje varnostnih kopij podatkov

Obnovitev po okvari sistema je enaka najnovejši varnostni kopiji. Medij za obnovitev sistema in začetno varnostno kopijo ustvarite takoj po namestitvi sistema. Ob dodajanju nove programske opreme in podatkovnih datotek bi morali redno ustvarjati varnostne kopije sistema in vzdrževati čim novejšo varnostno kopijo.

Dodatne informacije o funkcijah za varnostne kopiranje Windows poiščite v Pomoči in podpori sistema Windows.

## Izvedba obnovitve sistema

V primeru okvare sistema ali nestabilnosti ima računalnik na voljo naslednja orodja za obnovitev datotek:

- Orodja za obnovitev sistema Windows: orodje varnostnega kopiranja in obnovitve v sistemu Windows lahko uporabite za obnavljanje informacij, za katere ste prej naredili varnostno kopijo. Uporabite lahko tudi orodje za samodejno odpravljanje napak v sistemu Windows, da odpravite težave, zaradi katerih se operacijski sistem Windows morda ne zaganja pravilno.
- Orodja za obnovitev **f11**: orodja za obnovitev **f11** lahko uporabite za povrnitev izvirne slike trdega diska. Slika vključuje operacijski sistem Windows in programe, ki so tovarniško nameščeni.



**OPOMBA:** Če računalnika ne morete zagnati in ne morete uporabiti medijev za popravilo sistema, ki ste jih predhodno ustvarili (samo pri nekaterih modelih), morate kupiti DVD z operacijskim sistemom Windows, s katerim boste znova zagnali računalnik in popravili operacijski sistem. Dodatne informacije najdete v razdelku [Uporaba medija z operacijskim sistemom Windows \(kupite ga posebej\) na strani 67](#).

## Uporaba orodja za obnovitev operacijskega sistema Windows

Če želite obnoviti informacije, ki ste jih pred tem varnostno kopirali, v Pomoči in podpori sistema Windows poiščite korake za obnavljanje datotek in map.

Za obnovitev podatkov s funkcijo samodejnega popravila sledite naslednjim korakom:

 **POZOR:** Nekatere možnosti orodja za popravilo ob zagonu bodo popolnoma izbrisale in formatirale trdi disk. Vse datoteke, ki ste jih ustvarili, in vsa programska oprema, ki ste jo namestili v računalnik, se trajno izbrišejo. Ko je ponovno formatiranje končano, postopek obnovitve obnovi operacijski sistem, gonilnike, programsko opremo in orodja iz varnostne kopije, ki ste jo uporabili pri obnovitvi.

1. Če je možno, varnostno kopirajte vse osebne datoteke.
2. Če je možno, preverite, ali je na voljo particija z obnovitvenim posnetkom ali particija Windows.  
Na začetnem zaslonu vnesite `datoteka` in kliknite **Raziskovalec**.  
– ali –  
na začetnem zaslonu vnesite `pc` in izberite **This PC** (Ta računalnik).

 **OPOMBA:** Če particije Windows in particije z obnovitvenim posnetkom ni na seznamu, boste morali operacijski sistem in programe obnoviti s pomočjo DVD-ja z operacijskim sistemom Windows in medija *Driver Recovery* (Obnovitev gonilnikov) (oba morate kupiti posebej). Dodatne informacije najdete v razdelku [Uporaba medija z operacijskim sistemom Windows \(kupite ga posebej\) na strani 67](#).

3. Če sta na seznamu particija Windows in particija z obnovitvenim posnetkom, ponovno zaženite računalnik, tako da pritisnete in pridržite tipko **shift** in kliknete **Ponovni zagon**.
4. Izberite **Odpravljanje težav**, nato pa **Dodatne možnosti** in **Popravilo ob zagonu**.
5. Upoštevajte navodila na zaslonu.

 **OPOMBA:** Za dodatne informacije o obnovitvi podatkov z uporabo orodij Windows v Pomoči in podpori sistema Windows poiščite te teme.

## Uporaba orodja za obnovitev f11

 **POZOR:** S tipko **f11** popolnoma izbrišete vsebino trdega diska in ponovno formatirate trdi disk. Vse datoteke, ki ste jih ustvarili, in vsa programska oprema, ki ste jo namestili v računalnik, se trajno izbrišejo. Orodje za obnovitev **f11** znova namesti operacijski sistem ter programe in gonilnike HP, ki so bili nameščeni v tovarni. Programsko opremo, ki ni bila nameščena v tovarni, je treba znova namestiti.

Če želite povrniti izvirno sliko trdega diska z orodjem za obnovitev **f11**, naredite naslednje:

1. Če je možno, varnostno kopirajte vse osebne datoteke.
2. Če je mogoče, preverite, ali je na voljo particija z obnovitvenim posnetkom; na začetnem zaslonu vnesite `pc` in izberite **This PC** (Ta računalnik).

 **OPOMBA:** Če particije z obnovitvenim posnetkom ni na seznamu, boste morali operacijski sistem in programe obnoviti s pomočjo medija z operacijskim sistemom Windows in medija *Driver Recovery* (Obnovitev gonilnikov) (oba morate kupiti posebej). Dodatne informacije najdete v razdelku [Uporaba medija z operacijskim sistemom Windows \(kupite ga posebej\) na strani 67](#).

3. Če je particija z obnovitvenim posnetkom na seznamu, znova zaženite računalnik in nato pritisnite **esc**, ko se na dnu zaslona prikaže sporočilo »Press the ESC key for Startup Menu« (Pritisnite tipko ESC za prikaz zagonskega menija).
4. Pritisnite **f11**, ko se na zaslonu prikaže sporočilo »Press <F11> for recovery« (Za obnovitev pritisnite <F11>).
5. Upoštevajte navodila na zaslonu.

## Uporaba medija z operacijskim sistemom Windows (kupite ga posebej)

Za naročilo DVD-ja z operacijskim sistemom Windows se obrnite na podporo. Glejte knjižico *Worldwide Telephone Numbers* (Mednarodne telefonske številke), priloženo računalniku. Podatke za stik lahko poiščete tudi na spletnem mestu HP. Pojdite na <http://www.hp.com/support>, izberite svojo državo ali območje in upoštevajte navodila na zaslону.

 **POZOR:** Medij z operacijskim sistemom Windows povsem izbriše vsebino trdega diska in ga znova formatira. Vse datoteke, ki ste jih ustvarili, in vsa programska oprema, ki ste jo namestili v računalnik, se trajno izbrišejo. Ko je ponovno formatiranje končano, vam postopek obnovitve pomaga obnoviti operacijski sistem, gonilnike, programsko opremo in orodja.

Postopek za izvedbo celotne namestitve operacijskega sistema z DVD-jem operacijskega sistema Windows:

 **OPOMBA:** Ta postopek lahko traja nekaj minut.

1. Če je možno, varnostno kopirajte vse osebne datoteke.
2. V optični pogon vstavite DVD z operacijskim sistemom Windows in nato znova zaženite računalnik.
3. Ko se pokaže obvestilo, pritisnite katero koli tipko na tipkovnici.
4. Upoštevajte navodila na zaslону.

Ko je namestitev končana:

1. Izvržite medij z operacijskim sistemom Windows in vstavite medij *Driver Recovery* (Obnovitev gonilnikov).
2. Najprej namestite gonilnike za omogočanje strojne opreme, nato pa še priporočene programe.

## Uporaba možnosti Windows Refresh ali Windows Reset

Če računalnik ne deluje pravilno in morate znova vzpostaviti stabilnost sistema, možnost Windows Refresh (Osvežitev Windows) omogoča svež začetek, pri čemer ohranite tisto, kar vam je pomembno.

Možnost ponastavitve sistema Windows omogoča natančno formatiranje ali odstranitev osebnih podatkov, preden računalnik prodate ali recikirate. Več informacij o teh funkcijah najdete v Pomoči in podpori sistema Windows.

## Uporaba funkcije HP Software Setup

S funkcijo HP Software Setup lahko znova namestite gonilnike ali izberete programsko opremo, ki ne deluje pravilno ali je bila izbrisana.

1. Na začetnem zaslону vnesite `HP Software Setup`.
2. Odprite HP Software Setup.
3. Za ponovno namestitev gonilnikov ali izbiro programske opreme sledite navodilom na zaslону.

---

# 12 Computer Setup (BIOS), TPM in HP Sure Start

## Uporaba orodja Computer Setup

Computer Setup ali BIOS (Basic Input/Output System) upravlja komunikacije med vsemi vhodnimi in izhodnimi napravami v sistemu (npr. pogoni, zaslonom, tipkovnico, miško in tiskalnikom). Computer Setup vsebuje nastavitve za vrste zunanjih naprav, ki so nameščene, postopek zagona računalnika ter velikost systemskega in razširjenega pomnilnika.

 **OPOMBA:** Pri spremembah v orodju Computer Setup bodite zelo previdni. Zaradi napak računalnik morda ne bo deloval pravilno.

---

## Zagon orodja Computer Setup

 **OPOMBA:** Zunanja tipkovnica ali miška, povezana prek vrat USB, se lahko uporablja z orodjem Computer Setup samo, če je omogočena podpora za starejši USB.

---

Za zagon orodja Computer Setup sledite naslednjim korakom:

- ▲ Zaženite orodje Computer Setup.
  - Računalniki ali tablični računalniki s tipkovnicami:
    - ▲ Vključite ali znova zaženite računalnik; ko se prikaže logotip HP, pritisnite tipko **F10**, da zaženete orodje Computer Setup.
  - Tablični računalniki brez tipkovic:
    - ▲ Izklopite tablični računalnik. Pritisnite gumb za vklop/izklop skupaj z gumbom za zmanjšanje glasnosti, da se prikaže zagonski meni, nato pa tapnite **F10**, da zaženete orodje Computer Setup.

## Pomikanje in izbiranje v orodju Computer Setup

- Če želite izbrati meni ali element menija, uporabite tipko **tab** in tipke s puščicami ter nato pritisnite **enter** ali pa element izberite s kazalno napravo.

 **OPOMBA:** Na tabličnih računalnikih brez tipkovic lahko izbire opravite s prstom.

---

- Če se želite pomakniti gor ali dol, v zgornjem desnem kotu zaslona izberite puščico za pomik navzgor oz. navzdol ali pa uporabite ustrezno puščično tipko na tipkovnici.
- Za zapiranje odprtih pogovornih oken in vrnitev na glavni zaslon orodja Computer Setup pritisnite **esc** in nato sledite navodilom na zaslonu.

Za izhod iz menijev orodja Computer Setup izberite enega od spodnjih načinov:

- Če želite zapustiti menije orodja Computer Setup, ne da bi shranili spremembe:  
Izberite ikono **Exit** (Izhod) v spodnjem desnem kotu zaslona, nato pa upoštevajte zaslonska navodila.  
– ali –  
Izberite **Main** (Glavno), izberite **Ignore Changes and Exit** (Prezri spremembe in zapri), nato pa pritisnite **enter**.
- Če želite shraniti spremembe in zapustiti menije orodja Computer Setup:  
Izberite ikono za **shranjevanje** v spodnjem desnem kotu zaslona, nato pa upoštevajte zaslonska navodila.  
– ali –  
Izberite **Main** (Glavno), izberite **Save Changes and Exit** (Shrani spremembe in zapri), nato pa pritisnite **enter**.

Spremembe se uveljavijo ob vnovičnem zagonu računalnika.

## Ponastavitev tovarniških nastavitev v orodju Computer Setup

---

 **OPOMBA:** Če obnovite privzete nastavitve, to ne bo spremenilo načina trdega diska.

---

Če želite vse nastavitve v orodju Computer Setup vrniti na vrednosti, ki so bile nastavljene v tovarni, sledite naslednjim korakom:

1. Zaženite orodje Computer Setup. Glejte [Zagon orodja Computer Setup na strani 68](#).
2. Izberite **Main** (Glavno), nato pa izberite **Apply Factory Defaults and Exit** (Uporabi tovarniške privzete nastavitve in zapri).

---

 **OPOMBA:** V nekaterih izdelkih je lahko namesto možnosti **Apply Factory Defaults and Exit** (Uveljavi tovarniške privzete nastavitve in zapri) prikazana možnost **Restore Defaults** (Obnovi privzete nastavitve).

---

3. Upoštevajte navodila na zaslonu.
4. Če želite shraniti spremembe in zapustiti program, v spodnjem desnem kotu zaslona izberite ikono za **shranjevanje**, nato pa upoštevajte zaslonska navodila.  
– ali –  
Izberite **Main** (Glavno), izberite **Save Changes and Exit** (Shrani spremembe in zapri), nato pa pritisnite **enter**.

Spremembe se uveljavijo ob vnovičnem zagonu računalnika.

---

 **OPOMBA:** Nastavitve gesel in jezikovne nastavitve se ne spremenijo, ko obnovite privzete tovarniške nastavitve.

---

## Posodobljanje BIOS-a

Na HP-jevem spletnem mestu so morda na voljo posodobljene različice BIOS-a.

Večina posodobitev BIOS-a na HP-jevem spletnem mestu je na voljo v stisnjenih datotekah *SoftPaq*.

Nekateri paketi za prenos vsebujejo datoteko Readme.txt z informacijami o namestitvi in odpravljanju težav.

## Ugotavljanje različice BIOS-a

Pred odločitvijo, ali je potrebna posodobitev orodja Computer Setup (BIOS), najprej določite različico BIOS-a na računalniku.

Do podatkov o različici BIOS-a (znanih tudi kot *datum pomnilnika ROM* in *sistemska BIOS*) lahko dostopite tako, da pritisnete **fn + esc** (če ste v operacijskem sistemu Windows) ali prek programa Computer Setup.

1. Zaženite orodje Computer Setup. Glejte [Zagon orodja Computer Setup na strani 68](#).
2. Izberite **Main** (Glavno), nato pa tapnite **System Information** (Informacije o sistemu).
3. Če želite zapreti orodje Computer Setup, ne da bi shranili spremembe, v spodnjem desnem kotu zaslona izberite ikono **Exit** (Končaj), nato pa upoštevajte zaslonska navodila.

– ali –

Izberite **Main** (Glavno), izberite **Ignore Changes and Exit** (Prezri spremembe in zapri), nato pa pritisnite **enter**.

Če želite preveriti, ali so na voljo novejša različica BIOS-a, glejte [Prenos posodobitve BIOS-a na strani 70](#).

## Prenos posodobitve BIOS-a

 **POZOR:** Če želite preprečiti poškodbo računalnika ali neuspešno namestitev, prenesite in namestite posodobitve BIOS-a le, ko je računalnik z napajalnikom priklopljen na zanesljiv vir zunanega napajanja. Ne prenašajte ali nameščajte posodobitev BIOS-a, če se računalnik napaja iz akumulatorja, če je v dodatni združiteni napravi ali je priklopljen v dodatni vir napajanja. Med prenašanjem in nameščanjem upoštevajte ta navodila:

Če ne želite prekiniti napajanja računalnika, naj napajalni kabel ostane priključen v vtičnici.

Ne zaustavite računalnika in ne preklopite v stanje spanja.

Ne vstavite, odstranite, priklopite ali odklopite nobene naprave ali kabla.

1. Na začetnem zaslonu vnesite `podpora` in izberite program **HP Support Assistant**.
2. Izberite **Posodobitve**, nato pa izberite **Preveri, ali so na voljo posodobitve in sporočila**.
3. Upoštevajte zaslonska navodila.
4. V področju za prenos storite naslednje:
  - a. Poiščite najnovejšo posodobitev BIOS-a in jo primerjajte s trenutno nameščeno različico BIOS-a v računalniku. Zapišite si datum, ime ali drug identifikator. Te podatke boste morda potrebovali za iskanje posodobitve, potem ko jo boste prenesli na svoj trdi disk.
  - b. Če želite prenesti izbrano datoteko na trdi disk, sledite navodilom na zaslonu.  
Zapišite si pot do mesta na trdem disku, na katero boste prenesli posodobitev BIOS-a. Ta podatek boste potrebovali, ko boste pripravljene na namestitev posodobitve.



**OPOMBA:** Če je računalnik povezan v omrežje, se pred namestitvijo kakršnih koli posodobitev programske opreme, še posebej posodobitev sistemskega BIOS-a, obrnite na skrbnika omrežja.

Postopki za namestitev BIOS-a se razlikujejo. Po končanem prenosu upoštevajte navodila na zaslonu. Če navodila niso prikazana, storite naslednje:

1. Na začetnem zaslonu vnesite `raziskovalec`, nato pa izberite **Raziskovalec**.
2. Izberite oznako trdega diska. Ime trdega diska je običajno Lokalni disk (C:).



3. Vnesite mesto na trdem disku, ki ste si ga zapisali predhodno, nato pa odprite mapo, v kateri je posodobitev.
4. Dvokliknite datoteko s pripono .exe (npr. *imedatoteke.exe*).  
Namestitev BIOS-a se začne.
5. Za dokončanje namestitve sledite navodilom na zaslonu.

 **OPOMBA:** Ko se na zaslonu prikaže sporočilo o uspešni namestitvi, lahko s trdega diska izbrišete preneseno datoteko.

## Spreminjanje zagonskega zaporedja s pozivom f9

Za dinamično izbiranje zagonske naprave za trenutno zagonsko zaporedje naredite naslednje:

1. Dostopite do menija Boot Device Options (Možnosti zagonske naprave):
  - Računalniki ali tablični računalniki s tipkovicami:
    - ▲ Vključite ali znova zaženite računalnik; ko se prikaže logotip HP, pritisnite **f9**, da se prikaže meni Boot Device Options (Možnosti zagonske naprave).
  - Tablični računalniki brez tipkovic:
    - ▲ Izključite tablični računalnik. Pritisnite gumb za vklop/izklop skupaj z gumbom za zmanjšanje glasnosti, da se prikaže zagonski meni, nato pa tapnite **F9**, da se prikaže meni Boot Device Options (Možnosti zagonske naprave).
2. Izberite zagonsko napravo, nato pa pritisnite **enter**.

## Nastavitve za TPM BIOS (samo pri nekaterih izdelkih)

 **POMEMBNO:** Preden v tem sistemu omogočite funkcionalnost TPM (Trusted Platform Module), se prepričajte, da je nameravana uporaba TPM-ja v skladu z ustrežno lokalno zakonodajo, uredbami in pravilniki, po potrebi pa pridobite tudi odobritve ali licence. Za kakršne koli težave, povezane s skladnostjo, do katerih pride pri uporabi TPM-ja, ki kršijo zgoraj navedeno zahtevo, je celotna odgovornost izključno vaša. HP ne bo odgovoren za nobena povezana jamstva.

TPM zagotavlja dodatno varnost za vaš računalnik. Nastavitve za TPM lahko spremenite v orodju Computer Setup (BIOS).

 **OPOMBA:** Če spremenite nastavitve za TPM v »Hidden« (Skrito), TPM ni viden v operacijskem sistemu.

Dostop do nastavitve za TPM v orodju Computer Setup:

1. Zaženite orodje Computer Setup. Glejte [Zagon orodja Computer Setup na strani 68](#).
2. Izberite **Security** (Varnost), izberite **TPM Embedded Security** (Vdelana varnost TPM), nato pa upoštevajte zaslonska navodila.

## Uporaba programa HP Sure Start (samo pri nekaterih izdelkih)

Nekateri modeli računalnikov so konfigurirani s HP Sure Start, tehnologijo, ki neprestano nadzira BIOS računalnika pred napadi ali poškodbami. Če je BIOS poškodovan ali napaden, HP Sure Start samodejno obnovi BIOS v predhodno varno stanje brez posredovanja uporabnika.

HP Sure Start je konfiguriran in že omogočen, tako da večina uporabnikov lahko uporabi privzete konfiguracije. Privzeto konfiguracijo lahko napredni uporabniki prilagodijo po meri.

Za dostop do najnovejše dokumentacije za HP Sure Start pojdite na <http://www.hp.com/support> in izberite svojo državo. Izberite **Gonilniki in prenosi**, nato pa upoštevajte zaslonska navodila.

# 13 HP PC Hardware Diagnostics (UEFI)

HP PC Hardware Diagnostics je vmesnik UEFI (Unified Extensible Firmware Interface), ki omogoča zagon diagnostičnih preizkusov, s katerimi ugotovite, ali strojna oprema računalnika deluje pravilno. Orodje se izvaja zunaj operacijskega sistema, da lahko izolira napake v strojni opremi od težav, ki jih povzročijo komponente operacijskega sistema ali drugih programov.

---

 **OPOMBA:** Če želite zagnati BIOS v s tablico kombiniranem prenosnem računalniku, mora biti računalnik v načinu prenosnega računalnika in uporabiti morate tipkovnico, ki je priključena na tablični računalnik. S tipkovnico na zaslonu, ki se prikaže v načinu tabličnega računalnika, ne morete dostopati do BIOS-a.

---

Zagon programa HP PC Hardware Diagnostics UEFI:

**1.** Zaženite BIOS:

- Računalniki ali tablični računalniki s tipkovicami:
  - ▲ Vklonite ali znova zaženite računalnik in na kratko pritisnite [esc](#).
- Tablični računalniki brez tipkovic:
  - ▲ Vklonite ali znova zaženite tablični računalnik, nato pa na kratko pridržite gumb za zmanjšanje glasnosti.  
– ali –  
Vklonite ali znova zaženite tablični računalnik, nato pa na kratko pridržite tipko Windows.

**2.** Pritisnite ali tapnite [f2](#).

BIOS poišče diagnostična orodja na treh mestih v tem zaporedju:

**a.** Priključeni pogon USB

---

 **OPOMBA:** Za prenos programa HP PC Hardware Diagnostics (UEFI) na pogon USB glejte [Prenos programa HP PC Hardware Diagnostics \(UEFI\) v napravo USB na strani 74](#).

---

**b.** Trdi disk

**c.** BIOS

**3.** Ko se odpre diagnostično orodje, izberite vrsto diagnostičnega preizkusa, ki ga želite izvesti, in upoštevajte navodila na zaslonu. Na tabličnem računalniku pritisnite tipko za zmanjšanje glasnosti, da zaustavite diagnostični preizkus.

---

 **OPOMBA:** Če želite zaustaviti diagnostični preizkus na osebni ali tablični računalnikih s tipkovnico, pritisnite tipko [esc](#).

---

# Prenos programa HP PC Hardware Diagnostics (UEFI) v napravo USB

Za prenos programa HP PC Hardware Diagnostics v napravo USB sta na voljo dve možnosti:

## Prenos najnovejše različice UEFI:

1. Obiščite spletno mesto <http://www.hp.com/go/techcenter/pcdiags>. Prikaže se domača stran HP PC Diagnostics (Dijagnostika računalnika HP).
2. V razdelku HP PC Hardware Diagnostics (Dijagnostika strojne opreme računalnika HP) kliknite povezavo **Download** (Prenos), nato pa izberite **Run** (Zaženi).

## Prenos poljubne različice UEFI za določen izdelek:

1. Obiščite spletno mesto <http://www.hp.com/support> in izberite svojo državo. Prikaže se HP-jeva stran za podporo.
2. Kliknite **Gonilniki in prenosi**.
3. V besedilno polje vnesite ime izdelka, nato pa kliknite **Pojdi**.  
– ali –  
Če želite, da HP samodejno odkrije vaš izdelek, kliknite **Najdi zdaj**.
4. Izberite svoj računalnik, nato pa še operacijski sistem.
5. V razdelku **Dijagnostika** sledite navodilom na zaslonu, da izberete in prenesete željeno različico vmesnika UEFI.

---

# 14 Podpora

## Stik s podporo

Če med informacijami v tem uporabniškem priročniku ali v orodju HP Support Assistant ne najdete odgovorov na svoja vprašanja, se lahko obrnete na podporo. Za podporo v ZDA obiščite spletno mesto <http://www.hp.com/go/contactHP>. Za podporo po svetu obiščite spletno mesto [http://welcome.hp.com/country/us/en/wwcontact\\_us.html](http://welcome.hp.com/country/us/en/wwcontact_us.html).

Ta stran vam omogoča:

- Spletni klepet s HP-jevim strokovnjakom.



**OPOMBA:** Če klepet o podpori ni na voljo v želenem jeziku, je na voljo v angleščini.

- Iskanje telefonskih številc podpore.
- Iskanje HP-jevega servisnega centra.

## Nalepke

Na nalepkah na računalniku so informacije, ki jih boste morda potrebovali pri odpravljanju sistemskih težav ali uporabi računalnika v drugih državah:

 **POMEMBNO:** Vse nalepke, opisane v tem razdelku, so glede na vaš model računalnika na enem od naslednjih treh mest: prilepljene na spodnjo stran računalnika, v ležišču za akumulator ali pod vrati za dostop do notranjosti.

- Servisna nalepka – navaja pomembne informacije za prepoznavanje vašega računalnika. Če stopite v stik s službo za podporo, bo od vas najbrž zahtevala serijsko številko in morda tudi številko izdelka ali modela. Te številke poiščite, preden se obrnete na službo za podporo.



### Komponenta

- |     |                     |
|-----|---------------------|
| (1) | Serijska številka   |
| (2) | Številka izdelka    |
| (3) | Garancijsko obdobje |

- Nalepka potrdila o pristnosti Microsoft® (samo pri nekaterih modelih) – vsebuje ključ izdelka Windows. Ključ izdelka boste morda potrebovali za posodabljanje ali odpravljanje težav z operacijskim sistemom. Platforme HP, na katerih je prednameščen sistem Windows 8 ali Windows 8.1, nimajo fizične nalepke, pač pa elektronsko nameščen digitalni ključ izdelka.

 **OPOMBA:** Operacijski sistemi Microsoft ob vnovični namestitvi operacijskega sistema Windows 8 ali Windows 8.1 z načini za obnovitev, ki jih je odobril HP, samodejno prepoznajo in aktivirajo ta digitalni ključ izdelka.

- Upravne nalepke – vsebujejo upravne informacije o računalniku.
- Nalepke s potrdilom za uporabo v brezžičnem omrežju – vsebujejo informacije o dodatnih brezžičnih napravah, ki so na voljo pri nekaterih modelih, in odobritvene oznake nekaterih držav ali regij, v katerih je bila odobrena uporaba teh naprav.

# 15 Specifikacije

- [Napajalni vhod](#)
- [Delovno okolje](#)

## Napajalni vhod

Informacije o napajanju v tem razdelku vam lahko pomagajo, če nameravate z računalnikom potovati v tujino.

Računalnik deluje z enosmernim napajanjem, ki se lahko napaja iz izmeničnega ali enosmernega vira. Vir omrežnega napajanja mora imeti nazivno vrednost 100–240 V in 50–60 Hz. Računalnik lahko napajate iz samostojnega vira enosmerne napetosti, vendar priporočamo, da uporabljate le napajalnik ali napajalni kabel, ki ga je za ta računalnik odobrilo podjetje HP.

Računalnik lahko deluje z enosmernim tokom v okviru naslednjih specifikacij.

Napajalni vhod	Napetost
Delovna napetost in tok	19,5 V pri enosmernem toku 2,31 A – 45 W
	19,5 V pri enosmernem toku 3,33 A – 65 W

 **OPOMBA:** Ta izdelek je zasnovan za napajalne sisteme IT na Norveškem s fazno napetostjo, ki ne presega 240 V rms.

 **OPOMBA:** Delovna napetost in tok računalnika sta navedena na upravni nalepki.

## Delovno okolje

Faktor	Metrični sistem	Ameriški sistem
<b>Temperatura</b>		
Delovna (zapisovanje na optični disk)	<b>od 5 do 35 °C</b>	od 41 do 95 °F
Nedelovna	<b>od –20 do 60 °C</b>	od –4 do 140 °F
<b>Relativna vlažnost</b> (brez kondenzacije)		
Delovna	<b>od 10 do 90 %</b>	od 10 do 90 %
Nedelovna	<b>od 5 do 95 %</b>	od 5 do 95 %
<b>Najvišja nadmorska višina</b> (brez pritiska)		
Delovna	<b>od –15 m do 3.048 m</b>	od –50 do 10.000 čevljev
Nedelovna	<b>od –15 m do 12.192 m</b>	od –50 do 40.000 čevljev

---

## 16 Pripomočki za osebe s posebnimi potrebami

HP oblikuje, proizvaja in trži izdelke in storitve, ki jih lahko uporabljajo vsi, tudi osebe s posebnimi potrebami, samostojno ali z ustreznimi napravami za pomoč uporabnikom s posebnimi potrebami.

### Podprte tehnologije za pomoč uporabnikom s posebnimi potrebami

Izdelki HP podpirajo veliko različnih tehnologij za pomoč uporabnikom s posebnimi potrebami za operacijski sistem in jih je mogoče konfigurirati za delo z dodatnimi tehnologijami za pomoč uporabnikom s posebnimi potrebami. S funkcijo iskanja na svoji napravi poiščite več informacij o funkcijah za pomoč uporabnikom s posebnimi potrebami.



**OPOMBA:** Za dodatne informacije o določenem izdelku tehnologije za pomoč uporabnikom s posebnimi potrebami se obrnite na podporo za stranke za ta izdelek.

---

### Stik s podporo

Pripomočke za osebe s posebnimi potrebami v svojih izdelkih in storitvah nenehno izpopolnjujemo in cenimo povratne informacije uporabnikov. Če imate težave z izdelkom ali nam želite sporočiti, katere funkcije za pomoč uporabnikom s posebnimi potrebami so vam pomagale, nas pokličite na številko +1 (888) 259-5707, na kateri smo dostopni od ponedeljka do petka od 6:00 do 21:00 po severnoameriškem gorskem standardnem času. Če ste gluhi ali naglušni in uporabljate TRS/VRS/WebCapTel ter potrebujete tehnično podporo ali imate vprašanja o pripomočkih za osebe s posebnimi potrebami, nas pokličite na številko +1 (877) 656-7058, na kateri smo dostopni od ponedeljka do petka od 6:00 do 21:00 po severnoameriškem gorskem standardnem času.



**OPOMBA:** Podpora je na voljo samo v angleščini.

---



# A Potovanje z računalnikom

Za najboljše rezultate upoštevajte naslednja navodila za potovanje in prenašanje:

- Računalnik pripravite za potovanje ali prenašanje:
    - Naredite varnostno kopijo podatkov.
    - Odstranite vse diske in vse zunanje pomnilniške kartice, kot so pomnilniške kartice.
- 
- ⚠ POZOR:** Da zmanjšate možnost poškodbe računalnika, poškodbe pogona ali izgube podatkov, iz pogona odstranite vse nosilce podatkov. To storite še pred odstranitvijo pogona iz ležišča in pred prenašanjem, shranjevanjem ali potovanjem s pogonom.
- 
- Izklopite in nato izključite vse zunanje naprave.
  - Zaustavite računalnik.
- S seboj vzemite varnostno kopijo svojih podatkov. Varnostno kopijo hranite ločeno na računalniku.
  - Če potujete z letalom, računalnik vzemite s sabo kot ročno prtljago. Ne predajajte ga skupaj z drugimi torbami.
- 
- ⚠ POZOR:** Pogona ne izpostavljajte magnetnim poljem. Varnostne naprave, ki uporabljajo magnetno polje, so na primer detektorji kovin, skozi katere morate na letališčih, in ročni detektorji kovin. Letališki tekoči trak in podobne varnostne naprave za preverjanje ročne prtljage ne uporabljajo magnetnih polj, temveč rentgenske žarke, in pogonom ne škodijo.
- 
- Uporabo računalnika med letom mora odobriti prevoznik. Če nameravate računalnik uporabljati med letom, za dovoljenje že vnaprej vprašajte prevoznika.
  - Če računalnika ne boste uporabljali več kot dva tedna in ga boste izklopili iz zunanjega napajanja, akumulator odstranite in ga hranite posebej.
  - Če računalnik ali pogon prenašate, uporabite ustrezno zaščitno pakiranje in ga označite z napisom »LOMLJIVO«.
  - Če ima računalnik nameščeno brezžično napravo ali modul HP Mobile Broadband, npr. napravo 802.11b/g, napravo GSM ali GPRS, utegne biti uporaba teh naprav v določenih okoljih omejena. Tovrstne omejitve lahko veljajo na letalu, v bolnišnicah, v bližini eksplozivnih teles ter na nevarnih območjih. Če ne veste natančno, katera pravila veljajo za uporabo določene naprave, pred vklopom prosite za dovoljenje za uporabo.
  - Če potujete v tujino, upoštevajte naslednje predloge:
    - Za vsako državo ali regijo, v katero potujete, preverite, kakšna je carinska zakonodaja glede računalnikov.
    - Za vsako območje, na katerem nameravate uporabljati računalnik, preverite zahteve glede napajalnega kabla in napajalnika. Napetost, frekvenca in konfiguracija vtiča se lahko razlikujejo.
- 
- ⚠ OPOZORILO!** Možnost električnega udara, požara ali poškodbe opreme zmanjšate tako tako, da ne poskušate računalnika priklopiti na električno omrežje prek napetostnega pretvornika za gospodinjske aparate.
-

## B Odpravljanje težav

### Viri za odpravljanje težav

- Povezave do spletnih mest in dodatne informacije o računalniku najdete v pripomočku HP Support Assistant. Če želite odpreti program HP Support Assistant, na začetnem zaslonu izberite **HP Support Assistant**.



**OPOMBA:** Nekatera orodja za preverjanje in popravilo zahtevajo internetno povezavo. HP ponuja tudi dodatna orodja, ki ne zahtevajo internetne povezave.

- Obrnite se na HP-jevo podporo. Za podporo v ZDA obiščite spletno mesto <http://www.hp.com/go/contactHP>. Za podporo po svetu obiščite spletno mesto [http://welcome.hp.com/country/us/en/wwcontact\\_us.html](http://welcome.hp.com/country/us/en/wwcontact_us.html).

Izbirate lahko med naslednjimi vrstami podpore:

- Spletni klepet s HP-jevim strokovnjakom.



**OPOMBA:** Če klepet ni na voljo v želenem jeziku, je na voljo v angleščini.

- Iskanje mednarodnih telefonskih števil podpore.
- Iskanje HP-jevega servisnega centra.

### Odpravljanje težav

V naslednjih razdelkih je opisanih nekaj pogostih težav in rešitev zanje.

#### Računalnik se ne zažene

Če pritisnete gumb za vklop/izklop in se računalnik ne vklopi, vam spodnji predlogi utegnejo pomagati pri ugotavljanju, zakaj se računalnik ne zažene:

- Če je računalnik priključen v električno vtičnico, preverite, ali ima vtičnica ustrezno napetost. To preverite tako, da v vtičnico priključite drugo električno napravo.



**OPOMBA:** Uporabljajte samo napajalnik, ki ste ga dobili skupaj z računalnikom, oziroma takšnega, ki ga je za uporabo s tem računalnikom odobrilo podjetje HP.

- Če je računalnik priključen v zunanji vir napajanja, ki ni električno omrežje z izmeničnim tokom, ga prek napajalnika priključite v vtičnico. Preverite, ali napajalni kabel in napajalnik delujeta pravilno.

## Računalniški zaslon je prazen

Če je zaslon prazen, vendar računalnika niste izključili, je lahko vzrok ena ali več izmed naslednjih nastavitev:

- Računalnik je morda v stanju spanja. Za izhod iz načina spanja na kratko pritisnite gumb za vklop/izklop. Stanje spanja je funkcija za varčevanje z energijo, ki izklopi zaslon. Stanje spanja lahko sistem zažene, ko je računalnik vklopljen, a ga ne uporabljate, ali ko je akumulator računalnika prazen. Z desno tipko miške kliknite ikono **akumulatorja** v področju za obvestila na skrajni desni strani opravilne vrstice namizja Windows in nato kliknite **Nastavitve**.
- Računalnik morda ni nastavljen tako, da bi sliko izpisal na računalniški zaslon. Za prenos slike na računalniški zaslon pritisnite **fn + f4**. Če v računalnik priključite zunanjo napravo za prikazovanje, se slika pri večini modelov lahko prikaže na računalniškem zaslonu ali na zunanji napravi, ali pa na obeh napravah hkrati. Ko pritisnete **fn + f4**, preklapljate med prikazom na računalniškem zaslonu, na eni ali več zunanjih napravah za prikazovanje ter hkratnim prikazom na vseh napravah.

## Programska oprema ne deluje pravilno

Če se programska oprema ne odziva ali deluje nenavadno, se pomaknite na desno stran zaslona in znova zaženite računalnik. Ko se prikažejo čarobni gumbi, kliknite **Nastavitve**. Kliknite ikono **Napajanje** in nato **Zaustavitev sistema**. Če na omenjeni način ne morete zagnati računalnika, glejte naslednji razdelek »[Računalnik je vklopljen, a se ne odziva na strani 81](#)«.

## Računalnik je vklopljen, a se ne odziva

Če je računalnik vklopljen, vendar se ne odziva na ukaze programske opreme ali tipkovnice, po vrsti izvedite spodnje postopke za izklop v sili, dokler se računalnik ne izklopi:

---

 **POZOR:** Postopki za zaustavitev v sili povzročijo izgubo neshranjenih podatkov.

- Pritisnite gumb za vklop/izklop in ga pridržite vsaj pet sekund.
- Računalnik odklopite iz zunanjega napajanja in odstranite akumulator.

## Računalnik je nenavadno topel

Za računalnik je povsem normalno, da je med uporabo na dotik nekoliko topel. Če pa je na dotik *nenavadno* topel, se morda pregreva zaradi blokirane prezračevanja.

Če sumite, da se računalnik pregreva, počakajte, da se ohladi na sobno temperaturo. Prepričajte se, da nobena prezračevalna reža med uporabo računalnika ni blokirana.

---

 **OPOZORILO!** Da zmanjšate možnost poškodb, povezanih s pregretjem računalnika, ga ne polagajte neposredno v naročje in ne ovirajte zračnih ventilatorjev računalnika. Računalnik uporabljajte samo na trdnih in ravnih površinah. Pretoka zraka ne smejo ovirati trdi predmeti, kot je morebitni tiskalnik v neposredni bližini, ali mehki predmeti, npr. blazine, odeje ali oblačila. Poskrbite tudi, da napajalnik med delovanjem ne bo v stiku s kožo ali mehki predmeti, kot so blazine, preproge ali oblačila. Računalnik in napajalnik sta izdelana v skladu z mednarodnimi standardi za varnost opreme za informacijsko tehnologijo (IEC 60950), ki opredeljujejo najvišjo dovoljeno temperaturo površin, dostopnih uporabnikom.

---

 **OPOMBA:** Ventilator v računalniku se samodejno zažene in hladi notranje dele ter tako preprečuje pregretje. Normalno je, da se med delom notranji ventilator vklaplja in izklaplja.

---

## Zunanja naprava ne deluje

Če zunanja naprava ne deluje pravilno, upoštevajte naslednje predloge:

- Vključite napravo v skladu z navodili proizvajalca.
- Preverite, ali so vsi priključki na napravi trdno priključeni.
- Preverite, ali ima naprava dovod električne energije.
- Preverite, ali je naprava, predvsem če je starejša, združljiva z operacijskim sistemom.
- Preverite, ali imate nameščene ustrezne in posodobljene gonilnike.

## Brezžična omrežna povezava ne deluje

Če brezžična omrežna povezava ne deluje po pričakovanjih, upoštevajte te predloge:

- Če želite omogočiti ali onemogočiti brezžično ali žično omrežno napravo, kliknite ikono **omrežne povezave** v območju za obvestila na skrajni desni strani opravilne vrstice namizja Windows. Če želite omogočiti napravo, kliknite njeno ime, nato pa kliknite **Vzpostavi povezavo**. Če želite onemogočiti napravo, kliknite njeno ime, nato pa kliknite **Prekini povezavo**.
- Prepričajte se, da je brezžična naprava vklopljena.
- Preverite, ali je delovanje brezžičnih anten računalnika ovirano.
- Prepričajte se, da sta kabelski modem ali modem DSL in njegov električni kabel pravilno priključena in da lučke svetijo.
- Prepričajte se, da sta brezžični usmerjevalnik ali dostopna točka pravilno priključena v napajalnik in kabelski modem ali modem DSL ter da vse lučke svetijo.
- Izključite in znova priključite vse kable ter izključite in znova vključite napajanje.

## Film ni viden na zunanjem zaslonu

1. Če sta vklopljena tako zaslon računalnika kot zunanji zaslon, enkrat ali večkrat pritisnite **fn + f4**, da preklopite med dvema zaslonoma.
2. Nastavitve monitorja konfigurirajte tako, da bo zunanji zaslon primarni:
  - a. Z desno tipko miške kliknite prazen prostor na namizju Windows in izberite **Ločljivost zaslona**.
  - b. Določite primarni in sekundarni zaslon.



---

**OPOMBA:** Pri uporabi obeh zaslonov se slika DVD ne bo pojavila na zaslonu, ki ste ga določili kot sekundarnega.

---

---

## C Elektrostatična razelektritev

Elektrostatična razelektritev je sprostitvev statične elektrike pri stiku dveh predmetov, na primer električni šok, ki ga občutite, ko se sprehodite po preprogi in se dotaknete kovinske kljuge na vratih.

Razelektritev statične elektrike prek prstov ali drugih elektrostatičnih prevodnikov lahko poškoduje elektronske komponente.

Če želite preprečiti poškodbe računalnika, poškodbe pogona ali izgubo podatkov, upoštevajte ta opozorila:

- Če morate zaradi navodil za odstranjevanje ali namestitvev odklopiti računalnik, ga odklopite po tem, ko se ustrezno ozemljite in preden odstranite pokrov.
- Komponente pustite v embalaži, ki jih ščiti pred elektrostatiko, dokler jih ne nameravate namestiti.
- Ne dotikajte se stikov, priključkov in vezja. Elektronskih komponent se čim manj dotikajte.
- Uporabljajte nemagnetna orodja.
- Preden začnete delati s komponentami, se razelektrite, tako da se dotaknete nepobarvane kovinske površine komponente.
- Če komponento odstranite, jo po odstranitvi položite v embalažo, ki jo ščiti pred elektrostatično razelektritvijo.

Če potrebujete več informacij o statični elektriki ali pomoč pri odstranjevanju ali nameščanju komponent, se obrnite na HP-jevo podporo.

# Stvarno kazalo

- A**
  - akumulator
    - ohranjanje zmogljivosti 41
    - praznjenje 40
    - prikaz preostale napoljenosti 40
    - stopnje izpraznjenosti akumulatorja 40
  - anteni WLAN, prepoznavanje 6
  - anteni WWAN, prepoznavanje 6
- B**
  - berljivi mediji 38
  - BIOS
    - posodabljanje 69
    - prenos posodobitve 70
    - ugotavljanje različice 70
  - bližnjične tipke
    - brežžični vmesnik 27
    - izklop zvoka zvočnika 27
    - nastavitev glasnosti 27
    - opis 26
    - osvetlitev tipkovnice 26
    - povečanje glasnosti zvočnika 27
    - povečanje svetlosti zaslona 27
    - preklop slike na zaslonu 26
    - spanje 26
    - uporaba 26
    - zmanjša svetlost zaslona 27
    - zmanjšanje glasnosti zvočnika 27
  - bližnjične tipke na tipkovnici, prepoznavanje 26
  - bližnjične tipke za predstavnost 30
  - bližnjične tipke, predstavnost 30
  - bralnik pomnilniških kartic, prepoznavanje 4
  - bralnik prstnih odtisov 62
  - bralnik prstnih odtisov, prepoznavanje 9
  - brežžični anteni, prepoznavanje 6
  - brežžični ključ, prepoznavanje 27
  - brežžično omrežje (WLAN)
    - obseg delovanja 16
    - potrebna oprema 15
    - povezava s poslovnim omrežjem WLAN 16
    - povezava z javnim omrežjem WLAN 16
    - povezovanje 16
    - uporaba 14
    - varnost 15
- C**
  - Computer Setup
    - geslo DriveLock 56
    - obnova tovarniških nastavitev 69
    - pomikanje in izbiranje 68
    - skrbniško geslo BIOS 54
- Č**
  - čiščenje diska, programska oprema 50
  - čiščenje računalnika 63
- D**
  - defragmentiranje diska, programska oprema 50
  - delovno okolje 77
  - dodatne zunanje naprave, uporaba 48
  - DVD z operacijskim sistemom Windows 67
- E**
  - elektrostatična razelektritev 83
- F**
  - f11, obnovitev 66
  - funkcija dotika za skupno rabo 32
  - funkcijske tipke, prepoznavanje 10
- G**
  - gesla
    - DriveLock 56
    - skrbniška 53
    - skrbniška za sistemski BIOS 54
    - uporabniška 53
    - geslo DriveLock nastavitev 57
    - odstranjevanje 59
    - opis 56
    - spreminjanje 58
    - vnašanje 58
  - geslo za Automatic DriveLock odstranjevanje 60
  - vnašanje 59
  - glasnost
    - gumbi 30
    - prilagajanje 30
    - tipke 30
  - GPS 18
  - gumb brezžičnega vmesnika 13
  - gumb za vklop/izklop 37
  - gumb za vklop/izklop, prepoznavanje 9
  - gumb, za napajanje 37
  - gumbi
    - desni gumb sledilne ploščice 7
    - glasnost 30
    - levi gumb sledilne ploščice 7
    - predstavnost 30
    - vklop/izklop 9, 37
- H**
  - HP 3D DriveGuard 51
  - HP Client Security 61
  - HP Mobile Broadband, onemogočen 17
  - HP Mobile Connect 17
  - HP PC Hardware Diagnostics (UEFI) uporaba 73
  - HP Touchpoint Manager 61
- I**
  - ime in številka izdelka, računalnik 76
  - informacije o akumulatorju, iskanje 39
  - izklop računalnika 37

## K

### kabli

USB 47

### kartica Java

definirano 45

odstranjevanje 45

vstavljanje 45

### kartica SIM

vstavljanje 17

### kazalna palica 7

### kazalne naprave, nastavljanje

možnosti 20

### komponente

desna stran 4

leva stran 5

spodnja stran 11

sprednja stran 11

zaslon 6

zgornja stran 7

### kontrolniki brezžičnega vmesnika

gumb 13

operacijski sistem 13

### kontrolniki za predstavnost 30

### kritična stopnja napolnjenosti

akumulatorja 38

## L

### ležišče za akumulator 76

### lučka akumulatorja 12

### lučka brezžičnega vmesnika 8, 11, 13

### lučka Caps Lock, prepoznavanje 8

### lučka num lock 8

### lučka pogona 12, 51

### lučka sledilne ploščice,

prepoznavanje 7

### lučka spletne kamere,

prepoznavanje 6

### lučka vgrajene spletne kamere,

prepoznavanje 6

### lučka za izklop mikrofona,

prepoznavanje 8

### lučke

akumulator 12

brezžični vmesnik 8, 11

Caps Lock 8

izklop mikrofona 8

napajanje 8, 11

num lock 8

pogon 12

spletna kamera 6

lučke napajanja 8, 11

lučke, pogon 51

## M

### Miracast 36

### mirovanje

preklop iz 38

preklop v 38

### miška, zunanja

nastavitev možnosti 20

## N

### nalepka Bluetooth 76

### nalepka potrdila o pristnosti

Microsoft 76

### nalepka s potrdilom za uporabo v

brezžičnem omrežju 76

### nalepke

Bluetooth 76

potrdilo o pristnosti Microsoft

76

potrdilo za uporabo v brezžičnem

omrežju 76

serijska številka 76

upravna 76

WLAN 76

### napajalna vrata USB 3.0,

prepoznavanje 5

### napajalni vhod 77

### napajalnik, preskušanje 43

### napajanje

akumulator 39

možnosti 37

ohranjanje 41

### napajanje iz akumulatorja 39

### naprava Bluetooth 13, 18

### naprava WLAN 14, 76

### naprava WWAN 13, 16

### naprave z visoko ločljivostjo,

priključitev 36

### nastavitev internetne povezave 15

### nastavitev omrežja WLAN 15

### nastavitev zaščite z geslom pri

bujenju 39

### nastavitve TPM 71

### nastavljanje možnosti porabe

energije 37

### neodziven sistem 37

NFC 32

nizka stopnja akumulatorja 40

notranja mikrofona, prepoznavanje 6

num lock, tipka, prepoznavanje 28

num lock, zunanja tipkovnica 29

## O

### območje sledilne ploščice

prepoznavanje 7

### obnovitev 67

obnovitev trdega diska 66

odpravljanje težav, zunanji zaslon

82

ohranjanje, zmogljivost 41

omrežni priključek, prepoznavanje

5

optični pogon 48

orodje za nastavitev

obnova tovarniških nastavitev 69

pomikanje in izbiranje 68

osvetlitev tipkovnice 26

osvežitev 67

## P

### pametna kartica

definirano 45

odstranjevanje 45

vstavljanje 45

particija za obnovitev 66

podpora USB za starejše naprave

68

### pogoni

optični 48

ravnanje 49

trdi 48

uporaba 49

zunanji 48

pogonski mediji 38

pomembne posodobitve, programska

oprema 61

pomnilniška kartica 38

odstranjevanje 44

podprte oblike 44

vstavljanje 44

ponastavitev 67

popravilo trdega diska 66

poteze na sledilni ploščici

drsenje 21

povečava/pomanjšava z dotikom dveh prstov 22  
 vrtenje 23  
 potovanje z računalnikom 76, 79  
 povečava/pomanjšava z dotikom dveh prstov, poteza na sledilni ploščici 22  
 povezava s poslovnim omrežjem WLAN 16  
 povezava v omrežje WLAN 16  
 povezava z javnim omrežjem WLAN 16  
 preizkušanje napajalnika 43  
 prepoznavanje obrazov 31  
 preverjanje akumulatorja 40  
 preverjanje zvočnih funkcij 31  
 prezračevalne reže, prepoznavanje 5, 11  
 priključek za izhod zvoka (slušalke), prepoznavanje 4  
 priključek za mikrofona (vhod zvoka), prepoznavanje 4  
 priključek za napajanje, prepoznavanje 5  
 priključek za slušalke (izhod zvoka) 4  
 priključek za vhod zvoka (mikrofon), prepoznavanje 4  
 priključek za združitev, prepoznavanje 5, 11  
 priključek, napajanje 5  
 priključki  
 izhod zvoka (slušalke) 4  
 omrežni 5  
 RJ-45 (omrežni) 5  
 vhod zvoka (mikrofon) 4  
 pripomočki za osebe s posebnimi potrebami 78  
 programska oprema  
 čiščenje diska 50  
 defragmentiranje diska, program 50  
 pomembne posodobitve 61  
 požarni zid 60  
 protivirusna 60  
 sMedio 32  
 programska oprema požarnega zidu 60  
 protivirusna programska oprema 60

**R**  
 računalnik, potovanje 79  
 RAID 51  
 reža za kartico SIM, prepoznavanje 5  
 reža za pametno kartico 6  
 reža za varnostni kabel, prepoznavanje 5  
 reže  
 kartica SIM 5  
 pametna kartica 6  
 varnostni kabel 5  
 RJ-45, (omrežni) priključek, prepoznavanje 5  
  
**S**  
 serijska številka 76  
 serijska številka, računalnik 76  
 skrbniško geslo 53  
 sledilna ploščica  
 gumbi 7  
 stikala 7  
 uporaba 20  
 sledilna ploščica, poteza drsenja 21  
 sledilna ploščica, poteza vrtenja 23  
 slika na zaslonu, preklon 26  
 slušalke in mikrofoni, priključitev 31  
 SoftPaq, prenos 64  
 spanje  
 preklon iz 38  
 preklon v 38  
 spletna kamera 6, 31  
 spletna kamera, prepoznavanje 6  
 stanja za varčevanje z energijo 37  
 stikala  
 kazalna palica – desno 7  
 kazalna palica – levo 7  
 Sure Start  
 uporaba 72  
  
**T**  
 težave, odpravljanje 80  
 tipka esc, prepoznavanje 10  
 tipka fn, prepoznavanje 10, 26  
 tipka z logotipom Windows, prepoznavanje 10  
 tipka za izklop zvoka, prepoznavanje 27  
 tipke  
 esc 10

fn 10  
 funkcijske 10  
 glasnost 30  
 predstavnost 30  
 tipka z logotipom Windows 10  
 tipke za glasnost, prepoznavanje 27  
 tipke za uravnavanje svetlosti zaslona 27  
 tipkovnica  
 prepoznavanje 28  
 vdelana številka 10  
 tipkovnica, vgrajena  
 uporaba 29  
 trdi disk  
 HP 3D DriveGuard 51  
 zunanji 48  
  
**U**  
 uporaba  
 stanja za varčevanje z energijo 37  
 zunanje napajanje 42  
 uporabniško geslo 53  
 upravne informacije  
 nalepke s potrdilom za uporabo v brezžičnem omrežju 76  
 upravna nalepka 76  
 USB, kabel, priključitev 47  
 USB, naprave  
 odstranjevanje 47  
 opis 46  
 priključitev 47  
 USB, podpora za starejše naprave 68  
 USB, zvezdišča 46  
  
**V**  
 varnost, brezžično omrežje 15  
 varnostne naprave na letališču 49  
 vdelana številka tipkovnica, prepoznavanje 10, 28  
 VGA, vrata, priključitev 34  
 video 33  
 vrata  
 Miracast 36  
 napajalna vrata USB 3.0 5  
 USB Type-C (napajalna) 4  
 VGA 34



- vrata DisplayPort v dvojnem načinu 4, 34
- zunanji monitor 5, 34
- vrata DisplayPort v dvojnem načinu prepoznavanje 4
- vrata DisplayPort v dvojnem načinu, priključitev 34
- vrata USB 3.0 4
- vrata USB Type-C (napajalna), prepoznavanje 4
- vrata USB, prepoznavanje 4
- vrata za zunanji monitor 5, 34
- vzdrževanje
  - čiščenje diska 50
  - defragmentiranje diska, program 50
- vzdrževanje računalnika 63

## W

- Windows
  - osvežitev 67
  - ponastavitev 67
- WLAN, nalepka 76

## Z

- zapisljivi mediji 38
- zaslon, preklop slike 26
- zaustavitev 37
- zunanja številska tipkovnica
  - num lock 29
- zunanje napajanje, uporaba 42
- zunanje naprave 48
- zunanji pogon 48
- zvezdišča 46
- zvočne funkcije, preverjanje 31
- zvočnika, prepoznavanje 9