

## Uporabniški priročnik

© Copyright 2015 HP Development Company, L.P.

Bluetooth je blagovna znamka svojega lastnika, ki jo družba Hewlett-Packard Company uporablja na podlagi licence. Intel, Celeron in Pentium so blagovne znamke družbe Intel Corporation v ZDA in drugih državah. Microsoft in Windows sta registrirani blagovni znamki skupine Microsoftovih podjetij v ZDA.

Za patente DTS glejte <http://patents.dts.com>. Izdelano na podlagi licence podjetja DTS Licensing Limited. DTS, simbol ter & DTS in simbol skupaj so registrirane blagovne znamke, DTS Studio Sound pa je blagovna znamka družbe DTS, Inc. © DTS, Inc. Vse

pravice pridržane  .

Informacije v tem priročniku se lahko spremenijo brez predhodnega obvestila. Edine garancije za HP-jeve izdelke oziroma storitve so navedene v izrecnih garancijskih izjavah, priloženih tem izdelkom oziroma storitvam. Noben del tega dokumenta se ne sme razlagati kot dodatna garancija. HP ni odgovoren za tehnične ali uredniške napake ali pomanjkljivosti v tem dokumentu.

Prva izdaja: avgust 2015

Št. dela dokumenta: 824563-BA1

## **Opomba o izdelku**

Ta uporabniški priročnik opisuje funkcije, ki so skupne večini modelom. Nekatere funkcije morda niso na voljo v vašem računalniku.

Ta računalnik morda potrebuje nadgradnjo in/ali posebej kupljeno strojno opremo in/ali pogon DVD za namestitev programske opreme za sistem Windows 7 in izkoriščanje vseh prednosti sistema Windows 7. Podrobnosti najdete na naslovu <http://windows.microsoft.com/en-us/windows7/get-know-windows-7>.

Za dostop do najnovejšega uporabniškega priročnika pojdite na <http://www.hp.com/support> in izberite svojo državo. Izberite **Gonilniki in prenosi**, nato pa upoštevajte navodila na zaslonu.

## **Pogoji programske opreme**

Kadar nameščate, kopirate, prenašate v svoj računalnik ali kako drugače uporabljate kateri koli vnaprej nameščen programski izdelek v tem računalniku, vas zavezujejo določila HP-jeve Licenčne pogodbe za končnega uporabnika (EULA). Če ne sprejmete teh licenčnih pogojev, je vaše edino pravno sredstvo, da v roku 14 dni vrnete celoten neuporabljen izdelek (strojno in programsko opremo) prodajalcu, ki vam bo v skladu s svojim pravilnikom o povračilih povrnil celotno kupnino.

Če želite dodatne informacije ali zahtevati celotno vračilo zneska, ki ste ga plačali za računalnik, se obrnite na svojega prodajalca.

## Varnostno opozorilo

---

 **OPOZORILO!** Da zmanjšate možnost poškodb, povezanih s pregretjem računalnika, ga ne polagajte v naročje in ne ovirajte zračnih ventilatorjev računalnika. Računalnik uporabljajte samo na trdnih in ravnih površinah. Pretoka zraka ne smejo ovirati trdi predmeti, kot je morebitni tiskalnik v neposredni bližini, ali mehki predmeti, npr. blazine, odeje ali oblačila. Poleg tega se napajalnik za izmenični tok med delovanjem ne sme dotikati kože ali mehke površine, kot so blazine, preproge ali oblačila. Računalnik in napajalnik sta izdelana v skladu z mednarodnimi standardi varnosti opreme za informacijsko tehnologijo (IEC 60950-1), ki opredeljujejo najvišjo dovoljeno temperaturo površin, dostopnih uporabnikom.

---



## Nastavitev konfiguracije procesorja (samo pri nekaterih modelih)

---

 **POMEMBNO:** Nekateri modeli računalnikov so konfigurirani s procesorjem serije Intel® Pentium® N35xx ali Celeron® N28xx/N29xx in operacijskim sistemom Windows®. **Če je vaš računalnik konfiguriran tako, kot je opisano, ne spreminjajte nastavitve konfiguracije procesorja v datoteki msconfig.exe iz štirih ali dveh procesorjev v enega.** V tem primeru se računalnik ne bo znova zagnal. Za obnovitev izvirnih nastavitve boste morali ponastaviti tovarniške nastavitve.

---



---

# Kazalo

<b>1 Dobrodošli .....</b>	<b>1</b>
Iskanje informacij .....	2
<b>2 Spoznavanje računalnika .....</b>	<b>3</b>
Desna stran .....	3
Leva stran .....	4
Zaslon .....	5
Zgornja stran .....	6
Sledilna ploščica .....	6
Lučke .....	7
Gumbi, zvočniki in bralnik prstnih odtisov .....	9
Tipke .....	11
Spodnja stran .....	12
Sprednja stran .....	13
<b>3 Vzpostavitev povezave z omrežjem .....</b>	<b>14</b>
Vzpostavlanje povezave z brezžičnim omrežjem .....	14
Uporaba kontrolnikov brezžičnega vmesnika .....	14
Vklop ali izklop brezžičnih naprav .....	14
Uporaba programa HP Connection Manager (samo pri nekaterih modelih) .....	15
Uporaba gumba brezžičnega vmesnika .....	15
Uporaba kontrolnikov operacijskega sistema .....	15
Uporaba omrežja WLAN .....	15
Uporaba ponudnika internetnih storitev .....	16
Nastavitev naprave WLAN .....	17
Konfiguriranje brezžičnega usmerjevalnika .....	17
Zaščita naprave WLAN .....	17
Vzpostavlanje povezave z omrežjem WLAN .....	18
Uporaba modula HP Mobile Broadband (samo pri nekaterih modelih) .....	18
Vstavljanje in odstranjevanje kartice SIM .....	19
Uporaba storitve HP Mobile Connect (samo pri nekaterih modelih) .....	20
Uporaba sistema GPS (samo pri nekaterih modelih) .....	20
Uporaba brezžičnih naprav Bluetooth (samo pri nekaterih modelih) .....	21
Vzpostavlanje povezave z žičnim omrežjem .....	21
Vzpostavlanje povezave s krajevnim omrežjem (LAN) .....	21

<b>4 Pomikanje s tipkovnico, potezami in kazalnimi napravami .....</b>	<b>23</b>
Uporaba kazalnih naprav .....	23
Nastavitev možnosti kazalne naprave .....	23
Uporaba sledilne ploščice in potez .....	23
Vklop in izklop sledilne ploščice .....	24
Dotikanje .....	24
Dršenje .....	24
Povečava/pomanjšava z dotikom dveh prstov .....	25
Dvoprstni klik .....	25
Vrtenje (samo pri nekaterih modelih) .....	26
Frcanje (samo pri nekaterih modelih) .....	26
Uporaba tipkovnice .....	27
Prepoznavanje bližnjičnih tipk .....	27
Uporaba tipkovnic .....	28
Uporaba vgrajene številske tipkovnice .....	28
Uporaba dodatne zunanje številske tipkovnice .....	28
<b>5 Večpredstavnost .....</b>	<b>30</b>
Zvok .....	30
Priključitev zvočnikov .....	30
Nastavitev glasnosti .....	30
Priključitev slušalk in mikrofona .....	30
Preverjanje zvočnih funkcij v računalniku .....	31
Spletna kamera (samo pri nekaterih modelih) .....	31
Video .....	32
VGA .....	33
HDMI .....	33
Konfiguriranje zvoka za naprave HDMI .....	34
<b>6 Upravljanje porabe .....</b>	<b>35</b>
Zaustavljanje računalnika .....	35
Nastavljanje možnosti porabe energije .....	35
Uporaba stanja za varčevanje z energijo .....	35
Tehnologija Intel Rapid Start (samo pri nekaterih modelih) .....	36
Preklop v stanje spanja in iz njega .....	36
Preklop v stanje mirovanja in iz njega .....	36
Uporaba merilnika porabe in nastavitve porabe energije .....	37
Nastavitev zaščite z geslom pri bujenju .....	37
Uporaba napajanja iz akumulatorja .....	37
Iskanje dodatnih informacij o akumulatorju .....	37



Uporaba funkcije Preverjanje akumulatorja .....	38
Prikaz preostale napolnjenosti akumulatorja .....	38
Maksimiranje časa praznjenja akumulatorja .....	38
Upravljanje stopenj praznega akumulatorja .....	38
Prepoznavanje stopenj praznega akumulatorja .....	38
Reševanje stanja praznega akumulatorja .....	39
Vstavljanje ali odstranjevanje akumulatorja .....	39
Vstavljanje akumulatorja .....	39
Odstranjevanje akumulatorja .....	40
Ohranjanje zmogljivosti akumulatorja .....	40
Shranjevanje akumulatorja, ki ga lahko zamenja uporabnik .....	40
Odlaganje akumulatorja, ki ga lahko zamenja uporabnik .....	41
Zamenjava akumulatorja, ki ga lahko zamenja uporabnik .....	41
Uporaba zunanje napajanja iz omrežja .....	41
Preskušanje napajalnika .....	42
Osvežitev vsebine programske opreme s tehnologijo Intel Smart Connect Technology (samo pri nekaterih modelih) .....	42

## **7 Zunanje kartice in naprave ..... 43**

Uporaba bralnikov pomnilniških kartic .....	43
Vstavljanje pomnilniške kartice .....	43
Odstranitev pomnilniške kartice .....	43
Uporaba naprave USB .....	44
Priključitev naprave USB .....	45
Odstranjevanje naprave USB .....	45
Uporaba dodatnih zunanjih naprav .....	46
Uporaba dodatnih zunanjih pogonov .....	46

## **8 Pogoni ..... 47**

Ravnanje s pogoni .....	47
Uporaba trdih diskov .....	47
Intel Smart Response Technology (samo pri nekaterih modelih) .....	47
Odstranjevanje ali nameščanje vrat za dostop do notranjosti .....	48
Odstranjevanje vrat za dostop do notranjosti .....	48
Nameščanje vrat za dostop do notranjosti .....	49
Zamenjava ali nadgradnja trdega diska .....	50
Odstranjevanje trdega diska .....	50
Nameščanje trdega diska .....	51
Izboljšanje delovanja trdega diska .....	52
Uporaba programa za defragmentiranje diska .....	52
Uporaba programa za čiščenje diska .....	53

Uporaba programa HP 3D DriveGuard (samo pri nekaterih modelih) .....	53
Prepoznavanje stanja programa HP 3D DriveGuard .....	53
<b>9 Varnost .....</b>	<b>54</b>
Zaščita računalnika .....	54
Uporaba gesel .....	55
Nastavitev gesel za Windows .....	55
Nastavitev gesel v programu Computer Setup .....	55
Upravljanje skrbniškega gesla BIOS .....	56
Vnos skrbniškega gesla BIOS .....	58
Upravljanje gesla za DriveLock v orodju Computer Setup .....	58
Nastavitev gesla za DriveLock .....	59
Vnos gesla za DriveLock .....	59
Spreminjanje gesla za DriveLock .....	60
Odstranjevanje zaščite DriveLock .....	61
Uporaba funkcije Automatic DriveLock (Samodejni DriveLock) v programu Computer Setup .....	61
Vnos gesla za Automatic DriveLock .....	61
Odstranjevanje zaščite Automatic DriveLock .....	62
Uporaba protivirusne programske opreme .....	62
Uporaba programske opreme za požarni zid .....	62
Nameščanje nujnih varnostnih posodobitev .....	63
Uporaba programa HP Client Security Manager .....	63
Uporaba programa HP Touchpoint Manager (samo pri nekaterih modelih) .....	63
Namestitev dodatnega varnostnega kabla .....	63
Uporaba bralnika prstnih odtisov (samo pri nekaterih modelih) .....	64
Položaj bralnika prstnih odtisov .....	64
<b>10 Vzdrževanje .....</b>	<b>65</b>
Dodajanje ali zamenjava pomnilniških modulov .....	65
Čiščenje računalnika .....	67
Postopki čiščenja .....	68
Čiščenje zaslona (All-in-One ali prenosnik) .....	68
Čiščenje stranic ali pokrova .....	68
Čiščenje sledilne ploščice, tipkovnice ali miške .....	68
Posodabljanje programov in gonilnikov .....	68
Uporaba orodja SoftPaq Download Manager (Upravitelj prenosov SoftPaq) .....	69
<b>11 Varnostno kopiranje in obnova .....</b>	<b>70</b>
Izdelava obnovitvenih medijev in varnostnih kopij .....	70
Smernice .....	70

Izdelava obnovitvenih medijev s programom HP Recovery Disc Creator .....	70
Izdelava obnovitvenih medijev .....	71
Ustvarjanje varnostnih kopij podatkov .....	71
Izvedba obnovitve sistema .....	72
Uporaba orodja za obnovitev operacijskega sistema Windows .....	72
Uporaba orodij za obnovitev f11 (samo pri nekaterih modelih) .....	73
Uporaba DVD-ja z operacijskim sistemom Windows 7 .....	73
<b>12 Computer Setup (BIOS), MultiBoot in HP PC Hardware Diagnostics (UEFI) .....</b>	<b>75</b>
Uporaba orodja Computer Setup .....	75
Zagon orodja Computer Setup .....	75
Krmarjenje in izbiranje v orodju Computer Setup .....	75
Obnovitev privzetih nastavitev v orodju Computer Setup .....	76
Posodabljanje BIOS-a .....	76
Ugotavljanje različice BIOS-a .....	76
Prenos posodobitve BIOS-a .....	77
Uporaba programa MultiBoot .....	78
O zaporedju zagonskih naprav .....	78
Izbira možnosti za MultiBoot .....	78
Nastavitev novega zagonskega zaporedja v orodju Computer Setup .....	78
Dinamično izbiranje zagonske naprave z uporabo tipke f9 .....	79
Nastavitev poziva MultiBoot Express .....	79
Vnos možnosti za MultiBoot .....	79
Uporaba programa HP PC Hardware Diagnostics (UEFI) (samo pri nekaterih modelih) .....	80
Prenos programa HP PC Hardware Diagnostics (UEFI) v napravo USB .....	80
Uporaba programa HP Sure Start (samo pri nekaterih modelih) .....	81
<b>13 Podpora .....</b>	<b>82</b>
Stik s podporo .....	82
Nalepke .....	83
<b>14 Specifikacije .....</b>	<b>84</b>
Napajalni vhod .....	84
Delovno okolje .....	84
<b>15 Pripomočki za osebe s posebnimi potrebami .....</b>	<b>85</b>
Podprte tehnologije za pomoč uporabnikom s posebnimi potrebami .....	85
Stik s podporo .....	85
<b>Dodatek A Potovanje z računalnikom in pošiljanje računalnika .....</b>	<b>86</b>

<b>Dodatek B Odpravljanje težav .....</b>	<b>87</b>
Viri za odpravljanje težav .....	87
Odpravljanje težav .....	87
Računalnik se ne zažene .....	87
Računalniški zaslon je prazen .....	87
Programska oprema ne deluje pravilno .....	88
Računalnik je vklopljen, a se ne odziva .....	88
Računalnik je nenavadno topel .....	88
Zunanja naprava ne deluje .....	88
Brezžična omrežna povezava ne deluje .....	88
Disk se ne predvaja .....	89
Film ni viden na zunanjem zaslonu .....	89
Postopek zapisovanja na ploščo se ne začne oziroma se predčasno konča .....	90
 <b>Dodatek C Elektrostatična razelektritev .....</b>	 <b>91</b>
 <b>Stvarno kazalo .....</b>	 <b>92</b>

---

# 1 Dobrodošli

Ko nastavite in registrirate računalnik, priporočamo, da izvedete naslednje korake, da boste čim boljše izkoristili svojo pametno naložbo:

- **Vzpostavite povezavo z internetom** – nastavite žično ali brezžično omrežje, da se lahko povežete z internetom. Če želite več informacij, glejte [Vzpostavitev povezave z omrežjem na strani 14](#).
- **Posodobite protivirusno programsko opremo** – zaščitite računalnik pred škodo, ki jo povzročijo virusi. V računalniku je vnaprej nameščena programska oprema. Če želite več informacij, glejte [Uporaba protivirusne programske opreme na strani 62](#).
- **Spoznajte svoj računalnik** – poučite se o funkcijah računalnika. Za dodatne informacije glejte razdelka [Spoznavanje računalnika na strani 3](#) in [Pomikanje s tipkovnico, potezami in kazalnimi napravami na strani 23](#).
- **Poiščite nameščeno programsko opremo** – odprite seznam strojne opreme, ki je prednameščena v računalniku:  
Izberite **Start > Vsi programi**. Podrobnosti o uporabi programske opreme, ki jo dobite z računalnikom, poiščite v navodilih proizvajalca programske opreme, ki so priložena opremi, ali na spletnem mestu proizvajalca.
- Varnostno kopirajte trdi disk, tako da ustvarite obnovitvene diske ali obnovitveni bliskovni pogon. Glejte [Varnostno kopiranje in obnova na strani 70](#).

## Iskanje informacij

S pomočjo *Navodil za nastavitve* ste vklopili računalnik in poiskali ta priročnik. Če želite najti vire, ki navajajo podrobnosti o izdelku, navodila in drugo, uporabite to tabelo.



Viri	Za informacije o
Plakat <i>Navodila za nastavitve</i>	<ul style="list-style-type: none"><li>• namestitvi računalnika</li><li>• pomoči za prepoznavanje komponent računalnika</li></ul>
Pomoč in podpora Za dostop do Pomoči in podpore izberite <b>Start &gt; Vsi programi &gt; HP-jeva pomoč in podpora</b> . Za dostop do najnovejšega uporabniškega priročnika pojdite na <a href="http://www.hp.com/support">http://www.hp.com/support</a> in izberite svojo državo. Izberite <b>Gonilniki in prenosi</b> , nato pa upoštevajte navodila na zaslону.	<ul style="list-style-type: none"><li>• operacijskem sistemu</li><li>• posodobitvah programske opreme, gonilnikov in BIOS-a</li><li>• orodjih za odpravljanje težav</li><li>• iskanju podpore</li></ul>
Mednarodna podpora Če želite prikazati podporo v svojem jeziku, pojdite na <a href="http://www.hp.com/support">http://www.hp.com/support</a> in izberite svojo državo.	<ul style="list-style-type: none"><li>• spletnem klepetu s HP-jevim strokovnjakom</li><li>• telefonskih številkah za podporo</li><li>• iskanju HP-jevega servisnega centra</li></ul>
Spletno mesto HP Za dostop do najnovejšega uporabniškega priročnika pojdite na <a href="http://www.hp.com/support">http://www.hp.com/support</a> in izberite svojo državo. Izberite <b>Gonilniki in prenosi</b> , nato pa upoštevajte navodila na zaslону.	<ul style="list-style-type: none"><li>• podpori</li><li>• naročanju delov in dodatni pomoči</li><li>• pripomočih, ki so na voljo za napravo</li></ul>
<i>Priročnik za varno in udobno uporabo</i> Za dostop do uporabniškega priročnika izberite <b>Start &gt; Vsi programi &gt; HP-jeva pomoč in podpora &gt; Dokumentacija HP</b> . – ali – Obiščite <a href="http://www.hp.com/ergo">http://www.hp.com/ergo</a> .	<ul style="list-style-type: none"><li>• pravilni nastavitvi delovne postaje, optimalni drži, zdravju in delovnih navadah</li><li>• električnih in mehanskih varnostnih informacijah</li></ul>
<i>Upravna, varnostna in okoljevarstvena obvestila</i> Za dostop do uporabniškega priročnika izberite <b>Start &gt; Vsi programi &gt; HP-jeva pomoč in podpora &gt; Dokumentacija HP</b> .	<ul style="list-style-type: none"><li>• upravnih in varnostnih informacijah</li><li>• odlaganju akumulatorja</li></ul>
<i>Omejena garancija*</i> Za dostop do omejene garancije izberite <b>Start &gt; Vsi programi &gt; HP-jeva pomoč in podpora &gt; Dokumentacija HP &gt; Prikaz informacij o garanciji</b> . – ali – Obiščite <a href="http://www.hp.com/go/orderdocuments">http://www.hp.com/go/orderdocuments</a> .	garanciji

\*HP-jevo omejeno garancijo najdete med uporabniškimi priročniki za vaš izdelek in/ali na CD-ju/DVD-ju, priloženem v škatli. V nekaterih državah ali regijah je v škatli priložena HP-jeva omejena garancija v tiskani obliki. V nekaterih državah ali območjih, v katerih garancija ni priložena v tiskani obliki, jo lahko prenesete s spletnega mesta <http://www.hp.com/go/orderdocuments>. Za izdelke, kupljene v Tihomorski Aziji, lahko pišete HP-ju na naslov Hewlett Packard, POD, P.O. Box 200, Alexandra Post Office, Singapur 911507. Vključite ime izdelka, svoje ime, telefonsko številko in poštni naslov.

## 2 Spoznavanje računalnika

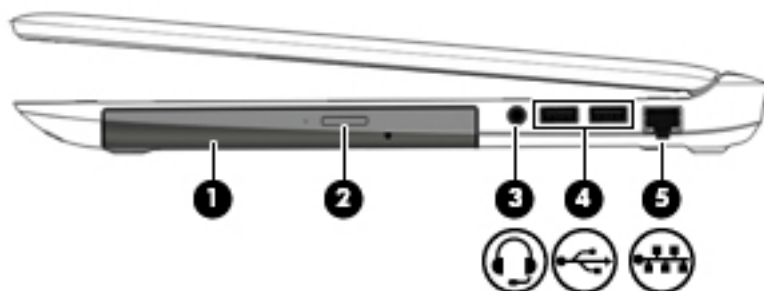



### Desna stran

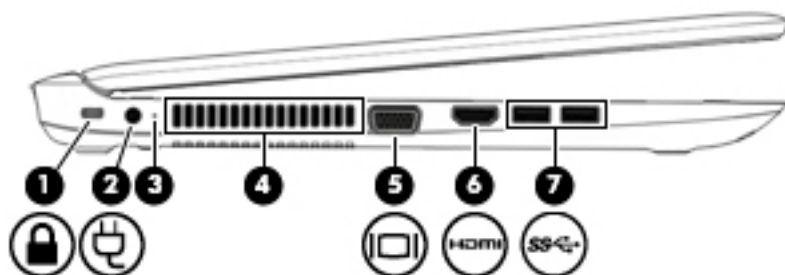

Komponenta	Opis
(1) Optični pogon (samo pri nekaterih modelih)	Odvisno od modela računalnika prebere optični disk ali prebere optični disk in zapisuje nanj.
(2) Gumb za odpiranje optičnega pogona (samo pri nekaterih modelih)	Sprosti pladenj za plošče optičnega pogona.
(3)  Priključek za izhod zvoka (slušalke)/vhod zvoka (mikrofon)	<p>Za priključitev dodatnih stereo zvočnikov z lastnim napajanjem, slušalk, ušesnih slušalk, slušalk z mikrofonom ali kabla za zvok televizorja. Uporablja se tudi za priključitev dodatnega naglavnega mikrofona. Ta priključek ne podpira dodatnih naprav, ki jih sestavlja le mikrofon.</p> <p><b>OPAZORIL!</b> Preden si nadenete slušalke, ušesne slušalke ali slušalke z mikrofonom, nastavite glasnost, da zmanjšate tveganje poškodb. Za dodatne informacije o varnosti glejte <i>Upravna, varnostna in okoljevarstvena obvestila</i>. Za dostop do uporabniških priročnikov izberite <b>Start &gt; Vsi programi &gt; HP-jeva pomoč in podpora &gt; Dokumentacija HP</b>.</p> <p><b>OPOMBA:</b> Ko je v priključek za slušalke vključena naprava, so zvočniki računalnika onemogočeni.</p> <p><b>OPOMBA:</b> Preverite, ali ima kabl naprave priključek s štirimi vodi, ki podpira tako izhod (slušalke) kot vhod zvoka (mikrofon).</p>
(4)  Vrata USB 2.0 (2)	<p>Omogočajo priključitev dodatne naprave USB, kot je tipkovnica, miška, zunanji pogon, tiskalnik, optični bralnik ali zvezdišče USB.</p> <p><b>OPOMBA:</b> Za podrobnosti o različnih vrstah vrat USB glejte <a href="#">Uporaba naprave USB na strani 44</a>.</p>
(5)  Omrežni priključek/lučka za RJ-45	<p>Omogoča priklop omrežnega kabla.</p> <ul style="list-style-type: none"><li>• Sveti zeleno (desno): omrežje je povezano.</li><li>• Sveti rumeno (levo): omrežje prikazuje dejavnosti.</li></ul>

## Leva stran



Komponenta	Opis
(1)  Reža za varnostni kabel	Omogoča namestitve dodatnega varnostnega kabla na računalnik. <b>OPOMBA:</b> Varnostni kabel je namenjen odganjanju morebitnih tatov, ne more pa vedno preprečiti kraje računalnika ali napačnega ravnanja z njim.
(2)  Priključek za napajanje	Za priključitev napajalnika.
(3) Lučka akumulatorja	Ko je priključen napajalnik: <ul style="list-style-type: none"><li>• Sveti belo: napolnjenost akumulatorja je več kot 90-odstotna.</li><li>• Sveti rumeno: napolnjenost akumulatorja je med 0 in 90 odstotki.</li><li>• Ne sveti: akumulator se ne polni.</li></ul> Ko napajalnik ni priključen (akumulator se ne polni): <ul style="list-style-type: none"><li>• Utripa rumeno: akumulator je skoraj prazen. Ko je akumulator skoraj povsem prazen, začne lučka akumulatorja hitro utripati.</li><li>• Ne sveti: akumulator se ne polni.</li></ul>
(4) Prezračevalna reža	Omogoča pretok zraka za hlajenje notranjih komponent. <b>OPOMBA:</b> Ventilator računalnika začne samodejno hladiti notranje komponente in preprečuje pregretje. Normalno je, da se med običajnim delom notranji ventilator vklaplja in izklaplja.
(5)  Vrata za zunanji monitor	Omogočajo priključitev zunanjega monitorja VGA ali projektorja.
(6)  Vrata HDMI	Za priključitev dodatne video ali zvočne naprave, kot je visokoločljivostni televizor, katera koli druga združljiva digitalna ali zvočna naprava ali visokohitrostna naprava HDMI.
(7)  Vrata USB 3.0 (2)	V vsaka vrata USB 3.0 je mogoče priključiti dodatno napravo USB, kot je tipkovnica, miška, zunanji pogon, tiskalnik, optični bralnik ali zvezdišče USB. <b>OPOMBA:</b> Za podrobnosti o različnih vrstah vrat USB glejte <a href="#">Uporaba naprave USB na strani 44</a> .



## Zaslon

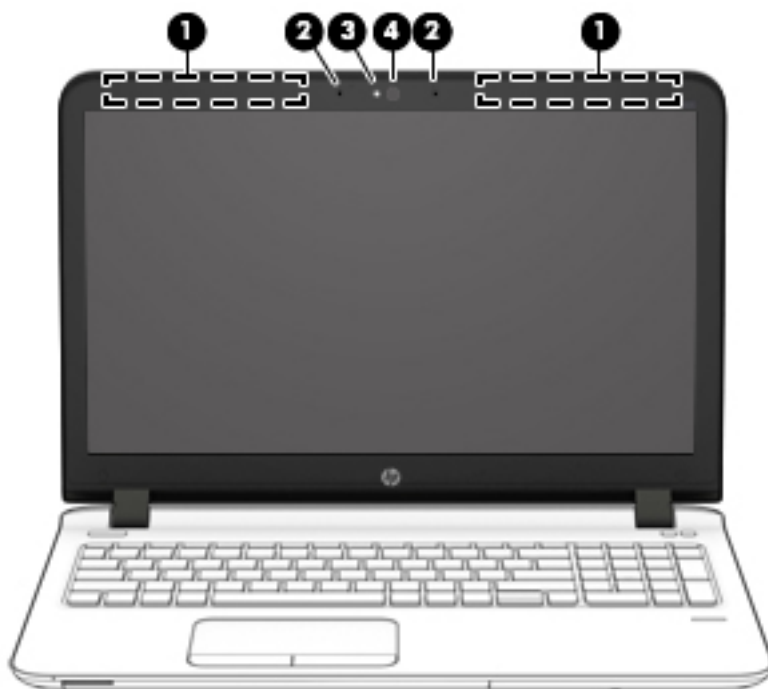

Komponenta	Opis
(1) Brezžični anteni* (samo pri nekaterih izdelkih)	Pošiljata in prejemata brezžične signale za komuniciranje z brezžičnimi krajevnimi omrežji (WLAN-i) in brezžičnimi prostranimi omrežji (WWAN-i).
(2) Notranja mikrofona (2)	Omogočata snemanje zvoka.
(3) Lučka spletne kamere (samo pri nekaterih izdelkih)	Sveti: spletna kamera je vklopljena.
(4) Spletna kamera (samo pri nekaterih izdelkih)	Snema videoposnetke in zajema fotografije. Nekateri modeli omogočajo video konference in spletni klepet s pretočnim videom.  Če želite uporabljati spletno kamero, izberite <b>Start &gt; Vsi programi &gt; Komunikacija in klepet &gt; HP WebCam</b> .

\*Anteni z zunanje strani nista vidni. Za optimalen prenos poskrbite, da v neposredni bližini anten ni ovir. Za upravná obvestila o brezžičnih napravah glejte poglavje priročnika *Upravna, varnostna in okoljevarstvena obvestila*, ki velja za vašo državo ali območje. Za dostop do uporabniških priročnikov izberite **Start > Vsi programi > HP-jeva pomoč in podpora > Dokumentacija HP**.

# Zgornja stran



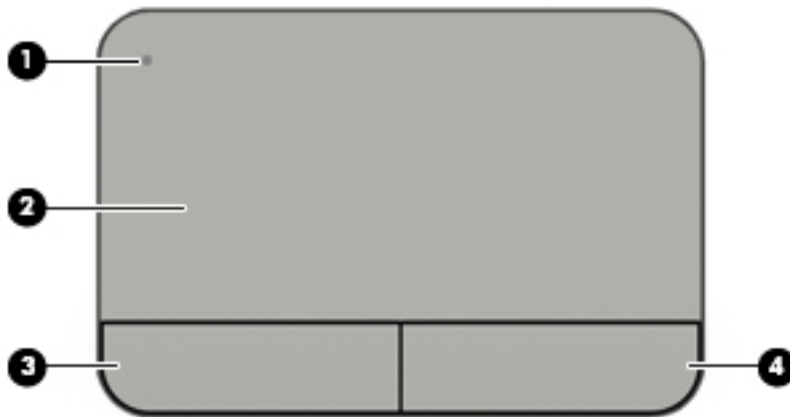

## Sledilna ploščica

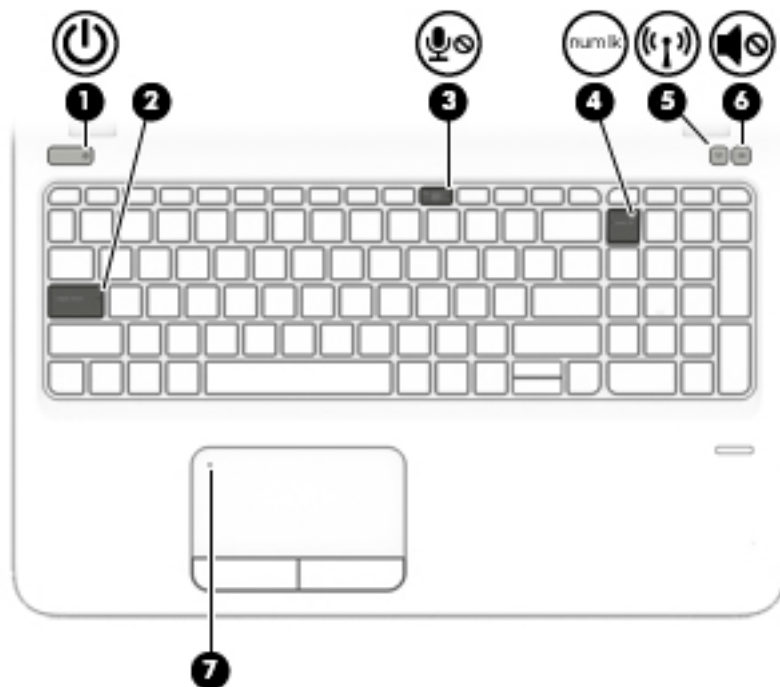

Komponenta	Opis
(1) Gumb za vklop/izklop sledilne ploščice	Vklopi ali izklopi sledilno ploščico.
(2) Območje sledilne ploščice	Z njo premikate kazalec in izberete ali aktivirate elemente na zaslonu. <b>OPOMBA:</b> Sledilna ploščica podpira tudi gibe podrsanja z roba.
(3) Levi gumb sledilne ploščice	Deluje kot leva tipka zunanje miške.
(4) Desni gumb sledilne ploščice	Deluje kot desna tipka zunanje miške.

## Lučke





Komponenta	Opis
<b>(1)</b>  Lučka napajanja	<ul style="list-style-type: none"> <li>• Sveti: računalnik je vklopljen.</li> <li>• Utripa: računalnik je v stanju spanja, ki je stanje varčevanja z energijo. Računalnik izklopi zaslon in ostale nepotrebne komponente.</li> <li>• Ne sveti: računalnik je izklopljen ali v stanju mirovanja. Stanje mirovanja je stanje varčevanja z energijo, ki rabi najmanjšo količino energije.</li> </ul> <p><b>OPOMBA:</b> Pri nekaterih modelih je funkcija tehnologije Intel® Rapid Start tovarniško omogočena. Tehnologija Rapid Start omogoča hitro nadaljevanje dela z računalnikom po nedejavnosti. Za dodatne informacije glejte <a href="#">Uporaba stanj za varčevanje z energijo na strani 35</a>.</p>
<b>(2)</b> Lučka Caps Lock	Sveti: funkcija Caps lock je vklopljena, kar spremeni vse črke v velike črke.
<b>(3)</b>  Lučka za izklop mikrofona	<ul style="list-style-type: none"> <li>• Sveti rumeno: zvok mikrofona je izklopljen.</li> <li>• Ne sveti: zvok mikrofona je vklopljen.</li> </ul>
<b>(4)</b>  Lučka Num Lock	Sveti: lučka Num Lock je vklopljena.
<b>(5)</b>  Lučka brezžičnega vmesnika	Sveti: vklopljena je vgrajena brezžična naprava, npr. naprava brezžičnega krajevnega omrežja (WLAN) in/ali naprava Bluetooth®. <p><b>OPOMBA:</b> Pri nekaterih modelih lučka brezžične povezave sveti rumeno, kadar so vse brezžične naprave izklopljene.</p>

Komponenta	Opis
(6)  Lučka za izklop zvoka	<ul style="list-style-type: none"> <li>• Sveti rumeno: zvok računalnika je izklopljen.</li> <li>• Sveti belo: zvok računalnika je vklopljen.</li> </ul>
(7) Lučka sledilne ploščice	<ul style="list-style-type: none"> <li>• Sveti rumeno: sledilna ploščica ni v uporabi.</li> <li>• Ne sveti: sledilna ploščica je v uporabi.</li> </ul>

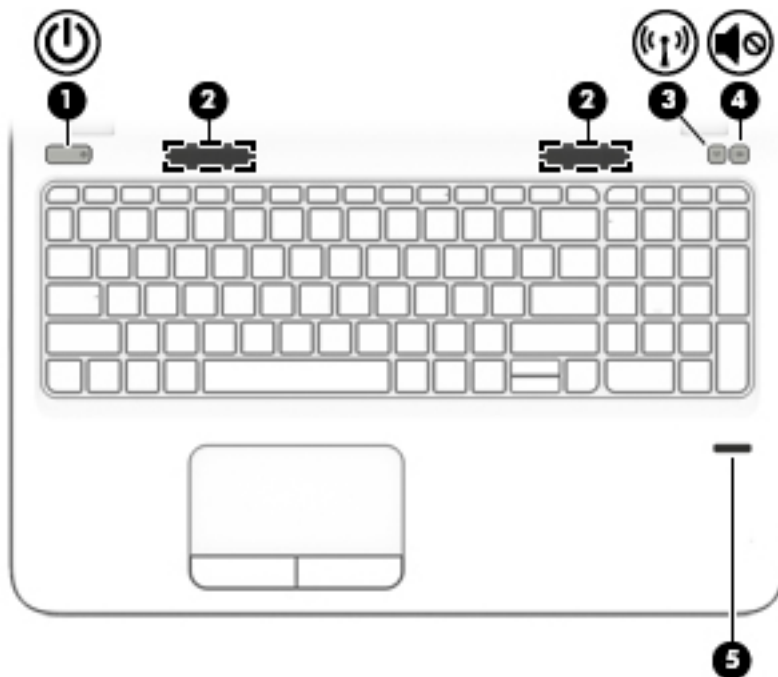
## Gumbi, zvočniki in bralnik prstnih odtisov



Komponenta	Opis
<p>(1)  Gumb za vklop/izklop</p>	<ul style="list-style-type: none"> <li>• Ko je računalnik izklopljen, pritisnite gumb za vklop računalnika.</li> <li>• Ko je računalnik vklopljen, na kratko pritisnite gumb, da vklopite stanje spanja.</li> <li>• Ko je računalnik v stanju spanja, na kratko pritisnite gumb, da prekinete spanje.</li> <li>• Ko je računalnik v stanju mirovanja, na kratko pritisnite ta gumb, da zapustite stanje mirovanja.</li> </ul> <p><b>POZOR:</b> Z daljšim pritiskom gumba za vklop/izklop boste izgubili vse neshranjene podatke.</p> <p>Če se je računalnik prenehal odzivati in postopki zaustavitve sistema Windows® ne delujejo, pridržite gumb za vklop/izklop najmanj pet sekund, da izklopite računalnik.</p> <p><b>OPOMBA:</b> Pri nekaterih modelih je funkcija tehnologije Intel® Rapid Start tovarniško omogočena. Tehnologija Rapid Start omogoča hitro nadaljevanje dela z računalnikom po nedejavnosti. Za dodatne informacije glejte <a href="#">Uporaba stanj za varčevanje z energijo na strani 35</a>.</p> <p>Če želite izvedeti več o nastavitvah porabe, izberite <b>Start &gt; Nadzorna plošča &gt; Sistem in varnost &gt; Možnosti porabe energije</b>.</p>
<p>(2) Zvočnika (2)</p>	<p>Proizvajata zvok.</p>
<p>(3)  Gumb brezžičnega vmesnika</p>	<p>Vklopi ali izklopi funkcijo brezžičnega omrežja, vendar ne vzpostavi brezžične povezave.</p>

Komponenta	Opis
(4)  Gumb za izklop zvoka	Izklopi in ponovno vklopi zvok.
(5) Bralnik prstnih odtisov (samo pri nekaterih modelih)	Omogoča prijavo v operacijski sistem Windows s prstnim odtisom namesto prijave z geslom.

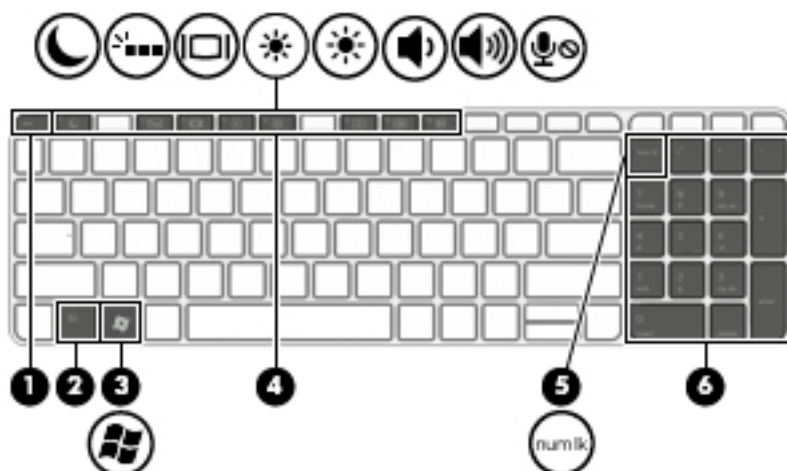

## Tipke



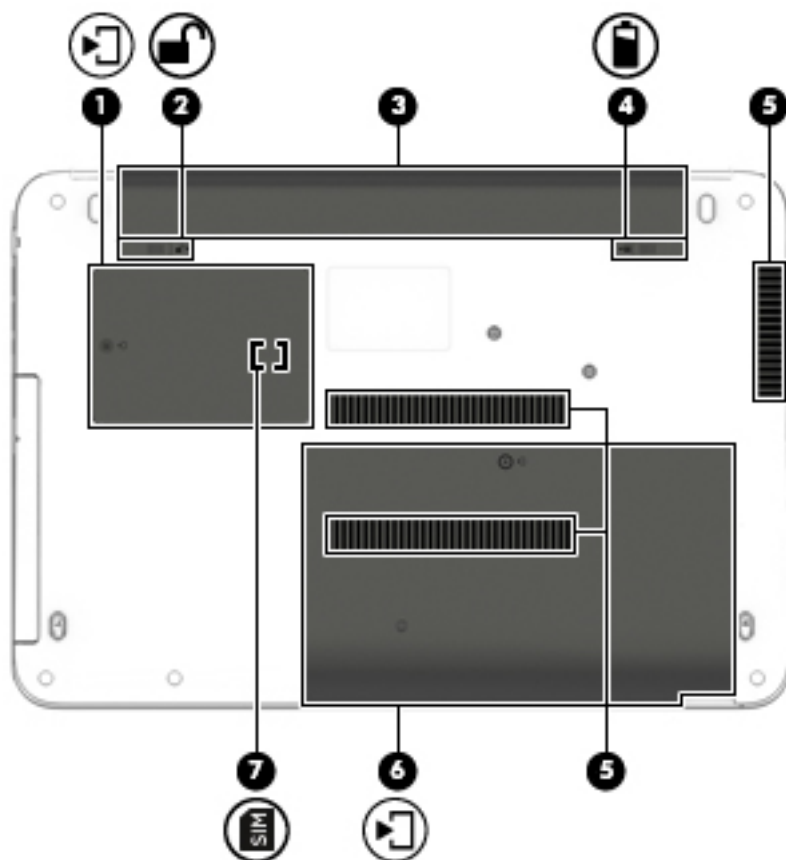

Komponenta	Opis
(1) Tipka <i>esc</i>	Če jo pritisnete v kombinaciji s tipko <i>fn</i> , se prikažejo informacije o sistemu.
(2) Tipka <i>fn</i>	Če jo pritisnete v kombinaciji s pušično tipko, tipko <i>num lk</i> ali tipko <i>esc</i> , se zaženejo pogosto uporabljene sistemske funkcije.
(3)  Tipka Windows	Prikaže meni Start sistema Windows.
(4) Funkcijske tipke	Če jih pritisnete v kombinaciji s tipko <i>fn</i> , se zaženejo pogosto uporabljene sistemske funkcije.
(5) <i>num lk</i> Tipka <i>num lk</i>	Če jo pritisnete v kombinaciji s tipko <i>fn</i> , vklopi in izklopi vgrajeno številsko tipkovnico.  Omogoča preklapljanje med navigacijskimi in številskimi funkcijami na vgrajeni številski tipkovnici.
(6) Vgrajena številska tipkovnica	Ko je tipka <i>num lk</i> omogočena, jo lahko uporabljate kot zunanjo številsko tipkovnico.

## Spodnja stran





Komponenta	Opis
(1) 	Vrata za dostop do notranjosti  Omogočajo dostop do reže za brezžični modul LAN (WLAN), reže za modul WWAN in reže za kartico SIM.  <b>POZOR:</b> Če želite zagotoviti nemoteno odzivanje sistema, zamenjajte brezžični modul samo z brezžičnim modulom, ki ga je vladna agencija, ki nadzira brezžične naprave v vaši državi ali regiji, odobrila za uporabo v računalniku. Če ste zamenjali modul in nato prejeli opozorilo, modul odstranite, da obnovite funkcionalnost računalnika, nato pa se obrnite na podporo strankam. Za dostop do Pomoči in podpore izberite <b>Start &gt; Pomoč in podpora</b> .
(2) 	Zapah za zaklep akumulatorja  Za zaklep akumulatorja v ležišče za akumulator.
(3)	Ležišče za akumulator  Hrani akumulator.
(4) 	Zapah za sprostitev akumulatorja  Sprosti akumulator.
(5)	Reže za prezračevanje (3)  Omogočajo pretok zraka za hlajenje notranjih komponent.



Komponenta	Opis
	<b>OPOMBA:</b> Ventilator računalnika začne samodejno hladiti notranje komponente in preprečuje pregretje. Med običajnim delovanjem računalnika se vgrajeni ventilator večkrat vklopi in izklopi, kar je povsem normalno.
(6) 	Vrata za dostop do notranjosti Omogočajo dostop do ležišča za trdi disk in rež za pomnilniške module.
(7) 	Reža za kartico SIM Podpira brezžični modul naročnikove identitete (kartica SIM). Reža za kartico SIM je pod vrati za dostop do notranjosti.

## Sprednja stran



Komponenta	Opis
(1) 	Lučka trdega diska <ul style="list-style-type: none"> <li>• Utripa belo: trdi disk je v uporabi.</li> <li>• Sveti rumeno: program HP 3D DriveGuard je začasno parkiral trdi disk.</li> </ul> <b>OPOMBA:</b> Za dodatne informacije o programu HP 3D DriveGuard glejte <a href="#">Uporaba programa HP 3D DriveGuard (samo pri nekaterih modelih) na strani 53</a> .
(2) 	Bralnik pomnilniških kartic Bere dodatne pomnilniške kartice, ki omogočajo shranjevanje, upravljanje in skupno rabo informacij ali dostopanje do njih.

## 3 Vzpostavitev povezave z omrežjem

Računalnik lahko vzamete s seboj, kamor koli greste. Vendar lahko z računalnikom in žično oziroma brezžično omrežno povezavo raziskujete svet in dostopate do informacij prek milijonov spletnih strani tudi od doma. To poglavje vam bo pomagalo vzpostaviti povezavo s tem svetom.

### Vzpostavljanje povezave z brezžičnim omrežjem

Brezžična tehnologija podatke prenaša prek radijskih valov in ne prek žic. V računalniku je lahko ena ali več od naslednjih brezžičnih naprav:

- Naprava lokalnega brezžičnega omrežja (WLAN) – računalnik povezuje z brezžičnimi lokalnimi omrežji (običajno imenovana omrežja Wi-Fi, brezžična omrežja LAN ali WLAN) v pisarnah podjetij, doma in v javnih prostorih, kot so letališča, restavracije, kavarne, hoteli in univerze. V omrežju WLAN mobilna brezžična naprava v računalniku komunicira z brezžičnim usmerjevalnikom ali brezžično dostopno točko.
- HP-jev mobilni širokopasovni modul (samo pri nekaterih modelih) – naprava za brezžično prostrano omrežje (WWAN), ki omogoča brezžično povezljivost na veliko večjem območju. Operaterji mobilnih omrežij bazne postaje (te so podobne stolpom za mobilno telefonijo) nameščajo na obširnih geografskih območjih ter tako učinkovito zagotavljajo pokritost celotnih regij in celo držav.
- Naprava Bluetooth – vzpostavlja osebno omrežje (PAN), da bi se povezala z drugimi napravami, ki podpirajo Bluetooth, kot so računalniki, telefoni, tiskalniki, slušalke, zvočniki in kamere. V omrežju PAN vsaka naprava neposredno komunicira z drugimi napravami, pri čemer naprave ne smejo biti preveč oddaljene druga od druge – običajno ne več kot 10 metrov.

Za več informacij o brezžični tehnologiji glejte informacije in spletne povezave v Pomoči in podpori. Za dostop do Pomoči in podpore izberite **Start > Pomoč in podpora**.

### Uporaba kontrolnikov brezžičnega vmesnika

Brezžične naprave v računalniku lahko nadzorujete s temi funkcijami:

- gumb brezžičnega vmesnika, stikalo za vklop/izklop brezžičnega vmesnika ali tipka brezžičnega vmesnika (v tem poglavju gumb brezžičnega vmesnika);
- nastavitve operacijskega sistema.

### Vklop ali izklop brezžičnih naprav

Za vklop in izklop brezžičnih naprav lahko uporabite gumb brezžičnega vmesnika ali program HP Connection Manager (samo pri nekaterih modelih).

 **OPOMBA:** Računalnik ima lahko gumb brezžičnega vmesnika, stikalo za vklop/izklop brezžičnega načina ali tipko za vklop/izklop brezžičnega načina na tipkovnici. Izraz »gumb brezžičnega vmesnika« se v tem priročniku uporablja za vse vrste brezžičnih kontrolnikov.

Izklop brezžičnih naprav s programom HP Connection Manager

- ▲ Z desno tipko miške v območju za obvestila na skrajni desni strani opravilne vrstice kliknite ikono **HP Connection Manager**, nato pa zraven zelene naprave kliknite gumb za vklop/izklop.

– ali –

Izberite **Start > Vsi programi > Produktivnost in orodja > HP Connection Manager** in nato kliknite gumb za vklop/izklop zraven zelene naprave.

## Uporaba programa HP Connection Manager (samo pri nekaterih modelih)

HP Connection Manager je središče za upravljanje brezžičnih naprav, vmesnik za povezavo z internetom prek HP-jevega mobilnega širokopolovnega modula ter vmesnik za pošiljanje in prejemanje besedilnih sporočil (SMS). S programom HP Connection Manager lahko upravljate te naprave:

- brezžično lokalno omrežje (WLAN)/Wi-Fi;
- prostrano brezžično omrežje (WWAN)/HP-jev mobilni širokopolovni modul;
- Bluetooth.

HP Connection Manager ponuja informacije in obvestila o stanju povezave, stanju napajanja, podrobnostih kartice SIM in sporočilih SMS. Informacije o stanju in obvestila so v območju za obvestila na skrajni desni strani opravilne vrstice.

Če želite odpreti program HP Connection Manager:

- ▲ V opravilni vrstici kliknite ikono **HP Connection Manager**.

– ali –

Izberite **Start > Vsi programi > Produktivnost in orodja > HP Connection Manager**.

Več informacij najdete v pomoči za program HP Connection Manager.

## Uporaba gumba brezžičnega vmesnika

Računalnik ima gumb za vklop in izklop brezžičnega vmesnika, eno ali več brezžičnih naprav in eno ali več lučk brezžičnega vmesnika, odvisno od modela. Vse brezžične naprave v računalniku so tovarniško omogočene, zato lučka brezžičnega vmesnika sveti (belo), ko vklopite računalnik.

Lučka brezžičnega vmesnika označuje splošno stanje napajanja brezžičnih naprav, ne pa stanja posamezne naprave. Če lučka brezžičnega vmesnika sveti belo, je vklopljena vsaj ena brezžična naprava. Če lučka brezžičnega vmesnika sveti ne sveti, so vse brezžične naprave izklopljene.



**OPOMBA:** Pri nekaterih modelih lučka brezžične povezave sveti rumeno, kadar so vse brezžične naprave izklopljene.

Ker so v tovarni omogočene vse brezžične naprave, lahko z gumbom za vklop in izklop brezžičnega vmesnika hkrati vklopite ali izklopite vse brezžične naprave.

## Uporaba kontrolnikov operacijskega sistema

V središču za omrežje in skupno rabo lahko na primer nastavite povezavo ali omrežje, se povežete v omrežje, upravljate brezžična omrežja ter diagnosticirate in odpravite omrežne težave.

Če želite uporabiti kontrolnike operacijskega sistema:

- ▲ Izberite **Start > Nadzorna plošča > Omrežje in internet > Središče za omrežje in skupno rabo**.

Za več informacij izberite **Start > Pomoč in podpora**.

## Uporaba omrežja WLAN

Z napravo WLAN lahko dostopate do brezžičnega lokalnega omrežja (WLAN), ki ga sestavljajo drugi računalniki in pripomočki, povezani z brezžičnim usmerjevalnikom ali dostopno točko v brezžičnem omrežju.



---

**OPOMBA:** Izraza *brezžični usmerjevalnik* in *brezžična dostopna točka* sta zamenljiva.

---

- Obsežno omrežje WLAN, na primer v podjetju ali na javnem mestu, ima običajno dostopne točke, ki jih lahko uporablja veliko računalnikov in drugih naprav in ki lahko ločijo ključne omrežne funkcije.
- Domači WLAN ali WLAN v manjših podjetjih navadno uporablja brezžični usmerjevalnik, ki določenemu številu brezžičnih in običajnih računalnikov omogoča skupno rabo internetne povezave, tiskalnika in datotek brez dodatne strojne ali programske opreme.

Če želite uporabljati napravo WLAN z računalnikom, se morate priključiti na omrežno infrastrukturo WLAN (ki jo omogoča ponudnik storitev ali javno omrežje oziroma omrežje v podjetju).

## Uporaba ponudnika internetnih storitev

Ko doma nastavljate dostop do interneta, morate ustvariti račun pri ponudniku internetnih storitev (ISP-ju). Pri lokalnem ponudniku internetnih storitev se pozanimajte o nakupu internetne storitve in modema. Ponudnik internetnih storitev vam bo pomagal pri nastavitvi modema, namestitvi omrežnega kabla za povezavo računalnika z brezžičnim vmesnikom in modema ter pri preizkusu internetne storitve.



---

**OPOMBA:** Posredoval vam bo tudi uporabniško ime in geslo za dostop do interneta. Te podatke si zapišite in jih shranite na varno mesto.

---

## Nastavitev naprave WLAN

Za nastavitev omrežja WLAN in povezavo z internetom potrebujete naslednjo opremo:

- širokopolasovni modem (modem DSL ali kabelski modem) **(1)** in hitro internetno storitev, ki jo zagotavlja ponudnik internetnih storitev;
- brezžični usmerjevalnik **(2)** (naprodaj posebej);
- brezžični računalnik **(3)**.

 **OPOMBA:** Nekateri modemi imajo vgrajen brezžični usmerjevalnik. Pri ponudniku internetnih storitev preverite, katere vrste modem imate.

Na spodnji sliki je primer nastavitve brezžičnega omrežja z vzpostavljeno povezavo z internetom.

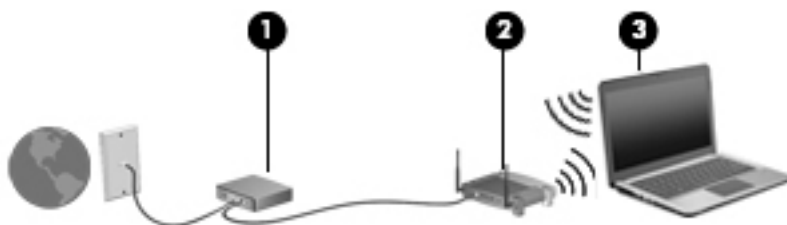

Ko omrežje raste, se lahko vanj za dostop do interneta povežejo dodatni brezžični in žični računalniki.

Za pomoč pri nastavljanju omrežja WLAN glejte informacije proizvajalca usmerjevalnika ali ponudnika internetnih storitev.

## Konfiguriranje brezžičnega usmerjevalnika

Za pomoč pri nastavljanju brezžičnega usmerjevalnika glejte informacije proizvajalca usmerjevalnika ali ponudnika internetnih storitev.

 **OPOMBA:** Priporočamo, da povezavo novega računalnika z brezžičnim vmesnikom in usmerjevalnika najprej izvedete prek omrežnega kabla, ki je priložen usmerjevalniku. Ko se računalnik uspešno poveže z internetom, izključite kabel in dostopajte do interneta prek brezžičnega omrežja.

## Zaščita naprave WLAN

Ko nastavite omrežje WLAN ali dostopate do obstoječega omrežja WLAN, vedno omogočite varnostne funkcije, da omrežje zavarujete pred nepooblaščenim dostopom. Omrežja WLAN na javnih mestih (vstopnih točkah), kot so kavarne in letališča, morda ne zagotavljajo nikakršne varnosti. Če vas skrbi varnost računalnika na vstopni točki, omejite svoje omrežne dejavnosti na e-poštna sporočila, ki niso zaupne narave, in osnovno brskanje po spletu.

Brezžični radijski signali potujejo tudi izven omrežja, tako da lahko druge naprave WLAN uporabijo nezaščitene signale. Svoje brezžično krajevno omrežje zaščitite s tema previdnostima ukrepoma:

- Uporabite požarni zid.  
Požarni zid preverja podatke in zahteve za podatke, ki so poslani v omrežje, pri čemer zavrže vse sumljive elemente. Požarni zidovi so na voljo tako v obliki programske kot tudi strojne opreme. Nekatera omrežja uporabljajo kombinacijo obeh oblik.
- Uporabljajte brezžično šifriranje.  
Brezžično šifriranje uporablja varnostne nastavitve za šifriranje in dešifriranje podatkov, ki se prenašajo po omrežju. Za več informacij izberite **Start > Pomoč in podpora**.

## Vzpostavlanje povezave z omrežjem WLAN

Če se želite povezati v omrežje WLAN, sledite tem korakom:

1. Preverite, ali je naprava WLAN vklopljena. Če je naprava vklopljena, lučka brezžičnega vmesnika sveti. Če lučka za brezžično povezavo ne sveti, pritisnite gumb za vklop in izklop brezžične naprave.

 **OPOMBA:** Pri nekaterih modelih lučka brezžične povezave sveti rumeno, kadar so vse brezžične naprave izklopljene.

2. Kliknite ikono za stanje omrežja v območju za obvestila na skrajni desni strani opravilne vrstice.
3. Izberite omrežje WLAN, s katerim želite vzpostaviti povezavo.
4. Kliknite **Vzpostavi povezavo**.

Če je za omrežje WLAN omogočena varnost, morate vnesti varnostno kodo. Vnesite kodo in kliknite **V redu**, da vzpostavite povezavo.

 **OPOMBA:** Če ni navedeno nobeno omrežje WLAN, ste morda zunaj dosega brezžičnega usmerjevalnika ali dostopne točke.

 **OPOMBA:** Če omrežje WLAN, s katerim želite vzpostaviti povezavo, ni prikazano, kliknite **Odpri središče za omrežje in skupno rabo** in nato **Namestitev nove povezave ali omrežja**. Prikaže se seznam možnosti, s katerimi lahko omrežje poiščete in se vanj povežete ročno ali pa ustvarite novo omrežno povezavo.

5. Upoštevajte navodila na zaslonu in vzpostavite povezavo.

Ko je povezava vzpostavljena, postavite kazalec miške nad ikono za stanje omrežja v območju za obvestila na skrajni desni strani opravilne vrstice, da preverite ime in stanje povezave.

 **OPOMBA:** Obseg delovanja (kako daleč potujejo signali vaše brezžične povezave) je odvisen od izvedbe WLAN, proizvajalca usmerjevalnika in motenj, ki jih povzročajo druge električne naprave ali ovire (npr. zidovi in tla).

## Uporaba modula HP Mobile Broadband (samo pri nekaterih modelih)

Vaš računalnik z mobilnim širokopasovnim dostopom HP ima vdelano podporo za storitev mobilnega širokopasovnega dostopa. V sodelovanju z operaterjem mobilnega omrežja vam novi računalnik omogoča, da brez uporabe dostopnih točk Wi-Fi vzpostavite internetno povezavo, pošiljate e-pošto ali se povežete v omrežje vašega podjetja.

 **OPOMBA:** Če vaš računalnik vključuje storitev HP Mobile Connect, ta navodila ne veljajo. Glejte [Uporaba storitve HP Mobile Connect \(samo pri nekaterih modelih\) na strani 20](#).

Za aktiviranje mobilne širokopasovne storitve boste morda potrebovali serijsko številko HP-jevega mobilnega širokopasovnega modula. Serijska številka je natisnjena na nalepki na spodnji strani računalnika.

Nekateri operaterji mobilnega omrežja zahtevajo uporabo kartice SIM. Kartica SIM vsebuje osnovne informacije o vas, kot je npr. osebna identifikacijska številka (PIN), in tudi omrežne informacije. V nekaterih računalnikih je kartica SIM prednameščena. Če kartica SIM ni prednameščena, je morda priložena informacijam o mobilnem širokopasovnem dostopu HP, ki ste jih dobili skupaj z računalnikom, lahko pa jo operater mobilnega omrežja zagotovi ločeno.

Preden lahko začnete uporabljati možnost mobilne širokopolasovne povezave svojega računalnika, naredite naslednje:

1. Aktivirajte storitev mobilne širokopolasovne povezave. V ta namen uporabite združljivo aktivirano kartico SIM svojega ponudnika storitev.
2. Ko je računalnik izklopljen, vstavite aktivirano kartico SIM v režo za kartico SIM na računalniku. Glejte [Vstavljanje in odstranjevanje kartice SIM na strani 19](#).
3. Zaženite računalnik in počakajte, da se sistem Windows naloži v celoti.
4. S pomočjo programske opreme HP Connection Manager ali vgrajene programske opreme Windows za upravljanje povezave nastavite mobilno širokopolasovno povezavo.

Če želite izvedeti več o prednostih, ki jih nudi računalnik s storitvijo HP Mobile Broadband, pojdite na HP-jevo spletno mesto na naslovu <http://www.hp.com/go/mobilebroadband>.

## Vstavljanje in odstranjevanje kartice SIM

---

 **POZOR:** Kartice SIM ne vstavljajte na silo, da ne poškodujete priključkov.

---

Če želite vstaviti kartico SIM, naredite naslednje:

1. Izklopite računalnik.
2. Zaprite zaslon.
3. Odklopite vse zunanje naprave, ki so priklopljene v računalnik.
4. Izključite napajalni kabel iz električne vtičnice.
5. Na ravni površini obrnite računalnik za 180 stopinj, tako da je ležišče za akumulator obrnjeno proti vam.
6. Odstranite akumulator.
7. Odstranite vrata za dostop do notranjosti.

- Vstavite kartico SIM v režo za kartico SIM in jo nežno potisnite v režo, da se trdno zaskoči.

 **OPOMBA:** Kartica SIM v vašem računalniku se lahko nekoliko razlikuje od slike v tem razdelku.

 **OPOMBA:** Slika v predelu za dostop do notranjosti prikazuje pravilen način vstavljanja kartice SIM v računalnik.

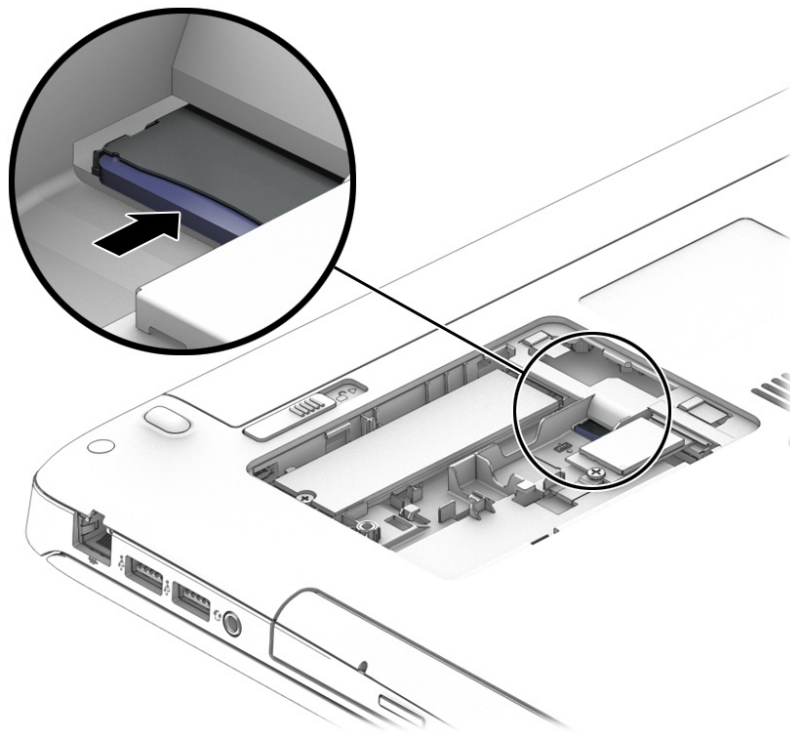

- Ponovno namestite vrata za dostop do notranjosti.

- Vstavite akumulator.

 **OPOMBA:** Storitev HP Mobile Broadband bo onemogočena, če ne vstavite akumulatorja.

- Znova priklopite zunanje napajanje.

- Znova priklopite zunanje naprave.

- Vklopite računalnik.

Če želite odstraniti kartico SIM, jo pritisnite in odstranite iz reže.

## Uporaba storitve HP Mobile Connect (samo pri nekaterih modelih)

HP Mobile Connect je predplačniška, mobilna širokopasovna brezžična storitev, ki ponuja stroškovno učinkovito, varno, preprosto in prilagodljivo mobilno širokopasovno povezavo za vaš računalnik. Če želite uporabljati storitev HP Mobile Connect, mora imeti računalnik kartico SIM in program **HP Mobile Connect**. Za dodatne informacije o storitvi HP Mobile Connect in tem, kje je na voljo, pojdite na <http://www.hp.com/go/mobileconnect>.

## Uporaba sistema GPS (samo pri nekaterih modelih)

Vaš računalnik ima lahko funkcijo Global Positioning System (GPS). Sateliti GPS sistemom, ki so opremljeni z napravo GPS, pošiljajo informacije o lokaciji, hitrosti in smeri.



Več informacij poiščite v pomoči za programsko opremo HP GPS and Location.

## Uporaba brezžičnih naprav Bluetooth (samo pri nekaterih modelih)

Naprava Bluetooth omogoča brezžične komunikacije kratkega dosega, ki nadomeščajo fizične kabelske povezave, ki običajno povezujejo električne naprave, kot so na primer:

- računalniki (namizni, prenosni, dlančnik);
- telefoni (prenosni, brezžični, pametni);
- slikovne naprave (tiskalnik, kamera);
- avdio naprave (slušalke, zvočniki);
- miška;

Naprave Bluetooth imajo možnost vzpostavljanja omrežja med enakovrednimi napravami, kar omogoča, da nastavite osebno krajevno omrežje (PAN) naprav Bluetooth. Več informacij o konfiguraciji in uporabi naprav Bluetooth najdete v pomoči za programsko opremo Bluetooth.

## Vzpostavljanje povezave z žičnim omrežjem

Obstajata dve vrsti žične povezave: povezava s krajevnim omrežjem (LAN) in povezava prek modema. Povezava LAN uporablja omrežni kabel in je veliko hitrejša od modema, ki uporablja telefonski kabel. Oba kabla sta na prodaj posebej.

---

**⚠ OPOZORILO!** Zaradi možnosti električnega udara, požara ali poškodbe modemskega ali telefonskega kabla ne povezujte v (omrežno) vtičnico RJ-45.

---

## Vzpostavljanje povezave s krajevnim omrežjem (LAN)

Uporabite povezavo LAN, če želite računalnik povezati neposredno z domačim usmerjevalnikom (namesto dela po brezžični povezavi) ali obstoječim omrežjem na delovnem mestu.

Če se želite povezati v omrežje LAN, potrebujete 8-pinski omrežni kabel RJ-45.

Če želite priključiti omrežni kabel, sledite tem korakom:

1. Priključite omrežni kabel v omrežni priključek **(1)** na računalniku.

2. Vključite drugi konec kabla v stensko telefonsko vtičnico **(2)** ali usmerjevalnik.

 **OPOMBA:** Če je na kablu vezje za dušenje elektromagnetnih motenj **(3)**, ki preprečuje motnje zaradi televizijskega in radijskega sprejema, povežite kabel tako, da je konec z vezjem usmerjen proti računalniku.

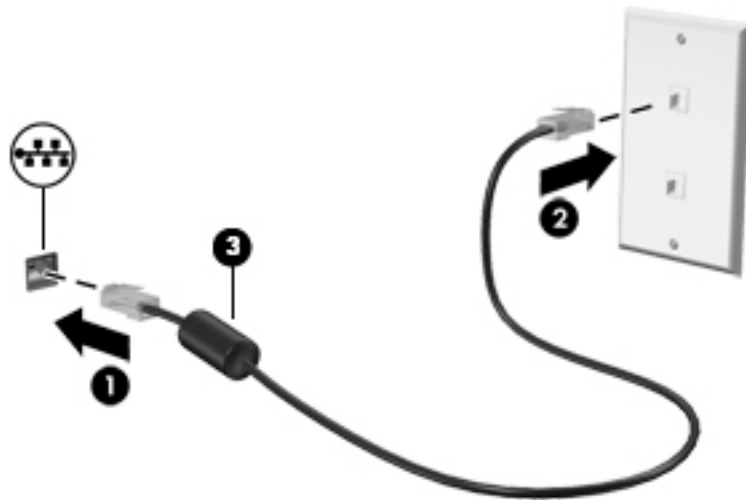

---

## 4 Pomikanje s tipkovnico, potezami in kazalnimi napravami

Po svojem računalniku lahko preprosto krmarite z dotikom (samo pri nekaterih modelih), lahko pa uporabite tudi tipkovnico in miško. Poteze s prsti lahko uporabljate na sledilni ploščici računalnika ali na zaslonu na dotik (samo pri nekaterih modelih).

Izbrani modeli računalnikov imajo tudi posebne ukazne ali bližnjične tipke na tipkovnici za izvajanje pogostih opravil.

### Uporaba kazalnih naprav

---

 **OPOMBA:** Poleg kazalnih naprav, ki so priložene računalniku, lahko uporabite tudi zunanjo miško USB (kupljeno posebej), ki jo priključite v ena od vrat USB na računalniku.

---

### Nastavitev možnosti kazalne naprave

Za prilagajanje nastavitve kazalne naprave uporabite možnost »Lastnosti miške« v sistemu Windows. Nastavite lahko konfiguracijo tipk, hitrost klikanja in možnosti kazalca. Če želite, si lahko tudi ogledate predstavitev potez na sledilni ploščici.

Do možnosti »Lastnosti miške« dostopate tako:

- Izberite **Start > Naprave in tiskalniki**. Nato z desno tipko miške kliknite napravo, ki predstavlja vaš računalnik, in izberite **Nastavitve miške**.

### Uporaba sledilne ploščice in potez

S sledilno ploščico lahko krmarite po zaslonu računalnika in nadzirate kazalec s preprostimi potezami s prsti.

---

 **NASVET:** Levi in desni gumb sledilne ploščice uporabljajte na enak način kot ustrezna gumba zunanje miške.

 **OPOMBA:** Potez na sledilni ploščici ne podpirajo vsi programi.

---

## Vklop in izklop sledilne ploščice

Če želite izklopiti ali vklopiti sledilno ploščico, se dvakrat hitro dotaknite gumba za vklop/izklop sledilne ploščice.

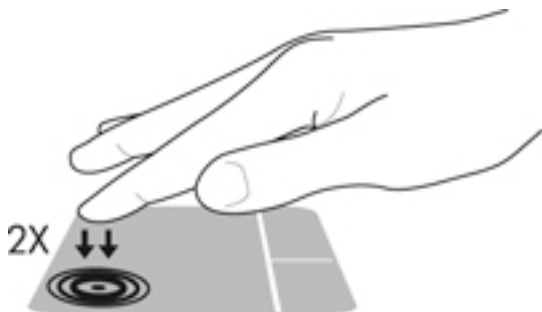

## Dotikanje

Če želite izbrati element na zaslonu, s prstom tapnite sledilno ploščico.

- Za izbor elementa se z enim prstom dotaknite sledilne ploščice. Če se dotaknete dvakrat, ga odprete.



## Dršenje

Dršenje je uporabno za premikanje navzgor, navzdol ali prečno po strani ali sliki.

- Položite dva prsta nekoliko razmaknjena na območje sledilne ploščice in nato z njima drsite gor, dol, levo oziroma desno.

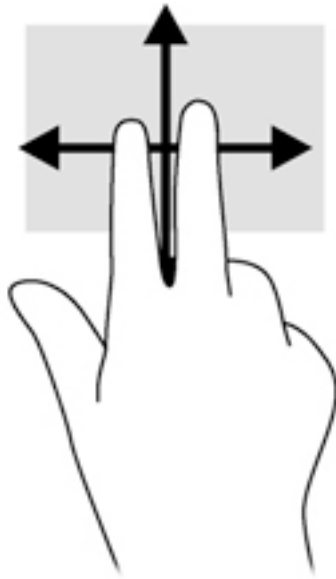

### Povečava/pomanjšava z dotikom dveh prstov

Povečava/pomanjšava z dotikom dveh prstov omogoča povečavo in pomanjšavo slik ali besedila.

- Za povečavo položite dva prsta skupaj na sledilno ploščico in ju nato razmaknite.
- Za pomanjšavo na območju sledilne ploščice držite dva prsta narazen in ju nato povlecite skupaj.

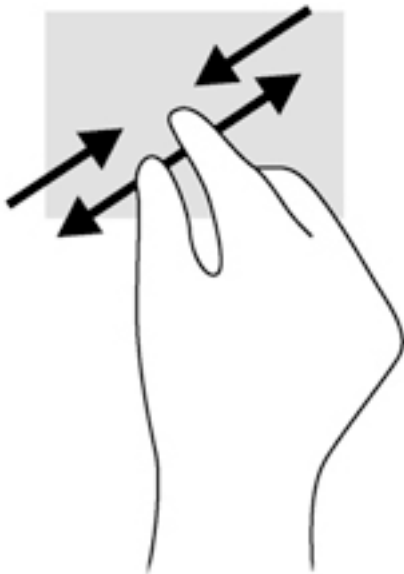

### Dvoprstni klik

Z dvoprstnim klikom lahko izbirate po menijih predmetov na zaslonu.



**OPOMBA:** Uporaba klika z dvema prstoma je enakovredna kliku z desno tipko miške.

- Položite dva prsta na območje sledilne ploščice in pritisnite, da se odpre meni z možnostmi za izbrani predmet.



### Vrtenje (samo pri nekaterih modelih)

Vrtenje omogoča obračanje elementov, kot so fotografije.

- Postavite kazalec leve roke na območje sledilne ploščice. Z desno roko podrsajte s kazalcem, kot bi na okrogli uri podrsali z 12. na 3. uro. Če želite element zavrteti v nasprotno smer, s kazalcem sledite nasprotni smeri urnega kazalca od številke 3 do številke 12.

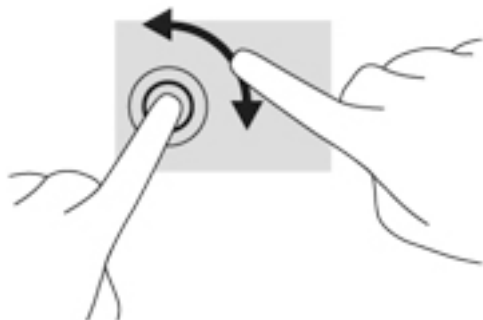

### Frcanje (samo pri nekaterih modelih)

S frcanjem se lahko hitro premikate med zasloni in dokumenti.

- Postavite tri prste na območje sledilne ploščice in s prsti rahlo, hitro krcnite gor, dol, levo ali desno.

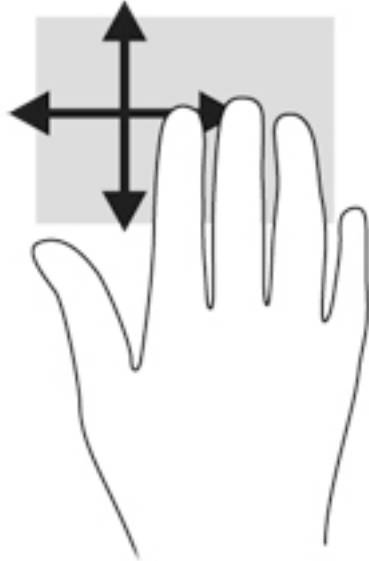

## Uporaba tipkovnice

S tipkovnico in miško lahko vnašate podatke, izbirate elemente, se pomikate in izvajate iste funkcije kot pri potezah s prsti. Tipkovnica vsebuje tudi ukazne in bližnjične tipke za izvajanje posebnih funkcij.



 **OPOMBA:** Tipke in funkcije vaše tipkovnice se lahko razlikujejo od tistih na tukaj opisani tipkovnici, odvisno od države ali območja.





## Prepoznavanje bližnjičnih tipk

Bližnjična tipka je kombinacija tipke **fn (1)** in tipke **esc (2)** ali ene od funkcijskih tipk **(3)**.

Uporaba bližnjičnih tipk:

- ▲ Na kratko pritisnite tipko **fn** in nato še drugo tipko kombinacije.

Kombinacija bližnjičnih tipk	Opis
<b>fn + esc</b>	Prikaže informacije o sistemu.
 <b>fn + f1</b>	Vklopi spanje, ki shrani informacije v pomnilnik sistema. Zaslom in druge komponente sistema se izklopijo (varčevanje z energijo). Za izhod iz načina spanja na kratko pritisnite gumb za vklop/izklop. <b>POZOR:</b> Pred preklopom v stanje spanja shranite svoje delo in tako zmanjšajte nevarnost izgube podatkov.
 <b>fn + f3</b>	Vklopi in izklopi osvetlitev tipkovnice (samo pri nekaterih izdelkih). <b>OPOMBA:</b> Lučka za osvetlitev tipkovnice je privzeto vklopljena. Če jo izklopite, s tem podaljšate življenjsko dobo akumulatorja.
 <b>fn + f4</b>	Preklopi zaslonsko sliko med napravami za prikazovanje, ki so priključene v sistem. Če je na primer na računalnik priključen monitor, z vsakim pritiskom na bližnjico <b>fn + f4</b> preklopite sliko med zaslonom na računalniku, zaslonom na monitorju in hkratnim prikazom na obeh zaslonih. Večina zunanjih monitorjev sprejema video podatke iz računalnika z video standardom zunanjega monitorja VGA. Bližnjica <b>fn + f4</b> lahko preklopi sliko tudi med drugimi napravami, ki iz računalnika sprejemajo video signal.

Kombinacija bližnjičnih tipk	Opis
 fn + f5	Zmanjša raven svetlosti zaslona.
 fn + f6	Poveča raven svetlosti zaslona.
 fn + f8	Zmanjša glasnost zvočnika.
 fn + f9	Poveča glasnost zvočnika.
 fn + f10	Izklopi zvok mikrofona.

## Uporaba tipkovnic

### Uporaba vgrajene številске tipkovnice

Računalnik ima vgrajeno številsko tipkovnico, podpira pa tudi dodatno zunanjo številsko tipkovnico ali dodatno zunanjo tipkovnico s številskim delom. Za dodatne informacije o vgrajeni številski tipkovnici glejte [Tipke na strani 11](#).

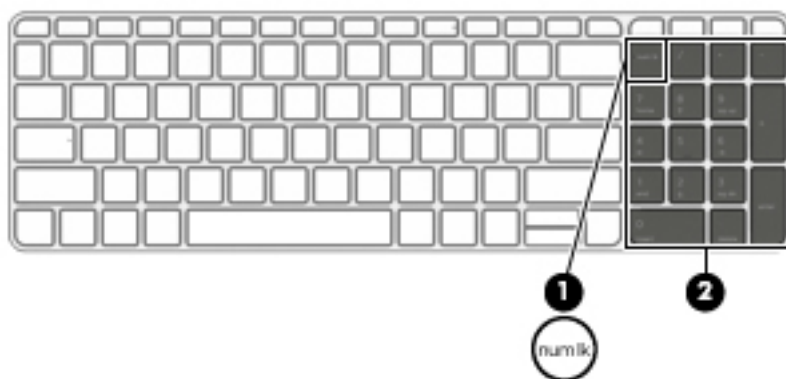

Komponenta	Opis
(1) Tipka <b>num lk</b>	Omogoča preklapljanje med krmarjenjem in številskimi funkcijami na vgrajeni številski tipkovnici. <b>OPOMBA:</b> Funkcija tipkovnice, ki je aktivna ob izklopu računalnika, se bo znova nastavila, ko računalnik ponovno vklopite.
(2) Vgrajena številska tipkovnica	Ko je tipka <b>num lk</b> omogočena, jo lahko uporabljate kot zunanjo številsko tipkovnico.

### Uporaba dodatne zunanje številске tipkovnice

Tipke na večini zunanjih številskih tipkovnic imajo različno funkcijo glede na to, ali je vklopljen način Num Lock ali ne. (Privzeto je način num lock izklopljen.) Na primer:



- Ko je vklopljen način num lock, večina tipk služi za vnos števil.
- Ko je izklopljen, večina tipk deluje kot puščične in druge smerne tipke.

Ko je na zunanji številski tipkovnici vklopljen način num lock, sveti lučka num lock na računalniku. Ko je na zunanji številski tipkovnici izklopljen način num lock, lučka num lock na računalniku ugasne.

Če želite način num lock vklopiti ali izklopiti na zunanji številski tipkovnici, medtem ko delate:

- ▲ Pritisnite tipko **num lk** na zunanji tipkovnici in ne na računalniku.

# 5 Večpredstavnost

V računalniku so lahko naslednje večpredstavnostne komponente:

- vgrajeni zvočniki;
- vgrajeni mikrofoni;
- vgrajena spletna kamera;
- prednameščena večpredstavnostna programska oprema;
- gumbi ali tipke za večpredstavnost.

## Zvok

V svojem računalniku HP lahko predvajate glasbene CD-je, prenašate in poslušate glasbo, pretakate zvočne vsebine s spleta (vključno z radiem), snemate zvok ali pa ustvarite večpredstavnostno vsebino z mešanjem zvoka in videa. Za še večji užitek ob poslušanju priključite zunanje zvočne naprave, kot so zvočniki ali slušalke.

## Priklop zvočnikov

Priključite lahko žične zvočnike prek vrat USB (ali priključka za izhod zvoka) na računalniku ali združiteni postaji.

Če želite v računalnik priključiti brezžične zvočnike, sledite navodilom proizvajalca naprave. Če želite v računalnik priključiti visokoločljivostne zvočnike, glejte [Konfiguriranje zvoka za naprave HDMI na strani 34](#). Pred priključitvijo zvočnih naprav prilagodite glasnost.

## Nastavitev glasnosti

Glede na model računalnika lahko glasnost zvoka nastavite z naslednjimi tipkami:

- gumbi za glasnost
- bližnjične tipke za glasnost (določene tipke, ki jih pritisnete hkrati s tipko **fn**);
- tipke za glasnost

 **OPOZORILO!** Preden si nadenete slušalke, ušesne slušalke ali slušalke z mikrofonom, nastavite glasnost, da zmanjšate tveganje poškodb. Za dodatne varnostne informacije glejte *Upravna, varnostna in okoljevarstvena obvestila*. Za dostop do uporabniških priročnikov izberite **Start > Vsi programi > HP-jeva pomoč in podpora > Dokumentacija HP**.

 **OPOMBA:** Glasnost lahko nastavite tudi prek operacijskega sistema in nekaterih programov.

 **OPOMBA:** Če želite informacije o tem, kateri kontrolniki za glasnost so v vašem računalniku, glejte [Spoznavanje računalnika na strani 3](#).

## Priklop slušalk in mikrofonov

Žične slušalke ali ušesne slušalke lahko priključite na priključek za izhod zvoka (slušalke)/vhod zvoka (mikrofon) v računalniku. Na trgu je veliko različnih slušalk z integriranimi mikrofoni.

Če želite priključiti *brezžične* slušalke ali slušalke z mikrofonom, upoštevajte navodila proizvajalca naprave.

**⚠ OPOZORILO!** Če želite preprečiti poškodbe, najprej nastavite glasnost in si šele nato nadenite slušalke, ušesne slušalke ali slušalke z mikrofonom. Za dodatne varnostne informacije glejte *Upravna, varnostna in okoljevarstvena obvestila*. Za dostop do tega priložnika izberite **Start > Vsi programi > HP-jeva pomoč in podpora > Dokumentacija HP**.

## Preverjanje zvočnih funkcij v računalniku

**📝 OPOMBA:** Za najboljše snemalne rezultate govorite neposredno v mikrofonsko cev in snemajte zvok v okolju, kjer ni hrupa v ozadju.

Če želite preveriti zvočne funkcije v računalniku, naredite naslednje:

1. Izberite **Start > Nadzorna plošča > Strojna oprema in zvok > Zvok**.
2. Ko se odpre okno Zvok, kliknite zavihek **Zvoki**. V razdelku **Programski dogodki** izberite kateri koli zvočni dogodek, kot je pisk ali alarm, in kliknite gumb **Preizkusi**.

V zvočnikih ali priključenih slušalkah bi morali slišati zvok.

Če želite preveriti funkcije snemanja v računalniku, naredite naslednje:

1. Izberite **Start > Vsi programi > Pripomočki > Snemalnik zvoka**.
2. Kliknite **Začni snemanje** in spregovorite nekaj besed v mikrofonsko cev.
3. Shranite datoteko na namizje.
4. Odprite program za predvajanje večpredstavnosti in predvajajte zvok.

Potrditev ali spreminjanje zvočnih nastavitev v računalniku:

- ▲ Izberite **Start > Nadzorna plošča > Zvok**.

## Spletna kamera (samo pri nekaterih modelih)

Nekateri računalniki imajo vgrajeno spletno kamero. Nameščena programska oprema omogoča, da s spletno kamero posnamete fotografijo ali videoposnetek. Fotografijo ali videoposnetek si lahko ogledate ali ga shranite.

Programska oprema za spletno kamero omogoča eksperimentiranje z naslednjimi funkcijami:

- zajemanje in skupna raba video posnetkov;
- pretok videa s programsko opremo za neposredno sporočanje;
- zajemanje mirujočih slik.

## Video

HP-jev računalnik je zmogljiva video naprava, ki omogoča ogled pretočnih videoposnetkov iz priljubljenih spletišč in prenos videoposnetkov in filmov za ogled na vašem računalniku, ne da bi morali vzpostavljati povezavo z omrežjem.

Za večji užitek ob gledanju priključite zunanji monitor, projektor ali televizor v ena od vrat za video na računalniku. Vaš računalnik ima morda tudi vrata HDMI, ki omogočajo priključitev visokoločljivostnega monitorja ali televizorja.

Vaš računalnik je opremljen z enimi ali več vrati za zunanjo video napravo:

- VGA;
- HDMI (High Definition Multimedia Interface).

---

 **POMEMBNO:** Zunanja naprava mora biti priključena v prava vrata na računalniku in s pravim kablom. Če imate vprašanja, glejte navodila proizvajalca naprave.

 **OPOMBA:** Za informacije o videovratih v vašem računalniku glejte [Spoznavanje računalnika na strani 3](#).

---

## VGA

Prek vrat za zunanji monitor (vrat VGA) lahko v računalnik priključite zunanjo napravo za prikazovanje VGA, kot je zunanji monitor VGA ali projektor VGA.

1. Napravo za prikazovanje VGA priključite tako, da priključite njen kabel v vrata za zunanji monitor.

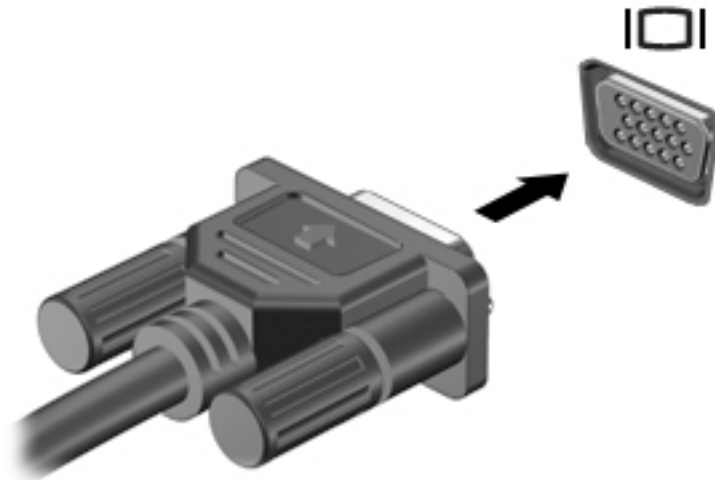

2. S pritiskom tipk **fn + f4** lahko preklapljate zaslonsko sliko med štirimi stanji prikaza:

- **Le zaslon računalnika: ogled** Ogled zaslonske slike samo na računalniku.
- **Podvoji:** ogled zaslonske slike na računalniku in zunanji napravi *hkrati*.
- **Razširi:** ogled razširjene zaslonske slike na računalniku in zunanji napravi *hkrati*.
- **Le drugi zaslon:** ogled zaslonske slike samo na zunanji napravi.

Z vsakim pritiskom tipk **fn + f4** se stanje prikaza spremeni.

---

 **OPOMBA:** Za najboljše rezultate prilagodite ločljivost zaslona zunanje naprave, predvsem če uporabljate možnost »Razširi«, kot sledi. Izberite **Start > Nadzorna plošča > Videz in prilagajanje**. Pod možnostjo **Prikaz** izberite **Prilagodi ločljivost zaslona**.

---

## HDMI

Z vrati HDMI lahko računalnik priključite na dodatno video ali zvočno napravo, kot je visokoločljivostni televizor ali katera koli druga združljiva digitalna ali zvočna naprava.

---

 **OPOMBA:** Za prenos video in ali avdio signalov prek vrat HDMI potrebujete kabel HDMI (naprodaj posebej).

---

V vrata HDMI na računalniku lahko priključite eno napravo HDMI. Informacije, prikazane na računalniškem zaslonu, se lahko hkrati prikažejo na napravi HDMI.

Priklop video ali zvočne naprave na vrata HDMI:

1. Priključite en konec kabla HDMI v vrata HDMI na računalniku.

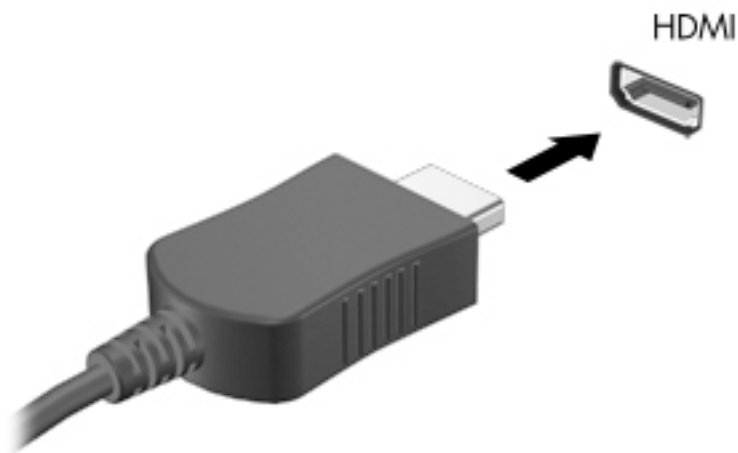

2. Drugi konec kabla priključite v video napravo.
3. S tipkama **fn + f4** preklapljate zaslonsko sliko računalnika med štirimi stanji prikaza:
  - **Le zaslon računalnika:** omogoča ogled zaslonske slike le na računalniku.
  - **Podvoji:** omogoča ogled zaslonske slike *sočasno* na računalniku in zunanji napravi.
  - **Razširi:** ogled razširjene zaslonske slike na računalniku in zunanji napravi *hkrati*.
  - **Le drugi zaslon:** ogled zaslonske slike le na zunanji napravi.

Z vsakim pritiskom tipk **fn + f4** se stanje prikaza spremeni.

 **OPOMBA:** Za najboljše rezultate prilagodite ločljivost zaslona zunanje naprave, predvsem če uporabljate možnost »Razširi«, kot sledi. Izberite **Start > Nadzorna plošča > Videz in prilagajanje**. Pod možnostjo **Prikaz** izberite **Prilagodi ločljivost zaslona**.

## Konfiguriranje zvoka za naprave HDMI

Če želite konfigurirati zvok HDMI, najprej na vrata HDMI računalnika priključite avdio ali video napravo, kot je televizor z visoko ločljivostjo. Nato konfigurirajte privzeto napravo za predvajanje zvoka, kot sledi:

1. V področju za obvestila na skrajni desni strani opravilne vrstice z desno tipko miške kliknite ikono **zvočnika** in nato **Predvajalne naprave**.
2. Na kartici Predvajanje kliknite **Digitalni izhod** ali **Digitalna izhodna naprava (HDMI)**.
3. Kliknite **Nastavi privzeto** in nato **V redu**.

Za prekllop zvoka nazaj na zvočnike računalnika naredite naslednje:

1. V področju za obvestila na skrajni desni strani opravilne vrstice z desno tipko miške kliknite ikono **zvočnika** in nato **Predvajalne naprave**.
2. Na zavihku Predvajanje kliknite **Zvočniki**.
3. Kliknite **Nastavi privzeto** in nato **V redu**.

## 6 Upravljanje porabe

 **OPOMBA:** Računalnik ima lahko gumb ali stikalo za vklop/izklop. Izraz *gumb vklop/izklop* se v tem priročniku uporablja za vse vrste krmilnikov za vklop/izklop.

### Zaustavljanje računalnika

 **POZOR:** Neshranjeni podatki bodo pri zaustavitvi računalnika izgubljeni.

Ukaz za zaustavitev računalnika zapre vse odprte programe, vključno z operacijskim sistemom, nato pa izklopi zaslon in računalnik.

Računalnik izklopite v naslednjih primerih:

- če morate zamenjati akumulator ali dostopati do komponent v računalniku;
- ko povezujete zunanjo strojno opremo, ki se ne poveže na vrata USB (Universal Serial Bus).
- Če računalnika dalj časa ne boste uporabljali in ga boste izključili iz električnega napajanja;

Čeprav lahko zaustavite računalnik z gumbom za vklop/izklop, priporočamo, da uporabite ukaz za zaustavitev sistema Windows:

 **OPOMBA:** če je računalnik v stanju spanja ali mirovanja, morate to stanje prekiniti, da lahko računalnik zaustavite.

1. Shranite svoje delo in zaprite vse odprte programe.
2. Izberite **Start > Zaustavitev sistema**.

Če se računalnik ne odziva in ne morete uporabiti zgoraj omenjenih postopkov za zaustavitev, poskusite uporabiti naslednje postopke za zaustavitev v sili v navedenem vrstnem redu:

- Pritisnite **ctrl + alt + delete**. Kliknite ikono **Možnosti napajanja** in nato **Zaustavitev sistema**.
- Pritisnite gumb za vklop/izklop in ga pridržite vsaj pet sekund.
- Računalnik izklopite iz zunanjega napajanja.
- Pri modelih z akumulatorjem, ki ga lahko zamenja uporabnik, odstranite akumulator.

### Nastavljanje možnosti porabe energije

#### Uporaba stanj za varčevanje z energijo

Način spanja je tovarniško omogočen.

Ko preklopite v stanje spanja, začne utripati lučka za napajanje, zaslon pa se izklopi. Vaše delo se shrani v pomnilnik.

 **POZOR:** Da preprečite morebitno manjšo kakovost zvoka in videa, izgubo predvajanja zvoka in videa ali izgubo podatkov, ne preklopite v stanje spanja, medtem ko računalnik bere disk ali zunanjo pomnilniško kartico oziroma zapisuje nanjo.

 **OPOMBA:** Medtem ko je računalnik v stanju spanja, ni mogoče vzpostaviti nobene vrste omrežne povezave ali izvajati računalniških funkcij.

---

## Tehnologija Intel Rapid Start (samo pri nekaterih modelih)

Pri izbranih modelih je funkcija Intel Rapid Start Technology (RST) privzeto omogočena. Tehnologija Rapid Start omogoča hitro nadaljevanje dela z računalnikom po nedejavnosti.

Tehnologija Rapid Start upravlja možnosti varčevanja energije na naslednji način:

- Spanje – tehnologija Rapid Start omogoča izbiro stanja spanja. Za preklop iz stanja spanja pritisnite katero koli tipko, aktivirajte sledilno ploščico ali na kratko pritisnite gumb za vklop/izklop.
- Mirovanje – tehnologija Rapid Start zažene mirovanje iz stanja spanja po določenem času neaktivnosti, če se računalnik napaja iz akumulatorja ali zunanjšega vira ali če se akumulator skoraj izprazni. Po vstopu v stanje mirovanja pritisnite gumb za vklop/izklop, če želite nadaljevati z delom.

 **OPOMBA:** Tehnologijo Rapid Start lahko onemogočite v orodju Setup Utility (BIOS). Če želite imeti možnost preklopa v stanje mirovanja, morate pod izbiro »Možnosti porabe energije« omogočiti ročni zagon stanja Mirovanje. Glejte [Preklop v stanje mirovanja in iz njega na strani 36](#).

---

## Preklop v stanje spanja in iz njega

Ko je računalnik vklopljen, lahko v stanje spanja preklopite na te načine:

- na kratko pritisnite gumb za vklop/izklop;
- zaprite zaslon;
- izberite **Start**, kliknite puščico poleg gumba za zaustavitev in kliknite **Spanje**.

Izhod iz stanja spanja

- na kratko pritisnite gumb za vklop/izklop;
- če je zaslon zaprt, ga odprite;
- pritisnite tipko na tipkovnici;
- tapnite sledilno ploščico ali se pomaknite čez njo.

Ko se računalnik vrne iz spanja, zasvetijo lučke za vklop in na zaslonu se prikaže delo na tistem mestu, kjer ste z njim prenehali.

 **OPOMBA:** Če ste pri bujenju računalnika nastavili geslo, morate vnesti geslo za sistem Windows, preden se delo vrne na zaslon.

---

## Preklop v stanje mirovanja in iz njega

Sistem je privzeto nastavljen tako, da preklopi v stanje mirovanja po obdobju nedelovanja, ko se računalnik napaja iz akumulatorja, ko je priključen na zunanji vir napajanja ali ko akumulator doseže stopnjo kritičnega stanja.

Nastavitve porabe in časovnih omejitev lahko spremenite na nadzorni plošči sistema Windows.

Preklop v stanje mirovanja

- ▲ Izberite **Start**, kliknite puščico zraven gumba za zaustavitev in kliknite **Mirovanje**.

Preklop iz stanja mirovanja:

- ▲ Na kratko pritisnite gumb za vklop/izklop.



Lučke za vklop začnejo svetiti in vaše delo se vrne na zaslon na tistem mestu, kjer ste končali.



**OPOMBA:** Če ste nastavili vnos gesla ob bujenju računalnika, morate vnesti svoje geslo za Windows, da se delo vrne na zaslon.

## Uporaba merilnika porabe in nastavitve porabe energije

Merilnik porabe je v območju za obvestila na skrajni desni strani opravilne vrstice. Merilnik porabe omogoča hiter dostop do nastavitve napajanja in preverjanje napolnjenosti akumulatorja.

- Za prikaz odstotka preostale zmogljivosti akumulatorja in trenutnega načrta porabe pomaknite kazalec nad ikono merilnika akumulatorja.
- Za možnosti porabe energije ali za zamenjavo načrta porabe kliknite ikono merilnika porabe in izberite element s seznama.

Različne ikone merilnika porabe prikazujejo, ali računalnik deluje na akumulator ali zunanje napajanje. Ikona prav tako prikazuje sporočilo, če je akumulator dosegel nizko ali kritično stanje.

## Nastavitev zaščite z geslom pri bujenju

Če želite nastaviti, da računalnik zahteva geslo, ko se zapre način spanja ali mirovanja, sledite naslednjim korakom:

1. Izberite **Start > Nadzorna plošča > Sistem in varnost > Možnosti porabe energije**.
2. V levem podoknu kliknite **Ob bujenju zahtevaj geslo**.
3. Kliknite **Spremenite nastavitve, ki trenutno niso na voljo**.
4. Kliknite **Zahtevaj geslo (priporočeno)**.



**OPOMBA:** Če želite ustvariti geslo za uporabniški račun ali spremeniti svoje trenutno geslo, kliknite **Ustvarjanje ali spreminjanje gesla za uporabniški račun** in sledite navodilom na zaslonu. Če ne želite ustvariti ali spremeniti gesla uporabniškega računa, pojdite na 5. korak.

5. Kliknite **Shrani spremembe**.

## Uporaba napajanja iz akumulatorja



**OPOZORILO!** Morebitne varnostne težave lahko zmanjšate tako, da s tem računalnikom uporabljate samo akumulator, ki ste ga dobili z računalnikom, nadomestni HP-jev akumulator ali združljiv HP-jev akumulator, ki ste ga kupili posebej.

Ko računalnik ni vključen v zunanje napajanje, deluje na energijo iz akumulatorja. Življenjska doba akumulatorja računalnika se lahko razlikuje glede na nastavitve za upravljanje porabe, uporabljene programe, svetlost zaslona, zunanje naprave, povezane z računalnikom, in druge dejavnike. Če je akumulator v računalniku, medtem ko je ta priključen na napajanje iz omrežja, se akumulator polni, hkrati pa je s tem zaščiteno vaše delo, če bi prišlo do izpada napajanja. Če ima računalnik napolnjen akumulator in deluje na zunanje napajanje, bo preklopil na napajanje iz akumulatorja, ko napajalnik odklopite iz računalnika ali ko pride do izpada električne energije.

## Iskanje dodatnih informacij o akumulatorju

Pomoč in podpora zagotavlja naslednje informacije o akumulatorju:

- podatke o upravljanju porabe energije, pravilni negi in shranjevanju za podaljšanje življenjske dobe akumulatorja;
- podatke o vrstah akumulatorjev.

Za dostop do podatkov o akumulatorju:

- ▲ Izberite **Start > Vsi programi > HP-jeva pomoč in podpora**, nato pa v iskalno polje v Pomoči in podpori vnesite `akumulator`.

## Uporaba funkcije Preverjanje akumulatorja

Pomoč in podpora zagotavlja informacije o stanju akumulatorja, nameščenega v računalnik.

Za zagon funkcije Preverjanje akumulatorja:

1. Povežite napajalnik na računalnik.



**OPOMBA:** Če želite, da bo funkcija Preverjanje akumulatorja delovala pravilno, mora biti računalnik priključen na zunanje napajanje.

2. Izberite **Start > Vsi programi > HP-jeva pomoč in podpora > HP Support Assistant > Akumulator in delovanje > Preverjanje akumulatorja HP**.

Funkcija Preverjanje akumulatorja pregleda akumulator in njegove celice in preveri, ali pravilno delujejo, na koncu pa izdela poročilo o rezultatih pregleda.

## Prikaz preostale napoljenosti akumulatorja

- ▲ Premaknite kazalec prek merilnika porabe v območju za obvestila na skrajni desni strani opravilne vrstice namizja Windows.

## Maksimiranje časa praznjenja akumulatorja

Čas praznjenja akumulatorja se razlikuje glede na funkcije, ki jih uporabljate, ko se računalnik napaja iz akumulatorja. Najdaljši čas praznjenja se postopoma krajša zaradi naravnega zmanjševanja kapacitete akumulatorja.

Nasveti za podaljšanje delovanja akumulatorja:

- zmanjšajte svetlost zaslona;
- če je v računalniku akumulator, ki ga lahko zamenja uporabnik, ga odstranite iz računalnika, ko ga ne uporabljate ali polnite;
- akumulator, ki ga lahko zamenja uporabnik, hranite v hladnem in suhem prostoru;
- v možnostih porabe izberite nastavitve **Varčevanje porabe**.

## Upravljanje stopenj praznega akumulatorja

Podatki v tem razdelku opisujejo opozorila in prednastavljene odzive sistema. Nekatera opozorila o praznem akumulatorju in odzive sistema lahko spremenite v Možnostih porabe energije. Nastavitve s pomočjo izbire »Možnosti porabe energije« ne veljajo za lučke.

## Prepoznavanje stopenj praznega akumulatorja

Ko akumulator, ki je edini napajalni vir računalnika, doseže nizko ali kritično stopnjo napoljenosti, se zgodi naslednje:

- Lučka akumulatorja (samo pri nekaterih modelih) kaže nizko ali kritično stopnjo napoljenosti.
- ali –
- Ikona merilnika porabe v območju za obvestila prikaže obvestilo o nizkem ali kritičnem stanju napoljenosti.

 **OPOMBA:** Za dodatne informacije o merilniku porabe glejte [Uporaba merilnika porabe in nastavitve porabe energije na strani 37](#).

Če je računalnik vklopljen ali v stanju spanja, računalnik za kratek čas ostane v stanju spanja, nato pa se zaustavi in izgubi vse neshranjene podatke.

## Reševanje stanja praznega akumulatorja

### Reševanje stanja praznega akumulatorja, ko je na voljo zunanji vir napajanja

- ▲ Priključite eno od naslednjih naprav:
  - napajalnik;
  - dodatna združitvena ali razširitvena naprava;
  - dodatni napajalnik, ki je pri HP-ju na voljo kot dodatna oprema.

### Reševanje stanja praznega akumulatorja, kadar vir napajanja ni na voljo

Če želite rešiti skoraj prazen akumulator, vendar vir napajanja ni na voljo, shranite svoje delo in zaustavite računalnik.

## Vstavljanje ali odstranjevanje akumulatorja

### Vstavljanje akumulatorja

Akumulator vstavite tako:

1. Na ravni površini obrnite računalnik za 180 stopinj, tako da je ležišče za akumulator obrnjeno proti vam.
2. Vstavite akumulator **(1)** v ležišče za akumulator.
3. Obrnite akumulator **(2)** navzdol, da se zaskoči, nato pa potisnite zapah za zaklep akumulatorja **(3)**, da zaklenete akumulator v pravilen položaj.

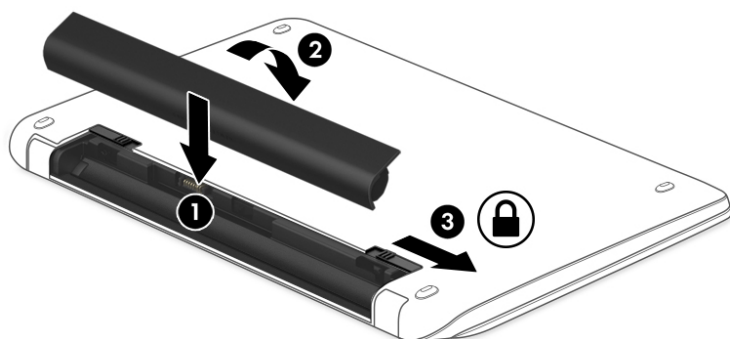

## Odstranjevanje akumulatorja

Akumulator odstranite tako:

**⚠ POZOR:** Odstranjevanje akumulatorja, ki je edini vir napajanja za računalnik, lahko povzroči izgubo podatkov. Preden odstranite akumulator, svoje delo vedno shranite in zaustavite računalnik z operacijskim sistemom Windows, da preprečite izgubo podatkov.

1. Na ravni površini obrnite računalnik za 180 stopinj, tako da je ležišče za akumulator obrnjeno proti vam.
2. Potisnite zapah za zaklep akumulatorja **(1)**, da odklenete akumulator, nato pa potisnite zapah za sprostitev akumulatorja **(2)**, da sprostite akumulator.

**📝 OPOMBA:** Zaklep za sprostitev akumulatorja se samodejno pomakne v prvoten položaj.

3. Obrnite akumulator **(3)** navzgor, nato pa ga vzemite iz računalnika **(4)**.

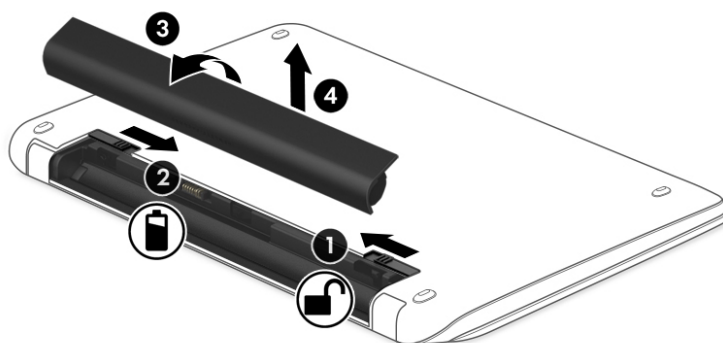

## Ohranjanje zmogljivosti akumulatorja

- V Možnostih porabe na nadzorni plošči Windows izberite nastavitve nizke porabe energije.
- Izključite povezave brezžičnega in lokalnega omrežja (LAN) in izklopite modemske aplikacije, če jih ne uporabljate.
- Izključite zunanje naprave, ki niso priključene na zunanji vir napajanja, če jih ne uporabljate.
- Ustavite, onemogočite ali odstranite vse zunanje pomnilniške kartice, ki jih ne uporabljate.
- Zmanjšajte svetlost zaslona.
- Ko prekinete delo, preklopite v stanje spanja ali izklopite računalnik.

## Shranjevanje akumulatorja, ki ga lahko zamenja uporabnik

**⚠ POZOR:** Če želite zmanjšati možnosti okvare akumulatorja, ga ne smete dolgotrajno izpostavljati visoki temperaturi.

Če računalnika ne boste uporabljali več kot dva tedna in ga boste izklopili iz električnega napajanja, akumulator, ki ga lahko zamenja uporabnik, odstranite in ga shranite posebej.

Da podaljšate življenjsko dobo shranjenega akumulatorja, ga hranite v hladnem in suhem prostoru.

 **OPOMBA:** Shranjeni akumulator morate preveriti vsakih šest mesecev. Če je napolnjen manj kot 50-odstotno, ga napolnite, preden ga znova shranite.

Preden začnete uporabljati akumulator, ki je bil shranjen več kot en mesec, ga umerite.

## Odlaganje akumulatorja, ki ga lahko zamenja uporabnik

 **OPOZORILO!** Če želite zmanjšati možnost požara ali opeklin, ne razstavljajte, ne stiskajte in ne luknjajte akumulatorja, ne krajšajte zunanjih kontaktov in akumulatorja ne zavržite v ogenj ali vodo.

Za informacije o odlaganju akumulatorja glejte *Upravna, varnostna in okoljevarstvena obvestila*. Za dostop do uporabniških priročnikov izberite **Start > Vsi programi > HP-jeva pomoč in podpora > Dokumentacija HP**.

## Zamenjava akumulatorja, ki ga lahko zamenja uporabnik

Funkcija Preverjanje akumulatorja vas obvesti, da morate zamenjati akumulator, ko se notranja celica ne polni več pravilno ali ko se zmogljivost akumulatorja zmanjša. Če za akumulator velja HP-jeva garancija, je navodilom priložen ID garancije. Sporočilo vas usmeri na HP-jevo spletno mesto z več informacijami o naročanju nadomestnega akumulatorja.

## Uporaba zunanjega napajanja iz omrežja

 **OPOZORILO!** Ne polnite akumulatorja računalnika, ko ste na letalu.

 **OPOZORILO!** Z računalnikom uporabljajte samo priloženi napajalnik, nadomestni napajalnik, ki ga priskrbi HP, ali združljivi napajalnik, kupljen pri HP-ju, saj tako preprečite morebitna varnostna tveganja.

 **OPOMBA:** Za informacije o priključevanju na zunanje napajanje glejte brošuro *Navodila za nastavitev*, ki je priložena v škatli z računalnikom.

Zunanje napajanje z izmeničnim tokom poteka prek napajalnika ali dodatne združitevne ali razširitvene naprave.

Računalnik priključite na zunanji napajalnik v naslednjih primerih:

- če polnite ali umerjate akumulator;
- če nameščate ali spreminjate sistemsko programsko opremo;
- če zapisujete informacije na CD, DVD ali BD (samo pri nekaterih modelih);
- če je zagnan program za defragmentiranje diska;
- če izvajate varnostno kopiranje ali obnovitev.

Ko priključite računalnik na zunanji napajalnik, se zgodi naslednje:

- akumulator se začne polniti;
- če je računalnik vklopljen, se spremeni prikaz ikone merilnika porabe v območju za obvestila.

Ko odklopite zunanji napajalnik, se zgodi naslednje:

- računalnik preklopi na napajanje iz akumulatorja.
- svetlost zaslona se samodejno zmanjša, da se ohranja življenjska doba akumulatorja.

## Preskušanje napajalnika

Preizkusite napajalnik, če računalnik, ko je priključen na napajalnik, kaže katerega od naslednjih simptomov:

- računalnik se ne vklopi;
- zaslon se ne vklopi;
- lučke za vklop ne svetijo.

Kako preizkusiti napajalnik:



**OPOMBA:** Naslednja navodila veljajo za računalnike z akumulatorjem, ki ga lahko zamenja uporabnik.

1. Izklopite računalnik.
2. Odstranite akumulator iz računalnika.
3. Priklopite napajalnik na računalnik in ga nato vključite v električno vtičnico.
4. Vključite računalnik.
  - Če lučke napajanja *zasvetijo*, napajalnik deluje pravilno.
  - Če lučke napajanja *ne zasvetijo*, napajalnik ne deluje in ga je treba zamenjati.

Če želite informacije o nakupu nadomestnega napajalnika, se obrnite na podporo.

## Osvežitev vsebine programske opreme s tehnologijo Intel Smart Connect Technology (samo pri nekaterih modelih)

Kadar je računalnik v stanju spanja, tehnologija Intel® Smart Connect občasno povzroči izhod iz stanja spanja. Če je na voljo omrežna povezava, Smart Connect posodobi odprte programe, kot so mape s prejetimi e-poštnimi sporočili, spletna mesta družabnih omrežij in novinarske strani, nato pa vrne računalnik v stanje spanja. Smart Connect tudi sinhronizira vsebino, ki ste jo ustvarili brez vzpostavljene povezave, kot so e-poštna sporočila. Ko računalnik zapusti spanje, so takoj na voljo posodobljene informacije.

- ▲ Če želite omogočiti to funkcijo ali ročno prilagoditi nastavitve, izberite **Start > Vsi programi > Intel > Intel Smart Connect Technology**.

Če želite, da se prikaže ikona Intel Smart Connect Technology, premaknite kazalec miške nad ikone v območju za obvestila na skrajni desni strani opravilne vrstice, nato pa kliknite ikono.

# 7 Zunanje kartice in naprave

## Uporaba bralnikov pomnilniških kartic

Dodatne pomnilniške kartice omogočajo varno shranjevanje podatkov in priročno souporabo podatkov. Te kartice se pogosto uporabljajo z digitalnimi fotoaparati in dlančniki, opremljenimi z nosilci podatkov, kot tudi z drugimi računalniki.

Če želite določiti vrste pomnilniških kartic, ki jih podpira računalnik, glejte [Spoznavanje računalnika na strani 3](#).

## Vstavljanje pomnilniške kartice

**POZOR:** Da preprečite poškodbe na priključkih pomnilniške kartice, pri vstavljanju kartice uporabite čim manj sile.

1. Kartico držite tako, da je nalepka obrnjena navzgor, priključek pa proti računalniku.
2. Vstavite kartico v bralnik pomnilniških kartic, nato pa jo potisnite tako, da se trdno zaskoči.

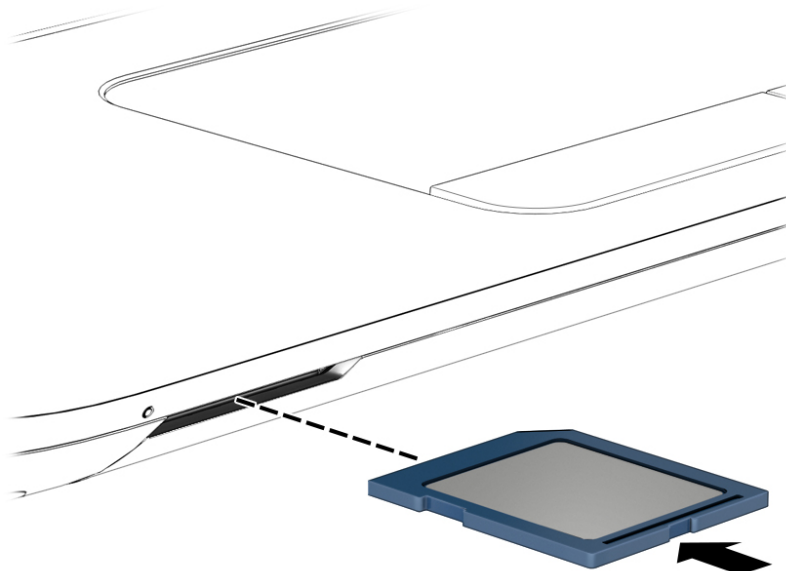

Zaslišali boste zvok, ki naznanja, da je naprava zaznana, in prikazal se bo meni z možnostmi, ki so na voljo.

## Odstranitev pomnilniške kartice

**POZOR:** Da preprečite izgubo podatkov ali neodzivnost sistema, z naslednjim postopkom varno odstranite pomnilniško kartico.

1. Shranite podatke in zaprite vse programe, povezane s pomnilniško kartico.
2. Kliknite ikono za odstranjevanje strojne opreme v območju za obvestila na skrajni desni strani opravilne vrstice namizja Windows. Nato sledite navodilom na zaslonu.

3. Pritisnite kartico (1) in jo odstranite iz reže (2).

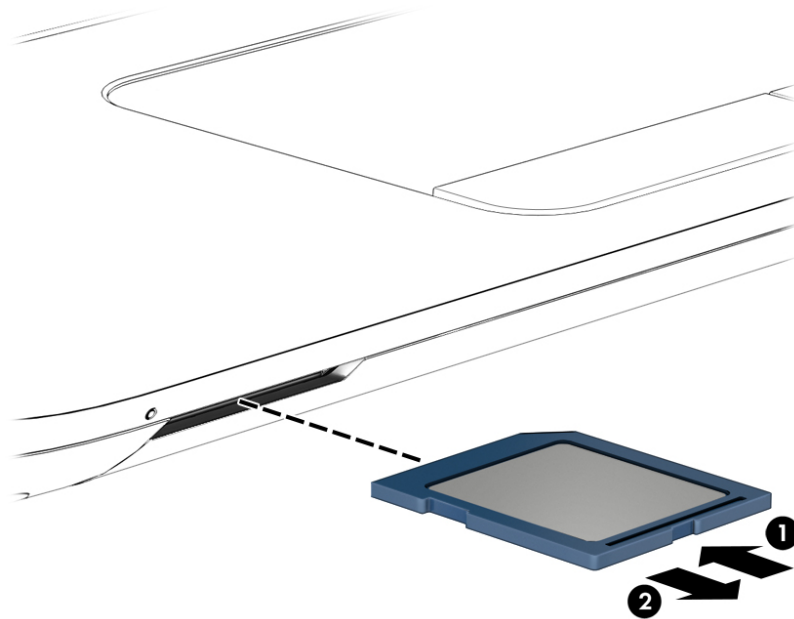

 **OPOMBA:** Če kartica ne izskoči, jo izvlecite iz reže.

## Uporaba naprave USB

USB (Universal Serial Bus) je vmesnik strojne opreme, s katerim je mogoče priključiti dodatno zunanjo napravo, npr. tipkovnico, miško, pogon, tiskalnik, optični bralnik ali zvezdišče USB.

Nekatere naprave USB potrebujejo dodatno podporno programsko opremo, ki je običajno priložena napravi. Več o programski opremi za napravo lahko preberete v navodilih proizvajalca. Navodila lahko dobite s programsko opremo, na plošči ali na spletnem mestu izdelovalca.

Računalnik ima najmanj ena vrata USB, ki podpirajo naprave USB 1.0, 1.1, 2.0 ali 3.0. Poleg tega ima vaš računalnik morda tudi vrata USB z lastnim napajanjem, ki omogočajo napajanje zunanje naprave. Dodatna združitvena naprava ali zvezdišče USB vsebuje dodatna vrata USB, ki jih je mogoče uporabiti z računalnikom.



## Priključitev naprave USB

**POZOR:** Da preprečite poškodbe priključka USB, pri povezovanju naprave uporabite čim manj fizične sile.

▲ Priključite kabel USB za napravo v vrata USB.

**OPOMBA:** Spodnja slika se lahko nekoliko razlikuje od vašega računalnika.

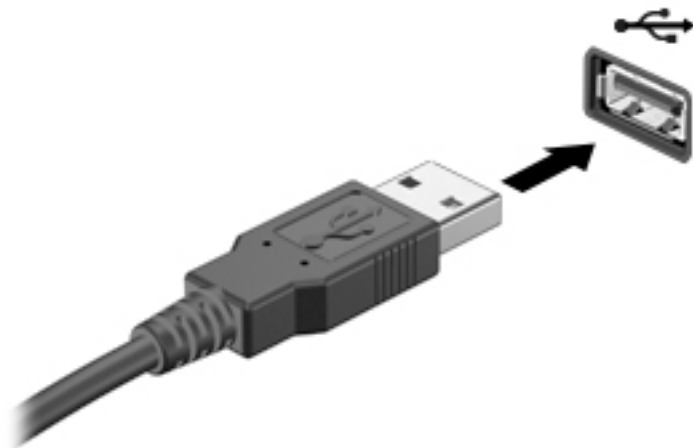

Ko bo naprava prepoznana, boste zaslišali zvok.

**OPOMBA:** Ko prvič priključite napravo USB, boste v območju za obvestila zagledali sporočilo, da je računalnik prepoznal napravo.

## Odstranjanje naprave USB

**POZOR:** Da preprečite poškodbe priključka USB, ob odstranitvi naprave USB ne vlecite za kabel.

**POZOR:** Da preprečite izgubo informacij ali neodzivnost sistema, uporabite naslednji postopek, da varno odstranite napravo USB.

1. Če želite odstraniti napravo USB, shranite podatke in zaprite vse programe, povezane z napravo.
2. Kliknite ikono za odstranjanje strojne opreme v območju za obvestila na skrajni desni strani opravilne vrstice namizja Windows in sledite navodilom na zaslonu.
3. Odstranite napravo.

## Uporaba dodatnih zunanjih naprav

 **OPOMBA:** Informacije o potrebni programski opremi, gonilnikih in o tem, katera vrata na računalniku je treba uporabiti, najdete v navodilih proizvajalca.

Če želite na računalnik priključiti zunanjo napravo, naredite naslednje:

 **POZOR:** Za zmanjšanje tveganja okvare opreme pri priklopu naprave z lastnim napajanjem se prepričajte, da je naprava ugasnjena in električni kabel izklopljen.

1. Napravo priključite na računalnik.
2. Če priključujete napravo z lastnim napajanjem, njen napajalni kabel priključite v ozemljeno električno vtičnico.
3. Vključite napravo.

Če želite odklopiti zunanjo napravo brez lastnega napajanja, jo izklopite in odklopite z računalnika. Če želite izklopiti zunanjo napravo z lastnim napajanjem, jo izklopite, izključite iz računalnika in izvlecite električni kabel.

## Uporaba dodatnih zunanjih pogonov

Z izmenljivimi zunanjimi pogoni razširite možnosti za shranjevanje in dostop do informacij. Pogon USB je mogoče dodati tako, da ga vklopite v vrata USB na računalniku.

 **OPOMBA:** Zunanji HP-jevi optični pogoni USB morajo biti priključeni v vrata USB z lastnim napajanjem na računalniku.

Pogoni USB so lahko naslednji:

- 1,44-megabajtni disketni pogon;
- modul trdega diska;
- zunanji optični pogon (CD, DVD in Blu-ray);
- naprava MultiBay.

# 8 Pogoni

## Ravnanje s pogoni

**⚠ POZOR:** Pogoni so občutljive računalniške komponente, s katerimi je treba ravnati previdno. Preden začnete delati s pogoni, preberite naslednja opozorila. Pazite, da vam pogon ne pade na tla, in nanj ne polagajte predmetov ter ga ne izpostavljajte tekočinam, ekstremnim temperaturam ali vlagi.

Pri ravnanju s pogoni upoštevajte naslednja opozorila:

- Pred odstranjevanjem ali vstavljanjem pogona zaustavite računalnik. Če niste prepričani, ali je računalnik izklopljen, v načinu spanja ali mirovanja, ga najprej vklopite in nato zaustavite.
- Preden primete pogon, se razelektrite tako, da se dotaknete ozemljene površine.
- Ne dotikajte se kontaktnih nožic zamenljivem pogonu ali na računalniku.
- Pri vstavljanju diska v ležišče ne uporabljajte prekomerne sile.
- Če morate pogon poslati po pošti, uporabite folijsko ali drugo ustrezno zaščitno embalažo, ki jo označite z napisom »LOMLJIVO«.
- Pogona ne izpostavljajte magnetnim poljem. Varnostne naprave, ki uporabljajo magnetno polje, so na primer detektorji kovin, skozi katere morate na letališčih, in ročni detektorji kovin. Letališki tekoči trak in podobne varnostne naprave za preverjanje ročne prtljage ne uporabljajo magnetnih polj, temveč rentgenske žarke, in pogonom ne škodijo.
- Preden pogon odstranite iz ležišča in tudi pred potovanjem ali pred pošiljanjem ali shranjevanjem pogona iz njega najprej odstranite nosilec podatkov.
- Ne uporabljajte tipkovnice računalnika in ne premikajte računalnika, medtem ko optični pogon zapisuje na disk, saj je postopek zapisovanja občutljiv na vibracije.
- Preden premaknete računalnik, na katerega je priključen zunanji trdi disk, preklopite v varčevalni način in počakajte, da se zaslona izklopi, ali pravilno izključite zunanji trdi disk.

## Uporaba trdih diskov

**⚠ POZOR:** Da preprečite izgubo podatkov ali neodzivnost sistema, storite naslednje:

Preden dodate ali zamenjate pomnilniški modul ali trdi disk, shranite svoje delo in zaustavite računalnik.

Če niste prepričani, ali je računalnik izklopljen, ga vklopite tako, da pritisnete stikalo za vklop/izklop. Nato računalnik zaustavite z operacijskim sistemom.

## Intel Smart Response Technology (samo pri nekaterih modelih)

Intel® Smart Response Technology (SRT) je funkcija predpomnilnika tehnologije Intel® Rapid Storage Technology (RST), ki občutno izboljša učinkovitost delovanja sistema računalnika. Tehnologija SRT omogoča, da se računalniki z modulom SSD mSATA uporabijo kot predpomnilnik med sistemskim pomnilnikom in trdim diskom. Na ta način pridobite trdi disk (ali nosilec RAID) z največjo pomnilniško kapaciteto ter hkrati zagotovite izboljšano učinkovitost delovanja sistema z modulom SSD.

Če dodate ali nadgradite trdi disk in želite nastaviti nosilec RAID, morate začasno onemogočiti tehnologijo SRT, nastaviti nosilec RAID in nato znova omogočiti tehnologijo SRT. Če želite začasno onemogočiti tehnologijo SRT:

1. Izberite **Start > Vsi programi > Intel > Intel Rapid Storage Technology**.
2. Kliknite povezavo **Acceleration** (Pospešitev) in nato **Disable Acceleration** (Onemogoči pospešitev).
3. Počakajte, da se način pospeševanja dokonča.
4. Kliknite **Reset to Available** (Ponastavi na razpoložljivo).

---

 **POMEMBNO:** Med spreminjanjem načinov RAID morate začasno onemogočiti tehnologijo SRT. Izvedite spremembo, nato pa znova omogočite tehnologijo SRT. Če te funkcije začasno ne onemogočite, ustvarjanje ali spreminjanje nosilcev RAID ne bo mogoče.

 **OPOMBA:** HP ne podpira tehnologije SRT s trdimi diski s samodejnim šifriranjem (SED).

---

## Odstranjevanje ali nameščanje vrat za dostop do notranjosti

### Odstranjevanje vrat za dostop do notranjosti

Vrata za dostop do notranjosti odstranite, da boste lahko dostopali do rež pomnilniškega modula, trdega diska in drugih komponent.

1. Odstranite akumulator (glejte [Odstranjevanje akumulatorja na strani 40](#)).
2. Ko je ležišče za akumulator obrnjeno stran od vas, odvijte vijak večjih vrat za dostop do notranjosti **(1)**, da sprostite vrata za dostop do notranjosti.
3. Potisnite večja vrata za dostop do notranjosti proti sprednjemu delu računalnika **(2)**, da jih odstranite.
4. Odvijte vijak manjših vrat za dostop do notranjosti **(3)**, da jih sprostite.

5. Manjša vrata za dostop do notranjosti nagnite navzgor, da jih odstranite **(4)**.

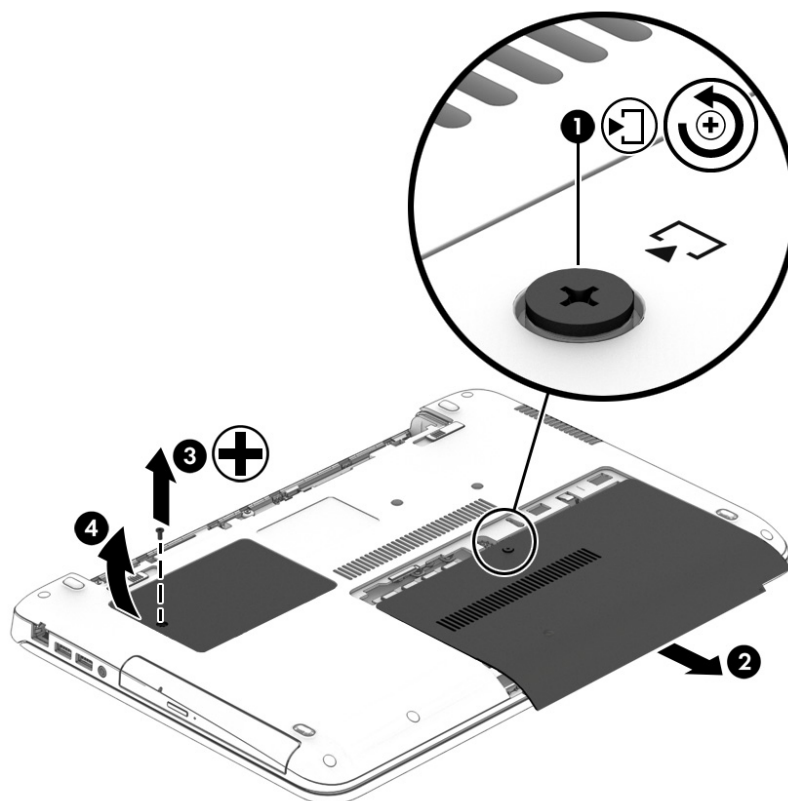

### Nameščanje vrat za dostop do notranjosti

Po dostopu do reže za pomnilniški modul, trdega diska, upravne nalepke in drugih komponent namestite vrata za dostop do notranjosti.

1. Nagnite manjša vrata za dostop do notranjosti, da poravnate sprednji del vrat s sprednjim robom predela za dostop do notranjosti **(1)**.
2. Privijte vijak vrat za dostop do notranjosti **(2)**, da pritrdite manjša vrata za dostop do notranjosti.
3. Potisnite večja vrata za dostop do notranjosti **(3)** proti ležišču za akumulator, da se zaskočijo na mestu.

4. Privijte vijak večjih vrat za dostop do notranjosti **(4)**, da pritrdite vrata za dostop do notranjosti.

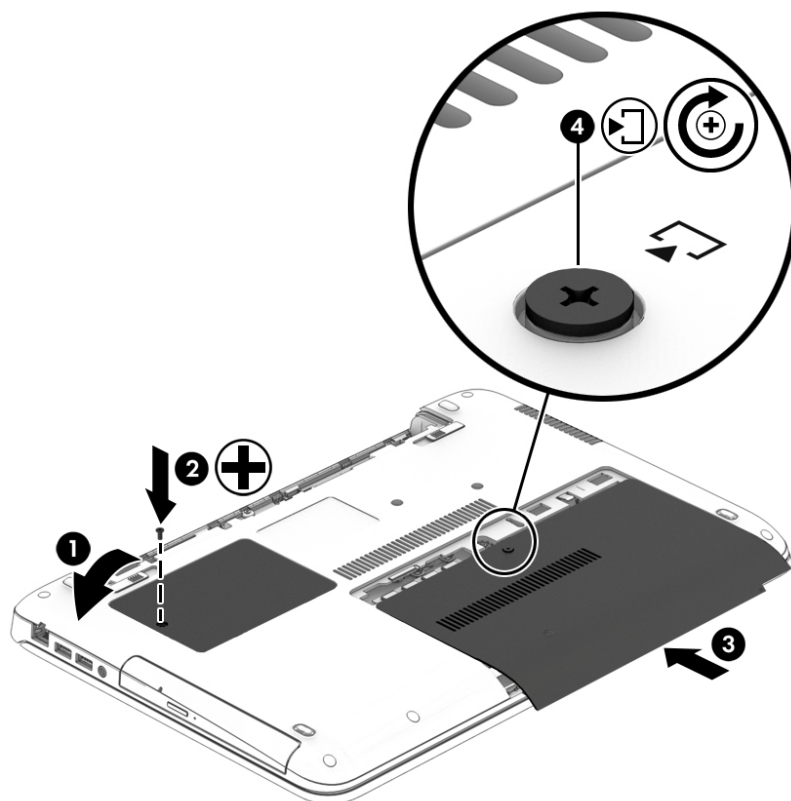

5. Vstavite akumulator (glejte [Vstavljanje akumulatorja na strani 39](#)).

## Zamenjava ali nadgradnja trdega diska

**! POZOR:** Da preprečite izgubo podatkov ali neodzivnost sistema, storite naslednje:

Preden odstranite trdi disk iz ležišča, zaustavite računalnik. Trdega diska ne odstranjujte, medtem ko je računalnik vklopljen, v stanju spanja ali mirovanja.

Če niste prepričani, ali je računalnik izklopljen, ga vklopite tako, da pritisnete stikalo za vklop/izklop. Nato računalnik zaustavite z operacijskim sistemom.

### Odstranjevanje trdega diska

Odstranitev trdega diska:

1. Shranite svoje delo in izklopite računalnik.
2. Izključite napajanje in zunanje naprave, ki so priključene v računalnik.
3. Na ravni površini obrnite računalnik, tako da bo zgornja stran navzdol.
4. Odstranite akumulator (glejte [Odstranjevanje akumulatorja na strani 40](#)).
5. Odstranite vrata za dostop do notranjosti (glejte [Odstranjevanje vrat za dostop do notranjosti na strani 48](#)).
6. Odvijte štiri vijake trdega diska **(1)**. Potegnite jeziček trdega diska **(2)** proti robu računalnika, da odklopite trdi disk.

7. Dvignite trdi disk **(3)**, nato pa ga povlecite iz ležišča za trdi disk.

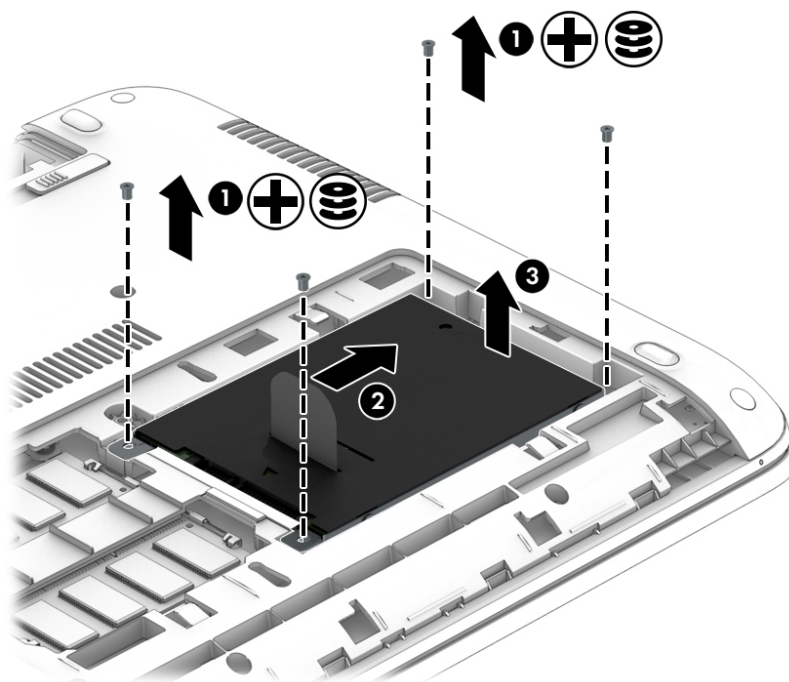

## Nameščanje trdega diska

 **OPOMBA:** Računalnik se lahko nekoliko razlikuje od tistega na sliki v tem razdelku.

Če želite namestiti trdi disk:

1. Vstavite trdi disk v ležišče pod kotom in ga ravno položite v ležišče **(1)**.
2. Povlecite plastični jeziček **(2)** proti sredini računalnika, da nataknete trdi disk na priključek.

3. Privijte vijaka trdega diska (3).

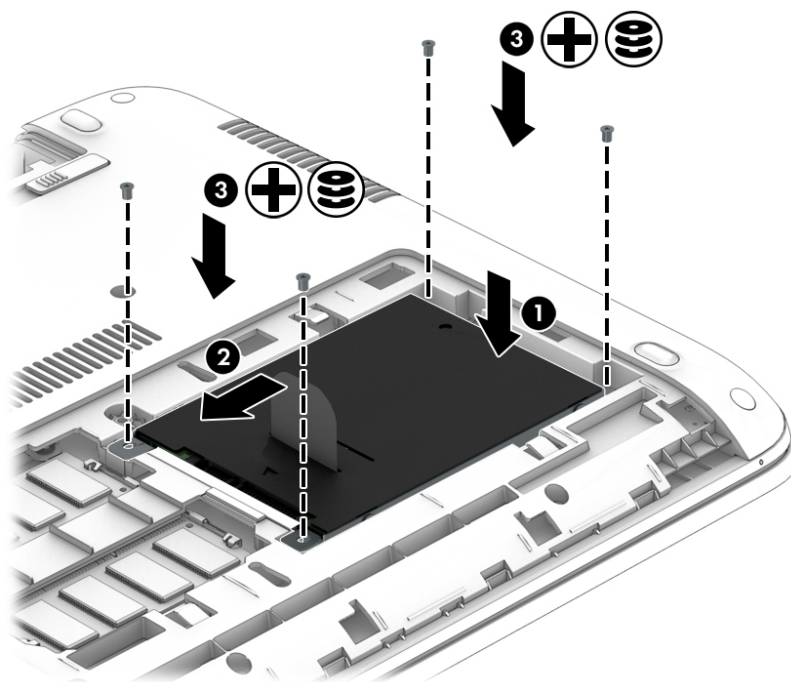

4. Znova namestite vrata za dostop do notranjosti (glejte [Nameščanje vrat za dostop do notranjosti na strani 49](#)).
5. Vstavite akumulator (glejte [Vstavljanje akumulatorja na strani 39](#)).
6. Priključite omrežno napajanje in zunanje naprave v računalnik.
7. Vklonite računalnik.

## Izboljšanje delovanja trdega diska

### Uporaba programa za defragmentiranje diska

Sčasoma se med uporabo računalnika datoteke na trdem disku fragmentirajo. Fragmentiran pogon pomeni, da podatki v pogonu niso neprekinjeni (zaporedni), zaradi česar trdi disk težje najde datoteke, kar upočasnjuje računalnik. Program za defragmentiranje diska združi (ali fizično znova organizira) fragmentirane datoteke in mape na trdem disku, tako da lahko sistem deluje učinkoviteje.



**OPOMBA:** Pri pogonih s fiksnim pomnilnikom ni treba uporabljati programa za defragmentiranje diska.

Ko zaženete program za defragmentiranje diska, bo ta deloval samostojno. Glede na velikost vašega trdega diska in število fragmentiranih datotek bo program za defragmentiranje diska morda potreboval več kot eno uro, da zaključi postopek.

HP priporoča, da trdi disk defragmentirate vsaj enkrat na mesec. Program za defragmentiranje diska lahko nastavite tako, da se zažene redno vsak mesec, lahko pa računalnik kadar koli ročno defragmentirate.



Zagon programa za defragmentiranje diska:

1. Povežite računalnik na zunanji napajalnik.
2. Izberite **Start > Vsi programi > Pripomočki > Sistemsko orodja > Program za defragmentiranje diska**.
3. Kliknite **Defragmentiraj disk**.



**OPOMBA:** Operacijski sistem Windows ima funkcijo za nadzor uporabniškega računa za izboljšanje varnosti računalnika. Morda boste morali dati dovoljenje ali vnesti geslo za opravila, npr. namestitve programske opreme, uporabo orodij ali spreminjanje nastavitev operacijskega sistema Windows. Glejte Pomoč in podporo. Za dostop do Pomoči in podpore izberite **Start > Pomoč in podpora**.

Dodatne informacije najdete v pomoči programske opreme za defragmentiranje diska.

## Uporaba programa za čiščenje diska

Program za čiščenje diska pregleda, če so na trdem disku nepotrebne datoteke, ki jih lahko varno izbrišete, s čimer sprostite prostor na disku in omogočite učinkovitejše delovanje računalnika.

Zagon programa za čiščenje diska:

1. Kliknite **Start > Vsi programi > Pripomočki > Sistemsko orodja > Čiščenje diska**.
2. Sledite navodilom na zaslonu.

## Uporaba programa HP 3D DriveGuard (samo pri nekaterih modelih)

HP 3D DriveGuard ščiti trdi disk s parkiranjem pogona in ustavljanjem podatkovnih zahtev pri enem od naslednjih pogojev:

- računalnik vam pade na tla;
- če računalnik premaknete z zaprtim zaslonom, medtem ko se napaja iz akumulatorja.

Kratek čas po enem od teh dogodkov HP 3D DriveGuard povrne trdi disk v normalno delovanje.



**OPOMBA:** Ker pogoni SSD (solid state drive) nimajo premičnih delov, ne potrebujejo zaščite HP 3D DriveGuard.



**OPOMBA:** Trdi disk v primarnem ležišču za trdi disk ali v sekundarnem ležišču za trdi disk je zaščiten s programom HP 3D DriveGuard. HP 3D DriveGuard ne varuje trdega diska, nameščenega v dodatne združljive naprave ali priključenega v vrata USB.

Več informacij najdete v pomoči za programsko opremo HP 3D DriveGuard.





## Prepoznavanje stanja programa HP 3D DriveGuard

Lučka pogona na računalniku spremeni barvo in tako prikaže, da je v ležišču primarnega in/ali sekundarnega (samo pri nekaterih modelih) trdega diska parkiran pogon. Če želite ugotoviti, ali je pogon trenutno zaščiten oziroma ali je parkiran, uporabite ikono v območju za obvestila na skrajni desni strani opravilne vrstice namizja Windows ali v Centru za mobilnost.

# 9 Varnost

## Zaščita računalnika

Standardne varnostne funkcije operacijskega sistema Windows in orodja za nastavitve računalnika, ki niso del programa Windows (BIOS), lahko zaščitijo vaše osebne nastavitve in podatke pred različnimi tveganji.

-  **OPOMBA:** Varnostne rešitve so namenjene zaščiti, ne morejo pa vedno preprečiti kraje prenosnega računalnika ali napačnega ravnanja z njim.
-  **OPOMBA:** Preden računalnik pošljete na servisiranje, varnostno kopirajte in izbrišite zaupne datoteke ter odstranite vse nastavitve, ki zahtevajo geslo.
-  **OPOMBA:** Nekatere funkcije, ki so omenjene v tem poglavju, morda niso na voljo v vašem računalniku.
-  **OPOMBA:** Računalnik podpira Computrace, spletno varnostno storitev za sledenje in obnovo, ki je na voljo v nekaterih regijah. Ukradeni računalnik lahko s storitvijo Computrace najdete, če se nepooblaščen uporabnik poveže v internet. Če želite uporabljati Computrace, morate kupiti programsko opremo in se naročiti na to storitev. Za informacije o naročanju programske opreme Computrace pojdite na <http://www.absolute.com/en/landing/partners/13/hp>.

Računalniško tveganje	Varnostna funkcija
Nepooblaščen uporaba računalnika	Program HP Client Security skupaj z geslom, pametno kartico, brezžično kartico, prepoznavanjem obrazov, branjem prstnih odtisov, funkcijo Bluetooth ali kodo PIN
Nepooblaščen dostop do programa Computer Setup (f10)	Skrbniško geslo BIOS v programu Computer Setup*
Nepooblaščen dostop do vsebine trdega diska	Geslo za DriveLock ali Automatic DriveLock v programu Computer Setup*
Nepooblaščen zagon z izbirnega zunanega optičnega pogona (samo pri nekaterih modelih), izbirnega zunanega trdega diska (samo pri nekaterih modelih) ali vgrajenega omrežnega vmesnika	Zagonske možnosti, funkcija v programu Computer Setup*
Nepooblaščen dostop do uporabniških računov operacijskega sistema Windows	Uporabniško geslo za Windows
Nepooblaščen dostop do podatkov	<ul style="list-style-type: none"><li>• Programska oprema HP Drive Encryption</li><li>• Windows Defender</li></ul>
Nepooblaščen dostop do nastavitve programa Computer Setup in drugih identifikacijskih podatkov računalnika	Skrbniško geslo BIOS v programu Computer Setup*
Nepooblaščen odstranjevanje računalnika	Reža varnostnega kabla (uporablja se z dodatnim varnostnim kablom)

\* Computer Setup je vnaprej nameščeno orodje v pomnilniku ROM, ki ga lahko uporabite tudi takrat, ko operacijski sistem ne deluje ali pa ga ni mogoče naložiti. Za navigiranje in izbiranje v programu Computer Setup lahko uporabljate kazalno napravo (sledilno ploščico, kazalno palico ali miško USB) ali tipkovnico.

## Uporaba gesel

Geslo je skupina znakov, ki jih izberete, da zavarujete podatke v računalniku. Nastavite lahko več vrst gesel, odvisno od načina, s katerim želite nadzirati dostop do svojih informacij. Gesla lahko nastavite v operacijskem sistemu Windows ali v orodju Computer Setup, ki ni del programa Windows in je predhodno nameščeno v računalniku.

- Skrbniški gesli za BIOS in program DriveLock sta nastavljeni v orodju Computer Setup in z njima upravlja sistemski BIOS.
- Gesli za Automatic DriveLock sta omogočeni v orodju Computer Setup.
- Gesla operacijskega sistema Windows se nameščajo samo v operacijskem sistemu Windows.
- Če ste prej uporabljali HP SpareKey in pozabite skrbniško geslo za BIOS, ki je nastavljeno v orodju Computer Setup, lahko za dostop do pripomočka uporabite HP SpareKey.
- Če pozabite tako uporabniško geslo za DriveLock kot tudi glavno geslo za DriveLock, nastavljeno v programu Computer Setup, bo trdi disk, ki je zavarovan z gesli, trajno zaklenjen in ga ne boste mogli več uporabljati.

Za funkcijo Computer Setup in za varnostno funkcijo sistema Windows lahko uporabljate isto geslo. Isto geslo lahko uporabljate tudi za več funkcij programa Computer Setup.

Za sestavljanje in shranjevanje gesel upoštevajte spodnje nasvete:

- Pri sestavljanju gesel upoštevajte programske zahteve.
- Ne uporabljajte istega gesla za različne programe in spletna mesta in svojega gesla za sistem Windows ne uporabite za noben drug program ali spletno mesto.
- Funkcijo Password Manager v programu HP Client Security uporabite za shranjevanje uporabniških imen in gesel za vsa spletna mesta in aplikacije. Če jih kdaj pozabite, jih boste imeli shranjene na varnem.
- Ne shranjujte gesel v datoteki v računalniku.

V naslednjih tabelah so najpogosteje uporabljena skrbniška gesla sistema Windows in BIOS-a kot tudi opis njihovih funkcij.

### Nastavitev gesel za Windows

Geslo	Namen
Skrbniško geslo*	Nadzoruje dostop do skrbniškega računa operacijskega sistema Windows.  <b>OPOMBA:</b> Skrbniško geslo za sistem Windows ne pomeni, da ste nastavili tudi skrbniško geslo za BIOS.
Uporabniško geslo*	Zavaruje dostop do uporabniških računov operacijskega sistema Windows.

\*Za informacije o nastavitvah skrbniškega gesla za Windows ali uporabniškega gesla za Windows izberite **Start > Pomoč in podpora**.

### Nastavitev gesel v programu Computer Setup

Geslo	Namen
Skrbniško geslo BIOS*	Zavaruje dostop do programa Computer Setup.

Geslo	Namen
	<b>OPOMBA:</b> Če so aktivne funkcije za zaščito skrbniškega gesla za BIOS, tega gesla morda ne boste mogli odstraniti, dokler teh funkcij ne izklopite.
Glavno geslo DriveLock*	Zavaruje dostop do notranjega trdega diska, zaščenega s funkcijo DriveLock. Prav tako se uporablja za odstranitev zaščite DriveLock. To geslo je nastavljeno pod izbiro DriveLock Passwords (Gesla DriveLock) med postopkom omogočanja. <b>OPOMBA:</b> Preden nastavite geslo za DriveLock, morate nastaviti skrbniško geslo za BIOS.
Uporabniško geslo DriveLock*	Zavaruje dostop do notranjega trdega diska, zaščenega s funkcijo DriveLock, in je nastavljeno pod izbiro DriveLock Passwords (Gesla DriveLock) med postopkom omogočanja. <b>OPOMBA:</b> Preden nastavite geslo za DriveLock, morate nastaviti skrbniško geslo za BIOS.

\*Če želite podrobnosti o posameznem geslu, glejte naslednje teme.

## Upravljanje skrbniškega gesla BIOS

Geslo nastavite, spremenite ali izbrišete tako:

### Nastavitev novega skrbniškega gesla BIOS

1. Vključite ali znova zaženite računalnik in nato pritisnite **esc**, medtem je na dnu zaslona prikazano sporočilo »Press the ESC key for Startup Menu« (Pritisnite tipko ESC za prikaz zagonskega menija).
2. Pritisnite **f10**, da vstopite v program Computer Setup.
3. S kazalno napravo ali s tipkami puščicami izberite **Security** (Varnost) > **Setup BIOS Administrator Password** (Nastavi skrbniško geslo BIOS) in nato pritisnite **enter**.
4. V prikazani poziv vnesite geslo.
5. V prikazani poziv vnesite novo geslo, da ga potrdite.
6. Če želite shraniti spremembe in zapreti orodje Computer Setup, v spodnjem desnem kotu zaslona kliknite **Exit** (Izhod), nato pa sledite navodilom na zaslonu.

– ali –

S tipkami s puščicami izberite **Main** (Glavno) > **Save Changes and Exit** (Shrani spremembe in končaj), nato pa pritisnite **enter**.

Spremembe bodo začele veljati po ponovnem zagonu računalnika.

### Spreminjanje skrbniškega gesla BIOS

1. Vključite ali znova zaženite računalnik in nato pritisnite **esc**, medtem je na dnu zaslona prikazano sporočilo »Press the ESC key for Startup Menu« (Pritisnite tipko ESC za prikaz zagonskega menija).
2. Pritisnite **f10**, da vstopite v program Computer Setup.
3. S kazalno napravo ali tipkami s puščicami izberite **Security** (Varnost) > **Change Password** (Spremeni geslo) in nato pritisnite **enter**.
4. V prikazani poziv vnesite trenutno geslo.

5. V prikazani poziv vnesite novo geslo, nato pa ga vnesite še enkrat, da ga potrdite.
6. Če želite shraniti spremembe in zapreti orodje Computer Setup, v spodnjem desnem kotu zaslona kliknite **Exit** (Izhod), nato pa sledite navodilom na zaslonu.

– ali –

S tipkami s puščicami izberite **Main** (Glavno) > **Save Changes and Exit** (Shrani spremembe in končaj), nato pa pritisnite [enter](#).

Spremembe bodo začele veljati po ponovnem zagonu računalnika.

### **Brisanje skrbniškega gesla BIOS**

1. Vklopite ali znova zaženite računalnik in nato pritisnite [esc](#), medtem je na dnu zaslona prikazano sporočilo »Press the ESC key for Startup Menu« (Pritisnite tipko ESC za prikaz zagonskega menija).
2. Pritisnite [f10](#), da vstopite v program Computer Setup.
3. S kazalno napravo ali tipkami s puščicami izberite **Security** (Varnost) > **Change Password** (Spremeni geslo) in nato pritisnite [enter](#).
4. V prikazani poziv vnesite trenutno geslo.
5. Ko se prikaže poziv za vnos, novega gesla, pustite polje prazno in pritisnite [enter](#).
6. Ko se prikaže poziv za vnovičen vnos novega gesla, pustite polje prazno in pritisnite [enter](#).
7. Če želite shraniti spremembe in zapreti orodje Computer Setup, v spodnjem desnem kotu zaslona kliknite **Exit** (Izhod), nato pa sledite navodilom na zaslonu.

– ali –

S tipkami s puščicami izberite **Main** (Glavno) > **Save Changes and Exit** (Shrani spremembe in končaj), nato pa pritisnite [enter](#).

Spremembe bodo začele veljati po ponovnem zagonu računalnika.

## Vnos skrbniškega gesla BIOS

V poziv **BIOS administrator password** (Skrbniško geslo systemskega BIOS-a) vnesite geslo (uporabite iste tipke, kot ste jih uporabili pri nastavitvi gesla) in pritisnite **enter**. Po treh neuspešnih poskusih vnosa skrbniškega gesla systemskega BIOS-a in še enem poskusu s prikazano zaslonsko tipkovnico morate računalnik znova zagnati in poskusiti znova.

## Upravljanje gesla za DriveLock v orodju Computer Setup

---

 **POZOR:** Če želite zavarovati trdi disk, zaščiten s funkcijo DriveLock, pred trajno neuporabnostjo, shranite uporabniško in glavno geslo funkcije DriveLock na varno proč od računalnika. Če pozabite obe gesli za DriveLock, bo trdi disk trajno zaklenjen in ga ne boste mogli več uporabljati.

---

Varnostna funkcija DriveLock preprečuje nepooblaščen dostop do vsebine trdega diska. Funkcijo DriveLock lahko omogočite samo za notranje trde diske računalnika. Ko za pogon omogočite funkcijo DriveLock, je dostop do njega mogoč samo, če najprej vnesete geslo. Pogon mora biti vstavljen v računalnik ali pa mora biti vstavljen dodatni replikator vrat, sicer dostop ne bo mogoč z gesli funkcije DriveLock.

---

 **OPOMBA:** Za dostop do funkcij DriveLock morate nastaviti skrbniško geslo za BIOS.

---

Če želite omogočiti varnostno funkcijo DriveLock za notranji trdi disk, morate v programu Computer Setup nastaviti uporabniško in skrbniško geslo. Pri uporabi varnostne funkcije DriveLock upoštevajte naslednje:

- Dostop do trdega diska, zaščitenega s funkcijo Drive Lock, je mogoč z uporabniškim ali glavnim geslom.
- Priporočamo, da je lastnik uporabniškega gesla uporabnik, ki vsakodnevno uporablja zaščiten trdi disk. Glavno geslo je lahko geslo skrbnika sistema ali geslo uporabnika, ki vsakodnevno uporablja trdi disk.
- Uporabniško in glavno geslo sta lahko enaki.
- Uporabniško ali glavno geslo izbrišete samo tako, da onemogočite zaščito DriveLock za trdi disk. To lahko storite samo, če poznate glavno geslo.

## Nastavitev gesla za DriveLock

Za nastavitev gesla funkcije DriveLock v programu Computer Setup storite naslednje:

1. Vklopite računalnik in nato pritisnite **esc**, medtem ko je na dnu zaslona prikazano sporočilo »Press the ESC key for Startup Menu« (Pritisnite tipko ESC za prikaz zagonskega menija).
2. Pritisnite **f10**, da vstopite v program Computer Setup.
3. Izberite **BIOS Administrator** (Skrbnik BIOS-a), nato pa vnesite skrbniško geslo systemskega BIOS-a.
4. S kazalno napravo ali tipkami s puščicami izberite **Security** (Varnost) > **Hard Drive Tools** (Orodja trdega diska) > **DriveLock**, nato pa pritisnite **enter**.
5. Izberite **Set DriveLock Password (global)** (Nastavi geslo DriveLock (globalno)).
6. S kazalno napravo ali tipkami s puščicami izberite trdi disk, ki ga želite zaščititi, in nato pritisnite tipko **enter**.
7. Preberite opozorilo. Za nadaljevanje kliknite **YES (DA)**.
8. V prikazani poziv vnesite glavno geslo, enkrat pritisnite **enter**, nato pa znova vnesite glavno geslo, da ga potrdite.
9. V prikazani poziv vnesite uporabniško geslo, enkrat pritisnite **enter**, nato pa znova vnesite uporabniško geslo, da ga potrdite.
10. V potrditvenem polju potrdite uporabo zaščite DriveLock za pogon, ki ste ga izbrali, in pritisnite **enter**.



**OPOMBA:** Pri potrditvi gesla DriveLock so upoštevane velike in male črke.

11. Če želite shraniti spremembe in zapreti orodje Computer Setup, v spodnjem desnem kotu zaslona kliknite **Exit** (Izhod), nato pa sledite navodilom na zaslonu.

– ali –

S tipkami s puščicami izberite **Main** (Glavno) > **Save Changes and Exit** (Shrani spremembe in končaj), nato pa pritisnite **enter**.

Spremembe bodo začele veljati po ponovnem zagonu računalnika.

## Vnos gesla za DriveLock

Prepričajte se, da je trdi disk vstavljen v računalnik (ne v dodatno priključno postajo ali zunanje ležišče MultiBay).

Ob pozivu **DriveLock Password** (Geslo DriveLock) vtipkajte uporabniško ali glavno geslo (uporabite enake tipke, kot ste jih uporabili za nastavitev gesla) in pritisnite **enter**.

Po dveh nepravilnih poskusih vnosa gesla morate zaustaviti računalnik in poskusiti znova.

## Spreminjanje gesla za DriveLock

Za spremembo gesla funkcije DriveLock v programu Computer Setup storite naslednje:

1. Vključite računalnik in nato pritisnite **esc**, medtem ko je na dnu zaslona prikazano sporočilo »Press the ESC key for Startup Menu« (Pritisnite tipko ESC za prikaz zagonskega menija).
2. Pritisnite **f10**, da vstopite v program Computer Setup.
3. Izberite **BIOS Administrator** (Skrbnik BIOS-a), nato pa vnesite skrbniško geslo systemskega BIOS-a.
4. S kazalno napravo ali tipkami s puščicami izberite **Security** (Varnost) ► **Hard Drive Tools** (Orodja trdega diska) ► **DriveLock**, nato pa pritisnite **enter**.
5. S kazalno napravo ali s puščičnimi tipkami izberite Set DriveLock Password (Nastavi geslo za DriveLock) in pritisnite **enter**.
6. S tipkami s puščicami izberite notranji trdi disk in pritisnite **enter**.
7. S kazalno napravo ali tipkami s puščicami izberite **Change Password** (Spremeni geslo).
8. V prikazani poziv vnesite trenutno glavno geslo, nato pa pritisnite **enter**.
9. V prikazani poziv vnesite novo glavno geslo, enkrat pritisnite **enter**, nato pa znova vnesite glavno geslo, da ga potrdite.
10. V prikazani poziv vnesite trenutno uporabniško geslo, nato pa pritisnite **enter**.
11. V prikazani poziv vnesite novo uporabniško geslo, enkrat pritisnite **enter**, nato pa znova vnesite uporabniško geslo, da ga potrdite.
12. Če želite shraniti spremembe in zapreti orodje Computer Setup, v spodnjem desnem kotu zaslona kliknite **Exit** (Izhod), nato pa sledite navodilom na zaslonu.

– ali –

S tipkami s puščicami izberite **Main** (Glavno) ► **Save Changes and Exit** (Shrani spremembe in končaj), nato pa pritisnite **enter**.

Spremembe bodo začele veljati po ponovnem zagonu računalnika.



## Odstranjanje zaščite DriveLock

Za odstranitev zaščite funkcije DriveLock v programu Computer Setup storite naslednje:

1. Vklopite računalnik in nato pritisnite **esc**, medtem ko je na dnu zaslona prikazano sporočilo »Press the ESC key for Startup Menu« (Pritisnite tipko ESC za prikaz zagonskega menija).
2. Pritisnite **f10**, da vstopite v program Computer Setup.
3. Izberite **BIOS Administrator** (Skrbnik BIOS-a), nato pa vnesite skrbniško geslo systemskega BIOS-a.
4. S kazalno napravo ali tipkami s puščicami izberite **Security** (Varnost) > **Hard Drive Tools** (Orodja trdega diska) > **DriveLock**, nato pa pritisnite **enter**.
5. S kazalno napravo ali s puščičnimi tipkami izberite **Set DriveLock Password** (Nastavi geslo za DriveLock) in nato pritisnite **enter**.
6. S kazalno napravo ali tipkami s puščicami izberite notranji trdi disk in pritisnite tipko **enter**.
7. S kazalno napravo ali tipkami s puščicami izberite **Disable protection** (Onemogoči zaščito).
8. Vpišite glavno geslo in pritisnite tipko **enter**.
9. Počistite potrditveno polje **DriveLock password on restart** (Geslo DriveLock ob vnovičnem zagonu), nato pa preberite opozorilo. Za nadaljevanje izberite **OK** (V redu).
10. Če želite shraniti spremembe in zapreti orodje Computer Setup, v spodnjem desnem kotu zaslona kliknite **Exit** (Izhod), nato pa sledite navodilom na zaslonu.  
– ali –  
S tipkami s puščicami izberite **Main** (Glavno) > **Save Changes and Exit** (Shrani spremembe in končaj), nato pa pritisnite **enter**.

Spremembe bodo začele veljati po ponovnem zagonu računalnika.

## Uporaba funkcije Automatic DriveLock (Samodejni DriveLock) v programu Computer Setup

V okolju z več uporabniki lahko nastavite geslo funkcije Automatic DriveLock. Ko je geslo funkcije Automatic DriveLock omogočeno, se bosta ustvarila naključno uporabniško geslo in glavno geslo za DriveLock. Ko katerikoli uporabnik preda svoje uporabniško geslo, lahko z istim naključnim geslom in glavnim geslom DriveLock odklenete pogon.



**OPOMBA:** Za dostop do funkcij Automatic DriveLock morate nastaviti skrbniško geslo za BIOS.

## Vnos gesla za Automatic DriveLock

Če želite omogočiti geslo funkcije Automatic DriveLock v programu Computer Setup, storite naslednje:

1. Vklopite ali znova zaženite računalnik in nato pritisnite **esc**, medtem ko je na dnu zaslona prikazano sporočilo »Press the ESC key for Startup Menu« (Pritisnite tipko ESC za prikaz zagonskega menija).
2. Pritisnite **f10**, da vstopite v program Computer Setup.
3. S kazalno napravo ali tipkami s puščicami izberite **Security** (Varnost) > **Hard Drive Tools** (Orodja trdega diska) > **Automatic DriveLock** (Samodejni DriveLock), nato pa pritisnite **enter**.
4. Vnesite skrbniško geslo za BIOS in pritisnite **enter**.
5. S kazalno napravo ali tipkami s puščicami izberite notranji trdi disk in pritisnite tipko **enter**.

6. Preberite opozorilo. Za nadaljevanje kliknite **YES** (DA).
7. Če želite shraniti spremembe in zapreti orodje Computer Setup, v spodnjem desnem kotu zaslona kliknite **Exit** (Izhod), nato pa sledite navodilom na zaslonu.  
– ali –  
S tipkami s puščicami izberite **Main** (Glavno) ► **Save Changes and Exit** (Shrani spremembe in končaj), nato pa pritisnite [enter](#).

## Odstranjevanje zaščite Automatic DriveLock

Za odstranitev zaščite funkcije DriveLock v programu Computer Setup storite naslednje:

1. Vključite ali znova zaženite računalnik in nato pritisnite [esc](#), medtem ko je na dnu zaslona prikazano sporočilo »Press the ESC key for Startup Menu« (Pritisnite tipko ESC za prikaz zagonskega menija).
2. Pritisnite [f10](#), da vstopite v program Computer Setup.
3. Izberite **BIOS Administrator** (Skrbnik BIOS-a), nato pa vnesite skrbniško geslo sistemskega BIOS-a.
4. S kazalno napravo ali tipkami s puščicami izberite **Security** (Varnost) ► **Hard Drive Tools** (Orodja trdega diska) ► **Automatic DriveLock** (Samodejni DriveLock), nato pa pritisnite [enter](#).
5. S kazalno napravo ali tipkami s puščicami izberite notranji trdi disk in pritisnite tipko [enter](#).
6. S kazalno napravo ali tipkami s puščicami izberite **Disable protection** (Onemogoči zaščito).
7. Če želite shraniti spremembe in zapreti orodje Computer Setup, v spodnjem desnem kotu zaslona kliknite **Exit** (Izhod), nato pa sledite navodilom na zaslonu.  
– ali –  
S tipkami s puščicami izberite **Main** (Glavno) ► **Save Changes and Exit** (Shrani spremembe in končaj), nato pa pritisnite [enter](#).

## Uporaba protivirusne programske opreme

Ko dostopate do e-pošte, omrežja ali interneta, računalnik izpostavljate računalniškim virusom. Računalniški virusi onemogočajo operacijski sistem, programe ali orodja, ali povzročajo njihovo nenormalno delovanje.

Protivirusna programska oprema lahko zazna in uniči večino virusov ter v večini primerov tudi popravi poškodbe, ki jih je povzročil virus. Za zagotavljanje nenehne zaščite pred dnevno odkritimi novimi virusi mora biti protivirusna programska oprema vedno posodobljena.

Za več informacij o računalniških virusih v iskalno polje možnosti Pomoč in podpora vnesite besedo *virusi*.

## Uporaba programske opreme za požarni zid

Požarni zidovi preprečujejo nepooblaščen dostop do sistema ali omrežja. Požarni zid je lahko programska oprema, ki jo namestite v računalnik in/ali omrežje, lahko pa je kombinacija strojne in programske opreme.

Obstajata dve vrsti požarnih zidov:

- Gostiteljski požarni zidovi – programska oprema, ki varuje le računalnik, v katerem je nameščena.
- Omrežni požarni zidovi – nameščeni med DSL ali kabelskim modemom v domačem ali službenem omrežju in varujejo vse računalnike v omrežju.

Ko v sistem namestite požarni zid, ta preveri vse poslano in prejete podatke in jih primerja z varnostnimi merili, ki jih določi uporabnik. Vsi podatki, ki niso v skladu s temi merili, so zavrženi.

Vaš računalnik ali omrežna oprema ima morda že nameščen požarni zid. V nasprotnem primeru je na voljo programska oprema za požarni zid.

 **OPOMBA:** V nekaterih primerih lahko požarni zid prepreči dostop do internetnih iger, moti skupno rabo tiskalnikov in datotek v omrežju ter blokira nepooblašene e-poštne priloge. Težavo začasno odpravite tako, da onemogočite požarni zid, izvedete želeno opravilo in požarni zid znova omogočite. Če želite trajno odpraviti težavo, spremenite nastavitve požarnega zidu.

## Nameščanje nujnih varnostnih posodobitev

 **POZOR:** Družba Microsoft® pošilja obvestila o pomembnih posodobitvah. Če želite računalnik zavarovati pred luknjami v zaščiti in računalniškimi virusi, namestite vse nujne Microsoftove posodobitve takoj, ko vas računalnik obvesti o njih.

Posodobitve operacijskega sistema in druge programske opreme so bile morda na voljo že kmalu po tem, ko je računalnik zapustil tovarno. Da se prepričate, ali so bile v računalnik nameščene vse razpoložljive posodobitve, upoštevajte spodnja navodila.

1. Ko namestite računalnik, čim prej zaženite program Windows Update
2. Nato program Windows Update zaženite vsak mesec.
3. Na Microsoftovem spletnem mestu in prek povezave za posodabljanje v Pomoči in podpori si priskrbite posodobitve za sistem Windows in druge Microsoftove programe, takoj ko jih izdajo.

## Uporaba programa HP Client Security Manager

Program HP Client Security Manager je predhodno nameščen samo v nekaterih modelih računalnikov. Program lahko odprete na nadzorni plošči operacijskega sistema Windows. Ponuja varnostne funkcije, ki preprečijo nepooblaščen dostop do računalnika, omrežij in ključnih podatkov. Več informacij najdete v pomoči za programsko opremo HP Client Security.

## Uporaba programa HP Touchpoint Manager (samo pri nekaterih modelih)

HP Touchpoint Manager je rešitev informacijske tehnologije v oblaku, ki podjetjem omogoča, da učinkovito upravljajo in zavarujejo svoja sredstva. HP Touchpoint Manager pomaga zaščititi naprave pred zlonamerno programsko opremo in drugimi napadi, nadzoruje zdravje naprave in strankam omogoča, da skrajšajo čas, ki ga porabijo za reševanje težav z napravo za končnega uporabnika in varnostjo. Stranke lahko na naslovu <http://www.hptouchpointmanager.com> dostopijo do spletnega portala HP Touchpoint, s katerega lahko hitro prenesejo in namestijo programsko opremo, ki je v primerjavi z običajnimi rešitvami proizvajalca cenovno zelo ugodna.

## Namestitev dodatnega varnostnega kabla

 **OPOMBA:** Varnostni kabel služi za to, da odganja morebitne tatove, ne more pa vedno preprečiti kraje računalnika ali napačnega ravnanja z njim.

 **OPOMBA:** Reža za varnostni kabel na vašem računalniku se lahko nekoliko razlikuje od tiste na sliki v tem razdelku. Za informacije o lokaciji reže za varnostni kabel v računalniku glejte [Spoznavanje računalnika na strani 3](#).

1. S kablom naredite zanko okoli trdno pritrjenega predmeta.
2. Vstavite ključ (1) v ključavnico kabla za priklepanje (2).
3. Kabel za priklepanje vstavite v režo na računalniku (3) in ga zaklenite s ključem.

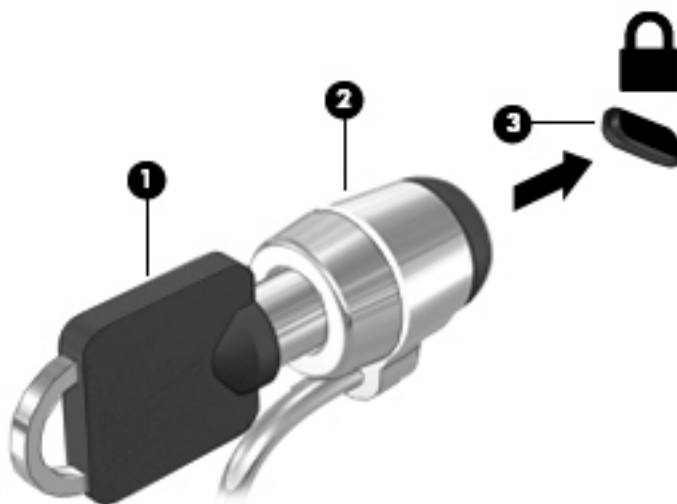

## Uporaba bralnika prstnih odtisov (samo pri nekaterih modelih)

Vgrajeni bralnik prstnih odtisov je na voljo v izbranih modelih računalnikov. Če želite uporabljati bralnik prstnih odtisov, morate svoje prstne odtise registrirati v orodju HP Client Security. Glejte pomoč za programsko opremo HP Client Security.

Potem ko registrirate prstne odtise, lahko s funkcijo Password Manager programa HP Client Security shranite in vnesete vsa uporabniška imena in gesla za podprta spletna mesta in programe.

## Položaj bralnika prstnih odtisov





Bralnik prstnih odtisov je majhno kovinsko tipalo, ki je nameščeno na desni strani naslona za dlani.

Bralnik je lahko nameščen vodoravno ali navpično, odvisno od modela računalnika. Pri obeh postavitvah morate s prstom podrsati navpično prek kovinskega tipala. Za več informacij o tem, kje v računalniku je bralnik prstnih odtisov, glejte [Spoznavanje računalnika na strani 3](#).

# 10 Vzdrževanje

## Dodajanje ali zamenjava pomnilniških modulov

Računalnik ima en prostor za pomnilniški modul. Zmogljivost računalnika lahko nadgradite tako, da v nezasedeno režo razširitvenega pomnilniškega modula dodate pomnilniški modul ali pa nadgradite obstoječi pomnilniški modul v reži primarnega pomnilniškega modula.

-  **OPOMBA:** Preden dodate ali zamenjate pomnilniški modul, se prepričajte, da je v računalniku najnovejša različica BIOS-a in ga po potrebi posodobite. Glejte [Posodabljanje BIOS-a na strani 76](#).
-  **POZOR:** Če pred namestitvijo ali zamenjavo pomnilniškega modula ne posodobite računalnika na najnovejšo različico BIOS-a, lahko pride do različnih sistemskih težav.
-  **OPOZORILO!** Možnost električnega udara, požara ali poškodbe opreme zmanjšate tako, da pred nameščanjem pomnilniškega modula odklopite napajalni kabel in odstranite vse akumulatorje.
-  **POZOR:** Elektrostatična razelektritev (ESD) lahko poškoduje elektronske komponente. Preden začnete kateri koli postopek, se razelektrite, tako da se dotaknete ozemljenega kovinskega predmeta.

**POZOR:** Da preprečite izgubo podatkov ali neodzivnost sistema, storite naslednje:

Pred dodajanjem ali menjavo pomnilniških modulov izklopite računalnik. Pomnilniškega modula ne odstranjujte, medtem ko je računalnik vklopljen, v stanju spanja ali mirovanja.

Če niste prepričani, ali je računalnik izklopljen ali v načinu mirovanja, računalnik vklopite, tako da pritisnete gumb za vklop/izklop. Nato računalnik zaustavite z operacijskim sistemom.

-  **OPOMBA:** Če želite pri dodajanju drugega pomnilniškega modula uporabiti dvokanalno konfiguracijo, morata biti oba pomnilniška modula identična.

-  **OPOMBA:** Primarni pomnilnik je v spodnji reži pomnilnika, razširitveni pomnilnik pa v zgornji reži.

Dodajanje ali zamenjava pomnilniškega modula:

1. Shranite svoje delo in izklopite računalnik.
2. Izključite napajanje in zunanje naprave, ki so priključene v računalnik.
3. Odstranite akumulator (glejte [Odstranjevanje akumulatorja na strani 40](#)).
4. Odstranite vrata za dostop do notranjosti (glejte [Odstranjevanje vrat za dostop do notranjosti na strani 48](#)).
5. Če želite zamenjati pomnilniški modul, odstranite obstoječi pomnilniški modul:
  - a. Izvlecite držalni zaponki **(1)** na obeh straneh pomnilniškega modula.  
Pomnilniški modul se privzdigne.

- b. Primite pomnilniški modul za rob **(2)** in ga nežno povlecite iz reže za pomnilniški modul.

**⚠ POZOR:** Da preprečite poškodbe pomnilniškega modula, ga držite le za robove. Ne dotikajte se komponent na pomnilniškem modulu.

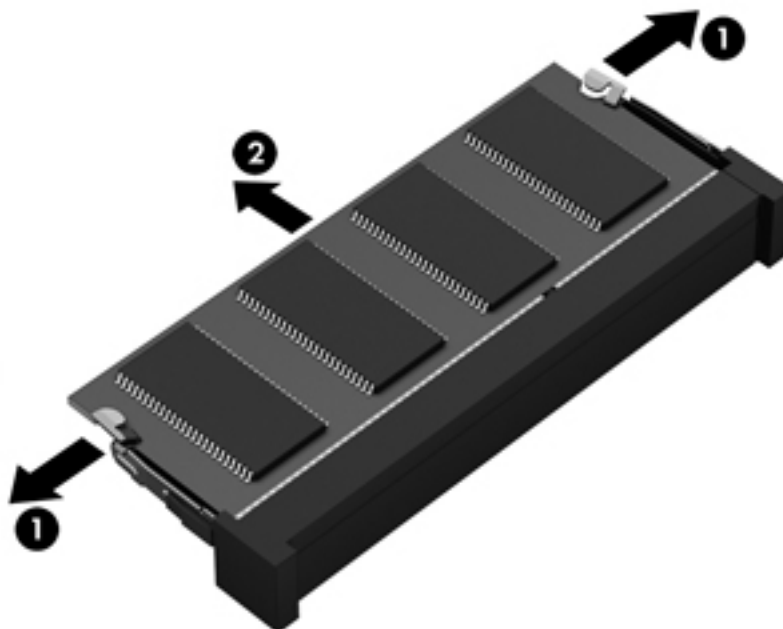

Ko odstranite pomnilniški modul, ga zaradi zaščite shranite v antistatično embalažo.

6. Vstavite nov pomnilniški modul:

**⚠ POZOR:** Da preprečite poškodbe pomnilniškega modula, ga držite le za robove. Ne dotikajte se komponent na pomnilniškem modulu.

- a. Rob pomnilniškega modula z utori **(1)** poravnajte z jezičkom v reži za pomnilniški modul.
- b. Ko je pomnilniški modul pod kotom 45 stopinj glede na površino prostora za pomnilniški modul, ga potisnite **(2)** v režo, da se zaskoči.

- c. Pomnilniški modul nežno potisnite **(3)** navzdol, pri čemer pritisnite na desni in levi rob pomnilniškega modula, da se držalni zaponki zaskočita.

**⚠ POZOR:** Pomnilniškega modula ne upogibajte, da ga ne poškodujete.

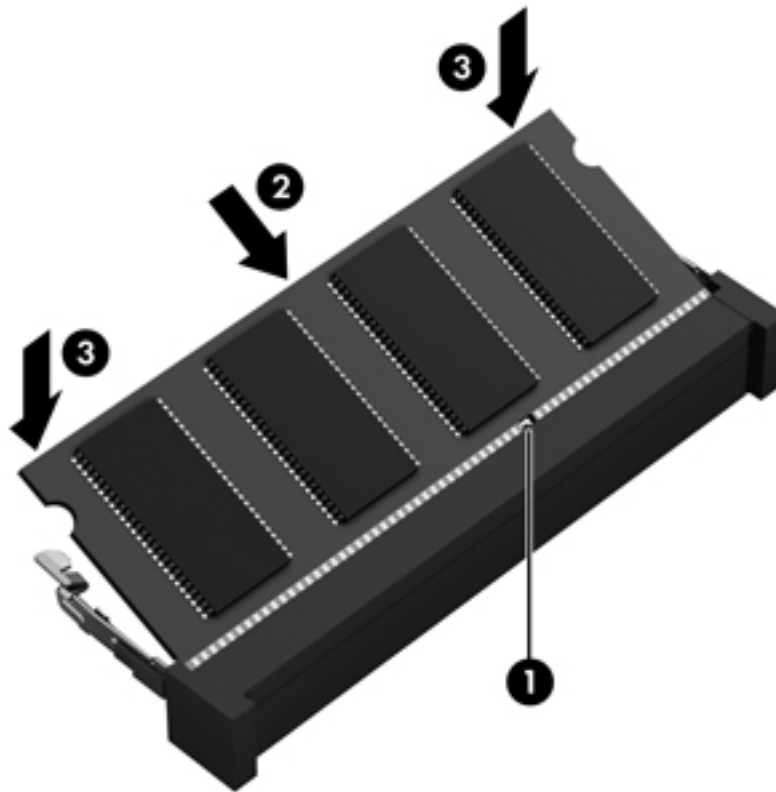

7. Znova namestite vrata za dostop do notranjosti (glejte [Nameščanje vrat za dostop do notranjosti na strani 49](#)).
8. Vstavite akumulator (glejte [Vstavljanje akumulatorja na strani 39](#)).
9. Priključite omrežno napajanje in zunanje naprave v računalnik.
10. Vklopite računalnik.

## Čiščenje računalnika

Za varno čiščenje računalnika uporabljajte naslednje izdelke:

- 0,3-odstotno raztopino dimetil benzil amonijevega klorida (uporabite lahko na primer krpe za enkratno uporabo različnih proizvajalcev);
- brezalkoholno tekočino za čiščenje stekla;
- vodo z blago milno raztopino;
- suha čistilna krpa iz mikrovlaknen ali irhovina (krpa brez statične elektrike ali olj)
- krpe iz tkanine brez statične elektrike.

**⚠ POZOR:** Ne uporabljajte čistilnih razredčil, ki lahko poškodujejo računalnik. Če niste prepričani, ali je čistilo varno za vaš računalnik, v vsebini izdelka preverite, da ne vsebuje snovi, kot so alkohol, aceton, amonijev klorid, metilen klorid in ogljikov vodik.

Materiali z vlakni, kot so papirnate brisače, lahko opraskajo računalnik. Čez čas se lahko delci umazanije ali čistilnih sredstev naberejo v praskah.

## Postopki čiščenja

Če želite računalnik varno očistiti, upoštevajte postopke v tem razdelku.

**⚠ OPOZORILO!** Če želite preprečiti električni udar in ne želite poškodovati komponent, računalnika ne čistite, ko je vklopljen.

- Izklopite računalnik.
- Odklopite zunanje napajanje.
- Odklopite vse priključene zunanje naprave.

**⚠ POZOR:** Če želite preprečiti poškodbe notranjih komponent, čistilnih sredstev ali tekočin ne pršite neposredno po nobeni površini računalnika. Tekočine, ki pridejo v stik s površino, lahko trajno poškodujejo notranje komponente.

### Čiščenje zaslona (All-in-One ali prenosnik)

Zaslon previdno obrišite z mehko krpo brez nitk, ki ste jo navlažili z blagim čistilom za steklo, v katerem ni alkohola. Preden zaprete pokrov zaslona, preverite, ali je zaslon suh.

### Čiščenje stranic ali pokrova

Če želite očistiti stranice ali pokrov, uporabite mehko krpo iz mikrovlaknen ali irhovino, ki ste jo navlažili z eno od omenjenih čistilnih raztopin, ali pa uporabite ustrezne razkuževalne krpe za enkratno uporabo.

**📝 OPOMBA:** Pokrov računalnika čistite s krožnimi gibi, da odstranite čim več umazanije.

### Čiščenje sledilne ploščice, tipkovnice ali miške

**⚠ OPOZORILO!** Za zmanjšanje možnosti električnega šoka ali poškodbe notranjih komponent tipkovnice ne čistite s sesalnikom. Sesalnik lahko na tipkovnici pusti hišni prah in umazanijo.

**⚠ POZOR:** Če želite preprečiti poškodbe notranjih komponent, pazite, da med tipke ne prodre tekočina.

- Če želite očistiti sledilno ploščico, tipkovnico ali miško, uporabite mehko krpo iz mikrovlaknen ali irhovino, ki ste jo navlažili z eno od omenjenih čistilnih raztopin, ali pa uporabite ustrezne razkuževalne krpe za enkratno uporabo.
- Če želite preprečiti lepljenje tipk in odstraniti prah, vlakna ter delce pod tipkami, uporabite pločevinko stisnjenega zraka z dolgim cevastim nastavkom.

## Posodabljanje programov in gonilnikov

HP priporoča redno posodabljanje programov in gonilnikov na najnovejše različice. S posodobitvami lahko odpravite težave in pridobite nove funkcije in možnosti za računalnik. Tehnologija se nenehno spreminja, zato posodabljanje programov in gonilnikov omogoča, da računalnik uporablja najnovejšo razpoložljivo tehnologijo. Starejša grafična kartica morda ne bo dobro delovala z najnovejšimi igrami. Brez najnovejših gonilnikov ne izkoriščate svoje opreme.

Najnovejše različice HP-jevih programov in gonilnikov lahko prenesete s spletnega mesta <http://www.hp.com/support>. Če želite, se lahko tudi registrirate za prejemanje samodejnih obvestil o posodobitvah, ko so te na voljo.



## Uporaba orodja SoftPaq Download Manager (Upravitelj prenosov SoftPaq)

HP SoftPaq Download Manager (SDM) je orodje za hiter dostop do informacij SoftPaq za HP-jeve poslovne računalnike, ki ne zahteva številke SoftPaq. S tem orodjem lahko preprosto poiščete dodatke SoftPaq in jih prenesete ter razširite.

Orodje SoftPaq Download Manager (Upravitelj prenosov SoftPaq) s HP-jevega mesta FTP prebere in prenese objavljeno datoteko z zbirko podatkov, ki vsebuje podatke o modelu računalnika in informacije SoftPaq. V orodju SoftPaq Download Manager (Upravitelj prenosov SoftPaq) lahko določite enega ali več modelov računalnikov, za katere želite ugotoviti, ali je za njih na voljo prenos dodatkov SoftPaq.

Orodje SoftPaq Download Manager (Upravitelj prenosov SoftPaq) na HP-jevem mestu FTP preveri, ali obstajajo posodobitve zbirke podatkov in programske opreme. Če orodje najde posodobitve, jih samodejno prenese in uporabi.

SoftPaq Download Manager lahko prenesete s HP-jevega spletnega mesta. Če želite z njim prenašati dodatke SoftPaq, morate najprej prenesti in namestiti program. Pojdite na <http://www.hp.com/go/sdm> in upoštevajte navodila za prenos in namestitev programa SoftPaq Download Manager.

Prenos dodatkov SoftPaq:

▲ Izberite **Start > Vsi programi > HP > HP SoftPaq Download Manager**.



**OPOMBA:** Če se prikaže poziv funkcije nadzora uporabniških računov, kliknite **Yes (Da)**.

# 11 Varnostno kopiranje in obnova

Vaš računalnik vsebuje orodja HP in orodja sistema Windows, ki vam pomagajo zaščititi vaše podatke in jih po potrebi obnoviti. Ta orodja vam bodo pomagala povrniti računalnik v normalno stanje v nekaj enostavnih korakih. V tem poglavju so informacije o naslednjih postopkih:

- izdelava obnovitvenih medijev in varnostnih kopij;
- Obnovitev in povrnitev sistema.

## Izdelava obnovitvenih medijev in varnostnih kopij

Obnovitev po okvari sistema je enaka najnovejši varnostni kopiji.

1. Ko računalnik uspešno namestite, ustvarite obnovitvene medije HP. V tem koraku ustvarite DVD Windows 7 operating System (DVD z operacijskim sistemom Windows) ter DVD z orodjem *Driver Recovery*. Z DVD-jem sistema Windows lahko znova namestite prvotni operacijski sistem, če se trdi disk pokvari ali ga zamenjate. DVD *Driver Recovery* namesti nekatere gonilnike in programe. Glejte [Izdelava obnovitvenih medijev s programom HP Recovery Disc Creator na strani 70](#).
2. Orodja za varnostno kopiranje in obnovitev sistema Windows omogočajo naslednje:
  - varnostno kopiranje posameznih datotek in map;
  - ustvarjanje varnostne kopije celotnega trdega diska (samo pri nekaterih modelih);
  - ustvarjanje diskov za popravilo sistema (samo pri nekaterih modelih) z nameščenim optičnim pogonom (samo pri nekaterih modelih) ali dodatnim zunanjim optičnim pogonom;
  - izdelavo sistemskih obnovitvenih točk.

 **OPOMBA:** Ta priročnik opisuje možnosti varnostnega kopiranja, obnovitve in povrnitve. Za več informacij o orodjih glejte Pomoč in podporo. Za dostop do Pomoči in podpore izberite **Start > Pomoč in podpora**.

 **OPOMBA:** V primeru nestabilnosti sistema HP priporoča, da natisnete postopke obnovitve in jih shranite za poznejšo uporabo.

Če se sistem ne odziva, lahko z varnostnimi kopijami datotek obnovite vsebino svojega računalnika. Glejte [Ustvarjanje varnostnih kopij podatkov na strani 71](#).

## Smernice

- Ko izdelujete obnovitvene medije ali varnostne kopije shranjujete na diske, uporabite naslednje vrste diskov (kupite jih posebej): DVD+R, DVD+R DL, DVD-R, DVD-R DL ali DVD±RW. Diski, ki jih uporabljate, so odvisni od vrste optičnega pogona.
- Preden začnete postopek izdelave obnovitvenih medijev ali varnostnega kopiranja, preverite, ali je računalnik priključen v izmenični tok.

## Izdelava obnovitvenih medijev s programom HP Recovery Disc Creator

HP Recovery Disc Creator je programska oprema, ki omogoča izdelavo obnovitvenih medijev na drugačen način. Ko uspešno nastavite računalnik, lahko s programom HP Recovery Disc Creator izdelate obnovitvene medije. S tem obnovitvenim medijem lahko znova namestite prvotni operacijski sistem in izbrane gonilnike

ter programe, če se trdi disk okvari. S programom HP Recovery Disc Creator lahko izdelate dve vrsti obnovitvenih DVD-jev:

- DVD Windows 7 operating System (DVD z operacijskim sistemom Windows) – namesti operacijski sistem brez dodatnih gonilnikov ali programov.
- DVD *Driver Recovery* – namesti samo izbrane gonilnike in programe, tako kot orodje HP Software Setup namesti gonilnike in programe.

## Izdelava obnovitvenih medijev



**OPOMBA:** DVD Windows 7 operating System (DVD z operacijskim sistemom Windows) je možno ustvariti samo enkrat. Ko ga ustvarite, ta možnost ne bo več na voljo.

Izdelava DVD-ja s sistemom Windows:

1. Izberite **Start > Vsi programi > Produktivnost in orodja > HP Recovery Disc Creator**.
2. Izberite **Disk Windows**.
3. V spustnem meniju izberite pogon za zapisovanje obnovitvenih medijev.
4. Kliknite gumb **Ustvari**, da začnete s postopkom zapisovanja.

Ko ustvarite DVD Windows 7 operating System (DVD z operacijskim sistemom Windows, ustvarite še DVD *Driver Recovery*:

1. Izberite **Start > Vsi programi > Produktivnost in orodja > HP Recovery Disc Creator**.
2. Izberite **Disk z gonilniki**.
3. V spustnem meniju izberite pogon za zapisovanje obnovitvenih medijev.
4. Kliknite gumb **Ustvari**, da začnete s postopkom zapisovanja.

## Ustvarjanje varnostnih kopij podatkov

Medij za obnovitev sistema in začetno varnostno kopijo izdelajte takoj po namestitvi sistema. Ob dodajanju nove programske opreme in podatkovnih datotek bi morali redno ustvarjati varnostne kopije sistema in vzdrževati čim novejšo varnostno kopijo. Ustvarite tudi diske za popravilo sistema Windows (samo pri nekaterih modelih), s katerimi lahko zaženete računalnik in popravite operacijski sistem v primeru nestabilnosti ali okvare sistema. Prva in nadaljnje varnostne kopije omogočajo, da obnovite podatke in nastavitve v primeru neodzivanja sistema.

Varnostno kopijo informacij lahko dodatno shranite na zunanji trdi disk, omrežni pogon ali diske.

Pri izdelovanju varnostnih kopij upoštevajte naslednje:

- Osebne datoteke shranjujte v knjižnico dokumentov, ki jo redno varnostno kopirajte.
- Varnostno kopirajte shranjene predloge v povezanih imenikih.
- S posnetkom zaslona nastavitve shranite prilagojene nastavitve v oknu, orodni ali menijski vrstici. Če morate ponastaviti nastavitve, vam lahko posnetek zaslona prihrani veliko časa.
- Če varnostno kopirate na diske, vsak disk oštevilčite, preden ga vzamete iz pogona.



**OPOMBA:** Za podrobnosti o možnostih varnostnega kopiranja in obnovitve poiščite ti temi v Pomoči in podpori. Za dostop do Pomoči in podpore izberite **Start > Pomoč in podpora**.

 **OPOMBA:** Operacijski sistem Windows ima funkcijo za nadzor uporabniškega računa za izboljšanje varnosti računalnika. Morda boste morali dati dovoljenje ali vnesti geslo za opravila, npr. namestitev programske opreme, uporabo orodij ali spreminjanje nastavitev operacijskega sistema Windows. Glejte Pomoč in podporo. Za dostop do Pomoči in podpore izberite **Start > Pomoč in podpora**.

---

Varnostno kopiranje s funkcijo s funkcijo varnostnega kopiranja in obnavljanja Windows:

---

 **OPOMBA:** Postopek ustvarjanja varnostne kopije lahko traja več kot eno uro, odvisno od velikosti dokumenta in hitrosti računalnika.

---

1. Izberite **Start > Vsi programi > Vzdrževanje > Varnostno kopiranje in obnavljanje**.
2. Upoštevajte navodila na zaslonu za ustvarjanje varnostne kopije, posnetka sistema (samo pri nekaterih modelih) ali medija za popravilo sistema (samo pri nekaterih modelih).

## Izvedba obnovitve sistema

V primeru okvare sistema ali nestabilnosti ima računalnik na voljo naslednja orodja za obnovitev datotek:

- Orodja za obnovitev sistema Windows: orodje za varnostno kopiranje in obnovitev Windows lahko uporabite za obnavljanje informacij, za katere ste prej naredili varnostno kopijo. Z orodjem Windows Startup Repair lahko odpravite težave, ki morda preprečujejo pravičen zagon operacijskega sistema Windows.
- Orodja za obnovitev f11 (samo pri nekaterih modelih): orodja za obnovitev f11 lahko uporabite za povrnitev izvirne slike trdega diska. Slika vključuje operacijski sistem Windows in programe, ki so tovarniško nameščeni.

 **OPOMBA:** Če računalnika ne morete zagnati niti uporabiti predhodno ustvarjenih medijev za popravilo sistema (samo pri nekaterih modelih), boste morali kupiti medij z operacijskim sistemom Windows 7, s katerim boste lahko ponovno zagnali računalnik in popravili operacijski sistem. Dodatne informacije najdete v razdelku [Uporaba DVD-ja z operacijskim sistemom Windows 7 na strani 73](#).

---

## Uporaba orodja za obnovitev operacijskega sistema Windows

Orodja za obnovitev operacijskega sistema Windows omogočajo:

- obnovitev posameznih datotek;
- obnovitev računalnika v prejšnjo obnovitveno točko;
- obnovitev informacij z orodji za obnovitev.

 **OPOMBA:** Za podrobnosti o možnostih povrnitve in obnovitve poiščite ti temi v Pomoči in podpori. Za dostop do Pomoči in podpore izberite **Start > Pomoč in podpora**.

---

 **OPOMBA:** Operacijski sistem Windows ima funkcijo za nadzor uporabniškega računa za izboljšanje varnosti računalnika. Morda boste morali dati dovoljenje ali vnesti geslo za opravila, npr. namestitev programske opreme, uporabo orodij ali spreminjanje nastavitev operacijskega sistema Windows. Glejte Pomoč in podporo. Za dostop do Pomoči in podpore izberite **Start > Pomoč in podpora**.

---

Če želite obnoviti podatke, ki ste jih predhodno varnostno kopirali:

1. Izberite **Start > Vsi programi > Vzdrževanje > Varnostno kopiranje in obnavljanje**.
2. Sledite navodilom na zaslonu in obnovite nastavitve sistema, računalnika (samo pri nekaterih modelih) ali datoteke.

Za obnovitev podatkov z uporabo popravila ob zagonu sledite naslednjim korakom:

 **POZOR:** Nekatere možnosti orodja za popravilo ob zagonu bodo popolnoma izbrisale in formatirale trdi disk. Vse datoteke, ki ste jih ustvarili, in vsa programska oprema, ki ste jo namestili v računalnik, se trajno izbrišejo. Ko je ponovno formatiranje končano, postopek obnovitve obnovi operacijski sistem, gonilnike, programsko opremo in orodja iz varnostne kopije, ki ste jo uporabili pri obnovitvi.

1. Če je možno, varnostno kopirajte vse osebne datoteke.
2. Če je možno, preverite, ali imate particijo Windows.

Particijo Windows poiščete tako, da kliknete **Start > Računalnik**.

 **OPOMBA:** Če particija Windows ni prikazana, boste morali obnoviti operacijski sistem in programe z DVD-jem Windows 7 Operating System (Operacijski sistem Windows 7) in medijem *Driver Recovery*. Dodatne informacije najdete v razdelku [Uporaba DVD-ja z operacijskim sistemom Windows 7 na strani 73](#).

3. Če je particija Windows na seznamu, znova zaženite računalnik in pritisnite tipko **f8**, preden se operacijski sistem Windows naloži.
4. Izberite **Startup Repair (Popravilo ob zagonu)**.
5. Upoštevajte navodila na zaslonu.

 **OPOMBA:** Za dodatne informacije o obnovitvi podatkov z orodji operacijskega sistema Windows izberite **Start > Pomoč in podpora**.

## Uporaba orodij za obnovitev f11 (samo pri nekaterih modelih)

 **POZOR:** S tipko **f11** popolnoma izbrišete vsebino trdega diska in ponovno formatirate trdi disk. Vse datoteke, ki ste jih ustvarili, in vsa programska oprema, ki ste jo namestili v računalnik, se trajno izbrišejo. Orodje za obnovitev **f11** znova namesti operacijski sistem ter programe in gonilnike HP, ki so bili nameščeni v tovarni. Programsko opremo, ki ni bila nameščena v tovarni, je treba znova namestiti.

Če želite povrniti izvirno sliko trdega diska z orodjem za obnovitev **f11**, naredite naslednje:

1. Če je možno, varnostno kopirajte vse osebne datoteke.
2. Če je mogoče, preverite, ali je na voljo particija HP Recovery: kliknite **Start**, z desno tipko miške kliknite **Računalnik**, nato pa kliknite **Upravljanje in Upravljanje diskov**.

 **OPOMBA:** Če particija Windows ni prikazana, boste morali obnoviti operacijski sistem in programe z medijem z operacijskim sistemom Windows 7 in medijem *Driver Recovery*. Dodatne informacije najdete v razdelku [Uporaba DVD-ja z operacijskim sistemom Windows 7 na strani 73](#).

3. Če je particija HP Recovery na seznamu, znova zaženite računalnik in nato pritisnite **esc**, ko se na dnu zaslona prikaže sporočilo »Press the ESC key for Startup Menu« (Pritisnite tipko ESC za prikaz zagonskega menija).
4. Pritisnite **f11**, ko se na zaslonu prikaže sporočilo »Press <F11> for recovery« (Za obnovitev pritisnite <F11>).
5. Upoštevajte navodila na zaslonu.

## Uporaba DVD-ja z operacijskim sistemom Windows 7

Če ne morete uporabiti medija za obnovitev, ki ste ga ustvarili s programom HP Recovery Disc Creator (samo pri nekaterih modelih), boste morali kupiti DVD Windows 7 operating System (DVD z operacijskim sistemom Windows), da boste ponovno zagnali računalnik in popravili operacijski sistem.

DVD Windows 7 operating System (DVD z operacijskim sistemom Windows) lahko naročite na spletnem mestu HP. Za podporo v ZDA obiščite spletno mesto <http://www.hp.com/support>. Za podporo po svetu obiščite spletno mesto [http://welcome.hp.com/country/us/en/wwcontact\\_us.html](http://welcome.hp.com/country/us/en/wwcontact_us.html). DVD lahko naročite tudi tako, da pokličete podporo. Kontaktne podatke poiščite v knjižici *Worldwide Telephone Numbers* (Mednarodne telefonske številke), ki je priložena računalniku.

---

 **POZOR:** DVD Windows 7 operating System (DVD z operacijskim sistemom Windows) povsem izbriše vsebino trdega diska in ga znova formatira. Vse datoteke, ki ste jih ustvarili, in vsa programska oprema, ki ste jo namestili v računalnik, se trajno izbrišejo. Ko je ponovno formatiranje končano, vam postopek obnovitve pomaga obnoviti operacijski sistem, gonilnike, programsko opremo in orodja.

---

Če želite sprožiti postopek obnovitve z DVD-jem operacijskega sistema Windows 7, naredite naslednje:

 **OPOMBA:** Ta postopek lahko traja nekaj minut.

---

1. Če je možno, varnostno kopirajte vse osebne datoteke.
2. Znova zaženite računalnik in vstavite DVD Windows 7 operating System (DVD z operacijskim sistemom Windows) v optični pogon, preden se naloži operacijski sistem Windows.
3. Ko se pokaže obvestilo, pritisnite katero koli tipko na tipkovnici.
4. Upoštevajte navodila na zaslonu.
5. Kliknite **Naprej**.
6. Izberite **Popravite računalnik**.
7. Upoštevajte navodila na zaslonu.

Ko je popravilo končano, naredite naslednje:

1. Izvrzite DVD Windows 7 operating System (DVD z operacijskim sistemom Windows) in vstavite DVD *Driver Recovery*.
2. Najprej namestite gonilnike za omogočanje strojne opreme, nato pa še priporočene programe.

# 12 Computer Setup (BIOS), MultiBoot in HP PC Hardware Diagnostics (UEFI)

## Uporaba orodja Computer Setup

Computer Setup ali BIOS (Basic Input/Output System) upravlja komunikacije med vsemi vhodnimi in izhodnimi napravami v sistemu (npr. med pogoni, zaslonom, tipkovnico, miško in tiskalnikom). Computer Setup vsebuje nastavitve za vrste zunanjih naprav, ki so nameščene, postopek zagona računalnika ter velikost systemskega in razširjenega pomnilnika.

 **OPOMBA:** Pri spreminjanju nastavitvev v orodju Computer Setup bodite zelo previdni. V primeru napak računalnik morda ne bo deloval pravilno.

## Zagon orodja Computer Setup

 **OPOMBA:** V orodju Computer Setup lahko uporabljate zunanjo tipkovnico ali miško, priključeno na vrata USB, samo če je omogočena podpora za starejši USB.

Za zagon orodja Computer Setup naredite naslednje:

1. Vključite ali znova zaženite računalnik in nato pritisnite **esc**, medtem ko je na dnu zaslona prikazano sporočilo »Press the ESC key for Startup Menu« (Pritisnite tipko ESC za prikaz zagonskega menija).
2. Pritisnite **f10**, da vstopite v program Computer Setup.

## Krmarjenje in izbiranje v orodju Computer Setup

Če želite krmariti in izbirati v programu Computer Setup, naredite naslednje:

1. Vključite ali znova zaženite računalnik in nato pritisnite **esc**, medtem ko je na dnu zaslona prikazano sporočilo »Press the ESC key for Startup Menu« (Pritisnite tipko ESC za prikaz zagonskega menija).

 **OPOMBA:** Za krmarjenje in izbiranje v programu Computer Setup lahko uporabljate kazalno napravo (sledilno ploščico, kazalno palico ali miško USB) ali tipkovnico.

2. Pritisnite **f10**, da vstopite v program Computer Setup.
  - Če želite izbrati meni ali element menija, uporabite tipko **tab** in puščične tipke, nato pritisnite **enter**, ali pa element kliknite s kazalno napravo.
  - Če se želite pomakniti gor ali dol, v zgornjem desnem kotu zaslona kliknite puščico za pomik navzgor oz. navzdol ali pa na tipkovnici uporabite ustrezno puščično tipko.
  - Če želite zapreti odprta pogovorna okna in se vrniti na glavni zaslon orodja Computer Setup, pritisnite tipko **esc** in sledite navodilom na zaslonu.

Za izhod iz menijev orodja Computer Setup izberite enega od naslednjih načinov:

- Če želite zapustiti menije orodja Computer Setup brez shranjevanja sprememb:  
V spodnjem desnem kotu zaslona kliknite ikono **Exit** (Izhod) in upoštevajte navodila na zaslonu.

– ali –

S tipkami s puščicami izberite **Main** (Glavno) ► **Ignore Changes and Exit** (Prezri spremembe in končaj), nato pa pritisnite **enter**.

- Če želite shraniti spremembe in zapustiti menije orodja Computer Setup:

Kliknite ikono za **shranjevanje** v spodnjem desnem kotu zaslona in sledite navodilom na zaslону.

– ali –

S tipkami s puščicami izberite **Main** (Glavno) ► **Save Changes and Exit** (Shrani spremembe in končaj), nato pa pritisnite **enter**.

Spremembe bodo začele veljati po ponovnem zagonu računalnika.

## Obnovitev privzetih nastavitev v orodju Computer Setup



**OPOMBA:** Ponastavitev privzetih nastavitev ne bo spremenila načina trdega diska.

Če želite vse nastavitve v orodju Computer Setup vrniti na privzete vrednosti, naredite naslednje:

1. Vključite ali znova zaženite računalnik in nato pritisnite **esc**, medtem ko je na dnu zaslona prikazano sporočilo »Press the ESC key for Startup Menu« (Pritisnite tipko ESC za prikaz zagonskega menija).
2. Pritisnite **f10**, da vstopite v program Computer Setup.
3. S kazalno napravo ali tipkami s puščicami izberite **Main** (Glavno) ► **Restore Defaults** (Obnovi privzete nastavitve).
4. Sledite navodilom na zaslону.
5. Če želite shraniti spremembe in zapustiti program, v spodnjem desnem kotu zaslona kliknite **Save** (Shrani) in nato sledite navodilom na zaslону.

– ali –

S tipkami s puščicami izberite **Main** (Glavno) ► **Save Changes and Exit** (Shrani spremembe in končaj), nato pa pritisnite **enter**.

Spremembe bodo začele veljati po ponovnem zagonu računalnika.



**OPOMBA:** Če obnovite privzete nastavitve, vaše nastavitve za geslo in varnostne nastavitve ne bodo spremenjene.

## Posodobljanje BIOS-a

Na HP-jevem spletnem mestu so morda na voljo posodobljene različice BIOS-a.

Večina posodobitev BIOS-a na HP-jevem spletnem mestu je na voljo v stisnjenih datotekah *SoftPkg*.

V nekaterih paketih za prenos je na voljo datoteka *Readme.txt*, ki vsebuje informacije o nameščanju datoteke in odpravljanju težav.

## Ugotavljanje različice BIOS-a

Če želite ugotoviti, ali so med razpoložljivimi posodobitvami BIOS-a na voljo različice, ki so novejšje od trenutno nameščene različice v računalniku, morate vedeti, katera različica je trenutno nameščena v računalniku.

Podatke o različici BIOS-a (znane tudi kot *datum pomnilnika ROM* in *sistemski BIOS*) lahko prikažete tako, da pritisnete **fn + esc** (če ste že v operacijskem sistemu Windows) ali s programom Computer Setup.



1. Zaženite orodje Computer Setup.
2. S kazalno napravo ali tipkami s puščicami izberite **Main (Glavno) > System Information (Podatki o sistemu)**.
3. Če želite zapreti program Computer Setup, ne da bi shranili spremembe, v spodnjem desnem kotu zaslona kliknite ikono **Exit (Končaj)** in upoštevajte navodila na zaslonu.  
– ali –  
S tipkami s puščicami izberite **Main (Glavno) > Ignore Changes and Exit (Prezri spremembe in končaj)**, nato pa pritisnite **enter**.

## Prenos posodobitve BIOS-a

 **POZOR:** Če želite preprečiti okvare računalnika ali neuspešno namestitev, prenesite in namestite posodobitve BIOS-a le, ko je računalnik z napajalnikom priključen na zanesljiv vir napajanja. Ne prenašajte ali nameščajte posodobitev BIOS-a, če se računalnik napaja iz akumulatorja, če je v dodatni združiteni napravi ali je priključen na dodatni vir napajanja. Med prenašanjem in namestitvijo upoštevajte ta navodila:

Ne prekinite napajanje računalnika tako, da izvlečete napajalni kabel iz vtičnice.

Ne zaustavite računalnika in ne preklopite v stanje spanja.

Ne vstavite, odstranite, priključite ali odklopite nobene naprave ali kabla.

1. Za dostop do Pomoči in podpore izberite **Start > Vsi programi > HP-jeva pomoč in podpora > HP Support Assistant**.
2. Izberite **Posodobitve in popravki**, nato izberite **Preveri, ali so na voljo HP-jeve posodobitve**.
3. V območju za prenos upoštevajte ta navodila:
  - a. Poiščite najnovejšo posodobitev BIOS-a in preverite, ali je novejša od trenutno nameščene različice BIOS-a v računalniku. Zapišite si datum, ime ali drug identifikator. Te podatke boste morda potrebovali za iskanje posodobitve, potem ko jo boste prenesli na svoj trdi disk.
  - b. Če želite prenesti izbrano datoteko na trdi disk, sledite navodilom na zaslonu.  
Če je ta posodobitev novejša od nameščene, si zabeležite pot do lokacije na trdem disku, na katero ste prenesli posodobitev BIOS-a. Ta podatek boste potrebovali, ko boste pripravljeni na namestitev posodobitve.

 **OPOMBA:** Če je računalnik povezan z omrežjem, se pred posodabljanjem programske opreme in še zlasti pred posodabljanjem systemskega BIOS-a posvetujte s skrbnikom omrežja.

Postopki za namestitev BIOS-a se razlikujejo. Po končanem prenosu upoštevajte navodila na zaslonu. Če navodila niso prikazana, naredite naslednje:

1. Izberite **Start > Računalnik**.
2. Kliknite oznako trdega diska. Ime trdega diska je običajno Lokalni disk (C:).
3. Vnesite lokacijo na trdem disku, ki ste si jo prej zapisali, in odprite mapo na trdem disku, ki vsebuje posodobitev.
4. Dvokliknite datoteko s končnico **.exe** (npr. *imedatoteke.exe*).  
Namestitev BIOS-a se začne.
5. Za dokončanje namestitve sledite navodilom na zaslonu.



**OPOMBA:** Ko se na zaslону prikaže sporočilo o uspešni posodobitvi, lahko preneseno datoteko izbrišete s trdega diska.

## Uporaba programa MultiBoot

### O zaporedju zagonskih naprav

Ko se računalnik zažene, se sistem poskuša zagnati s pomočjo omogočenih naprav. Orodje MultiBoot, ki je tovarniško omogočeno, nadzoruje vrstni red, v katerem sistem izbira zagonsko napravo. Zagonske naprave so optični pogoni, disketni pogoni, kartica omrežnega vmesnika (NIC), trdi diski in naprave USB. Zagonske naprave vsebujejo zagonske medije ali datoteke, ki jih računalnik potrebuje za zagon in normalno delovanje.



**OPOMBA:** Nekatero zagonske naprave morajo biti omogočene v orodju Computer Setup, preden jih lahko vključite v zagonsko zaporedje.

Vrstni red, v katerem računalnik išče zagonske naprave, lahko spremenite tako, da v programu Computer Setup spremenite zaporedje zagonskih naprav. Ko se na dnu zaslona prikaže sporočilo »Press the ESC key for Startup Menu« (Pritisnite tipko ESC za prikaz zagonskega menija), lahko pritisnete tudi tipko **esc**, nato pa pritisnete **f9**. Če pritisnete tipko **f9**, se prikaže meni s trenutnimi zagonskimi napravami, ki jih lahko izberete. S funkcijo MultiBoot Express pa lahko nastavite, da vas računalnik pri vsakem vklopu ali vnovičnem zagonu računalnika pozove o izbiri zagonskega mesta.

### Izbira možnosti za MultiBoot

MultiBoot lahko uporabite na naslednje načine:

- Za nastavev novega zagonskega zaporedja, ki ga uporablja računalnik pri vsakem zagonu, tako da spremenite zagonsko zaporedje v orodju Computer Setup.
- Za dinamično izbiranje zagonske naprave pritisnete tipko **esc**, ko se na dnu zaslona prikaže sporočilo »Press the ESC key for Startup Menu« (Pritisnite tipko ESC za prikaz zagonskega menija) in nato pritisnete tipko **f9** za vstop v meni Boot Device Options (Možnosti zagonske naprave).
- Za uporabo funkcije MultiBoot Express za nastavev spremenljivih zagonskih zaporedij. Ta funkcija vas ob vsakem zagonu ali vnovičnem zagonu računalnika vpraša po zagonski napravi.

### Nastavev novega zagonskega zaporedja v orodju Computer Setup

Za zagon orodja Computer Setup in nastavev zagonskega zaporedja, ki ga uporablja računalnik pri vsakem zagonu ali vnovičnem zagonu, naredite naslednje:

1. Vklomite ali znova zaženite računalnik in nato pritisnite tipko **esc**, ko se na dnu zaslona prikaže sporočilo »Press the ESC key for Startup Menu« (Pritisnite tipko ESC za prikaz zagonskega menija).
2. Pritisnite **f10**, da vstopite v nastavitve računalnika.
3. S kazalno napravo ali tipkami s puščicami izberite seznam **Legacy Boot Order** (Starejše zagonsko zaporedje) in pritisnite **enter**.
4. Če želite napravo v zagonskem zaporedju premakniti na višje mesto, s kazalno napravo kliknite tipko s puščico navzgor ali pritisnite tipko **+**.

– ali –

Če želite napravo v zagonskem zaporedju premakniti na nižje mesto, s kazalno napravo kliknite tipko s puščico navzdol ali pritisnite tipko **-**.

5. Če želite shraniti spremembe in zapreti orodje Computer Setup, v spodnjem levem kotu zaslona kliknite **Save** (Shrani), nato pa sledite navodilom na zaslonu.

– ali –

S tipkami s puščicami izberite **Main** (Glavno) > **Save Changes and Exit** (Shrani spremembe in končaj), nato pa pritisnite **enter**.

## Dinamično izbiranje zagonske naprave z uporabo tipke f9

Za dinamično izbiranje zagonske naprave za trenutni postopek zagona naredite naslednje:

1. Odprite meni Select Boot Device (Izbira zagonske naprave) tako, da vklopite ali znova zaženete računalnik in nato pritisnete tipko **esc**, ko se na dnu zaslona prikaže sporočilo »Press the ESC key for Startup Menu« (Pritisnite tipko ESC za prikaz zagonskega menija).
2. Pritisnite **f9**.
3. S kazalno napravo ali tipkami s puščicami izberite zagonsko napravo in nato pritisnite tipko **enter**.

## Nastavitev poziva MultiBoot Express

Za zagon orodja Computer Setup in nastavitve računalnika za prikaz menija za zagonski položaj MultiBoot pri vsakem zagonu ali vnovičnem zagonu računalnika naredite naslednje:

1. Vklopite ali znova zaženite računalnik in nato pritisnite tipko **esc**, ko se na dnu zaslona prikaže sporočilo »Press the ESC key for Startup Menu« (Pritisnite tipko ESC za prikaz zagonskega menija).
2. Pritisnite **f10**, da vstopite v nastavitve računalnika.
3. S kazalno napravo ali tipkami s puščicami izberite **System Configuration** (Konfiguracija sistema) > **Boot Options** (Možnosti zagona) in nato pritisnite **enter**.
4. V polju **Multiboot Express Popup Delay (Sec) (Zakasnitev pojavnega okna Multiboot Express [sek])** določite čas v sekundah, ko bo računalnik izpisal zagonske lokacije, preden izbere privzeto lokacijo iz nastavitve MultiBoot. (Če izberete 0, se zagonski meni Express Boot ne prikaže.)
5. Če želite shraniti spremembe in zapreti orodje Computer Setup, v spodnjem levem kotu zaslona kliknite **Save** (Shrani), nato pa sledite navodilom na zaslonu.

– ali –

S tipkami s puščicami izberite **Main** (Glavno) > **Save Changes and Exit** (Shrani spremembe in končaj), nato pa pritisnite **enter**.

Spremembe se uveljavijo ob vnovičnem zagonu računalnika.

## Vnos možnosti za MultiBoot

Ko se med zagonom prikaže meni Express Boot, so na voljo naslednje možnosti:

- Če želite v meniju Express Boot določiti zagonsko napravo, v dodeljenem času izberite zeleno možnost in nato pritisnite [enter](#).
- Če želite preprečiti, da bi se računalnik ponastavil na trenutno nastavljene nastavitve za MultiBoot, pred iztekom omejitvenega časa pritisnite katero koli tipko. Računalnik se ne bo zagnal, dokler ne izberete zagonske naprave in pritisnete tipke [enter](#).
- Če želite, da se računalnik zažene v skladu s trenutno nastavljenimi nastavitvami za MultiBoot, počakajte, da preteče omejitveni čas

## Uporaba programa HP PC Hardware Diagnostics (UEFI) (samo pri nekaterih modelih)

HP PC Hardware Diagnostics je pripomoček UEFI (Unified Extensible Firmware Interface), ki omogoča zagon diagnostičnih preizkusov, s katerimi ugotovite, ali strojna oprema računalnika deluje pravilno. Orodje se izvaja zunaj operacijskega sistema, da izolira napake v strojni opremi od težav, ki bi jih lahko povzročile komponente operacijskega sistema ali drugih programov.

Zagon programa HP PC Hardware Diagnostics UEFI:

1. Vključite ali znova zaženite računalnik, na kratko pritisnite [esc](#) in nato pritisnite [f2](#).

Ko pritisnete [f2](#), bo BIOS poiskal orodja HP PC Hardware Diagnostics (UEFI) na treh mestih v tem zaporedju:

- a. Priključeni pogon USB



**OPOMBA:** Za prenos programa HP PC Hardware Diagnostics (UEFI) v pogon USB glejte [Prenos programa HP PC Hardware Diagnostics \(UEFI\) v napravo USB na strani 80](#).

- b. Trdi disk

- c. BIOS

2. S tipkami s puščicami izberite vrsto diagnostičnega preizkusa, ki jo želite izvesti, nato pa upoštevajte navodila na zaslону.



**OPOMBA:** Če želite zaustaviti diagnostični preizkus, ko je v teku, pritisnite tipko [esc](#).

## Prenos programa HP PC Hardware Diagnostics (UEFI) v napravo USB



**OPOMBA:** Navodila za prenos orodja HP PC Hardware Diagnostics (UEFI) so na voljo le v angleščini.

Obstajata dve možnosti za prenos programa HP PC Hardware Diagnostics v napravo USB.

### Prenos najnovejše različice UEFI:

1. Obiščite spletno mesto <http://www.hp.com/go/techcenter/pcdiags>. Prikaže se domača stran HP PC Diagnostics.
2. Kliknite povezavo za **prenos** programa HP PC Hardware Diagnostics in nato izberite **Run** (Zaženi).

### Prenos poljubne različice UEFI za določen izdelek:

1. Obiščite spletno mesto <http://www.hp.com/support> in nato izberite svojo državo. Prikaže se stran podpore HP.
2. Kliknite **Gonilniki in prenosi**.

3. V besedilno polje vnesite ime izdelka, nato pa kliknite **Pojdi**.  
– ali –  
Če želite, da HP samodejno odkrije vaš izdelek, kliknite **Najdi zdaj**.
4. Izberite model računalnika in operacijski sistem.
5. V razdelku **Diagnostika** kliknite **HP UEFI Support Environment** (Okolje podpore za HP UEFI).  
– ali –  
Kliknite **Prenos** in izberite **Zaženi**.

## Uporaba programa HP Sure Start (samo pri nekaterih modelih)

Nekateri modeli računalnikov so konfigurirani s HP Sure Start, tehnologijo, ki neprestano nadzira, ali je BIOS računalnika morda napaden ali poškodovan. Če je BIOS poškodovan ali napaden, HP Sure Start samodejno obnovi BIOS v predhodno varno stanje brez posredovanja uporabnika.

HP Sure Start je konfiguriran in že omogočen, tako da lahko večina uporabnikov uporabi privzeto konfiguracijo HP Sure Start. Napredni uporabniki lahko prilagodijo privzeto konfiguracijo.

Za dostop do najnovejše dokumentacije za HP Sure Start pojdite na <http://www.hp.com/support> in izberite svojo državo. Izberite **Gonilniki in prenosi**, nato pa upoštevajte navodila na zaslону.

---

# 13 Podpora

## Stik s podporo

Če med informacijami v tem uporabniškem priročniku ali v poglavju Pomoč in podpora ne najdete odgovorov na svoja vprašanja, se lahko obrnete na podporo. Za dostop do podpore pojdite na <http://www.hp.com/support> in izberite svojo državo.

Ta stran omogoča:

- Spletni klepet s HP-jevim strokovnjakom.



**OPOMBA:** Če klepet o podpori ni na voljo v želenem jeziku, je na voljo v angleščini.

- Iskanje telefonskih števil podpore.
- Iskanje HP-jevega servisnega centra.

## Nalepke

Na nalepkah na računalniku so informacije, ki jih boste morda potrebovali pri odpravljanju sistemskih težav ali uporabi računalnika v drugih državah.

 **POMEMBNO:** Vse nalepke, opisane v tem razdelku, so na enem od treh mest, ki je odvisno od modela vašega računalnika: prilepljene na dnu računalnika, v prostoru za akumulator ali pod vrati za dostop do notranjosti.

- Servisna nalepka – navaja pomembne informacije za prepoznavanje računalnika. Če stopite v stik s službo za podporo, bo najverjetneje zahtevala serijsko številko in morda tudi številko izdelka ali modela. Te številke poiščite, preden stopite v stik s službo za podporo.



---

### Komponenta

- |     |                     |
|-----|---------------------|
| (1) | Serijska številka   |
| (2) | Številka izdelka    |
| (3) | Garancijsko obdobje |
- 

- Nalepka potrdila o pristnosti Microsoft® (samo pri nekaterih modelih) – vsebuje ključ izdelka Windows. Ključ izdelka boste morda potrebovali za posodobitev ali odpravljanje težav v zvezi z operacijskim sistemom. Platforme HP, na katerih je prednameščen sistem Windows 8 ali Windows 8.1, nimajo fizične nalepke, pač pa elektronsko nameščen digitalni ključ izdelka.

 **OPOMBA:** Operacijski sistemi Microsoft ob vnovični namestitvi operacijskega sistema Windows 8 ali Windows 8.1 z načini za obnovitev, ki jih je odobril HP, samodejno prepoznajo in aktivirajo ta digitalni ključ izdelka.

- Upravna nalepka – vsebuje upravne informacije o računalniku.
- Nalepke s potrdilom za uporabo v brezžičnem omrežju – vsebujejo informacije o dodatnih brezžičnih napravah, ki so na voljo pri nekaterih modelih, in odobritvene oznake nekaterih držav ali regij, v katerih je bila odobrena uporaba teh naprav.

# 14 Specifikacije

- [Napajalni vhod](#)
- [Delovno okolje](#)

## Napajalni vhod

Informacije o napajanju v tem razdelku vam lahko pomagajo, če nameravate z računalnikom potovati v tujino.

Računalnik deluje z enosmernim napajanjem, ki se lahko napaja iz izmeničnega ali enosmernega vira. Vir omrežnega napajanja mora imeti nazivno vrednost 100–240 V in 50–60 Hz. Računalnik lahko napajate iz samostojnega vira enosmerne napetosti, vendar priporočamo, da uporabljate le napajalnik ali napajalni kabel, ki ga je za ta računalnik odobrilo podjetje HP.

Računalnik lahko deluje z enosmernim tokom v okviru naslednjih specifikacij.

Napajalni vhod	Napetost
Delovna napetost in tok	19,5 V enosmernega toka pri 2,31 A – 45 W
	19,5 V enosmernega toka pri 3,33 A – 65 W

 **OPOMBA:** Ta izdelek je zasnovan za napajalne sisteme IT na Norveškem s fazno napetostjo, ki ne presega 240 V rms.

 **OPOMBA:** Delovna napetost in tok računalnika sta navedena na upravni nalepki.

## Delovno okolje

Faktor	Metrični sistem	Ameriški sistem
<b>Temperatura</b>		
Delovna (zapisovanje na optični disk)	<b>od 5 do 35 °C</b>	od 41 do 95 °F
Nedelovna	<b>od –20 do 60 °C</b>	od –4 do 140 °F
<b>Relativna vlažnost</b> (brez kondenzacije)		
Delovna	<b>od 10 do 90 %</b>	od 10 do 90 %
Nedelovna	<b>od 5 do 95 %</b>	od 5 do 95 %
<b>Najvišja nadmorska višina</b> (brez pritiska)		
Delovna	<b>od –15 m do 3.048 m</b>	od –50 do 10.000 čevljev
Nedelovna	<b>od –15 m do 12.192 m</b>	od –50 do 40.000 čevljev



---

# 15 Pripomočki za osebe s posebnimi potrebami

HP oblikuje, proizvaja in trži izdelke in storitve, ki jih lahko uporabljajo vsi, tudi osebe s posebnimi potrebami, samostojno ali z ustreznimi napravami za pomoč uporabnikom s posebnimi potrebami.

## Podprte tehnologije za pomoč uporabnikom s posebnimi potrebami

Izdelki HP podpirajo veliko različnih tehnologij za pomoč uporabnikom s posebnimi potrebami za operacijski sistem in jih je mogoče konfigurirati za delo s dodatnimi tehnologijami za pomoč uporabnikom s posebnimi potrebami. S funkcijo iskanja na svoji napravi poiščite več informacij o funkcijah za pomoč uporabnikom s posebnimi potrebami.



---

**OPOMBA:** Za dodatne informacije o določenem izdelku tehnologije za pomoč uporabnikom s posebnimi potrebami se obrnite na podporo za stranke za ta izdelek.

---

## Stik s podporo

Pripomočke za osebe s posebnimi potrebami v svojih izdelkih in storitvah nenehno izpopolnjujemo in cenimo povratne informacije uporabnikov. Če imate težave z izdelkom ali nam želite sporočiti, katere funkcije za pomoč uporabnikom s posebnimi potrebami so vam pomagale, stopite v stik z nami prek številke +1 (888) 259-5707, na kateri smo dostopni od ponedeljka do petka od 6:00 do 21:00 po severnoameriškem gorskem standardnem času. Če ste gluhi ali naglušni in uporabljate TRS/VRS/WebCapTel ter potrebujete tehnično podporo ali imate vprašanja o pripomočkih za osebe s posebnimi potrebami, nas pokličite na številko +1 (877) 656-7058, na kateri smo dostopni od ponedeljka do petka od 6:00 do 21:00 po severnoameriškem gorskem standardnem času.



---

**OPOMBA:** Podpora je na voljo samo v angleščini.

---

---

# A Potovanje z računalnikom in pošiljanje računalnika

Če morate potovati z računalnikom ali ga poslati, upoštevajte spodnje nasvete in zaščitite svojo opremo.

- Pripravite računalnik na potovanje ali na pošiljanje:
  - varnostno kopirajte podatke na zunanji pogon;
  - iz računalnika odstranite vse diske in zunanje medijske kartice, kot so pomnilniške kartice;
  - izklopite in nato izključite vse zunanje naprave;
  - zaustavite računalnik.
- S seboj vzemite varnostno kopijo svojih podatkov. Varnostno kopijo hranite ločeno od računalnika.
- Pri potovanju z letalom vzemite računalnik s seboj na letalo kot osebno prtljago in ga ne prijavite med ostalo prtljago.

---

**⚠ POZOR:** Pogona ne izpostavljajte magnetnim poljem. Varnostne naprave, ki uporabljajo magnetno polje, so na primer detektorji kovin, skozi katere morate na letališčih, in ročni detektorji kovin. Letališki tekoči trakovi in podobne varnostne naprave za preverjanje ročne prtljage ne uporabljajo magnetnih polj, temveč rentgenske žarke, zato ne poškodujejo pogonov.

---

- Če nameravate računalnik uporabljati med letom, letalsko osebje naznani, kdaj lahko uporabljate računalnik. Uporabo računalnika med letom mora odobriti prevoznik.
- Če računalnik ali pogon pošiljate po pošti, uporabite oblazinjeno ovojnico ali drugo primerno vrsto zaščitnega ovoja ter paket označite z napisom »LOMLJIVO«.

Če ima računalnik nameščene brezžične naprave, je uporaba teh naprav v nekaterih okoljih morda omejena. Tovrstne omejitve lahko veljajo na letalu, v bolnišnicah, v bližini eksplozivnih teles ter na nevarnih območjih. Če niste prepričani, katera pravila veljajo za uporabo določene naprave, pred vklopom prosite za dovoljenje za uporabo.

- Če potujete v tujino, sledite naslednjim predlogom:
  - Za vsako državo ali regijo, v katero potujete, preverite, kakšna je carinska zakonodaja glede računalnikov.
  - Preverite zahteve za napajalni kabel in pretvornik na lokacijah, kjer nameravate uporabljati računalnik. Napetost, frekvenca in oblika vtiča se lahko razlikujejo.

---

**⚠ OPOZORILO!** Možnost električnega šoka, požara ali poškodbe opreme boste zmanjšali tako, da ne poskušate računalnika priklopiti na električno omrežje preko napetostnega pretvornika za gospodinjske aparate.

---

## B Odpravljanje težav

### Viri za odpravljanje težav

- Povezave do spletnih mest in dodatne informacije o računalniku najdete v Pomoči in podpori. Za dostop do Pomoči in podpore izberite **Start > Pomoč in podpora**.

 **OPOMBA:** Nekatera orodja za preverjanje in popravilo zahtevajo internetno povezavo. HP ponuja tudi dodatna orodja, ki ne zahtevajo internetne povezave.

- Obrnite se na HP-jevo službo za podporo. Za podporo v ZDA obiščite spletno mesto <http://www.hp.com/go/contactHP>. Za podporo po svetu obiščite spletno mesto [http://welcome.hp.com/country/us/en/wwcontact\\_us.html](http://welcome.hp.com/country/us/en/wwcontact_us.html).

Izbirate lahko med naslednjimi vrstami podpore:

- Spletni klepet s HP-jevim strokovnjakom.

 **OPOMBA:** Če klepet ni na voljo v želenem jeziku, je na voljo v angleščini.

- Iskanje mednarodnih telefonskih števil podpora.
- Iskanje HP-jevega servisnega centra.

### Odpravljanje težav

V naslednjih razdelkih je opisanih nekaj pogostih težav in rešitev zanje.

#### Računalnik se ne zažene

Če pritisnete gumb za vklop/izklop in se računalnik ne vklopi, vam spodnji predlogi utegnejo pomagati pri ugotavljanju, zakaj se računalnik ne zažene:

- Če je računalnik priključen v električno vtičnico, preverite, ali ima vtičnica ustrezno napetost. To preverite tako, da v vtičnico priključite drugo električno napravo.

 **OPOMBA:** Uporabljajte samo napajalnik, ki ste ga dobili skupaj z računalnikom, oziroma takšnega, ki ga je za uporabo s tem računalnikom odobrilo podjetje HP.

- Če je računalnik priključen v zunanji vir napajanja, ki ni električno omrežje z izmeničnim tokom, ga prek napajalnika priključite v vtičnico. Preverite, ali napajalni kabel in napajalnik delujeta pravilno.

#### Računalniški zaslon je prazen

Če je zaslon prazen, vendar računalnika niste izključili, je lahko vzrok ena ali več izmed naslednjih nastavitvev:

- Računalnik je morda v stanju spanja. Za izhod iz načina spanja na kratko pritisnite gumb za vklop/izklop. Stanje spanja je funkcija za varčevanje z energijo, ki izklopi zaslon. Stanje spanja lahko sistem zažene, ko je računalnik vklopljen, a ga ne uporabljate, ali ko je akumulator računalnika prazen. Z desno miškino tipko kliknite ikono **akumulatorja** v področju za obvestila na skrajni desni strani opravilne vrstice namizja Windows in nato kliknite **Nastavitve**.
- Računalnik morda ni nastavljen tako, da bi sliko izpisal na računalniški zaslon. Za prenos slike na računalniški zaslon pritisnite **fn + f4**. Če v računalnik priključite zunanjo napravo za prikazovanje, se slika

pri večini modelov lahko prikaže na računalniškem zaslonu ali na zunanji napravi ali pa na obeh napravah hkrati. Ko pritisnete **fn + f4**, preklapljate med prikazom na računalniškem zaslonu, na eni ali več zunanjih napravah za prikazovanje ter hkratnim prikazom na vseh napravah.

## Programska oprema ne deluje pravilno

Če se programska oprema preneha odzivati ali se odziva neobičajno, znova zaženite računalnik. Kliknite **Start**, kliknite puščico zraven možnosti **Zaustavi**, nato pa izberite **Ponovni zagon**. Če na omenjeni način ne morete zagnati računalnika, glejte naslednji razdelek »[Računalnik je vklopljen, a se ne odziva na strani 88](#)«.

## Računalnik je vklopljen, a se ne odziva

Če je računalnik vklopljen, vendar se ne odziva na ukaze programske opreme ali tipkovnice, po vrsti izvedite spodnje postopke za izklop v sili, dokler se računalnik ne izklopi:

 **POZOR:** Postopki za zaustavitev v sili povzročijo izgubo neshranjenih podatkov.

- Pritisnite gumb za vklop/izklop in ga pridržite vsaj pet sekund.
- Računalnik odklopite iz zunanjega napajanja in odstranite akumulator.

## Računalnik je nenavadno topel

Za računalnik je povsem normalno, da je med uporabo na dotik nekoliko topel. Če pa je na dotik *nenavadno* topel, se morda pregreva zaradi blokiranega prezračevanja.

Če sumite, da se računalnik pregreva, počakajte, da se ohladi na sobno temperaturo. Prepričajte se, da nobena prezračevalna reža med uporabo računalnika ni blokirana.

 **OPOZORILO!** Da zmanjšate možnost poškodb, povezanih s pregretjem računalnika, ga ne polagajte neposredno v naročje in ne ovirajte zračnih ventilatorjev računalnika. Računalnik uporabljajte samo na trdnih in ravnih površinah. Pretoka zraka ne smejo ovirati trdi predmeti, kot je morebitni tiskalnik v neposredni bližini, ali mehki predmeti, npr. blazine, odeje ali oblačila. Poskrbite tudi, da napajalnik med delovanjem ne bo v stiku s kožo ali mehkiimi predmeti, kot so blazine, preproge ali oblačila. Računalnik in napajalnik sta izdelana v skladu z mednarodnimi standardi za varnost opreme za informacijsko tehnologijo (IEC 60950), ki opredeljujejo najvišjo dovoljeno temperaturo površin, dostopnih uporabnikom.

 **OPOMBA:** Ventilator v računalniku se samodejno zažene in hladi notranje dele ter tako preprečuje pregretje. Normalno je, da se med običajnim delom notranji ventilator vklaplja in izklaplja.

## Zunanja naprava ne deluje

Če zunanja naprava ne deluje pravilno, upoštevajte naslednje predloge:

- vklopite napravo v skladu z navodili proizvajalca;
- preverite, ali so vsi priključki na napravi trdno priključeni;
- preverite, ali ima naprava dovod električne energije;
- preverite, ali je naprava, predvsem, če je starejša, združljiva z operacijskim sistemom;
- preverite, ali imate nameščene ustrezne in posodobljene gonilnike.

## Brezžična omrežna povezava ne deluje

Če brezžična omrežna povezava ne deluje po pričakovanjih, upoštevajte te predloge:

- Če želite omogočiti ali onemogočiti brezžično ali žično omrežno napravo, kliknite ikono **omrežne povezave** v območju za obvestila na skrajni desni strani opravilne vrstice namizja Windows. Če želite omogočiti napravo, kliknite njeno ime, nato pa kliknite **Vzpostavi povezavo**. Če želite onemogočiti napravo, kliknite njeno ime, nato pa kliknite **Prekini povezavo**.
- Prepričajte se, da je brezžična naprava vklopljena.
- Preverite, ali je delovanje brezžičnih anten računalnika ovirano.
- Prepričajte se, da sta kabelski modem ali modem DSL in njegov električni kabel pravilno priključena in da lučke svetijo.
- Prepričajte se, da sta brezžični usmerjevalnik ali dostopna točka pravilno priključena v napajalnik in kabelski modem ali modem DSL ter da vse lučke svetijo.
- Izključite in znova priključite vse kable ter izključite in znova vključite napajanje.

## Disk se ne predvaja

- Pred predvajanjem CD-ja ali DVD-ja shranite svoje delo in zaprite vse odprte programe.
- Pred predvajanjem CD-ja ali DVD-ja se odjavite z interneta.
- Disk mora biti pravilno vstavljen.
- Disk mora biti čist. Po potrebi disk očistite s filtrirano vodo in krpo, ki ne pušča nitk. Disk obrišite od sredine navzven.
- Preverite, ali so na disku praske. Če jih najdete, disk popravite s korekcijskim setom za optične diske, ki je na voljo v številnih trgovinah z elektroniko.
- Pred predvajanjem diska izključite stanje spanja.

Med predvajanjem diska ne preklaplajte v stanje spanja. V nasprotnem primeru se prikaže opozorilo s pozivom o nadaljevanju. Če se to opozorilo prikaže, kliknite **Ne**. Ko to storite, se lahko računalnik odzove na enega od naslednjih načinov:

- Predvajanje se morda nadaljuje.

– ali –

- Predvajalno okno v večpredstavnostnem programu se morda zapre. Če želite nadaljevati predvajanje diska, kliknite gumb **Predvajaj** v večpredstavnostnem programu, da znova zaženete disk. V redkih primerih boste morda morali zapustiti program in ga znova zagnati.

## Film ni viden na zunanjem zaslonu

1. Če sta vklopljena tako zaslon računalnika kot zunanji zaslon, enkrat ali večkrat pritisnite **fn + f4**, da preklopite med dvema zaslonoma.
2. Nastavitve monitorja konfigurirajte tako, da bo zunanji zaslon primarni:
  - a. Z desno miškino tipko kliknite prazen prostor na namizju sistema Windows in izberite **Ločljivost zaslona**.
  - b. Določite primarni in sekundarni zaslon.



**OPOMBA:** Pri uporabi obeh zaslonov se slika DVD ne bo pojavila na zaslonu, ki ste ga določili za sekundarnega.

## Postopek zapisovanja na ploščo se ne začne oziroma se predčasno konča

- Vsi ostali programi morajo biti zaprti.
- Izklopite način spanja.
- Preverite, ali uporabljate pravilno vrsto diska za svoj pogon.
- Preverite, ali je disk pravilno vstavljen.
- Izberite počasnejšo hitrost zapisovanja in poskusite znova.
- Če disk kopirate, shranite informacije z izvirnega diska na trdi disk, preden poskušate vsebino zapisati na nov disk, in nato zapišite informacije s trdega diska.

---

## C Elektrostatična razelektritev

Elektrostatična razelektritev je sprostitvev statične elektrike ob stiku dveh predmetov – na primer ko greste čez preprogo ali se dotaknete kovinske kljuke.

Zaradi sprostitve statične elektrike iz prstov ali drugih prevodnikov statične elektrike se lahko poškodujejo elektronske komponente. Za zmanjšanje nevarnosti poškodbe računalnika, poškodbe pogona ali izgube podatkov upoštevajte naslednja opozorila:

- Če morate med odstranjevanjem ali nameščanjem izklopiti računalnik, najprej poskrbite, da je pravilno ozemljen, in ga izklopite, preden odstranite pokrov.
- Komponente shranite v antistatični embalaži, dokler niste pripravljeni, da jih namestite.
- Ne dotikajte se stikov, priključkov in vezja. Elektronskih komponent se dotikajte čim manj.
- Uporabite razmagnetena orodja.
- Preden začnete delati s komponentami, se razelektrite, tako da se dotaknete nepobarvane kovinske površine komponente.
- Ko odstranite komponento, jo zaradi zaščite shranite v antistatično embalažo.

Če potrebujete več informacij o statični elektriki ali pomoč pri odstranjevanju ali nameščanju komponent, se obrnite na HP-jevo podporo.

# Stvarno kazalo

- A**
    - akumulator
      - hranjenje 40
      - odlaganje 41
      - ohranjanje zmogljivosti 40
      - praznjenje 38
      - prikaz preostale napolnjenosti 38
      - stopnje izpraznjenosti
        - akumulatorja 38
        - zamenjava 41
    - anteni WLAN, prepoznavanje 5
    - anteni WWAN, prepoznavanje 5
  - B**
    - berljivi mediji 35
    - BIOS
      - posodabljanje 76
      - prenos posodobitve 77
      - ugotavljanje različice 76
    - bližnjične tipke
      - izklop mikrofona 28
      - nastavitev glasnosti 28
      - opis 27
      - osvetlitev tipkovnice 27
      - povečanje glasnosti zvočnika 28
      - povečanje svetlosti zaslona 28
      - preklop slike na zaslonu 27
      - spanje 27
      - uporaba 27
      - zmanjšanje glasnosti zvočnika 28
      - zmanjšanje svetlosti zaslona 28
    - bližnjične tipke na tipkovnici, prepoznavanje 27
    - bralnik pomnilniških kartic, prepoznavanje 13
    - bralnik prstnih odtisov 64
    - bralnik prstnih odtisov, prepoznavanje 10
    - brežžični anteni, prepoznavanje 5
    - brežžično omrežje (WLAN)
      - obseg delovanja 18
      - potrebna oprema 17
      - povezava s poslovnim omrežjem WLAN 18
      - povezava z javnim omrežjem WLAN 18
      - povezovanje 18
      - uporaba 15
      - varnost 17
  - C**
    - Computer Setup
      - DriveLock, geslo 58
      - krmarjenje in izbiranje 75
      - obnovitev privzetih nastavitev 76
      - skrbniško geslo BIOS 56
  - Č**
    - čiščenje računalnika 67
  - D**
    - delovno okolje 84
    - dodatne zunanje naprave, uporaba 46
    - DriveLock, geslo
      - opis 58
    - DVD Driver Recovery, izdelava 70
    - uporaba za obnovitev 73
    - dvoprstni klik na sledilni ploščici 25
  - E**
    - elektrostatična razelektritev 91
  - F**
    - f11, obnovitev 73
    - funkcijske tipke, prepoznavanje 11
  - G**
    - gesla
      - BIOS, skrbniško 56
      - DriveLock 58
      - skrbniško 55
      - uporabniško 55
      - geslo Automatic DriveLock odstranitev 62
      - vnos 61
    - geslo funkcije DriveLock nastavitev 59
    - geslo za DriveLock odstranjevanje 61
    - spreminjanje 60
    - vnos 59
  - gibi sledilne ploščice
    - dvoprstni klik 25
    - povečava/pomanjšava z dotikom dveh prstov 25
    - uporaba 23
    - vrtenje 26
  - glasnost
    - gumbi 30
    - nastavitev 30
    - tipke 30
  - GPS 20
  - gumb brezžičnega vmesnika 14
  - gumb za napajanje 35
  - gumb za odpiranje optičnega pogona, prepoznavanje 3
  - gumb za vklop/izklop 35
  - gumb za vklop/izklop, prepoznavanje 9
  - gumb, za vklop/izklop 35
  - gumbi
    - desni gumb sledilne ploščice 6
    - glasnost 30
    - levi gumb sledilne ploščice 6
    - odpiranje optičnega pogona 3
    - tipka Windows 11
    - vklop/izklop 9, 35
- H**
  - HDMI, konfiguriranje zvoka 34
  - HP 3D DriveGuard 53
  - HP Client Configuration Manager 63
  - HP Mobile Broadband, onemogočen 19
  - HP Mobile Connect 20
  - HP PC Hardware Diagnostics (UEFI) prenos 80



HP Recovery Disc Creator, uporaba 70  
hranjenje akumulatorja 40

**I**  
ime in številka izdelka, računalnik 83  
informacije o akumulatorju, iskanje 37  
izklop 35  
izklop računalnika 35

**K**  
kabel USB, priključitev 45  
kabli  
    USB 45  
kartica SIM  
    vstavljanje 19  
kazalne naprave, nastavljanje možnosti 23  
komponente  
    desna stran 3  
    leva stran 4  
    spodnja stran 12  
    sprednja stran 13  
    zaslon 5  
    zgornja stran 6  
konfiguriranje  
    zvok za naprave HDMI 34  
kontrolniki brezžičnega vmesnika  
    gumb 14  
    operacijski sistem 14  
kritična stopnja napoljenosti akumulatorja 35  
krmarjenje in izbiranje  
    Computer Setup 75

**L**  
lučka akumulatorja 4  
lučka brezžičnega vmesnika 7, 14  
lučka Caps Lock, prepoznavanje 7  
lučka Num Lock 7  
lučka sledilne ploščice, prepoznavanje 8  
lučka trdega diska 13, 53  
lučka za izklop mikrofona, prepoznavanje 7  
lučke  
    akumulator 4  
    brezžično 7  
    Caps Lock 7

izklop mikrofona 7  
napajanje 7  
Num Lock 7  
sledilna ploščica 8  
status omrežnega priključka RJ-45 3  
trdi disk 13  
lučke (omrežne) (RJ-45), prepoznavanje 3  
lučke napajanja 7  
lučke, trdi disk 53

**M**  
mirovanje  
    preklop iz 36  
    preklop v 36  
miška, zunanja  
    nastavitev možnosti 23

**N**  
nalepka Bluetooth 83  
nalepka potrdila o pristnosti Microsoft 83  
nalepka s potrdilom za uporabo v brezžičnem omrežju 83  
nalepke  
    Bluetooth 83  
    potrdilo o pristnosti Microsoft 83  
    potrdilo za uporabo v brezžičnem omrežju 83  
    serijska številka 83  
    upravna 83  
    WLAN 83  
napajalni vhod 84  
napajalnik, preskušanje 42  
napajanje  
    akumulator 37  
    možnosti 35  
    ohranjanje 40  
napajanje iz akumulatorja 37  
naprava Bluetooth 14, 21  
naprava WLAN 15, 83  
naprava WWAN 14, 18  
naprave USB  
    opis 44  
    priključitev 45  
naprave z visoko ločljivostjo, priključitev 33  
nastavitev internetne povezave 17

nastavitev omrežja WLAN 17  
nastavitev zaščite z geslom pri bujenju 37  
nastavljanje možnosti porabe energije 35  
neodziven sistem 35  
nizka stopnja akumulatorja 38  
notranja mikrofona, prepoznavanje 5  
nujne posodobitve, programska oprema 63  
Num lock, zunanja tipkovnica 29

**O**  
območje sledilne ploščice prepoznavanje 6  
obnovitev privzetih nastavitev  
    Computer Setup 76  
obnovitev trdega diska 73  
obnovitev, sistem 72  
obnovitveni mediji, izdelava 70  
obnovitveni mediji, uporaba za obnovitev 73  
odpravljanje težav  
    predvajanje diska 89  
    zapisovanje na disk 90  
odpravljanje težav, zunanji zaslon 89  
ohranjanje, zmogljivost 40  
omrežni priključek, prepoznavanje 3  
optični pogon 46  
optični pogon, prepoznavanje 3  
orodja za obnovitev 70  
orodja za obnovitev, Windows 72  
orodja za varnostno kopiranje 70  
osvetlitev tipkovnice 27

**P**  
particija HP Recovery  
    preverjanje prisotnosti 73  
    uporaba za povrnitev 73  
particija za obnovitev 73  
podpora za starejši USB 75  
pogoni  
    optični 46  
    ravnjanje 47  
    trdi 46  
    uporaba 47  
    zunanji 46

- pogonski mediji 35
  - pokrov akumulatorja,
    - prepoznavanje 12
  - pomnilniška kartica
    - odstranjevanje 43
    - podprte vrste 43
    - vstavljanje 43
  - pomnilniški modul
    - odstranjevanje 65
    - prepoznavanje 13
    - vstavljanje 66
    - zamenjava 65
  - popravilo trdega diska 73
  - poteze na sledilni ploščici
    - drsenje 24
  - potovanje z računalnikom 40, 83, 86
  - povečava/pomanjšava z dotikom dveh prstov na sledilni ploščici 25
  - povezava s poslovnim omrežjem WLAN 18
  - povezava v omrežje WLAN 18
  - povezava z javnim omrežjem WLAN 18
  - preskušanje napajalnika 42
  - preverjanje akumulatorja 38
  - preverjanje zvočnih funkcij 31
  - prezračevalne reže, prepoznavanje 4, 12
  - priključek za izhod zvoka (slušalke), prepoznavanje 3
  - priključek za mikrofona (vhod zvoka), prepoznavanje 3
  - priključek za napajanje, prepoznavanje 4
  - priključek za slušalke (izhod zvoka) 3
  - priključek za vhod zvoka (mikrofon), prepoznavanje 3
  - priključek, napajanje 4
  - priključki
    - izhod zvoka (slušalke) 3
    - omrežje 3
    - RJ-45 (omrežni) 3
    - vhod zvoka (mikrofon) 3
  - pripomočki za osebe s posebnimi potrebami 85
  - programska oprema
    - čiščenje diska 53
    - defragmentiranje diska 52
    - nujne posodobitve 63
    - požarni zid 62
    - protivirusna 62
  - programska oprema za defragmentiranje diska 52
  - programska oprema za požarni zid 62
  - protivirusna programska oprema 62
- R**
- računalnik, potovanje 40, 86
  - reža za kartico SIM, prepoznavanje 13
  - reža za varnostni kabel, prepoznavanje 4
  - reže
    - SIM 13
    - varnostni kabel 4
  - RJ-45, (omrežni) priključek, prepoznavanje 3
- S**
- serijska številka 83
  - serijska številka, računalnik 83
  - skrbniško geslo 55
  - sledilna ploščica
    - gumbi 6
    - uporaba 23
  - sledilna ploščica, poteza drsenja 24
  - sledilna ploščica, poteza vrtenja 26
  - slika na zaslonu, preklon 27
  - slušalke in mikrofoni, priključitev 30
  - SoftPaq, prenos 69
  - spanje
    - preklon iz 36
    - preklon v 36
  - spletna kamera 5, 31
  - spletna kamera, prepoznavanje 5
  - stanja za varčevanje z energijo 35
  - starejši USB, podpora 75
  - Startup Repair, uporaba 72
  - Sure Start
    - uporaba 81
- T**
- temperatura 40
  - temperatura akumulatorja 40
  - težave, odpravljanje 87
  - tipka esc, prepoznavanje 11
  - tipka fn, prepoznavanje 11, 27
  - tipka num lk, prepoznavanje 28
  - tipka Windows, prepoznavanje 11
  - tipka za izklop mikrofona, prepoznavanje 28
- tipke**
- esc 11
  - fn 11
  - funkcijske 11
  - glasnost 30
- tipke za glasnost, prepoznavanje 28**
- tipke za uravnavanje svetlosti zaslona 28**
- tipkovnica**
- vgrajena številska 11
- tipkovnica, vgrajena uporaba 28**
- tipkovnice, prepoznavanje 28**
- trdi disk**
- HP 3D DriveGuard 53
  - namestitev 51
  - odstranjevanje 50
  - zunanj 46
- trdi disk, prepoznavanje 13**
- U**
- uporaba**
- stanja za varčevanje z energijo 35
  - zunanje napajanje 41
- uporaba programa Čiščenje diska 53**
- uporabniško geslo 55**
- upravne informacije**
- nalepke s potrdilom za uporabo v brezžičnem omrežju 83
  - upravna nalepka 83
- USB, naprave**
- odstranjevanje 45
- V**
- varnost, brezžično omrežje 17
  - varnostne kopije
    - izdelava 71
    - obnovitev 72
  - varnostno kopiranje in obnovitev 72
  - vgrajena številska tipkovnica, prepoznavanje 11, 28
  - video 32

- vrata
  - HDMI 4, 33
  - USB 3
  - VGA 33
  - zunanj monitor 4, 33
- vrata HDMI, prepoznavanje 4
- vrata HDMI, priključitev 33
- vrata USB 3.0 4
- vrata USB, prepoznavanje 3, 4
- vrata VGA, priključitev 33
- vrata za zunanj monitor 4, 33
- vzdrževanje
  - čiščenje diska 53
  - defragmentiranje diska 52
- vzdrževanje računalnika 67

## W

- Windows 7, DVD z operacijskim sistemom
  - izdelava 70
  - uporaba za obnovitev 73
- Windows 7, medij z operacijskim sistemom
  - izdelava 70
  - uporaba za obnovitev 73
- Windows Startup Repair, uporaba 72
- WLAN, nalepka 83

## Z

- zaklep akumulatorja, zapah 12
- zapah za sprostitev akumulatorja 12
- zapah, sprostitev akumulatorja 12
- zapah, zaklep akumulatorja 12
- zapisljivi mediji 35
- zaslon, preklop slike 27
- zunanja številna tipkovnica
  - num lock 29
- zunanje napajanje, uporaba 41
- zunanje naprave 46
- zunanj pogon 46
- zvezdišča 44
- zvezdišča USB 44
- zvočne funkcije, preverjanje 31
- zvočnika, prepoznavanje 9