

**DA** HP DesignJet T2500  
Multifunction-serien  
Monteringsvejledning

**EL** Σειρά HP DesignJet T2500  
Multifunction  
Οδηγίες συναρμολόγησης

**RU** Серия HP DesignJet T2500  
Multifunction  
Инструкции по сборке

**TR** HP DesignJet T2500  
Multifunction Serisi  
Montaj Yönergeleri

**CS** HP DesignJet T2500  
Multifunction Series  
Pokyny k sestavení

**PL** HP DesignJet T2500 z serii  
Multifunction Instrukcje  
montażu

**SK** HP DesignJet T2500  
Multifunction série  
Pokyny k montáži

**KK** HP DesignJet T2500  
Multifunction сериялары  
Жинау нұсқаулары

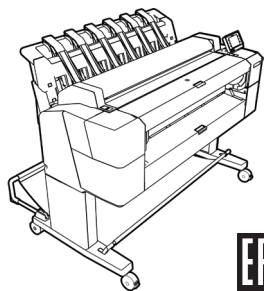

L2Y26-90009

© Copyright 2015 HP Development Company, L.P.  
Large Format Division  
Camí de Can Gualles 1-21 · 08174  
Sant Cugat del Valles  
Barcelona - Spain

All rights reserved

Printed in XXX



**DA:** Opret indhold  
1. Dokumentation: Samle-  
vejledning, introduktionsoply-  
ninger, cd  
2. Stabliertilbehør  
3. Printer  
4. Kurv  
5. Standertilbehørsstykker  
6. Printhead  
7. Blækpatroner  
8. Strømledninger  
9. Scanner kalibreringspapir  
Bemærk: Rulle- og netværkskabel  
er ikke inkluderet.

**EL:** Περιεχόμενο συσκευασίας  
1. Τεκμηρίωση: Οδηγίες  
συναρμολόγησης,  
εισαγωγικές πληροφορίες, CD  
2. Μονάδα στοίβαξης  
3. Εκτυπωτής  
4. Καλάθι  
5. Βοηθητικά τμήματα βάσης  
6. Κεφαλή εκτύπωσης  
7. Δοχεία μελανιού  
8. Καλώδια τροφοδοσίας  
9. Χαρτί βαθμονόμησης  
σαρωτή  
Σημείωση: Κύλινδρος και  
καλώδιο LAN δεν  
περιλαμβάνονται.

**RU:** Содержимое контейнера  
1. Документация: Инструкции  
по сборке, вводная  
информация, компакт-диск  
2. Укладчик  
3. Принтер  
4. Приемник  
5. Компоненты основания  
6. Печатающая головка  
7. Картриджи с чернилами  
8. Кабели питания  
9. Бумага для калибровки  
сканера  
Примечание. Рулон и сетевой  
кабель в комплект поставки  
не входят.

**TR:** Kutu içeriği  
1. Belgeler: Montaj  
Talimatlar, Tanıtım bilgileri, CD  
2. İstifleyici Aksuarı  
3. Yazıcı  
4. Sepet  
5. Stant aksesuar parçaları  
6. Yazıcı kafası  
7. Mürekkep kartuşları  
8. Güç kabloları  
9. Tarayıcıyı kalibrasyon sayfası  
Not: Rulo ve LAN kablosu dahil  
değildir.

**CS:** Obsah balení  
1. Dokumentace: Pokyny  
k sestavení, úvodní informace,  
disk CD  
2. Příslušenství skládacího  
zařízení  
3. Tiskárna  
4. Koš  
5. Díly stojanu  
6. Tisková hlava  
7. Inkoustové kazety  
8. Napájecí kabely  
9. Papír pro kalibraci skeneru  
Poznámka: váleček a kabel LAN  
nejsou součástí balení.

**PL:** Zawartość opakowania  
1. Dokumentacja: Instrukcje  
montażu, informacje wstępne,  
płyta CD  
2. Masowy odbiornik papieru  
3. Drukarka  
4. Kosz  
5. Elementy podstawy  
6. Głowica drukująca  
7. Wkłady atramentowe  
8. Przewody zasilające  
9. Arkusz kalibracji skanera  
Uwaga: rola i kabel sieciowy nie  
wchodzą w skład zestawu.

**SK:** Obsah prepravnej debny  
1. Dokumentácia: Montáž  
Pokyny, úvodné informácie, CD  
2. Príslušenstvo – stohovač  
3. Tlačiareň  
4. Priehradka  
5. Časti príslušenstva stojana  
6. Tlačová hlava  
7. Atramentové kazety  
8. Napájacie káble  
9. Papier na kalibráciu skenera  
Poznámka: Kotúč a kábel siete  
LAN nie sú súčasťou balenia.

**KK:** Қораптың ішіндегілер  
1. Құжаттама: Жинақ  
Нұсқаулар, кіріспе ақпарат,  
ықшам диск  
2. Стекер жабдығы  
3. Басып шығарғыш  
4. Себет  
5. Тірек жинағының бөліктері  
6. Баспа басы  
7. Сия картриждері  
8. Қуат сымдары  
9. Скандердің калибрлеу  
қағазы  
Ескертпе: дөңгелек және  
жергілікті желі кабелі  
қосылмаған.

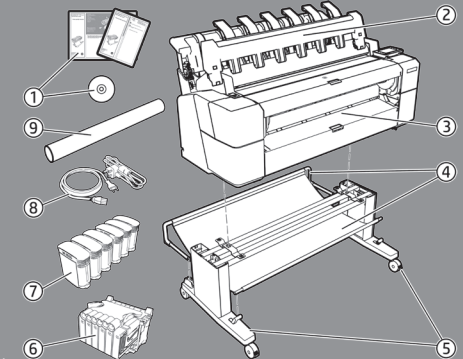

**DA:** Læs denne vejledning omhyggeligt. I denne samlevejledning beskrives det, hvordan du samler printeren. Da der medfølger ekstra skruer, vil der være ubrugte skruer tilbage, når printeren er samlet.

**EL:** Διαβάστε προσεκτικά αυτές τις οδηγίες. Αυτές οι οδηγίες συναρμολόγησης περιγράφουν τον τρόπο συναρμολόγησης του εκτυπωτή. Ορισμένες βίδες ενδεχομένως να μη χρησιμοποιηθούν κατά τη συναρμολόγηση του εκτυπωτή, καθώς παρέχονται ως εφεδρικές.

**RU:** Внимательно ознакомьтесь с этими инструкциями. В этих инструкциях описано, как собрать принтер. Так как в комплект входят запасные винты, после сборки принтера несколько винтов останутся неиспользованными.

**TR:** Lütfen bu yönergeleri dikkatlice okuyun. Bu montaj yönergelerinde yazıcının nasıl kurulacağı anlatılmaktadır. Pakette yedek vidalar da bulunduğu için, yazıcının montajından sonra bazı vidalar kullanılmadan kalabilir.

**CS:** Pečlivě si prostudujte tyto pokyny. V těchto montážních pokynech je popsán postup sestavení tiskárny. Součástí balení jsou také náhradní šrouby, může se tedy stát, že vám po sestavení tiskárny nějaké šrouby zbudou.

**PL:** Uważnie przeczytaj podane instrukcje. W instrukcjach montażu opisano, jak zamontować drukarkę. Dołączono dodatkowe śruby, więc po zakończeniu montażu kilka może pozostać niewykorzystanych.

**SK:** Pozorne si prečítajte tieto pokyny. Tieto pokyny vysvetľujú, ako zmontovať tlačiareň. Keďže balenie obsahuje aj náhradné skrutky, po zmontovaní tlačiarne môžu zostať niektoré skrutky nepoužité.

**KK:** Осы нұсқауларды мұқият оқып шығыңыз. Бұл жинау нұсқаулары басып шығарғышты жинау жолын түсіндіреді. Қосымша бұрандалар берілетіндіктен, басып шығарғышты жинап болғаннан кейін бірнеше бұранда қолданылмай мүмкін.



**DA:** Størrelsen af kassen er 1502 mm x 759 mm x 825 mm. Den plads, der kræves til samling, er 2,5m (8,5 fod) i fronten. / **EL:** Το μέγεθος της συσκευασίας είναι 1.502 χιλ. X 759 χιλ. X 825 χιλ.. Ο χώρος που απαιτείται για τη συναρμολόγηση είναι 2,5 μ στο μπροστινό μέρος. / **RU:** Размеры контейнера 1502 x 759 x 825 мм. Пространство, необходимое для сборки, 2,5 м (8,5 футов) с лицевой стороны принтера. / **TR:** Sandık boyutu: 1502 mm X 759 mm X 825 mm. Montaj için gereken alan: ön tarafta 2,5 m (8,5 feet). / **CS:** Velikost balení: 1 502 mm x 759 mm x 825 mm. Rozměry: Prostor potřebný k sestavení je 2,5 m. / **PL:** Rozmiar opakowania to 1502 mm x 759 mm x 825 mm. Przestrzeń wymagana do montażu: 2,5 m (8,5 stopy) z przodu. / **SK:** Rozmery prepravnej debny: 1 502 mm X 759 mm X 825 mm. Priestor vyžadovaný na montáž: 2,5 m vpred. / **KK:** Қораптың өлшемі: 1502 мм X 759 мм X 825 мм. Жинау үшін қажет бос орын: 2,5 м (8,5 фут) алдынан.



**DA:** Til visse opgaver er der brug for 4 personer. / **EL:** Χρειάζονται 4 άτομα για την εκτέλεση ορισμένων εργασιών. / **RU:** Некоторые задачи следует выполнять вдвоем. / **TR:** Bazı işlerin yapılabilmesi için 4 kişi gereklidir. / **CS:** Sestavení tiskárny by měli provádět 4 lidé. / **PL:** Do wykonania niektórych czynności potrzebne są 4 osoby. / **SK:** Na vykonanie určitých úkonov sú potrebné 4 osoby. / **KK:** Белғини бір тапсырмаларды орындау үшін 4 адам қажет.



**DA:** Den tid det tager at samle printeren er ca. 100 minutter. / **EL:** Ο χρόνος που απαιτείται για τη συναρμολόγηση του εκτυπωτή είναι περίπου 100 λεπτά. / **RU:** Сборка принтера занимает примерно 100 минут. / **TR:** Yazıcının montajı için gereken süre yaklaşık 100 dakikadır. / **CS:** Sestavení tiskárny trvá přibližně 100 minut. / **PL:** Czas potrzebny do zamontowania drukarki: około 100 minut. / **SK:** Čas potrebný na montáž tlačiarne je približne 100 minút. / **KK:** Басып шығарғышты жинауға қажетті уақыт шамамен 100 минут.

**DA:** Nødvendige værktøjer: Skruetrækker (inkluderet). / **EL:** Απαιτούμενα εργαλεία: Καταβίθι (περιλαμβάνεται). / **RU:** Необходимые инструменты: Отвёртка (в комплекте). / **TR:** Gereklı araçlar: Tornavida (dahildir). / **CS:** Potřebné nástroje: šroubovák (přiložen). / **PL:** Potrzebne narzędzia: śrubokręt (w zestawie). / **SK:** Potrebné nástroje: Skrutkovač (pribalený). / **KK:** Қажетті құралдар: Бұрағыш (қосылған).

- DA Åbn kassen
- EL Ανοίξτε τη συσκευασία
- RU Откройте коробку
- TR Kutuyu açma
- CS Otevřené balení
- PL Otwórz opakowanie
- SK Otvorenie balenia
- KK Қорапты ашыңыз

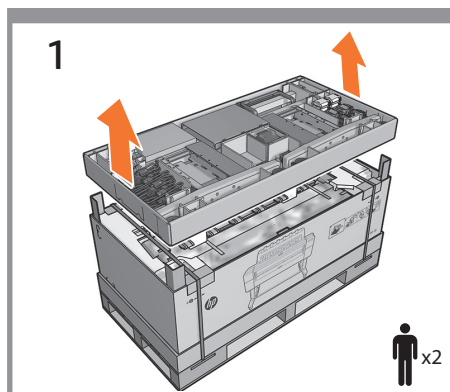
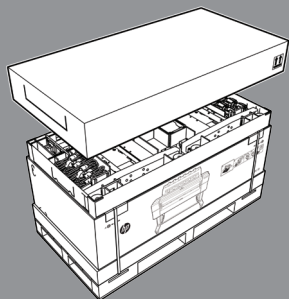

**DA** Fjern komponentbakken.  
**VIGTIGT:** Afskær ikke remmene, før der anmodes om det.

**EL** Αφαιρέστε το δίσκο με τα εξαρτήματα.  
**ΣΗΜΑΝΤΙΚΟ:** Μην κόψετε τους ιμάντες μέχρι να σας ζητηθεί.

**RU** Извлеките лоток с компонентами.  
**ВАЖНО!** Не перерезайте ремни до поступления запроса.

**TR** Bileşen tepsisini çıkarın.  
**ÖNEMLİ:** İstenmediği sürece kayışları kesmeyin.

**CS** Vyměte držák dílů.  
**DŮLEŽITÉ:** Dokud o to nebudete požádáni, nepřerežávejte popruhy.

**PL** Wyjmij elementy podajnika.  
**WAŻNE:** Nie obcinaj pasków do czasu wystąpienia monitu.

**SK** Vyberte priehradku so súčasťami.  
**DŮLEŽITÉ:** Popruhy nestrihajte, pokiaľ o to nie ste požiadaní.

**KK** Құрамдас бөліктер науасын алып тастаңыз.  
**МАҢЫЗДЫ:** Сұралмайынша белбеулерді кеспеңіз.

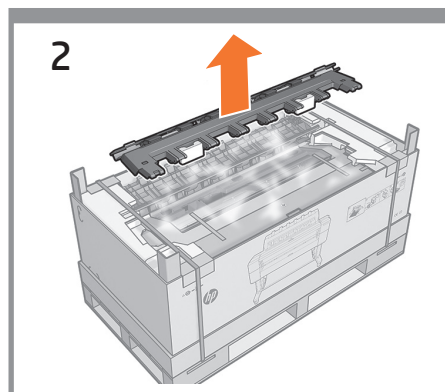

**DA** Fjern armen til papirsorteringsenheden og de 3 papirbakker. Tag armen til papirsorteringsenheden ud af plastikposen.

Αφαιρέστε τον βραχίονα της μονάδας στοιβαξης και τα 3 κομμάτια της συσκευασίας. Αφαιρέστε τον βραχίονα της μονάδας στοιβαξης από την πλαστική σακούλα.

Удалите держатель укладчика и 3 элемента упаковки. Извлеките держатель укладчика из пластикового пакета.

İstifleme donanımını ve 3 ambalaj parçasını çıkarın. İstifleme donanımını plastik poşetinden çıkarın.

Odeberte rameno stohovača a 3 prvky obalu. Vyměte rameno stohovače z jeho plastového obalu.

Usuń ramię układarki i 3 elementy opakowania. Wyjmij ramię układarki z plastikowej torby.

Vytiahnite rameno stohovača a 3 časti balenia. Vyberte rameno stohovača z plastového obalu.

Стекер тұтқасын және 3 аралық қабатты алып тастаңыз. Стекер тұтқасын полиэтиленді қаптамасынан шығарыңыз.

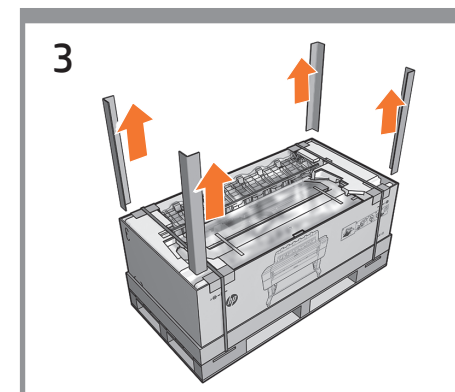

Fjern de 4 kartonhjørnestykker.

Αφαιρέστε τα 4 κομμάτια χαρτονιού από τις άκρες.

Извлеките 4 картонных угла.

4 karton köşe parçasını çıkarın.

Vyměte 4 kartonové rohové díly.

Wyjmij 4 narożne, kartonowe elementy.

Z rohov vyberte štyri kartónové kusy.

4 картон бұрыш бөліктерін алып тастаңыз.

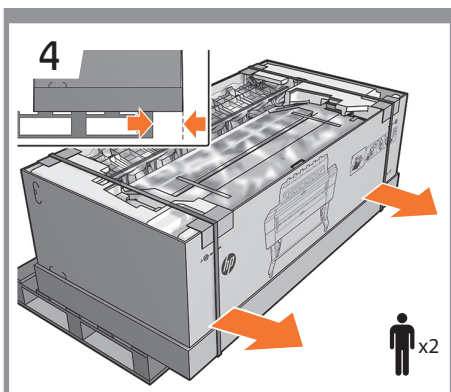

DA Skub kassen fremad på pallen for at skabe plads.

EL Μετακινήστε τη συσκευασία προς τα εμπρός της παλέτας για να δημιουργήσετε χώρο.

RU Сдвиньте коробку на поддоне вперед, чтобы освободить место.

TR Yer açmak için kutuyu paletle öne doğru kaydırın.

CS Krabici na paletě posuňte dopředu tak, aby trochu přečnívala.

PL Przesuń pudełko do przodu, aby zrobić więcej miejsca.

SK Vytvorte si miesto posunutím škatule na paletu smerom dopredu.

KK Бос орын жасау үшін қорапты тақтада сырғытыңыз.

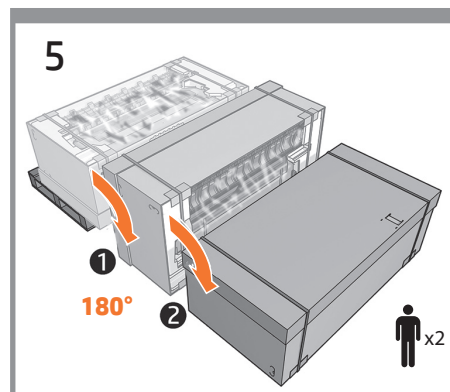

Rul forsigtigt kassen 180° ned på gulvet.

Περιστρέψτε προσεκτικά τη συσκευασία κατά 180° στο πάτωμα.

Осторожно поверните коробку на 180 градусов.

Kutuyu 180° ile dikkatlice yere kaydırın.

Balení opatrně překlopte o 180° na podlahu.

Ostrożnie obróć pudełko na podłodze o 180°.

Škatulu opatrne prevrátte o 180° na podlahu.

Қорапты 180°-қа еденге абайлап дөңгелетіңіз.

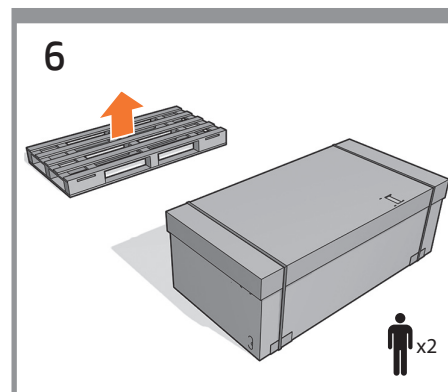

Fjern træpallen.

Αφαιρέστε την ξύλινη παλέτα.

Уберите деревянный поддон.

Ahşap paleti çıkarın.

Odeberte dřevěnou paletu.

Wysuń drewnianą paletę.

Odložte nabok drevenú paletu.

Ағаш тақтаны алып тастаңыз.

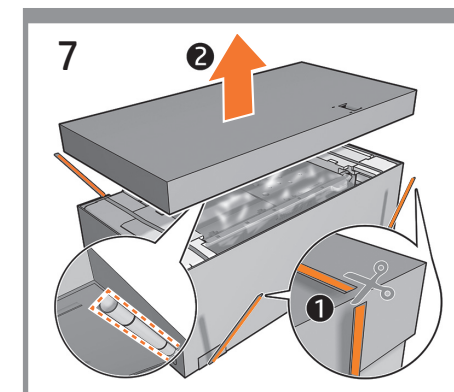

Klip remmene, og fjern kassens låg.  
**Bemærk!** scannerkalibreringsrullen findes på bokslåget.  
Smid den ikke ud.

Κόψτε τους ιμάντες και ανοίξτε το καπάκι της συσκευασίας.  
**Σημείωση:** το ρολό βαθμονόμησης σαρωτή είναι στο καπάκι του κουτιού. Μην το πετάξετε.

Разрежьте ленты и снимите крышку с коробки.  
**Примечание.** Рулон для калибровки сканера находится на крышке коробки. Не выбрасывайте его.

Бағысқалы кесін ve kutunun қапағын ашын.  
**Not:** тарайғы калибрасыон ролосу куту қапағынын үзеріндедір; рuloуу атмайын.

Přeřízněte popruhy a otevřete víko krabice.  
**Poznámka:** Role pro kalibraci skeneru se nachází na víku krabice. Nelikvidujte ji.

Przetnij paski i zdejmij pokrywę pudełka.  
**Uwaga:** rola do kalibracji skanera znajduje się na pokrywie pudełka, nie wyrzucaj jej.

Prestrihnite pásky a zložte veko škatule.  
**Poznámka:** kotúč na kalibráciu skenera sa nachádza na veku škatule. Nezhadzujte ho.

Таспаларды қиыңыз және қорап қақағын алып тастаңыз.  
**Ескерту:** сканердің калибрлеу орамасы қорап қақағында орналасқан; оны лақтырмаңыз.

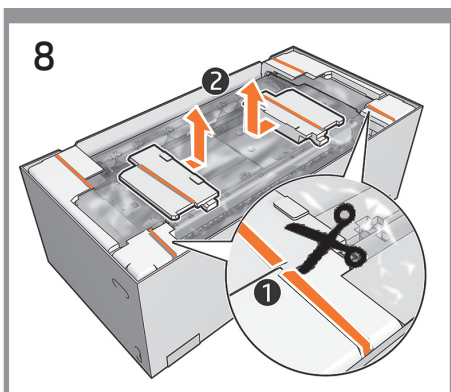

**DA** Fjern snorene, tapestykkerne og derefter endestykkedækslerne ved at skubbe dem indad, og ud.

**EL** Αφαιρέστε τις κολλητικές ταινίες και, στη συνέχεια, αφαιρέστε τα καλύμματα σύροντάς τα προς τα μέσα.

**RU** Извлеките все виды защитной пленки и снимите защитные колпачки, предварительно сдвинув их внутрь.

**TR** Filament bantları ve bantları sökün ve uçtaki koruyucu kapakları içe ve dışa doğru kaydırarak çıkarın.

**CS** Odstraňte vláknitou pásku i ostatní pásky. Posunutím koncových krytů směrem dovnitř a ven je vyjměte.

**PL** Wyjmij taśmy z włókna i pozostałe taśmy, a następnie zdejmij zatyczki osłony, przesuwając je do środka.

**SK** Odstraňte textilné pásky, pásky a nakoniec kryty koncových uzáverov, a to ich potiahnutím dovnútra smerom k sebe a potom nahor.

**KK** Талшық таспаларды, таспаларды, одан кейін бітеуіш қақпақтарын оларды ішке және сыртқа қарай сырғыту арқылы алып тастаңыз.

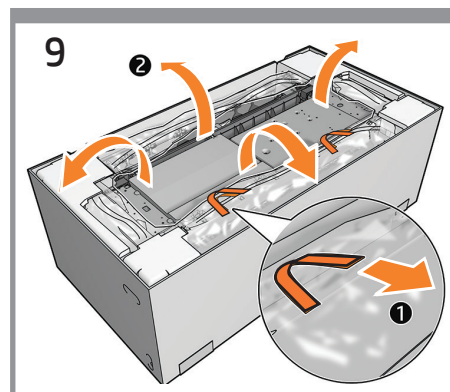

Fjern tapen, og åbn plastikafdækningen.

Αφαιρέστε την ταινία και ανοίξτε το πλαστικό κάλυμμα.

Извлеките ленту и откройте пластиковое покрытие.

Bandi çıkarın ve plastik koruyucuyu açın.

Odstraňte pásku a otevřete plastový kryt.

Usuń taśmę i otwórz plastikową osłonę.

Odstraňte pásku a otvorte plastový kryt.

Таспаны алып тастап, пластмасса жабынды ашыңыз.

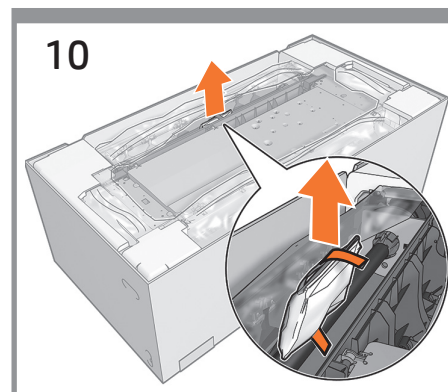

Fjern tørreposen.

Αφαιρέστε το αποξηραντικό σακουλάκι.

Извлеките пакет с влагопоглотителем.

Nem alıcı torbayı çıkarın.

Odstraňte ochranný pytel.

Wyjmij torebkę z środkiem osuszającym.

Vyberte odvlhčovací vrecúško.

Құрғатқыш қалтаны алып тастаңыз.

- DA** Saml standeren
- EL** Συναρμολόγηση βάσης
- RU** Сборка основания
- TR** Sehpayı monte etme
- CS** Sestavení stojanu
- PL** Montaż podstawy
- SK** Zloženie stojana
- KK** Тіректі жинау

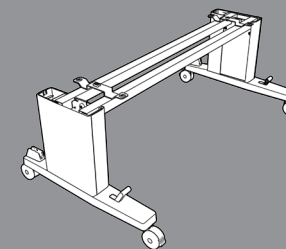



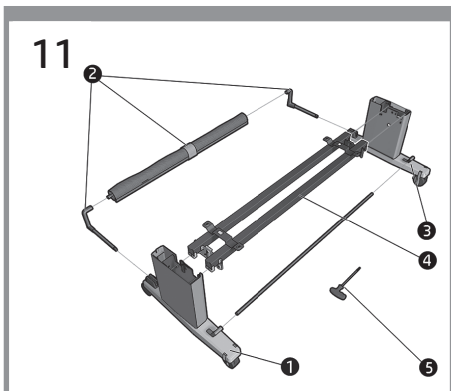

**DA** Find ständerstykkerne:  
1. Venstre ben / 2. Kurvesamling / 3. Højre ben /  
4. Tværstang / 5. Skruetrækker

**EL** Εντοπίστε τα κομμάτια της βάσης:  
1. Αριστερό πόδι / 2. Διάταξη καλαθιού /  
3. Δεξιό πόδι / 4. Διάταξη με διασταυρωμένες  
ράβδους / 5. Καταβίδι

**RU** Найдите компоненты подставки.  
1. Левая стойка / 2. Сборка корзины /  
3. Правая стойка / 4. Коммутатор / 5. Отвертка

**TR** Stant parçalarını bulun:  
1. Sol ayak / 2. Sepet Düzenegi / 3. Sağ bacak /  
4. Sürgü / 5. Tornavida

**CS** Nachystejte si díly stojanu:  
1. Levá noha / 2. Sestava koše / 3. Pravá noha /  
4. Příčnick / 5. Šroubovák

**PL** Znajdź części podstawy:  
1. Lewa noga / 2. Montaż kosza / 3. Prawa noga /  
4. Poprzeczka / 5. Śrubokręt

**SK** Identifikujte súčasti stojanu:  
1. Ľavá noha / 2. Konštrukcia priehradky /  
3. Pravá noha / 4. Priečna tyč / 5. Skrutkovač

**KK** Тірек бөлiктерiн табыңыз:  
1. Сол аяқ / 2. Себет гинағы / 3. Оң аяқ / 4. Айқас /  
5. Бұрағыш

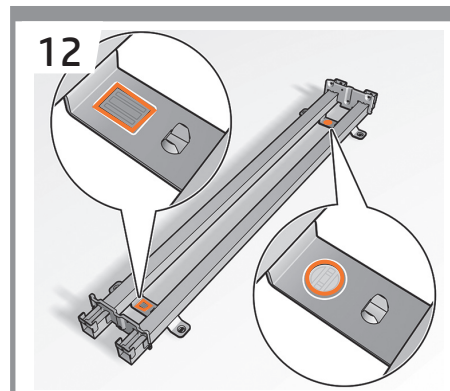

Anbring tværstangen på gulvet med det grønne rektangel  
og de gule cirkelplastikstykker vendende nedad.

Τοποθετήστε τη διάταξη με τις διασταυρωμένες  
ράβδους στο πάτωμα με τα πράσινα ορθογώνια  
και τα κίτρινα κυκλικά πλαστικά κομμάτια στραμμένα  
προς τα κάτω.

Положите планку на пол, пластиковым зеленым  
прямоугольником и желтым кругом вниз.

Sürgüyü, plastik yeşil dikdörtgen sarı daire parçaları aşağı  
bakacak şekilde yere koyun.

Příčnick umístěte na podlahu tak, aby zelený obdélníkový  
a žlutý kruhový plastový díl směřovaly směrem dolů.

Położ poprzeczkę na podłodze z elementami z zielonym  
prostokątem i żółtym okręgiem skierowanymi do dołu.

Priečnu tyč umiestnite na podlahu, pričom plastové  
súčasti v tvare zeleného obdĺžnika a žltého kruhu musia  
smerovať nadol.

Айқасты еденге қойыңыз; жасыл тікбұрыш  
және сары шеңбер пластмасса бөлiктерi төмен  
қарап тұрады.

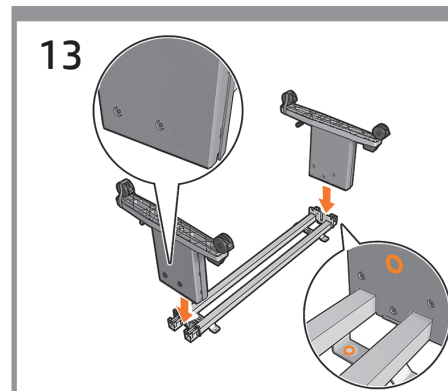

Sæt de to ben i stikket på tværstangen.  
**Bemærk:** Benet med den grønne plastikdel skal være på  
den grønne side af tværstangen.

Τοποθετήστε τα δύο πόδια στη διάταξη με τις  
διασταυρωμένες ράβδους. **Σημείωση:** Το πόδι με το  
πράσινο πλαστικό εξάρτημα πρέπει να τοποθετηθεί  
στην πράσινη πλευρά της εγκάρσιας ράβδου.

Наденьте две стойки на планку.  
**Примечание:** Стойка с зеленой пластиковой  
деталью должна надвигаться на зеленую сторону  
планки.

İki ayağı sürgüye yerleştirin.  
**Not:** Yeşil plastik parçalı ayak, sürgünün yeşil tarafına  
gelmelidir.

Obě nohy zasuňte do příčnicku.  
**Poznámka:** Nohy se zelenou plastovou částí je nutné  
umístit na zeleně označenou stranu příčnicku.

Wsuń dwie nogi do poprzeczki.  
**Uwaga:** Noga z plastikową zieloną częścią ma zostać  
wsunięta od zielonej strony poprzeczki.

Dve nohy nasuňte na priečnu tyč.  
**Poznámka:** Noha so zelenou plastovou časťou má ísť na  
zelenú stranu priečnu tyč.

Екі аяқты көлденең жолаққа қарай сырғытыңыз.  
**Ескертпе:** Жасыл пластикалық бөлшегі бар тірегі  
көлденең жолақтың жасыл тарапына өтуі керек.

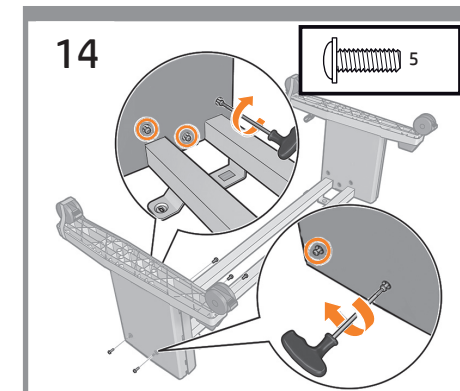

Fastgør tværstiveren til det venstre ben med 5 skruer.  
Stram dem ikke helt endnu, lad dem stikke ca. 10 mm ud.

Στερεώστε την εγκάρσια ράβδο στο αριστερό πόδι  
με 5 βίδες, μην τις σφίξετε πολύ, αφήστε περιθώριο  
περίπου 10 mm.

Прикрепите перекладину к левой стойке при  
помощи 5 винтов. Не затягивайте их до конца:  
оставьте около 10 мм.

Orta desteği 5 vida ile, vidaları tamamen sıkmayıp  
yaklaşık 10 mm dışarıda kalacak şekilde sol ayağa  
sabitleyin.

Připevněte rozpěru k levé noze pomocí 5 šroubů, avšak  
úplně tyto šrouby neutahujte a ponechejte je vyčnívat  
přibližně 10 mm.

Przymocuj poprzeczkę do lewej nogi, używając do tego  
5 śrub. Nie dokręcaj ich całkowicie, zostaw margines  
wynoszący ok. 10 mm.

Upevnite priečny rám na ľavý podstavec 5 skrutkami,  
ktoré najprv neutahujte celkom, ale nechajte ich  
vyčnievať približne 10 mm.

Қиысқан пышақтарды сол жақ аяққа 5 бұрандамен  
бекітіңіз, бірақ әлі қатты қыса түспеңіз; оларды 10  
мм қалдырыңыз.

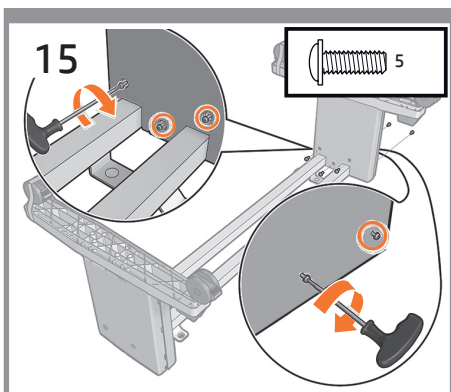

**DA** Fastgør tværstangen til højre ben med 5 skruer. Du må ikke stramme dem helt endnu.

**EL** Στερεώστε το διαχωριστικό στο δεξί πόδι με 5 βίδες, μην τις σφίξετε πλήρως ακόμη.

**RU** Прикрепите планку к правой стойке пятью винтами, пока не затягивайте их до конца.

**TR** Sürgüyü 5 vidayla sağ bacağa sabitleyin, vidaları bu aşamada tam olarak sıkmayın.

**CS** Pomocí 5 šroubů připevněte příčník k pravé noze. Šrouby zatím zcela neutahujte.

**PL** Przymocuj poprzeczkę do prawej nogi za pomocą 5 śrub, nie dokręcaj ich jeszcze do końca.

**SK** Priečnu tyč pripevnite k pravej nohe pomocou piatich skrutiek, nedotahujte ich však úplne.

**KK** Айқасты сол жаққа 5 бұрандамен бекітіңіз, оларды өлі толық қатайтпаңыз.

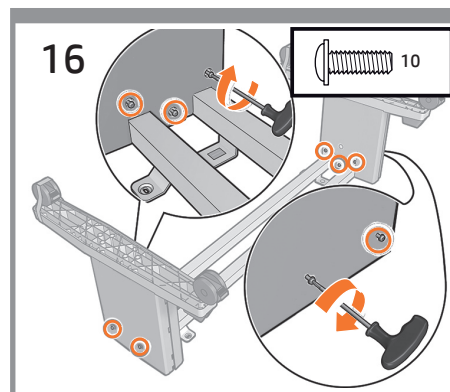

**16** Stram alle 10 skruer helt: venstre og højre.

Σφίξτε πλήρως και τις 10 βίδες: αριστερά και δεξιά.

Полностью затяните все 10 винтов как слева, так и справа.

Sol ve sağdaki toplam 10 vidanın hepsini tam olarak sıkın.

Zcela utáhněte všech 10 šroubů na levé a pravé straně.

Dokręć wszystkie 10 śrub — przy prawej i lewej nodze.

Úplne dotiahnite 10 skrutiek: vľavo a vpravo.

Барлық 10 бұранданы толық қатайтыңыз: сол жақ және оң жақ.

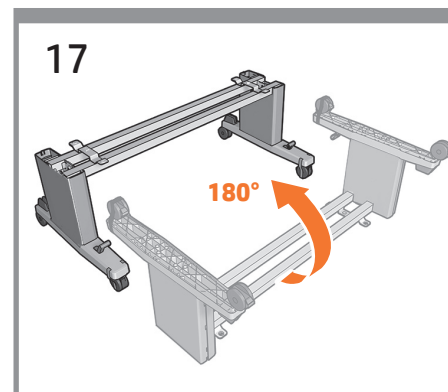

**17** Vend standeren 180° til stående position.

Γυρίστε το στοιχείο στήριξης κατά 180° σε όρθια θέση.

Поверните подставку на 180°, приведя ее в вертикальное положение.

Standı 180° döndürerek dik konuma getirin.

Otočte stojan o 180° do vzprímené polohy.

Obróć podstawę o 180° do pozycji pionowej.

Stojan otočte o 180° do vzpriamenej pozície.

Тіректі 180°-қа тік позицияға бұрыңыз.



- DA Fastgør printerkabinettet til standersamlingen
- EL Στερέωση του εκτυπωτή στη βάση
- RU Прикрепление принтера к собранной подставке
- TR Yazıcı gövdesini stant düzeneğine takma
- CS Připevnění samotné tiskárny k sestavě stojanu
- PL Przymocuj drukarkę do podstawy
- SK Pripevnite telo tlačiarne ku konštrukcii stojana.
- KK Басып шығарғыш корпусын тірек жинағына тіркеңіз

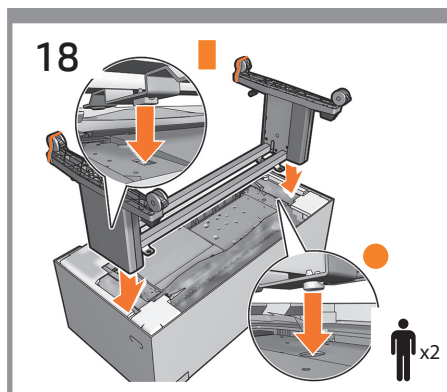
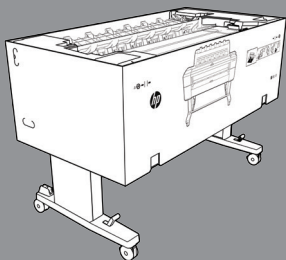

- DA Fastgør standersamlingen til printerkabinettet og sæt rektanglen og cirklen på plads. **Vigtigt:** Vær forsigtig, så plastikposen ikke fanges mellem standeren og printeren.
- EL Στερεώστε τη βάση στον εκτυπωτή τοποθετώντας τα ορθογώνια και κυκλικά κομμάτια στη θέση τους. **Σημαντικό:** Προσέξτε ώστε να μην πιάσετε την πλαστική σακούλα μεταξύ της βάσης και του εκτυπωτή.
- RU Прикрепите подставку в сборе к корпусу принтера, задвинув на свои места прямоугольное и круглое крепления. **Важно!** Следите, чтобы между подставкой и принтером не оказался полиэтиленовый пакет.
- TR Dikdörtgen ve yuvarlak parçaları yuvalarına yerleştirerek stant düzeneğini yazıcının gövdesine takın. **Önemli:** Stant ve yazıcı arasındaki plastik poşeti sıkıştırmamaya dikkat edin.
- CS Sestavu stojanu připevníte k samotné sestavě tak, že obdélníkový a kruhový prvek zasunete na své místo. **Důležité:** Dbejte zvýšené opatrnosti, nedotýkejte se plastového obalu mezi stojanem a tiskárnou.
- PL Przymocuj podstawę do drukarki przez wsunięcie prostokąta i okręgu na swoje miejsce. **Ważne:** Uważaj, aby plastikowa torba nie dostała się pomiędzy podstawę a drukarkę.
- SK Konštrukciu stojana pripevnite k telu tlačiarne vsunutím obdĺžnikovej a kruhovej súčasti na miesto. **Dôležité:** Postupujte opatrne, aby ste medzi stojan a tlačiareň neprivreli plastové vrecúško.
- KK Тірек жинағын басып шығарғыш корпусына тікбұрыш пен шеңберді орнына сырғыту арқылы тіркеңіз. **Маңызды:** Абайлаңыз, пластмасса қалта тірек пен басып шығарғыш арасына қысылып қалмауы керек.

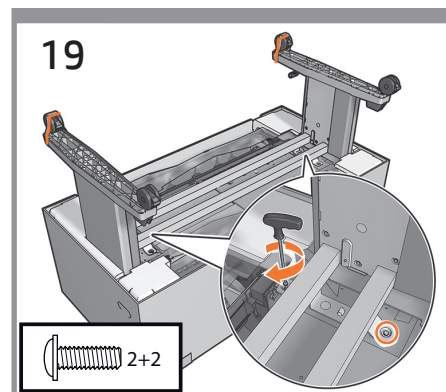

- DA Fastgør standersamlingen til printerkabinettet med 2 skruer på hver side.
- EL Στερεώστε τη βάση στον εκτυπωτή με 2 βίδες σε κάθε πλευρά.
- RU Закрепите собранную подставку на корпусе принтера двумя винтами с каждой стороны.
- TR Stant düzeneğini, her bir yanda 2 vida kullanarak yazıcının gövdesine sabitleyin.
- CS Pomocí dvou šroubů vložených vždy z jedné strany připevníte sestavu stojanu k samotné tiskárně.
- PL Przykręć podstawę do drukarki za pomocą 2 śrub z każdej strony.
- SK Konštrukciu stojana pripevnite k telu tlačiarne na každej strane dvomi skrutkami.
- KK Тірек жинағын басып шығарғыш корпусына екі жағынан 2 бұрандамен бекітіңіз.

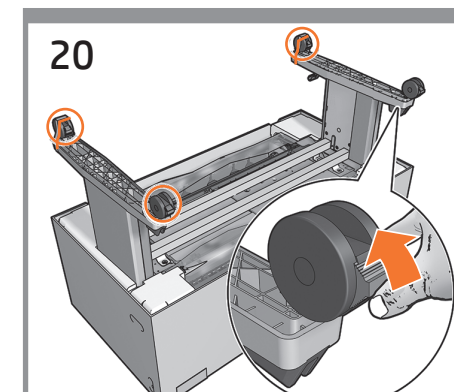

- DA Kontroller, at de 4 hjul er låst.
- EL Ελέγξτε εάν οι 4 τροχοί είναι κλειδωμένοι.
- RU Убедитесь, что 4 колеса заблокированы.
- TR 4 tekerin kilitletiğini kontrol edin.
- CS Zkontrolujte, zda jsou všechna 4 kolečka zajištěna proti pohybu.
- PL Sprawdź, czy 4 kółka są zablokowane.
- SK Skontrolujte, či sú všetky štyri kolieska zablokované.
- KK 4 дөңгелектің құлыптанғанын тексеріңіз.

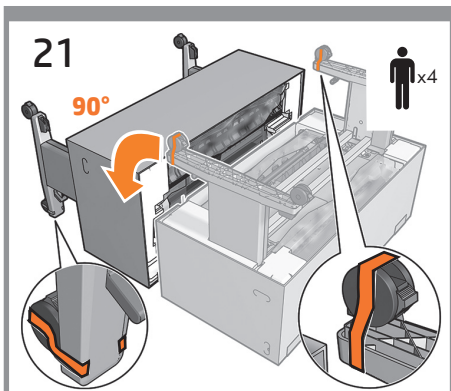

DA Roter printeren 90°.

EL Περιστρέψτε τον εκτυπωτή κατά 90°.

RU Поверните принтер на 90°.

TR Yazıcıyı 90° döndürün.

CS Otočte tiskárnu o 90°.

PL Obróć drukarkę o 90°.

SK Otočte tlačiareň o 90°.

KK Басып шығарғышты 90°-қа бұрыңыз.

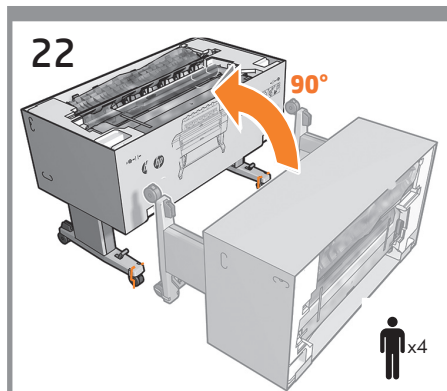

Roter printeren til stående position.

Пери στρέψτε τον εκτυπωτή κατά 90° σε όρθια θέση.

Поверните принтер на 90°, приведя его в вертикальное положение.

Yazıcıyı 90° döndürerek dik konuma getirin.

Otočte tiskárnu o 90° do vzpřímené polohy.

Obróć drukarkę o 90° do pozycji pionowej.

Tlačiareň otočte o 90° do vzpriamenej pozície.

Басып шығарғышты 90°-қа тік позицияға бұрыңыз.

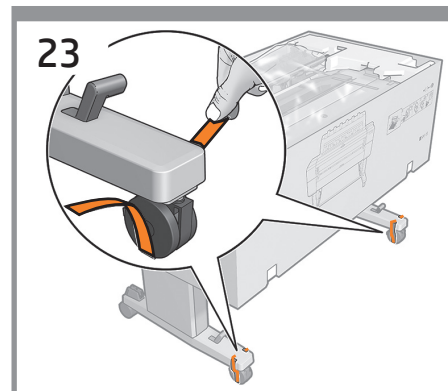

Fjern det orange tape, og lås hjulene op.

Αφαιρέστε τις πορτοκαλί ταινίες και ξεκλειδώστε τους τροχούς.

Удалите оранжевую ленту и разблокируйте колеса.

Turuncu bantları çıkarın ve tekerleklerin kilitlerini açın.

Odstraňte oranžové pásky a odbrzděte kolečka.

Usuń pomarańczową taśmę i odblokuj kółka.

Odstraňte oranžové pásky a odblokujte kolieska.

Қызғылт сары таспаларды алып тастап, дөңгелектердің құлпын ашыңыз.

- DA Fjern emballagen
- EL Αφαίρεση συσκευασίας
- RU Снятие упаковки
- TR Paketi açma
- CS Odstranění obalu
- PL Usuń opakowanie.
- SK Odstránenie obalu
- KK Орамды алып тастай

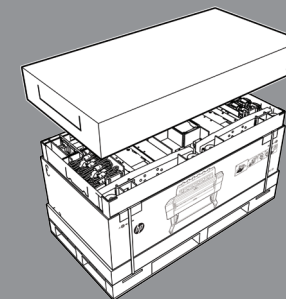



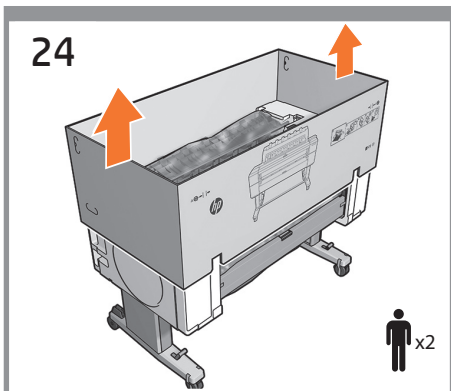

DA Fjern kassen.

EL Αφαιρέστε το κιβώτιο.

RU Снимите коробку.

TR Kutuyu çıkarın.

CS Sejměte obal.

PL Usuń pudełko.

SK Odstráňte škatuľu.

KK Қорапты алып тастаңыз.

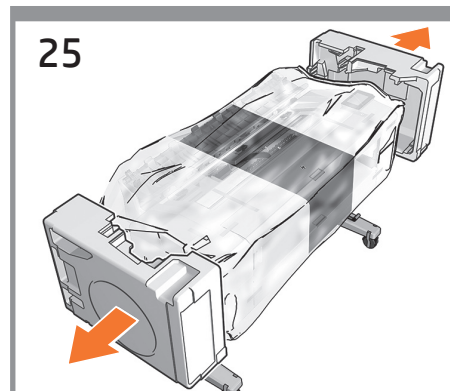

Fjern de 2 endestykker.

Αφαιρέστε τα 2 καπάκια των άκρων.

Снимите 2 концевые накладки.

2 uçtaki koruyucuları çıkarın.

Odstráňte oba koncové ochranné prvky.

Wyjmij 2 nakładki zabezpieczające.

Odstráňte obidva koncové uzávery.

2 бітөуішті алып тастаңыз.

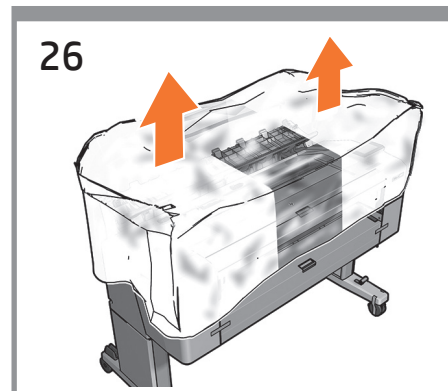

Fjern plastikbeskyttelsen og emballagematerialet.

Αφαιρέστε το πλαστικό κάλυμμα και το υλικό συσκευασίας.

Снимите пластиковую крышку и упаковочную ткань.

Plastik kapağı ve ambalaj kağıdını çıkarın.

Odeberte plastový kryt a obalovou látku.

Usuń plastikową osłonę i fragmenty opakowania.

Odstráňte plastový kryt a baliaci materiál.

Пластмассалық бөлікті және бумалық матаны алып тастаңыз.

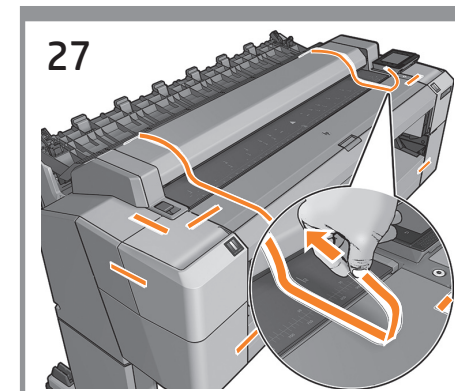

Fjern alle orange tapestykker.

Αφαιρέστε όλες τις πορτοκαλί ταινίες.

Удалите все оранжевые ленты.

Turuncu bantların hepsini çıkarın.

Sejměte všechny oranžové pásky.

Usuń pomarańczową taśmę.

Odstráňte všetky oranžové pásky.

Қызғылт сары таспаларды алып тастаңыз.

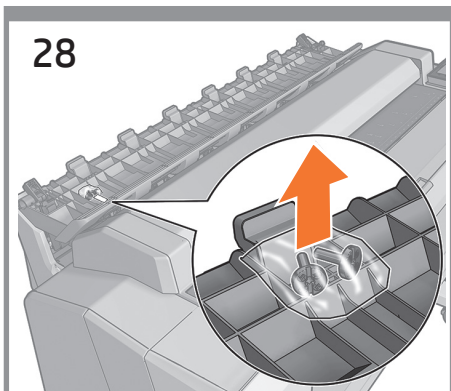

28

DA Fjern skrueerne fra stableren.

EL Αφαιρέστε τις βίδες από τη μονάδα στοιβαξης.

RU Извлеките винты из лотка укладчика.

TR Vidaları istifleyiciden çıkarın.

CS Vyjměte šrouby ze skládacího zařízení.

PL Usuń śruby z odbiornika papieru.

SK Vyberte skrutky zo stohovača.

KK Бұрандаларды стекерден алып тастаңыз.

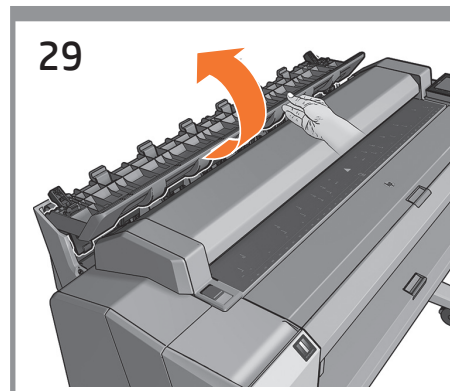

29

Fold stableren ud.

Ξεδιπλώστε τη μονάδα στοιβαξης.

Раскройте укладчик.

İstifleyiciyi açın.

Rozložte skládací zařízení.

Rozstaw odbiornik papieru.

Preklopte stohovač.

Стекерді жайыңыз.

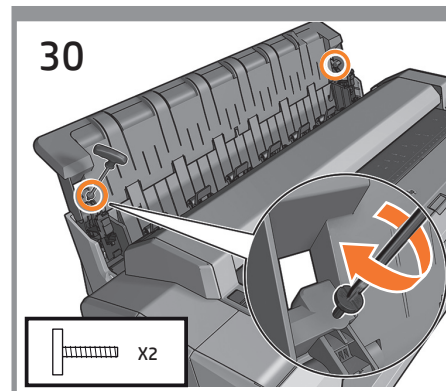

30

Fastgør stableren med 2 stablerskrueer.

Στερεώστε τη μονάδα στοιβαξης με 2 βίδες στοιβαξης.

Закрепите укладчик двумя винтами.

İstifleyiciyi 2 istifleyici vidasiyla sabitleyin.

Skládací zařízení ukotvete pomocí dvou příslušných šroubů.

Przykręć odbiornik papieru za pomocą 2 śrub.

Stohovač upevnite dvomi skrutkami stohovača.

Стекерді 2 стекер бұрандасымен бекітіңіз.

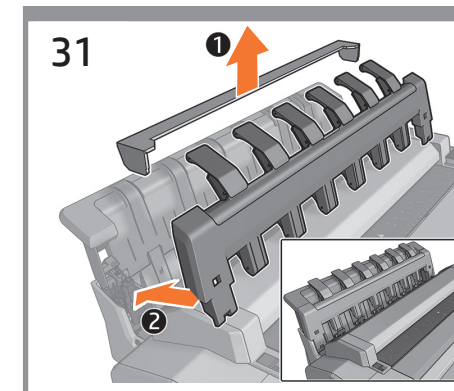

31

Fjern kartonstykket og sæt dækslet til papirsorteringssenheden på ved at skubbe den på plads.

Αφαιρέστε το χαρτόνι και προσαρτήστε το κάλυμμα της μονάδας στοιβαξης σπρώχνοντάς το στη θέση του.

Удалите картонную прокладку и установите крышку укладчика, задвинув ее на место.

Karton parçayı çıkarın ve istifleyici kapağını iterek yerine takın.

Odeberte kartonový díl a připojte kryt stohovače tak, že jej zatlačíte na místo.

Usuń tekturę i zamontuj pokrywę ukladarki, wciskając ją na miejsce.

Odstráňte kus kartónu a zatlačte kryt stohovača na miesto.

Қартон бөлікті алып тастап, стекер қапағын орнына басып тұрып тіркеңіз.

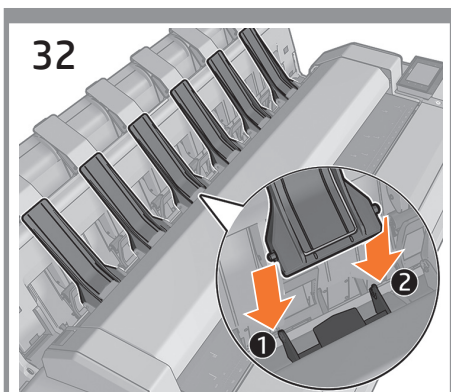

**DA** Indsæt de 6 deflektorer.

**EL** Εισαγάγετε τους 6 εκτροπέις.

**RU** Установите 6 дефлекторов.

**TR** 6 yönlendiriciyi takın.

**CS** Vložte 6 deflektorů.

**PL** Wstaw 6 deflektorów.

**SK** Vložte 6 deflektorov.

**KK** 6 дефлекторды салыңыз.

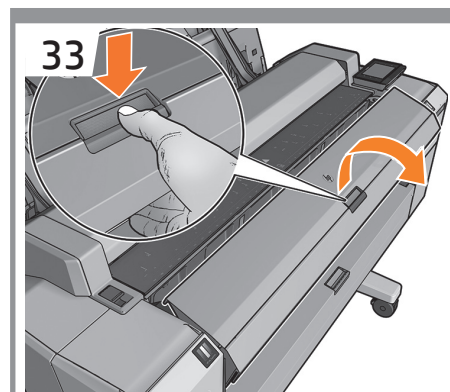

Åbn dækslet til den øverste rulle.

Ανοίξτε το επάνω κάλυμμα ρολού.

Откройте крышку рулона.

Üst rulo kapağını açın.

Otvéřete horní kryt role.

Otwórz górną pokrywę roli.

Otvorte vrchný kryt kotúča.

Үстіңгі орама қақпағын ашыңыз.

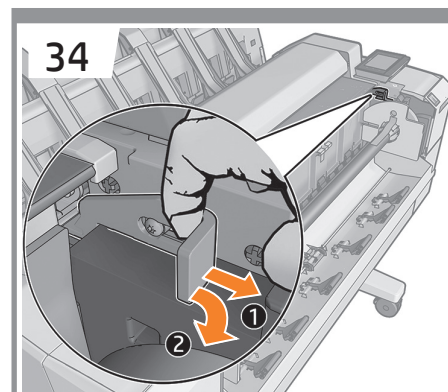

Fjern tapen, træk i det orange plastikstykke, drej vandret, og fjern. Luk dækslet til den øverste rulle.

Αφαιρέστε την ταινία, τραβήξτε το πορτοκαλί πλαστικό κομμάτι, περιστρέψτε το οριζόντια και αφαιρέστε το. Κλείστε το επάνω κάλυμμα ρολού.

Уберите ленту, потяните за оранжевый пластиковый элемент, поверните его горизонтально и извлеките. Закройте верхнюю крышку рулона.

Bandi çıkarın, turuncu plastik parçayı çekip, yatay yönde döndürerek çıkarın. Üst rulo kapağını kapatın.

Sejměte pásku, zatlačte na oranžový plastový díl, otočte jej vodorovně a odeberte jej. Zavřete horní kryt role.

Usuń taśmę, pociągnij pomarańczową plastikową wypustkę, przekręć ją w poziomie i usuń. Zamknij górną pokrywę roli.

Odstráňte pásku, vyťahnite oranžový kus plastu, otočte do vodorovnej polohy a odstráňte. Zatvorte vrchný kryt kotúča.

Таспаны алыңыз, қызғылт сары түсті пластмассалық бөлікті өзіңізге қарай тартыңыз, көлденеңінен бұрап, алып тастаңыз. Үстіңгі орама қақпағын жабыңыз.

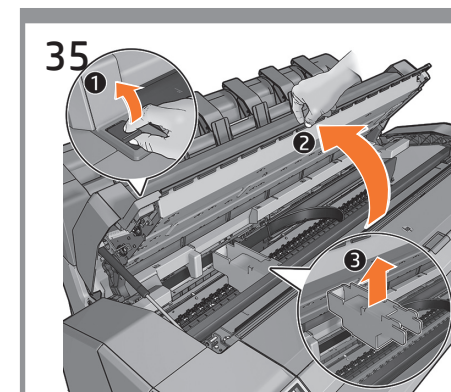

Åbn scannerdækslet (1 og 2), og fjern det kartonstykke, hvor der sidder tape på (3).

Ανοίξτε το κάλυμμα του σαρωτή (1 και 2) και αφαιρέστε το χαρτόνι με την ταινία επάνω του (3).

Откройте крышку сканера (1 и 2) и извлеките картонную прокладку с лентой (3).

Tarayıcı kapağını açın (1 ve 2) ve üzerine bantlı karton parçayı çıkarın (3).

Otevřete kryt skeneru (1 a 2) a sejměte kartonový díl s páskou (3).

Otwórz pokrywę skanera (1 i 2) i usuń tekturę z przyklepioną do niej taśmą (3).

Otvorte kryt skenera (1 a 2) a vyberte kus kartónu, na ktorom je páska (3).

Сканер қақпағын (1 және 2) ашып, картон бөлікті ішіндегі таспамен бірге (3) алып тастаңыз.

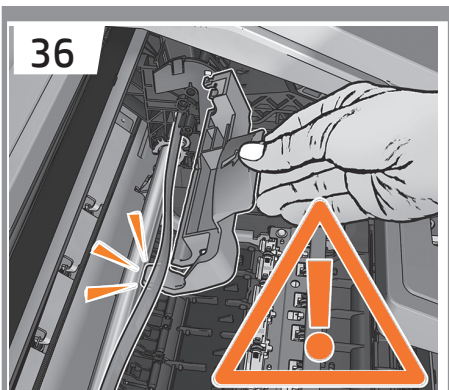

**DA** **VIGTIGT:** I følgende trin skal du fjerne vognholderen. Pas på, at du ikke rører ved kodebåndet.

**EL** **ΣΗΜΑΝΤΙΚΟ:** Στο επόμενο βήμα πρέπει αφαιρέσετε το εξάρτημα συγκράτησης για τη μεταφορά. Προσέξτε να μην αγγίξετε την ταινία κωδικοποίησης.

**RU** **ВАЖНО!** На следующем этапе необходимо снять фиксатор каретки; будьте внимательны и не прикасайтесь к ленте позиционирования печатающей головки.

**TR** **ÖNEMLİ:** Bir sonraki adımda şifreleme şeridine dokunmamaya çok dikkat ederek taşıyıcı tutucusunu çıkarmanız gereklidir.

**CS** **DŮLEŽITĚ:** V rámci následujícího kroku je třeba vyjmout držák vozíku. Dbejte na to, abyste se nedotkli kódovacího proužku.

**PL** **WAŻNE:** Następnie należy usunąć element przytrzymujący karetkę. Uwważaj, aby nie dotknąć paska kodera.

**SK** **DŮLEŽITĚ:** V nasledujúcom kroku musíte vybrať držiak vozíka. Dbajte na to, aby ste nezachytili pásik kódovača.

**KK** **МАҢЫЗДЫ:** келесі қадамда жылжыма қайта бөлгішті алып тастауыңыз керек; кодтау жолағына тимеңіз.

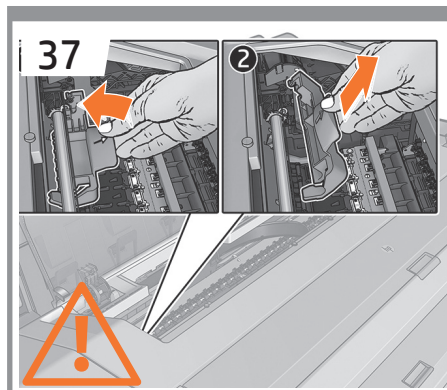

Fjern forsigtigt vognholderen uden at røre ved kodebåndet.

Αφαιρέστε προσεκτικά το εξάρτημα συγκράτησης χωρίς να αγγίξετε την ταινία κωδικοποίησης.

Аккуратно снимите фиксатор каретки, не касаясь ленты позиционирования печатающей головки.

Şifreleme şeridine dokunmadan dikkatlice taşıyıcı tutucusunu çıkarın.

Opatrně vyjměte držák vozíku, aniž byste se dotkli kódovacího proužku.

Ostrożnie usuń element przytrzymujący karetkę, nie dotykając paska kodera.

Opatrne vyberte držiak vozíka bez toho, aby ste sa dotkli pásika kódovača.

Жылжыма қайта бөлгішті кодтау жолағына тимей абайлап алыңыз.”

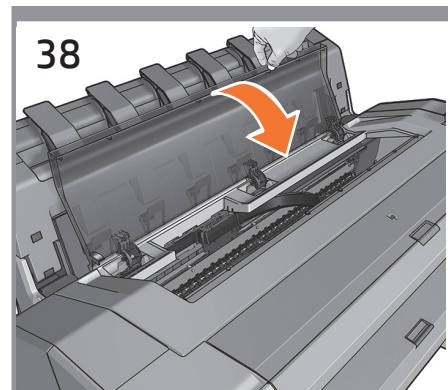

Luk scannervinduet.

Κλείστε το παράθυρο του σαρωτή.

Закройте крышку сканера.

Tarayıcı kapağını kapatın.

Zavřete průhledný kryt skeneru.

Zamknij pokrywę skanera.

Zatvorte okno skenera.

Сканер терезесін жабыңыз.

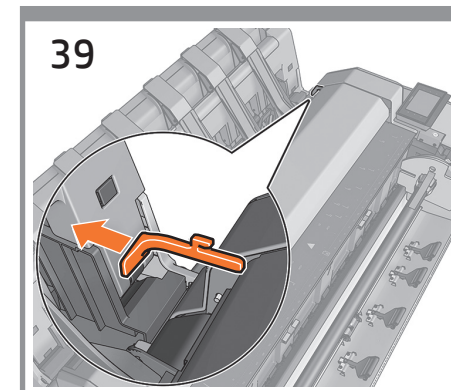

Fjern det orange plastikstykke fra bagsiden af scanneren ved at trække hårdt i det.

Αφαιρέστε το πορτοκαλί πλαστικό κομμάτι από το πίσω τμήμα του σαρωτή τραβώντας το δυνατά.

Извлеките оранжевой пластиковый элемент с обратной стороны сканера, сильно потянув за него.

Tarayıcının arkasındaki turuncu plastik parçayı sert bir şekilde çekerek çıkarın.

Odeberte oranžovou plastový díl ze zadní strany skeneru tak, že za něj prudce zatáhnete.

Usuń, znajdujący się z tyłu skanera, pomarańczową plastikowy element, pociągając go mocno.

Silným potiahnutím odstráňte zo zadnej časti skenera oranžová kus plastu.

Сканердің артқы жағындағы қызғылт сары түсті пластмассалық бөлікті түсті бірге оны қатты өзіңізге тартып, алып тастаңыз.



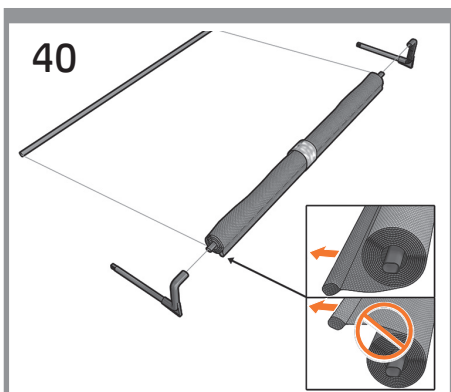

**DA** Find kurvens stykker og tilslut de 2 bøjninger.  
**Bemærk!** den korteste tværstang går ind i kurven.

**EL** Συναρμολογήστε τα 2 κομμάτια του καλαθιού και συνδέστε τους 2 στροφάλους.  
**Σημείωση:** η ράβδος με το μικρότερο μήκος τοποθετείται στο καλάθι.

**RU** Возьмите части приемника и подсоедините 2 ручки. **Примечание.** Самая короткая перекладина находится в приемнике.

**TR** Sepet parçalarını yerleştirin ve 2 dirseği bağlayın.  
**Not:** en kısa çubuk sepete girecek.

**CS** Připravte si potřebné díly koše a spojte dvě ramena.  
**Poznámka:** Nejkratší lišta patří do koše.

**PL** Znajdź elementy kosza i połącz 2 kolanka.  
**Uwaga:** najkrótszy pasek powinien znaleźć się wewnątrz kosza.

**SK** Identifikujte súčasti priehradky a zapojte dve kĺbové spojky.  
**Poznámka:** najkratšia lišta sa má umiestniť do vnútra koša.

**KK** Себет бөліктерін тауып, 2 бұрышты қосыңыз.  
**Ескерту:** ең қысқа тақта себеттің ішінде болады.

**DA** Saml kurven  
**EL** Συναρμολόγηση του καλαθιού  
**RU** Сборка приемника  
**TR** Sepeti monte etme  
**CS** Sestavení koše  
**PL** Montaż kosza  
**SK** Montáž priehradky  
**KK** Себетті жинаңыз

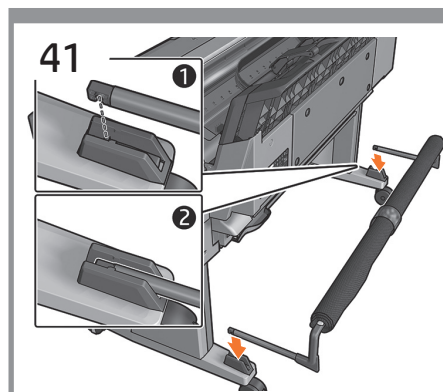
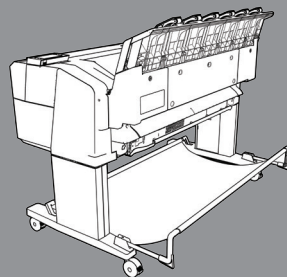

Stik kurvesstykkerne ind i foden, indtil de klikker på plads.

Σύρετε τους βραχίονες του καλαθιού στα πόδια μέχρι να ασφαλισουν στη θέση τους.

Вставьте ручки приемника в соответствующие отверстия до щелчка.

Sepet kollarını iyice yerlerine oturana kadar ayaklara yerleştirin.

Ramena koše zasuňte do podstavce, dokud neuslyšíte cvaknutí.

Wsuń ramiona kosza w podstawę, aż usłyszysz kliknięcie.

Rúčky priehradky zasúvajte do nôh, kým nezacvaknú na miesto.

Себет кронштейндерін аяқтарға орнына түскенше сырғытыңыз.

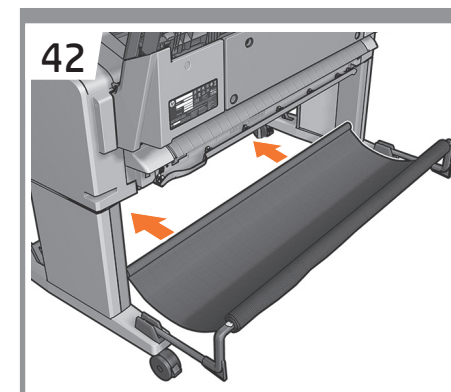

Fjern tapen, og indfør kurven via fronten på printeren.

Αφαιρέστε την ταινία και τοποθετήστε το καλάθι στο μπροστινό μέρος του εκτυπωτή.

Снимите ленту и задвиньте приемник с лицевой стороны принтера.

Bandı çıkarın ve sepeti yazıcının ön tarafına doğru takın.

Sejměte pásku a vložte koš do přední části tiskárny.

Usuń taśmę i postaw kosz z przodu drukarki.

Odstráňte pásku a priehradku pretiahnite prednou časťou tlačiarne.

Таспаны алып тастап, себетті басып шығарғыштың алдыңғы жағынан салыңыз.

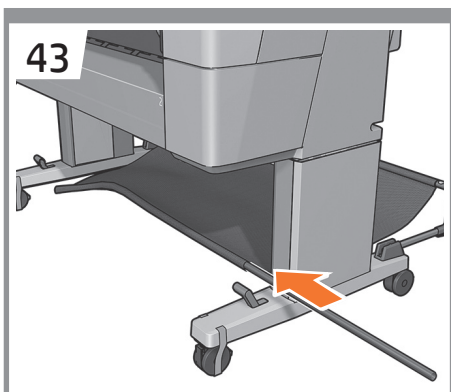

DA Stik stangen gennem kurven.

EL Σύρετε τη ράβδο μέσα στο καλάθι.

RU Пропустите планку через приемник.

TR Çubuğu sepetin içinden geçirin.

CS Do koše zasuňte tyčku.

PL Przetóż pasek przez kosz.

SK Do priehradky nasuňte tyč.

KK Жолақты себет арқылы сырғытыңыз.

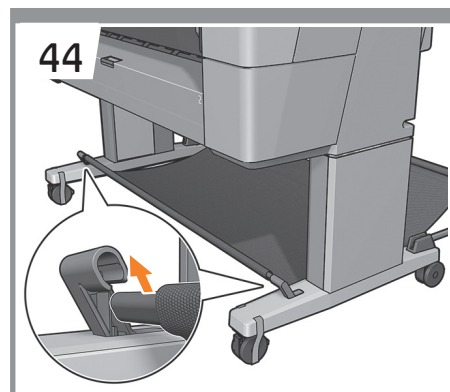

Sæt kurven på plads.

Τοποθετήστε το καλάθι στη θέση του.

Установите приемник на место.

Sepeti yerine oturtun.

Koš zasuňte na své místo.

Umieść kosz w odpowiednim miejscu.

Konce tyče zasuňte na miesto.

Себетті орнына сырғытыңыз.

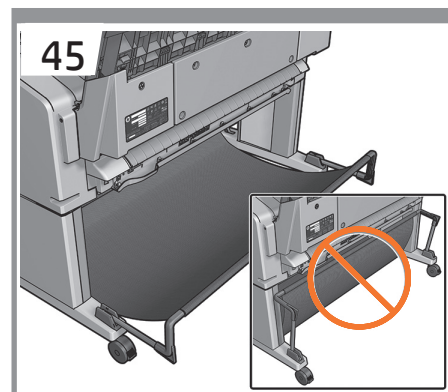

Sørg for, at kurven er åben. Dette angiver, hvor meget afstand der kræves bag ved printeren fra en væg eller et objekt.

Βεβαιωθείτε ότι το καλάθι είναι ανοιχτό. Έτσι μπορείτε να δείτε το κενό που πρέπει να υπάρχει μεταξύ του πίσω μέρους του εκτυπωτή και του τοίχου ή κάποιου άλλου αντικειμένου.

Убедитесь, что приемник открыт. Это указывает на расстояние, которое необходимо обеспечить между задней панелью принтера и стеной или другим объектом.

Sepetin açık olduğundan emin olun. Bu, yazıcı ile duvar veya nesne arasında bulunması gereken mesafe miktarını belirtir.

Ujistěte se, že koš otevřený. poznáte tak potřebnou vzdálenost mezi zadní částí tiskárny a zdí nebo jiným objektem.

Upewnij się, że kosz jest otwarty. W ten sposób sprawdzisz, ile wolnego miejsca należy zostawić z tyłu drukarki.

Ubezpečte sa, že priehradka je otvorená. Získate tak predstavu o potrebnej vzdialenosti zadnej časti tlačiarne od steny alebo objektu.

Себеттің ашық болуын тексеріңіз; бұл қабырғадан немесе заттан басып шығарғыштың артындағы қажетті қашықтық көлемін көрсетеді.

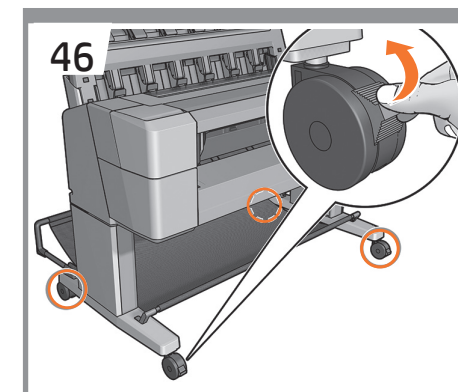

Lås hjulene op.

Απασφαλίστε τους τροχούς.

Разблокируйте колеса.

Tekerleklerin kilidini açın.

Odbrzdďte kolečka.

Odblokuj kółka.

Odblokujte kolieska.

Дөңгелектердің құлпын ашыңыз.

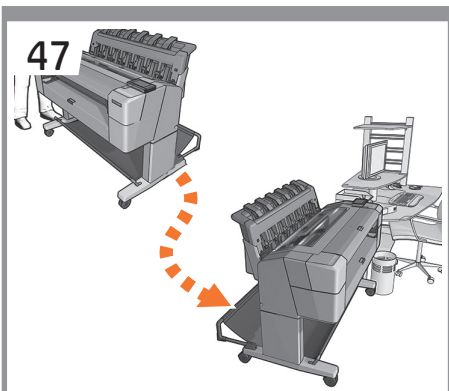

**DA** Flyt printeren til dens endelige destination.

**EL** Μετακινήστε τον εκτυπωτή στην τελική του θέση.

**RU** Передвиньте принтер туда, где он будет стоять после сборки.

**TR** Yazıcıyı kullanılacağı alana taşıyın.

**CS** Tiskárnu umístěte na místo, kde ji budete používat.

**PL** Przesuń drukarkę na miejsce, w którym będzie stała.

**SK** Premiestnite tlačiareň na cieľové miesto.

**KK** Басып шығарғышты соңғы орнына жылжытыңыз.

**DA** Opsæt printeren  
**EL** Εγκατάσταση του εκτυπωτή  
**RU** Установка принтера  
**TR** Yazıcıyı kurma  
**CS** Nastavení tiskárny  
**PL** Zainstaluj drukarkę  
**SK** Inštalácia tlačiarne  
**KK** Басып шығарғышты орнатыңыз

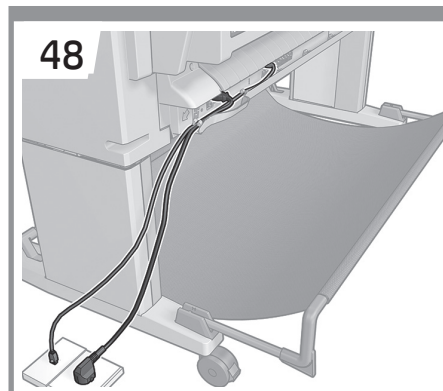
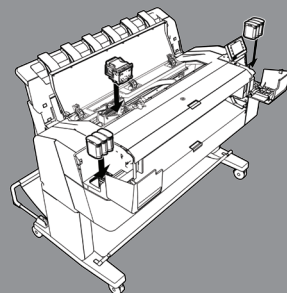

**VIGTIGT:** Fastgør kablerne i renden: Træk kablerne til den side, hvor du ønsker at tilslutte strømkablet til en stikkontakt. Til venstre vist i dette trin, til højre vist i næste trin. **Bemærk!** LAN-kabel medfølger ikke.

**ΣΗΜΑΝΤΙΚΟ:** Τοποθετήστε τα καλώδια στο διάκενο: Δρομολογήστε τα καλώδια στην πλευρά που θέλετε να συνδέσετε το καλώδιο τροφοδοσίας σε μια πρίζα. Σε αυτό το βήμα απεικονίζεται η αριστερή τοποθέτηση των καλωδίων, ενώ στο επόμενο βήμα απεικονίζεται η δεξιά τοποθέτηση. **Σημείωση:** το καλώδιο LAN δεν παρέχεται.

**ВАЖНО!** Заведите кабели в канал: проложите их в ту сторону, где следует подключить шнур питания к розетке; влево, как показано на этом шаге, или вправо, как показано в следующем шаге. **Примечание.** Кабель для локальной сети в комплект не входит.

**ÖNEMLİ:** Kabloları kanala geçirin: Kabloları güç kablosunu bağlamak istediğiniz elektrik prizinin bulunduğu yöne doğru döşeyin; bu adımda sola doğru, bir sonraki adımda ise sağa doğru gösterilmektedir. **Not:** LAN kablosu ürüne birlikte verilmez.

**DŮLEŽITÉ:** Kabeláž připevněte do vymezeného prostoru. Následně ji veďte na tu stranu, na které budete chtít zapojit napájecí kabel do zásuvky. Vedení vlevo je znázorněno v rámci tohoto kroku, vedení vpravo v rámci následujících. **Poznámka:** Kabel síťe LAN se nedodává.

**WAŻNE:** Przymocuj kable do oprawy. Poprowadź kable z tej strony, z której chcesz przymocować kabel zasilający do gniazda elektrycznego. Po lewej stronie przedstawiony jest ten krok, po prawej następny. **Uwaga:** kabel LAN nie jest dołączony.

**DŮLEŽITÉ:** Káble umiestnite do kanálíka. Veďte ich smerom na tú stranu, na ktorej chcete napájací kábel zapojiť do zásuvky. V tomto kroku zobrazujeme ľavú stranu, v nasledujúcom kroku zasa pravú. **Poznámka:** kábel LAN nie je súčasťou balenia.

**МАҢЫЗДЫ:** Кабельдерді ұяға тіркеңіз: кабельдерді қуат кабелін розеткаға тіркейтін жаққа бұрыңыз; бұл қадамда сол жаққа көрсетілген, келесі қадамда оң жаққа көрсетілген. **Ескерту:** Жергілікті желілік кабель жабдықталмаған.

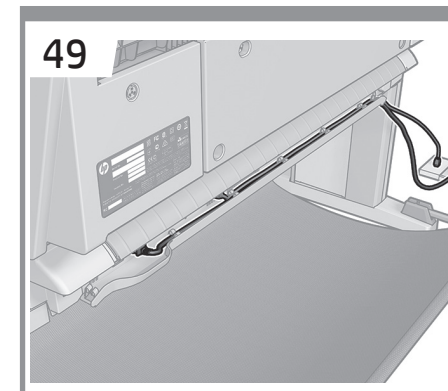

Strømkabler er tilsluttet til højre.

Σύνδεση καλωδίων τροφοδοσίας από τα δεξιά.

Шнуры питания, проложенные с правой стороны.

Sağ tarafa takılan güç kabloları.

Napájecí kabely vedené vpravo.

Kabel zasilający przymocowany z prawej strony.

Napájací káble zapojené na pravej strane.

Қуат кабельдері оң жаққа тіркелген.

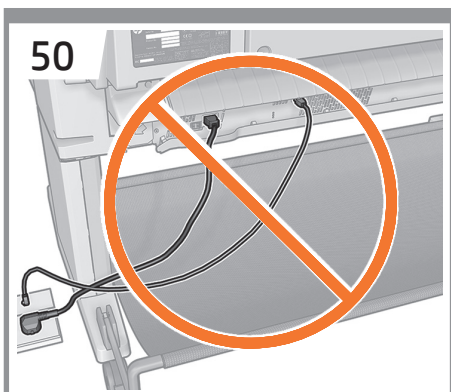

**DA** **Bemærk:** Sørg for, at kablerne ikke stikker ud, så du undgår papirstop ved udskrivning til kurven.

**EL** **Σημείωση:** Βεβαιωθείτε ότι τα καλώδια δεν κρέμονται, ώστε να αποφεύγετε τυχόν εμπλοκές κατά την εκτύπωση.

**RU** **Примечание.** Убедитесь, что кабели не свисают, так как это может повести к замятию при выводе отпечатков в приемник.

**TR** **Not:** Sepete yazdırırken sıkışmaları önlemek için kabloların sarkmadığından emin olun.

**CS** **Poznámka:** Ujistěte se, že kabely nikde nevyčnívají, aby při tisku do koše nedocházelo k uvíznutí papíru.

**PL** **Uwaga:** Upewnij się, że kable nie zwisają, aby uniknąć zacięć podczas drukowania do koszyka.

**SK** **Poznámka:** Ubezpečte sa, že káble voľne nevisia, aby nedošlo k upchatiu počas tlače do priehradky.

**KK** **Ескертпе:** себетке басып шығару кезінде кептелістерді болдырмау үшін кабельдердің салбырап тұрмауын тексеріңіз.

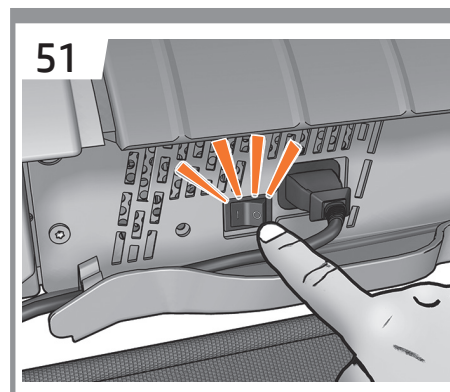

**VIGTIGT:** Tilslut lokalnetværket og strømkablet. Tænd for printeren på bagsiden alene. Lås hjulene.

**ΣΗΜΑΝΤΙΚΟ:** Συνδέστε το καλώδιο LAN και το καλώδιο τροφοδοσίας. Να ενεργοποιείτε τον εκτυπωτή χρησιμοποιώντας το κουμπί που βρίσκεται στο πίσω μέρος. Ασφαλίστε τους τροχούς.

**ВАЖНО!** Подключите сетевой кабель и шнур питания. Включите принтер только на задней панели. Заблокируйте колеса.

**ÖNEMLİ:** LAN ve güç kablosunu bağlayın. Yazıcıyı yalnızca arka tarafından açın. Tekerlekleri kilitleyin.

**DŮLEŽITĚ:** Připojte napájecí kabel a kabel síť LAN. Tiskárnu zapněte pouze pomocí vypínače na zadní straně. Zabrzděte kolečka.

**WAŻNE:** Podłącz kabel zasilający i kabel sieciowy. Włącz drukarkę tylko za pomocą włącznika z tyłu. Zablokuj kółka.

**DŮLEŽITĚ:** Pripojte kábel siete LAN a napájecí kábel. Zapnite tlačiareň iba na zadnej strane. Zablokujte kolieska.

**МАҢЫЗДЫ:** Жергілікті желіні және қуат кабелін қосыңыз. Басып шығарғышты тек артынан қосыңыз. Дөңгелектерді құлыптаңыз.

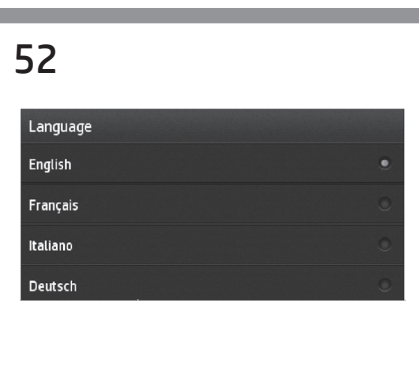

Vælg dit sprog på berøringsskærmen, og bekræft det.

Επιλέξτε τη γλώσσα στην οθόνη αφής και επιβεβαιώστε την επιλογή σας.

Выберите нужный язык на сенсорном экране и подтвердите свой выбор.

Dokunmatik ekranda dili seçip onaylayın.

Na dotykové obrazovce vyberte požadovaný jazyk a potvrďte jej.

Wybierz swój język na ekranie dotykowym i potwierdź wybór.

Na dotykovej obrazovke vyberte jazyk a potvrďte výber.

Сенсорлы экранда тілді таңдап, оны растаңыз.

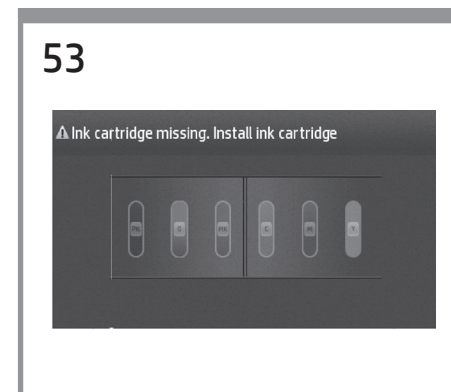

På frontpanelet vil du blive bedt om at installere blækpatronerne.

Στον μπροστινό πίνακα θα εμφανιστεί μήνυμα ζητώντας σας να τοποθετήσετε τα δοχεία μελανιού.

На передней панели появится запрос на установку чернильных картриджей.

Ön panelde, mürekkep kartuşlarını takmanız istenir.

Na čelním panelu se zobrazí žádost o instalaci inkoustových kazet.

Na panelu przednim pojawi się prośba o zainstalowanie wkładów atramentowych.

Na prednom paneli sa zobrazí žiadosť o inštaláciu atramentových kaziet.

Алдыңғы панель сия картриждерін орнатуды сұрайды.



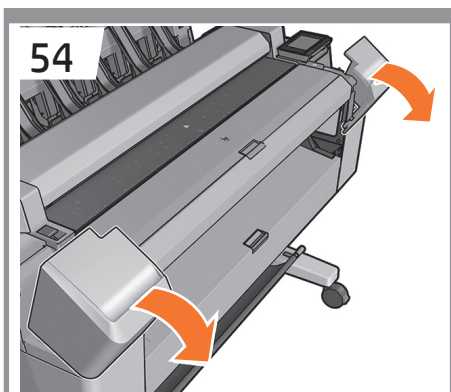

**DA** Åbn blækpatrondækslet (venstre og højre).

**EL** Ανοίξτε τα καλύμματα των δοχείων μελανιού (αριστερά και δεξιά).

**RU** Откройте крышки чернильных картриджей (слева и справа).

**TR** Mürekkep kartuşu kapaklarını (sol ve sağ) açın.

**CS** Otevřete kryty inkoustové kazety (levý a pravý).

**PL** Otwórz osłony wkładów atramentowych (lewą i prawą).

**SK** Otvorte kryty atramentových kaziet (ľavý a pravý).

**KK** Сия картриджінің қақпақтарын ашыңыз (сол және оң).

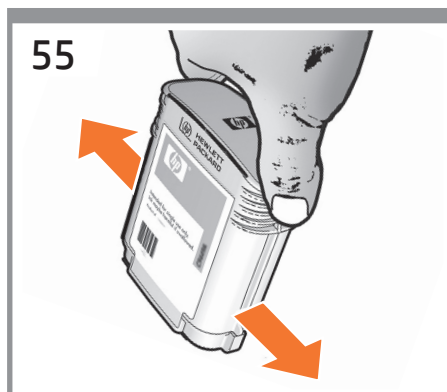

**Ryst alle blækpatroner.**

Ανακινήστε όλα τα δοχεία μελανιού.

Встряхните все чернильные картриджи.

Tüm mürekkep kartuşlarını sallayın.

Inkoustové kazety protřepejte.

Potrząśnij wkładami atramentowymi.

Potraste všetkými atramentovými kazetami.

Барлық сия картридждерін шайқаңыз.

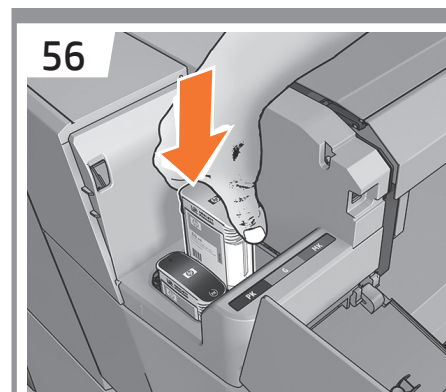

Isæt blækpatronerne: Sort, grå og matsort til venstre, og cyan, magenta og gul til højre. Der høres et bip, når patronerne er indsat korrekt.

Τοποθετήστε τα δοχεία μελανιού: μαύρο, γκρι και ματ μαύρο στα αριστερά, κυανό, ματζέντα και κίτρινο στα δεξιά. Όταν τοποθετηθούν σωστά τα δοχεία, θα ακουστεί ένα ηχητικό σήμα.

Установите картриджи: черный, серый и матовый черный слева, голубой, пурпурный и желтый справа. После правильной установки картриджей раздается звуковой сигнал.

Mürekkep kartuşlarını takın: Siyah, gri, ve mat siyah kartuşlar sol tarafa, camgöbeği, macenta ve sarı kartuşlar sağ tarafa takılmalıdır. Kartuşlar doğru şekilde takıldığında bir bip sesi duyulur.

Inkoustové kazety vložte následujícím způsobem: černá, šedá a matně černá vlevo a azurová, purpurová a žlutá vpravo. Pokud kazety nainstalujete správně, ozve se zvukový signál.

Włóż wkłady atramentowe: czarny, szary i matowy czarny po lewej stronie, błękitny, purpurowy i żółty po prawej stronie. Kiedy wkłady zostaną włożone prawidłowo, usłyszysz sygnały dźwiękowe.

Vložte atramentové kazety: čiernu, sivú, a matnú čiernu naľavo, azúrovú, purpurovú a žltú napravo. Ak ste kazety vložili správne, ozve sa pípnutie.

Сия картридждерін салыңыз: қара, сұр және жылтыр емес қара түстісін солға, көгілдір, қызыл және сары түстісін оңға. Картридждер дұрыс салынғанда сигнал естіледі.

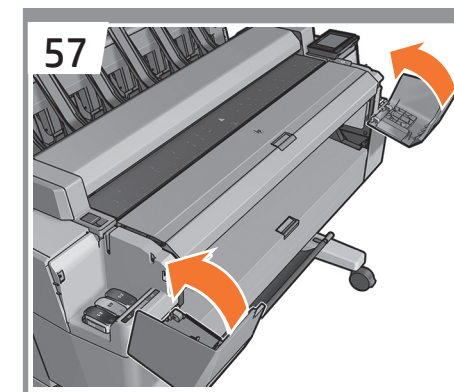

Luk blækpatrondækslet (venstre og højre).

Κλείστε τα καλύμματα των δοχείων μελανιού (αριστερά και δεξιά).

Закройте крышки картриджей (слева и справа).

Mürekkep kartuşu kapaklarını (sol ve sağ) kapatın.

Zavřete kryty inkoustové kazety (levý a pravý).

Zamknij osłony wkładów atramentowych (lewą i prawą).

Zatvorte kryty atramentových kaziet (ľavý a pravý).

Сия картриджінің қақпақтарын жабыңыз (сол және оң).

58



DA

Printeren vil nu forberede blæksystemet til brug. Når processen er færdig, vises der en meddelelse, hvor du bliver bedt om at åbne vinduet.

EL

Ο εκτυπωτής θα αρχίσει να προετοιμάζει το σύστημα μελανιού για χρήση. Όταν ολοκληρωθεί η διαδικασία, θα εμφανιστεί ένα μήνυμα ζητώντας σας να ανοίξετε το παράθυρο.

RU

Принтер начнет подготовку системы подачи чернил к использованию. По завершении процедуры появляется запрос на открытие окна.

TR

Yazıcı mürekkep sistemini kullanıma hazırlayacaktır. İşlem sona erdiğinde bir mesaj açılarak pencereyi açmanızı ister.

CS

Tiskárna začne pripravovat inkoust k použít. Po dokončení procesu se zobrazí zpráva s žádostí o otevření průhledného krytu.

PL

Drukarka przygotowuje teraz atrament do użycia. Po zakończeniu procesu pojawi się komunikat z prośbą o otwarcie okna.

SK

Tlačiareň pripraví atramentový systém na používanie. Po skončení procesu sa zobrazí hlásenie so žiadosťou na otvorenie okna.

KK

Басып шығарғыш енді пайдалану үшін сия жүйесін дайындайды. Процесс аяқталған кезде, терезені ашуды сұрайтын хабар пайда болады.

59

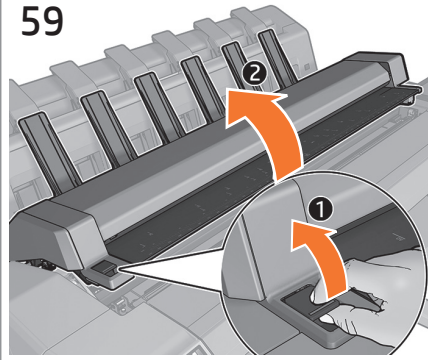

Åben scannervinduet, når du bliver bedt om det.

Όταν σας ζητηθεί, ανοίξτε το παράθυρο του σαρωτή.

При появлении соответствующего запроса откройте крышку сканера.

İstendiğinde, tarayıcı kapağını açın.

Jakmile budete vyzváni, otevřete průhledný kryt skeneru.

Po wyświetleniu monitu otwórz pokrywę skanera.

Po zobrazení výzvy otvorte okno skenera.

Сұралған кезде сканер терезесін ашыңыз.

60

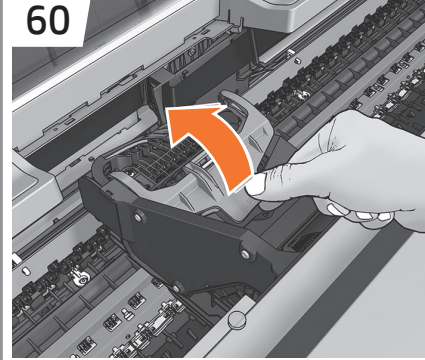

Løft håndtaget til printhoveddækslet.

Ανασηκώστε τη λαβή του καλύμματος της κεφαλής εκτύπωσης.

Поднимите ручку крышки печатающей головки.

Yazıcı kafası kapağındaki tutamacı kaldırın.

Zvedněte rukojeť krytu tiskové hlavy.

Unieś uchwyt osłony głowicy drukującej.

Nadvihnite rúčku krytu tlačovej hlavy.

Баспа басы қақпағының тұтқасын көтеріңіз.

61

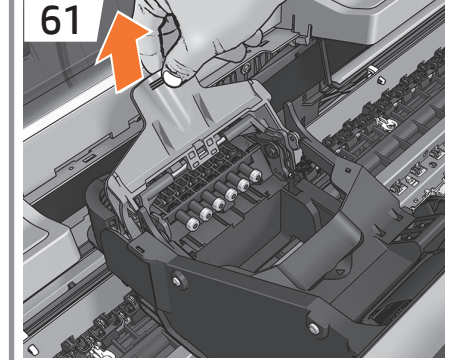

Træk det blå håndtag opad, så langt som muligt.

Τραβήξτε την μπλε λαβή προς τα πάνω μέχρι τέρμα.

Потяните синюю ручку на себя до упора.

Mavi kolu olabildiğince çekin.

Zvedněte modrou páčku do nejvyšší polohy.

Podnieś niebieską dźwignię tak wysoko, jak to możliwe.

Modrú rúčku potiahnite čo najviac nahor.

Көк тұтқаны барынша жоғары тартыңыз.

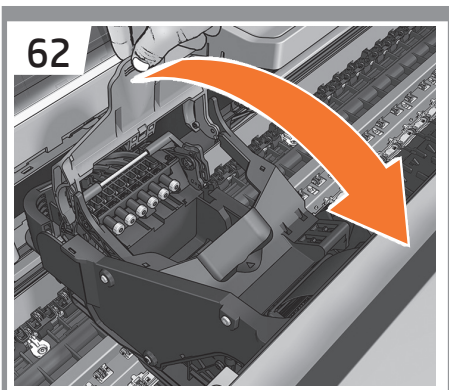

DA Åbn printhoveddækslet ved at trække håndtaget ned.

EL Ανοίξτε το κάλυμμα της κεφαλής εκτύπωσης τραβώντας τη λαβή προς τα κάτω.

RU Откройте крышку печатающей головки, потянув ручку вниз.

TR Tutamacı aşağı doğru çekerek yazıcı kafasının kapağını açın.

CS Zatláčením na rukojeť otevírate kryt tiskové hlavy.

PL Otwórz osłonę głowicy, ciągnąc za uchwyt w dół.

SK Otvorte kryt tlačovej hlavy zaklopením rúčky nadol.

KK Түтқаны төмен тарту арқылы баспа басының қақпағын ашыңыз.

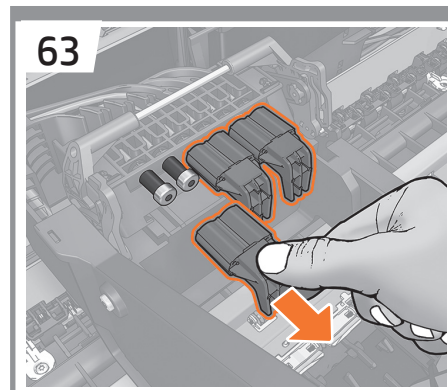

Fjern de orange hætter fra vognens inderside.

Αφαιρέστε τα πορτοκαλί καπάκια από το εσωτερικό του μηχανισμού μεταφοράς.

Извлеките из каретки оранжевые колпачки.

Kartuş içindeki turuncu kapakları çıkarın.

Odstraňte oranžové krytky z vnútku držáku tiskových kazet.

Usuń pomarańczowe nakładki z wnętrza karetki.

Odstraňte oranžové kryty vo vnútri zásobníka.

Күймеше ішіндегі сарғылт қақпақшаларды алып тастаңыз

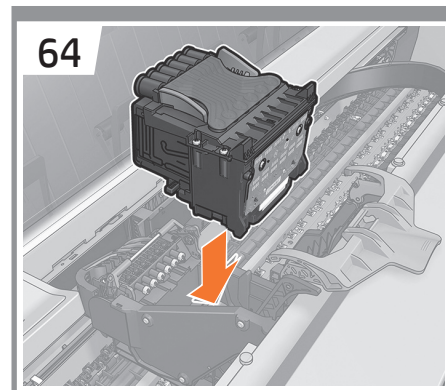

Isæt printhovedet.

Τοποθετήστε την κεφαλή εκτύπωσης.

Вставьте печатающую головку.

Yazıcı kafasını takın.

Vložte tiskovou hlavu.

Włóż głowicę drukującą.

Vložte tlačovú hlavu.

Баспа басын салыңыз.

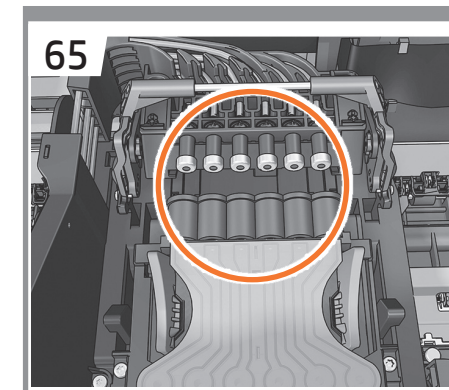

Kontroller, at printhovedet er justeret korrekt. **Bemærk:** Indsæt ikke dyserne endnu.

Βεβαιωθείτε ότι η κεφαλή εκτύπωσης έχει ευθυγραμμιστεί. **Σημείωση:** Μην τοποθετήσετε ακόμα τα ακροφύσια.

Убедитесь, что печатающая головка правильно расположена. **Примечание.** Пока не вставляйте сопла.

Yazıcı kafasının doğru şekilde hizalandığından emin olun. Not: Püskürtme uçlarını bu aşamada takmayın.

Zkontrolujte, zda je tisková hlava správně zarovnána. **Poznámka:** trysky zatím nekladějte.

Sprawdź, czy głowica drukująca jest właściwie ustawiona. **Uwaga:** nie wkładaj jeszcze dysz.

Skontrolujte, či je tlačová hlava správne zarovnaná. **Poznámka:** Ešte nekladajte trysky.

Баспа басының дұрыс тураланғанын тексеріңіз. **Ескертпе:** түтіктерді әлі салмаңыз.

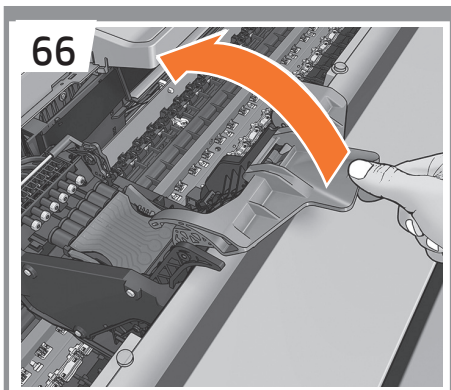

DA Løft håndtaget til printhoveddækslet.

EL Ανασηκώστε τη λαβή του καλύμματος της κεφαλής εκτύπωσης.

RU Поднимите ручку крышки печатающей головки.

TR Yazıcı kafası kapağındaki tutamacı kaldırın.

CS Zvedněte rukojeť krytu tiskové hlavy.

PL Podnieś uchwyt osłony głowicy drukującej.

SK Vezmite rúčku krytu tlačovej hlavy.

KK Баспа басы қақпағының тұтқасын көтеріңіз.

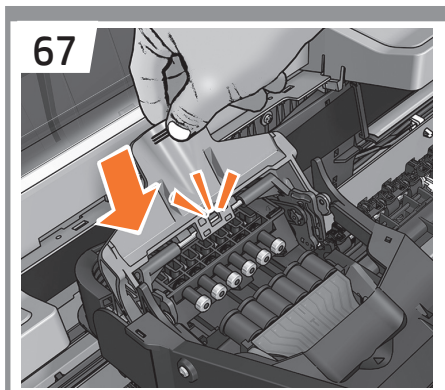

Skub håndtaget ned for at fæstne dækslet til stangen.

Πιέστε τη λαβή προς τα κάτω για να ασφαλίσετε το κάλυμμα στη ράβδο.

Нажмите на ручку, чтобы закрепить крышку на планке.

Tutamacı aşağı doğru iterek kapağı çubuğa tutturun.

Zatlačením na rukojeť pripevníte kryt k panelu.

Popchnij uchwyt w dół, aby zacisnąć osłonę na pasku.

Zatlačením krytu nadol ho zavraknutím pripevnite k tyčke.

Тұтқаны қақпақты жолаққа қыстыру үшін төмен басыңыз.

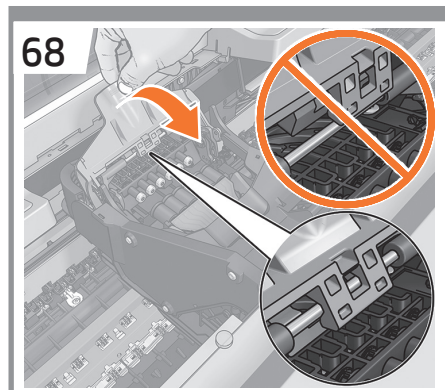

Træk håndtaget nedad for at lukke dækslet.

Τραβήξτε τη λαβή προς τα κάτω για να κλείσετε το κάλυμμα.

Надавите на ручку, чтобы закрыть крышку.

Tutamacı aşağı doğru çekerek kapağı kapatın.

Zatažením za rukojeť směrem dolů kryt zavřete.

Pociągnij uchwyt, aby zamknąć osłonę.

Zaklapnutím rúčky nadol zatvoríte kryt.

Қақпақты жабу үшін тұтқаны төмен тартыңыз.

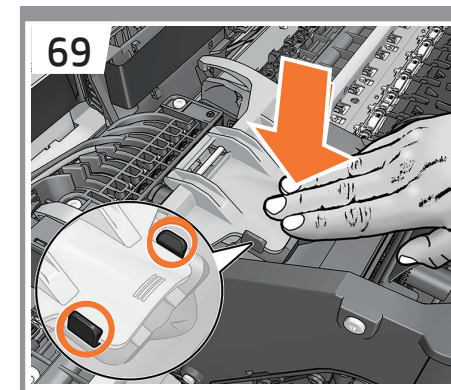

Skub ned for at lukke dækslet helt.

Πιέστε προς τα κάτω για να κλείσετε το κάλυμμα εντελώς.

Надавите, чтобы полностью закрыть крышку.

Kapağı aşağı doğru iterek kapağı tam olarak kapatın.

Zatlačením stejným směrem kryt zcela zavřete.

Naciśnij, aby domknąć osłonę.

Zatlačte ho nadol, aby sa úplne zatvoril.

Қақпақты толық жабу үшін төмен басыңыз.



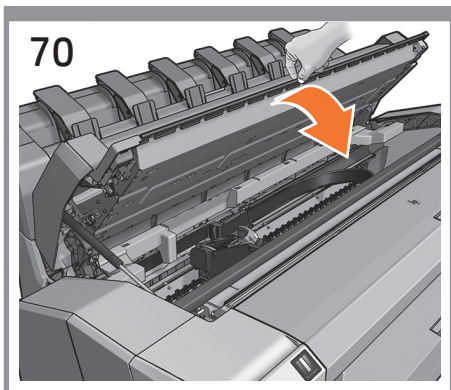

**DA** Luk scannervinduet, og tryk på OK.

**EL** Κλείστε το παράθυρο του σαρωτή και πατήστε OK.

**RU** Закрыйте крышку сканера и нажмите кнопку OK.

**TR** Tarayıcı kapağını kapatın ve Tamam'a basın.

**CS** Zavřete průhledný kryt skeneru a stiskněte tlačítko OK.

**PL** Zamknij pokrywę skanera i naciśnij przycisk OK.

**SK** Zatvorte okno skenera a stlačte tlačidlo OK.

**KK** Сканер терезесін жауып, ОК түймесін басыңыз.

71



Rørene vil nu blive fyldt. Dette tager ca. 10 minutter. Vent, indtil det er fuldført, før du fortsætter.  
**Bemærk!** Betjen ikke printerne under denne proces.

Τα σωληνάκια θα πληρωθούν. Η διαδικασία αυτή θα διαρκέσει περίπου 10 λεπτά. Περιμένετε έως ότου ολοκληρωθεί η διαδικασία. **Σημείωση:** Μην χειρίζεστε τον εκτυπωτή κατά τη διάρκεια αυτής της διαδικασίας.

Трубки начнут заполняться. Это может занять около 10 минут. Прежде чем продолжить, дождитесь завершения этого процесса.  
**Примечание.** Не производите никаких действий с принтером во время этого процесса.

Tüpler dolmaya başlar. Bu işlem yaklaşık olarak 10 dakika sürer; devam etmeden önce lütfen işlemin tamamlanmasını bekleyin. **Not:** Bu işlem sırasında yazıcıyı çalıştırmayın.

Trubice se nyní začnou plnit. Tato operace bude trvat přibližně 10 minut. Než budete pokračovat, vyčkejte na dokončení tohoto procesu. **Poznámka:** Během tohoto procesu neprovádějte žádnou manipulaci s tiskárnou.

Przewody będą się teraz wypełniać. Może to potrwać około 10 minut. Zaczekaj, aż proces się zakończy, przed wykonaniem kolejnych czynności. **Uwaga:** nie dotykaj drukarki w czasie trwania tego procesu.

Teraz sa naplnia hadičky. Bude to trvať asi 10 minút. Počkajte, kým sa plnenie nedokončí, až potom pokračujte. **Poznámka:** Nemanipulujte s tlačiarňou, keď prebieha táto činnosť.

Түтіктер енді толады. Бұл 10 минуттай уақыт алады; жалғастырмастан бұрын, аяқталғанша күтіңіз. **Ескерту:** Бұл процесс кезінде принтерді басқармаңыз.

- DA** Ilæg papiret
- EL** Τοποθέτηση χαρτιού
- RU** Загрузка бумаги
- TR** Kağıdı yükleme
- CS** Vkládání obyčejného papíru
- PL** Ładowanie papieru
- SK** Vložte papier.
- KK** Қағазды салу

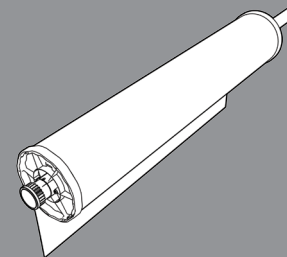

72

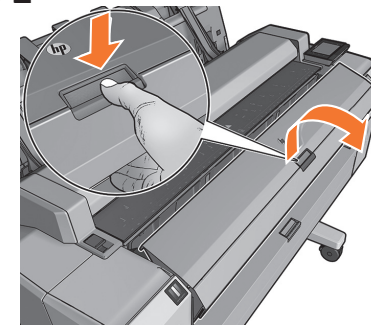

Skub låsen, og åbn det øverste frontrulledæksel.

Σηκώστε το άγκιστρο και, στη συνέχεια, ανοίξτε το επάνω μπροστινό κάλυμμα του ρολού χαρτιού.

Надавите на фиксатор и откройте верхнюю крышку переднего рупона.

Mandalı itin ve üstteki ön rulo kapağını açın.

Zatlačte na západku a otevřete horní přední kryt válečku.

Naciśnij zatrzask i otwórz górną ostonę przedniej roli.

Stlačte západku a otvorte vrchný kryt predného kotúča.

Сырғытпаны басып, жоғарғы алдыңғы дөңгелек қақпағын ашыңыз.

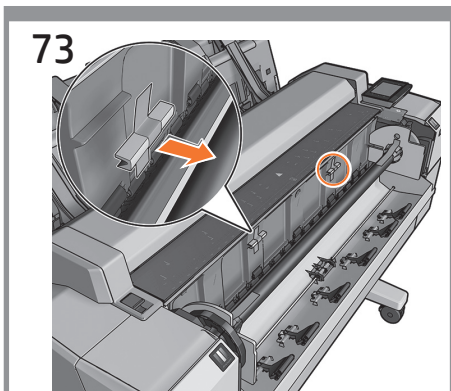

**DA** Fjern det orange tape og de to små kartonstykker.

**EL** Αφαιρέστε τις πορτοκαλί ταινίες και τα δύο μικρά χαρτόνια.

**RU** Удалите оранжевые ленты и две небольших картонных прокладки.

**TR** Turuncu bantları ve iki küçük karton parçasını çıkarın.

**CS** Sejměte oranžové pásky a dva malé kartonové díly.

**PL** Usuń pomarańczowe taśmy i dwa kawałki tektury.

**SK** Odstráňte oranžové pásky a dva malé kusy kartónu.

**KK** Қызғылт сары түсті таспаларды және екі шағын картон бөлікті алып тастаңыз.

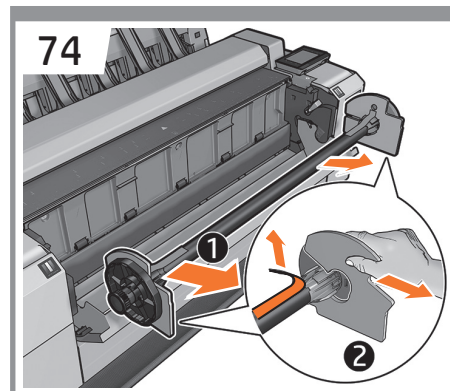

**Fjern spindlen, og fjern de orange tape- og kartonstykker.**

Αφαιρέστε τον άξονα περιστροφής και αφαιρέστε την πορτοκαλί ταινία και το χαρτόνι.

Снимите вал и удалите оранжевую ленту и картон.

Mili çıkarın ve turuncu bant ile karton parçayı kaldırın.

Vyjměte vřeteno a sejměte oranžovou pásku spolu s kartonovou vložkou.

Wyjmij trzpień obrotowy i usuń pomarańczową taśmę i kawałki kartonu.

Vyberte cievku a odstráňte oranžovú pásku a kusy kartónu.

Осьті алып тастаңыз және қызғылт сары таспа мен картон бөлікті алып тастаңыз.

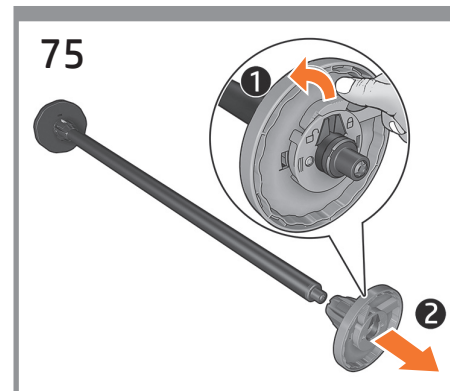

**Lås (1) op, og fjern den blå hub (2).**

Ξεκλειδώστε (1) και αφαιρέστε τον μπλε διανομέα (2).

Разблокируйте (1) и синюю втулку (2).

Mavi göbeğin kilidini açın (1) ve çıkarın (2).

Odemkněte (1) a vyjměte modrý kryt (2).

Odblokuj (1) i zdejmij niebieski rdzeń (2).

Odblokujte (1) a vyťahnite modrú zarážku (2).

Құлпын ашып (1), көк төлкені алып тастаңыз (2).

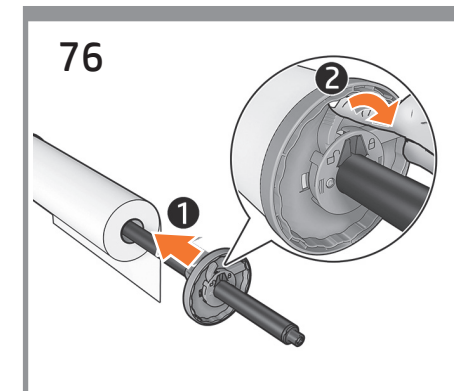

**Ilæg papiret (1), placer den blå hub og lås den (2).**

Τοποθετήστε το χαρτί (1), αντικαταστήστε και ασφαλίστε τον μπλε διανομέα (2).

Загрузите бумагу (1), верните на место и заблокируйте синюю втулку (2).

Kağıdı yükleyin (1) ve mavi göbeği yerine yerleştirerek kilitleyin (2).

Vložte papír (1), nasad'te zpět modrý kryt a uzamkněte jej (2).

Załaduj papier (1), włóż i zablokuj niebieski rdzeń (2).

Vložte papier (1), nasuňte a zablokujte modrú zarážku (2).

Қағазды салыңыз (1), ауыстырыңыз және көк төлкені құлыптаңыз (2).

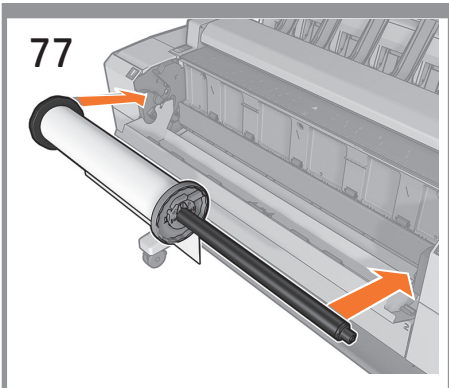

DA Udsift spindlen.

EL Αντικαταστήστε τον άξονα περιστροφής.

RU Установите вал.

TR Mili yerine yerleştirin.

CS Vložte zpět vřeteno.

PL Włóż z powrotem trzpień obrotowy.

SK Vymeňte cievku.

KK Осыт орнына салыңыз.

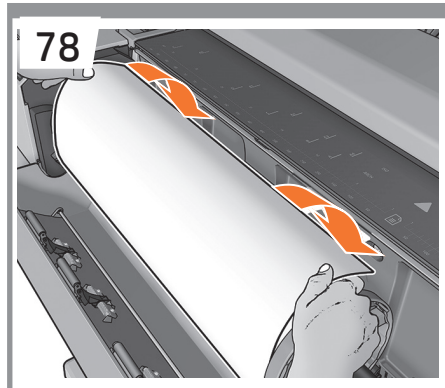

Indsæt kanten af papiret i printeren.

Τοποθετήστε την άκρη του χαρτιού μέσα στον εκτυπωτή.

Вставьте край бумаги в принтер.

Kağıdın kenarını yazıcıya yerleştirin.

Do tiskárny vložte vodítka okraje papíru.

Włóż krawędź papieru do drukarki.

Okraj papiera vložte do tlačiarne.

Қағаз шетін басып шығарғышқа кіргізіңіз.

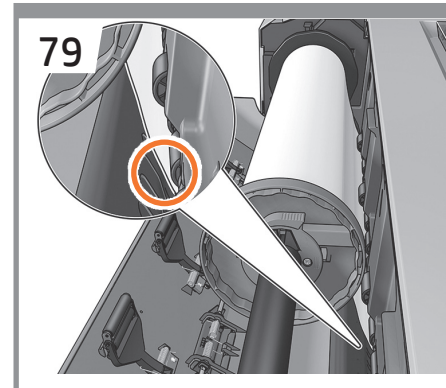

Læg papiret i printeren.

Τροφοδοτήστε με χαρτί τον εκτυπωτή.

Подайте бумагу в принтер.

Kağıdı yazıcının içine doğru yerleştirin.

Do tiskárny vložte papír.

Włóż papier do drukarki.

Natiahnite papier do tlačiarne.

Қағазды басып шығарғышқа салыңыз.

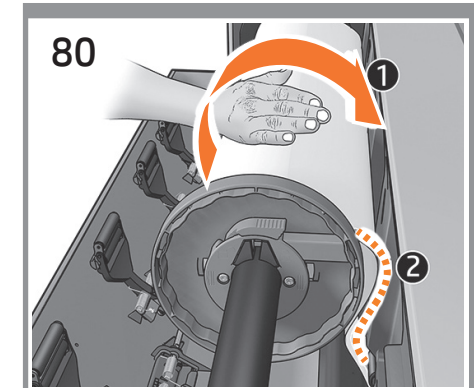

Rul papiret ind.

Τυλίξτε το χαρτί μέσα.

Намотайте бумагу.

Kağıdı içeri doğru kaydırın.

Zasuňte papír dovnitř.

Nawiń papier.

Papier nawiňte dovnútra tlačiarne.

Қағазды ішке қарай дөңгелетіңіз.

81

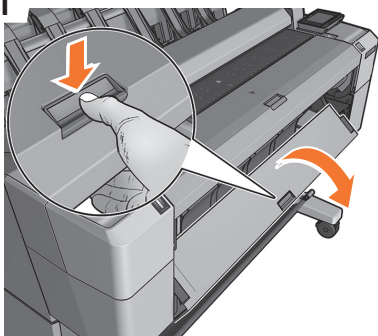

DA

Følg trin 73 - 80 for den anden rulle.

EL

Για το δεύτερο ρολό χαρτιού, ακολουθήστε τα βήματα 73 - 80.

RU

Выполните шаги 73 - 80 для 2-го рулона.

TR

2. rulo için 73 - 80 adımları izleyin.

CS

Postupujte podle kroků 73 až 80 a zasuňte druhý papír.

PL

Wykonaj czynności 73 - 80 dla drugiej roli.

SK

V prípade druhého kotúča postupujte podľa krokov č. 73 - 80.

KK

2-дөңгелек үшін 73 - 80-ші қадамдарды орындаңыз.

82

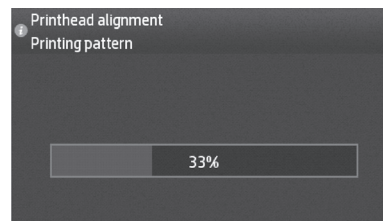

Når rullen/rullerne er lagt i, vil printeren justere printhovederne. Denne proces indebærer udskrivning, og kræver at papiret har en lige forreste kant. Bemærk: Printheadjustering kræver papir på en bredde på mindst 61 cm (24"). Rullepapir anbefales. I slutningen af processen vil en udskrift blive sendt til kurven og en anden til stableren.

Όταν τοποθετηθούν τα ρολά, ο εκτυπωτής θα ευθυγραμμίσει τις κεφαλές εκτύπωσης. Κατά τη διαδικασία αυτή εκτελείται εκτύπωση και πρέπει το επάνω άκρο του χαρτιού να είναι ίσιο. Σημείωση: για την ευθυγράμμιση των κεφαλών εκτύπωσης απαιτείται χαρτί πλάτους τουλάχιστον 24in (61cm). Συνιστάται η χρήση ρολού χαρτιού. Στο τέλος της διαδικασίας εκτύπωσης, ένα αντίγραφο θα εξέλθει στο καλάθι και ένα άλλο στη μονάδα στοιβαξης.

После загрузки одного или обоих рулонов принтер выполнит выравнивание печатающих головок. Во время этой процедуры принтер выполняет печать, а ведущая кромка бумаги должна быть ровно обрезана. Примечание. Для выравнивания печатающих головок требуется бумага шириной не менее 61 см (24 дюйм). Рекомендуется рулонная бумага. В конце процедуры один отпечаток выйдет в приемник, другой в укладчик.

Rulo/rulolar yüklendiğinde yazıcı, yazıcı kafalarını hizalar. Yazdırma ile ilgili olan bu işlemden önce kenarı düz bir kağıt kullanılması gerekir. Not: yazıcı kafası hizalaması için en az 24 inç (61 cm) genişliğinde kağıt gerekir. Rulo kağıt önerilir. İşlemin sonunda, sepete ve istifleyiciye birer baskı çıkarılır.

Po vložení rolí zahájí tiskárna nastavení tiskových hlav. Součástí tohoto procesu je také tisk na papír, který musí mít rovný vstupní okraj. Poznámka: K nastavení tiskové hlavy je zapotřebí papír o šířce alespoň 61 cm. Doporučujeme k tomuto použít roli papíru. Na konci operace se jeden výtisk uloží do koše a další do skládacího zařízení.

Gdy role są załadowane, drukarka wyrówna głowice drukujące. W tym procesie konieczne jest wykonanie wydruku na papierze z prostą krawędzią wiodącą. Uwaga: do wyrównania głowicy drukującej konieczny jest papier o szerokości co najmniej 61 cm (24 cale). Zalecana jest rola papieru. Na końcu procesu jeden wydruk znajdzie się w koszu, a drugi w odborniku papieru.

Po vložení kotúča alebo kotúčov vykoná tlačiareň zarovnanie tlačových hláv. Tento proces vyžaduje tlačenie, preto musí byť vodiaci okraj papiera zarovno. Poznámka: Zarovnanie tlačových hláv vyžaduje papier široký 61 cm. Odporúča sa kotúčový papier. Na konci procesu vypadne jeden výtlačok do priehradky a druhý do stohovača.

Дөңгелек/дөңгелектер салынғанда, басып шығарғыш баспа бастарын туралайды. Бұл процесс басып шығаруды қамтиды және тік басты шет болу үшін қағазды қажет етеді. Ескертпе: баспа басып туралауға ені кемінде 24 дюйм (61 см) болатын қағаз қажет. Орам қағаз ұсынылады. Процестің соңында бір баспа себетке, ал екіншісі стекерге шығады.

83

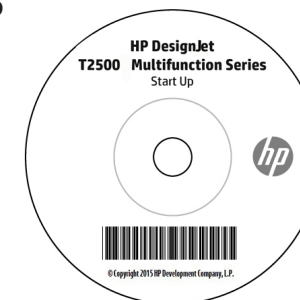

Kun MAC-brugere: Hvis du ønsker fuld kontrol over dette DesignJet-produkt, anbefaler HP installation og brug af HP-produkt-software.

Μόνο για χρήστες MAC: Για πλήρη έλεγχο του προϊόντος DesignJet, η HP συνιστά την εγκατάσταση και χρήση του λογισμικού της HP.

Только для пользователей MAC. Чтобы обеспечить полное управление устройством DesignJet, HP рекомендует установить и использовать программное обеспечение HP.

Yalnızca MAC kullanıcıları: Bu DesignJet ürünü tam kontrol sağlamak için; HP, HP ürün yazılımının kurulmasını ve kullanılmasını önermektedir.

Pouze pro uživatele systému MAC: k zajištění plné kontroly nad tímto produktem DesignJet doporučuje společnost HP nainstalovat a používat software k produktu HP.

Tylko użytkownicy komputerów MAC: aby dostępne były wszystkie możliwości urządzenia DesignJet, HP zaleca instalację i korzystanie z oprogramowania HP.

Iba používatelia systému MAC: na zabezpečenie úplného ovládania tohto produktu DesignJet vám spoločnosť HP odporúča nainštalovať a používať softvér produktu HP.

Тек MAC пайдаланушылары: осы DesignJet нiмiн толық басқару үшін; HP компаниясы HP өнiмiнiң бағдарламалық құралын орнатуды және пайдалануды ұсынады.



**DA HP ePrint: Aktivere e-mailudskrivning**

1. Sørg for, at printeren er korrekt tilsluttet internettet.
2. Aktiver Web Services under den første opsætning af printeren eller senere følge anvisningerne på frontpanelet. Printeren skal eventuelt genstartes, hvis dens firmware blev opdateret.

**Mobile Printing**

Med HP Mobile Printing-løsninger kan du udskrive direkte fra din smartphone eller tablet i et par enkle trin, uanset hvor du er; ved brug af din mobilenheds OS eller ved at sende en e-mail til din printer med en vedhæftet PDF-fil.

Du kan også få fordel af automatiske firmwareopdateringer ved at følge denne installation.

**EL HP ePrint: Ενεργοποίηση εκτύπωσης email**

1. Βεβαιωθείτε ότι ο εκτυπωτής σας είναι σωστά συνδεδεμένος στο Internet.
2. Ενεργοποιήστε τις υπηρεσίες Web κατά την αρχική ρύθμιση ή αργότερα πατώντας στην αρχική οθόνη και ακολουθώντας τις οδηγίες που εμφανίζονται στον μπροστινό πίνακα. Ενδέχεται να χρειαστεί να γίνει επανεκκίνηση του εκτυπωτή, εάν ενημερωθεί το υλικολογισμικό του.

**Mobile Printing**

Με την επιλογή HP Mobile Printing Solutions μπορείτε να κάνετε εκτυπώσεις απευθείας από το smartphone ή το tablet σας με μερικά απλά βήματα από οποιοδήποτε σημείο. Χρησιμοποιώντας την κινητή συσκευή OS σας ή αποστέλλοντας ένα email στον εκτυπωτή σας με ένα συνημμένο PDF. Μπορείτε επίσης να επωφεληθείτε από τις αυτόματες ενημερώσεις υλικολογισμικού μετά την εφαρμογή αυτής της ρύθμισης.

**RU HP ePrint: Включение возможности печати по электронной почте**

1. Убедитесь, что принтер правильно подключен к Интернету.
2. Включите веб-службы во время первоначальной настройки принтера или позже, выполнив инструкции, появившиеся на передней панели. Если принтер обновит свое микропрограммное обеспечение, потребуется перезапуск устройства.

**Mobile Printing**

Благодаря решению для мобильной печати HP Mobile Printing Solutions вы можете печатать прямо со своего смартфона или планшета из любого места, выполнив несколько простых действий; для этого вы можете использовать ОС своего мобильного устройства или отправить на принтер электронное письмо с вложенным файлом в формате PDF. Выполнив данную настройку, вы также сможете воспользоваться функцией автоматического обновления микропрограммного обеспечения.

**TR HP ePrint: E-posta yazdırmayı etkinleştirme**

1. Yazıcınızın Internet'e doğru şekilde bağlandığından emin olun.
2. Web Hizmetleri'ni yazıcının ilk kurulumu sırasında veya daha sonra ve ön paneldeki yönergeleri uygulayarak. Ürün yazılımı güncellemesi olması durumunda yazıcının yeniden başlatılması gerekebilir.

**Mobile Printing**

HP Mobil Yazdırma Çözümleri sayesinde, nerede olursanız olun birkaç basit adımda akıllı telefonunuzdan veya tabletinizden, mobil cihaz işletim sistemini kullanarak ya da bir PDF eki aracılığıyla yazıcınıza e-posta göndererek yazdırabilirsiniz.

Bu kurulumu izledikten sonra otomatik ürün yazılımı güncelleştirmelerinden yararlanabilirsiniz.

**CS HP ePrint: Tisk e-mailem**

1. Zkontrolujte, zda je tiskárna správně připojena k Internetu.
2. Webové služby můžete povolit během prvního nastavení tiskárny nebo později provedením pokynů zobrazených na předním panelu. Po aktualizaci firmwaru může být potřeba tiskárnu restartovat.

**Mobile Printing**

S řešením mobilního tisku od společnosti HP můžete tisknout prakticky odkudkoli přímo z chytrého telefonu nebo tabletu za použití několika jednoduchých kroků; pomocí operačního systému mobilního zařízení nebo odesláním e-mailu se souborem PDF v příloze na adresu tiskárny. Po provedení tohoto nastavení můžete také využívat výhod automatických aktualizací firmwaru.

**PL HP ePrint: Drukowanie poczty e-mail**

1. Upewnij się, że drukarka jest prawidłowo podłączona do Internetu.
2. Włącz usługi internetowe podczas początkowej konfiguracji drukarki albo później, postępując zgodnie z instrukcjami wyświetlonymi na panelu przednim. Może być konieczne ponowne uruchomienie drukarki, jeśli zostało zaktualizowane jej oprogramowanie sprzętowe.

**Mobile Printing**

Dzięki rozwiązaniu z zakresu drukowania mobilnego HP możesz w dowolnym miejscu drukować dokumenty bezpośrednio ze swojego smartfona lub tabletu, wykonując jedynie kilka prostych czynności. Możesz użyć systemu operacyjnego urządzenia lub wysłać wiadomości e-mail z załącznikiem PDF do drukarki. Po przeprowadzeniu tej konfiguracji można również korzystać z automatycznych aktualizacji oprogramowania układowego.

**SK HP ePrint: Aktivovať tlač cez e-mail**

1. Skontrolujte, či je tlačiareň správne pripojená na internet.
2. Webové služby môžete zapnúť pri úvodnom nastavení tlačiarne, prípadne ich môžete povoliť neskôr na podľa pokynov na prednom paneli. Po nainštalovaní aktualizácie firmvéru bude možno treba reštartovať tlačiareň.

**Mobile Printing**

Prostredníctvom riešenia služby HP Mobile Printing môžete vykonaním niekoľkých jednoduchých krokov odkiaľkoľvek tlačit priamo zo smartfónu či tabletu, prostredníctvom operačného systému mobilného zariadenia alebo odoslaním e-mailu do tlačiarne s prílohou vo formáte PDF. Po tomto nastavení môžete tiež využívať výhody vyplývajúce z automatických aktualizácií firmvéru.

**KK HP ePrint: Электрондық хабармен басып шығару мүмкіндігін қосу**

1. Басып шығарғыштың Интернетке дұрыс қосылғандығын тексеріңіз.
2. Веб қызметтерді бастапқы орнату барысында немесе кейін басты, алдыңғы панельдегі нұсқауларды орындау арқылы қосыңыз. Жаңартылған микробағдарлама болса, басып шығарғышты қайта іске қосу қажет болуы мүмкін.

**Mobile Printing**

HP ұялы басып шығару шешімдерімен жай қарапайым қадамдармен смартфоннан немесе планшеттен тікелей басып шығаруға болады; ұялы құрылғының ОЖ пайдалану немесе принтерге PDF тіркемесімен электрондық хабарды жіберу. Сонымен қатар, осы қадамнан кейін автоматты микробағдарлама жаңартулары артықшылығын алуға болады.

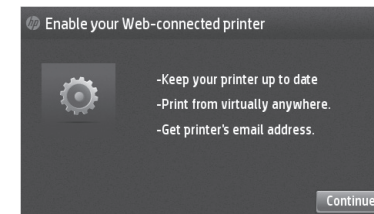
**84**

Guiden Connectivity (Tilslutningsmuligheder) starter nu og fører dig trin for trin gennem tilslutningen af din printer til internettet. Klik på fortsæt for at følge disse trin.

Ο οδηγός συνδεσιμότητας θα εκκινήσει και θα σας καθοδηγήσει για την ολοκλήρωση της σύνδεσης του εκτυπωτή σας στο Internet. Κάντε κλικ στο κουμπί “Continue” (Συνέχεια) για να ακολουθήσετε τα παρακάτω βήματα.

Откроется мастер подключения, содержащий пошаговые инструкции, которые позволят подключить принтер к Интернету. Щелкните пункт «Продолжить», чтобы выполнить пошаговые инструкции.

Bağlantı sihirbazı başlatılarak yazıcınızı internete bağlamaya yönelik adım adım talimatlarla sizi yönlendirir. Devam düğmesini tıklayarak adımları uygulayabilirsiniz.

Nyní se spustí průvodce připojením, který vás provede jednotlivými kroky pro připojení tiskárny k Internetu. Kliknutím na tlačítko Pokračovat přejdete k uvedenému postupu.

Uruchomi się kreator łączności, który przeprowadzi Cię krok po kroku przez proces podłączania drukarki do Internetu. Kliknij kontynuuj, aby wykonać poniższe czynności.

Spustí sa sprievodca pripojením a prevedie vás jednotlivými krokmi procesu pripojenia tlačiarne k internetu. Kliknite na položku Pokračovať a postupujte podľa pokynov.

Қосылым мүмкіндігінің шебері енді іске қосылып, қадамды түрде басып шығарғышты Интернетке қосу кезінде нұсқау береді. Қадамдарды орындау үшін «Жалғастыру» түймесін басыңыз.

**25**

85

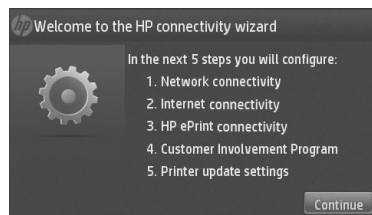

DA

Der vises et skærm billede, der forklarer, hvad du skal gøre. Klik på 'Fortsæt'.

EL

Όταν εμφανιστεί στην οθόνη ένα μήνυμα με τα βήματα που πρέπει να ολοκληρώσετε, κάντε κλικ στο κουμπί "Continue" (Συνέχεια).

RU

Появится экран с объяснением выполняемых действий. Щелкните пункт «Продолжить».

TR

Tamamlamanız gereken adımları açıklayan bir ekran açılır, 'Devam' seçeneğini tıklayın.

CS

Otevřete obrazovka s informací o krocích, které je třeba dokončit. Klikněte na tlačítko „Pokračovat“.

PL

Pojawi się ekran wyjaśniający następną czynność. Kliknij „Kontynuuj”.

SK

Po zobrazení okna uvádzajúceho požadované kroky kliknite na položku Pokračovať.

KK

Аяқтау қажет қадамдарды түсіндіретін экран пайда болады, «Жалғастыру» түймесін басыңыз.

86

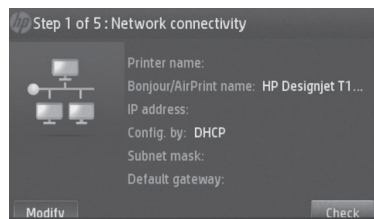

Konfigurationsen af din netværkstilslutning vil nu blive bekræftet. Klik på 'Kontroller'. Hent printerens e-mailadresse. Du finder yderligere oplysninger på: HP Connected

Η διαμόρφωση του συνδεσιμότητας δικτύου θα επιβεβαιωθεί. Κάντε κλικ στο κουμπί "Check" (Ελεγχος). Κάντε ανάκτηση της διεύθυνσης ηλεκτρονικού ταχυδρομείου του εκτυπωτή. Για περισσότερες πληροφορίες, επισκεφθείτε τη διεύθυνση: HP Connected

Сетевая конфигурация будет проверена на возможность подключения. Щелкните пункт «Проверить». Получите адрес электронной почты своего принтера. Дополнительная информация представлена на веб-страницах: HP Connected

Ağ yapılandırma bağlantınız onaylanır, 'Denetle' seçeneğini tıklayın. Yazıcının e-posta adresini alın. Daha fazla bilgi için aşağıdaki adresi ziyaret edin: HP Connected

Nyní proběhne ověření konfigurace vaší sítě. Klikněte na tlačítko „Ověřit”. Načtete e-mailovou adresu tiskárny. Další informace naleznete na adrese: HP Connected

Zostanie teraz sprawdzona konfiguracja połączenia z siecią. Kliknij „Sprawdź”. Pobierz adres e-mail drukarki. Więcej informacji znajdziesz na: HP Connected

Vykoná sa overenie konfigurácie vášho pripojenia k sieti. Kliknite na položku Skontrolovať. Získajte e-mailovú adresu tlačiarne. Podrobnejšie informácie nájdete na: Lokality HP Connected

Енді желі теңшелімінің қосылым мүмкіндігі тексеріледі, «Тексеру» түймесін басыңыз. Принтер электрондық пошта мекенжайын қайтарыңыз. Қосымша ақпарат үшін келесі торапқа өтіңіз: HP қосулы

87



#### Udskriv fra en smartphone eller tablet

- iOS-udskrivning aktiveres gennem Airprint, ingen installation er påkrævet.
  - Android-udskrivning kræver installation af "HP Print Service App" fra Google Play.
- Du finder yderligere oplysninger på: <http://www.hp.com/go/designjetmobility>

#### Εκτύπωση από smartphone ή υπολογιστή tablet

- Η εκτύπωση iOS έχει ενεργοποιηθεί μέσω του Airprint και δεν απαιτείται εγκατάσταση.
  - Για την εκτύπωση Android, εγκαταστήστε την εφαρμογή "HP Print Service App" από το Google Play.
- Για περισσότερες πληροφορίες, επισκεφθείτε τη διεύθυνση: <http://www.hp.com/go/designjetmobility>

#### Печать со смартфонов или планшетных ПК

- В iOS печать доступна через службу Airprint, установка дополнительного ПО не требуется.
  - Для печати на Android установите приложение HP Print Service из Google Play.
- Дополнительная информация представлена на веб-страницах: <http://www.hp.com/go/designjetmobility>

#### Akıllı telefon veya tabletinizden yazdırma

- iOS üzerinden yazdırma Airprint aracılığıyla etkinleştirilir, herhangi bir yüklemeye gerekli değildir.
  - Android üzerinden yazdırma için Google Play'den "HP Print Service App" uygulamasını yükleyin.
- Daha fazla bilgi için aşağıdaki adresi ziyaret edin: <http://www.hp.com/go/designjetmobility>

#### Tisk z chytrého telefonu nebo tabletu

- Tisk v systému iOS se zapíná prostřednictvím technologie Airprint a není vyžadována žádná instalace.
  - V případě tisku pomocí systému Android nainstalujte aplikaci HP Print Service z obchodu Google Play.
- Další informace naleznete na adrese: <http://www.hp.com/go/designjetmobility>

#### Drukowanie ze smartfonu lub tabletu

- Drukowanie z systemu iOS można włączyć poprzez funkcję Airprint; instalacja nie jest wymagana.
  - W przypadku drukowania z systemu Android należy zainstalować pobraną ze sklepu Google Play aplikację „HP Print Service”.
- Więcej informacji znajdziesz na: <http://www.hp.com/go/designjetmobility>

#### Tlač zo smartfónu alebo tabletu

- Tlač v systéme iOS je povolená prostredníctvom služby Airprint. Nevyžaduje sa inštalácia.
  - Ak chcete tlačiť v systéme Android, nainštalujte aplikáciu HP Print Service App z obchodu Google Play.
- Podrobnejšie informácie nájdete na: <http://www.hp.com/go/designjetmobility>

#### Смартфоннан немесе планшеттен басып шығару

- iOS басып шығару Airprint арқылы қосылады, орнату талап етілмейді.
  - Android басып шығару үшін Google Play торабынан "HP басып шығару қызметі қолданбасын" орнатыңыз.
- Қосымша ақпарат үшін келесі торапқа өтіңіз: <http://www.hp.com/go/designjetmobility>

26

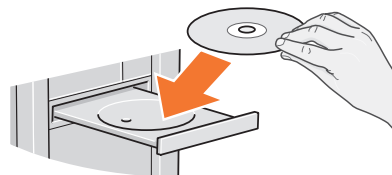

**DA** Installer produktsoftwaren fra den DVD, der blev leveret sammen med din Printer, på computeren. Sørg for, at følge vejledningen til softwareinstallationen. På DVD'en finder du: Softwareinstallationen (drivere med HP Utility) / dokumentation / support  
Hvis du ønsker de seneste oplysninger, kan du besøge: <http://www.hp.com/go/T2530>

**EL** Εγκαταστήστε στον υπολογιστή σας το λογισμικό προϊόντος από το DVD που παρέχεται μαζί με τον εκτυπωτή σας. Βεβαιωθείτε ότι ακολουθείτε τις οδηγίες εγκατάστασης του λογισμικού. Στο DVD θα βρείτε τα εξής: Εγκατάσταση λογισμικού (προγράμματα οδήγησης με HP Utility) / τεκμηρίωση / υποστήριξη  
Για τις πιο πρόσφατες πληροφορίες, επισκεφθείτε τη διεύθυνση: <http://www.hp.com/go/T2530>

**RU** Установите на компьютере программное обеспечение устройства ePrinter с DVD-диска, входящего в комплект поставки. Внимательно следуйте инструкциям по установке программного обеспечения. На DVD-диске содержатся следующие данные: средство установки программного обеспечения (драйверы с HP Utility), документация и сведения о поддержке Обновленные сведения можно найти на сайте <http://www.hp.com/go/T2530>

**TR** Ürün yazılımını, ePrinter'iniz ile birlikte sunulan DVD'den bilgisayarınıza yükleyin. Yazılımı yükleme yönergelerine uyun. DVD'de şunlar bulunmaktadır: Yazılımın kurulumu (HP Utility yüklü sürücüler) / Belgeler / Destek  
En son bilgiler için lütfen aşağıdaki adresleri ziyaret edin: <http://www.hp.com/go/T2530>

**CS** Do počítače vložte disk DVD, který byl dodán s internetovou tiskárnou, a nainstalujte potřebný software. Postupujte podle pokynů k instalaci softwaru. Na disku DVD se nachází: Instalační software (ovládače ke službě HP Utility) / dokumentace / podpora  
Nejnovější informace naleznete na následujícím webu: <http://www.hp.com/go/T2530>

**PL** Korzystając z dołączonej do drukarki płyty DVD, zainstaluj na komputerze oprogramowanie urządzenia. Postępuj zgodnie z instrukcjami instalacji oprogramowania. Na płycie DVD znajdują się:  
Pliki do instalacji oprogramowania (sterowniki: HP Utility) / dokumentacja / pomoc  
Najnowsze informacje na ten temat można znaleźć pod adresem: <http://www.hp.com/go/T2530>

**SK** Nainštalujte do počítača softvér tlačiarne z disku DVD, ktorý sa dodáva s tlačiarňou ePrinter. Dbajte na dodržiavanie pokynov na inštaláciu softvéru.  
Obsah DVD: Inštalácia softvéru (ovládače so službou pomôcka HP Utility)/Dokumenty/Podpora  
Aktuálne informácie nájdete na adrese: <http://www.hp.com/go/T2530>

**KK** лектрондық басып шығарғышпен келген DVD дискісінен өнімнің бағдарламалық құралын компьютерге орнатыңыз. Бағдарламалық құралды орнату нұсқауларын міндетті түрде орындаңыз.  
DVD дискісінде келесі нәрселерді табасыз: Бағдарламалық құралды орнату (HP қызметтік бағдарламасы бар драйверлер) / Құжаттама / Қолдау  
Ең соңғы ақпаратты алу үшін мына торапқа кіріңіз: <http://www.hp.com/go/T2530>



**DA Ekstraudstyr: Håndtering af printer-sikkerhed i HP Connected.** Når du aktiverer Web Services, vil printeren være i låst tilstand, hvilket betyder, at alle, der kender printerens e-mail-adresse, kan udskrive. Hvis du er printeradministratoren, kan du ændre statussen til låst tilstand, tilpasse din printers e-mail-adresse eller administrere printer-sikkerhed (du skal bruge printer-koden og en konto i HP Connected: <http://www.hp.com/go/hpconnected>).

**EL Προαιρετικά: Διαχείριση της ασφάλειας του εκτυπωτή στο HP Connected.** Όταν ενεργοποιείτε τις υπηρεσίες web, ο εκτυπωτής βρίσκεται σε κατάσταση ξεκλειδώματος, δηλ. όποιος γνωρίζει τη διεύθυνση email του εκτυπωτή μπορεί να προβεί σε εκτύπωση. Αν είστε ο διαχειριστής του εκτυπωτή, μπορείτε να αλλάξετε την κατάσταση σε κατάσταση κλειδώματος, να προσαρμόσετε τη διεύθυνση email του εκτυπωτή ή να διαχειρίσετε την ασφάλεια του εκτυπωτή (θα χρειαστείτε τον κωδικό του εκτυπωτή και ένα λογαριασμό στο HP Connected: <http://www.hp.com/go/hpconnected>).

**RU Дополнительно: Управление безопасностью принтера Printer в HP Connected.** При включении веб-служб принтер переходит в разблокированный режим, то есть все, кому известен адрес эл. почты принтера, могут отправлять на него задания печати. Администратор принтера может заблокировать принтер, настроить адрес эл. почты принтера или определить уровень безопасности устройства Printer (для этого необходим код принтера и учетная запись HP Connected (<http://www.hp.com/go/hpconnected>)).

**TR İsteğe bağlı: HP Connected'da printer güvenliğini yönetme.** Web hizmetlerini etkinleştirdiğinizde, yazıcı kilidi açık moddadır. Bu, yazıcının e-posta adresini bilen herkesin baskı alabileceği anlamına gelir. Yazıcının yöneticisi sizseniz, yazıcının durumunu kilitleli moda değiştirebilir, yazıcının e-posta adresini özelleştirebilir veya Printer güvenliğini yönetebilirsiniz (bunun için yazıcı kodu ve şu adresten HP Connected'da bir hesap açılması gereklidir: <http://www.hp.com/go/hpconnected>).

**CS Volitelně: Správa zabezpečení internetové tiskárny v nástroji HP Connected.** Po povolení webových služeb bude tiskárna odemčena. Znamená to, že z ní mohou tisknout všichni uživatelé, kteří znají e-mailovou adresu tiskárny. Pokud jste správcem tiskárny, můžete tiskárnu opět uzamknout, přizpůsobit její e-mailovou adresu nebo spravovat její zabezpečení (k tomu je zapotřebí kód tiskárny a účet ve službě HP Connected: <http://www.hp.com/go/hpconnected>).

**PL Opcjonalnie: Zarządzanie bezpieczeństwem drukarki w HP Connected.** Podczas włączania usług internetowych drukarka jest odblokowana. Oznacza to, że może na niej drukować każdy, kto zna jej adres e-mail. Jeśli jesteś administratorem drukarki, możesz ją zablokować, dostosować jej adres e-mail drukarki oraz zarządzać jej bezpieczeństwem (konieczny będzie kod drukarki i konto w HP Connected: <http://www.hp.com/go/hpconnected>).

**SK Voliteľné: Spravovanie zabezpečenia tlačiarne Printer na lokalite HP Connected.** Keď povolíte webové služby, tlačiareň je v odomknutom režime. To znamená, že každý, kto pozná e-mailovú adresu tlačiarne, na nej môže tlačiť. Ak ste správca tlačiarne, môžete zmeniť stav tlačiarne na uzamknutý režim, prispôbiť e-mailovú adresu tlačiarne či spravovať zabezpečenie tlačiarne Printer (budete potrebovať kód tlačiarne a konto na lokalite HP Connected: <http://www.hp.com/go/hpconnected>).

**KK Қосымша: Электрондық басып шығарғыш қауіпсіздігін HP Connected басқару.** Веб-қызметтер қосылған кезде, басып шығарғыш ашық режимде болып, басып шығарғыштың электрондық пошта мекенжайын білетін барлық адамның басып шығара алатынын білдіреді. Басып шығарғыш әкімшісі болсаңыз, күйді құлыптаулы режимге өзгерту, басып шығарғыштың электрондық пошта мекенжайын теңшеу немесе электрондық басып шығарғыш қауіпсіздігін басқару (сізге басып шығарғыш коды және HP Connected тіркелгі қажет: <http://www.hp.com/go/hpconnected>) әрекеттерін орындай аласыз.

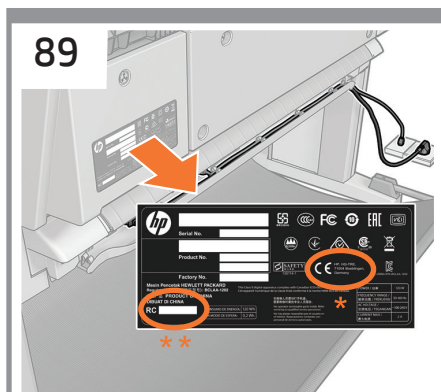

**RU** \* адрес HP  
\*\*Дата изготовления

**KK** \* HP мекенжайы  
\*\*Өндіру күні

#### Legal notices

© Copyright 2015 HP Development Company, L.P.

The information contained herein is subject to change without notice. The only warranties for HP products and services are set forth in the express warranty statements accompanying such products and services. Nothing herein should be construed as constituting an additional warranty. HP shall not be liable for technical or editorial errors or omissions contained herein.