

Brukerhåndbok

© Copyright 2015 HP Development Company, L.P.

AMD er et varemerke for Advanced Micro Devices, Inc. Bluetooth er et varemerke for sin eier og brukes av HP Inc. på lisens. Intel er et varemerke for Intel Corporation i USA og andre land. Java er et varemerke i USA for Sun Microsystems, Inc. Microsoft og Windows er varemerker for Microsoft-konsernet. SD-logoen er et varemerke for sin eier.

Informasjonen i dette dokumentet kan endres uten varsel. De eneste garantiene for HP-produktene og -tjenestene er uttrykkelig angitt i garantierklæringene som følger med disse produktene og tjenestene. Ingenting i dette dokumentet kan tolkes som en tilleggsgaranti. HP er ikke erstatningsansvarlig for tekniske eller andre typer feil eller utelatelser i dette dokumentet.

Første utgave: Oktober 2015

Dokumentets delenummer: 839471-091

Merknad om produktet

Denne brukerhåndboken beskriver funksjoner som er felles for de fleste modeller. Enkelte av funksjonene er kanskje ikke tilgjengelig på din datamaskin.

Denne datamaskinen kan kreve oppgradert og/eller separat kjøpt maskinvare og/eller en DVD-stasjon for å installere Windows 7-programvare og dra full nytte av Windows 7-funksjonalitet. Se <http://windows.microsoft.com/en-us/windows7/get-know-windows-7> for å få mer informasjon.

Du får tilgang til den nyeste brukerhåndboken ved å gå til <http://www.hp.com/support> og velge ditt land. Velg **Drivere og nedlastinger**, og følg veiledningen på skjermen.

Vilkår for programvaren

Ved å installere, kopiere, laste ned eller på annen måte bruke et programvareprodukt som er forhåndsinstallert på datamaskinen, samtykker du i vilkårene i HPs lisensavtale for sluttbrukere (EULA). Hvis du ikke godtar vilkårene i lisensavtalen, er ditt eneste rettsmiddel å returnere det ubrukte produktet (maskinvare og programvare) i sin helhet innen 14 dager for å få full refusjon i henhold til forhandlerens refusjonspolitikk.

Ta kontakt med forhandleren for å få mer informasjon eller be om full refusjon av datamaskinens kjøpesum.

Sikkerhetsadvarsel

 **ADVARSEL:** Reduser risikoen for varmerelaterte skader eller overoppheting av datamaskinen ved å unngå å sette datamaskinen i fanget eller dekke til datamaskinens luftespalter. Plasser datamaskinen på en fast, plan flate når du skal bruke den. Pass på at ingen annen hard flate, for eksempel en tilkoblet skriver, eller en myk flate, for eksempel puter eller tepper, blokkerer for luftstrømmen. La heller ikke strømadapteren komme i kontakt med hud eller myke overflater som puter eller tepper, under bruk. Datamaskinen og strømadapteren overholder grenseverdiene for temperatur på brukertilgjengelige flater som er definert av den internasjonale sikkerhetsstandarden for IT-utstyr (IEC 60950-1).

Innhold

1 Velkommen	1
Finne informasjon	2
2 Bli kjent med datamaskinen	3
Høyre	3
Venstre	4
Skjerm	6
Oversiden	7
Styrepute	7
Lamper	8
Knapper, høyttalere og fingeravtrykkleser	9
Taster	11
Undersiden	13
Forsiden	14
Baksiden	15
3 Koble til et nettverk	16
Koble til et trådløst nettverk	16
Bruke trådløskontrollene	16
Slå trådløsenheter på eller av	16
Bruke HP Connection Manager (kun på enkelte produkter)	17
Bruke trådløsknappen	17
Bruke operativsystemkontroller	17
Bruke trådløse lokalnettverk	17
Bruke en Internett-leverandør	18
Konfigurere trådløse lokalnettverk	18
Konfigurere en trådløs ruter	18
Beskytte trådløse lokalnettverk	19
Koble til trådløse lokalnettverk	19
Bruke HP mobilt bredbånd (kun på enkelte produkter)	20
Sette inn og ta ut et SIM-kort	20
Bruke HP Mobile Connect (kun på enkelte produkter)	21
Bruke GPS (kun på enkelte produkter)	21
Bruke trådløse Bluetooth-enheter	21
Koble til et kablet nettverk	22
Koble til et lokalnettverk (LAN)	22

4 Navigere med tastaturet, berøringsbevegelser og pekeenheter	23
Bruke pekeutstyr	23
Angi innstillinger for pekeutstyr	23
Bruke styrepinnen	23
Bruke styreputen og bevegelser	23
Trykke	24
Rulle	24
Tofingers kniping/zooming	25
Klikke med to fingrer	25
Rotering (kun på enkelte produkter)	26
Flikking (kun på enkelte produkter)	26
Bruke tastaturet	26
Plasseringen av direktetastene	27
Bruke numeriske tastgrupper	27
Bruke den innebygde numeriske tastgruppen (kun på enkelte produkter)	28
Slå den innebygde numeriske tastgruppen på og av	28
Veksle mellom tastfunksjonene til den innebygde numeriske tastgruppen	28
Bruke den integrerte numeriske tastgruppen (kun på enkelte produkter)	29
Bruke et eksternt numerisk tastatur (ekstraustyr)	29
5 Multimedier	30
Lyd	30
Koble til høyttalere	30
Regulere lydvolument	30
Koble til hodetelefoner	30
Koble til en mikrofon	31
Koble til hodetelefoner og mikrofoner	31
Kontrollere lydfunksjoner på datamaskinen	31
Webkamera (kun på enkelte produkter)	31
Video	32
VGA	32
Dual-Mode DisplayPort	33
Intel Wireless Display (kun på enkelte produkter)	33
Oppdage og koble til kablede skjermer med MultiStream Transport	34
Koble skjermer til datamaskiner med AMD-grafikk (med en valgfri hub)	34
Koble skjermer til datamaskiner med Intel-grafikk (med en hub (tilleggsutstyr))	34
Koble skjermer til datamaskiner med Intel-grafikk (med en innebygd hub)	34
6 Strømstyring	36
Avslutte (slå av) datamaskinen	36

Angi strømalternativer	36
Bruke strømsparingsmoduser	36
Starte og avslutte hvilemodus	37
Starte og avslutte dvalemodus	37
Bruke strømmåleren og strøminnstillinger	37
Angi passordbeskyttelse ved reaktivering	38
Bruke batteristrøm	38
Bruke HP Batterisjekk	39
Vise hvor mye strøm batteriet har igjen	39
Maksimere batteriets utladingstid	39
Håndtere lavt batterinivå	39
Fastslå lavt batterinivå	39
Tiltak ved lavt batterinivå	40
Ta batteriet ut	40
Spare batteristrøm	41
Avhende brukerutsiftbare batterier	41
Sette inn et batteri	41
Bruke nettstrøm	42
Teste en strømadapter	43
7 Eksterne kort og enheter	44
Bruke minnekortlesere (kun på enkelte produkter)	44
Sette inn minnekort	44
Ta ut minnekort	44
Bruke smartkort (kun på enkelte produkter)	45
Sette inn smartkort	45
Ta ut smartkort	46
Bruke en USB-enhet	46
Fjerne USB-enheter	47
Bruke en seriell enhet (kun på enkelte produkter)	47
Bruke eksterne enheter (tilleggsutstyr)	48
Bruke valgfrie eksterne stasjoner	48
8 Disker og stasjoner	49
Bruke harddisker	49
Forbedre harddiskytelsen	49
Bruke Diskdefragmentering	49
Bruke Diskoppyrdding	49
Bruke HP 3D DriveGuard (kun på enkelte produkter)	50
Fastslå HP 3D DriveGuard-status	50

9 Sikkerhet	51
Beskytte datamaskinen	51
Bruke passord	52
Angi passord i Windows	52
Angi passord i Computer Setup	53
Administrere et BIOS-administratorpassord	53
Oppgi et BIOS-administratorpassord	54
Administrere et Computer Setup DriveLock-passord (kun på enkelte produkter)	55
Angi DriveLock-passord	56
Aktivere DriveLock (kun på enkelte produkter)	56
Deaktivere DriveLock (kun på enkelte produkter)	57
Angi et DriveLock-passord (bare utvalgte produkter)	58
Endre et DriveLock-passord (bare utvalgte produkter)	58
Bruke antivirusprogramvare	58
Bruke brannmurprogramvare	58
Installere kritiske sikkerhetsoppdateringer	59
Bruke HP Client Security (kun på enkelte produkter)	59
Bruke HP Touchpoint Manager (kun på enkelte produkter)	59
Installere valgfri tyverisikringskabel (kun på enkelte produkter)	59
Bruke fingeravtrykkleseren (kun på enkelte modeller)	60
Plasseringen av fingeravtrykkleseren	60
10 Vedlikehold	61
Rengjøre datamaskinen	61
Rengjøringsprosedyrer	61
Rengjøre skjermen (All-in-One-enheter og bærbare PCer)	61
Rengjøre sidene og dekselet	61
Rengjøre styreputen, tastaturet eller musen	62
Oppdatere programmer og drivere	62
Bruke SoftPaq Download Manager	62
11 Sikkerhetskopiering og gjenoppretting	63
Lage gjenopprettingsmedier og sikkerhetskopier	63
Retningslinjer	63
Lage gjenopprettingsmedier med HP Recovery Disc Creator	63
Lage gjenopprettingsmedier	64
Sikkerhetskopiere data	64
Utføre systemgjenoppretting	65
Bruke Windows-gjenopprettingsverktøy	65
Bruke f11-gjenopprettingsverktøy (kun på enkelte produkter)	66

Bruke Windows 7-operativsystemmedier	66
12 Computer Setup (BIOS), TPM og HP Sure Start	68
Bruke Computer Setup	68
Starte Computer Setup	68
Navigere og velge i Computer Setup	68
Gjenopprette fabrikkinnstillingene i Computer Setup	69
Oppdatere BIOS	69
Fastslå BIOS-versjon	69
Laste ned BIOS-oppdateringer	70
Endre oppstartsrekkefølgen ved hjelp av f9-ledeteksten	71
TPM BIOS-innstillinger (kun på enkelte produkter)	71
Bruke HP Sure Start (kun på enkelte produkter)	71
13 Bruke HP PC Hardware Diagnostics (UEFI)	72
Laste ned HP PC Hardware Diagnostics (UEFI) til en USB-enhet	72
14 Kundestøtte	74
Kontakte kundestøtte	74
Etiketter	75
15 Spesifikasjoner	76
Strømforsyning	76
Driftsmiljø	76
16 Tilgjengelighet	77
Støttede hjelpemidler	77
Kontakte kundestøtte	77
Tillegg A Reise med eller transportere datamaskinen	78
Tillegg B Problemløsning	79
Problemløsningsressurser	79
Løse problemer	79
Datamaskinen starter ikke	79
Dataskjermen er blank	79
Programvaren fungerer ikke normalt	80
Datamaskinen er slått på, men reagerer ikke	80
Datamaskinen er unormalt varm	80
En ekstern enhet virker ikke	80

Den trådløse nettverkstilkoblingen fungerer ikke	80
En plate spilles ikke av	81
En film vises ikke på en ekstern skjerm	81
Prosessen med å brenne en plate starter ikke, eller den stopper før den er fullført	82

Tillegg C Elektrostatisk utlading	83
--	-----------

Stikkordregister	84
-------------------------------	-----------

1 Velkommen

Når du har installert og registrert datamaskinen, anbefaler vi at du utfører disse trinnene for å få mest mulig ut av den smarte investeringen:

- **Koble til Internett** – Konfigurer det kablede eller trådløse nettverket, slik at du kan koble datamaskinen til Internett. Se [Koble til et nettverk på side 16](#) for å få mer informasjon.
- **Oppdater antivirusprogramvaren** – Beskytt datamaskinen mot skade forårsaket av virus. Programvaren er forhåndsinstallert på datamaskinen. Se [Bruke antivirusprogramvare på side 58](#) for å få mer informasjon.
- **Bli kjent med datamaskinen** – Lær om datamaskinens funksjoner. Se [Bli kjent med datamaskinen på side 3](#) og [Navigere med tastaturet, berøringsbevegelser og pekeenheter på side 23](#) for å få mer informasjon.
- **Finne installert programvare** – Få en oversikt over programvaren som er forhåndsinstallert på datamaskinen:

Velg **Start > Alle programmer**. Hvis du ønsker detaljert informasjon om programvaren som følger med datamaskinen, kan du se produsentens veiledning, som kan følge med programvaren eller finnes på produsentens nettsted.
- Sikkerhetskopier harddisken ved å opprette gjenopprettingsplater eller en flashstasjon for gjenoppretting. Se [Sikkerhetskopiering og gjenoppretting på side 63](#).

Finne informasjon

Du har allerede brukt *Installeringsveiledning* til å slå datamaskinen på og finne denne håndboken. Du finner ressurser som inneholder produktdetaljer, fremgangsmåter med mer i denne tabellen.



Ressurser	Inneholder informasjon om
<i>Installeringsveiledning-plakat</i>	<ul style="list-style-type: none">Hvordan konfigurere datamaskinenHjelp til å finne datamaskinens komponenter
Hjelp og støtte Hvis du vil ha tilgang til Hjelp og støtte, velg Start > Alle programmer > HP hjelp og kundestøtte . Du får tilgang til den nyeste brukerhåndboken ved å gå til http://www.hp.com/support og velge ditt land. Velg Drivere og nedlastinger , og følg veiledningen på skjermen.	<ul style="list-style-type: none">Informasjon om operativsystemetOppdatering av programvare, drivere og BIOSProblemløsningsverktøySlik får du tilgang til kundestøtte
Verdensomspennende støtte Hvis du vil ha støtte på språket ditt, gå til http://www.hp.com/support og velg landet ditt.	<ul style="list-style-type: none">Chatte med en HP-tekniker på InternettTelefonnumre til kundestøtteAdresser til HP-servicesentre
HP-nettsted Du får tilgang til den nyeste brukerhåndboken ved å gå til http://www.hp.com/support og velge ditt land. Velg Drivere og nedlastinger , og følg veiledningen på skjermen.	<ul style="list-style-type: none">Informasjon om kundestøtteOm bestilling av deler og muligheter for ytterligere hjelpTilbehør som er tilgjengelig for enheten
<i>Sikkerhet og komfort</i> Hvis du vil ha tilgang til brukerhåndboken, velg Start > Alle programmer > HP hjelp og kundestøtte > HP-dokumentasjon . – eller – Gå til http://www.hp.com/ergo .	<ul style="list-style-type: none">Riktig oppsett av arbeidsstasjonen, holdning, helse og arbeidsvanerInformasjon om elektrisk og mekanisk sikkerhet
<i>Opplysninger om forskrifter, sikkerhet og miljø</i> Hvis du vil ha tilgang til brukerhåndboken, velg Start > Alle programmer > HP hjelp og kundestøtte > HP-dokumentasjon .	<ul style="list-style-type: none">Informasjon om forskrifter og sikkerhetInformasjon om avhending av batterier
<i>Begrenset garanti*</i> Hvis du vil ha tilgang til den begrensede garantien, velg Start > Alle programmer > HP hjelp og kundestøtte > HP-dokumentasjon > Vis garantiinformasjon . – eller – Gå til http://www.hp.com/go/orderdocuments .	Garantiinformasjon

*HPs begrensede garanti finner du sammen med brukerhåndbøkene for produktet, og/eller på CD- eller DVD-platen som følger med. I enkelte land eller regioner kan HP legge ved en trykt utgave av garantien i esken. I land eller regioner hvor garantien ikke følger med i trykt format, kan du be om å få et trykt eksemplar fra <http://www.hp.com/go/orderdocuments>. For produkter som er kjøpt i Stillehavsdelen av Asia, kan du skrive til HP ved Hewlett Packard, POD, P.O. Box 200, Alexandra Post Office, Singapore 911507. Legg ved navn på produktet, og ditt navn, telefonnummer og postadresse.

2 Bli kjent med datamaskinen

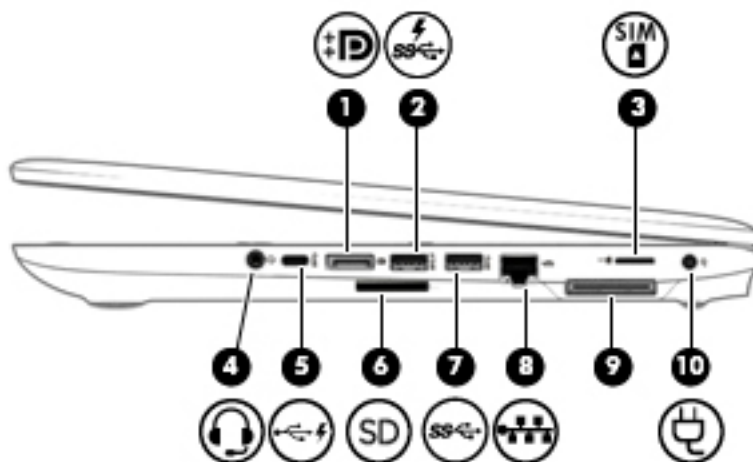
Høyre





Komponent	Beskrivelse
(1)  Dual-Mode DisplayPort	Brukes til tilkobling av en ekstra digital skjermenhet, for eksempel en spesiell monitor eller projektor.
(2)  USB 3.0-ladeport (strømførende)	Brukes til tilkobling av en USB-tilleggsenhet, for eksempel tastatur, mus, ekstern stasjon, skriver, skanner eller USB-hub. Vanlige USB-porter vil ikke lade alle USB-enheter eller vil lade med lav spenning. Noen USB-enheter krever strøm og at du bruker en strømførende port. MERK: USB-ladeporter kan også lade enkelte modeller av mobiltelefoner og MP3-spillere, selv når datamaskinen er slått av.
(3)  SIM-kortspor (bare enkelte produkter)	Støtter et trådløst SIM-kort (Subscriber Identity Module).
(4)  Kombinert lyduttgang (hodetelefoner) / lydinnang (mikrofon)	Brukes til å koble til eventuelle stereohøytalere, hodetelefoner, øreplugger eller en fjernsynslydkabel. Kan også brukes til tilkobling av en hodesettmikrofon (tilleggsutstyr). Denne kontakten støtter ikke frittstående mikrofoner. ADVARSEL: Demp lydvolümet før du tar på deg hodetelefoner, øreplugger eller hodesett, slik at du ikke risikerer å skade hørselen. Du finner mer informasjon om sikkerhet i <i>Opplysninger om forskrifter, sikkerhet og miljø</i> . Hvis du vil ha tilgang til denne håndboken, velg Start > Alle programmer > HP hjelp og kundestøtte > HP-dokumentasjon . MERK: Når du kobler en enhet til kontakten, slås datamaskinens høyttalere av.

Komponent	Beskrivelse
(5)  USB Type-C-ladeport	Kobler til enhver USB-enhet med en Type-C-kontakt. MERK: USB type C-porter kan også lade enkelte modeller mobiltelefoner, bærbare datamaskiner, nettbrett og MP3-spillere, selv når datamaskinen er slått av. MERK: Adaptere (kjøpes separat) kan være nødvendig.
(6) Minnekortleser	Brukes til å lese ekstra minnekort som lagrer, behandler, deler eller gir tilgang til informasjon.
(7)  USB 3.0-port	Brukes til tilkobling av en USB-tilleggsenhet, for eksempel tastatur, mus, ekstern stasjon, skriver, skanner eller USB-hub.
(8)  RJ-45-kontakt (nettverk)/statuslamper	Brukes til tilkobling av en nettverkskabel. <ul style="list-style-type: none"> • Grønn (høyre): Nettverket er tilkoblet. • Gul (venstre): Det er aktivitet på nettverket.
(9)  Forankringsport	Brukes til tilkobling av en eventuell forankringsenhet.
(10)  Strømkontakt	Brukes til tilkobling av en strømadapter.

Venstre

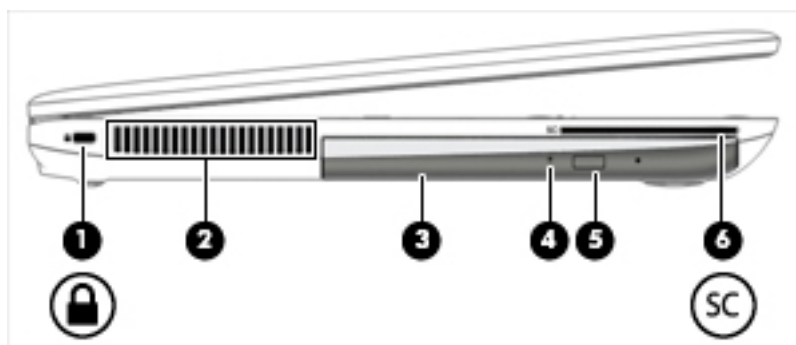
 **MERK:** Se illustrasjonen som er mest i samsvar med datamaskinen din.



Komponent	Beskrivelse
(1)  Feste for tyverisikringskabel	Brukes til tilkobling av en eventuell tyverisikringskabel til datamaskinen. MERK: Tyverisikringskabelen er ment å virke avskrekkende, men kan ikke alltid hindre at datamaskinen blir skadet eller stjålet.
(2) Luftespalte	Kjøler ned interne komponenter ved hjelp av luftgjennomstrømning. MERK: Viften på datamaskinen starter automatisk for å kjøle ned de interne komponentene og hindre overoppheting. Det er normalt at den interne viften slår seg av og på med jevne mellomrom.

Komponent	Beskrivelse
(3) Optisk stasjon (kun på enkelte produkter)	Brukes til å lese en optisk plate eller lese fra og skrive til optiske plater, avhengig av datamaskinmodellen.
(4) Optisk stasjonslampe	Grønn: Den optiske stasjonen er i bruk. Av: Den optiske stasjonen er av.
(5) Utløserknapp for optisk stasjon	Brukes til å løse ut plateskuffen til den optiske stasjonen.
(6) Smartkortleser	Støtter smartkort (tilleggsutstyr).

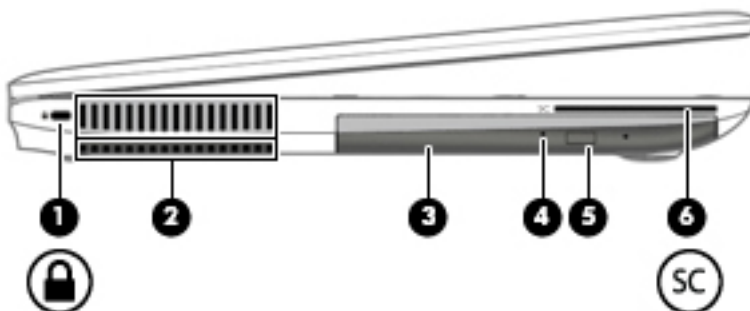

Komponent	Beskrivelse
(1)  Feste for tyverisikringskabel	Brukes til tilkobling av en eventuell tyverisikringskabel til datamaskinen. MERK: Tyverisikringskabelen er ment å virke avskrekkende, men kan ikke alltid hindre at datamaskinen blir skadet eller stjålet.
(2) Luftespalte	Kjøler ned interne komponenter ved hjelp av luftgjennomstrømming. MERK: Viften på datamaskinen starter automatisk for å kjøle ned de interne komponentene og hindre overoppheting. Det er normalt at den interne viften slår seg av og på med jevne mellomrom.
(3) Optisk stasjon (kun på enkelte produkter)	Brukes til å lese en optisk plate eller lese fra og skrive til optiske plater, avhengig av datamaskinmodellen.
(4) Optisk stasjonslampe	Grønn: Den optiske stasjonen er i bruk. Av: Den optiske stasjonen er av.
(5) Utløserknapp for optisk stasjon	Brukes til å løse ut plateskuffen til den optiske stasjonen.
(6) Smartkortleser	Støtter smartkort (tilleggsutstyr).

Skjerm

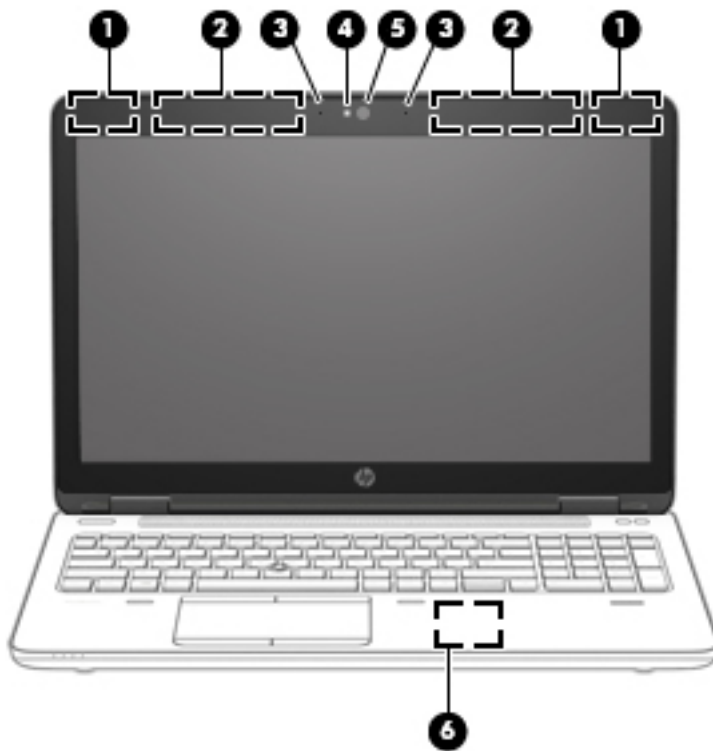

Komponent	Beskrivelse
(1) WLAN-antenner*	Sender og mottar trådløse signaler for å kommunisere med trådløse lokalnettverk (WLAN).
(2) WWAN-antenner*	Sender og mottar trådløse signaler for å kommunisere med trådløse regionnettverk (WWANs).
(3) Interne mikrofoner	Brukes til å spille inn lyd.
(4) Webkatedralampe (kun på enkelte produkter)	På: Webkameraet er i bruk.
(5) Webkamera (kun på enkelte produkter)	Brukes til å spille inn video og ta bilder. Enkelte modeller gir mulighet for videokonferanser og chatting på nettet ved å strøme (direkteavspille) video. Velg Start > Alle programmer > Kommunikasjon og chatting > HP WebCam for å få informasjon om bruk av kameraet.
(6) Nærfeltskommunikasjon (NFC) berøringsområde * (kun på enkelte produkter)	Trykk på en annen NFC-aktivert enhet til NFC-berøringsområdet for overføring av filer.

*Antennene er ikke synlige på utsiden av datamaskinen. For å få best mulig forbindelse bør du unngå å dekke til områdene rundt antennene.

Du finner mer informasjon om forskrifter for trådløsheter i det avsnittet i *Opplysninger om forskrifter, sikkerhet og miljø* som gjelder for ditt land eller din region. Hvis du vil ha tilgang til denne håndboken, velg **Start > Alle programmer > HP hjelp og kundestøtte > HP-dokumentasjon**.

Oversiden



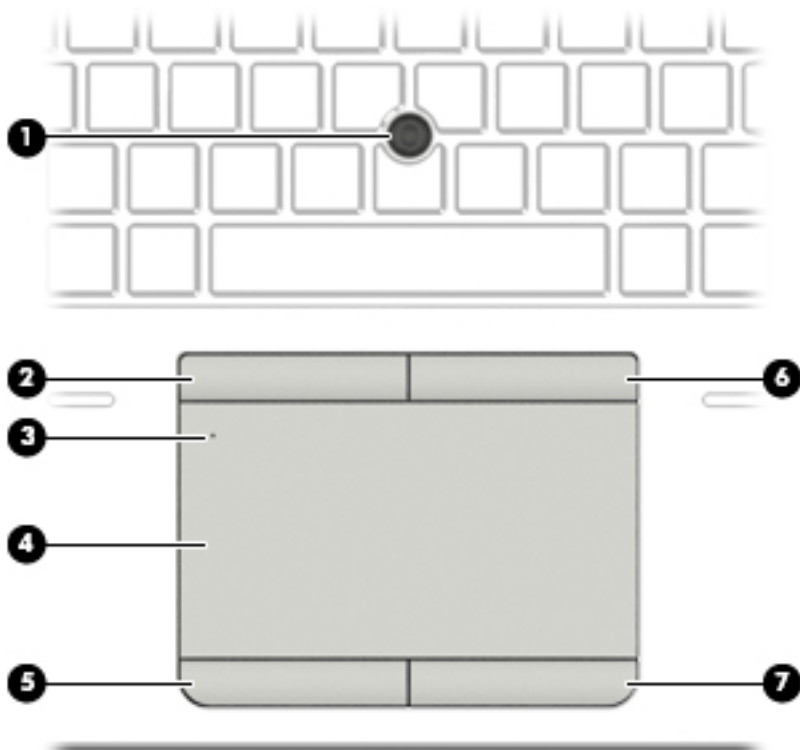

Styrepute

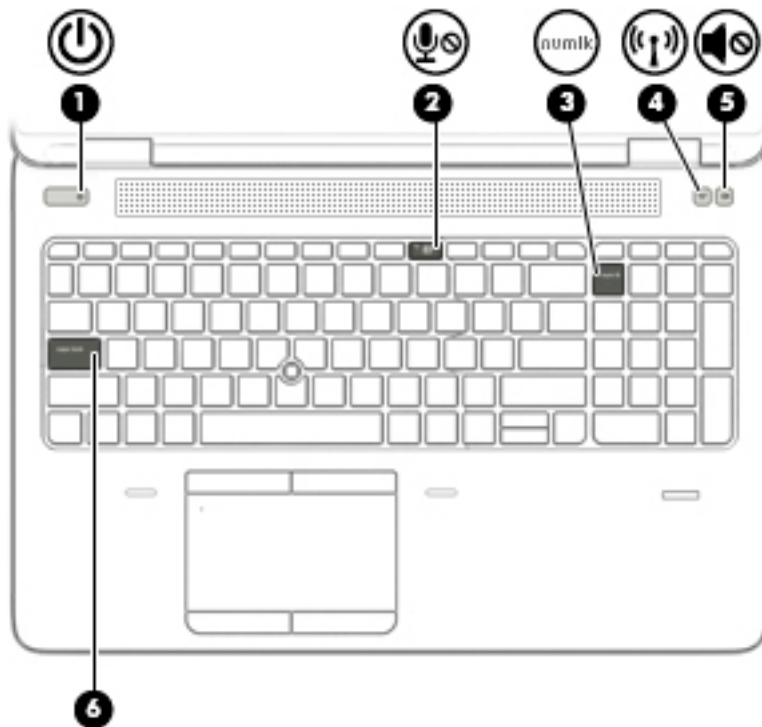

Komponent	Beskrivelse
(1) Styrepinne (kun på enkelte modeller)	Brukes til å flytte pekeren og merke eller aktivere objektene på skjermen.
(2) Venstre styrepinneknapp (kun på enkelte modeller)	Fungerer på samme måte som venstre knapp på en ekstern mus.
(3) Styreputelampe	<ul style="list-style-type: none">• På: Styreputen er av.• Av: Styreputen er på.
(4) Styreputeområde	Leser fingerbevegelsene dine for å flytte pekeren eller aktivere elementene på skjermen.
(5) Venstre styreputeknapp	Fungerer på samme måte som venstre knapp på en ekstern mus.
(6) Høyre styrepinneknapp (kun på enkelte modeller)	Fungerer på samme måte som høyre knapp på en ekstern mus.
(7) Høyre styreputeknapp	Fungerer på samme måte som høyre knapp på en ekstern mus.



Lamper

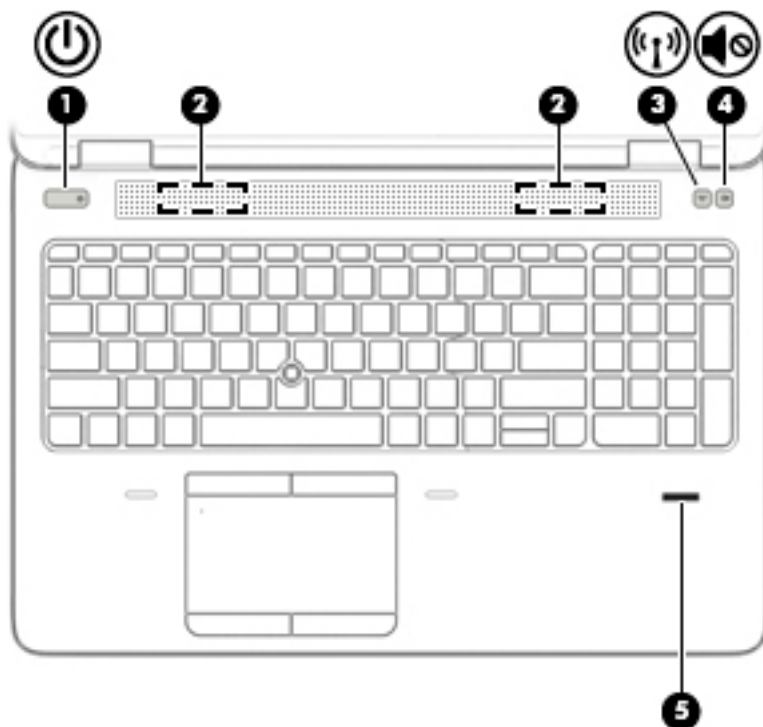

Komponent	Beskrivelse
(1)  Av/på-lampe	<ul style="list-style-type: none">• På: Datamaskinen er på.• Blinker: Datamaskinen er i hvilemodus, en strømsparingstilstand. Datamaskinen slår av strømmen til skjermen og andre unødvendige komponenter.• Av: Datamaskinen er av eller i dvalemodus. Dvalemodus er en strømsparingstilstand som bruker minst mulig strøm.
(2)  Mikrofondempelampe	<ul style="list-style-type: none">• Gul: Mikrofonlyden er av.• Av: Mikrofonlyden er på.
(3) Num lock-lampe	På: Num lock er på.
(4)  Trådløslampe	På: En integrert trådløsenhet, for eksempel en enhet for trådløst lokalnettverk (WLAN) og/eller en Bluetooth®-enhet, er på. MERK: På enkelte modeller lyser trådløslampen gult når alle trådløsenhetene er slått av.
(5)  Dempelampe	<ul style="list-style-type: none">• Gul: Datamaskinens lydfunksjon er av.• Hvit: Datamaskinens lydfunksjon er på.
(6) Caps lock-lampe	På: Caps lock er på, slik at alle tastene gir store bokstaver.

Knapper, høyttalere og fingeravtrykkesler



Komponent	Beskrivelse
(1)  Av/på-knapp	<ul style="list-style-type: none">• Når datamaskinen er av, trykker du på knappen for å slå datamaskinen på.• Når datamaskinen er slått på, trykker du kort på knappen for å aktivere hvilemodus.• Når datamaskinen er i hvilemodus, trykker du kort på knappen for å avslutte hvilemodus.• Når datamaskinen er i dvalemodus, trykker du kort på knappen for å avslutte dvalemodus. <p>FORSIKTIG: Hvis du trykker på og holder strøm-knappen nede, vil du miste data som ikke er lagret.</p> <p>Hvis datamaskinen ikke reagerer, og avstengningsprosedyren ikke virker, trykker du på og holder av/på-knappen nede i minst fem sekunder.</p> <p>Se gjennom strømalternativene for å lære mer om strøminnstillingene: Velg Start > Kontrollpanel > System og sikkerhet > Strømalternativer.</p>
(2) Høyttalere	Brukes til å frembringe lyd.
(3)  Trådløsknapp	<p>Brukes til å slå trådløsfunksjonen på eller av, men oppretter ingen trådløs forbindelse.</p> <p>Et trådløst nettverk må være konfigurert før en trådløs forbindelse kan opprettes.</p>



Komponent		Beskrivelse
(4)	 Dempeknapp	Brukes til å dempe og gjenopprette lyden i høyttalerne.
(5)	Fingeravtrykkleser (kun på enkelte produkter)	Gjør det mulig å logge seg på Windows med fingeravtrykk i stedet for med passord.

Taster

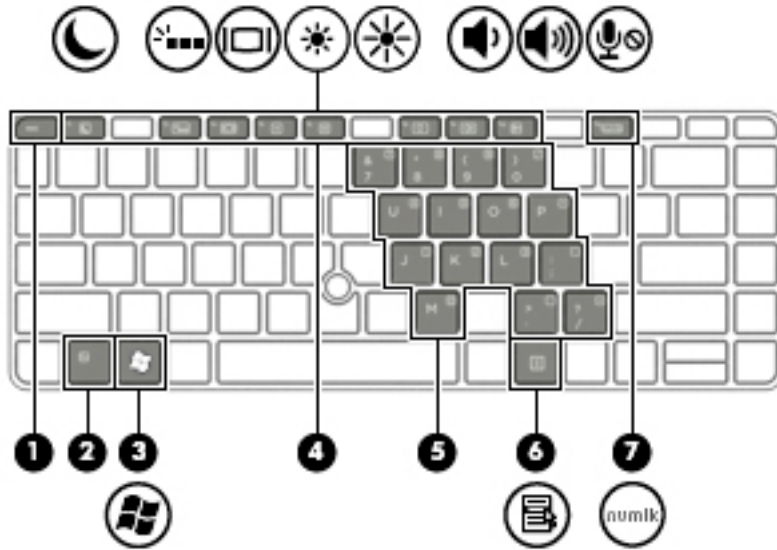

MERK: Se illustrasjonen som er mest i samsvar med datamaskinen din.



Komponent	Beskrivelse
(1) <code>esc</code> -tast	Viser systeminformasjon når du trykker på den og <code>fn</code> -tasten samtidig.
(2) <code>fn</code> -tast	Utfører ofte brukte systemfunksjoner når du trykker på den samtidig med en funksjonstast, <code>num lk</code> -tasten, <code>esc</code> -tasten eller <code>b</code> -tasten.
(3)  Windows-knapp	Viser Start-menyen i Windows.
(4) Funksjonstaster	Utfører vanlige systemkommandoer når de brukes i kombinasjon med <code>fn</code> -tasten.
(5) Innebygd numerisk tastgruppe	Når den numeriske tastgruppen er slått på, kan den brukes som en ekstern numerisk tastgruppe. Alle tastene i den numeriske tastgruppen utfører funksjonen som angis av symbolet øverst til høyre på tasten.
(6)  Windows-programtast	Viser hurtigmenyen til objektet under markøren.
(7) <code>num lk</code> -tast	Slår den innebygde numeriske tastgruppen på og av når du trykker på den samtidig med <code>fn</code> -tasten. Veksler mellom navigerings- og tallfunksjonene til den integrerte numeriske tastgruppen.

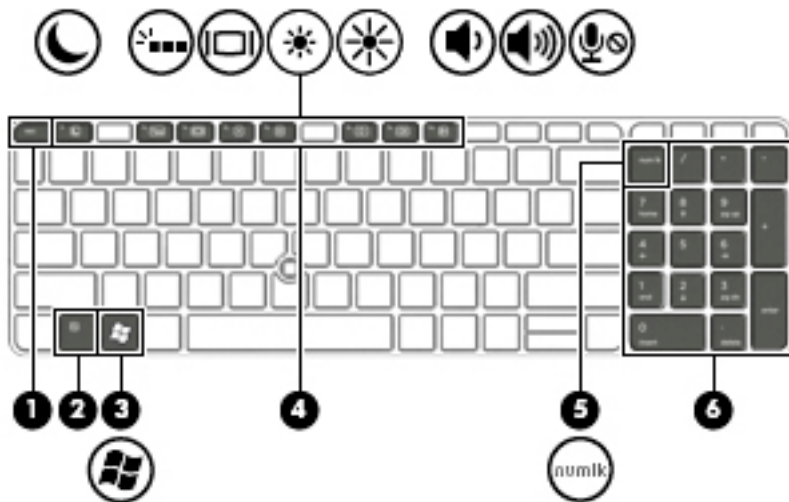

Komponent	Beskrivelse
(1) <code>esc</code> -tast	Viser systeminformasjon når du trykker på den og <code>fn</code> -tasten samtidig.
(2) <code>fn</code> -tast	Utfører ofte brukte systemfunksjoner når du trykker på den samtidig med en funksjonstast, <code>num lk</code> -tasten, <code>esc</code> -tasten eller <code>b</code> -tasten.
(3)  Windows-knapp	Viser Start-menyen i Windows.
(4) Funksjonstaster	Utfører vanlige systemkommandoer når de brukes i kombinasjon med <code>fn</code> -tasten.
(5) <code>num lk</code> -tast	Slår den innebygde numeriske tastgruppen på og av når du trykker på den samtidig med <code>fn</code> -tasten. Veksler mellom navigerings- og tallfunksjonene til den integrerte numeriske tastgruppen.
(6) Integrert numerisk tastgruppe	Når <code>num lk</code> er aktivert, kan tastgruppen brukes som en ekstern numerisk tastgruppe.



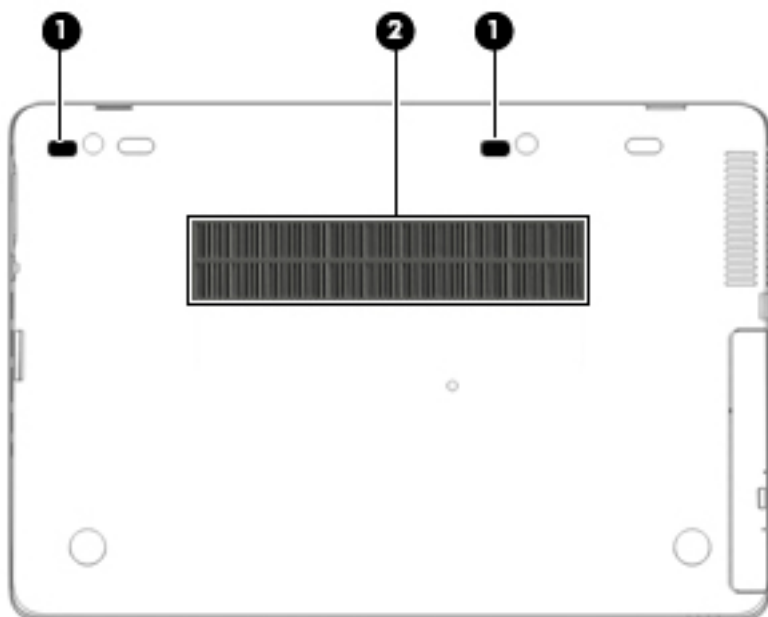

Undersiden



Komponent		Beskrivelse
(1)	Forankringsstasjonens støttehull	Støtter en valgfri forankringsstasjon.
(2)	Luftespalte	Kjøler ned interne komponenter ved hjelp av luftgjennomstrømning. MERK: Viften på datamaskinen starter automatisk for å kjøle ned de interne komponentene og hindre overoppheting. Det er normalt at den interne viften slår seg av og på med jevne mellomrom.



Forsiden



Komponent	Beskrivelse
<p>(1)  Trådløslampe</p>	<p>På: En integrert trådløsenhet, for eksempel en enhet for trådløst lokalnettverk (WLAN) og/eller en Bluetooth-enhet og/eller en WWAN-enhet, er på.</p> <p>MERK: På enkelte modeller lyser trådløslampen gult når alle trådløsenhetene er slått av.</p>
<p>(2)  Av/på-lampe</p>	<ul style="list-style-type: none">• På: Datamaskinen er på.• Blinker: Datamaskinen er i hvilemodus, en strømsparingstilstand. Datamaskinen slår av strømmen til skjermen og andre unødvendige komponenter.• Av: Datamaskinen er av eller i dvalemodus. Dvalemodus er en strømsparingstilstand som bruker minst mulig strøm.
<p>(3)  Batterilampe</p>	<p>Når strømmettet er tilkoblet:</p> <ul style="list-style-type: none">• Hvit: Batteriladingen er større enn 90 prosent.• Gul: Batteriladingen er fra 0 til 90 prosent.• Av: Batteriet lader ikke. <p>Når strømmettet er frakoblet (batteriet lader ikke):</p> <ul style="list-style-type: none">• Blinker gult: Batterinivået er lavt. Når ladingen i batteriet når et kritisk lavt nivå, begynner batterilampen å blinke raskt.• Av: Batteriet lader ikke.
<p>(4)  Stasjonslampe</p>	<ul style="list-style-type: none">• Blinker hvitt: Harddisken er i bruk.• Gul: HP 3D DriveGuard har parkert harddisken midlertidig. <p>MERK: Se Bruke HP 3D DriveGuard (kun på enkelte produkter) på side 50 for å få mer informasjon om HP 3D DriveGuard.</p>

Baksiden



Komponent	Beskrivelse
(1)  Ekstern skjermport	Brukes til tilkobling av en ekstern VGA-skjerm eller projektor.
(2)  Seriellport (kun på enkelte produkter)	Brukes til tilkobling av tilleggsenheter som serielt modem, mus eller skriver.

3 Koble til et nettverk

Du kan ta med deg datamaskinen overalt hvor du drar. Men selv når du er hjemme, kan du utforske verden og få tilgang til informasjon fra millioner av nettsteder ved hjelp av datamaskinen og en kablet eller trådløs nettverkstilkobling. I dette kapittelet får du hjelp til å koble til denne verdenen.

Koble til et trådløst nettverk

Trådløs teknologi overfører data via radiobølger i stedet for kabler. Datamaskinen kan være utstyrt med én eller flere av følgende trådløsenheter:

- WLAN-enhet (Wireless Local Area Network) – Kobler datamaskinen til trådløse lokalnettverk (omtales vanligvis som Wi-Fi-nettverk, trådløse nettverk eller WLAN) på kontorer, hjemme og på offentlige steder som flyplasser, restauranter, kafeer, hoteller og universiteter. I et trådløst lokalnettverk kommuniserer den mobile trådløsenheten i datamaskinen med en trådløs ruter eller et trådløst tilgangspunkt.
- HP modul for mobilt bredbånd (kun på enkelte produkter) – En enhet for trådløst regionnettverk (WWAN) som gir deg trådløs tilgang over et mye større område. Mobilnettverkoperatører installerer basestasjoner (ligner på mobilmaster) i store geografiske områder, noe som gir effektiv dekning i hele delstater, regioner og til og med land.
- Bluetooth-enhet – Oppretter et trådløst områdenettverk (PAN) for å koble til andre Bluetooth-aktiverede enheter, for eksempel datamaskiner, telefoner, skrivere, hodetelefoner, høyttalere og kameraer. I et trådløst områdenettverk kommuniserer hver enkelt enhet direkte med andre enheter, og enhetene må være plassert relativt nær hverandre – vanligvis innenfor en avstand av 10 meter (om lag 33 fot).

Du finner mer informasjon om trådløs teknologi i dokumentene og lenkene til nettsteder under Hjelp og støtte. Velg **Start > Hjelp og støtte** for å få tilgang til Hjelp og støtte.

Bruke trådløskontrollene

Du kan styre trådløsenhetene på datamaskinen ved hjelp av disse funksjonene:

- Trådløsknapp, trådløsbryter eller trådløstast (alle benevnes som trådløsknapp i dette kapittelet)
- Operativsystemkontroller

Slå trådløsenheter på eller av

Du kan bruke trådløsknappen eller HP Connection Manager (kun på enkelte produkter) til å slå trådløsenheter på eller av.

 **MERK:** En datamaskin kan ha en trådløsknapp, en trådløsbryter eller en trådløstast på tastaturet. Begrepet trådløsknapp, som brukes gjennomgående i denne håndboken, viser til alle typer trådløskontroller.

Slik slår du trådløsenheter av med HP Connection Manager:

- ▲ Høyreklikk på **HP Connection Manager**-ikonet i systemstatusfeltet lengst til høyre på oppgavelinjen, og klikk deretter på av/på-knappen ved siden av ønsket enhet.

– eller –

Velg **Start > Alle programmer > Produktivitet og verktøy > HP Connection Manager**, og klikk deretter på av/på-knappen ved siden av ønsket enhet.

Bruke HP Connection Manager (kun på enkelte produkter)

HP Connection Manager sørger for å samle administrasjonen av trådløsenheter og grensesnitt for tilkobling til Internett med HP mobilt bredbånd og for sending og mottak av SMS- eller tekstmeldinger. Ved hjelp av HP Connection Manager kan du administrere disse enhetene:

- Enhet for trådløst lokalnettverk (WLAN)/Wi-Fi
- Trådløst regionnettverk (WWAN) / HP mobilt bredbånd
- Bluetooth

HP Connection Manager sørger for informasjon og varslinger om tilkoblingsstatus, strømstatus, SIM-kortdetaljer og SMS-meldinger. Statusinformasjon og meldinger vises i systemstatusfeltet lengst til høyre på oppgavelinjen.

Slik åpner du HP Connection Manager:

▲ Klikk på **HP Connection Manager**-ikonet på oppgavelinjen.

– eller –

Velg **Start > Alle programmer > Produktivitet og verktøy > HP Connection Manager**.

Du finner mer informasjon i hjelpen til HP Connection Manager-programvaren.

Bruke trådløsknappen

Datamaskinen har en trådløsknapp, én eller flere trådløsenheter og én eller to trådløslamper, avhengig av modell. Alle trådløsenhetene til datamaskinen er aktivert fra fabrikk, slik at trådløslampen lyser (hvitt) når du slår datamaskinen på.

Trådløslampen viser den generelle strømstatusen til trådløsenhetene, ikke statusen til enkeltenheter. Hvis trådløslampen lyser hvitt, er minst én trådløsenhet slått på. Hvis trådløslampen er av, er alle trådløsenheter slått av.



MERK: På enkelte modeller er trådløslampen gul når alle trådløsenhetene er slått av.

Trådløsenhetene er aktivert fra fabrikk, slik at du kan bruke trådløsknappen til å slå alle trådløsenhetene på eller av samtidig.

Bruke operativsystemkontroller

Ved hjelp av Nettverks- og delingssenter kan du sette opp en forbindelse eller et nettverk, koble til et nettverk, administrere trådløse nettverk og diagnostisere og reparere nettverksproblemer.

Slik bruker du operativsystemkontroller:

▲ Velg **Start > Kontrollpanel > Nettverk og Internett > Nettverks- og delingssenter**.

Hvis du vil ha mer informasjon, åpner du Hjelp og støtte ved å velge **Start > Hjelp og støtte**.

Bruke trådløse lokalnettverk

Med en WLAN-enhet har du tilgang til et trådløst lokalnettverk (WLAN) som består av andre datamaskiner og tilleggsutstyr som er koblet sammen ved hjelp av en trådløs ruter eller et trådløst tilgangspunkt.



MERK: Begrepene *trådløs ruter* og *trådløst tilgangspunkt* brukes ofte om hverandre.

- Et stort trådløst lokalnettverk, for eksempel et stort bedriftsnettverk eller et offentlig nettverk, bruker vanligvis trådløse tilgangspunkter som kan håndtere et stort antall datamaskiner og tilleggsutstyr, og som kan skille ut kritiske nettverksfunksjoner.
- Et trådløst lokalnettverk for hjemmebruk eller småbedrifter bruker vanligvis en trådløs ruter, som gjør det mulig for flere trådløse og kabeltilkoblede datamaskiner å dele en Internett-forbindelse, en skriver og filer uten at det er nødvendig med flere maskin- og programvarekomponenter.

Hvis du skal bruke WLAN-enheten i datamaskinen, må du opprette forbindelse med en WLAN-infrastruktur (via en tjenesteleverandør, et offentlig nettverk eller et bedriftsnettverk).

Bruke en Internett-leverandør

Når du skal konfigurere Internett-tilgang hjemme, må du opprette en konto hos en Internett-leverandør (ISP). Kontakt en lokal Internett-leverandør for å skaffe deg Internett-tjeneste og et modem. Internett-leverandøren vil hjelpe til med å konfigurere modemmet, installere en nettverkskabel for å koble den trådløse datamaskinen til modemmet og teste Internett-tjenesten.

 **MERK:** Internett-leverandøren vil gi deg en bruker-ID og et passord for tilgang til Internett. Noter disse opplysningene og oppbevar dem på et trygt sted.

Konfigurere trådløse lokalnettverk

Hvis du skal konfigurere et trådløst lokalnettverk og koble datamaskinen til Internett, trenger du følgende utstyr:

- Et bredbåndsmodem (enten DSL eller kabel) **(1)** og en høyhastighets Internett-tjeneste kjøpt hos en Internett-leverandør
- En trådløs ruter **(2)** (kjøpes separat)
- En datamaskin med trådløst nettverk **(3)**

 **MERK:** Enkelte modem har en innebygd trådløs ruter. Forhør deg med Internett-leverandøren om hva slags modem du har.

Illustrasjonen nedenfor viser et eksempel på en trådløs nettverksinstallasjon som er koblet til Internett.



Etter hvert som nettverket vokser kan flere trådløse og kabelbaserte datamaskiner kobles til nettverket for å få tilgang til Internett.

Se informasjonen som gis av ruterprodusenten eller Internett-leverandøren, for å få hjelp til å konfigurere et trådløst lokalnettverk.

Konfigurere en trådløs ruter

Se informasjonen fra ruterprodusenten eller Internett-leverandøren for å få hjelp til å konfigurere en trådløs ruter.

 **MERK:** Det anbefales at du til å begynne med kobler den nye trådløse datamaskinen til ruterens ved hjelp av nettverkskabelen som følger med ruterens. Når datamaskinen er koblet til Internett, kan du koble fra kabelen og få tilgang til Internett via det trådløse nettverket.

Beskytte trådløse lokalnettverk

Når du konfigurerer et trådløst lokalnettverk eller bruker et eksisterende trådløst lokalnettverk, må du alltid aktivere sikkerhetsfunksjoner for å beskytte nettverket mot uautorisert tilgang. Trådløse lokalnettverk på offentlige steder (trådløse soner) som kaffebarer og flyplasser, har kanskje ingen sikkerhet i det hele tatt. Hvis du er bekymret for sikkerheten til datamaskinen i en trådløs sone, bør du begrense nettverksaktivitetene til e-postmeldinger og grunnleggende Internett-surfing som ikke er fortrolig.

Trådløse radiosignaler går utenfor nettverket, slik at andre WLAN-enheter kan plukke opp ubeskyttede signaler. Ta disse forholdsreglene for å beskytte det trådløse lokalnettverket:

- **Bruk en brannmur.**
En brannmur kontrollerer både data og forespørsler om data som sendes til nettverket, og forkaster alle mistenkelige elementer. Brannmurer er tilgjengelig både som program- og maskinvare. Noen nettverk bruker en kombinasjon av begge typer.
- **Bruk trådløs kryptering.**
Trådløs kryptering bruker sikkerhetsinnstillinger til å kryptere og dekryptere data som sendes gjennom nettverket. Hvis du vil ha mer informasjon, åpner du Hjelp og støtte ved å velge **Start > Hjelp og støtte**.

Koble til trådløse lokalnettverk

Følg denne fremgangsmåten for å koble til et trådløst lokalnettverk:

1. Kontroller at WLAN-enheten er på. Hvis enheten er på, lyser trådløslampen. Hvis trådløslampen ikke lyser, trykker du på trådløsknappen.



MERK: På enkelte modeller lyser trådløslampen gult når alle trådløsenhetene er slått av.

2. Klikk på nettverkstatusikonet i systemstatusfeltet lengst til høyre på oppgavelinjen.
3. Velg et trådløst lokalnettverk som du vil koble datamaskinen til.
4. Klikk på **Koble til**.

Hvis nettverket er et trådløst lokalnettverk med sikkerhet aktivert, blir du bedt om å oppgi en sikkerhetskode. Skriv koden og klikk på **OK** for å fullføre tilkoblingen.



MERK: Hvis ingen trådløse nettverk vises, er du kanskje utenfor rekkevidden til trådløse rutere eller tilgangspunkter.



MERK: Hvis du ikke ser nettverket du vil koble deg til, klikker du på **Åpne Nettverks- og delingssenter** og deretter på **Konfigurer en ny tilkobling eller et nytt nettverk**. Det vises en liste over alternativer, der du kan velge å søke manuelt etter og koble deg til et nettverk eller opprette en ny nettverkstilkobling.

5. Følg veiledningen på skjermen for å fullføre tilkoblingen.

Når tilkoblingen er gjort, plasserer du musepekeren over nettverksstatusikonet i systemstatusfeltet lengst til høyre på oppgavelinjen for å kontrollere navnet på og status for tilkoblingen.



MERK: Den funksjonelle rekkevidden (hvor langt de trådløse signalene når) er avhengig av WLAN-implementeringen, ruterprodusenten og støy fra andre elektroniske enheter eller bygningsmessige hindringer som vegger og gulv.

Bruke HP mobilt bredbånd (kun på enkelte produkter)

HP Mobile Broadband-datamaskinen har innebygd støtte for tjeneste for mobilt bredbånd. Når du bruker den nye datamaskinen med en mobiloperatørs nett, gir den deg friheten til å koble til Internett, sende e-post eller koble til bedriftsnettverket ditt uten behov for tilknytningspunkt for Wi-Fi.



MERK: Hvis datamaskinen har HP Mobile Connect, gjelder ikke denne veiledningen. Se [Bruke HP Mobile Connect \(kun på enkelte produkter\) på side 21](#).

Du må kanskje ha serienummeret til HP modul for mobilt bredbånd for å aktivere mobil bredbåndstjeneste. Serienummeret er trykket på en etikett inne i batteribrønningen, under det avtakbare servicedekselet eller på baksiden av skjermen.

Noen mobilnettoperatører krever at det brukes et SIM-kort. Et SIM-kort inneholder grunnleggende opplysninger om deg, for eksempel en PIN-kode (Personal Identification Number) og nettverksinformasjon. Noen datamaskiner har et forhåndsinstallert SIM-kort. Hvis SIM-kortet ikke er forhåndsinstallert, kan det finnes blant informasjonen om HP Mobile Broadband som fulgte med datamaskinen, eller operatøren av mobilnettet kan levere det separat.

Før du kan bruke datamaskinens funksjon for mobilt bredbånd, må du gjøre følgende:

1. Aktivere datatjenesten mobilt bredbånd. Hvis du vil gjøre dette, kan du bruke et kompatibelt aktivert SIM-kort fra tjenesteleverandøren.
2. Mens datamaskinen er av, setter du inn det aktiverte SIM-kortet i SIM-sporet på datamaskinen. Se [Sette inn og ta ut et SIM-kort på side 20](#).
3. Slå på datamaskinen og vent til Windows er lastet inn fullstendig.
4. Sett opp en tilkobling med mobilt bredbånd ved hjelp av programvaren HP Connection Manager eller den innebygde programvaren for tilkoblingsbehandling i Windows.

Hvis du vil vite mer om fordelene ved datamaskinen med HP Mobile Broadband, se HPs nettsted på <http://www.hp.com/go/mobilebroadband>.

Sette inn og ta ut et SIM-kort





FORSIKTIG: Bruk minst mulig kraft når du setter inn et SIM-kort, slik at du ikke skader kontaktene.

Følg denne fremgangsmåten når du skal sette inn et SIM-kort:

1. Slå datamaskinen av.
2. Lukk skjermen.
3. Koble fra alle eksterne enheter som er koblet til datamaskinen.
4. Koble strømledningen fra stikkontakten.

5. Sett SIM-kortet inn i SIM-sporet, og trykk det deretter forsiktig inn i sporet til det sitter godt på plass.

 **MERK:** Se på bildet på datamaskinen for å se hvilken vei SIM-kortet skal settes inn i datamaskinen.

 **MERK:** SIM-kortet til datamaskinen kan avvike litt fra illustrasjonen i dette avsnittet.

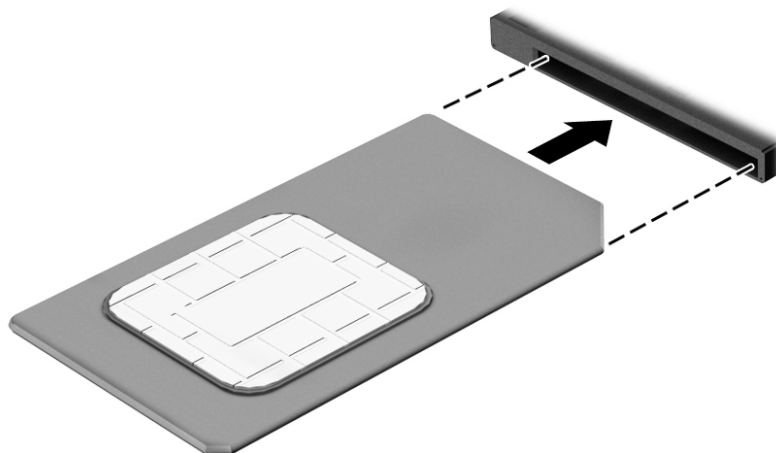

6. Koble datamaskinen til strømmettet igjen.
7. Koble til eksterne enheter igjen.
8. Slå datamaskinen på.

Når du skal ta ut et SIM-kort, trykker du SIM-kortet inn og tar det ut av sporet.

Bruke HP Mobile Connect (kun på enkelte produkter)

HP Mobile Connect er en forhåndsbetalt mobil bredbåndstjeneste som gir datamaskinen en kostnadseffektiv, sikker og fleksibel tilkobling til mobilt bredbånd. Hvis du vil bruke HP Mobile Connect, må datamaskinen ha et SIM-kort og appen **HP Mobile Connect**. Du finner mer informasjon om HP Mobile Connect og hvor den er tilgjengelig ved å gå til <http://www.hp.com/go/mobileconnect>.

Bruke GPS (kun på enkelte produkter)

Datamaskinen kan være utstyrt med en GPS-enhet (Global Positioning System). GPS-satellitter sørger for steds-, hastighets- og retningsinformasjon til GPS-utstyrte systemer.

Du finner mer informasjon i hjelpen til HP GPS and Location-programvaren.

Bruke trådløse Bluetooth-enheter

En Bluetooth-enhet sørger for trådløs kommunikasjon innenfor korte avstander som erstatning for fysiske kabeltilkoblinger som tradisjonelt er brukt til å koble sammen elektroniske enheter, som for eksempel:

- Datamaskiner (stasjonær, bærbar, PDA)
- Telefoner (mobil, trådløs, smarttelefon)
- Bildebehandlingsenheter (skriver, kamera)
- Lydenheter (hodetelefoner, høyttalere)
- Mus

Bluetooth-enheter gir node-til-node-funksjonalitet, slik at du kan konfigurere et trådløst områdenettverk (PAN) med Bluetooth-enheter. Du finner informasjon om konfigurering og bruk av Bluetooth-enheter i hjelpen til Bluetooth-programvaren.

Koble til et kablet nettverk

Det finnes to typer kablede tilkoblinger: lokalnettverk (LAN) og modemtilkobling. En LAN-tilkobling bruker en nettverkskabel og er mye raskere enn et modem, som bruker en telefonkabel. Begge kablene selges separat.

⚠ ADVARSEL: Hvis du kobler en modem- eller telefonkabel til en RJ-45-nettverkskontakt, kan det medføre elektrisk støt, brann eller skade på utstyret.

Koble til et lokalnettverk (LAN)

Bruk en LAN-tilkobling hvis du vil koble datamaskinen direkte til en ruter hjemme (i stedet for å arbeide trådløst), eller hvis du vil koble den til et eksisterende nettverk på arbeidsplassen.

Tilkobling til et LAN krever en 8-pinners RJ-45-nettverkskabel.

Følg denne fremgangsmåten for å koble til nettverkskabelen:

1. Koble nettverkskabelen til nettverkskontakten **(1)** på datamaskinen.
2. Koble den andre enden av nettverkskabelen til nettverkskontakten **(2)** eller ruterens.

📝 MERK: Hvis nettverkskabelen har støyreduksjonskretser **(3)** som hindrer støy fra TV- og radiosignaler, kobler du til kabelen med kretsenden mot datamaskinen.

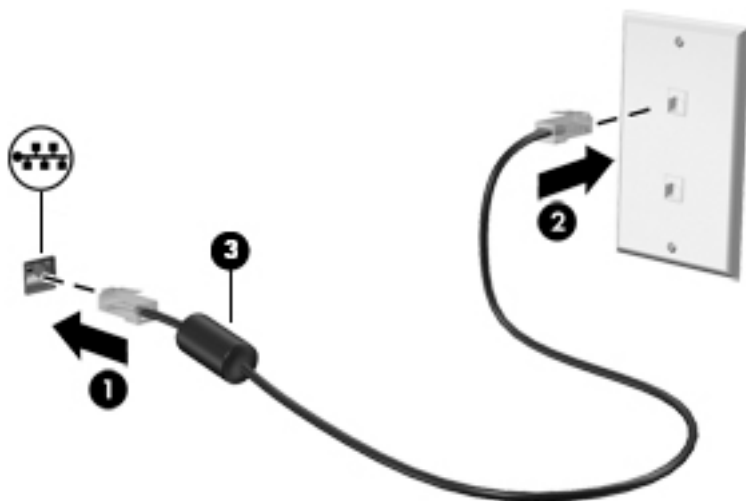

4 Navigere med tastaturet, berøringsbevegelser og pekeenheter

Datamaskinen gjør det enkelt å navigere med berøringsbevegelser (kun på enkelte produkter) i tillegg til med tastatur og mus. Berøringsbevegelser kan brukes på datamaskinens styrepute eller på en berørings skjerm (kun på enkelte produkter).

Noen modeller har spesielle handlings- eller direktetastfunksjoner på tastaturet, slik at du enkelt kan utføre rutineoppgaver.

Bruke pekeutstyr

 **MERK:** I tillegg til pekeutstyret som følger med datamaskinen, kan du bruke en ekstern USB-mus (kjøpes separat) ved å koble den til en av USB-portene på datamaskinen.

Angi innstillinger for pekeutstyr

Bruk Egenskaper for mus i Windows til å tilpasse innstillingene for pekeutstyr, som knappkonfigurasjon, klikkehastighet og markøralternativer. Du kan også se demonstrasjoner av styreputebevegelser.

Slik åpner du Egenskaper for mus:

- Velg **Start > Enheter og skrivere**. Høyreklikk deretter på enheten som representerer din datamaskin, og velg **Innstillinger for mus**.

Bruke styrepinnen

Press styrepinnen i den retningen du vil flytte pekeren på skjermen. Bruk venstre og høyre styrepinneknapp på samme måte som venstre og høyre knapp på en ekstern mus.

Bruke styreputen og bevegelser

Med styreputen kan du navigere på dataskjermen og styre pekeren ved bruk av enkle fingerbevegelser.

 **TIPS:** Du bruker venstre og høyre knapp på styreputen på samme måte som de tilsvarende knappene på en ekstern mus.

 **MERK:** Styreputebevegelser støttes ikke i alle apper.

Trykke

Bruk trykkefunksjonen på styreputen for å gjøre valg på skjermen.

- Trykk med én finger i styreputeområdet for å gjøre et valg. Dobbeltrykk på et objekt for å åpne det.



Rulle

Rulling er nyttig når du skal flytte opp, ned eller sideveis på en side eller et bilde.

- Plasser to fingrer litt fra hverandre i styreputeområdet, og dra dem deretter opp, ned, mot venstre eller mot høyre.

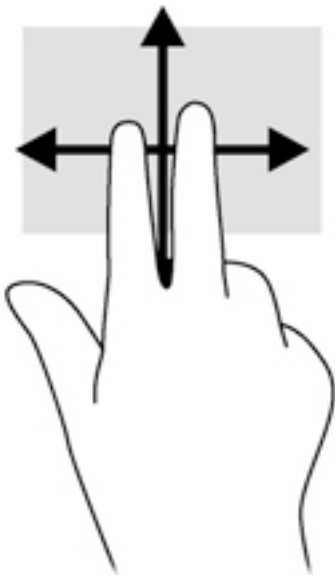

Tofingers kniping/zooming

Ved hjelp av tofingers kniping/zooming kan du zoome ut og inn på bilder og tekst.

- Zoom inn ved å plassere to fingrer sammen i styreputeområdet og deretter bevege fingrene fra hverandre.
- Zoom ut ved å plassere to fingrer litt fra hverandre i styreputeområdet og deretter bevege dem mot hverandre.

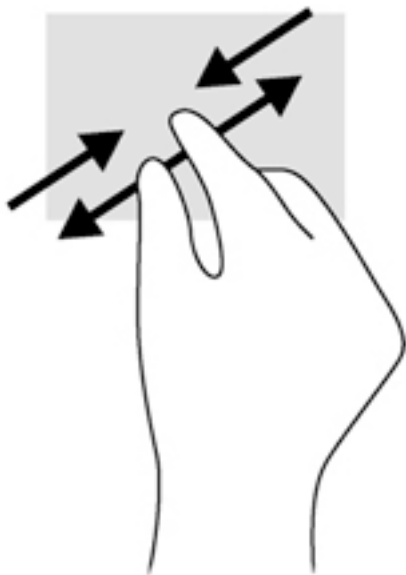

Klikke med to fingrer

Ved å klikke med to fingrer kan du gjøre menyvalg for objekter på skjermen.

 **MERK:** Klikking med to fingrer er det samme som å høyreklikke med musen.

- Plasser to fingrer på styreputen og trykk for å åpne menyen med alternativer for det valgte objektet.



Rotering (kun på enkelte produkter).

Ved hjelp av rotering kan du snu objekter, for eksempel bilder.

- Plasser pekefingeren på venstre hånd i styreputeområdet. Bruk høyre hånd og før pekefingeren i en sveipende bevegelse fra klokken 12 på urskiven til klokken 3 på urskiven. Hvis du vil rotere andre veien, beveger du pekefingeren fra klokken 3 til klokken 12.

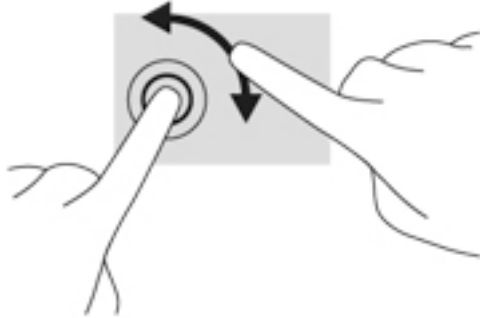

Flikking (kun på enkelte produkter).

Med flikking (rask berøring) kan du navigere på skjermen eller bla raskt gjennom dokumenter.

- Plasser tre fingrer på styreputen og dra dem opp, ned, mot venstre eller mot høyre i en lett og rask bevegelse.

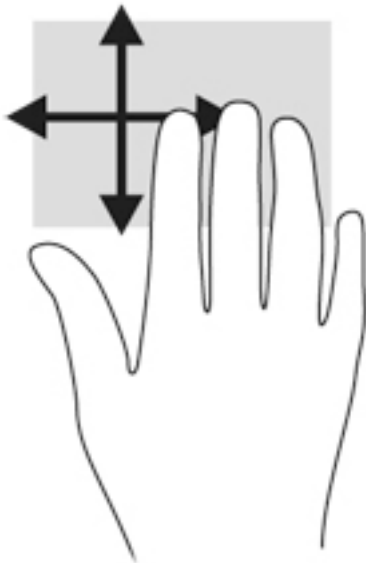

Bruke tastaturet

Ved hjelp av tastaturet og musen kan du skrive, velge objekter, rulle og utføre de samme funksjonene som med berøringsbevegelser. På tastaturet kan du også bruke handlings- og direktetaster til å utføre bestemte funksjoner.







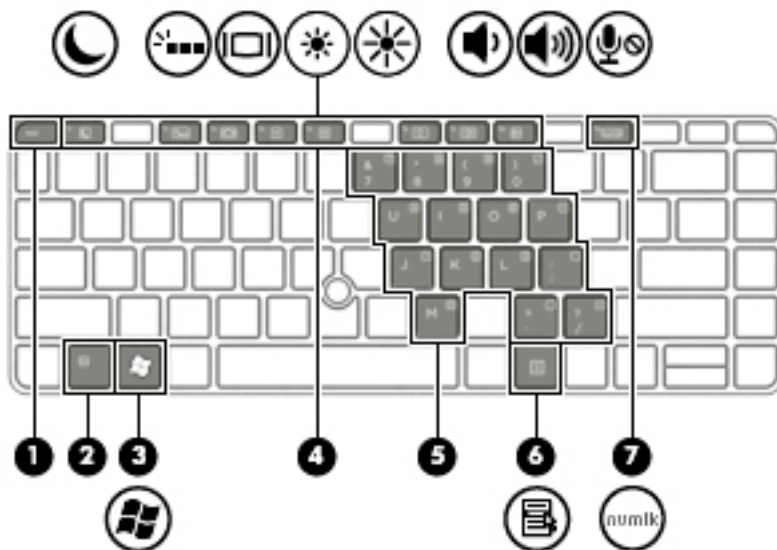

MERK: Avhengig av land og region kan tastaturet ha andre taster og tastaturfunksjoner enn dem som nevnes i denne delen.

Plasseringen av direktetastene



- ▲ Trykk raskt på **fn**-tasten og deretter raskt på den andre tasten i direktetastkombinasjonen.

Trykk på fn +funksjonstast	Beskrivelse
	Starter hvilemodus, som lagrer data i systemminnet. Skjermen og andre systemkomponenter slås av, slik at du sparer strøm. Trykk kort på av/på-knappen for å avslutte hvilemodus. FORSIKTIG: For å unngå å miste data bør du lagre alt arbeid før du starter hvilemodus.
	Slår tastaturets bakkelysningsfunksjon av eller på. MERK: Slå av denne funksjonen for å spare på batteristrømmen.
	Reduserer skjermens lysstyrke trinnvis så lenge du holder tasten nede.
	Øker skjermens lysstyrke trinnvis så lenge du holder tasten nede.
	Reduserer høyttalervolumet trinnvis når du holder tasten nede.
	Øker høyttalervolumet trinnvis mens du holder tasten nede.
	Demper mikrofonen.

Bruke numeriske tastgrupper

Datamaskinen har en innebygd numerisk tastgruppe eller en integrert numerisk tastgruppe, og støtter i tillegg et valgfritt eksternt numerisk tastatur eller et eksternt tastatur med egen numerisk tastgruppe.

Bruke den innebygde numeriske tastgruppen (kun på enkelte produkter)

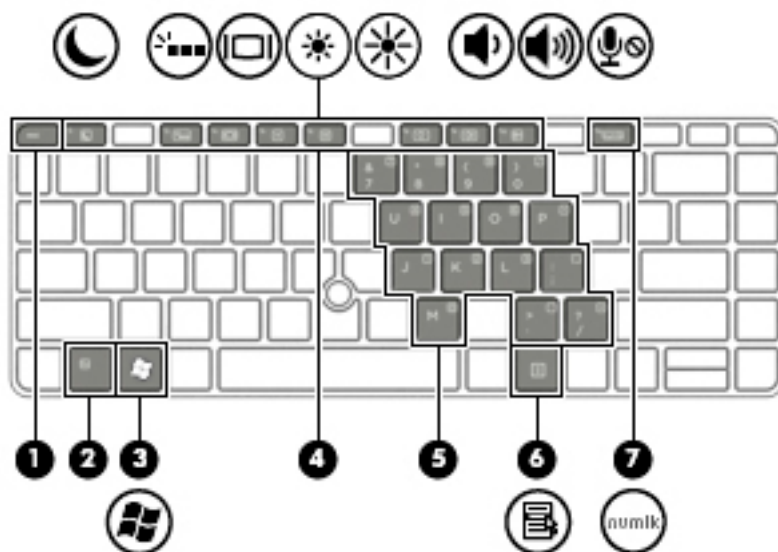

Komponent	Beskrivelse
(2) fn-tast	Slår den innebygde numeriske tastgruppen på og av når du trykker på den samtidig med num lk-tasten. MERK: Den innebygde numeriske tastgruppen fungerer ikke når et eksternt tastatur eller en numerisk tastgruppe er koblet til datamaskinen.
(5) Innebygd numerisk tastgruppe	Når den numeriske tastgruppen er slått på, kan den brukes som en eksternt numerisk tastgruppe. Alle tastene i den numeriske tastgruppen utfører funksjonen som angis av symbolet øverst til høyre på tasten.
(7) num lk-tast	Slår den innebygde numeriske tastgruppen på og av når du trykker på den samtidig med fn-tasten. MERK: Tastfunksjonen som er aktiv når datamaskinen slås av, vil også være den som gjelder når datamaskinen slås på igjen.

Slå den innebygde numeriske tastgruppen på og av

Trykk på **fn+num lk** for å slå den innebygde numeriske tastgruppen på. Trykk på **fn+num lk** på nytt for å slå den numeriske tastgruppen av.

MERK: Den innebygde numeriske tastgruppen blir slått av når et eksternt tastatur eller en numerisk tastgruppe kobles til datamaskinen.

Veksle mellom tastfunksjonene til den innebygde numeriske tastgruppen

Du kan veksle mellom å bruke tastene i den innebygde numeriske tastgruppen som vanlige tastaturtaster eller som talltaster:

- Hvis du vil bruke en tast i den numeriske tastgruppen som navigasjonstast mens tastgruppen er slått av, trykker du på og holder inne **fn**-tasten mens du trykker på tasten i den numeriske tastgruppen.
- Slik bruker du den vanlige funksjonen til en tast i tastgruppen mens tastgruppen er slått på:

- Trykk på og hold inne **fn**-tasten for å skrive med små bokstaver.
- Trykk på og hold inne **fn+skift** for å skrive med store bokstaver.

Bruke den integrerte numeriske tastgruppen (kun på enkelte produkter)

Datamaskinen har en integrert numerisk tastgruppe og støtter i tillegg en ekstern numerisk tastgruppe eller et eksternt tastatur med egen numerisk tastgruppe. Se [Taster på side 11](#) for å få mer informasjon om den integrerte numeriske tastgruppen.

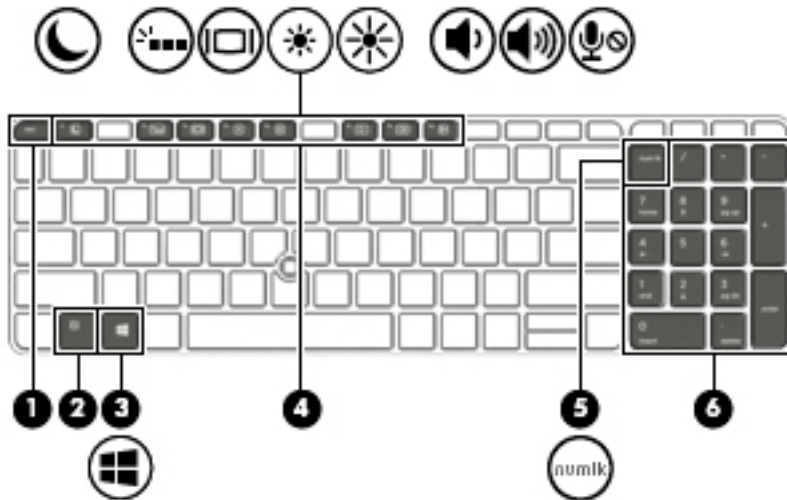

Komponent	Beskrivelse
(5) num lk -tast	Veksler mellom navigerings- og tallfunksjonene til den integrerte numeriske tastgruppen. MERK: Tastfunksjonen som er aktiv når datamaskinen slås av, vil også være den som gjelder når datamaskinen slås på igjen.
(6) Integrert numerisk tastgruppe	Når num lk er aktivert, kan tastgruppen brukes som en ekstern numerisk tastgruppe.

Bruke et eksternt numerisk tastatur (ekstraustyr)

Tastene på de fleste eksterne numeriske tastaturer fungerer forskjellig avhengig av om Num Lock er slått på eller av. (Num lock er slått av fra fabrikk.)Eksempel:

- Når num lock er på, fungerer de fleste tastene som talltaster.
- Når num lock er av, fungerer de fleste tastene som piltaster, page up eller page down.

Når num lock på et eksternt numerisk tastatur er slått på, lyser num lock-lampen på datamaskinen. Når num lock på et eksternt numerisk tastatur slås av, slukkes num lock-lampen på datamaskinen.

Slik slår du num lock av eller på på et eksternt numerisk tastatur mens du jobber:

- ▲ Trykk på **num lk**-tasten på det eksterne numeriske tastaturet (ikke på datamaskinen).

5 Multimedier

Datamaskinen kan ha følgende:

- Integrert(e) høyttaler(e)
- Integrert(e) mikrofon(er)
- Integrert webkamera (kun på enkelte produkter)
- Forhåndsinstallert multimedieprogramvare

Lyd

På HP-datamaskinen kan du spille musikk-CD-plater, laste ned og lytte til musikk, strømme (direkteavspille) lydinnhold fra Internett (inkludert radio), ta opp lyd eller mikse lyd og video for å skape multimedieinnhold. Koble til eksterne lydenheter som høyttalere eller hodetelefoner for å forbedre lytteropplevelsen.

Koble til høyttalere

Du kan koble kablede høyttalere til datamaskinen via en USB-port (eller lydutgangen) på datamaskinen eller en forankringsstasjon.

Følg veiledningen fra produsenten for å koble trådløse høyttalere til datamaskinen. Før du kobler til lydenheter, må du passe på å regulere lydvolument.

Regulere lydvolument

Du kan regulere lydvolument på følgende måte, avhengig av hvilken datamaskinmodell du har:

- Volumknapper
- Volumdirektetaster (bestemte taster som brukes i kombinasjon med **fn**-tasten)
- Volumtaster

 **ADVARSEL:** Demp lydvolument før du tar på deg hodetelefoner, øreplugg eller hodesett, slik at du ikke risikerer å skade hørselen. Du finner mer informasjon om sikkerhet i *Opplysninger om forskrifter, sikkerhet og miljø*. Hvis du vil ha tilgang til brukerhåndbøkene, velg **Start > Alle programmer > HP hjelp og kundestøtte > HP-dokumentasjon**.

 **MERK:** Volumet kan også kontrolleres via operativsystemet og enkelte andre programmer.

 **MERK:** Se [Bli kjent med datamaskinen på side 3](#) for å få informasjon om hva slags volumkontroller datamaskinen har.

Koble til hodetelefoner

Du kan koble kablede hodetelefoner til hodetelefonutgangen på datamaskinen.

Følg veiledningen fra produsenten for å koble trådløse hodetelefoner til datamaskinen.

 **ADVARSEL:** Regulér lydvolumentstillingen før du tar på deg hodetelefoner, øreplugg eller hodesett, slik at du ikke risikerer å skade hørselen. Du finner mer informasjon om sikkerhet i *Opplysninger om forskrifter, sikkerhet og miljø*.

Koble til en mikrofon

Koble en mikrofon til mikrofoninngangen på datamaskinen når du skal ta opp lyd. Ved lydinnspilling får du best resultat når du snakker direkte inn i mikrofonen i omgivelser uten bakgrunnsstøy.

Koble til hodetelefoner og mikrofoner

Du kan koble kablede hodetelefoner eller hodesett til lydutgangen (hodetelefon) eller lydinngangen (mikrofon) på datamaskinen. Mange hodesett med integrerte mikrofoner er kommersielt tilgjengelig.

Følg veiledningen fra produsenten for å koble *trådløse* hodetelefoner eller hodesett til datamaskinen.

 **ADVARSEL:** Reguler lydvolminnstillingen før du tar på deg hodetelefoner, øreplugger eller hodesett, slik at du ikke risikerer å skade hørselen. Du finner mer informasjon om sikkerhet i *Opplysninger om forskrifter, sikkerhet og miljø*. Hvis du vil ha tilgang til denne håndboken, velg **Start > Alle programmer > HP hjelp og kundestøtte > HP-dokumentasjon**.

Kontrollere lydfunksjoner på datamaskinen

 **MERK:** Ved lydinnspilling får du best resultat når du snakker direkte inn i mikrofonen i omgivelser uten bakgrunnsstøy.

Følg denne fremgangsmåten når du skal kontrollere lydfunksjonene på datamaskinen:

1. Velg **Start > Kontrollpanel > Maskinvare og lyd > Lyd**.
2. Når Lyd-vinduet åpnes, klikker du på kategorien **Lyder**. Under **Programhendelser** velger du en lydhendelse, som en pipetone eller alarm, og klikker på **Test**-knappen.

Du skal nå høre lyden gjennom høyttalerne eller gjennom tilkoblede hodetelefoner.

Følg denne fremgangsmåten når du skal kontrollere innspillingsfunksjonene på datamaskinen:

1. Velg **Start > Alle programmer > Tilbehør > Lydinnspilling**.
2. Klikk på **Start innspilling** og snakk inn i mikrofonen.
3. Lagre filen på skrivebordet.
4. Åpne et multimedieprogram og spill av lyden.

Slik bekrefter eller endrer du lydinnstillingene på datamaskinen:

- ▲ Velg **Start > Kontrollpanel > Lyd**.

Webkamera (kun på enkelte produkter)

Noen datamaskiner har et integrert webkamera. Ved hjelp av den forhåndsinstallerte programvaren kan du bruke webkameraet til å ta bilder eller spille inn video. Du kan forhåndsvisne og lagre fotografiet eller videoopptaket.

Med webkameraprogramvaren kan du eksperimentere med følgende funksjoner:

- Ta opp og dele video
- Direkteavspille (strømme) video med direktemeldingsprogramvare
- Ta stillbilder

Video

HP-datamaskinen er en kraftig skjermenhet som gjør det mulig å strøkke (direkteavspille) video fra favorittnettsteder og laste ned video og filmer som du kan se på datamaskinen, uten at du må koble til et nettverk.

Hvis du vil forbedre seeropplevelsen, kan du bruke en av skjermportene på datamaskinen til å koble til en ekstern skjerm, projektor eller TV. Datamaskinen kan ha en HDMI-port (High-Definition Multimedia Interface), slik at du kan koble til en HD-skjerm eller HD-TV.

Datamaskinen kan ha en eller flere av disse eksterne skjermportene:

- VGA
- Dual-Mode DisplayPort

 **VIKTIG:** Pass på at den eksterne enheten er koblet til riktig port på datamaskinen, og med riktig kabel. Se veiledningen fra produsenten hvis du har spørsmål.

 **MERK:** Se [Bli kjent med datamaskinen på side 3](#) for å få informasjon om datamaskinens skjermporter.

VGA

Den eksterne skjermkontakten eller VGA-porten er et analogt skjermgrensesnitt som kobler en ekstern VGA-skjermenhet, for eksempel en ekstern VGA-monitor eller en VGA-projektor, til datamaskinen.

1. Når du skal koble til en VGA-skjermenhet, kobler du enhetens kabel til den eksterne skjermporten.

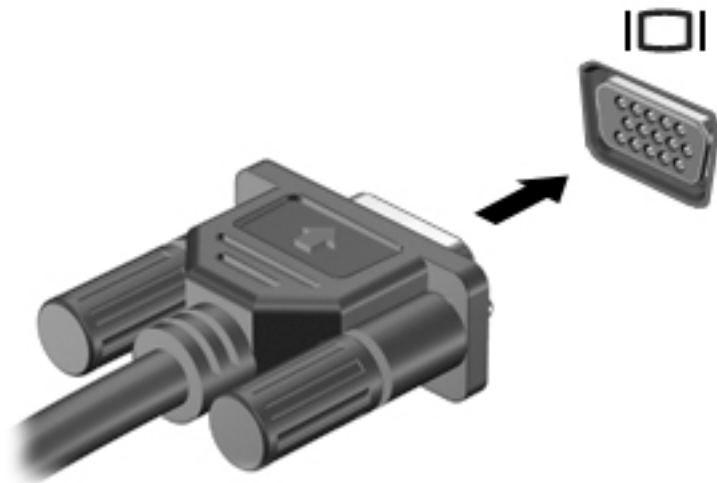

2. Trykk på **fn+f4** for å veksle mellom fire alternative visningsmuligheter:
 - **Bare PC-skjerm:** Vis skjermbildet bare på datamaskinen.
 - **Duplikat:** Vis skjermbildet samtidig på *både* datamaskinen og den eksterne enheten.
 - **Utvid:** Vis skjermbildet utvidet til *både* datamaskinen og den eksterne enheten.
 - **Bare ekstra skjerm:** Vis skjermbildet bare på den eksterne enheten.

Skjermbildevisningen endres hver gang du trykker på **fn+f4**.

 **MERK:** Juster skjermoppløsningen til den eksterne enheten på følgende måte for å oppnå best mulig resultat, spesielt hvis du velger Utvid-alternativet. Velg **Start > Kontrollpanel > Utseende og personalisering**. Under **Skjerm** velger du **Juster skjermoppløsning**.

Dual-Mode DisplayPort

Ved hjelp av Dual-Mode DisplayPort kan datamaskinen kobles til en eventuell bilde- eller lydenhet, for eksempel en HD-TV eller en annen kompatibel digital- eller lydkomponent. Dual-Mode DisplayPort gir bedre ytelse enn VGA-porten for ekstern skjerm og sørger for en forbedret digital forbindelse.

 **MERK:** Hvis du vil overføre video- og/eller lydsignaler via Dual-Mode DisplayPort, trenger du en Dual Mode DisplayPort-kabel (kjøpes separat).

 **MERK:** Én Dual-Mode DisplayPort-enhet kan kobles til Dual-Mode DisplayPort-porten på datamaskinen. Informasjonen som vises på datamaskinen, kan vises på Dual-Mode DisplayPort-enheten samtidig.

Slik kobler du en bilde- eller lydenhet til Dual-Mode DisplayPort:

1. Koble den ene enden av DisplayPort-kabelen til Dual-Mode DisplayPort-porten på datamaskinen.

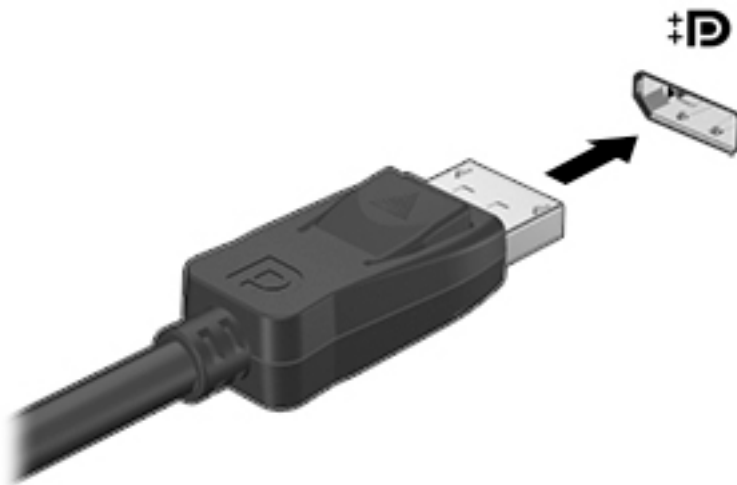

2. Koble til den andre enden av kabelen til den digitale skjermenheten.
3. Trykk på **fn+f4** for å veksle mellom fire visningsmuligheter av skjermbildet:
 - **Bare PC-skjerm:** Vis skjermbildet bare på datamaskinen.
 - **Duplikat:** Vis skjermbildet samtidig på *både* datamaskinen og den eksterne enheten.
 - **Utvid:** Vis skjermbildet utvidet til *både* datamaskinen og den eksterne enheten.
 - **Bare ekstra skjerm:** Vis skjermbildet bare på den eksterne enheten.

Skjermbildevisningen endres hver gang du trykker på **fn+f4**.

 **MERK:** Juster skjermoppløsningen til den eksterne enheten på følgende måte for å oppnå best mulig resultat, spesielt hvis du velger Utvid-alternativet. Velg **Start > Kontrollpanel > Utseende og personalisering**. Under **Skjerm** velger du **Juster skjermoppløsning**.

 **MERK:** Når du skal ta ut enhetskabelen, trykker du ned på kontaktutløserknappen for å koble den fra datamaskinen.

Intel Wireless Display (kun på enkelte produkter)

Med Intel® Wireless Display kan du dele datamaskinens innhold trådløst på et TV-apparat. Du må ha en adapter for trådløst TV (kjøpes separat) for å kunne bruke den trådløse skjermfunksjonen. DVD-plater med beskyttet innhold kan kanskje ikke spilles av på Intel Wireless Display. (DVD-plater som ikke har beskyttet

innhold, kan imidlertid spilles av.) Blu-ray-plater med beskyttet innhold kan ikke spilles av på Intel Wireless Display. Du finner mer informasjon om bruk av den trådløse TV-adapteren i produsentens veiledning.

 **MERK:** Pass på å aktivere trådløs funksjonalitet på datamaskinen før du bruker den trådløse skjermfunksjonen.

Oppdage og koble til kablede skjermer med MultiStream Transport

Bruk av MultiStream Transport (MST) gjør det mulig å koble flere kablede skjermer til datamaskinen ved å koble til VGA-portene eller DisplayPort-ene på datamaskinen, og VGA-portene eller DisplayPort-ene på en ekstern hub eller dokkingstasjon. Du kan koble til på flere måter, avhengig av hvilken type grafikkontroller som er installert på datamaskinen, og hvorvidt datamaskinen har en innebygd hub. Gå til enhetsbehandling for å finne ut hva slags maskinvare som er installert på datamaskinen.

1. Velg **Start > Kontrollpanel**.
2. Velg **System og sikkerhet**, velg **System**, og klikk deretter på **Enhetsbehandling** i venstre kolonne.

Koble skjermer til datamaskiner med AMD-grafikk (med en valgfri hub)

 **MERK:** Du kan koble til opptil tre eksterne skjermenheter med en AMD-grafikkontroller og valgfri hub.

 **MERK:** Du kan koble til opptil 3 eksterne skjermenheter med en Nvidia-grafikkontroller og valgfri hub.

For å sette opp flere skjermer, følger du disse trinnene:

1. Koble en ekstern hub (kjøpes separat) til DisplayPort-kontakten på datamaskinen, ved hjelp av en DP-til-DP-kabel (kjøpes separat). Be sure that the hub power adapter is connected to AC power.
2. Koble de eksterne skjermenheter til VGA-portene eller DisplayPort-ene på huben.
3. Trykk på **fn+f4** for informasjon om hvordan du setter opp flere skjermer. Hvis du ikke ser en av dine tilkoblede skjermenheter, må du passe på at hver enkelt enhet er koblet til riktig port på huben.

 **MERK:** Blant valgene for flere skjermer finner du **Dupliser**, som speiler datamaskinens skjerm på alle aktiverte skjermer, og **Utvid**, som strekker ut datamaskinens skjerm på tvers av alle aktiverte skjermer.

Koble skjermer til datamaskiner med Intel-grafikk (med en hub (tilleggsutstyr))

 **MERK:** Du kan koble til opptil 3 skjermenheter med en Intel grafikkontroller og ekstra hub.

Slik konfigurerer du TV-skjermen for flere skjermenheter:

1. Koble en ekstern hub (kjøpes separat) til DisplayPort-kontakten på datamaskinen, ved hjelp av en DP-til-DP-kabel (kjøpes separat). Be sure that the hub power adapter is connected to AC power.
2. Koble de eksterne skjermenheter til VGA-portene eller DisplayPort-ene på huben.
3. Når Windows oppdager en skjerm som er koblet til DP-huben, vises dialogboksen **DisplayPort Topology Notification** (Skjermport topologivarsel). Klikk på de aktuelle alternativene for å konfigurere dine skjermer. Flere valg på skjermen omfatter **Dupliser**, som speiler datamaskinens skjerm på alle aktiverte skjermenheter, eller **Utvid**, som utvider skjermbildet på tvers av alle aktiverte skjermenheter.

 **MERK:** Hvis ikke denne dialogboksen vises, sørg for at alle de eksterne skjermenhetene er koblet til riktig port på huben. For mer informasjon, trykk på **fn+f4** og følg deretter instruksjonene på skjermen.

Koble skjermer til datamaskiner med Intel-grafikk (med en innebygd hub)

Med den interne huben og Intel grafikkontroller, kan du koble til opptil tre skjermenheter i følgende konfigurasjoner:

- To 1920 x 1200 DP-skjermer tilkoblet datamaskinen + én 1920 x 1200 VGA-skjerm tilkoblet en dokkingstasjon
- Én 2560 x 1600 DP-skjerm tilkoblet datamaskinen + én 1920 x 1200 VGA-skjerm tilkoblet en dokkingstasjon

Slik konfigurerer du TV-skjermen for flere skjermenheter:

1. Koble de eksterne skjermenhetene til VGA-portene eller DisplayPort-ene (DP) på datamaskinens sokkel eller dokkingstasjonen.
2. Når Windows oppdager en skjerm som er koblet til DP-huben, vises dialogboksen **DisplayPort Topology Notification** (Skjermport topologivarsel). Klikk på de aktuelle alternativene for å konfigurere dine skjermer. Flere valg på skjermen omfatter **Dupliser**, som speiler datamaskinens skjerm på alle aktiverte skjermenheter, eller **Utvid**, som utvider skjermbildet på tvers av alle aktiverte skjermenheter.



MERK: Hvis ikke denne dialogboksen vises, sørg for at alle de eksterne skjermenhetene er koblet til riktig port på huben. For mer informasjon, trykk på [fn+f4](#) og følg deretter instruksjonene på skjermen.

6 Strømstyring

 **MERK:** En datamaskin kan ha en av/på-knapp eller en av/på-bryter. Begrepet *av/på-knapp* som brukes gjennomgående i denne håndboken, viser til begge typene av/på-kontroller.

Avslutte (slå av) datamaskinen

 **FORSIKTIG:** Data som ikke er lagret, går tapt når datamaskinen slås av.

Avslutningskommandoen lukker alle åpne programmer, inkludert operativsystemet, og slår deretter av skjermen og datamaskinen.

Slå datamaskinen av i følgende situasjoner:

- Når du må skifte ut batteriet eller ha tilgang til komponenter inne i datamaskinen
- Når du kobler til en ekstern maskinvareenhet, som ikke kan kobles til en USB-port
- Når datamaskinen ikke skal brukes og kobles fra strømmettet i en lengre periode

Selv om du kan slå datamaskinen av med av/på-knappen, anbefales det at du bruker Avslutt-kommandoen i Windows:

 **MERK:** Hvis datamaskinen er i hvile- eller dvalemodus, må du avslutte hvile- eller dvalemodus ved å trykke kort på av/på-knappen før du kan slå datamaskinen av.

1. Lagre arbeidet og avslutt alle åpne programmer.
2. Velg **Start > Avslutt**.

Hvis datamaskinen ikke reagerer på kommandoer og du ikke kan bruke avslutningsprosedyren ovenfor, kan du følge disse nødprosedyrene i den rekkefølgen de er angitt:

- Trykk på **ctrl+alt+delete**. Klikk på **Strøm**-ikonet og deretter på **Avslutt**.
- Trykk på og hold av/på-knappen inne i minst fem sekunder.
- Koble datamaskinen fra strømmettet.
- Ta ut batteriet.

Angi strømalternativer

 **FORSIKTIG:** Det finnes flere velkjente sikkerhetsproblemer når datamaskinen er i hvilemodus. For å unngå at en uautorisert bruker får tilgang til data på datamaskinen, selv krypterte data, anbefaler HP at du alltid aktiverer dvalemodus i stedet for hvilemodus når du ikke selv bruker datamaskinen. Dette er spesielt viktig når du reiser med datamaskinen.

Bruke strømsparingsmoduser

Hvilemodus er aktivert fra fabrikk. Når hvilemodus starter, blinker av/på-lampene og skjermen tømmes. Alt pågående arbeid lagres i minnet.

 **FORSIKTIG:** For å redusere risikoen for redusert lyd- og bildekvalitet, tap av lyd eller videoavspillingsfunksjonalitet eller tap av data må du ikke starte hvilemodus mens du leser fra eller skriver til en plate eller et eksternt minnekort.

 **MERK:** Du kan ikke kommunisere via en nettverksforbindelse eller bruke andre funksjoner på datamaskinen mens den er i hvilemodus.

Starte og avslutte hvilemodus

Når datamaskinen er slått på, kan du starte hvilemodus på følgende måter:

- Trykk kort på av/på-knappen.
- Lukk skjermen.
- Velg **Start**, velg pilen ved siden av Avslutt-knappen og velg deretter **Hvilemodus**.

Slik avslutter du hvilemodus:

- Trykk kort på av/på-knappen.
- Hvis skjermen er lukket, åpner du den.
- Trykk på en tast på tastaturet.
- Trykk eller dra fingeren over styreputen

Når datamaskinen går ut av hvilemodus, tennes av/på-lampene og datamaskinen viser skjermbildet slik det var da du avsluttet.

 **MERK:** Hvis du har angitt at det skal kreves passord ved reaktivering, må du skrive inn Windows-passordet før datamaskinen viser dette skjermbildet.

Starte og avslutte dvalemodus

Systemet er satt opp fra fabrikk for å starte dvalemodus etter en periode med uvirksomhet når det går på batteri- eller nettstrøm, eller når batteriet får et kritisk lavt batterinivå.

Strømminnstillinger og tidsavbrudd kan endres i Windows Kontrollpanel.

Slik starter du dvalemodus:

- ▲ Velg **Start**, klikk på pilen ved siden av Avslutt-knappen og klikk deretter på **Dvalemodus**.

Slik avslutter du dvalemodus:

- ▲ Trykk kort på av/på-knappen.

Av/på-lampene tennes og pågående arbeid hentes frem på skjermen igjen der du avbrøt det.

 **MERK:** Hvis du har angitt at det skal kreves passord ved aktivering, må du skrive inn Windows-passordet før arbeidet kommer opp på skjermen igjen.

Bruke strømmåleren og strømminnstillinger

Strømmåleren er plassert i systemstatusfeltet lengst til høyre på oppgavelinjen. Strømmåleren gjør det mulig å få rask tilgang til strømminnstillinger og vise gjenværende batterilading.

- Før pekeren over strømmålerikonet for å vise hvor mange prosent strøm batteriet har igjen og gjeldende strømstyringsplan.
- Hvis du vil bruke Strømalternativer eller bytte strømstyringsplan, velg Strømmåler-ikonet og velger et element fra listen.

Forskjellige strømmålerikoner viser om datamaskinen går på batteri eller nettstrøm. Ikonet viser også en melding hvis batteriet får et lavt eller kritisk lavt batterinivå.

Angi passordbeskyttelse ved reaktivering

Følg denne fremgangsmåten for å kreve passord når datamaskinen aktiveres igjen fra hvile- eller dvalemodus:

1. Velg **Start > Kontrollpanel > System og sikkerhet > Strømalternativer**.
2. Velg **Krev passord ved reaktivering** i ruten til venstre.
3. Velg **Endre innstillinger som ikke er tilgjengelige nå**.
4. Velg **Krever passord (anbefales)**.

 **MERK:** Hvis du må opprette et brukerkontopassord eller endre gjeldende passord, klikker du på **Opprett eller endre passordet til brukerkontoen** og følger veiledningen på skjermen. Gå til trinn 5 hvis du ikke trenger å opprette eller endre brukerkontopassordet.

5. Velg **Lagre endringer**.

Bruke batteristrøm

 **ADVARSEL:** Av hensyn til sikkerheten bør du bare bruke batteriet som fulgte med datamaskinen, et erstatningsbatteri fra HP eller et kompatibelt batteri som er kjøpt fra HP.

Datamaskinen går på batteristrøm når den ikke er koblet til en ekstern strømkilde. Brukstiden til batteriet i datamaskinen varierer, avhengig av innstillingene for strømstyring, programmene som kjøres på datamaskinen, skjermens lysstyrke, eksterne enheter som er koblet til datamaskinen, og andre faktorer. Hvis du lar batteriet bli stående i datamaskinen, lades det så lenge datamaskinen er koblet til strømmettet. Du er også beskyttet mot å miste data hvis strømmen går. Hvis datamaskinen har et ladet batteri og får vekselstrøm fra strømmettet, går datamaskinen over til batteridrift hvis du kobler fra strømadapteren på datamaskinen eller det oppstår en strømstans.

 **MERK:** Skjermens lysstyrke reduseres automatisk for å forlenge batteridriftstiden når nettstrømmen kobles fra. Enkelte datamaskinprodukter kan veksle mellom grafiske modi for å øke batteridriftstiden.

Bruke HP Batterisjekk

Utfør HP batterisjekk i HP Support Assistant for å overvåke batteristatusen, eller om batteriet ikke lenger holder ordentlig på ladingen. Hvis HP Batterisjekk indikerer at batteriet bør byttes ut, tar du kontakt med kundestøtte.

Slik utfører du HP Batterisjekk:

1. Koble strømadapteren til datamaskinen.



MERK: Datamaskinen må være koblet til strømmettet for at HP Batterisjekk skal fungere riktig.

2. Velg **Start > Alle programmer > HP Hjelp og støtte > HP Support Assistant**.

– eller –

Velg spørsmålstegn-ikonet på oppgavelinjen.

3. Velg **Min PC**, velg kategorien **Diagnostikk og verktøy**, og velg deretter **HP Batterisjekk**.

HP Batterisjekk undersøker batteriet og dets celler for å finne ut om alt virker som det skal, og rapporterer deretter resultatet.

Vise hvor mye strøm batteriet har igjen

- ▲ Før pekeren over strømmålerikonet i systemstatusfeltet lengst til høyre på oppgavelinjen til Windows-skrivebordet.

Maksimere batteriets utladingstid

Batteriets utladingstid varierer, avhengig av funksjonene du bruker mens du arbeider på batteristrøm. Den maksimale utladingstiden blir gradvis kortere fordi batteriets lagringskapasitet naturlig reduseres.

Tips om maksimering av batteriets utladingstid:

- Reduser skjermens lysstyrke.
- Velg **Strømsparer**-innstillingen under Strømalternativer.
- Fjern et brukerutskiftbart batteri når datamaskinen ikke brukes i mer enn 2 uker.
- Oppbevar et brukerutskiftbart batteri kjølig og tørt.

Håndtere lavt batterinivå

Dette avsnittet beskriver innstillingene for varsling og automatiske systemtiltak som er angitt fra fabrikk. Noen av varslene og systemresponsene ved lavt batterinivå kan endres i Strømalternativer. Strømalternativer-innstillingene har ingen betydning for datamaskinens lamper.

Fastslå lavt batterinivå

Når et batteri som er datamaskinens eneste strømkilde, får et lavt eller kritisk lavt batterinivå, vil følgende skje:

- Batterilampen (kun på enkelte produkter) angir lavt eller kritisk lavt batterinivå.

– eller –

- Strømmålerikonet i systemstatusfeltet viser et varsel om lavt eller kritisk batterinivå.

Hvis datamaskinen er på eller i hvilemodus, vil den bli værende i hvilemodus en kort stund. Deretter slår den seg av og du mister data som ikke er lagret.

Tiltak ved lavt batterinivå

Tiltak ved lavt batterinivå med tilgang til en ekstern strømkilde

- ▲ Koble til en av følgende enheter:
 - Strømadapter
 - Forankrings- eller utvidelsesenhet (tilleggsutstyr)
 - Valgfri strømadapter som er kjøpt som tilleggsutstyr fra HP

Tiltak ved lavt batterinivå uten tilgang til en strømkilde

Hvis du ikke har noen strømkilde tilgjengelig når batterinivået er lavt, lagrer du alt arbeid og slår datamaskinen av.

Ta batteriet ut

Slik tar du batteriet ut:

⚠ FORSIKTIG: Du kan miste data hvis du tar ut et batteri som er datamaskinens eneste strømkilde. For å unngå å miste data bør du lagre alt arbeid og slå datamaskinen av via Windows før du tar batteriet ut.

1. Legg datamaskinen opp-ned på en plan flate.
2. Fjern 8 Phillips-skruer **(1)**, og løft deretter dekselet på plass **(2)** for å fjerne det.

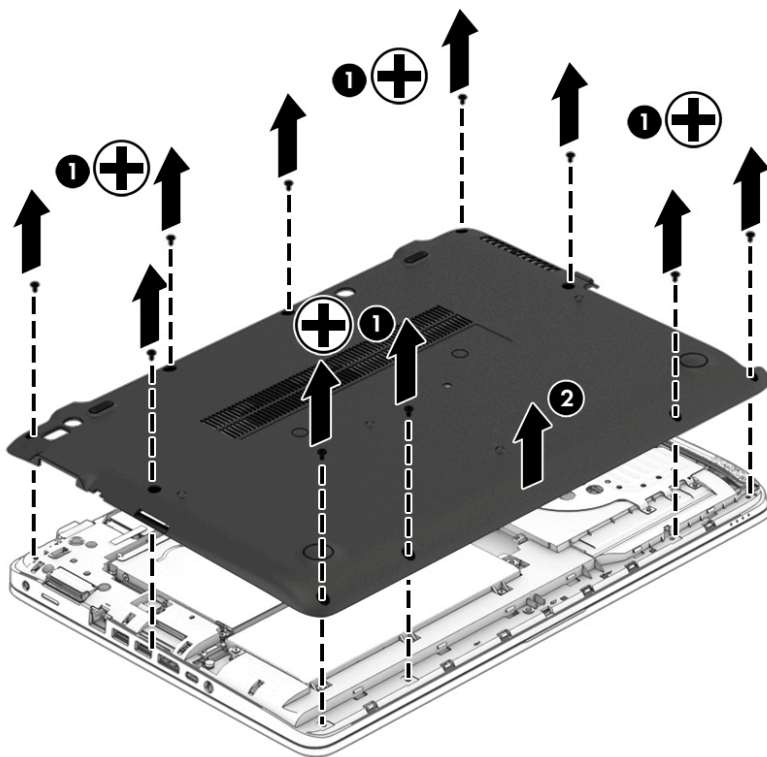

3. Løsne de 6 sikrede skruene (1), og løft deretter batteriet (2) for å fjerne dem.

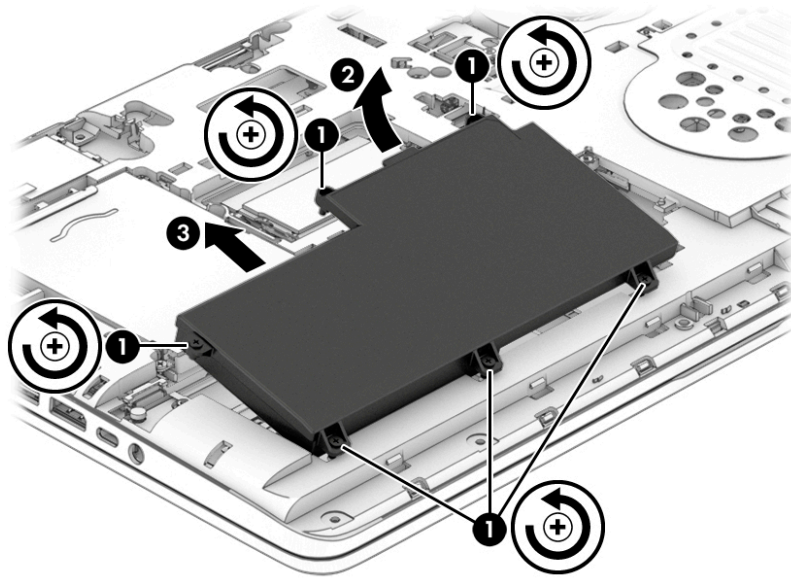

Reverser fremgangsmåten for å bytte batteriet.

Spare batteristrøm

- Velg innstillinger for lavt strømforbruk under Strømalternativer i Windows Kontrollpanel.
- Slå av trådløse og LAN-tilkoblinger og avslutt modemprogrammer når du ikke bruker dem.
- Koble fra eksterne enheter som ikke brukes og som ikke er koblet til en ekstern strømkilde.
- Stopp, deaktivert eller ta ut eventuelle eksterne minnekort som ikke er i bruk.
- Reduser skjermens lysstyrke.
- Sett datamaskinen i hvilemodus eller slå den av før du forlater arbeidet.

Avhende brukerutskiftbare batterier

⚠ ADVARSEL: På grunn av faren for brann eller brannskade må du ikke demontere, knuse eller stikke hull på batteriet; ikke kortslutt eksterne kontakter; ikke la batteriet komme i kontakt med ild eller vann.

Se *Opplysninger om forskrifter, sikkerhet og miljø* angående forskriftsmessig avhending av batterier. Hvis du vil ha tilgang til brukerhåndbøkene, velg **Start > Alle programmer > HP hjelp og kundestøtte > HP-dokumentasjon**.

Sette inn et batteri

HP Batterisjekk varsler om at batteriet bør byttes ut når en intern celle ikke virker som den skal eller når batteriets lagringskapasitet har blitt dårlig. Hvis batteriet kan være dekket av en HP-garanti, vil veiledningen inkludere en garanti-ID. En melding henviser deg til HPs nettsted, hvor du finner mer informasjon om hvordan du bestiller nytt batteri.

Bruke nettstrøm

 **ADVARSEL:** Ikke lad datamaskinens batteri om bord i fly.

 **ADVARSEL:** Av hensyn til sikkerheten bør du bare bruke strømadapteren som fulgte med datamaskinen, en ny adapter fra HP eller en kompatibel adapter som er kjøpt fra HP.

 **MERK:** Du finner mer informasjon om tilkobling til strømmettet på *Installeringsveiledning*-plakaten som følger med datamaskinen.

Nettstrøm leveres via en godkjent strømadapter eller tilleggsutstyr som en forankrings- eller utvidelsesenhet.

Koble datamaskinen til strømmettet i følgende situasjoner:

- Når du lader eller kalibrerer et batteri
- Når du installerer eller endrer systemprogramvare
- Når du skriver informasjon til en CD-, DVD eller BD-plate (kun på enkelte produkter)
- Når du utfører Diskdefragmentering
- Når du utfører sikkerhetskopiering eller gjenoppretting

Når du kobler datamaskinen til strømmettet, skjer følgende:

- Batteriet begynner å lades.
- Hvis datamaskinen er slått på, endres utseendet på strømmålerikonet i systemstatusfeltet.

Når du kobler datamaskinen fra strømmettet, skjer følgende:

- Datamaskinen går over til batteridrift.
- Skjermens lysstyrke reduseres automatisk for å forlenge batteriets driftstid.

Teste en strømadapter

Test strømadapteren hvis datamaskinen viser noen av disse symptomene når den er koblet til vekselstrøm.

- Datamaskinen slår seg ikke på.
- Skjermen slår seg ikke på.
- Av/på-lampene er slått av.

Slik tester du strømadapteren:



MERK: Veiledningen nedenfor gjelder datamaskiner med brukerutskiftbare batterier.

1. Slå datamaskinen av.
2. Ta batteriet ut av datamaskinen.
3. Koble strømadapteren til datamaskinen og sett den i en stikkontakt.
4. Slå datamaskinen på.
 - Hvis av/på-lampene slår seg på, fungerer strømadapteren som den skal.
 - Hvis av/på-lampene forblir av, fungerer ikke strømadapteren og den bør byttes ut.

Ta kontakt med kundestøtte for å få informasjon om utskifting av strømadapteren.

7 Eksterne kort og enheter

Bruke minnekortlesere (kun på enkelte produkter)

Ekstra minnekort sørger for sikker lagring og praktisk deling av data. Disse kortene brukes ofte sammen med digitalkameraer og PDA-enheter i tillegg til andre datamaskiner.

Se [Bli kjent med datamaskinen på side 3](#) for å finne ut hvilke minnekortformater datamaskinen støtter.

Sette inn minnekort

⚠ FORSIKTIG: For å redusere faren for skade på minnekortkontaktene må du ikke bruke makt når du setter inn et minnekort.

1. Hold kortet slik at etiketten vender opp og kontaktene inn mot datamaskinen.
2. Sett kortet inn i minnekortleseren, og trykk det deretter inn til det sitter på plass.

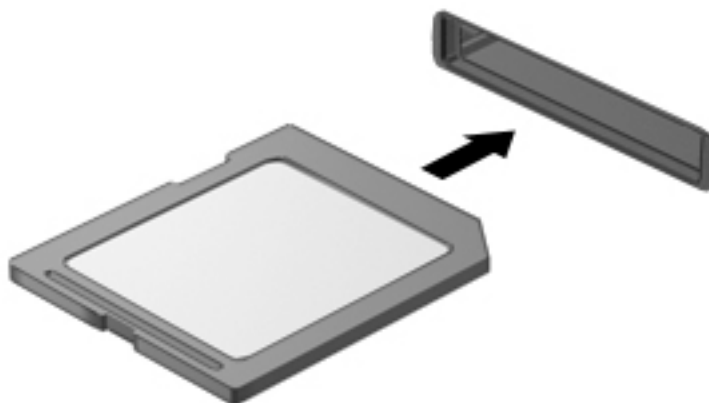

Du vil høre en lyd når enheten er funnet, og det vises kanskje en meny med alternativer.

Ta ut minnekort

⚠ FORSIKTIG: For å redusere faren for tap av data og et system som ikke reagerer, bør du følge denne fremgangsmåten når du skal ta ut minnekortet.

1. Lagre alle data og lukk alle programmer som er knyttet til minnekortet.
2. Klikk på Fjern maskinvare-ikonet i systemstatusfeltet lengst til høyre på Windows-skrivebordets oppgavelinje. Følg deretter veiledningen på skjermen.

3. Trykk kortet inn **(1)** og ta det ut av sporet **(2)**.

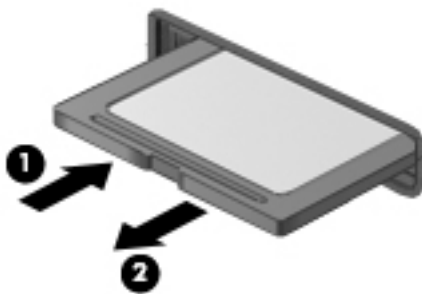

 **MERK:** Hvis kortet ikke løses ut, trekker du kortet ut av sporet.

Bruke smartkort (kun på enkelte produkter)

 **MERK:** Begrepet *smartkort* brukes om både smartkort og Java™-kort i dette kapitlet.

Et smartkort er et tilbehør på størrelse med et kredittkort som har en mikrobrikke med minne og en mikroprosessor. Akkurat som datamaskiner har smartkort et operativsystem for å ta hånd om inn- og utdata, og de har sikkerhetsfunksjoner som en beskyttelse mot tukling. Smartkort som følger bransjestandarder, brukes sammen med smartkortlesere (kun på enkelte produkter).

En PIN-kode er nødvendig for å få tilgang til innholdet på mikrobrikken. Hvis du vil ha mer informasjon om funksjoner for smartkortsikkerhet, åpner du Hjelp og støtte ved å velge **Start > Hjelp og støtte**.

Sette inn smartkort

1. Hold smartkortet med etikettsiden opp, og skyv det forsiktig inn i smartkortleseren til kortet sitter på plass.

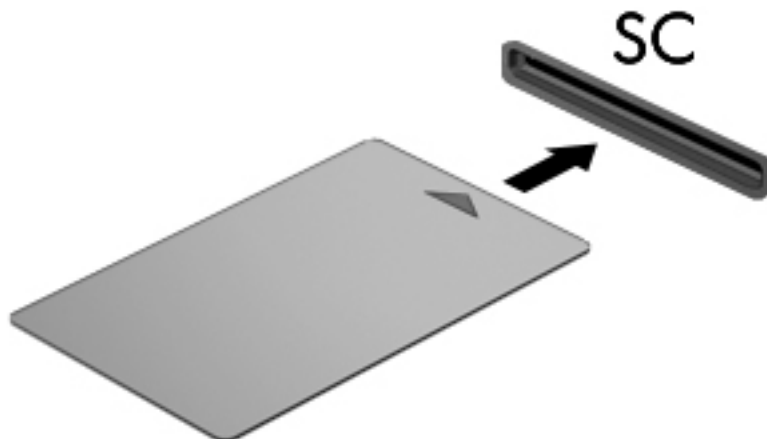

2. Følg veiledningen på skjermen for å logge deg på datamaskinen ved hjelp av PIN-koden til smartkortet.

Ta ut smartkort

- ▲ Ta tak i kanten på smartkortet og trekk det ut av smartkortleseren.



Bruke en USB-enhet

USB (Universal Serial Bus) er et maskinvaregrensesnitt som kan brukes til å koble eksterne enheter (tilleggsutstyr), for eksempel USB-tastatur, -mus, -stasjon, -skriver, -skanner eller -hub, til datamaskinen.

Noen USB-enheter krever at du installerer ekstra programvare. Denne programvaren leveres vanligvis sammen med enheten. Se produsentens veiledning for å få mer informasjon om programvaren til en bestemt enhet. Denne veiledningen kan følge med programvaren, finnes på en plate eller ligge på produsentens nettsted.

Datamaskinen har minst én USB-port som støtter USB 1.0-, 1.1-, 2.0- eller 3.0-enheter. Datamaskinen kan også ha en USB-ladeport som sørger for strøm til en ekstern enhet. Tilleggsutstyr som en forankringsenhet eller USB-hub sørger for ekstra USB-porter til datamaskinen.

Koble til en USB-enhet

⚠ FORSIKTIG: Bruk minst mulig kraft når du kobler til enheten, slik at du reduserer risikoen for å skade USB-kontakten.

- ▲ Koble enhetens USB-kabel til USB-porten.

📝 MERK: Denne illustrasjonen kan se litt annerledes ut enn din datamaskin.

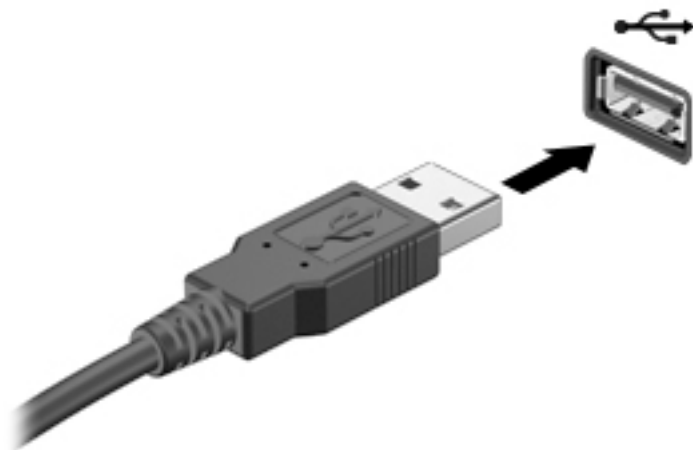

Du hører et lydssignal når enheten er registrert.

📝 MERK: Første gang du kobler til en USB-enhet, vises en melding i systemstatusfeltet som forteller at datamaskinen har registrert enheten.

Fjerne USB-enheter

⚠ FORSIKTIG: For å redusere risikoen for å skade en USB-kontakt må du ikke trekke i kablen for å fjerne USB-enheten.

FORSIKTIG: Følg denne fremgangsmåten for å fjerne USB-enheten på en trygg måte, slik at du reduserer risikoen for å miste data eller at datamaskinen henger.

1. Når du skal fjerne en USB-enhet, må du lagre alle data og lukke alle programmer som er knyttet til enheten.
2. Klikk på Fjern maskinvare-ikonet i systemstatusfeltet lengst til høyre på Windows-skrivebordet oppgavelinje, og følg veiledningen på skjermen.
3. Fjern enheten.

Bruke en seriell enhet (kun på enkelte produkter)

Enkelte datamaskinmodeller har en seriell port som brukes til tilkobling av valgfrie enheter, for eksempel serielle modem, mus eller skrivere.

Noen serielle enheter krever at du installerer ekstra programvare, som leveres vanligvis sammen med enheten. Se produsentens veiledning for å få mer informasjon om programvaren til en bestemt enhet.

Slik kobler du en seriell enhet:

1. Slå datamaskinen av.
2. Koble enhetens kabel til seriellporten på datamaskinen.

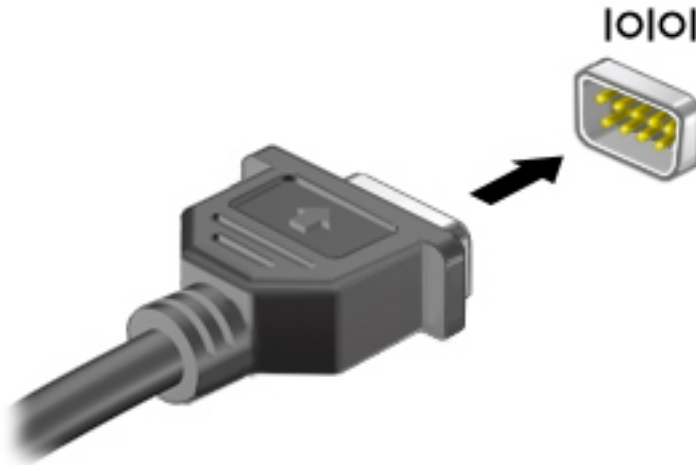

3. Slå datamaskinen på.

Bruke eksterne enheter (tilleggsutstyr)

 **MERK:** Du finner mer informasjon om nødvendig programvare og drivere og får vite mer om hvilken datamaskinport som skal brukes, i veiledningen fra produsenten.

Slik kobler du en ekstern enhet til datamaskinen:

 **FORSIKTIG:** For å unngå fare for skade på utstyret må du passe på at enheten er slått av og at strømledningen er koblet fra når du kobler til en enhet med egen strømforsyning.

1. Koble enheten til datamaskinen.
2. Hvis du skal koble til en enhet med egen strømforsyning, må du koble strømledningen til en jordet stikkontakt.
3. Slå enheten på.

Hvis du skal koble fra en ekstern enhet uten egen strømforsyning, slår du enheten av og kobler den deretter fra datamaskinen. Når du skal koble fra en ekstern enhet med egen strømforsyning, slår du enheten av, kobler den fra datamaskinen og trekker deretter ut strømledningen.

Bruke valgfrie eksterne stasjoner

Flyttbare eksterne stasjoner gir deg flere alternativer for lagring og bruk av data. Du kan legge til en USB-stasjon ved å koble stasjonen til en USB-port på datamaskinen.

 **MERK:** Eksterne optiske USB-stasjoner fra HP bør kobles til den strømførende USB-porten på datamaskinen.

Det finnes følgende typer USB-stasjoner:

- 1,44 MB diskettstasjon
- Harddiskmodul
- Ekstern optisk stasjon (CD, DVD og Blu-ray)
- MultiBay-enhet

8 Disker og stasjoner

Bruke harddisker

 **FORSIKTIG:** Slik unngår du tap av data eller et system som ikke reagerer:

Lagre alt arbeid og slå datamaskinen av før du setter inn eller bytter en minnemodul eller harddisk.

Hvis du ikke er sikker på om datamaskinen er av, trykker du på av/på-knappen for å slå datamaskinen på. Deretter slår du datamaskinen av ved hjelp av operativsystemet.

Forbedre harddiskytelsen

Bruke Diskdefragmentering

Når du bruker datamaskinen over tid, blir filene på harddisken etter hvert fragmentert. En fragmentert stasjon betyr at data på stasjonen ikke er sammenhengende (sekvensielle), og på grunn av dette arbeider harddisken tyngre med å finne filer, slik at datamaskinen blir tregere. Diskdefragmentering samler (eller reorganiserer fysisk) fragmenterte filer og mapper på harddisken, slik at systemet blir mer effektivt.

 **MERK:** Det er ikke nødvendig å kjøre Diskdefragmentering på SSD-stasjoner.

Når du har startet Diskdefragmentering, arbeider verktøyet på egen hånd. Diskdefragmentering kan bruke mer enn en time, avhengig av størrelsen på harddisken og antall fragmenterte filer.

HP anbefaler at du defragmenterer harddisken minst én gang i måneden. Du kan angi at Diskdefragmentering skal kjøre månedlig, men du kan når som helst defragmentere disken manuelt.

Slik kjører du Diskdefragmentering:

1. Koble datamaskinen til strømmettet.
2. Velg **Start > Alle programmer > Tilbehør > Systemverktøy > Diskdefragmentering**.
3. Klikk på **Defragmenter disk**.

 **MERK:** Windows inneholder funksjonen Brukerkontroll, som gir forbedret sikkerhet på datamaskinen. Du kan bli bedt om å gi tillatelse til eller angi passord for enkelte oppgaver, for eksempel installering av programvare, bruk av verktøy eller endring av Windows-innstillinger. Se **Hjelp og støtte**. Velg **Start > Hjelp og støtte** for å få tilgang til **Hjelp og støtte**.

Du finner mer informasjon i hjelpen til Diskdefragmentering-programvaren.

Bruke Diskoppydding

Diskoppydding søker gjennom harddisken etter overflødige filer du trygt kan slette for å frigjøre plass på harddisken, slik at datamaskinen fungerer mer effektivt.

Slik kjører du Diskoppydding:

1. Klikk på **Start > Alle programmer > Tilbehør > Systemverktøy > Diskoppydding**.
2. Følg veiledningen på skjermen.

Bruke HP 3D DriveGuard (kun på enkelte produkter)

HP 3D DriveGuard beskytter en harddisk ved å parkere stasjonen og stanse dataforespørsler når en av følgende hendelser inntreffer:

- Du mister datamaskinen i gulvet.
- Du flytter datamaskinen med skjermen lukket mens datamaskinen går på batteristrøm.

Kort tid etter at en av disse hendelsene har inntruffet, setter HP 3D DriveGuard harddisken tilbake i vanlig drift.

 **MERK:** Halvlederstasjoner (SSD) har ingen bevegelige deler og krever derfor ikke HP 3D DriveGuard-beskyttelse.

 **MERK:** En harddisk i en primær eller sekundær harddiskbrønn beskyttes av HP 3D DriveGuard. En harddisk som er installert i en ekstra forankringsenhet eller som er koblet til en USB-port, beskyttes ikke av HP 3D DriveGuard.

Du finner mer informasjon i hjelpen til HP 3D DriveGuard-programvaren.





Fastslå HP 3D DriveGuard-status

Stasjonslampen på datamaskinen skifter farge for å vise at den primære harddisken er parkert. Vis ikonet i systemstatusfeltet lengst til høyre på oppgavelinjen til Windows-skrivebordet eller i Mobility Center for å finne ut om en stasjon er beskyttet eller om den er parkert.

9 Sikkerhet

Beskytte datamaskinen

Standardsikkerhetsfunksjonene som finnes i Windows-operativsystemet og i Computer Setup-verktøyet (BIOS, ikke Windows), kan beskytte personlige innstillinger og data mot mange forskjellige farer.

-  **MERK:** Sikkerhetsløsninger er ment å virke avskrekkende. Slike hindringer kan ikke alltid hindre at produktet blir skadet eller stjålet.
-  **MERK:** Før du sender datamaskinen til service, må du sikkerhetskopiere og slette alle konfidensielle filer og fjerne alle passordinnstillinger.
-  **MERK:** Enkelte av funksjonene i dette kapittelet er kanskje ikke tilgjengelig på datamaskinen.
-  **MERK:** Datamaskinen støtter Computrace, en elektronisk sikkerhetstjeneste for sporing og gjenoppretting som er tilgjengelig i utvalgte regioner. Hvis datamaskinen blir stjålet, kan Computrace spore den hvis en uautorisert bruker kobler seg til Internett. Du må kjøpe programvaren og abonnere på tjenesten for å kunne bruke Computrace. Gå til <http://www.hp.com> for å få mer informasjon om bestilling av Computrace-programvaren.

Risikofaktor	Sikkerhetsfunksjon
Uautorisert bruk av datamaskinen	HP Client Security i kombinasjon med passord, smartkort, kontaktfrie kort, registrerte fingeravtrykk eller annen type godkjenning
Uautorisert tilgang til Computer Setup (BIOS)	BIOS-administratorpassord i Computer Setup*
Uautorisert tilgang til innhold på harddisken	DriveLock-passord (bare enkelte produkter) i Computer Setup *
Uautorisert oppstart fra en ekstra ekstern optisk stasjon (kun på enkelte modeller), en ekstra ekstern harddisk (kun på enkelte produkter) eller et internt nettverkskort	Funksjon for oppstartalternativer i Computer Setup*
Uautorisert tilgang til en Windows-brukerkonto	Windows-brukerpassord
Uautorisert tilgang til data	<ul style="list-style-type: none">• HP Drive Encryption-programvare (bare enkelte produkter)• Windows Defender
Uautorisert tilgang til Computer Setup-innstillinger og annen systemidentifiserende informasjon	BIOS-administratorpassord i Computer Setup*
Uautorisert fjerning av datamaskinen	Feste for tyverisikringskabel (brukes sammen med tilleggsutstyret tyverisikringskabel kun på enkelte produkter)

*Computer Setup er et forhåndsinstallert ROM-basert verktøy som kan brukes når operativsystemet ikke fungerer eller ikke kan lastes. Du kan bruke enten en pekeenhet (styrepute, styrepinne eller USB-mus) eller tastaturet til å navigere og gjøre valg i Computer Setup.

MERK: Du kan bruke berørings skjermen på nettbrett uten tastatur.

Bruke passord

Et passord er en gruppe av tegn som du velger for å beskytte informasjon på en datamaskin. Flere typer passord kan angis, avhengig av hvordan du vil styre tilgangen til data. Passord kan angis i Windows eller i Computer Setup-verktøyet, som er forhåndsinstallert på datamaskinen.

- BIOS-administrator- og DriveLock-passord angis i Computer Setup og administreres av system-BIOS.
- Windows-passord angis bare i Windows-operativsystemet.
- Hvis du glemmer både DriveLock-brukerpassordet og DriveLock-hovedpassordet som er angitt i Computer Setup, vil harddisken som er beskyttet av passordene, være låst permanent og kan ikke lenger brukes.

Du kan bruke det samme passordet for en funksjon i Computer Setup og for en sikkerhetsfunksjon i Windows. Du kan også bruke det samme passordet til mer enn én funksjon i Computer Setup.

Bruk følgende tips når du skal opprette og lagre passord:

- Når du skal opprette et passord, må du følge kravene som er angitt i programmet.
- Ikke bruk det samme passordet til flere programmer eller nettsteder, og ikke gjenbruk Windows-passordet til noe annet program eller nettsted.
- Bruk Password Manager-funksjonen i HP Client Security til å oppbevare brukernavn og passord for nettsteder og programmer. Du kan trygt lese dem i fremtiden hvis du ikke husker dem.
- Ikke lagre passordene i en fil på datamaskinen.

Tabellene nedenfor viser mye brukte Windows-passord og Computer Setup-administratorpassord og beskriver deres funksjoner.

Angi passord i Windows

Passord	Funksjon
Administratorpassord*	Beskytter tilgangen til en konto på administratornivå i Windows. MERK: Angivelse av administratorpassord for Windows fastsetter ikke BIOS-administratorpassordet.
Brukerpassord*	Beskytter tilgangen til en brukerkonto i Windows.

*For informasjon om hvordan du velger et administrator- eller brukerpassord i Windows, velg **Start > Alle programmer > HP hjelp og støtte > HP Support Assistant**.

Angi passord i Computer Setup

Passord	Funksjon
BIOS-administratorpassord*	Beskytter tilgangen til Computer Setup. MERK: Hvis funksjoner er aktivert for å hindre fjerning av BIOS-administratorpassord, er det ikke sikkert du kan fjerne det før disse funksjonene har blitt deaktivert.
DriveLock-hovedpassord*	Beskytter tilgangen til den interne harddisken som er beskyttet av DriveLock. Det brukes også til å fjerne DriveLock-beskyttelse. MERK: For utvalgte produkter, må et BIOS-administratorpassord angis før du kan angi et DriveLock-passord.
DriveLock-brukerpassord*	Beskytter tilgangen til den interne harddisken som er beskyttet av DriveLock, og angis under DriveLock-passord i aktiveringsprosessen. MERK: For utvalgte produkter, må et BIOS-administratorpassord angis før du kan angi et DriveLock-passord.

*Se følgende emner for å få informasjon om disse passordene.

Administrere et BIOS-administratorpassord

Følg denne fremgangsmåten for å angi, endre eller slette dette passordet:

Angi et nytt BIOS-administratorpassord

1. Start Computer Setup.
 - Datamaskiner eller nettbrett med tastatur:
 - ▲ Slå på eller omstart datamaskinen, og når HP-logoen vises, trykker du på **F10** for å gå til Computer Setup.
 - Nettbrett uten tastatur:
 - ▲ Slå av nettbrettet. Trykk på strømknappen i kombinasjon med volum ned-knappen til oppstartsmenyen vises, og trykk deretter på **F10** for å gå til Computer Setup.
2. Velg **Sikkerhet**, velg **Opprette BIOS-administratorpassord**, og trykk deretter på **enter**.
3. Skriv et passord når du blir bedt om det.
4. Skriv passordet på nytt som en bekreftelse, når du blir bedt om det.
5. Når du skal lagre endringene og avslutte Computer Setup, klikker du på **Lagre**-ikonet og følger veiledningen på skjermen.
– eller –
Velg **Main** (Hoved) > **Save Changes and Exit** (Lagre endringer og avslutt), og trykk deretter **enter**.

Endringene trer i kraft når datamaskinen startes på nytt.

Endre et BIOS-administratorpassord

1. Start Computer Setup.
 - Datamaskiner eller nettbrett med tastatur:

- ▲ Slå på eller omstart datamaskinen, og når HP-logoen vises, trykker du på **F10** for å gå til Computer Setup.
 - Nettbrett uten tastatur:
 - ▲ Slå av nettbrettet. Trykk på strømknappen i kombinasjon med volum ned-knappen til oppstartsmenyen vises, og trykk deretter på **F10** for å gå til Computer Setup.
 - 2. Velg **Sikkerhet**, velg **Endre BIOS-administratorpassord** og trykk deretter på **enter**.
 - 3. Skriv det gjeldende passordet når du blir bedt om det.
 - 4. Når du blir bedt om det, skriver du det nye passordet.
 - 5. Skriv passordet på nytt som en bekreftelse, når du blir bedt om det.
 - 6. Når du skal lagre endringene og avslutte Computer Setup, klikker du på **Lagre**-ikonet og følger veiledningen på skjermen.
- eller –
- Velg **Main (Hoved) > Save Changes and Exit** (Lagre endringer og avslutt), og trykk deretter **enter**.

Endringene trer i kraft når datamaskinen startes på nytt.

Slette et BIOS-administratorpassord

1. Start Computer Setup.
 - Datamaskiner eller nettbrett med tastatur:
 - ▲ Slå på eller omstart datamaskinen, og når HP-logoen vises, trykker du på **F10** for å gå til Computer Setup.
 - Nettbrett uten tastatur:
 - ▲ Slå av nettbrettet. Trykk på strømknappen i kombinasjon med volum ned-knappen til oppstartsmenyen vises, og trykk deretter på **F10** for å gå til Computer Setup.
 2. Velg **Sikkerhet**, velg **Endre BIOS-administratorpassord** og trykk deretter på **enter**.
 3. Skriv det gjeldende passordet når du blir bedt om det.
 4. Når du blir bedt om å oppgi det nye passordet, lar du feltet stå åpent og trykker på **enter**.
 5. Når du blir bedt om å oppgi det nye passordet på nytt, lar du feltet stå åpent og trykker på **enter**.
 6. Når du skal lagre endringene og avslutte Computer Setup, klikker du på **Lagre**-ikonet og følger veiledningen på skjermen.
- eller –
- Velg **Main (Hoved) > Save Changes and Exit** (Lagre endringer og avslutt), og trykk deretter **enter**.

Endringene trer i kraft når datamaskinen startes på nytt.

Oppgi et BIOS-administratorpassord

Når du blir bedt om å oppgi **BIOS-administratorpassordet**, angir du passordet (med de samme tastene som du brukte til å angi passordet), før du trykker på **enter**. Hvis du skriver inn feil BIOS-administratorpassord tre ganger, må du starte datamaskinen på nytt og prøve igjen.

Administrere et Computer Setup DriveLock-passord (kun på enkelte produkter)

 **FORSIKTIG:** For å unngå at den DriveLock-beskyttede harddisken blir låst for godt, bør du skrive ned bruker- og hovedpassordet for DriveLock og oppbevare disse på et trygt sted utenom datamaskinen. Hvis du glemmer begge DriveLock-passordene, blir harddisken låst for godt og kan ikke lenger brukes.

DriveLock-beskyttelse hindrer uautorisert tilgang til innholdet på harddisken. DriveLock kan bare brukes på datamaskinens interne harddisk(er). Når DriveLock-beskyttelse brukes på en stasjon, må du skrive inn et passord for å få tilgang til stasjonen. Stasjonen må stå i datamaskinen eller en avansert portreplikator for at du skal kunne få tilgang til den med DriveLock-passordene.

For å kunne bruke DriveLock-beskyttelse på en intern harddisk må du angi et brukerpasord og et hovedpassord i Computer Setup. Vær oppmerksom på følgende ved bruk av DriveLock-beskyttelse:

- Når DriveLock-beskyttelse er brukt på en harddisk, må du angi enten brukerpasordet eller hovedpassordet for å få tilgang til harddisken.
- Den som bruker den beskyttede harddisken til daglig, bør ha brukerpasordet. Systemadministratoren eller den som bruker den beskyttede harddisken til daglig, bør ha hovedpassordet.
- Brukerpasordet og hovedpassordet kan være identiske.
- Du kan bare slette bruker- eller hovedpassordet ved å fjerne DriveLock-beskyttelsen fra stasjonen.

 **MERK:** For utvalgte produkter, må et BIOS-administratorpassord angis før du får tilgang til DriveLock-funksjonene.

Angi DriveLock-passord

Følg denne fremgangsmåten for å angi et DriveLock-passord i Computer Setup:

1. Start Computer Setup.
 - Datamaskiner eller nettbrett med tastatur:
 1. Slå datamaskinen av.
 2. Trykk på strømknappen, og når HP-logoen vises, trykker du på **F10** for å gå til Computer Setup.
 - Nettbrett uten tastatur:
 1. Slå av nettbrettet.
 2. Trykk på strømknappen i kombinasjon med volum ned-knappen til oppstartsmenyen vises, og trykk deretter på **F10** for å gå til Computer Setup.
 2. Velg **Sikkerhet**, foreta valg for **Harddiskverktøy** velg **DriveLock**, og trykk deretter på [enter](#).
-
-  **MERK:** For enkelte produkter, kan det kreves at du angir et DriveLock-passord og skriver inn et BIOS-administratorpassord.
-
3. Velg harddisken du vil beskytte, og trykk deretter på [enter](#).
 4. Velg **Angi DriveLock hovedpassord** eller **Angi DriveLock passord** (bare utvalgte produkter), og trykk deretter på [enter](#).
 5. Les advarselen nøye.
 6. Følg veiledningen på skjermen for å sette et DriveLock-passord.
 7. Hvis du vil gå ut av Computer Setup, velg **Main (Hoved) > Save Changes and Exit** (Lagre endringer og avslutt), og trykk deretter **Ja**.

Aktivere DriveLock (kun på enkelte produkter)

For enkelte produkter må du følge disse instruksjonene for å aktivere DriveLock.

1. Start Computer Setup.
 - Datamaskiner eller nettbrett med tastatur:
 1. Slå datamaskinen av.
 2. Trykk på strømknappen, og når HP-logoen vises, trykker du på **F10** for å gå til Computer Setup.
 - Nettbrett uten tastatur:
 1. Slå av nettbrettet.
 2. Trykk på strømknappen i kombinasjon med volum ned-knappen til oppstartsmenyen vises, og trykk deretter på **F10** for å gå til Computer Setup.
 2. Velg **Sikkerhet**, velg **Harddiskverktøy**, velg **DriveLock**, og trykk deretter på [enter](#).
-
-  **MERK:** For enkelte produkter, kan det kreves at du skriver inn BIOS-administratorpassordet og velger **Angi DriveLock-passord**.
-
3. Velg harddisken du vil beskytte, og trykk deretter på [enter](#).

4. Følg instruksjonene på skjermen for å angi valgene for å aktivere DriveLock og angi passordene når du blir bedt om det.



MERK: For enkelte produkter, kan du bli bedt om å skrive inn DriveLock. Feltet skiller mellom store og små bokstaver.

5. Hvis du vil gå ut av Computer Setup, velg **Main** (Hoved) > **Save Changes and Exit** (Lagre endringer og avslutt), og trykk deretter **Ja**.

Deaktivere DriveLock (kun på enkelte produkter)

1. Start Computer Setup.
 - Datamaskiner eller nettbrett med tastatur:
 1. Slå datamaskinen av.
 2. Trykk på strømknappen, og når HP-logoen vises, trykker du på **F10** for å gå til Computer Setup.
 - Nettbrett uten tastatur:
 1. Slå av nettbrettet.
 2. Trykk på strømknappen i kombinasjon med volum ned-knappen til oppstartsmenyen vises, og trykk deretter på **F10** for å gå til Computer Setup.
2. Velg **Sikkerhet**, velg **Harddiskverktøy**, velg **DriveLock**, og trykk deretter på **enter**.



MERK: For enkelte produkter, kan det kreves at du skriver inn BIOS-administratorpassordet og velger **Angi DriveLock-passord**.

3. Velg harddisken du vil administrere, og trykk deretter på **enter**.
4. Følg veiledningen på skjermen for å deaktivere DriveLock.
5. Hvis du vil gå ut av Computer Setup, velg **Main** (Hoved) > **Save Changes and Exit** (Lagre endringer og avslutt), og trykk deretter **Ja**.

Angi et DriveLock-passord (bare utvalgte produkter)

Kontroller at harddisken står i datamaskinen (ikke i en eventuell forankringsenhet eller ekstern MultiBay-enhet).

Når spørsmålet om **DriveLock Password** (DriveLock-passord) vises, skriver du inn bruker- eller hovedpassordet (med de samme tastene som du brukte til å angi passordet) og trykker på **enter**.

Hvis du skriver passordet feil to ganger, må du avslutte datamaskinen og forsøke på nytt.

Endre et DriveLock-passord (bare utvalgte produkter)

Følg denne fremgangsmåten for å endre et DriveLock-passord i Computer Setup (konfigurasjon av datamaskin):

1. Slå datamaskinen av.
2. Trykk på strømknappen.
3. Ved ledeteksten **DriveLock-passord**, skriv inn det gjeldende DriveLock-brukerpassordet eller hovedpassordet som du endrer, trykk på **enter**, og trykk deretter på **f10** for å gå til Computer Setup.
4. Velg **Sikkerhet**, velg **Harddiskverktøy**, velg **DriveLock**, og trykk deretter på **enter**.



MERK: For enkelte produkter, kan det kreves at du skriver inn BIOS-administratorpassordet og velger **Angi DriveLock-passord**.

5. Velg harddisken du vil administrere, og trykk deretter på **enter**.
6. Kontroller for å endre passordet, og følg deretter forespørselen på skjermen om å angi passord.



MERK: Alternativet **Endre DriveLock-hovedpassord** er bare synlig hvis hovedpassordet ble gitt i DriveLock passord-feltet i trinn 3.

7. Når du skal lagre endringene og avslutte, velg **Hoved, Lagre endringer og lukk** og følger veiledningen på skjermen.

Bruke antivirusprogramvare

Når du bruker datamaskinen for å få tilgang til e-post, nettverk eller Internett, kan det hende du utsetter den for datavirus. Datavirus kan sette operativsystemet, programmer eller verktøy ut av spill, eller hindre dem i å fungere som de skal.

Antivirusprogramvare kan oppdage de fleste virus, uskadeliggjøre dem og i de fleste tilfeller reparere eventuell skade de har forårsaket. Du må sørge for å holde antivirusprogramvaren oppdatert for at beskyttelsen skal fungere mot nye virus.

Windows Defender er forhåndsinstallert på datamaskinen. Det anbefales på det sterkeste at du fortsetter med å bruke et antivirusprogram for å gi datamaskinen full beskyttelse.

Gå til HP Support Assistant for å få mer informasjon om datavirus.

Bruke brannmurprogramvare

Brannmurer er konstruert for å hindre uautorisert tilgang til et system eller nettverk. En brannmur kan være programvare du installerer på datamaskinen og/eller i nettverket, eller den kan være en løsning som består av både maskin- og programvare.

Det finnes to typer brannmurer man kan vurdere:

- Vertsbaserte brannmurer – Programvare som bare beskytter datamaskinen som den er installert på.
- Nettverksbaserte brannmurer – Installerer mellom DSL- eller kabelmodemet og hjemmenettverket for å beskytte alle datamaskinene i nettverket.

Når det installeres en brannmur i et system, overvåkes og sammenliknes alle data som sendes til og fra systemet, med et sett av brukerdefinerte sikkerhetskriterier. Alle data som ikke oppfyller disse kriteriene, blir blokkert.

Datamaskinen eller nettverksutstyret kan allerede ha en brannmur installert. Hvis ikke, finnes det brannmurprogramløsninger å få tak i.

 **MERK:** I enkelte tilfeller kan en brannmur blokkere tilgangen til Internett-spill, påvirke deling av skrivere eller filer i et nettverk, eller blokkere autoriserte e-postvedlegg. Du kan løse problemet midlertidig ved å deaktivere brannmuren, utføre oppgaven du ønsker å utføre og deretter aktivere brannmuren igjen. Hvis du vil ha en permanent løsning på problemet, må du omkonfigurere brannmuren.

Installere kritiske sikkerhetsoppdateringer

 **FORSIKTIG:** Microsoft® sender ut varsler om kritiske oppdateringer. Du beskytter datamaskinen mot sikkerhetsbrudd og datavirus ved å installere alle de kritiske oppdateringene fra Microsoft så snart du mottar en melding om at de er tilgjengelig.

Du kan velge om oppdateringene skal installeres automatisk. Velg **Start > Kontrollpanel > System og sikkerhet > Windows Update > Endre innstillinger**, og følg deretter instruksjonene på skjermen for å endre innstillinger.

Bruke HP Client Security (kun på enkelte produkter)

HP Client Security-programvaren er forhåndsinstallert på datamaskinen. Denne programvaren får du tilgang til gjennom HP Client Security-ikonet lengst til høyre på oppgavelinjen eller i Windows Kontrollpanel. Programvaren inneholder sikkerhetsfunksjoner som beskytter mot uautorisert tilgang til datamaskinen, nettverk og kritiske data. Du finner mer informasjon i hjelpen til HP Client Security-programvaren.

Bruke HP Touchpoint Manager (kun på enkelte produkter)

HP Touchpoint Manager er en nettskybasert IT-løsning som hjelper bedrifter med effektiv administrasjon og sikring av bedriftens aktiva. HP Touchpoint Manager bidrar til å beskytte enheter mot skadelig programvare og andre angrep, overvåker tilstanden til enheter og gjør at kunder kan bruke mindre tid på sluttbrukeres enhets- og sikkerhetsproblemer. Kunder kan raskt laste ned og installere programvaren, som er meget kostnadseffektiv i forhold til tradisjonelle interne løsninger. Se <http://www.hptouchpointmanager.com> for å få mer informasjon.

Installere valgfri tyverisikringskabel (kun på enkelte produkter)

 **MERK:** Tyverisikringskabelen er ment å virke avskrekkende, men kan ikke alltid hindre at datamaskinen blir skadet eller stjålet.

 **MERK:** Festet for tyverisikringskabelen på datamaskinen kan se litt annerledes ut enn illustrasjonen i dette avsnittet.

1. Legg tyverisikringskabelen i en løkke rundt et fast objekt.
2. Sett nøkkelen **(1)** i kabellåsen **(2)**.
3. Sett kabellåsen i festet for tyverisikringskabelen **(3)** på datamaskinen, og lås deretter kabellåsen med nøkkelen.

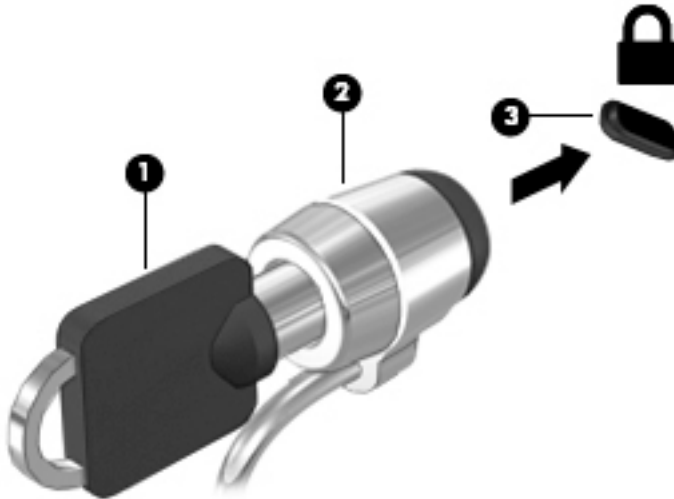

Bruke fingeravtrykkleseren (kun på enkelte modeller)

Integrerte fingeravtrykklesere er bare tilgjengelig på enkelte produkter. For å kunne bruke fingeravtrykkleseren må du registrere fingeravtrykk i Credential Manager-modulen i HP Client Security. Se hjelpen til HP Client Security-programvaren.

Når du har registrert fingeravtrykk i Credential Manager, kan du bruke Password Manager-modulen i HP Client Security til å oppbevare og fylle ut brukernavn og passord for nettstedene og programmene som støttes.

Plasseringen av fingeravtrykkleseren

Fingeravtrykkleseren er en liten metallsensor som ligger i et av følgende områder på datamaskinen:

- Nær bunnen av styreputen
- På høyre side av tastaturet
- Oppe til høyre på skjermen
- Oppe til venstre på skjermen

Leseren kan være plassert vannrett eller loddrett, avhengig av produktet. Begge plasseringene krever at du trekker fingeren loddrett forbi metallsensoren.

10 Vedlikehold

Rengjøre datamaskinen

Bruk følgende produkter for å rengjøre datamaskinen på en trygg måte:

- Dimetylbenzyl ammoniumklorid, maks. konsentrasjon 0,3 prosent (for eksempel engangsservietter, som finnes under forskjellige merkenavn).
- Alkoholritt rengjøringsmiddel for glass
- Vann med mild såpeløsning
- Tørr mikrofiberklut eller pusseskinn (antistatisk klut uten olje)
- Antistatiske renseservietter

 **FORSIKTIG:** Unngå sterke rengjøringsmidler som kan føre til permanent skade på datamaskinen. Hvis du ikke er sikker på at et rengjøringsprodukt er trygt for datamaskinen, må du sjekke produktinnholdet for å være sikker på at det ikke inneholder bestanddeler som alkohol, aceton, salmiakk, metylklorid og hydrokarboner.

Fibrøst materiale som papirtørkler kan ripe opp datamaskinen. Over tid kan smusspartikler og rengjøringsmidler samle seg i ripene.

Rengjøringsprosedyrer

Følg fremgangsmåtene i dette avsnittet for å rengjøre datamaskinen på en trygg måte.

 **ADVARSEL:** For å unngå elektrisk støt eller skade på komponenter må du ikke forsøke å rengjøre datamaskinen mens den er slått på.

- Slå datamaskinen av.
- Koble fra strømmen.
- Koble fra alle eksterne enheter med strømforsyning.

 **FORSIKTIG:** For å unngå skade på interne komponenter må du ikke sprute rengjøringsmidler eller -væske direkte på noen datamaskinflate. Væske som drypper på overflaten, kan skade interne komponenter permanent.

Rengjøre skjermen (All-in-One-enheter og bærbare PCer)

Tørk forsiktig av skjermen med en myk, lofri klut som er fuktet med et alkoholritt rengjøringsmiddel for glass. Pass på at skjermen er tørr før du lukker den.

Rengjøre sidene og dekselet

Når du skal rengjøre sidene eller dekselet, bruker du en myk mikrofiberklut eller et pusseskinn fuktet med et av rengjøringsmidlene som er anbefalt, eller bruker en egnet engangsserviett.

 **MERK:** Rengjør dekselet til datamaskinen med roterende bevegelser for å fjerne smuss og partikler mer effektivt.

Rengjøre styreputen, tastaturet eller musen

 **ADVARSEL:** For å unngå fare for elektrisk støt eller skade på interne komponenter må du ikke bruke støvsugertilbehør til å rengjøre tastaturet. En støvsuger kan avsette husstøv på tastaturets overflate.

 **FORSIKTIG:** For å unngå skade på interne komponenter må du ikke la væske dryppe mellom tastene.

- Når du skal rengjøre styreputen, tastaturet eller musen, bruker du en myk mikrofiberklut eller et pusseskinn fuktet med et av rengjøringsmidlene som er anbefalt, eller bruker en egnet engangsserviett.
- For å unngå at tastene blir klebrige og fjerne støv, lo og partikler fra tastaturet kan du bruke en trykkluftbeholder med blåserør.

Oppdatere programmer og drivere

HP anbefaler at du regelmessig oppdaterer programmer og drivere til de nyeste versjonene. Oppdateringer kan løse problemer og gi datamaskinen nye funksjoner og alternativer. Teknologien er under kontinuerlig utvikling, og når du oppdaterer programmer og drivere, får datamaskinen den nyeste teknologien som er tilgjengelig. Det kan for eksempel hende at eldre grafikkomponenter ikke fungerer så bra med de nyeste spillene. Uten den nyeste driveren vil du ikke få størst mulig utbytte av utstyret.

Gå til <http://www.hp.com/support> for å laste ned de nyeste versjonene av HP-programmer og -drivere. Du kan også registrere deg for å motta automatiske varsler om oppdateringer når slike blir tilgjengelig.

Bruke SoftPaq Download Manager

HP SoftPaq Download Manager (SDM) er et verktøy som gir rask tilgang til SoftPaq-informasjon for HP kontor-PCer uten å måtte oppgi SoftPaq-nummeret. Ved hjelp av dette verktøyet kan du enkelt søke etter SoftPaq-pakker, laste dem ned og pakke dem ut.

SoftPaq Download Manager leser og laster ned en publisert databasefil som inneholder datamaskinmodell- og SoftPaq-informasjon, fra HP FTP-nettstedet. I SoftPaq Download Manager kan du angi en eller flere datamaskinmodeller for å finne ut hvilke SoftPaq-pakker som er tilgjengelig for nedlasting.

SoftPaq Download Manager sjekker HP FTP-nettstedet for oppdateringer av databasen og programvaren. Hvis det finnes oppdateringer, blir de lastet ned og tatt i bruk umiddelbart.

SoftPaq Download Manager er tilgjengelig på HPs nettsted. Før du kan bruke SoftPaq Download Manager til å laste ned SoftPaq-pakker, må du laste ned og installere programmet. Gå til <http://www.hp.com/go/sdm>, og følg veiledningen for å laste ned og installere SoftPaq Download Manager.

Slik laster du ned SoftPaq-pakker:

- ▲ Velg **Start > Alle programmer > HP > HP SoftPaq Download Manager**.

 **MERK:** Hvis Brukerkontroll ber om det, klikker du på **Ja**.

11 Sikkerhetskopiering og gjenoppretting

Datamaskinen har HP og Windows-verktøy som hjelper deg med å sikre data og hente data frem igjen hvis det skulle bli nødvendig. Disse verktøyene vil hjelpe deg med å få datamaskinen tilbake i god fungerende stand, bare ved hjelp av noen enkle trinn. Dette avsnittet inneholder informasjon om disse prosessene:

- Lage gjenoppretingsmedier og sikkerhetskopier
- Gjenopprette systemet

Lage gjenoppretingsmedier og sikkerhetskopier

En gjenoppretting etter systemsvikt blir bare så god som siste sikkerhetskopi.

1. Når du har installert datamaskinen, lager du HP-gjenoppretingsmedier. Dette trinnet oppretter en DVD-plate med Windows 7-operativsystemet og DVD-platen *Driver Recovery* (drivergjenoppretting). Windows DVD-platen kan brukes til å installere det opprinnelige operativsystemet på nytt i tilfelle harddisken blir skadet eller byttes ut. DVD-platen *Driver Recovery* (drivergjenoppretting) installerer bestemte drivere og programmer. Se [Lage gjenoppretingsmedier med HP Recovery Disc Creator på side 63](#).
2. Bruk Windows Sikkerhetskopiering og gjenoppretting-verktøyene til å gjøre følgende:
 - Sikkerhetskopiere enkeltfiler og -mapper
 - Sikkerhetskopiere hele harddisken (kun på enkelte produkter)
 - Lage systemreparasjonsplater (kun på enkelte produkter) ved å bruke den installerte optiske stasjonen (kun på enkelte produkter) eller en ekstern optisk stasjon
 - Lage systemgjenoppretingspunkter



MERK: Denne håndboken gir en oversikt over sikkerhetskopierings- og gjenoppretingsalternativer. Du finner mer informasjon om tilgjengelige verktøy under Hjelp og støtte. Velg **Start > Hjelp og støtte** for å få tilgang til Hjelp og støtte.



MERK: HP anbefaler at du skriver ut gjenoppretingsprosedyrene og tar vare på dem til senere bruk i tilfelle systemet blir ustabil.

I tilfelle systemsvikt kan du bruke sikkerhetskopifilene til å gjenopprette innholdet på datamaskinen. Se [Sikkerhetskopiere data på side 64](#).

Retningslinjer

- Når du skal lage gjenoppretingsmedier eller sikkerhetskopiere på plater, velger du en av disse platetyperne (kjøpes separat): DVD+R, DVD+R DL, DVD-R, DVD-R DL eller DVD±RW. Hva slags plate du velger, er avhengig av hva slags optisk stasjon du bruker.
- Pass på at datamaskinen er koblet til strømmettet før du begynner å lage gjenoppretingsmedier eller starter sikkerhetskopieringen.

Lage gjenoppretingsmedier med HP Recovery Disc Creator

HP Recovery Disc Creator er en programvare som tilbyr en alternativ måte å lage gjenoppretingsmedier på. Når du har konfigurert datamaskinen, kan du lage gjenoppretingsmedier med HP Recovery Disc Creator. Med disse gjenoppretingsmediene kan du installere det opprinnelige operativsystemet og utvalgte drivere og

programmer på nytt hvis harddisken blir ødelagt. HP Recovery Disc Creator kan lage to typer DVD-plater for gjenoppretting:

- DVD-plate med Windows 7-operativsystem – Installerer operativsystemet uten ekstra drivere eller programmer.
- DVD-platen *Driver Recovery* (drivergjenoppretting) – Installerer bare bestemte drivere og programmer, akkurat på samme måte som verktøyet HP programvareinstallering installerer drivere og programmer.

Lage gjenoppretingsmedier

 **MERK:** DVD-platen med Windows 7-operativsystemet kan lages bare én gang. Når du har laget en Windows DVD-plate, vil dette alternativet ikke lenger være tilgjengelig.

Slik lager du en Windows DVD-plate:

1. Velg **Start > Alle programmer > Produktivitet og verktøy > HP Recovery Disc Creator**.
2. Velg **Windows-plate**.
3. Fra rullegardinmenyen velger du stasjonen som skal brukes til brenning av gjenoppretingsplaten.
4. Klikk på **Opprett**-knappen for å starte brenneprosessen.

Når DVD-platen med Windows 7-operativsystemet er laget, lager du DVD-platen *Driver Recovery* (drivergjenoppretting):

1. Velg **Start > Alle programmer > Produktivitet og verktøy > HP Recovery Disc Creator**.
2. Velg **Driverplater**.
3. Fra rullegardinmenyen velger du stasjonen som skal brukes til brenning av gjenoppretingsplaten.
4. Klikk på **Opprett**-knappen for å starte brenneprosessen.

Sikkerhetskopiere data

Du bør lage systemreparasjonsmedier og den første sikkerhetskopien umiddelbart etter det første systemoppsettet. Når du legger til ny programvare og datafiler, bør du sikkerhetskopiere systemet regelmessig for å ha en forholdsvis aktuell sikkerhetskopi. Du bør også lage Windows-systemreparasjonsmedier (kun på enkelte produkter), som kan brukes til oppstart av datamaskinen og reparasjon av operativsystemet i tilfelle systemet blir ustabil eller svikter. Den første og påfølgende sikkerhetskopier gjør det mulig å gjenopprette data og innstillinger hvis systemet svikter.

Du kan sikkerhetskopiere data på en ekstern harddisk, en nettverksstasjon eller på plater.

Husk følgende når du sikkerhetskopierer:

- Lagre personlige filer i Dokumenter-biblioteket og sikkerhetskopier det regelmessig.
- Sikkerhetskopier maler som blir lagret i sine tilhørende kataloger.
- Lagre egne innstillinger som vises i vinduer og på verktøylinjer eller menylinjer ved å kopiere skjermbildene med innstillingene. Slike skjermbilder kan spare deg for mye tid hvis du må angi innstillingene på nytt.
- Når du sikkerhetskopierer på plater, nummererer du hver plate etter å ha tatt den ut av stasjonen.

 **MERK:** Du finner nærmere beskrivelser av de ulike alternativene for sikkerhetskopiering og gjenoppretting ved å søke på disse emnene i Hjelp og støtte. Velg **Start > Hjelp og støtte** for å få tilgang til Hjelp og støtte.

 **MERK:** Windows inneholder funksjonen Brukerkontokontroll, som gir forbedret sikkerhet på datamaskinen. Du kan bli bedt om å gi tillatelse til eller angi passord for enkelte oppgaver, for eksempel installering av programvare, bruk av verktøy eller endring av Windows-innstillinger. Se Hjelp og støtte. Velg **Start > Hjelp og støtte** for å få tilgang til Hjelp og støtte.

Slik lager du en sikkerhetskopi med Windows Sikkerhetskopiering og gjenoppretting:

 **MERK:** Sikkerhetskopieringen kan ta mer enn en time, avhengig av filstørrelse og datamaskinens hastighet.

1. Velg **Start > Alle programmer > Vedlikehold > Sikkerhetskopiering og gjenoppretting**.
2. Følg veiledningen på skjermen for å konfigurere sikkerhetskopiering, lage et diskbilde av systemet (kun på enkelte produkter) eller lage systemreparasjonsmedier (kun på enkelte produkter).

Utføre systemgjenoppretting

Hvis det oppstår systemsvikt eller ustabilitet, har datamaskinen disse verktøyene for å gjenopprette filene dine:

- Windows-gjenopprettingsverktøy: Du kan bruke Windows Sikkerhetskopiering og gjenoppretting til å gjenopprette data som du har sikkerhetskopierte. Du kan også bruke Windows Oppstartsreparasjon til å løse problemer som hindrer at Windows starter på riktig måte.
- f11-gjenopprettingsverktøy (kun på enkelte produkter): Du kan bruke f11-gjenopprettingsverktøyene til å gjenopprette det opprinnelige harddiskbildet. Diskbildet inkluderer Windows-operativsystemet og programvare som var installert fra fabrikk.

 **MERK:** Hvis du ikke får startet datamaskinen og du ikke får brukt systemreparasjonsmediene du har laget (kun på enkelte produkter), må du kjøpe Windows 7-operativsystemmedier for å omstarte datamaskinen og reparere operativsystemet. Se [Bruke Windows 7-operativsystemmedier på side 66](#) for å få mer informasjon.

Bruke Windows-gjenopprettingsverktøy

Ved hjelp av Windows-gjenopprettingsverktøy kan du:

- Gjenopprette enkeltfiler
- Gjenopprette datamaskinen til en tidligere systemgjenopprettingspunkt
- Gjenopprette data med gjenopprettingsverktøy

 **MERK:** Du finner nærmere beskrivelser av de ulike alternativene for tilbakekopiering og gjenoppretting ved å søke på disse emnene i Hjelp og støtte. Velg **Start > Hjelp og støtte** for å få tilgang til Hjelp og støtte.

 **MERK:** Windows inneholder funksjonen Brukerkontokontroll, som gir forbedret sikkerhet på datamaskinen. Du kan bli bedt om å gi tillatelse til eller angi passord for enkelte oppgaver, for eksempel installering av programvare, bruk av verktøy eller endring av Windows-innstillinger. Se Hjelp og støtte. Velg **Start > Hjelp og støtte** for å få tilgang til Hjelp og støtte.

Slik gjenoppretter du data som er sikkerhetskopierte:

1. Velg **Start > Alle programmer > Vedlikehold > Sikkerhetskopiering og gjenoppretting**.
2. Følg veiledningen på skjermen for å gjenopprette systeminnstillinger, datamaskin (kun på enkelte produkter) eller filer.

Følg denne fremgangsmåten for å gjenopprette data med Oppstartsreparasjon:

 **FORSIKTIG:** Noen Oppstartsreparasjon-alternativer vil slette all data og formatere harddisken på nytt. Alle filer du har opprettet og eventuell programvare som er installert på datamaskinen, blir fjernet for godt. Når omformateringen er fullført, gjenoppretter gjenopprettingsprosessen operativsystemet i tillegg til drivere, programvare og verktøy fra sikkerhetskopien som brukes til gjenopprettingen.

1. Sikkerhetskopier alle personlige filer hvis det er mulig.
2. Undersøk eventuelt om det finnes en Windows-partisjon.
Velg **Start > Datamaskin** for å se etter Windows-partisjonen.

 **MERK:** Hvis Windows-partisjonen mangler, må du gjenopprette operativsystemet og programmer ved hjelp av DVD-platen med Windows 7-operativsystemet og *Driver Recovery*-mediene (drivergjenoppretting, begge kjøpes separat). Se [Bruke Windows 7-operativsystemmedier på side 66](#) for å få mer informasjon.

3. Hvis du finner Windows-partisjonen, omstarter du datamaskinen og trykker på **f8** før Windows-operativsystemet lastes inn.
4. Velg **Oppstartsreparasjon**.
5. Følg veiledningen på skjermen.

 **MERK:** Hvis du ønsker mer informasjon om å gjenopprette data med Windows-verktøyene, velger du **Start > Hjelp og støtte**.

Bruke f11-gjenopprettingsverktøy (kun på enkelte produkter)

 **FORSIKTIG:** Når du bruker **f11**, slettes alt innhold på harddisken og den formateres på nytt. Alle filer som du har opprettet, og eventuell programvare som du har installert på datamaskinen, blir fjernet for godt. **f11**-gjenopprettingsverktøyet installerer operativsystemet og HP-programmer og -drivere som var installert fra fabrikk, på nytt. Programvare som ikke var installert fra fabrikk, må installeres på nytt.

Slik gjenoppretter du det opprinnelige harddiskbildet med **f11**:

1. Sikkerhetskopier alle personlige filer hvis det er mulig.
2. Undersøk eventuelt om det finnes en HP-gjenopprettingspartisjon: Klikk på **Start**, høyreklikk på **Datamaskin** og klikk på **Behandle** og deretter **Diskbehandling**.

 **MERK:** Hvis HP Recovery-partisjonen mangler, må du gjenopprette operativsystemet og programmer ved hjelp av DVD-platen med Windows 7-operativsystemet og *Driver Recovery*-mediene (drivergjenoppretting). Se [Bruke Windows 7-operativsystemmedier på side 66](#) for å få mer informasjon.

3. Hvis du finner HP Recovery-partisjonen, omstarter du datamaskinen og trykker på **esc** mens meldingen "Press the ESC key for Startup Menu" (trykk på ESC-tasten for oppstartmenyen) vises nederst på skjermen.
4. Trykk på **f11** mens meldingen "Press <F11> for recovery" (trykk på f11 for å gjenopprette) vises på skjermen.
5. Følg veiledningen på skjermen.

Bruke Windows 7-operativsystemmedier

Hvis du ikke får brukt gjenopprettingsmediene du har laget med HP Recovery Disc Creator (kun på enkelte produkter), må du kjøpe en DVD-plate med Windows 7-operativsystemet for å omstarte datamaskinen og reparere operativsystemet.

Du kan bestille en DVD-plate med Windows 7-operativsystemet på HPs nettsted. For støtte, gå til <http://www.hp.com/support>. Du kan også bestille DVD-platen ved å kontakte kundestøtte. Du finner kontaktinformasjon i heftet *Worldwide Telephone Numbers* (internasjonale telefonnumre), som følger med datamaskinen.

 **FORSIKTIG:** Bruk av en DVD-plate med Windows 7-operativsystemet sletter alt innhold på harddisken og formaterer den på nytt. Alle filer som du har opprettet, og eventuell programvare som du har installert på datamaskinen, blir fjernet for godt. Når omformateringen er fullført, sørger gjenopprettingsprosessen for å gjenopprette operativsystemet i tillegg til drivere, programvare og verktøy.

Følg denne fremgangsmåten for å starte gjenoppretting med en DVD-plate med Windows 7-operativsystemet:

 **MERK:** Denne prosessen tar flere minutter.

1. Sikkerhetskopier alle personlige filer hvis det er mulig.
2. Omstart datamaskinen og sett deretter DVD-platen med Windows 7-operativsystemet i den optiske stasjonen før Windows-operativsystemet lastes.
3. Trykk en tast på tastaturet når du får beskjed om det.
4. Følg veiledningen på skjermen.
5. Klikk på **Neste**.
6. Velg **Reparer datamaskinen**.
7. Følg veiledningen på skjermen.

Når reparasjonen er fullført:

1. Løs ut DVD-platen med Windows 7-operativsystemet og sett inn DVD-platen *Driver Recovery* (drivergjenoppretting).
2. Installer utstyrsdriverne først og deretter anbefalte programmer.

12 Computer Setup (BIOS), TPM og HP Sure Start

Bruke Computer Setup

Computer Setup eller BIOS (Basic Input/Output System) styrer kommunikasjonen mellom alle inn- og utenhetene i systemet (som diskstasjoner, skjerm, tastatur, mus og skriver). Computer Setup inkluderer innstillinger for alle typer enheter som er installert, oppstartrekkefølgen til datamaskinen og mengden system- og utvidet minne.

 **MERK:** Du må være svært nøye når du gjør endringer i Computer Setup. Feil kan føre til at datamaskinen ikke fungerer ordentlig.

Starte Computer Setup

 **MERK:** Du kan bare bruke et eksternt tastatur eller en mus som er koblet til en USB-port, sammen med Computer Setup hvis støtte for eldre USB er aktivert.

Følg denne fremgangsmåten for å starte Computer Setup:

- ▲ Start Computer Setup.
 - Datamaskiner eller nettbrett med tastatur:
 - ▲ Slå på eller omstart datamaskinen, og når HP-logoen vises, trykker du på **f10** for å gå til Computer Setup.
 - Nettbrett uten tastatur:
 - ▲ Slå nettbrettet av. Trykk på av/på-knappen i kombinasjon med volum ned-knappen til oppstartsmenyen vises, og trykk deretter på **f10** for å gå til Computer Setup.

Navigere og velge i Computer Setup

- Når du skal velge en meny eller et menyalternativ, bruker du **tab**-tasten eller piltastene på tastaturet og trykker på **enter**, eller du kan velge alternativet med en pekeenhet.

 **MERK:** Du kan bruke fingeren til å gjøre valg på nettbrett uten tastatur.

- Når du skal bla opp og ned, velger du opp- eller ned-pilen oppe til høyre på skjermen, eller du kan bruke pil opp- eller pil ned-tasten på tastaturet.
- Trykk på **esc** for å lukke åpne dialogbokser og gå tilbake til hovedskjermbildet i Computer Setup, og følg veiledningen på skjermen.

Du kan avslutte Computer Setup-menyer på en av disse måtene:

- Slik avslutter du Computer Setup-menyer uten å lagre endringer:
Velg ikonet **Exit** (avslutt) nederst til venstre på skjermbildet, og følg deretter veiledningen på skjermen.
– eller –
Velg **Main** (Hoved), velg **Ignore Changes and Exit** (Ignorer endringer og avslutt), og trykk deretter [enter](#).
- Slik lagrer du endringer og avslutter Computer Setup-menyer:
Velg ikonet **Save** (lagre) nederst til høyre på skjermbildet, og følg deretter veiledningen på skjermen.
– eller –
Velg **Main** (Hoved) > **Save Changes and Exit** (Lagre endringer og avslutt), og trykk deretter [enter](#).

Endringene trer i kraft når datamaskinen startes på nytt.

Gjenopprette fabrikkinnstillingene i Computer Setup

 **MERK:** Gjenoppretting av standardverdier vil ikke endre harddiskmodusen.

Følg denne fremgangsmåten for å tilbakestille alle innstillingene i Computer Setup til verdiene som var angitt fra fabrikk:

1. Start Computer Setup. Se [Starte Computer Setup på side 68](#).
2. Velg **Main**, (Hoved) og velg deretter **Apply Factory Defaults and Exit** (Bruk fabrikkinnstillinger og avslutt).

 **MERK:** I enkelte produkter kan det vises **Gjenopprett standardverdier** i stedet for **Bruk fabrikkinnstillingene og avslutt**.

3. Følg veiledningen på skjermen.
4. Når du skal lagre endringene og avslutte, velger du ikonet **Save** (lagre) nederst til høyre på skjermen og følger veiledningen.
– eller –
Velg **Main** (Hoved) > **Save Changes and Exit** (Lagre endringer og avslutt), og trykk deretter [enter](#).

Endringene trer i kraft når datamaskinen startes på nytt.

 **MERK:** Passord- og sikkerhetsinnstillingene endres ikke når du gjenoppretter fabrikkinnstillingene.

Oppdatere BIOS

Oppdaterte versjoner av BIOS kan være tilgjengelig på HP-nettstedet.

De fleste BIOS-oppdateringene på HP-nettstedet er pakket i komprimerte filer som kalles *SoftPaqs*.

Enkelte nedlastingspakker inneholder filen Readme.txt, som inneholder informasjon om installering av filen og feilsøking.

Fastslå BIOS-versjon

For å finne ut om du må oppdatere Computer Setup (BIOS), må du først vite hvilken BIOS-versjon du har på datamaskinen.

BIOS-versjonsinformasjon (kalles også *ROM-dato* og *system-BIOS*) kan åpnes ved å trykke på **fn+esc** (hvis du allerede er i Windows) eller ved å bruke Computer Setup.

1. Start Computer Setup. Se [Starte Computer Setup på side 68](#).
2. Velg **Main** (Hoved) og deretter **System Information** (Systeminformasjon).
3. Hvis du vil avslutte Computer Setup uten å lagre endringer, velger du ikonet **Exit** (avslutt) nederst til høyre på skjermen og følger veiledningen.
– eller –
Velg **Main** (Hoved), velg **Ignore Changes and Exit** (Ignorer endringer og avslutt), og trykk deretter **enter**.

For å se etter nyere BIOS-versjoner, se [Laste ned BIOS-oppdateringer på side 70](#).

Laste ned BIOS-oppdateringer

 **FORSIKTIG:** BIOS-oppdateringer må bare lastes ned og installeres når datamaskinen er koblet til en pålitelig ekstern strømkilde ved hjelp av strømadapteren for å redusere faren for skade på datamaskinen eller en mislykket installering. Ikke last ned eller installer BIOS-oppdateringer mens datamaskinen går på batteri, er koblet til en forankringsstasjon (tilleggsutstyr) eller er koblet til en alternativ strømkilde. Følg denne veiledningen ved nedlasting og installering:

Ikke koble datamaskinen fra strømmettet ved å trekke strømledningen ut av stikkkontakten.

Ikke slå datamaskinen av eller sett den i hvilemodus.

Ikke sett inn, fjern, koble til eller koble fra enheter, kabler eller ledninger.

1. Åpne Hjelp og støtte ved å velge **Start > Alle programmer > HP hjelp og kundestøtte > HP Support Assistant**.
2. Gjør valget for oppdateringer.
3. Følg veiledningen på skjermen.
4. Følg denne fremgangsmåten på nedlastingsområdet:
 - a. Finn den nyeste BIOS-oppdateringen og sammenlign den med BIOS-versjonen som er installert på datamaskinen. Noter datoen, navnet eller eventuell annen identifikasjon. Du kan komme til å trenge denne informasjonen for å finne igjen oppdateringen senere, etter at den er lastet ned til harddisken.
 - b. Følg veiledningen på skjermen for å laste ned oppdateringen til harddisken.

Noter deg banen til harddiskplasseringen hvor BIOS-oppdateringen blir lastet ned. Du må finne frem til denne banen når du er klar til å installere oppdateringen.



MERK: Hvis datamaskinen er koblet til et nettverk, må du kontakte nettverksadministratoren før du installerer programvareoppdateringer, spesielt BIOS-oppdateringer.

Prosedyrene for installering av BIOS varierer. Følg veiledningen som vises på skjermen når nedlastingen er fullført. Følg fremgangsmåten nedenfor hvis det ikke vises noen veiledning:

1. Velg **Start > Datamaskin**.
2. Velg harddisken som skal brukes. Harddisken benevnes vanligvis som Lokal disk (C:).
3. Bruk banen på harddisken som du har notert, og åpne mappen som inneholder oppdateringen.

4. Dobbelklikk på filen som har filtypen EXE (for eksempel *filnavn.exe*).
BIOS-installeringsen starter.
5. Fullfør installeringen ved å følge veiledningen på skjermen.



MERK: Når du får melding på skjermen om at installeringen er utført, kan du slette filen du lastet ned til harddisken.

Endre oppstartsrekkefølgen ved hjelp av f9-ledeteksten

Følg denne fremgangsmåten når du skal velge en oppstartsenhet for gjeldende oppstartssekvens:

1. Åpne menyen Boot Device Options (Alternativer for oppstartsenhet):
 - Datamaskiner eller nettbrett med tastatur:
 - ▲ Slå på eller omstart datamaskinen, og når HP-logoen vises, trykker du på **f9** for å gå til menyen Boot Device Options (Alternativer for oppstartsenhet).
 - Nettbrett uten tastatur:
 - ▲ Slå nettbrettet av. Trykk på av/på-knappen i kombinasjon med volum ned-knappen til oppstartsmenyen vises, og trykk deretter på **f9** for å gå til menyen Boot Device Options (Alternativer for oppstartsenhet).
2. Velg en oppstartsenhet, og trykk **enter**.

TPM BIOS-innstillinger (kun på enkelte produkter)



VIKTIG: Før du aktiverer funksjonen Trusted Platform Module (TPM – Klarert plattformmodul) på dette systemet, må du kontrollere at tiltenkt bruk av TPM er i samsvar med aktuelle lokale lover, forskrifter og policyer, og prisingsgodkjenninger eller lisenser må skaffes dersom dette kreves. Eventuelle samsvarsproblemer som oppstår som følge av din drift/bruk av TPM, og som bryter kravet som er nevnt ovenfor, må du bære alt ansvar helt og utelukkende. HP vil ikke påta seg noen relaterte ansvar.

TPM sørger for ekstra sikkerhet for datamaskinen. Du kan endre TPM-innstillingene i Computer Setup (BIOS).



MERK: Hvis du endrer innstillingen for TPM til Hidden, er TPM ikke lenger synlig i operativsystemet.

For å få tilgang til TPM-innstillingene i Computer Setup:

1. Start Computer Setup. Se [Starte Computer Setup på side 68](#).
2. Velg **sikkerhet**, velg **innebygd TPM-sikkerhet**, og følg deretter instruksene på skjermen.

Bruke HP Sure Start (kun på enkelte produkter)

Enkelte datamaskinmodeller er konfigurert med HP Sure Start, en teknologi som kontinuerlig overvåker datamaskinens BIOS for angrep eller skade. Hvis BIOS blir skadet eller angrepet, tilbakestill HP Sure Start BIOS til sin tidligere sikre tilstand automatisk, uten inngripen fra bruker.

HP Sure Start er konfigurert og allerede aktivert slik at de fleste brukere kan bruke standardkonfigurasjonen for HP Sure Start. Standardkonfigurasjonen kan tilpasses av erfarne brukere.

Du får tilgang til den nyeste dokumentasjonen om HP Sure Start ved å gå til <http://www.hp.com/support>, og velge ditt land. Velg **Drivere og nedlastinger**, og følg veiledningen på skjermen.

13 Bruke HP PC Hardware Diagnostics (UEFI)

HP PC Hardware Diagnostics (UEFI) er et UEFI-grensesnitt (Unified Extensible Firmware Interface) som gjør det mulig å utføre diagnostiske tester for å finne ut om datamaskinens maskinvare fungerer slik den skal. Verktøyet kjøres utenom operativsystemet, slik at det kan skille maskinvarefeil fra problemer som kan skyldes operativsystemet eller andre programvarekomponenter.

Når HP PC Hardware Diagnostics (UEFI) oppdager feil som krever maskinvareutbytting, genereres en 24-sifret feil-ID-kode. Denne ID-koden kan deretter gis til brukerstøtte for å finne ut hvordan du løser problemet.

 **MERK:** For å starte diagnostikk på en konvertibel datamaskin, må datamaskinen være i bærbar PC-modus, og du må bruke tastaturet som er tilkoblet.

For å starte HP PC Hardware Diagnostics (UEFI), følger du denne fremgangsmåten:

1. Slå på eller start datamaskinen på nytt, og trykk raskt på **esc**.
2. Trykk **f2**.

BIOS søker tre steder etter diagnostikkverktøyene, i denne rekkefølgen:

- a. Tilkoblet USB-stasjon

 **MERK:** Hvis du vil laste HP PC Hardware Diagnostics (UEFI)-verktøyet til en USB-stasjon, kan du se [Laste ned HP PC Hardware Diagnostics \(UEFI\) til en USB-enhet på side 72](#).

- b. Harddisk
- c. BIOS

3. Når diagnostikkverktøyet åpnes, velger du den typen diagnostisk test du vil utføre, og følger veiledningen på skjermen.

 **MERK:** Hvis du vil stoppe en diagnostisk test, trykker du på **esc**.

Laste ned HP PC Hardware Diagnostics (UEFI) til en USB-enhet

 **MERK:** Nedlastingsveiledningen for HP PC Hardware Diagnostics (UEFI) finnes bare på engelsk, og du må bruke en Windows-datamaskin for å laste ned og opprette støttemiljø for HP UEFI fordi det kun er .exe-filer som tilbys.

Det finnes to alternativer for å laste ned HP PC Hardware Diagnostics til en USB-enhet.

Last ned den nyeste versjonen av UEFI

1. Gå til <http://www.hp.com/go/techcenter/pcdiags>. Hjemmesiden for HP PC Diagnostics vises.
2. Klikk på linken **Last ned** under HP PC Hardware Diagnostics, og velg deretter **Kjør**.

Last ned en versjon av UEFI for et bestemt produkt

1. Gå til <http://www.hp.com/support>, og velg ditt land. HP Support-siden vises.
2. Klikk på **Drivere og programvare**.

3. Bruk kategoriene som vises for å finne produktet.
– eller –
Klikk på **Finn nå** for å la HP finne produktet automatisk.
4. Velg din datamaskinmodell og deretter riktig operativsystem.
5. I avsnittet **Diagnostikk** følger du veiledningene på skjermen for å velge og laste ned UEFI-versjonen du ønsker.

14 Kundestøtte

Kontakte kundestøtte

Hvis informasjonen i denne brukerhåndboken eller i Hjelp og støtte ikke besvarer spørsmålene dine, kan du kontakte kundestøtte. For støtte går du til <http://www.hp.com/support> og velger landet ditt.

Her kan du:

- Chatte online med en HP-tekniker



MERK: Hvis chatting med kundestøtte ikke er tilgjengelig på et bestemt språk, er tjenesten tilgjengelig på engelsk.

- Finne telefonnumre til kundestøtte
- Finne et HP-servicesenter

Etiketter

Etikettene på datamaskinen inneholder informasjon som kan være nyttig ved feilsøking av problemer, og hvis du skal bruke datamaskinen i utlandet.

 **VIKTIG:** Alle etiketter som beskrives i denne delen, vil være plassert på ett av tre steder avhengig av datamaskinmodellen: festet på undersiden av datamaskinen, i batteribrønnen eller under servicedekselet.

- Serviceetikett - Inneholder viktig informasjon for å identifisere datamaskinen. Når du kontakter kundestøtte, blir du sannsynligvis bedt om å oppgi serienummeret og kanskje også produktnummeret eller modellnummeret. Finn frem disse numrene før du kontakter kundestøtte.



Komponent

- | | |
|-----|----------------|
| (1) | Serienummer |
| (2) | Produktnummer |
| (3) | Garantiperiode |
-

- Ekthetsgarantietiketten til Microsoft (kun på enkelte produkter forut for Windows 8) – Inneholder produktnøkkelen for Windows. Du kan få bruk for produktnøkkelen hvis du skal oppdatere eller feilsøke operativsystemet. HP-plattformer som har Windows 8 eller Windows 8.1 forhåndsinstallert, har ikke den fysiske etiketten, men i stedet en digital produktnøkkel installert elektronisk.

 **MERK:** Den digitale produktnøkkelen blir automatisk registrert og aktivert av Microsoft-operativsystemer ved ny installering av Windows 8- eller Windows 8.1-operativsystemet med en HP-godkjent gjenopprettingsmetode.

- Forskriftsetikett(er) – Viser forskriftsinformasjon om datamaskinen.
- Etikett(er) for trådløssertifisering – Inneholder informasjon om trådløsheter (tilleggsutstyr) og godkjenningssmerking for noen av landene og regionene der enhetene er godkjent for bruk.

15 Spesifikasjoner

Strømforsyning

Opplysningene om strømforsyning i denne delen kan være nyttige hvis du skal bruke datamaskinen i utlandet.

Datamaskinen går på likestrøm som den kan få fra en vekselstrøm- eller likestrømkilde. Strømforsyningen må ha en nominell spenning på 100-240 V, 50-60 Hz. Selv om datamaskinen kan ha en frittstående likestrømkilde, bør den bare brukes med en strømadapter eller likestrømkilde som er levert og godkjent av HP for datamaskinen.

Datamaskinen kan gå på likestrøm innenfor disse spesifikasjonene.

Strømforsyning	Spesifikasjon
Driftsspenning og strømstyrke	19,5 V Is @ 2,3 A – 45 W
	19,5 V Is med 3,33 A – 65 W
	19,5 V Is @ 4,6 A – 90 W (bare for produkter med en Intel quad-coreprosessor)

 **MERK:** Produktet er konstruert for IT-strømsystemer i Norge med fase-til-fase-spenning på opptil 240 V rms.

 **MERK:** Informasjon om driftsspenning og strømstyrke finnes på systemets forskriftsetikett.

Driftsmiljø

Faktor	Metrisk	Amerikansk
Temperatur		
I drift (skrivning til optisk plate)	5 til 35 °C	41 til 95 °F
Ikke i drift	-20 til 60 °C	-4 til 140 °F
Relativ luftfuktighet (ikke-kondenserende)		
I drift	10 til 90 %	10 til 90 %
Ikke i drift	5 til 95 %	5 til 95 %
Maks. høyde over havet (ikke trykkabin)		
I drift	-15 til 3 048 m	-50 til 10 000 fot
Ikke i drift	-15 til 12 192 m	-50 til 40 000 fot

16 Tilgjengelighet

HP designer, produserer og markedsfører produkter og tjenester som kan brukes av alle, inkludert personer med funksjonshemninger, enten på frittstående basis eller med passende hjelpemidler.

Støttede hjelpemidler

HP-produkter støtter et bredt utvalg av hjelpemidler for operativsystem, og kan konfigureres til å fungere sammen med ytterligere hjelpemidler. Bruk Søk-funksjonen på enheten for å finne mer informasjon om hjelpemiddelfunksjoner.

 **MERK:** For mer informasjon om et bestemt hjelpemiddelprodukt, ta kontakt med kundestøtte for dette produktet.

Kontakte kundestøtte

Vi forbedrer hele tiden tilgjengeligheten av våre produkter og tjenester, og ser gjerne tilbakemelding fra brukere. Hvis du har et problem med et produkt eller ønsker å fortelle oss om tilgjengelighetsfunksjoner som har hjulpet deg, kan du kontakte oss på +1 (888) 259-5707 mandag til fredag 06.00 til 21.00 Rocky Mountains-tid. Hvis du er døv eller hørselshemmet og bruker TRS/VRS/WebCapTel, kan du kontakte oss på +1 (877) 656-7058 mandag til fredag 06.00 til 21.00 Rocky Mountains-tid hvis du trenger teknisk assistanse eller har tilgjengelighetsspørsmål.

 **MERK:** Kundestøtten er bare på engelsk.

A Reise med eller transportere datamaskinen

Her er noen tips om hvordan du kan sørge for at utstyret er trygt hvis du må reise med eller transportere datamaskinen.

- Klargjør datamaskinen til reise eller transport:
 - Sikkerhetskopier alle data til en ekstern stasjon.
 - Ta ut alle plater og alle eksterne mediekort, for eksempel minnekort, fra datamaskinen.
 - Slå av og koble fra alle eksterne enheter.
 - Slå datamaskinen av.
- Ta med deg en sikkerhetskopi av data du kan få bruk for. Du bør ikke oppbevare sikkerhetskopien sammen med datamaskinen.
- Når du reiser med fly, bør du ta med deg datamaskinen som håndbagasje. Ikke sjekk den inn sammen med resten av bagasjen.

⚠ FORSIKTIG: Ikke utsett disken eller stasjonen for magnetiske felt. Blant sikkerhetsutstyr som har magnetiske felt, er sikkerhetsporter og håndskannere som brukes på flyplasser. Transportbeltene på flyplasser og lignende sikkerhetsutstyr som kontrollerer håndbagasje, bruker røntgenstråler i stedet for magnetisme. Røntgenstråler skader ikke disker og stasjoner.

- Hvis du har tenkt å bruke datamaskinen mens du er om bord i flyet, bør du på forhånd finne ut om flyselskapet tillater dette. Hvert enkelt flyselskap kan ha egne regler for bruk av datautstyr om bord i fly.
- Hvis du skal sende datamaskinen eller en disk/stasjon, bør du pakke den inn i hensiktsmessig beskyttende emballasje og merke pakken "FRAGILE", "FORSIKTIG" eller lignende.

Hvis datamaskinen har en trådløs enhet installert, kan bruk av slike enheter være underlagt restriksjoner. Eksempler på steder der bruk av slike enheter kan være forbudt, er om bord i fly, på sykehus, i nærheten av sprengstoff og der farlig gods oppbevares. Hvis du er usikker på om det er tillatt å bruke en bestemt type enhet, bør du spørre om det er tillatt å bruke datamaskinen før du slår den på.

- Du bør følge disse punktene hvis du er på reise utenlands:
 - Kontroller tollbestemmelsene som gjelder for datautstyr i hvert land/region på reiseruten.
 - Sjekk kravene til strømledning og adapter på stedene der du har tenkt å bruke datamaskinen. Spenningen, frekvensen og støpseltypen varierer.

⚠ ADVARSEL: På grunn av faren for elektrisk støt, brann eller skader på utstyret, må du ikke prøve å drive datamaskinen med en spenningsomformer beregnet på elektriske apparater.

B Problemløsning

Problemløsningsressurser

- Under Hjelp og støtte finner du lenker til nyttige nettsteder og mer informasjon om datamaskinen. Velg **Start > Hjelp og støtte** for å få tilgang til Hjelp og støtte.



MERK: Noen kontroll- og reparasjonsverktøy krever en Internett-tilkobling. HP har også tilleggsverktøy som ikke krever en Internett-tilkobling.

- Kontakt HP kundestøtte. For kundestøtte, gå til <http://www.hp.com/support>.

Velg blant følgende typer kundestøtte:

- Chatte online med en HP-tekniker



MERK: Hvis chatting ikke er tilgjengelig på et bestemt språk, er tjenesten tilgjengelig på engelsk.

- Finne telefonnumre til verdensomspennende HP-kundestøtte
- Finne et HP-servicesenter

Løse problemer

De neste avsnittene beskriver flere vanlige problemer og løsninger.

Datamaskinen starter ikke

Hvis datamaskinen ikke slår seg på når du trykker på av/på-knappen, kan forslagene nedenfor være til hjelp når du skal finne ut hvorfor datamaskinen ikke starter:

- Hvis datamaskinen er koblet til en stikkontakt, kobler du en annen elektrisk enhet til stikkontakten for å kontrollere at den fungerer som den skal.



MERK: Bruk bare strømadapteren som følger med datamaskinen, eller en som er godkjent av HP for datamaskinen.

- Hvis datamaskinen er koblet til en ekstern strømkilde som ikke er en vanlig stikkontakt (nettstrøm), kobler du datamaskinen til en stikkontakt med strømadapteren. Kontroller at strømledningen og strømadapteren er ordentlig tilkoblet.

Dataskjermen er blank

Hvis skjermen er blank og du ikke har slått av datamaskinen, kan en eller flere av disse innstillingene være årsaken:

- Datamaskinen kan være i hvilemodus. Trykk kort på av/på-knappen for å avslutte hvilemodus. Hvilemodus er en strømsparingsfunksjon som slår av skjermen. Hvilemodus kan startes av systemet når datamaskinen er på men ikke i bruk, eller hvis datamaskinen får et lavt batterinivå. Høyreklikk på **Batteri**-ikonet i systemstatusfeltet lengst til høyre på oppgavelinjen til Windows-skrivebordet og klikk på **Brukervalg** for å endre disse og andre strømstillinger.
- Datamaskinen er kanskje ikke konfigurert for å vise bildet på dataskjermen. Trykk på **fn+f4** for å vise bildet på dataskjermen. Når en ekstern enhet, som en skjerm, blir koblet til datamaskinen, kan du på de

fleste modeller velge om bildet skal vises på datamaskinskjermen eller den eksterne skjermen, eller på begge samtidig. Når du trykker på **fn+f4** flere ganger, veksler bildet mellom skjermen på datamaskinen, én eller flere eksterne skjermenheter og samtidig visning på alle enhetene.

Programvaren fungerer ikke normalt

Hvis programvaren ikke reagerer eller reagerer på en unormal måte, omstarter du datamaskinen. Klikk på **Start** og på pilen ved siden av **Avslutt**, og velg deretter **Omstart**. Se neste avsnitt, [Datamaskinen er slått på, men reagerer ikke på side 80](#), hvis du ikke får startet datamaskinen på nytt med denne fremgangsmåten.

Datamaskinen er slått på, men reagerer ikke

Hvis datamaskinen er slått på, men ikke reagerer på program- eller tastaturkommandoer, kan du forsøke disse nødavslutningsprosedyrene i angitt rekkefølge til datamaskinen slås av:

 **FORSIKTIG:** Hvis du bruker en nødavslutningsprosedyre, risikerer du å miste data som ikke er lagret.

- Trykk på og hold av/på-knappen inne i minst fem sekunder.
- Koble datamaskinen fra strømmettet og ta ut batteriet.

Datamaskinen er unormalt varm

Det er normalt at datamaskinen er varm når den er i bruk. Men hvis datamaskinen kjennes *unormalt* varm, kan den være overopphetet fordi en luftespalte er dekket til.

Hvis du tror at datamaskinen er overopphetet, må du la den kjøles ned til romtemperatur. Kontroller at ingen luftespalter er tildekket mens du bruker datamaskinen.

 **ADVARSEL:** For å unngå muligheten for varmerelatert skade eller overoppheting av datamaskinen må du ikke ha datamaskinen i fanget eller dekke til datamaskinens luftespalter. Plasser datamaskinen på en fast, plan flate når du skal bruke den. Pass på at ikke harde gjenstander som en tilkoblet skriver, eller myke gjenstander som puter eller tepper, blokkerer for luftstrømmen. La heller ikke strømadapteren komme i kontakt med hud eller myke gjenstander som puter og tepper, under bruk. Datamaskinen og strømadapteren overholder grenseverdiene for temperatur på brukertilgjengelige flater som er definert av den internasjonale sikkerhetsstandarden for IT-utstyr (IEC 60950).

 **MERK:** Viften i datamaskinen starter automatisk for å kjøle ned interne komponenter og hindre overoppheting. Det er vanlig at den interne viften slår seg av og på mens enheten er i drift.

En ekstern enhet virker ikke

Hvis en ekstern enhet ikke fungerer som forventet, kan du forsøke følgende:

- Slå enheten på i samsvar med produsentens veiledning.
- Kontroller alle enhetstilkoblingene.
- Kontroller at enheten får strøm.
- Kontroller at enheten er kompatibel med operativsystemet, spesielt hvis det er en eldre enhet.
- Kontroller at riktige drivere er installert og oppdatert.

Den trådløse nettverkstilkoblingen fungerer ikke

Hvis forbindelsen til et trådløst nettverk ikke fungerer som forventet, kan du forsøke følgende:

- Når du skal aktivere eller deaktivere en trådløs eller kablet nettverksenhet, klikker du på ikonet **Nettverkstilkobling** i systemstatusfeltet lengst til høyre på oppgavelinjen til Windows-skrivebordet. Hvis du vil aktivere en enhet, klikker du på navnet på enheten, før du klikker på **Koble til**. Hvis du vil deaktivere enheten, klikker du på navnet på enheten, før du klikker på **Koble fra**.
- Kontroller at trådløsenheten er slått på.
- Kontroller at datamaskinens trådløsentenner ikke er blokkert.
- Kontroller at kabel- eller DSL-modemet med tilhørende strømledning er riktig tilkoblet og at lampene lyser.
- Kontroller at den trådløse ruterer eller tilgangspunktet er riktig koblet til strømadapteren og kabel- eller DSL-modemet, og at lampene er tent.
- Koble fra alle kabler, og koble dem deretter til igjen. Slå av strømmen, og slå den deretter på igjen.

En plate spilles ikke av

- Lagre alt arbeid og lukk alle åpne programmer før du starter avspillingen av en CD- eller DVD-plate.
- Logg deg av Internett før du spiller av en CD- eller DVD-plate.
- Kontroller at du setter inn platen riktig.
- Kontroller at platen er ren. Hvis det er nødvendig, rengjør du platen med filtrert vann og en lofri klut. Tørk fra midten av platen og utover mot kanten.
- Undersøk om platen har riper. Hvis du finner riper, kan du behandle platen med et reparasjonssett for optiske plater. Slike kan skaffes i mange elektronikkforretninger.
- Deaktiver hvilemodus før du spiller av platen.

Ikke sett datamaskinen i hvilemodus mens du spiller av en plate. Hvis du gjør det, kan du få en melding med spørsmål om du vil fortsette. Hvis meldingen vises, klikker du på **Nei**. Etter at du har klikket på **Nei**, kan det hende at datamaskinen reagerer på følgende måter:

- Avspillingen kan fortsette.

– eller –

- Avspillingsvinduet i multimedieprogrammet kan lukkes. Du fortsetter avspillingen av platen ved å klikke på **Spill av**-knappen i multimedieprogrammet for å starte avspillingen på nytt. I sjeldne tilfeller må du avslutte programmet og deretter starte det på nytt.

En film vises ikke på en ekstern skjerm

1. Hvis både datamaskinskjermen og den eksterne skjermen er slått på, trykker du på **fn+f4** én eller flere ganger for å veksle mellom de to skjermene.
2. Konfigurer skjerminnstillingene for å gjøre den eksterne skjermen til primær skjerm:
 - a. Høyreklikk på et tomt område på Windows-skrivebordet og velg **Skjermoppløsning**.
 - b. Angi en primær skjerm og en sekundær skjerm.



MERK: Når du bruker begge skjermene, vil ikke DVD-bildet vises på en skjerm som er angitt som sekundær skjerm.

Proessen med å brenne en plate starter ikke, eller den stopper før den er fullført

- Kontroller at alle andre programmer er lukket.
- Slå hvilemodus av.
- Kontroller at du bruker riktig type plate for stasjonen.
- Kontroller at platen er satt inn riktig.
- Velg en langsommere skrivehastighet, og prøv på nytt.
- Hvis du skal kopiere en plate, lagrer du dataene fra kildeplaten på harddisken før du forsøker å brenne innholdet til en ny plate. Deretter brenner du fra harddisken.

C Elektrostatisk utlading

Utlading av statisk elektrisitet skjer når to objekter kommer i berøring med hverandre, for eksempel støtet du får når du går over et gulv med teppe og tar på et dørhåndtak av metall.

Utlading av statisk elektrisitet fra fingrer eller andre elektrostatiske ledere kan føre til skade på elektroniske komponenter. Ta hensyn til disse forholdsreglene for å unngå skade på datamaskin, disketter og stasjoner og tap av data:

- Hvis veiledningen ber deg om å koble fra datamaskinen, sørg for ordentlig jording når du gjør det. Ikke fjern deksler før datamaskinen er koblet fra.
- La komponentene ligge i sine antistatiske poser til du er klar til å installere dem.
- Unngå å ta på kontaktpinner, ledere og strømkretser. Unngå å håndtere de elektroniske komponentene mer enn høyst nødvendig.
- Ikke bruk magnetiske verktøy.
- Før du håndterer en komponent, bør du berøre en umalt metalloverflate på komponenten for å lade ut eventuell statisk elektrisitet.
- Hvis du tar ut en komponent, legger du den i en antistatisk pose.

Hvis du trenger mer informasjon om statisk elektrisitet eller hjelp til å demontere eller installere komponenter, kontakter du HP kundestøtte.

Stikkordregister

- A**
administratorpassord 52
angi passordbeskyttelse ved reaktivering 38
angi strømalternativer 36
antivirusprogramvare 58
av/på-bryter 36
av/på-knapp 36
av/på-knapp, plassering 9
av/på-lamper 8, 14
avslutte 36
- B**
batteri
 avhende 41
 bytte 41
 fjerne 40
 lavt batterinivå 39
 spare strøm 41
 utlade 39
 vise gjenværende lading 39
batterilampe 14
batteristrøm 38
bedriftsintern WLAN-tilkobling 19
BIOS
 fastslå versjon 69
 laste ned oppdatering 70
 oppdatere 69
Bluetooth-enhet 16, 21
Bluetooth-etikett 75
brannmurprogramvare 58
bruke
 nettstrøm 42
 strømsparingsmoduser 36
brukerpassord 52
bryter, av/på- 36
- C**
caps lock-lampe, plassering 8
Computer Setup
 BIOS-administratorpassord 53
 DriveLock-passord 55
 gjenopprette
 fabrikkinstillinger 69
 navigere og velge 68
- D**
datamaskin, reise 78
direktetaster
 mikrofondempe- 27
Diskdefragmentering-programvare 49
Diskopprydding-programvare 49
driftsmiljø 76
DriveLock-
 aktivere 56
 deaktivere 57
DriveLock-hovedpassord
 endre 58
DriveLock-passord
 beskrivelse 55
 endre 58
 innstillinger 56
 oppgi 58
Driver Recovery DVD-plate
 bruke til gjenoppretting 66
 opprette 63
Dual-Mode DisplayPort, koble til 33
Dual-Mode DisplayPort, plassering 3
dvalemodus
 avslutte 37
 starte 37
- E**
eksterne enheter 48
eksterne enheter (tilleggsutstyr), bruke 48
ekstern skjermport 15, 32
ekstern stasjon 48
elektrostatisk utlading 83
esc-tast, plassering 12
Esc-tast, plassering 11
etiketter
 Bluetooth- 75
 forskrifts- 75
 Microsofts ekthetsgaranti 75
 serienummer- 75
 trådløssertifiserings- 75
 WLAN- 75
- F**
f11-gjenoppretting 66
feste
 tyverisikringskabel 4, 5
fingeravtrykkleser 60
fingeravtrykkleser, plassering 10
fn-tast, plassering 12
Fn-tast, plassering 11
forankringsport, plassering 4
forankringsstasjonens støttehull, plassering 13
forskriftsinformasjon
 forskriftsetikett 75
 trådløssertifiseringsetiketter 75
funksjonstaster, plassering 11, 12
- G**
gjenopprette harddisken 66
gjenoppretting, system- 65
gjenoppretingsmedier, bruke til gjenoppretting 66
gjenoppretingsmedier, lage 63
gjenoppretingspartisjon 66
gjenoppretingsverktøy 63
gjenoppretingsverktøy, Windows- 65
GPS 21
- H**
harddisk
 eksterne 48
 HP 3D DriveGuard 50
harddisk-
 HP 3D DriveGuard 50
harddiskgjenoppretting 66
harddisklampe 50
HD-enheter, koble til 33
hodetelefoner og mikrofoner, koble til 31
HP 3D DriveGuard 50
HP Batterisjekk 39
HP Client Security 59
HP Mobile Connect 21
HP mobilt bredbånd, deaktivert 20

HP PC Hardware Diagnostics (UEFI)
 bruke 72
HP Recovery Disc Creator, bruke 63
HP Recovery-partisjon
 bruke til gjenoppretting 66
 se om den finnes 66
HP Touchpoint Manager 59
huber 46
hvilemodus
 avslutte 37
 starte 37
høytalere, plassering 9

I
innebygd numerisk tastgruppe,
 plassering 11, 28
integriert numerisk tastgruppe,
 plassering 12, 29
integriert webkatedralampe,
 plassering 6
Intel Wireless Display- 33
interne mikrofoner, plassering 6
Internett-tilkobling, konfigurere 18

J
Java-kort
 definisjon 45
 sette inn 45
 ta ut 46

K
kablede skjermer, oppdage og koble
 til 34
kabler
 USB- 46
klikke med to fingrer,
 styreputebevegelse 25
knapper
 av/på- 9, 36
 høyre styrepinne- 7
 høyre styrepute- 7
 optisk stasjon, utløser 5
 venstre styrepinne- 7
 venstre styrepute- 7
 volum- 30
 Windows-knapp 11, 12
koble til trådløse lokalnettverk 19
komponenter
 baksiden 15
 forsiden 14
 høyre side 3

 oversiden 7
 skjerm- 6
 undersiden 13
 venstre side 4
konfigurere trådløse lokalnettverk
 18
konfigureringsverktøy
 gjenopprette
 fabrikkinstillinger 69
 navigere og velge 68
kontakt, strøm- 4
kontakter
 kombinert lydutgang
 (hodetelefonkontakt) /
 lydinngang (mikrofonkontakt)
 3
 nettverks- 4
 RJ-45 (nettverk) 4
kontrollere lydfunksjoner 31
kritiske oppdateringer,
 programvare 59
kritisk lavt batterinivå 36

L
lamper
 av/på- 8, 14
 batteri 14
 caps lock- 8
 mikrofondempe- 8
 num lock- 8
 RJ-45 (nettverk) 4
 stasjon 14
 trådløs- 8, 14
 webkamera 6
lamper, harddisk- 50
lavt batterinivå 39
lesbare medier 37
luftespalter, plassering 4, 5, 13
lydfunksjoner, kontrollere 31
lydutgang (hodetelefonkontakt) /
 lydinngang (mikrofonkontakt),
 plassering 3

M
Microsofts ekthetsgarantietikett 75
mikrofondempelampe, plassering 8
mikrofondempetast, plassering 27
minnekort 37
 formater som støttes 44

 sette inn 44
 ta ut 44
minnekortleser, plassering 4
MultiStream Transport 34
mus, ekstern
 angi innstillinger 23

N
nettstrøm, bruke 42
nettverkskontakt, plassering 4
NFC-antenne, plassering 6
numerisk tastatur, eksternt
 bruke 29
 num lock 29
Num lk-tast, plassering 28
Num Lk-tast, plassering 29
num lock, eksternt numerisk
 tastatur 29
num lock-lampe 8

O
offentlig WLAN-tilkobling 19
Oppstartsreparasjon, bruke 65
optisk stasjon 48
optisk stasjon, plassering 5
optisk stasjonslampe, plassering 5

P
passord
 administrator- 52
 BIOS-administrator- 53
 bruker- 52
 DriveLock- 55
pekeutstyr, angi innstillinger 23
porter
 DisplayPort 33
 Dual-Mode DisplayPort 3
 eksterne skjerm- 15, 32
 Intel Wireless Display- 33
 serielle 15
 USB 3.0-lading (strømførende) 3
 USB type C 4
 VGA- 32
problemer, løse 79
problemløsning
 plateavspilling 81
 platebrenning 82
problemløsning, ekstern skjerm 81
produktnavn og -nummer,
 datamaskin 75

programvare
 antivirus- 58
 brannmur- 58
 Diskdefragmentering 49
 Diskopprydding 49
 kritiske oppdateringer 59

R

reise med datamaskin 75, 78
rengjøre datamaskin 61
RJ-45-kontakt (nettverk),
 plassering 4
RJ-45-lamper (nettverk),
 plassering 4
rotore med styreputen 26
rulle med styreputebevegelse 24

S

seriellport, plassering 15
serienummer 75
serienummer, datamaskin 75
sikkerhet, trådløs 19
sikkerhetskopier
 gjenopprette 65
 opprette 64
Sikkerhetskopiering og
 gjenoppretting 65
sikkerhetskopieringsverktøy 63
SIM-kort
 sette inn 20
SIM-kortspor, plassering 3
skrivbare medier 37
slå datamaskin av 36
smartkort
 sette inn 45
 ta ut 46
smartkort-
 definisjon 45
smartkortspor 5
SoftPaqs, laste ned 62
spor
 smartkort- 5
stasjoner
 bruke 49
 eksterne 48
 harddisk- 48
 optiske 48
stasjonslampe 14
stasjonsmedier 37
stell av datamaskin 61

strøm
 alternativer 36
 batteri- 38
 spare 41
strømadapter, teste 43
strømforsyning 76
strømkontakt, plassering 4
strømsparing 41
strømsparingsmoduser 36
styrepinne 7
styrepute
 bruke 23
 knapper 7
Styrepute
 knapper 7
styreputebevegelser
 bruke 23
 klikke med to fingrer 25
 rotore 26
 rulle 24
 tofingers kniping/zooming 25
styreputelampe, plassering 7
styreputeområde
 plassering 7
støtte for eldre USB 68
Sure Start
 bruke 71
system som henger 36

T

taster
 esc- 12
 Esc- 11
 fn- 12
 Fn- 11
 funksjons- 11, 12
 volum- 30
 Windows-program- 11
tastgruppe
 innebygd numerisk 11
 integreert numerisk 12
 plassering 28
tastgrupper, plassering 29
teste strømadapter 43
tilgjengelighet 77
tofingers kniping/zooming,
 styreputebevegelse 25
TPM-innstillinger 71
trådløse antenner, plassering 6
trådløsknapp 16

trådløskontroller
 knapp 16
 operativsystem 16
trådløslampe 8, 14, 16
trådløssertifiseringsetikett 75
trådløst lokalnettverk (WLAN)
 bedriftsintern WLAN-tilkobling
 19
 bruke 17
 funksjonell rekkevidde 19
 koble til 19
 nødvendig utstyr 18
 offentlig WLAN-tilkobling 19
 sikkerhet 19
tyverisikringskabel feste,
 plassering 4, 5

U

USB, støtte for eldre 68
USB 3.0-ladeport (strømførende),
 plassering 3
USB 3.0-port 4
USB-enheter
 beskrivelse 46
 fjerne 47
 koble til 46
USB-huber 46
USB-kabel, koble til 46
USB-ladeport type C, plassering 4
USB-porter, plassering 4
utløserknapp for optisk stasjon,
 plassering 5

V

vedlikehold
 Diskdefragmentering 49
 Diskopprydding 49
VGA-port, tilkobling 32
video 32
volum
 knapper 30
 regulere 30
 taster 30

W

webkamera 31
webkamera, plassering 6
webkamera (kun på enkelte
 produkter) 6
webkamelampe, plassering 6

Windows 7 operativsystem-DVD
 bruke til gjenoppretting 66
 opprette 63

Windows 7-operativsystemmedier
 bruke til gjenoppretting 66
 opprette 63

Windows-knapp, plassering 11, 12

Windows Oppstartsreparasjon,
 bruke 65

Windows-programtast, plassering
 11

WLAN-antennener, plassering 6

WLAN-enhet 17, 75

WLAN-etikett 75

WWAN-antennener, plassering 6

WWAN-enhet 16, 20