



HP PageWide Pro 452 series

Uživatelská příručka

Autorská práva a licence

© 2017 Copyright HP Development Company, L.P.

Všechna práva vyhrazena. Reprodukce, úpravy či překlad tohoto dokumentu bez předchozího písemného povolení společnosti HP jsou zakázány s výjimkou případů povolených zákony o autorských právech.

Informace obsažené v tomto dokumentu mohou být změněny bez předchozího upozornění.

Jediná záruka k produktům a službám HP je určena záručními podmínkami přiloženými k těmto produktům a službám. Žádné ze zde uvedených informací nemohou být považovány za základ pro vznik jakékoli další záruky. Společnost HP není odpovědná za technické nebo tiskové chyby obsažené v tomto dokumentu.

Edice 2, 6/2017

Ochranné známky

Adobe®, Acrobat® a PostScript® jsou ochranné známky společnosti Adobe Systems Incorporated.

ENERGY STAR a značka ENERGY STAR jsou registrované ochranné známky americké agentury pro ochranu životního prostředí.

Intel® Core™ je ochranná známka společnosti Intel Corporation v USA a dalších zemích.

Java™ je ochranná známka společnosti Sun Microsystems, Inc., v USA.

Microsoft®, Windows®, Windows® XP a Windows Vista® jsou registrované ochranné známky společnosti Microsoft Corporation v USA.

UNIX® je registrovaná ochranná známka společnosti The Open Group.

Obsah

1 Základní informace o produktu	1
Funkce produktu	1
Ekologické vlastnosti	1
Funkce usnadnění přístupu	2
Přehled produktu	2
Pohled zepředu	2
Pohled zezadu	3
Pohled na dvířka kazety	3
Zapnutí a vypnutí	3
Zapnutí produktu	4
Správa napájení	4
Vypnutí produktu	5
Použití ovládacího panelu zařízení	5
Tlačítka nabídky ovládacího panelu	5
Procházení nabídek ovládacího panelu	6
Tlačítka akcí ovládacího panelu	7
Stav spotřebního materiálu na ovládacím panelu	7
Funkce nápovědy	8
Informace o tiskárně	8
Animace nápovědy	8
Tichý režim	8
Zapnutí nebo vypnutí funkce Tichý režim pomocí ovládacího panelu	9
Zapnutí nebo vypnutí funkce Tichý režim na serveru EWS	9
2 Připojení produktu	10
Připojení produktu k počítači nebo síti	10
Připojení produktu pomocí kabelu USB	10
Postup připojení produktu k síti	10
Podporované síťové protokoly	11
Připojení produktu pomocí kabelové sítě	11
Připojení produktu pomocí bezdrátové sítě (pouze bezdrátové modely)	11
Připojení produktu k bezdrátové síti pomocí Průvodce nastavením bezdrátového spojení	12
Připojení produktu k bezdrátové síti pomocí funkce WPS	12
Ruční připojení produktu k bezdrátové síti	13
Připojení počítače nebo zařízení k produktu pomocí Wi-Fi Direct	13

Zapnutí možnosti Wi-Fi Direct	13
Tisk z mobilního zařízení s podporou bezdrátového připojení	13
Tisk z počítače s podporou bezdrátového připojení (Windows)	13
Tisk z počítače s podporou bezdrátového připojení (OS X)	13
Instalace softwaru tiskárny HP u bezdrátového produktu, který již je součástí sítě	15
Otevření softwaru tiskárny (Windows)	16
Správa nastavení sítě	16
Zobrazení nebo změna nastavení sítě	16
Nastavení nebo změna hesla k produktu	17
Ruční konfigurace parametrů protokolu TCP/IP z ovládacího panelu	17
Rychlost linky a nastavení duplexního přenosu	17
3 Správa tiskárny a služby	19
Rozhraní HP Embedded Web Server	19
Informace o serveru EWS	19
Soubory cookie	19
Otevření serveru EWS	20
Vlastnosti	20
Karta Domů	21
Karta Webové služby	21
Karta Síť	21
Karta Nástroje	21
Karta Nastavení	22
Webové služby	23
Co jsou webové služby?	23
HP ePrint	23
Nastavení webových služeb	23
Použití webových služeb	24
HP ePrint	24
Odebrání webových služeb	25
software HP Web Jetadmin	25
Funkce zabezpečení produktu	25
Bezpečnostní pokyny	26
Systém firewall	26
Nastavení zabezpečení	27
Aktualizace firmwaru	27
Asistent tisku HP v softwaru software tiskárny (Windows)	27
Otevření nástroje Asistent tisku HP	27
Vlastnosti	28
Karta Připojeno	28
Karta Tisk	28

Karta Obchod	28
Karta Náповěda	28
Karta Nástroje	29
Karta Odh. hlad. ink.	29
HP Utility (OS X)	29
AirPrint™ (OS X)	29
4 Papír a tisková média	30
Pochopení používání papíru	30
Podporované formáty médií	31
Podporované formáty papírů a tiskových médií	31
Podporované formáty obálek	32
Podporované formáty karet a štítků	32
Podporované formáty fotografických médií	33
Podporované typy papíru a kapacita zásobníků	33
Zásobník 1 (víceúčelový) na levé straně produktu	33
Zásobník 2 (výchozí zásobník) a zásobník 3 (příslušenství)	34
Konfigurace zásobníků	34
Vkládání médií	35
Vkládání do zásobníku 1	35
Vkládání do zásobníku 2	36
Vkládání do volitelného zásobníku 3	37
Vložení obálek	38
Vkládání hlavičkového papíru nebo předtištěných formulářů	40
Tipy pro výběr a používání papíru	41
5 Kazety	42
Kazety HP PageWide	42
Zásady společnosti HP týkající se kazet od jiného výrobce	42
Padělané kazety HP	42
Správa kazet	42
Skladování kazet	43
Tisk v režimu Běžná kancelář	43
Tisk v případě, že kazeta dosáhne konce životnosti	43
Kontrola odhadované hladiny inkoustu	43
Objednejte tiskové kazety	44
Recyklace kazet	45
Výměna kazet	45
Tipy pro práci s tiskovými kazetami	46

6 Tisk	48
Tisk pomocí počítače	48
Tisk pomocí počítače (Windows)	48
Tisk pomocí počítače (OS X)	49
Používání zástupců tisku (Windows)	50
Nastavení předvoleb tisku (OS X)	50
Úprava nebo správa barev	51
Volba předvolby – barevného motivu pro tiskovou úlohu	51
Ruční úprava možností barev pro tiskovou úlohu	51
Nastavení barev, aby se shodovaly s barvami na obrazovce počítače	52
Řízení přístupu k barevnému tisku	52
Tisk pomocí služby HP ePrint	52
Tisk na dálku odesláním e-mailu pomocí aplikace HP ePrint	53
Tisk z místního počítače nebo mobilního zařízení	53
Tisk pomocí funkce AirPrint (OS X)	53
Tipy pro úspěšný tisk	54
Tipy ohledně tiskové kazety	54
Tipy pro vkládání papíru	54
Tipy pro nastavení tiskárny (Windows)	55
Tipy pro nastavení tiskárny (OS X)	55
7 Řešení problémů	57
Kontrolní seznam řešení problémů	57
Zkontrolujte, zda je napájení produktu zapnuté	57
Podívejte se, zda na ovládacím panelu není chybové hlášení	57
Vyzkoušejte funkci tisku	58
Pokuste se odeslat tiskovou úlohu z počítače	58
Faktory ovlivňující výkonnost produktu	58
Informační stránka	58
Výchozí nastavení od výrobce	59
Čistící procesy	59
Vyčistěte tiskovou hlavu	60
Čištění obrazovky ovládacího panelu	60
Problémy s uvíznutím nebo nesprávným podáním papíru	60
Produkt si nepodává papír	60
Produkt si podává více listů papíru najednou	61
Předcházení uvíznutím papíru	61
Odstranění uvíznutého média	61
Místa uvíznutí	62
Odstranění papíru uvíznutého v zásobníku 1 (víceúčelový zásobník)	62
Odstranění uvíznutého papíru v zásobníku 2	62

Odstranění uvíznutého papíru z volitelného zásobníku 3	63
Odstranění uvíznutí v levých dvířkách	65
Odstranění uvíznutí ve výstupní přihrádce	65
Odstranění uvíznutých médií z duplexní jednotky	66
Problémy s kazetami	67
Doplněné nebo recyklované kazety	67
Interpretace zpráv ovládacího panelu týkajících se kazet	68
[Barva]: Nainstalována použitá kazeta	68
Byl vložen padělek nebo použitá [barva] kazeta	68
Instalujte [barva] kazetu	68
Jsou instalovány kazety jiného výrobce	68
Jsou instalovány originální kazety HP	68
Kazeta je vypotřebovaná	69
Nekompatibilní [barva]	69
Nekompatibilní tiskové kazety	69
Nepoužívejte kazety SETUP	69
Nízká hladina inkoustu	69
Použijte kazetu SETUP	70
Problém s přípravou tiskárny	70
Problém s tiskovým systémem	70
Problémy s kazetami SETUP	70
Selhání tiskárny	70
Velmi nízká hladina inkoustu	71
Problémy s tiskem	71
Produkt netiskne	71
Produkt tiskne pomalu	72
Zlepšení kvality tisku	72
Zkontrolujte, zda používáte originální kazety HP	72
Používejte papír, který vyhovuje specifikacím společnosti HP	72
Použijte správné nastavení typu papíru v ovladači tiskárny.	73
Změna nastavení typu nebo formátu papíru (Windows)	73
Změna nastavení typu nebo formátu papíru (OS X)	73
Používejte ovladač tiskárny, který nejlépe vyhovuje vašim potřebám tisku.	73
Zarovnání tiskové hlavy	74
Tisk hlášení kvality tisku	74
Problémy s připojením	74
Řešení problémů s přímým připojením zařízení USB	74
Řešení problémů se sítí	74
Špatné fyzické zapojení	75
Počítač používá pro produkt nesprávnou adresu IP	75
Počítač nemůže komunikovat s produktem	75

Produkt používá nesprávný odkaz a nastavení duplexního přenosu pro síť	76
Nové softwarové programy mohou způsobovat problémy s kompatibilitou	76
Počítač nebo pracovní stanice mohou mít nesprávné nastavení	76
Produkt je zakázán nebo je jiné nastavení sítě nesprávné	76
Problémy s bezdrátovou sítí	76
Kontrolní seznam pro bezdrátové připojení	76
Produkt netiskne a počítač má nainstalovány brány firewall od jiného poskytovatele	77
Bezdrátové připojení nefunguje po přesunu bezdrátového směrovače nebo produktu	77
K bezdrátovému produktu nelze připojit více počítačů	77
Při připojení k síti VPN dochází ke ztrátě komunikace bezdrátového produktu	78
Síť se nezobrazuje v seznamu bezdrátových sítí	78
Bezdrátová síť nefunguje	78
Problémy se softwarem produktu (Windows)	79
Problémy se softwarem produktu (OS X)	80
Tisková úloha nebyla odeslána na požadovaný produkt	80
Pro připojení USB používáte obecný ovladač tiskárny	80
8 Servis a podpora	81
Podpora zákazníků	81
Prohlášení o omezené záruce společnosti HP	81
Velká Británie, Irsko a Malta	83
Rakousko, Belgie, Německo a Lucembursko	83
Belgie, Francie a Lucembursko	84
Itálie	85
Španělsko	85
Dánsko	86
Norsko	86
Švédsko	86
Portugalsko	86
Řecko a Kypr	87
Maďarsko	87
Česká republika	87
Slovensko	88
Polsko	88
Bulharsko	88
Rumunsko	89
Belgie a Nizozemsko	89
Finsko	89
Slovinsko	90
Chorvatsko	90
Lotyšsko	90

Litva	90
Estonsko	91
Rusko	91
Dodatek A Technické informace	92
Technické údaje produktu	92
Specifikace tisku	92
Rozměry	92
Spotřeba energie a elektrické specifikace	92
Specifikace hlučnosti	92
Specifikace pracovního prostředí	93
Program pro kontrolu ochrany životního prostředí	93
Ochrana životního prostředí	94
Vytváření ozonu	94
Spotřeba elektrické energie	94
Nařízení Evropské komise č. 1275/2008	94
Papír	94
Tiskové spotřební materiály HP PageWide	94
Plasty	95
Recyklace elektronického hardwaru	95
Materiálová omezení	95
Obecné informace o baterii	95
Likvidace baterií na Tchaj-wanu	95
Upozornění na perchlorátový materiál – Kalifornie	95
Směrnice EU pro baterie	96
Oznámení týkající se baterií pro Brazílii	96
Chemické látky	96
EPEAT	96
Likvidace vyřazených zařízení uživatelem	96
Prohlášení o současném stavu značení látek podléhajících omezení (Tchaj-wan)	97
Tabulka toxických a nebezpečných látek (Čína)	98
Prohlášení o omezení používání nebezpečných látek (Turecko)	98
Prohlášení o omezení používání nebezpečných látek (Ukrajina)	98
Prohlášení o omezení používání nebezpečných látek (Indie)	99
Označení China Energy pro tiskárny, faxy a kopírky	99
Informace pro uživatele o certifikátu SEPA Eco Label pro Čínu	99
Informace o předpisech	99
Zákonná upozornění	100
Kontrolní identifikační číslo modelu	100
Prohlášení FCC	100
Prohlášení VCCI (Japonsko)	101

Pokyny k napájecímu kabelu	101
Prohlášení o napájecím kabelu (Japonsko)	101
Prohlášení EMC (Korea)	101
Prohlášení o pracovištích se zobrazovacími zařízeními v Německu	101
Upozornění pro Evropskou unii	101
Upozornění pro Evropskou unii	101
Pouze bezdrátové modely	102
Dodatečná prohlášení pro bezdrátové produkty	102
Vystavení radiaci na rádiové frekvenci	102
Poznámka pro uživatele v Brazílii	102
Prohlášení pro Kanadu	103
Prohlášení pro Japonsko	103
Poznámka pro uživatele v Koreji	103
Prohlášení pro Tchajwan	103
Prohlášení pro Mexiko	103

Rejstřík	104
-----------------------	------------

1 Základní informace o produktu

- [Funkce produktu](#)
- [Přehled produktu](#)
- [Zapnutí a vypnutí](#)
- [Použití ovládacího panelu zařízení](#)
- [Tichý režim](#)

Funkce produktu

PageWide Pro 452dn

D3Q15A, D3Q15B, D3Q15C, D3Q15D



Kapacita zásobníku (papír 75 g/m² nebo 20 lb Bond)

- Zásobník 1: 50 listů
- Zásobník 2: 500 listů
- Volitelný zásobník 3: 500 listů
- Standardní výstupní přihrádka: 300 listů

Tisk

- Při režimu jednostranného tisku dochází k tisku rychlostí 30 stránek za minutu (str./min) u barevného i černobílého tisku při použití profesionální kvality

- Při režimu oboustranného tisku dochází k tisku rychlostí 21 str./min u barevného i černobílého tisku při použití profesionální kvality
- Až 45 str./min při všeobecném kancelářském režimu

Možnosti připojení

- Port sítě Ethernet 802.3 LAN (10/100)
- Porty hostitele USB typu A a typu B (na zadní straně)

PageWide Pro 452dw

D3Q16A, D3Q16B, D3Q16C, D3Q16D

Bezdrátové připojení

- integrované bezdrátové připojení,
- podpora dvoupásmového režimu 802.11n 5 GHz,

- HP ePrint – odesílání dokumentů na e-mailovou adresu produktu pro tisk.
- podpora funkce HP Wireless Direct,

Ekologické vlastnosti

Funkce	Přínos pro životní prostředí
Duplexní tisk	Automatický oboustranný tisk je k dispozici ve všech modelech tiskárny HP PageWide Pro 452dn/dw series. Při použití oboustranného tisku šetříte životní prostředí i peníze.
Tisk více stránek na list	Ušetřete papír tiskem alespoň dvou stránek dokumentu vedle sebe na jeden list. K této funkci můžete přecházet prostřednictvím ovladače tiskárny.
Recyklace	Snižte produkci odpadu používáním recyklovaného papíru. Kazety recyklujte v souladu s postupem vracení v rámci programu HP Planet Partners.
Úspora energie	Režim spánku a funkce časovače umožňují tomuto produktu rychle přejít do stavu úspory napájení, když netiskne. To zajišťuje úsporu energie.

Funkce usnadnění přístupu

Součástí produktu je také několik funkcí usnadňující práci uživatelům se zrakovým, sluchovým, pohybovým nebo svalovým omezením.

- Uživatelská příručka, která je kompatibilní s prohlížeči textu na obrazovce.
- Kazety lze nainstalovat a odebrat jednou rukou.
- Všechna dvířka a kryty lze otevřít jednou rukou.

Přehled produktu

- [Pohled zepředu](#)
- [Pohled zezadu](#)
- [Pohled na dvířka kazety](#)

Pohled zepředu

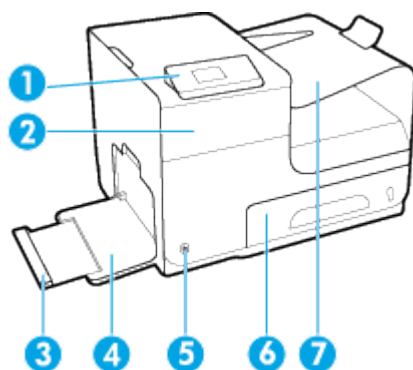

Popisek	Popis
1	Ovládací panel
2	Dvířka kazety
3	Nástavec zásobníku 1
4	Zásobník 1
5	Tlačítko napájení
6	Zásobník 2 – výchozí zásobník papíru
7	Výstupní přihrádka

Pohled zezadu

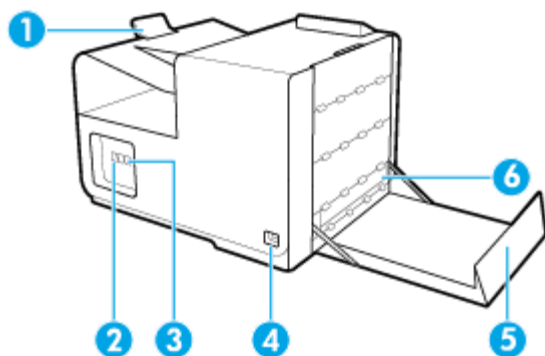

Popisek	Popis
1	Zarážka výstupní přihrádky
2	Port připojení k síti Ethernet
3	Porty USB typu A a USB typu B
4	Připojení napájecího kabelu
5	Levá dvířka
6	Duplexní jednotka

Pohled na dvířka kazety

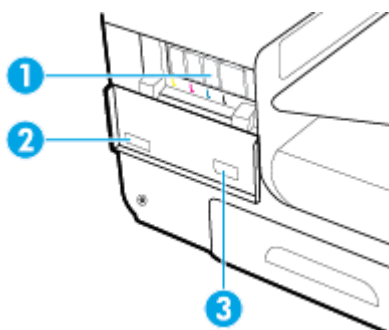

Popisek	Popis
1	Zásuvky kazety
2	Sériové číslo produktu a číslo produktu
3	Číslo kazet

Zapnutí a vypnutí

UPOZORNĚNÍ: Abyste zabránili poškození produktu, používejte pouze napájecí kabel dodávaný s produktem.

- [Zapnutí produktu](#)

- [Správa napájení](#)
- [Vypnutí produktu](#)

Zapnutí produktu

1. Připojte napájecí kabel, který je dodáván s produktem, k portu pro připojení na zadní straně produktu.
2. Připojte napájecí kabel k zásuvce ve zdi s odpovídajícím jmenovitým napětím.

 **POZNÁMKA:** Zkontrolujte, zda je zdroj napájení dostačující pro jmenovité napětí produktu. Produkt využívá buď 100–240 V stř., nebo 200–240 V stř. při 50/60 Hz.

3. Stiskněte a pusťte tlačítko napájení na přední straně produktu.

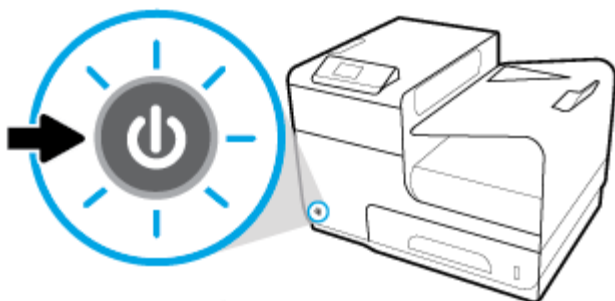

Správa napájení

Tiskárny HP PageWide Pro 452dn/dw series disponují funkcemi správy napájení, které mohou pomáhat snižovat spotřebu energie a spořit ji.

- V režimu spánku je produkt ve stavu snížené spotřeby, pokud nebyl využíván po určitý časový interval. Časový interval, po jehož uplynutí přejde produkt do režimu spánku, je možné nastavit v ovládacím panelu.
- Plánovač zap./vyp. umožňuje produkt zapínat a vypínat automaticky ve dny a čas, který nastavíte v ovládacím panelu. Můžete například naplánovat, aby se tiskárna vypínala v 18:00 od pondělí do pátku.

Nastavení času přechodu do režimu spánku

1. Na úvodní obrazovce ovládacího panelu vyberte **Nastavení** (v případě potřeby použijte tlačítko ▲ nebo ▼) a stiskněte tlačítko **OK**.
2. Vyberte možnost **Nastavení tiskárny** a stiskněte tlačítko **OK**.
3. Vyberte možnost **Správa napájení** a stiskněte tlačítko **OK**.
4. Vyberte možnost **Režim spánku** a poté stiskněte tlačítko **OK**.
5. Vyberte jednu z možností časových intervalů a stiskněte tlačítko **OK**.

Produkt se přepne do stavu snížené spotřeby energie, když byl nečinný po dobu, kterou vyberete.

Plánování zapnutí a vypnutí produktu

1. Na úvodní obrazovce ovládacího panelu vyberte **Nastavení** (v případě potřeby použijte tlačítko ▲ nebo ▼) a stiskněte tlačítko **OK**.
2. Vyberte možnost **Nastavení tiskárny** a stiskněte tlačítko **OK**.

3. Vyberte možnost [Správa napájení](#) a stiskněte tlačítko **OK**.
4. Vyberte možnost [Plánovač zap./vyp.](#) a potom stiskněte tlačítko **OK**.
5. Vyberte možnost [Plánovač zap.](#) nebo [Plánovač vyp.](#) a stiskněte tlačítko **OK**.
6. Vyberte den a čas, který chcete naplánovat, a stiskněte tlačítko **OK**.

Produkt se zapne nebo vypne v zadanou dobu v zadaný den.

Vypnutí produktu

UPOZORNĚNÍ: Produkt nevypínejte, pokud chybí kazeta. Mohlo by to vést k poškození produktu.

- ▲ Tiskárnu HP PageWide Pro 452dn/dw series vypnete tím, že stisknete a pustíte tlačítko napájení na její přední straně.

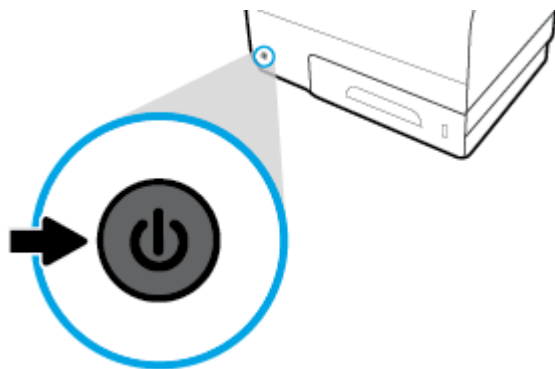

Na ovládacím panelu se zobrazí varovná zpráva, pokud se pokusíte produkt vypnout, když nějaká kazeta chybí.

UPOZORNĚNÍ: Jestliže se chcete vyhnout problémům s kvalitou tisku, produkt vždy vypínejte pomocí tlačítka napájení na přední straně. Produkt neodpojujte ze zásuvky, nevypínejte napájecí panel ani nepoužívejte žádný jiný způsob.

Použití ovládacího panelu zařízení

- [Tlačítka nabídky ovládacího panelu](#)
- [Procházení nabídek ovládacího panelu](#)
- [Tlačítka akcí ovládacího panelu](#)
- [Stav spotřebního materiálu na ovládacím panelu](#)
- [Funkce nápovědy](#)





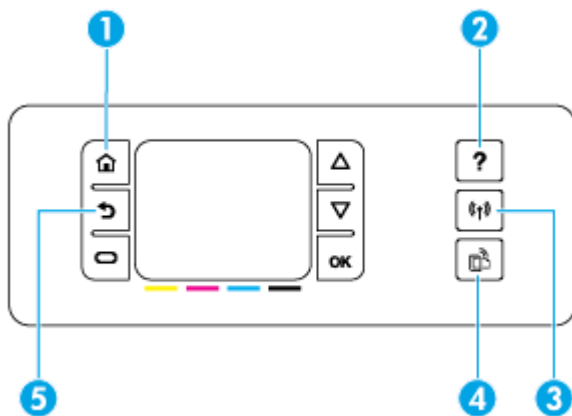

POZNÁMKA: Malý text na ovládacím panelu není určen pro dlouhé zobrazení.

Tlačítka nabídky ovládacího panelu

Tlačítka na ovládacím panelu tiskáren HP PageWide Pro 452dn/dw series vám umožňují zobrazovat a procházet nabídky na obrazovce displeje.



- | | | |
|---|---|---|
| 1 |  | Tlačítko Domů:
Stisknutím zobrazíte úvodní obrazovku ovládacího panelu. |
| 2 |  | Tlačítko Nápověda.
Stisknutím zobrazíte možnosti nabídky Nápověda. |
| 3 |  | Bezdrátové připojení
Svítil modře, když je produkt připojen k bezdrátové síti. Bliká, když produkt vyhledává bezdrátové připojení. Nesvítil, když je produkt připojen ke kabelové síti nebo pomocí kabelu USB.
POZNÁMKA: Není k dispozici u modelu HP PageWide Pro 452dn. |
| 4 |  | Tlačítko HP ePrint. Stisknutím se dostanete k funkcím webových služeb HP.
Funkce HP ePrint vám umožňuje tisknout z počítače, tabletu nebo chytrého telefonu odesláním dokumentů na e-mailovou adresu produktu.
POZNÁMKA: Není k dispozici u modelu HP PageWide Pro 452dn. |
| 5 |  | Tlačítko Zpět. Klepnutím se vrátíte na předchozí nabídku nebo obrazovku. |

Procházení nabídek ovládacího panelu

Díky tlačítkům na ovládacím panelu můžete procházet nabídky a vybírat možnosti, které jsou zobrazeny v seznamu nabídek.

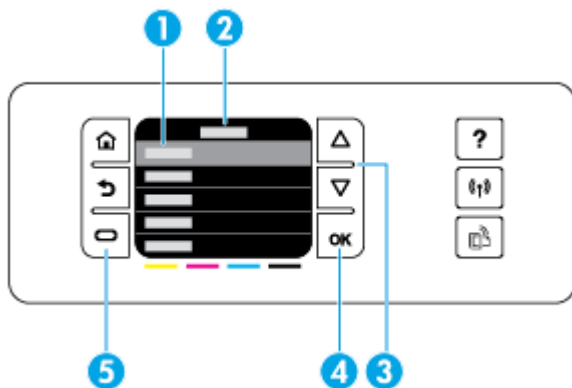

- | | | |
|---|--|---|
| 1 | | Seznam nabídek Na obrazovce displeje může být zobrazeno pět položek nabídky. Stisknutím tlačítka OK vyberte zvýrazněnou položku. |
|---|--|---|

-
- 2 **Titulek nabídky.** Zobrazuje se v horní části seznamu nabídek.
 - 3 Tlačítka **nahoru a dolů**. Pomocí těchto tlačítek můžete procházet seznam nabídek a zvýrazňovat položky.
 - 4 **OK.** Klepnutím vyberete zvýrazněnou položku v seznamu nabídek.
 - 5 **Zrušit.** Stisknutím zrušíte tiskovou úlohu nebo jiný aktuální proces nebo vyberete položku nabídky, která je zobrazena v levém dolním okraji seznamu nabídek.
-

Tlačítka akcí ovládacího panelu

Někdy je na ovládacím panelu zobrazena zpráva žádající o zrušení procesu, jako je tisková úloha, nebo o volbu mezi dvěma možnostmi: např. **Storno** nebo **Pokračovat**. Možnosti jsou zobrazeny vespuďu seznamu nabídky na obrazovce displeje.

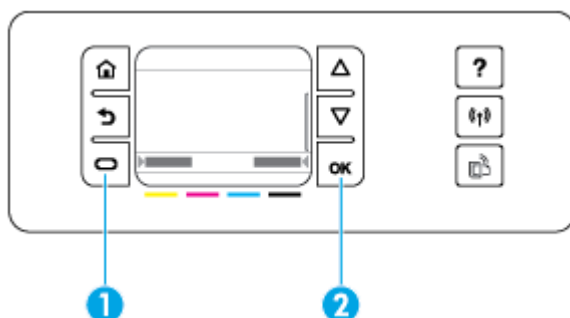

-
- 1 **Zrušit.** Stisknutím zrušíte aktuální proces nebo zvolíte možnost v levém dolním rohu seznamu nabídek.
 - 2 **OK.** Stisknutím zvolíte možnost, která se nachází v pravém dolním rohu seznamu nabídek (například [Pokračovat](#)).
-

Stav spotřebního materiálu na ovládacím panelu

Přibližné množství inkoustu v kazetách produktu HP PageWide můžete zkontrolovat pomocí ovládacího panelu tiskárny.

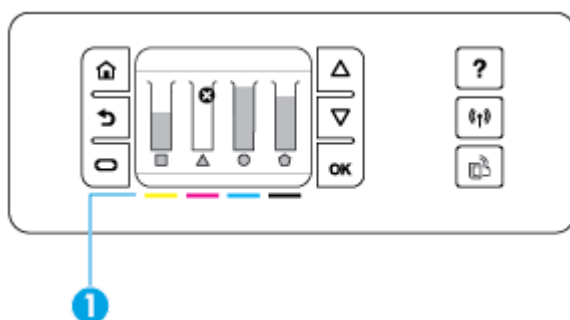

-
- 1 **Hladiny inkoustu.** Sloupečky udávají hladinu inkoustu v kazetě se žlutým, purpurovým, azurovým a černým inkoustem.
-

1. Na úvodní obrazovce ovládacího panelu vyberte **Informace o kazetě** (v případě potřeby použijte tlačítko ▲ nebo ▼) a stiskněte tlačítko **OK**.
2. Vyberte možnost **Odh. hlad. ink.** a potom stiskněte tlačítko **OK**.

Na ovládacím panelu se zobrazí množství inkoustu u všech čtyř barevných kazet.

Funkce nápovědy

Tiskárny HP PageWide Pro 452dn/dw series obsahují integrovanou nápovědu, která je přístupná z ovládacího panelu. Mezi funkce nápovědy patří tipy, důležité informace o produktu, které můžete zobrazit a vytisknout, a animace ukazující, jak provádět různé úlohy nebo řešit problémy.

Chcete-li zobrazit tyto funkce nápovědy, stiskněte možnost **?** na ovládacím panelu tiskárny.

- [Informace o tiskárně](#)
- [Animace nápovědy](#)

Informace o tiskárně

Ve Zprávě o stavu tiskárny jsou zobrazeny následující informace o vaší tiskárně HP PageWide Pro 452dn/dw series:

- Jméno modelu a číslo
- Sériové číslo produktu
- Servisní identifikační číslo
- Aktuální verze firmwaru
- Informace o využití, stavu a nastavení (pokud vytisknete úplné informace o produktu a stránky zprávy o stavu tiskárny).

Zobrazení nebo tisk Zprávy o stavu tiskárny

1. Na úvodní obrazovce ovládacího panelu vyberte **Nastavení** (v případě potřeby použijte tlačítko ▲ nebo ▼) a stiskněte tlačítko **OK**.
2. Vyberte možnost **Vytisknout zprávu** a stiskněte tlačítko **OK**.
3. Vyberte možnost **Zpráva o stavu tiskárny** a stiskněte tlačítko **OK**.

Animace nápovědy

Integrovaná nápověda obsahuje animace, které ukazují, jak provádět úlohy nebo řešit problémy. Výběr a zobrazení dostupné animace nápovědy:

1. Na ovládacím panelu tiskárny stiskněte tlačítko **?**.
2. Vyberte možnost **Postup** (pokud to bude třeba, použijte tlačítko ▲ nebo ▼) a stiskněte tlačítko **OK**.
3. Na displeji ovládacího panelu tiskárny vyberte animaci, kterou chcete přehrát.



Tichý režim

Pokud chcete minimalizovat hluk pocházející z tiskárny, použijte funkci Tichý režim. Tento režim můžete aktivovat buď na ovládacím panelu, nebo serveru vestavěného webového serveru (EWS) HP.



POZNÁMKA: Tichý režim zpomalí tiskárnu. Pokud sníží produktivitu, můžete tento režim vypnout.

Zapnutí nebo vypnutí funkce Tichý režim pomocí ovládacího panelu

1. Na úvodní obrazovce ovládacího panelu vyberte **Nastavení** (v případě potřeby použijte tlačítko  nebo ) a stiskněte tlačítko **OK**.
2. Vyberte možnost **Nastavení tiskárny** a stiskněte tlačítko **OK**.
3. Vyberte možnost **Tichý režim** a poté stiskněte tlačítko **OK**.
4. Vyberte možnost **Zapnuto** nebo **Vypnuto** a potom stiskněte tlačítko **OK**.

Zapnutí nebo vypnutí funkce Tichý režim na serveru EWS

1. Otevřete server EWS. Další informace naleznete v tématu [Otevření serveru EWS](#).
2. Klepněte na kartu **Nastavení**.
3. V části **Předvolby** kliknutím na možnost **Tichý režim** tuto funkci zapnete nebo vypnete.
4. Klepněte na volbu **Použít**.

2 Připojení produktu

- [Připojení produktu k počítači nebo síti](#)
- [Připojení počítače nebo zařízení k produktu pomocí Wi-Fi Direct](#)
- [Instalace softwaru tiskárny HP u bezdrátového produktu, který již je součástí sítě](#)
- [Otevření softwaru tiskárny \(Windows\)](#)
- [Správa nastavení sítě](#)

Připojení produktu k počítači nebo síti

Připojení produktu pomocí kabelu USB

Produkt můžete k počítači připojit pomocí kabelu USB.

Tento produkt podporuje připojení USB 2.0. Použijte kabel USB typu A-to-B. Společnost HP doporučuje použít kabel, který není delší než 2 m.

UPOZORNĚNÍ: Nepřipojujte kabel USB, dokud k tomu nebudete softwarem vyzváni.

1. Ukončete všechny otevřené programy v počítači.
2. Nainstalujte software tiskárny z webové stránky 123.hp.com/pagewide (doporučeno) nebo z disku CD se softwarem HP dodávaného spolu s tiskárnou, a postupujte podle pokynů na obrazovce.



POZNÁMKA: Jestliže instalaci provádíte v systému Mac, software nainstalujete kliknutím na ikonu **About HP Easy Start**.

3. Po vyzvání vyberte možnost **USB-Připojit tiskárnu k počítači pomocí kabelu USB** a klepněte na tlačítko **Další**.



POZNÁMKA: Zobrazí se dialogové okno s upozorněním, že při instalaci pomocí USB nejsou dostupné webové služby. Kliknutím na tlačítko **Ano** budete v instalaci pomocí USB pokračovat, kliknutím na tlačítko **Ne** ji zrušíte.

4. Když vás k tomu software vyzve, připojte konec typu B kabelu USB k portu připojení (1) na zadní straně produktu.

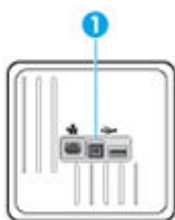

5. Po dokončení instalace se o správné instalaci tiskového softwaru přesvědčíte vytisknutím stránky z libovolné aplikace.

Postup připojení produktu k síti

Produkt lze připojit ke kabelové nebo bezdrátové síti.

Podporované síťové protokoly

Produkty HP PageWide Pro 452 podporují následující síťové protokoly.

-
- | | |
|------------------------------|-----------------------------|
| • TCP/IPv4 | • gSOAP |
| • IPv6 | • SAND box |
| • DHCP, AutoIP | • LPD |
| • DHCP v6 | • Bootp, zlepšení Bootp TCE |
| • HTTP server, HTTP klient | • Netbios |
| • SMTP klient pro upozornění | • WINS |
| • SNMP v1 | • LLMNR |
| • Knihovna OpenSSL | • CIFS v6 |
| • Bonjour | |
-

Připojení produktu pomocí kabelové sítě

Pomocí tohoto postupu můžete produkt nainstalovat v systému Windows prostřednictvím kabelové sítě.

1. Připojte ethernetový kabel k portu Ethernet (1) a k síti.

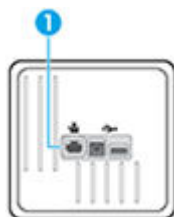

2. Zapněte produkt.
3. Počkejte 60 sekund a poté postupujte dále. Během této doby síť rozpozná produkt a přiřadí mu adresu IP nebo název hostitele.
4. Na úvodní obrazovce ovládacího panelu vyberte **Síť** (v případě potřeby použijte tlačítko ▲ nebo ▼) a stiskněte tlačítko **OK**.
5. Vyberte položku **Nastavení sítě Ethernet** a stiskněte tlačítko **OK**.
6. Vyberte možnost **Zobrazit podrobnosti o síti Ethernet** a stiskněte tlačítko **OK**.
7. Jestliže chcete stránku s IP adresou vytisknout, stiskněte **— (Tisk)**.

Připojení produktu pomocí bezdrátové sítě (pouze bezdrátové modely)

Produkt můžete připojit k bezdrátové síti jedním z následujících způsobů.

- [Připojení produktu k bezdrátové síti pomocí Průvodce nastavením bezdrátového spojení](#)
- [Připojení produktu k bezdrátové síti pomocí funkce WPS](#)
- [Ruční připojení produktu k bezdrátové síti](#)

Pokud váš bezdrátový směrovač nepodporuje Wi-Fi Protected Setup (WPS), zjistěte nastavení sítě bezdrátového směrovače od správce systému nebo proveďte následující kroky.

- Obstarejte si název bezdrátové sítě nebo identifikátor SSID.
- Určete bezpečnostní heslo nebo šifrovací klíč pro bezdrátovou síť.



POZNÁMKA: Před instalací softwaru produktu nesmí být produkt připojen k síti pomocí ethernetového kabelu.

Připojení produktu k bezdrátové síti pomocí Průvodce nastavením bezdrátového spojení

Průvodce nastavením bezdrátového připojení představuje nejvhodnější způsob instalace produktu v bezdrátové síti.

1. Na úvodní obrazovce ovládacího panelu vyberte **Síť** (v případě potřeby použijte tlačítko ▲ nebo ▼) a stiskněte tlačítko **OK**.
2. Vyberte možnost **Bezdrát. nastav.** a stiskněte tlačítko **OK**.
3. Vyberte možnost **Průvodce nastavením bezdrátového spojení** a poté stiskněte tlačítko **OK**.
4. Produkt vyhledá dostupné bezdrátové sítě a vrátí seznam názvů sítí (identifikátory SSID). Pokud je k dispozici identifikátor SSID vašeho bezdrátového směrovače, vyberte jej. Pokud není SSID pro váš bezdrátový směrovač na seznamu, vyberte **Zadat nový název** a stiskněte tlačítko **OK**. Pomocí tlačítek ▲ a ▼ a tlačítka **OK** zadejte nový název sítě. Vyberte možnost **Hotovo** a stiskněte tlačítko **OK**.
5. Proved'te jeden z následujících kroků:
 - Pokud váš bezdrátový směrovač používá zabezpečení WPA, zadejte heslo.
 - Pokud váš bezdrátový směrovač používá zabezpečení WPA, zadejte klíč.
6. Stiskněte možnost **OK** a počkejte, než produkt vytvoří připojení k bezdrátovému směrovači. Vytvoření bezdrátového připojení může několik minut trvat.

Připojení produktu k bezdrátové síti pomocí funkce WPS

Pro připojení tiskárny k bezdrátové síti pomocí funkce WPS platí následující požadavky:

- Bezdrátovou síť 802.11b/g/n obsahující bezdrátový směrovač či přístupový bod s aktivovaným WPS.



POZNÁMKA: Tiskárna podporuje pouze 2,4GHz připojení.

- k bezdrátové síti musí být připojen počítač, ke kterému chcete tiskárnu připojit; v počítači musí být nainstalován software tiskárny HP.

Máte-li směrovač, který podporuje technologii WPS a je vybavený tlačítkem WPS, pokračujte podle **postupu pomocí tlačítka**. Pokud si nejste jisti, zda je váš směrovač tlačítkem vybaven, použijte **metodu PIN**.

Způsob PBC

1. Na úvodní obrazovce ovládacího panelu vyberte **Síť** (v případě potřeby použijte tlačítko ▲ nebo ▼) a stiskněte tlačítko **OK**.
2. Vyberte možnost **Bezdrát. nastav.** a stiskněte tlačítko **OK**.
3. Vyberte možnost **Chráněné nastavení Wi-Fi** a stiskněte tlačítko **OK**.
4. Vyberte možnost **Tlačítko** a poté stiskněte tlačítko **OK**.
5. Postupujte podle pokynů na obrazovce.

Použití kódu PIN

1. Najděte kód PIN funkce WPS:
 - a. Na úvodní obrazovce ovládacího panelu vyberte **Sít** (v případě potřeby použijte tlačítko ▲ nebo ▼) a stiskněte tlačítko **OK**.
 - b. Vyberte možnost **Bezdrát. nastav.** a stiskněte tlačítko **OK**.
 - c. Vyberte možnost **Chráněné nastavení Wi-Fi** a stiskněte tlačítko **OK**.
 - d. Vyberte možnost **PIN** a stiskněte tlačítko **OK**.
2. Spusťte konfigurační nástroj nebo software bezdrátového směrovače či přístupového bodu bezdrátové sítě a zadejte kód PIN funkce WPS.

 **POZNÁMKA:** Další informace o používání konfiguračního nástroje získáte v dokumentaci dodané se směrovačem nebo přístupovým bodem bezdrátové sítě.

3. Počkejte přibližně 2 minuty. Pokud se tiskárna úspěšně připojí, kontrolka (📶) přestane blikat a zůstane svítit.

Ruční připojení produktu k bezdrátové síti

Během prvních 120 minut nastavování zařízení nebo po obnovení výchozího nastavení sítě v zařízení (bez síťového kabelu připojeného k zařízení) bude bezdrátový vysílač zařízení vysílat síť umožňující bezdrátové nastavení zařízení.

Název této sítě bude „HP-Setup-xx-[název produktu]“.

 **POZNÁMKA:** „xx“ v názvu sítě představuje dva poslední znaky adresy MAC produktu. Název produktu je HP PageWide Pro 452dw.

1. Prostřednictvím zařízení s přístupem k bezdrátové síti se připojte k síti pro nastavení zařízení.
2. Po připojení k této síti pro nastavení otevřete webový prohlížeč a pomocí následující adresy IP otevřete stránku integrovaného webového serveru HP (EWS):
 - 192.168.223.1
3. Na serveru EWS vyhledejte průvodce nastavením bezdrátového spojení a podle pokynů na obrazovce ručně produkt připojte.

 **POZNÁMKA:** Zařízení podle výchozího nastavení využívá Automatickou konfiguraci DHCP.

Připojení počítače nebo zařízení k produktu pomocí Wi-Fi Direct

Pomocí funkce Wi-Fi Direct můžete tisknout bezdrátově z počítače, telefonu smartphone, tabletu nebo jiného zařízení s podporou bezdrátového připojení bez nutnosti se připojovat ke stávající bezdrátové síti.

Pokyny k použití funkce Wi-Fi Direct

- Ověřte, zda je v počítači nebo mobilním zařízení nainstalován potřebný software.
 - Pokud používáte počítač, musíte mít nainstalován software tiskárny z webové stránky 123.hp.com/pagewide (doporučeno) nebo z disku CD se softwarem HP dodávaným s tiskárnou.

Pokud jste v počítači nenainstalovali software pro tiskárnu HP, připojte se nejprve pomocí funkce Wi-Fi Direct a software tiskárny nainstalujte. Až vám software tiskárny zobrazí dotaz na typ připojení, vyberte možnost **Bezdrátové**.

— Chcete-li tisknout z mobilního zařízení, je třeba nainstalovat kompatibilní tiskovou aplikaci. Další informace o mobilním tisku najdete na webové stránce [HP Mobile Printing](#).

- Zkontrolujte, zda je funkce Wi-Fi Direct v tiskárně zapnutá.
- Jedno připojení funkce Wi-Fi Direct může využívat až pět počítačů a mobilních zařízení.
- Funkci Wi-Fi Direct lze používat i případně, že je tiskárna připojena k počítači pomocí kabelu USB nebo k síti pomocí bezdrátového připojení.
- Funkci Wi-Fi Direct nelze používat k připojení počítače, mobilního zařízení nebo tiskárny k Internetu.

Zapnutí možnosti Wi-Fi Direct

1. Na úvodní obrazovce ovládacího panelu vyberte **Wi-Fi Direct** (v případě potřeby použijte tlačítka ▲ nebo ▼) a stiskněte tlačítko **OK**.
2. Pokud je na displeji uvedeno, že je funkce Wi-Fi Direct vypnutá, stiskněte možnost **— (Nastavení)** a zapněte ji.

 **TIP:** Funkci Wi-Fi Direct lze zapnout také pomocí serveru EWS. Další informace o použití serveru EWS naleznete v části [Rozhraní HP Embedded Web Server](#).

Tisk z mobilního zařízení s podporou bezdrátového připojení

Ověřte, zda jste v mobilním zařízení nainstalovali kompatibilní tiskovou aplikaci. Bližší informace naleznete na webu [HP Mobile Printing](#).

1. Ověřte, zda jste v tiskárně zapnuli funkci Wi-Fi Direct.
2. V mobilním zařízení zapněte připojení Wi-Fi. Další informace naleznete v dokumentaci dodávané s mobilním zařízením.

 **POZNÁMKA:** Pokud mobilní zařízení připojení Wi-Fi nepodporuje, nebude možné funkci Wi-Fi Direct používat.

3. Prostřednictvím mobilního zařízení se připojte k nové síti. Použijte postup, který běžně používáte pro připojení k nové bezdrátové síti nebo aktivnímu bodu. Ze seznamu bezdrátových sítí vyberte název Wi-Fi Direct, jako např. **DIRECT-**-HP PageWide XXXX** (kde ** zastupuje jedinečné znaky pro identifikaci vaší tiskárny a XXXX představuje model tiskárny uvedený na tiskárně).
4. Na výzvu zadejte heslo Wi-Fi Direct.
5. Vytiskněte dokument.

Tisk z počítače s podporou bezdrátového připojení (Windows)

1. Zkontrolujte, zda je funkce Wi-Fi Direct v tiskárně zapnutá.
2. Zapněte v počítači připojení Wi-Fi. Další informace naleznete v dokumentaci dodávané společně s počítačem.

 **POZNÁMKA:** Pokud počítač připojení Wi-Fi nepodporuje, nebude možné funkci Wi-Fi Direct používat.

3. Prostřednictvím počítače se připojte k nové síti. Použijte postup, který běžně používáte pro připojení k nové bezdrátové síti nebo aktivnímu bodu. Ze seznamu bezdrátových sítí vyberte název Wi-Fi Direct,

jako např. **DIRECT-**-HP PageWide XXXX** (kde ** zastupuje jedinečné znaky pro identifikaci vaší tiskárny a XXXX představuje model tiskárny uvedený na tiskárně).

4. Na výzvu zadejte heslo Wi-Fi Direct.



POZNÁMKA: Pokud chcete vyhledat heslo, na úvodní obrazovce ovládacího panelu vyberte **Wi-Fi Direct** (pomocí tlačítka ▲ nebo ▲, pokud je třeba) a stiskněte tlačítko **OK**.

5. Pokud byla tiskárna připojena k počítači prostřednictvím bezdrátové sítě, pokračujte dalším krokem. Pokud byla tiskárna připojena k počítači pomocí kabelu USB, postupujte podle následujících pokynů a nainstalujte funkci software tiskárny prostřednictvím připojení HP Wi-Fi Direct.
 - a. Otevřete software tiskárny. Další informace naleznete v tématu [Otevření softwaru tiskárny \(Windows\)](#).
 - b. Klikněte na položku **Nastavení a software tiskárny** a poté na možnost **Připojit novou tiskárnu**.
 - c. Jakmile software zobrazí obrazovku **Možnosti připojení**, vyberte možnost **Bezdrátové připojení**.
Ze seznamu zjištěných tiskáren vyberte váš software tiskárny HP.
 - d. Postupujte podle pokynů na obrazovce.
6. Vytiskněte dokument.

Tisk z počítače s podporou bezdrátového připojení (OS X)

1. Zkontrolujte, zda je funkce Wi-Fi Direct v tiskárně zapnutá.
2. Zapněte funkci připojení Wi-Fi v počítači.
Další informace naleznete v dokumentaci od společnosti Apple.
3. Klikněte na ikonu Wi-Fi a zadejte název Wi-Fi Direct, jako např. **DIRECT-**-HP PageWide XXXX** (kde ** zastupuje jedinečné znaky pro identifikaci vaší tiskárny a XXXX představuje model tiskárny uvedený na tiskárně).
4. Pokud je funkce Wi-Fi Direct zapnuta se zabezpečením, na výzvu zadejte heslo.
5. Přidejte tiskárnu:
 - a. Otevřete nabídku **Předvolby systému**.
 - b. Klepněte na **Tiskárny**.
 - c. Klikněte na položku + nalevo pod seznamem tiskáren.
 - d. Vyberte tiskárnu v seznamu nalezených tiskáren (v pravém sloupci je vedle názvu tiskárny uvedeno slovo „Bonjour“) a klikněte na možnost **Přidat**.

Instalace softwaru tiskárny HP u bezdrátového produktu, který již je součástí sítě

Pokud již produkt má adresu IP v bezdrátové síti a vy chcete nainstalovat software produktu na počítač, postupujte takto:

1. Získání IP adresy produktu:

- a. Na úvodní obrazovce ovládacího panelu vyberte **Síť** (v případě potřeby použijte tlačítko ▲ nebo ▼) a stiskněte tlačítko **OK**.
 - b. Vyberte položku **Nastavení sítě Ethernet** a stiskněte tlačítko **OK**.
 - c. Vyberte možnost **Zobrazit podrobnosti o síti Ethernet** a stiskněte tlačítko **OK**.
2. Nainstalujte software tiskárny z webové stránky 123.hp.com/pagewide (doporučeno) nebo z disku CD se softwarem HP dodávaného spolu s tiskárnou.
 3. Postupujte podle pokynů na obrazovce.
 4. Po zobrazení výzvy vyberte možnost **Bezdrát. síť – připojení tiskárny k bezdrát. síti a internetu** a klikněte na možnost **Další**.
 5. Ze seznamu dostupných tiskáren vyberte tiskárnu se správnou adresou IP.

Otevření softwaru tiskárny (Windows)

V závislosti na operačním systému můžete software tiskárny otevřít takto:

- **Windows 10:** Na ploše počítače klikněte na nabídku **Start**, vyberte možnost **Všechny aplikace**, klikněte na položku **HP**, klikněte na složku tiskárny a poté vyberte ikonu s názvem tiskárny.
- **Windows 8.1:** Klikněte na šipku dolů v levém dolním rohu úvodní obrazovky a vyberte název tiskárny.
- **Windows 8:** Na úvodní obrazovce klikněte pravým tlačítkem do prázdné oblasti, na panelu aplikací klikněte na položku **Všechny aplikace** a poté vyberte název tiskárny.
- **Windows 7, Windows Vista a Windows XP:** Na ploše počítače klikněte na nabídku **Start**, vyberte možnost **Všechny programy**, klikněte na položku **HP**, klikněte na složku tiskárny a poté vyberte ikonu s názvem tiskárny.

Správa nastavení sítě

- [Zobrazení nebo změna nastavení sítě](#)
- [Nastavení nebo změna hesla k produktu](#)
- [Ruční konfigurace parametrů protokolu TCP/IP z ovládacího panelu](#)
- [Rychlost linky a nastavení duplexního přenosu](#)

Zobrazení nebo změna nastavení sítě

Pomocí vestavěného webového serveru (EWS) HP můžete zobrazit nebo změnit nastavení konfigurace adresy IP.

1. Získání IP adresy produktu:
 - a. Na úvodní obrazovce ovládacího panelu vyberte **Síť** (v případě potřeby použijte tlačítko ▲ nebo ▼) a stiskněte tlačítko **OK**.
 - b. Vyberte položku **Nastavení sítě Ethernet** a stiskněte tlačítko **OK**.
 - c. Vyberte možnost **Zobrazit podrobnosti o síti Ethernet** a stiskněte tlačítko **OK**.
2. Server EWS HP otevřete zadáním adresy IP produktu do panelu Adresa webového prohlížeče.
3. Kliknutím na kartu **Síť** zjistíte informace o síti. Nastavení můžete dle potřeby změnit.

Nastavení nebo změna hesla k produktu

K nastavení hesla nebo změně stávajícího hesla produktu v síti slouží integrovaný webový server HP, aby nastavení zařízení nemohli měnit neoprávnění uživatelé.

1. Získání IP adresy produktu:
 - a. Na úvodní obrazovce ovládacího panelu vyberte **Sít** (v případě potřeby použijte tlačítko ▲ nebo ▼) a stiskněte tlačítko **OK**.
 - b. Vyberte položku **Nastavení sítě Ethernet** a stiskněte tlačítko **OK**.
 - c. Vyberte možnost **Zobrazit podrobnosti o síti Ethernet** a stiskněte tlačítko **OK**.
2. Do panelu Adresa webového prohlížeče zadejte adresu IP produktu. Klikněte na kartu **Nastavení**, poté na možnost **Zabezpečení** a nakonec na odkaz **Nastavení hesla**.

 **POZNÁMKA:** Pokud bylo heslo již dříve nastaveno, zobrazí se výzva k jeho zadání. Jako uživatelské jméno zadejte „admin“, zadejte heslo a klikněte na **Použit**.

3. Nové heslo zadejte do pole **Heslo** a **Potvrdit heslo**.
4. Heslo uložte kliknutím na tlačítko **Použit** v dolní části okna.

Ruční konfigurace parametrů protokolu TCP/IP z ovládacího panelu

Pomocí nabídek na ovládacím panelu můžete ručně nastavit adresu IPv4, masku podsítě a výchozí bránu.

1. Na úvodní obrazovce ovládacího panelu vyberte **Sít** (v případě potřeby použijte tlačítko ▲ nebo ▼) a stiskněte tlačítko **OK**.
2. Vyberte položku **Nastavení sítě Ethernet** a stiskněte tlačítko **OK**.
3. Vyberte možnost **Pokročilá nastavení** a stiskněte tlačítko **OK**.
4. Vyberte možnost **Nastavení IP** a stiskněte tlačítko **OK**.
5. Vyberte možnost **Ruční (Statická)** a stiskněte tlačítko **OK**.
6. Vyberte jednu z následujících možností a pak stiskněte tlačítko **OK**:
 - **IP Address (IP adresa)**
 - **Subnet Mask (Maska podsítě)**
 - **Default Gateway (Výchozí brána)**
7. Pomocí tlačítek ▲ a ▼ a tlačítka ➡ (**Další**) zadejte IP adresu, masku podsítě nebo výchozí bránu a stiskněte ➡ (**Další**).
8. Stiskněte tlačítko ➡ (**Použit**).

Rychlost linky a nastavení duplexního přenosu

 **POZNÁMKA:** Tyto informace platí pouze pro síť Ethernet (kabelové). Neplatí pro bezdrátové síť.

Rychlost linky a komunikační režim tiskového serveru musí odpovídat síťovému rozbočovači. Ve většině případů ponechte produkt v automatickém režimu. Nesprávné změny rychlosti linky a nastavení duplexního přenosu mohou produktu znemožnit komunikaci s dalšími síťovými zařízeními. Potřebujete-li provést změny, použijte ovládací panel tiskárny.



POZNÁMKA:

- Nastavení musí odpovídat síťovému produktu, k němuž se připojíte (síťový rozbočovač, přepínač, brána, směrovač nebo počítač).
 - Změna tohoto nastavení způsobí, že se produkt vypne a znovu zapne. Změny provádějte, pouze pokud je produkt nečinný.
1. Na úvodní obrazovce ovládacího panelu vyberte **Síť** (v případě potřeby použijte tlačítko ▲ nebo ▼) a stiskněte tlačítko **OK**.
 2. Vyberte položku **Nastavení sítě Ethernet** a stiskněte tlačítko **OK**.
 3. Vyberte možnost **Pokročilá nastavení** a stiskněte tlačítko **OK**.
 4. Vyberte možnost **Rychlost linky** a stiskněte tlačítko **OK**.
 5. Vyberte jednu z následujících možností a stiskněte tlačítko **OK**:

Nastavení	Popis
Automatic.	Tiskový server se automaticky nakonfiguruje na nejvyšší rychlost linky a komunikační režim, které jsou v síti povoleny.
10 plný	10 Mb/s, duplexní provoz
10 poloviční	10 Mb/s, poloduplexní provoz
100 plný	100 Mb/s, duplexní provoz
100 poloviční	100 Mb/s, poloduplexní provoz

3 Správa tiskárny a služby

- [Rozhraní HP Embedded Web Server](#)
- [Webové služby](#)
- [software HP Web Jetadmin](#)
- [Funkce zabezpečení produktu](#)
- [Asistent tisku HP v softwaru software tiskárny \(Windows\)](#)
- [HP Utility \(OS X\)](#)
- [AirPrint™ \(OS X\)](#)

Rozhraní HP Embedded Web Server

- [Informace o serveru EWS](#)
- [Soubory cookie](#)
- [Otevření serveru EWS](#)
- [Vlastnosti](#)

Informace o serveru EWS

Zařízení je vybaveno vestavěným webovým serverem (EWS) HP, který umožňuje přístup k informacím o zařízení a o síťovém provozu. Server EWS poskytuje prostředí, ve kterém lze spouštět webové programy a které je velmi podobné prostředí operačního systému (jako je například systém Windows), v němž jsou spouštěny programy v počítači. Výstup z těchto programů lze zobrazit ve webovém prohlížeči.

Server EWS je uložen v hardwarovém zařízení (například v tiskárně HP) nebo ve firmwaru, nejedná se o software načtený na síťový server.

Výhodou serveru EWS je, že poskytuje rozhraní k zařízení, ke kterému může získat přístup libovolný uživatel s počítačem připojeným k síti, k níž je zařízení připojeno. Není nutné instalovat ani konfigurovat žádný speciální software, stačí mít v počítači nainstalován podporovaný webový prohlížeč. Chcete-li otevřít integrovaný webový server, zadejte adresu IP zařízení do řádku Adresa v prohlížeči.

Soubory cookie

Během procházení internetu uloží server EWS na váš pevný disk drobné textové soubory (soubory cookie). Tyto soubory umožní serveru EWS rozpoznat váš počítač při vaší příští návštěvě. Pokud jste například nakonfigurovali jazyk serveru EWS, soubor cookie vám pomůže zapamatovat si, který jazyk jste vybrali, takže se při dalším přístupu na server EWS stránky zobrazí v daném jazyce. I když jsou některé soubory cookie na konci jednotlivých relací smazány (například soubor cookie, který slouží k uložení vybraného jazyka), jiné (například soubor cookie, který ukládá předvolby specifické pro zákazníka) jsou v počítači uloženy, dokud je neodstraníte ručně.



DŮLEŽITÉ: Soubory cookie, které server EWS ukládá v počítači, slouží pouze pro uchovávání nastavení v počítači a ke sdílení informací mezi tiskárnou a počítačem. Nejsou odesílány na žádné webové stránky společnosti HP.

Prohlížeč můžete nakonfigurovat tak, aby soubory cookie přijímal, nebo tak, aby zobrazil výzvu při každém nabídnutí souboru cookie. Tímto způsobem máte možnost se u jednotlivých souborů cookie rozhodnout, zda je přijmete nebo odmítnete. Pomocí prohlížeče také můžete nežádoucí soubory cookie odebrat.

Pokud se rozhodnete soubory cookie zakázat, v závislosti na zařízení dojde k zakázání jedné nebo více z následujících funkcí:

- spuštění tam, kde jste aplikaci opustili (obzvlášť užitečné při použití průvodců instalací),
- zapamatování jazykového nastavení prohlížeče EWS,
- přizpůsobení úvodní stránky EWS.

Informace o změně nastavení osobních údajů a souborů cookie a o zobrazení nebo odstranění souborů cookie získáte v dokumentaci k webovému prohlížeči.

Otevření serveru EWS

Server EWS otevřete některou z následujících akcí:

- V podporovaném webovém prohlížeči do pole Adresa zadejte adresu IP.
Při získávání IP adresy postupujte takto:
 - a. Na úvodní obrazovce ovládacího panelu vyberte **Sít** (v případě potřeby použijte tlačítka ▲ nebo ▼) a stiskněte tlačítko **OK**.
 - b. Vyberte položku **Nastavení sítě Ethernet** a stiskněte tlačítko **OK**.
 - c. Vyberte možnost **Zobrazit podrobnosti o síti Ethernet** a stiskněte tlačítko **OK**.
- V softwaru tiskárny otevřete Asistenta tisku HP a na kartě **Tisk** klikněte na možnost **Domovská stránka tiskárny (EWS)**.

Další informace naleznete v tématu [Otevření nástroje Asistent tisku HP](#).

- V systému OS X použijte funkci HP Utility nebo klikněte na možnost **System Preferences (Předvolby systému) > Printers (Tiskárny) > HP PageWide Pro 452 > Options & Supplies (Volitelné doplňky a spotřební materiál) > General (Obecné) > Show Printer Webpage (Zobrazit webovou stránku tiskárny)**.

 **POZNÁMKA:** Pokud se při otevírání serveru EWS vyskytne chyba, zkontrolujte správnost nastavení serveru proxy pro danou síť.

 **TIP:** Po otevření URL si tuto adresu přidejte do záložek, abyste se k ní v budoucnu mohli rychle vrátit.

Vlastnosti

- [Karta Domů](#)
- [Karta Webové služby](#)
- [Karta Síť](#)
- [Karta Nástroje](#)
- [Karta Nastavení](#)

 **POZNÁMKA:** Změna nastavení sítě na serveru EWS může deaktivovat některé funkce produktu či jeho softwaru.

Karta Domů

Pomocí karty **Domů** máte přístup k často používaným položkám z karet **Webové služby**, **Síť**, **Nástroje** a **Nastavení**.



POZNÁMKA: Ne všechny z následujících položek jsou podle výchozího nastavení viditelné. Pomocí tlačítka **Přizpůsobit** můžete jednotlivé položky dle vlastní potřeby zobrazovat a skrývat.

Položka	Popis
Nastavení úspory energie	Konfigurace funkcí úspory energie, které tiskárnu přepnou do režimu spánku nebo ji automaticky vypnou
Webové služby	Povolení nebo zakázání funkce HP ePrint nebo tiskových aplikací, které umožňují tisk z e-mailu
Aktualizace tiskárny	Vyhledání nových aktualizací tiskárny
Odhadované hladiny inkoustu v kazetách	Kontrola hladiny inkoustu v kazetách
Přehled sítě	Zobrazení stavu připojení Kabelové (802.3) nebo Bezdrátové (802.11)
Panel nástrojů kvality tisku	Umožňuje spouštět nástroje pro údržbu, které zlepšují kvalitu tisku
Průvodce bezdrátovým připojením	Nastavení bezdrátového připojení pomocí průvodce
Wi-Fi Direct	Nastavení funkce Wi-Fi Direct pro tisk z mobilního zařízení přímo na tiskárnu bez připojování k bezdrátové síti
AirPrint	Nastavení funkce AirPrint™ pro tisk z produktů podporovaných Apple
Informace o tiskárně	Zobrazení informací o tiskárně, jako je výrobní číslo produktu, servisní identifikační číslo, verze firmwaru a celkový počet stránek.
Správce	Nastavení kontroly funkcí tisku správcem
Záloha	Záloha nastavení tiskárny do souboru chráněného heslem
Systém firewall	Konfigurace brány firewall sítě
Protokoly tiskárny	Tisk stránek s informacemi o tiskárně
Protokol využití	Zobrazuje počítadla využití u tiskových úloh



POZNÁMKA: Nastavení této stránky se automaticky uloží do souborů cookie webového prohlížeče. Po odstranění souborů cookie webového prohlížeče dojde ke ztrátě těchto nastavení.

Karta Webové služby

Na kartě **Webové služby** můžete nakonfigurovat a povolit webové služby HP pro tento produkt. Chcete-li používat funkci HP ePrint, musíte povolit webové služby HP.

Karta Síť

Na kartě **Síť** můžete nakonfigurovat a zabezpečit síťové připojení produktu, když je připojen k síti založené na protokolu IP. Karta **Síť** se nezobrazuje, když je produkt připojen k sítím jiného typu.

Karta Nástroje

Pomocí karty **Nástroje** můžete zobrazit nebo spravovat nástroje produktu.

Položka	Popis
Informace o produktu	<ul style="list-style-type: none"> • Informace o tiskárně: Zobrazení informací o tiskárně, jako je výrobní číslo produktu, servisní identifikační číslo, verze firmwaru a celkový počet stránek. • Ukazatel hladiny inkoustu: Kontrola hladiny inkoustu v kazetách • Nastavení kazety: Nastavení hladiny, u které tiskárna upozorňuje, že hladina inkoustu v kazetách je nízká.
Protokoly	<ul style="list-style-type: none"> • Protokol využití: Zobrazení počtu stránek zpracovaných k tisku • Protokoly tiskárny: Tisk různých protokolů, například seznamů písem • Protokol událostí: Zobrazení posledních 50 chybových zpráv tiskárny • Protokol úlohy: Zobrazení seznamu posledních úloh provedených tiskárnou • Protokol využití barvy podle úloh: Zobrazení počtu stránek vytištěných černobíle / v odstínech šedi a barevně pro všechny úlohy a jednotlivé úlohy
Nástroje	<ul style="list-style-type: none"> • Záložky: Uložení stránek do záložek na serveru EWS • Panel nástrojů kvality tisku: Spuštění nástrojů pro údržbu, které zlepšují kvalitu tisku • Sledování majetku: Přiřazení čísla a umístění zařízení
Zálohování a obnovení	<ul style="list-style-type: none"> • Zálohování: Vytvoření šifrovaného souboru zabezpečeného heslem, který obsahuje nastavení tiskárny • Obnova: Obnovení nastavení tiskárny pomocí záložního souboru vytvořeného serverem EWS
Restart tiskárny	Restart: Vypnutí a opětovné zapnutí tiskárny
Aktualizace tiskárny	Aktualizace firmwaru: Nastavení tiskárny, aby upozorňovala na aktualizace nebo je automaticky instalovala

Karta Nastavení

Na kartě **Nastavení** můžete nastavit a spravovat různé možnosti produktu, jako je správa napájení, datum a čas, tisk, nastavení papíru, e-mailová upozornění, výchozí nastavení z výroby a nastavení brány firewall.

Položka	Popis
Správa napájení	Nastavení úsporného režimu za účelem minimalizace množství energie, které produkt spotřebuje v úsporném režimu, a omezení opotřebení elektronických součástí
Předvolby	Nakonfigurujte výchozí nastavení pro obecné funkce tiskárny, jako je datum a čas, jazyk, zobrazení a informace o anonymním používání. Můžete rovněž nastavit výchozí hodnoty pro konkrétní funkci, jako je ruční podávání, správa zásobníků a papíru, registrace obrázků, papír ColorLok a tichý režim.
Zabezpečení	Zde můžete konfigurovat nastavení tak, aby se zabránilo neoprávněnému použití tiskárny nebo jejich konkrétních funkcí. Další informace naleznete v tématu Nastavení zabezpečení .
E-mailová upozornění	Nastavení výchozích hodnot pro e-mailový server, cíle upozornění a nastavení upozornění
Nastavení tisku	Konfigurace výchozího nastavení pro tisk (např. písmo, kvalita tisku, oboustranný tisk, černobílý a barevný tisk)
Obnovit výchozí nastavení	Obnovení továrního nastavení nebo síťových nastavení
Systém firewall	Konfigurace nastavení brány firewall, např. pravidel, adres, služeb a dalších možností

Webové služby

- [Co jsou webové služby?](#)
- [Nastavení webových služeb](#)
- [Použití webových služeb](#)
- [Odebrání webových služeb](#)

Co jsou webové služby?

Tiskárna nabízí inovativní webová řešení, která umožňují rychlý přístup k Internetu, získání dokumentů a jejich rychlé a bezproblémové vytištění – to vše bez nutnosti použít počítač.

 **POZNÁMKA:** Aby bylo možné využívat tyto webové funkce, tiskárna musí být připojena k Internetu (prostřednictvím kabelu sítě Ethernet nebo bezdrátového připojení). Tyto webové funkce nemůžete používat, pokud je tiskárna připojena pomocí USB kabelu.

HP ePrint

HP ePrint je bezplatná služba společnosti HP, která umožňuje tisknout dokumenty na tiskárně vybavené technologií HP ePrint kdykoli a odkudkoli. Pokud v tiskárně povolíte webové služby, můžete poté jednoduše tisknout tak, že odešlete e-mail na e-mailovou adresu přiřazenou tiskárně. Nepotřebujete žádné zvláštní ovladače či software. Pokud můžete odeslat e-mail, znamená to, že můžete využít službu HP ePrint a tisknout bez ohledu na to, kde se právě nacházíte.

 **POZNÁMKA:**



- Můžete si vytvořit účet na webu [HP Connected](#) (tento web nemusí být k dispozici ve všech zemích a oblastech) a po přihlášení konfigurovat nastavení ePrint.
- Jakmile si vytvoříte účet na webové stránce služby HP Connected, můžete se přihlásit a zobrazit stav svých úloh ve službě HP ePrint, spravovat tiskovou frontu HP ePrint, určit, kdo může používat e-mailovou adresu vaší tiskárny ve službě HP ePrint, a získat nápovědu ke službě HP ePrint.

Nastavení webových služeb

Před nastavením webových služeb se přesvědčte, zda jste připojeni k Internetu pomocí sítě Ethernet nebo bezdrátového připojení.

K nastavení webových služeb použijte jednu z následujících metod:

Nastavení webových služeb pomocí ovládacího panelu

1. Na úvodní obrazovce ovládacího panelu vyberte **Nastavení** (v případě potřeby použijte tlačítko  nebo ) a stiskněte tlačítko **OK**.
2. Vyberte možnost **Webové služby** a stiskněte tlačítko **OK**.
3. Stisknutím tlačítka **OK** přijměte podmínky webových služeb a webové služby aktivujte.
4. Stisknutím tlačítka **OK** povolte tiskárně automaticky zjišťovat aktualizace produktu.

 **POZNÁMKA:** Budete-li vyzváni k zadání nastavení serveru proxy a vaše síť používá server proxy, nastavte server proxy dle pokynů na obrazovce. Pokud neznáte správné hodnoty nastavení serveru proxy, obraťte se na správce sítě nebo na osobu, která síť nastavila.

5. Pokud se zobrazí obrazovka **Jsou dostup. aktualizace**, stiskněte tlačítko **OK**.
6. Jakmile se tiskárna připojí k serveru, vytiskne informační stránku. Dokončete nastavení podle pokynů uvedených na informační stránce.

Nastavení webových služeb pomocí serveru EWS

1. Otevřete server EWS. Další informace naleznete v tématu [Otevření serveru EWS](#).
2. Klikněte na kartu **Webové služby**.
3. V části **Nastavení webových služeb** klepněte na možnost **Nastavení**, klepněte na možnost **Pokračovat**, postupujte dle pokynů na obrazovce a přijměte podmínky používání.
4. Pokud budete požádáni, povolte tiskárně kontrolu a instalaci aktualizací softwaru tiskárny.



POZNÁMKA: Budete-li vyzváni k zadání nastavení serveru proxy a vaše síť používá server proxy, nastavte server proxy dle pokynů na obrazovce. Pokud neznáte správné hodnoty nastavení serveru proxy, obraťte se na správce sítě nebo na osobu, která síť nastavila.

5. Jakmile se tiskárna připojí k serveru, vytiskne informační stránku. Dokončete nastavení podle pokynů uvedených na informační stránce.

Použití webových služeb

HP ePrint

Chcete-li používat službu HP ePrint, postupujte následujícím způsobem:

- Ujistěte se, že máte k dispozici počítač nebo mobilní zařízení s přístupem k internetu a e-mailové schránce.
- Povolte v tiskárně webové služby. Další informace naleznete v tématu [Nastavení webových služeb](#).

Další informace o správě a konfiguraci nastavení HP ePrint a informace o nejnovějších funkcích naleznete na webové stránce [HP Connected](#). Tento web nemusí být v některých zemích/oblastech dostupný.

Tisk dokumentů pomocí služby HP ePrint

1. Spusťte v počítači nebo v mobilním zařízení e-mailovou aplikaci.
2. Vytvořte novou e-mailovou zprávu a připojte k ní soubor, který chcete vytisknout.
3. Zadejte e-mailovou adresu HP ePrint do pole „Příjemce“ a poté vyberte možnost k odeslání e-mailové zprávy.



POZNÁMKA: Do pole Příjemce ani Kopie nezadávejte žádné další e-mailové adresy. Server HP ePrint nepřijímá tiskové úlohy, pokud je použito více e-mailových adres.

Zjištění e-mailové adresy HP ePrint

1. Na úvodní obrazovce ovládacího panelu vyberte **Nastavení** (v případě potřeby použijte tlačítko ▲ nebo ▼) a stiskněte tlačítko **OK**.
2. Vyberte možnost **Webové služby** a stiskněte tlačítko **OK**.
3. Vyberte možnost **Zobrazit e-mail. adresu** a stiskněte tlačítko **OK**.

Vypnutí funkce HP ePrint na ovládacím panelu

1. Na úvodní obrazovce ovládacího panelu vyberte **Nastavení** (v případě potřeby použijte tlačítko ▲ nebo ▼) a stiskněte tlačítko **OK**.
2. Vyberte možnost **Webové služby** a stiskněte tlačítko **OK**.
3. Vyberte **HP ePrint** a stiskněte tlačítko **OK** a pro vypnutí.

Vypnutí funkce HP ePrint na serveru EWS

1. Otevřete server EWS. Další informace naleznete v tématu [Otevření serveru EWS](#).
2. Klikněte na kartu **Webové služby**.
3. V části **Nastavení web. služeb** klikněte u položky **HP ePrint** na tlačítko **Vypnout**.
4. V potvrzovacím dialogovém okně, které se otevře, klikněte na tlačítko **Ano**.

Odebrání webových služeb

Podle následujících pokynů odstraňte webové služby.

Odstranění webových služeb pomocí ovládacího panelu

1. Na úvodní obrazovce ovládacího panelu vyberte **Nastavení** (v případě potřeby použijte tlačítko ▲ nebo ▼) a stiskněte tlačítko **OK**.
2. Vyberte možnost **Webové služby** a stiskněte tlačítko **OK**.
3. Vyberte možnost **Odstranit web. služby** a stiskněte tlačítko **OK**.

Odstranění webových služeb pomocí serveru EWS

1. Otevřete server EWS. Další informace naleznete v tématu [Otevření serveru EWS](#).
2. Klikněte na kartu **Webové služby**.
3. V části **Nastavení web. služeb** klikněte na možnost **Odstranit web. služby**.
4. Potvrďte kliknutím na možnost **Odstranit web. služby**.
5. Klepnutím na možnost **Ano** odeberete z tiskárny webové služby.

software HP Web Jetadmin

HP Web Jetadmin je oceňovaný, špičkový nástroj pro efektivní správu široké škály zařízení HP propojených sítí, včetně tiskáren, multifunkčních zařízení a zařízení pro digitální odesílání. Toto řešení vám umožňuje vzdálenou instalaci, monitorování, údržbu a zabezpečení tiskového a zobrazovacího prostředí a také odstraňování potíží s tímto prostředím. Tím vám šetří čas a náklady na správu a chrání vaše investice, takže významně přispívá ke zvýšení produktivity firmy.

Pravidelně jsou zveřejňovány aktualizace nástroje HP Web Jetadmin, které poskytují podporu pro konkrétní funkce produktu. Přejděte na webovou stránku nástroje [HP Web Jetadmin](#) a klikněte na **Download now** (Stáhnout).

Funkce zabezpečení produktu

- [Bezpečnostní pokyny](#)

- [Systém firewall](#)
- [Nastavení zabezpečení](#)
- [Aktualizace firmwaru](#)

Bezpečnostní pokyny

Tento produkt podporuje bezpečnostní normy a protokoly sloužící k ochraně produktu, informací o něm ve vaší síti a usnadnění sledování a údržby produktu.

Informace o řešeních HP pro bezpečnou práci s obrazem a tisk naleznete na webové stránce [HP secure printing](#). Na stránce jsou uvedeny odkazy na dokumentaci a časté dotazy ohledně bezpečnostních funkcí. Současně zde můžete nalézt také informace o dalších bezpečnostních funkcích, které v tomto dokumentu uvedeny nejsou.

Systém firewall

Vestavěný webový server HP nabízí možnost povolit a nakonfigurovat pravidla brány firewall produktu, jejich priority, šablony, služby a zásady. Funkce brány firewall poskytuje zabezpečení na úrovni sítě u sítí využívajících protokoly IPv4 a IPv6. Díky možnosti konfigurace brány firewall máte kontrolu nad adresami IP, které mají povolen přístup k produktu. Můžete rovněž nastavovat oprávnění a priority pro digitální odesílání, správu, zjišťování a tiskové služby. To vše vám umožňuje bezpečnější kontrolu nad přístupem k produktu.

Funkce firewall vám rovněž umožňuje zakázat nepoužívané protokoly a služby. Použitím hesla správce integrovaného webového serveru můžete toto nastavení protokolů a služeb ochránit před nepovolenými změnami. Mezi tyto protokoly a služby patří následující:

Protokol nebo služba	Popis
IPv4 a IPv6	Má-li zařízení správně pracovat v síti TCP/IP, musí mít platnou konfiguraci parametrů, jako je například adresa IP platná v příslušné síti. Tento produkt podporuje dvě verze tohoto protokolu: verzi 4 (IPv4) a verzi 6 (IPv6). Protokoly IPv4 a IPv6 lze povolit/zakázat jednotlivě nebo povolit současně.
Bonjour	Služby Bonjour se běžně používají u malých sítí k rozlišení adresy IP a názvu, kde se nepoužívají tradiční servery DNS. Službu Bonjour lze povolit nebo zakázat.
SNMP	Protokol SNMP (Simple Network Management Protocol) je využíván aplikacemi pro správu zařízení v síti. Tento produkt podporuje protokol SNMPv1 u sítí IP. Tento produkt umožňuje protokol SNMPv1 povolit nebo zakázat.
WINS	Pokud v síti používáte službu DHCP (Dynamic Host Configuration Protocol), produkt automaticky obdrží svoji adresu IP z tohoto serveru a zaregistruje svůj název u kterékoliv služby pro dynamické pojmenování odpovídající normě RFC 1001 nebo 1002 za předpokladu, že byla zadána adresa IP serveru WINS (Windows Internet Name Service). Konfiguraci adresy IP u serveru WINS lze povolit nebo zakázat. Pokud ji povolíte, můžete určit primární a sekundární službu WINS.
SLP	SLP (Service Location Protocol) představuje standardní síťový internetový protokol nabízející prostředí, ve kterém mohou síťové aplikace zjišťovat existenci, polohu a konfiguraci síťových služeb v prostředí podnikové sítě. Tento protokol lze povolit nebo zakázat.
LPD	Proces LPD (Line Printer Daemon) odkazuje na protokol a programy související se zařazovacími službami pro řádkové tiskárny, které mohou být instalovány na různých systémech používajících protokol TCP/IP. Protokol LPD lze povolit nebo zakázat.
LLMNR	LLMNR (Link-Local Multicast Name Resolution) představuje protokol vycházející z formátu paketů DNS (Domain Name System), díky kterému mohou hostitelé protokolů IPv4 a IPv6 rozlišovat názvy hostitelů ve stejné místní síti. Protokol LLMNR lze povolit nebo zakázat.

Protokol nebo služba	Popis
Port 9100	Tiskárna podporuje tisk RAW IP prostřednictvím portu TCP 9100. Tento port TCP/IP proprietární port společnosti HP. Jedná se o výchozí port pro tisk a přistupuje k němu software HP. Port 9100 lze povolit nebo zakázat.
Webové služby	Produkt podporuje možnost povolit nebo zakázat protokoly WS Discovery (dynamické zjišťování webových služeb Microsoft) nebo tiskové služby WSD (webové služby Microsoft pro zařízení) podporované produktem. Tyto webové služby lze povolit nebo zakázat společně nebo protokol WS Discovery můžete povolit samostatně.
Internet Printing Protocol (IPP)	IPP (Internet Printing Protocol) představuje standardní internetový protokol umožňující tisknout dokumenty a spravovat úlohy prostřednictvím internetu. Protokol IPP lze zakázat nebo povolit.

Nastavení zabezpečení

Na kartě **Nastavení** vestavěného webového serveru v nabídce **Zabezpečení** upravte zabezpečení produktu.

Položka	Popis
Nastavení hesla	Nastavení hesla, aby neoprávnění uživatelé nemohli vzdáleně konfigurovat tiskárnu ani prohlížet nastavení tiskárny ze serveru EWS
Nastavení správce	Přizpůsobení tiskárny povolením nebo zakázáním funkcí souvisejících se síťovým připojením, webovými službami, funkcemi tiskárny (např. barevný tisk), paměťovými zařízeními a aktualizacemi firmwaru
Zástupci na ovládacím panelu	Vyberte, jací zástupci se mají zobrazovat ve složce Zástupci na ovládacím panelu tiskárny
Řízení přístupu	Povolení a konfigurace způsobů přihlašování za účelem řízení přístupu uživatelů ke konkrétním úlohám tiskárny
Ochrana uložených dat	Konfigurace nastavení za účelem ochrany úloh uložených na tiskárně před neoprávněnými uživateli

Více informací o nastavení zabezpečení najdete v dokumentu [Příručka pro správce serveru EWS](#) (pouze v angličtině).

Aktualizace firmwaru

Firmware tiskárny lze automaticky aktualizovat. Na kartě **Nástroje** vestavěného webového serveru klikněte na položky **Aktualizace tiskárny**, **Aktualizace firmwaru** a **Instalovat aktualizace automaticky**. Společnost HP doporučuje použít tuto možnost.

Asistent tisku HP v softwaru software tiskárny (Windows)

Asistent tisku HP poskytuje přístup k funkcím tiskárny JP a zdrojům z nabídky programů systému Windows nebo ikony na ploše počítače.

Otevření nástroje Asistent tisku HP

1. Na počítači klikněte na ikonu **Úvodní pokyny** a poté na možnost **Všechny programy**.
2. Klikněte na položku **HP**, poté na název produktu a nakonec na název vaší tiskárny.

Vlastnosti

- [Karta Připojeno](#)
- [Karta Tisk](#)
- [Karta Obchod](#)
- [Karta Náповěda](#)
- [Karta Nástroje](#)
- [Karta Odh. hlad. ink.](#)

Karta Připojeno

Kliknutím na kartu **Připojeno** přejděte na webovou stránku služby [HP Connected](#). Služba HP Connected vám umožňuje jednotné přihlášení pro vybrané aplikace HP a cloudová řešení a dále přístup k platformám HP Connected ze smartphonu, tabletu, počítače nebo tiskárny HP s internetovým připojením. Do služby HP Connected se můžete přihlásit pomocí stávajícího účtu ePrintCenter nebo si můžete pro HP Connected vytvořit nový účet.

Karta Tisk

Pomocí karty **Tisk** můžete zobrazit nebo spravovat nástroje tisku. Na této kartě naleznete následující položky:

Položka	Popis
Tisk	<ul style="list-style-type: none">• Připojit tiskárnu k webu: Kliknutím otevřete web Webová stránka společnosti HP a získáte nový obsah a řešení pro vaši tiskárnu připojenou k webu• Nastavit předvolby: Kliknutím otevřete dialogové okno Předvolby tisku a zobrazíte a změníte výchozí nastavení pro formát papíru, kvalitu tisku a další• Údržba tiskárny: Kliknutím otevřete panel nástrojů, pomocí kterému můžete zarovnat a vyčistit kazety nebo vytisknout diagnostickou stránku• Tiskněte z mobilních zařízení: Kliknutím otevřete webovou stránku HP Mobile Printing, kde se dozvíte, jak tisknout ze smartphonu nebo tabletu. Pokud ve vaší zemi/oblasti není k dispozici místní verze tohoto webu, můžete být přesměrováni na web jiné země/oblasti nebo v jiném jazyce.• Zjistěte, co se tiskne: Kliknutím otevřete monitor tisku a můžete zobrazit, pozastavit nebo zrušit tiskové úlohy• Přizpůsobte si tiskárnu: Kliknutím otevřete dialogové okno Předvolby tisku, kde můžete změnit název, bezpečnostní nastavení nebo jiné vlastnosti tiskárny• Domovská stránka tiskárny (EWS): Kliknutím otevřete vestavěný webový server HP, kde můžete konfigurovat a monitorovat svoji tiskárnu a provádět její údržbu

Karta Obchod

Pomocí karty **Obchod** můžete nakupovat spotřební materiál a další produkty společnosti HP online.

Karta Náповěda

Karta **Náповěda** slouží k přístupu k materiálům, jako je online nápověda a HP Eco Solutions.

Karta Nástroje

Pomocí karty **Nástroje** můžete nastavovat a provádět údržbu ovladače a softwaru tiskárny a diagnostikovat a řešit problémy s tiskem a připojením.

Karta Odh. hlad. ink.

Pomocí karty **Odh. hlad. ink.** můžete zkontrolovat hladiny inkoustu v kazetách a v případě potřeby objednat nové kazety.

HP Utility (OS X)

Software HP Utility obsahuje nástroje pro konfiguraci nastavení tisku, kalibraci tiskárny, objednávání spotřebního materiálu online a vyhledávání informací na webové stránce podpory.



POZNÁMKA: Funkce dostupné v rámci nástroje HP Utility závisí na vybrané tiskárně.

Varování a kontrolky hladiny inkoustu v kazetách poskytují pouze přibližné údaje a slouží pouze k plánování. Pokud se vám zobrazí varovná zpráva, že je v kazetě málo inkoustu, zvažte přípravu náhradní tiskové kazety, abyste se vyhnuli možným zdržením tisku. Tiskovou kazetu nemusíte měnit, dokud bude kvalita tisku přijatelná.

Otevření HP Utility

- ▲ Dvakrát klikněte na ikonu **HP Utility** ve složce **HP**, která je ve složce **Aplikace**.

AirPrint™ (OS X)

Váš produkt podporuje tisk pomocí služby Apple AirPrint pro iOS 4.2 a Mac OS X verze 10.9 nebo vyšší. Službu AirPrint můžete použít k bezdrátovému tisku ze zařízení iPad (iOS 4.2), iPhone (3GS nebo novější) nebo iPod touch (třetí generace nebo novější).

Další informace naleznete v tématu [Tisk pomocí funkce AirPrint \(OS X\)](#).

4 Papír a tisková média

- [Pochopení používání papíru](#)
- [Podporované formáty médií](#)
- [Podporované typy papíru a kapacita zásobníků](#)
- [Konfigurace zásobníků](#)
- [Vkládání médií](#)
- [Tipy pro výběr a používání papíru](#)

Pochopení používání papíru

Podnikové kazety HP PageWide jsou navrženy speciálně pro tiskové hlavy HP. Jedinečné složení umožňuje prodloužit životnost tiskových hlav a zvýšit jejich spolehlivost. Při použití spolu s papírem ColorLok® nabízí tyto kazety kvalitu barev srovnatelnou s laserovými tiskárnami a díky rychlému schnutí jsou brzy připraveny k další distribuci.



POZNÁMKA: Na základě výsledků interních testů společnosti HP prováděných s řadou běžných papírů doporučuje společnost HP s tímto produktem používat papíry s logem ColorLok®. Podrobnosti najdete na webu společnosti HP s informacemi o [výdrži tisku](#).



Tento produkt podporuje řadu papírů a dalších tiskových médií. Papír nebo tisková média nesplňující následující vlastnosti mohou způsobit špatnou kvalitu tisku, častější zaseknutí papíru a předčasné opotřebení produktu.

Je možné, papír splňuje všechny tyto předpoklady, a přesto nejsou výsledky uspokojivé. To může být následkem nesprávného zacházení, nepřijatelné teploty nebo vlhkosti nebo jinými proměnnými, které jsou mimo sféru vlivu společnosti HP.

UPOZORNĚNÍ: Používání papíru nebo tiskového média nesplňujícího specifikace společnosti HP může způsobit problémy s produktem, které budou vyžadovat opravu. Na tuto opravu se nevztahuje záruka společnosti HP ani servisní dohody.

Díky následujícím pokynům můžete při použití speciálního papíru nebo tiskových médií dosáhnout uspokojivých výsledků. Abyste dosáhli nejlepších výsledků, nastavte v ovladači tiskárny typ a formát papíru.

Typ média		Ne
Obálky	<ul style="list-style-type: none">• Obálky skladujte rovné.• Použijte obálky, u nichž klopa sahá až do rohu obálky.	<ul style="list-style-type: none">• Nepoužívejte pomačkané, natržené, slepené ani jinak poškozené obálky.• Nepoužívejte obálky se sponami, druky, okénky či potahem uvnitř.

Typ média		Ne
Štítky	<ul style="list-style-type: none"> Používejte nové štítky. U starých štítků je větší pravděpodobnost odlepení při tisku. Používejte pouze neodlepené štítky. Používejte rovné štítky. Používejte pouze plné listy se štítky. 	<ul style="list-style-type: none"> Nepoužívejte pomačkané štítky ani štítky s bublinami či poškozené štítky. Netiskněte na listy pouze s částí štítků.
Hlavičkový papír nebo předtištěné formuláře	<ul style="list-style-type: none"> Používejte pouze hlavičkový papír nebo formuláře schválené pro použití v produktech HP PageWide. 	<ul style="list-style-type: none"> Nepoužívejte reliéfní ani metalické hlavičkové papíry.
Silný papír	<ul style="list-style-type: none"> Používejte pouze silný papír schválený pro použití v produktech HP PageWide, který zároveň splňuje hmotnostní specifikace pro tento produkt. 	<ul style="list-style-type: none"> Nepoužívejte papír silnější než doporučené specifikace pro média pro tento produkt, pokud to není papír HP schválený pro použití v tomto produktu.
Lesklý papír nebo křídový papír	<ul style="list-style-type: none"> Používejte pouze lesklý nebo křídový papír schválený pro použití v produktech HP PageWide. 	<ul style="list-style-type: none"> Nepoužívejte lesklý a potahovaný papír určený pro laserová zařízení.

UPOZORNĚNÍ: Nepoužívejte média obsahující sponky či svorky.

Podporované formáty médií

Nejlépeších výsledků dosáhnete používáním vhodných formátů papíru a médií:

- [Podporované formáty papírů a tiskových médií](#)
- [Podporované formáty obálek](#)
- [Podporované formáty karet a štítků](#)
- [Podporované formáty fotografických médií](#)

Podporované formáty papírů a tiskových médií

Size (Formát)	Rozměry	Zásobník 1	Zásobník 2	Volitelný zásobník 3	Elektronický oboustranný tisk
Letter	216 x 279 mm	✓	✓	✓	✓
Oficio 8,5 x 13		✓		✓	✓
Oficio 216 x 340 mm	216 x 340 mm	✓		✓	✓
Legal	216 x 356 mm	✓		✓	✓
A4	210 x 297 mm	✓	✓	✓	✓
Executive	184 x 267 mm	✓	✓	✓	✓
Statement	140 x 216 mm	✓	✓	✓	
A5	148 x 210 mm	✓	✓	✓	
A6	105 x 148,5 mm	✓			
B5 (JIS)	182 x 257 mm	✓	✓	✓	✓

Size (Formát)	Rozměry	Zásobník 1	Zásobník 2	Volitelný zásobník 3	Elektronický oboustranný tisk
B6 (JIS)	128 x 182 mm	✓			
16k	184 x 260 mm	✓	✓	✓	
	195 x 270 mm	✓	✓	✓	
	197 x 273 mm	✓	✓	✓	
Custom (Vlastní)	Minimálně: 76 x 127 mm Maximálně: 216 x 356 mm	Šířka: 76 až 216 mm Délka: 127 až 356 mm	Šířka: 102 až 216 mm Délka: 210,06 až 297,2 mm	Šířka: 102 až 216 mm Délka: 210,06 až 356 mm	

Podporované formáty obálek

Size (Formát)	Rozměry	Zásobník 1	Zásobník 2
Obálka #10	105 x 241 mm	✓	✓
Obálka DL	110 x 220 mm	✓	✓
Obálka C5	162 x 229 mm	✓	✓
Obálka B5	176 x 250 mm	✓	✓
Obálka C6	114 x 162 mm	✓	
Monarch	98,4 x 190,5 mm	✓	
Japonská obálka Chou #3	120 x 235 mm	✓	
Japonská obálka Chou #4	90 x 205 mm	✓	

Podporované formáty karet a štítků

Size (Formát)	Rozměry	Zásobník 1	Zásobník 2	Volitelný zásobník 3
3 x 5		✓		
4 x 6		✓		
5 x 8		✓		
A6		✓		
Japonská pohlednice		✓		
Dvojitá japonská pohlednice otočená		✓		
Štítky (Letter a A4)		✓	✓	✓

Podporované formáty fotografických médií

Size (Formát)	Rozměry	Zásobník 1	Zásobník 2	Volitelný zásobník 3
4 x 6		✓		
10 x 15 cm		✓		
L		✓		
Fotografická média 127 x 178 mm (5 x 7 palců, bez oušek)		✓		
Fotografická média (Letter a A4)		✓	✓	✓
Japonská pohlednice		✓		
Custom (Vlastní)	Minimálně: 76 x 127 mm Maximálně: 216 x 356 mm	Šířka: 76 až 216 mm Délka: 127 až 356 mm	Šířka: 102 až 216 mm Délka: 210,06 až 297,2 mm	Šířka: 102 až 216 mm Délka: 210,06 až 356 mm

Podporované typy papíru a kapacita zásobníků

Nejlepších výsledků dosáhnete používáním vhodných typů papíru a kapacity zásobníků:

- [Zásobník 1 \(víceúčelový\) na levé straně produktu](#)
- [Zásobník 2 \(výchozí zásobník\) a zásobník 3 \(příslušenství\)](#)

Zásobník 1 (víceúčelový) na levé straně produktu

Typ papíru	Hmotnost	Kapacita ¹	Orientace papíru
Každý den: <ul style="list-style-type: none"> • Neurčený a běžný • HP EcoFFICIENT • Hlavičkový papír • Předtištěný • S děrováním • Lehký 60–74 g • Střední 85–95 g • Stř. silný 96–110 g • Silný 111–130 g • HP Premium Presentation matný 120 g • Velmi silný 131–175 g 	60 až 175 g/m ²	Až 50 listů	Tisková strana lícem dolů s horním okrajem směrem k tiskárně
<ul style="list-style-type: none"> • Matný papír HP Brochure Matte 180 g • Lesklý papír HP Brochure Glossy 180 g • Kartón 176–220g • Matný papír HP Cover Matte 200 g 	Až 220 g/m ² (58 lb) ¹	Až 25 listů	Tisková strana lícem dolů

Typ papíru	Hmotnost	Kapacita ¹	Orientace papíru
<ul style="list-style-type: none"> Zdokonalený fotografický papír HP Advanced Photo Paper 			
<ul style="list-style-type: none"> Obálka Silná obálka Štítky 		Až 7 obálek nebo štítků	Tisková strana lícem dolů

¹ Kapacita se může lišit v závislosti na gramáži a síle papíru a na podmínkách provozního prostředí.

Zásobník 2 (výchozí zásobník) a zásobník 3 (příslušenství)

Typ papíru	Hmotnost	Kapacita ¹	Orientace papíru
<ul style="list-style-type: none"> Neurčený a běžný HP EcoFFICIENT Hlavičkový papír Předtištěný S děrováním Lehký 60–74 g Střední 85–95 g Stř. silný 96–110 g Silný 111–130 g HP Premium Presentation matný 120 g Velmi silný 131–175 g 	60 až 175 g/m ²	Až 500 listů	Tisková strana lícem nahoru s horním okrajem směrem vlevo
<ul style="list-style-type: none"> Matný papír HP Brochure Matte 180 g Lesklý papír HP Brochure Glossy 180 g Kartón 176–220g Matný papír HP Cover Matte 200 g Zdokonalený fotografický papír HP Advanced Photo Paper 	Až 220 g/m ² (58 lb)	Až 100 listů	Tisková strana lícem nahoru
<ul style="list-style-type: none"> Obálka Silná obálka Štítky 		Až 30 obálek nebo štítků. POZNÁMKA: Zásobník 3 nepodporuje tisk na obálky.	Tisková strana lícem nahoru

¹ Kapacita se může lišit v závislosti na gramáži a síle papíru a na podmínkách provozního prostředí.

Konfigurace zásobníků

Ve výchozím nastavení si produkt podává papír ze zásobníku 2. Pokud je zásobník 2 prázdný, produkt si podává papír ze zásobníku 1 nebo z volitelného zásobníku 3, pokud je nainstalován.



POZNÁMKA: Pokud výchozí zásobník změníte na zásobník 1, musíte zásobník nakonfigurovat na správný formát a typ papíru.

Pokud pro všechny nebo většinu tiskových úloh v zařízení používáte speciální papír, změňte toto výchozí nastavení zásobníku v produktu.

V následující tabulce je seznam možných způsobů použití zásobníků tak, aby vyhovovaly vašim požadavkům na tisk.

Použití papíru	Konfigurace produktu	Tisk
Po založení stejného papíru do zásobníku 1 a jednoho dalšího zásobníku tiskárna odebírá papír z jednoho zásobníku, pokud je druhý prázdný.	Založte papír do zásobníku 1 a nakonfigurujte tento zásobník na správný papír a formát. Nepoužívejte volbu Jakákoli velikost / jakýkoli typ .	Ze softwarového programu vytiskněte danou úlohu.
Často používaný speciální papír, například silný nebo hlavičkový papír, použijte z jednoho zásobníku.	Založte speciální papír do zásobníku 1 a nakonfigurujte tento zásobník na příslušný typ papíru.	V dialogovém okně Tisk softwarového programu vyberte typ papíru, který odpovídá speciálnímu papíru vloženému do zásobníku. Teprve potom odešlete tiskovou úlohu. Jako Zdroj papíru na kartě Papír/kvalita (Windows) nebo v místní nabídce Podávání papíru (OS X) vyberte zásobník 1.

Vkládání médií

- [Vkládání do zásobníku 1](#)
- [Vkládání do zásobníku 2](#)
- [Vkládání do volitelného zásobníku 3](#)
- [Vložení obálek](#)
- [Vkládání hlavičkového papíru nebo předtištěných formulářů](#)

Vkládání do zásobníku 1

Zásobník 1 je víceúčelový zásobník na levé straně produktu.



POZNÁMKA: Pokud nepoužíváte režim ALM (Alternate Letterhead Mode), vložte papír tiskovou stranou lícem dolů s horním okrajem směrem k tiskárně. Podrobnosti o orientaci v režimu ALM naleznete v tématu [Vkládání hlavičkového papíru nebo předtištěných formulářů](#).

1. Otevřete zásobník 1.



2. Vysuňte nástavec zásobníku 1.



3. Zcela otevřete vodítka papíru a poté do zásobníku 1 vložte stoh papíru.



4. Zavřete vodítka papíru proti vloženému médiu.

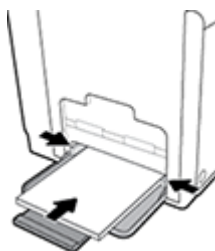

Vkládání do zásobníku 2

Zásobník 2 je hlavní (výchozí) zásobník papíru v přední části produktu.

 **POZNÁMKA:** Pokud nepoužíváte režim ALM (Alternate Letterhead Mode), vložte papír tiskovou stranou lícem nahoru s horním okrajem směrem k levé straně zásobníku. Podrobnosti o orientaci v režimu ALM naleznete v tématu [Vkládání hlavičkového papíru nebo předtištěných formulářů](#).

1. Vytáhněte zásobník z produktu.



2. Vodítka papíru na délku i šířku zcela otevřete.

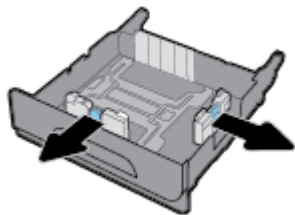

3. Vložte papír do zásobníku a zkontrolujte, zda je v rozích plochý. Zavřete vodítka papíru na délku i šířku proti vloženému médiu.

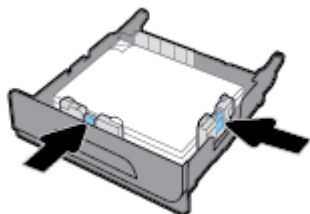

4. Zatlačte na papír a zkontrolujte, že stoh sahá pod označení největší povolené výšky po straně zásobníku.

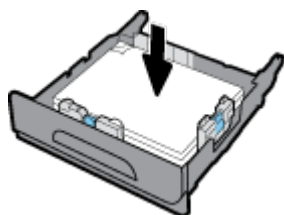

5. Zasuňte zásobník do produktu.



Vkládání do volitelného zásobníku 3

Zásobník 3 je volitelným příslušenstvím, které se přidává do spodní části produktu. Vejdou se do něj delší média, například papír formátu Legal (216 x 356 mm, 8,5 x 14 palců).

 **POZNÁMKA:** Pokud nepoužíváte režim ALM (Alternate Letterhead Mode), vložte papír tiskovou stranou lícem nahoru s horním okrajem směrem k levé straně zásobníku. Podrobnosti o orientaci v režimu ALM naleznete v tématu [Vkládání hlavičkového papíru nebo předtištěných formulářů](#).

1. Vytáhněte zásobník z produktu.

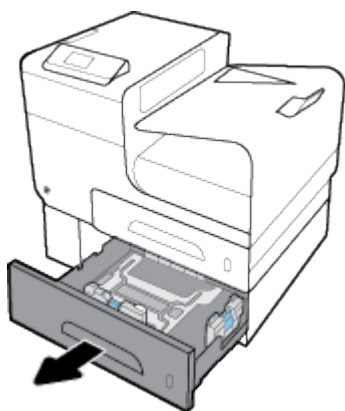

2. Vodítka papíru na délku i šířku zcela otevřete.

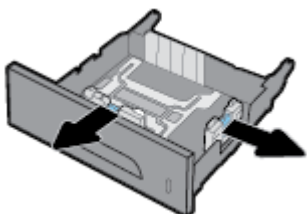

3. Vložte papír do zásobníku a zkontrolujte, zda je v rozích plochý. Zavřete vodítka papíru na délku i šířku proti vloženému médiu.
4. Zatlačte na papír a zkontrolujte, že stoh papíru sahá pod označení největší povolené výšky na straně zásobníku.

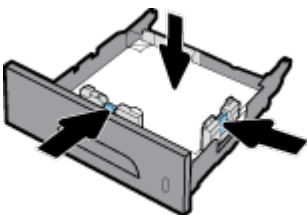

5. Zasuňte zásobník do produktu.

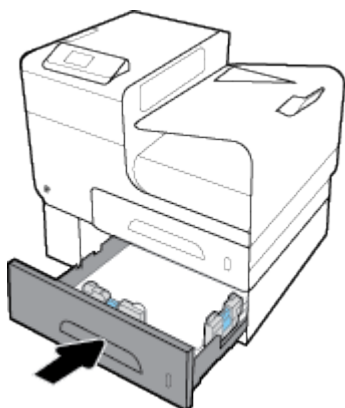

Vložení obálek

Obálky můžete vkládat do zásobníku 1 nebo 2.

Vkládání obálek do zásobníku 1

1. Otevřete zásobník 1.



2. Vysuňte nástavec zásobníku 1.



3. Vložte obálky do zásobníku 1 lícem dolů s horním okrajem obálky směrem k přední části tiskárny.

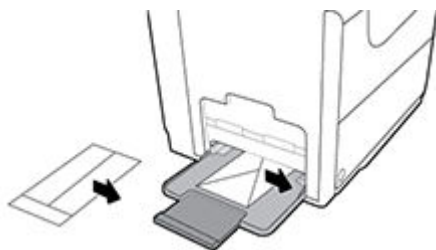

4. Zavřete vodítka papíru.

Vkládání obálek do zásobníku 2

1. Vytáhněte zásobník z produktu.



2. Vložte obálky lícem nahoru s horním okrajem obálek směrem k přední části zásobníku.

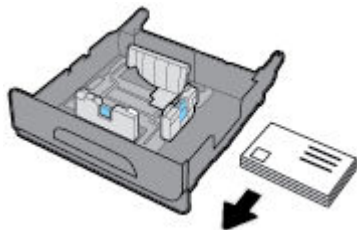

3. Vložte obálky do zásobníku a zkontrolujte, zda jsou v rozích ploché. Zavřete vodítka papíru na délku i šířku proti vloženému médiu.
4. Zatláčte na obálky a zkontrolujte, že stoh obálek sahá pod označení největší povolené výšky po straně zásobníku.

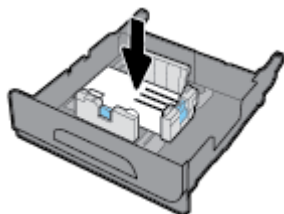

5. Zasuňte zásobník do produktu.

Vkládání hlavičkového papíru nebo předtištěných formulářů

Hlavičkový papír, předtištěný papír nebo formuláře s děrováním můžete vložit do jakéhokoli zásobníku. Orientace papíru závisí na tom, zda tisknete jednostranně nebo oboustranně. Pokud je povolen režim ALM, můžete tisknout jednostranně i oboustranně, aniž byste museli orientaci papíru měnit.

 **POZNÁMKA:** Za předpokladu, že je režim ALM povolen, musíte v dialogovém okně Vlastnosti tiskárny vybrat jako typ papíru hlavičkový, předtištěný papír nebo papír s děrováním.

Povolení nebo zakázání režimu ALM na ovládacím panelu

1. Na úvodní obrazovce ovládacího panelu vyberte **Nastavení** (v případě potřeby použijte tlačítka ▲ nebo ▼) a stiskněte tlačítko **OK**.
2. Vyberte možnost **Nastavení tiskárny** a stiskněte tlačítko **OK**.
3. Vyberte **Nastavení papíru** a stiskněte tlačítko **OK**.
4. Vyberte možnost **Alternativní režim hlavičky** a stiskněte tlačítko **OK**.

Povolení nebo zakázání režimu ALM na serveru EWS

1. Server EWS otevřete zadáním adresy IP produktu do panelu Adresa webového prohlížeče.
Při získávání IP adresy postupujte takto:
 - a. Na úvodní obrazovce ovládacího panelu vyberte **Sít** (v případě potřeby použijte tlačítka ▲ nebo ▼) a stiskněte tlačítko **OK**.
 - b. Vyberte položku **Nastavení sítě Ethernet** a stiskněte tlačítko **OK**.
 - c. Vyberte možnost **Zobrazit podrobnosti o síti Ethernet** a stiskněte tlačítko **OK**.
2. Klepněte na kartu **Nastavení**.

3. Klikněte na tlačítko **Předvolby** a poté na možnost **Správa zásobníků a papíru**.
4. V části **Režim ALM** vyberte možnost **Povoleno** nebo **Zakázáno**.
5. Klepněte na volbu **Použít**.

Vložení hlavičkového papíru nebo předtištěných formulářů, když je režim ALM povolen

1. V závislosti na zásobníku natočte papír podle následujících pokynů.

Zásobník 1	Jiné zásobníky
Vložte hlavičkový papír lícem nahoru s horním okrajem směrem vlevo.	Vložte hlavičkový papír lícem dolů s horním okrajem směrem vpravo.

2. Dokončete kroky v [Vkládání do zásobníku 1](#), [Vkládání do zásobníku 2](#) nebo [Vkládání do volitelného zásobníku 3](#).

Vložení hlavičkového papíru nebo předtištěných formulářů, když je režim ALM zakázán

1. V závislosti na zásobníku natočte papír podle následujících pokynů.

	Zásobník 1	Jiné zásobníky
Jednostranný tisk	Vložte hlavičkový papír lícem dolů s horním okrajem směrem vpravo.	Vložte hlavičkový papír lícem nahoru s horním okrajem směrem vlevo.
Oboustranné	Vložte hlavičkový papír lícem nahoru s horním okrajem směrem vlevo.	Vložte hlavičkový papír lícem dolů s horním okrajem směrem vpravo.

2. Dokončete kroky v [Vkládání do zásobníku 1](#), [Vkládání do zásobníku 2](#) nebo [Vkládání do volitelného zásobníku 3](#).

Tipy pro výběr a používání papíru

Nejlepších výsledků dosáhnete, budete-li se řídit následujícími pokyny.

- Do zásobníku vždy vkládejte jen jeden typ papíru.
- Zkontrolujte, zda se papír při podávání ze zásobníku podává správně.
- Zásobník nepřepĺňujte.
- Do zásobníku nevkłádejte níže uvedené typy papíru – hrozí uvíznutí, nekvalitní tisk a další potíže s tiskem:
 - Vícedílné formuláře
 - Média, která jsou poškozená, zkroucená nebo zvlněná
 - Média s výřezy nebo s perforací
 - Média s hrubou texturou nebo reliéfem a média, na něž se špatně tiskne
 - Média, která jsou příliš tenká nebo se snadno protahují
 - Média se sponkami nebo svorkami

5 Kazety

- [Kazety HP PageWide](#)
- [Správa kazet](#)
- [Výměna kazet](#)
- [Tipy pro práci s tiskovými kazetami](#)

Kazety HP PageWide

Zásady společnosti HP týkající se kazet od jiného výrobce

DŮLEŽITÉ:

- Společnost HP nemůže zaručit kvalitu a spolehlivost neoriginálního inkoustu v kazetách HP.
- Záruka společnosti HP na kazety se nevztahuje na kazety od jiného výrobce a na kazety s obsahem od jiného výrobce.
- Záruka společnosti HP na tiskárny se nevztahuje na opravy a servis nutný v důsledku použití kazet od jiného výrobce nebo kazet s obsahem od jiného výrobce.

POZNÁMKA:

- Tato tiskárna nepodporuje systémy průběžného doplňování inkoustu. Chcete-li pokračovat v tisku, odeberte systém průběžného doplňování inkoustu a vložte do ní originální kazety HP (případně kompatibilní kazety).
- S tiskárnou je možné tisknout až do vyprázdnění kazet. Pokud do kazet doplníte inkoust předtím, než se vyprázdní, tiskárna může selhat. V takovém případě je nutné vložit novou kazetu (originální kazetu HP nebo kompatibilní), jinak nebude možné pokračovat v tisku.

Padělané kazety HP

Nastanou-li níže uvedené skutečnosti, kazeta pravděpodobně není originální kazetou HP:

- Ovládací panel nebo zpráva o stavu tiskárny uvádí, že byla nainstalována použitá nebo padělaná kazeta.
- Nastává příliš mnoho problémů s kazetou.
- Kazeta nevypadá jako obvykle (například obal se liší od obalu společnosti HP).

Pokud nainstalujete tiskovou kazetu od společnosti HP a zpráva na ovládacím panelu vás upozorní, že kazeta je použitá nebo padělaná, navštivte webovou stránku [Pravý produkt HP](#). Společnost HP vám pomůže problém vyřešit.

Správa kazet

Správné uchovávání, používání a sledování kazet může napomoci kvalitnímu výstupu tisku a delší životnosti kazet.

- [Skladování kazet](#)
- [Tisk v režimu Běžná kancelář](#)

- [Tisk v případě, že kazeta dosáhne konce životnosti](#)
- [Kontrola odhadované hladiny inkoustu](#)
- [Objednejte tiskové kazety](#)
- [Recyklace kazet](#)

Skladování kazet

- Nevyjímejte kazetu z obalu dříve, než budete připraveni ji použít.
- Před použitím kazety skladujte při pokojové teplotě (15–35 °C) po dobu alespoň 12 hodin.
- S kazetami zacházejte opatrně. Pád, třesení nebo neopatrné zacházení během instalace mohou způsobit dočasné potíže s tiskem.

Tisk v režimu Běžná kancelář

Při tisku v režimu Běžná kancelář jsou výtisky o něco světlejší, což může prodloužit životnost kazety.

1. V nabídce **Soubor** u používaného programu klikněte na tlačítko **Tisk**.
2. Ujistěte se, že je vybrána tiskárna.
3. Klikněte na odkaz nebo tlačítko, kterým se otevře dialogové okno **Vlastnosti**.
V závislosti na příslušné softwarové aplikaci se toto tlačítko může nazývat **Vlastnosti**, **Možnosti**, **Nastavení tiskárny**, **Vlastnosti tiskárny**, **Tiskárna** nebo **Nastavit předvolby**.
4. Proveďte jeden z následujících kroků:
 - **Windows:** Klikněte na **Možnosti tisku** a poté na **Vlastnosti**.
 - **OS X:** V místní nabídce zvolte možnost **Copies & Pages (Kopie a stránky)**.
5. Klikněte na kartu **Papír/Kvalita**.
6. Z rozevíracího seznamu (Windows) nebo místní nabídky (OS X) **Kvalita tisku** vyberte možnost **Běžná kancelář**.

Tisk v případě, že kazeta dosáhne konce životnosti

Upozornění týkající se spotřebního materiálu se zobrazují na ovládacím panelu tiskárny.

- Zpráva **Nízká hladina inkoustu** se zobrazí, když se kazeta blíží očekávanému konci životnosti. Tisk může pokračovat, ale připravte si náhradní kazetu.
- Zpráva **Velmi nízká hladina inkoustu** se zobrazí, když se kazeta přiblíží očekávanému konci životnosti. Připravte si náhradní kazetu.
- Zpráva **Kazeta je vypotřebovaná** se objeví, když je kazeta prázdná.



POZNÁMKA: I když pomocí nastavení **Pokračovat** můžete tisknout bez výměny kazety i po zobrazení upozornění **Velmi nízká hladina inkoustu**, produkt se vypne, než by mělo dojít k problémům s tiskem.

Kontrola odhadované hladiny inkoustu

Přibližné množství inkoustu v kazetách máte možnost zkontrolovat pomocí ovládacího panelu tiskárny nebo softwaru tiskárny.

Kontrola hladin inkoustu z ovládacího panelu

1. Na úvodní obrazovce ovládacího panelu vyberte **Informace o kazetě** (v případě potřeby použijte tlačítko ▲ nebo ▼) a stiskněte tlačítko **OK**.
2. Vyberte možnost **Odh. hlad. ink.** a potom stiskněte tlačítko **OK**.

Kontrola hladiny inkoustu ze serveru EWS

1. Otevřete server EWS. Další informace naleznete v tématu [Otevření serveru EWS](#).
2. Klikněte na kartu **Nástroje** a poté na možnost **Ukazatel hladiny inkoustu**.

Kontrola hladin inkoustu ze softwaru produktu (Windows)

1. Spusťte nástroj HP Printer Assistant. Další informace naleznete v tématu [Otevření nástroje Asistent tisku HP](#).
2. Na kartě **Tisk** klikněte na možnost **Údržba tiskárny**.
3. Klikněte na kartu **Odh. hlad. ink.**

Kontrola hladin inkoustu ze softwaru produktu (OS X)

1. Spusťte nástroj HP Utility. Další informace naleznete v tématu [Otevření HP Utility](#).
2. Ujistěte se, že je vybrána tiskárna.
3. Klepněte na položku **Stav spotřebního materiálu**.
Zobrazí se informace o odhadované hladině inkoustu.
4. Kliknutím na možnost **Všechna nastavení** se vraťte do podokna **Informace a podpora**.



POZNÁMKA:

- Jestliže jste instalovali doplněnou nebo opravenou kazetu nebo kazetu, která byla použita v jiné tiskárně, může být ukazatel hladiny nepřesný nebo nedostupný.
- Upozornění a ukazatele hladiny inkoustu poskytují pouze přibližné údaje a slouží pouze k plánování. Pokud se vám zobrazí varovná zpráva, že je v tiskárně málo inkoustu, zvažte přípravu náhradní tiskové kazety, abyste se vyhnuli možným zdržením tisku. Kazety není nutné vyměňovat, dokud k tomu nebudete vyzváni.
- Kazety jsou používány pro tisk různými způsoby. Patří sem proces inicializace, který připraví tiskárnu a kazety k tisku, údržbě tiskové hlavy a zajistí hladký tisk pomocí kazet. V použité kazetě zůstane ještě určitý zbytek tiskového materiálu. Bližší informace naleznete na webu [HP SureSupply](#).

Objednejte tiskové kazety

Tiskové kazety si můžete objednat na adrese [Webová stránka společnosti HP](#). (V současné době jsou některé části webu společnosti HP dostupné pouze v angličtině.) Objednávání kazet on-line není ve všech zemích a oblastech podporováno. V řadě zemí lze však objednávat pomocí telefonu, vyhledáním místního obchodu a po vytištění seznamu položek k nákupu. Dále můžete na webové stránce [HP SureSupply](#) získat informace o nákupu produktů HP ve vaší zemi.

Používejte pouze náhradní kazety, které obsahují stejné číslo kazety jako kazeta, kterou se chystáte vyměnit. Číslo kazety najdete na následujících místech:

- Na štítku inkoustové kazety, kterou vyměňujete.
- Na nálepce uvnitř tiskárny. Otevřete přístupová dvířka ke kazetě, abyste nálepku našli.

- V softwaru tiskárny otevřete Asistenta tisku HP, klikněte na možnost **Obchod** a poté na **Nakupujte spotřební materiál online**.
- Ve vestavěném webovém serveru HP klikněte na kartu **Nástroje** a poté v části **Informace o produktu** klepněte na možnost **Ukazatel hladiny inkoustu**. Další informace naleznete v tématu [Rozhraní HP Embedded Web Server](#).

 **POZNÁMKA:** Kazeta SETUP, která je dodávána s tiskárnou, není určena k samostatnému prodeji.

Recyklace kazet

Na webu [společnosti HP o udržitelnosti](#) naleznete úplné informace o recyklaci a můžete si objednat štítky hrazeného poštovního, obálky a krabice na recyklaci.

Výměna kazet

Produkt používá čtyři barvy a pro každou z nich má zvláštní kazetu: žlutá (Y), azurová (C), purpurová (M) a černá (K).

UPOZORNĚNÍ:

- Jestliže se chcete vyhnout problémům s kvalitou tisku, společnost HP doporučuje chybějící kazetu co nejdříve nahradit novou originální kazetou HP. Další informace naleznete v části [Objednejte tiskové kazety](#).
- Nikdy nevypínejte tiskárnu, pokud chybějí nějaké kazety.

1. Otevřete dvířka kazety.

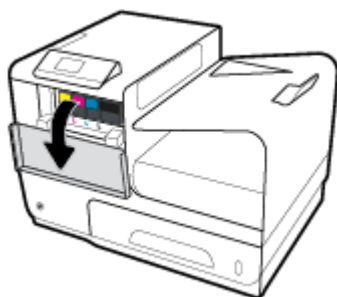

2. Ztlačením na původní kazetu směrem dovnitř ji odblokujete a uvolníte.

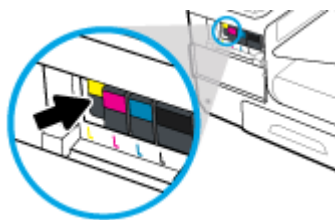

3. Uchopte okraj původní kazety a poté kazetu tahem přímo ven vyjměte.

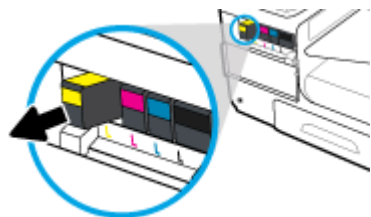

4. Nedotýkejte se kovových kontaktů na kazetě. Otisky prstů na kontaktech mohou způsobit chyby spojení.



5. Zasuňte kazetu do zásuvky.

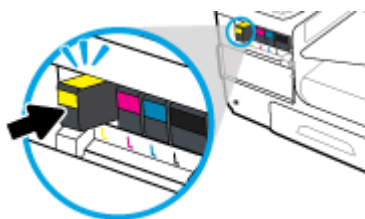

6. Zavřete dvířka kazety.

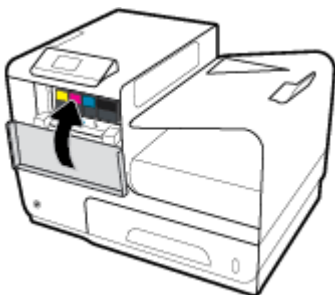

Tipy pro práci s tiskovými kazetami

Při práci s tiskovými kazetami můžete využít následující tipy:

- Jestliže se chcete vyhnout problémům s kvalitou tisku, postupujte takto:
 - Tiskárnu vždy vypínejte pomocí tlačítka napájení na přední straně a počkejte, dokud kontrolka na tomto tlačítku nezhasne.

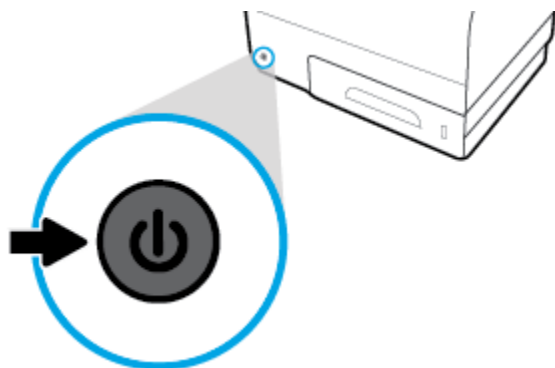

- Zkontrolujte, že jsou všechny zásuvky na kazety vyplněny.
- Pokud kazetu z nějakého důvodu vyjmete z tiskárny, co nejdříve ji opět vraťte zpět.
- Kazety neotvírejte ani nerozbalujte, dokud nejste připraveni je vložit do tiskárny.
- Tiskové kazety vkládejte do správných pozic. Barva a ikona na jednotlivých kazetách musí odpovídat barvě a ikoně pozice. Všechny kazety zacvakněte na místo.
- Pokud obrazovka Odhadované hladiny inkoustu oznamuje nízkou hladinu inkoustu v jedné nebo více kazetách, zvažte přípravu náhradních kazet, abyste se vyhnuli možným zdržením tisku. Kazety nemusíte měnit, dokud k tomu nebudete vyzváni. Další informace naleznete v tématu [Výměna kazet](#).
- Tiskovou hlavu nečistěte bezdůvodně. Způsobuje to zkrácení životnosti tiskových kazet.
- Před přepravou tiskárny učiňte následující opatření, aby z tiskárny nemohl uniknout inkoust nebo aby nedošlo k jinému poškození.
 - Tiskárnu vypínejte stisknutím tlačítka napájení na přední straně. Před odpojením tiskárny počkejte, až se zastaví veškeré pohyby vnitřních součástí.
 - Také je důležité ponechávat kazety vložené.
 - Tiskárna se musí transportovat v horizontální poloze; nesmí se položit na bok, zadní nebo čelní stranu nebo vzhůru nohama.

6 Tisk

- [Tisk pomocí počítače](#)
- [Tisk pomocí služby HP ePrint](#)
- [Tisk pomocí funkce AirPrint \(OS X\)](#)
- [Tipy pro úspěšný tisk](#)

Tisk pomocí počítače

Tisk pomocí počítače (Windows)

Tyto pokyny platí pro tisk na různá média, včetně následujících:

- | | | |
|---|--------------|-----------|
| • Obyčejný papír | • Obálky | • Brožury |
| • Hlavičkový papír nebo předtištěné formuláře | • Fotografie | • Štítky |

Tisk pomocí počítače (Windows)

1. Vložte podporované médium do správného zásobníku.
Další informace naleznete v tématu [Podporované formáty médií](#).
2. V nabídce **Soubor** u používaného programu klikněte na tlačítko **Tisk**.
3. Ujistěte se, že je vybrána tiskárna.
4. Klikněte na odkaz nebo tlačítko, kterým se otevře dialogové okno **Vlastnosti**.
V závislosti na příslušné softwarové aplikaci se toto tlačítko může nazývat **Vlastnosti**, **Možnosti**, **Nastavení tiskárny**, **Vlastnosti tiskárny**, **Tiskárna** nebo **Nastavit předvolby**.
5. Nastavte správné možnosti tisku pro zvolené médium. Tabulka níže popisuje karty a možnosti, které mohou být ve vašem softwarovém programu k dispozici:

Tabulátor	Popis
Zkratky pro tisk	Zástupce tisku uchovává nastavení, které je vhodné pro určitý druh úlohy, takže můžete veškerá potřebná nastavení provést jedním kliknutím. Na této kartě vidíte aktuální zástupce tisku a jejich nastavení, jako je typ papíru, zdroj papíru, barva nebo odstíny šedi.
Papír/Kvalita	Tato karta obsahuje nastavení definující typ tiskové úlohy. Například tisk na obálky vyžaduje jiný formát, zdroj a typ papíru než tisk na běžný papír. Můžete vybrat některou z následujících možností: <ul style="list-style-type: none">• Formát papíru: Sem patří formáty Letter, Obálka #10 a Japonská obálka Chou #3• Zdroj papíru: Sem patří Automatický výběr, Ruční podávání, Zásobník 1 a Zásobník 2• Typ papíru: Sem patří Běžný, Hlavičkový papír, Předtištěný, Obálka, HP Advanced Photo Papers, Matný papír HP Brochure Matte 180g a Štítky

Tabulátor	Popis
	<p>POZNÁMKA: Pokud je povolen režim ALM a tisknete na hlavičkový papír, předtištěný papír nebo formuláře s děrováním, vyberte jako typ papíru možnost Hlavičkový papír, Předtištěný nebo S děrováním. Další informace naleznete v tématu Vkládání hlavičkového papíru nebo předtištěných formulářů.</p> <ul style="list-style-type: none"> • Speciální stránky: Sem patří titulní a zadní stránky, prázdné listy a předtištěné listy • Kvalita tisku: Sem patří možnosti Profesionální (pro úlohy vysoké kvality) a Běžná kancelář (pro běžné úlohy) <p>POZNÁMKA: V režimu Běžná kancelář nelze tisknout obálky.</p>
Efekty	<p>Tato karta obsahuje nastavení, které na přechodnou dobu ovlivňuje prezentaci tiskové úlohy. Můžete vybrat některou z následujících možností:</p> <ul style="list-style-type: none"> • Možnosti změny velikosti: Obsahuje skutečnou velikost, procento skutečné velikosti nebo změnu velikosti na konkrétní formát média, například Letter nebo Obálka #10. • Vodoznaky: Sem patří možnosti Důvěrné a Koncept
Úpravy	<p>Tato karta obsahuje nastavení, které na ovlivňuje výstup tiskové úlohy. Můžete vybrat některou z následujících možností:</p> <ul style="list-style-type: none"> • Oboustranný tisk: Obsahuje možnost tisku s prostorem na vazbu vlevo, vpravo nebo na žádné straně • Počet stránek na list: Tisk více než jedné stránky na list, s možností tisku okrajů kolem každé stránky • Orientace: Sem patří možnosti Na výšku a Na šířku
Barevně	<p>Tato karta obsahuje nastavení pro barevný tisk nebo tisk v odstínech šedi. Na výběr máte z těchto možností:</p> <ul style="list-style-type: none"> • Tisk v odstínech šedi: Tisk pouze černým inkoustem nebo ve vysoké kvalitě rozlišení šedé CMYK (která kromě černé kazety používá i barevné kazety). • Barevné motivy: Tyto možnosti udávají, jak jsou vykreslovány barvy. Zahrnují různé motivy červené, zelené a modré, například Výchozí, Fotografie nebo Živé barvy. Další informace naleznete v tématu Úprava nebo správa barev.
Rozšířené	<p>Tato karta obsahuje nastavení, které budete používat či měnit méně často. Na výběr máte z těchto možností:</p> <ul style="list-style-type: none"> • Kopie: Vyberte počet kopií a zda se mají kompletovat • Obrácené pořadí stránek: Vytiskne poslední stránku úlohy na první stránku • Tisknout všechny text černě: Pomáhá snižovat spotřebu barevné kazety • Nastavení inkoustu: Pomocí posuvníku vyberte dobu schnutí, sytost a rozsah černé barvy pro tiskovou úlohu. Další informace naleznete v tématu Úprava nebo správa barev.

6. Kliknutím na tlačítko **OK** se vrátíte do dialogového okna **Vlastnosti**.

7. Klikněte na položku **OK** a poté na položku **Tisk** nebo klikněte na položku **OK** v dialogovém okně Tisk.



POZNÁMKA: Po tisku odeberte veškerá speciální média, například obálky nebo fotografický papír, z produktu.

Tisk pomocí počítače (OS X)

Tyto pokyny platí pro tisk na různá média, včetně následujících:

-
- | | | |
|---|--------------|-----------|
| • Obyčejný papír | • Obálky | • Brožury |
| • Hlavičkový papír nebo předtištěné formuláře | • Fotografie | • Štítky |
-

Tisk pomocí počítače (OS X)

1. Vložte podporované médium do správného zásobníku.
Další informace naleznete v tématu [Podporované formáty médií](#).
2. V nabídce **Soubor** u používaného programu klikněte na tlačítko **Tisk**.
3. Ujistěte se, že je vybrána tiskárna.
4. V nabídce **Předvolby** vyberte v případě potřeby předvolbu tisku.
5. Na kartě **Papír/Kvalita** klikněte na místní nabídku vedle typu média.
Nastavte pro dané médium správné možnosti tisku (běžný papír, hlavičkový nebo předtištěný papír, papír s děrováním, obálka, fotografický papír, štítek apod.). Mezi možnosti tisku může patřit formát, typ, zásobník, rozlišení tisku a automatické úpravy.
Pokud nejsou k dispozici možnosti v dialogovém okně Tisk, klikněte na možnost **Zobrazit podrobnosti**.
6. Klikněte na možnost **Tisk**.



POZNÁMKA: Po tisku odeberte veškerá speciální média, například obálky nebo fotografický papír, z produktu.

Používání zástupců tisku (Windows)

1. V nabídce **Soubor** u používaného programu klikněte na tlačítko **Tisk**.
2. Klikněte na odkaz nebo tlačítko, kterým se otevře dialogové okno **Vlastnosti**.
V závislosti na příslušné softwarové aplikaci se toto tlačítko může nazývat **Vlastnosti**, **Možnosti**, **Nastavení tiskárny**, **Vlastnosti tiskárny**, **Tiskárna** nebo **Nastavit předvolby**.
3. Klepněte na kartu **Zkratky pro tisk**.
4. Jako základ vyberte existujícího zástupce.



POZNÁMKA: Než upravíte jakékoli nastavení v pravé části obrazovky, vždy vyberte zástupce. Pokud upravíte nastavení a až poté vyberete zástupce, všechna nastavení budou ztracena.

5. Vyberte možnosti tisku pro nového zástupce.
6. Klikněte na tlačítko **Uložit jako**.
7. Zadejte název zástupce a klikněte na tlačítko **OK**.

Nastavení předvoleb tisku (OS X)

1. V nabídce **Soubor** u používaného programu klikněte na tlačítko **Tisk**.
2. Ujistěte se, že je vybrána tiskárna.
3. Z místní nabídky **Předvolby** vyberte možnost **Výchozí nastavení**.
4. Klikněte na možnost **Uložit aktuální nastavení jako předvolbu**.
5. Zadejte pro předvolbu popisný název a uložte ji pro **Pouze tuto tiskárnu** nebo **Všechny tiskárny**.

Úprava nebo správa barev

Barvu výstupu tisku můžete upravit změnou nastavení v softwaru ovladače tiskárny.

- [Volba předvolby – barevného motivu pro tiskovou úlohu](#)
- [Ruční úprava možností barev pro tiskovou úlohu](#)
- [Nastavení barev, aby se shodovaly s barvami na obrazovce počítače](#)
- [Řízení přístupu k barevnému tisku](#)

Volba předvolby – barevného motivu pro tiskovou úlohu

1. V nabídce **Soubor** u používaného programu klikněte na tlačítko **Tisk**.
2. Ujistěte se, že je vybrána tiskárna.
3. Klikněte na odkaz nebo tlačítko, kterým se otevře dialogové okno **Vlastnosti**.

V závislosti na příslušné softwarové aplikaci se toto tlačítko může nazývat **Vlastnosti**, **Možnosti**, **Nastavení tiskárny**, **Vlastnosti tiskárny**, **Tiskárna** nebo **Nastavit předvolby**.

4. Klikněte na kartu **Barva** a z rozevřacího seznamu **Barevné motivy** (Windows) nebo místní nabídky **Barva RGB** (OS X) vyberte barevný motiv.
 - **Výchozí (sRGB)**: Toto téma nastaví produkt, aby data RGB tiskl v režimu zařízení RAW. Když použijete tento motiv, musíte barvy spravovat v softwarovém programu nebo v operačním systému, aby se správně vykreslovaly.
 - **Živé barvy**: Produkt zvýší sytost barev ve středních tónech. Tento motiv použijte pro tisk obchodní grafiky.
 - **Fotografie**: Produkt interpretuje barvu RGB, jako by byla tištěná jako fotografie pomocí digitální mini laboratoře. Produkt vykreslí hlubší, sytější barvy jinak než v motivu Výchozí (sRGB). Tento motiv použijte pro tisk fotografií.
 - **Fotografie (Adobe RGB 1998)**: Tento motiv použijte na tisk digitálních fotografií využívající místo sRGB barevný rozsah Adobe RGB. Pokud používáte tento motiv, vypněte v softwarovém programu správu barev.
 - **Žádné**: Nepoužije se žádný barevný motiv.

Ruční úprava možností barev pro tiskovou úlohu

Pomocí softwaru ovladače tiskárny můžete vymazat výchozí nastavení barev a upravit nastavení ručně. Nápověda, jež je součástí softwaru ovladače, vám pomůže pochopit, jak každé nastavení ovlivní výstup tisku.

1. V nabídce **Soubor** u používaného programu klikněte na tlačítko **Tisk**.
2. Ujistěte se, že je vybrána tiskárna.
3. Proveďte jeden z následujících kroků:
 - **Windows**: Klikněte na odkaz nebo tlačítko, kterým se otevře dialogové okno **Vlastnosti**.
V závislosti na příslušné softwarové aplikaci se toto tlačítko může nazývat **Vlastnosti**, **Možnosti**, **Nastavení tiskárny**, **Vlastnosti tiskárny**, **Tiskárna** nebo **Nastavit předvolby**.
 - **OS X**: Z místní nabídky **Kopie a stránky** vyberte možnost **Barva**. Poté zrušte výběr možnosti **HP EasyColor**.
4. Pokračujte do karty nebo podokna **Rozšířené**.

- **Windows:** Na kartě **Rozšířené** klikněte na **Nastavení inkoustu**.
 - **OS X:** Klikněte na trojúhelník vedle položky **Rozšířené**.
5. Pomocí posuvníku proveďte následující úpravy:
- **Doba schnutí:** Pohybem posuvníku doprava zvýšíte dobu, po kterou tiskárna nechá schnout vytištěnou stránku. Prodloužení doby schnutí funguje nejlépe u úloh tištěných na běžný papír.
 - **Sytost:** Pohybem posuvníku doprava zvýšíte množství použitého inkoustu. Větší sytost funguje nejlépe u úloh tištěných jako brožury nebo na fotografický papír.
 - **Rozsah černého inkoustu:** Pohybem posuvníku doleva omezíte rozsah černé barvy na sousedící oblasti barvy na tištěné stránce. Omezení rozsahu funguje nejlépe u úloh tištěných na běžný papír.
-
-  **POZNÁMKA:** Ruční změna nastavení barev může ovlivnit výstup. Společnost HP doporučuje, aby toto nastavení měnili pouze odborníci na barevnou grafiku.
-
6. Kliknutím na tlačítko **OK** uložíte provedené úpravy a zavřete okno. Můžete obnovit tovární nastavení kliknutím na tlačítko **Obnovit** (Windows).

Nastavení barev, aby se shodovaly s barvami na obrazovce počítače

Pro většinu uživatelů je nejlepším způsobem, jak dosáhnout shody barev, tisknout barvy sRGB.

Proces zajištění shody barev tiskového výstupu a barev na obrazovce monitoru je složitý, protože tiskárny a monitory počítačů vytvářejí barvy odlišným způsobem. Monitory zobrazují barvy pomocí světelných pixelů, které používají barevný proces RGB (červená, zelená, modrá), ale tiskárny tisknou barvy pomocí procesu CMYK (azurová, purpurová, žlutá a černá).

Shodu tištěných barev a barev na monitoru ovlivňuje řada faktorů:

- Tisková média
- Tiskový proces (například kazeta, lis nebo laserová technologie)
- Stropní osvětlení
- Osobní rozdíly ve vnímání barev
- Softwarové programy
- Ovladače tiskárny
- Operační systémy v počítači
- Monitory
- Grafické karty a ovladače
- Provozní prostředí (například vlhkost)

Řízení přístupu k barevnému tisku

Sada nástrojů pro řízení přístupu k barvám umožňuje povolit nebo zakázat barvy podle jednotlivých uživatelů či jejich skupin nebo podle aplikací. Bližší informace naleznete na webu [Univerzální tiskový ovladač HP](#).

Tisk pomocí služby HP ePrint

Pomocí služby HP ePrint můžete tisknout kdekoli a kdykoli z mobilního telefonu, notebooku nebo jakéhokoli jiného mobilního zařízení. Služba HP ePrint funguje s jakýmkoli zařízením s přístupem k e-mailové schránce.

Pokud můžete používat e-mail, můžete požadavky na tisk odesílat na jakýkoli produkt, který podporuje službu HP ePrint. Podrobnější informace najdete na webu [HP Connected](#).

Aby bylo možné službu HP ePrint použít, je třeba zajistit následující:

- Máte k dispozici počítač nebo mobilní zařízení s přístupem k internetu a e-mailové schránce.
- Na tiskárně je povolen vestavěný webový server HP a služba HP ePrint. Další informace naleznete v tématu [Rozhraní HP Embedded Web Server](#).

Tisk na dálku odesláním e-mailu pomocí aplikace HP ePrint

Pokud jste na cestách, můžete dokument vytisknout odesláním e-mailu pomocí aplikace HP ePrint do tiskárny podporující funkci HP ePrint. Další informace naleznete v tématu [Webové služby](#).

 **POZNÁMKA:** Dokud jste v kanceláři, zjistěte svoji e-mailovou adresu pro službu HP ePrint. Příslušné pokyny najdete v tématu [HP ePrint](#).

1. Spusťte v počítači nebo v mobilním zařízení e-mailovou aplikaci.
2. Vytvořte novou e-mailovou zprávu a připojte k ní soubor, který chcete vytisknout.
3. Zadejte e-mailovou adresu služby HP ePrint do pole „Příjemce“ a poté vyberte možnost k odeslání e-mailové zprávy.

 **POZNÁMKA:** Do pole Příjemce ani Kopie nezasílejte žádné další e-mailové adresy. Server HP ePrint nepřijímá tiskové úlohy, pokud je použito více e-mailových adres.

Tisk z místního počítače nebo mobilního zařízení

Pokud jste doma nebo v kanceláři, můžete k tisku snadno použít smartphone nebo tablet.

 **POZNÁMKA:** Chcete-li tisknout bez přístupu k síti, další informace najdete v tématu [Připojení počítače nebo zařízení k produktu pomocí Wi-Fi Direct](#).

1. Ujistěte se, že se mobilní zařízení i tiskárna nacházejí ve stejné síti.
2. Vyberte fotografii nebo dokument, které chcete vytisknout, a vyberte tiskárnu.
3. Potvrďte nastavení tisku a zahajte tisk.

Tisk pomocí funkce AirPrint (OS X)

Pro zařízení iPad (iOS 4.2), iPhone (3GS nebo novější), iPod touch (třetí generace nebo novější), a systémy Mac (OS X 10.9 nebo novější) je podporován tisk pomocí funkce AirPrint společnosti Apple.

Aby bylo možné funkci AirPrint použít, je třeba zajistit následující:

- Tiskárna a zařízení Apple jsou připojeny ke stejné síti jako zařízení podporující funkci AirPrint. Bližší informace naleznete na webu [HP Mobile Printing](#). Pokud ve vaší zemi/oblasti není k dispozici místní verze tohoto webu, můžete být přeměrováni na web jiné země/oblasti nebo v jiném jazyce.
- Vložte papír, který odpovídá nastavení papíru v tiskárně.

Opětovné povolení funkce AirPrint

Ve výchozím nastavení je funkce AirPrint povolena. Pokud je zakázána, můžete ji opět povolit pomocí následujících pokynů.

1. Otevřete server EWS. Další informace naleznete v tématu [Otevření serveru EWS](#).
2. Na kartě **Sít** klikněte na možnost **AirPrint** a poté na možnost **Stav**.
3. V řádku **Stav AirPrint** klikněte na možnost **Zapnout AirPrint**.

Tipy pro úspěšný tisk

- [Tipy ohledně tiskové kazety](#)
- [Tipy pro vkládání papíru](#)
- [Tipy pro nastavení tiskárny \(Windows\)](#)
- [Tipy pro nastavení tiskárny \(OS X\)](#)

Tipy ohledně tiskové kazety

- Pokud je kvalita tisku nepřijatelná, naleznete další informace v části [Zlepšení kvality tisku](#).
- Použijte originální kazety HP.

Originální kazety HP jsou určeny pro tiskárny a papíry HP a byly s nimi testovány, aby zaručily nejlepší výsledky každého tisku.



POZNÁMKA: Společnost HP nemůže ručit za kvalitu či spolehlivost kazet od jiného výrobce. Na opravy produktu po použití kazety od jiného výrobce se nevztahuje záruka.

Pokud jste přesvědčeni, že jste zakoupili originální kazety HP, přejděte na web [Pravý produkt HP](#).

- Vložte černou kazetu i barevné kazety správným způsobem.
Další informace naleznete v tématu [Výměna kazet](#).
- Zkontrolujte odhadované hladiny tiskového materiálu v kazetách a ujistěte se, že je ho dostatek.
Varování a kontrolky hladiny inkoustu poskytují pouze přibližné údaje a slouží pouze k plánování.
Další informace naleznete v tématu [Kontrola odhadované hladiny inkoustu](#).



POZNÁMKA: Pokud se vám zobrazí varovná zpráva, že je v tiskárně málo inkoustu, zvažte přípravu náhradní tiskové kazety, abyste se vyhnuli možným zdržením tisku. Kazety nemusíte měnit, dokud k tomu nebudete vyzváni.

- Abyste produkt ochránili před poškozením, vždy tiskárnu vypínejte pomocí tlačítka napájení na přední straně.

Tipy pro vkládání papíru

Další informace naleznete v tématu [Podporované formáty médií](#).

- Ověřte, že je papír vložen ve vstupním zásobníku správně, a nastavte správný formát a typ média. Při vkládání papíru do vstupního zásobníku budete vyzváni k nastavení formátu a typu média.
- Vložte stoh papíru (ne pouze jednu stránku). Všechny papír ve stohu by měl být stejného formátu a typu, aby nedošlo k jeho uvíznutí.

- Ujistěte se, zda papír vložený do vstupního zásobníku leží rovně a jeho okraje nejsou ohnuté ani potrháné.
- Upravte vodítka šířky papíru ve vstupním zásobníku tak, aby těsně přiléhala k papíru. Ujistěte se, zda vodítka papíru v zásobníku neohýbají.

Tipy pro nastavení tiskárny (Windows)

- Výchozí nastavení tisku změníte jedním z následujících postupů:
 - V Asistentovi tisku HP klikněte na možnost **Tisk** a poté na možnost **Nastavit předvolby**. Další informace naleznete v tématu [Otevření nástroje Asistent tisku HP](#).
 - V nabídce **Soubor** u používaného programu klikněte na tlačítko **Tisk**. Otevřete dialogové okno Vlastnosti tiskárny.
- Na kartě **Barva** nebo **Povrch** ovladače tiskárny nastavte následující volby, jak potřebujete:
 - **Tisk v odstínech šedi**: Umožňuje tisknout černobílý dokument pouze pomocí černé kazety. Vyberte možnost **Pouze černý inkoust** a poté klikněte na tlačítko **OK**.
 - **Počet stránek na list**: Pokud tisknete dokument s více než dvěma stránkami na list, tato funkce vám umožňuje určit pořadí stránek.
 - **Rozvržení brožury**: Umožňuje tisk vícestránkového dokumentu jako brožury. Umístí dvě stránky na každou stranu listu tak, abyste jej mohli přehnout a vytvořit z něj brožuru o poloviční velikosti papíru. V rozevíracím seznamu vyberte možnost vazby a pak klikněte na tlačítko **OK**:
 - **Vazba vlevo**: Strana s vazbou po složení brožury se nachází na levé straně. Tato možnost slouží k tvorbě brožur s textem psaným zleva doprava.
 - **Vazba vpravo**: Strana s vazbou po složení brožury se nachází na pravé straně. Tato možnost slouží k tvorbě brožur s textem psaným zprava doleva.
 - **Tisk okrajů stránky**: Pokud tisknete dokument s více než dvěma stránkami na list, tato funkce vám umožňuje přidat ke stránkám okraje.
- Chcete-li si ušetřit čas strávený úpravami nastavení, můžete použít zástupce tisku.

Tipy pro nastavení tiskárny (OS X)

- V softwarovém programu vyberte správný formát papíru vložený do tiskárny.
 - a. V nabídce **Soubor** vyberte položku **Nastavení stránky**.
 - b. Zkontrolujte, zda je v části **Formát pro** vybrána vaše tiskárna.
 - c. V místní nabídce zvolte možnost **Formát papíru**.
- V softwarovém programu vyberte správný typ a kvalitu papíru vloženého do tiskárny.
 - a. V nabídce **Soubor** u používaného programu klikněte na tlačítko **Tisk**.
 - b. Z místní nabídky **Kopie a stránky** vyberte možnost **Papír/Kvalita** a vyberte správný typ a kvalitu papíru.
- Pokud chcete tisknout černobílý dokument pouze pomocí černé kazety, postupujte takto:
 - a. V nabídce **Soubor** u používaného programu klikněte na tlačítko **Tisk**.
 - b. V místní nabídce v okně Tisk vyberte možnost **Kopie a stránky** a poté možnost **Barva**.

- c. Zrušte výběr možnosti **HP EasyColor** a vyberte možnost **Tisknout barvu jako šedou**.
- d. Vyberte možnost **Pouze černý inkoust**.

7 Řešení problémů

- [Kontrolní seznam řešení problémů](#)
- [Informační stránka](#)
- [Výchozí nastavení od výrobce](#)
- [Čistící procesy](#)
- [Problémy s uvíznutím nebo nesprávným podáním papíru](#)
- [Problémy s kazetami](#)
- [Problémy s tiskem](#)
- [Problémy s připojením](#)
- [Problémy s bezdrátovou sítí](#)
- [Problémy se softwarem produktu \(Windows\)](#)
- [Problémy se softwarem produktu \(OS X\)](#)

Kontrolní seznam řešení problémů

Při pokusu o řešení problému s produktem postupujte podle těchto kroků.

- [Zkontrolujte, zda je napájení produktu zapnuté](#)
- [Podívejte se, zda na ovládacím panelu není chybové hlášení](#)
- [Vyzkoušejte funkci tisku](#)
- [Pokuste se odeslat tiskovou úlohu z počítače](#)
- [Faktory ovlivňující výkonnost produktu](#)

Zkontrolujte, zda je napájení produktu zapnuté

1. Pokud tlačítko napájení nesvítí, stiskněte je a produkt zapněte.
2. Pokud to vypadá, že tlačítko napájení nefunguje, zkontrolujte, zda je napájecí kabel připojen k produktu i elektrické zásuvce.
3. Pokud produkt pořád není napájen, zkontrolujte zdroj napájení připojením kabelu napájení k jiné elektrické zásuvce.

Podívejte se, zda na ovládacím panelu není chybové hlášení

Ovládací panel by měl ukazovat stav Připraveno. Pokud se zobrazí chybové hlášení, vyřešte danou chybu.

Vyzkoušejte funkci tisku

1. Na úvodní obrazovce ovládacího panelu vyberte **Nastavení** (v případě potřeby použijte tlačítko ▲ nebo ▼) a stiskněte tlačítko **OK**.
2. Vyberte možnost **Vytisknout zprávu** a stiskněte tlačítko **OK**.
3. Vyberte možnost **Zpráva o stavu tiskárny** a stiskněte tlačítko **OK**.
4. Pokud se zpráva nevytiskne, zkontrolujte, zda je do zásobníku vložen papír, a podívejte se na ovládací panel, zda v produktu neuvízl papír.



POZNÁMKA: Papír v zásobníku musí splňovat specifikace pro tento produkt.

Pokuste se odeslat tiskovou úlohu z počítače

1. Z textového editoru odešlete na produkt tiskovou úlohu.
2. Pokud se úloha nevytiskne, zkontrolujte, že máte vybraný správný ovladač tiskárny.
3. Odinstalujte a opět nainstalujte software produktu.

Faktory ovlivňující výkonnost produktu

Dobu tisku úlohy ovlivňuje několik faktorů:

- Softwarový program, který používáte, a jeho nastavení
- Použití speciálního papíru (např. silný papír nebo papír vlastního formátu)
- Doba, po kterou produkt úlohu zpracovává a stahuje
- Složitost a velikost grafiky
- Rychlost používaného počítače
- Připojení pomocí USB nebo síťové připojení
- Zda produkt tiskne barevně nebo černobíle
- Typ jednotky USB, pokud ji používáte

Informační stránka

Informační stránky jsou uloženy v paměti produktu. Tyto stránky pomáhají s diagnostikou a řešením problémů s produktem.



POZNÁMKA: Pokud nebyl při instalaci správně nastaven jazyk produktu, můžete jej nastavit ručně, aby se informační stránky tiskly v jednom z podporovaných jazyků. Jazyk změníte pomocí nabídky **Instalace > Nastavení tiskárny > Předvolby > Jazyky** v ovládacím panelu nebo pomocí vestavěného webového serveru HP.

1. Na úvodní obrazovce ovládacího panelu vyberte **Nastavení** (v případě potřeby použijte tlačítko ▲ nebo ▼) a stiskněte tlačítko **OK**.
2. Vyberte možnost **Vytisknout zprávu** a stiskněte tlačítko **OK**.
3. Vyberte název hlášení, které chcete vytisknout, a stiskněte tlačítko **OK**:

Položka nabídky	Popis
Hlášení o stavu tiskárny	<p>Vytiskne stav kazety. Zahrnuje následující informace:</p> <ul style="list-style-type: none"> • Odhadovaný podíl zbývajících životnosti kazety <p>POZNÁMKA: Upozornění a ukazatele hladiny inkoustu poskytují pouze přibližné údaje a slouží pouze k plánování. Pokud se vám zobrazí varovná zpráva, že je v tiskárně málo inkoustu, zvažte přípravu náhradní tiskové kazety, abyste se vyhnuli možným zdržením tisku. Kazety není nutné vyměňovat, dokud k tomu nebudete vyzváni.</p> <ul style="list-style-type: none"> • Přibližný počet zbývajících stran • Číslo dílů kazet HP • Počet vytištěných stran • Informace o objednávání nových kazet HP a recyklaci použitých kazet HP
Protokol kvality tisku	Vytiskne stránku, která pomáhá s řešením problémů s kvalitou tisku.
Protokol testu přístupu k internetu	<p>(pouze bezdrátové modely)</p> <p>Ukazuje aktuální nastavení konfigurace a diagnostické výsledky pro místní síť, bránu, DNS, proxy a testový server. Toto hlášení pomůže s řešením problémů s přístupem na web.</p>
Stránka využití	Ukazuje počet všech formátů papíru, které prošly produktem; uvádí, zda byly černobílé nebo barevné, jednostranné nebo oboustranné, a udává počet stránek. Toto hlášení je užitečné v případě, že chcete porovnat smluvní fakturační prohlášení.
Stránka s konfigurací sítě	<p>Zobrazuje stav:</p> <ul style="list-style-type: none"> • Konfigurace sítě • Aktivní funkce • Informace o protokolech TCP/IP a SNMP • Statistiky sítě • Konfigurace bezdrátové sítě (pouze bezdrátové modely)
Chybový protokol	Umožňuje vytisknout záznam chyb a dalších událostí, ke kterým během používání produktu došlo.
Seznam písem PCL	Vytiskne seznam všech instalovaných písem PCL
Seznam písem PCL6	Vytiskne seznam všech instalovaných písem PCL6
Seznam písem PS	Vytiskne seznam všech nainstalovaných písem PS

Výchozí nastavení od výrobce

UPOZORNĚNÍ: Obnovením výchozích nastavení z výroby se veškerá nastavení sítě vrátí k výchozímu nastavení z výroby.

1. Na úvodní obrazovce ovládacího panelu vyberte **Síť** (v případě potřeby použijte tlačítko ▲ nebo ▼) a stiskněte tlačítko **OK**.
2. Vyberte možnost **Obnovit nastavení sítě** a potom stiskněte tlačítko **OK**.
3. Stiskněte **■** (**Ano**).

Čisticí procesy

- [Vyčistěte tiskovou hlavu](#)

- [Čištění obrazovky ovládacího panelu](#)

Vyčistěte tiskovou hlavu

Během tisku se uvnitř zařízení mohou hromadit částičky papíru a prachu. Časem mohou tyto částičky způsobovat problémy s kvalitou tisku, například skvrny nebo rozmazávání.

Produkt se automaticky udržuje a spouští čisticí procesy, které mohou většinu těchto problémů napravit.

U problémů, které produkt automaticky vyřešit nedokáže, vyčistěte tiskovou hlavu pomocí následujícího postupu.

 **POZNÁMKA:** Tento postup čistí tiskovou hlavu pomocí inkoustu. Tento postup používejte pouze k nápravě problémů s kvalitou tisku. Nepoužívejte jej pro pravidelnou údržbu.

 **TIP:** Řádné vypínání produktu pomocí tlačítka napájení na přední straně pomáhá chránit tiskovou hlavu před zanesením a vznikem problémů s kvalitou tisku.

1. Na úvodní obrazovce ovládacího panelu vyberte **Nastavení** (v případě potřeby použijte tlačítko ▲ nebo ▼) a stiskněte tlačítko **OK**.
2. Vyberte možnost **Nástroje** a stiskněte tlačítko **OK**.
3. Vyberte možnost **Vyčistit tiskovou hlavu 1**, stiskněte tlačítko **OK** a postupujte podle výzev na ovládacím panelu. V případě potřeby vložte papír do vyžadovaného zásobníku.

Zařízením pomalu projde jedna stránka. Po dokončení procesu stránku vyhodte.

4. Pokud tisková hlava stále není čistá, vyberte možnost **Vyčistit tiskovou hlavu 2**, stiskněte tlačítko **OK** a postupujte podle pokynů na ovládacím panelu. Pokud to nepomůže, pokračujte dalším čisticím procesem. Pokud je to nutné, pokračujte v seznamu čisticích procesů.

Zařízením pomalu projde jedna stránka. Po dokončení procesu stránku vyhodte.

Čištění obrazovky ovládacího panelu

Obrazovku ovládacího panelu je třeba vyčistit pokaždé, když je nutné odstranit otisky prstů nebo prach. Jemně ji otřete čistým hadříkem nepouštějícím vlákna navlhčeným vodou.

UPOZORNĚNÍ: Používejte pouze vodu. Rozpouštědla a čisticí prostředky mohou obrazovku ovládacího panelu poškodit. Vodu nelijte ani nestříkejte přímo na obrazovku.

Problémy s uvíznutím nebo nesprávným podáním papíru

Problémy s manipulací s papírem se pokuste vyřešit těmito postupy.

- [Produkt si nepodává papír](#)
- [Produkt si podává více listů papíru najednou](#)
- [Předcházení uvíznutím papíru](#)
- [Odstranění uvíznutého média](#)

Produkt si nepodává papír

Pokud si produkt nepodává papír ze zásobníku, zkuste tato řešení:

- Produkt otevřete a odstraňte případné uvíznuté listy papíru.
- Vložte do zásobníku správný formát papíru pro danou úlohu.
- Zkontrolujte, zda jsou vodítka papíru nastavena správně na daný formát papíru. Zarovnejte vodítka se značkami formátu papíru na dně zásobníku.
- Vyměte stoh papíru ze zásobníku, ohněte jej, otočte jej o 180 stupňů a převraťte jej. *Neprofukujte papír.* Vraťte stoh papíru do zásobníku.
- Na ovládacím panelu se podívejte, zda produkt vyčkává na vaše potvrzení ručního vložení papíru do zásobníku 1 (víceúčelového zásobníku na levé straně produktu). Vložte papír a pokračujte.

Produkt si podává více listů papíru najednou

Pokud si produkt podává ze zásobníku více listů najednou, zkuste následující řešení.

- Vyměte stoh papíru ze zásobníku, ohněte jej, otočte jej o 180 stupňů a převraťte jej. *Neprofukujte papír.* Vraťte stoh papíru do zásobníku.
- Používejte pouze papír, který vyhovuje specifikacím stanoveným pro tento produkt společností HP.
- Používejte papír, který není zvrásněný, zvlněný nebo poškozený. Je-li to nutné, použijte papír z jiné hromádky. Ujistěte se, že veškerý papír v zásobníku je stejného typu a formátu.
- Ověřte, zda není zásobník přeplněný. Pokud je, vyjměte ze zásobníku celý stoh papíru, vyrovnejte jej a vraťte do zásobníku pouze jeho část.
I když není zásobník přeplněn, zkuste použít nižší stoh média, například polovinu.
- Zkontrolujte, zda jsou vodítka papíru nastavena správně na daný formát papíru. Zarovnejte vodítka se značkami formátu papíru na dně zásobníku.
- Tiskněte z jiného zásobníku.

Předcházení uvíznutím papíru

Jestliže chcete snížit frekvenci uvíznutí papíru, zkuste následující řešení.

- Používejte pouze papír, který vyhovuje specifikacím stanoveným pro tento produkt společností HP. Nedoporučujeme papír s nízkou gramáží a krátkým vláknem.
- Používejte papír, který není zvrásněný, zvlněný nebo poškozený. Je-li to nutné, použijte papír z jiné hromádky.
- Používejte papír, na který se ještě netisklo či nekopírovalo.
- Ověřte, zda není zásobník přeplněný. Pokud je, vyjměte ze zásobníku celý stoh papíru, vyrovnejte jej a vraťte do zásobníku pouze jeho část.
- Zkontrolujte, zda jsou vodítka papíru nastavena správně na daný formát papíru. Nastavte vodítka, aby se stohu papíru dotýkala, ale neohýbala jej.
- Přesvědčte se, zda je zásobník úplně zasunutý do produktu.
- Jestliže tisknete na silný či děrovaný papír nebo papír s reliéfem, použijte zásobník 1 (víceúčelový zásobník na levé straně tiskárny) a listy vkládejte postupně jeden po druhém.

Odstranění uvíznutého média

- [Místa uvíznutí](#)
- [Odstranění papíru uvíznutého v zásobníku 1 \(víceúčelový zásobník\)](#)

- [Odstranění uvíznutého papíru v zásobníku 2](#)
- [Odstranění uvíznutého papíru z volitelného zásobníku 3](#)
- [Odstranění uvíznutí v levých dvířkách](#)
- [Odstranění uvíznutí ve výstupní přihrádce](#)
- [Odstranění uvíznutých médií z duplexní jednotky](#)

 **POZNÁMKA:** Nejlepších výsledků dosáhnete, když před odstraňováním uvíznutého papíru produkt vypnete.

Místa uvíznutí

K uvíznutí může dojít na těchto místech:

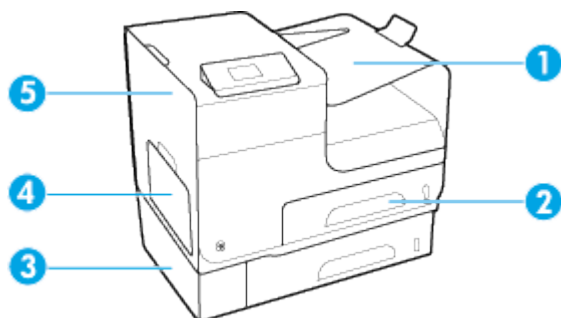

1	Výstupní přihrádka
2	Zásobník 2
3	Volitelný zásobník 3 a levá dvířka pro přístup k uvíznutému papíru
4	Zásobník 1
5	Levá dvířka

Po uvíznutí papíru se na vytištěných stránkách mohou vyskytnout některé nečistoty nebo šmouhy. Tento problém by měl být odstraněn po vytisknutí několika stránek.

Odstranění papíru uvíznutého v zásobníku 1 (víceúčelový zásobník)

- ▲ Jestliže je uvíznutý papír viditelný a v zásobníku 1 snadno dostupný, vyjměte jej.

 **POZNÁMKA:** Pokud se list roztrhne, před obnovením tisku zkontrolujte, zda byly všechny útržky odstraněny.



Odstranění uvíznutého papíru v zásobníku 2

1. Zásobník 2 otevřete vytažením směrem ven a odjištěním pojistky v jeho zadní levé části.



2. Uvznutý papír odstraňte jeho vytažením směrem vpravo a ven ze zařízení.

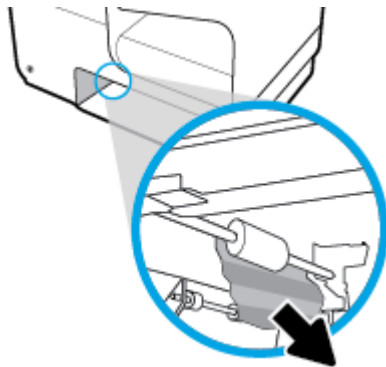

3. Zavřete zásobník 2.

 **POZNÁMKA:** Zavřete zásobník zatlačením ve střední části nebo rovnoměrným tlakem na obě jeho strany. Netlačte na něj pouze z jedné strany.



Odstranění uvznutého papíru z volitelného zásobníku 3

1. Otevřete zásobník 3.

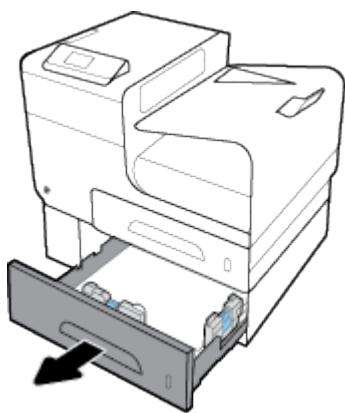

2. Uvznutý papír odstraňte jeho vytažením směrem vpravo a ven ze zařízení.

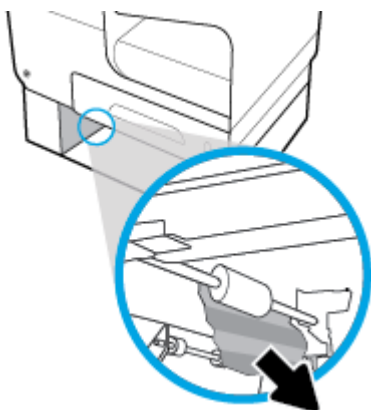

3. Pokud uvznutý papír nelze ze zásobníku odstranit, pokuste se jej odstranit prostřednictvím levých dvířek zásobníku 3.

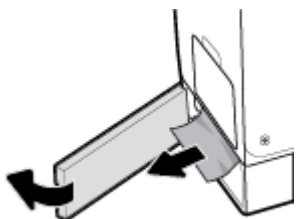

4. Zavřete zásobník 3.

 **POZNÁMKA:** Zavřete zásobník zatlačením ve střední části nebo rovnoměrným tlakem na obě jeho strany. Netlačte na něj pouze z jedné strany.

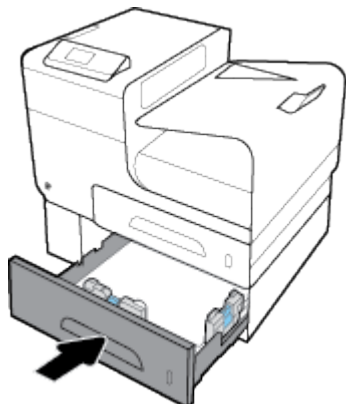

Odstranění uvíznutí v levých dvířkách

1. Otevřete levá dvířka.

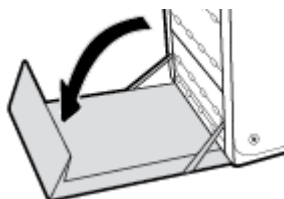

2. Opatrně vyjměte veškerý viditelný papír z oblasti válečků a cílové oblasti.

 **POZNÁMKA:** Pokud se list roztrhne, před obnovením tisku zkontrolujte, zda byly všechny útržky odstraněny. K odstranění útržků nepoužívejte ostré objekty.

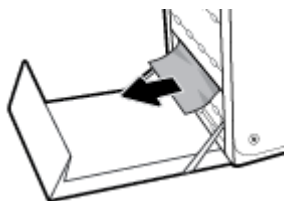

3. Zavřete levá dvířka.

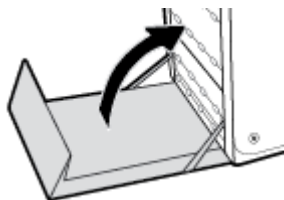

Odstranění uvíznutí ve výstupní přihrádce

1. Zkontrolujte, zda není v oblasti výstupní přihrádky uvíznutý papír.

2. Odstraňte všechna viditelná média.

 **POZNÁMKA:** Pokud se papír natrhl nebo roztrhl, odstraňte všechny kusy a pokračujte v tisku.

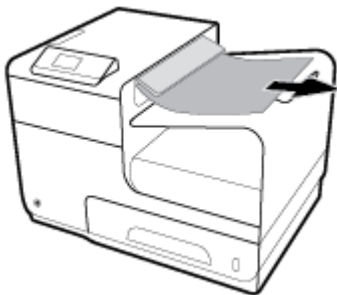

3. Zprávu odstraní tak, že otevřete a pak zavřete levá dvířka.

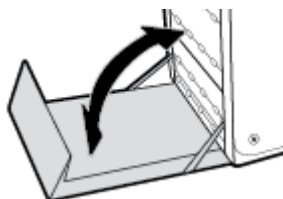

Odstranění uvíznutých médií z duplexní jednotky

1. Otevřete levá dvířka.

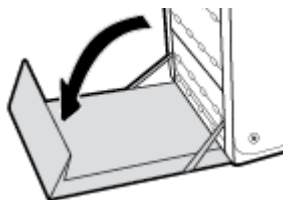

2. Oběma rukama vytáhněte duplexní jednotku. Duplexní jednotku položte vzpřímeně na kus papíru, aby nedošlo k rozlití inkoustu.

UPOZORNĚNÍ: Při vytahování duplexní jednotky se vyhněte přímému kontaktu s černým válcem, aby se nedostal inkoust na pokožku nebo na oblečení.

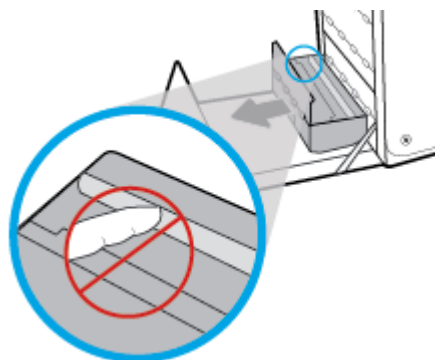

3. Zatlačením na zelený výstupek desku snížete. Zařízení se následně pokusí vložit list papíru skrze oblast pro tisk. Pokud se list nebude sám pohybovat, může být zapotřebí za něj opatrně zatáhnout. List vytáhněte.

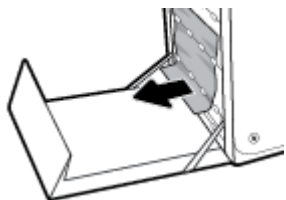

4. Zvedněte zelený výstupek a uveďte tak desku zpět do provozní polohy.

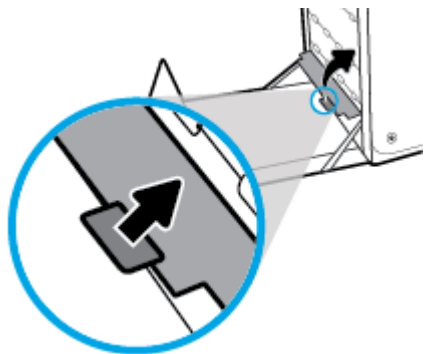

5. Znovu nasadíte jednotku pro oboustranný tisk.

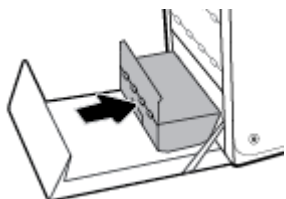

6. Zavřete levá dvířka.

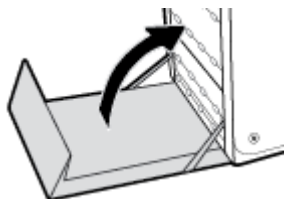

Problémy s kazetami

- [Doplněné nebo recyklované kazety](#)
- [Interpretace zpráv ovládacího panelu týkajících se kazet](#)

Doplněné nebo recyklované kazety

Společnost HP nedoporučuje použití nového nebo recyklovaného spotřebního materiálu od jiných výrobců. Vzhledem k tomu, že nejde o originální výrobky, nemůže společnost HP ovlivnit jejich konstrukci ani kontrolovat jejich kvalitu. Pokud používáte naplněnou nebo recyklovanou kazetu a nejste spokojeni s kvalitou tisku, vyměňte tuto kazetu za originální tiskovou kazetu HP.



POZNÁMKA: Při výměně neoriginální kazety za originální kazetu HP může tisková hlava i nadále obsahovat část neoriginálního materiálu. Nově vložená originální kazeta HP se začne používat až po vyčerpání tohoto materiálu z tiskové hlavy. Až do vyčerpání neoriginální kazety bude ovlivněna kvalita tisku.

Interpretace zpráv ovládacího panelu týkajících se kazet

[Barva]: Nainstalována použitá kazeta

Popis

Byla vložena nebo přesunuta použitá, ale originální barevná kazeta HP.

Doporučený zásah

Vložili jste sice použitou, ale originální kazetu HP. Není vyžadována žádná akce.

Byl vložen padělek nebo použitá [barva] kazeta

Popis

Původní inkoust HP v této kazetě byl vyčerpán.

Doporučený zásah

Klepnutím na tlačítko OK pokračujte v tisku nebo kazetu vyměňte za originální kazetu HP.

Instalujte [barva] kazetu

Popis

Tato zpráva se může zobrazit během prvotního nastavení produktu a později po dokončení tohoto prvotního nastavení produktu.

Jestliže se zpráva zobrazí během prvotního nastavení, znamená to, že po zavření dvířek nebyla nainstalována jedna z barevných kazet. Při chybějící kazetě nebude zařízení tisknout.

Pokud se tato zpráva zobrazí po úvodní instalaci produktu, znamená to, že kazeta chybí nebo že byla vložena, ale je poškozená.

Doporučený zásah

Nainstalujte nebo vyměňte uvedenou barevnou kazetu.

Jsou instalovány kazety jiného výrobce

Popis

Není třeba podnikat žádné kroky, jedná se pouze o informaci.

Doporučený zásah

Není třeba podnikat žádné kroky, jedná se pouze o informaci.

Společnost HP ale nedoporučuje použití nového nebo recyklovaného spotřebního materiálu od jiných výrobců. Klepnutím na tlačítko **OK** pokračujte v tisku nebo kazetu vyměňte za originální kazetu HP.

Jsou instalovány originální kazety HP

Popis

Je nainstalována originální kazeta HP.

Doporučený zásah

Není nutný žádný zásah.

Kazeta je vypotřebovaná

Popis

Skončila životnost kazety a produkt již nemůže dále tisknout.

Doporučený zásah

Chcete-li pokračovat v tisku, vypotřebované kazety je třeba vyměnit.

Nekompatibilní [barva]

Popis

Nainstalovali jste kazetu určenou pro jiný produkt společnosti HP. Zařízení pravděpodobně NEBUDE s touto tiskovou kazetou fungovat správně.

Doporučený zásah

Nainstalujte správnou kazetu určenou pro toto zařízení.

Nekompatibilní tiskové kazety

Popis

- Kontakty na kazetě se nemusí připojit k tiskárně.
- Tisková kazeta není kompatibilní s vaší tiskárnou.

Doporučený zásah

- Měkkým hadříkem, který nepouští vlákna, opatrně očistěte kontakty na inkoustové tiskové kazetě a potom ji zasuňte na místo.
- Okamžitě tuto kazetu vyjměte a nahradte ji kompatibilní tiskovou kazetou.

Nepoužívejte kazety SETUP

Popis

Po inicializaci zařízení již nelze kazety SETUP používat.

Doporučený zásah

Kazety SETUP vyjměte a vložte jiné.

Nízká hladina inkoustu

Popis

Blíží se konec životnosti kazety.

Doporučený zásah

Tisk může pokračovat, ale připravte si náhradní kazetu. Kazety nemusíte měnit, dokud k tomu nebudete vyzváni.

Použijte kazetu SETUP

Popis

Kazety SETUP byly vyjmuty dříve, než produkt mohl dokončit inicializaci.

Doporučený zásah

Použijte k inicializaci produktu kazety SETUP, které byly dodány s produktem.

Při prvním nastavení tiskárny je třeba použít kazety SETUP dodané spolu s tiskárnou. Tyto kazety kalibrují tiskárnu před spuštěním první tiskové úlohy. Nepoužití kazet SETUP při prvním nastavení produktu může být příčinou pozdějších problémů. Pokud jste již vložili sadu běžných kazet, vyjměte ji, vložte kazety SETUP a dokončete nastavení tiskárny. Po dokončení nastavení tiskárny je možné používat běžné tiskové kazety.

Pokud se stále zobrazují chybové zprávy a tiskárna nemůže dokončit inicializaci, navštivte web [podpory společnosti HP](#).

Problém s přípravou tiskárny

Popis

Hodiny v tiskárně selhaly a příprava kazety možná nebyla dokončena. Měření odhadované hladiny inkoustu možná není přesné.

Doporučený zásah

Zkontrolujte kvalitu výtisků v tiskové úloze. Pokud není uspokojivá, spuštění nástroje pro čištění tiskové hlavy ji může zlepšit.

Problém s tiskovým systémem

Popis

Tisková kazeta uvedená ve zprávě chybí, je poškozena, je nekompatibilní nebo byla vložena do nesprávné zásuvky v tiskárně.

Doporučený zásah

Funkce tisku byla zakázána. Navštivte webovou stránku [Zákaznická podpora společnosti HP](#) .

Problémy s kazetami SETUP

Popis

Nastal problém s kazetami SETUP a tiskárna nemůže dokončit inicializaci systému.

Doporučený zásah

Navštivte webovou stránku [Zákaznická podpora společnosti HP](#) .

Selhání tiskárny

Popis

Tiskárna odmítá fungovat.

Doporučený zásah

Mějte připravenou náhradní kazetu. Kazety nemusíte měnit, dokud k tomu nebudete vyzváni.

Velmi nízká hladina inkoustu

Popis

Přiblížil se konec životnosti inkoustové kazety.

Doporučený zásah

Mějte připravenou náhradní kazetu. Kazety nemusíte měnit, dokud k tomu nebudete vyzváni.

Problémy s tiskem

- [Produkt netiskne](#)
- [Produkt tiskne pomalu](#)
- [Zlepšení kvality tisku](#)

Produkt netiskne

Pokud produkt vůbec netiskne, zkuste následující řešení:

- Zkontrolujte, zda je produkt zapnut a ovládací panel uvádí, že je produkt připraven.
 - Pokud ovládací panel neuvádí, že je produkt připraven, produkt vypněte a znovu zapněte.
 - Pokud ovládací panel uvádí, že je produkt připraven, zkuste úlohu znovu odeslat.
- Pokud ovládací panel uvádí, že produkt obsahuje chybu, vyřešte ji a zkuste prostřednictvím ovládacího panelu vytisknout zkušební stránku. Pokud se zkušební stránka vytiskne, může docházet k problému v komunikaci mezi produktem a počítačem, ze kterého se pokoušíte tisknout.
- Zkontrolujte, zda jsou kabely správně připojeny. Jestliže je produkt připojen k síti, zkontrolujte následující:
 - Zkontrolujte kontrolku vedle síťového připojení produktu. Pokud je síť aktivní, kontrolka je zelená.
 - Zkontrolujte, zda pro připojení k síti používáte síťový kabel, a ne telefonní kabel.
 - Zkontrolujte, zda je síťový směrovač, rozbočovač nebo přepínač zapnutý a že funguje správně.
- Nainstalujte software HP z webové stránky 123.hp.com/pagewide (doporučeno) nebo z disku CD se softwarem HP dodávaného spolu s tiskárnou. Používání obecných ovladačů tiskárny může způsobit prodlžení při odebírání úloh z tiskové fronty.
- V seznamu tiskáren na počítači klikněte pravým tlačítkem na název tohoto produktu, klikněte na možnost **Vlastnosti** a otevřete kartu **Porty**.
 - Jestliže pro připojení k síti používáte síťový kabel, zkontrolujte, zda název tiskárny na kartě **Porty** odpovídá názvu tiskárny na stránce s konfigurací produktu.
 - Pokud používáte kabel USB a připojujete se k bezdrátové síti, zkontrolujte, zda je zaškrtnuto políčko vedle položky **Virtuální port tiskárny pro USB**.
- Pokud na počítači používáte osobní systém firewall, může blokovat komunikaci s produktem. Zkuste na přechodnou dobu deaktivovat bránu firewall, abyste zjistili, zda není zdrojem problému.
- Pokud je váš počítač nebo produkt připojen k bezdrátové síti, tiskové úlohy může zdržovat nízká kvalita signálu nebo rušení signálu.

Produkt tiskne pomalu

Pokud produkt netiskne, ale tisk se zdá pomalý, zkuste následující řešení.

- Zkontrolujte, zda počítač splňuje minimální specifikace pro tento produkt. Seznam specifikací najdete zde: [Zákaznická podpora společnosti HP](#).
- Jestliže není nastavení typu papíru správné pro typ papíru, který používáte, změňte nastavení na správný typ papíru.
- Pokud je váš počítač nebo produkt připojen k bezdrátové síti, tiskové úlohy může zdržovat nízká kvalita signálu nebo rušení signálu.
- Pokud je tichý režim zapnutý, vypněte jej. Tichý režim zpomaluje tisk. Další informace naleznete v tématu [Tichý režim](#).

Zlepšení kvality tisku

Většinu problémů s kvalitou tisku můžete předejít, když se budete řídit následujícími pokyny.

- [Zkontrolujte, zda používáte originální kazety HP](#)
- [Používejte papír, který vyhovuje specifikacím společnosti HP](#)
- [Použijte správné nastavení typu papíru v ovladači tiskárny.](#)
- [Používejte ovladač tiskárny, který nejlépe vyhovuje vašim potřebám tisku.](#)
- [Zarovnání tiskové hlavy](#)
- [Tisk hlášení kvality tisku](#)

Zkontrolujte, zda používáte originální kazety HP

Je možné, že vaše kazeta není originální kazeta HP. Další informace naleznete v tématu [Padělané kazety HP](#). Vyměňte ji za originální kazetu HP.

Používejte papír, který vyhovuje specifikacím společnosti HP

Pokud máte jeden z následujících problémů, použijte jiný papír:

- Tisk je příliš světlý nebo je v některých oblastech vybledlý.
- Na vytištěných stránkách je rozmazaný tiskový materiál nebo stopy po něm.
- Vytištěné znaky se zdají deformované.
- Vytištěné stránky jsou zvlněné.

Vždy používejte papír typu a hmotnosti, které tento produkt podporuje. Při výběru papíru navíc dodržujte následující doporučení:

- Použijte kvalitní papír bez řezů, zubů, natržení, skvrn, volných částí, prachu, záhybů, hologramů a sponek, který nemá zvlněné ani ohnuté okraje.
- Použijte papír, na který se ještě netisklo.
- Používejte papír určený pro tiskárny PageWide.
- Používejte papír, který není příliš hrubý. Použití jemnějšího papíru obvykle vede k lepší kvalitě tisku.

 **POZNÁMKA:** Na základě výsledků interních testů společnosti HP prováděných s řadou běžných papírů doporučuje společnost HP s tímto produktem používat papíry s logem ColorLok®. Podrobnosti najdete na webu společnosti HP s informacemi o [výdrži tisku](#).



Použijte správné nastavení typu papíru v ovladači tiskárny.

Pokud máte jeden z následujících problémů, zkontrolujte nastavení typu papíru:

- Na vytištěných stránkách je rozmazaný tiskový materiál.
- Na vytištěných stránkách se opakovaně objevují skvrny.
- Vytištěné stránky jsou zvlněné.
- Vytištěné stránky mají malé nepotištěné oblasti.

Změna nastavení typu nebo formátu papíru (Windows)

1. V nabídce **Soubor** u používaného programu klikněte na tlačítko **Tisk**.
2. Vyberte produkt a klikněte na tlačítko **Vlastnosti** nebo **Předvolby**.
3. Klikněte na kartu **Papír/Kvalita**.
4. V rozevřacím seznamu **Typ papíru** klikněte na možnost **Více**.
5. Rozbalte seznam možností **Typ je**.
6. Rozbalte každou z kategorií typu papíru, dokud nenaleznete typ, který používáte.
7. Vyberte pro typ papíru, který používáte, odpovídající možnost, a klikněte na tlačítko **OK**.

Změna nastavení typu nebo formátu papíru (OS X)

1. V nabídce **Soubor** vyberte položku **Nastavení stránky**.
2. Zkontrolujte, zda je v části **Formát pro:** vybrána vaše tiskárna.
3. V místní nabídce **Formát papíru** vyberte správný formát.
4. Z místní nabídky **Kopie a stránky** vyberte možnost **Papír/Kvalita**.
5. V místní nabídce **Typ média:** vyberte správný typ média.

Používejte ovladač tiskárny, který nejlépe vyhovuje vašim potřebám tisku.

Pokud na vytištěné stránce najdete neočekávané čáry v grafice, chybějící text, chybějící grafiku, nesprávné formátování nebo jiná písmena, je možné, že budete muset používat jiný ovladač tiskárny.

Ovladač HP PCL 6

- Je poskytován jako výchozí ovladač. Tento ovladač se instaluje automaticky, když instalujete produkt z webové stránky 123.hp.com/pagewide (doporučeno) nebo z disku CD se softwarem HP dodávaného spolu s tiskárnou.
- Doporučeno pro všechna prostředí systémů Windows. U systému Windows 7 a novějšího je ovladač založen na formátu XPS. U systémů Windows 2003, XP a Vista je dodáván jednodušší ovladač tisku PCL 6.

	<ul style="list-style-type: none"> • Poskytuje celkově nejlepší rychlost, kvalitu tisku a podporu funkcí zařízení pro většinu uživatelů.
Ovladač HP UPD PS	<ul style="list-style-type: none"> • Doporučuje se pro tisk pomocí programů Adobe® nebo pomocí jiných graficky náročných programů. • Poskytuje podporu tisku s emulací PostScript a podporu písem ve formátu PostScript v aplikaci Flash. • Tento ovladač si můžete stáhnout na adrese Univerzální tiskový ovladač HP.
HP UPD PCL 6	<ul style="list-style-type: none"> • Doporučuje se pro tisk ve všech prostředích systému Windows. • Poskytuje nejlepší celkovou rychlost, kvalitu tisku a podporu funkcí pro uživatele ve spravovaném prostředí. • Byl vyvinut v souladu s rozhraním grafického zařízení GDI systému Windows pro optimální rychlost v prostředích systémů Windows. • Tento ovladač si můžete stáhnout na adrese Univerzální tiskový ovladač HP.



POZNÁMKA: Další ovladače tiskárny si můžete stáhnout z webu [Zákaznická podpora společnosti HP](#).

Zarovnání tiskové hlavy

1. Na úvodní obrazovce ovládacího panelu vyberte **Nastavení** (v případě potřeby použijte tlačítko ▲ nebo ▼) a stiskněte tlačítko **OK**.
2. Vyberte možnost **Nástroje** a stiskněte tlačítko **OK**.
3. Vyberte možnost **Zarovnat tiskovou hlavu** a stiskněte tlačítko **OK**.

Tisk hlášení kvality tisku

Spusťte hlášení kvality tisku a postupujte podle pokynů. Další informace naleznete v tématu [Informační stránka](#).

Problémy s připojením

- [Řešení problémů s přímým připojením zařízení USB](#)
- [Řešení problémů se sítí](#)

Řešení problémů s přímým připojením zařízení USB

Pokud je zařízení připojeno přímo k počítači, zkontrolujte kabel USB.

- Zkontrolujte, zda je kabel připojen k počítači a k produktu.
- Zkontrolujte, že kabel není delší než 5 m. Zkuste použít kratší kabel.
- Připojením k jinému zařízení zkontrolujte, zda kabel správně funguje. V případě potřeby vyměňte kabel.

Řešení problémů se sítí

Kontrolou následujících položek ověřte, zda produkt komunikuje se sítí. Než začnete, vytiskněte si pomocí ovládacího panelu konfigurační stránku a najdete adresu IP produktu, která je na této stránce uvedena.

- [Špatné fyzické zapojení](#)

- [Počítač používá pro produkt nesprávnou adresu IP](#)
- [Počítač nemůže komunikovat s produktem](#)
- [Produkt používá nesprávný odkaz a nastavení duplexního přenosu pro síť](#)
- [Nové softwarové programy mohou způsobovat problémy s kompatibilitou](#)
- [Počítač nebo pracovní stanice mohou mít nesprávné nastavení](#)
- [Produkt je zakázán nebo je jiné nastavení sítě nesprávné](#)

Špatné fyzické zapojení

1. Ujistěte se, že je zařízení připojeno ke správnému ethernetovému portu prostřednictvím odpovídajícího kabelu.
2. Zkontrolujte, zda jsou kabelová spojení v pořádku.
3. Zkontrolujte ethernetový port na zadní straně produktu a ujistěte se, že oranžový indikátor aktivity a zelený indikátor stavu připojení aktivity svítí.
4. Pokud se tím problém neodstraní, vyzkoušejte jiný kabel nebo port na síťovém směrovači, přepínači nebo rozbočovači.

Počítač používá pro produkt nesprávnou adresu IP

1. Na počítači otevřete vlastnosti tiskárny a klikněte na kartu **Porty**. Ověřte, zda je vybrána aktuální IP adresa produktu. Adresa IP produktu je uvedena na konfigurační stránce produktu a na ovládacím panelu.
2. Pokud jste produkt nainstalovali pomocí portu TCP/IP standardního pro produkty HP, zaškrtněte políčko **Vždy tisknout do této tiskárny, i když se adresa IP změní**.
3. Pokud jste produkt nainstalovali pomocí portu TCP/IP standardního pro produkty Microsoft, místo adresy IP použijte název hostitele.

Pokud jste produkt nainstalovali z webové stránky 123.hp.com/pagewide (doporučeno) nebo z disku CD se softwarem HP dodávaným s tiskárnou, adresu IP produktu můžete zobrazit nebo změnit pomocí následujících kroků:

- a. Spusťte nástroj HP Printer Assistant. Další informace naleznete v tématu [Otevření nástroje Asistent tisku HP](#).
 - b. Klikněte na kartu **Nástroje**.
 - c. Kliknutím na možnost **Aktualizovat adresu IP** otevřete nástroj, který uvede známou („předchozí“) adresu IP produktu a umožní vám v případě potřeby adresu IP změnit.
4. Pokud je adresa IP správná, odstraňte záznam o produktu ze seznamu nainstalovaných tiskáren a poté ji znovu přidejte.

Počítač nemůže komunikovat s produktem

1. Ověřte síťovou komunikaci zadáním příkazu ping se síťovou adresou produktu.

- a. Na počítači otevřete výzvu na příkazovém řádku. V systému Windows klikněte na ikonu **Úvodní pokyny**, klikněte na **Spustit** a pak zadejte `cmd`.
 - b. Zadejte příkaz `ping` následovaný adresou IP vašeho produktu.
 - c. Pokud se v okně zobrazí časy připojování, znamená to, že síť i zařízení fungují.
2. Jestliže se provedení příkazu `ping` nezdařilo, zkontrolujte, zda jsou zapnuty síťové směrovače, rozbočovače nebo přepínače a zda jsou síťová nastavení, produkt a počítač nakonfigurovány pro stejnou síť.

Produkt používá nesprávný odkaz a nastavení duplexního přenosu pro síť

Společnost HP doporučuje ponechat toto nastavení v automatickém režimu (výchozí nastavení). Pokud toto nastavení změníte, musíte je změnit i pro síť.

Nové softwarové programy mohou způsobovat problémy s kompatibilitou

Zkontrolujte, zda jsou případné nové softwarové programy správně nainstalovány a zda používají správný ovladač tiskárny.

Počítač nebo pracovní stanice mohou mít nesprávné nastavení

1. Zkontrolujte síťové ovladače, ovladače tiskárny a přesměrování sítě.
2. Ověřte, zda je operační systém správně nakonfigurován.

Produkt je zakázán nebo je jiné nastavení sítě nesprávné

1. Na konfigurační stránce zkontrolujte stav síťového protokolu. V případě potřeby jej povolte.
2. V případě potřeby rekonfigurujte nastavení sítě.

Problémy s bezdrátovou sítí

- [Kontrolní seznam pro bezdrátové připojení](#)
- [Produkt netiskne a počítač má nainstalovány bránu firewall od jiného poskytovatele](#)
- [Bezdrátové připojení nefunguje po přesunu bezdrátového směrovače nebo produktu](#)
- [K bezdrátovému produktu nelze připojit více počítačů](#)
- [Při připojení k síti VPN dochází ke ztrátě komunikace bezdrátového produktu](#)
- [Síť se nezobrazuje v seznamu bezdrátových sítí](#)
- [Bezdrátová síť nefunguje](#)

Kontrolní seznam pro bezdrátové připojení

- Produkt i bezdrátový směrovač jsou zapnuty a připojeny k napájení. Bezdrátové rádio v produktu je rovněž zapnuto.
- Identifikátor SSID je správný. Identifikátor SSID zjistíte tiskem konfigurační stránky. Pokud si nejste jisti, zda je identifikátor správný, znovu spusťte instalaci bezdrátového připojení.
- U zabezpečených sítí zkontrolujte, zda jsou údaje zabezpečení správné. Pokud jsou nesprávné, znovu spusťte instalaci bezdrátového připojení.



- Jestliže bezdrátová síť správně funguje, zkuste přejít k jiným počítačům v bezdrátové síti. Pokud je bezdrátová síť vybavena přístupem na internet, zkuste se k němu připojit pomocí jiného bezdrátového připojení.
- Metoda šifrování (AES nebo TKIP) je stejná pro produkt jako pro bezdrátový přístupový bod, kterým je např. bezdrátový směrovač (v sítích používajících zabezpečení WPA).
- Produkt je v dosahu bezdrátové sítě. U většiny sítí musí být produkt umístěn do 30 m od bezdrátového přístupového bodu (bezdrátového směrovače).
- Bezdrátový signál neblokují překážky. Odstraňte veškeré velké kovové předměty mezi přístupovým bodem a produktem. Zkontrolujte, že se mezi produktem a bezdrátovým přístupovým bodem nenacházejí žádné tyče, zdi ani nosné sloupy.
- Produkt je umístěn v dostatečné vzdálenosti od elektronických zařízení, která by mohla rušit bezdrátový signál. Bezdrátový signál může narušovat řada zařízení, například motory, bezdrátové telefony, bezpečnostní kamery, jiné bezdrátové sítě a některá zařízení Bluetooth.
- V počítači je nainstalován ovladač tiskárny.
- Máte vybrán správný port tiskárny.
- Počítač i produkt se připojují ke stejné bezdrátové síti.

Produkt netiskne a počítač má nainstalovanu bránu firewall od jiného poskytovatele

1. Aktualizujte bránu firewall nejnovější aktualizací, která je od výrobce k dispozici.
2. Pokud programy při instalaci produktu nebo pokusu o tisk vyžadují přístup k bráně firewall, musíte programům povolit fungování.
3. Na přechodnou dobu vypněte bránu firewall a poté nainstalujte bezdrátový produkt do počítače. Po dokončení instalace bezdrátového produktu bránu firewall povolte.



Bezdrátové připojení nefunguje po přesunu bezdrátového směrovače nebo produktu

Zkontrolujte, zda se směrovač nebo produkt připojují do stejné sítě, k níž je připojen počítač.

1. Na úvodní obrazovce ovládacího panelu vyberte **Nastavení** (v případě potřeby použijte tlačítko  nebo ) a stiskněte tlačítko **OK**.
2. Vyberte možnost **Vytisknout zprávu** a stiskněte tlačítko **OK**.
3. Vyberte **Stránka konfigurace sítě** a stiskněte tlačítko **OK** pro tisk sestavy.
4. Porovnejte identifikátor SSID ve zprávě o konfiguraci s identifikátorem konfigurace tiskárny pro váš počítač.
5. Pokud identifikátory nejsou stejné, zařízení se nepřipojují ke stejné síti. Rekonfigurujte nastavení bezdrátového připojení pro produkt.

K bezdrátovému produktu nelze připojit více počítačů

1. Zkontrolujte, zda jsou další počítače v dosahu bezdrátové sítě a že signál neblokují žádné překážky. U většiny sítí je dosah 30 m od bezdrátového přístupového bodu.
2. Zkontrolujte, zda je produkt zapnutý a ve stavu Připraveno.
3. Pokud jsou v počítači brány firewall od jiných poskytovatelů, vypněte je.

4. Zkontrolujte, zda bezdrátová síť funguje správně.
 - a. Na úvodní obrazovce ovládacího panelu vyberte **Nastavení** (v případě potřeby použijte tlačítko  nebo ) a stiskněte tlačítko **OK**.
 - b. Vyberte možnost **Vytisknout zprávu** a stiskněte tlačítko **OK**.
 - c. Vyberte **Protokol webového přístupu** a stiskněte tlačítko **OK** pro tisk sestavy.
5. Zkontrolujte, zda je vybrán správný port a produkt.
 - U tiskáren nainstalovaných *bez* použití plnohodnotného instalačního programu:
 - a. V seznamu tiskáren na počítači klikněte pravým tlačítkem na název tohoto produktu, klikněte na možnost **Vlastnosti tiskárny** a otevřete kartu **Porty**.
 - b. Políčko vedle položky **Virtuální port tiskárny pro USB** musí být zaškrtnuté.
 - Pokud jste software tiskárny nainstalovali z webové stránky 123.hp.com/pagewide (doporučeno) nebo z disku CD se softwarem HP dodávaným s tiskárnou, adresu IP produktu můžete zobrazit nebo změnit pomocí následujících kroků:
 - a. Klepněte na tlačítko **Start**.
 - b. Klikněte na příkaz **Všechny programy**.
 - c. Klepněte na **HP**.
 - d. Klepněte na váš produkt.
 - e. Kliknutím na možnost **Aktualizovat adresu IP** otevřete nástroj, který uvede známou („předchozí“) adresu IP produktu a umožní vám v případě potřeby adresu IP změnit.
6. Zkontrolujte, zda počítač funguje správně. V případě potřeby restartujte počítač.

Při připojení k síti VPN dochází ke ztrátě komunikace bezdrátového produktu

- Obvykle není možné být připojen najednou k síti VPN a dalším sítím.

Síť se nezobrazuje v seznamu bezdrátových sítí

- Zkontrolujte, zda je bezdrátový směrovač zapnut a připojen k napájení.
- Síť může být skrytá. Můžete se ale připojit i ke skryté síti.

Bezdrátová síť nefunguje

1. Jestliže chcete ověřit, zda u sítě došlo ke ztrátě komunikace, zkuste k síti připojit jiná zařízení.
2. Ověřte síťovou komunikaci otestováním sítě pomocí příkazu Ping.
 - a. Na počítači otevřete výzvu na příkazovém řádku. V systému Windows klikněte na ikonu **Úvodní pokyny**, klikněte na **Spustit** a pak zadejte `cmd`.
 - b. Zadejte příkaz `ping` následovaný identifikátorem SSID vaší sítě.
 - c. Pokud se v okně zobrazí doba odezvy, znamená to, že síť funguje.
3. Jestliže chcete zjistit, zda se směrovač nebo produkt připojují do stejné sítě, k níž je připojen počítač, vytiskněte stránku konfigurace sítě. Příslušné pokyny najdete v tématu [Informační stránka](#).

Problémy se softwarem produktu (Windows)

Problém	Řešení
Ve složce Tiskárna se nezobrazuje ovladač tiskárny pro produkt	<ul style="list-style-type: none">• Znovu nainstalujte software produktu POZNÁMKA: Ukončete veškeré spuštěné aplikace. Aplikaci, která má ikonu na hlavním panelu systému, ukončíte tak, že na tuto ikonu kliknete pravým tlačítkem a vyberete příkaz Zavřít nebo Zakázat.• Zkuste kabel USB zapojit do jiného portu USB na počítači.
Při instalaci softwaru se zobrazilo chybové hlášení	<ul style="list-style-type: none">• Znovu nainstalujte software produktu POZNÁMKA: Ukončete veškeré spuštěné aplikace. Aplikaci, která má ikonu na hlavním panelu, ukončíte tak, že na tuto ikonu kliknete pravým tlačítkem a vyberete příkaz Zavřít nebo Zakázat.• Zkontrolujte množství volného místa na jednotce, na kterou instalujete software produktu. V případě potřeby uvolněte co nejvíce prostoru a software produktu nainstalujte znovu.• Pokud je to nutné, spusťte defragmentaci disku a nainstalujte software produktu znovu.
Produkt je v režimu Připraveno, ale nic se netiskne	<ul style="list-style-type: none">• Pomocí ovládacího panelu produktu vytiskněte konfigurační stránku a ověřte správnou funkci produktu.• Zkontrolujte, zda jsou všechny kabely správně usazeny a zda vyhovují specifikacím. To platí pro kabely USB a kabely napájení. Vyzkoušejte nový kabel.• Ověřte, zda se IP adresa na konfigurační stránce shoduje s IP adresou portu softwaru. Použijte jeden z následujících postupů:<ul style="list-style-type: none">— V systémech Windows XP, Windows Server 2003, Windows Server 2008 a Windows Vista u tiskáren nainstalovaných bez použití plnohodnotného instalačního programu (např. Průvodce přidáním tiskárny v systému Windows):<ol style="list-style-type: none">1. Klepněte na tlačítko Start.2. Klepněte na tlačítko Nastavení.3. Klepněte na Tiskárny.4. Klikněte na ikonu ovladače produktu pravým tlačítkem a vyberte možnost Vlastnosti.5. Klikněte na kartu Porty a poté na možnost Konfigurovat port.6. Ověřte adresu IP a poté klikněte na tlačítko OK nebo Zrušit.7. Pokud se adresy IP neshodují, odstraňte ovladač a znovu jej nainstalujte se správnou adresou IP.— V systémech Windows 7 u tiskáren nainstalovaných bez použití plnohodnotného instalačního programu (např. Průvodce přidáním tiskárny v systému Windows):<ol style="list-style-type: none">1. Klepněte na tlačítko Start.2. Klikněte na Zařízení a tiskárny.3. Klikněte na ikonu ovladače produktu pravým tlačítkem a potom vyberte možnost Vlastnosti tiskárny.4. Klikněte na kartu Porty a poté na možnost Konfigurovat port.5. Ověřte adresu IP a poté klikněte na tlačítko OK nebo Zrušit.6. Pokud se adresy IP neshodují, odstraňte ovladač a znovu jej nainstalujte se správnou adresou IP.— V systémech Windows XP, Windows Server 2003, Windows Server 2008, Windows Vista a Windows 7 u tiskáren nainstalovaných prostřednictvím plnohodnotného instalačního programu:<ol style="list-style-type: none">1. Klepněte na tlačítko Start.2. Klikněte na příkaz Všechny programy.3. Klepněte na HP.4. Klepněte na váš produkt.

Problém	Řešení
	<ol style="list-style-type: none">5. Kliknutím na možnost Aktualizovat adresu IP otevřete nástroj, který uvede známou („předchozí“) adresu IP produktu a umožní vám v případě potřeby adresu IP změnit.

Problémy se softwarem produktu (OS X)

Tisková úloha nebyla odeslána na požadovaný produkt

1. Otevřete tiskovou frontu a znovu spusťte tiskovou úlohu.
2. Je možné, že tisková úloha byla přijata jiným produktem se stejným nebo podobným názvem. Zkontrolujte název produktu vytištěním konfigurační stránky. Zkontrolujte, zda název na konfigurační stránce odpovídá názvu v seznamu Tiskárny.

Pro připojení USB používáte obecný ovladač tiskárny

Pokud jste kabel USB připojili před instalací softwaru, je možné, že používáte obecný ovladač tiskárny místo ovladače pro tento produkt.

1. Odstraňte obecný ovladač tiskárny.
2. Znovu nainstalujte software z disku CD produktu. Nepřipojujte kabel USB, dokud k tomu nebudete instalačním programem softwaru vyzváni.
3. Pokud je nainstalováno více tiskáren, vyberte v místní nabídce **Formát pro** dialogového okna **Tisk** správnou tiskárnu.

8 Servis a podpora

- [Podpora zákazníků](#)
- [Prohlášení o omezené záruce společnosti HP](#)

Podpora zákazníků

Pokud při řešení problému potřebujete pomoc od zástupce technické podpory společnosti HP, kontaktujte [Zákaznickou podporu HP](#).

Registrace produktu	www.register.hp.com
Stahování softwarových nástrojů, ovladačů a elektronické dokumentace	Zákaznická podpora společnosti HP
Získání podpory k produktu prostřednictvím internetu 24 hodin denně, řešení problémů, stahování ovladačů a softwaru a informace v elektronické podobě	Zákaznická podpora společnosti HP
Získání podpory pro produkty používané s počítači Mac	Zákaznická podpora společnosti HP
Získání telefonické podpory, bezplatně po dobu trvání záruky, pro vaši zemi/oblast	Telefonní čísla pro vaši zemi jsou uvedena na letáku, který byl dodán v balení s produktem, nebo na webu Zákaznická podpora společnosti HP .
Mějte po ruce název produktu, sériové číslo, datum nákupu a popis problému.	
Objednání dalších služeb HP nebo smluv o údržbě	www.hp.com/go/carepack

Prohlášení o omezené záruce společnosti HP

VÝROBEK HP	TRVÁNÍ OMEZENÉ ZÁRUKY
HP PageWide Pro 452dn, 452dw	1 rok

Společnost HP poskytuje koncovému spotřebiteli záruku na to, že hardware a příslušenství HP bude bez vad materiálu a zpracování po výše uvedené době po jeho zakoupení. Pokud společnost HP obdrží upozornění na takovou vadu v průběhu záruční doby, společnost HP podle svého uvážení opraví nebo vymění vadný produkt. Náhradní produkt může být nový nebo ekvivalentní novému z hlediska výkonu.

Společnost HP poskytuje záruku na to, že software HP, pokud byl správně instalován a užíván, nebude mít závady v provádění programovacích instrukcí z důvodu vady materiálu a zpracování po výše uvedené době po jeho zakoupení. Pokud společnost HP obdrží v záruční době reklamaci takové vady, je povinna vyměnit software, který z důvodu této vady neprovádí programovací instrukce.

Společnost HP nezaručuje, že činnost produktů HP bude nepřerušena nebo bezchybná. V případě, že společnost HP není schopna v přiměřené době opravit nebo vyměnit příslušný produkt podle podmínek stanovených v záruce, má uživatel právo na základě neprodleného vrácení produktu na vrácení ceny, za kterou zboží zakoupil.

Produkty HP mohou obsahovat repasované části ekvivalentní novým z hlediska výkonu nebo náhodně použité součásti.

Záruka se nevztahuje na závady vzniklé v důsledku (a) nesprávné nebo nedostatečné údržby či kalibrace, (b) softwaru, rozhraní, součástí nebo spotřebního materiálu, které nebyly dodány společností HP, (c) neoprávněné úpravy nebo zneužití, (d) provozu v podmínkách, které nesplňují uveřejněné specifikace prostředí produktu nebo (e) nesprávné přípravy či údržby umístění.

V případě, že je tiskárna připojena k dokoupenému zařízení nebo systému, jako je systém průběžného doplňování inkoustu, který změní způsob jejího fungování, je omezená záruka společnosti HP zneplatněna.

AŽ DO ROZSAHU UMOŽŇOVANÉHO PŘÍSLUŠNÝMI MÍSTNÍMI ZÁKONY JSOU UVEDENÉ ZÁRUKY VÝHRADNÍ A NEJSOU POSKYTOVÁNY ŽÁDNÉ DALŠÍ ZÁRUKY JAKÉHOKOLI DRUHU, PSANÉ ANI ÚSTNÍ, AŽ VYJÁDŘENÉ NEBO ODVOZENÉ, A SPOLEČNOST HP VÝSLOVNĚ ODMÍTÁ ODVOZENÉ ZÁRUKY PRODEJNOSTI NEBO VHODNOSTI PRO URČITÉ ÚČELY A USPOKOJIVÉ KVALITY. Zákony některých zemí/oblastí, států nebo provincií nepovolují omezení platnosti odvozené záruky, proto si ověřte, zda se vás výše uvedené omezení týká. Tato záruka vám poskytuje specifická zákonná práva a případná další práva, která se liší podle konkrétní země/oblasti, státu nebo provincie.

Omezená záruka společnosti HP je platná v každé zemi/oblasti a místě, kde má společnost HP zastoupení pro podporu tohoto produktu a kde tento produkt prodává. Úroveň záručních služeb se může lišit podle místních standardů. Společnost HP nebude měnit formu, provedení nebo funkce produktu, aby umožnila jeho provozovatelnost v zemích/oblastech, pro něž nebyl určen z právních důvodů nebo kvůli omezením.

V ROZSAHU POVOLENÉM MÍSTNÍMI ZÁKONY JSOU NÁHRADY POSKYTOVÁNÉ ZÁKAZNÍKOVÍ PODLE TÉTO OMEZENÉ ZÁRUKY JEDINOU A VÝHRADNÍ NÁHRADOU, KTEROU MŮŽE ZÁKAZNÍK OBDRŽET. S VÝJIMKAMI UVEDENÝMI VÝŠE NENESE SPOLEČNOST HP ANI JEJÍ DODAVATELÉ V ŽÁDNÉM PŘÍPADĚ ODPOVĚDNOST ZA ZTRÁTU DAT NEBO PŘÍMÉ, NEPŘÍMÉ, NÁHODNÉ, NÁSLEDNÉ (VČETNĚ UŠLÉHO ZISKU NEBO DAT) ANI JINÉ ŠKODY, BEZ OHLEDU NA TO, ZDA JSOU TYTO ŠKODY DEFINOVÁNY PODLE SMLOUVY, PRÁVNÍ NORMY NEBO JINÝM ZPŮSOBEM. Zákony některých zemí/oblastí, států nebo provincií nepovolují vyloučení nebo omezení odpovědnosti za náhodné nebo následné škody, proto si ověřte, zda se vás výše uvedené vyloučení nebo omezení odpovědnosti týká.

ZÁRUČNÍ PODMÍNKY UVEDENÉ V TOMTO PROHLÁŠENÍ NEVYLUČUJÍ, NEOMEZUJÍ ANI NEUPRAVUJÍ ZÁVAZNÁ STATUTÁRNÍ PRÁVA VZTAHUJÍCÍ SE K PRODEJI TOHOTO PRODUKTU UŽIVATELI, POKUD TO DOVOLUJE ZÁKON; POUZE JE DOPLŇUJÍ.

Velká Británie, Irsko a Malta

The HP Limited Warranty is a commercial guarantee voluntarily provided by HP. The name and address of the HP entity responsible for the performance of the HP Limited Warranty in your country/region is as follows:

UK: HP Inc UK Limited, Cain Road, Amen Corner, Bracknell, Berkshire, RG12 1HN

Ireland: Hewlett-Packard Ireland Limited, Liffey Park Technology Campus, Barnhall Road, Leixlip, Co.Kildare

Malta: Hewlett-Packard Europe B.V., Amsterdam, Meyrin Branch, Route du Nant-d'Avril 150, 1217 Meyrin, Switzerland

United Kingdom: The HP Limited Warranty benefits apply in addition to any legal rights to a guarantee from seller of nonconformity of goods with the contract of sale. These rights expire six years from delivery of goods for products purchased in England or Wales and five years from delivery of goods for products purchased in Scotland. However various factors may impact your eligibility to receive these rights. For further information, please consult the following link: Consumer Legal Guarantee (www.hp.com/go/eu-legal) or you may visit the European Consumer Centers website (http://ec.europa.eu/consumers/solving_consumer_disputes/non-judicial_redress/ecc-net/index_en.htm). Consumers have the right to choose whether to claim service under the HP Limited Warranty or against the seller under the legal guarantee.

Ireland: The HP Limited Warranty benefits apply in addition to any statutory rights from seller in relation to nonconformity of goods with the contract of sale. However various factors may impact your eligibility to receive these rights. Consumer statutory rights are not limited or affected in any manner by HP Care Pack. For further information, please consult the following link: Consumer Legal Guarantee (www.hp.com/go/eu-legal) or you may visit the European Consumer Centers website (http://ec.europa.eu/consumers/solving_consumer_disputes/non-judicial_redress/ecc-net/index_en.htm). Consumers have the right to choose whether to claim service under the HP Limited Warranty or against the seller under the legal guarantee.

Malta: The HP Limited Warranty benefits apply in addition to any legal rights to a two-year guarantee from seller of nonconformity of goods with the contract of sale; however various factors may impact your eligibility to receive these rights. Consumer statutory rights are not limited or affected in any manner by the HP Limited Warranty. For further information, please consult the following link: Consumer Legal Guarantee (www.hp.com/go/eu-legal) or you may visit the European Consumer Centers website (http://ec.europa.eu/consumers/solving_consumer_disputes/non-judicial_redress/ecc-net/index_en.htm). Consumers have the right to choose whether to claim service under the HP Limited Warranty or against the seller under two-year legal guarantee.

Rakousko, Belgie, Německo a Lucembursko

Die beschränkte HP Herstellergarantie ist eine von HP auf freiwilliger Basis angebotene kommerzielle Garantie. Der Name und die Adresse der HP Gesellschaft, die in Ihrem Land für die Gewährung der beschränkten HP Herstellergarantie verantwortlich ist, sind wie folgt:

Deutschland: HP Deutschland GmbH, Schickardstr. 32, D-71034 Böblingen

Österreich: HP Austria GmbH., Technologiestrasse 5, A-1120 Wien

Luxemburg: Hewlett-Packard Luxembourg S.C.A., 75, Parc d'Activités Capellen, Rue Pafebruc, L-8308 Capellen

Belgien: HP Belgium BVBA, Hermeslaan 1A, B-1831 Diegem

Die Rechte aus der beschränkten HP Herstellergarantie gelten zusätzlich zu den gesetzlichen Ansprüchen wegen Sachmängeln auf eine zweijährige Gewährleistung ab dem Lieferdatum. Ob Sie Anspruch auf diese Rechte haben, hängt von zahlreichen Faktoren ab. Die Rechte des Kunden sind in keiner Weise durch die beschränkte HP Herstellergarantie eingeschränkt bzw. betroffen. Weitere Hinweise finden Sie auf der folgenden Website: Gewährleistungsansprüche für Verbraucher (www.hp.com/go/eu-legal) oder Sie können

die Website des Europäischen Verbraucherzentrums (http://ec.europa.eu/consumers/solving_consumer_disputes/non-judicial_redress/ecc-net/index_en.htm) besuchen. Verbraucher haben das Recht zu wählen, ob sie eine Leistung von HP gemäß der beschränkten HP Herstellergarantie in Anspruch nehmen oder ob sie sich gemäß der gesetzlichen zweijährigen Haftung für Sachmängel (Gewährleistung) sich an den jeweiligen Verkäufer wenden.

Belgie, Francie a Lucembursko

La garantie limitée HP est une garantie commerciale fournie volontairement par HP. Voici les coordonnées de l'entité HP responsable de l'exécution de la garantie limitée HP dans votre pays:

France: HP France SAS, société par actions simplifiée identifiée sous le numéro 448 694 133 RCS Evry, 1 Avenue du Canada, 91947, Les Ulis

G.D. Luxembourg: Hewlett-Packard Luxembourg S.C.A., 75, Parc d'Activités Capellen, Rue Pafebruc, L-8308 Capellen

Belgique: HP Belgium BVBA, Hermeslaan 1A, B-1831 Diegem

France: Les avantages de la garantie limitée HP s'appliquent en complément des droits dont vous disposez au titre des garanties légales applicables dont le bénéfice est soumis à des conditions spécifiques. Vos droits en tant que consommateur au titre de la garantie légale de conformité mentionnée aux articles L. 211-4 à L. 211-13 du Code de la Consommation et de celle relatives aux défauts de la chose vendue, dans les conditions prévues aux articles 1641 à 1648 et 2232 du Code de Commerce ne sont en aucune façon limités ou affectés par la garantie limitée HP. Pour de plus amples informations, veuillez consulter le lien suivant : Garanties légales accordées au consommateur (www.hp.com/go/eu-legal). Vous pouvez également consulter le site Web des Centres européens des consommateurs (http://ec.europa.eu/consumers/solving_consumer_disputes/non-judicial_redress/ecc-net/index_en.htm). Les consommateurs ont le droit de choisir d'exercer leurs droits au titre de la garantie limitée HP, ou auprès du vendeur au titre des garanties légales applicables mentionnées ci-dessus.

POUR RAPPEL:

Garantie Légale de Conformité:

« Le vendeur est tenu de livrer un bien conforme au contrat et répond des défauts de conformité existant lors de la délivrance.

Il répond également des défauts de conformité résultant de l'emballage, des instructions de montage ou de l'installation lorsque celle-ci a été mise à sa charge par le contrat ou a été réalisée sous sa responsabilité ».

Article L211-5 du Code de la Consommation:

« Pour être conforme au contrat, le bien doit:

1° Etre propre à l'usage habituellement attendu d'un bien semblable et, le cas échéant:

- correspondre à la description donnée par le vendeur et posséder les qualités que celui-ci a présentées à l'acheteur sous forme d'échantillon ou de modèle;

- présenter les qualités qu'un acheteur peut légitimement attendre eu égard aux déclarations publiques faites par le vendeur, par le producteur ou par son représentant, notamment dans la publicité ou l'étiquetage;

2° Ou présenter les caractéristiques définies d'un commun accord par les parties ou être propre à tout usage spécial recherché par l'acheteur, porté à la connaissance du vendeur et que ce dernier a accepté ».

Article L211-12 du Code de la Consommation:

« L'action résultant du défaut de conformité se prescrit par deux ans à compter de la délivrance du bien ».

Garantie des vices cachés

Article 1641 du Code Civil : « Le vendeur est tenu de la garantie à raison des défauts cachés de la chose vendue qui la rendent impropre à l'usage auquel on la destine, ou qui diminuent tellement cet usage que l'acheteur ne l'aurait pas acquise, ou n'en aurait donné qu'un moindre prix, s'il les avait connus. »

Article 1648 alinéa 1 du Code Civil:

« L'action résultant des vices rédhibitoires doit être intentée par l'acquéreur dans un délai de deux ans à compter de la découverte du vice. »

G.D. Luxembourg et Belgique: Les avantages de la garantie limitée HP s'appliquent en complément des droits dont vous disposez au titre de la garantie de non-conformité des biens avec le contrat de vente. Cependant, de nombreux facteurs peuvent avoir un impact sur le bénéfice de ces droits. Vos droits en tant que consommateur au titre de ces garanties ne sont en aucune façon limités ou affectés par la garantie limitée HP. Pour de plus amples informations, veuillez consulter le lien suivant : Garanties légales accordées au consommateur (www.hp.com/go/eu-legal) ou vous pouvez également consulter le site Web des Centres européens des consommateurs (http://ec.europa.eu/consumers/solving_consumer_disputes/non-judicial_redress/ecc-net/index_en.htm). Les consommateurs ont le droit de choisir de réclamer un service sous la garantie limitée HP ou auprès du vendeur au cours d'une garantie légale de deux ans.

Itálie

La Garanzia limitata HP è una garanzia commerciale fornita volontariamente da HP. Di seguito sono indicati nome e indirizzo della società HP responsabile della fornitura dei servizi coperti dalla Garanzia limitata HP nel vostro Paese:

Italia: HP Italy S.r.l., Via G. Di Vittorio 9, 20063 Cernusco S/Naviglio

I vantaggi della Garanzia limitata HP vengono concessi ai consumatori in aggiunta ai diritti derivanti dalla garanzia di due anni fornita dal venditore in caso di non conformità dei beni rispetto al contratto di vendita. Tuttavia, diversi fattori possono avere un impatto sulla possibilità di beneficiare di tali diritti. I diritti spettanti ai consumatori in forza della garanzia legale non sono in alcun modo limitati, né modificati dalla Garanzia limitata HP. Per ulteriori informazioni, si prega di consultare il seguente link: Garanzia legale per i clienti (www.hp.com/go/eu-legal), oppure visitare il sito Web dei Centri europei per i consumatori (http://ec.europa.eu/consumers/solving_consumer_disputes/non-judicial_redress/ecc-net/index_en.htm). I consumatori hanno il diritto di scegliere se richiedere un servizio usufruendo della Garanzia limitata HP oppure rivolgendosi al venditore per far valere la garanzia legale di due anni.

Španělsko

Su Garantía limitada de HP es una garantía comercial voluntariamente proporcionada por HP. El nombre y dirección de las entidades HP que proporcionan la Garantía limitada de HP (garantía comercial adicional del fabricante) en su país es:

España: Hewlett-Packard Española S.L. Calle Vicente Aleixandre, 1 Parque Empresarial Madrid - Las Rozas, E-28232 Madrid

Los beneficios de la Garantía limitada de HP son adicionales a la garantía legal de 2 años a la que los consumidores tienen derecho a recibir del vendedor en virtud del contrato de compraventa; sin embargo, varios factores pueden afectar su derecho a recibir los beneficios bajo dicha garantía legal. A este respecto, la Garantía limitada de HP no limita o afecta en modo alguno los derechos legales del consumidor (www.hp.com/go/eu-legal). Para más información, consulte el siguiente enlace: Garantía legal del consumidor o puede visitar el sitio web de los Centros europeos de los consumidores (http://ec.europa.eu/consumers/solving_consumer_disputes/non-judicial_redress/ecc-net/index_en.htm). Los clientes tienen derecho a elegir si reclaman un servicio acogiéndose a la Garantía limitada de HP o al vendedor de conformidad con la garantía legal de dos años.

Dánsko

Den begrænsede HP-garanti er en garanti, der ydes frivilligt af HP. Navn og adresse på det HP-selskab, der er ansvarligt for HP's begrænsede garanti i dit land, er som følger:

Danmark: HP Inc Danmark ApS, Engholm Parkvej 8, 3450, Allerød

Den begrænsede HP-garanti gælder i tillæg til eventuelle juridiske rettigheder, for en toårig garanti fra sælgeren af varer, der ikke er i overensstemmelse med salgsaftalen, men forskellige faktorer kan dog påvirke din ret til at opnå disse rettigheder. Forbrugerens lovbestemte rettigheder begrænses eller påvirkes ikke på nogen måde af den begrænsede HP-garanti. Se nedenstående link for at få yderligere oplysninger: Forbrugerens juridiske garanti (www.hp.com/go/eu-legal) eller du kan besøge De Europæiske Forbrugercentres websted (http://ec.europa.eu/consumers/solving_consumer_disputes/non-judicial_redress/ecc-net/index_en.htm). Forbrugere har ret til at vælge, om de vil gøre krav på service i henhold til HP's begrænsede garanti eller hos sælger i henhold til en toårig juridisk garanti.

Norsko

HPs garanti er en begrenset og kommersiell garanti som HP selv har valgt å tilby. Følgende lokale selskap innestår for garantien:

Norge: HP Norge AS, Rolfbuktveien 4b, 1364 Fornebu

HPs garanti kommer i tillegg til det mangelsansvar HP har i henhold til norsk forbrukerkjøpslovgivning, hvor reklamasjonsperioden kan være to eller fem år, avhengig av hvor lenge salgsgjenstanden var ment å vare. Ulike faktorer kan imidlertid ha betydning for om du kvalifiserer til å kreve avhjelp iht slikt mangelsansvar. Forbrukerens lovmessige rettigheter begrenses ikke av HPs garanti. Hvis du vil ha mer informasjon, kan du klikke på følgende kobling: Juridisk garanti for forbruker (www.hp.com/go/eu-legal) eller du kan besøke nettstedet til de europeiske forbrukersentrene (http://ec.europa.eu/consumers/solving_consumer_disputes/non-judicial_redress/ecc-net/index_en.htm). Forbrukere har retten til å velge å kreve service under HPs garanti eller iht selgerens lovpålagte mangelsansvar.

Švédsko

HP:s begränsade garanti är en kommersiell garanti som tillhandahålls frivilligt av HP. Namn och adress till det HP-företag som ansvarar för HP:s begränsade garanti i ditt land är som följer:

Sverige: HP PPS Sverige AB, SE-169 73 Stockholm

Fördelarna som ingår i HP:s begränsade garanti gäller utöver de lagstadgade rättigheterna till tre års garanti från säljaren angående varans bristande överensstämmelse gentemot köpeavtalet, men olika faktorer kan påverka din rätt att utnyttja dessa rättigheter. Konsumentens lagstadgade rättigheter varken begränsas eller påverkas på något sätt av HP:s begränsade garanti. Mer information får du om du följer denna länk: Lagstadgad garanti för konsumenter (www.hp.com/go/eu-legal) eller så kan du gå till European Consumer Centers webbplats (http://ec.europa.eu/consumers/solving_consumer_disputes/non-judicial_redress/ecc-net/index_en.htm). Konsumenter har rätt att välja om de vill ställa krav enligt HP:s begränsade garanti eller på säljaren enligt den lagstadgade treåriga garantin.

Portugalsko

A Garantia Limitada HP é uma garantia comercial fornecida voluntariamente pela HP. O nome e a morada da entidade HP responsável pela prestação da Garantia Limitada HP no seu país são os seguintes:

Portugal: HPCP – Computing and Printing Portugal, Unipessoal, Lda., Edifício D. Sancho I, Quinta da Fonte, Porto Salvo, Lisboa, Oeiras, 2740 244

As vantagens da Garantia Limitada HP aplicam-se cumulativamente com quaisquer direitos decorrentes da legislação aplicável à garantia de dois anos do vendedor, relativa a defeitos do produto e constante do

contrato de venda. Existem, contudo, vários fatores que poderão afetar a sua elegibilidade para beneficiar de tais direitos. Os direitos legalmente atribuídos aos consumidores não são limitados ou afetados de forma alguma pela Garantia Limitada HP. Para mais informações, consulte a ligação seguinte: Garantia legal do consumidor (www.hp.com/go/eu-legal) ou visite o Web site da Rede dos Centros Europeus do Consumidor (http://ec.europa.eu/consumers/solving_consumer_disputes/non-judicial_redress/ecc-net/index_en.htm). Os consumidores têm o direito de escolher se pretendem reclamar assistência ao abrigo da Garantia Limitada HP ou contra o vendedor ao abrigo de uma garantia jurídica de dois anos.

Řecko a Kypr

H Περιορισμένη εγγύηση HP είναι μια εμπορική εγγύηση η οποία παρέχεται εθελοντικά από την HP. Η επωνυμία και η διεύθυνση του νομικού προσώπου HP που παρέχει την Περιορισμένη εγγύηση HP στη χώρα σας είναι η εξής:

Ελλάδα /Κύπρος: HP Printing and Personal Systems Hellas EPE, Tzavella 1-3, 15232 Chalandri, Attiki

Ελλάδα /Κύπρος: HP Συστήματα Εκτύπωσης και Προσωπικών Υπολογιστών Ελλάς Εταιρεία Περιορισμένης Ευθύνης, Tzavella 1-3, 15232 Chalandri, Attiki

Τα προνόμια της Περιορισμένης εγγύησης HP ισχύουν επιπλέον των νόμιμων δικαιωμάτων για διετή εγγύηση έναντι του Πωλητή για τη μη συμμόρφωση των προϊόντων με τις συνομολογημένες συμβατικά ιδιότητες, ωστόσο η άσκηση των δικαιωμάτων σας αυτών μπορεί να εξαρτάται από διάφορους παράγοντες. Τα νόμιμα δικαιώματα των καταναλωτών δεν περιορίζονται ούτε επηρεάζονται καθ' οιονδήποτε τρόπο από την Περιορισμένη εγγύηση HP. Για περισσότερες πληροφορίες, συμβουλευτείτε την ακόλουθη τοποθεσία web: Νόμιμη εγγύηση καταναλωτή (www.hp.com/go/eu-legal) ή μπορείτε να επισκεφτείτε την τοποθεσία web των Ευρωπαϊκών Κέντρων Καταναλωτή (http://ec.europa.eu/consumers/solving_consumer_disputes/non-judicial_redress/ecc-net/index_en.htm). Οι καταναλωτές έχουν το δικαίωμα να επιλέξουν αν θα αξιώσουν την υπηρεσία στα πλαίσια της Περιορισμένης εγγύησης HP ή από τον πωλητή στα πλαίσια της νόμιμης εγγύησης δύο ετών.

Madarsko

A HP korlátozott jótállás egy olyan kereskedelmi jótállás, amelyet a HP a saját elhatározásából biztosít. Az egyes országokban a HP mint gyártó által vállalt korlátozott jótállást biztosító HP vállalatok neve és címe:

Magyarország: HP Inc Magyarország Kft., H-1117 Budapest, Alíz utca 1.

A HP korlátozott jótállásban biztosított jogok azokon a jogokon felül illetik meg Önt, amelyek a termékeknek az adásvételi szerződés szerinti minőségére vonatkozó kétéves, jogszabályban foglalt eladói szavatosságból, továbbá ha az Ön által vásárolt termékre alkalmazandó, a jogszabályban foglalt kötelező eladói jótállásból erednek, azonban számos körülmény hatással lehet arra, hogy ezek a jogok Önt megilletik-e. További információért kérjük, keresse fel a következő webhelyet: Jogi Tájékoztató Fogyasztóknak (www.hp.com/go/eu-legal) vagy látogassa meg az Európai Fogyasztói Központok webhelyét (http://ec.europa.eu/consumers/solving_consumer_disputes/non-judicial_redress/ecc-net/index_en.htm). A fogyasztóknak jogában áll, hogy megválasszák, hogy a jótállással kapcsolatos igényüket a HP korlátozott jótállás alapján vagy a kétéves, jogszabályban foglalt eladói szavatosság, illetve, ha alkalmazandó, a jogszabályban foglalt kötelező eladói jótállás alapján érvényesítik.

Česká republika

Omezená záruka HP je obchodní zárukou dobrovolně poskytovanou společností HP. Názvy a adresy společností skupiny HP, které odpovídají za plnění omezené záruky HP ve vaší zemi, jsou následující:

Česká republika: HP Inc Czech Republic s. r. o., Za Brumlovkou 5/1559, 140 00 Praha 4

Výhody, poskytované omezenou zárukou HP, se uplatňují jako doplněk k jakýmkoli právním nárokům na dvouletou záruku poskytnutou prodejcem v případě nesouladu zboží s kupní smlouvou. Váš nárok na uznání těchto práv však může záviset na mnohých faktorech. Omezená záruka HP žádným způsobem neomezuje ani

neovlivňuje zákonná práva zákazníka. Další informace získáte kliknutím na následující odkaz: Zákonná záruka spotřebitele (www.hp.com/go/eu-legal) případně můžete navštívit webové stránky Evropského spotřebitelského centra (http://ec.europa.eu/consumers/solving_consumer_disputes/non-judicial_redress/ecc-net/index_en.htm). Spotřebitelé mají právo se rozhodnout, zda chtějí službu reklamovat v rámci omezené záruky HP nebo v rámci zákonem stanovené dvouleté záruky u prodejce.

Slovensko

Obmedzená záruka HP je obchodná záruka, ktorú spoločnosť HP poskytuje dobrovoľne. Meno a adresa subjektu HP, ktorý zabezpečuje plnenie vyplývajúce z Obmedzenej záruky HP vo vašej krajine:

Slovenská republika: HP Inc Slovakia, s.r.o., Galvaniho 7, 821 04 Bratislava

Výhody Obmedzenej záruky HP sa uplatnia vedľa prípadných zákazníkových zákonných nárokov voči predávajúcemu z väd, ktoré spočívajú v nesúlade vlastností tovaru s jeho popisom podľa predmetnej zmluvy. Možnosť uplatnenia takých prípadných nárokov však môže závisieť od rôznych faktorov. Služby Obmedzenej záruky HP žiadnym spôsobom neobmedzujú ani neovplyvňujú zákonné práva zákazníka, ktorý je spotrebiteľom. Ďalšie informácie nájdete na nasledujúcom prepojení: Zákonná záruka spotrebiteľa (www.hp.com/go/eu-legal), prípadne môžete navštíviť webovú lokalitu európskych zákazníckych stredísk (http://ec.europa.eu/consumers/solving_consumer_disputes/non-judicial_redress/ecc-net/index_en.htm). Spotrebiteľia majú právo zvoliť si, či chcú uplatniť servis v rámci Obmedzenej záruky HP alebo počas zákonnej dvojročnej záručnej lehoty u predajcu.

Polsko

Ograniczona gwarancja HP to komercyjna gwarancja udzielona dobrowolnie przez HP. Nazwa i adres podmiotu HP odpowiedzialnego za realizację Ograniczonej gwarancji HP w Polsce:

Polska: HP Inc Polska sp. z o.o., Szturmowa 2a, 02-678 Warszawa, wpisana do rejestru przedsiębiorców prowadzonego przez Sąd Rejonowy dla m.st. Warszawy w Warszawie, XIII Wydział Gospodarczy Krajowego Rejestru Sądowego, pod numerem KRS 0000546115, NIP 5213690563, REGON 360916326, GIÓŚ E0020757WZBW, kapitał zakładowy 480.000 PLN.

Świadczenia wynikające z Ograniczonej gwarancji HP stanowią dodatek do praw przysługujących nabywcy w związku z dwuletnią odpowiedzialnością sprzedawcy z tytułu niezgodności towaru z umową (rekojmia). Niemniej, na możliwość korzystania z tych praw mają wpływ różne czynniki. Ograniczona gwarancja HP w żaden sposób nie ogranicza praw konsumenta ani na nie nie wpływa. Więcej informacji można znaleźć pod następującym łączem: Gwarancja prawna konsumenta (www.hp.com/go/eu-legal), można także odwiedzić stronę internetową Europejskiego Centrum Konsumentckiego (http://ec.europa.eu/consumers/solving_consumer_disputes/non-judicial_redress/ecc-net/index_en.htm). Konsumentci mają prawo wyboru co do możliwości skorzystania albo z usług gwarancyjnych przysługujących w ramach Ograniczonej gwarancji HP albo z uprawnień wynikających z dwuletniej rekojmii w stosunku do sprzedawcy.

Bulharsko

Ограничената гаранция на HP представлява търговска гаранция, доброволно предоставяна от HP. Името и адресът на дружеството на HP за вашата страна, отговорно за предоставянето на гаранционната поддръжка в рамките на Ограничената гаранция на HP, са както следва:

HP Inc Bulgaria EOOD (Ейч Пи Инк България EOOD), гр. София 1766, район р-н Младост, бул. Околоръстен Път No 258, Бизнес Център Камбаните

Предимствата на Ограничената гаранция на HP се прилагат в допълнение към всички законови права за двугодишна гаранция от продавача при несъответствие на стоката с договора за продажба. Въпреки това, различни фактори могат да окажат влияние върху условията за получаване на тези права. Законовите права на потребителите не са ограничени или засегнати по никакъв начин от Ограничената гаранция на HP. За допълнителна информация, моля вижте Правната гаранция на потребителя

(www.hp.com/go/eu-legal) или посетете уебсайта на Европейския потребителски център (http://ec.europa.eu/consumers/solving_consumer_disputes/non-judicial_redress/ecc-net/index_en.htm). Потребителите имат правото да избират дали да претендират за извършване на услуга в рамките на Ограничената гаранция на HP или да потърсят такава от търговеца в рамките на двугодишната правна гаранция.

Rumunsko

Garanția limitată HP este o garanție comercială furnizată în mod voluntar de către HP. Numele și adresa entității HP răspunzătoare de punerea în aplicare a Garanției limitate HP în țara dumneavoastră sunt următoarele:

România: HP Inc Romania SRL, 5 Fabrica de Glucoza Str., Building F, Ground Floor & Floor 8, 2nd District, București

Beneficiile Garanției limitate HP se aplică suplimentar față de orice drepturi privind garanția de doi ani oferită de vânzător pentru neconformitatea bunurilor cu contractul de vânzare; cu toate acestea, diverși factori pot avea impact asupra eligibilității dvs. de a beneficia de aceste drepturi. Drepturile legale ale consumatorului nu sunt limitate sau afectate în vreun fel de Garanția limitată HP. Pentru informații suplimentare consultați următorul link: garanția acordată consumatorului prin lege (www.hp.com/go/eu-legal) sau puteți accesa site-ul Centrul European al Consumatorilor (http://ec.europa.eu/consumers/solving_consumer_disputes/non-judicial_redress/ecc-net/index_en.htm). Consumatorii au dreptul să aleagă dacă să pretindă despăgubiri în cadrul Garanției limitate HP sau de la vânzător, în cadrul garanției legale de doi ani.

Belgie a Nizozemsko

De Beperkte Garantie van HP is een commerciële garantie vrijwillig verstrekt door HP. De naam en het adres van de HP-entiteit die verantwoordelijk is voor het uitvoeren van de Beperkte Garantie van HP in uw land is als volgt:

Nederland: HP Nederland B.V., Startbaan 16, 1187 XR Amstelveen

België: HP Belgium BVBA, Hermeslaan 1A, B-1831 Diegem

De voordelen van de Beperkte Garantie van HP vormen een aanvulling op de wettelijke garantie voor consumenten gedurende twee jaren na de levering te verlenen door de verkoper bij een gebrek aan conformiteit van de goederen met de relevante verkoopsovereenkomst. Niettemin kunnen diverse factoren een impact hebben op uw eventuele aanspraak op deze wettelijke rechten. De wettelijke rechten van de consument worden op geen enkele wijze beperkt of beïnvloed door de Beperkte Garantie van HP. Raadpleeg voor meer informatie de volgende webpagina: Wettelijke garantie van de consument (www.hp.com/go/eu-legal) of u kan de website van het Europees Consumenten Centrum bezoeken (http://ec.europa.eu/consumers/solving_consumer_disputes/non-judicial_redress/ecc-net/index_en.htm). Consumenten hebben het recht om te kiezen tussen enerzijds de Beperkte Garantie van HP of anderzijds het aanspreken van de verkoper in toepassing van de wettelijke garantie.

Finsko

HP:n rajoitettu takuu on HP:n vapaaehtoisesti antama kaupallinen takuu. HP:n myöntämästä takuusta maassanne vastaavan HP:n edustajan yhteystiedot ovat:

Suomi: HP Finland Oy, Piispankalliontie, FIN - 02200 Espoo

HP:n takuun edut ovat voimassa mahdollisten kuluttajansuojalakiin perustuvien oikeuksien lisäksi sen varalta, että tuote ei vastaa myyntisopimusta. Saat lisätietoja seuraavasta linkistä: Kuluttajansuoja (www.hp.com/go/eu-legal) tai voit käydä Euroopan kuluttajakeskuksen sivustolla (http://ec.europa.eu/consumers/solving_consumer_disputes/non-judicial_redress/ecc-net/index_en.htm). Kuluttajilla on oikeus vaatia virheen korjausta HP:n takuun ja kuluttajansuojan perusteella HP:lta tai myyjältä.

Slovensko

Omejena garancija HP je prostovoljna trgovska garancija, ki jo zagotavlja podjetje HP. Ime in naslov poslovne enote HP, ki je odgovorna za omejeno garancijo HP v vaši državi, sta naslednja:

Slovenija: Hewlett-Packard Europe B.V., Amsterdam, Meyrin Branch, Route du Nant-d'Avril 150, 1217 Meyrin, Switzerland

Ugodnosti omejene garancije HP veljajo poleg zakonskih pravic, ki ob sklenitvi kupoprodajne pogodbe izhajajo iz dveletne garancije prodajalca v primeru neskladnosti blaga, vendar lahko na izpolnjevanje pogojev za uveljavitev pravic vplivajo različni dejavniki. Omejena garancija HP nikakor ne omejuje strankinih z zakonom predpisanih pravic in ne vpliva nanje. Za dodatne informacije glejte naslednjo povezavo: Strankino pravno jamstvo (www.hp.com/go/eu-legal); ali pa obiščite spletno mesto evropskih središč za potrošnike (http://ec.europa.eu/consumers/solving_consumer_disputes/non-judicial_redress/ecc-net/index_en.htm). Potrošniki imajo pravico izbrati, ali bodo uveljavljali pravice do storitev v skladu z omejeno garancijo HP ali proti prodajalcu v skladu z dvoletno zakonsko garancijo.

Chorvatsko

HP omejeno jamstvo komercialno je dobrovoljno jamstvo koje pruža HP. Ime i adresa HP subjekta odgovornog za HP omejeno jamstvo u vašoj državi:

Hrvatska: HP Computing and Printing d.o.o. za računalne i srodne aktivnosti, Radnička cesta 41, 10000 Zagreb

Pogodnosti HP omejenog jamstva vrijede zajedno uz sva zakonska prava na dvogodišnje jamstvo kod bilo kojeg prodavača s obzirom na nepodudaranje robe s ugovorom o kupnji. Međutim, razni faktori mogu utjecati na vašu mogućnost ostvarivanja tih prava. HP omejeno jamstvo ni na koji način ne utječe niti ne ograničava zakonska prava potrošača. Dodatne informacije potražite na ovoj adresi: Zakonsko jamstvo za potrošače (www.hp.com/go/eu-legal) ili možete posjetiti web-mjesto Europskih potrošačkih centara (http://ec.europa.eu/consumers/solving_consumer_disputes/non-judicial_redress/ecc-net/index_en.htm). Potrošači imaju pravo odabrati žele li ostvariti svoja potraživanja u sklopu HP omejenog jamstva ili pravnog jamstva prodavača u trajanju ispod dvije godine.

Lotyšsko

HP ierobežotā garantija ir komercgarantija, kuru brīvpriņēmi nodrošina HP. HP uzņēmums, kas sniedz HP ierobežotās garantijas servisa nodrošinājumu jūsu valstī:

Latvija: HP Finland Oy, PO Box 515, 02201 Espoo, Finland

HP ierobežotās garantijas priekšrocības tiek piedāvātas papildus jebkurām likumīgajām tiesībām uz pārdevēja un/vai ražotāju nodrošinātu divu gadu garantiju gadījumā, ja preces neatbilst pirkuma līgumam, tomēr šo tiesību saņemšanu var ietekmēt vairāki faktori. HP ierobežotā garantija nekādā veidā neierobežo un neietekmē patērētāju likumīgās tiesības. Lai iegūtu plašāku informāciju, izmantojiet šo saiti: Patērētāju likumīgā garantija (www.hp.com/go/eu-legal) vai arī Eiropas Patērētāju tiesību aizsardzības centra tīmekļa vietni (http://ec.europa.eu/consumers/solving_consumer_disputes/non-judicial_redress/ecc-net/index_en.htm). Patērētājiem ir tiesības izvēlēties, vai pieprasīt servisa nodrošinājumu saskaņā ar HP ierobežoto garantiju, vai arī pārdevēja sniegto divu gadu garantiju.

Litva

HP ribotoji garantija yra HP savanoriškai teikiama komercinė garantija. Toliau pateikiami HP bendrovių, teikiančių HP garantiją (gamintojo garantiją) jūsų šalyje, pavadinimai ir adresai:

Lietuva: HP Finland Oy, PO Box 515, 02201 Espoo, Finland

HP ribotoji garantija papildomai taikoma kartu su bet kokiais kitomis įstatymais nustatytais teisėmis į pardavėjo suteikiamą dviejų metų laikotarpio garantiją dėl prekių atitikties pardavimo sutarčiai, tačiau tai, ar jums ši teisė bus suteikiama, gali priklausyti nuo įvairių aplinkybių. HP ribotoji garantija niekaip neapriboja ir neįtakoja įstatymais nustatytų vartotojo teisių. Daugiau informacijos rasite paspaudę šią nuorodą: Teisinė vartotojo garantija (www.hp.com/go/eu-legal) arba apsilankę Europos vartotojų centro internetinėje svetainėje (http://ec.europa.eu/consumers/solving_consumer_disputes/non-judicial_redress/ecc-net/index_en.htm). Vartotojai turi teisę prašyti atlikti techninį aptarnavimą pagal HP ribotąją garantiją arba pardavėjo teikiamą dviejų metų įstatymais nustatytą garantiją.

Estonsko

HP piiratud garantii on HP poolt vabatahtlikult pakutav kaubanduslik garantii. HP piiratud garantii eest vastutab HP üksus addressil:

Eesti: HP Finland Oy, PO Box 515, 02201 Espoo, Finland

HP piiratud garantii rakendub lisaks seaduses ettenähtud müüjapoolsele kaheaastasele garantiile, juhul kui toode ei vasta müügilepingu tingimustele. Siiski võib esineda asjaolusid, mille puhul teie jaoks need õigused ei pruugi kehtida. HP piiratud garantii ei piira ega mõjuta mingil moel tarbija seadusjärgseid õigusi. Lisateavet leiate järgmiselt lingilt: tarbija õiguslik garantii (www.hp.com/go/eu-legal) või võite külastada Euroopa tarbijakeskuste veebisaiti (http://ec.europa.eu/consumers/solving_consumer_disputes/non-judicial_redress/ecc-net/index_en.htm). Tarbijal on õigus valida, kas ta soovib kasutada HP piiratud garantiid või seadusega ette nähtud müüjapoolset kaheaastast garantiid.

Rusko

Срок службы принтера для России

Срок службы данного принтера HP составляет пять лет в нормальных условиях эксплуатации. Срок службы отсчитывается с момента ввода принтера в эксплуатацию. В конце срока службы HP рекомендует посетить веб-сайт нашей службы поддержки по адресу <http://www.hp.com/support> и/или связаться с авторизованным поставщиком услуг HP для получения рекомендаций в отношении дальнейшего безопасного использования принтера.

A Technické informace

- [Technické údaje produktu](#)
- [Program pro kontrolu ochrany životního prostředí](#)
- [Informace o předpisech](#)

Technické údaje produktu

- [Specifikace tisku](#)
- [Rozměry](#)
- [Spotřeba energie a elektrické specifikace](#)
- [Specifikace hlučnosti](#)
- [Specifikace pracovního prostředí](#)

Specifikace tisku

Seznam podporovaných tiskových rozlišení naleznete na webu podpory k tiskárně na adrese [Zákaznická podpora společnosti HP](#).

Rozměry

Produkt	Rozměry produktu (šířka x hloubka x výška)	Rozměry pro provoz (šířka x hloubka x výška)	Hmotnost
HP PageWide Pro 452dn/dw series	530 x 401 x 380 mm (20,87 x 15,79 x 14,96 palce)	806 x 681 x 380 mm (31,73 x 26,81 x 14,96 palce)	16,4 kg (35,1 libry)

Spotřeba energie a elektrické specifikace

UPOZORNĚNÍ: Požadavky na napájení závisí na zemi/oblasti, kde se zařízení prodává. Neměňte provozní napětí. V opačném případě by došlo k poškození produktu a na takové případné poškození se nevztahuje omezená záruka HP ani dohoda o poskytnutí služeb.

Specifikace hlučnosti

Akce	LwAd-jednobarevně (B)	LwAd-barevně (B)
Tisk	6,9	6,8

POZNÁMKA: Společnost HP doporučuje umístit tiskárnu do místnosti, ve které není stálé pracovní místo žádného ze zaměstnanců.

Specifikace pracovního prostředí

	Provoz	Přeprava
Teplota	15 až 30 °C (59 až 86 °F)	-40 až 60° C (-40 až 140 °F)
Relativní vlhkost	20 % až 80 %	90 % nebo méně (bez kondenzace)
Nadmořská výška	0 až 3048 m	
Náklon	DŮLEŽITÉ: Při přesouvání produktu po vložení kazet dávejte pozor. Produkt je navržen tak, aby pracoval s vyrovnáním ±3.	



POZNÁMKA: Hodnoty se mohou změnit.

Program pro kontrolu ochrany životního prostředí

- [Ochrana životního prostředí](#)
- [Vytváření ozonu](#)
- [Spotřeba elektrické energie](#)
- [Nařízení Evropské komise č. 1275/2008](#)
- [Papír](#)
- [Tiskové spotřební materiály HP PageWide](#)
- [Plasty](#)
- [Recyklace elektronického hardwaru](#)
- [Materiálová omezení](#)
 - [Obecné informace o baterii](#)
 - [Likvidace baterií na Tchaj-wanu](#)
 - [Upozornění na perchlorátový materiál – Kalifornie](#)
 - [Směrnice EU pro baterie](#)
 - [Oznámení týkající se baterií pro Brazílii](#)
- [Chemické látky](#)
- [EPEAT](#)
- [Likvidace vyřazených zařízení uživatelem](#)
- [Prohlášení o současném stavu značení látek podléhajících omezení \(Tchaj-wan\)](#)
- [Tabulka toxických a nebezpečných látek \(Čína\)](#)
- [Prohlášení o omezení používání nebezpečných látek \(Turecko\)](#)
- [Prohlášení o omezení používání nebezpečných látek \(Ukrajina\)](#)
- [Prohlášení o omezení používání nebezpečných látek \(Indie\)](#)

- [Označení China Energy pro tiskárny, faxy a kopírky](#)
- [Informace pro uživatele o certifikátu SEPA Eco Label pro Čínu](#)

Ochrana životního prostředí

Společnost HP je oddána zásadě vyrábět kvalitní výrobky, které splňují nejvyšší nároky z hlediska ochrany životního prostředí. Do vývoje tohoto výrobku bylo zahrnuto několik atributů, které minimalizují dopady na životní prostředí.

Navštivte web www.hp.com/go/environment nebo www.hp.com/hpinfo/globalcitizenship/environment, kde získáte další informace o společnosti HP a životním prostředí, včetně profilových listů životního prostředí pro tyto produkty, bezpečnostních listů materiálů a programů vrácení a recyklace HP.

Vytváření ozonu

Tento produkt nevytváří žádné podstatnější množství ozonu (O₃).

Spotřeba elektrické energie

Tiskové a zobrazovací vybavení společnosti HP označené logem ENERGY STAR® nese certifikaci americké agentury pro ochranu životního prostředí (EPA). Na zobrazovacích produktech s certifikací ENERGY STAR je uvedeno následující označení:



Další informace o modelech zobrazovacích zařízení s certifikací ENERGY STAR najdete na adrese: www.hp.com/go/energystar

Nařízení Evropské komise č. 1275/2008

Informace o spotřebě energie produktem včetně příkonu produktu v pohotovostním režimu s připojením k síti, když jsou všechny porty bezdrátové sítě aktivovány, najdete v části P14 „Další informace“ v prohlášení o vlivu produktu IT na životní prostředí na adrese www.hp.com/hpinfo/globalcitizenship/environment/productdata/itecodesktop-pc.html.

Papír

Tento produkt může používat recyklovaný papír a papír s nízkou gramáží (EcoFFICIENT™), pokud tento papír splňuje požadavky uvedené v Průvodci tiskovými médii produktu. Tento výrobek je vhodný pro použití recyklovaného papíru a papíru s nízkou gramáží podle normy EN12281:2002.

Tiskové spotřební materiály HP PageWide

Originální spotřební materiál HP je navržen s ohledem na životní prostředí. S produkty společnosti HP je snadné při tisku šetřit zdroje a papír. A jakmile skončíte, recyklace je snadná a zdarma. Dostupnost programu se liší. Více informací najdete na stránkách www.hp.com/recycle. Jestliže se chcete zapojit do programu vrácení materiálu a recyklování HP Planet Partners, navštivte stránku www.hp.com/recycle. Informace o vrácení spotřebního tiskového materiálu HP PageWide naleznete po výběru země/oblasti.



POZNÁMKA: Na webu [Udržitelnost HP](#) najdete kompletní informace o recyklaci a můžete si zde pro tento účel objednat štítky, obálky nebo krabice s předplaceným poštovním.

Plasty

Plastové díly s hmotností vyšší než 25 gramů jsou označeny podle mezinárodních norem, což usnadňuje identifikaci plastů pro účely recyklace po uplynutí životnosti produktu.

Recyklace elektronického hardwaru

Společnost HP doporučuje zákazníkům recyklaci použitého elektronického hardwaru. Další informace o recyklačních programech naleznete na adrese [Udržitelnost HP](#).

Materiálová omezení

- [Obecné informace o baterii](#)
- [Likvidace baterií na Tchaj-wanu](#)
- [Upozornění na perchlorátový materiál – Kalifornie](#)
- [Směrnice EU pro baterie](#)
- [Oznámení týkající se baterií pro Brazílii](#)

Obecné informace o baterii

Tento výrobek HP neobsahuje úmyslné přísady rtuti.

Tento produkt HP obsahuje baterii, která může vyžadovat zvláštní zacházení po skončení životnosti. Baterie obsažené v produktech HP nebo dodávané společností HP pro tento produkt obsahují:

HP PageWide Pro 452 series	
Typ	Lithium oxid manganičitý
Hmotnost	3,0 g
Umístění	Na základní desce
Uživatelsky vyjímatelné	Ne

Likvidace baterií na Tchaj-wanu



廢電池請回收

Please recycle waste batteries.

Upozornění na perchlorátový materiál – Kalifornie

California Perchlorate Material Notice

Perchlorate material - special handling may apply. See:
<http://www.dtsc.ca.gov/hazardouswaste/perchlorate/>

This product's real-time clock battery or coin cell battery may contain perchlorate and may require special handling when recycled or disposed of in California.

Směrnice EU pro baterie

Tento produkt používá baterii, která slouží k zachování integrity dat hodin reálného času a nastavení produktu a která je navržena tak, aby sloužila po celou dobu životnosti produktu. Veškeré pokusy o servis nebo výměnu této baterie musí provádět kvalifikovaný servisní technik.



Oznámení týkající se baterií pro Brazílii

A bateria deste equipamento não foi projetada para ser removida pelo cliente.

Chemické látky

Společnost HP je zavázána informovat své zákazníky o chemických látkách ve svých produktech, jak vyžadují předpisy, jako je například REACH (Směrnice Evropského parlamentu a Rady EU č. 1907/2006). Zprávu o chemikáliích v tomto produktu lze nalézt na adrese <http://www.hp.com/go/reach>.

EPEAT

Most HP products are designed to meet EPEAT. EPEAT is a comprehensive environmental rating that helps identify greener electronics equipment. For more information on EPEAT go to www.epeat.net. For information on HP's EPEAT registered products go to www.hp.com/hpinfo/globalcitizenship/environment/pdf/epeat_printers.pdf.

Likvidace vyřazených zařízení uživatelem



Tento symbol značí, že je nevhodné produkt likvidovat spolu s dalším domovním odpadem. Namísto toho je vhodné chránit lidské zdraví a životní prostředí tím, že vyřazené zařízení odevzdáte ve sběrném místě určeném k recyklaci elektrických a elektronických zařízení. Další informace naleznete na adrese [Udržitelnost HP](#).

Prohlášení o současném stavu značení látek podléhajících omezení (Tchaj-wan)

限用物質含有情況標示聲明書

Declaration of the Presence Condition of the Restricted Substances Marking

若要存取產品的最新使用指南或手冊，請前往 www.support.hp.com。選取 **搜尋您的產品**，然後依照畫面上的指示繼續執行。

To access the latest user guides or manuals for your product, go to www.support.hp.com. Select **Find your product**, and then follow the onscreen instructions.

單元 Unit	限用物質及其化學符號					
	鉛 Lead (Pb)	汞 Mercury (Hg)	鎘 Cadmium (Cd)	六價鉻 Hexavalent chromium (Cr ⁺⁶)	多溴聯苯 Polybrominat ed biphenyls (PBB)	多溴二苯醚 Polybrominat ed diphenyl ethers (PBDE)
外殼和托盤 Plastic housing parts and tray	0	0	0	0	0	0
電線 Wires/power cord	0	0	0	0	0	0
印刷電路板 Printed circuit board	—	0	0	0	0	0
列印引擎 Print engine	—	0	0	0	0	0
顯示螢幕 Display	—	0	0	0	0	0
噴墨印表機墨水匣 Ink cartridge	0	0	0	0	0	0
驅動光碟 Disc drive	—	0	0	0	0	0
掃描器 Scanner	—	—	0	0	0	0
網路配件 Network accessory	—	0	0	0	0	0

備考 1. “超出 0.1 wt %” 及 “超出 0.01 wt %” 係指限用物質之百分比含量超出百分比含量基準值。

Note 1: “Exceeding 0.1 wt %” and “exceeding 0.01 wt %” indicate that the percentage content of the restricted substance exceeds the reference percentage value of presence condition.

備考 2. “0” 係指該項限用物質之百分比含量未超出百分比含量基準值。

Note 2: “0” indicates that the percentage content of the restricted substance does not exceed the percentage of reference value of presence.

備考 3. “—” 係指該項限用物質為排除項目。

單元 Unit	限用物質及其化學符號					
	鉛 Lead (Pb)	汞 Mercury (Hg)	鎘 Cadmium (Cd)	六價鉻 Hexavalent chromium (Cr ⁺⁶)	多溴聯苯 Polybrominat ed biphenyls (PBB)	多溴二苯醚 Polybrominat ed diphenyl ethers (PBDE)

Note 3: The “-” indicates that the restricted substance corresponds to the exemption.

Tabulka toxických a nebezpečných látek (Čína)

产品中有害物质或元素的名称及含量
根据中国《电子信息产品污染控制管理办法》



零件描述	有害物质					
	铅	汞	镉	六价铬	多溴联苯	多溴联苯醚
外壳和托盘*	0	0	0	0	0	0
电线*	0	0	0	0	0	0
印刷电路板*	X	0	0	0	0	0
打印系统*	X	0	0	0	0	0
显示器*	X	0	0	0	0	0
喷墨打印机墨盒*	0	0	0	0	0	0
驱动光盘*	X	0	0	0	0	0
扫描仪*	X	X	0	0	0	0
网络配件*	X	0	0	0	0	0
电池板*	X	0	0	0	0	0
自动双面打印系统*	0	0	0	0	0	0
外部电源*	X	0	0	0	0	0

本表格依据 SJ/T 11364 的规定编制。
0: 表示该有害物质在该部件所有均质材料中的含量均在 GB/T 26572 规定的限量要求以下。
X: 表示该有害物质至少在该部件的某一均质材料中的含量超出 GB/T 26572 规定的限量要求。
此表中所有名称中含“X”的部件均符合欧盟 RoHS 立法。
注: 环保使用期限的参考标识取决于产品正常工作的温度和湿度等条件

Prohlášení o omezení používání nebezpečných látek (Turecko)

Türkiye Cumhuriyeti: EEE Yönetmeliğine Uygundur

Prohlášení o omezení používání nebezpečných látek (Ukrajina)

Обладнання відповідає вимогам Технічного регламенту щодо обмеження використання деяких небезпечних речовин в електричному та електронному обладнанні, затвердженого постановою Кабінету Міністрів України від 3 грудня 2008 № 1057

Prohlášení o omezení používání nebezpečných látek (Indie)

Restriction of hazardous substances (India)

This product complies with the "India E-waste (Management and Handling) Rule 2011" and prohibits use of lead, mercury, hexavalent chromium, polybrominated biphenyls or polybrominated diphenyl ethers in concentrations exceeding 0.1 weight % and 0.01 weight % for cadmium, except for the exemptions set in Schedule 2 of the Rule.

Označení China Energy pro tiskárny, faxy a kopírky

复印机、打印机和传真机能源效率标识 实施规则

依据“复印机、打印机和传真机能源效率标识实施规则”，本打印机具有中国能效标签。根据“复印机、打印机和传真机能效限定值及能效等级”（“GB21521”）决定并计算出该标签上所示的能效等级和 TEC（典型能耗）值。

1. 能效等级

能效等级分为三个等级，等级 1 级能效最高。根据产品类型和打印速度标准决定能效限定值。

2. 能效信息

2.1 LaserJet 打印机和高性能喷墨打印机

- 典型能耗

典型能耗是正常运行 GB21521 测试方法中指定的时间后的耗电量。此数据表示为每周千瓦时 (kWh)。

标签上所示的能效数字按涵盖根据“复印机、打印机和传真机能源效率标识实施规则”选择的登记装置中所有配置的代表性配置测定而得。因此，本特定产品型号的实际能耗可能与标签上所示的数据不同。

有关规范的详情信息，请参阅 GB21521 标准的当前版本。

Informace pro uživatele o certifikátu SEPA Eco Label pro Čínu

中国环境标识认证产品用户说明

噪声大于63.0Db(A)的办公设备不宜放置于办公室内，请在独立的隔离区域使用。

如需长时间使用本产品或打印大量文件，请确保在通风良好的房间内使用。

如您需要确认本产品处于零能耗状态，请按下电源关闭按钮，并将插头从电源插座断开。

您可以使用再生纸，以减少资源耗费。

Informace o předpisech

- [Zákonná upozornění](#)
- [Prohlášení VCCI \(Japonsko\)](#)

- [Pokyny k napájecímu kabelu](#)
- [Prohlášení o napájecím kabelu \(Japonsko\)](#)
- [Prohlášení EMC \(Korea\)](#)
- [Prohlášení o pracovištích se zobrazovacími zařízeními v Německu](#)
- [Upozornění pro Evropskou unii](#)
- [Dodatečná prohlášení pro bezdrátové produkty](#)

Zákonná upozornění

Kontrolní identifikační číslo modelu

Pro účely zákonné identifikace je výrobek označen zákonným identifikačním číslem modelu. Toto zákonné identifikační číslo modelu nelze zaměňovat s obchodním názvem ani s čísly produktu.

Číslo modelu produktu	Zákonné identifikační číslo modelu
PageWide Pro 452dn	VCVRA-1501-00
PageWide Pro 452dw	<ul style="list-style-type: none"> • VCVRA-1501-01 (celosvětově, kromě Korei) • VCVRA-1501-02 (Korea)

Prohlášení FCC

Toto zařízení bylo testováno a vyhovuje omezením digitálních zařízení třídy B na základě části 15 směrnic úřadu FCC. Tato omezení jsou navržena tak, aby zajišťovala přiměřenou ochranu proti nežádoucímu rušení při instalaci v domácnostech. Zařízení vytváří, používá a může vyzařovat elektromagnetické záření na rádiových frekvencích a při zanedbání pokynů pro instalaci a používání může způsobit nežádoucí rušení rozhlasového a televizního vysílání. Nelze však vyloučit, že u konkrétní instalace k rušení nedojde. Pokud k rušení rozhlasového či televizního příjmu, jehož vznik lze jednoznačně určit vypínáním a zapínáním přístroje, skutečně dojde, doporučujeme uživateli, aby se pokusil rušení omezit některým z následujících opatření:

- Změňte polohu nebo orientaci příjmové antény.
- Zvětšete vzdálenost mezi daným zařízením a přijímačem.
- Připojte zařízení do zásuvky na jiném obvodu, než do kterého je zapojen přijímač.
- V případě potřeby se poraďte s prodejcem nebo servisním technikem.



POZNÁMKA: Jakékoli změny či úpravy, které nebyly výslovně schváleny společností HP, by mohly být příčinou toho, že uživatel nebude oprávněn se zařízením pracovat.

Podle omezení třídy B v dílčí části bodu 15 pravidel FCC je vyžadováno použití stíněného kabelu pro přenos dat.

Další informace je možné získat na adrese: Manager of Corporate Product Regulations, HP Inc., 1501 Page Mill Road, Palo Alto, CA 94304, USA.

Toto zařízení odpovídá části 15 předpisů komise FCC. Provoz podléhá následujícím podmínkám: (1) toto zařízení nesmí způsobovat škodlivé interference a (2) toto zařízení se musí vyrovnat s jakoukoliv interferencí, včetně interference, která by mohla způsobit provozní potíže.

Prohlášení VCCI (Japonsko)

この装置は、情報処理装置等電波障害自主規制協議会（VCCI）の基準に基づくクラスB情報技術装置です。この装置は、家庭環境で使用することを目的としていますが、この装置がラジオやテレビジョン受信機に近接して使用されると、受信障害を引き起こすことがあります。
取扱説明書に従って正しい取り扱いをして下さい。

Pokyny k napájecímu kabelu

Zkontrolujte, zda je zdroj napájení dostačující pro jmenovité napětí produktu. Jmenovité napětí naleznete na štítku produktu. Produkt využívá buď 100–240 V stř., nebo 200–240 V stř. při 50/60 Hz.

⚠ UPOZORNĚNÍ: Použijte pouze napájecí kabel dodaný s produktem, jinak může dojít k poškození zařízení.

Prohlášení o napájecím kabelu (Japonsko)

製品には、同梱された電源コードをお使い下さい。
同梱された電源コードは、他の製品では使用出来ません。

Prohlášení EMC (Korea)

B급 기기 (가정용 방송통신기기)	이 기기는 가정용(B급)으로 전자파적합등록을 한 기기로서 주로 가정에서 사용하는 것을 목적으로 하며, 모든 지역에서 사용할 수 있습니다.
-----------------------	--

Prohlášení o pracovištích se zobrazovacími zařízeními v Německu

Das Gerät ist nicht für die Benutzung im unmittelbaren Gesichtsfeld am Bildschirmarbeitsplatz vorgesehen. Um störende Reflexionen am Bildschirmarbeitsplatz zu vermeiden, darf dieses Produkt nicht im unmittelbaren Gesichtsfeld platziert werden.

Upozornění pro Evropskou unii

- [Upozornění pro Evropskou unii](#)
- [Pouze bezdrátové modely](#)

Upozornění pro Evropskou unii



Produkty s označením CE splňují požadavky uvedené v jedné či více následujících směrnicích EU: směrnice pro nízké napětí 2006/95/ES, směrnice o elektromagnetické kompatibilitě 2004/108/ES, směrnice Ecodesign 2009/125/ES, směrnice 1999/5/ES o rádiových a koncových telekomunikačních zařízeních, směrnici RoHS (omezení používání některých nebezpečných látek) 2011/65/EU. Soulad s těmito směrnicemi je kontrolován prostřednictvím platných harmonizovaných evropských norem. Úplné prohlášení o shodě je k dispozici na

následující webové stránce: www.hp.com/go/certificates (vyhledávejte podle názvu modelu produktu nebo regulačního čísla modelu (RMN), které naleznete na štítku s informacemi o směrnicích.)

Kontaktní adresou pro záležitosti předpisů je:

HP GmbH, Dept./MS: HQ-TRE, Herrenberger Strasse 140, 71034 Böblingen, NĚMECKO

Pouze bezdrátové modely

EMF

- Tento produkt splňuje mezinárodní pravidla (ICNIRP) pro vystavení rádiovým vlnám.
Pokud je jeho součástí zařízení pro příjem a vysílání rádiových vln, bude úroveň vystavení při běžném použití a zachování vzdálenosti 20 cm dostačující k zajištění souladu s požadavky EU.

Bezdrátové funkce pro Evropu

- Tento produkt byl navržen pro ničím neomezené použití ve všech zemích Evropské unie a také na Islandu, v Lichtenštejnsku, Norsku a Švýcarsku.

Dodatečná prohlášení pro bezdrátové produkty

- [Vystavení radiací na rádiové frekvenci](#)
- [Poznámka pro uživatele v Brazílii](#)
- [Prohlášení pro Kanadu](#)
- [Prohlášení pro Japonsko](#)
- [Poznámka pro uživatele v Koreji](#)
- [Prohlášení pro Tchajwan](#)
- [Prohlášení pro Mexiko](#)

Vystavení radiací na rádiové frekvenci

Exposure to radio frequency radiation

 **Caution** The radiated output power of this device is far below the FCC radio frequency exposure limits. Nevertheless, the device shall be used in such a manner that the potential for human contact during normal operation is minimized. This product and any attached external antenna, if supported, shall be placed in such a manner to minimize the potential for human contact during normal operation. In order to avoid the possibility of exceeding the FCC radio frequency exposure limits, human proximity to the antenna shall not be less than 20 cm (8 inches) during normal operation.

Poznámka pro uživatele v Brazílii

Aviso aos usuários no Brasil

Este equipamento opera em caráter secundário, isto é, não tem direito à proteção contra interferência prejudicial, mesmo de estações do mesmo tipo, e não pode causar interferência a sistemas operando em caráter primário.

Prohlášení pro Kanadu

Under Industry Canada regulations, this radio transmitter may only operate using an antenna of a type and maximum (or lesser) gain approved for the transmitter by Industry Canada. To reduce potential radio interference to other users, the antenna type and its gain should be so chosen that the equivalent isotropically radiated power (e.i.r.p.) is not more than that necessary for successful communication.

This device complies with Industry Canada licence-exempt RSS standard(s). Operation is subject to the following two conditions: (1) this device may not cause interference, and (2) this device must accept any interference, including interference that may cause undesired operation of the device.

⚠ VAROVÁNÍ! Exposure to Radio Frequency Radiation The radiated output power of this device is below the Industry Canada radio frequency exposure limits. Nevertheless, the device should be used in such a manner that the potential for human contact is minimized during normal operation.

To avoid the possibility of exceeding the Industry Canada radio frequency exposure limits, human proximity to the antennas should not be less than 20 cm (8 inches).

Prohlášení pro Japonsko

この機器は技術基準適合証明又は工事設計認証を受けた無線設備を搭載しています。

Poznámka pro uživatele v Koreji

해당 무선설비는 전파혼신 가능성이 있으므로 인명안전과 관련된 서비스는 할 수 없음

Prohlášení pro Tchajwan

低功率電波輻射性電機管理辦法

第十二條 經型式認證合格之低功率射頻電機，非經許可，公司、商號或使用者均不得擅自變更頻率、加大功率或變更原設計之特性及功能。

第十四條 低功率射頻電機之使用不得影響飛航安全及干擾合法通信；經發現有干擾現象時，應立即停用，並改善至無干擾時方得繼續使用。前項合法通信，指依電信法規定作業之無線電通信。低功率射頻電機須忍受合法通信或工業、科學及醫療用電波輻射性電機設備之干擾。

Prohlášení pro Mexiko

Aviso para los usuarios de México

La operación de este equipo está sujeta a las siguientes dos condiciones: (1) es posible que este equipo o dispositivo no cause interferencia perjudicial y (2) este equipo o dispositivo debe aceptar cualquier interferencia, incluyendo la que pueda causar su operación no deseada. Para saber el modelo de la tarjeta inalámbrica utilizada, revise la etiqueta regulatoria de la impresora.

Rejstřík

- A**
 - akustické specifikace 92
- B**
 - barevné
 - rozíl mezi tiskem a monitorem 52
 - shoda 52
 - úpravy 51
 - baterie jsou součástí 95
 - bezdrátová síť
 - instalace ovladače 15
 - konfigurace pomocí průvodce nastavením 12
 - bezdrátové připojení k síti 11
 - brána, výchozí nastavení 17
 - brána firewall 11
- Č**
 - čištění
 - obrazovka ovládacího panelu 60
 - Tisková hlava 60
- D**
 - dráha papíru
 - uvíznutí papíru, odstranění 65
- E**
 - ekologické vlastnosti 1
 - elektrické parametry 92
- F**
 - funkce 1
- H**
 - hladiny inkoustu, kontrola 43
 - HP Utility (OS X)
 - spuštění 29
- CH**
 - chyby
 - software 79
- I**
 - instalace
 - produkt v kabelových sítích 11
 - IPv4 adresa 17
- J**
 - Jetadmin, HP Web 25
- K**
 - kazety 44
 - kontrola hladin inkoustu 43
 - od jiného výrobce 42
 - recyklace 45, 94
 - skladování 43
 - Konfigurace protokolu USB 10
 - kvalita tisku
 - zlepšení 72, 73
- L**
 - levá dvířka
 - uvíznutí papíru, čištění 65
 - likvidace, konec životnosti 95
 - likvidace odpadu 96
 - likvidace po konci životnosti 95
- M**
 - Macintosh
 - podpora 81
 - maska podsítě 17
 - materiálová omezení 95
 - model
 - srovnání 1
 - modely, přehled funkcí 1
- N**
 - napájení
 - elektřina a akustika 92
 - spotřeba 92
 - nastavení
 - výchozí nastavení od výrobce, obnovení 59
 - nastavení duplexního přenosu, změna 17
 - Nastavení režimu Běžná kancelář 43
 - nastavení rychlosti linky 17
 - Nástroj HP Web Jetadmin 25
- O**
 - obnova výchozího nastavení od výrobce 59
 - obrazovka, čištění 60
 - online podpora 81
 - OS X
 - HP Utility 29
 - ovládací panel
 - čisticí stránka, tisk 60
 - čištění obrazovky 60
 - ovladače tiskárny
 - výběr 73
 - ovladač tiskárny
 - konfigurace bezdrátové sítě 15
- P**
 - padělaný spotřební materiál 42
 - papír
 - uvíznutí 61
 - výběr 41, 72
 - výchozí formát pro zásobník 34
 - Počítače Mac
 - problémy, řešení problémů 80
 - podpora
 - online 81
 - pravý spotřební materiál 42
 - problémy s podáváním papíru
 - řešení 60, 61
 - produkt
 - srovnání modelu 1
 - produkt bez rtuti 95
 - prohlášení EMC pro Koreu 101
 - prohlášení VCCI pro Japonsko 101
 - protokoly
 - protokol kvality 59
 - protokol stavu tiskárny 59
 - protokol událostí 59
 - seznam písem PCL 59
 - seznam písem PCL6 59
 - seznam písem PS 59
 - stránka s konfigurací sítě 59

Průvodce bezdrátovým připojením
konfigurace bezdrátové sítě 12
přehled produktu 1
připojení
řešení problémů 74
USB 10
připojení k bezdrátové síti 11

R

recyklace 1, 94
recyklace spotřebního materiálu 45
Režim ALM
vstupní zásobník 40, 41

Ř

řešení
problémy se sítí 74
problémy s přímým připojením
zařízení USB 74
řešení problémů
kontrolní seznam 57
neodpovídá 71
pomalá odpověď 72
problémy se sítí 74
problémy se systémem Mac 80
problémy s podáváním papíru
60
problémy s přímým připojením
zařízení USB 74
uvíznutí 61

S

shoda barev 52
sítě
heslo, nastavení 17
heslo, změna 17
nastavení, změna 16
nastavení, zobrazení 16
sítě
IPv4 adresa 17
maska podsítě 17
Nástroj HP Web Jetadmin 25
výchozí brána 17
sítě, kabelové
instalace produktu 11
skladování
kazety 43
software
potíže 79
software tiskárny (OS X)
spuštění 29

software tiskárny (Windows)
otevření softwaru tiskárny
(Windows) 16
spotřební materiál
od jiného výrobce 42
padělaný 42
recyklace 45, 94
spotřební materiál od jiného výrobce
než HP 42
správa sítě 16
srovnání, model produktu 1
Středisko péče o zákazníka HP 81

T

TCP/IP
ruční konfigurace parametrů
protokolu IPv4 17
technická podpora
online 81
tiskové kazety
recyklace 45, 94
typ papíru
změna 73

U

údržba
kontrola hladin inkoustu 43
uvíznutí
papíry, jejichž použití není
doporučeno 41
příčiny 61
vyhledání 62
výstupní přihrádka, odstranění
65
uvíznutí papíru
dráha papíru, uvolnění 65

V

vestavěný webový server
funkce 19
vkládání hlavičkového papíru 41
vstupní zásobník 40
vkládání předtištěné formuláře 40
vkládání předtištěných formulářů
vstupní zásobník 41
vlození obálek
vstupní zásobník 38, 39
vlození papíru
vstupní zásobník 35
vstupní zásobník
vkládání 35, 38, 39, 40, 41

výchozí brána, nastavení 17
výchozí nastavení, obnovení 59
výchozí nastavení od výrobce,
obnovení 59
výstupní přihrádka
odstranění uvíznutí 65
uvíznutí, odstranění 65

W

webové stránky
HP Web Jetadmin, stažení 25
protokoly o podvodu 42
zákaznická podpora 81
zákaznická podpora Macintosh
81
webové stránky proti podvodům 42
Webové stránky společnosti HP proti
podvodům 42

Z

zákaznická podpora
online 81
záruka
produkt 81
Zásobník 1
uvíznutí, odstranění 62
zásobník 2
uvíznutí papíru, odstranění 62
Zásobník 3
uvíznutí, odstranění 63
zásobníky
odstranění uvíznutí 62
uvíznutí, odstranění 63
výchozí formát papíru 34