



HP PageWide Pro MFP 477 series

Panduan Pengguna

Hak Cipta dan Lisensi

© 2016 Copyright HP Development Company, L.P.

Hak cipta dilindungi undang-undang. Dilarang memperbanyak, mengadaptasi, atau menerjemahkan materi ini tanpa mendapat izin tertulis sebelumnya dari HP, kecuali sebatas yang diperbolehkan di bawah undang-undang hak cipta.

Informasi yang terdapat dalam dokumen ini dapat berubah tanpa pemberitahuan.

Satu-satunya garansi untuk produk dan layanan HP dijelaskan dalam pernyataan garansi tersurat yang menyertai produk dan layanan tersebut. Tidak ada bagian manapun dari dokumen ini yang dapat dianggap sebagai garansi tambahan. HP tidak bertanggung jawab atas kesalahan teknis atau editorial atau pun ketidaktercantuman yang terdapat dalam dokumen ini.

Edisi 1, 2/2016

Pernyataan Merek Dagang

Adobe®, Acrobat®, dan PostScript® adalah merek dagang Adobe Systems Incorporated.

Intel® Core™ adalah merek dagang Intel Corporation di AS dan negara-negara lain.

Java™ adalah merek dagang Sun Microsystems, Inc dari AS.

Microsoft®, Windows®, Windows® XP, dan Windows Vista® adalah merek dagang Microsoft Corporation yang terdaftar di AS.

UNIX® adalah merek dagang The Open Group yang terdaftar.

ENERGY STAR dan merek ENERGY STAR adalah merek dagang terdaftar yang dimiliki oleh Badan Perlindungan Lingkungan A.S.

Isi

1 Dasar-dasar produk	1
Fitur produk	2
Berbagai fitur lingkungan	3
Fitur aksesibilitas	3
Tampilan produk	4
Tampak depan kiri	4
Tampak depan kanan	5
Tampak belakang	5
Tampilan pintu kartrid	6
Daya nyala dan mati	7
Nyalakan produk	7
Mengelola daya	7
Matikan produk	8
Menggunakan panel kontrol	9
Tombol panel kontrol	9
Layar depan panel kontrol	10
Dasbor panel kontrol	10
Folder aplikasi panel kontrol	11
Pintasan panel kontrol	11
Fitur bantuan	12
Informasi printer	12
Animasi bantuan	13
Mode Diam	14
Untuk mengaktifkan atau menonaktifkan Mode Diam dari panel kontrol	14
Untuk mengaktifkan atau menonaktifkan Mode Diam dari EWS	14
2 Menghubungkan produk	15
Sambungkan produk ke komputer atau jaringan	16
Untuk menyambungkan produk dengan menggunakan kabel USB	16
Untuk menghubungkan produk ke jaringan	16
Protokol jaringan yang didukung	16
Menyambungkan produk dengan menggunakan jaringan berkabel	17

Menghubungkan produk dengan menggunakan jaringan nirkabel (hanya model nirkabel)	17
Untuk menghubungkan produk ke jaringan nirkabel dengan menggunakan Wizard Pengesetan Nirkabel	18
Untuk menghubungkan produk ke jaringan nirkabel dengan menggunakan WPS	18
Untuk menghubungkan produk ke jaringan nirkabel secara manual	19
Gunakan Wi-Fi Direct untuk menyambungkan komputer atau perangkat ke produk	20
Untuk mengaktifkan Wi-Fi Direct	20
Untuk mencetak dari perangkat mobile berkemampuan nirkabel	20
Untuk mencetak dari komputer berkemampuan nirkabel (Windows)	20
Untuk mencetak dari komputer berkemampuan nirkabel (OS X)	20
Instal perangkat lunak printer HP untuk produk nirkabel yang sudah ada di jaringan	23
Buka perangkat lunak printer (Windows)	24
Mengelola pengaturan jaringan	25
Melihat atau mengubah pengaturan jaringan	25
Atur atau ubah kata sandi produk	25
Konfigurasi parameter TCP/IP secara manual dari panel kontrol	25
Kecepatan sambungan dan pengaturan dupleks	26
3 Pengelolaan dan layanan printer	27
HP Embedded Web Server	28
Tentang EWS	28
Tentang cookie	28
Buka EWS	29
Fitur	29
Tab Home (Depan)	29
Tab Scan (Pindai)	30
Tab Fax (Faks)	31
Tab Layanan Web	31
Tab Jaringan	32
Tab Tools (Alat)	32
Tab pengaturan	32
Layanan Web	34
Apa itu Layanan Web?	34
HP ePrint	34
Aplikasi cetak	34
Mengeset Layanan Web	34
Menggunakan Layanan Web	35
HP ePrint	35
Aplikasi cetak	36

Menghapus Layanan Web	37
Perangkat lunak HP Web Jetadmin	38
Fitur keamanan produk	38
Maklumat keamanan	38
Firewall	38
Pengaturan keamanan	39
Pembaruan firmware	40
HP Printer Assistant di perangkat lunak printer (Windows)	41
Membuka HP Printer Assistant	41
Fitur	41
Tab Tersambung	41
Tab Print, Scan & Fax (Cetak, Pindai & Faks)	41
Tab Shop (Belanja)	42
Tab Help (Bantuan)	42
Tab Tools (Alat)	42
Tab Estimated Levels (Perkiraan Level)	42
HP Utility (OS X)	43
AirPrint™ (OS X)	44
4 Kertas dan media cetak	45
Pahami penggunaan kertas	46
Ukuran media yang didukung	47
Ukuran kertas dan media cetak yang didukung	47
Ukuran amplop yang didukung	48
Ukuran kartu dan label yang didukung	48
Ukuran media foto yang didukung	48
Jenis kertas dan kapasitas baki yang didukung	49
Baki 1 (multifungsi) di sisi kiri produk	49
Baki 2 (baki standar) dan Baki 3 (baki aksesori)	50
Mengatur baki	51
Mengisi media	51
Isi Baki 1	51
Isi Baki 2	52
Isi Baki 3 opsional	54
Isi amplop	55
Isi kertas kop surat atau formulir pracetak	57
Isi pengumpan dokumen otomatis	58
Memuat pemindai	59
Tips memilih dan menggunakan kertas	61

5 Kartrid	62
Kartrid HP PageWide	63
Kebijakan HP untuk kartrid non-HP	63
Pemalsuan kartrid HP	63
Mengelola kartrid	64
Menyimpan kartrid	64
Mencetak dengan Mode Perkantoran Umum	64
Mencetak di saat perkiraan akhir masa pakai kartrid	64
Memeriksa perkiraan level kartrid	65
Memesan kartrid	66
Daur ulang kartrid	66
Mengganti kartrid	67
Tips menangani kartrid	69
6 Mencetak	70
Mencetak dari komputer	71
Untuk mencetak dari komputer (Windows)	71
Untuk mencetak dari komputer (OS X)	73
Untuk mengatur pintasan pencetakan (Windows)	74
Untuk mengatur prasetel pencetakan (OS X)	74
Untuk menyesuaikan atau mengelola warna	74
Memilih tema warna prasetel untuk pekerjaan cetak	75
Menyesuaikan pilihan warna untuk pekerjaan cetak secara manual	75
Mencocokkan warna pada layar komputer	76
Akses kontrol ke pencetakan warna	76
Mencetak dari panel kontrol	78
Mencetak dengan menggunakan penyimpanan pekerjaan	78
Untuk mengaktifkan penyimpanan pekerjaan	78
Menonaktifkan atau mengaktifkan penyimpanan pekerjaan (Windows) ...	78
Menonaktifkan atau mengaktifkan penyimpanan pekerjaan (OS X)	78
Untuk menerapkan penyimpanan pekerjaan ke satu atau semua pekerjaan cetak	78
Terapkan penyimpanan pekerjaan ke satu atau semua pekerjaan cetak (Windows)	79
Terapkan penyimpanan pekerjaan ke satu atau semua pekerjaan cetak (OS X)	80
Untuk mencetak pekerjaan yang tersimpan pada printer	80
Untuk menghapus pekerjaan yang tersimpan pada printer	81
Mencetak dari perangkat USB	81
Mencetak dengan NFC	82
Mencetak melalui HP ePrint	83
Mencetak dari jarak jauh dengan mengirimkan email melalui aplikasi HP ePrint	35

Mencetak dari komputer atau perangkat seluler di lokasi	83
Mencetak dengan AirPrint (OS X)	84
Tips berhasil mencetak	85
Petunjuk tentang kartrid	85
Tips memuatkan kertas	85
Kiat pengaturan printer (Windows)	86
Kiat pengaturan printer (OS X)	86

7 Menyalin dan memindai 88

Penyalinan	89
Pengaturan Penyalinan	89
Menyesuaikan tingkat keterangan atau kegelapan untuk salinan	89
Pilih baki kertas dan ukuran kertas untuk salinan	89
Memperkecil atau memperbesar salinan	89
Memuat dan menyalin kartu identitas	90
Menyalin foto	91
Mengisi dan menyalin dokumen asli dengan beragam ukuran	92
Menyalin pada kedua sisi secara otomatis	92
Membatalkan pekerjaan cetak	92
Pindai	93
Memindai ke drive USB	93
Memindai ke komputer	93
Untuk mengatur pemindaian ke komputer	93
Mengatur pemindaian ke komputer (Windows)	94
Mengatur pemindaian ke komputer (OS X)	94
Untuk memindai ke komputer dari panel kontrol	94
Scan to email (Pindai ke email)	94
Untuk mengatur pemindaian ke email	94
Untuk memindai dokumen atau foto ke email	95
Memindai dokumen atau foto ke email dari panel kontrol	95
Pindai dokumen atau foto ke email dari perangkat lunak printer	95
Untuk mengubah pengaturan akun	95
Memindai ke folder jaringan	95
Untuk mengatur pemindaian ke folder jaringan	96
Mengatur pemindaian ke folder jaringan di EWS	96
Mengatur pemindaian ke folder jaringan di HP Printer Assistant	96
Untuk memindai ke folder jaringan	96
Memindai ke folder jaringan dari panel kontrol	96
Memindai ke folder jaringan dari perangkat lunak printer	96
Pindai ke SharePoint	97
Untuk mengatur pemindaian ke SharePoint	97

Untuk memindai ke SharePoint	97
Memindai dengan perangkat lunak pemindaian HP	97
Pindai dengan perangkat lunak lain	98
Untuk memindai dari program yang kompatibel dengan TWAIN	98
Untuk memindai dari program yang kompatibel dengan WIA	99
Memindai menggunakan Webscan	99
Memindai dokumen menjadi teks yang dapat diedit	100
Panduan untuk memindai dokumen sebagai teks yang dapat diedit	100
Untuk memindai dokumen menjadi teks yang dapat diedit (Windows)	101
Untuk memindai dokumen menjadi teks yang dapat diedit (OS X)	101
Tips berhasil menyalin dan memindai	102

8 Faks 103

Menyiapkan faks	104
Sambungkan faks ke saluran telepon	104
Konfigurasi pengaturan faks	104
Untuk mengonfigurasi pengaturan faks dari panel kontrol	104
Untuk mengonfigurasi pengaturan faks dengan menggunakan Wizard Pengesetan HP Digital Fax (Windows)	105
Mengeset HP Digital Fax	105
Persyaratan HP Digital Fax	106
Untuk mengatur HP Digital Fax	106
Mengatur HP Digital Fax (Windows)	106
Mengatur HP Digital Fax (OS X)	106
Mengatur HP Digital Fax di EWS	106
Untuk mengubah pengaturan HP Digital Fax	106
Mengubah pengaturan HP Digital Fax (Windows)	106
Mengubah pengaturan HP Digital Fax (OS X)	106
Mengubah pengaturan HP Digital Fax dalam EWS	107
Untuk menonaktifkan HP Digital Fax	107
Program faks, sistem, dan perangkat lunak	107
Program faks yang didukung	107
Layanan telepon yang didukung - analog	107
Layanan telepon alternatif - digital	107
DSL	107
PBX	108
ISDN	108
VoIP	108
Menetapkan pengaturan faks	109
Pengaturan kirim faks	109
Mengeset jeda atau tanda pagar	109

Mengeset awalan panggilan	109
Mengeset panggilan nada atau panggilan pulsa	110
Atur panggilan ulang otomatis dan interval panggilan ulang	110
Menetapkan pengaturan terang/gelap	111
Mengatur resolusi default	111
Menggunakan templat halaman sampul	112
Pengaturan terima faks	112
Mengatur penerusan faks	112
Memblokir atau membuka blokir nomor faks	113
Mengatur jumlah dering sebelum menjawab	113
Atur dering berbeda	114
Menggunakan pengecilan otomatis untuk faks masuk	115
Mengatur volume suara faks	115
Mengatur faks yang diterima dengan cap	115
Mengirim faks	116
Mengirim faks dari panel kontrol	116
Menggunakan entri panggilan cepat dan panggilan kelompok	116
Mengirim faks biasa dari komputer	117
Mengirim faks dari perangkat lunak	118
Mengirim faks menggunakan panggilan monitor	118
Kirim faks menggunakan memori printer	119
Menerima faks	120
Menerima faks secara manual	120
Memori faks	120
Mencetak ulang faks	120
Menghapus faks dari memori	120
Menggunakan buku telepon	122
Membuat dan mengedit entri panggilan cepat individu	122
Membuat dan mengedit entri panggilan kelompok	122
Menghapus entri panggilan cepat	122
Menggunakan laporan	123
Mencetak laporan konfirmasi faks	123
Mencetak laporan galat faks	124
Mencetak dan melihat log faks	124
Menghapus log faks	125
Mencetak detail transaksi faks terakhir	125
Mencetak Caller ID Report (Laporan ID Panggilan)	125
Melihat Riwayat Panggilan	125
9 Memecahkan masalah	127
Daftar periksa pemecahan masalah	128

Periksa apakah daya hidup	128
Periksa panel kontrol untuk melihat apakah ada pesan kesalahan	128
Menguji fungsi pencetakan	128
Menguji fungsi penyalinan	129
Menguji fungsi pengiriman faks	129
Menguji fungsi penerimaan faks	129
Cobalah kirim pekerjaan cetak dari komputer	129
Menguji fungsi USB colok dan cetak	129
Faktor-faktor yang memengaruhi performa produk	129
Halaman informasi	131
Pengaturan default pabrik	132
Rutinitas pembersihan	133
Bersihkan kepala cetak	133
Membersihkan garis kaca pemindai dan platen	133
Bersihkan rol penarik pada pengumpanan dokumen dan bantalan pemisah.	134
Bersihkan layar sentuh	135
Masalah kemacetan dan pengumpanan kertas	135
Produk tidak menarik kertas	135
Produk menarik beberapa lembar kertas	135
Mencegah kertas macet	136
Menghilangkan kemacetan	136
Lokasi kemacetan	137
Menghilangkan kemacetan dari pemasok dokumen	137
Membersihkan kemacetan pada Baki 1 (baki multifungsi)	138
Membebaskan kemacetan di Baki 2	139
Mengatasi kertas macet pada Baki 3 opsional	140
Mengatasi kertas macet di pintu kiri	141
Membebaskan kemacetan di nampan keluaran	142
Mengatasi macet di duplexer	143
Masalah kartrid	145
Kartrid yang diisi ulang atau diproduksi ulang	145
Menafsirkan pesan panel kontrol untuk kartrid	145
Gangguan Fungsi pada Printer	145
Install [color] cartridge (Pasang kartrid [warna])	145
Jangan gunakan kartrid SETUP	145
Kartrid asli HP terpasang	145
Kartrid Kosong	146
Kartrid non-HP dipasang	146
Kartrid Sangat Sedikit	146
Kartrid Sedikit	146
Kartrid tidak kompatibel	146

Kartrid tiruan atau bekas [warna] terpasang	147
Masalah dengan kartrid SETUP	147
Masalah dengan Persiapan Printer	147
Masalah Sistem Pencetakan	147
Menggunakan kartrid SETUP	147
Tidak kompatibel [warna]	148
Used [color] installed ([warna] bekas terpasang)	148
Masalah pencetakan	148
Printer tidak dapat mencetak	148
Produk mencetak dengan lambat	149
Masalah USB colok dan cetak	149
Menu Memory Device Options (Pilihan Perangkat Memori) tidak terbuka saat Anda memasukkan aksesoris USB	149
File tidak tercetak dari perangkat penyimpanan USB	150
File yang ingin Anda cetak tidak tercantum dalam menu Memory Device Options (Pilihan Perangkat Memori)	150
Meningkatkan kualitas cetak	150
Memeriksa kartrid HP yang asli	151
Gunakan kertas yang memenuhi spesifikasi HP	151
Menggunakan pengaturan jenis kertas yang benar dalam driver printer	151
Mengubah jenis kertas dan pengaturan ukuran (Windows)	152
Mengubah jenis kertas dan pengaturan ukuran (OS X)	152
Gunakan driver printer yang paling memenuhi kebutuhan pencetakan Anda	152
Menyejajarkan kepala cetak	153
Mencetak laporan kualitas cetak	153
Masalah pindai	154
Masalah faks	155
Daftar periksa pemecahan masalah faks	155
Mengubah koreksi kesalahan dan kecepatan faks	156
Mengatur mode koreksi kesalahan faks	156
Mengubah kecepatan faks	156
Log dan laporan faks	157
Mencetak laporan faks individual	157
Mengatur laporan kesalahan faks	157
Pesan kesalahan faks	157
Faks sibuk. Panggil ulang ditunda.	158
Faks sibuk. Pengiriman dibatalkan.	158
Faks tidak terdeteksi.	158
Kesalahan komunikasi.	159
Kesalahan penerimaan faks.	159
Kesalahan Pengiriman Faks.	160

Penyimpanan faks penuh. Membatalkan penerimaan faks.	160
Penyimpanan faks penuh. Membatalkan pengiriman faks.	161
Pintu pengumpan dokumen terbuka Faks dibatalkan.	161
Tidak ada jawaban faks. Panggil ulang ditunda.	161
Tidak ada jawaban faks. Pengiriman dibatalkan.	161
Tidak ada nada panggil.	162
Memecahkan masalah pengiriman faks	162
Pesan kesalahan ditampilkan pada panel kontrol	163
Document feeder paper jam [Kemacetan kertas pengumpan dokumen]	163
Kesalahan pemindai	163
Panel kontrol menampilkan pesan Ready (Siap) tanpa upaya untuk mengirim faks.	163
Panel kontrol menampilkan pesan "Receiving Page 1" (Menerima Halaman 1) dan tidak ada kemajuan selain pesan tersebut	163
Faks dapat diterima, tetapi tidak dapat dikirim	163
Tidak dapat menggunakan fungsi faks dari panel kontrol	164
Tidak dapat menggunakan panggil-cepat	164
Tidak dapat menggunakan panggil-grup	164
Menerima rekaman pesan kesalahan dari perusahaan telepon saat mencoba mengirim faks	164
Tidak dapat mengirim faks ketika telepon terhubung ke produk	165
Memecahkan masalah saat menerima faks	165
Pesan kesalahan ditampilkan pada panel kontrol	165
Faks tidak menanggapi	165
Pesan suara tersedia pada saluran faks	165
Produk terhubung ke layanan telepon DSL	165
Produk menggunakan layanan faks melalui IP atau telepon VoIP	165
Pengirim menerima sinyal sibuk	166
Handset telepon tersambung ke produk	166
Pembagi saluran telepon sedang digunakan	166
Tidak dapat mengirim atau menerima faks pada saluran PBX	166
Mengatasi masalah faks yang umum	166
Faks lambat terkirim	166
Kualitas faks buruk	167
Faks terpotong atau tercetak di dua halaman	167
Masalah konektivitas	167
Memecahkan masalah sambungan langsung USB	167
Memecahkan masalah jaringan	167
Sambungan fisik yang buruk	168
Komputer menggunakan alamat IP yang salah untuk produk ini	168

Komputer tidak dapat berkomunikasi dengan produk	168
Produk ini menggunakan tautan dan pengaturan duplex yang salah untuk jaringan	169
Program perangkat lunak baru dapat menimbulkan masalah kompatibilitas	169
Pengsetan komputer atau tempat kerja mungkin salah	169
Produk dinonaktifkan, atau pengaturan jaringan lain tidak tepat	169
Masalah jaringan nirkabel	170
Daftar periksa konektivitas nirkabel	170
Printer tidak mencetak dan firewall pihak ketiga diinstal di komputer	170
Koneksi nirkabel tidak berfungsi setelah router nirkabel atau printer dipindahkan	170
Tidak dapat menghubungkan lebih banyak komputer ke produk nirkabel	171
Produk nirkabel kehilangan komunikasi saat terhubung ke VPN.	172
Jaringan tidak muncul dalam daftar jaringan nirkabel	172
Jaringan nirkabel tidak berfungsi.	172
Masalah perangkat lunak produk (Windows)	173
Masalah perangkat lunak produk (OS X)	175
Driver printer tidak ditampilkan dalam daftar Cetak & Pindai	175
Nama produk tidak muncul dalam daftar produk dalam daftar Cetak & Pindai	175
Driver printer tidak akan secara otomatis menyiapkan produk yang telah dipilih dalam daftar Cetak & Pindai	175
Pekerjaan cetak tidak terkirim ke printer yang Anda inginkan	175
Jika disambungkan dengan kabel USB, printer tidak akan muncul dalam daftar Cetak & Pindai setelah driver tersebut dipilih.	175
Anda menggunakan driver printer generik saat menggunakan sambungan USB	176
10 Layanan dan dukungan	177
Dukungan pelanggan	178
Pernyataan jaminan terbatas HP	179
UK, Irlandia, dan Malta	181
Austria, Belgia, Jerman, dan Luksemburg	181
Belgia, Prancis, dan Luksemburg	182
Italia	183
Spanyol	183
Denmark	184
Norwegia	184
Swedia	184
Portugal	185
Yunani dan Siprus	185
Hongaria	185
Republik Ceko	186
Slowakia	186

Polandia	186
Bulgaria	187
Rumania	187
Belgia dan Belanda	187
Finlandia	188
Slovenia	188
Kroasia	188
Latvia	188
Lituania	189
Estonia	189
Rusia	189

Apendiks A Informasi teknis 190

Spesifikasi produk	191
Spesifikasi cetak	191
Spesifikasi fisik	192
Konsumsi daya dan spesifikasi listrik	192
Spesifikasi emisi akustik	193
Spesifikasi lingkungan	193
Program penanganan produk ramah lingkungan	194
Pelestarian lingkungan	194
Produksi Ozon	194
Pemakaian daya	195
Peraturan Dewan Uni Eropa 1275/2008	195
Kertas	195
Sediaan pencetakan HP PageWide	195
Plastik	195
Pendaurlangan perangkat keras elektronik	195
Batasan materi	195
Informasi baterai umum	196
Pembuangan baterai di Taiwan	196
Maklumat Bahan Perklorat di California	196
Peraturan tentang Baterai di UE	196
Maklumat Baterai untuk Brazil	197
Bahan kimia	197
EPEAT	197
Pembuangan limbah perangkat oleh pengguna	197
Tabel bahan beracun dan berbahaya (Cina)	198
Pernyataan terkait pembatasan bahan-bahan berbahaya (Turki)	198
Pernyataan terkait pembatasan bahan-bahan berbahaya (Ukraina)	198
Pernyataan terkait pembatasan bahan berbahaya (India)	198

Label energi Tiongkok untuk printer, mesin faks, dan mesin fotokopi	199
Informasi pengguna Label Ramah Lingkungan SEPA Tiongkok	199
Informasi Peraturan	200
Maklumat pengaturan	200
Nomor identifikasi pengaturan model	200
Pernyataan FCC	200
Pernyataan VCCI (Jepang)	201
Petunjuk kabel listrik	201
Pernyataan tentang kabel listrik (Jepang)	201
Pernyataan EMC (Korea)	201
Maklumat tempat penayangan visual untuk di Jerman	201
Maklumat Peraturan Uni Eropa	201
Maklumat Peraturan Uni Eropa	202
Model nirkabel saja	202
Model dengan kemampuan faks saja	202
Pernyataan tambahan untuk produk telekomunikasi (faks)	202
Pernyataan telekomunikasi Selandia Baru	203
Additional FCC statement for telecom products (US)	203
Industry Canada CS-03 requirements	204
Maklumat bagi pengguna jaringan telepon di Kanada	205
Pernyataan faks berkabel di Australia	205
Maklumat bagi pengguna jaringan telepon di Jerman	205
Pernyataan tambahan untuk produk nirkabel	205
Paparan terhadap radiasi frekuensi radio	206
Maklumat bagi pengguna di Brazil	206
Pernyataan Kanada	206
Maklumat Jepang	206
Maklumat bagi pengguna di Korea	207
Pernyataan Taiwan	207
Maklumat Meksiko	207

Indeks	208
---------------------	------------

1 Dasar-dasar produk

- [Fitur produk](#)
- [Tampilan produk](#)
- [Daya nyala dan mati](#)
- [Menggunakan panel kontrol](#)
- [Mode Diam](#)

Fitur produk

PageWide Pro MFP 477dn

D3Q19A, D3Q19B, D3Q19C, D3Q19D



Kapasitas baki (kertas Bond 75 GSM atau 20 pon)

- Baki 1: 50 lembar
- Baki 2: 500 lembar
- Baki 3 Opsional: 500 lembar
- Pengumpan Dokumen Otomatis (Automatic Document Feeder/ADF): 50 lembar
- Tempat keluaran standar: 300 lembar

Mencetak

- Kecepatan simpleks hingga 40 halaman per menit (hpm) berwarna maupun hitam-putih dengan kualitas Profesional
- Kecepatan dupleks hingga 21 halaman per menit (hpm) berwarna maupun hitam-putih dengan kualitas Profesional
- Hingga 55 halaman per menit (hpm) dalam mode Kantor Umum
- Port Perangkat USB Plug-and-Print Walkup
- Pencetakan Walkup dokumen MS Office

Penyalinan

- Kecepatan simpleks hingga 40 hpm baik hitam-putih maupun warna
- Penyalinan dua sisi sekali masuk untuk kecepatan hingga 26 hpm baik hitam-putih maupun warna
- ADF 50 lembar mendukung ukuran halaman hingga maksimal panjang 356 mm (14,0 inci) dan lebar 216 mm (8,5 inci)

Pindai

- Kecepatan dupleks hingga 26 halaman per menit (hpm) untuk berwarna maupun hitam putih
- Pemindaian ke perangkat USB walkup, alamat email, folder jaringan, atau situs SharePoint
- Kaca mendukung ukuran halaman dengan panjang hingga 356 mm (14,0 inci) dan lebar hingga 216 mm (8,5 inci)
- Perangkat lunak HP memungkinkan pemindaian dokumen ke file yang dapat diedit
- Kompatibel dengan program TWAIN, WIA, dan WS-Scan

Faks

- Faks ke alamat email atau folder jaringan
- Faks dari panel kontrol walkup atau dari program pada komputer yang tersambung
- Arsip faks, log faks, pemblokiran faks sampah, memori faks non-volatil, fitur pengalihan faks

Konektivitas

- Rongga Ethernet 802.3 LAN (10/100)
- Rongga Host USB Tipe A dan Tipe B (belakang)
- Rongga Perangkat USB 2.0 (depan)

PageWide Pro MFP 477dw

D3Q20A, D3Q20B, D3Q20C, D3Q20D

Memiliki fitur yang sama seperti PageWide Pro MFP 477dn, dan termasuk yang berikut:

- Kemampuan nirkabel tertanam
- Dukungan pita ganda 802.11n 5GHz
- HP ePrint—mengirim dokumen ke alamat email produk untuk dicetak
- Dukungan HP Wireless Direct

- Berkemampuan NFC (Komunikasi Jarak Dekat); pencetakan walkup dari ponsel pintar dan tablet

- Pindai ke ponsel pintar

Berbagai fitur lingkungan

Fitur	Manfaat bagi lingkungan
Pencetakan dupleks	Pencetakan dupleks otomatis tersedia pada semua model HP PageWide Pro MFP 477dn/dw series. Pencetakan dupleks akan menghemat sumber daya lingkungan dan uang Anda.
Mencetak beberapa halaman per lembar	Hemat kertas dengan mencetak dua atau beberapa halaman dari dokumen bersebelahan di satu lembar kertas. Akseslah fitur ini melalui driver printer.
Menyalin beberapa halaman per lembar	Hemat penggunaan kertas dengan menyalin dua halaman dokumen sumber bolak-balik pada satu lembar kertas.
Daur ulang	Kurangi limbah dengan menggunakan kertas daur ulang. Daur-ulang kartrid melalui prosedur pengembalian Mitra Planet HP.
Hemat energi	Untuk menghemat energi, pilihan mode tidur dan pengatur waktu memungkinkan produk beralih dengan cepat ke mode hemat daya bila sedang tidak mencetak.

Fitur aksesibilitas

Produk ini dilengkapi sejumlah fitur yang membantu pengguna dengan kemampuan penglihatan, pendengaran, kecekatan, maupun kekuatan terbatas.

- Panduan pengguna online yang kompatibel dengan pembaca teks di layar.
- Kartrid dapat dipasang dan dilepas menggunakan satu tangan.
- Semua pintu dan penutup dapat dibuka menggunakan satu tangan.

Tampilan produk

- [Tampak depan kiri](#)
- [Tampak depan kanan](#)
- [Tampak belakang](#)
- [Tampilan pintu kartrid](#)

Tampak depan kiri

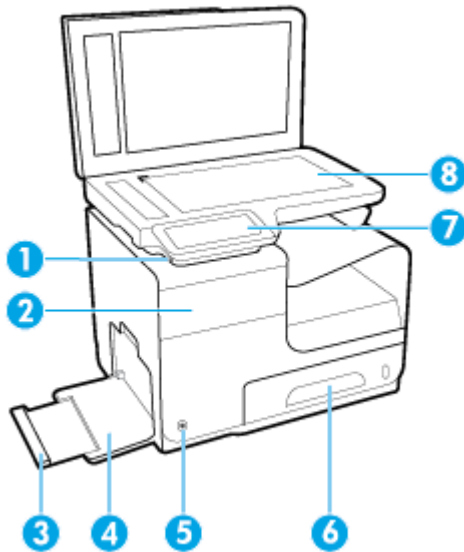

Label	Keterangan
1	Rongga sambungan perangkat USB
2	Pintu kartrid
3	Pemanjang Baki 1
4	Baki 1
5	Tombol Daya
6	Baki 2 - baki kertas utama
7	Panel kontrol
8	Kaca pemindai

Tampak depan kanan

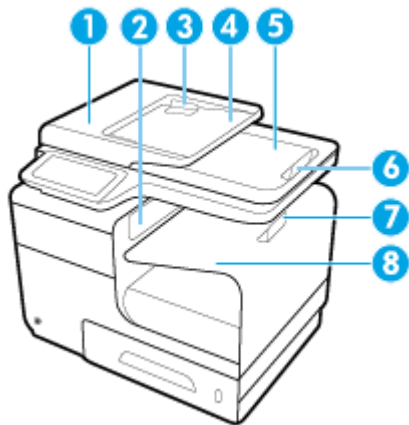

Label	Keterangan
1	Penutup pemasok dokumen otomatis (ADF)
2	Pintu Keluaran Utama
3	Pemandu kertas ADP
4	Area pemuatan ADF
5	Tempat keluaran ADF
6	Penghenti tempat keluaran ADF
7	Penghenti tempat keluaran utama
8	Tempat keluaran utama

Tampak belakang

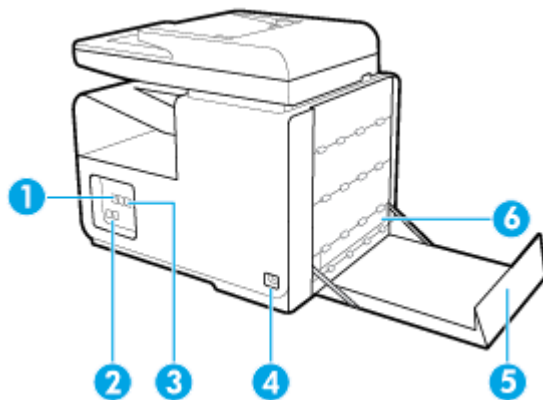

Label	Keterangan
1	Rongga sambungan Ethernet
2	Rongga sambungan faks
3	Rongga USB Tipe A dan USB Tipe B
4	Sambungan kabel listrik

Label	Keterangan
5	Pintu kiri
6	Duplekser

Tampilan pintu kartrid

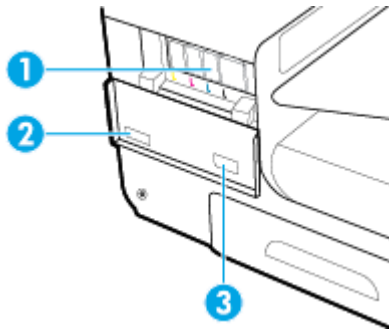

Label	Keterangan
1	Slot kartrid
2	Nomor seri produk dan nomor produk
3	Nomor suku cadang kartrid

Daya nyala dan mati

PEMBERITAHUAN: Untuk mencegah kerusakan pada printer, gunakan kabel daya yang disertakan dengan produk saja.

- [Nyalakan produk](#)
- [Mengelola daya](#)
- [Matikan produk](#)

Nyalakan produk

1. Sambungkan kabel listrik yang disediakan bersama produk ke port sambungan di bagian belakang produk.
2. Sambungkan kabel listrik ke stopkontak dengan nilai tegangan yang cukup.

 **CATATAN:** Pastikan catu daya telah memadai untuk tingkat tegangan produk. Produk ini menggunakan 100-240 Vac atau 200-240 Vac dan 50/60 Hz.

3. Tekan dan lepaskan tombol daya di bagian depan produk.

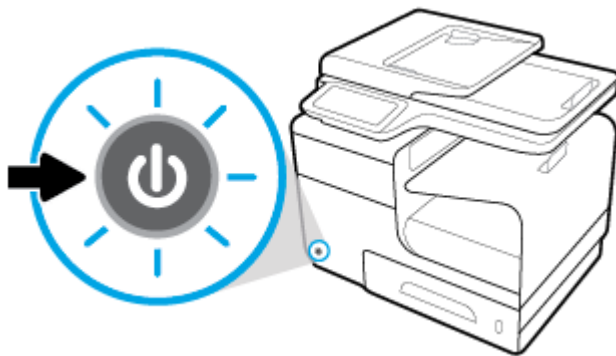

Mengelola daya

Printer HP PageWide Pro MFP 477dn/dw series mencakup fitur pengelolaan daya yang dapat membantu mengurangi konsumsi daya dan menghemat energi.

- Mode Tidur membuat konsumsi daya produk berkurang jika berada dalam posisi diam selama jangka waktu tertentu. Anda dapat mengatur durasi sebelum produk memasuki Mode Tidur dari panel kontrol.
- Dengan menjadwalkan Nyala/Mati Anda dapat menyalakan atau mematikan produk secara otomatis pada hari-hari atau waktu tertentu yang diatur dari panel kontrol. Misalnya, Anda dapat mengeset produk agar mati pada pukul 6 sore setiap hari Senin sampai Jumat.

Atur waktu Mode Tidur

1. Buka dasbor panel kontrol (sapu ke bawah tab dasbor di bagian atas layar, atau sentuh area dasbor pada layar depan).
2. Pada dasbor panel kontrol, sentuh .

3. Sentuh **Power Management** (Pengelolaan Daya), lalu sentuh **Sleep Mode** (Mode Tidur).
4. Pilih salah satu pilihan interval waktu.

Produk beralih ke status konsumsi daya rendah jika berada dalam posisi idle selama jangka waktu yang Anda pilih.

Jadwalkan produk kapan menyala atau mati

1. Buka dasbor panel kontrol (sapu ke bawah tab dasbor di bagian atas layar, atau sentuh area dasbor pada layar depan).
2. Pada dasbor panel kontrol, sentuh .
3. Sentuh **Power Management** (Pengelolaan Daya), lalu sentuh **Schedule Printer On/Off** (Jadwalkan Printer Nyala/Mati).
4. Nyalakan pilihan **Schedule On** (Jadwalkan Nyala) atau **Schedule Off** (Jadwalkan Mati).
5. Pilih pilihan **Schedule On** (Jadwalkan Nyala) atau **Schedule Off** (Jadwalkan Mati) di bagian bawah layar, lalu pilih hari dan waktu yang ingin Anda jadwalkan.

Produk akan nyala atau mati pada waktu yang Anda pilih di hari yang Anda pilih.



CATATAN: Produk tidak dapat menerima faks jika dimatikan. Faks yang dikirim selama interval mati yang dijadwalkan akan dicetak saat produk dinyalakan.

Matikan produk

PEMBERITAHUAN: Jangan matikan printer jika kartrid tidak ada. Printer dapat rusak.

- ▲ Tekan dan lepaskan tombol daya di bagian depan produk untuk mematikan printer HP PageWide Pro MFP 477dn/dw series Anda.

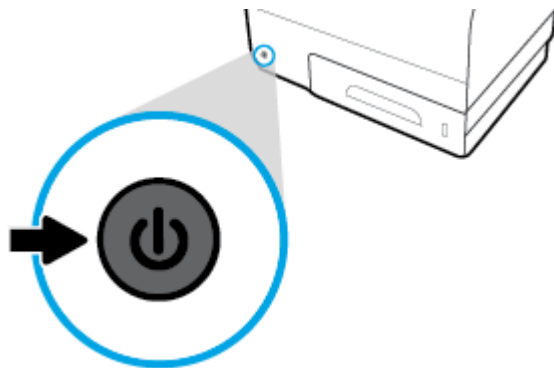

Pesan peringatan akan muncul pada panel kontrol jika Anda berusaha mematikan produk saat salah satu atau lebih kartrid tidak terpasang.

PEMBERITAHUAN: Untuk mencegah masalah pada kualitas cetak, matikan printer dengan menggunakan tombol daya di bagian depan saja. Jangan cabut printer. Matikan colokan listrik atau gunakan cara lain.

Menggunakan panel kontrol





- [Tombol panel kontrol](#)
- [Layar depan panel kontrol](#)
- [Dasbor panel kontrol](#)
- [Folder aplikasi panel kontrol](#)
- [Pintasan panel kontrol](#)
- [Fitur bantuan](#)

 **CATATAN:** Teks kecil pada panel kontrol tidak dirancang untuk ditampilkan dalam waktu yang lama.

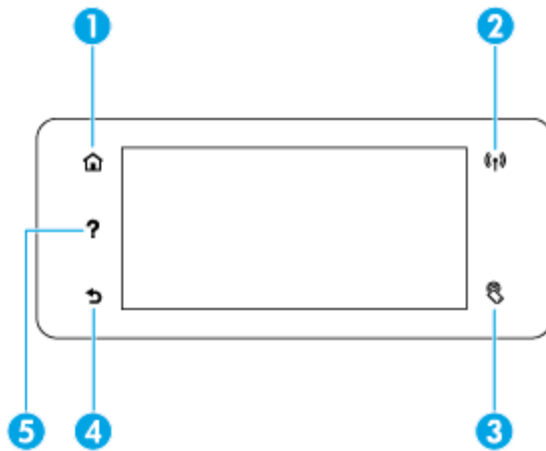
Tombol panel kontrol

Tombol dan lampu indikator pada panel kontrol printer HP PageWide Pro MFP 477dn/dw series akan tampak menyala jika fungsinya tersedia, dan akan menjadi gelap jika fungsinya tidak tersedia.



1		Tombol Home (Depan). Sentuh untuk melihat layar depan panel kontrol.
2		Indikator jaringan Wireless (Nirkabel). Menunjukkan warna biru jika produk tersambung ke jaringan nirkabel. Berkedip jika produk mencari sambungan nirkabel. Mati jika produk tersambung ke jaringan berkabel atau melalui kabel USB.
3		Indikator NFC (Komunikasi Jarak Dekat). Produk dapat diaktifkan untuk pencetakan walkup dari tablet dan ponsel pintar.
4		Tombol Back (Kembali) atau Cancel (Batal). Sentuh untuk kembali ke layar sebelumnya, atau membatalkan proses saat ini.
5		Tombol Help (Bantuan). Sentuh untuk melihat pilihan menu Bantuan.

Layar depan panel kontrol

Layar depan panel kontrol menampilkan dasbor, folder aplikasi, dan pintasan yang ditentukan pengguna untuk menyaring tugas yang dikerjakan.

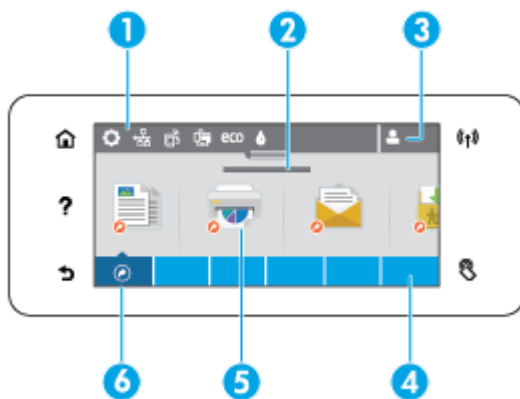

- 1 Dasbor.** Ikon dasbor menampilkan status produk saat ini dan memberikan akses ke layar untuk mengubah pengaturan produk (lihat [Dasbor panel kontrol](#)).

Untuk melihat dasbor lengkap, sentuh garis di bagian atas layar depan, atau tekan dan seret pengendali di bagian tengah garis dasbor.
- 2 Tampilan waktu dan tanggal.** Bagian ini juga menampilkan aktivitas terjadwal, seperti waktu nonaktif terjadwal (lihat [Jadwalkan produk kapan menyala atau mati](#)).
- 3 Ikon Sign in (Masuk).** Produk dapat diset agar mensyaratkan pengguna untuk masuk sebelum menggunakan beberapa aplikasi.

Sentuh di sini dengan PIN (nomor identifikasi pribadi) atau nama pengguna dan kata sandi.
- 4 Folder aplikasi.** Folder ini berisi ikon untuk tugas yang ditentukan (misalnya [Print](#) (Cetak) > [Private Job](#) (Pekerjaan Pribadi)).

Sentuh folder untuk menampilkan ikon aplikasi yang ada di dalamnya.
- 5 Ikon aplikasi atau pengesetan.** Anda dapat membuat pintasan ke ikon yang terdapat di dalam folder aplikasi dan menemukannya di layar depan (lihat [Pintasan panel kontrol](#)).

Tekan dan tarik untuk menelusuri ikon yang tersedia secara horizontal. Sentuh sebuah ikon untuk melihat aplikasi atau layar pengesetan.
- 6 Pintasan.** Anda dapat membuat pintasan ke aplikasi atau ikon pengesetan apa pun yang terdapat di dalam folder aplikasi.

Sentuh untuk menampilkan semua ikon pintasan yang tersedia (lihat [Pintasan panel kontrol](#)).

Dasbor panel kontrol

Untuk membuka dasbor, sentuh garis di bagian atas layar depan atau sapu tab dasbor ke bawah.

Untuk mempelajari selengkapnya mengenai cara menggunakan dasbor, sentuh **?** pada panel kontrol, lalu pilih [Control Panel Tips](#) (Kiat Panel Kontrol) > [Use the Dashboard](#) (Gunakan Dasbor).

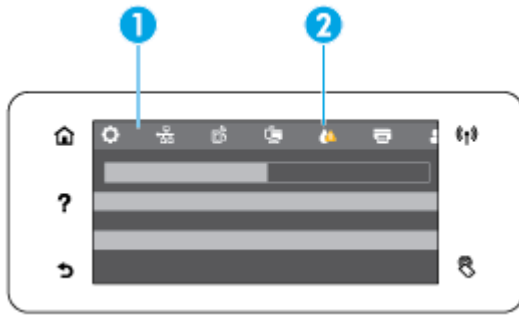

- 1 Ikon yang lebih besar muncul di atas dasbor. Ikon ini menunjukkan status produk dan memungkinkan Anda mengubah pengesetan produk.

Sapu untuk menelusuri ikon yang tersedia secara horizontal. Sentuh ikon untuk menampilkan layar status atau mengubah pengaturan produk.
- 2 Segi tiga kuning atau merah akan muncul pada ikon sebagai perhatian bagi pengguna.

Dalam contoh di atas, peringatan kuning menunjukkan bahwa isi salah kartrid atau lebih sudah rendah.

Folder aplikasi panel kontrol

Ikon folder muncul pada garis di bagian bawah layar depan panel kontrol. Sentuh ikon folder untuk menampilkan ikon aplikasi yang ada di dalamnya.

Folder aplikasi untuk printer HP PageWide Pro MFP 477 series meliputi:

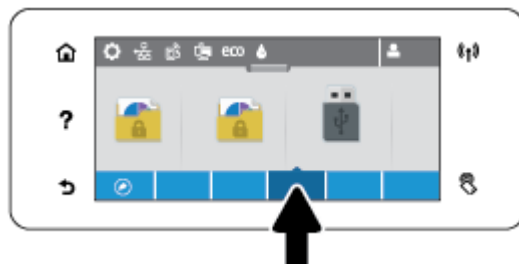

- Penyalinan
- Pemindaian
- Pencetakan
- Faks
- Aplikasi

Pintasan panel kontrol

Anda dapat membuat pintasan ke ikon aplikasi atau pengesetan apa pun yang terdapat di dalam folder aplikasi, lalu tempatkan pintasan tersebut ada layar depan panel kontrol.

Untuk mempelajari selengkapnya cara menggunakan pintasan, sentuh **?** lalu pilih [Control Panel Tips](#) (Kiat Panel Kontrol).

Membuat pintasan pada layar depan

1. Buka folder aplikasi, lalu navigasikan ke ikon aplikasi atau pengesetan yang ingin Anda buat pintasan.
2. Sentuh dan tahan ikon hingga garis folder aplikasi berubah hijau.
3. Tarik ikon ke garis hijau lalu lepaskan.

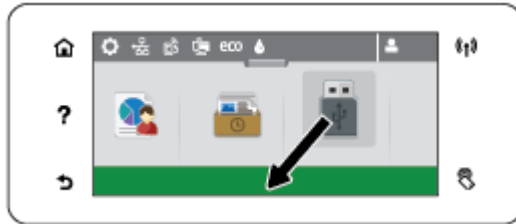

Menghapus pintasan dari layar depan

1. Sentuh ikon pintasan di kiri bawah layar depan panel kontrol untuk menampilkan semua pintasan yang ada.
2. Bila perlu, telusuri untuk menampilkan ikon pintasan yang ingin Anda hapus.
3. Sentuh dan tahan ikon pintasan hingga garis folder aplikasi berubah merah.
4. Tarik ikon ke garis merah lalu lepaskan.



Fitur bantuan

Printer HP PageWide Pro MFP 477dn/dw series memiliki fitur bantuan bawaan yang dapat diakses dari panel kontrol. Fitur bantuan ini memuat kiat, informasi produk penting yang dapat Anda lihat atau cetak, dan animasi yang menampilkan cara melakukan tugas atau memecahkan masalah.

Untuk melihat fitur bantuan ini, sentuh **?** pada panel kontrol printer.

- [Informasi printer](#)
- [Animasi bantuan](#)

Informasi printer

Halaman Informasi Printer menampilkan informasi berikut mengenai printer HP PageWide Pro MFP 477dn/dw series Anda:

- Nama dan nomor model
- Nomor seri produk
- ID Servis Produk

- Nomor versi peranti tegar saat ini
- Informasi penggunaan, status, dan pengaturan jika Anda mencetak informasi produk lengkap dan halaman laporan status printer.

Melihat atau mencetak halaman Informasi Printer

1. Pada panel kontrol printer, sentuh **?**.
2. Sentuh **Printer Information** (Informasi Printer).
3. Jika Anda ingin mencetak informasi produk lengkap dan halaman laporan status printer, sentuh **Print** (Cetak).

Animasi bantuan

Bantuan bawaan berisi animasi yang menampilkan cara melakukan tugas atau memecahkan masalah. Untuk memilih dan melihat animasi bantuan yang tersedia:

1. Pada panel kontrol printer, sentuh **?**.
2. Sentuh **How To Videos** (Video Petunjuk).
3. Pilih animasi yang ingin Anda mainkan pada layar panel kontrol printer.

Mode Diam

Untuk meminimalkan kebisingan printer, gunakan Mode Diam. Anda dapat mengaktifkan mode ini baik dari panel kontrol atau HP Embedded Web Server (EWS).



CATATAN: Mode Diam memperlambat kecepatan printer. Jika hal ini menghalangi produktivitas, Anda dapat mematikan mode tersebut.

Untuk mengaktifkan atau menonaktifkan Mode Diam dari panel kontrol

1. Buka dasbor panel kontrol (sapu ke bawah tab dasbor di bagian atas layar, atau sentuh area dasbor pada layar depan).
2. Pada dasbor panel kontrol, sentuh .
3. Sentuh **Quiet Mode** (Mode Diam), lalu aktifkan atau nonaktifkan.

Untuk mengaktifkan atau menonaktifkan Mode Diam dari EWS

1. Buka EWS. Untuk informasi lebih lanjut, lihat [Buka EWS](#).
2. Klik tab **Settings** (Pengaturan).
3. Di bagian **Preferences (Preferensi)**, klik **Quiet Mode** (Mode Diam), lalu aktifkan atau nonaktifkan.
4. Klik **Apply** (Terapkan).

2 Menghubungkan produk

- [Sambungkan produk ke komputer atau jaringan](#)
- [Gunakan Wi-Fi Direct untuk menyambungkan komputer atau perangkat ke produk](#)
- [Instal perangkat lunak printer HP untuk produk nirkabel yang sudah ada di jaringan](#)
- [Buka perangkat lunak printer \(Windows\)](#)
- [Mengelola pengaturan jaringan](#)

Sambungkan produk ke komputer atau jaringan

Untuk menyambungkan produk dengan menggunakan kabel USB

Anda dapat menggunakan kabel USB untuk menyambungkan produk ke komputer.

Produk ini mendukung sambungan USB 2.0. Gunakan kabel USB tipe A-ke-B. HP menyarankan agar menggunakan kabel yang tidak lebih panjang dari 2 m.

PEMBERITAHUAN: Jangan sambungkan kabel USB sebelum perangkat lunak instalasi meminta Anda untuk menyambungkannya.

1. Tutup semua program yang terbuka pada komputer.
2. Instal perangkat lunak printer dari 123.hp.com/pagewide (disarankan) atau dari CD perangkat lunak HP yang disediakan bersama printer, dan ikuti petunjuk pada layar.

 **CATATAN:** Jika Anda menginstal di Mac, klik **About HP Easy Start** (Tentang HP Easy Start) untuk menginstal perangkat lunak.

3. Saat diperintahkan, pilih opsi **USB-Connect the printer to the computer using a USB cable** (USB-Hubungkan printer ke komputer menggunakan kabel USB), lalu klik tombol **Next (Selanjutnya)**.

 **CATATAN:** Sebuah kotak dialog menampilkan peringatan bahwa Layanan Web (HP ePrint dan Aplikasi cetak) tidak tersedia dengan penginstalan melalui USB. Klik **Yes** (Ya) untuk melanjutkan penginstalan melalui USB, atau klik **No** (Tidak) untuk membatalkannya.

4. Jika perangkat lunak meminta, sambungkan ujung kabel USB Tipe B ke port sambungan (1) di bagian belakang produk.

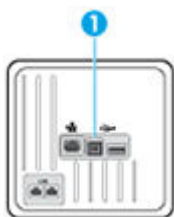

5. Jika instalasi telah selesai, cetak halaman dari program manapun untuk memastikan bahwa perangkat lunak pencetakan telah terinstal dengan benar.

Untuk menghubungkan produk ke jaringan

Produk mendukung koneksi ke jaringan berkabel atau nirkabel.

Protokol jaringan yang didukung

Produk HP PageWide Pro MFP 477 mendukung protokol jaringan berikut.

-
- TCP/IPv4
 - IPv6
 - DHCP, AutoIP
 - DHCP v6
 - Server HTTP, klien HTTP
 - Klien SMTP untuk peringatan
 - SNMP v1
 - Open_ssl library
 - Bonjour
 - gSOAP
 - Kotak SAND
 - LPD
 - Perbaikan Bootp, Bootp TCE
 - Netbios
 - WINS
 - LLNMR
 - CIFS v6
-

Menyambungkan produk dengan menggunakan jaringan berkabel

Gunakan prosedur ini untuk menginstal produk pada jaringan berkabel dengan menggunakan Windows.

1. Sambungkan kabel Ethernet ke produk (1) dan ke jaringan. Nyalakan produk.

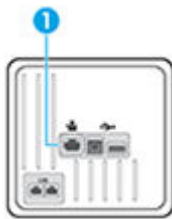

2. Tunggu selama 60 detik sebelum melanjutkan. Dalam tahap ini, jaringan akan mengenali produk dan menetapkan alamat IP atau nama host untuk produk yang dimaksud.
3. Buka dasbor panel kontrol (sapu ke bawah tab dasbor di bagian atas layar, atau sentuh area dasbor pada layar depan).
4. Pada dasbor panel kontrol, sentuh  untuk menampilkan alamat IP. Sentuh [Print Details](#) (Detail Cetakan) untuk mencetak halaman dengan alamat IP.

Menghubungkan produk dengan menggunakan jaringan nirkabel (hanya model nirkabel)

Anda dapat menghubungkan produk ke jaringan nirkabel dengan menggunakan salah satu metode berikut.

- [Untuk menghubungkan produk ke jaringan nirkabel dengan menggunakan Wizard Pengesetan Nirkabel](#)
- [Untuk menghubungkan produk ke jaringan nirkabel dengan menggunakan WPS](#)
- [Untuk menghubungkan produk ke jaringan nirkabel secara manual](#)

Jika router nirkabel Anda tidak mendukung Wi-Fi Protected Setup (WPS), dapatkan pengaturan jaringan router nirkabel dari administrator sistem Anda, atau lakukan tugas berikut.

- Dapatkan nama jaringan nirkabel atau service set identifier (SSID).
- Tentukan kata sandi keamanan atau kunci enkripsi untuk jaringan nirkabel.



CATATAN: Sebelum menginstal perangkat lunak produk, pastikan produk tidak terhubung ke jaringan dengan menggunakan kabel Ethernet.

Untuk menghubungkan produk ke jaringan nirkabel dengan menggunakan Wizard Pengesetan Nirkabel

Wizard Pengesetan Nirkabel adalah metode terbaik untuk menginstal produk pada jaringan nirkabel.

1. Buka dasbor panel kontrol (sapu ke bawah tab dasbor di bagian atas layar, atau sentuh area dasbor pada layar depan).
2. Pada dasbor panel kontrol, sentuh .
3. Sentuh **Network Setup** (Pengesetan Jaringan), lalu sentuh **Wireless Settings** (Pengaturan Nirkabel).
4. Sentuh **Wireless Setup Wizard** (Wizard Pengesetan Nirkabel).
5. Produk memindai jaringan nirkabel yang tersedia dan menampilkan daftar nama jaringan (SSID). Pilih SSID untuk router nirkabel Anda dari daftar jika tersedia. Jika SSID untuk router nirkabel Anda tidak tercantum dalam daftar, sentuh **Enter SSID** (Masukkan SSID). Jika diminta untuk jenis keamanan jaringan, tetapkan pilihan yang digunakan router nirkabel Anda. Keypad akan terbuka pada layar panel kontrol.
6. Lakukan salah satu petunjuk berikut:
 - Jika router nirkabel Anda menggunakan keamanan WPA, ketik frasa sandinya pada keypad.
 - Jika router nirkabel Anda menggunakan keamanan WEP, ketik kuncinya pada keypad.
7. Sentuh **OK**, dan tunggu saat produk membuat sambungan dengan router nirkabel. Menghubungkan koneksi nirkabel membutuhkan waktu beberapa menit.

Untuk menghubungkan produk ke jaringan nirkabel dengan menggunakan WPS

Sebelum Anda dapat menghubungkan printer Anda ke jaringan nirkabel dengan menggunakan WPS, pastikan Anda memiliki hal berikut:

- Jaringan nirkabel 802.11b/g/n yang dilengkapi router nirkabel berbasis WPS atau titik akses.





CATATAN: Printer hanya mendukung koneksi yang menggunakan frekuensi 2,4 GHz.

- Komputer terhubung ke jaringan nirkabel di mana Anda ingin menghubungkan printer. Pastikan Anda telah menginstal perangkat lunak printer HP pada komputer.



Jika Anda memiliki router Wi-Fi Protected Setup (WPS) dengan tombol tekan WPS, ikuti **Push Button Method** (Metode Tombol Tekan). Jika Anda tidak yakin apakah router Anda memiliki tombol tekan atau tidak, ikuti **PIN method** (Metode PIN).

Metode Tombol Tekan

1. Pada panel kontrol, tekan dan tahan  pada printer selama lebih dari tiga detik untuk memulai mode tekan WPS. Indikator  mulai berkedip.
2. Tekan tombol WPS pada router.

Printer akan memulai penghitungan-waktu kira-kira selama 2-menit saat koneksi nirkabel mulai dibangun.

Metode PIN

1. Temukan PIN WPS.
 - a. Buka dasbor panel kontrol (sapu ke bawah tab dasbor di bagian atas layar, atau sentuh area dasbor pada layar depan).
 - b. Pada dasbor panel kontrol, sentuh .
 - c. Sentuh **Network Setup** (Pengsetan Jaringan), lalu sentuh **Wireless Settings** (Pengaturan Nirkabel).
 - d. Sentuh **Wi-Fi Protected Setup**, lalu sentuh **PIN**.
2. Pada panel kontrol, tekan dan tahan  pada printer selama lebih dari tiga detik untuk memulai mode tekan WPS. Indikator  mulai berkedip.
3. Buka utilitas atau perangkat lunak konfigurasi untuk router nirkabel atau titik akses nirkabel, kemudian masukkan PIN WPS.

 **CATATAN:** Untuk informasi lebih lanjut tentang cara menggunakan utilitas konfigurasi ini, lihat dokumentasi yang disertakan dengan router atau titik akses nirkabel.

4. Tunggu kira-kira dua menit. Jika printer berhasil tersambung secara otomatis, indikator  berhenti berkedip namun tetap menyala.

Untuk menghubungkan produk ke jaringan nirkabel secara manual

Saat 120 menit pertama proses pengesetan produk, atau setelah mengatur ulang pengaturan default jaringan produk (tanpa menyambungkan kabel jaringan ke produk), radio nirkabel produk akan memancarkan sinyal jaringan pengesetan nirkabel untuk produk.

Nama jaringan ini adalah “HP-Setup-xx-[nama produk]”.

 **CATATAN:** Tanda “xx” dalam nama jaringan merupakan dua karakter terakhir alamat MAC produk. Nama produk ini adalah HP PageWide Pro MFP 477dw.

1. Dari produk berbasis nirkabel, sambungkan produk ke jaringan pengesetan untuk perangkat tersebut.
2. Buka browser web saat terhubung ke jaringan pengesetan ini, lalu buka HP Embedded Web Server (EWS) dengan menggunakan alamat IP berikut:
 - 192.168.223.1
3. Cari Wizard Pengesetan Nirkabel di EWS, lalu ikuti petunjuk untuk menghubungkan produk secara manual.

 **CATATAN:** Produk akan menggunakan DHCP Otomatis sesuai pengaturan standar.

Gunakan Wi-Fi Direct untuk menyambungkan komputer atau perangkat ke produk



Dengan Wi-Fi Direct, Anda dapat mencetak secara nirkabel dari komputer, ponsel pintar, tablet, maupun perangkat berkemampuan nirkabel lainnya—tanpa perlu menyambung ke jaringan nirkabel yang sudah ada.

Pedoman untuk menggunakan Wi-Fi Direct

- Pastikan komputer atau perangkat mobile Anda memiliki perangkat lunak yang dibutuhkan.
 - Jika Anda menggunakan komputer, pastikan Anda telah menginstal perangkat lunak printer dari 123.hp.com/pagewide (disarankan) atau dari CD perangkat lunak HP yang disertakan bersama printer.

Jika perangkat lunak printer HP belum terinstal di komputer, hubungkan dulu komputer ke Wi-Fi Direct kemudian instal perangkat lunak printer. Pilih **Wireless** (Nirkabel) saat diminta jenis koneksi oleh perangkat lunak printer.
 - Jika Anda menggunakan perangkat bergerak, pastikan Anda telah menginstal aplikasi pencetakan yang kompatibel. Untuk informasi lebih lanjut mengenai pencetakan bergerak, kunjungi situs web [HP Mobile Printing](#).
- Pastikan Wi-Fi Direct untuk printer sudah dinyalakan.
- Total hingga 5 komputer dan perangkat mobile dapat menggunakan koneksi Wi-Fi Direct yang sama.
- Wi-Fi Direct dapat digunakan saat printer juga terhubung ke komputer lewat kabel USB atau ke jaringan dengan koneksi nirkabel.
- Wi-Fi Direct tidak dapat digunakan untuk menghubungkan komputer, perangkat mobile, atau printer ke Internet.

Untuk mengaktifkan Wi-Fi Direct

1. Buka dasbor panel kontrol (sapu ke bawah tab dasbor di bagian atas layar, atau sentuh area dasbor pada layar depan).
2. Pada dasbor panel kontrol, sentuh .
3. Sentuh .
4. Jika layar menunjukkan bahwa Wi-Fi Direct mati, sentuh [Wi-Fi Direct](#) dan nyalakan.

 **TIPS:** Anda juga dapat mengaktifkan Wi-Fi Direct dari EWS. Untuk informasi lebih lanjut tentang cara menggunakan EWS, lihat [HP Embedded Web Server](#).

Untuk mencetak dari perangkat mobile berkemampuan nirkabel

Pastikan Anda telah menginstal aplikasi pencetakan yang kompatibel di perangkat mobile Anda. Untuk informasi lebih lanjut, kunjungi www.hp.com/global/us/en/eprint/mobile_printing_apps.html.

1. Pastikan Anda telah menyalakan Wi-Fi Direct di printer.
2. Aktifkan koneksi Wi-Fi di perangkat mobile Anda. Untuk informasi lebih lanjut, lihat dokumentasi yang disertakan dengan perangkat mobile.



CATATAN: Jika perangkat mobile Anda tidak mendukung Wi-Fi, Anda tidak akan dapat menggunakan Wi-Fi Direct.

3. Dari komputer, buat hubungan ke jaringan baru. Gunakan proses yang biasanya dilakukan untuk menyambung ke hotspot atau jaringan nirkabel baru. Pilih nama Wi-Fi Direct dari daftar jaringan nirkabel yang ditampilkan, seperti **DIRECT-**-HP PageWide XXXX** (di mana ** adalah karakter unik untuk mengidentifikasi printer Anda, sedangkan XXXX adalah model printer yang tertera pada printer).

Masukkan katasandi Wi-Fi Direct ketika diminta.

4. Cetak dokumen Anda.

Untuk mencetak dari komputer berkemampuan nirkabel (Windows)

1. Pastikan Wi-Fi Direct untuk printer sudah dinyalakan.
2. Aktifkan koneksi Wi-Fi komputer. Untuk informasi lebih lanjut, lihat dokumentasi yang disertakan dengan komputer.



CATATAN: Jika komputer Anda tidak mendukung Wi-Fi, Anda tidak akan dapat menggunakan Wi-Fi Direct.

3. Dari komputer, buat koneksi ke jaringan baru. Gunakan proses yang biasanya dilakukan untuk menyambung ke hotspot atau jaringan nirkabel baru. Pilih nama Wi-Fi Direct dari daftar jaringan nirkabel yang ditampilkan, seperti **DIRECT-**-HP PageWide XXXX** (di mana ** adalah karakter unik untuk mengidentifikasi printer Anda, sedangkan XXXX adalah model printer yang tertera pada printer).

Masukkan katasandi Wi-Fi Direct ketika diminta.



CATATAN: Untuk menemukan kata sandi, sentuh  (Wi-Fi Direct) pada layar depan.

4. Lanjutkan ke langkah 5 jika printer telah diinstal dan dihubungkan ke komputer melalui jaringan nirkabel. Jika printer telah diinstal dan dihubungkan ke komputer melalui kabel USB, ikuti langkah-langkah di bawah untuk menginstal perangkat lunak printer menggunakan koneksi HP Wi-Fi Direct.
 - a. Buka perangkat lunak printer. Untuk informasi lebih lanjut, lihat [Buka perangkat lunak printer \(Windows\)](#).
 - b. Klik **Printer Setup & Software** (Pengesetan Printer & Perangkat Lunak), lalu pilih **Connect a new printer** (Sambungkan printer baru).
 - c. Ketika layar aplikasi **Connection Options** (Pilihan Koneksi) muncul, pilih **Wireless** (Nirkabel).
Pilih perangkat lunak printer HP dari daftar printer yang terdeteksi.
 - d. Ikuti petunjuk pada layar.
5. Cetak dokumen Anda.

Untuk mencetak dari komputer berkemampuan nirkabel (OS X)

1. Pastikan Wi-Fi Direct untuk printer sudah dinyalakan.
2. Nyalakan Wi-Fi pada komputer.

Untuk informasi lebih lanjut, lihat dokumentasi yang disertakan dengan Apple.

3. Klik ikon Wi-Fi lalu pilih nama Wi-Fi Direct, seperti **DIRECT-**-HP PageWide XXXX** (di mana ** merupakan karakter unik untuk mengenali printer Anda).

Jika Wi-Fi Direct dinyalakan dengan sistem keamanan aktif, masukkan katasandinya saat diminta.

4. Tambahkan printer.
 - a. Buka **System Preferences** (Preferensi Sistem).
 - b. Klik **Printers & Scanners** (Printer & Pemindai).
 - c. Klik tanda + di bawah daftar printer di sebelah kiri.
 - d. Pilih printer dari daftar printer yang terdeteksi (kata “Bonjour” ditampilkan di kolom kanan sebelah nama printer), lalu klik **Add** (Tambah).

Instal perangkat lunak printer HP untuk produk nirkabel yang sudah ada di jaringan

Jika produk sudah memiliki alamat IP pada jaringan nirkabel dan Anda ingin menginstal perangkat lunak produk pada komputer, ikuti langkah-langkah berikut.

1. Dapatkan IP produk (pada dasbor panel kontrol, sentuh ) .
2. instal perangkat lunak printer dari 123.hp.com/pagewide (disarankan) atau dari CD perangkat lunak HP yang disediakan bersama printer.
3. Ikuti petunjuk pada layar.
4. Jika diminta, pilih **Wireless - Connect the printer to your wireless network and internet** (Nirkabel - Hubungkan printer ke jaringan nirkabel dan internet), lalu klik **Next (Selanjutnya)** .
5. Dari daftar printer yang tersedia, pilih printer yang memiliki alamat IP yang benar.

Buka perangkat lunak printer (Windows)

Tergantung pada sistem operasi, Anda dapat membuka perangkat lunak printer sebagai berikut:

- **Windows 10:** Dari desktop komputer, klik **Start** (Mulai), pilih **All apps** (Semua aplikasi), klik **HP**, klik folder untuk printer, lalu pilih ikon dengan nama printer.
- **Windows 8.1:** Klik panah-ke-bawah di sudut kiri bawah layar Mulai, lalu pilih nama printer.
- **Windows 8:** Klik kanan area kosong pada layar Mulai, klik **All Apps** (Semua Apl) pada bilah aplikasi, lalu pilih nama printer.
- **Windows 7, Windows Vista, dan Windows XP:** Dari desktop komputer, klik **Start** (Mulai), pilih **All Programs** (Semua Program), klik **HP**, klik folder untuk printer, lalu pilih ikon dengan nama printer.

Mengelola pengaturan jaringan

- [Melihat atau mengubah pengaturan jaringan](#)
- [Atur atau ubah kata sandi produk](#)
- [Konfigurasi parameter TCP/IP secara manual dari panel kontrol](#)
- [Kecepatan sambungan dan pengaturan duplex](#)



Melihat atau mengubah pengaturan jaringan

Gunakan HP Embedded Web Server untuk menampilkan atau mengubah pengaturan konfigurasi IP.

1. Dapatkan IP produk (pada dasbor panel kontrol, sentuh ).
2. Ketik alamat IP produk ke dalam bilah alamat atau browser web untuk membuka HP Embedded Web Server.
3. Klik tab **Network** (Jaringan) untuk mendapatkan informasi jaringan. Anda dapat mengubah pengaturan sesuai kebutuhan.

Atur atau ubah kata sandi produk

Gunakan HP Embedded Web Server untuk mengeset kata sandi atau mengubah kata sandi yang ada untuk produk di jaringan, sehingga pengguna yang tidak sah tidak dapat mengubah pengaturan produk.

1. Dapatkan IP produk (pada dasbor panel kontrol, sentuh ).
 2. Ketik alamat IP produk pada bilah alamat di browser web. Klik tab **Settings** (Pengaturan), klik **Security** (Keamanan), lalu klik tautan **Password Settings** (Pengaturan Kata Sandi).
-
-  **CATATAN:** Jika sebuah kata sandi telah diset sebelumnya, Anda akan diminta untuk mengetikkan kata sandi tersebut. Ketik "admin" untuk Nama Pengguna bersama dengan kata sandi, lalu klik **Apply** (Terapkan).
-
3. Ketik kata sandi yang baru dalam bidang **Password** (Kata Sandi) dan dalam bidang **Confirm Password** (Konfirmasi Kata Sandi).
 4. Di bagian bawah jendela, klik **Apply** (Terapkan) untuk menyimpan kata sandi.

Konfigurasi parameter TCP/IP secara manual dari panel kontrol

Gunakan menu panel kontrol untuk mengatur alamat IPv4 secara manual, penutup subjaringan, dan gerbang default.

1. Buka dasbor panel kontrol (sapu ke bawah tab dasbor di bagian atas layar, atau sentuh area dasbor pada layar depan).
2. Pada dasbor panel kontrol, sentuh .
3. Sentuh **Network Setup** (Pengesetan Jaringan), lalu sentuh **Ethernet Settings** (Pengaturan Ethernet).
4. Sentuh **Advanced Settings** (Pengaturan Lanjutan), lalu sentuh **IP Settings** (Pengaturan IP).
5. Sentuh **Manual**, lalu sentuh **IP Address** (Alamat IP).

6. Dengan menggunakan keypad numerik, lakukan hal berikut:
 - Masukkan alamat IP, lalu sentuh **Done (Selesai)** .
 - Masukkan penutup subjaringan, lalu sentuh **Done (Selesai)** .
 - Masukkan gerbang default, lalu sentuh **Done (Selesai)** .
7. Sentuh **Apply** (Terapkan).

Kecepatan sambungan dan pengaturan dupleks

 **CATATAN:** Informasi ini hanya berlaku pada jaringan Ethernet (berkabel). Tidak berlaku pada jaringan nirkabel.

Kecepatan sambungan dan mode komunikasi server cetak harus cocok dengan hub jaringan. Dalam sebagian besar situasi, biarkan produk dalam mode otomatis. Perubahan yang salah pada kecepatan sambungan dan pengaturan dupleks dapat menghalangi komunikasi produk dengan perangkat jaringan lainnya. Jika Anda perlu melakukan perubahan, gunakan panel kontrol printer.

 **CATATAN:**

- Pengaturan harus cocok dengan produk jaringan yang Anda hubungkan (hub jaringan, switch, gerbang, router, atau komputer).
 - Melakukan perubahan pada pengaturan ini dapat menyebabkan produk mati lalu menyala kembali. Lakukan perubahan hanya jika produk dalam kondisi diam.
1. Buka dasbor panel kontrol (sapu ke bawah tab dasbor di bagian atas layar, atau sentuh area dasbor pada layar depan).
 2. Pada dasbor panel kontrol, sentuh .
 3. Sentuh **Network Setup** (Pengesetan Jaringan), lalu sentuh **Ethernet Settings** (Pengaturan Ethernet).
 4. Sentuh **Advanced Settings** (Pengaturan Lanjutan), lalu sentuh **Link Speed** (Kecepatan Sambungan).
 5. Pilih salah satu pilihan berikut.

Pengaturan	Keterangan
Otomatis	Server printer otomatis mengonfigurasi sendiri untuk mode kecepatan sambungan tertinggi dan komunikasi yang diizinkan di jaringan.
10-Penuh	10 Mbps, pengoperasian dupleks penuh
10-Setengah	10 Mbps, pengoperasian dupleks setengah
100-Penuh	100 Mbps, pengoperasian dupleks penuh
100-Setengah	100 Mbps, pengoperasian dupleks setengah

3 Pengelolaan dan layanan printer

- [HP Embedded Web Server](#)
- [Layanan Web](#)
- [Perangkat lunak HP Web Jetadmin](#)
- [Fitur keamanan produk](#)
- [HP Printer Assistant di perangkat lunak printer \(Windows\)](#)
- [HP Utility \(OS X\)](#)
- [AirPrint™ \(OS X\)](#)

HP Embedded Web Server

- [Tentang EWS](#)
- [Tentang cookie](#)
- [Buka EWS](#)
- [Fitur](#)

Tentang EWS

Produk ini dilengkapi HP Embedded Web Server (EWS) yang menyediakan akses ke informasi tentang aktivitas produk dan jaringan. EWS menyediakan lingkungan di mana program dapat berjalan, kurang lebih sama dengan yang dilakukan sistem operasi, seperti Windows, yang menyediakan lingkungan agar berbagai program berjalan di komputer. Output dari program ini kemudian dapat ditampilkan melalui browser web.

EWS terpasang pada perangkat keras (seperti printer HP), atau dalam firmware, bukan sebagai perangkat lunak yang dimuat pada server jaringan.

Kelebihan EWS adalah server ini menyediakan antarmuka ke produk yang dapat digunakan siapa pun yang memiliki produk dan komputer yang terhubung ke jaringan,. Tidak ada perangkat lunak khusus yang harus diinstal atau dikonfigurasi, namun Anda harus memiliki browser web yang didukung di komputer. Untuk memperoleh akses ke EWS, ketik alamat IP untuk produk pada bilah alamat di browser.

Tentang cookie

EWS menyimpan file teks berukuran sangat kecil (cookie) di hard drive saat Anda menelusuri. File ini berguna bagi EWS untuk mengenali komputer di waktu kunjungan berikutnya. Sebagai contoh, jika Anda sudah mengonfigurasi bahasa EWS, cookie akan membantu mengingat bahasa yang telah dipilih agar saat kembali mengakses EWS, halaman-halaman tersebut akan ditampilkan dalam bahasa itu. Meskipun sejumlah cookie akan dihapus di tiap akhir sesi, cookie lain (seperti cookie yang menyimpan preferensi khusus pengguna) akan disimpan di komputer sampai Anda menghapusnya sendiri.



PENTING: Cookie yang disimpan EWS di komputer Anda hanya akan digunakan untuk menyimpan pengaturan di komputer atau untuk berbagi informasi antara printer dan komputer. Cookie-cookie ini tidak akan dikirim ke situs web HP mana pun.

Anda dapat mengatur browser untuk menerima semua cookie, atau mengaturnya untuk memberikan isyarat kali cookie ditawarkan, sehingga Anda dapat memutuskan untuk menerima atau menolaknya. Anda juga dapat menggunakan browser untuk menghapus cookie yang tidak diinginkan.

Bergantung pada printer Anda, jika Anda menonaktifkan cookie maka satu atau beberapa fitur berikut akan dinonaktifkan pula:

- Memulai aplikasi di titik terakhir kali ditinggalkan (terutama diperlukan saat menggunakan wizard pengesetan)
- Mengingat pengaturan bahasa browser EWS.
- Mempersonalisasi halaman depan EWS.

Untuk informasi tentang cara mengubah pengaturan privasi dan cookie serta cara melihat atau menghapus cookie, lihat dokumentasi yang disediakan melalui browser web.

Buka EWS

Untuk membuka EWS, lakukan salah satu hal berikut:

- Pada browser web yang didukung, masukkan alamat IP produk ke kotak alamat. (Untuk mendapatkan alamat IP, pada dasbor panel kontrol, sentuh )
- Pada perangkat lunak printer, buka HP Printer Assistant dan pada tab **Print (Mencetak)**, dari tab **Print, Scan & Fax** (Cetak, Pindai & Faks), klik **Printer Home Page (EWS)** (Halaman Depan Printer (EWS)).

Untuk informasi lebih lanjut, lihat [Membuka HP Printer Assistant](#).

- Dalam OS X, gunakan HP Utility atau klik **System Preferences** (Preferensi Sistem) > **Printers & Scanners** (Printer & Pemindai) > **HP PageWide Pro MFP 477** > **Options & Supplies** (Pilihan & Sediaan) > **General** (Umum) > **Show Printer Webpage** (Tampilkan Halaman Web Printer).

 **CATATAN:** Jika terjadi kesalahan saat membuka EWS, pastikan pengaturan proksi untuk jaringan sudah benar.

 **TIPS:** Setelah Anda membuka URL, tandai sehingga Anda dapat membukanya lagi dengan cepat di kemudian hari.

Fitur

- [Tab Home \(Depan\)](#)
- [Tab Scan \(Pindai\)](#)
- [Tab Fax \(Faks\)](#)
- [Tab Layanan Web](#)
- [Tab Jaringan](#)
- [Tab Tools \(Alat\)](#)
- [Tab pengaturan](#)

 **CATATAN:** Mengubah pengaturan jaringan pada EWS mungkin akan menonaktifkan sejumlah produk atau fitur perangkat lunak produk.

Tab Home (Depan)

Gunakan tab **Home** (Depan) untuk mengakses item yang sering digunakan dari tab **Scan** (Pindai), **Fax** (Faks), **Web Services** (Layanan Web), **Network** (Jaringan), **Tools** (Alat), dan **Settings** (Pengaturan). Tab **Home** (Depan) berisi item berikut.

 **CATATAN:** Tidak semua item berikut akan terlihat sesuai pengaturan standarnya. Gunakan tombol **Personalize** (Personalisasi) untuk menampilkan atau menyembunyikan item pilihan Anda.

Item	Keterangan
Pindai ke Email	Mengonfigurasi profil email target untuk fitur pindai ke email
Pindai ke Folder Jaringan	Mengonfigurasi folder jaringan target untuk fitur pindai-ke-jaringan
HP Digital Fax	Mengonfigurasi printer untuk menyimpan faks ke jaringan atau meneruskannya ke email

Item	Keterangan
Pengaturan Hemat Energi	Mengonfigurasi fitur hemat energi yang mengubah printer ke Mode Tidur atau menyalakan atau mematikan printer secara otomatis
Layanan Web	Mengaktifkan atau menonaktifkan HP ePrint atau aplikasi cetak yang memungkinkan Anda mencetak dari email
Pembaruan Printer	Periksa pembaruan printer baru
Perkiraan Level Kartrid	Baca status level kartrid
Ringkasan Jaringan	Lihat status berkabel (802.3) atau nirkabel (802.11)
Kotak Alat Kualitas Cetak	Jalankan alat pemeliharaan untuk meningkatkan kualitas cetak
Wizard Pengesetan Nirkabel	Atur koneksi nirkabel dengan menggunakan wizard
Wi-Fi Direct	Atur Wi-Fi Direct untuk mencetak dari perangkat seluler secara langsung ke printer tanpa menghubungkan ke jaringan nirkabel
AirPrint	Atur AirPrint™ untuk mencetak dari produk yang didukung Apple
Informasi terkait Printer	Lihat informasi tentang printer, seperti nomor seri produk, ID layanan, versi firmware, dan total jumlah halaman
Administrator	Atur fitur kontrol administrator pada printer
Pencadangan	Cadangkan pengaturan printer ke dalam file yang dienkripsi kata sandi
Log Faks	Menampilkan dan mengelola semua aktivitas terkait faks (termasuk log faks digital)
Wizard Pengesetan Faks	Menjalankan wizard untuk mengatur fitur faks
Firewall	Mengonfigurasi firewall jaringan
Laporan Printer	Mencetak halaman informasi mengenai printer Anda
Pindai ke SharePoint	Mengonfigurasi folder SharePoint target untuk fitur pindai ke folder
Laporan Penggunaan	Menampilkan penghitungan penggunaan untuk pekerjaan cetak, faks, dan salin
Webscan	Mengaktifkan Webscan, sehingga siapa saja yang memiliki akses ke printer dapat memindai apa pun yang ada pada kaca pemindai.



CATATAN: Pengaturan untuk halaman ini secara otomatis tersimpan dalam cookie browser web. Jika cookie browser web dihapus, pengaturan ini akan hilang.

Tab Scan (Pindai)

Gunakan tab **Scan** (Pindai) untuk mengonfigurasi fitur pemindaian pada produk. Tab **Scan** (Pindai) mencakup item berikut.

Item	Keterangan
Pindai ke Komputer	Gunakan Webscan PENTING: Demi keamanan, Webscan dinonaktifkan secara default. Untuk mengaktifkan Webscan, buka tab Settings (Pengaturan), klik Administrator Settings (Pengaturan Administrator), pilih kotak centang Enable (Aktifkan) di samping Webscan, lalu klik Apply (Terapkan). Jika Webscan diaktifkan, siapa pun dengan akses ke printer dapat memindai apa pun yang diletakkan pada kaca pemindai.
Pindai ke Email	<ul style="list-style-type: none"> • Scan to Email Setup (Pengesetan Pindai ke Email): Gunakan ini untuk mengatur fungsi Pindai ke Email dan untuk mengonfigurasi pengirim dokumen yang dipindai • Email Address Book (Email Buku Alamat): Mengonfigurasi daftar orang yang menjadi tujuan pengiriman dokumen yang dipindai. • Email Options (Pilihan Email): Mengonfigurasi baris SUBJEK default dan teks bagian isi serta mengonfigurasi pengaturan pemindaian default.
Pindai ke Folder Jaringan	Network Folder Setup (Pengesetan Folder Jaringan): Mengonfigurasi folder jaringan untuk menyimpan gambar atau dokumen yang dipindai dari printer
Pindai ke SharePoint	SharePoint Setup (Pengesetan SharePoint): Mengonfigurasi tujuan SharePoint untuk menyimpan dokumen yang dipindai dari printer

Tab Fax (Faks)

Gunakan tab **Fax** (Faks) untuk mengonfigurasi fitur faks pada produk. Tab **Fax** (Faks) mencakup item berikut.

Item	Keterangan
Wizard Pengesetan Faks	Mengonfigurasi fitur faks pada printer
Pengaturan Dasar Faks	Mengubah nama header/nomor faks dan mengeset pengaturan dasar faks lainnya
Pengaturan Faks Lanjutan	Mengatur detail faks, seperti Laporan Kesalahan, Konfirmasi, dan lainnya
Panggil Cepat Faks	Memasukkan dan menyimpan nomor panggilan cepat
Pengalihan Faks	Mengalihkan faks yang masuk secara otomatis ke nomor faks lainnya
Pemblokir Faks Sampah	Memblokir faks dari orang atau perusahaan tertentu
Informasi	Fax Log (Log Faks): Menampilkan daftar faks yang telah dikirim dari atau diterima produk ini
HP Digital Fax	Digital Fax Profile (Profil Faks Digital): Menyimpan faks hitam putih yang masuk ke folder yang telah ditentukan di jaringan, atau meneruskannya sebagai email

Tab Layanan Web

Gunakan tab **Web Services** (Layanan Web) untuk mengonfigurasi dan mengaktifkan Layanan Web HP untuk produk ini. Anda harus mengaktifkan Layanan Web HP untuk menggunakan fitur HP ePrint.

Tab Jaringan

Gunakan tab **Network** (Jaringan) untuk mengonfigurasi dan mengamankan pengaturan jaringan produk jika terhubung ke jaringan berbasis IP. Tab **Network** (Jaringan) tidak muncul jika produk terhubung ke jenis jaringan lainnya.

Tab Tools (Alat)

Gunakan tab **Tools** (Alat) untuk melihat atau mengelola penggunaan produk. Tab **Tools** (Alat) mencakup item berikut.

Item	Keterangan
Product Information (Informasi Produk)	<ul style="list-style-type: none">• Printer Information (Informasi terkait Printer): Lihat informasi tentang printer, seperti nomor seri produk, ID layanan, versi firmware, dan total jumlah halaman• Cartridge Level Gauge (Indikator Level Kartrid): Baca status level kartrid• Cartridge Settings (Pengaturan Kartrid): Atur ambang batas kapan printer harus memberi tahu bahwa isi kartrid semakin menipis
Reports (Laporan)	<ul style="list-style-type: none">• Usage Report (Laporan Penggunaan): Menampilkan jumlah halaman yang diproses untuk pencetakan, pemindaian, penyalinan, dan pengiriman faks• Printer Reports (Laporan Printer): Mencetak berbagai laporan, seperti daftar font• Event Log (Log Aktivitas): Menampilkan 50 pesan kesalahan terakhir pada printer• Job Log (Log Pekerjaan): Menampilkan daftar pekerjaan terbaru yang dilakukan printer• Color Usage Job Log (Log Pekerjaan Penggunaan Warna): Menampilkan jumlah halaman yang dicetak hitam putih/abu-abu dan berwarna untuk semua pekerjaan dan untuk masing-masing pekerjaan
Utilities (Utilitas)	<ul style="list-style-type: none">• Bookmarking (Penandaan): Menandai halaman di EWS• Print Quality Toolbox (Kotak Alat Kualitas Cetak): Menjalankan alat perawatan untuk meningkatkan kualitas hasil cetak• Asset Tracking (Pelacakan Aset): Menetapkan nomor/lokasi aset ke perangkat ini
Backup and Restore (Pencadangan dan Pemulihan)	<ul style="list-style-type: none">• Backup (Pencadangan): Membuat file yang dienkripsi kata sandi yang menyimpan pengaturan printer• Restore (Pemulihan): Memulihkan pengaturan printer dengan menggunakan file cadangan yang dibuat EWS
Printer Restart (Penyalakan Ulang Printer)	Power Cycle (Mematikan dan Menyalakan Ulang): Mematikan dan menyalakan ulang printer
Pembaruan Printer	Firmware Updates (Pembaruan Firmware): Mengatur printer untuk memberi tahu Anda tentang pembaruan atau untuk menginstal pembaruan secara otomatis

Tab pengaturan

Gunakan tab **Settings** (Pengaturan) untuk mengatur dan mempertahankan berbagai pilihan pada produk, termasuk pengelolaan daya, tanggal dan waktu, pengaturan pencetakan dan kertas, peringatan email, pengaturan default dari pabrik, dan pengaturan firewall.

Item	Keterangan
Pengelolaan Daya	Mengatur mode Hemat Energi untuk meminimalkan jumlah daya yang dikonsumsi produk saat dalam keadaan diam dan untuk mengurangi keausan pada komponen elektronik
Preferensi	Mengonfigurasi pengaturan default untuk fitur printer umum seperti tanggal dan waktu, bahasa, tampilan, dan informasi penggunaan anonim. Anda juga dapat mengatur nilai default untuk fitur khusus seperti umpan manual, pengelolaan baki dan kertas, registrasi gambar, ColorLok, dan Mode Diam.
Keamanan	Mengonfigurasi pengaturan untuk mencegah penggunaan printer atau fitur khusus printer tanpa izin. Untuk informasi lebih lanjut, lihat Pengaturan keamanan .
Peringatan Email	Mengatur nilai default untuk server email, tujuan peringatan, dan pengaturan peringatan
Pengaturan Penyalinan/Pencetakan	Mengonfigurasi pengaturan default untuk pencetakan (seperti font, kualitas pencetakan, pendupleksan, dan pencetakan hitam putih atau berwarna) dan penyalinan (seperti pemilihan baki dan kualitas penyalinan)
Pengaturan Default Pemulihan	Memulihkan pengaturan default dari pabrik atau pengaturan jaringan
Firewall	Mengonfigurasi pengaturan firewall seperti peraturan, alamat, layanan, dan pilihan lainnya

Layanan Web

- [Apa itu Layanan Web?](#)
- [Mengeset Layanan Web](#)
- [Menggunakan Layanan Web](#)
- [Menghapus Layanan Web](#)

Apa itu Layanan Web?

Printer menawarkan solusi berbasis web inovatif yang dapat membantu Anda mengakses Internet dengan cepat, mendapatkan serta mencetak dokumen dengan lebih cepat tanpa masalah, dan semua hal tersebut dilakukan tanpa menggunakan komputer.



CATATAN: Untuk menggunakan fitur web tersebut, printer harus tersambung ke Internet (menggunakan kabel Ethernet atau sambungan nirkabel). Anda tidak dapat menggunakan fitur-fitur web ini jika printer dihubungkan melalui kabel USB.

HP ePrint

HP ePrint adalah layanan gratis dari HP yang memungkinkan Anda untuk mencetak melalui printer berbasis HP ePrint kapanpun, dari manapun. Mencetak dapat dilakukan semudah mengirim email ke alamat email yang telah ditetapkan ke printer jika Layanan Web di dalamnya telah diaktifkan. Tidak diperlukan driver atau perangkat lunak khusus. Jika Anda dapat mengirim email, Anda dapat mencetak dari manapun Anda berada, menggunakan HP ePrint.



CATATAN:

- Anda dapat mendaftarkan akun di situs web [HP Connected](#) (mungkin tidak tersedia di semua negara/ wilayah), dan masuk untuk mengonfigurasi pengaturan ePrint.
- Setelah mendaftarkan akun di situs web HP Connected, Anda dapat masuk untuk melihat status pekerjaan HP ePrint, mengatur antrian printer HP ePrint, mengontrol siapa saja yang dapat menggunakan alamat email HP ePrint printer untuk mencetak, dan mendapatkan bantuan atas HP ePrint.

Aplikasi cetak

- Aplikasi cetak memudahkan Anda menemukan dan mencetak konten web yang terformat dari pengembangnya, langsung dari printer Anda. Anda juga dapat menyimpan dokumen secara digital di web.
- Konten yang telah terformat yang dirancang khusus untuk printer Anda tidak akan memiliki teks dan gambar yang terpotong saat dicetak juga tidak perlu halaman ekstra bila ada tambahan satu baris teks saja. Pada sejumlah printer, Anda juga dapat memilih pengaturan kertas dan kualitas cetak pada layar tayangan awal cetak.

Mengeset Layanan Web

Sebelum mengeset Layanan Web, pastikan printer Anda telah tersambung ke Internet menggunakan koneksi jaringan kabel (Ethernet) atau nirkabel.

Untuk mengatur Layanan Web, gunakan salah satu cara berikut.

Untuk mengatur Layanan Web dengan menggunakan panel kontrol

1. Buka dasbor panel kontrol (sapu ke bawah tab dasbor di bagian atas layar, atau sentuh area dasbor pada layar depan).
2. Pada dasbor panel kontrol, sentuh .
3. Sentuh [Web Services Setup](#) (Pengsetan Layanan Web).
4. Sentuh [Accept](#) (Terima) untuk menyetujui ketentuan penggunaan Layanan Web dan mengaktifkan Layanan Web.
5. Pada layar yang muncul, sentuh [OK](#) untuk mengizinkan printer memeriksa pembaruan produk secara otomatis.



CATATAN: Jika diminta memasukkan pengaturan proxy dan jika jaringan Anda menggunakan pengaturan proxy, ikuti petunjuk pada layar untuk menyiapkan server proxy. Jika Anda tidak memiliki detail pengaturan proxy, hubungi administrator jaringan atau petugas yang telah menyiapkan jaringan.

6. Jika layar [Printer Update Options](#) (Pilihan Pembaruan Printer) muncul, sentuh [Install Automatically \(Recommended\)](#) (Instal Otomatis (Disarankan)) atau [Alert When Available](#) (Peringatkan Jika Tersedia).
7. Ketika disambungkan ke server, printer akan mencetak halaman informasi. Ikuti petunjuk pada halaman informasi untuk menyelesaikan proses setup.

Untuk mengatur Layanan Web dengan menggunakan EWS

1. Buka EWS. Untuk informasi lebih lanjut, lihat [Buka EWS](#).
2. Klik tab **Web Services** (Layanan Web).
3. Di bagian **Web Services Settings** (Pengaturan Layanan Web), klik **Setup** (Pengsetan), klik **Continue** (Lanjutkan), lalu ikuti petunjuk pada layar untuk menyetujui syarat penggunaan.
4. Jika diminta, pilih izinkan printer memeriksa dan menginstal pembaruan printer.



CATATAN: Jika diminta memasukkan pengaturan proxy dan jika jaringan Anda menggunakan pengaturan proxy, ikuti petunjuk pada layar untuk menyiapkan server proxy. Jika Anda tidak memiliki detail pengaturan proxy, hubungi administrator jaringan atau petugas yang telah menyiapkan jaringan.

5. Ketika disambungkan ke server, printer akan mencetak halaman informasi. Ikuti petunjuk pada halaman informasi untuk menyelesaikan proses setup.

Menggunakan Layanan Web

- [HP ePrint](#)
- [Aplikasi cetak](#)

HP ePrint

Untuk menggunakan HP ePrint, lakukan langkah berikut:

- Pastikan komputer atau perangkat mobile yang Anda gunakan memiliki kemampuan Internet dan email.
- Mengaktifkan Layanan Web di printer. Untuk informasi lebih lanjut, lihat [Mengeset Layanan Web](#).

Untuk informasi lebih lanjut tentang cara mengatur dan mengonfigurasi pengaturan HP ePrint, dan untuk mempelajari fitur terbaru, kunjungi [HP Connected](#). Situs ini mungkin tidak tersedia di semua negara/kawasan.

Untuk mencetak dokumen menggunakan HP ePrint

1. Pada komputer atau perangkat seluler, buka aplikasi email Anda.
2. Buat pesan email baru, kemudian lampirkan berkas yang hendak Anda cetak.
3. Masukkan alamat email HP ePrint pada ruas "To" (Ke), lalu pilih pilihan untuk mengirim pesan email.



CATATAN: Jangan memasukkan alamat email lainnya ke ruas "To" (Ke) atau "Cc" (Kirim salinan). Server HP ePrint tidak akan menerima pekerjaan cetak jika terdapat lebih dari satu alamat email.

Untuk mencari alamat email HP ePrint

1. Buka dasbor panel kontrol (sapu ke bawah tab dasbor di bagian atas layar, atau sentuh area dasbor pada layar depan).
2. Pada dasbor panel kontrol, sentuh .
3. Sentuh [Web Services Setup](#) (Pengsetan Layanan Web), lalu sentuh [Print Info Page](#) (Cetak Halaman Info). Printer akan mencetak halaman informasi yang berisi kode printer dan petunjuk cara mengubahsuai alamat email.

Untuk mematikan HP ePrint dari panel kontrol

1. Buka dasbor panel kontrol (sapu ke bawah tab dasbor di bagian atas layar, atau sentuh area dasbor pada layar depan).
2. Pada dasbor panel kontrol, sentuh .
3. Sentuh , lalu sentuh [HP ePrint](#) dan matikan.

Untuk mematikan HP ePrint di EWS

1. Buka EWS. Untuk informasi lebih lanjut, lihat [Buka EWS](#).
2. Klik tab **Web Services** (Layanan Web).
3. Di bagian **Web Services Settings** (Pengaturan Layanan Web), untuk **HP ePrint**, klik **Turn Off** (Matikan).
4. Di kotak dialog konfirmasi yang muncul, klik **Yes** (Ya).

Aplikasi cetak

Aplikasi cetak memudahkan Anda menemukan dan mencetak konten web yang terformat dari pengembangnya, langsung dari printer Anda.

Untuk menggunakan aplikasi cetak

1. Pada panel kontrol, sentuh folder aplikasi [Apps](#) (Aplikasi).
2. Sentuh aplikasi cetak yang ingin Anda gunakan.

Untuk informasi lebih lanjut tentang masing-masing aplikasi cetak, kunjungi situs web [HP Connected](#). Situs ini mungkin tidak tersedia di semua negara/kawasan.

Untuk mengelola aplikasi cetak

Anda dapat menambahkan, mengonfigurasi, atau menghapus aplikasi cetak, dan mengatur urutan tampilannya pada layar panel kontrol printer.

1. Pada panel kontrol, sentuh folder aplikasi **Apps** (Aplikasi).
2. Di layar, sentuh ikon **Manage** (Kelola), dan ikuti petunjuk pada layar.





CATATAN: Anda juga dapat mengelola aplikasi cetak pada situs web [HP Connected](#).

Menghapus Layanan Web

Gunakan petunjuk berikut untuk menghapus Layanan Web.

Untuk menghapus Layanan Web dengan menggunakan panel kontrol

1. Buka dasbor panel kontrol (sapu ke bawah tab dasbor di bagian atas layar, atau sentuh area dasbor pada layar depan).
2. Pada dasbor panel kontrol, sentuh .
3. Sentuh , lalu sentuh **Remove Web Services** (Hapus Layanan Web) dan sentuh **Yes** (Ya).

Untuk menghapus Layanan Web dengan menggunakan EWS

1. Buka EWS. Untuk informasi lebih lanjut, lihat [Buka EWS](#).
2. Klik tab **Web Services** (Layanan Web).
3. Di bagian **Web Services Settings** (Pengaturan Layanan Web), klik **Remove Web Services** (Hapus Layanan Web).
4. Klik **Remove Web Services** (Hapus Layanan Web) untuk mengonfirmasi.
5. Klik **Yes** (Ya) untuk menghapus Layanan Web dari printer Anda.

Perangkat lunak HP Web Jetadmin

HP Web Jetadmin adalah aplikasi ternama di industri peraih penghargaan. Berfungsi untuk mengelola secara efisien berbagai perangkat HP berjaringan, termasuk printer, produk multifungsi, dan perangkat pengirim digital. Solusi terpadu ini memungkinkan Anda menginstal, memonitor, memecahkan masalah, serta menjaga keamanan lingkungan pencetakan dan olahcitra — meningkatkan produktivitas usaha dengan membantu menghemat waktu, mengontrol harga, dan memproteksi investasi Anda.

Pembaruan HP Web Jetadmin secara periodik disediakan untuk memberikan dukungan terhadap fitur produk tertentu. Kunjungi situs web [HP Web Jetadmin](#), lalu klik **Download now** (Unduh sekarang).

Fitur keamanan produk

- [Maklumat keamanan](#)
- [Firewall](#)
- [Pengaturan keamanan](#)
- [Pembaruan firmware](#)

Maklumat keamanan

Produk ini mendukung standar dan protokol keamanan yang membantu menjaga keamanan produk, memproteksi informasi di jaringan, serta memudahkan pemantauan dan perawatan produk.

Untuk informasi tentang solusi pencitraan dan pencetakan yang aman dari HP, kunjungi situs web [Pencetakan yang aman dari HP](#). Situs ini menyediakan tautan ke berbagai makalah dan dokumen Tanya Jawab tentang fitur keamanan dan mungkin berisi informasi tentang fitur keamanan lainnya yang tidak dijelaskan dalam dokumen ini.

Firewall

HP Embedded Web Server memungkinkan Anda mengaktifkan dan mengonfigurasi aturan, prioritas, templat, layanan, dan kebijakan firewall produk. Fitur firewall memberikan keamanan jaringan yang berlapis pada kedua jaringan IPv4 dan IPv6. Kemampuan konfigurasi firewall memberikan Anda kontrol terhadap alamat IP yang diizinkan untuk mengakses produk. Kemampuan ini juga memungkinkan Anda mengatur izin dan prioritas untuk pengiriman digital, pengelolaan, penemuan, dan layanan cetak. Semua ini membantu memberikan cara pengontrolan akses yang lebih aman terhadap produk.

Fitur firewall juga memungkinkan Anda menonaktifkan protokol dan layanan yang tidak digunakan. Pengaturan protokol dan layanan ini juga dapat dilindungi agar tidak berubah dengan mengatur kata sandi admin EWS. Protokol dan layanan ini mencakup hal berikut.

Protokol atau layanan	Keterangan
IPv4 dan IPv6	<p>Untuk mengoperasikan dengan benar jaringan TCP/IP, produk harus dikonfigurasi dengan pengaturan konfigurasi jaringan TCP/IP yang valid, seperti alamat IP yang berlaku untuk jaringan Anda.</p> <p>Produk mendukung dua versi protokol: versi 4 (IPv4) dan versi 6 (IPv6). IPv4 dan IPv6 dapat diaktifkan/dinonaktifkan satu per satu atau diaktifkan sekaligus.</p>
Bonjour	Layanan Bonjour biasanya digunakan pada jaringan skala kecil untuk alamat IP dan resolusi nama, di mana server DNS biasa tidak digunakan. Layanan Bonjour dapat diaktifkan atau dinonaktifkan.

Protokol atau layanan	Keterangan
SNMP	SNMP (Simple Network Management Protocol) digunakan oleh aplikasi pengelolaan jaringan untuk pengelolaan produk. Produk ini mendukung protokol SNMPv1 pada jaringan IP. Produk ini memiliki kemampuan mengaktifkan/menonaktifkan SNMPv1.
WINS	Jika Anda memiliki server DHCP (Dynamic Host Configuration Protocol) di jaringan, printer secara otomatis akan mendapatkan alamat IP dari server tersebut dan mendaftarkan namanya dengan layanan nama dinamis yang kompatibel dengan RFC 1001 dan 1002, selama alamat IP server WINS telah ditetapkan. Konfigurasi alamat IP server WINS dapat diaktifkan atau dinonaktifkan. Jika diaktifkan, server WINS primer dan sekunder dapat ditetapkan.
SLP	SLP (Service Location Protocol) merupakan protokol jaringan standar Internet yang menyediakan framework agar aplikasi jaringan dapat menemukan keberadaan, lokasi, dan konfigurasi layanan berjaringan di jaringan perusahaan besar. Protokol ini dapat diaktifkan atau dinonaktifkan.
LPD	LPD (Line Printer Daemon) mengacu pada protokol dan program yang terasosiasi dengan layanan spooling jalur printer berkecepatan tinggi yang mungkin diinstal di berbagai sistem TCP/IP. LPD dapat diaktifkan atau dinonaktifkan.
LLMNR	Link-Local Multicast Name Resolution (LLMNR) merupakan format paket DNS (Domain Name System) berbasis protokol yang memungkinkan kedua host IPv4 dan IPv6 melakukan resolusi nama untuk host-host pada sambungan lokal yang sama. LLMNR dapat diaktifkan atau dinonaktifkan.
Port 9100	Produk mendukung pencetakan "raw" IP melalui Porta 9100 TCP. Porta TCP/IP pada printer yang merupakan hak milik HP ini adalah port standar untuk pencetakan. Porta 9100 dapat diaktifkan atau dinonaktifkan.
Layanan Web	Produk mendukung kemampuan mengaktifkan atau menonaktifkan protokol WS Discovery (Microsoft Web Services Dynamic Discovery) atau Layanan Cetak WSD (Microsoft Web Services for Devices) pada produk. Layanan-layanan web ini dapat diaktifkan atau dinonaktifkan secara bersamaan atau WS Discovery dapat diaktifkan secara terpisah.
Internet Printing Protocol (IPP)	Internet Printing Protocol (IPP) merupakan protokol standar Internet yang memungkinkan Anda mencetak dokumen dan mengatur pekerjaan melalui Internet. IPP dapat diaktifkan atau dinonaktifkan.

Pengaturan keamanan

Pada tab **Settings** (Pengaturan) di Embedded Web Server, di bawah **Security** (Keamanan), Anda dapat menemukan pilihan berikut.

Item	Keterangan
Pengaturan Kata sandi	Mengatur kata sandi untuk mencegah agar pengguna tanpa izin tidak dapat mengonfigurasi printer dari jarak jauh atau melihat pengaturan printer melalui EWS.
Pengaturan Administrator	Menyesuaikan printer Anda dengan mengaktifkan atau menonaktifkan fitur yang terkait dengan konektivitas jaringan, Layanan Web, fungsi printer (seperti pencetakan berwarna), perangkat memori, dan pembaruan firmware
Pintasan Panel Kontrol	Memilih pintasan mana yang muncul dalam folder Pintasan pada panel kontrol printer
Kontrol Akses	Mengaktifkan dan mengonfigurasi metode masuk untuk mengontrol akses pengguna ke tugas-tugas printer spesifik
Memproteksi Data yang Tersimpan	Mengonfigurasi pengaturan untuk melindungi pekerjaan yang tersimpan pada printer dari pengguna tanpa izin

Untuk informasi lebih lanjut tentang pengaturan keamanan, lihat [Panduan administrator EWS](#) (Bahasa Inggris saja).

Pembaruan firmware

Firmware printer dapat diperbarui secara otomatis. Pada tab **Tools** (Alat) di Embedded Web Server, klik **Printer Updates** (Pembaruan Printer), **Firmware Updates** (Pembaruan Firmware), lalu **Install updates automatically** (Instal pembaruan secara otomatis). HP menyarankan untuk menggunakan pilihan ini.

HP Printer Assistant di perangkat lunak printer (Windows)

HP Printer Assistant memberikan akses ke fitur printer dan sumber daya HP dari menu program Windows atau ikon desktop pada komputer Anda.

Membuka HP Printer Assistant

1. Pada komputer Anda, klik **Mulai**, lalu klik **All Programs** (Semua Program).
2. Klik **HP**, klik nama produk, lalu klik printer Anda.

Fitur

- [Tab Tersambung](#)
- [Tab Print, Scan & Fax \(Cetak, Pindai & Faks\)](#)
- [Tab Shop \(Belanja\)](#)
- [Tab Help \(Bantuan\)](#)
- [Tab Tools \(Alat\)](#)
- [Tab Estimated Levels \(Perkiraan Level\)](#)

Tab Tersambung

Klik tab **Connected** (Tersambung) untuk mengakses situs web [HP Connected](#) (mungkin tidak tersedia di semua negara/kawasan). HP Connected memberikan single login untuk aplikasi HP tertentu dan solusi awan plus akses ke platform HP Connected dari ponsel pintar, tablet, komputer, atau printer HP berkemampuan web. Anda dapat masuk ke HP Connected dengan menggunakan akun ePrintCenter Anda yang sudah ada atau mendaftar akun HP Connected yang baru.

Tab Print, Scan & Fax (Cetak, Pindai & Faks)

Gunakan tab **Print, Scan & Fax (Cetak, Pindai & Faks)** untuk menampilkan atau mengelola utilitas cetak, pindai, dan faks. Tab ini mencakup item berikut.

Item	Keterangan
Mencetak	<ul style="list-style-type: none"> • Connect Printer to the Web (Sambungkan Printer ke Web): Klik untuk membuka Situs web HP dan mendapatkan konten dan solusi baru untuk printer HP Anda yang tersambung ke web • Set Preferences (Atur Preferensi): Klik untuk membuka kotak dialog Preferensi Pencetakan Anda untuk menampilkan dan mengubah pengaturan default untuk ukuran kertas, kualitas pencetakan, dan banyak lagi • Maintain Your Printer (Pelihara Printer Anda): Klik untuk membuka Kotak alat untuk menyejajarkan dan membersihkan kartrid atau mencetak halaman diagnostik • Print From Your Mobile Devices (Cetak Dari Perangkat Seluler Anda): Klik untuk membuka situs web HP Mobile Printing untuk mempelajari cara mencetak dari ponsel pintar atau tablet Anda. Jika versi lokal situs web ini tidak tersedia di negara/wilayah Anda, Anda mungkin akan dialihkan ke situs HP Mobile Printing di negara/wilayah atau dalam bahasa lain. • See What's Printing (Lihat Apa yang Sedang Dicitak): Klik untuk membuka monitor cetak dan melihat, menjeda, atau membatalkan pekerjaan cetak Anda • Customize Your Printer (Sesuaikan Printer Anda): Klik untuk membuka kotak dialog Preferensi Pencetakan untuk mengubah nama, pengaturan keamanan, atau properti lain pada printer Anda • Printer Home Page (EWS) (Halaman Depan Printer (EWS)): Klik untuk membuka HP Embedded Web Server untuk mengonfigurasi, memantau, dan memelihara printer Anda
Pindai	<ul style="list-style-type: none"> • Scan a Document or Photo (Pindai Dokumen atau Foto): Membuka kotak dialog pindai • Scan to Network Folder Wizard (Pindai ke Wizard Folder Jaringan): Memindai dari printer Anda ke folder jaringan • Scan to E-mail Wizard (Pindai ke Wizard Email): Mengirim pemindaian sebagai lampiran email dari printer Anda • Manage Scan to Computer (Kelola Pindai ke Komputer): Menyalakan pemindaian dari panel kontrol printer Anda ke komputer ini melalui jaringan
Faks	<ul style="list-style-type: none"> • Send a Fax (Kirim Faks): Mengirim satu atau beberapa faks • Digital Fax Setup Wizard (Wizard Pengesetan Faks Digital): Menyimpan faks yang akan masuk secara digital • Manage Fax Settings (Kelola Pengaturan Faks): Menampilkan riwayat faks, memblokir faks sampah, dan mengelola pengaturan faks

Tab Shop (Belanja)

Gunakan tab **Shop** (Belanja) untuk membeli sediaan HP dan produk lainnya secara online.

Tab Help (Bantuan)

Gunakan tab **Help** (Bantuan) untuk mengakses sumber daya seperti bantuan online dan HP Eco Solutions.

Tab Tools (Alat)

Gunakan tab **Tools** (Alat) untuk mengatur dan memelihara driver dan perangkat lunak printer untuk mendiagnosis dan memecahkan masalah pencetakan, pemindaian, serta konektivitas.

Tab Estimated Levels (Perkiraan Level)

Gunakan tab **Estimated Levels** (Perkiraan Level) untuk meninjau level kartrid dan untuk memesan kartrid baru, jika diperlukan.

HP Utility (OS X)

HP Utility berisi alat untuk mengkonfigurasi pengaturan cetak, mengkalibrasi printer, memesan komponen sediaan secara online, dan mencari informasi dukungan situs web.



CATATAN: Fitur yang tersedia dalam HP Utility berbeda-beda, tergantung pada printer yang dipilih.

Peringatan dan indikator level kartrid hanya memberikan perkiraan untuk tujuan perencanaan. Saat menerima pesan peringatan bahwa isi kartrid sudah tinggal sedikit, pastikan sudah tersedia kartrid pengganti agar pencetakan tidak tertunda. Anda tidak perlu mengganti kartrid, kecuali kualitas cetaknya sudah tak sesuai.

Membuka HP Utility

- ▲ Klik dua kali **HP Utility** dalam folder **HP**, dalam folder **Applications** (Aplikasi).

AirPrint™ (OS X)

Produk Anda mendukung pencetakan dengan AirPrint Apple untuk iOS 4.2 dan Mac OS X v10.9 atau yang lebih baru. Gunakan AirPrint untuk mencetak secara nirkabel ke printer dari iPad (iOS 4.2), iPhone (3GS atau yang lebih baru), atau iPod touch (generasi ketiga atau yang lebih baru).

Untuk informasi lebih lanjut, lihat [Mencetak dengan AirPrint \(OS X\)](#).

4 Kertas dan media cetak

- [Pahami penggunaan kertas](#)
- [Ukuran media yang didukung](#)
- [Jenis kertas dan kapasitas baki yang didukung](#)
- [Mengatur baki](#)
- [Mengisi media](#)
- [Tips memilih dan menggunakan kertas](#)

Pahami penggunaan kertas

Kartrid HP PageWide untuk bisnis dikembangkan secara khusus untuk digunakan dengan kepala cetak HP Formulasi yang unik membantu memperpanjang masa pakai kepala cetak dan meningkatkan keandalan. Jika digunakan dengan kertas ColorLok®, kartrid ini akan memberikan hasil cetak dengan warna mirip laser yang cepat kering dan mudah menyebar.

 **CATATAN:** Berdasarkan pengujian internal yang dilakukan HP dengan serangkaian jenis kertas biasa, HP sangat menganjurkan Anda untuk menggunakan kertas berlogo ColorLok® untuk produk ini. Untuk detail, kunjungi situs web [HP print permanence](#) (Permanensi cetak HP).



Produk ini mendukung beragam kertas dan media cetak lainnya. Kertas atau media cetak yang tidak mengikuti panduan berikut dapat menyebabkan kualitas cetak yang buruk, peningkatan kemacetan, dan keausan dini pada produk.

Kertas dapat mengikuti semua panduan ini tetapi tetap tidak dapat memberikan hasil yang memuaskan. Ini mungkin disebabkan karena kesalahan dalam penanganan, suhu dan/atau tingkat kelembapan yang tidak tepat, atau variabel lain yang tidak dapat dikontrol HP.

PEMBERITAHUAN: Menggunakan kertas atau media cetak yang tidak sesuai dengan spesifikasi HP dapat menyebabkan masalah pada printer, sehingga perlu diperbaiki. Perbaikan ini tidak dicakup dalam jaminan atau perjanjian layanan HP.

Gunakan panduan berikut untuk mendapatkan hasil yang memuaskan jika menggunakan kertas atau media cetak khusus. Atur jenis dan ukuran kertas di driver printer untuk mendapatkan hasil terbaik.

Jenis media	Boleh	Jangan
Amplop	<ul style="list-style-type: none">• Tumpuk amplop.• Gunakan amplop dengan lipatan memanjang hingga sudut amplop.	<ul style="list-style-type: none">• Jangan gunakan amplop yang kusut, sobek, saling menempel, atau bahkan rusak.• Jangan gunakan amplop yang memiliki gesper, kancing, jendela, atau pelapis.
Label	<ul style="list-style-type: none">• Gunakan label baru. Label lama cenderung akan terlepas saat dicetak.• Jangan gunakan lembaran label yang berisi beberapa label yang sudah terpisah-pisah.• Gunakan label dengan posisi rata.• Hanya gunakan seluruh lembaran label.	<ul style="list-style-type: none">• Jangan gunakan label yang sudah kusut atau bergelembung, atau rusak.• Jangan mencetak sebagian lembaran label.
Kertas kop surat atau formulir pracetak	<ul style="list-style-type: none">• Gunakan kertas kop surat atau bentuk lain yang penggunaannya disetujui saja untuk HP PageWide.	<ul style="list-style-type: none">• Jangan gunakan kertas kop surat timbul atau metalik.

Jenis media	Boleh	Jangan
Kertas tebal	<ul style="list-style-type: none"> Gunakan kertas tebal yang penggunaannya disetujui saja untuk produk HP PageWide dan memenuhi spesifikasi berat untuk produk ini. 	<ul style="list-style-type: none"> Jangan gunakan kertas yang lebih tebal dari spesifikasi media yang dianjurkan untuk produk ini kecuali kertas HP yang telah disetujui untuk digunakan pada produk ini.
Kertas mengkilap atau berpelapis	<ul style="list-style-type: none"> Gunakan kertas mengkilap atau berpelapis yang penggunaannya disetujui saja untuk produk HP PageWide. 	<ul style="list-style-type: none"> Jangan gunakan kertas mengkilap atau berpelapis yang dirancang untuk digunakan pada produk-produk laser.

PEMBERITAHUAN: Jangan gunakan media apa pun yang terdapat staples atau penjepit kertas.

Ukuran media yang didukung

Untuk hasil terbaik, gunakan ukuran kertas dan media yang tepat:

- [Ukuran kertas dan media cetak yang didukung](#)
- [Ukuran amplop yang didukung](#)
- [Ukuran kartu dan label yang didukung](#)
- [Ukuran media foto yang didukung](#)

Ukuran kertas dan media cetak yang didukung

Ukuran	Dimensi	Baki 1	Baki 2	Baki Opsional 3	Pencetakan dupleks elektronik
Letter	216 x 279 mm	✓	✓	✓	✓
Oficio 8,5 x 13		✓		✓	✓
Oficio 216x340 mm	216 x 340 mm	✓		✓	✓
Legal	216 x 356 mm	✓		✓	✓
A4	210 x 297 mm	✓	✓	✓	✓
Eksekutif	184 x 267 mm	✓	✓	✓	✓
Statemen	140 x 216 mm	✓	✓	✓	
A5	148 x 210 mm	✓	✓	✓	
A6	105 x 148,5 mm	✓			
B5 (JIS)	182 x 257 mm	✓	✓	✓	✓
B6 (JIS)	128x182 mm	✓			
16k	184 x 260 mm	✓	✓	✓	
	195 x 270 mm	✓	✓	✓	

Ukuran	Dimensi	Baki 1	Baki 2	Baki Opsional 3	Pencetakan dupleks elektronik
	197 x 273 mm	✓	✓	✓	
Custom (Disesuaikan)	Minimum: 76 x 127 mm Maksimum: 216 x 356 mm	Lebar: 76 hingga 216 mm Panjang: 127 hingga 356 mm	Lebar: 102 hingga 216 mm Panjang: 210,06 hingga 297,2 mm	Lebar: 102 hingga 216 mm Panjang: 210,06 hingga 356 mm	

Ukuran amplop yang didukung

Ukuran	Dimensi	Baki 1	Baki 2
Amplop #10	105 x 241 mm	✓	✓
Amplop DL	110 x 220 mm	✓	✓
Amplop C5	162 x 229 mm	✓	✓
Amplop B5	176 x 250 mm	✓	✓
Amplop C6	114 x 162 mm	✓	
Monarch	98,4 x 190,5 mm	✓	
Amplop Chou Jepang #3	120 x 235 mm	✓	
Amplop Jepang Chou #4	90 x 205 mm	✓	

Ukuran kartu dan label yang didukung

Ukuran	Dimensi	Baki 1	Baki 2	Baki Opsional 3
3x5		✓		
4x6		✓		
5x8		✓		
A6		✓		
Kartu Pos Jepang		✓		
Kartu Pos Jepang Ganda Putar		✓		
Label (Letter dan A4)		✓	✓	✓

Ukuran media foto yang didukung

Ukuran	Dimensi	Baki 1	Baki 2	Baki Opsional 3
4x6		✓		
10x15cm		✓		
L		✓		

Ukuran	Dimensi	Baki 1	Baki 2	Baki Opsional 3
Media Foto 5x7 (5 x 7 in tanpa tab)		✓		
Media Foto (Letter & A4)		✓	✓	✓
Kartu Pos Jepang		✓		
Custom (Disesuaikan)	Minimum: 76 x 127 mm Maksimum: 216 x 356 mm	Lebar: 76 hingga 216 mm Panjang: 127 hingga 356 mm	Lebar: 102 hingga 216 mm Panjang: 210,06 hingga 297,2 mm	Lebar: 102 hingga 216 mm Panjang: 210,06 hingga 356 mm

Jenis kertas dan kapasitas baki yang didukung

Untuk hasil terbaik, gunakan jenis kertas dan kapasitas baki yang tepat:

- [Baki 1 \(multifungsi\) di sisi kiri produk](#)
- [Baki 2 \(baki standar\) dan Baki 3 \(baki aksesori\)](#)

Baki 1 (multifungsi) di sisi kiri produk

Jenis kertas	Berat	Kapasitas ¹	Orientasi halaman
Setiap hari: <ul style="list-style-type: none"> • Tidak Ditentukan dan Biasa • HP EcoFFICIENT • Letterhead • Pracetak • Berlubang • Ringan 60-74g • Sedang 85-95g • Bobot Sedang 96-110g • Tebal 111-130g • Presentasi Premium HP Matte 120g • Ekstra Tebal 131-175g 	60 hingga 175 g/m ²	Hingga 50 lembar	Sisi yang akan dicetak menghadap ke bawah dengan tepi atas mengarah ke printer
<ul style="list-style-type: none"> • Brosur HP Matte 180g • Brosur HP Mengkilap 180g • Kartu stok 176-220g • Sampul HP Matte 200g • Kertas Foto Mutakhir HP 	Hingga 220 g/m ² (58 pon) ¹	Hingga 25 lembar	Sisi yang akan dicetak menghadap ke bawah

Jenis kertas	Berat	Kapasitas ¹	Orientasi halaman
<ul style="list-style-type: none"> • Amplop • Amplop Tebal • Label 		Hingga 7 amplop atau label	Sisi yang akan dicetak menghadap ke bawah

¹ Kapasitas dapat berbeda-beda tergantung pada bobot dan ketebalan kertas, serta kondisi lingkungan.

Baki 2 (baki standar) dan Baki 3 (baki aksesori)

Jenis kertas	Berat	Kapasitas ¹	Orientasi halaman
<ul style="list-style-type: none"> • Tidak Ditentukan dan Biasa • HP EcoFFICIENT • Letterhead • Pracetak • Berlubang • Ringan 60-74g • Sedang 85-95g • Bobot Sedang 96-110g • Tebal 111-130g • Presentasi Premium HP Matte 120g • Ekstra Tebal 131-175g 	60 hingga 175 g/m ²	Hingga 500 lembar	Sisi yang akan dicetak menghadap ke atas, dengan tepi atas menghadap ke kiri
<ul style="list-style-type: none"> • Brosur HP Matte 180g • Brosur HP Mengkilap 180g • Kartu stok 176-220g • Sampul HP Matte 200g • Kertas Foto Mutakhir HP 	Hingga 220 g/m ² (58 pon)	Hingga 100 lembar	Sisi yang akan dicetak menghadap ke atas
<ul style="list-style-type: none"> • Amplop • Amplop Tebal • Label 		Hingga 30 amplop atau label CATATAN: Baki 3 tidak mendukung pencetakan amplop.	Sisi yang akan dicetak menghadap ke atas

¹ Kapasitas dapat berbeda-beda tergantung pada bobot dan ketebalan kertas, serta kondisi lingkungan.

Mengatur baki

Secara default, produk menarik kertas dari Baki 2. Jika Baki 2 kosong, maka produk akan menarik kertas dari Baki 1, atau dari Baki 3 opsional jika dipasang.

 **CATATAN:** Jika Anda mengganti baki standar ke Baki 1, pastikan untuk mengatur baki untuk ukuran dan jenis kertas yang benar.

Jika Anda menggunakan kertas khusus untuk semua atau sebagian besar pekerjaan cetak pada produk, ubah pengaturan default baki ini pada produk.

Tabel berikut berisi daftar cara yang dapat dilakukan dengan pengaturan baki sesuai kebutuhan pencetakan Anda.

Penggunaan kertas	Mengonfigurasi produk	Mencetak
Isi Baki 1 dan satu baki lainnya dengan kertas yang sama, dan atur agar produk mengambil kertas dari satu baki jika baki yang lainnya kosong.	Isi Baki 1 dengan kertas dan atur baki untuk kertas dan jenis yang benar. Jangan gunakan Any Size/Any Type (Sembarang Ukuran/Sembarang Jenis).	Dari program perangkat lunak, cetak pekerjaan.
Gunakan kertas khusus sesering mungkin, seperti kertas tebal atau letterhead, dari satu baki.	Isi Baki 1 dengan kertas khusus dan konfigurasi baki untuk jenis kertas tersebut.	Dari dialog cetak program perangkat lunak, pilih jenis kertas yang cocok dengan kertas khusus yang dimuatkan pada baki sebelum mengirim pekerjaan cetak. Pilih Baki 1 sebagai Sumber Kertas dari tab Paper/Quality (Kertas/Kualitas) (Windows) atau menu pop-up Paper Feed (Umpan Kertas) (OS X).

Mengisi media

- [Isi Baki 1](#)
- [Isi Baki 2](#)
- [Isi Baki 3 opsional](#)
- [Isi amplop](#)
- [Isi kertas kop surat atau formulir pracetak](#)
- [Isi pengumpan dokumen otomatis](#)
- [Memuat pemindai](#)

Isi Baki 1

Baki 1 adalah baki multifungsi di sebelah kiri produk.

 **CATATAN:** Jika Anda tidak menggunakan Alternate Letterhead Mode (ALM), letakkan kertas dengan sisi yang akan dicetak menghadap ke bawah, dengan tepi atas menghadap ke printer. Untuk orientasi ALM, lihat [Isi kertas kop surat atau formulir pracetak](#).

1. Buka Baki 1.



2. Tarik keluar pemanjang Baki 1.



3. Buka pemandu kertas sepenuhnya, lalu isi tumpukan kertas ke dalam Baki 1.



4. Tutup pemandu kertas ke arah media yang dimuat.

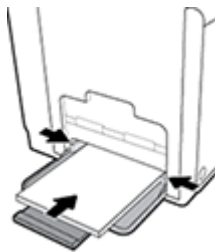

Isi Baki 2

Baki 2 adalah baki kertas standar (utama) di bagian depan produk.

 **CATATAN:** Jika Anda tidak menggunakan Alternate Letterhead Mode (ALM), letakkan kertas dengan sisi yang akan dicetak menghadap ke atas, dengan tepi atas menghadap sisi kiri baki. Untuk orientasi ALM, lihat [Isi kertas kop surat atau formulir pracetak](#).

1. Tarik baki keluar printer.

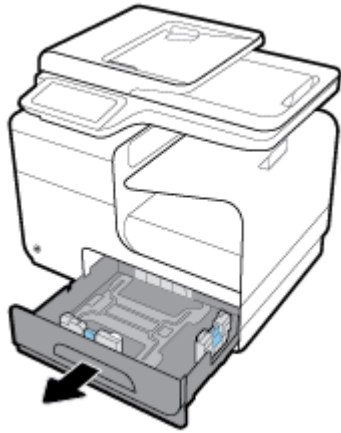

2. Buka pemandu panjang dan lebar kertas sepenuhnya.

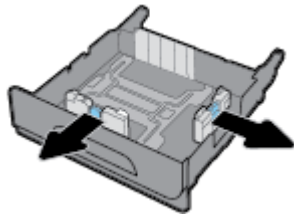

3. Letakkan kertas di dalam baki dan pastikan posisinya rata di keempat sudutnya. Tutup pemandu panjang dan lebar kertas ke arah media yang dimuat.

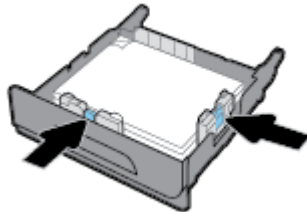

4. Tekan kertas untuk memastikan bahwa tumpukan kertas berada di bawah tab batas kertas di samping baki.

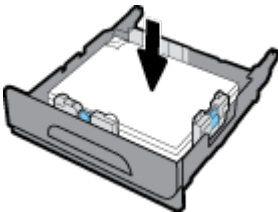

5. Dorong baki ke dalam printer.

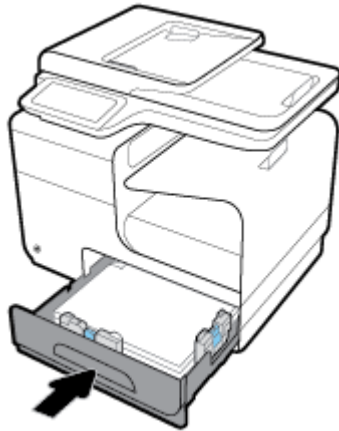

Isi Baki 3 opsional

Baki 3 adalah baki aksesori opsional yang terpasang di bagian bawah printer. Baki ini dapat menyimpan media yang lebih panjang, seperti kertas legal (216 x 356 mm, 8,5 x 14 inci).

 **CATATAN:** Jika Anda tidak menggunakan Alternate Letterhead Mode (ALM), letakkan kertas dengan sisi yang akan dicetak menghadap ke atas, dengan tepi atas menghadap sisi kiri baki. Untuk orientasi ALM, lihat [Isi kertas kop surat atau formulir pracetak](#).

1. Tarik baki keluar printer.



2. Buka pemandu panjang dan lebar kertas sepenuhnya.

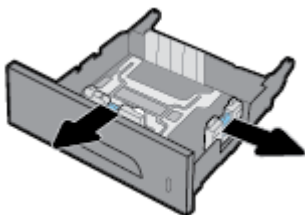

3. Letakkan kertas di dalam baki dan pastikan posisinya rata di keempat sudutnya. Tutup pemandu panjang dan lebar kertas ke arah media yang dimuat.

4. Tekan kertas untuk memastikan bahwa tumpukan kertas berada di bawah tab batas kertas di depan dan samping baki.

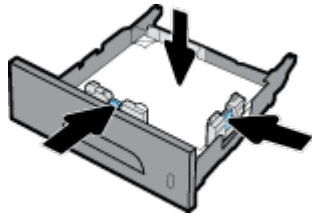

5. Dorong baki ke dalam printer.

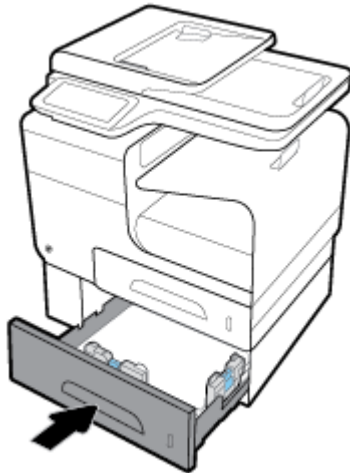

Isi amplop

Anda dapat mengisi amplop ke dalam Baki 1 atau Baki 2.

Untuk mengisi amplop ke dalam Baki 1

1. Buka Baki 1.



2. Tarik keluar pemanjang Baki 1.



3. Letakkan amplop di dalam Baki 1 yang menghadap ke bawah, dengan bagian atas amplop diorientasikan menghadap ke bagian depan printer.

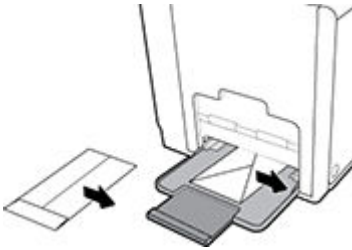

4. Tutup pemandu kertas.

Untuk mengisi amplop ke dalam Baki 2

1. Tarik baki keluar printer.



2. Tumpuk amplop menghadap ke atas, dengan bagian atas amplop diorientasikan menghadap ke bagian depan baki.

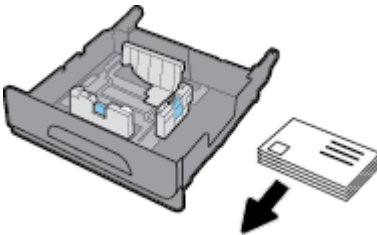

3. Letakkan amplop di dalam baki dan pastikan posisinya rata di keempat sudutnya. Tutup pemandu panjang dan lebar kertas ke arah media yang dimuat.

4. Tekan amplop untuk memastikan bahwa amplop berada di bawah tab batas kertas di samping baki.

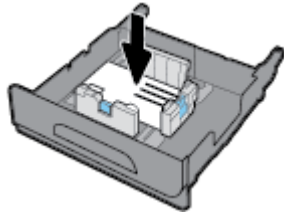

5. Dorong baki ke dalam printer.

Isi kertas kop surat atau formulir pracetak

Anda dapat mengisi kertas kop surat, formulir pracetak, atau berlubang ke dalam baki mana pun. Orientasi kertas tergantung pada apakah Anda mencetak dalam mode simpleks atau dupleks. Jika Alternative Letterhead Mode (ALM) diaktifkan, Anda dapat mencetak baik dalam mode simpleks atau dupleks tanpa mengatur ulang orientasi kertas.

 **CATATAN:** Dengan mengaktifkan ALM, Anda harus memilih Kop Surat, Pracetak, atau Berlubang sebagai jenis kertas dalam kotak dialog Properti Printer.

Untuk mengaktifkan atau menonaktifkan ALM dari panel kontrol

1. Buka dasbor panel kontrol (sapu ke bawah tab dasbor di bagian atas layar, atau sentuh area dasbor pada layar depan).
2. Pada dasbor panel kontrol, sentuh .
3. Sentuh **Tray and Paper Management** (Pengelolaan Baki dan Kertas), lalu sentuh **Alternative Letterhead Mode** dan aktifkan atau nonaktifkan.

Untuk mengaktifkan atau menonaktifkan ALM dari EWS

1. Ketik alamat IP produk ke dalam kotak alamat pada browser web untuk membuka EWS. (Untuk mendapatkan IP produk, pada dasbor panel kontrol, sentuh .)
2. Klik tab **Settings** (Pengaturan).
3. Klik **Preferences (Preferensi)**, lalu klik **Tray and Paper Management** (Pengelolaan Baki dan Kertas).
4. Di bagian **Alternative Letterhead Mode**, pilih **Enabled** (Diaktifkan) atau **Disabled** (Dinonaktifkan).
5. Klik **Apply** (Terapkan).

Untuk mengisi kertas kop surat atau formulir pracetak dengan ALM yang diaktifkan

1. Tergantung bakinya, arahkan orientasi kertas sebagai berikut.

Baki 1	Baki(-baki) lain
Letakkan kertas kop surat menghadap ke atas, dengan bagian atas halaman diorientasikan ke arah kiri.	Letakkan kertas kop surat menghadap ke bawah, dengan bagian atas halaman diorientasikan ke arah kanan.

2. Selesaikan langkah-langkah di [Isi Baki 1](#), [Isi Baki 2](#), atau [Isi Baki 3 opsional](#).

Untuk mengisi kertas kop surat atau formulir pracetak dengan ALM yang dinonaktifkan

1. Tergantung bakinya, arahkan orientasi kertas sebagai berikut.

	Baki 1	Baki(-baki) lain
Simpleks	Letakkan kertas kop surat menghadap ke bawah, dengan bagian atas halaman diorientasikan ke arah kanan.	Letakkan kertas kop surat menghadap ke atas, dengan bagian atas halaman diorientasikan ke arah kiri.
Duplex (Dupleks)	Letakkan kertas kop surat menghadap ke atas, dengan bagian atas halaman diorientasikan ke arah kiri.	Letakkan kertas kop surat menghadap ke bawah, dengan bagian atas halaman diorientasikan ke arah kanan.

2. Selesaikan langkah-langkah di [Isi Baki 1](#), [Isi Baki 2](#), atau [Isi Baki 3 opsional](#).

Isi pengumpan dokumen otomatis

Pengumpan dokumen otomatis (ADF) dapat menyimpan hingga 50 lembar kertas bond 75 g/m².

PEMBERITAHUAN: Saat menggunakan pengumpan dokumen otomatis (ADF), pastikan tidak ada staples, penjepit kertas, plester, atau benda serupa pada dokumen Anda yang dapat merusak printer.

1. Buka pemandu kertas ADF.



2. Untuk dokumen yang lebih panjang, tarik keluar pemanjang area pengisian ADF bila perlu.
3. Letakkan dokumen yang akan disalin di area pengisian ADF dengan menghadap ke atas.

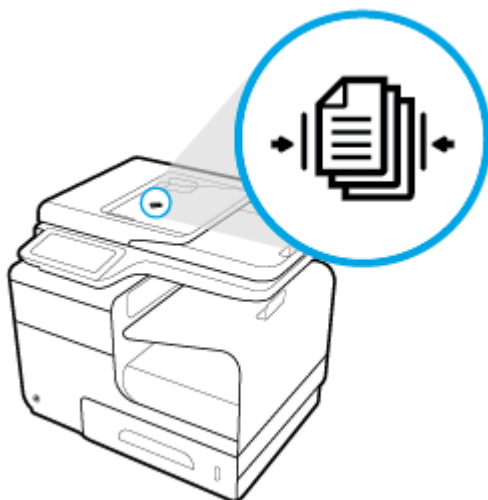

4. Tekan dokumen ke kiri hingga tertahan oleh mekanisme pengumpan di bawah penutup ADF. Sebuah pesan **Document Loaded** (Dokumen Dimuat) muncul pada panel kontrol printer.
5. Tutup pemandu kertas dengan benar ke arah dokumen yang dimuat.



Memuat pemindai

1. Buka penutup pemindai.
2. Gunakan tanda media di bagian belakang kiri kaca pemindai untuk mengatur orientasi dokumen asli.

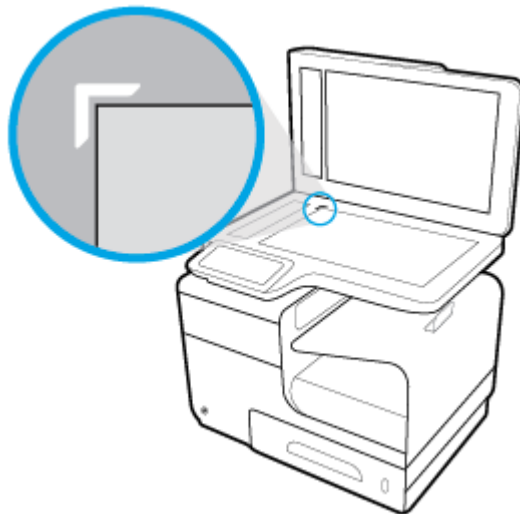

3. Letakkan dokumen asli menghadap ke bawah pada kaca pemindai.



4. Tutup penutup pemindai.

Tips memilih dan menggunakan kertas

Untuk hasil terbaik, perhatikan pedoman berikut.

- Muatkan satu jenis kertas saja setiap kali mengisi baki atau pengumpan dokumen.
- Pastikan kertas dimuatkan dengan benar saat memuatkan dari baki masukan atau pengumpan dokumen.
- Jangan mengisi baki atau pengumpan dokumen melebihi kapasitas.
- Agar kertas tidak macet, kualitas buruk, dan masalah pencetakan lainnya, jangan memuatkan kertas berikut ke baki atau pengumpan dokumen:
 - Formulir rangkap
 - Media yang rusak, menggulung, atau kusut
 - Media dengan potongan atau berlubang-lubang
 - Media yang sangat bertekstur, bertulisan timbul, atau sulit untuk dicetak
 - Media yang terlalu ringan atau mudah tergores
 - Media yang berisi staples atau klip

5 Kartrid

- [Kartrid HP PageWide](#)
- [Mengelola kartrid](#)
- [Mengganti kartrid](#)
- [Tips menangani kartrid](#)

Kartrid HP PageWide

Kebijakan HP untuk kartrid non-HP

PENTING:

- HP tidak menjamin kualitas dan keandalan isi non-HP di dalam kartrid HP.
- Garansi kartrid HP tidak mencakup kartrid non-HP atau kartrid dengan isi non-HP.
- Jaminan printer HP tidak mencakup perbaikan atau servis yang diakibatkan penggunaan kartrid non-HP atau kartrid dengan isi non-HP.

CATATAN:

- Printer ini tidak dirancang untuk menggunakan sistem tinta berkelanjutan. Untuk melanjutkan pencetakan, lepas sistem tinta kontinyu dan pasang kartrid HP yang asli (atau yang kompatibel).
 - Printer ini dirancang agar kartrid digunakan hingga kartrid kosong. Mengisi ulang kartrid sebelum habis dapat menyebabkan printer tidak berfungsi. Jika hal ini terjadi, masukkan kartrid baru (baik kartrid HP yang asli maupun yang kompatibel) untuk melanjutkan pencetakan.
-

Pemalsuan kartrid HP

Kartrid Anda mungkin bukan kartrid asli HP jika Anda memperhatikan hal berikut:

- Panel kontrol atau laporan status printer menunjukkan bahwa kartrid palsu atau bekas terpasang.
- Anda mengalami begitu banyak masalah dengan kartrid.
- Kartrid tidak tampak seperti biasanya (misalnya kemasannya berbeda dari kemasan HP).

Kunjungi situs web [Antipemalsuan HP](#) jika saat Anda memasang kartrid cetak HP, dan pesan panel kontrol menunjukkan bahwa kartrid adalah kartrid bekas atau palsu. HP akan membantu memecahkan masalah ini.

Mengelola kartrid

Menyimpan, menggunakan, dan memantau kartrid dengan benar dapat membantu memastikan hasil cetakan berkualitas tinggi dan memperpanjang masa pakai kartrid.

- [Menyimpan kartrid](#)
- [Mencetak dengan Mode Perkantoran Umum](#)
- [Mencetak di saat perkiraan akhir masa pakai kartrid](#)
- [Memeriksa perkiraan level kartrid](#)
- [Memesan kartrid](#)
- [Daur ulang kartrid](#)

Menyimpan kartrid

- Jangan mengeluarkan kartrid dari kemasannya sebelum siap digunakan.
- Simpan kartrid pada suhu ruang (15–35° C atau 59–95° F) selama setidaknya 12 jam sebelum digunakan.
- Pegang kartrid dengan hati-hati. Menjatuhkan, mengguncangkan, atau menangani kartrid dengan kasar selama pemasangan dapat menimbulkan masalah temporer saat pencetakan.

Mencetak dengan Mode Perkantoran Umum

Mode Perkantoran Umum menghasilkan hasil cetakan yang sedikit lebih ringan, yang dapat memperpanjang masa pakai kartrid.

1. Pada menu **File** di program perangkat lunak, klik **Print** (Cetak).
2. Pastikan printer Anda dipilih.
3. Klik tautan atau tombol yang membuka kotak dialog **Properties (Properti)**.

Tergantung aplikasi perangkat lunak Anda, tautan atau tombol ini mungkin dinamai **Properties (Properti)**, **Options (Pilihan)**, **Printer Setup** (Pengesetan Printer), **Printer Properties** (Properti Printer), **Printer**, atau **Set Preferences** (Atur Preferensi).

Lakukan salah satu hal berikut.

- **Windows:** Klik **Print Options** (Pilihan Cetak), lalu klik **Properties** (Properti).
 - **OS X:** Dari menu pop-up, pilih **Copies and Pages** (Salinan dan Halaman).
4. Klik tab **Paper/Quality** (Kertas/Kualitas).
 5. Pilih **General Office** (Perkantoran Umum) dari daftar pilihan **Print Quality** (Kualitas Cetak) (Windows) atau menu pop-up (OS X).

Mencetak di saat perkiraan akhir masa pakai kartrid

Pemberitahuan tentang sediaan disampaikan melalui panel kontrol printer.

- Pesan **Cartridge Low** (Kartrid Sedikit) ditampilkan saat kartrid hampir mencapai perkiraan akhir masa pakainya. Pencetakan dapat dilanjutkan, tetapi usahakan sediakan kartrid pengganti.
- Pesan **Cartridge Very Low** (Kartrid Sangat Sedikit) ditampilkan saat kartrid hampir mencapai perkiraan akhir masa pakainya. Sediakan kartrid pengganti.
- Pesan **Cartridge Depleted** (Kartrid Habis) ditampilkan saat kartrid sudah benar-benar kosong.



CATATAN: Meskipun menggunakan pengaturan **Continue** (Lanjutkan) mengizinkan pencetakan melebihi **Cartridge Very Low** (Kartrid Sangat Sedikit) tanpa perlu mengganti kartrid, tetapi produk akan mati sebelum timbul masalah pencetakan.

Memeriksa perkiraan level kartrid

Anda dapat memeriksa perkiraan level kartrid dari panel kontrol printer atau dari perangkat lunak printer.

Untuk memeriksa level kartrid dari panel kontrol

1. Buka dasbor panel kontrol (sapu ke bawah tab dasbor di bagian atas layar, atau sentuh area dasbor pada layar depan).
2. Pada dasbor panel kontrol, sentuh  untuk menampilkan perkiraan level kartrid.

Untuk memeriksa level kartrid dari EWS

1. Buka EWS. Untuk informasi lebih lanjut, lihat [Buka EWS](#).
2. Klik tab **Tools** (Alat), lalu klik **Cartridge Level Gauge** (Indikator Level Kartrid).

Untuk memeriksa level kartrid dari perangkat lunak produk (Windows)

1. Buka HP Printer Assistant Untuk informasi lebih lanjut, lihat [Membuka HP Printer Assistant](#).
2. Pada tab **Print, Scan & Fax (Cetak, Pindai & Faks)**, di bawah **Print (Mencetak)**, klik **Maintain Your Printer** (Pelihara Printer Anda).
3. Klik tab **Estimated Cartridge Levels** (Perkiraan Level Kartrid).

Untuk memeriksa level kartrid dari perangkat lunak produk (OS X)

1. Buka HP Utility. Untuk informasi lebih lanjut, lihat [Membuka HP Utility](#).
2. Pastikan printer Anda dipilih.
3. Klik **Supplies Status** (Status Bahan Suplai).
Perkiraan level kartrid ditampilkan.
4. Klik **All Settings** (Semua Pengaturan) untuk kembali ke panel **Information and Support** (Informasi dan Dukungan).



CATATAN:

- Jika Anda telah memasang kartrid yang telah diisi ulang atau diproduksi ulang, atau kartrid yang telah digunakan di printer lain, indikator level kartridnya mungkin tidak akan akurat atau malah tidak muncul.
- Peringatan dan indikator level kartrid hanya memberikan perkiraan untuk tujuan perencanaan. Saat menerima peringatan bahwa isi kartrid tinggal sedikit, usahakan kartrid pengganti sudah tersedia agar proses pencetakan tidak tertunda. Anda tidak perlu mengganti kartrid sebelum diperintahkan.
- Tinta pada kartrid digunakan dalam proses pencetakan dengan sejumlah cara, termasuk proses inisialisasi yang mempersiapkan printer dan kartrid untuk pencetakan, juga dalam proses otomatis pemeliharaan kepala-cetak, sehingga kartrid dapat mencetak dengan lancar. Sedikit sisa tinta akan tertinggal dalam kartrid setelah habis digunakan. Untuk informasi lebih lanjut, kunjungi situs web [HP SureSupply](#).

Memesan kartrid

Untuk memesan kartrid, kunjungi [Situs web HP](#). (Untuk saat ini, beberapa bagian dari situs web HP hanya tersedia dalam bahasa Inggris.) Pemesanan kartrid secara online tidak didukung di setiap negara/wilayah. Namun, tidak sedikit negara yang menyediakan informasi tentang cara memesan melalui telepon, menemukan toko lokal, dan mencetak daftar belanja. Selain itu, Anda dapat mengunjungi situs web [HP SureSupply](#) untuk memperoleh informasi tentang cara membeli produk-produk HP di negara Anda.

Gunakan hanya kartrid pengganti dengan nomor kartrid yang sama dengan yang Anda gantikan. Anda dapat menemukan nomor kartrid di tempat-tempat berikut:

- Pada label kartrid yang akan diganti.
- Pada stiker di bagian dalam printer. Buka pintu akses kartrid untuk menemukan lokasi stiker.
- Pada perangkat lunak printer, buka HP Printer Assistant, klik **Shop** (Belanja), lalu klik **Shop For Supplies Online** (Belanja Sediaan Secara Online).
- Dalam HP Embedded Web Server, klik tab **Tools** (Alat), lalu, di bawah **Product Information** (Informasi Produk), klik **Ink Gauge** (Indikator Tinta). Untuk informasi lebih lanjut, lihat [HP Embedded Web Server](#).



CATATAN: Kartrid SETUP (Pengesetan) disertakan bersama printer dan tidak dijual terpisah.

Daur ulang kartrid

Kunjungi situs web [Keberlanjutan HP](#) untuk informasi lengkap mengenai daur ulang dan untuk memesan label, amplop, dan kotak untuk daur ulang dengan biaya pos yang sudah dibayar.

Mengganti kartrid

Produk ini menggunakan empat warna dan memiliki kartrid yang berbeda untuk tiap warnanya: kuning (Y), magenta (M), cyan (C), dan hitam (K).

PEMBERITAHUAN:

- Untuk mencegah masalah pada kualitas cetak, HP menyarankan untuk mengganti kartrid yang hilang dengan kartrid asli HP sesegera mungkin. Untuk informasi lebih lanjut, lihat [Memesan kartrid](#).
- Jangan matikan printer jika kartrid tidak ada.

1. Buka pintu kartrid.



2. Dorong kartrid lama ke dalam untuk membuka kunci dan melepaskannya.

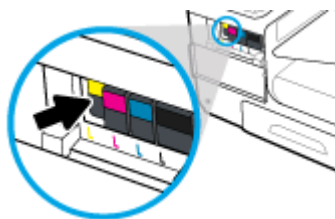

3. Pegang kartrid lama di bagian tepinya, lalu tarik kartrid tersebut lurus keluar untuk mengeluarkannya.

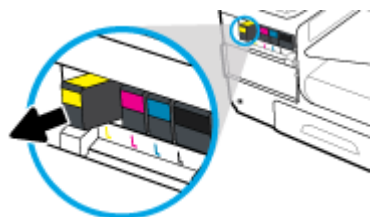

4. Jangan sentuh kontak logam pada kartrid. Cap jari pada kontak dapat menyebabkan gangguan sambungan.



5. Masukkan kartrid baru ke dalam slotnya.

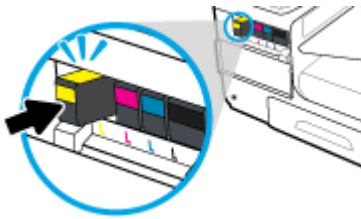

6. Tutup pintu kartrid.



Tips menangani kartrid

Gunakan tips berikut untuk menangani kartrid:

- Untuk mencegah timbulnya masalah kualitas pencetakan, lakukan hal berikut:
 - Selalu matikan printer dengan menggunakan tombol daya di bagian depan, dan tunggu hingga lampu tombol daya mati.

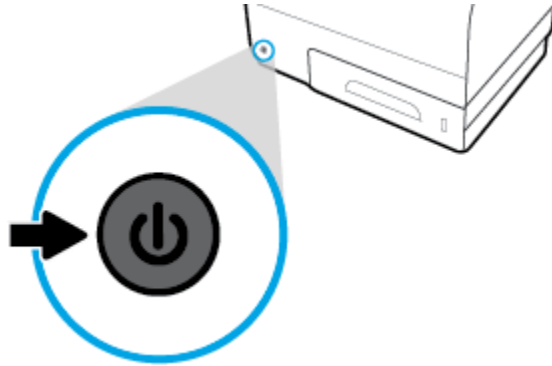

- Pastikan semua slot kartrid terisi.
- Jika sebuah kartrid tinta dilepas dari printer apa pun alasannya, usahakan segera memasangnya kembali.
- Jangan buka atau keluarkan kartrid dari kemasannya hingga Anda siap memasangnya.
- Masukkan kartrid ke dalam slot yang sesuai. Cocokkan warna dan ikon masing-masing kartrid dengan warna dan ikon pada setiap slot. Pastikan semua kartrid terpasang dengan pas di tempat.
- Saat layar Perkiraan Level Kartrid menunjukkan satu atau beberapa kartrid dalam kondisi rendah, pastikan sudah tersedia kartrid pengganti agar pencetakan tidak tertunda. Anda tidak perlu mengganti kartrid tinta sebelum diperintahkan. Lihat [Mengganti kartrid](#) untuk informasi lebih lanjut.
- Jangan bersihkan kepala cetak jika tidak perlu, Ini akan memperpendek masa pakai kartrid.
- Jika Anda memindahkan printer, lakukan hal berikut untuk mencegah kebocoran dari printer atau kerusakan lainnya.
 - Pastikan Anda mematikan printer dengan menekan tombol daya di bagian depan. Tunggu hingga seluruh suara gerakan internal berhenti sebelum mencabut kabel daya printer.
 - Pastikan kartrid dalam keadaan terpasang.
 - Printer yang dipindahkan harus didudukkan mendatar; tidak boleh diletakkan menyamping, tertelungkup, terlentang, atau terbalik.

6 Mencetak

- [Mencetak dari komputer](#)
- [Mencetak dari panel kontrol](#)
- [Mencetak dengan NFC](#)
- [Mencetak melalui HP ePrint](#)
- [Mencetak dengan AirPrint \(OS X\)](#)
- [Tips berhasil mencetak](#)

Mencetak dari komputer

Untuk mencetak dari komputer (Windows)

Petunjuk ini berlaku untuk pencetakan pada berbagai media termasuk yang berikut.

-
- | | | |
|---|----------|----------|
| • Kertas polos | • Amplop | • Brosur |
| • Kertas kop surat atau formulir pracetak | • Foto | • Label |
-

Untuk mencetak dari komputer (Windows)

1. Isi media yang didukung ke dalam baki yang benar.

Untuk informasi lebih lanjut, lihat [Ukuran media yang didukung](#).

2. Pada menu **File** di program perangkat lunak, klik **Print** (Cetak).
3. Pastikan printer Anda dipilih.
4. Klik tautan atau tombol yang membuka kotak dialog **Properties (Properti)**.

Tergantung aplikasi perangkat lunak Anda, tautan atau tombol ini mungkin dinamai **Properties (Properti)**, **Options (Pilihan)**, **Printer Setup** (Pengesetan Printer), **Printer Properties** (Properti Printer), **Printer**, atau **Set Preferences** (Atur Preferensi).

5. Atur pilihan cetak yang benar untuk jenis media Anda (kertas biasa, kertas kop surat atau pracetak, amplop, kertas foto, label, dan sebagainya).

Tabel berikut mendeskripsikan tab dan pilihan yang mungkin tersedia di program perangkat lunak Anda.

Tab	Keterangan
Pintasan Pencetakan	Pintasan cetak menyimpan pengaturan yang sesuai untuk jenis pekerjaan tertentu, sehingga Anda dapat mengeset semua pilihan dengan sekali klik. Tab ini menampilkan pintasan pencetakan terkini dan pengaturannya, seperti jenis kertas, sumber kertas, dan berwarna atau abu-abu.

Tab	Keterangan
Paper/Quality (Kertas/ Kualitas)	<p>Tab ini berisi pengaturan yang menentukan jenis pekerjaan cetak. Misalnya, pencetakan pada amplop memerlukan ukuran, sumber, dan jenis kertas yang berbeda dibandingkan pencetakan pada kertas biasa.</p> <p>Anda dapat menetapkan pilihan berikut:</p> <ul style="list-style-type: none"> • Paper size (Ukuran kertas): Termasuk Letter, Amplop #10, dan Amplop Chou Jepang #3 • Paper source (Sumber kertas): Termasuk Pilih Printer Otomatis, Umpan Otomatis, Baki 1, dan Baki 2 • Paper type (Jenis kertas): Termasuk Kertas Biasa, Kertas Kop Surat, Pracetak, Amplop, Kertas Foto Mutakhir HP, Brosur HP Matte 180g, dan Label <p>CATATAN: Jika Alternative Letterhead Mode (ALM) diaktifkan, dan Anda sedang mencetak di atas kertas kop surat, formulir pracetak, atau berlubang, pilih Letterhead (Kop Surat), Preprinted (Pracetak), atau Prepunched (Berlubang) sebagai jenis kertas. Untuk informasi lebih lanjut, lihat lsi kertas kop surat atau formulir pracetak.</p> <ul style="list-style-type: none"> • Special pages (Halaman khusus): Termasuk sampul depan dan belakang, lembar kosong, dan lembar pracetak • Print quality (Kualitas cetak): Termasuk Profesional (untuk pekerjaan berkualitas baik) dan Perkantoran Umum (untuk pekerjaan sehari-hari) <p>CATATAN: Anda tidak dapat mencetak amplop dalam mode Perkantoran Umum.</p>
Effects (Efek)	<p>Tab ini berisi pengaturan yang sementara waktu memengaruhi penyajian pekerjaan cetak.</p> <p>Anda dapat menetapkan pilihan berikut:</p> <ul style="list-style-type: none"> • Resizing options (Pilihan Ubah Ukuran): Termasuk ukuran yang sebenarnya, persentase yang sebenarnya, atau diskalakan ke ukuran media spesifik seperti Letter atau Amplop #10 • Watermarks (Tanda Air): Termasuk Rahasia dan Draf
Finishing (Tuntasan)	<p>Tab ini berisi pengaturan yang memengaruhi hasil cetakan pekerjaan cetak.</p> <p>Anda dapat menetapkan pilihan berikut:</p> <ul style="list-style-type: none"> • Print on both sides (Cetak kedua sisi): Termasuk pilihan untuk mencetak dengan ruang untuk menjilid di sebelah kiri, kanan, atau salah satunya • Pages per sheet (Halaman per lembar): Mencetak lebih dari satu halaman per lembar, dengan pilihan untuk mencetak tepi tiap halaman • Orientation (Orientasi): Termasuk Potret dan Landsekap
Job Storage (Penyimpanan Pekerjaan)	<p>Tab ini berisi pengaturan untuk mencetak pekerjaan yang tersimpan dari panel kontrol. Hanya satu pengaturan yang diuraikan di sini:</p> <ul style="list-style-type: none"> • Off (Mati) (default): Mencetak pekerjaan tanpa menyimpannya di printer <p>Untuk informasi tentang pengaturan lain, lihat Mencetak dengan menggunakan penyimpanan pekerjaan.</p>

Tab	Keterangan
Color (Warna)	<p>Tab ini berisi pengaturan untuk pencetakan berwarna atau abu-abu.</p> <p>Anda dapat memilih di antara hal berikut:</p> <ul style="list-style-type: none"> • Print in Grayscale (Cetak dalam Skala abu-abu): Mencetak dengan tinta hitam saja, atau abu-abu berkualitas baik (yang menggunakan kartrid warna di samping kartrid hitam putih) • Color Themes (Tema Warna): Pilihan ini menentukan cara pemberian warna. Termasuk beragam tema berwarna merah hijau biru seperti dalam Default, Photo, atau Vivid. Untuk informasi lebih lanjut, lihat Untuk menyesuaikan atau mengelola warna.
Advanced (Lanjutan)	<p>Tab ini berisi pengaturan yang dapat Anda gunakan atau ubah sesekali waktu.</p> <p>Anda dapat memilih di antara hal berikut:</p> <ul style="list-style-type: none"> • Copies (Salinan): Memilih jumlah salinan dan apakah ingin membuat kolase • Reverse page order (Urutan halaman terbalik): Mencetak dari halaman pekerjaan terakhir ke halaman pertama • Print all text as black (Cetak semua teks dalam warna hitam): Membantu mengurangi penggunaan kartrid berwarna • Ink Settings (Pengaturan Tinta): Menggunakan penggeser untuk memilih waktu kering, tingkat saturasi, dan sebaran tinta hitam untuk pekerjaan cetak. Untuk informasi lebih lanjut, lihat Untuk menyesuaikan atau mengelola warna.

6. Klik **OK** untuk kembali ke kotak dialog **Properties (Properti)**.

7. Klik **OK**, lalu klik **Print (Mencetak)** atau klik **OK** dalam kotak dialog Cetak.



CATATAN: Setelah mencetak, keluarkan media khusus, seperti amplop atau kertas foto, dari printer.

Untuk mencetak dari komputer (OS X)

Petunjuk ini berlaku untuk pencetakan pada berbagai media termasuk yang berikut.

- | | | |
|---|----------|----------|
| • Kertas polos | • Amplop | • Brosur |
| • Kertas kop surat atau formulir pracetak | • Foto | • Label |

Untuk mencetak dari komputer (OS X)

1. Isi media yang didukung ke dalam baki yang benar.

Untuk informasi lebih lanjut, lihat [Ukuran media yang didukung](#).

2. Pada menu **File** di program perangkat lunak, klik **Print** (Cetak).

3. Pastikan printer Anda dipilih.

4. Dalam menu **Presets** (Prasetel), pilih prasetel pencetakan bila perlu.

5. Pada tab **Paper/Quality** (Kertas/Kualitas), klik menu pop-up di samping jenis media.

Atur pilihan cetak yang benar untuk media Anda (kertas biasa, kertas kop surat, pracetak, berlubang, amplop, kertas foto, label, dan sebagainya). Pilihan pencetakan dapat mencakup ukuran, jenis, baki, resolusi cetak, dan penyesuaian otomatis.

Jika Anda tidak melihat pilihan di kotak dialog Cetak, klik **Show Details** (Lihat Detail).

6. Klik **Print (Mencetak)** .



CATATAN: Setelah mencetak, keluarkan media khusus, seperti amplop atau kertas foto, dari printer.

Untuk mengatur pintasan pencetakan (Windows)

1. Pada menu **File** di program perangkat lunak, klik **Print** (Cetak).
2. Klik tautan atau tombol yang membuka kotak dialog **Properties (Properti)** .

Tergantung aplikasi perangkat lunak Anda, tautan atau tombol ini mungkin dinamai **Properties (Properti)** , **Options** (Pilihan), **Printer Setup** (Pengesetan Printer), **Printer Properties** (Properti Printer), **Printer**, atau **Set Preferences** (Atur Preferensi).

3. Klik tab **Printing Shortcuts** (Pintasan Pencetakan).
4. Pilih pintasan yang sudah ada sebagai dasar.



CATATAN: Selalu pilih pintasan sebelum menyesuaikan pengaturan di sebelah kanan layar. Jika Anda menyesuaikan pengaturan, lalu memilih pintasan, semua penyesuaian akan hilang.

5. Tetapkan pilihan pencetakan untuk pintasan yang baru.
6. Klik tombol **Save As** (Simpan Sebagai).
7. Ketik nama untuk pintasan tersebut, lalu klik tombol **OK** .

Untuk mengatur prasetel pencetakan (OS X)

1. Pada menu **File** di program perangkat lunak, klik **Print** (Cetak).
2. Pastikan printer Anda dipilih.
3. Dari menu pop-up **Presets** (Prasetel), pilih **Default Settings** (Pengaturan Default).
4. Klik **Save Current Settings as Preset** (Simpan Pengaturan Terkini sebagai Prasetel).
5. Ketik nama deskriptif untuk prasetel, lalu simpan untuk **Only this printer** (Hanya printer ini) atau **All printers** (Semua printer).

Untuk menyesuaikan atau mengelola warna

Menyesuaikan warna hasil cetakan untuk produk ini dengan mengubah pengaturan di perangkat lunak driver printer.

- [Memilih tema warna prasetel untuk pekerjaan cetak](#)
- [Menyesuaikan pilihan warna untuk pekerjaan cetak secara manual](#)
- [Mencocokkan warna pada layar komputer](#)
- [Akses kontrol ke pencetakan warna](#)

Memilih tema warna prasetel untuk pekerjaan cetak

1. Pada menu **File** di program perangkat lunak, klik **Print** (Cetak).
2. Pastikan printer Anda dipilih.
3. Klik tautan atau tombol yang membuka kotak dialog **Properties (Properti)**.

Tergantung aplikasi perangkat lunak Anda, tautan atau tombol ini mungkin dinamai **Properties (Properti)**, **Options** (Pilihan), **Printer Setup** (Pengesetan Printer), **Printer Properties** (Properti Printer), **Printer**, atau **Set Preferences** (Atur Preferensi).

4. Klik tab **Color** (Warna), lalu pilih tema warna dari daftar pilihan **Color Themes** (Tema Warna) (Windows) atau menu pop-up **RGB Color** (Warna RGB) (OS X).
 - **Default (sRGB)**: Tema ini mengatur printer untuk mencetak data RGB dalam mode perangkat mentah. Saat menggunakan tema ini, kelola warna di program perangkat lunak atau di sistem operasi untuk pemberian yang benar.
 - **Vivid**: Printer ini meningkatkan saturasi warna dalam midtone. Gunakan tema ini saat mencetak grafik bisnis.
 - **Photo (Foto)**: Produk menginterpretasikan warna RGB seolah-olah dicetak sebagai foto dengan menggunakan lab mini digital. Printer ini memberikan warna yang lebih dalam dan lebih tersaturasi dengan berbeda dibandingkan tema Default (sRGB). Gunakan tema ini saat mencetak foto.
 - **Photo (Adobe RGB 1998)** (Foto (Adobe RGB 1998)): Gunakan tema ini saat mencetak foto digital yang menggunakan ruang warna AdobeRGB, bukan sRGB. Nonaktifkan pengelolaan warna di program perangkat lunak saat menggunakan tema ini.
 - **None** (Tidak Ada): Tidak ada tema warna yang digunakan.

Menyesuaikan pilihan warna untuk pekerjaan cetak secara manual

Gunakan perangkat lunak driver printer untuk menghapus pengaturan warna default dan sesuaikan pengaturan secara manual. Gunakan fitur bantuan bawaan di perangkat lunak driver untuk memahami bagaimana setiap pengaturan memengaruhi hasil cetakan.

1. Pada menu **File** di program perangkat lunak, klik **Print** (Cetak).
2. Pastikan printer Anda dipilih.
3. Lakukan salah satu hal berikut.
 - **Windows**: Klik tautan atau tombol yang membuka kotak dialog **Properties (Properti)**.
Tergantung aplikasi perangkat lunak Anda, tautan atau tombol ini mungkin dinamai **Properties (Properti)**, **Options** (Pilihan), **Printer Setup** (Pengesetan Printer), **Printer Properties** (Properti Printer), **Printer**, atau **Set Preferences** (Atur Preferensi).
 - **OS X**: Dari menu pop-up **Copies & Pages** (Salinan & Halaman), pilih **Color** (Warna). Lalu, batalkan pilihan **HP EasyColor**.
4. Lanjutkan ke tab atau panel **Advanced** (Lanjutan).
 - **Windows**: Pada tab **Advanced** (Lanjutan), klik **Ink Settings** (Pengaturan Tinta).
 - **OS X**: Klik segitiga penyingkap di samping **Advanced** (Lanjutan).

5. Gunakan penggeser untuk melakukan penyesuaian berikut.
 - **Dry Time** (Waktu Pengeringan): Pindahkan penggeser ke kanan untuk menambah durasi yang diperlukan printer untuk mengeringkan halaman yang dicetak. Meningkatkan waktu pengeringan memberikan hasil terbaik untuk pekerjaan yang dicetak di atas kertas biasa.
 - **Saturation** (Saturasi): Pindahkan penggeser ke kanan untuk meningkatkan jumlah tinta yang digunakan. Meningkatkan saturasi memberikan hasil terbaik untuk pekerjaan yang dicetak di atas brosur atau kertas foto.
 - **Black Ink Spread** (Sebaran Tinta Hitam): Pindahkan penggeser ke kiri untuk membatasi sebaran tinta hitam di atas area berwarna yang berdekatan pada halaman yang dicetak. Menurunkan sebaran memberikan hasil terbaik untuk pekerjaan yang dicetak di atas kertas biasa.



CATATAN: Mengubah pengaturan warna secara manual dapat memengaruhi hasil cetakan. HP menyarankan agar hanya ahli grafik warna yang mengubah pengaturan ini.

6. Klik **OK** untuk menyimpan penyesuaian Anda dan menutup jendela, atau klik **Reset** (Atur Ulang) untuk mengembalikan pengaturan ke pengaturan default pabrik (Windows).

Mencocokkan warna pada layar komputer

Bagi sebagian besar pengguna, metode terbaik untuk mencocokkan warna adalah dengan mencetak warna-warna sRGB.

Proses mencocokkan warna hasil cetak printer pada layar komputer cukup kompleks, karena monitor printer dan monitor komputer menggunakan metode yang berbeda dalam menghasilkan warna. Monitor menampilkan warna dengan menggunakan piksel cahaya yang menggunakan proses warna RGB (merah, hijau, biru), tetapi printer mencetak warna dengan menggunakan proses CMYK (cyan, magenta, kuning, hitam).

Banyak faktor dapat mempengaruhi kemampuan Anda mencocokkan warna yang tercetak dengan warna pada tampilan monitor:

- Media cetak
- Proses pencetakan (kartrid, press, atau teknologi laser, misalnya)
- Pencahayaan di atas kepala
- Perbedaan secara personal dalam persepsi warna
- Program perangkat lunak
- Driver printer
- Sistem operasi komputer
- Monitor
- Kartu video dan driver
- Lingkungan pengoperasian (kelembapan, misalnya)

Akses kontrol ke pencetakan warna

Paket alat pengontrol akses warna dari HP ini memungkinkan Anda mengaktifkan atau menonaktifkan warna berdasarkan masing-masing pengguna, grup, dan aplikasi. Untuk informasi lebih lanjut, kunjungi situs web [HP Universal Print Driver](#).

HP Embedded Web Server juga memungkinkan Anda menonaktifkan fungsi faks warna, penyalinan warna, dan pencetakan warna dari perangkat memori. Untuk informasi lebih lanjut, lihat [HP Embedded Web Server](#).

Mencetak dari panel kontrol

Mencetak dengan menggunakan penyimpanan pekerjaan

Anda dapat membuat dan menyimpan pekerjaan pada produk, yang dapat Anda atau orang lain cetak nanti. Untuk menghemat memori printer atau melindungi informasi rahasia, Anda dapat menghapus pekerjaan yang tersimpan dari produk.

- [Untuk mengaktifkan penyimpanan pekerjaan](#)
- [Untuk menerapkan penyimpanan pekerjaan ke satu atau semua pekerjaan cetak](#)
- [Untuk mencetak pekerjaan yang tersimpan pada printer](#)
- [Untuk menghapus pekerjaan yang tersimpan pada printer](#)

Untuk mengaktifkan penyimpanan pekerjaan

Penyimpanan pekerjaan diaktifkan secara default. Anda dapat menonaktifkan atau mengaktifkan kembali jika perlu.

Menonaktifkan atau mengaktifkan penyimpanan pekerjaan (Windows)

1. Klik **Start** (Mulai), dan lakukan salah satu hal berikut, tergantung sistem operasi Anda.
 - **Windows 10:** Klik **Settings** (Pengaturan), klik **Devices** (Perangkat), lalu klik **Printers and Scanners** (Printer dan Pemindai).
 - **Windows 8, 8.1:** Klik **Control Panel** (Panel Kontrol), klik **Hardware and Sound** (Perangkat Keras dan Suara), lalu klik **Devices and Printers** (Perangkat dan Printer).
 - **Windows 7:** Klik **Devices and Printers** (Perangkat dan Printer).
2. Klik kanan printer Anda, lalu klik **Properties** (Properti) atau **Printer properties** (Properti printer).
3. Di jendela Printer Properties (Properti Printer), klik tab **Device Settings** (Pengaturan Perangkat).
4. Dari daftar pilihan **Job Storage** (Penyimpanan Pekerjaan), pilih **Disable** (Nonaktifkan) untuk menonaktifkan fitur atau pilih **Automatic** (Otomatis) untuk mengaktifkannya.
5. Klik **Apply** (Terapkan), lalu klik **OK**.

Menonaktifkan atau mengaktifkan penyimpanan pekerjaan (OS X)

1. Buka HP Utility. Untuk informasi lebih lanjut, lihat [Membuka HP Utility](#).
2. Pastikan printer Anda dipilih.
3. Klik **Devices** (Perangkat).
4. Pilih **Allow Stored Jobs on this printer** (Izinkan Pekerjaan yang Tersimpan pada printer ini), dan atur pengaturan penyimpanan pekerjaan.

Untuk menerapkan penyimpanan pekerjaan ke satu atau semua pekerjaan cetak

Anda dapat menerapkan fitur penyimpanan pekerjaan ke satu pekerjaan atau ke semua pekerjaan cetak. Saat melakukan hal ini, satu pekerjaan atau semua pekerjaan disimpan di dalam memori printer, sehingga Anda dapat mencetaknya nanti dari panel kontrol printer.

Terapkan penyimpanan pekerjaan ke satu atau semua pekerjaan cetak (Windows)

1. Lakukan salah satu hal berikut.
 - Untuk satu pekerjaan cetak: Pada menu **File** di program perangkat lunak, klik **Print** (Cetak).
 - Untuk semua pekerjaan cetak: Klik **Start** (Mulai), dan lakukan salah satu hal berikut, tergantung sistem operasi Anda.
 - **Windows 10:** Klik **Settings** (Pengaturan), klik **Devices** (Perangkat), lalu klik **Printers and Scanners** (Printer dan Pemindai).
 - **Windows 8, 8.1:** Klik **Control Panel** (Panel Kontrol), klik **Hardware and Sound** (Perangkat Keras dan Suara), lalu klik **Devices and Printers** (Perangkat dan Printer).
 - **Windows 7:** Klik **Devices and Printers** (Perangkat dan Printer).
2. Pastikan printer Anda dipilih.
3. Lanjutkan ke tab **Job Storage** (Penyimpanan Pekerjaan).
 - Untuk satu pekerjaan cetak: Klik tautan atau tombol yang membuka kotak dialog **Properties (Properti)**. Lalu, klik tab **Job Storage** (Penyimpanan Pekerjaan).
 - Untuk semua pekerjaan cetak: Klik kanan printer Anda, klik **Printing preferences** (Preferensi pencetakan), lalu klik tab **Job Storage** (Penyimpanan Pekerjaan).
4. Pada tab **Job Storage** (Penyimpanan Pekerjaan), tetapkan salah satu pilihan berikut:
 - **Proof and Hold** (Periksa dan Tahan): Mencetak salinan pertama pekerjaan yang berisi beberapa salinan sehingga Anda dapat memastikan kualitas cetakan dan mencetak salinan yang tersisa jika Anda memintanya melalui panel kontrol printer
 - **Personal Job** (Pekerjaan Pribadi): Tidak mencetak pekerjaan hingga Anda memintanya pada panel kontrol printer
 - **Quick Copy** (Salinan Cepat): Mencetak jumlah salinan pekerjaan yang diminta dan menyimpan salinannya, sehingga Anda dapat mencetaknya kembali nanti
 - **Stored Job** (Pekerjaan yang Disimpan): Mencetak pekerjaan pada printer dan mengizinkan pengguna lain mencetaknya kapan pun
 - **Make Job Private/Secure** (Jadikan Pekerjaan Pribadi/Aman): Berlaku untuk Pekerjaan Pribadi atau Tersimpan. Anda dapat mensyaratkan nomor identifikasi pribadi (PIN) atau kata sandi untuk mencetak pekerjaan yang tersimpan dari panel kontrol.
 - **None** (Tidak Ada): Tidak harus memasukkan PIN atau kata sandi.
 - **PIN to print** (PIN untuk mencetak): PIN empat digit diperlukan.
 - **Encrypt Job (with password)** (Enkripsi Pekerjaan (dengan kata sandi)) (untuk Windows 7 atau versi yang lebih baru): Kata sandi, yang terdiri atas 4–32 karakter, harus dimasukkan.
5. Untuk menggunakan nama pengguna atau nama pekerjaan, klik **Custom** (Suai), lalu ketik nama pengguna atau nama pekerjaan.

Jika Anda mengetik nama pekerjaan yang sudah digunakan, pilih salah satu cara berikut:

- **Use Job Name + (1-99)** (Gunakan Nama Pekerjaan + (1-99)): Tambahkan nomor unik di akhir nama pekerjaan
- **Replace Existing File** (Ganti File yang Sudah Ada): Timpa pekerjaan tersimpan yang sudah ada dengan pekerjaan baru

6. Klik **OK** , lalu klik **Print (Mencetak)** untuk menyimpan pekerjaan di printer.

Terapkan penyimpanan pekerjaan ke satu atau semua pekerjaan cetak (OS X)

1. Lakukan salah satu hal berikut.
 - Untuk satu pekerjaan cetak: Pada menu **File** di program perangkat lunak, klik **Print** (Cetak). Lalu, pada menu pop-up di bawah **Presets** (Prasetel), pilih **Job Storage** (Penyimpanan Pekerjaan).
 - Untuk semua pekerjaan cetak: Dari menu pop-up **Copies & Pages** (Salinan & Halaman), pilih **Job Storage** (Penyimpanan Pekerjaan).
2. Pastikan printer Anda dipilih.
3. Dari menu pop-up **Mode**, tetapkan salah satu pilihan berikut:
 - **Quick Copy** (Salinan Cepat): Mencetak jumlah salinan pekerjaan yang diminta dan menyimpan salinannya, sehingga Anda dapat mencetaknya kembali nanti
 - **Proof and Hold** (Periksa dan Tahan): Mencetak salinan pertama pekerjaan yang berisi beberapa salinan sehingga Anda dapat memastikan kualitas cetakan dan mencetak salinan yang tersisa jika Anda memintanya melalui panel kontrol printer
 - **Stored Job** (Pekerjaan yang Disimpan): Mencetak pekerjaan pada printer dan mengizinkan pengguna lain mencetaknya kapan pun
 - **Personal Job** (Pekerjaan Pribadi): Tidak mencetak pekerjaan hingga Anda memintanya pada panel kontrol printer
4. Untuk menggunakan nama pengguna atau nama pekerjaan, klik **Custom** (Suai), lalu ketik nama pengguna atau nama pekerjaan.
 - Jika Anda mengetik nama pekerjaan yang sudah digunakan, pilih salah satu cara berikut:
 - **Use Job Name + (1-99)** (Gunakan Nama Pekerjaan + (1-99)): Tambahkan nomor unik di akhir nama pekerjaan
 - **Replace Existing File** (Ganti File yang Sudah Ada): Timpa pekerjaan tersimpan yang sudah ada dengan pekerjaan baru
5. Untuk Pekerjaan Pribadi atau Tersimpan, pilih **Use PIN to Print** (Gunakan PIN untuk Mencetak) jika Anda ingin mensyaratkan nomor identifikasi pribadi (PIN) empat digit untuk mencetak pekerjaan yang tersimpan dari panel kontrol.
6. Klik **Print (Mencetak)** untuk menyimpan pekerjaan pada printer.

Untuk mencetak pekerjaan yang tersimpan pada printer

1. Pada panel kontrol, sentuh folder aplikasi **Print** (Cetak).
2. Di layar, sentuh ikon **Job Storage** (Penyimpanan Pekerjaan).
3. Navigasikan ke pekerjaan tersimpan yang Anda inginkan, lalu buka.

 **CATATAN:** Jika pekerjaan bersifat pribadi atau dienkripsi, masukkan PIN atau kata sandi.

4. Pilih jumlah salinan, dan sentuh **Print** (Cetak).

Untuk menghapus pekerjaan yang tersimpan pada printer

1. Pada panel kontrol, sentuh folder aplikasi **Print** (Cetak).
2. Di layar, sentuh ikon **Job Storage** (Penyimpanan Pekerjaan).
3. Buka folder yang berisi pekerjaan Anda yang tersimpan, dan lakukan hal berikut.
 - Untuk menghapus satu pekerjaan, sentuh pekerjaan yang ingin Anda hapus.
 - Untuk menghapus semua pekerjaan dalam folder, sentuh ikon tempat sampah, lalu sentuh **Delete** (Hapus).

 **CATATAN:** Jika beberapa pekerjaan dilindungi dengan PIN atau kata sandi, sentuh **All jobs without a PIN or password** (Semua pekerjaan tanpa PIN atau kata sandi) atau **All jobs with the same PIN or password** (Semua pekerjaan dengan PIN atau kata sandi yang sama), lalu ikuti petunjuk pada layar.

 **CATATAN:** Jika pekerjaan bersifat pribadi atau dienkripsi, masukkan PIN atau kata sandi.

4. Jika perlu, sentuh ikon tempat sampah, lalu sentuh **Delete** (Hapus).

Mencetak dari perangkat USB

Produk ini menyediakan fitur pencetakan langsung dari perangkat penyimpanan USB (Colok dan Cetak), sehingga Anda dapat mencetak file dengan cepat tanpa mengirimkannya dari komputer. Printer ini juga mendukung aksesoris penyimpanan standar USB dalam port USB di dekat panel kontrol.

Anda dapat mencetak jenis-jenis file berikut.

• .DOC	• .JPG	• .PPT
• .DOCX	• .PDF	• .PPTX
• .JPEG	• .PNG	• .TIFF

1. Masukkan perangkat USB ke dalam port USB di bagian depan printer. Menu **Memory Device Options** (Pilihan Perangkat Memori) akan terbuka.
2. Di layar, sentuh ikon **Print Documents** (Cetak Dokumen).
3. Navigasikan ke pekerjaan yang Anda inginkan pada perangkat USB, lalu buka.
4. Pilih jumlah salinan, dan sentuh **Start Black** (Mulai Hitam) atau **Start Color** (Mulai Berwarna) untuk mulai mencetak.

Mencetak dengan NFC

Dengan Komunikasi Jarak Dekat (NFC), Anda dapat mendekat ke produk dan mencetak dari ponsel pintar atau tablet Anda. Untuk mencetak dengan menggunakan NFC, di panel kontrol, sentuh , dan ikuti petunjuk pada layar.

Mencetak melalui HP ePrint

Dengan HP ePrint, Anda dapat mencetak dari mana saja, kapan saja, dari telepon seluler, laptop, atau perangkat seluler lainnya. HP ePrint dapat bekerja pada perangkat apa pun dengan kemampuan email. Jika Anda dapat mengirim email, maka Anda dapat mencetak ke produk HP berkemampuan ePrint. Untuk detail lebih lanjut, kunjungi situs web [HP Connected](#).

Untuk menggunakan HP ePrint, pastikan hal berikut:

- Anda memiliki komputer atau perangkat seluler berkemampuan Internet dan email.
- HP Embedded Web Server dan HP ePrint diaktifkan pada printer. Untuk informasi lebih lanjut, lihat [HP Embedded Web Server](#).

Mencetak dari jarak jauh dengan mengirimkan email melalui aplikasi HP ePrint

Jika Anda sedang dalam perjalanan, Anda dapat mencetak dokumen dengan mengirimkan email melalui aplikasi HP ePrint ke printer Anda yang berkemampuan HP ePrint. Lihat [Layanan Web](#) untuk informasi lebih lanjut.

 **CATATAN:** Dapatkan alamat email HP ePrint Anda saat berada di kantor. Untuk petunjuk, lihat [Untuk mencari alamat email HP ePrint](#).

1. Pada komputer atau perangkat seluler, buka aplikasi email Anda.
2. Buat pesan email baru, kemudian lampirkan berkas yang hendak Anda cetak.
3. Masukkan alamat email HP ePrint pada bidang "Ke", lalu tetapkan pilihan untuk mengirimkan pesan email.

 **CATATAN:** Jangan masukkan alamat email lainnya ke bidang "Ke" atau "Cc". Server HP ePrint tidak akan menerima pekerjaan cetak jika terdapat lebih dari satu alamat email.

Mencetak dari komputer atau perangkat seluler di lokasi

Jika Anda berada di rumah atau di kantor, Anda dapat mencetak dari ponsel pintar atau tablet ke printer Anda dengan mudah.

 **CATATAN:** Jika Anda ingin mencetak tanpa mengakses jaringan, lihat [Gunakan Wi-Fi Direct untuk menyambungkan komputer atau perangkat ke produk](#) untuk informasi lebih lanjut.

1. Pastikan perangkat mobile dan printer Anda berada di jaringan yang sama.
2. Pilih foto atau dokumen yang ingin dicetak dan pilih printer Anda.
3. Pastikan pengaturan dan cetak.

Mencetak dengan AirPrint (OS X)

Pencetakan menggunakan AirPrint dari Apple didukung untuk iPad (iOS 4.2), iPhone (3GS atau versi yang lebih baru), iPod touch (generasi ketiga atau versi yang lebih baru), dan Mac (OS X v10.9 atau versi yang lebih baru).

Untuk menggunakan AirPrint, pastikan dulu:

- Printer dan perangkat Apple terhubung ke jaringan yang sama seperti perangkat Anda yang berkemampuan AirPrint. Untuk informasi lebih lanjut, kunjungi situs web [HP Mobile Printing](#) . Jika versi lokal situs web ini tidak tersedia di negara/wilayah Anda, Anda mungkin akan dialihkan ke situs HP Mobile Printing di negara/wilayah atau dalam bahasa lain.
- Muatkan kertas yang cocok dengan pengaturan kertas di printer.

Untuk mengaktifkan kembali AirPrint

AirPrint sudah aktif secara default. Jika fitur ini dinonaktifkan, Anda dapat menggunakan petunjuk berikut untuk mengaktifkannya kembali.

1. Buka EWS. Untuk informasi lebih lanjut, lihat [Buka EWS](#).
2. Pada tab **Network** (Jaringan), klik **AirPrint**, lalu klik **Status**.
3. Pada baris **AirPrint Status** (Status AirPrint), klik **Turn On AirPrint** (Aktifkan AirPrint).

Tips berhasil mencetak

Pengaturan perangkat lunak yang dipilih di driver cetak hanya berlaku untuk pencetakan. Pengaturan ini tidak berlaku untuk penyalinan maupun pemindaian.

- [Petunjuk tentang kartrid](#)
- [Tips memuatkan kertas](#)
- [Kiat pengaturan printer \(Windows\)](#)
- [Kiat pengaturan printer \(OS X\)](#)

Petunjuk tentang kartrid

- Jika kualitas cetak tidak dapat diterima, lihat [Meningkatkan kualitas cetak](#) untuk informasi lebih lanjut.
- Gunakan kartrid asli HP.

Kartrid asli HP dirancang dan diuji dengan printer dan kertas HP untuk membantu Anda menghasilkan kualitas cetak terbaik dari waktu ke waktu.



CATATAN: HP tidak dapat menjamin kualitas atau keandalan kartrid non-HP. Servis atau perbaikan produk yang diperlukan akibat dari penggunaan kartrid non-HP tidak tercakup dalam garansi.

Jika Anda meyakini bahwa Anda membeli kartrid HP Asli, kunjungi situs web [Antipemalsuan HP](#).

- Pasang kartrid hitam dan berwarna dengan benar.
Untuk informasi lebih lanjut, lihat [Mengganti kartrid](#).
 - Periksa perkiraan level kartrid untuk memastikan bahwa tinta cukup.
Peringatan dan indikator level sediaan memberikan perkiraan untuk tujuan perencanaan saja.
Untuk informasi lebih lanjut, lihat [Memeriksa perkiraan level kartrid](#).
-
- Untuk melindungi printer agar tidak rusak, selalu matikan printer dengan menggunakan tombol daya di bagian depan.

Tips memuatkan kertas

Untuk informasi lebih lanjut, lihat [Ukuran media yang didukung](#).

- Pastikan kertas dimuatkan dengan benar ke dalam baki masukan, dan atur ukuran dan jenis media yang tepat. Saat memuatkan kertas dalam baki masukan, Anda akan diminta untuk mengatur ukuran dan jenis media.
- Muatkan tumpukan kertas (jangan hanya memuatkan satu lembar). Semua kertas dalam tumpukan harus memiliki ukuran dan jenis yang sama agar kertas tidak macet.

- Pastikan kertas dimuatkan ke baki masukan dengan rata dan pinggirannya tidak terlipat maupun sobek.
- Atur pemandu lebar kertas pada baki masukan hingga tepat menyentuh seluruh pinggir kertas. Pastikan pemandu lebar kertas tidak menekuk kertas pada baki.

Kiat pengaturan printer (Windows)

- Untuk mengubah pengaturan pencetakan default, lakukan salah satu hal berikut:
 - Pada HP Printer Assistant, klik **Print, Scan & Fax (Cetak, Pindai & Faks)**, lalu klik **Set Preferences (Atur Preferensi)**.
 - Pada menu **File** di program perangkat lunak, klik **Print (Cetak)**. Buka kotak dialog Properti Printer.
- Pada tab **Color (Warna) Finishing (Tuntasan)** pada driver printer, tetapkan pilihan berikut sesuai kebutuhan:
 - **Print in Grayscale (Cetak dalam Skala abu-abu)**: Memungkinkan Anda mencetak dokumen hitam putih dengan menggunakan kartrid hitam saja. Klik **Black Ink Only (Tinta Hitam Saja)**, lalu klik **OK**.
 - **Pages per sheet (Halaman per lembar)**: Membantu menentukan urutan halaman jika mencetak dokumen lebih dari dua halaman per lembarnya.
 - **Booklet Layout (Tata Letak Buklet)**: Memungkinkan untuk mencetak dokumen halaman rangkap untuk dijadikan buklet. Pilihan ini menghasilkan dua halaman pada tiap sisi dokumen untuk kemudian dapat dilipat menjadi sebuah buklet separuh ukuran dokumen utuh. Pilih metode penjilidan dari daftar turun ke bawah, lalu klik **OK**.
 - **Left binding (Penjilidan kiri)**: Setelah dilipat menjadi buklet, posisi penjilidan dokumen berada di sisi kiri. Gunakan pilihan ini jika kebiasaan membaca Anda dari kiri ke kanan.
 - **Right binding (Penjilidan kanan)**: Setelah dilipat menjadi buklet, posisi penjilidan dokumen berada di sisi kanan. Gunakan pilihan ini jika kebiasaan membaca Anda dari kanan ke kiri.
 - **Print page borders (Cetak tepi halaman)**: Digunakan untuk menambahkan pinggir pada halaman jika mencetak dokumen lebih dari dua halaman per lembarnya.
- Anda dapat menggunakan pintasan cetak untuk menghemat waktu pengaturan preferensi pencetakan.

Kiat pengaturan printer (OS X)

- Di program perangkat lunak, pastikan untuk memilih ukuran kertas yang benar untuk diisi ke printer.
 - a. Dari menu **File**, pilih **Page Setup (Pengesetan Halaman)**.
 - b. Dalam **Format For (Format Untuk)**, pastikan printer Anda dipilih.
 - c. Dari menu pop-up, pilih **Paper Size (Ukuran Kertas)**.
- Di program perangkat lunak, pastikan untuk memilih jenis dan kualitas kertas yang benar untuk diisi ke printer.
 - a. Pada menu **File** di program perangkat lunak, klik **Print (Cetak)**.
 - b. Dari menu pop-up **Copies & Pages (Salinan & Halaman)**, pilih **Paper/Quality (Kertas/Kualitas)**, lalu pilih jenis dan kualitas kertas yang benar.
- Untuk mencetak dokumen hitam putih hanya dengan kartrid hitam, lakukan hal berikut.

- a. Pada menu **File** di program perangkat lunak, klik **Print** (Cetak).
- b. Pada jendela Cetak, dari menu pop-up, pilih **Copies & Pages** (Salinan & Halaman), lalu pilih **Color** (Warna).
- c. Batalkan pemilihan **HP EasyColor**, lalu pilih **Print Color as Gray** (Cetak Warna sebagai Abu-abu).
- d. Pilih **Black Ink Only** (Tinta Hitam Saja).

7 Menyalin dan memindai

- [Penyalinan](#)
- [Pindai](#)
- [Tips berhasil menyalin dan memindai](#)

Penyalinan

- [Pengaturan Penyalinan](#)
- [Memuat dan menyalin kartu identitas](#)
- [Menyalin foto](#)
- [Mengisi dan menyalin dokumen asli dengan beragam ukuran](#)
- [Menyalin pada kedua sisi secara otomatis](#)
- [Membatalkan pekerjaan cetak](#)

Pengaturan Penyalinan

Menyesuaikan tingkat keterangan atau kegelapan untuk salinan

1. Muat dokumen asli ke kaca pemindai dengan sisi cetak menghadap ke bawah atau ke atas pada pengumpan dokumen otomatis.
Untuk informasi lebih lanjut, lihat [Memuat pemindai](#) atau [Isi pengumpan dokumen otomatis](#).
2. Pada panel kontrol, sentuh folder aplikasi **Copy** (Salin).
3. Pada layar, sentuh ikon **Document** (Dokumen).
4. Sentuh  untuk melihat menu **Copy Settings** (Pengaturan Penyalinan).
5. Sentuh **Lighter/Darker** (Lebih Terang/Lebih Gelap).
6. Gunakan penggeser untuk menerangkan atau menggelapkan salinan yang dicetak.

Pilih baki kertas dan ukuran kertas untuk salinan

1. Isi kertas untuk menampilkan hasil salinan ke baki.
Untuk informasi lebih lanjut, lihat [Ukuran media yang didukung](#).
2. Pada panel kontrol, sentuh folder aplikasi **Copy** (Salin).
3. Pada layar, sentuh ikon **Document** (Dokumen).
4. Sentuh  untuk melihat menu **Copy Settings** (Pengaturan Penyalinan).
5. Sentuh **Tray Selection** (Pilihan Baki).
6. Pilih baki yang Anda isi dengan kertas dari langkah 1.

Memperkecil atau memperbesar salinan

1. Muat dokumen asli ke kaca pemindai dengan sisi cetak menghadap ke bawah atau ke atas pada pengumpan dokumen otomatis.
Untuk informasi lebih lanjut, lihat [Memuat pemindai](#) atau [Isi pengumpan dokumen otomatis](#).
2. Pada panel kontrol, sentuh folder aplikasi **Copy** (Salin).

3. Pada layar, sentuh ikon **Document** (Dokumen).
4. Sentuh  untuk melihat menu **Copy Settings** (Pengaturan Penyalinan).
5. Sentuh **Resize** (Ubah Ukuran), lalu tetapkan salah satu pilihan menu ubah ukuran.

Memuat dan menyalin kartu identitas

Gunakan fitur ini untuk menyalin kedua sisi kartu identitas, atau dokumen berukuran kecil lainnya, pada sisi yang sama dalam satu lembar kertas. Printer memerintahkan Anda untuk menyalin sisi pertama, lalu memutar sisi kedua pada kaca pemindai dan menyalin kembali. Printer mencetak kedua gambar pada satu halaman.

1. Letakkan kartu identitas di atas kaca pemindai. Atur orientasi kartu dengan menggunakan tanda media di kiri belakang kaca pemindai.

Untuk informasi lebih lanjut, lihat [Memuat pemindai](#).



2. Tutup penutup pemindai.
3. Pada panel kontrol, sentuh folder aplikasi **Copy** (Salin).
4. Di layar, sentuh ikon **ID Card** (Kartu Identitas).
5. Sentuh  untuk melihat menu **Copy Settings** (Pengaturan Penyalinan).
6. Pilih baki, kualitas salinan, dan pengaturan tingkat keterangan/kegelapan.

- Ikuti perintah pada panel kontrol untuk menyalin sisi pertama kartu ID, putar, dan atur orientasi kertas pada kaca pemindai, lalu selesaikan penyalinan dan pencetakan kartu ID.



Menyalin foto





CATATAN: Salin foto dari kaca pemindai, bukan dari pengumpan dokumen.

- Letakkan foto di atas kaca pemindai, dengan sisi gambar menghadap ke bawah di sudut kiri atas kaca, lalu tutup penutup pemindai.

Untuk informasi lebih lanjut, lihat [Memuat pemindai](#).



- Pada panel kontrol, sentuh folder aplikasi **Copy** (Salin).
- Pada layar, sentuh ikon **Document** (Dokumen).
- Sentuh  untuk melihat menu **Copy Settings** (Pengaturan Penyalinan).
- Sentuh **Enhancements** (Penyempurnaan), lalu sentuh **Mixed** (Campuran).
- Sentuh  untuk kembali ke halaman depan, lalu sentuh ikon **Copy Document** (Salin Dokumen).
- Sentuh **Start Black** (Mulai Hitam) atau **Start Color** (Mulai Warna) untuk mulai menyalin.

Mengisi dan menyalin dokumen asli dengan beragam ukuran

Gunakan kaca pemindai untuk menyalin dokumen asli dalam berbagai ukuran.

 **CATATAN:** Anda dapat menggunakan pengumpan dokumen untuk menyalin dokumen asli dalam berbagai ukuran hanya jika halaman tersebut memiliki dimensi yang sama. Misalnya, Anda dapat menggabungkan halaman berukuran Letter dan Legal karena memiliki lebar yang sama. Tumpuk halaman agar tepi bagian atas sama rata, dan sehingga halaman memiliki lebar yang sama tetapi panjangnya berbeda-beda.

1. Taruh kertas yang berukuran cukup besar untuk halaman terbesar pada dokumen asli ke dalam baki.
2. Tempatkan satu halaman dokumen asli menghadap ke bawah pada kaca pemindai. Gunakan tanda media di bagian belakang kiri kaca untuk mengatur orientasi dokumen asli.

Untuk informasi lebih lanjut, lihat [Memuat pemindai](#).

3. Pada panel kontrol, sentuh folder aplikasi **Copy** (Salin).
4. Pada layar, sentuh ikon **Document** (Dokumen).
5. Tentukan jumlah salinan, lalu pilih baki yang berisi kertas untuk pekerjaan ini.
6. Ikuti perintah pada panel kontrol untuk menyalin dokumen yang dimuat di atas kaca. Ulangi langkah 2-6 untuk masing-masing halaman asli.

Menyalin pada kedua sisi secara otomatis

1. Taruh dokumen asli pada pengumpan dokumen.

Untuk informasi lebih lanjut, lihat [Isi pengumpan dokumen otomatis](#).

2. Pada panel kontrol, sentuh folder aplikasi **Copy** (Salin).
3. Pada layar, sentuh ikon **Document** (Dokumen).
4. Sentuh  untuk melihat menu **Copy Settings** (Pengaturan Penyalinan).
5. Sentuh **2-sided** (2 sisi), dan tetapkan pilihan penyalinan dua sisi.



Membatalkan pekerjaan cetak

- Jika pekerjaan sedang disalin, sentuh  pada panel kontrol printer kapan saja untuk membatalkan pekerjaan ini.
- Jika dokumen asli pekerjaan tersebut ditaruh di pengumpan dokumen, tunggu hingga produk berhenti memasukkan dokumen asli, lalu keluarkan dokumen asli dari area pemuatan ADF dan baki keluaran ADF.

Pindai

- [Memindai ke drive USB](#)
- [Memindai ke komputer](#)
- [Scan to email \(Pindai ke email\)](#)
- [Memindai ke folder jaringan](#)
- [Pindai ke SharePoint](#)
- [Memindai dengan perangkat lunak pemindaian HP](#)
- [Pindai dengan perangkat lunak lain](#)
- [Memindai menggunakan Webscan](#)
- [Memindai dokumen menjadi teks yang dapat diedit](#)

Memindai ke drive USB

1. Muat dokumen asli ke kaca pemindai dengan sisi cetak menghadap ke bawah atau ke atas pada pengumpan dokumen otomatis.
Untuk informasi lebih lanjut, lihat [Memuat pemindai](#) atau [Isi pengumpan dokumen otomatis](#).
2. Masukkan perangkat USB ke dalam port USB di bagian depan printer.
3. Pada panel kontrol, sentuh folder aplikasi **Scan** (Pindai). Lalu, sentuh ikon **USB**.
4. Sentuh  untuk memilih warna, ukuran, dan pilihan resolusi dari menu **Settings** (Pengaturan).
5. Sentuh  untuk kembali ke menu **Scan to USB** (Pindai ke USB), dan pilih jenis file dari daftar **Save As** (Simpan Sebagai).
6. Sentuh **Filename** (Nama file), dan gunakan keypad untuk menetapkan nama ke file yang dipindai. Sentuh **Done** (Selesai) .
7. Sentuh **Start Scan** (Mulai Pindai).

Memindai ke komputer

Sebelum memindai ke komputer, pastikan Anda telah menginstal perangkat lunak printer yang direkomendasikan HP. Printer dan komputer harus terhubung dan dihidupkan.

Selain itu, perangkat lunak printer pada komputer Windows harus dinyalakan sebelum memindai.

 **CATATAN:** Anda juga dapat menggunakan perangkat lunak printer HP untuk memindai dokumen ke teks yang dapat diedit. Untuk informasi lebih lanjut, lihat [Memindai dokumen menjadi teks yang dapat diedit](#).

Untuk mengatur pemindaian ke komputer

Fitur "pindai ke komputer" diaktifkan di pabrik. Ikuti petunjuk berikut jika fitur telah dinonaktifkan dan Anda ingin mengaktifkannya lagi.

Mengatur pemindaian ke komputer (Windows)

1. Buka perangkat lunak printer. Untuk informasi lebih lanjut, lihat [Buka perangkat lunak printer \(Windows\)](#).
2. Lanjutkan ke bagian **Scan** (Pindai).
3. Pilih **Manage Scan to Computer** (Atur Pindai ke Komputer).
4. Klik **Enable** (Aktifkan).

Mengatur pemindaian ke komputer (OS X)

1. Buka HP Utility. Untuk informasi lebih lanjut, lihat [Membuka HP Utility](#).
2. Pilih **Scan to Computer** (Pindai ke Komputer).
3. Pilih **Enable Scan to Computer** (Aktifkan Pindai ke Komputer).

Untuk memindai ke komputer dari panel kontrol

1. Muat dokumen asli ke kaca pemindai dengan sisi cetak menghadap ke bawah atau ke atas pada pengumpan dokumen otomatis.
Untuk informasi lebih lanjut, lihat [Memuat pemindai](#) atau [Isi pengumpan dokumen otomatis](#).
2. Pada panel kontrol, sentuh folder aplikasi **Scan** (Pindai).
3. Di layar, sentuh ikon **Computer** (Komputer) dan pilih komputernya.
4. Sentuh **Scan Shortcut** (Pintasan Pindai), tetapkan satu pilihan pindai, lalu sentuh **Start Scan** (Mulai Pindai).

Scan to email (Pindai ke email)

Aplikasi Scan to Email memungkinkan Anda memindai dan mengirimkan foto maupun dokumen melalui email dengan cepat ke penerima tertentu secara langsung dari printer HP Anda. Anda dapat mengatur alamat email, masuk ke akun dengan kode PIN yang diberikan, lalu memindai dan mengirimkan dokumen Anda melalui email.

Untuk mengatur pemindaian ke email

1. Pastikan HP Embedded Web Server diaktifkan pada printer. Untuk informasi lebih lanjut, lihat [HP Embedded Web Server](#).
2. Pada panel kontrol, sentuh folder aplikasi **Scan** (Pindai).
3. Di layar, sentuh ikon **Email**.
4. Pada layar, sentuh **Next** (Berikutnya), lalu sentuh salah satu yang berikut:
 - [Using the HP Software Installed on a Computer](#) (Menggunakan Perangkat Lunak HP yang Diinstal di Komputer): Ikuti petunjuk pada layar untuk mengatur fitur pindai ke email dalam perangkat lunak printer.
 - [Using a Web Browser](#) (Menggunakan Browser Web): Ikuti petunjuk pada layar untuk mengatur fitur pindai ke email dalam HP Embedded Web Server (EWS).

Untuk memindai dokumen atau foto ke email

Memindai dokumen atau foto ke email dari panel kontrol

1. Muat dokumen asli ke kaca pemindai dengan sisi cetak menghadap ke bawah atau ke atas pada pengumpulan dokumen otomatis.

Untuk informasi lebih lanjut, lihat [Memuat pemindai](#) atau [Isi pengumpulan dokumen otomatis](#).

2. Pada panel kontrol, sentuh folder aplikasi **Scan** (Pindai).
3. Di layar, sentuh ikon **Email**, lalu pilih akun email yang Anda inginkan.



CATATAN: Jika Anda tidak memiliki akun, atur fitur pindai ke email.

4. Masukkan PIN jika diminta.
5. Pastikan atau ubah informasi di bidang **To** (Ke), **Subject** (Subjek), dan **File Name** (Nama File). Untuk mengubah penerima email, sentuh .
6. Sentuh **Touch to Preview** (Sentuh untuk Pratinjau), lalu sentuh **Start Scan** (Mulai Pindai).

Pindai dokumen atau foto ke email dari perangkat lunak printer

1. Muat dokumen asli ke kaca pemindai dengan sisi cetak menghadap ke bawah atau ke atas pada pengumpulan dokumen otomatis.

Untuk informasi lebih lanjut, lihat [Memuat pemindai](#) atau [Isi pengumpulan dokumen otomatis](#).

2. Klik dua kali ikon printer pada desktop, lalu klik **Scan a Document or Photo** (Pindai Dokumen atau Foto).
3. Pilih jenis pindai yang Anda inginkan, lalu klik **Scan** (Pindai) dan ikuti petunjuk pada layar.



CATATAN:

- Klik tautan **More** (Lebih Lanjut) di sudut kanan atas kotak dialog Pindai untuk meninjau dan mengubah pengaturan untuk pemindaian.
 - Jika **Show Viewer After Scan** (Tampilkan Penampil Setelah Pemindaian) dipilih, Anda dapat melakukan penyesuaian pada gambar yang dipindai di layar pratinjau.
-

Untuk mengubah pengaturan akun

1. Buka EWS. Untuk informasi lebih lanjut, lihat [Buka EWS](#).
2. Pada tab **Scan** (Pindai), klik **Scan to Email** (Pindai ke Email), lalu klik **Scan to Email Setup** (Pengesetan Pindai ke Email).
3. Di halaman pengesetan, klik **Edit** untuk mengubah profil email keluar dan ikuti petunjuk pada layar.
4. Untuk memastikan perubahan pada profil, klik **Save and Test** (Simpan dan Uji) lalu ikuti petunjuk pada layar.
5. Jika sudah selesai, klik **Apply** (Terapkan).

Memindai ke folder jaringan

- [Untuk mengatur pemindaian ke folder jaringan](#)

- [Untuk memindai ke folder jaringan](#)

Untuk mengatur pemindaian ke folder jaringan

Mengatur pemindaian ke folder jaringan di EWS

1. Buka EWS. Untuk informasi lebih lanjut, lihat [Buka EWS](#).
2. Pada tab **Scan** (Pindai), klik **Scan to Network Folder** (Pindai ke Folder Jaringan), lalu klik **Network Folder Setup** (Pengesetan Folder Jaringan).
3. Di halaman pengesetan, klik , dan ikuti petunjuk pada layar untuk menambahkan profil folder jaringan. Jika sudah selesai, klik **Next (Selanjutnya)**.
4. Di halaman autentikasi, ikuti petunjuk pada layar untuk mengatur kredensial untuk masuk ke SharePoint. Jika sudah selesai, klik **Next (Selanjutnya)**.
5. Di halaman pengaturan, ikuti petunjuk pada layar untuk mengonfigurasi pengaturan pemindaian, seperti ukuran kertas dan resolusi pemindaian. Jika sudah selesai, klik **Save** (Simpan).

Mengatur pemindaian ke folder jaringan di HP Printer Assistant

1. Buka HP Printer Assistant Untuk informasi lebih lanjut, lihat [Membuka HP Printer Assistant](#).
2. Pada tab **Scan** (Pindai), klik **Scan to Network Folder Wizard** (Wizard Pindai ke Folder Jaringan) dan ikuti petunjuk pada layar.

Untuk memindai ke folder jaringan

Memindai ke folder jaringan dari panel kontrol

1. Muat dokumen asli ke kaca pemindai dengan sisi cetak menghadap ke bawah atau ke atas pada pengumpan dokumen otomatis.
Untuk informasi lebih lanjut, lihat [Memuat pemindai](#) atau [Isi pengumpan dokumen otomatis](#).
2. Pada panel kontrol, sentuh folder aplikasi **Scan** (Pindai).
3. Sentuh ikon **Network Folder** (Folder Jaringan), lalu navigasikan ke folder jaringan.
4. Masukkan PIN jika diminta.
5. Pastikan atau ubah informasi di bidang **Save As** (Simpan Sebagai) dan **File Name** (Nama File).
6. Sentuh **Touch to Preview** (Sentuh untuk Pratinjau), lalu sentuh **Start Scan** (Mulai Pindai).

Memindai ke folder jaringan dari perangkat lunak printer

1. Muat dokumen asli ke kaca pemindai dengan sisi cetak menghadap ke bawah atau ke atas pada pengumpan dokumen otomatis.
Untuk informasi lebih lanjut, lihat [Memuat pemindai](#) atau [Isi pengumpan dokumen otomatis](#).
2. Klik dua kali ikon printer pada desktop, lalu klik **Scan to Network Folder Wizard** (Wizard Pindai ke Folder Jaringan).
3. Pilih jenis pindai yang Anda inginkan, lalu klik **Scan** (Pindai) dan ikuti petunjuk pada layar.

 **CATATAN:**

- Klik tautan **More** (Lebih Lanjut) di sudut kanan atas kotak dialog Pindai untuk meninjau dan mengubah pengaturan untuk pemindaian.
 - Jika **Show Viewer After Scan** (Tampilkan Penampil Setelah Pemindaian) dipilih, Anda dapat melakukan penyesuaian pada gambar yang dipindai di layar pratinjau.
-

Pindai ke SharePoint

- [Untuk mengatur pemindaian ke SharePoint](#)
- [Untuk memindai ke SharePoint](#)

Untuk mengatur pemindaian ke SharePoint

1. Buka EWS. Untuk informasi lebih lanjut, lihat [Buka EWS](#).
2. Pada tab **Scan** (Pindai), klik **Scan to SharePoint** (Pindai ke SharePoint), lalu klik **SharePoint Setup** (Pengesetan SharePoint).
3. Di halaman pengesetan, klik , dan ikuti petunjuk pada layar untuk menambahkan profil SharePoint. Jika sudah selesai, klik **Next (Selanjutnya)**.

Untuk memindai ke SharePoint

1. Muat dokumen asli ke kaca pemindai dengan sisi cetak menghadap ke bawah atau ke atas pada pengumpan dokumen otomatis.
Untuk informasi lebih lanjut, lihat [Memuat pemindai](#) atau [Isi pengumpan dokumen otomatis](#).
2. Pada panel kontrol, sentuh folder aplikasi **Scan** (Pindai).
3. Sentuh ikon **SharePoint**, lalu navigasikan ke folder SharePoint.
4. Masukkan PIN jika diminta.
5. Pastikan atau ubah informasi di bidang **Save As** (Simpan Sebagai) dan **File Name** (Nama File).
6. Sentuh **Touch to Preview** (Sentuh untuk Pratinjau), lalu sentuh **Start Scan** (Mulai Pindai).

Memindai dengan perangkat lunak pemindaian HP

Ikuti petunjuk untuk sistem operasi Anda.

-
- 
- CATATAN:**
- Gunakan perangkat lunak HP untuk memindai dokumen ke dalam bentuk teks yang dapat diedit, sebuah format yang memungkinkan Anda menelusuri, menyalin, menempelkan, dan mengedit di dalam dokumen terpindai. Gunakan format ini untuk mengedit huruf, klip koran, dan banyak dokumen lainnya. Untuk informasi lebih lanjut, lihat
- [Memindai dokumen menjadi teks yang dapat diedit](#)
- .

Untuk memindai dengan perangkat lunak pemindaian HP (Windows)

1. Muat dokumen asli ke kaca pemindai dengan sisi cetak menghadap ke bawah atau ke atas pada pengumpan dokumen otomatis.

Untuk informasi lebih lanjut, lihat [Memuat pemindai](#) atau [Isi pengumpan dokumen otomatis](#).

2. Di komputer, buka perangkat lunak pemindaian HP:
 - a. Dari desktop komputer, klik **Mulai**.
 - b. Pilih **Programs** (Program) atau **All Programs** (Semua Program).
 - c. Pilih folder untuk printer HP Anda.
 - d. Pilih **HP Scan**.
3. Pilih pintasan pindai. Buat perubahan pada pengaturan pindai, jika diperlukan.
4. Untuk memulai pemindaian, klik **Scan** (Pindai).

Untuk memindai dengan perangkat lunak pemindaian HP (OS X)

1. Muat dokumen asli ke kaca pemindai dengan sisi cetak menghadap ke bawah atau ke atas pada pengumpan dokumen otomatis.

Untuk informasi lebih lanjut, lihat [Memuat pemindai](#) atau [Isi pengumpan dokumen otomatis](#).

2. Buka HP Easy Scan. Ini terletak dalam folder **HP** di folder **Applications** (Aplikasi).
3. Ikuti petunjuk pada layar untuk menyelesaikan pemindaian.

Pindai dengan perangkat lunak lain

Printer ini kompatibel dengan TWAIN dan Windows Imaging Application (WIA). Printer ini dapat digunakan dengan program-program berbasis Windows yang mendukung perangkat pemindaian yang kompatibel dengan TWAIN atau WIA dan dengan program-program berbasis Macintosh yang mendukung perangkat pemindaian yang kompatibel dengan TWAIN.

Ketika Anda berada dalam program yang kompatibel dengan TWAIN atau WIA, Anda dapat memperoleh akses ke fitur pemindaian dan memindai citra langsung ke program yang terbuka. Untuk informasi lebih lanjut, lihat file bantuan atau dokumentasi yang disertakan bersama program perangkat lunak Anda yang kompatibel dengan TWAIN atau WIA.

Untuk memindai dari program yang kompatibel dengan TWAIN

Pada umumnya, program perangkat lunak kompatibel dengan TWAIN jika dilengkapi perintah seperti **Acquire** (Ambil), **File Acquire** (Pengambilan File), **Scan** (Pindai), **Import New Object** (Impor Objek Baru), **Insert from** (Sisipkan dari), atau **Scanner** (Pemindai). Jika Anda tidak yakin apakah program kompatibel atau tidak, atau tidak tahu nama perintahnya, lihat bantuan atau dokumentasi program perangkat lunak.

- ▲ Mulai pemindaian dari program yang kompatibel dengan TWAIN. Lihat bantuan atau dokumentasi program perangkat lunak untuk informasi mengenai perintah dan langkah yang perlu digunakan.



CATATAN: Saat memindai dari program yang kompatibel dengan TWAIN, program perangkat lunak HP Scan mungkin akan dimulai secara otomatis. Jika program HP Scan dimulai, Anda dapat melakukan perubahan sambil mempratinjau gambar. Jika program tidak dimulai secara otomatis, gambar akan segera masuk ke program yang kompatibel dengan TWAIN.

Untuk memindai dari program yang kompatibel dengan WIA

WIA adalah cara lain untuk memindai gambar secara langsung ke dalam program perangkat lunak. WIA menggunakan perangkat lunak Microsoft untuk memindai, dan bukan perangkat lunak HP Scan.

Pada umumnya, program perangkat lunak kompatibel dengan WIA jika dilengkapi perintah seperti **Picture/From Scanner or Camera** (Gambar/Dari Pemindai atau Kamera) pada menu Insert (Sisipkan) atau File. Jika Anda tidak yakin apakah program kompatibel dengan WIA atau tidak, lihat bantuan atau dokumentasi program perangkat lunak.

- ▲ Untuk memindai, lakukan salah satu hal yang berikut.
 - Mulai pemindaian dari dalam program yang kompatibel dengan WIA. Lihat bantuan atau dokumentasi program perangkat lunak untuk informasi mengenai perintah dan langkah yang perlu digunakan.
 - **Windows Vista atau XP:** Di panel kontrol, buka folder **Hardware and Sound** (Perangkat Keras dan Suara), buka folder **Cameras and Scanner** (Kamera dan Pemindai), dan klik dua kali ikon printer. Langkah ini akan membuka Wizard WIA Microsoft standar yang memungkinkan Anda memindai file.
 - **Windows 7, 8, 8.1, atau 10:** Di panel kontrol, buka folder **Devices and Printers** (Perangkat dan Printer), dan klik dua kali ikon printer. Langkah ini akan membuka Wizard WIA Microsoft standar yang memungkinkan Anda memindai file.

Memindai menggunakan Webscan

Webscan adalah fitur HP Embedded Web Server (EWS) yang memungkinkan Anda memindai foto dan dokumen dari printer ke komputer melalui browser web.

Fitur ini tersedia walaupun Anda tidak menginstal perangkat lunak printer pada komputer.



CATATAN:

- Sesuai bawaannya, Webscan dinonaktifkan. Anda dapat mengaktifkan fitur ini dari EWS.
- Jika Anda tidak dapat membuka Webscan dalam EWS, administrator jaringan mungkin telah menonaktifkannya. Untuk informasi lebih lanjut, hubungi administrator jaringan atau petugas yang telah menyiapkan jaringan.

Untuk mengaktifkan Webscan

1. Buka EWS. Untuk informasi lebih lanjut, lihat [Buka EWS](#).
2. Klik tab **Settings** (Pengaturan).
3. Di bagian **Security** (Keamanan), klik **Administrator Settings** (Pengaturan Administrator).
4. Pilih **Webscan from EWS** (Webscan dari EWS), lalu klik **Apply** (Terapkan).

Untuk memindai menggunakan Webscan

Memindai menggunakan pilihan pemindaian dasar pada Webscan. Untuk pilihan atau fungsionalitas pemindaian lainnya, pindai dari perangkat lunak printer HP.

1. Letakkan dokumen asli di atas kaca pemindai. Untuk informasi lebih lanjut, lihat [Memuat pemindai](#).
2. Buka EWS. Untuk informasi lebih lanjut, lihat [Buka EWS](#).

3. Klik tab **Scan** (Pindai).
4. Klik **Webscan**, ubah pengaturan yang ada, lalu klik **Start Scan** (Mulai Pindai).

Memindai dokumen menjadi teks yang dapat diedit

Saat memindai dokumen, Anda dapat menggunakan perangkat lunak HP untuk memindai dokumen ke format yang dapat dicari, disalin, ditempel, dan diedit. Dengan demikian Anda dapat mengedit surat, klipring surat kabar, dan banyak dokumen lainnya.

Panduan untuk memindai dokumen sebagai teks yang dapat diedit

- **Pastikan kaca pemindai dan jendela pengumpan dokumen bersih.**

Noda atau debu pada kaca pemindai atau jendela pengumpan dokumen dapat mencegah perangkat lunak mengubah dokumen ke teks yang dapat diedit.

- **Pastikan dokumen telah dimuatkan dengan benar.**

Pastikan dokumen sumber dimuatkan dengan benar dan tidak miring.

- **Pastikan teks pada dokumen jelas.**

Agar berhasil mengkonversi dokumen menjadi teks yang dapat diedit, dokumen sumber harus jelas dan berkualitas tinggi.

Kondisi berikut dapat menyebabkan perangkat lunak tidak dapat mengkonversi dokumen:

- Teks pada dokumen sumber buram atau kusut.
- Teks terlalu kecil.
- Struktur dokumen terlalu kompleks.
- Teks terlalu rapat. Misalnya, jika pada teks hasil konversi perangkat lunak terdapat karakter yang hilang atau menyatu, "rn" mungkin tampak sebagai "m".
- Teks dengan latar belakang berwarna. Latar belakang berwarna dapat menyebabkan warna di latar depan terlalu membur.

- **Pilih profil yang benar.**

Pastikan untuk memilih pintasan atau set awal yang memungkinkan pemindaian menjadi teks yang dapat diedit. Pilihan ini menggunakan pengaturan pemindaian yang dirancang untuk memaksimalkan kualitas pemindaian Anda:

- **Windows:** Gunakan pintasan **Editable Text (OCR)** (Teks yang Dapat Diedit/OCR) atau **Save as PDF** (Simpan sebagai PDF).
- **OS X:** Gunakan set awal **Documents** (Dokumen).

- **Simpan berkas dalam format yang benar.**

- Jika Anda ingin mengekstrak bagian teks saja dari dokumen sumber, tidak termasuk formatnya, pilih format teks polos, seperti **Text (.txt)** atau **TXT**.
- Jika Anda ingin mengekstrak teks, serta beberapa format dokumen asli, pilih **RTF** atau **PDF Searchable** (PDF yang Dapat Dicari).

Untuk memindai dokumen menjadi teks yang dapat diedit (Windows)

1. Muat dokumen asli ke kaca pemindai dengan sisi cetak menghadap ke bawah atau ke atas pada pengumpan dokumen otomatis.
Untuk informasi lebih lanjut, lihat [Memuat pemindai](#) atau [Isi pengumpan dokumen otomatis](#).
2. Buka perangkat lunak printer. Untuk informasi lebih lanjut, lihat [Buka perangkat lunak printer \(Windows\)](#).
3. Pilih **Save as Editable Text (OCR)** (Simpan sebagai Teks yang Dapat Diedit (OCR)), dan klik **Scan** (Pindai).



CATATAN:

- Klik tautan **More** (Lebih Lanjut) di sudut kanan atas kotak dialog Pindai untuk meninjau dan mengubah pengaturan untuk pemindaian.
- Jika **Show Viewer After Scan** (Tampilkan Penampil Setelah Pemindaian) dipilih, Anda dapat melakukan penyesuaian pada gambar yang dipindai di layar pratinjau.

Untuk memindai dokumen menjadi teks yang dapat diedit (OS X)

1. Muat dokumen asli ke kaca pemindai dengan sisi cetak menghadap ke bawah atau ke atas pada pengumpan dokumen otomatis.
Untuk informasi lebih lanjut, lihat [Memuat pemindai](#) atau [Isi pengumpan dokumen otomatis](#).
2. Klik dua kali ikon **HP Scan**. Ikon ini terdapat di folder **HP** dalam folder **Applications** (Aplikasi) di level teratas hard disk.
3. Klik tombol **Scan** (Pindai) dan konfirmasi perangkat dan pengaturan pemindaian Anda.
4. Ikuti petunjuk pada layar untuk menyelesaikan pemindaian.
5. Jika semua halaman telah dipindai, pilih **Save** (Simpan) dari menu **File**. Kotak dialog Simpan muncul.
6. Pilih jenis teks yang dapat diedit.

Saya ingin...	Ikuti langkah-langkah ini
Mengekstrak teks saja tanpa menyertakan pengaturan format dokumen asli.	Pilih TXT dari menu pop-up Format .
Ekstrak teks dan beberapa pengaturan format dokumen asli	Pilih RTF dari menu pop-up Format .
Mengekstrak teksnya dan membuatnya menjadi dapat dicari dalam pembaca PDF.	Pilih PDF Searchable (PDF yang Dapat Dicari) dari menu pop-up Format .

7. Klik **Save** (Simpan).

Tips berhasil menyalin dan memindai

Gunakan tips berikut agar berhasil menyalin dan memindai.

- Kaca dan bagian dalam sungkup harus selalu bersih. Pemindai akan menerjemahkan apapun yang terdeteksi pada kaca sebagai bagian dari citra.
- Letakkan dokumen asli Anda dengan sisi cetak menghadap ke bawah, di sudut kiri belakang kaca.
- Untuk membuat salinan yang besar dari dokumen asli yang kecil, pindai dokumen asli ke dalam komputer, sesuaikan ukuran citra dalam perangkat lunak pemindaian, kemudian cetak salinan citra yang diperbesar tadi.
- Jika Anda ingin mengatur ukuran pindai, jenis keluaran, resolusi pindai, atau jenis berkas, dan sebagainya, mulai pemindaian dari perangkat lunak printer.
- Untuk menghindari kesalahan atau bagian yang hilang pada teks terpindai, pastikan kecerahan sudah diset dengan tepat dalam perangkat lunak.
- Jika Anda ingin memindai dokumen yang terdiri atas beberapa halaman ke dalam satu file dan bukan beberapa file, mulailah pemindaian dengan perangkat lunak printer dan bukan memilih **Scan** (Pindai) dari layar printer.

8 Faks

- [Menyiapkan faks](#)
- [Menetapkan pengaturan faks](#)
- [Mengirim faks](#)
- [Menerima faks](#)
- [Menggunakan buku telepon](#)
- [Menggunakan laporan](#)

Menyiapkan faks

- [Sambungkan faks ke saluran telepon](#)
- [Konfigurasi pengaturan faks](#)
- [Mengeset HP Digital Fax](#)
- [Program faks, sistem, dan perangkat lunak](#)

Sambungkan faks ke saluran telepon

- ▲ Sambungkan kabel telepon ke port faks (1) pada produk dan ke soket telepon di dinding.

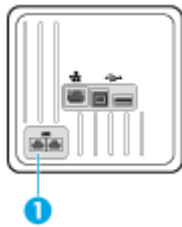

Produk merupakan perangkat analog. HP menyarankan Anda agar menggunakan produk ini pada saluran telepon analog khusus. Jika Anda menggunakan lingkungan digital, seperti DSL, PBX, ISDN, atau VoIP, pastikan untuk menggunakan filter yang benar dan mengonfigurasi pengaturan digital dengan benar. Untuk informasi lebih lanjut, hubungi penyedia layanan digital setempat.

 **CATATAN:** Beberapa negara/wilayah mungkin mengharuskan pemasangan adaptor ke kabel telepon yang disertakan bersama printer.

Konfigurasi pengaturan faks



Untuk mengonfigurasi pengaturan faks dari panel kontrol

Anda dapat mengonfigurasi pengaturan faks produk dari panel kontrol atau dari HP Embedded Web Server.

Di Amerika Serikat dan banyak negara/wilayah lainnya, mengatur waktu, tanggal, dan informasi kop faks lainnya merupakan persyaratan hukum.

 **CATATAN:** Saat menggunakan panel kontrol untuk memasukkan teks, atau untuk memasukkan nama untuk tombol sekali sentuh, entri panggilan cepat, atau entri panggilan kelompok, sentuh tombol **123** untuk membuka keypad yang berisi karakter khusus.

1. Buka dasbor panel kontrol (sapu ke bawah tab dasbor di bagian atas layar, atau sentuh area dasbor pada layar depan).
2. Pada dasbor panel kontrol, sentuh .
3. Sentuh [Preferences \(Preferensi\)](#).
4. Untuk mengatur waktu dan tanggal, sentuh [Date and Time \(Tanggal dan Waktu\)](#), dan lakukan hal berikut:

- Pilih pengaturan 12 jam atau 24 jam. Lalu gunakan keypad untuk memasukkan waktu saat ini, dan sentuh **Done (Selesai)** .
 - Pilih format tanggal. Lalu gunakan keypad untuk memasukkan tanggal saat ini, dan sentuh **Done (Selesai)** .
5. Sentuh  hingga Anda kembali ke menu **Setup (Pengesetan)** .
 6. Untuk mengatur ukuran kertas standar, lakukan hal berikut:
 - Sentuh **Tray and Paper Management** (Pengelolaan Baki dan Kertas), lalu sentuh **Paper Settings** (Pengaturan Kertas).
 - Sentuh baki yang ingin Anda gunakan, lalu sentuh **Paper Size** (Ukuran Kertas) dan pilih ukuran yang Anda inginkan sebagai ukuran default.
 7. Sentuh  hingga Anda kembali ke menu **Setup (Pengesetan)** .
 8. Sentuh **Fax Setup** (Pengesetan Faks), lalu sentuh **Preferences** (Preferensi).
 9. Sentuh **Auto Answer (Jawab Otomatis)** , dan aktifkan.
 10. Sentuh **Fax Header** (Kop Faks), dan lakukan hal berikut:
 - a. Gunakan keypad untuk memasukkan nama perusahaan Anda dan informasi identitas lainnya (maksimum 25 karakter), lalu sentuh **Done (Selesai)** .
 - b. Gunakan keypad untuk memasukkan nama dan nomor faks Anda (maksimum 20 karakter) jika diminta, lalu sentuh **Done (Selesai)** .

Untuk mengonfigurasi pengaturan faks dengan menggunakan Wizard Pengesetan HP Digital Fax (Windows)

Jika Anda tidak menyelesaikan proses pengesetan faks pada saat Anda menginstal perangkat lunak, Anda dapat menyelesaikannya kapan pun dengan menggunakan Wizard Pengesetan HP Digital Fax.

1. Buka HP Printer Assistant Untuk informasi lebih lanjut, lihat [Membuka HP Printer Assistant](#).
2. Klik tab **Fax** (Faks), lalu klik **Digital Fax Setup Wizard** (Wizard Pengesetan Faks Digital).
3. Ikuti petunjuk pada layar untuk mengonfigurasi pengaturan faks.

Mengeset HP Digital Fax

Anda dapat menggunakan HP Digital Fax untuk menerima faks secara otomatis dan menyimpannya langsung ke komputer Anda. Cara ini akan menghemat kertas dan kartrid.

Faks yang diterima akan disimpan sebagai berkas TIFF (Tagged Image File Format) atau PDF (Portable Document Format).

Berkas akan diberi nama dengan metode berikut: XXXX_YYYYYYY_ZZZZZ.tif, dengan X adalah informasi pengirim, Y adalah tanggal, dan Z adalah waktu penerimaan faks.



CATATAN: Fitur "Faks ke Komputer" hanya berfungsi untuk penerimaan faks hitam-putih. Faks berwarna akan dicetak.

Persyaratan HP Digital Fax

- Folder tujuan di komputer harus tersedia sepanjang waktu. Faks tidak akan disimpan jika komputer berada dalam mode tidur atau hibernasi.
- Kertas harus dimuatkan ke dalam baki masukan. Untuk informasi lebih lanjut, lihat [Ukuran media yang didukung](#).

Untuk mengatur HP Digital Fax

Mengatur HP Digital Fax (Windows)

1. Buka perangkat lunak printer. Untuk informasi lebih lanjut, lihat [Buka perangkat lunak printer \(Windows\)](#).
2. Klik **Print, Scan & Fax (Cetak, Pindai & Faks)** dan klik **Digital Fax Setup Wizard** (Wizard Pengesetan Faks Digital).
3. Ikuti petunjuk pada layar.

Mengatur HP Digital Fax (OS X)

1. Buka HP Utility. Untuk informasi lebih lanjut, lihat [Membuka HP Utility](#).
2. Pilih printer.
3. Klik **Digital Fax Archive** (Arsip Faks Digital) di bagian Pengaturan Faks.

Mengatur HP Digital Fax di EWS

1. Buka EWS. Untuk informasi lebih lanjut, lihat [Buka EWS](#).
2. Klik tab **Fax** (Faks).
3. Klik **HP Digital Fax**, lalu klik **Digital Fax Profile** (Profil Faks Digital).
4. Di bagian **Digital Fax to Network Folder** (Faks Digital ke Folder Jaringan) atau **Digital Fax to Email** (Faks Digital ke Email), klik **Set Up** (Pengesetan) dan ikuti petunjuk pada layar.

Untuk mengubah pengaturan HP Digital Fax

Mengubah pengaturan HP Digital Fax (Windows)

1. Buka perangkat lunak printer. Untuk informasi lebih lanjut, lihat [Buka perangkat lunak printer \(Windows\)](#).
2. Klik **Print, Scan & Fax (Cetak, Pindai & Faks)** dan klik **Digital Fax Setup Wizard** (Wizard Pengesetan Faks Digital).
3. Ikuti petunjuk pada layar.

Mengubah pengaturan HP Digital Fax (OS X)

1. Buka HP Utility. Untuk informasi lebih lanjut, lihat [Membuka HP Utility](#).
2. Pilih printer.
3. Klik **Digital Fax Archive** (Arsip Faks Digital) dalam bagian Pengaturan Faks.

Mengubah pengaturan HP Digital Fax dalam EWS

1. Buka EWS. Untuk informasi lebih lanjut, lihat [Buka EWS](#).
2. Klik tab **Fax** (Faks).
3. Jika kotak dialog **Redirecting to Secure Page** (Mengalihkan ke Halaman yang Aman) muncul, ikuti petunjuk pada layar dan klik **OK**.
4. Klik **HP Digital Fax**, lalu klik **Digital Fax Profile** (Profil Faks Digital).
5. Di bagian **Digital Fax to Network Folder** (Faks Digital ke Folder Jaringan) atau **Digital Fax to Email** (Faks Digital ke Email), klik **Set Up** (Pengesetan) dan ikuti petunjuk pada layar.

Untuk menonaktifkan HP Digital Fax

1. Buka dasbor panel kontrol (sapu ke bawah tab dasbor di bagian atas layar, atau sentuh area dasbor pada layar depan).
2. Pada dasbor panel kontrol, sentuh .
3. Sentuh **Fax Setup** (Pengesetan Faks), lalu sentuh **Preferences** (Preferensi).
4. Sentuh **HP Digital Fax**.
5. Sentuh **Turn Off HP Digital Fax** (Matikan HP Digital Fax), lalu sentuh **Yes** (Ya).

Program faks, sistem, dan perangkat lunak

Program faks yang didukung

Program faks PC yang disertakan bersama printer adalah hanya program faks PC yang dapat digunakan dengan printer ini. Agar dapat tetap menggunakan program faks PC yang telah diinstal sebelumnya pada komputer, gunakan mode yang sudah tersambung ke komputer; cara ini tidak akan berfungsi melalui modem produk.

Layanan telepon yang didukung - analog

Produk HP PageWide Pro adalah perangkat analog yang tidak kompatibel dengan seluruh lingkungan telepon digital (kecuali konverter digital ke analog digunakan). HP tidak menjamin bahwa produk akan kompatibel dengan lingkungan digital maupun konverter digital-ke-analog.

Layanan telepon alternatif - digital

Meskipun produk HP tidak dirancang untuk digunakan pada saluran DSL, PBX, ISDN, atau layanan VoIP, tetapi printer ini tetap dapat berfungsi pada saluran tersebut dengan pengesetan dan peralatan yang sesuai.



CATATAN: HP mengajurkan untuk membahas pilihan pengesetan DSL, PBX, ISDN, dan VoIP dengan penyedia layanan.

DSL

Saluran pelanggan digital (DSL) menggunakan teknologi digital melalui kabel telepon tembaga standar. Printer ini tidak secara langsung kompatibel dengan sinyal digital tersebut. Akan tetapi, jika konfigurasi ditetapkan selama pengesetan DSL, maka sinyal dapat dipisahkan sehingga sebagian bandwidth digunakan untuk memancarkan sinyal analog (untuk suara dan faks) sementara sisa bandwidth digunakan untuk memancarkan data digital.



CATATAN: Tidak semua faks kompatibel dengan layanan DSL. HP tidak menjamin bahwa printer akan kompatibel dengan semua saluran layanan penyedia DSL.

Modem DSL yang biasa menggunakan filter untuk memisahkan komunikasi modem DSL berfrekuensi lebih tinggi dari komunikasi modem telepon analog dan faks berfrekuensi lebih rendah. Sering kali perlu menggunakan filter dengan telepon analog dan produk faks analog yang tersambung ke saluran telepon yang digunakan modem DSL. Penyedia layanan DSL biasanya menyediakan filter ini. Hubungi penyedia DSL untuk informasi lebih lanjut atau untuk mendapatkan bantuan.

PBX

Produk ini adalah perangkat analog yang tidak kompatibel di semua lingkungan telepon digital. Filter atau konverter digital ke analog mungkin diperlukan untuk fungsi pengiriman faks. Jika masalah pengiriman faks terjadi di lingkungan PBX, mungkin Anda perlu menghubungi penyedia PBX untuk mendapat bantuan. HP tidak menjamin bahwa produk akan kompatibel dengan lingkungan digital maupun konverter digital-ke-analog.

Hubungi penyedia PBX untuk informasi lebih lanjut dan untuk mendapatkan bantuan.

ISDN

Produk ini adalah perangkat analog yang tidak kompatibel di semua lingkungan telepon digital. Filter atau konverter digital ke analog mungkin diperlukan untuk fungsi pengiriman faks. Jika masalah pengiriman faks terjadi di lingkungan ISDN, mungkin Anda perlu menghubungi penyedia ISDN untuk mendapat bantuan. HP tidak menjamin bahwa produk ini akan kompatibel dengan lingkungan digital ISDN maupun konverter digital ke analog.

VoIP

Layanan Voice over internet protocol (VoIP) seringkali tidak kompatibel dengan mesin faks kecuali penyedia layanan secara tegas menyatakan bahwa pihaknya mendukung layanan faks melalui IP.

Jika produk ini mengalami masalah dalam menjalankan fungsi faks pada jaringan VoIP, pastikan semua kabel dan pengaturan sudah benar. Menurunkan pengaturan kecepatan faks mungkin memungkinkan produk mengirim faks melalui jaringan VoIP.

Jika penyedia VoIP menawarkan mode "Pass through" untuk sambungan, maka performa faks akan menjadi lebih baik melalui VoIP. Selain itu jika penyedia memiliki "comfort noise" yang ditambahkan ke saluran, maka performa faks dapat ditingkatkan jika fitur ini tidak diaktifkan.

Jika masalah pengiriman faks berlanjut, hubungi penyedia layanan VoIP.



Menetapkan pengaturan faks

Pengaturan kirim faks

- [Mengeset jeda atau tanda pagar](#)
- [Mengeset awalan panggilan](#)
- [Mengeset panggilan nada atau panggilan pulsa](#)
- [Atur panggilan ulang otomatis dan interval panggilan ulang](#)
- [Menetapkan pengaturan terang/gelap](#)
- [Mengatur resolusi default](#)
- [Menggunakan templat halaman sampul](#)

Mengeset jeda atau tanda pagar

Anda dapat memasukkan tanda jeda pada nomor faks yang akan diputar. Tanda jeda seringkali dibutuhkan saat melakukan panggilan internasional atau menyambung ke saluran di luar area. Untuk mengakses simbol ini, sentuh karakter * pada keypad.

Simbol khusus	Tombol	Keterangan
Jeda untuk nada panggil.		Tombol W tersedia pada keypad panel kontrol untuk memasukkan nomor faks. Karakter ini membuat produk menunggu nada panggil sebelum memanggil bagian lainnya dari nomor telepon.
Tanda pagar		Tombol R tersedia pada keypad panel kontrol untuk memasukkan nomor faks. Karakter ini menyebabkan produk memasukkan tanda pagar (hook flash).

Mengeset awalan panggilan

Awalan panggilan adalah angka atau sekumpulan angka yang secara otomatis ditambahkan di awal setiap nomor faks yang Anda masukkan di panel kontrol atau dari perangkat lunak. Jumlah karakter maksimum untuk awalan panggilan adalah 50.

Pengaturan default-nya adalah **Off** (Mati). Anda mungkin ingin mematikan pengaturan ini dan memasukkan awalan jika, misalnya, Anda harus menekan angka misalnya 9 untuk mendapatkan saluran telepon di luar sistem telepon perusahaan Anda. Saat pengaturan ini aktif, Anda dapat menekan nomor faks tanpa awalan panggilan dengan menggunakan panggilan manual.

1. Buka dasbor panel kontrol (sapu ke bawah tab dasbor di bagian atas layar, atau sentuh area dasbor pada layar depan).
2. Pada dasbor panel kontrol, sentuh .
3. Sentuh **Fax Setup** (Pengesetan Faks), lalu sentuh **Preferences** (Preferensi).
4. Sentuh **Dialing Prefix (Awalan Nomor Panggil)**, dan aktifkan.
5. Gunakan keypad untuk memasukkan awalan, lalu sentuh tombol **Done (Selesai)**. Anda dapat menggunakan nomor, tanda jeda, dan simbol panggilan.

Mengeset panggilan nada atau panggilan pulsa

Gunakan prosedur ini untuk mengatur produk ke mode panggilan nada atau mode panggilan pulsa. Pengaturan default pabrik adalah Tone (Nada). Jangan ubah pengaturan ini, kecuali Anda mengetahui bahwa saluran telepon tidak dapat menggunakan panggilan nada.

 **CATATAN:** Pilihan panggilan pulsa tidak tersedia di semua negara/wilayah.

1. Buka dasbor panel kontrol (sapu ke bawah tab dasbor di bagian atas layar, atau sentuh area dasbor pada layar depan).
2. Pada dasbor panel kontrol, sentuh .
3. Sentuh **Fax Setup** (Pengsetan Faks), lalu sentuh **Preferences** (Preferensi).
4. Sentuh **Dial Type** (Jenis Panggilan), lalu sentuh **Tone** (Nada) atau **Pulse** (Pulsa).

Atur panggilan ulang otomatis dan interval panggilan ulang

Jika produk ini tidak dapat mengirim faks karena mesin faks penerima tidak menjawab atau sedang sibuk, maka produk akan berusaha memanggil ulang berdasarkan pilihan panggil ulang jika sibuk, panggil ulang jika tidak dijawab, dan panggil ulang jika komunikasi terganggu.

Untuk menetapkan pilihan panggil ulang jika sibuk

Jika pilihan ini diaktifkan, produk akan memanggil ulang secara otomatis jika menerima pesan sibuk. Pengaturan default pabrik untuk pilihan panggil ulang jika sibuk adalah **On (Hidup)**.

1. Buka dasbor panel kontrol (sapu ke bawah tab dasbor di bagian atas layar, atau sentuh area dasbor pada layar depan).
2. Pada dasbor panel kontrol, sentuh .
3. Sentuh **Fax Setup** (Pengsetan Faks), lalu sentuh **Preferences** (Preferensi).
4. Sentuh **Auto Redial** (Panggil Ulang Otomatis), lalu sentuh **Busy Redial** (Panggil Ulang Jika Sibuk) dan aktifkan.

Untuk menetapkan pilihan panggil ulang jika tidak dijawab

Jika pilihan ini diaktifkan, produk akan memanggil ulang secara otomatis jika mesin penerima tidak menjawab. Pengaturan default pabrik untuk pilihan panggil ulang jika tidak menjawab adalah Nonaktif.

1. Buka dasbor panel kontrol (sapu ke bawah tab dasbor di bagian atas layar, atau sentuh area dasbor pada layar depan).
2. Pada dasbor panel kontrol, sentuh .
3. Sentuh **Fax Setup** (Pengsetan Faks), lalu sentuh **Preferences** (Preferensi).
4. Sentuh **Auto Redial** (Panggil Ulang Otomatis), lalu sentuh **No Answer Redial** (Panggil Ulang Jika Tidak Dijawab) dan aktifkan.

Untuk menetapkan pilihan putar ulang jika sambungan terganggu

Jika pilihan ini diaktifkan, produk akan memanggil ulang secara otomatis jika ada masalah dengan sambungan. Pengaturan default pabrik untuk pilihan panggil ulang jika sambungan terganggu adalah **On (Hidup)**.

 **CATATAN:** Fungsi panggil ulang jika sambungan terganggu hanya tersedia untuk metode Pindai dan Faks, Kirim Faks Lain Waktu, atau Sebar Faks.

1. Buka dasbor panel kontrol (sapu ke bawah tab dasbor di bagian atas layar, atau sentuh area dasbor pada layar depan).
2. Pada dasbor panel kontrol, sentuh .
3. Sentuh **Fax Setup** (Pengesetan Faks), lalu sentuh **Preferences** (Preferensi).
4. Sentuh **Auto Redial** (Panggil Ulang Otomatis), lalu sentuh **Connection Problem Redial** (Panggil Ulang Jika Sambungan Terganggu), lalu aktifkan.

Menetapkan pengaturan terang/gelap

Pengaturan ini akan memengaruhi tingkat keterangan dan kegelapan faks keluar saat dikirim.

Pengaturan default tingkat terang/gelap biasanya diterapkan pada item yang akan difaks. Sesuai pengaturan default, panel geser diset ke tingkat sedang.

1. Pada panel kontrol, sentuh folder aplikasi **Fax** (Faks).
2. Pada layar, sentuh ikon **Send Now** (Kirim Sekarang), dan ikuti petunjuk pada layar.
3. Pada keypad, sentuh .
4. Sentuh **Lighter/Darker** (Lebih Terang/Lebih Gelap), lalu tarik penggeser untuk meningkatkan atau menurunkan tingkat kecerahan.

Mengatur resolusi default

 **CATATAN:** Meningkatkan resolusi akan meningkatkan ukuran faks. Faks yang berukuran lebih besar akan meningkatkan waktu pengiriman dan dapat melebihi memori yang tersedia di dalam produk.

Gunakan prosedur ini untuk mengubah resolusi default untuk semua pekerjaan faks ke salah satu pengaturan berikut:

- **Standard** (Standar): Pengaturan ini memberikan kualitas transmisi terendah dan tercepat.
- **Fine** (Baik): Pengaturan ini memberikan kualitas resolusi yang lebih baik dibandingkan **Standard** (Standar), yang biasanya sesuai untuk dokumen teks.
- **Very Fine** (Sangat Baik): Pengaturan ini sangat cocok digunakan untuk dokumen dengan perpaduan teks dan gambar. Waktu transmisi lebih lambat dibandingkan pengaturan **Fine** (Baik).
- **Photo** (Foto): Pengaturan ini sangat cocok untuk dokumen yang berisi gambar.

Pengaturan resolusi default dari pabrik adalah **Fine** (Baik).

Untuk mengatur resolusi default

1. Pada panel kontrol, sentuh folder aplikasi **Fax** (Faks).
2. Pada layar, sentuh ikon **Send Now** (Kirim Sekarang), dan ikuti petunjuk pada layar.
3. Pada keypad, sentuh .
4. Sentuh **Resolution** (Resolusi), lalu sentuh salah satu pilihannya.

Menggunakan templat halaman sampul

Sejumlah templat halaman sampul faks bisnis dan personal tersedia dalam program perangkat lunak HP Digital Fax.



CATATAN: Anda tidak dapat mengganti templat halaman sampul, tetapi Anda dapat mengedit kolom-kolom di dalam templat tersebut.

Pengaturan terima faks

- [Mengatur penerusan faks](#)
- [Memblokir atau membuka blokir nomor faks](#)
- [Mengatur jumlah dering sebelum menjawab](#)
- [Atur dering berbeda](#)
- [Menggunakan pengecilan otomatis untuk faks masuk](#)
- [Mengatur volume suara faks](#)
- [Mengatur faks yang diterima dengan cap](#)

Mengatur penerusan faks

Anda dapat mengatur produk Anda untuk meneruskan faks yang masuk ke nomor faks lainnya. Jika faks masuk di produk Anda, maka faks akan tersimpan di dalam memori. Produk kemudian akan memanggil nomor faks yang telah Anda tetapkan dan mengirimkan faks tersebut. Jika produk tidak dapat meneruskan faks karena ada gangguan (misalnya nomornya sibuk) dan upaya memanggil ulang berkali-kali tidak berhasil, maka produk Anda akan mencetak faks tersebut.

Jika produk kehabisan memori saat menerima faks, maka produk akan menghentikan faks masuk dan hanya meneruskan halaman dan sebagian halaman yang telah tersimpan di dalam memori.

Saat menggunakan fitur penerusan faks, produk (bukan komputer) harus menerima faks, dan mode penjawab harus diatur ke **Automatic** (Otomatis).

1. Buka dasbor panel kontrol (sapu ke bawah tab dasbor di bagian atas layar, atau sentuh area dasbor pada layar depan).
2. Pada dasbor panel kontrol, sentuh .
3. Sentuh **Fax Setup** (Pengesetan Faks), lalu sentuh **Preferences** (Preferensi).



4. Sentuh **Fax Forwarding** (Penerusan Faks), lalu sentuh **On (Print and Forward)** (Aktif (Cetak dan Teruskan)) atau **On (Forward)** (Aktif (Teruskan)).
5. Gunakan keypad untuk memasukkan nomor penerusan faks, lalu sentuh **Done (Selesai)**.

Memblokir atau membuka blokir nomor faks

 **CATATAN:** Pemblokiran faks hanya didukung bila fitur ID panggilan didukung.

Jika Anda tidak ingin menerima faks dari orang atau perusahaan tertentu, Anda dapat memblokir 30 nomor faks dengan menggunakan panel kontrol. Jika Anda memblokir nomor faks dan seseorang dari nomor tersebut mengirimkan faks ke Anda, maka layar panel kontrol akan menunjukkan bahwa nomor tersebut diblokir, faks tidak akan dicetak, dan faks tidak tersimpan dalam memori. Faks dari nomor faks yang diblokir muncul di log aktivitas faks dengan keterangan "discarded" (dibuang). Anda dapat membuka blokir nomor-nomor faks tersebut satu per satu atau sekaligus.

 **CATATAN:** Pengirim faks yang diblokir tidak akan diberi tahu bahwa faks gagal dikirim.

1. Buka dasbor panel kontrol (sapu ke bawah tab dasbor di bagian atas layar, atau sentuh area dasbor pada layar depan).
2. Pada dasbor panel kontrol, sentuh .
3. Sentuh **Fax Setup** (Pengesetan Faks), lalu sentuh **Preferences** (Preferensi).
4. Sentuh **Junk Fax Blocking**, (Blokir Faks Sampah), lalu sentuh .
5. Gunakan keypad untuk memasukkan nomor faks yang ingin Anda blokir, dan sentuh **Add** (Tambah).

Mengatur jumlah dering sebelum menjawab

Jika mode penjawab diatur ke **Automatic** (Otomatis), maka pengaturan dering sebelum menjawab pada produk menentukan jumlah dering telepon sebelum produk menjawab panggilan masuk.

Jika produk dihubungkan ke saluran telepon yang menerima panggilan faks dan panggilan suara (saluran bersama) dan menggunakan mesin penjawab, Anda mungkin harus menyesuaikan pengaturan "dering sebelum menjawab". Jumlah "dering sebelum menjawab" pada produk harus lebih besar dari jumlah "dering sebelum menjawab" pada mesin penjawab. Ini dimaksudkan agar mesin penjawab dapat menjawab panggilan masuk dan merekam pesan jika ada panggilan suara. Ketika mesin penjawab menjawab panggilan, produk akan mendengarkan panggilan tersebut dan secara otomatis menjawabnya jika terdeteksi ada nada faks.

Pengaturan default untuk dering sebelum menjawab adalah lima kali untuk semua negara/wilayah.

Gunakan tabel berikut untuk menentukan jumlah dering sebelum menjawab yang akan digunakan.

Jenis saluran telepon	Pengaturan dering sebelum menjawab yang disarankan
Saluran faks khusus (hanya menerima panggilan faks)	Atur jumlah dering dalam kisaran yang ditampilkan di layar panel kontrol. (Jumlah dering minimum dan maksimum yang diizinkan berbeda-beda sesuai negara/wilayah.)
Satu saluran dengan dua nomor terpisah dan layanan pola dering	Satu atau dua kali dering. (Jika Anda memiliki mesin penjawab atau pesan suara komputer untuk nomor telepon lain, pastikan produk diatur ke jumlah dering yang lebih banyak dibandingkan mesin penjawab. Gunakan juga fitur dering berbeda untuk membedakan antara panggilan suara dan faks.)

Jenis saluran telepon	Pengaturan dering sebelum menjawab yang disarankan
Saluran bersama (menerima faks dan panggilan suara) dengan hanya satu telepon tersambung	Lima kali dering atau lebih.
Saluran bersama (menerima faks dan panggilan suara) dengan mesin penjawab dan pesan suara komputer yang tersambung	Dua kali dering lebih banyak dibandingkan mesin penjawab atau pesan suara komputer.

Untuk mengatur jumlah dering sebelum menjawab

1. Buka dasbor panel kontrol (sapu ke bawah tab dasbor di bagian atas layar, atau sentuh area dasbor pada layar depan).
2. Pada dasbor panel kontrol, sentuh .
3. Sentuh **Fax Setup** (Pengesetan Faks), lalu sentuh **Preferences** (Preferensi).
4. Sentuh **Rings to Answer** (Dering sebelum Menjawab).
5. Pilih jumlah dering, lalu sentuh **Done (Selesai)**.

Atur dering berbeda

Layanan pola dering atau dering berbeda tersedia melalui beberapa perusahaan telekomunikasi setempat. Layanan ini memungkinkan Anda memiliki lebih dari satu nomor telepon dalam satu saluran. Masing-masing nomor telepon memiliki pola dering yang unik, sehingga Anda dapat menjawab panggilan suara dan produk dapat menjawab faks masuk.

Jika Anda berlangganan layanan pola dering ke perusahaan telekomunikasi, Anda harus mengatur produk untuk menjawab pola dering yang benar. Tidak semua negara/wilayah mendukung pola dering unik. Hubungi perusahaan telekomunikasi untuk menentukan apakah layanan ini tersedia di negara/wilayah Anda.

 **CATATAN:** Jika Anda tidak memiliki layanan pola dering dan Anda mengubah pengaturan pola dering ke yang lain selain default (Semua Dering Standar), maka produk tidak akan dapat menerima faks.

Pengaturannya adalah sebagai berikut:

- **Ring Pattern Detection** (Deteksi Pola Dering): Aktifkan atau nonaktifkan fitur deteksi pola dering produk.
- **All Standard Rings** (Semua Dering Standar): Produk akan menjawab setiap panggilan yang masuk melalui saluran telepon.
- **Single** (Sekali): Produk akan menjawab setiap panggilan dengan pola satu kali dering.
- **Double** (Dua Kali): Produk akan menjawab setiap panggilan dengan pola dua kali dering.
- **Triple** (Tiga Kali): Produk akan menjawab setiap panggilan dengan pola tiga kali dering.
- **Double and Triple** (Dua Kali dan Tiga Kali): Produk akan menjawab setiap panggilan dengan pola dua kali dering atau tiga kali dering.

Untuk mengatur dering yang berbeda

1. Buka dasbor panel kontrol (sapu ke bawah tab dasbor di bagian atas layar, atau sentuh area dasbor pada layar depan).
2. Pada dasbor panel kontrol, sentuh .

3. Sentuh **Fax Setup** (Pengesetan Faks), lalu sentuh **Preferences** (Preferensi).
4. Sentuh **Distinctive Ring** (Dering Berbeda), sentuh **Yes** (Ya), lalu sentuh nama pilihan.

Menggunakan pengecilan otomatis untuk faks masuk

Pengaturan default pabrik untuk pengecilan otomatis faks masuk adalah **On (Hidup)** .

Jika Anda telah mengaktifkan pilihan **Stamping** (Pengecapan), Anda juga mungkin ingin mengaktifkan pilihan **Autoreduction** (Pengecilan Otomatis). Cara ini akan sedikit mengurangi ukuran faks yang masuk, dan mencegah fitur cap halaman memaksa faks menjadi dua halaman.

 **CATATAN:** Pastikan pengaturan ukuran kertas default sesuai dengan ukuran kertas pada baki.

1. Buka dasbor panel kontrol (sapu ke bawah tab dasbor di bagian atas layar, atau sentuh area dasbor pada layar depan).
2. Pada dasbor panel kontrol, sentuh .
3. Sentuh **Fax Setup** (Pengesetan Faks), lalu sentuh **Preferences** (Preferensi).
4. Sentuh **Automatic Reduction** (Pengecilan Otomatis), lalu nyalakan.

Mengatur volume suara faks

Kontrol volume suara faks dari panel kontrol.

Mengatur faks yang diterima dengan cap

Produk mencetak informasi identifikasi pengirim di bagian atas setiap faks yang diterima. Anda juga dapat memberikan cap pada faks masuk dengan informasi kop Anda sendiri untuk mengonfirmasi tanggal dan waktu penerimaan faks. Pengaturan default pabrik untuk faks yang diterima dengan cap adalah Nonaktif.

 **CATATAN:** Pilihan ini hanya berlaku untuk faks masuk yang dicetak produk.

Mengaktifkan pengaturan pemberian cap akan memperbesar ukuran halaman dan menyebabkan produk mencetak halaman kedua.

1. Buka dasbor panel kontrol (sapu ke bawah tab dasbor di bagian atas layar, atau sentuh area dasbor pada layar depan).
2. Pada dasbor panel kontrol, sentuh .
3. Sentuh **Fax Setup** (Pengesetan Faks), lalu sentuh **Preferences** (Preferensi).
4. Sentuh **Stamping** (Pengecapan), dan aktifkan atau nonaktifkan.

Mengirim faks

- [Mengirim faks dari panel kontrol](#)
- [Menggunakan entri panggilan cepat dan panggilan kelompok](#)
- [Mengirim faks biasa dari komputer](#)
- [Mengirim faks dari perangkat lunak](#)
- [Mengirim faks menggunakan panggilan monitor](#)
- [Kirim faks menggunakan memori printer](#)



Mengirim faks dari panel kontrol

1. Muat dokumen asli ke kaca pemindai dengan sisi cetak menghadap ke bawah atau ke atas pada pengumpan dokumen otomatis.
Untuk informasi lebih lanjut, lihat [Memuat pemindai](#) atau [Isi pengumpan dokumen otomatis](#).
2. Pada panel kontrol, sentuh folder aplikasi **Fax** (Faks).
3. Lakukan salah satu petunjuk berikut:
 - Untuk mengirim faks sekarang, sentuh ikon **Send Now** (Kirim Sekarang), lalu ikuti petunjuk pada layar.
 - Untuk mengirim faks lain waktu, sentuh ikon **Send Later** (Kirim Nanti), ikuti petunjuk pada layar, dan atur waktu pengiriman faks.
4. Gunakan keypad untuk memasukkan nomor faks.
5. Sentuh **Black** (Hitam) atau **Color** (Warna).

Menggunakan entri panggilan cepat dan panggilan kelompok

Untuk informasi lebih lanjut mengenai panggilan cepat, lihat [Menggunakan buku telepon](#).

1. Muat dokumen asli ke kaca pemindai dengan sisi cetak menghadap ke bawah atau ke atas pada pengumpan dokumen otomatis.
Untuk informasi lebih lanjut, lihat [Memuat pemindai](#) atau [Isi pengumpan dokumen otomatis](#).
2. Pada panel kontrol, sentuh folder aplikasi **Fax** (Faks).
3. Lakukan salah satu petunjuk berikut:
 - Untuk mengirim faks sekarang, sentuh ikon **Send Now** (Kirim Sekarang), lalu ikuti petunjuk pada layar.
 - Untuk mengirim faks lain waktu, sentuh ikon **Send Later** (Kirim Nanti), ikuti petunjuk pada layar, dan atur waktu pengiriman faks.
4. Pada keypad, sentuh , dan lakukan salah satu hal berikut:

- Untuk entri panggilan cepat individu, sentuh .
 - Untuk entri panggilan cepat kelompok, sentuh .
5. Sentuh nama entri individu atau kelompok yang ingin Anda gunakan, lalu sentuh **Select** (Pilih).
 6. Sentuh **Black** (Hitam) atau **Color** (Warna).

Mengirim faks biasa dari komputer

Anda dapat mengirim dokumen di komputer sebagai faks, tanpa mencetak salinan dan mengirim faks dari printer.



CATATAN: Faks akan dikirim dari komputer dengan metode ini menggunakan sambungan faks printer, bukan sambungan Internet atau modem komputer Anda. Karena itu, pastikan printer telah tersambung ke saluran telepon yang bekerja dan fungsi faksnya telah diatur agar dapat beroperasi dengan benar.

Untuk menggunakan fitur ini, Anda harus menginstal perangkat lunak printer dengan menggunakan program penginstalan dari 123.hp.com/pagewide (disarankan) atau dari CD perangkat lunak HP yang disertakan dengan printer.

Untuk mengirim faks standar dari komputer (Windows)

1. Buka dokumen pada komputer yang akan dikirim melalui faks.
2. Pada menu **File** di program perangkat lunak, klik **Print** (Cetak).
3. Dari daftar **Name** (Nama), pilih printer yang memiliki label **“fax”** (faks).
4. Untuk mengubah pengaturan (seperti Orientasi, Urutan Halaman, Halaman Per lembar), klik tombol atau tautan yang akan membuka kotak dialog **Properties (Properti)**.

Tergantung aplikasi perangkat lunak Anda, tautan atau tombol ini mungkin dinamai **Properties (Properti)**, **Options** (Pilihan), **Printer Setup** (Pengesetan Printer), **Printer Properties** (Properti Printer), **Printer**, atau **Set Preferences** (Atur Preferensi).

5. Setelah Anda mengubah pengaturan apa pun, klik **OK**.
6. Klik **Print (Mencetak)** atau **OK**.
7. Masukkan nomor faks dan informasi lain untuk penerima, ubah pengaturan lebih lanjut untuk faks (seperti memilih untuk mengirim dokumen sebagai faks hitam putih atau berwarna), kemudian klik **Send Fax** (Kirim Faks). Printer akan mulai memanggil nomor faks dan mengirimkan faks.

Untuk mengirim faks standar dari komputer (OS X)

1. Buka dokumen pada komputer yang akan dikirim melalui faks.
2. Pada menu **File** di program perangkat lunak, klik **Print** (Cetak).
3. Pilih printer yang memiliki label **“(Fax)”** (Faks).
4. Pilih **Fax Information** (Informasi Faks) dari menu pop-up.



CATATAN: Jika menu pop-up tidak muncul, klik segitiga penyingkap di samping **Printer selection** (Pilihan printer).

5. Masukkan nomor faks dan informasi lainnya pada kotak yang tersedia.

 **TIPS:** Untuk mengirim faks berwarna, pilih **Fax Options** (Pilihan Faks) dari menu pop-up, kemudian klik **Color** (Warna).

6. Pilih pilihan faks lain, kemudian klik **Fax** (Faks) untuk mulai memanggil nomor faks dan mengirim dokumen melalui faks.

Mengirim faks dari perangkat lunak

Informasi berikut memberikan petunjuk dasar untuk mengirim faks dengan menggunakan perangkat lunak yang disertakan bersama produk ini. Semua topik terkait perangkat lunak lainnya tercakup dalam bantuan perangkat lunak, yang dapat dibuka dari menu **Help** (Bantuan) program perangkat lunak.

Anda dapat mengirimkan faks berupa dokumen elektronik dari komputer jika persyaratan berikut terpenuhi:

- Produk ini tersambung langsung ke komputer atau ke jaringan yang tersambung ke komputer tersebut.
- Perangkat lunak produk diinstal pada komputer.
- Sistem operasi komputer adalah sistem operasi yang didukung produk ini.

Untuk mengirim faks dari perangkat lunak

1. Buka HP Printer Assistant Untuk informasi lebih lanjut, lihat [Membuka HP Printer Assistant](#).
2. Pada tab **Print, Scan & Fax** (Cetak, Pindai & Faks), klik tab **Fax** (Faks).
3. Klik ikon **Send a Fax** (Kirim Faks) untuk membuka perangkat lunak faks.
4. Muat dokumen asli ke kaca pemindai dengan sisi cetak menghadap ke bawah atau ke atas pada pengumpan dokumen otomatis.

Untuk informasi lebih lanjut, lihat [Memuat pemindai](#) atau [Isi pengumpan dokumen otomatis](#).

5. Masukkan penerima atau tambahkan salah satunya dari buku alamat.
6. Klik tombol **Add Cover Page** (Tambah Halaman Sampul) lalu klik tombol **Add Scan** (Tambah Pindai) untuk memindai dokumen pada kaca pemindai dan menembarkannya ke pekerjaan faks.
7. Klik tombol **Send Fax** (Kirim Faks) untuk mengirimkan faks.

Mengirim faks menggunakan panggilan monitor

Jika pengiriman faks dilakukan melalui panggilan monitor, Anda dapat mendengar nada panggil, petunjuk telepon, atau suara lainnya melalui speaker pada printer. Dengan begitu Anda dapat merespons petunjuk telepon saat pemutaran nomor, dan mengontrol kecepatan pemutaran nomor.

 **CATATAN:** Pastikan volume suara telah diaktifkan agar dapat mendengar nada panggil.



 **TIPS:** Jika Anda menggunakan kartu prabayar dan tidak cukup cepat saat memasukkan PIN, printer akan mengirim nada faks terlalu awal sehingga PIN Anda tak dapat dikenali kartu prabayar tersebut. Jika kondisi tersebut terjadi, buatlah kontak buku telepon untuk menyimpan PIN kartu prabayar Anda.

1. Muat dokumen asli ke kaca pemindai dengan sisi cetak menghadap ke bawah atau ke atas pada pengumpan dokumen otomatis.

Untuk informasi lebih lanjut, lihat [Memuat pemindai](#) atau [Isi pengumpan dokumen otomatis](#).

2. Pada panel kontrol, sentuh folder aplikasi **Fax** (Faks).

3. Pada layar, sentuh ikon [Send Now](#) (Kirim Sekarang), dan ikuti petunjuk pada layar.
4. Sentuh [Black](#) (Hitam) atau [Color](#) (Warna).
5. Jika Anda mendengar nada panggil, masukkan nomor menggunakan keypad pada panel kontrol printer.
6. Ikuti petunjuk yang muncul.

 **TIPS:** Jika Anda menggunakan kartu panggilan untuk mengirim faks dan PIN kartu panggilan tersebut tersimpan sebagai kontak buku telepon, saat diminta memasukkan PIN tersebut, sentuh  untuk memilih PIN tersebut dalam kontak buku telepon.

Dokumen Anda akan terkirim saat mesin faks penerima menjawab.

Kirim faks menggunakan memori printer

Anda dapat memindai faks hitam-putih ke dalam memori kemudian mengirim faks tersebut dari memori. Fitur ini berguna jika nomor faks yang coba Anda hubungi sedang sibuk atau tidak tersedia untuk sementara. Printer akan memindai dokumen sumber ke dalam memori dan mengirimnya begitu tersambung ke mesin faks penerima. Setelah printer memindai halaman ke dalam memori, Anda dapat segera mengeluarkan dokumen sumber dari baki pengumpan dokumen atau kaca pemindai.

 **CATATAN:** Anda hanya dapat mengirim faks hitam putih dari memori.

Untuk mengaktifkan metode Scan and Fax (Pindai dan Faks)

1. Buka dasbor panel kontrol (sapu ke bawah tab dasbor di bagian atas layar, atau sentuh area dasbor pada layar depan).
2. Pada dasbor panel kontrol, sentuh .
3. Sentuh [Fax Setup](#) (Pengesetan Faks), lalu sentuh [Preferences](#) (Preferensi).
4. Sentuh [Scan and Fax Method](#) (Metode Pindai dan Faks), dan aktifkan.

Untuk mengirim faks menggunakan memori printer

1. Pastikan metode Scan and Fax (Pindai dan Faks) sudah diaktifkan.
2. Muat dokumen asli ke kaca pemindai dengan sisi cetak menghadap ke bawah atau ke atas pada pengumpan dokumen otomatis.

Untuk informasi lebih lanjut, lihat [Memuat pemindai](#) atau [Isi pengumpan dokumen otomatis](#).

3. Pada panel kontrol, sentuh folder aplikasi [Fax](#) (Faks).
4. Pada layar, sentuh ikon [Send Now](#) (Kirim Sekarang), dan ikuti petunjuk pada layar.
5. Gunakan keypad untuk memasukkan nomor faks atau memilihnya dari buku telepon.
6. Sentuh [Black](#) (Hitam) atau [Color](#) (Warna).

Printer akan memindai dokumen sumber ke dalam memori, kemudian mengirim faksnya bila mesin faks penerima tersedia.

Menerima faks

- [Menerima faks secara manual](#)
- [Memori faks](#)

Menerima faks secara manual

Ketika Anda sedang tersambung di telepon, lawan bicara Anda dapat mengirim faks sementara Anda masih terhubung. Anda dapat mengangkat gagang telepon untuk berbicara atau mendengarkan nada faks.

Anda dapat menerima faks secara manual dari telepon yang tersambung langsung ke port faks di bagian belakang produk.

1. Pastikan printer telah dihidupkan dan kertas dimuatkan ke baki utama.
2. Ambil lembaran sumber dari baki pengumpan dokumen.
3. Lakukan salah satu petunjuk berikut:
 - Atur pengaturan [Rings to Answer](#) (Dering Sebelum Menjawab) ke jumlah yang banyak agar Anda dapat menjawab panggilan masuk sebelum printer menjawab.
 - Nonaktifkan pengaturan [Auto Answer \(Jawab Otomatis\)](#) agar printer tidak otomatis menjawab panggilan masuk.
4. Jika Anda sedang berbicara di telepon dengan pengirim, perintahkan pengirim tersebut untuk **Mulai** pada mesin faks mereka.
5. Saat Anda mendengar nada faks dari mesin yang sedang mengirim faks, di panel kontrol, sentuh folder aplikasi [Fax](#) (Faks).
6. Sentuh [Send and Receive](#) (Kirim dan Terima), lalu sentuh [Receive Now](#) (Terima Sekarang).
7. Setelah printer mulai menerima faks, Anda dapat menutup telepon atau tetap tersambung. Saluran telepon akan disunyikan selama transmisi faks.

Memori faks

Memori NAND melindungi produk agar data tidak hilang saat listrik padam. NAND dapat menyimpan data selama bertahun-tahun tanpa bantuan daya listrik.

Produk dapat menampung kira-kira 10 MB memori. Kapasitas produk ini sekitar 500 halaman A4 hitam putih dengan resolusi standar, berdasarkan Uji Gambar ITU-T No. 1. Halaman yang lebih rumit atau resolusi yang lebih tinggi memerlukan waktu yang lebih lama dan membutuhkan lebih banyak memori.

Mencetak ulang faks

1. Pada panel kontrol, sentuh folder aplikasi [Fax](#) (Faks).
2. Sentuh [Reprint](#) (Cetak Ulang).
3. Sentuh entri faks yang ingin Anda cetak ulang.

Menghapus faks dari memori

Gunakan prosedur ini jika Anda mengetahui bahwa seseorang telah mengakses produk Anda dan mungkin berusaha mencetak ulang faks dari memori.



PEMBERITAHUAN: Selain menghapus memori cetak ulang, prosedur ini akan menghapus faks yang sedang dikirim, faks yang belum terkirim yang merupakan panggilan ulang yang menunggu, faks yang dijadwalkan untuk dikirim nanti, dan faks yang tidak dicetak atau diteruskan.

1. Buka dasbor panel kontrol (sapu ke bawah tab dasbor di bagian atas layar, atau sentuh area dasbor pada layar depan).
2. Pada dasbor panel kontrol, sentuh .
3. Sentuh [Fax Setup](#) (Pengesetan Faks), kemudian sentuh [Tools](#) (Alat).
4. Sentuh [Clear Fax Logs/Memory](#) (Hapus Log/Memori Faks).



Menggunakan buku telepon

Anda dapat menyimpan nomor faks yang sering digunakan (hingga 75 entri), baik sebagai nomor faks individu maupun sebagai entri nomor faks buku telepon lainnya.



Membuat dan mengedit entri panggilan cepat individu

1. Pada panel kontrol, sentuh folder aplikasi **Fax** (Faks).
2. Pada layar, sentuh ikon **Send Now** (Kirim Sekarang), dan ikuti petunjuk pada layar.
3. Pada keypad, sentuh , lalu sentuh .
4. Sentuh , masukkan nama kontak, lalu sentuh **Done (Selesai)**.
5. Masukkan nomor faks kontak, lalu sentuh **Done (Selesai)**.
6. Sentuh **Add** (Tambahkan).

Membuat dan mengedit entri panggilan kelompok

1. Buat entri individu untuk tiap nomor faks yang ingin Anda masukkan ke grup. (Untuk informasi lebih lanjut, lihat [Membuat dan mengedit entri panggilan cepat individu](#).)
2. Pada panel kontrol, sentuh folder aplikasi **Fax** (Faks).
3. Pada layar, sentuh ikon **Send Now** (Kirim Sekarang), dan ikuti petunjuk pada layar.
4. Pada keypad, sentuh , lalu sentuh .
5. Sentuh , masukkan nama kelompok, lalu sentuh **Done (Selesai)**.
6. Sentuh **Number of Members** (Jumlah Anggota), pilih masing-masing entri individu yang ingin Anda tambahkan ke grup, lalu sentuh **Select** (Pilih).
7. Sentuh **Create** (Buat).

Menghapus entri panggilan cepat

1. Pada panel kontrol, sentuh folder aplikasi **Fax** (Faks).
2. Pada layar, sentuh ikon **Send Now** (Kirim Sekarang), dan ikuti petunjuk pada layar.
3. Pada keypad, sentuh , lalu sentuh .
4. Sentuh , lalu sentuh entri yang ingin Anda hapus.
5. Sentuh **Delete** (Hapus), lalu sentuh **Yes** (Ya).

Menggunakan laporan

Anda dapat mengeset printer agar secara otomatis mencetak laporan kesalahan dan laporan konfirmasi untuk setiap faks yang dikirim dan diterima. Anda juga dapat secara manual mencetak laporan sistem sesuai kebutuhan; laporan tersebut memberikan informasi sistem yang penting tentang printer.

Sesuai pengaturan standar, printer diset untuk mencetak laporan hanya apabila ada masalah pengiriman atau penerimaan faks. Setiap selesai pengiriman, sebuah pesan konfirmasi muncul sebentar pada layar panel kontrol untuk menunjukkan apakah faks berhasil terkirim.



CATATAN:

- Jika laporan tidak dapat dibaca, Anda dapat memeriksa perkiraan level kartrid dari panel kontrol atau perangkat lunak HP. Untuk informasi lebih lanjut, lihat [Memeriksa perkiraan level kartrid](#).
- Peringatan dan indikator level kartrid hanya memberikan perkiraan untuk tujuan perencanaan. Saat menerima peringatan bahwa isi kartrid tinggal sedikit, usahakan kartrid pengganti sudah tersedia agar proses pencetakan tidak tertunda. Anda tidak perlu mengganti kartrid sebelum diperintahkan.
- Pastikan kepala cetak dan kartrid dalam kondisi baik dan terpasang dengan benar.

Bagian ini berisi topik berikut:

- [Mencetak laporan konfirmasi faks](#)
- [Mencetak laporan galat faks](#)
- [Mencetak dan melihat log faks](#)
- [Menghapus log faks](#)
- [Mencetak detail transaksi faks terakhir](#)
- [Mencetak Caller ID Report \(Laporan ID Panggilan\)](#)
- [Melihat Riwayat Panggilan](#)

Mencetak laporan konfirmasi faks

Anda dapat mencetak laporan konfirmasi baik saat sebuah faks dikirim, atau ketika faks terkirim maupun diterima. Pengaturan standarnya adalah **On (Fax Send)** (Aktif [Kirim Faks]). Jika dinonaktifkan, sebuah pesan konfirmasi akan muncul sebentar pada panel kontrol setiap kali faks terkirim atau diterima.

Untuk mengaktifkan konfirmasi faks

1. Pada panel kontrol, sentuh folder aplikasi **Fax** (Faks).
2. Pada layar, sentuh ikon **Fax Setup** (Pengesetan Faks).
3. Sentuh **Reports (Laporan)**, lalu sentuh **Fax Confirmation** (Konfirmasi Faks).
4. Sentuh untuk memilih salah satu pilihan berikut.

Pengaturan	Keterangan
Off (Nonaktif)	Mesin tidak akan mencetak laporan konfirmasi faks jika Anda berhasil menerima dan mengirim faks. Ini adalah pengaturan standar.

Pengaturan	Keterangan
On (Fax Send) (Aktif (Kirim Faks))	Mencetak laporan konfirmasi faks untuk setiap faks yang Anda kirim.
On (Fax Receive) (Aktif (Terima Faks))	Mencetak laporan konfirmasi faks untuk setiap faks yang Anda terima.
On (Fax Send and Fax Receive) (Aktif (Kirim Faks dan Terima Faks))	Mencetak laporan konfirmasi faks untuk setiap faks yang Anda kirim dan terima.

Untuk menyertakan gambar faks pada laporan

1. Pada panel kontrol, sentuh folder aplikasi **Fax** (Faks).
2. Pada layar, sentuh ikon **Fax Setup** (Pengesetan Faks).
3. Sentuh **Reports (Laporan)**, lalu sentuh **Fax Confirmation** (Konfirmasi Faks).
4. Sentuh **On (Fax Send) (Aktif (Kirim Faks))** untuk menyertakan gambar faks yang terkirim saja pada laporan, atau sentuh **On (Fax Send and Fax Receive) (Aktif (Kirim Faks dan Terima Faks))** untuk menyertakan gambar faks yang terkirim dan diterima.
5. Sentuh **Fax confirmation with image** (Konfirmasi faks dengan gambar).

Mencetak laporan galat faks

Anda dapat mengkonfigurasi printer agar secara otomatis mencetak laporan jika terjadi kesalahan selama pengiriman atau penerimaan.

1. Pada panel kontrol, sentuh folder aplikasi **Fax** (Faks).
2. Pada layar, sentuh ikon **Fax Setup** (Pengesetan Faks).
3. Sentuh **Reports (Laporan)**, lalu sentuh **Fax Error Reports** (Laporan Kesalahan Faks).
4. Sentuh untuk memilih salah satu pilihan berikut.

Pengaturan	Keterangan
On (Fax Send) (Aktif (Kirim Faks))	Mencetak setiap kali terjadi kesalahan transmisi. Pengaturan ini merupakan pengaturan standar pada faks.
On (Fax Receive) (Aktif (Terima Faks))	Mencetak setiap kali terjadi galat menerima.
On (Fax Send and Fax Receive) (Aktif (Kirim Faks dan Terima Faks))	Mencetak setiap kali terjadi kesalahan faks.
Off (Nonaktif)	Tidak mencetak laporan galat apapun.

Mencetak dan melihat log faks

Anda dapat mencetak log faks yang telah diterima dan dikirim printer.

1. Buka dasbor panel kontrol (sapu ke bawah tab dasbor di bagian atas layar, atau sentuh area dasbor pada layar depan).
2. Pada dasbor panel kontrol, sentuh .
3. Sentuh [Fax Logs](#) (Log Faks), dan lakukan salah satu hal berikut:
 - Untuk faks yang terkirim, sentuh [Logs for Sent Faxes](#) (Log untuk Faks yang Terkirim).
 - Untuk faks yang diterima, sentuh [Logs for Received Faxes](#) (Log untuk Faks yang Diterima).
4. Sentuh [Print Log](#) (Log Cetak) untuk mulai mencetak.

Menghapus log faks

Menghapus log faks juga menghapus semua faks yang disimpan di memori.

1. Pada panel kontrol, sentuh folder aplikasi [Fax](#) (Faks).
2. Pada layar, sentuh ikon [Fax Setup](#) (Pengesetan Faks).
3. Sentuh [Tools](#) (Alat), lalu sentuh [Logs/Memory](#) (Log/Memori).

Mencetak detail transaksi faks terakhir

Log Transaksi Terakhir mencetak detail transaksi faks terakhir. Detail tersebut meliputi nomor faks, jumlah halaman, dan status faks.

1. Pada panel kontrol, sentuh folder aplikasi [Fax](#) (Faks).
2. Pada layar, sentuh ikon [Fax Setup](#) (Pengesetan Faks).
3. Sentuh [Reports \(Laporan\)](#), lalu sentuh [Print Fax Reports](#) (Cetak Laporan Faks).
4. Sentuh [Last Transaction Log](#) (Log Transaksi Terakhir).
5. Sentuh [Print](#) (Cetak) untuk mulai mencetak.

Mencetak Caller ID Report (Laporan ID Panggilan)

Anda dapat mencetak daftar nomor faks ID Pemanggil.



1. Pada panel kontrol, sentuh folder aplikasi [Fax](#) (Faks).
2. Pada layar, sentuh ikon [Fax Setup](#) (Pengesetan Faks).
3. Sentuh [Reports \(Laporan\)](#), lalu sentuh [Print Fax Reports](#) (Cetak Laporan Faks).
4. Sentuh [Caller ID Report](#) (Laporan ID Pemanggil), lalu sentuh [Print](#) (Cetak).

Melihat Riwayat Panggilan

Anda dapat melihat daftar seluruh panggilan yang dilakukan dari printer.



CATATAN: Anda tidak dapat mencetak riwayat panggilan.

1. Pada panel kontrol, sentuh folder aplikasi **Fax** (Faks).
2. Pada layar, sentuh ikon **Fax Setup** (Pengesetan Faks).
3. Pada keypad, sentuh , lalu sentuh .

9 Memecahkan masalah

- [Daftar Periksa pemecahan masalah](#)
- [Halaman informasi](#)
- [Pengaturan default pabrik](#)
- [Rutinitas pembersihan](#)
- [Masalah kemacetan dan pengumpanan kertas](#)
- [Masalah kartrid](#)
- [Masalah pencetakan](#)
- [Masalah pindai](#)
- [Masalah faks](#)
- [Masalah konektivitas](#)
- [Masalah jaringan nirkabel](#)
- [Masalah perangkat lunak produk \(Windows\)](#)
- [Masalah perangkat lunak produk \(OS X\)](#)

Daftar periksa pemecahan masalah

Ikuti langkah-langkah berikut saat mencoba memecahkan masalah terkait produk ini.

- [Periksa apakah daya hidup](#)
- [Periksa panel kontrol untuk melihat apakah ada pesan kesalahan](#)
- [Menguji fungsi pencetakan](#)
- [Menguji fungsi penyalinan](#)
- [Menguji fungsi pengiriman faks](#)
- [Menguji fungsi penerimaan faks](#)
- [Cobalah kirim pekerjaan cetak dari komputer](#)
- [Menguji fungsi USB colok dan cetak](#)
- [Faktor-faktor yang memengaruhi performa produk](#)

Periksa apakah daya hidup

1. Jika tombol daya tidak menyala, tekan untuk menyalakan produk.
2. Jika tombol daya tampaknya tidak berfungsi, pastikan kabel daya tersambung ke produk dan stopkontak listrik atau AC.
3. Jika produk masih tetap tidak menyala, periksa sumber listrik dengan menyambungkan kabel listrik ke stopkontak listrik atau AC yang berbeda.

Periksa panel kontrol untuk melihat apakah ada pesan kesalahan

Panel kontrol harus menunjukkan status siap. Jika pesan kesalahan muncul, pecahkan masalahnya.

Menguji fungsi pencetakan

1. Buka dasbor panel kontrol (sapu ke bawah tab dasbor di bagian atas layar, atau sentuh area dasbor pada layar depan).
2. Pada dasbor panel kontrol, sentuh .
3. Sentuh [Reports \(Laporan\)](#), lalu sentuh [Printer Status Report](#) (Laporan Status Printer) untuk mencetak halaman uji.
4. Jika laporan tidak tercetak, pastikan terdapat kertas pada baki, dan periksa panel kontrol untuk melihat apakah ada kertas yang macet di dalam produk.



CATATAN: Pastikan kertas di dalam baki memenuhi spesifikasi produk ini.

Menguji fungsi penyalinan

1. Tempatkan halaman Status Printer ke dalam pengumpan dokumen dan buat salinan. Jika kertas tidak masuk dengan lancar melalui pengumpan dokumen, Anda mungkin perlu membersihkan rol pengumpan dokumen dan bantalan pemisah. Pastikan kertas memenuhi spesifikasi produk ini.
2. Tempatkan halaman Status Printer di atas kaca pemindai dan buat salinan.
3. Jika kualitas cetak pada halaman yang disalin tidak dapat diterima, bersihkan kaca pemindai dan garis kaca kecil.

Menguji fungsi pengiriman faks

1. Pada panel kontrol, sentuh folder aplikasi **Fax** (Faks).
2. Pada layar, sentuh ikon **Fax Setup** (Pengesetan Faks).
3. Sentuh **Tools** (Alat), lalu sentuh **Run Fax Test (Jalankan Uji Faks)** .

Menguji fungsi penerimaan faks

1. Pada panel kontrol, sentuh folder aplikasi **Fax** (Faks).
2. Pada layar, sentuh ikon **Fax Setup** (Pengesetan Faks).
3. Sentuh **Tools** (Alat), lalu sentuh **Run Fax Test (Jalankan Uji Faks)** .
4. Gunakan mesin faks lain untuk mengirimkan faks ke produk.
5. Tinjau dan atur ulang pengaturan faks produk.

Cobalah kirim pekerjaan cetak dari komputer

1. Gunakan program pengolahan kata untuk mengirim pekerjaan cetak ke produk.
2. Jika pekerjaan tidak tercetak, pastikan Anda telah memilih driver printer yang benar.
3. Copot instalasi dan instal ulang perangkat lunak printer.

Menguji fungsi USB colok dan cetak

1. Simpan dokumen .PDF atau foto .JPEG pada flash drive USB, lalu masukkan flash drive ke dalam slotnya di bagian depan produk.
2. Menu **Memory Device Options** (Pilihan Perangkat Memori) akan terbuka. Cobalah mencetak dokumen atau foto.
3. Jika dokumen tidak ditemukan, cobalah jenis flash drive USB yang lain.

Faktor-faktor yang memengaruhi performa produk

Beberapa faktor memengaruhi waktu yang diperlukan untuk mencetak pekerjaan:

- Program perangkat lunak yang Anda gunakan dan pengaturannya
- Penggunaan kertas khusus (seperti kertas tebal dan kertas ukuran yang disesuaikan)
- Pemrosesan produk dan waktu pengunduhan

- Kerumitan dan ukuran gambar
- Kecepatan komputer yang Anda gunakan
- Sambungan USB atau jaringan
- Apakah produk mencetak file berwarna atau hitam putih
- Jenis drive USB, jika Anda menggunakannya

Halaman informasi

Halaman informasi terdapat di dalam memori produk. Halaman ini membantu mendiagnosis dan memecahkan masalah pada produk.



CATATAN: Jika bahasa produk tidak diatur dengan benar saat diinstal, Anda dapat mengatur bahasa secara manual, sehingga halaman informasi dicetak dalam salah satu bahasa yang didukung. Ubah bahasa dengan menggunakan menu **Preferences (Preferensi)** pada menu **Setup (Pengesetan)** di dalam panel kontrol atau dengan menggunakan HP Embedded Web Server.

1. Buka dasbor panel kontrol (sapu ke bawah tab dasbor di bagian atas layar, atau sentuh area dasbor pada layar depan).
2. Pada dasbor panel kontrol, sentuh .
3. Sentuh **Reports (Laporan)** untuk menampilkan menu.
4. Sentuh nama laporan yang ingin Anda cetak.

Item Menu	Keterangan
Laporan Status Printer	Mencetak status kartrid. Berisi informasi berikut: <ul style="list-style-type: none">• Perkiraan proporsi sisa masa pakai kartrid <p>CATATAN: Peringatan dan indikator level kartrid hanya memberikan perkiraan untuk tujuan perencanaan. Saat menerima peringatan bahwa isi kartrid tinggal sedikit, usahakan kartrid pengganti sudah tersedia agar proses pencetakan tidak tertunda. Anda tidak perlu mengganti kartrid sebelum diperintahkan.</p> <ul style="list-style-type: none">• Perkiraan jumlah halaman yang tersisa• Nomor suku cadang kartrid HP• Jumlah halaman yang dicetak• Informasi tentang pemesanan kartrid HP yang baru dan pendaurulangan kartrid HP bekas
Print Quality Report (Laporan Kualitas Cetak)	Mencetak halaman akan membantu mengatasi masalah kualitas cetak
Laporan Uji Akses Web	Menampilkan pengaturan konfigurasi saat ini dan hasil diagnostik untuk jaringan lokal, gerbang, DNS, proksi, dan server uji. Laporan ini berguna untuk memecahkan masalah terkait akses web.
Halaman Penggunaan	Menampilkan jumlah semua ukuran kertas yang telah melewati produk ini; mencantumkan apakah kertas tersebut monokrom atau berwarna, simpleks atau dupleks, dan melaporkan jumlah halaman. Laporan ini berguna untuk menyesuaikan pernyataan kontraktual tagihan.
Halaman Konfigurasi Jaringan	Menampilkan status untuk: <ul style="list-style-type: none">• Konfigurasi perangkat keras jaringan• Fitur yang diaktifkan• Informasi TCP/IP dan SNMP• Statistik jaringan• Konfigurasi jaringan nirkabel (hanya model nirkabel)
Log Aktivitas	Mencetak log kesalahan dan aktivitas selama penggunaan produk.

Item Menu	Keterangan
Laporan Faks	<ul style="list-style-type: none"> • Fax Confirmation (Konfirmasi Faks): Mengeset apakah produk akan mencetak laporan konfirmasi setelah pekerjaan faks berhasil. • Fax Error Report (Laporan Kesalahan Faks): Mengeset apakah produk akan mencetak laporan konfirmasi setelah pekerjaan faks gagal. • Last Transaction (Transaksi Terakhir): Mencetak laporan detail operasi faks terakhir, baik faks terkirim maupun faks yang diterima. • Fax Logs (Log Faks): Log layanan faks akan mencetak 40 entri terakhir dalam log faks. • Speed Dial List (Daftar Panggil Cepat) • Caller ID Report (Laporan ID Pemanggil): Mencetak daftar semua nomor telepon faks yang masuk • Junk Fax Report (Laporan Faks Sampah): Mencetak daftar nomor telepon yang diblokir dari faks yang dikirim ke produk ini.
Daftar Font PCL	Mencetak daftar semua font PCL yang terinstal
Daftar Font PCL6	Mencetak daftar semua font PCL6 yang terinstal
Daftar Font PS	Mencetak daftar semua jenis font PS yang terinstal

Pengaturan default pabrik

PEMBERITAHUAN: Mengembalikan pengaturan default pabrik akan mengembalikan semua pengaturan produk dan jaringan ke pengaturan default pabrik, dan juga akan menghapus nama header faks, nomor telepon, dan faks yang tersimpan dalam memori produk. Prosedur ini juga akan menghapus buku telepon faks dan halaman yang tersimpan dalam memori. Lalu, prosedur ini akan memulai ulang printer secara otomatis.

1. Buka dasbor panel kontrol (sapu ke bawah tab dasbor di bagian atas layar, atau sentuh area dasbor pada layar depan).
2. Pada dasbor panel kontrol, sentuh .
3. Sentuh **Printer Maintenance** (Pemeliharaan Printer), lalu sentuh **Restore** (Pulihkan).
4. Sentuh **Restore Factory Defaults** (Kembalikan Pengaturan Standar Pabrik), lalu sentuh **Continue** (Lanjutkan).

Produk otomatis dinyalakan ulang.

Rutinitas pembersihan

- [Bersihkan kepala cetak](#)
- [Membersihkan garis kaca pemindai dan platen](#)
- [Bersihkan rol penarik pada pengumpan dokumen dan bantalan pemisah.](#)
- [Bersihkan layar sentuh](#)

Bersihkan kepala cetak

Selama proses pencetakan, kertas, tinta, dan partikel debu dapat menumpuk di bagian dalam produk. Seiring waktu berjalan, tumpukan kotoran ini dapat menyebabkan masalah kualitas cetak, seperti noda atau kebocoran.

Produk ini menyervis sendiri secara otomatis, menjalankan rutinitas pembersihan yang dapat memperbaiki sebagian besar masalah ini.

Untuk masalah yang tidak dapat dipecahkan secara otomatis oleh produk, gunakan rutinitas berikut untuk membersihkan kepala cetak.



CATATAN: Rutinitas ini menggunakan tinta untuk membersihkan kepala cetak. Hanya gunakan rutinitas untuk memperbaiki kesalahan kualitas cetak. Jangan gunakan untuk pemeliharaan secara berkala.



TIPS: Mematikan produk dengan benar dengan menekan tombol daya di bagian depan produk dapat membantu menjaga agar kepala cetak tidak tersumbat dan tidak menimbulkan masalah kualitas cetak.

1. Buka dasbor panel kontrol (sapu ke bawah tab dasbor di bagian atas layar, atau sentuh area dasbor pada layar depan).
2. Pada dasbor panel kontrol, sentuh .
3. Sentuh [Printer Maintenance](#) (Pemeliharaan Printer) untuk menampilkan daftar rutinitas pembersihan dan penajaran.
4. Sentuh [Clean Printhead Level 1](#) (Bersihkan Kepala Cetak Level 1), lalu ikuti perintah pada panel kontrol. Jika perlu, letakkan kertas pada baki yang diminta.

Selembbar kertas akan terumpan masuk ke produk dengan lambat. Buang halaman jika proses sudah selesai.

5. Jika kepala cetak masih belum bersih, sentuh [Clean Printhead Level 2](#) (Bersihkan Kepala Cetak Level 2), dan ikuti perintah pada panel kontrol. Jika berhasil, lanjutkan dengan rutinitas pembersihan selanjutnya. Lanjutkan ke bawah daftar rutinitas pembersihan, jika perlu.

Selembbar kertas akan terumpan masuk ke produk dengan lambat. Buang halaman jika proses sudah selesai.

Membersihkan garis kaca pemindai dan platen

Seiring waktu berjalan, noda serpihan akan terkumpul di atas kaca pemindai dan penopang plastik putih, sehingga dapat memengaruhi performa. Gunakan prosedur berikut untuk membersihkan kaca pemindai dan penopang plastik putih.

1. Matikan produk, lalu cabut kabel listrik dari produk.
2. Buka penutup pemindai.
3. Bersihkan kaca pemindai dan penopang plastik putih dengan kain atau spons lembut yang telah dibasahi dengan cairan pembersih kaca yang tidak kasar.

PEMBERITAHUAN: Jangan gunakan ampelas, aseton, benzena, amonia, alkohol etil, atau tetraklorida karbon pada setiap bagian dari printer; hal ini dapat merusak printer. Jangan gunakan cairan langsung pada kaca atau pelat. Cairan dapat merembes dan merusak printer.

4. Keringkan kaca dan penopang plastik putih dengan chamois atau spons selulosa agar tidak timbul noda.
5. Sambungkan kembali kabel listrik ke produk, lalu nyalakan produk.

Bersihkan rol penarik pada pengumpan dokumen dan bantalan pemisah.

Jika pengumpan dokumen pada produk mengalami masalah penanganan kertas, seperti kemacetan atau menarik beberapa halaman sekaligus, bersihkan rol pengumpan dokumen dan bantalan pemisah.

1. Buka tutup pengumpan dokumen.

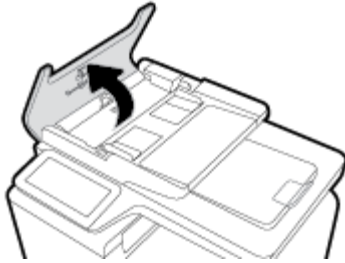

2. Gunakan kain yang lembap dan bebas serabut untuk menyeka rol penarik dan bantalan pemisah untuk membersihkan kotoran.

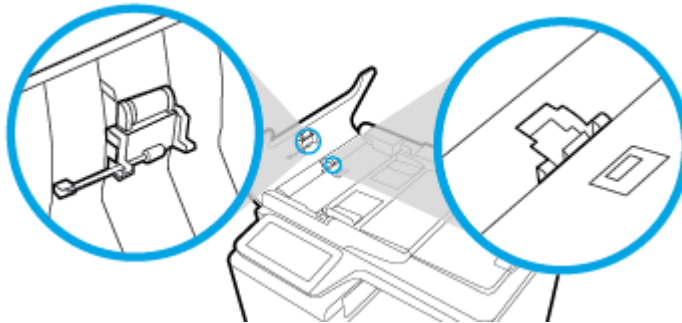

3. Tutup penutup pengumpan dokumen.

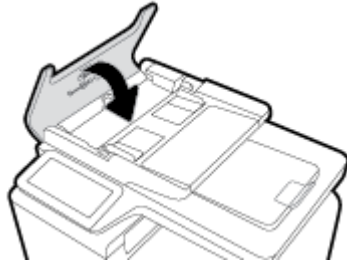

Bersihkan layar sentuh

Bersihkan layar sentuh kapan pun perlu membersihkan sidik jari maupun debu. Seka layar sentuh secara perlahan dengan kain bersih bebas serabut yang telah dibasahi dengan sedikit air.

PEMBERITAHUAN: Gunakan air saja. Pelarut atau pembersih dapat merusak layar sentuh. Jangan tuang atau semprot air secara langsung ke layar sentuh.

Masalah kemacetan dan pengumpanan kertas

Cobal lakukan langkah-langkah ini untuk memecahkan masalah penanganan kertas.

Produk tidak menarik kertas

Jika produk tidak menarik kertas dari baki, cobalah solusi ini.

1. Buka produk dan keluarkan lembaran kertas yang macet.
2. Isi baki dengan ukuran kertas yang benar untuk pekerjaan Anda.
3. Pastikan pemandu kertas dalam baki disesuaikan dengan benar sesuai ukuran kertas. Sejajarkan pemandu dengan penanda ukuran kertas di bagian bawah baki.
4. Keluarkan tumpukan kertas dari baki dan lenturkan, putar 180 derajat, lalu balik. *Jangan kipas-kipaskan kertas.* Kembalikan tumpukan kertas ke baki.
5. Periksa panel kontrol untuk mengetahui apakah ada produk yang menunggu diumpankan secara manual melalui Baki 1, yaitu baki multifungsi yang terletak di sisi kiri produk. Letakkan kertas, dan lanjutkan.

Produk menarik beberapa lembar kertas

Jika produk menarik beberapa lembar kertas dari baki, cobalah solusi ini.

1. Keluarkan tumpukan kertas dari baki dan lenturkan, putar 180 derajat, lalu balik. *Jangan kipas-kipaskan kertas.* Kembalikan tumpukan kertas ke baki.
2. Gunakan hanya kertas yang sesuai dengan spesifikasi HP untuk produk ini.
3. Jangan gunakan kertas yang berkerut, terlipat, atau rusak. Jika perlu, gunakan kertas dari kemasan yang berbeda. Pastikan seluruh kertas pada baki memiliki jenis dan ukuran yang sama.
4. Pastikan baki tidak diisi terlalu penuh. Jika diisi terlalu penuh, ambil seluruh tumpukan kertas tersebut dari baki, luruskan tumpukan, lalu kembalikan sedikit kertas ke baki.

Bahkan jika baki tidak diisi terlalu penuh, cobalah gunakan tumpukan media yang lebih rendah, misalnya separuh.

5. Pastikan pemandu kertas dalam baki disesuaikan dengan benar sesuai ukuran kertas. Sejajarkan pemandu dengan penanda ukuran kertas di bagian bawah baki.
6. Cetak dari baki lain.

Mencegah kertas macet

Untuk mengurangi jumlah kertas yang macet, cobalah solusi ini.

1. Gunakan hanya kertas yang sesuai dengan spesifikasi HP untuk produk ini. Kertas yang ringan dan berserat pendek tidak disarankan.
2. Jangan gunakan kertas yang berkerut, terlipat, atau rusak. Jika perlu, gunakan kertas dari kemasan yang berbeda.
3. Gunakan kertas yang belum pernah dicetak atau disalin sebelumnya.
4. Pastikan baki tidak diisi terlalu penuh. Jika diisi terlalu penuh, ambil seluruh tumpukan kertas tersebut dari baki, luruskan tumpukan, lalu kembalikan sebagian kertas ke baki.
5. Pastikan pemandu kertas dalam baki disesuaikan dengan benar sesuai ukuran kertas. Sesuaikan pemandu sehingga sama-sama menyentuh tumpukan kertas tanpa membuatnya tertekuk.
6. Pastikan baki dimasukkan sepenuhnya ke dalam produk.
7. Jika Anda mencetak pada kertas yang tebal, memiliki cetakan timbul, atau berlubang-lubang, gunakan Baki 1, yaitu baki multifungsi yang terletak di sisi kiri printer, kemudian umpankan kertas secara manual satu per satu.

Menghilangkan kemacetan

- [Lokasi kemacetan](#)
- [Menghilangkan kemacetan dari pemasok dokumen](#)
- [Membersihkan kemacetan pada Baki 1 \(baki multifungsi\)](#)
- [Membebaskan kemacetan di Baki 2](#)
- [Mengatasi kertas macet pada Baki 3 opsional](#)
- [Mengatasi kertas macet di pintu kiri](#)
- [Membebaskan kemacetan di nampan keluaran](#)
- [Mengatasi macet di duplexer](#)



CATATAN: Untuk hasil terbaik, jangan mematikan produk sebelum mengeluarkan kertas yang macet.

Lokasi kemacetan

Kemacetan dapat terjadi di lokasi berikut ini:

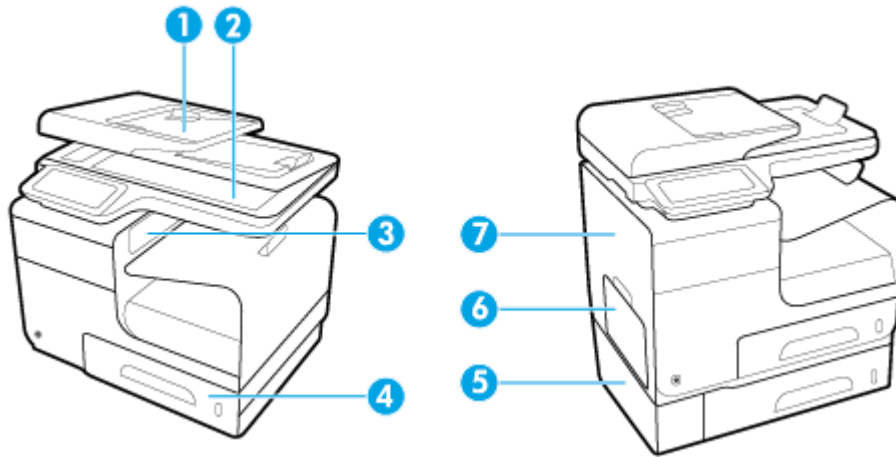

1	Pengumpan dokumen otomatis
2	Pemindai
3	Tempat keluaran
4	Baki 2
5	Baki 3 opsional dan pintu kiri akses macet
6	Baki 1
7	Pintu kiri

Jejak-jejak tinta mungkin tertinggal di produk setelah terjadi kemacetan kertas. Masalah ini biasanya akan teratasi dengan sendirinya setelah beberapa lembar dicetak.

Menghilangkan kemacetan dari pemasok dokumen

1. Bukalah penutup pengumpan dokumen.

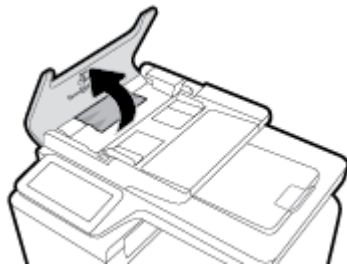

2. Angkat unit rol pengumpan dokumen, lalu tarik keluar secara perlahan kertas yang macet.

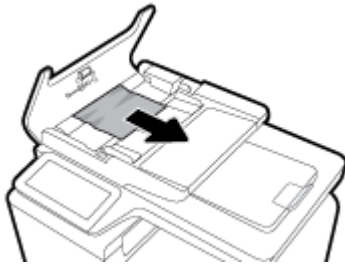

3. Tutuplah penutup pengumpan dokumen.

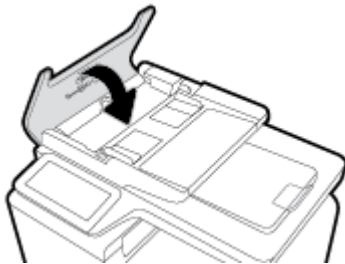

4. Buka sungkup pemindai. Jika kertas macet di belakang bagian dalam plastik putih, tarik keluar secara perlahan.

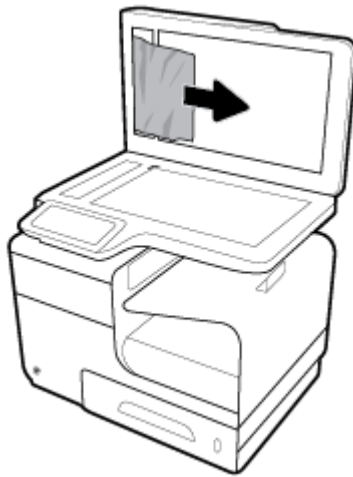

Membersihkan kemacetan pada Baki 1 (baki multifungsi)

- ▲ Jika kertas yang macet dapat terlihat dan mudah diraih pada Baki 1, tariklah.



CATATAN: Jika lembar robek, pastikan bahwa semua sobekan dikeluarkan sebelum Anda melanjutkan kembali pencetakan.



Membebaskan kemacetan di Baki 2

1. Buka Baki 2 dengan menariknya keluar dan melepaskan tuas di kiri belakang baki.

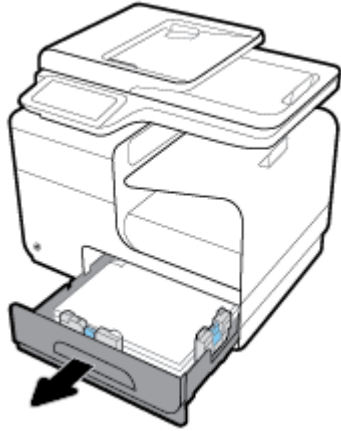

2. Keluarkan kertas yang macet dengan menariknya ke arah kanan kemudian mengeluarkannya dari produk.

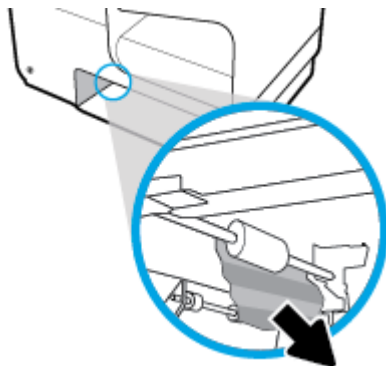

3. Tutup Baki 2.

 **CATATAN:** Untuk menutup baki, tekan di bagian tengah atau dengan menekan kedua sisi secara merata. Jangan hanya menekan pada satu sisi.

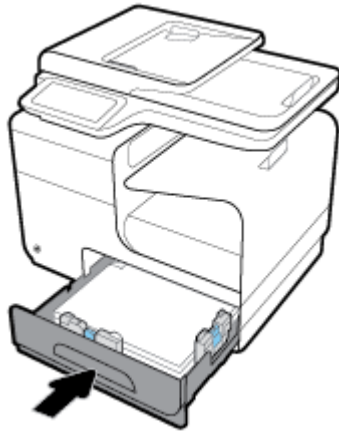

Mengatasi kertas macet pada Baki 3 opsional

1. Buka Baki 3.

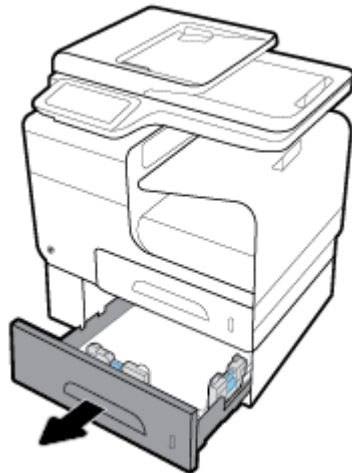

2. Keluarkan kertas yang macet dengan menariknya ke arah kanan kemudian mengeluarkannya dari produk.

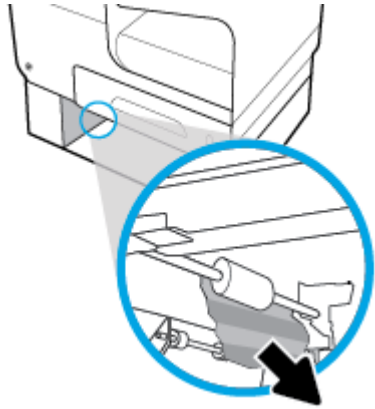

3. Jika kertas yang macet tidak dapat dikeluarkan dari baki, cobalah keluarkan dari pintu kiri Baki 3.

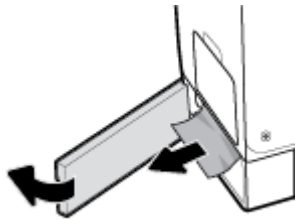

4. Tutup Baki 3.



CATATAN: Untuk menutup baki, tekan di bagian tengah atau dengan menekan kedua sisi secara merata. Jangan hanya menekan pada satu sisi.

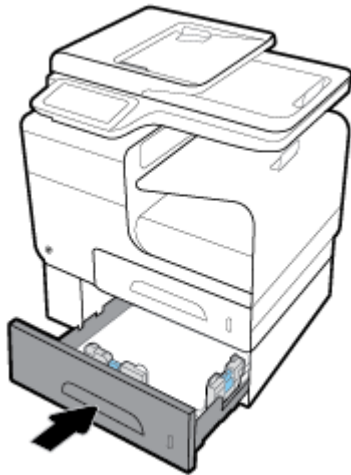

Mengatasi kertas macet di pintu kiri

1. Buka pintu kiri.

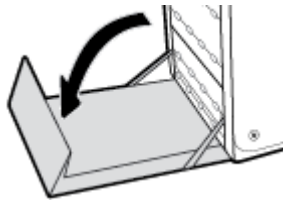

2. Pelan-pelan keluarkan kertas yang terlihat dari rol dan area mekanisme tinta.

 **CATATAN:** Jika lembar robek, pastikan bahwa semua sobekan dikeluarkan sebelum Anda melanjutkan kembali pencetakan. Jangan gunakan benda tajam untuk mengeluarkan sobekan kertas.

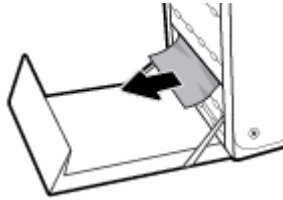

3. Tutup pintu kiri.

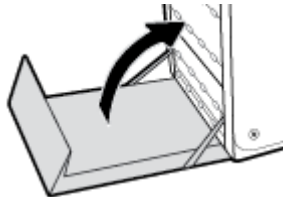

Membebaskan kemacetan di nampan keluaran

1. Cari kertas yang macet di area nampan keluaran.
2. Keluarkan media apa pun yang terlihat.

 **CATATAN:** Jika lembaran kertas sobek, keluarkan semua sobekannya sebelum melanjutkan mencetak.

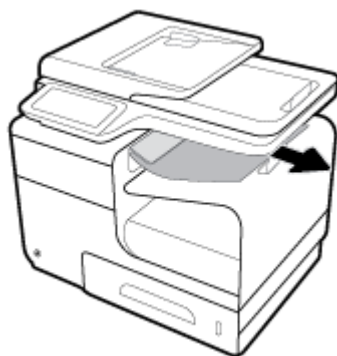

3. Buka kemudian tutup pintu kiri untuk mengakhiri tampilan pesan..

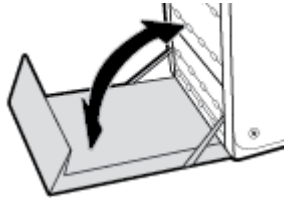

Mengatasi macet di duplexer

1. Buka pintu kiri.

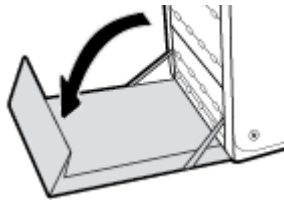

2. Keluarkan pendupleks dengan menariknya keluar menggunakan dua tangan. Simpan pendupleks dalam posisi tegak di atas sehelai kertas agar tidak tumpah.

PEMBERITAHUAN: Saat menarik duplexer, hindari agar silinder hitam tidak langsung bersentuhan agar tinta tidak terkena kulit atau pakaian.

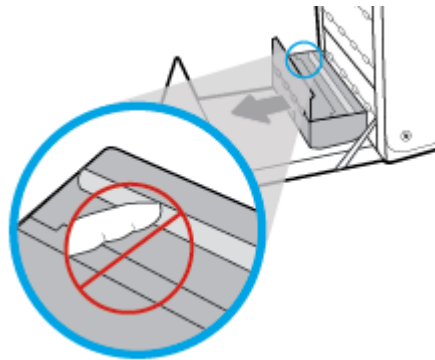

3. Turunkan platen dengan menekan tab hijau. Tindakan ini akan membuat produk berusaha mengumpulkan kertas melalui zona cetak. Anda mungkin perlu menarik kertasnya secara pelan-pelan jika kertas tidak mau terumpan. Ambil lembar kertasnya.

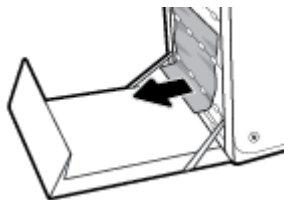

4. Angkat tab hijau untuk mengembalikan platen ke posisi kerjanya.

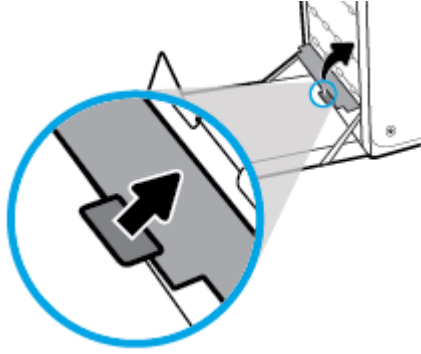

5. Pasang kembali duplexer.

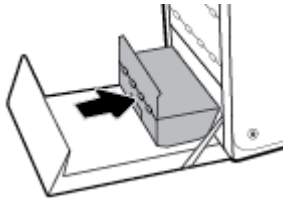

6. Tutup pintu kiri.

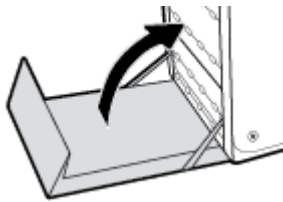

Masalah kartrid

Kartrid yang diisi ulang atau diproduksi ulang

HP tidak merekomendasikan penggunaan bahan suplai non-HP, baik yang baru maupun yang telah dimanufaktur ulang. Karena kartrid-kartrid itu bukan produk HP, HP tidak dapat memengaruhi desain maupun mengawasi kualitasnya. Jika Anda menggunakan kartrid yang telah diisi ulang atau dimanufaktur ulang, dan Anda tidak puas dengan kualitas cetaknya, ganti kartrid tersebut dengan kartrid asli HP.



CATATAN: Jika Anda mengganti kartrid non-HP dengan kartrid asli HP, kepala cetaknya masih akan berisi tinta non-HP sampai kepala cetak tersebut kosong dan diisi dengan tinta dari kartrid asli HP yang baru dipasang. Hingga tinta non-HP habis, kualitas cetak akan terpengaruh.

Menafsirkan pesan panel kontrol untuk kartrid

Gangguan Fungsi pada Printer

Keterangan

Printer menolak berfungsi.

Tindakan yang dianjurkan

Siapkan kartrid pengganti. Anda tidak perlu mengganti kartrid tinta sebelum diperintahkan.

Install [color] cartridge (Pasang kartrid [warna])

Keterangan

Pesan ini dapat muncul selama proses penyiapan (setup) awal produk dan mungkin juga muncul setelah proses tersebut selesai.

Jika pesan ini muncul selama proses setup awal, ini berarti salah satu kartrid warna terpasang dengan pintu yang tidak tertutup. Produk tidak akan mencetak jika kartrid salah pasang.

Jika pesan ini muncul setelah pengesetan printer di awal, artinya kartrid tidak terpasang atau terpasang dalam kondisi rusak.

Tindakan yang dianjurkan

Pasang atau ganti kartrid warna yang dimaksud.

Jangan gunakan kartrid SETUP

Keterangan

Kartrid SETUP tidak dapat digunakan setelah perangkat diinisialisasi.

Tindakan yang dianjurkan

Lepas dan pasang kartrid non-SETUP.

Kartrid asli HP terpasang

Keterangan

Kartrid asli HP telah terpasang.

Tindakan yang dianjurkan

Tidak memerlukan tindakan.

Kartrid Kosong**Keterangan**

Kartrid sudah di titik akhir masa pakainya, dan printer sudah tidak dapat mencetak.

Tindakan yang dianjurkan

Kartrid yang kosong harus diganti agar dapat melanjutkan pencetakan.

Kartrid non-HP dipasang**Keterangan**

Tidak perlu tindakan apa-apa, ini hanya pemberitahuan.

Tindakan yang dianjurkan

Tidak perlu tindakan apa-apa, ini hanya pemberitahuan.

Akan tetapi, HP tidak menyarankan penggunaan bahan sediaan non-HP, baik yang baru maupun yang telah diproduksi ulang. Sentuh **OK** untuk melanjutkan pencetakan atau mengganti kartrid dengan kartrid HP yang asli.

Kartrid Sangat Sedikit**Keterangan**

Kartrid hampir habis masa pakainya.

Tindakan yang dianjurkan

Siapkan kartrid pengganti. Anda tidak perlu mengganti kartrid tinta sebelum diperintahkan.

Kartrid Sedikit**Keterangan**

Kartrid hampir habis masa pakainya.

Tindakan yang dianjurkan

Pencetakan masih dapat dilanjutkan, tetapi usahakan sediakan kartrid pengganti. Anda tidak perlu mengganti kartrid tinta sebelum diperintahkan.

Kartrid tidak kompatibel**Keterangan**

- Kontak pada kartrid mungkin tidak tersambung dengan printer.
- Kartrid tidak kompatibel dengan printer Anda.

Tindakan yang dianjurkan

- Bersihkan kontak pada kartrid dengan hati-hati menggunakan kain bebas serat yang lembut dan masukkan kembali kartrid.
- Segera keluarkan kartrid ini, kemudian ganti dengan kartrid yang kompatibel.

Kartrid tiruan atau bekas [warna] terpasang**Keterangan**

Tinta asli HP dalam kartrid ini telah kosong.

Tindakan yang dianjurkan

Klik OK untuk melanjutkan pencetakan atau mengganti dengan kartrid asli HP.

Masalah dengan kartrid SETUP**Keterangan**

Ada masalah dengan kartrid SETUP dan printer tidak dapat menyelesaikan inialisasi sistem.

Tindakan yang dianjurkan

Kunjungi situs web [Dukungan Pelanggan HP](#) .

Masalah dengan Persiapan Printer**Keterangan**

Jam printer tidak berfungsi dan persiapan kartrid mungkin tidak selesai. Indikator perkiraan Level Kartrid mungkin tidak akurat.

Tindakan yang dianjurkan

Periksa kualitas cetak pada pekerjaan cetak Anda. Jika tidak memuaskan, menjalankan prosedur pembersihan kepala cetak dari kotak alat mungkin akan mengatasinya.

Masalah Sistem Pencetakan**Keterangan**

Pesan mengidentifikasi bahwa kartrid tidak terpasang, rusak, tidak kompatibel, atau dimasukkan ke slot yang salah pada printer.

Tindakan yang dianjurkan

Fungsi pencetakan dinonaktifkan. Kunjungi situs web [Dukungan Pelanggan HP](#) .

Menggunakan kartrid SETUP**Keterangan**

Kartrid SETUP telah dilepas sebelum produk menyelesaikan proses inialisasi.

Tindakan yang dianjurkan

Gunakan kartrid SETUP yang diberikan bersama produk Anda untuk proses inialisasi produk.

Saat pertama kali mengatur printer, Anda harus memasang kartrid SETUP yang disertakan dengan printer dalam kemasan. Kartrid ini mengkalibrasi printer Anda sebelum melakukan pekerjaan cetak untuk yang pertama kalinya. Tidak memasang kartrid SETUP saat pengesetan awal printer ini dapat menyebabkan kesalahan. Jika Anda telah memasang satu set kartrid biasa, lepas kartrid-kartrid itu lalu pasang kartrid SETUP untuk menyelesaikan pengesetan printer. Setelah penyetelan printer selesai, printer dapat menggunakan kartrid-kartrid biasa.

Jika Anda masih menerima pesan kesalahan dan printer tidak dapat menyelesaikan inisialisasi sistem, kunjungi situs web [Dukungan Pelanggan HP](#).

Tidak kompatibel [warna]

Keterangan

Anda telah memasang kartrid yang penggunaannya dimaksudkan untuk model produk HP yang lain. Produk TIDAK akan berfungsi dengan kartrid cetak ini jika terpasang.

Tindakan yang dianjurkan

Pasang kartrid yang sesuai untuk produk ini.

Used [color] installed ([warna] bekas terpasang)

Keterangan

Kartrid berwarna HP yang bekas namun asli telah dipasang atau dipindahkan.

Tindakan yang dianjurkan

Anda memiliki kartrid bekas namun asli HP dalam kondisi terpasang. Tidak perlu tindakan apa-apa.

Masalah pencetakan

Printer tidak dapat mencetak

Jika printer tidak mencetak sama sekali, cobalah solusi ini.

1. Pastikan produk dinyalakan dan panel kontrol menunjukkan bahwa produk sudah siap.
 - Jika panel kontrol tidak menunjukkan bahwa produk sudah siap, matikan produk lalu nyalakan kembali.
 - Jika panel kontrol menunjukkan bahwa produk sudah siap, cobalah kirim lagi pekerjaan.
2. Jika pesan pada panel kontrol menunjukkan produk memiliki kesalahan, atasi kesalahan tersebut kemudian coba lagi mencetak halaman uji dari panel kontrol. Jika halaman pengesetan berhasil dicetak, mungkin ada masalah komunikasi antara produk dan komputer.
3. Pastikan kabel-kabel sudah tersambung dengan benar. Jika printer tersambung ke jaringan, periksa kondisi berikut:
 - Periksa lampu di samping koneksi jaringan printer. Jika jaringan aktif, maka lampu akan menyala.
 - Pastikan Anda menggunakan kabel jaringan dan bukan kabel telepon untuk menghubungkan ke jaringan.
 - Pastikan router jaringan, hub, atau switch sudah menyala dan berfungsi dengan baik.

4. Instal perangkat lunak HP dari 123.hp.com/pagewide (disarankan) atau dari CD perangkat lunak HP yang disediakan bersama printer. Menggunakan driver printer generik dapat menyebabkan tertundanya penghapusan pekerjaan dari antrian cetak.
5. Dari daftar printer pada komputer Anda, klik kanan nama produk ini, klik **Properties (Properti)**, lalu buka tab **Ports (Port)**.
 - Jika Anda menggunakan kabel jaringan untuk menghubungkan ke jaringan, pastikan nama printer yang tercantum pada tab **Ports (Port)** cocok dengan nama printer pada halaman konfigurasi printer.
 - Jika Anda menggunakan kabel USB dan menghubungkan ke jaringan nirkabel, pastikan kotak di samping **Virtual printer port for USB** (Port printer virtual untuk USB) sudah dicentang.
6. Jika Anda menggunakan sistem firewall pada komputer, mungkin firewall akan memblokir komunikasi dengan printer. Cobalah nonaktifkan firewall untuk sementara untuk melihat apakah firewall yang menjadi sumber masalahnya.
7. Jika komputer Anda atau printer terhubung ke jaringan nirkabel, kualitas sinyal yang rendah atau gangguan dapat menunda pekerjaan cetak.

Produk mencetak dengan lambat

Jika printer tetap mencetak, tetapi tampak lambat, cobalah solusi berikut.

- Pastikan komputer memenuhi spesifikasi minimum untuk printer ini. Untuk daftar spesifikasi, kunjungi [Dukungan Pelanggan HP](#).
- Jika pengaturan jenis kertas tidak sesuai untuk jenis kertas yang Anda gunakan, ubah pengaturan tersebut ke jenis kertas yang sesuai.
- Jika komputer Anda atau printer terhubung ke jaringan nirkabel, kualitas sinyal yang rendah atau gangguan dapat menunda pekerjaan cetak.
- Jika Mode Diam menyala, matikan printer. Mode ini memperlambat kecepatan printer. Untuk informasi lebih lanjut, lihat [Mode Diam](#).

Masalah USB colok dan cetak

- [Menu Memory Device Options \(Pilihan Perangkat Memori\) tidak terbuka saat Anda memasukkan aksesori USB](#)
- [File tidak tercetak dari perangkat penyimpanan USB](#)
- [File yang ingin Anda cetak tidak tercantum dalam menu Memory Device Options \(Pilihan Perangkat Memori\)](#)

Menu Memory Device Options (Pilihan Perangkat Memori) tidak terbuka saat Anda memasukkan aksesori USB

1. Anda mungkin menggunakan perangkat penyimpanan USB atau sistem file yang tidak didukung produk ini. Simpan file di perangkat penyimpanan standar USB yang menggunakan sistem file FAT (File Allocation Table). Produk ini mendukung aksesori penyimpanan USB FAT12, FAT16, dan FAT32.
2. Jika menu yang lain sudah terbuka, tutup menu tersebut lalu masukkan kembali perangkat penyimpanan USB.

3. Perangkat penyimpanan USB mungkin memiliki beberapa partisi. (Beberapa produsen perangkat penyimpanan USB menginstal perangkat lunak pada aksesoris yang menciptakan partisi, serupa dengan CD.) Format ulang perangkat penyimpanan USB untuk menghilangkan partisi, atau gunakan perangkat penyimpanan USB lain.
4. Perangkat penyimpanan USB mungkin membutuhkan lebih banyak daya dari yang dapat diberikan oleh produk.
 - a. Lepas perangkat penyimpanan USB.
 - b. Matikan produk, lalu nyalakan kembali.
 - c. Gunakan perangkat penyimpanan USB yang memiliki catu daya sendiri atau yang memerlukan sedikit daya.
5. Perangkat penyimpanan USB mungkin tidak berfungsi dengan baik.
 - a. Lepas perangkat penyimpanan USB.
 - b. Matikan produk, lalu nyalakan kembali.
 - c. Cobalah mencetak dari perangkat penyimpanan USB yang lain.

File tidak tercetak dari perangkat penyimpanan USB

1. Pastikan kertas sudah ada di dalam baki.
2. Periksa pesan di panel kontrol. Jika kertas macet di dalam printer, keluarkan kertas yang macet.

File yang ingin Anda cetak tidak tercantum dalam menu Memory Device Options (Pilihan Perangkat Memori)

1. Anda mungkin mencoba mencetak jenis file yang tidak didukung fitur pencetakan USB. Printer mendukung jenis file .DOC, .DOCX, .JPEG, .JPG, .PDF, PNG, .PPT, .PPTX, dan .TIFF.
2. Mungkin file dalam satu folder pada aksesoris penyimpanan USB terlalu banyak. Kurangi jumlah file dalam folder dengan memindahkannya ke subfolder.
3. Anda mungkin menggunakan sekumpulan karakter untuk nama file yang tidak didukung printer. Dalam kasus ini, printer menggantikan nama file dengan karakter dari kumpulan karakter yang berbeda. Ubah nama file dengan menggunakan karakter ASCII.

Meningkatkan kualitas cetak

Anda dapat mencegah sebagian besar masalah kualitas cetak dengan mengikuti panduan berikut.

- [Memeriksa kartrid HP yang asli](#)
- [Gunakan kertas yang memenuhi spesifikasi HP](#)
- [Menggunakan pengaturan jenis kertas yang benar dalam driver printer](#)
- [Gunakan driver printer yang paling memenuhi kebutuhan pencetakan Anda](#)
- [Menyejajarkan kepala cetak](#)
- [Mencetak laporan kualitas cetak](#)

Memeriksa kartrid HP yang asli

Kartrid Anda mungkin bukan kartrid HP yang asli. Untuk informasi lebih lanjut, lihat [Pemalsuan kartrid HP](#). Ganti dengan kartrid HP yang asli.

Gunakan kertas yang memenuhi spesifikasi HP

Gunakan kertas lain jika Anda mengalami masalah berikut:

- Pencetakan terlalu terang atau tampak pudar di beberapa bagian.
- Bocoran tinta pada halaman yang dicetak.
- Tinta menodai halaman yang dicetak.
- Karakter yang dicetak tampaknya tidak sempurna.
- Halaman yang dicetak bergelombang.

Selalu gunakan jenis dan bobot kertas yang sesuai dengan printer ini. Selain itu, patuhi pedoman memilih kertas:

- Gunakan kertas berkualitas baik dan tidak terpotong, sobek, terkoyak, tanpa bintik-bintik, partikel halus, debu, tidak kusut, tidak berstaples, dan tidak memiliki tepi yang bergelombang atau tertekuk.
- Gunakan kertas yang belum pernah dicetak sebelumnya.
- Gunakan kertas yang dirancang untuk digunakan pada printer PageWide.
- Gunakan kertas yang tidak terlalu kasar. Menggunakan kertas yang lebih halus biasanya memberikan hasil kualitas cetak yang lebih baik.



CATATAN: Berdasarkan pengujian internal yang dilakukan HP dengan serangkaian jenis kertas biasa, HP sangat menganjurkan Anda untuk menggunakan kertas berlogo ColorLok® untuk produk ini. Untuk detail, kunjungi situs web [HP print permanence](#) (Permanensi cetak HP).



Menggunakan pengaturan jenis kertas yang benar dalam driver printer

Periksa pengaturan jenis kertas jika Anda mengalami masalah berikut:

- Tinta menodai halaman yang dicetak.
- Ada tanda-tanda yang berulang kali muncul pada halaman yang dicetak.
- Halaman yang dicetak bergelombang.
- Terdapat sedikit area yang tidak tercetak pada halaman yang dicetak.

Mengubah jenis kertas dan pengaturan ukuran (Windows)

1. Pada menu **File** di program perangkat lunak, klik **Print** (Cetak).
2. Pilih printer, lalu klik **Properties (Properti)** atau Tombol **Preferences (Preferensi)** .
3. Klik tab **Paper/Quality** (Kertas/Kualitas).
4. Dari daftar pilihan **Paper Type** (Jenis Kertas), klik **More** (Lainnya).
5. Perluas daftar pilihan **Type Is** (Jenis Adalah).
6. Perluas tiap kategori jenis kertas hingga Anda menemukan jenis kertas yang sedang Anda gunakan.
7. Tentukan pilihan untuk jenis kertas yang sedang Anda gunakan, lalu klik **OK** .

Mengubah jenis kertas dan pengaturan ukuran (OS X)

1. Dari menu **File**, pilih **Page Setup** (Pengesetan Halaman).
2. Dalam **Format For:** (Format Untuk:), pastikan printer Anda dipilih.
3. Dari menu pop-up **Paper Size** (Ukuran Kertas), pilih ukuran yang benar.
4. Dari menu pop-up **Copies & Pages** (Salinan & Halaman), pilih **Paper/Quality** (Kertas/Kualitas).
5. Dari **Media type:** (Jenis media:) menu pop-up, pilih jenis media yang benar.

Gunakan driver printer yang paling memenuhi kebutuhan pencetakan Anda

Anda mungkin perlu menggunakan driver printer lain jika halaman yang dicetak menunjukkan garis-garis yang tidak diharapkan pada gambar, ada teks dan gambar yang hilang, format yang tidak tepat, atau font yang tertukar.

Driver PCL 6 HP	<ul style="list-style-type: none">• Tersedia sebagai driver default. Driver ini otomatis terinstal saat menginstal produk dari 123.hp.com/pagewide (disarankan) atau dari CD perangkat lunak HP yang disertakan bersama printer.• Direkomendasikan untuk semua lingkungan Windows. Untuk Windows 7 dan versi yang lebih baru, driver ini berbasis XPS. Untuk Windows 2003, XP, dan Vista, disediakan driver printer PCL 6 yang lebih dasar.• Memberikan kecepatan, kualitas cetak, dan dukungan fitur produk terbaik secara keseluruhan bagi sebagian besar pengguna.
Driver UPD PS HP	<ul style="list-style-type: none">• Direkomendasikan untuk pencetakan dengan program perangkat lunak Adobe® atau dengan program perangkat lunak yang sangat intensif terhadap gambar.• Memberikan dukungan untuk kebutuhan pencetakan dari emulasi postscript, atau untuk dukungan font flash postscript.• Driver ini tersedia untuk diunduh di HP Universal Print Driver .
UPD PCL 6 HP	<ul style="list-style-type: none">• Disarankan untuk mencetak di semua lingkungan Windows.• Memberikan kecepatan, kualitas cetak, dan dukungan fitur printer terbaik secara keseluruhan untuk pengguna di lingkungan yang dikelola.• Dikembangkan agar cocok dengan Graphic Device Interface (GDI) Windows untuk kecepatan terbaik di lingkungan Windows.• Driver ini tersedia untuk diunduh di HP Universal Print Driver .



CATATAN: Unduh driver printer tambahan dari situs web [Dukungan Pelanggan HP](#).

Menyejajarkan kepala cetak

1. Buka dasbor panel kontrol (sapu ke bawah tab dasbor di bagian atas layar, atau sentuh area dasbor pada layar depan).
2. Pada dasbor panel kontrol, sentuh .
3. Sentuh [Printer Maintenance](#) (Pemeliharaan Printer), lalu sentuh [Align Printhead](#) (Sejajarkan Kepala Cetak).

Mencetak laporan kualitas cetak

Jalankan laporan Kualitas Cetak dan ikuti petunjuknya. Untuk informasi lebih lanjut, lihat [Halaman informasi](#).

Masalah pindai

[HP Print and Scan Doctor \(HP Cetak dan Pindai Doctor\)](#)

HP Print and Scan Doctor merupakan utilitas yang akan mencoba mendiagnosis dan memperbaiki masalah secara otomatis.

CATATAN: [HP Print and Scan Doctor \(HP Cetak dan Pindai Doctor\)](#)



CATATAN: HP Print and Scan Doctor dan wizard pemecahan masalah online HP mungkin tidak tersedia dalam semua bahasa.

[Tips berhasil menyalin dan memindai](#)

Masalah faks

Daftar periksa pemecahan masalah faks

Tersedia beberapa perbaikan yang memungkinkan. Setelah melakukan tindakan yang disarankan, coba kirim faks kembali untuk melihat apakah masalahnya sudah teratasi.

Untuk hasil terbaik selama memecahkan masalah faks, pastikan saluran dari produk terhubung langsung ke port telepon di dinding. Lepaskan semua perangkat lain yang terhubung ke produk.

1. Pastikan bahwa kabel telepon ditancapkan ke port yang benar di bagian belakang produk.
2. Periksa saluran telepon dengan menggunakan uji faks. Pada panel kontrol, sentuh folder aplikasi **Fax** (Faks), dan dalam tampilan, sentuh ikon **Setup** (Pengesetan). Lalu sentuh **Tools** (Alat) dan sentuh **Run Fax Test** (Jalankan Uji Faks). Uji ini memastikan apakah kabel telepon tersambung ke port yang benar dan apakah saluran telepon memiliki sinyal. Produk akan mencetak laporan hasilnya.

Laporan ini berisi kemungkinan hasil berikut:

- **Pass** (Berhasil): Laporan berisi semua pengaturan faks terkini untuk ditinjau.
 - **Fail** (Gagal): Kabel tersambung ke port yang salah. Laporan berisi saran untuk memecahkan masalah.
 - **Not run** (Tidak berjalan): Saluran telepon tidak aktif. Laporan berisi saran untuk memecahkan masalah.
3. Pastikan firmware produk sudah yang terbaru:
 - a. Cetak halaman konfigurasi dari menu panel kontrol **Reports (Laporan)** untuk mendapatkan kode tanggal firmware yang aktif.
 - b. Kunjungi [Situs web HP](#) .

Klik tautan **Support** (Dukungan).

Klik tautan **Software and Driver** (Perangkat Lunak dan Driver).

Di bidang **Enter my HP model number** (Masukkan nomor model HP saya), ketik nomor model produk, dan klik tombol **Find my product** (Temukan produk saya).

Klik link untuk sistem operasi Anda:

Gulir ke bagian Firmware pada tabel.

- Jika versi yang terdaftar cocok dengan versi di halaman konfigurasi, Anda memiliki versi terbaru.
- Jika versinya berbeda, unduh pemutakhiran firmware, lalu perbarui firmware pada produk sesuai petunjuk pada layar.



CATATAN: Untuk memperbarui firmware, produk harus terhubung ke komputer dengan akses internet.

- Kirim ulang faks tersebut.
4. Pastikan faks telah diatur ketika perangkat lunak produk diinstal.
Dari komputer, dalam folder program HP, jalankan Fax Setup Utility.

5. Pastikan layanan telepon mendukung faks analog.
 - Jika menggunakan ISDN atau PBX digital, hubungi penyedia layanan Anda untuk informasi konfigurasi ke saluran faks analog.
 - Jika menggunakan layanan VoIP, ubah pengaturan Kecepatan Faks ke **Slow (9600 bps)** (Lambat (9600 bps)) atau nonaktifkan **Fast (33600 bpd)** (Cepat (33600 bpd)). Tanyakan apakah penyedia layanan Anda mendukung faks dan kecepatan modem yang disarankan. Beberapa perusahaan mungkin mensyaratkan adaptor.
 - Jika menggunakan layanan DSL, pastikan bahwa filter disertakan pada koneksi saluran telepon ke produk. Hubungi penyedia layanan DSL atau belilah filter DSL jika belum ada. Jika filter DSL telah terpasang, coba filter lain karena mungkin rusak.
6. Jika masih bermasalah, temukan solusi pemecahan masalah yang lebih terperinci di bagian berikutnya.

Mengubah koreksi kesalahan dan kecepatan faks

Mengatur mode koreksi kesalahan faks

Biasanya, produk akan memantau sinyal pada saluran telepon saat mengirim atau menerima faks. Jika produk mendeteksi kesalahan sewaktu transmisi dan pengaturan koreksi kesalahan **On (Hidup)**, produk dapat meminta bagian faks tersebut dikirim ulang. Standar pengaturan pabrik untuk koreksi kesalahan adalah **On (Hidup)**.

Anda harus menonaktifkan koreksi kesalahan hanya jika Anda mengalami kesulitan mengirim atau menerima faks, dan Anda bermaksud menerima kesalahan dalam transmisi tersebut. Menonaktifkan pengaturan tersebut dapat berguna bila Anda berusaha mengirim faks ke luar negeri atau menerima dari luar negeri, atau jika Anda menggunakan koneksi telepon satelit.

1. Pada panel kontrol, sentuh folder aplikasi **Fax (Faks)**.
2. Pada layar, sentuh ikon **Fax Setup (Pengesetan Faks)**.
3. Sentuh **Preferences (Preferensi)**, lalu sentuh **Error Correction Mode (Mode Koreksi Kesalahan)** dan aktifkan atau nonaktifkan.

Mengubah kecepatan faks

Pengaturan kecepatan faks adalah protokol modem yang digunakan produk ini untuk mengirim faks. Pengaturan ini merupakan standar di seluruh dunia untuk modem dupleks penuh yang mengirim dan menerima data melalui saluran telepon hingga 33.600 bit per detik (bpd). Pengaturan default pabrik untuk pengaturan kecepatan adalah 33.600 bpd.

Anda perlu mengubah pengaturan hanya jika Anda mengalami kesulitan mengirim faks ke atau menerima faks dari perangkat tertentu. Mengurangi kecepatan faks tersebut dapat berguna bila Anda berusaha mengirim faks ke luar negeri atau menerima faks dari luar negeri, atau jika Anda menggunakan koneksi telepon satelit.

1. Pada panel kontrol, sentuh folder aplikasi **Fax (Faks)**.
2. Pada layar, sentuh ikon **Fax Setup (Pengesetan Faks)**.
3. Sentuh **Preferences (Preferensi)**, lalu sentuh **Speed (Kecepatan)** untuk memilih pengaturan kecepatan yang ingin Anda gunakan.

Log dan laporan faks

Gunakan petunjuk berikut untuk mencetak log dan laporan faks:

Mencetak laporan faks individual

1. Buka dasbor panel kontrol (sapu ke bawah tab dasbor di bagian atas layar, atau sentuh area dasbor pada layar depan).
2. Pada dasbor panel kontrol, sentuh .
3. Sentuh [Reports \(Laporan\)](#), lalu sentuh [Fax Reports \(Laporan Faks\)](#).
4. Sentuh nama laporan yang akan dicetak.

Mengatur laporan kesalahan faks

Laporan kesalahan faks adalah laporan singkat yang menunjukkan kesalahan pekerjaan faks yang dialami produk. Anda dapat mengatur agar dicetak setelah kejadian berikut:

- Setiap kesalahan faks (standar pengaturan pabrik)
- Kesalahan kirim faks
- Kesalahan terima faks
- Never [Jangan]



CATATAN: Dengan opsi ini, Anda tidak akan mengetahui apakah faks gagal dikirim kecuali jika Anda mencetak log aktivitas faks.

Untuk petunjuk, lihat [Halaman informasi](#).

1. Pada panel kontrol, sentuh folder aplikasi [Fax \(Faks\)](#).
2. Pada layar, sentuh ikon [Fax Setup \(Pengesetan Faks\)](#).
3. Sentuh [Reports \(Laporan\)](#), lalu sentuh [Fax Error Reports \(Laporan Kesalahan Faks\)](#).
4. Sentuh untuk memilih salah satu pilihan berikut.

On (Fax Send) (Aktif (Kirim Faks))	Mencetak setiap kali terjadi kesalahan transmisi. Pengaturan ini merupakan pengaturan standar pada faks.
On (Fax Receive) (Aktif (Terima Faks))	Mencetak setiap kali terjadi galat menerima.
On (Fax Send and Fax Receive) (Aktif (Kirim Faks dan Terima Faks))	Mencetak setiap kali terjadi kesalahan faks.
Off (Nonaktif)	Tidak mencetak laporan galat apapun.

Pesan kesalahan faks

Pesan pemberitahuan dan peringatan muncul untuk sementara dan mungkin mengharuskan Anda untuk menyetujui pesan tersebut dengan menyentuh tombol **OK** untuk melanjutkan atau dengan menyentuh tombol batal untuk membatalkan pekerjaan. Dengan peringatan tertentu, pekerjaan mungkin tidak akan selesai atau kualitas cetak mungkin terpengaruh. Jika pesan pemberitahuan atau peringatan terkait dengan

pencetakan dan fitur otomatis lanjutan diaktifkan, produk akan berusaha melanjutkan mencetak pekerjaan setelah peringatan muncul selama 10 detik tanpa persetujuan.

Faks sibuk. Panggil ulang ditunda.

Keterangan

Saluran faks ke mana Anda sedang mengirim faks, sedang sibuk. Produk secara otomatis memanggil kembali nomor yang sibuk.

Tindakan yang dianjurkan

- Biarkan produk mencoba mengirim faks kembali.
- Hubungi penerima untuk memastikan bahwa mesin faks sudah dihidupkan dan siap.
- Periksa apakah Anda memanggil nomor faks yang salah.
- Pada panel kontrol, sentuh folder aplikasi **Fax** (Faks), dan dalam tampilan, sentuh ikon **Setup** (Pengesetan). Lalu sentuh **Tools** (Alat) dan sentuh **Run Fax Test** (Jalankan Uji Faks). Uji ini memastikan apakah kabel telepon tersambung ke port yang benar dan apakah saluran telepon memiliki sinyal. Produk akan mencetak laporan hasilnya.

Jika kesalahan tetap ada, kunjungi [Dukungan Pelanggan HP](#) atau baca pamflet yang disertakan di dalam kotak produk.

Faks sibuk. Pengiriman dibatalkan.

Keterangan

Saluran faks tujuan, sedang sibuk. Produk telah membatalkan pengiriman faks.

Tindakan yang dianjurkan

- Hubungi penerima untuk memastikan bahwa mesin faks sudah dihidupkan dan siap.
- Periksa apakah Anda memanggil nomor faks yang salah.
- Periksa apakah pilihan **Busy Redial** (Panggil Ulang Jika Sibuk) sudah diaktifkan.
- Pada panel kontrol, sentuh folder aplikasi **Fax** (Faks), dan dalam tampilan, sentuh ikon **Setup** (Pengesetan). Lalu sentuh **Tools** (Alat) dan sentuh **Run Fax Test** (Jalankan Uji Faks). Uji ini memastikan apakah kabel telepon tersambung ke port yang benar dan apakah saluran telepon memiliki sinyal. Produk akan mencetak laporan hasilnya.

Jika kesalahan tetap ada, kunjungi [Dukungan Pelanggan HP](#) atau baca pamflet yang disertakan di dalam kotak produk.

Faks tidak terdeteksi.

Keterangan

Produk menjawab panggilan masuk namun tidak mendeteksi mesin faks yang sedang memanggil.

Tindakan yang dianjurkan

- Biarkan produk mencoba menerima faks kembali.
- Coba kabel telepon lain.
- Masukkan kabel telepon produk ke jack untuk saluran telepon lain.

Jika kesalahan tetap ada, kunjungi [Dukungan Pelanggan HP](#) atau baca pamflet yang disertakan di dalam kotak produk.

Kesalahan komunikasi.

Keterangan

Kesalahan komunikasi terjadi antara produk dan pengirim atau penerima.

Tindakan yang dianjurkan

- Biarkan produk mencoba mengirim faks kembali. Cabut kabel telepon produk dari dinding, masukkan di telepon, dan cobalah menelepon. Masukkan kabel telepon produk ke jack untuk saluran telepon lain.
- Coba kabel telepon lain.
- Atur pilihan **Fax Speed** (Kecepatan Faks) ke pengaturan **Slow (9600 bps)** (Lambat (9600 bpd)) atau atur kecepatan faks ke nilai yang lebih rendah.
- Nonaktifkan fitur **Error Correction Mode (Mode Koreksi Kesalahan)** untuk mencegah koreksi kesalahan otomatis.



CATATAN: Menonaktifkan fitur **Error Correction Mode (Mode Koreksi Kesalahan)** dapat menurunkan kualitas gambar.

- Cetak laporan **Fax Activity Log** (Catatan Aktivitas Faks) dari panel kontrol untuk menentukan apakah terjadi kesalahan dengan nomor faks tertentu.

Jika kesalahan tetap ada, kunjungi [Dukungan Pelanggan HP](#) atau baca pamflet yang disertakan di dalam kotak produk.

Kesalahan penerimaan faks.

Keterangan

Terjadi kesalahan saat coba menerima sebuah faks.

Tindakan yang dianjurkan

- Minta pengirim untuk mengirim kembali faks tersebut.
- Cobalah memfaks kembali ke pengirim atau mesin faks lain.
- Periksa nada panggil pada saluran telepon dengan menyentuh tombol **Start Fax (Mulai Faks)**.
- Periksa apakah kabel telepon telah terpasang dengan erat dengan mencabut dan memasangnya kembali.
- Pastikan bahwa Anda menggunakan kabel telepon yang disertakan bersama produk.
- Pada panel kontrol, sentuh folder aplikasi **Fax** (Faks), dan dalam tampilan, sentuh ikon **Setup** (Pengesetan). Lalu sentuh **Tools** (Alat) dan sentuh **Run Fax Test** (Jalankan Uji Faks). Uji ini memastikan

apakah kabel telepon tersambung ke port yang benar dan apakah saluran telepon memiliki sinyal. Produk akan mencetak laporan hasilnya.

- Kurangi kecepatan faks. Minta pengirim untuk mengirim kembali faks tersebut.
- Matikan mode koreksi kesalahan. Minta pengirim untuk mengirim kembali faks tersebut.



CATATAN: Menonaktifkan mode koreksi kesalahan dapat menurunkan kualitas citra faks.

- Hubungkan produk ke saluran telepon lain.

Jika kesalahan tetap ada, kunjungi [Dukungan Pelanggan HP](#) atau baca pamflet yang disertakan di dalam kotak produk.

Kesalahan Pengiriman Faks.

Keterangan

Terjadi kesalahan saat coba mengirim sebuah faks.

Tindakan yang dianjurkan

- Cobalah mengirim kembali faks tersebut.
- Cobalah memfaks ke nomor faks lain.
- Periksa nada panggil pada saluran telepon dengan menyentuh tombol [Start Fax \(Mulai Faks\)](#) .
- Periksa apakah kabel telepon telah terpasang dengan erat dengan mencabut dan memasangnya kembali.
- Pastikan bahwa Anda menggunakan kabel telepon yang disertakan bersama produk.
- Pastikan saluran telepon berfungsi dengan memutuskan sambungan produk, menghubungkan telepon ke saluran telepon, dan membuat panggilan suara.
- Hubungkan produk ke saluran telepon lain.
- Atur resolusi faks ke [Standard](#) (Standar) dan bukan pengaturan default [Fine](#) (Baik).

Jika kesalahan tetap ada, kunjungi [Dukungan Pelanggan HP](#) atau baca pamflet yang disertakan di dalam kotak produk.

Penyimpanan faks penuh. Membatalkan penerimaan faks.

Keterangan

Jumlah memori yang tersedia untuk menyimpan faks tidak memadai untuk menyimpan faks masuk.

Tindakan yang dianjurkan

Hapus faks dari memori. Pada panel kontrol, sentuh folder aplikasi [Fax](#) (Faks). Di layar, sentuh ikon [Setup](#) (Pengesetan). Lalu sentuh [Tools](#) (Alat), dan sentuh [Clear Fax Logs/Memory](#) (Hapus Log/Memori Faks).

Penyimpanan faks penuh. Membatalkan pengiriman faks.

Keterangan

Selama pekerjaan faks, memori akan terisi. Semua halaman faks harus berada dalam memori agar pekerjaan faks berjalan dengan benar. Hanya halaman yang termuat dalam memori yang akan dikirim.

Tindakan yang dianjurkan

- Batalkan pekerjaan yang sedang berjalan. Matikan produk, lalu nyalakan kembali. Coba kirim ulang pekerjaan.
- Jika kesalahan terulang lagi, batalkan pekerjaan dan matikan printer, lalu nyalakan untuk kedua kalinya. Printer mungkin tidak memiliki cukup memori untuk beberapa pekerjaan.

Pintu pengumpan dokumen terbuka Faks dibatalkan.

Keterangan

Penutup di bagian atas pengumpan dokumen terbuka, dan produk tidak dapat mengirimkan faks.

Tindakan yang dianjurkan

Tutup penutup, lalu kirimkan ulang faks.

Tidak ada jawaban faks. Panggil ulang ditunda.

Keterangan

Saluran faks penerima tidak menjawab. Produk berusaha memanggil ulang setelah beberapa menit.

Tindakan yang dianjurkan

- Biarkan produk mencoba mengirim faks kembali.
- Hubungi penerima untuk memastikan bahwa mesin faks sudah dihidupkan dan siap.
- Periksa apakah Anda memanggil nomor faks yang salah.
- Jika produk terus memanggil ulang, cabut kabel telepon pada produk dari dinding, masukkan ke te telepon, dan cobalah menelepon.
- Pastikan kabel telepon dari soket telepon di dinding telah dihubungkan ke rongga saluran masuk.
- Masukkan kabel telepon produk ke jack untuk saluran telepon lain.
- Coba kabel telepon lain.

Jika kesalahan tetap ada, kunjungi [Dukungan Pelanggan HP](#) atau baca pamflet yang disertakan di dalam kotak produk.

Tidak ada jawaban faks. Pengiriman dibatalkan.

Keterangan

Upaya untuk memanggil ulang nomor faks gagal, atau pilihan [No Answer Redial](#) (Panggil Ulang Jika Tidak Ada Jawaban).

Tindakan yang dianjurkan

- Hubungi penerima untuk memastikan bahwa mesin faks sudah dihidupkan dan siap.
- Periksa apakah Anda memanggil nomor faks yang salah.
- Periksa apakah opsi panggil ulang diaktifkan.
- Cabut kabel telepon dari produk dan dinding kemudian pasang kembali.
- Cabut kabel telepon produk ini dari soket dinding, colokkan telepon, dan cobalah melakukan panggilan suara.
- Pastikan kabel telepon dari soket telepon di dinding telah disambungkan ke port saluran masuk.
- Hubungkan produk ke saluran telepon lain.

Masukkan kabel telepon produk ke jack untuk saluran telepon lain.

Jika kesalahan tetap ada, kunjungi [Dukungan Pelanggan HP](#) atau baca pamflet yang disertakan di dalam kotak produk.

Tidak ada nada panggil.

Keterangan

Produk tidak dapat mendeteksi nada panggil.

Tindakan yang dianjurkan

- Periksa nada panggil pada saluran telepon dengan menyentuh tombol [Start Fax \(Mulai Faks\)](#) .
- Cabut kabel telepon dari produk dan dinding kemudian pasang kembali.
- Pastikan bahwa Anda menggunakan kabel telepon yang disertakan bersama produk.
- Cabut kabel telepon produk dari dinding, masukkan di telepon, dan cobalah menelepon.
- Pastikan kabel telepon dari soket telepon di dinding telah dihubungkan ke rongga saluran masuk.
- Hubungkan kabel telepon produk ke rongga untuk saluran telepon yang lain.
- Periksa saluran telepon dengan mencetak [Run Fax Test \(Jalankan Uji Faks\)](#) . Pada panel kontrol, sentuh folder aplikasi [Fax \(Faks\)](#), dan dalam tampilan, sentuh ikon [Setup \(Pengesetan\)](#). Lalu sentuh [Tools \(Alat\)](#) dan sentuh [Run Fax Test \(Jalankan Uji Faks\)](#). Uji ini memastikan apakah kabel telepon tersambung ke port yang benar dan apakah saluran telepon memiliki sinyal. Produk akan mencetak laporan hasilnya.



CATATAN: Produk ini tidak dirancang untuk dihubungkan ke sistem digital PBX atau sistem VOIP. Nonaktifkan Deteksi Nada Panggil dan coba lagi.

Jika kesalahan tetap ada, kunjungi [Dukungan Pelanggan HP](#) atau baca pamflet yang disertakan di dalam kotak produk.

Memecahkan masalah pengiriman faks

- [Pesan kesalahan ditampilkan pada panel kontrol](#)
- [Panel kontrol menampilkan pesan Ready \(Siap\) tanpa upaya untuk mengirim faks.](#)

- [Panel kontrol menampilkan pesan "Receiving Page 1" \(Menerima Halaman 1\) dan tidak ada kemajuan selain pesan tersebut](#)
- [Faks dapat diterima, tetapi tidak dapat dikirim](#)
- [Tidak dapat menggunakan fungsi faks dari panel kontrol](#)
- [Tidak dapat menggunakan panggil-cepat](#)
- [Tidak dapat menggunakan panggil-grup](#)
- [Menerima rekaman pesan kesalahan dari perusahaan telepon saat mencoba mengirim faks](#)
- [Tidak dapat mengirim faks ketika telepon terhubung ke produk](#)

Pesan kesalahan ditampilkan pada panel kontrol

Untuk pesan kesalahan faks, lihat [Pesan kesalahan faks](#).

Document feeder paper jam [Kemacetan kertas pengumpan dokumen]

- Pastikan kertas memenuhi persyaratan ukuran produk. Produk tidak mendukung kertas dengan panjang melebihi 381 mm 15 in untuk mengirim faks.
- Salin atau cetak dokumen asli pada kertas berukuran letter, A4, atau legal, lalu kirim ulang faks.

Kesalahan pemindai

- Pastikan kertas memenuhi persyaratan ukuran produk. Produk tidak mendukung kertas yang lebih panjang dari 381 mm 15 in untuk mengirim faks.
- Salin atau cetak dokumen asli ke kertas ukuran letter, A4, atau legal, lalu kirim ulang faks.

Panel kontrol menampilkan pesan Ready (Siap) tanpa upaya untuk mengirim faks.

- Periksa apakah ada kesalahan pada log aktivitas faks.
Untuk informasi lebih lanjut, lihat [Halaman informasi](#).
- Jika saluran ekstensi telepon dihubungkan di antara produk dan soket di dinding, pastikan gagang telepon telah ditutup.
- Sambungkan produk langsung ke jack telepon di dinding lalu kirim ulang faks.

Panel kontrol menampilkan pesan "Receiving Page 1" (Menerima Halaman 1) dan tidak ada kemajuan selain pesan tersebut

Hapus faks tersimpan dari memori.

Faks dapat diterima, tetapi tidak dapat dikirim

Mengirim faks dan tidak ada yang terjadi.

1. Periksa nada panggil pada saluran telepon dengan menggunakan tombol [Start Fax \(Mulai Faks\)](#).
2. Matikan produk, lalu nyalakan kembali.

3. Gunakan panel kontrol atau Wizard Pengaturan Faks HP untuk mengkonfigurasi waktu faks, tanggal, dan informasi kop faks.

Untuk informasi lebih lanjut, lihat [Konfigurasikan pengaturan faks](#).

4. Pastikan semua telepon ekstensi pada saluran itu telah ditutup.
5. Jika saluran telepon juga menyediakan layanan DSL, pastikan sambungan saluran telepon ke produk dilengkapi filter akses tinggi.

Tidak dapat menggunakan fungsi faks dari panel kontrol

- Produk mungkin diproteksi kata sandi. Gunakan Server Web Tertanam HP, perangkat lunak HP Toolbox, atau panel kontrol untuk membuat kata sandi.
- Jika Anda tidak tahu kata sandi untuk produk, hubungi administrator sistem Anda.
- Verifikasi dengan administrator sistem bahwa fungsionalitas faks belum dinonaktifkan.

Tidak dapat menggunakan panggil-cepat

- Pastikan bahwa nomor faks valid.
- Jika saluran keluar memerlukan awalan, aktifkan opsi [Dialing Prefix \(Awalan Nomor Panggil\)](#) atau masukkan awalan dalam nomor panggil-cepat.

Untuk informasi lebih lanjut, lihat [Mengeset awalan panggilan](#).

Tidak dapat menggunakan panggil-grup

- Pastikan bahwa nomor faks valid.
- Jika saluran keluar memerlukan awalan, aktifkan opsi [Dialing Prefix \(Awalan Nomor Panggil\)](#) atau masukkan awalan dalam nomor panggil-cepat.

Untuk informasi lebih lanjut, lihat [Mengeset awalan panggilan](#).

- Atur semua entri dalam grup dengan entri panggil-cepat.
 - a. Buka entri panggil-cepat yang belum digunakan.
 - b. Masukkan nomor faks untuk panggil-cepat.
 - c. Sentuh tombol **OK** untuk menyimpan panggil cepat.

Menerima rekaman pesan kesalahan dari perusahaan telepon saat mencoba mengirim faks

- Pastikan Anda memanggil nomor faks yang benar, dan pastikan layanan telepon tidak diblokir. Sebagai contoh, beberapa layanan telepon mungkin mencegah panggilan jarak jauh.
- Jika saluran keluar memerlukan awalan, aktifkan opsi [Dialing Prefix \(Awalan Nomor Panggil\)](#) atau masukkan awalan dalam nomor panggil-cepat.

Untuk informasi lebih lanjut, lihat [Mengeset awalan panggilan](#).



CATATAN: Untuk mengirim faks tanpa awalan, bila opsi [Dialing Prefix \(Awalan Nomor Panggil\)](#) diaktifkan, kirimkan faks secara manual.

- Mengirim faks ke nomor internasional.

- a. Jika awalan diperlukan, panggil nomor telepon secara manual dengan awalan.
- b. Masukkan kode negara/kawasan sebelum memanggil nomor telepon.
- c. Tunggu jeda saat Anda mendengar nada pada telepon.
- d. Kirim faks secara manual dari panel kontrol.

Tidak dapat mengirim faks ketika telepon terhubung ke produk

- Pastikan telepon ditutup.
- Pastikan ekstensi telepon pada saluran yang sama tidak digunakan untuk panggilan suara saat mengefaks.
- Cabut telepon dari saluran, kemudian coba kirimkan faks.

Memecahkan masalah saat menerima faks

- [Pesan kesalahan ditampilkan pada panel kontrol](#)
- [Faks tidak menanggapi](#)
- [Pengirim menerima sinyal sibuk](#)
- [Tidak dapat mengirim atau menerima faks pada saluran PBX](#)

Pesan kesalahan ditampilkan pada panel kontrol

Lihat [Pesan kesalahan faks](#).

Faks tidak menanggapi

Pesan suara tersedia pada saluran faks

- Tambahkan layanan dering yang berbeda ke saluran telepon Anda dan ubah pengaturan [Distinctive Ring](#) (Dering Berbeda) pada produk ini agar cocok dengan pola dering yang diberikan oleh perusahaan telekomunikasi. Hubungi perusahaan telekomunikasi Anda untuk informasi lebih lanjut.

Untuk informasi lebih lanjut, lihat [Mengeset awalan panggilan](#).

- Belilah saluran khusus untuk faks.

Produk terhubung ke layanan telepon DSL

- Periksa instalasi dan fiturnya. Modem DSL memerlukan filter high-pass pada koneksi saluran telepon ke produk. Hubungi penyedia layanan DSL Anda untuk meminta filter atau belilah filter.
- Pastikan filter sudah dipasang.
- Ganti filter yang ada untuk memastikan filter tidak rusak.

Produk menggunakan layanan faks melalui IP atau telepon VoIP

- Atur [Fax Speed](#) (Kecepatan Faks) ke pengaturan [Slow \(9600 bps\)](#) (Lambat (9600 bpd)) atau [Medium \(14400 bps\)](#) (Sedang (14400 bpd)), atau nonaktifkan pengaturan [Fast \(33600 bps\)](#) (Cepat (33600 bpd)).

Untuk informasi lebih lanjut, lihat [Mengubah kecepatan faks](#).

- Hubungi penyedia layanan Anda untuk memastikan bahwa faks didukung dan pengaturan kecepatan faks yang disarankan. Beberapa perusahaan mungkin memerlukan adaptor.

Pengirim menerima sinyal sibuk

Handset telepon tersambung ke produk

- Pastikan telepon ditutup.
- Aktifkan [Auto Answer \(Jawab Otomatis\)](#) . Untuk informasi lebih lanjut, lihat [Konfigurasikan pengaturan faks](#).

Pembagi saluran telepon sedang digunakan

- Jika Anda menggunakan pembagi saluran telepon, lepaskan pembagi dan atur telepon setelah faks.
- Pastikan telepon ditutup.
- Pastikan telepon tidak digunakan untuk panggilan suara saat mengirim faks.

Tidak dapat mengirim atau menerima faks pada saluran PBX

- Jika Anda menggunakan saluran telepon PBX, hubungi administrator PBX Anda untuk mengkonfigurasi saluran faks analog untuk produk Anda.

Mengatasi masalah faks yang umum

- [Faks lambat terkirim](#)
- [Kualitas faks buruk](#)
- [Faks terpotong atau tercetak di dua halaman](#)

Faks lambat terkirim

Produk mengalami kualitas saluran telepon yang buruk.

- Ulangi pengiriman faks setelah kondisi saluran telepon membaik.
- Tanyakan pada penyedia layanan telepon yang salurannya digunakan untuk faks.
- Nonaktifkan pengaturan [Error Correction Mode \(Mode Koreksi Kesalahan\)](#) .

Untuk informasi lebih lanjut, lihat [Mengatur resolusi default](#).



CATATAN: Ini dapat menurunkan kualitas citra.

- Gunakan kertas putih untuk dokumen asli. Jangan gunakan warna-warna seperti abu-abu, kuning, atau merah muda.
- Tingkatkan kecepatan faks.

Untuk informasi lebih lanjut, lihat [Mengubah kecepatan faks](#).

- Bagilah pekerjaan faks yang besar ke dalam beberapa bagian lebih kecil, kemudian faks secara terpisah.
- Ubah pengaturan faks di panel kontrol untuk menurunkan resolusi.

Untuk informasi lebih lanjut, lihat [Mengatur resolusi default](#).

Kualitas faks buruk

Faks tidak jelas atau terlalu tipis.

- Tingkatkan resolusi faks saat mengirim faks. Resolusi tidak memengaruhi faks yang diterima.

Untuk informasi lebih lanjut, lihat [Mengatur resolusi default](#).



CATATAN: Peningkatan resolusi akan menurunkan kecepatan transmisi.

- Aktifkan pengaturan [Error Correction Mode \(Mode Koreksi Kesalahan\)](#) dari panel kontrol.
- Periksa kartrid dan ganti jika perlu.
- Minta pengirim menggelapkan pengaturan kontras di mesin faks pengirim, kemudian kirimkan ulang faks tersebut.

Faks terpotong atau tercetak di dua halaman

- Tetapkan pengaturan [Default Paper Size \(Ukuran Kertas Standar\)](#) . Faks mencetak di satu ukuran kertas berdasarkan pengaturan [Default Paper Size \(Ukuran Kertas Standar\)](#) .

Untuk informasi lebih lanjut, lihat [Konfigurasi pengaturan faks](#).

- Tetapkan jenis dan ukuran kertas untuk baki yang digunakan untuk faks.



CATATAN: Jika pengaturan [Default Paper Size \(Ukuran Kertas Standar\)](#) diset ke pencetakan dua sisi dokumen sumber berukuran letter dan legal.

Masalah konektivitas

Memecahkan masalah sambungan langsung USB

Jika Anda telah menyambungkan produk secara langsung ke komputer, periksa kabel USB-nya.

- Pastikan kabel tersambung ke komputer dan ke produk.
- Pastikan panjang kabel tidak lebih dari 5 m. Coba gunakan kabel yang lebih pendek.
- Periksa apakah kabel tersebut dapat berfungsi dengan baik dengan menyambungkannya ke produk yang lain. Ganti kabel bila perlu.

Memecahkan masalah jaringan

Periksa item berikut untuk memastikan bahwa produk berkomunikasi dengan jaringan. Sebelum memulai, cetak halaman konfigurasi dari panel kontrol dan temukan alamat IP produk yang tercantum di halaman ini.

- [Sambungan fisik yang buruk](#)
- [Komputer menggunakan alamat IP yang salah untuk produk ini](#)
- [Komputer tidak dapat berkomunikasi dengan produk](#)
- [Produk ini menggunakan tautan dan pengaturan duplex yang salah untuk jaringan](#)

- [Program perangkat lunak baru dapat menimbulkan masalah kompatibilitas](#)
- [Pengesetan komputer atau tempat kerja mungkin salah](#)
- [Produk dinonaktifkan, atau pengaturan jaringan lain tidak tepat](#)

Sambungan fisik yang buruk

1. Periksa apakah produk telah disambungkan ke port ethernet yang benar menggunakan kabel yang sesuai.
2. Periksa apakah sambungan kabel telah tersambung dengan aman.
3. Perhatikan port ethernet di bagian belakang produk ini, dan periksa apakah lampu aktivitas berwarna jingga dan lampu status sambungan berwarna hijau dalam keadaan aktif.
4. Jika masih bermasalah, cobalah kabel atau port yang lain pada router jaringan, sakelar, atau hub.

Komputer menggunakan alamat IP yang salah untuk produk ini

1. Di komputer, buka properti printer, lalu klik tab **Ports** (Port). Periksa apakah alamat IP aktif untuk produk telah dipilih. Alamat IP produk ditampilkan pada halaman konfigurasi produk atau melalui panel kontrol.
2. Jika Anda menginstal produk ini dengan menggunakan port TCP/IP standar HP, pilih kotak berlabel **Always print to this printer, even if its IP address changes** (Selalu cetak ke printer ini, meskipun alamat IP-nya berubah).
3. Jika Anda menginstal produk ini dengan menggunakan port TCP/IP standar Microsoft, gunakan nama host dan bukan alamat IP.

Jika Anda menginstal produk ini dari 123.hp.com/pagewide (disarankan) atau dari CD perangkat lunak HP yang tersedia bersama printer, Anda dapat melihat atau mengubah alamat IP produk melalui langkah-langkah berikut:

- a. Buka HP Printer Assistant Untuk informasi lebih lanjut, lihat [Membuka HP Printer Assistant](#).
 - b. Klik tab **Tools** (Alat).
 - c. Klik **Update IP Address** (Perbarui Alamat IP) untuk membuka utilitas yang melaporkan alamat IP ("sebelumnya") yang diketahui untuk produk dan memungkinkan Anda mengubah alamat IP, jika perlu.
4. Jika alamat IP sudah benar, hapus entri produk dari daftar printer yang diinstal, lalu tambahkan lagi.

Komputer tidak dapat berkomunikasi dengan produk

1. Uji komunikasi jaringan dengan melakukan ping ke produk.
 - a. Buka perintah command-line pada komputer Anda. Untuk Windows, klik **Mulai**, klik **Run** (Jalankan), lalu ketik `cmd`.
 - b. Ketik `ping` diikuti dengan alamat IP produk Anda.
 - c. Jika jendela hasil ping menampilkan round trip times, jaringan dan perangkat akan berfungsi dengan baik.
2. Jika perintah ping gagal, periksa apakah router jaringan, hub, sakelar menyala, periksa juga apakah pengaturan jaringan, produk, dan komputer, semuanya telah dikonfigurasi untuk jaringan yang sama.

Produk ini menggunakan tautan dan pengaturan dupleks yang salah untuk jaringan

HP menyarankan untuk membiarkan pengaturan ini dalam mode otomatis (pengaturan default). Jika Anda mengubah pengaturan ini, Anda juga harus mengubah pengaturan untuk jaringan Anda.

Program perangkat lunak baru dapat menimbulkan masalah kompatibilitas

Pastikan program perangkat lunak yang baru diinstal dengan benar dan menggunakan driver printer yang benar.

Pengesetan komputer atau tempat kerja mungkin salah

1. Periksa driver jaringan, driver printer, dan pengalihan jaringan.
2. Pastikan bahwa sistem operasi dikonfigurasi dengan benar.

Produk dinonaktifkan, atau pengaturan jaringan lain tidak tepat

1. Baca halaman konfigurasi untuk memeriksa status protokol jaringan. Aktifkan jika perlu.
2. Konfigurasi ulang pengaturan jaringan jika perlu.

Masalah jaringan nirkabel

Daftar periksa konektivitas nirkabel

- Produk dan router nirkabel diaktifkan dan memiliki daya. Pastikan juga radio nirkabel pada produk diaktifkan.
- Pengidentifikasi set layanan (SSID) sudah benar. Cetak halaman konfigurasi untuk menentukan SSID-nya. Jika Anda tidak yakin apakah SSID-nya sudah benar, jalankan kembali pengesetan nirkabel.
- Dengan jaringan yang aman, pastikan informasi keamanan sudah benar. Jika informasi keamanan salah, jalankan kembali pengesetan nirkabel.
- Jika jaringan nirkabel berfungsi dengan baik, cobalah mengakses komputer lain di jaringan nirkabel itu. Jika jaringan ini memiliki akses Internet, cobalah menyambung ke Internet melalui sambungan nirkabel yang lain.
- Metode enkripsi (AES atau TKIP) merupakan metode yang sama untuk produk karena metode ini dimaksudkan untuk titik akses nirkabel, seperti router nirkabel (pada jaringan yang menggunakan keamanan WPA).
- Printer berada dalam kisaran jaringan nirkabel. Untuk sebagian besar jaringan, printer ini harus berada dalam kisaran 30 m dari titik akses nirkabel (router nirkabel).
- Penghalang tidak memblokir sinyal nirkabel. Pindahkan jika ada objek logam besar antara titik akses dan produk. Pastikan tiang, dinding, atau pilar penyangga yang berisi logam atau beton tidak berada di antara printer dan titik akses nirkabel.
- Produk berada jauh dari perangkat elektronik yang dapat mengganggu sinyal nirkabel. Banyak perangkat yang dapat mengganggu sinyal nirkabel termasuk motor, telepon nirkabel, kamera sistem keamanan, jaringan nirkabel lainnya, dan beberapa perangkat Bluetooth.
- Driver printer diinstal di komputer.
- Anda telah memilih port printer yang benar.
- Komputer dan printer terhubung ke jaringan nirkabel yang sama.

Printer tidak mencetak dan firewall pihak ketiga diinstal di komputer

1. Perbarui firewall dengan pembaruan paling mutakhir yang disediakan produsen.
2. Jika program meminta akses nirkabel saat Anda menginstal printer atau mencoba mencetak, pastikan Anda mengizinkan program untuk berjalan.
3. Matikan firewall untuk sementara, lalu instal produk nirkabel pada komputer. Aktifkan firewall jika Anda telah menyelesaikan penginstalan nirkabel.

Koneksi nirkabel tidak berfungsi setelah router nirkabel atau printer dipindahkan

Pastikan router atau printer terhubung ke jaringan yang sama dengan komputer Anda.

1. Buka dasbor panel kontrol (sapu ke bawah tab dasbor di bagian atas layar, atau sentuh area dasbor pada layar depan).
2. Pada dasbor panel kontrol, sentuh .

3. Sentuh [Reports \(Laporan\)](#) , lalu sentuh [Network Configuration Page](#) (Halaman Konfigurasi Jaringan) untuk mencetak laporan.
4. Bandingkan pengidentifikasi set layanan (SSID) pada laporan konfigurasi ke SSID dalam konfigurasi printer untuk komputer Anda.
5. Jika SSID tidak sama, maka perangkat tidak akan terhubung ke jaringan yang sama. Konfigurasi ulang pengesetan nirkabel untuk printer Anda.

Tidak dapat menghubungkan lebih banyak komputer ke produk nirkabel

1. Pastikan komputer lain berada dalam jangkauan nirkabel dan tidak ada penghalang yang menghambat sinyal. Untuk sebagian besar jaringan, jangkauan nirkabel berada dalam jarak 30 m dari titik akses nirkabel.
2. Pastikan produk dinyalakan dan dalam posisi siap.
3. Matikan firewall pihak ketiga pada komputer Anda.
4. Pastikan jaringan nirkabel berfungsi dengan baik.
 - a. Buka dasbor panel kontrol (sapu ke bawah tab dasbor di bagian atas layar, atau sentuh area dasbor pada layar depan).
 - b. Pada dasbor panel kontrol, sentuh .
 - c. Sentuh [Reports \(Laporan\)](#) , lalu sentuh [Web Access Report](#) (Laporan Akses Web) untuk mencetak laporan.
5. Pastikan Anda memilih port atau produk yang benar.
 - Untuk printer yang diinstal *tanpa* penguji berfitur lengkap:
 - a. Dari daftar printer pada komputer Anda, klik kanan nama printer ini, klik **Printer Properties** (Properti Printer), lalu buka tab **Ports** (Port).
 - b. Pastikan kotak di samping **Virtual printer port for USB** (Port printer virtual untuk USB) dicentang.
 - Jika Anda menginstal perangkat lunak printer dari 123.hp.com/pagewide (disarankan) atau dari CD perangkat lunak HP yang disediakan bersama printer, Anda dapat melihat atau mengubah alamat IP produk melalui langkah-langkah berikut:
 - a. Klik **Start** (Mulai).
 - b. Klik **All Programs** (Semua Program).
 - c. Klik **HP**.
 - d. Klik produk Anda.
 - e. Klik **Update IP Address** (Perbarui Alamat IP) untuk membuka utilitas yang melaporkan alamat IP ("sebelumnya") yang diketahui untuk produk dan memungkinkan Anda mengubah alamat IP, jika perlu.
6. Pastikan komputer Anda berfungsi dengan baik. Jika perlu, nyalakan ulang komputer Anda.

Produk nirkabel kehilangan komunikasi saat terhubung ke VPN.

- Biasanya, Anda tidak dapat terhubung ke VPN dan jaringan lain pada saat yang sama.

Jaringan tidak muncul dalam daftar jaringan nirkabel

- Pastikan router nirkabel diaktifkan dan memiliki daya.
- Jaringan mungkin disembunyikan. Akan tetapi, Anda tetap dapat terhubung ke jaringan tersembunyi.

Jaringan nirkabel tidak berfungsi.

1. Untuk memastikan apakah jaringan kehilangan komunikasi, coba hubungkan perangkat lain ke jaringan.
2. Uji komunikasi jaringan dengan melakukan ping ke jaringan.
 - a. Buka perintah command-line pada komputer Anda. Untuk Windows, klik **Mulai**, klik **Run** (Jalankan), lalu ketik `cmd`.
 - b. Ketik `ping` diikuti dengan pengidentifikasi set layanan (SSID) untuk jaringan Anda.
 - c. Jika jendela hasil ping menampilkan round trip times, maka jaringan akan berfungsi dengan baik.
3. Untuk memastikan apakah router atau printer terhubung ke jaringan yang sama dengan komputer Anda, cetak Halaman Konfigurasi Jaringan. Untuk petunjuk, lihat [Halaman informasi](#).

Masalah perangkat lunak produk (Windows)

Masalah	Solusi
Driver printer untuk produk tidak terlihat dalam folder Printer	<ul style="list-style-type: none">• Instal ulang perangkat lunak printer. CATATAN: Tutup semua aplikasi yang sedang berjalan. Untuk menutup aplikasi yang memiliki ikon dalam baki sistem, klik kanan ikon tersebut, lalu pilih Close (Tutup) atau Disable (Nonaktifkan).• Coba colokkan kabel USB ke dalam port USB lain pada komputer.
Pesan kesalahan ditampilkan saat perangkat lunak diinstal	<ul style="list-style-type: none">• Instal ulang perangkat lunak printer. CATATAN: Tutup semua aplikasi yang sedang berjalan. Untuk menutup aplikasi yang memiliki ikon pada bilah tugas, klik kanan ikon tersebut, lalu pilih Close (Tutup) atau Disable (Nonaktifkan).• Periksa jumlah kapasitas kosong pada drive tempat Anda menginstal perangkat lunak printer. Jika perlu, kosongkan kapasitas sebanyak mungkin, dan instal kembali perangkat lunak printer.• Jika perlu, jalankan Disk Defragmenter, dan instal kembali perangkat lunak printer.
Printer menggunakan mode Siap, tetapi tidak mencetak apa pun	<ul style="list-style-type: none">• Cetak halaman konfigurasi dari panel kontrol, dan periksa fungsi printer.• Pastikan semua kabel dipasang dengan benar dan sesuai spesifikasi. Ini termasuk kabel daya dan USB. Coba kabel baru.• Pastikan Alamat IP pada Halaman Konfigurasi cocok dengan alamat IP untuk port perangkat lunak. Gunakan salah satu prosedur berikut:<ul style="list-style-type: none">◦ Windows XP, Windows Server 2003, Windows Server 2008, dan Windows Vista, diinstal tanpa melalui penginstal berfitur lengkap (seperti Wizard Tambah Printer di Windows)<ol style="list-style-type: none">1. Klik Start (Mulai).2. Klik Settings (Pengaturan).3. Klik Printers and Faxes (Printer Faks) (dengan menggunakan tampilan menu Mulai default) atau klik Printers (Printer) (dengan menggunakan tampilan menu Mulai Klasik).4. Klik kanan ikon driver printer, lalu pilih Properties (Properti).5. Klik tab Ports (Port), lalu klik Configure Port (Konfigurasi Port).6. Verifikasi alamat IP, lalu klik OK atau Cancel (Batal).7. Jika Alamat IP tidak sama, hapus driver, lalu instal ulang driver dengan menggunakan alamat IP yang benar.◦ Windows 7, diinstal tanpa menggunakan penginstal berfitur lengkap (seperti Wizard Tambah Printer di Windows):<ol style="list-style-type: none">1. Klik Start (Mulai).2. Klik Devices and Printers (Perangkat dan Printer).3. Klik kanan ikon driver produk, lalu pilih Printer properties (Properti printer).4. Klik tab Ports (Port), lalu klik Configure Port (Konfigurasi Port).5. Verifikasi alamat IP, lalu klik OK atau Cancel (Batal).6. Jika Alamat IP tidak sama, hapus driver, lalu instal ulang driver dengan menggunakan alamat IP yang benar.◦ Windows XP, Windows Server 2003, Windows Server 2008, Windows Vista, dan Windows 7, diinstal menggunakan penginstal berfitur lengkap:

Masalah	Solusi
	<ol style="list-style-type: none"><li data-bbox="491 222 695 249">1. Klik Start (Mulai).<li data-bbox="491 275 858 302">2. Klik All Programs (Semua Program).<li data-bbox="491 327 608 354">3. Klik HP.<li data-bbox="491 380 695 407">4. Klik produk Anda.<li data-bbox="491 432 1390 499">5. Klik Update IP Address (Perbarui Alamat IP) untuk membuka utilitas yang melaporkan alamat IP ("sebelumnya") yang diketahui untuk produk dan memungkinkan Anda mengubah alamat IP, jika perlu.

Masalah perangkat lunak produk (OS X)

Driver printer tidak ditampilkan dalam daftar Cetak & Pindai

1. Pastikan file .GZ produk berada dalam folder hard drive berikut: `Library/Printers/PPDs/Contents/Resources`. Jika perlu, instal ulang perangkat lunak.
2. Jika file .GZ sudah ada dalam folder tersebut, file PPD mungkin korup. Hapus file PPD, lalu instal ulang perangkat lunak.

Nama produk tidak muncul dalam daftar produk dalam daftar Cetak & Pindai

1. Pastikan kabel tersambung dengan benar dan printer sudah menyala.
2. Cetak halaman konfigurasi untuk memeriksa nama produk. Pastikan apakah nama pada halaman konfigurasi cocok dengan nama produk dalam daftar Cetak & Pindai.
3. Ganti kabel USB atau kabel Ethernet dengan kabel berkualitas tinggi.

Driver printer tidak akan secara otomatis menyiapkan produk yang telah dipilih dalam daftar Cetak & Pindai

1. Pastikan kabel tersambung dengan benar dan printer sudah menyala.
2. Pastikan file .GZ produk berada dalam folder hard drive berikut: `Library/Printers/PPDs/Contents/Resources`. Jika perlu, instal ulang perangkat lunak.
3. Jika file .GZ sudah ada dalam folder tersebut, file PPD mungkin korup. Hapus file tersebut dan instal ulang perangkat lunak.
4. Ganti kabel USB atau kabel Ethernet dengan kabel berkualitas tinggi.

Pekerjaan cetak tidak terkirim ke printer yang Anda inginkan

1. Buka antrian cetak dan mulai ulang pekerjaan cetak.
2. Produk lain dengan nama yang sama atau mirip mungkin telah menerima pekerjaan cetak. Cetak halaman konfigurasi untuk memeriksa nama produk. Pastikan apakah nama pada halaman konfigurasi cocok dengan nama printer dalam daftar Printer & Pemindai.

Jika disambungkan dengan kabel USB, printer tidak akan muncul dalam daftar Cetak & Pindai setelah driver tersebut dipilih.

Pemecahan masalah perangkat lunak

- ▲ Pastikan sistem operasi Mac Anda adalah OS X v10.9 atau versi yang lebih baru.

Pemecahan masalah perangkat keras

1. Pastikan produk sudah dinyalakan.
2. Pastikan kabel USB tersambung dengan benar.
3. Pastikan Anda menggunakan kabel USB berkecepatan tinggi yang sesuai.

4. Pastikan tidak ada terlalu banyak perangkat USB yang menarik daya dari rantai tersebut. Cabut sambungan semua perangkat dari rantai tersebut, dan sambungkan kabel langsung ke port USB pada komputer.
5. Periksa untuk melihat apakah terdapat lebih dari dua hub USB tanpa daya yang tersambung secara berurutan pada rantai. Cabut sambungan semua perangkat dari rantai tersebut, lalu sambungkan kabel langsung ke port USB pada komputer.

 **CATATAN:** Keyboard iMac adalah hub USB tanpa daya.

Anda menggunakan driver printer generik saat menggunakan sambungan USB

Jika Anda menyambungkan kabel USB sebelum menginstal perangkat lunak, Anda mungkin menggunakan driver printer generik dan bukan driver untuk printer ini.

1. Hapus driver printer generik.
2. Instal ulang perangkat lunak dari CD printer. Jangan sambungkan kabel USB hingga diperintahkan program penginstalan perangkat lunak.
3. Jika ada beberapa printer yang diinstal, pastikan Anda memilih printer yang benar pada menu pop-up **Format For** (Format Untuk) dalam kotak dialog **Print (Mencetak)**.

10 Layanan dan dukungan

- [Dukungan pelanggan](#)
- [Pernyataan jaminan terbatas HP](#)

Dukungan pelanggan

Jika Anda membutuhkan bantuan dari perwakilan dukungan teknis HP untuk memecahkan masalah, hubungi [Dukungan Pelanggan HP](#).

Daftarkan produk Anda	www.register.hp.com
Unduh utilitas perangkat lunak, driver, dan dokumentasi elektronik	Dukungan Pelanggan HP
Dapatkan 24-jam dukungan dan bantuan mengatasi masalah produk secara online. Tersedia pula akses untuk mengunduh driver dan perangkat lunak, serta informasi elektronik	Dukungan Pelanggan HP
Dapatkan dukungan untuk produk yang digunakan bersama komputer Mac	Dukungan Pelanggan HP
Dapatkan dukungan telepon, gratis selama masa garansi Anda, untuk negara/wilayah Anda	Nomor telepon di negara/wilayah Anda dicantumkan pada brosur yang terdapat di dalam kotak bersama produk Anda atau di Dukungan Pelanggan HP .
Siapkan nama produk, nomor seri, tanggal pembelian, dan keterangan masalah.	
Memesan layanan HP tambahan atau rencana pemeliharaan	www.hp.com/go/carepack

Pernyataan jaminan terbatas HP

PRODUK HP	JANGKA WAKTU JAMINAN TERBATAS
HP PageWide Pro MFP 477dn, 477dw	1 tahun

HP memberikan garansi kepada Anda, pelanggan pengguna akhir, bahwa perangkat keras dan aksesoris HP akan bebas dari cacat bahan dan pembuatan setelah tanggal pembelian, selama jangka waktu tersebut di atas. Jika HP menerima keluhan atas kerusakan ini selama masa garansi, atas pilihannya, HP akan memperbaiki atau mengganti produk yang terbukti cacat. Penggantian produk dapat berupa produk baru atau yang kinerjanya setara dengan produk baru.

HP memberikan garansi kepada Anda bahwa perangkat lunak HP tidak akan gagal dalam menjalankan perintah pemrogramannya setelah tanggal pembelian, selama jangka waktu tersebut di atas, yang disebabkan oleh kerusakan bahan dan pembuatan selama produk tersebut diinstal dan digunakan dengan semestinya. Jika HP menerima pemberitahuan mengenai cacat tersebut selama masa garansi, HP akan mengganti perangkat lunak yang tidak dapat menjalankan perintah pemrograman akibat adanya cacat tersebut.

HP tidak menjamin bahwa pengoperasian produk HP tidak akan pernah gagal atau bebas kesalahan. Jika HP tidak dapat, dalam jangka waktu yang wajar, memperbaiki atau mengganti produk ke dalam kondisi sebagaimana yang dijamin, Anda berhak untuk mendapatkan pengembalian uang sesuai dengan harga pembelian segera setelah produk dikembalikan.

Produk-produk HP dapat terdiri dari bagian-bagian hasil produksi ulang yang setara dengan bagian yang baru dalam hal kinerja atau yang pernah digunakan secara insidental.

Garansi tidak berlaku untuk kerusakan yang ditimbulkan dari (a) pemeliharaan atau kalibrasi yang tidak sesuai dan tidak memadai, (b) perangkat lunak, antarmuka, komponen atau pasokan yang tidak disediakan oleh HP, (c) modifikasi secara tidak sah atau penyalahgunaan, (d) pengoperasian di luar spesifikasi kondisi yang dipublikasikan untuk produk ini, atau (e) tempat pemasangan atau pemeliharaan yang tidak memadai.

Jaminan terbatas HP tidak berlaku jika printer terpasang pada perangkat atau sistem pasar sekunder yang memodifikasi fungsi printer, seperti sistem tinta berkelanjutan.

SEJAUH DIIZINKAN OLEH HUKUM SETEMPAT, GARANSI DI ATAS BERSIFAT EKSKLUSIF DAN TIDAK ADA JAMINAN ATAU KETENTUAN LAIN, BAIK TERTULIS ATAU LISAN, TERSURAT ATAU TERSIRAT, DAN HP SECARA SPESIFIK MELEPASKAN TANGGUNG JAWAB TERHADAP JAMINAN ATAU KETENTUAN TERSIRAT MENGENAI KEMAMPUAN UNTUK DIPERDAGANGKAN, KUALITAS YANG MEMUASKAN, SERTA KESESUAIAN UNTUK TUJUAN TERTENTU. Beberapa negara/kawasan, negara bagian atau provinsi tidak mengizinkan pembatasan jangka waktu suatu garansi tersirat, sehingga pembatasan atau pengecualian di atas mungkin tidak berlaku bagi Anda. Garansi ini memberikan hak hukum tertentu kepada Anda dan mungkin Anda juga berhak atas hak-hak lainnya yang mungkin berbeda dari satu negara/kawasan, negara bagian atau provinsi dengan negara/kawasan, negara bagian atau provinsi lainnya.

Garansi terbatas HP berlaku di negara/kawasan di mana HP memiliki fasilitas dukungan untuk produk ini dan di mana HP memasarkan produk ini. Tingkat layanan garansi yang Anda terima dapat berbeda tergantung pada standar setempat. HP tidak akan mengubah bentuk, kesesuaian atau fungsi produk ini agar membuatnya dapat beroperasi di negara/kawasan yang tidak pernah dimaksudkan untuk berfungsi demi alasan hukum atau ketentuan resmi.

SEJAUH DIPERBOLEHKAN OLEH HUKUM SETEMPAT, PERBAIKAN DALAM PERNYATAAN GARANSI INI ADALAH PERBAIKAN SATU-SATUNYA DAN BERSIFAT EKSKLUSIF UNTUK ANDA. KECUALI JIKA DIJELASKAN DI ATAS, DALAM SITUASI APAPUN HP ATAU PEMASOKNYA TIDAK BERTANGGUNG JAWAB ATAS HILANGNYA DATA ATAU KERUSAKAN LANGSUNG, KHUSUS, INSIDENTAL, KONSEKUENSIAL (TERMASUK HILANGNYA KEUNTUNGAN ATAU

DATA), ATAU KERUSAKAN LAIN, BAIK BERDASARKAN KONTRAK, WANPRESTASI, ATAU LAINNYA. Beberapa negara/kawasan, negara bagian atau provinsi tidak memperbolehkan pengecualian atau pembatasan kerusakan ringan atau berat, sehingga pembatasan atau pengecualian tersebut di atas mungkin tidak berlaku bagi Anda.

KETENTUAN JAMINAN DALAM PERNYATAAN INI, KECUALI SEPANJANG DIPERBOLEHKAN OLEH HUKUM DAN PERUNDANGAN YANG BERLAKU, TIDAK MENIADAKAN, MEMBATASI, ATAU MENGUBAH, DAN MERUPAKAN TAMBAHAN KEPADA HAK-HAK HUKUM WAJIB YANG BERLAKU TERHADAP PENJUALAN PRODUK INI KEPADA ANDA.

UK, Irlandia, dan Malta

The HP Limited Warranty is a commercial guarantee voluntarily provided by HP. The name and address of the HP entity responsible for the performance of the HP Limited Warranty in your country/region is as follows:

UK: HP Inc UK Limited, Cain Road, Amen Corner, Bracknell, Berkshire, RG12 1HN

Ireland: Hewlett-Packard Ireland Limited, Liffey Park Technology Campus, Barnhall Road, Leixlip, Co.Kildare

Malta: Hewlett-Packard Europe B.V., Amsterdam, Meyrin Branch, Route du Nant-d'Avril 150, 1217 Meyrin, Switzerland

United Kingdom: The HP Limited Warranty benefits apply in addition to any legal rights to a guarantee from seller of nonconformity of goods with the contract of sale. These rights expire six years from delivery of goods for products purchased in England or Wales and five years from delivery of goods for products purchased in Scotland. However various factors may impact your eligibility to receive these rights. For further information, please consult the following link: Consumer Legal Guarantee (www.hp.com/go/eu-legal) or you may visit the European Consumer Centers website (http://ec.europa.eu/consumers/solving_consumer_disputes/non-judicial_redress/ecc-net/index_en.htm). Consumers have the right to choose whether to claim service under the HP Limited Warranty or against the seller under the legal guarantee.

Ireland: The HP Limited Warranty benefits apply in addition to any statutory rights from seller in relation to nonconformity of goods with the contract of sale. However various factors may impact your eligibility to receive these rights. Consumer statutory rights are not limited or affected in any manner by HP Care Pack. For further information, please consult the following link: Consumer Legal Guarantee (www.hp.com/go/eu-legal) or you may visit the European Consumer Centers website (http://ec.europa.eu/consumers/solving_consumer_disputes/non-judicial_redress/ecc-net/index_en.htm). Consumers have the right to choose whether to claim service under the HP Limited Warranty or against the seller under the legal guarantee.

Malta: The HP Limited Warranty benefits apply in addition to any legal rights to a two-year guarantee from seller of nonconformity of goods with the contract of sale; however various factors may impact your eligibility to receive these rights. Consumer statutory rights are not limited or affected in any manner by the HP Limited Warranty. For further information, please consult the following link: Consumer Legal Guarantee (www.hp.com/go/eu-legal) or you may visit the European Consumer Centers website (http://ec.europa.eu/consumers/solving_consumer_disputes/non-judicial_redress/ecc-net/index_en.htm). Consumers have the right to choose whether to claim service under the HP Limited Warranty or against the seller under two-year legal guarantee.

Austria, Belgia, Jerman, dan Luksemburg

Die beschränkte HP Herstellergarantie ist eine von HP auf freiwilliger Basis angebotene kommerzielle Garantie. Der Name und die Adresse der HP Gesellschaft, die in Ihrem Land für die Gewährung der beschränkten HP Herstellergarantie verantwortlich ist, sind wie folgt:

Deutschland: HP Deutschland GmbH, Schickardstr. 32, D-71034 Böblingen

Österreich: HP Austria GmbH., Technologiesstrasse 5, A-1120 Wien

Luxemburg: Hewlett-Packard Luxembourg S.C.A., 75, Parc d'Activités Capellen, Rue Pafebuc, L-8308 Capellen

Belgien: HP Belgium BVBA, Hermeslaan 1A, B-1831 Diegem

Die Rechte aus der beschränkten HP Herstellergarantie gelten zusätzlich zu den gesetzlichen Ansprüchen wegen Sachmängeln auf eine zweijährige Gewährleistung ab dem Lieferdatum. Ob Sie Anspruch auf diese Rechte haben, hängt von zahlreichen Faktoren ab. Die Rechte des Kunden sind in keiner Weise durch die

beschränkte HP Herstellergarantie eingeschränkt bzw. betroffen. Weitere Hinweise finden Sie auf der folgenden Website: Gewährleistungsansprüche für Verbraucher (www.hp.com/go/eu-legal) oder Sie können die Website des Europäischen Verbraucherzentrums (http://ec.europa.eu/consumers/solving_consumer_disputes/non-judicial_redress/ecc-net/index_en.htm) besuchen. Verbraucher haben das Recht zu wählen, ob sie eine Leistung von HP gemäß der beschränkten HP Herstellergarantie in Anspruch nehmen oder ob sie sich gemäß der gesetzlichen zweijährigen Haftung für Sachmängel (Gewährleistung) sich an den jeweiligen Verkäufer wenden.

Belgia, Prancis, dan Luksemburg

La garantie limitée HP est une garantie commerciale fournie volontairement par HP. Voici les coordonnées de l'entité HP responsable de l'exécution de la garantie limitée HP dans votre pays:

France: HP France SAS, société par actions simplifiée identifiée sous le numéro 448 694 133 RCS Evry, 1 Avenue du Canada, 91947, Les Ulis

G.D. Luxembourg: Hewlett-Packard Luxembourg S.C.A., 75, Parc d'Activités Capellen, Rue Pafebruc, L-8308 Capellen

Belgique: HP Belgium BVBA, Hermeslaan 1A, B-1831 Diegem

France: Les avantages de la garantie limitée HP s'appliquent en complément des droits dont vous disposez au titre des garanties légales applicables dont le bénéfice est soumis à des conditions spécifiques. Vos droits en tant que consommateur au titre de la garantie légale de conformité mentionnée aux articles L. 211-4 à L. 211-13 du Code de la Consommation et de celle relatives aux défauts de la chose vendue, dans les conditions prévues aux articles 1641 à 1648 et 2232 du Code de Commerce ne sont en aucune façon limités ou affectés par la garantie limitée HP. Pour de plus amples informations, veuillez consulter le lien suivant : Garanties légales accordées au consommateur (www.hp.com/go/eu-legal). Vous pouvez également consulter le site Web des Centres européens des consommateurs (http://ec.europa.eu/consumers/solving_consumer_disputes/non-judicial_redress/ecc-net/index_en.htm). Les consommateurs ont le droit de choisir d'exercer leurs droits au titre de la garantie limitée HP, ou auprès du vendeur au titre des garanties légales applicables mentionnées ci-dessus.

POUR RAPPEL:

Garantie Légale de Conformité:

« Le vendeur est tenu de livrer un bien conforme au contrat et répond des défauts de conformité existant lors de la délivrance.

Il répond également des défauts de conformité résultant de l'emballage, des instructions de montage ou de l'installation lorsque celle-ci a été mise à sa charge par le contrat ou a été réalisée sous sa responsabilité ».

Article L211-5 du Code de la Consommation:

« Pour être conforme au contrat, le bien doit:

1° Etre propre à l'usage habituellement attendu d'un bien semblable et, le cas échéant:

- correspondre à la description donnée par le vendeur et posséder les qualités que celui-ci a présentées à l'acheteur sous forme d'échantillon ou de modèle;

- présenter les qualités qu'un acheteur peut légitimement attendre eu égard aux déclarations publiques faites par le vendeur, par le producteur ou par son représentant, notamment dans la publicité ou l'étiquetage;

2° Ou présenter les caractéristiques définies d'un commun accord par les parties ou être propre à tout usage spécial recherché par l'acheteur, porté à la connaissance du vendeur et que ce dernier a accepté ».

Article L211-12 du Code de la Consommation:

« L'action résultant du défaut de conformité se prescrit par deux ans à compter de la délivrance du bien ».

Garantie des vices cachés

Article 1641 du Code Civil : *« Le vendeur est tenu de la garantie à raison des défauts cachés de la chose vendue qui la rendent impropre à l'usage auquel on la destine, ou qui diminuent tellement cet usage que l'acheteur ne l'aurait pas acquise, ou n'en aurait donné qu'un moindre prix, s'il les avait connus. »*

Article 1648 alinéa 1 du Code Civil:

« L'action résultant des vices rédhibitoires doit être intentée par l'acquéreur dans un délai de deux ans à compter de la découverte du vice. »

G.D. Luxembourg et Belgique: Les avantages de la garantie limitée HP s'appliquent en complément des droits dont vous disposez au titre de la garantie de non-conformité des biens avec le contrat de vente. Cependant, de nombreux facteurs peuvent avoir un impact sur le bénéfice de ces droits. Vos droits en tant que consommateur au titre de ces garanties ne sont en aucune façon limités ou affectés par la garantie limitée HP. Pour de plus amples informations, veuillez consulter le lien suivant : Garanties légales accordées au consommateur (www.hp.com/go/eu-legal) ou vous pouvez également consulter le site Web des Centres européens des consommateurs (http://ec.europa.eu/consumers/solving_consumer_disputes/non-judicial_redress/ecc-net/index_en.htm). Les consommateurs ont le droit de choisir de réclamer un service sous la garantie limitée HP ou auprès du vendeur au cours d'une garantie légale de deux ans.

Italia

La Garanzia limitata HP è una garanzia commerciale fornita volontariamente da HP. Di seguito sono indicati nome e indirizzo della società HP responsabile della fornitura dei servizi coperti dalla Garanzia limitata HP nel vostro Paese:

Italia: HP Italy S.r.l., Via G. Di Vittorio 9, 20063 Cernusco S/Naviglio

I vantaggi della Garanzia limitata HP vengono concessi ai consumatori in aggiunta ai diritti derivanti dalla garanzia di due anni fornita dal venditore in caso di non conformità dei beni rispetto al contratto di vendita. Tuttavia, diversi fattori possono avere un impatto sulla possibilità di beneficiare di tali diritti. I diritti spettanti ai consumatori in forza della garanzia legale non sono in alcun modo limitati, né modificati dalla Garanzia limitata HP. Per ulteriori informazioni, si prega di consultare il seguente link: Garanzia legale per i clienti (www.hp.com/go/eu-legal), oppure visitare il sito Web dei Centri europei per i consumatori (http://ec.europa.eu/consumers/solving_consumer_disputes/non-judicial_redress/ecc-net/index_en.htm). I consumatori hanno il diritto di scegliere se richiedere un servizio usufruendo della Garanzia limitata HP oppure rivolgendosi al venditore per far valere la garanzia legale di due anni.

Spanyol

Su Garantía limitada de HP es una garantía comercial voluntariamente proporcionada por HP. El nombre y dirección de las entidades HP que proporcionan la Garantía limitada de HP (garantía comercial adicional del fabricante) en su país es:

España: Hewlett-Packard Española S.L. Calle Vicente Aleixandre, 1 Parque Empresarial Madrid - Las Rozas, E-28232 Madrid

Los beneficios de la Garantía limitada de HP son adicionales a la garantía legal de 2 años a la que los consumidores tienen derecho a recibir del vendedor en virtud del contrato de compraventa; sin embargo, varios factores pueden afectar su derecho a recibir los beneficios bajo dicha garantía legal. A este respecto, la Garantía limitada de HP no limita o afecta en modo alguno los derechos legales del consumidor (www.hp.com/go/eu-legal). Para más información, consulte el siguiente enlace: Garantía legal del

consumidor o puede visitar el sitio web de los Centros europeos de los consumidores (http://ec.europa.eu/consumers/solving_consumer_disputes/non-judicial_redress/ecc-net/index_en.htm). Los clientes tienen derecho a elegir si reclaman un servicio acogiéndose a la Garantía limitada de HP o al vendedor de conformidad con la garantía legal de dos años.

Denmark

Den begrænsede HP-garanti er en garanti, der ydes frivilligt af HP. Navn og adresse på det HP-selskab, der er ansvarligt for HP's begrænsede garanti i dit land, er som følger:

Danmark: HP Inc Danmark ApS, Engholm Parkvej 8, 3450, Allerød

Den begrænsede HP-garanti gælder i tillæg til eventuelle juridiske rettigheder, for en toårig garanti fra sælgeren af varer, der ikke er i overensstemmelse med salgsaftalen, men forskellige faktorer kan dog påvirke din ret til at opnå disse rettigheder. Forbrugerens lovbestemte rettigheder begrænses eller påvirkes ikke på nogen måde af den begrænsede HP-garanti. Se nedenstående link for at få yderligere oplysninger: Forbrugerens juridiske garanti (www.hp.com/go/eu-legal) eller du kan besøge De Europæiske Forbrugercentres websted (http://ec.europa.eu/consumers/solving_consumer_disputes/non-judicial_redress/ecc-net/index_en.htm). Forbrugere har ret til at vælge, om de vil gøre krav på service i henhold til HP's begrænsede garanti eller hos sælger i henhold til en toårig juridisk garanti.

Norwegia

HPs garanti er en begrenset og kommersiell garanti som HP selv har valgt å tilby. Følgende lokale selskap inntår for garantien:

Norge: HP Norge AS, Rolfbuktveien 4b, 1364 Fornebu

HPs garanti kommer i tillegg til det mangelsansvar HP har i henhold til norsk forbrukerkjøpslovgivning, hvor reklamasjonsperioden kan være to eller fem år, avhengig av hvor lenge salgsgjenstanden var ment å vare. Ulike faktorer kan imidlertid ha betydning for om du kvalifiserer til å kreve avhjelp iht slikt mangelsansvar. Forbrukerens lovmessige rettigheter begrenses ikke av HPs garanti. Hvis du vil ha mer informasjon, kan du klikke på følgende kobling: Juridisk garanti for forbruker (www.hp.com/go/eu-legal) eller du kan besøke nettstedet til de europeiske forbrukersentrene (http://ec.europa.eu/consumers/solving_consumer_disputes/non-judicial_redress/ecc-net/index_en.htm). Forbrukere har retten til å velge å kreve service under HPs garanti eller iht selgerens lovpålagte mangelsansvar.

Swedia

HP:s begränsade garanti är en kommersiell garanti som tillhandahålls frivilligt av HP. Namn och adress till det HP-företag som ansvarar för HP:s begränsade garanti i ditt land är som följer:

Sverige: HP PPS Sverige AB, SE-169 73 Stockholm

Fördelarna som ingår i HP:s begränsade garanti gäller utöver de lagstadgade rättigheterna till tre års garanti från säljaren angående varans bristande överensstämmelse gentemot köpeavtalet, men olika faktorer kan påverka din rätt att utnyttja dessa rättigheter. Konsumentens lagstadgade rättigheter varken begränsas eller påverkas på något sätt av HP:s begränsade garanti. Mer information får du om du följer denna länk: Lagstadgad garanti för konsumenter (www.hp.com/go/eu-legal) eller så kan du gå till European Consumer Centers webbplats (http://ec.europa.eu/consumers/solving_consumer_disputes/non-judicial_redress/ecc-net/index_en.htm). Konsumenter har rätt att välja om de vill ställa krav enligt HP:s begränsade garanti eller på säljaren enligt den lagstadgade treåriga garantin.

Portugal

A Garantia Limitada HP é uma garantia comercial fornecida voluntariamente pela HP. O nome e a morada da entidade HP responsável pela prestação da Garantia Limitada HP no seu país são os seguintes:

Portugal: HPCP – Computing and Printing Portugal, Unipessoal, Lda., Edifício D. Sancho I, Quinta da Fonte, Porto Salvo, Lisboa, Oeiras, 2740 244

As vantagens da Garantia Limitada HP aplicam-se cumulativamente com quaisquer direitos decorrentes da legislação aplicável à garantia de dois anos do vendedor, relativa a defeitos do produto e constante do contrato de venda. Existem, contudo, vários fatores que poderão afetar a sua elegibilidade para beneficiar de tais direitos. Os direitos legalmente atribuídos aos consumidores não são limitados ou afetados de forma alguma pela Garantia Limitada HP. Para mais informações, consulte a ligação seguinte: Garantia legal do consumidor (www.hp.com/go/eu-legal) ou visite o Web site da Rede dos Centros Europeus do Consumidor (http://ec.europa.eu/consumers/solving_consumer_disputes/non-judicial_redress/ecc-net/index_en.htm). Os consumidores têm o direito de escolher se pretendem reclamar assistência ao abrigo da Garantia Limitada HP ou contra o vendedor ao abrigo de uma garantia jurídica de dois anos.

Yunani dan Siprus

Η Περιορισμένη εγγύηση HP είναι μια εμπορική εγγύηση η οποία παρέχεται εθελοντικά από την HP. Η επωνυμία και η διεύθυνση του νομικού προσώπου HP που παρέχει την Περιορισμένη εγγύηση HP στη χώρα σας είναι η εξής:

Ελλάδα /Κύπρος: HP Printing and Personal Systems Hellas EPE, Tzavella 1-3, 15232 Chalandri, Attiki

Ελλάδα /Κύπρος: HP Συστήματα Εκτύπωσης και Προσωπικών Υπολογιστών Ελλάς Εταιρεία Περιορισμένης Ευθύνης, Tzavella 1-3, 15232 Chalandri, Attiki

Τα προνόμια της Περιορισμένης εγγύησης HP ισχύουν επιπλέον των νόμιμων δικαιωμάτων για διετή εγγύηση έναντι του Πωλητή για τη μη συμμόρφωση των προϊόντων με τις συνομολογημένες συμβατικά ιδιότητες, ωστόσο η άσκηση των δικαιωμάτων σας αυτών μπορεί να εξαρτάται από διάφορους παράγοντες. Τα νόμιμα δικαιώματα των καταναλωτών δεν περιορίζονται ούτε επηρεάζονται καθ' οιονδήποτε τρόπο από την Περιορισμένη εγγύηση HP. Για περισσότερες πληροφορίες, συμβουλευτείτε την ακόλουθη τοποθεσία web: Νόμιμη εγγύηση καταναλωτή (www.hp.com/go/eu-legal) ή μπορείτε να επισκεφτείτε την τοποθεσία web των Ευρωπαϊκών Κέντρων Καταναλωτή (http://ec.europa.eu/consumers/solving_consumer_disputes/non-judicial_redress/ecc-net/index_en.htm). Οι καταναλωτές έχουν το δικαίωμα να επιλέξουν αν θα αξιώσουν την υπηρεσία στα πλαίσια της Περιορισμένης εγγύησης HP ή από τον πωλητή στα πλαίσια της νόμιμης εγγύησης δύο ετών.

Hongaria

A HP korlátozott jótállás egy olyan kereskedelmi jótállás, amelyet a HP a saját elhatározásából biztosít. Az egyes országokban a HP mint gyártó által vállalt korlátozott jótállást biztosító HP vállalatok neve és címe:

Magyarország: HP Inc Magyarország Kft., H-1117 Budapest, Alíz utca 1.

A HP korlátozott jótállásban biztosított jogok azokon a jogokon felül illetik meg Önt, amelyek a termékeknek az adásvételi szerződés szerinti minőségére vonatkozó kétéves, jogszabályban foglalt eladói szavatosságból, továbbá ha az Ön által vásárolt termékre alkalmazandó, a jogszabályban foglalt kötelező eladói jótállásból erednek, azonban számos körülmény hatással lehet arra, hogy ezek a jogok Önt megilletik-e. További információért kérjük, keresse fel a következő webhelyet: Jogi Tájékoztató Fogyasztóknak (www.hp.com/go/eu-legal) vagy látogassa meg az Európai Fogyasztói Központok webhelyét (http://ec.europa.eu/consumers/solving_consumer_disputes/non-judicial_redress/ecc-net/index_en.htm). A fogyasztóknak jogában áll, hogy megválasszák, hogy a jótállással kapcsolatos igényüket a HP korlátozott

jótállás alapján vagy a kétéves, jogszabályban foglalt eladói szavatosság, illetve, ha alkalmazandó, a jogszabályban foglalt kötelező eladói jótállás alapján érvényesítik.

Republik Ceko

Omezená záruka HP je obchodní zárukou dobrovolně poskytovanou společností HP. Názvy a adresy společností skupiny HP, které odpovídají za plnění omezené záruky HP ve vaší zemi, jsou následující:

Česká republika: HP Inc Czech Republic s. r. o., Za Brumlovkou 5/1559, 140 00 Praha 4

Výhody, poskytované omezenou zárukou HP, se uplatňují jako doplněk k jakýmkoli právním nárokům na dvouletou záruku poskytnutou prodejcem v případě nesouladu zboží s kupní smlouvou. Váš nárok na uznání těchto práv však může záviset na mnohých faktorech. Omezená záruka HP žádným způsobem neomezuje ani neovlivňuje zákonná práva zákazníka. Další informace získáte kliknutím na následující odkaz: Zákonná záruka spotřebitele (www.hp.com/go/eu-legal) případně můžete navštívit webové stránky Evropského spotřebitelského centra (http://ec.europa.eu/consumers/solving_consumer_disputes/non-judicial_redress/ecc-net/index_en.htm). Spotřebitelé mají právo se rozhodnout, zda chtějí službu reklamovat v rámci omezené záruky HP nebo v rámci zákonem stanovené dvouleté záruky u prodejce.

Slowakia

Obmedzená záruka HP je obchodná záruka, ktorú spoločnosť HP poskytuje dobrovoľne. Meno a adresa subjektu HP, ktorý zabezpečuje plnenie vyplývajúce z Obmedzenej záruky HP vo vašej krajine:

Slovenská republika: HP Inc Slovakia, s.r.o., Galvaniho 7, 821 04 Bratislava

Výhody Obmedzenej záruky HP sa uplatnia vedľa prípadných zákazníkových zákonných nárokov voči predávajúcemu z väd, ktoré spočívajú v nesúlade vlastností tovaru s jeho popisom podľa predmetnej zmluvy. Možnosť uplatnenia takých prípadných nárokov však môže závisieť od rôznych faktorov. Služby Obmedzenej záruky HP žiadnym spôsobom neobmedzujú ani neovplyvňujú zákonné práva zákazníka, ktorý je spotrebiteľom. Ďalšie informácie nájdete na nasledujúcom prepojení: Zákonná záruka spotrebiteľa (www.hp.com/go/eu-legal), prípadne môžete navštíviť webovú lokalitu európskych zákazníckych stredísk (http://ec.europa.eu/consumers/solving_consumer_disputes/non-judicial_redress/ecc-net/index_en.htm). Spotrebiteľia majú právo zvoliť si, či chcú uplatniť servis v rámci Obmedzenej záruky HP alebo počas zákonnej dvojročnej záručnej lehoty u predajcu.

Polandia

Ograniczona gwarancja HP to komercyjna gwarancja udzielona dobrowolnie przez HP. Nazwa i adres podmiotu HP odpowiedzialnego za realizację Ograniczonej gwarancji HP w Polsce:

Polska: HP Inc Polska sp. z o.o., Szturmowa 2a, 02-678 Warszawa, wpisana do rejestru przedsiębiorców prowadzonego przez Sąd Rejonowy dla m.st. Warszawy w Warszawie, XIII Wydział Gospodarczy Krajowego Rejestru Sądowego, pod numerem KRS 0000546115, NIP 5213690563, REGON 360916326, GIOŚ E0020757WZBW, kapitał zakładowy 480.000 PLN.

Świadczenia wynikające z Ograniczonej gwarancji HP stanowią dodatek do praw przysługujących nabywcy w związku z dwuletnią odpowiedzialnością sprzedawcy z tytułu niezgodności towaru z umową (rękojmia). Niemniej, na możliwość korzystania z tych praw mają wpływ różne czynniki. Ograniczona gwarancja HP w żaden sposób nie ogranicza praw konsumenta ani na nie nie wpływa. Więcej informacji można znaleźć pod następującym łączem: Gwarancja prawna konsumenta (www.hp.com/go/eu-legal), można także odwiedzić stronę internetową Europejskiego Centrum Konsumentckiego (http://ec.europa.eu/consumers/solving_consumer_disputes/non-judicial_redress/ecc-net/index_en.htm). Konsumentci mają prawo wyboru co do możliwości skorzystania albo z usług gwarancyjnych przysługujących w ramach Ograniczonej gwarancji HP albo z uprawnień wynikających z dwuletniej rękojmi w stosunku do sprzedawcy.

Bulgaria

Ограничената гаранция на HP представлява търговска гаранция, доброволно предоставяна от HP. Името и адресът на дружеството на HP за вашата страна, отговорно за предоставянето на гаранционната поддръжка в рамките на Ограничената гаранция на HP, са както следва:

HP Inc Bulgaria EOOD (Ейч Пи Инк България ЕООД), гр. София 1766, район р-н Младост, бул. Околовръстен Път No 258, Бизнес Център Камбаните

Предимствата на Ограничената гаранция на HP се прилагат в допълнение към всички законови права за двугодишна гаранция от продавача при несъответствие на стоката с договора за продажба. Въпреки това, различни фактори могат да окажат влияние върху условията за получаване на тези права. Законовите права на потребителите не са ограничени или засегнати по никакъв начин от Ограничената гаранция на HP. За допълнителна информация, моля вижте Правната гаранция на потребителя (www.hp.com/go/eu-legal) или посетете уебсайта на Европейския потребителски център (http://ec.europa.eu/consumers/solving_consumer_disputes/non-judicial_redress/ecc-net/index_en.htm). Потребителите имат правото да избират дали да претендират за извършване на услуга в рамките на Ограничената гаранция на HP или да потърсят такава от търговеца в рамките на двугодишната правна гаранция.

Rumania

Garanția limitată HP este o garanție comercială furnizată în mod voluntar de către HP. Numele și adresa entității HP răspunzătoare de punerea în aplicare a Garanției limitate HP în țara dumneavoastră sunt următoarele:

România: HP Inc Romania SRL, 5 Fabrica de Glucoza Str., Building F, Ground Floor & Floor 8, 2nd District, București

Beneficiile Garanției limitate HP se aplică suplimentar față de orice drepturi privind garanția de doi ani oferită de vânzător pentru neconformitatea bunurilor cu contractul de vânzare; cu toate acestea, diversi factori pot avea impact asupra eligibilității dvs. de a beneficia de aceste drepturi. Drepturile legale ale consumatorului nu sunt limitate sau afectate în vreun fel de Garanția limitată HP. Pentru informații suplimentare consultați următorul link: гаранцията acordată потребителите по закон (www.hp.com/go/eu-legal) или можете да посетите сайта на Европейския център за защита на потребителите (http://ec.europa.eu/consumers/solving_consumer_disputes/non-judicial_redress/ecc-net/index_en.htm). Потребителите имат правото да изберат дали да претендират за извършване на услуга в рамките на Ограничената гаранция на HP или да потърсят такава от търговеца в рамките на двугодишната правна гаранция.

Belgia dan Belanda

De Beperkte Garantie van HP is een commerciële garantie vrijwillig verstrekt door HP. De naam en het adres van de HP-entiteit die verantwoordelijk is voor het uitvoeren van de Beperkte Garantie van HP in uw land is als volgt:

Nederland: HP Nederland B.V., Startbaan 16, 1187 XR Amstelveen

België: HP Belgium BVBA, Hermeslaan 1A, B-1831 Diegem

De voordelen van de Beperkte Garantie van HP vormen een aanvulling op de wettelijke garantie voor consumenten gedurende twee jaren na de levering te verlenen door de verkoper bij een gebrek aan conformiteit van de goederen met de relevante verkoopovereenkomst. Niettemin kunnen diverse factoren een impact hebben op uw eventuele aanspraak op deze wettelijke rechten. De wettelijke rechten van de consument worden op geen enkele wijze beperkt of beïnvloed door de Beperkte Garantie van HP. Raadpleeg voor meer informatie de volgende webpagina: Wettelijke garantie van de consument (www.hp.com/go/eu-legal) of u kan de website van het Europees Consumenten Centrum bezoeken (http://ec.europa.eu/consumers/solving_consumer_disputes/non-judicial_redress/ecc-net/index_en.htm). Consumenten hebben

het recht om te kiezen tussen enerzijds de Beperkte Garantie van HP of anderzijds het aanspreken van de verkoper in toepassing van de wettelijke garantie.

Finlandia

HP:n rajoitettu takuu on HP:n vapaaehtoisesti antama kaupallinen takuu. HP:n myöntämästä takuusta maassanne vastaavan HP:n edustajan yhteystiedot ovat:

Suomi: HP Finland Oy, Piispankalliontie, FIN - 02200 Espoo

HP:n takuun edut ovat voimassa mahdollisten kuluttajansuojalakiin perustuvien oikeuksien lisäksi sen varalta, että tuote ei vastaa myyntisopimusta. Saat lisätietoja seuraavasta linkistä: Kuluttajansuoja (www.hp.com/go/eu-legal) tai voit käydä Euroopan kuluttajakeskuksen sivustolla (http://ec.europa.eu/consumers/solving_consumer_disputes/non-judicial_redress/ecc-net/index_en.htm). Kuluttajilla on oikeus vaatia virheen korjausta HP:n takuun ja kuluttajansuojan perusteella HP:lta tai myyjältä.

Slovenia

Omejena garancija HP je prostovoljna trgovska garancija, ki jo zagotavlja podjetje HP. Ime in naslov poslovne enote HP, ki je odgovorna za omejeno garancijo HP v vaši državi, sta naslednja:

Slovenija: Hewlett-Packard Europe B.V., Amsterdam, Meyrin Branch, Route du Nant-d'Avril 150, 1217 Meyrin, Switzerland

Ugodnosti omejene garancije HP veljajo poleg zakonskih pravic, ki ob sklenitvi kupoprodajne pogodbe izhajajo iz dveletne garancije prodajalca v primeru neskladnosti blaga, vendar lahko na izpolnjevanje pogojev za uveljavitev pravic vplivajo različni dejavniki. Omejena garancija HP nikakor ne omejuje strankinih z zakonom predpisanih pravic in ne vpliva nanje. Za dodatne informacije glejte naslednjo povezavo: Strankino pravno jamstvo (www.hp.com/go/eu-legal); ali pa obiščite spletno mesto evropskih središč za potrošnike (http://ec.europa.eu/consumers/solving_consumer_disputes/non-judicial_redress/ecc-net/index_en.htm). Potrošniki imajo pravico izbrati, ali bodo uveljavljali pravice do storitev v skladu z omejeno garancijo HP ali proti prodajalcu v skladu z dvoletno zakonsko garancijo.

Kroasia

HP ograničeno jamstvo komercijalno je dobrovoljno jamstvo koje pruža HP. Ime i adresa HP subjekta odgovornog za HP ograničeno jamstvo u vašoj državi:

Hrvatska: HP Computing and Printing d.o.o. za računalne i srodne aktivnosti, Radnička cesta 41, 10000 Zagreb

Pogodnosti HP ograničenog jamstva vrijede zajedno uz sva zakonska prava na dvogodišnje jamstvo kod bilo kojeg prodavača s obzirom na nepodudaranje robe s ugovorom o kupnji. Međutim, razni faktori mogu utjecati na vašu mogućnost ostvarivanja tih prava. HP ograničeno jamstvo ni na koji način ne utječe niti ne ograničava zakonska prava potrošača. Dodatne informacije potražite na ovoj adresi: Zakonsko jamstvo za potrošače (www.hp.com/go/eu-legal) ili možete posjetiti web-mjesto Evropskih potrošačkih centara (http://ec.europa.eu/consumers/solving_consumer_disputes/non-judicial_redress/ecc-net/index_en.htm). Potrošači imaju pravo odabrati žele li ostvariti svoja potraživanja u sklopu HP ograničenog jamstva ili pravnog jamstva prodavača u trajanju ispod dvije godine.

Latvia

HP ierobežotā garantija ir komercgarantija, kuru brīvprātīgi nodrošina HP. HP uzņēmums, kas sniedz HP ierobežotās garantijas servisa nodrošinājumu jūsu valstī:

Latvija: HP Finland Oy, PO Box 515, 02201 Espoo, Finland

HP ierobežotās garantijas priekšrocības tiek piedāvātas papildus jebkurām likumīgajām tiesībām uz pārdevēja un/vai ražotāju nodrošinātu divu gadu garantiju gadījumā, ja preces neatbilst pirkuma līgumam, tomēr šo tiesību saņemšanu var ietekmēt vairāki faktori. HP ierobežotā garantija nekādā veidā neierobežo un neietekmē patērētāju likumīgās tiesības. Lai iegūtu plašāku informāciju, izmantojiet šo saiti: Patērētāju likumīgā garantija (www.hp.com/go/eu-legal) vai arī Eiropas Patērētāju tiesību aizsardzības centra tīmekļa vietni (http://ec.europa.eu/consumers/solving_consumer_disputes/non-judicial_redress/ecc-net/index_en.htm). Patērētājiem ir tiesības izvēlēties, vai pieprasīt servisa nodrošinājumu saskaņā ar HP ierobežoto garantiju, vai arī pārdevēja sniegto divu gadu garantiju.

Lituania

HP ribotoji garantija yra HP savanoriškai teikiama komercinė garantija. Toliau pateikiami HP bendrovių, teikiančių HP garantiją (gamintojo garantiją) jūsų šalyje, pavadinimai ir adresai:

Lietuva: HP Finland Oy, PO Box 515, 02201 Espoo, Finland

HP ribotoji garantija papildomai taikoma kartu su bet kokiomis kitomis įstatymais nustatytais teisėmis į pardavėjo suteikiamą dviejų metų laikotarpio garantiją dėl prekių atitikties pardavimo sutarčiai, tačiau tai, ar jums ši teisė bus suteikiama, gali priklausyti nuo įvairių aplinkybių. HP ribotoji garantija niekaip neapriboja ir neįtakoja įstatymais nustatytų vartotojo teisių. Daugiau informacijos rasite paspaudę šią nuorodą: Teisinė vartotojo garantija (www.hp.com/go/eu-legal) arba apsilankę Europos vartotojų centro internetinėje svetainėje (http://ec.europa.eu/consumers/solving_consumer_disputes/non-judicial_redress/ecc-net/index_en.htm). Vartotojai turi teisę prašyti atlikti techninį aptarnavimą pagal HP ribotąją garantiją arba pardavėjo teikiamą dviejų metų įstatymais nustatytą garantiją.

Estonia

HP piiratud garantii on HP poolt vabatahtlikult pakutav kaubanduslik garantii. HP piiratud garantii eest vastutab HP üksus aadressil:

Eesti: HP Finland Oy, PO Box 515, 02201 Espoo, Finland

HP piiratud garantii rakendub lisaks seaduses ettenähtud müüjapoolsele kaheaastasele garantiile, juhul kui toode ei vasta müügilepingu tingimustele. Siiski võib esineda asjaolusid, mille puhul teie jaoks need õigused ei pruugi kehtida. HP piiratud garantii ei piira ega mõjuta mingil moel tarbija seadusjärgseid õigusi. Lisateavet leiate järgmiselt lingilt: tarbija õiguslik garantii (www.hp.com/go/eu-legal) või võite külastada Euroopa tarbijakeskuste veebisaiti (http://ec.europa.eu/consumers/solving_consumer_disputes/non-judicial_redress/ecc-net/index_en.htm). Tarbijal on õigus valida, kas ta soovib kasutada HP piiratud garantiid või seadusega ette nähtud müüjapoolset kaheaastast garantiid.

Rusia

Срок службы принтера для России

Срок службы данного принтера HP составляет пять лет в нормальных условиях эксплуатации. Срок службы отсчитывается с момента ввода принтера в эксплуатацию. В конце срока службы HP рекомендует посетить веб-сайт нашей службы поддержки по адресу <http://www.hp.com/support> и/или связаться с авторизованным поставщиком услуг HP для получения рекомендаций в отношении дальнейшего безопасного использования принтера.

A Informasi teknis

- [Spesifikasi produk](#)
- [Program penanganan produk ramah lingkungan](#)
- [Informasi Peraturan](#)

Spesifikasi produk

- [Spesifikasi cetak](#)
- [Spesifikasi fisik](#)
- [Konsumsi daya dan spesifikasi listrik](#)
- [Spesifikasi emisi akustik](#)
- [Spesifikasi lingkungan](#)

Spesifikasi cetak

Untuk daftar resolusi cetak yang didukung, kunjungi situs web dukungan printer di [Dukungan Pelanggan HP](#) .

Spesifikasi fisik

Produk	Dimensi printer (lebar x tebal x tinggi)	Dimensi operasi (lebar x tebal x tinggi)	Berat
HP PageWide Pro MFP 477dn/dw series	530 x 401 x 421 mm (20,87 x 15,79 x 16,57 inci)	806 x 681 x 452 mm (31,73 x 26,81 x 17,8 inci)	16,4 kg (35,1 pon)

Konsumsi daya dan spesifikasi listrik

 **PERHATIAN:** Persyaratan daya sesuai ketentuan negara/wilayah di mana produk dibeli. Jangan ubah tegangan pengoperasian, karena akan merusak produk, dan setiap kerusakan semacam ini tidak tercakup dalam jaminan terbatas HP maupun perjanjian servis.

Spesifikasi emisi akustik

Pengoperasian	LwAd-mono (B)	LwAd-warna (B)	Catatan
Cetak	6,9	6,8	
Salin	7,1	6,9	Model ADF
Pindai	6,9	6,7	Model ADF



CATATAN: HP menyarankan agar printer ini disimpan di ruangan yang bukan tempat kerja rutin karyawan.

Spesifikasi lingkungan

	Pengoperasian	Pemindahan
Suhu	15° hingga 30° C (59° hingga 86° F)	-40° hingga 60° C (-40° hingga 140° F)
Kelembapan relatif	20 hingga 80%	90% atau kurang (tanpa pengembunan)
Ketinggian	0 hingga 3048 m	
Kemiringan	PENTING: Berhati-hatilah saat memindahkan produk setelah Anda menginstal kartrid. Memiringkan printer ini dengan sudut lebih dari 3 derajat dapat menyebabkan kebocoran tinta.	
Pelepasan muatan listrik statik (ESD)	Jika terjadi pelepasan muatan elektrostatik saat menggunakan produk untuk menyalin, akan muncul garis pada halaman yang disalin. ESD harus jelas jika Ada menyalin halaman lagi.	



CATATAN: Nilai-nilai dapat berubah.

Program penanganan produk ramah lingkungan

- [Pelestarian lingkungan](#)
- [Produksi Ozon](#)
- [Pemakaian daya](#)
- [Peraturan Dewan Uni Eropa 1275/2008](#)
- [Kertas](#)
- [Sediaan pencetakan HP PageWide](#)
- [Plastik](#)
- [Pendaaurulangan perangkat keras elektronik](#)
- [Batasan materi](#)
 - [Informasi baterai umum](#)
 - [Pembuangan baterai di Taiwan](#)
 - [Maklumat Bahan Perklorat di California](#)
 - [Peraturan tentang Baterai di UE](#)
 - [Maklumat Baterai untuk Brazil](#)
- [Bahan kimia](#)
- [EPEAT](#)
- [Pembuangan limbah perangkat oleh pengguna](#)
- [Tabel bahan beracun dan berbahaya \(Cina\)](#)
- [Pernyataan terkait pembatasan bahan-bahan berbahaya \(Turki\)](#)
- [Pernyataan terkait pembatasan bahan-bahan berbahaya \(Ukraina\)](#)
- [Pernyataan terkait pembatasan bahan berbahaya \(India\)](#)
- [Label energi Tiongkok untuk printer, mesin faks, dan mesin fotokopi](#)
- [Informasi pengguna Label Ramah Lingkungan SEPA Tiongkok](#)

Pelestarian lingkungan

HP berkomitmen menyediakan produk berkualitas dengan cara yang ramah lingkungan. Produk ini telah didesain dengan beberapa karakteristik untuk meminimalkan pengaruh terhadap lingkungan kita.

Kunjungi www.hp.com/go/environment atau www.hp.com/hpinfo/globalcitizenship/environment untuk mendapatkan lebih banyak informasi mengenai HP dan lingkungan, termasuk lembar profil lingkungan untuk produk ini, Lembar Data Keselamatan Bahan, dan program pengembalian dan daur ulang HP.

Produksi Ozon

Produk ini praktis tidak mengeluarkan gas ozon (O₃).

Pemakaian daya

Peralatan pencetakan dan olahcitra HP yang ditandai dengan logo ENERGY STAR® disertifikasi oleh Badan Perlindungan Lingkungan AS. Tanda berikut ini akan muncul pada produk olahcitra yang telah disertifikasi oleh ENERGY STAR:



Informasi lainnya mengenai produk olahcitra yang telah disertifikasi ENERGY STAR dapat diakses melalui www.hp.com/go/energystar

Peraturan Dewan Uni Eropa 1275/2008

Untuk data daya produk, termasuk pemakaian daya produk saat berstatus siaga dalam jaringan jika semua port jaringan berkabel tersambung dan semua port jaringan nirkabel diaktifkan, lihat bagian P14 'Informasi Tambahan' pada Pernyataan ECO TI produk di www.hp.com/hpinfo/globalcitizenship/environment/productdata/itecodesktop-pc.html.

Kertas

Produk ini dapat menggunakan kertas daur ulang dan kertas ringan (EcoFFICIENT™) jika kertas memenuhi panduan yang tertera dalam Panduan Media Cetak printer ini. Printer ini cocok untuk menggunakan kertas daur ulang dan kertas ringan (EcoFFICIENT™) menurut EN12281:2002.

Sediaan pencetakan HP PageWide

Sediaan HP asli dirancang dengan pertimbangan ramah lingkungan. HP mendukung pelestarian sumber daya dan kertas saat mencetak. Dan jika sudah selesai, kami memudahkan dan membebaskan untuk didaur ulang. Ketersediaan program ini berbeda-beda. Untuk informasi lebih lanjut, kunjungi www.hp.com/recycle. Untuk berpartisipasi dalam program pengembalian dan daur ulang HP Planet Partners, kunjungi www.hp.com/recycle. Pilih negara/wilayah Anda untuk informasi mengenai cara mengembalikan sediaan cetak HP PageWide Anda.



CATATAN: Kunjungi situs web [Keberlanjutan HP](#) untuk informasi lengkap tentang daur ulang dan untuk memesan label, amplop, atau kotak pos dengan biaya pos yang sudah dibayar untuk keperluan daur ulang.

Plastik

Komponen plastik lebih dari 25 gram diberi tanda sesuai dengan standar internasional guna meningkatkan kemampuan mengidentifikasi plastik untuk tujuan daur ulang di akhir masa pakai produk.

Pendaaurulangan perangkat keras elektronik

HP sangat menganjurkan pelanggannya untuk mendaur ulang perangkat keras elektronik bekas. Untuk informasi lebih lanjut tentang program daur ulang, kunjungi situs web [Keberlanjutan HP](#).

Batasan materi

- [Informasi baterai umum](#)
- [Pembuangan baterai di Taiwan](#)

- [Maklumat Bahan Perklorat di California](#)
- [Peraturan tentang Baterai di UE](#)
- [Maklumat Baterai untuk Brazil](#)

Informasi baterai umum

Produk HP ini tidak mengandung merkuri yang ditambahkan secara sengaja.

Produk HP ini berisi baterai yang mungkin membutuhkan penanganan khusus di akhir masa pakainya. Baterai yang ada di dalamnya atau disediakan HP untuk printer ini mencakup hal berikut.

HP PageWide Pro MFP 477 series	
Jenis	Dioksida Mangan Litium
Berat	3,0 g
Lokasi	Pada papan utama
Dapat dilepas oleh pengguna	Tidak

Pembuangan baterai di Taiwan



廢電池請回收

Please recycle waste batteries.

Maklumat Bahan Perklorat di California

California Perchlorate Material Notice

Perchlorate material - special handling may apply. See:
<http://www.dtsc.ca.gov/hazardouswaste/perchlorate/>

This product's real-time clock battery or coin cell battery may contain perchlorate and may require special handling when recycled or disposed of in California.

Peraturan tentang Baterai di UE

Printer ini berisi baterai yang digunakan untuk mempertahankan integritas data waktu real-time atau pengaturan produk dan dirancang untuk bertahan selama masa pakai printer. Setiap upaya untuk menyervis atau mengganti baterai ini harus dilakukan oleh teknisi servis yang memenuhi syarat.



Maklumat Baterai untuk Brazil

A bateria deste equipamento não foi projetada para ser removida pelo cliente.

Bahan kimia

HP berkomitmen menyampaikan kepada pelanggannya, informasi mengenai bahan-bahan kimia yang terkandung dalam produk-produk HP dalam rangka memenuhi ketentuan hukum, seperti REACH - Restriction of Chemicals (Regulasi Dewan dan Parlemen Eropa EC No 1907/2006). Laporan informasi terkait bahan kimia untuk printer ini dapat dilihat di <http://www.hp.com/go/reach>.

EPEAT

Most HP products are designed to meet EPEAT. EPEAT is a comprehensive environmental rating that helps identify greener electronics equipment. For more information on EPEAT go to www.epeat.net. For information on HP's EPEAT registered products go to www.hp.com/hpinfo/globalcitizenship/environment/pdf/epeat_printers.pdf.

Pembuangan limbah perangkat oleh pengguna



Simbol ini mengartikan larangan membuang produk dengan cara menyatukannya dengan limbah rumah tangga. Sebaliknya, Anda bertanggung jawab melindungi kesehatan manusia dan lingkungan dengan menyerahkan limbah produk ke tempat penampungan yang telah ditunjuk untuk mendaur-ulang limbah perangkat listrik maupun elektronik. Untuk informasi lebih lanjut, kunjungi <http://www.hp.com/recycle>

Tabel bahan beracun dan berbahaya (Cina)

产品中有毒物质或元素的名称及含量
根据中国《电子信息产品污染控制管理办法》



零件描述	有害物质					
	铅	汞	镉	六价铬	多溴联苯	多溴联苯醚
外壳和托盘*	0	0	0	0	0	0
电线*	0	0	0	0	0	0
印刷电路板*	X	0	0	0	0	0
打印系统*	X	0	0	0	0	0
显示器*	X	0	0	0	0	0
喷墨打印机墨盒*	0	0	0	0	0	0
驱动光盘*	X	0	0	0	0	0
扫描仪*	X	X	0	0	0	0
网络配件*	X	0	0	0	0	0
电池板*	X	0	0	0	0	0
自动双面打印系统*	0	0	0	0	0	0
外部电源*	X	0	0	0	0	0

本表格依据 SJ/T 11364 的规定编制。
 0: 表示该有害物质在该部件所有均质材料中的含量均在 GB/T 26572 规定的限量要求以下。
 X: 表示该有害物质至少在该部件的某一均质材料中的含量超出 GB/T 26572 规定的限量要求。
 此表中所有名称中含“X”的部件均符合欧盟 RoHS 立法。
 注: 环保使用期限的参考标识取决于产品正常工作的温度和湿度等条件

Pernyataan terkait pembatasan bahan-bahan berbahaya (Turki)

Türkiye Cumhuriyeti: EEE Yönetmeliğine Uygundur

Pernyataan terkait pembatasan bahan-bahan berbahaya (Ukraina)

Обладнання відповідає вимогам Технічного регламенту щодо обмеження використання деяких небезпечних речовин в електричному та електронному обладнанні, затвердженого постановою Кабінету Міністрів України від 3 грудня 2008 № 1057

Pernyataan terkait pembatasan bahan berbahaya (India)

Restriction of hazardous substances (India)
 This product complies with the "India E-waste (Management and Handling) Rule 2011" and prohibits use of lead, mercury, hexavalent chromium, polybrominated biphenyls or polybrominated diphenyl ethers in concentrations exceeding 0.1 weight % and 0.01 weight % for cadmium, except for the exemptions set in Schedule 2 of the Rule.

复印机、打印机和传真机能源效率标识 实施规则

依据“复印机、打印机和传真机能源效率标识实施规则”，本打印机具有中国能效标签。根据“复印机、打印机和传真机能效限定值及能效等级”（“GB21521”）决定并计算得出该标签上所示的能效等级和 TEC（典型能耗）值。

1. 能效等级

能效等级分为三个等级，等级 1 级能效最高。根据产品类型和打印速度标准决定能效限定值。

2. 能效信息

2.1 LaserJet 打印机和高性能喷墨打印机

- 典型能耗

典型能耗是正常运行 GB21521 测试方法中指定的时间后的耗电量。此数据表示为每周千瓦时 (kWh)。

标签上所示的能效数字按涵盖根据“复印机、打印机和传真机能源效率标识实施规则”选择的登记装置中所有配置的代表性配置测定而得。因此，本特定产品型号的实际能耗可能与标签上所示的数据不同。

有关规范的详情信息，请参阅 GB21521 标准的当前版本。

Informasi pengguna Label Ramah Lingkungan SEPA Tiongkok

中国环境标识认证产品用户说明

噪声大于63.0Db(A)的办公设备不宜放置于办公室内，请在独立的隔离区域使用。

如需长时间使用本产品或打印大量文件，请确保在通风良好的房间内使用。

如您需要确认本产品处于零能耗状态，请按下电源关闭按钮，并将插头从电源插座断开。

您可以使用再生纸，以减少资源耗费。

Informasi Peraturan

- [Maklumat pengaturan](#)
- [Pernyataan VCCI \(Jepang\)](#)
- [Petunjuk kabel listrik](#)
- [Pernyataan tentang kabel listrik \(Jepang\)](#)
- [Pernyataan EMC \(Korea\)](#)
- [Maklumat tempat penayangan visual untuk di Jerman](#)
- [Maklumat Peraturan Uni Eropa](#)
- [Pernyataan tambahan untuk produk telekomunikasi \(faks\)](#)
- [Pernyataan tambahan untuk produk nirkabel](#)

Maklumat pengaturan

Nomor identifikasi pengaturan model

Untuk tujuan identifikasi peraturan, produk Anda memiliki Nomor Model Peraturan. Nomor resmi ini harus berbeda dengan nama pemasaran atau nomor produk.

Tabel A-1 Nomor model peraturan

Nomor model produk	Nomor Model Peraturan
PageWide Pro MFP 477dn	VCVRA-1502-00
PageWide Pro MFP 477dw	VCVRA-1502-01
PageWide Pro MFP 477dw	VCVRA-1502-02

Pernyataan FCC

Perangkat ini telah diuji coba dan dinyatakan telah memenuhi batasan-batasan untuk perangkat digital Kelas B, sesuai dengan Bagian 15 Peraturan FCC. Batasan-batasan ini dirancang untuk memberikan perlindungan yang wajar terhadap gangguan berbahaya dalam instalasi di perumahan. Perangkat ini mengeluarkan, menggunakan, dan dapat memancarkan energi frekuensi radio dan, jika tidak dipasang dan digunakan sesuai petunjuknya, dapat menyebabkan gangguan berbahaya terhadap komunikasi radio. Akan tetapi, tidak ada jaminan bahwa gangguan tidak akan terjadi pada instalasi tertentu. Jika perangkat ini tidak menimbulkan gangguan yang membahayakan terhadap penerimaan radio atau televisi, yang dapat ditentukan dengan mematikan dan menghidupkan perangkat tersebut, pengguna sebaiknya mencoba mengatasi gangguan tersebut dengan satu atau beberapa langkah berikut:

- Ubah arah atau pindahkan antena tersebut.
- Tingkatkan jarak pisah antara peralatan dan penerima.
- Sambungkan peralatan ke stopkontak pada sirkuit yang berbeda yang tersambung dengan antena penerima.
- Konsultasikan dengan dealer atau teknisi radio/TV berpengalaman untuk mendapatkan bantuan.

 **CATATAN:** Setiap perubahan atau modifikasi pada perangkat ini yang tidak disetujui secara tegas oleh HP dapat membatalkan izin pengguna untuk menggunakan peralatan ini.

Penggunaan kabel antarmuka berperisai wajib mematuhi batasan Kelas B Bagian 15 peraturan FCC.

Untuk informasi lebih lanjut, hubungi: Manajer Peraturan Produk Korporat, HP Inc., 1501 Page Mill Road, Palo Alto, CA 94304, AS.

Perangkat ini mematuhi Bagian 15 Peraturan FCC. Pengoperasian harus memenuhi dua kondisi berikut: (1) perangkat ini tidak mungkin menyebabkan gangguan yang berbahaya, dan (2) perangkat ini harus menerima gangguan apa pun yang terjadi, termasuk gangguan yang mungkin menyebabkan operasi yang tidak diinginkan.

Pernyataan VCCI (Jepang)

この装置は、情報処理装置等電波障害自主規制協議会（VCCI）の基準に基づくクラスB情報技術装置です。この装置は、家庭環境で使用することを目的としていますが、この装置がラジオやテレビジョン受信機に近接して使用されると、受信障害を引き起こすことがあります。取扱説明書に従って正しい取り扱いをして下さい。

Petunjuk kabel listrik

Pastikan catu daya telah memadai untuk tingkat tegangan produk. Tingkat tegangan tertera pada label produk. Produk ini menggunakan 100-240 Vac atau 200-240 Vac dan 50/60 Hz.

 **PERHATIAN:** Untuk mencegah kerusakan pada produk, gunakan hanya kabel daya yang disediakan bersama produk.

Pernyataan tentang kabel listrik (Jepang)

製品には、同梱された電源コードをお使い下さい。
同梱された電源コードは、他の製品では使用出来ません。

Pernyataan EMC (Korea)

B급 기기 (가정용 방송통신기기)	이 기기는 가정용(B급)으로 전자파적합등록을 한 기기로서 주로 가정에서 사용하는 것을 목적으로 하며, 모든 지역에서 사용할 수 있습니다.
-----------------------	--

Maklumat tempat penayangan visual untuk di Jerman

Das Gerät ist nicht für die Benutzung im unmittelbaren Gesichtsfeld am Bildschirmarbeitsplatz vorgesehen. Um störende Reflexionen am Bildschirmarbeitsplatz zu vermeiden, darf dieses Produkt nicht im unmittelbaren Gesichtsfeld platziert werden.

Maklumat Peraturan Uni Eropa

- [Maklumat Peraturan Uni Eropa](#)
- [Model nirkabel saja](#)

- [Model dengan kemampuan faks saja](#)

Maklumat Peraturan Uni Eropa



Produk-produk bertanda CE dipastikan telah memenuhi satu atau beberapa Petunjuk UE berikut, sebagaimana yang berlaku: Petunjuk Tegangan Rendah 2006/95/EC, Petunjuk EMC 2004/108/EC, Petunjuk Ecodesign 2009/125/EC, Petunjuk R&TTE 1999/5/EC, Petunjuk RoHS 2011/65/EU. Kepatuhan terhadap semua petunjuk ini dinilai melalui Standar yang Saling Disesuaikan dan berlaku di Eropa. Deklarasi Kesesuaian juga dapat ditemukan di situs web berikut: www.hp.com/go/certificates (Cari dengan nama model produk atau Nomor Mode Pengaturannya (Regulatory Model Number/RMN), yang dapat ditemukan pada label pengaturan.)

Pusat kontak urusan pengaturan adalah:

HP GmbH, Dept./MS: HQ-TRE, Herrenberger Strasse 140, 71034 Boeblingen, GERMANY

Model nirkabel saja

EMF

- Produk ini memenuhi pedoman internasional (ICNIRP) untuk paparan terhadap radiasi frekuensi radio. Jika produk dilengkapi dengan unit pemancar dan penerima frekuensi radio, maka jarak 20 cm dari perangkat saat penggunaan normal dipastikan memenuhi tingkat paparan frekuensi radio yang sesuai dengan persyaratan UE.

Fungsionalitas nirkabel di Eropa

- Produk ini dirancang untuk digunakan tanpa batasan apapun di seluruh negara/wilayah UE, ditambah Islandia, Liechtenstein, Norwegia, dan Swiss.

Model dengan kemampuan faks saja

Produk-produk HP dengan kemampuan Faks dipastikan memenuhi persyaratan dalam Petunjuk R&TTE 1999/5/EC (Annex II) dan karenanya memiliki tanda CE. Namun, karena terdapat perbedaan antar tiap PSTN di negara/wilayah masing-masing, maka pengesahannya tidak secara otomatis memberikan jaminan tanpa syarat akan keberhasilan pengoperasian di setiap titik terminasi jaringan PSTN. Jika terjadi masalah, hubungi pihak pemasok perangkat terlebih dahulu.

Pernyataan tambahan untuk produk telekomunikasi (faks)

- [Pernyataan telekomunikasi Selandia Baru](#)
- [Additional FCC statement for telecom products \(US\)](#)
- [Industry Canada CS-03 requirements](#)
- [Maklumat bagi pengguna jaringan telepon di Kanada](#)

- [Pernyataan faks berkabel di Australia](#)
- [Maklumat bagi pengguna jaringan telepon di Jerman](#)

Pernyataan telekomunikasi Selandia Baru

Pemberian Telepermit untuk setiap item peralatan terminal hanya menunjukkan bahwa Telecom telah menerima bahwa item tersebut mematuhi ketentuan minimum untuk sambungan ke jaringannya. Akan tetapi hal ini tidak menunjukkan pengesahan produk oleh Telecom, tidak pula memberikan garansi dalam bentuk apa pun. Yang terpenting, izin tersebut tidak memberikan jaminan bahwa setiap item akan bekerja dengan benar bersama peralatan yang memiliki Telepermit lainnya dari merek dan model berbeda, tidak juga menyiratkan bahwa setiap produk kompatibel dengan semua layanan jaringan Telecom.

Alat ini tidak boleh diset untuk melakukan panggilan otomatis ke Layanan Darurat Telecom “111”.

Additional FCC statement for telecom products (US)

This equipment complies with Part 68 of the FCC rules and the requirements adopted by the ACTA. On the rear (or bottom) of this equipment is a label that contains, among other information, a product identifier in the format US:AAAEQ##TXXXX. If requested, this number must be provided to the telephone company.

Applicable connector jack Universal Service Order Codes (“USOC”) for the Equipment is: RJ-11C.

A plug and jack used to connect this equipment to the premises wiring and telephone network must comply with the applicable FCC Part 68 rules and requirements adopted by the ACTA. A compliant telephone cord and modular plug is provided with this product. It is designed to be connected to a compatible modular jack that is also compliant. See installation instructions for details.

The REN is used to determine the number of devices that may be connected to a telephone line. Excessive RENs on a telephone line may result in the devices not ringing in response to an incoming call. In most but not all areas, the sum of RENs should not exceed five (5.0). To be certain of the number of devices that may be connected to a line, as determined by the total RENs, contact the local telephone company. For products approved after July 23, 2001, the REN for this product is part of the product identifier that has the format US:AAAEQ##TXXXX. The digits represented by ## are the REN without a decimal point (e.g., 00 is a REN of 0.0).

If this equipment causes harm to the telephone network, the telephone company will notify you in advance that temporary discontinuance of service may be required. But if advance notice isn’t practical, the telephone company will notify the customer as soon as possible. Also, you will be advised of your right to file a complaint with the FCC if you believe it is necessary.

The telephone company may make changes in its facilities, equipment, operations or procedures that could affect the operation of the equipment. If this happens the telephone company will provide advance notice in order for you to make necessary modifications to maintain uninterrupted service.

If trouble is experienced with this equipment, please contact the manufacturer, or look elsewhere in this manual, for repair or warranty information. If the equipment is causing harm to the telephone network, the telephone company may request that you disconnect the equipment until the problem is resolved.

Connection to party line service is subject to state tariffs. Contact the state public utility commission, public service commission or corporation commission for information.

⚠ PERHATIAN: If your home has specially wired alarm equipment connected to the telephone line, ensure the installation of this equipment does not disable your alarm equipment. If you have questions about what will disable alarm equipment, consult your telephone company or a qualified installer.

WHEN PROGRAMMING EMERGENCY NUMBERS AND(OR) MAKING TEST CALLS TO EMERGENCY NUMBERS:

- Remain on the line and briefly explain to the dispatcher the reason for the call.
- Perform such activities in the off-peak hours, such as early morning or late evening.



CATATAN: The FCC hearing aid compatibility rules for telephones are not applicable to this equipment.

The Telephone Consumer Protection Act of 1991 makes it unlawful for any person to use a computer or other electronic device, including FAX machines, to send any message unless such message clearly contains in a margin at the top or bottom of each transmitted page or on the first page of the transmission, the date and time it is sent and an identification of the business or other entity, or other individual sending the message and the telephone number of the sending machine or such business, other entity, or individual. (The telephone number provided may not be a 900 number or any other number for which charges exceed local or long-distance transmission charges.)

In order to program this information into your FAX machine, you should complete the steps described in the software.

Industry Canada CS-03 requirements

Notice: The Industry Canada label identifies certified equipment. This certification means the equipment meets certain telecommunications network protective, operational, and safety requirements as prescribed in the appropriate Terminal Equipment Technical Requirement document(s). The Department does not guarantee the equipment will operate to the user's satisfaction. Before installing this equipment, users should ensure that it is permissible for the equipment to be connected to the facilities of the local telecommunications company. The equipment must also be installed using an acceptable method of connection. The customer should be aware that compliance with the above conditions may not prevent degradation of service in some situations. Repairs to certified equipment should be coordinated by a representative designated by the supplier. Any repairs or alterations made by the user to this equipment, or equipment malfunctions, may give the telecommunications company cause to request the user to disconnect the equipment. Users should ensure for their own protection that the electrical ground connections of the power utility, telephone lines, and internal metallic water pipe system, if present, are connected together. This precaution can be particularly important in rural areas.



PERHATIAN: Users should not attempt to make such connections themselves, but should contact the appropriate electric inspection authority, or electrician, as appropriate. The Ringer Equivalence Number (REN) of this device is 0,1.

Notice: The Ringer Equivalence Number (REN) assigned to each terminal device provides an indication of the maximum number of terminals allowed to be connected to a telephone interface. The termination on an interface may consist of any combination of devices subject only to the requirement that the sum of the Ringer Equivalence Number of all the devices does not exceed five (5.0). The standard connecting arrangement code (telephone jack type) for equipment with direct connections to the telephone network is CA11A.

Maklumat bagi pengguna jaringan telepon di Kanada

Note à l'attention des utilisateurs du réseau téléphonique Canadien/notice to users of the Canadian telephone network

Cet appareil est conforme aux spécifications techniques des équipements terminaux d'Industrie Canada. Le numéro d'enregistrement atteste de la conformité de l'appareil. L'abréviation IC qui précède le numéro d'enregistrement indique que l'enregistrement a été effectué dans le cadre d'une Déclaration de conformité stipulant que les spécifications techniques d'Industrie Canada ont été respectées. Néanmoins, cette abréviation ne signifie en aucun cas que l'appareil a été validé par Industrie Canada.

Pour leur propre sécurité, les utilisateurs doivent s'assurer que les prises électriques reliées à la terre de la source d'alimentation, des lignes téléphoniques et du circuit métallique d'alimentation en eau sont, le cas échéant, branchées les unes aux autres. Cette précaution est particulièrement importante dans les zones rurales.



Remarque Le numéro REN (Ringer Equivalence Number) attribué à chaque appareil terminal fournit une indication sur le nombre maximal de terminaux qui peuvent être connectés à une interface téléphonique. La terminaison d'une interface peut se composer de n'importe quelle combinaison d'appareils, à condition que le total des numéros REN ne dépasse pas 5.

Basé sur les résultats de tests FCC Partie 68, le numéro REN de ce produit est 0.1.

This equipment meets the applicable Industry Canada Terminal Equipment Technical Specifications. This is confirmed by the registration number. The abbreviation IC before the registration number signifies that registration was performed based on a Declaration of Conformity indicating that Industry Canada technical specifications were met. It does not imply that Industry Canada approved the equipment. Users should ensure for their own protection that the electrical ground connections of the power utility, telephone lines and internal metallic water pipe system, if present, are connected together. This precaution might be particularly important in rural areas.



Note The Ringer Equivalence Number (REN) assigned to each terminal device provides an indication of the maximum number of terminals allowed to be connected to a telephone interface. The termination on an interface might consist of any combination of devices subject only to the requirement that the sum of the Ringer Equivalence Numbers of all the devices does not exceed 5.

The REN for this product is 0.1, based on FCC Part 68 test results.

Pernyataan faks berkabel di Australia

In Australia the HP device must be connected to the Telecommunications Network through a line cord which meets the requirements of the Technical Standard AS/ACIF S008.

Maklumat bagi pengguna jaringan telepon di Jerman

Dieses HP Faxprodukt ist ausschließlich für den Anschluss an das analoge öffentliche Telefonnetz vorgesehen. Stecken Sie den TAE N-Telefonstecker, der im Lieferumfang des Geräts enthalten ist, in eine N-codierte TAE 6-Anschlussdose. Dieses HP Faxprodukt kann als einzelnes Gerät und/oder zusammen (Reihenschaltung) mit anderen zugelassenen Endgeräten verwendet werden.

Pernyataan tambahan untuk produk nirkabel

- [Paparannya terhadap radiasi frekuensi radio](#)
- [Maklumat bagi pengguna di Brazil](#)

- [Pernyataan Kanada](#)
- [Maklumat Jepang](#)
- [Maklumat bagi pengguna di Korea](#)
- [Pernyataan Taiwan](#)
- [Maklumat Meksiko](#)

Paparan terhadap radiasi frekuensi radio

Exposure to radio frequency radiation

 **Caution** The radiated output power of this device is far below the FCC radio frequency exposure limits. Nevertheless, the device shall be used in such a manner that the potential for human contact during normal operation is minimized. This product and any attached external antenna, if supported, shall be placed in such a manner to minimize the potential for human contact during normal operation. In order to avoid the possibility of exceeding the FCC radio frequency exposure limits, human proximity to the antenna shall not be less than 20 cm (8 inches) during normal operation.

Maklumat bagi pengguna di Brazil

Aviso aos usuários no Brasil

Este equipamento opera em caráter secundário, isto é, não tem direito à proteção contra interferência prejudicial, mesmo de estações do mesmo tipo, e não pode causar interferência a sistemas operando em caráter primário.

Pernyataan Kanada

Under Industry Canada regulations, this radio transmitter may only operate using an antenna of a type and maximum (or lesser) gain approved for the transmitter by Industry Canada. To reduce potential radio interference to other users, the antenna type and its gain should be so chosen that the equivalent isotropically radiated power (e.i.r.p.) is not more than that necessary for successful communication.

This device complies with Industry Canada licence-exempt RSS standard(s). Operation is subject to the following two conditions: (1) this device may not cause interference, and (2) this device must accept any interference, including interference that may cause undesired operation of the device.

 **PERINGATAN!** Exposure to Radio Frequency Radiation The radiated output power of this device is below the Industry Canada radio frequency exposure limits. Nevertheless, the device should be used in such a manner that the potential for human contact is minimized during normal operation.

To avoid the possibility of exceeding the Industry Canada radio frequency exposure limits, human proximity to the antennas should not be less than 20 cm (8 inches).

Maklumat Jepang

この機器は技術基準適合証明又は工事設計認証を受けた無線設備を搭載しています。

Maklumat bagi pengguna di Korea

해당 무선설비는 전파혼신 가능성이 있으므로 인명안전과 관련된 서비스는 할 수 없음

Pernyataan Taiwan

低功率電波輻射性電機管理辦法

第十二條 經型式認證合格之低功率射頻電機，非經許可，公司、商號或使用者均不得擅自變更頻率、加大功率或變更原設計之特性及功能。

第十四條 低功率射頻電機之使用不得影響飛航安全及干擾合法通信；經發現有干擾現象時，應立即停用，並改善至無干擾時方得繼續使用。前項合法通信，指依電信法規定作業之無線電通信。低功率射頻電機須忍受合法通信或工業、科學及醫療用電波輻射性電機設備之干擾。

Maklumat Meksiko

Aviso para los usuarios de México

La operación de este equipo está sujeta a las siguientes dos condiciones: (1) es posible que este equipo o dispositivo no cause interferencia perjudicial y (2) este equipo o dispositivo debe aceptar cualquier interferencia, incluyendo la que pueda causar su operación no deseada. Para saber el modelo de la tarjeta inalámbrica utilizada, revise la etiqueta regulatoria de la impresora.

Indeks

- A**
 - Aksesori penyimpanan USB
 - mencetak dari 81
 - Alamat IPv4 25
 - Alternative Letterhead Mode
 - baki masukan 57
 - antipemalsuan bahan sediaan 63
 - awalan, panggilan 109
- B**
 - bahan sediaan non-HP 63
 - baki
 - kemacetan, membebaskan 139
 - kemacetan, membersihkan 140
 - ukuran kertas standar 51
 - Baki 1
 - kemacetan, membersihkan 138
 - Baki 2
 - kemacetan, membebaskan 139
 - Baki 3
 - kemacetan, membersihkan 140
 - baki masukan
 - mengisi 51, 55, 56, 57, 58
 - batasan materi 195
 - baterai disertakan 195
 - berbagai fitur lingkungan 3
 - buku telepon, faks
 - menambah entri 116
- D**
 - daftar periksa
 - pemecahan masalah faks 155
 - daur-ulang 3
 - daya
 - konsumsi 192
 - dokumen kecil
 - menyalin 90
- E**
 - driver printer
 - memilih 152
 - mengonfigurasi jaringan nirkabel 23
 - DSL
 - mengirim faks 107
 - dukungan
 - online 178
 - dukungan online 178
 - dukungan pelanggan
 - online 178
 - dukungan teknis
 - online 178
- F**
 - edit
 - teks dalam program OCR 100
 - embedded web server
 - fitur 28
 - Webscan 99
 - entri panggilan cepat
 - membuat 122
 - mengedit 122
 - entri panggilan kelompok
 - membuat 122
 - mengedit 122
 - faks
 - awalan panggilan 109
 - dering sebelum menjawab 113
 - jeda, memasukkan 109
 - koreksi kesalahan 156
 - laporan 123
 - laporan galat 124
 - laporan kesalahan, mencetak 157
 - laporan konfirmasi 123
 - log, mencetak 124
 - log, menghapus 125
 - memanggil cepat 116
 - memblokir 113
 - mencetak detail transaksi terakhir 125
 - mencetak ulang dari memori 120
 - menerima manual 120
 - meneruskan pengiriman 112
 - mengatasi masalah umum 166
 - menggunakan DSL, PBX, atau ISDN 107
 - menggunakan VoIP 108
 - menghapus dari memori 120
 - mengirim dari perangkat lunak 118
 - panggilan, nada atau pulsa 110
 - panggilan monitor 118
 - pemberian cap 115
 - pengaturan kontras 111
 - pengaturan panggilan ulang 110
 - pengaturan V.34 156
 - pengaturan volume 115
 - pengecilan otomatis 115
 - pola dering 114
 - tidak dapat menerima 165
 - tidak dapat mengirim 162
 - faks elektronik
 - mengirim 118
 - faks manual
 - menerima 120
 - mengirim 118
 - firewall 17
 - fitur 2
 - foto
 - menyalin 91

G

gambaran umum produk 2
gerbang, menetapkan pengaturan default 25
gerbang default, pengaturan 25

H

HP Utility (OS X)
membuka 43
HP Web Jetadmin 38

I

ISDN
mengirim faks 107

J

jalur kertas
macet, mengatasi 141
jaminan
produk 179
jaringan
Alamat IPv4 25
gerbang default 25
HP Web Jetadmin 38
kata sandi, mengubah 25
kata sandi, pengaturan 25
pengaturan, menampilkan 25
pengaturan, mengubah 25
penutup subjaringan 25
jaringan, berkabel
menginstal produk 17
jaringan nirkabel
menginstal driver 23
mengonfigurasi dengan wizard pengesetan 18
jeda, memasukkan 109
jenis kertas
mengubah 151
Jetadmin, HP Web 38

K

kaca, pembersihan 133
kartrid 66
mendaur ulang 66
mendaur-ulang 195
non-HP 63
penyimpanan 64
periksa level kartrid 65
kartrid cetak
mendaur ulang 66
mendaur-ulang 195

kartu identitas
menyalin 90
kegelapan, pengaturan kontras penyalinan 89
kemacetan
menemukan 137
nampan keluaran,
membebaskan 142
pengumpulan dokumen,
membebaskan 137
kertas
macet 136
memilih 61, 151
pengaturan pengecilan otomatis faks 115
ukuran standar untuk baki 51
kesalahan
perangkat lunak 173
kesalahan koreksi kesalahan, faks 156
keterangan
faks terang/gelap 111
kontras salinan 89
kirim hasil pindai
untuk OCR 100
koneksi jaringan nirkabel 17
konektivitas
memecahkan masalah 167
USB 16
kop faks, pengesetan
menggunakan panel kontrol 104
menggunakan Wizard Pengesetan HP Digital Fax 105
kualitas cetak
meningkatkan 150, 151

L

laporan
Daftar font PCL 132
Daftar font PCL6 132
Daftar font PS 132
galat, faks 124
halaman konfigurasi jaringan 131
konfirmasi, faks 123
laporan kualitas 131
laporan status printer 131
log aktivitas 131

laporan, faks
kesalahan 157
laporan galat, faks 124
laporan kesalahan, faks
mencetak 157
laporan konfirmasi, faks 123
layar sentuh, membersihkan 135
level kartrid, periksa 65
log, faks
kesalahan 157
mencetak 124

M

Mac
masalah, pemecahan masalah 175
macet
jalur kertas, mengatasi 141
kertas yang harus dihindari 61
penyebab dari 136
Macintosh
dukungan 178
masalah penarikan kertas pemecahan masalah 135
melakukan panggilan awalan, memasukkan 109
jeda, memasukkan 109
otomatis memanggil ulang, pengaturan 110
pengaturan nada atau pulsa 110
memanggil cepat memprogram 116
memanggil ulang otomatis, pengaturan 110
membatalkan pekerjaan salin 92
membersihkan kaca 133
kepala cetak 133
layar sentuh 135
memblokir faks 113
membuka blokir nomor faks 113
memecahkan masalah faks 162
memindai
perangkat lunak yang kompatibel dengan TWAIN 98
perangkat lunak yang kompatibel dengan WIA 98

- memori
 - mencetak ulang faks 120
 - menghapus faks 120
 - memperbesar ukuran dokumen
 - menyalin 89
 - memperkecil ukuran dokumen
 - menyalin 89
 - mencetak
 - dari aksesori penyimpanan USB 81
 - detail faks terakhir 125
 - laporan faks 123
 - log faks 124
 - mencetak ulang faks 120
 - mencocokkan warna 76
 - mendaur-ulang 195
 - mendaur ulang sediaan 66
 - menerima faks
 - memblokir 113
 - mencetak ulang 120
 - menerima faks, mencetak 157
 - pengaturan dering sebelum menjawab 113
 - pengaturan pemberian cap 115
 - pengaturan pengecilan otomatis 115
 - pola dering, pengaturan 114
 - secara manual 120
 - meneruskan faks 112
 - mengatasi masalah
 - faks 166
 - mengelola jaringan 25
 - mengembalikan pengaturan standar pabrik 132
 - menghapus
 - log faks 125
 - menghapus faks dari memori 120
 - menghubungkan ke jaringan
 - nirkabel 17
 - menginstal
 - produk pada jaringan berkabel 17
 - mengirim faks
 - dari komputer (OS X) 118
 - dari komputer (Windows) 118
 - dari perangkat lunak 118
 - laporan kesalahan, mencetak 157
 - memori, dari 119
 - meneruskan pengiriman 112
 - panggilan monitor 118
 - mengisi amplop
 - baki masukan 55, 56
 - mengisi kertas
 - baki masukan 51
 - mengisi kertas kop surat
 - mengisi formulir pracetak baki masukan 57, 58
 - mengubah ukuran dokumen
 - menyalin 89
 - mengukur skala dokumen
 - menyalin 89
 - menyalin
 - dua sisi 92
 - foto 91
 - kontras, menyesuaikan 89
 - membatalkan 92
 - memperbesar 89
 - memperkecil 89
 - pengaturan terang/gelap 89
 - menyimpan
 - kartrid 64
 - mesin penjawab, menyambung
 - pengaturan faks 113
 - model
 - perbandingan 1
 - model, gambaran umum fitur 2
- N**
- nada dering
 - berbeda 114
 - nampan, keluaran
 - kemacetan, membebaskan 142
 - nampan keluaran
 - macet, membebaskan 142
- O**
- OCR
 - mengedit dokumen pindaian 100
 - OS X
 - HP Utility 43
 - memindai dari perangkat lunak yang kompatibel dengan TWAIN 98
- P**
- panel kontrol
 - halaman pembersihan, mencetak 133
 - membersihkan layar sentuh 135
 - panggilan monitor 118
 - panggilan nada 110
 - panggilan pulsa 110
 - PBX
 - mengirim faks 107
 - Peduli Pelanggan HP 178
 - pemalsuan bahan sediaan 63
 - pembuangan, akhir masa pakai 195
 - pembuangan akhir masa pakai 195
 - Pembuangan limbah 197
 - pemecahan masalah
 - daftar periksa 128
 - faks 155
 - macet 136
 - masalah jaringan 167
 - Masalah pada Mac 175
 - Masalah pencetakan Drive USB Colok dan Cetak 149
 - masalah pengumpanan kertas 135
 - Masalah sambungan langsung USB 167
 - menerima faks 165
 - mengirim faks 162
 - pengaturan koreksi kesalahan faks 156
 - respons lambat 149
 - tidak ada respons 148
 - pemecahan masalah faks
 - daftar periksa 155
 - pemeliharaan
 - periksa level kartrid 65
 - pemindai
 - pembersihan kaca 133
 - pencetakan Colok dan Cetak Drive USB 81
 - pengaturan
 - pengaturan standar pabrik, mengembalikan 132
 - pengaturan dering berbeda 114
 - pengaturan dering sebelum menjawab 113
 - pengaturan dupleks, mengubah 26
 - pengaturan kecepatan sambungan 26

pengaturan kegelapan
faks 111
pengaturan kontras
penyalinan 89
Pengaturan Paskan pada Halaman,
faks 115
pengaturan pengecilan otomatis,
faks 115
Pengaturan Perkantoran Umum 64
pengaturan protokol, faks 156
pengaturan standar,
mengembalikan 132
pengaturan standar pabrik,
mengembalikan 132
pengaturan terang/gelap
faks 111
Pengaturan V.34 156
pengumpulan dokumen
kemacetan 137
mengisi 58
penutup subjaringan 25
perangkat lunak
masalah 173
memindai dari TWAIN atau WIA
98
mengirim faks 118
OCR 100
Webscan 99
perangkat lunak printer (OS X)
membuka 43
perangkat lunak printer (Windows)
membuka perangkat lunak printer
(Windows) 24
Perangkat lunak yang kompatibel
dengan TWAIN, memindai dari 98
Perangkat lunak yang kompatibel
dengan WIA, memindai dari 98
perbandingan, model produk 1
Pernyataan EMC Korea 201
Pernyataan VCCI Jepang 201
pesan kesalahan, faks 157, 162,
165
pindai
dari Webscan 99
OCR 100
pintu kiri
kertas macet, mengatasi 141
pola dering 114
produk
perbandingan model 1

produk bebas merkuri 195

S

salinan dengan ukuran yang
disesuaikan 89
saluran luar
awalan panggilan 109
jeda, memasukkan 109
sediaan
mendaur ulang 66
mendaur-ulang 195
non-HP 63
pemalsuan 63
sinyal sibuk, pilihan panggilan
ulang 110
situs web
laporan penipuan 63
Situs web
dukungan pelanggan 178
Dukungan pelanggan Macintosh
178
HP Web Jetadmin, mengunduh
38
situs web penipuan 63
Situs web penipuan HP 63
Spesifikasi
listrik dan akustik 192
spesifikasi akustik 192
spesifikasi listrik 192

T

tanggal faks, pengesetan
menggunakan panel kontrol
104
menggunakan Wizard Pengesetan
HP Digital Fax 105
TCP/IP
mengonfigurasi parameter IPv4
secara manual 25
teks berwarna, dan OCR 100
telepon, faks dari
menerima 120

U

ukuran, media
Pengaturan Paskan pada
Halaman, mengirim faks 115
ukuran, salinan
memperkecil atau
memperbesar 89

USB Configuration (Konfigurasi
USB) 16

V

VoIP
mengirim faks 108
volume, menyesuaikan 115

W

waktu faks, pengesetan
menggunakan panel kontrol
104
menggunakan Wizard Pengesetan
HP Digital Fax 105
warna
dicetak vs. monitor 76
mencocokkan 76
menyesuaikan 74
Webscan 99
Windows
memindai dari perangkat lunak
TWAIN atau WIA 98
Wizard Pengesetan Nirkabel
mengonfigurasi jaringan
nirkabel 18