



# HP PageWide Pro MFP 477 series

ក្នុងដៃ

**ลิขสิทธิ์และการอนุญาตให้ใช้สิทธิ์**

© 2016 Copyright HP Development Company, L.P.

สงวนลิขสิทธิ์ทั้งหมด ห้ามทำการผลิตซ้ำ คัดแปลงหรือแปลเอกสารนี้โดย  
ไม่ได้รับอนุญาตอย่างเป็นทางการเป็นลายลักษณ์อักษรจาก HP เว้นแต่จะได้รับ  
อนุญาตภายใต้กฎหมายลิขสิทธิ์

ข้อมูลที่อยู่ในเอกสารฉบับนี้อาจเปลี่ยนแปลงได้โดยไม่ต้องแจ้งให้ทราบ  
ล่วงหน้า

การรับประกันสำหรับผลิตภัณฑ์และบริการของ HP จะระบุไว้ในคำ  
ชี้แจงเกี่ยวกับการรับประกันอย่างชัดเจนซึ่งแนบมากับผลิตภัณฑ์หรือ  
บริการนั้นๆ ไม่มีสิ่งใดในเอกสารนี้ที่มีความหมายว่าเป็นส่วนหนึ่งของ  
การรับประกันเพิ่มเติม HP จะไม่รับผิดชอบต่อความผิดพลาดทางเทคนิค  
หรือจากข้อความ หรือการตีความข้อความใดๆ ในที่นี้

ฉบับที่ 1, 2/2016

**ความน่าเชื่อถือของเครื่องหมายการค้า**

Adobe®, Acrobat® และ PostScript® เป็น  
เครื่องหมายการค้าของ Adobe Systems Incorporated

Intel® Core™ เป็นเครื่องหมายการค้าของ Intel  
Corporation ในสหรัฐอเมริกาและประเทศอื่นๆ

Java™ เป็นเครื่องหมายการค้าในสหรัฐอเมริกาของ Sun  
Microsystems, Inc.

Microsoft®, Windows®, Windows® XP และ  
Windows Vista® เป็นเครื่องหมายการค้าจดทะเบียนใน  
สหรัฐอเมริกาของ Microsoft Corporation

UNIX® เป็นเครื่องหมายการค้าจดทะเบียนของ The Open Group

ENERGY STAR และเครื่องหมาย ENERGY STAR เป็น  
เครื่องหมายการค้าจดทะเบียนที่หน่วยงานตัวแทนเพื่อปกป้องสภาพ  
แวดล้อมสหรัฐอเมริกาเป็นเจ้าของ

# สารบัญ

<b>1 ข้อมูลพื้นฐานของผลิตภัณฑ์</b> .....	<b>1</b>
คุณลักษณะของผลิตภัณฑ์ .....	2
คุณลักษณะทางสิ่งแวดล้อม .....	3
คุณสมบัติการเข้าใช้งาน .....	3
มุมมองผลิตภัณฑ์ .....	4
ภาพด้านหน้าซ้าย .....	4
ภาพด้านหน้าขวา .....	5
ภาพด้านหลัง .....	5
ภาพฝาปิดลับหมึกพิมพ์ .....	6
ปุ่มเปิดปิดเครื่อง .....	7
เปิดใช้ผลิตภัณฑ์ .....	7
การจัดการด้านพลังงาน .....	7
ปิดใช้ผลิตภัณฑ์ .....	8
การใช้แผงควบคุม .....	9
ปุ่มบนแผงควบคุม .....	9
หน้าจอหลักของแผงควบคุม .....	10
แถบออร์ดแผงควบคุม .....	10
โพลเดอร์แอปพลิเคชันในแผงควบคุม .....	11
ทางลัดแผงควบคุม .....	11
คุณลักษณะวิธีใช้ .....	12
ข้อมูลเครื่องพิมพ์ .....	12
ภาพเคลื่อนไหวแสดงวิธีใช้ .....	13
โหมดเงียบ .....	14
หากต้องการเปิดหรือปิดใช้โหมดเงียบจากแผงควบคุม .....	14
หากต้องการเปิดหรือปิดโหมดเงียบจาก <b>EWS</b> .....	14
<b>2 การเชื่อมต่อเครื่องพิมพ์</b> .....	<b>15</b>
เชื่อมต่อผลิตภัณฑ์เข้ากับคอมพิวเตอร์หรือเครือข่าย .....	16
หากต้องการเชื่อมต่อเครื่องพิมพ์โดยใช้สาย <b>USB</b> .....	16
วิธีเชื่อมต่อผลิตภัณฑ์กับเครือข่าย .....	16
โปรโตคอลเครือข่ายที่สนับสนุน .....	16

เชื่อมต่อผลิตภัณฑ์โดยใช้เครือข่ายแบบไร้สาย .....	17
เชื่อมต่อผลิตภัณฑ์โดยใช้เครือข่ายแบบไร้สาย (เฉพาะรุ่นไร้สายเท่านั้น) .....	17
หากต้องการเชื่อมต่อผลิตภัณฑ์เข้ากับเครือข่ายไร้สายโดยใช้ <b>Wireless Setup Wizard</b> (ตัวช่วยการติดตั้งแบบไร้สาย) .....	18
หากต้องการเชื่อมต่อผลิตภัณฑ์เข้ากับเครือข่ายแบบไร้สายโดยใช้ <b>WPS</b> .....	18
หากต้องการเชื่อมต่อผลิตภัณฑ์เข้ากับเครือข่ายแบบไร้สายด้วยตนเอง .....	19
<b>ใช้ Wi-Fi Direct</b> เพื่อเชื่อมต่อคอมพิวเตอร์หรืออุปกรณ์เข้ากับผลิตภัณฑ์ .....	20
วิธีการเปิด <b>Wi-Fi Direct</b> .....	20
การพิมพ์จากอุปกรณ์พกพาที่เปิดใช้งานไร้สายได้ .....	20
การพิมพ์จากคอมพิวเตอร์ที่เปิดใช้งานระบบไร้สายได้( <b>Windows</b> ) .....	20
การพิมพ์จากคอมพิวเตอร์ที่เปิดใช้งานระบบไร้สายได้( <b>OS X</b> ) .....	20
ติดตั้งซอฟต์แวร์เครื่องพิมพ์ <b>HP</b> สำหรับผลิตภัณฑ์ระบบไร้สายที่อยู่บนเครือข่ายแล้ว .....	23
เปิดซอฟต์แวร์เครื่องพิมพ์ ( <b>Windows</b> ) .....	24
จัดการการตั้งค่าเครือข่าย .....	25
ดูหรือเปลี่ยนแปลงการตั้งค่าเครือข่าย .....	25
ตั้งค่าหรือเปลี่ยนแปลงรหัสผ่านผลิตภัณฑ์ .....	25
กำหนดค่าพารามิเตอร์ <b>TCP/IP</b> ด้วยตัวเองจากแผงควบคุม .....	25
การตั้งค่าความเร็วลิงก์และระบบการพิมพ์สองด้าน .....	26
<b>3 การจัดการเครื่องพิมพ์และบริการ .....</b>	<b>27</b>
<b>HP Embedded Web Server .....</b>	<b>28</b>
เกี่ยวกับ <b>EWS</b> .....	28
เกี่ยวกับคู่มือ .....	28
เปิด <b>EWS</b> .....	29
<b>Features</b> (คุณลักษณะ) .....	29
แท็บ <b>Home</b> (หน้าหลัก) .....	29
แท็บ <b>Scan</b> (สแกน) .....	30
แท็บ <b>Fax</b> (โทรสาร) .....	31
แท็บ <b>Web Services</b> (บริการทางเว็บ) .....	31
แท็บ <b>Network</b> (เครือข่าย) .....	32
แท็บ <b>Tools</b> (เครื่องมือ) .....	32
แท็บ <b>Settings</b> (การตั้งค่า) .....	32
บริการบนเว็บ .....	34
บริการทางเว็บคืออะไร .....	34
<b>HP ePrint</b> .....	34
<b>Print Apps</b> (แอปพลิเคชันการพิมพ์) .....	34
การตั้งค่าบริการทางเว็บ .....	34
การใช้บริการทางเว็บ .....	35
<b>HP ePrint</b> .....	35
<b>Print Apps</b> (แอปพลิเคชันการพิมพ์) .....	36

การลบบริการทางเว็บ .....	37
ซอฟต์แวร์ HP Web Jetadmin .....	38
คุณลักษณะด้านการรักษาความปลอดภัยของเครื่องพิมพ์ .....	39
คำประกาศเรื่องการรักษาความปลอดภัย .....	39
<b>Firewall (ไฟร์วอลล์)</b> .....	39
การตั้งค่าการรักษาความปลอดภัย .....	40
อัปเดตเฟิร์มแวร์ .....	40
<b>HP Printer Assistant ใน ซอฟต์แวร์เครื่องพิมพ์ (Windows)</b> .....	41
เปิด HP Printer Assistant .....	41
<b>Features (คุณลักษณะ)</b> .....	41
แท็บ <b>Connected (เชื่อมต่อแล้ว)</b> .....	41
แท็บ <b>Print, Scan &amp; Fax (พิมพ์ สแกน และรับส่งโทรสาร)</b> .....	41
แท็บ <b>Shop (ร้านค้า)</b> .....	42
แท็บ <b>Help (วิธีใช้)</b> .....	42
แท็บ <b>Tools (เครื่องมือ)</b> .....	42
แท็บ <b>Estimated Levels (ระดับหมึกโดยประมาณ)</b> .....	42
<b>HP Utility (OS X)</b> .....	43
<b>AirPrint™ (OS X)</b> .....	44

#### **4 กระดาษและสื่อการพิมพ์ ..... 45**

ความเข้าใจในการใช้กระดาษ .....	46
ขนาดสื่อพิมพ์ที่ได้รับการสนับสนุน .....	47
ขนาดกระดาษและสื่อพิมพ์ที่ได้รับการสนับสนุน .....	47
ขนาดของจดหมายที่ได้รับการสนับสนุน .....	48
ขนาดการ์ดและฉลากที่ได้รับการสนับสนุน .....	48
ขนาดสื่อพิมพ์ภาพถ่ายที่ได้รับการสนับสนุน .....	48
ชนิดกระดาษที่ได้รับการสนับสนุนและความจุของถาด .....	50
ถาด <b>1 (อเนกประสงค์)</b> ทางด้านซ้ายของผลิตภัณฑ์ .....	50
ถาด <b>2 (ถาดที่เป็นค่าเริ่มต้น)</b> และถาด <b>3 (ถาดเสริม)</b> .....	51
กำหนดค่าถาด .....	52
ใส่สื่อพิมพ์ .....	53
ใส่กระดาษในถาด <b>1</b> .....	53
ใส่กระดาษในถาด <b>2</b> .....	54
ใส่ถาดเสริม <b>3</b> .....	55
ใส่ซองจดหมาย .....	57
ใส่กระดาษหัวจดหมายหรือแบบฟอร์มสำเร็จรูป .....	58
ใส่ตัวป้อนกระดาษอัตโนมัติ .....	59
ใส่สแกนเนอร์ .....	61
คำแนะนำการเลือกและการใช้กระดาษ .....	63

<b>5</b>	<b>คลับหมึกพิมพ์</b>	<b>64</b>
	คลับหมึกพิมพ์ HP PageWide	65
	นโยบายของ HP เกี่ยวกับคลับหมึกพิมพ์ที่ไม่ใช่ของ HP	65
	คลับหมึกพิมพ์ HP ที่เป็นของปลอม	65
	จัดการคลับหมึกพิมพ์	66
	จัดเก็บคลับหมึกพิมพ์	66
	พิมพ์ด้วยโหมดสำนักงานทั่วไป	66
	พิมพ์เมื่อคลับหมึกพิมพ์หมดอายุการใช้งานตามที่ประมาณการไว้	66
	ตรวจสอบระดับหมึกพิมพ์โดยประมาณ	67
	สั่งซื้อคลับหมึกพิมพ์	68
	รีไซเคิลคลับหมึกพิมพ์	68
	เปลี่ยนคลับหมึกพิมพ์	69
	เคล็ดลับเกี่ยวกับการใช้หมึกพิมพ์	71
<b>6</b>	<b>Print (พิมพ์)</b>	<b>72</b>
	พิมพ์จากคอมพิวเตอร์	73
	หากต้องการพิมพ์จากคอมพิวเตอร์ (Windows)	73
	หากต้องการพิมพ์จากคอมพิวเตอร์ (OS X)	75
	หากต้องการตั้งค่าทางสวิตการพิมพ์ (Windows)	76
	หากต้องการตั้งค่าการกำหนดค่าการพิมพ์ล่วงหน้า (OS X)	76
	หากต้องการปรับหรือจัดการสี	76
	เลือกรีมสีที่กำหนดค่าล่วงหน้าสำหรับงานพิมพ์	77
	ปรับตัวเลือกสีสำหรับงานพิมพ์ด้วยตัวเอง	77
	จับคู่สีกับหน้าจอคอมพิวเตอร์ของคุณ	78
	ควบคุมการเข้าถึงการพิมพ์สี	79
	พิมพ์จากแผงควบคุม	80
	การพิมพ์โดยใช้ที่เก็บข้อมูลงาน	80
	หากต้องการเปิดใช้งานที่เก็บข้อมูลงาน	80
	ปิดหรือเปิดใช้งานที่เก็บข้อมูลงาน (Windows)	80
	ปิดหรือเปิดใช้งานที่เก็บข้อมูลงาน (OS X)	80
	หากต้องการกำหนดใช้ที่เก็บข้อมูลงานสำหรับงานพิมพ์หนึ่งงานหรือทั้งหมด	81
	กำหนดใช้ที่เก็บข้อมูลงานสำหรับงานพิมพ์เดียวหรือทั้งหมด (Windows)	81
	กำหนดใช้ที่เก็บข้อมูลงานสำหรับงานพิมพ์เดียวหรือทั้งหมด (OS X)	82
	หากต้องการพิมพ์งานที่จัดเก็บไว้บนเครื่องพิมพ์	82
	หากต้องการลบงานที่จัดเก็บไว้บนเครื่องพิมพ์	83
	พิมพ์จากอุปกรณ์ USB	83
	การพิมพ์ด้วย NFC	84
	การพิมพ์งานด้วย HP ePrint	85
	พิมพ์โดยการส่งอีเมลจากแอปพลิเคชัน HP ePrint	35
	พิมพ์จากคอมพิวเตอร์หรืออุปกรณ์เคลื่อนที่ในสถานที่	85

การพิมพ์ด้วย <b>AirPrint (OS X)</b> .....	86
เคล็ดลับเพื่อความสำเร็จในการพิมพ์ .....	87
เคล็ดลับเกี่ยวกับดรัมหมึกพิมพ์ .....	87
เคล็ดลับการใส่กระดาษ .....	87
คำแนะนำในการตั้งค่าเครื่องพิมพ์ ( <b>Windows</b> ) .....	88
คำแนะนำในการตั้งค่าเครื่องพิมพ์ ( <b>OS X</b> ) .....	88

## 7 การทำสำเนาและสแกน ..... 90

<b>Copy (ทำสำเนา)</b> .....	91
การตั้งค่าการทำสำเนา .....	91
ปรับความอ่อนหรือความเข้มของสำเนา .....	91
เลือกถาดกระดาษและขนาดกระดาษสำหรับการทำสำเนา .....	91
การย่อหรือขยายสำเนา .....	92
ใส่และทำสำเนาบัตรประจำตัว .....	92
ทำสำเนาภาพถ่าย .....	93
ใส่เอกสารต้นฉบับที่มีขนาดต่างกัน และทำสำเนา .....	94
ทำสำเนาบนกระดาษทั้งสองด้านโดยอัตโนมัติ .....	94
ยกเลิกงานทำสำเนา .....	94
<b>Scan (สแกน)</b> .....	95
สแกนไปยังไดรฟ์ <b>USB</b> .....	95
การสแกนไปยังคอมพิวเตอร์ .....	95
หากต้องการตั้งค่า <b>Scan to Computer (สแกนไปยังคอมพิวเตอร์)</b> .....	95
ตั้งค่า <b>Scan to Computer (Windows) (สแกนไปยังคอมพิวเตอร์)</b> .....	96
ตั้งค่า <b>Scan to computer (OS X) (สแกนไปยังคอมพิวเตอร์)</b> .....	96
หากต้องการสแกนไปยังคอมพิวเตอร์จากแผงควบคุม .....	96
สแกนไปยังอีเมล .....	96
หากต้องการตั้งค่า <b>Scan to E-mail (สแกนไปยังอีเมล)</b> .....	96
หากต้องการสแกนเอกสารหรือภาพถ่ายไปยังอีเมล .....	97
สแกนเอกสารหรือภาพถ่ายไปยังอีเมลจากแผงควบคุม .....	97
สแกนเอกสารหรือภาพถ่ายไปยังอีเมลจากซอฟต์แวร์เครื่องพิมพ์ .....	97
หากต้องการเปลี่ยนแปลงการตั้งค่าบัญชี .....	97
<b>Scan to Network Folder (สแกนไปยังโฟลเดอร์เครือข่าย)</b> .....	97
หากต้องการตั้งค่า <b>Scan to Network Folder (สแกนไปยังโฟลเดอร์เครือข่าย)</b> .....	98
การตั้งค่า <b>Scan to Network Folder (สแกนไปยังโฟลเดอร์เครือข่าย) ใน EWS</b> .....	98
การตั้งค่าการสแกนไปยังโฟลเดอร์เครือข่ายใน <b>HP Printer Assistant</b> .....	98
หากต้องการสแกนไปยังโฟลเดอร์เครือข่าย .....	98
การสแกนไปยังโฟลเดอร์เครือข่ายจากแผงควบคุม .....	98
<b>Scan to Network Folder (สแกนไปยังโฟลเดอร์เครือข่าย) จากซอฟต์แวร์เครื่องพิมพ์</b> .....	98
<b>Scan to SharePoint (สแกนไปยัง SharePoint)</b> .....	99
หากต้องการตั้งค่าการสแกนไปยัง <b>SharePoint</b> .....	99

หากต้องการสแกนไปยัง <b>SharePoint</b> .....	99
การสแกนโดยใช้ซอฟต์แวร์การสแกนของ <b>HP</b> .....	99
การสแกนโดยใช้ซอฟต์แวร์อื่น .....	100
หากต้องการสแกนจากโปรแกรมที่สอดคล้องกับมาตรฐาน <b>TWAIN</b> .....	100
หากต้องการสแกนจากโปรแกรมที่สอดคล้องกับมาตรฐาน <b>WIA</b> .....	100
การสแกนโดยใช้ <b>Webscan</b> .....	101
สแกนเอกสารเป็นข้อความที่แก้ไขได้ .....	101
คำแนะนำสำหรับการสแกนเอกสารเป็นข้อความที่แก้ไขได้ .....	102
การสแกนเอกสารเป็นข้อความที่แก้ไขได้ ( <b>Windows</b> ) .....	102
การสแกนเอกสารเป็นข้อความที่แก้ไขได้ ( <b>OS X</b> ) .....	103
เคล็ดลับความสำเร็จในการทำสำเนาและสแกน .....	104
<b>8 โทรสาร</b> .....	<b>105</b>
การตั้งค่าโทรสาร .....	106
เชื่อมต่อโทรสารเข้ากับสายโทรศัพท์ .....	106
การกำหนดการตั้งค่าโทรสาร .....	106
หากต้องการกำหนดตั้งค่าโทรสารจากแผงควบคุม .....	106
หากต้องการกำหนดการตั้งค่าโทรสาร โดยใช้ <b>HP Digital Fax Setup Wizard (Windows)</b> (ตัวช่วยการตั้งค่า <b>HP Digital Fax</b> ) .....	107
การตั้งค่า <b>HP Digital Fax</b> .....	107
เงื่อนไขสำหรับ <b>HP Digital Fax</b> .....	107
หากต้องการตั้งค่า <b>HP Digital Fax</b> .....	108
การตั้งค่า <b>HP Digital Fax (Windows)</b> .....	108
การตั้งค่า <b>HP Digital Fax (OS X)</b> .....	108
การตั้งค่า <b>HP Digital Fax</b> ใน <b>EWS</b> .....	108
หากต้องการปรับแต่งการตั้งค่า <b>HP Digital Fax</b> .....	108
ปรับแต่งการตั้งค่า <b>HP Digital Fax(Windows)</b> .....	108
ปรับแต่งการตั้งค่า <b>HP Digital Fax(OS X)</b> .....	108
ปรับแต่งการตั้งค่า <b>HP Digital Fax</b> ใน <b>EWS</b> .....	108
การปิด <b>HP Digital Fax</b> .....	109
โปรแกรมโทรสาร ระบบ และซอฟต์แวร์ .....	109
โปรแกรมโทรสารที่ได้รับการสนับสนุน .....	109
บริการโทรศัพท์ที่ได้รับการสนับสนุน - อะนาล็อก .....	109
บริการโทรศัพท์ทางเลือก - ดิจิตอล .....	109
<b>DSL</b> .....	109
<b>PBX</b> .....	110
<b>ISDN</b> .....	110
<b>VoIP</b> .....	110
การตั้งค่าโทรสาร .....	111
การตั้งค่าการส่งโทรสาร .....	111



การตั้งค่าสัญญาณหยุดพักหรือสัญญาณวางหู .....	111
การตั้งค่าหมายเลขนำหน้าเมื่อโทรออก .....	111
ตั้งค่าระบบกดปุ่มหรือระบบหมุน .....	112
ตั้งค่าการหมุนหมายเลขเข้าโดยอัตโนมัติ และระยะเวลาในระหว่างการหมุนหมายเลขเข้า .....	112
ตั้งค่าความสว่าง/ความเข้ม .....	113
การตั้งค่าความละเอียดตามค่าเริ่มต้น .....	113
ใช้แม่แบบใบปะหน้า .....	114
การตั้งค่าการรับโทรสาร .....	114
การตั้งค่าการส่งต่อโทรสาร .....	114
บล็อกหรือยกเลิกการบล็อกหมายเลขโทรสาร .....	114
การกำหนดจำนวนครั้งของสัญญาณเพื่อตอบรับ .....	115
ตั้งค่าเสียงเรียกเข้าเฉพาะ .....	116
การใช้การลดขนาดอัตโนมัติสำหรับโทรสารที่ส่งเข้ามา .....	116
การตั้งค่าระดับเสียงของโทรสาร .....	117
ตั้งค่าการประทับตราโทรสารที่ได้รับ .....	117
ส่งโทรสาร .....	118
ส่งโทรสารจากแผงควบคุม .....	118
ใช้รายการโทรด่วนและรายการ โทรกลุ่ม .....	119
การส่งโทรสารมาตรฐานจากคอมพิวเตอร์ .....	119
ส่งโทรสารจากซอฟต์แวร์ .....	120
การส่งโทรสารโดยการโทร โดยการกดปุ่มบนหน้าจอ .....	121
ส่งโทรสาร โดยใช้หน่วยความจำจากเครื่องพิมพ์ .....	121
รับโทรสาร .....	123
การรับโทรสารด้วยตนเอง .....	123
หน่วยความจำโทรสาร .....	123
พิมพ์โทรสารใหม่อีกครั้ง .....	123
ลบโทรสารออกจากหน่วยความจำ .....	123
การใช้สมุดโทรศัพท์ .....	125
สร้างและแก้ไขหมายเลขโทรด่วนแบบรายชื่อหมายเลข .....	125
สร้างและแก้ไขหมายเลขโทรแบบกลุ่ม .....	125
การลบรายการโทรด่วน .....	125
การใช้รายงาน .....	126
การพิมพ์รายงานขึ้นชั้นการโทรสาร .....	126
การพิมพ์รายงานข้อผิดพลาดของการส่งโทรสาร .....	127
การพิมพ์และดูบันทึกการรับและส่งโทรสาร .....	127
การล้างบันทึกการรับส่งโทรสาร .....	128
การพิมพ์รายละเอียดเกี่ยวกับโทรสารที่ส่งไปครั้งล่าสุด .....	128
การพิมพ์รายงานหมายเลขผู้โทร .....	128
การดูประวัติการโทร .....	128

รายการตรวจสอบสำหรับการแก้ไขปัญหา .....	131
ตรวจสอบว่าผลิตภัณฑ์เปิดเครื่องอยู่ .....	131
ตรวจสอบแผงควบคุมสำหรับข้อความแสดงข้อผิดพลาด .....	131
ทดสอบฟังก์ชันการพิมพ์ .....	131
ทดสอบฟังก์ชันการทำสำเนา .....	132
ทดสอบฟังก์ชันการส่งโทรสาร .....	132
ทดสอบฟังก์ชันการรับโทรสาร .....	132
ลองส่งงานพิมพ์จากคอมพิวเตอร์ .....	132
ทดสอบฟังก์ชัน <b>plug-and-print</b> ผ่าน <b>USB</b> .....	132
ปัจจัยที่มีผลต่อประสิทธิภาพของผลิตภัณฑ์ .....	132
หน้าแสดงข้อมูล .....	134
คำเริ่มต้นที่ดึงค่าจากโรงงาน .....	135
ขั้นตอนการทำความสะอาด .....	136
ทำความสะอาดหัวพิมพ์ .....	136
ทำความสะอาดแถบและคราบติดบนกระจกสแกนเนอร์ .....	136
ทำความสะอาดลูกกลิ้งตัวป้อนเอกสารและแผงแยกเอกสาร .....	137
ทำความสะอาดหน้าจอสัมผัส .....	137
ปัญหาการป้อนกระดาษและกระดาษติด .....	138
ผลิตภัณฑ์ไม่ดึงกระดาษ .....	138
ผลิตภัณฑ์ดึงกระดาษครั้งละหลายแผ่น .....	138
ป้องกันกระดาษติด .....	138
แก้ปัญหากระดาษติด .....	139
ตำแหน่งที่กระดาษติด .....	140
ดึงกระดาษที่ติดออกจากอุปกรณ์ป้อนกระดาษ .....	140
นำกระดาษที่ติดออกจากถาด <b>1</b> (ถาดเอกสาร) .....	141
แก้ปัญหากระดาษติดในถาด <b>2</b> .....	142
การแก้ปัญหากระดาษติดในถาดเสริม <b>3</b> .....	143
การแก้ปัญหากระดาษติดในฟาด้านซ้าย .....	144
แก้ปัญหากระดาษติดในถาดกระดาษออก .....	145
การแก้ปัญหากระดาษติดในอุปกรณ์พิมพ์สองด้าน .....	145
ปัญหาเกี่ยวกับดรัมหมึกพิมพ์ .....	148
ดรัมหมึกพิมพ์แบบเดิมหรือผลิตใหม่ .....	148
ทำความเข้าใจกับข้อความบนแผงควบคุมสำหรับดรัมหมึกพิมพ์ .....	148
[ <b>color</b> ] ที่ใช้ร่วมกันไม่ได้ .....	148
ดรัมหมึกที่ไม่สามารถใช้งานร่วมกันได้กับเครื่องพิมพ์ .....	148
ดรัมหมึกพิมพ์หมึกหมดแล้ว .....	148
ติดตั้ง [ <b>สี</b> ] ที่ใช้แล้ว .....	148
ติดตั้งดรัมหมึก [ <b>สี</b> ] .....	149
ติดตั้งดรัมหมึกพิมพ์ของแท้จาก <b>HP</b> แล้ว .....	149

ปัญหาเกี่ยวกับการเตรียมเครื่องพิมพ์ .....	149
ปัญหาเกี่ยวกับคลัทช์หมึกพิมพ์สำหรับการติดตั้ง .....	149
ปัญหาเกี่ยวกับระบบการพิมพ์ .....	149
มีการติดตั้งคลัทช์หมึกพิมพ์ที่ไม่ใช่ของ HP .....	150
มีการติดตั้งคลัทช์หมึกพิมพ์สี [color] ของปลอมหรือที่ใช้แล้ว .....	150
ระดับหมึกพิมพ์ต่ำ .....	150
ระดับหมึกพิมพ์ต่ำมาก .....	150
อย่าใช้คลัทช์หมึกสำหรับติดตั้ง .....	150
เครื่องพิมพ์ไม่ทำงาน .....	151
ใช้คลัทช์หมึกพิมพ์สำหรับติดตั้ง .....	151
ปัญหาการพิมพ์ .....	151
ผลิตภัณฑ์ไม่พิมพ์งาน .....	151
ผลิตภัณฑ์พิมพ์งานช้า .....	152
ปัญหาใน Plug-and-print ผ่าน USB .....	152
เมนู Memory Device Options (ตัวเลือกอุปกรณ์หน่วยความจำ) ไม่เปิดขึ้น เมื่อคุณใส่อุปกรณ์เสริม USB เข้า .....	152
ไฟล์ไม่พิมพ์จากอุปกรณ์เสริมที่จัดเก็บแบบ USB .....	153
ไม่มีไฟล์ที่คุณต้องการพิมพ์แสดงในเมนู Memory Device Options (ตัวเลือกอุปกรณ์หน่วยความจำ) .....	153
การปรับปรุงคุณภาพงานพิมพ์ .....	153
ตรวจสอบว่าคลัทช์หมึกพิมพ์เป็นของแท้จาก HP .....	153
ใช้กระดาษที่สอดคล้องกับข้อมูลจำเพาะของ HP .....	154
ใช้การตั้งค่าชนิดกระดาษที่ถูกต้องในไดรเวอร์เครื่องพิมพ์ .....	154
เปลี่ยนการตั้งค่าชนิดและขนาดกระดาษ (Windows) .....	154
เปลี่ยนการตั้งค่าชนิดและขนาดกระดาษ (OS X) .....	155
ใช้ไดรเวอร์เครื่องพิมพ์ที่สอดคล้องกับความต้องการในการพิมพ์ของคุณดีที่สุด .....	155
ปรับตำแหน่งหัวพิมพ์ .....	155
พิมพ์รายงานคุณภาพการพิมพ์ .....	156
ปัญหาสแกน .....	157
ปัญหาโทรสาร .....	158
รายการตรวจสอบการแก้ไขปัญหาแฟกซ์ .....	158
การเปลี่ยนการแก้ไขข้อผิดพลาดและความเร็วการส่งโทรสาร .....	159
การตั้งค่าโหมดการแก้ไขข้อผิดพลาดของแฟกซ์ .....	160
การเปลี่ยนค่าความเร็วในการส่งแฟกซ์ .....	161
บันทึกการใช้งานและรายงานแฟกซ์ .....	161
การพิมพ์รายงานแฟกซ์แต่ละงาน .....	161
การตั้งค่ารายงานข้อผิดพลาดของแฟกซ์ .....	162
ข้อความแสดงข้อผิดพลาดเกี่ยวกับแฟกซ์ .....	162
Communication error (ข้อผิดพลาดเกี่ยวกับการสื่อสาร) .....	162
ข้อผิดพลาดในการรับโทรสาร .....	163
ข้อผิดพลาดในการส่งโทรสาร .....	163
ตรวจหาไม่พบโทรสาร .....	164

ที่เก็บข้อมูลโทรสารเต็ม กำลังยกเลิกการรับโทรสาร .....	164
ที่เก็บข้อมูลโทรสารเต็ม กำลังยกเลิกการส่งโทรสาร .....	164
ฝาครอบตัวป้อนเอกสารเปิดออก โทรสารที่ยกเลิกแล้ว .....	165
โทรสารไม่ว่าง ยกเลิกการส่งแล้ว .....	165
โทรสารไม่ว่าง รอหมุนหมายเลขซ้ำ .....	165
ไม่มีการตอบรับสัญญาณโทรสาร ยกเลิกการส่งแล้ว .....	166
ไม่มีการตอบรับสัญญาณโทรสาร รอหมุนหมายเลขซ้ำ .....	166
ไม่มีเสียงสัญญาณ .....	166
แก้ปัญหาการส่งแฟกซ์ .....	167
มีข้อความแสดงข้อผิดพลาดอยู่บนแผงควบคุม .....	167
มีกระดาษติดในอุปกรณ์ป้อนกระดาษ .....	167
ข้อผิดพลาดของสแกนเนอร์ .....	168
แผงควบคุมแสดงข้อความ <b>Ready</b> (พร้อมใช้งาน) โดยไม่มีการส่งโทรสาร .....	168
แผงควบคุมแสดงผลข้อความ "กำลังรับหน้า 1" และไม่มีความคืบหน้าต่อจากข้อความนี้ .....	168
สามารถรับแฟกซ์ได้ แต่ส่งแฟกซ์ไม่ได้ .....	168
ไม่สามารถใช้ฟังก์ชันแฟกซ์จากแผงควบคุม .....	168
ไม่สามารถใช้การโทรด่วน .....	168
ไม่สามารถใช้การโทรกลุ่ม .....	169
ได้รับข้อความแสดงข้อผิดพลาดจากผู้ให้บริการ โทรศัพท์ที่บันทึกเอาไว้ในขณะที่กำลังจะส่งแฟกซ์ .....	169
ไม่สามารถส่งแฟกซ์เมื่อโทรศัพท์เชื่อมต่อกับเครื่องพิมพ์ .....	169
แก้ปัญหาการรับแฟกซ์ .....	169
มีข้อความแสดงข้อผิดพลาดอยู่บนแผงควบคุม .....	170
แฟกซ์ไม่มีการตอบสนอง .....	170
มีข้อความเสียงในสายแฟกซ์ .....	170
เครื่องพิมพ์เชื่อมต่อกับบริการ โทรศัพท์ <b>DSL</b> .....	170
เครื่องพิมพ์ใช้บริการแฟกซ์ผ่าน <b>IP</b> หรือ โทรศัพท์ <b>VoIP</b> .....	170
ผู้ส่งจะได้ยินสัญญาณสายไม่ว่าง .....	170
หูโทรศัพท์เชื่อมต่อกับเครื่องพิมพ์ .....	170
มีการใช้ตัวแยกสัญญาณสายโทรศัพท์ .....	170
ไม่สามารถส่งหรือรับแฟกซ์ผ่านสาย <b>PBX</b> .....	170
แก้ปัญหาแฟกซ์ทั่วไป .....	171
ส่งแฟกซ์ได้ช้า .....	171
คุณภาพแฟกซ์ไม่ดี .....	171
แฟกซ์ถูกตัดหรือพิมพ์บนสองหน้า .....	171
ปัญหาระบบเชื่อมต่อ .....	172
แก้ไขปัญหาการเชื่อมต่อ <b>USB</b> โดยตรง .....	172
แก้ไขปัญหาเครือข่าย .....	172
การเชื่อมต่อทางกายภาพไม่ดี .....	172
คอมพิวเตอร์ใช้ที่อยู่ <b>IP</b> ที่ไม่ถูกต้องสำหรับผลิตภัณฑ์ .....	173
เครื่องคอมพิวเตอร์ไม่สามารถสื่อสารกับผลิตภัณฑ์ได้ .....	173

ผลิตภัณฑ์ที่ใช้ลิงก์และการตั้งค่าการพิมพ์สองด้าน ไม่ถูกต้องสำหรับเครือข่าย .....	173
โปรแกรมซอฟต์แวร์ใหม่อาจเป็นสาเหตุสำหรับปัญหาการใช้งานร่วมกัน .....	173
อาจมีการตั้งค่าคอมพิวเตอร์หรือเวิร์กสเตชันไว้ไม่ถูกต้อง .....	173
มีการปิดใช้งานผลิตภัณฑ์ หรือการตั้งค่าเครือข่ายอื่น ไม่ถูกต้อง .....	174
<b>ปัญหาเครือข่ายแบบไร้สาย .....</b>	<b>175</b>
รายการตรวจสอบสำหรับการเชื่อมต่อระบบไร้สาย .....	175
ผลิตภัณฑ์ไม่พิมพ์งาน และมีการติดตั้งไฟร์วอลล์ของบริษัทภายนอกไว้บนคอมพิวเตอร์ .....	175
การเชื่อมต่อแบบไร้สายไม่ทำงานหลังจากย้ายเราเตอร์หรือผลิตภัณฑ์ไร้สาย .....	175
ไม่สามารถเชื่อมต่อคอมพิวเตอร์เพิ่มเติมเข้ากับผลิตภัณฑ์ระบบไร้สาย .....	176
ผลิตภัณฑ์ระบบไร้สายสูญเสียการสื่อสารเมื่อมีการเชื่อมต่อเข้า VPN .....	176
เครือข่ายไม่ปรากฏขึ้นในรายการเครือข่ายไร้สาย .....	177
เครือข่ายไร้สายไม่ทำงาน .....	177
<b>ปัญหาเกี่ยวกับซอฟต์แวร์ของผลิตภัณฑ์ (Windows) .....</b>	<b>178</b>
<b>ปัญหาเกี่ยวกับซอฟต์แวร์ของผลิตภัณฑ์ (OS X) .....</b>	<b>180</b>
ไดรเวอร์เครื่องพิมพ์ไม่อยู่ในรายการ <b>Print &amp; Scan</b> (พิมพ์และสแกน) .....	180
ชื่อผลิตภัณฑ์ไม่ปรากฏในรายการผลิตภัณฑ์ ภายใต้รายการ <b>Print &amp; Scan</b> (พิมพ์และสแกน) .....	180
ไดรเวอร์เครื่องพิมพ์ไม่ทำการตั้งค่าผลิตภัณฑ์ที่เลือกไว้ในรายการ <b>Print &amp; Scan</b> (พิมพ์และสแกน) โดยอัตโนมัติ .....	180
ไม่มีการส่งงานพิมพ์เข้าไปในผลิตภัณฑ์ที่คุณต้องการ .....	180
เมื่อมีการเชื่อมต่อกับสายเคเบิล <b>USB</b> ผลิตภัณฑ์จะไม่ปรากฏในรายการ <b>Print &amp; Scan</b> (พิมพ์และสแกน) หลังจากเลือกไดรเวอร์แล้ว .....	180
คุณกำลังใช้ไดรเวอร์เครื่องพิมพ์โดยทั่วไป เมื่อใช้การเชื่อมต่อ <b>USB</b> .....	181
<b>10 บริการและการสนับสนุน .....</b>	<b>182</b>
ฝ่ายสนับสนุนลูกค้า .....	183
ประกาศการรับประกันแบบจำกัดของ <b>HP</b> .....	184
สหราชอาณาจักร, ไอร์แลนด์ และมอลตา .....	185
ออสเตรเลีย, เบลเยียม, เยอรมนี และลักเซมเบิร์ก .....	185
เบลเยียม, ฝรั่งเศส และลักเซมเบิร์ก .....	186
อิตาลี .....	187
สเปน .....	188
เดนมาร์ก .....	188
นอร์เวย์ .....	188
สวีเดน .....	189
โปรตุเกส .....	189
กรีซและไซปรัส .....	189
ฮังการี .....	190
สาธารณรัฐเช็ก .....	190
สโลวาเกีย .....	191
โปแลนด์ .....	191
บัลแกเรีย .....	191
โรมาเนีย .....	192

เบลเยียมและเนเธอร์แลนด์ .....	192
ฟินแลนด์ .....	193
สโลวีเนีย .....	193
โครเอเชีย .....	193
ลัตเวีย .....	194
ลิทัวเนีย .....	194
เอสโตเนีย .....	194
รัสเซีย .....	194

**ภาคผนวก A ข้อมูลทางเทคนิค ..... 196**

ข้อมูลจำเพาะผลิตภัณฑ์ .....	197
ข้อมูลจำเพาะการพิมพ์ .....	197
ข้อมูลจำเพาะทางกายภาพ .....	198
ข้อมูลจำเพาะการใช้งานพลังงานและไฟฟ้า .....	198
ข้อมูลจำเพาะสำหรับพลังงานเสียงที่มีการปล่อยออกมา .....	199
ข้อมูลจำเพาะสภาพแวดล้อม .....	199
โครงการดูแลรักษาผลิตภัณฑ์เพื่อสิ่งแวดล้อม .....	200
การคุ้มครองสิ่งแวดล้อม .....	200
การกักก๊าซไอโซน .....	201
การใช้ไฟฟ้า .....	201
กฎระเบียบของสหภาพยุโรป 1275/2008 .....	201
กระดาษ .....	201
<b>HP PageWide</b> อุปกรณ์สิ้นเปลืองสำหรับงานพิมพ์ .....	201
พลาสติก .....	201
การรีไซเคิลฮาร์ดแวร์อิเล็กทรอนิกส์ .....	202
ข้อจำกัดวัสดุ .....	202
ข้อมูลเบตเตอร์โดยทั่วไป .....	202
การกำจัดเบตเตอร์ในได้หวัน .....	202
ประกาศเกี่ยวกับวัสดุที่มีสารเปอร์คลอเรตของมลรัฐแคลิฟอร์เนีย .....	202
กฎระเบียบเกี่ยวกับเบตเตอร์ของสหภาพยุโรป .....	203
ประกาศเกี่ยวกับเบตเตอร์สำหรับบราซิล .....	203
สารเคมี .....	203
<b>EPEAT</b> .....	203
การกำจัดอุปกรณ์ที่ไม่ใช้แล้วโดยผู้ใช้ .....	203
ตารางแสดงสารพิษและวัตถุอันตราย .....	204
ประกาศข้อจำกัดการใช้สารอันตราย (ตุรกี) .....	204
ประกาศข้อจำกัดการใช้สารอันตราย (ยูเครน) .....	204
ประกาศข้อจำกัดการใช้สารอันตราย (อินเดีย) .....	204
ฉลากประหยัดพลังงานของประเทศจีนสำหรับเครื่องพิมพ์ โทรสารและเครื่องถ่ายสำเนา .....	205
ข้อมูลผู้ใช้สำหรับฉลาก <b>SEPA Eco</b> ของประเทศจีน .....	205

ข้อมูลเกี่ยวกับกฎข้อบังคับ .....	206
ประกาศข้อบังคับ .....	206
หมายเลขรุ่นตามข้อบังคับ .....	206
ประกาศเกี่ยวกับ FCC .....	206
ประกาศ VCCI (ญี่ปุ่น) .....	207
คำแนะนำเกี่ยวกับสายไฟ .....	207
ประกาศเกี่ยวกับสายไฟ (ญี่ปุ่น) .....	207
ประกาศ EMC (เกาหลี) .....	207
ประกาศเกี่ยวกับสถานที่ทำงานของจอแสดงผลเสมือนสำหรับเยอรมนี .....	207
ประกาศข้อบังคับของสหภาพยุโรป .....	207
ประกาศข้อบังคับของสหภาพยุโรป .....	208
เฉพาะรุ่นระบบไร้สายเท่านั้น .....	208
เฉพาะรุ่นที่ความสามารถในการโทรสารเท่านั้น .....	208
ประกาศเพิ่มเติมสำหรับผลิตภัณฑ์ <b>telecom</b> (โทรสาร) .....	208
ประกาศเกี่ยวกับ <b>New Zealand Telecom</b> .....	209
<b>Additional FCC statement for telecom products (US)</b> .....	209
<b>Industry Canada CS-03 requirements</b> .....	210
ประกาศสำหรับผู้ใช้อุปกรณ์โทรศัพท์ในแคนาดา .....	211
ประกาศเกี่ยวกับโทรสารแบบใช้สายของออสเตรเลีย .....	211
ประกาศสำหรับผู้ใช้อุปกรณ์โทรศัพท์ในเยอรมนี .....	211
ประกาศเพิ่มเติมสำหรับผลิตภัณฑ์ระบบไร้สาย .....	211
การได้รับรังสีคลื่นความถี่วิทยุ .....	212
ประกาศสำหรับผู้ใช้ในบราซิล .....	212
ประกาศของแคนาดา .....	212
ประกาศของญี่ปุ่น .....	213
ประกาศสำหรับผู้ใช้ในเกาหลี .....	213
ประกาศของไต้หวัน .....	213
ประกาศของเม็กซิโก .....	213

ดัชนี .....	214
-------------	-----





---

# 1 ข้อมูลพื้นฐานของผลิตภัณฑ์

- [คุณลักษณะของผลิตภัณฑ์](#)
- [มุมมองผลิตภัณฑ์](#)
- [ปุ่มเปิดปิดเครื่อง](#)
- [การใช้แผงควบคุม](#)
- [โหมดเงียบ](#)

## คุณลักษณะของผลิตภัณฑ์

### PageWide Pro MFP 477dn

D3Q19A, D3Q19B, D3Q19C, D3Q19D



ความจุของถาด (กระดาษปอนด์ **75 GSM** หรือ **20–1b Bond**)

- ถาด **1: 50** แผ่น
- ถาด **2: 500** แผ่น
- ถาด **3 เสริม: 500** แผ่น
- ตัวป้อนกระดาษอัตโนมัติ (ADF): **50** แผ่น
- ถาดรับกระดาษมาตรฐาน: **300** แผ่น

#### Print (พิมพ์)

- ระดับความเร็วการพิมพ์แบบด้านเดียวสูงสุด **40** หน้าต่อนาที (ppm) ทั้งแบบสีและขาวด้วยคุณภาพระดับมืออาชีพ
- ระดับความเร็วการพิมพ์แบบสองด้านสูงสุด **21 ppm** ทั้งแบบสีและขาวด้วยคุณภาพระดับมืออาชีพ
- สูงสุด **55 ppm** สำหรับโหมดออฟฟิศทั่วไป
- พอร์ตอุปกรณ์ **USB** แบบ **Walkup Plug-and-Print**
- การพิมพ์แบบ **Walkup** สำหรับเอกสาร **MS Office**

#### Copy (ทำสำเนา)

- ระดับความเร็วการทำสำเนาหน้าเดียวสูงสุด **40 ppm** สำหรับขาวดำและสี
- การทำสำเนาสองหน้าแบบ **Single-pass** สำหรับระดับความเร็วสูงสุด **26 ppm** สำหรับขาวดำและสี
- **ADF** แบบ **50** แผ่นรองรับขนาดหน้าสูงสุดที่ความยาว **356 มม. (14.0 นิ้ว)** และความกว้าง **216 มม. (8.5 นิ้ว)**

#### Scan (สแกน)

- ระดับความเร็วการพิมพ์แบบสองด้านสูงสุด **26 ppm** ทั้งแบบสีและขาวดำ
- สแกนไปยังอุปกรณ์ **USB** แบบ **walkup** อีเมลแอดเดรส โฟลเดอร์เครือข่าย หรือ **SharePoint**
- **Glass** รองรับขนาดหน้าสูงสุดที่ความยาว **356 มม. (14.0 นิ้ว)** และความกว้าง **216 มม. (8.5 นิ้ว)**
- ซอฟต์แวร์ของ **HP** ช่วยให้สามารถสแกนเอกสารเข้าเป็นไฟล์ซึ่งสามารถแก้ไขได้
- สามารถใช้งานร่วมกันได้กับโปรแกรม **TWAIN, WIA** และ **WS-Scan**

#### โทรสาร

- ส่งโทรสารไปยังอีเมลแอดเดรสหรือโฟลเดอร์เครือข่าย
- ส่งโทรสารจากแผงควบคุม **walkup** หรือจากโปรแกรมบนคอมพิวเตอร์ที่มีการเชื่อมต่อไว้
- ข้อมูลโทรสารที่จัดเก็บถาวร บันทึกข้อมูลโทรสาร การบ็อกโทรสารขยะ หน่วยความจำโทรสารแบบคาสต์ คุณลักษณะการโอนโทรสารไปสายอื่น

#### ระบบเชื่อมต่อ

- พอร์ตอีเทอร์เน็ต **802.3 LAN (10/100)**
- พอร์ตไอเอสดี **USB Type A** และ **Type B** (ด้านหลัง)
- พอร์ตอุปกรณ์ **USB 2.0** (ด้านหน้า)

### PageWide Pro MFP 477dw

D3Q20A, D3Q20B, D3Q20C, D3Q20D

มีคุณลักษณะเดียวกันกับ **PageWide Pro MFP 477dn** และรวมถึงรายการดังต่อไปนี้:

- ความสามารถระบบไร้สายที่ฝังตัวไว้
- พอร์ตสองคลื่นความถี่ **802.11n 5GHz**
- **HP ePrint**—ส่งเอกสารไปยังอีเมลแอดเดรสสำหรับผลิตภัณฑ์เพื่อทำการพิมพ์
- การสนับสนุนสำหรับ **HP Wireless Direct**

- เปิดใช้งาน **NFC** (การสื่อสารระยะใกล้) การพิมพ์แบบ **walkup** จากสมาร์ตโฟนและแท็บเล็ต
- สแกนไปยังสมาร์ตโฟน

## คุณลักษณะทางสิ่งแวดล้อม

คุณลักษณะ	ผลประโยชน์ด้านสภาพแวดล้อม
การพิมพ์สองด้าน	สามารถเลือกใช้งานการพิมพ์แบบสองหน้าอัตโนมัติสำหรับทุกรุ่นของ <b>HP PageWide Pro MFP 477dn/dw series</b> การพิมพ์สองหน้าช่วยรักษาสิ่งแวดล้อมและประหยัดเงินให้คุณได้
พิมพ์หลายหน้าในหน้าเดียว	ประหยัดกระดาษโดยการพิมพ์เอกสารสองหน้าขึ้นไปแบบติดกันบนกระดาษแผ่นเดียว เข้าถึงคุณสมบัตินี้ผ่านไดรเวอร์เครื่องพิมพ์
ทำสำเนาหลายหน้าในหนึ่งแผ่น	ประหยัดกระดาษด้วยการทำสำเนาเอกสารต้นฉบับสองหน้าแบบติดกันบนกระดาษแผ่นเดียว
การรีไซเคิล	ลดปริมาณขยะโดยใช้กระดาษรีไซเคิล  รีไซเคิลกลับหมึกพิมพ์โดยใช้กระบวนการส่งคืนของ <b>HP Planet Partners</b>
การประหยัดพลังงาน	โหมดพักเครื่องและตัวเลือกการจับเวลาทำให้เครื่องพิมพ์เข้าสู่สถานะใช้พลังงานลดลงได้อย่างรวดเร็วเมื่อไม่มีการพิมพ์ จึงช่วยให้ประหยัดพลังงานได้

## คุณสมบัติการใช้งาน

เครื่องพิมพ์มีคุณสมบัติหลายประการสำหรับช่วยผู้ใช้ที่มีข้อจำกัดด้านสายตา การได้ยิน ความว่องไว หรือความแข็งแรง

- คู่มือผู้ใช้แบบออนไลน์ที่ใช้งานได้กับผู้อ่านคู่มือโดยใช้โหมดข้อความตัวอักษร
- สามารถทำการติดตั้งและนำกลับหมึกพิมพ์ออกโดยใช้มือเดียว
- สามารถเปิดช่องเปิดและฝาทั้งหมดได้ด้วยมือเดียว

## มุมมองผลิตภัณฑ์

- [ภาพด้านหน้าซ้าย](#)
- [ภาพด้านหน้าขวา](#)
- [ภาพด้านหลัง](#)
- [ภาพฝาปิดกลับหมึกพิมพ์](#)

### ภาพด้านหน้าซ้าย

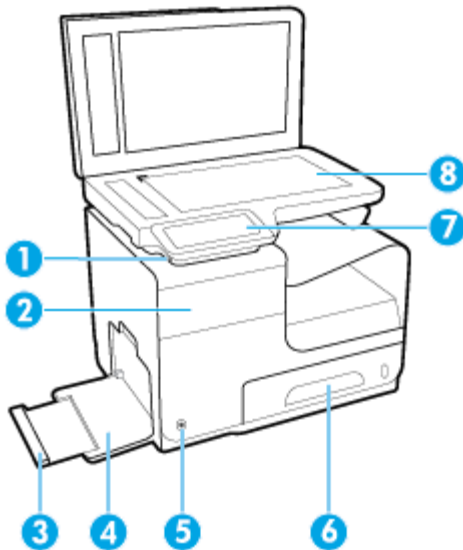

ฉลาก	คำอธิบาย
1	พอร์ตการเชื่อมต่ออุปกรณ์ USB
2	ฝาปิดกลับหมึกพิมพ์
3	ส่วนขยายถาด 1
4	ถาด 1
5	ปุ่ม Power (เปิด/ปิด)
6	ถาด 2 - ถาดกระดาษหลัก
7	แผงควบคุม
8	กระถกสแกนเนอร์

## ภาพด้านหน้าขวา

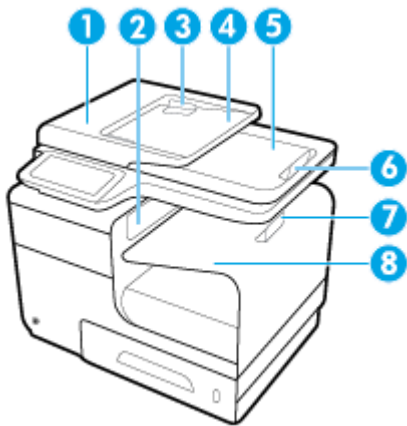

ฉลาก	คำอธิบาย
1	ฝาปิดตัวป้อนเอกสารอัตโนมัติ (ADF)
2	ฝาปิดเอ้าท์พุทหลัก
3	ตัวปรับกระดาษ ADF
4	พื้นที่การไหลสำหรับ ADF
5	ถาดรับกระดาษ ADF
6	ตัวค้ำถาดรับกระดาษ ADF
7	ตัวค้ำถาดรับกระดาษหลัก
8	ถาดรับกระดาษหลัก

## ภาพด้านหลัง

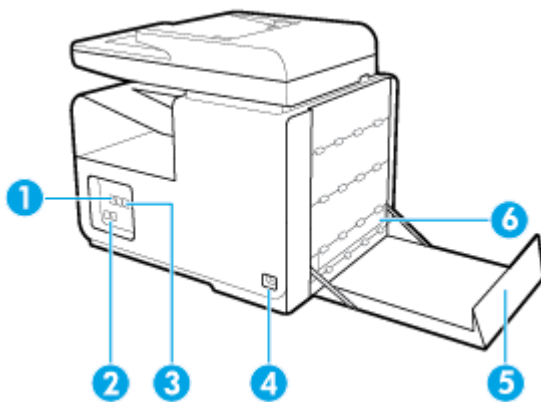

ฉลาก	คำอธิบาย
1	พอร์ตการเชื่อมต่อเทอร์เน็ต
2	โทรสาร ไปยังพีซี

ฉลาก	คำอธิบาย
3	พอร์ต USB Type A และ USB Type B
4	การเชื่อมต่อสายไฟ
5	ฝาปิดด้านซ้าย
6	ตัวพลิกเพื่อพิมพ์สองหน้า

### ภาพฝาปิดตลับหมึกพิมพ์

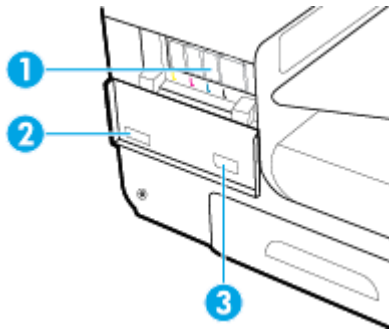

ฉลาก	คำอธิบาย
1	สล็อตตลับหมึกพิมพ์
2	หมายเลขประจำเครื่องและหมายเลขผลิตภัณฑ์ของผลิตภัณฑ์
3	หมายเลขชิ้นส่วนตลับหมึกพิมพ์

## ปั๊มเปิดปิดเครื่อง

**ข้อความแจ้งเตือน** หากต้องการป้องกันความเสียหายที่อาจเกิดขึ้นกับผลิตภัณฑ์ ให้ใช้เฉพาะสายไฟที่หุ้มพร้อมกับผลิตภัณฑ์เท่านั้น

- [เปิดใช้ผลิตภัณฑ์](#)
- [การจัดการด้านพลังงาน](#)
- [ปิดใช้ผลิตภัณฑ์](#)

### เปิดใช้ผลิตภัณฑ์

1. เชื่อมต่อสายไฟที่หุ้มพร้อมกับผลิตภัณฑ์เข้ากับพอร์ตสำหรับเชื่อมต่อซึ่งอยู่ด้านหลังของผลิตภัณฑ์
2. เชื่อมต่อสายไฟเข้ากับตัวรับบนผนังซึ่งจ่ายไฟตามอัตราแรงดันไฟฟ้าที่เหมาะสม



**หมายเหตุ:** ตรวจสอบให้แน่ใจว่าแหล่งจ่ายไฟของคุณเพียงพอสำหรับอัตราแรงดันไฟฟ้าของผลิตภัณฑ์ ผลิตภัณฑ์อาจใช้ **100-240 Vac** หรือ **200-240 Vac** และ **50/60 Hz**

3. กดและปล่อยปั๊มเปิดปิดเครื่องที่อยู่ด้านหน้าของผลิตภัณฑ์

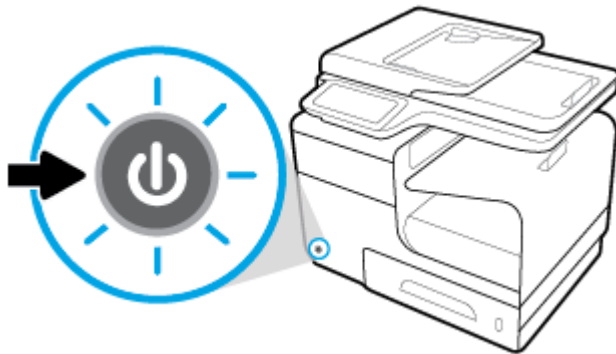

### การจัดการด้านพลังงาน

**HP PageWide Pro MFP 477dn/dw series** เครื่องพิมพ์ที่มีคุณลักษณะการจัดการด้านพลังงานจะสามารถช่วยลดอัตราการใช้พลังงานและประหยัดพลังงานได้

- โหมดสลีปเป็นการทำให้ผลิตภัณฑ์อยู่ในสถานะการลดอัตราการใช้พลังงาน หากไม่มีการใช้งานในช่วงระยะเวลาที่กำหนดไว้ คุณสามารถตั้งค่าช่วงเวลาก่อนที่ผลิตภัณฑ์จะเข้าสู่โหมดสลีปจากแผงควบคุมได้
- **Schedule On/Off** (กำหนดเวลาเปิด/ปิด) จะช่วยให้คุณเปิดหรือปิดผลิตภัณฑ์ได้โดยอัตโนมัติตามวันและเวลาที่คุณตั้งค่าไว้จากแผงควบคุม ตัวอย่างเช่น คุณสามารถตั้งค่าให้ปิดใช้ผลิตภัณฑ์ในเวลา **18.00** น. ตั้งแต่วันจันทร์ถึงวันศุกร์

### การตั้งค่าเวลาในโหมดสลีป

1. เปิดแคชบอร์ดแผงควบคุม (ปิดแท็บแคชบอร์ดที่อยู่ด้านบนของหน้าจอลงด้านล่าง หรือสัมผัสที่บริเวณแคชบอร์ดบนหน้าจอหลัก)
2. สัมผัสที่  บนแคชบอร์ดแผงควบคุม

3. สัมผัสที่ **Power Management** (การจัดการพลังงาน) และจากนั้นสัมผัสที่ **Sleep Mode** (โหมดสลีป)
4. เลือกตัวเลือกใดตัวเลือกหนึ่งของช่วงเวลา

ผลิตภัณฑ์จะสลับเป็นสถานะการลดอัตราการใช้พลังงาน เมื่อไม่มีการใช้งานเป็นระยะเวลาตามที่กำหนดไว้

#### กำหนดเวลาในการเปิดหรือปิดใช้ผลิตภัณฑ์

1. เปิดแผงบอร์ดแผงควบคุม (เปิดแท็บแผงบอร์ดที่อยู่ด้านบนของหน้าจอทางด้านล่าง หรือสัมผัสที่บริเวณแผงบอร์ดบนหน้าจอหลัก)
2. สัมผัสที่  บนแผงบอร์ดแผงควบคุม
3. สัมผัสที่ **Power Management** (การจัดการพลังงาน) และจากนั้นสัมผัสที่ **Schedule Printer On/Off** (กำหนดเวลาเปิด/ปิดเครื่องพิมพ์)
4. เปิดใช้ตัวเลือก **Schedule On** (กำหนดเวลาเปิด) หรือ **Schedule Off** (กำหนดเวลาปิด)
5. เลือกตัวเลือก **Schedule On** (กำหนดเวลาเปิด) หรือ **Schedule Off** (กำหนดเวลาปิด) ที่อยู่ด้านล่างของหน้าจอ และจากนั้นเลือกรวันและเวลาที่คุณต้องการกำหนดเวลา

จะมีการเปิดหรือปิดใช้ผลิตภัณฑ์ตามเวลาที่กำหนดไว้สำหรับวันที่คุณเลือก



**หมายเหตุ:** ผลิตภัณฑ์จะไม่สามารถรับโทรสารในขณะที่ปิดใช้ได้ โทรสารที่ส่งในช่วงกำหนดเวลาปิดจะพิมพ์ออกเมื่อเปิดใช้ผลิตภัณฑ์

#### ปิดใช้ผลิตภัณฑ์

**ข้อความแจ้งเตือน** ห้ามปิดใช้ผลิตภัณฑ์หากดรัมหมึกพิมพ์หายไป เพราะอาจทำให้เกิดความเสียหายต่อผลิตภัณฑ์ได้

- ▲ กดและปล่อยปุ่มเปิดปิดเครื่องที่อยู่ด้านหน้าของผลิตภัณฑ์เพื่อปิดเครื่องพิมพ์ **HP PageWide Pro MFP 477dn/dw series** ของคุณ

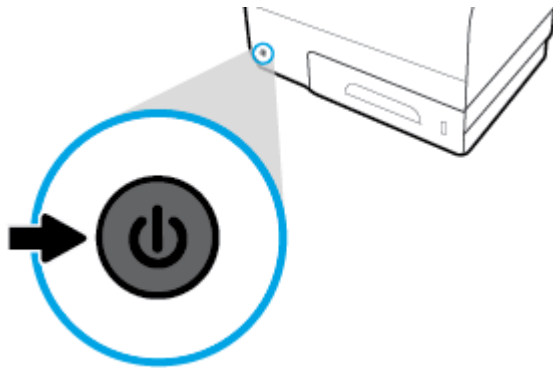

จะปรากฏข้อความคำเตือนขึ้นบนแผงควบคุม หากคุณพยายามปิดใช้ผลิตภัณฑ์เมื่อมีดรัมหมึกพิมพ์อย่างน้อยหนึ่งดรัมหมึกหมด

**ข้อความแจ้งเตือน** หากต้องการป้องกันปัญหาด้านคุณภาพการพิมพ์ ให้ปิดใช้ผลิตภัณฑ์โดยใช้ปุ่มเปิดปิดเครื่องที่อยู่ด้านหน้าเท่านั้น ห้ามถอดปลั๊กไฟของผลิตภัณฑ์ ปิดสายไฟพ่วงต่อ หรือใช้วิธีการอื่นๆ



## การใช้แผงควบคุม



- [ปุ่มบนแผงควบคุม](#)
- [หน้าจอหลักของแผงควบคุม](#)
- [เดสทอปรีดแผงควบคุม](#)
- [ไฟแสดงสถานะแอปพลิเคชันในแผงควบคุม](#)
- [ทางลัดแผงควบคุม](#)
- [คุณลักษณะวิธีใช้](#)

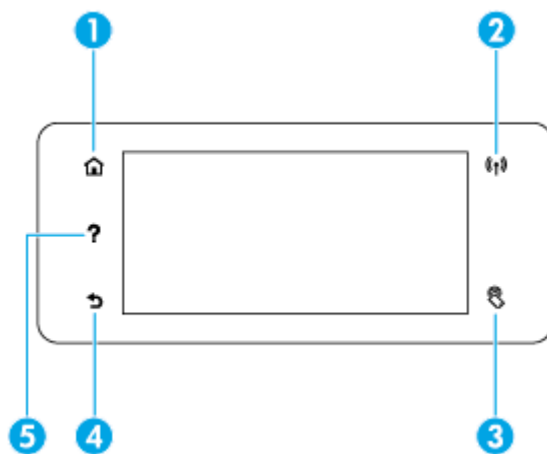

 **หมายเหตุ:** ข้อความขนาดเล็กบนแผงควบคุมไม่ได้รับการออกแบบมาสำหรับการแสดงผลนานเกินไป

### ปุ่มบนแผงควบคุม

ปุ่มและไฟแสดงสถานะบนแผงควบคุมของ **HP PageWide Pro MFP 477dn/dw series** เครื่องพิมพ์จะมีไฟติดสว่างเมื่อสามารถเลือกใช้งานฟังก์ชันได้ และจะดับลงเมื่อไม่สามารถเลือกใช้งานฟังก์ชัน



1		<b>ปุ่ม Home (หน้าหลัก)</b> สัมผัสเพื่อดูหน้าจอหลักของแผงควบคุม
2		ไฟแสดงสถานะเครือข่าย <b>Wireless</b> (ระบบไร้สาย) จะสว่างลงที่เป็นสีฟ้า เมื่อมีการเชื่อมต่อผลิตภัณฑ์เข้ากับเครือข่ายไร้สาย จะกะพริบ เมื่อผลิตภัณฑ์กำลังค้นหาการเชื่อมต่อแบบไร้สาย จะดับลง เมื่อมีการเชื่อมต่อผลิตภัณฑ์เข้ากับเครือข่ายแบบใช้สาย หรือสายเคเบิล <b>USB</b>
3		ไฟแสดงสถานะ <b>NFC</b> (การสื่อสารระยะใกล้) สามารถเปิดใช้งานผลิตภัณฑ์สำหรับการพิมพ์แบบ <b>walkup</b> จากแท็บเล็ตและสมาร์ทโฟน

4		ปุ่ม <b>Back</b> (ย้อนกลับ) หรือ <b>Cancel</b> (ยกเลิก) สัมผัสเพื่อกลับไปยังหน้าก่อนหน้า หรือยกเลิกกระบวนการปัจจุบัน
5		ปุ่ม <b>Help</b> (วิธีใช้) สัมผัสเพื่อดูตัวเลือกเมนูวิธีใช้

## หน้าจอหลักของแผงควบคุม

หน้าจอหลักของแผงควบคุมจะแสดงแดชบอร์ด โฟลเดอร์แอปพลิเคชัน และทางลัดไปยังหน้าที่กำหนดโดยผู้ใช้สำหรับการดำเนินงานต่างๆ

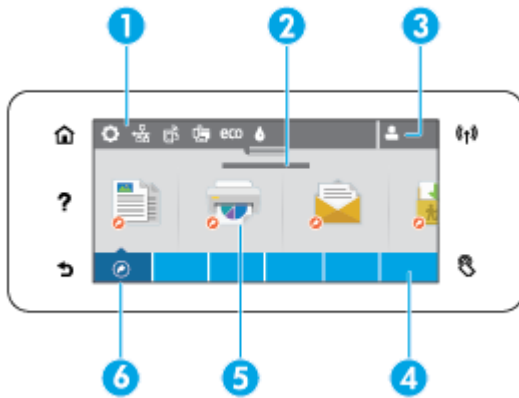

1	<p>แดชบอร์ด ไอคอนแดชบอร์ดแสดงถึงสถานะปัจจุบันของผลิตภัณฑ์ และใช้ในการเข้าถึงหน้าจอเพื่อเปลี่ยนการตั้งค่าของผลิตภัณฑ์ (โปรดดูที่ <a href="#">แดชบอร์ดแผงควบคุม</a>)</p> <p>หากต้องการดูแดชบอร์ดเต็มรูปแบบ ให้สัมผัสแถบด้านบนสุดของหน้าจอหลัก หรือกดและลากมือจับซึ่งอยู่ตรงกลางของแถบแดชบอร์ด</p>
2	<p>แสดงเวลาและวันที่ ส่วนนี้จะยังแสดงผลเหตุการณ์ที่มีการกำหนดเวลาไว้ เช่น เวลาที่กำหนดปิดใช้ (โปรดดูที่ <a href="#">กำหนดเวลาในการเปิดหรือปิดใช้ผลิตภัณฑ์</a>)</p>
3	<p>ไอคอน <b>Sign in (ลงชื่อเข้าใช้)</b> สามารถตั้งค่าผลิตภัณฑ์ที่กำหนดให้ผู้ใช้จะต้องลงชื่อเข้าใช้ ก่อนที่จะสามารถใช้งานแอปพลิเคชันบางรายการ</p> <p>สัมผัสที่นี่เพื่อลงชื่อเข้าใช้โดย <b>PIN</b> (หมายเลขแสดงตัวตนส่วนบุคคล) หรือชื่อผู้ใช้และรหัสผ่าน</p>
4	<p>โฟลเดอร์แอปพลิเคชัน โฟลเดอร์เหล่านี้ประกอบด้วยไอคอนสำหรับงานที่กำหนดไว้ (ตัวอย่างเช่น <b>Print (พิมพ์) &gt; Private Job (งานส่วนตัว)</b>)</p> <p>สัมผัสที่โฟลเดอร์เพื่อดูไอคอนแอปพลิเคชันซึ่งกำหนดไว้ภายใน</p>
5	<p>ไอคอนแอปพลิเคชันหรือไอคอนตั้งค่า คุณสามารถสร้างทางลัดสำหรับไอคอนที่อยู่ในโฟลเดอร์แอปพลิเคชัน และวางไว้ในหน้าจอหลักได้ (โปรดดูที่ <a href="#">ทางลัดแผงควบคุม</a>)</p> <p>กดและลากเพื่อเลื่อนตามแนวอนเพื่อดูไอคอนที่สามารถเลือกใช้งานได้ สัมผัสไอคอนเพื่อดูแอปพลิเคชันหรือหน้าจอการตั้งค่า</p>
6	<p>ทางลัด คุณสามารถสร้างทางลัดไปยังแอปพลิเคชันใดๆ หรือไอคอนการตั้งค่าที่อยู่ภายในโฟลเดอร์แอปพลิเคชัน</p> <p>สัมผัสเพื่อแสดงไอคอนทางลัดที่สามารถเลือกใช้งานได้ทั้งหมด (โปรดดูที่ <a href="#">ทางลัดแผงควบคุม</a>)</p>

## แดชบอร์ดแผงควบคุม

หากต้องการเปิดแดชบอร์ด ให้สัมผัสที่แถบด้านบนสุดของหน้าจอหลัก หรือปิดแท็บแดชบอร์ดลงด้านล่าง

หากต้องการเรียนรู้เพิ่มเติมเกี่ยวกับวิธีการใช้แดชบอร์ด ให้สัมผัสที่ **?** บนแผงควบคุม และจากนั้นเลือก **Control Panel Tips** (เคล็ดลับเกี่ยวกับแผงควบคุม) > **Use the Dashboard** (การใช้แดชบอร์ด)

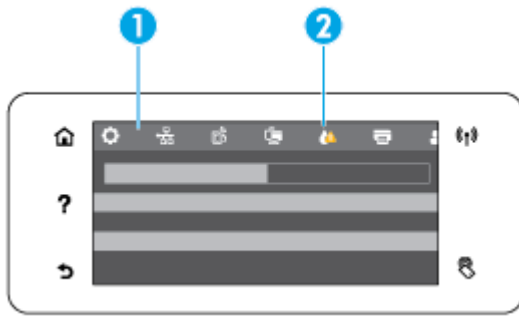

- 1 จะปรากฏไอคอนขนาดใหญ่ที่ด้านบนสุดของแคชบอร์ด ไอคอนเหล่านี้จะเป็นตัวระบุสถานะของผลิตภัณฑ์ และช่วยให้คุณสามารถทำการเปลี่ยนแปลงตั้งค่าผลิตภัณฑ์ได้  
 ปัดเพื่อเลื่อนตามแนวนอนเพื่อดูไอคอนที่สามารถเลือกใช้งานได้ สัมผัสที่ไอคอนเพื่อดูหน้าจอสถานะ หรือเพื่อเปลี่ยนแปลงตั้งค่าผลิตภัณฑ์
- 2 ตามเหลี่ยมสี่เหลี่ยมหรือแดงจะปรากฏขึ้นที่ไอคอน หากผู้ใช้ต้องดำเนินการใดๆ  
 ในตัวอย่างข้างต้น คำเตือนสี่เหลี่ยมแสดงว่า มีคีย์หมึกพิมพ์อย่างน้อยหนึ่งคีย์ที่มีหมึกเหลือน้อยแล้ว

## โฟลเดอร์แอปพลิเคชันในแผงควบคุม

ไอคอนโฟลเดอร์ปรากฏบนแถบด้านล่างหน้าจอหลักของแผงควบคุม สัมผัสที่ไอคอนโฟลเดอร์เพื่อดูไอคอนแอปพลิเคชันซึ่งกำหนดไว้ภายใน

โฟลเดอร์แอปพลิเคชันสำหรับ **HP PageWide Pro MFP 477 series** เครื่องพิมพ์ ประกอบด้วย:

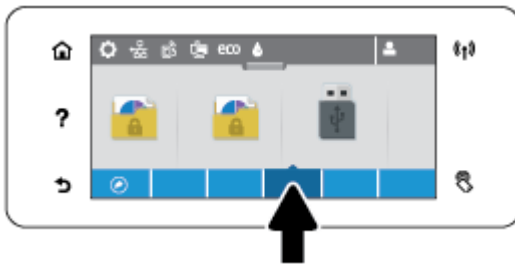

- Copy (ทำสำเนา)
- Scan (สแกน)
- Print (พิมพ์)
- Fax (โทรสาร)
- Apps (แอปพลิเคชัน)

## ทางลัดแผงควบคุม

คุณสามารถสร้างทางลัดสำหรับแอปพลิเคชันใดๆ หรือไอคอนการตั้งค่าที่อยู่ภายในโฟลเดอร์แอปพลิเคชัน และจากนั้นวางทางลัดนั้นไว้บนหน้าจอหลักของแผงควบคุม

หากต้องการเรียนรู้เพิ่มเติมเกี่ยวกับวิธีการใช้ทางลัด ให้สัมผัสที่ **?** และจากนั้นเลือก **Control Panel Tips** (เคล็ดลับเกี่ยวกับแผงควบคุม)

### สร้างทางลัดไว้บนหน้าจอหลัก

1. เปิดโฟลเดอร์แอปพลิเคชัน และจากนั้น เข้าไปที่แอปพลิเคชันหรือไอคอนการตั้งค่า ซึ่งคุณต้องการสร้างทางลัด
2. สัมผัสไอคอนค้างไว้ จนกระทั่งแถบโฟลเดอร์แอปพลิเคชันจะเปลี่ยนเป็นสีเขียว
3. ลากไอคอนไปที่แถบสีเขียว และจากนั้น ปล่อย

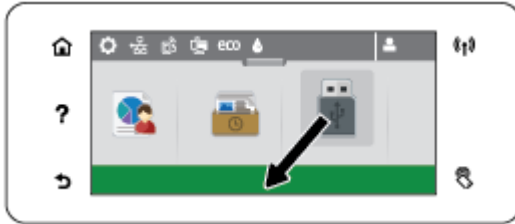

### นำทางลัดออกจากหน้าจอหลัก

1. สัมผัสไอคอนทางลัดที่อยู่ด้านล่างซ้ายของหน้าจอหลักแคงควบคุม เพื่อแสดงทางลัดที่สามารถเลือกใช้งานได้ทั้งหมด
2. หากจำเป็น ให้เลื่อนเพื่อดูไอคอนทางลัดซึ่งคุณต้องการนำออก
3. สัมผัสไอคอนค้างไว้ จนกระทั่งแถบโฟลเดอร์แอปพลิเคชันจะเปลี่ยนเป็นสีแดง
4. ลากไอคอนไปที่แถบสีแดง และจากนั้น ปล่อย



### คุณลักษณะวิธีใช้

**HP PageWide Pro MFP 477dn/dw series** เครื่องพิมพ์มีวิธีใช้ที่ติดตั้งไว้ในตัว ซึ่งสามารถเข้าถึงได้จากแผงควบคุม คุณลักษณะวิธีใช้ประกอบด้วยเคล็ดลับ ข้อมูลผลิตภัณฑ์ที่สำคัญ ซึ่งคุณสามารถดูหรือพิมพ์ และมีภาพเคลื่อนไหวแสดงวิธีการดำเนินงานหรือแก้ไขปัญหา

หากต้องการดูคุณลักษณะวิธีใช้เหล่านี้ ให้สัมผัสที่ **?** บนแผงควบคุมเครื่องพิมพ์

- [ข้อมูลเครื่องพิมพ์](#)
- [ภาพเคลื่อนไหวแสดงวิธีใช้](#)

### ข้อมูลเครื่องพิมพ์

หน้าข้อมูลเครื่องพิมพ์แสดงข้อมูลเกี่ยวกับ **HP PageWide Pro MFP 477dn/dw series** เครื่องพิมพ์ของคุณ:

- ชื่อและหมายเลขผลิตภัณฑ์
- หมายเลขซีเรียลของผลิตภัณฑ์
- รหัสบริการผลิตภัณฑ์

- หมายเลขเวอร์ชันเฟิร์มแวร์ปัจจุบัน
- ข้อมูลการใช้งาน สถานะ และการตั้งค่า หากคุณพิมพ์ข้อมูลผลิตภัณฑ์ทั้งหมด และหน้ารายงานสถานะเครื่องพิมพ์

#### ดูหรือพิมพ์หน้าข้อมูลเครื่องพิมพ์

1. บนแผงควบคุมเครื่องพิมพ์ ให้สัมผัสที่ **?**
2. สัมผัสที่ **Printer Information** (ข้อมูลเครื่องพิมพ์)
3. หากคุณต้องการพิมพ์ข้อมูลผลิตภัณฑ์ทั้งหมดและหน้ารายงานสถานะเครื่องพิมพ์ ให้สัมผัสที่ **Print** (พิมพ์)

#### ภาพเคลื่อนไหวแสดงวิธีใช้

วิธีใช้ที่มีการติดตั้งไว้ในตัวจะประกอบด้วยภาพเคลื่อนไหว ซึ่งแสดงถึงวิธีการดำเนินงานหรือแก้ไขปัญหา หากต้องการเลือกและดูภาพเคลื่อนไหวแสดงวิธีใช้ที่สามารถเลือกใช้งานได้:

1. บนแผงควบคุมเครื่องพิมพ์ ให้สัมผัสที่ **?**
2. สัมผัสที่ **How To Videos** (วิดีโอแสดงวิธีใช้)
3. เลือกภาพเคลื่อนไหวที่คุณต้องการเล่นบนจอแสดงผลของแผงควบคุมเครื่องพิมพ์

## โหมดเงียบ

หากต้องการลดเสียงของเครื่องพิมพ์ ให้ใช้โหมดเงียบ คุณสามารถเปิดใช้งานโหมดนี้จากทั้งแผงควบคุมหรือ HP Embedded Web Server (EWS)



**หมายเหตุ:** โหมดเงียบจะลดระดับความเร็วของเครื่องพิมพ์ คุณสามารถปิดใช้โหมดนี้หากโหมดนี้ทำให้ผลิตภาพลดลง

### หากต้องการเปิดหรือปิดใช้โหมดเงียบจากแผงควบคุม

1. เปิดแคชบอร์ดแผงควบคุม (ปิดแท็บแคชบอร์ดที่อยู่ด้านบนของหน้าจอลงด้านล่าง หรือสัมผัสที่บริเวณแคชบอร์ดบนหน้าจอหลัก)
2. สัมผัสที่  บนแคชบอร์ดแผงควบคุม
3. สัมผัสที่ **Quiet Mode** (โหมดเงียบ) และเปิดหรือปิดใช้

### หากต้องการเปิดหรือปิดโหมดเงียบจาก EWS

1. เปิด EWS สำหรับข้อมูลเพิ่มเติม โปรดดูที่ [เปิด EWS](#)
2. คลิกแท็บ **Settings** (การตั้งค่า)
3. ในส่วน **Preferences** (ลักษณะที่ต้องการ) ให้คลิกที่ **Quiet Mode** (โหมดเงียบ) และเปิดหรือปิดใช้
4. คลิก **Apply** (ทำให้มีผล)

---

## 2 การเชื่อมต่อเครื่องพิมพ์

- [เชื่อมต่อผลิตภัณฑ์เข้ากับคอมพิวเตอร์หรือเครือข่าย](#)
- [ใช้ Wi-Fi Direct เพื่อเชื่อมต่อคอมพิวเตอร์หรืออุปกรณ์เข้ากับผลิตภัณฑ์](#)
- [ติดตั้งซอฟต์แวร์เครื่องพิมพ์ HP สำหรับผลิตภัณฑ์ระบบไร้สายที่อยู่บนเครือข่ายแล้ว](#)
- [เปิดซอฟต์แวร์เครื่องพิมพ์ \(Windows\)](#)
- [จัดการการตั้งค่าเครือข่าย](#)

## เชื่อมต่อผลิตภัณฑ์เข้ากับคอมพิวเตอร์หรือเครือข่าย

### หากต้องการเชื่อมต่อเครื่องพิมพ์โดยใช้สาย USB

คุณสามารถใช้สาย USB ในการเชื่อมต่อผลิตภัณฑ์เข้ากับคอมพิวเตอร์

ผลิตภัณฑ์นี้สนับสนุนการเชื่อมต่อ USB 2.0 ใช้สายเคเบิล USB A-to-B type HP ขอแนะนำให้ใช้สายเคเบิลที่มีความยาวไม่เกิน 2 ม.

**ข้อความแจ้งเตือน** ห้ามเชื่อมต่อสายเคเบิล USB จนกว่าซอฟต์แวร์การติดตั้งจะแจ้งให้คุณเชื่อมต่อ

1. ออกจากโปรแกรมที่เปิดทั้งหมดในคอมพิวเตอร์
2. ติดตั้งซอฟต์แวร์เครื่องพิมพ์จาก [123.hp.com/pagewide](http://123.hp.com/pagewide) (แนะนำ) หรือจากซีดีซอฟต์แวร์ HP ที่ให้มาพร้อมเครื่องพิมพ์ และปฏิบัติตามคำแนะนำบนหน้าจอ



**หมายเหตุ:** หากคุณกำลังติดตั้งบน Mac ให้คลิกที่ **About HP Easy Start** (เกี่ยวกับ HP Easy Start) เพื่อติดตั้งซอฟต์แวร์

3. เมื่อมีข้อความแจ้ง ให้เลือกตัวเลือก **USB-Connect the printer to the computer using a USB cable** (เชื่อมต่อแบบ USB ระหว่างเครื่องพิมพ์กับคอมพิวเตอร์โดยใช้สาย USB) แล้วคลิกปุ่ม ถัดไป



**หมายเหตุ:** ถัดไปจะแสดงคำเตือนว่า จะไม่สามารถใช้งานบริการบนเว็บ (HP ePrint และแอปพลิเคชันการพิมพ์) โดยใช้การติดตั้งผ่าน USB คลิกที่ **Yes** (ใช่) เพื่อดำเนินการต่อโดยใช้การติดตั้งผ่าน USB หรือคลิกที่ **No** (ไม่) เพื่อยกเลิก

4. เมื่อซอฟต์แวร์แสดงข้อความแจ้ง ให้ทำการเชื่อมต่อปลายสาย USB ที่เป็น Type B เข้ากับพอร์ตรับการเชื่อมต่อ (1) ที่ด้านหลังของผลิตภัณฑ์

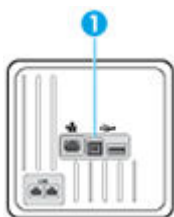

5. เมื่อการติดตั้งเสร็จสมบูรณ์ ให้พิมพ์หน้าเอกสารจากโปรแกรมใดก็ได้เพื่อตรวจสอบให้แน่ใจว่าติดตั้งซอฟต์แวร์การพิมพ์ถูกต้อง

### วิธีเชื่อมต่อผลิตภัณฑ์กับเครือข่าย

ผลิตภัณฑ์สนับสนุนการเชื่อมต่อเข้ากับทั้งเครือข่ายแบบใช้สายหรือไร้สาย

### โปรโตคอลเครือข่ายที่สนับสนุน

ผลิตภัณฑ์ HP PageWide Pro MFP 477 สนับสนุนโปรโตคอลเครือข่ายดังต่อไปนี้





- TCP/IPv4
- IPv6
- DHCP, AutoIP
- DHCP v6
- เซิร์ฟเวอร์ HTTP โคลเอ็นด์ HTTP
- โคลเอ็นด์ SMTP สำหรับคำเตือน
- SNMP v1
- โลบรารี Open\_ssl
- Bonjour
- gSOAP
- SAND box
- LPD
- การปรับปรุง Bootp, Bootp TCE ให้ดีขึ้น
- Netbios
- WINS
- LLMNR
- CIFS v6

### เชื่อมต่อผลิตภัณฑ์โดยใช้เครือข่ายแบบใช้สาย

ใช้ขั้นตอนนี้เพื่อติดตั้งผลิตภัณฑ์บนเครือข่ายแบบใช้สายโดยใช้ Windows

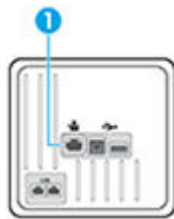
1. เชื่อมต่อสายอีเธอร์เน็ตเข้ากับผลิตภัณฑ์ (1) และเข้ากับเครือข่าย เปิดเครื่อง



2. รอเป็นเวลา 60 วินาทีก่อนดำเนินการต่อ ในระหว่างเวลานี้ เครื่องจะรู้จำผลิตภัณฑ์ และกำหนดที่อยู่ IP หรือชื่อโฮสต์สำหรับผลิตภัณฑ์
3. เปิดแถบORDแผงควบคุม (ปิดแท็บแถบORDที่อยู่ด้านบนของหน้าจอลงด้านล่าง หรือสัมผัสที่บริเวณแถบORDบนหน้าจอหลัก)
4. บนแถบORDแผงควบคุม ให้สัมผัสที่  เพื่อแสดงผลที่อยู่ IP สัมผัสที่ **Print Details** (พิมพ์รายละเอียด) เพื่อพิมพ์หน้าพร้อมที่อยู่ IP

### เชื่อมต่อผลิตภัณฑ์โดยใช้เครือข่ายแบบไร้สาย (เฉพาะรุ่นไร้สายเท่านั้น)

คุณสามารถเชื่อมต่อผลิตภัณฑ์เข้ากับเครือข่ายไร้สายโดยใช้วิธีใดวิธีหนึ่งต่อไปนี้

- [หากต้องการเชื่อมต่อผลิตภัณฑ์เข้ากับเครือข่ายไร้สายโดยใช้ Wireless Setup Wizard \(ตัวช่วยการติดตั้งแบบไร้สาย\)](#)
- [หากต้องการเชื่อมต่อผลิตภัณฑ์เข้ากับเครือข่ายแบบไร้สายโดยใช้ WPS](#)
- [หากต้องการเชื่อมต่อผลิตภัณฑ์เข้ากับเครือข่ายแบบไร้สายด้วยตนเอง](#)

หากเราเตอร์ไร้สายของคุณไม่สนับสนุน Wi-Fi Protected Setup (WPS) ให้ขอรับการตั้งค่าเครือข่ายเราเตอร์ไร้สายจากผู้ดูแลระบบของคุณ หรือดำเนินการดังต่อไปนี้ให้เสร็จสมบูรณ์

- ขอรหัสชื่อเครือข่ายไร้สายหรือชุดตัวระบุบริการ (SSID)
- กำหนดรหัสผ่านรักษาความปลอดภัยหรือคีย์การเข้ารหัสสำหรับเครือข่ายไร้สาย



**หมายเหตุ:** ก่อนทำการติดตั้งซอฟต์แวร์ผลิตภัณฑ์ ตรวจสอบให้แน่ใจว่า ไม่มีการเชื่อมต่อผลิตภัณฑ์เข้ากับเครือข่ายโดยสายอีเทอร์เน็ต

### หากต้องการเชื่อมต่อผลิตภัณฑ์เข้ากับเครือข่ายไร้สายโดยใช้ **Wireless Setup Wizard** (ตัวช่วยการติดตั้งแบบไร้สาย)

**Wireless Setup Wizard** (ตัวช่วยการติดตั้งแบบไร้สาย) เป็นวิธีที่ดีที่สุดในการติดตั้งผลิตภัณฑ์บนเครือข่ายแบบไร้สาย

1. เปิดแคชบอร์ดแผงควบคุม (เปิดแท็บแคชบอร์ดที่อยู่ด้านบนของหน้าจอทางด้านล่าง หรือสัมผัสที่บริเวณแคชบอร์ดบนหน้าจอหลัก)
2. สัมผัสที่  บนแคชบอร์ดแผงควบคุม
3. สัมผัสที่ **Network Setup** (การตั้งค่าเครือข่าย) และจากนั้นสัมผัสที่ **Wireless Settings** (การตั้งค่าระบบไร้สาย)
4. สัมผัส **Wireless Setup Wizard** (ตัวช่วยการติดตั้งแบบไร้สาย)
5. ผลิตภัณฑ์จะสแกนหาเครือข่ายแบบไร้สายที่สามารถเลือกใช้งานได้ และแสดงรายชื่อเครือข่าย (SSIDs) เลือก SSID สำหรับเราเตอร์แบบไร้สายของคุณจากรายชื่อ หากมีให้เลือกใช้งาน หาก SSID สำหรับเราเตอร์แบบไร้สายของคุณไม่อยู่ในรายชื่อ ให้สัมผัสที่ **Enter SSID** (ป้อน SSID) เมื่อมีการแสดงข้อความให้เลือกชนิดระบบความปลอดภัยของเครือข่าย ให้เลือกตัวเลือกที่เราเตอร์แบบไร้สายของคุณใช้อยู่ คลิกเพจจะเปิดบนจอแสดงผลของแผงควบคุม
6. ปฏิบัติอย่างใดอย่างหนึ่งดังต่อไปนี้:
  - หากเราเตอร์แบบไร้สายของคุณใช้ระบบความปลอดภัย WPA ให้พิมพ์วลีรหัสผ่านบนลิ้นแพด
  - หากเราเตอร์ไร้สายของคุณใช้ระบบความปลอดภัย WEP ให้พิมพ์ลิ้นบนลิ้นแพด
7. สัมผัสที่ **OK** (ตกลง) และรอจนกระทั่งผลิตภัณฑ์เริ่มต้นการเชื่อมต่อกับเราเตอร์แบบไร้สาย การเริ่มต้นการเชื่อมต่อแบบไร้สายอาจใช้เวลาสักครู่

### หากต้องการเชื่อมต่อผลิตภัณฑ์เข้ากับเครือข่ายแบบไร้สายโดยใช้ **WPS**

ก่อนที่คุณจะสามารถเชื่อมต่อเครื่องพิมพ์ของคุณเข้ากับเครือข่ายแบบไร้สายโดยใช้ **WPS** ตรวจสอบให้แน่ใจว่าคุณมีรายการดังต่อไปนี้:

- เครือข่าย 802.11b/g/n ไร้สายซึ่งมีเราเตอร์ไร้สายที่เปิดใช้งาน **WPS** หรือสถานีแม่ข่ายแบบไร้สาย





**หมายเหตุ:** เครื่องพิมพ์สนับสนุนเฉพาะการเชื่อมต่อที่ใช้ **2.4GHz** เท่านั้น

- คอมพิวเตอร์ต้องเชื่อมต่อกับเครือข่ายไร้สายที่คุณต้องการเชื่อมต่อเครื่องพิมพ์ ตรวจสอบให้แน่ใจว่าคุณได้ติดตั้งซอฟต์แวร์เครื่องพิมพ์ของ HP ลงบนเครื่องคอมพิวเตอร์แล้ว

หากคุณมีเราเตอร์ **WPS** ที่มีโหมดกดปุ่ม **WPS** ให้ปฏิบัติตาม **วิธีการของปุ่มกด** หากคุณไม่แน่ใจว่าเราเตอร์ของคุณมีปุ่มกดหรือไม่ ให้ปฏิบัติตาม**วิธีการของ PIN**





#### วิธีการกดปุ่ม

1. บนแผงควบคุม ให้กด  บนเครื่องพิมพ์ค้างไว้เป็นเวลานานกว่าสามวินาทีเพื่อเริ่มโหมด **WPS** แบบพาสส์ไฟแสดงสถานะ  เริ่มกะพริบ
2. กดปุ่ม **WPS** บนเราเตอร์

เครื่องจะเริ่มตัวจับเวลาประมาณสองนาทีในขณะที่กำลังเชื่อมต่อสัญญาณไร้สาย

#### วิธีที่เข้ารหัส **PIN**

1. ระบุ **WPS PIN**

- a. เปิดแคชบอร์ดแผงควบคุม (ปิดแท็บแคชบอร์ดที่อยู่ด้านบนของหน้าจอทางด้านล่าง หรือสัมผัสที่บริเวณแคชบอร์ดบนหน้าจอหลัก)
  - b. สัมผัสที่  บนแคชบอร์ดแผงควบคุม
  - c. สัมผัสที่ **Network Setup** (การตั้งค่าเครือข่าย) และจากนั้นสัมผัสที่ **Wireless Settings** (การตั้งค่าระบบไร้สาย)
  - d. สัมผัสที่ **Wi-Fi Protected Setup** (การตั้งค่า Wi-Fi แบบป้องกัน) และจากนั้นสัมผัสที่ **PIN**
2. บนแผงควบคุม ให้กด  บนเครื่องพิมพ์ค้างไว้เป็นเวลานานกว่าสามวินาทีเพื่อเริ่มโหมด WPS แบบพุ่ม ไฟแสดงสถานะ  เริ่มกะพริบ
  3. เปิดซอฟต์แวร์หรือชุดปฏิบัติการกำหนดค่าสำหรับเราเตอร์ไร้สายหรือสถานีแม่ข่ายไร้สาย แล้วป้อน WPS PIN
- 
-  **หมายเหตุ:** สำหรับข้อมูลเพิ่มเติมเกี่ยวกับการใช้ชุดปฏิบัติการกำหนดค่า โปรดดูข้อมูลประกอบที่ให้มาพร้อมกับเราเตอร์หรือสถานีแม่ข่ายไร้สายของคุณ
- 
4. รอประมาณสองนาที หากเครื่องพิมพ์เชื่อมต่อสำเร็จ ไฟแสดงสถานะ  จะหยุดกะพริบแต่ยังคงติดสว่าง

#### หากต้องการเชื่อมต่อผลิตภัณฑ์เข้ากับเครือข่ายแบบไร้สายด้วยตนเอง

ในช่วง 120 นาทีแรกของการตั้งค่าผลิตภัณฑ์หรือหลังจากรีเซ็ตค่าเริ่มต้นของเครือข่ายของผลิตภัณฑ์แล้ว (โดยไม่ได้เชื่อมต่อสายเคเบิลเครือข่ายกับผลิตภัณฑ์) สัญญาณวิทยุแบบไร้สายของผลิตภัณฑ์จะเผยแพร่ข้อมูลเครือข่ายการตั้งค่าไร้สายสำหรับผลิตภัณฑ์

ชื่อเครือข่ายนี้คือ “HP-Setup-xx-[product name]”

---

 **หมายเหตุ:** โดย “XX” ในชื่อเครือข่ายคืออักขระสองตัวท้ายของที่อยู่ MAC ของผลิตภัณฑ์ ชื่อผลิตภัณฑ์คือ HP PageWide Pro MFP 477dw

---

1. จากผลิตภัณฑ์ที่มีการเปิดใช้งานแบบไร้สาย ให้เชื่อมต่อกับเครือข่ายการตั้งค่าสำหรับอุปกรณ์
2. เปิดเว็บเบราว์เซอร์ในขณะที่เชื่อมต่อกับเครือข่ายการตั้งค่านี้ และเปิด HP Embedded Web Server (EWS) โดยใช้ที่อยู่ IP ต่อไปนี้
  - 192.168.223.1
3. ค้นหาตัวช่วยการติดตั้งแบบไร้สายใน EWS และปฏิบัติตามคำแนะนำเพื่อเชื่อมต่อผลิตภัณฑ์ด้วยตนเอง

---

 **หมายเหตุ:** ผลิตภัณฑ์นี้ใช้ DHCP อัตโนมัติ ตามค่าเริ่มต้น

---



# ใช้ Wi-Fi Direct เพื่อเชื่อมต่อคอมพิวเตอร์หรืออุปกรณ์เข้ากับผลิตภัณฑ์

ด้วย Wi-Fi Direct คุณสามารถพิมพ์แบบไร้สายจากคอมพิวเตอร์ สมาร์ทโฟน แท็บเล็ต หรืออุปกรณ์อื่นที่มีคุณสมบัติการใช้งานแบบไร้สายได้ โดยไม่ต้องเชื่อมต่อกับเครื่องข่ายไร้สายที่มีอยู่

## แนวทางปฏิบัติในการใช้ Wi-Fi Direct

- ตรวจสอบให้แน่ใจว่าคอมพิวเตอร์หรืออุปกรณ์พกพาของคุณได้ติดตั้งซอฟต์แวร์ที่จำเป็นไว้แล้ว
    - หากคุณกำลังใช้คอมพิวเตอร์ ตรวจสอบให้แน่ใจว่า คุณมีการติดตั้งซอฟต์แวร์เครื่องพิมพ์จาก [123.hp.com/pagewide](http://123.hp.com/pagewide) (แนะนำ) หรือจากซีดีซอฟต์แวร์ของ HP ที่ให้มาพร้อมกับเครื่องพิมพ์
  - หากคุณยังไม่ได้ติดตั้งซอฟต์แวร์เครื่องพิมพ์ HP ในคอมพิวเตอร์ ให้เชื่อมต่อกับ Wi-Fi Direct ก่อน จากนั้นจึงติดตั้งซอฟต์แวร์เครื่องพิมพ์ เลือก **Wireless** (ไร้สาย) เมื่อได้รับแจ้งจากซอฟต์แวร์เครื่องพิมพ์ประเภทการเชื่อมต่อ
  - ถ้าคุณต้องการใช้อุปกรณ์พกพา ตรวจสอบให้แน่ใจว่าคุณได้ติดตั้งแอปสำหรับการพิมพ์ที่ใช้งานร่วมกันได้แล้ว สำหรับข้อมูลเพิ่มเติมเกี่ยวกับการพิมพ์ทางโทรศัพท์เคลื่อนที่ ให้ไปที่เว็บไซต์ [HP Mobile Printing](http://HP Mobile Printing)
- ตรวจสอบให้แน่ใจว่า มีการเปิดใช้ Wi-Fi Direct สำหรับเครื่องพิมพ์ของคุณไว้
  - คุณสามารถใช้การเชื่อมต่อ Wi-Fi Direct เดียวกันได้กับคอมพิวเตอร์และอุปกรณ์พกพาสูงสุดห้าเครื่อง
  - Wi-Fi Direct สามารถใช้งานได้แม้ขณะเครื่องพิมพ์เชื่อมต่อกับคอมพิวเตอร์โดยใช้สาย USB หรือกับเครือข่ายโดยใช้การเชื่อมต่อแบบไร้สาย
  - Wi-Fi Direct ไม่สามารถใช้ในการเชื่อมต่อคอมพิวเตอร์ อุปกรณ์พกพา หรือเครื่องพิมพ์กับอินเทอร์เน็ต

## วิธีการเปิด Wi-Fi Direct

1. เปิดแคชบอร์ดแผงควบคุม (ปิดแท็บแคชบอร์ดที่อยู่ด้านบนของหน้าจอทางด้านล่าง หรือสัมผัสที่บริเวณแคชบอร์ดบนหน้าจอหลัก)
2. สัมผัสที่  บนแคชบอร์ดแผงควบคุม
3. สัมผัสที่ 
4. หากจอแสดงผลแสดงแจ้งว่า Wi-Fi Direct ปิดอยู่ ให้สัมผัสที่ **Wi-Fi Direct** และเปิดสวิตช์

 **คำแนะนำ:** คุณยังสามารถเปิดใช้งาน Wi-Fi Direct ได้จาก EWS หากต้องการข้อมูลเพิ่มเติมเกี่ยวกับการใช้ EWS โปรดดูที่ [HP Embedded Web Server](http://HP Embedded Web Server)

## การพิมพ์จากอุปกรณ์พกพาที่เปิดใช้งานไร้สายได้

ตรวจสอบว่าคุณได้ติดตั้งแอปสำหรับการพิมพ์ที่ใช้ได้กับอุปกรณ์พกพาของคุณ สำหรับข้อมูลเพิ่มเติม ให้ไปที่ [www.hp.com/global/us/en/eprint/mobile\\_printing\\_apps.html](http://www.hp.com/global/us/en/eprint/mobile_printing_apps.html)

1. ตรวจสอบให้แน่ใจว่าคุณเปิด Wi-Fi Direct บนเครื่องพิมพ์
2. เปิดการเชื่อมต่อ Wi-Fi ที่อุปกรณ์พกพาของคุณ สำหรับข้อมูลเพิ่มเติม โปรดดูเอกสารที่ให้มาพร้อมกับอุปกรณ์พกพา

 **หมายเหตุ:** หากอุปกรณ์พกพาของคุณไม่สนับสนุน Wi-Fi คุณไม่สามารถใช้ Wi-Fi Direct

3. เชื่อมต่อกับเครื่องถ่ายใหม่จากอุปกรณ์พกพา เชื่อมต่อกับเครื่องถ่ายไร้สายหรือฮอตสปอตใหม่ตามวิธีการปกติของคุณ เลือกชื่อ **Wi-Fi Direct** จากรายชื่อเครื่องถ่ายไร้สายที่ปรากฏขึ้น เช่น **DIRECT-\*\*-HP PageWide XXXX** (โดย \*\* เป็นอักขระเฉพาะระบุเครื่องพิมพ์ของคุณ ส่วน XXXX เป็นรุ่นเครื่องพิมพ์ที่ระบุบนเครื่องพิมพ์)

ใส่รหัสผ่าน **Wi-Fi Direct** เมื่อปรากฏข้อความแจ้งเตือนหน้าจอ

4. พิมพ์เอกสารของคุณ

## การพิมพ์จากคอมพิวเตอร์ที่เปิดใช้งานระบบไร้สายได้(Windows)

1. ตรวจสอบให้แน่ใจว่า มีการเปิดใช้ **Wi-Fi Direct** สำหรับเครื่องพิมพ์ของคุณไว้
2. เปิดการเชื่อมต่อ **Wi-Fi** บนคอมพิวเตอร์ สำหรับข้อมูลเพิ่มเติม โปรดดูเอกสารที่หามากับคอมพิวเตอร์



**หมายเหตุ:** หากคอมพิวเตอร์ของคุณไม่สนับสนุน **Wi-Fi** คุณไม่สามารถใช้ **Wi-Fi Direct**

3. เชื่อมต่อเครื่องถ่ายใหม่จากคอมพิวเตอร์ เชื่อมต่อกับเครื่องถ่ายไร้สายหรือฮอตสปอตใหม่ตามวิธีการปกติของคุณ เลือกชื่อ **Wi-Fi Direct** จากรายชื่อเครื่องถ่ายไร้สายที่ปรากฏขึ้น เช่น **DIRECT-\*\*-HP PageWide XXXX** (โดย \*\* เป็นอักขระเฉพาะระบุเครื่องพิมพ์ของคุณ ส่วน XXXX เป็นรุ่นเครื่องพิมพ์ที่ระบุบนเครื่องพิมพ์)

ใส่รหัสผ่าน **Wi-Fi Direct** เมื่อปรากฏข้อความแจ้งเตือนหน้าจอ



**หมายเหตุ:** หากต้องการค้นหารหัสผ่าน ให้สัมผัสที่  (**Wi-Fi Direct**) บนหน้าจอหลัก

4. ไปที่ขั้นตอนที่ 5 หากติดตั้งเครื่องพิมพ์ติดตั้งและเชื่อมต่อกับคอมพิวเตอร์ผ่านเครื่องถ่ายไร้สาย ไว้แล้ว หากติดตั้งเครื่องพิมพ์และเชื่อมต่อกับคอมพิวเตอร์ของคุณโดยใช้สาย **USB** ไว้แล้ว ให้ทำตามขั้นตอนด้านล่างเพื่อติดตั้ง ซอฟต์แวร์เครื่องพิมพ์ โดยใช้การเชื่อมต่อ **Wi-Fi Direct** ของ **HP**
  - a. เปิดซอฟต์แวร์ของเครื่องพิมพ์ สำหรับข้อมูลเพิ่มเติม โปรดดูที่ [เปิดซอฟต์แวร์เครื่องพิมพ์ \(Windows\)](#)
  - b. คลิก **Printer Setup & Software** (การติดตั้งเครื่องพิมพ์และซอฟต์แวร์) แล้วเลือก **Connect a new printer** (เชื่อมต่อเครื่องพิมพ์ใหม่)
  - c. เมื่อหน้าจอซอฟต์แวร์ **Connection Options** (ตัวเลือกการเชื่อมต่อ) แสดงขึ้น ให้เลือก **Wireless** (ไร้สาย)  
เลือกซอฟต์แวร์เครื่องพิมพ์ **HP** ของคุณจากรายการเครื่องพิมพ์ที่ตรวจพบ
  - d. ปฏิบัติตามคำแนะนำที่ปรากฏบนหน้าจอ
5. พิมพ์เอกสารของคุณ

## การพิมพ์จากคอมพิวเตอร์ที่เปิดใช้งานระบบไร้สายได้(OS X)

1. ตรวจสอบให้แน่ใจว่า มีการเปิดใช้ **Wi-Fi Direct** สำหรับเครื่องพิมพ์ของคุณไว้
2. เปิด **Wi-Fi** ในคอมพิวเตอร์

สำหรับข้อมูลเพิ่มเติม โปรดดูเอกสารที่หามาโดย **Apple**

3. คลิกไอคอน **Wi-Fi** แล้วเลือกชื่อ **Wi-Fi Direct** เช่น **DIRECT-\*\*-HP PageWide XXXX** (โดยที่ **\*\*** เป็นอักขระเฉพาะที่ระบุเครื่องพิมพ์ของคุณ)

หากเปิดใช้งาน **Wi-Fi Direct** พร้อมฟังก์ชันความปลอดภัย โปรดป้อนรหัสผ่านเมื่อได้รับพร้อมท์

4. เพิ่มเครื่องพิมพ์

- a. เปิด **System Preferences** (การกำหนดลักษณะของระบบ)

- b. คลิกที่ **Printers & Scanners** (เครื่องพิมพ์และสแกนเนอร์)

- c. คลิก **+** ใต้รายชื่อเครื่องพิมพ์ทางด้านซ้าย

- d. เลือกเครื่องพิมพ์จากรายชื่อเครื่องพิมพ์ที่ตรวจพบ (คำว่า **“Bonjour”** จะแสดงขึ้นในคอลัมน์ขวาถัดจากชื่อเครื่องพิมพ์) และคลิกที่ **Add** (เพิ่ม)

## ติดตั้งซอฟต์แวร์เครื่องพิมพ์ HP สำหรับผลิตภัณฑ์ระบบไร้สายที่อยู่บนเครือข่ายแล้ว

หากผลิตภัณฑ์ที่มีที่อยู่ IP บนเครือข่ายแบบไร้สายอยู่แล้ว และคุณต้องการติดตั้งซอฟต์แวร์ผลิตภัณฑ์บนคอมพิวเตอร์ ให้ดำเนินการขั้นตอนดังต่อไปนี้ให้เสร็จสมบูรณ์

1. รับที่อยู่ IP ของผลิตภัณฑ์ (บนแคชบอร์ดแผงควบคุม ให้สัมผัสที่ )
2. ติดตั้งซอฟต์แวร์เครื่องพิมพ์จาก [123.hp.com/pagewide](http://123.hp.com/pagewide) (แนะนำ) หรือจากซีดีซอฟต์แวร์ HP ที่ให้มาพร้อมเครื่องพิมพ์
3. ปฏิบัติตามคำแนะนำที่ปรากฏบนหน้าจอ
4. เมื่อมีข้อความแสดงขึ้นมา ให้เลือก **Wireless - Connect the printer to your wireless network and internet** (ระบบไร้สาย - เชื่อมต่อเครื่องพิมพ์เข้ากับเครือข่ายแบบไร้สายและอินเทอร์เน็ตของคุณ) และจากนั้นคลิกที่ ถัดไป
5. จากรายชื่อเครื่องพิมพ์ที่สามารถเลือกใช้งาน ให้เลือกเครื่องพิมพ์ที่มีที่อยู่ IP ที่ถูกต้อง

## เปิดซอฟต์แวร์เครื่องพิมพ์ (Windows)

คุณสามารถเปิด ซอฟต์แวร์เครื่องพิมพ์ ดังต่อไปนี้ โดยขึ้นอยู่กับระบบปฏิบัติการของคุณ:

- **Windows 10:** จากเดสก์ทอปคอมพิวเตอร์ ให้คลิกที่ **Start (เริ่ม)** เลือก **All apps (โปรแกรมทั้งหมด)** คลิกที่ **HP** คลิกที่ไฟล์เดสก์สำหรับเครื่องพิมพ์ และจากนั้นเลือกไอคอนที่มีชื่อเครื่องพิมพ์
- **Windows 8.1:** คลิกลูกศรลงที่มุมล่างซ้ายของหน้าจอเริ่ม แล้วเลือกชื่อเครื่องพิมพ์
- **Windows 8:** คลิกขวาที่พื้นที่ว่างบนหน้าจอเริ่ม คลิก **All Apps (โปรแกรมทั้งหมด)** บนแถบโปรแกรม แล้วเลือกชื่อเครื่องพิมพ์
- **Windows 7, Windows Vista และ Windows XP:** จากเดสก์ทอปคอมพิวเตอร์ คลิก **Start (เริ่ม)** เลือก **All Programs (โปรแกรมทั้งหมด)** คลิก **HP** จากนั้นเลือกไฟล์เดสก์สำหรับเครื่องพิมพ์ แล้วเลือกไอคอนที่มีชื่อเครื่องพิมพ์



## จัดการการตั้งค่าเครือข่าย

- [ดูหรือเปลี่ยนแปลงการตั้งค่าเครือข่าย](#)
- [ตั้งค่าหรือเปลี่ยนแปลงรหัสผ่านผลิตภัณฑ์](#)
- [กำหนดค่าพารามิเตอร์ TCP/IP ด้วยตัวเองจากแผงควบคุม](#)
- [การตั้งค่าความเร็วลิงก์และระบบการพิมพ์สองด้าน](#)

### ดูหรือเปลี่ยนแปลงการตั้งค่าเครือข่าย

ใช้ HP Embedded Web Server ในการดูหรือเปลี่ยนแปลงการกำหนดตั้งค่า IP

1. รับที่อยู่ IP ของผลิตภัณฑ์ (บนแถบบอร์ดแผงควบคุม ให้สัมผัสที่ )
2. พิมพ์ที่อยู่ IP ของผลิตภัณฑ์ลงในแถบที่อยู่ของเว็บเบราว์เซอร์ เพื่อเปิด HP Embedded Web Server
3. คลิกที่แท็บ **Network** (เครือข่าย) เพื่อขอรับข้อมูลเครือข่าย คุณสามารถเปลี่ยนแปลงการตั้งค่าตามที่ต้องการ

### ตั้งค่าหรือเปลี่ยนแปลงรหัสผ่านผลิตภัณฑ์

ใช้ HP Embedded Web Server ในการตั้งค่ารหัสผ่านหรือเปลี่ยนรหัสผ่านที่มีอยู่ของเครื่องพิมพ์บนเครือข่าย เพื่อให้ผู้ใช้ที่ไม่ได้รับอนุญาตไม่สามารถเปลี่ยนแปลงการตั้งค่าผลิตภัณฑ์ได้

1. รับที่อยู่ IP ของผลิตภัณฑ์ (บนแถบบอร์ดแผงควบคุม ให้สัมผัสที่ )
2. พิมพ์ที่อยู่ IP ของผลิตภัณฑ์ในแถบที่อยู่บนเว็บเบราว์เซอร์ คลิกที่แท็บ **Settings** (การตั้งค่า) คลิกที่ **Security** (ระบบความปลอดภัย) และจากนั้นคลิกที่ลิงก์ **Password Settings** (การตั้งค่ารหัสผ่าน)



**หมายเหตุ:** ถ้าได้ตั้งรหัสผ่านไว้แล้วก่อนหน้านี้ ระบบจะแจ้งให้คุณพิมพ์รหัสผ่าน พิมพ์ “admin” สำหรับชื่อผู้ใช้พร้อมด้วยรหัสผ่าน และจากนั้นคลิกที่ **Apply** (กำหนดใช้)

3. พิมพ์รหัสผ่านใหม่ในช่อง **Password** (รหัสผ่าน) และในช่อง **Confirm Password** (ยืนยันรหัสผ่าน)
4. ที่ด้านล่างของหน้าต่าง ให้คลิกที่ **Apply** (กำหนดใช้) เพื่อบันทึกการตั้งค่า

### กำหนดค่าพารามิเตอร์ TCP/IP ด้วยตัวเองจากแผงควบคุม

ใช้เมนูแผงควบคุมเพื่อตั้งค่าที่อยู่ IPv4, ซับเน็ตมาสก์ และดีฟอลต์เกตเวย์ด้วยตัวเอง

1. เปิดแถบบอร์ดแผงควบคุม (เปิดแท็บบอร์ดที่อยู่ด้านบนของหน้าจอทางด้านล่าง หรือสัมผัสที่บริเวณแถบบอร์ดบนหน้าจอหลัก)
2. สัมผัสที่  บนแถบบอร์ดแผงควบคุม
3. สัมผัสที่ **Network Setup** (การตั้งค่าเครือข่าย) และจากนั้นสัมผัสที่ **Ethernet Settings** (การตั้งค่าอีเทอร์เน็ต)
4. สัมผัสที่ **Advanced Setup** (การตั้งค่าขั้นสูง) และจากนั้นสัมผัสที่ **IP Settings** (การตั้งค่า IP)
5. สัมผัสที่ **Manual** (ด้วยตัวเอง) และจากนั้นสัมผัสที่ **IP Address** (ที่อยู่ IP)
6. การใช้คีย์แปดตัวเลข ให้ดำเนินการดังต่อไปนี้:

- ป้อนที่อยู่ IP และสับซ์ที่ Done (สำเร็จ)
- ป้อนซบเนตมาส์ และสับซ์ที่ Done (สำเร็จ)
- ป้อนคิพอด์เกตเวย์ และสับซ์ที่ Done (สำเร็จ)

## 7. สับซ์ที่ Apply (กำหนดใช้)

### การตั้งค่าความเร็วลิงค์และระบบการพิมพ์สองด้าน



**หมายเหตุ:** ข้อมูลนี้ใช้กับเครือข่ายอีเทอร์เน็ต (แบบใช้สาย) เท่านั้น ไม่สามารถใช้ได้กับเครือข่ายแบบไร้สาย

ความเร็วลิงค์และโหมดการสื่อสารของเซิร์ฟเวอร์สำหรับการพิมพ์จะต้องตรงกับฮับเครือข่าย สำหรับสถานการณ์โดยส่วนใหญ่ ให้ตั้งค่าผลิตภัณฑ์เป็นโหมดอัตโนมัติ การเปลี่ยนแปลงที่ไม่ถูกต้องสำหรับการตั้งค่าความเร็วลิงค์และระบบการพิมพ์สองด้านอาจทำให้ผลิตภัณฑ์ไม่สามารถติดต่อสื่อสารกับอุปกรณ์เครือข่ายอื่นๆ ได้ หากคุณต้องการดำเนินการเปลี่ยนแปลง ให้ใช้แผงควบคุมของเครื่องพิมพ์



**หมายเหตุ:**

- การตั้งค่าจะต้องตรงกับผลิตภัณฑ์เครือข่ายซึ่งคุณเชื่อมต่อไว้ (ฮับเครือข่าย สวิตช์ เกตเวย์ เราเตอร์ หรือคอมพิวเตอร์)
- การดำเนินการเปลี่ยนแปลงสำหรับการตั้งค่าเหล่านี้ จะเป็นสาเหตุให้ผลิตภัณฑ์ปิด และเปิดขึ้นใหม่อีกครั้ง ดำเนินการเปลี่ยนแปลงเฉพาะเมื่อผลิตภัณฑ์พักการทำงานอยู่เท่านั้น

1. เปิดแคชบอร์ดแผงควบคุม (เปิดแท็บแคชบอร์ดที่อยู่ด้านบนของหน้าจอลงด้านล่าง หรือสับซ์ที่บริเวณแคชบอร์ดบนหน้าจอหลัก)
2. สับซ์ที่  บนแคชบอร์ดแผงควบคุม
3. สับซ์ที่ **Network Setup** (การตั้งค่าเครือข่าย) และจากนั้นสับซ์ที่ **Ethernet Settings** (การตั้งค่าอีเทอร์เน็ต)
4. สับซ์ที่ **Advanced Setup** (การตั้งค่าขั้นสูง) และสับซ์ที่ **Link Speed** (ความเร็วลิงค์)
5. เลือกตัวเลือกใดตัวเลือกหนึ่งดังต่อไปนี้

การตั้งค่า	คำอธิบาย
อัตโนมัติ	เซิร์ฟเวอร์สำหรับการพิมพ์จะกำหนดค่าระบบเป็นความเร็วลิงค์สูงสุดและโหมดการติดต่อสื่อสารที่ใช้ได้สำหรับเครือข่ายโดยอัตโนมัติ
10-Full (10-ฟูล)	10 Mbps, การดำเนินการแบบสื่อสารสองทิศทางเต็มอัตรา
10-Half (10-ฮาล์ฟ)	10 Mbps, การดำเนินการแบบสื่อสารสองทิศทางครึ่งอัตรา
100-Full (100-ฟูล)	100 Mbps, การดำเนินการแบบสื่อสารสองทิศทางเต็มอัตรา
100-Half (100-ฮาล์ฟ)	100 Mbps, การดำเนินการแบบสื่อสารสองทิศทางครึ่งอัตรา

---

## 3 การจัดการเครื่องพิมพ์และบริการ

- [HP Embedded Web Server](#)
- [บริการบนเว็บ](#)
- [ซอฟต์แวร์ HP Web Jetadmin](#)
- [คุณลักษณะด้านการรักษาความปลอดภัยของเครื่องพิมพ์](#)
- [HP Printer Assistant ใน ซอฟต์แวร์เครื่องพิมพ์ \(Windows\)](#)
- [HP Utility \(OS X\)](#)
- [AirPrint™ \(OS X\)](#)

# HP Embedded Web Server

- [เกี่ยวกับ EWS](#)
- [เกี่ยวกับลูกกี้](#)
- [เปิด EWS](#)
- [Features \(คุณลักษณะ\)](#)

## เกี่ยวกับ EWS

เครื่องพิมพ์นี้ประกอบด้วย **HP Embedded Web Server (EWS)** ซึ่งจะทำให้สามารถเข้าถึงข้อมูลเกี่ยวกับผลิตภัณฑ์และกิจกรรมเครือข่ายได้ **EWS** จะเป็นสภาพแวดล้อมซึ่งโปรแกรมเว็บอาจทำงานในลักษณะเดียวกันกับระบบปฏิบัติการ เช่น **Windows** ซึ่งเป็นสภาพแวดล้อมสำหรับการเรียกใช้โปรแกรมต่างๆ บนคอมพิวเตอร์ของคุณ โดยจะมีการแสดงผลเอาต์พุตจากโปรแกรมเหล่านั้นผ่านทางเว็บเบราว์เซอร์

**EWS** จะอยู่บนอุปกรณ์ฮาร์ดแวร์ (เช่น เครื่องพิมพ์ **HP**) หรือในเฟิร์มแวร์ ไม่เหมือนซอฟต์แวร์ที่จะมีการโหลดไว้บนเซิร์ฟเวอร์เครือข่าย

ชื่อของ **EWS** คือ จะเป็นอินเทอร์เน็ตไปยังผลิตภัณฑ์ ซึ่งทุกคนที่มีผลิตภัณฑ์ซึ่งเชื่อมต่อเข้ากับเครือข่ายและคอมพิวเตอร์จะสามารถใช้ได้ ไม่จำเป็นต้องมีการติดตั้งหรือกำหนดค่าซอฟต์แวร์พิเศษใดๆ แต่คุณจะต้องมีเว็บเบราว์เซอร์ที่ได้รับการสนับสนุนอยู่บนคอมพิวเตอร์ หากต้องการเข้าถึง **EWS** ให้พิมพ์ที่อยู่ **IP** สำหรับผลิตภัณฑ์ไว้ในแถบที่อยู่ของเบราว์เซอร์

## เกี่ยวกับลูกกี้

**EWS** จะมีการใส่ไฟล์ข้อความขนาดเล็กมาก (ลูกกี้) ไว้ในฮาร์ดไดรฟ์ของคุณในขณะที่คุณกำลังเรียกดูอยู่ ไฟล์เหล่านี้ช่วยให้ **EWS** รู้จักคอมพิวเตอร์ของคุณในครั้งต่อไปที่คุณเข้าเยี่ยมชม เช่น หากคุณกำหนดค่าภาษาของ **EWS** ลูกกี้จะช่วยจดจำว่าคุณได้เลือกภาษาใดไว้ ดังนั้น ในครั้งต่อไปที่คุณเข้าถึง **EWS** หน้าเว็บเหล่านั้นก็จะแสดงผลในภาษานั้น แม้ว่าลูกกี้บางตัวจะถูกลบเมื่อสิ้นสุดการใช้งานแต่ละครั้ง (เช่น ลูกกี้ที่จัดเก็บภาษาที่เลือก) แต่ลูกกี้อื่นๆ (เช่น ลูกกี้ที่จัดเก็บลักษณะที่ต้องการเฉพาะของลูกค้า) จะถูกจัดเก็บไว้บนคอมพิวเตอร์จนกว่าคุณจะลบลูกกี้เหล่านั้นออกด้วยตนเอง



**สิ่งสำคัญ:** จะมีการใช้ลูกกี้ที่ **EWS** จัดเก็บไว้บนคอมพิวเตอร์ของคุณเฉพาะสำหรับบันทึกการตั้งค่าไว้บนคอมพิวเตอร์ของคุณเท่านั้น หรือเพื่อแบ่งปันข้อมูลระหว่างเครื่องพิมพ์และคอมพิวเตอร์ จะไม่มีการส่งลูกกี้เหล่านี้ไปยังเว็บไซต์ใดๆ ของ **HP**

คุณสามารถกำหนดค่าให้เบราว์เซอร์ยอมรับลูกกี้ทั้งหมด หรือกำหนดค่าให้แจ้งเตือนทุกครั้งเมื่อมีการเสนอลูกกี้ ซึ่งช่วยให้คุณตัดสินใจได้ว่าควรยอมรับหรือปฏิเสธลูกกี้ใด นอกจากนี้ คุณยังสามารถใช้เบราว์เซอร์เพื่อลบลูกกี้ที่ไม่ต้องการออกได้

หากคุณปิดใช้งานลูกกี้ จะเป็นการปิดใช้งานคุณลักษณะใดคุณลักษณะหนึ่งดังต่อไปนี้ด้วย ทั้งนี้ขึ้นอยู่กับอุปกรณ์ของคุณ

- การเริ่มต้นจากจุดที่คุณออกจากแอปพลิเคชัน (มีประโยชน์อย่างยิ่งเมื่อใช้ตัวช่วยการติดตั้ง)
- การจดจำการตั้งค่าภาษาเบราว์เซอร์ของ **EWS**
- การปรับเปลี่ยนหน้าหลักของ **EWS** ให้เป็นส่วนตัว

สำหรับข้อมูลเพิ่มเติมเกี่ยวกับวิธีเปลี่ยนแปลงการตั้งค่าความเป็นส่วนตัวหรือการตั้งค่าลูกกี้ และวิธีดูหรือลบลูกกี้ โปรดดูข้อมูลเกี่ยวกับเว็บเบราว์เซอร์ของคุณ

## เปิด EWS

หากต้องการเปิด EWS ให้ทำอย่างหนึ่งอย่างใดดังต่อไปนี้:

- ในเว็บเบราว์เซอร์ที่ได้รับการสนับสนุน ให้พิมพ์ที่อยู่ IP ของผลิตภัณฑ์ลงในช่องที่อยู่ (หากต้องการขอรับที่อยู่ IP ให้สัมผัสที่  บนแถบบอร์ดแผงควบคุม)
- ในซอฟต์แวร์เครื่องพิมพ์ ให้เปิด HP Printer Assistant และบนแท็บ **Print (พิมพ์)** ของแท็บ **Print, Scan & Fax (พิมพ์ สแกน และส่งโทรสาร)** ให้คลิกที่ **Printer Home Page (EWS)** (หน้าหลักของเครื่องพิมพ์ (EWS))

สำหรับข้อมูลเพิ่มเติม โปรดดูที่ [เปิด HP Printer Assistant](#)

- ใน OS X ให้ใช้ HP Utility หรือคลิกที่ **System Preferences (ข้อกำหนดลักษณะของระบบ) > Printers & Scanners (เครื่องพิมพ์ และสแกนเนอร์) > HP PageWide Pro MFP 477 > Options & Supplies (ตัวเลือกและอุปกรณ์สิ้นเปลือง) > General (ทั่วไป) > Show Printer Webpage (แสดงหน้าเว็บของเครื่องพิมพ์)**

 **หมายเหตุ:** หากเกิดข้อผิดพลาดในขณะที่เปิด EWS ให้ยืนยันว่าการตั้งค่าหรือซ็อกเก็ตต้องสำหรับเครือข่ายของคุณ

 **คำแนะนำ:** หลังจากที่คุณเปิด URL ให้ทำการรีบูตมาร์กไว้ เพื่อให้คุณสามารถกลับเข้ามาดูได้อย่างรวดเร็วในอนาคต

## Features (คุณลักษณะ)

- [แท็บ Home \(หน้าหลัก\)](#)
- [แท็บ Scan \(สแกน\)](#)
- [แท็บ Fax \(โทรสาร\)](#)
- [แท็บ Web Services \(บริการทางเว็บ\)](#)
- [แท็บ Network \(เครือข่าย\)](#)
- [แท็บ Tools \(เครื่องมือ\)](#)
- [แท็บ Settings \(การตั้งค่า\)](#)

 **หมายเหตุ:** การเปลี่ยนแปลงการตั้งค่าเครือข่ายใน EWS อาจเปิดใช้งานผลิตภัณฑ์หรือคุณลักษณะซอฟต์แวร์ของผลิตภัณฑ์บางรายการ

## แท็บ Home (หน้าหลัก)

ใช้แท็บ **Home (หน้าหลัก)** เพื่อเข้าถึงรายการที่จับคู่จากแท็บ **Scan (สแกน)** **Fax (โทรสาร)** **Web Services (การบริการทางเว็บ)** **Network (เครือข่าย)** **Tools (เครื่องมือ)** และ **Settings (การตั้งค่า)** แท็บ **Home (หน้าหลัก)** ประกอบด้วยรายการดังต่อไปนี้

 **หมายเหตุ:** รายการต่อไปนี้บางรายการจะไม่แสดงให้เห็นตามค่าเริ่มต้น ใช้ปุ่ม **Personalize (ปรับเป็นส่วนตัว)** เพื่อแสดงหรือซ่อนรายการที่คุณเลือก

รายการ	คำอธิบาย
Scan to Email (สแกนไปอีเมล)	กำหนดค่าไปรษณีย์อีเมลเป้าหมายสำหรับคุณลักษณะการสแกนไปอีเมล
Scan to Network Folder (สแกนไปยังโฟลเดอร์เครือข่าย)	กำหนดค่าโฟลเดอร์เครือข่ายเป้าหมายสำหรับคุณลักษณะการสแกนไปยังเครือข่าย
HP Digital Fax	กำหนดค่าเครื่องพิมพ์เพื่อรับที่โทรสารเข้าในเครือข่าย หรือส่งต่อไปอีเมล

รายการ	คำอธิบาย
Energy Save Settings (การตั้งค่าการประหยัดพลังงาน)	กำหนดค่าคุณลักษณะการประหยัดพลังงาน ซึ่งสลับเปลี่ยนเครื่องพิมพ์ให้เป็นโหมดสลีป หรือเปิดเครื่องพิมพ์โดยอัตโนมัติ
Web Services (บริการทางเว็บ)	เปิดหรือปิดใช้งาน <b>HP ePrint</b> หรือแอปพลิเคชันสำหรับเครื่องพิมพ์ ซึ่งอนุญาตให้คุณสามารถพิมพ์จากอีเมลได้
Printer Update (อัปเดตเครื่องพิมพ์)	ตรวจสอบอัปเดตใหม่ของเครื่องพิมพ์
Estimated Cartridge Levels (ระดับหมึกพิมพ์โดยประมาณ)	ตรวจสอบสถานะระดับหมึกพิมพ์
Network Summary (ข้อมูลเครือข่ายโดยสรุป)	ดูสถานะแบบไร้สาย ( <b>802.3</b> ) หรือสถานะแบบไร้สาย ( <b>802.11</b> )
Print Quality Toolbox (กล่องเครื่องมือคุณภาพการพิมพ์)	เรียกใช้เครื่องมือบำรุงรักษาเพื่อปรับปรุงคุณภาพการพิมพ์ให้ดียิ่งขึ้น
Wireless Setup Wizard (ตัวช่วยการติดตั้งแบบไร้สาย)	ตั้งค่าการเชื่อมต่อแบบไร้สายโดยใช้ตัวช่วย
Wi-Fi Direct	ตั้งค่า <b>Wi-Fi Direct</b> เพื่อพิมพ์จากอุปกรณ์เคลื่อนที่ได้โดยตรงไปยังเครื่องพิมพ์ โดยไม่ต้องทำการเชื่อมต่อเข้าเครือข่ายแบบไร้สาย
AirPrint	ตั้งค่า <b>AirPrint™</b> สำหรับการพิมพ์จากผลิตภัณฑ์ที่สนับสนุน <b>Apple</b>
Printer Information (ข้อมูลเครื่องพิมพ์)	ดูข้อมูลเกี่ยวกับเครื่องพิมพ์ เช่น หมายเลขลำดับประจำผลิตภัณฑ์ รหัสสำหรับการบริการ เวอร์ชันเฟิร์มแวร์ และจำนวนหน้าทั้งหมด
Administrator (ผู้ดูแลระบบ)	ตั้งค่าการควบคุมลักษณะของเครื่องพิมพ์สำหรับผู้ดูแลระบบ
Backup (สำรองข้อมูล)	สำรองข้อมูลการตั้งค่าเครื่องพิมพ์ไว้ในไฟล์ที่มีการเข้ารหัสเป็นรหัสผ่านไว้
Fax Log (บันทึกการรับ-ส่งโทรสาร)	แสดงผลและจัดการกิจกรรมทั้งหมดที่เกี่ยวข้องกับโทรสาร (รวมถึงบันทึกการรับ-ส่งโทรสารแบบดิจิทัล)
Fax Setup Wizard (ตัวช่วยการตั้งค่าโทรสาร)	เรียกใช้ตัวช่วยเพื่อทำการตั้งค่าคุณลักษณะของโทรสาร
Firewall (ไฟร์วอลล์)	กำหนดค่าไฟร์วอลล์ของเครือข่าย
Printer Report (รายงานเครื่องพิมพ์)	พิมพ์หน้าข้อมูลเกี่ยวกับเครื่องพิมพ์ของคุณ
Scan to SharePoint (สแกนไปยัง SharePoint)	กำหนดค่าโฟลเดอร์ <b>SharePoint</b> เป็นเป้าหมายสำหรับคุณลักษณะการสแกนไปยังโฟลเดอร์
Usage Report (รายงานการใช้)	แสดงผลจำนวนการใช้สำหรับงานพิมพ์ โทรสาร และทำสำเนา
Webscan (เว็บสแกน)	เปิดใช้งานเว็บสแกน ซึ่งจะอนุญาตให้คุณคลิกที่มีสิทธิเข้าถึงเครื่องพิมพ์สามารถสแกนทุกสิ่งที่อยู่บนกระดานของสแกนเนอร์



**หมายเหตุ:** จะมีกระบวนการตั้งค่าสำหรับหน้าไว้ในลูกถ้วยของเว็บเบราว์เซอร์โดยอัตโนมัติ หากมีการลบลูกถ้วยของเว็บเบราว์เซอร์ออก การตั้งค่าเหล่านี้จะหายไป

## แท็บ Scan (สแกน)

ใช้แท็บ **Scan (สแกน)** เพื่อกำหนดค่าคุณลักษณะการสแกนของผลิตภัณฑ์ แท็บ **Scan (สแกน)** จะประกอบด้วยรายการดังต่อไปนี้

รายการ	คำอธิบาย
Scan to Computer (สแกนไปยังคอมพิวเตอร์)	ใช้เว็บสแกน  <b>สิ่งสำคัญ:</b> เพื่อความปลอดภัย จะมีการปิดใช้งานเว็บสแกนตามค่าเริ่มต้น หากต้องการเปิดใช้งานเว็บสแกน ให้เปิดแท็บ <b>Settings</b> (การตั้งค่า) คลิกที่ <b>Administrator Settings</b> (การตั้งค่าของผู้ดูแลระบบ) เลือกช่องทำเครื่องหมาย <b>Enable</b> (เปิดใช้งาน) ที่อยู่ติดกับเว็บสแกน และจากนั้นคลิกที่ <b>Apply</b> (กำหนดค่า)
Scan to Email (สแกนไปยังอีเมล)	<ul style="list-style-type: none"> <li><b>Scan to Email Setup</b> (การตั้งค่าการสแกนไปยังอีเมล): ใช้รายการนี้ในการตั้งค่าฟังก์ชันการสแกนไปยังอีเมล และกำหนดค่าผู้ส่งเอกสารที่สแกนไว้</li> <li><b>Email Address Book</b> (สมุดที่อยู่อีเมล): กำหนดค่ารายชื่อบุคคลที่คุณสามารถส่งเอกสารที่สแกนไปให้ได้</li> <li><b>Email Options</b> (ตัวเลือกอีเมล): กำหนดค่าบรรทัดชื่อเรื่องตามค่าเริ่มต้นและข้อความเบื้องต้น รวมถึงกำหนดการตั้งค่าการสแกนตามค่าเริ่มต้นด้วย</li> </ul>
Scan to Network Folder (สแกนไปยังโฟลเดอร์เครือข่าย)	<b>Network Folder Setup</b> (การตั้งค่าโฟลเดอร์เครือข่าย): กำหนดค่าโฟลเดอร์เครือข่ายเพื่อบันทึกรูปภาพหรือเอกสารที่สแกนไว้จากเครื่องพิมพ์
Scan to SharePoint (สแกนไปยัง SharePoint)	<b>SharePoint Setup</b> (การตั้งค่า SharePoint): กำหนดค่าปลายทางของ SharePoint เพื่อบันทึกเอกสารที่สแกนไว้จากเครื่องพิมพ์

## แท็บ Fax (โทรสาร)

ใช้แท็บ **Fax** (โทรสาร) เพื่อกำหนดค่าคุณลักษณะโทรสารของผลิตภัณฑ์ แท็บ **Fax** (โทรสาร) ประกอบด้วยรายการดังต่อไปนี้

รายการ	คำอธิบาย
Fax Setup Wizard (ตัวช่วยการตั้งค่าโทรสาร)	กำหนดค่าคุณลักษณะโทรสารของเครื่องพิมพ์
Basic Fax Settings (การตั้งค่าโทรสารพื้นฐาน)	เปลี่ยนแปลงชื่อส่วนหัว/หมายเลขโทรสาร และตั้งค่าพื้นฐานอื่นๆ สำหรับโทรสาร
Advanced Fax Settings (การตั้งค่าโทรสารขั้นสูง)	ตั้งค่ารายละเอียดต่างๆ ของโทรสาร เช่น การรายงานข้อผิดพลาด หรือการอินซัน และอื่นๆ
Fax Speed-dial (รายการโทรด่วนของโทรสาร)	ป้อนและจัดเก็บหมายเลขโทรด่วน
Fax Forwarding (การโอนโทรสาร)	เปลี่ยนเส้นทางโทรสารขาเข้าไปยังหมายเลขโทรสารอื่นโดยอัตโนมัติ
Junk Fax Blocker (ตัวบล็อกโทรสารที่ไม่ต้องการ)	บล็อกโทรสารจากบุคคลหรือองค์กรธุรกิจเฉพาะที่มีการระบุไว้
Information (ข้อมูล)	<b>Fax Log</b> (บันทึกการรับส่งโทรสาร): ดูรายการโทรสารที่มีการส่งหรือได้รับโดยผลิตภัณฑ์
HP Digital Fax	<b>Digital Fax Profile</b> (โปรไฟล์โทรสารแบบดิจิทัล): บันทึกโทรสารขาเข้าแบบขาวดำไปยังโฟลเดอร์ที่กำหนดไว้บนเครือข่ายหรือส่งต่อเป็นอีเมล

## แท็บ Web Services (บริการทางเว็บ)

ใช้แท็บ **Web Services** (บริการทางเว็บ) เพื่อกำหนดค่าและเปิดใช้งาน HP Web Services (บริการทางเว็บของ HP) สำหรับผลิตภัณฑ์นี้ คุณต้องเปิดใช้ HP Web Services เพื่อใช้คุณลักษณะ HP ePrint

## แท็บ Network (เครือข่าย)

ใช้แท็บ **Network** (เครือข่าย) เพื่อกำหนดค่าและรักษาความปลอดภัยการตั้งค่าเครือข่ายสำหรับผลิตภัณฑ์ฯ เมื่อมีการเชื่อมต่อเข้ากับเครือข่ายที่ใช้ IP แท็บ **Network** (เครือข่าย) จะไม่ปรากฏขึ้น หากมีการเชื่อมต่อผลิตภัณฑ์ฯเข้ากับเครือข่ายชนิดอื่น

## แท็บ Tools (เครื่องมือ)

ใช้แท็บ **Tools** (เครื่องมือ) เพื่อดูหรือจัดการยูทิลิตี้สำหรับผลิตภัณฑ์ฯ แท็บ **Tools** (เครื่องมือ) ประกอบด้วยรายการดังต่อไปนี้

รายการ	คำอธิบาย
ข้อมูลผลิตภัณฑ์	<ul style="list-style-type: none"><li>● <b>Printer Information</b> (ข้อมูลเครื่องพิมพ์): ดูข้อมูลเกี่ยวกับเครื่องพิมพ์ เช่น หมายเลขลำดับประจำผลิตภัณฑ์ฯ รหัสสำหรับการบริการ เวอร์ชันเฟิร์มแวร์ และจำนวนหน้าทั้งหมด</li><li>● <b>Cartridge Level Gauge</b> (มาตรวัดระดับหมึกพิมพ์): ตรวจสอบสถานะระดับหมึกพิมพ์</li><li>● <b>Cartridge Settings</b> (การตั้งค่ากลับหมึกพิมพ์): ตั้งค่าขีดจำกัดซึ่งเครื่องพิมพ์จะแสดงข้อความแจ้งเตือนเมื่อหมึกพิมพ์อยู่ในระดับต่ำ</li></ul>
รายงาน	<ul style="list-style-type: none"><li>● <b>Usage Report</b> (รายงานการใช้): ดูจำนวนหน้าที่มีการประมวลผลสำหรับการพิมพ์ สแกน ทำสำเนา และรับส่งโทรสาร</li><li>● <b>Printer Report</b> (รายงานเครื่องพิมพ์): พิมพ์รายงานต่างๆ เช่น รายชื่อแบบอักษร</li><li>● <b>Event Log</b> (บันทึกเหตุการณ์): ดูข้อความแสดงข้อผิดพลาด 50 ข้อความล่าสุดของเครื่องพิมพ์</li><li>● <b>Job Log</b> (บันทึกงาน): ดูรายการงานล่าสุดที่ดำเนินการโดยเครื่องพิมพ์</li><li>● <b>Color Usage Job Log</b> (บันทึกงานที่ใช้สีกลับหมึกสี): ดูจำนวนหน้าที่พิมพ์เป็นสีขาวดำ/โทนสีเทาและสี สำหรับงานทั้งหมดและงานส่วนตัว</li></ul>
Utilities (ยูทิลิตี้)	<ul style="list-style-type: none"><li>● <b>Bookmarking</b> (การบุ๊กมาร์ก): บู๊กมาร์กหน้าใน EWS</li><li>● <b>Print Quality Toolbox</b> (กล่องเครื่องมือคุณภาพการพิมพ์): เรียกใช้เครื่องมือบำรุงรักษาเพื่อปรับปรุงคุณภาพการพิมพ์สำหรับงานพิมพ์ของคุณ</li><li>● <b>Asset Tracking</b> (การติดตามทรัพย์สิน): กำหนดหมายเลข/ที่ตั้งของทรัพย์สินให้กับอุปกรณ์นี้</li></ul>
การสำรองและการเรียกคืนข้อมูล	<ul style="list-style-type: none"><li>● <b>Backup</b> (สำรองข้อมูล): สร้างไฟล์ที่มีการเข้ารหัสด้วยรหัสผ่านสำหรับจัดเก็บการตั้งค่าของเครื่องพิมพ์</li><li>● <b>Restore</b> (เรียกคืนข้อมูล): เรียกคืนการตั้งค่าของเครื่องพิมพ์โดยใช้ไฟล์สำรองข้อมูลที่สร้างโดย EWS</li></ul>
การรีเซ็ตเครื่องพิมพ์	<b>Power Cycle</b> (รอบเปิด-ปิดเครื่อง): ปิดและรีเซ็ตเครื่องพิมพ์
Printer Update (อัปเดตเครื่องพิมพ์)	<b>Firmware Updates</b> (อัปเดตเฟิร์มแวร์): ตั้งค่าเครื่องพิมพ์ให้แจ้งเตือนคุณเกี่ยวกับอัปเดต หรือติดตั้งอัปเดตโดยอัตโนมัติ

## แท็บ Settings (การตั้งค่า)

ใช้แท็บ **Settings** (การตั้งค่า) เพื่อตั้งค่าและบำรุงรักษาตัวเลือกต่างๆ สำหรับผลิตภัณฑ์ฯของคุณ รวมถึงการจัดการพลังงาน วันที่และเวลา การตั้งค่าการพิมพ์และกระดาษ การแจ้งเตือนทางอีเมล การคืนค่าเริ่มต้นจากโรงงาน และการตั้งค่าไฟร็วอลล์

รายการ	คำอธิบาย
Power Management (การจัดการพลังงาน)	ตั้งค่าโหมดประหยัดพลังงานเพื่อลดปริมาณการใช้พลังงานของผลิตภัณฑ์ฯเมื่อหยุดพักการใช้งาน และลดการสึกหรอของส่วนประกอบอิเล็กทรอนิกส์



รายการ	คำอธิบาย
<b>Preferences (ลักษณะที่ต้องการ)</b>	กำหนดการตั้งค่าเริ่มต้นสำหรับคุณลักษณะเครื่องพิมพ์โดยทั่วไป เช่น วันที่และเวลา ภาษา การแสดงผล และข้อมูลการใช้งานแบบไม่ระบุชื่อ คุณยังสามารถกำหนดค่าเริ่มต้นสำหรับคุณลักษณะเฉพาะ เช่น การป้องกันกระดาษเข้าด้วยตัวเอง การจัดการกระดาษและกระดาษ การลงทะเบียนภาพ <b>ColorLok</b> และโหมดเงียบ
<b>Security (การรักษาความปลอดภัย)</b>	กำหนดการตั้งค่าเพื่อป้องกันการใช้งานเครื่องพิมพ์หรือคุณลักษณะเฉพาะสำหรับเครื่องพิมพ์โดยไม่ได้รับอนุญาต สำหรับข้อมูลเพิ่มเติม โปรดดูที่ <a href="#">การตั้งค่าการรักษาความปลอดภัย</a>
<b>Email Alerts (การแจ้งเตือนด้วยอีเมล)</b>	ตั้งค่าเริ่มต้นสำหรับเซิร์ฟเวอร์อีเมล ปลายทางสำหรับค่าเตือน และการตั้งค่าค่าเตือน
<b>Copy/Print Settings (การตั้งค่าสำเนา/พิมพ์)</b>	กำหนดการตั้งค่าเริ่มต้นสำหรับการพิมพ์ (เช่น แบบอักษร คุณภาพการพิมพ์ การพิมพ์สองด้าน และการพิมพ์ขาวดำหรือสี) และการทำสำเนา (เช่น การเลือกถาด และคุณภาพการทำสำเนา)
<b>Restore Defaults (เรียกคืนค่าเริ่มต้น)</b>	เรียกคืนค่าเริ่มต้นจากโรงงานหรือการตั้งค่าเครือข่าย
<b>Firewall (ไฟร์วอลล์)</b>	กำหนดการตั้งค่าไฟร์วอลล์ เช่น กฎ ที่อยู่ การบริการ และตัวเลือกอื่นๆ

## บริการบนเว็บ

- [บริการทางเว็บคืออะไร](#)
- [การตั้งค่าบริการทางเว็บ](#)
- [การใช้บริการทางเว็บ](#)
- [การลบบริการทางเว็บ](#)

## บริการทางเว็บคืออะไร

เครื่องพิมพ์มีโซลูชันที่ใช้เว็บอินเทอร์เน็ตซึ่งสามารถช่วยให้คุณเข้าใช้งานอินเทอร์เน็ตได้อย่างรวดเร็ว รับและพิมพ์เอกสารได้เร็วยิ่งขึ้น โดยมีความยุ่งยากลดลง ทั้งหมดนี้สามารถทำได้โดยไม่ต้องใช้คอมพิวเตอร์



**หมายเหตุ:** เมื่อต้องการใช้คุณสมบัติเว็บดังกล่าว เครื่องพิมพ์ต้องเชื่อมต่อกับอินเทอร์เน็ต (ผ่านสายอีเทอร์เน็ตหรือการเชื่อมต่อแบบไร้สาย) คุณไม่สามารถใช้คุณลักษณะทางเว็บได้หากเครื่องพิมพ์เชื่อมต่อโดยใช้สาย USB

## HP ePrint

HP ePrint ของ HP เป็นบริการฟรีจาก HP ที่ช่วยให้คุณส่งพิมพ์ไปยังเครื่องพิมพ์ที่สนับสนุน HP ePrint ของคุณได้ทุกที่ทุกเวลา ซึ่งง่ายเพียงส่งอีเมลไปยังที่อยู่อีเมลที่กำหนดไว้ให้กับเครื่องพิมพ์ เมื่อคุณเปิดใช้งานบริการบนเว็บที่เครื่องพิมพ์ โดยไม่จำเป็นต้องใช้ไดรเวอร์หรือซอฟต์แวร์พิเศษ หากคุณสามารถส่งอีเมล คุณก็สามารถพิมพ์ได้จากทุกที่โดยใช้ HP ePrint



**หมายเหตุ:**

- คุณสามารถลงทะเบียนบัญชีที่เว็บไซต์ [HP Connected](#) (อาจไม่มีให้เลือกใช้งานในบางประเทศ/ภูมิภาค) และลงชื่อเข้าใช้เพื่อกำหนดการตั้งค่า ePrint
- หลังจากที่คุณลงทะเบียนบัญชีที่เว็บไซต์ [HP Connected](#) แล้ว คุณสามารถลงชื่อเข้าใช้เพื่อดูสถานะงาน HP ePrint ของคุณ จัดการคิวเครื่องพิมพ์ HP ePrint ของคุณ ควบคุมผู้ที่สามารถใช้ที่อยู่อีเมล HP ePrint สำหรับเครื่องพิมพ์ของคุณในการพิมพ์ และรับวิธีใช้สำหรับ HP ePrint

## Print Apps (แอปพลิเคชันการพิมพ์)

- แอปพลิเคชันการพิมพ์ช่วยให้คุณสามารถค้นหาและพิมพ์เนื้อหาทางเว็บที่กำหนดรูปแบบสำเร็จได้โดยตรงจากเครื่องพิมพ์ของคุณ คุณยังสามารถจัดเก็บเอกสารแบบดิจิทัลบนเว็บได้ด้วย
- เนื้อหาที่มีการจัดรูปแบบไว้ล่วงหน้าซึ่งได้รับการออกแบบเฉพาะสำหรับเครื่องพิมพ์ของคุณหมายความว่า จะไม่มีการตัดเนื้อหาหรือภาพไดออก และไม่มีการพิมพ์หน้าส่วนเกินที่มีข้อความแก่บรรทัดเดียว ในเครื่องพิมพ์บางเครื่อง คุณสามารถเลือกการตั้งค่ากระดาษและคุณภาพการพิมพ์บนหน้าจูดัดอย่างงานพิมพ์ได้ด้วย

## การตั้งค่าบริการทางเว็บ

ก่อนที่คุณจะตั้งค่า **Web Services** ตรวจสอบให้แน่ใจว่าเครื่องพิมพ์เชื่อมต่อกับอินเทอร์เน็ตโดยใช้การเชื่อมต่อ **Ethernet** หรือเครือข่ายไร้สาย

หากต้องการตั้งค่าบริการทางเว็บ ให้ใช้วิธีใดวิธีหนึ่งต่อไปนี้

หากต้องการตั้งค่าบริการทางเว็บโดยใช้แผงควบคุม

1. เปิดแคชบอร์ดแผงควบคุม (ปิดแท็บแคชบอร์ดที่อยู่ด้านบนของหน้าจอลงด้านล่าง หรือสัมผัสที่บริเวณแคชบอร์ดบนหน้าจอหลัก)
2. สัมผัสที่  บนแคชบอร์ดแผงควบคุม

3. สัมผัสที่ **Web Services Setup** (การตั้งค่าบริการทางเว็บ)
4. สัมผัสที่ **Accept** (ยอมรับ) เพื่อยอมรับข้อกำหนดการใช้บริการทางเว็บ และเปิดใช้งานบริการทางเว็บ
5. บนหน้าจอที่ปรากฏขึ้นมา ให้สัมผัสที่ **OK (ตกลง)** เพื่อให้เครื่องพิมพ์สามารถตรวจสอบอัปเดตผลิตภัณฑ์ได้โดยอัตโนมัติ



**หมายเหตุ:** ถ้ามีการแสดงข้อความพร้อมคำสำหรับการตั้งค่าพรีอ็อกซี และหากเครือข่ายของคุณใช้การตั้งค่าพรีอ็อกซี ให้ปฏิบัติตามคำแนะนำบนหน้าจอเพื่อทำการตั้งค่าพรีอ็อกซีเซิร์ฟเวอร์ หากคุณไม่มีรายละเอียดพรีอ็อกซี ให้ติดต่อผู้ดูแลระบบเครือข่าย หรือผู้ที่ตั้งค่าเครือข่าย

6. หากมีการแสดงหน้าจอ **Printer Update Options** (ตัวเลือกอัปเดตเครื่องพิมพ์) ให้สัมผัสที่ **Install Automatically (Recommended)** (ติดตั้งโดยอัตโนมัติ (แนะนำ)) หรือ **Alert When Available** (เตือนเมื่อสามารถเลือกใช้งาน)
7. เมื่อเครื่องพิมพ์เชื่อมต่อกับเซิร์ฟเวอร์แล้ว เครื่องพิมพ์จะพิมพ์หน้าข้อมูล ปฏิบัติตามคำแนะนำในหน้าข้อมูลเพื่อดำเนินการตั้งค่าให้เสร็จสิ้น

#### หากต้องการตั้งค่าบริการทางเว็บโดยใช้ **EWS**

1. เปิด **EWS** สำหรับข้อมูลเพิ่มเติม โปรดดูที่ [เปิด EWS](#)
2. คลิกที่แท็บ **Web Services** (บริการทางเว็บ)
3. ในส่วน **Web Services Settings** (การตั้งค่าบริการทางเว็บ) ให้คลิกที่ **Setup** (การตั้งค่า) คลิกที่ **Continue** (ดำเนินการต่อ) และปฏิบัติตามคำแนะนำบนหน้าจอเพื่อยอมรับข้อกำหนดการใช้
4. ถ้าได้รับข้อความแจ้งเตือน ให้เลือกอนุญาตให้เครื่องพิมพ์ทำการตรวจหาและติดตั้งการอัปเดตเครื่องพิมพ์



**หมายเหตุ:** ถ้ามีการแสดงข้อความพร้อมคำสำหรับการตั้งค่าพรีอ็อกซี และหากเครือข่ายของคุณใช้การตั้งค่าพรีอ็อกซี ให้ปฏิบัติตามคำแนะนำบนหน้าจอเพื่อทำการตั้งค่าพรีอ็อกซีเซิร์ฟเวอร์ หากคุณไม่มีรายละเอียดพรีอ็อกซี ให้ติดต่อผู้ดูแลระบบเครือข่าย หรือผู้ที่ตั้งค่าเครือข่าย

5. เมื่อเครื่องพิมพ์เชื่อมต่อกับเซิร์ฟเวอร์แล้ว เครื่องพิมพ์จะพิมพ์หน้าข้อมูล ปฏิบัติตามคำแนะนำในหน้าข้อมูลเพื่อดำเนินการตั้งค่าให้เสร็จสิ้น

#### การใช้บริการทางเว็บ

- [HP ePrint](#)
- [Print Apps \(แอปพลิเคชันการพิมพ์\)](#)

#### HP ePrint

การจะใช้ **HP ePrint** ให้ทำดังต่อไปนี้:

- ให้แน่ใจว่าคุณมีคอมพิวเตอร์หรืออุปกรณ์พกพาที่เข้าใช้อินเทอร์เน็ตและอีเมลได้
- เปิดใช้งานบริการทางเว็บบนเครื่องพิมพ์ สำหรับข้อมูลเพิ่มเติม โปรดดูที่ [การตั้งค่าบริการทางเว็บ](#)

สำหรับข้อมูลเพิ่มเติมเกี่ยวกับการจัดการและการกำหนดการตั้งค่า **HP ePrint** และเรียนรู้เกี่ยวกับคุณสมบัติล่าสุด ให้ไปที่ [HP Connected](#) อาจไม่สามารถเลือกใช้งานได้ในบางประเทศ/ภูมิภาค

## การพิมพ์เอกสารโดยใช้ HP ePrint

1. ในคอมพิวเตอร์หรือโทรศัพท์มือถือของคุณ ให้เปิดแอปพลิเคชันอีเมล
2. สร้างข้อความอีเมลใหม่ จากนั้นแนบไฟล์ที่คุณต้องการพิมพ์
3. ป้อนที่อยู่อีเมล HP ePrint ลงในช่อง “To” (ถึง) จากนั้นเลือกตัวเลือกที่จะส่งข้อความอีเมล





**หมายเหตุ:** อย่าป้อนที่อยู่อีเมลเพิ่มเติมไม่ว่าจะในฟิลด์ "To" หรือ "Cc" เซิร์ฟเวอร์ HP ePrint จะไม่รับงานพิมพ์ถ้ามีหลายที่อยู่อีเมลปรากฏอยู่

## วิธีการค้นหาที่อยู่อีเมล HP ePrint

1. เปิดแคชบอร์ดแผงควบคุม (เปิดแท็บแคชบอร์ดที่อยู่ด้านบนของหน้าจอทางด้านล่าง หรือสัมผัสที่บริเวณแคชบอร์ดบนหน้าจอหลัก)
2. สัมผัสที่  บนแคชบอร์ดแผงควบคุม
3. สัมผัสที่ **Web Services Setup** (การตั้งค่าการบริการทางเว็บ) และจากนั้นสัมผัสที่ **Print Info Page** (พิมพ์หน้าข้อมูล) เครื่องพิมพ์จะพิมพ์หน้าข้อมูลที่มีรหัสเครื่องพิมพ์และคำแนะนำเกี่ยวกับวิธีกำหนดที่อยู่อีเมลเอง

## หากต้องการเปิดใช้ HP ePrint จากแผงควบคุม

1. เปิดแคชบอร์ดแผงควบคุม (เปิดแท็บแคชบอร์ดที่อยู่ด้านบนของหน้าจอทางด้านล่าง หรือสัมผัสที่บริเวณแคชบอร์ดบนหน้าจอหลัก)
2. สัมผัสที่  บนแคชบอร์ดแผงควบคุม
3. สัมผัสที่  และจากนั้นสัมผัสที่ **HP ePrint** และเปิดใช้

## หากต้องการเปิดใช้ HP ePrint ใน EWS

1. เปิด EWS สำหรับข้อมูลเพิ่มเติม โปรดดูที่ [เปิด EWS](#)
2. คลิกที่แท็บ **Web Services** (บริการทางเว็บ)
3. ในส่วน **Web Services Settings** (การตั้งค่าการบริการทางเว็บ) สำหรับ **HP ePrint** ให้คลิกที่ **Turn Off** (ปิดใช้)
4. ในกล่องโต้ตอบเพื่อยืนยันที่ปรากฏขึ้น ให้คลิกที่ **Yes** (ใช่)

## Print Apps (แอปพลิเคชันการพิมพ์)

แอปพลิเคชันการพิมพ์ช่วยให้คุณสามารถค้นหาและพิมพ์เนื้อหาทางเว็บที่กำหนดรูปแบบสำเร็จได้โดยตรงจากเครื่องพิมพ์ของคุณ

### หากต้องการใช้แอปพลิเคชันการพิมพ์

1. บนแผงควบคุม ให้สัมผัสที่โฟลเดอร์แอปพลิเคชัน **Apps** (แอปพลิเคชัน)
2. สัมผัสที่โปรแกรมการพิมพ์ที่คุณต้องการ

สำหรับข้อมูลเพิ่มเติมเกี่ยวกับแอปพลิเคชันงานพิมพ์เฉพาะราย ให้ไปที่เว็บไซต์ [HP Connected](#) อาจไม่สามารถเลือกใช้งานไซต์นี้ได้บางประเทศ/ภูมิภาค

## หากต้องการจัดการแอปพลิเคชันการพิมพ์

คุณสามารถเพิ่ม กำหนดค่า หรือลบแอปพลิเคชันการพิมพ์ และตั้งค่าลำดับที่แอปจะปรากฏบนจอแสดงผลแผงควบคุมเครื่องพิมพ์ของคุณ

1. บนแผงควบคุม ให้สัมผัสที่โฟลเดอร์แอปพลิเคชัน **Apps** (แอปพลิเคชัน)
2. ในจอแสดงผล ให้สัมผัสที่ไอคอน **Manage** (จัดการ) และปฏิบัติตามคำแนะนำบนหน้าจอ



**หมายเหตุ:** คุณยังสามารถจัดการแอปพลิเคชันการพิมพ์ของคุณได้ที่เว็บไซต์ [HP Connected](#)

## การลบบริการทางเว็บ

ใช้คำแนะนำต่อไปนี้เพื่อนำ **Web Services** ออก

### หากต้องการนำบริการทางเว็บออกโดยใช้แผงควบคุม

1. เปิดแคชบอร์ดแผงควบคุม (เปิดแท็บแคชบอร์ดที่อยู่ด้านบนของหน้าจอลดด้านล่าง หรือสัมผัสที่บริเวณแคชบอร์ดบนหน้าจอหลัก)
2. สัมผัสที่  บนแคชบอร์ดแผงควบคุม
3. สัมผัสที่  และจากนั้นสัมผัสที่ **Remove Web Services** (นำบริการทางเว็บออก) และสัมผัสที่ **Yes** (ใช่)

### หากต้องการนำบริการทางเว็บออกโดยใช้ **EWS**

1. เปิด **EWS** สำหรับข้อมูลเพิ่มเติม โปรดดูที่ [เปิด EWS](#)
2. คลิกที่แท็บ **Web Services** (บริการทางเว็บ)
3. ในส่วน **Web Services Settings** (การตั้งค่าบริการทางเว็บ) ให้คลิกที่ **Remove Web Services** (นำบริการทางเว็บออก)
4. คลิกที่ **Remove Web Services** (นำบริการทางเว็บออก) เพื่อยืนยัน
5. คลิก **Yes** (ใช่) เพื่อลบบริการทางเว็บออกจากเครื่องพิมพ์ของคุณ

## ซอฟต์แวร์ HP Web Jetadmin

HP Web Jetadmin เป็นเครื่องมือชั้นนำที่ได้รับรางวัล ใช้สำหรับจัดการอุปกรณ์ HP ที่อยู่ในเครือข่ายหลากหลายอย่างมีประสิทธิภาพ ได้แก่ เครื่องพิมพ์ เครื่องพิมพ์มัลติฟังก์ชัน และเครื่องส่งระบบดิจิทัล โซลูชันเดี่ยวนี้อำนวยความสะดวก ตรวจสอบ บำรุงรักษา แก้ปัญหา และรักษาความปลอดภัยให้การทำงานด้านการพิมพ์ และภาพจากระยะไกล ซึ่งจะเพิ่มทุนผลผลิตทางธุรกิจได้ในที่สุด โดยช่วยประหยัดเวลา ควบคุมค่าใช้จ่าย และปกป้องการลงทุนของคุณ

จะมีอัปเดตสำหรับ HP Web Jetadmin ให้เลือกใช้งานเป็นระยะๆ เพื่อให้การสนับสนุนคุณลักษณะเครื่องพิมพ์เฉพาะ ให้ไปที่เว็บไซต์ [HP Web Jetadmin](#) และคลิกที่ **Download now** (ดาวน์โหลดทันที)

## คุณลักษณะด้านการรักษาความปลอดภัยของเครื่องพิมพ์

- [คำประกาศเรื่องการรักษาความปลอดภัย](#)
- [Firewall \(ไฟร์วอลล์\)](#)
- [การตั้งค่าการรักษาความปลอดภัย](#)
- [อัปเดตเฟิร์มแวร์](#)

### คำประกาศเรื่องการรักษาความปลอดภัย

เครื่องพิมพ์นี้สนับสนุนมาตรฐานและ โพรโตคอลการรักษาความปลอดภัยที่ช่วยให้ความปลอดภัยแก่เครื่องพิมพ์ ปกป้องข้อมูลบนเครือข่ายของคุณ และลดความยุ่งยากในการตรวจสอบและการบำรุงรักษาเครื่องพิมพ์

สำหรับข้อมูลเพิ่มเติมเกี่ยวกับการถ่ายภาพอย่างปลอดภัยและวิธีแก้ปัญหาเกี่ยวกับการพิมพ์ ให้ไปที่เว็บไซต์ [การพิมพ์อย่างปลอดภัยจาก HP](#) เว็บไซต์นี้มีการเชื่อมโยงไปยังสมุดปกขาวและเอกสารคำถามที่ถามบ่อย (FAQ) เกี่ยวกับคุณลักษณะด้านการรักษาความปลอดภัย และอาจรวมข้อมูลเกี่ยวกับคุณลักษณะด้านการรักษาความปลอดภัยเพิ่มเติมที่ไม่มีอยู่ในเอกสารฉบับนี้

## Firewall (ไฟร์วอลล์)

**HP Embedded Web Server** ช่วยให้คุณสามารถเปิดใช้งานและกำหนดค่ากฎไฟร์วอลล์ ลำดับความสำคัญ แม่แบบ บริการ และนโยบายสำหรับผลิตภัณฑ์คุณลักษณะไฟร์วอลล์ทำให้มีความปลอดภัยในระดับขั้นเครือข่ายทั้งในเครือข่าย **IPv4** และ **IPv6** ความสามารถในการกำหนดค่าไฟร์วอลล์ช่วยให้คุณสามารถควบคุมผ่านที่อยู่ **IP** ซึ่งช่วยให้คุณเข้าถึงผลิตภัณฑ์ได้ และยังช่วยให้คุณสามารถกำหนดสิทธิอนุญาตใช้งานและลำดับความสำคัญสำหรับการส่งแบบดิจิทัล การจัดการการค้นพบ และบริการพิมพ์ได้ ทั้งหมดนี้ช่วยให้คุณควบคุมการเข้าถึงผลิตภัณฑ์ได้อย่างปลอดภัยยิ่งขึ้น

คุณลักษณะไฟร์วอลล์ยังช่วยให้คุณสามารถปิดใช้งาน โพรโตคอลและบริการที่ไม่ใช้ได้อีก นอกจากนี้ยังสามารถป้องกันการตั้งค่าโปรโตคอลและบริการนี้ไม่ให้ถูกเปลี่ยนแปลงโดยการตั้งรหัสผ่านของผู้ดูแลระบบ **EWS** ได้ โพรโตคอลและบริการเหล่านี้มีดังนี้

โปรโตคอลหรือบริการ	คำอธิบาย
IPv4 และ IPv6	เพื่อให้ทำงานได้อย่างถูกต้องบนเครือข่าย <b>TCP/IP</b> จะต้องกำหนดค่าผลิตภัณฑ์ด้วยการตั้งค่าการกำหนดค่าเครือข่าย <b>TCP/IP</b> ที่ถูกต้อง เช่น ที่อยู่ <b>IP</b> ที่ถูกต้องสำหรับเครือข่ายของคุณ  เครื่องพิมพ์นี้สนับสนุนโปรโตคอลนี้สองรุ่น คือ รุ่น <b>4 (IPv4)</b> และรุ่น <b>6 (IPv6)</b> สามารถเปิด/ปิดใช้งาน <b>IPv4</b> และ <b>IPv6</b> แยกกัน หรือเปิดใช้งานพร้อมกันได้
Bonjour	โดยทั่วไปจะมีการให้บริการ <b>Bonjour</b> ในเครือข่ายขนาดเล็กสำหรับการค้นหาที่อยู่ <b>IP</b> และชื่อ ซึ่งไม่ได้ใช้เซิร์ฟเวอร์ <b>DNS</b> แบบทั่วไป สามารถเปิดใช้งานหรือปิดใช้งานบริการ <b>Bonjour</b> ได้
SNMP	<b>SNMP (Simple Network Management Protocol)</b> จะใช้โดยแอปพลิเคชันการจัดการเครือข่ายสำหรับการจัดการผลิตภัณฑ์ เครื่องพิมพ์นี้สนับสนุนโปรโตคอล <b>SNMPv1</b> บนเครือข่าย <b>IP</b> เครื่องพิมพ์นี้สามารถเปิด/ปิดใช้งาน <b>SNMPv1</b> ได้
WINS	หากคุณมีบริการ <b>Dynamic Host Configuration Protocol (DHCP)</b> (โปรโตคอลการกำหนดค่าโฮสต์ไดนามิก) อยู่ในเครือข่าย เครื่องพิมพ์จะได้รับ ที่อยู่ <b>IP</b> จากเซิร์ฟเวอร์ดังกล่าวโดยอัตโนมัติ และจะลงทะเบียนชื่อไว้กับบริการชื่อที่แบบไดนามิกที่เป็นไปตาม <b>RFC 1001</b> และ <b>1002</b> หากมีการระบุ ที่อยู่ <b>IP</b> ของเซิร์ฟเวอร์บริการชื่ออินเทอร์เน็ตของ <b>Windows (WINS)</b>  สามารถเปิดหรือปิดใช้งานการกำหนดค่าที่อยู่ <b>IP</b> ของเซิร์ฟเวอร์ <b>WINS</b> หากเปิดใช้งาน จะสามารถระบุเซิร์ฟเวอร์ <b>WINS</b> หลักและรองได้
SLP	<b>Service Location Protocol (SLP)</b> เป็นอินเทอร์เน็ตโปรโตคอลมาตรฐานของอินเทอร์เน็ตที่มีโครงสร้างเพื่ออนุญาตให้แอปพลิเคชันเครือข่ายค้นหาการมีอยู่ ตำแหน่งที่ตั้ง และการกำหนดค่าของบริการที่จัดเครือข่ายอยู่ในเครือข่ายองค์กร สามารถเปิดใช้งานหรือปิดใช้งานโปรโตคอลนี้ได้

โปรโตคอลหรือบริการ	คำอธิบาย
LPD	<b>Line Printer Daemon (LPD)</b> คือโปรโตคอลและโปรแกรมที่เชื่อมโยงกับบริการการจัดคิวงานพิมพ์ของเครื่องพิมพ์ที่อาจติดตั้งอยู่บนระบบ TCP/IP ต่างๆ สามารถเปิดใช้งานหรือปิดใช้งาน LPD ได้
LLMNR	การจำแนกชื่อแบบหลายผู้รับภายในที่มีการเชื่อมโยง (LLMNR) เป็นโปรโตคอลที่กำหนดตามรูปแบบที่กวดของระบบชื่อโดเมน (DNS) ที่อนุญาตให้ทั้งโฮสต์ IPv4 และโฮสต์ IPv6 ดำเนินการจำแนกชื่อโฮสต์ที่อยู่ในลิงก์ภายในเครื่องลิงก์เดียวกันได้ สามารถเปิดใช้งานหรือปิดใช้งาน LLMNR ได้
พอร์ต 9100	ผลิตภัณฑ์สนับสนุนการพิมพ์ IP แบบ Raw ผ่านพอร์ต TCP 9100 พอร์ต TCP/IP บนเครื่องพิมพ์ซึ่งเป็นของ HP นี้เป็นพอร์ตเริ่มต้นสำหรับการพิมพ์ และสามารถเข้าถึงโดยใช้ซอฟต์แวร์จาก HP สามารถเปิดใช้งานหรือปิดใช้งานพอร์ต 9100 ได้
Web Services (บริการทางเว็บ)	ผลิตภัณฑ์สนับสนุนความสามารถในการเปิดหรือปิดใช้งานโปรโตคอล Microsoft Web Services Dynamic Discovery (WS Discovery) หรือบริการการพิมพ์ Microsoft Web Services for Devices (WSD) ที่สนับสนุนในผลิตภัณฑ์นี้ สามารถเปิดใช้งานหรือปิดใช้งานบริการบนเว็บเหล่านี้ได้พร้อมกัน หรือสามารถเปิดใช้งาน WS Discovery แยกจากกัน
Internet Printing Protocol (IPP)	<b>Internet Printing Protocol (IPP)</b> เป็นอินเทอร์เน็ตโปรโตคอลมาตรฐานที่ช่วยให้คุณสามารถพิมพ์เอกสารและจัดการงานผ่านอินเทอร์เน็ตได้ สามารถเปิดใช้งานหรือปิดใช้งาน IPP ได้

## การตั้งค่าการรักษาความปลอดภัย

บนแท็บ **Settings** (การตั้งค่า) ของ **Embedded Web Server** ภายใต้ **Security** (การรักษาความปลอดภัย) คุณสามารถค้นหาตัวเลือกดังต่อไปนี้

รายการ	คำอธิบาย
การตั้งค่ารหัสผ่าน	ตั้งค่ารหัสผ่านเพื่อป้องกันผู้ใช้ที่ไม่ได้รับอนุญาตทำการกำหนดค่าเครื่องพิมพ์จากระยะไกลหรือดูการตั้งค่าเครื่องพิมพ์จาก EWS
การตั้งค่าของผู้ดูแลระบบ	ปรับแต่งเครื่องพิมพ์ของคุณโดยการเปิดหรือปิดใช้งานคุณลักษณะที่เกี่ยวข้องกับระบบการเชื่อมต่อเครือข่าย บริการทางเว็บ พังค์ชันเครื่องพิมพ์ (เช่น การพิมพ์สี) อุปกรณ์หน่วยความจำ และอัปเดตเฟิร์มแวร์
ทางลัดแผงควบคุม	เลือกทางลัดที่ปรากฏในไฟล์เดสก์ทอปแผงควบคุมเครื่องพิมพ์
ตัวควบคุมการเข้าใช้งาน	เปิดใช้งานและกำหนดคำวิธีการลงชื่อเข้าใช้ เพื่อควบคุมการเข้าถึงงานเครื่องพิมพ์เฉพาะสำหรับผู้ใช้
ปกป้องข้อมูลที่จัดเก็บไว้	กำหนดการตั้งค่าเพื่อปกป้องงานที่จัดเก็บไว้บนเครื่องพิมพ์จากผู้ใช้ที่ไม่ได้รับอนุญาต

สำหรับข้อมูลเพิ่มเติมเกี่ยวกับการตั้งค่าระบบการรักษาความปลอดภัย โปรดดูที่ [คู่มือสำหรับผู้ดูแลระบบ EWS](#) (เฉพาะภาษาอังกฤษเท่านั้น)

## อัปเดตเฟิร์มแวร์

สามารถอัปเดตเฟิร์มแวร์เครื่องพิมพ์ได้โดยอัตโนมัติ บนแท็บ **Tools** (เครื่องมือ) ของ **Embedded Web Server** ให้คลิกที่ **Printer Updates** (อัปเดตเครื่องพิมพ์) **Firmware Updates** (อัปเดตเฟิร์มแวร์) และจากนั้น **Install updates automatically** (ติดตั้งอัปเดตโดยอัตโนมัติ) HP แนะนำให้ใช้ตัวเลือกนี้



# HP Printer Assistant ใน ซอฟต์แวร์เครื่องพิมพ์ (Windows)

HP Printer Assistant ช่วยให้คุณสามารถเข้าถึงคุณลักษณะและทรัพยากรของเครื่องพิมพ์ HP จากเมนูโปรแกรม Windows หรือไอคอนเดสก์ท็อปบนคอมพิวเตอร์ของคุณ

## เปิด HP Printer Assistant

1. บนคอมพิวเตอร์ของคุณ ให้คลิกที่ **เริ่มต้น** และจากนั้นคลิกที่ **All Programs** (โปรแกรมทั้งหมด)
2. คลิกที่ **HP** ให้คลิกที่ชื่อของผลิตภัณฑ์ และจากนั้นคลิกที่เครื่องพิมพ์ของคุณ

## Features (คุณลักษณะ)

- [แท็บ Connected \(เชื่อมต่อแล้ว\)](#)
- [แท็บ Print, Scan & Fax \(พิมพ์ สแกน และรับส่งโทรสาร\)](#)
- [แท็บ Shop \(ร้านค้า\)](#)
- [แท็บ Help \(วิธีใช้\)](#)
- [แท็บ Tools \(เครื่องมือ\)](#)
- [แท็บ Estimated Levels \(ระดับหมึกโดยประมาณ\)](#)

### แท็บ **Connected** (เชื่อมต่อแล้ว)

คลิกที่แท็บ **Connected** (เชื่อมต่อแล้ว) เพื่อเข้าถึงเว็บไซต์ [HP Connected](#) (อาจไม่มีให้เลือกใช้ในบางประเทศ/ภูมิภาค) **HP Connected** ช่วยให้คุณใช้สื่อออนไลน์ในการเลือกแอป **HP** และโซลูชันคลาวด์ รวมถึงการเข้าถึงแพลตฟอร์ม **HP Connected** จากสมาร์ตโฟน แท็บเล็ต คอมพิวเตอร์ หรือเครื่องพิมพ์ **HP** ที่สามารถเปิดใช้งานเว็บได้ คุณสามารถลงชื่อเข้าใช้ **HP Connected** โดยใช้บัญชี **ePrintCenter** ของคุณที่มีอยู่ หรือลงทะเบียนบัญชีใหม่สำหรับ **HP Connected**

### แท็บ **Print, Scan & Fax** (พิมพ์ สแกน และรับส่งโทรสาร)

ใช้แท็บ **Print, Scan & Fax** (พิมพ์ สแกน และส่งโทรสาร) เพื่อดูหรือจัดการชุดคำสั่งการพิมพ์ สแกน และรับส่งโทรสาร แท็บนี้จะประกอบด้วยรายการต่อไปนี้

รายการ	คำอธิบาย
Print (พิมพ์)	<ul style="list-style-type: none"> <li>• <b>Connect Printer to the Web</b> (เชื่อมต่อเครื่องพิมพ์เข้ากับเว็บ): คลิกเพื่อเปิด <a href="#">เว็บไซต์ HP</a> และรับเนื้อหาและโซลูชันใหม่สำหรับเครื่องพิมพ์ HP ที่มีการเชื่อมต่อเว็บไว้</li> <li>• <b>Set Preferences</b> (ตั้งค่าลักษณะที่ต้องการ): คลิกเพื่อเปิดกล่องโต้ตอบลักษณะการพิมพ์ของคุณ เพื่อดูและเปลี่ยนค่าเริ่มต้นสำหรับขนาดกระดาษ คุณภาพการพิมพ์ และอื่นๆ อีกมากมาย</li> <li>• <b>Maintain Your Printer</b> (ดูแลรักษาเครื่องพิมพ์ของคุณ): คลิกเพื่อเปิดกล่องเครื่องมือที่ใช้ในการปรับแนวและล้างสลับหมึกพิมพ์ หรือพิมพ์หน้าวินิจฉัย</li> <li>• <b>Print From Your Mobile Devices</b> (พิมพ์จากอุปกรณ์เคลื่อนที่ของคุณ): คลิกเพื่อเปิดเว็บไซต์ <a href="#">HP Mobile Printing</a> และเรียนรู้วิธีการพิมพ์จากสมาร์ตโฟนหรือแท็บเล็ตของคุณ หากเว็บไซต์นี้ไม่มีเวอร์ชันสำหรับประเทศ/ภูมิภาคของคุณ ให้เลือกใช้งาน คุณอาจได้รับการนำทางไปยังเว็บไซต์ HP Mobile Printing ในประเทศ/ภูมิภาคอื่นหรือที่เป็นภาษาอื่น</li> <li>• <b>See What's Printing</b> (ดูรายการที่พิมพ์): คลิกเพื่อเปิดตัวตรวจสอบการพิมพ์ และดู หดชุดพัก หรือยกเลิกงานพิมพ์ของคุณ</li> <li>• <b>Customize Your Printer</b> (ปรับแต่งเครื่องพิมพ์ของคุณ): คลิกเพื่อเปิดกล่องโต้ตอบลักษณะการพิมพ์ของคุณ เพื่อเปลี่ยนชื่อ การตั้งค่าการรักษาความปลอดภัย หรือคุณสมบัติอื่นๆ สำหรับเครื่องพิมพ์ของคุณ</li> <li>• <b>Printer Home Page (EWS)</b> (หน้าหลักของเครื่องพิมพ์ (EWS)): คลิกเพื่อเปิด HP Embedded Web Server สำหรับกำหนดค่า ตรวจสอบ และดูแลรักษาเครื่องพิมพ์ของคุณ</li> </ul>
Scan (สแกน)	<ul style="list-style-type: none"> <li>• <b>Scan a Document or Photo</b> (สแกนเอกสารหรือภาพถ่าย): เปิดกล่องโต้ตอบการสแกน</li> <li>• <b>Scan to Network Folder Wizard</b> (ตัวช่วยการสแกนไปยังโฟลเดอร์เครือข่าย): สแกนจากเครื่องพิมพ์ของคุณไปยังโฟลเดอร์เครือข่าย</li> <li>• <b>Scan to E-mail Wizard</b> (ตัวช่วยการสแกนไปยังอีเมล): ส่งเอกสารที่สแกนให้เป็นเอกสารแนบอีเมลจากเครื่องพิมพ์ของคุณ</li> <li>• <b>Manage Scan to Computer</b> (จัดการการสแกนเข้าในคอมพิวเตอร์): เปิดใช้การสแกนจากแผงควบคุมเครื่องพิมพ์ของคุณไปยังคอมพิวเตอร์นี้ผ่านเครือข่าย</li> </ul>
โทรสาร	<ul style="list-style-type: none"> <li>• <b>Send a Fax</b> (ส่งโทรสาร): ส่งโทรสารรายบุคคลหรือเป็นกลุ่ม</li> <li>• <b>Digital Fax Setup Wizard</b> (ตัวช่วยการตั้งค่าโทรสารดิจิทัล): บันทึกโทรสารที่กำลังจะเข้ามาของคุณแบบดิจิทัล</li> <li>• <b>Manage Fax Settings</b> (จัดการการตั้งค่าโทรสาร): ดูประวัติโทรสาร บล็อกโทรสารขยะ และจัดการการตั้งค่าโทรสาร</li> </ul>

## แท็บ Shop (ร้านค้า)

ใช้แท็บ **Shop** (ร้านค้า) เพื่อซื้ออุปกรณ์สิ้นเปลืองของ HP และผลิตภัณฑ์อื่นๆ ทางออนไลน์

## แท็บ Help (วิธีใช้)

ใช้แท็บ **Help** (วิธีใช้) เพื่อเข้าถึงทรัพยากร เช่น วิธีใช้ออนไลน์ และ HP Eco Solutions

## แท็บ Tools (เครื่องมือ)

ใช้แท็บ **Tools** (เครื่องมือ) เพื่อตั้งค่าและดูแลรักษาไดรเวอร์เครื่องพิมพ์และซอฟต์แวร์ รวมถึงวินิจฉัยและแก้ไขปัญหาการพิมพ์ การสแกน และการเชื่อมต่อ

## แท็บ Estimated Levels (ระดับหมึกโดยประมาณ)

ใช้แท็บ **Estimated Levels** (ระดับหมึกโดยประมาณ) เพื่อตรวจสอบระดับหมึกพิมพ์ และเพื่อสั่งซื้อสลับหมึกพิมพ์ใหม่ หากต้องการ

# HP Utility (OS X)

HP Utility (ยูทิลิตี้ของ HP) ประกอบด้วยเครื่องมือในการกำหนดการตั้งค่าการพิมพ์ ปรับตั้งเครื่องพิมพ์ ส่งข้อผิดพลาดแบบออนไลน์ และหาข้อมูลสนับสนุนจากเว็บไซต์



**หมายเหตุ:** คุณสมบัติต่างๆ ที่มีในยูทิลิตี้ของ HP จะแตกต่างกันไปตามเครื่องพิมพ์

ถ้าเตือนและไฟแสดงสถานะระดับหมึกพิมพ์จะเป็นการแสดงระดับหมึกพิมพ์โดยประมาณเพื่อจุดประสงค์ในการวางแผนเตรียมการเท่านั้น เมื่อคุณได้รับข้อความเตือนว่าหมึกเหลือน้อย ให้เตรียมตลับหมึกใหม่สำหรับเปลี่ยน เพื่อป้องกันความล่าช้าในการพิมพ์ที่อาจเกิดขึ้น คุณยังไม่จำเป็นต้องเปลี่ยนตลับหมึกพิมพ์ใหม่จนกว่าคุณภาพงานพิมพ์จะต่ำลงจนไม่สามารถยอมรับได้

## เปิด HP Utility (ยูทิลิตี้ของ HP)



คลิกสองครั้งที่ **HP Utility (ยูทิลิตี้ของ HP)** ในโฟลเดอร์ **HP** ในโฟลเดอร์ **แอปพลิเคชัน**

## AirPrint™ (OS X)

ผลิตภัณฑ์ของคุณสนับสนุนการพิมพ์กับ AirPrint จาก Apple for iOS 4.2 และ Mac OS X v10.9 หรือใหม่กว่า ใช้ AirPrint เพื่อสั่งพิมพ์แบบไร้สายไปยังเครื่องพิมพ์จาก iPad (iOS 4.2), iPhone (3GS หรือใหม่กว่า) หรือ iPod touch (รุ่นที่สามหรือใหม่กว่า)

สำหรับข้อมูลเพิ่มเติม โปรดดูที่ [การพิมพ์ด้วย AirPrint \(OS X\)](#)

---

## 4 กระดาษและสื่อการพิมพ์

- [ความเข้าใจในการใช้กระดาษ](#)
- [ขนาดสื่อพิมพ์ที่ได้รับการสนับสนุน](#)
- [ชนิดกระดาษที่ได้รับการสนับสนุนและความจุของถาด](#)
- [กำหนดค่าถาด](#)
- [ใส่สื่อพิมพ์](#)
- [คำแนะนำการเลือกและการใช้กระดาษ](#)

## ความเข้าใจในการใช้กระดาษ

ดรัมหมึกพิมพ์ HP PageWide สำหรับธุรกิจได้รับการพัฒนาขึ้นเป็นพิเศษสำหรับใช้กับหัวพิมพ์ HP สูตรพิเศษจะช่วยยืดอายุการใช้งานของหัวพิมพ์และช่วยเพิ่มเสถียรภาพ เมื่อใช้กับกระดาษ ColorLok® หมึกพิมพ์เหล่านี้จะให้งานพิมพ์สีคุณภาพระดับเลเซอร์ที่แห้งเร็วและพร้อมสำหรับแจกจ่าย



**หมายเหตุ:** ตามการทดสอบภายในของ HP โดยใช้กระดาษธรรมดาแบบต่างๆ HP ขอแนะนำเป็นอย่างยิ่งให้ใช้กระดาษที่มีโลโก้ ColorLok® กับเครื่องพิมพ์นี้ สำหรับรายละเอียด ให้ไปที่เว็บไซต์ [HP print permanence](#) (ประสิทธิภาพการพิมพ์ของ HP)



ผลิตภัณฑ์นี้สนับสนุนกระดาษหลากหลายรูปแบบ และสื่อพิมพ์อื่นๆ กระดาษหรือสื่อพิมพ์ที่ไม่สอดคล้องกับแนวทางดังต่อไปนี้ อาจเป็นเหตุให้คุณภาพของการพิมพ์ลดลง ทำให้กระดาษติดขัดมากขึ้น และทำให้ผลิตภัณฑ์เกิดการสึกหรอก่อนเวลาอันควร

เป็นไปได้ที่กระดาษตรงกับแนวทางเหล่านี้ และยังคงให้ผลลัพธ์ที่น่าพอใจ อาจเกิดขึ้นเนื่องจากการใช้งานที่ไม่ถูกต้อง ระดับอุณหภูมิและ/หรือความชื้นที่ไม่เหมาะสม หรือเกิดจากตัวแปรอื่นๆ ซึ่ง HP ไม่สามารถควบคุมได้

**ข้อความแจ้งเตือน** การใช้กระดาษหรือวัสดุการพิมพ์ที่ไม่สอดคล้องกับข้อมูลจำเพาะของ HP อาจเป็นสาเหตุทำให้เกิดปัญหาต่อผลิตภัณฑ์และต้องเข้ารับการซ่อมแซม การซ่อมแซมนี้จะไม่ครอบคลุมภายใต้ข้อตกลงการรับประกันหรือการบริการจาก HP

ใช้แนวทางดังต่อไปนี้เพื่อให้ได้ผลลัพธ์ที่น่าพึงพอใจ เมื่อใช้กระดาษหรือสื่อพิมพ์พิเศษ ดังค่าชนิดและขนาดกระดาษในไดรเวอร์เครื่องพิมพ์ เพื่อให้ได้ผลลัพธ์ที่ดีที่สุด

ประเภทสื่อพิมพ์	ควรทำ	ห้ามทำ
ซองจดหมาย	<ul style="list-style-type: none"> <li>ใส่ซองจดหมายเข้าตามแนวราบ</li> <li>ใช้ซองจดหมายซึ่งมีขอบกาขาวตลอดถึงมุมของ</li> </ul>	<ul style="list-style-type: none"> <li>ห้ามใช้ซองที่พับ มีรอยพับ ติดเข้าด้วยกัน หรือมีความเสียหายอื่นๆ</li> <li>ห้ามใช้ซองที่มีลวดเขียน มีการพิมพ์บน มีช่องหน้าต่าง หรือมีการเคลือบ</li> </ul>
ฉลาก	<ul style="list-style-type: none"> <li>ใช้ฉลากใหม่ ฉลากเก่ามีแนวโน้มที่กาจะหลุดออกในขณะพิมพ์</li> <li>ใช้เฉพาะฉลากที่อิงไม่มีการลอกกาออก</li> <li>ใช้ฉลากที่ไม่บิดเบี้ยวหรืองอ</li> <li>ใช้เฉพาะแผ่นฉลากแบบเต็มแผ่นเท่านั้น</li> </ul>	<ul style="list-style-type: none"> <li>ห้ามใช้ฉลากที่มีรอยยับหรือมีฟองอากาศ หรือเสียหาย</li> <li>ห้ามพิมพ์เพียงบางส่วนของฉลากทั้งแผ่น</li> </ul>
กระดาษหัวจดหมายหรือแบบฟอร์มสำเร็จรูป	<ul style="list-style-type: none"> <li>ให้ใช้เฉพาะกระดาษหัวจดหมายหรือแบบฟอร์มที่อนุญาตให้ใช้กับผลิตภัณฑ์ HP PageWide เท่านั้น</li> </ul>	<ul style="list-style-type: none"> <li>ห้ามใช้หัวจดหมายแบบพิมพ์บนหรือแบบเคลือบสี</li> </ul>
กระดาษน้ำหนักมาก	<ul style="list-style-type: none"> <li>ให้ใช้เฉพาะกระดาษน้ำหนักมากที่อนุญาตให้ใช้กับผลิตภัณฑ์ HP PageWide และเป็นไปตามข้อกำหนดเฉพาะเกี่ยวกับน้ำหนักสำหรับผลิตภัณฑ์นี้เท่านั้น</li> </ul>	<ul style="list-style-type: none"> <li>ห้ามใช้กระดาษที่มีน้ำหนักมากกว่าข้อกำหนดสำหรับสื่อพิมพ์ตามที่แนะนำไว้สำหรับผลิตภัณฑ์นี้ นอกเสียจากว่า จะเป็นกระดาษ HP ซึ่งได้รับอนุญาตให้ใช้กับผลิตภัณฑ์นี้</li> </ul>
กระดาษมันหรือกระดาษเคลือบ	<ul style="list-style-type: none"> <li>ให้ใช้เฉพาะกระดาษมันหรือกระดาษเคลือบที่อนุญาตให้ใช้กับผลิตภัณฑ์ HP PageWide เท่านั้น</li> </ul>	<ul style="list-style-type: none"> <li>อย่าใช้กระดาษมันหรือกระดาษเคลือบที่ออกแบบมาสำหรับใช้กับเครื่องพิมพ์เลเซอร์</li> </ul>

**ข้อความแจ้งเตือน** ห้ามใช้วัสดุการพิมพ์ใดๆ ที่มีลวดเขียนกระดาษหรือคลิปหนีบกระดาษติดอยู่

## ขนาดสื่อพิมพ์ที่ได้รับการสนับสนุน

เพื่อให้ได้ผลลัพธ์ที่ดีที่สุด ให้ใช้ขนาดกระดาษและสื่อพิมพ์ที่เหมาะสม:

- [ขนาดกระดาษและสื่อพิมพ์ที่ได้รับการสนับสนุน](#)
- [ขนาดของจดหมายที่ได้รับการสนับสนุน](#)
- [ขนาดการ์ดและฉลากที่ได้รับการสนับสนุน](#)
- [ขนาดสื่อพิมพ์ภาพถ่ายที่ได้รับการสนับสนุน](#)

### ขนาดกระดาษและสื่อพิมพ์ที่ได้รับการสนับสนุน

ขนาด	ขนาด	ถาด 1	ถาด 2	ถาดเสริม 3	การพิมพ์แบบสองหน้าระบบอิเล็กทรอนิกส์
Letter	216 x 279 มม.	✓	✓	✓	✓
Oficio 8.5 x 13		✓		✓	✓
Oficio 216x340 มม.	216 x 340 มม.	✓		✓	✓
Legal	216 x 356 มม.	✓		✓	✓
A4	210 x 297 มม.	✓	✓	✓	✓
พิเศษ	184 x 267 มม.	✓	✓	✓	✓
คำประกาศ	140 x 216 มม.	✓	✓	✓	
A5	148 x 210 มม.	✓	✓	✓	
A6	105 x 148.5 มม.	✓			
B5 (JIS)	182 x 257 มม.	✓	✓	✓	✓
B6 (JIS)	128x182 มม.	✓			
16k	184 x 260 มม.	✓	✓	✓	
	195 x 270 มม.	✓	✓	✓	
	197 x 273 มม.	✓	✓	✓	
กำหนดเอง	ขนาดเล็กที่สุด: 76 x 127 มม. ขนาดใหญ่ที่สุด: 216 x 356 มม.	ความกว้าง: 76 x 216 มม. ความยาว: 127 x 356 มม.	ความกว้าง: 102 x 216 มม. ความยาว: 210.06 x 297.2 มม.	ความกว้าง: 102 x 216 มม. ความยาว: 210.06 x 356 มม.	

### ขนาดซองจดหมายที่ได้รับการสนับสนุน

ขนาด	ขนาด	ถาด 1	ถาด 2
ซองจดหมาย #10	105 x 241 มม.	✓	✓
ซองจดหมาย DL	110 x 220 มม.	✓	✓
ซองจดหมาย C5	162 x 229 มม.	✓	✓
ซองจดหมาย B5	176 x 250 มม.	✓	✓
ซองจดหมาย C6	114 x 162 มม.	✓	
Monarch	98.4 x 190.5 มม.	✓	
Japanese Envelope Chou #3	120 x 235 มม.	✓	
Japanese Envelope Chou #4	90 x 205 มม.	✓	

### ขนาดการ์ดและฉลากที่ได้รับการสนับสนุน

ขนาด	ขนาด	ถาด 1	ถาด 2	ถาดเสริม 3
3x5		✓		
4x6		✓		
5x8		✓		
A6		✓		
โปสการ์ดญี่ปุ่น		✓		
โปสการ์ดญี่ปุ่นคู่แบบหมุนได้		✓		
ฉลาก (Letter และ A4)		✓	✓	✓

### ขนาดสื่อบันทึกภาพถ่ายที่ได้รับการสนับสนุน

ขนาด	ขนาด	ถาด 1	ถาด 2	ถาดเสริม 3
4x6		✓		
10x15 ซม.		✓		
L		✓		
สื่อบันทึกภาพถ่าย 5x7 (5 x 7 นิ้ว ไม่มีเห็น)		✓		
สื่อบันทึกภาพถ่าย (Letter & A4)		✓	✓	✓



ขนาด	ขนาด	ถาด 1	ถาด 2	ถาดเสริม 3
ไปสการ์ดญี่ปุ่น		✓		
กำหนดเอง	ขนาดเล็กที่สุด: 76 x 127 มม.	ความกว้าง: 76 x 216 มม.	ความกว้าง: 102 x 216 มม.	ความกว้าง: 102 x 216 มม.
	ขนาดใหญ่ที่สุด: 216 x 356 มม.	ความยาว: 127 x 356 มม.	ความยาว: 210.06 x 297.2 มม.	ความยาว: 210.06 x 356 มม.

## ชนิดกระดาษที่ได้รับการสนับสนุนและความจุของถาด

เพื่อให้ได้ผลลัพธ์ที่ดีที่สุด ให้ใช้ชนิดกระดาษและความจุของถาดที่เหมาะสม:

- ถาด 1 (อเนกประสงค์) ทางด้านซ้ายของผลิตภัณฑ์
- ถาด 2 (ถาดที่เป็นค่าเริ่มต้น) และถาด 3 (ถาดเสริม)

### ถาด 1 (อเนกประสงค์) ทางด้านซ้ายของผลิตภัณฑ์

ชนิดกระดาษ	น้ำหนัก	ความจุ <sup>1</sup>	Page Orientation (การจัดวางหน้า)
<b>Every day (แบบใช้ทุกวัน):</b> <ul style="list-style-type: none"><li>• ไม่ระบุและแบบธรรมดา</li><li>• HP EcoFFICIENT</li><li>• กระดาษหัวจดหมาย</li><li>• แบบฟอร์มสำเร็จรูป</li><li>• กระดาษเจาะรู</li><li>• บาง 60-74 แกรม</li><li>• ปานกลาง 85-95 แกรม</li><li>• หนักปานกลาง 96-110 แกรม</li><li>• หนักมาก 111-130 แกรม</li><li>• HP Premium Presentation Matte 120 แกรม</li><li>• หนักพิเศษ 131-175 แกรม</li></ul>	60 ถึง 175 g/m <sup>2</sup>	ไม่เกิน 50 แผ่น	คว่ำด้านที่พิมพ์และให้ขอบด้านบนหันเข้าหาเครื่องพิมพ์
<ul style="list-style-type: none"><li>• โบรชัวร์แบบด้านของ HP 180 แกรม</li><li>• โบรชัวร์แบบมันของ HP 180 แกรม</li><li>• การ์ดสต็อค 176-220 แกรม</li><li>• กระดาษปกแบบด้านของ HP 200 แกรม</li><li>• HP Advanced Photo Papers</li></ul>	สูงสุด 220 g/m <sup>2</sup> (58 ปอนด์) <sup>1</sup>	ไม่เกิน 25 แผ่น	คว่ำด้านที่พิมพ์ลง
<ul style="list-style-type: none"><li>• ซองจดหมาย</li><li>• ซองอั่งหน่า</li><li>• จลาก</li></ul>		ซองจดหมายหรือจลากสูงสุด 7 แผ่น	คว่ำด้านที่พิมพ์ลง

<sup>1</sup> ความจุอาจต่างกันไปตามน้ำหนักและความหนาของกระดาษ และเงื่อนไขทางสภาพแวดล้อม

## ภาค 2 (ภาคที่เป็นค่าเริ่มต้น) และภาค 3 (ภาคเสริม)

ชนิดกระดาษ	น้ำหนัก	ความจุ <sup>1</sup>	Page Orientation (การจัดวางหน้า)
<ul style="list-style-type: none"> <li>ไม้ระบุและแบบธรรมดา</li> <li>HP EcoFFICIENT</li> <li>กระดาษหัวจดหมาย</li> <li>แบบฟอร์มสำเร็จรูป</li> <li>กระดาษเจาะรู</li> <li>บาง 60-74 แกรม</li> <li>ปานกลาง 85-95 แกรม</li> <li>หนักปานกลาง 96-110 แกรม</li> <li>หนักมาก 111-130 แกรม</li> <li>HP Premium Presentation Matte 120 แกรม</li> <li>หนักพิเศษ 131-175 แกรม</li> </ul>	60 ถึง 175 g/m <sup>2</sup>	ไม่เกิน 500 แผ่น	หงายด้านที่พิมพ์ขึ้นและให้ขอบด้านบนหันเข้าหา ด้านซ้าย
<ul style="list-style-type: none"> <li>โบรชัวร์แบบด้านของ HP 180 แกรม</li> <li>โบรชัวร์แบบมันของ HP 180 แกรม</li> <li>การ์ดสต็อก 176-220 แกรม</li> <li>กระดาษปกแบบด้านของ HP 200 แกรม</li> <li>HP Advanced Photo Papers</li> </ul>	สูงสุด 220 g/m <sup>2</sup> (58 ปอนด์)	ไม่เกิน 100 แผ่น	หงายด้านที่พิมพ์ขึ้น
<ul style="list-style-type: none"> <li>ซองจดหมาย</li> <li>ซองอ้งหนา</li> <li>ฉลาก</li> </ul>		ซองจดหมายหรือฉลากสูงสุด 30 ชั้น	หงายด้านที่พิมพ์ขึ้น
		หมายเหตุ: ภาค 3 ไม่รองรับในการพิมพ์ซอง จดหมาย	

<sup>1</sup> ความจุอาจต่างกันไปตามน้ำหนักและความหนาของกระดาษ และเงื่อนไขทางสภาพแวดล้อม

## กำหนดค่าถาด

ตามค่าเริ่มต้น ผลิตภัณฑ์จะดึงกระดาษออกจากถาด 2 หากถาด 2 ไม่มีกระดาษ ผลิตภัณฑ์จะดึงกระดาษออกจากถาด 1 หรือจากถาดเสริม 3 หากมีการติดตั้งไว้



**หมายเหตุ:** หากคุณเปลี่ยนถาดเริ่มต้นเป็นถาด 1 ตรวจสอบให้แน่ใจว่า มีการกำหนดค่าถาดสำหรับขนาดและชนิดกระดาษที่ถูกต้อง

หากคุณใช้กระดาษพิเศษสำหรับงานพิมพ์ทั้งหมดหรืองานพิมพ์ส่วนใหญ่บนผลิตภัณฑ์ ให้เปลี่ยนการตั้งค่าถาดกระดาษเริ่มต้นนั้นบนผลิตภัณฑ์

ตารางต่อไปนี้จะแสดงวิธีต่างๆ ที่เป็นไปได้ซึ่งคุณสามารถใช้การตั้งค่าถาดเพื่อให้ตรงตามความต้องการในการพิมพ์งานของคุณ

การใช้กระดาษ	กำหนดค่าผลิตภัณฑ์	Print (พิมพ์)
ใส่กระดาษชนิดเดียวกันเข้าในถาด 1 และถาดอื่นๆ และให้ผลิตภัณฑ์ดึงกระดาษจากอีกถาด หากกระดาษในถาดหนึ่งหมด	ใส่กระดาษเข้าในถาด 1 และกำหนดค่าถาดสำหรับกระดาษและชนิดที่ถูกต้อง ห้ามใช้ <b>Any Size/Any Type</b> (ขนาดใดๆ/ชนิดใดๆ)	จากโปรแกรมซอฟต์แวร์ ให้สั่งพิมพ์งาน
ให้ใช้กระดาษพิเศษ เช่น กระดาษน้ำหนักมาก หรือกระดาษหัวจดหมาย จากถาดเดียวเสมอ	ใส่กระดาษพิเศษเข้าในถาด 1 และกำหนดค่าถาดสำหรับชนิดกระดาษ	จากกล่องโต้ตอบการพิมพ์โปรแกรมซอฟต์แวร์ ให้เลือกชนิดกระดาษที่ตรงกับกระดาษที่ใส่ในถาดก่อนส่งงานพิมพ์ เลือกถาด 1 เป็นถาดป้อนกระดาษจากแท็บ <b>Paper/Quality</b> (กระดาษ/คุณภาพ) (Windows) หรือเมนูป้อน <b>Paper Feed</b> (ป้อนกระดาษ)(OS X)

## ใส่สื่อพิมพ์

- [ใส่กระดาษในถาด 1](#)
- [ใส่กระดาษในถาด 2](#)
- [ใส่ถาดเสริม 3](#)
- [ใส่ซองจดหมาย](#)
- [ใส่กระดาษหัวจดหมายหรือแบบฟอร์มสำเร็จรูป](#)
- [ใส่ตัวป้อนกระดาษอัตโนมัติ](#)
- [ใส่สแกนเนอร์](#)

### ใส่กระดาษในถาด 1

ถาด 1 เป็นถาดคอนกรีตประสงค์ซึ่งอยู่ทางด้านซ้ายของผลิตภัณฑ์

 **หมายเหตุ:** หากคุณไม่มีการใช้โหมด **Alternate Letterhead (ALM)** ให้ใส่กระดาษโดยคว่ำหน้าที่พิมพ์ลง และให้ขอบด้านบนหันไปทางเครื่องพิมพ์ สำหรับการจัดวางหน้า **ALM** ให้ดูที่ [ใส่กระดาษหัวจดหมายหรือแบบฟอร์มสำเร็จรูป](#)

#### 1. เปิดถาด 1



#### 2. ดึงแกนรับกระดาษถาดที่ 1 ออก



3. เลื่อนตัวกั้นกระดาษออกจนสุด และจากนั้นใส่ตั้งกระดาษเข้าในถาด 1



4. เลื่อนตัวกั้นกระดาษเข้าจนชิดสื่อพิมพ์ที่ใส่เข้า

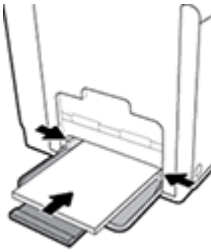

## ใส่กระดาษในถาด 2

ถาด 2 เป็นถาดกระดาษตามค่าเริ่มต้น (หลัก) ที่อยู่ด้านหน้าของผลิตภัณฑ์

 **หมายเหตุ:** หากคุณไม่มีการใช้โหมด **Alternate Letterhead (ALM)** ให้ใส่กระดาษโดยหงายหน้าที่พิมพ์ขึ้น และให้ขอบด้านบนหันไปทางด้านซ้ายของถาด สำหรับการจัดวางหน้า **ALM** ให้ดูที่ [ใส่กระดาษหัวจดหมายหรือแบบฟอร์มสำเร็จรูป](#)

1. ดึงถาดออกจากผลิตภัณฑ์



2. เลื่อนตัวกั้นความยาวและความกว้างของกระดาษออกจนสุด

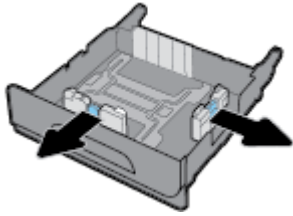

3. วางกระดาษไว้บนถาด และตรวจสอบให้แน่ใจว่า มุมทั้งสองด้านไม่กระดกขึ้น เลื่อนตัวปรับความยาวและความกว้างของกระดาษเข้าจนชิดสี่อิมพ์ที่ใส่เข้า

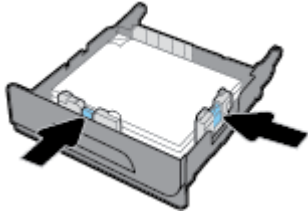

4. กดกระดาษลงเพื่อให้แน่ใจว่า ตั้งกระดาษอยู่ต่ำกว่าแท็บขีดจำกัดสูงสุดของกระดาษที่อยู่ด้านข้างของถาด

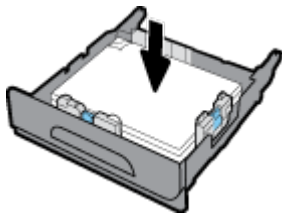

5. ใส่ถาดกลับเข้าไปในผลิตภัณฑ์



### ใส่ถาดเสริม 3

ถาด 3 เป็นถาดเสริมที่อยู่ด้านล่างสุดของผลิตภัณฑ์ ถาดนี้จะรองรับสี่อิมพ์ที่มีขนาดยาวกว่า เช่น กระดาษ legal (216 x 356 มม., 8.5 x 14 นิ้ว)

 **หมายเหตุ:** หากคุณไม่มีการใช้โหมด **Alternate Letterhead (ALM)** ให้ใส่กระดาษโดยหงายหน้าที่พิมพ์ขึ้น และให้ขอบด้านบนหันไปทางด้านซ้ายของถาด สำหรับการจัดวางหน้า **ALM** ให้ดูที่ [ใส่กระดาษหัวจดหมายหรือแบบฟอร์มสำเร็จรูป](#)

1. ดึงถาดออกจากผลิตภัณฑ์

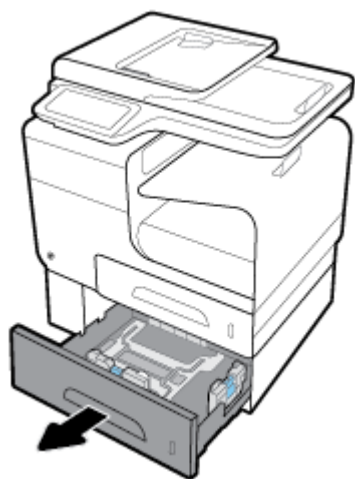

2. เลื่อนตัวกั้นความยาวและความกว้างของกระดาษออกจนสุด

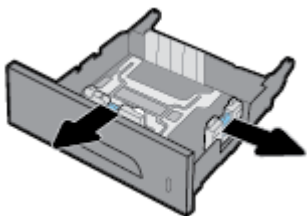

3. วางกระดาษไว้ในถาด และตรวจสอบให้แน่ใจว่า มุมทั้งสี่ด้านไม่กระดกขึ้น เลื่อนตัวปรับความยาวและความกว้างของกระดาษเข้าจนชิดสี่อิมพ์ที่ใส่เข้า
4. กดกระดาษลงเพื่อให้แน่ใจว่า ตั้งกระดาษอยู่ต่ำกว่าแท็บขีดจำกัดสูงสุดของกระดาษที่อยู่ด้านหน้าและด้านข้างของถาด

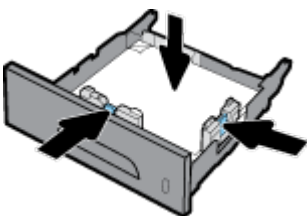

5. ใส่อาดกลับเข้าไปในผลิตภัณฑ์

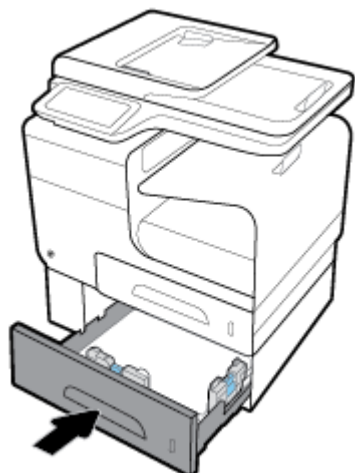



## ใส่ซองจดหมาย

คุณสามารถใส่ซองจดหมายเข้าในถาด 1 หรือถาด 2

### หากต้องการใส่กระดาษเข้าในถาด 1

1. เปิดถาด 1



2. ดึงแถบรับกระดาษถาดที่ 1 ออก



3. วางซองจดหมายในถาด 1 โดยคว่ำหน้าลง และปรับแนวให้ด้านบนของซองจดหมายให้หันไปทางด้านหน้าของเครื่องพิมพ์

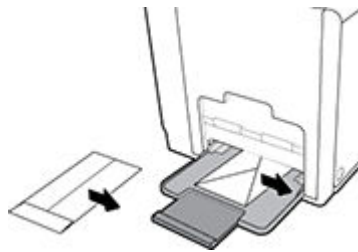

4. เลื่อนตัวกั้นกระดาษเข้า

### หากต้องการใส่กระดาษเข้าในถาด 2

1. ดึงถาดออกจากผลิตภัณฑ์



2. วางซองจดหมายซ้อนกันโดยหงายหน้าขึ้น และปรับแนวให้ด้านบนของซองจดหมายให้หันไปทางด้านหน้าของถาด

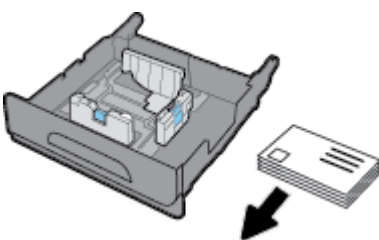

3. วางซองจดหมายไว้ในถาด และตรวจสอบให้แน่ใจว่า มุมทั้งสี่ด้านไม่กระดกขึ้น เลื่อนตัวปรับความยาวและความกว้างของกระดาษเข้าจนชิดสี่มุมที่ใส่เข้า
4. กดซองจดหมายลงเพื่อให้แน่ใจว่า ซองจดหมายอยู่ต่ำกว่าแท็บขีดจำกัดสูงสุดของกระดาษที่อยู่ด้านข้างของถาด

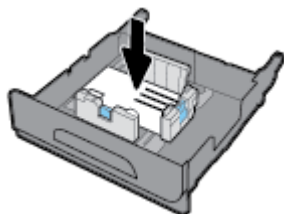

5. ใส่ถาดกลับเข้าไปในผลิตภัณฑ์

## ใส่กระดาษหัวจดหมายหรือแบบฟอร์มสำเร็จรูป

คุณสามารถใส่กระดาษหัวจดหมาย แบบฟอร์มสำเร็จรูป หรือแบบฟอร์มเจาะรูไว้ในถาดใดๆ การปรับแนวกระดาษขึ้นอยู่กับว่า คุณต้องการพิมพ์โดยใช้โหมดการพิมพ์ด้านเดียวหรือโหมดการพิมพ์สองด้าน หากมีการเปิดใช้งานโหมด **Alternative Letterhead (ALM)** คุณสามารถพิมพ์ทั้งโน้ตการพิมพ์ด้านเดียวและโหมดการพิมพ์สองด้าน โดยไม่ต้องทำการปรับแนวกระดาษใหม่อีกครั้ง



**หมายเหตุ:** เมื่อเปิดใช้งาน **ALM** คุณจะต้องเลือกกระดาษหัวจดหมาย แบบฟอร์มสำเร็จรูป หรือแบบฟอร์มเจาะรู เป็นชนิดกระดาษในกล่องโต้ตอบคุณสมบัติเครื่องพิมพ์

### หากต้องการเปิดหรือปิดใช้งาน ALM จากแผงควบคุม

1. เปิดแผงควบคุม (เปิดแท็บแผงควบคุมที่อยู่ด้านบนของหน้าจอทางด้านล่าง หรือสัมผัสที่บริเวณแผงควบคุมบนหน้าจอหลัก)
2. สัมผัสที่  บนแผงควบคุม
3. สัมผัสที่ **Tray and Paper Management** (การจัดการถาดและกระดาษ) และจากนั้นสัมผัสที่ **Alternative Letterhead Mode** (โหมด Alternative Letterhead) และเปิดหรือปิดใช้

### หากต้องการเปิดหรือปิดใช้งาน ALM จาก EWS

1. พิมพ์ที่อยู่ IP ของผลิตภัณฑ์ลงในช่องที่อยู่ของเว็บเบราว์เซอร์เพื่อเปิด EWS (หากต้องการขอรับที่อยู่ IP ของผลิตภัณฑ์ ให้สัมผัสที่  บนแผงควบคุม)
2. คลิกแท็บ **Settings** (การตั้งค่า)
3. คลิกที่ **Preferences** (ลักษณะที่ต้องการ) และจากนั้นคลิกที่ **Tray and Paper Management** (การจัดการถาดและกระดาษ)
4. ในส่วน **Alternative Letterhead Mode** (โหมด Alternative Letterhead) ให้เลือก **Enabled** (เปิดใช้งาน) หรือ **Disabled** (ปิดใช้งาน)
5. คลิก **Apply** (ทำให้มีผล)

### หากต้องการใส่กระดาษหัวจดหมายหรือแบบฟอร์มสำเร็จรูป โดยมีการเปิดใช้งาน ALM ไว้

1. ให้จัดแนวกระดาษดังต่อไปนี้ โดยขึ้นอยู่กับถาด

ถาด 1	ถาดอื่นๆ
วางกระดาษหัวจดหมายโดยหงายหน้าขึ้น ปรับแนวด้านบนของหน้าไปทางซ้าย	วางกระดาษหัวจดหมายโดยคว่ำหน้าลง ปรับแนวด้านบนของหน้าไปทางขวา

2. ดำเนินการขั้นตอนใน [ใส่กระดาษในถาด 1](#), [ใส่กระดาษในถาด 2](#) หรือ [ใส่ถาดเสริม 3](#) ให้เสร็จสมบูรณ์

### หากต้องการใส่กระดาษหัวจดหมายหรือแบบฟอร์มสำเร็จรูป โดยมีการปิดใช้งาน ALM ไว้

1. ให้จัดแนวกระดาษดังต่อไปนี้ โดยขึ้นอยู่กับถาด

	ถาด 1	ถาดอื่นๆ
พิมพ์ด้านเดียว	วางกระดาษหัวจดหมายโดยคว่ำหน้าลง ปรับแนวด้านบนของหน้าไปทางขวา	วางกระดาษหัวจดหมายโดยหงายหน้าขึ้น ปรับแนวด้านบนของหน้าไปทางซ้าย
พิมพ์สองด้าน	วางกระดาษหัวจดหมายโดยหงายหน้าขึ้น ปรับแนวด้านบนของหน้าไปทางซ้าย	วางกระดาษหัวจดหมายโดยคว่ำหน้าลง ปรับแนวด้านบนของหน้าไปทางขวา

2. ดำเนินการขั้นตอนใน [ใส่กระดาษในถาด 1](#), [ใส่กระดาษในถาด 2](#) หรือ [ใส่ถาดเสริม 3](#) ให้เสร็จสมบูรณ์

## ใส่ตัวป้อนกระดาษอัตโนมัติ

ตัวป้อนกระดาษอัตโนมัติ (ADF) สามารถรองรับกระดาษขนาด 75 g/m<sup>2</sup> ได้มากถึง 50 แผ่น

**ข้อความแจ้งเตือน** เมื่อมีการใช้ตัวป้อนเอกสารอัตโนมัติ (ADF) จะต้องตรวจสอบให้แน่ใจว่า เอกสารของคุณไม่มีลวดเขียนกระดาษ คลิปหนีบกระดาษ เทปกาว หรือรายการอื่นๆ ที่มีคุณสมบัติใกล้เคียงกันอยู่ ซึ่งอาจทำให้เกิดความเสียหายต่อผลิตภัณฑ์นี้ได้

1. เลื่อนตัวกั้นกระดาษ ADF ออก



2. สำหรับเอกสารที่มีความยาวมากกว่า ให้ดึงตัวกั้นกระดาษสำหรับ ADF ออกด้านนอก หากจำเป็น
3. วางเอกสารที่ต้องการทำสำเนาไว้ในบริเวณใส่กระดาษของ ADF โดยหงายหน้าขึ้น

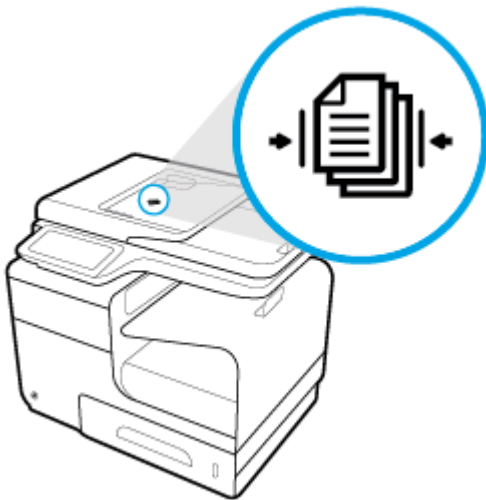

4. ดันเอกสารไปทางซ้ายจนกระทั่งหยุดโดยระบบกลไกของตัวป้อนได้ฝาครอบ ADF ข้อความ **Document Loaded** (ใส่เอกสารแล้ว) จะปรากฏบนแผงควบคุมเครื่องพิมพ์

5. เลื่อนตัวกั้นกระดาษข้างจนชิดเอกสารที่ใส่เข้า



## ใส่สแกนเนอร์

1. เปิดฝาสแกนเนอร์
2. ใช้เครื่องหมายสำหรับสื่อที่อยู่ด้านหลังซ้ายของกระจกสแกนเนอร์ เพื่อปรับแนวเอกสารต้นฉบับ

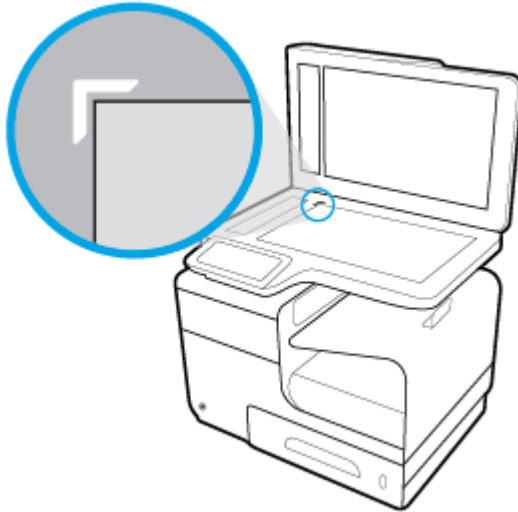

3. วางต้นฉบับโดยคว่ำหน้าลงบนกระจกสแกนเนอร์



4. ปิดฝาสแกนเนอร์

## คำแนะนำการเลือกและการใช้กระดาษ

เพื่อผลลัพธ์ที่ดีที่สุด ให้ปฏิบัติตามคำแนะนำต่อไปนี้

- ใช้กระดาษหนึ่งประเภทในแต่ละครั้งลงในถาดหรือตัวป้อนกระดาษ
- ตรวจสอบให้แน่ใจว่าใส่กระดาษถูกต้องเมื่อใส่จากถาดป้อนกระดาษหรือตัวป้อนกระดาษ
- อย่าใส่วัสดุพิมพ์ลงในถาดหรือตัวป้อนกระดาษมากเกินไป
- หากไม่ต้องการประสบปัญหากระดาษคุด คุณภาพงานพิมพ์ไม่ดี และปัญหาการพิมพ์อื่นๆ ควรหลีกเลี่ยงการใส่กระดาษต่อไปนี้ในถาดกระดาษหรือตัวป้อนกระดาษ:
  - กระดาษแบบฟอร์มที่มีหลายส่วน
  - วัสดุพิมพ์ที่เสียหาย โค้งงอ หรือยับย่น
  - วัสดุพิมพ์ที่มีรอยดัดหรือรอยปรุ
  - สื่อพิมพ์ที่มีพื้นผิวขรุขระ มีรอยขนุน หรือยากในการพิมพ์
  - วัสดุพิมพ์ที่น้ำหนักเบาเกินไปหรือยืดง่าย
  - วัสดุพิมพ์ที่มีลวดเย็บกระดาษหรือคลิปหนีบกระดาษ

---

## 5 ตลับหมึกพิมพ์

- [ตลับหมึกพิมพ์ HP PageWide](#)
- [จัดการตลับหมึกพิมพ์](#)
- [เปลี่ยนตลับหมึกพิมพ์](#)
- [เคล็ดลับเกี่ยวกับการใช้หมึกพิมพ์](#)



# ตลับหมึกพิมพ์ HP PageWide

## นโยบายของ HP เกี่ยวกับตลับหมึกพิมพ์ที่ไม่ใช่ของ HP

### สิ่งสำคัญ:

- HP ไม่รับประกันคุณภาพหรือความน่าเชื่อถือของหมึกที่อยู่ภายในตลับหมึกพิมพ์ที่ไม่ใช่ของ HP
- การรับประกันตลับหมึกพิมพ์ของ HP ไม่ครอบคลุมตลับหมึกพิมพ์ที่ไม่ใช่ของ HP หรือตลับหมึกพิมพ์ที่ใช้หมึกซึ่งไม่ใช่ของ HP
- การรับประกันเครื่องพิมพ์ของ HP ไม่ครอบคลุมการซ่อมหรือบริการเนื่องจากการใช้ตลับหมึกพิมพ์ที่ไม่ใช่ของ HP หรือตลับหมึกพิมพ์ที่ใช้หมึกซึ่งไม่ใช่ของ HP

### หมายเหตุ:

- เครื่องพิมพ์นี้ไม่ได้รับการออกแบบมาเพื่อใช้งานกับระบบการจ่ายหมึกอย่างต่อเนื่อง หากต้องการดำเนินการพิมพ์ต่อ ให้ถอดระบบการจ่ายหมึกอย่างต่อเนื่องออกและติดตั้งตลับหมึกพิมพ์ของแท้จาก HP (หรือตลับหมึกที่สามารถใช้งานร่วมกันได้)
- เครื่องพิมพ์นี้ได้รับการออกแบบมาสำหรับใช้งานกับตลับหมึกพิมพ์จนกระทั่งหมึกหมด การเติมหมึกเข้าไปในตลับหมึกพิมพ์ก่อนที่หมึกจะหมดอาจทำให้เครื่องพิมพ์ของคุณทำงานผิดปกติได้ หากเกิดกรณีนี้ขึ้น ให้ใส่ตลับหมึกใหม่ (ตลับหมึกของแท้จาก HP หรือตลับหมึกที่สามารถใช้งานร่วมกันได้) เพื่อดำเนินการพิมพ์ต่อ

## ตลับหมึกพิมพ์ HP ที่เป็นของปลอม

ตลับหมึกพิมพ์ของคุณอาจไม่ใช่ตลับหมึก HP ของแท้ หากคุณสังเกตเห็นสิ่งต่อไปนี้:

- แผงควบคุมหรือรายงานสถานะเครื่องพิมพ์จะแสดงว่า มีการติดตั้งตลับหมึกพิมพ์ที่ใช้แล้วหรือตลับหมึกพิมพ์ปลอมไว้
- คุณพบปัญหาบางอย่างเกี่ยวกับตลับหมึกพิมพ์
- ตลับหมึกพิมพ์ดูไม่เหมือนตลับหมึกพิมพ์โดยปกติ (ตัวอย่างเช่น หนีบห่อบรรจุแตกต่างจากหนีบห่อบรรจุของ HP)

เข้าไปที่เว็บไซต์ [ระบบป้องกันการปลอมแปลง HP](#) เมื่อคุณติดตั้งตลับหมึกพิมพ์จาก HP และข้อความจากแผงควบคุมแสดงขึ้นว่า เป็นตลับหมึกพิมพ์ที่ใช้แล้วหรือเป็นตลับหมึกพิมพ์ปลอม HP จะช่วยในการแก้ไขปัญหา

## จัดการตลับหมึกพิมพ์

การจัดเก็บ การใช้งาน และการตรวจสอบตลับหมึกพิมพ์อย่างถูกต้อง จะช่วยให้สามารถพิมพ์งานที่มีคุณภาพสูง และยืดอายุการใช้งานของตลับหมึกพิมพ์

- [จัดเก็บตลับหมึกพิมพ์](#)
- [พิมพ์ด้วยโหมดสำนักงานทั่วไป](#)
- [พิมพ์เมื่อตลับหมึกพิมพ์หมดอายุการใช้งานตามที่ประมาณการไว้](#)
- [ตรวจสอบระดับหมึกพิมพ์โดยประมาณ](#)
- [ส่งชื่อตลับหมึกพิมพ์](#)
- [วิธีเกิดตลับหมึกพิมพ์](#)

### จัดเก็บตลับหมึกพิมพ์

- ห้ามนำตลับหมึกพิมพ์ออกจากหีบห่อบรรจุจนกว่าคุณต้องการจะใช้งาน
- จัดเก็บตลับหมึกพิมพ์ที่อุณหภูมิห้อง (15-35° C หรือ 59-95° F) เป็นเวลาอย่างน้อย 12 ชั่วโมงก่อนใช้งาน
- ดูแลรักษาคัดตลับหมึกพิมพ์ด้วยความระมัดระวัง การทำตลับหมึกพิมพ์หล่น กระแทก หรือถืออย่างไม่ระมัดระวังในระหว่างการติดตั้ง สามารถเป็นสาเหตุทำให้เกิดปัญหาในการพิมพ์ชั่วคราวได้

### พิมพ์ด้วยโหมดสำนักงานทั่วไป

โหมด **General Office** (สำนักงานทั่วไป) จะพิมพ์งานโดยใช้หมึกน้อยกว่า ซึ่งจะช่วยยืดอายุการใช้งานของตลับหมึกพิมพ์ได้ยาวนานยิ่งขึ้น

1. บนเมนู **File** (ไฟล์) ในโปรแกรมซอฟต์แวร์ ให้คลิกที่ **Print** (พิมพ์)
2. ตรวจสอบว่าเครื่องพิมพ์ถูกเลือกอยู่
3. คลิกที่ลิงก์หรือปุ่มเพื่อเปิดกล่องโต้ตอบ **Properties** (คุณสมบัติ)

ลิงก์หรือปุ่มนี้อาจเรียกว่า **Properties** (คุณสมบัติ) , **Options** (ตัวเลือก) , **Printer Setup** (การตั้งค่าเครื่องพิมพ์) , **Printer Properties** (คุณสมบัติเครื่องพิมพ์) , **Printer** (เครื่องพิมพ์) หรือ **Set Preferences** (ลักษณะที่ต้องการ) ทั้งนี้ขึ้นอยู่กับซอฟต์แวร์แอปพลิเคชัน

ปฏิบัติตามตัวอย่างใดอย่างหนึ่งดังต่อไปนี้

- **Windows:** คลิกที่ **Print Options** (ตัวเลือกการพิมพ์) และจากนั้นคลิกที่ **Properties** (คุณสมบัติ)
  - **OS X:** จากเมนูป๊อปอัพ ให้เลือก **Copies and Pages** (ทำสำเนาและหน้า)
4. คลิกแท็บ **Paper/Quality** (กระดาษ/คุณภาพ)
  5. เลือก **General Office** (สำนักงานทั่วไป) จากรายการแบบหล่นลง **Print Quality** (คุณภาพการพิมพ์) (Windows) หรือจากเมนูป๊อปอัพ (OS X)

### พิมพ์เมื่อตลับหมึกพิมพ์หมดอายุการใช้งานตามที่ประมาณการไว้

จะมีการแสดงข้อความแจ้งเตือนเกี่ยวกับอุปกรณ์สิ้นเปลืองบนแผงควบคุมของเครื่องพิมพ์

- ข้อความ **Cartridge Low** (ระดับหมึกพิมพ์ต่ำ) จะปรากฏขึ้นเมื่อดรัมหมึกพิมพ์ใกล้หมดอายุการใช้งานตามที่ประมาณการไว้แล้ว สามารถดำเนินการพิมพ์ต่อได้ แต่ควรมีดรัมหมึกพิมพ์ใหม่สำหรับเปลี่ยนเตรียมพร้อมไว้
- ข้อความ **Cartridge Very Low** (ระดับหมึกพิมพ์ต่ำมาก) จะปรากฏขึ้นเมื่อดรัมหมึกพิมพ์ใกล้หมดอายุการใช้งานตามที่ประมาณการไว้แล้ว เตรียมดรัมหมึกพิมพ์ใหม่สำหรับเปลี่ยนให้พร้อมไว้
- ข้อความ **Cartridge Depleted** (หมึกพิมพ์หมด) จะปรากฏขึ้นเมื่อหมึกพิมพ์ในดรัมหมึกพิมพ์หมด



**หมายเหตุ:** แม้ว่าการใช้การตั้งค่า **Continue** (ดำเนินการต่อ) จะช่วยให้สามารถพิมพ์ต่อในขณะที่มีการแสดงข้อความ **Cartridge Very Low** (ระดับหมึกพิมพ์ต่ำมาก) โดยไม่ต้องเปลี่ยนดรัมหมึกพิมพ์ใหม่ แต่ผลิตภัณฑ์จะปิดเครื่องลงก่อนที่จะเกิดปัญหาด้านการพิมพ์ใดๆ

## ตรวจสอบระดับหมึกพิมพ์โดยประมาณ

คุณสามารถตรวจสอบระดับหมึกพิมพ์โดยประมาณได้จากแผงควบคุมเครื่องพิมพ์หรือจากซอฟต์แวร์เครื่องพิมพ์

### หากต้องการตรวจสอบระดับหมึกพิมพ์จากแผงควบคุม

1. เปิดแคชบอร์ดแผงควบคุม (ปิดแท็บแคชบอร์ดที่อยู่ด้านบนของหน้าจอทางด้านล่าง หรือสัมผัสที่บริเวณแคชบอร์ดบนหน้าจอหลัก)
2. จากหน้าจอหลัก ให้แตะ  (ไอคอน **Ink** (หมึกพิมพ์)) เพื่อแสดงระดับหมึกพิมพ์โดยประมาณ

### หากต้องการตรวจสอบระดับหมึกพิมพ์จาก EWS

1. เปิด EWS สำหรับข้อมูลเพิ่มเติม โปรดดูที่ [เปิด EWS](#)
2. คลิกที่แท็บ **Tools** (เครื่องมือ) และจากนั้นคลิกที่ **Cartridge Level Gauge** (มาตรวัดระดับหมึกพิมพ์)

### หากต้องการตรวจสอบระดับหมึกพิมพ์จากซอฟต์แวร์ผลิตภัณฑ์ (Windows)

1. เปิด HP Printer Assistant สำหรับข้อมูลเพิ่มเติม โปรดดูที่ [เปิด HP Printer Assistant](#)
2. บนแท็บ **Print, Scan & Fax** (พิมพ์ สแกน และส่งโทรสาร) ภายใต้ **Print** (พิมพ์) ให้คลิกที่ **Maintain Your Printer** (ดูแลรักษาเครื่องพิมพ์ของคุณ)
3. คลิกที่แท็บ **Estimated Cartridge Levels** (ระดับหมึกพิมพ์โดยประมาณ)

### หากต้องการตรวจสอบระดับหมึกพิมพ์จากซอฟต์แวร์ผลิตภัณฑ์ (OS X)

1. เปิด HP Utility สำหรับข้อมูลเพิ่มเติม โปรดดูที่ [เปิด HP Utility \(ยูทิลิตี้ของ HP\)](#)
2. ตรวจสอบว่าเครื่องพิมพ์ถูกเลือกอยู่
3. คลิก **Supplies Status** (สถานะหมึกพิมพ์)  
ระดับหมึกพิมพ์โดยประมาณจะปรากฏขึ้น
4. คลิกที่ **All Settings** (การตั้งค่าทั้งหมด) เพื่อกลับไปยังแผง **Information and Support** (ข้อมูลและการสนับสนุน)



#### หมายเหตุ:

- หากคุณติดตั้งลับหมึกพิมพ์ที่เติมหมึกซ้ำหรือนำมาผลิตใหม่ หรือลับหมึกพิมพ์ที่เคยใช้ในเครื่องพิมพ์อื่นมาแล้ว ไฟแสดงสถานะระดับหมึกพิมพ์อาจไม่แม่นยำหรือไม่ปรากฏขึ้น
- การแจ้งเตือนระดับหมึกพิมพ์และไฟแสดงสถานะจะเป็นข้อมูลโดยประมาณเพื่อวัตถุประสงค์ในการวางแผนเท่านั้น เมื่อคุณได้รับข้อความเตือนว่าหมึกเหลือน้อย ให้เตรียมลับหมึกพิมพ์ใหม่สำหรับเปลี่ยน เพื่อป้องกันความล่าช้าในการพิมพ์ที่อาจเกิดขึ้น คุณไม่จำเป็นต้องเปลี่ยนลับหมึกพิมพ์ใหม่จนกว่าเครื่องจะแจ้งเตือนให้คุณดำเนินการ
- หมึกพิมพ์จากลับหมึกพิมพ์จะถูกใช้ในกระบวนการพิมพ์ด้วยหลากหลายวิธี รวมถึงกระบวนการกำหนดการทำงานเริ่มต้น ซึ่งเป็นการเตรียมพร้อมเครื่องพิมพ์และลับหมึกสำหรับการพิมพ์ รวมทั้งตรวจสอบหัวพิมพ์ ซึ่งเป็นการดูแลให้สามารถพิมพ์งานจากลับหมึกพิมพ์ได้อย่างราบรื่น อาจมีหมึกพิมพ์หลงเหลืออยู่ในลับหมึกพิมพ์หลังจากการใช้งาน สำหรับข้อมูลเพิ่มเติม ให้ไปที่เว็บไซต์ [HP SureSupply](#)

## สั่งซื้อลับหมึกพิมพ์

หากต้องการสั่งซื้อลับหมึกพิมพ์ ให้ไปที่ [เว็บไซต์ HP](#) (ในขณะนี้ บางส่วนของเว็บไซต์ HP จะมีเฉพาะภาษาอังกฤษเท่านั้น) บริการสั่งซื้อลับหมึกพิมพ์แบบออนไลน์นี้ไม่ได้ให้บริการในทุกประเทศ/ภูมิภาค อย่างไรก็ตาม หลายประเทศมีข้อมูลเกี่ยวกับการสั่งซื้อทางโทรศัพท์ การค้นหาร้านค้าในท้องถิ่น และการพิมพ์รายการซื้อปีงนอกเหนือจากนี้ คุณยังสามารถไปที่เว็บไซต์ [HP SureSupply](#) เพื่อขอรับข้อมูลเกี่ยวกับการสั่งซื้อผลิตภัณฑ์ HP ในประเทศของคุณ

ใช้เฉพาะลับหมึกพิมพ์สำหรับเปลี่ยนใหม่ที่มีหมายเลขลับหมึกพิมพ์เดียวกันกับลับหมึกพิมพ์ที่คุณกำลังทำการเปลี่ยน คุณสามารถดูหมายเลขลับหมึกพิมพ์ได้ที่บริเวณดังต่อไปนี้:

- ป้ายบนลับหมึกพิมพ์ที่คุณกำลังทำการเปลี่ยน
- บนสติกเกอร์ภายในเครื่องพิมพ์ เปิดฝาครอบลับหมึกพิมพ์เพื่อหาสติกเกอร์
- ในซอฟต์แวร์เครื่องพิมพ์ ให้เปิด **HP Printer Assistant** คลิกที่ **Shop** (ร้านค้า) และจากนั้นคลิกที่ **Shop For Supplies Online** (ร้านค้าสำหรับสั่งซื้ออุปกรณ์สิ้นเปลืองทางออนไลน์)
- ใน **HP Embedded Web Server** ให้คลิกที่แท็บ **Tools** (เครื่องมือ) และจากนั้นภายใต้ **Product Information** (ข้อมูลผลิตภัณฑ์) ให้คลิกที่ **Cartridge Level Gauge** (มาตรวัดระดับหมึก) สำหรับข้อมูลเพิ่มเติม โปรดดูที่ [HP Embedded Web Server](#)



หมายเหตุ: ลับหมึกพิมพ์สำหรับการตั้งค่าซึ่งมาพร้อมกับเครื่องพิมพ์ไม่มีวางจำหน่ายในแบบแยกซื้อ

## รีไซเคิลลับหมึกพิมพ์

ให้ไปที่เว็บไซต์ [HP sustainability](#) (การรักษาความยั่งยืนจาก HP) สำหรับข้อมูลเพิ่มเติมรูปแบบเกี่ยวกับการรีไซเคิลและการสั่งซื้อลูกแบบติดแถมปีไว้ล่วงหน้าของจดหมาย และกล่องสำหรับการรีไซเคิล

# เปลี่ยนตลับหมึกพิมพ์

ผลิตภัณฑ์นี้ใช้สี่สี และมีตลับหมึกพิมพ์แยกสำหรับแต่ละสี: สีเหลือง (Y) สีม่วงแดง (M) สีน้ำเงินเขียว (C) และสีดำ (K)

## ข้อควรระวัง

- หากต้องการป้องกันปัญหาด้านคุณภาพการพิมพ์ HP ขอแนะนำให้เปลี่ยนใช้ตลับหมึกพิมพ์ของแท้จาก HP แทนตลับหมึกพิมพ์ที่หาซื้ไปให้เร็วที่สุดเท่าที่จะเป็นไปได้ สามารถดูข้อมูลเพิ่มเติมจากที่ [สั่งซื้อตลับหมึกพิมพ์](#)
- ห้ามเปิดเครื่องพิมพ์หากมีตลับหมึกพิมพ์ใดๆ หาซื้ไป

### 1. เปิดฝาครอบตลับหมึกพิมพ์



### 2. ดันตลับหมึกพิมพ์เก่าเข้าด้านในเพื่อปลดล็อกและปล่อยออก

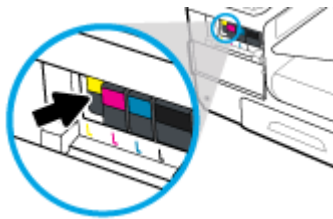

### 3. จับที่ขอบของตลับหมึกพิมพ์เก่า และจากนั้นดึงตลับหมึกพิมพ์ออกตรงๆ เพื่อนำออกจากเครื่อง

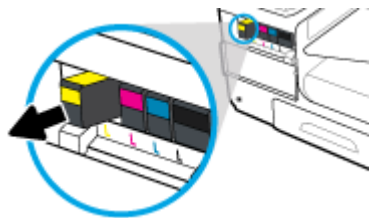

4. ห้ามสัมผัสแถบหน้าสัมผัสที่เป็นโลหะบนตลับหมึกพิมพ์ ถ้านิ้วมีボンหน้าสัมผัสอาจเป็นสาเหตุให้การเชื่อมต่อเกิดข้อผิดพลาดได้



5. ใส่ตลับหมึกพิมพ์ใหม่เข้าไปในสล็อต

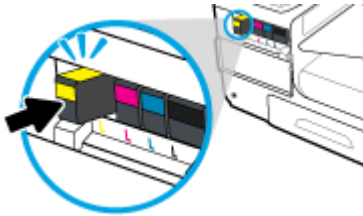

6. ปิดฝาครอบตลับหมึกพิมพ์

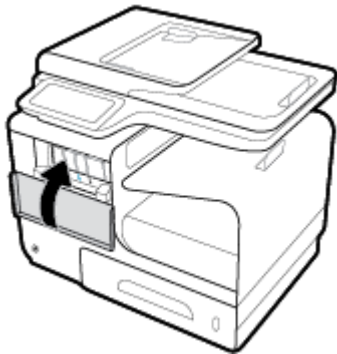

## เคล็ดลับเกี่ยวกับการใช้หมึกพิมพ์

ใช้เคล็ดลับต่อไปนี้เมื่อใช้ตลับหมึกพิมพ์

- หากต้องการป้องกันปัญหาด้านคุณภาพการพิมพ์ ให้ดำเนินการดังต่อไปนี้:
  - ปิดเครื่องพิมพ์โดยใช้ปุ่มเปิดปิดที่อยู่ด้านหน้าทุกครั้ง และรอจนกระทั่งไฟที่ปุ่มเปิดปิดดับลง

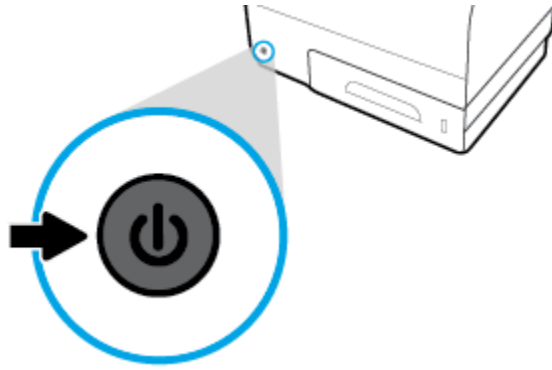

- ตรวจสอบให้แน่ใจว่า มีการใส่ตลับหมึกพิมพ์ไว้ในสล็อตตลับหมึกพิมพ์ทั้งหมด
- หากคุณนำตลับหมึกพิมพ์ออกจากเครื่องพิมพ์ไม่ว่าด้วยเหตุผลใดก็ตาม ให้พยายามใส่ตลับหมึกพิมพ์กลับเข้าไปอีกครั้งให้เร็วที่สุด
- ห้ามเปิดหรือนำตลับหมึกพิมพ์ออกจากหีบห่อบรรจุจนกว่าคุณพร้อมสำหรับการติดตั้ง
- ใส่ตลับหมึกพิมพ์ในช่องใส่ที่ถูกต้อง จับคูสีและไอคอนของแต่ละตลับหมึกพิมพ์ให้ตรงกับสีและไอคอนของแต่ละช่องใส่ ตรวจสอบว่าตลับหมึกพิมพ์ทั้งหมดเข้าที่เรียบร้อยแล้ว
- เมื่อหน้าจอ **Estimated Cartridge Levels** (ระดับหมึกพิมพ์โดยประมาณ) แสดงว่า มีตลับหมึกพิมพ์อย่างน้อยหนึ่งตลับมีระดับหมึกต่ำ คุณควรเตรียมตลับหมึกพิมพ์สำรองไว้เพื่อหลีกเลี่ยงปัญหาการพิมพ์ล่าช้าที่อาจเกิดขึ้น คุณไม่จำเป็นต้องเปลี่ยนตลับหมึกพิมพ์ใหม่จนกว่าจะมีการแจ้งเตือนให้ดำเนินการ โปรดอ่านข้อมูลเพิ่มเติมที่ [เปลี่ยนตลับหมึกพิมพ์](#)
- อย่าทำความสะอาดตลับหมึกพิมพ์โดยไม่จำเป็น เพราะจะทำให้อายุการใช้งานของตลับหมึกพิมพ์สั้นลง
- หากคุณกำลังเคลื่อนย้ายเครื่องพิมพ์ ให้ปฏิบัติตามดังต่อไปนี้เพื่อป้องกันไม่ให้หมึกพิมพ์รั่วไหลออกจากเครื่องพิมพ์ หรือเกิดความเสียหายอื่นแก่เครื่องพิมพ์
  - ตรวจสอบให้แน่ใจว่า มีการปิดเครื่องพิมพ์แล้วโดยกดปุ่มเปิดปิดที่อยู่ด้านหน้า รอจนกว่าเสียงจากภายในเครื่องพิมพ์ที่ทำงานอยู่ทุกเสียงหยุดลงก่อนถอดปลั๊กเครื่องพิมพ์
  - ตรวจสอบให้แน่ใจว่า ไม่มีการถอดตลับหมึกพิมพ์ออกหลังติดตั้ง
  - เครื่องพิมพ์จะต้องเคลื่อนย้ายโดยวางในแนวราบ ไม่ควรวางตะแคงด้านข้าง เอาด้านหน้าหรือด้านหลังลง หรือคว่ำด้านบนลง

---

## 6 Print (พิมพ์)

- [พิมพ์จากคอมพิวเตอร์](#)
- [พิมพ์จากแสงควบคุม](#)
- [การพิมพ์ด้วย NFC](#)
- [การพิมพ์งานด้วย HP ePrint](#)
- [การพิมพ์ด้วย AirPrint \(OS X\)](#)
- [เคล็ดลับเพื่อความสำเร็จในการพิมพ์](#)



# พิมพ์จากคอมพิวเตอร์

## หากต้องการพิมพ์จากคอมพิวเตอร์ (Windows)

คำแนะนำเหล่านี้มีผลใช้ใช้กับการพิมพ์บนสื่อพิมพ์ต่างๆ รวมถึงรายการดังต่อไปนี้

• Plain paper (กระดาษธรรมดา)	• ของจดหมาย	• โบรชัวร์
• กระดาษหัวจดหมายหรือแบบฟอร์มสำเร็จรูป	• ภาพถ่าย	• ฉลาก

## หากต้องการพิมพ์จากคอมพิวเตอร์ (Windows)

1. ใส่สื่อพิมพ์ที่ได้รับการสนับสนุนเข้าในถาดที่ถูกต้อง  
สำหรับข้อมูลเพิ่มเติม โปรดดูที่ [ขนาดสื่อพิมพ์ที่ได้รับการสนับสนุน](#)
2. บนเมนู **File (ไฟล์)** ในโปรแกรมซอฟต์แวร์ ให้คลิกที่ **Print (พิมพ์)**
3. ตรวจสอบว่าเครื่องพิมพ์ถูกเลือกอยู่
4. คลิกที่ลิงก์หรือปุ่มเพื่อเปิดกล่องโต้ตอบ **Properties (คุณสมบัติ)**  
ลิงก์หรือปุ่มนี้อาจเรียกว่า **Properties (คุณสมบัติ)** , **Options (ตัวเลือก)**, **Printer Setup (การตั้งค่าเครื่องพิมพ์)**, **Printer Properties (คุณสมบัติเครื่องพิมพ์)**, **Printer (เครื่องพิมพ์)** หรือ **Set Preferences (ลักษณะที่ต้องการ)** ทั้งนี้ขึ้นอยู่กับซอฟต์แวร์แอปพลิเคชัน
5. ตั้งค่าตัวเลือกการพิมพ์ที่ถูกต้องสำหรับชนิดสื่อพิมพ์ของคุณ (กระดาษธรรมดา กระดาษหัวจดหมายหรือแบบฟอร์มสำเร็จรูป ของจดหมาย กระดาษภาพถ่าย ฉลาก และอื่นๆ)

ตารางดังต่อไปนี้อธิบายถึงแท็บและตัวเลือกซึ่งมีให้เลือกใช้ในโปรแกรมซอฟต์แวร์ของคุณ

แท็บ	คำอธิบาย
ทางลัดสำหรับการพิมพ์	ทางลัดสำหรับการพิมพ์จะจัดการตั้งค่าที่เหมาะสมสำหรับงานพิมพ์แต่ละประเภทไว้ เพื่อให้คุณสามารถตั้งค่าตัวเลือกทั้งหมดได้ในคลิกเดียว แท็บนี้จะแสดงทางลัดสำหรับการพิมพ์ปัจจุบันและการตั้งค่าของทางลัดนั้น เช่น ชนิดกระดาษ ถาดป้อนกระดาษ และสีหรือโทนสีเทา

แท็บ	คำอธิบาย
กระดาษ/คุณภาพ	<p>แท็บนี้ประกอบด้วยการตั้งค่าซึ่งกำหนดชนิดของงานพิมพ์ ตัวอย่างเช่น การพิมพ์บนซองจดหมายจะต้องใช้ขนาด กระดาษปอนด์ และชนิดกระดาษที่แตกต่างกันไปจากการพิมพ์บนกระดาษธรรมดา</p> <p>คุณสามารถเลือกได้จากตัวเลือกดังต่อไปนี้:</p> <ul style="list-style-type: none"> <li>• <b>Paper size</b> (ขนาดกระดาษ): ประกอบด้วย Letter, Envelope #10 และ Japanese Envelope Chou #3</li> <li>• <b>Paper Source</b> (ถาดป้อนกระดาษ): ประกอบด้วย Printer Auto Select (เลือกอัตโนมัติโดยเครื่องพิมพ์), Manual Feed (ป้อนเข้าด้วยตัวเอง), Tray 1 (ถาด 1) และ Tray 2 (ถาด 2)</li> <li>• <b>Paper type</b> (ชนิดกระดาษ): ประกอบด้วย Plain (กระดาษธรรมดา), Letterhead (กระดาษหัวจดหมาย), Preprinted (แบบฟอร์มสำเร็จรูป), Envelope (ซองจดหมาย), HP Advanced Photo Papers, HP Brochure Matte 180g และ Labels (ฉลาก)</li> </ul> <p><b>หมายเหตุ:</b> หากมีการเปิดใช้งานโหมด Alternative Letterhead (ALM) และคุณต้องการพิมพ์โดยใช้กระดาษหัวจดหมาย แบบฟอร์มสำเร็จรูป หรือแบบฟอร์มแบบเจาะรู ให้เลือกกระดาษหัวจดหมาย แบบฟอร์มสำเร็จรูป หรือแบบฟอร์มแบบเจาะรู เป็นชนิดกระดาษสำหรับข้อมูลเพิ่มเติม โปรดดูที่ <a href="#">ใช้กระดาษหัวจดหมายหรือแบบฟอร์มสำเร็จรูป</a></p> <ul style="list-style-type: none"> <li>• <b>Special pages</b> (หน้าพิเศษ): ประกอบด้วย front and back covers (หน้าปกด้านหน้าและด้านหลัง), blank sheets (แผ่นเปล่า) และ preprinted sheets (แผ่นแบบฟอร์มสำเร็จรูป)</li> <li>• <b>Print quality</b> (คุณภาพงานพิมพ์): ประกอบด้วย Professional (มืออาชีพ - สำหรับงานคุณภาพสูง) และ General Office (สำนักงานทั่วไป - สำหรับงานพิมพ์ประจำวัน)</li> </ul> <p><b>หมายเหตุ:</b> คุณไม่สามารถพิมพ์ซองจดหมายในโหมดสำนักงานทั่วไป</p>
Effects (เอฟเฟ็กต์)	<p>แท็บนี้ประกอบด้วยการตั้งค่าซึ่งมีผลต่อการนำเสนองานพิมพ์เป็นการชั่วคราว</p> <p>คุณสามารถเลือกได้จากตัวเลือกดังต่อไปนี้:</p> <ul style="list-style-type: none"> <li>• <b>Resizing options</b> (ตัวเลือกการปรับขนาด): ประกอบด้วย actual size (ขนาดตามจริง), a percentage of actual (เปอร์เซ็นต์ของขนาดตามจริง) หรือ scaled to a specific media size (ปรับขนาดตามสื่อพิมพ์ที่มีขนาดเฉพาะ) เช่น Letter หรือ Envelope #10</li> <li>• <b>Watermarks</b> (ลายน้ำ): ประกอบด้วย Confidential (ข้อมูลลับเฉพาะ) และ Draft (แบบร่าง)</li> </ul>
Finishing (ขั้นตอนสุดท้าย)	<p>แท็บนี้ประกอบด้วยการตั้งค่าซึ่งมีผลต่อเอาต์พุตของงานพิมพ์</p> <p>คุณสามารถเลือกได้จากตัวเลือกดังต่อไปนี้:</p> <ul style="list-style-type: none"> <li>• <b>Print on both sides</b> (พิมพ์บนหน้ากระดาษทั้งสองด้าน): ประกอบด้วยตัวเลือกสำหรับการพิมพ์โดยมีการเว้นพื้นที่สำหรับการเย็บเล่มไว้ทางด้านซ้าย ด้านขวา หรือไม่ใช้ทั้งสองด้าน</li> <li>• <b>Pages per sheet</b> (จำนวนหน้าต่อแผ่น): พิมพ์มากกว่าหนึ่งหน้าต่อแผ่น พร้อมตัวเลือกในการพิมพ์ขอบรอบหน้า</li> <li>• <b>Orientation</b> (การวางแนวกระดาษ): ประกอบด้วยแนวตั้งและแนวนอน</li> </ul>
Job Storage (การจัดเก็บงาน)	<p>แท็บนี้ประกอบด้วยการตั้งค่าสำหรับการพิมพ์งานที่จัดเก็บไว้จากแผงควบคุม จะมีการอธิบายถึงการตั้งค่าชนิดเดียวกันในแท็บนี้:</p> <ul style="list-style-type: none"> <li>• <b>Off</b> (ปิด - คำเริ่มต้น): พิมพ์งานโดยไม่มีการจัดเก็บไว้บนเครื่องพิมพ์</li> </ul> <p>สำหรับข้อมูลเพิ่มเติมเกี่ยวกับการตั้งค่าอื่นๆ โปรดดู <a href="#">การพิมพ์โดยใช้ที่เก็บข้อมูลงาน</a></p>

แท็บ	คำอธิบาย
Color (สี)	แท็บนี้ประกอบด้วยการตั้งค่าสำหรับการพิมพ์สีหรือโทนสีเทา  คุณสามารถเลือกจากรายการดังต่อไปนี้:  <ul style="list-style-type: none"> <li>• <b>Print in Grayscale</b> (การพิมพ์แบบสีเทา): พิมพ์โดยใช้หมึกสีเทาเท่านั้น หรือโทนสีเทาคุณภาพสูง (ซึ่งใช้ดรัมหมึกพิมพ์สี นอเหนือจากดรัมหมึกพิมพ์สี)</li> <li>• <b>Color Themes</b> (ธีมสี): ตัวเลือกเหล่านี้จะกำหนดว่า มีการใช้งานสีอย่างไร โดยประกอบด้วยธีมแดง-เขียว-น้ำเงินต่างๆ เช่น คำเริ่มต้น ภาพถ่าย หรือภาพสีสันตติไส สำหรับข้อมูลเพิ่มเติม โปรดดูที่ <a href="#">หากต้องการปรับหรือจัดการสี</a></li> </ul>
Advanced (ขั้นสูง)	แท็บนี้ประกอบด้วยการตั้งค่าซึ่งคุณอาจใช้หรือเปลี่ยนแปลงไม่บ่อยนัก  คุณสามารถเลือกจากรายการดังต่อไปนี้:  <ul style="list-style-type: none"> <li>• <b>Copies</b> (สำเนา): เลือกจำนวนสำเนา และวิธีการรวมสำเนา</li> <li>• <b>Reverse page order</b> (เรียงลำดับหน้าย้อนกลับ): พิมพ์จากหน้าสุดท้ายไปยังหน้าแรก</li> <li>• <b>Print all text as black</b> (พิมพ์ข้อความทั้งหมดเป็นสีดำ): ช่วยลดการใช้งานดรัมหมึกพิมพ์สี</li> <li>• <b>Ink Settings</b> (การตั้งค่าหมึก): ใช้แถบเลื่อนเพื่อเลือกระยะเวลารอให้แห้ง ระดับความอิ่มตัวของสี และการกระจายของหมึกสีสำหรับงานพิมพ์ สำหรับข้อมูลเพิ่มเติม โปรดดูที่ <a href="#">หากต้องการปรับหรือจัดการสี</a></li> </ul>

6. คลิกที่ **OK (ตกลง)** เพื่อกลับไปยังกล่องโต้ตอบ **Properties (คุณสมบัติ)**

7. คลิกที่ **OK (ตกลง)** และจากนั้นคลิกที่ **Print (พิมพ์)** หรือคลิกที่ **OK (ตกลง)** ในกล่องโต้ตอบการพิมพ์



**หมายเหตุ:** หลังจากพิมพ์แล้ว ให้นำสื่อพิมพ์พิเศษใดๆ เช่น ของจดหมาย หรือกระดาษภาพถ่าย ออกจากผลิตภัณฑ์

## หากต้องการพิมพ์จากคอมพิวเตอร์ (OS X)

คำแนะนำเหล่านี้มีผลใช้ได้กับการพิมพ์บนสื่อพิมพ์ต่างๆ รวมถึงรายการดังต่อไปนี้

- |  |             |            |
|--|-------------|------------|
| • Plain paper (กระดาษธรรมดา)           | • ของจดหมาย | • โบรชัวร์ |
| • กระดาษหัวจดหมายหรือแบบฟอร์มสำเร็จรูป | • ภาพถ่าย   | • ฉลาก     |

## หากต้องการพิมพ์จากคอมพิวเตอร์ (OS X)

1. ใส่อุปกรณ์ที่ได้รับการสนับสนุนเข้าในถาดที่ถูกต้อง

สำหรับข้อมูลเพิ่มเติม โปรดดูที่ [ขนาดสื่อพิมพ์ที่ได้รับการสนับสนุน](#)

2. บนเมนู **File (ไฟล์)** ในโปรแกรมซอฟต์แวร์ ให้คลิกที่ **Print (พิมพ์)**

3. ตรวจสอบว่าเครื่องพิมพ์ถูกเลือกอยู่

4. ในเมนู **Presets** (การกำหนดค่าล่วงหน้า) ให้เลือกการกำหนดค่าการพิมพ์ล่วงหน้า หากต้องการ

5. บนแท็บ **Paper/Quality** (กระดาษ/คุณภาพ) ให้คลิกที่เมนูป๊อปอัพซึ่งอยู่ถัดจากชนิดสีพิมพ์

ตั้งค่าตัวเลือกการพิมพ์ที่ถูกต้องสำหรับสีพิมพ์ของคุณ (กระดาษธรรมดา กระดาษหัวจดหมาย แบบฟอร์มสำเร็จรูป แบบฟอร์มเจาะรู ซองจดหมาย กระดาษภาพถ่าย จลาจ และอื่นๆ) ตัวเลือกการพิมพ์ซึ่งอาจประกอบด้วยขนาด ชนิด ถาด ความละเอียดในการพิมพ์ และการปรับค่าแบบอัตโนมัติ

หากคุณไม่เห็นตัวเลือกในกล่องโต้ตอบการพิมพ์ ให้คลิกที่ **Show Details** (แสดงรายละเอียด)

6. คลิก **Print** (พิมพ์)



**หมายเหตุ:** หลังจากพิมพ์แล้ว ให้นำสีพิมพ์พิเศษใดๆ เช่น ซองจดหมาย หรือกระดาษภาพถ่าย ออกจากผลิตภัณฑ์

## หากต้องการตั้งค่าทางลัดการพิมพ์ (Windows)

1. บนเมนู **File** (ไฟล์) ในโปรแกรมซอฟต์แวร์ ให้คลิกที่ **Print** (พิมพ์)
2. คลิกที่ลิงก์หรือปุ่มเพื่อเปิดกล่องโต้ตอบ **Properties** (คุณสมบัติ)

ลิงก์หรือปุ่มนี้อาจเรียกว่า **Properties** (คุณสมบัติ) , **Options** (ตัวเลือก) , **Printer Setup** (การตั้งค่าเครื่องพิมพ์) , **Printer Properties** (คุณสมบัติเครื่องพิมพ์) , **Printer** (เครื่องพิมพ์) หรือ **Set Preferences** (ลักษณะที่ต้องการ) ทั้งนี้ขึ้นอยู่กับซอฟต์แวร์แอปพลิเคชัน

3. คลิกที่ **Printing Shortcuts** (ทางลัดการพิมพ์)
4. เลือกทางลัดที่มีอยู่เป็นพื้นฐาน



**หมายเหตุ:** เลือกทางลัดก่อนทำการปรับการตั้งค่าใดๆ ที่ด้านขวาของหน้าจอเสมอ หากคุณปรับการตั้งค่า และจากนั้นเลือกทางลัด คุณจะสูญเสียการปรับค่าทั้งหมด

5. เลือกตัวเลือกการพิมพ์สำหรับทางลัดใหม่
6. คลิกที่ปุ่ม **Save As** (บันทึกเป็น)
7. พิมพ์ชื่อสำหรับทางลัด และคลิกที่ปุ่ม **OK** (ตกลง)

## หากต้องการตั้งค่าการกำหนดค่าการพิมพ์ล่วงหน้า (OS X)

1. บนเมนู **File** (ไฟล์) ในโปรแกรมซอฟต์แวร์ ให้คลิกที่ **Print** (พิมพ์)
2. ตรวจสอบว่าเครื่องพิมพ์ถูกเลือกอยู่
3. จากเมนูป๊อปอัพ **Presets** (การกำหนดค่าล่วงหน้า) ให้เลือก **Default Settings** (การตั้งค่าเริ่มต้น)
4. คลิกที่ **Save Current Settings as Preset** (บันทึกการตั้งค่าปัจจุบันเป็นการกำหนดค่าล่วงหน้า)
5. พิมพ์ชื่อสำหรับการกำหนดค่าล่วงหน้า และบันทึกไว้สำหรับ **Only this printer** (เฉพาะเครื่องพิมพ์นี้) หรือ **All printers** (เครื่องพิมพ์ทั้งหมด)

## หากต้องการปรับหรือจัดการสี

ปรับสีงานพิมพ์สำหรับผลิตภัณฑ์โดยการเปลี่ยนแปลงการตั้งค่าในซอฟต์แวร์ใดเวอร์เครื่องพิมพ์

- [เลือกธีมสีที่กำหนดค่าล่วงหน้าสำหรับงานพิมพ์](#)
- [ปรับตัวเลือกสีสำหรับงานพิมพ์ด้วยตัวเอง](#)

- [จับคู่สีกับหน้าจอคอมพิวเตอร์ของคุณ](#)
- [ควบคุมการเข้าถึงการพิมพ์สี](#)

### เลือกธีมสีที่กำหนดค่าล่วงหน้าสำหรับงานพิมพ์

1. บนเมนู **File** (ไฟล์) ในโปรแกรมซอฟต์แวร์ ให้คลิกที่ **Print** (พิมพ์)
2. ตรวจสอบว่าเครื่องพิมพ์ถูกเลือกอยู่
3. คลิกที่ลิงก์หรือปุ่มเพื่อเปิดกล่องโต้ตอบ **Properties** (คุณสมบัติ)

ลิงก์หรือปุ่มนี้อาจเรียกว่า **Properties** (คุณสมบัติ) , **Options** (ตัวเลือก), **Printer Setup** (การตั้งค่าเครื่องพิมพ์), **Printer Properties** (คุณสมบัติเครื่องพิมพ์), **Printer** (เครื่องพิมพ์) หรือ **Set Preferences** (ลักษณะที่ต้องการ) ทั้งนี้ขึ้นอยู่กับซอฟต์แวร์แอปพลิเคชัน

4. คลิกที่แท็บ **Color** (สี) และเลือกธีมสีจากรายการแบบหล่นลง **Color Themes** (ธีมสี) (Windows) หรือเมนูป๊อปอัพ **RGB Color** (สี RGB) (OS X)
  - **Default (sRGB)** (ค่าเริ่มต้น (sRGB)): ธีมนี้ตั้งค่าผลิตภัณฑ์เพื่อพิมพ์ข้อมูล RGB ในโหมดอุปกรณ์แบบ raw เมื่อใช้ธีมนี้ ให้จัดการสีในโปรแกรมซอฟต์แวร์ หรือในระบบปฏิบัติการเพื่อให้พิมพ์งานออกมาอย่างถูกต้อง
  - **Vivid** (สีสันสดใส): ผลิตภัณฑ์จะเพิ่มความอิ่มตัวของสีในโทนกลาง ใช้ธีมนี้เมื่อพิมพ์กราฟิกธุรกิจ
  - **Photo** (ภาพถ่าย): ผลิตภัณฑ์จะแปลงสี RGB ให้เป็นเสมือนการพิมพ์ภาพถ่ายโดยใช้ดิจิทัลมินิแลป ผลิตภัณฑ์จะปรับความลึก เพิ่มความอิ่มตัวของสี ที่แตกต่างไปจากธีมค่าเริ่มต้น (sRGB) ใช้ธีมนี้เมื่อพิมพ์ภาพถ่าย
  - **Photo (Adobe RGB 1998)** (ภาพถ่าย (Adobe RGB 1998)): ใช้ธีมนี้สำหรับการพิมพ์ภาพถ่ายแบบดิจิทัล ซึ่งใช้พื้นที่สี AdobeRGB แทนที่ sRGB ปิดใช้การจัดการสีในโปรแกรมซอฟต์แวร์เมื่อใช้ธีมนี้
  - **None** (ไม่มีกำหนดค่าใดๆ): ไม่มีการใช้ธีมสี

### ปรับตัวเลือกสีสำหรับงานพิมพ์ด้วยตัวเอง

ใช้ซอฟต์แวร์ใดเวอร์เครื่องพิมพ์เพื่อล้างการตั้งค่าสีตามค่าเริ่มต้น และปรับการตั้งค่าด้วยตัวเอง ใช้วิธีใช้ที่คิดค้นในตัวในซอฟต์แวร์ใดเวอร์ เพื่อทำความเข้าใจการตั้งค่าแต่ละรายการว่ามีผลต่องานพิมพ์อย่างไรบ้าง

1. บนเมนู **File** (ไฟล์) ในโปรแกรมซอฟต์แวร์ ให้คลิกที่ **Print** (พิมพ์)
2. ตรวจสอบว่าเครื่องพิมพ์ถูกเลือกอยู่
3. ปฏิบัติอย่างใดอย่างหนึ่งดังต่อไปนี้
  - **Windows:** คลิกที่ลิงก์หรือปุ่มเพื่อเปิดกล่องโต้ตอบ **Properties** (คุณสมบัติ)
 

ลิงก์หรือปุ่มนี้อาจเรียกว่า **Properties** (คุณสมบัติ) , **Options** (ตัวเลือก), **Printer Setup** (การตั้งค่าเครื่องพิมพ์), **Printer Properties** (คุณสมบัติเครื่องพิมพ์), **Printer** (เครื่องพิมพ์) หรือ **Set Preferences** (ลักษณะที่ต้องการ) ทั้งนี้ขึ้นอยู่กับซอฟต์แวร์แอปพลิเคชัน
  - **OS X:** จากเมนูแบบป๊อปอัพ **Copies & Pages** (สำเนา & จำนวนหน้า) เลือก **Color** (สี) จากนั้น ยกเลิกการเลือก **HP EasyColor**
4. ดำเนินการต่อไปที่แท็บหรือแผง **Advanced** (ขั้นสูง)

- **Windows:** ที่แท็บ **Advanced** (ขั้นสูง) ให้คลิกที่ **Ink Settings** (การตั้งค่าหมึก)
- **OS X:** คลิกที่เครื่องหมายสามเหลี่ยมที่อยู่ถัดจาก **Advanced** (ขั้นสูง)

5. ใช้ตัวเลื่อนเพื่อทำการปรับค่าดังต่อไปนี้

- **Dry Time** (ระยะเวลาการรอให้หมึกแห้ง): เลื่อนตัวเลื่อนไปทางขวา เพื่อเพิ่มระยะเวลาที่เครื่องพิมพ์ใช้ในการรอให้หมึกแต่ละหน้าแห้ง การเพิ่มระยะเวลาการรอให้หมึกแห้งจะได้ผลดีที่สุดสำหรับงานพิมพ์บนกระดาษธรรมดา
- **Saturation** (ความอิ่มตัวของสี): เลื่อนตัวเลื่อนไปทางขวา เพื่อเพิ่มปริมาณหมึก การเพิ่มความอิ่มตัวของสีจะได้ผลดีที่สุดสำหรับงานพิมพ์โบรชัวร์หรือกระดาษภาพถ่าย
- **Black Ink Spread** (การกระจายหมึกสีดำ): เลื่อนตัวเลื่อนไปทางซ้ายเพื่อจำกัดการกระจายหมึกสีดำเข้าสู่บริเวณที่อยู่ติดกันของสีบนหน้างานพิมพ์ การลดการกระจายของหมึกจะได้ผลดีที่สุดสำหรับงานที่พิมพ์บนกระดาษธรรมดา



**หมายเหตุ:** การเปลี่ยนการตั้งค่าด้วยตัวเองจะมีผลต่องานที่พิมพ์ออกมา HP แนะนำให้เปลี่ยนแปลงการตั้งค่าเหล่านี้โดยผู้เชี่ยวชาญด้านกราฟิกสีเท่านั้น

6. คลิกที่ **OK** (ตกลง) เพื่อบันทึกการปรับค่าของคุณ และปิดหน้าต่าง หรือคลิกที่ **Reset** (รีเซ็ต) เพื่อปรับการตั้งค่ากลับเป็นค่าเริ่มต้นจากโรงงาน (Windows)

### จับคู่สีกับหน้าจอคอมพิวเตอร์ของคุณ

สำหรับผู้ใช้โดยทั่วไป วิธีที่ดีที่สุดสำหรับการจับคู่สีคือ การพิมพ์สี sRGB

ขั้นตอนในการจับคู่สีในงานที่พิมพ์ออกมากับสีในหน้าจอคอมพิวเตอร์นั้นค่อนข้างยุ่งยาก เพราะวิธีการสร้างสีของเครื่องพิมพ์และคอมพิวเตอร์นั้นแตกต่างกัน จอภาพจะแสดงผลโดยใช้พิกเซลสีอ่อนที่ใช้กระบวนการสี RGB (แดง เขียว น้ำเงิน) แต่เครื่องพิมพ์พิมพ์สีโดยใช้กระบวนการสี CMYK (สีฟ้าเขียว สีแดงม่วง สีเหลือง และสีดำ)

ปัจจัยหลายอย่างอาจมีผลต่อความสามารถในการจับคู่สีที่พิมพ์กับสีที่อยู่ในจอภาพของคุณ:

- สีอิมพ์
- กระบวนการพิมพ์ (เทคโนโลยีแบบใช้ตลับหมึกพิมพ์ การกดทับ หรือเลเซอร์ เป็นต้น)
- การส่องไฟที่โอเวอร์เฮด
- การมองเห็นสีที่แตกต่างไปในแต่ละบุคคล
- โปรแกรมซอฟต์แวร์
- ไดรเวอร์เครื่องพิมพ์
- ระบบปฏิบัติการของเครื่องคอมพิวเตอร์
- จอภาพ
- การ์ดวิดีโอและไดรเวอร์
- สภาพแวดล้อมการปฏิบัติการ (ความชื้น เป็นต้น)

## ควบคุมการเข้าถึงการพิมพ์สี

ชุดเครื่องมือควบคุมสิทธิ์เข้าถึงการพิมพ์สีของ HP ช่วยให้คุณสามารถเปิดใช้งานหรือปิดใช้งานการพิมพ์สีได้ตามผู้ใช้แต่ละรายหรือกลุ่มแต่ละกลุ่มและตามแอปพลิเคชัน สำหรับข้อมูลเพิ่มเติม ให้ไปที่เว็บไซต์ [HP Universal Print Driver](#)

นอกจากนี้ [HP Embedded Web Server](#) ยังช่วยให้คุณเปิดใช้งานการส่งโทรสารสี การทำสำเนาสี การพิมพ์สีจากอุปกรณ์หน่วยความจำ สำหรับข้อมูลเพิ่มเติม โปรดดูที่ [HP Embedded Web Server](#)

## พิมพ์จากแผงควบคุม

### การพิมพ์โดยใช้ที่เก็บข้อมูลงาน

คุณสามารถสร้างและจัดเก็บงานไว้บนผลิตภัณฑ์ ซึ่งคุณหรือบุคคลอื่นสามารถใช้พิมพ์ในภายหลัง หากต้องการประหยัดหน่วยความจำของเครื่องพิมพ์ หรือเพื่อปกป้องข้อมูลที่ละเอียดอ่อน คุณสามารถลบงานที่จัดเก็บไว้ออกจากผลิตภัณฑ์

- [หากต้องการเปิดใช้งานที่เก็บข้อมูลงาน](#)
- [หากต้องการกำหนดใช้ที่เก็บข้อมูลงานสำหรับงานพิมพ์หนึ่งงานหรือทั้งหมด](#)
- [หากต้องการพิมพ์งานที่จัดเก็บไว้บนเครื่องพิมพ์](#)
- [หากต้องการลบงานที่จัดเก็บไว้บนเครื่องพิมพ์](#)

### หากต้องการเปิดใช้งานที่เก็บข้อมูลงาน

จะมีการเปิดใช้งานที่เก็บข้อมูลงานตามค่าเริ่มต้น คุณสามารถปิดใช้งานหรือเปิดใช้งานอีกครั้ง หากจำเป็น

### ปิดหรือเปิดใช้งานที่เก็บข้อมูลงาน (Windows)

1. คลิกที่ **Start** (เริ่ม) และปฏิบัติข้อใดข้อหนึ่งดังต่อไปนี้ โดยขึ้นอยู่กับระบบปฏิบัติการของคุณ
  - **Windows 10:** คลิกที่ **Settings** (การตั้งค่า) คลิกที่ **Devices** (อุปกรณ์) และจากนั้นคลิกที่ **Printers and Scanners** (เครื่องพิมพ์และสแกนเนอร์)
  - **Windows 8, 8.1:** คลิกที่ **Control Panel** (แผงควบคุม) คลิกที่ **Hardware and Sound** (ฮาร์ดแวร์และเสียง) และจากนั้นคลิกที่ **Devices and Printers** (อุปกรณ์และเครื่องพิมพ์)
  - **Windows 7:** คลิกที่ **Devices and Printers** (อุปกรณ์และเครื่องพิมพ์)
2. คลิกขวาที่เครื่องพิมพ์ของคุณ และจากนั้นคลิกที่ **Properties** (คุณสมบัติ) หรือ **Printer properties** (คุณสมบัติเครื่องพิมพ์)
3. ในหน้าต่างคุณสมบัติเครื่องพิมพ์ ให้คลิกที่แท็บ **Device Settings** (การตั้งค่าอุปกรณ์)
4. จากรายการแบบหล่นลง **Job Storage** (ที่เก็บข้อมูลงาน) ให้เลือก **Disable** (ปิดใช้งาน) เพื่อปิดใช้คุณลักษณะ หรือเลือก **Automatic** (อัตโนมัติ) เพื่อเปิดใช้
5. คลิกที่ **Apply** (กำหนดใช้) และจากนั้นคลิกที่ **OK** (ตกลง)

### ปิดหรือเปิดใช้งานที่เก็บข้อมูลงาน (OS X)

1. เปิด **HP Utility** สำหรับข้อมูลเพิ่มเติม โปรดดูที่ [เปิด HP Utility \(ยูทิลิตี้ของ HP\)](#)
2. ตรวจสอบว่าเครื่องพิมพ์ถูกเลือกอยู่
3. คลิกที่ **Devices** (อุปกรณ์)
4. เลือก **Allow Stored Jobs on this printer** (อนุญาตให้จัดเก็บงานไว้บนเครื่องพิมพ์นี้) และตั้งค่าที่เก็บข้อมูลงาน



## หากต้องการกำหนดใช้ที่เก็บข้อมูลงานสำหรับงานพิมพ์หนึ่งงานหรือทั้งหมด

คุณสามารถกำหนดใช้คุณลักษณะที่เก็บข้อมูลงานสำหรับงานเดี่ยวหรืองานพิมพ์ทั้งหมดได้ เมื่อคุณทำเช่นนั้น จะมีการจัดเก็บงานเดี่ยวหรืองานทั้งหมดไว้ในหน่วยความจำของเครื่องพิมพ์ เพื่อให้คุณสามารถพิมพ์จากแผงควบคุมเครื่องพิมพ์ในภายหลัง

### กำหนดใช้ที่เก็บข้อมูลงานสำหรับงานพิมพ์เดี่ยวหรือทั้งหมด (Windows)

#### 1. ปฏิบัติอย่างใดอย่างหนึ่งดังต่อไปนี้

- สำหรับงานพิมพ์เดี่ยว: บนเมนู **File** (ไฟล์) ในโปรแกรมซอฟต์แวร์ ให้คลิกที่ **Print** (พิมพ์)
- สำหรับงานพิมพ์ทั้งหมด: คลิกที่ **Start** (เริ่ม) และปฏิบัติตามข้อใดข้อหนึ่งดังต่อไปนี้ โดยขึ้นอยู่กับระบบปฏิบัติการของคุณ
  - **Windows 10:** คลิกที่ **Settings** (การตั้งค่า) คลิกที่ **Devices** (อุปกรณ์) และจากนั้นคลิกที่ **Printers and Scanners** (เครื่องพิมพ์และสแกนเนอร์)
  - **Windows 8, 8.1:** คลิกที่ **Control Panel** (แผงควบคุม) คลิกที่ **Hardware and Sound** (ฮาร์ดแวร์และเสียง) และจากนั้นคลิกที่ **Devices and Printers** (อุปกรณ์และเครื่องพิมพ์)
  - **Windows 7:** คลิกที่ **Devices and Printers** (อุปกรณ์และเครื่องพิมพ์)

#### 2. ตรวจสอบว่าเครื่องพิมพ์ถูกเลือกอยู่

#### 3. ดำเนินการต่อที่แท็บ **Job Storage** (ที่เก็บข้อมูลงาน)

- สำหรับงานพิมพ์เดี่ยว: คลิกที่ลิงก์หรือปุ่มเพื่อเปิดกล่องโต้ตอบ **Properties (คุณสมบัติ)** จากนั้น คลิกที่แท็บ **Job Storage** (ที่เก็บข้อมูลงาน)
- สำหรับงานพิมพ์ทั้งหมด: คลิกขวาที่เครื่องพิมพ์ของคุณ ให้คลิกที่ **Printing preferences** (ลักษณะการพิมพ์ที่ต้องการ) และจากนั้นคลิกที่แท็บ **Job Storage** (ที่เก็บข้อมูลงาน)

#### 4. บนแท็บ **Job Storage** (ที่เก็บข้อมูลงาน) ให้เลือกหนึ่งในตัวเลือกดังต่อไปนี้:

- **Proof and Hold** (ตรวจสอบและรอคำสั่งการ): พิมพ์สำเนาฉบับแรกของงานหลายสำเนา เพื่อให้คุณสามารถตรวจสอบคุณภาพการพิมพ์ และพิมพ์สำเนาที่เหลือ เมื่อคุณสร้างคำขอที่แผงควบคุมเครื่องพิมพ์
- **Personal Job** (งานส่วนบุคคล): ห้ามพิมพ์งานจนกระทั่งมีการสร้างคำขอที่แผงควบคุมเครื่องพิมพ์
- **Quick Copy** (การทำสำเนาอย่างรวดเร็ว): พิมพ์จำนวนสำเนาของงานตามที่คุณต้องการ และจัดเก็บสำเนาของงาน เพื่อให้คุณสามารถพิมพ์งานได้อีกครั้งในภายหลัง
- **Stored Job** (งานที่จัดเก็บไว้): พิมพ์งานบนเครื่องพิมพ์ และให้ผู้ใช้รายอื่นพิมพ์งานได้ทุกเวลา
- **Make Job Private/Secure** (กำหนดให้งานเป็นส่วนตัว/มีความปลอดภัย): กำหนดใช้สำหรับงานส่วนตัวหรืองานที่จัดเก็บไว้ คุณสามารถใช้หมายเลขประจำตัวบุคคล (PIN) หรือรหัสผ่าน เพื่อพิมพ์งานที่จัดเก็บไว้จากแผงควบคุม
  - **None** (ไม่มีการกำหนดค่าใดๆ): ไม่ใช่ PIN หรือรหัสผ่านใดๆ
  - **PIN to print** (PIN เพื่อพิมพ์): ต้องใช้ PIN สี่หลัก
  - **Encrypt Job (with password)** (เข้ารหัสงาน (พร้อมรหัสผ่าน)) สำหรับ **Windows 7** หรือใหม่กว่า: ต้องใช้รหัสผ่านที่มีความยาว 4-32 ตัวอักษร

5. หากต้องการใช้ชื่อผู้ใช้หรือชื่องานที่กำหนดเอง ให้คลิกที่ **Custom** (กำหนดเอง) และจากนั้นพิมพ์ชื่อผู้ใช้หรือชื่องาน หากคุณพิมพ์ชื่องานที่มีการใช้งานอยู่แล้ว ให้เลือกหนึ่งในรายการดังต่อไปนี้:
  - **Use Job Name + (1-99)** (ใช้ชื่องาน + (1-99)): เพิ่มหมายเลขเฉพาะไว้ด้านท้ายของชื่องาน
  - **Replace Existing File** (เขียนทับไฟล์ที่มีอยู่): เขียนทับงานที่จัดเก็บไว้ปัจจุบันด้วยงานใหม่
6. คลิกที่ **OK** (ตกลง) และจากนั้นคลิกที่ **Print** (พิมพ์) เพื่อจัดเก็บงานบนเครื่องพิมพ์

#### กำหนดใช้ที่เก็บข้อมูลงานสำหรับงานพิมพ์เดี่ยวหรือทั้งหมด (OS X)

1. ปฏิบัติอย่างใดอย่างหนึ่งดังต่อไปนี้
  - สำหรับงานพิมพ์เดี่ยว: บนเมนู **File** (ไฟล์) ในโปรแกรมซอฟต์แวร์ ให้คลิกที่ **Print** (พิมพ์) จากนั้น ในเมนูป๊อปอัพด้านล่าง **Presets** (การกำหนดค่าล่วงหน้า) ให้เลือก **Job Storage** (ที่เก็บข้อมูลงาน)
  - สำหรับงานพิมพ์ทั้งหมด: จากเมนูแบบป๊อปอัพ **Copies & Pages** (สำเนา & จำนวนหน้า) เลือก **Job Storage** (ที่เก็บข้อมูลงาน)
2. ตรวจสอบว่าเครื่องพิมพ์ถูกเลือกอยู่
3. จากเมนูป๊อปอัพ **Mode** (โหมด) ให้เลือกหนึ่งในตัวเลือกดังต่อไปนี้:
  - **Quick Copy** (การทำสำเนาอย่างรวดเร็ว): พิมพ์จำนวนสำเนาของงานตามที่ขอไว้ และจัดเก็บสำเนาของงาน เพื่อให้คุณสามารถพิมพ์งานได้อีกครั้งในภายหลัง
  - **Proof and Hold** (ตรวจสอบและรอดำเนินการ): พิมพ์สำเนาฉบับแรกของงานหลายสำเนา เพื่อให้คุณสามารถตรวจสอบคุณภาพการพิมพ์ และพิมพ์สำเนาที่เหลือ เมื่อคุณสร้างคำขอที่เผงควบคุมเครื่องพิมพ์
  - **Stored Job** (งานที่จัดเก็บไว้): พิมพ์งานบนเครื่องพิมพ์ และให้ผู้ใช้รายอื่นพิมพ์งานได้ตลอดเวลา
  - **Personal Job** (งานส่วนบุคคล): ห้ามพิมพ์งานจนกระทั่งมีการสร้างคำขอที่เผงควบคุมเครื่องพิมพ์
4. หากต้องการใช้ชื่อผู้ใช้หรือชื่องานที่กำหนดเอง ให้คลิกที่ **Custom** (กำหนดเอง) และจากนั้นพิมพ์ชื่อผู้ใช้หรือชื่องาน
  - หากคุณพิมพ์ชื่องานที่มีการใช้งานอยู่แล้ว ให้เลือกหนึ่งในรายการดังต่อไปนี้:
    - **Use Job Name + (1-99)** (ใช้ชื่องาน + (1-99)): เพิ่มหมายเลขเฉพาะไว้ด้านท้ายของชื่องาน
    - **Replace Existing File** (เขียนทับไฟล์ที่มีอยู่): เขียนทับงานที่จัดเก็บไว้ปัจจุบันด้วยงานใหม่
5. สำหรับงานส่วนตัวหรืองานที่จัดเก็บไว้ ให้เลือก **Use PIN to Print** (ใช้ PIN เพื่อพิมพ์) หากคุณต้องการใช้หมายเลขประจำตัวบุคคลสี่หลัก (PIN) เพื่อพิมพ์งานที่จัดเก็บไว้จากเผงควบคุม
6. คลิกที่ **Print** (พิมพ์) เพื่อจัดเก็บงานบนเครื่องพิมพ์

#### หากต้องการพิมพ์งานที่จัดเก็บไว้บนเครื่องพิมพ์

1. บนเผงควบคุม ให้สัมผัสที่โพลเดอร์แอปพลิเคชัน **Print** (พิมพ์)
2. ในจอแสดงผล ให้สัมผัสที่ไอคอน **Job Storage** (ที่เก็บข้อมูลงาน)
3. ไปยังงานที่จัดเก็บไว้ซึ่งคุณต้องการ และเปิดใช้

 **หมายเหตุ:** หากงานเป็นงานส่วนตัวหรือมีการเข้ารหัสไว้ ให้ป้อน PIN หรือรหัสผ่าน

4. เลือกจำนวนสำเนา และสัมผัสที่ **Print** (พิมพ์)

**หากต้องการลบงานที่จัดเก็บไว้บนเครื่องพิมพ์**

1. บนแผงควบคุม ให้สัมผัสที่โฟลเดอร์แอปพลิเคชัน **Print** (พิมพ์)
2. ในจอแสดงผล ให้สัมผัสที่ไอคอน **Job Storage** (ที่เก็บข้อมูลงาน)
3. เปิดโฟลเดอร์ที่มีงานที่คุณจัดเก็บไว้ และปฏิบัติตามข้อใดข้อหนึ่งดังต่อไปนี้
  - หากต้องการลบงานเดียว ให้สัมผัสที่งานซึ่งคุณต้องการลบ
  - หากต้องการลบงานทั้งหมดในโฟลเดอร์ ให้สัมผัสที่ไอคอนถังขยะ และจากนั้นสัมผัสที่ **Delete** (ลบ)

 **หมายเหตุ:** หากงานบางรายการมีการปกป้องด้วย PIN หรือรหัสผ่าน ให้สัมผัสที่ **All jobs without a PIN or password** (งานทั้งหมดที่ไม่มี PIN หรือรหัสผ่าน) หรือ **All jobs with the same PIN or password** (งานทั้งหมดที่มี PIN หรือรหัสผ่านเดียวกัน) และดำเนินการตามคำแนะนำที่แสดงไว้บนหน้าจอ

 **หมายเหตุ:** หากงานเป็นงานส่วนตัวหรือมีการเข้ารหัสไว้ ให้ป้อน PIN หรือรหัสผ่าน

4. หากต้องการ ให้สัมผัสที่ไอคอนถังขยะ และจากนั้นสัมผัสที่ **Delete** (ลบ)

**พิมพ์จากอุปกรณ์ USB**

ผลิตภัณฑ์นี้มีคุณลักษณะการพิมพ์โดยตรงจากอุปกรณ์จัดเก็บข้อมูล **USB (Plug and Print)** ดังนั้น คุณสามารถพิมพ์ไฟล์อย่างรวดเร็วโดยไม่ต้องส่งจากคอมพิวเตอร์ ผลิตภัณฑ์ซีรอมรับอุปกรณ์เสริมที่จัดเก็บแบบ **USB** มาตรฐานในพอร์ต **USB** ที่อยู่ใกล้กับแผงควบคุม

คุณสามารถพิมพ์ไฟล์ชนิดดังต่อไปนี้

- |         |        |         |
|---------|--------|---------|
| • .DOC  | • .JPG | • .PPT  |
| • .DOCX | • .PDF | • .PPTX |
| • .JPEG | • .PNG | • .TIFF |

1. เสียบอุปกรณ์ **USB** เข้าในพอร์ต **USB** ที่อยู่ด้านหน้าของผลิตภัณฑ์ เมนู **Memory Device Options** (ตัวเลือกอุปกรณ์หน่วยความจำ) จะเปิดออก
2. ในจอแสดงผล ให้สัมผัสที่ไอคอน **Print Documents** (พิมพ์เอกสาร)
3. ไปยังงานที่คุณต้องการบนอุปกรณ์ **USB** และเปิดใช้
4. เลือกจำนวนสำเนา และสัมผัสที่ **Start Black** (เริ่มใช้สีดำ) หรือ **Start Color** (เริ่มใช้สี) เพื่อเริ่มการพิมพ์

## การพิมพ์ด้วย NFC

ด้วยการสื่อสารระยะใกล้ (NFC) คุณสามารถเดินเข้าใกล้ผลิตภัณฑ์ และพิมพ์จากสมาร์ทโฟนหรือแท็บเล็ตของคุณ หากต้องการพิมพ์โดยใช้ NFC ในแผงควบคุม ให้สัมผัสที่  และปฏิบัติตามคำแนะนำที่แสดงบนหน้าจอ

## การพิมพ์งานด้วย HP ePrint

ด้วย HP ePrint คุณสามารถพิมพ์ได้จากทุกที่ ทุกเวลา จากโทรศัพท์เคลื่อนที่ แท็บเล็ต หรืออุปกรณ์เคลื่อนที่อื่นๆ HP ePrint ใช้งานได้กับอุปกรณ์ที่สามารถใช้งานอีเมลได้ หากคุณสามารถใช้งานอีเมลได้ คุณสามารถพิมพ์ไปยังผลิตภัณฑ์ที่เปิดใช้งาน HP ePrint ได้ สำหรับรายละเอียดเพิ่มเติม ให้ไปที่เว็บไซต์ [HP Connected](#)

หากต้องการใช้ HP ePrint ให้ตรวจสอบดังต่อไปนี้:

- คุณมีคอมพิวเตอร์หรืออุปกรณ์เคลื่อนที่ซึ่งสามารถใช้งานอินเทอร์เน็ตและอีเมลได้
- มีการเปิดใช้งาน HP Embedded Web Server และ HP ePrint บนเครื่องพิมพ์ สำหรับข้อมูลเพิ่มเติม โปรดดูที่ [HP Embedded Web Server](#)

## พิมพ์โดยการส่งอีเมลจากแอปพลิเคชัน HP ePrint

หากคุณกำลังเดินทาง คุณสามารถพิมพ์เอกสารโดยส่งอีเมลจากแอปพลิเคชัน HP ePrint ไปยังเครื่องพิมพ์ที่เปิดใช้งาน HP ePrint ของคุณ โปรดอ่านข้อมูลเพิ่มเติมที่ [บริการบนเว็บ](#)



**หมายเหตุ:** ขอรับที่อยู่อีเมล HP ePrint ของคุณในขณะที่อยู่ในสำนักงาน สำหรับคำแนะนำ โปรดดูที่ [วิธีการค้นหาที่อยู่อีเมล HP ePrint](#)

1. ในคอมพิวเตอร์หรือโทรศัพท์มือถือของคุณ ให้เปิดแอปพลิเคชันอีเมล
2. สร้างข้อความอีเมลใหม่ จากนั้นแนบไฟล์ที่คุณต้องการพิมพ์
3. ป้อนที่อยู่อีเมลของ HP ePrint เข้าในช่อง “To” (ถึง) และจากนั้นเลือกตัวเลือกเพื่อส่งข้อความอีเมล



**หมายเหตุ:** อย่าป้อนที่อยู่อีเมลเพิ่มเติมไม่ว่าจะในช่อง “To” หรือ “Cc” เซิร์ฟเวอร์ HP ePrint จะไม่รับงานพิมพ์หากมีที่อยู่อีเมลหลายรายการ

## พิมพ์จากคอมพิวเตอร์หรืออุปกรณ์เคลื่อนที่ในสถานที่

หากคุณอยู่ที่บ้านหรือที่สำนักงาน คุณสามารถพิมพ์จากสมาร์ตโฟนหรือแท็บเล็ตของคุณไปยังเครื่องพิมพ์ของคุณได้อย่างง่ายดาย



**หมายเหตุ:** ถ้าต้องการพิมพ์โดยไม่เข้าสู่เครือข่าย โปรดดูข้อมูลเพิ่มเติมที่ [ใช้ Wi-Fi Direct](#) เพื่อเชื่อมต่อคอมพิวเตอร์หรืออุปกรณ์เข้ากับผลิตภัณฑ์

1. ตรวจสอบให้แน่ใจว่าอุปกรณ์พกพาและเครื่องพิมพ์อยู่ในเครือข่ายเดียวกัน
2. เลือกภาพถ่ายหรือเอกสารที่ต้องการพิมพ์ และเลือกเครื่องพิมพ์ของคุณ
3. ยืนยันการตั้งค่าการพิมพ์และพิมพ์

## การพิมพ์ด้วย **AirPrint (OS X)**

การพิมพ์โดยใช้ **AirPrint** ของ **Apple** ได้รับการสนับสนุนสำหรับ **iPad (iOS 4.2)**, **iPhone (3GS หรือใหม่กว่า)**, **iPod touch (รุ่นที่สามเป็นต้นไป)** และ **Mac (OS X v10.9 หรือใหม่กว่า)**

การจะใช้ **AirPrint** ให้ตรวจสอบดังต่อไปนี้:

- เชื่อมต่อเครื่องพิมพ์และอุปกรณ์ **Apple** เข้ากับเครือข่ายเดียวกันกับอุปกรณ์ที่เปิดใช้งาน **AirPrint** ของคุณ สำหรับข้อมูลเพิ่มเติม ให้ไปที่เว็บไซต์ [HP Mobile Printing](#) หากเว็บไซต์นี้ไม่มีเวอร์ชันสำหรับประเทศ/ภูมิภาคของคุณให้เลือกใช้งาน คุณอาจได้รับการนำทางไปยังไซต์ **HP Mobile Printing** ในประเทศ/ภูมิภาคอื่นหรือที่เป็นภาษาอื่น
- ใส่กระดาษที่ตรงกับการตั้งค่ากระดาษของเครื่องพิมพ์

### หากต้องการเปิดใช้งาน **AirPrint** อีกครั้ง

ตามค่าเริ่มต้น จะมีการเปิดใช้งาน **AirPrint** ไว้ หากมีการปิดใช้งานไว้ คุณสามารถใช้คำแนะนำดังต่อไปนี้ในการเปิดใช้งานอีกครั้ง

1. เปิด **EWS** สำหรับข้อมูลเพิ่มเติม โปรดดูที่ [เปิด EWS](#)
2. บนแท็บ **Network** (เครือข่าย) ให้คลิกที่ **AirPrint** และจากนั้นคลิกที่ **Status** (สถานะ)
3. ในแถว **AirPrint Status** (สถานะ AirPrint) ให้คลิกที่ **Turn On AirPrint** (เปิดใช้ AirPrint)

## เคล็ดลับเพื่อความสำเร็จในการพิมพ์

การตั้งค่าซอฟต์แวร์ที่เลือกไว้ในไดรเวอร์สำหรับพิมพ์จะใช้กับการพิมพ์เท่านั้น จะไม่มีการกำหนดใช้กับการทำสำเนาหรือการสแกน

- [เคล็ดลับเกี่ยวกับคลับหมึกพิมพ์](#)
- [เคล็ดลับการใส่กระดาษ](#)
- [คำแนะนำในการตั้งค่าเครื่องพิมพ์ \(Windows\)](#)
- [คำแนะนำในการตั้งค่าเครื่องพิมพ์ \(OS X\)](#)

## เคล็ดลับเกี่ยวกับคลับหมึกพิมพ์

- หากไม่สามารถยอมรับคุณภาพงานพิมพ์ได้ โปรดดูข้อมูลเพิ่มเติมที่ [การปรับปรุงคุณภาพงานพิมพ์](#)
- ใช้คลับหมึกพิมพ์ HP ของแท้

คลับหมึกพิมพ์ HP ของแท้ได้รับการออกแบบมาและทดสอบกับเครื่องพิมพ์และกระดาษของ HP เพื่อช่วยให้คุณสามารถพิมพ์งานคุณภาพเยี่ยมได้อย่างง่ายดายตลอดเวลา



**หมายเหตุ:** HP ไม่สามารถรับประกันคุณภาพหรือความน่าเชื่อถือของคลับหมึกพิมพ์ที่ไม่ใช่ของ HP การต้องเข้ารับบริการหรือซ่อมแซมผลิตภัณฑ์อื่นเป็นผลจากการใช้คลับหมึกพิมพ์ที่ไม่ใช่ของ HP จะไม่อยู่ภายใต้การรับประกัน

หากคุณเชื่อว่าคุณซื้อคลับหมึกพิมพ์ของแท้จาก HP ให้ไปที่เว็บไซต์ [ระบบป้องกันการปลอมแปลง HP](#)

- ติดตั้งคลับหมึกพิมพ์สีดำและคลับหมึกพิมพ์สีให้ถูกต้อง
- สำหรับข้อมูลเพิ่มเติม โปรดดูที่ [เปลี่ยนคลับหมึกพิมพ์](#)
- ตรวจสอบระดับหมึกพิมพ์โดยประมาณเพื่อให้แน่ใจว่ามีปริมาณหมึกพิมพ์เพียงพอ

การแจ้งเตือนและไฟแสดงสถานะอุปกรณ์สีเปลี่ยนจะแสดงปริมาณหมึกพิมพ์โดยประมาณเพื่อวัตถุประสงค์ในการวางแผนเท่านั้น

สำหรับข้อมูลเพิ่มเติม โปรดดูที่ [ตรวจสอบระดับหมึกพิมพ์โดยประมาณ](#)



**หมายเหตุ:** เมื่อคุณได้รับข้อความเตือนว่าหมึกเหลือน้อย ให้เตรียมคลับหมึกพิมพ์ใหม่สำหรับเปลี่ยน เพื่อป้องกันความล่าช้าในการพิมพ์ที่อาจเกิดขึ้น คุณไม่จำเป็นต้องเปลี่ยนคลับหมึกพิมพ์ใหม่จนกว่าจะมีการแจ้งเตือนให้ดำเนินการ

- หากต้องการป้องกันผลิตภัณฑ์จากความเสียหาย ให้ปิดเครื่องพิมพ์โดยใช้ปุ่มเปิดปิดที่อยู่ด้านหน้าเสมอ

## เคล็ดลับการใส่กระดาษ

สำหรับข้อมูลเพิ่มเติม โปรดดูที่ [ขนาดสื่อพิมพ์ที่ได้รับการสนับสนุน](#)

- ตรวจสอบให้แน่ใจว่าใส่กระดาษในถาดป้อนกระดาษอย่างถูกต้อง และตั้งค่าขนาดวัสดุพิมพ์และประเภทวัสดุพิมพ์ให้ถูกต้อง ในขณะที่ใส่กระดาษในถาดป้อนกระดาษ จะมีข้อความปรากฏขึ้นให้ตั้งค่าขนาดวัสดุพิมพ์และประเภทวัสดุพิมพ์
- ใส่ปีกกระดาษ (ไม่ใช่แค่หนึ่งแผ่น) กระดาษทั้งหมดในปีกต้องมีขนาดเท่ากันและเป็นชนิดเดียวกันเพื่อหลีกเลี่ยงกระดาษติด
- ตรวจสอบว่ากระดาษที่ใส่ในถาดป้อนกระดาษนั้นเรียบเสมอกัน และขอบไม่โค้งงอหรือฉีกขาด
- ปรับตัวปรับความกว้างกระดาษในถาดป้อนกระดาษให้พอดีกับกระดาษทุกชนิด ตรวจสอบว่าตัวปรับกระดาษไม่ทำให้กระดาษในถาดโค้งงอ

## คำแนะนำในการตั้งค่าเครื่องพิมพ์ (Windows)

- หากต้องการเปลี่ยนแปลงการตั้งค่าการพิมพ์ตามค่าเริ่มต้น ให้ปฏิบัติตามอย่างหนึ่งอย่างใดต่อไปนี้:
  - ใน HP Printer Assistant ให้คลิกที่ **Print, Scan & Fax (พิมพ์ สแกน และส่งโทรสาร)** และจากนั้นคลิกที่ **Set Preferences (ตั้งค่าลักษณะที่ต้องการ)**
  - บนเมนู **File (ไฟล์)** ในโปรแกรมซอฟต์แวร์ ให้คลิกที่ **Print (พิมพ์)** เปิดกล่องโต้ตอบคุณสมบัติเครื่องพิมพ์
- ที่แท็บ **Color (สี)** หรือ **Finishing (สิ้นสุดการดำเนินการ)** ของไดรเวอร์เครื่องพิมพ์ ให้ตั้งค่าตัวเลือกดังต่อไปนี้ตามต้องการ:
  - **Print in Grayscale (การพิมพ์แบบสีเทา):** ช่วยให้สามารถพิมพ์เอกสารขาวดำโดยใช้หมึกสีเท่านั้น คลิกที่ **Black Ink Only (หมึกสีดำเท่านั้น)** และจากนั้นคลิกที่ **OK (ตกลง)**
  - **Pages per sheet (จำนวนหน้าต่อแผ่น):** จะช่วยคุณในการระบุลำดับของหน้าในกรณีที่คุณพิมพ์เอกสารมากกว่าสองหน้าต่อแผ่น
  - **Booklet Layout (โครงร่างรูปเล่ม):** ช่วยให้สามารถสั่งพิมพ์เอกสารหลายหน้าให้เป็นรูปเล่ม โดยจะพิมพ์ข้อมูลสองหน้าลงในกระดาษแต่ละแผ่นที่สามารถนำไปพับเป็นรูปเล่มในขนาดครึ่งหนึ่งของแผ่นกระดาษ เลือกวิธีการเชื่อมเล่มจากรายการแบบดึงลง และจากนั้นคลิกที่ **OK (ตกลง)**
    - **Left binding (การเชื่อมเล่มทางด้านซ้าย):** ด้านที่ใช้เชื่อมเล่มหลังจากที่พับกระดาษเป็นรูปเล่มจะปรากฏอยู่ทางด้านซ้าย เลือกตัวเลือกนี้ในกรณีที่คุณอ่านจากซ้ายไปขวา
    - **Right binding (การเชื่อมเล่มทางด้านขวา):** ด้านที่ใช้เชื่อมเล่มหลังจากที่พับกระดาษเป็นรูปเล่มจะปรากฏอยู่ทางด้านขวา เลือกตัวเลือกนี้ในกรณีที่คุณอ่านจากขวาไปซ้าย
  - **Print page borders (การพิมพ์ขอบหน้ากระดาษ):** ช่วยให้คุณเพิ่มขอบหน้ากระดาษในกรณีที่พิมพ์เอกสารมากกว่าสองหน้าต่อแผ่น
- คุณสามารถใช้ทางลัดสำหรับการพิมพ์เพื่อประหยัดเวลาในการตั้งค่าลักษณะการพิมพ์ที่ต้องการ

## คำแนะนำในการตั้งค่าเครื่องพิมพ์ (OS X)

- ในโปรแกรมซอฟต์แวร์ ตรวจสอบให้แน่ใจว่า มีการเลือกขนาดกระดาษที่ถูกต้องไว้ในเครื่องพิมพ์
  - a. จากเมนู **File (ไฟล์)** ให้เลือก **Page Setup (ตั้งค่าหน้ากระดาษ)**
  - b. ใน **Format For (การกำหนดรูปแบบสำหรับ)** ตรวจสอบให้แน่ใจว่า มีการเลือกเครื่องพิมพ์ของคุณไว้
  - c. จากเมนูป๊อปอัพ ให้เลือก **Paper Size (ขนาดกระดาษ)**
- ในโปรแกรมซอฟต์แวร์ ตรวจสอบให้แน่ใจว่า มีการเลือกชนิดและคุณภาพกระดาษที่ถูกต้องไว้ในเครื่องพิมพ์
  - a. บนเมนู **File (ไฟล์)** ในโปรแกรมซอฟต์แวร์ ให้คลิกที่ **Print (พิมพ์)**
  - b. จากเมนูแบบป๊อปอัพ **Copies & Pages (สำเนา & จำนวนหน้า)** เลือก **Paper/Quality (กระดาษ/คุณภาพ)** และเลือกชนิดและคุณภาพกระดาษที่ถูกต้อง
- หากต้องการพิมพ์เอกสารขาวดำ โดยใช้เฉพาะคลับหมึกพิมพ์สีดำ ให้ดำเนินการดังต่อไปนี้
  - a. บนเมนู **File (ไฟล์)** ในโปรแกรมซอฟต์แวร์ ให้คลิกที่ **Print (พิมพ์)**
  - b. ในหน้าต่างสำหรับการพิมพ์ จากเมนูป๊อปอัพ ให้เลือก **Copies & Pages (สำเนาและจำนวนหน้า)** และจากนั้นเลือก **Color (สี)**



- c. ชกเลิกการเลือก **HP EasyColor** และจากนั้นเลือก **Print Color as Gray** (พิมพ์สีให้เป็นสีเทา)
- d. เลือก **Black Ink Only** (เฉพาะหมึกสีดำ)

---

## 7 การทำสำเนาและสแกน

- [Copy \(ทำสำเนา\)](#)
- [Scan \(สแกน\)](#)
- [เคล็ดลับความสำเร็จในการทำสำเนาและสแกน](#)

# Copy (ทำสำเนา)

- [การตั้งค่าการทำสำเนา](#)
- [ใส่และทำสำเนาบัตรประจำตัว](#)
- [ทำสำเนาภาพถ่าย](#)
- [ใส่เอกสารต้นฉบับที่มีขนาดต่างกัน และทำสำเนา](#)
- [ทำสำเนาบนกระดาษทั้งสองด้านโดยอัตโนมัติ](#)
- [ยกเลิกงานทำสำเนา](#)

## การตั้งค่าการทำสำเนา

### ปรับความอ่อนหรือความเข้มของสำเนา

1. ป้อนต้นฉบับของคุณให้ด้านพิมพ์คว่ำลงบนกระดาษแกนเนอร์ หรือหงายด้านที่จะพิมพ์ขึ้นในตัวป้อนกระดาษอัตโนมัติ หากต้องการข้อมูลเพิ่มเติม โปรดดูที่ [ใส่สแกนเนอร์](#) หรือ [ใส่ตัวป้อนกระดาษอัตโนมัติ](#)
2. บนแผงควบคุม ให้สัมผัสที่ไฟลเดอร์แอปพลิเคชัน **Copy** (ทำสำเนา)
3. ในจอแสดงผล ให้สัมผัสที่ไอคอน **Document** (เอกสาร)
4. สัมผัสที่  เพื่อดูเมนู **Copy Settings** (การตั้งค่าทำสำเนา)
5. สัมผัสที่ **Lighter/Darker** (อ่อนลง/เข้มขึ้น)
6. ใช้ตัวเลื่อนเพื่อปรับสำเนาที่พิมพ์ออกมาให้อ่อนลงหรือเข้มขึ้น

### เลือกกระดาษและขนาดกระดาษสำหรับการทำสำเนา

1. ใส่กระดาษที่คุณต้องการใช้ในการทำสำเนาเข้าในถาด สำหรับข้อมูลเพิ่มเติม โปรดดูที่ [ขนาดสื่อพิมพ์ที่ได้รับการสนับสนุน](#)
2. บนแผงควบคุม ให้สัมผัสที่ไฟลเดอร์แอปพลิเคชัน **Copy** (ทำสำเนา)
3. ในจอแสดงผล ให้สัมผัสที่ไอคอน **Document** (เอกสาร)
4. สัมผัสที่  เพื่อดูเมนู **Copy Settings** (การตั้งค่าทำสำเนา)
5. สัมผัสที่ **Tray Selection** (การเลือกถาด)
6. เลือกถาดที่คุณต้องการใส่กระดาษสำหรับขั้นตอนที่ 1

## การย่อหรือขยายสำเนา

1. ป้อนต้นฉบับของคุณให้ด้านพิมพ์คว่ำลงบนกระจกสแกนเนอร์ หรือหงายด้านที่จะพิมพ์ขึ้นในตัวป้อนกระดาษอัตโนมัติ  
หากต้องการข้อมูลเพิ่มเติม โปรดดูที่ [ใส่สแกนเนอร์](#) หรือ [ใส่ตัวป้อนกระดาษอัตโนมัติ](#)
2. บนแผงควบคุม ให้สัมผัสที่โฟลเดอร์แอปพลิเคชัน **Copy** (ทำสำเนา)
3. ในจอแสดงผล ให้สัมผัสที่ไอคอน **Document** (เอกสาร)
4. สัมผัสที่  เพื่อดูเมนู **Copy Settings** (การตั้งค่าทำสำเนา)
5. สัมผัสที่ **Resize** (ปรับขนาด) และเลือกหนึ่งในตัวเลือกเมนูการปรับขนาด

## ใส่และทำสำเนาบัตรประจำตัว

ใช้คุณลักษณะนี้ในการทำสำเนาทั้งสองด้านของบัตรประจำตัว หรือเอกสารขนาดเล็กอื่นๆ มาไว้ในด้านเดียวกันของกระดาษหนึ่งแผ่น ผลิตภัณฑ์แสดงข้อความแจ้งให้คุณทำสำเนาด้านแรก และจากนั้นหมุนด้านที่สองบนกระจกสแกนเนอร์ และทำสำเนาอีกครั้ง ผลิตภัณฑ์จะพิมพ์ภาพทั้งสองไว้บนหน้าเดียวกัน

1. ใส่บัตรประจำตัวไว้บนกระจกของสแกนเนอร์ ปรับแนวบัตรโดยใช้เครื่องหมายสำหรับสื่อที่อยู่ด้านหลังซ้ายของกระจกสแกนเนอร์  
สำหรับข้อมูลเพิ่มเติม โปรดดูที่ [ใส่สแกนเนอร์](#)



2. ปิดฝาสแกนเนอร์
3. บนแผงควบคุม ให้สัมผัสที่โฟลเดอร์แอปพลิเคชัน **Copy** (ทำสำเนา)
4. ในจอแสดงผล ให้สัมผัสที่ไอคอน **ID Card** (บัตรประจำตัว)
5. สัมผัสที่  เพื่อดูเมนู **Copy Settings** (การตั้งค่าทำสำเนา)
6. เลือกกลาด คุณภาพการทำสำเนา และการตั้งค่าความอ่อน/เข้ม

7. ดำเนินการตามข้อความที่แสดงขึ้นบนแผงควบคุม เพื่อทำสำเนาชิ้นแรกของบัตรประจำตัว หมูน และปรับแนวบัตรบนกระจกสแกนเนอร์ และจากนั้นทำสำเนา และพิมพ์บัตรประจำตัวงานเสร็จสมบูรณ์

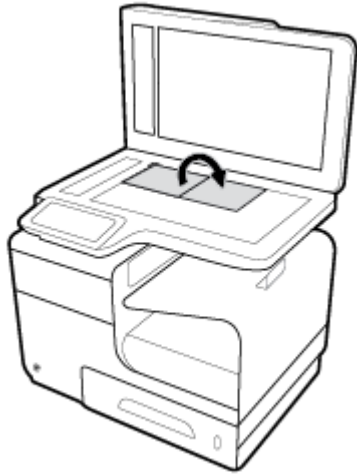

## ทำสำเนาภาพถ่าย

 **หมายเหตุ:** ทำสำเนาภาพถ่ายจากกระจกของสแกนเนอร์แทนอุปกรณ์ป้อนกระดาษ

1. วางภาพถ่ายบนกระจกสแกนเนอร์ โดยคว่ำภาพลงที่มุมซ้ายบนของกระจก และปิดฝาสแกนเนอร์  
สำหรับข้อมูลเพิ่มเติม โปรดดูที่ [ใส่สแกนเนอร์](#)



2. บนแผงควบคุม ให้สัมผัสที่ไฟล์เดอร์แอปพลิเคชัน **Copy** (ทำสำเนา)
3. ในจอแสดงผล ให้สัมผัสที่ไอคอน **Document** (เอกสาร)
4. สัมผัสที่  เพื่อดูเมนู **Copy Settings** (การตั้งค่าทำสำเนา)
5. สัมผัสที่ **Enhancements** (การเสริมแต่ง) และจากนั้นสัมผัสที่ **Mixed** (ผสม)

6. สัมผัสที่  เพื่อกลับไปยังหน้าหลัก และจากนั้นสัมผัสที่ไอคอน **Copy Document** (ทำสำเนาเอกสาร)
7. สัมผัสที่ **Start Black** (เริ่มแบบขาวดำ) หรือ **Start Color** (เริ่มแบบสี) เพื่อเริ่มทำสำเนางานพิมพ์

## ใส่เอกสารต้นฉบับที่มีขนาดต่างกัน และทำสำเนา

ใช้กระดาษสแกนเนอร์ในการทำสำเนาเอกสารต้นฉบับที่มีขนาดต่างกัน



**หมายเหตุ:** คุณสามารถใช้ตัวป้อนเอกสารในการทำสำเนาเอกสารต้นฉบับที่มีขนาดต่างกันเฉพาะหากแต่ละหน้ามีมิติที่เท่ากัน ตัวอย่างเช่น คุณสามารถผสมรวมกระดาษขนาด **Letter** และ **Legal** เข้าด้วยกัน เนื่องจากมีขนาดความกว้างเดียวกัน วางกระดาษซ้อนกันเพื่อให้ขอบด้านบนเรียงซ้อนกัน และเพื่อให้กระดาษมีความกว้างเดียวกัน แต่มีความยาวที่ต่างกัน

1. ใส่กระดาษที่มีความยาวเพียงพอสำหรับหน้ากระดาษที่ใหญ่ที่สุดในเอกสารต้นฉบับเข้าในถาด
2. วางเอกสารต้นฉบับหนึ่งหน้าโดยคว่ำหน้าลงบนกระดาษสแกนเนอร์ ใช้เครื่องหมายสำหรับสื่อที่อยู่ด้านหลังซ้ายของกระดาษสแกนเนอร์ เพื่อปรับแนวเอกสารสำหรับข้อมูลเพิ่มเติม โปรดดูที่ [ใส่สแกนเนอร์](#)
3. บนแผงควบคุม ให้สัมผัสที่โฟลเดอร์แอปพลิเคชัน **Copy** (ทำสำเนา)
4. ในจอแสดงผล ให้สัมผัสที่ไอคอน **Document** (เอกสาร)
5. ระบุจำนวนสำเนา และเลือกขนาดที่ใส่กระดาษสำหรับงานนี้ไว้
6. ดำเนินการตามข้อความที่แสดงขึ้นบนแผงควบคุม เพื่อทำสำเนาเอกสารที่ใส่ไว้บนกระดาษ ทำซ้ำขั้นตอน 2–6 สำหรับเอกสารต้นฉบับแต่ละหน้า

## ทำสำเนาบนกระดาษทั้งสองด้านโดยอัตโนมัติ

1. ใส่เอกสารต้นฉบับเข้าในตัวป้อนเอกสาร  
สำหรับข้อมูลเพิ่มเติม โปรดดูที่ [ใส่ตัวป้อนกระดาษอัตโนมัติ](#)
2. บนแผงควบคุม ให้สัมผัสที่โฟลเดอร์แอปพลิเคชัน **Copy** (ทำสำเนา)
3. ในจอแสดงผล ให้สัมผัสที่ไอคอน **Document** (เอกสาร)
4. สัมผัสที่  เพื่อดูเมนู **Copy Settings** (การตั้งค่าทำสำเนา)
5. สัมผัสที่ **2-sided** (2 ด้าน) และเลือกตัวเลือกการทำสำเนาแบบสองหน้า



## ยกเลิกงานทำสำเนา

- หากงานทำสำเนาอยู่ระหว่างการดำเนินการ ให้สัมผัสที่  บนแผงควบคุมเครื่องพิมพ์เพื่อยกเลิกงานได้ทุกเมื่อ
- หากมีการใส่เอกสารต้นฉบับสำหรับงานไว้ในตัวป้อนเอกสาร ให้รอนจนกระทั่งผลิตภัณฑ์หยุดการป้อนเอกสารต้นฉบับ และจากนั้นนำเอกสารต้นฉบับออกจากพื้นที่ป้อนเอกสาร **ADF** และถาดจ่ายงานพิมพ์ **ADF**

# Scan (สแกน)

- [สแกนไปยังไดรฟ์ USB](#)
- [การสแกนไปยังคอมพิวเตอร์](#)
- [สแกนไปยังอีเมล](#)
- [Scan to Network Folder \(สแกนไปยังโฟลเดอร์เครือข่าย\)](#)
- [Scan to SharePoint \(สแกนไปยัง SharePoint\)](#)
- [การสแกนโดยใช้ซอฟต์แวร์การสแกนของ HP](#)
- [การสแกนโดยใช้ซอฟต์แวร์อื่น](#)
- [การสแกนโดยใช้ Webscan](#)
- [สแกนเอกสารเป็นข้อความที่แก้ไขได้](#)

## สแกนไปยังไดรฟ์ USB

1. ป้อนต้นฉบับของคุณให้ด้านพิมพ์คว่ำลงบนกระจกสแกนเนอร์ หรือหงายด้านที่จะพิมพ์ขึ้นในคีย์บอร์ดของคอมพิวเตอร์  
หากต้องการข้อมูลเพิ่มเติม โปรดดูที่ [ใช้สแกนเนอร์](#) หรือ [ใช้คีย์บอร์ดของคอมพิวเตอร์](#)
2. เสียบอุปกรณ์ USB เข้ากับพอร์ต USB ที่อยู่ด้านหน้าของผลิตภัณฑ์
3. บนแผงควบคุม ให้สัมผัสที่โฟลเดอร์แอปพลิเคชัน Scan (สแกน) จากนั้นให้สัมผัสที่ไอคอน USB
4. สัมผัสที่  เพื่อเลือกตัวเลือกสี ขนาด และความละเอียดจากเมนู Settings (การตั้งค่า)
5. สัมผัสที่  เพื่อกลับไปยังเมนู Scan to USB (สแกนไปยัง USB) และเลือกชนิดไฟล์จากรายการ Save As (บันทึกเป็น)
6. สัมผัสที่ Filename (ชื่อไฟล์) และใช้คีย์แปดเพื่อกำหนดชื่อสำหรับไฟล์ที่สแกนไว้ สัมผัสที่ Done (สำเร็จ)
7. สัมผัสที่ Start Scan (เริ่มสแกน)

## การสแกนไปยังคอมพิวเตอร์

ก่อนที่จะสแกนไปยังคอมพิวเตอร์ ให้แน่ใจว่าคุณได้ติดตั้งซอฟต์แวร์เครื่องพิมพ์ HP ที่แนะนำแล้ว โดยทั้งเครื่องพิมพ์และคอมพิวเตอร์ต้องมีการเชื่อมต่อและเปิดเครื่องไว้  
นอกจากนี้ บนคอมพิวเตอร์ระบบ Windows ซอฟต์แวร์เครื่องพิมพ์จะต้องทำงานก่อนที่คุณจะสแกน



**หมายเหตุ:** คุณสามารถใช้ซอฟต์แวร์เครื่องพิมพ์ HP สแกนเอกสารให้เป็นข้อความที่แก้ไขได้ สำหรับข้อมูลเพิ่มเติม โปรดดูที่ [สแกนเอกสารเป็นข้อความที่แก้ไขได้](#)

## หากต้องการตั้งค่า Scan to Computer (สแกนไปยังคอมพิวเตอร์)

จะมีการเปิดใช้งานคุณลักษณะการสแกนไปยังคอมพิวเตอร์เป็นค่าเริ่มต้นจากโรงงาน ดำเนินการตามคำแนะนำเหล่านี้ หากมีการปิดใช้งานคุณลักษณะไว้ และคุณต้องการเปิดใช้งานอีกครั้ง

## ตั้งค่า Scan to Computer (Windows) (สแกนไปยังคอมพิวเตอร์)

1. เปิดซอฟต์แวร์ของเครื่องพิมพ์ สำหรับข้อมูลเพิ่มเติม โปรดดูที่ [เปิดซอฟต์แวร์เครื่องพิมพ์ \(Windows\)](#)
2. ไปยังส่วน **Scan** (สแกน)
3. เลือก **Manage Scan to Computer** (จัดการสแกนไปยังคอมพิวเตอร์)
4. คลิก **Enable** (เปิดใช้งาน)

## ตั้งค่า Scan to computer (OS X) (สแกนไปยังคอมพิวเตอร์)

1. เปิด HP Utility สำหรับข้อมูลเพิ่มเติม โปรดดูที่ [เปิด HP Utility \(คู่มือของ HP\)](#)
2. เลือก **Scan to Computer** (สแกนไปยังคอมพิวเตอร์)
3. เลือก **Enable Scan to Computer** (เปิดใช้งานการสแกนไปยังคอมพิวเตอร์)

## หากต้องการสแกนไปยังคอมพิวเตอร์จากแผงควบคุม

1. ป้อนต้นฉบับของคุณให้ด้านพิมพ์ที่วางบนกระจกสแกนเนอร์ หรือวางด้านที่จะพิมพ์ขึ้นในตัวป้อนกระดาษอัตโนมัติ  
หากต้องการข้อมูลเพิ่มเติม โปรดดูที่ [ใส่สแกนเนอร์](#) หรือ [ใส่ตัวป้อนกระดาษอัตโนมัติ](#)
2. บนแผงควบคุม ให้สัมผัสที่โฟลเดอร์แอปพลิเคชัน **Scan** (สแกน)
3. ในจอแสดงผล ให้สัมผัสไอคอน **Computer** (คอมพิวเตอร์) และเลือกคอมพิวเตอร์
4. สัมผัสที่ **Scan Shortcut** (ทางลัดสำหรับการสแกน) เลือกตัวเลือกการสแกน และจากนั้นสัมผัสที่ **Start Scan** (เริ่มต้นการสแกน)

## สแกนไปยังอีเมล

แอปพลิเคชันสแกนไปยังอีเมลเป็นแอปพลิเคชันที่ช่วยให้คุณทำการสแกนและส่งอีเมลภาพถ่ายหรือเอกสารไปยังผู้รับที่ระบุไว้ได้โดยตรงจากเครื่องพิมพ์ HP ของคุณได้อย่างรวดเร็ว คุณสามารถตั้งค่าที่อยู่อีเมลของคุณ ล็อกอินเข้าบัญชีของคุณด้วยรหัส PIN ที่ให้ไว้ แล้วทำการสแกนและส่งอีเมลเอกสารไป

## หากต้องการตั้งค่า Scan to E-mail (สแกนไปยังอีเมล)

1. ตรวจสอบให้แน่ใจว่า มีการเปิดใช้งาน **HP Embedded Web Server** บนเครื่องพิมพ์ สำหรับข้อมูลเพิ่มเติม โปรดดูที่ [HP Embedded Web Server](#)
2. บนแผงควบคุม ให้สัมผัสที่โฟลเดอร์แอปพลิเคชัน **Scan** (สแกน)
3. ในจอแสดงผล ให้สัมผัสที่ไอคอน **Email** (อีเมล)
4. บนหน้าจอ ให้สัมผัสที่ **Next** (ถัดไป) และจากนั้นสัมผัสหนึ่งในรายการดังต่อไปนี้:
  - **Using the HP Software Installed on a Computer** (การใช้ซอฟต์แวร์ HP ที่ติดตั้งไว้บนคอมพิวเตอร์): ดำเนินการตามคำแนะนำที่แสดงไว้บนหน้าจอสำหรับการตั้งค่าคุณลักษณะการสแกนไปยังอีเมลในซอฟต์แวร์เครื่องพิมพ์
  - **Using a Web Browser** (การใช้เว็บเบราว์เซอร์): ดำเนินการตามคำแนะนำที่แสดงไว้บนหน้าจอสำหรับการตั้งค่าคุณลักษณะการสแกนไปยังอีเมลใน **HP Embedded Web Server (EWS)**



## หากต้องการสแกนเอกสารหรือภาพถ่ายไปยังอีเมล

### สแกนเอกสารหรือภาพถ่ายไปยังอีเมลจากแผงควบคุม

1. ป้อนต้นฉบับของคุณให้ด้านพิมพ์ที่วางบนกระจกสแกนเนอร์ หรือหงายด้านที่จะพิมพ์ขึ้นในค้ำป้อนกระดาษอัตโนมัติ หากต้องการข้อมูลเพิ่มเติม โปรดดูที่ [ใส่สแกนเนอร์](#) หรือ [ใส่ค้ำป้อนกระดาษอัตโนมัติ](#)
2. บนแผงควบคุม ให้สัมผัสที่โฟลเดอร์แอปพลิเคชัน **Scan** (สแกน)
3. ในจอแสดงผล ให้สัมผัสไอคอน **Email** (อีเมล) และเลือกบัญชีอีเมลที่คุณต้องการ



หมายเหตุ: หากคุณไม่มีบัญชี ให้ตั้งค่าคุณลักษณะการสแกนไปยังอีเมล

4. หากได้รับการแจ้งเตือน ให้ป้อน PIN
5. ตรวจสอบหรือเปลี่ยนแปลงข้อมูลในช่อง **To** (ถึง) **Subject** (ชื่อเรื่อง) และ **File Name** (ชื่อไฟล์) หากต้องการเปลี่ยนแปลงผู้รับอีเมล ให้สัมผัสที่
6. สัมผัสที่ **Touch to Preview** (สัมผัสเพื่อดูตัวอย่าง) และจากนั้นสัมผัสที่ **Start Scan** (เริ่มต้นการสแกน)

### สแกนเอกสารหรือภาพถ่ายไปยังอีเมลจากซอฟต์แวร์เครื่องพิมพ์

1. ป้อนต้นฉบับของคุณให้ด้านพิมพ์ที่วางบนกระจกสแกนเนอร์ หรือหงายด้านที่จะพิมพ์ขึ้นในค้ำป้อนกระดาษอัตโนมัติ หากต้องการข้อมูลเพิ่มเติม โปรดดูที่ [ใส่สแกนเนอร์](#) หรือ [ใส่ค้ำป้อนกระดาษอัตโนมัติ](#)
2. คลิกสองครั้งที่ไอคอนเครื่องพิมพ์บนเดสก์ท็อป และจากนั้นคลิกที่ **Scan a Document or Photo** (สแกนเอกสารหรือภาพถ่าย)
3. เลือกชนิดการสแกนที่คุณต้องการ และคลิกที่ **Scan** (การสแกน) และดำเนินการตามคำแนะนำที่แสดงไว้บนหน้าจอ



หมายเหตุ:

- คลิกที่ลิงก์ **More** (เพิ่มเติม) ที่มุมบนขวาของกล่องโต้ตอบการสแกน เพื่อทบทวนและแก้ไขการตั้งค่าของการสแกนใดๆ
- หากมีการเลือก **Show Viewer After Scan** (แสดงภาพหลังสแกน) คุณสามารถปรับภาพที่สแกนได้ในหน้าจอตัวอย่าง

## หากต้องการเปลี่ยนแปลงการตั้งค่าบัญชี

1. เปิด **EWS** สำหรับข้อมูลเพิ่มเติม โปรดดูที่ [เปิด EWS](#)
2. บนแท็บ **Scan** (การสแกน) คลิกที่ **Scan to Email** (สแกนไปยังอีเมล) และจากนั้นคลิกที่ **Scan to Email Setup** (การตั้งค่าการสแกนไปยังอีเมล)
3. ในหน้าการตั้งค่า ให้คลิกที่ **Edit** (แก้ไข) เพื่อเปลี่ยนโปรไฟล์อีเมลขาออก และดำเนินการตามคำแนะนำที่แสดงไว้บนหน้าจอ
4. หากต้องการตรวจสอบการเปลี่ยนแปลงสำหรับโปรไฟล์ ให้คลิกที่ **Save and Test** (บันทึกและทดสอบ) และดำเนินการตามคำแนะนำที่แสดงไว้บนหน้าจอ
5. เมื่อเสร็จสิ้นแล้ว ให้คลิกที่ **Apply** (กำหนดใช้)

## Scan to Network Folder (สแกนไปยังโฟลเดอร์เครือข่าย)

- หากต้องการตั้งค่า [Scan to Network Folder](#) (สแกนไปยังโฟลเดอร์เครือข่าย)

- [หากต้องการสแกนไปยังโฟลเดอร์เครือข่าย](#)

## หากต้องการตั้งค่า **Scan to Network Folder** (สแกนไปยังโฟลเดอร์เครือข่าย)

### การตั้งค่า **Scan to Network Folder** (สแกนไปยังโฟลเดอร์เครือข่าย) ใน **EWS**

1. เปิด **EWS** สำหรับข้อมูลเพิ่มเติม โปรดดูที่ [เปิด EWS](#)
2. บนแท็บ **Scan** (การสแกน) ให้คลิกที่ **Scan to Network Folder** (สแกนไปยังโฟลเดอร์เครือข่าย) และจากนั้นคลิกที่ **Network Folder Setup** (การตั้งค่าโฟลเดอร์เครือข่าย)
3. ในหน้าการตั้งค่า ให้คลิกที่  และดำเนินการตามคำแนะนำที่แสดงไว้บนหน้าจอ เพื่อเพิ่มโปรไฟล์โฟลเดอร์เครือข่าย เมื่อเสร็จแล้ว ให้คลิกที่ **ถัดไป**
4. ในหน้าการรับรองความถูกต้อง ให้ดำเนินการตามคำแนะนำที่แสดงไว้บนหน้าจอ เพื่อตั้งค่าข้อมูลประจำตัวสำหรับการล็อกอินเข้า **SharePoint** เมื่อเสร็จแล้ว ให้คลิกที่ **ถัดไป**
5. ในหน้าการตั้งค่า ให้ดำเนินการตามคำแนะนำที่แสดงไว้บนหน้าจอ สำหรับการกำหนดตั้งค่าการสแกน เช่น ขนาดกระดาษ และความละเอียดการสแกน เมื่อเสร็จแล้ว ให้คลิกที่ **Save** (บันทึก)

### การตั้งค่าการสแกนไปยังโฟลเดอร์เครือข่ายใน **HP Printer Assistant**

1. เปิด **HP Printer Assistant** สำหรับข้อมูลเพิ่มเติม โปรดดูที่ [เปิด HP Printer Assistant](#)
2. บนแท็บ **Scan** (การสแกน) ให้คลิกที่ **Scan to Network Folder Wizard** (ตัวช่วยการสแกนไปยังโฟลเดอร์เครือข่าย) และดำเนินการตามคำแนะนำที่แสดงไว้บนหน้าจอ

## หากต้องการสแกนไปยังโฟลเดอร์เครือข่าย

### การสแกนไปยังโฟลเดอร์เครือข่ายจากแผงควบคุม

1. ป้อนต้นฉบับของคุณให้ด้านพิมพ์ด้านล่างบนกระจกสแกนเนอร์ หรือวางด้านที่จะพิมพ์ขึ้นในตัวป้อนกระดาษอัตโนมัติ หากต้องการข้อมูลเพิ่มเติม โปรดดูที่ [ใส่สแกนเนอร์](#) หรือ [ใส่ตัวป้อนกระดาษอัตโนมัติ](#)
2. บนแผงควบคุม ให้สัมผัสที่โฟลเดอร์แอปพลิเคชัน **Scan** (สแกน)
3. สัมผัสที่ไอคอน **Network Folder** (โฟลเดอร์เครือข่าย) และจากนั้นไปที่โฟลเดอร์เครือข่าย
4. หากได้รับการแจ้งเตือน ให้ป้อน **PIN**
5. ตรวจสอบหรือเปลี่ยนแปลงข้อมูลในช่อง **Save As** (บันทึกเป็น) และ **File Name** (ชื่อไฟล์)
6. สัมผัสที่ **Touch to Preview** (สัมผัสเพื่อดูตัวอย่าง) และจากนั้นสัมผัสที่ **Start Scan** (เริ่มต้นการสแกน)

### **Scan to Network Folder** (สแกนไปยังโฟลเดอร์เครือข่าย) จากซอฟต์แวร์เครื่องพิมพ์

1. ป้อนต้นฉบับของคุณให้ด้านพิมพ์ด้านล่างบนกระจกสแกนเนอร์ หรือวางด้านที่จะพิมพ์ขึ้นในตัวป้อนกระดาษอัตโนมัติ หากต้องการข้อมูลเพิ่มเติม โปรดดูที่ [ใส่สแกนเนอร์](#) หรือ [ใส่ตัวป้อนกระดาษอัตโนมัติ](#)
2. คลิกสองครั้งที่ไอคอนเครื่องพิมพ์บนเดสก์ท็อป และจากนั้นคลิกที่ **Scan to Network Folder Wizard** (ตัวช่วยการสแกนไปยังโฟลเดอร์เครือข่าย)
3. เลือกชนิดการสแกนที่คุณต้องการ และคลิกที่ **Scan** (การสแกน) และดำเนินการตามคำแนะนำที่แสดงไว้บนหน้าจอ

---

 **หมายเหตุ:**

- คลิกที่ลิงก์ **More** (เพิ่มเติม) ที่มุมบนขวาของกล่องโต้ตอบการสแกน เพื่อทบทวนและแก้ไขการตั้งค่าของการสแกนใดๆ
  - หากมีการเลือก **Show Viewer After Scan** (แสดงภาพหลังสแกน) คุณสามารถปรับภาพที่สแกนได้ในหน้าจอตัวอย่าง
- 

## Scan to SharePoint (สแกนไปยัง SharePoint)

- [หากต้องการตั้งค่าการสแกนไปยัง SharePoint](#)
- [หากต้องการสแกนไปยัง SharePoint](#)

### หากต้องการตั้งค่าการสแกนไปยัง SharePoint

1. เปิด EWS สำหรับข้อมูลเพิ่มเติม โปรดดูที่ [เปิด EWS](#)
2. บนแท็บ **Scan** (การสแกน) ให้คลิกที่ **Scan to SharePoint** (สแกนไปยัง SharePoint) และจากนั้นคลิกที่ **SharePoint Setup** (การตั้งค่า SharePoint)
3. ในหน้าการตั้งค่า ให้คลิกที่  และดำเนินการตามคำแนะนำที่แสดงไว้บนหน้าจอ เพื่อเพิ่มโปรไฟล์ **SharePoint** เมื่อเสร็จแล้ว ให้คลิกที่ **ถัดไป**

### หากต้องการสแกนไปยัง SharePoint

1. ป้อนต้นฉบับของคุณให้ด้านพิมพ์ที่วางบนกระจกสแกนเนอร์ หรือหงายด้านที่จะพิมพ์ขึ้นในตัวป้อนกระดาษอัตโนมัติ  
หากต้องการข้อมูลเพิ่มเติม โปรดดูที่ [ใส่สแกนเนอร์](#) หรือ [ใส่ตัวป้อนกระดาษอัตโนมัติ](#)
2. บนแผงควบคุม ให้สัมผัสที่โฟลเดอร์แอปพลิเคชัน **Scan** (สแกน)
3. สัมผัสที่ไอคอน **SharePoint** และจากนั้นไปที่โฟลเดอร์ **SharePoint**
4. หากได้รับการแจ้งเตือน ให้ป้อน PIN
5. ตรวจสอบหรือเปลี่ยนแปลงข้อมูลในช่อง **Save As** (บันทึกเป็น) และ **File Name** (ชื่อไฟล์)
6. สัมผัสที่ **Touch to Preview** (สัมผัสเพื่อดูตัวอย่าง) และจากนั้นสัมผัสที่ **Start Scan** (เริ่มดำเนินการสแกน)

## การสแกนโดยใช้ซอฟต์แวร์การสแกนของ HP

ปฏิบัติตามคำแนะนำสำหรับระบบปฏิบัติการของคุณ

---

 **หมายเหตุ:** ใช้ซอฟต์แวร์ **HP** เพื่อสแกนเอกสารให้เป็นข้อความที่สามารถแก้ไขได้ ซึ่งเป็นรูปแบบที่คุณสามารถค้นหา คัดลอก วาง และทำการแก้ไขภายในเอกสารที่สแกนได้ ใช้รูปแบบนี้เพื่อแก้ไขจดหมาย ข่าวสารที่ตัดจากหนังสือพิมพ์ และเอกสารอื่นๆ จำนวนมาก สำหรับข้อมูลเพิ่มเติม โปรดดูที่ [สแกนเอกสารเป็นข้อความที่แก้ไขได้](#)

---

### หากต้องการสแกนโดยใช้ซอฟต์แวร์การสแกนจาก HP (Windows)

1. ป้อนต้นฉบับของคุณให้ด้านพิมพ์ที่วางบนกระจกสแกนเนอร์ หรือหงายด้านที่จะพิมพ์ขึ้นในตัวป้อนกระดาษอัตโนมัติ  
หากต้องการข้อมูลเพิ่มเติม โปรดดูที่ [ใส่สแกนเนอร์](#) หรือ [ใส่ตัวป้อนกระดาษอัตโนมัติ](#)
2. เปิดซอฟต์แวร์การสแกนของ **HP** บนคอมพิวเตอร์:

- a. จากเดสก์ท็อปคอมพิวเตอร์ ให้คลิกที่ **เริ่มต้น**
  - b. เลือก **Programs** (โปรแกรม) หรือ **All Programs** (โปรแกรมทั้งหมด)
  - c. เลือกโฟลเดอร์สำหรับเครื่องพิมพ์ **HP** ของคุณ
  - d. เลือก **HP Scan**
3. เลือกทางลัดการสแกน เปลี่ยนแปลงการตั้งค่าการสแกนตามต้องการ
  4. คลิก **New Scan** (การสแกนใหม่) เพื่อเริ่มต้นงานสแกน

### หากต้องการสแกนโดยใช้ซอฟต์แวร์การสแกนจาก **HP(OS X)**

1. ป้อนต้นฉบับของคุณให้ด้านพิมพ์คว่ำลงบนกระจกสแกนเนอร์ หรือวางด้านที่จะพิมพ์ขึ้นในตัวป้อนกระดาษอัตโนมัติ  
หากต้องการข้อมูลเพิ่มเติม โปรดดูที่ [ใส่สแกนเนอร์](#) หรือ [ใส่ตัวป้อนกระดาษอัตโนมัติ](#)
2. เปิด **HP Easy Scan** ซึ่งอยู่ในโฟลเดอร์ **HP** ในโฟลเดอร์ **Applications** (แอปพลิเคชัน)
3. ปฏิบัติตามคำแนะนำบนหน้าจอเพื่อสแกนให้เสร็จสมบูรณ์

### การสแกนโดยใช้ซอฟต์แวร์อื่น

ผลิตภัณฑ์นี้สอดคล้องกับมาตรฐาน **TWAIN** และ **Windows Imaging Application (WIA)** ผลิตภัณฑ์ใช้งานร่วมกับโปรแกรมที่เป็นระบบ **Windows** ซึ่งสนับสนุนอุปกรณ์การสแกนที่สอดคล้องกับมาตรฐาน **TWAIN** หรือ **WIA** และกับโปรแกรมที่เป็นระบบ **Macintosh** ซึ่งสนับสนุนอุปกรณ์การสแกนที่สอดคล้องกับมาตรฐาน **TWAIN**

เมื่อคุณอยู่ในโปรแกรมที่สอดคล้องกับมาตรฐาน **TWAIN** หรือมาตรฐาน **WIA** คุณสามารถเข้าถึงคุณลักษณะการสแกน และสแกนภาพโดยตรงไปยังโปรแกรมที่เปิดอยู่ได้ สำหรับข้อมูลเพิ่มเติม ให้ดูที่ [ไฟล์วิธีใช้หรือเอกสารประกอบ](#) สำหรับโปรแกรมซอฟต์แวร์ที่สอดคล้องกับมาตรฐาน **TWAIN** หรือ **WIA** ของคุณ

### หากต้องการสแกนจากโปรแกรมที่สอดคล้องกับมาตรฐาน **TWAIN**

โดยทั่วไป โปรแกรมซอฟต์แวร์จะสอดคล้องกับมาตรฐาน **TWAIN** หากมีคำสั่ง เช่น **Acquire** (รับข้อมูล) **File Acquire** (รับไฟล์) **Scan** (สแกน) **Import New Object** (นำเข้าวัตถุใหม่) **Insert from** (แทรกจาก) หรือ **Scanner** (สแกนเนอร์) หาก你不แน่ใจว่าโปรแกรมสอดคล้องกับมาตรฐานหรือไม่ หรือคุณไม่ทราบว่าใช้คำสั่งใด โปรดดูวิธีใช้หรือเอกสารประกอบสำหรับโปรแกรมซอฟต์แวร์

- ▲ เริ่มต้นการสแกนจากภายในโปรแกรมที่สอดคล้องกับมาตรฐาน **TWAIN** วิธีใช้หรือเอกสารประกอบสำหรับโปรแกรมซอฟต์แวร์สำหรับข้อมูลเพิ่มเติมเกี่ยวกับคำสั่งและขั้นตอนการใช้งาน



**หมายเหตุ:** เมื่อสแกนจากโปรแกรมที่สอดคล้องกับมาตรฐาน **TWAIN** โปรแกรมซอฟต์แวร์ **HP Scan** อาจเริ่มทำงานโดยอัตโนมัติ หากโปรแกรม **HP Scan** เริ่มทำงาน คุณสามารถทำการเปลี่ยนแปลงในขณะดูตัวอย่างภาพได้ หากโปรแกรมไม่เริ่มทำงานโดยอัตโนมัติ ภาพจะไปยังโปรแกรมที่สอดคล้องกับมาตรฐาน **TWAIN** โดยทันที

### หากต้องการสแกนจากโปรแกรมที่สอดคล้องกับมาตรฐาน **WIA**

**WIA** เป็นอีกหนึ่งวิธีที่จะสแกนภาพเข้าในโปรแกรมซอฟต์แวร์ได้โดยตรง **WIA** ใช้ซอฟต์แวร์ **Microsoft** ในการสแกน แทนที่ซอฟต์แวร์ **HP Scan**

โดยทั่วไป โปรแกรมซอฟต์แวร์จะสอดคล้องกับมาตรฐาน **WIA** หากมีคำสั่ง เช่น **Picture/From Scanner or Camera** (ภาพ/จากสแกนเนอร์หรือกล้อง) ในเมนู **Insert** (แทรก) หรือ **File** (ไฟล์) หาก你不แน่ใจว่า โปรแกรมสอดคล้องกับมาตรฐาน **WIA** หรือไม่ ให้ดูที่วิธีใช้หรือเอกสารประกอบโปรแกรมซอฟต์แวร์

- ▲ หากต้องการสแกน ให้ดำเนินการข้อใดข้อหนึ่งดังต่อไปนี้

- เริ่มต้นสแกนจากภายในโปรแกรมที่สอดคล้องกับมาตรฐาน **WIA** ดูวิธีใช้หรือเอกสารประกอบสำหรับโปรแกรมซอฟต์แวร์สำหรับข้อมูลเกี่ยวกับคำสั่งและขั้นตอนการใช้งาน
- **Windows Vista หรือ XP:** ในแผงควบคุม ให้เปิดโฟลเดอร์ **Hardware and Sound** (ฮาร์ดแวร์และเสียง) เปิดโฟลเดอร์ **Cameras and Scanner** (กล้องและสแกนเนอร์) และคลิกสองครั้งที่ไอคอนผลิตภัณฑ์ วิธีนี้จะเป็นการเปิดตัวช่วย **Microsoft WIA** มาตรฐาน ซึ่งจะช่วยให้คุณสแกนไปยังไฟล์ได้
- **Windows 7, 8, 8.1 หรือ 10:** ในแผงควบคุม ให้เปิดโฟลเดอร์ **Devices and Printers** (อุปกรณ์และเครื่องพิมพ์) และคลิกสองครั้งที่ไอคอนผลิตภัณฑ์ วิธีนี้จะเป็นการเปิดตัวช่วย **Microsoft WIA** มาตรฐาน ซึ่งจะช่วยให้คุณสแกนไปยังไฟล์ได้

## การสแกนโดยใช้ **Webscan**

**Webscan** (เว็บสแกน) คือ คุณลักษณะของ **HP Embedded Web Server (EWS)** ที่ช่วยให้คุณสแกนภาพถ่ายและเอกสารจากเครื่องพิมพ์ของคุณไปยังคอมพิวเตอร์ได้โดยใช้เว็บเบราว์เซอร์

คุณสามารถใช้คุณสมบัตินี้ได้แม้ว่าจะไม่ได้ติดตั้งซอฟต์แวร์เครื่องพิมพ์บนคอมพิวเตอร์ก็ตาม



หมายเหตุ:

- โดยค่าเริ่มต้น **Webscan** จะถูกปิดไว้ คุณสามารถเปิดใช้งานคุณสมบัตินี้ได้จาก **EWS**
- หาก你不能สแกน **Webscan** ใน **EWS** แสดงว่าผู้ดูแลเครือข่ายของคุณอาจปิด **Webscan** ไว้ หากต้องการข้อมูลเพิ่มเติม ให้ติดต่อผู้ดูแลระบบเครือข่าย หรือผู้ที่ตั้งค่าเครือข่ายของคุณ

### การเปิดใช้งาน **Webscan**

1. เปิด **EWS** สำหรับข้อมูลเพิ่มเติม โปรดดูที่ [เปิด EWS](#)
2. คลิกแท็บ **Settings** (การตั้งค่า)
3. ในส่วน **Security** (ระบบความปลอดภัย) คลิก **Administrator Settings** (การตั้งค่าผู้ดูแลระบบ)
4. เลือก **Webscan from EWS** (เว็บสแกนจาก EWS) และคลิกที่ **Apply** (กำหนดใช้)

### เมื่อต้องการสแกนโดยใช้เว็บสแกน

การสแกนผ่าน **Webscan** รองรับฟังก์ชันการสแกนระดับพื้นฐาน ใช้งานสแกนหรือเรียกใช้ฟังก์ชันเพิ่มเติมโดยสแกนผ่านซอฟต์แวร์เครื่องพิมพ์ **HP**

1. ใส่เอกสารต้นฉบับไว้บนกระจกสแกนเนอร์ สำหรับข้อมูลเพิ่มเติม โปรดดูที่ [ใส่สแกนเนอร์](#)
2. เปิด **EWS** สำหรับข้อมูลเพิ่มเติม โปรดดูที่ [เปิด EWS](#)
3. คลิกที่แท็บ **Scan** (สแกน)
4. คลิกที่ **Webscan** (เว็บสแกน) เปลี่ยนแปลงการตั้งค่าใดๆ และจากนั้นคลิกที่ **Start Scan** (เริ่มการสแกน)

## สแกนเอกสารเป็นข้อความที่แก้ไขได้

เมื่อสแกนเอกสาร คุณสามารถใช้ซอฟต์แวร์ **HP** เพื่อสแกนเอกสารเป็นรูปแบบที่คุณสามารถค้นหา คัดลอก วาง และแก้ไขได้ ซึ่งจะช่วยให้คุณแก้ไขจดหมายเอกสารที่ตัดจากหนังสือพิมพ์ และเอกสารอื่นๆ อีกมากมายได้

## คำแนะนำสำหรับการสแกนเอกสารเป็นข้อความที่แก้ไขได้

- ตรวจสอบว่ากระจกสแกนเนอร์หรือตัวป้อนกระดาษสะอาดดี

รอยเปื้อนหรือฝุ่นบนกระจกสแกนเนอร์หรือหน้าค้ำตัวป้อนกระดาษอาจทำให้ซอฟต์แวร์ไม่สามารถแปลงเอกสารเป็นข้อความที่แก้ไขได้

- ตรวจสอบให้แน่ใจว่าใส่เอกสารถูกต้องแล้ว

ให้แน่ใจว่าได้ใส่ต้นฉบับไว้ถูกต้องแล้วและเอกสารนั้นไม่เบี้ยว

- ตรวจสอบให้แน่ใจข้อความในเอกสารชัดเจน

ในการแปลงเอกสารเอกสารเป็นข้อความที่แก้ไขได้ ต้นฉบับต้องชัดเจนและมีคุณภาพสูง

เงื่อนไขต่อไปนี้อาจทำให้ซอฟต์แวร์แปลงเอกสารไม่ได้:

- ข้อความในต้นฉบับซีดจางหรือมีรอยยับ
- ข้อความมีขนาดเล็กเกินไป
- โครงสร้างเอกสารซับซ้อนเกินไป
- ข้อความมีตัวอักษรขีดคั่นกันมาก ตัวอย่างเช่น หากข้อความที่ซอฟต์แวร์แปลงมีตัวอักษรหายไปหรือขีดคั่นกัน เช่น "rn" อาจกลายเป็น m
- ข้อความมีพื้นหลังเป็นสี พื้นหลังสีอาจทำให้ภาพส่วนหน้ากลืนกับพื้นหลังมากเกินไป

- เลือกโปรไฟล์ที่ต้องการ

ตรวจสอบให้แน่ใจว่าเลือกทางเลือกหรือการตั้งค่าเริ่มต้นที่อนุญาตให้มีการสแกนเป็นข้อความที่แก้ไขได้ ตัวเลือกเหล่านี้ใช้การตั้งค่าการสแกนที่ได้รับการออกแบบมาเพื่อเพิ่มคุณภาพการสแกนของคุณให้สูงสุด:

- **Windows:** ใช้ทางลัด **Editable Text (OCR)** (ข้อความที่แก้ไขได้แบบ OCR) หรือ **Save as PDF** (บันทึกเป็น PDF)
- **OS X:** ใช้ค่าปรับตั้ง **Documents** (เอกสาร)

- บันทึกไฟล์ของคุณในรูปแบบที่ต้องการ

- หากคุณต้องการดึงเฉพาะข้อความจากเอกสารโดยไม่มีรูปแบบใดๆ ของต้นฉบับ ให้เลือกรูปแบบข้อความธรรมดา เช่น **Text (.txt)** หรือ **TXT**
- หากคุณต้องการดึงข้อความออกมา รวมถึงรูปแบบบางส่วนของเอกสารต้นฉบับ ให้เลือก **RTF** หรือ **PDF Searchable (PDF ที่สามารถค้นหาได้)**

## การสแกนเอกสารเป็นข้อความที่แก้ไขได้ (Windows)

1. ป้อนต้นฉบับของคุณให้ด้านพิมพ์คว่ำลงบนกระจกสแกนเนอร์ หรือทางด้านที่จะพิมพ์ขึ้นในตัวป้อนกระดาษอัตโนมัติ  
หากต้องการข้อมูลเพิ่มเติม โปรดดูที่ [ใส่สแกนเนอร์](#) หรือ [ใส่ตัวป้อนกระดาษอัตโนมัติ](#)
2. เปิดซอฟต์แวร์ของเครื่องพิมพ์ สำหรับข้อมูลเพิ่มเติม โปรดดูที่ [เปิดซอฟต์แวร์เครื่องพิมพ์ \(Windows\)](#)
3. เลือก **Save as Editable Text (OCR)** (บันทึกเป็นข้อความที่สามารถแก้ไขได้ (OCR)) และคลิกที่ **Scan** (สแกน)

 **หมายเหตุ:**

- คลิกที่ลิงก์ **More** (เพิ่มเติม) ที่มุมบนขวาของกล่องโต้ตอบการสแกน เพื่อทบทวนและแก้ไขการตั้งค่าของการสแกนใดๆ
- หากมีการเลือก **Show Viewer After Scan** (แสดงภาพหลังสแกน) คุณสามารถปรับภาพที่สแกนได้ในหน้าจอตัวอย่าง

## การสแกนเอกสารเป็นข้อความที่แก้ไขได้ (OS X)

1. ป้อนต้นฉบับของคุณให้ด้านพิมพ์คว่ำลงบนกระจกสแกนเนอร์ หรือหงายด้านที่จะพิมพ์ขึ้นในตัวป้อนกระดาษอัตโนมัติ  
หากต้องการข้อมูลเพิ่มเติม โปรดดูที่ [ใส่สแกนเนอร์](#) หรือ [ใส่ตัวป้อนกระดาษอัตโนมัติ](#)
2. คลิกสองครั้งที่ไอคอน **HP Scan** ไอคอนนี้อยู่ในโฟลเดอร์ **HP** ในโฟลเดอร์ **Applications** (แอปพลิเคชัน) ที่อยู่ระดับบนสุดของฮาร์ดดิสก์
3. คลิกที่ปุ่ม **Scan** (สแกน) และขึ้นชั้นอุปกรณ์การสแกนและการตั้งค่าของคุณ
4. ปฏิบัติตามคำแนะนำบนหน้าจอเพื่อสแกนให้เสร็จสมบูรณ์
5. เมื่อสแกนครบทุกหน้าแล้ว ให้เลือก **Save** (บันทึก) จากเมนู **File** (ไฟล์) กล่องโต้ตอบการบันทึกจะปรากฏขึ้น
6. เลือกประเภทข้อความแบบแก้ไขได้

ขั้นตอนการจะ...	ปฏิบัติตามขั้นตอนต่อไปนี้
ดึงเฉพาะข้อความโดยไม่มีรูปแบบใดๆ ตามต้นฉบับ	เลือก <b>TXT</b> จากเมนูป๊อปอัพ <b>Format</b> (รูปแบบ)
ดึงข้อความ รวมถึงการจัดรูปแบบบางส่วนของต้นฉบับ	เลือก <b>RTF</b> จากเมนูป๊อปอัพ <b>Format</b> (รูปแบบ)
ดึงข้อความและทำให้สามารถค้นหาได้ในโปรแกรมอ่าน PDF	เลือก <b>Searchable PDF</b> (PDF ที่สามารถค้นหาได้) จากเมนูป๊อปอัพ <b>Format</b> (รูปแบบ)

7. คลิก **Save** (บันทึก)

## เคล็ดลับความสำเร็จในการทำสำเนาและสแกน

ใช้เคล็ดลับต่อไปนี้เพื่อความสำเร็จในการทำสำเนาและสแกน:

- ทำความสะอาดกระจกและด้านหลังของฝาปิดเสมอ สแกนเนอร์จะถือว่าสิ่งใดๆ ที่อยู่บนกระจกเป็นส่วนหนึ่งของรูปภาพ
- วางต้นฉบับ โดยให้ด้านที่จะพิมพ์คว่ำลงบนมุมซ้ายหลังของกระจก
- เมื่อต้องการทำสำเนาขนาดใหญ่จากต้นฉบับขนาดเล็ก ให้สแกนต้นฉบับลงในคอมพิวเตอร์ ปรับขนาดภาพในซอฟต์แวร์การสแกน แล้วจึงพิมพ์ภาพที่ขยายแล้ว
- หากคุณต้องการปรับขนาดการสแกน ประเภทงานที่สแกน ความละเอียดในการสแกน หรือประเภทไฟล์ และอื่นๆ ให้เริ่มการสแกนจากซอฟต์แวร์เครื่องพิมพ์
- เพื่อหลีกเลี่ยงปัญหาข้อความสแกนไม่ถูกต้องหรือขาดหายไป โปรดตรวจสอบว่าได้ตั้งค่าความสว่างในซอฟต์แวร์การสแกนในระดับที่เหมาะสม
- หากคุณต้องการสแกนเอกสารที่มีหลายหน้าไว้ในไฟล์เดียวกันแทนการแยกเป็นหลายๆ ไฟล์ ให้เริ่มการสแกนโดยใช้ซอฟต์แวร์เครื่องพิมพ์ แทนการเลือก **Scan** (สแกน) จากจอแสดงผลของเครื่องพิมพ์



---

## 8 โทรสาร

- [การตั้งค่าโทรสาร](#)
- [การตั้งค่าโทรสาร](#)
- [ส่งโทรสาร](#)
- [รับโทรสาร](#)
- [การใช้สมุดโทรศัพท์](#)
- [การใช้รายงาน](#)

## การตั้งค่าโทรสาร

- [เชื่อมต่อโทรสารเข้ากับสายโทรศัพท์](#)
- [การกำหนดการตั้งค่าโทรสาร](#)
- [การตั้งค่า HP Digital Fax](#)
- [โปรแกรมโทรสาร ระบบ และซอฟต์แวร์](#)

### เชื่อมต่อโทรสารเข้ากับสายโทรศัพท์

- ▲ เชื่อมต่อสายโทรศัพท์เข้ากับพอร์ตโทรสาร (1) บนผลิตภัณฑ์ และเข้ากับแจ็คโทรศัพท์บนผนัง

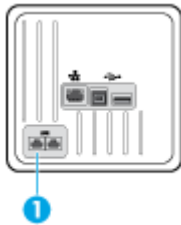

ผลิตภัณฑ์นี้เป็นอุปกรณ์แบบอะนาล็อก ขอแนะนำให้คุณใช้ผลิตภัณฑ์กับสายโทรศัพท์อะนาล็อกที่แยกเฉพาะ หากคุณกำลังใช้สภาพแวดล้อมดิจิทัล เช่น DSL, PBX, ISDN หรือ VoIP ให้ตรวจสอบว่าใช้ฟิลเตอร์ที่ถูกต้อง และกำหนดค่าดิจิทัลอย่างถูกต้อง สำหรับข้อมูลเพิ่มเติม ให้ติดต่อผู้ให้บริการดิจิทัลของคุณ

 **หมายเหตุ:** บางประเทศ/ภูมิภาคจะกำหนดให้ใช้อะแดปเตอร์สำหรับสายโทรศัพท์ที่มาพร้อมกับผลิตภัณฑ์



## การกำหนดการตั้งค่าโทรสาร

### หากต้องการกำหนดตั้งค่าโทรสารจากแผงควบคุม

คุณสามารถกำหนดค่าโทรสารเครื่องพิมพ์ได้จากแผงควบคุมหรือ HP Embedded Web Server

ในประเทศสหรัฐอเมริกาและประเทศ/ภูมิภาคอื่นๆ อีกหลายแห่ง การตั้งค่าเวลา วันที่ และข้อมูลส่วนหัวอื่นๆ บนโทรสาร เป็นข้อกำหนดทางกฎหมาย

 **หมายเหตุ:** เมื่อใช้แผงควบคุมในการป้อนข้อความ หรือป้อนชื่อสำหรับเป็นสัมผัสเดียว รายการโทรด่วน หรือรายการโทรกลุ่ม ให้สัมผัสที่ปุ่ม 123 เพื่อเปิดลิ้นแพลตฟอร์มตัวอักษรพิเศษ

1. เปิดแคชบอร์ดแผงควบคุม (เปิดแท็บแคชบอร์ดที่อยู่ด้านบนของหน้าจอทางด้านล่าง หรือสัมผัสที่บริเวณแคชบอร์ดบนหน้าจอหลัก)
2. สัมผัสที่  บนแคชบอร์ดแผงควบคุม
3. สัมผัสที่ **Preferences** (ลักษณะที่ต้องการ)
4. หากต้องการตั้งค่าเวลาและวันที่ ให้สัมผัสที่ **Date and Time** (วันที่และเวลา) และดำเนินการดังต่อไปนี้:
  - เลือกเวลาเป็นแบบ 12 ชั่วโมง หรือ 24 ชั่วโมง จากนั้น ให้ใช้ลิ้นแพลตฟอร์มการป้อนเวลาปัจจุบัน และสัมผัสที่ **Done** (สำเร็จ)
  - เลือกรูปแบบวันที่ จากนั้น ให้ลิ้นแพลตฟอร์มป้อนวันที่ปัจจุบัน และสัมผัสที่ **Done** (สำเร็จ)
5. สัมผัสที่  จนกระทั่งคุณกลับไปยังเมนู **Setup** (การตั้งค่า)

6. หากต้องการตั้งค่าขนาดกระดาษตามค่าเริ่มต้น ให้ดำเนินการดังต่อไปนี้:
  - สัมผัสที่ **Tray and Paper Management** (การจัดการถาดและกระดาษ) และจากนั้นสัมผัสที่ **Paper Settings** (การตั้งค่ากระดาษ)
  - สัมผัสที่ถาดซึ่งคุณต้องการใช้ และจากนั้นสัมผัสที่ **Paper Size** (ขนาดกระดาษ) และเลือกขนาดที่คุณต้องการเป็นค่าเริ่มต้น
7. สัมผัสที่  จนกระทั่งคุณกลับไปยังเมนู **Setup** (การตั้งค่า)
8. สัมผัสที่ **Fax Setup** (การตั้งค่าโทรสาร) และจากนั้นสัมผัสที่ **Preferences** (กำหนดลักษณะ)
9. สัมผัสที่ **Auto Answer** (ตอบรับอัตโนมัติ) และเปิดใช้
10. สัมผัสที่ **Fax Header** (ส่วนหัวของโทรสาร) และดำเนินการดังต่อไปนี้:
  - a. ใช้คีย์แปดเพื่อป้อนชื่อบริษัทของคุณ หรือข้อมูลประจำตัวอื่นๆ (สูงสุด 25 ตัวอักษร) และสัมผัสที่ **Done** (สำเร็จ)
  - b. ใช้คีย์แปดเพื่อป้อนชื่อของคุณและหมายเลขโทรสาร (สูงสุด 20 ตัวอักษร) เมื่อมีข้อความแสดงขึ้นมา และสัมผัสที่ **Done** (สำเร็จ)

### หากต้องการกำหนดการตั้งค่าโทรสาร โดยใช้ **HP Digital Fax Setup Wizard (Windows)** (ตัวช่วยการตั้งค่า **HP Digital Fax**)

หากคุณไม่สามารถดำเนินการขั้นตอนการตั้งค่าโทรสารให้เสร็จสมบูรณ์ในขณะที่คุณติดตั้งซอฟต์แวร์ คุณสามารถดำเนินการให้เสร็จสิ้นได้ทุกเมื่อโดยใช้ **HP Digital Fax Setup Wizard** (ตัวช่วยการตั้งค่า **HP Digital Fax**)

1. เปิด **HP Printer Assistant** สำหรับข้อมูลเพิ่มเติม โปรดดูที่ [เปิด HP Printer Assistant](#)
2. คลิกที่แท็บ **Fax** (โทรสาร) และจากนั้นคลิกที่ **Digital Fax Setup Wizard** (ตัวช่วยการตั้งค่าโทรสารแบบดิจิทัล)
3. ปฏิบัติตามคำแนะนำที่แสดงไว้บนหน้าจอเพื่อกำหนดการตั้งค่าโทรสาร

## การตั้งค่า **HP Digital Fax**

คุณสามารถใช้ **HP Digital Fax** เพื่อรับโทรสารโดยอัตโนมัติและบันทึกโทรสารไว้ในคอมพิวเตอร์ของคุณได้โดยตรง ซึ่งจะช่วยประหยัดกระดาษและกลับหมึกพิมพ์

โทรสารที่ได้รับมาจะถูกบันทึกเป็นไฟล์ **TIFF (Tagged Image File Format)** หรือไฟล์ **PDF Portable Document Format**

ไฟล์จะได้รับการตั้งชื่อด้วยวิธีการดังนี้ **XXXX\_YYYYYYY\_ZZZZZ.tif** โดยที่ **X** คือข้อมูลของผู้ส่ง, **Y** คือวันที่ และ **Z** คือเวลาที่ได้รับโทรสารนั้น



**หมายเหตุ:** โทรสารไปยังคอมพิวเตอร์จะใช้ได้สำหรับการรับโทรสารขาวดำเท่านั้น แฟกซ์สีจะถูกจัดพิมพ์

### เงื่อนไขสำหรับ **HP Digital Fax**

- โฟลเดอร์ปลายทางของคอมพิวเตอร์จะต้องเปิดทำงานอยู่ตลอดเวลา โทรสารจะไม่ได้รับการบันทึกถ้าคอมพิวเตอร์อยู่ในโหมดสลีปหรือไฮเบอร์เนต
- ต้องใส่กระดาษไว้ในถาดป้อนกระดาษ สำหรับข้อมูลเพิ่มเติม โปรดดูที่ [ขนาดสื่อพิมพ์ที่ได้รับการสนับสนุน](#)

## หากต้องการตั้งค่า **HP Digital Fax**

### การตั้งค่า **HP Digital Fax (Windows)**

1. เปิดซอฟต์แวร์ของเครื่องพิมพ์ สำหรับข้อมูลเพิ่มเติม โปรดดูที่ [เปิดซอฟต์แวร์เครื่องพิมพ์ \(Windows\)](#)
2. ให้คลิกที่ **Print, Scan & Fax (พิมพ์ สแกน และส่งโทรสาร)** และคลิกที่ **Digital Fax Setup Wizard** (ตัวช่วยการตั้งค่าโทรสารแบบดิจิทัล)
3. ปฏิบัติตามคำแนะนำที่ปรากฏบนหน้าจอ

### การตั้งค่า **HP Digital Fax (OS X)**

1. เปิด **HP Utility** สำหรับข้อมูลเพิ่มเติม โปรดดูที่ [เปิด HP Utility \(คู่มือของ HP\)](#)
2. เลือกเครื่องพิมพ์
3. คลิก **Digital Fax Archive** (เก็บถาวรโทรสารดิจิทัล) ในส่วนการตั้งค่าโทรสาร

### การตั้งค่า **HP Digital Fax** ใน **EWS**

1. เปิด **EWS** สำหรับข้อมูลเพิ่มเติม โปรดดูที่ [เปิด EWS](#)
2. คลิกที่แท็บ **Fax** (โทรสาร)
3. คลิกที่ **HP Digital Fax** และจากนั้นคลิกที่ **Digital Fax Profile** (โปรไฟล์โทรสารแบบดิจิทัล)
4. ในส่วน **Digital Fax to Network Folder** (การรับส่งโทรสารแบบดิจิทัลไปยังโฟลเดอร์เครือข่าย) หรือ **Digital Fax to Email** (การรับส่งโทรสารแบบดิจิทัลไปยังอีเมล) ให้คลิกที่ **Set Up** (การตั้งค่า) และปฏิบัติตามคำแนะนำที่แสดงไว้บนหน้าจอ

## หากต้องการปรับแต่งการตั้งค่า **HP Digital Fax**

### ปรับแต่งการตั้งค่า **HP Digital Fax(Windows)**

1. เปิดซอฟต์แวร์ของเครื่องพิมพ์ สำหรับข้อมูลเพิ่มเติม โปรดดูที่ [เปิดซอฟต์แวร์เครื่องพิมพ์ \(Windows\)](#)
2. ให้คลิกที่ **Print, Scan & Fax (พิมพ์ สแกน และส่งโทรสาร)** และคลิกที่ **Digital Fax Setup Wizard** (ตัวช่วยการตั้งค่าโทรสารแบบดิจิทัล)
3. ปฏิบัติตามคำแนะนำที่ปรากฏบนหน้าจอ

### ปรับแต่งการตั้งค่า **HP Digital Fax(OS X)**

1. เปิด **HP Utility** สำหรับข้อมูลเพิ่มเติม โปรดดูที่ [เปิด HP Utility \(คู่มือของ HP\)](#)
2. เลือกเครื่องพิมพ์
3. คลิก **Digital Fax Archive** (เก็บถาวรโทรสารดิจิทัล) ในส่วนการตั้งค่าโทรสาร

### ปรับแต่งการตั้งค่า **HP Digital Fax** ใน **EWS**

1. เปิด **EWS** สำหรับข้อมูลเพิ่มเติม โปรดดูที่ [เปิด EWS](#)
2. คลิกที่แท็บ **Fax** (โทรสาร)

- หากกล่องโต้ตอบ **Redirecting to Secure Page** (กำลังส่งไปยังหน้าที่ปลอดภัย) ปรากฏขึ้น ให้ปฏิบัติตามคำแนะนำที่แสดงไว้บนหน้าจอ และคลิกที่ **OK** (ตกลง)
- คลิกที่ **HP Digital Fax** และจากนั้นคลิกที่ **Digital Fax Profile** (ไปรษณีย์โทรสารแบบดิจิทัล)
- ในส่วน **Digital Fax to Network Folder** (การรับส่งโทรสารแบบดิจิทัลไปยังโฟลเดอร์เครือข่าย) หรือ **Digital Fax to Email** (การรับส่งโทรสารแบบดิจิทัลไปยังอีเมล) ให้คลิกที่ **Set Up** (การตั้งค่า) และปฏิบัติตามคำแนะนำที่แสดงไว้บนหน้าจอ

## การปิด HP Digital Fax

- เปิดแผงบอร์ดแผงควบคุม (เปิดแท็บแผงบอร์ดที่อยู่ด้านบนของหน้าจอทางด้านล่าง หรือสัมผัสที่บริเวณแผงบอร์ดบนหน้าจอหลัก)
- สัมผัสที่  บนแผงบอร์ดแผงควบคุม
- สัมผัสที่ **Fax Setup** (การตั้งค่าโทรสาร) และจากนั้นสัมผัสที่ **Preferences** (กำหนดลักษณะ)
- สัมผัสที่ **HP Digital Fax**
- สัมผัสที่ **Turn Off HP Digital Fax** (ปิดใช้ HP Digital Fax) และจากนั้นสัมผัสที่ **Yes** (ใช่)

## โปรแกรมโทรสาร ระบบ และซอฟต์แวร์

### โปรแกรมโทรสารที่ได้รับการสนับสนุน

โปรแกรมโทรสารบนพีซีซึ่งมาพร้อมกับผลิตภัณฑ์เป็นโปรแกรมโทรสารบนพีซีโปรแกรมเดียวที่ใช้งานได้กับผลิตภัณฑ์ หากต้องการใช้โปรแกรมโทรสารบนพีซีที่มีการติดตั้งไว้ก่อนหน้านี้บนคอมพิวเตอร์ต่อ ให้ใช้โมเด็มซึ่งมีการเชื่อมต่อไว้ในคอมพิวเตอร์อยู่แล้ว โปรแกรมจะไม่ทำงานผ่านโมเด็มผลิตภัณฑ์

### บริการโทรศัพท์ที่ได้รับการสนับสนุน - อะนาล็อก

ผลิตภัณฑ์ **HP PageWide Pro** เป็นอุปกรณ์ระบบอะนาล็อกที่ไม่สามารถใช้งานร่วมกับระบบโทรศัพท์ที่ดิจิทัลทุกชนิด (เว้นเสียแต่จะใช้ร่วมกับอุปกรณ์แปลงสัญญาณดิจิทัลเป็นอะนาล็อก) **HP** ไม่รับประกันว่าเครื่องพิมพ์จะสามารถใช้งานร่วมกับระบบดิจิทัลหรืออุปกรณ์แปลงสัญญาณดิจิทัลเป็นอะนาล็อกได้

### บริการโทรศัพท์ทางเลือก - ดิจิตอล

แม้ว่าผลิตภัณฑ์ **HP** จะไม่ได้รับการออกแบบมาให้ใช้งานกับสาย **DSL, PBX, ISDN** หรือบริการ **VoIP** แต่จะสามารถใช้งานได้หากมีการตั้งค่าและอุปกรณ์ที่เหมาะสม



**หมายเหตุ:** HP ขอแนะนำให้ขอคำปรึกษาเกี่ยวกับตัวเลือกการตั้งค่า **DSL, PBX, ISDN** และ **VoIP** กับผู้ให้บริการ

## DSL

**Digital Subscriber Line (DSL)** ใช้เทคโนโลยีระบบดิจิทัลผ่านสายโทรศัพท์ทองแดงมาตรฐาน ผลิตภัณฑ์นี้ไม่สามารถใช้งานร่วมกับสัญญาณดิจิทัลได้โดยตรง อย่างไรก็ตาม หากมีการระบุการกำหนดค่าในระหว่างการตั้งค่า **DSL** จะสามารถแยกสัญญาณเพื่อให้สามารถใช้งานกับสายบางส่วนในการถ่ายโอนสัญญาณอะนาล็อก (สำหรับเสียงและโทรสาร) ในขณะที่สามารถใช้งานกับสายที่เหลือสำหรับการถ่ายโอนข้อมูลแบบดิจิทัล



**หมายเหตุ:** โทรสารบางเครื่องอาจไม่สามารถใช้งานร่วมกับบริการ **DSL** ได้ **HP** ไม่รับประกันว่าผลิตภัณฑ์จะสามารถใช้งานร่วมกับสายหรือผู้ให้บริการระบบ **DSL** ทั้งหมดได้

โมเด็ม **DSL** โดยทั่วไปจะมีการใช้ตัวกรองเพื่อแยกการสื่อสารโมเด็ม **DSL** ที่มีคลื่นความถี่สูงออกจากการสื่อสารโทรศัพท์ระบบอะนาล็อกและโมเด็มสำหรับโทรศัพท์ที่มีคลื่นความถี่ต่ำ โดยมักจะต้องใช้ตัวกรองสำหรับผลิตภัณฑ์ที่เป็นโทรศัพท์อะนาล็อกและโทรศัพท์ระบบอะนาล็อก ซึ่งมีการเชื่อมต่อเข้ากับสายโทรศัพท์ที่ใช้กับโมเด็ม **DSL** ผู้ให้บริการ **DSL** มักจะให้ตัวกรองนี้มาพร้อมเสมอ ติดต่อผู้ให้บริการ **DSL** สำหรับข้อมูลเพิ่มเติมหรือขอความช่วยเหลือ

## PBX

ผลิตภัณฑ์เป็นอุปกรณ์ระบบอะนาล็อกซึ่งไม่สามารถใช้งานร่วมกันได้กับระบบโทรศัพท์ดิจิทัลทั้งหมด จะต้องใช้ตัวกรองหรือตัวแปลงสัญญาณจากดิจิทัลเป็นอะนาล็อกสำหรับฟังก์ชันการทำงานสำหรับโทรศัพท์ หากเกิดปัญหาสำหรับโทรศัพท์ขึ้นในระบบ **PBX** อาจต้องติดต่อขอความช่วยเหลือจากผู้ให้บริการ **PBX HP** ไม่รับประกันว่าเครื่องพิมพ์จะสามารถใช้งานร่วมกับระบบดิจิทัลหรืออุปกรณ์แปลงสัญญาณดิจิทัลเป็นอะนาล็อกได้

ติดต่อผู้ให้บริการ **PBX** สำหรับข้อมูลเพิ่มเติมหรือขอความช่วยเหลือ

## ISDN

ผลิตภัณฑ์เป็นอุปกรณ์ระบบอะนาล็อกซึ่งไม่สามารถใช้งานร่วมกันได้กับระบบโทรศัพท์ดิจิทัลทั้งหมด จะต้องใช้ตัวกรองหรือตัวแปลงสัญญาณจากดิจิทัลเป็นอะนาล็อกสำหรับฟังก์ชันการทำงานสำหรับโทรศัพท์ หากเกิดปัญหาสำหรับโทรศัพท์ขึ้นในระบบ **ISDN** อาจต้องติดต่อขอความช่วยเหลือจากผู้ให้บริการ **ISDN HP** ไม่รับประกันว่า ผลิตภัณฑ์จะสามารถใช้งานร่วมกับระบบดิจิทัล **ISDN** หรืออุปกรณ์แปลงสัญญาณดิจิทัลเป็นอะนาล็อกได้

## VoIP

บริการ **Voice over internet protocol (VoIP)** โดยส่วนใหญ่จะไม่สามารถใช้งานร่วมกันได้กับเครื่องโทรศัพท์ เว้นเสียแต่ว่า ผู้ให้บริการมีการระบุไว้เป็นพิเศษว่า ระบบนี้สนับสนุนบริการ **fax over IP**

หากผลิตภัณฑ์ประสบปัญหาในการตั้งค่าโทรศัพท์ให้สามารถทำงานในเครือข่าย **VoIP** ให้ตรวจสอบว่า สายเคเบิลและการตั้งค่าทั้งหมดนั้นมีความถูกต้อง การลดการตั้งค่าระดับความเร็วของโทรศัพท์อาจช่วยให้ผลิตภัณฑ์สามารถส่งโทรศัพท์ผ่านเครือข่าย **VoIP** ได้

หากผู้ให้บริการ **VoIP** นำเสนอโหมด **"Pass through"** สำหรับการเชื่อมต่อ จะทำให้ประสิทธิภาพการรับส่งโทรศัพท์บน **VoIP** ดียิ่งขึ้น และหากผู้ให้บริการมีการเพิ่ม **"comfort noise"** สำหรับสาย จะสามารถปรับเสริมประสิทธิภาพการรับส่งโทรศัพท์ให้สูงขึ้น หากไม่มีการเปิดใช้งานคุณลักษณะนี้

หากยังคงมีปัญหาในการรับส่งโทรศัพท์ ให้ติดต่อผู้ให้บริการ **VoIP**

# การตั้งค่าโทรสาร

## การตั้งค่าการส่งโทรสาร

- [การตั้งค่าสัญญาณหยุดพักหรือสัญญาณวางหู](#)
- [การตั้งค่าหมายเลขนำหน้าเมื่อโทรออก](#)
- [ตั้งค่าระบบกดปุ่มหรือระบบหมุน](#)
- [ตั้งค่าการหมุนหมายเลขซ้ำโดยอัตโนมัติ และระยะเวลาในระหว่างการหมุนหมายเลขซ้ำ](#)
- [ตั้งค่าความสว่าง/ความเข้ม](#)
- [การตั้งค่าความละเอียดตามค่าเริ่มต้น](#)
- [ใช้แม่แบบใบปะหน้า](#)

## การตั้งค่าสัญญาณหยุดพักหรือสัญญาณวางหู

คุณสามารถแทรกหยุดชั่วคราวในหมายเลขโทรสารที่คุณโทรได้ ตัวหยุดมักจำเป็นต้องใช้ในกรณีที่โทรต่างประเทศหรือต่อสายออกภายนอก หากต้องการเข้าถึงสัญลักษณ์เหล่านี้ ให้สัมผัสที่ตัวอักษร \* บนคีย์แพด

สัญลักษณ์พิเศษ	ปุ่ม	คำอธิบาย
สัญญาณหยุดพักสำหรับเสียงการโทร การตรวจสอบเสียงการโทร	<b>W</b>	ปุ่ม <b>W</b> จะมีให้เลือกใช้งานบนคีย์แพดแคงควบคุมสำหรับการป้อนหมายเลขโทรสาร อักขระนี้ทำให้เครื่องพิมพ์หรือสัญญาณหมุนก่อนหมุนหมายเลขโทรศัพท์ที่เหลือ
สัญญาณวางหู	<b>R</b>	ปุ่ม <b>R</b> จะมีให้เลือกใช้งานบนคีย์แพดแคงควบคุมสำหรับการป้อนหมายเลขโทรสาร อักขระนี้ทำให้เครื่องพิมพ์วางหูได้

## การตั้งค่าหมายเลขนำหน้าเมื่อโทรออก

หมายเลขนำหน้าเมื่อ โทรออกเป็นหมายเลขหรือกลุ่มของหมายเลขที่เพิ่มเข้าไปในตำแหน่งเริ่มต้นของหมายเลขโทรสารทุกหมายเลขที่คุณป้อนเข้าบนแผงควบคุมหรือจากซอฟต์แวร์โดยอัตโนมัติ จำนวนตัวอักษรสูงสุดสำหรับหมายเลขนำหน้าเมื่อโทรออกคือ **50**

การตั้งค่าเริ่มต้นจะเป็น **Off** (ปิด) คุณอาจต้องการเปิดใช้การตั้งค่านี้และป้อนหมายเลขนำหน้า หากคุณต้องหมุนหมายเลข เช่น **9** เพื่อโทรออกจากระบบโทรศัพท์ในบริษัทของคุณ เป็นต้น ในขณะที่มีการใช้งานการตั้งค่านี้ คุณสามารถหมุนหมายเลขโทรสารโดยไม่ต้องมีหมายเลขนำหน้าเมื่อโทรออก โดยใช้การหมุนด้วยตัวเอง

1. เปิดแคชบอร์ดแผงควบคุม (ปิดแท็บแคชบอร์ดที่อยู่ด้านบนของหน้าจอลงด้านล่าง หรือสัมผัสที่บริเวณแคชบอร์ดบนหน้าจอหลัก)
2. สัมผัสที่  บนแคชบอร์ดแผงควบคุม
3. สัมผัสที่ **Fax Setup** (การตั้งค่าโทรสาร) และจากนั้นสัมผัสที่ **Preferences** (กำหนดลักษณะ)
4. สัมผัสที่ **หมายเลขนำหน้าเมื่อ โทรออก** เพื่อเปิดใช้
5. ใช้คีย์แพดเพื่อป้อนหมายเลขนำหน้า และจากนั้นสัมผัสที่ปุ่ม **Done** (สำเร็จ) คุณสามารถใช้ตัวเลข ตัวหยุด และสัญลักษณ์การโทร

## ตั้งค่าระบบกดปุ่มหรือระบบหมุน

ใช้ขั้นตอนนี้ในการตั้งค่าผลิตภัณฑ์ให้เป็นโหมดการโทรระบบกดปุ่มหรือระบบหมุน ค่าเริ่มต้นที่ตั้งไว้จากโรงงานคือ ระบบโทรแบบกดปุ่ม ห้ามเปลี่ยนการตั้งค่านี้ นอกเสียจากว่า คุณจะรู้ว่าสายโทรศัพท์ของคุณไม่สามารถใช้ระบบโทรแบบกดปุ่มได้



**หมายเหตุ:** ตัวเลือกการโทรระบบจะไม่สามารถใช้ได้ในทุกประเทศ/พื้นที่

1. เปิดแคชบอร์ดแผงควบคุม (เปิดแท็บแคชบอร์ดที่อยู่ด้านบนของหน้าจอทางด้านล่าง หรือสัมผัสที่บริเวณแคชบอร์ดบนหน้าจอหลัก)
2. สัมผัสที่  บนแคชบอร์ดแผงควบคุม
3. สัมผัสที่ **Fax Setup** (การตั้งค่าโทรสาร) และจากนั้นสัมผัสที่ **Preferences** (กำหนดลักษณะ)
4. สัมผัสที่ **Dial Type** (ชนิดระบบการโทร) และจากนั้นสัมผัสที่ **Tone** (ระบบกดปุ่ม) หรือ **Pulse** (ระบบหมุน)

## ตั้งค่าการหมุนหมายเลขซ้ำโดยอัตโนมัติ และระยะเวลาในระหว่างการหมุนหมายเลขซ้ำ

หากผลิตภัณฑ์ไม่สามารถส่งโทรสารได้เนื่องจากเครื่องรับโทรสารไม่ตอบรับหรือสายไม่ว่าง ผลิตภัณฑ์จะพยายามหมุนหมายเลขซ้ำตามการตั้งค่าตัวเลือกการหมุนหมายเลขซ้ำเมื่อสายไม่ว่าง การหมุนหมายเลขซ้ำเมื่อไม่มีผู้รับสาย และการหมุนหมายเลขซ้ำเมื่อเกิดข้อผิดพลาดขึ้นในการสื่อสาร

### หากต้องการตั้งค่าตัวเลือกการหมุนหมายเลขซ้ำเมื่อสายไม่ว่าง

หากมีการเปิดใช้ตัวเลือกนี้ ผลิตภัณฑ์จะหมุนหมายเลขซ้ำโดยอัตโนมัติเมื่อได้รับสัญญาณสายไม่ว่าง ค่าเริ่มต้นที่ตั้งไว้จากโรงงานสำหรับตัวเลือกการหมุนหมายเลขซ้ำเมื่อสายไม่ว่างคือ **On** (ติดสว่าง)

1. เปิดแคชบอร์ดแผงควบคุม (เปิดแท็บแคชบอร์ดที่อยู่ด้านบนของหน้าจอทางด้านล่าง หรือสัมผัสที่บริเวณแคชบอร์ดบนหน้าจอหลัก)
2. สัมผัสที่  บนแคชบอร์ดแผงควบคุม
3. สัมผัสที่ **Fax Setup** (การตั้งค่าโทรสาร) และจากนั้นสัมผัสที่ **Preferences** (กำหนดลักษณะ)
4. สัมผัสที่ **Auto Redial** (การหมุนหมายเลขซ้ำโดยอัตโนมัติ) และจากนั้นสัมผัสที่ **Busy Redial** (การหมุนหมายเลขซ้ำเมื่อสายไม่ว่าง) และเปิดใช้

### หากต้องการตั้งค่าตัวเลือกการหมุนหมายเลขซ้ำเมื่อไม่มีผู้รับสาย

หากเปิดใช้ตัวเลือกนี้ ผลิตภัณฑ์จะหมุนหมายเลขซ้ำโดยอัตโนมัติหากเครื่องรับโทรสารไม่ตอบรับ ค่าเริ่มต้นที่ตั้งไว้จากโรงงานสำหรับตัวเลือกการหมุนหมายเลขซ้ำเมื่อไม่มีผู้รับสายคือ ปิด

1. เปิดแคชบอร์ดแผงควบคุม (เปิดแท็บแคชบอร์ดที่อยู่ด้านบนของหน้าจอทางด้านล่าง หรือสัมผัสที่บริเวณแคชบอร์ดบนหน้าจอหลัก)
2. สัมผัสที่  บนแคชบอร์ดแผงควบคุม
3. สัมผัสที่ **Fax Setup** (การตั้งค่าโทรสาร) และจากนั้นสัมผัสที่ **Preferences** (กำหนดลักษณะ)
4. สัมผัสที่ **Auto Redial** (การหมุนหมายเลขซ้ำโดยอัตโนมัติ) และจากนั้นสัมผัสที่ **No Answer Redial** (การหมุนหมายเลขซ้ำเมื่อไม่มีผู้รับสาย) และเปิดใช้

### หากต้องการตั้งค่าตัวเลือกการหมุนหมายเลขซ้ำเมื่อมีปัญหาในการเชื่อมต่อ

หากเปิดใช้ตัวเลือกนี้ ผลิตภัณฑ์จะหมุนหมายเลขซ้ำโดยอัตโนมัติหากเกิดปัญหาในการเชื่อมต่อ ค่าเริ่มต้นที่ตั้งไว้จากโรงงานสำหรับตัวเลือกการหมุนหมายเลขซ้ำเมื่อมีปัญหาในการเชื่อมต่อคือ **On** (ติดสว่าง)





**หมายเหตุ:** ฟังก์ชันการหมุนหมายเลขเข้าเมื่อมีปัญหาในการเชื่อมต่อจะสามารถใช้งานได้เฉพาะกับวิธีการ **Scan and Fax** (สแกนและโทรสาร), **Send Fax Later** (ส่งโทรสารในภายหลัง) หรือ **Broadcast Fax** (กระจายโทรสาร) เท่านั้น

1. เปิดแคชบอร์ดแผงควบคุม (ปิดแท็บแคชบอร์ดที่อยู่ด้านบนของหน้าจอลดด้านล่าง หรือสัมผัสที่บริเวณแคชบอร์ดบนหน้าจอหลัก)
2. สัมผัสที่  บนแคชบอร์ดแผงควบคุม
3. สัมผัสที่ **Fax Setup** (การตั้งค่าโทรสาร) และจากนั้นสัมผัสที่ **Preferences** (กำหนดลักษณะ)
4. สัมผัสที่ **Auto Redial** (การหมุนหมายเลขเข้าโดยอัตโนมัติ) และจากนั้นสัมผัสที่ **Connection Problem Redial** (การหมุนหมายเลขเข้าเมื่อมีปัญหาการเชื่อมต่อ) และเปิดใช้

## ตั้งค่าความสว่าง/ความเข้ม

การตั้งค่านี้จะมีผลต่อความสว่างและความเข้มของโทรสารขาออกเมื่อมีการส่ง

การตั้งค่าความสว่าง/ความเข้มเริ่มต้นจะได้รับการนำไปใช้กับรายการที่จะส่งโทรสาร แถบเลื่อนจะถูกกำหนดให้อยู่ตรงกลางเป็นการตั้งค่าเริ่มต้น

1. บนแผงควบคุม ให้สัมผัสที่โฟลเดอร์แอปพลิเคชัน **Fax** (โทรสาร)
2. ในจอแสดงผล ให้สัมผัสที่ไอคอน **Send Now** (ส่งทันที) และปฏิบัติตามคำแนะนำบนหน้าจอ
3. บนคีย์แพด ให้สัมผัสที่ 
4. สัมผัสที่ **Lighter/Darker** (ความอ่อน/ความเข้ม) และจากนั้นลากตัวเลื่อนเพื่อเพิ่มหรือลดความสว่าง

## การตั้งค่าความละเอียดตามค่าเริ่มต้น



**หมายเหตุ:** การเพิ่มความละเอียดเป็นการเพิ่มขนาดของโทรสาร โทรสารที่มีขนาดใหญ่ขึ้นจะเพิ่มเวลาในการส่ง และอาจเกินขีดจำกัดหน่วยความจำที่มีให้เลือกใช้ในผลิตภัณฑ์

ใช้ขั้นตอนนี้ในการเปลี่ยนแปลงความละเอียดตามค่าเริ่มต้นสำหรับงานโทรสารทั้งหมดเป็นหนึ่งในการตั้งค่าดังต่อไปนี้:

- **Standard** (มาตรฐาน): การตั้งค่านี้จะให้คุณภาพต่ำที่สุดและสามารถส่งข้อมูลได้เร็วที่สุด
- **Fine** (ดี): การตั้งค่านี้จะให้คุณภาพความละเอียดที่สูงขึ้นกว่า **Standard** (มาตรฐาน) ซึ่งเหมาะสมสำหรับเอกสารที่เป็นข้อความโดยส่วนใหญ่
- **Very Fine** (ดีมาก): การตั้งค่านี้เหมาะสำหรับเอกสารที่มีทั้งข้อความและภาพ เวลาในการส่งจะช้ากว่าการตั้งค่า **Fine** (ดี)
- **Photo** (ภาพถ่าย): การตั้งค่านี้เหมาะสำหรับเอกสารที่มีทั้งรูปภาพ

การตั้งค่าความละเอียดตามค่าเริ่มต้นที่ตั้งไว้จากโรงงานคือ **Fine** (ดี)

## หากต้องการตั้งค่าความละเอียดตามค่าเริ่มต้น

1. บนแผงควบคุม ให้สัมผัสที่โฟลเดอร์แอปพลิเคชัน **Fax** (โทรสาร)
2. ในจอแสดงผล ให้สัมผัสที่ไอคอน **Send Now** (ส่งทันที) และปฏิบัติตามคำแนะนำบนหน้าจอ
3. บนคีย์แพด ให้สัมผัสที่ 
4. สัมผัสที่ **Resolution** (ความละเอียด) และจากนั้นสัมผัสที่หนึ่งในตัวเลือก

## ใช้แม่แบบใบปะหน้า

แม่แบบใบปะหน้าโทรสารธุรกิจหรือโทรสารส่วนตัวมีหลากหลายรูปแบบให้เลือกใช้ในโปรแกรมซอฟต์แวร์ HP Digital Fax



**หมายเหตุ:** คุณไม่สามารถเปลี่ยนแม่แบบใบปะหน้า แต่คุณสามารถแก้ไขช่องต่างๆ ภายในแม่แบบ

## การตั้งค่าการรับโทรสาร

- [การตั้งค่าการส่งต่อโทรสาร](#)
- [บล็อกหรือยกเลิกการบล็อกหมายเลขโทรสาร](#)
- [การกำหนดจำนวนครั้งของสัญญาณเพื่อตอบรับ](#)
- [ตั้งค่าเสียงเรียกเข้าเฉพาะ](#)
- [การใช้การลดขนาดอัตโนมัติสำหรับโทรสารที่ส่งเข้ามา](#)
- [การตั้งค่าระดับเสียงของโทรสาร](#)
- [ตั้งค่าการประทับตราโทรสารที่ได้รับ](#)

## การตั้งค่าการส่งต่อโทรสาร

คุณสามารถตั้งค่าให้ผลิตภัณฑ์ของคุณโอนสายโทรสารขาเข้าไปยังหมายเลขโทรสารอื่นได้ เมื่อมีโทรสารเข้ามายังผลิตภัณฑ์ของคุณ จะมีการจัดเก็บไว้ในหน่วยความจำ จากนั้น ผลิตภัณฑ์จะหมุนหมายเลขโทรสารที่คุณระบุไว้ และส่งโทรสารต่อ หากผลิตภัณฑ์ไม่สามารถส่งต่อโทรสาร เนื่องจากเกิดข้อผิดพลาด (ตัวอย่างเช่น สายไม่ว่าง) และไม่สามารถหมุนหมายเลขซ้ำได้ ผลิตภัณฑ์ของคุณจะพิมพ์โทรสารออกมา

หากหน่วยความจำในผลิตภัณฑ์เต็มในขณะที่รับโทรสาร ระบบจะหยุดการรับโทรสาร และจะส่งต่อเฉพาะหน้าและบางส่วนของหน้าที่มีการจัดเก็บไว้ในหน่วยความจำ

เมื่อมีการใช้คุณลักษณะการส่งต่อโทรสาร ผลิตภัณฑ์ (ไม่ใช่คอมพิวเตอร์) จะต้องรับโทรสาร และจะต้องตั้งค่าโหมดการตอบรับเป็น **Automatic** (อัตโนมัติ)

1. เปิดแคชบอร์ดแผงควบคุม (ปิดแท็บแคชบอร์ดที่อยู่ด้านบนของหน้าจอทางด้านล่าง หรือสัมผัสที่บริเวณแคชบอร์ดบนหน้าจอหลัก)
2. สัมผัสที่  บนแคชบอร์ดแผงควบคุม
3. สัมผัสที่ **Fax Setup** (การตั้งค่าโทรสาร) และจากนั้นสัมผัสที่ **Preferences** (กำหนดลักษณะ)
4. สัมผัสที่ **Fax Forwarding** (การส่งต่อโทรสาร) และจากนั้นสัมผัส **On (Print and Forward)** (เปิด - พิมพ์และส่งต่อ) หรือ **On (Forward)** (เปิด - ส่งต่อ)
5. ใช้คีย์แปดปุ่มหมายเลขการส่งต่อโทรสาร และจากนั้นสัมผัสที่ **Done** (สำเร็จ)

## บล็อกหรือยกเลิกการบล็อกหมายเลขโทรสาร





**หมายเหตุ:** จะสนับสนุนการบล็อกโทรสารเฉพาะสำหรับคุณลักษณะการแสดงผลหมายเลขโทรเข้าที่ได้รับการสนับสนุนเท่านั้น

หากคุณไม่ต้องการรับโทรสารจากบุคคลหรือธุรกิจเฉพาะ คุณสามารถบล็อกหมายเลขโทรสาร 30 หมายเลขโดยใช้แผงควบคุม เมื่อคุณบล็อกหมายเลขโทรสารและบุคคลบางรายจากหมายเลขที่ส่งโทรสารให้แก่คุณ จอแสดงผลแผงควบคุมจะระบุว่า หมายเลขนี้ถูกบล็อก ไม่มีการพิมพ์โทรสาร และไม่มีการบันทึกโทรสารไว้ในหน่วยความจำ โทรสารจากหมายเลขโทรสารที่ถูกบล็อกปรากฏอยู่ในรายการบันทึกโทรสารโดยมีสถานะ “ละเว้น” คุณสามารถยกเลิกการบล็อกหมายเลขโทรสารที่ถูกบล็อกแต่ละรายการหรือทั้งหมดในคราวเดียว



**หมายเหตุ:** จะไม่มีการแจ้งเตือนผู้ส่งของโทรสารที่ถูกบล็อกว่า ไม่สามารถส่งโทรสารได้

1. เปิดแคชบอร์ดแผงควบคุม (ปิดแท็บแคชบอร์ดที่อยู่ด้านบนของหน้าจอลดด้านล่าง หรือสัมผัสที่บริเวณแคชบอร์ดบนหน้าจอหลัก)
2. สัมผัสที่  บนแคชบอร์ดแผงควบคุม
3. สัมผัสที่ **Fax Setup** (การตั้งค่าโทรสาร) และจากนั้นสัมผัสที่ **Preferences** (กำหนดลักษณะ)
4. สัมผัสที่ **Junk Fax Blocking** (การบล็อกโทรสารขยะ) และจากนั้นสัมผัสที่ 
5. ใช้คีย์แปดในการป้อนหมายเลขโทรสารที่คุณต้องการบล็อก และสัมผัสที่ **Add** (เพิ่ม)

### การกำหนดจำนวนครั้งของสัญญาณเพื่อตอบรับ

เมื่อมีการตั้งค่าโหมดการตอบรับเป็น **Automatic** (อัตโนมัติ) การตั้งค่าสัญญาณเพื่อตอบรับของผลิตภัณฑ์จะระบุจำนวนครั้งที่โทรศัพท์จะส่งเสียงเรียกเข้า ก่อนที่ผลิตภัณฑ์จะตอบรับสายที่โทรเข้า

หากเชื่อมต่อเครื่องไว้กับสายโทรศัพท์ที่คุณใช้สำหรับทั้งสนทนาและโทรสาร (สายที่ใช้ร่วมกัน) และมีการใช้เครื่องตอบรับโทรศัพท์ คุณอาจต้องปรับการตั้งค่าจำนวนครั้งของเสียงเรียกเข้าตอบรับ จำนวนเสียงเรียกเข้าตอบรับของเครื่องจะตั้งมากกว่าจำนวนเสียงเรียกเข้าตอบรับของเครื่องตอบรับโทรศัพท์ ซึ่งจะช่วยให้เครื่องสามารถตอบรับสายเรียกเข้าและบันทึกข้อความสำหรับสายสนทนาได้ เมื่อเครื่องตอบรับโทรศัพท์ที่ตอบรับสายเรียกเข้า เครื่องจะฟังเสียงและตอบรับโดยอัตโนมัติหากได้รับสัญญาณโทรสาร

การตั้งค่าเริ่มต้นสำหรับสัญญาณเพื่อตอบรับคือห้าครั้งสำหรับทุกประเทศ/ภูมิภาค

ใช้ตารางดังต่อไปนี้ในการระบุจำนวนครั้งในการเรียกเข้าสำหรับสัญญาณเพื่อตอบรับ

ชนิดของสายโทรศัพท์	การตั้งค่าสัญญาณเพื่อตอบรับที่แนะนำ
สายโทรสารเฉพาะ (รับเฉพาะสายโทรสารเท่านั้น)	ตั้งจำนวนครั้งภายในช่วงที่แสดงไว้ในจอแสดงผลแผงควบคุม (จำนวนเสียงเรียกเข้าต่ำสุดและสูงสุดจะแตกต่างกันไปตามประเทศ/ภูมิภาค)
สายเคียวเคเบิลสองหมายเลขและบริการรูปแบบเสียงเรียกเข้า	เสียงเรียกเข้าหนึ่งหรือสองครั้ง (หากคุณมีเครื่องตอบรับโทรศัพท์หรือวอชเมลในคอมพิวเตอร์สำหรับหมายเลขโทรศัพท์หมายเลขอื่น ตรวจสอบให้แน่ใจว่า มีการตั้งค่าจำนวนครั้งในการเรียกเข้าของผลิตภัณฑ์ให้สูงกว่าระบบการตอบรับ รวมถึง ใช้คุณลักษณะเสียงเรียกเข้าเฉพาะเพื่อแยกความแตกต่างระหว่างสายโทรเข้าแบบเสียงและโทรสาร)
สายที่ใช้ร่วมกัน (รับทั้งโทรสารและสายโทรเข้าแบบเสียง) โดยใช้เพียงโทรศัพท์ที่ติดตั้งไว้เท่านั้น	เสียงเรียกเข้าห้าครั้งขึ้นไป
สายที่ใช้ร่วมกัน (รับทั้งโทรสารและสายโทรเข้าแบบเสียง) โดยใช้เครื่องตอบรับโทรศัพท์หรือวอชเมลจากคอมพิวเตอร์	เสียงเรียกเข้ามากกว่าเครื่องตอบรับโทรศัพท์หรือวอชเมลจากคอมพิวเตอร์สองครั้ง

### หากต้องการตั้งค่าจำนวนครั้งของสัญญาณเพื่อตอบรับ

1. เปิดแคชบอร์ดแผงควบคุม (ปิดแท็บแคชบอร์ดที่อยู่ด้านบนของหน้าจอลดด้านล่าง หรือสัมผัสที่บริเวณแคชบอร์ดบนหน้าจอหลัก)
2. สัมผัสที่  บนแคชบอร์ดแผงควบคุม
3. สัมผัสที่ **Fax Setup** (การตั้งค่าโทรสาร) และจากนั้นสัมผัสที่ **Preferences** (กำหนดลักษณะ)
4. สัมผัสที่ **Rings to Answer** (สัญญาณเพื่อตอบรับ)
5. เลือกจำนวนครั้งของเสียงเรียกเข้า และจากนั้นสัมผัสที่ **Done** (สำเร็จ)

## ตั้งค่าเสียงเรียกเข้าเฉพาะ

บริการรูปแบบเสียงเรียกเข้าหรือเสียงเรียกเข้าเฉพาะมีให้เลือกใช้ผ่านบริการของบริษัท โทรศัพท์ประจำพื้นที่ บริการจะอนุญาตให้คุณสามารถให้หมายเลข โทรศัพท์มากกว่าหนึ่งหมายเลขบนสายเดียว หมายเลขโทรศัพท์แต่ละหมายเลขมีรูปแบบเสียงเรียกเข้าเฉพาะ ดังนั้นคุณสามารถรองรับสายเรียกเข้าและผลิตภัณฑ์สามารถรองรับสายโทรสารได้

หากคุณสมัครขอรับบริการรูปแบบเสียงเรียกเข้ากับบริษัท โทรศัพท์ คุณจะต้องตั้งค่าผลิตภัณฑ์ให้รองรับโดยใช้รูปแบบเสียงเรียกเข้าที่ถูกต้อง อาจมีเพียงบางประเทศ/ภูมิภาคเท่านั้นที่สนับสนุนรูปแบบเสียงเรียกเข้าเฉพาะ ติดต่อบริษัท โทรศัพท์เพื่อตรวจสอบว่า บริการนี้มีให้เลือกใช้ในประเทศ/ภูมิภาคของคุณหรือไม่



**หมายเหตุ:** หากคุณไม่มีบริการรูปแบบเสียงเรียกเข้าและคุณมีการเปลี่ยนแปลงการตั้งค่ารูปแบบเสียงเรียกเข้าเป็นรูปแบบอื่นที่ไม่ใช่ค่าเริ่มต้น (เสียงเรียกเข้ามาตรฐานทั้งหมด) ผลิตภัณฑ์อาจไม่สามารถรับโทรสารได้

การตั้งค่ามีดังนี้:

- **Ring Pattern Detection** (การตรวจหารูปแบบเสียงเรียกเข้า): ปิดหรือเปิดใช้คุณลักษณะการตรวจหารูปแบบเสียงเรียกเข้าของผลิตภัณฑ์
- **All Standard Rings** (เสียงเรียกเข้ามาตรฐานทั้งหมด): ผลิตภัณฑ์จะรองรับทุกสายที่เรียกเข้ามาในสายโทรศัพท์
- **Single** (รูปแบบเสียงเรียกเข้าแบบดั้งเดิม): ผลิตภัณฑ์จะรองรับสายที่มีรูปแบบเสียงเรียกเข้าแบบดั้งเดิม
- **Double** (รูปแบบเสียงเรียกเข้าแบบดั้งเดิมสองครั้ง): ผลิตภัณฑ์จะรองรับสายที่มีรูปแบบเสียงเรียกเข้าแบบดั้งเดิมสองครั้ง
- **Triple** (รูปแบบเสียงเรียกเข้าแบบดั้งเดิมสามครั้ง): ผลิตภัณฑ์จะรองรับสายที่มีรูปแบบเสียงเรียกเข้าแบบดั้งเดิมสามครั้ง
- **Double and Triple** (รูปแบบเสียงเรียกเข้าแบบดั้งเดิมสองครั้งและสามครั้ง): ผลิตภัณฑ์จะรองรับสายที่มีรูปแบบเสียงเรียกเข้าแบบดั้งเดิมสองครั้งหรือสามครั้ง

### หากต้องการตั้งค่าเสียงเรียกเข้าเฉพาะ

1. เปิดแคชบอร์ดแผงควบคุม (ปิดแท็บแคชบอร์ดที่อยู่ด้านบนของหน้าจอทางด้านล่าง หรือสลับที่บริเวณแคชบอร์ดบนหน้าจอหลัก)
2. สัมผัสที่  บนแคชบอร์ดแผงควบคุม
3. สัมผัสที่ **Fax Setup** (การตั้งค่าโทรสาร) และจากนั้นสัมผัสที่ **Preferences** (กำหนดลักษณะ)
4. สัมผัสที่ **Distinctive Ring** (เสียงเรียกเข้าเฉพาะ) สัมผัสที่ **Yes** (ใช่) และจากนั้นสัมผัสที่ชื่อของตัวเลือก

### การใช้การลดขนาดอัตโนมัติสำหรับโทรสารที่ส่งเข้ามา

ค่าเริ่มต้นที่ดึงไว้จากโรงงานสำหรับการลดขนาดโทรสารที่ส่งเข้ามาโดยอัตโนมัติคือ **On** (ติดสว่าง)

หากคุณเปิดใช้งานตัวเลือกการประทับตรา คุณอาจต้องการเปิดใช้งานการลดขนาดอัตโนมัติด้วยเช่นกัน ทั้งนี้เพื่อลดขนาดโทรสารที่ได้รับลงเล็กน้อย และป้องกันไม่ให้ข้อมูลที่จะประทับบนโทรสารต้นข้อความบนโทรสารให้เกินไปเป็นสองหน้า



**หมายเหตุ:** ตรวจสอบให้แน่ใจว่า การตั้งค่าขนาดกระดาษตามค่าเริ่มต้นสอดคล้องกับขนาดของกระดาษในถาด

1. เปิดแคชบอร์ดแผงควบคุม (ปิดแท็บแคชบอร์ดที่อยู่ด้านบนของหน้าจอทางด้านล่าง หรือสลับที่บริเวณแคชบอร์ดบนหน้าจอหลัก)
2. สัมผัสที่  บนแคชบอร์ดแผงควบคุม
3. สัมผัสที่ **Fax Setup** (การตั้งค่าโทรสาร) และจากนั้นสัมผัสที่ **Preferences** (กำหนดลักษณะ)
4. สัมผัสที่ **Automatic Reduction** (การลดขนาดโดยอัตโนมัติ) และเปิดใช้

## การตั้งค่าระดับเสียงของโทรสาร

ควบคุมระดับเสียงโทรสารจากแผงควบคุม

### ตั้งค่าการประทับตราโทรสารที่ได้รับ

ผลิตภัณฑ์พิมพ์ข้อมูลประจำตัวผู้ส่งที่ด้านบนของโทรสารที่ได้รับแต่ละชุด คุณสามารถประทับตราโทรสารที่ได้รับเข้ามาด้วยข้อมูลส่วนตัวของคุณเอง เพื่อยืนยันวันที่และเวลาที่ได้รับโทรสารนั้น คำเริ่มต้นที่ดึงคำมาจากโรงงานสำหรับการประทับตราโทรสารที่ได้รับคือ ปิด



**หมายเหตุ:** ตัวเลือกนี้กำหนดใช้เฉพาะสำหรับโทรสารที่ได้รับมาซึ่งผลิตภัณฑ์พิมพ์ออกเท่านั้น

การเปิดใช้การตั้งค่าการประทับตราเอกสารที่ได้รับอาจทำให้ขนาดหน้าเพิ่มขึ้น และเป็นเหตุให้ผลิตภัณฑ์ต้องพิมพ์หน้าที่สอง

1. เปิดแผงบอร์ดแผงควบคุม (เปิดแท็บบอร์ดที่อยู่ด้านบนของหน้าจอลงด้านล่าง หรือสัมผัสที่บริเวณบอร์ดบนหน้าจอหลัก)
2. สัมผัสที่  บนแผงบอร์ดแผงควบคุม
3. สัมผัสที่ **Fax Setup** (การตั้งค่าโทรสาร) และจากนั้นสัมผัสที่ **Preferences** (กำหนดลักษณะ)
4. สัมผัสที่ **Stamping** (การประทับตรา) และเปิดหรือปิดใช้

## ส่งโทรสาร



- [ส่งโทรสารจากแผงควบคุม](#)
- [ใช้รายการโทรด่วนและรายการโทรกลุ่ม](#)
- [การส่งโทรสารมาตรฐานจากคอมพิวเตอร์](#)
- [ส่งโทรสารจากซอฟต์แวร์](#)
- [การส่งโทรสารโดยการโทรโดยการกดปุ่มบนหน้าจอ](#)
- [ส่งโทรสารโดยใช้หน่วยความจำจากเครื่องพิมพ์](#)

### ส่งโทรสารจากแผงควบคุม

1. ป้อนต้นฉบับของคุณให้ด้านพิมพ์คว่ำลงบนกระจกสแกนเนอร์ หรือหงายด้านที่จะพิมพ์ขึ้นในตัวป้อนกระดาษอัตโนมัติ หากต้องการข้อมูลเพิ่มเติม โปรดดูที่ [ใส่สแกนเนอร์](#) หรือ [ใส่ตัวป้อนกระดาษอัตโนมัติ](#)
2. บนแผงควบคุม ให้สัมผัสที่โฟลเดอร์แอปพลิเคชัน **Fax** (โทรสาร)
3. ปฏิบัติอย่างใดอย่างหนึ่งดังต่อไปนี้:
  - หากต้องการส่งโทรสารในทันที ให้สัมผัสที่ไอคอน **Send Now** (ส่งทันที) และปฏิบัติตามคำแนะนำที่แสดงไว้บนหน้าจอ
  - หากต้องการส่งโทรสารในภายหลัง ให้สัมผัสที่ไอคอน **Send Later** (ส่งภายหลัง) ปฏิบัติตามคำแนะนำที่แสดงไว้บนหน้าจอ และตั้งค่าเวลาของโทรสาร
4. ใช้คีย์แปดเพื่อป้อนหมายเลขโทรสาร
5. สัมผัส **Black** (ดำ) หรือ **Color** (สี)

## ใช้รายการโทรด่วนและรายการโทรกลุ่ม

สำหรับข้อมูลเพิ่มเติมเกี่ยวกับการโทรด่วน โปรดดูที่ [การใช้สมุดโทรศัพท์](#)

1. ป้อนต้นฉบับของคุณให้ด้านพิมพ์ว่าลงบนกระดาษแกนเนอร์ หรือหงายด้านที่จะพิมพ์ขึ้นในตัวป้อนกระดาษอัตโนมัติ  
หากต้องการข้อมูลเพิ่มเติม โปรดดูที่ [ใส่แกนเนอร์](#) หรือ [ใส่ตัวป้อนกระดาษอัตโนมัติ](#)
2. บนแผงควบคุม ให้สัมผัสที่โฟลเดอร์แอปพลิเคชัน **Fax** (โทรสาร)
3. ปฏิบัติอย่างใดอย่างหนึ่งดังต่อไปนี้:
  - หากต้องการส่งโทรสารในทันที ให้สัมผัสที่ไอคอน **Send Now** (ส่งทันที) และปฏิบัติตามคำแนะนำที่แสดงไว้บนหน้าจอ
  - หากต้องการส่งโทรสารในภายหลัง ให้สัมผัสที่ไอคอน **Send Later** (ส่งภายหลัง) ปฏิบัติตามคำแนะนำที่แสดงไว้บนหน้าจอ และตั้งเวลาของโทรสาร
4. บนคีย์แพด ให้สัมผัสที่  และดำเนินการข้อใดข้อหนึ่งดังต่อไปนี้:
  - สำหรับรายการโทรด่วนแต่ละรายการ ให้สัมผัสที่ 
  - สำหรับรายการโทรด่วนกลุ่ม ให้สัมผัสที่ 
5. สัมผัสที่ชื่อของรายการเฉพาะหรือกลุ่มที่คุณต้องการใช้ และสัมผัสที่ **Select** (เลือก)
6. สัมผัส **Black** (ดำ) หรือ **Color** (สี)

## การส่งโทรสารมาตรฐานจากคอมพิวเตอร์

คุณสามารถส่งเอกสารในคอมพิวเตอร์ออกไปเป็นโทรสารได้ โดยไม่ต้องพิมพ์สำเนาแล้วส่งโทรสารจากเครื่องพิมพ์

 **หมายเหตุ:** โทรสารที่ส่งจากคอมพิวเตอร์ด้วยวิธีนี้จะใช้การเชื่อมต่อโทรสารของเครื่องพิมพ์ ไม่ใช่อินเทอร์เน็ตหรือโมเด็มคอมพิวเตอร์ของคุณ ดังนั้น ควรตรวจสอบให้แน่ใจว่าเครื่องพิมพ์ต่ออยู่กับสายโทรศัพท์ที่ใช้ได้ และฟังก์ชันโทรสารได้รับการตั้งค่าและทำงานได้อย่างถูกต้อง

หากต้องการใช้คุณลักษณะนี้ คุณจะต้องติดตั้งซอฟต์แวร์เครื่องพิมพ์โดยใช้โปรแกรมติดตั้งจาก [123.hp.com/pagewide](http://123.hp.com/pagewide) (แนะนำ) หรือจากซีดีซอฟต์แวร์ของ HP ที่มาพร้อมกับเครื่องพิมพ์

### หากต้องการส่งโทรสารมาตรฐานจากคอมพิวเตอร์ (Windows)

1. เปิดเอกสารในคอมพิวเตอร์ที่ต้องการส่งโทรสาร
2. บนเมนู **File** (ไฟล์) ในโปรแกรมซอฟต์แวร์ ให้คลิกที่ **Print** (พิมพ์)
3. จากรายการ **Name** (ชื่อ) เลือกเครื่องพิมพ์ที่มีคำว่า **“fax”** (โทรสาร) ในชื่อนั้น
4. หากต้องการเปลี่ยนแปลงการตั้งค่า (เช่น การจัดแนว ลำดับหน้ากระดาษ จำนวนหน้าต่อแผ่น) ให้คลิกปุ่มหรือลิงก์ที่เปิดกล่องโต้ตอบ **Properties** (คุณสมบัติ)  
ลิงค์หรือปุ่มนี้อาจเรียกว่า **Properties** (คุณสมบัติ) , **Options** (ตัวเลือก) , **Printer Setup** (การตั้งค่าเครื่องพิมพ์) , **Printer Properties** (คุณสมบัติเครื่องพิมพ์) , **Printer** (เครื่องพิมพ์) หรือ **Set Preferences** (ลักษณะที่ต้องการ) ทั้งนี้ขึ้นอยู่กับซอฟต์แวร์แอปพลิเคชัน
5. หลังจากที่คุณเปลี่ยนการตั้งค่าแล้ว ให้คลิกที่ **OK** (ตกลง)

6. คลิกที่ **Print (พิมพ์)** หรือ **OK (ตกลง)**
7. ป้อนหมายเลขโทรสารและข้อมูลอื่นๆ ของผู้รับ เปลี่ยนการตั้งค่าอื่นๆ เพิ่มเติมสำหรับโทรสาร (เช่น การเลือกส่งเอกสารเป็นโทรสารสีขาวดำ หรือโทรสารสี) และจากนั้นคลิกที่ **Send Fax (ส่งโทรสาร)** เครื่องพิมพ์จะเริ่มโทรไปยังหมายเลขโทรสารนั้นแล้วเริ่มส่งโทรสาร

#### หากต้องการส่งโทรสารมาตรฐานจากคอมพิวเตอร์ (OS X)

1. เปิดเอกสารในคอมพิวเตอร์ที่ต้องการส่งโทรสาร
2. บนเมนู **File (ไฟล์)** ในโปรแกรมซอฟต์แวร์ ให้คลิกที่ **Print (พิมพ์)**
3. เลือกเครื่องพิมพ์ที่มีคำว่า **“(Fax)”** (โทรสาร) ในชื่อ
4. เลือก **Fax Information (ข้อมูลโทรสาร)** จากเมนูป๊อปอัพ



**หมายเหตุ:** หากไม่ปรากฏเมนูป๊อปอัพขึ้นมา ให้คลิกที่เครื่องหมายสามเหลี่ยมซึ่งอยู่ถัดจาก **Printer selection (ตัวเลือกเครื่องพิมพ์)**

5. ป้อนหมายเลขโทรสารและข้อมูลอื่นๆ ในช่องที่จัดเตรียมไว้ให้



**คำแนะนำ:** หากต้องการส่งโทรสารสี ให้เลือก **Fax Options (ตัวเลือกโทรสาร)** จากเมนูป๊อปอัพ และจากนั้นให้คลิกที่ **Color (สี)**

6. เลือกตัวเลือกโทรสารอื่นที่คุณต้องการ และจากนั้นคลิกที่ **Fax (โทรสาร)** เพื่อเริ่มหมุนหมายเลขโทรสารและส่งออกเอกสารทางโทรสาร

#### ส่งโทรสารจากซอฟต์แวร์

ข้อมูลดังต่อไปนี้แสดงคำแนะนำพื้นฐานสำหรับการส่งโทรสาร โดยการใช้ซอฟต์แวร์ที่มาพร้อมผลิตภัณฑ์ หัวข้ออื่นๆ ทั้งหมดที่เกี่ยวข้องกับซอฟต์แวร์จะรวมอยู่ในวิธีใช้ซอฟต์แวร์ ซึ่งสามารถเปิดดูได้จากเมนู **Help (วิธีใช้)** ของโปรแกรมซอฟต์แวร์

คุณสามารถส่งโทรสารเอกสารอิเล็กทรอนิกส์จากคอมพิวเตอร์ หากตรงตามข้อกำหนดดังต่อไปนี้:

- มีการเชื่อมต่อผลิตภัณฑ์เข้ากับคอมพิวเตอร์โดยตรงหรือเข้ากับเครือข่ายซึ่งมีการเชื่อมต่อคอมพิวเตอร์ไว้
- มีการติดตั้งซอฟต์แวร์ผลิตภัณฑ์ไว้ในคอมพิวเตอร์
- ระบบปฏิบัติการของคอมพิวเตอร์เป็นเวอร์ชันที่ผลิตภัณฑ์นี้สนับสนุน

#### หากต้องการส่งโทรสารจากซอฟต์แวร์

1. เปิด **HP Printer Assistant** สำหรับข้อมูลเพิ่มเติม โปรดดูที่ [เปิด HP Printer Assistant](#)
2. บนแท็บ **Print, Scan & Fax (พิมพ์ สแกน และโทรสาร)** ให้คลิกที่แท็บ **Fax (โทรสาร)**
3. คลิกที่ไอคอน **Send a Fax (ส่งโทรสาร)** เพื่อเปิดซอฟต์แวร์โทรสาร
4. ป้อนต้นฉบับของคุณให้ด้านพิมพ์ที่วางบนกระจกสแกนเนอร์ หรือวางด้านที่จะพิมพ์ขึ้นในตัวป้อนกระดาษอัตโนมัติ

หากต้องการข้อมูลเพิ่มเติม โปรดดูที่ [ใส่สแกนเนอร์](#) หรือ [ใส่ตัวป้อนกระดาษอัตโนมัติ](#)

5. ป้อนผู้รับหรือเพิ่มผู้รับจากสมุดที่อยู่
6. คลิกที่ปุ่ม **Add Cover Page (เพิ่มใบปะหน้า)** และจากนั้นคลิกที่ปุ่ม **Add Scan (เพิ่มการสแกน)** เพื่อสแกนเอกสารบนกระจกสแกนเนอร์และเพิ่มเข้าในงานโทรสาร
7. คลิกที่ปุ่ม **Send Fax (ส่งโทรสาร)** เพื่อส่งโทรสาร



## การส่งโทรสารโดยการโทรโดยการกดปุ่มบนหน้าจอ

เมื่อส่งโทรสารโดยใช้การกดปุ่มบนหน้าจอ คุณจะได้อินเสียงการโทร เสียงสัญญาณโทรศัพท์ หรือเสียงอื่นๆ จากลำโพงของเครื่องพิมพ์ ซึ่งจะช่วยให้คุณตรวจสอบสถานะได้ในขณะที่กดปุ่ม รวมทั้งสามารถควบคุมจังหวะการโทรได้ด้วย



**หมายเหตุ:** ตรวจสอบให้แน่ใจว่าได้เปิดเสียงเอาไว้เพื่อให้ได้อินเสียงสัญญาณโทรสาร



**คำแนะนำ:** ถ้าคุณใช้บัตรโทรศัพท์และป้อนรหัส PIN ไม่เร็วพอ เครื่องพิมพ์อาจเริ่มส่งสัญญาณโทรสารเร็วเกินไป ทำให้บริการบัตรโทรศัพท์ไม่รู้จักรหัส PIN ในกรณีนี้ ให้สร้างรายชื่อติดต่อสมุดโทรศัพท์เพื่อเก็บรหัส PIN สำหรับบัตรโทรศัพท์ของคุณ

1. ป้อนต้นฉบับของคุณให้ด้านพิมพ์คว่ำลงบนกระดานแกนเนอร์ หรือหงายด้านที่จะพิมพ์ขึ้นในตัวป้อนกระดาษอัตโนมัติ

หากต้องการข้อมูลเพิ่มเติม โปรดดูที่ [ใส่สแกนเนอร์](#) หรือ [ใส่ตัวป้อนกระดาษอัตโนมัติ](#)

2. บนแผงควบคุม ให้สัมผัสที่โฟลเดอร์แอปพลิเคชัน Fax (โทรสาร)
3. ในจอแสดงผล ให้สัมผัสที่ไอคอน Send Now (ส่งทันที) และปฏิบัติตามคำแนะนำบนหน้าจอ
4. สัมผัส Black (ดำ) หรือ Color (สี)
5. เมื่อได้อินเสียงสัญญาณพร้อมโทรออก ให้ป้อนหมายเลขโทรสารโดยใช้รีเลย์แปดบนแผงควบคุมของเครื่องพิมพ์
6. ปฏิบัติตามข้อความเตือนที่อาจเกิดขึ้น



**คำแนะนำ:** หากคุณใช้บัตรโทรศัพท์เพื่อส่งโทรสารและคุณมีการจัดเก็บรหัส PIN ของบัตรโทรศัพท์ไว้เป็นรายชื่อติดต่อในสมุดโทรศัพท์ที่อยู่แล้ว เมื่อระบบแสดงข้อความแจ้งให้คุณใส่รหัส PIN ให้สัมผัสที่  เพื่อเลือกรายชื่อติดต่อในสมุดโทรศัพท์ซึ่งคุณมีการจัดเก็บรหัส PIN ของคุณไว้

โทรสารของคุณจะถูกส่งเมื่อเครื่องโทรสารที่รับตอบรับ

## ส่งโทรสารโดยใช้หน่วยความจำจากเครื่องพิมพ์

คุณสามารถสแกนโทรสารขาวดำเก็บไว้ในหน่วยความจำ แล้วส่งโทรสารนั้นจากหน่วยความจำได้ คุณสมบัตินี้จะมีประโยชน์หากหมายเลขโทรสารที่คุณกำลังพยายามติดต่อมันไม่ว่างหรือใช้ไม่ได้ชั่วคราว เครื่องพิมพ์จะสแกนต้นฉบับมาเก็บไว้ในหน่วยความจำ และจะส่งโทรสารออกไปเมื่อสามารถเชื่อมต่อกับเครื่องรับโทรสารได้ หลังจากเครื่องพิมพ์สแกนหน้าต้นฉบับลงในหน่วยความจำแล้ว คุณสามารถนำต้นฉบับทั้งหมดออกจากถาดป้อนกระดาษหรือกระดานแกนเนอร์ได้ทันที



**หมายเหตุ:** คุณสามารถส่งโทรสารขาวดำจากหน่วยความจำได้

### หากต้องการเปิดใช้วิธีการสแกนและโทรสาร

1. เปิดแคชบอร์ดแผงควบคุม (เปิดแท็บแคชบอร์ดที่อยู่ด้านบนของหน้าจอทางด้านล่าง หรือสัมผัสที่บริเวณแคชบอร์ดบนหน้าจอหลัก)
2. สัมผัสที่  บนแคชบอร์ดแผงควบคุม
3. สัมผัสที่ Fax Setup (การตั้งค่าโทรสาร) และจากนั้นสัมผัสที่ Preferences (กำหนดลักษณะ)
4. สัมผัสที่ Scan and Fax Method (วิธีการสแกนและโทรสาร) และเปิดใช้

หากต้องการส่งโทรสารโดยใช้หน่วยความจำจากเครื่องพิมพ์

1. ตรวจสอบให้แน่ใจว่า **San and Fax Method** (วิธีการสแกนและโทรสาร) เปิดใช้งานอยู่
2. ป้อนต้นฉบับของคุณให้ด้านพิมพ์คว่ำลงบนกระจกสแกนเนอร์ หรือหงายด้านที่จะพิมพ์ขึ้นในตัวป้อนกระดาษอัตโนมัติ  
หากต้องการข้อมูลเพิ่มเติม โปรดดูที่ [ใส่สแกนเนอร์](#) หรือ [ใส่ตัวป้อนกระดาษอัตโนมัติ](#)
3. บนแผงควบคุม ให้สัมผัสที่โฟลเดอร์แอปพลิเคชัน **Fax** (โทรสาร)
4. ในจอแสดงผล ให้สัมผัสที่ไอคอน **Send Now** (ส่งทันที) และปฏิบัติตามคำแนะนำบนหน้าจอ
5. ใช้คีย์แพดเพื่อป้อนหมายเลขโทรสาร หรือเลือกหมายเลขจากสมุดโทรศัพท์
6. สัมผัส **Black** (ดำ) หรือ **Color** (สี)

เครื่องพิมพ์จะสแกนต้นฉบับมาเก็บไว้ในหน่วยความจำ และจะส่งโทรสารออกไปเมื่อเครื่องรับโทรสารพร้อม

## รับโทรสาร

- [การรับโทรสารด้วยตนเอง](#)
- [หน่วยความจำโทรสาร](#)

### การรับโทรสารด้วยตนเอง

เมื่อคุณกำลังคุยโทรศัพท์อยู่ คนที่คุยสนทนาด้วยสามารถส่งโทรสารมาให้คุณได้ในขณะที่คุยอยู่ คุณสามารถรับโทรศัพท์เพื่อพูดคุยหรือฟังสัญญาณโทรสาร  
คุณสามารถรับโทรสารด้วยตัวเองจากโทรศัพท์ที่มีการเชื่อมต่อโดยตรงเข้ากับพอร์ตโทรสารที่อยู่ด้านหลังของผลิตภัณฑ์

1. ตรวจสอบให้แน่ใจว่าเปิดใช้งานเครื่องพิมพ์แล้ว และมีกระดาษป้อนอยู่ในถาดหลัก
2. นำต้นฉบับออกจากถาดป้อนต้นฉบับ
3. ปฏิบัติอย่างใดอย่างหนึ่งดังต่อไปนี้:
  - ตั้งค่า **Rings to Answer** (สัญญาณเพื่อตอบรับ) ให้เป็นจำนวนสูงๆ เพื่อให้คุณสามารถรับสายเรียกเข้าก่อนที่เครื่องพิมพ์จะตอบรับ
  - ปิดใช้การตั้งค่า **Auto Answer** (ตอบรับอัตโนมัติ) เพื่อให้เครื่องพิมพ์ไม่ตอบรับสายเรียกเข้าโดยอัตโนมัติ
4. หากคุณกำลังสนทนากับผู้ส่งอยู่ แจ้งให้ผู้ส่งกด **เริ่มต้น** บนเครื่องโทรสาร
5. เมื่อคุณได้ยินเสียงสัญญาณโทรสารจากเครื่องส่งโทรสาร บนแผงควบคุม ให้สัมผัสที่โฟลเดอร์แอปพลิเคชัน **Fax** (โทรสาร)
6. สัมผัสที่ **Send and Receive** (ส่งและรับ) และจากนั้นสัมผัสที่ **Receive Now** (รับทันที)
7. หลังจากเครื่องพิมพ์เริ่มรับโทรสาร คุณจึงสามารถวางหูโทรศัพท์หรือถือสายไว้ได้ สายโทรศัพท์จะเงียบระหว่างส่งโทรสาร

### หน่วยความจำโทรสาร

หน่วยความจำ **NAND** จะป้องกันข้อมูลในผลิตภัณฑ์สูญหาย เมื่อเกิดกระแสไฟฟ้าขัดข้อง หน่วยความจำ **NAND** สามารถเก็บข้อมูลไว้ได้นานเป็นปีโดยไม่ต้องมีกระแสไฟฟ้าหล่อเลี้ยง

ผลิตภัณฑ์จะมีหน่วยความจำประมาณ **10 MB** โดยจะมีค่าเท่ากับการพิมพ์ขาวดำบนกระดาษ **A4 500** หน้าโดยประมาณที่ความละเอียดมาตรฐาน ขึ้นอยู่กับ **ITU-T Test Image No. 1** ตามมาตรฐาน หน้าที่มีความซับซ้อนมากหรือมีความละเอียดสูงจะใช้เวลาและหน่วยความจำมากขึ้น

### พิมพ์โทรสารใหม่อีกครั้ง

1. บนแผงควบคุม ให้สัมผัสที่โฟลเดอร์แอปพลิเคชัน **Fax** (โทรสาร)
2. สัมผัส **Reprint** (พิมพ์ใหม่อีกครั้ง)
3. สัมผัสที่รายการโทรสารซึ่งคุณต้องการพิมพ์ใหม่อีกครั้ง

### ลบโทรสารออกจากหน่วยความจำ

ใช้ขั้นตอนนี้เมื่อคุณคิดว่าอาจมีผู้อื่นใช้เครื่องพิมพ์ และอาจพยายามส่งพิมพ์โทรสารจากหน่วยความจำซ้ำ

---

**ข้อความแจ้งเตือน** นอกเหนือจากการล้างหน่วยความจำสำหรับการพิมพ์ใหม่อีกครั้งแล้ว ขั้นตอนนี้ยังล้างข้อมูลโทรสารใดๆ ที่มีการส่งออกในขณะนี้ โทรสารที่ยังไม่มีการส่งและกำลังรอหมายเลขเพื่อส่งใหม่อีกครั้ง โทรสารที่มีการกำหนดเวลาให้ส่งในเวลาอันใกล้นี้ และ โทรสารที่ยังไม่มีการพิมพ์ออกหรือส่งต่อ



---

1. เปิดแคชบอร์ดแผงควบคุม (เปิดแท็บแคชบอร์ดที่อยู่ด้านบนของหน้าจอทางด้านล่าง หรือสัมผัสที่บริเวณแคชบอร์ดบนหน้าจอหลัก)
2. สัมผัสที่  บนแคชบอร์ดแผงควบคุม
3. สัมผัสที่ **Fax Setup** (การตั้งค่าโทรสาร) และจากนั้นสัมผัสที่ **Tools** (เครื่องมือ)
4. สัมผัสที่ **Clear Fax Logs/Memory** (ล้างบันทึกข้อมูลโทรสาร/หน่วยความจำ)



## การใช้สมุดโทรศัพท์

คุณสามารถจัดเก็บหมายเลขโทรศัพท์ที่ชื่นชอบ (สูงสุด 75 หมายเลข) โดยแยกเป็นแต่ละหมายเลขโทรศัพท์หรือเป็นรายการหมายเลขโทรศัพท์อื่นๆ ในสมุดโทรศัพท์ก็ได้



### สร้างและแก้ไขหมายเลขโทรด่วนแบบรายชื่อหมายเลข

1. บนแผงควบคุม ให้สัมผัสที่โฟลเดอร์แอปพลิเคชัน Fax (โทรสาร)
2. ในจอแสดงผล ให้สัมผัสที่ไอคอน Send Now (ส่งทันที) และปฏิบัติตามคำแนะนำบนหน้าจอ
3. บนคีย์แพด ให้สัมผัสที่  และจากนั้นสัมผัสที่ 
4. สัมผัสที่  ป้อนชื่อของผู้ติดต่อ และสัมผัสที่ Done (สำเร็จ)
5. ป้อนหมายเลขโทรสารของผู้ติดต่อ และสัมผัสที่ Done (สำเร็จ)
6. สัมผัสที่ Add (เพิ่ม)

### สร้างและแก้ไขหมายเลขโทรแบบกลุ่ม

1. สร้างรายการเดี่ยวสำหรับหมายเลขโทรสารแต่ละหมายเลขที่คุณต้องการในกลุ่ม (สำหรับข้อมูลเพิ่มเติม โปรดดู [สร้างและแก้ไขหมายเลขโทรด่วนแบบรายชื่อหมายเลข](#))
2. บนแผงควบคุม ให้สัมผัสที่โฟลเดอร์แอปพลิเคชัน Fax (โทรสาร)
3. ในจอแสดงผล ให้สัมผัสที่ไอคอน Send Now (ส่งทันที) และปฏิบัติตามคำแนะนำบนหน้าจอ
4. บนคีย์แพด ให้สัมผัสที่  และจากนั้นสัมผัสที่ 
5. สัมผัสที่  ป้อนชื่อของกลุ่ม และสัมผัสที่ Done (สำเร็จ)
6. สัมผัสที่ Number of Members (จำนวนสมาชิก) เลือกแต่ละรายการที่คุณต้องการเพิ่มเข้าในกลุ่ม และสัมผัสที่ Select (เลือก)
7. สัมผัสที่ Create (สร้าง)

### การลบรายการโทรด่วน

1. บนแผงควบคุม ให้สัมผัสที่โฟลเดอร์แอปพลิเคชัน Fax (โทรสาร)
2. ในจอแสดงผล ให้สัมผัสที่ไอคอน Send Now (ส่งทันที) และปฏิบัติตามคำแนะนำบนหน้าจอ
3. บนคีย์แพด ให้สัมผัสที่  และจากนั้นสัมผัสที่ 
4. สัมผัสที่  และสัมผัสรายการที่คุณต้องการลบ
5. สัมผัสที่ Delete (ลบ) และจากนั้นสัมผัสที่ Yes (ใช่)

## การใช้รายงาน

คุณสามารถตั้งค่าเครื่องพิมพ์ให้พิมพ์รายงานข้อผิดพลาด และยืนยันรายงานโดยอัตโนมัติสำหรับการส่งและรับโทรสารแต่ละครั้ง นอกจากนี้ ยังสั่งพิมพ์รายงานระบบด้วยตนเองได้เมื่อต้องการ รายงานนี้จะให้ข้อมูลที่เป็นประโยชน์เกี่ยวกับเครื่องพิมพ์

ตามค่าเริ่มต้น จะมีการตั้งค่าเครื่องพิมพ์ให้พิมพ์รายงานเฉพาะเมื่อมีปัญหาในการรับหรือส่งโทรสารเท่านั้น ข้อความยืนยันว่าการส่งโทรสารเสร็จเรียบร้อยหรือไม่จะปรากฏขึ้นในช่วงสั้นๆ บนหน้าจอแผงควบคุมหลังจากการส่งแต่ละครั้ง



### หมายเหตุ:

- หากไม่สามารถอ่านรายงานได้ คุณสามารถตรวจสอบระดับหมึกพิมพ์โดยประมาณได้จากแผงควบคุมหรือซอฟต์แวร์ของ **HP** สำหรับข้อมูลเพิ่มเติม โปรดดูที่ [ตรวจสอบระดับหมึกพิมพ์โดยประมาณ](#)
- การแจ้งเตือนระดับหมึกพิมพ์และไฟแสดงสถานะจะเป็นข้อมูลโดยประมาณเพื่อวัตถุประสงค์ในการวางแผนเท่านั้น เมื่อคุณได้รับข้อความเตือนว่าหมึกเหลือน้อย ให้เตรียมตัวเปลี่ยนหมึกพิมพ์ใหม่สำหรับเปลี่ยน เพื่อป้องกันความล่าช้าในการพิมพ์ที่อาจเกิดขึ้น คุณไม่จำเป็นต้องเปลี่ยนหมึกพิมพ์ใหม่จนกว่าเครื่องจะแจ้งเตือนให้คุณดำเนินการ
- ตรวจสอบให้แน่ใจว่า หัวพิมพ์และตลับหมึกพิมพ์อยู่ในสภาพดีและได้รับการติดตั้งไว้อย่างถูกต้อง

เนื้อหาในส่วนนี้จะกล่าวถึงหัวข้อต่อไปนี้:

- [การพิมพ์รายงานยืนยันการโทรสาร](#)
- [การพิมพ์รายงานข้อผิดพลาดของการส่งโทรสาร](#)
- [การพิมพ์และดูบันทึกการรับและส่งโทรสาร](#)
- [การล้างบันทึกการรับส่งโทรสาร](#)
- [การพิมพ์รายละเอียดเกี่ยวกับโทรสารที่ส่งไปครั้งล่าสุด](#)
- [การพิมพ์รายงานหมายเลขผู้โทร](#)
- [การดูประวัติการโทร](#)

## การพิมพ์รายงานยืนยันการโทรสาร

คุณสามารถพิมพ์รายงานยืนยันไม่ว่าจะเป็นเมื่อโทรสารถูกส่ง หรือเมื่อโทรสารถูกส่งหรือได้รับ การตั้งค่าเริ่มต้นคือ **On (Fax Send)** (เปิด (ส่งโทรสาร)) เมื่อปิดอยู่ ข้อความยืนยันจะปรากฏชั่วคราวบนแผงควบคุมหลังจากแต่ละ โทรสารถูกส่งหรือได้รับ

### การใช้การยืนยันการโทรสาร

1. บนแผงควบคุม ให้สัมผัสที่โพลเดอร์แอปพลิเคชัน **Fax** (โทรสาร)
2. ในจอแสดงผล ให้สัมผัสที่ไอคอน **Fax Setup** (การตั้งค่าโทรสาร)
3. สัมผัสที่ **รายงาน** และจากนั้นสัมผัสที่ **Fax Confirmation** (การยืนยันโทรสาร)
4. และเลือกหนึ่งตัวเลือกดังต่อไปนี้

การตั้งค่า	คำอธิบาย
<b>Off</b> (ปิด)	ไม่พิมพ์รายงานการยืนยันโทรสารเมื่อคุณส่งและรับโทรสารเสร็จ ซึ่งจะตั้งไว้เป็นค่าเริ่มต้น

การตั้งค่า	คำอธิบาย
เปิด (การส่งโทรสาร)	พิมพ์รายงานขึ้นชั้นการส่งโทรสารทุกชุด
เปิด (การรับโทรสาร)	พิมพ์รายงานขึ้นชั้นการรับโทรสารทุกชุด
เปิด (การส่งโทรสารและการรับโทรสาร)	พิมพ์รายงานขึ้นชั้นการรับส่งโทรสารทุกชุด

### การใส่รูปภาพของโทรสารไว้ในรายงาน

1. บนแผงควบคุม ให้สัมผัสที่โฟลเดอร์แอปพลิเคชัน **Fax** (โทรสาร)
2. ในจอแสดงผล ให้สัมผัสที่ไอคอน **Fax Setup** (การตั้งค่าโทรสาร)
3. สัมผัสที่ **รายงาน** และจากนั้นสัมผัสที่ **Fax Confirmation** (การยืนยัน โทรสาร)
4. สัมผัสที่ **เปิด (การส่งโทรสาร)** เพื่อรวมภาพเฉพาะโทรสารที่ส่งออกไปไว้ในรายงาน หรือสัมผัสที่ **เปิด (การส่งโทรสารและการรับโทรสาร)** เพื่อรวมภาพของโทรสารทั้งที่ส่งออกไปและได้รับ
5. สัมผัสที่ **Fax Confirmation with image** (การยืนยัน โทรสารด้วยภาพ)

### การพิมพ์รายงานข้อผิดพลาดของการส่งโทรสาร

คุณสามารถกำหนดค่าเครื่องพิมพ์เพื่อให้พิมพ์รายงาน โดยอัตโนมัติเมื่อเกิดข้อผิดพลาดขณะรับและส่งโทรสารได้

1. บนแผงควบคุม ให้สัมผัสที่โฟลเดอร์แอปพลิเคชัน **Fax** (โทรสาร)
2. ในจอแสดงผล ให้สัมผัสที่ไอคอน **Fax Setup** (การตั้งค่าโทรสาร)
3. สัมผัสที่ **รายงาน** และจากนั้นสัมผัสที่ **Fax Error Reports** (รายงานข้อผิดพลาดโทรสาร)
4. และเลือกหนึ่งตัวเลือกดังต่อไปนี้

การตั้งค่า	คำอธิบาย
เปิด (การส่งโทรสาร)	พิมพ์รายงานเมื่อใดก็ตามที่เกิดข้อผิดพลาดของการส่งข้อมูล ซึ่งจะตั้งไว้เป็นค่าเริ่มต้น
เปิด (การรับโทรสาร)	พิมพ์รายงานเมื่อใดก็ตามที่เกิดข้อผิดพลาดของการรับข้อมูล
เปิด (การส่งโทรสารและการรับโทรสาร)	พิมพ์รายงานเมื่อใดก็ตามที่เกิดข้อผิดพลาดของการรับและส่งโทรสาร
Off (ปิด)	ไม่พิมพ์รายงานข้อผิดพลาดใดๆ ที่เกิดขึ้นกับโทรสาร

### การพิมพ์และดูบันทึกการรับและส่งโทรสาร

คุณสามารถพิมพ์บันทึกการโทรสารที่เครื่องพิมพ์ได้รับและส่งไปแล้ว

1. เปิดแคชบอร์ดแผงควบคุม (ปิดแท็บแคชบอร์ดที่อยู่ด้านบนของหน้าจอลงด้านล่าง หรือสัมผัสที่บริเวณแคชบอร์ดบนหน้าจอหลัก)
2. สัมผัสที่  บนแคชบอร์ดแผงควบคุม
3. สัมผัสที่ **Fax Logs** (รายการบันทึกโทรสาร) และดำเนินการข้อใดข้อหนึ่งดังต่อไปนี้:

- สำหรับโทรสารที่ส่งออก ให้สัมผัสนี้ **Logs for Sent Faxes** (รายการบันทึกสำหรับโทรสารที่ส่งออก)
- สำหรับโทรสารที่ได้รับ ให้สัมผัสนี้ **Logs for Received Faxes** (รายการบันทึกสำหรับโทรสารที่ได้รับ)

4. สัมผัสที่ **Print Log** (รายการบันทึกการพิมพ์) เพื่อเริ่มต้นการพิมพ์

### การล้างบันทึกการรับส่งโทรสาร

การล้างบันทึกโทรสารจะลบโทรสารทั้งหมดที่เก็บไว้ในหน่วยความจำด้วย

1. บนแผงควบคุม ให้สัมผัสที่โฟลเดอร์แอปพลิเคชัน **Fax** (โทรสาร)
2. ในจอแสดงผล ให้สัมผัสที่ไอคอน **Fax Setup** (การตั้งค่าโทรสาร)
3. สัมผัสที่ **Tools** (เครื่องมือ) และจากนั้นสัมผัสที่ **Logs/Memory** (รายการบันทึก/หน่วยความจำ)

### การพิมพ์รายละเอียดเกี่ยวกับโทรสารที่ส่งไปครั้งล่าสุด

รายงานรายการบันทึกธุรกรรมครั้งล่าสุดจะพิมพ์รายละเอียดของธุรกรรมโทรสารครั้งล่าสุดที่เกิดขึ้น รายละเอียดต่างๆ จะรวมถึง หมายเลขโทรสาร จำนวนหน้า และสถานะของโทรสาร

1. บนแผงควบคุม ให้สัมผัสที่โฟลเดอร์แอปพลิเคชัน **Fax** (โทรสาร)
2. ในจอแสดงผล ให้สัมผัสที่ไอคอน **Fax Setup** (การตั้งค่าโทรสาร)
3. สัมผัสที่ **รายงาน** และจากนั้นสัมผัสที่ **Print Fax Reports** (พิมพ์รายงานโทรสาร)
4. สัมผัสที่ **Last Transaction Log** (บันทึกรายการธุรกรรมครั้งล่าสุด)
5. สัมผัสที่ **Print** (พิมพ์) เพื่อเริ่มพิมพ์

### การพิมพ์รายงานหมายเลขผู้โทร

คุณสามารถพิมพ์รายการหมายเลขโทรสารของหมายเลขผู้โทร

1. บนแผงควบคุม ให้สัมผัสที่โฟลเดอร์แอปพลิเคชัน **Fax** (โทรสาร)
2. ในจอแสดงผล ให้สัมผัสที่ไอคอน **Fax Setup** (การตั้งค่าโทรสาร)
3. สัมผัสที่ **รายงาน** และจากนั้นสัมผัสที่ **Print Fax Reports** (พิมพ์รายงานโทรสาร)
4. สัมผัสที่ **Caller ID Report** (รายงานหมายเลขผู้โทร) และจากนั้นสัมผัสที่ **Print** (พิมพ์)

### การดูประวัติการโทร

คุณสามารถดูรายการการโทรทั้งหมดที่ปรากฏบนเครื่องพิมพ์



**หมายเหตุ:** คุณไม่สามารถพิมพ์ประวัติการโทร



1. บนแผงควบคุม ให้สัมผัสที่โฟลเดอร์แอปพลิเคชัน **Fax** (โทรสาร)
2. ในจอแสดงผล ให้สัมผัสที่ไอคอน **Fax Setup** (การตั้งค่าโทรสาร)
3. บนลิ้นซ์แปด ให้สัมผัสที่  และจากนั้นสัมผัสที่ 

---

# 9 แก้ไขปัญหา

- [รายการตรวจสอบสำหรับการแก้ไขปัญหา](#)
- [หน้าแสดงข้อมูล](#)
- [คำเริ่มต้นที่ดึงค่ามาจากโรงงาน](#)
- [ขั้นตอนการทำความสะอาด](#)
- [ปัญหาการป้อนกระดาษและกระดาษติด](#)
- [ปัญหาเกี่ยวกับคลับหมึกพิมพ์](#)
- [ปัญหาการพิมพ์](#)
- [ปัญหาสแกน](#)
- [ปัญหาโทรสาร](#)
- [ปัญหาระบบเชื่อมต่อ](#)
- [ปัญหาเครือข่ายแบบไร้สาย](#)
- [ปัญหาเกี่ยวกับซอฟต์แวร์ของผลิตภัณฑ์ \(Windows\)](#)
- [ปัญหาเกี่ยวกับซอฟต์แวร์ของผลิตภัณฑ์ \(OS X\)](#)

## รายการตรวจสอบสำหรับการแก้ไขปัญหา

ดำเนินการตามขั้นตอนเหล่านี้เมื่อพยายามใช้ผลิตภัณฑ์ในการแก้ไขปัญหา

- [ตรวจสอบว่าผลิตภัณฑ์เปิดเครื่องอยู่](#)
- [ตรวจสอบแผงควบคุมสำหรับข้อความแสดงข้อผิดพลาด](#)
- [ทดสอบฟังก์ชันการพิมพ์](#)
- [ทดสอบฟังก์ชันการทำสำเนา](#)
- [ทดสอบฟังก์ชันการส่งโทรสาร](#)
- [ทดสอบฟังก์ชันการรับโทรสาร](#)
- [ลองส่งงานพิมพ์จากคอมพิวเตอร์](#)
- [ทดสอบฟังก์ชัน plug-and-print ผ่าน USB](#)
- [ปัจจัยที่มีผลต่อประสิทธิภาพของผลิตภัณฑ์](#)

### ตรวจสอบว่าผลิตภัณฑ์เปิดเครื่องอยู่

1. หากปุ่มเปิดปิดไม่ติดสว่าง ให้กดปุ่มนี้เพื่อเปิดเครื่อง
2. หากดูเหมือนว่าปุ่มเปิดปิดไม่ทำงาน ตรวจสอบให้แน่ใจว่า มีการเชื่อมต่อสายเคเบิลเข้ากับทั้งผลิตภัณฑ์และเต้ารับไฟหรือ AC แล้ว
3. หากยังคงไม่สามารถเปิดเครื่องผลิตภัณฑ์ ให้ตรวจสอบแหล่งจ่ายพลังงาน โดยการเชื่อมต่อสายไฟเข้ากับเต้ารับไฟหรือ AC อื่น

### ตรวจสอบแผงควบคุมสำหรับข้อความแสดงข้อผิดพลาด

แผงควบคุมควรแสดงสถานะพร้อมใช้งาน หากปรากฏข้อความแสดงข้อผิดพลาด ให้แก้ไขข้อผิดพลาดนั้นๆ

### ทดสอบฟังก์ชันการพิมพ์

1. เปิดแคชบอร์ดแผงควบคุม (เปิดแท็บแคชบอร์ดที่อยู่ด้านบนของหน้าจอทางด้านล่าง หรือสัมผัสที่บริเวณแคชบอร์ดบนหน้าจอหลัก)
2. สัมผัสที่  บนแคชบอร์ดแผงควบคุม
3. สัมผัสที่ **รายงาน** และจากนั้นสัมผัสที่ **Printer Status Report** (รายงานสถานะเครื่องพิมพ์) เพื่อพิมพ์หน้าทดสอบ
4. หากไม่มีการพิมพ์รายงาน ตรวจสอบให้แน่ใจว่า มีการใส่กระดาษลงในถาดแล้ว และตรวจสอบแผงควบคุมว่า มีกระดาษติดอยู่ในผลิตภัณฑ์หรือไม่



**หมายเหตุ:** ตรวจสอบให้แน่ใจว่า กระดาษที่อยู่ในถาดสอดคล้องกับข้อมูลจำเพาะสำหรับผลิตภัณฑ์นี้

## ทดสอบฟังก์ชันการทำสำเนา

1. วางหน้าสถานะเครื่องพิมพ์ในตัวป้อนเอกสาร และทำสำเนา หากป้อนกระดาษผ่านตัวป้อนเอกสารไม่ราบรื่น คุณอาจต้องล้างลูกกลิ้งตัวป้อนเอกสารและแผงแยกเอกสาร ตรวจสอบให้แน่ใจว่า กระดาษสอดคล้องกับข้อมูลจำเพาะสำหรับผลิตภัณฑ์นี้
2. วางหน้าสถานะเครื่องพิมพ์ที่รับกระดาษจากสแกนเนอร์ และทำสำเนา
3. หากคุณภาพการพิมพ์บนหน้าที่ทำสำเนาไว้ไม่เป็นที่ยอมรับ ให้ล้างกระดาษสแกนเนอร์และแถบกระดาษขนาดเล็ก

## ทดสอบฟังก์ชันการส่งโทรสาร

1. บนแผงควบคุม ให้สัมผัสที่โฟลเดอร์แอปพลิเคชัน **Fax** (โทรสาร)
2. ในจอแสดงผล ให้สัมผัสที่ไอคอน **Fax Setup** (การตั้งค่าโทรสาร)
3. สัมผัสที่ **Tools** (เครื่องมือ) และจากนั้นสัมผัสที่ **Run Fax Test** (เรียกใช้การทดสอบโทรสาร)

## ทดสอบฟังก์ชันการรับโทรสาร

1. บนแผงควบคุม ให้สัมผัสที่โฟลเดอร์แอปพลิเคชัน **Fax** (โทรสาร)
2. ในจอแสดงผล ให้สัมผัสที่ไอคอน **Fax Setup** (การตั้งค่าโทรสาร)
3. สัมผัสที่ **Tools** (เครื่องมือ) และจากนั้นสัมผัสที่ **Run Fax Test** (เรียกใช้การทดสอบโทรสาร)
4. ใช้เครื่องโทรสารอื่นส่งโทรสารไปยังผลิตภัณฑ์
5. ตรวจสอบและรีเซ็ตการตั้งค่าโทรสารสำหรับผลิตภัณฑ์

## ลองส่งงานพิมพ์จากคอมพิวเตอร์

1. ใช้โปรแกรม **word-processing** ในการส่งงานพิมพ์ไปยังผลิตภัณฑ์
2. หากไม่มีการพิมพ์งานออกมา ตรวจสอบให้แน่ใจว่า คุณมีการเลือกไดรเวอร์เครื่องพิมพ์ที่ถูกต้อง
3. ยกเลิกการติดตั้งและทำการติดตั้งซอฟต์แวร์ผลิตภัณฑ์ใหม่อีกครั้ง

## ทดสอบฟังก์ชัน **plug-and-print** ผ่าน **USB**

1. โหลดเอกสาร **.PDF** หรือภาพถ่าย **.JPEG** เข้าในแฟลชไดรฟ์ **USB** และเสียบเข้าที่สล็อตซึ่งอยู่ด้านหน้าของผลิตภัณฑ์
2. เมนู **Memory Device Options** (ตัวเลือกอุปกรณ์หน่วยความจำ) จะเปิดออก ลองพิมพ์เอกสารหรือภาพถ่าย
3. หากไม่มีรายการเอกสารใดๆ ให้ลองแฟลชไดรฟ์ **USB** ชนิดอื่น

## ปัจจัยที่มีผลต่อประสิทธิภาพของผลิตภัณฑ์

ปัจจัยต่างๆ ที่มีผลต่อเวลาที่ใช้ในการพิมพ์งาน:

- โปรแกรมซอฟต์แวร์ที่คุณกำลังใช้และที่ตั้งค่าโปรแกรม
- การใช้กระดาษแบบพิเศษ (เช่น กระดาษน้ำหนักมากและกระดาษแบบกำหนดขนาดเอง)

- การประมวลผลและเวลาดำเนินการของผลิตภัณฑ์
- ความซับซ้อนและขนาดของกราฟิก
- ความเร็วของคอมพิวเตอร์ที่คุณกำลังใช้อยู่
- การเชื่อมต่อ **USB** หรือเครือข่าย
- ผลิตภัณฑ์มีการพิมพ์สีหรือข้อความ
- ประเภทของไดรฟ์ **USB** หากคุณใช้งานอยู่

## หน้าแสดงข้อมูล

หน้าแสดงข้อมูลที่อยู่ภายในหน่วยความจำของผลิตภัณฑ์ หน้าเหล่านี้จะช่วยในการวินิจฉัยและแก้ไขปัญหาของผลิตภัณฑ์



**หมายเหตุ:** หากมีการตั้งค่าภาษาของผลิตภัณฑ์ไว้ไม่ถูกต้องในระหว่างการติดตั้ง คุณสามารถตั้งค่าภาษาด้วยตัวเอง เพื่อให้พิมพ์หน้าแสดงข้อมูลในหนึ่งในภาษาที่ได้รับการสนับสนุน เปลี่ยนแปลงภาษาโดยใช้เมนู **Preferences (ลักษณะที่ต้องการ)** บนเมนู **Setup (การตั้งค่า)** ในแผงควบคุม หรือโดยการใช้ **HP Embedded Web Server**

1. เปิดแคชบอร์ดแผงควบคุม (ปิดแท็บแคชบอร์ดที่อยู่ด้านบนของหน้าจอทางด้านล่าง หรือสัมผัสที่บริเวณแคชบอร์ดบนหน้าจอหลัก)
2. สัมผัสที่  บนแคชบอร์ดแผงควบคุม
3. สัมผัสที่ **รายงาน** เพื่อดูเมนู
4. สัมผัสที่ชื่อของรายงานที่คุณต้องการพิมพ์

รายการเมนู	คำอธิบาย
<b>Printer Status Report (รายงานสถานะเครื่องพิมพ์)</b>	<p>พิมพ์สถานะของผลิตภัณฑ์รวมทั้งข้อมูลต่อไปนี้:</p> <ul style="list-style-type: none"><li>• สัดส่วนโดยประมาณของอายุการใช้งานที่เหลือของผู้ผลิตผลิตภัณฑ์</li></ul> <p><b>หมายเหตุ:</b> การแจ้งเตือนระดับผลิตภัณฑ์และไฟแสดงสถานะจะเป็นข้อมูลโดยประมาณเพื่อวัตถุประสงค์ในการวางแผนเท่านั้น เมื่อคุณได้รับความเตือนว่าหมึกเหลือน้อย ให้เตรียมผลิตภัณฑ์ใหม่สำหรับเปลี่ยน เพื่อป้องกันความล่าช้าในการพิมพ์ที่อาจเกิดขึ้น คุณไม่จำเป็นต้องเปลี่ยนผลิตภัณฑ์ใหม่จนกว่าเครื่องจะแจ้งเตือนให้คุณดำเนินการ</p> <ul style="list-style-type: none"><li>• จำนวนหน้าที่เหลืออยู่โดยประมาณ</li><li>• หมายเลขชิ้นส่วนสำหรับผลิตภัณฑ์ HP</li><li>• จำนวนหน้าที่พิมพ์ไปแล้ว</li><li>• ข้อมูลเกี่ยวกับการสั่งซื้อผลิตภัณฑ์ HP ใหม่และการรีไซเคิลผลิตภัณฑ์ HP ที่ใช้แล้ว</li></ul>
<b>Print Quality Report (รายงานคุณภาพการพิมพ์)</b>	พิมพ์หน้าที่ช่วยแก้ปัญหาคุณภาพการพิมพ์
<b>Web Access Test Report (รายงานการทดสอบการเข้าถึงเว็บ)</b>	แสดงการกำหนดการตั้งค่าปัจจุบันและผลลัพธ์การวินิจฉัยสำหรับเครือข่ายในพื้นที่ เกลเว่ DNS หรือซีพี และเซิร์ฟเวอร์สำหรับการทดสอบ รายงานนี้มีประโยชน์สำหรับการแก้ไขปัญหาในการเข้าถึงเว็บ
<b>Usage page (หน้าแสดงการใช้)</b>	แสดงจำนวนกระดาษทุกขนาดที่มีการพิมพ์ผ่านผลิตภัณฑ์ แสดงรายการว่าเป็นขาวดำหรือสี พิมพ์ด้านเดียวหรือสองด้าน และรายงานจำนวนหน้า รายงานนี้มีประโยชน์ในการเทียบยอดกับรายการเรียกเก็บเงินที่ทำสัญญาไว้
หน้าการกำหนดค่าเครือข่าย	แสดงสถานะสำหรับ: <ul style="list-style-type: none"><li>• การกำหนดค่าฮาร์ดแวร์เครือข่าย</li><li>• คุณลักษณะที่มีการเปิดใช้งานไว้</li><li>• ข้อมูล TCP/IP และ SNMP</li><li>• สถิติเครือข่าย</li><li>• การกำหนดค่าเครือข่ายไร้สาย (เฉพาะรุ่นไร้สายเท่านั้น)</li></ul>
รายการบันทึกเหตุการณ์	พิมพ์บันทึกข้อผิดพลาดและการทำงานอื่นๆ ในระหว่างการใช้เครื่องพิมพ์

รายการเมนู	คำอธิบาย
รายงานการส่งโทรสาร	<ul style="list-style-type: none"> <li>• <b>Fax Confirmation</b> (การยืนยันโทรสาร): ตั้งค่าว่าผลิตภัณฑ์จะพิมพ์รายงานการยืนยันหลังจากการส่งหรือรับโทรสารสำเร็จหรือไม่</li> <li>• <b>Fax Error Report</b> (รายงานข้อผิดพลาดของโทรสาร): ตั้งค่าว่าเครื่องจะพิมพ์รายงานหลังจากการส่งหรือรับโทรสารล้มเหลวหรือไม่</li> <li>• <b>Last Transaction</b> (ธุรกรรมล่าสุด): พิมพ์รายงานการใช้งานโทรสารครั้งสุดท้ายโดยละเอียด ไม่ว่าจะเป็นการส่งหรือรับโทรสารก็ตาม</li> <li>• <b>Fax Log</b> (รายการบันทึกโทรสาร): รายการบันทึกการใช้งานโทรสารจะพิมพ์รายการล่าสุด 40 รายการในรายการบันทึกการใช้โทรสารออกมา</li> <li>• <b>Speed Dial List</b> (รายการหมายเลขโทรด่วน)</li> <li>• <b>Caller ID Report</b> (รายงานหมายเลขผู้โทร): พิมพ์รายการหมายเลขโทรศัพท์ของโทรสารขาเข้าทั้งหมด</li> <li>• <b>Junk Fax Report</b> (รายงานโทรสารขยะ): พิมพ์รายการหมายเลขโทรศัพท์ที่ถูกบล็อกสำหรับการส่งโทรสารมายังผลิตภัณฑ์นี้</li> </ul>
รายการแบบอักษร PCL	พิมพ์รายการแบบอักษร PCL ที่ติดตั้งไว้ทั้งหมด
รายการแบบอักษร PCL6	พิมพ์รายการแบบอักษร PCL6 ที่ติดตั้งไว้ทั้งหมด
รายการแบบอักษร PS	พิมพ์รายการแบบอักษร PS ที่ติดตั้งไว้ทั้งหมด

## ค่าเริ่มต้นที่ตั้งค่ามาจากโรงงาน

**ข้อความแจ้งเตือน** การคืนค่าเริ่มต้นจากโรงงานเป็นการคืนการตั้งค่าผลิตภัณฑ์และเครือข่ายทั้งหมดเป็นค่าเริ่มต้นจากโรงงาน และยังเป็นการล้างชื่อส่วนหัวของโทรสาร หมายเลขโทรศัพท์ และโทรสารใดๆ ที่มีการจัดเก็บไว้ในหน่วยความจำของผลิตภัณฑ์ ขั้นตอนนี้ยังเป็นการล้างสมุดโทรศัพท์ของโทรสาร และลบหน้าใดๆ ที่มีการจัดเก็บไว้ในหน่วยความจำ จากนั้น ขั้นตอนจะรีเซ็ตผลิตภัณฑ์โดยอัตโนมัติ

1. เปิดแคชบอร์ดแผงควบคุม (เปิดแท็บแคชบอร์ดที่อยู่ด้านบนของหน้าจอลงด้านล่าง หรือสัมผัสที่บริเวณแคชบอร์ดบนหน้าจอหลัก)
2. สัมผัสที่  บนแคชบอร์ดแผงควบคุม
3. สัมผัสที่ **Printer Maintenance** (การบำรุงรักษาเครื่องพิมพ์) และจากนั้นสัมผัสที่ **Restore** (คืนค่า)
4. สัมผัสที่ **Restore Factory Defaults** (คืนค่าเริ่มต้นจากโรงงาน) และจากนั้นสัมผัสที่ **Continue** (ดำเนินการต่อ)

ผลิตภัณฑ์จะรีเซ็ตโดยอัตโนมัติ

## ขั้นตอนการทำความสะอาด

- [ทำความสะอาดหัวพิมพ์](#)
- [ทำความสะอาดแถบและคราบติดบนกระจกสแกนเนอร์](#)
- [ทำความสะอาดลูกกลิ้งตัวป้อนเอกสารและแผงแยกเอกสาร](#)
- [ทำความสะอาดหน้าจอสัมผัส](#)

### ทำความสะอาดหัวพิมพ์

ในระหว่างกระบวนการพิมพ์ อาจมีเศษกระดาษ ผงหมึก และฝุ่นสะสมอยู่ภายในเครื่องพิมพ์ได้ เมื่อเวลาผ่านไป สิ่งที่สะสมอยู่อาจทำให้เกิดปัญหาคุณภาพการพิมพ์ เช่น มีจุดหรือรอยเปื้อน

ผลิตภัณฑ์นี้จะมีการบำรุงรักษาตัวเองโดยอัตโนมัติ มีการเรียกใช้ขั้นตอนการทำความสะอาดซึ่งสามารถแก้ไขปัญหาลักษณะส่วนใหญ่ให้ถูกต้อง

สำหรับปัญหาซึ่งผลิตภัณฑ์ไม่สามารถแก้ไขได้โดยอัตโนมัติ ให้ใช้ขั้นตอนดังต่อไปนี้ในการทำความสะอาดหัวพิมพ์



**หมายเหตุ:** ขั้นตอนจะใช้หมึกในการทำความสะอาดหัวพิมพ์ ใช้ขั้นตอนนี้เฉพาะในการแก้ไขข้อผิดพลาดเกี่ยวกับคุณภาพด้านการพิมพ์เท่านั้น ห้ามใช้สำหรับการบำรุงรักษาระยะ



**คำแนะนำ:** การปิดเครื่องอย่างถูกต้องโดยการกดปุ่มเปิดปิดที่อยู่ด้านหน้าของผลิตภัณฑ์จะช่วยรักษาหัวพิมพ์ไม่ให้เกิดการอุดตันและทำให้เกิดปัญหาคุณภาพการพิมพ์

1. เปิดแคชบอร์ดแผงควบคุม (เปิดแท็บแคชบอร์ดที่อยู่ด้านบนของหน้าจอทางด้านล่าง หรือสัมผัสที่บริเวณแคชบอร์ดบนหน้าจอหลัก)
2. สัมผัสที่  บนแคชบอร์ดแผงควบคุม
3. สัมผัสที่ **Printer Maintenance** (การบำรุงรักษาเครื่องพิมพ์) เพื่อดูรายการขั้นตอนการทำความสะอาดและการปรับแนว
4. สัมผัสที่ **Clean Printhead Level 1** (ทำความสะอาดหัวพิมพ์ระดับที่ 1) และจากนั้นปฏิบัติตามข้อความที่แสดงขึ้นบนแผงควบคุม หากจำเป็น ให้ใส่กระดาษเข้าในถาดที่กำหนดไว้  
  
กระดาษจะถูกป้อนผ่านเครื่องพิมพ์ซ้ำๆ ทั้งกระดาษหน้าและหลังเมื่อกระบวนการเสร็จสมบูรณ์
5. หากหัวพิมพ์ยังคงไม่สะอาด ให้สัมผัสที่ **Clean Printhead Level 2** (ทำความสะอาดหัวพิมพ์ระดับที่ 2) และปฏิบัติตามข้อความที่แสดงขึ้นบนแผงควบคุม หากไม่สามารถแก้ไขได้ ให้ดำเนินการต่อโดยใช้ขั้นตอนการทำความสะอาดระดับถัดไป ดำเนินการตามรายการขั้นตอนการทำความสะอาดต่อ หากจำเป็น  
  
กระดาษจะถูกป้อนผ่านเครื่องพิมพ์ซ้ำๆ ทั้งกระดาษหน้าและหลังเมื่อกระบวนการเสร็จสมบูรณ์

### ทำความสะอาดแถบและคราบติดบนกระจกสแกนเนอร์

เมื่อเวลาผ่านไป คราบตะกอนจะสะสมบนกระจกสแกนเนอร์และแผ่นพลาสติกสีขาวด้านหลัง ซึ่งจะมีผลต่อประสิทธิภาพ ใช้ขั้นตอนดังต่อไปนี้ในการทำความสะอาดกระจกสแกนเนอร์และแผ่นพลาสติกสีขาวด้านหลัง

1. ปิดผลิตภัณฑ์ และจากนั้นถอดสายไฟออกจากผลิตภัณฑ์
2. เปิดฝาสแกนเนอร์
3. ใช้ฟ้านุ่มหรือฟองน้ำชุบน้ำยาทำความสะอาดกระจกที่ไม่มีฤทธิ์กัดกร่อนหมาดๆ ทำความสะอาดกระจกสแกนเนอร์และแผ่นพลาสติกสีขาวด้านหลัง



**ข้อความแจ้งเตือน** ห้ามใช้สารที่มีฤทธิ์กัดกร่อน อะซิโตน เบนซิน แอมโมเนีย เอธิลแอลกอฮอล์ หรือคาร์บอนเตตระคลอไรด์ บนส่วนใดๆ ของผลิตภัณฑ์ทั้งสิ้น เนื่องจากอาจทำให้เกิดความเสียหายต่อผลิตภัณฑ์ ห้ามวางของเหลวไว้โดยตรงบนกระจกหรือแผ่นรอง เพราะอาจเกิดการไหลซึมและทำให้เกิดความเสียหายต่อผลิตภัณฑ์ได้

4. เช็ดกระจกและแผ่นพลาสติกสีขาวด้านหลังให้แห้งโดยใช้ผ้าขาวม้าหรือฟองน้ำเพื่อป้องกันกระจกเป็นรอย
5. เชื่อมต่อสายไฟเข้ากับผลิตภัณฑ์อีกครั้ง และจากนั้นเปิดใช้ผลิตภัณฑ์

## ทำความสะอาดลูกกลิ้งตัวป้อนเอกสารและแผงแยกเอกสาร

หากตัวป้อนเอกสารของผลิตภัณฑ์ประสบปัญหาในการจัดการกระดาษ เช่น กระดาษติด หรือมีการป้อนหลายหน้า ให้ทำความสะอาดลูกกลิ้งตัวป้อนเอกสารและแผงแยกเอกสาร

1. เปิดฝาครอบตัวป้อนเอกสาร

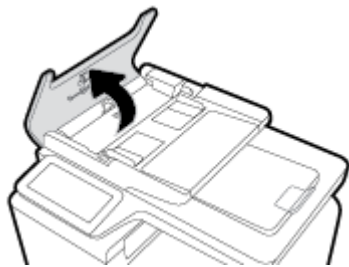

2. ใช้ผ้าหมาดไม่มีขุยเช็ดลูกกลิ้งและแผงแยกเอกสาร เพื่อขจัดฝุ่นสกปรก

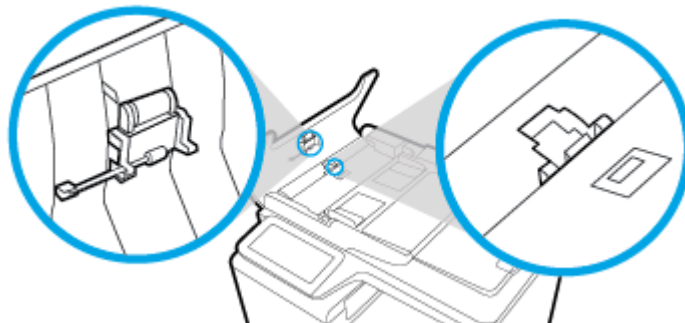

3. ปิดฝาครอบตัวป้อนเอกสาร

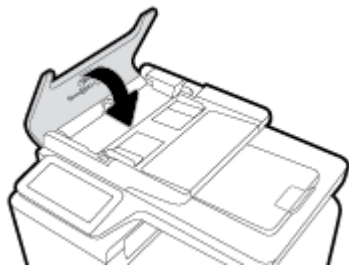

## ทำความสะอาดหน้าจอสัมผัส

ทำความสะอาดหน้าจอสัมผัสทุกครั้งที่เป็น เพื่อขจัดคราบรอยนิ้วมือหรือฝุ่นออก เช็ดหน้าจอสัมผัสเบาๆ ด้วยผ้าสะอาดไม่มีขนชุบน้ำหมาด

**ข้อความแจ้งเตือน** ให้ใช้น้ำเท่านั้น สารทำลายหรือสารทำความเสียหายอาจทำให้เกิดความเสียหายต่อหน้าจอสัมผัสได้ ห้ามรดหรือฉีดสเปรย์น้ำโดยตรงบนหน้าจอสัมผัส

## ปัญหาการป้อนกระดาษและกระดาษติด

ลองขั้นตอนเหล่านี้ในการแก้ไขปัญหาในการจัดการกระดาษ

### ผลิตภัณฑ์ไม่ถึงกระดาษ

หากผลิตภัณฑ์ไม่ถึงกระดาษจากถาด ให้ลองแนวทางแก้ไขเหล่านี้

1. เปิดผลิตภัณฑ์และดึงกระดาษที่ติดออก
2. ใส่กระดาษที่มีขนาดถูกต้องสำหรับงานของคุณเข้าในถาด
3. ตรวจสอบให้แน่ใจว่า มีการปรับตัวกันกระดาษในถาดอย่างถูกต้องสำหรับขนาดของกระดาษ ปรับแนวตัวกันให้ตรงกับเครื่องหมายกำหนดขนาดกระดาษที่อยู่ด้านล่างของถาด
4. ดึงตั้งกระดาษออกจากถาด และหมุน **180 องศา** และพลิกกลับ *อย่ากลีกระดาษออก* ใส่ปึกกระดาษกลับลงในถาด
5. ตรวจสอบแพคเกจว่า ผลิตภัณฑ์กำลังรอให้คุณรับทราบข้อความแจ้งให้ป้อนกระดาษด้วยตัวเองผ่านถาด **1** ซึ่งเป็นถาดอเนกประสงค์ที่อยู่ทางซ้ายของผลิตภัณฑ์ อยู่หรือไม่ ใส่กระดาษ และดำเนินการต่อ

### ผลิตภัณฑ์ดึงกระดาษครั้งละหลายแผ่น

หากผลิตภัณฑ์ดึงกระดาษหลายแผ่นออกจากถาด ให้ลองแนวทางแก้ไขเหล่านี้

1. ดึงตั้งกระดาษออกจากถาด และหมุน **180 องศา** และพลิกกลับ *อย่ากลีกระดาษออก* ใส่ปึกกระดาษกลับลงในถาด
2. ใช้เฉพาะกระดาษที่สอดคล้องตามข้อมูลจำเพาะของ **HP** สำหรับผลิตภัณฑ์นี้เท่านั้น
3. ใช้กระดาษที่ไม่ยับ พับ หรือเสียหาย หากจำเป็น ให้ใช้กระดาษห่ออื่น ตรวจสอบว่ากระดาษทั้งหมดเป็นกระดาษประเภทเดียวกันและมีขนาดเท่ากัน
4. ตรวจสอบว่าไม่ใส่กระดาษในถาดมากเกินไป หากใส่กระดาษมากเกินไป ให้นำปึกกระดาษทั้งหมดออกจากถาด จัดปึกกระดาษให้ตรงกัน แล้วใส่กระดาษกลับลงไป ในถาดน้อยกว่าเดิม  
แม้หากถาดไม่ล้น ให้พยายามใช้ตั้งสื่อพิมพ์ที่มีจำนวนน้อย เช่น ใส่เข้าเพียงครึ่งถาด
5. ตรวจสอบให้แน่ใจว่า มีการปรับตัวกันกระดาษในถาดอย่างถูกต้องสำหรับขนาดของกระดาษ ปรับแนวตัวกันให้ตรงกับเครื่องหมายกำหนดขนาดกระดาษที่อยู่ด้านล่างของถาด
6. พิมพ์จากถาดอื่น

### ป้องกันกระดาษติด

หากต้องการลดจำนวนกระดาษติด ให้ลองแนวทางแก้ไขเหล่านี้

1. ใช้เฉพาะกระดาษที่สอดคล้องตามข้อมูลจำเพาะของ **HP** สำหรับผลิตภัณฑ์นี้เท่านั้น ไม่แนะนำให้ใช้กระดาษน้ำหนักเบา
2. ใช้กระดาษที่ไม่ยับ พับ หรือเสียหาย หากจำเป็น ให้ใช้กระดาษห่ออื่น
3. ให้ใช้กระดาษที่ไม่มีการพิมพ์หรือทำสำเนาไว้ก่อนหน้า

4. ตรวจสอบว่าไม่ใส่กระดาษในถาดมากเกินไป หากใส่กระดาษมากเกินไป ให้นำตั้งกระดาษทั้งหมดออกจากถาด จัดตั้งกระดาษให้ตรง และจากนั้นใส่กระดาษบางส่วนกลับเข้าไปในถาด
5. ตรวจสอบให้แน่ใจว่า มีการปรับตัวกั้นกระดาษในถาดอย่างถูกต้องสำหรับขนาดของกระดาษ ปรับตัวกั้นกระดาษให้สัมผัสกับตั้งกระดาษโดยไม่งอ
6. ตรวจสอบให้แน่ใจว่า มีการใส่ถาดเข้าในผลิตภัณฑ์จนสุดแล้ว
7. หากคุณต้องการพิมพ์บนกระดาษน้ำหนักมาก มีรอยย่น หรือมีรอยปรุ ให้ใช้ถาด 1 ซึ่งเป็นถาดเนกประสงค์ที่อยู่ทางซ้ายของเครื่องพิมพ์ และจากนั้นป้อนกระดาษด้วยตนเองครั้งละหนึ่งแผ่น

## แก้ปัญหกระดาษติด

- [ตำแหน่งที่กระดาษติด](#)
- [สิ่งกระดาษที่ติดออกจากอุปกรณ์ป้อนกระดาษ](#)
- [นำกระดาษที่ติดออกจากถาด 1 \(ถาดเนกประสงค์\)](#)
- [แก้ปัญหกระดาษติดในถาด 2](#)
- [การแก้ปัญหกระดาษติดในถาดเสริม 3](#)
- [การแก้ปัญหกระดาษติดในฝาด้านซ้าย](#)
- [แก้ปัญหกระดาษติดในถาดกระดาษออก](#)
- [การแก้ปัญหกระดาษติดในอุปกรณ์พิมพ์สองด้าน](#)



**หมายเหตุ:** เพื่อให้ผลลัพธ์ที่ดีที่สุด ห้ามปิดเครื่องผลิตภัณฑ์ก่อนทำตั้งกระดาษที่ติดออก

## ตำแหน่งที่กระดาษติด

กระดาษอาจติดในบริเวณต่อไปนี้

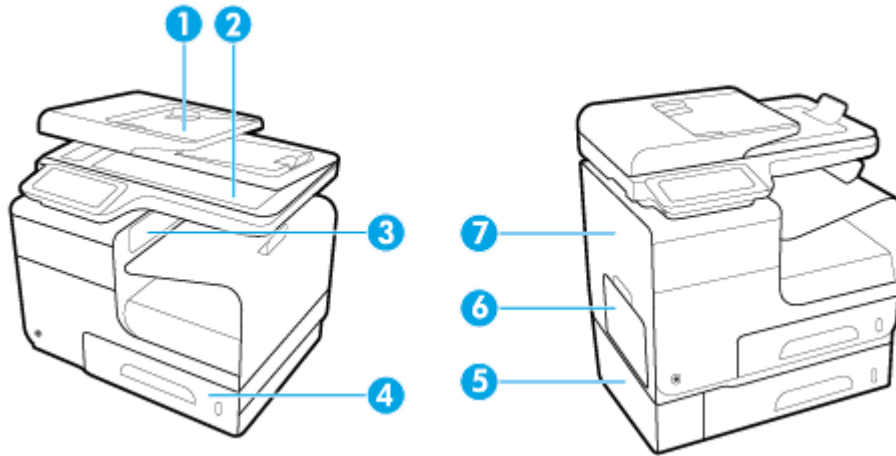

- |   |  |
|---|--|
| 1 | ตัวป้อนกระดาษอัตโนมัติ                     |
| 2 | สแกนเนอร์                                  |
| 3 | ถาดรับกระดาษ                               |
| 4 | ถาด 2                                      |
| 5 | ถาดเสริม 3 และฝาสำหรับดึงกระดาษติดด้านซ้าย |
| 6 | ถาด 1                                      |
| 7 | ฝาปิดด้านซ้าย                              |

หลังจากที่เกิดปัญหากระดาษติด อาจทำให้มีผงหมึกหลุดติดภายในเครื่องพิมพ์ได้ ซึ่งปัญหานี้จะหายไปเองหลังจากที่พิมพ์งานไปประมาณ 2-3 แผ่น

## ดึงกระดาษที่ติดออกจากอุปกรณ์ป้อนกระดาษ

1. เปิดฝาอุปกรณ์ป้อนกระดาษ

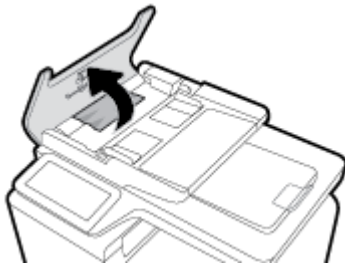

2. ขกชุดลูกกลิ้งอุปกรณ์ป้อนกระดาษขึ้น แล้วค่อยๆ ดึงกระดาษที่ติดออก

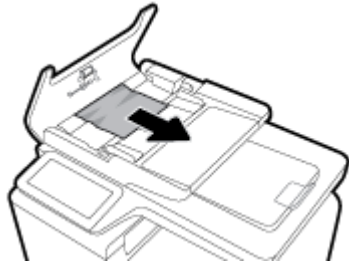

3. ปิดฝาอุปกรณ์ป้อนกระดาษ

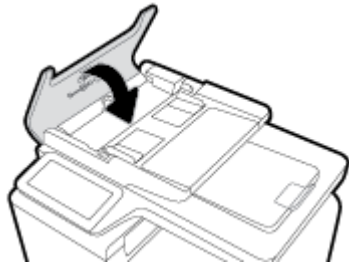

4. เปิดฝาแกนเนอร์ หากกระดาษติดด้านหลังแผ่นพลาสติกสีขาว ให้ค่อยๆ ดึงออกมา

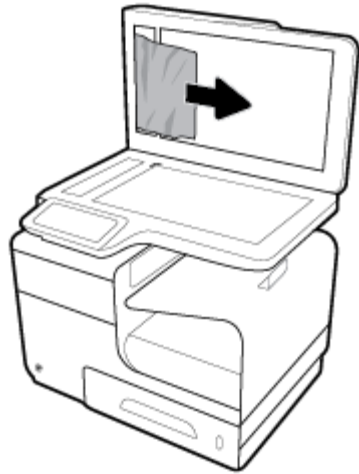

### นำกระดาษที่ติดออกจากถาด 1 (ถาดอเนกประสงค์)

- ▲ หากกระดาษที่ติดอยู่มองเห็นได้และหยิบได้ง่ายในถาด 1 ให้ดึงกระดาษออกจากถาด 1



**หมายเหตุ:** หากกระดาษจิกขาด ตรวจสอบว่านำเศษกระดาษทั้งหมดออกแล้ว ก่อนพิมพ์งานต่อ



## แก้ปัญหากระดาษติดในถาด 2

1. เปิดถาด 2 โดยดึงถาดออกมาและปล่อยสลักที่ด้านหลังซ้ายของถาด

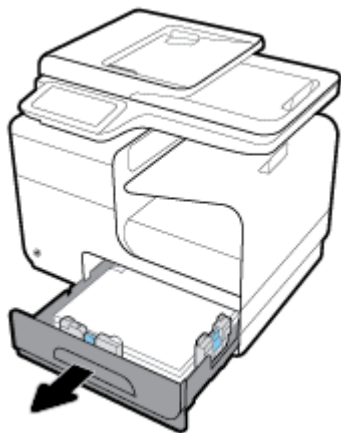

2. นำกระดาษที่ติดอยู่ออกจากเครื่องพิมพ์โดยดึงไปทางขวา

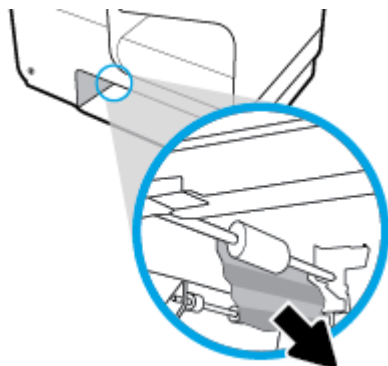

### 3. ปิดถาด 2

 **หมายเหตุ:** ในการปิดถาด ดันตรงกลางหรือทั้งสองด้านด้วยแรงเท่ากัน หลีกเลี่ยงการดันเพียงด้านเดียว

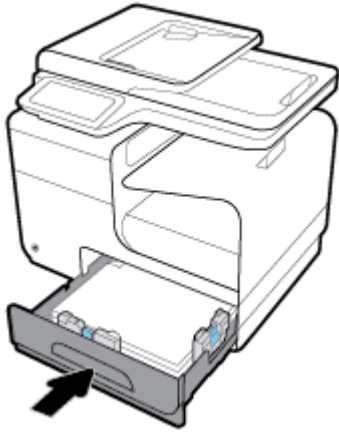

### การแก้ปัญหากระดาษติดในถาดเสริม 3

#### 1. เปิดถาด 3

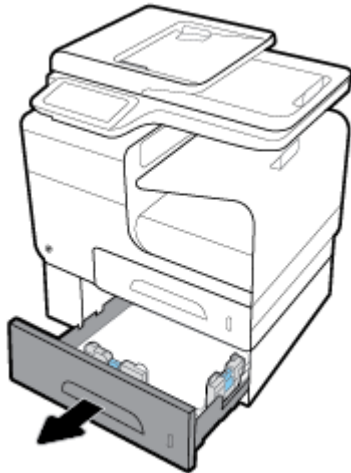

#### 2. นำกระดาษที่ติดอยู่ออกจากเครื่องพิมพ์โดยดึงไปทางขวา

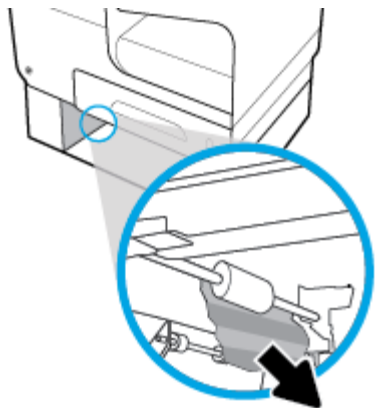

3. หากไม่สามารถแก้ปัญหากระดาษติดที่ถอดได้ ให้ลองแก้ปัญหากระดาษติดจากทางฝาปิดด้านซ้ายของถาด 3

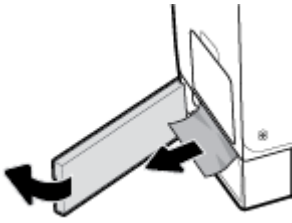

4. ปิดถาด 3

 **หมายเหตุ:** ในการปิดถาด ดันตรงกลางหรือทั้งสองด้านด้วยแรงเท่ากัน หลีกเลี่ยงการดันเพียงด้านเดียว

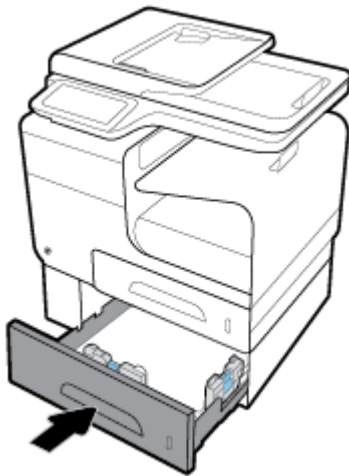

### การแก้ปัญหากระดาษติดในฝาด้านซ้าย

1. เปิดฝาปิดด้านซ้าย

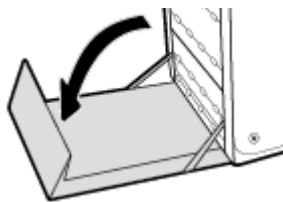

2. ค่อยๆ เอากระดาษที่มองเห็น ได้ออกจากลูกกลิ้งและพื้นที่นำส่ง

 **หมายเหตุ:** หากกระดาษฉีกขาด ตรวจสอบว่าเศษกระดาษทั้งหมดออกแล้ว ก่อนพิมพ์งานต่อ ห้ามใช้วัตถุมีคมนำเศษกระดาษออกมา

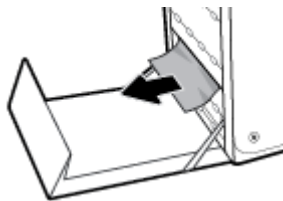



3. ปิดฝาปิดด้านซ้าย

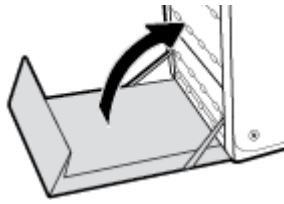

### แก้ปัญหากระดาษติดในถาดกระดาษออก

1. มองหากระดาษที่ติดในถาดกระดาษออก
2. นำกระดาษที่เห็นออก

 **หมายเหตุ:** หากกระดาษขาด ให้นำชิ้นส่วนทั้งหมดออกก่อนทำการพิมพ์ต่อ



3. เปิดแล้วปิดฝาปิดด้านซ้ายเพื่อให้อ้อความหายไป

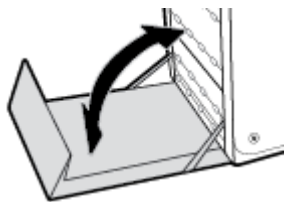

### การแก้ปัญหากระดาษติดในอุปกรณ์พิมพ์สองด้าน

1. เปิดฝาปิดด้านซ้าย

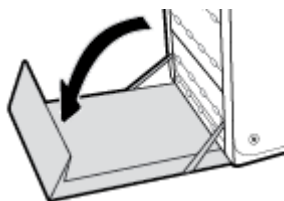

2. นำอุปกรณ์สำหรับพิมพ์งานสองด้านออกโดยใช้สองมือดึง วางอุปกรณ์สำหรับพิมพ์งานสองด้านไว้ด้านข้าง โดยให้ตั้งตรงกับแผ่นกระดาษ เพื่อป้องกันหมึกหก

**ข้อควรระวัง** ในขณะที่ทำการดึงระบบพิมพ์ออก ระวังไม่ให้สัมผัสโดยตรงกับกระบอกสูบสีน้ำ เพื่อป้องกันหมึกเปื้อนผิวหนังหรือเสื้อผ้า

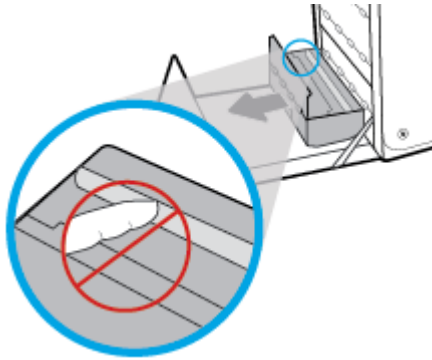

3. ดึงลูกยางดึงกระดาษ (platen) ลงโดยกดคดแท็บสีเขียกลง ซึ่งจะทำให้เครื่องพิมพ์พยายามป้อนกระดาษผ่านขอบเขตการพิมพ์ คุณอาจต้องค่อยๆ ดึงกระดาษออก หากกระดาษไม่ป้อนเข้าเครื่องพิมพ์ นำกระดาษออก

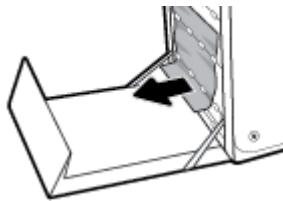

4. ยกแท็บสีเขียวขึ้นเพื่อวางลูกยางดึงกระดาษกลับเข้าตำแหน่งการทำงานเดิม

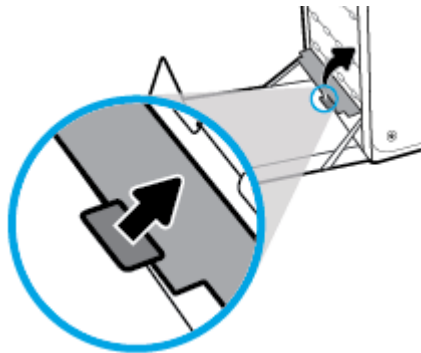

5. ติดตั้งอุปกรณ์สำหรับพิมพ์งานสองด้านอีกครั้ง

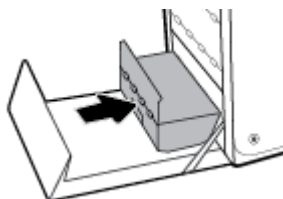

6. ปิดฝาปิดด้านซ้าย

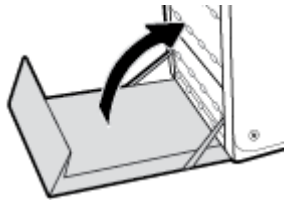

# ปัญหาเกี่ยวกับตลับหมึกพิมพ์

## ตลับหมึกพิมพ์แบบเดิมหรือผลิตใหม่

HP ไม่แนะนำให้ใช้อุปกรณ์สิ้นเปลืองที่ไม่ใช่ของ HP ไม่ว่าจะใหม่หรือนำมาผลิตใหม่ เนื่องจากผลิตภัณฑ์เหล่านั้นไม่ใช่ผลิตภัณฑ์ของ HP ทาง HP จึงไม่สามารถควบคุมการออกแบบหรือคุณภาพได้ หากผู้ใช้ตลับหมึกพิมพ์แบบเดิมหรือนำมาผลิตใหม่ และไม่พอใจกับคุณภาพงานพิมพ์ ให้เปลี่ยนตลับหมึกพิมพ์เป็นตลับหมึกพิมพ์ของแท้ของ HP



**หมายเหตุ:** หากคุณเปลี่ยนตลับหมึกพิมพ์ที่ไม่ใช่ของ HP เป็นตลับหมึกพิมพ์ของแท้ของ HP หัวพิมพ์อาจยังมีหมึกที่ไม่ใช่ของ HP ค้างอยู่จนกว่าหมึกนั้นจะหมดจากหัวพิมพ์ และมีหมึกจากตลับหมึกพิมพ์ของแท้ของ HP เข้ามาแทน คุณภาพการพิมพ์อาจไม่ดีนักจนกว่าหมึกที่ไม่ใช่ของ HP จะหมดไป

## ทำความเข้าใจกับข้อความบนแผงควบคุมสำหรับตลับหมึกพิมพ์

### [color] ที่ใช้ร่วมกันไม่ได้

#### คำอธิบาย

คุณมีการติดตั้งตลับหมึกพิมพ์ที่กำหนดให้ใช้กับผลิตภัณฑ์ HP รุ่นอื่น ผลิตภัณฑ์อาจทำงานไม่ถูกต้องเมื่อติดตั้งตลับหมึกพิมพ์นี้

#### วิธีปฏิบัติที่แนะนำ

ให้ติดตั้งตลับหมึกพิมพ์ที่ถูกต้องสำหรับผลิตภัณฑ์นี้

### ตลับหมึกที่ไม่สามารถใช้งานร่วมกันได้กับเครื่องพิมพ์

#### คำอธิบาย

- หน้าสัมผัสของตลับหมึกพิมพ์อาจไม่มีการเชื่อมต่อเข้ากับเครื่องพิมพ์
- ไม่สามารถใช้งานตลับหมึกพิมพ์ร่วมกันได้กับเครื่องพิมพ์ของคุณ

#### วิธีปฏิบัติที่แนะนำ

- ทำความสะอาดหน้าสัมผัสบนตลับหมึกพิมพ์อย่างระมัดระวังโดยใช้ผ้านุ่มที่ไม่เป็นขน และใส่ตลับหมึกพิมพ์กลับเข้าไปใหม่อีกครั้ง
- นำตลับหมึกพิมพ์นี้ออกทันที และแทนที่ด้วยตลับหมึกพิมพ์ที่สามารถใช้งานร่วมกันได้

### ตลับหมึกพิมพ์หมึกหมดแล้ว

#### คำอธิบาย

ตลับหมึกพิมพ์หมดอายุการใช้งานแล้ว และเครื่องพิมพ์จะไม่สามารถพิมพ์งานได้อีกต่อไป

#### วิธีปฏิบัติที่แนะนำ

จะต้องเปลี่ยนตลับหมึกพิมพ์ที่หมดแล้วเพื่อพิมพ์งานต่อ

### ติดตั้ง [สี] ที่ใช้แล้ว

#### คำอธิบาย

มีการติดตั้งหรือย้ายตลับหมึกพิมพ์ที่ใช้แล้วแต่เป็นตลับหมึกพิมพ์สีของแท้ของ HP

## วิธีปฏิบัติที่แนะนำ

คุณ ได้ติดตั้งคลับหมึกที่ใช้แล้วแต่เป็นคลับหมึกสีของแท้งจาก HP ไม่จำเป็นต้องดำเนินการใดๆ

### ติดตั้งคลับหมึก [สี]

#### คำอธิบาย

ข้อความนี้อาจปรากฏขึ้นในระหว่างการติดตั้งเครื่องพิมพ์ในครั้งแรก และอาจปรากฏหลังจากการติดตั้งเครื่องในครั้งแรกเสร็จสมบูรณ์แล้วด้วย

ถ้าข้อความนี้ปรากฏในระหว่างการติดตั้งครั้งแรก แสดงว่าไม่ได้ติดตั้งคลับหมึกสีคลับใดคลับหนึ่งไว้เมื่อปิดฝาเรียบร้อยแล้ว เครื่องพิมพ์จะไม่พิมพ์หากไม่มีคลับหมึกอยู่

หากปรากฏข้อความนี้ขึ้นหลังจากการตั้งค่าเบื้องต้นสำหรับผลิตภัณฑ์ นั้นหมายความว่า คลับหมึกพิมพ์หายไปที่หรือมีการติดตั้งไว้แต่มีความเสียหาย

## วิธีปฏิบัติที่แนะนำ

ติดตั้งหรือเปลี่ยนคลับหมึกสีตามที่ระบุ

### ติดตั้งคลับหมึกพิมพ์ของแท้งจาก HP แล้ว

#### คำอธิบาย

มีการติดตั้งคลับหมึกพิมพ์ของแท้งจาก HP แล้ว

## วิธีปฏิบัติที่แนะนำ

ไม่ต้องดำเนินการใดๆ

### ปัญหาเกี่ยวกับการเตรียมเครื่องพิมพ์

#### คำอธิบาย

นาฬิกาในเครื่องพิมพ์ไม่ทำงาน และไม่สามารถทำการเตรียมคลับหมึกพิมพ์ให้เสร็จสมบูรณ์ได้ มาตราวัดระดับหมึกพิมพ์โดยประมาณอาจไม่แม่นยำ

## วิธีปฏิบัติที่แนะนำ

ตรวจสอบคุณภาพงานพิมพ์ในงานพิมพ์ของคุณ หากคุณภาพงานพิมพ์ไม่เป็นที่น่าพอใจ การเรียกใช้ขั้นตอนการทำความสะอาดหัวพิมพ์จากกล่องเครื่องมืออาจช่วยปรับปรุงคุณภาพให้ดีขึ้นได้

### ปัญหาเกี่ยวกับคลับหมึกพิมพ์สำหรับการติดตั้ง

#### คำอธิบาย

มีปัญหาเกี่ยวกับคลับหมึกพิมพ์สำหรับการติดตั้ง (SETUP) และเครื่องพิมพ์ไม่อาจเริ่มดำเนินการเริ่มต้นทำงานของระบบได้เสร็จสมบูรณ์

## วิธีปฏิบัติที่แนะนำ

ให้ไปที่เว็บไซต์ [ฝ่ายบริการลูกค้าของ HP](#)

### ปัญหาเกี่ยวกับระบบการพิมพ์

#### คำอธิบาย

คลับหมึกพิมพ์ที่ระบุไว้ในข้อความนั้นหายไป เกิดความเสียหาย ไม่สามารถใช้งานร่วมกันได้ หรือถูกติดตั้งในช่องเสียบที่ไม่ถูกต้องในเครื่องพิมพ์

## วิธีปฏิบัติที่แนะนำ

มีการปิดใช้งานฟังก์ชันการพิมพ์ ให้ไปที่เว็บไซต์ [ฝ่ายบริการลูกค้าของ HP](#)

## มีการติดตั้งคลับหมึกพิมพ์ที่ไม่ใช่ของ HP

### คำอธิบาย

ไม่ต้องดำเนินการใดๆ เนื่องจากเป็นการแจ้งเตือนเท่านั้น

### วิธีปฏิบัติที่แนะนำ

ไม่ต้องดำเนินการใดๆ เนื่องจากเป็นการแจ้งเตือนเท่านั้น

อย่างไรก็ตาม HP ไม่แนะนำให้ใช้อุปกรณ์สิ้นเปลืองที่ไม่ใช่ของ HP ไม่ว่าจะเป็นของใหม่หรือนำมาผลิตใหม่ สัมผัสที่ **OK (ตกลง)** เพื่อดำเนินการพิมพ์ต่อหรือเปลี่ยนคลับหมึกพิมพ์เป็นคลับหมึกพิมพ์ของแท้จาก HP

## มีการติดตั้งคลับหมึกพิมพ์สี [color] ของปลอมหรือที่ใช้แล้ว

### คำอธิบาย

หมึก HP ดังเดิมในคลับหมึกนี้ถูกใช้จนหมดแล้ว

### วิธีปฏิบัติที่แนะนำ

คลิก **OK (ตกลง)** เพื่อดำเนินการพิมพ์ต่อหรือเปลี่ยนคลับหมึกของแท้ของ HP

## ระดับหมึกพิมพ์ต่ำ

### คำอธิบาย

คลับหมึกใกล้จะสิ้นสุดอายุการใช้งาน

### วิธีปฏิบัติที่แนะนำ

สามารถดำเนินการพิมพ์ต่อได้ แต่ควรมีคลับหมึกพิมพ์สำหรับเปลี่ยนเตรียมพร้อมไว้ คุณไม่จำเป็นต้องเปลี่ยนคลับหมึกพิมพ์ใหม่จนกว่าจะมีการแจ้งเตือนให้ดำเนินการ

## ระดับหมึกพิมพ์ต่ำมาก

### คำอธิบาย

คลับหมึกพิมพ์ใกล้หมดอายุการใช้งานแล้ว

### วิธีปฏิบัติที่แนะนำ

ให้เตรียมคลับหมึกพิมพ์สำหรับเปลี่ยนไว้ให้พร้อม คุณไม่จำเป็นต้องเปลี่ยนคลับหมึกพิมพ์ใหม่จนกว่าจะมีการแจ้งเตือนให้ดำเนินการ

## อย่าใช้คลับหมึกสำหรับติดตั้ง

### คำอธิบาย

คลับหมึกสำหรับการติดตั้งไม่สามารถใช้ได้หลังจากที่การเตรียมใช้งานเครื่องพิมพ์เสร็จเรียบร้อยแล้ว

## วิธีปฏิบัติที่แนะนำ

ถอดและติดตั้งดรัมหมึกสำหรับติดตั้ง

## เครื่องพิมพ์ไม่ทำงาน

คำอธิบาย

เครื่องพิมพ์ไม่ยอมทำงาน

### วิธีปฏิบัติที่แนะนำ

ให้เตรียมดรัมหมึกพิมพ์สำหรับเปลี่ยนไว้ให้พร้อม คุณไม่จำเป็นต้องเปลี่ยนดรัมหมึกพิมพ์ใหม่จนกว่าจะมีการแจ้งเตือนให้ดำเนินการ

## ใช้ดรัมหมึกพิมพ์สำหรับติดตั้ง

คำอธิบาย

ดรัมหมึกสำหรับติดตั้งถูกถอดออกก่อนที่การเตรียมใช้งานเครื่องพิมพ์จะเสร็จสมบูรณ์

### วิธีปฏิบัติที่แนะนำ

ใช้ดรัมหมึกสำหรับติดตั้งที่มาพร้อมกับเครื่องพิมพ์ของคุณสำหรับการเตรียมใช้งานเครื่องพิมพ์

ในครั้งแรกที่คุณตั้งค่าเครื่องพิมพ์ คุณจะต้องติดตั้งดรัมหมึกพิมพ์สำหรับการตั้งค่าให้มาพร้อมกับเครื่องพิมพ์ ดรัมหมึกพิมพ์เหล่านี้จะทำการปรับเทียบค่าเครื่องพิมพ์ของคุณก่อนเริ่มต้นงานพิมพ์ในครั้งแรก หากไม่สามารถติดตั้งดรัมหมึกพิมพ์สำหรับการตั้งค่าได้ในครั้งแรกที่ตั้งค่าเครื่องพิมพ์ จะทำให้เกิดข้อผิดพลาด หากคุณติดตั้งชุดดรัมหมึกพิมพ์สำหรับการใช้งานปกติ ให้นำออกแล้วติดตั้งดรัมหมึกพิมพ์สำหรับการติดตั้ง เพื่อให้การตั้งค่าเครื่องพิมพ์เสร็จสมบูรณ์ เมื่อตั้งค่าเครื่องพิมพ์เรียบร้อยแล้ว จึงสามารถใช้ดรัมหมึกพิมพ์สำหรับการใช้งานปกติได้

หากคุณยังคงได้รับข้อความแสดงข้อผิดพลาด และเครื่องพิมพ์ไม่สามารถดำเนินการเริ่มต้นทำงานของระบบให้เสร็จสมบูรณ์ได้ ให้ไปที่เว็บไซต์ของ [HP Customer Support](#) (ฝ่ายสนับสนุนลูกค้าของ HP)

## ปัญหาการพิมพ์

### ผลิตภัณฑ์ไม่พิมพ์งาน

หากผลิตภัณฑ์ไม่พิมพ์เลย ให้ลองโซลูชันดังต่อไปนี้

1. ตรวจสอบให้แน่ใจว่าผลิตภัณฑ์เปิดอยู่ และแผงควบคุมแสดงสถานะพร้อมใช้งาน
  - หากแผงควบคุมไม่มีสถานะของผลิตภัณฑ์พร้อมใช้งาน ให้ปิดเครื่องผลิตภัณฑ์ และเปิดใหม่อีกครั้ง
  - หากแผงควบคุมระบุว่าผลิตภัณฑ์พร้อมใช้งาน ให้ลองส่งงานพิมพ์อีกครั้ง
2. หากแผงควบคุมระบุว่าเครื่องพิมพ์มีข้อผิดพลาด ให้แก้ไขข้อผิดพลาด จากนั้นลองพิมพ์หน้าทดสอบจากแผงควบคุม หากเครื่องพิมพ์หน้าทดสอบได้ อาจมีปัญหการสื่อสารระหว่างเครื่องพิมพ์กับคอมพิวเตอร์ที่คุณกำลังพยายามสั่งพิมพ์
3. ตรวจสอบให้แน่ใจว่า มีการเชื่อมต่อสายเคเบิลทั้งหมดไว้อย่างถูกต้อง หากมีการเชื่อมต่อผลิตภัณฑ์เข้ากับเครือข่ายแล้ว ให้ตรวจสอบรายการดังต่อไปนี้:

- ตรวจสอบไฟที่อยู่ถัดจากการเชื่อมต่อเครือข่ายบนผลิตภัณฑ์ หากเครือข่ายทำงาน ไฟจะเป็นสีเขียว
  - ตรวจสอบให้แน่ใจว่า คุณมีการใช้สายเคเบิลสำหรับเครือข่าย และไม่ใช้สายโทรศัพท์ในการเชื่อมต่อเครือข่าย
  - ตรวจสอบให้แน่ใจว่า มีการเปิดใช้เราเตอร์เครือข่าย ฮับ หรือสวิตช์ไว้แล้ว และทำงานเป็นปกติ
4. ดัดตั้งซอฟต์แวร์ HP จาก [123.hp.com/pagewide](http://123.hp.com/pagewide) (แนะนำ) หรือจากซีดีซอฟต์แวร์ HP ที่ให้มาพร้อมเครื่องพิมพ์ การใช้ไดรเวอร์เครื่องพิมพ์โดยทั่วไปอาจเป็นเหตุให้การล้างงานออกจากคิวการพิมพ์ล่าช้าได้
  5. จากรายการเครื่องพิมพ์บนคอมพิวเตอร์ของคุณ ให้คลิกขวาที่ชื่อของผลิตภัณฑ์นี้ คลิกที่ **Properties (คุณสมบัติ)** และเปิดแท็บ **Ports (พอร์ต)**
    - หากคุณใช้สายเคเบิลเครือข่ายในการเชื่อมต่อเข้าเครือข่าย ตรวจสอบให้แน่ใจว่า ชื่อเครื่องพิมพ์ที่แสดงไว้บนแท็บ **Ports (พอร์ต)** ตรงกันกับชื่อผลิตภัณฑ์บนหน้าการกำหนดค่าผลิตภัณฑ์
    - หากคุณใช้สายเคเบิล USB และเชื่อมต่อเข้าเครือข่ายไร้สาย ตรวจสอบให้แน่ใจว่า มีการกาเครื่องหมายในช่องที่อยู่ถัดจาก **Virtual printer port for USB (พอร์ตเครื่องพิมพ์เสมือนสำหรับ USB)**
  6. หากคุณใช้ระบบไฟร์วอลล์ส่วนบุคคลบนคอมพิวเตอร์ ระบบไฟร์วอลล์อาจบล็อกการสื่อสารกับผลิตภัณฑ์ได้ ลองปิดใช้งานไฟร์วอลล์เป็นการชั่วคราวเพื่อดูว่าเป็นสาเหตุของปัญหาหรือไม่
  7. หากมีการเชื่อมต่อคอมพิวเตอร์หรือผลิตภัณฑ์เข้ากับเครือข่ายไร้สาย คุณภาพสัญญาณที่ไม่ดีหรือสัญญาณรบกวนอาจทำให้งานพิมพ์ล่าช้าได้

## ผลิตภัณฑ์พิมพ์งานช้า

หากผลิตภัณฑ์พิมพ์งาน แต่ช้า ให้ลองแนวทางแก้ไขดังต่อไปนี้

- ตรวจสอบให้แน่ใจว่า คอมพิวเตอร์สอดคล้องกับข้อมูลจำเพาะขั้นต่ำสำหรับผลิตภัณฑ์นี้ สำหรับรายการข้อมูลจำเพาะ ให้ดูที่ [ฝ่ายบริการลูกค้าของ HP](#)
- หากตั้งค่ากระดาษไม่ตรงกับชนิดกระดาษที่ใช้ ให้เปลี่ยนการตั้งค่าให้ตรงกับชนิดกระดาษ
- หากมีการเชื่อมต่อคอมพิวเตอร์หรือผลิตภัณฑ์เข้ากับเครือข่ายไร้สาย คุณภาพสัญญาณที่ไม่ดีหรือสัญญาณรบกวนอาจทำให้งานพิมพ์ล่าช้าได้
- หากมีการเปิดใช้โหมดเงียบ ให้ปิดใช้ โหมดนี้จะทำให้ความเร็วในการพิมพ์ช้าลง สำหรับข้อมูลเพิ่มเติม โปรดดูที่ [โหมดเงียบ](#)

## ปัญหาใน Plug-and-print ผ่าน USB

- [เมนู Memory Device Options \(ตัวเลือกอุปกรณ์หน่วยความจำ\) ไม่เปิดขึ้น เมื่อคุณใส่อุปกรณ์เสริม USB เข้า](#)
- [ไฟล์ไม่พิมพ์จากอุปกรณ์เสริมที่จัดเก็บแบบ USB](#)
- [ไม่มีไฟล์ที่คุณต้องการพิมพ์แสดงในเมนู Memory Device Options \(ตัวเลือกอุปกรณ์หน่วยความจำ\)](#)

### เมนู Memory Device Options (ตัวเลือกอุปกรณ์หน่วยความจำ) ไม่เปิดขึ้น เมื่อคุณใส่อุปกรณ์เสริม USB เข้า

1. คุณอาจใช้อุปกรณ์เก็บข้อมูลแบบ USB หรือระบบไฟล์ที่เครื่องนี้ไม่รองรับอยู่ บนที่กไฟล์ลงในอุปกรณ์เก็บข้อมูลแบบ USB มาตรฐานที่ใช้ระบบไฟล์ File Allocation Table (FAT) เครื่องพิมพ์สนับสนุนอุปกรณ์เสริมที่จัดเก็บแบบ USB ที่ใช้ FAT12, FAT16 และ FAT32
2. หากอีกเมนูเปิดอยู่ ให้ปิดเมนูดังกล่าวแล้วจึงเสียบอุปกรณ์เก็บข้อมูลแบบ USB อีกครั้ง
3. อุปกรณ์เก็บข้อมูลแบบ USB อาจมีหลายพาร์ติชัน (ผู้ผลิตอุปกรณ์เก็บข้อมูล USB บางรายคิดตั้งซอฟต์แวร์บนอุปกรณ์เสริมซึ่งมีการสร้างพาร์ติชัน เช่นเดียวกับซีดี) ทำการจัดรูปแบบอุปกรณ์เก็บข้อมูล USB ใหม่อีกครั้งเพื่อลบพาร์ติชัน หรือใช้อุปกรณ์เก็บข้อมูล USB อื่น
4. อุปกรณ์เก็บข้อมูลแบบ USB อาจจำเป็นต้องใช้ไฟมากกว่าที่เครื่องพิมพ์จะสามารถให้ได้



- a. นำอุปกรณ์จัดเก็บ USB ออก
  - b. ปิดเครื่อง แล้วเปิดใหม่อีกครั้ง
  - c. ใช้อุปกรณ์เก็บข้อมูลแบบ USB ที่มีแหล่งจ่ายไฟเองหรือใช้ไฟน้อยกว่า
5. อุปกรณ์เสริมที่จัดเก็บแบบ USB อาจทำงานไม่ถูกต้อง
- a. นำอุปกรณ์จัดเก็บ USB ออก
  - b. ปิดเครื่อง แล้วเปิดใหม่อีกครั้ง
  - c. ลองพิมพ์จากอุปกรณ์เสริมที่จัดเก็บแบบ USB อื่น

### ไฟล์ไม่พิมพ์จากอุปกรณ์เสริมที่จัดเก็บแบบ USB

1. ตรวจสอบว่ามีกระดาษอยู่ในถาด
2. ตรวจสอบข้อความบนแผงควบคุม หากมีกระดาษติดอยู่ในผลิตภัณฑ์ ให้ดึงกระดาษที่ติดอยู่ออก

### ไม่มีไฟล์ที่คุณต้องการพิมพ์แสดงในเมนู **Memory Device Options** (ตัวเลือกอุปกรณ์หน่วยความจำ)

1. คุณอาจกำลังพยายามพิมพ์ชนิดไฟล์ที่คุณลักษณะการพิมพ์แบบ USB ไม่สนับสนุน ผลิตภัณฑ์สนับสนุนชนิดไฟล์ .DOC, .DOCX, .JPEG, .JPG, .PDF, PNG, .PPT, .PPTX และ .TIFF
2. คุณอาจมีไฟล์มากเกินไปในโฟลเดอร์เดสทอปบนอุปกรณ์เสริมสำหรับเก็บข้อมูล USB ลดจำนวนไฟล์ในโฟลเดอร์โดยย้ายไปอยู่ในโฟลเดอร์ย่อย
3. คุณอาจใช้ชุดตัวอักษรสำหรับชื่อไฟล์ซึ่งผลิตภัณฑ์ไม่สนับสนุน ในกรณีนี้ ผลิตภัณฑ์จะแทนที่ชื่อไฟล์ด้วยตัวอักษรจากชุดตัวอักษรอื่น เปลี่ยนชื่อไฟล์โดยใช้ตัวอักษร ASCII

### การปรับปรุงคุณภาพงานพิมพ์

คุณสามารถป้องกันปัญหาคุณภาพการพิมพ์โดยส่วนใหญ่ได้โดยการดำเนินการตามแนวทางเหล่านี้

- [ตรวจสอบว่าตลับหมึกพิมพ์เป็นของแท้จาก HP](#)
- [ใช้กระดาษที่สอดคล้องกับข้อมูลจำเพาะของ HP](#)
- [ใช้การตั้งค่าชนิดกระดาษที่ถูกต้องในไดรเวอร์เครื่องพิมพ์](#)
- [ใช้ไดรเวอร์เครื่องพิมพ์ที่สอดคล้องกับความต้องการในการพิมพ์ของคุณดีที่สุด](#)
- [ปรับตำแหน่งหัวพิมพ์](#)
- [พิมพ์รายงานคุณภาพการพิมพ์](#)

### ตรวจสอบว่าตลับหมึกพิมพ์เป็นของแท้จาก HP

ตลับหมึกพิมพ์ของคุณอาจไม่ใช่ตลับหมึกพิมพ์ของแท้จาก HP สำหรับข้อมูลเพิ่มเติม โปรดดูที่ [ตลับหมึกพิมพ์ HP ที่เป็นของปลอม](#) เปลี่ยนมาใช้ตลับหมึกพิมพ์ของแท้จาก HP

## ใช้กระดาษที่สอดคล้องกับข้อมูลจำเพาะของ HP

ใช้กระดาษอื่น หากคุณมีปัญหาดังต่อไปนี้:

- การพิมพ์จางมากหรือดูเหมือนจะจางเป็นส่วนๆ
- มีจุดหมึกในหน้าที่พิมพ์
- เกิดรอยเบื่อนหมึกในหน้าที่พิมพ์
- ตัวอักษรที่พิมพ์ดูเหมือนจะมีลักษณะที่ไม่ถูกต้อง
- หน้าที่พิมพ์โค้งงอ

ให้ใช้ชนิดกระดาษและน้ำหนักที่ใช้ได้กับเครื่องพิมพ์นี้เสมอ นอกจากนี้ ให้ทำตามคำแนะนำเหล่านี้เมื่อเลือกกระดาษ:

- ใช้กระดาษที่มีคุณภาพดี และไม่มีรอยตัด ขับ รอยขาด จุดเบื่อน เป็นขุย มีฝุ่น มีรอยย่น ไม่สามารถใช้ได้ มีลวดเขียน และขอบโค้งหรืองอ
- ใช้กระดาษที่ยังไม่เคยมีการพิมพ์มาก่อนหน้านี้
- ใช้กระดาษที่ได้รับการออกแบบมาสำหรับเครื่องพิมพ์ PageWide
- ใช้กระดาษที่ไม่หยวบจนเกินไป ใช้กระดาษที่เรียบ ซึ่งโดยทั่วไปแล้วจะให้คุณภาพการพิมพ์ที่ดีกว่า



**หมายเหตุ:** ตามการทดสอบภายในของ HP โดยใช้กระดาษธรรมดาแบบต่างๆ HP ขอแนะนำเป็นอย่างยิ่งให้ใช้กระดาษที่มีโลโก้ ColorLok® กับเครื่องพิมพ์นี้ สำหรับรายละเอียด ให้ไปที่เว็บไซต์ [HP print permanence](#) (ประสิทธิภาพการพิมพ์ของ HP)



## ใช้การตั้งค่าชนิดกระดาษที่ถูกต้องในไดรเวอร์เครื่องพิมพ์

ตรวจสอบการตั้งค่าชนิดกระดาษ หากคุณมีปัญหาดังต่อไปนี้:

- เกิดรอยเบื่อนหมึกในหน้าที่พิมพ์
- มีเครื่องหมายซ้ำๆ เกิดขึ้นบนหน้าที่พิมพ์
- หน้าที่พิมพ์โค้งงอ
- หน้าที่พิมพ์มีบริเวณที่ไม่มีการพิมพ์อยู่เล็กน้อย

### เปลี่ยนการตั้งค่าชนิดและขนาดกระดาษ (Windows)

1. บนเมนู **File** (ไฟล์) ในโปรแกรมซอฟต์แวร์ ให้คลิกที่ **Print** (พิมพ์)
2. เลือกผลิตภัณฑ์ และจากนั้นคลิกที่ **Properties** (คุณสมบัติ) หรือปุ่ม **Preferences** (ลักษณะที่ต้องการ)
3. คลิกแท็บ **Paper/Quality** (กระดาษ/คุณภาพ)
4. จากรายการแบบหล่นลง **Paper Type** (ชนิดกระดาษ) ให้คลิกที่ **More** (เพิ่มเติม)

5. ขยายรายการตัวเลือก **Type Is** (ชนิดสื่อ)
6. ขยายประเภทของชนิดกระดาษ จนกระทั่งคุณพบชนิดกระดาษที่คุณใช้
7. เลือกตัวเลือกสำหรับชนิดของกระดาษที่คุณใช้ และคลิกที่ **OK** (ตกลง)

### เปลี่ยนการตั้งค่าชนิดและขนาดกระดาษ (OS X)

1. จากเมนู **File** (ไฟล์) ให้เลือก **Page Setup** (ตั้งค่าหน้ากระดาษ)
2. ใน **Format For:** (การกำหนดรูปแบบสำหรับ) ตรวจสอบให้แน่ใจว่า มีการเลือกเครื่องพิมพ์ของคุณไว้
3. จากเมนูป๊อปอัพ **Paper Size** (ขนาดกระดาษ) ให้เลือกขนาดที่คุณต้องการ
4. จากเมนูแบบป๊อปอัพ **Copies & Pages** (สำเนา & จำนวนหน้า) เลือก **Paper/Quality** (กระดาษ/คุณภาพ)
5. จาก **Media type** (ชนิดสื่อพิมพ์): เมนูป๊อปอัพ, เลือกชนิดสื่อพิมพ์ที่คุณต้องการ

### ใช้ไดรเวอร์เครื่องพิมพ์ที่สอดคล้องกับความต้องการในการพิมพ์ของคุณดีที่สุด

คุณอาจต้องใช้ไดรเวอร์เครื่องพิมพ์อื่น หากหน้าที่พิมพ์ปรากฏเส้นในกราฟิก มีข้อความที่หายไป กราฟิกที่หายไป รูปแบบไม่ถูกต้อง หรือแบบอักษรทดแทน

ไดรเวอร์ <b>HP PCL 6</b>	<ul style="list-style-type: none"> <li>• ให้มาเป็นไดรเวอร์ที่เป็นค่าเริ่มต้น จะมีการติดตั้งไดรเวอร์นี้โดยอัตโนมัติ เมื่อติดตั้งผลิตภัณฑ์จาก <a href="http://123.hp.com/pagewide">123.hp.com/pagewide</a> (แนะนำ) หรือจากซีดีซอฟต์แวร์ <b>HP</b> ที่มาพร้อมกับเครื่องพิมพ์</li> <li>• แนะนำให้ใช้สำหรับระบบ <b>Windows</b> ทั้งหมด สำหรับ <b>Windows 7</b> และใหม่กว่า ไดรเวอร์นี้จะเปลี่ยนระบบ <b>XPS</b> สำหรับ <b>Windows 2003, XP</b> และ <b>Vista</b> จะมีการใช้ไดรเวอร์ <b>PCL 6</b> ที่เป็นพื้นฐานมากกว่า</li> <li>• สนับสนุนความเร็ว คุณภาพการพิมพ์ และคุณลักษณะเครื่องพิมพ์โดยรวมสูงสุดสำหรับผู้ใช้งานส่วนใหญ่</li> </ul>
ไดรเวอร์ <b>HP UPD PS</b>	<ul style="list-style-type: none"> <li>• แนะนำสำหรับการพิมพ์โดยใช้โปรแกรมซอฟต์แวร์ <b>Adobe®</b> หรือด้วยโปรแกรมซอฟต์แวร์อื่นๆ ที่ใช้กราฟิกสูง</li> <li>• สนับสนุนการพิมพ์งานจากระบบที่ต้องใช้ <b>postscript emulation</b> หรือสำหรับการสนับสนุนแบบอักษร <b>postscript flash</b></li> <li>• ไดรเวอร์นี้มีให้เลือกดาวน์โหลดที่ <a href="#">HP Universal Print Driver</a></li> </ul>
<b>HP UPD PCL 6</b>	<ul style="list-style-type: none"> <li>• ขอแนะนำสำหรับการพิมพ์ในการทำงานบน <b>Windows</b> ทั้งหมด</li> <li>• สนับสนุนความเร็ว คุณภาพการพิมพ์ และคุณลักษณะเครื่องพิมพ์โดยรวมสูงสุดสำหรับผู้ใช้งานที่มีการจัดการ</li> <li>• พัฒนาให้สอดคล้องกับ <b>Graphic Device Interface (GDI)</b> ของ <b>Windows</b> เพื่อความเร็วสูงสุดในการทำงานบน <b>Windows</b></li> <li>• ไดรเวอร์นี้มีให้เลือกดาวน์โหลดที่ <a href="#">HP Universal Print Driver</a></li> </ul>

 **หมายเหตุ:** ดาวน์โหลดไดรเวอร์เครื่องพิมพ์เพิ่มเติมจากเว็บไซต์ [ฝ่ายบริการลูกค้าของ HP](#)

### ปรับตำแหน่งหัวพิมพ์

1. เปิดแคชบอร์ดแผงควบคุม (เปิดแท็บแคชบอร์ดที่อยู่ด้านบนของหน้าจอทางด้านล่าง หรือสัมผัสที่บริเวณแคชบอร์ดบนหน้าจอหลัก)
2. สัมผัสที่  บนแคชบอร์ดแผงควบคุม
3. สัมผัสที่ **Printer Maintenance** (การบำรุงรักษาเครื่องพิมพ์) และจากนั้นสัมผัสที่ **Align Printhead** (ปรับแนวหัวพิมพ์)

## พิมพ์รายงานคุณภาพการพิมพ์

เรียกใช้รายงานคุณภาพการพิมพ์ และดำเนินการตามคำแนะนำดังต่อไปนี้ สำหรับข้อมูลเพิ่มเติม โปรดดูที่ [หน้าแสดงข้อมูล](#)

## ปัญหาสแกน

<a href="#">HP Print and Scan Doctor</a> (ตัวตรวจสอบการพิมพ์และสแกน HP)	HP Print and Scan Doctor เป็นยูทิลิตี้ที่จะช่วยในการวินิจฉัยและแก้ไขปัญหาโดยอัตโนมัติ หมายเหตุ: <a href="#">HP Print and Scan Doctor</a> (ตัวตรวจสอบการพิมพ์และสแกน HP)
--	--



หมายเหตุ: [HP Print and Scan Doctor](#) และตัวช่วยสร้างการแก้ไขปัญหาออนไลน์ของ HP อาจไม่มีให้บริการในทุกภาษา

[เคล็ดลับความสำเร็จในการทำสำเนาและสแกน](#)

# ปัญหาโทรสาร

## รายการตรวจสอบการแก้ไขปัญหาแฟกซ์

มีการแก้ไขปัญหาหลายรายการที่สามารถเลือกใช้งานได้ หลังจากการดำเนินการตามที่แนะนำแต่ละรายการ ให้ลองทำการรับส่งโทรสาร เพื่อดูว่ามีการแก้ไขปัญหาลดลงหรือไม่

เพื่อให้แก้ไขปัญหาลดลงได้อย่างได้ผลที่สุด ให้ต่อสายโทรศัพท์จากเครื่องพิมพ์เข้ากับแจ็กโทรศัพท์ที่ผนังโดยตรง ถอดอุปกรณ์อื่นทั้งหมดที่ต่อกับเครื่องพิมพ์

1. ตรวจสอบว่าสายโทรศัพท์ต่อเข้ากับพอร์ตที่ถูกต้องบริเวณด้านหลังของเครื่องพิมพ์
2. ตรวจสอบสายโทรศัพท์ โดยใช้การทดสอบโทรสาร บนแผงควบคุม ให้สัมผัสที่โฟลเดอร์แอปพลิเคชัน **Fax** (โทรสาร) และในจอแสดงผล ให้สัมผัสที่ไอคอน **Setup** (การตั้งค่า) จากนั้น สัมผัสที่ **Tools** (เครื่องมือ) และสัมผัสที่ **Run Fax Test** (เรียกใช้การทดสอบโทรสาร) การทดสอบนี้จะทดสอบว่า มีการเชื่อมต่อสายโทรศัพท์เข้ากับพอร์ตที่ถูกต้องหรือไม่ และสายโทรศัพท์ที่มีสัญญาณ เครื่องพิมพ์จะพิมพ์รายงานผลลัพธ์

รายงานจะประกอบด้วยผลลัพธ์ที่เป็นไปได้ดังนี้:

- **Pass** (ผ่าน): รายงานประกอบด้วยการตั้งค่าโทรสารปัจจุบันสำหรับตรวจทาน
  - **Fail** (ไม่ผ่าน): สายไฟอยู่ในพอร์ตที่ไม่ถูกต้อง รายงานประกอบด้วยคำแนะนำเกี่ยวกับวิธีการแก้ไขปัญห
  - **Not run** (ไม่ทำงาน): สายโทรศัพท์ไม่ทำงาน รายงานประกอบด้วยคำแนะนำเกี่ยวกับวิธีการแก้ไขปัญห
3. ตรวจสอบว่าเฟิร์มแวร์ของเครื่องพิมพ์เป็นเวอร์ชันปัจจุบัน
    - a. ให้พิมพ์หน้าแสดงค่าคอนฟิกจากเมนูแผงควบคุม **รายงาน** เพื่อรับรหัสวันที่เฟิร์มแวร์ปัจจุบัน
    - b. ไปที่ [เว็บไซต์ HP](#)

คลิกที่ลิงก์ **Support** (สนับสนุน)

คลิกที่ลิงก์ **Software and Driver** (ซอฟต์แวร์และไดรเวอร์)

ในช่อง **Enter my HP model number** (ป้อนหมายเลขรุ่น HP ของฉัน) ให้พิมพ์หมายเลขรุ่นผลิตภัณฑ์ และคลิกที่ปุ่ม **Find my product** (ค้นหาผลิตภัณฑ์ของฉัน)

คลิกที่ลิงก์ของระบบปฏิบัติการของคุณ

เลื่อนไปยังส่วนของเฟิร์มแวร์ในตาราง

- หากเวอร์ชันที่แสดงตรงกับเวอร์ชันในหน้าแสดงค่าคอนฟิก แสดงว่าคุณใช้เวอร์ชันล่าสุดอยู่
- หากเวอร์ชันที่แสดงไม่ตรงกัน ให้ดาวน์โหลดอัปเดตเฟิร์มแวร์ และอัปเดตเฟิร์มแวร์สำหรับผลิตภัณฑ์ โดยดำเนินการตามคำแนะนำที่แสดงไว้บนหน้าจอ



**หมายเหตุ:** เครื่องพิมพ์ต้องเชื่อมต่อกับคอมพิวเตอร์ที่มีอินเทอร์เน็ตในการอัปเดตเฟิร์มแวร์

- **ส่งแฟกซ์ใหม่**
4. ตรวจสอบว่าตั้งค่าแฟกซ์แล้วเมื่อติดตั้งซอฟต์แวร์เครื่องพิมพ์ใหม่  
จากเครื่องคอมพิวเตอร์ ในโฟลเดอร์โปรแกรมของ **HP** เรียกใช้ **Fax Setup Utility** (ชุดปฏิบัติการตั้งค่าแฟกซ์)
  5. ตรวจสอบว่าบริการโทรศัพท์รองรับแฟกซ์อะนาล็อก

- หากคุณใช้ ISDN หรือ PBX แบบดิจิทัล ให้ติดต่อผู้ให้บริการของคุณเพื่อขอรับข้อมูลเกี่ยวกับการกำหนดค่าเป็นสายแฟกซ์อะนาล็อก
  - หากใช้บริการ VoIP ให้เปลี่ยนการตั้งค่าความเร็วของโทรสารเป็น **Slow (9600 bps)** (ช้า (9600 bps)) หรือปิดใช้งาน **Fast (33600 bps)** (เร็ว (33600 bps)) จากแผงควบคุม สอบถามว่าผู้ให้บริการของคุณให้การสนับสนุนโทรสารหรือไม่ และความเร็วโมเด็มสำหรับโทรสารที่แนะนำ บางบริษัทอาจกำหนดให้ใช้อะแดปเตอร์
  - หากใช้บริการ DSL ให้ตรวจสอบว่ามีวงจรรองสัญญาณต่อกับสายโทรศัพท์ที่ต่อเข้ากับเครื่องพิมพ์ ติดต่อผู้ให้บริการ DSL หรือวงจรรองสัญญาณ DSL หากคุณยังไม่มี หากคุณติดตั้งวงจรรองสัญญาณ DSL อยู่แล้ว ให้ลองเปลี่ยนวงจรรองสัญญาณ เนื่องจากตัวที่ติดตั้งอยู่อาจชำรุด
6. หากยังไม่สามารถแก้ไขปัญหาได้ ให้ค้นหาวีธีการแก้ไขปัญหาโดยละเอียดในส่วนที่ต่อจากส่วนนี้

## การเปลี่ยนการแก้ไขข้อผิดพลาดและความเร็วการส่งโทรสาร

## การตั้งค่าโหมดการแก้ไขข้อผิดพลาดของแฟกซ์

ตามปกติเครื่องพิมพ์จะคอยตรวจสอบหาสัญญาณในสายโทรศัพท์ขณะที่กำลังส่งหรือได้รับแฟกซ์ หากเครื่องพิมพ์พบข้อผิดพลาดในระหว่างการรับส่งและการตั้งค่าการแก้ไขข้อผิดพลาดตั้งเป็น **On (ติดสว่าง)** เครื่องพิมพ์สามารถแจ้งให้ส่งบางส่วนของแฟกซ์ซ้ำใหม่อีกครั้งได้ ค่าที่ระบบตั้งไว้จากโรงงานสำหรับการแก้ไขข้อผิดพลาดคือ **On (ติดสว่าง)**

คุณควรปิดตัวเลือกการแก้ไขข้อผิดพลาด เฉพาะเมื่อคุณมีปัญหาในการส่งหรือรับแฟกซ์ และต้องการยอมรับในข้อผิดพลาดของการส่ง การยกเลิกการทำงานตัวเลือกนี้จะ เป็นประโยชน์ในกรณีที่คุณต้องการส่งหรือรับแฟกซ์จากต่างประเทศ หรือคุณใช้การส่งผ่านสัญญาณโทรศัพท์ดาวเทียม

1. บนแผงควบคุม ให้สัมผัสที่โพลเดอร์แอปพลิเคชัน **Fax** (โทรสาร)
2. ในจอแสดงผล ให้สัมผัสที่ไอคอน **Fax Setup** (การตั้งค่าโทรสาร)
3. สัมผัสที่ **Preferences** (ลักษณะที่ต้องการ) และจากนั้นสัมผัสที่ **Error Correction Mode** (โหมดแก้ไขข้อผิดพลาด) และเปิดหรือปิดใช้



## การเปลี่ยนค่าความเร็วในการส่งแฟกซ์

การตั้งค่าความเร็วโทรสารเป็น โปรโตคอลโมเด็มซึ่งผลิตภัณฑ์ใช้ในการส่งโทรสาร เป็นมาตรฐานทั่วโลกสำหรับโมเด็มแบบ **full-duplex** ในการส่งและรับข้อมูลผ่านสายโทรศัพท์ที่ความเร็วสูงสุด **33,600** บิตต่อวินาที (bps) ค่าเริ่มต้นที่ตั้งค่ามาจากโรงงานสำหรับการตั้งค่าความเร็วของโทรสารอยู่ที่ **33,600 bps**

คุณควรเปลี่ยนการตั้งค่าเฉพาะเวลาที่คุณมีปัญหาในการส่งไปยังหรือรับแฟกซ์จากอุปกรณ์ใดอุปกรณ์หนึ่งเท่านั้น การลดความเร็วในการแฟกซ์อาจช่วยให้การรับส่งแฟกซ์ง่ายขึ้นหากคุณส่งหรือรับแฟกซ์ข้ามประเทศ หรือในกรณีที่คุณใช้การเชื่อมต่อโทรศัพท์ทางดาวเทียม

1. บนแผงควบคุม ให้สัมผัสที่โฟลเดอร์แอปพลิเคชัน **Fax** (โทรสาร)
2. ในจอแสดงผล ให้สัมผัสที่ไอคอน **Fax Setup** (การตั้งค่าโทรสาร)
3. สัมผัสที่ **Preferences** (ลักษณะที่ต้องการ) และจากนั้นสัมผัสที่ **Speed** (ความเร็ว) เพื่อเลือกการตั้งค่าความเร็วที่คุณต้องการใช้

## บันทึกการใช้งานและรายงานแฟกซ์

ใช้คำแนะนำต่อไปนี้เพื่อพิมพ์บันทึกการใช้งานและรายงานแฟกซ์:

### การพิมพ์รายงานแฟกซ์แต่ละงาน

1. เปิดแคชบอร์ดแผงควบคุม (ปิดแท็บแคชบอร์ดที่อยู่ด้านบนของหน้าจอทางด้านล่าง หรือสัมผัสที่บริเวณแคชบอร์ดบนหน้าจอหลัก)
2. สัมผัสที่  บนแคชบอร์ดแผงควบคุม
3. สัมผัสที่ **รายงาน** และจากนั้นสัมผัสที่ **Fax Reports** (รายงานโทรสาร)
- 4.แตะที่ชื่อรายงานที่คุณต้องการพิมพ์

## การตั้งค่ารายงานข้อผิดพลาดของแฟกซ์

รายงานข้อผิดพลาดของแฟกซ์เป็นรายงานสั้นที่แจ้งว่าเกิดข้อผิดพลาดขึ้นกับเครื่องพิมพ์ในการใช้งานแฟกซ์ คุณสามารถกำหนดให้พิมพ์หลังจากเหตุการณ์ต่อไปนี้:

- ข้อผิดพลาดของแฟกซ์ทั้งหมด (ค่าที่ระบบตั้งไว้จากโรงงาน)
- ข้อผิดพลาดของแฟกซ์ที่ส่ง
- ข้อผิดพลาดของแฟกซ์ที่รับ
- ไม่พิมพ์



**หมายเหตุ:** หากคุณเลือกตัวเลือกนี้ คุณจะไม่สามารถแจ้งใดๆ ว่าการรับส่งแฟกซ์ล้มเหลวจนกว่าคุณจะมีบันทึกการใช้งานแฟกซ์

สำหรับคำแนะนำ โปรดดูที่ [หน้าแสดงข้อมูล](#)

1. บนแผงควบคุม ให้สัมผัสที่โพลเดอร์แอปพลิเคชัน **Fax** (โทรสาร)
2. ในจอแสดงผล ให้สัมผัสที่ไอคอน **Fax Setup** (การตั้งค่าโทรสาร)
3. สัมผัสที่ **รายงาน** และจากนั้นสัมผัสที่ **Fax Error Reports** (รายงานข้อผิดพลาดโทรสาร)
4. และเลือกหนึ่งตัวเลือกดังต่อไปนี้

เปิด (การส่งโทรสาร)	พิมพ์รายงานเมื่อใดก็ตามที่เกิดข้อผิดพลาดของการส่งข้อมูล ซึ่งจะตั้งไว้เป็นค่าเริ่มต้น
เปิด (การรับโทรสาร)	พิมพ์รายงานเมื่อใดก็ตามที่เกิดข้อผิดพลาดของการรับข้อมูล
เปิด (การส่งโทรสารและการรับโทรสาร)	พิมพ์รายงานเมื่อใดก็ตามที่เกิดข้อผิดพลาดของการรับและส่งโทรสาร
Off (ปิด)	ไม่พิมพ์รายงานข้อผิดพลาดใดๆ ที่เกิดขึ้นกับโทรสาร

## ข้อความแสดงข้อผิดพลาดเกี่ยวกับแฟกซ์

ข้อความการเตือนและคำเตือนปรากฏขึ้นเป็นการชั่วคราว และคุณอาจต้องรับรู้ข้อความโดยการสัมผัสที่ปุ่ม **OK (ตกลง)** เพื่อดำเนินการต่อ หรือสัมผัสที่ปุ่มยกเลิก เพื่อยกเลิกงาน สำหรับคำเตือนบางรายการ งานอาจไม่เสร็จสมบูรณ์ หรืออาจมีผลต่อคุณภาพการพิมพ์ หากข้อความการเตือนหรือคำเตือนเกี่ยวข้องกับแฟกซ์ และมีการเปิดใช้คุณลักษณะดำเนินการต่อโดยอัตโนมัติ ผลิตภัณฑ์จะดำเนินการพิมพ์ต่อหลังจากที่คำเตือนปรากฏขึ้นเป็นเวลา **10** วินาทีโดยไม่มีกรับรู้

## Communication error (ข้อผิดพลาดเกี่ยวกับการสื่อสาร)

### คำอธิบาย

เกิดข้อผิดพลาดในการสื่อสารทางโทรสารระหว่างผลิตภัณฑ์กับผู้ส่งหรือผู้รับ

### วิธีปฏิบัติที่แนะนำ

- ลองใช้เครื่องพิมพ์ส่งแฟกซ์ใหม่อีกครั้ง ถอดสายโทรศัพท์ของเครื่องพิมพ์ออกจากผนัง แล้วเสียบสายของโทรศัพท์เข้าไปแทน จากนั้นลองโทรออก เสียบสายโทรศัพท์ของเครื่องพิมพ์เข้ากับแจ๊คสำหรับเสียบสายโทรศัพท์ที่เหลือ
- ลองใช้สายโทรศัพท์อื่น
- ตั้งค่าตัวเลือก **Fax Speed** (ความเร็วโทรสาร) เป็นการตั้งค่า **Slow (9600 bps)** (ช้า (9600 bps)) หรือตั้งค่าความเร็วโทรสารเป็นค่าที่ต่ำกว่า
- ปิดคุณสมบัติ **Error Correction Mode** (โหมดแก้ไขข้อผิดพลาด) เพื่อป้องกันการแก้ไขข้อผิดพลาดโดยอัตโนมัติ



**หมายเหตุ:** การปิดคุณสมบัติ **Error Correction Mode (โหมดแก้ไขข้อผิดพลาด)** จะทำให้คุณภาพของภาพลดลง

- พิมพ์รายงาน **Fax Activity Log** (รายการบันทึกโทรสาร) จากแผงควบคุมเพื่อกำหนดว่าข้อผิดพลาดที่เกิดขึ้นเป็นหมายเลขโทรสารเฉพาะหรือไม่ หากยังคงเกิดข้อผิดพลาดขึ้น ให้ไปที่ [ฝ่ายบริการลูกค้าของ HP](#) หรือตรวจทานแผ่นพับจากฝ่ายสนับสนุนซึ่งมาพร้อมในกล่องผลิตภัณฑ์

## ข้อผิดพลาดในการรับโทรสาร

### คำอธิบาย

ข้อผิดพลาดนี้เกิดขึ้นในขณะที่พยายามรับแฟกซ์

### วิธีปฏิบัติที่แนะนำ

- ขอให้ผู้ส่งส่งแฟกซ์อีกครั้ง
- ลองส่งแฟกซ์กลับไปให้ผู้ส่ง หรือเครื่องแฟกซ์เครื่องอื่น
- ตรวจสอบสัญญาณหมุนหมายเลขในสายโทรศัพท์โดยแตะปุ่ม **เริ่มรับส่งโทรสาร**
- ตรวจสอบว่าได้ต่อสายโทรศัพท์ไว้อย่างแน่นหนาแล้ว ด้วยการถอดและเสียบสายโทรศัพท์กลับเข้าไปใหม่
- ตรวจสอบให้แน่ใจว่าคุณใช้สายโทรศัพท์ที่ให้มาพร้อมกับเครื่องพิมพ์
- บนแผงควบคุม ให้สัมผัสที่ไฟลเคอร์แอปพลิเคชัน **Fax** (โทรสาร) และในจอแสดงผล ให้สัมผัสที่ไอคอน **Setup** (การตั้งค่า) จากนั้น สัมผัสที่ **Tools** (เครื่องมือ) และสัมผัสที่ **Run Fax Test** (เรียกใช้การทดสอบโทรสาร) การทดสอบนี้จะทดสอบว่า มีการเชื่อมต่อสายโทรศัพท์เข้ากับพอร์ตที่ถูกต้องหรือไม่ และสายโทรศัพท์ที่มีสัญญาณ เครื่องพิมพ์จะพิมพ์รายงานผลลัพธ์
- ลดค่าความเร็วในการส่งแฟกซ์ ขอให้ผู้ส่งส่งแฟกซ์ซ้ำอีกครั้ง
- ปิดโหมด **Error Correction** (โหมดการแก้ไขข้อผิดพลาด) ขอให้ผู้ส่งส่งแฟกซ์ซ้ำอีกครั้ง



**หมายเหตุ:** การปิดโหมดการแก้ไขข้อผิดพลาดอาจทำให้คุณภาพของภาพลดลง

- เชื่อมต่อเครื่องพิมพ์เข้ากับสายโทรศัพท์อื่น

หากยังคงเกิดข้อผิดพลาดขึ้น ให้ไปที่ [ฝ่ายบริการลูกค้าของ HP](#) หรือตรวจทานแผ่นพับจากฝ่ายสนับสนุนซึ่งมาพร้อมในกล่องผลิตภัณฑ์

## ข้อผิดพลาดในการส่งโทรสาร

### คำอธิบาย

ข้อผิดพลาดนี้เกิดขึ้นในขณะที่พยายามส่งแฟกซ์

### วิธีปฏิบัติที่แนะนำ

- ลองส่งแฟกซ์อีกครั้ง
- ส่งแฟกซ์ไปที่เบอร์แฟกซ์เบอร์อื่น
- ตรวจสอบสัญญาณหมุนหมายเลขในสายโทรศัพท์โดยแตะปุ่ม **เริ่มรับส่งโทรสาร**
- ตรวจสอบว่าได้ต่อสายโทรศัพท์ไว้อย่างแน่นหนาแล้ว ด้วยการถอดและเสียบสายโทรศัพท์กลับเข้าไปใหม่

- ตรวจสอบให้แน่ใจว่าคุณใช้สายโทรศัพท์ที่นำมาพร้อมกับเครื่องพิมพ์
- ตรวจสอบให้แน่ใจว่าสายโทรศัพท์ที่ใช้งานได้ด้วย การถอดสายออกจากเครื่องพิมพ์ ต่อโทรศัพท์เข้ากับสายโทรศัพท์ แล้วโทรออกเพื่อลองสนทนาด้วยเสียง
- เชื่อมต่อเครื่องพิมพ์เข้ากับสายโทรศัพท์อื่น
- ตั้งค่าความละเอียดของโทรสารเป็น **Standard** (มาตรฐาน) แทนค่าเริ่มต้นที่เป็น **Fine** (ดี)

หากยังคงเกิดข้อผิดพลาดขึ้น ให้ไปที่ [ฝ่ายบริการลูกค้าของ HP](#) หรือตรวจทานแผ่นพับจากฝ่ายสนับสนุนซึ่งมาพร้อมในกล่องผลิตภัณฑ์

## ตรวจหาไม่พบโทรสาร

### คำอธิบาย

เครื่องพิมพ์รับสายเรียกเข้าแต่ไม่พบว่าเครื่องแฟกซ์กำลังเรียกเข้าอยู่

### วิธีปฏิบัติที่แนะนำ

- ลองใช้เครื่องพิมพ์รับแฟกซ์ใหม่อีกครั้ง
- ลองใช้สายโทรศัพท์อื่น
- เชียบสายโทรศัพท์ของเครื่องพิมพ์เข้ากับแจ็กสำหรับเสียบสายโทรศัพท์ที่เหลือ

หากยังคงเกิดข้อผิดพลาดขึ้น ให้ไปที่ [ฝ่ายบริการลูกค้าของ HP](#) หรือตรวจทานแผ่นพับจากฝ่ายสนับสนุนซึ่งมาพร้อมในกล่องผลิตภัณฑ์

## ที่เก็บข้อมูลโทรสารเต็ม กำลังยกเลิกการรับโทรสาร

### คำอธิบาย

พื้นที่หน่วยความจำที่เหลืออยู่ไม่พอสำหรับบันทึกแฟกซ์ที่ส่งเข้ามาใหม่

### วิธีปฏิบัติที่แนะนำ

ล้างโทรสารออกจากหน่วยความจำ บนแผงควบคุม ให้สัมผัสที่โพลเดอร์แอปพลิเคชัน **Fax** (โทรสาร) ในจอแสดงผล ให้สัมผัสที่ไอคอน **Setup** (การตั้งค่า) จากนั้นให้สัมผัสที่ **Tools** (เครื่องมือ) และสัมผัสที่ **Clear Fax Logs/Memory** (ล้างรายการบันทึกโทรสาร/หน่วยความจำ)

## ที่เก็บข้อมูลโทรสารเต็ม กำลังยกเลิกการส่งโทรสาร

### คำอธิบาย

หน่วยความจำเต็มในระหว่างงานแฟกซ์ แฟกซ์ทุกหน้าต้องอยู่ในหน่วยความจำ เพื่อให้แฟกซ์ทำงานได้อย่างถูกต้อง เครื่องจะส่งแฟกซ์หน้าที่มีขนาดพอดีกับหน่วยความจำเท่านั้น

### วิธีปฏิบัติที่แนะนำ

- ยกเลิกงานปัจจุบัน ปิดเครื่อง แล้วเปิดใหม่อีกครั้ง ลองส่งงานอีกครั้ง
- หากเกิดข้อผิดพลาดขึ้น ให้ยกเลิกงาน และปิดเครื่องผลิตภัณฑ์ และจากนั้นเปิดอีกครั้ง ผลิตภัณฑ์อาจมีหน่วยความจำไม่เพียงพอสำหรับบางงาน

## ฝาครอบตัวป้องกันเอกสารเปิดออก โทรสารที่ยกเลิกแล้ว

### คำอธิบาย

ฝาด้านบนของอุปกรณ์ป้องกันกระดาษเปิดออก และเครื่องพิมพ์ไม่สามารถส่งแฟกซ์ได้

### วิธีปฏิบัติที่แนะนำ

ปิดฝาและส่งแฟกซ์อีกครั้ง

## โทรสารไม่ว่าง ยกเลิกการส่งแล้ว

### คำอธิบาย

สายแฟกซ์ที่คุณใช้ส่งแฟกซ์ไม่ว่าง เครื่องพิมพ์ได้ยกเลิกการส่งแฟกซ์แล้ว

### วิธีปฏิบัติที่แนะนำ

- โทรติดต่อผู้รับเพื่อขอคำยืนยันว่า ได้เปิดเครื่องแฟกซ์ไว้แล้วและพร้อมใช้งาน
- ตรวจสอบว่า คุณได้หมุนเบอร์แฟกซ์ที่ถูกต้อง
- ตรวจสอบว่า มีการเปิดใช้งานตัวเลือก **Busy Redial** (หมุนหมายเลขซ้ำเมื่อสายไม่ว่าง)
- บนแผงควบคุม ให้สัมผัสที่โฟลเดอร์แอปพลิเคชัน **Fax** (โทรสาร) และในจอแสดงผล ให้สัมผัสที่ไอคอน **Setup** (การตั้งค่า) จากนั้น สัมผัสที่ **Tools** (เครื่องมือ) และสัมผัสที่ **Run Fax Test** (เรียกใช้การทดสอบโทรสาร) การทดสอบนี้จะทดสอบว่า มีการเชื่อมต่อสายโทรศัพท์เข้ากับพอร์ตที่ถูกต้องหรือไม่ และสายโทรศัพท์มีสัญญาณ เครื่องพิมพ์จะพิมพ์รายงานผลลัพธ์

หากยังคงเกิดข้อผิดพลาดขึ้น ให้ไปที่ [ฝ่ายบริการลูกค้าของ HP](#) หรือตรวจทานแผ่นพับจากฝ่ายสนับสนุนซึ่งมาพร้อมในกล่องผลิตภัณฑ์

## โทรสารไม่ว่าง รอหมุนหมายเลขซ้ำ

### คำอธิบาย

สายแฟกซ์ที่คุณใช้ส่งแฟกซ์ไม่ว่าง เครื่องพิมพ์จะหมุนหมายเลขที่สายไม่ว่างซ้ำโดยอัตโนมัติ

### วิธีปฏิบัติที่แนะนำ

- ลองใช้เครื่องพิมพ์ส่งแฟกซ์ใหม่อีกครั้ง
- โทรติดต่อผู้รับเพื่อขอคำยืนยันว่า ได้เปิดเครื่องแฟกซ์ไว้แล้วและพร้อมใช้งาน
- ตรวจสอบว่า คุณได้หมุนเบอร์แฟกซ์ที่ถูกต้อง
- บนแผงควบคุม ให้สัมผัสที่โฟลเดอร์แอปพลิเคชัน **Fax** (โทรสาร) และในจอแสดงผล ให้สัมผัสที่ไอคอน **Setup** (การตั้งค่า) จากนั้น สัมผัสที่ **Tools** (เครื่องมือ) และสัมผัสที่ **Run Fax Test** (เรียกใช้การทดสอบโทรสาร) การทดสอบนี้จะทดสอบว่า มีการเชื่อมต่อสายโทรศัพท์เข้ากับพอร์ตที่ถูกต้องหรือไม่ และสายโทรศัพท์มีสัญญาณ เครื่องพิมพ์จะพิมพ์รายงานผลลัพธ์

หากยังคงเกิดข้อผิดพลาดขึ้น ให้ไปที่ [ฝ่ายบริการลูกค้าของ HP](#) หรือตรวจทานแผ่นพับจากฝ่ายสนับสนุนซึ่งมาพร้อมในกล่องผลิตภัณฑ์

## ไม่มีการตอบรับสัญญาณโทรสาร ยกเลิกการส่งแล้ว

### คำอธิบาย

ไม่สามารถหมุนหมายเลขโทรสารซ้ำ หรือมีการปิดใช้ตัวเลือก **No Answer Redial** (หมุนหมายเลขซ้ำเมื่อไม่มีผู้รับสาย)

### วิธีปฏิบัติที่แนะนำ

- โทรติดต่อผู้รับเพื่อขอคำยืนยันว่า ได้เปิดเครื่องแฟกซ์ไว้แล้วและพร้อมใช้งาน
- ตรวจสอบว่า คุณได้หมุนเบอร์แฟกซ์ที่ถูกต้อง
- ตรวจสอบว่า ได้เปิดใช้ตัวเลือก หมุนซ้ำ แล้ว
- ถอดสายโทรศัพท์ออกจากเครื่องพิมพ์และผั่งแล้วเสียบใหม่
- ถอดสายโทรศัพท์ของผลิตภัณฑ์ออกจากผั่ง เสียบเข้ากับโทรศัพท์ และลองโทรออก
- ตรวจสอบให้แน่ใจว่าเสียบสายโทรศัพท์จากแจ็คโทรศัพท์ที่ผั่งเข้ากับพอร์ตสายโทรศัพท์แล้ว
- เชื่อมต่อเครื่องพิมพ์เข้ากับสายโทรศัพท์อื่น

เสียบสายโทรศัพท์ของเครื่องพิมพ์เข้ากับแจ็กสำหรับเสียบสายโทรศัพท์ที่เหลือ

หากยังคงเกิดข้อผิดพลาดขึ้น ให้ไปที่ [ฝ่ายบริการลูกค้าของ HP](#) หรือตรวจทานแผ่นพับจากฝ่ายสนับสนุนซึ่งมาพร้อมในกล่องผลิตภัณฑ์

## ไม่มีการตอบรับสัญญาณโทรสาร รอหมุนหมายเลขซ้ำ

### คำอธิบาย

ไม่มีการรับสายแฟกซ์ เครื่องพิมพ์หมุนหมายเลขซ้ำเมื่อเวลาผ่านไปสองสามนาที

### วิธีปฏิบัติที่แนะนำ

- ลองใช้เครื่องพิมพ์ส่งแฟกซ์ใหม่อีกครั้ง
- โทรติดต่อผู้รับเพื่อขอคำยืนยันว่า ได้เปิดเครื่องแฟกซ์ไว้แล้วและพร้อมใช้งาน
- ตรวจสอบว่า คุณได้หมุนเบอร์แฟกซ์ที่ถูกต้อง
- หากเครื่องพิมพ์ยังคงหมุนหมายเลขซ้ำ ถอดสายโทรศัพท์ของเครื่องพิมพ์ออกจากผั่ง แล้วเสียบสายของโทรศัพท์เข้าไปแทน จากนั้นลองโทรออกสายสนทนา
- ตรวจสอบให้แน่ใจว่าเสียบสายโทรศัพท์จากแจ็คโทรศัพท์ที่ผั่งเข้ากับพอร์ตสายโทรศัพท์แล้ว
- เสียบสายโทรศัพท์ของเครื่องพิมพ์เข้ากับแจ็กสำหรับเสียบสายโทรศัพท์ที่เหลือ
- ลองใช้สายโทรศัพท์อื่น

หากยังคงเกิดข้อผิดพลาดขึ้น ให้ไปที่ [ฝ่ายบริการลูกค้าของ HP](#) หรือตรวจทานแผ่นพับจากฝ่ายสนับสนุนซึ่งมาพร้อมในกล่องผลิตภัณฑ์

## ไม่มีเสียงสัญญาณ

### คำอธิบาย

เครื่องพิมพ์ไม่พบสัญญาณหมุนหมายเลข

## วิธีปฏิบัติที่แนะนำ

- ตรวจสอบสัญญาณหมุนหมายเลขในสายโทรศัพท์โดยแตะปุ่ม **เริ่มรับส่ง โทรสาร**
- ถอดสายโทรศัพท์ออกจากเครื่องพิมพ์และผนังแล้วเสียบใหม่
- ตรวจสอบให้แน่ใจว่าคุณใช้สายโทรศัพท์ที่นำมาพร้อมกับเครื่องพิมพ์
- ถอดสายโทรศัพท์ของเครื่องพิมพ์ออกจากผนัง แล้วเสียบสายของโทรศัพท์เข้าไปแทน จากนั้นลองโทรออกสายสนทนา
- ตรวจสอบให้แน่ใจว่าเสียบสายโทรศัพท์จากแจ็คโทรศัพท์ที่ผนังเข้ากับพอร์ตสายโทรศัพท์แล้ว
- เสียบสายโทรศัพท์ของเครื่องพิมพ์กับพอร์ตของสายโทรศัพท์อื่น
- ตรวจสอบสายโทรศัพท์โดยการพิมพ์ **Run Fax Test (เรียกใช้การทดสอบโทรสาร)** บนแผงควบคุม ให้สัมผัสที่โฟลเดอร์แอปพลิเคชัน **Fax (โทรสาร)** และในจอแสดงผล ให้สัมผัสที่ไอคอน **Setup (การตั้งค่า)** จากนั้น สัมผัสที่ **Tools (เครื่องมือ)** และสัมผัสที่ **Run Fax Test (เรียกใช้การทดสอบโทรสาร)** การทดสอบนี้จะทดสอบว่า มีการเชื่อมต่อสายโทรศัพท์เข้ากับพอร์ตที่ถูกต้องหรือไม่ และสายโทรศัพท์มีสัญญาณ เครื่องพิมพ์จะพิมพ์รายงานผลลัพธ์



**หมายเหตุ:** เครื่องพิมพ์นี้ได้รับการออกแบบให้สามารถเชื่อมต่อกับระบบ **VOIP** หรือ **PBX** ดิจิตอลได้ ปิดใช้งานการตรวจหาสัญญาณพร้อมโทร แล้วลองอีกครั้ง

หากยังคงเกิดข้อผิดพลาดขึ้น ให้ไปที่ [ฝ่ายบริการลูกค้าของ HP](#) หรือตรวจทานแผ่นพับจากฝ่ายสนับสนุนซึ่งมาพร้อมในกล่องผลิตภัณฑ์

## แก้ปัญหาการส่งแฟกซ์

- [มีข้อความแสดงข้อผิดพลาดอยู่บนแผงควบคุม](#)
- [แผงควบคุมแสดงข้อความ Ready \(พร้อมใช้งาน\) โดยไม่มีการส่งโทรสาร](#)
- [แผงควบคุมแสดงผลข้อความ "กำลังรับหน้า 1" และไม่มีควมกลับหน้าต่อจากข้อความนี้](#)
- [สามารถรับแฟกซ์ได้ แต่ส่งแฟกซ์ไม่ได้](#)
- [ไม่สามารถใช้ฟังก์ชันแฟกซ์จากแผงควบคุม](#)
- [ไม่สามารถใช้การโทรด่วน](#)
- [ไม่สามารถใช้การ โทรกลุ่ม](#)
- [ได้รับข้อความแสดงข้อผิดพลาดจากผู้ให้บริการโทรศัพท์ที่บันทึกเอาไว้ในขณะที่กำลังจะส่งแฟกซ์](#)
- [ไม่สามารถส่งแฟกซ์เมื่อโทรศัพท์เชื่อมต่อับเครื่องพิมพ์](#)

### มีข้อความแสดงข้อผิดพลาดอยู่บนแผงควบคุม

สำหรับข้อความแสดงข้อผิดพลาดเกี่ยวกับโทรสาร ให้ดูที่ [ข้อความแสดงข้อผิดพลาดเกี่ยวกับแฟกซ์](#)

### มีกระดาษติดในอุปกรณ์ป้อนกระดาษ

- ตรวจสอบขนาดกระดาษว่าถูกต้องตามข้อกำหนดของเครื่องพิมพ์ เครื่องพิมพ์ไม่สามารถใช้กระดาษที่มีความยาวมากกว่า **381 มม. 15 นิ้ว** ในการส่งแฟกซ์
- ทำสำเนาหรือพิมพ์ลงบนกระดาษขนาด **Letter, A4, Legal** แล้วส่งแฟกซ์อีกครั้ง

### ข้อผิดพลาดของสแกนเนอร์

- ตรวจสอบขนาดกระดาษว่าถูกต้องตามข้อกำหนดของเครื่องพิมพ์ เครื่องพิมพ์ไม่สามารถใช้กระดาษที่มีความยาวมากกว่า **381 มม. 15 นิ้ว** ในการส่งแฟกซ์
- ทำสำเนาหรือพิมพ์ลงบนกระดาษขนาด **Letter, A4, Legal** แล้วส่งแฟกซ์อีกครั้ง

### แผงควบคุมแสดงข้อความ **Ready (พร้อมใช้งาน)** โดยไม่มีการส่งโทรสาร

- ตรวจสอบบันทึกการใช้งานแฟกซ์เพื่อหาข้อผิดพลาด  
สำหรับข้อมูลเพิ่มเติม โปรดดูที่ [หน้าแสดงข้อมูล](#)
- หากมีโทรศัพท์ที่วางต่ออยู่ระหว่างเครื่องพิมพ์กับผนัง ให้ตรวจสอบว่าได้วางสายโทรศัพท์แล้ว
- เสียบสายโทรศัพท์จากเครื่องพิมพ์เข้ากับแจ็คโทรศัพท์ที่ผนังโดยตรง แล้วส่งแฟกซ์อีกครั้ง

### แผงควบคุมแสดงผลข้อความ **"กำลังรับหน้า 1"** และไม่มีควมคืบหน้าต่อจากข้อความนี้

ลบแฟกซ์ที่จัดเก็บไว้ออกจากหน่วยความจำ

### สามารถรับแฟกซ์ได้ แต่ส่งแฟกซ์ไม่ได้

ส่งแฟกซ์แล้ว แต่ไม่มีอะไรเกิดขึ้น

1. ตรวจสอบสัญญาณหมุนหมายเลขในสายโทรศัพท์โดยใช้ปุ่ม **เริ่มรับส่งโทรสาร**
2. ปิดเครื่อง แล้วเปิดใหม่อีกครั้ง
3. ใช้แผงควบคุมหรือ **HP Fax Setup Wizard** เพื่อกำหนดค่าเวลา วันที่ และข้อมูลหัวแฟกซ์  
สำหรับข้อมูลเพิ่มเติม โปรดดูที่ [การกำหนดการตั้งค่าโทรสาร](#)
4. ตรวจสอบว่าโทรศัพท์ที่พ่วงอยู่ในสายเดียวกันทั้งหมดวางสายแล้ว
5. ถ้าสายโทรศัพท์ของคุณสามารถใช้บริการ **DSL** ได้ ให้ตรวจสอบว่าสายโทรศัพท์ที่ต่อเข้ากับเครื่องพิมพ์มีวงจรกรองสัญญาณความถี่สูง

### ไม่สามารถใช้ฟังก์ชันแฟกซ์จากแผงควบคุม

- เครื่องพิมพ์อาจมีการตั้งรหัสผ่านเอาไว้ ใช้ **HP Embedded Web Server**, ซอฟต์แวร์ **HP Toolbox**, หรือแผงควบคุมเพื่อตั้งรหัสผ่าน
- หากคุณไม่รู้รหัสผ่านสำหรับเครื่องพิมพ์ ให้ติดต่อผู้ดูแลระบบของคุณ
- ตรวจสอบกับผู้ดูแลระบบว่าฟังก์ชันแฟกซ์ไม่ได้ถูกปิดใช้งาน

### ไม่สามารถใช้การโทรด่วน

- ตรวจสอบให้แน่ใจว่าหมายเลขแฟกซ์ถูกต้อง
- หากต้องหมุนเลขหมายนำหน้าการโทรในการโทรออก ให้เปิดตัวเลือก **หมายเลขนำหน้าเมื่อโทรออก** หรือเพิ่มเลขหมายนำหน้าการโทรลงในหมายเลขโทรด่วน  
สำหรับข้อมูลเพิ่มเติม โปรดดูที่ [การตั้งค่าหมายเลขนำหน้าเมื่อโทรออก](#)



## ไม่สามารถใช้การโทรกลุ่ม

- ตรวจสอบให้แน่ใจว่าหมายเลขแฟกซ์ถูกต้อง
- หากต้องหมุนเลขหมายนำหน้าการโทรในการโทรออก ให้เปิดตัวเลือก **หมายเลขนำหน้าเมื่อโทรออก** หรือเพิ่มเลขหมายนำหน้าการโทรลงในหมายเลขโทรด่วน สำหรับข้อมูลเพิ่มเติม โปรดดูที่ [การตั้งค่าหมายเลขนำหน้าเมื่อโทรออก](#)
- ตั้งค่ารายการทั้งหมดในกลุ่มด้วยรายการโทรด่วน
  - a. เปิดรายการโทรด่วนที่ว่างอยู่
  - b. ป้อนหมายเลขแฟกซ์สำหรับการโทรด่วน
  - c. กดปุ่ม **OK (ตกลง)** เพื่อบันทึกการโทรด่วน

## ได้รับข้อความแสดงข้อผิดพลาดจากผู้ให้บริการโทรศัพท์ที่บันทึกเอาไว้ในขณะที่กำลังจะส่งแฟกซ์

- ตรวจสอบว่าคุณหมุนหมายเลขแฟกซ์ที่ถูกต้อง และตรวจสอบว่าบริการโทรศัพท์ของคุณไม่ถูกระงับ ยกตัวอย่างเช่น ผู้ให้บริการโทรศัพท์บางรายอาจมีการป้องกันการโทรทางไกล
- หากต้องหมุนเลขหมายนำหน้าการโทรในการโทรออก ให้เปิดตัวเลือก **หมายเลขนำหน้าเมื่อโทรออก** หรือเพิ่มเลขหมายนำหน้าการโทรลงในหมายเลขโทรด่วน สำหรับข้อมูลเพิ่มเติม โปรดดูที่ [การตั้งค่าหมายเลขนำหน้าเมื่อโทรออก](#)



**หมายเหตุ:** ในการส่งแฟกซ์ที่ไม่ต้องหมุนเลขหมายนำหน้าการโทร เมื่อตัวเลือก **หมายเลขนำหน้าเมื่อโทรออก** ถูกเปิดใช้งาน ให้ส่งแฟกซ์ด้วยตนเอง

- ส่งโทรสารไปยังหมายเลขต่างประเทศ
  - a. หากต้องหมุนเลขหมายนำหน้าการโทร ให้หมุนเลขหมายนำหน้าการโทรและหมายเลขโทรศัพท์ด้วยตนเอง
  - b. ป้อนรหัสประเทศ/พื้นที่ตามด้วยหมายเลขโทรศัพท์
  - c. รอสัญญาณหยุดชั่วคราวเมื่อคุณได้ยินสัญญาณแฟกซ์ทางโทรศัพท์
  - d. ส่งแฟกซ์ด้วยตนเองจากแผงควบคุม

## ไม่สามารถส่งแฟกซ์เมื่อโทรศัพท์เชื่อมต่อกับเครื่องพิมพ์

- ตรวจสอบว่าสายโทรศัพท์แล้ว
- ตรวจสอบให้แน่ใจว่าไม่มีคนใช้โทรศัพท์ฟังก์ชันที่ใช้งานเดียวกันในขณะที่ส่งโทรสาร
- ถอดปลั๊กโทรศัพท์ออกแล้วลองส่งแฟกซ์

## แก้ปัญหาการรับแฟกซ์

- [มีข้อความแสดงข้อผิดพลาดอยู่บนแผงควบคุม](#)
- [แฟกซ์ไม่มีการตอบสนอง](#)
- [ผู้ส่งจะได้ยินสัญญาณสายไม่ว่าง](#)
- [ไม่สามารถส่งหรือรับแฟกซ์ผ่านสาย PBX](#)

## มีข้อความแสดงข้อผิดพลาดอยู่บนแผงควบคุม

โปรดดูที่ [ข้อความแสดงข้อผิดพลาดเกี่ยวกับแฟกซ์](#)

## แฟกซ์ไม่มีการตอบสนอง

### มีข้อความเสียงในสายแฟกซ์

- เพิ่มบริการเสียงเรียกเข้าเฉพาะสำหรับสายโทรศัพท์ของคุณ และเปลี่ยนการตั้งค่า **Distinctive Ring** (เสียงเรียกเข้าเฉพาะ) บนผลิตภัณฑ์ให้ตรงกับรูปแบบเสียงเรียกเข้าที่ให้บริการ โดยบริษัท โทรศัพท์ ติดต่อบริษัท โทรศัพท์ของคุณเพื่อขอข้อมูล  
สำหรับข้อมูลเพิ่มเติม โปรดดูที่ [การตั้งค่าหมายเลขนำหน้าเมื่อโทรออก](#)
- ชื่อสายสำหรับส่งแฟกซ์โดยเฉพาะ

### เครื่องพิมพ์เชื่อมต่อกับบริการโทรศัพท์ DSL

- ตรวจสอบการติดตั้งและคุณสมบัติ หากคุณใช้โมเด็ม DSL สายโทรศัพท์ที่ต่อเข้ากับเครื่องพิมพ์ต้องมีวงจรกรองสัญญาณความถี่สูง ติดต่อผู้ให้บริการ DSL ของคุณ หรือชื่อวงจรกรองสัญญาณ DSL
- ตรวจสอบว่าได้ต่อวงจรกรองสัญญาณแล้ว
- เปลี่ยนวงจรกรองสัญญาณเพื่อตรวจสอบว่าตัวที่ติดตั้งอยู่ไม่ชำรุด

### เครื่องพิมพ์ใช้บริการแฟกซ์ผ่าน IP หรือ โทรศัพท์ VoIP

- ตั้งค่า **Fax Speed** (ความเร็วโทรสาร) เป็นการตั้งค่า **Slow (9600 bps)** (ช้า (9600 bps)) หรือ **Medium (14400 bps)** (กลาง (14400 bps)) หรือปิดใช้งาน **Fast (33600 bps)** (เร็ว (33600 bps))  
สำหรับข้อมูลเพิ่มเติม โปรดดูที่ [การเปลี่ยนค่าความเร็วในการส่งแฟกซ์](#)
- ติดต่อผู้ให้บริการของคุณเพื่อตรวจสอบว่ารองรับแฟกซ์ และการตั้งค่าความเร็วแฟกซ์ที่แนะนำ บางบริษัทอาจต้องใช้อะแดปเตอร์

## ผู้ส่งจะไต่ยืนยันสัญญาณสายไม่ว่าง

### หูโทรศัพท์เชื่อมต่อกับเครื่องพิมพ์

- ตรวจสอบให้แน่ใจว่า มีการวางสายโทรศัพท์แล้ว
- เปิดใช้ **Auto Answer** (ตอบรับอัตโนมัติ) สำหรับข้อมูลเพิ่มเติม โปรดดูที่ [การกำหนดการตั้งค่าโทรสาร](#)

### มีการใช้ตัวแยกสัญญาณสายโทรศัพท์

- หากคุณใช้ตัวแยกสัญญาณสายโทรศัพท์ ให้ถอดออกและตั้งค่าเครื่องโทรศัพท์เป็น **Downstream**
- ตรวจสอบว่าวางสายโทรศัพท์แล้ว
- ตรวจสอบว่าไม่มีคนใช้โทรศัพท์อยู่ในขณะส่งแฟกซ์

## ไม่สามารถส่งหรือรับแฟกซ์ผ่านสาย PBX

- หากคุณใช้สายโทรศัพท์แบบ **PBX** ให้ติดต่อผู้ดูแล **PBX** ของคุณเพื่อกำหนดค่าสายแฟกซ์อะนาล็อกสำหรับเครื่องพิมพ์ของคุณ

## แก้ปัญหาแฟกซ์ทั่วไป

- [ส่งแฟกซ์ได้ช้า](#)
- [คุณภาพแฟกซ์ไม่ดี](#)
- [แฟกซ์ถูกตัดหรือพิมพ์บนสองหน้า](#)

### ส่งแฟกซ์ได้ช้า

คุณภาพสายโทรศัพท์ของเครื่องพิมพ์ไม่ดี

- ลองส่งแฟกซ์อีกครั้งเมื่อสภาพสายโทรศัพท์ที่ได้รับการแก้ไขแล้ว
- ตรวจสอบกับผู้ให้บริการ โทรศัพท์ว่าสายโทรศัพท์รองรับแฟกซ์หรือไม่
- ปิดการตั้งค่า **Error Correction Mode** (โหมดแก้ไขข้อผิดพลาด)

สำหรับข้อมูลเพิ่มเติม โปรดดูที่ [การตั้งค่าความละเอียดตามค่าเริ่มต้น](#)



**หมายเหตุ:** การดำเนินการนี้จะลดคุณภาพของภาพได้

- ใช้กระดาษสีขาวสำหรับเอกสารต้นฉบับ ห้ามใช้กระดาษที่เป็นสี เช่น สีเทา สีเหลือง หรือสีชมพู
- เพิ่มความเร็วของโทรสาร

สำหรับข้อมูลเพิ่มเติม โปรดดูที่ [การเปลี่ยนค่าความเร็วในการส่งแฟกซ์](#)

- แบ่งงานแฟกซ์ขนาดใหญ่เป็นส่วนเล็กๆ และส่งแฟกซ์แยกกัน
- เปลี่ยนการตั้งค่าแฟกซ์บนแผงควบคุมให้มีความละเอียดต่ำลง

สำหรับข้อมูลเพิ่มเติม โปรดดูที่ [การตั้งค่าความละเอียดตามค่าเริ่มต้น](#)

### คุณภาพแฟกซ์ไม่ดี

แฟกซ์ไม่ชัดเจนหรือจาง

- เพิ่มความละเอียดของโทรสารเมื่อส่งโทรสาร ความละเอียดไม่มีผลต่อโทรสารที่ได้รับ

สำหรับข้อมูลเพิ่มเติม โปรดดูที่ [การตั้งค่าความละเอียดตามค่าเริ่มต้น](#)



**หมายเหตุ:** การเพิ่มความละเอียดจะทำให้ความเร็วในการส่งช้า

- เปิดการตั้งค่า **Error Correction Mode** (โหมดแก้ไขข้อผิดพลาด) จากแผงควบคุม
- ตรวจสอบดรัมหมึกพิมพ์และเปลี่ยนใหม่หากจำเป็น
- ให้ผู้ส่งปรับการตั้งค่าความคมชัดบนเครื่องแฟกซ์ที่ส่งให้เพิ่มขึ้น และส่งแฟกซ์อีกครั้ง

### แฟกซ์ถูกตัดหรือพิมพ์บนสองหน้า

- ตั้งค่า ขนาดกระดาษเริ่มต้น แฟกซ์จะพิมพ์บนกระดาษขนาดเล็ขตามการตั้งค่า ขนาดกระดาษเริ่มต้น

สำหรับข้อมูลเพิ่มเติม โปรดดูที่ [การกำหนดการตั้งค่าโทรสาร](#)

- กำหนดประเภทและขนาดกระดาษสำหรับกระดาษที่ใช้สำหรับแฟกซ์



หมายเหตุ: หากกำหนดการตั้งค่า ขนาดกระดาษเริ่มต้น เป็นกระดาษ Letter ต้นฉบับขนาด Legal จะพิมพ์สองหน้า

## ปัญหาระบบเชื่อมต่อ

### แก้ไขปัญหาการเชื่อมต่อ USB โดยตรง

หากคุณเชื่อมต่อผลิตภัณฑ์เข้ากับคอมพิวเตอร์โดยตรง ให้ตรวจสอบสาย USB

- ตรวจสอบว่า มีการเชื่อมต่อสายเคเบิลเข้ากับคอมพิวเตอร์และผลิตภัณฑ์
- ตรวจสอบว่า สายเคเบิลมีความยาวไม่เกิน 5 ม. ลองใช้สายเคเบิลที่สั้นกว่า
- ตรวจสอบว่าสายทำงานถูกต้องด้วยการเชื่อมต่อกับเครื่องพิมพ์อื่น ให้เปลี่ยนสายหากจำเป็น

### แก้ไขปัญหาเครือข่าย

ตรวจสอบรายการดังต่อไปนี้เพื่อตรวจสอบว่า ผลิตภัณฑ์มีการสื่อสารกับเครือข่าย ก่อนเริ่มต้น ให้พิมพ์หน้าการกำหนดค่าจากแผงควบคุม และระบุที่อยู่ IP ของผลิตภัณฑ์ ซึ่งมีแสดงรายการไว้บนหน้านี้

- [การเชื่อมต่อทางกายภาพไม่ดี](#)
- [คอมพิวเตอร์ใช้ที่อยู่ IP ที่ไม่ถูกต้องสำหรับผลิตภัณฑ์](#)
- [เครื่องคอมพิวเตอร์ไม่สามารถสื่อสารกับผลิตภัณฑ์ได้](#)
- [ผลิตภัณฑ์ใช้ลิงก์และการตั้งค่าการพิมพ์สองด้าน ไม่ถูกต้องสำหรับเครือข่าย](#)
- [โปรแกรมซอฟต์แวร์ใหม่อาจเป็นสาเหตุสำหรับปัญหาการใช้งานร่วมกัน](#)
- [อาจมีการตั้งค่าคอมพิวเตอร์หรือเวิร์กสเตชันไว้ไม่ถูกต้อง](#)
- [มีการปิดใช้งานผลิตภัณฑ์ หรือการตั้งค่าเครือข่ายอื่นไม่ถูกต้อง](#)

### การเชื่อมต่อทางกายภาพไม่ดี

1. ตรวจสอบว่าเครื่องพิมพ์ต่อเข้ากับพอร์ตอีเธอร์เน็ตที่ถูกต้องด้วยสายที่เหมาะสม
2. ตรวจสอบว่าสายเชื่อมต่ออย่างแน่นหนาดีแล้ว
3. ดูพอร์ตอีเธอร์เน็ตที่อยู่ด้านหลังของผลิตภัณฑ์ และตรวจสอบว่าไฟแสดงการทำงานสีเหลืองและไฟแสดงสถานะลิงก์สีเขียวยังคงติดสว่างอยู่
4. หากปัญหายังคงเกิดขึ้น ให้ลองใช้สายหรือพอร์ตอื่นบนเราเตอร์ สวิตช์ หรือฮับเครือข่าย

## คอมพิวเตอร์ใช้ที่อยู่ IP ที่ไม่ถูกต้องสำหรับผลิตภัณฑ์

1. บนคอมพิวเตอร์ เปิดคุณสมบัติของเครื่องพิมพ์ และคลิกที่แท็บ **Ports (พอร์ต)** ตรวจสอบว่าเลือกที่อยู่ IP ปัจจุบันของเครื่องพิมพ์ ที่อยู่ IP ของเครื่องพิมพ์ แสดงอยู่ในหน้าการกำหนดค่าเครื่องพิมพ์หรือผ่านทางแผงควบคุม
2. หากคุณมีการติดตั้งผลิตภัณฑ์โดยใช้พอร์ต TCP/IP มาตรฐานของ HP ให้เลือกช่องที่มีข้อความว่า **Always print to this printer, even if its IP address changes** (พิมพ์ไปยังเครื่องพิมพ์นี้เสมอ แม้ว่าจะมีการเปลี่ยนที่อยู่ IP)
3. หากคุณติดตั้งผลิตภัณฑ์โดยใช้พอร์ต TCP/IP มาตรฐานของ Microsoft ให้ใช้ชื่อโฮสต์แทนที่อยู่ IP

หากคุณติดตั้งผลิตภัณฑ์จาก [123.hp.com/pagewide](http://123.hp.com/pagewide) (แนะนำ) หรือจากซีดีซอฟต์แวร์ HP ที่ให้มาพร้อมเครื่องพิมพ์ คุณสามารถดูหรือเปลี่ยนที่อยู่ IP ของผลิตภัณฑ์โดยใช้ขั้นตอนดังต่อไปนี้:

- a. เปิด HP Printer Assistant สำหรับข้อมูลเพิ่มเติม โปรดดูที่ [เปิด HP Printer Assistant](#)
  - b. คลิกแท็บ **Tools (เครื่องมือ)**
  - c. คลิกที่ **Update IP Address (อัปเดตที่อยู่ IP)** เพื่อเปิดยูทิลิตี้ซึ่งรายงานที่อยู่ IP ซึ่งเป็นที่รู้จัก (“ก่อนหน้า”) สำหรับผลิตภัณฑ์ และอนุญาตให้คุณสามารถเปลี่ยนที่อยู่ IP หากจำเป็น
4. ถ้าที่อยู่ IP ไม่ถูกต้อง ให้ลบรายชื่อเครื่องพิมพ์ออกจากรายการเครื่องพิมพ์ที่ติดตั้งไว้ แล้วเพิ่มใหม่อีกครั้ง

## เครื่องคอมพิวเตอร์ไม่สามารถสื่อสารกับผลิตภัณฑ์ได้

1. ทดสอบการสื่อสารเครือข่ายโดยการ Ping เครื่องพิมพ์
  - a. เปิดข้อความแสดงคำสั่งบนคอมพิวเตอร์ของคุณ สำหรับ Windows ให้คลิกที่ เริ่มต้น คลิกที่ **Run (เรียกใช้)** และจากนั้นพิมพ์ cmd
  - b. พิมพ์ ping ตามด้วยที่อยู่ IP สำหรับผลิตภัณฑ์ของคุณ
  - c. หากหน้าต่างแสดงเวลาระยะเวลาไปกลับ แสดงว่าทั้งเครือข่ายและอุปกรณ์กำลังทำงาน
2. หากคำสั่ง ping ไม่สำเร็จ ให้ตรวจสอบว่าเราเตอร์ ฮับ หรือสวิตช์เครือข่ายเปิดอยู่ แล้วตรวจสอบการตั้งค่าเครือข่าย เครื่องพิมพ์ และคอมพิวเตอร์ว่าอุปกรณ์ทั้งหมดนี้ได้รับการตั้งค่าสำหรับเครือข่ายเดียวกันหรือไม่

## ผลิตภัณฑ์ใช้ลิงก์และการตั้งค่าการพิมพ์สองด้านไม่ถูกต้องสำหรับเครือข่าย

HP แนะนำให้ออกจากการตั้งค่านี้ในโหมดอัตโนมัติ (การตั้งค่าตามค่าเริ่มต้น) หากคุณเปลี่ยนการตั้งค่าเหล่านี้ คุณจะต้องเปลี่ยนการตั้งค่าดังกล่าวสำหรับเครือข่ายของคุณด้วยเช่นกัน

## โปรแกรมซอฟต์แวร์ใหม่อาจเป็นสาเหตุสำหรับปัญหาการใช้งานร่วมกัน

ตรวจสอบว่า มีการติดตั้งโปรแกรมซอฟต์แวร์ไว้อย่างถูกต้อง และมีการใช้ไดรเวอร์เครื่องพิมพ์ที่ถูกต้อง

## อาจมีการตั้งค่าคอมพิวเตอร์หรือเวิร์กสเตชันไว้ไม่ถูกต้อง

1. ตรวจสอบไดรเวอร์เครือข่าย ไดรเวอร์เครื่องพิมพ์ และการเปลี่ยนเส้นทางของเครือข่าย
2. ตรวจสอบว่า มีการกำหนดค่าระบบปฏิบัติการไว้อย่างถูกต้อง

มีการปิดใช้งานผลิตภัณฑ์ หรือการตั้งค่าเครือข่ายอื่นไม่ถูกต้อง

1. ตรวจสอบหน้าการกำหนดค่าเพื่อตรวจสอบสถานะของโปรโตคอลเครือข่าย เปิดใช้งาน หากจำเป็น
2. กำหนดการตั้งค่าเครือข่ายใหม่อีกครั้ง หากจำเป็น

# ปัญหาเครือข่ายแบบไร้สาย

## รายการตรวจสอบสำหรับการเชื่อมต่อระบบไร้สาย

- มีการเปิดใช้ผลิตภัณฑ์และเราเตอร์ไร้สายไว้ และมีการจ่ายไฟเข้า รวมถึงตรวจสอบให้แน่ใจว่า มีการเปิดใช้สัญญาณวิทยุไร้สายไว้ในผลิตภัณฑ์
- คำกำหนดข้อมูลประจำตัวชุดบริการ (SSID) ถูกต้อง พิมพ์หน้าการกำหนดค่าเพื่อระบุ SSID หากคุณไม่แน่ใจว่า SSID ถูกต้อง ให้เรียกใช้การตั้งค่าระบบไร้สายอีกครั้ง
- ด้วยเครือข่ายที่ปลอดภัย ตรวจสอบให้แน่ใจว่า ข้อมูลระบบการรักษาความปลอดภัยถูกส่ง หากข้อมูลระบบการรักษาความปลอดภัยไม่ถูกต้อง ให้เรียกใช้การตั้งค่าระบบไร้สายอีกครั้ง
- หากเครือข่ายไร้สายทำงานถูกต้อง ให้ลองเข้าถึงคอมพิวเตอร์เครื่องอื่นบนเครือข่ายไร้สาย หากเครือข่ายมีการเชื่อมต่ออินเทอร์เน็ต ให้ลองเชื่อมต่ออินเทอร์เน็ตผ่านการเชื่อมต่อไร้สายอื่น
- วิธีเข้ารหัส (AES หรือ TKIP) เหมือนกันสำหรับเครื่องพิมพ์และจุดเชื่อมต่อไร้สาย เช่น เราเตอร์ไร้สาย (บนเครือข่ายที่ใช้การรักษาความปลอดภัย WPA)
- ผลิตภัณฑ์อยู่ภายในช่วงของเครือข่ายไร้สาย สำหรับเครือข่ายส่วนใหญ่ ผลิตภัณฑ์จะต้องอยู่ในช่วง 30 ม. ของจุดเข้าใช้งานระบบไร้สาย (เราเตอร์ระบบไร้สาย)
- ไม่มีสิ่งกีดขวางสัญญาณระบบไร้สาย นำวัตถุที่เป็นโลหะขนาดใหญ่ซึ่งอยู่ระหว่างจุดเข้าใช้งานและผลิตภัณฑ์ออก ตรวจสอบให้แน่ใจว่า ช่อง ผง หรือเสาที่เป็นโลหะหรือคอนกรีตไม่อยู่ระหว่างผลิตภัณฑ์และจุดเข้าใช้งานระบบไร้สาย
- ผลิตภัณฑ์อยู่ห่างจากอุปกรณ์อิเล็กทรอนิกส์ ซึ่งอาจรบกวนสัญญาณไร้สาย มีอุปกรณ์มากมายที่อาจรบกวนสัญญาณไร้สาย รวมถึง จอภาพ โทรศัพท์ไร้สาย กล้องระบบความปลอดภัย เครือข่ายไร้สายอื่น และอุปกรณ์ Bluetooth บางรายการ
- มีการติดตั้งไดรเวอร์เครื่องพิมพ์ไว้บนคอมพิวเตอร์
- คุณมีการเลือกพอร์ตเครื่องพิมพ์ไว้อย่างถูกต้อง
- คอมพิวเตอร์และผลิตภัณฑ์เชื่อมต่อเข้ากับเครือข่ายไร้สายเดียวกัน

## ผลิตภัณฑ์ที่ไม่พิมพ์งาน และมีการติดตั้งไฟร์วอลล์ของบริษัทภายนอกไว้บนคอมพิวเตอร์

1. อัปเดตไฟร์วอลล์ให้เป็นเวอร์ชันล่าสุดที่มีให้เลือกใช้งานจากผู้ผลิต
2. หากโปรแกรมแจ้งขอการเข้าถึงไฟร์วอลล์เมื่อคุณติดตั้งผลิตภัณฑ์หรือพยายามพิมพ์ ตรวจสอบให้แน่ใจว่าคุณอนุญาตให้โปรแกรมใช้งาน
3. ปิดไฟร์วอลล์ชั่วคราว และจากนั้นติดตั้งผลิตภัณฑ์ระบบไร้สายบนคอมพิวเตอร์ เปิดใช้งานไฟร์วอลล์เมื่อคุณติดตั้งระบบไร้สายเสร็จสมบูรณ์แล้ว

## การเชื่อมต่อแบบไร้สายไม่ทำงานหลังจากย้ายเราเตอร์หรือผลิตภัณฑ์ไร้สาย

ตรวจสอบให้แน่ใจว่า มีการเชื่อมต่อเราเตอร์หรือผลิตภัณฑ์เข้าในเครือข่ายเดียวกันกับที่คอมพิวเตอร์ของคุณเชื่อมต่อไว้

1. เปิดแผงบอร์ดแผงควบคุม (เปิดแท็บแผงบอร์ดที่อยู่ด้านบนของหน้าจอลงด้านล่าง หรือสัมผัสที่บริเวณแผงบอร์ดบนหน้าจอหลัก)
2. สัมผัสที่  บนแผงบอร์ดแผงควบคุม
3. สัมผัสที่ **รายงาน** และจากนั้นสัมผัสที่ **Network Configuration Page** (หน้าการกำหนดค่าเครือข่าย) เพื่อพิมพ์รายงาน

4. เปรียบเทียบตัวกำหนดชื่ออุปกรณ์ประจำตัวชุดบริการ (SSID) บนรายงานการกำหนดค่ากับ SSID ในการกำหนดค่าเครื่องพิมพ์สำหรับคอมพิวเตอร์ของคุณ
5. หาก SSID ไม่เหมือนกัน แสดงว่าไม่มีการเชื่อมต่ออุปกรณ์ไว้ในเครือข่ายเดียวกัน กำหนดการตั้งค่าระบบไร้สายสำหรับผลิตภัณฑ์ของคุณอีกครั้ง

## ไม่สามารถเชื่อมต่อคอมพิวเตอร์เพิ่มเติมเข้ากับผลิตภัณฑ์ระบบไร้สาย

1. ตรวจสอบให้แน่ใจว่า คอมพิวเตอร์เครื่องอื่นอยู่ภายในช่วงระยะครอบคลุมของสัญญาณไร้สาย และไม่มีสิ่งกีดขวางปิดกั้นสัญญาณ สำหรับเครือข่ายโดยส่วนใหญ่ ช่วงระยะครอบคลุมของสัญญาณไร้สายคือ 30 ม. ของจุดเข้าใช้งานระบบไร้สาย
2. ตรวจสอบให้แน่ใจว่า มีการเปิดใช้ผลิตภัณฑ์ไว้ และอยู่ในสถานะพร้อมใช้งาน
3. ปิดใช้ไฟร์วอลล์จากบุคคลที่สามบนคอมพิวเตอร์ของคุณ
4. ตรวจสอบให้แน่ใจว่า เครือข่ายไร้สายทำงานอย่างถูกต้อง
  - a. เปิดแคชบอร์ดแผงควบคุม (ปิดแท็บแคชบอร์ดที่อยู่ด้านบนของหน้าจอลงด้านล่าง หรือสัมผัสที่บริเวณแคชบอร์ดบนหน้าจอหลัก)
  - b. สัมผัสที่  บนแคชบอร์ดแผงควบคุม
  - c. สัมผัสที่ **รายงาน** และจากนั้นสัมผัสที่ **Web Access Report** (รายงานการเข้าใช้งานเว็บ) เพื่อพิมพ์รายงาน
5. ตรวจสอบให้แน่ใจว่า มีการเลือกพอร์ตหรือผลิตภัณฑ์ที่ถูกต้อง
  - สำหรับเครื่องพิมพ์ที่ติดตั้งไว้โดย *ไม่ใช่* ตัวติดตั้งที่มีคุณลักษณะเต็มรูปแบบ:
    - a. จากรายการเครื่องพิมพ์บนคอมพิวเตอร์ของคุณ คลิกขวาที่ชื่อของผลิตภัณฑ์นี้ ให้คลิกที่ **Printer Properties** (คุณสมบัติเครื่องพิมพ์) และจากนั้นเปิดแท็บ **Ports** (พอร์ต)
    - b. ตรวจสอบให้แน่ใจว่า มีการทำเครื่องหมายไว้ที่ช่องถัดจาก **Virtual printer port for USB** (พอร์ตเครื่องพิมพ์เสมือนสำหรับ USB)
  - หากคุณมีการติดตั้งซอฟต์แวร์เครื่องพิมพ์จาก [123.hp.com/pagewide](http://123.hp.com/pagewide) (แนะนำ) หรือจากซีดีซอฟต์แวร์ของ HP ที่ให้มาพร้อมกับเครื่องพิมพ์ คุณสามารถดูหรือเปลี่ยนแปลงที่อยู่ IP ของผลิตภัณฑ์โดยใช้ขั้นตอนดังต่อไปนี้:
    - a. คลิกที่ **Start** (เริ่ม)
    - b. คลิกที่ **All Programs** (โปรแกรมทั้งหมด)
    - c. คลิกที่ **HP**
    - d. คลิกที่ผลิตภัณฑ์ของคุณ
    - e. คลิกที่ **Update IP Address** (อัปเดตที่อยู่ IP) เพื่อเปิดยูทิลิตีซึ่งรายงานที่อยู่ IP ซึ่งเป็นที่รู้จัก (“ก่อนหน้า”) สำหรับผลิตภัณฑ์ และอนุญาตให้คุณสามารถเปลี่ยนที่อยู่ IP หากจำเป็น
6. ตรวจสอบให้แน่ใจว่า คอมพิวเตอร์ของคุณมีการทำงานอย่างถูกต้อง หากจำเป็น ให้รีสตาร์ทคอมพิวเตอร์ของคุณ

## ผลิตภัณฑ์ระบบไร้สายสูญเสียการสื่อสารเมื่อมีการเชื่อมต่อเข้า VPN

- โดยทั่วไป คุณไม่สามารถเชื่อมต่อเข้า VPN และเครือข่ายอื่นๆ ในเวลาเดียวกัน



## เครือข่ายไม่ปรากฏขึ้นในรายการเครือข่ายไร้สาย

- ตรวจสอบให้แน่ใจว่า มีการเปิดใช้เราเตอร์ระบบไร้สายไว้ และมีการจ่ายไฟเข้า
- อาจมีการซ่อนเครือข่ายไว้ อย่างไรก็ตาม คุณยังคงสามารถเชื่อมต่อเข้าเครือข่ายที่ซ่อนไว้ได้

## เครือข่ายไร้สายไม่ทำงาน

1. หากต้องการตรวจสอบว่า เครือข่ายสูญเสียการสื่อสารหรือไม่ ให้ลองเชื่อมต่ออุปกรณ์อื่นเข้าในเครือข่าย
2. ทดสอบการสื่อสารเครือข่ายโดยการ Ping เครื่องพิมพ์
  - a. เปิดข้อความแสดงคำสั่งบนคอมพิวเตอร์ของคุณ สำหรับ Windows ให้คลิกที่ เริ่มต้น คลิกที่ Run (ใช้งาน) และจากนั้นพิมพ์ cmd
  - b. พิมพ์ ping ตามด้วยหมายเลขระบุชุดบริการ (SSID) สำหรับเครือข่ายของคุณ
  - c. หากหน้าต่างแสดงเวลาระยะเวลาไปกลับ แสดงว่าเครือข่ายทำงานอยู่
3. หากต้องการตรวจสอบให้แน่ใจว่า มีการเชื่อมต่อเราเตอร์หรือผลิตภัณฑ์เข้าในเครือข่ายเดียวกันกับที่คอมพิวเตอร์ของคุณเชื่อมต่อไว้ ให้พิมพ์หน้า Network Configuration (การกำหนดค่าเครือข่าย) สำหรับคำแนะนำ โปรดดูที่ [หน้าแสดงข้อมูล](#)

# ปัญหาเกี่ยวกับซอฟต์แวร์ของผลิตภัณฑ์ (Windows)

ปัญหา	การแก้ปัญหา
มองไม่เห็นไดรเวอร์เครื่องพิมพ์สำหรับผลิตภัณฑ์ในโฟลเดอร์ <b>Printer</b> (เครื่องพิมพ์)	<ul style="list-style-type: none"><li>• ติดตั้งซอฟต์แวร์ของผลิตภัณฑ์ใหม่อีกครั้ง</li><li>• <b>หมายเหตุ:</b> ปิดแอปพลิเคชันใดๆ ที่ใช้งานอยู่ หากต้องการปิดแอปพลิเคชันที่มีไอคอนอยู่ในสถานะปิด ให้คลิกขวาที่ไอคอน และเลือก <b>Close</b> (ปิด) หรือ <b>Disable</b> (ปิดใช้งาน)</li><li>• ลองเสียบสายเคเบิล <b>USB</b> เข้ากับพอร์ต <b>USB</b> อื่นบนคอมพิวเตอร์</li></ul>
มีการแสดงข้อความข้อผิดพลาดในระหว่างการติดตั้งซอฟต์แวร์	<ul style="list-style-type: none"><li>• ติดตั้งซอฟต์แวร์ของผลิตภัณฑ์ใหม่อีกครั้ง</li><li>• <b>หมายเหตุ:</b> ปิดแอปพลิเคชันใดๆ ที่ใช้งานอยู่ หากต้องการปิดแอปพลิเคชันที่มีไอคอนอยู่ในสถานะปิด ให้คลิกขวาที่ไอคอน และเลือก <b>Close</b> (ปิด) หรือ <b>Disable</b> (ปิดใช้งาน)</li><li>• ตรวจสอบปริมาณพื้นที่ว่างบนไดรฟ์ที่คุณกำลังทำการติดตั้งซอฟต์แวร์ของผลิตภัณฑ์ หากจำเป็น ให้เพิ่มพื้นที่ว่างมากที่สุดเท่าที่จะทำได้ และทำการติดตั้งซอฟต์แวร์ผลิตภัณฑ์ใหม่อีกครั้ง</li><li>• หากจำเป็น ให้เรียกใช้ <b>Disk Defragmenter</b> (ตัวจัดเรียงข้อมูลบนดิสก์) และทำการติดตั้งซอฟต์แวร์ของผลิตภัณฑ์ใหม่อีกครั้ง</li></ul>
ผลิตภัณฑ์อยู่ในโหมดพร้อมใช้งาน แต่ไม่สามารถพิมพ์ออกได้	<ul style="list-style-type: none"><li>• พิมพ์หน้าการกำหนดค่าจากแผงควบคุมของเครื่องพิมพ์ และตรวจสอบฟังก์ชันการทำงานของผลิตภัณฑ์</li><li>• ตรวจสอบว่า มีการติดตั้งสายเคเบิลทั้งหมดไว้อย่างถูกต้องและตรงตามข้อมูลเฉพาะ ซึ่งรวมถึงสายเคเบิล <b>USB</b> และสายไฟ ลองเสียบสายเคเบิลใหม่</li><li>• ตรวจสอบที่อยู่ <b>IP</b> ในหน้ากำหนดค่าตรงกับที่อยู่ <b>IP</b> สำหรับพอร์ตซอฟต์แวร์ ใช้ขั้นตอนในขั้นตอนหนึ่งต่อไปนี้:<ul style="list-style-type: none"><li>◦ <b>Windows XP, Windows Server 2003, Windows Server 2008 และ Windows Vista</b> ที่มีการติดตั้งไว้โดยที่ไม่มีการใช้ตัวติดตั้งที่มีคุณลักษณะเต็มรูปแบบ (เช่น Add Printer Wizard (เพิ่มตัวช่วยสร้างเครื่องพิมพ์) ใน Windows)<ol style="list-style-type: none"><li>1. คลิกที่ <b>Start</b> (เริ่ม)</li><li>2. คลิกที่ <b>Settings</b> (การตั้งค่า)</li><li>3. คลิกที่ <b>Printers and Faxes</b> (เครื่องพิมพ์และโทรสาร) (โดยใช้มุมมองเมนู <b>Start</b> (เริ่ม) ตามค่าเริ่มต้น) หรือคลิกที่ <b>Printers</b> (เครื่องพิมพ์) (โดยใช้มุมมองเมนู <b>Classic Start</b> (เริ่ม แบบคลาสสิก))</li><li>4. คลิกขวาที่ไอคอนไดรเวอร์ผลิตภัณฑ์ และจากนั้นเลือก <b>Properties</b> (คุณสมบัติ)</li><li>5. คลิกที่แท็บ <b>Ports</b> (พอร์ต) และจากนั้นคลิกที่ <b>Configure Port</b> (กำหนดค่าพอร์ต)</li><li>6. ตรวจสอบที่อยู่ <b>IP</b> และจากนั้นคลิกที่ <b>OK</b> (ตกลง) หรือ <b>Cancel</b> (ยกเลิก)</li><li>7. หากที่อยู่ <b>IP</b> ต่างกัน ให้ลบไดรเวอร์ออก และติดตั้งไดรเวอร์ใหม่อีกครั้ง โดยใช้ที่อยู่ <b>IP</b> ที่ถูกต้อง</li></ol></li><li>◦ <b>Windows 7</b> ที่มีการติดตั้งไว้โดยที่ไม่มีการใช้ตัวติดตั้งที่มีคุณลักษณะเต็มรูปแบบ (เช่น Add Printer Wizard (เพิ่มตัวช่วยสร้างเครื่องพิมพ์) ใน Windows)<ol style="list-style-type: none"><li>1. คลิกที่ <b>Start</b> (เริ่ม)</li><li>2. คลิกที่ <b>Devices and Printers</b> (อุปกรณ์และเครื่องพิมพ์)</li><li>3. คลิกขวาที่ไอคอนไดรเวอร์ผลิตภัณฑ์ และจากนั้นเลือก <b>Printer properties</b> (คุณสมบัติเครื่องพิมพ์)</li><li>4. คลิกที่แท็บ <b>Ports</b> (พอร์ต) และจากนั้นคลิกที่ <b>Configure Port</b> (กำหนดค่าพอร์ต)</li></ol></li></ul></li></ul>

5. ตรวจสอบที่อยู่ IP และจากนั้นคลิกที่ **OK (ตกลง)** หรือ **Cancel (ยกเลิก)**
  6. หากที่อยู่ IP ต่างกัน ให้ลบไดรเวอร์ออก และติดตั้งไดรเวอร์ใหม่อีกครั้ง โดยใช้ที่อยู่ IP ที่ถูกต้อง
- **Windows XP, Windows Server 2003, Windows Server 2008, Windows Vista และ Windows 7** ที่มีการติดตั้งไว้โดยไม่มีการใช้ตัวติดตั้งที่มีคุณลักษณะเต็มรูปแบบ:
    1. คลิกที่ **Start (เริ่ม)**
    2. คลิกที่ **All Programs (โปรแกรมทั้งหมด)**
    3. คลิกที่ **HP**
    4. คลิกที่ผลิตภัณฑ์ของคุณ
    5. คลิกที่ **Update IP Address (อัปเดตที่อยู่ IP)** เพื่อเปิดคู่มือซึ่งมีรายการที่อยู่ IP ซึ่งเป็นที่รู้จัก (“ก่อนหน้า”) สำหรับผลิตภัณฑ์ และอนุญาตให้คุณสามารถเปลี่ยนที่อยู่ IP หากจำเป็น

## ปัญหาเกี่ยวกับซอฟต์แวร์ของผลิตภัณฑ์ (OS X)

### ไดรเวอร์เครื่องพิมพ์ไม่อยู่ในรายการ **Print & Scan** (พิมพ์และสแกน)

1. ตรวจสอบให้แน่ใจว่า ไฟล์ **product .GZ** อยู่ในโฟลเดอร์ภายในฮาร์ดไดรฟ์ดังต่อไปนี้: **Library/Printers/PPDs/Contents/Resources**. หากจำเป็น ให้ทำการติดตั้งซอฟต์แวร์ใหม่อีกครั้ง
2. หากไฟล์ **.GZ** อยู่ในโฟลเดอร์ แสดงว่าไฟล์ **PPD** อาจเสียหาย ลบไฟล์ **PPD** ออก และจากนั้นทำการติดตั้งซอฟต์แวร์ใหม่อีกครั้ง

### ชื่อผลิตภัณฑ์ไม่ปรากฏในรายการผลิตภัณฑ์ ภายใต้รายการ **Print & Scan** (พิมพ์และสแกน)

1. ตรวจสอบให้แน่ใจว่า มีการเชื่อมต่อสายเคเบิลไว้อย่างถูกต้อง และมีการเปิดใช้ผลิตภัณฑ์ไว้
2. พิมพ์หน้าการกำหนดค่าเพื่อตรวจสอบชื่อผลิตภัณฑ์ ตรวจสอบว่าชื่อในหน้าการกำหนดค่าตรงกับชื่อผลิตภัณฑ์ในรายการ **Print & Scan** (พิมพ์และสแกน)
3. เปลี่ยนสายเคเบิล **USB** หรือสายอีเธอร์เน็ตเป็นสายเคเบิลคุณภาพสูง

### ไดรเวอร์เครื่องพิมพ์ไม่ทำการตั้งค่าผลิตภัณฑ์ที่เลือกไว้ในรายการ **Print & Scan** (พิมพ์และสแกน) โดยอัตโนมัติ

1. ตรวจสอบให้แน่ใจว่า มีการเชื่อมต่อสายเคเบิลไว้อย่างถูกต้อง และมีการเปิดใช้ผลิตภัณฑ์ไว้
2. ตรวจสอบให้แน่ใจว่า ไฟล์ **product .GZ** อยู่ในโฟลเดอร์ภายในฮาร์ดไดรฟ์ดังต่อไปนี้: **Library/Printers/PPDs/Contents/Resources**. หากจำเป็น ให้ทำการติดตั้งซอฟต์แวร์ใหม่อีกครั้ง
3. หากไฟล์ **.GZ** อยู่ในโฟลเดอร์ แสดงว่าไฟล์ **PPD** อาจเสียหาย ลบไฟล์ออก และจากนั้นทำการติดตั้งซอฟต์แวร์ใหม่อีกครั้ง
4. เปลี่ยนสายเคเบิล **USB** หรือสายอีเธอร์เน็ตเป็นสายเคเบิลคุณภาพสูง

### ไม่มีการส่งงานพิมพ์เข้าในผลิตภัณฑ์ที่คุณต้องการ

1. เปิดคิงานพิมพ์ และรีสตาร์ทงานพิมพ์
2. ผลิตภัณฑ์อื่นที่มีชื่อเหมือนกันหรือคล้ายคลึงกัน อาจได้รับงานพิมพ์ของคุณ พิมพ์หน้าการกำหนดค่าเพื่อตรวจสอบชื่อผลิตภัณฑ์ ตรวจสอบว่าชื่อบนหน้าการกำหนดค่าตรงกับชื่อผลิตภัณฑ์ในรายการ **Printers & Scanners** (เครื่องพิมพ์และสแกนเนอร์)

### เมื่อมีการเชื่อมต่อกับสายเคเบิล **USB** ผลิตภัณฑ์จะไม่ปรากฏในรายการ **Print & Scan** (พิมพ์และสแกน) หลังจากเลือกไดรเวอร์แล้ว

#### การแก้ไขปัญหาซอฟต์แวร์เบื้องต้น

- ▲ ตรวจสอบว่าระบบปฏิบัติการ **Mac** ของคุณเป็น **OS X v10.9** หรือใหม่กว่า

#### การแก้ไขปัญหาฮาร์ดแวร์เบื้องต้น

1. ตรวจสอบให้แน่ใจว่า มีการเปิดใช้ผลิตภัณฑ์แล้ว
2. ตรวจสอบให้แน่ใจว่า มีการเชื่อมต่อสายเคเบิล **USB** ไว้อย่างถูกต้อง
3. ตรวจสอบให้แน่ใจว่า คุณมีการใช้สายเคเบิล **USB** ความเร็วสูงที่เหมาะสม

4. ตรวจสอบให้แน่ใจว่า คุณไม่มีอุปกรณ์ **USB** มากเกินไปที่ดึงไฟจากแหล่งจ่ายไฟเดียวกัน ตัดการเชื่อมต่ออุปกรณ์ทั้งหมดจากแหล่งจ่ายไฟ และเชื่อมต่อสายเคเบิลเข้าไปยังพอร์ต **USB** บนคอมพิวเตอร์โดยตรง
5. ตรวจสอบเพื่อดูว่า มีการเชื่อมต่อฮับ **USB** ที่ไม่มีการจ่ายไฟเข้ามาสูงกว่าสองตัวในแหล่งจ่ายไฟเดียวกันหรือไม่ ตัดการเชื่อมต่ออุปกรณ์ทั้งหมดจากแหล่งจ่ายไฟ และจากนั้นเชื่อมต่อสายเคเบิลเข้าไปยังพอร์ต **USB** บนคอมพิวเตอร์โดยตรง



หมายเหตุ: แป้นพิมพ์ **iMac** เป็นฮับ **USB** ที่ไม่มีการจ่ายไฟเข้า

## คุณกำลังใช้ไดรเวอร์เครื่องพิมพ์โดยทั่วไป เมื่อใช้การเชื่อมต่อ **USB**

หากคุณเชื่อมต่อสายเคเบิล **USB** ไว้แล้วก่อนที่คุณจะทำการติดตั้งซอฟต์แวร์ คุณอาจมีการใช้ไดรเวอร์เครื่องพิมพ์โดยทั่วไปแทนที่จะเป็นไดรเวอร์สำหรับผลิตภัณฑ์นี้

1. ลบไดรเวอร์เครื่องพิมพ์โดยทั่วไปออก
2. ติดตั้งซอฟต์แวร์จากซีดีผลิตภัณฑ์ใหม่อีกครั้ง ห้ามเชื่อมต่อสายเคเบิล **USB** จนกว่าโปรแกรมติดตั้งซอฟต์แวร์จะแสดงข้อความแจ้งให้ดำเนินการเช่นนั้น
3. หากมีการติดตั้งเครื่องพิมพ์ไว้หลายเครื่อง ตรวจสอบให้แน่ใจว่า คุณมีการเลือกเครื่องพิมพ์ที่ถูกต้องในเมนูป๊อปอัพ **Format For** (รูปแบบสำหรับ) ในกล่องโต้ตอบ **Print** (พิมพ์)

---

## 10 บริการและการสนับสนุน

- [ฝ่ายสนับสนุนลูกค้า](#)
- [ประกาศการรับประกันแบบจำกัดของ HP](#)

## ฝ่ายสนับสนุนลูกค้า

หากคุณต้องการความช่วยเหลือในการแก้ไขปัญหาจากฝ่ายสนับสนุนทางเทคนิคของ HP กรุณาติดต่อ [HP Customer Support](#) (ฝ่ายสนับสนุนลูกค้าของ HP)

ลงทะเบียนผลิตภัณฑ์ของคุณ	<a href="http://www.register.hp.com">www.register.hp.com</a>
ความรู้ไหลดูทีลิต์ซอฟต์แวร์ ไดรเวอร์ และเอกสารอิเล็กทรอนิกส์	<a href="#">ฝ่ายบริการลูกค้าของ HP</a>
รับการสนับสนุนและการแก้ไขปัญหาสำหรับผลิตภัณฑ์ทางอินเทอร์เน็ตตลอด 24 ชั่วโมง และความรู้ไหลดูไดรเวอร์และซอฟต์แวร์ และข้อมูลอิเล็กทรอนิกส์	<a href="#">ฝ่ายบริการลูกค้าของ HP</a>
รับการสนับสนุนสำหรับผลิตภัณฑ์ที่ใช้กับคอมพิวเตอร์ Mac	<a href="#">ฝ่ายบริการลูกค้าของ HP</a>
รับการสนับสนุนทางโทรศัพท์ ไม่มีค่าใช้จ่ายในช่วงการรับประกันของคุณ สำหรับประเทศ/ภูมิภาคของคุณ	สามารถดูหมายเลขโทรศัพท์ของแต่ละประเทศ/ภูมิภาคได้จากใบปลิวที่อยู่ในกล่องและมาพร้อมผลิตภัณฑ์ของคุณ หรือเข้าไปดูที่ <a href="#">ฝ่ายบริการลูกค้าของ HP</a>
เตรียมชื่อผลิตภัณฑ์ หมายเลขซีเรียล วันที่สั่งซื้อ และคำอธิบายเกี่ยวกับปัญหาไว้ให้พร้อม	
สั่งซื้อบริการหรือข้อตกลงการบำรุงรักษาเพิ่มเติมจาก HP	<a href="http://www.hp.com/go/carepack">www.hp.com/go/carepack</a>

## ประกาศการรับประกันแบบจำกัดของ HP

ผลิตภัณฑ์ของ HP	ระยะเวลาการรับประกันแบบจำกัด
HP PageWide Pro MFP 477dn, 477dw	1 ปี

HP รับประกันกับท่านซึ่งอยู่ในฐานะลูกค้าที่เป็นผู้ใช้ปลายทางว่า ฮาร์ดแวร์และอุปกรณ์เสริมของ HP จะปราศจากความบกพร่องในด้านวัสดุและคุณภาพสินค้า หลังจากวันที่ซื้อเป็นเวลาตามที่ระบุไว้ หาก HP ได้รับแจ้งในระยะเวลาการรับประกันว่ามีข้อบกพร่อง HP จะพิจารณาซ่อมแซมหรือเปลี่ยนผลิตภัณฑ์ซึ่งพิสูจน์แล้วว่ามีส่วนบกพร่อง ผลิตภัณฑ์ที่เปลี่ยนให้ท่านจะเป็นผลิตภัณฑ์ใหม่หรือมีประสิทธิภาพเสมือนใหม่

HP รับประกันกับท่านว่า ภายในช่วงเวลาที่กำหนดไว้ข้างต้น หลังจากวันที่ซื้อ ซอฟต์แวร์ของ HP จะไม่ล้มเหลวในการทำงานตามคำสั่งของโปรแกรม ด้วยสาเหตุจากความบกพร่องในด้านวัสดุและคุณภาพสินค้า หากได้รับการติดตั้งและใช้งานอย่างเหมาะสม หาก HP ได้รับแจ้งถึงข้อบกพร่องดังกล่าวในช่วงเวลาการประกัน HP จะเปลี่ยนซอฟต์แวร์ซึ่งไม่ปฏิบัติงานตามคำสั่งของโปรแกรม อันเป็นสาเหตุของความบกพร่องดังกล่าว

HP มิได้รับประกันว่าการใช้งานผลิตภัณฑ์ของ HP จะไม่เกิดข้อขัดข้องหรือข้อผิดพลาดใดๆ หาก HP ไม่สามารถซ่อมแซมหรือเปลี่ยนผลิตภัณฑ์ให้ท่านใหม่ในระยะเวลาอันควรตามที่รับประกันไว้ หากท่านนำผลิตภัณฑ์มาคืนโดยทันที ท่านจะมีสิทธิ์รับเงินคืนตามราคาที่ชำระไป

ผลิตภัณฑ์ของ HP อาจมีส่วนที่ได้รับการผลิตซ้ำใหม่ ซึ่งมีประสิทธิภาพเทียบเท่าชิ้นส่วนใหม่ หรืออาจเป็นส่วนที่ผ่านการใช้งาน โดยบังเอิญมาก่อน

การรับประกันไม่ได้นำมาใช้กับการชำรุดที่เป็นผลมาจาก (ก) การดูแลรักษาหรือการตรวจสอบที่ไม่เหมาะสมหรือไม่เพียงพอ (ข) ซอฟต์แวร์ ส่วนต่อประสาน ชิ้นส่วน หรืออุปกรณ์ที่เปลี่ยนซึ่งไม่ใช่ผลิตภัณฑ์ของ HP (ค) การดัดแปลงที่ไม่ได้รับอนุญาตหรือการใช้งานผิดวัตถุประสงค์ (ง) การใช้งานที่อยู่นอกเหนือข้อกำหนดรายละเอียดด้านสิ่งแวดล้อมของเครื่องพิมพ์ที่แจ้งไว้ หรือ (จ) การจัดเตรียมที่ตั้งผลิตภัณฑ์หรือการดูแลรักษาไม่เหมาะสม

การรับประกันแบบจำกัดของ HP จะเป็นโมฆะในกรณีที่มีการเชื่อมต่อเครื่องพิมพ์เข้ากับอุปกรณ์หรือระบบหลังการขายซึ่งทำการปรับเปลี่ยนฟังก์ชันการทำงานของเครื่องพิมพ์ เช่น ระบบการจ่ายหมึกอย่างต่อเนื่อง

ภายใต้กฎหมายในท้องถิ่น การรับประกันข้างต้นนั้นเป็นการรับประกันอย่างจำกัด และไม่มีการรับประกันหรือเงื่อนไขอื่น ไม่ว่าจะเป็นลายลักษณ์อักษรหรือทางวาจา ไม่ว่าจะโดยชัดแจ้งหรือโดยนัย เกี่ยวกับคุณค่าการเป็นสินค้า คุณภาพที่ขึ้นอยู่กับความพึงพอใจ และความเหมาะสมตามวัตถุประสงค์อย่างหนึ่งอย่างใด บางประเทศ/พื้นที่ รัฐ หรือจังหวัด จะไม่อนุญาตให้มีข้อจำกัดเกี่ยวกับระยะเวลาการรับประกัน ดังนั้นข้อจำกัด หรือข้อยกเว้นข้างต้นอาจไม่มีผลกับท่าน การรับประกันที่จำกัดนี้ให้สิทธิทางกฎหมายบางประการแก่ท่าน และท่านอาจมีสิทธิอื่นๆ อีกซึ่งต่างกันไปตามประเทศ/พื้นที่, รัฐ หรือจังหวัด

การรับประกันแบบจำกัดของ HP มีผลบังคับใช้ในทุกประเทศ/พื้นที่หรือสถานที่ซึ่ง HP มีฝ่ายสนับสนุนผลิตภัณฑ์ดังกล่าว และ HP ใด้วางจำหน่ายผลิตภัณฑ์ดังกล่าว ระดับของการให้บริการตามการรับประกันที่ท่านได้รับอาจต่างกันไปตามมาตรฐานในท้องถิ่น HP จะไม่แก้ไขรูปแบบ ความเหมาะสม หรือหน้าที่ของผลิตภัณฑ์เพื่อให้สามารถทำงานได้ในประเทศ/พื้นที่ที่มีเจตนาไม่ดำเนินการตามกฎหมายหรือข้อบังคับ

ตามขอบเขตของกฎหมายท้องถิ่นที่ระบุไว้ การชดเชยค่าเสียหายในประกาศการรับประกันนี้เป็นการชดเชยสำหรับท่านเพียงผู้เดียวและเป็นการชดเชยเฉพาะ นอกเหนือจากที่ระบุไว้ข้างต้นนี้ HP หรือซัพพลายเออร์ไม่ขอรับผิดชอบการดกหล่นของข้อมูลทั้งโดยทางตรง กรณีพิเศษ โดยบังเอิญ เป็นผลสืบเนื่อง (รวมถึงการสูญเสียกำไรหรือข้อมูล) หรือความเสียหายอื่นตามที่ระบุไว้ในสัญญา การละเมิดหรืออื่นๆ ไม่ว่าในกรณีใด บางประเทศ/พื้นที่, รัฐ หรือจังหวัด จะไม่อนุญาตให้มีข้อยกเว้นหรือข้อจำกัดเกี่ยวกับความเสียหายโดยเหตุบังเอิญหรือโดยผลสืบเนื่อง ดังนั้นข้อจำกัด หรือข้อยกเว้นข้างต้นอาจไม่มีผลกับท่าน

ข้อความรับประกันที่ปรากฏอยู่ในข้อกำหนดนี้ ไม่ได้เป็นการยกเว้น จำกัด หรือดัดแปลง หากแต่เป็นส่วนเพิ่มเติมของข้อกำหนดเรื่องสิทธิ ซึ่งใช้บังคับกับการขายผลิตภัณฑ์นี้ให้กับท่าน



## สหราชอาณาจักร, ไอร์แลนด์ และมอลตา

The HP Limited Warranty is a commercial guarantee voluntarily provided by HP. The name and address of the HP entity responsible for the performance of the HP Limited Warranty in your country/region is as follows:

**UK:** HP Inc UK Limited, Cain Road, Amen Corner, Bracknell, Berkshire, RG12 1HN

**Ireland:** Hewlett-Packard Ireland Limited, Liffey Park Technology Campus, Barnhall Road, Leixlip, Co.Kildare

**Malta:** Hewlett-Packard Europe B.V., Amsterdam, Meyrin Branch, Route du Nant-d'Avril 150, 1217 Meyrin, Switzerland

**United Kingdom:** The HP Limited Warranty benefits apply in addition to any legal rights to a guarantee from seller of nonconformity of goods with the contract of sale. These rights expire six years from delivery of goods for products purchased in England or Wales and five years from delivery of goods for products purchased in Scotland. However various factors may impact your eligibility to receive these rights. For further information, please consult the following link: Consumer Legal Guarantee ([www.hp.com/go/eu-legal](http://www.hp.com/go/eu-legal)) or you may visit the European Consumer Centers website ([http://ec.europa.eu/consumers/solving\\_consumer\\_disputes/non-judicial\\_redress/ecc-net/index\\_en.htm](http://ec.europa.eu/consumers/solving_consumer_disputes/non-judicial_redress/ecc-net/index_en.htm)). Consumers have the right to choose whether to claim service under the HP Limited Warranty or against the seller under the legal guarantee.

**Ireland:** The HP Limited Warranty benefits apply in addition to any statutory rights from seller in relation to nonconformity of goods with the contract of sale. However various factors may impact your eligibility to receive these rights. Consumer statutory rights are not limited or affected in any manner by HP Care Pack. For further information, please consult the following link: Consumer Legal Guarantee ([www.hp.com/go/eu-legal](http://www.hp.com/go/eu-legal)) or you may visit the European Consumer Centers website ([http://ec.europa.eu/consumers/solving\\_consumer\\_disputes/non-judicial\\_redress/ecc-net/index\\_en.htm](http://ec.europa.eu/consumers/solving_consumer_disputes/non-judicial_redress/ecc-net/index_en.htm)). Consumers have the right to choose whether to claim service under the HP Limited Warranty or against the seller under the legal guarantee.

**Malta:** The HP Limited Warranty benefits apply in addition to any legal rights to a two-year guarantee from seller of nonconformity of goods with the contract of sale; however various factors may impact your eligibility to receive these rights. Consumer statutory rights are not limited or affected in any manner by the HP Limited Warranty. For further information, please consult the following link: Consumer Legal Guarantee ([www.hp.com/go/eu-legal](http://www.hp.com/go/eu-legal)) or you may visit the European Consumer Centers website ([http://ec.europa.eu/consumers/solving\\_consumer\\_disputes/non-judicial\\_redress/ecc-net/index\\_en.htm](http://ec.europa.eu/consumers/solving_consumer_disputes/non-judicial_redress/ecc-net/index_en.htm)). Consumers have the right to choose whether to claim service under the HP Limited Warranty or against the seller under two-year legal guarantee.

## ออสเตรีย, เบลเยียม, เยอรมนี และลักเซมเบิร์ก

Die beschränkte HP Herstellergarantie ist eine von HP auf freiwilliger Basis angebotene kommerzielle Garantie. Der Name und die Adresse der HP Gesellschaft, die in Ihrem Land für die Gewährung der beschränkten HP Herstellergarantie verantwortlich ist, sind wie folgt:

**Deutschland:** HP Deutschland GmbH, Schickardstr. 32, D-71034 Böblingen

**Österreich:** HP Austria GmbH., Technologiestrasse 5, A-1120 Wien

**Luxemburg:** Hewlett-Packard Luxembourg S.C.A., 75, Parc d'Activités Capellen, Rue Pafebruc, L-8308 Capellen

**Belgien:** HP Belgium BVBA, Hermeslaan 1A, B-1831 Diegem

Die Rechte aus der beschränkten HP Herstellergarantie gelten zusätzlich zu den gesetzlichen Ansprüchen wegen Sachmängeln auf eine zweijährige Gewährleistung ab dem Lieferdatum. Ob Sie Anspruch auf diese Rechte haben, hängt von zahlreichen Faktoren ab. Die Rechte des Kunden sind in keiner Weise durch die beschränkte HP Herstellergarantie eingeschränkt bzw. betroffen. Weitere Hinweise finden Sie auf der folgenden Website: Gewährleistungsansprüche für Verbraucher ([www.hp.com/go/eu-legal](http://www.hp.com/go/eu-legal)) oder Sie können die Website des Europäischen Verbraucherzentrums ([http://ec.europa.eu/consumers/solving\\_consumer\\_disputes/non-judicial\\_redress/ecc-net/index\\_en.htm](http://ec.europa.eu/consumers/solving_consumer_disputes/non-judicial_redress/ecc-net/index_en.htm)) besuchen. Verbraucher haben das Recht zu wählen, ob sie eine Leistung von HP gemäß der beschränkten HP Herstellergarantie in Anspruch nehmen oder ob sie sich gemäß der gesetzlichen zweijährigen Haftung für Sachmängel (Gewährleistung) sich an den jeweiligen Verkäufer wenden.

### เบลเยียม, ฝรั่งเศส และลักเซมเบิร์ก

La garantie limitée HP est une garantie commerciale fournie volontairement par HP. Voici les coordonnées de l'entité HP responsable de l'exécution de la garantie limitée HP dans votre pays:

**France:** HP France SAS, société par actions simplifiée identifiée sous le numéro 448 694 133 RCS Evry, 1 Avenue du Canada, 91947, Les Ulis

**G.D. Luxembourg:** Hewlett-Packard Luxembourg S.C.A., 75, Parc d'Activités Capellen, Rue Pafebruc, L-8308 Capellen

**Belgique:** HP Belgium BVBA, Hermeslaan 1A, B-1831 Diegem

**France:** Les avantages de la garantie limitée HP s'appliquent en complément des droits dont vous disposez au titre des garanties légales applicables dont le bénéfice est soumis à des conditions spécifiques. Vos droits en tant que consommateur au titre de la garantie légale de conformité mentionnée aux articles L. 211-4 à L. 211-13 du Code de la Consommation et de celle relatives aux défauts de la chose vendue, dans les conditions prévues aux articles 1641 à 1648 et 2232 du Code de Commerce ne sont en aucune façon limités ou affectés par la garantie limitée HP. Pour de plus amples informations, veuillez consulter le lien suivant : Garanties légales accordées au consommateur ([www.hp.com/go/eu-legal](http://www.hp.com/go/eu-legal)). Vous pouvez également consulter le site Web des Centres européens des consommateurs ([http://ec.europa.eu/consumers/solving\\_consumer\\_disputes/non-judicial\\_redress/ecc-net/index\\_en.htm](http://ec.europa.eu/consumers/solving_consumer_disputes/non-judicial_redress/ecc-net/index_en.htm)). Les consommateurs ont le droit de choisir d'exercer leurs droits au titre de la garantie limitée HP, ou auprès du vendeur au titre des garanties légales applicables mentionnées ci-dessus.

#### POUR RAPPEL:

Garantie Légale de Conformité:

*« Le vendeur est tenu de livrer un bien conforme au contrat et répond des défauts de conformité existant lors de la délivrance.*

*Il répond également des défauts de conformité résultant de l'emballage, des instructions de montage ou de l'installation lorsque celle-ci a été mise à sa charge par le contrat ou a été réalisée sous sa responsabilité ».*

Article L211-5 du Code de la Consommation:

« Pour être conforme au contrat, le bien doit:

1° Etre propre à l'usage habituellement attendu d'un bien semblable et, le cas échéant:

- correspondre à la description donnée par le vendeur et posséder les qualités que celui-ci a présentées à l'acheteur sous forme d'échantillon ou de modèle;

- présenter les qualités qu'un acheteur peut légitimement attendre eu égard aux déclarations publiques faites par le vendeur, par le producteur ou par son représentant, notamment dans la publicité ou l'étiquetage;

2° Ou présenter les caractéristiques définies d'un commun accord par les parties ou être propre à tout usage spécial recherché par l'acheteur, porté à la connaissance du vendeur et que ce dernier a accepté ».

Article L211-12 du Code de la Consommation:

« L'action résultant du défaut de conformité se prescrit par deux ans à compter de la délivrance du bien ».

Garantie des vices cachés

Article 1641 du Code Civil : « Le vendeur est tenu de la garantie à raison des défauts cachés de la chose vendue qui la rendent impropre à l'usage auquel on la destine, ou qui diminuent tellement cet usage que l'acheteur ne l'aurait pas acquise, ou n'en aurait donné qu'un moindre prix, s'il les avait connus. »

Article 1648 alinéa 1 du Code Civil:

« L'action résultant des vices rédhibitoires doit être intentée par l'acquéreur dans un délai de deux ans à compter de la découverte du vice. »

**G.D. Luxembourg et Belgique:** Les avantages de la garantie limitée HP s'appliquent en complément des droits dont vous disposez au titre de la garantie de non-conformité des biens avec le contrat de vente. Cependant, de nombreux facteurs peuvent avoir un impact sur le bénéfice de ces droits. Vos droits en tant que consommateur au titre de ces garanties ne sont en aucune façon limités ou affectés par la garantie limitée HP. Pour de plus amples informations, veuillez consulter le lien suivant : Garanties légales accordées au consommateur ([www.hp.com/go/eu-legal](http://www.hp.com/go/eu-legal)) ou vous pouvez également consulter le site Web des Centres européens des consommateurs ([http://ec.europa.eu/consumers/solving\\_consumer\\_disputes/non-judicial\\_redress/ecc-net/index\\_en.htm](http://ec.europa.eu/consumers/solving_consumer_disputes/non-judicial_redress/ecc-net/index_en.htm)). Les consommateurs ont le droit de choisir de réclamer un service sous la garantie limitée HP ou auprès du vendeur au cours d'une garantie légale de deux ans.

## อิตาลี

La Garanzia limitata HP è una garanzia commerciale fornita volontariamente da HP. Di seguito sono indicati nome e indirizzo della società HP responsabile della fornitura dei servizi coperti dalla Garanzia limitata HP nel vostro Paese:

**Italia:** HP Italy S.r.l., Via G. Di Vittorio 9, 20063 Cernusco S/Naviglio

I vantaggi della Garanzia limitata HP vengono concessi ai consumatori in aggiunta ai diritti derivanti dalla garanzia di due anni fornita dal venditore in caso di non conformità dei beni rispetto al contratto di vendita. Tuttavia, diversi fattori possono avere un impatto sulla possibilità di beneficiare di tali diritti. I diritti spettanti ai consumatori in forza della garanzia legale non sono in alcun modo limitati, né modificati dalla Garanzia limitata HP. Per ulteriori informazioni, si prega di consultare il seguente link: Garanzia legale per i

clienti ([www.hp.com/go/eu-legal](http://www.hp.com/go/eu-legal)), oppure visitare il sito Web dei Centri europei per i consumatori ([http://ec.europa.eu/consumers/solving\\_consumer\\_disputes/non-judicial\\_redress/ecc-net/index\\_en.htm](http://ec.europa.eu/consumers/solving_consumer_disputes/non-judicial_redress/ecc-net/index_en.htm)). I consumatori hanno il diritto di scegliere se richiedere un servizio usufruendo della Garanzia limitata HP oppure rivolgendosi al venditore per far valere la garanzia legale di due anni.

## สเปน

Su Garantía limitada de HP es una garantía comercial voluntariamente proporcionada por HP. El nombre y dirección de las entidades HP que proporcionan la Garantía limitada de HP (garantía comercial adicional del fabricante) en su país es:

**España:** Hewlett-Packard Española S.L. Calle Vicente Aleixandre, 1 Parque Empresarial Madrid - Las Rozas, E-28232 Madrid

Los beneficios de la Garantía limitada de HP son adicionales a la garantía legal de 2 años a la que los consumidores tienen derecho a recibir del vendedor en virtud del contrato de compraventa; sin embargo, varios factores pueden afectar su derecho a recibir los beneficios bajo dicha garantía legal. A este respecto, la Garantía limitada de HP no limita o afecta en modo alguno los derechos legales del consumidor ([www.hp.com/go/eu-legal](http://www.hp.com/go/eu-legal)). Para más información, consulte el siguiente enlace: Garantía legal del consumidor o puede visitar el sitio web de los Centros europeos de los consumidores ([http://ec.europa.eu/consumers/solving\\_consumer\\_disputes/non-judicial\\_redress/ecc-net/index\\_en.htm](http://ec.europa.eu/consumers/solving_consumer_disputes/non-judicial_redress/ecc-net/index_en.htm)). Los clientes tienen derecho a elegir si reclaman un servicio acogiéndose a la Garantía limitada de HP o al vendedor de conformidad con la garantía legal de dos años.

## เดนมาร์ก

Den begrænsede HP-garanti er en garanti, der ydes frivilligt af HP. Navn og adresse på det HP-selskab, der er ansvarligt for HP's begrænsede garanti i dit land, er som følger:

**Danmark:** HP Inc Danmark ApS, Engholm Parkvej 8, 3450, Allerød

Den begrænsede HP-garanti gælder i tillæg til eventuelle juridiske rettigheder, for en toårig garanti fra sælgeren af varer, der ikke er i overensstemmelse med salgsaftalen, men forskellige faktorer kan dog påvirke din ret til at opnå disse rettigheder. Forbrugerens lovbestemte rettigheder begrænses eller påvirkes ikke på nogen måde af den begrænsede HP-garanti. Se nedenstående link for at få yderligere oplysninger: Forbrugerens juridiske garanti ([www.hp.com/go/eu-legal](http://www.hp.com/go/eu-legal)) eller du kan besøge De Europæiske Forbrugercentres websted ([http://ec.europa.eu/consumers/solving\\_consumer\\_disputes/non-judicial\\_redress/ecc-net/index\\_en.htm](http://ec.europa.eu/consumers/solving_consumer_disputes/non-judicial_redress/ecc-net/index_en.htm)). Forbrugere har ret til at vælge, om de vil gøre krav på service i henhold til HP's begrænsede garanti eller hos sælger i henhold til en toårig juridisk garanti.

## นอร์เวย์

HPs garanti er en begrenset og kommersiell garanti som HP selv har valgt å tilby. Følgende lokale selskap inntår for garantien:

**Norge:** HP Norge AS, Rolfbuktveien 4b, 1364 Fornebu

HPs garanti kommer i tillegg til det mangelsansvar HP har i henhold til norsk forbrukerkjøpslovgivning, hvor reklamasjonsperioden kan være to eller fem år, avhengig av hvor lenge salgsgjenstanden var ment å vare.

Ulike faktorer kan imidlertid ha betydning for om du kvalifiserer til å kreve avhjelp iht slikt mangelsansvar. Forbrukerens lovmessige rettigheter begrenses ikke av HPs garanti. Hvis du vil ha mer informasjon, kan du klikke på følgende kobling: Juridisk garanti for forbruker ([www.hp.com/go/eu-legal](http://www.hp.com/go/eu-legal)) eller du kan besøke nettstedet til de europeiske forbrukersentrene ([http://ec.europa.eu/consumers/solving\\_consumer\\_disputes/non-judicial\\_redress/ecc-net/index\\_en.htm](http://ec.europa.eu/consumers/solving_consumer_disputes/non-judicial_redress/ecc-net/index_en.htm)). Forbrukere har retten til å velge å kreve service under HPs garanti eller iht selgerens lovpålagte mangelsansvar.

## สวีเดน

HP:s begränsade garanti är en kommersiell garanti som tillhandahålls frivilligt av HP. Namn och adress till det HP-företag som ansvarar för HP:s begränsade garanti i ditt land är som följer:

**Sverige:** HP PPS Sverige AB, SE-169 73 Stockholm

Fördelarna som ingår i HP:s begränsade garanti gäller utöver de lagstadgade rättigheterna till tre års garanti från säljaren angående varans bristande överensstämmelse gentemot köpeavtalet, men olika faktorer kan påverka din rätt att utnyttja dessa rättigheter. Konsumentens lagstadgade rättigheter varken begränsas eller påverkas på något sätt av HP:s begränsade garanti. Mer information får du om du följer denna länk: Lagstadgad garanti för konsumenter ([www.hp.com/go/eu-legal](http://www.hp.com/go/eu-legal)) eller så kan du gå till European Consumer Centers webbplats ([http://ec.europa.eu/consumers/solving\\_consumer\\_disputes/non-judicial\\_redress/ecc-net/index\\_en.htm](http://ec.europa.eu/consumers/solving_consumer_disputes/non-judicial_redress/ecc-net/index_en.htm)). Konsumenter har rätt att välja om de vill ställa krav enligt HP:s begränsade garanti eller på säljaren enligt den lagstadgade treåriga garantin.

## โปรตุเกส

A Garantia Limitada HP é uma garantia comercial fornecida voluntariamente pela HP. O nome e a morada da entidade HP responsável pela prestação da Garantia Limitada HP no seu país são os seguintes:

**Portugal:** HPCP – Computing and Printing Portugal, Unipessoal, Lda., Edifício D. Sancho I, Quinta da Fonte, Porto Salvo, Lisboa, Oeiras, 2740 244

As vantagens da Garantia Limitada HP aplicam-se cumulativamente com quaisquer direitos decorrentes da legislação aplicável à garantia de dois anos do vendedor, relativa a defeitos do produto e constante do contrato de venda. Existem, contudo, vários fatores que poderão afetar a sua elegibilidade para beneficiar de tais direitos. Os direitos legalmente atribuídos aos consumidores não são limitados ou afetados de forma alguma pela Garantia Limitada HP. Para mais informações, consulte a ligação seguinte: Garantia legal do consumidor ([www.hp.com/go/eu-legal](http://www.hp.com/go/eu-legal)) ou visite o Web site da Rede dos Centros Europeus do Consumidor ([http://ec.europa.eu/consumers/solving\\_consumer\\_disputes/non-judicial\\_redress/ecc-net/index\\_en.htm](http://ec.europa.eu/consumers/solving_consumer_disputes/non-judicial_redress/ecc-net/index_en.htm)). Os consumidores têm o direito de escolher se pretendem reclamar assistência ao abrigo da Garantia Limitada HP ou contra o vendedor ao abrigo de uma garantia jurídica de dois anos.

## กรีซและไซปรัส

Η Περιορισμένη εγγύηση HP είναι μια εμπορική εγγύηση η οποία παρέχεται εθελοντικά από την HP. Η επωνυμία και η διεύθυνση του νομικού προσώπου HP που παρέχει την Περιορισμένη εγγύηση HP στη χώρα σας είναι η εξής:

**Ελλάδα /Κύπρος:** HP Printing and Personal Systems Hellas EPE, Tzavella 1-3, 15232 Chalandri, Attiki

**Ελλάδα /Κύπρος:** HP Συστήματα Εκτύπωσης και Προσωπικών Υπολογιστών Ελλάς Εταιρεία Περιορισμένης Ευθύνης, Tzavella 1-3, 15232 Chalandri, Attiki

Τα προνόμια της Περιορισμένης εγγύησης **HP** ισχύουν επιπλέον των νόμιμων δικαιωμάτων για διετή εγγύηση έναντι του Πωλητή για τη μη συμμόρφωση των προϊόντων με τις συνομολογημένες συμβατικά ιδιότητες, ωστόσο η άσκηση των δικαιωμάτων σας αυτών μπορεί να εξαρτάται από διάφορους παράγοντες. Τα νόμιμα δικαιώματα των καταναλωτών δεν περιορίζονται ούτε επηρεάζονται καθ' οιονδήποτε τρόπο από την Περιορισμένη εγγύηση **HP**. Για περισσότερες πληροφορίες, συμβουλευτείτε την ακόλουθη τοποθεσία **web**: Νόμιμη εγγύηση καταναλωτή ([www.hp.com/go/eu-legal](http://www.hp.com/go/eu-legal)) ή μπορείτε να επισκεφτείτε την τοποθεσία **web** των Ευρωπαϊκών Κέντρων Καταναλωτή ([http://ec.europa.eu/consumers/solving\\_consumer\\_disputes/non-judicial\\_redress/ecc-net/index\\_en.htm](http://ec.europa.eu/consumers/solving_consumer_disputes/non-judicial_redress/ecc-net/index_en.htm)). Οι καταναλωτές έχουν το δικαίωμα να επιλέξουν αν θα αξιώσουν την υπηρεσία στα πλαίσια της Περιορισμένης εγγύησης **HP** ή από τον πωλητή στα πλαίσια της νόμιμης εγγύησης δύο ετών.

## ऑगरी

A HP korlátozott jótállás egy olyan kereskedelmi jótállás, amelyet a HP a saját elhatározásából biztosít. Az egyes országokban a HP mint gyártó által vállalt korlátozott jótállást biztosító HP vállalatok neve és címe:

**Magyarország:** HP Inc Magyarország Kft., H-1117 Budapest, Alíz utca 1.

A HP korlátozott jótállásban biztosított jogok azokon a jogokon felül illetik meg Önt, amelyek a termékeknek az adásvételi szerződés szerinti minőségére vonatkozó kétéves, jogszabályban foglalt eladói szavatosságból, továbbá ha az Ön által vásárolt termékre alkalmazandó, a jogszabályban foglalt kötelező eladói jótállásból erednek, azonban számos körülmény hatással lehet arra, hogy ezek a jogok Önt megilletik-e. További információért kérjük, keresse fel a következő webhelyet: Jogi Tájékoztató Fogyasztóknak ([www.hp.com/go/eu-legal](http://www.hp.com/go/eu-legal)) vagy látogassa meg az Európai Fogyasztói Központok webhelyét ([http://ec.europa.eu/consumers/solving\\_consumer\\_disputes/non-judicial\\_redress/ecc-net/index\\_en.htm](http://ec.europa.eu/consumers/solving_consumer_disputes/non-judicial_redress/ecc-net/index_en.htm)). A fogyasztóknak jogában áll, hogy megválasszák, hogy a jótállással kapcsolatos igényüket a HP korlátozott jótállás alapján vagy a kétéves, jogszabályban foglalt eladói szavatosság, illetve, ha alkalmazandó, a jogszabályban foglalt kötelező eladói jótállás alapján érvényesítik.

## สาธารณรัฐเช็ก

Omezená záruka HP je obchodní zárukou dobrovolně poskytovanou společností HP. Názvy a adresy společností skupiny HP, které odpovídají za plnění omezené záruky HP ve vaší zemi, jsou následující:

**Česká republika:** HP Inc Czech Republic s. r. o., Za Brumlovkou 5/1559, 140 00 Praha 4

Výhody, poskytované omezenou zárukou HP, se uplatňují jako doplněk k jakýmkoli právním nárokům na dvouletou záruku poskytnutou prodejcem v případě nesouladu zboží s kupní smlouvou. Váš nárok na uznání těchto práv však může záviset na mnohých faktorech. Omezená záruka HP žádným způsobem neomezuje ani neovlivňuje zákonná práva zákazníka. Další informace získáte kliknutím na následující odkaz: Zákonná záruka spotřebitele ([www.hp.com/go/eu-legal](http://www.hp.com/go/eu-legal)) případně můžete navštívit webové stránky Evropského spotřebitelského centra ([http://ec.europa.eu/consumers/solving\\_consumer\\_disputes/non-judicial\\_redress/ecc-net/index\\_en.htm](http://ec.europa.eu/consumers/solving_consumer_disputes/non-judicial_redress/ecc-net/index_en.htm)). Spotřebitelé mají právo se rozhodnout, zda chtějí službu reklamovat v rámci omezené záruky HP nebo v rámci zákonem stanovené dvouleté záruky u prodejce.

## สโลวาเกีย

Obmedzená záruka HP je obchodná záruka, ktorú spoločnosť HP poskytuje dobrovoľne. Meno a adresa subjektu HP, ktorý zabezpečuje plnenie vyplývajúce z Obmedzenej záruky HP vo vašej krajine:

**Slovenská republika:** HP Inc Slovakia, s.r.o., Galvaniho 7, 821 04 Bratislava

Výhody Obmedzenej záruky HP sa uplatnia vedľa prípadných zákazníkových zákonných nárokov voči predávajúcemu z väd, ktoré spočívajú v nesúlade vlastností tovaru s jeho popisom podľa predmetnej zmluvy. Možnosť uplatnenia takých prípadných nárokov však môže závisieť od rôznych faktorov. Služby Obmedzenej záruky HP žiadnym spôsobom neobmedzujú ani neovplyvňujú zákonné práva zákazníka, ktorý je spotrebiteľom. Ďalšie informácie nájdete na nasledujúcom prepojení: Zákonná záruka spotrebiteľa ([www.hp.com/go/eu-legal](http://www.hp.com/go/eu-legal)), prípadne môžete navštíviť webovú lokalitu európskych zákazníckych stredísk ([http://ec.europa.eu/consumers/solving\\_consumer\\_disputes/non-judicial\\_redress/ecc-net/index\\_en.htm](http://ec.europa.eu/consumers/solving_consumer_disputes/non-judicial_redress/ecc-net/index_en.htm)). Spotrebiteľia majú právo zvoliť si, či chcú uplatniť servis v rámci Obmedzenej záruky HP alebo počas zákonnej dvojročnej záručnej lehoty u predajcu.

## โปแลนด์

Ograniczona gwarancja HP to komercyjna gwarancja udzielona dobrowolnie przez HP. Nazwa i adres podmiotu HP odpowiedzialnego za realizację Ograniczonej gwarancji HP w Polsce:

**Polska:** HP Inc Polska sp. z o.o., Szturmowa 2a, 02-678 Warszawa, wpisana do rejestru przedsiębiorców prowadzonego przez Sąd Rejonowy dla m.st. Warszawy w Warszawie, XIII Wydział Gospodarczy Krajowego Rejestru Sądowego, pod numerem KRS 0000546115, NIP 5213690563, REGON 360916326, GIOŚ E0020757WZBW, kapitał zakładowy 480.000 PLN.

Świadczenia wynikające z Ograniczonej gwarancji HP stanowią dodatek do praw przysługujących nabywcy w związku z dwuletnią odpowiedzialnością sprzedawcy z tytułu niezgodności towaru z umową (rękojmią). Niemniej, na możliwość korzystania z tych praw mają wpływ różne czynniki. Ograniczona gwarancja HP w żaden sposób nie ogranicza praw konsumenta ani na nie nie wpływa. Więcej informacji można znaleźć pod następującym łączem: Gwarancja prawna konsumenta ([www.hp.com/go/eu-legal](http://www.hp.com/go/eu-legal)), można także odwiedzić stronę internetową Europejskiego Centrum Konsumentckiego ([http://ec.europa.eu/consumers/solving\\_consumer\\_disputes/non-judicial\\_redress/ecc-net/index\\_en.htm](http://ec.europa.eu/consumers/solving_consumer_disputes/non-judicial_redress/ecc-net/index_en.htm)). Konsumentci mają prawo wyboru co do możliwości skorzystania albo z usług gwarancyjnych przysługujących w ramach Ograniczonej gwarancji HP albo z uprawnień wynikających z dwuletniej rękojmi w stosunku do sprzedawcy.

## บัลแกเรีย

Ограничената гаранция на HP представлява търговска гаранция, доброволно предоставяна от HP. Името и адресът на дружеството на HP за вашата страна, отговорно за предоставянето на гаранционната поддръжка в рамките на Ограничената гаранция на HP, са както следва:

**HP Inc Bulgaria EOOD** (Бйч Пи Инк България EOOD), гр. София 1766, район р-н Младост, бул. Околовръстен Път No 258, Бизнес Център Камбаните

Предимствата на Ограничената гаранция на HP се прилагат в допълнение към всички законови права за двугодишна гаранция от продавача при несъответствие на стоката с договора за продажба. Въпреки това, различни фактори могат да окажат влияние върху условията за получаване на тези права. Законите

права на потребителите не са ограничени или засегнати по никакъв начин от Ограничената гаранция на HP. За допълнителна информация, моля вижте Правната гаранция на потребителя ([www.hp.com/go/eu-legal](http://www.hp.com/go/eu-legal)) или посетете уебсайта на Европейския потребителски център ([http://ec.europa.eu/consumers/solving\\_consumer\\_disputes/non-judicial\\_redress/ecc-net/index\\_en.htm](http://ec.europa.eu/consumers/solving_consumer_disputes/non-judicial_redress/ecc-net/index_en.htm)). Потребителите имат правото да избират дали да претендират за извършване на услуга в рамките на Ограничената гаранция на HP или да потърсят такава от търговеца в рамките на двугодишната правна гаранция.

## โรมาเนีย

Garanția limitată HP este o garanție comercială furnizată în mod voluntar de către HP. Numele și adresa entității HP răspunzătoare de punerea în aplicare a Garanției limitate HP în țara dumneavoastră sunt următoarele:

**România:** HP Inc Romania SRL, 5 Fabrica de Glucoza Str., Building F, Ground Floor & Floor 8, 2nd District, București

Beneficiile Garanției limitate HP se aplică suplimentar față de orice drepturi privind garanția de doi ani oferită de vânzător pentru neconformitatea bunurilor cu contractul de vânzare; cu toate acestea, diverși factori pot avea impact asupra eligibilității dvs. de a beneficia de aceste drepturi. Drepturile legale ale consumatorului nu sunt limitate sau afectate în vreun fel de Garanția limitată HP. Pentru informații suplimentare consultați următorul link: garanția acordată consumatorului prin lege ([www.hp.com/go/eu-legal](http://www.hp.com/go/eu-legal)) sau puteți accesa site-ul Centrul European al Consumatorilor ([http://ec.europa.eu/consumers/solving\\_consumer\\_disputes/non-judicial\\_redress/ecc-net/index\\_en.htm](http://ec.europa.eu/consumers/solving_consumer_disputes/non-judicial_redress/ecc-net/index_en.htm)). Consumatorii au dreptul să aleagă dacă să pretindă despăgubiri în cadrul Garanției limitate HP sau de la vânzător, în cadrul garanției legale de doi ani.

## เบลเยียมและเนเธอร์แลนด์

De Beperkte Garantie van HP is een commerciële garantie vrijwillig verstrekt door HP. De naam en het adres van de HP-entiteit die verantwoordelijk is voor het uitvoeren van de Beperkte Garantie van HP in uw land is als volgt:

**Nederland:** HP Nederland B.V., Startbaan 16, 1187 XR Amstelveen

**België:** HP Belgium BVBA, Hermeslaan 1A, B-1831 Diegem

De voordelen van de Beperkte Garantie van HP vormen een aanvulling op de wettelijke garantie voor consumenten gedurende twee jaren na de levering te verlenen door de verkoper bij een gebrek aan conformiteit van de goederen met de relevante verkoopovereenkomst. Niettemin kunnen diverse factoren een impact hebben op uw eventuele aanspraak op deze wettelijke rechten. De wettelijke rechten van de consument worden op geen enkele wijze beperkt of beïnvloed door de Beperkte Garantie van HP. Raadpleeg voor meer informatie de volgende webpagina: Wettelijke garantie van de consument ([www.hp.com/go/eu-legal](http://www.hp.com/go/eu-legal)) of u kan de website van het Europees Consumenten Centrum bezoeken ([http://ec.europa.eu/consumers/solving\\_consumer\\_disputes/non-judicial\\_redress/ecc-net/index\\_en.htm](http://ec.europa.eu/consumers/solving_consumer_disputes/non-judicial_redress/ecc-net/index_en.htm)). Consumenten hebben het recht om te kiezen tussen enerzijds de Beperkte Garantie van HP of anderzijds het aanspreken van de verkoper in toepassing van de wettelijke garantie.



## ฟินแลนด์

HP:n rajoitettu takuu on HP:n vapaaehtoisesti antama kaupallinen takuu. HP:n myöntämästä takuusta maassanne vastaavan HP:n edustajan yhteystiedot ovat:

**Suomi:** HP Finland Oy, Piispankalliontie, FIN - 02200 Espoo

HP:n takuun edut ovat voimassa mahdollisten kuluttajansuojalakiin perustuvien oikeuksien lisäksi sen varalta, että tuote ei vastaa myyntisopimusta. Saat lisätietoja seuraavasta linkistä: Kuluttajansuoja ([www.hp.com/go/eu-legal](http://www.hp.com/go/eu-legal)) tai voit käydä Euroopan kuluttajakeskuksen sivustolla ([http://ec.europa.eu/consumers/solving\\_consumer\\_disputes/non-judicial\\_redress/ecc-net/index\\_en.htm](http://ec.europa.eu/consumers/solving_consumer_disputes/non-judicial_redress/ecc-net/index_en.htm)). Kuluttajilla on oikeus vaatia virheen korjausta HP:n takuun ja kuluttajansuojan perusteella HP:lta tai myyjältä.

## สโลวีเนีย

Omejena garancija HP je prostovoljna trgovska garancija, ki jo zagotavlja podjetje HP. Ime in naslov poslovne enote HP, ki je odgovorna za omejeno garancijo HP v vaši državi, sta naslednja:

**Slovenija:** Hewlett-Packard Europe B.V., Amsterdam, Meyrin Branch, Route du Nant-d'Avril 150, 1217 Meyrin, Switzerland

Ugodnosti omejene garancije HP veljajo poleg zakonskih pravic, ki ob sklenitvi kupoprodajne pogodbe izhajajo iz dveletne garancije prodajalca v primeru neskladnosti blaga, vendar lahko na izpolnjevanje pogojev za uveljavitev pravic vplivajo različni dejavniki. Omejena garancija HP nikakor ne omejuje strankinih z zakonom predpisanih pravic in ne vpliva nanje. Za dodatne informacije glejte naslednjo povezavo: Strankino pravno jamstvo ([www.hp.com/go/eu-legal](http://www.hp.com/go/eu-legal)); ali pa obiščite spletno mesto evropskih središč za potrošnike ([http://ec.europa.eu/consumers/solving\\_consumer\\_disputes/non-judicial\\_redress/ecc-net/index\\_en.htm](http://ec.europa.eu/consumers/solving_consumer_disputes/non-judicial_redress/ecc-net/index_en.htm)). Potrošniki imajo pravico izbrati, ali bodo uveljavljali pravice do storitev v skladu z omejeno garancijo HP ali proti prodajalcu v skladu z dvoletno zakonsko garancijo.

## โครเอเชีย

HP ograničeno jamstvo komercijalno je dobrovoljno jamstvo koje pruža HP. Ime i adresa HP subjekta odgovornog za HP ograničeno jamstvo u vašoj državi:

**Hrvatska:** HP Computing and Printing d.o.o. za računalne i srodne aktivnosti, Radnička cesta 41, 10000 Zagreb

Pogodnosti HP ograničenog jamstva vrijede zajedno uz sva zakonska prava na dvogodišnje jamstvo kod bilo kojeg prodavača s obzirom na nepodudaranje robe s ugovorom o kupnji. Međutim, razni faktori mogu utjecati na vašu mogućnost ostvarivanja tih prava. HP ograničeno jamstvo ni na koji način ne utječe niti ne ograničava zakonska prava potrošača. Dodatne informacije potražite na ovoj adresi: Zakonsko jamstvo za potrošače ([www.hp.com/go/eu-legal](http://www.hp.com/go/eu-legal)) ili možete posjetiti web-mjesto Europskih potrošačkih centara ([http://ec.europa.eu/consumers/solving\\_consumer\\_disputes/non-judicial\\_redress/ecc-net/index\\_en.htm](http://ec.europa.eu/consumers/solving_consumer_disputes/non-judicial_redress/ecc-net/index_en.htm)). Potrošači imaju pravo odabrati žele li ostvariti svoja potraživanja u sklopu HP ograničenog jamstva ili pravnog jamstva prodavača u trajanju ispod dvije godine.

## ลัตเวีย

HP ierobežotā garantija ir komercgarantija, kuru brīvprātīgi nodrošina HP. HP uzņēmums, kas sniedz HP ierobežotās garantijas servisa nodrošinājumu jūsu valstī:

**Latvija:** HP Finland Oy, PO Box 515, 02201 Espoo, Finland

HP ierobežotās garantijas priekšrocības tiek piedāvātas papildus jebkurām likumīgajām tiesībām uz pārdevēja un/vai ražotāju nodrošinātu divu gadu garantiju gadījumā, ja preces neatbilst pirkuma līgumam, tomēr šo tiesību saņemšanu var ietekmēt vairāki faktori. HP ierobežotā garantija nekādā veidā neierobežo un neietekmē patērētāju likumīgās tiesības. Lai iegūtu plašāku informāciju, izmantojiet šo saiti: Patērētāju likumīgā garantija ([www.hp.com/go/eu-legal](http://www.hp.com/go/eu-legal)) vai arī Eiropas Patērētāju tiesību aizsardzības centra tīmekļa vietni ([http://ec.europa.eu/consumers/solving\\_consumer\\_disputes/non-judicial\\_redress/ecc-net/index\\_en.htm](http://ec.europa.eu/consumers/solving_consumer_disputes/non-judicial_redress/ecc-net/index_en.htm)). Patērētājiem ir tiesības izvēlēties, vai pieprasīt servisa nodrošinājumu saskaņā ar HP ierobežoto garantiju, vai arī pārdevēja sniegto divu gadu garantiju.

## ลัตเวีย

HP ribotoji garantija yra HP savanoriškai teikiama komercinė garantija. Toliau pateikiami HP bendrovių, teikiančių HP garantiją (gamintojo garantiją) jūsų šalyje, pavadinimai ir adresai:

**Lietuva:** HP Finland Oy, PO Box 515, 02201 Espoo, Finland

HP ribotoji garantija papildomai taikoma kartu su bet kokiomis kitomis įstatymais nustatytais teisėmis į pardavėjo suteikiamą dviejų metų laikotarpio garantiją dėl prekių atitikties pardavimo sutarčiai, tačiau tai, ar jums ši teisė bus suteikiama, gali priklausyti nuo įvairių aplinkybių. HP ribotoji garantija niekaip neapriboja ir neįtakoja įstatymais nustatytų vartotojo teisių. Daugiau informacijos rasite paspaudę šią nuorodą: Teisinė vartotojo garantija ([www.hp.com/go/eu-legal](http://www.hp.com/go/eu-legal)) arba apsikanę Europos vartotojų centro internetinėje svetainėje ([http://ec.europa.eu/consumers/solving\\_consumer\\_disputes/non-judicial\\_redress/ecc-net/index\\_en.htm](http://ec.europa.eu/consumers/solving_consumer_disputes/non-judicial_redress/ecc-net/index_en.htm)). Vartotojai turi teisę prašyti atlikti techninį aptarnavimą pagal HP ribotąją garantiją arba pardavėjo teikiamą dviejų metų įstatymais nustatytą garantiją.

## เอสโตเนีย

HP piiratud garantii on HP poolt vabatahtlikult pakutav kaubanduslik garantii. HP piiratud garantii eest vastutab HP üksus aadressil:

**Eesti:** HP Finland Oy, PO Box 515, 02201 Espoo, Finland

HP piiratud garantii rakendub lisaks seaduses ettenähtud müüjapoolsele kaheaastasele garantiile, juhul kui toode ei vasta müügilepingu tingimustele. Siiski võib esineda asjaolusid, mille puhul teie jaoks need õigused ei pruugi kehtida. HP piiratud garantii ei piira ega mõjuta mingil moel tarbija seadusjärgseid õigusi. Lisateavet leiate järgmiselt lingilt: tarbija õiguslik garantii ([www.hp.com/go/eu-legal](http://www.hp.com/go/eu-legal)) või võite külastada Euroopa tarbijakeskuste veebisaiti ([http://ec.europa.eu/consumers/solving\\_consumer\\_disputes/non-judicial\\_redress/ecc-net/index\\_en.htm](http://ec.europa.eu/consumers/solving_consumer_disputes/non-judicial_redress/ecc-net/index_en.htm)). Tarbijal on õigus valida, kas ta soovib kasutada HP piiratud garantiid või seadusega ette nähtud müüjapoolset kaheaastast garantiid.

## รัสเซีย

Срок службы принтера для России

Срок службы данного принтера **HP** составляет пять лет в нормальных условиях эксплуатации. Срок службы отсчитывается с момента ввода принтера в эксплуатацию. В конце срока службы **HP** рекомендует посетить веб-сайт нашей службы поддержки по адресу <http://www.hp.com/support> и/или связаться с авторизованным поставщиком услуг **HP** для получения рекомендаций в отношении дальнейшего безопасного использования принтера.

---

# A ข้อมูลทางเทคนิค

- [ข้อมูลจำเพาะผลิตภัณฑ์](#)
- [โครงการดูแลรักษาผลิตภัณฑ์เพื่อสิ่งแวดล้อม](#)
- [ข้อมูลเกี่ยวกับกฎข้อบังคับ](#)

## ข้อมูลจำเพาะผลิตภัณฑ์

- [ข้อมูลจำเพาะการพิมพ์](#)
- [ข้อมูลจำเพาะทางกายภาพ](#)
- [ข้อมูลจำเพาะการใช้งานพลังงานและไฟฟ้า](#)
- [ข้อมูลจำเพาะสำหรับพลังงานเสียงที่มีการปล่อยออกมา](#)
- [ข้อมูลจำเพาะสภาพแวดล้อม](#)

## ข้อมูลจำเพาะการพิมพ์

สำหรับรายการความละเอียดการพิมพ์ที่ได้รับการสนับสนุน ให้ไปที่เว็บไซต์สนับสนุนของเครื่องพิมพ์ที่ [ฝ่ายบริการลูกค้าของ HP](#)

## ข้อมูลจำเพาะทางกายภาพ

ผลิตภัณฑ์	ขนาดผลิตภัณฑ์ (กว้าง X ลึก X สูง)	ขนาดสำหรับใช้งาน (กว้าง X ลึก X สูง)	น้ำหนัก
HP PageWide Pro MFP 477dn/dw series	530 x 401 x 421 มม. (20.87 x 15.79 x 16.57 นิ้ว)	806 x 681 x 452 มม. (31.73 x 26.81 x 17.8 นิ้ว)	16.4 กก. (35.1 ปอนด์)

## ข้อมูลจำเพาะการใช้งานพลังงานและไฟฟ้า

 **ข้อควรระวัง:** ข้อกำหนดทางไฟฟ้าขึ้นอยู่กับประเทศ/พื้นที่ที่จำหน่ายเครื่องพิมพ์ อย่าแปลงแรงดันไฟฟ้าในการใช้งาน เพราะจะทำให้เครื่องพิมพ์เสียหาย และความเสียหายดังกล่าวจะไม่รวมอยู่ในการรับประกันแบบจำกัดและข้อตกลงการให้บริการของ **HP**

## ข้อมูลจำเพาะสำหรับพลังงานเสียงที่มีการปล่อยออกมา

การทำงาน	LwAd-mono (B)	LwAd-color (B)	หมายเหตุ
พิมพ์	6.9	6.8	
สำเนา	7.1	6.9	รุ่น ADF
สแกน	6.9	6.7	รุ่น ADF

 **หมายเหตุ:** HP ขอแนะนำให้คุณติดตั้งเครื่องพิมพ์ไว้ในห้องที่ไม่มีเครื่องเวิร์กสเตชันของพนักงานที่มีการใช้งานอยู่เป็นประจำ

## ข้อมูลจำเพาะสภาพแวดล้อม

	ขณะใช้งาน	ขณะขนย้าย
อุณหภูมิ	15° ถึง 30° C (59° ถึง 86° F)	-40° ถึง 60° C (-40° ถึง 140° F)
ความชื้นสัมพัทธ์	20 ถึง 80%	90% หรือน้อยกว่า (ไม่มีการควบแน่น)
ระดับความสูง	0 ถึง 3048 ม.	
การเอียง	<b>สิ่งสำคัญ:</b> ทำการเคลื่อนย้ายผลิตภัณฑ์ด้วยความระมัดระวัง หลังจากที่คุณติดตั้งคีย์พิมพ์แล้ว การเอียงผลิตภัณฑ์ในมุมมากกว่า 3 องศาอาจเป็นผลให้หมึกรั่วออกจากคีย์พิมพ์ได้	
การคายประจุไฟฟ้าสถิต (ESD)	หากเกิดการคายประจุไฟฟ้าสถิตขึ้นในขณะที่ผลิตภัณฑ์ในการทำสำเนา อาจปรากฏลายเส้นขึ้นบนหน้าสำเนาได้ จะต้องทำการล้างข้อมูล ESD หากคุณต้องการทำสำเนาหน้าอีกครั้ง	

 **หมายเหตุ:** ค่าอาจมีการเปลี่ยนแปลงได้

## โครงการดูแลรักษาผลิตภัณฑ์เพื่อสิ่งแวดล้อม

- [การคุ้มครองสิ่งแวดล้อม](#)
- [การกักไอโซน](#)
- [การใช้ไฟฟ้า](#)
- [กฎระเบียบของสหภาพยุโรป 1275/2008](#)
- [กระดาษ](#)
- [HP PageWide อุปกรณ์สิ้นเปลืองสำหรับงานพิมพ์](#)
- [พลาสติก](#)
- [การรีไซเคิลฮาร์ดแวร์อิเล็กทรอนิกส์](#)
- [ข้อจำกัดวัสดุ](#)
  - [ข้อมูลเบตเตอรี่โดยทั่วไป](#)
  - [การกำจัดเบตเตอรี่ในได้หวัน](#)
  - [ประกาศเกี่ยวกับวัสดุที่มีสารเปอร์คลอเรตของมลรัฐแคลิฟอร์เนีย](#)
  - [กฎระเบียบเกี่ยวกับเบตเตอรี่ของสหภาพยุโรป](#)
  - [ประกาศเกี่ยวกับเบตเตอรี่สำหรับราชิด](#)
- [สารเคมี](#)
- [EPEAT](#)
- [การกำจัดอุปกรณ์ที่ไม่ใช้แล้วโดยผู้ใช้](#)
- [ตารางแสดงสารพิษและวัตถุอันตราย](#)
- [ประกาศข้อจำกัดการใช้สารอันตราย \(ตุรกี\)](#)
- [ประกาศข้อจำกัดการใช้สารอันตราย \(ยูเครน\)](#)
- [ประกาศข้อจำกัดการใช้สารอันตราย \(อินเดีย\)](#)
- [ฉลากประหยัดพลังงานของประเทศจีนสำหรับเครื่องพิมพ์ โทรสารและเครื่องถ่ายสำเนา](#)
- [ข้อมูลผู้ใช้สำหรับฉลาก SEPA Eco ของประเทศจีน](#)

## การคุ้มครองสิ่งแวดล้อม

HP มุ่งมั่นในการสร้างผลิตภัณฑ์ที่มีคุณภาพและไม่เป็นอันตรายต่อสิ่งแวดล้อม ผลิตภัณฑ์นี้ได้รับการออกแบบให้มีคุณลักษณะเฉพาะหลายประการเพื่อลดผลกระทบต่อสิ่งแวดล้อม



เข้าไปดูที่ [www.hp.com/go/environment](http://www.hp.com/go/environment) หรือ [www.hp.com/hpinfo/globalcitizenship/environment](http://www.hp.com/hpinfo/globalcitizenship/environment) เพื่อรับข้อมูลเพิ่มเติมเกี่ยวกับ HP และสิ่งแวดล้อม รวมถึงเอกสารรายละเอียดด้านสิ่งแวดล้อมสำหรับผลิตภัณฑ์เหล่านี้ เอกสารข้อมูลด้านความปลอดภัยของวัสดุ และโปรแกรมการส่งคืนและการรีไซเคิลของ HP

## การกักเก็บไอโซน

เครื่องพิมพ์นี้ไม่ได้กักเก็บไอโซนในปริมาณที่ตรวจวัดได้ (O<sub>3</sub>)

## การใช้ไฟฟ้า

อุปกรณ์การพิมพ์และสร้างภาพของ HP ที่มีโลโก้ ENERGY STAR® ได้รับการรับรองโดยองค์การพิทักษ์สิ่งแวดล้อมแห่งสหรัฐอเมริกา เครื่องหมายต่อไปนี้จะปรากฏบนผลิตภัณฑ์ที่แสดงภาพที่ได้รับการรับรองตามมาตรฐาน ENERGY STAR



ดูรายการข้อมูลเพิ่มเติมของรุ่นผลิตภัณฑ์สร้างภาพที่ได้รับการรับรองตามมาตรฐาน ENERGY STAR ได้ที่: [www.hp.com/go/energystar](http://www.hp.com/go/energystar)

## กฎระเบียบของสหภาพยุโรป 1275/2008

สำหรับข้อมูลด้านพลังงานของผลิตภัณฑ์ รวมถึงการใช้พลังงานของผลิตภัณฑ์ในการสแกนด้วยเครือข่าย หากพอร์ตเครือข่ายแบบใช้สายทั้งหมดเชื่อมต่ออยู่ และพอร์ตเครือข่ายไร้สายทั้งหมดเปิดใช้งาน โปรดดูส่วน P14 'ข้อมูลเพิ่มเติม' ของคำแถลง IT ECO ของผลิตภัณฑ์ที่ [www.hp.com/hpinfo/globalcitizenship/environment/productdata/itecodesktop-pc.html](http://www.hp.com/hpinfo/globalcitizenship/environment/productdata/itecodesktop-pc.html)

## กระดาษ

ผลิตภัณฑ์นี้สามารถใช้กระดาษรีไซเคิลและกระดาษน้ำหนักเบาได้ (EcoFFICIENT™) เมื่อกระดาษมีคุณสมบัติสอดคล้องกับข้อกำหนดที่แสดงไว้ในคู่มือวัสดุพิมพ์ของผลิตภัณฑ์ ผลิตภัณฑ์นี้เหมาะสำหรับใช้งานกับกระดาษรีไซเคิลและกระดาษน้ำหนักเบา (EcoFFICIENT™) ตามมาตรฐาน EN12281:2002

## HP PageWide อุปกรณ์สิ้นเปลืองสำหรับงานพิมพ์

อุปกรณ์สิ้นเปลืองของแท้งจาก HP ได้รับการออกแบบมาโดยคำนึงถึงสิ่งแวดล้อมเป็นสำคัญ HP ช่วยให้สามารถประหยัดทรัพยากรและกระดาษในขณะที่พิมพ์ได้อย่างง่ายดาย และเมื่อคุณดำเนินการเสร็จสิ้นแล้ว เรายังช่วยให้คุณสามารถรีไซเคิลทรัพยากรได้อย่างง่ายดายและไม่มีค่าใช้จ่ายอีกด้วย ความพร้อมให้บริการของโครงการอาจแตกต่างกันออกไป สำหรับข้อมูลเพิ่มเติม โปรดดูที่ [www.hp.com/recycle](http://www.hp.com/recycle) หากต้องการเข้าร่วมโครงการการส่งคืนและการรีไซเคิลของ HP Planet Partners โปรดดูที่ [www.hp.com/recycle](http://www.hp.com/recycle) เลือกประเทศ/ภูมิภาคของคุณสำหรับข้อมูลเพิ่มเติมเกี่ยวกับวิธีการส่งคืนอุปกรณ์สิ้นเปลืองสำหรับงานพิมพ์ HP PageWide ของคุณ



**หมายเหตุ:** ไปที่เว็บไซต์ [HP sustainability](http://HP.sustainability) เพื่อดูข้อมูลการรีไซเคิลทั้งหมด และสั่งซื้อสติ๊กเกอร์ ของจดหมาย หรือกล่องสำหรับกรรารีไซเคิลแบบที่ชำระค่าจัดส่งทางไปรษณีย์ไว้ล่วงหน้าแล้ว

## พลาสติก

ชิ้นส่วนพลาสติกที่มีน้ำหนักเกิน 25 กรัมจะระบุด้วยเครื่องหมายตามมาตรฐานสากล ซึ่งทำให้สามารถแยกประเภทพลาสติกต่างๆ เพื่อนำไปรีไซเคิลเมื่อพลาสติกเหล่านี้หมดอายุการใช้งาน

## การรีไซเคิลฮาร์ดแวร์อิเล็กทรอนิกส์

HP สนับสนุนให้ลูกค้ารีไซเคิลฮาร์ดแวร์อิเล็กทรอนิกส์ที่ผ่านการใช้งานมาแล้ว สำหรับข้อมูลเพิ่มเติมเกี่ยวกับโครงการรีไซเคิล โปรดดูที่เว็บไซต์ [HP sustainability](#)

### ข้อจำกัดวัสดุ

- [ข้อมูลแบตเตอรี่โดยทั่วไป](#)
- [การกำจัดแบตเตอรี่ในได้หวัน](#)
- [ประกาศเกี่ยวกับวัสดุที่มีสารเปอร์คลอเรตของมลรัฐแคลิฟอร์เนีย](#)
- [กฎระเบียบเกี่ยวกับแบตเตอรี่ของสหภาพยุโรป](#)
- [ประกาศเกี่ยวกับแบตเตอรี่สำหรับบราซิล](#)

### ข้อมูลแบตเตอรี่โดยทั่วไป

ผลิตภัณฑ์ของ HP นี้ไม่มีการเติมสารปรอทโดยเจตนา

ผลิตภัณฑ์ HP นี้ประกอบด้วยแบตเตอรี่ซึ่งอาจต้องการการดูแลเป็นพิเศษจนกว่าจะสิ้นสุดอายุการใช้งาน แบตเตอรี่ที่ประกอบอยู่ภายในหรือได้รับจาก HP สำหรับผลิตภัณฑ์นี้ ประกอบด้วยรายการดังต่อไปนี้:

HP PageWide Pro MFP 477 series	
ชนิด	ลิเทียมแมงกานีสไดออกไซด์
น้ำหนัก	3.0 ก.
ตำแหน่งที่ตั้ง	บนเมนบอร์ด
ผู้ใช้งานสามารถนำออกเองได้	ไม่

### การกำจัดแบตเตอรี่ในได้หวัน



廢電池請回收

Please recycle waste batteries.

### ประกาศเกี่ยวกับวัสดุที่มีสารเปอร์คลอเรตของมลรัฐแคลิฟอร์เนีย

#### California Perchlorate Material Notice

Perchlorate material - special handling may apply. See: <http://www.dtsc.ca.gov/hazardouswaste/perchlorate/>

This product's real-time clock battery or coin cell battery may contain perchlorate and may require special handling when recycled or disposed of in California.

## กฎระเบียบเกี่ยวกับแบตเตอรี่ของสหภาพยุโรป

ผลิตภัณฑ์นี้ประกอบด้วยแบตเตอรี่ซึ่งใช้เพื่อรักษาความสมบูรณ์ของข้อมูลการตั้งค่าสำหรับนาฬิกาแบบเรียลไทม์หรือของผลิตภัณฑ์ และได้รับการออกแบบมาเพื่อยืดอายุการใช้งานของผลิตภัณฑ์ให้ยาวนานยิ่งขึ้น การบริการใดๆ หรือการเปลี่ยนแบตเตอรี่นี้ควรได้รับการดำเนินการจากช่างเทคนิคฝ่ายบริการที่ผ่านการรับรองแล้วเท่านั้น



## ประกาศเกี่ยวกับแบตเตอรี่สำหรับบราซิล

A bateria deste equipamento não foi projetada para ser removida pelo cliente.

## สารเคมี

HP ยึดมั่นในการให้ข้อมูลเกี่ยวกับสารเคมีในผลิตภัณฑ์ของเราแก่ลูกค้าเสมอ ทั้งนี้เพื่อให้เป็นไปตามข้อกำหนดทางกฎหมาย เช่น ระเบียบของสภาและคณะมนตรียุโรป หมายเลข 1907/2006 (Regulation EC No 1907/2006 of the European Parliament and the Council) สามารถดูรายงานข้อมูลด้านสารเคมีของผลิตภัณฑ์นี้ได้ที่ <http://www.hp.com/go/reach>

## EPEAT

Most HP products are designed to meet EPEAT. EPEAT is a comprehensive environmental rating that helps identify greener electronics equipment. For more information on EPEAT go to [www.epeat.net](http://www.epeat.net). For information on HP's EPEAT registered products go to [www.hp.com/hpinfo/globalcitizenship/environment/pdf/epeat\\_printers.pdf](http://www.hp.com/hpinfo/globalcitizenship/environment/pdf/epeat_printers.pdf).

## การกำจัดอุปกรณ์ที่ไม่ใช้แล้วโดยผู้ใช้



สัญลักษณ์นี้หมายถึง อย่าทิ้งผลิตภัณฑ์ของคุณรวมกับขยะในครัวเรือนอื่นๆ นอกจากนี้ คุณควรช่วยรักษาสภาพแวดล้อมและสุขภาพของเพื่อนมนุษย์ด้วยการนำอุปกรณ์ที่ไม่ใช้แล้วไปทิ้งที่จุดรวบรวมขยะที่กำหนดเพื่อรีไซเคิลอุปกรณ์ไฟฟ้าและอุปกรณ์อิเล็กทรอนิกส์ที่ไม่ใช้แล้ว สำหรับข้อมูลเพิ่มเติม ให้ไปที่ <http://www.hp.com/recycle>

产品中有毒物质或元素的名称及含量  
根据中国《电子信息产品污染控制管理办法》



零件描述	有害物质					
	铅	汞	镉	六价铬	多溴联苯	多溴联苯醚
外壳和托盘*	0	0	0	0	0	0
电线*	0	0	0	0	0	0
印刷电路板*	X	0	0	0	0	0
打印系统*	X	0	0	0	0	0
显示器*	X	0	0	0	0	0
喷墨打印机墨盒*	0	0	0	0	0	0
驱动光盘*	X	0	0	0	0	0
扫描仪*	X	X	0	0	0	0
网络配件*	X	0	0	0	0	0
电池板*	X	0	0	0	0	0
自动双面打印系统*	0	0	0	0	0	0
外部电源*	X	0	0	0	0	0

本表格依据 SJ/T 11364 的规定编制。

0: 表示该有害物质在该部件所有均质材料中的含量均在 GB/T 26572 规定的限量要求以下。

X: 表示该有害物质至少在该部件的某一均质材料中的含量超出 GB/T 26572 规定的限量要求。

此表中所有名称中含“X”的部件均符合欧盟 RoHS 立法。

注: 环保使用期限的参考标识取决于产品正常工作的温度和湿度等条件

ประกาศข้อกำหนดการใช้สารอันตราย (ตุรกี)

Türkiye Cumhuriyeti: EEE Yönetmeliğine Uygundur

ประกาศข้อกำหนดการใช้สารอันตราย (ยูเครน)

Обладнання відповідає вимогам Технічного регламенту щодо обмеження використання деяких небезпечних речовин в електричному та електронному обладнанні, затвердженого постановою Кабінету Міністрів України від 3 грудня 2008 № 1057

ประกาศข้อกำหนดการใช้สารอันตราย (อินเดีย)

**Restriction of hazardous substances (India)**

This product complies with the "India E-waste (Management and Handling) Rule 2011" and prohibits use of lead, mercury, hexavalent chromium, polybrominated biphenyls or polybrominated diphenyl ethers in concentrations exceeding 0.1 weight % and 0.01 weight % for cadmium, except for the exemptions set in Schedule 2 of the Rule.

## 复印机、打印机和传真机能源效率标识 实施规则

依据“复印机、打印机和传真机能源效率标识实施规则”，本打印机具有中国能效标签。根据“复印机、打印机和传真机能效限定值及能效等级”（“GB21521”）决定并计算得出该标签上所示的能效等级和 TEC（典型能耗）值。

### 1. 能效等级

能效等级分为三个等级，等级 1 级能效最高。根据产品类型和打印速度标准决定能效限定值。

### 2. 能效信息

#### 2.1 LaserJet 打印机和高性能喷墨打印机

- 典型能耗

典型能耗是正常运行 GB21521 测试方法中指定的时间后的耗电量。此数据表示为每周千瓦时 (kWh)。

标签上所示的能效数字按涵盖根据“复印机、打印机和传真机能源效率标识实施规则”选择的登记装置中所有配置的代表性配置测定而得。因此，本特定产品型号的实际能耗可能与标签上所示的数据不同。

有关规范的详情信息，请参阅 GB21521 标准的当前版本。

### ข้อมูลผู้ใช้สำหรับฉลาก **SEPA Eco** ของประเทศจีน

#### 中国环境标识认证产品用户说明

噪声大于63.0Db(A)的办公设备不宜放置于办公室内，请在独立的隔离区域使用。

如需长时间使用本产品或打印大量文件，请确保在通风良好的房间内使用。

如您需要确认本产品处于零能耗状态，请按下电源关闭按钮，并将插头从电源插座断开。

您可以使用再生纸，以减少资源耗费。

## ข้อมูลเกี่ยวกับกฎข้อบังคับ

- [ประกาศข้อบังคับ](#)
- [ประกาศ VCCI \(ญี่ปุ่น\)](#)
- [คำแนะนำเกี่ยวกับสายไฟ](#)
- [ประกาศเกี่ยวกับสายไฟ \(ญี่ปุ่น\)](#)
- [ประกาศ EMC \(เกาหลี\)](#)
- [ประกาศเกี่ยวกับสถานที่ทำงานของจอแสดงผลเสมือนสำหรับเยอรมนี](#)
- [ประกาศข้อบังคับของสหภาพยุโรป](#)
- [ประกาศเพิ่มเติมสำหรับผลิตภัณฑ์ telecom \(โทรสาร\)](#)
- [ประกาศเพิ่มเติมสำหรับผลิตภัณฑ์ระบบไร้สาย](#)

## ประกาศข้อบังคับ

### หมายเลขรุ่นตามข้อบังคับ

เพื่อวัตถุประสงค์สำหรับการตรวจสอบตามข้อบังคับ ผลิตภัณฑ์ของท่านจึงต้องมีหมายเลขรุ่นตามข้อบังคับ (Regulatory Model Number) โปรดอย่าจำสับสนระหว่างหมายเลขตามข้อบังคับนี้กับชื่อทางการตลาดหรือหมายเลขผลิตภัณฑ์

#### ตาราง A-1 หมายเลขรุ่นตามข้อบังคับ

หมายเลขรุ่นของผลิตภัณฑ์	หมายเลขรุ่นตามข้อบังคับ
PageWide Pro MFP 477dn	VCVRA-1502-00
PageWide Pro MFP 477dw	VCVRA-1502-01
PageWide Pro MFP 477dw	VCVRA-1502-02

## ประกาศเกี่ยวกับ FCC

อุปกรณ์นี้ได้ผ่านการทดสอบและเป็นไปตามข้อจำกัดสำหรับอุปกรณ์ดิจิทัลคลาส B ตามข้อกำหนดที่ 15 ของ FCC ข้อจำกัดเหล่านี้ได้รับการกำหนดขึ้นเพื่อให้มีการป้องกันสัญญาณรบกวนที่อันตรายในระดับรุนแรงอย่างเหมาะสมสำหรับการติดตั้งในที่พักอาศัย อุปกรณ์นี้ก่อให้เกิด ใช้อุปกรณ์นี้ก่อให้เกิดสัญญาณวิทยุ หากไม่มีการติดตั้งและใช้งานอย่างเหมาะสมตามคำแนะนำ และอาจก่อให้เกิดสัญญาณรบกวนที่อันตรายในระดับรุนแรงต่อสัญญาณวิทยุได้ อย่างไรก็ตาม ไม่มีการรับประกันใดๆ ว่าสัญญาณรบกวนจะไม่เกิดขึ้นในการติดตั้งบางส่วน หากอุปกรณ์นี้ก่อให้เกิดสัญญาณรบกวนในระดับรุนแรงต่อการรับสัญญาณวิทยุหรือโทรทัศน์ ซึ่งพิจารณาได้จากการบินและเปิดอุปกรณ์ ผู้ใช้ควรพยายามแก้ไขสัญญาณรบกวนนี้โดยใช้วิธีการอย่างใดอย่างหนึ่งหรือหลายอย่างดังต่อไปนี้:

- เปลี่ยนที่ตั้งหรือทิศทางของเสารับสัญญาณ
- เพิ่มระยะห่างระหว่างอุปกรณ์กับเครื่องรับสัญญาณ
- เชื่อมต่ออุปกรณ์นี้กับปลั๊กไฟที่มีวงจรแยกกันกับวงจรที่เครื่องรับสัญญาณเชื่อมต่ออยู่
- ขอคำปรึกษาจากตัวแทนจำหน่ายหรือช่างเทคนิคที่มีความเชี่ยวชาญด้านวิทยุ/โทรทัศน์



**หมายเหตุ:** การเปลี่ยนแปลงหรือการปรับเปลี่ยนใดๆ ในอุปกรณ์นี้ที่ไม่ผ่านการอนุมัติจาก HP อาจทำให้สิทธิการใช้งานอุปกรณ์นี้ของผู้ใช้เป็นโมฆะได้

จะต้องใช้สายเคเบิลข้อมูลหัวมถนวนที่ตรงตามข้อกำหนดของคลาส B ตามข้อกำหนดที่ 15 ของ FCC

สำหรับข้อมูลเพิ่มเติม โปรดติดต่อ: Manager of Corporate Product Regulations, HP Inc., 1501 Page Mill Road, Palo Alto, CA 94304, USA.

อุปกรณ์นี้เป็นไปตามข้อกำหนดที่ 15 ของ FCC การปฏิบัติงานต้องมีลักษณะสองประการต่อไปนี้: (1) อุปกรณ์นี้อาจไม่ก่อให้เกิดสัญญาณรบกวนอันตรายในระดับรุนแรง และ (2) อุปกรณ์นี้ต้องยอมรับสัญญาณรบกวนที่ได้รับ รวมทั้งสัญญาณรบกวนที่อาจก่อให้เกิดการดำเนินการที่ไม่พึงปรารถนา

## ประกาศ VCCI (ญี่ปุ่น)

この装置は、情報処理装置等電波障害自主規制協議会（VCCI）の基準に基づくクラスB情報技術装置です。この装置は、家庭環境で使用することを目的としていますが、この装置がラジオやテレビジョン受信機に近接して使用されると、受信障害を引き起こすことがあります。取扱説明書に従って正しい取り扱いをして下さい。

## คำแนะนำเกี่ยวกับสายไฟ

ตรวจสอบให้แน่ใจว่าแหล่งจ่ายไฟของคุณรองรับอัตราแรงดันไฟฟ้าของผลิตภัณฑ์ โดยคุณสามารถดูข้อมูลอัตราแรงดันไฟฟ้าได้จากฉลากของผลิตภัณฑ์ ผลิตภัณฑ์นี้อาจใช้ 100-240 Vac หรือ 200-240 Vac และ 50/60 Hz



**ข้อควรระวัง:** หากต้องการป้องกันการเกิดความเสียหายต่อผลิตภัณฑ์ ให้ใช้เฉพาะสายไฟที่ให้มาพร้อมกับผลิตภัณฑ์เท่านั้น

## ประกาศเกี่ยวกับสายไฟ (ญี่ปุ่น)

製品には、同梱された電源コードをお使い下さい。  
同梱された電源コードは、他の製品では使用出来ません。

## ประกาศ EMC (เกาหลี)

B급 기기 (가정용 방송통신기기)	이 기기는 가정용(B급)으로 전자파적합등록을 한 기기로서 주로 가정에서 사용하는 것을 목적으로 하며, 모든 지역에서 사용할 수 있습니다.
-----------------------	--

## ประกาศเกี่ยวกับสถานที่ทำงานของจอแสดงผลเสมือนสำหรับเยอรมนี

Das Gerät ist nicht für die Benutzung im unmittelbaren Gesichtsfeld am Bildschirmarbeitsplatz vorgesehen. Um störende Reflexionen am Bildschirmarbeitsplatz zu vermeiden, darf dieses Produkt nicht im unmittelbaren Gesichtsfeld platziert werden.

## ประกาศข้อบังคับของสหภาพยุโรป

- ประกาศข้อบังคับของสหภาพยุโรป
- เฉพาะรุ่นระบบไร้สายเท่านั้น

- [เฉพาะรุ่นที่ความสามารถในการโทรสารเท่านั้น](#)

## ประกาศข้อบังคับของสหภาพยุโรป



ผลิตภัณฑ์ที่มีเครื่องหมาย CE ได้มาตรฐาน EU Directive ที่เกี่ยวข้องดังต่อไปนี้ Low Voltage Directive 2006/95/EC, EMC Directive 2004/108/EC, Ecodesign Directive 2009/125/EC, R&TTE Directive 1999/5/EC, RoHS Directive 2011/65/EU มาตรฐานตามหลักเกณฑ์เหล่านี้มีการประเมินตามมาตรฐาน European Harmonised Standards ที่เกี่ยวข้อง แดลงการปฏิบัติตามมาตรฐานมีระบุไว้ในเว็บไซต์ต่อไปนี้ [www.hp.com/go/certificates](http://www.hp.com/go/certificates) (ค้นหาจากชื่อรุ่นของผลิตภัณฑ์หรือหมายเลขรุ่นควบคุม (RMN) ซึ่งตรวจสอบได้จากฉลากแจ้งข้อบังคับ)

หากมีข้อสงสัยในเรื่องระเบียบข้อบังคับ โปรดติดต่อ:

HP GmbH, Dept./MS: HQ-TRE, Herrenberger Strasse 140, 71034 Boeblingen, GERMANY

## เฉพาะรุ่นระบบไร้สายเท่านั้น

### EMF

- ผลิตภัณฑ์นี้ได้มาตรฐานระหว่างประเทศ (ICNIRP) ในการรองรับความถี่สัญญาณวิทยุตามที่กำหนด

หากมีการทำงานร่วมกับอุปกรณ์รับและส่งสัญญาณวิทยุ ในการใช้งานตามปกติให้เว้นระยะ 20 ซม. เพื่อให้แน่ใจว่าระดับการรับคลื่นวิทยุเป็นไปตามเงื่อนไขของ EU

### การใช้งานระบบไร้สายในยุโรป

- ผลิตภัณฑ์นี้ออกแบบมาสำหรับใช้งานโดยไม่มีข้อจำกัดในประเทศแถบ EU ทั้งหมด รวมทั้งไอซ์แลนด์ ลิกเตนสไตน์ นอร์เวย์และสวิตเซอร์แลนด์

## เฉพาะรุ่นที่ความสามารถในการโทรสารเท่านั้น

ผลิตภัณฑ์ของ HP ที่รองรับฟังก์ชันการรับส่งแฟกซ์ได้มาตรฐาน R&TTE Directive 1999/5/EC (Annex II) และมีเครื่องหมาย CE กำกับไว้อย่างถูกต้อง อย่างไรก็ตาม เนื่องจาก PSTN ส่วนบุคคลที่มีในประเทศ/ภูมิภาคต่างๆ นั้นแตกต่างกัน จึงไม่สามารถรับประกันหรือยืนยันได้ว่าเครื่องจะสามารถใช้งานได้เป็นอย่างดี ประสิทธิภาพกับจุดชุมสายเครือข่าย PSTN ทุกจุด ในกรณีที่เกิดปัญหา ควรติดต่อผู้จัดหาอุปกรณ์ก่อนเป็นอันดับแรก

## ประกาศเพิ่มเติมสำหรับผลิตภัณฑ์ telecom (โทรสาร)

- [ประกาศเกี่ยวกับ New Zealand Telecom](#)
- [Additional FCC statement for telecom products \(US\)](#)
- [Industry Canada CS-03 requirements](#)
- [ประกาศสำหรับผู้ใช้อุปกรณ์โทรศัพท์ในแคนาดา](#)
- [ประกาศเกี่ยวกับโทรสารแบบใช้สายของออสเตรเลีย](#)
- [ประกาศสำหรับผู้ใช้อุปกรณ์โทรศัพท์ในเยอรมนี](#)



## ประกาศเกี่ยวกับ New Zealand Telecom

การให้ Telepermit กับเครื่องหรืออุปกรณ์เทอร์มินัลใดๆ แสดงว่า Telecom รับรองว่าเครื่องหรืออุปกรณ์นั้นๆ เป็นไปตามเงื่อนไขขั้นต่ำของการเชื่อมต่อเข้ากับเครือข่ายของ Telecom การอนุญาตนี้มีได้แสดงว่า Telecom ให้การรับรองหรือการรับประกันใดๆ ในผลิตภัณฑ์ดังกล่าว อีกทั้งมิได้เป็นการรับรองว่าอุปกรณ์นั้นๆ จะทำงานได้อย่างสมบูรณ์ร่วมกับอุปกรณ์อื่นที่มีการผลิตหรือเป็นรุ่นที่ต่างกันซึ่งได้รับอนุญาต และมีได้หมายความว่าผลิตภัณฑ์ดังกล่าวจะสามารถใช้ได้กับบริการด้านเน็ตเวิร์กต่างๆ ของ Telecom

ทั้งนี้ ไม่แนะนำให้ตั้งค่าการโทรอัตโนมัติไปยังฝ่ายบริการฉุกเฉิน “111” ของ Telecom

## Additional FCC statement for telecom products (US)

This equipment complies with Part 68 of the FCC rules and the requirements adopted by the ACTA. On the rear (or bottom) of this equipment is a label that contains, among other information, a product identifier in the format US:AAAEQ##TXXXX. If requested, this number must be provided to the telephone company.

Applicable connector jack Universal Service Order Codes (“USOC”) for the Equipment is: RJ-11C.

A plug and jack used to connect this equipment to the premises wiring and telephone network must comply with the applicable FCC Part 68 rules and requirements adopted by the ACTA. A compliant telephone cord and modular plug is provided with this product. It is designed to be connected to a compatible modular jack that is also compliant. See installation instructions for details.

The REN is used to determine the number of devices that may be connected to a telephone line. Excessive RENs on a telephone line may result in the devices not ringing in response to an incoming call. In most but not all areas, the sum of RENs should not exceed five (5.0). To be certain of the number of devices that may be connected to a line, as determined by the total RENs, contact the local telephone company. For products approved after July 23, 2001, the REN for this product is part of the product identifier that has the format US:AAAEQ##TXXXX. The digits represented by ## are the REN without a decimal point (e.g., 00 is a REN of 0.0).

If this equipment causes harm to the telephone network, the telephone company will notify you in advance that temporary discontinuance of service may be required. But if advance notice isn't practical, the telephone company will notify the customer as soon as possible. Also, you will be advised of your right to file a complaint with the FCC if you believe it is necessary.

The telephone company may make changes in its facilities, equipment, operations or procedures that could affect the operation of the equipment. If this happens the telephone company will provide advance notice in order for you to make necessary modifications to maintain uninterrupted service.

If trouble is experienced with this equipment, please contact the manufacturer, or look elsewhere in this manual, for repair or warranty information. If the equipment is causing harm to the telephone network, the telephone company may request that you disconnect the equipment until the problem is resolved.

Connection to party line service is subject to state tariffs. Contact the state public utility commission, public service commission or corporation commission for information.

---

 **ข้อควรระวัง:** If your home has specially wired alarm equipment connected to the telephone line, ensure the installation of this equipment does not disable your alarm equipment. If you have questions about what will disable alarm equipment, consult your telephone company or a qualified installer.

---

WHEN PROGRAMMING EMERGENCY NUMBERS AND(OR) MAKING TEST CALLS TO EMERGENCY NUMBERS:

- Remain on the line and briefly explain to the dispatcher the reason for the call.
- Perform such activities in the off-peak hours, such as early morning or late evening.



**หมายเหตุ:** The FCC hearing aid compatibility rules for telephones are not applicable to this equipment.

The Telephone Consumer Protection Act of 1991 makes it unlawful for any person to use a computer or other electronic device, including FAX machines, to send any message unless such message clearly contains in a margin at the top or bottom of each transmitted page or on the first page of the transmission, the date and time it is sent and an identification of the business or other entity, or other individual sending the message and the telephone number of the sending machine or such business, other entity, or individual. (The telephone number provided may not be a 900 number or any other number for which charges exceed local or long-distance transmission charges.)

In order to program this information into your FAX machine, you should complete the steps described in the software.

## Industry Canada CS-03 requirements

**Notice:** The Industry Canada label identifies certified equipment. This certification means the equipment meets certain telecommunications network protective, operational, and safety requirements as prescribed in the appropriate Terminal Equipment Technical Requirement document(s). The Department does not guarantee the equipment will operate to the user's satisfaction. Before installing this equipment, users should ensure that it is permissible for the equipment to be connected to the facilities of the local telecommunications company. The equipment must also be installed using an acceptable method of connection. The customer should be aware that compliance with the above conditions may not prevent degradation of service in some situations. Repairs to certified equipment should be coordinated by a representative designated by the supplier. Any repairs or alterations made by the user to this equipment, or equipment malfunctions, may give the telecommunications company cause to request the user to disconnect the equipment. Users should ensure for their own protection that the electrical ground connections of the power utility, telephone lines, and internal metallic water pipe system, if present, are connected together. This precaution can be particularly important in rural areas.



**ข้อควรระวัง:** Users should not attempt to make such connections themselves, but should contact the appropriate electric inspection authority, or electrician, as appropriate. The Ringer Equivalence Number (REN) of this device is 0.1.

**Notice:** The Ringer Equivalence Number (REN) assigned to each terminal device provides an indication of the maximum number of terminals allowed to be connected to a telephone interface. The termination on an interface may consist of any combination of devices subject only to the requirement that the sum of the Ringer Equivalence Number of all the devices does not exceed five (5.0). The standard connecting arrangement code (telephone jack type) for equipment with direct connections to the telephone network is CA11A.

### Note à l'attention des utilisateurs du réseau téléphonique Canadien/notice to users of the Canadian telephone network

Cet appareil est conforme aux spécifications techniques des équipements terminaux d'Industrie Canada. Le numéro d'enregistrement atteste de la conformité de l'appareil. L'abréviation IC qui précède le numéro d'enregistrement indique que l'enregistrement a été effectué dans le cadre d'une Déclaration de conformité stipulant que les spécifications techniques d'Industrie Canada ont été respectées. Néanmoins, cette abréviation ne signifie en aucun cas que l'appareil a été validé par Industrie Canada.

Pour leur propre sécurité, les utilisateurs doivent s'assurer que les prises électriques reliées à la terre de la source d'alimentation, des lignes téléphoniques et du circuit métallique d'alimentation en eau sont, le cas échéant, branchées les unes aux autres. Cette précaution est particulièrement importante dans les zones rurales.



**Remarque** Le numéro REN (Ringer Equivalence Number) attribué à chaque appareil terminal fournit une indication sur le nombre maximal de terminaux qui peuvent être connectés à une interface téléphonique. La terminaison d'une interface peut se composer de n'importe quelle combinaison d'appareils, à condition que le total des numéros REN ne dépasse pas 5.

Basé sur les résultats de tests FCC Partie 68, le numéro REN de ce produit est 0.1.

This equipment meets the applicable Industry Canada Terminal Equipment Technical Specifications. This is confirmed by the registration number. The abbreviation IC before the registration number signifies that registration was performed based on a Declaration of Conformity indicating that Industry Canada technical specifications were met. It does not imply that Industry Canada approved the equipment. Users should ensure for their own protection that the electrical ground connections of the power utility, telephone lines and internal metallic water pipe system, if present, are connected together. This precaution might be particularly important in rural areas.



**Note** The Ringer Equivalence Number (REN) assigned to each terminal device provides an indication of the maximum number of terminals allowed to be connected to a telephone interface. The termination on an interface might consist of any combination of devices subject only to the requirement that the sum of the Ringer Equivalence Numbers of all the devices does not exceed 5.

The REN for this product is 0.1, based on FCC Part 68 test results.

### ประกาศเกี่ยวกับโทรสารแบบใช้สายของออสเตรเลีย

In Australia the HP device must be connected to the Telecommunications Network through a line cord which meets the requirements of the Technical Standard AS/ACIF S008.

### ประกาศสำหรับผู้ใช้อุปกรณ์โทรศัพท์ในเยอรมนี

Dieses HP Faxprodukt ist ausschließlich für den Anschluss an das analoge öffentliche Telefonnetz vorgesehen. Stecken Sie den TAE N-Telefonstecker, der im Lieferumfang des Geräts enthalten ist, in eine N-codierte TAE 6-Anschlussdose. Dieses HP Faxprodukt kann als einzelnes Gerät und/oder zusammen (Reihenschaltung) mit anderen zugelassenen Endgeräten verwendet werden.

### ประกาศเพิ่มเติมสำหรับผลิตภัณฑ์ระบบไร้สาย

- [การได้รับรังสีคลื่นความถี่วิทยุ](#)

- [ประกาศสำหรับผู้ใช้ในบราซิล](#)
- [ประกาศของแคนาดา](#)
- [ประกาศของญี่ปุ่น](#)
- [ประกาศสำหรับผู้ใช้ในเกาหลี](#)
- [ประกาศของไต้หวัน](#)
- [ประกาศของเม็กซิโก](#)

การได้รับรังสีคลื่นความถี่วิทยุ

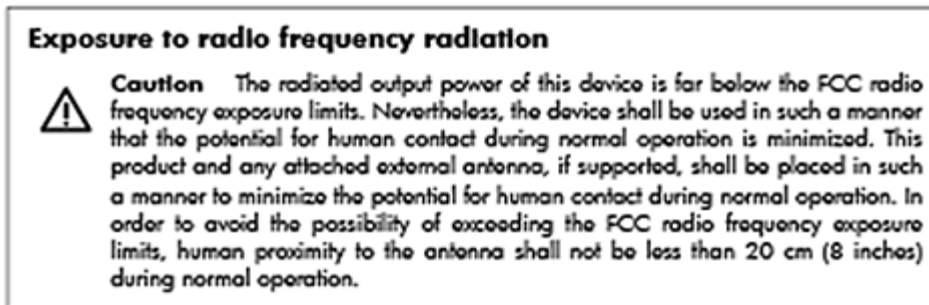

ประกาศสำหรับผู้ใช้ในบราซิล

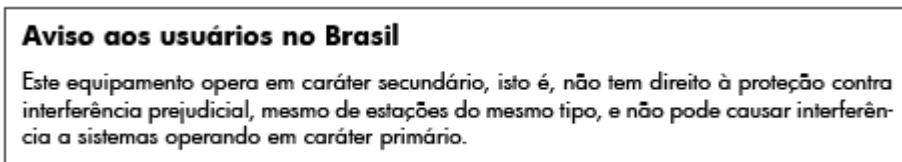

ประกาศของแคนาดา

Under Industry Canada regulations, this radio transmitter may only operate using an antenna of a type and maximum (or lesser) gain approved for the transmitter by Industry Canada. To reduce potential radio interference to other users, the antenna type and its gain should be so chosen that the equivalent isotropically radiated power (e.i.r.p.) is not more than that necessary for successful communication.

This device complies with Industry Canada licence-exempt RSS standard(s). Operation is subject to the following two conditions: (1) this device may not cause interference, and (2) this device must accept any interference, including interference that may cause undesired operation of the device.

**⚠️ คำเตือน!** Exposure to Radio Frequency Radiation The radiated output power of this device is below the Industry Canada radio frequency exposure limits. Nevertheless, the device should be used in such a manner that the potential for human contact is minimized during normal operation.

To avoid the possibility of exceeding the Industry Canada radio frequency exposure limits, human proximity to the antennas should not be less than 20 cm (8 inches).

## ประกาศของญี่ปุ่น

この機器は技術基準適合証明又は工事設計認証を受けた無線設備を搭載しています。

## ประกาศสำหรับผู้ใช้ในเกาหลี

해당 무선설비는 전파혼신 가능성이 있으므로 인명안전과 관련된 서비스는 할 수 없음

## ประกาศของไต้หวัน

### 低功率電波輻射性電機管理辦法

第十二條 經型式認證合格之低功率射頻電機，非經許可，公司、商號或使用者均不得擅自變更頻率、加大功率或變更原設計之特性及功能。

第十四條 低功率射頻電機之使用不得影響飛航安全及干擾合法通信；經發現有干擾現象時，應立即停用，並改善至無干擾時方得繼續使用。前項合法通信，指依電信法規定作業之無線電通信。低功率射頻電機須忍受合法通信或工業、科學及醫療用電波輻射性電機設備之干擾。

## ประกาศของเม็กซิโก

### Aviso para los usuarios de México

La operación de este equipo está sujeta a las siguientes dos condiciones: (1) es posible que este equipo o dispositivo no cause interferencia perjudicial y (2) este equipo o dispositivo debe aceptar cualquier interferencia, incluyendo la que pueda causar su operación no deseada. Para saber el modelo de la tarjeta inalámbrica utilizada, revise la etiqueta regulatoria de la impresora.

<b>C</b>			
<b>Color (สี)</b>			
การจับคู่	78		
การปรับ	76		
ที่พิมพ์ออกมาเปรียบเทียบกับที่แสดงบนจอภาพ	78		
<b>D</b>			
<b>DSL</b>			
การรับส่งโทรสาร	109		
<b>E</b>			
<b>embedded web server</b>			
Features (คุณลักษณะ)	28		
Webscan (เว็บสแกน)	101		
<b>F</b>			
<b>fax</b>			
การโทรโดยการกดปุ่มบนหน้าจอ	121		
Features (คุณลักษณะ)	2		
Firewall (ไฟร์วอลล์)	17		
<b>H</b>			
<b>HP Utility (OS X)</b>			
การเปิด	43		
<b>HP Web Jetadmin</b>	38		
<b>I</b>			
<b>ISDN</b>			
การรับส่งโทรสาร	109		
<b>J</b>			
<b>Jetadmin, HP Web</b>	38		
<b>M</b>			
<b>Mac</b>			
ปัญหา, การแก้ไขปัญหาเบื้องต้น	180		
<b>Macintosh</b>			
การสนับสนุน	183		
<b>N</b>			
<b>Network (เครือข่าย)</b>			
การตั้งค่า, การดู	25		
การตั้งค่า, การเปลี่ยนแปลง	25		
รหัสผ่าน, การตั้งค่า	25		
รหัสผ่าน, การเปลี่ยนแปลง	25		
<b>O</b>			
<b>OCR</b>			
แก้ไขเอกสารที่สแกนไว้	101		
<b>OS X</b>			
HP Utility	43		
การสแกนจากซอฟต์แวร์ที่สอดคล้องกับมาตรฐาน			
TWAIN	100		
<b>P</b>			
<b>PBX</b>			
การรับส่งโทรสาร	109		
<b>Print (พิมพ์)</b>			
รายละเอียดโทรสารครั้งล่าสุด	128		
<b>S</b>			
<b>Scan (สแกน)</b>			
OCR	101		
จาก Webscan (เว็บสแกน)	101		
<b>T</b>			
<b>TCP/IP</b>			
กำหนดค่าพารามิเตอร์ IPv4 ด้วยตัวเอง	25		
<b>V</b>			
<b>VoIP</b>			
การรับส่งโทรสาร	110		
<b>W</b>			
<b>Webscan (เว็บสแกน)</b>	101		
<b>Windows</b>			
การสแกนจากซอฟต์แวร์ TWAIN หรือ WIA	100		
<b>Wireless Setup Wizard (ตัวช่วยการติดตั้งแบบไร้สาย)</b>			
การกำหนดค่าเครือข่ายแบบไร้สาย	18		
<b>ก</b>			
กระงก, การทำความสะอาด	136		
กระดาษ			
การตั้งค่าการลดขนาดโทรสารโดยอัตโนมัติ	116		
การเลือก	63, 154		
ขนาดเริ่มต้นสำหรับกระดาษ	52		
ติด	138		
กระดาษติด			
ตำแหน่ง	140		
กระดาษกระดาษออก, การแก้ปัญหา	145		
ทางเดินกระดาษ, การแก้ปัญหา	144		
อุปกรณ์ป้อนกระดาษ, การนำกระดาษที่ติดออก	140		
การกำจัด, หมอตาอายุการใช้งาน	202		
การกำจัดเมื่อหมอตาอายุการใช้งาน	202		
การกำหนดค่า USB	16		

การขยายขนาดเอกสาร		การปรับขนาดเอกสาร		การส่งโทรสาร	
การทำสำเนา	92	การทำสำเนา	92	การส่งต่อ	114
การจัดการเครือข่าย	25	การปรับอัตราส่วนเอกสาร		จากซอฟต์แวร์	120
การจัดเก็บ		การทำสำเนา	92	การส่งโทรสารด้วยตนเอง	
คลังหมึกพิมพ์	66	การพิมพ์		ส่ง	121
การจับคู่สี	78	จากอุปกรณ์เสริมที่จัดเก็บแบบ USB	83	การหมุนหมายเลขซ้ำ	
การดูแลรักษา		รายงานการโทรสาร	126	โดยอัตโนมัติ, การตั้งค่า	112
ตรวจสอบระดับหมึกพิมพ์	67	การพิมพ์ผ่านไครฟ์ USB แบบเขียนแล้วพิมพ์	83	การเชื่อมต่อกับเครือข่ายแบบไร้สาย	17
การตั้งค่า		การพิมพ์โทรสารใหม่อีกครั้ง	123	การเชื่อมต่อเครือข่ายแบบไร้สาย	17
ค่าที่ตั้งจากโรงงาน, การเรียกคืน	135	การยกเลิก		การเปรียบเทียบ, รุ่นผลิตภัณฑ์	1
การตั้งค่า General Office (สำนักงานทั่วไป)	66	งานทำสำเนา	94	การเรียกคืนค่าที่ตั้งจากโรงงาน	135
การตั้งค่า V.34	161	การย่อขนาดเอกสาร		การแก้ปัญหา	
การตั้งค่าการลดขนาดอัตโนมัติ, โทรสาร	116	การทำสำเนา	92	การรับแฟกซ์	169
การตั้งค่าการแก้ไขข้อผิดพลาด, แฟกซ์	160	การรับประกัน		การส่งแฟกซ์	167
การตั้งค่าขนาดพอดีกับหน้า, โทรสาร	116	ผลิตภัณฑ์	184	การแก้ไข	
การตั้งค่าความอ่อน/เข้ม		การรับส่งโทรสาร		ปัญหาเกี่ยวกับแฟกซ์	167
โทรสาร	113	จากคอมพิวเตอร์ (OS X)	120	การแก้ไขปัญหา	
การตั้งค่าความเข้ม		จากคอมพิวเตอร์ (Windows)	120	การตั้งค่าการแก้ไขข้อผิดพลาดของแฟกซ์	160
โทรสาร	113	การรับแฟกซ์		ตอบสนองซ้ำ	152
การตั้งค่าความเปรียบต่าง		รายงานข้อผิดพลาด, การพิมพ์	162	ปัญหาการพิมพ์ Plug and Print ผ่าน USB	152
Copy (ทำสำเนา)	91	การรับโทรสาร		ปัญหาการเชื่อมต่อ USB โดยตรง	172
การตั้งค่าความเร็วลิงก์	26	การตั้งค่าการประทับตราเอกสารที่ได้รับ	117	ปัญหาเครือข่าย	172
การตั้งค่าระบบการพิมพ์สองด้าน, การเปลี่ยนแปลง	26	การตั้งค่าการลดขนาดอัตโนมัติ	116	แฟกซ์	158
การตั้งค่าสัญญาณเพื่อตอบรับ	115	การตั้งค่าสัญญาณเพื่อตอบรับ	115	ไม่ตอบสนอง	151
การตั้งค่าเสียงเรียกเข้าเฉพาะ	116	การบล็อก	114	การแก้ไขปัญหาเบื้องต้น	
การตั้งค่าโปรโตคอล, แฟกซ์	161	การพิมพ์ใหม่อีกครั้ง	123	ติด	138
การติดตั้ง		รูปแบบเสียงเรียกเข้า, การตั้งค่า	116	ปัญหาการป้อนกระดาษ	138
ผลิตภัณฑ์บนเครือข่ายแบบไร้สาย	17	การรีไซเคิล	3, 201	ปัญหาการพิมพ์ Plug and Print ผ่าน USB	152
การทำความสะอาด		การรีไซเคิลวัสดุสิ้นเปลือง	68	ปัญหาการเชื่อมต่อ USB โดยตรง	172
กระจก	136	การลบโทรสารออกจากหน่วยความจำ	123	ปัญหาเกี่ยวกับ Mac	180
หัวพิมพ์	136	การสนับสนุน		ปัญหาเครือข่าย	172
การทำสำเนา		ทางออนไลน์	183	รายการตรวจสอบ	131
การขยาย	92	การสนับสนุนทางเทคนิค		การแก้ไขปัญหาแฟกซ์	
การตั้งค่าความอ่อน/เข้ม	91	ทางออนไลน์	183	รายการตรวจสอบ	158
การยกเลิก	94	การสแกน		การโทร	
การย่อ	92	ซอฟต์แวร์ที่สอดคล้องกับมาตรฐาน TWAIN	100	การตั้งค่าระบบกดปุ่มหรือระบบหมุน	112
ความเปรียบต่าง, การปรับค่า	91	ซอฟต์แวร์ที่สอดคล้องกับมาตรฐาน WIA	100	การหมุนหมายเลขซ้ำโดยอัตโนมัติ, การตั้งค่า	112
ภาพถ่าย	93	การส่งต่อโทรสาร	114	สัญญาณหยุดพัก, การแทรก	111
สองด้าน	94	การส่งแฟกซ์		หมายเลขนำหน้า, การแทรก	111
การทิ้งขยะ	203	รายงานข้อผิดพลาด, การพิมพ์	162	การโทรออกระบบกดปุ่ม	112
การบล็อกโทรสาร	114				

การโทรออกระบบหมุน 112  
การโทร โดยการกดปุ่มบนหน้าจอ 121  
การใส่กระดาษ  
    ถาดป้อนกระดาษ 53  
การใส่กระดาษหัวจดหมายการใส่แบบฟอร์มสำเร็จรูป  
    ถาดป้อนกระดาษ 58, 59  
การใส่ซองจดหมาย  
    ถาดป้อนกระดาษ 57  
เกตเวย์, การตั้งค่าดีฟอลต์ 25  
แก้ปัญหา  
    แฟกซ์ 171  
แก้ไข  
    ข้อความในโปรแกรม OCR 101

**ข**  
ขนาด, สำเนา  
    การย่อหรือการขยาย 92  
ขนาด, ล้อมพิมพ์  
    การตั้งค่าขนาดพอดีกับหน้า, การรับส่งโทรสาร  
        116  
ขนาดสำเนาแบบกำหนดเอง 92  
ข้อความสี่ และ OCR 101  
ข้อความแสดงข้อผิดพลาด, แฟกซ์ 162, 167,  
    169  
ข้อจำกัดวัสดุ 202  
ข้อผิดพลาด  
    ซอฟต์แวร์ 178  
ข้อมูลจำเพาะ  
    ทางไฟฟ้าและเสียง 198  
ข้อมูลจำเพาะทางเสียง 198  
ข้อมูลจำเพาะทางไฟฟ้า 198

**ค**  
ความอ่อน  
    ความอ่อน/เข้มของโทรสาร 113  
    ความเปรียบต่างของสำเนา 91  
ความเข้ม, การตั้งค่าความเปรียบต่าง  
    Copy (ทำสำเนา) 91  
คุณภาพงานพิมพ์  
    การปรับปรุง 153, 154  
คุณลักษณะทางสิ่งแวดล้อม 3  
ค่าที่ตั้งจากโรงงาน, การเรียกคืน 135  
ค่าเริ่มต้น, การเรียกคืน 135

เครือข่าย, แบบใช้สาย  
    การติดตั้งผลิตภัณฑ์ 17  
เครือข่ายแบบไร้สาย  
    การกำหนดค่าโดยใช้ตัวช่วยการติดตั้ง 18  
    การติดตั้งไดรเวอร์ 23  
เครื่องตอบรับโทรศัพท์, การเชื่อมต่อ  
    การตั้งค่าโทรสาร 115

**ช**  
ชนิดกระดาษ  
    การเปลี่ยน 154

**ซ**  
ซอฟต์แวร์  
    OCR 101  
    Webscan (เว็บสแกน) 101  
    การสแกนจาก TWAIN หรือ WIA 100  
    การส่งโทรสาร 120  
    ปัญหา 178  
ซอฟต์แวร์ที่สอดคล้องกับมาตรฐาน TWAIN, การสแกน  
    จาก 100  
ซอฟต์แวร์ที่สอดคล้องกับมาตรฐาน WIA, การสแกน  
    จาก 100  
ซอฟต์แวร์เครื่องพิมพ์ (OS X)  
    การเปิด 43  
ซอฟต์แวร์เครื่องพิมพ์ (Windows)  
    การเปิดซอฟต์แวร์เครื่องพิมพ์ (Windows)  
        24  
    ชั้นเน็ตเวิร์ก 25

**ด**  
ดีฟอลต์เกตเวย์, การตั้งค่า 25  
ไดรเวอร์เครื่องพิมพ์  
    การกำหนดค่าเครือข่ายแบบไร้สาย 23  
    การเลือก 155

**ด**  
ดรัมหมึกพิมพ์ 68  
    Storage (การจัดเก็บ) 66  
    การรีไซเคิล 68, 201  
ตรวจสอบระดับหมึกพิมพ์ 67  
    ไมซ์ของ HP 65

ตัวป้อนกระดาษ  
    การใส่ 59

คิด  
    กระดาษที่ควรหลีกเลี่ยง 63  
    สาเหตุของ 138

**ถ**  
ถาด  
    กระดาษคิด, การนำออก 142, 143  
    ขนาดกระดาษเริ่มต้น 52

ถาด 1  
    กระดาษคิด, การนำออก 141  
ถาด 2  
    กระดาษคิด, การแก้ปัญหา 142  
ถาด 3  
    กระดาษคิด, การนำออก 143  
ถาด, กระดาษออก  
    กระดาษคิด, การแก้ปัญหา 145  
ถาดกระดาษออก  
    กระดาษคิด, การแก้ปัญหา 145  
ถาดป้อนกระดาษ  
    การใส่ 53, 57, 58, 59

**ท**  
ทางเดินกระดาษ  
    กระดาษคิด, การแก้ปัญหา 144  
ทำความเข้าใจ  
    หน้าจอสัมผัส 137  
ที่อยู่ IPv4 25  
โทรด่วน  
    การตั้งโปรแกรม 119  
โทรศัพท์, โทรสารจาก  
    รับ 123

โทรสาร  
    การตั้งค่าการหมุนหมายเลขซ้ำ 112  
    การตั้งค่าความเปรียบต่าง 113  
    การตั้งค่าระดับเสียง 117  
    การบลิ๊ก 114  
    การประทับตราเอกสารที่ได้รับ 117  
    การพิมพ์ใหม่อีกครั้งจากหน่วยความจำ 123  
    การลดขนาดอัตโนมัติ 116  
    การลบออกจากหน่วยความจำ 123  
    การส่งจากซอฟต์แวร์ 120  
    การส่งต่อ 114  
    การโทรออก, ระบบกดปุ่มหรือระบบหมุน 112



การใช้ DSL, PBX หรือ ISDN 109  
 การใช้ VoIP 110  
 บันทึก, พิมพ์ 127  
 บันทึก, ล้าง 128  
 พิมพ์รายละเอียดเกี่ยวกับธุรกรรมล่าสุด 128  
 รับด้วยตนเอง 123  
 รายงาน 126  
 รายงานข้อผิดพลาด 127  
 รายงานยืนยัน 126  
 รูปแบบเสียงเรียกเข้า 116  
 สัญญาณหยุดพัก, การแทรก 111  
 สัญญาณเพื่อตอบรับ 115  
 หมายเลขนำหน้าเมื่อโทรออก 111  
 โทรด่วน 119  
 โทรสารด้วยตนเอง  
 รับ 123  
 โทรสารแบบอิเล็กทรอนิกส์  
 การส่ง 120

## บ

บัตรประจำตัว  
 การทำสำเนา 92  
 บันทึก, แฟกซ์  
 ข้อผิดพลาด 162  
 บันทึก, โทรสาร  
 พิมพ์ 127

## ป

ประกาศ EMC ของเกาหลี 207  
 ประกาศ VCCI ของญี่ปุ่น 207  
 ปัญหาในการดึงกระดาษ  
 การแก้ไขปัญหา 138

## ผ

ผลิตภัณฑ์  
 การเปรียบเทียบรุ่น 1  
 ผลิตภัณฑ์ที่ไม่มีสารปรอทเจือปน 202  
 แผงควบคุม  
 ทำความสะอาดหน้าจอสัมผัส 137  
 หน้าสำหรับทำความสะอาด, การพิมพ์ 136

## ฝ

ฝาด้านซ้าย  
 กระดาษติด, การแก้ไขปัญหา 144

ฝ่ายดูแลลูกค้าของ HP (HP Customer Care)  
 183  
 ฝ่ายสนับสนุนลูกค้า  
 ทางออนไลน์ 183

## พ

พลังงาน  
 การใช้งาน 198  
 พิมพ์  
 บันทึกการรับและส่งโทรสาร 127

## ฟ

แฟกซ์  
 การตั้งค่า V.34 161  
 การแก้ไขข้อผิดพลาด 160  
 รายงานข้อผิดพลาด, การพิมพ์ 162  
 แก้ปัญหาทั่วไป 171  
 ไม่สามารถรับได้ 169  
 ไม่สามารถส่งได้ 167

## ภ

ภาพถ่าย  
 การทำสำเนา 93  
 ภาพรวมผลิตภัณฑ์ 2

## ย

ยกเลิกการบล็อกหมายเลขโทรสาร 114

## ร

รวมแบตเตอรี่ 202  
 ระดับหมึกพิมพ์, การตรวจสอบ 67  
 ระดับเสียง, การปรับค่า 117  
 ระบบเครือข่าย  
 HP Web Jetadmin 38  
 ชั้นเน็ตมาสก์ 25  
 ดีพอลด์เกตเวย์ 25  
 ที่อยู่ IPv4 25  
 ระบบเชื่อมต่อ  
 USB 16  
 การแก้ไขปัญหา 172  
 รับโทรสาร  
 ด้วยตนเอง 123  
 รายการตรวจสอบ  
 การแก้ไขปัญหแฟกซ์ 158

รายการโทรด่วน  
 การสร้าง 125  
 การแก้ไข 125

รายงาน

Printer Status Report (รายงานสถานะ  
 เครื่องพิมพ์) 134  
 Quality Report (รายงานคุณภาพ) 134  
 การยืนยัน, โทรสาร 126  
 ข้อผิดพลาด, โทรสาร 127  
 รายการบันทึกเหตุการณ์ 134  
 รายการแบบอักษร PCL 135  
 รายการแบบอักษร PCL6 135  
 รายการแบบอักษร PS 135  
 หน้าการกำหนดค่าเครือข่าย 134

รายงาน, แฟกซ์

ข้อผิดพลาด 162  
 รายงานข้อผิดพลาด, แฟกซ์  
 การพิมพ์ 162  
 รายงานข้อผิดพลาด, โทรสาร 127  
 รายงานยืนยัน, โทรสาร 126  
 รุ่น  
 ข้อเปรียบเทียบ 1  
 รุ่น, ภาพรวมคุณลักษณะ 2  
 รูปแบบเสียงเรียกเข้า 116

## ล

ล้าง  
 บันทึกการรับส่งโทรสาร 128

## ว

วันที่ของโทรสาร, การตั้งค่า  
 ใช้ HP Digital Fax Setup Wizard (ตัว  
 ช่วยการตั้งค่า HP Digital Fax) 107  
 ใช้แผงควบคุม 106  
 เวลาของโทรสาร, การตั้งค่า  
 ใช้ HP Digital Fax Setup Wizard (ตัว  
 ช่วยการตั้งค่า HP Digital Fax) 107  
 ใช้แผงควบคุม 106  
 เว็บไซต์  
 HP Web Jetadmin, การดาวน์โหลด 38  
 ฝ่ายสนับสนุนลูกค้า 183  
 ฝ่ายสนับสนุนลูกค้า Macintosh 183  
 รายงานการปลอมแปลง 65

เว็บไซต์ปลอม 65  
เว็บไซต์ปลอมของ HP 65

## ส

สมุดโทรศัพท์, โทรสาร

การเพิ่มรายการ 119

สัญญาณสายไม่ว่าง, ตัวเลือกการหมุนหมายเลขซ้ำ  
112

สัญญาณหยุดพัก, การแทรก 111

สายภายนอก

สัญญาณหยุดพัก, การแทรก 111

หมายเลขนำหน้าเมื่อโทรออก 111

สแกนเนอร์

การทำความสะอาดกระจก 136

ส่งภาพสแกน

สำหรับ OCR 101

ส่งโทรสาร

การโทรโดยการกดปุ่มบนหน้าจอ 121

หน่วยความจำ, จาก 121

ส่วนหัวของโทรสาร, การตั้งค่า

ใช้ HP Digital Fax Setup Wizard (ตัว

ช่วยการตั้งค่า HP Digital Fax) 107

ใช้แผงควบคุม 106

เสียงเรียกเข้า

เฉพาะ 116

## ท

หน่วยความจำ

การพิมพ์โทรสารใหม่อีกครั้ง 123

การลบโทรสาร 123

หน้าจอสัมผัส, ทำความสะอาด 137

หมายเลขนำหน้า, โทรออก 111

หมายเลขโทรแบบกลุ่ม

การสร้าง 125

การแก้ไข 125

โหมด Alternative Letterhead

ถาดป้อนกระดาษ 59

## อ

อุปกรณ์ป้อนกระดาษ

กระดาษคิด 140

อุปกรณ์สลับปลั๊ก

การปลอมแปลง 65

การรีไซเคิล 68, 201

ไม่ใช่ของ HP 65

อุปกรณ์สลับปลั๊กของปลอม 65

อุปกรณ์สลับปลั๊กที่ปลอมแปลง 65

อุปกรณ์สลับปลั๊กที่ไม่ใช่ของ HP 65

อุปกรณ์เสริมที่จัดเก็บแบบ USB

การพิมพ์จาก 83

เอกสารขนาดเล็ก

การทำสำเนา 92