



РЪКОВОДСТВО ЗА ПОТРЕБИТЕЛЯ



HP OfficeJet Pro 8210

Бележки от HP Company

ИНФОРМАЦИЯТА, СЪДЪРЖАЩА СЕ В ТОЗИ ДОКУМЕНТ, ПОДЛЕЖИ НА ПРОМЯНА БЕЗ ПРЕДИЗВЕСТИЕ.

ВСИЧКИ ПРАВА ЗАПАЗЕНИ. ВЪЗПРОИЗВЕЖДАНЕТО, АДАПТИРАНЕТО ИЛИ ПРЕВОДЪТ НА ТОЗИ МАТЕРИАЛ СА ЗАБРАНЕНИ БЕЗ ПРЕДВАРИТЕЛНО ПИСМЕНО РАЗРЕШЕНИЕ ОТ HP, ОСВЕН ПО НАЧИН, РАЗРЕШЕН ОТ ЗАКОНИТЕ ЗА АВТОРСКОТО ПРАВО. ЕДИНСТВЕНИТЕ ГАРАНЦИИ ЗА ПРОДУКТИТЕ И УСЛУГИТЕ НА HP СА ПОСОЧЕНИ В ИЗРИЧНИТЕ ДЕКЛАРАЦИИ ЗА ГАРАНЦИЯ, ПРИДРУЖАВАЩИ ТЕЗИ ПРОДУКТИ И УСЛУГИ. НИЩО В НАСТОЯЩИЯ ДОКУМЕНТ НЕ СЛЕДВА ДА СЕ ТЪЛКУВА КАТО ПРЕДСТАВЛЯВАЩО ДОПЪЛНИТЕЛНА ГАРАНЦИЯ. HP НЕ НОСИ ОТГОВОРНОСТ ЗА ТЕХНИЧЕСКИ ИЛИ РЕДАКТОРСКИ ГРЕШКИ ИЛИ ПРОПУСКИ В НАСТОЯЩИЯ ДОКУМЕНТ.

© Copyright 2019 HP Development Company, L.P.

Microsoft and Windows are either registered trademarks or trademarks of Microsoft Corporation in the United States and/or other countries.

Mac, OS X, macOS и AirPrint са търговски марки на Apple Inc., регистрирани в САЩ и други държави.

ENERGY STAR и маркировката ENERGY STAR са регистрирани търговски марки, притежавани от U.S. Environmental Protection Agency.

Android и Chromebook са търговски марки на Google LLC.

Amazon и Kindle са търговски марки на Amazon.com, Inc. или на дъщерните му дружества.

iOS е търговска марка или регистрирана търговска марка на Cisco в САЩ и други държави и се използва на базата на лиценз.

Информация за безопасността



Когато използвате този продукт, винаги спазвайте основните мерки за безопасност, за да намалите риска от нараняване от пожар или токов удар.

- Прочетете и разберете всички инструкции в документацията, придружаваща принтера.
- Спазвайте всички предупреждения и указания, означени върху продукта.
- Преди почистване изключвайте този продукт от стенния контакт.
- Не инсталирайте и не използвайте продукта в близост до вода или когато сте мокри.
- Поставете продукта надеждно върху стабилна повърхност.
- Поставете продукта на защитено място, където никой не може да настъпи или да се спъне в захранващия кабел, както и където захранващият кабел не може да бъде повреден.
- Ако продуктът не работи нормално, вижте [Решаване на проблем](#).
- В продукта няма части, които да се подменят от потребителя. За сервиз се обръщайте към квалифициран сервизен техник.

Съдържание

1 Как да...?	1
2 Първи стъпки	2
Достъпност	2
HP EcoSolutions (HP и околната среда)	2
Управление на захранването	3
Безшумен режим	4
Оптимизиране на консумативите за печат	5
Запознаване с частите на принтера	5
Изглед отпред	6
Област на консумативите за печат	7
Изглед отзад	7
Използване на контролния панел на принтера	7
Общ преглед на бутоните	8
Промяна на настройките на принтера	8
Основна информация за хартията	9
Препоръчителна хартия за печат	9
Поръчка на хартия на HP	11
Съвети за избор и използване на хартия	11
Зареждане на хартия	12
Настройване и използване на принадлежности	21
Поставяне и използване на Тава 2	22
Работа с тави	22
Актуализиране на принтера	23
Отваряне на софтуера на принтера на HP (Windows)	24
3 Печат	25
Отпечатване на документи	25
Отпечатване на брошури	27
Отпечатване върху пликосе	27
Отпечатване на снимки	29
Печат върху специална хартия и хартия с размер по избор	30
Печат от двете страни (двустранен печат)	32
Печат от мобилно устройство	32
Печат с AirPrint™	33
Съвети за сполучлив печат	33

4 Уеб услуги	36
Какво представляват веб услугите?	36
Настройка на веб услугите	36
Използване на веб услуги	37
Печат с HP ePrint	37
Премахване на веб услуги	38
5 Работа с касети	39
Информация за касетите и печатащата глава	39
Известно количество цветно мастило се използва дори когато печатате само с черна касета	40
Проверка на приблизителните нива на мастилото	40
Сменете касетите	41
Поръчка на касети	43
Съхранение на консумативите за печат	43
Съхраняване на анонимна информация за използване	43
Гаранционна информация за касетата	44
6 Настройка на мрежата	45
Настройване на принтера за безжична комуникация	45
Преди да започнете	45
Настройка на принтера в безжичната мрежа	46
Промяна на типа връзка	46
Тест на безжичната връзка	47
Включване или изключване на възможността за безжична връзка на принтера	47
Промяна на мрежовите настройки	48
Използвайте Wi-Fi Direct	49
7 Инструменти за управление на принтера	53
Toolbox (Кутия с инструменти) (Windows)	53
HP Utility (Помощна програма на HP) (OS X)	53
Вграден уеб сървър	53
За бисквитките	54
Отваряне на вградения уеб сървър	54
Вграденият уеб сървър не може да се отвори	55
Софтуер HP Web Jetadmin	56
8 Решаване на проблем	57
Проблеми със заседнала хартия	57
Почистване на заседнала хартия	57

Прочетете общите инструкции в помощта за отстраняване на заседнала хартия	57
Премахване на заседнала хартия в печатащата каретка	60
Прочетете общите инструкции в помощта за отстраняване на заседнала хартия в печатащата каретка	60
Информация за избягване на засядания на хартия	61
Решаване на проблеми с подаване на хартия	61
Грешки при печат	62
Отстраняване на грешки с неотпечатване на страницата (не може да се печата)	62
Прочетете общите инструкции в помощта за проблеми, когато не може да се печата	62
Поправяне на проблеми с качеството на печат	67
Прочетете общите инструкции в помощта за решаване на проблеми с качеството на печат	67
Проблеми с връзката и мрежата	70
Поправка на безжична връзка	70
Откриване на мрежови настройки за безжична връзка	71
Поправяне на връзката на Wi-Fi Direct	71
Поправяне на проблеми с Ethernet връзка	71
Проблеми с хардуера на принтера	72
Получаване на помощна информация от контролния панел на принтера	73
Запознаване с отчетите на принтера	73
Отчет за състоянието на принтера	73
Страница с мрежова конфигурация	73
Отчет за качеството на печат	73
Отчет от теста на безжичната връзка	74
Решаване на проблеми при използване на уеб услуги	74
Поддръжка на принтера	75
Почистване на външната част	75
Поддържане на печатащата глава и касетите	75
Възстановяване на стойности по подразбиране и настройки	76
Поддръжка от HP	76
Приложение а Техническа информация	79
Спецификации	79
Нормативна информация	80
Нормативен номер на модела	81
Декларация на Федералната комисия по комуникации (FCC)	82
Декларация за съответствие с VCCI (клас Б) за потребителите в Япония	82
Бележка за потребителите в Япония относно захранващия кабел	83
Бележка за потребителите в Корея	83

Декларация за емисиите на шум за Германия	83
Декларация за нормативните положения на Европейския съюз	83
Продукти с безжична функционалност	83
Декларация за работни места с екранно оборудване за Германия	84
Декларация за съответствие	84
Нормативна информация за безжични продукти	84
Излагане на радиочестотно излъчване	84
Бележка за потребителите в Бразилия	84
Бележка за потребителите в Канада	85
Бележка за потребителите в Тайван	85
Бележка за потребителите в Мексико	86
Бележка за потребителите в Япония	86
Бележка за потребителите в Корея	86
Програма за екологичен контрол на продуктите	86
Екологични съвети	87
Регламент 1275/2008 на Комисията на Европейския съюз	87
Хартия	87
Пластмаси	87
Информационни листове за безопасност на материалите	87
Програма за рециклиране	87
Програма за рециклиране на консумативите на мастиленоструйните принтери на HP	88
Консумация на енергия	88
Отделяне на отпадъци за Бразилия	88
Изхвърляне на отпадъци от оборудване от потребители	88
Химически вещества	89
Ограничение на опасните вещества (Украйна)	89
Ограничение на опасните вещества (Индия)	89
Информация за SEPA Eco Label за потребители в Китай	89
Етикет за енергия на Китай за принтер, факс и копирана машина	90
Декларация за условията за наличие на маркировка за ограничени вещества (Тайван)	91
Таблица за опасни химикали/елементи и тяхното съдържание (Китай)	92
ЕРЕАТ	92
Изхвърляне на батериите в Тайван	93
Бележка относно материал перхлорат за Калифорния	93
Директива за батериите на ЕС	93
Декларация за батерията за Бразилия	93
Азбучен указател	94

1 Как да...?

- Първи стъпки
- Печат
- Уеб услуги
- Работа с касети
- Решаване на проблем

2 Първи стъпки

Това ръководство съдържа подробности за използването на принтера, както и за разрешаване на проблеми.

- [Достъпност](#)
- [HP EcoSolutions \(HP и околната среда\)](#)
- [Запознаване с частите на принтера](#)
- [Използване на контролния панел на принтера](#)
- [Основна информация за хартията](#)
- [Зареждане на хартия](#)
- [Настройване и използване на принадлежности](#)
- [Актуализиране на принтера](#)
- [Отваряне на софтуера на принтера на HP \(Windows\)](#)

Достъпност

Принтерът предоставя набор от функции за улесняване на достъпа на хора с увреждания.

Зрителни увреждания

Софтуерът на HP е достъпен за потребители със зрителни увреждания или слабо зрение чрез използването на опциите и функциите за достъпност на съответната операционна система. Софтуерът също така поддържа и повечето технологии за подпомагане, като екранни четци, брайлови четци, както и приложения за превръщане на глас в текст. За потребителите далтонисти цветните бутони и раздели в софтуера на HP имат прости етикети с текстове и икони, които обясняват съответното действие.

Увреждания с подвижността

Потребителите със затруднена подвижност могат да изпълняват функциите на софтуера на HP чрез клавишни команди. Също така софтуерът на HP поддържа опциите за достъпност на Windows, като например StickyKeys, ToggleKeys, FilterKeys и MouseKeys. Вратичките, бутоните, тавите за хартия и водачите за хартията по ширина на принтера могат да се управляват от потребители с ограничена сила и подвижност.

Поддръжка

За повече информация относно решенията за достъпност за продукти на HP посетете уеб сайта за достъпност и остаряване на HP (www.hp.com/accessibility).

За информация за достъпност за OS X посетете уеб сайта на Apple на адрес www.apple.com/accessibility.

HP EcoSolutions (HP и околната среда)

HP се ангажира да ви помогне да оптимизирате вашето въздействие върху околната среда и да ви даде възможност да печатате отговорно - у дома и в офиса.

За допълнителна информация относно насоките за опазване на околната среда, които HP следва по време на производствения процес, вж. [Програма за екологичен контрол на продуктите](#). За повече информация за екологични инициативи на HP отидете на www.hp.com/ecosolutions.

- [Управление на захранването](#)
- [Безшумен режим](#)
- [Оптимизиране на консумативите за печат](#)

Управление на захранването

Използвайте **Sleep Mode** (Режим на заспиване) и **Schedule Printer On/Off** (Планиране на включване/изключване на принтера), за да пестите електричество.

Режим на заспиване

Консумацията на енергия е намалена в режим на заспиване. След първоначалната настройка на принтера той ще влиза в режим на заспиване след избран период на активност. Стойността по подразбиране за периода е 5 минути.

За да промените периода на неактивност, преди принтерът да влезе в режим на заспиване:

1. На контролния панел на принтера от началния екран изберете **Инсталация**, след което натиснете ОК.
2. Изберете **Printer Settings (Настройки на принтера)**, а след това натиснете ОК.
3. Изберете **Управление на захранването**, а след това натиснете ОК.
4. Изберете **Sleep Mode** (Режим на заспиване), след което натиснете ОК.
5. Изберете желаната опция, след което натиснете ОК.

График Вкл./Изкл.

Използвайте тази функция за автоматично включване или изключване на принтера в определени дни. Например можете да планирате принтерът да се включва в 8 ч. сутринта и да се изключва в 20 ч. вечерта от понеделник до петък. По този начин ще спестявате енергия нощем и през събота и неделя.

Използвайте инструкциите по-долу за планиране на деня и часа за включване и изключване.

1. На контролния панел на принтера от началния екран изберете **Инсталация**, след което натиснете ОК.
2. Изберете **Printer Settings (Настройки на принтера)**, а след това натиснете ОК.
3. Изберете **Управление на захранването**, а след това натиснете ОК.
4. Изберете **Schedule On/Off** (График включен/изключен), след което натиснете ОК.
5. Изберете желаната опция, след което следвайте екранните съобщения за задаване на деня и часа за изключване и включване на принтера.

⚠ ВНИМАНИЕ: Винаги изключвайте принтера по подходящия начин, като използвате **Schedule Off** (График на изключване) или  (бутон Захранване), който се намира на предната лява страна на принтера.

Ако изключите принтера неправилно, печатащата каретка може да не се върне в правилната позиция и това може да доведе до проблеми с касетите и с качеството на печат.

Никога не изключвайте принтера, когато липсват касети. HP препоръчва да подмените липсващите касети възможно най-скоро, за да избегнете проблеми с качеството на печат, вероятна прекомерна употреба на мастило от оставащите касети или повреда на системата за мастило.

Безшумен режим

Безшумният режим забавя печатането, за да се намали цялостният шум, без да се засяга качеството на печат. Той работи само когато се печата върху обикновена хартия. Освен това безшумният режим се деактивира, ако печатате с най-добро или презентационно качество на печат. За да намалите шума от печатането, включете Безшумен режим. За да печатате с нормална скорост, изключете Безшумен режим. Безшумният режим е изключен по подразбиране.

📝 ЗАБЕЛЕЖКА: Безшумният режим не работи, ако печатате снимки или пликкове.

Можете да създадете график, като изберете часа, когато принтерът печата в безшумен режим. Например можете да нагласите принтерът да бъде в безшумен режим от 22:00 до 8:00 часа всеки ден.

Включване на безшумен режим от контролния панел на принтера

1. От началния екран на контролния панел на принтера изберете **Инсталация**, след което докоснете ОК.
2. Изберете **Printer Settings (Настройки на принтера)**, а след това натиснете ОК.
3. Изберете **Безшумен режим**, а след това натиснете ОК.
4. Изберете **On** (Вкл.), след което натиснете ОК.

Създаване на график за безшумен режим от контролния панел на принтера

1. От началния екран на контролния панел на принтера изберете **Инсталация**, след което докоснете ОК.
2. Изберете **Printer Settings (Настройки на принтера)**, а след това натиснете ОК.
3. Изберете **Безшумен режим**, а след това натиснете ОК.
4. Изберете **Schedule** (График), след което натиснете ОК.
5. Задайте начален час на графика.

За да промените часа, изберете часа (избрано по подразбиране), след което натиснете бутоните със стрелки, за да увеличите или намалите стойността.

За да промените минутите, натиснете , за да изберете минутата, след което натиснете бутоните със стрелки, за да увеличите или намалите стойността.

Когато завършите с настройването на началния час, натиснете ОК.

6. Задайте краен час на графика. Вижте предишната стъпка за инструкции относно промяната на часа.

Когато завършите с настройването на крайния час, натиснете ОК.

Включване на безшумен режим, докато принтерът печата

- ▲ В екрана за печат натиснете ОК до  (Безшумен режим), за да го включите.



ЗАБЕЛЕЖКА: Безшумният режим се включва след момент и е активен само за текущото задание за печат.

Включване/изключване на безшумен режим от софтуера на принтера (Windows)

1. Отворете софтуера на принтера на HP. За допълнителна информация вж. [Отваряне на софтуера на принтера на HP \(Windows\)](#).
2. Щракнете върху **Безшумен режим**.
3. Изберете **Вкл.** или **Изкл.**.
4. Щракнете върху **Save Settings** (Записване на настройките).

Включване/изключване на безшумен режим от софтуера на принтера (OS X)

1. Отворете HP Utility (Помощна програма на HP). За допълнителна информация вж. [HP Utility \(Помощна програма на HP\) \(OS X\)](#).
2. Изберете принтера.
3. Щракнете върху **Безшумен режим**.
4. Изберете **Вкл.** или **Изкл.**.
5. Щракнете върху **Apply Now** (Прилагане сега).

Включване/изключване на безшумен режим от вградения уеб сървър (EWS)

1. Отворете вградения уеб сървър (EWS). За допълнителна информация вж. [Отваряне на вградения уеб сървър](#).
2. Щракнете върху раздела **Настройки**.
3. В секцията **Preferences (Предпочитания)** изберете **Безшумен режим**, след което изберете **Вкл.** или **Изкл.**.
4. Щракнете върху бутона **Apply** (Приложи).

Оптимизиране на консумативите за печат

За да оптимизирате консумативи за печат, например мастило или хартия, опитайте следното:

- Рециклирайте използваните оригинални касети на HP чрез HP Planet Partners. За допълнителна информация посетете www.hp.com/recycle.
- Оптимизирайте употребата на хартия, като печатате от двете страни на хартията.
- Променете качеството на печат на драйвера на принтера на настройка „чернова“. Черновата използва по-малко мастило.
- Не почиствайте печатащата глава, ако не е необходимо. Така се хаби мастило и се намалява живота на касетите.

Запознаване с частите на принтера

Този раздел съдържа следните теми:

- [Изглед отпред](#)
- [Област на консумативите за печат](#)
- [Изглед отзад](#)

Изглед отпред

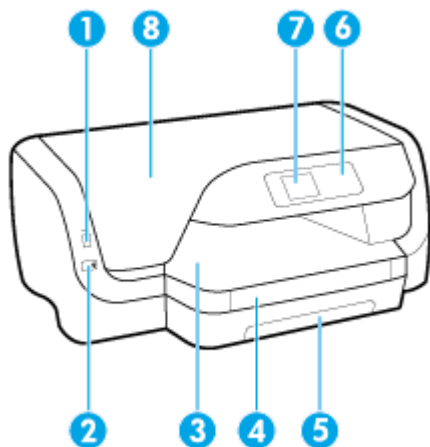

1	Преден USB порт
2	Бутон Захранване
3	Изходна тава
4	Удължител на изходната тава
5	Входна тава
6	Контролен панел
7	Дисплей на контролния панел
8	Вратичка за достъп до касетите

Област на консумативите за печат

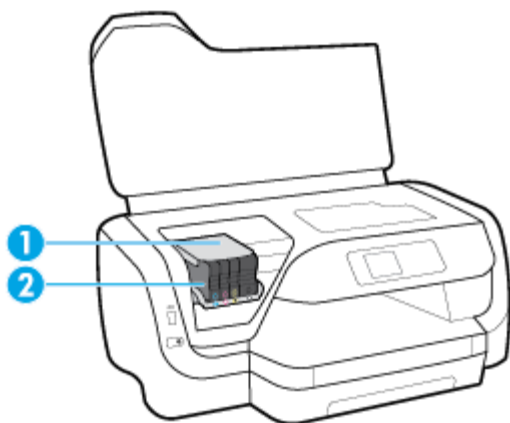

- | | |
|---|----------------|
| 1 | Печатаща глава |
| 2 | Касети |

 **ЗАБЕЛЕЖКА:** Касетите трябва да се държат в принтера, за да се предотвратят възможни проблеми с качеството на печат или повреда на печатащата глава. Не изваждайте консумативите за продължителни периоди от време. Не изключвайте принтера, когато липсва касета.

Изглед отзад

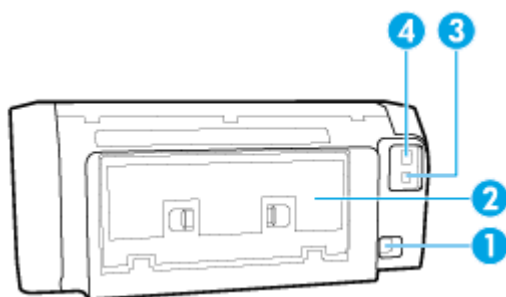

- | | |
|---|-----------------------|
| 1 | Захранване |
| 2 | Заден панел за достъп |
| 3 | Заден USB порт |
| 4 | Ethernet мрежови порт |

Използване на контролния панел на принтера

Този раздел съдържа следните теми:

- [Общ преглед на бутоните](#)
- [Промяна на настройките на принтера](#)

Общ преглед на бутоните

Информацията по-долу предоставя бърза справка за функциите на контролния панел на принтера.

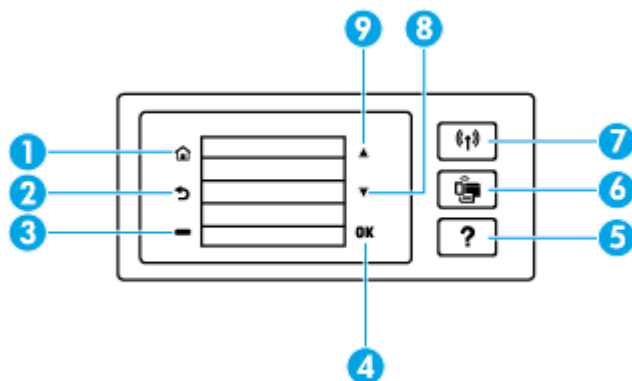

Етикет	Име и описание
1	Бутон Начало: Връща към началния екран от всеки друг екран.
2	Бутон Назад: Връща към предишния екран.
3	Бутон Отказ или бутон Избор. Променя се в зависимост от това, какво е показано на екрана.
4	Бутон ОК: Потвърждава избора ви.
5	Бутон Помощ: Отваря помощното меню, когато сте на началния екран; показва помощта за избрана опция от менюто; или предоставя повече информация за текущия екран.
6	Бутон Wi-Fi Direct: Показва настройките и състоянието на връзката на Wi-Fi Direct. Индикаторът до бутона Wi-Fi Direct: <ul style="list-style-type: none">• Свети, когато Wi-Fi Direct е включено.• Не свети, когато Wi-Fi Direct е изключено.
7	Бутон Безжична връзка: Показва настройките и състоянието на безжичната мрежа. За повече информация вж. Настройване на принтера за безжична комуникация . Индикаторът до бутона Безжична връзка: <ul style="list-style-type: none">• Свети, когато принтерът е свързан към безжична мрежа.• Мига, когато функцията за безжична връзка е включена, но принтерът не е свързан към безжична мрежа.• Не свети, когато безжичната връзка е изключена.
8	Бутон със стрелка надолу: Изберете следващата опция от менюто или превъртете надолу в екрана.
9	Бутон със стрелка нагоре: Изберете предишната опция от менюто или превъртете нагоре в екрана.

Промяна на настройките на принтера

Използвайте контролния панел, за да промените функциите и настройките на принтера, да отпечатвате отчети или да получавате помощ за принтера.

СЪВЕТ: Ако принтерът е свързан към компютър, можете да промените настройките на принтера и с помощта на инструментите за управление на принтера в компютъра.

За повече информация относно използването на тези инструменти вж. [Инструменти за управление на принтера](#).

Промяна на настройките за дадена функция

Екранът Начало на дисплея на контролния панел показва наличните за принтера функции.

1. От контролния панел на принтера използвайте бутоните със стрелки, за да изберете желана опция, след което натиснете бутона ОК , за да потвърдите избора си.
2. Превъртете, за да видите наличните настройки. Изберете настройката, която искате да промените, след което натиснете бутона ОК .
3. Следвайте указанията на дисплея на контролния панел, за да промените настройките.

 **ЗАБЕЛЕЖКА:** Натиснете бутона Начало (🏠), за да се върнете към екрана Начало.

Промяна на настройките на принтера

За да промените настройките на принтера или да отпечатате отчети, използвайте опциите, налични в екрана **Setup Menu** (Меню за настройка).

1. На контролния панел на принтера от началния екран изберете **Инсталация** , след което натиснете ОК .
2. Изберете **Printer Settings (Настройки на принтера)** , а след това натиснете ОК .
3. Превъртете, за да видите наличните настройки. Изберете настройката, която искате да промените, след което натиснете бутона ОК .
4. Следвайте указанията на дисплея на контролния панел, за да промените настройките.

 **ЗАБЕЛЕЖКА:** Натиснете бутона Начало (🏠), за да се върнете към екрана Начало.

Основна информация за хартията

Принтерът е проектиран, така че да работи добре с повечето типове офис хартия. Най-добре е да тествате различни типове хартия, преди да закупите по-голямо количество от даден тип. Използвайте хартия на HP за оптимално качество на печат. Посетете уеб сайта на HP www.hp.com за допълнителна информация за хартията на HP.



HP препоръчва да се използва обикновена хартия с емблемата на ColorLok за ежедневен печат на документи. Всички хартии с емблемата на ColorLok са независимо тествани, за да отговарят на високите стандарти за надеждност и качество на печат, а също така и да се възпроизвеждат отчетливи документи с по-ярки цветове и с по-плътен черен цвят, които да изсъхват по-бързо от обикновената хартия. Потърсете хартии с емблемата на ColorLok с различно тегло и размери от основните производители на хартия.

Този раздел съдържа следните теми:

- [Препоръчителна хартия за печат](#)
- [Поръчка на хартия на HP](#)
- [Съвети за избор и използване на хартия](#)

Препоръчителна хартия за печат

Ако искате да постигнете най-доброто качество на печат, HP ви препоръчва да използвате хартии на HP, които са специално предназначени за типа на отпечатвания от вас проект.

В зависимост от вашата страна/регион, някои от тези хартии може да не се предлагат.

Фотопечат

- **Фотохартия HP Premium Plus**

Фотохартията HP Premium Plus е най-качествената фотохартия на HP за вашите най-добри снимки. С фотохартията HP Premium Plus можете да отпечатвате красиви снимки, които изсъхват мигновено, така че да можете да ги споделяте веднага след като излезнат от принтера. Принтерът поддържа няколко размера, включително A4, 8,5 x 11 инча, 4 x 6 инча (10 x 15 см) и 5 x 7 инча (13 x 18 см) в две покрития – гланцово и леко гланцово (полугланцирана хартия). Идеална е за рамкиране, показване или подаряване на най-хубавите ви снимки и специални фото проекти. Фотохартията HP Premium Plus дава изключителни резултати с професионално качество и трайност.

- **Фотохартия HP Advanced**

Тази гланцова фотохартия има бързосъхнеща повърхност за по-лесно боравене без размазване. Устойчива е на вода, размазване, отпечатъци и влажност. Вашите копия изглеждат като и са съпоставими със снимки, обработени в студио. Налична е в няколко размера, включително A4, 8,5 x 11 инча, 10 x 15 см (4 x 6 инча), 13 x 18 см (5 x 7 инча). Тя е без киселини, за по-дълготрайни документи.

- **Фотохартия на HP за ежедневна употреба**

Печатайте ежедневно цветни снимки на ниска цена, като използвате хартия, създадена за обикновен фотопечат. Тази изгодна фотохартия изсъхва по-бързо с цел по-лесно боравене. Получете ясни и отчетливи изображения, когато използвате тази хартия с всеки мастиленоструен принтер. Налична е с гланцово покритие в няколко размера, включително A4, 8,5 x 11 инча, 5 x 7 инча и 4 x 6 инча (10 x 15 см). Тя е без киселини, за по-дълготрайни документи.

Бизнес документи

- **Матирана хартия HP Premium Presentation 120 г или Матирана хартия HP Professional 120 г**

Това е дебела, двустранна матова хартия, идеална за презентация, предложения, доклади и бюлетини. За да изглежда и да се усеща впечатляващо, хартията е дебела.

- **HP Brochure Paper 180g Glossy** (Гланцова хартия за брошури 180 г на HP) или **HP Professional Paper 180 Glossy** (Гланцова професионална хартия 180 на HP)

Тези хартии са с гланцово покритие от двете страни за двустранна употреба. Тя е идеалният избор за репродукции с почти фотографско качество и бизнес графики за корици на доклади, специални презентации, брошури, пощенски етикети и календари.

- **HP Brochure Paper 180g Matte** (Матова хартия за брошури на HP 180 г) или **HP Professional Paper 180 Matt** (Матова професионална хартия 180 на HP)

Тези хартии са с матово покритие от двете страни за двустранна употреба. Тя е идеалният избор за репродукции с почти фотографско качество и бизнес графики за корици на доклади, специални презентации, брошури, пощенски етикети и календари.

За ежедневен печат

Всички изброени хартии за ежедневен печат се отличават с технологията ColorLok за по-малко зацапване, по-плътен черен цвят и ярки цветове.

- **Ярко-бяла хартия на HP за Inkjet**

HP Bright White Inkjet хартия осигурява висококонтрастни цветове и текст с висока рязкост на печата. Тя е достатъчно непрозрачна за двустранен цветен печат без прозиране, което я прави идеална за бюлетини, доклади и листовки.

- **Печатна хартия на HP**

HP Печатната хартия е висококачествена многофункционална хартия. Дава документи, които на вид и допир изглеждат по-реални, отколкото документи, отпечатани на стандартна многофункционална или копирна хартия. Тя е без киселини, за по-дълготрайни документи.

- **HP Office Paper (Офисна хартия на HP)**

HP Office Paper (Офисна хартия на HP) е висококачествена многофункционална хартия. Подходяща е за копия, чернови, бележки и други всекидневни документи. Тя е без киселини, за по-дълготрайни документи.

Поръчка на хартия на HP

Принтерът е проектиран така, че да работи добре с повечето типове офис хартия. Използвайте хартия на HP за оптимално качество на печат.

За да поръчате хартии и други консумативи на HP, отидете на www.hp.com. В момента някои части от уеб сайта на HP са налични само на английски език.

HP препоръчва да се използва обикновена хартия с емблемата на ColorLok за печатане и копиране на всекидневни документи. Всяка хартия с емблемата на ColorLok е независимо тествана, за да отговаря на високите стандарти за надеждност и качество на печат, а също така и да се възпроизвеждат отчетливи документи с по-ярки цветове и с по-плътен черен цвят, които да изсъхват по-бързо от обикновената хартия. Потърсете хартия с емблемата на ColorLok, с различно тегло и размери, от основните производители на хартия.

Съвети за избор и използване на хартия

За най-добри резултати спазвайте по-долните указания.

- Към даден момент зареждайте само по един тип (и един размер) хартия във входната тава.
- Уверете се, че хартията е заредена правилно във входната тава
- Не препълвайте входната тава или изходната тава.
- За да предотвратите засядания на хартията, ниско качество на печат, както и други проблеми при печат, избягвайте поставянето на следните типове хартия във входната тава:
 - Многостранни формуляри
 - Носители, които са повредени, нагънати или намачкани
 - Носители с изрязвания или перфорации
 - Носители с плътна текстура, релеф или такава, която не поема мастило
 - Носители, които са прекалено леки или лесни за разтягане
 - Носители, съдържащи кламери или скоби

Зареждане на хартия

Зареждане на хартия със стандартен размер

1. Изтеглете изцяло входната тава.

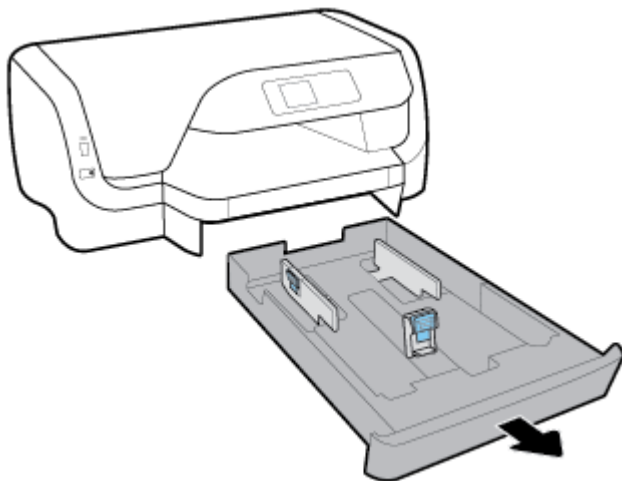

2. Плъзнете водачите за хартия към краищата на тавата максимално до края.
 - За да плъзнете водачите за хартията по ширина, натиснете бутона на левия водач за хартията по ширина и плъзнете водача едновременно с това.
 - За да плъзнете водача за хартията по дължина, натиснете бутона на водача за хартията по дължина и плъзнете водача едновременно с това.

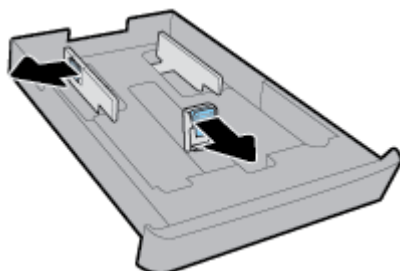

3. Поставете хартията в портретна ориентация и със страната за печат надолу.

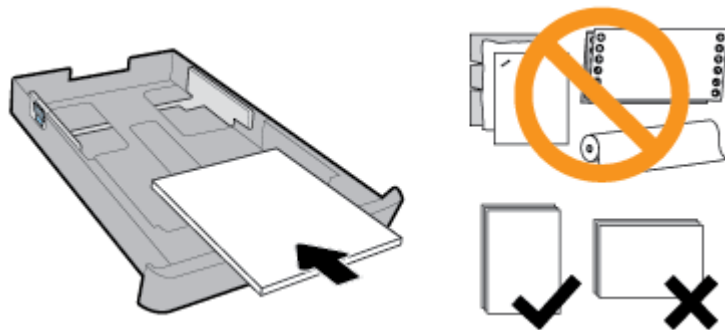

Уверете се, че тестето хартия е подравнено с подходящите линии за размер на хартията отпред на тавата. Освен това се уверете, че тестето хартия не надвишава маркировката за височина на тестето на десния край на тавата.

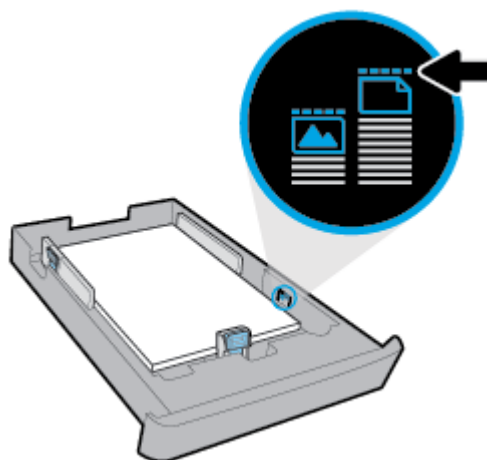

 **ЗАБЕЛЕЖКА:** Не поставяйте хартия, докато принтерът печата.

4. Регулирайте водачите за хартията по ширина и водача за хартията по дължина, докато докоснат ръбовете на тестето хартия.

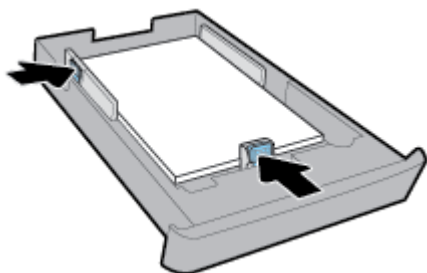

5. Вкарайте отново входната тава обратно в принтера.

6. Изтеглете удължителя на изходната тава.

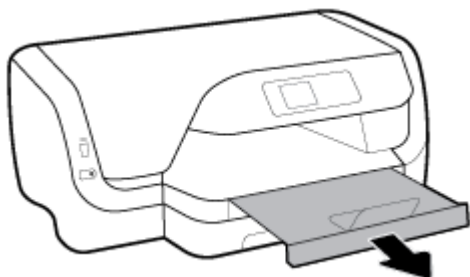

За поставяне на пликове



ЗАБЕЛЕЖКА:

- Не поставяйте хартия, докато принтерът печата.
- Ако имате тава 2, обърнете внимание, че тя поддържа само обикновена хартия с размер A4, Letter или Legal.

1. Изтеглете изцяло входната тава.

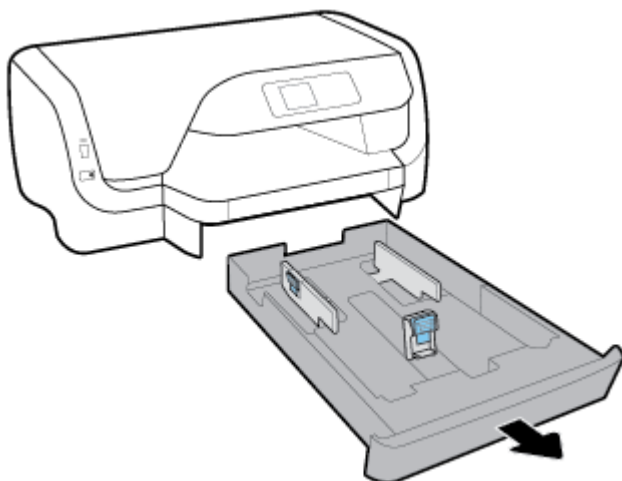

2. Ако има друга хартия във входната тава, извадете хартията.
3. Плъзнете водачите за хартия към краищата на тавата максимално до края.
 - За да плъзнете водачите за хартията по ширина, натиснете бутона на левия водач за хартията по ширина и плъзнете водача едновременно с това.
 - За да плъзнете водача за хартията по дължина, натиснете бутона на водача за хартията по дължина и плъзнете водача едновременно с това.

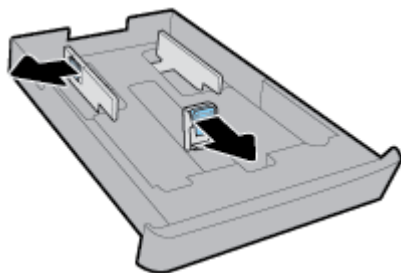

4. Поставете пликите със страната за печат надолу в портретна ориентация според графиката по-долу.

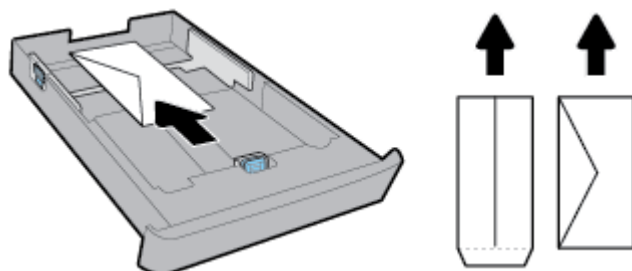

 **ЗАБЕЛЕЖКА:** Не зареждайте пликове, докато принтерът печата.

5. Регулирайте водачите за хартията по ширина, докато докоснат ръба на тестето пликове.

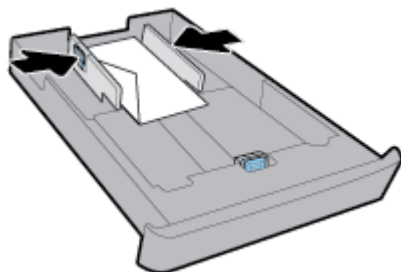

6. Уверете се, че тестето пликове не надвишава маркировката за височина на тестето на левия водач за хартията по ширина.

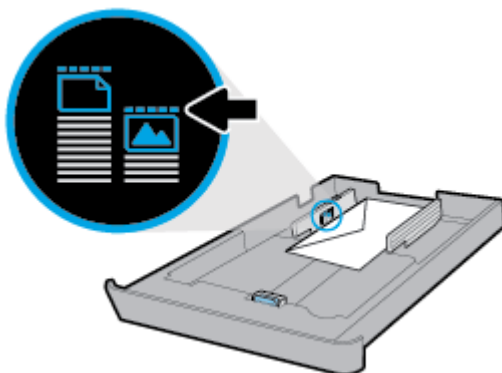

7. Регулирайте водача за хартията по дължина, докато докосне ръба на тестето пликове.

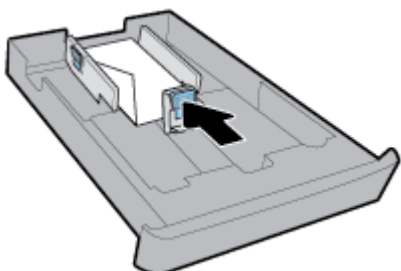

8. Вкарайте отново входната тава обратно в принтера.

9. Изтеглете удължителя на изходната тава.

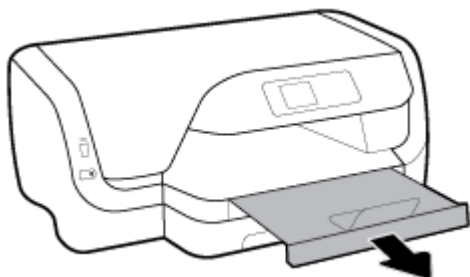

Поставяне на картички и фотохартия



ЗАБЕЛЕЖКА:

- Не поставяйте хартия, докато принтерът печата.
- Ако имате тава 2, обърнете внимание, че тя поддържа само обикновена хартия с размер A4, Letter или Legal.

1. Изтеглете изцяло входната тава.

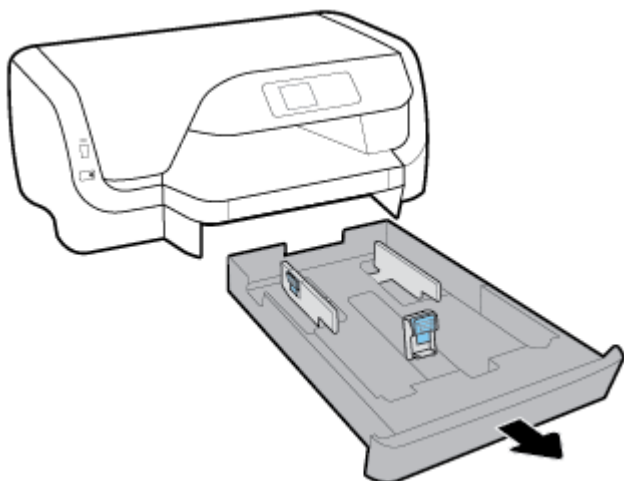

2. Ако има друга хартия във входната тава, извадете хартията.
3. Плъзнете водачите за хартия към краищата на тавата максимално до края.
 - За да плъзнете водачите за хартията по ширина, натиснете бутона на левия водач за хартията по ширина и плъзнете водача едновременно с това.
 - За да плъзнете водача за хартията по дължина, натиснете бутона на водача за хартията по дължина и плъзнете водача едновременно с това.

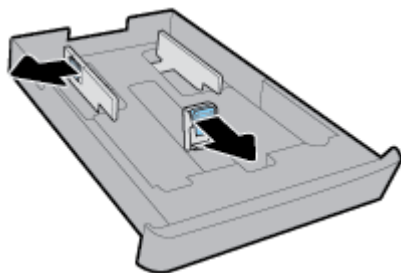

4. Поставете картички или фотохартия със страната за печат надолу в портретна ориентация.

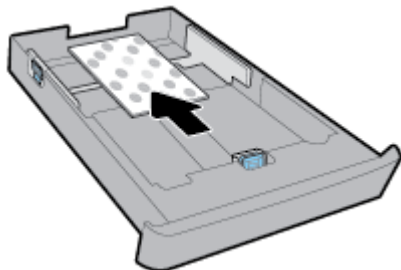

 **ЗАБЕЛЕЖКА:** Не поставяйте хартия, докато принтерът печата.

5. Регулирайте водачите за хартията по ширина, докато докоснат ръба на тестето хартия.

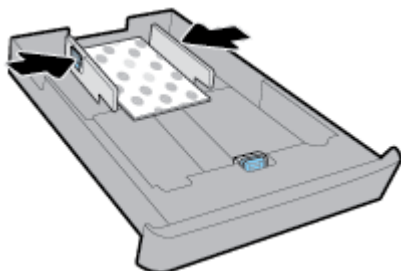

6. Уверете се, че тестето хартия не надвишава маркировката за височина на тестето на левия водач за хартията по ширина.

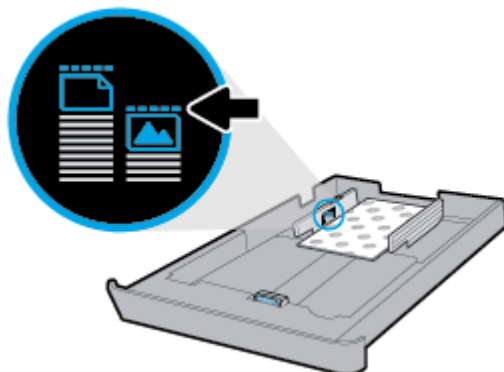

7. Регулирайте водача за хартията по дължина, докато докосне ръба на тестето хартия.

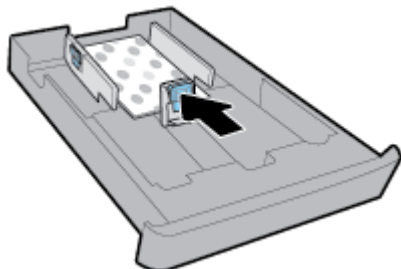

8. Вкарайте отново входната тава обратно в принтера.

9. Изтеглете удължителя на изходната тава.

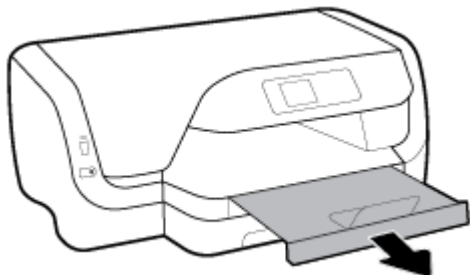

Зареждане на хартия с размер Legal

ЗАБЕЛЕЖКА:

- Не поставяйте хартия, докато принтерът печата.
- Ако имате тава 2, обърнете внимание, че тя поддържа само обикновена хартия с размер A4, Letter или Legal.

1. Изтеглете изцяло входната тава.

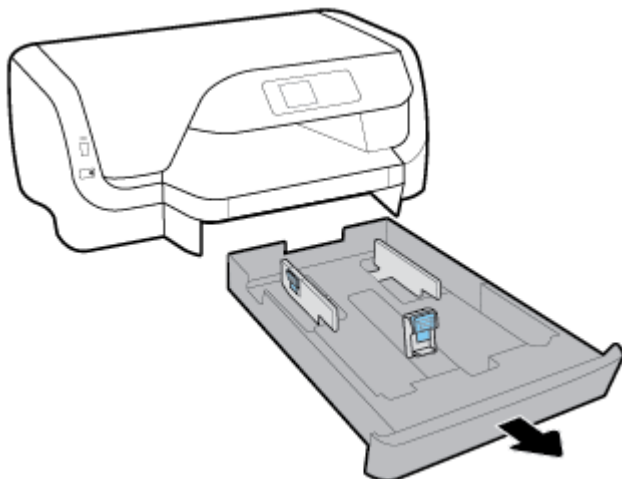

2. Ако има друга хартия във входната тава, извадете хартията.
3. Плъзнете водачите за хартия към краищата на тавата максимално до края.
 - За да плъзнете водачите за хартията по ширина, натиснете бутона на левия водач за хартията по ширина и плъзнете водача едновременно с това.
 - За да плъзнете водача за хартията по дължина, натиснете бутона на водача за хартията по дължина и плъзнете водача едновременно с това.

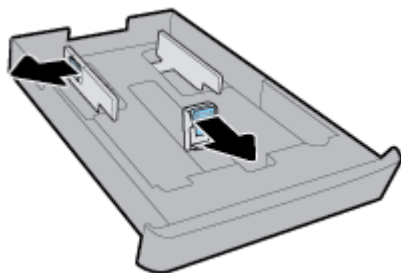

4. Удължете входната тавата. За да направите това, натиснете бутона близо до предния ляв ъгъл на тавата и едновременно с това изтеглете предната част на тавата.

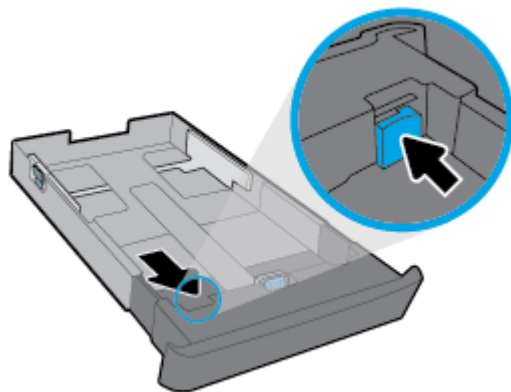

5. Поставете хартията в портретна ориентация и със страната за печат надолу.

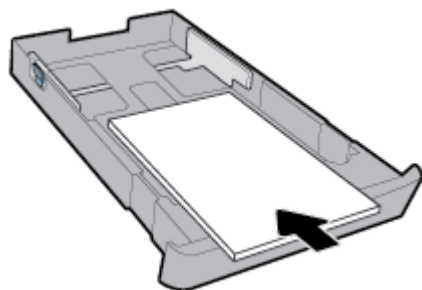

Уверете се, че тестето хартия е подравнено с подходящите линии за размер на хартията отпред на тавата. Освен това се уверете, че тестето хартия не надвишава маркировката за височина на тестето на десния край на тавата.

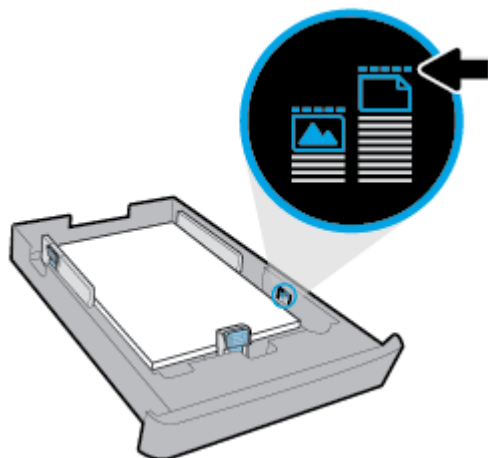

 **ЗАБЕЛЕЖКА:** Не поставяйте хартия, докато принтерът печата.

6. Регулирайте водачите за хартията по ширина и водача за хартията по дължина, докато докоснат ръбовете на тестето хартия.

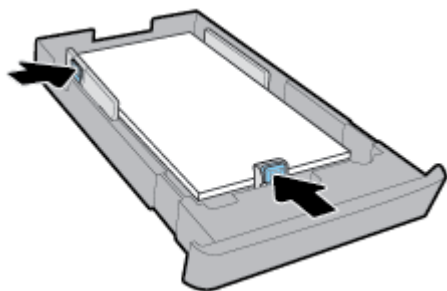

7. Вкарайте отново входната тава обратно в принтера.
8. Изтеглете удължителя на изходната тава.

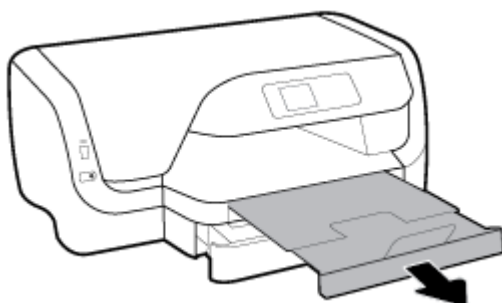

Зареждане на хартия в Тава 2

 **ЗАБЕЛЕЖКА:** Тава 2 е налична при някои модели на принтера.

 **ЗАБЕЛЕЖКА:** Тава 2 поддържа само обикновена хартия с размер A4, Letter или Legal.

За да научите как да настроите и използвате Тава 2, вижте [Настройване и използване на принадлежности](#).

1. Изтеглете Тава 2 изцяло от принтера.
2. Плъзнете водачите за хартия към краищата на тавата максимално до края.
 - За да плъзнете водачите за хартията по ширина, натиснете бутона на левия водач за хартията по ширина и плъзнете водача едновременно с това.
 - За да плъзнете водача за хартията по дължина, натиснете бутона на водача за хартията по дължина и плъзнете водача едновременно с това.

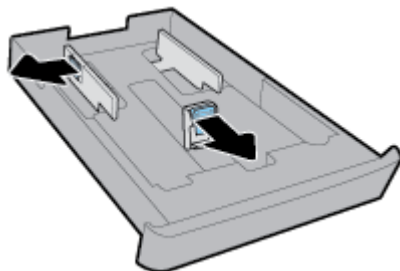

3. Поставете хартията в портретна ориентация и със страната за печат надолу.

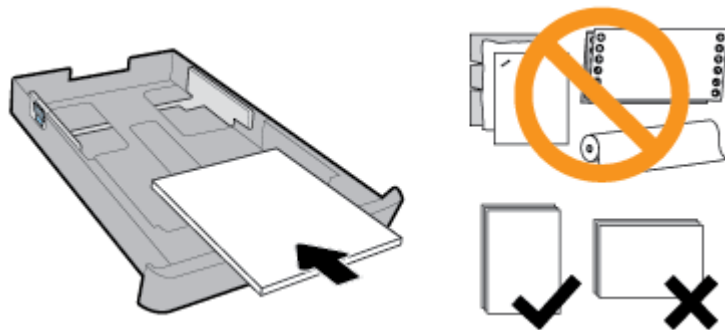

Уверете се, че тестето хартия е подравнено с подходящите линии за размер на хартията отпред на тавата. Освен това се уверете, че тестето хартия не надвишава маркировката за височина на тестето на десния край на тавата.

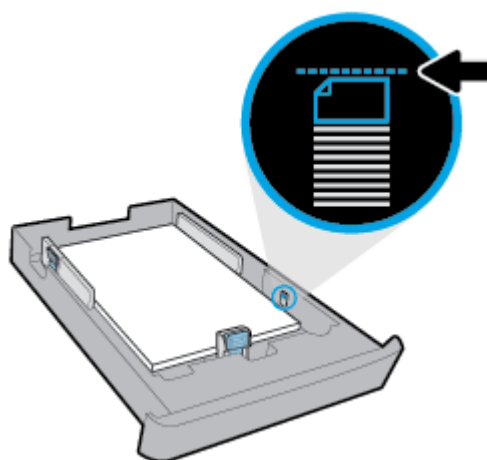

 **ЗАБЕЛЕЖКА:** Не поставяйте хартия, докато принтерът печата.

4. Регулирайте водачите за хартията по ширина и водача за хартията по дължина, докато докоснат ръбовете на тестето хартия.

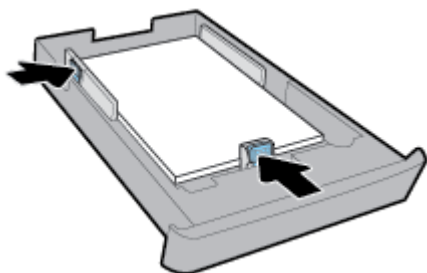

5. Проверете областта на Тава 2 под принтера. Ако има хартия, извадете хартията.
6. Поставете обратно Тава 2 в принтера.

Настройване и използване на принадлежности

Ако искате да инсталирате и настроите аксесоари (като втора тава), вижте следващите секции.

Когато използвате повече от една тава, можете да се възползвате от предоставените функции на тавата за постигане на по-добра работа.



ЗАБЕЛЕЖКА: Тава 2 е налична при някои модели на принтера. Можете да закупите аксесоари онлайн на www.hp.com.

Поставяне и използване на Тава 2

Инсталиране на Тава 2

1. Разопакувайте тавата, свалете опаковъчните ленти и материали и преместете тавата до подготвеното място.
Повърхността трябва да бъде твърда и равна.
2. Изключете принтера и извадете захранващия кабел от електрическия контакт.
3. Поставете принтера върху тавата.



ВНИМАНИЕ: Внимавайте да не държите пръстите и ръцете си под самия принтер.

4. Включете захранващия кабел, а след това и принтера.

Работа с тави

По подразбиране принтерът изважда хартия от Тава 1. Ако Тава 1 е празна и Тава 2 е поставена и съдържа хартия, принтерът ще извади хартия от Тава 2.

Можете да промените поведенията, като използвате следните функции:

- **Тава по подразбиране:** Задайте тавата по подразбиране, от която принтерът да тегли най-напред хартия, когато хартия с еднакъв размер е заредена и в Тава 1, и в Тава 2.
- **Заклучване на тава:** Заклучете тава, за да не позволите случайно използване; например когато сте заредили специална хартия (като бланки или предварително напечатана хартия).

Принтерът няма да използва заключена тава, дори ако другата тава е празна.



ЗАБЕЛЕЖКА: За по-добра работа зареждайте само един тип хартия в тава.



ЗАБЕЛЕЖКА: Тава 2 поддържа само обикновена хартия.

За да постигнете това	Изпълнете следното
Заредете хартия в двете тави и използвайте хартия от една тава, ако другата тава е празна.	<ul style="list-style-type: none"> ● Поставете хартия в двете тави. За допълнителна информация вж. Зареждане на хартия. ● Отключете тавата.
Заредете хартия в двете тави и използвайте хартия първо от една от тавите.	<ul style="list-style-type: none"> ● Заредете хартия с еднакъв размер и в двете тави. ● Задайте желаната тава като тава по подразбиране.
Можете да избирате от обикновена хартия и друг тип хартия, която използвате понякога.	<ul style="list-style-type: none"> ● Поставете специална хартия в главната входна тава и обикновена хартия в Тава 2.
ЗАБЕЛЕЖКА: За по-добра работа зареждайте само един тип хартия в тава.	<ul style="list-style-type: none"> ● Заклучете главната входна тава и задайте Тава 2 като тава по подразбиране.

Промяна на настройките на тава



ЗАБЕЛЕЖКА: Можете също да промените настройките на тава и от софтуера на принтера на HP или EWS.

За достъп до EWS и софтуера на принтера вж. [Вграден уеб сървър](#) и [Отваряне на софтуера на принтера на HP \(Windows\)](#).

1. Уверете се, че принтерът е включен.
2. На контролния панел на принтера от началния екран изберете **Инсталация**, след което натиснете ОК.
3. Изберете **Printer Settings (Настройки на принтера)**, а след това натиснете ОК.
4. Изберете **Настройки за хартия**, а след това натиснете ОК.
5. Изберете **Default Tray** (Тава по подразбиране) или **Tray Lock** (Заклучване на тавата), след което натиснете ОК.
6. Изберете желаната опция, след което натиснете ОК.

Включване на автоматично избиране на тава или източник на хартия (Windows)

1. Отворете софтуера на принтера на HP. За допълнителна информация вж. [Отваряне на софтуера на принтера на HP \(Windows\)](#).
2. Щракнете върху **Set Preferences** (Задаване на предпочитания) под **Печат**.
3. В диалоговия прозорец **Предпочитания за печат** щракнете върху раздела **Преки пътища за печат**.
4. От падащия списък **Източник на хартия** изберете една от опциите за автоматичен избор.
5. Щракнете върху **OK** два пъти, за да затворите диалоговия прозорец и да приемете промените.

Включване на автоматично избиране на тава или източник на хартия (OS X)

1. От менюто **File** (Файл) на софтуера ви изберете **Print** (Печат).
2. Уверете се, че принтерът е избран.
3. Изберете **Automatically Select** (Автоматично избиране) от падащия списък **Source** (Източник).
4. Щракнете върху **Show Details** (Покажи детайли), за да получите достъп до опциите за печат.

Актуализиране на принтера

По подразбиране, ако принтерът е свързан към мрежа и са разрешени уеб услуги, принтерът автоматично проверява за актуализации.

Актуализиране на принтера от контролния панел на принтера

1. На контролния панел на принтера от началния екран изберете **Инсталация**, след което натиснете ОК.
2. Изберете **Tools** (Инструменти), след което натиснете ОК.
3. Изберете **Актуализиране на принтера**, а след това натиснете ОК.
4. Изберете **Check Updates** (Проверка за актуализации), след което натиснете ОК.

Разрешаване на принтера автоматично да проверява за актуализации

1. На контролния панел на принтера от началния екран изберете **Инсталация** , след което натиснете ОК .
2. Изберете **Tools** (Инструменти), след което натиснете ОК .
3. Изберете **Актуализиране на принтера** , а след това натиснете ОК .
4. Изберете **Auto Update** (Авто актуализация), след което натиснете ОК .
5. Изберете **Automatically** (Автоматично), след което натиснете ОК .

Актуализиране на принтера с помощта на вградения уеб сървър

1. Отворете вградения уеб сървър (EWS).
За допълнителна информация вж. [Вграден уеб сървър](#).
2. Щракнете върху раздела **Tools** (Инструменти).
3. В раздела **Printer Updates** (Актуализации на принтера) щракнете върху **Firmware Updates** (Актуализации на фърмуер) и следвайте инструкциите на екрана.



ЗАБЕЛЕЖКА: Ако има налична актуализация за принтера, принтерът изтегля и инсталира актуализацията и след това се рестартира.



ЗАБЕЛЕЖКА: Ако получите подкана за настройки на прокси и ако вашата мрежа използва настройки на прокси, следвайте указанията на екрана, за да настроите прокси сървър. Ако не разполагате с тази информация, се свържете с мрежовия администратор или с лицето, конфигурирало мрежата.

Отваряне на софтуера на принтера на HP (Windows)

След инсталиране на софтуера на принтера на HP, в зависимост от операционната система, направете едно от нещата по-долу.

- **Windows 10:** От работния плот на компютъра щракнете върху стартовия бутон, щракнете върху **Всички приложения**, изберете **HP**, след което изберете иконата с името на принтера.
- **Windows 8.1:** Щракнете върху стрелката надолу в долния ляв ъгъл на **стартовия** екран, след което изберете иконата с името на принтера.
- **Windows 8:** На **стартовия** екран щракнете с десен бутон върху празна област на екрана, щракнете върху **Всички приложения** на лентата с приложения, след което изберете иконата с името на принтера.
- **Windows 7, Windows Vista и Windows XP:** От работния плот на компютъра щракнете върху стартовия бутон, изберете **All Programs** (Всички програми), изберете **HP**, изберете папката за принтера, след което изберете иконата с името на принтера.

3 Печат

Повечето от настройките за печат се задават автоматично от съответното софтуерно приложение. Ръчно се променят настройките само когато искате да промените качеството на печат, да печатате на определени типове хартия или да използвате конкретни функции.

 **СЪВЕТ:** Този принтер включва **HP ePrint**, безплатна услуга на HP, която ви позволява да печатате документи на принтер с разрешен HP ePrint винаги, от всяко място и без допълнителен софтуер или драйвери за принтер.

СЪВЕТ: Може да използвате принтера за отпечатване на документи и снимки на мобилно устройство (като смартфон или таблет). За повече информация посетете уеб сайта за мобилен печат на HP на адрес www.hp.com/go/mobileprinting. Ако локална версия на този уеб сайт не е налична за вашата държава/регион или на вашия език, може да бъдете насочени към сайта за мобилен печат на HP в друга държава/регион или на друг език.

- [Отпечатване на документи](#)
- [Отпечатване на брошури](#)
- [Отпечатване върху пликосе](#)
- [Отпечатване на снимки](#)
- [Печат върху специална хартия и хартия с размер по избор](#)
- [Печат от двете страни \(двустраниен печат\)](#)
- [Печат от мобилно устройство](#)
- [Печат с AirPrint™](#)
- [Съвети за сполучлив печат](#)

Отпечатване на документи

Отпечатване на документи (Windows)

1. Заредете хартия в тавата. За допълнителна информация вж. [Зареждане на хартия](#).
2. От софтуера изберете **Печат**.
3. Уверете се, че принтерът е избран.
4. Щракнете върху бутона, който отваря диалоговия прозорец **Свойства**.

В зависимост от софтуерното ви приложение този бутон може да се нарича **Properties** (Свойства), **Options** (Опции), **Printer Setup** (Настройка на принтера), **Printer Properties** (Свойства на принтера), **Printer** (Принтер) или **Preferences** (Предпочитания).

 **ЗАБЕЛЕЖКА:** За да зададете настройки на всички задания за печат, направете промени в софтуера на HP. За повече информация относно софтуера на HP вижте [Инструменти за управление на принтера](#).

5. Изберете подходящите опции в раздела **Преки пътища за печат**.

За да промените други настройки за печат, щракнете върху другите раздели.

За повече съвети за печат вж. [Съвети за сполучлив печат](#).



ЗАБЕЛЕЖКА: Ако промените размера на хартията, трябва да поставите подходяща хартия във входната тава и да зададете размера на хартията на контролния панел на принтера.

6. Щракнете върху **OK**, за да затворите диалоговия прозорец **Свойства**.

7. Щракнете върху **Печат** или **OK**, за да започнете да печатате.

Отпечатване на документи (OS X)

1. От менюто **File** (Файл) на софтуера ви изберете **Print** (Печат).

2. Уверете се, че принтерът е избран.

3. Задайте атрибутите на страницата.

Ако не виждате опции в диалога „Print“ (Печат), щракнете върху **Show Details** (Покажи подробна информация).

- От изскачащото меню **Paper Size** (Размер на хартията) изберете съответния размер на хартията.



ЗАБЕЛЕЖКА: Ако промените размера на хартията, се уверете, че сте заредили правилната хартия.

- Изберете ориентацията.
- Въведете процента на мащабиране.

4. Щракнете върху **Print** (Печат).

Отпечатване на документи от USB флаш устройство

1. Свържете USB флаш устройство към предния USB порт.

Изчакайте файловете и папките в USB флаш устройството да се покажат на дисплея на контролния панел.



ЗАБЕЛЕЖКА: Принтерът не поддържа шифровани USB флаш устройства.

2. От контролния панел на принтера намерете и изберете документа, който искате да отпечатате. Натиснете **OK**, за да потвърдите избора си.

Можете да използвате функцията за търсене, сортиране или филтър, за да намерите даден документ. За да използвате тези функции, изберете **Find** (Намиране), като натиснете бутона Избор (⌘) в долния ляв ъгъл на контролния панел.

3. От екрана за печат на изображения задайте предпочитанията за печат според нужното, като например броя копия за отпечатване и качеството на печата.

4. За да започнете да печатате, изберете **Start Black Print** (Старт черен печат) или **Start Color Print** (Старт цветен печат), след което натиснете **OK**.

Отпечатване на брошури

Отпечатване на брошури (Windows)

1. Заредете хартия в тавата. За повече информация вж. [Зареждане на хартия](#).
2. От менюто **File (Файл)** на софтуерното ви приложение щракнете върху **Печат**.
3. Уверете се, че принтерът е избран.
4. За да промените настройките, щракнете върху бутона за отваряне на диалоговия прозорец **Properties (Свойства)**.

В зависимост от вашето софтуерно приложение този бутон може да се нарича **Properties (Свойства)**, **Опции**, **Printer Settings (Настройки на принтера)**, **Printer (Принтер)** или **Preferences (Предпочитания)**.

 **ЗАБЕЛЕЖКА:** За да зададете настройки на всички задания за печат, направете промени в софтуера на HP. За повече информация относно софтуера на HP вижте [Инструменти за управление на принтера](#).

5. Изберете подходящите опции в раздела **Преки пътища за печат**.
За да промените други настройки за печат, щракнете върху другите раздели.
За повече съвети за печат вж. [Съвети за сполучлив печат](#).

 **ЗАБЕЛЕЖКА:** Ако промените размера на хартията, трябва да поставите подходяща хартия във входната тава и да зададете размера на хартията на контролния панел на принтера.

6. Щракнете върху **ОК**, за да затворите диалоговия прозорец **Свойства**.
7. Щракнете върху **Печат** или **ОК**, за да започнете да печатате.

Отпечатване на брошури (OS X)

1. От менюто **File (Файл)** на софтуера ви изберете **Print (Печат)**.
2. Уверете се, че принтерът е избран.
3. Задайте опциите за печат.

Ако не виждате опции в диалога „Print“ (Печат), щракнете върху **Show Details (Покажи подробна информация)**.

- а. От изскачащото меню **Paper Size (Размер на хартията)** изберете съответния размер на хартията.

 **ЗАБЕЛЕЖКА:** Ако промените размера на хартията, се уверете, че сте заредили правилната хартия.

- б. От изскачащото меню изберете **Paper Type/Quality (Качество/тип на хартията)**, след което изберете опцията, която предоставя най-добро качество или максимум dpi.
4. Щракнете върху **Print (Печат)**.

Отпечатване върху пликове

Избягвайте пликове със следните характеристики:

- Много гладко покритие
- Самозалепващи етикети, съединителни елементи или прозорци
- Дебели, нестандартни или нагънати краища
- Набръчкани, скъсани или повредени по друг начин области

Уверете се, че местата на сгъване на пликите, които зареждате в принтера, са плоско сгънати.



ЗАБЕЛЕЖКА: За допълнителна информация относно печатането върху пликите вж. документацията към софтуерната програма, която използвате.

Отпечатване на пликите (Windows)

1. Поставете пликите в тавата. За повече информация вж. [Зареждане на хартия](#).
2. От менюто **File** (Файл) на софтуера ви щракнете върху **Print** (Печат).
3. Уверете се, че принтерът е избран.
4. Щракнете върху бутона, който отваря диалоговия прозорец **Свойства**.

В зависимост от софтуерното ви приложение този бутон може да се нарича **Properties** (Свойства), **Options** (Опции), **Printer Setup** (Настройка на принтера), **Printer Properties** (Свойства на принтера), **Printer** (Принтер) или **Preferences** (Предпочитания).



ЗАБЕЛЕЖКА: За да зададете настройки на всички задания за печат, направете промени в софтуера на HP. За повече информация относно софтуера на HP вижте [Инструменти за управление на принтера](#).

5. Изберете подходящите опции в раздела **Преки пътища за печат**.

За да промените други настройки за печат, щракнете върху другите раздели.

За повече съвети за печат вж. [Съвети за сполучлив печат](#).



ЗАБЕЛЕЖКА: Ако промените размера на хартията, трябва да поставите подходяща хартия във входната тава и да зададете размера на хартията на контролния панел на принтера.

6. Щракнете върху **OK**, за да затворите диалоговия прозорец **Свойства**.
7. Щракнете върху **Печат** или **OK**, за да започнете да печатате.

Отпечатване на пликите (OS X)

1. От менюто **File** (Файл) на софтуера ви изберете **Print** (Печат).
2. Уверете се, че принтерът е избран.
3. От изскачащото меню **Paper Size** (Размер на хартията) изберете съответния размер на плика.

Ако не виждате опции в диалога „Print“ (Печат), щракнете върху **Show Details** (Покажи подробна информация).



ЗАБЕЛЕЖКА: Ако промените **Paper Size** (Размер на хартията), се уверете, че сте заредили правилната хартия.

4. От изскачащото меню изберете **Paper Type/Quality** (Тип/качество на хартията) и проверете дали настройката за тип на хартията е зададена на **Plain Paper** (Обикновена хартия).
5. Щракнете върху **Print** (Печат).

Отпечатване на снимки

Можете да отпечатате снимка от компютър или от USB флаш устройство.

 **ЗАБЕЛЕЖКА:** Принтерът не поддържа шифровани USB флаш устройства.

Не оставяйте неизползвана фотохартия във входната тава. Хартията може да започне да се навива, което може да влоши качеството на разпечатката. Фотохартията трябва да се изправи преди започване на печата.

 **СЪВЕТ:** Може да използвате принтера за отпечатване на документи и снимки на мобилно устройство (като смартфон или таблет). За повече информация посетете уеб сайта за мобилен печат на HP на адрес www.hp.com/go/mobileprinting. Ако локална версия на този уеб сайт не е налична за вашата държава/регион или на вашия език, може да бъдете насочени към сайта за мобилен печат на HP в друга държава/регион или на друг език.

Отпечатване на снимки от компютъра (Windows)

1. Заредете хартия в тавата. За повече информация вж. [Зареждане на хартия](#).
2. От софтуера изберете **Печат**.
3. Уверете се, че принтерът е избран.
4. Щракнете върху бутона, който отваря диалоговия прозорец **Свойства**.

В зависимост от софтуерното ви приложение този бутон може да се нарича **Properties** (Свойства), **Options** (Опции), **Printer Setup** (Настройка на принтера), **Printer Properties** (Свойства на принтера), **Printer** (Принтер) или **Preferences** (Предпочитания).

5. Изберете подходящите опции в раздела **Преки пътища за печат**.

За да промените други настройки за печат, щракнете върху другите раздели.

За повече съвети за печат вж. [Съвети за сполучлив печат](#).

 **ЗАБЕЛЕЖКА:** Ако промените размера на хартията, трябва да поставите подходяща хартия във входната тава и да зададете размера на хартията на контролния панел на принтера.

6. Щракнете върху **ОК**, за да затворите диалоговия прозорец **Свойства**.
7. Щракнете върху **Печат** или **ОК**, за да започнете да печатате.

 **ЗАБЕЛЕЖКА:** След завършване на печата извадете неизползваната фотохартия от входната тава. Съхранявайте фотохартията така, че да не започне да се навива, което може да влоши качеството на вашата разпечатка.

Отпечатване на снимки от компютъра (OS X)

1. От менюто **File** (Файл) на софтуера ви изберете **Print** (Печат).
2. Уверете се, че принтерът е избран.
3. Задайте опциите за печат.

Ако не виждате опции в диалога „Print“ (Печат), щракнете върху **Show Details** (Покажи подробна информация).

- От изкачащото меню **Paper Size** (Размер на хартията) изберете съответния размер на хартията.



ЗАБЕЛЕЖКА: Ако промените размера на хартията, се уверете, че сте заредили правилната хартия.

- Изберете ориентацията.
4. От изскачащото меню изберете **Paper Type/Quality** (Тип/качество на хартията) и след това изберете следните настройки:
- **Paper Type** (Тип хартия): Подходящият тип фотохартия
 - **Quality** (Качество): Изберете опцията, която предоставя най-добро качество или максимум dpi.
 - Щракнете върху триъгълника за разгъване на **Опции за цвета** и след това изберете подходящата опция за **Photo Fix** (Коригиране на снимка).
 - **Off** (Изкл.): не прилага промени към изображението.
 - **Вкл.:** автоматично фокусиране на изображението; равномерно настройване на остротата на изображението.
5. Изберете други желани настройки за печат, а след това щракнете върху бутона **Print** (Печат).

Отпечатване на снимки от USB флаш устройство

1. Свържете USB флаш устройство към предния USB порт.
Изчакайте файловете и папките в USB флаш устройството да се покажат на дисплея на контролния панел.



ЗАБЕЛЕЖКА: Принтерът не поддържа шифровани USB флаш устройства.

2. От контролния панел на принтера намерете и изберете снимка, която искате да отпечатате. Натиснете OK, за да потвърдите избора си.
Можете да използвате функцията за търсене, сортиране или филтър, за да намерите дадена снимка. За да използвате тези функции, изберете **Find** (Намиране), като натиснете бутона Избор (⇨) в долния ляв ъгъл на контролния панел.
3. От екрана за печат на изображения задайте предпочитанията за печат според нужното, като например броя копия за отпечатване и качеството на печата.
4. За да започнете да печатате, изберете **Start Black Print** (Старт черен печат) или **Start Color Print** (Старт цветен печат), след което натиснете OK.

Печат върху специална хартия и хартия с размер по избор

Ако вашето приложение поддържа хартия с размер по избор, задайте размера в приложението, преди да отпечатате документа. Ако не, задайте размера в драйвера на принтера. Може да се наложи преформатиране на съществуващи документи, за да се отпечатат правилно на хартия с размер по избор.

Задаване на размери по избор (Windows)

1. Отворете софтуера на принтера на HP. За повече информация вж. [Отваряне на софтуера на принтера на HP \(Windows\)](#).
2. Щракнете върху **Печат**, след което щракнете върху **Set Preferences** (Задаване на предпочитания).
3. Щракнете върху раздела **Paper/Quality** (Хартия/качество).

4. В раздела **Paper/Quality** (Хартия/Качество) щракнете върху бутона **Custom** (По избор).
5. В диалоговия прозорец **Custom** (По избор) щракнете върху **New** (Ново).
Въведете името на новия размер по избор. Въведете размерите на новия размер по избор.
6. Щракнете върху **Add** (Добавяне), а след това щракнете върху **OK**.

Отпечатване върху специална хартия и хартия с размер по избор (Windows)

 **ЗАБЕЛЕЖКА:** Преди да можете да печатате на хартия с размер по избор, първо трябва да зададете размера по избор в софтуера на принтера на HP.

1. Поставете подходящата хартия в тавата. За повече информация вж. [Зареждане на хартия](#).
2. От менюто **File** (Файл) на вашето софтуерно приложение щракнете върху **Print** (Печат).
3. Уверете се, че принтерът е избран.
4. Щракнете върху бутона, който отваря диалоговия прозорец **Свойства**.

В зависимост от софтуерното ви приложение този бутон може да се нарича **Properties** (Свойства), **Options** (Опции), **Printer Setup** (Настройка на принтера), **Printer Properties** (Свойства на принтера), **Printer** (Принтер) или **Preferences** (Предпочитания).

 **ЗАБЕЛЕЖКА:** За да зададете настройки на всички задания за печат, направете промени в софтуера на HP. За повече информация относно софтуера на HP вижте [Инструменти за управление на принтера](#).

5. Щракнете върху раздела **Paper/Quality** (Хартия/качество).
6. В раздела **Paper/Quality** (Хартия/Качество) изберете размера по избор от падащия списък **Paper Size** (Размер на хартията).

 **ЗАБЕЛЕЖКА:** Ако промените размера на хартията, трябва да поставите подходяща хартия във входната тава и да зададете размера на хартията на контролния панел на принтера.

7. Задайте ако е необходимо други настройки, а след това щракнете върху бутона **OK**.
8. Щракнете върху **Печат** или **OK**, за да започнете да печатате.

Отпечатване върху специална хартия и хартия с размер по избор (OS X)

Преди да можете да печатате на хартия с размер по избор, първо трябва да зададете размера по избор в софтуера на HP.

1. Поставете подходящата хартия в тавата.
2. Създайте новия размер хартия по избор.
 - a. В софтуера, от който искате да печатате, щракнете върху **File** (Файл), след което щракнете върху **Print** (Печат).
 - б. Уверете се, че принтерът е избран.
 - в. Щракнете върху **Manage Custom Sizes** (Управление на размера по избор) в падащото меню **Paper Size** (Размер на хартията).
Ако не виждате опции в диалога „Print“ (Печат), щракнете върху **Show Details** (Покажи подробна информация).
 - г. Щракнете върху **+**, след което изберете новия елемент в списъка и въведете името за размера хартия по избор.

- д. Въведете височина и ширина за хартията по избор.
 - е. Щракнете върху **Done** (Готово) или **OK**, след което изберете **Save** (Запис).
 3. Използвайте създадения размер хартия по избор, за да печатате.
 - а. От менюто **File** (Файл) на вашето софтуерно приложение щракнете върху **Print** (Печат).
 - б. Уверете се, че принтерът е избран.
 - в. Изберете името на размера хартия по избор, който сте създали, в изскачащото меню **Paper Size** (Размер на хартията).
 - г. Изберете други желани настройки за печат, а след това щракнете върху бутона **Print** (Печат).

Печат от двете страни (двустранен печат)

Печат и от двете страни на листа (Windows)

1. Заредете хартия в тавата. За повече информация вж. [Зареждане на хартия](#).
2. От софтуера изберете **Печат**.
3. Уверете се, че принтерът е избран.
4. Щракнете върху бутона, който отваря диалоговия прозорец **Свойства**.

В зависимост от софтуерното ви приложение този бутон може да се нарича **Properties** (Свойства), **Options** (Опции), **Printer Setup** (Настройка на принтера), **Printer Properties** (Свойства на принтера), **Printer** (Принтер) или **Preferences** (Предпочитания).



ЗАБЕЛЕЖКА: За да зададете настройки на всички задания за печат, направете промени в софтуера на HP. За повече информация относно софтуера на HP вижте [Инструменти за управление на принтера](#).

5. Изберете подходящите опции в раздела **Преки пътища за печат**.
За да промените други настройки за печат, щракнете върху другите раздели.
За повече съвети за печат вж. [Съвети за сполучлив печат](#).



ЗАБЕЛЕЖКА: Ако промените размера на хартията, трябва да поставите подходяща хартия във входната тава и да зададете размера на хартията на контролния панел на принтера.

6. Щракнете върху **OK**, за да затворите диалоговия прозорец **Свойства**.
7. Щракнете върху **Печат** или **OK**, за да започнете да печатате.

Печат и от двете страни на хартията (OS X)

1. От менюто **File** (Файл) на софтуера ви изберете **Print** (Печат).
2. В диалоговия прозорец „Print” (Печат), изберете **Layout** (Оформление) от изскачащото меню.
3. Изберете типа на подвързване, което желаете за вашите двустранни листа и след това щракнете върху **Print** (Печат).

Печат от мобилно устройство

Можете да използвате принтера, за да отпечатвате документи и снимки направо от своите мобилни устройства, като например смартфон или таблет.

- **iOS:** Използвайте опцията за печат от менюто за споделяне. Не е необходима настройка, тъй като iOS AirPrint е предварително инсталирано. За повече информация относно AirPrint вижте [Печат с AirPrint™](#).
- **Android:** Изтеглете и разрешете HP Print Service Plugin (поддържа се от повечето устройства с Android) от Google Play Магазин.

Също така можете да използвате приложението HP All-in-One Printer Remote, за да настроите и използвате принтера на HP за печат и споделяне на документи. Инсталирайте го от магазина за приложения за вашето мобилно устройство.

За помощ относно разрешаването на мобилния печат посетете уеб сайта за мобилен печат на HP на адрес www.hp.com/go/mobileprinting. Ако локална версия на този уеб сайт не е налична за вашата държава/регион или на вашия език, може да бъдете насочени към уеб сайта за мобилен печат на HP в друга държава/регион или на друг език.

Печат с AirPrint™

Печат с помощта на AirPrint на Apple се поддържа за iOS 4.2 и Mac OS X 10.7 или по-нова версия. Използвайте AirPrint за безжичен печат на принтера от iPad (iOS 4.2), iPhone (3GS или по-нов) или iPod touch (трето или следващо поколение) в следните мобилни приложения:

- Поща
- Снимки
- Safari
- Поддържани приложения на други производители, например Evernote

За да използвате AirPrint, се уверете в следното:

- Принтерът трябва да е свързан към същата мрежа, в която е устройството ви с функция за AirPrint. За повече информация относно използването на AirPrint и кои продукти на HP са съвместими с AirPrint посетете уеб сайта за мобилен печат на HP на адрес www.hp.com/go/mobileprinting. Ако локална версия на този уеб сайт не е налична за вашата държава/регион или на вашия език, може да бъдете насочени към сайта за мобилен печат на HP в друга държава/регион или на друг език.
- Заредете хартия, която отговаря на настройките за хартия на принтера (вижте [Зареждане на хартия](#) за повече информация). Точното задаване на размера на хартията за хартията, която е заредена, позволява на мобилните устройства да разпознават върху какъв размер хартия печатат.

Съвети за сполучлив печат

Можете да отпечатвате вашия документ от двете страни на хартията. За повече информация вж. [Печат от двете страни \(двустранен печат\)](#).

Съвети за мастилото

- Ако качеството на печат не е приемливо, вж. [Грешки при печат](#) за повече информация.
- Използвайте оригинални касети на HP.

Оригиналните касети на HP са проектирани и тествани с принтери и хартии на HP, за да създават лесно чудесни резултати, отново и отново.



ЗАБЕЛЕЖКА: HP не може да гарантира качеството или надеждността на консумативи, които не са на HP. Гаранцията не включва обслужването или ремонта, който трябва да се извърши в резултат използването на консуматив, който не е на HP.

Ако мислите, че сте закупили оригинални касети на HP, отидете на адрес www.hp.com/go/anticounterfeit.

- Инсталирайте правилно черно-бялата и цветната касета.
За повече информация вж. [Сменете касетите](#).
- Проверете приблизителните нива на мастилото в касетите, за да сте сигурни, че мастилото е достатъчно.

Предупрежденията и индикаторите за нивото на мастилото предоставят приблизителна информация само с цел планиране.

За повече информация вж. [Проверка на приблизителните нива на мастилото](#).



ЗАБЕЛЕЖКА: Когато получите предупредително съобщение за ниско ниво на мастилото, подгответе си касета за смяна, за да избегнете евентуални забавяния на задачите за печат. Не е нужно да сменяте касетата, докато качеството на печат не се влоши видимо.

- Винаги изключвайте принтера от  (бутона Захранване), за да позволите на принтера да защити дюзите.

Съвети при поставяне на хартия

За допълнителна информация вж. също [Зареждане на хартия](#).

- Уверете се, че хартията е заредена правилно във входната тава, след което задайте правилния размер на носителя и типа на носителя. При зареждане на хартията във входната тава ще получите подкана да зададете размер на носителя и тип на носителя.
- Заредете топче хартия (не само един лист). Всичката хартия в топчето трябва да е с еднакъв размер и тип, за да се избегне засядане на хартията.
- Поставете хартията със страната за печат надолу.
- Убедете се, че хартията, заредена във входната тава, лежи хоризонтално и краищата ѝ не са огънати или скъсани.
- Нагласете водачите за хартията по ширина във входната тава, така че да прилягат плътно до цялата хартия. Уверете се, че водачите на хартията не огъват хартията в тавата.
- Уверете се, че входната тава е изцяло вкарана в принтера, преди да започнете да печатате.

Съвети за настройки на принтера (Windows)

- За смяна на настройките за печат по подразбиране щракнете върху **Печат** и след това щракнете върху **Set Preferences** (Задаване на предпочитания) в софтуера на принтера на HP.

За да отворите софтуера на принтера на HP, вижте [Отваряне на софтуера на принтера на HP \(Windows\)](#) за повече информация.

- За да изберете броя на страниците за печат на един лист, в раздела **Finishing** (Завършване) на драйвера на принтера изберете подходящата опция от падащия списък **Pages per Sheet** (Страници на лист).

- Ако искате да промените ориентацията на страницата, в раздела **Finishing** (Завършване) на драйвера на принтера изберете подходящата опция от областта **Orientation** (Ориентация).

- За да спестите време за задаване на предпочитания за печат, можете да използвате пряк път за печат. Прекият път за печат съхранява стойностите на настройките, които са подходящи за специфичния вид работа, така че можете да зададете всички опции само с едно щракване.

За да го използвате, отидете в раздела **Преки пътища за печат**, изберете един пряк път за печат, след което щракнете върху **OK**.

За да добавите нов пряк път за печат, след като направите настройки, щракнете върху **Запиши като**, след което щракнете върху **OK**.

За да изтриете даден пряк път, изберете съответния пряк път, след което щракнете върху **Delete** (Изтрий).



ЗАБЕЛЕЖКА: Не можете да изтриете преките пътища за печат по подразбиране.

Съвети за настройки на принтера (OS X)

- В диалоговия прозорец Print (Печат) използвайте изскачащото меню **Paper Size** (Размер на хартията), за да изберете размера на хартията, поставена в принтера.
- В диалоговия прозорец за печат изберете изскачащото меню **Media & Quality** (Носител и качество) (**Paper Type/Quality** (Качество/тип на хартията) в OS X v10.8 Mountain Lion) и изберете подходящото качество и тип на хартията.

Бележки

- Оригиналните касети на HP са проектирани и тествани с принтери и хартии на HP, за да създават лесно чудесни резултати, отново и отново.



ЗАБЕЛЕЖКА: HP не може да гарантира качеството или надеждността на консумативи, които не са на HP. Гаранцията не включва обслужването или ремонта, който трябва да се извърши в резултат използването на консуматив, който не е на HP.

Ако мислите, че сте закупили оригинални касети на HP, отидете на адрес www.hp.com/go/anticounterfeit.

- Предупрежденията и индикаторите за нивото на мастилото предоставят приблизителна информация само с цел планиране.



ЗАБЕЛЕЖКА: Когато получите предупредително съобщение за ниско ниво на мастилото, подгответе си касета за смяна, за да избегнете евентуални забавяния на задачите за печат. Не е нужно да сменяте касетата, докато качеството на печат не се влоши видимо.

4 Уеб услуги

Този принтер предлага иновационни решения, използващи уеб, които могат да ви осигурят бърз достъп до интернет и документи, които да отпечатате по-бързо и с по-малко усилия – и всичко това без използването на компютър.



ЗАБЕЛЕЖКА: За да можете да използвате тези уеб функции, принтерът трябва да е свързан към интернет (с Ethernet кабел или чрез безжична връзка). Не можете да използвате тези уеб функции, ако принтерът е свързан чрез USB кабел.

Този раздел съдържа следните теми:

- [Какво представляват уеб услугите?](#)
- [Настройка на уеб услугите](#)
- [Използване на уеб услуги](#)
- [Премахване на уеб услуги](#)

Какво представляват уеб услугите?

HP ePrint

- **HP ePrint** е безплатна услуга на HP, която ви позволява да печатате от принтер с включена функция HP ePrint винаги, от всяко място. Лесно е, както да изпратите имейл към имейл адреса, зададен на вашия принтер, когато разрешите Уеб услугите на принтера. Не са необходими специални драйвери или софтуер. Ако можете да изпратите имейл, можете да печатате отвсякъде, като използвате **HP ePrint**.



ЗАБЕЛЕЖКА: Можете да регистрирате акаунт в [HP Connected](#) (този сайт може да не е наличен за всички държави/региони) и да влезете, за да конфигурирате настройките за ePrint.

След като регистрирате акаунт в [HP Connected](#) (този сайт може да не е наличен за всички държави/региони), можете да влезете, за да прегледате състоянието на заданията в **HP ePrint**, да управлявате опашката за печат на **HP ePrint**, да контролирате кой може да използва имейл адреса на **HP ePrint** на принтера с цел печатане, както и да получите помощ за **HP ePrint**.

Настройка на уеб услугите

Преди да настроите уеб услугите, уверете се, че принтерът е свързан с интернет през Ethernet или безжична връзка.

За да настроите уеб услугите, използвайте един от методите по-долу.

Настройване на уеб услугите с помощта на контролния панел на принтера

1. На контролния панел на принтера от началния екран изберете **Инсталация**, след което натиснете ОК.
2. Изберете **Web Services** (Уеб услуги), след което натиснете ОК.

3. Натиснете бутона **OK** , за да приемете HP Connected условия за използване и да настроите уеб услугите.
4. Ако получите подкана да позволите на принтера да проверява за актуализации автоматично, натиснете **OK** . В екрана **Printer Update** (Актуализация на принтера) изберете **Automatically** (Автоматично), след което натиснете **OK** .

 **ЗАБЕЛЕЖКА:** Когато има налични актуализации, следвайте инструкциите на екрана, за да актуализирате принтера.

Настройване на уеб услугите с помощта на вградения уеб сървър

1. Отворете вградения уеб сървър (EWS). За допълнителна информация вижте [Вграден уеб сървър](#).
2. Щракнете върху раздела **Уеб услуги** .
3. В раздела **Настройки на уеб услуги** , щракнете върху **Инсталация** , щракнете върху **Continue** (Продължи) и следвайте инструкциите на екрана за приемане на условията за използване.
4. Ако получите подкана, изберете да позволите на принтера да направи проверка за наличие и да инсталира актуализации на принтера.

 **ЗАБЕЛЕЖКА:** Когато има налични актуализации, те автоматично се изтеглят и инсталират, след което принтерът се рестартира.

 **ЗАБЕЛЕЖКА:** Ако получите подкана за настройки на прокси и ако вашата мрежа използва настройки на прокси, следвайте указанията на екрана, за да зададете прокси сървър. Ако нямате информация за прокси, се свържете с мрежовия администратор или лицето, конфигурирало мрежата.

5. Когато принтерът се свърже със сървъра, принтерът отпечатва една информационна страница. Следвайте инструкциите на информационната страница, за да завършите настройката.

Използване на уеб услуги

- [Печат с HP ePrint](#)

Печат с HP ePrint

HP ePrint ви позволява да печатате на вашия принтер с включена функция HP ePrint, по всяко време и от всяко място.

Преди да можете да използвате **HP ePrint** , се уверете, че принтерът е свързан към активна мрежа, предоставяща интернет достъп.

Отпечатване на документ чрез HP ePrint

1. Уверете се, че уеб услугите са настроени успешно.
За повече информация вж. [Настройка на уеб услугите](#).
2. На контролния панел на принтера от началния екран превъртете надолу, за да изберете **HP ePrint** , след което натиснете **OK** . Намерете имейл адреса на **HP ePrint** на екрана.
3. Изпратете по имейл документа към принтера.
 - a. Отворете имейл приложението на вашия компютър или мобилно устройство.

 **ЗАБЕЛЕЖКА:** За информация относно използването на имейл приложението на вашия компютър или мобилно устройство, вижте документацията на приложението.

- б. Създайте нов имейл и прикачете документа за отпечатване.
- в. Изпратете имейла към имейл адреса на принтера.
Принтерът ще отпечата прикачения документ.

 **ЗАБЕЛЕЖКА:** Въведете само един имейл адрес на **HP ePrint** в полето „До“. Не въвеждайте никакви допълнителни имейл адреси в останалите полета. Сървърът на **HP ePrint** не приема имейл задания за печат, ако има много имейл адреси в полето „До“ или каквито и да било адреси в полето „Як“.

 **ЗАБЕЛЕЖКА:** Имейл ще бъде отпечатан, веднага щом бъде получен. Както при всеки имейл, няма гаранция кога и дали ще бъде получен. Можете да проверите състоянието на принтера в [HP Connected](#) (този сайт може да не е наличен за всички държави/региони).

 **ЗАБЕЛЕЖКА:** Отпечатаните с **HP ePrint** документи, могат да изглеждат различно от оригинала. Стилът, форматирането и текстовия поток могат да се различават от оригиналния документ. За документи, които трябва да бъдат отпечатани с по-високо качество (като официални документи), ние препоръчваме да печатате от софтуерното приложение на вашия компютър, където ще имате по-голям контрол върху външния вид на вашата разпечатка.

Премахване на уеб услуги

Използвайте инструкциите по-долу за премахване на уеб услугите.

Премахване на уеб услугите с помощта на контролния панел на принтера

1. На контролния панел на принтера от началния екран изберете **Инсталация**, след което натиснете ОК.
2. Изберете **Web Services** (Уеб услуги), след което натиснете ОК.
3. От екрана **Web Services Settings** (Настройки на уеб услугите) изберете **Remove Web Services** (Премахване на уеб услуги), след което изберете ОК.



5 Работа с касети

Този раздел съдържа следните теми:

- [Информация за касетите и печатащата глава](#)
- [Известно количество цветно мастило се използва дори когато печатате само с черна касета](#)
- [Проверка на приблизителните нива на мастилото](#)
- [Сменете касетите](#)
- [Поръчка на касети](#)
- [Съхранение на консумативите за печат](#)
- [Съхраняване на анонимна информация за използване](#)
- [Гаранционна информация за касетата](#)

Информация за касетите и печатащата глава

Съветите по-долу ще ви помогнат с поддръжката на касетите на HP, както и с осигуряването на постоянно качество на печат.

- Инструкциите в това ръководство за потребителя се отнасят за смяна на касетите и не са предназначени за първоначално инсталиране. За инсталация за първи път вижте инструкциите в постера за инсталация, доставен с принтера.
- Когато изключите принтера, винаги използвайте  (бутон Захранване). Това позволява на принтера да покрие печатащата глава и да я предпази от повреда.
- Не почиствайте печатащата глава, ако не е необходимо. Така се хаби мастило и се намалява живота на касетите.
- Оперирайте внимателно с касетите. Ако при поставяне изпуснете, ударите или оперирате грубо, това може да доведе до временни проблеми с печатането.
- Ако транспортирате принтера, направете следните неща, за да предотвратите изтичане на мастило от принтера или други повреди на принтера:
 - Изключете принтера, като натиснете  (бутона Захранване). Изчакайте, докато всички шумове от движение във вътрешността на принтера спрат, преди да го изключите от контакта.
 - При транспортиране принтерът трябва да е поставен на равна повърхност. Не го поставяйте настрани, върху задната, предната или горната му страна.

 **ВНИМАНИЕ:** HP препоръчва да подмените липсващите касети възможно най-скоро, за да избегнете проблеми с качеството на печат и вероятна, прекомерна употреба на мастило или повреда на системата за мастило. Никога не изключвайте принтера, когато липсват касети.

 **ЗАБЕЛЕЖКА:** Принтерът не е разработен да използва системи за непрекъснато мастило. За да възобновите печатането, премахнете системата за непрекъснато мастило и поставете оригинални касети на HP (или съвместими).



ЗАБЕЛЕЖКА: Този принтер е предназначен за касети с мастило, които да се използват, докато не се изпразнят. Повторното пълнене на касетите, преди да се изпразнят, може да доведе до повреда на принтера. Ако това се случи, поставете нова касета (или оригинална на HP, или съвместима), за да продължите с печатането.

Известно количество цветно мастило се използва дори когато печатате само с черна касета

Масилото се използва по много начини в процеса на мастиленоструен печат. Като цяло масилото в касетата се използва за отпечатване на документи, снимки и други подобни материали. Малко мастило, обаче, трябва да се използва за поддръжка на доброто състояние на печатащата глава; малко мастило остава като утайка; и малко мастило се изпарява. За повече информация относно използването на масилото посетете www.hp.com/go/learnaboutsupplies и щракнете върху **HP Ink**. (Може да се наложи да изберете своята държава/регион чрез бутона **Select Country** (Избор на държава) на страницата.)

Проверка на приблизителните нива на масилото

Приблизителните нива на масилото може да се проверят чрез софтуера на принтера или от контролния панел на принтера.

Проверка на приблизителните нива на масилото от контролния панел на принтера

1. От началния екран докоснете **Ink Information** (Информация за мастило), след което натиснете ОК.
2. Изберете **Estimated Levels** (Приблизителни нива) (избрано по подразбиране), след което натиснете ОК.

Проверка на приблизителните нива на масилото от софтуера на принтера на HP (Windows)

1. Отворете софтуера на принтера на HP.
2. В софтуера на принтера от главното меню отгоре щракнете върху **Estimated Cartridge Levels** (Приблизителни нива на касетата).

Проверка на нивата на масилото от HP софтуер на принтера (OS X)

1. Отворете HP Utility (Помощна програма на HP).
HP Utility (Помощна програма на HP) се намира в папката **Hewlett-Packard** в папката **Applications** (Приложения) на най-горното ниво на твърдия диск.
2. Изберете HP OfficeJet Pro 8210 от списъка с устройства вляво на прозореца.
3. Щракнете върху **Supplies Status** (Състояние на консумативите).
Ще се покажат относителните нива на масилото.
4. Щракнете върху **All Settings** (Всички настройки), за да се върнете на панела **Информация и поддръжка**.



ЗАБЕЛЕЖКА: Ако сте поставили рециклирана или повторно пълнена печатаща касета, или касета, която е била използвана в друг принтер, индикаторът за нивото на масилото няма да бъде точен или няма да показва информация.



ЗАБЕЛЕЖКА: Известията и индикаторите за нивото на масилото предоставят приблизителна информация само с цел планиране. Когато получите предупреждение за ниско ниво на масилото, подгответе касета за смяна, за да избегнете евентуални забавяния на задачите за печат. Не е необходимо да сменяте касетите, докато не бъдете подканени за това.

 **ЗАБЕЛЕЖКА:** Масилото в касетите се използва по време на печат по няколко различни начина, включително по време на процеса на инициализиране, който подготвя принтера и касетите за печатане, както и при поддръжката на печатащите глави, която пази масилените дюзи чисти и масилото преминава безпроблемно. Освен това, след използване на касетите, в тях остава известно количество мастило. За повече информация вж. www.hp.com/go/inkusage.

Сменете касетите

Ако все още не разполагате с резервни касети за принтера, вижте [Поръчка на касети](#). Не всички касети са налични във всички страни/региони.

 **ВНИМАНИЕ:** HP препоръчва да подмените липсващите касети възможно най-скоро, за да избегнете проблеми с качеството на печат и вероятна, прекомерна употреба на мастило или повреда на системата за мастило. Никога не изключвайте принтера, когато липсват касети.

За информация относно рециклирането на използвани консумативи за мастило вижте [Програма за рециклиране на консумативите на мастиленоструйните принтери на HP](#).

Смяна на касетите

1. Уверете се, че принтерът е включен.
2. Отворете вратичката за достъп до касетите.

 **ЗАБЕЛЕЖКА:** Изчакайте, докато печатащата каретка спре да се движи, преди да продължите.

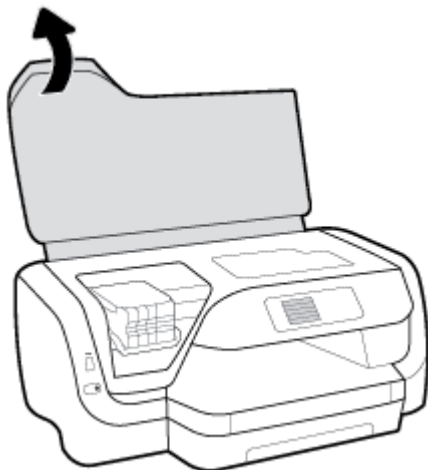

3. Натиснете предната част на касетата, за да я освободите, след което я извадете от слота.

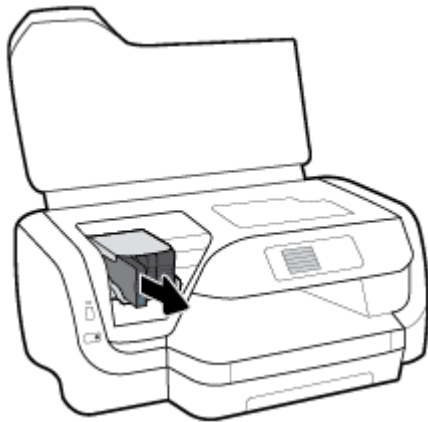
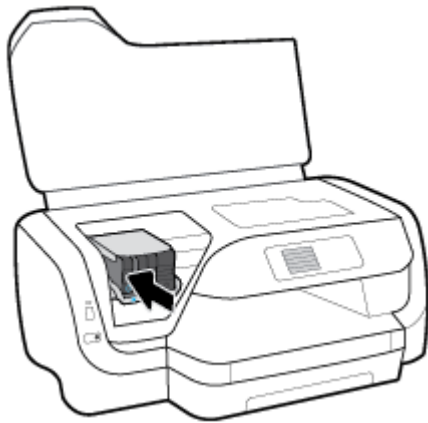

4. Извадете новата касета от опаковката ѝ.
5. Плъзнете касетата в празния слот, докато щракне добре в слота.

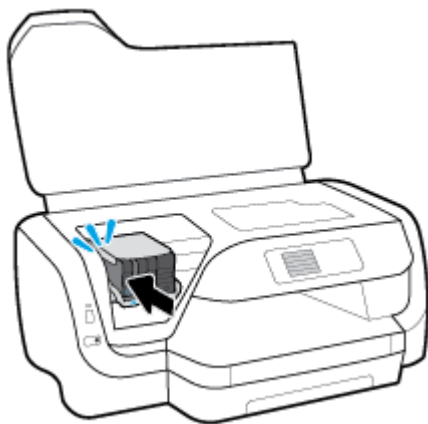

Уверете се, че цветът на касетата съответства на цвета на слота.

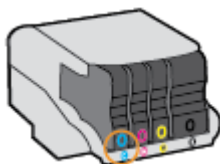

6. Повторете стъпки от 3 до 5 за всяка една касета, която искате да смените.
7. Затворете вратичката за достъп касетите.

Поръчка на касети

За поръчка на касети посетете www.hp.com . (В момента някои части от уеб сайта на HP са налични само на английски език.) Онлайн поръчката на касети не се поддържа във всички страни/региони. Много страни обаче предоставят информация за поръчка по телефона, намиране на местен магазин и отпечатване на списък за пазаруване. Освен това можете да посетите страницата www.hp.com/buy/supplies , за да получите информация за закупуване на продукти на HP в страната ви.

Използвайте само касети за смяна със същия номер на касетата като този на касетата, която сменяте. Номерата на касетите можете да откриете на следните места:

- Върху етикета на касетата, която сменяте.
- На стикер във вътрешността на принтера. Отворете вратичката за достъп до касетите, за да намерите стикера.
- Във вградения уеб сървър щракнете върху раздела **Инструменти** , след което под **Product Information** (Информация за продукта) щракнете върху **Ink Gauge** (Мярка за мастилото). За повече информация вж. [Вграден уеб сървър](#).



ЗАБЕЛЕЖКА: Касетата **Setup** (Инсталационна), която се предоставя с принтера, не може да се закупи отделно.

Съхранение на консумативите за печат

- Пазете всички касети запечатани в оригиналните им опаковки, докато не ви потрябват.
- Касетите може да бъдат оставяни в принтера за продължителен период от време. Въпреки това, за да гарантирате оптимално състояние на касетите, трябва да изключите принтера правилно, като натиснете (бутон Захранване)
- Съхранявайте касетите на стайна температура (15°–35°C или 59°–95°F).

Съхраняване на анонимна информация за използване

Касетите на HP, използвани в този принтер, съдържат чип с памет, който спомага за работата на принтера. Освен това този чип с памет съхранява ограничен набор анонимна информация относно употребата на принтера, която може да включва следното: броя на страници, отпечатани с касетата, покритието върху страницата, честотата на печат и използваните режими на печат.

Тази информация помага на HP при проектирането на бъдещи принтери, така че да отговарят на нуждите за печат на потребителите. Събраната информация от чипа с памет на касетата не съдържа такава, която може да се използва за определяне на клиента или потребителя на касетата или на принтера.

HP събира мостри от чипове с памет от касети върнати на HP програмата за безплатно връщане и рециклиране (HP "Партньори на планетата": www.hp.com/recycle). Чиповете с памет от тези мостри се разчитат и проучват с цел подобряване на бъдещите принтери на HP. Партньорите на HP, които помагат при рециклирането на тези касети също имат достъп до тази информация.

Всяка трета страна, притежаваща касетите може да има достъп до анонимната информация на чипа с памет. Ако предпочитате да забраните достъпа до тази информация, можете да направите чипа

неизползваем. Когато обаче направите чипа неизползваем, касетата не може да се използва в принтер на HP.

Ако изпитвате притеснения относно предоставянето на тази анонимна информация, може да я направите недостъпна, като изключите способността на чипа с памет да събира информация за използване на принтера.

Изключване на функцията за събиране на информация за използване

1. На контролния панел на принтера от началния екран изберете **Инсталация** , след което натиснете ОК .
2. Изберете **Printer Settings (Настройки на принтера)** , а след това натиснете ОК .
3. Изберете **Preferences (Предпочитания)** , а след това натиснете ОК .
4. Превъртете надолу, за да изберете **Store Anonymous Usage Information** (Запис на анонимни данни за употреба), след което натиснете ОК .
5. Изберете **Изкл.** , а след това натиснете ОК .

 **ЗАБЕЛЕЖКА:** Можете да продължите да използвате касетата в принтера на HP, ако изключите функцията на чипа с памет да събира информация за употребата на принтера.

Гаранционна информация за касетата

Гаранцията за касетата на HP е валидна само ако продуктът се използва в устройство за печат на HP, за което е предназначен. Тази гаранция не покрива мастилени продукти на HP, които са били презареждани, преработвани, подновявани, неправилно използвани или с нарушена цялост.

Гаранцията покрива продукта, при условие че мастилото на HP не е свършило и срокът на гаранцията не е изтекъл. Датата на изтичане на срока на гаранцията (във формат ГГГГ/ММ) може да бъде открита на самия продукт.

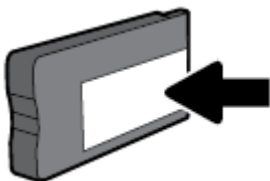

6 Настройка на мрежата

Допълнителни разширени настройки са достъпни от началната страница на принтера (вграден уеб сървър или EWS). За повече информация вж. [Вграден уеб сървър](#).

Този раздел съдържа следните теми:

- [Настройване на принтера за безжична комуникация](#)
- [Промяна на мрежовите настройки](#)
- [Използвайте Wi-Fi Direct](#)

Настройване на принтера за безжична комуникация

- [Преди да започнете](#)
- [Настройка на принтера в безжичната мрежа](#)
- [Промяна на типа връзка](#)
- [Тест на безжичната връзка](#)
- [Включване или изключване на възможността за безжична връзка на принтера](#)



ЗАБЕЛЕЖКА: Ако срещнете проблеми при свързване на принтера, вж. [Проблеми с връзката и мрежата](#).



СЪВЕТ: За повече информация относно настройването и използването на принтера чрез безжична връзка посетете центъра за безжичен печат на HP (www.hp.com/go/wirelessprinting).

Преди да започнете

Уверете се в следното:

- Принтерът не е свързан към мрежата с Ethernet кабел.
- Безжичната мрежа е настроена и функционира правилно.
- Принтерът и компютрите, които използват принтера, са в една и съща мрежа (подмрежа).

По време на свързване на принтера може да получите подкана да въведете паролата и името на безжичната мрежа (SSID).

- Името на безжичната мрежа идентифицира безжичната мрежа.
- Паролата предотвратява свързването на други лица към безжичната мрежа без вашето разрешение. В зависимост от необходимото ниво на сигурност, вашата безжична мрежа може да използва WPA парола или WEP ключ.

Ако не сте променили името на мрежата или паролата при настройката на вашата безжична мрежа, понякога можете да ги намерите на гърба или отстрани на безжичния маршрутизатор.

Ако не можете да намерите мрежовото име или паролата за защита или не можете да си спомните тази информация, проверете документацията на компютъра или на безжичния маршрутизатор. Ако все още не можете да откриете тази информация, свържете се с мрежовия администратор или лицето, конфигурирало безжичната мрежа.

Настройка на принтера в безжичната мрежа

Използвайте Wireless Setup Wizard (Съветник за настройка на безжична връзка) от дисплея на контролния панел на принтера, за да настроите безжичната връзка.

 **ЗАБЕЛЕЖКА:** Преди да продължите, прегледайте списъка на [Преди да започнете](#).

1. От контролния панел на принтера натиснете **(W)** (бутон **Безжична връзка**).
2. Натиснете **—** (бутон Избор), за да изберете **Settings** (Настройки).
3. Изберете **Wireless Settings** (Безжични настройки), след което натиснете OK.
4. Изберете **Wireless Setup Wizard** (Съветник за безжична настройка), след което натиснете OK.
5. Следвайте инструкциите на екрана, за да завършите настройката.

Ако вече сте използвали принтера с друг тип връзка, като например USB връзка, изпълнете инструкциите в [Промяна на типа връзка](#), за да настроите принтера в безжичната мрежа.

Промяна на типа връзка

След като инсталирате софтуера за принтера на HP и свържете принтера към компютъра или към мрежа, можете да използвате софтуера, за да промените начина на свързване (например от USB връзка на безжична връзка).

 **ЗАБЕЛЕЖКА:** Свързването на Ethernet кабел изключва възможността за безжична връзка на принтера.

Преминаване от Ethernet връзка към безжична мрежова връзка (Windows)

1. Извадете Ethernet кабела от принтера.
2. Отворете софтуера на принтера след инсталирането.
Изпълнете съветника за безжична настройка, за да установите безжична връзка. За допълнителна информация вж. [Настройка на принтера в безжичната мрежа](#).

Преминаване от USB връзка към безжична мрежа (Windows)

Преди да продължите, прегледайте списъка на [Преди да започнете](#).

1. Отворете софтуера на принтера на HP. За допълнителна информация вж. [Отваряне на софтуера на принтера на HP \(Windows\)](#).
2. Щракнете върху **Tools** (Инструменти).
3. Щракнете върху **Device Setup & Software** (Настройка на устройство и софтуер).
4. Изберете **Convert a USB connected printer to wireless** (Преминаване от USB свързан принтер към безжична връзка). Следвайте инструкциите на екрана.

Преминаване от USB връзка към безжична мрежа (OS X)

1. Свържете принтера към безжичната ви мрежа.
2. Използвайте 123.hp.com, за да промените софтуерната връзка за този принтер на безжична.



Научете повече за това как се преминава от USB към безжична връзка. [Щракнете тук, за да получите повече информация онлайн.](#) Към момента този уеб сайт може да не е наличен на всички езици.

Преминаване от безжична на USB или Ethernet връзка (Windows)

- Свържете USB или Ethernet кабела към принтера.

Преминаване от безжична на USB или Ethernet връзка (OS X)

1. Отворете **System Preferences (Предпочитания за системата)**.
2. Щракнете върху **Printers & Scanners (Принтер и скенери)**.
3. Изберете своя принтер в левия прозорец и щракнете в долната част на списъка. Направете същото за записа на факса, ако има такъв за текущата връзка.
4. Свържете принтера към своя компютър или мрежа чрез USB или Ethernet кабел.
5. Щракнете върху знака „+“ под списъка с принтери отляво.
6. Изберете новия принтер от списъка.
7. Изберете името на модела на принтера от изскачащото меню **Use (Използване)**.
8. Щракнете върху **Add (Добавяне)**.

Тест на безжичната връзка

Отпечатайте отчета от теста на безжичната връзка за информация относно безжичната връзка на принтера. Отчетът от теста на безжичната връзка предоставя информация за състоянието на принтера, хардуерния (MAC) адрес и IP адреса. Ако има проблем с безжичната връзка или ако опит за безжично свързване е неуспешен, тестовият отчет за безжична връзка също така предоставя диагностична информация. Ако принтерът е свързан към дадена мрежа, отчетът от теста ще покаже подробни данни за мрежовите настройки.

Отпечатване на отчета от теста на безжичната мрежа

1. От контролния панел на принтера натиснете (бутон **Безжична връзка**).
2. Натиснете (бутон Избор), за да изберете **Settings (Настройки)**.
3. Изберете **Print Reports (Печат на отчети)**, след което натиснете ОК.
4. Изберете **Test Report (Тестов отчет)**, след което натиснете ОК.

Включване или изключване на възможността за безжична връзка на принтера

Ако синият индикатор за безжична връзка на контролния панел на принтера не свети, е възможно безжичната възможност да е изключена.



ЗАБЕЛЕЖКА: Свързването на Ethernet кабел към принтера автоматично изключва възможността за безжична връзка и индикатора за безжична връзка.

Ако принтерът никога не е бил свързан към безжична мрежа, включването на възможността за безжична връзка ще включи автоматично Съветника за безжична настройка.

1. От контролния панел на принтера натиснете (бутон **Безжична връзка**).
2. Натиснете (бутон Избор), за да изберете **Settings (Настройки)**.

3. Изберете **Wireless Settings** (Безжични настройки), след което натиснете ОК .
4. Изберете **Wireless** (Безжична връзка) (избрано по подразбиране), след което натиснете ОК .
5. Изберете **On** (Вкл.) или **Off** (Изкл.), след което натиснете ОК .

Промяна на мрежовите настройки

От контролния панел на принтера можете да настройвате и управлявате безжичната връзка на принтера и да извършвате разнообразни задачи за управлението на мрежата. Тук се включва преглед и промяна на мрежовите настройки, възстановяване на мрежовите настройки по подразбиране, включване и изключване на безжичната функция.

 **ВНИМАНИЕ:** Мрежовите настройки са дадени за ваше удобство. Ако обаче не сте напреднал потребител, не трябва да променят някои от тези настройки (като например скоростта на връзката, IP настройките, шлюз по подразбиране и настройките на защитната стена).

Отпечатване на мрежовите настройки

Използвайте един от следните начини:

- От контролния панел на принтера натиснете  (бутон **Безжична връзка**). Показва се екрана с мрежовото състояние. Изберете бутона **Print Info** (Отпечатване на информация) ОК , за да отпечатате страницата за конфигуриране на мрежата.
- От контролния панел на принтера от началния екран изберете **Инсталация** , след което натиснете ОК . Изберете **Printer Reports** (Отчети на принтера), след което натиснете ОК . Изберете **Network Configuration Page** (Страница за конфигуриране на мрежата), след което натиснете ОК .

Задаване на скоростта на връзката

Можете да промените скоростта на предаване на данните по мрежата. Настройката по подразбиране е **Automatic** (Автоматично).

1. От контролния панел на принтера от началния екран изберете **Network** (Мрежа), след което натиснете ОК .
2. Изберете **Ethernet Settings** (Ethernet настройки) (избрано по подразбиране), след което натиснете ОК .
3. Изберете **Advanced Settings** (Разширени настройки), след което натиснете ОК .
4. Превъртете надолу, за да изберете **Link Speed** (Скорост на връзката), след което натиснете ОК .
5. Изберете подходящата опция, която отговаря на мрежовия хардуер, след което натиснете ОК .

Промяна на IP настройките

IP настройката по подразбиране е **Automatic** (Автоматично), при която IP настройките се задават автоматично. Ако обаче сте напреднал потребител и искате да използвате различни настройки (като IP адресът, маската на подмрежата или шлюза по подразбиране), можете да ги промените ръчно.

 **СЪВЕТ:** Преди да зададете ръчен IP адрес, се препоръчва първо да свържете принтера към мрежата, като използвате автоматичен режим. Това позволява на маршрутизатора да конфигурира принтера с други необходими настройки, като маска на подмрежата, шлюз по подразбиране и DNS адрес.

 **ВНИМАНИЕ:** Внимавайте, когато задавате ръчно IP адреса. Ако по време на инсталиране въведете невалиден IP адрес, мрежовите компоненти няма да могат да се свържат с принтера.

1. От контролния панел на принтера от началния екран изберете **Network** (Мрежа), след което натиснете ОК .
2. Изберете **Ethernet Settings** (Ethernet настройки) или **Wireless Settings** (Безжични настройки), след което натиснете ОК .
3. Изберете **Advanced Settings** (Разширени настройки), след което натиснете ОК .
4. Изберете **IP Settings** (IP настройки) (избрано по подразбиране), след което натиснете ОК .
5. Ако се покаже предупредително съобщение, указващо, че промяната на IP адреса ще премахне принтера от мрежата, натиснете ОК , за да продължите.
6. По подразбиране е избрано **Automatic** (Автоматично). За да промените настройките ръчно, изберете **Manual** (Ръчно), след което натиснете ОК . Въведете подходящата информация за следните настройки:
 - **IP адрес**
 - **Subnet Mask (Маска на подмрежа)**
 - **Default Gateway (Шлюз по подразбиране)**
 - **DNS адрес**За да въведете информацията за дадена настройка, изберете желаната настройка, след което натиснете ОК .
7. След като въведете промените си, изберете **Apply** (Прилагане), като натиснете **—** (Избор).
8. Натиснете ОК .

Използвайте Wi-Fi Direct

С Wi-Fi Direct можете да печатате безжично от компютър, смартфон, таблет или друго устройство с възможност за безжична връзка – без да е необходимо да се свързвате към съществуваща безжична мрежа.



Насоки за използване на Wi-Fi Direct

- Уверете се, че компютърът или мобилното ви устройство разполага с необходимия софтуер.
 - Ако използвате компютър, уверете се, че сте инсталирали софтуера на принтера на HP.
Ако не сте инсталирали софтуера на принтера на HP на компютъра, първо се свържете към Wi-Fi Direct и после инсталирайте софтуера на принтера. Изберете **Wireless** (Безжична мрежа), когато софтуерът на принтера ви запита за тип на връзката.
 - Ако използвате мобилно устройство, уверете се, че сте инсталирали съвместимо приложение за печат. За повече информация за мобилен печат посетете www.hp.com/global/us/en/eprint/mobile_printing_apps.html.
- Уверете се, че Wi-Fi Direct за принтера е включено.
- До пет компютъра и мобилни устройства могат да използват една и съща Wi-Fi Direct връзка.
- Wi-Fi Direct може да се използва и когато принтерът е свързан към компютър с USB кабел или към мрежа посредством безжична връзка.

- Wi-Fi Direct не може да се използва за свързване на компютър, мобилно устройство или принтер към интернет.
- Wi-Fi Direct парола: Ако методът на връзка на Wi-Fi Direct на принтера е зададен на **Automatic** (Автоматично), паролата винаги ще бъде 12345678. Ако методът на връзка на Wi-Fi Direct на принтера е зададен на **Manual** (Ръчно), паролата ще бъде случайно генериран 8-цифрен код.

За да получите Wi-Fi Direct паролата на принтера, от контролния панел на принтера натиснете  (бутон Wi-Fi Direct). Паролата на Wi-Fi Direct ще се покаже на дисплея на контролния панел.

Включване на Wi-Fi Direct

1. Извършете едно от следните действия:
 - От контролния панел на принтера натиснете  (бутон Wi-Fi Direct).
 - От контролния панел на принтера от началния екран превъртете надолу, за да изберете Wi-Fi Direct, след което натиснете OK .
2. Натиснете  (бутон Избор), за да изберете **Settings** (Настройки).
3. Изберете Wi-Fi Direct (избрано по подразбиране), след което натиснете OK .
4. Изберете **On** (Вкл.), след което натиснете OK .

Печат от мобилно устройство с възможност за безжична връзка, което поддържа Wi-Fi Direct

Уверете се, че сте инсталирали последната версия на HP Print Service Plugin на мобилното си устройство. Можете да изтеглите тази добавка от магазина за приложения Google Play.

1. Уверете се, че сте включили Wi-Fi Direct на принтера.
2. Включете Wi-Fi Direct на мобилното си устройство. За допълнителна информация вж. документацията, предоставена с мобилното устройство.
3. От мобилното си устройство изберете документ от приложение с функция за печат, след което изберете опцията за отпечатване на документа.

Ще се покаже списък с наличните принтери.

4. От списъка с налични принтери изберете показаното име на Wi-Fi Direct, като например **DIRECT-**-HP OfficeJet Pro XXXX** (където ** са уникалните знаци за идентифициране на принтера, а XXXX е моделът на принтера, намиращ се на принтера), за да свържете мобилното устройство.

Ако мобилното устройство не се свърже автоматично към принтера, изпълнете инструкциите на контролния панел на принтера, за да се свържете към принтера. Ако на контролния панел на принтера се показва PIN код, въведете PIN кода на мобилното устройство.

Когато мобилното устройство е успешно свързано към принтера, принтерът започва да печата.

Печат от мобилно устройство с възможност за безжична връзка, което не поддържа Wi-Fi Direct

Уверете се, че сте инсталирали съвместимо приложение за печат на мобилното си устройство. За повече информация посетете уеб сайта за мобилен печат на HP на адрес www.hp.com/go/mobileprinting . Ако локална версия на този уеб сайт не е налична за вашата държава/регион или на

вашия език, може да бъдете насочени към сайта за мобилен печат на HP в друга държава/регион или на друг език.

1. Уверете се, че сте включили Wi-Fi Direct на принтера.
2. Включете Wi-Fi връзката на мобилното устройство. За допълнителна информация вж. документацията, предоставена с мобилното устройство.



ЗАБЕЛЕЖКА: Ако мобилното ви устройство не поддържа Wi-Fi, няма да можете да използвате Wi-Fi Direct.

3. Свържете се с нова мрежа от мобилното устройство. Използвайте процеса, който нормално използвате за свързване към нова безжична мрежа или гореща точка. Изберете името на Wi-Fi Direct от списъка с показани безжични връзки, напр. **DIRECT-**-HP OfficeJet Pro XXXX** (където ** са уникални знаци за идентифициране на принтера и XXXX е моделът на принтера, намиращ се на принтера).

Въведете паролата за Wi-Fi Direct при подкана за това.

4. След което отпечатайте документа.

Печат от компютър с възможност за безжична връзка (Windows)

1. Уверете се, че сте включили Wi-Fi Direct на принтера.
2. Включете Wi-Fi връзката на компютъра. За допълнителна информация вж. документацията, предоставена с компютъра.



ЗАБЕЛЕЖКА: Ако компютърът ви не поддържа Wi-Fi, няма да можете да използвате Wi-Fi Direct.

3. Свържете се с нова мрежа от компютъра. Използвайте процеса, който нормално използвате за свързване към нова безжична мрежа или гореща точка. Изберете името на Wi-Fi Direct от списъка с показани безжични връзки, напр. **DIRECT-**-HP OfficeJet Pro XXXX** (където ** са уникални знаци за идентифициране на принтера и XXXX е моделът на принтера, намиращ се на принтера).

Въведете паролата за Wi-Fi Direct при подкана за това.

4. Преминете към стъпка 5, ако принтерът е инсталиран и свързан към компютъра по безжична мрежа. Ако принтерът е инсталиран и свързан към компютъра с USB кабел, изпълнете стъпките по-долу, за да инсталирате софтуер на принтера с помощта на Wi-Fi Direct връзката.
 - а. Отворете софтуера на принтера на HP. За допълнителна информация вж. [Отваряне на софтуера на принтера на HP \(Windows\)](#).
 - б. Щракнете върху **Tools** (Инструменти).
 - в. Щракнете върху **Device Setup & Software** (Настройка на устройство и софтуер), след което изберете **Connect a new printer** (Свързване на нов принтер).



ЗАБЕЛЕЖКА: Ако преди това сте инсталирали принтера чрез USB и искате да конвертирате в Wi-Fi Direct, не избирайте опцията **Convert a USB connected printer to wireless** (Преобразуване на USB връзка на принтер в безжична).

- г. Когато се покаже софтуерният екран **Connection Options** (Опции за връзка), изберете **Wireless** (Безжична).
 - д. Изберете своя принтер на HP от списъка с открити принтери.
 - е. Следвайте инструкциите на екрана.
5. След което отпечатайте документа.

Печат от компютър с възможност за безжична връзка (OS X)

1. Уверете се, че сте включили Wi-Fi Direct на принтера.
2. Включете Wi-Fi на компютъра.
За допълнителна информация вж. документацията, предоставена от Apple.
3. Щракнете върху иконата Wi-Fi и изберете името на Wi-Fi Direct, напр. **DIRECT-**-HP OfficeJet Pro XXXX** (където ** са уникални знаци за идентифициране на принтера и XXXX е моделът на принтера, намиращ се на принтера).
Ако Wi-Fi Direct е включено с опция за защита, въведете паролата при поискването ѝ.
4. Добавете принтера.
 - а. Отворете **System Preferences (Предпочитания за системата)** .
 - б. Щракнете върху **Printers & Scanners (Принтер и скенери)** .
 - в. Щракнете върху знака „+“ под списъка с принтери отляво.
 - г. Изберете принтера от списъка с откритите принтери (думата „Bonjour“ е в дясната колона до името на принтера) и щракнете върху **Add** (Добавяне).



Щракнете тук за онлайн отстраняване на неизправности за Wi-Fi Direct или за още помощ при настройката на Wi-Fi Direct. Към момента този уеб сайт може да не е наличен на всички езици.

7 Инструменти за управление на принтера

Този раздел съдържа следните теми:

- [Toolbox \(Кутия с инструменти\) \(Windows\)](#)
- [HP Utility \(Помощна програма на HP\) \(OS X\)](#)
- [Вграден уеб сървър](#)
- [Софтуер HP Web Jetadmin](#)

Toolbox (Кутия с инструменти) (Windows)

Toolbox (Кутия с инструменти) предоставя информация за поддръжка на принтера.

За отваряне на Toolbox (Кутия с инструменти)

1. Отворете софтуера на принтера на HP. За повече информация вж. [Отваряне на софтуера на принтера на HP \(Windows\)](#).
2. Щракнете върху **Печат**.
3. Щракнете върху **Maintain Your Printer** (Поддържане на принтера).

HP Utility (Помощна програма на HP) (OS X)

HP Utility (Помощна програма на HP) съдържа инструменти за конфигуриране на настройките на принтера, калибриране на принтера, поръчка на консумативи онлайн, както и за откриване на информация за поддръжка в уеб сайта.

 **ЗАБЕЛЕЖКА:** Функциите в HP Utility (Помощна програма на HP) варират в зависимост от избрания принтер.

Предупрежденията и индикаторите за нивото на мастилото предоставят приблизителна информация само с цел планиране. Когато индикаторът предупреди за ниско ниво на мастилото, подгответе касета с мастило за смяна, за да избегнете евентуални забавяния на задачите за печат. Не е нужно да сменят печатащата касета, докато качеството на печат не се влоши видимо.

Щракнете два пъти върху HP Utility (Помощна програма на HP) в папката **HP** в папката **Приложения** на най-горното ниво на твърдия диск.

Вграден уеб сървър

Когато принтерът е свързан в мрежа, можете да използвате вградения уеб сървър (EWS) на принтера за преглед на информация за състоянието на устройството, за промяна на настройки, както и за управление от компютъра.

 **ЗАБЕЛЕЖКА:** За да прегледате или промените някои настройки, може да е необходима парола.

 **ЗАБЕЛЕЖКА:** Вграденият уеб сървър може да се отвори и използва без връзка към интернет. Въпреки това, някои функции не са налични.

- [За бисквитките](#)

- Отваряне на вградения уеб сървър
- Вграденият уеб сървър не може да се отвори

За бисквитките

Когато сърфирате, вграденият уеб сървър (EWS) поставя много малки текстови файлове (бисквитки) на твърдия ви диск. Тези файлове позволяват на EWS да разпознае компютъра ви при следващо посещение. Ако сте конфигурирали езика на вградения уеб сървър (EWS) например, дадена бисквитка ще улесни запомнянето на избрания език, така че следващия път, когато отворите вградения уеб сървър (EWS), страниците ще се покажат на съответния език. Някои бисквитки (като бисквитката, която съхранява специфични за клиента предпочитания) се пазят на компютъра, докато не ги изтриете ръчно.

Можете да конфигурирате браузъра така, че да приема всички бисквитки или можете да го конфигурирате така, че да ви уведомява всеки път, когато бъде предложена бисквитка, като по този начин можете да решавате кои бисквитки да приемате и кои да отказвате. Също така можете да използвате браузъра, за да премахвате нежелани бисквитки.

В зависимост от вашия принтер, ако забраните бисквитките, ще забраните една или повече от следните функции:

- Използване на някои съветници за настройки
- Запомняне на настройката за език на браузъра на EWS
- Персонализиране на Начало страницата на вградения уеб сървър (EWS)

За информация относно как да промените настройките за поверителност и бисквитки и как да прегледате или изтриете бисквитките, вижте документацията, която се предлага с вашия уеб браузър.

Отваряне на вградения уеб сървър

Можете да получите достъп до вградения уеб сървър чрез мрежата или чрез Wi-Fi Direct.

Отваряне на вградения уеб сървър през мрежа

1. Открийте IP адреса или името на хост на принтера, като докоснете  (бутон **Безжична връзка**) на контролния панел на принтера или като отпечатате страница за конфигуриране на мрежата.



ЗАБЕЛЕЖКА: Принтерът трябва да е включен в мрежа и да разполага с IP адрес.

2. В поддържан уеб браузър на компютъра въведете IP адреса или името на хост, зададени на принтера.

Например, ако IP адресът е 123.123.123.123, въведете следния адрес в уеб браузъра: `http://123.123.123.123`.

Отваряне на вградения уеб сървър чрез Wi-Fi Direct

1. От контролния панел на принтера от началния екран превъртете надолу, за да изберете Wi-Fi Direct, след което натиснете OK.
2. Ако **Wi-Fi Direct Settings** (Настройки на Wi-Fi Direct) показва, че Wi-Fi Direct е **Изкл.**, трябва да го включите.

Включване на HP Wi-Fi Direct

- а. Натиснете **—** (бутон Избор), за да изберете **Settings** (Настройки).
 - б. Изберете Wi-Fi Direct (избрано по подразбиране), след което натиснете OK .
 - в. Изберете **On** (Вкл.), след което натиснете OK .
3. От безжичния компютър включете безжичната връзка, потърсете и се свържете към името на Wi-Fi Direct, например: **DIRECT-**-HP OfficeJet Pro XXXX** (където ** са уникалните знаци за идентифициране на принтера, а XXXX представлява модела на принтера, намиращ се на принтера).

Въведете паролата за Wi-Fi Direct при подкана за това.
4. В поддържан уеб браузър на компютъра въведете следния адрес: <http://192.168.223.1>.

Вграденият уеб сървър не може да се отвори

Проверка на настройката на мрежата

- Уверете се, че не използвате телефонен или кръстосан кабел за връзка на принтера с мрежата.
- Уверете се, че мрежовият кабел е добре свързан към принтера.
- Уверете се, че мрежовият концентратор, комутатор или маршрутизатор е включен и работи правилно.
- Ако принтерът е свързан към безжична мрежа, се уверете, че безжичната връзка е добра, като отпечатате тестов отчет за безжична връзка.
- Понякога включването, изключването и повторното включване на маршрутизатора може да помогне за възстановяване на способността за свързване към вградения уеб сървър.

Проверка на компютъра

- Уверете се, че компютърът, който използвате, е свързан към същата мрежа като принтера.

Проверка на уеб браузъра

- Уверете се, че уеб браузърът отговаря на минималните изисквания към системата.
- Ако вашият уеб браузър използва настройки на прокси за свързване към интернет, опитайте да изключите тези настройки. За повече информация вижте документацията, налична в уеб браузъра.
- Уверете се, че JavaScript и бисквитките са разрешени в уеб браузъра. За повече информация вижте документацията, налична в уеб браузъра.

Проверка на IP адреса на принтера

- Уверете се, че IP адресът на принтера е правилен.

За да разберете IP адреса на принтера, от контролния панел на принтера натиснете  (бутон **Безжична връзка**). Можете да видите IP адреса на принтера на контролния панел на принтера. Ако виждате IP адрес, подобен на 169.254.xxx.xxx, опитайте да включите, изключите и отново да включите маршрутизатора и принтера, тъй като това е невалиден IP адрес.

За да получите IP адреса чрез отпечатване на страница за конфигуриране на мрежата: От контролния панел на принтера от началния екран изберете **Инсталация**, след което натиснете **OK**. Изберете **Printer Reports** (Отчети на принтера), след което натиснете **OK**. Изберете **Network Configuration Page** (Страница за конфигуриране на мрежата), след което натиснете **OK**.

- Използвайте командата „ping“ към принтера с помощта на IP адреса в командния прозорец (Windows) или в помощната програма за мрежа Network Utility (OS X).



ЗАБЕЛЕЖКА: OS X Lion и OS X Mountain Lion: Network Utility (Мрежова програма) се намира в папката **Utilities (Помощни програми)** в папката **Приложения** в най-горното ниво на твърдия диск.

OS X Mavericks: Отворете **Finder** (Търсене), задръжте клавиша Option и изберете **System Information** (Системна информация) от менюто **Apple** (). Изберете **Window > Network Utility** (Прозорец > Мрежова програма).

Например, ако IP адресът е 123.123.123.123, въведете следното в командния ред (Windows):

```
C:\>ping 123.123.123.123
```

Или

В Network Utility (Мрежова програма) (OS X), щракнете върху раздела **Ping**, въведете в прозореца 123.123.123.123 и след това щракнете върху **Ping**.

Ако има отговор, това означава, че IP адресът е правилен. Ако се получи съобщение за изтичане на времето, това означава, че IP адресът не е правилен.



СЪВЕТ: Ако използвате компютър с операционна система Windows, можете да посетите уеб сайта за онлайн поддръжка на HP на адрес www.support.hp.com. Този уеб сайт осигурява информация и средства, които могат да ви помогнат да коригирате много често срещани проблеми с принтера.

Софтуер HP Web Jetadmin

HP Web Jetadmin е отличен с награди, водещ в отрасъла инструмент за ефикасно управление на най-различни мрежови устройства HP, включително принтери, многофункционални продукти и цифрови изпращащи устройства. С това единствено решение можете дистанционно да инсталирате, наблюдавате, поддържате, отстранявате проблеми и защитавате своята среда за печат и работа с изображения, като увеличавате в крайна сметка производителността с икономия на време и разходи и контрол върху вложените средства.

Актуализации на HP Web Jetadmin излизат периодично, за да осигуряват поддръжка за конкретни функции на продуктите. Посетете www.hp.com/go/webjetadmin, за да научите повече за актуализации, бележки за изданията или поддържаща документация.

8 Решаване на проблем

Информацията в този раздел предлага решения на често срещани проблеми. Ако вашият принтер не работи правилно и тези предложения не разрешат проблема, опитайте да използвате една от услугите за поддръжка в [Поддръжка от HP](#), за да получите помощ.

Този раздел съдържа следните теми:

- [Проблеми със заседнала хартия](#)
- [Грешки при печат](#)
- [Проблеми с връзката и мрежата](#)
- [Проблеми с хардуера на принтера](#)
- [Получаване на помощна информация от контролния панел на принтера](#)
- [Запознаване с отчетите на принтера](#)
- [Решаване на проблеми при използване на веб услуги](#)
- [Поддръжка на принтера](#)
- [Възстановяване на стойности по подразбиране и настройки](#)
- [Поддръжка от HP](#)

Проблеми със заседнала хартия

Какво искате да направите?

Почистване на заседнала хартия

Решете проблеми със засядане на хартията.	Използване на съветника за онлайн отстраняване на неизправности на HP Инструкции за почистване на заседнала хартия и разрешаване на проблеми с хартията или подаването на хартия.
---	--

 **ЗАБЕЛЕЖКА:** Съветниците за онлайн отстраняване на неизправности на HP може да не са налични на всички езици.

Прочетете общите инструкции в помощта за отстраняване на заседнала хартия

Хартията може да заседне на няколко места.

 **ВНИМАНИЕ:** За да предотвратите потенциална повреда на печатащата глава, премахнете заседналата хартия възможно най-бързо.

Отстраняване на заседнала хартия от Тава 1

1. Изтеглете Тава 1 изцяло навън от принтера.

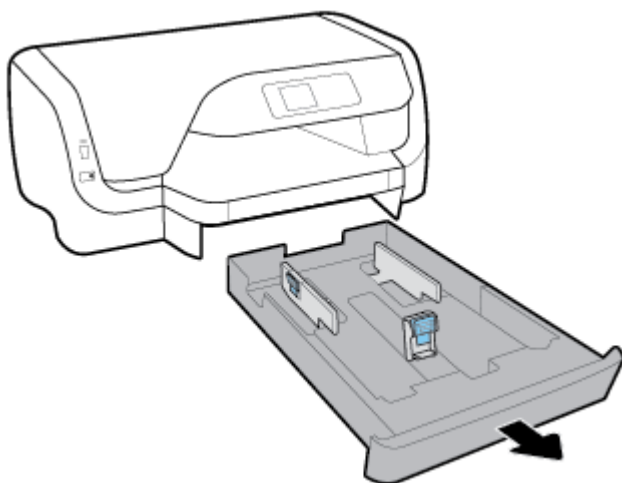

2. Проверете отвора под принтера, където е била входната тава. Бръкнете в отвора и извадете заседналата хартия.

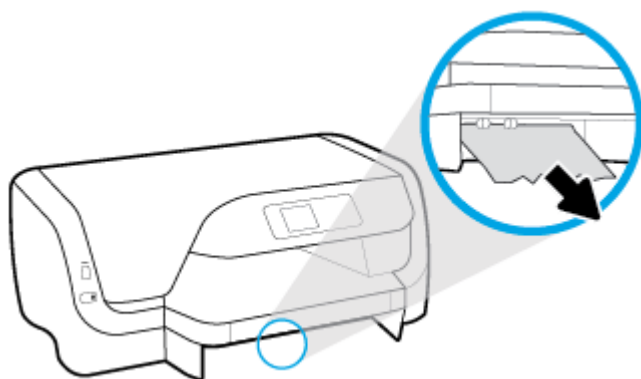

3. Вкарайте входната тава обратно в принтера.

Отстраняване на заседнала хартия от Тава 2

 **ЗАБЕЛЕЖКА:** Тава 2 е налична при някои модели на принтера.

- ▲ Изтеглете Тава 2 изцяло навън от принтера, след което отстранете заседналата хартия, ако е възможно. Ако заседналата хартия не може да се отстрани по този начин, направете следното:
 - а. Повдигнете принтера от Тава 2.
 - б. Отстранете заседналата хартия от дъното на принтера или от входната тава.
 - в. Препозиционирайте принтера отгоре на входната тава.

Почистване на заседнала хартия от областта на печатащата каретка

1. Отворете вратичката за достъп до касетите.

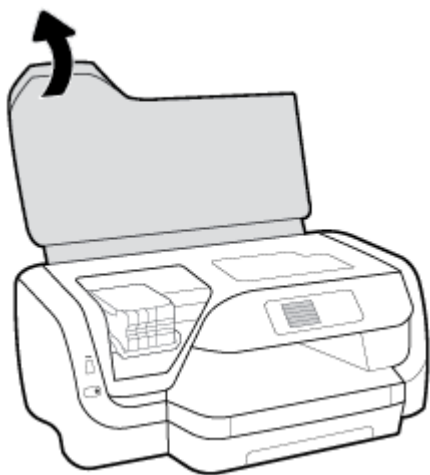

2. Ако печатащата каретка не е възпрепятствана, преместете печатащата каретка най-вдясно към края, след което премахнете заседналата хартия с двете ръце.

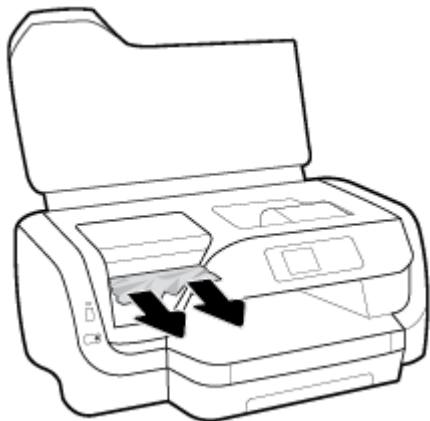

3. Ако трябва, преместете печатащата каретка най-вляво към края, след което извадете всякаква заседнала хартия или откъснати парчета хартия.
4. Затворете вратичката за достъп касетите.

Почистване на заседнала хартия от задната част на принтера

1. Обърнете отзад на принтера.
2. Натиснете двата бутона на задния панел за достъп и едновременно с това изтеглете панела, за да го отворите.

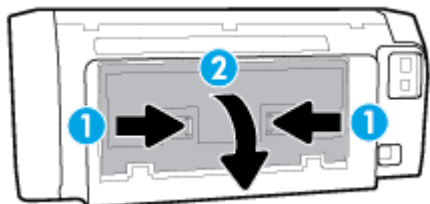

3. Отстранете заседналата хартия.

4. Натиснете двата бутона на капака на пътя на хартията и изтеглете капака изцяло навън от принтера.

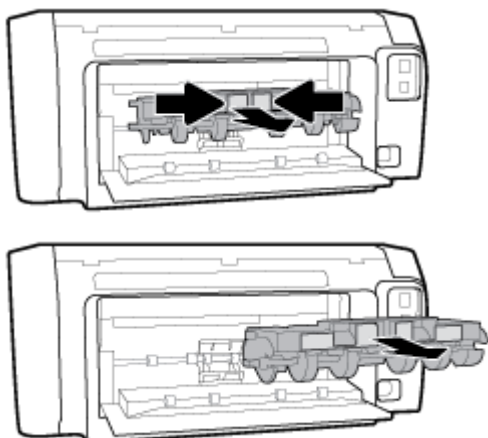

5. Отстранете заседналата хартия.
6. Вкарайте капака на пътя на хартията обратно в принтера.

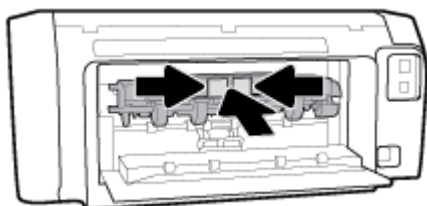

7. Затворете панела за заден достъп.
8. Обърнете отпред на принтера.

Премахване на заседнала хартия в печатащата каретка

Отстранете заседнала хартия в печатащата каретка.

Използване на съветника за онлайн отстраняване на неизправности на HP

Ако нещо блокира печатащата каретка или тя не се движи лесно, получите инструкции стъпка по стъпка.



ЗАБЕЛЕЖКА: Съветниците за онлайн отстраняване на неизправности на HP може да не са налични на всички езици.

Прочетете общите инструкции в помощта за отстраняване на заседнала хартия в печатащата каретка

Премахване на заседнала хартия в печатащата каретка

- ▲ Отстранете предметите (като например хартия), които блокират печатащата каретка.



ЗАБЕЛЕЖКА: Не използвайте никакви инструменти или устройства, за да премахнете заседнала хартия. Винаги бъдете внимателни, когато махате заседнала хартия от вътрешността на принтера.

Информация за избягване на засядания на хартия

За да избегнете засядане на хартията, следвайте указанията по-долу.

- Изваждайте често отпечатаната хартия от изходната тава.
- Уверете се, че печатате върху хартия, която не е набръчкана, прегъната или повредена.
- Не допускайте навиване и набръчкване на хартията, като съхранявате всичката неизползвана хартия в хоризонтално положение в плик, който може да се залепва.
- Не използвайте много дебела или много тънка хартия за принтера.
- Уверете се, че хартията във тавите е поставена правилно, както и че те не са препълнени. За повече информация вж. [Зареждане на хартия](#).
- Убедете се, че хартията, заредена във входната тава, лежи хоризонтално и краищата ѝ не са огънати или скъсани.
- Не комбинирайте различни типове и размери хартия във входната тава; целият топ хартия във входната тава трябва да е с един размер и от един тип.
- Нагласете водачите за хартията по ширина във входната тава, така че да прилягат плътно до цялата хартия. Уверете се, че водачите за хартията по ширина не огъват хартията във входната тава.
- Използвайте типове хартия, които са препоръчани за принтера.
- Ако очаквате хартията на принтера да свърши всеки момент, изчакайте това да се случи и едва тогава добавете хартия. Не поставяйте хартия, докато принтерът печата.
- Когато изваждате входната тава, се препоръчва да извадите изцяло тавата от принтера, за да сте сигурни, че никаква хартия не е заседнала в задната част на тавата.

Решаване на проблеми с подаване на хартия

Какъв вид проблем имате?

- **Хартията не се поема от тавата**
 - Проверете дали хартията е заредена в тавата. За повече информация вж. [Зареждане на хартия](#). Подредете хартията преди поставяне.
 - Уверете се, че водачите за хартията по ширина са поставени на правилните маркировки в тавата за размера на хартията, която зареждате. Уверете се също, че водачите за хартия са почти до топчето, без да опират до него.
 - Гарантирайте, че тестето хартия е подравнено със съответните линии за размер на хартия на дъното на входната тава и че не надхвърля височината на тестето, указана от един или повече етикети отстрани на входната тава или на водача за хартията по ширина.
 - Проверете дали хартията не е огъната. Нагънатата хартия може да се коригира, като се огъне в обратна посока.
- **Страниците са изкривени**
 - Уверете се, че поставената във входната тава хартия е подравнена с водачите за хартията по ширина. Ако е необходимо, издърпайте входната тава от принтера и презаредете хартията правилно, като се уверите, че водачите за хартия са подравнени.
 - Зареждайте хартия в принтера, само когато той не печата.
- **Захванати са няколко страници**

- Уверете се, че водачите за хартията по ширина са поставени на правилните маркировки в тавата за размера на хартията, която зареждате. Уверете се също, че водачите за хартията по ширина са почти до топчето, без да опират до него.
- Гарантирайте, че тестето хартия е подравнено със съответните линии за размер на хартия на дъното на входната тава и че не надхвърля височината на тестето, указана от един или повече етикети от страни на входната тава или на водача за хартията по ширина.
- Уверете се, че тавата не е претоварена с хартия.
- Използвайте хартия от HP за оптимално качество и резултати.

Грешки при печат

Какво искате да направите?

Отстраняване на грешки с неотпечатване на страницата (не може да се печата)

HP Print and Scan Doctor	HP Print and Scan Doctor е помощна програма, която ще опита да направи диагностика и да отстрани проблема автоматично. ЗАБЕЛЕЖКА: Тази помощна програма е налична само за операционната система Windows.
Отстранете проблеми със задания за печат, които не се отпечатват.	Използване на съветника за онлайн отстраняване на неизправности на HP Получете инструкции стъпка по стъпка, ако принтерът не реагира или не печата.



ЗАБЕЛЕЖКА: HP Print and Scan Doctor и съветниците за онлайн отстраняване на неизправности на HP може да не са налични на всички езици.

Прочетете общите инструкции в помощта за проблеми, когато не може да се печата

Отстраняване на проблеми при печат (Windows)



ЗАБЕЛЕЖКА: Уверете се, че принтерът е включен и че в тавата има хартия. Ако все още не можете да печатате, опитайте следните действия в този ред:

1. Проверете за съобщения за грешка от контролния панел на принтера и ги разрешете, като следвате инструкциите на екрана.
2. Ако Вашият компютър е свързан към принтера с USB кабел, изключете USB кабела и го включете отново. Ако Вашият компютър е свързан към принтера с безжична връзка, потвърдете, че връзката работи.
3. Уверете се, че принтерът не е поставен в пауза или е офлайн.

Проверка дали принтерът не е поставен в пауза или е офлайн

- a. В зависимост от операционната система, направете едно от следните неща:

- **Windows 10:** От **стартовото** меню на Windows щракнете върху **Всички приложения**, щракнете върху **Система на Windows**, щракнете върху **Контролен панел**, след което щракнете върху **Преглед на устройства и принтери** под менюто **Хардуер и звук**.
 - **Windows 8.1 и Windows 8:** Посочете или натиснете върху горния десен ъгъл на екрана, за да отворите лентата с препратките, щракнете върху иконата **Settings** (Настройки), щракнете или натиснете върху **Control Panel** (Контролен панел) и след това щракнете или натиснете върху **View devices and printers** (Преглед на устройства и принтери).
 - **Windows 7:** От менюто **Start** (Старт) на Windows щракнете върху **Devices and Printers** (Устройства и принтери).
 - **Windows Vista:** От менюто **Start** (Старт) на Windows изберете **Control Panel** (Контролен панел), а след това щракнете върху **Printers** (Принтери).
 - **Windows XP:** От менюто **Start** (Старт) на Windows щракнете върху **Control Panel** (Контролен панел), а след това щракнете върху **Printers and Faxes** (Принтери и факсове).
- б. Или щракнете двукратно върху иконата за вашия принтер, или щракнете с десния бутон на мишката върху иконата за вашия принтер и изберете **See what's printing** (Вижте какво се печата), за да отворите опашката за печат.
- в. Уверете се, че в менюто **Printer** (Принтер) няма отметки до опцията **Pause Printing** (Пауза на печата) или **Use Printer Offline** (Използвай принтера офлайн).
- г. Ако сте направили някакви промени, опитайте да печатате отново.
4. Проверете дали принтерът е зададен като принтер по подразбиране.

Проверка на това дали принтерът е зададен като принтер по подразбиране

- а. В зависимост от операционната система, направете едно от следните неща:
- **Windows 10:** От **стартовото** меню на Windows щракнете върху **Всички приложения**, щракнете върху **Система на Windows**, щракнете върху **Контролен панел**, след което щракнете върху **Преглед на устройства и принтери** под менюто **Хардуер и звук**.
 - **Windows 8.1 и Windows 8:** Посочете или натиснете върху горния десен ъгъл на екрана, за да отворите лентата с препратките, щракнете върху иконата **Settings** (Настройки), щракнете или натиснете върху **Control Panel** (Контролен панел) и след това щракнете или натиснете върху **View devices and printers** (Преглед на устройства и принтери).
 - **Windows 7:** От менюто **Start** (Старт) на Windows щракнете върху **Devices and Printers** (Устройства и принтери).
 - **Windows Vista:** От менюто **Start** (Старт) на Windows изберете **Control Panel** (Контролен панел), а след това щракнете върху **Printers** (Принтери).
 - **Windows XP:** От менюто **Start** (Старт) на Windows щракнете върху **Control Panel** (Контролен панел), а след това щракнете върху **Printers and Faxes** (Принтери и факсове).
- б. Уверете се, че като принтер по подразбиране е зададен правилният принтер.
До принтера по подразбиране има черно или зелено кръгче с отметка.
- в. Ако като принтер по подразбиране е зададен неправилен принтер, щракнете с десния бутон върху правилния принтер и изберете **Set as Default Printer** (Задай като принтер по подразбиране).
- г. Пробвайте да използвате отново вашия принтер.

5. Рестартирайте спулера за печат.

Рестартиране на спулера за печат

- a. В зависимост от операционната система, направете едно от следните неща:

Windows 10

- i. От менюто **Старт** на Windows щракнете върху **Всички приложения**, след което щракнете върху **Система на Windows**.
- ii. Щракнете върху **Контролен панел**, щракнете върху **Система и защита**, след което щракнете върху **Административни инструменти**.
- iii. Щракнете двукратно върху **Services (Услуги)**.
- iv. Щракнете с десния бутон на мишката върху **Print Spooler (Спулер за печат)**, след което щракнете върху **Properties (Свойства)**.
- v. В раздела **General (Общи)** до **Startup type (Тип на стартиране)** се уверете, че сте избрали **Automatic (Автоматично)**.
- vi. Ако услугата вече не се изпълнява, под **Service status (Състояние на услугата)** щракнете върху **Start (Старт)**, след което щракнете върху **OK**.

Windows 8.1 и Windows 8

- i. Посочете или натиснете горния десен ъгъл на екрана, за да отворите лентата с препратки и след това щракнете върху иконата **Settings (Настройки)**.
- ii. Щракнете или натиснете върху **Control Panel (Контролен панел)** и след това щракнете или натиснете върху **System and Security (Система и сигурност)**.
- iii. Щракнете или натиснете върху **Administrative Tools (Административни инструменти)** и след това щракнете двукратно или натиснете двукратно върху **Services (Услуги)**.
- iv. Щракнете с десен бутон на мишката върху или докоснете и задръжте **Print Spooler (Спулер за печат)**, след което щракнете върху **Properties (Свойства)**.
- v. В раздела **General (Общи)** до **Startup type (Тип на стартиране)** се уверете, че сте избрали **Automatic (Автоматично)**.
- vi. Ако услугата вече не се изпълнява, под **Service status (Състояние на услугата)** щракнете или натиснете върху **Start (Старт)**, след което щракнете или натиснете върху **OK**.

Windows 7

- i. От менюто **Start (Старт)** на Windows изберете **Control Panel (Контролен панел)**, **System and Security (Система и защита)**, а след това щракнете върху **Administrative Tools (Административни инструменти)**.
- ii. Щракнете двукратно върху **Services (Услуги)**.
- iii. Щракнете с десния бутон на мишката върху **Print Spooler (Спулер за печат)**, след което щракнете върху **Properties (Свойства)**.
- iv. В раздела **General (Общи)** до **Startup type (Тип на стартиране)** се уверете, че сте избрали **Automatic (Автоматично)**.
- v. Ако услугата вече не се изпълнява, под **Service status (Състояние на услугата)** щракнете върху **Start (Старт)**, след което щракнете върху **OK**.

Windows Vista

- i. От менюто **Start** (Старт) на Windows щракнете върху **Control Panel** (Контролен панел), **System and Maintenance** (Система и поддръжка), **Administrative Tools** (Административни инструменти).
- ii. Щракнете двукратно върху **Services** (Услуги).
- iii. Щракнете с десния бутон на мишката върху **Print Spooler service** (Услуга за спулер за печат), след което щракнете върху **Properties** (Свойства).
- iv. В раздела **General** (Общи) до **Startup type** (Тип на стартиране) се уверете, че сте избрали **Automatic** (Автоматично).
- v. Ако услугата вече не се изпълнява, под **Service status** (Състояние на услугата) щракнете върху **Start** (Старт), след което щракнете върху **OK**.

Windows XP

- i. От менюто **Start** (Старт) на Windows щракнете с десния бутон върху **My Computer** (Моят компютър).
 - ii. Щракнете върху **Manage** (Управление), а след това щракнете върху **Services and Applications** (Услуги и приложения).
 - iii. Щракнете двукратно върху **Services** (Услуги), а след това изберете **Print Spooler** (Спулер за печат).
 - iv. Щракнете с десния бутон на мишката върху **Print Spooler** (Спулер за печат), след което щракнете върху **Restart** (Рестартиране), за да рестартирате услугата.
- б. Уверете се, че като принтер по подразбиране е зададен правилният принтер.
До принтера по подразбиране има черно или зелено кръгче с отметка.
- в. Ако като принтер по подразбиране е зададен неправилен принтер, щракнете с десния бутон върху правилния принтер и изберете **Set as Default Printer** (Задай като принтер по подразбиране).
 - г. Пробвайте да използвате отново вашия принтер.
6. Рестартирайте компютъра.
7. Изчистете опашката за печат.

Изчистване на опашката за печат

- а. В зависимост от операционната система, направете едно от следните неща:
 - **Windows 10:** От **стартовото** меню на Windows щракнете върху **Всички приложения**, щракнете върху **Система на Windows**, щракнете върху **Контролен панел**, след което щракнете върху **Преглед на устройства и принтери** под менюто **Хардуер и звук**.
 - **Windows 8.1 и Windows 8:** Посочете или натиснете върху горния десен ъгъл на екрана, за да отворите лентата с препратките, щракнете върху иконата **Settings** (Настройки), щракнете или натиснете върху **Control Panel** (Контролен панел) и след това щракнете или натиснете върху **View devices and printers** (Преглед на устройства и принтери).
 - **Windows 7:** От менюто **Start** (Старт) на Windows щракнете върху **Devices and Printers** (Устройства и принтери).

- **Windows Vista:** От менюто **Start** (Старт) на Windows изберете **Control Panel** (Контролен панел), а след това щракнете върху **Printers** (Принтери).
 - **Windows XP:** От менюто **Start** (Старт) на Windows щракнете върху **Control Panel** (Контролен панел), а след това щракнете върху **Printers and Faxes** (Принтери и факсове).
- б. Щракнете двукратно върху иконата на принтера, за да се отвори опашката за печат.
 - в. В меню **Printer** (Принтер) щракнете върху **Cancel all documents** (Отказване на всички документи) или **Purge Print Document** (Изхвърли документите за печат), след което щракнете върху бутона **Yes** (Да) за потвърждение.
 - г. Ако в опашката все още има документи, рестартирайте компютъра, след което опитайте да печатате отново.
 - д. Проверете отново опашката за печат и се уверете, че тя е изчистена, а след това опитайте да печатате отново.

За проверка на свързването на захранването и възстановяване на началното състояние на принтера

1. Уверете се, че захранващият кабел е добре включен към принтера.
2. Погледнете бутона Захранване на принтера. Ако индикаторът не свети, това означава, че принтерът е изключен. Натиснете бутона Захранване, за да включите принтера.



ЗАБЕЛЕЖКА: Ако принтерът не получава електрическо захранване, го свържете към друг електрически контакт.

3. При включен принтер извадете захранващия кабел от страни на принтера.
4. Изключете захранващия кабел от контакта.
5. Изчакайте поне 15 секунди.
6. Включете отново захранващия кабел в контакта.
7. Включете отново захранващия кабел от страни на принтера.
8. Ако принтерът не се включи сам, натиснете бутона Захранване, за да включите принтера.
9. Опитайте отново да използвате принтера.

Отстраняване на проблеми при печат (OS X)

1. Проверете за съобщения за грешки и разрешаване на проблеми.
2. Изключете и включете отново USB кабела.
3. Уверете се, че продуктът не е поставен в пауза или е офлайн.

Проверка дали продуктът не е поставен в пауза или е офлайн

- а. В **System Preferences** (Системни предпочитания) щракнете върху **Print & Fax** (Печат и факс).
- б. Щракнете върху бутона **Open Print Queue** (Отвори опашката за печат).
- в. Щракнете върху дадено задание за печат, за да го изберете.

Използвайте следните бутони, за да управлявате избраното задание за печат:

- **Delete** (Изтрий): Отменя избраното задание за печат.
- **Hold** (Пауза): Временно спира избраното задание за печат.

- **Resume** (Възобнови): Възобновява временно спряно задание за печат.
 - **Pause Printer** (Пауза на принтера): Временно спира всички задания за печат в опашката за печат.
- г. Ако сте направили някакви промени, опитайте да печатате отново.
4. Рестартирайте компютъра.

Поправяне на проблеми с качеството на печат

Инструкции стъпка по стъпка за решаване на повечето проблеми с качеството на печат.	Отстраняване на неизправности при проблеми с качеството на печат онлайн
---	---

Прочетете общите инструкции в помощта за решаване на проблеми с качеството на печат

 **ЗАБЕЛЕЖКА:** За да избегнете проблеми с качеството, винаги изключвайте принтера с помощта на бутона Захранване и изчаквайте, докато изгасне индикаторът на бутона Захранване, преди да издърпате щепсела или да изключите електрическия разклонител. Това позволява на принтера да придвижи касетите до място, където те са покрити и защитени от изсъхване.

За повишаване на качеството на печат

1. Уверете се, че използвате оригинални касети на HP.
2. Уверете се, че използвате правилен тип хартия.

Винаги се уверявайте, че хартията, върху която печатате, е равна и не е повредена, огъната или набръчкана. За повече информация вж. [Съвети за избор и използване на хартия](#).

За най-добро качество на печат използвайте висококачествена хартия на HP или хартия, която отговаря на стандарта ColorLok®. За повече информация вж. [Основна информация за хартията](#).

За най-добри резултати при печат на изображения използвайте фотохартия HP Advanced.

Съхранявайте специалната хартия само в оригиналната ѝ опаковка, в запечатваща се пластмасова торбичка, на плоска повърхност и на хладно и сухо място.

Когато сте готови за печат, извадете само хартията, която възнамерявате да използвате. Когато завършите печата, върнете неизползваната фотохартия обратно в найлоновия плик. По този начин ще предпазите фотохартията от намачкване.

3. Уверете се, че сте избрали правилния тип хартия и разделителна способност на печат в настройките за печат на софтуера.

 **ЗАБЕЛЕЖКА:** Избирането на по-високо качество на печат може да доведе до разпечатки с по-висока разделителна способност, но това може да доведе до използване на повече мастило и до по-дълго време за отпечатване.

4. Проверете приблизителните нива на мастилото, за да определите дали мастилото в касетите не е малко. За повече информация вж. [Проверка на приблизителните нива на мастилото](#). Ако в касетите има малко мастило, планирайте да ги замените.
5. Отпечатайте страница за диагностика, ако в касетите има достатъчно мастило.

За да направите това, трябва да:

- Заредете в тавата за хартия неизползвана обикновена бяла хартия с размер Letter, A4 или Legal.
- Отпечатайте страницата или чрез софтуера на принтера, или чрез контролния панел.

Отпечатване на диагностична страница от софтуер на принтера (Windows)

- а. Отворете софтуера на принтера на HP. За повече информация вж. [Отваряне на софтуера на принтера на HP \(Windows\)](#).
- б. В софтуер на принтера щракнете върху **Печат > Maintain Your Printer** (Поддръжка на принтера) за достъп до кутията с инструменти на принтера.
- в. Щракнете върху **Print Diagnostic Information** (Информация за диагностика на печат) в раздела **Device Reports** (Отчети за устройството), за да отпечатате страницата за диагностика.

Отпечатване на диагностична страница от софтуера на принтера (OS X)

- а. Отворете HP Utility (Помощна програма на HP).



ЗАБЕЛЕЖКА: HP Utility (Помощна програма на HP) се намира в папката **HP** в папката **Applications** (Приложения) на най-горното ниво на твърдия диск.

- б. Изберете вашия принтер от списъка **Devices** (Устройства)
- в. Щракнете върху **Test Page** (Тестова страница).
- г. Щракнете върху **Print Test Page** (Печат на тестова страница), след което изпълнете инструкциите на екрана.

Печат на диагностична страница от контролния панел на принтера

- а. На контролния панел на принтера от началния екран изберете **Инсталация**, след което натиснете OK.
 - б. Изберете **Printer Reports** (Отчети на принтера), след което натиснете OK.
 - в. Изберете **Print Quality Report** (Отчет за качеството на печат), след което натиснете OK.
6. Ако страницата за диагностика показва ивици или липсващи части от цветните и черните полета, изпълнете автоматично почистване на касетите или печатащата глава.

За да направите това, трябва да:

- Заредете в тавата за хартия неизползвана обикновена бяла хартия с размер Letter, A4 или Legal.
- Изпълнете почистването или чрез софтуера на принтера, или чрез контролния панел.

Почистване на касетите или печатащата глава от софтуер на принтера (Windows)

- а. Отворете софтуера на принтера на HP. За повече информация вж. [Отваряне на софтуера на принтера на HP \(Windows\)](#).
- б. В софтуер на принтера щракнете върху **Печат > Maintain Your Printer** (Поддръжка на принтера) за достъп до кутията с инструменти на принтера.
- в. От раздела **Device Services** (Услуги за устройства) щракнете върху опцията за почистване, след което изпълнете инструкциите на екрана.

Почистване на касетите или печатащата глава от софтуера на принтера (OS X)

- a. Отворете HP Utility (Помощна програма на HP).



ЗАБЕЛЕЖКА: HP Utility (Помощна програма на HP) се намира в папката **HP** в папката **Applications** (Приложения) на най-горното ниво на твърдия диск.

- b. Изберете вашия принтер от списъка **Devices** (Устройства)
- в. Щракнете върху **Clean Printheads** (Почистване на печатащите глави).
- г. Щракнете върху **Clean** (Почистване), а след това изпълнете инструкциите на екрана.

Почистване на касетите или печатащата глава от контролния панел на принтера

- a. На контролния панел на принтера от началния екран изберете **Инсталация**, след което натиснете ОК.
- б. Изберете **Tools** (Инструменти), след което натиснете ОК.
- в. Изберете опцията за почистване, натиснете ОК, след което изпълнете инструкциите на екрана.

Ако почистването на касетите или печатащата глава не реши проблема, свържете се с поддръжката на HP. Посетете www.support.hp.com. Този уеб сайт осигурява информация и средства, които могат да ви помогнат да коригирате много често срещани проблеми с принтера. Ако получите подкана, изберете своята държава/регион, след което щракнете върху **Всички контакти на HP** за информация за това, как да се обадите за техническа поддръжка.



ВНИМАНИЕ: Почиствайте касетите или печатащата глава само когато е необходимо. Ненужното почистване изхабява мастилото и съкращава живота на печатащата глава.

7. Подравнете касетите или печатащата глава.



ЗАБЕЛЕЖКА: Подравняването на касетите или печатащата глава осигурява висококачествен резултат. Принтерът ви подканва да подравните касетите или печатащата глава всеки път, когато инсталирате нова касета. Ако извадите и поставите отново една и съща касета, той няма да ви подкани да подравните, тъй като принтерът помни стойностите на подравняването за тази касета.

За да направите това, трябва да:

- Заредете в тавата за хартия неизползвана обикновена бяла хартия с размер Letter, A4 или Legal.
- Изпълнете подравняването или чрез софтуера на принтера, или чрез контролния панел.

Подравняване на касетите или печатащата глава от софтуера на принтера (Windows)

- a. Отворете софтуера на принтера на HP. За повече информация вж. [Отваряне на софтуера на принтера на HP \(Windows\)](#).
- б. В софтуер на принтера щракнете върху **Print** (Печат) > **Maintain Your Printer** (Поддръжка на принтера) за достъп до кутията с инструменти на принтера.
- в. От раздела **Device Services** (Услуги на устройството) щракнете върху опцията за подравняване.
Принтерът ще отпечата страница за подравняване.
- г. Следвайте инструкциите на екрана на принтера за подравняване на касетите.

Подравняване на касетите или печатащата глава от софтуера на принтера (OS X)

- a. Отворете HP Utility (Помощна програма на HP).



ЗАБЕЛЕЖКА: HP Utility (Помощна програма на HP) се намира в папката **HP** в папката **Applications** (Приложения) на най-горното ниво на твърдия диск.

- b. Изберете вашия принтер от списъка **Devices** (Устройства)
- v. Щракнете върху **Align** (Подравняване), след което изпълнете инструкциите на екрана.

Подравняване на касетите или печатащата глава от контролния панел на принтера

- a. На контролния панел на принтера от началния екран изберете **Инсталация**, след което натиснете **OK**.
- b. Изберете **Tools** (Инструменти), след което натиснете **OK**.
- v. Изберете опцията за подравняване, натиснете **OK**, след което изпълнете инструкциите на екрана.

Проблеми с връзката и мрежата

Какво искате да направите?

Поправка на безжична връзка

Изберете една от опциите по-долу за отстраняване на неизправности.

HP Print and Scan Doctor	HP Print and Scan Doctor е помощна програма, която ще опита да направи диагностика и да отстрани проблема автоматично. ЗАБЕЛЕЖКА: Тази помощна програма е налична само за операционната система Windows.
Използване на съветника за онлайн отстраняване на неизправности на HP	<u>Отстранете проблем антивирусен софтуер или защитна стена</u> , ако подозирате, че това пречи на компютъра да се свърже към принтера. <ul style="list-style-type: none">• <u>Отстранете проблема с безжичната връзка</u> независимо дали принтерът никога не е бил свързан, или е бил свързан, но вече не работи.• <u>Отстранете проблем антивирусен софтуер или защитна стена</u>, ако подозирате, че това пречи на компютъра да се свърже към принтера.



ЗАБЕЛЕЖКА: HP Print and Scan Doctor и съветниците за онлайн отстраняване на неизправности на HP може да не са налични на всички езици.

Прочетете общите инструкции в помощта за отстраняване на проблеми с безжичната връзка

Проверете мрежовата конфигурация или отпечатайте отчет за тест на безжична връзка, за да диагностицирате проблеми с мрежовата връзка.

1. От контролния панел на принтера от началния екран изберете **Network** (Мрежа), след което натиснете **OK**.
2. Изберете **Print Reports** (Печат на отчети), след което натиснете **OK**.
3. Изберете **Configuration Page** (Страница за конфигуриране) или **Test Report** (Тестов отчет), след което натиснете **OK**.

Откриване на мрежови настройки за безжична връзка

Изберете една от опциите по-долу за отстраняване на неизправности.

HP Print and Scan Doctor	HP Print and Scan Doctor е помощна програма, която може да ви каже името на мрежата (SSID) и паролата (мрежовия ключ). ЗАБЕЛЕЖКА: Тази помощна програма е налична само за операционната система Windows. За да проверите безжичните настройки, отворете HP Print and Scan Doctor, щракнете върху раздела Network (Мрежа) в горната част, изберете Show Advanced Info (Показване на разширена информация), след което изберете Show Wireless Info (Показване на информация за безжична връзка). Можете също така да намерите информацията за настройките на безжичната връзка, като изберете Open router web page (Отваряне на уеб страница на маршрутизатор) в раздела Network (Мрежа).
Използване на съветника за онлайн отстраняване на неизправности на HP	Научете как да намерите името на своята мрежа (SSID) и паролата за безжична връзка.

 **ЗАБЕЛЕЖКА:** HP Print and Scan Doctor и съветниците за онлайн отстраняване на неизправности на HP може да не са налични на всички езици.

Поправяне на връзката на Wi-Fi Direct

Използване на съветника за онлайн отстраняване на неизправности на HP	Отстранете проблема с Wi-Fi Direct или научете как да конфигурирате Wi-Fi Direct.
---	---

 **ЗАБЕЛЕЖКА:** Съветниците за онлайн отстраняване на неизправности на HP може да не са налични на всички езици.

Прочетете общите инструкции в помощта за отстраняване на проблеми с Wi-Fi Direct

1. Проверете принтера, за да потвърдите, че Wi-Fi Direct работи.
 - ▲ От контролния панел на принтера от началния екран превъртете надолу, за да изберете Wi-Fi Direct, след което натиснете ОК.
2. От безжичния компютър или мобилно устройство включете Wi-Fi връзката, след което потърсете за и се свържете с името на Wi-Fi Direct на принтера.
3. Въведете паролата за Wi-Fi Direct при подкана за това.
4. Ако използвате мобилно устройство, уверете се, че сте инсталирали съвместимо приложение за печат. За повече информация за мобилен печат посетете www.hp.com/global/us/en/eprint/mobile_printing_apps.html.

Поправяне на проблеми с Ethernet връзка

Проверете следното:

- Мрежата работи и мрежовият концентратор, превключвател или маршрутизатор е включен.
- Ethernet кабелът е включен правилно в принтера и Ethernet индикаторът близо до конектора свети.

- Антивирусни програми, включително програми за защита от шпионски софтуер, не влияят върху мрежовата връзка към принтера. Ако знаете, че антивирусен софтуер или защитна стена пречи на компютъра да се свърже към принтера, използвайте онлайн инструмента на HP за отстраняване на неизправности със защитни стени, за да разрешите проблема.
- HP Print and Scan Doctor
Изпълнете HP Print and Scan Doctor, за да отстраните проблема автоматично. Тази помощна програма ще опита да направи диагностика и да отстрани проблема. HP Print and Scan Doctor може да не е наличен на всички езици.

Проблеми с хардуера на принтера

 **СЪВЕТ:** Изпълнете приложението HP Print and Scan Doctor за диагностика и автоматично отстраняване на проблеми с печат, сканиране и копиране. Приложението не е налично на всички езици.

Принтерът се изключва неочаквано



- Проверете захранването и захранващите кабели.
- Уверете се, че принтерът е свързан към работещ електрически контакт с променливотоково напрежение.

Неуспешно подравняване на печатащата глава

- Ако процесът на подравняване е неуспешен, се уверете, че сте поставили неизползвана, обикновена бяла хартия във входната тава. Ако сте поставили цветна хартия във входната тава, когато подравнявате касетите, подравняването ще бъде неуспешно.
- Ако подравняването продължава да е неуспешно, е възможно да трябва да почистите печатащата глава или да има повреден сензор. За да почистите печатащата глава, вижте Поддържане на печатащата глава и касетите.
- Ако почистването на печатащата глава не реши проблема, свържете се с поддръжката на HP. Посетете www.support.hp.com. Този уеб сайт осигурява информация и средства, които могат да ви помогнат да коригирате много често срещани проблеми с принтера. Ако получите подкана, изберете своята държава/регион, след което щракнете върху **Всички контакти на HP** за информация за това, как да се обадите за техническа поддръжка.

Отстраняване на неизправността в принтера

Изпълнете стъпките по-долу, за да отстраните такива проблеми.

1. Натиснете  (бутона Захранване), за да изключите принтера.
2. Изключете щепсела от контакта, след което го включете отново.
3. Натиснете  (бутона Захранване), за да включите принтера.

Ако проблемът продължава, запишете си кода на грешката, предоставен в съобщението, след което се свържете с отдела на HP за поддръжка. За допълнителна информация относно отдела за поддръжка на HP вж. Поддръжка от HP.

Получаване на помощна информация от контролния панел на принтера

Можете да използвате помощните теми, за да научите повече за принтера. Някои помощни теми включват анимация, която ви насочва през процедури, като изчистване на засядания например.

За да осъществите достъп до помощното меню от началния екран или контекстна помощ за даден екран, докоснете  (бутон **Помощ**) на контролния панел на принтера.

Запознаване с отчетите на принтера

Можете да печатате следните отчети, които да помогнат за отстраняване на неизправности на принтера.

- [Отчет за състоянието на принтера](#)
- [Страница с мрежова конфигурация](#)
- [Отчет за качеството на печат](#)
- [Отчет от теста на безжичната връзка](#)

Отчет за състоянието на принтера

Използвайте отчета за състоянието на принтера, за да прегледате текущата информация за принтера и състоянието на касетите. Също така можете да използвате отчета за състоянието на принтера за отстраняване на проблеми с принтера.

Отчетът за състояние на принтера съдържа също и регистър с най-скорошните събития.

Ако искате да позвъните на HP, е добре преди това първо да отпечатате отчета за състоянието на принтера.

Страница с мрежова конфигурация

Ако принтерът е свързан към мрежа, можете да отпечатате страница с мрежовата конфигурация, за да прегледате мрежовите настройки за принтера и списък на мрежите, открити от вашия принтер. Последната страница на отчета включва списък на всички откриваеми безжични мрежи в областта, заедно със силата на сигнала и използваните канали. Това може да ви помогне да изберете канал за мрежата си, който не е много натоварен от други мрежи (което ще подобри скоростта на мрежата).

Можете да използвате страницата с мрежовата конфигурация за подпомагане при отстраняването на неизправности с връзката на мрежата. Ако искате да позвъните на HP, е добре преди това да отпечатате тази страница.

Отчет за качеството на печат

Причините за проблеми в качеството на печата могат да бъдат много -софтуерни настройки, лош файл на изображението или самата печатна система. Ако не сте доволни от качеството на разпечатките, можете да отпечатате диагностична страница за качеството на печат, за да определите дали системата за печат работи правилно.

Отчет от теста на безжичната връзка

Когато отпечатвате тестовия отчет за безжична връзка, няколко теста се изпълняват, за да се проверят различни състояния на безжичната връзка на принтера. Отчетът показва резултатите от тестовете. Ако се открие проблем, съобщение заедно с практически съвет за отстраняването му се предоставя в горната част на отчета. Някои ключови подробности за безжичната конфигурация се предоставят в долната секция на отчета.

Решаване на проблеми при използване на уеб услуги

Ако срещате проблеми при използването на уеб услугите, като например **HP ePrint**, проверете следното:

- Уверете се, че принтерът е свързан към интернет чрез Ethernet или безжична връзка.



ЗАБЕЛЕЖКА: Не можете да използвате тези уеб функции, ако принтерът е свързан чрез USB кабел.

- Уверете се, че на принтера са инсталирани най-новите продуктови актуализации.
- Проверете дали уеб услугите са активирани на принтера. За повече информация вж. [Настройка на уеб услугите](#).
- Уверете се, че мрежовият концентратор, комутатор или маршрутизатор е включен и работи правилно.
- Ако сте свързали принтера чрез Ethernet кабел, проверете дали не сте използвали телефонен кабел или кръстосан кабел за свързване на принтера към мрежата и дали Ethernet кабелът е стабилно свързан към принтера. За повече информация вж. [Проблеми с връзката и мрежата](#).
- Ако сте свързали принтера чрез безжична връзка, проверете дали безжичната мрежа функционира както трябва. За повече информация вж. [Проблеми с връзката и мрежата](#).
- Ако използвате **HP ePrint**, проверете следното:
 - Проверете дали имейл адресът на принтера е верен.
 - Уверете се, че имейл адресът на принтера е единственият имейл адрес в полето „До“ на имейл съобщението. Ако в полето „До“ има други имейл адреси, приложението, което изпращате, може да не се отпечата.
 - Проверете дали изпращате документи, които отговарят на изискванията на **HP ePrint**. За повече информация посетете [HP Connected](#) (този сайт може да не е наличен във всички държави/региони).
- Ако вашата мрежа използва настройки на прокси за свързване към интернет, проверете дали настройките на прокси, които въвеждате, са валидни:
 - Проверете настройките на уеб браузъра, който използвате (например Internet Explorer, Firefox или Safari).
 - Консултирайте се с ИТ администратора или лицето, настроило защитната стена.

Ако прокси настройките, използвани от защитната стена, са променени, трябва да ги актуализирате или в контролния панел на принтера, или във вградения уеб сървър. Ако не обновите настройките, няма да можете да използвате уеб услугите.

За повече информация вж. [Настройка на уеб услугите](#).



СЪВЕТ: За допълнителна помощ относно настройването и използването на уеб услугите посетете [HP Connected](#) (този сайт може да не е наличен във всички държави/региони).

Поддръжка на принтера

Какво искате да направите?

Почистване на външната част



ПРЕДУПРЕЖДЕНИЕ! Преди да почистите принтера, го изключете, като натиснете бутона  (бутона **Захранване**), след което извадете захранващия кабел от контакта.

Използвайте мека, влажна и невлакнеста кърпа, за да избърсвате прах, зацапвания и петна по корпуса. Пазете течностите далеч от вътрешността на принтера, а също така и от контролния панел на принтера.

Поддържане на печатащата глава и касетите

Ако възникне проблем при печата, вероятно има проблем с печатащата глава. Трябва да изпълните процедурата в следните раздели само ако бъдете насочени към нея за разрешаване на проблеми с качеството на печат.

При подравняване и почистване може да се използва ненужно количество мастило и да се скъси живота на касетите.

- Почистете печатащата глава, ако разпечатката е на черти или ако има неточни или липсващи цветове.

Етапите на почистване са три. Всеки етап отнема около две минути, използва се по един лист хартия и се изразходва нарастващо количество мастило. Преглеждайте качеството на отпечатаната страница след всеки етап. Ако качеството на печат е слабо, трябва да стартирате само следващата (трета) фаза на почистване.

Ако след завършване на всички етапи на почистване качеството на печат отново е незадоволително, опитайте да подравните принтера. Ако проблемите в качеството на печата продължават и след почистването и подравняването, се обърнете към отдела за поддръжка за клиенти на HP. За повече информация вж. [Поддръжка от HP](#).

- Подравнете принтера, когато в страницата със състоянието на принтера се показват ивици или бели линии в някое от цветните блокчета или когато имате проблеми с качеството на разпечатките.

По време на първоначалната настройка принтерът автоматично подравнява печатащата глава.



ЗАБЕЛЕЖКА: При почистването се изхабява мастило, затова почиствайте печатащата глава само когато е необходимо. Процесът на почистване отнема няколко минути. По време на почистването може да се чуят шумове.

Винаги използвайте бутона на захранването, за да изключите принтера. Неправилното изключване на принтера може да доведе до проблеми в качеството на печат.

Почистване или подравняване на касетите или печатащата глава

1. Заредете във входната тава неизползвана обикновена бяла хартия с размер Letter, A4, или Legal.
2. На контролния панел на принтера от началния екран изберете **Инсталация**, след което натиснете **OK**.

3. Изберете **Tools** (Инструменти), след което натиснете ОК .
4. Изберете желаната опция, след което натиснете ОК . След това изпълнете инструкциите на екрана.

 **ЗАБЕЛЕЖКА:** Можете също да направите същото от софтуера на принтера на HP или вградения уеб сървър (EWS). За достъп до софтуера или EWS вж. [Отваряне на софтуера на принтера на HP \(Windows\)](#) или [Отваряне на вградения уеб сървър](#).

Възстановяване на стойности по подразбиране и настройки

Ако забраните някои функции или промените някои настройки и искате да ги върнете обратно, можете да възстановите принтера до оригиналните фабрични настройки или мрежови настройки.

Възстановяване на принтера до оригиналните фабрични настройки

1. От контролния панел на принтера от началния екран изберете **Инсталация** , след което натиснете ОК .
2. Изберете **Tools** (Инструменти), след което натиснете ОК .
3. Изберете **Restore** (Възстановяване), след което натиснете ОК .
4. Предупредително съобщение се показва, указващо, че всички конфигурирани настройки ще бъдат изтрети и че ще се възстановят оригиналните фабрични настройки. Натиснете бутона ОК , за да продължите.

Възстановяване на принтера до оригиналните мрежови настройки

1. От контролния панел на принтера от началния екран изберете **Network** (Мрежа), след което натиснете ОК .
2. Изберете **Restore Network Settings** (Възстановяване на мрежови настройки), след което натиснете ОК .

Показва се съобщение, потвърждаващо, че мрежовите настройки по подразбиране ще бъдат възстановени.
3. Изберете **Yes** (Да), като натиснете **—** (бутон Избор).
4. Отпечатайте страницата с мрежовата конфигурация и проверете дали мрежовите настройки са възстановени на тези по подразбиране.

 **ЗАБЕЛЕЖКА:** Мрежови настройки, конфигурирани по-рано, се изтриват след връщане на мрежовите настройки на принтера в началното им състояние.

 **СЪВЕТ:** Можете да посетите уеб сайта за онлайн поддръжка на HP на адрес www.support.hp.com за информация и програми, които могат да ви помогнат да коригирате много често срещани проблеми с принтера.

(Windows) Изпълнете приложението **HP Print and Scan Doctor** за диагностика и автоматично отстраняване на проблеми с печат, сканиране и копиране. Приложението не е налично на всички езици.

Поддръжка от HP

За последните актуализации на продукта и информация за поддръжка посетете уеб сайта за поддръжка на принтера на адрес www.support.hp.com. Онлайн поддръжката на HP предоставя различни опции, за да ви помогне с принтера:



Драйвери и файлове за изтегляне: Изтеглетe софтуерни драйвери и актуализации, както и ръководства и документация за продуктите, предоставени в кутията заедно с принтера.



Форуми за поддръжка на HP: Посетете форумите за поддръжка на HP за отговори на често срещани въпроси и проблеми. Можете видите въпросите, публикувани от други клиенти на HP, или да влезете и да публикувате свои собствени въпроси и коментари.



Отстраняване на неизправности: Използвайте онлайн инструментите на HP, за да откриете принтера си и да намерите препоръчани решения.

Свържете се с HP

Ако ви трябва помощ от представител на техническата поддръжка на HP, за да разрешите даден проблем, посетете [уеб сайта за връзка с поддръжката](#). Следните опции за контакт са налични безплатно за клиенти с активна гаранция (за поддръжка от служител на HP за клиенти без активна гаранция може да се изисква такса):



Проведете онлайн чат със служител от поддръжката на HP.



Обадете се на служител от поддръжката на HP.

Когато се свързвате с поддръжката на HP, бъдете подготвени да предоставите следната информация:

- Име на продукта (намира се върху принтера, като например HP OfficeJet Pro 8210)
- Номер на продукта (намира се до областта за достъп до касетите)

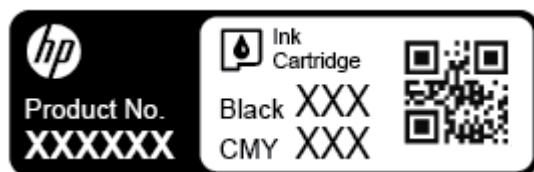

- Серийен номер (отбелязан на долната или задната страна на принтера)

Регистриране на принтер

Като отделите само няколко минути за регистрацията, ще можете да се възползвате от по-бързо обслужване, по-ефективна поддръжка, както и от известия за поддръжка на продукта. Ако не регистрирате принтера, докато инсталирате софтуера, можете да направите регистрацията сега на адрес <http://www.register.hp.com>.

Допълнителни гаранционни опции

Срещу допълнително заплащане са налични разширени планове за сервиз за принтера. Отидете на www.support.hp.com , изберете своята държава/регион и език, след което проучете опциите за удължена гаранция, налични за принтера ви.

а Техническа информация

Този раздел съдържа следните теми:

- [Спецификации](#)
- [Нормативна информация](#)
- [Програма за екологичен контрол на продуктите](#)

Спецификации

За допълнителна информация посетете www.support.hp.com . Изберете вашата страна или регион. Щракнете върху **Product Support & Troubleshooting** (Продуктова поддръжка и отстраняване на неизправности). Въведете името, показано на предната част на принтера и после изберете **Search** (Търсене). Щракнете върху **Product information** (Информация за продукт) и после щракнете върху **Product specifications** (Спецификации на продукт).

Изисквания към системата

- За информация относно софтуера и системните изисквания или бъдещите издания и поддръжката на операционната система посетете уеб сайта на HP за онлайн поддръжка на адрес www.support.hp.com .

Характеристики на околната среда

- Работна температура: от 5°C до 40°C (от 41°F до 104°F)
- Работна влажност: от 15 до 80% относителна влажност без кондензация
- Препоръчителни условия на работа: от 15°C до 32°C (от 59°F до 90°F)
- Препоръчителна относителна влажност: от 20 до 80% без кондензация

Капацитет на входната тава

- Листове обикновена хартия (от 60 до 105 г/м² [от 16 до 28 фунта]): до 250
- Пликове: до 30
- Каталожни картончета: до 50
- Листове фотохартия: до 50

Капацитет на изходната тава

- Листове обикновена хартия (от 60 до 105 г/м² [от 16 до 28 фунта]): до 150
- Пликове: до 30
- Каталожни картончета: до 80
- Листове фотохартия: до 100

Размер и тегла на хартия

За пълен списък на поддържаните размери хартия вж. софтуера на принтера на HP.

- Обикновена хартия: от 60 до 105 г/м² (от 16 до 28 фунта)
- Пликове: от 75 до 90 г/м² (от 20 до 24 фунта)
- Картички: до 200 г/м² (110 фунта индекс максимум)
- Фотохартия: 300 г/м² (80 фунта)

Спецификации на печата

- Скоростите на печат варират в зависимост от сложността на документа и модела на принтера
- Метод: drop-on-demand thermal officejet (пускане при поискване при термален мастилено-струен officejet)
- Език: PCL 6, PCL 5, PDF, PostScript
- Разделителна способност на печат:
За списък с поддържаните разделителни способности за печат посетете [уеб сайта за поддръжка на принтера](#).
- Полета за печат:
За настройките за полета на различни носители посетете [уеб сайта за поддръжка на принтера](#).

Капацитет на касетите

- Посетете сайта www.hp.com/go/learnaboutsupplies за допълнителна информация за приблизителните капацитети на различните касети.

Нормативна информация

Принтерът отговаря на продуктовите изисквания на регулаторните органи във вашата страна/регион.

Този раздел съдържа следните теми:

- [Нормативен номер на модела](#)
- [Декларация на Федералната комисия по комуникации \(FCC\)](#)
- [Декларация за съответствие с VCCI \(клас Б\) за потребителите в Япония](#)
- [Бележка за потребителите в Япония относно захранващия кабел](#)
- [Бележка за потребителите в Корея](#)
- [Декларация за емисиите на шум за Германия](#)
- [Декларация за нормативните положения на Европейския съюз](#)
 - [Продукти с безжична функционалност](#)
- [Декларация за работни места с екранно оборудване за Германия](#)
- [Декларация за съответствие](#)
- [Нормативна информация за безжични продукти](#)
 - [Излагане на радиочестотно излъчване](#)

- [Бележка за потребителите в Бразилия](#)
- [Бележка за потребителите в Канада](#)
- [Бележка за потребителите в Тайван](#)
- [Бележка за потребителите в Мексико](#)
- [Бележка за потребителите в Япония](#)
- [Бележка за потребителите в Корея](#)

Нормативен номер на модела

За целите на нормативната идентификация вашият продукт има нормативен номер на модела. Нормативният номер на модела на вашия продукт е SNPRC-1603-01. Този нормативен номер не трябва да се бърка с пазарното име (HP OfficeJet Pro 8210 series) или с номера на продукта (D9L63).

Декларация на Федералната комисия по комуникации (FCC)

FCC statement

The United States Federal Communications Commission (in 47 CFR 15.105) has specified that the following notice be brought to the attention of users of this product.

This equipment has been tested and found to comply with the limits for a Class B digital device, pursuant to Part 15 of the FCC Rules. These limits are designed to provide reasonable protection against harmful interference in a residential installation. This equipment generates, uses and can radiate radio frequency energy and, if not installed and used in accordance with the instructions, may cause harmful interference to radio communications. However, there is no guarantee that interference will not occur in a particular installation. If this equipment does cause harmful interference to radio or television reception, which can be determined by turning the equipment off and on, the user is encouraged to try to correct the interference by one or more of the following measures:

- Reorient or relocate the receiving antenna.
- Increase the separation between the equipment and the receiver.
- Connect the equipment into an outlet on a circuit different from that to which the receiver is connected.
- Consult the dealer or an experienced radio/TV technician for help.

For further information, contact:

Manager of Corporate Product Regulations
HP Inc. 1501 Page Mill Road,
Palo Alto, CA 94304, U.S.A.

Modifications (part 15.21)

The FCC requires the user to be notified that any changes or modifications made to this device that are not expressly approved by HP may void the user's authority to operate the equipment.

This device complies with Part 15 of the FCC Rules. Operation is subject to the following two conditions: (1) this device may not cause harmful interference, and (2) this device must accept any interference received, including interference that may cause undesired operation.

Декларация за съответствие с VCCI (клас Б) за потребителите в Япония

この装置は、クラスB情報技術装置です。この装置は、家庭環境で使用することを目的としていますが、この装置がラジオやテレビジョン受信機に近接して使用されると、受信障害を引き起こすことがあります。取扱説明書に従って正しい取り扱いをして下さい。

VCCI-B

Бележка за потребителите в Япония относно захранващия кабел

製品には、同梱された電源コードをお使い下さい。
同梱された電源コードは、他の製品では使用出来ません。

Бележка за потребителите в Корея

B 급 기기 (가정용 방송통신기기)	이 기기는 가정용(B급)으로 전자파적합등록을 한 기기로서 주로 가정에서 사용하는 것을 목적으로 하며, 모든 지역에서 사용할 수 있습니다.
------------------------	--

Декларация за емисиите на шум за Германия

Geräuschemission
LpA < 70 dB am Arbeitsplatz im Normalbetrieb nach DIN 45635 T. 19

Декларация за нормативните положения на Европейския съюз



Продукти с маркировката CE отговарят на изискванията на една или повече от следните директиви на ЕС, които може да се приложими: Директива за ниско напрежение 2006/95/ЕО, Директива за електромагнитна съвместимост 2004/108/ЕО, Директива за екодизайн 2009/125/ЕО, Директива за радио- и телекомуникационни крайни устройства 1999/5/ЕО, Директива за ограничаване на използването на опасни субстанции 2011/65/ЕС. Съответствието с тези директиви се оценява с помощта на приложими хармонизирани европейски стандарти. Пълната декларация за съответствие можете да намерите на следния уеб сайт: www.hp.com/go/certificates (Търсете с името на модела на продукта или неговия нормативен номер на модел (RMN), който може да се намери на нормативния етикет.)

Във връзка с въпроси за нормативни положение се обръщайте към:

HP GmbH, Dept./MS: HQ-TRE, Herrenberger Strasse 140, 71034 Boeblingen, ГЕРМАНИЯ

Продукти с безжична функционалност

Електромагнитни полета

- Този продукт отговаря на международните насоки (ICNIRP) за излагане на радио честотно излъчване.

Ако той включва радиопредавателно и приемно устройство, което при нормална употреба при отстояние от 20 см осигурява нива на излагане на радиочестотно излъчване, които съответстват на изискванията на ЕС.

Безжична функционалност в Европа

- Този продукт е проектиран за употреба без ограничения във всички страни в ЕС плюс Исландия, Лихтенщайн, Норвегия и Швейцария.

Декларация за работни места с екранно оборудване за Германия

GS-Erklärung (Deutschland)

Das Gerät ist nicht für die Benutzung im unmittelbaren Gesichtsfeld am Bildschirmarbeitsplatz vorgesehen. Um störende Reflexionen am Bildschirmarbeitsplatz zu vermeiden, darf dieses Produkt nicht im unmittelbaren Gesichtsfeld platziert werden.

Декларация за съответствие

Декларацията за съответствие може да бъде намерена на адрес www.hp.eu/certificates.

Нормативна информация за безжични продукти

Този раздел съдържа следната нормативна информация за безжични продукти:

- [Излагане на радиочестотно излъчване](#)
- [Бележка за потребителите в Бразилия](#)
- [Бележка за потребителите в Канада](#)
- [Бележка за потребителите в Тайван](#)
- [Бележка за потребителите в Мексико](#)
- [Бележка за потребителите в Япония](#)
- [Бележка за потребителите в Корея](#)

Излагане на радиочестотно излъчване

Exposure to radio frequency radiation



Caution The radiated output power of this device is far below the FCC radio frequency exposure limits. Nevertheless, the device shall be used in such a manner that the potential for human contact during normal operation is minimized. This product and any attached external antenna, if supported, shall be placed in such a manner to minimize the potential for human contact during normal operation. In order to avoid the possibility of exceeding the FCC radio frequency exposure limits, human proximity to the antenna shall not be less than 20 cm (8 inches) during normal operation.

Бележка за потребителите в Бразилия

Aviso aos usuários no Brasil

Este equipamento opera em caráter secundário, isto é, não tem direito à proteção contra interferência prejudicial, mesmo de estações do mesmo tipo, e não pode causar interferência a sistemas operando em caráter primário.

Бележка за потребителите в Канада

Under Innovation, Science and Economic Development Canada regulations, this radio transmitter may only operate using an antenna of a type and maximum (or lesser) gain approved for the transmitter by Innovation, Science and Economic Development Canada. To reduce potential radio interference to other users, the antenna type and its gain should be so chosen that the equivalent isotropically radiated power (e.i.r.p.) is not more than that necessary for successful communication.

This device complies with Innovation, Science and Economic Development Canada licence-exempt RSS standard(s). Operation is subject to the following two conditions: (1) this device may not cause interference, and (2) this device must accept any interference, including interference that may cause undesired operation of the device.

WARNING! Exposure to Radio Frequency Radiation. The radiated output power of this device is below the Innovation, Science and Economic Development Canada radio frequency exposure limits. Nevertheless, the device should be used in such a manner that the potential for human contact is minimized during normal operation.

To avoid the possibility of exceeding the Innovation, Science and Economic Development Canada radio frequency exposure limits, human proximity to the antennas should not be less than 20 cm (8 inches).

Conformément au Règlement d'Innovation, Science et Développement Economique Canada, cet émetteur radioélectrique ne peut fonctionner qu'avec une antenne d'un type et d'un gain maximum (ou moindre) approuvé par Innovation, Science et Développement Economique Canada. Afin de réduire le brouillage radioélectrique potentiel pour d'autres utilisateurs, le type d'antenne et son gain doivent être choisis de manière à ce que la puissance isotrope rayonnée équivalente (p.i.r.e.) ne dépasse pas celle nécessaire à une communication réussie.

Cet appareil est conforme aux normes RSS exemptes de licence d'Innovation, Science et Développement Economique Canada. Son fonctionnement dépend des deux conditions suivantes : (1) cet appareil ne doit pas provoquer d'interférences nuisibles et (2) doit accepter toutes les interférences reçues, y compris des interférences pouvant provoquer un fonctionnement non souhaité de l'appareil.

AVERTISSEMENT relatif à l'exposition aux radiofréquences. La puissance de rayonnement de cet appareil se trouve sous les limites d'exposition de radiofréquences d'Innovation, Science et Développement Economique Canada. Néanmoins, cet appareil doit être utilisé de telle sorte qu'il doive être mis en contact le moins possible avec le corps humain.

Afin d'éviter le dépassement éventuel des limites d'exposition aux radiofréquences d'Innovation, Science et Développement Economique Canada, il est recommandé de maintenir une distance de plus de 20 cm entre les antennes et l'utilisateur.

Бележка за потребителите в Тайван

低功率電波輻射性電機管理辦法

第十二條

經型式認證合格之低功率射頻電機，非經許可，公司、商號或使用者均不得擅自變更頻率、加大功率或變更設計之特性及功能。

第十四條

低功率射頻電機之使用不得影響飛航安全及干擾合法通信；經發現有干擾現象時，應立即停用，並改善至無干擾時方得繼續使用。

前項合法通信，指依電信法規定作業之無線電通信。低功率射頻電機須忍受合法通信或工業、科學及醫藥用電波輻射性電機設備之干擾。

Бележка за потребителите в Мексико

Aviso para los usuarios de México

La operación de este equipo está sujeta a las siguientes dos condiciones: (1) es posible que este equipo o dispositivo no cause interferencia perjudicial y (2) este equipo o dispositivo debe aceptar cualquier interferencia, incluyendo la que pueda causar su operación no deseada.
Para saber el modelo de la tarjeta inalámbrica utilizada, revise la etiqueta regulatoria de la impresora.

Бележка за потребителите в Япония

この機器は技術基準適合証明又は工事設計認証を受けた無線設備を搭載しています。

Бележка за потребителите в Корея

해당 무선설비는 전파혼신 가능성이 있으므로 인명안전과 관련된 서비스는 할 수 없음

Програма за екологичен контрол на продуктите

HP се ангажира да осигурява качествени продукти по екологично съобразен начин. Дизайнът на този продукт позволява неговото рециклиране. Броят на използваните материали е сведен до минимум като в същото време се гарантира необходимата функционалност и надеждност. Дизайнът на несходните материали позволява тяхното лесно разделяне. Заклучващите и други връзки могат лесно да бъдат открити, използвани и премахнати с помощта на обикновени инструменти. Важните части са с дизайн, който позволява бърз достъп до тях с цел по-лесното и бързо демонтиране и ремонт. За повече информация посетете уеб сайта на HP's Commitment to the Environment (Грижата на HP за околната среда) на адрес:

www.hp.com/hpinfo/globalcitizenship/environment

- [Екологични съвети](#)
- [Регламент 1275/2008 на Комисията на Европейския съюз](#)
- [Хартия](#)
- [Пластмаси](#)
- [Информационни листове за безопасност на материалите](#)
- [Програма за рециклиране](#)
- [Програма за рециклиране на консумативите на мастиленоструйните принтери на HP](#)
- [Консумация на енергия](#)
- [Отделяне на отпадъци за Бразилия](#)
- [Изхвърляне на отпадъци от оборудване от потребители](#)
- [Химически вещества](#)
- [Ограничение на опасните вещества \(Украйна\)](#)
- [Ограничение на опасните вещества \(Индия\)](#)

- [Информация за SEPA Eco Label за потребители в Китай](#)
- [Етикет за енергия на Китай за принтер, факс и копирана машина](#)
- [Декларация за условията за наличие на маркировка за ограничени вещества \(Тайван\)](#)
- [Таблица за опасни химикали/елементи и тяхното съдържание \(Китай\)](#)
- [EPEAT](#)
- [Изхвърляне на батериите в Тайван](#)
- [Бележка относно материал перхлорат за Калифорния](#)
- [Директива за батериите на ЕС](#)
- [Декларация за батерията за Бразилия](#)

Екологични съвети

HP има за цел да помогне на клиентите си да намалят тяхното въздействие върху околната среда. Посетете уеб сайта на HP за екологични програми и инициативи за повече информация относно екологичните инициативи на HP.

www.hp.com/hpinfo/globalcitizenship/environment/

Регламент 1275/2008 на Комисията на Европейския съюз

За данните за електрическото захранване на продукта, включително потреблението на енергия на продукта в състояние на мрежова готовност, ако всички жични мрежови портове са свързани и всички безжични мрежови портове са активирани, моля, направете справка в раздел P14 „Допълнителна информация“ на продукта IT ECO Декларация на адрес: www.hp.com/hpinfo/globalcitizenship/environment/productdata/itecodesktop-pc.html.

Хартия

С този продукт може да се използва рециклирана хартия в съответствие с DIN 19309 и EN 12281:2002.

Пластмаси

Върху пластмасовите части над 25 грама има маркировка в съответствие с международните стандарти, която е с цел улесняване идентифицирането на пластмасите при рециклиране след края на живота на продукта.

Информационни листове за безопасност на материалите

Удостоверенията за безопасност на материалите (MSDS) може да бъдат получени от уеб сайта на HP на адрес:

www.hp.com/go/msds

Програма за рециклиране

HP предлага все по-голям брой програми за връщане и рециклиране на продукти в много страни и региони, и е партньор на някои от най-големите центрове за рециклиране на електроника в света. HP опазва ресурсите, като обновява и препродава някои от своите най-известни продукти. За повече информация относно рециклирането на продукти на HP посетете следния уеб сайт:

www.hp.com/recycle

Програма за рециклиране на консумативите на мастиленоструйните принтери на HP

HP се ангажира да опазва околната среда. Програмата за рециклиране на консумативи за мастиленоструйните принтери на HP е достъпна в много страни и региони, като дава възможност да рециклирате безплатно използвани печатащи касети и касети с мастило. За повече информация посетете следния уеб сайт:

www.hp.com/hpinfo/globalcitizenship/environment/recycle/

Консумация на енергия

Оборудването за печатане и обработка на изображения на HP, отбелязано с емблемата на ENERGY STAR®, е сертифицирано от Агенцията за защита на околната среда на САЩ. Следният знак се показва на продуктите за обработка на изображения, които са сертифицирани от ENERGY STAR:



Допълнителна информация за модела за продукт за обработка на изображения, който е сертифициран от ENERGY STAR, можете да получите тук: www.hp.com/go/energystar

Отделяне на отпадъци за Бразилия



Não descarte o produto eletrônico em lixo comum

Este produto eletrônico e seus componentes não devem ser descartados no lixo comum, pois embora estejam em conformidade com padrões mundiais de restrição a substâncias nocivas, podem conter, ainda que em quantidades mínimas, substâncias impactantes ao meio ambiente. Ao final da vida útil deste produto, o usuário deverá entregá-lo à HP. A não observância dessa orientação sujeitará o infrator às sanções previstas em lei.

Após o uso, as pilhas e/ou baterias dos produtos HP deverão ser entregues ao estabelecimento comercial ou rede de assistência técnica autorizada pela HP.

Para maiores informações, inclusive sobre os pontos de recebimento, acesse:

www.hp.com.br/reciclar

Изхвърляне на отпадъци от оборудване от потребители



Този символ означава, че не трябва да изхвърляте вашия продукт заедно с другите битови отпадъци. Вместо това, вие трябва да защитите човешкото здраве и околната среда като предадете отпадъчното оборудване в определен пункт за събиране за рециклиране на отпадъците от електрическо и електронно оборудване. За повече информация се свържете с местната служба за изхвърляне на битови отпадъци или отидете на <http://www.hp.com/recycle>.

Химически вещества

HP се ангажира да предоставя на нашите клиенти необходимата информация за химическите вещества в продуктите ни, съобразно правните изисквания, напр. REACH (*Регламент (ЕО) № 1907/2006 на Европейския парламент и на Съвета*). Доклад с химична информация за този продукт може да откриете на следния адрес: www.hp.com/go/reach.

Ограничение на опасните вещества (Украйна)

Технически регламент щодо обмеження використання небезпечних речовин (Україна)

Обладнання відповідає вимогам Технічного регламенту щодо обмеження використання деяких небезпечних речовин в електричному та електронному обладнанні, затвердженого постановою Кабінету Міністрів України від 3 грудня 2008 № 1057

Ограничение на опасные вещества (Индия)

Restriction of hazardous substances (India)

This product complies with the "India E-waste (Management and Handling) Rule 2011" and prohibits use of lead, mercury, hexavalent chromium, polybrominated biphenyls or polybrominated diphenyl ethers in concentrations exceeding 0.1 weight % and 0.01 weight % for cadmium, except for the exemptions set in Schedule 2 of the Rule.

Информация за SEPA Eco Label за потребители в Китай

中国环境标识认证产品用户说明

噪声大于63.0Db(A)的办公设备不宜放置于办公室内。请在独立的隔离区域使用。
如需长时间使用本产品或打印大量文件，请确保在通风良好的房间内使用。
如您需要确认本产品处于零能耗状态，请按下电源关闭按钮，并将插头从电源插座断开。
您可以使用再生纸，以减少资源耗费。

复印机、打印机和传真机能源效率标识 实施规则

依据“复印机、打印机和传真机能源效率标识实施规则”，该打印机具有中国能效标识。标识上显示的能效等级和操作模式值根据“复印机、打印机和传真机能效限定值及能效等级”标准（“GB 21521”）来确定和计算。

1. 能效等级

产品能效等级分为 3 级，其中 1 级能效最高。能效限定值根据产品类型和打印速度由标准确定。能效等级则根据基本功耗水平以及网络接口和内存等附加组件和功能的功率因子之和来计算。

2. 能效信息

喷墨打印机

- 操作模式功率

睡眠状态的能耗按照 GB 21521 标准来衡量和计算。该数据以瓦特 (W) 表示。

- 待机功率

待机状态是产品连接到电网电源上功率最低的状态。该状态可以延续无限长时间，且使用者无法改变此状态下产品的功率。对于“成像设备”产品，“待机”状态通常相当于“关闭”状态，但也可能相当于“准备”状态或“睡眠”状态。该数据以瓦特 (W) 表示。

- 睡眠状态预设延迟时间

出厂前由制造商设置的时间决定了该产品在完成主功能后进入低耗模式（例如睡眠、自动关机）的时间。该数据以分钟表示。

- 附加功能功率因子之和

网络接口和内存等附加功能的功率因子之和。该数据以瓦特 (W) 表示。

标识上显示的能耗数据是根据典型配置测量得出的数据，此类配置包含登记备案的打印机依据复印机、打印机和传真机能源效率标识实施规则所选的所有配置。因此，该特定产品型号的实际能耗可能与标识上显示的数据有所不同。

要了解规范的更多详情，请参考最新版的 GB 21521 标准。

Декларация за условията за наличие на маркировка за ограничени вещества (Тайван)

限用物質含有情況標示聲明書

Declaration of the Presence Condition of the Restricted Substances Marking

單元 Unit	限用物質及其化學符號					
	Restricted substances and its chemical symbols					
	鉛 Lead (Pb)	汞 Mercury (Hg)	鎘 Cadmium (Cd)	六價鉻 Hexavalent chromium (Cr ⁺⁶)	多溴聯苯 Polybrominated biphenyls (PBB)	多溴二苯醚 Polybrominate d diphenyl ethers (PBDE)
外殼和紙匣 (External Casings and Trays)	0	0	0	0	0	0
電線 (Cables)	0	0	0	0	0	0
印刷電路板 (Printed Circuit Boards)	—	0	0	0	0	0
列印引擎(Print Engine)	—	0	0	0	0	0
列印機組件 (Print Assembly)	—	0	0	0	0	0
噴墨印表機墨水匣 (Print Supplies)	0	0	0	0	0	0
列印機配件 (Print Accessory)	—	0	0	0	0	0

備考 1. “超出 0.1 wt %” 及 “超出 0.01 wt %” 係指限用物質之百分比含量超出百分比含量基準值。

Note 1: “Exceeding 0.1 wt %” and “exceeding 0.01 wt %” indicate that the percentage content of the restricted substance exceeds the reference percentage value of presence condition.

備考 2. “0” 係指該項限用物質之百分比含量未超出百分比含量基準值。

Note 2: “0” indicates that the percentage content of the restricted substance does not exceed the percentage of reference value of presence.

備考 3. “—” 係指該項限用物質為排除項目。

Note 3: The “—” indicates that the restricted substance corresponds to the exemption.

若要存取產品的最新使用指南或手冊，請前往 www.support.hp.com。選取搜尋您的產品，然後依照畫面上的指示繼續執行。

To access the latest user guides or manuals for your product, go to www.support.hp.com. Select **Find your product**, and then follow the onscreen instructions.

Таблица за опасни химикали/елементи и тяхното съдържание (Китай)

产品中有害物质或元素的名称及含量

根据中国《电器电子产品有害物质限制使用管理办法》



部件名称	有害物质					
	铅 (Pb)	汞 (Hg)	镉 (Cd)	六价铬 (Cr(VI))	多溴联苯 (PBB)	多溴二苯醚 (PBDE)
外壳和托盘	○	○	○	○	○	○
电线	○	○	○	○	○	○
印刷电路板	X	○	○	○	○	○
打印系统	X	○	○	○	○	○
显示器	X	○	○	○	○	○
喷墨打印机墨盒	○	○	○	○	○	○
驱动光盘	X	○	○	○	○	○
扫描仪	X	○	○	○	○	○
网络配件	X	○	○	○	○	○
电池板	X	○	○	○	○	○
自动双面打印系统	○	○	○	○	○	○
外部电源	X	○	○	○	○	○

本表格依据 SJ/T 11364 的规定编制。

○：表示该有害物质在该部件所有均质材料中的含量均在 GB/T 26572 规定的限量要求以下。

X：表示该有害物质至少在该部件的某一均质材料中的含量超出 GB/T 26572 规定的限量要求。

此表中所有名称中含“X”的部件均符合欧盟 RoHS 立法。

注：环保使用期限的参考标识取决于产品正常工作的温度和湿度等条件。

EPEAT

EPEAT

Most HP products are designed to meet EPEAT. EPEAT is a comprehensive environmental rating that helps identify greener electronics equipment. For more information on EPEAT go to www.epeat.net. For information on HP's EPEAT registered products go to www.hp.com/hpinfo/globalcitizenship/environment/pdf/epeat_printers.pdf.

Изхвърляне на батериите в Тайван



廢電池請回收

Бележка относно материал перхлорат за Калифорния

California Perchlorate Material Notice

Perchlorate material - special handling may apply. See:
<http://www.dtsc.ca.gov/hazardouswaste/perchlorate/>

This product's real-time clock battery or coin cell battery may contain perchlorate and may require special handling when recycled or disposed of in California.

Директива за батериите на ЕС



Този продукт съдържа батерия, която се използва за поддържане на актуалността на датата на часовника в реално време или за настройки на продукта и е предназначена да издържи до края на живота на продукта. Всеки опит за ремонт или подмяна на тази батерия трябва да се извършва от квалифициран сервизен техник.

Декларация за батерията за Бразилия

A bateria deste equipamento não foi projetada para ser removida pelo cliente.

Азбучен указател

- Б**
безжична комуникация
настройка 45
нормативна информация 84
бутони, контролен панел 8
- В**
вграден уеб сървър
отваряне 54
относно 53
отстраняване на неизправности,
не може да се отвори 55
втора тава
използване на Тава 2 22
вход за захранване,
местоположение 7
- Г**
гаранция 78
- Д**
двете страни, печат 32
двустрочно печатане 32
диагностична страница 73
достъпност 2
- З**
задан панел за достъп
илюстрация 7
засядане
почистване 57
хартия, която трябва да се
избягва 11
захранване
отстраняване на
неизправности 72
- И**
изисквания към системата 79
изкривяване, отстраняване на
неизправности
печат 61
изходна тава
откриване 6
- К**
каретка
отстраняване на засядането на
каретката 60
касети 43
касети с мастило 7
номера на частите 43
откриване 7
проверка на нивата на
мастилото 40
смяна 41
съвети 39
качество на печат
почистване на зацапване на
страницата 75
конектори, местоположение 7
контролен панел
бутони 8
контролен панел на принтера
настройки на мрежата 48
откриване 6
- М**
мрежи
IP настройки 48
илюстрация на конектор 7
настройка на безжична
комуникация 45
настройки, промяна 48
настройки на безжичната
мрежа 73
преглед и настройки за печат
48
скорост на връзката 48
- Н**
настройка
принадлежности 21
настройки
мрежа 48
нива на мастилото, проверка 40
нормативен номер на модела 81
нормативна информация 80, 84
носител
дуплекс 32
- О**
Отпечатване на брошури
печат 27
отстраняване на неизправности
вграден уеб сървър 55
захванати са няколко
страници 61
захранване 72
изкривени страници 61
отчет за състоянието на
принтера 73
печат 72
проблеми с подаване на
хартия 61
система за помощ на
контролния панел 73
страница с мрежова
конфигурация 73
хартията не се поема от
тавата 61
отчет за качеството на печат 73
отчет за състоянието на принтера
информация за 73
отчети
диагностика 73
тест на безжичната връзка 74
отчет от теста на безжичната
връзка 74
- П**
печат
двустрочно 32
диагностична страница 73
отстраняване на
неизправности 72
печатаща глава 75
почистване 75
печатаща глава, подравняване
75
печат от двете страни 32
подаване на няколко страници,
отстраняване на неизправности
61
поддръжка
диагностична страница 73

печатаща глава 75
подравняване на печатаща
глава 75
почистване 75
почистване на печатащата
глава 75
проверка на нивата на
мастилото 40
смяна на касетите 41
поддръжка на клиенти
гаранция 78
поддържане
зацапване на страницата 75
печатаща глава 75
поддържани операционни
системи 79
подравняване на печатаща глава
75
почистване
външна част 75
печатаща глава 75
преглед
настройки на мрежата 48
принадлежности
настройка 21
проблеми с подаване на хартия,
отстраняване на неизправности
61
програма за опазване на околната
среда 86

Р
радиосмущения
нормативна информация 84
рециклиране
касети с мастило 88

С
скорост на мастилото, настройка
48
смяна на касети с мастило 41
софтуер на принтера (Windows)
отваряне 24, 53
относно 53
спецификации
изисквания към системата 79
физически 79
хартия 80

състояние
страница с мрежова
конфигурация 73

Т
тави
зареждане на хартия 12
илюстрация на водачите за
хартията по ширина 6
откриване 6
отстраняване на неизправности
с подаването 61
почистване на заседнала
хартия 57

У
уеб сайтове
информация за достъпността
2
програми за околната среда
86

Х
характеристики на влажността 79
характеристики на околната
среда 79
характеристики на
температурата 79
хартия
HP, поръчка 11
зареждане в тавата 12
избор 11
изкривени страници 61
отстраняване на неизправности
с подаването 61
почистване на заседания 57
спецификации 80

Е
EWS. *вижте* вграден уеб сървър

Н
HP Utility (Помощна програма на
HP) (OS X)
отваряне 53

І
IP адрес
проверка за принтер 56
IP настройки 48

М
Mac OS 27

О
OS X
HP Utility (Помощна програма на
HP) 53

U
USB връзка
порт, откриване 6, 7

W
Windows
изисквания към системата 79
отпечатване на брошури 27

