



# Guida per l'utente



**HP OfficeJet Pro 8210**

## Avvisi da HP

LE INFORMAZIONI QUI CONTENUTE POSSONO SUBIRE VARIAZIONI SENZA PREAVVISO.

ALL RIGHTS RESERVED. LA RIPRODUZIONE, L'ADATTAMENTO O LA TRADUZIONE DEL PRESENTE MATERIALE È PROIBITA SENZA PREVIO CONSENSO SCRITTO DI HP, SALVO PER I CASI CONSENTITI DALLE LEGGI SUL COPYRIGHT. LE UNICHE GARANZIE SUI PRODOTTI E SUI SERVIZI HP SONO ESPOSTE NELLE DICHIARAZIONI DI GARANZIA ESPLICITE CHE ACCOMPAGNANO I SUDDETTI PRODOTTI E SERVIZI. NULLA DI QUANTO CONTENUTO NEL PRESENTE DOCUMENTO HA VALORE DI GARANZIA AGGIUNTIVA. HP DECLINA OGNI RESPONSABILITÀ PER ERRORI TECNICI O EDITORIALI OD OMISSIONI QUI CONTENUTI.

© Copyright 2019 HP Development Company, L.P.

Microsoft and Windows are either registered trademarks or trademarks of Microsoft Corporation in the United States and/or other countries.

Mac, OS X, macOS e AirPrint sono marchi di Apple Inc. registrati negli Stati Uniti e in altri paesi.

ENERGY STAR e il logo ENERGY STAR sono marchi registrati della United States Environmental Protection Agency (agenzia statunitense per la protezione dell'ambiente).

Android e Chromebook sono marchi di Google LLC.

Amazon e Kindle sono marchi di Amazon.com, Inc. o delle sue affiliate.

iOS è un marchio o un marchio registrato di Cisco negli Stati Uniti e in altri paesi il cui utilizzo è stato autorizzato.

Informazioni sulla sicurezza



Per ridurre il rischio di danni dovuti a incendi o scosse elettriche, quando si utilizza questo prodotto attenersi sempre alle precauzioni sulla sicurezza.

- Si consiglia di leggere attentamente tutte le istruzioni contenute nei documenti forniti insieme alla stampante.
- Osservare tutte le avvertenze e le istruzioni riportate sul prodotto.
- Prima di effettuare la pulizia, scollegare il prodotto dalle prese a parete.
- Non installare o utilizzare il prodotto nelle vicinanze di acqua o se non si è perfettamente asciutti.
- Installare il prodotto su una superficie stabile, in modo che risulti fermo e al sicuro.
- Installare il prodotto in un luogo protetto dove non sia possibile calpestare il cavo di alimentazione o inciamparvi e danneggiarlo.
- Se il prodotto non funziona come richiesto, consultare [Risoluzione dei problemi](#).
- All'interno non vi sono parti su cui l'utente possa effettuare riparazioni. Per la manutenzione rivolgersi a personale tecnico qualificato.

---

# Sommario

<b>1 Procedure</b>	<b>1</b>
<b>2 Come iniziare</b>	<b>2</b>
Accesso facilitato	2
HP EcoSolutions (HP e la tutela dell'ambiente)	2
Gestione dei consumi energetici	3
Modalità silenziosa	4
Ottimizzazione dei materiali per la stampa	5
Componenti della stampante	5
Vista anteriore	6
Area degli elementi di stampa	6
Vista posteriore	7
Uso del pannello di controllo della stampante	7
Informazioni generali sui pulsanti	7
Modifica delle impostazioni della stampante	8
Informazioni di base sulla carta	9
Tipi di carta consigliati per la stampa	9
Come ordinare le forniture di carta HP	11
Suggerimenti per la scelta e l'uso della carta	11
Caricare la carta	11
Configurazione e utilizzo degli accessori	21
Installazione e utilizzo del vassoio 2	22
Utilizzo dei vassoi	22
Aggiornamento della stampante	23
Aprire il software della stampante HP (Windows)	24
<b>3 Stampa</b>	<b>25</b>
Stampa dei documenti	25
Stampa di brochure	26
Stampa sulle buste	27
Stampa delle foto	28
Stampa su supporti speciali e di formato personalizzato	30
Stampa fronte/retro	31
Stampa da dispositivo mobile	32
Stampa con AirPrint™	32
Consigli per la riuscita della stampa	33

<b>4 Servizi Web .....</b>	<b>36</b>
Informazioni sui servizi Web.....	36
Configurazione di Web Services .....	36
Utilizzo dei Web Services .....	37
Stampa con HP ePrint.....	37
Rimozione di Web Services .....	38
<b>5 Utilizzo delle cartucce.....</b>	<b>39</b>
Stampanti con funzione di sicurezza dinamica .....	39
Informazioni sulle cartucce e sulla testina di stampa.....	39
Per la stampa solo la cartuccia del nero viene utilizzato anche dell'inchiostro a colori.....	40
Controllo dei livelli di inchiostro stimati.....	40
Sostituzione delle cartucce .....	41
Ordinazione delle cartucce .....	43
Conservazione di forniture di stampa .....	43
Storage su chip dei dati sui materiali di consumo.....	43
Informazioni sulla garanzia della cartuccia .....	44
<b>6 Configurazione della rete .....</b>	<b>45</b>
Configurazione della stampante per la comunicazione wireless.....	45
Operazioni preliminari.....	45
Configurazione della stampante sulla rete wireless .....	46
Modifica del tipo di connessione .....	46
Test della connessione wireless.....	47
Attivazione e disattivazione della funzionalità wireless della stampante.....	47
Cambiare le impostazioni di rete .....	48
Utilizzare Wi-Fi Direct .....	49
<b>7 Strumenti di gestione della stampante.....</b>	<b>53</b>
Casella strumenti (Windows).....	53
HP Utility (OS X) .....	53
Server Web incorporato.....	53
Informazioni sui cookie .....	54
Apertura del server Web incorporato (EWS) .....	54
Impossibile aprire il server Web incorporato .....	55
Software HP Web Jetadmin .....	56
<b>8 Risoluzione dei problemi .....</b>	<b>57</b>
Problemi legati agli inceppamenti.....	57
Rimozione della carta inceppata .....	57

Per la rimozione degli inceppamenti, consultare la sezione della Guida con le istruzioni generali .....	57
Rimuovere un inceppamento del carrello di stampa .....	60
Per la rimozione degli inceppamenti del carrello di stampa, consultare la sezione della guida con le istruzioni generali .....	60
Consigli per evitare gli inceppamenti.....	61
Risoluzione dei problemi di alimentazione della carta.....	61
Errori di stampa.....	62
Risoluzione dei problemi dovuti all'impossibilità di stampare la pagina .....	62
Per i problemi legati all'impossibilità di stampare, consultare la sezione della Guida con le istruzioni generali .....	62
Risoluzione dei problemi legati alla qualità di stampa.....	66
Per la risoluzione dei problemi legati alla qualità si stampa, consultare la sezione della Guida con le istruzioni generali.....	67
Problemi relativi alla rete e alla connessione .....	69
Risoluzione dei problemi legati alla connessione wireless .....	70
Individuazione delle impostazioni di rete per la connessione wireless.....	70
Risoluzione dei problemi legati alla connessione Wi-Fi Direct.....	70
Risoluzione dei problemi legati alla connessione Ethernet .....	71
Problemi legati all'hardware della stampante.....	71
Per ricevere assistenza dal pannello di controllo della stampante .....	72
Informazioni sui rapporti della stampante .....	72
Rapporto dello stato della stampante.....	72
Pagina di configurazione di rete .....	73
Rapporto sulla qualità di stampa.....	73
Rapporto test connessione wireless.....	73
Risoluzione dei problemi di utilizzo di Web Services .....	73
Manutenzione della stampante .....	74
Pulizia della superficie esterna.....	74
Manutenzione della testina di stampa e delle cartucce .....	74
Ripristino delle impostazioni predefinite.....	75
Assistenza HP .....	76
<b>Appendice A Informazioni tecniche.....</b>	<b>78</b>
Specifiche .....	78
Informazioni normative .....	79
Numero di modello normativo .....	80
Specifica FCC .....	80
Dichiarazione di compatibilità VCCI (Classe B) per gli utenti residenti in Giappone .....	81
Comunicazione relativa al cavo di alimentazione per gli utenti residenti in Giappone.....	81
Avviso per gli utenti residenti in Corea .....	81

Dichiarazione sulle emissioni acustiche per la Germania .....	81
Avviso normativo per l'Unione Europea .....	81
Prodotti con funzionalità wireless .....	82
Informazioni per gli utenti residenti in Germania .....	82
Dichiarazione di conformità .....	82
Dichiarazioni di conformità per i prodotti wireless .....	82
Esposizione ai campi a radiofrequenza .....	82
Avviso per gli utenti residenti in Brasile.....	83
Avviso per gli utenti residenti in Canada.....	83
Avviso per gli utenti residenti a Taiwan .....	84
Avviso per gli utenti residenti in Messico.....	84
Avviso per gli utenti in Giappone.....	84
Avviso per gli utenti residenti in Corea .....	84
Programma di protezione ambientale relativo ai prodotti .....	84
Consigli per la protezione dell'ambiente.....	85
Direttiva della Commissione della Comunità Europea 1275/2008 .....	85
Carta .....	85
Componenti in plastica .....	85
Schede dati sulla sicurezza dei materiali .....	86
Programma di riciclaggio .....	86
Programma di riciclaggio di forniture per stampanti a getto d'inchiostro HP .....	86
Consumo energetico.....	86
Smaltimento dei rifiuti per il Brasile .....	86
Smaltimento delle apparecchiature da rottamare da parte degli utenti .....	87
Sostanze chimiche.....	87
Vincoli imposti alle sostanze nocive (Ucraina).....	87
Vincoli imposti alle sostanze nocive (India) .....	87
Informazioni per l'utente sull'etichettatura ecologica SEPA (Cina) .....	87
Marchio CEL (China Energy Label) per stampanti, fax e fotocopiatrici .....	88
Dichiarazione sulle condizioni di presenza del marchio che indica sostanze soggette a restrizioni (Taiwan).....	89
Tabella delle sostanze/elementi pericolosi e relativo contenuto (Cina) .....	90
EPEAT.....	90
Smaltimento delle batterie (Taiwan) .....	91
Avviso sui materiali in perclorato (California).....	91
Direttiva UE sulle batterie .....	91
Avviso relativo alla batteria per il Brasile .....	91
Stampanti con funzione di sicurezza dinamica .....	91
<b>Indice analitico.....</b>	<b>92</b>

---

# 1 Procedure

- Come iniziare
- Stampa
- Servizi Web
- Utilizzo delle cartucce
- Risoluzione dei problemi

---

## 2 Come iniziare

Questa guida fornisce informazioni dettagliate sull'utilizzo della stampante e sulla risoluzione dei problemi.

- [Accesso facilitato](#)
- [HP EcoSolutions \(HP e la tutela dell'ambiente\)](#)
- [Componenti della stampante](#)
- [Uso del pannello di controllo della stampante](#)
- [Informazioni di base sulla carta](#)
- [Caricare la carta](#)
- [Configurazione e utilizzo degli accessori](#)
- [Aggiornamento della stampante](#)
- [Aprire il software della stampante HP \(Windows\)](#)

### Accesso facilitato

La stampante offre varie funzioni che la rendono accessibile anche agli utenti con disabilità.

#### Esigenze visive

Il software HP è accessibile agli utenti affetti da deficit visivi, grazie all'impiego delle opzioni e delle funzioni di accesso facilitato del sistema operativo. Il software supporta anche le principali tecnologie di assistenza, quali i programmi di lettura dello schermo, le funzioni di lettura in Braille e le applicazioni con riconoscimento vocale. Per gli utenti affetti da daltonismo, le schede e i pulsanti colorati usati nel software HP sono dotati di scritte o icone che rappresentano l'azione svolta.

#### Esigenze di mobilità

Per gli utenti affetti da deficit della mobilità, le funzioni del software HP possono essere eseguite da appositi comandi sulla tastiera. Il software HP supporta anche le opzioni di accesso facilitato Windows quali Tasti permanenti, Segnali acustici, Filtro tasti, e Controllo puntatore. Gli sportelli della stampante, i pulsanti, i vassoi della carta e le guide di larghezza della carta possono essere manovrati da utenti con forza e capacità di movimento limitate.

#### Assistenza

Per ulteriori informazioni sulle soluzioni per l'accesso facilitato dei prodotti HP, visitare il sito Web HP Accessibility and Aging ([www.hp.com/accessibility](http://www.hp.com/accessibility)).

Per informazioni sull'accesso facilitato nei sistemi OS X, visitare il sito Web Apple all'indirizzo [www.apple.com/accessibility](http://www.apple.com/accessibility).

### HP EcoSolutions (HP e la tutela dell'ambiente)

HP si impegna nell'aiutare gli utenti a ottimizzare l'ingombro dell'ambiente di stampa e a favorire l'utilizzo responsabile delle stampanti, a casa o in ufficio.



Per informazioni più dettagliate sulle linee guida per l'ambiente a cui si attiene HP nel processo di produzione, vedere [Programma di protezione ambientale relativo ai prodotti](#). Per ulteriori informazioni sulle iniziative HP a tutela dell'ambiente, visitare [www.hp.com/ecosolutions](http://www.hp.com/ecosolutions).

- [Gestione dei consumi energetici](#)
- [Modalità silenziosa](#)
- [Ottimizzazione dei materiali per la stampa](#)

## Gestione dei consumi energetici

Utilizzare **Modalità di sospensione** e **Pianificazione stampante On/Off** per risparmiare elettricità.

### Modalità di sospensione

Il consumo energetico è ridotto nella modalità di sospensione. Dopo la configurazione iniziale, la stampante entra nella modalità sospensione dopo un periodo di inattività selezionato. Il valore predefinito è 5 minuti.

Per modificare il periodo di inattività prima del passaggio della stampante alla modalità di sospensione:

1. Sul pannello di controllo della stampante, nella schermata iniziale selezionare **Configura**, quindi premere OK.
2. Selezionare **Impostazioni stampante**, quindi premere OK.
3. Selezionare **Risparmio energia**, quindi premere OK.
4. Selezionare **Modalità di sospensione** e premere OK.
5. Selezionare l'opzione desiderata, quindi premere OK.

### Pianificazione On/Off

Utilizzare questa funzionalità per accendere o spegnere automaticamente la stampante nei giorni selezionati. Ad esempio, è possibile pianificare l'accensione della stampante alle 8:00 e il suo spegnimento alle 20:00 dal lunedì al venerdì. In questo modo, è possibile risparmiare energia elettrica durante la notte e i fine settimana.

Attenersi alle seguenti istruzioni per pianificare il giorno e l'ora di accensione e spegnimento.

1. Sul pannello di controllo della stampante, nella schermata iniziale selezionare **Configura**, quindi premere OK.
2. Selezionare **Impostazioni stampante**, quindi premere OK.
3. Selezionare **Risparmio energia**, quindi premere OK.
4. Selezionare **Pianificazione On/Off**, quindi premere OK.
5. Selezionare l'opzione desiderata e seguire i messaggi sullo schermo per impostare il giorno e l'ora di accensione e spegnimento della stampante.

---

 **ATTENZIONE:** Spegnere adeguatamente la stampante, utilizzando **Pianificazione Off** o  (pulsante Specifiche tecniche) posto sul lato anteriore sinistro della stampante.

Se la stampante viene spenta in modo improprio, il carrello di stampa potrebbe non ritornare nella posizione corretta e causare problemi alle cartucce e alla qualità di stampa.

Non spegnere mai la stampante se mancano le cartucce d'inchiostro. HP consiglia di sostituire quanto prima eventuali cartucce mancanti per evitare problemi di qualità di stampa, spreco di inchiostro nelle cartucce rimanenti o danni al sistema di inchiostro.

---

## Modalità silenziosa

La modalità silenziosa rallenta la stampa per ridurre il livello complessivo di rumorosità senza compromettere la qualità della stampa. È disponibile solo quando si stampa su carta comune. Inoltre, la modalità silenziosa viene disabilitata se si sta utilizzando la qualità di stampa ottimale o per presentazioni. Per ridurre la rumorosità della stampa, attivare la modalità silenziosa. Per stampare a velocità normale, disattivare la modalità silenziosa. La modalità silenziosa è disattivata per impostazione predefinita.



**NOTA:** La modalità silenziosa non è disponibile per la stampa di foto o buste.

È possibile creare una pianificazione selezionando l'ora in cui stampare in modalità silenziosa. Ad esempio, è possibile programmare la stampante in modalità silenziosa dalle 22.00 alle 8.00 di ogni giorno.

### Per attivare la modalità silenziosa dal pannello di controllo della stampante

1. Nella pagina iniziale sul pannello di controllo della stampante, selezionare **Configura**, quindi premere OK.
2. Selezionare **Impostazioni stampante**, quindi premere OK.
3. Selezionare **Modalità silenziosa**, quindi premere OK.
4. Selezionare **On**, quindi premere OK.

### Per creare una pianificazione per la modalità silenziosa dal pannello di controllo della stampante

1. Nella pagina iniziale sul pannello di controllo della stampante, selezionare **Configura**, quindi premere OK.
2. Selezionare **Impostazioni stampante**, quindi premere OK.
3. Selezionare **Modalità silenziosa**, quindi premere OK.
4. Selezionare **Pianificazione**, quindi premere OK.
5. Impostare l'ora di inizio della pianificazione.

Per modificare l'ora, selezionare l'ora (selezionata per impostazione predefinita), quindi premere i pulsanti freccia per aumentare o diminuire il valore.

Per modificare i minuti, premere **■** per selezionare i minuti, quindi premere i pulsanti freccia per aumentare o diminuire il valore.

Una volta completata l'impostazione dell'ora di inizio, premere OK.

6. Impostare l'ora di fine della pianificazione. Vedere il passaggio precedente per le istruzioni sulla modifica dell'ora.

Una volta completata l'impostazione dell'ora di fine, premere OK.

### Per attivare la modalità silenziosa mentre è in corso un'operazione di stampa

- ▲ Nella schermata di stampa, premere OK accanto a  (Modalità silenziosa) per attivarla.



**NOTA:** La modalità silenziosa viene attivata dopo qualche secondo ed è abilitata solo per il processo di stampa corrente.

### Per attivare o disattivare la modalità silenziosa dal software della stampante (Windows)

1. Aprire il software della stampante HP. Per ulteriori informazioni, vedere [Aprire il software della stampante HP \(Windows\)](#).
2. Fare clic su **Modalità silenziosa**.
3. Selezionare **Accesa** o **Off**.
4. Fare clic su **Salva impostazioni**.

### Per attivare o disattivare la modalità silenziosa dal software della stampante (OS X)

1. Aprire HP Utility. Per ulteriori informazioni, vedere [HP Utility \(OS X\)](#).
2. Selezionare la stampante.
3. Fare clic su **Modalità silenziosa**.
4. Selezionare **Accesa** o **Off**.
5. Fare clic su **Applica ora**.

### Per attivare o disattivare la modalità a basso rumore dal server Web incorporato (EWS)

1. Aprire l'EWS. Per maggiori informazioni, vedere [Apertura del server Web incorporato \(EWS\)](#).
2. Fare clic sulla scheda **Impostazioni**.
3. Nella sezione **Preferenze**, selezionare **Modalità silenziosa** e quindi **Accesa** o **Off**.
4. Fare clic su **Applica**.

## Ottimizzazione dei materiali per la stampa

Per ottimizzare le forniture di stampa, come inchiostro e carta, provare le soluzioni seguenti:

- Riciclare le cartucce HP originali usate attraverso il programma HP Planet Partners. Per ulteriori informazioni, visitare [www.hp.com/recycle](http://www.hp.com/recycle).
- Ottimizzare l'utilizzo della carta stampando su entrambi i lati di ciascun foglio.
- Modificare la qualità di stampa nel driver della stampante impostandola sulla modalità bozza. In modalità bozza la stampante consuma meno inchiostro.
- Non pulire la testina di stampa se non strettamente necessario. Tale operazione comporta un elevato consumo di inchiostro e una minore durata delle cartucce.

## Componenti della stampante

Questo capitolo tratta i seguenti argomenti:

- [Vista anteriore](#)
- [Area degli elementi di stampa](#)
- [Vista posteriore](#)

## Vista anteriore

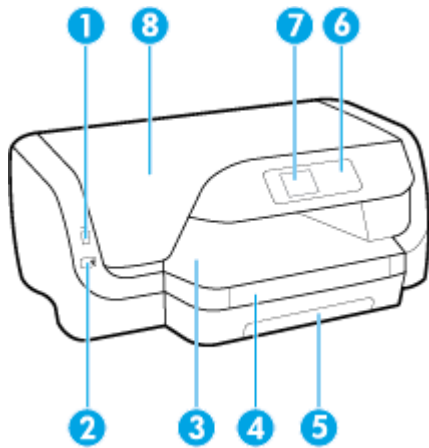

- |   |                                    |
|---|------------------------------------|
| 1 | Porta USB anteriore                |
| 2 | Pulsante Accensione                |
| 3 | Vassoio di uscita                  |
| 4 | Estensione del vassoio di uscita   |
| 5 | Vassoio di alimentazione           |
| 6 | Pannello di controllo              |
| 7 | Display del pannello di controllo  |
| 8 | Sportello di accesso alle cartucce |

## Area degli elementi di stampa

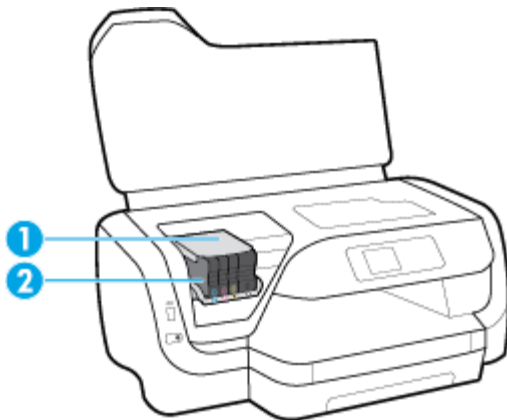

- |   |                   |
|---|-------------------|
| 1 | Testina di stampa |
| 2 | Cartucce          |

 **NOTA:** Le cartucce vanno conservate nella stampante per prevenire possibili problemi nella qualità di stampa o danni alla testina di stampa. Evitare di rimuovere per lunghi periodi i materiali di consumo per la stampa. Non spegnere la stampante se manca una cartuccia.

## Vista posteriore

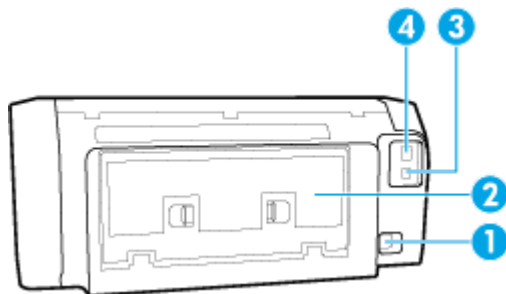

1	Ingresso di alimentazione
2	Pannello di accesso posteriore
3	Porta USB posteriore
4	Porta di rete Ethernet

## Uso del pannello di controllo della stampante

Questo capitolo tratta i seguenti argomenti:

- [Informazioni generali sui pulsanti](#)
- [Modifica delle impostazioni della stampante](#)

### Informazioni generali sui pulsanti

Le informazioni riportate di seguito vanno utilizzate come riferimento rapido per le funzioni del pannello di controllo della stampante.

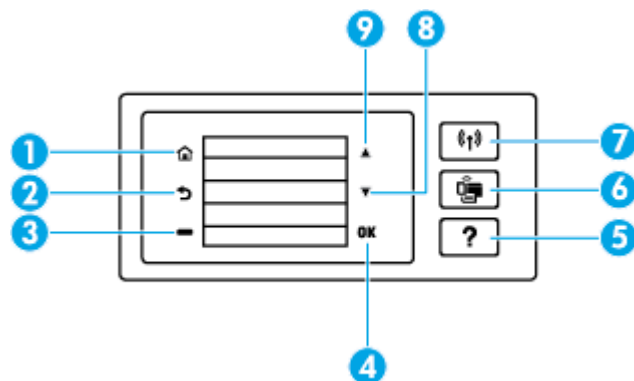

Numero	Nome e descrizione
1	Pulsante Pagina iniziale: Consente di tornare alla schermata iniziale da qualsiasi altra schermata.
2	Pulsante Indietro: consente di tornare alla schermata precedente.

Numero	Nome e descrizione
3	Pulsante Annulla o pulsante diselezione: cambia in base agli elementi visualizzati sullo schermo.
4	Pulsante OK: consente di confermare la selezione.
5	Pulsante ?: consente di aprire il menu ? nella schermata iniziale; consente di visualizzare la guida per l'opzione di menu selezionata; oppure fornisce ulteriori informazioni sulla schermata corrente.
6	Pulsante Wi-Fi Direct: consente di visualizzare lo stato e le impostazioni della connessione Wi-Fi Direct. La spia accanto al pulsante Wi-Fi Direct è: <ul style="list-style-type: none"> <li>• Accesa quando Wi-Fi Direct è attivato.</li> <li>• Spenta quando Wi-Fi Direct è disattivato.</li> </ul>
7	Pulsante Wireless: consente di visualizzare lo stato e le impostazioni della connessione wireless. Per maggiori informazioni, vedere <a href="#">Configurazione del la stampante per la comunicazione wireless</a> . La spia accanto al pulsante Wireless è: <ul style="list-style-type: none"> <li>• Accesa quando la stampante è collegata a una rete wireless.</li> <li>• Lampeggiante quando la funzionalità wireless è attivata ma la stampante non è connessa a una rete wireless.</li> <li>• Spenta quando la funzionalità wireless è disattivata.</li> </ul>
8	Pulsante freccia giù: consente di selezionare la successiva opzione di menu o di scorrere la schermata verso il basso.
9	Pulsante freccia su: consente di selezionare la precedente opzione di menu o di scorrere la schermata verso l'alto.

## Modifica delle impostazioni della stampante

Utilizzare il pannello di controllo per modificare la funzione e le impostazioni della stampante, stampare rapporti o visualizzare la Guida.



 **SUGGERIMENTO:** Se la stampante è collegata a un computer, è possibile modificare le impostazioni della stampante anche utilizzando gli strumenti di gestione della stampante sul computer.

Per ulteriori informazioni sull'uso di questi strumenti, vedere [Strumenti di gestione della stampante](#).

### Per modificare le impostazioni di una funzione

La schermata Pagina iniziale del display del pannello di controllo mostra le funzioni disponibili della stampante.

1. Dal pannello di controllo, utilizzare i pulsanti freccia per selezionare l'opzione desiderata, quindi premere il pulsante OK per confermare la selezione.
2. Scorrere per visualizzare le impostazioni disponibili. Selezionare l'impostazione da modificare, quindi premere il pulsante OK.
3. Seguire le istruzioni visualizzate sul display del pannello di controllo della stampante per modificare le impostazioni.

 **NOTA:** Premere il pulsante Pagina iniziale () per tornare alla schermata Pagina iniziale.

## Per modificare le impostazioni della stampante

Per modificare le impostazioni della stampante o i rapporti di stampa, utilizzare le opzioni disponibili nella schermata **Menu configurazione**.

1. Sul pannello di controllo della stampante, nella schermata iniziale selezionare **Configura**, quindi premere OK.
2. Selezionare **Impostazioni stampante**, quindi premere OK.
3. Scorrere per visualizzare le impostazioni disponibili. Selezionare l'impostazione da modificare, quindi premere il pulsante OK.
4. Seguire le istruzioni visualizzate sul display del pannello di controllo della stampante per modificare le impostazioni.

---

 **NOTA:** Premere il pulsante Pagina iniziale (🏠) per tornare alla schermata Pagina iniziale.

---

## Informazioni di base sulla carta

La stampante è progettata per l'uso con la maggior parte dei tipi di carta da ufficio. Prima di acquistare grandi quantità di carta per stampa, è opportuno effettuare delle prove. Per ottenere una qualità di stampa ottimale si consiglia di utilizzare carta HP. Per ulteriori informazioni sulla carta HP, visitare il sito Web di HP all'indirizzo [www.hp.com](http://www.hp.com).



HP raccomanda l'uso di carta comune con il logo ColorLok per le stampe quotidiane. Tutti i tipi di carta con logo ColorLok sono testati singolarmente per soddisfare gli elevati standard di affidabilità e qualità di stampa, nonché per generare documenti con colori nitidi e brillanti, neri più intensi; inoltre si asciugano più velocemente rispetto alla tradizionale carta comune. Richiedere la carta con il logo ColorLok in diverse grammature e formati ai produttori di carta principali.

Questo capitolo tratta i seguenti argomenti:

- [Tipi di carta consigliati per la stampa](#)
- [Come ordinare le forniture di carta HP](#)
- [Suggerimenti per la scelta e l'uso della carta](#)

### Tipi di carta consigliati per la stampa

Per ottenere stampe di ottima qualità, si consiglia di utilizzare i tipi di carta HP appositamente progettati per il tipo di documento che si desidera stampare.

In alcuni paesi o regioni, alcuni tipi di carta potrebbero non essere disponibili.

## Stampa fotografica

- **HP Premium Plus Photo Paper**

HP Premium Plus Photo Paper è la carta fotografica di altissima qualità HP per stampare foto ottimali. Con HP Premium Plus Photo Paper, è possibile stampare splendide foto che si asciugano istantaneamente per condividerle non appena uscite dalla stampante. La stampante supporta diversi formati, tra cui A4, 8,5 x 11", 10 x 15 cm (4 x 6") e 13 x 18 cm (5 x 7") in due finiture: lucida o patinata lucida (semi lucida). Ideale per foto ottimali e progetti fotografici speciali, da incorniciare, da mostrare o regalare. HP Premium Plus Photo Paper offre risultati eccezionali con qualità e durata professionali.

- **HP Advanced Photo Paper**

Carta fotografica lucida, a rapida asciugatura, per evitare sbavature e per una maggiore semplicità d'utilizzo. Le stampe sono resistenti all'acqua, alle macchie, alle impronte digitali e all'umidità. Le stampe sono simili alle foto sviluppate nei laboratori sia al tatto che per l'aspetto. È disponibile in diversi formati, tra cui A4, 8,5" x 11", 10 x 15 cm (4" x 6"), 13 x 18 cm (5" x 7"). Senza acidi per una maggiore durata dei documenti.

- **Carta HP Everyday Photo Paper**

Stampa colorata, istantanee giornaliere ad un costo inferiore, utilizzando la carta progettata per la stampa delle foto casuali. Questa carta conveniente asciuga rapidamente per essere subito manipolata. Immagini nitide e ben definite su qualsiasi stampante a getto d'inchiostro. È disponibile in finitura lucida e in diversi formati, tra cui A4, 8,5 x 11 pollici, 5 x 7 pollici e 10 x 15 cm (4 x 6 pollici). Senza acidi per una maggiore durata dei documenti.

## Documenti aziendali

- **Carta per presentazioni HP alta qualità 120 g opaca o Carta professionale HP 120 g opaca**

Questo tipo di carta opaca per il fronte/retro è perfetta per presentazioni, proposte, rapporti e newsletter. È un tipo di carta robusto e pesante per risultati di forte impatto.

- **Carta HP per brochure 180 g, lucida o Carta Professionale HP 180 g lucida**

Queste carte sono lucide sui due lati per consentire la stampa su entrambi i lati. Si tratta della scelta ideale per riproduzioni di tipo semifotografico e per grafica aziendale da utilizzare sulle copertine di relazioni, presentazioni speciali, brochure, stampati pubblicitari e calendari.

- **Carta HP per brochure 180 g opaca o Carta Professionale HP 180 g opaca**

Queste carte sono opache sui due lati per consentire l'uso di entrambi i lati. Si tratta della scelta ideale per riproduzioni di tipo semifotografico e per grafica aziendale da utilizzare sulle copertine di relazioni, presentazioni speciali, brochure, stampati pubblicitari e calendari.



## Stampa per uso quotidiano

Tutti i tipi di carta per le attività di stampa quotidiane inclusi nell'elenco sono stati concepiti con la tecnologia ColorLok che consente riduzione delle macchie, neri più decisi e colori accesi.

- **Carta HP bianca brillante per getto d'inchiostro**

La Carta HP bianca brillante per stampanti a getto d'inchiostro offre colori a contrasto elevato e testo molto nitido. L'opacità di tale carta consente la stampa fronte/retro a colori priva di visione in trasparenza e risulta ideale per newsletter, rapporti e volantini.

- **Carta multiuso per stampanti HP**

La carta per stampa HP è una carta multifunzione di alta qualità. Produce documenti di aspetto più efficace rispetto ai documenti stampati su carta standard multifunzione o per la copia. Senza acidi per una maggiore durata dei documenti.

- **Carta da ufficio HP**

La carta da ufficio HP è una carta multifunzione di alta qualità. È adatta per le copie, le bozze, i promemoria e altri documenti. Senza acidi per una maggiore durata dei documenti.

## Come ordinare le forniture di carta HP

La stampante è progettata per l'uso con la maggior parte dei tipi di carta da ufficio. Per ottenere una qualità di stampa ottimale si consiglia di utilizzare carta HP.

Per ordinare carta HP e altri materiali di consumo, visitare il sito [www.hp.com](http://www.hp.com). Attualmente alcune sezioni del sito Web HP sono disponibili solo in lingua inglese.

HP consiglia carta comune con il logo ColorLok per la stampa e la copia dei documenti giornalieri. Tutti i tipi di carta con logo ColorLok sono testati singolarmente per soddisfare gli elevati standard di affidabilità e qualità di stampa, nonché per generare documenti con colori nitidi e brillanti, neri più intensi e tempi di asciugatura più rapidi rispetto alla carta comune tradizionale. Cercare la carta con il logo ColorLok in varie dimensioni e formati dai maggiori fornitori di carta.

## Suggerimenti per la scelta e l'uso della carta

Per i migliori risultati, tenere presenti le seguenti indicazioni:

- Ad ogni stampa, usare un solo tipo (e un solo formato) di carta nel vassoio di alimentazione.
- Verificare che la carta sia correttamente caricata nel vassoio di alimentazione.
- Non sovraccaricare il vassoio di alimentazione o di uscita.
- Per prevenire inceppamenti, qualità di stampa scadente e altri problemi di stampa, evitare di caricare i seguenti tipi di carta nel vassoio di alimentazione:
  - Moduli a più parti
  - Supporti danneggiati, arricciati o piegati
  - Supporti con tagli o perforazioni
  - Supporti spessi, in rilievo o che non assorbono bene l'inchiostro
  - Supporti troppo sottili o soggetti a strapparsi con facilità
  - Supporti con punti o fermagli

# Caricare la carta

## Per caricare carta di formato standard

1. Estrarre completamente il vassoio di alimentazione.

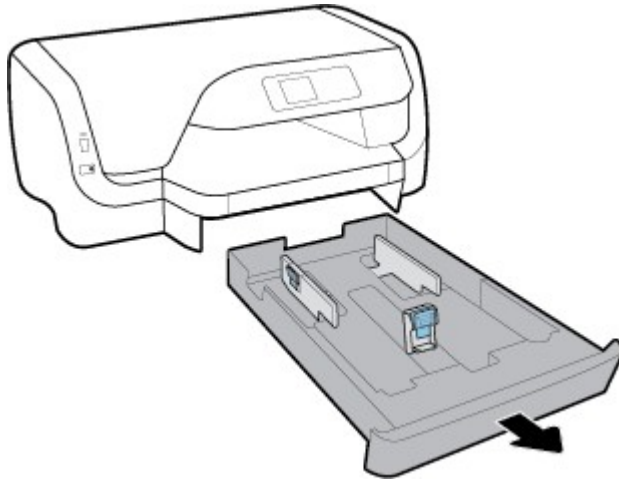

2. Avvicinare il più possibile le guide della carta ai bordi del vassoio.
  - Per far scorrere le guida di larghezza della carta, premere il pulsante sulla guida di larghezza della carta a sinistra e contemporaneamente allungare la guida.
  - Per far scorrere le guida di lunghezza della carta, premere il pulsante sulla guida di lunghezza della carta e contemporaneamente allungare la guida.

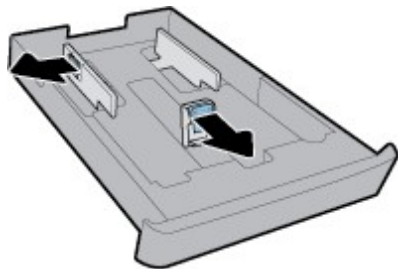

3. Inserire la carta con orientamento verticale e con il lato di stampa rivolto verso il basso.

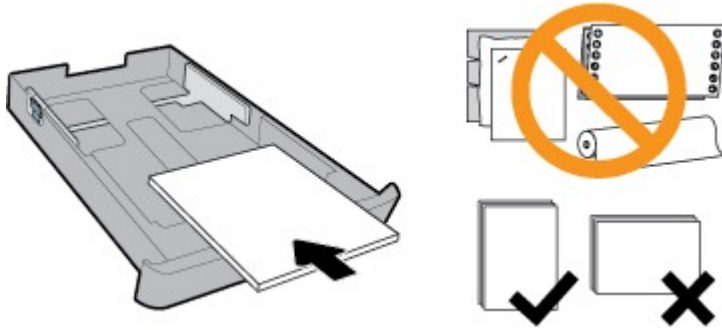

Assicurarsi che la risma di carta sia allineata con le righe del formato carta appropriato nella parte anteriore del vassoio. Verificare, inoltre, che la risma di carta non superi l'indicatore di altezza massima sul bordo destro del vassoio.

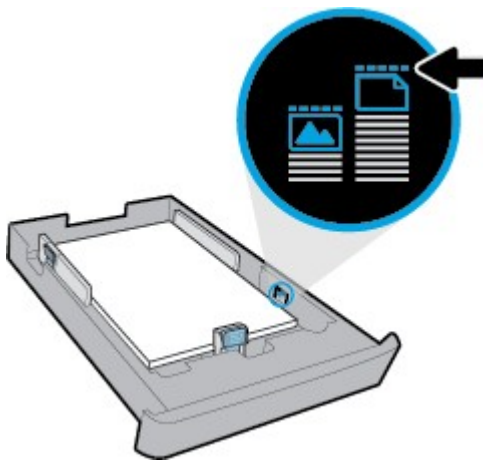

**NOTA:** Non caricare la carta mentre è in corso un'operazione di stampa.

4. Regolare le guide di larghezza e lunghezza della carta nel vassoio fino a raggiungere il bordo della risma di carta.

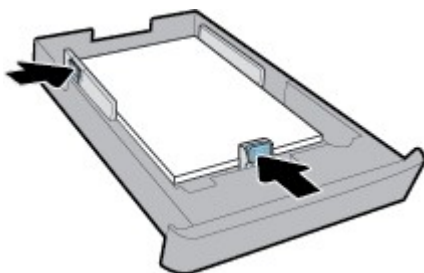

5. Reinscrivere il vassoio di alimentazione nella stampante.

6. Estrarre l'estensione del vassoio di uscita.

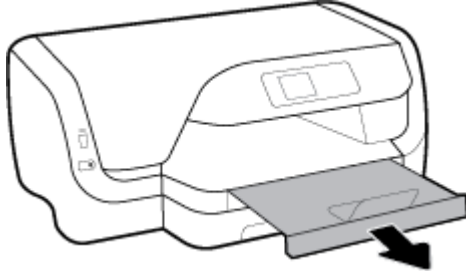

### Per caricare le buste



#### NOTA:

- Non caricare la carta mentre è in corso un'operazione di stampa.
- Se è presente un secondo vassoio, considerare che è in grado di supportare solo carta comune di formato A4, Lettera o Legale.

1. Estrarre completamente il vassoio di alimentazione.

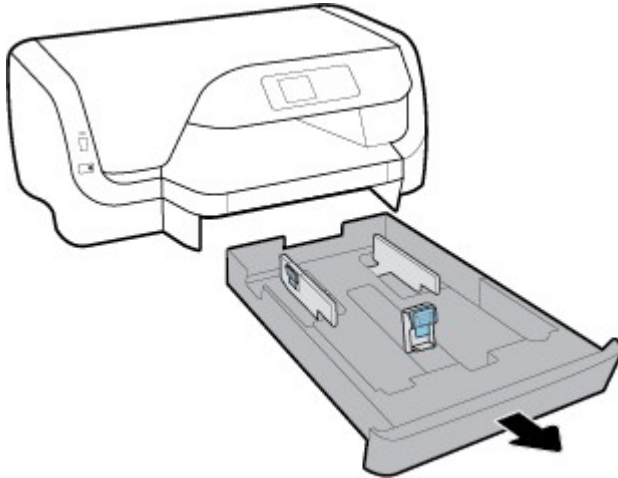

2. Rimuovere eventuale carta ancora presente nel vassoio di alimentazione.
3. Avvicinare il più possibile le guide della carta ai bordi del vassoio.
  - Per far scorrere le guida di larghezza della carta, premere il pulsante sulla guida di larghezza della carta a sinistra e contemporaneamente allungare la guida.
  - Per far scorrere le guida di lunghezza della carta, premere il pulsante sulla guida di lunghezza della carta e contemporaneamente allungare la guida.

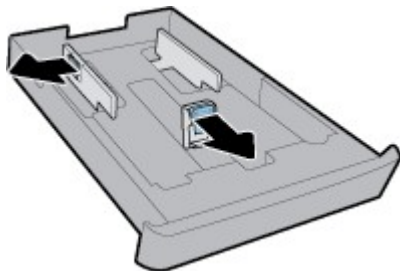

4. Inserire le buste con orientamento verticale e con il lato di stampa rivolto verso il basso come indicato nell'immagine qui di seguito.

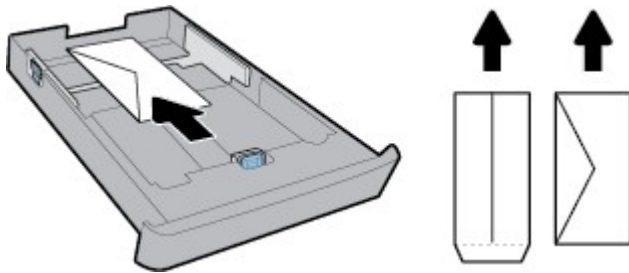

 **NOTA:** Non caricare le buste mentre è in corso un'operazione di stampa.

5. Regolare le guide di larghezza della carta nel vassoio fino a raggiungere il bordo della risma di buste.

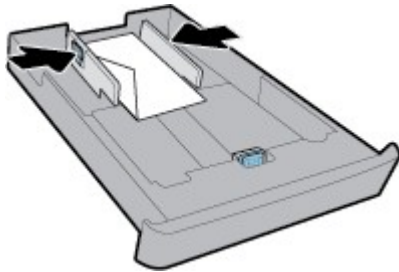

6. Verificare che la risma di buste non superi l'indicatore di altezza massima sulla guida di larghezza della carta a sinistra.

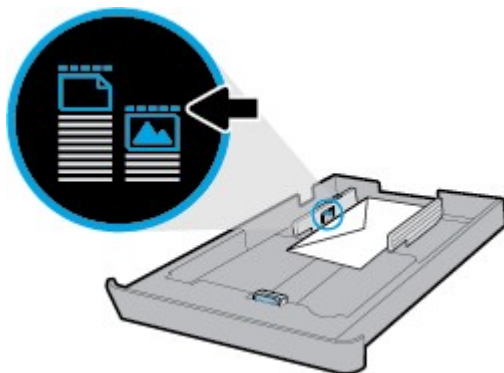

7. Regolare la guida di lunghezza della carta fino a raggiungere il bordo della risma di buste.

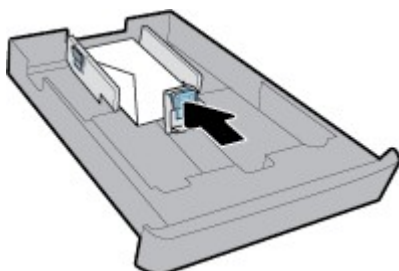

8. Reinscrivere il vassoio di alimentazione nella stampante.

9. Estrarre l'estensione del vassoio di uscita.

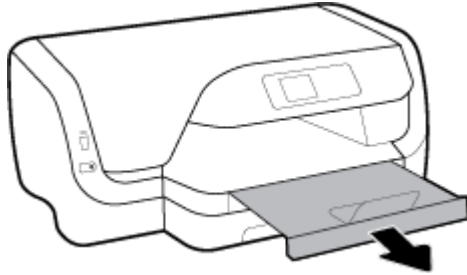

### Per caricare le schede e la carta fotografica



#### NOTA:

- Non caricare la carta mentre è in corso un'operazione di stampa.
- Se è presente un secondo vassoio, considerare che è in grado di supportare solo carta comune di formato A4, Lettera o Legale.

1. Estrarre completamente il vassoio di alimentazione.

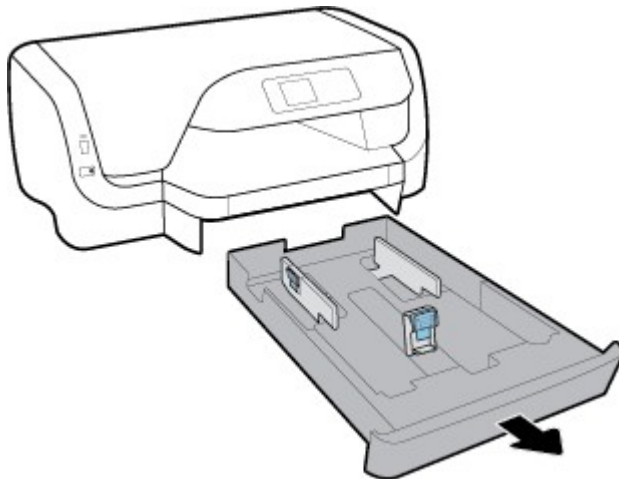

2. Rimuovere eventuale carta ancora presente nel vassoio di alimentazione.
3. Avvicinare il più possibile le guide della carta ai bordi del vassoio.
  - Per far scorrere le guida di larghezza della carta, premere il pulsante sulla guida di larghezza della carta a sinistra e contemporaneamente allungare la guida.
  - Per far scorrere le guida di lunghezza della carta, premere il pulsante sulla guida di lunghezza della carta e contemporaneamente allungare la guida.

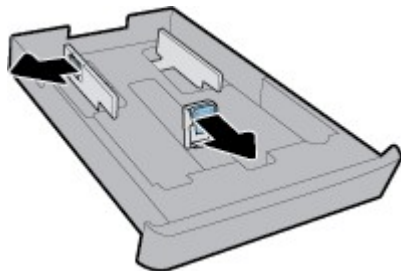

4. Inserire le schede o la carta fotografica con il lato di stampa rivolto verso il basso e con orientamento verticale.

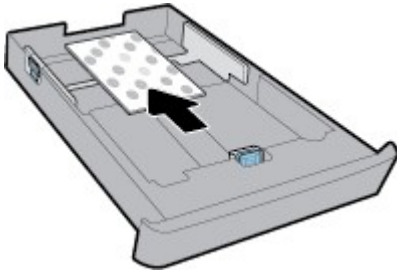

**NOTA:** Non caricare la carta mentre è in corso un'operazione di stampa.

5. Regolare le guide di larghezza della carta nel vassoio fino a raggiungere il bordo della risma di carta.

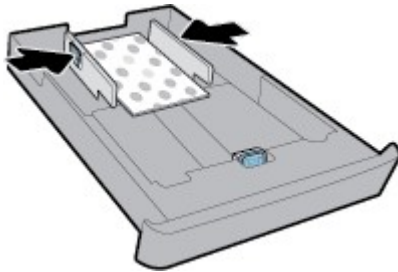

6. Verificare che la risma di carta non superi l'indicatore di altezza massima sulla guida di larghezza della carta a sinistra.

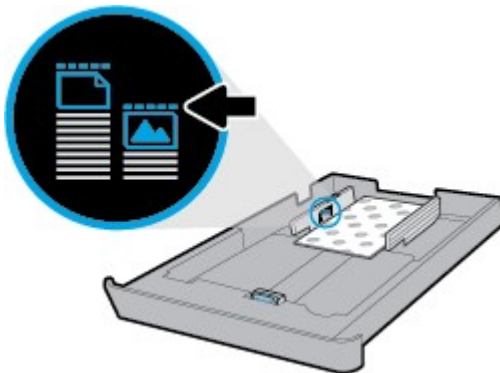

7. Regolare la guida di lunghezza della carta nel vassoio fino a raggiungere il bordo della risma di carta.

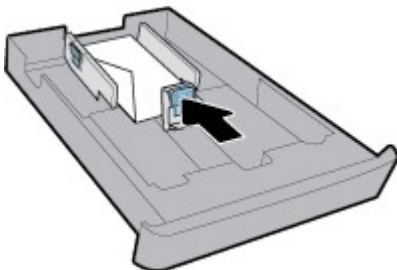

8. Reinscrivere il vassoio di alimentazione nella stampante.

9. Estrarre l'estensione del vassoio di uscita.

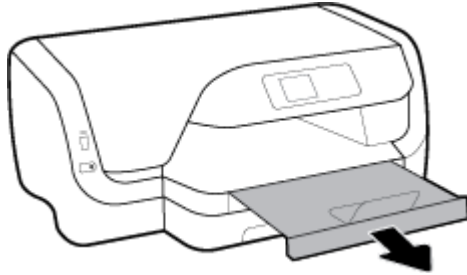

### Per caricare carta di formato Legale



#### NOTA:

- Non caricare la carta mentre è in corso un'operazione di stampa.
- Se è presente un secondo vassoio, considerare che è in grado di supportare solo carta comune di formato A4, Lettera o Legale.

1. Estrarre completamente il vassoio di alimentazione.

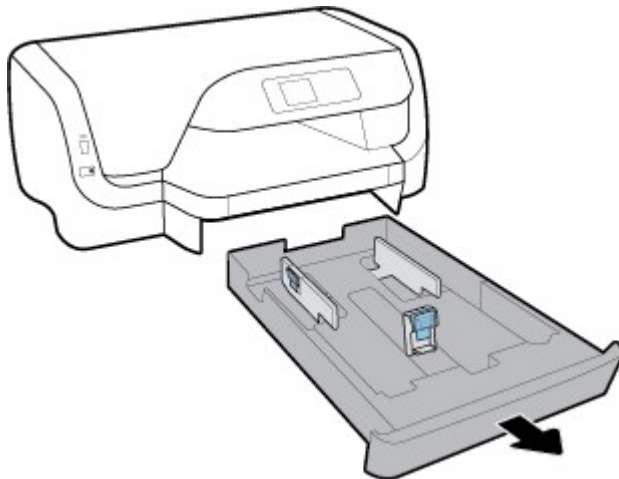

2. Rimuovere eventuale carta ancora presente nel vassoio di alimentazione.
3. Avvicinare il più possibile le guide della carta ai bordi del vassoio.
  - Per far scorrere le guide di larghezza della carta, premere il pulsante sulla guida di larghezza della carta a sinistra e contemporaneamente allungare la guida.
  - Per far scorrere le guide di lunghezza della carta, premere il pulsante sulla guida di lunghezza della carta e contemporaneamente allungare la guida.

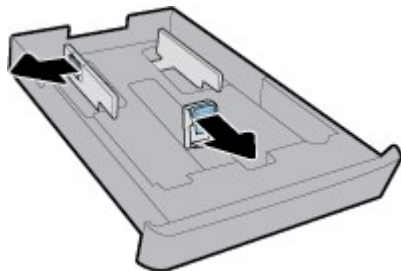



4. Estendere il vassoio di alimentazione. Per tale operazione, premere il pulsante in corrispondenza dell'angolo anteriore sinistro del vassoio e, allo stesso tempo, estrarre la parte anteriore del vassoio.

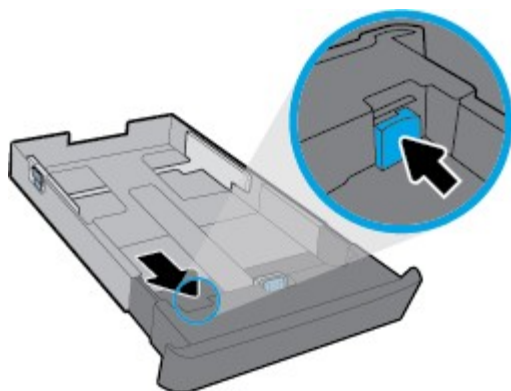

5. Inserire la carta con orientamento verticale e con il lato di stampa rivolto verso il basso.

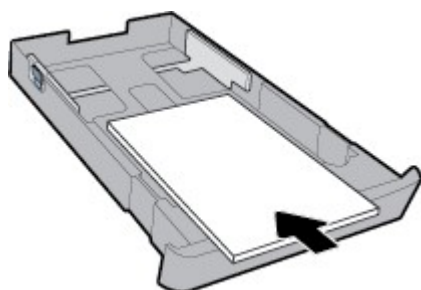

Assicurarsi che la risma di carta sia allineata con le righe del formato carta appropriato nella parte anteriore del vassoio. Verificare, inoltre, che la risma di carta non superi l'indicatore di altezza massima sul bordo destro del vassoio.

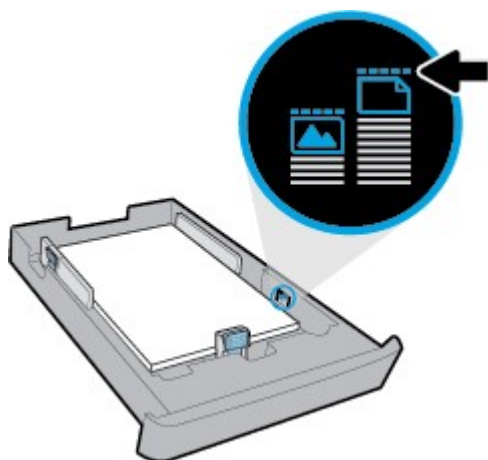

 **NOTA:** Non caricare la carta mentre è in corso un'operazione di stampa.

6. Regolare le guide di larghezza e lunghezza della carta nel vassoio fino a raggiungere il bordo della risma di carta.

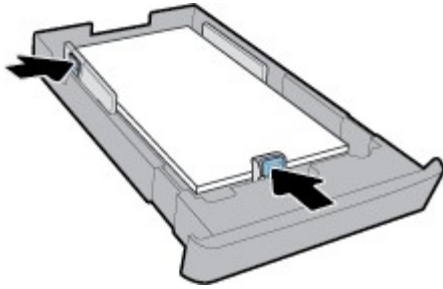

7. Reinscrivere il vassoio di alimentazione nella stampante.
8. Estrarre l'estensione del vassoio di uscita.

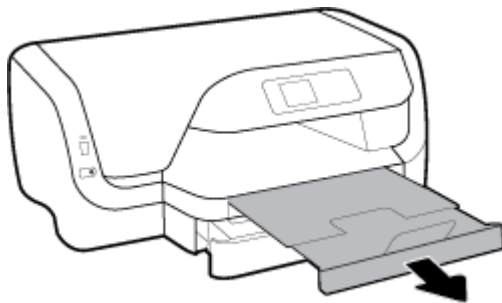

### Per caricare la carta nel vassoio 2

 **NOTA:** Il vassoio 2 è disponibile per alcuni modelli della stampante.

 **NOTA:** Il vassoio 2 supporta solo carta comune in formato A4, Lettera o Legale.

Per informazioni su come configurare e utilizzare il vassoio 2, vedere [Configurazione e utilizzo degli accessori](#).

1. Estrarre completamente il vassoio 2 dalla stampante.
2. Avvicinare il più possibile le guide della carta ai bordi del vassoio.
  - Per far scorrere le guida di larghezza della carta, premere il pulsante sulla guida di larghezza della carta a sinistra e contemporaneamente allungare la guida.
  - Per far scorrere le guida di lunghezza della carta, premere il pulsante sulla guida di lunghezza della carta e contemporaneamente allungare la guida.

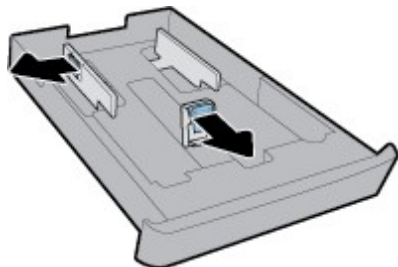

3. Inserire la carta con orientamento verticale e con il lato di stampa rivolto verso il basso.

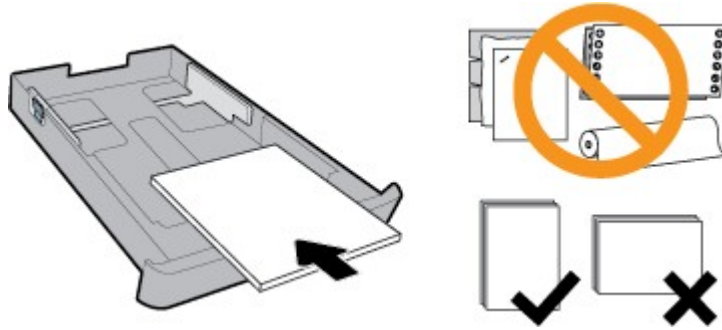

Assicurarsi che la risma di carta sia allineata con le righe del formato carta appropriato nella parte anteriore del vassoio. Verificare, inoltre, che la risma di carta non superi l'indicatore di altezza massima sul bordo destro del vassoio.

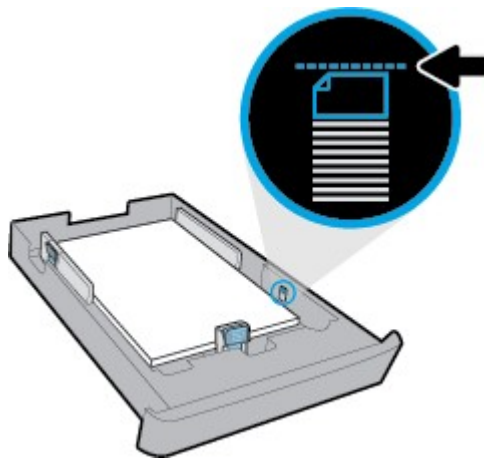

 **NOTA:** Non caricare la carta mentre è in corso un'operazione di stampa.

4. Regolare le guide di larghezza e lunghezza della carta nel vassoio fino a raggiungere il bordo della risma di carta.

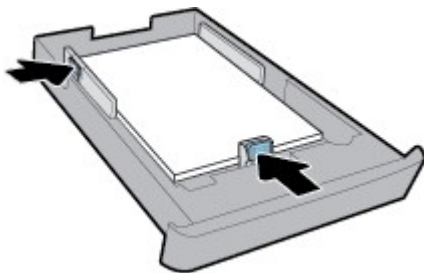

5. Controllare l'area del vassoio 2 sotto la stampante. Se è presente carta, rimuoverla.
6. Reinserire il cassetto 2 nella stampante.

## Configurazione e utilizzo degli accessori

Per installare e configurare gli accessori (ad esempio un secondo vassoio), consultare le sezioni seguenti. Quando si utilizzano più vassoi, è possibile utilizzare le funzioni del vassoio per ottenere risultati migliori.

 **NOTA:** Il vassoio 2 è disponibile per alcuni modelli della stampante. È possibile acquistare gli accessori online su [www.hp.com](http://www.hp.com).

## Installazione e utilizzo del vassoio 2

### Per installare il vassoio 2:

1. Togliere il vassoio dalla confezione, rimuovere il nastro e il materiale di imballaggio e portare il vassoio nella sede preposta.  
La superficie deve essere resistente e uniforme.
2. Spegnerla stampante e scollegare il cavo di alimentazione dalla presa di corrente.
3. Posizionare la stampante sopra il vassoio.

 **ATTENZIONE:** Non avvicinare mani e dita alla parte inferiore della stampante.

4. Collegare il cavo di alimentazione e accendere la stampante.

## Utilizzo dei vassoi

Per impostazione predefinita, la stampante estrae la carta dal vassoio 1. Se il vassoio 1 è vuoto e il vassoio 2 è installato e contiene carta, la stampante estrarrà la carta dal vassoio 2.

È possibile modificare le impostazioni utilizzando le seguenti funzionalità:

- **Vassoio predefinito:** impostare il vassoio predefinito da cui la stampante estrarrà la carta per primo, quando la carta delle dimensioni rispettive è stata caricata sia nel vassoio 1 che nel vassoio 2.
- **Blocco del vassoio:** Bloccare un vassoio per impedirne l'uso indesiderato, ad esempio, se è stata caricata carta speciale (come carta intestata o prestampata).

La stampante non utilizzerà il vassoio bloccato anche se l'altro vassoio è vuoto.

 **NOTA:** Per risultati ottimali, caricare nel vassoio solo un tipo di carta in un vassoio.

 **NOTA:** Il vassoio 2 supporta solo carta comune.

Per eseguire questa operazione	Attenersi alla seguente procedura
Caricare carta in entrambi i vassoi e utilizzare la carta da un solo vassoio se l'altro è vuoto.	<ul style="list-style-type: none"><li>● Caricare la carta in entrambi i vassoi. Per ulteriori informazioni, vedere <a href="#">Caricare la carta</a>.</li><li>● Disattivare il blocco del vassoio.</li></ul>
Caricare la carta in entrambi i vassoi e utilizzare la carta da un vassoio alla volta.	<ul style="list-style-type: none"><li>● Caricare in entrambi i vassoi la carta delle medesime dimensioni.</li><li>● Impostare il vassoio desiderato come vassoio predefinito.</li></ul>
Scegliere tra carta comune e un altro tipo di carta utilizzato occasionalmente.	<ul style="list-style-type: none"><li>● Caricare la carta speciale nel vassoio di alimentazione principale e la carta comune nel vassoio 2.</li></ul>
<b>NOTA:</b> Per risultati ottimali, caricare nel vassoio solo un tipo di carta in un vassoio.	<ul style="list-style-type: none"><li>● Bloccare il vassoio di alimentazione principale e impostare il vassoio 2 come vassoio predefinito.</li></ul>

## Per modificare le impostazioni del vassoio

 **NOTA:** È anche possibile modificare le impostazioni del vassoio dal software della stampante HP o da EWS.

Per accedere al server EWS e al software della stampante, vedere [Server Web incorporato](#) e [Aprire il software della stampante HP \(Windows\)](#).

1. Accertarsi che la stampante sia accesa.
2. Sul pannello di controllo della stampante, nella schermata iniziale selezionare **Configura**, quindi premere OK.
3. Selezionare **Impostazioni stampante**, quindi premere OK.
4. Selezionare **Impostazioni carta**, quindi premere OK.
5. Selezionare **Vassoio predefinito** o **Blocco vassoio**, quindi premere OK.
6. Selezionare l'opzione desiderata, quindi premere OK.

### Per attivare la selezione automatica del vassoio o dell'origine carta (Windows)

1. Aprire il software della stampante HP. Per ulteriori informazioni, vedere [Aprire il software della stampante HP \(Windows\)](#).
2. Fare clic su **Imposta preferenze in Stampa**.
3. Nella finestra di dialogo **Preferenze di stampa**, fare clic sulla scheda **Collegamenti di stampa**.
4. Dall'elenco a discesa **Origine carta**, selezionare una delle opzioni di scelta automatica.
5. Fare clic due volte su **OK** per chiudere la finestra di dialogo e accettare le modifiche.

### Per attivare la selezione automatica del vassoio o dell'origine carta (OS X)

1. Nel menu **File** del software, selezionare **Stampa**.
2. Controllare che la stampante sia selezionata.
3. Selezionare **Selezione automatica** dall'elenco a discesa **Origine**.
4. fare clic su **Mostra dettagli** per accedere alle opzioni di stampa.

## Aggiornamento della stampante

Per impostazione predefinita, se la stampante è collegata a una rete e i Web Services sono abilitati, la stampante verifica automaticamente la presenza di eventuali aggiornamenti.

### Stampanti con funzione di sicurezza dinamica

Stampante predisposta per funzionare solo con cartucce con chip HP nuovo o riutilizzato. I chip HP riutilizzati abilitano il funzionamento di cartucce riutilizzate, rigenerate e ricaricate.

La stampante è dotata di misure di sicurezza dinamica che bloccano le cartucce con chip non HP. Il periodico rilascio di aggiornamenti firmware tramite Internet garantirà l'efficacia di tali misure di sicurezza bloccando eventuali cartucce con chip non HP in precedenza funzionanti.

Gli aggiornamenti possono, fra l'altro, migliorare, ottimizzare o estendere le caratteristiche e le funzionalità della stampante nonché proteggere il computer da minacce alla sicurezza. Tuttavia, tali aggiornamenti possono bloccare le cartucce con chip non HP, ivi incluse le cartucce attualmente funzionanti. A meno che tu non sia registrato ad alcuni programmi HP, come Instant Ink, o non utilizzi altri servizi che richiedono aggiornamenti automatici del firmware online, la maggior parte delle stampanti HP può essere configurata per ricevere gli aggiornamenti automaticamente oppure tramite notifica che consente di scegliere se eseguire o meno

l'aggiornamento. Per ulteriori informazioni sulle misure di sicurezza dinamica e su come configurare gli aggiornamenti del firmware online, vai su [www.hp.com/learn/ds](http://www.hp.com/learn/ds)

### Per aggiornare la stampante tramite il pannello di controllo della stampante

1. Sul pannello di controllo della stampante, nella schermata iniziale selezionare **Configura**, quindi premere OK.
2. Selezionare **Strumenti**, quindi premere OK.
3. Selezionare **Aggiornamento della stampante**, quindi premere OK.
4. Selezionare **Verifica aggiornamenti**, quindi premere OK.

### Per consentire alla stampante di verificare automaticamente gli aggiornamenti

1. Sul pannello di controllo della stampante, nella schermata iniziale selezionare **Configura**, quindi premere OK.
2. Selezionare **Strumenti**, quindi premere OK.
3. Selezionare **Aggiornamento della stampante**, quindi premere OK.
4. Selezionare **Aggiornamento automatico**, quindi premere OK.
5. Selezionare **Automaticamente**, quindi premere OK.

### Per aggiornare la stampante utilizzando il server EWS

1. Aprire l'EWS.  
Per maggiori informazioni, vedere [Server Web incorporato](#).
2. Selezionare la scheda **Strumenti**.
3. Nella sezione **Aggiornamenti stampante**, fare clic su **Aggiornamenti firmware**, quindi seguire le istruzioni visualizzate sullo schermo.

---

 **NOTA:** Se è disponibile un aggiornamento, la stampante scaricherà e installerà l'aggiornamento e quindi verrà riavviata.

 **NOTA:** Se vengono richieste le impostazioni proxy e se la rete utilizza impostazioni proxy, seguire le istruzioni visualizzate sullo schermo per configurare un server proxy. Se non si dispone di tali informazioni, contattare l'amministratore di rete o la persona che ha configurato la rete wireless.

---

## Aprire il software della stampante HP (Windows)

Dopo aver installato il software della stampante HP, a seconda del sistema operativo, effettuare una delle seguenti operazioni.

- **Windows 10:** Sul desktop del computer, fare clic sul pulsante Start, fare clic su **Tutte le app**, selezionare **HP**, quindi l'icona con il nome della stampante.
- **Windows 8.1:** Fare clic sul pulsante freccia giù nell'angolo inferiore sinistro della schermata **Start** e selezionare l'icona con il nome della stampante.
- **Windows 8:** Nella schermata **Start**, fare clic con il pulsante destro del mouse su un'area vuota dello schermo, fare clic su **Tutte le app** sulla barra delle applicazioni, quindi sull'icona con il nome della stampante.
- **Windows 7, Windows Vista e Windows XP:** Sul desktop del computer, fare clic sul pulsante Start, selezionare **Tutti i programmi**, scegliere **HP**, selezionare la cartella della stampante, quindi l'icona con il nome della stampante.

---

# 3 Stampa

La maggior parte delle impostazioni di stampa vengono gestite automaticamente dall'applicazione. Modificare manualmente le impostazioni solo se si desidera modificare la qualità di stampa, stampare su tipi di carta particolari oppure avvalersi di funzioni speciali.

---

 **SUGGERIMENTO:** Questa stampante include **HP ePrint**, un servizio gratuito di HP che consente di stampare i documenti sulla stampante HP dotata di funzionalità ePrint in qualunque momento, da qualunque luogo e senza alcun software o driver di stampa aggiuntivo.

**SUGGERIMENTO:** La stampante può essere utilizzata per stampare documenti e foto dal proprio dispositivo mobile (ad esempio smartphone o tablet). Per ulteriori informazioni, visitare il sito Web HP Mobile Printing all'indirizzo [www.hp.com/go/mobileprinting](http://www.hp.com/go/mobileprinting). Se non è disponibile una versione locale di questo sito web nel proprio paese/regione o lingua, si potrebbe venire reindirizzati al sito HP Mobile Printing di un altro paese/regione o lingua.

---

- [Stampa dei documenti](#)
- [Stampa di brochure](#)
- [Stampa sulle buste](#)
- [Stampa delle foto](#)
- [Stampa su supporti speciali e di formato personalizzato](#)
- [Stampa fronte/retro](#)
- [Stampa da dispositivo mobile](#)
- [Stampa con AirPrint™](#)
- [Consigli per la riuscita della stampa](#)

## Stampa dei documenti

### Per stampare documenti (Windows)

1. Caricare la carta nel vassoio. Per maggiori informazioni, vedere [Caricare la carta](#).
2. Dal software in uso, selezionare **Stampa**.
3. Controllare che sia stata selezionata la stampante.
4. Fare clic sul pulsante che consente di aprire la finestra di dialogo **Proprietà**.

A seconda dell'applicazione in uso, questo pulsante potrebbe essere denominato **Proprietà**, **Opzioni**, **Imposta stampante**, **Proprietà stampante**, **Stampante** o **Preferenze**.

---

 **NOTA:** Per selezionare le impostazioni di stampa per tutti i processi, apportare le modifiche nel software HP della stampante. Per ulteriori informazioni sul software HP, fare riferimento a [Strumenti di gestione della stampante](#).

---

5. Selezionare le opzioni appropriate nella scheda **Collegamenti di stampa**.

Per cambiare altre impostazioni di stampa, fare clic sulle altre schede.

Per ulteriori suggerimenti per la stampa, vedere [Consigli per la riuscita della stampa](#).



**NOTA:** Se si modifica il formato carta, assicurarsi di aver caricato il tipo corretto di carta nel vassoio di alimentazione e impostare il formato carta sul pannello di controllo della stampante.

6. Fare clic su **OK** per chiudere la finestra di dialogo **Proprietà**.
7. Fare clic su **Stampa** o su **OK** per avviare il processo di stampa.

### Per stampare documenti (OS X)

1. Nel menu **File** del software, selezionare **Stampa**.
2. Controllare che sia stata selezionata la stampante.
3. Specificare gli attributi della pagina.

Se le opzioni nella finestra di dialogo Stampa non vengono visualizzate, fare clic su **Mostra dettagli**.

- Selezionare il formato di carta adatto nel menu a comparsa **Formato carta**.



**NOTA:** Se il formato carta è stato modificato, assicurarsi di aver caricato il tipo corretto di carta.

- Selezionare l'orientamento.
  - Inserire una percentuale di riduzione in scala.
4. Fare clic su **Stampa**.

### Per stampare documenti da un'unità flash USB

1. Inserire un'unità flash USB nella porta USB anteriore.

Attendere fino a quando i file e le cartelle nell'unità flash USB non vengono visualizzati sul display del pannello di controllo.



**NOTA:** La stampante non supporta unità flash USB crittografate.

2. Sul pannello di controllo, individuare e selezionare il documento che si intende stampare. Premere **OK** per confermare la selezione.  
  
Per individuare un documento, è possibile utilizzare la funzionalità di filtro, ordinamento o ricerca. Per utilizzare tali funzionalità, selezionare **Trova** premendo il pulsante Selezione (➔) in corrispondenza dell'angolo inferiore sinistro del pannello di controllo.
3. Nella schermata Stampa immagine, impostare le preferenze di stampa desiderate, ad esempio il numero di copie da stampare e la qualità di stampa.
4. Per avviare la stampa, selezionare **Avvia stampa nero** o **Avvia stampa a colori** e premere **OK**.

## Stampa di brochure

### Per stampare brochure (Windows)

1. Caricare la carta nel vassoio. Per maggiori informazioni, vedere [Caricare la carta](#).
2. Nel menu **File** dell'applicazione software, fare clic su **Stampa**.
3. Controllare che sia stata selezionata la stampante.



4. Per modificare le impostazioni, fare clic sul pulsante che apre la finestra di dialogo **Proprietà** .  
A seconda dell'applicazione software in uso, questo pulsante potrebbe apparire come **Proprietà** , **Opzioni** , **Impostazioni stampante** , **Stampante** o **Preferenze** .

---

 **NOTA:** Per selezionare le impostazioni di stampa per tutti i processi, apportare le modifiche nel software HP della stampante. Per ulteriori informazioni sul software HP, fare riferimento a [Strumenti di gestione della stampante](#).

---

5. Selezionare le opzioni appropriate nella scheda **Collegamenti di stampa**.  
Per cambiare altre impostazioni di stampa, fare clic sulle altre schede.  
Per ulteriori suggerimenti per la stampa, vedere [Consigli per la riuscita della stampa](#).

---

 **NOTA:** Se si modifica il formato carta, assicurarsi di aver caricato il tipo corretto di carta nel vassoio di alimentazione e impostare il formato carta sul pannello di controllo della stampante.

---

6. Fare clic su **OK** per chiudere la finestra di dialogo **Proprietà**.
7. Fare clic su **Stampa** o su OK per avviare la stampa.

### Stampa di brochure (OS X)

1. Nel menu **File** del software, selezionare **Stampa**.
2. Controllare che la stampante sia selezionata.
3. Impostare le opzioni di stampa.  
Se le opzioni nella finestra di dialogo Stampa non vengono visualizzate, fare clic su **Mostra dettagli**.
  - a. Selezionare il formato di carta adatto nel menu a comparsa **Formato carta**.

---

 **NOTA:** Se il formato carta è stato modificato, assicurarsi di aver caricato il tipo corretto di carta.
  - b. Dal menu pop-up, selezionare **Carta/Qualità** e quindi scegliere l'opzione che offre la migliore qualità o i dpi max.
4. Fare clic su **Stampa**.

## Stampa sulle buste

Evitare di utilizzare buste con le seguenti caratteristiche:

- Finiture molto lucide
- Autoadesivi, fermagli o finestre
- Bordi spessi, irregolari o arricciati
- Zone spiegazzate, strappate o comunque danneggiate

Verificare che le falde delle buste caricate nella stampante siano ben piegate.

---

 **NOTA:** Per ulteriori informazioni sulla stampa delle buste, vedere la documentazione disponibile con [l'applicazione che si sta utilizzando](#).

---

### Per stampare su buste (Windows)

1. Caricare le buste nel vassoio. Per maggiori informazioni, vedere [Caricare la carta](#).
2. Dal menu **File** del software in uso, fare clic su **Stampa**.

3. Controllare che sia stata selezionata la stampante.
4. Fare clic sul pulsante che consente di aprire la finestra di dialogo **Proprietà**.

A seconda dell'applicazione in uso, questo pulsante potrebbe essere denominato **Proprietà, Opzioni, Imposta stampante, Proprietà stampante, Stampante o Preferenze**.



**NOTA:** Per selezionare le impostazioni di stampa per tutti i processi, apportare le modifiche nel software HP della stampante. Per ulteriori informazioni sul software HP, fare riferimento a [Strumenti di gestione della stampante](#).

5. Selezionare le opzioni appropriate nella scheda **Collegamenti di stampa**.

Per cambiare altre impostazioni di stampa, fare clic sulle altre schede.

Per ulteriori suggerimenti per la stampa, vedere [Consigli per la riuscita della stampa](#).



**NOTA:** Se si modifica il formato carta, assicurarsi di aver caricato il tipo corretto di carta nel vassoio di alimentazione e impostare il formato carta sul pannello di controllo della stampante.

6. Fare clic su **OK** per chiudere la finestra di dialogo **Proprietà**.
7. Fare clic su **Stampa** o su **OK** per avviare il processo di stampa.

### Per stampare su buste (OS X)

1. Nel menu **File** del software, selezionare **Stampa**.
2. Controllare che sia stata selezionata la stampante.
3. Selezionare il formato di busta adatto nel menu a comparsa **Formato carta**.

Se le opzioni nella finestra di dialogo Stampa non vengono visualizzate, fare clic su **Mostra dettagli**.



**NOTA:** Se si modifica il **Formato carta**, assicurarsi di aver caricato il corretto tipo di carta.

4. Dal menu a comparsa, scegliere **Tipo di carta/qualità** e verificare che il tipo di carta sia impostato su **Carta comune**.
5. Fare clic su **Stampa**.

## Stampa delle foto

È possibile stampare una foto sia da un computer sia da un'unità flash USB.



**NOTA:** La stampante non supporta unità flash USB crittografate.

Non lasciare carta fotografica inutilizzata nel vassoio di alimentazione. La carta potrebbe arricciarsi compromettendo la qualità di stampa. Verificare che la carta fotografica sia ben distesa prima della stampa.



**SUGGERIMENTO:** La stampante può essere utilizzata per stampare documenti e foto dal proprio dispositivo mobile (ad esempio smartphone o tablet). Per ulteriori informazioni, visitare il sito Web HP Mobile Printing all'indirizzo [www.hp.com/go/mobileprinting](http://www.hp.com/go/mobileprinting). Se non è disponibile una versione locale di questo sito web nel proprio paese/regione o lingua, si potrebbe venire reindirizzati al sito HP Mobile Printing di un altro paese/regione o lingua.

### Per stampare foto dal computer (Windows)

1. Caricare la carta nel vassoio. Per maggiori informazioni, vedere [Caricare la carta](#).
2. Dal software in uso, selezionare **Stampa**.

3. Controllare che sia stata selezionata la stampante.

4. Fare clic sul pulsante che consente di aprire la finestra di dialogo **Proprietà**.

A seconda dell'applicazione in uso, questo pulsante potrebbe essere denominato **Proprietà**, **Opzioni**, **Imposta stampante**, **Proprietà stampante**, **Stampante** o **Preferenze**.

5. Selezionare le opzioni appropriate nella scheda **Collegamenti di stampa**.

Per cambiare altre impostazioni di stampa, fare clic sulle altre schede.

Per ulteriori suggerimenti per la stampa, vedere [Consigli per la riuscita della stampa](#).



**NOTA:** Se si modifica il formato carta, assicurarsi di aver caricato il tipo corretto di carta nel vassoio di alimentazione e impostare il formato carta sul pannello di controllo della stampante.

6. Fare clic su **OK** per chiudere la finestra di dialogo **Proprietà**.

7. Fare clic su **Stampa** o su **OK** per avviare il processo di stampa.



**NOTA:** Al termine della stampa, rimuovere la carta fotografica non utilizzata dal vassoio di alimentazione. Riporre la carta in modo da evitare che si arrotoli compromettendo la qualità di stampa.

### Per stampare foto dal computer (OS X)

1. Nel menu **File** del software, selezionare **Stampa**.

2. Controllare che la stampante sia selezionata.

3. Impostare le opzioni di stampa.

Se le opzioni nella finestra di dialogo Stampa non vengono visualizzate, fare clic su **Mostra dettagli**.

- Selezionare il formato di carta adatto nel menu a comparsa **Formato carta**.



**NOTA:** Se il formato carta è stato modificato, assicurarsi di aver caricato il tipo corretto di carta.

- Selezionare l'orientamento.

4. Dal menu a comparsa, selezionare **Tipo di carta/Qualità**, quindi selezionare le seguenti impostazioni:

- **Tipo carta:** il tipo di carta fotografica appropriato
- **Qualità:** Selezionare l'opzione che offre la qualità migliore o i dpi max.
- Fare clic sul triangolo **Opzioni per i colori**, quindi scegliere l'opzione appropriata per **Correggi foto**.
  - **Spenta:** consente di non apportare alcuna modifica all'immagine.
  - **On:** mette automaticamente a fuoco l'immagine; consente di regolare leggermente la nitidezza dell'immagine.

5. Selezionare eventuali altre impostazioni di stampa desiderate, quindi fare clic su **Stampa**.

### Per stampare foto dall'unità flash USB

1. Inserire un'unità flash USB nella porta USB anteriore.

Attendere fino a quando i file e le cartelle nell'unità flash USB non vengono visualizzati sul display del pannello di controllo.



---

**NOTA:** La stampante non supporta unità flash USB crittografate.

---

2. Sul pannello di controllo, individuare e selezionare la foto che si intende stampare. Premere OK per confermare la selezione.

Per individuare una foto, è possibile utilizzare la funzionalità di filtro, ordinamento o ricerca. Per utilizzare tali funzionalità, selezionare **Trova** premendo il pulsante Selezione (➔) in corrispondenza dell'angolo inferiore sinistro del pannello di controllo.

3. Nella schermata Stampa immagine, impostare le preferenze di stampa desiderate, ad esempio il numero di copie da stampare e la qualità di stampa.
4. Per avviare la stampa, selezionare **Avvia stampa nero** o **Avvia stampa a colori** e premere OK.

## Stampa su supporti speciali e di formato personalizzato

Se l'applicazione supporta formati carta personalizzati, impostare il formato nell'applicazione prima di stampare il documento. In caso contrario, impostare il formato nel driver di stampa. Si consiglia di riformattare i documenti esistenti per stamparli correttamente su formati personalizzati.

### Per impostare formati personalizzati (Windows)

1. Aprire il software della stampante HP. Per maggiori informazioni, vedere [Aprire il software della stampante HP \(Windows\)](#).
2. Fare clic su **Stampa**, quindi su **Imposta preferenze**.
3. Fare clic sulla scheda **Carta/qualità**.
4. Nella scheda **Carta/qualità**, fare clic sul pulsante **Personalizza**.
5. Nella finestra di dialogo **Personalizza**, fare clic su **Nuovo**.  
Immettere il nome del nuovo formato personalizzato. Immettere le dimensioni del nuovo formato personalizzato.
6. Scegliere **Aggiungi**, quindi fare clic su **OK**.

### Per stampare su carta speciale o con formato personalizzato (Windows)



---

**NOTA:** Prima di stampare su carta di formato personalizzato, è necessario impostare il formato personalizzato nel software della stampante HP.

---

1. Caricare la carta appropriata nel vassoio. Per maggiori informazioni, vedere [Caricare la carta](#).
2. Nel menu **File** dell'applicazione, fare clic su **Stampa**.
3. Controllare che sia stata selezionata la stampante.
4. Fare clic sul pulsante che consente di aprire la finestra di dialogo **Proprietà**.

A seconda dell'applicazione in uso, questo pulsante potrebbe essere denominato **Proprietà**, **Opzioni**, **Imposta stampante**, **Proprietà stampante**, **Stampante** o **Preferenze**.



---

**NOTA:** Per selezionare le impostazioni di stampa per tutti i processi, apportare le modifiche nel software HP della stampante. Per ulteriori informazioni sul software HP, fare riferimento a [Strumenti di gestione della stampante](#).

---

5. Fare clic sulla scheda **Carta/qualità**.
6. Nella scheda **Carta/qualità**, selezionare il formato personalizzato nell'elenco a discesa **Formato carta**.



---

**NOTA:** Se si modifica il formato carta, assicurarsi di aver caricato il tipo corretto di carta nel vassoio di alimentazione e impostare il formato carta sul pannello di controllo della stampante.

---

7. Selezionare eventuali altre impostazioni di stampa desiderate, quindi fare clic su **OK**.
8. Fare clic su **Stampa** o su **OK** per avviare il processo di stampa.

### Per stampare su carta speciale o con formato personalizzato (OS X)

Prima di stampare su carta di formato personalizzato, è necessario configurare il formato personalizzato nel software HP.

1. Caricare la carta appropriata nel vassoio.
2. Creare il nuovo formato carta personalizzato.
  - a. Nel software utilizzato per stampare, fare clic su **File** e quindi su **Stampa**.
  - b. Controllare che la stampante sia selezionata.
  - c. Nel menu a comparsa **Formato carta**, fare clic su **Gestione formati personalizzati**.  
Se le opzioni nella finestra di dialogo Stampa non vengono visualizzate, fare clic su **Mostra dettagli**.
  - d. Fare clic su **+** e selezionare la nuova voce in elenco e digitare un nome per il formato di carta personalizzato.
  - e. Inserire l'altezza e la larghezza della carta personalizzata.
  - f. Fare clic su **Fine** o **OK**, quindi scegliere **Salva**.
3. Utilizzare il formato di carta personalizzato appena creato per stampare.
  - a. Nel menu **File** dell'applicazione, fare clic su **Stampa**.
  - b. Controllare che sia stata selezionata la stampante.
  - c. Selezionare il nome del formato di carta personalizzato appena creato nel menu a comparsa **Formato carta**.
  - d. Selezionare eventuali altre impostazioni di stampa desiderate, quindi fare clic su **Stampa**.

## Stampa fronte/retro

### Per stampare su entrambi i lati della pagina (Windows)

1. Caricare la carta nel vassoio. Per maggiori informazioni, vedere [Caricare la carta](#).
2. Dal software in uso, selezionare **Stampa**.
3. Controllare che sia stata selezionata la stampante.
4. Fare clic sul pulsante che consente di aprire la finestra di dialogo **Proprietà**.

A seconda dell'applicazione in uso, questo pulsante potrebbe essere denominato **Proprietà**, **Opzioni**, **Imposta stampante**, **Proprietà stampante**, **Stampante** o **Preferenze**.



---

**NOTA:** Per selezionare le impostazioni di stampa per tutti i processi, apportare le modifiche nel software HP della stampante. Per ulteriori informazioni sul software HP, fare riferimento a [Strumenti di gestione della stampante](#).

---

5. Selezionare le opzioni appropriate nella scheda **Collegamenti di stampa**.

Per cambiare altre impostazioni di stampa, fare clic sulle altre schede.

Per ulteriori suggerimenti per la stampa, vedere [Consigli per la riuscita della stampa](#).



**NOTA:** Se si modifica il formato carta, assicurarsi di aver caricato il tipo corretto di carta nel vassoio di alimentazione e impostar il formato carta sul pannello di controllo della stampante.

6. Fare clic su **OK** per chiudere la finestra di dialogo **Proprietà**.
7. Fare clic su **Stampa** o su **OK** per avviare il processo di stampa.

### Stampa su entrambi i lati (OS X)

1. Nel menu **File** del software, selezionare **Stampa**.
2. Nella finestra di dialogo Stampa, scegliere **Layout** dal menu a comparsa.
3. Selezionare il tipo di rilegatura desiderata per le pagine stampate in fronte-retro, quindi fare clic su **Stampa**.

## Stampa da dispositivo mobile

La stampante può essere utilizzata per stampare documenti e foto direttamente dai propri dispositivi mobili, ad esempio smartphone o tablet.

- **iOS:** Utilizzare l'opzione Stampa del menu Condividi. iOS AirPrint è preinstallato e non richiede alcuna installazione. Per ulteriori informazioni su AirPrint, vedere [Stampa con AirPrint™](#).
- **Android** Scaricare e abilitare il plugin HP Print Service (supportato dalla maggioranza dei dispositivi Android) dal Google Play Store.

È possibile anche utilizzare l'app HP All-in-One Printer Remote per configurare e utilizzare la stampante HP per stampa e condivisione di documenti. Installarla dall'app store del proprio dispositivo mobile.

Per ricevere supporto nell'abilitazione della stampa mobile, visitare il sito web HP Mobile Printing all'indirizzo [www.hp.com/go/mobileprinting](http://www.hp.com/go/mobileprinting). Se non è disponibile una versione locale di questo sito web nel proprio paese/regione o lingua, si potrebbe venire reindirizzati al sito web HP Mobile Printing di un altro paese/regione o lingua.

## Stampa con AirPrint™

La stampa mediante AirPrint di Apple è supportata per iOS 4.2 e Mac OS X 10.7 o versioni successive. AirPrint consente di stampare in modalità wireless sulla stampante da iPad (iOS 4.2), iPhone (3GS o versioni successive) o iPod Touch (terza generazione o versioni successive) nelle seguenti applicazioni per dispositivi mobili:

- Posta
- Foto
- Safari
- Applicazioni di terze parti supportate, ad esempio Evernote

Per utilizzare AirPrint, verificare quanto segue:

- La stampante e il dispositivo AirPrint abilitato devono essere collegati alla stessa rete. Per ulteriori informazioni sull'utilizzo di AirPrint e sui prodotti HP compatibili con AirPrint, visitare il sito Web HP Mobile Printing all'indirizzo [www.hp.com/go/mobileprinting](http://www.hp.com/go/mobileprinting). Se non è disponibile una versione locale di questo sito web nel proprio paese/regione o lingua, l'utente potrebbe essere reindirizzato al sito HP Mobile Printing di un altro paese/regione o lingua.
- Caricare carta corrispondente alle impostazioni carta della stampante (vedere [Caricare la carta](#) per ulteriori informazioni). L'impostazione corretta del formato carta per la carta caricata consente al dispositivo mobile di identificare il formato carta utilizzato per la stampa.

## Consigli per la riuscita della stampa

È possibile stampare il documento su entrambi i lato del foglio. Per maggiori informazioni, vedere [Stampa fronte/retro](#).

### Consigli per l'inchiostro

- Se la qualità di stampa non è accettabile, consultare [Errori di stampa](#) per ulteriori informazioni.
- Utilizzare cartucce d'inchiostro originali HP.

Le cartucce d'inchiostro originali HP sono progettate e testate su stampanti e supporti HP per ottenere facilmente risultati eccezionali.



**NOTA:** HP non garantisce la qualità o l'affidabilità dei materiali di consumo non HP. Gli interventi di assistenza o riparazione del prodotto resi necessari a seguito dell'uso di materiali non HP non sono coperti dalla garanzia.

Se si ritiene di aver acquistato cartucce di inchiostro originali HP, visitare il sito [www.hp.com/go/anticounterfeit](http://www.hp.com/go/anticounterfeit).

- Installare correttamente le cartucce nero e a colori.  
Per maggiori informazioni, vedere [Sostituzione delle cartucce](#).
- Controllare i livelli di inchiostro stimato nelle cartucce, per verificare che sia sufficiente.

Le avvertenze e gli indicatori del livello di inchiostro forniscono una stima a scopo puramente informativo.

Per maggiori informazioni, vedere [Controllo dei livelli di inchiostro stimati](#).



**NOTA:** Se viene visualizzato un messaggio di livello di inchiostro basso, è opportuno disporre di una cartuccia di ricambio in modo da evitare ogni possibile ritardo nella stampa. Non è necessario sostituire le cartucce finché la qualità di stampa è accettabile.

- Spegnerne sempre la stampante utilizzando  (pulsante Specifiche tecniche) per consentire la protezione degli ugelli.

## Consigli per il caricamento della carta

Per ulteriori informazioni, vedere anche [Caricare la carta](#).

- Assicurarsi che la carta sia caricata correttamente nel vassoio di alimentazione, quindi impostare il formato e il tipo di supporto corretti. Al caricamento della carta nel vassoio di alimentazione, sarà chiesto di impostare il formato e il tipo di supporto.
- Caricare una risma di carta (non un solo foglio). Per evitare che la carta si inceppi, tutti i fogli della risma devono essere dello stesso tipo e formato.
- Caricare la carta con il lato di stampa rivolto verso il basso.
- Verificare che la carta caricata sia adagiata correttamente nel vassoio di alimentazione e che i margini non siano spiegazzati o strappati.
- Regolare le guide di larghezza della carta nel vassoio di alimentazione in modo che aderisca alla risma di carta. Verificare che le guide non pieghino la carta nel vassoio.
- Prima di avviare la stampa, assicurarsi che il vassoio di alimentazione sia completamente inserito nella stampante.

## Consigli per le impostazioni della stampante(Windows)

- Per modificare le impostazioni di stampa predefinite, fare clic su **Stampa**, quindi su **Imposta preferenze** nel software della stampante.

Per aprire il software della stampante HP, vedere [Aprire il software della stampante HP \(Windows\)](#) per ulteriori informazioni.

- Per selezionare il numero di pagine da stampare per foglio, nella scheda **Completamento** del driver della stampante, selezionare l'opzione appropriata dall'elenco a discesa **Pagine per foglio**.
- Per modificare l'orientamento della pagina, nella scheda **Completamento** del driver della stampante, selezionare l'opzione appropriata nell'area **Orientamento**.
- È possibile utilizzare il collegamento di stampa per accelerare l'impostazione delle preferenze di stampa. Il collegamento di stampa archivia i valori di configurazione relativi a un determinato tipo di lavoro, in modo da impostare tutte le opzioni con un solo clic.

Per utilizzare questa funzionalità, accedere alla scheda **Collegamenti di stampa**, selezionare un collegamento di stampa, quindi fare clic su **OK**.

Per aggiungere un nuovo collegamento di stampa, dopo aver configurato le impostazioni fare clic su **Salva con nome** e immettere un nome, infine fare clic su **OK**.

Per eliminare un collegamento di stampa, selezionarlo e fare clic su **Elimina**.



---

**NOTA:** I collegamenti di stampa predefiniti non possono essere eliminati.

---

## Consigli per le impostazioni della stampante(OS X)

- Nella finestra di dialogo Stampa, utilizzare il menu a comparsa **Formato carta** per selezionare le dimensioni della carta caricata nella stampante.
- Nella finestra di dialogo Stampa, scegliere il menu a comparsa **Supporti e qualità (Tipo di carta/Qualità** in OS X v10.8 Mountain Lion) e selezionare la qualità e il tipo di carta appropriati.



**Note:**

- Le cartucce d'inchiostro originali HP sono progettate e testate su stampanti e supporti HP per ottenere facilmente risultati eccezionali.



**NOTA:** HP non garantisce la qualità o l'affidabilità dei materiali di consumo non HP. Gli interventi di assistenza o riparazione del prodotto resi necessari a seguito dell'uso di materiali non HP non sono coperti dalla garanzia.

Se si ritiene di aver acquistato cartucce di inchiostro originali HP, visitare il sito [www.hp.com/go/anticounterfeit](http://www.hp.com/go/anticounterfeit).

---

- Le avvertenze e gli indicatori del livello di inchiostro forniscono una stima a scopo puramente informativo.



**NOTA:** Se viene visualizzato un messaggio di livello di inchiostro basso, è opportuno disporre di una cartuccia di ricambio in modo da evitare ogni possibile ritardo nella stampa. Non è necessario sostituire le cartucce finché la qualità di stampa è accettabile.

---

---

## 4 Servizi Web

La stampante offre soluzioni Web innovative che consentono di accedere rapidamente a Internet, ottenere documenti e stamparli rapidamente con facilità, senza utilizzare un computer.



**NOTA:** Per utilizzare queste funzioni Web, la stampante deve essere collegata a Internet tramite un cavo Ethernet o una connessione wireless. Non è possibile utilizzare queste funzionalità Web se la stampante è collegata tramite un cavo USB.

---

Questo capitolo tratta i seguenti argomenti:

- [Informazioni sui servizi Web](#)
- [Configurazione di Web Services](#)
- [Utilizzo dei Web Services](#)
- [Rimozione di Web Services](#)

### Informazioni sui servizi Web

#### HP ePrint

- **HP ePrint** è un servizio gratuito di HP che consente di stampare dalla stampante dotata di funzionalità HP ePrint in qualunque momento e da qualsiasi luogo. È semplice quanto l'invio di un messaggio e-mail all'indirizzo e-mail assegnato alla stampante quando si attivano i servizi Web sulla stampante. Non sono necessari driver o software particolari. Se si è in grado di inviare una e-mail, si è in grado di stampare da qualunque luogo tramite **HP ePrint**.



**NOTA:** È possibile registrare un account su [HP Connected](#) (il sito potrebbe non essere disponibile in tutti i paesi/regioni) e accedere per configurare le impostazioni ePrint.

---

Una volta registrato un account su [HP Connected](#) (il sito potrebbe non essere disponibile in tutti i paesi/regioni), è possibile effettuare l'accesso per visualizzare lo stato dei lavori **HP ePrint**, gestire la coda di stampa **HP ePrint**, controllare gli utenti autorizzati all'uso dell'indirizzo e-mail **HP ePrint** per stampare e ricevere assistenza per **HP ePrint**.

### Configurazione di Web Services

Prima di configurare Web Services, verificare che la stampante sia collegata a Internet tramite una connessione wireless o Ethernet.

Per configurare Web Services, utilizzare uno dei metodi indicati di seguito.

#### Per configurare Web Services mediante il pannello di controllo della stampante

1. Sul pannello di controllo della stampante, nella schermata iniziale selezionare **Configura**, quindi premere OK.
2. Selezionare **Web Services** e premere OK.

3. Premere il pulsante OK per accettare le Condizioni per l'utilizzo di HP Connected e configurare Web Services.
4. Se viene richiesto se consentire alla stampante di verificare automaticamente la presenza di eventuali aggiornamenti, premere OK . Nella schermata **Aggiornamento stampante**, selezionare **Automaticamente** e premere OK .



**NOTA:** Quando sono disponibili degli aggiornamenti, seguire le istruzioni visualizzate sullo schermo per aggiornare la stampante.

### Per configurare Web Services mediante il server Web incorporato

1. Aprire l'EWS. Per maggiori informazioni, vedere [Server Web incorporato](#).
2. Fare clic sulla scheda **Servizi Web** .
3. Nella sezione **Impostazioni Web Services** , fare clic su **Configura** , quindi su **Continua** e seguire le istruzioni visualizzate sullo schermo per accettare le condizioni di utilizzo.
4. Se richiesto, scegliere di consentire alla stampante di verificare la disponibilità di eventuali aggiornamenti e di installarli.



**NOTA:** Se sono disponibili aggiornamenti, questi vengono scaricati e installati automaticamente, quindi la stampante viene riavviata.



**NOTA:** Se vengono richieste le impostazioni proxy e se la rete utilizza impostazioni proxy, seguire le istruzioni visualizzate sullo schermo per configurare un server proxy. Se non si dispone delle informazioni necessarie, contattare l'amministratore di rete o la persona che ha configurato la rete.

5. Quando la stampante è collegata al server, viene stampata una pagina di informazioni. Seguire le istruzioni presenti sulla pagina di informazioni per completare la configurazione.

## Utilizzo dei Web Services

- [Stampa con HP ePrint](#)

### Stampa con HP ePrint

**HP ePrint** consente di stampare con la stampante dotata di funzionalità HP ePrint in qualunque momento e da qualsiasi luogo.

Prima di utilizzare **HP ePrint** , verificare che la stampante sia collegata a una rete attiva con accesso a Internet.

#### Per stampare documenti utilizzando HP ePrint

1. Assicurarsi che Web Services sia stato configurato correttamente.  
Per maggiori informazioni, vedere [Configurazione di Web Services](#).
2. Sul pannello di controllo della stampante, nella schermata iniziale selezionare **HP ePrint** , quindi premere OK . Individuare l'indirizzo e-mail **HP ePrint** nella schermata.
3. Inviare il documento tramite e-mail alla stampante.
  - a. Sul computer o sul dispositivo mobile, aprire il programma di posta elettronica.

---

 **NOTA:** Per informazioni sull'uso del programma di posta elettronica sul computer o sul dispositivo mobile, vedere la documentazione fornita con il programma.

---

- b. Creare una nuova e-mail e allegare il documento da stampare.
- c. Inviare il messaggio all'indirizzo e-mail della stampante.

La stampante provvederà a stampare il documento allegato.

---

 **NOTA:** Inserire solo l'indirizzo e-mail di **HP ePrint** nel campo "A". e non inserire alcun indirizzo e-mail negli altri campi. Il server **HP ePrint** non accetta lavori di stampa via e-mail se sono inclusi indirizzi nel campo "Cc" o nel campo "A" sono inclusi più indirizzi e-mail.

 **NOTA:** Il messaggio e-mail viene stampato non appena viene ricevuto. Come per tutte le e-mail, non vi è garanzia sul se e quando verrà ricevuta. È possibile controllare lo stato della stampa su [HP Connected](#) (il sito potrebbe non essere disponibile in tutti i paesi/regioni).

 **NOTA:** I documenti stampati con **HP ePrint** possono apparire diversi dall'originale. Stile, formattazione e posizione del testo possono essere diversi dal documento originale. Per documenti che richiedono una stampa di qualità più elevata (ad esempio i documenti legali), si consiglia di stampare dall'applicazione software del computer, che offre un controllo maggiore sul risultato di stampa.

---

### Raccolta e trattamento dei dati relativi alla stampante

Quando è collegata a Internet, questa stampante raccoglie e trasmette a HP dati relativi all'utilizzo della stessa, al fine di permettere a HP di fornire i servizi richiesti dall'utente nonché per finalità commerciali perseguite da HP. Tali dati includono, fra l'altro, dati relativi alle cartucce installate. Per maggiori informazioni riguardo alla raccolta e al trattamento dei dati da parte di HP, consultare l'[Informativa sulla privacy](#) di HP.

## Rimozione di Web Services

Attenersi alle seguenti istruzioni per rimuovere Web Services.

### Per rimuovere Web Services dal pannello di controllo della stampante

1. Sul pannello di controllo della stampante, nella schermata iniziale selezionare **Configura**, quindi premere OK.
2. Selezionare **Web Services** e premere OK.
3. Nella schermata **Impostazioni Web Services**, selezionare **Rimuovi Web Services**, quindi premere OK.

---

## 5 Utilizzo delle cartucce

Questo capitolo tratta i seguenti argomenti:

- [Stampanti con funzione di sicurezza dinamica](#)
- [Informazioni sulle cartucce e sulla testina di stampa](#)
- [Per la stampa solo la cartuccia del nero viene utilizzato anche dell'inchiostro a colori](#)
- [Controllo dei livelli di inchiostro stimati](#)
- [Sostituzione delle cartucce](#)
- [Ordinazione delle cartucce](#)
- [Conservazione di forniture di stampa](#)
- [Storage su chip dei dati sui materiali di consumo](#)
- [Informazioni sulla garanzia della cartuccia](#)

### Stampanti con funzione di sicurezza dinamica

Stampante predisposta per funzionare solo con cartucce con chip HP nuovo o riutilizzato. I chip HP riutilizzati abilitano il funzionamento di cartucce riutilizzate, rigenerate e ricaricate.

La stampante è dotata di misure di sicurezza dinamica che bloccano le cartucce con chip non HP. Il periodico rilascio di aggiornamenti firmware tramite Internet garantirà l'efficacia di tali misure di sicurezza bloccando eventuali cartucce con chip non HP in precedenza funzionanti.

Gli aggiornamenti possono, fra l'altro, migliorare, ottimizzare o estendere le caratteristiche e le funzionalità della stampante nonché proteggere il computer da minacce alla sicurezza. Tuttavia, tali aggiornamenti possono bloccare le cartucce con chip non HP, ivi incluse le cartucce attualmente funzionanti. A meno che tu non sia registrato ad alcuni programmi HP, come Instant Ink, o non utilizzi altri servizi che richiedono aggiornamenti automatici del firmware online, la maggior parte delle stampanti HP può essere configurata per ricevere gli aggiornamenti automaticamente oppure tramite notifica che consente di scegliere se eseguire o meno l'aggiornamento. Per ulteriori informazioni sulle misure di sicurezza dinamica e su come configurare gli aggiornamenti del firmware online, vai su [www.hp.com/learn/ds](http://www.hp.com/learn/ds)

### Informazioni sulle cartucce e sulla testina di stampa

Di seguito vengono elencati alcuni suggerimenti per la manutenzione delle cartucce HP e per garantire una qualità di stampa costante.

- Le istruzioni contenute in questa Guida per l'utente riguardano la sostituzione delle cartucce e non si riferiscono alla prima installazione. Per la prima installazione, seguire le istruzioni contenute nel poster di installazione fornito con la stampante.
- Per spegnere la stampante, utilizzare sempre  (pulsante Specifiche tecniche). In questo modo la stampante può chiudere la testina di stampa e proteggerla dai danni.
- Non pulire la testina di stampa se non strettamente necessario. Tale operazione comporta un elevato consumo di inchiostro e una minore durata delle cartucce.
- Maneggiare le cartucce con la massima cura. La caduta, lo scuotimento o la manipolazione non corretta delle cartucce durante l'installazione può causare problemi di stampa temporanei.
- Se si trasporta la stampante, eseguire le operazioni riportate di seguito per evitare la fuoriuscita

dell'inchiostro o altri danni alla stampante:

- Assicurarsi di spegnere la stampante premendo  (pulsante Specifiche tecniche). Prima di scollegare la stampante, attendere che cessino tutti i rumori di movimento interno.
- Il prodotto deve essere posizionato in piano durante il trasporto; non deve essere appoggiato sui lati o capovolto.

---

 **ATTENZIONE:** HP consiglia di sostituire quanto prima eventuali cartucce mancanti per evitare problemi di qualità di stampa, spreco di inchiostro o danni al sistema di inchiostro. Non spegnere mai la stampante se mancano le cartucce.

 **NOTA:** Questa stampante non è progettata per utilizzare sistemi a inchiostro continuo. Per riprendere la stampa, rimuovere il sistema a inchiostro continuo e installare cartucce originali (o compatibili) HP.

 **NOTA:** Questa stampante è progettata per l'uso di cartucce di inchiostro fino al loro esaurimento. Ricaricare cartucce prima che siano esaurite può causare problemi alla stampante. Se ciò accade, inserire una nuova cartuccia (originale o compatibile HP) per continuare la stampa.

---

## Per la stampa solo la cartuccia del nero viene utilizzato anche dell'inchiostro a colori

L'inchiostro viene utilizzato in diversi modi tramite il processo di stampa a getto d'inchiostro. In linea di massima, l'inchiostro di una cartuccia viene utilizzato per la stampa di documenti, fotografie e altri materiali simili. Tuttavia, parte dell'inchiostro deve essere utilizzata per la manutenzione della testina di stampa; parte dell'inchiostro rimane come residuo e altra parte dell'inchiostro evapora. Per ulteriori informazioni sull'utilizzo dell'inchiostro, visitare il sito [www.hp.com/go/learnaboutsupplies](http://www.hp.com/go/learnaboutsupplies) e fare clic su **HP Ink** (potrebbe essere necessario selezionare il proprio paese/regione utilizzando il pulsante **Selezionare paese** all'interno della pagina).

## Controllo dei livelli di inchiostro stimati

Per controllare i livelli di inchiostro stimati è possibile utilizzare il software della stampante o il pannello di controllo della stampante.

### Per controllare i livelli di inchiostro stimati dal pannello di controllo della stampante



1. Nella schermata iniziale, selezionare **Informazioni su inchiostro**, quindi premere OK.
2. Selezionare **Liv inch stimati** (selezionato per impostazione predefinita), quindi premere OK.

### Per controllare i livelli di inchiostro stimati dal software della stampante HP (Windows)

1. Aprire il software della stampante HP.
2. Nel software della stampante, dal menu principale in alto, fare clic su **Livelli cartucce stimati**.

### Per controllare i livelli di inchiostro dal software della stampante (OS X) HP

1. Apertura di HP Utility.  
HP Utility si trova nella cartella **Hewlett-Packard** della cartella **Applicazioni** nel livello superiore del disco rigido.
2. Selezionare HP OfficeJet Pro 8210 dall'elenco dei dispositivi sul lato sinistro della finestra.
3. Fare clic su **Stato materiali**.  
Vengono visualizzati i livelli stimati d'inchiostro.
4. Fare clic su **Tutte le impostazioni** per ritornare al pannello **Informazioni e assistenza**.

- 
-  **NOTA:** Se è stata installata una cartuccia ricaricata o rifabbricata oppure se la cartuccia è stata già utilizzata in un'altra unità, l'indicatore del livello d'inchiostro potrebbe risultare impreciso o non disponibile.
-  **NOTA:** Le avvertenze e gli indicatori del livello di inchiostro forniscono una stima a scopo puramente informativo. Se si riceve un avviso di livello di inchiostro basso, è opportuno disporre di una cartuccia di ricambio in modo da non dover ritardare la stampa. Non è necessario sostituire le cartucce finché non viene richiesto.
-  **NOTA:** Durante il processo di stampa, l'inchiostro delle cartucce viene utilizzato in diversi modi, inclusi il processo di inizializzazione, che prepara la stampante e le cartucce per la stampa, e la fase di manutenzione della testina, che mantiene puliti gli ugelli e garantisce che l'inchiostro scorra senza problemi. Nella cartuccia rimangono residui di inchiostro anche dopo l'utilizzo. Per maggiori informazioni, vedere [www.hp.com/go/inkusage](http://www.hp.com/go/inkusage).
- 

## Sostituzione delle cartucce

Se non si dispone già di cartucce d'inchiostro sostitutive per la stampante, vedere [Ordinazione delle cartucce](#). Alcune cartucce di inchiostro non sono disponibili in tutti i paesi/regioni.

-  **ATTENZIONE:** HP consiglia di sostituire quanto prima eventuali cartucce mancanti per evitare problemi di qualità di stampa, spreco di inchiostro o danni al sistema di inchiostro. Non spegnere mai la stampante se mancano le cartucce d'inchiostro.
- 

Per ulteriori informazioni sul riciclaggio delle cartucce, vedere [Programma di riciclaggio di forniture per stampanti a getto d'inchiostro HP](#).

### Per sostituire le cartucce

1. Accertarsi che la stampante sia accesa.
2. Aprire lo sportello di accesso alle cartucce.

-  **NOTA:** Attendere che il carrello di stampa si fermi prima di procedere.
- 

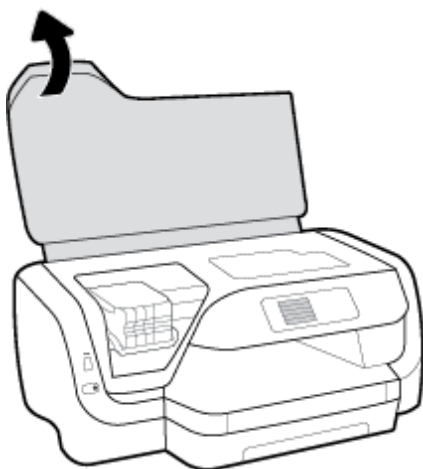

3. Premere la parte anteriore della cartuccia per sganciarla, quindi rimuoverla dall'alloggiamento.

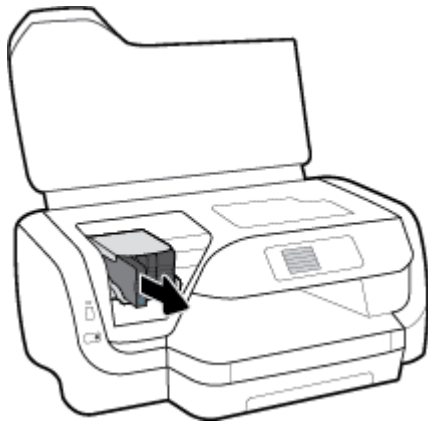
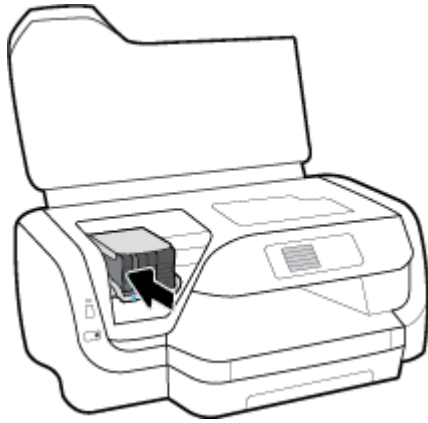

4. Estrarre la nuova cartuccia dalla confezione.
5. Spingere la cartuccia nell'alloggiamento vuoto fino a bloccarla correttamente nell'alloggiamento.

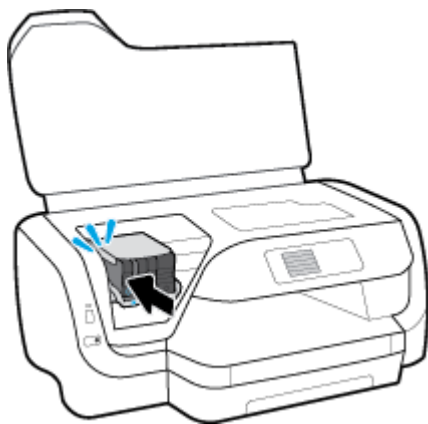

Assicurarsi che il colore sulla cartuccia corrisponda al colore sull'alloggiamento.





6. Ripetere i passi da 3 a 5 per ciascuna cartuccia che si desidera sostituire.
7. Chiudere lo sportello di accesso alle cartucce.

## Ordinazione delle cartucce

Per ordinare le cartucce, visitare il sito [www.hp.com](http://www.hp.com). Attualmente alcune sezioni del sito Web HP sono disponibili solo in lingua inglese. In alcuni paesi/regioni non è possibile ordinare cartucce d'inchiostro online. Tuttavia, in molti paesi/regioni è possibile reperire informazioni sull'ordinazione per telefono, individuando un negozio locale e stampando una lista acquisti. Inoltre, è possibile visitare la pagina [www.hp.com/buy/supplies](http://www.hp.com/buy/supplies) per ottenere informazioni sull'acquisto dei prodotti HP nel proprio paese.

Per la sostituzione, utilizzare solo cartucce che abbiano lo stesso numero di cartuccia delle cartucce da sostituire. Il numero di cartuccia è riportato:

- Sull'etichetta della cartuccia che viene sostituita.
- Su un adesivo all'interno della stampante. Aprire lo sportello di accesso alle cartucce per individuare l'adesivo.
- Nel server web incorporato, facendo clic sulla scheda **Strumenti**, quindi, facendo clic su **Indicatore inch.** in **Informazioni sul prodotto**. Per maggiori informazioni, vedere [Server Web incorporato](#).



**NOTA:** La cartuccia di inchiostro **Setup** fornita con la stampante non è acquistabile separatamente.

## Conservazione di forniture di stampa

- Conservare tutte le cartucce nelle confezioni originali sigillate fino al momento dell'uso.
- È possibile lasciare le cartucce nella stampante per lunghi periodi di tempo. Tuttavia, per una conservazione ottimale delle cartucce, occorre spegnere correttamente la stampante premendo  (pulsante Specifiche tecniche)
- Conservare le cartucce a temperatura ambiente (15-35° C o 59-95° F).

## Storage su chip dei dati sui materiali di consumo

Le cartucce HP utilizzate con questa stampante contengono un chip di memoria che facilita le operazioni della stampante. Il chip può memorizzare un set limitato di dati relativi ai materiali di consumo e all'uso della stampante, tra cui: dimensioni del job, tipi di job, tipo di supporto e frequenza di stampa.

HP raccoglie un campione di chip di memoria dalle cartucce restituite tramite programma HP per il riciclaggio e la restituzione gratuiti (HP Planet Partners: [www.hp.com/recycle](http://www.hp.com/recycle)). I partner HP che collaborano al riciclaggio delle cartucce possono avere accesso a questi dati. Eventuali terzi che dispongono della cartuccia potrebbero avere accesso alle informazioni contenute nel chip di memoria.

Queste informazioni consentono ad HP di effettuare più facilmente l'analisi delle operazioni aziendali, l'assistenza clienti e il miglioramento del prodotto.

### Per abilitare o disabilitare la funzione di storage su chip dei dati sui materiali di consumo

1. Dal pannello di controllo della stampante, toccare o scorrere il dito verso il basso sulla parte superiore della schermata per aprire il Dashboard, quindi toccare  (**Configurazione**).
2. Toccare **Preferenze**, quindi **Storage su chip dei dati sui materiali di consumo** per attivare o disattivare la funzione.

 **NOTA:** È possibile continuare a utilizzare la cartuccia nella stampante HP anche se si disattiva la capacità del chip di memoria di raccogliere le informazioni relative all'utilizzo del prodotto.

---

## Informazioni sulla garanzia della cartuccia

La garanzia delle cartucce HP è applicabile quando il prodotto viene utilizzato nella periferica di stampa HP per cui è stato progettato. Questa garanzia non copre le cartucce di stampa HP che sono state ricaricate, rigenerate, rimesse a nuovo, utilizzate in modo improprio o manomesse.

Durante il periodo di garanzia, il prodotto risulta coperto purché l'inchiostro HP non sia rovinato e non sia stata superata la data di "fine garanzia". La data di fine garanzia, nel formato AAAA/MM, può essere individuata sul prodotto.

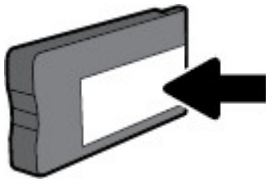

---

# 6 Configurazione della rete

Sono disponibili ulteriori impostazioni avanzate nella home page della stampante (EWS). Per maggiori informazioni, vedere [Server Web incorporato](#).

Questo capitolo tratta i seguenti argomenti:

- [Configurazione del la stampante per la comunicazione wireless](#)
- [Cambiare le impostazioni di rete](#)
- [Utilizzare Wi-Fi Direct](#)

## Configurazione del la stampante per la comunicazione wireless

- [Operazioni preliminari](#)
- [Configurazione della stampante sulla rete wireless](#)
- [Modifica del tipo di connessione](#)
- [Test della connessione wireless](#)
- [Attivazione e disattivazione della funzionalità wireless della stampante](#)



**NOTA:** In caso di problemi nel collegamento della stampante, vedere [Problemi relativi alla rete e alla connessione](#).



**SUGGERIMENTO:** Per ulteriori informazioni sulla configurazione e sull'utilizzo della stampante in modalità wireless, visitare il Centro di stampa wireless HP ([www.hp.com/go/wirelessprinting](http://www.hp.com/go/wirelessprinting)).

### Operazioni preliminari

Verificare quanto segue:

- La stampante non è collegata alla rete con un cavo Ethernet.
- La rete wireless è configurata e funzionante.
- Che la stampante e i computer che la utilizzano siano sulla stessa rete (subnet).

Durante il collegamento della stampante, potrebbe venire richiesto di immettere il nome della rete wireless (SSID) e una password wireless.

- Il nome di rete o SSID identifica una rete wireless.
- La password wireless impedisce ad altri di connettersi alla rete wireless senza autorizzazione. A seconda del livello di sicurezza necessario, la rete wireless può utilizzare una passphrase WPA o una chiave WEP.

Se dal momento della prima configurazione della rete wireless non è stata più apportata alcuna variazione al nome della rete o alla chiave di sicurezza, in alcuni casi l'uno e l'altra sono riportati sul retro o sul lato del router wireless.

Se non si riesce a trovare il nome della rete o la password oppure queste informazioni sono state dimenticate, vedere la documentazione fornita con il computer o il router wireless. Se non si riesce a trovare queste informazioni, contattare l'amministratore della rete o la persona che ha configurato la rete wireless.

## Configurazione della stampante sulla rete wireless

Utilizzare l'Installazione guidata wireless dal display del pannello di controllo della stampante per configurare la comunicazione wireless.



**NOTA:** Per continuare, esaminare prima i vari punti dell'elenco [Operazioni preliminari](#).

1. Premere (pulsante **Wireless**) sul pannello di controllo della stampante.
2. Premere (pulsante **Selezione**) per selezionare **Impostazioni**.
3. Selezionare **Impost. wireless** e premere OK.
4. Selezionare **Installazione guidata wireless** e premere OK.
5. Seguire le istruzioni visualizzate per completare l'impostazione.

Se si utilizza già la stampante con un diverso tipo di connessione, ad esempio una connessione USB, seguire le istruzioni in [Modifica del tipo di connessione](#) per configurare la stampante sulla rete wireless.

## Modifica del tipo di connessione

Una volta installato il software della stampante HP e connessa la stampante al computer o a una rete, è possibile utilizzare il software HP per modificare il tipo di connessione (ad esempio da una connessione USB a una connessione wireless).



**NOTA:** Il collegamento di un cavo Ethernet disattiva la funzionalità wireless della stampante.

### Per passare da una connessione Ethernet a una connessione wireless (Windows)

1. Rimuovere il cavo Ethernet dalla stampante.
2. Aprire il software della stampante in seguito all'installazione.

Eseguire l'Installazione guidata wireless per creare la connessione wireless. Per maggiori informazioni, vedere [Configurazione della stampante sulla rete wireless](#).

### Per passare da una connessione USB a una rete wireless (Windows)

Per continuare, esaminare prima i vari punti dell'elenco [Operazioni preliminari](#).

1. Aprire il software della stampante HP. Per ulteriori informazioni, vedere [Aprire il software della stampante HP \(Windows\)](#).
2. Fare clic su **Strumenti**.
3. Fare clic su **Software & configurazione dispositivo**.
4. Selezionare **Converti una stampante con collegamento USB in wireless**. Seguire le istruzioni visualizzate sullo schermo.

### Per passare da una connessione USB a una rete wireless (OS X)

1. Connessione della stampante a una rete wireless.
2. Utilizzare [123.hp.com](http://123.hp.com) per impostare la connessione del software sulla modalità wireless per la stampante.



Ulteriori informazioni sul passaggio da una connessione USB a una connessione wireless. [Fare clic qui per ulteriori informazioni](#). Al momento, questo sito Web potrebbe non essere disponibile in tutte le lingue.

## Per passare da una connessione wireless a una connessione USB o Ethernet (Windows)

- Collegare il cavo USB o Ethernet alla stampante.



## Per passare da una connessione wireless a una connessione USB o Ethernet (OS X)

1. Apertura di **Preferenze di sistema**.
2. Fare clic su **Stampanti e scanner**.
3. Selezionare la stampante nel riquadro sinistro e fare clic nella parte inferiore dell'elenco. Procedere allo stesso modo per il fax, se disponibile per la connessione corrente.
4. Collegare la stampante al computer o alla rete utilizzando un cavo USB o Ethernet.
5. Fare clic su + sotto l'elenco delle stampanti a sinistra.
6. Selezionare la nuova stampante dall'elenco.
7. Scegliere il modello della propria stampante dal menu a comparsa **Uso**.
8. Fare clic su **Aggiungi**.

## Test della connessione wireless

Stampare il rapporto di test wireless per informazioni sulla connessione wireless della stampante. Il rapporto di test wireless fornisce le informazioni relative allo stato della stampante, all'indirizzo MAC hardware e all'indirizzo IP. In caso di problemi con la connessione wireless o se il tentativo di connessione wireless si è concluso con esito negativo, il rapporto di test wireless fornisce anche informazioni diagnostiche. Se la stampante è collegata ad una rete, il rapporto di test mostra i dettagli relativi alle impostazioni di rete.

Per stampare il rapporto sul test della rete wireless

1. Sul pannello di controllo della stampante, premere  (pulsante **Wireless**).
2. Premere  (pulsante Selezione) per selezionare **Impostazioni**.
3. Selezionare **Stampa rapporti**, quindi premere OK.
4. Selezionare **Rapporto test**, quindi premere OK.



## Attivazione e disattivazione della funzionalità wireless della stampante

La spia Wireless blu sul pannello di controllo della stampante è accesa quando la funzionalità wireless della stampante è attiva.



**NOTA:** La connessione di un cavo Ethernet alla stampante, disabilita automaticamente la connessione wireless e la relativa spia.

Se la stampante viene collegata per la prima volta a una rete wireless, l'attivazione della funzionalità wireless determinerà l'esecuzione automatica dell'installazione guidata wireless.

1. Sul pannello di controllo della stampante, premere  (pulsante **Wireless**).
2. Premere  (pulsante Selezione) per selezionare **Impostazioni**.
3. Selezionare **Impost. wireless** e premere OK.
4. Selezionare **Wireless** (selezionato per impostazione predefinita), quindi premere OK.
5. Selezionare **On o Off**, quindi premere OK.

# Cambiare le impostazioni di rete

Dal pannello di controllo della stampante, è possibile configurare e gestire la connessione wireless ed eseguire diverse operazioni di gestione della rete, tra cui la visualizzazione e la modifica delle impostazioni di rete, il ripristino delle impostazioni di rete predefinite e l'attivazione o disattivazione della funzionalità wireless.

---

 **ATTENZIONE:** Le impostazioni di rete vengono fornite per comodità dell'utente. Tuttavia, se non si è esperti è consigliabile non modificare alcune impostazioni (ad esempio, le impostazioni relative a velocità di connessione, impostazioni IP, gateway predefinito e impostazioni del firewall).

---

## Per stampare le impostazioni di rete

Utilizzare una delle procedure riportate di seguito:

- Premere  (pulsante **Wireless**) sul pannello di controllo della stampante. Viene visualizzata la schermata di stato della rete. Selezionare **Stampa info** premendo il pulsante OK per stampare la pagina di configurazione della rete.
- Dal display del pannello di controllo della stampante, nella pagina iniziale selezionare **Configura** e premere OK. Selezionare **Stampa rapporti** e premere OK. Selezionare **Pagina configurazione di rete** e premere OK.

## Per impostare la velocità di collegamento

È possibile modificare la velocità di trasmissione dei dati sulla rete. Il valore predefinito è **Auto**.

1. Dal pannello di controllo della stampante, nella pagina iniziale selezionare **Rete** e premere OK.
2. Selezionare **Impostazioni Ethernet** (selezionato per impostazione predefinita), quindi premere OK.
3. Selezionare **Impostazioni avanzate** e premere OK.
4. Scorrere fino a selezionare **Velocità di collegamento**, quindi premere OK.
5. Selezionare l'opzione adeguata all'hardware di rete, quindi premere OK.

## Per modificare le impostazioni IP

Il valore predefinito per le impostazioni IP è **Auto**, che consente di definire automaticamente le impostazioni IP. Gli utenti avanzati che desiderano utilizzare impostazioni diverse (ad esempio indirizzo IP, subnet mask o il gateway predefinito), possono apportare le dovute modifiche manualmente.

---

 **SUGGERIMENTO:** Prima di impostare un indirizzo IP manuale, è consigliabile connettere la stampante alla rete utilizzando la modalità Automatica. In questo modo il router può configurare la stampante con le altre impostazioni necessarie, quali subnet mask, gateway predefinito e indirizzo DNS.

---

 **ATTENZIONE:** Prestare particolare attenzione durante l'assegnazione manuale di un indirizzo IP. Se durante l'installazione si immette un indirizzo IP non valido, i componenti di rete non saranno in grado di connettersi alla stampante.

---

1. Dal pannello di controllo della stampante, nella pagina iniziale selezionare **Rete** e premere OK.
2. Selezionare **Impostazioni Ethernet** o **Impost. wireless**, quindi premere OK.
3. Selezionare **Impostazioni avanzate** e premere OK.
4. Selezionare **Impostazioni IP** (selezionato per impostazione predefinita) e premere OK.
5. Se viene visualizzato un messaggio di avviso con l'indicazione che la modifica dell'indirizzo IP comporterà la rimozione della stampante dalla rete, premere OK per continuare.

6. **Auto** è selezionato per impostazione predefinita. Per modificare manualmente le impostazioni, selezionare **Manuale**, quindi premere OK . Immettere le informazioni appropriate per le seguenti impostazioni:

- **Indirizzo IP**
- **Subnet Mask**
- **Gateway predefinito**
- **Indirizzo DNS**

Per immettere le informazioni relative a un'impostazione, selezionare l'impostazione desiderata e premere OK .

7. Una volta immesse le nuove informazioni, selezionare **Applica** premendo **—** (pulsante Selezione).
8. Premere OK .

## Utilizzare Wi-Fi Direct

Con Wi-Fi Direct, è possibile stampare in modalità wireless da computer, smartphone, tablet o altro dispositivo con funzionalità wireless, senza alcuna necessità di collegarsi a una rete wireless esistente.



### Linee guida per l'uso di Wi-Fi Direct

- Assicurarsi che il computer o il dispositivo portatile disponga del software necessario:
  - Se si usa un computer, assicurarsi di aver installato il software della stampante HP.  
Se il software della stampante HP non è installato nel computer, stabilire prima una connessione Wi-Fi Direct, quindi installare il software della stampante. Selezionare **Wireless** per il tipo di connessione, quando richiesto dal software della stampante.
  - Se si usa un dispositivo portatile, assicurarsi di aver installato un'applicazione di stampa compatibile. Per maggiori informazioni sulla stampa con dispositivi portatili, visitare [www.hp.com/global/us/en/eprint/mobile\\_printing\\_apps.html](http://www.hp.com/global/us/en/eprint/mobile_printing_apps.html).
- Accertarsi che Wi-Fi Direct sia attivato per la stampante.
- La stessa connessione di Wi-Fi Direct può essere utilizzata da un massimo di cinque computer e dispositivi portatili.
- Wi-Fi Direct può essere utilizzata anche quando la stampante è collegata a un computer tramite cavo USB o a una rete tramite connessione wireless.
- Wi-Fi Direct HP non può essere utilizzata per collegare a Internet un computer, un dispositivo mobile o una stampante.
- Password Wi-Fi Direct: Se il metodo di connessione di Wi-Fi Direct per la stampante è impostato su **Auto**, la password sarà sempre '12345678'. Se il metodo di connessione di Wi-Fi Direct per la stampante è impostato su **Manuale**, la password sarà sempre un codice di 8 cifre generato in modo casuale.

Per ottenere la password Wi-Fi Direct della stampante, sul pannello di controllo della stampante premere  (pulsante Wi-Fi Direct). La password di Wi-Fi Direct verrà visualizzata sul display del pannello di controllo.

### Per attivare Wi-Fi Direct

1. Effettuare una delle seguenti operazioni:

- Sul pannello di controllo della stampante, premere  (pulsante Wi-Fi Direct).
  - Sul pannello di controllo della stampante, nella schermata iniziale scorrere fino a selezionare Wi-Fi Direct, quindi premere OK .
2. Premere  (pulsante Selezione) per selezionare **Impostazioni**.
  3. Selezionare Wi-Fi Direct (selezionato per impostazione predefinita) e premere OK .
  4. Selezionare **On** e premere OK .

### Per stampare da un dispositivo mobile con funzionalità wireless che supporta Wi-Fi Direct

Assicurarsi di aver installato la versione più recente di HP Print Service Plugin sul dispositivo mobile. Il plugin è scaricabile dallo store di applicazioni Google Play.

1. Assicurarsi di aver attivato Wi-Fi Direct sulla stampante.
2. Attivazione di Wi-Fi Direct sul dispositivo mobile. Per ulteriori informazioni, vedere la documentazione fornita con il dispositivo mobile.
3. Dal dispositivo mobile in uso, selezionare un documento da un'applicazione con funzionalità di stampa, quindi selezionare l'opzione per stampare il documento.  
Viene visualizzato l'elenco delle stampanti disponibili.
4. Per collegare il dispositivo mobile, dall'elenco delle stampanti disponibili scegliere il nome della connessione Wi-Fi Direct, ad esempio **DIRECT-\*\*-HP OfficeJet Pro XXXX** (dove \*\* corrisponde ai caratteri univoci per identificare la stampante e XXXX indica il modello della stampante).

Se il dispositivo mobile non si collega automaticamente alla stampante, seguire le istruzioni visualizzate sul pannello di controllo per la connessione alla stampante. Se sul pannello di controllo viene visualizzato un codice PIN, digitarlo sul dispositivo mobile.

Una volta collegato il dispositivo mobile alla stampante, vengono avviate le operazioni di stampa.

### Per stampare da un dispositivo mobile con funzionalità wireless che non supporta Wi-Fi Direct

Assicurarsi di aver installato un'applicazione di stampa compatibile sul dispositivo portatile. Per ulteriori informazioni, visitare il sito Web HP Mobile Printing all'indirizzo [www.hp.com/go/mobileprinting](http://www.hp.com/go/mobileprinting) . Se non è disponibile una versione locale di questo sito web nel proprio paese/regione o lingua, si potrebbe venire reindirizzati al sito HP Mobile Printing di un altro paese/regione o lingua.

1. Assicurarsi di aver attivato Wi-Fi Direct sulla stampante.
2. Attivare la connessione Wi-Fi sul dispositivo mobile. Per ulteriori informazioni, vedere la documentazione fornita con il dispositivo mobile.



**NOTA:** Se il dispositivo mobile non supporta la connessione Wi-Fi, non sarà possibile utilizzare Wi-Fi Direct.

3. Dal dispositivo mobile, stabilire la connessione a una rete. Utilizzare il processo utilizzato di norma per la connessione a una nuova rete wireless o hotspot. Scegliere il nome Wi-Fi Direct dall'elenco di reti wireless visualizzato, ad esempio **DIRECT-\*\*-HP OfficeJet Pro XXXX** (dove \*\* corrisponde ai caratteri univoci per identificare la stampante e XXXX indica il modello della stampante).

Quando viene richiesto, immettere la password Wi-Fi Direct.

4. Stampare il documento.



## Per stampare da un computer con funzionalità wireless (Windows)

1. Assicurarsi di aver attivato Wi-Fi Direct sulla stampante.
2. Attivare la connessione Wi-Fi del computer. Per ulteriori informazioni, vedere la documentazione fornita con il computer.



**NOTA:** Se il computer non supporta la connessione Wi-Fi, non sarà possibile utilizzare Wi-Fi Direct.

3. Dal computer, stabilire la connessione a una rete. Utilizzare il processo normalmente in uso per collegarsi a un hotspot o rete wireless. Scegliere il nome della connessione Wi-Fi Direct dall'elenco delle reti wireless visualizzato, ad esempio **DIRECT-\*\*-HP OfficeJet Pro XXXX** (dove \*\* corrisponde ai caratteri univoci per identificare la stampante e XXXX indica il modello della stampante).

Quando viene richiesto, immettere la password per Wi-Fi Direct.

4. Procedere al passaggio 5 se la stampante è stata installata e collegata al computer tramite rete wireless. Se la stampante è stata installata e collegata al computer con un cavo USB, seguire la procedura di seguito per installare software della stampante utilizzando la connessione Wi-Fi Direct.
  - a. Aprire il software della stampante HP. Per ulteriori informazioni, vedere [Aprire il software della stampante HP \(Windows\)](#).
  - b. Fare clic su **Strumenti**.
  - c. Fare clic su **Software & configurazione dispositivo**, quindi selezionare **Collega nuova stampante**.



**NOTA:** Se la stampante è stata installata in precedenza via USB e si vuole eseguire la conversione a Wi-Fi Direct, non selezionare l'opzione **Converti una stampante USB connessa a wireless (Convert a USB connected printer to wireless)**.

- d. Quando viene visualizzata la schermata del software **Opzioni di connessione**, selezionare **Wireless**.
  - e. Selezionare la stampante HP nell'elenco delle stampanti rilevate.
  - f. Seguire le istruzioni visualizzate sullo schermo.
5. Stampare il documento.

## Per stampare da un computer con funzionalità wireless (OS X)

1. Assicurarsi di aver attivato Wi-Fi Direct sulla stampante.
2. Attivare il Wi-Fi sul computer.

Per maggiori informazioni, consultare la documentazione fornita da Apple.
3. Fare clic sull'icona Wi-Fi e scegliere il nome della connessione Wi-Fi Direct, ad esempio **DIRECT-\*\*-HP OfficeJet Pro XXXX** (dove \*\* corrisponde ai caratteri univoci per identificare la stampante e XXXX indica il modello della stampante).

Se Wi-Fi Direct è attivata con protezione, inserire la password quando viene richiesta.

4. Aggiungere la stampante.
  - a. Apertura di **Preferenze di sistema**.
  - b. Fare clic su **Stampanti e scanner**.
  - c. Fare clic su + sotto l'elenco delle stampanti a sinistra.
  - d. Selezionare la stampante nell'elenco delle stampanti individuate (nella colonna destra accanto al nome della stampante compare la parola "Bonjour") e fare clic su **Aggiungi**.



[Fare clic qui](#) per la risoluzione dei problemi online di Wi-Fi Direct o per altre informazioni sulla configurazione di Wi-Fi Direct. Al momento, questo sito Web potrebbe non essere disponibile in tutte le lingue.

---

# 7 Strumenti di gestione della stampante

Questo capitolo tratta i seguenti argomenti:

- [Casella strumenti \(Windows\)](#)
- [HP Utility \(OS X\)](#)
- [Server Web incorporato](#)
- [Software HP Web Jetadmin](#)

## Casella strumenti (Windows)

La Casella degli strumenti fornisce informazioni sulla manutenzione della stampante.

### Per aprire la Casella degli strumenti

1. Aprire il software della stampante HP. Per maggiori informazioni, vedere [Aprire il software della stampante HP \(Windows\)](#).
2. Fare clic su **Stampa**.
3. Fare clic su **Esegui manutenzione stampante**.

## HP Utility (OS X)

HP Utility include strumenti per la configurazione delle impostazioni di stampa, la calibrazione della stampante, l'ordinazione online dei materiali di consumo e la ricerca dei siti Web che contengono informazioni di assistenza.

---

 **NOTA:** Le funzionalità disponibili in Utility HP dipendono dalla stampante selezionata.

Le avvertenze e gli indicatori del livello di inchiostro forniscono una stima a scopo puramente informativo. Se un indicatore mostra livelli di inchiostro bassi, accertarsi di avere a disposizione una cartuccia di inchiostro nuova per evitare che si verifichino ritardi nel lavoro di stampa. Non è necessario sostituire le cartucce di inchiostro finché la qualità di stampa è accettabile.

---

Fare doppio clic su HP Utility nella cartella **HP** in **Applicazioni** al livello superiore del disco rigido.

## Server Web incorporato

Se la stampante è collegata a una rete, è possibile utilizzare il server Web incorporato (EWS) per visualizzare le informazioni sullo stato, modificare le impostazioni e gestire la stampante dal computer.

---

 **NOTA:** Per visualizzare o modificare alcune impostazioni, potrebbe essere necessaria una password.

 **NOTA:** È possibile aprire e utilizzare il server Web incorporato senza essere collegati a Internet. Tuttavia, alcune funzionalità non saranno disponibili.

- [Informazioni sui cookie](#)
- [Apertura del server Web incorporato \(EWS\)](#)
- [Impossibile aprire il server Web incorporato](#)

## Informazioni sui cookie

Il server Web incorporato (EWS) inserisce file di testo di piccole dimensioni (cookie) sul disco rigido durante la navigazione. Tali file consentono al server EWS di riconoscere il computer alla successiva esplorazione. Ad esempio, se è stata configurata la lingua EWS, un cookie consente di memorizzare la lingua selezionata, in modo che al successivo accesso a EWS, le pagine siano visualizzate in tale lingua. Alcuni cookie (ad esempio, il cookie che memorizza le preferenze specifiche del cliente) vengono memorizzati nel computer fino a quando non si procede alla cancellazione manuale.

È possibile configurare il browser per accettare tutti i cookie oppure per avvisare l'utente ogni volta che viene offerto un cookie, consentendo di decidere quali cookie accettare o rifiutare. È anche possibile utilizzare il browser per rimuovere i cookie indesiderati.

A seconda della stampante in uso, se si sceglie di disabilitare i cookie verranno disabilitate anche una o più delle seguenti funzioni:

- Uso di alcune procedure di installazione guidata
- L'utilizzo dell'impostazione della lingua del browser EWS
- Personalizzazione della pagina Pagina iniziale di EWS

Per informazioni su come cambiare la privacy e le impostazioni dei cookie e su come visualizzare o eliminare i cookie, consultare la documentazione disponibile con il browser Web.

## Apertura del server Web incorporato (EWS)

È possibile accedere al server Web incorporato tramite rete o Wi-Fi Direct.

### Per aprire il server Web incorporato tramite rete

1. Cercare l'indirizzo IP o il nome host della stampante premendo  (pulsante **Wireless**) sul pannello di controllo della stampante oppure stampando la pagina di configurazione della rete.



**NOTA:** La stampante deve essere in rete e deve avere un indirizzo IP.

2. In un browser Web supportato sul computer in uso, digitare l'indirizzo IP o il nome host assegnato alla stampante.

Ad esempio, se l'indirizzo IP è 123.123.123.123, digitare il seguente indirizzo nel browser: `http://123,123.123,123`.

### Per aprire il server EWS tramite Wi-Fi Direct

1. Sul pannello di controllo della stampante, nella schermata iniziale scorrere fino a selezionare Wi-Fi Direct, quindi premere OK.
2. Se in **Impostazioni Wi-Fi Direct** viene indicato che Wi-Fi Direct è **Off**, è necessario attivarlo.

#### Per attivare Wi-Fi Direct

- a. Premere  (pulsante Selezione) per selezionare **Impostazioni**.
- b. Selezionare Wi-Fi Direct (selezionato per impostazione predefinita) e premere OK.
- c. Selezionare **On** e premere OK.

3. Dal computer wireless, attivare la modalità wireless, cercare il nome Wi-Fi Direct e connettersi, ad esempio: **DIRECT-\*\*-HP OfficeJet Pro XXXX** (dove \*\* indica i caratteri univoci che identificano la stampante, mentre XXXX corrisponde al modello di stampante indicato sulla stampante stessa).  
Quando viene richiesto, immettere la password Wi-Fi Direct.
4. In un browser Web supportato del computer, digitare il seguente indirizzo: `http://192,168.223,1.`

## Impossibile aprire il server Web incorporato

### Controllare la configurazione della rete

- Assicurarsi di non aver utilizzato un cavo telefonico o un cavo incrociato (crossover) per collegare la stampante alla rete.
- Assicurarsi di avere collegato correttamente il cavo di rete alla stampante.
- Assicurarsi che l'hub di rete, il commutatore o il router siano accesi e funzionanti.
- Se la stampante è connessa a una rete wireless, verificarne il corretto funzionamento stampando il rapporto sul test della connessione wireless.
- A volte, per ripristinare la connessione al server Web incorporato è sufficiente spegnere e riaccendere il router.

### Controllare il computer

- Assicurarsi che il computer utilizzato sia collegato alla stessa rete wireless della stampante.

### Controllare il browser Web

- Assicurarsi che il browser Web soddisfi i requisiti minimi di sistema.
- Se il browser Web utilizza impostazioni proxy per collegarsi ad Internet, provare a disattivare queste impostazioni. Per ulteriori informazioni, consultare la documentazione fornita con il browser Web.
- Accertarsi che nel browser Web siano abilitati JavaScript e cookie. Per ulteriori informazioni, consultare la documentazione fornita con il browser Web.

### Controllare l'indirizzo IP della stampante

- Verificare che l'indirizzo IP della stampante sia corretto.  
Per individuare l'indirizzo IP della stampante, premere  (pulsante **Wireless**) sul pannello di controllo della stampante. L'indirizzo IP viene visualizzato sul display del pannello di controllo della stampante. Se l'indirizzo IP visualizzato è simile a 169.254.xxx.xxx, provare a spegnere e riaccendere il router e la stampante dato che si tratta di un indirizzo IP non valido.  
Per ottenere l'indirizzo IP stampando una pagina di configurazione della rete: Sul display del pannello di controllo della stampante, nella pagina iniziale selezionare **Configura** e premere OK. Selezionare **Stampa rapporti** e premere OK. Selezionare **Pagina configurazione di rete** e premere OK.
- Eseguire il ping della stampante con l'indirizzo IP dal prompt dei comandi (Windows) o da Utility Network (OS X).



**NOTA:** OS X Lion e OS X Mountain Lion: Utility Network si trova nella cartella **Utility** della cartella **Applicazioni** nel livello superiore del disco rigido.

OS X Mavericks: Aprire **Finder**, tenere premuto Opzione e scegliere **System Information** dal menu **Apple** (). Scegliere **Window > Utility Network**.

Ad esempio, se l'indirizzo IP è 123.123.123.123, digitare quanto segue al prompt dei comandi (Windows):

```
C:\ping 123.123.123.123
```

oppure

In Utility Network (OS X), fare clic sulla scheda **Ping**, digitare 123.123.123.123 nella casella, quindi fare clic su **Ping**.

Se viene visualizzata una risposta, l'indirizzo IP è corretto. Se viene visualizzato un messaggio di timeout, l'indirizzo IP non è corretto.



**SUGGERIMENTO:** Se si utilizza un computer su cui è in esecuzione Windows, è possibile visitare il sito Web del supporto online HP all'indirizzo [www.support.hp.com](http://www.support.hp.com). Questo sito Web fornisce informazioni e programmi di utilità che possono essere di aiuto nella soluzione di molti comuni problemi della stampante.

## Software HP Web Jetadmin

HP Web Jetadmin è uno strumento multipremiato leader del settore che consente di gestire in modo efficiente un'ampia gamma di dispositivi HP di rete, tra cui stampanti, prodotti multifunzione e digital sender. Questa soluzione singola consente di installare, monitorare, gestire, risolvere i problemi e proteggere in remoto l'ambiente di imaging e di stampa, con conseguente aumento della produttività aziendale grazie al risparmio di tempo, al controllo dei costi e alla protezione dell'investimento.

Gli aggiornamenti di HP Web Jetadmin vengono eseguiti regolarmente per fornire assistenza su funzionalità del prodotto specifiche. Visitare il sito [www.hp.com/go/webjetadmin](http://www.hp.com/go/webjetadmin) per ulteriori informazioni su aggiornamenti, note sulla versione o documenti di supporto.

---

# 8 Risoluzione dei problemi

Le informazioni contenute in questa sezione offrono suggerimenti per risolvere i problemi più comuni. Se la stampante non funziona correttamente e tali informazioni non risolvono il problema, utilizzare uno dei servizi di supporto elencati in [Assistenza HP](#) per ricevere assistenza.

Questo capitolo tratta i seguenti argomenti:

- [Problemi legati agli inceppamenti](#)
- [Errori di stampa](#)
- [Problemi relativi alla rete e alla connessione](#)
- [Problemi legati all'hardware della stampante](#)
- [Per ricevere assistenza dal pannello di controllo della stampante](#)
- [Informazioni sui rapporti della stampante](#)
- [Risoluzione dei problemi di utilizzo di Web Services](#)
- [Manutenzione della stampante](#)
- [Ripristino delle impostazioni predefinite](#)
- [Assistenza HP](#)

## Problemi legati agli inceppamenti

Quale operazione effettuare?

### Rimozione della carta inceppata

<a href="#">Risoluzione dei problemi legati all'inceppamento della carta.</a>	Utilizzare la procedura guidata di risoluzione dei problemi online HP Istruzioni per risolvere gli inceppamenti e i problemi con la carta o l'alimentatore.
---	--

 **NOTA:** Le procedure guidate di risoluzione dei problemi online di HP potrebbero non essere disponibili in tutte le lingue.

### Per la rimozione degli inceppamenti, consultare la sezione della Guida con le istruzioni generali

Gli inceppamenti della carta possono verificarsi in diverse posizioni.

 **ATTENZIONE:** Rimuovere immediatamente l'inceppamento della carta per non danneggiare la testina di stampa.

### Per eliminare un inceppamento della carta dal vassoio 1

1. Estrarre completamente il vassoio 1 dalla stampante.

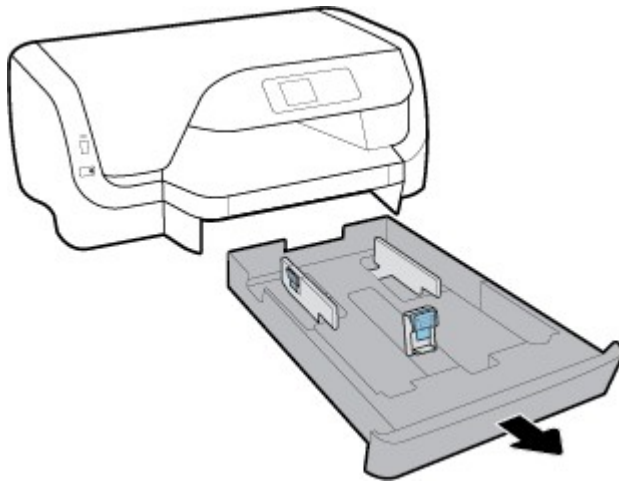

2. All'interno della stampante controllare lo spazio vuoto sede del vassoio di alimentazione. Raggiungere lo spazio vuoto e rimuovere la carta inceppata.

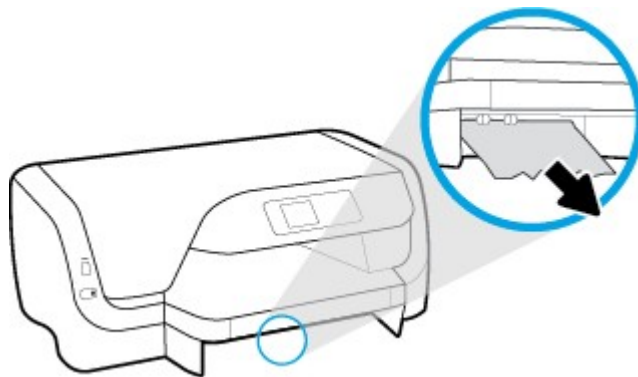

3. Reinserire il vassoio di alimentazione nella stampante.

### Per eliminare un inceppamento della carta dal vassoio 2

 **NOTA:** Il vassoio 2 è disponibile per alcuni modelli della stampante.

- ▲ Estrarre completamente il vassoio 2 dalla stampante e quindi rimuovere la carta inceppata, se possibile. Se l'inceppamento non può essere rimosso in questo modo, eseguire la procedura seguente:
  - a. Sollevare la stampante dal vassoio 2.
  - b. Rimuovere dalla parte inferiore della stampante o dal vassoio di alimentazione la carta inceppata.
  - c. Riposizionare la stampante sulla parte superiore del vassoio di alimentazione.

### Per rimuovere la carta inceppata dall'area del carrello di stampa

1. Aprire lo sportello di accesso alle cartucce.



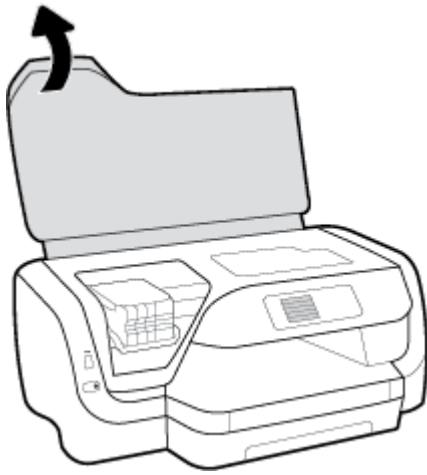

2. Se il carrello di stampa non è bloccato, spostarlo all'estremità destra e rimuovere la carta inceppata con entrambe le mani.



3. Se necessario, spostare il carrello di stampa all'estremità sinistra e rimuovere la carta inceppata o eventuali frammenti di carta.
4. Chiudere lo sportello di accesso alle cartucce.

#### **Per rimuovere un inceppamento carta dalla parte posteriore della stampante**

1. Girare la stampante per poter accedere alla parte posteriore.
2. Premere i due pulsanti sul pannello di accesso posteriore e contemporaneamente tirare il pannello per aprirlo.

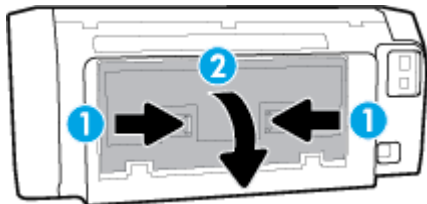

3. Rimuovere eventuale carta inceppata.

4. Premere i due pulsanti sul coperchio del percorso della carta ed estrarre completamente il coperchio dalla stampante.

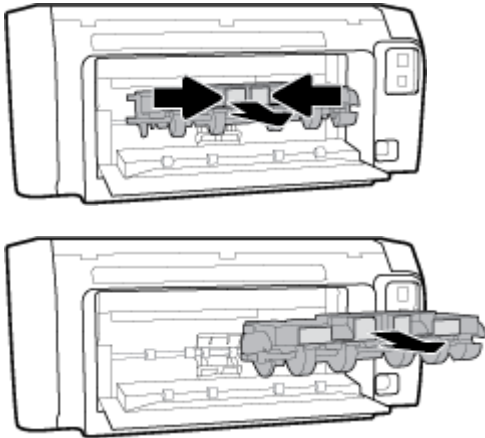

5. Rimuovere eventuale carta inceppata.
6. Reinscrivere il coperchio del percorso della carta nella stampante.

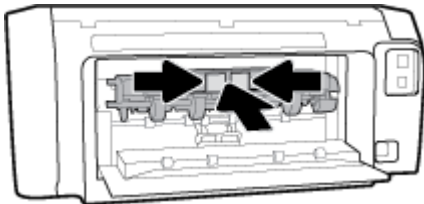

7. Chiudere il pannello di accesso posteriore.
8. Girare la stampante per poter accedere alla parte anteriore.

## Rimuovere un inceppamento del carrello di stampa

<a href="#">Risolvere un inceppamento del carrello di stampa.</a>	Utilizzare la procedura guidata di risoluzione dei problemi online HP Se il carrello di stampa è bloccato o è difficile spostarlo, seguire le istruzioni dettagliate.
---	--

 **NOTA:** Le procedure guidate di risoluzione dei problemi online di HP potrebbero non essere disponibili in tutte le lingue.

## Per la rimozione degli inceppamenti del carrello di stampa, consultare la sezione della guida con le istruzioni generali

### Per rimuovere un inceppamento dal carrello di stampa

- ▲ Rimuovere eventuali oggetti, come la carta, che bloccano il carrello di stampa.

 **NOTA:** Non utilizzare strumenti o altri dispositivi per rimuovere la carta inceppata. Prestare sempre particolare attenzione durante la rimozione della carta inceppata dall'interno della stampante.

## Consigli per evitare gli inceppamenti

Per evitare inceppamenti della carta, attenersi alle indicazioni riportate di seguito.

- Rimuovere spesso il materiale stampato dal vassoio di uscita.
- Verificare che la carta su cui si sta stampando non sia stropicciata, piegata o danneggiata.
- Evitare che la carta si pieghi o si arricci conservando tutta la carta inutilizzata in un sacchetto a chiusura ermetica riutilizzabile.
- Non utilizzare carta troppo spessa o sottile per la stampante.
- Verificare che i vassoi siano caricati correttamente, evitando di inserire una quantità eccessiva di fogli. Per maggiori informazioni, vedere [Caricare la carta](#).
- Verificare che la carta caricata sia adagiata correttamente nel vassoio di alimentazione e che i margini non siano spiegazzati o strappati.
- Non inserire tipi e formati diversi di carta nel vassoio di alimentazione; i fogli di carta nel vassoio di alimentazione devono essere dello stesso formato e tipo.
- Regolare le guide di larghezza della carta nel vassoio di alimentazione in modo che aderisca alla risma di carta. Verificare che le guide della larghezza della carta non pieghino i fogli nel vassoio di alimentazione.
- Utilizzare i tipi di carta consigliati per la stampante.
- Se la carta nella stampante sta per terminare, attendere che si esaurisca completamente prima di inserirne di nuova. Non caricare la carta mentre è in corso un'operazione di stampa.
- Quando si rimuove il vassoio di alimentazione, è consigliabile rimuoverlo completamente dalla stampante per verificare l'eventuale presenza di carta incastrata nella parte posteriore del vassoio.

## Risoluzione dei problemi di alimentazione della carta

Quale tipo di problema si è verificato?

- **La carta non viene prelevata dal vassoio**
  - Assicurarsi che la carta sia caricata nel vassoio. Per maggiori informazioni, vedere [Caricare la carta](#). Sfogliare la risma di carta prima del caricamento.
  - Assicurarsi che le guide della larghezza della carta siano regolate in corrispondenza degli appositi segni del vassoio corrispondenti al formato caricato. Verificare inoltre che le guide di carta siano a contatto della risma, senza comprimerla.
  - Verificare che la risma di carta sia allineata con le linee del formato carta appropriato nella parte inferiore del vassoio di alimentazione e che non superi l'altezza della risma nella parte laterale o sulla guida della larghezza della carta della stampante.
  - Assicurarsi che la carta inserita nel vassoio non sia piegata. Stirare i fogli piegandoli nella direzione opposta a quella dell'arricciatura.
- **Le stampe risultano inclinate**
  - Assicurarsi che la carta caricata nel vassoio di alimentazione sia allineata alle guide di larghezza della carta. Se necessario, estrarre il vassoio di alimentazione dalla stampante e ricaricare correttamente la carta, assicurandosi che le guide della carta siano correttamente allineate.
  - Caricare la carta nella stampante solo quando la stampa non è in corso.
- **Vengono prelevate più pagine alla volta**

- Assicurarsi che le guide della larghezza della carta siano regolate in corrispondenza degli appositi segni del vassoio corrispondenti al formato caricato. Verificare inoltre che le guide di larghezza carta siano a contatto della risma, senza comprimerla.
- Verificare che la risma di carta sia allineata con le linee del formato carta appropriato nella parte inferiore del vassoio di alimentazione e che non superi l'altezza della risma nella parte laterale o sulla guida della larghezza della carta della stampante.
- Assicurarsi di non aver sovraccaricato il vassoio.
- Per ottenere le migliori prestazioni ed efficienza, utilizzare carta HP.

## Errori di stampa

Quale operazione effettuare?

### Risoluzione dei problemi dovuti all'impossibilità di stampare la pagina

<a href="#">HP Print and Scan Doctor</a>	L'utility HP Print and Scan Doctor cercherà di diagnosticare e risolvere i problemi automaticamente.  <b>NOTA:</b> Questa utility è disponibile solo per sistemi operativi Windows.
<a href="#">Risoluzione dei problemi relativi all'impossibilità di eseguire lavori di stampa</a>	Utilizzare la procedura guidata di risoluzione dei problemi online HP Seguire le istruzioni dettagliate se la stampante non risponde o non stampa.

 **NOTA:** HP Print and Scan Doctor e le procedure guidate di risoluzione dei problemi online di HP potrebbero non essere disponibili in tutte le lingue.

### Per i problemi legati all'impossibilità di stampare, consultare la sezione della Guida con le istruzioni generali

#### Per risolvere i problemi di stampa (Windows)

 **NOTA:** Assicurarsi che la stampante sia accesa e che la carta sia caricata nel vassoio di alimentazione. Se il problema persiste, attenersi alle seguenti istruzioni nell'ordine indicato:

1. Controllare i messaggi di errore visualizzati sul pannello di controllo della stampante e risolvere i problemi seguendo le istruzioni visualizzate sullo schermo.
2. Se la stampante è collegata al computer con un cavo USB, scollegare e ricollegare il cavo USB. Se il computer è collegato alla stampante con una connessione wireless, verificare che la connessione funzioni.
3. Verificare che la stampante non sia in pausa o offline

#### Per verificare che la stampante non sia in pausa o offline

- a. A seconda del sistema operativo utilizzato, eseguire una delle operazioni riportate di seguito:

- **Windows 10:** Dal menu **Start** di Windows, fare clic su **Tutte le app**, selezionare **Sistema Windows, Pannello di controllo**, quindi fare clic su **Visualizza dispositivi e stampanti** nel menu **Hardware e suoni**.
  - **Windows 8.1 e Windows 8:** Selezionare o toccare l'angolo superiore destro della schermata per aprire la barra degli accessi, fare clic sull'icona **Impostazioni**, fare clic o toccare **Pannello di controllo**, quindi fare clic o toccare **Visualizza dispositivi e stampanti**.
  - **Windows 7:** dal menu **Start** di Windows, fare clic su **Dispositivi e stampanti**.
  - **Windows Vista:** Sulla barra delle applicazioni di Windows, fare clic su **Start, Pannello di controllo**, quindi su **Stampanti**.
  - **Windows XP:** Dal menu di Windows **Start**, fare clic su **Pannello di controllo**, quindi su **Stampanti e fax**.
- b. Fare doppio clic sull'icona della stampante oppure fare clic con il pulsante destro del mouse sull'icona e selezionare **Stampa in corso** per aprire la coda di stampa.
  - c. Dal menu **Stampante**, verificare che non ci siano segni di spunta accanto a **Interrompi stampa o Utilizza stampante non in linea**.
  - d. Qualora siano state apportate delle modifiche, provare a stampare di nuovo.
4. Verificare che la stampante sia impostata come predefinita.

**Per verificare che la stampante sia impostata come predefinita**

- a. A seconda del sistema operativo utilizzato, eseguire una delle operazioni riportate di seguito:
    - **Windows 10:** Dal menu **Start** di Windows, fare clic su **Tutte le app**, selezionare **Sistema Windows, Pannello di controllo**, quindi fare clic su **Visualizza dispositivi e stampanti** nel menu **Hardware e suoni**.
    - **Windows 8.1 e Windows 8:** Selezionare o toccare l'angolo superiore destro della schermata per aprire la barra degli accessi, fare clic sull'icona **Impostazioni**, fare clic o toccare **Pannello di controllo**, quindi fare clic o toccare **Visualizza dispositivi e stampanti**.
    - **Windows 7:** dal menu **Start** di Windows, fare clic su **Dispositivi e stampanti**.
    - **Windows Vista:** Sulla barra delle applicazioni di Windows, fare clic su **Start, Pannello di controllo**, quindi su **Stampanti**.
    - **Windows XP:** Dal menu di Windows **Start**, fare clic su **Pannello di controllo**, quindi su **Stampanti e fax**.
  - b. Verificare che la stampante corretta sia impostata come predefinita.  
Accanto alla stampante predefinita è presente un segno di spunta all'interno di un cerchio nero o verde.
  - c. Se la stampante impostata come predefinita non è quella corretta, fare clic con il pulsante destro del mouse sulla stampante corretta e selezionare **Imposta come predefinita**.
  - d. Provare a utilizzare nuovamente la stampante.
5. Riavviare lo spooler di stampa.

**Per riavviare lo spooler di stampa**

- a. A seconda del sistema operativo utilizzato, eseguire una delle operazioni riportate di seguito:

### Windows 10

- i. Sulla barra delle applicazioni di Windows, fare clic su **Start, Tutte le applicazioni**, quindi su **Sistema Windows**.
- ii. Fare clic su **Pannello di controllo**, su **Sistema e sicurezza**, quindi selezionare **Strumenti di amministrazione**.
- iii. Fare doppio clic su **Servizi**.
- iv. Fare clic con il pulsante destro del mouse su **Servizio spooler di stampa**, quindi fare clic su **Proprietà**.
- v. Sulla scheda **Generale**, accanto a **Tipo di avvio**, verificare che sia selezionato **Automatico**.
- vi. Se il servizio non è in esecuzione, sotto a **Stato del servizio** fare clic su **Start**, quindi scegliere **OK**.

### Windows 8.1 e Windows 8

- i. Puntare o toccare l'angolo in alto a destra dello schermo per aprire la barra Charms, quindi fare clic sull'icona **Impostazioni**.
- ii. Fare clic o toccare **Pannello di controllo**, quindi fare clic o toccare su **Sistema e protezione**.
- iii. Fare clic o toccare **Strumenti di amministrazione**, quindi fare doppio clic o toccare due volte **Servizi**.
- iv. Fare clic con il pulsante destro del mouse o toccare tenendo premuto **Servizio spooler di stampa**, quindi fare clic su **Proprietà**.
- v. Nella scheda **Generale**, accanto a **Tipo di avvio**, verificare che sia selezionato **Automatico**.
- vi. Se il servizio non è in esecuzione, in **Stato del servizio** fare clic su **Start**, quindi scegliere **OK**.

### Windows 7

- i. Dal menu **Start** di Windows, fare clic su **Pannello di controllo, Protezione sistema**, quindi su **Strumenti di amministrazione**.
- ii. Fare doppio clic su **Servizi**.
- iii. Fare clic con il pulsante destro del mouse su **Servizio spooler di stampa**, quindi fare clic su **Proprietà**.
- iv. Sulla scheda **Generale**, accanto a **Tipo di avvio**, verificare che sia selezionato **Automatico**.
- v. Se il servizio non è in esecuzione, sotto a **Stato del servizio** fare clic su **Start**, quindi scegliere **OK**.

### Windows Vista

- i. Dal **Start** di Windows, fare clic su **Pannello di controllo, Protezione sistema**, quindi su **Strumenti di amministrazione**.
- ii. Fare doppio clic su **Servizi**.
- iii. Fare clic con il pulsante destro del mouse su **Servizio spooler di stampa** e quindi fare clic su **Proprietà**.
- iv. Sulla scheda **Generale**, accanto a **Tipo di avvio**, verificare che sia selezionato **Automatico**.
- v. Se il servizio non è in esecuzione, sotto a **Stato del servizio** fare clic su **Start**, quindi scegliere **OK**.

## Windows XP

- i. Dal menu **Start** di Windows, fare clic con il pulsante destro del mouse su **Risorse del computer**.
  - ii. Fare clic su **Gestione**, quindi su **Servizi e applicazioni**.
  - iii. Fare doppio clic su **Servizi**, quindi su **Spooler di stampa**.
  - iv. Fare clic con il pulsante destro del mouse su **Spooler di stampa**, quindi su **Riavvia** per riavviare il servizio.
- b. Verificare che la stampante corretta sia impostata come predefinita.
- Accanto alla stampante predefinita è presente un segno di spunta all'interno di un cerchio nero o verde.
- c. Se la stampante impostata come predefinita non è quella corretta, fare clic con il pulsante destro del mouse sulla stampante corretta e selezionare **Imposta come predefinita**.
- d. Provare a utilizzare nuovamente la stampante.
6. Riavviare il computer.
7. Eliminare i lavori dalla coda di stampa.

## Per cancellare la coda di stampa

- a. A seconda del sistema operativo utilizzato, eseguire una delle operazioni riportate di seguito:
- **Windows 10:** Dal menu **Start** di Windows, fare clic su **Tutte le app**, selezionare **Sistema Windows, Pannello di controllo**, quindi fare clic su **Visualizza dispositivi e stampanti** nel menu **Hardware e suoni**.
  - **Windows 8.1 e Windows 8:** Selezionare o toccare l'angolo superiore destro della schermata per aprire la barra degli accessi, fare clic sull'icona **Impostazioni**, fare clic o toccare **Pannello di controllo**, quindi fare clic o toccare **Visualizza dispositivi e stampanti**.
  - **Windows 7:** dal menu **Start** di Windows, fare clic su **Dispositivi e stampanti**.
  - **Windows Vista:** Sulla barra delle applicazioni di Windows, fare clic su **Start, Pannello di controllo**, quindi su **Stampanti**.
  - **Windows XP:** Dal menu di Windows **Start**, fare clic su **Pannello di controllo**, quindi su **Stampanti e fax**.
- b. Fare doppio clic sull'icona della stampante per aprire la coda di stampa.
- c. Dal menu **Stampante**, fare clic su **Elimina tutti i documenti** oppure **Ripulisci i documenti di stampa**, quindi fare clic su **Sì** per confermare.
- d. Se nella coda sono ancora presenti documenti, riavviare il computer e provare a stampare dopo il riavvio.
- e. Verificare ancora la coda di stampa per accertarsi che sia stata cancellata, quindi provare a stampare di nuovo.

## Per verificare l'alimentazione e ripristinare la stampante

1. Verificare che il cavo di alimentazione sia collegato correttamente alla stampante.
2. Osservare il pulsante Specifiche tecniche sulla stampante. Se non è illuminato, la stampante è spenta. Premere il pulsante Specifiche tecniche per accendere la stampante.



**NOTA:** Se la stampante non riceve corrente elettrica, collegarla ad un'altra presa di corrente.

3. Con la stampante accesa, scollegare il cavo di alimentazione dal lato dell'unità.
4. Scollegare il cavo di alimentazione dalla presa a muro.
5. Attendere almeno 15 secondi.
6. Ricollegare il cavo di alimentazione alla presa a muro.
7. Ricollegare il cavo di alimentazione sul lato della stampante.
8. Se la stampante non si accende automaticamente, premere il pulsante Specifiche tecniche per accenderla.
9. Provare a utilizzare nuovamente la stampante.

## Per risolvere i problemi di stampa (OS X)

1. Ricercare e risolvere gli errori.
2. Scollegare e ricollegare il cavo USB.
3. Verificare che l'unità non sia in pausa o offline

### Per verificare che l'unità non sia in pausa o offline

- a. In **Preferenze di sistema**, fare clic su **Stampa e invia fax**.
- b. Fare clic sul pulsante **Apri coda di stampa**.
- c. Fare clic su un processo di stampa per selezionarlo.

Utilizzare i pulsanti seguenti per gestire il processo di stampa:

- **Elimina:** annulla il processo di stampa selezionato.
- **Sospendi:** sospende il processo di stampa selezionato.
- **Riprendi:** continua un processo di stampa messo in pausa.
- **Sospendi stampante:** sospende tutti i processi di stampa all'interno della coda di stampa.

- d. Qualora siano state apportate delle modifiche, provare a stampare di nuovo.
4. Riavviare il computer.

## Risoluzione dei problemi legati alla qualità di stampa

[Istruzioni dettagliate per risolvere la maggior parte dei problemi legati alla qualità di stampa.](#)

Per risolvere online i problemi legati alla qualità di stampa



## Per la risoluzione dei problemi legati alla qualità si stampa, consultare la sezione della Guida con le istruzioni generali

 **NOTA:** Per evitare problemi di qualità di stampa, spegnere sempre la stampante utilizzando il pulsante Specifiche tecniche, quindi attendere che la spia del pulsante Specifiche tecniche si spenga prima di togliere la spina di alimentazione. Questo consente alla stampante di spostare le cartucce in una posizione protetta per evitare che si secchino.

---

### Per migliorare la qualità di stampa

1. Accertarsi che nella stampante siano installate cartucce originali HP
2. Assicurarsi di usare un tipo di carta appropriato.

Accertarsi sempre che la carta su cui si sta eseguendo la stampa sia uniforme e non danneggiata, arricciata o spiegazzata. Per maggiori informazioni, vedere [Suggerimenti per la scelta e l'uso della carta](#).

Per una qualità di stampa ottimale, utilizzare carta HP di alta qualità o tipi di carta che aderiscono agli standard ColorLok®. Per maggiori informazioni, vedere [Informazioni di base sulla carta](#).

Per ottenere risultati ottimali nella stampa di immagini, utilizzare Carta fotografica ottimizzata HP.

Conservare la carta speciale nella confezione originale o in una busta di plastica sigillabile su una superficie piana, in un luogo fresco e asciutto.

Quando si è pronti per la stampa, rimuovere soltanto la carta che si intende utilizzare immediatamente. Una volta terminata la stampa, reinserire la carta fotografica non utilizzata nella busta di plastica. Ciò previene l'arricciamento della carta fotografica.

3. Accertarsi di aver selezionato il tipo di carta e la qualità di stampa appropriate nelle impostazioni di stampa del software.

 **NOTA:** La scelta di una qualità di stampa superiore può portare a una definizione maggiore ma potrebbe utilizzare più inchiostro e richiedere più tempo per la stampa.

---

4. Controllare i livelli di inchiostro stimati per determinare il grado di esaurimento della cartuccia. Per maggiori informazioni, vedere [Controllo dei livelli di inchiostro stimati](#). Se il livello di inchiostro delle cartucce è basso, sostituire le cartucce.
5. Stampare una pagina di diagnostica se il livello di inchiostro delle cartucce non è basso.

Per questa operazione, è necessario:

- Caricare carta comune bianca nuova in formato Lettera, A4 o Legale nel vassoio della carta.
- Stampare la pagina utilizzando il software della stampante o il pannello di controllo.

#### Per stampare una pagina di diagnostica dal software della stampante (Windows)

- a. Aprire il software della stampante HP. Per maggiori informazioni, vedere [Aprire il software della stampante HP \(Windows\)](#).
- b. Nel software della stampante, fare clic su **Stampa > Esegui manutenzione stampante** per accedere alla casella degli strumenti della stampante.
- c. Fare clic su **Stampa informazioni diagnostica** nella scheda **Rapporti dispositivo** per stampare una pagina di diagnostica.

#### Per stampare una pagina di diagnostica dal software della stampante (OS X)

- a. Apertura di HP Utility.



---

**NOTA:** HP Utility si trova nella cartella **HP** della cartella **Applicazioni** nel livello superiore del disco rigido.

---

- b. Selezionare la stampante dall'elenco **Dispositivi**.
- c. Fare clic su **Aggiungi pagina**.
- d. Fare clic sul pulsante **Stampa pagina di prova** e seguire le istruzioni visualizzate.

#### **Per stampare una pagina di diagnostica dal pannello di controllo della stampante**

- a. Sul pannello di controllo della stampante, nella schermata iniziale selezionare **Configura**, quindi premere OK.
  - b. Selezionare **Rapporti stamp.** e premere OK.
  - c. Selezionare **Rapporto qual. stampa** e premere OK.
6. Se la pagina di diagnostica evidenzia sezioni o parti prive di colore e riquadri di colore nero, eseguire la pulizia automatica delle cartucce o della testina di stampa.

Per questa operazione, è necessario:

- Caricare carta comune bianca nuova in formato Lettera, A4 o Legale nel vassoio della carta.
- Eseguire la pulizia utilizzando il software della stampante o il pannello di controllo.

#### **Per eseguire la pulizia delle cartucce o della testina di stampa dal software della stampante (Windows)**

- a. Aprire il software della stampante HP. Per maggiori informazioni, vedere [Aprire il software della stampante HP \(Windows\)](#).
- b. Nel software della stampante, fare clic su **Stampa > Esegui manutenzione stampante** per accedere alla casella degli strumenti della stampante.
- c. Nella scheda **Servizi periferica**, fare clic sull'opzione relativa alla pulizia e seguire le istruzioni visualizzate sullo schermo.

#### **Per pulire le cartucce d'inchiostro o la testina di stampa dal software della stampante (OS X)**

- a. Apertura di HP Utility.



---

**NOTA:** HP Utility si trova nella cartella **HP** della cartella **Applicazioni** nel livello superiore del disco rigido.

---

- b. Selezionare la stampante dall'elenco **Dispositivi**.
- c. Fare clic su **Pulisci testine di stampa**.
- d. Fare clic su **Pulisci** e seguire le istruzioni visualizzate.

#### **Per pulire le cartucce o la testina di stampa dal pannello di controllo della stampante**

- a. Sul pannello di controllo della stampante, nella schermata iniziale selezionare **Configura**, quindi premere OK.
- b. Selezionare **Strumenti**, quindi premere OK.
- c. Selezionare l'opzione relativa alla pulizia, premere OK, quindi seguire le istruzioni visualizzate sullo schermo.

Se la pulizia delle cartucce o della testina di stampa non risolve il problema, contattare il supporto HP. Andare a [www.support.hp.com](http://www.support.hp.com). Questo sito Web fornisce informazioni e programmi di utilità che possono essere di aiuto nella soluzione di molti comuni problemi della stampante. Se richiesto, selezionare il paese/regione e fare clic su **Tutti i contatti di HP** per informazioni su come richiedere assistenza tecnica.

---

 **ATTENZIONE:** Pulire le cartucce o la testina di stampa solo se necessario. Le operazioni di pulizia non necessarie consumano inchiostro e riducono la durata della testina di stampa.

---

## 7. Allineare le cartucce o la testina di stampa.

 **NOTA:** l'allineamento delle cartucce o della testina di stampa garantisce stampe di alta qualità. La stampante richiede l'allineamento delle cartucce o della testina di stampa ogni volta che si installa una nuova cartuccia. Se si rimuove e si reinstalla la stessa cartuccia, non verrà richiesto l'allineamento dato che la stampante ne memorizza i valori di allineamento.

---

Per questa operazione, è necessario:

- Caricare carta comune bianca nuova in formato Lettera, A4 o Legale nel vassoio della carta.
- Eseguire l'allineamento utilizzando il software della stampante o il pannello di controllo.

### Per allineare le cartucce o la testina di stampa dal software della stampante (Windows)

- a. Aprire il software della stampante HP. Per maggiori informazioni, vedere [Aprire il software della stampante HP \(Windows\)](#).
- b. Nel software della stampante, fare clic su **Stampa > Esegui manutenzione stampante** per accedere alla casella degli strumenti della stampante.
- c. Nella scheda **Servizi periferica**, fare clic sull'opzione di allineamento.  
La stampante stampa un foglio di allineamento.
- d. Seguire le istruzioni visualizzate sullo schermo della stampante per allineare le cartucce.

### Per allineare le cartucce o la testina di stampa dal software della stampante (OS X)

- a. Apertura di HP Utility.

 **NOTA:** HP Utility si trova nella cartella **HP** della cartella **Applicazioni** nel livello superiore del disco rigido.

---

- b. Selezionare la stampante dall'elenco **Dispositivi**.
- c. Fare clic su **Allinea** e seguire le istruzioni visualizzate sullo schermo.

### Per allineare le cartucce o la testina di stampa dal pannello di controllo della stampante

- a. Sul pannello di controllo della stampante, nella schermata iniziale selezionare **Configura**, quindi premere OK.
- b. Selezionare **Strumenti**, quindi premere OK.
- c. Selezionare l'opzione relativa all'allineamento, premere OK, quindi seguire le istruzioni visualizzate sullo schermo.

## Problemi relativi alla rete e alla connessione

Quale operazione effettuare?

## Risoluzione dei problemi legati alla connessione wireless

Scegliere una delle seguenti opzioni per la risoluzione dei problemi.

<a href="#">HP Print and Scan Doctor</a>	L'utility HP Print and Scan Doctor cercherà di diagnosticare e risolvere i problemi automaticamente. <b>NOTA:</b> Questa utility è disponibile solo per sistemi operativi Windows.
Utilizzare la procedura guidata di risoluzione dei problemi online HP	<a href="#">Risoluzione dei problemi legati al firewall o all'antivirus</a> , se si sospetta che impediscano al computer di collegarsi alla stampante. <ul style="list-style-type: none"><li>• <a href="#">Risoluzione dei problemi legati alla connessione wireless</a>, se non si è mai riusciti a collegare la stampante alla rete o se al momento il collegamento non è disponibile.</li><li>• <a href="#">Risoluzione dei problemi legati al firewall o all'antivirus</a>, se si sospetta che impediscano al computer di collegarsi alla stampante.</li></ul>



**NOTA:** HP Print and Scan Doctor e le procedure guidate di risoluzione dei problemi online di HP potrebbero non essere disponibili in tutte le lingue.

**Per la risoluzione dei problemi legati alla rete wireless, consultare la sezione della Guida con le istruzioni generali.**

Controllare la configurazione della rete o stampare il rapporto di test wireless per facilitare la diagnosi dei problemi di connessione alla rete.

1. Dal pannello di controllo della stampante, nella pagina iniziale selezionare **Rete** e premere OK .
2. Selezionare **Stampa rapporti**, quindi premere OK .
3. Selezionare **Pagina di configurazione** o **Rapporto test**, quindi premere OK .

## Individuazione delle impostazioni di rete per la connessione wireless

Scegliere una delle seguenti opzioni per la risoluzione dei problemi.

<a href="#">HP Print and Scan Doctor</a>	L'utility HP Print and Scan Doctor è in grado di indicare il nome di rete (SSID) e la password (chiave di rete). <b>NOTA:</b> Questa utility è disponibile solo per sistemi operativi Windows. Per controllare le impostazioni wireless, aprire il HP Print and Scan Doctor, fare clic sulla scheda <b>Rete</b> in alto, selezionare <b>Mostra informazioni avanzate</b> , quindi selezionare <b>Mostra informazioni wireless</b> . Le informazioni sulle impostazioni wireless sono disponibili anche selezionando <b>Apri pagina Web router</b> nella scheda <b>Rete</b> .
<a href="#">Utilizzare la procedura guidata di risoluzione dei problemi online HP</a>	Informazioni sull'individuazione del nome di rete (SSID) e della password wireless.



**NOTA:** HP Print and Scan Doctor e le procedure guidate di risoluzione dei problemi online di HP potrebbero non essere disponibili in tutte le lingue.

## Risoluzione dei problemi legati alla connessione Wi-Fi Direct

<a href="#">Utilizzare la procedura guidata di risoluzione dei problemi online HP</a>	Risoluzione dei problemi legati a Wi-Fi Direct o informazioni sulla configurazione di Wi-Fi Direct.
---	---



---

**NOTA:** Le procedure guidate di risoluzione dei problemi online di HP potrebbero non essere disponibili in tutte le lingue.

---

**Per la risoluzione dei problemi legati a Wi-Fi Direct, consultare la sezione della Guida con le istruzioni generali.**

1. Controllare la stampante per verificare che Wi-Fi Direct sia attivo.
  - ▲ Sul pannello di controllo della stampante, nella schermata iniziale scorrere fino a selezionare Wi-Fi Direct, quindi premere OK.
2. Attivare la connessione Wi-Fi dal computer wireless o dal dispositivo mobile, cercare il nome Wi-Fi Direct e connettersi.
3. Quando viene richiesto, immettere la password Wi-Fi Direct.
4. Se si usa un dispositivo portatile, assicurarsi di aver installato un'applicazione di stampa compatibile. Per maggiori informazioni sulla stampa con dispositivi portatili, visitare [www.hp.com/global/us/en/eprint/mobile\\_printing\\_apps.html](http://www.hp.com/global/us/en/eprint/mobile_printing_apps.html).

## Risoluzione dei problemi legati alla connessione Ethernet

Effettuare i seguenti controlli:

- La rete è funzionante e l'hub di rete, il commutatore o il router sono accesi.
- Il cavo Ethernet è collegato correttamente alla stampante e la spia Ethernet accanto al connettore è accesa.
- I programmi antivirus, inclusi i programmi di protezione da spyware, non incidono sulla connessione della stampante alla rete. Se si è sicuri che il software antivirus o il firewall impedisca il collegamento tra computer e stampante, utilizzare lo strumento di risoluzione online dei problemi legati al firewall fornito da HP.
- HP Print and Scan Doctor

Eseguire HP Print and Scan Doctor per risolvere il problema automaticamente. L'utility tenta di diagnosticare e risolvere i problemi. HP Print and Scan Doctor potrebbe non essere disponibile in tutte le lingue.

## Problemi legati all'hardware della stampante



---

**SUGGERIMENTO:** Eseguire HP Print and Scan Doctor per diagnosticare e risolvere automaticamente problemi di stampa, scansione e copia. L'applicazione è disponibile solo in alcune lingue.

---

### Arresto imprevisto della stampante



- Controllare l'alimentazione e le connessioni.
- Verificare che il cavo di alimentazione della stampante sia collegato a una presa elettrica funzionante.

## Allineamento testina di stampa non riuscito

- Se il processo di allineamento ha esito negativo, verificare di aver caricato carta comune bianca nuova nel vassoio di alimentazione. L'allineamento delle cartucce non viene eseguito se nel vassoio di alimentazione è stata caricata carta colorata.
- Se il processo di allineamento termina ripetutamente con esito negativo, potrebbe essere necessario pulire la testina di stampa, oppure un sensore potrebbe essere difettoso. Per pulire la testina di stampa, vedere [Manutenzione della testina di stampa e delle cartucce](#).
- Se la pulizia della testina di stampa non risolve il problema, contattare il supporto HP. Andare a [www.support.hp.com](http://www.support.hp.com). Questo sito Web fornisce informazioni e programmi di utilità che possono essere di aiuto nella soluzione di molti comuni problemi della stampante. Se richiesto, selezionare il paese/ regione e fare clic su **Tutti i contatti di HP** per informazioni su come richiedere assistenza tecnica.

## Risoluzione di un errore della stampante

Completare la procedura riportata di seguito per risolvere questi problemi.

1. Premere  (pulsante Specifiche tecniche) per spegnere la stampante.
2. Scollegare il cavo di alimentazione, quindi collegarlo nuovamente.
3. Premere  (pulsante Specifiche tecniche) per accendere la stampante.

Se il problema persiste, annotare il codice di errore fornito nel messaggio, quindi contattare l'assistenza HP. Per ulteriori informazioni su come contattare l'assistenza HP, vedere [Assistenza HP](#).

## Per ricevere assistenza dal pannello di controllo della stampante

È possibile utilizzare la guida in linea della stampante per ottenere ulteriori informazioni sulla stampante; alcuni argomenti della guida includono animazioni che illustrano in dettaglio le procedure, ad esempio la rimozione degli inceppamenti.

Per accedere al menu ? dalla schermata iniziale o dalla guida contestuale di una determinata schermata, premere  (pulsante ?) sul pannello di controllo della stampante.

## Informazioni sui rapporti della stampante

Per agevolare la risoluzione dei problemi della stampante, è possibile stampare i seguenti rapporti.

- [Rapporto dello stato della stampante](#)
- [Pagina di configurazione di rete](#)
- [Rapporto sulla qualità di stampa](#)
- [Rapporto test connessione wireless](#)

## Rapporto dello stato della stampante

Utilizzare il rapporto sullo stato della stampante per visualizzare informazioni aggiornate sulla stampante, con dati sullo stato delle cartucce. Utilizzare inoltre il rapporto sullo stato della stampante che agevola la risoluzione dei problemi.

Il rapporto sullo stato della stampante include anche il registro degli eventi recenti.

Se si desidera contattare HP, può essere utile stampare il rapporto sullo stato della stampante prima di chiamare.

## Pagina di configurazione di rete

Se la stampante è connessa a una rete, è possibile stampare una pagina di configurazione di rete per ottenere le impostazioni di rete della stampante e un elenco delle reti rilevate dalla stampante. L'ultima pagina del rapporto contiene un elenco di tutte le reti wireless rilevabili nell'area, insieme alla potenza del segnale e ai canali utilizzati. Tali informazioni potrebbero essere utili per la selezione di un canale non molto utilizzato da altre reti (migliorando in tal modo le prestazioni della rete).

È possibile utilizzare la pagina di configurazione di rete per facilitare la risoluzione dei problemi della connettività di rete. Se si desidera contattare HP, può essere utile stampare questa pagina prima di chiamare.

## Rapporto sulla qualità di stampa

I problemi relativi alla qualità di stampa possono avere molte cause: impostazioni del software, un file d'immagine di scarsa qualità o lo stesso sistema di stampa. Se non si è soddisfatti della qualità delle stampe, una pagina di diagnostica della qualità di stampa può aiutare a determinare se il sistema di stampa funziona correttamente.

## Rapporto test connessione wireless

Quando si stampa il rapporto di test wireless, vengono eseguiti alcuni test per controllare le varie condizioni della connessione wireless della stampante. Il rapporto contiene i risultati dei test. Se viene rilevato un problema, nella parte superiore del rapporto viene visualizzato un messaggio accompagnato dai suggerimenti per la risoluzione del problema. Alcuni dettagli fondamentali della configurazione wireless vengono forniti nella sezione inferiore del rapporto.

## Risoluzione dei problemi di utilizzo di Web Services

Se si verificano dei problemi utilizzando Web Services, ad esempio **HP ePrint**, verificare quanto segue:

- Verificare che la stampante sia connessa a Internet tramite connessione Ethernet o wireless.



**NOTA:** Non è possibile utilizzare queste funzionalità Web se la stampante è collegata tramite un cavo USB.

- Verificare che nella stampante siano installati i più recenti aggiornamenti del prodotto.
- Verificare che Web Services sia abilitato sulla stampante. Per maggiori informazioni, vedere [Configurazione di Web Services](#).
- Assicurarci che l'hub di rete, il commutatore o il router siano accesi e funzionanti.
- Se per la connessione della stampante si utilizza un cavo Ethernet, assicurarsi che non venga utilizzato un cavo telefonico o un cavo incrociato (crossover) per connettere la stampante alla rete e che il cavo Ethernet sia collegato saldamente alla stampante. Per maggiori informazioni, vedere [Problemi relativi alla rete e alla connessione](#).
- Se per la connessione della stampante si utilizza una connessione wireless, verificare che la rete wireless funzioni correttamente. Per maggiori informazioni, vedere [Problemi relativi alla rete e alla connessione](#).
- Se si utilizza **HP ePrint**, verificare quanto segue:

- Verificare che l'indirizzo e-mail della stampante sia corretto.
- Verificare che l'indirizzo e-mail della stampante sia l'unico indirizzo immesso nel campo "A" della e-mail. Se il campo "A" contiene anche altri indirizzi, gli allegati potrebbero non essere stampati.
- Verificare di inviare documenti che soddisfano i requisiti di **HP ePrint**. Per ulteriori informazioni, visitare il sito [HP Connected](#) (il sito potrebbe non essere disponibile in tutti i paesi/regioni).
- Se la rete utilizza le impostazioni proxy per la connessione a Internet, verificare che tali impostazioni siano valide:
  - Verificare le impostazioni utilizzate dal browser Web utilizzato (Internet Explorer, Firefox o Safari).
  - Chiedere conferma all'amministratore IT o alla persona che ha configurato il firewall.

Se le impostazioni proxy utilizzate dal firewall sono cambiate, è necessario aggiornare tali impostazioni nel pannello di controllo della stampante o nel server Web incorporato. Se queste impostazioni non sono aggiornate, non sarà possibile utilizzare Web Services.

Per maggiori informazioni, vedere [Configurazione di Web Services](#).

---

 **SUGGERIMENTO:** Per ulteriore supporto sulla configurazione e l'utilizzo di Web Services, visitare il sito [HP Connected](#) (il sito potrebbe non essere disponibile in tutti i paesi/regioni).



---

## Manutenzione della stampante

Quale operazione effettuare?

### Pulizia della superficie esterna

---

 **AVVERTENZA!** Prima di pulire la stampante, spegnerla premendo il pulsante  (pulsante Specifiche tecniche) e scollegare il cavo di alimentazione dalla presa elettrica.

---

Utilizzare un panno morbido, umido e privo di lanugine per rimuovere la polvere, lo sporco ed eventuali macchie sulle superfici esterne. Prestare attenzione a non far penetrare liquidi all'interno dell'unità e sul pannello di controllo.

### Manutenzione della testina di stampa e delle cartucce

Se si verificano problemi durante la stampa, il problema potrebbe essere dovuto alla testina di stampa. Per risolvere i problemi relativi alla qualità di stampa, è necessario eseguire le procedure riportate nelle sezioni seguenti solo se richiesto.

Le procedure di allineamento e pulizia non necessarie potrebbero comportare uno spreco di inchiostro e ridurre la durata delle cartucce.

- Pulire la testina di stampa se le stampe prodotte presentano striature o colori errati o mancanti.

La pulizia viene eseguita in tre fasi. Ciascuna fase dura circa due minuti, usa un foglio di carta e una crescente quantità di inchiostro. Dopo ciascuna fase, riesaminare la qualità della pagina stampata. Se la qualità di stampa non è ottimale, avviare la fase di pulizia successiva.

Se la qualità di stampa resta scadente anche dopo l'esecuzione di tutte le fasi di pulizia, provare ad eseguire l'allineamento della stampante. Se i problemi di qualità di stampa persistono anche dopo la pulizia e l'allineamento, contattare l'assistenza HP. Per maggiori informazioni, vedere [Assistenza HP](#).

- Allineare la stampante quando la pagina di stato della stampante presenta striature o righe bianche attraverso i blocchi di colore o se si verificano problemi relativi alla qualità di stampa.

La stampante allinea automaticamente la testina di stampa durante la configurazione iniziale.





---

**NOTA:** Il processo di pulizia consuma inchiostro. Si consiglia pertanto di pulire la testina di stampa solo quando è necessario. Questo processo richiede pochi minuti. Durante questo processo è possibile che vengano prodotti alcuni rumori.

Utilizzare sempre il pulsante di alimentazione per spegnere il dispositivo. Uno spegnimento non corretto della stampante può causare problemi di qualità di stampa.

---

### Per pulire o allineare le cartucce o la testina di stampa

1. Caricare carta comune bianca nuova in formato Lettera, A4 o Legale nel vassoio di alimentazione.
2. Sul pannello di controllo della stampante, nella schermata iniziale selezionare **Configura**, quindi premere OK.
3. Selezionare **Strumenti**, quindi premere OK.
4. Selezionare l'opzione desiderata, quindi premere OK. Seguire le istruzioni visualizzate sullo schermo.



---

**NOTA:** È inoltre possibile eseguire la stessa operazione dal software della stampante HP o dal server Web incorporato (EWS). Per accedere al software o al server Web incorporato, vedere [Aprire il software della stampante HP \(Windows\)](#) o [Apertura del server Web incorporato \(EWS\)](#).

---

## Ripristino delle impostazioni predefinite

Se si disabilitano alcune funzioni o si modificano le impostazioni e si desidera recuperarle, è possibile ripristinare le impostazioni originali di fabbrica della stampante o le impostazioni di rete.

### Per ripristinare le impostazioni predefinite della stampante

1. Dal pannello di controllo della stampante, nella pagina iniziale selezionare **Configura**, quindi premere OK.
2. Selezionare **Strumenti**, quindi premere OK.
3. Selezionare **Ripristina**, quindi premere OK.
4. Viene visualizzato un messaggio di avviso che indica che tutte le impostazioni configurate saranno eliminate e verranno ripristinate le impostazioni di fabbrica originali. Premere il pulsante OK per continuare.

### Per ripristinare le impostazioni predefinite di rete

1. Dal pannello di controllo della stampante, nella pagina iniziale selezionare **Rete** e premere OK.
2. Selezionare **Ripristina impostazioni di rete**, quindi premere OK.  
Un messaggio conferma che le impostazioni di rete predefinite saranno ripristinate.
3. Selezionare **Sì** premendo **=** (pulsante Selezione).
4. Stampare la pagina di configurazione della rete e verificare che le impostazioni di rete siano state ripristinate.



---

**NOTA:** Le impostazioni wireless precedentemente configurate sono rimosse dopo il ripristino delle impostazioni di rete della stampante.



**SUGGERIMENTO:** È possibile visitare il sito Web dell'assistenza in linea HP all'indirizzo [www.support.hp.com](http://www.support.hp.com) per informazioni e utilità che consentono di risolvere molti dei problemi più comuni della stampante.

(Windows) Eseguire [HP Print and Scan Doctor](#) per diagnosticare e risolvere automaticamente problemi di stampa, scansione e copia. L'applicazione è disponibile solo in alcune lingue.

---

## Assistenza HP

Per gli ultimi aggiornamenti del prodotto e informazioni sul supporto, visitare il sito Web del supporto all'indirizzo [www.support.hp.com](http://www.support.hp.com). Il supporto online HP fornisce un'ampia gamma di opzioni per risolvere i problemi della stampante:



**Driver e download:** download di driver e aggiornamenti del software, nonché manuali e documentazione del prodotto forniti in dotazione con la stampante.



**Forum del supporto HP:** visitate i forum del supporto HP per ottenere risposte alle domande e ai problemi più comuni. È possibile visualizzare le domande inserite da altri clienti HP oppure accedere e inserire le proprie domande e commenti.



**Risoluzione dei problemi:** utilizzare gli strumenti online HP per individuare la propria stampante e trovare le soluzioni consigliate.

## Contatta HP

Per ottenere assistenza da un rappresentante del supporto tecnico HP per risolvere un problema, visitate il [sito Web di contatto del supporto tecnico](#). Le seguenti opzioni di contatto sono disponibili gratuitamente per i clienti che usufruiscono di una garanzia valida (il supporto con l'ausilio di un responsabile del supporto tecnico HP per i clienti che non dispongono di garanzia potrebbe richiedere il pagamento di una tariffa):



Chatta con un responsabile del supporto online HP.



Chiama un responsabile del supporto HP.

Quando si contatta il supporto HP, prepararsi a fornire le seguenti informazioni:

- Nome del prodotto (situato sul prodotto, ad esempio HP OfficeJet Pro 8210)
- Numero di prodotto (posto in prossimità dell'area di accesso alla cartuccia)



- Numero di serie (indicato sulla parte posteriore o inferiore del prodotto)

## Registrazione stampante

Effettuando la registrazione, è possibile usufruire di un servizio veloce, un'assistenza più efficiente e notifiche sui prodotti. Se non è stata ancora effettuata la registrazione nel corso dell'installazione del software, è possibile effettuarla all'indirizzo <http://www.register.hp.com>.

## **Altre garanzie**

Programmi di assistenza integrativa per la stampante sono disponibili a costi aggiuntivi. Visitare il sito [www.support.hp.com](http://www.support.hp.com) , selezionare il proprio paese/regione e lingua, quindi esaminare le diverse opzioni per la garanzia estesa disponibili per la propria stampante.

---

# A Informazioni tecniche

Questo capitolo tratta i seguenti argomenti:

- [Specifiche](#)
- [Informazioni normative](#)
- [Programma di protezione ambientale relativo ai prodotti](#)
- [Stampanti con funzione di sicurezza dinamica](#)

## Specifiche

Per ulteriori informazioni, visitare [www.support.hp.com](http://www.support.hp.com). Selezionare il proprio paese/area geografica. Fare clic su **Risoluzione dei problemi e supporto per il prodotto**. Inserire il nome mostrato nella parte anteriore della stampante e selezionare **Cerca**. Fare clic su **Informazioni sul prodotto**, quindi su **Specifiche del prodotto**.

### Requisiti di sistema

- Per informazioni sui requisiti software e di sistema o sulle future versioni e sul supporto dei sistemi operativi, visitare il sito Web del supporto online di HP all'indirizzo [www.support.hp.com](http://www.support.hp.com).

### Specifiche ambientali

- Temperatura operativa: da 5° a 40° C (da 41° a 104° F)
- Umidità in funzionamento: Dal 15 all'80% di umidità relativa senza condensa
- Condizioni operative consigliate: da 15° a 32° C (da 59° a 90° F)
- Umidità relativa consigliata: dal 20 al 80% senza condensa

### Capacità del vassoio di alimentazione

- Fogli di carta comune (da 60 a 105 g/m<sup>2</sup> [da 16 a 28 libbre]): fino a 250
- Buste: fino a 30
- Schede indice: fino a 50
- Fogli di carta fotografica: fino a 50

### Capacità del vassoio di uscita

- Fogli di carta comune (da 60 a 105 g/m<sup>2</sup> [da 16 a 28 libbre]): fino a 150
- Buste: fino a 30
- Schede indice: fino a 80
- Fogli di carta fotografica: fino a 100

## Formato carta e grammatura

Per l'elenco completo dei formati carta supportati, vedere il software della stampante HP.

- Carta comune: Da 60 a 105 g/m<sup>2</sup> (da 16 a 28 lb)
- Buste: Da 75 a 90 g/m<sup>2</sup> (da 20 a 24 lb)
- Biglietti: fino a 200 g/m<sup>2</sup> (massimo 110 libbre indice)
- Carta fotografica: 300 g/m<sup>2</sup> (80 libbre)

## Specifiche di stampa

- La velocità di stampa varia a seconda del modello e della complessità del documento.
- Metodo: getto termico di inchiostro on demand
- Lingue: PCL 6, PCL 5, PDF, PostScript
- Risoluzione di stampa:

Per un elenco delle risoluzioni di stampa supportate, visitare il [sito Web dell'assistenza per la stampante all'indirizzo](#).

- Margini di stampa:

Per le impostazioni dei margini a seconda delle diverse tipologie di supporti, visitare il [sito Web dell'assistenza per la stampante all'indirizzo](#).

## Resa delle cartucce

- Per ulteriori informazioni sulle rese delle cartucce, visitare il sito [www.hp.com/go/learnaboutsupplies](http://www.hp.com/go/learnaboutsupplies).

## Informazioni normative

La stampante soddisfa i requisiti degli enti normativi del proprio paese/regione.

Questo capitolo tratta i seguenti argomenti:

- [Numero di modello normativo](#)
- [Specifica FCC](#)
- [Dichiarazione di compatibilità VCCI \(Classe B\) per gli utenti residenti in Giappone](#)
- [Comunicazione relativa al cavo di alimentazione per gli utenti residenti in Giappone](#)
- [Avviso per gli utenti residenti in Corea](#)
- [Dichiarazione sulle emissioni acustiche per la Germania](#)
- [Avviso normativo per l'Unione Europea](#)
  - [Prodotti con funzionalità wireless](#)
- [Informazioni per gli utenti residenti in Germania](#)
- [Dichiarazione di conformità](#)
- [Dichiarazioni di conformità per i prodotti wireless](#)
  - [Esposizione ai campi a radiofrequenza](#)
  - [Avviso per gli utenti residenti in Brasile](#)

- [Avviso per gli utenti residenti in Canada](#)
- [Avviso per gli utenti residenti a Taiwan](#)
- [Avviso per gli utenti residenti in Messico](#)
- [Avviso per gli utenti in Giappone](#)
- [Avviso per gli utenti residenti in Corea](#)

## Numero di modello normativo

Al prodotto è assegnato un numero che consente di identificare le norme di conformità a esso applicabili. Il numero di modello normativo del prodotto è SNPRC-1603-01. Questo numero normativo non deve essere confuso con il nome commerciale (HP OfficeJet Pro 8210 series) o con il numero di prodotto (D9L63).

## Specifica FCC

### FCC statement

The United States Federal Communications Commission (in 47 CFR 15.105) has specified that the following notice be brought to the attention of users of this product.

This equipment has been tested and found to comply with the limits for a Class B digital device, pursuant to Part 15 of the FCC Rules. These limits are designed to provide reasonable protection against harmful interference in a residential installation. This equipment generates, uses and can radiate radio frequency energy and, if not installed and used in accordance with the instructions, may cause harmful interference to radio communications. However, there is no guarantee that interference will not occur in a particular installation. If this equipment does cause harmful interference to radio or television reception, which can be determined by turning the equipment off and on, the user is encouraged to try to correct the interference by one or more of the following measures:

- Reorient or relocate the receiving antenna.
- Increase the separation between the equipment and the receiver.
- Connect the equipment into an outlet on a circuit different from that to which the receiver is connected.
- Consult the dealer or an experienced radio/TV technician for help.

For further information, contact:

Manager of Corporate Product Regulations  
 HP Inc. 1501 Page Mill Road,  
 Palo Alto, CA 94304, U.S.A.

### Modifications (part 15.21)

The FCC requires the user to be notified that any changes or modifications made to this device that are not expressly approved by HP may void the user's authority to operate the equipment.

This device complies with Part 15 of the FCC Rules. Operation is subject to the following two conditions: (1) this device may not cause harmful interference, and (2) this device must accept any interference received, including interference that may cause undesired operation.

## Dichiarazione di compatibilità VCCI (Classe B) per gli utenti residenti in Giappone

この装置は、クラスB情報技術装置です。この装置は、家庭環境で使用することを目的としていますが、この装置がラジオやテレビジョン受信機に近接して使用されると、受信障害を引き起こすことがあります。取扱説明書に従って正しい取り扱いをして下さい。

VCCI-B

## Comunicazione relativa al cavo di alimentazione per gli utenti residenti in Giappone

製品には、同梱された電源コードをお使い下さい。  
同梱された電源コードは、他の製品では使用出来ません。

## Avviso per gli utenti residenti in Corea

B 급 기기  
(가정용 방송통신기기)

이 기기는 가정용(B급)으로 전자파적합등록을 한 기기로서 주로 가정에서 사용하는 것을 목적으로 하며, 모든 지역에서 사용할 수 있습니다.

## Dichiarazione sulle emissioni acustiche per la Germania

Geräuschemission

LpA < 70 dB am Arbeitsplatz im Normalbetrieb nach DIN 45635 T. 19

## Avviso normativo per l'Unione Europea



I prodotti con marchio CE sono conformi a una o più direttive UE, per ambito di pertinenze: Direttiva bassa tensione 2006/95/CE, Direttiva EMC 2004/108/CE, Direttiva Ecodesign 2009/125/CE, Direttiva R&TTE 1999/5/CE, Direttiva RoHS 2011/65/UE. La conformità a tali direttive viene valutata utilizzando gli standard europei armonizzati applicabili. La dichiarazione completa di conformità è disponibile sul seguente sito Web: [www.hp.com/go/certificates](http://www.hp.com/go/certificates) Cercare il nome del prodotto o il numero RMN (Regulatory Model Number), disponibile sull'etichetta.

Il punto di contatto per le questioni normative è:

## Prodotti con funzionalità wireless

### EMF

- Questo prodotto soddisfa le linee guida internazionali (ICNIRP) per l'esposizione alle radiazioni di radio frequenza.

Se incorpora un dispositivo di trasmissione e ricezione radio, in condizioni di normale utilizzo, una distanza di 20 cm garantisce la conformità ai requisiti UE dei livelli di esposizione a radiofrequenze.

### Funzionalità wireless in Europa

- Il prodotto è stato progettato per un utilizzo soggetto a limitazioni in tutti i paesi UE, più Islanda, Liechtenstein, Norvegia e Svizzera.

## Informazioni per gli utenti residenti in Germania

### GS-Erklärung (Deutschland)

Das Gerät ist nicht für die Benutzung im unmittelbaren Gesichtsfeld am Bildschirmarbeitsplatz vorgesehen. Um störende Reflexionen am Bildschirmarbeitsplatz zu vermeiden, darf dieses Produkt nicht im unmittelbaren Gesichtsfeld platziert werden.

## Dichiarazione di conformità

La Dichiarazione di conformità è disponibile all'indirizzo [www.hp.eu/certificates](http://www.hp.eu/certificates).

## Dichiarazioni di conformità per i prodotti wireless

Questa sezione contiene le seguenti informazioni sulle norme vigenti in materia di prodotti wireless:

- [Esposizione ai campi a radiofrequenza](#)
- [Avviso per gli utenti residenti in Brasile](#)
- [Avviso per gli utenti residenti in Canada](#)
- [Avviso per gli utenti residenti a Taiwan](#)
- [Avviso per gli utenti residenti in Messico](#)
- [Avviso per gli utenti in Giappone](#)
- [Avviso per gli utenti residenti in Corea](#)

## Esposizione ai campi a radiofrequenza

### Exposure to radio frequency radiation



**Caution** The radiated output power of this device is far below the FCC radio frequency exposure limits. Nevertheless, the device shall be used in such a manner that the potential for human contact during normal operation is minimized. This product and any attached external antenna, if supported, shall be placed in such a manner to minimize the potential for human contact during normal operation. In order to avoid the possibility of exceeding the FCC radio frequency exposure limits, human proximity to the antenna shall not be less than 20 cm (8 inches) during normal operation.



## Avviso per gli utenti residenti in Brasile

### **Aviso aos usuários no Brasil**

Este equipamento opera em caráter secundário, isto é, não tem direito à proteção contra interferência prejudicial, mesmo de estações do mesmo tipo, e não pode causar interferência a sistemas operando em caráter primário.

## Avviso per gli utenti residenti in Canada

Under Innovation, Science and Economic Development Canada regulations, this radio transmitter may only operate using an antenna of a type and maximum (or lesser) gain approved for the transmitter by Innovation, Science and Economic Development Canada. To reduce potential radio interference to other users, the antenna type and its gain should be so chosen that the equivalent isotropically radiated power (e.i.r.p.) is not more than that necessary for successful communication.

This device complies with Innovation, Science and Economic Development Canada licence-exempt RSS standard(s). Operation is subject to the following two conditions: (1) this device may not cause interference, and (2) this device must accept any interference, including interference that may cause undesired operation of the device.

**WARNING!** Exposure to Radio Frequency Radiation. The radiated output power of this device is below the Innovation, Science and Economic Development Canada radio frequency exposure limits. Nevertheless, the device should be used in such a manner that the potential for human contact is minimized during normal operation.

To avoid the possibility of exceeding the Innovation, Science and Economic Development Canada radio frequency exposure limits, human proximity to the antennas should not be less than 20 cm (8 inches).

Conformément au Règlement d'Innovation, Science et Développement Économique Canada, cet émetteur radioélectrique ne peut fonctionner qu'avec une antenne d'un type et d'un gain maximum (ou moindre) approuvé par Innovation, Science et Développement Économique Canada. Afin de réduire le brouillage radioélectrique potentiel pour d'autres utilisateurs, le type d'antenne et son gain doivent être choisis de manière à ce que la puissance isotrope rayonnée équivalente (p.i.r.e.) ne dépasse pas celle nécessaire à une communication réussie.

Cet appareil est conforme aux normes RSS exemptes de licence d'Innovation, Science et Développement Économique Canada. Son fonctionnement dépend des deux conditions suivantes : (1) cet appareil ne doit pas provoquer d'interférences nuisibles et (2) doit accepter toutes les interférences reçues, y compris des interférences pouvant provoquer un fonctionnement non souhaité de l'appareil.

**AVERTISSEMENT** relatif à l'exposition aux radiofréquences. La puissance de rayonnement de cet appareil se trouve sous les limites d'exposition de radiofréquences d'Innovation, Science et Développement Économique Canada. Néanmoins, cet appareil doit être utilisé de telle sorte qu'il doive être mis en contact le moins possible avec le corps humain.

Afin d'éviter le dépassement éventuel des limites d'exposition aux radiofréquences d'Innovation, Science et Développement Économique Canada, il est recommandé de maintenir une distance de plus de 20 cm entre les antennes et l'utilisateur.

## Avviso per gli utenti residenti a Taiwan

### 低功率電波輻射性電機管理辦法

#### 第十二條

經型式認證合格之低功率射頻電機，非經許可，公司、商號或使用者均不得擅自變更頻率、加大功率或變更設計之特性及功能。

#### 第十四條

低功率射頻電機之使用不得影響飛航安全及干擾合法通信；經發現有干擾現象時，應立即停用，並改善至無干擾時方得繼續使用。

前項合法通信，指依電信法規定作業之無線電通信。低功率射頻電機須忍受合法通信或工業、科學及醫藥用電波輻射性電機設備之干擾。

## Avviso per gli utenti residenti in Messico

### Aviso para los usuarios de México

La operación de este equipo está sujeta a las siguientes dos condiciones: (1) es posible que este equipo o dispositivo no cause interferencia perjudicial y (2) este equipo o dispositivo debe aceptar cualquier interferencia, incluyendo la que pueda causar su operación no deseada.

Para saber el modelo de la tarjeta inalámbrica utilizada, revise la etiqueta regulatoria de la impresora.

## Avviso per gli utenti in Giappone

この機器は技術基準適合証明又は工事設計認証を受けた無線設備を搭載しています。

## Avviso per gli utenti residenti in Corea

해당 무선설비는 전파혼신 가능성이 있으므로 인명안전과 관련된 서비스는 할 수 없음

## Programma di protezione ambientale relativo ai prodotti

HP si impegna a fornire prodotti di alta qualità che non rechino danni all'ambiente. Questo prodotto è stato progettato in modo da facilitarne il riciclaggio. Il numero dei materiali utilizzati è stato ridotto al minimo, garantendo comunque un prodotto di funzionalità e affidabilità elevate. I vari materiali sono stati utilizzati in modo da poterli separare facilmente. Gli elementi di fissaggio e altri tipi di connessione sono facilmente individuabili e possono essere rimossi con normali utensili. I componenti principali sono stati progettati in modo da poter essere smontati e riparati in modo semplice e veloce. Per ulteriori informazioni, visitare il sito Web HP relativo alla protezione dell'ambiente:

[www.hp.com/hpinfo/globalcitizenship/environment](http://www.hp.com/hpinfo/globalcitizenship/environment)

- [Consigli per la protezione dell'ambiente](#)
- [Direttiva della Commissione della Comunità Europea 1275/2008](#)
- [Carta](#)
- [Componenti in plastica](#)

- [Schede dati sulla sicurezza dei materiali](#)
- [Programma di riciclaggio](#)
- [Programma di riciclaggio di forniture per stampanti a getto d'inchiostro HP](#)
- [Consumo energetico](#)
- [Smaltimento dei rifiuti per il Brasile](#)
- [Smaltimento delle apparecchiature da rottamare da parte degli utenti](#)
- [Sostanze chimiche](#)
- [Vincoli imposti alle sostanze nocive \(Ucraina\)](#)
- [Vincoli imposti alle sostanze nocive \(India\)](#)
- [Informazioni per l'utente sull'etichettatura ecologica SEPA \(Cina\)](#)
- [Marchio CEL \(China Energy Label\) per stampanti, fax e fotocopiatrici](#)
- [Dichiarazione sulle condizioni di presenza del marchio che indica sostanze soggette a restrizioni \(Taiwan\)](#)
- [Tabella delle sostanze/elementi pericolosi e relativo contenuto \(Cina\)](#)
- [EPEAT](#)
- [Smaltimento delle batterie \(Taiwan\)](#)
- [Avviso sui materiali in perclorato \(California\)](#)
- [Direttiva UE sulle batterie](#)
- [Avviso relativo alla batteria per il Brasile](#)

## Consigli per la protezione dell'ambiente

HP si impegna ad aiutare i clienti a ridurre il loro impatto sull'ambiente. Visitare il sito Web HP Environmental Programs and Initiatives per maggiori informazioni sulle iniziative per l'ambiente di HP.

[www.hp.com/hpinfo/globalcitizenship/environment/](http://www.hp.com/hpinfo/globalcitizenship/environment/)

## Direttiva della Commissione della Comunità Europea 1275/2008

Per i dati relativi all'alimentazione del prodotto, compreso il consumo elettrico del prodotto in standby in rete in caso di connessione di tutte le porte cablate e attivazione di tutte le porte di rete wireless, fare riferimento alla sezione P14 "Informazioni aggiuntive" della Dichiarazione ECO IT del prodotto all'indirizzo [www.hp.com/hpinfo/globalcitizenship/environment/productdata/itecodesktop-pc.html](http://www.hp.com/hpinfo/globalcitizenship/environment/productdata/itecodesktop-pc.html).

## Carta

Il prodotto è adatto a utilizzare carta riciclata conforme alle normative DIN 19309 ed EN 12281:2002.

## Componenti in plastica

I componenti in plastica di peso superiore a 25 grammi sono contrassegnati secondo gli standard internazionali per facilitarne l'identificazione e il riciclaggio quando il prodotto viene smaltito.

## Schede dati sulla sicurezza dei materiali

Le schede dati sulla sicurezza dei materiali (MSDS) sono disponibili sul sito Web HP:

[www.hp.com/go/msds](http://www.hp.com/go/msds)

## Programma di riciclaggio

HP dispone di numerosi programmi per la resa e il riciclaggio dei prodotti in molti paesi/regioni e collabora con alcuni dei maggiori centri di riciclaggio di parti elettroniche in tutto il mondo. HP si occupa della conservazione delle risorse rivendendo alcuni dei suoi prodotti più comuni. Per ulteriori informazioni sul riciclaggio dei prodotti HP, visitare il sito:

[www.hp.com/recycle](http://www.hp.com/recycle)

## Programma di riciclaggio di forniture per stampanti a getto d'inchiostro HP

HP si impegna nella protezione dell'ambiente. Il programma per il riciclaggio dei materiali di consumo HP a getto d'inchiostro è disponibile in molti paesi e regioni e consente di riciclare gratuitamente le cartucce di stampa e le cartucce d'inchiostro utilizzate. Per ulteriori informazioni, visitare il sito Web indicato di seguito all'indirizzo:

[www.hp.com/hpinfo/globalcitizenship/environment/recycle/](http://www.hp.com/hpinfo/globalcitizenship/environment/recycle/)

## Consumo energetico

I dispositivi di stampa e di imaging HP contrassegnati dal logo ENERGY STAR® sono certificati dall'Agenzia statunitense per la protezione dell'ambiente. I dispositivi di imaging con certificazione ENERGY STAR presenteranno il seguente marchio:



Ulteriori informazioni sui modelli dei prodotti di imaging con certificazione ENERGY STAR sono disponibili all'indirizzo: [www.hp.com/go/energystar](http://www.hp.com/go/energystar)

## Smaltimento dei rifiuti per il Brasile



Não descarte o produto eletrônico em lixo comum

Este produto eletrônico e seus componentes não devem ser descartados no lixo comum, pois embora estejam em conformidade com padrões mundiais de restrição a substâncias nocivas, podem conter, ainda que em quantidades mínimas, substâncias impactantes ao meio ambiente. Ao final da vida útil deste produto, o usuário deverá entregá-lo à HP. A não observância dessa orientação sujeitará o infrator às sanções previstas em lei.

Após o uso, as pilhas e/ou baterias dos produtos HP deverão ser entregues ao estabelecimento comercial ou rede de assistência técnica autorizada pela HP.

Para maiores informações, inclusive sobre os pontos de recebimento, acesse:

[www.hp.com.br/reciclar](http://www.hp.com.br/reciclar)

## Smaltimento delle apparecchiature da rottamare da parte degli utenti



Questo simbolo indica di non smaltire il prodotto con gli altri rifiuti domestici. È responsabilità dell'utente smaltire le apparecchiature dismesse consegnandole al punto di raccolta designato per il riciclaggio dei rifiuti elettrici o elettronici. Per ulteriori informazioni, contattare il servizio di smaltimento rifiuti locale o visitare <http://www.hp.com/recycle>.

## Sostanze chimiche

HP si impegna a fornire ai propri clienti informazioni sulle sostanze chimiche contenute nei propri prodotti nella misura necessaria a soddisfare i requisiti legali, ad esempio REACH (*normativa CE N. 1907/2006 del Parlamento Europeo e del Consiglio*). Un rapporto delle informazioni chimiche per questo prodotto è disponibile all'indirizzo: [www.hp.com/go/reach](http://www.hp.com/go/reach).

## Vincoli imposti alle sostanze nocive (Ucraina)

### Технічний регламент щодо обмеження використання небезпечних речовин (Україна)

Обладнання відповідає вимогам Технічного регламенту щодо обмеження використання деяких небезпечних речовин в електричному та електронному обладнанні, затвердженого постановою Кабінету Міністрів України від 3 грудня 2008 № 1057

## Vincoli imposti alle sostanze nocive (India)

### Restriction of hazardous substances (India)

This product complies with the "India E-waste (Management and Handling) Rule 2011" and prohibits use of lead, mercury, hexavalent chromium, polybrominated biphenyls or polybrominated diphenyl ethers in concentrations exceeding 0.1 weight % and 0.01 weight % for cadmium, except for the exemptions set in Schedule 2 of the Rule.

## Informazioni per l'utente sull'etichettatura ecologica SEPA (Cina)

### 中国环境标识认证产品用户说明

噪声大于63.0Db(A)的办公设备不宜放置于办公室内。请在独立的隔离区域使用。

如需长时间使用本产品或打印大量文件。请确保在通风良好的房间内使用。

如您需要确认本产品处于零能耗状态。请按下电源关闭按钮。并将插头从电源插座断开。

您可以使用再生纸。以减少资源耗费。

# 复印机、打印机和传真机能源效率标识 实施规则

依据“复印机、打印机和传真机能源效率标识实施规则”，该打印机具有中国能效标识。标识上显示的能效等级和操作模式值根据“复印机、打印机和传真机能效限定值及能效等级”标准（“GB 21521”）来确定和计算。

### 1. 能效等级

产品能效等级分为 3 级，其中 1 级能效最高。能效限定值根据产品类型和打印速度由标准确定。能效等级则根据基本功耗水平以及网络接口和内存等附加组件和功能的功率因子之和来计算。

### 2. 能效信息

#### 喷墨打印机

- 操作模式功率  
睡眠状态的能耗按照 GB 21521 标准来衡量和计算。该数据以瓦特 (W) 表示。
- 待机功率  
待机状态是产品连接到电网电源上功率最低的状态。该状态可以延续无限长时间，且使用者无法改变此状态下产品的功率。对于“成像设备”产品，“待机”状态通常相当于“关闭”状态，但也可能相当于“准备”状态或“睡眠”状态。该数据以瓦特 (W) 表示。
- 睡眠状态预设延迟时间  
出厂前由制造商设置的时间决定了该产品在完成主功能后进入低耗模式（例如睡眠、自动关机）的时间。该数据以分钟表示。
- 附加功能功率因子之和  
网络接口和内存等附加功能的功率因子之和。该数据以瓦特 (W) 表示。

标识上显示的能耗数据是根据典型配置测量得出的数据，此类配置包含登记备案的打印机依据复印机、打印机和传真机能源效率标识实施规则所选的所有配置。因此，该特定产品型号的实际能耗可能与标识上显示的数据有所不同。

要了解规范的更多详情，请参考最新版的 GB 21521 标准。

## Dichiarazione sulle condizioni di presenza del marchio che indica sostanze soggette a restrizioni (Taiwan)

限用物質含有情況標示聲明書

Declaration of the Presence Condition of the Restricted Substances Marking

單元 Unit	限用物質及其化學符號 Restricted substances and its chemical symbols					
	鉛 Lead (Pb)	汞 Mercury (Hg)	鎘 Cadmium (Cd)	六價鉻 Hexavalent chromium (Cr <sup>+6</sup> )	多溴聯苯 Polybrominated biphenyls (PBB)	多溴二苯醚 Polybrominate d diphenyl ethers (PBDE)
	外殼和紙匣 (External Casings and Trays)	0	0	0	0	0
電線 (Cables)	0	0	0	0	0	0
印刷電路板 (Printed Circuit Boards)	—	0	0	0	0	0
列印引擎(Print Engine)	—	0	0	0	0	0
列印機組件 (Print Assembly)	—	0	0	0	0	0
噴墨印表機墨水匣 (Print Supplies)	0	0	0	0	0	0
列印機配件 (Print Accessory)	—	0	0	0	0	0

備考 1. “超出 0.1 wt %” 及 “超出 0.01 wt %” 係指限用物質之百分比含量超出百分比含量基準值。

Note 1: “Exceeding 0.1 wt %” and “exceeding 0.01 wt %” indicate that the percentage content of the restricted substance exceeds the reference percentage value of presence condition.

備考 2. “0” 係指該項限用物質之百分比含量未超出百分比含量基準值。

Note 2: “0” indicates that the percentage content of the restricted substance does not exceed the percentage of reference value of presence.

備考 3. “—” 係指該項限用物質為排除項目。

Note 3: The “—” indicates that the restricted substance corresponds to the exemption.

若要存取產品的最新使用指南或手冊，請前往 [www.support.hp.com](http://www.support.hp.com)。選取搜尋您的產品，然後依照 畫面上的指示繼續執行。

To access the latest user guides or manuals for your product, go to [www.support.hp.com](http://www.support.hp.com). Select **Find your product**, and then follow the onscreen instructions.

## Tabella delle sostanze/elementi pericolosi e relativo contenuto (Cina)

产品中有害物质或元素的名称及含量

根据中国《电器电子产品有害物质限制使用管理办法》



部件名称	有害物质					
	铅 (Pb)	汞 (Hg)	镉 (Cd)	六价铬 (Cr(VI))	多溴联苯 (PBB)	多溴二苯醚 (PBDE)
外壳和托盘	○	○	○	○	○	○
电线	○	○	○	○	○	○
印刷电路板	X	○	○	○	○	○
打印系统	X	○	○	○	○	○
显示器	X	○	○	○	○	○
喷墨打印机墨盒	○	○	○	○	○	○
驱动光盘	X	○	○	○	○	○
扫描仪	X	○	○	○	○	○
网络配件	X	○	○	○	○	○
电池板	X	○	○	○	○	○
自动双面打印系统	○	○	○	○	○	○
外部电源	X	○	○	○	○	○

本表格依据 SJ/T 11364 的规定编制。

○：表示该有害物质在该部件所有均质材料中的含量均在 GB/T 26572 规定的限量要求以下。X

：表示该有害物质至少在该部件的某一均质材料中的含量超出 GB/T 26572 规定的限量要求。

此表中所有名称中含“X”的部件均符合欧盟 RoHS 立法。

注：环保使用期限的参考标识取决于产品正常工作的温度和湿度等条件。

## EPEAT

### EPEAT

Most HP products are designed to meet EPEAT. EPEAT is a comprehensive environmental rating that helps identify greener electronics equipment. For more information on EPEAT go to [www.epeat.net](http://www.epeat.net). For information on HP's EPEAT registered products go to [www.hp.com/hpinfo/globalcitizenship/environment/pdf/epeat\\_printers.pdf](http://www.hp.com/hpinfo/globalcitizenship/environment/pdf/epeat_printers.pdf).



## Smaltimento delle batterie (Taiwan)



廢電池請回收

## Avviso sui materiali in perclorato (California)

### California Perchlorate Material Notice

Perchlorate material - special handling may apply. See:  
<http://www.dtsc.ca.gov/hazardouswaste/perchlorate/>

This product's real-time clock battery or coin cell battery may contain perchlorate and may require special handling when recycled or disposed of in California.

## Direttiva UE sulle batterie



Questo prodotto contiene una batteria che viene utilizzata per mantenere l'integrità dati dell'orologio in tempo reale o delle impostazioni del prodotto ed è studiato per durare per l'intera vita del prodotto. Qualsiasi tentativo di riparare o sostituire questa batteria deve essere eseguito da un tecnico di assistenza qualificato.

## Avviso relativo alla batteria per il Brasile

A bateria deste equipamento não foi projetada para ser removida pelo cliente.

## Stampanti con funzione di sicurezza dinamica

Stampante predisposta per funzionare solo con cartucce con chip HP nuovo o riutilizzato. I chip HP riutilizzati abilitano il funzionamento di cartucce riutilizzate, rigenerate e ricaricate.

La stampante è dotata di misure di sicurezza dinamica che bloccano le cartucce con chip non HP. Il periodico rilascio di aggiornamenti firmware tramite Internet garantirà l'efficacia di tali misure di sicurezza bloccando eventuali cartucce con chip non HP in precedenza funzionanti.

Gli aggiornamenti possono, fra l'altro, migliorare, ottimizzare o estendere le caratteristiche e le funzionalità della stampante nonché proteggere il computer da minacce alla sicurezza. Tuttavia, tali aggiornamenti possono bloccare le cartucce con chip non HP, ivi incluse le cartucce attualmente funzionanti. A meno che tu non sia registrato ad alcuni programmi HP, come Instant Ink, o non utilizzi altri servizi che richiedono aggiornamenti automatici del firmware online, la maggior parte delle stampanti HP può essere configurata per ricevere gli aggiornamenti automaticamente oppure tramite notifica che consente di scegliere se eseguire o meno l'aggiornamento. Per ulteriori informazioni sulle misure di sicurezza dinamica e su come configurare gli aggiornamenti del firmware online, vai su [www.hp.com/learn/ds](http://www.hp.com/learn/ds)

# Indice analitico

- A**
  - accesso facilitato 2
  - accessori
    - configurazione 21
  - alimentazione
    - risoluzione dei problemi 71
  - allineamento della testina di stampa 74
- C**
  - carrello
    - rimuovere gli inceppamenti del carrello 60
  - carta
    - caricamento del vassoio 12
    - di alimentazione 79
    - HP, ordine 11
    - pagine inclinate 61
    - rimozione inceppamenti 57
    - risoluzione dei problemi di alimentazione 61
    - scelta 11
  - cartucce 43
  - cartucce d'inchiostro 7
    - controllo dei livelli d'inchiostro 40
    - individuazione 6
    - numeri parte 43
    - sostituzione 41
    - suggerimenti 39
  - Collegamento tramite USB
    - porta, individuazione 6, 7
  - comunicazione wireless
    - configurare 45
  - comunicazioni wireless
    - norme e conformità 82
  - configurazione
    - accessori 21
  - connettori, individuazione 7
- D**
  - di alimentazione
    - carta 79
    - fisiche 78
    - requisiti di sistema 78
  - disallineamento, risoluzione dei problemi
    - stampa 61
- E**
  - EWS. *Vedere* server Web incorporato (Embedded Web Server, EWS)
- F**
  - fronte/retro, stampa 31
- G**
  - garanzia 77
- H**
  - HP Utility (OS X)
    - apertura 53
- I**
  - impostazioni
    - rete 48
  - impostazioni IP 48
  - inceppamenti
    - eliminazione 57
    - tipi di carta sconsigliati 11
  - Indirizzo IP
    - verifica della stampante 55
- L**
  - livelli di inchiostro, controllo 40
- M**
  - Mac OS 27
  - manutenzione
    - allineamento della testina di stampa 74
    - controllo dei livelli d'inchiostro 40
    - macchie su pagina 74
    - pagina di diagnostica 73
    - pulire 74
    - pulire la testina di stampa 75
    - sostituzione cartucce 41
    - testina di stampa 74
- N**
  - norme e conformità 79, 82
  - numero di modello normativo 80
- O**
  - OS X
    - HP Utility 53
- P**
  - pagina di diagnostica 73
  - pannello di accesso posteriore
    - figura 7
  - pannello di controllo
    - tasti 7
  - pannello di controllo della stampante
    - impostazioni di rete 48
    - individuazione 6
  - prelievo di più pagine, risoluzione dei problemi 61
  - presa di alimentazione, individuazione 7
  - problemi di alimentazione carta, risoluzione 61
  - programma di sostenibilità ambientale 84
  - pulire
    - superficie esterna 74
    - testina di stampa 74, 75
  - pulsanti, pannello di controllo 7
- Q**
  - qualità di stampa
    - pulizia macchie su pagina 74
- R**
  - radio interferenza
    - norme e conformità 82
  - rapporti
    - diagnostica 73
    - test connessione wireless 73
  - rapporto qualità di stampa 73
  - rapporto stato stampante
    - informazioni 72
  - rapporto test connessione wireless 73

- requisiti di sistema 78
- reti
  - configurazione della
    - comunicazione wireless 45
  - illustrazione del connettore 7
  - impostazioni IP 48
  - impostazioni wireless 73
  - modifica impostazioni 48
  - velocità di collegamento 48
  - visualizzazione e stampa
    - impostazioni 48
- Riciclaggio
  - cartucce d'inchiostro 86
- risoluzione dei problemi
  - alimentazione 71
  - guida in linea del pannello di controllo 72
  - la carta non viene prelevata dal vassoio 61
  - pagina di configurazione della rete 73
  - pagine inclinate 61
  - prelievo di più pagine 61
  - problemi di alimentazione carta 61
  - rapporto stato stampante 72
  - server Web incorporato (Embedded Web Server, EWS) 55
  - stampa 71
- S**
  - secondo vassoio
    - utilizzo del vassoio 2 22
  - server Web incorporato (Embedded Web Server, EWS)
    - apertura 54
    - informazioni su 53
    - risoluzione dei problemi, impossibile aprire il server Web incorporato (EWS) 55
  - sistemi operativi supportati 78
  - siti web
    - informazioni sull'accesso facilitato 2
    - programmi ambientali 84
  - software stampante (Windows)
    - apertura 24, 53
    - informazioni su 53
- sostituzione cartucce d'inchiostro 41
  - specifiche ambientali 78
  - specifiche di temperatura 78
  - stampa
    - fronte/retro 31
    - pagina di diagnostica 73
    - risoluzione dei problemi 71
  - Stampa di brochure
    - stampa 27
  - stampa fronte/retro 31
  - stampa su entrambi i lati 31
  - stato
    - pagina di configurazione della rete 73
  - supporti
    - stampa fronte/retro 31
  - supporto tecnico alla clientela
    - garanzia 77
- T**
  - testina di stampa 74
    - pulire 75
  - testina di stampa, allineamento 74
- U**
  - umidità, specifiche 78
- V**
  - vassoi
    - caricamento della carta 12
    - eliminazione inceppamenti carta 57
    - illustrazione delle guida di larghezza della carta 6
    - individuazione 6
    - risoluzione dei problemi di alimentazione 61
  - vassoio di uscita
    - individuazione 6
  - velocità di collegamento, impostazione 48
  - visualizzazione
    - impostazioni di rete 48
- W**
  - Windows
    - requisiti di sistema 78
    - stampa di brochure 26

