



HP PageWide 352dw

Kullanım Kılavuzu

Telif Hakkı ve Lisans

© 2017 Copyright HP Development Company, L.P.

Tüm hakları saklıdır. Telif hakları yasalarında izin verilen durumlar dışında, önceden HP şirketinden yazılı izin alınmadan bu belgenin çoğaltılması, uyarlanması veya başka bir dile çevrilmesi yasaktır.

Bu belgede yer alan bilgiler önceden bildirilmeksizin değiştirilebilir.

HP ürün ve hizmetlerine ait yegane garantiler, bu ürün ve hizmetlerle birlikte sağlanan açık garanti bildirimlerinde sıralanmıştır. Bu belgede yer alan hiçbir ifade ek garanti oluşturacak şekilde yorumlanmamalıdır. HP, bu belgede olabilecek teknik hatalar ve yazım hataları veya eksikliklerinden dolayı sorumlu tutulamaz.

Basım 2, 6/2017

Ticari Marka Bildirimleri

Adobe®, Acrobat® ve PostScript® Adobe Systems Incorporated'ın ticari markalarıdır.

ENERGY STAR ve ENERGY STAR, logosu ABD Çevre Koruma Dairesi'nin ABD'de kayıtlı ticari markalarıdır.

Intel® Core™, Intel Corporation kuruluşunun ABD ve diğer ülkelerdeki ticari markasıdır.

Java™, Sun Microsystems, Inc. kuruluşunun ABD'deki tescilli markasıdır.

Microsoft®, Windows®, Windows® XP ve Windows Vista®, Microsoft Corporation kuruluşunun ABD'deki tescilli ticari markalarıdır.

UNIX®The Open Group'un tescilli markasıdır.

İçindekiler

1 Ürünle ilgili temel bilgiler	1
Ürün özellikleri	1
Çevreci özellikler	1
Erişilebilirlik özellikleri	2
Ürün görünümleri	2
Önden görünüm	2
Arkadan görünüm	3
Kartuş kapağı görünümü	3
Gücü açma ve kapatma	3
Ürünün açılması	4
Güç yönetme	4
Ürünü kapatma	5
Kontrol panelini kullanma	5
Kontrol paneli menü düğmeleri	5
Kontrol paneli menü navigasyonu	6
Kontrol paneli işlem düğmeleri	7
Kontrol paneli sarf malzemesi durumu	7
Yardım özellikleri	8
Yazıcı bilgileri	8
Yardım animasyonları	8
Sessiz Modu	8
Sessiz Mod'u kontrol panelinden açmak veya kapatmak için	8
Sessiz Mod'u EWS'den açmak veya kapatmak için	9
2 Ürünü bağlama	10
Ürünü bilgisayara veya ağa bağlama	10
Ürünü USB kablosu kullanarak bağlamak için	10
Ürünü ağa bağlamak için	10
Desteklenen ağ protokolleri	11
Kablolu bir ağ kullanarak ürünü bağlama	11
Kablosuz bir ağ kullanarak ürünü bağlama (yalnızca kablosuz modeller)	11
Ürünü Kablosuz Kurulum Sihirbazı'nı kullanarak kablosuz bir ağa bağlamak için	12
Ürünü WPS kullanarak kablosuz bir ağa bağlamak için	12
Ürünü manuel olarak kablosuz bir ağa bağlamak için	13
Ürünü bir bilgisayara veya aygıtı bağlamak için Wi-Fi Direct seçeneğini kullanma	13

Wi-Fi Direct özelliğini açmak için	13
Kablosuz özellikli bir mobil aygıttan yazdırmak için	13
Kablosuz özellikli bir bilgisayardan yazdırmak için (Windows)	13
Kablosuz özellikli bir bilgisayardan yazdırmak için (OS X)	13
Zaten ağda bulunan kablosuz bir ürün için HP yazıcı yazılımını yükleme	15
Yazıcı yazılımını açma (Windows)	16
Ağ ayarlarını yönetme	16
Ağ ayarlarını görüntüleme veya değiştirme	16
Ürün parolasını ayarlama veya değiştirme	16
TCP/IP parametrelerini kontrol panelinden manuel olarak yapılandırma	17
Bağlantı hızı ve çift yönlü ayarları	17

3 Yazıcı yönetimi ve hizmetleri 19

HP Embedded Web Server	19
EWS hakkında	19
Çerezler hakkında	19
EWS'yi açma	20
Özellikler	20
Giriş sekmesi	20
Web Hizmetleri sekmesi	21
Ağ sekmesi	21
Araçlar sekmesi	21
Ayarlar sekmesi	22
Web Hizmetleri	22
Web Hizmetleri nelerdir?	23
HP ePrint	23
Web Hizmetleri'ni Kurma	23
Web Hizmetleri'ni kullanma	24
HP ePrint	24
Web Hizmetleri'ni kaldırma	25
Ürün güvenlik özellikleri	25
Güvenlik bildirimleri	25
Güvenlik Duvarı	25
Güvenlik ayarları	26
Bellenim güncelleştirmeleri	27
yazıcı yazılımı(Windows) bölümündeki HP Yazıcı Yardımcısı	27
HP Yazıcı Yardımcısı'nı açın	27
Özellikler	27
Bağlı sekmesi	27
Yazdırma sekmesi	28
Alışveriş sekmesi	28

Help (Yardım) sekmesi	28
Araçlar sekmesi	28
Tahmini Düzeyler sekmesi	28
HP Utility (OS X)	28
AirPrint™ (OS X)	29

4 Kağıt ve yazdırma medyaları 30

Kağıt kullanımını anlama	30
Desteklenen ortam boyutları	31
Desteklenen kağıt ve baskı medyası boyutları	31
Desteklenen zarf boyutları	32
Desteklenen kart ve etiket boyutları	32
Desteklenen fotoğraf medyası boyutları	32
Desteklenen kağıt türleri ve kağıt kapasitesi	33
Ürünün sol tarafındaki Tepsisi 1 (çok amaçlı)	33
Tepsisi 2 (varsayılan tepsisi) ve Tepsisi 3 (aksesuar tepsisi)	34
Tepsileri yapılandırma	34
Medya yükleme	35
Tepsisi 1'ye kağıt yerleştirme	35
Tepsisi 2'ye kağıt yerleştirme	36
İsteğe bağlı Tepsisi 3'e kağıt yerleştirme	37
Zarf yükleme	38
Antet veya hazır formları yükleme	40
Kağıt seçimi ve kullanımı hakkında ipuçları	41

5 Kartuşlar 42

HP PageWide kartuşları	42
HP ürünü olmayan kartuşlar hakkındaki HP ilkeleri	42
Sahte HP kartuşları	42
Kartuşları yönetme	42
Kartuşları saklama	43
Genel Ofis moduyla yazdırma	43
Bir kartuş tahmini kullanım ömrü sonuna geldiğinde yazdırma	43
Tahmini kartuş seviyelerini kontrol etme	43
Kartuş sipariş etme	44
Kartuşları geri dönüştürme	45
Kartuşları değiştirme	45
Kartuşlarla çalışma ipuçları	46

6 Yazdır	48
Bilgisayardan yazdırma	48
Bilgisayardan yazdırmak için (Windows)	48
Bilgisayardan yazdırmak için (OS X)	49
Yazdırma kısayollarını ayarlamak için (Windows)	50
Yazdırma ön ayarlarını belirlemek için (OS X)	50
Renkleri ayarlamak veya yönetmek için	51
Yazdırma işi için ön ayarlı bir renk teması seçme	51
Bir yazdırma işi için renk seçeneklerini manuel olarak ayarlama	51
Renkleri bilgisayar ekranınızla eşleştirme	52
Renkli baskı erişimini kontrol etme	52
HP ePrint ile yazdırma	53
HP ePrint app'ı ile bir e-posta göndererek uzaktan yazdırma	53
Yerinde bir bilgisayardan veya mobil aygıttan yazdırma	53
AirPrint (OS X) ile Yazdırma	53
Baskı başarısı için ipuçları	54
Kartuş ipuçları	54
Kağıt yükleme ipuçları	54
Yazıcı ayarları ipuçları (Windows)	55
Yazıcı ayarları ipuçları (OS X)	55
7 Sorunları çözme	57
Sorun çözme kontrol listesi	57
Ürün gücünün açık olduğundan emin olma	57
Kontrol panelinden hata iletilerini kontrol etme	57
Yazdırma işlevini sınaama	57
Bilgisayardan yazdırma işi göndermeyi deneyin	58
Ürün performansını etkileyen faktörler	58
Bilgi sayfaları	58
Varsayılan fabrika ayarları	59
Rutin temizlik	59
Yazıcı kafasını temizleyin	60
Kontrol paneli ekranını temizleyin	60
Sıkışmalar ve kağıt besleme sorunları	60
Ürün kağıt almıyor	60
Ürün birden fazla kağıt sayfası alıyor	61
Kağıt sıkışmalarını önleme	61
Sıkışmaları gider	61
Sıkışma konumları	62
Tepsi 1'deki (çok amaçlı tepsi) sıkışmaları temizleme	62
Tepsi 2'deki sıkışmaları giderme	62

İsteğe bağlı Tepsisi 3'teki sıkışmaları giderme	63
Sol kapaktaki sıkışmaları giderme	65
Çıkış bölmesindeki sıkışmaları giderme	65
Dupleksleyicideki sıkışmaları giderme	66
Kartuş sorunları	67
Yeniden doldurulmuş veya yeniden üretilmiş kartuşlar	67
Kartuşlarla ilgili kontrol paneli iletilerini yorumlama	68
[Renk] kartuş takın	68
HP olmayan kartuşlar takılı	68
Kartuş Bitti	68
Kartuş Çok Düşük	68
Kartuş Düşük	68
Kullanılmış [renk] kartuş takıldı	69
Orijinal HP kartuşu takılı	69
Sahte veya kullanılmış [color] kartuş takılı	69
SETUP (kurulum) kartuşlarında sorun	69
SETUP (kurulum) kartuşlarını kullanın	69
SETUP (kurulum) kartuşlarını kullanmayın	70
Uyumsuz [color]	70
Uyumsuz kartuşlar	70
Yazdırma Sistemi Sorunu	70
Yazıcı Arızası	70
Yazıcının Hazırlanmasında Sorun	70
Yazdırma sorunları	71
Ürün yazdırmıyor	71
Ürün yavaş yazdırıyor	71
Baskı kalitesini artırma	72
Orijinal HP kartuşlarını kontrol etme	72
HP belirtilmelerini karşılayan kağıt kullanma	72
Yazıcı sürücüsünde doğru kağıt türü ayarını kullanma	73
Kağıt türü ve boyutu ayarını değiştirme (Windows)	73
Kağıt türü ve boyutu ayarını değiştirme (OS X)	73
Yazdırma ihtiyaçlarınızı en iyi karşılayan yazıcı sürücüsünü kullanma	73
Yazıcı kafasını hizalama	74
Baskı kalitesi raporu yazdırma	74
Bağlantı sorunları	74
USB doğrudan bağlanma sorunlarını çözme	74
Ağ sorunlarını çözme	74
Zayıf fiziksel bağlantı	75
Bilgisayar, ürün için yanlış IP adresini kullanıyor	75
Bilgisayar ürün ile iletişim kuramıyor.	75

Ürün, ağ için yanlış bağlantıyı ve dupleks ayarlarını kullanıyor	75
Yeni yazılım programları, uyumluluk sorunlarına sebep oluyor olabilir	75
Bilgisayar veya iş istasyonu, yanlış kurulmuş olabilir	76
Ürün devre dışı bırakılmış veya diğer ağ ayarları yanlış	76
Kablosuz ağ sorunları	76
Kablosuz bağlantı kontrol listesi	76
Ürün yazdırmıyor ve bilgisayarda üçüncü taraf bir güvenlik duvarı yüklü	77
Kablosuz yönlendiriciyi veya ürünü taşıdıktan sonra kablosuz bağlantı çalışmıyor	77
Kablosuz ürüne diğer bilgisayarlar bağlanamıyor	77
Bir VPN'ye bağlıyken, kablosuz ürün iletişimi kaybediyor	78
Ağ, kablosuz ağlar listesinde görüntülenmiyor	78
Kablosuz ağ çalışmıyor	78
Ürün yazılım sorunları (Windows)	78
Ürün yazılım sorunları (OS X)	79
Yazdırma işi, istenilen ürüne gönderilmedi	79
USB bağlantısı kullanırken genel bir yazıcı sürücüsü kullanıyorsunuz	79

8 Servis ve destek 81

Müşteri desteği	81
HP sınırlı garanti bildirimleri	81
İngiltere, İrlanda ve Malta	83
Avusturya, Belçika, Almanya ve Lüksemburg	83
Belçika, Fransa ve Lüksemburg	84
İtalya	85
İspanya	85
Danimarka	86
Norveç	86
İsveç	86
Portekiz	86
Yunanistan ve Kıbrıs	87
Macaristan	87
Çek Cumhuriyeti	87
Slovakya	88
Polonya	88
Bulgaristan	88
Romanya	89
Belçika ve Hollanda	89
Finlandiya	89
Slovenya	90
Hırvatistan	90
Letonya	90

Litvanya	90
Estonya	91
Rusya	91
Ek A Teknik bilgiler	92
Ürün belirtileri	92
Yazdırma belirtileri	92
Fiziksel belirtiler	92
Güç tüketimi ve elektrikle ilgili belirtiler	92
Ses yayılımı belirtileri	92
Çevresel belirtiler	93
Çevreci ürün yönetim programı	93
Çevreyi koruma	94
Ozon üretimi	94
Güç tüketimi	94
Avrupa Birliği Komisyonu Düzenleme1275/2008	94
Kağıt	94
HP PageWide baskı sarf malzemeleri	94
Plastik Parçalar	95
Elektronik donanım geri dönüşümü	95
Malzeme kısıtlamaları	95
Genel pil bilgileri	95
Tayvan'da pil atma	95
California Perklorat Madde Bildirimi	95
AB Pil Direktifi	96
Brezilya için pil bildirimi	96
Kimyasal maddeler	96
EPEAT	96
Atık ekipmanların kullanıcılar tarafından imha edilmesi	96
Sınırlı Maddeler İşaretinin Mevcut Olduğunda Dair Beyan (Tayvan)	97
Zehirli ve tehlikeli madde tablosu (Çin)	98
Tehlikeli maddelere ilişkin kısıtlama ifadesi (Türkiye)	98
Tehlikeli maddelere ilişkin kısıtlama ifadesi (Ukrayna)	98
Tehlikeli maddelere ilişkin kısıtlama ifadesi (Hindistan)	99
Yazıcı, faks ve fotokopi makinesi için Çin enerji etiketi	99
Çin SEPA Eko Etiket kullanıcı bilgileri	99
Yasal düzenleme bilgileri	99
Yasal düzenleme bildirimleri	100
Yasal model kimlik numarası	100
FCC beyanı	100
VCCI beyanı (Japonya)	101

Güç kablosu yönergeleri	101
Güç kablosu beyanı (Japonya)	101
EMC bildirim (Kore)	101
Almanya için görsel ekran işyerleri beyanı	101
Avrupa Birliği Yasal Düzenleme Bildirimi	101
Avrupa Birliği Yasal Düzenleme Bildirimi	101
Yalnızca kablosuz modeller	102
Kablosuz ürünler için ek beyanlar	102
Radyo frekansı radyasyonuna maruz kalma	102
Brezilya'daki kullanıcılara yönelik bildirim	102
Kanada bildirimleri	103
Japonya bildirimleri	103
Kore'deki kullanıcılara yönelik bildirim	103
Tayvan bildirimleri	103
Meksika bildirimleri	103

Dizin	104
--------------------	------------

1 Ürünle ilgili temel bilgiler

- [Ürün özellikleri](#)
- [Ürün görünümleri](#)
- [Gücü açma ve kapatma](#)
- [Kontrol panelini kullanma](#)
- [Sessiz Modu](#)

Ürün özellikleri

PageWide 352dw

J6U57A, J6U57B, J6U57C,
J6U57D



Tepsi kapasitesi (75 GSM veya 20-lb Bond kağıt)

- Tepsi 1: 50 yaprak
- Tepsi 2: 500 yaprak
- İsteğe bağlı Tepsi 3: 500 yaprak
- Standart çıktı bölmesi: 300 yaprak

Yazdır

- Tek yönlüde, profesyonel kaliteyle hem renkli hem siyah olarak dakikada 30 sayfaya varan hızlar

- Çift yönlüde, profesyonel kaliteyle hem renkli hem siyah olarak dakikada 21 sayfaya varan hızlar
- Genel ofis modunda dakikada 45 sayfa kadar

Bağlantı

- 802.3 LAN (10/100) Ethernet bağlantı noktası
- Ana bilgisayar USB Tip A ve Tip B bağlantı noktaları (arka)

Kablosuz

- Katıştırılmış kablosuz özelliği
- 802.11n 5GHz çift bant desteği
- HP ePrint—yazdırmak için ürün e-posta adresine belge gönderme
- HP Wireless Direct desteği

Çevreci özellikler

Özellik	Çevresel fayda
Çift yönlü yazdırma	Tüm HP PageWide 352dw modellerinde otomatik çift yönlü yazdırma özelliği mevcuttur. Çift yönlü yazdırma çevrenin korunmasını ve tasarruf etmenizi sağlar.
Kağıt başına birden fazla sayfa yazdırma	Bir belgenin iki veya daha fazla sayfasını tek bir kağıt sayfasına yan yana yazdırarak kağıttan tasarruf edin. Bu özelliğe yazıcı sürücüsü yoluyla erişebilirsiniz.
Geri dönüşüm	Geri dönüşümlü kağıt kullanarak atıkları azaltın. HP Planet Partners iade programını kullanarak kartuşların geri dönüşümünü sağlayın.
Enerji tasarrufu	Uyku modları ve sayaç seçenekleri, bu ürünün yazdırma yapılmadığında hızla düşük güç harcama durumuna geçmesini sağlayarak enerji tasarrufu yapar.

Eriřilebilirlik özellikleri

Ürün görme, duyma, el becerisi veya gücü sınırlı olan kullanıcılara yardımcı olan birkaç özelliğe sahiptir.

- Metin ekran okuyucularla uyumlu çevrimiçi kullanım kılavuzu.
- Kartuşlar tek elle takılıp çıkarılabilir.
- Tüm kapı ve kapaklar tek elle açılabilir.

Ürün görünümleri

- [Önden görünüm](#)
- [Arkadan görünüm](#)
- [Kartuş kapağı görünümü](#)

Önden görünüm

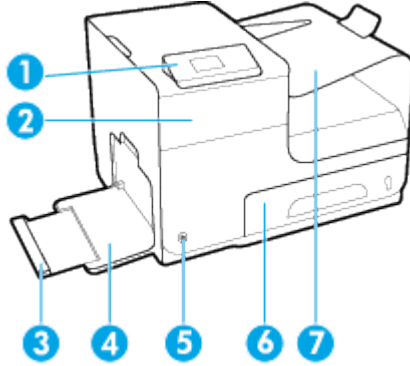

Etiket	Açıklama
1	Kontrol paneli
2	Kartuş kapağı
3	Tepsi 1 uzantısı
4	Tepsi 1
5	Güç düğmesi
6	Tepsi 2 – varsayılan kağıt tepsisi
7	Çıkış bölümü

Arkadan görünüm

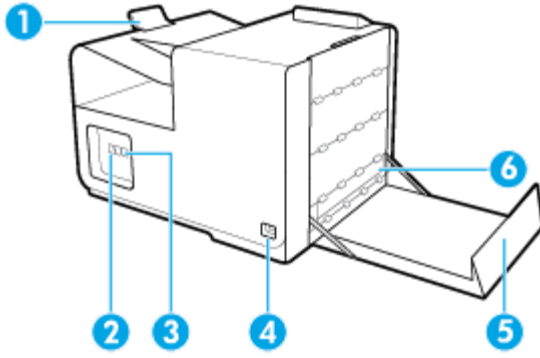

Etiket	Açıklama
1	Çıktı bölmesi durağı
2	Ethernet bağlantısı bağlantı noktası
3	USB Tip A ve USB Tip B bağlantı noktaları
4	Güç kablosu bağlantısı
5	Sol kapak
6	Dupleksleyici

Kartuş kapağı görünümü

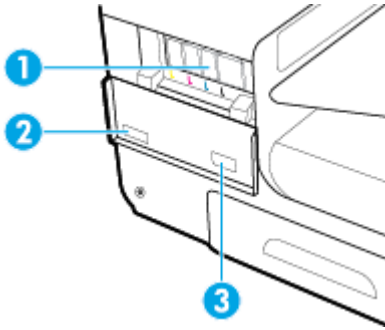

Etiket	Açıklama
1	Kartuş yuvaları
2	Ürün seri numarası ve ürün numarası
3	Kartuş parça numarası

Gücü açma ve kapatma

UYARI: Ürünün hasar görmesini önlemek için, yalnızca ürünle birlikte verilen güç kablosunu kullanın.

- [Ürünün açılması](#)
- [Güç yönetme](#)

- [Ürünü kapatma](#)

Ürünün açılması

1. Ürünle birlikte verilen güç kablosunu, ürünün arkasındaki bağlantı noktasına bağlayın.
2. Güç kablosunu uygun voltaj değerine sahip bir prize takın.

 **NOT:** Güç kaynağınızın, ürünün voltaj değerine uygun olduğundan emin olun. Ürün 100-240 Vac veya 200-240 Vac ve 50/60 Hz ile çalışır.

3. Ürünün önündeki güç düğmesine basın ve bırakın.

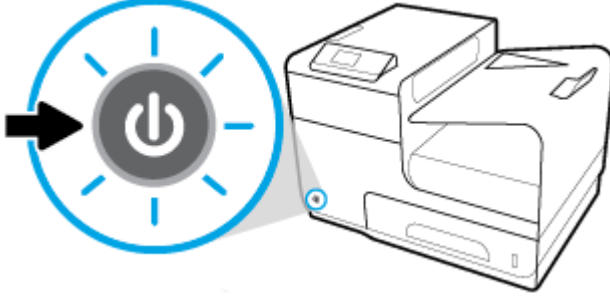

Güç yönetme

HP PageWide 352dw yazıcılar, güç tüketimini azaltmaya ve enerji tasarrufu yapmaya yardımcı olabilecek güç yönetimi özellikleri içermektedir.

- Uyku Modu, belirli bir süre boyunca boşta beklemişse, ürünü daha az güç tüketen bir duruma alır. Ürün, Uyku Modu'na girmeden önce geçecek sürenin uzunluğunu kontrol panelinden ayarlayabilirsiniz.
- Açma/Kapama Zamanı Ayarlama özelliği ile, ürünün kontrol panelinden ayarladığınız gün ve saatlerde otomatik olarak açılıp kapanmasını sağlayabilirsiniz. Örneğin, ürünü Pazartesi ve Cuma günleri arasında akşam 6'da kapanacak şekilde ayarlayabilirsiniz.

Uyku Modu'na girme süresini ayarlama

1. Kontrol paneli giriş ekranında **Kurulum** ögesini seçin (gerekirse ▲ veya ▼ düğmesini kullanarak) ve **Tamam** seçeneğine basın.
2. **Yazıcı Ayarları** ögesini seçin ve **Tamam** seçeneğine basın.
3. **Güç Yönetimi** ögesini seçin ve **Tamam** seçeneğine basın.
4. **Uyku Modu** ögesini seçin ve **Tamam** seçeneğine basın.
5. Zaman aralığı seçeneklerinden birini seçin ve **Tamam** seçeneğine basın.

Ürün, seçtiğiniz süre boyunca boşta bekledikten sonra düşük güç tüketen bir duruma geçer.

Ürün için açma veya kapama zamanını ayarlama

1. Kontrol paneli giriş ekranında **Kurulum** ögesini seçin (gerekirse ▲ veya ▼ düğmesini kullanarak) ve **Tamam** seçeneğine basın.
2. **Yazıcı Ayarları** ögesini seçin ve **Tamam** seçeneğine basın.
3. **Güç Yönetimi** ögesini seçin ve **Tamam** seçeneğine basın.
4. **Açma/Kapama Zamanı Ayarlama** ögesini seçin ve **Tamam** seçeneğine basın.

5. [Açma Zamanı Ayarlama](#) veya [Kapama Zamanı Ayarlama](#) öğesini seçin ve [Tamam](#) seçeneğine basın.
 6. Zamanlamak istediğiniz günü ve saati seçin ve [Tamam](#) seçeneğine basın.
- Ürün, seçtiğiniz saat ve günde açılır veya kapanır.

Ürünü kapatma

UYARI: Eksik bir kartuş varken ürünü kapatmayın. Ürün hasar görebilir.

- ▲ HP PageWide 352dw yazıcınızı kapatmak için ürünün önündeki güç düğmesine basın ve bırakın.

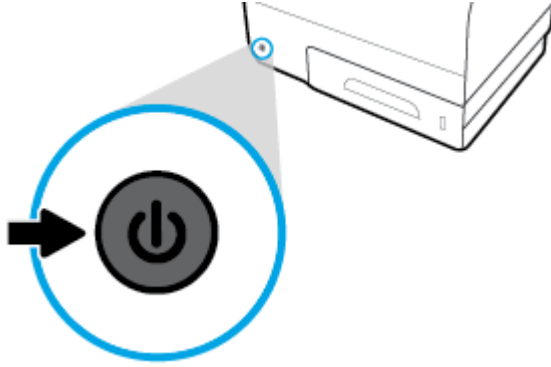

Bir veya daha fazla kartuş eksikken ürünü kapatmaya çalışmanız halinde, kontrol panelinde bir uyarı mesajı belirir.

UYARI: Baskı kalitesi sorunlarını önlemek için ürünü yalnızca ön taraftaki güç düğmesini kullanarak kapatın. Ürünün fişini çekmeyin, uzatma kablosunun gücünü kesmeyin veya farklı bir yöntem kullanmayın.

Kontrol panelini kullanma

- [Kontrol paneli menü düğmeleri](#)
- [Kontrol paneli menü navigasyonu](#)
- [Kontrol paneli işlem düğmeleri](#)
- [Kontrol paneli sarf malzemesi durumu](#)
- [Yardım özellikleri](#)



NOT: Kontrol panelindeki küçük metinler, uzun süreli görüntüleme için tasarlanmamıştır.

Kontrol paneli menü düğmeleri

HP PageWide 352dw yazıcıların kontrol paneli üzerindeki düğmeler görüntü ekranı üzerindeki menüleri görüntülemenizi ve dolaşmanızı sağlar.

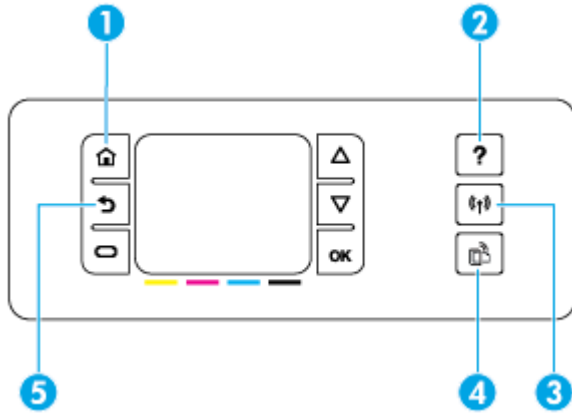

- | | | |
|---|--|--|
| 1 | | Giriş düğmesi.
Kontrol paneli giriş ekranını görüntülemek için basın. |
| 2 | | Yardım düğmesi.
Yardım menüsü seçeneklerini görüntülemek için basın. |
| 3 | | Kablosuz
Kesintisiz mavi, ürünün kablosuz bir ağa bağlı olduğunu gösterir. Ürün kablosuz bağlantı ararken yanıp söner. Ürün kablolu bir ağa bağlıyken veya bir USB kablosu ile bağlı durumdayken kapalıdır. |
| 4 | | HP ePrint düğmesi. HP Web Hizmetleri özelliklerine erişmek için basın.
HP ePrint, belgeleri ürünün e-posta adresine göndererek bilgisayarınızdan, tabletinizden veya akıllı telefonunuzdan yazdırmanıza imkan verir. |
| 5 | | Geri düğmesi. Önceki menüye veya ekrana dönmek için basın. |

Kontrol paneli menü navigasyonu

Kontrol paneli üzerindeki düğmeler, menüler arasında gezinmenize ve bir menü listesinde beliren seçenekler arasından seçim yapmanıza imkan verir.

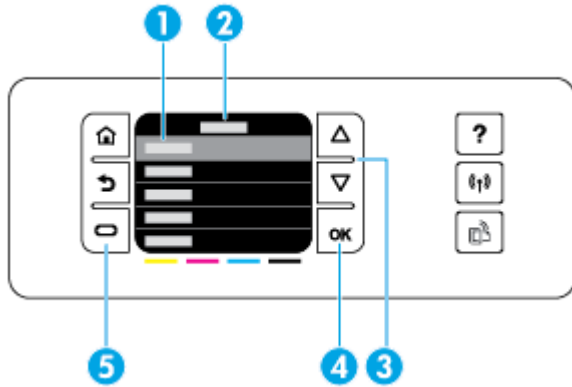

- | | |
|---|---|
| 1 | Menü listesi. Görüntü ekranında beş menü öğesi belirebilir. Vurgulanan öğeyi seçmek için Tamam seçeneğine basın. |
| 2 | Menü başlığı. Menü listesinin üst kısmında belirir. |
| 3 | Yukarı ve aşağı. Menü listelerinde gezinmek ve bir öğeyi vurgulamak için bu düğmeleri kullanın. |

-
- 4 **TAMAM.** Menü listesinden vurgulanan öğeyi seçmek için basın.
-
- 5 **İptal.** Bir yazdırma işini veya geçerli başka bir işlemi iptal etmek ya da menü listesinin sol alt kısmında beliren bir menü öğesini seçmek için basın.
-

Kontrol paneli işlem düğmeleri

Kontrol paneli bazen yazdırma işi gibi bir işlemi edip etmeyeceğinizi soran veya iki seçenektan birini seçmenizi isteyen bir mesaj görüntüler: örneğin, **İptal** veya **Devam**. Görüntü ekranındaki menü listesinin alt kısmında seçenekler belirir.

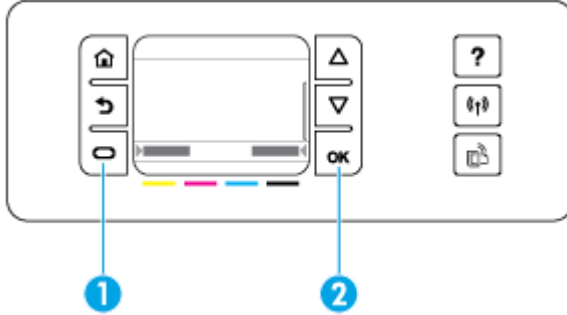

-
- 1 **İptal.** Geçerli işlemi iptal etmek veya menü listesinin sol alt kısmındaki seçeneği seçmek için basın.
-
- 2 **TAMAM.** Menü listesinin sağ alt kısmında beliren seçeneği belirlemek için basın (örneğin, [Devam](#)).
-

Kontrol paneli sarf malzemesi durumu

Yazıcı kontrol panelinden HP PageWide kartuşlarınızın seviyesini kontrol edebilirsiniz.

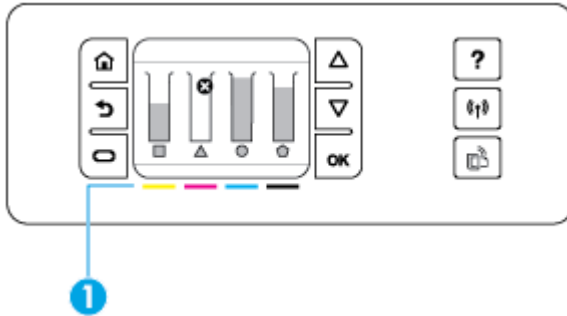

-
- 1 **Kartuş seviyeleri.** Çubuklar sarı, macenta, siyan ve siyah kartuş seviyelerini gösterir.
-

1. Kontrol paneli giriş ekranında [Kartuş Bilgileri](#) öğesini seçin (gerekirse ▲ veya ▼ düğmesini kullanarak) ve [Tamam](#) seçeneğine basın.
2. [Tahmini Düzeyler](#) öğesini seçin ve [Tamam](#) seçeneğine basın.

Kontrol panelinde dört renk kartuşundan her biri için kartuş seviyesi görüntülenir.

Yardım özellikleri

HP PageWide 352dw yazıcılar, kontrol panelinden erişilebilen yerleşik yardım içermektedir. Yardım özellikleri ipuçları, görüntüleyip yazdırabileceğiniz önemli ürün bilgileri ve görevleri nasıl gerçekleştirip sorunları nasıl çözeceğinize yönelik animasyonlar içerir.

Bu yardım özelliklerini görüntülemek için, yazıcı kontrol panelinde **?** simgesine basın.

- [Yazıcı bilgileri](#)
- [Yardım animasyonları](#)

Yazıcı bilgileri

Yazıcı Durum Raporu, HP PageWide 352dw yazıcınızla ilgili şu bilgileri görüntüler:

- Model adı ve numarası
- Ürün seri numarası
- Ürün Hizmet Kimliği
- Geçerli bellenim sürümü numarası
- Kullanım, durum ve ayar bilgileri (tam ürün bilgilerini ve yazıcı durum raporu sayfalarını yazdırıyorsanız)

Bir Yazıcı Durum raporu görüntüleme veya yazdırma

1. Kontrol paneli giriş ekranında **Kurulum** ögesini seçin (gerekirse **▲** veya **▼** düğmesini kullanarak) ve **Tamam** seçeneğine basın.
2. **Yazıcı Raporları** ögesini seçin ve **Tamam** seçeneğine basın.
3. **Yazıcı Durum Raporları** ögesini seçin ve **Tamam** seçeneğine basın.

Yardım animasyonları

Yerleşik yardım, görevlerin nasıl gerçekleştirileceği veya sorunların nasıl çözüleceği konusunda animasyonlar içerir. Bir yardım animasyonunu seçmek veya görüntülemek için:

1. Yazıcı kontrol panelinde **?** seçeneğine basın.
2. **Nasıl Yapılır** ögesini seçin (gerekirse **▲** veya **▼** düğmesini kullanarak) ve **Tamam** seçeneğine basın.
3. Yazıcı kontrol paneli ekranında göstermek istediğiniz animasyonu seçin.

Sessiz Modu

Yazıcının sesini en aza indirmek için, Sessiz Mod'u kullanın. Kontrol panelinden veya HP Katıştırılmış Web Sunucusu'ndan (EWS) bu modu etkinleştirebilirsiniz.



NOT: Sessiz Mod, yazıcının hızını azaltır. Verimliliği engelliyorsa, bu modu kapatabilirsiniz.

Sessiz Mod'u kontrol panelinden açmak veya kapatmak için

1. Kontrol paneli giriş ekranında **Kurulum** ögesini seçin (gerekirse **▲** veya **▼** düğmesini kullanarak) ve **Tamam** seçeneğine basın.
2. **Yazıcı Ayarları** ögesini seçin ve **Tamam** seçeneğine basın.

3. **Sessiz Mod** öđesini seçin ve **Tamam** seçeneđine basın.
4. **Açık** veya **Kapalı** öđesini seçin ve **Tamam** seçeneđine basın.

Sessiz Mod'u EWS'den açmak veya kapatmak için

1. EWS'yi açın. Daha fazla bilgi için, bkz. [EWS'yi açma](#).
2. **Ayarlar** sekmesini tıkladın.
3. **Tercihler** bölümünde, **Sessiz Mod**'a tıklayarak bu işlevi açıp kapatabilirsiniz.
4. **Uygula**'yı tıkladın.

2 Ürünü bağlama

- [Ürünü bilgisayara veya ağa bağlama](#)
- [Ürünü bir bilgisayara veya ağıta bağlamak için Wi-Fi Direct seçeneğini kullanma](#)
- [Zaten ağda bulunan kablosuz bir ürün için HP yazıcı yazılımını yükleme](#)
- [Yazıcı yazılımını açma \(Windows\)](#)
- [Ağ ayarlarını yönetme](#)

Ürünü bilgisayara veya ağa bağlama

Ürünü USB kablosu kullanarak bağlamak için

Ürünü bilgisayara bağlamak için bir USB kablosu kullanabilirsiniz.

Bu ürün, USB 2.0 bağlantısını destekler. A'dan B'ye türünde bir USB kablosu kullanın. HP, 2 m uzunluğundan fazla olmayan bir kablo kullanımını önermektedir.

UYARI: Yükleme yazılımı sizden isteyene kadar USB kablosunu bağlamayın.

1. Bilgisayardaki tüm açık programlardan çıkın.
2. 123.hp.com/pagewide adresinden (önerilir) veya yazıcıyla birlikte gelen HP yazılım CD'sinden yazıcı yazılımını yükleyin ve ekrandaki yönergeleri izleyin.



NOT: Mac üzerine yüklüyorsanız, yazılımı yüklemek için **HP Easy Start Hakkında** simgesini tıklayın.

3. İstendiğinde, **USB-Yazıcıyı bilgisayara USB kablosu kullanarak bağlayın** seçeneğini seçin ve ardından **İleri** düğmesini tıklayın.



NOT: Bir iletişim kutusunda, USB yüklemesiyle Web Hizmetlerinin kullanılamayacağını belirten bir uyarı gösterilir. USB yüklemesine devam etmek için **Evet**'e, USB yüklemesini iptal etmek içinse **Hayır**'a tıklayın.

4. Yazılım tarafından istendiğinde, USB kablosunun B Tarafı'nı ürünün arka tarafındaki bağlantı noktasına (1) bağlayın.

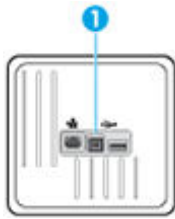

5. Yükleme tamamlandığında, yazdırma yazılımının düzgün bir şekilde yüklendiğinden emin olmak için herhangi bir programdan bir sayfa yazdırın.

Ürünü ağa bağlamak için

Ürün, kablolu veya kablosuz bir ağa bağlantıyı destekler.

Desteklenen ağ protokolleri

HP PageWide 352dw ürünleri aşağıdaki ağ protokollerini destekler.

• TCP/IPv4	• gSOAP
• IPv6	• SAND box
• DHCP, AutoIP	• LPD
• DHCP v6	• Bootp, Bootp TCE geliştirme
• HTTP sunucusu, HTTP istemcisi	• Netbios
• Uyarılar için SMTP istemcisi	• WINS
• SNMP v1	• LLMNR
• Open_ssl kitaplığı	• CIFS v6
• Bonjour	

Kablolu bir ağ kullanarak ürünü bağlama

Ürünü Windows kullanarak kablolu bir ağa yüklemek için bu işlemi kullanın.

1. Ethernet kablosunu Ethernet bağlantı noktasına (1) ve ağa takın.

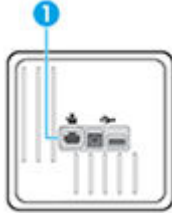

2. Ürünü açın.
3. Sonraki adıma geçmeden önce 60 saniye bekleyin. Ağ bu süre boyunca ürünü tanır ve ürün için bir IP adresi veya ana bilgisayar adı atar.
4. Kontrol paneli giriş ekranında **Ağ** ögesini seçin (gerekirse ▲ veya ▼ düğmesini kullanarak) ve **Tamam** seçeneğine basın.
5. **Ethernet Ayarları** ögesini seçin ve **Tamam** seçeneğine basın.
6. **Ethernet Bilgilerini Görüntüle** ögesini seçin ve **Tamam** seçeneğine basın.
7. IP adresinin bulunduğu bir sayfa yazdırmak için **Yazdır** (Yazdır) ögesine basın.

Kablosuz bir ağ kullanarak ürünü bağlama (yalnızca kablosuz modeller)

Aşağıdaki yöntemlerden birini kullanarak ürünü kablosuz bir ağa bağlayabilirsiniz.

- [Ürünü Kablosuz Kurulum Sihirbazı'nı kullanarak kablosuz bir ağa bağlamak için](#)
- [Ürünü WPS kullanarak kablosuz bir ağa bağlamak için](#)
- [Ürünü manuel olarak kablosuz bir ağa bağlamak için](#)

Kablosuz yönlendiriciniz Wi-Fi Korunabilir Kurulum'u (WPS) desteklemiyorsa, sistem yöneticinizden yönlendirici ağ ayarlarını alın veya aşağıdaki işlemleri tamamlayın.

- Kablosuz ağ adını veya hizmet kümesi tanımlayıcısını (SSID) edinin.
- Kablosuz ağın güvenlik parolasını veya şifreleme anahtarını belirleyin.

 **NOT:** Ürün yazılımını yüklemeyen önce, ürünün ağa Ethernet kablosu kullanılarak bağlanmadığından emin olun.

Ürünü Kablosuz Kurulum Sihirbazı'nı kullanarak kablosuz bir ağa bağlamak için

Kablosuz Kurulum Sihirbazı, ürünü kablosuz bir ağa yüklemek için en iyi yöntemdir.

1. Kontrol paneli giriş ekranında **Ağ** öğesini seçin (gerekirse ▲ veya ▼ düğmesini kullanarak) ve **Tamam** seçeneğine basın.
2. **Kablosuz Ayarları** öğesini seçin ve **Tamam** seçeneğine basın.
3. **Kablosuz Kurulum Sihirbazı** öğesini seçin ve **Tamam** seçeneğine basın.
4. Ürün, mevcut kablosuz ağları tarar ve ağ adlarının (SSID'ler) bir listesini sağlar. Mevcutsa, listeden kablosuz yönlendiriciniz için SSID'yi seçin. Kablosuz yönlendiricinizin SSID'si listede yoksa **Yeni Ad Gir** öğesini seçin ve **Tamam** seçeneğine basın. Yeni ağ adını girmek için ▲ ve ▼ düğmelerini ve **Tamam** düğmesini kullanın. **Bitti** öğesini seçin ve **Tamam** seçeneğine basın.
5. Aşağıdakilerden birini yapın:
 - Kablosuz yönlendiriciniz WPA güvenliğini kullanıyorsa parolayı girin.
 - Kablosuz yönlendiriciniz WEP güvenliğini kullanıyorsa, anahtarı girin.
6. **OK** seçeneğine basın ve ürün kablosuz yönlendiriciyle bağlantı kurana kadar bekleyin. Kablosuz bağlantının kurulması birkaç dakika sürebilir.

Ürünü WPS kullanarak kablosuz bir ağa bağlamak için

Yazıcınızı WPS kullanarak kablosuz bir ağa bağlamadan önce, aşağıdakilerden emin olun:

- WPS özellikli bir kablosuz yönlendirici veya erişim noktası içeren bir kablosuz 802.11b/g/n ağı.

 **NOT:** Yazıcı yalnızca 2.4GHz kullanan bağlantıları destekler.

- Yazıcıyı bağlamak istediğiniz kablosuz ağa bağlı bir bilgisayar. Bilgisayara HP yazıcı yazılımı yüklediğinizden emin olun.

WPS basma düğmeli bir WPS yönlendiriciniz varsa, **Düğme yöntemini** izleyin. Yönlendiricinizde bir basma düğmesi olup olmadığını bilmiyorsanız, **PIN yöntemini** kullanın.

Düğme yöntemi

1. Kontrol paneli giriş ekranında **Ağ** öğesini seçin (gerekirse ▲ veya ▼ düğmesini kullanarak) ve **Tamam** seçeneğine basın.
2. **Kablosuz Ayarları** öğesini seçin ve **Tamam** seçeneğine basın.
3. **Wi-Fi Korunmalı Kurulum** öğesini seçin ve **Tamam** seçeneğine basın.
4. **Basma Düğmesi** öğesini seçin ve **Tamam** seçeneğine basın.
5. Ekrandaki yönergeleri izleyin.

PIN yöntemi

1. WPS PIN kodunun yerini bulun:

- a. Kontrol paneli giriş ekranında **Ağ** ögesini seçin (gerekirse ▲ veya ▼ düğmesini kullanarak) ve **Tamam** seçeneğine basın.
 - b. **Kablosuz Ayarları** ögesini seçin ve **Tamam** seçeneğine basın.
 - c. **Wi-Fi Korumalı Kurulum** ögesini seçin ve **Tamam** seçeneğine basın.
 - d. **PIN** ögesini seçin ve **Tamam** seçeneğine basın.
2. Yapılandırma yardımcı programını veya kablosuz yönlendirici ya da kablosuz erişim noktasının yazılımını açın, sonra da WPS PIN kodunu girin.

 **NOT:** Yapılandırma yardımcı programı hakkında daha fazla bilgi edinmek için yönlendirici veya kablosuz erişim noktasıyla birlikte verilen belgelere bakın.

3. İki dakika kadar bekleyin. Yazıcı başarıyla bağlanırsa, (📶) göstergesi yanıp sönmeyi keser ve yanar durumda kalır.

Ürünü manuel olarak kablosuz bir ağa bağlamak için

Ürün kurulumunun ilk 120 dakikasında veya ürünün varsayılan ağ ayarlarını sıfırladıktan sonra (ve ürüne bir ağ kablosu bağlı değilken), ürünün kablosuz radyosu ürün için bir kablosuz kurulum ağı yayınlacaktır.

Bu ağın adı "HP-Setup-xx-[ürün adı]" şeklindedir.

 **NOT:** Ağ adındaki "xx" ifadesi, ürünün MAC adresinin son iki karakteridir. Ürün adı HP PageWide 352dw dw'dir.

1. Kablosuz özellikli bir üründen, aygıt için kurulum ağına bağlanın.
2. Bu kurulum ağına bağlıyken bir web tarayıcısı açın ve şu IP adresini kullanarak HP Katıştırılmış Web Sunucusu'nu (EWS) açın:
 - 192.168.223,1
3. EWS'de Kablosuz Kurulum Sihirbazı'nı bulun ve ürünü manuel olarak bağlamak için yönergeleri izleyin.

 **NOT:** Ürün varsayılan olarak Otomatik DHCP kullanır.

Ürünü bir bilgisayara veya aygıta bağlamak için Wi-Fi Direct seçeneğini kullanma

Wi-Fi Direct ile, bilgisayardan, akıllı telefondan, tablettan veya diğer kablosuz özellikli aygıtlardan, var olan bir kablosuz ağa bağlanmaksızın kablosuz yazdırabilirsiniz.

Wi-Fi Direct kullanımına ilişkin yönergeler

- Bilgisayarınızda veya mobil aygıtınızda gerekli yazılımın olduğundan emin olun.
 - Bilgisayar kullanıyorsanız, 123.hp.com/pagewide adresinden (önerilir) veya yazıcıyla birlikte verilen HP yazılım CD'sinden yazıcı yazılımını yüklediğinizden emin olun.

HP yazıcı yazılımını bilgisayara yüklemeyerseniz, önce Wi-Fi Direct özelliğine bağlanın ve ardından yazıcı yazılımını yükleyin. Yazıcı yazılımı tarafından istendiğinde, bağlantı türü olarak **Kablosuz**'u seçin.
 - Bir mobil aygıt kullanıyorsanız, uyumlu bir yazdırma uygulaması yüklediğinizden emin olun. Mobil yazdırma hakkında daha fazla bilgi için, HP Mobil Yazdırma web sitesini ziyaret edin.
- Yazıcınızda Wi-Fi Direct'in açık olduğundan emin olun.

- En fazla beş bilgisayar ve mobil aygıt, aynı Wi-Fi Direct bağlantısını kullanabilir.
- Yazıcı, USB kablosu ile bir bilgisayara veya kablosuz ya da Ethernet bağlantısı üzerinden bir ağa bağlıyken de Wi-Fi Direct özelliği kullanılabilir.
- Wi-Fi Direct özelliği, bir bilgisayarı, mobil aygıtı ya da yazıcıyı Internet'e bağlamak için kullanılamaz.

Wi-Fi Direct özelliğini açmak için

1. Kontrol paneli giriş ekranında **Wi-Fi Direct** ögesini seçin (gerekirse ▲ veya ▼ düğmesini kullanarak) ve **Tamam** seçeneğine basın.
2. Ekranda Wi-Fi Direct özelliğinin kapalı olduğu gösteriliyorsa **(Ayarlar)** seçeneğine basarak açık konuma getirin.

 **İPUÇU:** Wi-Fi Direct özelliğini EWS'den de açabilirsiniz. EWS'yi kullanma hakkında daha fazla bilgi için, bkz. [HP Embedded Web Server](#).

Kablosuz özellikli bir mobil aygıttan yazdırmak için

Mobil aygıtınıza uyumlu bir yazdırma uygulaması yüklediğinizden emin olun. Daha fazla bilgi için [HP Mobil Yazdırma](#) web sitesini ziyaret edin.

1. Yazıcıda Wi-Fi Direct özelliğini açtığınızdan emin olun.
2. Mobil aygıtınızda Wi-Fi bağlantısını açın. Daha fazla bilgi için mobil aygıtla birlikte verilen belgelere bakın.

 **NOT:** Mobil aygıtınız Wi-Fi'yi desteklemiyorsa, Wi-Fi Direct özelliğini kullanamazsınız.

3. Mobil aygıttan yeni bir ağa bağlanın. Yeni bir kablosuz ağa veya bağlantı noktasına bağlanmak için kullanılan normal işlemleri kullanın. Gösterilen kablosuz ağlar listesinden **DIRECT-**-HP PageWide XXXX** gibi olabilecek (burada ** yazıcınızı belirleyen benzersiz karakterlerdir ve XXXX, yazıcının üzerinde bulunan yazıcı model numarasıdır) Wi-Fi Direct adını seçin.
4. İstendiğinde Wi-Fi Direct parolasını girin.
5. Belgenizi yazdırın.

Kablosuz özellikli bir bilgisayardan yazdırmak için (Windows)

1. Yazıcınızda Wi-Fi Direct'in açık olduğundan emin olun.
2. Bilgisayarın Wi-Fi bağlantısını açın. Daha fazla bilgi için bilgisayarla birlikte verilen belgelere bakın.

 **NOT:** Bilgisayarınız Wi-Fi'yi desteklemiyorsa, Wi-Fi Direct özelliğini kullanamazsınız.

3. Bilgisayardan yeni bir ağa bağlanın. Yeni bir kablosuz ağa veya bağlantı noktasına bağlanmak için kullanılan normal işlemleri kullanın. Gösterilen kablosuz ağlar listesinden **DIRECT-**-HP PageWide XXXX** gibi olabilecek (burada ** yazıcınızı belirleyen benzersiz karakterlerdir ve XXXX, yazıcının üzerinde bulunan yazıcı model numarasıdır) Wi-Fi Direct adını seçin.
4. İstendiğinde Wi-Fi Direct parolasını girin.

 **NOT:** Parolayı bulmak için kontrol paneli giriş ekranında **Wi-Fi Direct** ögesini seçin (gerekirse ▲ veya ▼ düğmesini kullanarak) ve **Tamam** seçeneğine basın.

5. Yazıcı bilgisayara kablosuz ağ üzerinden bağlıysa, bir sonraki adıma geçin. Yazıcı bilgisayarınıza USB kablosu ile bağlıysa, HP Wi-Fi Direct bağlantısını kullanarak yazıcı yazılımı özelliğini yüklemek için aşağıdaki adımları izleyin.
 - a. Yazıcı yazılımını açın. Daha fazla bilgi için, bkz. [Yazıcı yazılımını açma \(Windows\)](#).
 - b. **Yazıcı Kurulumu ve Yazılımı**'ni seçin, sonra da **Yeni yazıcı bağla**'yı seçin.
 - c. **Bağlantı Seçenekleri** yazılım ekranı belirlediğinde, **Kablosuz**'u seçin.
Algılanan yazıcılar listesinden HP yazıcı yazılımınızı seçin.
 - d. Ekrandaki yönergeleri izleyin.
6. Belgenizi yazdırın.

Kablosuz özellikli bir bilgisayardan yazdırmak için (OS X)

1. Yazıcınızda Wi-Fi Direct'in açık olduğundan emin olun.
2. Bilgisayarda Wi-Fi özelliğini açın.
Daha fazla bilgi için, Apple tarafından sağlanan belgelere bakın.
3. Wi-Fi simgesini tıklatın ve **DIRECT-**-HP PageWide XXXX** gibi olabilecek Wi-Fi Direct adını seçin (burada ** yazıcınızı belirleyen benzersiz karakterlerdir ve XXXX ise yazıcının üzerinde bulunan yazıcı modelidir).
4. Wi-Fi Direct özelliği, güvenli olarak açıksa, istendiğinde parolayı girin.
5. Yazıcıyı ekleyin:
 - a. **Sistem Tercihleri**'ni açın.
 - b. **Yazıcılar** ögesini tıklatın.
 - c. Soldaki yazıcılar listesinin altındaki + işaretine tıklayın.
 - d. Algılanan yazıcılar listesinden yazıcıyı seçin ("Bonjour" sözcüğü, yazıcı adının yanındaki sağ sütunda listelenir) ve **Add**'i (Ekle) tıklatın.

Zaten ağda bulunan kablosuz bir ürün için HP yazıcı yazılımını yükleme

Kablosuz bir ağ üzerinde ürünün zaten bir IP adresi varsa ve bilgisayara ürün yazılımını yüklemek istiyorsanız, aşağıdaki adımları tamamlayın.

1. Ürünün IP'sini edinin:
 - a. Kontrol paneli giriş ekranında **Ağ** ögesini seçin (gerekirse ▲ veya ▼ düğmesini kullanarak) ve **Tamam** seçeneğine basın.
 - b. **Ethernet Ayarları** ögesini seçin ve **Tamam** seçeneğine basın.
 - c. **Ethernet Bilgilerini Görüntüle** ögesini seçin ve **Tamam** seçeneğine basın.
2. 123.hp.com/pagewide adresinden (önerilir) veya yazıcıyla birlikte gelen HP yazılım CD'sinden yazıcı yazılımını yükleyin.
3. Ekrandaki yönergeleri izleyin.

- İstendiğinde, **Kablosuz - Yazıcı kablosuz ağa ve internete bağla** seçeneğini seçin ve **İleri** seçeneğini tıklatın.
- Kullanılabilir yazıcılar listesinden, doğru IP adresine sahip olan yazıcıyı seçin.

Yazıcı yazılımını açma (Windows)

İşletim sisteminize bağlı olarak, yazıcı yazılımı seçeneğini aşağıdaki gibi açabilirsiniz:

- Windows 10:** Bilgisayar masaüstünde **Başlat**'ı tıklatın, **Tüm app**'ları seçin, **HP**'yi seçin, yazıcının klasörünü tıklatın, sonra yazıcı adını taşıyan simgeyi seçin.
- Windows 8.1:** Başlangıç ekranının sol alt köşesindeki aşağı oku tıklatın, ardından yazıcı adını seçin.
- Windows 8:** Başlangıç ekranında, ekran üzerinde boş bir alanı sağ tıklatın, uygulama çubuğunda **Tüm Uygulamalar**'ı tıklatın, sonra da yazıcı adını seçin.
- Windows 7, Windows Vista ve Windows XP:** Bilgisayar masaüstünde **Başlat**'ı tıklatın, **Tüm Programlar**'ı seçin, **HP**'yi seçin, yazıcının klasörünü tıklatın, sonra yazıcı adını taşıyan simgeyi seçin.

Ağ ayarlarını yönetme

- [Ağ ayarlarını görüntüleme veya değiştirme](#)
- [Ürün parolasını ayarlama veya değiştirme](#)
- [TCP/IP parametrelerini kontrol panelinden manuel olarak yapılandırma](#)
- [Bağlantı hızı ve çift yönlü ayarları](#)

Ağ ayarlarını görüntüleme veya değiştirme

IP yapılandırma ayarlarını görüntülemek veya değiştirmek için HP Katıştırılmış Web Sunucusu'nu kullanın.

- Ürünün IP'sini edinin:
 - Kontrol paneli giriş ekranında **Ağ** ögesini seçin (gerekirse ▲ veya ▼ düğmesini kullanarak) ve **Tamam** seçeneğine basın.
 - Ethernet Ayarları** ögesini seçin ve **Tamam** seçeneğine basın.
 - Ethernet Bilgilerini Görüntüle** ögesini seçin ve **Tamam** seçeneğine basın.
- HP Katıştırılmış Web Sunucusu'nu açmak için bir web tarayıcısının adres çubuğuna ürünün IP adresini yazın.
- Ağ bilgilerini almak için **Ağ** sekmesini tıklatın. Ayarları gereken şekilde değiştirebilirsiniz.

Ürün parolasını ayarlama veya değiştirme

Yetkisiz kullanıcıların ürün ayarlarını değiştirmesini önlemek amacıyla parola ayarlamak veya ağdaki bir ürünün var olan parolasını değiştirmek için HP Katıştırılmış Web Sunucusu'nu kullanın.

- Ürünün IP'sini edinin:

- a. Kontrol paneli giriş ekranında **Ağ** ögesini seçin (gerekirse ▲ veya ▼ düğmesini kullanarak) ve **Tamam** seçeneğine basın.
 - b. **Ethernet Ayarları** ögesini seçin ve **Tamam** seçeneğine basın.
 - c. **Ethernet Bilgilerini Görüntüle** ögesini seçin ve **Tamam** seçeneğine basın.
2. Ürünün IP adresini bir web tarayıcısının adres çubuğuna yazın. **Ayarlar** sekmesini, **Güvenlik** seçeneğini sonra da **Parola Ayarları** bağlantısını tıklatın.
-
-  **NOT:** Daha önce bir parola belirlenmişse, parolayı girmeniz istenir. Parolayla birlikte Kullanıcı Adı için “admin” yazın ve ardından **Uygula** seçeneğini tıklatın.
-
3. **Parola** ve **Parolayı Onayla** alanlarına yeni parolayı yazın.
4. Parolayı kaydetmek için, pencerenin alt kısmındaki **Uygula** seçeneğini tıklatın.

TCP/IP parametrelerini kontrol panelinden manuel olarak yapılandırma

IPv4 adresini, alt ağ maskesini ve varsayılan ağ geçidini manuel olarak ayarlamak için kontrol paneli menülerini kullanın.

1. Kontrol paneli giriş ekranında **Ağ** ögesini seçin (gerekirse ▲ veya ▼ düğmesini kullanarak) ve **Tamam** seçeneğine basın.
2. **Ethernet Ayarları** ögesini seçin ve **Tamam** seçeneğine basın.
3. **Gelişmiş Ayarlar** ögesini seçin ve **Tamam** seçeneğine basın.
4. **IP Ayarları** ögesini seçin ve **Tamam** seçeneğine basın.
5. **Elle (Statik)** ögesini seçin ve **Tamam** seçeneğine basın.
6. Aşağıdakilerden birini seçin ve **Tamam** seçeneğine basın:
 - **IP Adresi**
 - **Alt Ağ Maskesi**
 - **Varsayılan Ağ Geçidi**
7. ▲ ve ▼ düğmeleri ile ➡ (İleri) düğmesini kullanarak IP adresini, alt ağ maskesini veya varsayılan ağ geçidini girin ve ➡ (İleri) seçeneğine basın.
8. ➡ (Uygula) seçeneğine basın.

Bağlantı hızı ve çift yönlü ayarları

 **NOT:** Bu bilgiler yalnızca Ethernet (kablolu) ağları için geçerlidir. Kablosuz ağlar için geçerli değildir.

Baskı sunucusunun bağlantı hızı ve iletişim modu, ağ hub'ıyla eşleşmelidir. Çoğu durum için, ürünü otomatik moda bırakın. Bağlantı hızında ve çift yönlü ayarlarında yapılan yanlış değişiklikler, ürünün diğer ağ aygıtları ile iletişim kurmasını engelleyebilir. Değişiklik yapmanız gerekiyorsa, yazıcı kontrol panelini kullanın.

 **NOT:**

- Ayarların, bağlantı kurduğunuz ağ ürünüyle (ağ hub'ı, anahtar, ağ geçidi, yönlendirici veya bilgisayar) eşleşmesi gerekir.
- Bu ayarlarda yaptığınız değişiklikler, ürünün kapanıp yeniden açılmasına yol açar. Sadece ürün beklemedeyken değişiklikler yapın.

1. Kontrol paneli giriş ekranında **Ağ** ögesini seçin (gerekirse ▲ veya ▼ düğmesini kullanarak) ve **Tamam** seçeneğine basın.
2. **Ethernet Ayarları** ögesini seçin ve **Tamam** seçeneğine basın.
3. **Gelişmiş Ayarlar** ögesini seçin ve **Tamam** seçeneğine basın.
4. **Bağlantı Hızı** ögesini seçin ve **Tamam** seçeneğine basın.
5. Aşağıdaki seçeneklerden birini belirleyin ve **Tamam** seçeneğine basın:

Ayarlar	Açıklama
Otomatik	Baskı sunucusu kendisini, ağda izin verilen en hızlı bağlantı hızına ve iletişim moduna göre otomatik olarak yapılandırır.
10-Tam	10 Mbps, tam duplex çalışma.
10-Yarım	10 Mbps, yarım duplex çalışma
100-Tam	100 Mbps, tam duplex çalışma.
100-Yarım	100 Mbps, yarım duplex çalışma

3 Yazıcı yönetimi ve hizmetleri

- [HP Embedded Web Server](#)
- [Web Hizmetleri](#)
- [Ürün güvenlik özellikleri](#)
- [yazıcı yazılımı\(Windows\) bölümündeki HP Yazıcı Yardımcısı](#)
- [HP Utility \(OS X\)](#)
- [AirPrint™ \(OS X\)](#)

HP Embedded Web Server

- [EWS hakkında](#)
- [Çerezler hakkında](#)
- [EWS'yi açma](#)
- [Özellikler](#)

EWS hakkında

Bu ürün, ürün ve ağ etkinlikleri hakkındaki bilgilere erişim olanağı veren HP Katıştırılmış Web Sunucusu'na (EWS) sahiptir. EWS, Windows gibi işletim sistemlerinin programlar için bilgisayarınızda bir çalışma ortamı sunmasına çok benzer şekilde Web programlarının çalışabileceği bir ortam sunar. Bu programlardan alınan bilgiler sonra bir web tarayıcısında görüntülenebilir.

EWS, ağ sunucusuna yüklenen bir yazılım gibi çalışmak yerine donanım aygıtında (HP yazıcı gibi) veya üretici yazılımında durur.

EWS'nin avantajı, ağa bağlı bir ürüne ve bilgisayara sahip herkesin ürüne erişmek için kullanabileceği bir arabirim sunmasıdır. Yüklenmesi veya yapılandırılması gereken özel bir yazılım bulunmamakla birlikte bilgisayarda desteklenen bir web tarayıcısı olmalıdır. EWS'ye erişmek için, tarayıcınızın adres çubuğuna ürünün IP adresini yazın.

Çerezler hakkında

EWS, tarama yaparken sabit sürücünüze çok küçük metin dosyaları (çerezler) yerleştirir. Bu dosyalar, EWS'nin sonraki ziyaretinizde bilgisayarınızı tanımasını sağlar. Örneğin, EWS dilini yapılandırdıysanız, tanımlama bilgisi hangi dili seçtiğinizi hatırlar ve böylece EWS'ye sonraki erişiminizde sayfalar o dilde görüntülenir. Bazı çerezler (seçilen dili saklayan çerez gibi) her oturum sonrasında silinmesine karşın, diğerleri (müşteriye özel tercihleri saklayan çerez gibi) siz el ile silene dek bilgisayarda saklanır.

 **ÖNEMLİ:** EWS'nin bilgisayarınızda sakladığı çerezler yalnızca bilgisayarınızdaki ayarları kaydetmek veya yazıcı ile bilgisayar arasında bilgi paylaşmak amacıyla kullanılır. Bu çerezler hiçbir HP web sitesine gönderilmez.

Tarayıcınızı tüm çerezleri kabul edecek şekilde veya her çerez teklifini size bildirecek şekilde yapılandırabilirsiniz, böylece hangi çerezleri kabul edip hangilerini reddedeceğinize karar verebilirsiniz. Tarayıcınızı, istenmeyen çerezleri silmek için de kullanabilirsiniz.

Yazıcınıza bağlı olarak, çerezleri devre dışı bırakırsanız, aşağıdaki özelliklerden bir veya birkaçını devre dışı bırakırsınız:

- Uygulamayı bıraktığınız yerden başlatma (özellikle kurulum sihirbazlarını kullanırken faydalıdır).
- EWS tarayıcı dil ayarını hatırlama.
- EWS giriş sayfasını kişiselleştirme.

Gizlilik ve çerez ayarlarınızı nasıl değiştireceğiniz ve çerezleri nasıl görüntüleyeceğiniz veya sileceğiniz hakkında bilgi için, web tarayıcınızla birlikte gelen belgelere bakın.

EWS'yi açma

EWS'yi açmak için aşağıdakilerden birini yapın:

- Desteklenen bir web tarayıcısında, ürünün IP adresini adres kutusuna yazın.

IP adresini edinmek için şunları yapın:

- a. Kontrol paneli giriş ekranında **Ağ** öğesini seçin (gerekirse ▲ veya ▼ düğmesini kullanarak) ve **Tamam** seçeneğine basın.
 - b. **Ethernet Ayarları** öğesini seçin ve **Tamam** seçeneğine basın.
 - c. **Ethernet Bilgilerini Görüntüle** öğesini seçin ve **Tamam** seçeneğine basın.
- Yazıcı yazılımında, HP Yazıcı Yardımcısı'nı açın ve **Yazdır** sekmesinde **Yazıcı Giriş Sayfası (EWS)** seçeneğini tıklayın.

Daha fazla bilgi için, bkz. [HP Yazıcı Yardımcısı'nı açın](#).

- OS X için, HP Utility'yi kullanın veya **System Preferences** (Sistem Tercihleri) > **Printers** (Yazıcılar) > **HP PageWide 352dw** > **Options & Supplies** (Seçenekler ve Sarf Malzemeleri) > **General** (Genel) > **Show Printer Webpage** (Yazıcı Web Sayfasını Göster) seçeneklerini tıklayın.

 **NOT:** EWS açılırken bir hata oluşursa, ağınız için proxy ayarlarının doğru olduğundan emin olun.

 **İPUCU:** URL'yi açtıktan sonra, ileride hızlı bir şekilde kullanabilmek için bir yer işareti oluşturabilirsiniz.

Özellikler

- [Giriş sekmesi](#)
- [Web Hizmetleri sekmesi](#)
- [Ağ sekmesi](#)
- [Araçlar sekmesi](#)
- [Ayarlar sekmesi](#)

 **NOT:** EWS'de ağ ayarlarını değiştirmek, bazı ürün ve ürün yazılımı özelliklerini devre dışı bırakabilir.

Giriş sekmesi

Web Hizmetleri, Ağ, Araçlar ve Ayarlar sekmelerinde sık kullanılan öğelere erişmek için **Giriş** sekmesini kullanın.

 **NOT:** Aşağıdaki öğelerin tümü varsayılan olarak görünür değildir. Tercihinize bağlı olarak öğeleri görüntülemek veya gizlemek için **Özelleştir** düğmesini kullanın.

Öge	Açıklama
Enerji Tasarrufu Ayarları	Yazıcıyı Uyku Modu'na alan veya otomatik olarak açıp kapatan enerji tasarrufu özelliklerini yapılandırma
Web Hizmetleri	E-postadan yazdırmanızı mümkün kılan HP ePrint veya yazdırma app'lerini etkinleştirme ya da devre dışı bırakma
Yazıcı Güncelleştirmesi	Yeni yazıcı güncelleştirmelerini denetleme
Tahmini Kartuş Seviyeleri	Kartuş seviye durumunu inceleme
Ağ Özeti	Kablolu (802.3) veya kablosuz (802.11) durumunu inceleme
Baskı Kalitesi Araç Kutusu	Baskı kalitesini geliştirmek için bakım araçlarını çalıştırma
Wireless Setup Wizard (Kablosuz Kurulum Sihirbazı)	Sihirbazı kullanarak kablosuz bir bağlantı kurma
Wi-Fi Direct	Kablosuz bir ağa bağlanmadan mobil aygıtınızdan doğrudan yazıcıya yazdırmak için Wi-Fi Direct'i kullanma
AirPrint	Apple destekli ürünlerden yazdırmak için AirPrint™ özelliğini ayarlama
Yazıcı Bilgileri	Ürün seri numarası, hizmet kimliği, belenim sürümü ve toplam sayfa sayısı gibi yazıcı hakkındaki bilgileri görüntüleme
Yönetici	Yazıcı özelliklerinin yönetici denetimini kurma
Yedekleme	Yazıcı ayarlarını parola korumalı bir dosyaya yedekleme
Güvenlik Duvarı	Ağ güvenlik duvarını yapılandırma
Yazıcı Raporu	Yazıcı hakkındaki bilgi sayfalarını yazdırma
Kullanım Raporu	Yazdırma işleri için kullanım sayacını görüntüleme



NOT: Bu sayfadaki ayarlar otomatik olarak web tarayıcısının çerezlerine kaydedilir. Web tarayıcısının çerezleri silinirse, bu ayarlar da kaybolur.

Web Hizmetleri sekmesi

Bu ürün için Web Hizmetleri'ni yapılandırmak ve etkinleştirmek için **HP Web Hizmetleri** sekmesini kullanın. HP ePrint özelliğini kullanmak için HP Web Hizmetleri'ni etkinleştirmeniz gerekir.

Ağ sekmesi

IP tabanlı bir ağa bağlıyken ürün için ağ ayarlarını yapılandırmak ve güvenliğini sağlamak için **Ağ** sekmesini kullanın. Ürün başka türdeki ağlara bağlıysa, **Ağ** sekmesi görüntülenmez.

Araçlar sekmesi

Ürün yardımcı programlarını görüntülemek veya yönetmek için **Araçlar** sekmesini kullanın.

Öge	Açıklama
Ürün Bilgileri	<ul style="list-style-type: none"> Yazıcı Bilgileri: Ürün seri numarası, hizmet kimliği, belenim sürümü ve toplam sayfa sayısı gibi yazıcı hakkındaki bilgileri görüntüleme Kartuş Düzeyi Göstergesi: Kartuş seviye durumunu inceleme Kartuş Ayarları: Kartuşlar azaldığında yazıcının bildirim sağlama eşliğini ayarlayın

Öge	Açıklama
Raporlar	<ul style="list-style-type: none"> • Kullanım Raporu: Yazdırma için işlenen sayfa sayısını görüntüleyin • Yazıcı Raporu: Yazı tipi listeleri gibi farklı raporları yazdırın • Olay Günlüğü: Yazıcının son 50 hata iletisini görüntüleyin • İş Günlüğü: Yazıcı tarafından gerçekleştirilen en son işlerin bir listesini görüntüleyin • Renk Kullanımı İş Günlüğü: Tüm ve tek işler için siyah beyaz/gri tonlu ve renkli yazdırılan sayfa sayısını görüntüleyin
Yardımcı Programlar	<ul style="list-style-type: none"> • İşaretleme: EWS'de sayfaları işaretleyin • Baskı Kalitesi Araç Kutusu: Çıktılarınızın kalitesini geliştirmek için bakım araçlarını çalıştırın • Varlık Takibi: Bu aygıtta bir varlık numarası/konumu atayın
Yedekleme ve Geri Yükleme	<ul style="list-style-type: none"> • Yedekleme: Yazıcı ayarlarını depolayan, parola ile şifrelenmiş bir dosya oluşturun • Geri Yükleme: Yazıcının ayarlarını EWS tarafından oluşturulan bir yedekleme dosyasını kullanarak geri yükleyin
Yazıcıyı Yeniden Başlatma	Güçü Açıp Kapatma: Yazıcıyı kapatın ve yeniden başlatın
Yazıcı Güncelleştirmeleri	Bellenim Güncelleştirmesi: Yazıcıyı güncelleştirmeleri size bildirecek veya otomatik olarak yükleyecek şekilde ayarlayın

Ayarlar sekmesi

Güç yönetimi, tarih ve saat, yazdırma ve kağıt ayarları, e-posta uyarıları, fabrika varsayılanları ve güvenlik ayarları dahil olmak üzere ürününüzdeki çeşitli seçenekleri ayarlamak ve bakım yapmak için **Ayarlar** sekmesini kullanın.

Öge	Açıklama
Güç Yönetimi	Beklemedeyken ürünün tükettiği güç miktarını en aza indirmek ve elektronik bileşenlerin yıpranmasını azaltmak için Güç Tasarrufu Modu'nu ayarlayın
Tercihler	Tarih ve saat, dil, ekran ve anonim kullanım bilgileri gibi genel yazıcı özellikleri için varsayılan ayarları yapılandırın. El İle Besleme, tepsi ve kağıt yönetimi, görüntü kaydı, ColorLok ve Sessiz Mod gibi belirli özellikler için de varsayılan değerleri belirleyebilirsiniz.
Güvenlik	Yazıcının veya belirli yazıcı özelliklerinin yetkisiz kullanımını önlemek için ayarları yapılandırın. Daha fazla bilgi için, bkz. Güvenlik ayarları .
E-posta Uyarıları	E-posta sunucusu, uyarı hedefleri ve uyarı ayarları için varsayılan değerleri belirleyin
Yazdırma Ayarları	Yazdırma (yazı tipi, baskı kalitesi, çift yönlü, siyah beyaz veya renkli baskı gibi) için varsayılan ayarları yapılandırın
Varsayılanları Geri Yükle	Fabrika varsayılanlarını veya ağ ayarlarını geri yükleyin
Güvenlik Duvarı	Kurallar, adresler, hizmetler ve diğer seçenekler gibi güvenlik duvarı ayarlarını yapılandırın

Web Hizmetleri

- [Web Hizmetleri nelerdir?](#)
- [Web Hizmetleri'ni Kurma](#)

- [Web Hizmetleri'ni kullanma](#)
- [Web Hizmetleri'ni kaldırma](#)

Web Hizmetleri nelerdir?

Yazıcı, Internet'e hızlı şekilde erişmenize, belgeleri almanıza, bunları daha az zahmetle daha hızlı yazdırmanıza ve bunların tümünü bilgisayar kullanmadan yapmanıza yardımcı olan yenilikçi, web özellikli çözümler sunar.



NOT: Bu web özelliklerini kullanmak için yazıcının bir Ethernet kablosu veya kablosuz bağlantı kullanılarak Internet'e bağlı olması gerekir. Yazıcı bir USB kablosu kullanılarak bağlanmışsa bu web özelliklerini kullanamazsınız.

HP ePrint

HP ePrint, HP ePrint özellikli yazıcınıza dilediğiniz an dilediğiniz yerden yazdırmanıza imkan veren ücretsiz bir HP hizmetidir. Yazıcınızda Web Hizmetleri'ni etkinleştirdiğinizde, yazıcınıza atanmış e-posta adresine e-posta göndermek kadar basit. Özel bir sürücüye ya da yazılıma gerek yoktur. E-posta gönderebiliyorsanız, HP ePrint kullanarak dilediğiniz an, dilediğiniz yerden yazdırabilirsiniz.



NOT:

- [HP Connected](#) web sitesinde bir hesap oluşturarak (tüm ülkelerde/bölgelerde kullanılamayabilir) ePrint ayarlarını yapılandırmak için oturum açabilirsiniz.
- HP Connected web sitesinde bir hesap açtıktan sonra, HP ePrint iş durumunuzu görüntülemek, HP ePrint yazıcı kuyruğunuzu yönetmek, yazıcınızın HP ePrint e-posta adresini kimlerin kullanabileceğini kontrol etmek ve HP ePrint konusunda yardım almak için oturum açabilirsiniz.

Web Hizmetleri'ni Kurma

Web Hizmetleri'ni kurmadan önce, yazıcınızın Ethernet ya da kablosuz bağlantı üzerinden Internet'e bağlı olduğundan emin olun.

Web Hizmetleri'ni kurmak için, aşağıdaki yöntemlerden birini kullanın:

Web Hizmetleri'ni kontrol panelini kullanarak kurmak için

1. Kontrol paneli giriş ekranında [Kurulum](#) ögesini seçin (gerekirse ▲ veya ▼ düğmesini kullanarak) ve [Tamam](#) seçeneğine basın.
2. [Web Hizmetleri](#) ögesini seçin ve [Tamam](#) seçeneğine basın.
3. [Tamam](#) seçeneğine basarak Web Hizmetleri koşullarını kabul edin ve Web Hizmetleri'ni etkinleştirin.
4. [Tamam](#) seçeneğine basarak yazıcının ürün güncelleştirmelerini otomatik olarak denetlemesine izin verin.



NOT: Proxy ayarları istenirse ve ağınız proxy ayarlarını kullanıyorsa, bir proxy sunucu kurmak için ekrandaki yönergeleri izleyin. Proxy bilgilerini bulamazsanız, ağ yöneticinize veya kablosuz ağı kuran kişiye danışın.

5. [Güncelleştirme Mevcut](#) ekranı görüntülenirse [Tamam](#) seçeneğine basın.
6. Yazıcı, sunucuya bağlandığında bir bilgi sayfası yazdırır. Kurulumu bitirmek için bilgi sayfasındaki yönergeleri izleyin.

EWS'yi kullanarak Web Hizmetleri'ni kurmak için

1. EWS'yi açın. Daha fazla bilgi için, bkz. [EWS'yi açma](#).
2. **Web Hizmetleri** sekmesini tıklatın.
3. **Web Hizmetleri Ayarları** kısmında, **Kurulum**'u tıklatın, **Devam**'ı tıklatın ve ekrandaki yönergeleri izleyerek kullanım şartlarını kabul edin.
4. İstendiğinde, yazıcının yazıcı güncelleştirmelerini denetlemesine ve yüklemesine izin vermeyi seçin.



NOT: Proxy ayarları istenirse ve ağınız proxy ayarlarını kullanıyorsa, bir proxy sunucu kurmak için ekrandaki yönergeleri izleyin. Proxy bilgilerinizi bulamazsanız, ağ yöneticinize veya kablosuz ağ kuran kişiye danışın.

5. Yazıcı, sunucuya bağlandığında bir bilgi sayfası yazdırır. Kurulumu bitirmek için bilgi sayfasındaki yönergeleri izleyin.

Web Hizmetleri'ni kullanma

HP ePrint

HP ePrint'i kullanmak için aşağıdakileri yapın:

- İnternet bağlantınızın ve e-posta işlevi olan bir bilgisayar veya mobil aygıtınızın olduğundan emin olun.
- Yazıcıda Web Hizmetleri'ni etkinleştirin. Daha fazla bilgi için, bkz. [Web Hizmetleri'ni Kurma](#).

HP ePrint ayarlarının yönetilmesi ve yapılandırılması ve en son özellikler hakkında bilgi almak için, [HP Connected](#) adresini ziyaret edin. Bu site her ülkede/bölgede kullanılamayabilir.

HP ePrint kullanarak belge yazdırmak için

1. Bilgisayarınızda veya mobil aygıtınızda, e-posta uygulamanızı açın.
2. Yeni bir e-posta mesajı oluşturun, sonra da yazdırmak istediğiniz dosyayı ekleyin.
3. "Kime" alanına HP ePrint e-posta adresini girin, sonra da e-posta mesajını göndermek için ilgili seçeneği belirleyin.



NOT: "Kime" veya "Cc" alanlarına başka e-posta adresi girmeyin. Birden fazla e-posta adresi varsa, HP ePrint sunucusu yazdırma işlerini kabul etmez.

HP ePrint e-posta adresini bulmak için

1. Kontrol paneli giriş ekranında **Kurulum** ögesini seçin (gerekirse ▲ veya ▼ düğmesini kullanarak) ve **Tamam** seçeneğine basın.
2. **Web Hizmetleri** ögesini seçin ve **Tamam** seçeneğine basın.
3. **E-posta Adresini Görüntüle** ögesini seçin ve **Tamam** seçeneğine basın.

Kontrol panelinden HP ePrint seçeneğini kapatmak için

1. Kontrol paneli giriş ekranında **Kurulum** ögesini seçin (gerekirse ▲ veya ▼ düğmesini kullanarak) ve **Tamam** seçeneğine basın.
2. **Web Hizmetleri** ögesini seçin ve **Tamam** seçeneğine basın.
3. **HP ePrint** ögesini seçin ve **Tamam** seçeneğine basarak özelliği kapatın.

HP ePrint seçeneğini EWS'de kapatmak için

1. EWS'yi açın. Daha fazla bilgi için, bkz. [EWS'yi açma](#).
2. **Web Hizmetleri** sekmesini tıklatın.
3. **Web Hizmetleri Ayarları** bölümünde, **HP ePrint** için **Kapat** seçeneğini tıklatın.
4. Açılan onaylama iletişim kutusunda, **Evet** seçeneğini tıklatın.

Web Hizmetleri'ni kaldırma

Yazıcı Araç Kutusu'nu kaldırmak için aşağıdaki yönergeleri kullanın.

Web Hizmetleri'ni kontrol panelini kullanarak kaldırmak için

1. Kontrol paneli giriş ekranında **Kurulum** öğesini seçin (gerekirse ▲ veya ▼ düğmesini kullanarak) ve **Tamam** seçeneğine basın.
2. **Web Hizmetleri** öğesini seçin ve **Tamam** seçeneğine basın.
3. **Web Hizmetleri'ni Kaldır** öğesini seçin ve **Tamam** seçeneğine basın.

EWS'yi kullanarak Web Hizmetleri'ni kaldırmak için

1. EWS'yi açın. Daha fazla bilgi için, bkz. [EWS'yi açma](#).
2. **Web Hizmetleri** sekmesini tıklatın.
3. **Web Hizmetleri Ayarları**'nda, **Web Hizmetlerini Kaldır**'ı tıklatın.
4. Onaylamak için **Web Hizmetlerini Kaldır**'ı tıklatın.
5. Web Hizmetleri'ni yazıcınızdan kaldırmak için **Evet**'i tıklatın.

Ürün güvenlik özellikleri

- [Güvenlik bildirimleri](#)
- [Güvenlik Duvarı](#)
- [Güvenlik ayarları](#)
- [Bellenim güncelleştirmeleri](#)

Güvenlik bildirimleri

Bu ürün, ürünü güvenceye alan, ağınzdaki bilgileri koruyan ve ürünün izlenmesini ve bakımını basitleştiren güvenlik standartlarını ve protokollerini desteklemektedir.

HP'nin güvenli görüntüleme ve yazdırma çözümleri hakkında daha fazla bilgi için [HP güvenli yazdırma](#) web sitesini ziyaret edin. Bu site, güvenlik özellikleri hakkında teknik incelemeler ve SSS belgeleri sağlamaktadır ve bu belgede yer almayan ek güvenlik özellikleri hakkında bilgiler içerebilir.

Güvenlik Duvarı

HP Katıştırılmış Web Sunucusu, ürün güvenlik duvarı kurallarını, öncelikleri, şablonları, hizmetleri ve ilkeleri etkinleştirmeyi ve yapılandırmayı mümkün kılar. Güvenlik duvarı özelliği, IPv4 ve IPv6 ağları üzerinde ağ katman güvenliğini sağlar. Güvenlik duvarını yapılandırma özelliği, ürüne erişmesine izin verilen IP adresleri üzerinde kontrol sağlar. Dijital gönderim, yönetim, bulma ve yazdırma hizmetleri için izinleri ve öncelikleri

ayarlamaları da mümkün kılar. Tüm bunlar, ürüne erişimi kontrol etmek için daha güvenli bir yöntem sağlamaya yardımcı olur.

Güvenlik duvarı özelliği, kullanılmayan protokol ve hizmetleri devre dışı bırakmanızı da mümkün kılar. Bu protokoller ve hizmetler, EWS yönetici parolası ayarlanmak suretiyle de değiştirilmeye karşı korunabilirler. Bu protokol ve hizmetler şunları içerir.

Protokol veya hizmet	Açıklama
IPv4 ve IPv6	<p>Bir TCP/IP ağında düzgün şekilde çalışması için, ürünün, ağız için geçerli bir IP adresi gibi geçerli TCP/IP ağ yapılandırma ayarları ile yapılandırılması gerekir.</p> <p>Bu ürün bu protokolün iki sürümünü desteklemektedir: sürüm 4 (IPv4) ve sürüm 6 (IPv6). IPv4 ve IPv6, tek tek etkinleştirilebilir/devre dışı bırakılabilir ya da aynı anda etkinleştirilebilir.</p>
Bonjour	<p>Bonjour hizmetleri genellikle geleneksel bir DNS sunucusunun kullanılmadığı küçük ağlarda IP adresi ve ad çözümlemesi için kullanılır. Bonjour hizmeti etkinleştirilebilir veya devre dışı bırakılabilir.</p>
SNMP	<p>SNMP (Basit Ağ Yönetimi Protokolü), ürün yönetimi için ağ yönetimi uygulamaları tarafından kullanılır. Bu ürün, IP ağlarında SNMPv1 protokolünü destekler. Bu ürün SNMPv1'i etkinleştirme/devre dışı bırakma özelliği sağlar.</p>
WINS	<p>Ağınızda Dinamik Ana Bilgisayar Yapılandırma Protokolü (DHCP) hizmeti varsa, ürün IP adresini otomatik olarak bu sunucudan alır ve Windows Internet Adı Hizmeti (WINS) sunucusunun IP adresini belirlediyseniz, RFC 1001 ve 1002'yle uyumlu bir dinamik ad hizmeti aracılığıyla bu adı kaydettirir.</p> <p>WINS sunucusu IP adresi yapılandırması etkinleştirilebilir veya devre dışı bırakılabilir. Etkinleştirilirse, birincil ve ikincil WINS sunucusu belirlenebilir.</p>
SLP	<p>Hizmet Konumu Protokolü (SLP), ağ uygulamalarının kurumsal ağlardaki ağ hizmetlerinin varlığını, konumunu ve yapılandırmasını bulmalarına olanak sağlamak için bir çerçeve sunan bir Internet standartı ağ protokolüdür. Bu protokol etkinleştirilebilir veya devre dışı bırakılabilir.</p>
LPD	<p>Satır Yazıcı Arka Plan Programı (LPD), çeşitli TCP/IP sistemlerine yüklenmiş olan satır yazıcı bekletme hizmetleriyle ilgili programlardan ve iletişim kurallarından oluşur. LPD etkinleştirilebilir veya devre dışı bırakılabilir.</p>
LLMNR	<p>Bağlantı Yerel Çok Noktaya Yayın Adı Çözümleme (LLMNR), aynı yerel bağlantı üzerindeki ana bilgisayarlar için hem IPv4 hem de IPv6 ana bilgisayarlarının ad çözümlemesi yapmasına izin veren Etki Alanı Adı Sistemi (DNS) paketi biçimine dayanan bir protokoldür. LLMNR etkinleştirilebilir veya devre dışı bırakılabilir.</p>
Bağlantı Noktası 9100	<p>Ürün, 9100 numaralı TCP Bağlantı Noktası üzerinden IP yazdırmasını destekler. Üründeki bu HP malı TCP/IP bağlantı noktası yazdırma işleminde varsayılan bağlantı noktası olarak kullanılır ve HP yazılımından erişilebilir. Port 9100, etkinleştirilebilir veya devre dışı bırakılabilir.</p>
Web Hizmetleri	<p>Ürün, üründe desteklenen Microsoft Web Services Dynamic Discovery (WS Bulma) protokollerini veya Microsoft Web Services for Devices (WSD) Print hizmetlerini etkinleştirmeye veya devre dışı bırakmaya izin verir. Bu web hizmetleri birlikte etkinleştirilebilir veya devre dışı bırakılabilir ya da WS Bulma ayrıca etkinleştirilebilir.</p>
Internet Yazdırma Protokolü (IPP)	<p>Internet Yazdırma Protokolü (IPP), Internet üzerinden belge yazdırmaya ve işleri yönetmeye imkan veren bir Internet standardı protokoldür. IPP devre dışı bırakılabilir veya etkinleştirilebilir.</p>

Güvenlik ayarları

Ürünün güvenliğini sağlamak için **Güvenlik** sekmesinin altında, Katıştırılmış Web Sunucusu'nun **Ayarlar** sekmesini kullanın.

Öge	Açıklama
Parola Ayarları	Yetkisiz kullanıcıların EWS'den yazıcıyı uzaktan yapılandırmasını veya yazıcı ayarlarını görüntülemesini önlemek için bir parola ayarlayın
Yönetici Ayarları	Ağ bağlantısına, Web Hizmetleri'ne, yazıcı fonksiyonlarına (renkli yazdırma gibi), bellek aygıtlarına ve bellenim güncelleştirmelerine ilişkin özellikleri etkinleştirerek veya devre dışı bırakarak yazıcınızı özelleştirin
Kontrol Paneli Kısayolları	Yazıcı kontrol paneli üzerindeki Kısayollar klasöründe hangi kısayolların görüntüleneceğini seçin
Erişim Denetimi	Belirli yazıcı görevlerine kullanıcı erişimini kontrol etmek için oturum açma yöntemlerini etkinleştirin ve yapılandırın
Depolanan Verileri Koruma	Yazıcıda depolanan işleri yetkisiz kullanıcılardan korumak için ayarları yapılandırın

Bellenim güncelleştirmeleri

Yazıcı bellenim güncelleştirmesi, otomatik güncelleştirilir. Katıştırılmış Web Sunucusu'nun **Araçlar** sekmesinde, önce **Yazıcı Güncelleştirmeleri** ve **Bellenim Güncelleştirmeleri**'ni sonra da **Güncelleştirmeleri otomatik olarak yükle**'yi tıklatın. HP, bu seçeneğin kullanılmasını önermektedir.

yazıcı yazılımı(Windows) bölümündeki HP Yazıcı Yardımcısı

HP Yazıcı Yardımcısı, Windows programlarından veya bilgisayarınızdaki masaüstü simgesinden HP yazıcı özelliklerine ve kaynaklara erişim sağlar.

HP Yazıcı Yardımcısı'nı açın

1. Bilgisayarınızda, önce **Başlat** sonra da **Tüm Programlar** seçeneğini tıklatın.
2. **HP**'yi tıklatın, ürünün adını tıklatın ve sonra yazıcınızı tıklatın.

Özellikler

- [Bağlı sekmesi](#)
- [Yazdırma sekmesi](#)
- [Alışveriş sekmesi](#)
- [Help \(Yardım\) sekmesi](#)
- [Araçlar sekmesi](#)
- [Tahmini Düzeyler sekmesi](#)

Bağlı sekmesi

[HP Connected](#) web sitesine (tüm ülkelerde/bölgelerde kullanılamayabilir) erişmek için **Bağlı** sekmesini tıklatın. HP Connected, seçili HP app'ları ve bulut çözümlerine tek bir oturum açma sağlar ve de akıllı telefondan, tablettten, bilgisayardan veya web destekli HP yazıcısından HP Connected platformuna erişim imkanı verir. Mevcut ePrintCenter hesabınızı kullanarak HP Connected'da oturum açabilir veya yeni bir HP Connected hesabı için kaydolabilirsiniz.

Yazdırma sekmesi

Yazdırma yardımcı programlarını görüntülemek veya yönetmek için **Yazdır** sekmesini kullanın. Bu sekme aşağıdaki öğeleri içermektedir.

Öğe	Açıklama
Yazdır	<ul style="list-style-type: none">• Yazıcıyı Web'e Bağlayın: HP Web sitesi seçeneğini açmak için tıklatın ve HP web destekli yazıcınız için yeni içerikler ve çözümler edinin• Tercihleri Ayarla: Kağıt boyutunu, baskı kalitesini ve daha fazlası için varsayılanları görüntülemek ve değiştirmek için Yazdırma Tercihleri iletişim kutusunu açmak için tıklatın• Yazıcınızın Bakımı: Kartuşları hizalamak ve temizlemek veya bir tanılama sayfası yazdırmak üzere Araç Kutusu'nu açmak için tıklatın• Mobil aygıtınızdan yazdırma: Akıllı telefonunuzdan veya tabletinizden nasıl yazdırılacağını öğrenmek üzere HP Mobil Yazdırma web sitesini açmak için tıklatın. Bu web sitesinin ülkenizde/ bölgenizde yerel bir sürümü mevcut değilse US HP Mobil Yazdırma Merkezi web sitesinin farklı bir ülke/bölge veya dildeki sürümüne yönlendirilebilirsiniz.• Neyin Yazdırıldığını Görün: Yazdırma ekranını açmak, yazdırma işlerinizi görüntülemek, duraklatmak veya iptal etmek için tıklatın• Yazıcınızı Özelleştirin: Yazıcınızın adını, güvenlik ayarlarını ve diğer özelliklerini değiştirmek üzere Yazdırma Tercihleri iletişim kutusunu açmak için tıklatın• Yazıcı Giriş Sayfası (EWS): Yazıcınızı yapılandırmak, izlemek ve bakım yapmak üzere HP Katıştırılmış Web Sunucusu'nu açmak için tıklatın

Alışveriş sekmesi

HP sarf malzemelerini ve çevrimiçi diğer ürünleri satın almak için **Alışveriş** sekmesini kullanın.

Help (Yardım) sekmesi

Çevrimiçi yardım ve HP Eco Solutions gibi kaynaklara erişmek için **Yardım** sekmesini kullanın.

Araçlar sekmesi

Yazıcı sürücüsünü ve yazılımını ayarlamak ve bunların bakımını yapmak, yazdırma ve bağlantı sorunlarını tanıyarak çözmek için **Araçlar** sekmesini kullanın.

Tahmini Düzeyler sekmesi

Kartuş düzeylerini incelemek ve gerektiğinde yeni kartuş siparişi vermek için **Tahmini Düzeyler** sekmesini kullanın.

HP Utility (OS X)

HP Utility'de yazdırma ayarlarını yapılandırmak, yazıcıyı kalibre etmek, çevrimiçi sarf malzemesi sipariş etmek ve web sitesi destek bilgilerini bulmak için araçlar vardır.



NOT: HP Utility'de bulunan özellikler seçilen yazıcıya göre değişir.

Kartuş düzeyi uyarıları ve göstergeleri, yalnızca planlama amaçlı tahminler vermektedir. Düşük kartuş uyarı mesajı aldığınızda, olası yazdırma gecikmelerini önlemek için yedek kartuşu hazır bulundurun. Baskı kalitesi kabul edilemez düzeye gelmedikçe kartuşları değiştirmeniz gerekmez.

HP Utility'yi (HP Yardımcı Programı) açma

- ▲ **Uygulamalar, HP** klasöründe yer alan **HP Utility**'yi çift tıklayın.

AirPrint™ (OS X)

Ürününüz, iOS 4.2 ve Mac OS X v10.9 veya sonraki sürümler için Apple'ın AirPrint özelliğini kullanarak yazdırmayı desteklemektedir. iPad (iOS 4.2), iPhone (3GS ve daha yeni) veya iPod touch (üçüncü nesil veya daha yeni) aygıtlarından kablosuz olarak yazdırmak için AirPrint özelliğini kullanın.

Daha fazla bilgi için, bkz. [AirPrint \(OS X\) ile Yazdırma](#).

4 Kağıt ve yazdırma medyaları

- [Kağıt kullanımını anlama](#)
- [Desteklenen ortam boyutları](#)
- [Desteklenen kağıt türleri ve kağıt kapasitesi](#)
- [Tepsileri yapılandırma](#)
- [Medya yükleme](#)
- [Kağıt seçimi ve kullanımı hakkında ipuçları](#)

Kağıt kullanımını anlama

İşletmeler için HP PageWide kartuşları, özellikle HP yazıcı kafalarıyla kullanılacak şekilde geliştirilmiştir. Benzersiz formülasyonlar, yazıcı kafalarının ömrünü uzatmaya ve güvenilirliği artırmaya yardımcı olur. Bu kartuşlar ColorLok® kağıt ile birlikte kullanıldığında, hızla kuruyup dağıtımaya hazır olan lazere benzer renkli çıktılar sağlar.



NOT: HP, çeşitli düz kağıtlar kullanılarak yapılan dahili HP testlerine dayanarak, bu ürün için ColorLok® logosu olan kağıtlar kullanılmasını önerir. Ayrıntılar için, [HP baskı kalıcılığı](#) web sitesini ziyaret edin.



Bu ürün, çeşitli kağıt ve baskı medyalarını desteklemektedir. Aşağıdaki kuralları karşılamayan kağıt veya baskı medyaları, düşük baskı kalitesine, sıkışmaların artmasına ve üründe erken yıpranmaya sebep olabilir.

Bu kuralların tümünü karşılayan bir kağıdın, tatmin edici sonuçlar vermemesiyle de karşılaşılabilir. Bu durum yanlış kullanımdan, kabul edilemez düzeylerdeki sıcaklıktan ve/veya nemden veya HP'nin kontrolünde olmayan diğer değişkenlerden kaynaklanıyor olabilir.

UYARI: HP özelliklerine uygun olmayan kağıt veya yazdırma ortamı kullanmak üründe sorunlara yol açabilir ve onarım gerektirebilir. Bu onarım işlemi, HP garanti veya hizmet anlaşmaları kapsamına girmez.

Özel kağıt veya baskı medyası kullanırken tatmin edici sonuçlar elde etmek için aşağıdaki yönergeleri kullanın. En iyi sonuçları elde etmek için yazıcı sürücüsünde kağıt türünü ve boyutunu ayarlayın.

Ortam türü	Yazılım tarafından istenmeden USB kablosunu	Yapılmaması Gerekenler
Zarflar	<ul style="list-style-type: none">• Zarfları düz bir şekilde saklayın.• Ek yerinin zarfın köşesine kadar uzandığı zarfları kullanın.	<ul style="list-style-type: none">• Kırışık, kırılmış, birbirine yapışmış veya zarar görmüş zarfları kullanmayın.• Ataçlı, çıt çıtlı, pencereli veya kaplamalı astarı olan zarfları kullanmayın.
Etiketler	<ul style="list-style-type: none">• Yeni etiketler kullanın. Eski etiketlerin yazdırma sırasında ayrılması daha muhtemeldir.• Sadece arasında destek bulunmayan etiketleri kullanın.	<ul style="list-style-type: none">• Kırışık, arasında hava kabarcığı bulunan veya zarar görmüş etiketleri kullanmayın.• Etiket sayfalarının bir kısmına yazdırmayın.

Ortam türü	Yazılım tarafından istenmeden USB kablosunu	Yapılmaması Gerekenler
	<ul style="list-style-type: none"> Düz olan etiketleri kullanın. Eksiksiz etiket kağıtlarını kullanın. 	
Antet veya hazır formlar	<ul style="list-style-type: none"> Yalnızca HP PageWide ürünlerinde kullanımı onaylanan antetleri veya formları kullanın. 	<ul style="list-style-type: none"> Kalkık veya metalik antet kullanmayın.
Ağır kağıt	<ul style="list-style-type: none"> Yalnızca HP PageWide ürünlerinde kullanımı onaylanan ve bu ürünler için belirtilen ağırlık özelliklerine uyan ağır kağıtları kullanın. 	<ul style="list-style-type: none"> Bu üründe kullanımı onaylanan HP kağıdı olmadığı sürece bu ürün için önerilen medya özelliklerinden ağır olan kağıtları kullanmayın.
Parlak veya kaplanmış kağıt	<ul style="list-style-type: none"> Yalnızca HP PageWide ürünlerinde kullanımı onaylanan parlak veya kaplanmış kağıtları kullanın. 	<ul style="list-style-type: none"> Lazer ürünlerde kullanılmak üzere tasarlanmış parlak veya kaplanmış kağıtları kullanmayın.

UYARI: Zimba veya kağıt ataşı içeren ortamlar kullanmayın.

Desteklenen ortam boyutları

En iyi sonuçları elde etmek için, uygun kağıt ve medya boyutlarını kullanın:

- [Desteklenen kağıt ve baskı medyası boyutları](#)
- [Desteklenen zarf boyutları](#)
- [Desteklenen kart ve etiket boyutları](#)
- [Desteklenen fotoğraf medyası boyutları](#)

Desteklenen kağıt ve baskı medyası boyutları

Boyut	Ölçüler	Tepsi 1	Tepsi 2	İsteğe bağlı Tepsi 3	Elektronik çift yönlü yazdırma
Letter	216 x 279 mm	✓	✓	✓	✓
Oficio 8,5 x 13		✓		✓	✓
Oficio 216x340 mm	216 x 340 mm	✓		✓	✓
Legal	216 x 356 mm	✓		✓	✓
A4	210 x 297 mm	✓	✓	✓	✓
Executive	184 x 267 mm	✓	✓	✓	✓
Bildirim	140 x 216 mm	✓	✓	✓	
A5	148 x 210 mm	✓	✓	✓	
A6	105 x 148,5 mm	✓			
B5 (JIS)	182 x 257 mm	✓	✓	✓	✓
B6 (JIS)	128x182 mm	✓			
16k	184 x 260 mm	✓	✓	✓	
	195 x 270 mm	✓	✓	✓	

Boyut	Ölçüler	Tepsi 1	Tepsi 2	İsteğe bağlı Tepsi 3	Elektronik çift yönlü yazdırma
	197 x 273 mm	✓	✓	✓	
Custom (Özel)	Minimum: 76 x 127 mm Maksimum: 216 x 356 mm	Genişlik: 76 ila 216 mm Uzunluk: 127 ila 356 mm	Genişlik: 102 ila 216 mm Uzunluk: 210,06 ila 297,2 mm	Genişlik: 102 ila 216 mm Uzunluk: 210,06 ila 356 mm	

Desteklenen zarf boyutları

Boyut	Ölçüler	Tepsi 1	Tepsi 2
Zarf #10	105 x 241 mm	✓	✓
DL Zarf	110 x 220 mm	✓	✓
Zarf C5	162 x 229 mm	✓	✓
B5 Zarf	176 x 250 mm	✓	✓
C6 Zarf	114 x 162 mm	✓	
Monarch	98,4 x 190,5 mm	✓	
Japon Zarf Chou #3	120 x 235 mm	✓	
Japon Zarf Chou #4	90 x 205 mm	✓	

Desteklenen kart ve etiket boyutları

Boyut	Ölçüler	Tepsi 1	Tepsi 2	İsteğe bağlı Tepsi 3
3x5		✓		
4x6		✓		
5x8		✓		
A6		✓		
Japon Kartpostalı		✓		
Japon Kartpostal Çift Döndürülmüş		✓		
Etiketler (Letter ve A4)		✓	✓	✓

Desteklenen fotoğraf medyası boyutları

Boyut	Ölçüler	Tepsi 1	Tepsi 2	İsteğe bağlı Tepsi 3
4x6		✓		
10x15cm		✓		
L		✓		

Boyut	Ölçüler	Tepsi 1	Tepsi 2	İsteğe bağlı Tepsi 3
5x7 Fotoğraf Ortamı (deliksizlerde 5 x 7)		✓		
Fotoğraf Ortamı (Letter ve A4)		✓	✓	✓
Japon Kartpostalı		✓		
Custom (Özel)	Minimum: 76 x 127 mm Maksimum: 216 x 356 mm	Genişlik: 76 ila 216 mm Uzunluk: 127 ila 356 mm	Genişlik: 102 ila 216 mm Uzunluk: 210,06 ila 297,2 mm	Genişlik: 102 ila 216 mm Uzunluk: 210,06 ila 356 mm

Desteklenen kağıt türleri ve kağıt kapasitesi

En iyi sonuçları elde etmek için, uygun kağıt türlerini ve tepsi kapasitelerini kullanın:

- [Ürünün sol tarafındaki Tepsi 1 \(çok amaçlı\)](#)
- [Tepsi 2 \(varsayılan tepsi\) ve Tepsi 3 \(aksesuar tepsi\)](#)

Ürünün sol tarafındaki Tepsi 1 (çok amaçlı)

Kağıt türü	Ağırlık	Kapasite ¹	Kağıt Yönü
Her gün:	60 - 175 gr/m ²	En çok 50 yaprak	Yazdırılacak tarafı aşağı ve üst kenarı yazıcıya doğru olacak şekilde yerleştirin
<ul style="list-style-type: none"> • Belirtilmemiş ve Düz • HP EcoFFICIENT • Antetli • Önceden yazdırılmış • Önceden satın alınmış • Hafif 60-74g • Orta 85-95g • Ortalama Ağırlıkta 96-110g • Ağır 111-130g • HP Premium Sunum Mat 120g • Ekstra Ağır 131-175g 			
<ul style="list-style-type: none"> • HP Broşür Mat 180g • HP Broşür Parlak 180g • Kalın Kartvizit Kağıdı 176-220g • HP Kapak Mat 200g • HP Gelişmiş Fotoğraf Kağıtları 	En çok 220 gr/m ² (58 lb) ¹	En çok 25 yaprak	Yazdırılacak tarafı aşağı doğru olacak şekilde
<ul style="list-style-type: none"> • Zarf • Ağır Zarf • Etiketler 		En çok 7 zarf veya etiket	Yazdırılacak tarafı aşağı doğru olacak şekilde

¹ Kapasite kağıdın ağırlığına, kalınlığına ve çevresel koşullara göre değişebilir.

Tepsi 2 (varsayılan tepsi) ve Tepsi 3 (aksesuar tepsi)

Kağıt türü	Ağırlık	Kapasite ¹	Kağıt Yönü
<ul style="list-style-type: none">Belirtilmemiş ve DüzHP EcoFFICIENTAntetliÖnceden yazdırılmışÖnceden satın alınmışHafif 60-74gOrta 85-95gOrtalama Ağırlıkta 96-110gAğır 111-130gHP Premium Sunum Mat 120gEkstra Ağır 131-175g	60 - 175 gr/m ²	En çok 500 yaprak	Yazdırılacak tarafı yukarı bakacak ve üst kenarı sola doğru olacak şekilde yerleştirin
<ul style="list-style-type: none">HP Broşür Mat 180gHP Broşür Parlak 180gKalın Kartvizit Kağıdı 176-220gHP Kapak Mat 200gHP Gelişmiş Fotoğraf Kağıtları	En çok 220 gr/m ² (58 lb)	En çok 100 yaprak	Yazdırılacak tarafı yukarı doğru olacak şekilde
<ul style="list-style-type: none">ZarfAğır ZarfEtiketler		En çok 30 zarf veya etiket. NOT: Tepsi 3 zarf yazdırmayı desteklemez.	Yazdırılacak tarafı yukarı doğru olacak şekilde

¹ Kapasite kağıdın ağırlığına, kalınlığına ve çevresel koşullara göre değişebilir.

Tepsileri yapılandırma

Ürün, varsayılan olarak Tepsi 2'den kağıt alır. Tepsi 2 boşsa, ürün Tepsi 1'den veya yüklüyse isteğe bağlı Tepsi 3'den kağıt alır.



NOT: Varsayılan tepsiyi Tepsi 1 olarak değiştirirseniz, tepsiyi doğru kağıt boyutu ve türü için yapılandırdığınızdan emin olun.

Üründeki baskı işlerinin tümünde veya çoğunda özel kağıt kullanıyorsanız, üründeki bu varsayılan tepsi ayarını değiştirin.

Aşağıdaki tabloda, yazdırma gereksinimlerinizi karşılamak için tepsi ayarlarını kullanabileceğiniz olası yöntemler listelenir.

Kağıt kullanımı	Ürünü yapılandırma	Yazdır
Tepsi 1'i ve aynı kağıt bulunan başka bir tepsiyi yükleyin ve diğer tepsi boş	Tepsi 1'e kağıt yükleyin doğru kağıt ve tür için tepsiyi yapılandırın. Her Boyut/Her Tür seçeneğini kullanmayın.	Yazılım programından işi yazdırın.

Kağıt kullanımı	Ürünü yapılandırma	Yazdır
olduğunda ürünün bu tepside kağıt almasını sağlayın.		
Ağır kağıt veya antet gibi bir tepside sık kullanılan özel kağıtlar.	Tepsi 1'e özel kağıt yükleyin ve kağıt türü için tepsiyi yapılandırın.	Yazılım programının yazdır iletişim kutusundan, yazdırma işini göndermeden önce tepsiye yerleştirilmiş olan özel kağıtla eşleşen kağıt türünü seçin. Kağıt/Kalite sekmesinden (Windows) veya Kağıt Beslemesi açılır menüsünden (OS X) Kağıt Kaynağı olarak Tepsi 1 'i seçin.

Medya yükleme

- [Tepsi 1'ye kağıt yerleştirme](#)
- [Tepsi 2'ye kağıt yerleştirme](#)
- [İsteğe bağlı Tepsi 3'e kağıt yerleştirme](#)
- [Zarf yükleme](#)
- [Antet veya hazır formları yükleme](#)

Tepsi 1'ye kağıt yerleştirme

Tepsi 1, ürünün sol tarafındaki çok amaçlı tepsidir.

 **NOT:** Alternatif Antet Modu'nu (ALM) kullanmıyorsanız, kağıdı yazdırılacak tarafı aşağı ve üst kenarı yazıcıya doğru olacak şekilde yerleştirin. ALM yönü için, bkz. [Antet veya hazır formları yükleme](#).

1. Tepsi 1'i açın.



2. Tepsi 1'in uzantısını dışarı çekin.



3. Kağıt kılavuzlarını tamamen çıkartın sonra da kağıt destesini Tepsi 1'e yerleştirin.

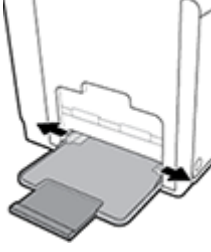

4. Kağıt kılavuzlarını, yüklenen medyaya doğru kapatın.

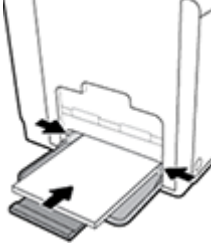

Tepsi 2'ye kağıt yerleştirme

Tepsi 2, ürünün ön tarafındaki varsayılan (ana) kağıt tepsidir.



NOT: Alternatif Antet Modu'nu (ALM) kullanmıyorsanız, kağıdı yazdırılacak tarafı yukarı ve üst kenarı tepsinin sol tarafına doğru olacak şekilde yerleştirin. ALM yönü için, bkz. [Antet veya hazır formları yükleme](#).

1. Tepsiyi ürünün dışına çekip çıkarın.



2. Kağıt uzunluk ve genişlik kılavuzlarını tamamen açın.

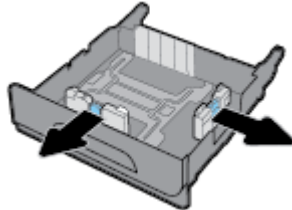

3. Kağıdı tepsiye yerleştirin ve tüm köşelerinin düz olduğundan emin olun. Kağıt uzunluk ve genişlik kılavuzlarını yüklenen medyaya doğru kapatın.

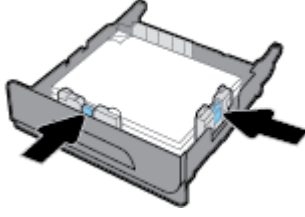

4. Destenin, tepsinin kenarındaki kağıt sınırı sekmelerinden aşağıda olduğundan emin olmak için kağıdı aşağıya doğru bastırın.

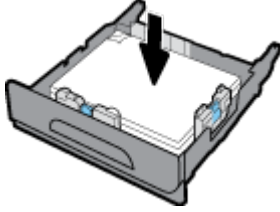

5. Tepsiyi ürüne takın.



İsteğe bağlı Tepsi 3'e kağıt yerleştirme

Tepsi 3, ürünün alt kısmına eklenen isteğe bağlı bir aksesuar tepsidir. Tepsi 3, legal (216 x 356 mm, 8,5 x 14 inç) kağıt gibi daha uzun medyaları tutabilir.

 **NOT:** Alternatif Antet Modu'nu (ALM) kullanmıyorsanız, kağıdı yazdırılacak tarafı yukarı ve üst kenarı tepsinin sol tarafına doğru olacak şekilde yerleştirin. ALM yönü için, bkz. [Antet veya hazır formları yükleme](#).

1. Tepsiyi ürünün dışına çekip çıkarın.



2. Kağıt uzunluk ve genişlik kılavuzlarını tamamen açın.

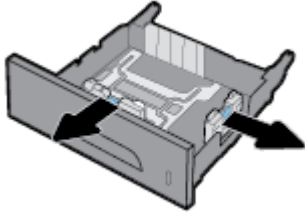

3. Kağıdı tepsiye yerleştirin ve tüm köşelerinin düz olduğundan emin olun. Kağıt uzunluk ve genişlik kılavuzlarını yüklenen medyaya doğru kapatın.
4. Destenin, tepsinin ön kısmındaki ve kenarındaki kağıt sınırı sekmelerinden aşağıda olduğundan emin olmak için kağıdı aşağıya doğru bastırın.

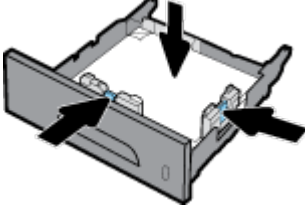

5. Tepsiyi ürüne takın.

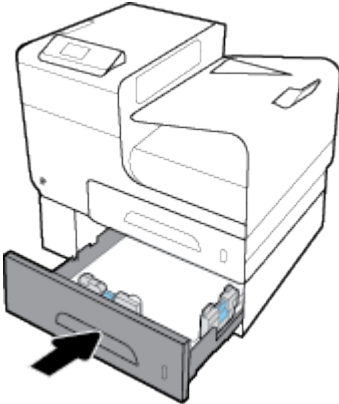

Zarf yükleme

Tepsi 1'e veya Tepsi 2'ye zarf yükleyebilirsiniz.

Tepsi 1'e zarf yüklemek için

1. Tepsi 1'i açın.



2. Tepsi 1'in uzantısını dışarı çekin.



3. Yazdırılacak tarafı aşağı ve zarfın üstü yazıcının ön kısmına bakacak şekilde zarfı Tepsi 1'e yerleştirin.

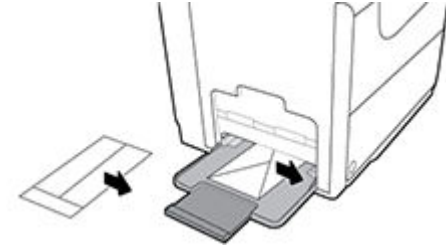

4. Kağıt kılavuzlarını kapatın.

Tepsi 2'e zarf yüklemek için

1. Tepsiyi ürünün dışına çekip çıkarın.



2. Yazdırılacak tarafı yukarı ve zarfın üstü tepsinin ön kısmına bakacak şekilde zarfları desteleyin.

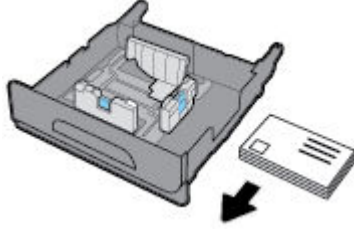

3. Zarfları tepsiye yerleştirin ve tüm köşelerinin düz olduğundan emin olun. Kağıt uzunluk ve genişlik kılavuzlarını yüklenen medyaya doğru kapatın.
4. Zarfların, tepsinin kenarındaki kağıt sınırı sekmelerinden aşağıda olduğundan emin olmak için zarfları aşağıya doğru bastırın.

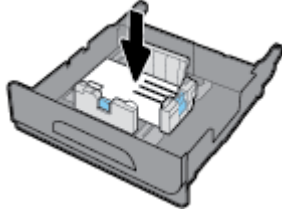

5. Tepsiyi ürüne takın.

Antet veya hazır formları yükleme

İstedığınız tepsiye antet, hazır veya önceden satın alınmış form yükleyebilirsiniz. Kağıt yönü, tek yönlü veya çift yönlü modda yazdırma durumuna göre değişir. Alternatif Antet Modu (ALM) etkinleştirilmişse, kağıdın yönünü değiştirmeden hem tek yönlü hem de çift yönlü modda yazdırabilirsiniz.

NOT: ALM etkinken, Yazıcı Özellikleri iletişim kutusundan kağıt türü olarak Antetli, Hazır veya Önceden Satın Alınmış kağıdı seçmeniz gerekir.

ALM modunu kontrol panelinden etkinleştirmek veya devre dışı bırakmak için

1. Kontrol paneli giriş ekranında **Kurulum** ögesini seçin (gerekirse ▲ veya ▼ düğmesini kullanarak) ve **Tamam** seçeneğine basın.
2. **Yazıcı Ayarları** ögesini seçin ve **Tamam** seçeneğine basın.
3. **Kağıt Ayarları** ögesini seçin ve **Tamam** seçeneğine basın.
4. **Alternatif Antetli Kağıt Modu** ögesini seçin ve **Tamam** seçeneğine basın.

ALM modunu EWS'den etkinleştirmek veya devre dışı bırakmak için

1. EWS'yi açmak için bir web tarayıcısının adres kutusuna ürünün IP adresini yazın.
IP adresini edinmek için şunları yapın:
 - a. Kontrol paneli giriş ekranında **Ağ** ögesini seçin (gerekirse ▲ veya ▼ düğmesini kullanarak) ve **Tamam** seçeneğine basın.
 - b. **Ethernet Ayarları** ögesini seçin ve **Tamam** seçeneğine basın.
 - c. **Ethernet Bilgilerini Görüntüle** ögesini seçin ve **Tamam** seçeneğine basın.
2. **Ayarlar** sekmesini tıklatın.

3. Önce **Tercihler** sonra da **Tepsi ve Kağıt Yönetimi**'ni tıklatın.
4. **Alternatif Antetli Kağıt Modu** bölümünden, **Etkin** veya **Devre Dışı** seçeneğini seçin.
5. **Uygula**'yı tıklatın.

ALM modu etkinken, antetli kağıt veya hazır form yüklemek için

1. Tepsiye bağlı olarak, kağıdı aşağıdaki şekilde yönlendirin.

Tepsi 1	Diğer tepsi(ler)
Yazdırılacak tarafı yukarı olacak ve kağıdın üstü sola doğru yönlendirilmiş şekilde antetli kağıdı yerleştirin.	Yazdırılacak tarafı aşağı olacak ve kağıdın üstü sağa doğru yönlendirilmiş şekilde antetli kağıdı yerleştirin.

2. [Tepsi 1'ye kağıt yerleştirme](#), [Tepsi 2'ye kağıt yerleştirme](#) veya [İsteğe bağlı Tepsi 3'e kağıt yerleştirme](#) bölümlerindeki adımları tamamlayın.

ALM modu devre dışıyken, antetli kağıt veya hazır form yüklemek için

1. Tepsiye bağlı olarak, kağıdı aşağıdaki şekilde yönlendirin.

	Tepsi 1	Diğer tepsi(ler)
Simpleks	Yazdırılacak tarafı aşağı olacak ve kağıdın üstü sağa doğru yönlendirilmiş şekilde antetli kağıdı yerleştirin.	Yazdırılacak tarafı yukarı olacak ve kağıdın üstü sola doğru yönlendirilmiş şekilde antetli kağıdı yerleştirin.
Çift Yönlü	Yazdırılacak tarafı yukarı olacak ve kağıdın üstü sola doğru yönlendirilmiş şekilde antetli kağıdı yerleştirin.	Yazdırılacak tarafı aşağı olacak ve kağıdın üstü sağa doğru yönlendirilmiş şekilde antetli kağıdı yerleştirin.

2. [Tepsi 1'ye kağıt yerleştirme](#), [Tepsi 2'ye kağıt yerleştirme](#) veya [İsteğe bağlı Tepsi 3'e kağıt yerleştirme](#) bölümlerindeki adımları tamamlayın.

Kağıt seçimi ve kullanımı hakkında ipuçları

En iyi sonuçları elde etmek için aşağıdaki yönergeleri gözden geçirin.

- Bir tepsiye aynı anda yalnızca tek bir kağıt türü yükleyin.
- Tepsiden yükleme yaparken doğru kağıdın yüklendiğinden emin olun.
- Tepsiyi kapasitesinin üzerinde doldurmayın.
- Sıkışmayı, düşük baskı kalitesini ve diğer yazdırma sorunlarını önlemek için, tepsiye aşağıdaki kağıtları yüklemekten kaçının:
 - Birden çok bölümlü formlar
 - Hasar görmüş, kıvrılmış veya buruşmuş ortamlar
 - Kesilmiş veya delikli ortamlar
 - Belirgin dolgulu, kabartmalı veya diğer türdeki üzerine yazdırılması zor medyalar
 - Çok hafif veya kolay esneyen ortamlar
 - Raptiye veya ataş içeren ortam

5 Kartuşlar

- [HP PageWide kartuşları](#)
- [Kartuşları yönetme](#)
- [Kartuşları deęiřtirme](#)
- [Kartuşlarla çalışma ipuçları](#)

HP PageWide kartuşları

HP ürünü olmayan kartuşlar hakkındaki HP ilkeleri

ÖNEMLİ:

- HP, HP kartuşlarındaki kendi üretimi olmayan içeriklerin kalitesini veya güvenilirliğini garanti etmez.
- HP'nin kartuş garantisi, HP ürünü olmayan kartuşları veya HP ürünü olmayan içeriğın bulunduğu kartuşları kapsamaz.
- HP'nin yazıcı garantisi, HP ürünü olmayan kartuşların veya HP ürünü olmayan içeriğın bulunduğu kartuşların kullanımından kaynaklanan tamirleri veya hizmeti kapsamaz.

NOT:

- Bu yazıcı kesintisiz mürekkep sistemleri kullanmak için tasarlanmadı. Yazdırmaya devam etmek için, kesintisiz mürekkep sistemini çıkarın ve orijinal HP (veya uyumlu) kartuşları takın.
- Bu yazıcı, kartuşlarını boşalana dek kullanacak şekilde tasarlanmıştır. Kartuşları bitmeden önce yeniden doldurmak, yazıcı arızasına sebep olabilir. Bu olursa, yazdırmaya devam etmek için yeni bir kartuş (ya orijinal HP veya uyumlu) takın.

Sahte HP kartuşları

Ařağıdaki durumlarla karřılaşıyorsanız kartuşunuz orijinal HP kartuşu olmayabilir:

- Kontrol paneli veya yazıcı durum raporu, kullanılmıř veya sahte bir kartuşun takılı olduėunu belirtir.
- Kartuşla ilgili çok sayıda sorun yaşıyorsunuz.
- Kartuş normalde görüldüėü gibi görünmüyor (örneğin, paketi HP paketinden farklı).

Bir HP baskı kartuşu yüklediğinizde, kontrol panelinde mesaj kartuşun kullanılmıř veya sahte olduėunu belirtiyorsa [HP sahte ürünlerle mücadele](#) web sitesini ziyaret edin. HP sorunu çözmenize yardımcı olacaktır.

Kartuşları yönetme

Kartuşların doėru şekilde saklanması, kullanılması ve izlenmesi, yüksek kalitede baskı çıktısı ve kartuşların ömrünü uzatmayı saėlamaya yardımcı olabilir.

- [Kartuşları saklama](#)
- [Genel Ofis moduyla yazdırma](#)
- [Bir kartuş tahmini kullanım ömrü sonuna geldiğinde yazdırma](#)

- [Tahmini kartuş seviyelerini kontrol etme](#)
- [Kartuş sipariş etme](#)
- [Kartuşları geri dönüştürme](#)

Kartuşları saklama

- Kartuşu kullanacağınız zaman ambalajından çıkarın.
- Kartuşları kullanmadan önce en az 12 saat boyunca oda sıcaklığında (15-35° C veya 59-95° F) saklayın.
- Kartuşları dikkatli tutun. Takma sırasında kartuşun düşürülmesi, sarsılması veya sıkı tutulması geçici yazdırma sorunlarına neden olabilir.

Genel Ofis moduyla yazdırma

Genel Ofis modu, daha az mürekkep kullanır ve bu da kartuşun ömrünü uzatabilir.

1. Yazılım programındaki **Dosya** menüsünden **Yazdır** seçeneğini tıklatın.
2. Yazıcınızın seçili olduğundan emin olun.
3. **Özellikler** iletişim kutusunu açan bağlantıya veya düğmeye tıklatın.

Yazılım uygulamanıza bağlı olarak, bu bağlantı veya düğme **Özellikler**, **Seçenekler**, **Yazıcı Kurulumu**, **Yazıcı Özellikleri**, **Yazıcı**, veya **Tercihleri Belirle** olarak adlandırılabilir.

4. Aşağıdakilerden birini yapın:
 - **Windows:** Önce **Yazdırma Seçenekleri**'ni sonra da **Özellikler**'i tıklatın.
 - **OS X:** Açılan menüden, **Kopyalama ve Sayfalar**'i seçin.
5. **Kağıt/Kalite** sekmesini tıklatın.
6. **Baskı Kalitesi** açılır listesinden (Windows) veya açılır menüsünden (OS X) **Genel Ofis**'i seçin.

Bir kartuş tahmini kullanım ömrü sonuna geldiğinde yazdırma

Sarf malzemesiyle ilgili bildirimler yazıcının kontrol panelinde görüntülenir.

- Kartuş tahmini kullanım ömrünün sonuna yaklaştığında, **Kartuş Düşük** mesajı görüntülenir. Yazdırma devam edebilir, ancak yedek kartuşu hazır bulundurun.
- Kartuş tahmini kullanım ömrünün sonuna yaklaştığında, **Kartuş Çok Düşük** mesajı görüntülenir. Yedek kartuşu hazır bulundurun.
- Kartuş boşaldığında, **Kartuş Bitti** mesajı görüntülenir.



NOT: Devam ayarının kullanılması, **Kartuş Çok Düşük** uyarısından sonra kartuş değiştirilmeden yazdırmaya olanak sağlasa da, herhangi bir yazdırma sorunu meydana gelmeden önce ürün kapanacaktır.

Tahmini kartuş seviyelerini kontrol etme

Yazıcı kontrol panelinden veya yazıcı yazılımından tahmini kartuş seviyelerini kontrol edebilirsiniz.

Kartuş seviyelerini kontrol panelinden kontrol etmek için

1. Kontrol paneli giriş ekranında **Kartuş Bilgileri** ögesini seçin (gerekirse ▲ veya ▼ düğmesini kullanarak) ve **Tamam** seçeneğine basın.
2. **Tahmini Düzeyler** ögesini seçin ve **Tamam** seçeneğine basın.

Kartuş seviyelerini EWS'den kontrol etmek için

1. EWS'yi açın. Daha fazla bilgi için, bkz. [EWS'yi açma](#).
2. Önce **Araçlar** sekmesine sonra da **Kartuş Düzeyi Göstergesi**'ni tıklatın.

Kartuş seviyelerini ürün yazılımından (Windows) kontrol etmek için

1. HP Yazıcı Yardımcısı'nı açın. Daha fazla bilgi için, bkz. [HP Yazıcı Yardımcısı'nı açın](#).
2. **Yazdır** sekmesinde, **Yazıcınızın Bakımı**'ni tıklatın.
3. **Tahmini Kartuş Seviyeleri** sekmesini tıklatın.

Kartuş seviyelerini ürün yazılımından (OS X) kontrol etmek için

1. HP Utility'yi açın. Daha fazla bilgi için, bkz. [HP Utility'yi \(HP Yardımcı Programı\) açma](#).
2. Yazıcınızın seçili olduğundan emin olun.
3. **Supplies Status**'a (Sarf Malzemeleri Durumu) tıklayın.
Tahmini kartuş seviyeleri belirir.
4. **Tüm Ayarlar**'a tıklayarak **Bilgi ve Destek** panosuna dönün.



NOT:

- Yeniden doldurulmuş veya yeniden üretilmiş ya da başka bir yazıcıda kullanılmış bir kartuşu taktıysanız, kartuş düzeyi göstergesi hatalı veya kullanılamaz olabilir.
- Kartuş düzeyi uyarıları ve göstergeleri yalnızca planlama amaçlı tahminler verir. Kartuş düşük uyarısı aldığınızda olası yazdırma gecikmelerini önlemek için yedek kartuşu hazır bulundurun. Sizden istenmediği sürece kartuşları değiştirmeniz gerekmez.
- Yazdırma sürecinde, kartuşlar birkaç farklı şekilde kullanılır. Bunlar arasında yazıcıyı ve kartuşları yazdırmaya hazırlayan başlatma işlemi ve kartuşların sorunsuz bir şekilde yazdırmaya devam etmesini sağlayan baskı kafası bakımı bulunur. Kullanım sonrasında, kartuşta bir miktar mürekkep kalıntısı kalır. Daha fazla bilgi için [HP SureSupply](#) web sitesini ziyaret edin.

Kartuş sipariş etme

Kartuş sipariş etmek için, [HP Web sitesi](#) sitesini ziyaret edin. (Şu anda HP web sitesinin bazı bölümleri yalnızca İngilizce'dir.) Tüm ülkelerde/bölgelerde kartuşlar çevrimiçi olarak sipariş edilemeyebilir. Ancak birçok ülke telefonda sipariş verme, yerel bir mağaza bulma ve alışveriş listesi yazdırma hakkında bilgiye sahiptir. Ayrıca, ülkenizde HP ürünleri satın alma konusunda daha fazla bilgi almak için [HP SureSupply](#) web sitesini de ziyaret edebilirsiniz.

Yalnızca değiştirdiğiniz kartuş ile aynı kartuş numarasına sahip yedek kartuşları kullanın. Kartuş numarasını aşağıdaki yerlerde bulabilirsiniz:

- Değiştirdiğiniz kartuşun etiketinde.
- Yazıcının içindeki bir etikette. Çıkartmanın yerini bulmak için kartuş erişim kapağını açın.

- Yazıcı yazılımında, HP Yazıcı Yardımcısı'nı açın ve önce **Alışveriş**'i sonra da **Çevrimiçi Sarf Malzeme Satın Al**'i tıklatın.
- HP Katıştırılmış Web Sunucusu'nda, önce **Araçlar**'ı sonra da **Ürün Bilgileri** altındaki **Kartuş Düzeyi Göstergesi**'ni tıklatın. Daha fazla bilgi için, bkz. [HP Embedded Web Server](#).

 **NOT:** Yazıcı ile birlikte gelen KURULUM kartuşu ayrı olarak satılmaz.

Kartuşları geri dönüştürme

Geri dönüşüm ve geri dönüşüm için posta ücreti ödenmiş etiketler, zarflar ve kutular sipariş etmek için [HP sürdürülebilirlik](#) web sitesini ziyaret edin.

Kartuşları değiştirme

Ürün dört renk kullanır ve her renk için farklı bir kartuş vardır: sarı (Y), macenta (M), siyan (C) ve siyah (K).

UYARI:

- Baskı kalitesi sorunlarını önlemek için HP, eksik olan kartuşların mümkün olduğunca hızlı biçimde gerçek HP kartuşlarıyla değiştirilmesini önermektedir. Daha fazla bilgi için, bkz. [Kartuş sipariş etme](#).
- Eksik kartuş varsa yazıcıyı asla kapatmayın.

1. Kartuş kapağını açın.

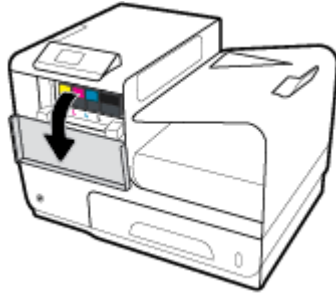

2. Kilidi açmak ve serbest bırakmak için eski kartuşu içe doğru itin.

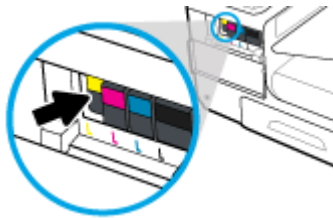

3. Eski kartuşun kenarını tutun ve kartuşu dışa doğru çekerek çıkarın.

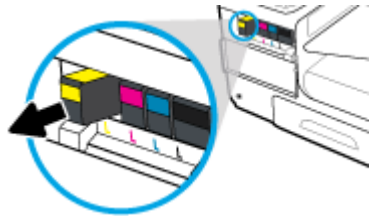

4. Kartuş üzerindeki metal temas noktalarına temas etmeyin. Bağlantı noktalarındaki parmak izleri bağlantı hatalarına sebep olabilir.



5. Yeni kartuşu yuvasına takın.

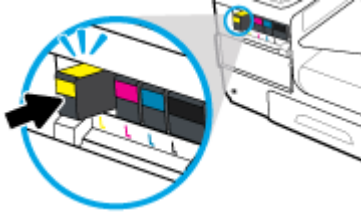

6. Kartuş kapağını kapatın.

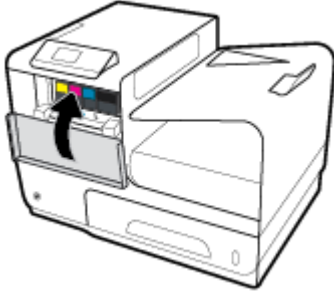

Kartuşlarla çalışma ipuçları

Kartuşlarla çalışmak için aşağıdaki ipuçlarını kullanın:

- Baskı kalitesi sorunlarını önlemek için aşağıdaki yapın:
 - Yazıcıyı her zaman önündeki güç düğmesini kullanarak kapatın ve güç düğmesi ışığı sönene kadar bekleyin.

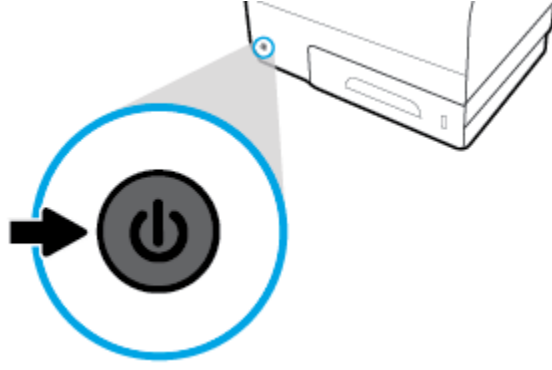

- Tüm kartuş yuvalarının dolu olduğundan emin olun.
- Herhangi bir sebeple bir kartuşu yazıcıdan çıkarmanız gerekirse, en kısa zamanda tekrar takmaya çalışın.
- Kartuşları takmaya hazır olmadan önce açmayın veya paketlerinden çıkarmayın.
- Kartuşları doğru yuvalara takın. Her kartuşun rengini ve simgesini, her yuvanın rengi ve simgesiyle eşleştirin. Kartuşların yuvalarına iyice oturduğundan emin olun.
- Ekrandaki Tahmini Kartuş Düzeyleri bir veya birden fazla kartuşta az mürekkep kaldığını gösteriyorsa, olası yazdırma gecikmelerini önlemek için yedek kartuş bulundurmaya düşünün. İstenmediği sürece kartuşları değiştirmeniz gerekmez. Daha fazla bilgi için, bkz. [Kartuşları değiştirme](#).
- Gerekmedikçe, yazıcı kafasını temizlemeyin. Bu, kartuşların ömrünü kısaltır.
- Yazıcıyı naklediyorsanız, sızma veya yazıcıya başka bir zarar gelmesini önlemek için aşağıdakileri yapın.
 - Yazıcıyı önünde bulunan güç düğmesine basarak kapattığınızdan emin olun. Yazıcının fişini çıkarmadan önce yazıcıdan gelen çalışma seslerinin tamamen kesilmesini bekleyin.
 - Kartuşları takılı bıraktığınızdan emin olun.
 - Yazıcının düz biçimde taşınarak nakledilmesi gerekir; yanına, arkasına, önüne veya üstüne yatırılmamalıdır.

6 Yazdır

- [Bilgisayardan yazdırma](#)
- [HP ePrint ile yazdırma](#)
- [AirPrint \(OS X\) ile Yazdırma](#)
- [Baskı başarısı için ipuçları](#)

Bilgisayardan yazdırma

Bilgisayardan yazdırmak için (Windows)

Bu yönergeler, aşağıdakiler dahil olmak üzere çeşitli baskı malzemeleri üzerine yazdırmak için geçerlidir.

- | | | |
|----------------------------|---------------|-------------|
| • Düz kağıt | • Zarflar | • Broşürler |
| • Antet veya hazır formlar | • Fotoğraflar | • Etiketler |

Bilgisayardan yazdırmak için (Windows)

1. Desteklenen medyayı doğru tepsiye yükleyin.
Daha fazla bilgi için, bkz. [Desteklenen ortam boyutları](#).
2. Yazılım programındaki **Dosya** menüsünden **Yazdır** seçeneğini tıklayın.
3. Yazıcınızın seçili olduğundan emin olun.
4. **Özellikler** iletişim kutusunu açan bağlantıya veya düğmeye tıklayın.

Yazılım uygulamanıza bağlı olarak, bu bağlantı veya düğme **Özellikler**, **Seçenekler**, **Yazıcı Kurulumu**, **Yazıcı Özellikleri**, **Yazıcı**, veya **Tercihleri Belirle** olarak adlandırılabilir.

5. Baskı malzemeniz için doğru baskı ayarlarını yapın. Aşağıdaki tabloda, yazılım programınızda bulunabilecek sekmeleri ve seçenekler açıklanmaktadır.

Sekme	Açıklama
Yazdırma Kısayolları	<p>Yazdırma kısayolu, belirli bir iş türüne uygun ayarları saklar, böylece tek bir tıklatma ile tüm seçenekleri ayarlayabilirsiniz.</p> <p>Bu sekme, geçerli yazdırma kısayollarını ve kağıt türü, kağıt kaynağı ve renkli veya gri tonlu gibi bu kısayollara ait ayarları gösterir.</p>
Kağıt/Kalite	<p>Bu sekme, yazdırma işinin türünü tanımlayan ayarları içerir. Örneğin, zarf üzerine yazdırma, düz kağıt üzerine yazdırmaktan farklı kağıt boyutu, kaynağı ve türü gerektirir.</p> <p>Aşağıdaki seçenekler arasından seçim yapabilirsiniz:</p> <ul style="list-style-type: none">• Kağıt boyutu: Letter, Zarf #10 ve Japonca Zarf Chou #3 içerir• Kağıt kaynağı: Yazıcı Otomatik Seçimi, Manuel Besleme, Tepsi 1 ve Tepsi 2'yi içerir• Kağıt türü: Düz, Antetli, Hazır, Zarf, HP Gelişmiş Fotoğraf Kağıtları, HP Broşür Mat 180g ve Etiketleri içerir

Sekme	Açıklama
	<p>NOT: Alternatif Antetli Kağıt Modu (ALM) etkinleştirilmişse ve antetli kağıt, hazır veya önceden satın alınmış formlar üzerine yazdırıyorsanız, kağıt türü olarak Antetli, Hazır veya Önceden Satın Alınmış seçeneğini seçin. Daha fazla bilgi için, bkz. Antet veya hazır formları yükleme.</p> <ul style="list-style-type: none">• Özel sayfalar: Ön ve arka kapakları, boş ve hazır sayfaları içerir• Baskı kalitesi: Profesyonel (yüksek kaliteli işler için) ve Genel Ofis (günlük işler için) seçeneğini içerir <p>NOT: Genel Ofis modunda zarf üzerine yazdıramazsınız.</p>
Etkiler	<p>Bu sekme, yazdırma işinin sunusunu geçici olarak etkileyen ayarları içerir.</p> <p>Aşağıdaki seçenekler arasından seçim yapabilirsiniz:</p> <ul style="list-style-type: none">• Yeniden Boyutlandırma Seçenekleri: Gerçek boyutu, gerçeğin bir yüzdesini veya Letter ya da Zarf #10 gibi belirli bir medya boyutuna göre ölçeklendirilmiş kağıtları içerir• Filigranlar: Gizli ve Taslak seçeneklerini içerir
Son İşlem	<p>Bu sekme, yazdırma işinin çıktısını etkileyen ayarları içerir.</p> <p>Aşağıdaki seçenekler arasından seçim yapabilirsiniz:</p> <ul style="list-style-type: none">• Her iki yüze de yazdır: Katlama için solda, sağda mesafe bırakarak ya da her iki tarafta da mesafe olmadan yazdırma seçeneğini içerir• Yaprak başına sayfa: Her sayfa etrafında kenarlık yazdırma seçeneğiyle birlikte yaprak başına birden fazla sayfa yazdırmayı içerir• Sayfa Yönü: Dikey ve Yatay seçeneklerini içerir
Renkli	<p>Bu sekme, renkli veya gri tonlu yazdırmak için ayarları içerir.</p> <p>Aşağıdakilerden arasından seçebilirsiniz:</p> <ul style="list-style-type: none">• Gri Tonlamalı Yazdırma: Yalnızca siyah beyaz veya yüksek kaliteli CMYK gri tonlama (siyah kartuşa ek olarak renkli kartuşları da kullanır) yazdırın.• Renk Teması: Bu seçenekler, renklerin nasıl işlendiğini belirler. Bunlar arasında Varsayılan, Fotoğraf veya Canlı gibi farklı kırmızı-yeşil-mavi temalar bulunmaktadır. Daha fazla bilgi için, bkz. Renkleri ayarlamak veya yönetmek için.
Advanced (Gelişmiş)	<p>Bu sekme, kullanabileceğiniz veya ara sıra değiştirebileceğiniz ayarları içerir.</p> <p>Aşağıdakilerden arasından seçebilirsiniz:</p> <ul style="list-style-type: none">• Kopya: Kopya sayısını ve bunların harmanlanıp harmanlanmayacağını seçme• Ters sayfa sırası: İşin son sayfasından ilk sayfasına doğru yazdırır• Tüm metinleri siyah yazdır: Renkli kartuş kullanımını azaltmaya yardımcı olur• Mürekkep Ayarları: İşin kuruma süresini, doygunluk seviyesini ve siyah renk yayılmasını seçmek için kaydırıcıları kullanın. Daha fazla bilgi için bkz. Renkleri ayarlamak veya yönetmek için.

6. **OK** seçeneğini tıklatarak **Özellikler** iletişim kutusuna dönün.

7. Yazdır iletişim kutusunda önce **OK** sonra da **Yazdır** veya **OK** seçeneğini tıklatın.



NOT: Yazdırdıktan sonra, üründen zarf veya fotoğraf kağıdı gibi her türlü özel medyayı kaldırın.

Bilgisayardan yazdırmak için (OS X)

Bu yönergeler, aşağıdakiler dahil olmak üzere çeşitli baskı malzemeleri üzerine yazdırmak için geçerlidir.

• Düz kağıt	• Zarflar	• Broşürler
• Antet veya hazır formlar	• Fotoğraflar	• Etiketler

Bilgisayardan yazdırmak için (OS X)

1. Desteklenen medyayı doğru tepsiye yükleyin.
Daha fazla bilgi için, bkz. [Desteklenen ortam boyutları](#).
2. Yazılım programındaki **Dosya** menüsünden **Yazdır** seçeneğini tıklatın.
3. Yazıcınızın seçili olduğundan emin olun.
4. Gerekirse, **Ön Ayarlar** menüsünden bir yazdırma ön ayarı seçin.
5. **Kağıt/Kalite** sekmesinde, medya türünün yanındaki açılır menüyü tıklatın.

Medyanız için (düz kağıt, antetli kağıt, hazır, önceden satın alınmış, zarf, fotoğraf kağıdı, etiket vb.) doğru yazdırma seçeneklerini belirleyin. Yazdırma seçenekleri arasında boyut, tür, tepsi, baskı çözünürlüğü ve otomatik ayarlamalar bulunabilir.

Yazdırma iletişim kutusunda seçenekleri göremezseniz, **Ayrıntıları Göster**'i tıklatın.

6. **Yazdır** seçeneğini tıklatın.



NOT: Yazdırdıktan sonra, üründen zarf veya fotoğraf kağıdı gibi her türlü özel medyayı kaldırın.

Yazdırma kısayollarını ayarlamak için (Windows)

1. Yazılım programındaki **Dosya** menüsünden **Yazdır** seçeneğini tıklatın.
2. **Özellikler** iletişim kutusunu açan bağlantıya veya düğmeye tıklatın.
Yazılım uygulamanıza bağlı olarak, bu bağlantı veya düğme **Özellikler**, **Seçenekler**, **Yazıcı Kurulumu**, **Yazıcı Özellikleri**, **Yazıcı**, veya **Tercihleri Belirle** olarak adlandırılabilir.
3. **Yazdırma Kısayolları** sekmesini tıklatın.
4. Temel olarak mevcut bir kısayolu seçin.



NOT: Ekranın sağ tarafındaki ayarların herhangi birini ayarlamadan önce her zaman bir kısayol seçin. Önce ayarları yapar sonra da kısayol seçerseniz, yaptığınız tüm ayarlamalar kaybolur.

5. Yeni kısayol için yazdırma seçeneklerini seçin.
6. **Farklı Kaydet** düğmesini tıklatın.
7. Kısayol için bir ad girin ve **OK** düğmesini tıklatın.

Yazdırma ön ayarlarını belirlemek için (OS X)

1. Yazılım programındaki **Dosya** menüsünden **Yazdır** seçeneğini tıklatın.
2. Yazıcınızın seçili olduğundan emin olun.
3. **Ön Ayarlar** açılır menüsünden, **Varsayılan Ayarlar**'ı seçin.
4. **Mevcut Ayarları Ön Ayar olarak Kaydet**'i tıklatın.
5. Ön ayar için açıklayıcı bir ad girin ve **Sadece bu yazıcı** veya **Tüm yazıcılar** için kaydedin.

Renkleri ayarlamak veya yönetmek için

Yazıcı sürücü yazılımındaki ayarları değiştirerek ürünün baskı çıktısı rengini ayarlayın.

- [Yazdırma işi için ön ayarlı bir renk teması seçme](#)
- [Bir yazdırma işi için renk seçeneklerini manuel olarak ayarlama](#)
- [Renkleri bilgisayar ekranınızla eşleştirme](#)
- [Renkli baskı erişimini kontrol etme](#)

Yazdırma işi için ön ayarlı bir renk teması seçme

1. Yazılım programındaki **Dosya** menüsünden **Yazdır** seçeneğini tıklatın.
2. Yazıcınızın seçili olduğundan emin olun.
3. **Özellikler** iletişim kutusunu açan bağlantıya veya düğmeye tıklatın.

Yazılım uygulamanıza bağlı olarak, bu bağlantı veya düğme **Özellikler**, **Seçenekler**, **Yazıcı Kurulumu**, **Yazıcı Özellikleri**, **Yazıcı**, veya **Tercihleri Belirle** olarak adlandırılabilir.

4. **Renkli** sekmesini tıklatın ve **Renk Temaları** açılır listesinden (Windows) veya **RGB Rengi** açılır menüsünden (OS X) bir renk teması seçin.
 - **Varsayılan (sRGB)**: Bu tema, ham aygıt modunda RGB verilerini yazdıracak şekilde ürünü ayarlar. Bu temayı kullanırken, yazılım programından veya işletim sisteminden doğru işleme için rengi yönetin.
 - **Canlı**: Ürün, orta tonlardaki renk doygunluğunu artırır. İş grafikleri yazdırırken bu temayı kullanın.
 - **Fotoğraf**: Ürün, RGB rengini küçük bir dijital laboratuvar kullanılarak sanki bir fotoğraf yazdırılıyor gibi yorumlar. Ürün, Varsayılan (sRGB) temasından farklı olarak renkleri daha derin ve daha doygun bir şekilde işler. Fotoğraf yazdırırken bu temayı kullanın.
 - **Fotoğraf (Adobe RGB 1998)**: sRGB yerine AdobeRGB renk alanı kullanan dijital fotoğrafları yazdırırken bu temayı kullanın. Bu temayı kullanırken, yazılım programındaki renk yönetimini kapatın.
 - **Hiçbiri**: Herhangi bir renk teması kullanılmaz.

Bir yazdırma işi için renk seçeneklerini manuel olarak ayarlama

Varsayılan renk ayarlarını temizlemek ve ayarları manuel olarak ayarlamak için yazıcı sürücüsü yazılımını kullanın. Her bir ayarın baskı çıktısını nasıl etkilediğini anlamak için sürücü yazılımındaki yerleşik yardımı kullanın..

1. Yazılım programındaki **Dosya** menüsünden **Yazdır** seçeneğini tıklatın.
2. Yazıcınızın seçili olduğundan emin olun.
3. Aşağıdakilerden birini yapın:
 - **Windows: Özellikler** iletişim kutusunu açan bağlantıya veya düğmeye tıklatın.
Yazılım uygulamanıza bağlı olarak, bu bağlantı veya düğme **Özellikler**, **Seçenekler**, **Yazıcı Kurulumu**, **Yazıcı Özellikleri**, **Yazıcı**, veya **Tercihleri Belirle** olarak adlandırılabilir.
 - **OS X: Kopyalar & Sayfalar** açılır menüsünden, **Renk** seçeneğini seçin. Sonra da, **HP EasyColor** seçimini iptal edin.
4. **Gelişmiş** sekmesine veya panosuna ilerleyin.

- **Windows: Gelişmiş** sekmesinde, **Mürekkep Ayarları**'ni tıklatın.
- **OS X: Gelişmiş** seçeneğinin yanındaki açıklama üçgenini tıklatın.

5. Kaydırıcıları kullanarak aşağıdaki ayarları yapın:

- **Kuruma Süresi:** Yazdırılan bir sayfayı kurutmak için yazıcının ihtiyacı olan süreyi artırmak üzere kaydırıcıyı sağa doğru itin. Kuruma süresini artırmak, düz kağıda yazdırılan işler için en iyi sonucu verir.
- **Saturation (Doygunluk):** Uygulanan mürekkep miktarını artırmak için kaydırıcıyı sağa doğru itin. Doygunluğu artırmak, broşüre veya fotoğraf kağıdına yazdırılan işler için en iyi sonucu verir.
- **Siyah Mürekkep Yayılması:** Siyah mürekkebin, yazdırılan sayfa üzerindeki rengin kenarlarında bulunan alanlara yayılmasını önlemek için kaydırıcıyı sola doğru hareket ettirin. Yayılmayı azaltmak, düz kağıda yazdırılan işlerde en iyi sonucu verir.



NOT: Renk ayarlarını manuel olarak değiştirmek, çıktıyı etkileyebilir. HP, sadece renk grafik uzmanlarının bu ayarları değiştirmesini önermektedir.

6. Ayarlarınızı kaydetmek için **OK** seçeneğini tıklatın ve pencereyi kapatın veya ayarları fabrika varsayılanlarına (Windows) döndürmek için **Sıfırla**'yı tıklatın.

Renkleri bilgisayar ekranınızla eşleştirme

Çoğu kullanıcı için, renkleri eşleştirmenin en iyi yöntemi sRGB renklerini yazdırmaktır.

Yazıcılar ve bilgisayar monitörleri birbirinden farklı renk üretme yöntemleri kullandıklarından, yazıcı çıktı rengini bilgisayar ekranınızla eşleştirme süreci oldukça karmaşıktır. Monitörler, RGB (kırmızı, yeşil, mavi) renk işlemeyi kullanan ışık piksellerini kullanarak renkleri görüntüler ancak yazıcılar, CMYK (siyan, macenta, sarı ve siyah) işlemeyi kullanarak renkleri yazdırır.

Birçok etken basılı renkleri monitörünüzdeki renklerle eşleme becerinizi etkileyebilir:

- Yazdırma medyaları
- Yazdırma süreci (örneğin; kartuş, baskı veya lazer teknolojisi)
- Üstten aydınlatma
- Renk algılamasında kişisel farklılıklar
- Yazılım programları
- Yazıcı sürücüler
- Bilgisayar işletim sistemleri
- Monitörler
- Grafik kartları ve sürücüler
- Çalışma ortamı (örneğin, nemlilik)

Renkli baskı erişimini kontrol etme

HP'nin renkli erişim kontrolü araç paketi, bireysel kullanıcılara veya gruplara ve uygulamalara göre rengi etkinleştirmenize veya devre dışı bırakmanıza imkan verir. Daha fazla bilgi için, [HP Universal Print Driver](#) web sitesini ziyaret edin.

HP ePrint ile yazdırma

HP ePrint sayesinde, cep telefonunuzdan, dizüstü bilgisayarınızdan veya diğer mobil aygıtlarınızdan istediğiniz yerde ve zamanda yazdırabilirsiniz. HP ePrint, e-posta işlevi olan tüm aygıtlarla çalışır. E-posta gönderebiliyorsanız, HP ePrint etkinleştirilmiş bir üründe yazdırabilirsiniz. Daha fazla ayrıntı için, [HP Connected](#) web sitesini ziyaret edin.

HP ePrint'i kullanmak için, şunlardan emin olun:

- İnternet bağlantınızın ve e-posta işlevi olan bir bilgisayar veya mobil aygıtınızın olduğundan emin olun.
- Yazıcıda HP Katıştırılmış Web Sunucusu'nun ve HP ePrint'in etkin olduğundan emin olun. Daha fazla bilgi için, bkz. [HP Embedded Web Server](#).

HP ePrint app'ı ile bir e-posta göndererek uzaktan yazdırma

Yoldaysanız, HP ePrint app'ıyla HP ePrint etkin olan bir yazıcıya e-posta göndererek belge yazdırabilirsiniz. Daha fazla bilgi için, bkz. [Web Hizmetleri](#).

 **NOT:** Ofisteyken HP ePrint e-posta adresini alın. Yönergeleri için, bkz. [HP ePrint](#).

1. Bilgisayarınızda veya mobil aygıtınızda, e-posta uygulamanızı açın.
2. Yeni bir e-posta mesajı oluşturun, sonra da yazdırmak istediğiniz dosyayı ekleyin.
3. "Kime" alanına HP ePrint e-posta adresini girin, sonra da e-posta mesajını göndermek için ilgili seçeneği belirleyin.

 **NOT:** "Kime" veya "Cc" alanlarına başka e-posta adresi girmeyin. Birden fazla e-posta adresi varsa, HP ePrint sunucusu yazdırma işlerini kabul etmez.

Yerinde bir bilgisayardan veya mobil aygıttan yazdırma

Evde veya ofisteyseniz, bir akıllı telefondan veya tableten kolaylıkla yazdırabilirsiniz.

 **NOT:** Ağa erişimsiz yazdırmak istiyorsanız, daha fazla bilgi için bkz. [Ürünü bir bilgisayara veya aygıtla bağlamak için Wi-Fi Direct seçeneğini kullanma](#).

1. Mobil aygıtınızın ve yazıcının aynı ağda olduğundan emin olun.
2. Yazdırmak istediğiniz fotoğrafı veya belgeyi seçin ve yazıcınızı seçin.
3. Yazdırma ayarlarını onaylayın ve yazdırın.

AirPrint (OS X) ile Yazdırma

Apple'ın AirPrint özelliğini kullanarak yazdırma, iPad (iOS 4.2), iPhone (3GS veya üstü), iPod touch (üçüncü nesil veya üstü) ve Mac (OS X 10.9 veya üstü) için desteklenmektedir.

AirPrint kullanmak için şunlardan emin olun:

- Yazıcı ve Apple aygıtı, AirPrint özellikli aygıtınızla aynı ağa bağlı olmalıdır. Daha fazla bilgi için, [HP Mobil Yazdırma](#) web sitesini ziyaret edin. Bu web sitesinin ülkenizde/bölgenizde yerel bir sürümü mevcut değilse US HP Mobil Yazdırma Merkezi web sitesinin farklı bir ülke/bölge veya dildeki sürümüne yönlendirilebilirsiniz.
- Yazıcının kağıt ayarlarına uygun kağıt yükleyin.

AirPrint özelliğini tekrar etkinleştirmek için

AirPrint varsayılan olarak etkindir. AirPrint devre dışı bırakılırsa, tekrar etkinleştirmek için aşağıdaki yönergeleri kullanabilirsiniz.

1. EWS'yi açın. Daha fazla bilgi için, bkz. [EWS'yi açma](#).
2. **Ağ** sekmesinde, önce **AirPrint**'i sonra da **Durum**'u tıklatın.
3. **AirPrint Durumu** satırında, **AirPrint'i Aç**'ı tıklatın.

Baskı başarısı için ipuçları

- [Kartuş ipuçları](#)
- [Kağıt yükleme ipuçları](#)
- [Yazıcı ayarları ipuçları \(Windows\)](#)
- [Yazıcı ayarları ipuçları \(OS X\)](#)

Kartuş ipuçları

- Baskı kalitesi kabul edilebilir değilse, daha fazla bilgi için bkz. [Baskı kalitesini artırma](#).
- Orijinal HP kartuşlar kullanın.

Orijinal HP kartuşları, defalarca kolaylıkla yüksek sonuçlar elde etmenize yardımcı olmak için tasarlanmış ve HP yazıcıları ve kağıtlarıyla test edilmiştir.



NOT: HP, HP dışındaki kartuşların kalitesini veya güvenilirliğini garanti edemez. HP olmayan kartuşların kullanımından kaynaklanan ürün hizmeti veya onarımları, garanti kapsamında değildir.

Orijinal HP kartuşu satın aldığınızı düşünüyorsanız, [HP sahte ürünlerle mücadele](#) web sitesini ziyaret edin.

- Hem siyah hem de renkli kartuşları doğru şekilde takın.
Daha fazla bilgi için, bkz. [Kartuşları değiştirme](#).
- Yeterli sarf malzemesi olduğundan emin olmak için tahmini kartuş seviyelerini kontrol edin.
Sarf malzemesi düzeyi uyarıları ve göstergeleri, yalnızca planlama amaçlı tahminler vermektedir.
Daha fazla bilgi için, bkz. [Tahmini kartuş seviyelerini kontrol etme](#).



NOT: Düşük kartuş uyarı mesajı aldığınızda, olası yazdırma gecikmelerini önlemek için yedek kartuşu hazır bulundurun. İstenmediği sürece kartuşları değiştirmeniz gerekmez.

- Ürüne zarar gelmesini önlemek için, yazıcıyı her zaman önündeki güç düğmesini kullanarak kapatın.

Kağıt yükleme ipuçları

Daha fazla bilgi için, bkz. [Desteklenen ortam boyutları](#).

- Giriş tepsinine düzgün şekilde kağıt yüklendiğinden, doğru medya boyutu ve medya türünün ayarlanmış olduğundan emin olun. Giriş tepsinine kağıt yükledikten sonra, medya boyutu ve medya türü ayarlamamız istenecektir.
- Kağıt destesi (tek bir sayfa değil) yükleyin. Kağıt sıkışmasını önlemek için destedeki kağıtların tümü aynı boyutta ve türde olmalıdır.

- Giriş tepsisine yüklenen medyanın yatay konumda düz olarak durduğundan ve kenarlarının kıvrılmış ya da buruşmuş olmadığından emin olun.
- Giriş tepsisindeki kağıt genişliği kılavuzlarını tüm kağıtlara tam olarak yaslanacak şekilde ayarlayın. Kılavuzların tepsideki kağıtları kıvrmadığından emin olun.

Yazıcı ayarları ipuçları (Windows)

- Varsayılan yazdırma ayarlarını değiştirmek için aşağıdakilerden birini yapın:
 - HP Yazıcı Yardımcısı'nda, önce **Yazdır** sonra da **Tercihleri Ayarla** seçeneğini tıklatın. Daha fazla bilgi için, bkz. [HP Yazıcı Yardımcısı'nı açın](#).
 - Yazılım programındaki **Dosya** menüsünden **Yazdır** seçeneğini tıklatın. Yazıcı Özellikleri iletişim kutusunu açın.
- Yazıcı sürücüsünün **Renkli** veya **Sonlandırma** sekmesinde, aşağıdaki seçenekleri gereken şekilde ayarlayın:
 - **Gri Tonlamalı Yazdırma:** Sadece siyah kartuşu kullanarak siyah beyaz bir belge yazdırmanızı sağlar. Önce **Yalnızca Siyah Mürekkep**'i sonra da **OK** seçeneğini tıklatın.
 - **Yaprak başına sayfa:** Belgeyi yaprak başına ikiden fazla sayfa şeklinde yazdırırsanız, sayfa sıralamasını belirlemenize yardımcı olur.
 - **Kitapçık Düzeni:** Çok sayfalı bir belgeyi kitapçık olarak yazdırmanıza imkan verir. Bir yaprağın iki yüzüne de iki sayfa yerleştirir, böylece kağıdın yarısı boyutunda bir kitapçık şeklinde katlanabilir. Açılır listeden bir katlama yöntemi seçin, sonra da **OK** seçeneğine tıklayın.
 - **Sol katlama:** Kitapçık şeklinde katlandıktan sonra birleştirme kenarı solda olur. Okuma alışkanlığınız soldan sağa ise bu seçeneği belirleyin.
 - **Sağ katlama:** Kitapçık şeklinde katlandıktan sonra birleştirme kenarı sağda olur. Okuma alışkanlığınız sağdan sola ise bu seçeneği belirleyin.
 - **Sayfa kenarlıklarını yazdırma:** Belgeyi yaprak başına iki veya daha fazla sayfa şeklinde yazdırırsanız, sayfalara kenarlık eklemenize imkan verir.
- Yazdırma tercihlerini ayarlarken zamandan kazanmak için yazdırma kısayollarını kullanabilirsiniz.

Yazıcı ayarları ipuçları (OS X)

- Yazılım programında, doğru kağıt boyutunun yazıcıya yüklendiğinden emin olun:
 - Dosya** menüsünden, **Sayfa Yapısı**'ni seçin.
 - Buna Göre Biçimlendir**'de, yazıcınızın seçili olduğundan emin olun.
 - Açılan menüden, **Kağıt Boyutu**'nu seçin.
- Yazılım programında, doğru türde ve kalitede kağıdın yazıcıya yüklendiğinden emin olun:
 - Yazılım programındaki **Dosya** menüsünden **Yazdır** seçeneğini tıklatın.
 - Kopyalar & Sayfalar** açılır menüsünden, önce **Kağıt/Kalite**'yi sonra da doğru kağıt türünü ve kalitesini seçin.
- Sadece siyah kartuş kullanarak siyah beyaz bir belge yazdırmak için, aşağıdakileri yapın:
 - Yazılım programındaki **Dosya** menüsünden **Yazdır** seçeneğini tıklatın.
 - Yazdırma menüsünde, açılır menüden önce **Kopyalar ve Sayfalar**'ı sonra da **Renkli**'yi seçin.

- c. **HP EasyColor** seimini iptal edin ve **Renkleri Gri Yazdır**'ı sein.
- d. **Yalnızca Siyah Mrekkep**'i sein.

7 Sorunları çöme

- [Sorun çöme kontrol listesi](#)
- [Bilgi sayfaları](#)
- [Varsayılan fabrika ayarları](#)
- [Rutin temizlik](#)
- [Sıkışmalar ve kağıt besleme sorunları](#)
- [Kartuş sorunları](#)
- [Yazdırma sorunları](#)
- [Bağlantı sorunları](#)
- [Kablosuz ağ sorunları](#)
- [Ürün yazılım sorunları \(Windows\)](#)
- [Ürün yazılım sorunları \(OS X\)](#)

Sorun çöme kontrol listesi

Ürünle ilgili bir sorunu çözmeye çalışırken aşağıdaki adımları izleyin.

- [Ürün gücünün açık olduğundan emin olma](#)
- [Kontrol panelinden hata iletilerini kontrol etme](#)
- [Yazdırma işlevini sınıama](#)
- [Bilgisayardan yazdırma işi göndermeyi deneyin](#)
- [Ürün performansını etkileyen faktörler](#)

Ürün gücünün açık olduğundan emin olma

1. Güç düğmesi yanmıyorsa, ürünü açmak için düğmeye basın.
2. Güç düğmesi çalışmıyorsa, güç kablosunun hem ürüne hem de elektrik prizine takılı olduğundan emin olun.
3. Ürün hala çalışmıyorsa, güç kablosunu başka bir elektrik prizine takarak güç kaynağını kontrol edin.

Kontrol panelinden hata iletilerini kontrol etme

Kontrol paneli hazır durumunu göstermelidir. Bir hata iletilisi gösteriliyorsa, hatayı çözün.

Yazdırma işlevini sınıama

1. Kontrol paneli giriş ekranında **Kurulum** öğesini seçin (gerekirse ▲ veya ▼ düğmesini kullanarak) ve **Tamam** seçeneğine basın.
2. **Yazıcı Raporları** öğesini seçin ve **Tamam** seçeneğine basın.

3. [Yazıcı Durum Raporları](#) ögesini seçin ve [Tamam](#) seçeneğine basın.
4. Rapor yazdırılmıyorsa, tepside kağıt bulunduğundan emin olun ve ürünün içine kağıt sıkışıp sıkışmadığını görmek için kontrol panelini gözden geçirin.



NOT: Tepsideki kağıdın, bu ürünün gereksinimlerini karşıladığından emin olun.

Bilgisayardan yazdırma işi göndermeyi deneyin

1. Ürüne bir yazdırma işi göndermek için bir sözcük işleme programı kullanın.
2. İş yazdırılmıyorsa, doğru yazıcı sürücüsünü seçtiğinizden emin olun.
3. Ürün yazılımını kaldırıp yeniden yükleyin.

Ürün performansını etkileyen faktörler

Bir işin yazdırılma süresini birçok faktör etkilemektedir:

- Kullandığınız yazılım programı ve bunun ayarları
- Özel kağıt kullanımı (ağır kağıt ve özel boyutlu kağıt gibi)
- Ürünün işleme ve indirme süresi
- Grafiklerin karmaşıklığı ve boyutu
- Kullandığınız bilgisayarın hızı
- USB veya ağ bağlantısı
- Ürünün renkli mi yoksa tek renkli mi yazdırıyor olduğu
- USB sürücüsü kullanıyorsanız, sürücünün türü

Bilgi sayfaları

Bilgi sayfaları, ürün belleğinde bulunur. Bu sayfalar, ürünle ilgili sorunları tanılamaya ve çözmeye yardımcı olur.



NOT: Kurulum sırasında ürün dili doğru şekilde ayarlanmadıysa, bilgi sayfalarının desteklenen bir dilde yazdırılması için dili elle ayarlayabilirsiniz. Kontrol panelindeki [Ayarlar](#) > [Yazıcı Ayarları](#) > [Tercihler](#) > [Diller](#) menüsünü kullanarak veya HP Katıştırılmış Web Sunucusu'nu kullanarak dili değiştirin.

1. Kontrol paneli giriş ekranında [Kurulum](#) ögesini seçin (gerekirse ▲ veya ▼ düğmesini kullanarak) ve [Tamam](#) seçeneğine basın.
2. [Yazıcı Raporları](#) ögesini seçin ve [Tamam](#) seçeneğine basın.
3. Yazdırmak istediğiniz raporun adını seçin ve [Tamam](#) seçeneğine basın:

Menü Ögesi	Açıklama
Yazıcı Durumu Raporu	<p>Kartuş durumunu yazdırır. Aşağıdaki bilgileri içerir:</p> <ul style="list-style-type: none">• Kalan kartuş ömrünün tahmini oranı <p>NOT: Kartuş düzeyi uyarıları ve göstergeleri yalnızca planlama amaçlı tahminler verir. Kartuş az uyarısı aldığınızda olası yazdırma gecikmelerini önlemek için yedek kartuşu hazır bulundurun. Sizden istenmediği sürece kartuşları değiştirmeniz gerekmez.</p> <ul style="list-style-type: none">• Yaklaşık olarak kalan sayfa sayısı

Menü Ögesi	Açıklama
	<ul style="list-style-type: none">• HP kartuşlarının parça numaraları• Yazdırılan sayfa sayısı• Yeni HP kartuş siparişi verme ve kullanılmış HP kartuşlarını geri dönüştürme hakkında bilgiler
Baskı Kalitesi Raporu	Baskı kalitesi sorunlarını gidermeye yardımcı olan bir sayfa yazdırır
Web Erişim Sınaması Raporu	(yalnızca kablosuz modellerde) Yerel ağ, ağ geçidi, DNS, proxy ve sınaama sunucusu için geçerli yapılandırma ayarlarını ve tanılama sonuçlarını gösterir. Bu rapor, web erişim sorunlarını çözmede işe yarar.
Kullanım Sayfası	Üründen geçmiş olan tüm kağıt boyutlarının sayısını gösterir; tek renkli veya renkli, tek veya çift yönlü olup olmadıklarının bilgilerini listeler ve sayfa sayısını bildirir. Bu rapor, sözleşme fatura belgelerinin karşılaştırılmasında işe yarar.
Ağ Yapılandırması Sayfası	Aşağıdakilerin durumunu gösterir: <ul style="list-style-type: none">• Ağ donanımı yapılandırması• Etkinleştirilen özellikler• TCP/IP ve SNMP bilgileri• Ağ istatistikleri• Kablosuz ağ yapılandırması (yalnızca kablosuz modeller)
Olay Günlüğü	Ürün kullanımı sırasında hataların ve diğer olayların günlüğünü yazdırır.
PCL Yazı Tipi Listesi	Yüklü olan tüm PCL yazı tiplerinin listesini yazdırır
PCL6 Yazı Tipi Listesi	Yüklü olan tüm PCL6 yazı tiplerinin listesini yazdırır
PS Font Listesi	Yüklü olan tüm PS yazı tiplerinin listesini yazdırır

Varsayılan fabrika ayarları

UYARI: Varsayılan fabrika ayarlarının geri yüklenmesi, tüm ağ ayarlarını varsayılan fabrika ayarlarına döndürür.

1. Kontrol paneli giriş ekranında **Ağ** ögesini seçin (gerekirse ▲ veya ▼ düğmesini kullanarak) ve **Tamam** seçeneğine basın.
2. **Ağ Ayarlarını Geri Yükle** ögesini seçin ve **Tamam** seçeneğine basın.
3. **■ (Evet)** seçeneğine basın.

Rutin temizlik

- [Yazıcı kafasını temizleyin](#)
- [Kontrol paneli ekranını temizleyin](#)

Yazıcı kafasını temizleyin

Yazdırma işlemi sırasında ürünün içinde kağıt ve toz parçacıkları birikebilir. Bu birikme, zamanla lekeler veya bulaşma gibi baskı kalitesi sorunlarına neden olabilir.

Bu ürün, bu sorunların çoğunu düzeltebilen rutin temizlik işlerini gerçekleştirerek otomatik olarak kendine bakım yapar.

Ürünün otomatik olarak çözemediği sorunlarda, yazıcı kafasını temizlemek için aşağıdaki yöntemi kullanın.



NOT: Bu yöntem, yazıcı kafasını temizlemek için mürekkep kullanır. Sadece baskı kalitesi sorunlarını çözmek için bu yöntemi kullanın. Periyodik bakım için bu yöntemi kullanmayın.



İPUCU: Ürünün ön tarafındaki güç düğmesine basarak ürünü tamamen kapatmak, yazıcı kafasının sıkışmasına ve baskı kalitesi sorunlarının meydana gelmesine katkıda bulunur.

1. Kontrol paneli giriş ekranında **Kurulum** ögesini seçin (gerekirse ▲ veya ▼ düğmesini kullanarak) ve **Tamam** seçeneğine basın.
2. **Araçlar** ögesini seçin ve **Tamam** düğmesine basın.
3. **Baskı Kafasını Temizle Düzey 1** ögesini seçip **Tamam** seçeneğine basın ve kontrol panelindeki yönergeleri izleyin. Gerekirse, istenen tepsiye kağıt yükleyin.
Ürüne yavaşça bir sayfa beslenir. İşlem tamamlandığında sayfayı atın.
4. Baskı kafası hala temizlenmediyse **Yazıcı Kafasını Temizle Düzey 2** ögesini seçip **Tamam** seçeneğine basın ve kontrol panelindeki yönergeleri izleyin. Bu işlem de işe yaramazsa, bir sonraki temizleme yöntemine geçin. Gerekirse, temizleme yöntemleri listesine devam edin.
Ürüne yavaşça bir sayfa beslenir. İşlem tamamlandığında sayfayı atın.

Kontrol paneli ekranını temizleyin

Parmak izlerini ve tozu temizlemek için kontrol paneli ekranını her gerektiğinde silin. Temiz, hafif nemli, tüy bırakmayan bir bezle dokunmatik ekranı nazikçe silin.

UYARI: Yalnızca su kullanın. Çözücüler veya temizleyici sıvılar kontrol paneli ekranına zarar verebilir. Ekranı doğrudan su dökmeyin veya püskürtmeyin.

Sıkışmalar ve kağıt besleme sorunları

Kağıt işleme sorunlarını çözmek için bu adımları deneyin.

- [Ürün kağıt almıyor](#)
- [Ürün birden fazla kağıt sayfası alıyor](#)
- [Kağıt sıkışmalarını önleme](#)
- [Sıkışmaları gider](#)

Ürün kağıt almıyor

Ürün, tepside kağıt almıyorsa, aşağıdaki çözüm yollarını deneyin:

- Ürünü açın ve sıkışmış her türlü kağıt sayfasını çıkartın.
- İşiniz için doğru kağıt boyutunu tepsiye yerleştirin.

- Tepsideki kağıt kılavuzlarının, kağıt boyutu için doğru ayarlandığından emin olun. Kılavuzları, tepsinin alt kısmındaki kağıt boyutu işaretleriyle hizalayın.
- Kağıt yığınının tepside çıkarın, esnetin, 180 derece döndürün ve ters çevirin. *Kağıdı havalandırmayın.* Kağıt yığınının tepsiye geri koyun.
- Kontrol paneline göz atıp, ürünün, sol tarafındaki çok amaçlı Tepsi 1'den manuel olarak kağıt besleme istemini kabul etmenizi bekleyip beklemediğine bakın. Kağıt yükleyin ve devam edin.

Ürün birden fazla kağıt sayfası alıyor

Ürün, tepside birden fazla kağıt sayfası alıyorsa aşağıdaki çözüm yollarını deneyin:

- Kağıt yığınının tepside çıkarın, esnetin, 180 derece döndürün ve ters çevirin. *Kağıdı havalandırmayın.* Kağıt yığınının tepsiye geri koyun.
- Bu üründe yalnızca HP özelliklerine uygun kağıt kullanın.
- Kırıksık olmayan, katlanmamış ve zarar görmemiş kağıt kullanın. Gerekirse, farklı ambalajdaki kağıdı kullanın. Tepsideki tüm kağıtların aynı türde ve boyutta olduğundan emin olun.
- Tepsinin aşırı doldurulmadığından emin olun. Doldurulmuşsa, kağıt yığınının tümünü tepside çıkarın, yığını düzleştirin ve daha az miktarda kağıdı tepsiye geri koyun.
Tepside aşırı miktarda kağıt olmadığına bile, medya yığınının örneğin tepsinin yarısına gelecek şekilde yerleştirin.
- Tepsideki kağıt kılavuzlarının, kağıt boyutu için doğru ayarlandığından emin olun. Kılavuzları, tepsinin alt kısmındaki kağıt boyutu işaretleriyle hizalayın.
- Başka bir tepside yazdırın.

Kağıt sıkışmalarını önleme

Kağıt sıkışmalarının sayısını azaltmak için aşağıdaki çözüm yollarını deneyin:

- Bu üründe yalnızca HP özelliklerine uygun kağıt kullanın. Hafif ve kısa damarlı kağıtlar önerilmemektedir.
- Kırıksık olmayan, katlanmamış ve zarar görmemiş kağıt kullanın. Gerekirse, farklı ambalajdaki kağıdı kullanın.
- Daha önce üzerine yazdırılmamış veya kopya çıkarılmamış kağıtları kullanın.
- Tepsinin aşırı doldurulmadığından emin olun. Doldurulmuşsa, kağıt yığınının tümünü tepside çıkarın, yığını düzleştirin ve kağıtların bir kısmını tepsiye geri koyun.
- Tepsideki kağıt kılavuzlarının, kağıt boyutu için doğru ayarlandığından emin olun. Kılavuzları, kağıt destesine dokunacak ama desteyi kıvrımayacak şekilde ayarlayın.
- Tepsinin tam olarak ürüne yerleştirildiğinden emin olun.
- Ağır, kabartmalı veya delikli kağıt üzerine yazdırıyorsanız, yazıcının sol tarafındaki çok amaçlı Tepsi 1'i kullanın ve sayfaları manuel olarak tek tek besleyin.

Sıkışmaları gider

- [Sıkışma konumları](#)
- [Tepsi 1'deki \(çok amaçlı tepsi\) sıkışmaları temizleme](#)
- [Tepsi 2'deki sıkışmaları giderme](#)

- [İsteğe bağlı Tepsi 3'teki sıkışmaları giderme](#)
- [Sol kapaktaki sıkışmaları giderme](#)
- [Çıkış bölmesindeki sıkışmaları giderme](#)
- [Dupleksleyicideki sıkışmaları giderme](#)



NOT: En iyi sonuçları elde etmek için, kağıt sıkışmalarını temizlemeden önce ürünü kapatmayın.

Sıkışma konumları

Sıkışmaların oluşabileceği bölümler şunlardır:

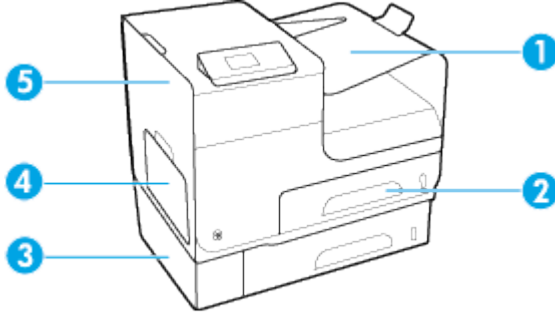

1	Çıkış bölümü
2	Tepsi 2
3	İsteğe bağlı Tepsi 3 ve sol sıkışma erişim kapağı
4	Tepsi 1
5	Sol kapak

Bir sıkışma sonrasında yazdırılan sayfalarda bazı işaretler ve lekelenmeler görülebilir. Bu sorun, genellikle birkaç sayfa yazdırıldıktan sonra kendi kendine düzelir.

Tepsi 1'deki (çok amaçlı tepsi) sıkışmaları temizleme

- ▲ Sıkışan sayfayı görebiliyor ve Tepsi 1'de sayfaya kolayca erişebiliyorsanız, sayfayı Tepsi 1'den çekerek çıkarın.



NOT: Yaprak yırtılırsa, yazdırmaya devam etmeden önce tüm parçalarının çıktığından emin olun.



Tepsi 2'deki sıkışmaları giderme

1. Tepsi 2'yi, dışa doğru çekerek ve tepsinin arka, sol tarafındaki mandalı serbest bırakarak açın.



2. Sıkışan sayfayı önce sağa, sonra ürünün dışına doğru çekerek çıkarın.

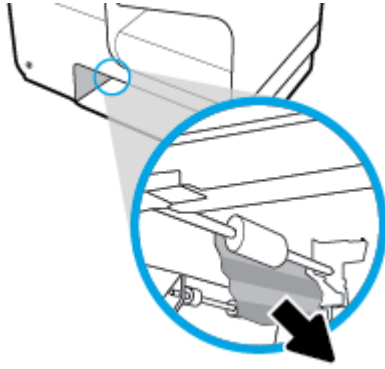

3. Tepsi 2'yi kapatın.



NOT: Tepsiyi kapatmak için ortasından veya her iki tarafından eşit güç uygulayarak itin. Tek bir taraftan itmeyin.



İsteğe bağlı Tepsi 3'teki sıkışmaları giderme

1. Tepsi 3'ü açın.

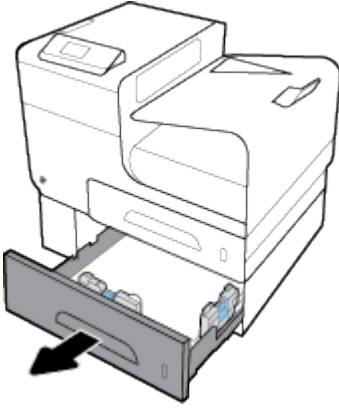

2. Sıkışan sayfayı önce sağa, sonra ürünün dışına doğru çekerek çıkarın.

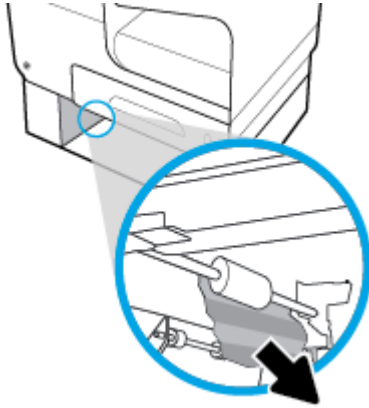

3. Sıkışma tepside giderilemiyorsa, sıkışmayı Tepsi 3 sol kapaktan gidermeyi deneyin.

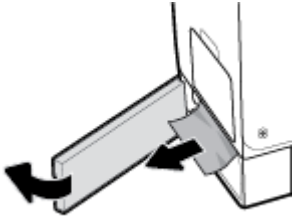

4. Tepsi 3'ü kapatın.



NOT: Tepsiyi kapatmak için ortasından veya her iki tarafından eşit güç uygulayarak itin. Tek bir taraftan itmeyin.



Sol kapaktaki sıkışmaları giderme

1. Sol kapağı açın.

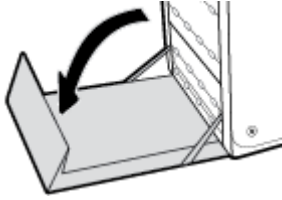

2. Silindirlerdeki ve teslim alanındaki görülebilen kağıtları nazikçe çıkarın.



NOT: Yaprak yırtılırsa, yazdırmaya devam etmeden önce tüm parçalarının çıktığından emin olun. Parçalı çıkarmak için keskin nesnelere kullanmayın.

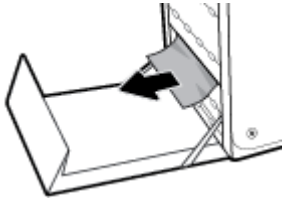

3. Sol kapağı kapatın.

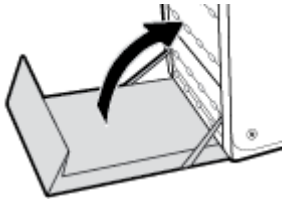

Çıkış bölmesindeki sıkışmaları giderme

1. Çıkış bölümü alanında sıkışmış kağıt olup olmadığına bakın.

2. Görünür ortamları çıkarın.

 **NOT:** Sayfa yırtılırsa, yazdırmaya devam etmeden önce tüm parçaları çıkartın.

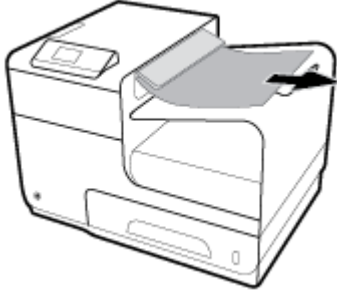

3. İletiyi silmek için sol kapağı açıp kapatın.

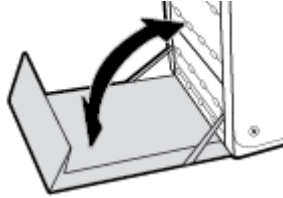

Dupleksleyicideki sıkışmaları giderme

1. Sol kapağı açın.

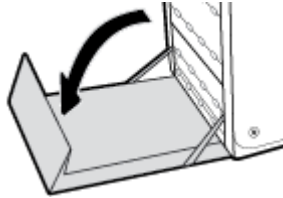

2. Dupleksleyiciyi iki elinizle çekerek çıkarın. Dupleksleyiciyi dökülmelere karşı önlemek için bir kağıdın üzerine dik olarak bırakın.

UYARI: Çift taraflı baskı birimini çıkarırken cildinize veya giysilerinize mürekkep bulaşmasını önlemek için siyah silindire doğrudan temas etmektan kaçınınız.

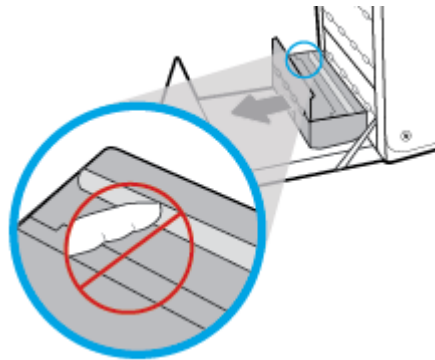

- Yeşil mandalı bastırarak kağıt silindirini indirin. Bu işlem, ürünün sayfayı yazdırma alanından beslemeye çalışmasına neden olacaktır. Beslenmezse sayfayı nazikçe çekmeniz gerekebilir. Sayfayı çıkarın.

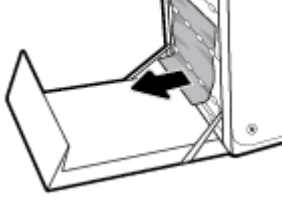

- Kağıt silindirini tekrar çalışma konumuna getirmek için yeşil mandalı kaldırın.

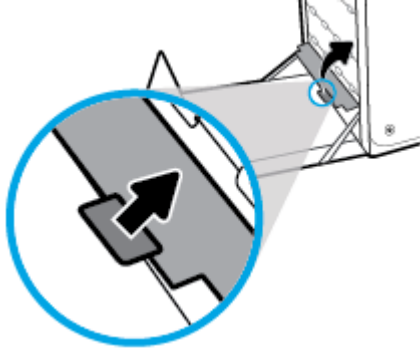

- Dupleksleyiciyi yeniden takın.

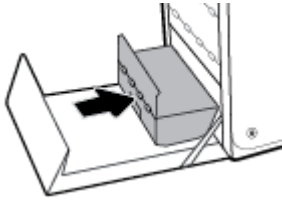

- Sol kapağı kapatın.

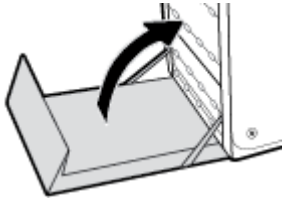

Kartuş sorunları

- [Yeniden doldurulmuş veya yeniden üretilmiş kartuşlar](#)
- [Kartuşlarla ilgili kontrol paneli iletilerini yorumlama](#)

Yeniden doldurulmuş veya yeniden üretilmiş kartuşlar

HP, HP marka olmayan yeni veya yeniden üretilmiş sarf malzemelerinin kullanılmasını önermez. Bunlar HP ürünleri olmadıklarından, HP bu ürünlerin tasarımını etkileyemez ve kalite düzeylerini denetleyemez. Tekrar doldurulmuş veya yeniden üretilmiş bir kartuş kullanıyorsanız ve baskı kalitesinden memnun değilseniz, kartuşu orijinal bir HP kartuşuyla değiştirin.



NOT: HP olmayan bir kartuşu orijinal bir HP kartuşla değiştirirseniz, baskı kafası bitip yeni takılan orijinal HP kartuştan sarf malzemesi alana kadar HP olmayan kalıntılar içerebilir. HP olmayan kalıntılar gidene dek baskı kalitesi etkilenecektir.

Kartuşlarla ilgili kontrol paneli iletilerini yorumlama

[Renk] kartuş takın

Açıklama

Ürünün ilk kurulumu sırasında ve ürünün ilk kurulumu tamamlandıktan sonra bu mesaj görünebilir.

Bu mesaj ilk kurulum sırasında görünürse, kapak kapalıyken renkli kartuşlardan birinin takılmadığı anlamına gelir. Bir kartuş eksikse ürün yazdırma işlemi yapmayacaktır.

Bu mesaj ürünün ilk kurulumundan sonra görünürse, kartuşun eksik veya takılı ama hasarlı olduğu anlamına gelir.

Önerilen eylem

Belirtilen renkli kartuşu takın veya değiştirin.

HP olmayan kartuşlar takılı

Açıklama

İşlem yapılmasına gerek yoktur; bu yalnızca bir bildirimdir.

Önerilen eylem

İşlem yapılmasına gerek yoktur; bu yalnızca bir bildirimdir.

Ancak HP, HP marka olmayan yeni veya yeniden üretilmiş sarf malzemelerinin kullanılmasını önermez. Yazdırmaya devam etmek için **OK** seçeneğine dokununuz veya kartuşu orijinal bir HP kartuşla değiştirin.

Kartuş Bitti

Açıklama

Kartuş kullanım ömrünün sonuna gelmiştir ve ürün artık yazdırma işlemi yapmayacaktır.

Önerilen eylem

Yazdırmayı sürdürmek için bitmiş kartuşların değiştirilmesi gerekir.

Kartuş Çok Düşük

Açıklama

Kartuş kullanım ömrünün sonuna yaklaştı.

Önerilen eylem

Yedek bir kartuşu hazır bulundurun. İstenmediği sürece kartuşları değiştirmeniz gerekmez.

Kartuş Düşük

Açıklama

Kartuş kullanım ömrünün sonuna yaklaştı.

Önerilen eylem

Yazdırma devam edebilir, ancak yedek kartuşu hazır bulundurun. İstenmediği sürece kartuşları değiştirmeniz gerekmez.

Kullanılmış [renk] kartuş takıldı

Açıklama

Kullanılmış ama yine de orijinal bir HP renkli kartuş takıldı veya taşındı.

Önerilen eylem

Kullanılmış ama yine de orijinal olan bir HP kartuşu taktınız. Herhangi bir işlem yapılması gerekmiyor.

Orijinal HP kartuşu takılı

Açıklama

Orijinal bir HP kartuşu takılmıştır.

Önerilen eylem

Eylem gerekmez.

Sahte veya kullanılmış [color] kartuş takılı

Açıklama

Bu kartuştaki orijinal HP mürekkep bitmiş.

Önerilen eylem

Yazdırmaya devam etmek için Tamam'ı tıklatın ya da orijinal HP kartuşla değiştirin.

SETUP (kurulum) kartuşlarında sorun

Açıklama

SETUP (kurulum) kartuşlarında sorun var ve yazıcı sistem başlatma işlemini tamamlayamıyor.

Önerilen eylem

[HP Müşteri Desteği](#) web sitesini ziyaret edin.

SETUP (kurulum) kartuşlarını kullanın

Açıklama

Ürünün başlatılması tamamlanmadan KURULUM kartuşları kaldırıldı.

Önerilen eylem

Ürün başlatması için ürününüzle birlikte gelen KURULUM kartuşlarını kullanın.

Yazıcınızı ilk kez kurarken, yazıcı ile birlikte kutu içinde gönderilen KURULUM kartuşlarını takmanız gereklidir. Bu kartuşlar, ilk yazdırma işiniz öncesinde yazıcınızı kalibre eder. İlk ürün kurulumu sırasında SETUP (kurulum) kartuşlarını takmamak, hataya yol açar. Normal kartuşlar taktıysanız, onları çıkarın ve yazıcı kurulumunu tamamlamak için SETUP (kurulum) kartuşlarını takın. Yazıcı kurulumu tamamlandıktan sonra, yazıcı normal kartuşları kullanabilir.

Hata iletileri almaya devam ediyorsanız ve yazıcı sistem başlatma işlemini tamamlayamıyorsa, [HP Müşteri Desteği](#) web sitesini ziyaret edin.

SETUP (kurulum) kartuşlarını kullanmayın

Açıklama

Aygıt başlatıldıktan sonra KURULUM kartuşları kullanılamaz.

Önerilen eylem

Bu kartuşları çıkarın ve KURULUM kartuşu olmayan kartuşlar takın.

Uyumsuz [color]

Açıklama

Farklı bir HP ürün modeline yönelik bir kartuş taktınız. Ürün bu baskı kartuşuyla ÇALIŞMAZ.

Önerilen eylem

Bu ürün için doğru kartuşu takın.

Uyumsuz kartuşlar

Açıklama

- Kartuşun üzerindeki temas noktaları, yazıcı ile bağlantı yapıyor olmayabilir.
- Kartuş yazıcınızla uyumlu değil.

Önerilen eylem

- Kartuştaki temas noktalarını yumuşak, lif bırakmayan bir bezle dikkatli bir şekilde temizleyin ve kartuşu geri takın.
- Bu kartuşu hemen çıkarın ve uygun bir kartuş ile değiştirin.

Yazdırma Sistemi Sorunu

Açıklama

Mesajda belirtilen kartuş yok, hasarlı, uyumlu değil veya yazıcıdaki yanlış yuvaya takılmış.

Önerilen eylem

Yazdırma işlevi devre dışı. [HP Müşteri Desteği](#) web sitesini ziyaret edin.

Yazıcı Arızası

Açıklama

Yazıcı çalışmayı reddediyor.

Önerilen eylem

Yedek bir kartuşu hazır bulundurun. İstenmediği sürece kartuşları değiştirmeniz gerekmez.

Yazıcının Hazırlanmasında Sorun

Açıklama

Yazıcı saati arızalandı ve kartuş hazırlığı tamamlanamayabilir. Tahmini Kartuş Düzeyi göstergesi yanlış olabilir.

Önerilen eylem

Yazdırma işinizin baskı kalitesini kontrol edin. Baskı kalitesi yetersizse, araç kutusundan yazıcı kafası temizleme işleminin çalıştırılması baskı kalitesini geliştirebilir.

Yazdırma sorunları

- [Ürün yazdırmıyor](#)
- [Ürün yavaş yazdırıyor](#)
- [Baskı kalitesini artırma](#)

Ürün yazdırmıyor

Ürün hiç yazdırmıyorsa, aşağıdaki çözüm yollarını deneyin:

- Ürünün açık ve kontrol panelinin hazır gösterdiğinden emin olun.
 - Kontrol paneli ürünün hazır olduğunu göstermiyorsa, ürünü kapatıp yeniden açın.
 - Kontrol paneli ürünün hazır olduğunu gösteriyorsa, işi yeniden göndermeyi deneyin.
- Kontrol paneli üründe bir hata olduğunu gösteriyorsa, hatayı giderin ve sonra kontrol panelinden bir sinama sayfası yazdırmayı deneyin. Sinama sayfası yazdırılırsa, yazdırmayı denediğiniz bilgisayar ile ürün arasında bir iletişim sorunu olabilir.
- Tüm kabloların doğru şekilde bağlandığından emin olun. Ürün bir ağa bağlıysa, aşağıdaki öğeleri gözden geçirin:
 - Ürünün üzerindeki ağ bağlantısının yanında bulunan ışığı kontrol edin. Ağ aktif haldeyse, ışık yeşil yanacaktır.
 - Ağa bağlanmak için telefon kablosu değil ağ kablosu kullandığınızdan emin olun.
 - Ağ yönlendiricisinin, hub'ın veya anahtarın açık ve düzgün çalışıyor olduklarından emin olun.
- 123.hp.com/pagewide adresinden (önerilir) veya yazıcıyla birlikte gelen HP yazılım CD'sinden HP yazılımını yükleyin. Genel yazıcı sürücülerinin kullanılması, yazdırma sırasındaki işlerin temizlenmesinde gecikmelere sebep olabilir.
- Bilgisayarınızdaki yazıcıların listesinden bu ürünün adına sağ tıklayın, **Özellikler** seçeneğine tıklayarak **Bağlantı noktaları** sekmesini açın:
 - Ağa bağlanmak için bir ağ kablosu kullanıyorsanız, **Bağlantı Noktaları** sekmesinde listelenen yazıcı adının ürün yapılandırma sayfasındaki ürün adıyla eşleştirdiğinden emin olun.
 - USB kablosu kullanıyor ve kablosuz bir ağa bağlanıyorsanız, **USB için sanal yazıcı bağlantı noktası**'nın yanındaki onay kutusunun işaretli olduğundan emin olun.
- Bilgisayarınızda kişisel bir güvenlik duvarı kullanıyorsanız, bu duvar ürünle iletişim kurulmasını engelliyor olabilir. Sorunun kaynağı olup olmadığını anlamak için güvenlik duvarını geçici olarak devre dışı bırakmayı deneyin.
- Bilgisayarınız veya ürününüz, kablosuz bir ağa bağlıysa düşük sinyal kalitesi veya parazit, yazdırma işinde gecikmelere sebep olabilir.

Ürün yavaş yazdırıyor

Ürün yavaş yazdırıyorsa, aşağıdaki çözüm yollarını deneyin.

- Bilgisayarın, bu ürünün minimum gereksinimlerini karşıladığından emin olun. Gereksinimlerin listesi için [HP Müşteri Desteği](#) adresini ziyaret edin.
- Kağıt türü ayarı kullandığınız kağıt türü için doğru değilse, ayarı doğru kağıt türüne değiştirin.
- Bilgisayarınız veya ürününüz, kablosuz bir ağa bağlıysa düşük sinyal kalitesi veya parazit, yazdırma işinde gecikmelere sebep olabilir.
- Sessiz Mod açıksa, kapatın. Bu mod, yazdırma hızını azaltır. Daha fazla bilgi için, bkz. [Sessiz Modu](#).

Baskı kalitesini artırma

Aşağıdaki yönergeleri izleyerek çoğu baskı kalitesi sorununu önleyebilirsiniz.

- [Orijinal HP kartuşlarını kontrol etme](#)
- [HP belirtilmelerini karşılayan kağıt kullanma](#)
- [Yazıcı sürücüsünde doğru kağıt türü ayarını kullanma](#)
- [Yazdırma ihtiyaçlarınızı en iyi karşılayan yazıcı sürücüsünü kullanma](#)
- [Yazıcı kafasını hizalama](#)
- [Baskı kalitesi raporu yazdırma](#)

Orijinal HP kartuşlarını kontrol etme

Kartuşunuz, orijinal bir HP kartuşu olmayabilir. Daha fazla bilgi için, bkz. [Sahte HP kartuşları](#). Kartuşu, orijinal bir HP kartuşuyla değiştirin.

HP belirtilmelerini karşılayan kağıt kullanma

Aşağıdaki sorunlardan herhangi birini yaşıyorsanız farklı kağıt kullanın:

- Yazdırma çok açık veya belli alanlarla soluk görünüyor.
- Basılı sayfalarda leke veya bulaşma var.
- Basılı karakterler düzgün görünmüyor.
- Basılı sayfalar kıvrılmış.

Her zaman bu ürünün desteklediği bir kağıt türü ve ağırlığı kullanın. Ek olarak, kağıt seçerken şu kurallara uyun:

- Kalitesi iyi ve kesik, kırılmış, yırtılmış, lekeli, parça parça, tozlu, kırıksık, boşluğu, zimbasi, kıvrılmış veya buruşmuş kenarı olmayan kağıt kullanın.
- Önceden üzerine yazdırılmamış kağıt kullanın.
- PageWide yazıcılarda kullanılmak üzere tasarlanmış kağıt kullanın.
- Çok sert olmayan kağıt kullanın. Düz kağıtların kullanılması, genelde daha iyi baskı kalitesi verir.



NOT: HP, çeşitli düz kağıtlar kullanılarak yapılan dahili HP testlerine dayanarak, bu ürün için ColorLok® logosu olan kağıtlar kullanılmasını önerir. Ayrıntılar için, [HP baskı kalıcılığı](#) web sitesini ziyaret edin.



Yazıcı sürücüsünde doğru kağıt türü ayarını kullanma

Aşağıdaki sorunlardan herhangi birini yaşıyorsanız, kağıt türü ayarını kontrol edin:

- Basılı sayfalara lekelenme var.
- Basılı sayfalarda yinelenen işaretler meydana geliyor.
- Basılı sayfalar kıvrılmış.
- Basılı sayfalarda, yazdırılmamış küçük alanlar var.

Kağıt türü ve boyutu ayarını değiştirme (Windows)

1. Yazılım programındaki **Dosya** menüsünden **Yazdır** seçeneğini tıklatın.
2. Önce ürünü seçin sonra da **Özellikler** veya **Tercihler** düğmesini tıklatın.
3. **Kağıt/Kalite** sekmesini tıklatın.
4. **Kağıt Türü** açılır listesinden, **Diğer**'i tıklatın.
5. **Türü** seçenekleri listesini genişletin.
6. Kullandığınız kağıt türünü bulana kadar her kağıt türü kategorisini genişletin.
7. Kullandığınız kağıt türü için seçeneği seçin ve **OK** seçeneğini tıklatın.

Kağıt türü ve boyutu ayarını değiştirme (OS X)

1. **Dosya** menüsünden, **Sayfa Yapısı**'ni seçin.
2. **Buna Göre Biçimlendir**'de, yazıcınızın seçili olduğundan emin olun.
3. **Kağıt Boyutu** açılan menüsünde, doğru boyutu seçin.
4. **Kopyalar & Sayfalar** açılır menüsünden, **Kağıt/Kalite**'yi seçin.
5. **Medya türü** açılan menüsünden, doğru medya türünü seçin.

Yazdırma ihtiyaçlarınızı en iyi karşılayan yazıcı sürücüsünü kullanma

Basılı sayfalar grafiklerde beklenmeyen çizgilere, eksik metinlere, eksik grafiklere, yanlış biçimlendirmeye ve değişik yazı tipine sahipse farklı bir yazıcı sürücüsünü kullanmanız gerekebilir.

HP PCL 6 sürücüsü	<ul style="list-style-type: none">• Varsayılan sürücü olarak sağlanır. Ürün, 123.hp.com/pagewide adresinden (önerilir) veya yazıcıyla birlikte gelen HP yazılım CD'sinden yüklenirken sürücü otomatik olarak yüklenir.• Tüm Windows ortamları için önerilir. Windows 7 ve daha sonrası için, bu sürücü XPS tabanlıdır. Windows 2003, XP ve Vista için, daha temel bir PCL 6 yazdırma sürücüsü sağlanmaktadır.• Çoğu kullanıcı için genel olarak en iyi hız, baskı kalitesi ve ürün özellikleri desteği sunar.
HP UPD PS sürücüsü	<ul style="list-style-type: none">• Adobe® yazılım programlarıyla veya diğer grafik ağırlıklı yazılım programlarıyla yapılan yazdırma işlemlerinde önerilir.• Postscript öykünme üzerinden yazdırma gereksinimleri veya postscript flash yazı tipi için destek sağlar.

	<ul style="list-style-type: none">• Bu sürücüyü HP Universal Print Driver adresinden indirebilirsiniz.
HP UPD PCL 6	<ul style="list-style-type: none">• Tüm Windows ortamlarındaki yazdırmalar için önerilir.• Yönetilen ortamlarda, çoğu kullanıcı için genel olarak en iyi hızı, baskı kalitesini ve yazıcı özelliği desteğini sağlar.• Windows ortamlarında en iyi hız için Windows Grafik Aygıt Arabirimi (GDI).• Bu sürücüyü HP Universal Print Driver adresinden indirebilirsiniz.



NOT: [HP Müşteri Desteği](#) web sitesinden ek yazıcı sürücülerini indirin.

Yazıcı kafasını hizalama

1. Kontrol paneli giriş ekranında **Kurulum** ögesini seçin (gerekirse ▲ veya ▼ düğmesini kullanarak) ve **Tamam** seçeneğine basın.
2. **Araçlar** ögesini seçin ve **Tamam** düğmesine basın.
3. **Baskı Kafasını Hizala** ögesini seçin ve **Tamam** seçeneğine basın.

Baskı kalitesi raporu yazdırma

Bir Baskı Kalitesi Raporu alın ve talimatları izleyin. Daha fazla bilgi için, bkz. [Bilgi sayfaları](#).

Bağlantı sorunları

- [USB doğrudan bağlanma sorunlarını çözme](#)
- [Ağ sorunlarını çözme](#)

USB doğrudan bağlanma sorunlarını çözme

Ürünü doğrudan bir bilgisayara bağladıysanız, USB kablosunu kontrol edin:

- Kablonun, bilgisayara ve ürüne bağlı olduğundan emin olun.
- Kablonun 5 m uzunluğundan daha fazla olmadığından emin olun. Daha kısa bir kablo kullanmayı deneyin.
- Başka bir ürüne bağlayarak, kablounun doğru çalıştığını doğrulayın. Gerekirse kabloyu değiştirin.

Ağ sorunlarını çözme

Ürünün, ağla iletişim sağladığından emin olmak için aşağıdaki öğeleri kontrol edin. Başlamadan önce, kontrol panelinden bir yapılandırma sayfası yazdırın ve bu sayfada listelenen ürün IP adresinin yerini bulun.

- [Zayıf fiziksel bağlantı](#)
- [Bilgisayar, ürün için yanlış IP adresini kullanıyor](#)
- [Bilgisayar ürün ile iletişim kuramıyor.](#)
- [Ürün, ağ için yanlış bağlantıyı ve dupleks ayarlarını kullanıyor.](#)
- [Yeni yazılım programları, uyumluluk sorunlarına sebep oluyor olabilir](#)
- [Bilgisayar veya iş istasyonu, yanlış kurulmuş olabilir](#)

- [Ürün devre dışı bırakılmış veya diğer ağ ayarları yanlış](#)

Zayıf fiziksel bağlantı

1. Ürünün uygun kabloyla doğru ethernet bağlantı noktasına bağlandığını doğrulayın.
2. Kablo bağlantılarının güvenli olduğunu doğrulayın.
3. Ürünün arkasındaki Ethernet bağlantı noktasına bakın ve koyu sarı renkli etkinlik ışığının ve yeşil renkli bağlantı durumu ışığının aktif olduğunu doğrulayın.
4. Sorun devam ederse başka bir kablo veya ağ yönlendiricisinde, hub ya da anahtarda başka bir bağlantı noktası kullanmayı deneyin.

Bilgisayar, ürün için yanlış IP adresini kullanıyor

1. Bilgisayarda yazıcı özelliklerini açın ve **Bağlantı Noktaları** sekmesini tıklayın. Ürünün geçerli IP adresinin seçildiğinden emin olun. Ürünün IP adresi ürün yapılandırma sayfasında veya kontrol paneli üzerinden listelenir.
2. Ürünü HP standart TCP/IP bağlantı noktasını kullanarak yüklediyseniz, **IP adresi değişse bile her zaman bu ürünü kullanarak yazdır**'ı seçin.
3. Ürünü HP standart TCP/IP bağlantı noktasını kullanarak yüklediyseniz, IP adresi yerine ana bilgisayar adını kullanın.

Ürünü, 123.hp.com/pagewide adresinden (önerilir) veya yazıcıyla birlikte verilen HP yazılım CD'sinden yüklediyseniz, aşağıdaki adımları kullanarak ürünün IP adresini görüntüleyebilir veya değiştirebilirsiniz.

 - a. HP Yazıcı Yardımcısı'nı açın. Daha fazla bilgi için, bkz. [HP Yazıcı Yardımcısı'nı açın](#).
 - b. **Araçlar** sekmesini tıklayın.
 - c. Ürün için bilinen ("önceki") IP adresini bildiren ve gerekirse IP adresini değiştirmenize imkan veren bir yardımcı programı açmak için **IP Adresini Güncelleştir**'i tıklayın.
4. IP adresi doğruysa, yüklü yazıcılar listesinden ürün girişini silin ve sonra tekrar ekleyin.

Bilgisayar ürün ile iletişim kuramıyor.

1. Ürüne ping komutu vererek ağ iletişimini sınavın:
 - a. Bilgisayarınızda bir komut satırı istemi açın. Windows için, **Başlat** seçeneğini, **Çalıştır**'ı tıklayın ve `cmd` yazın.
 - b. `ping` ve ardından ürünün IP adresini yazın.
 - c. Pencere gidiş geliş sürelerini görüntülüyorsa, hem ağ hem de aygıt çalışmaktadır.
2. Ping komutu başarısız olduysa, ağ yönlendiricisi, hub veya anahtarların açık olduğunu doğrulayın ve ardından ağ ayarlarının, ürünün ve bilgisayarın aynı ağ için yapılandırılmış olduklarını doğrulayın.

Ürün, ağ için yanlış bağlantıyı ve dupleks ayarlarını kullanıyor.

HP, bu ayarın otomatik modda (varsayılan ayar) bırakılmasını önerir. Bu ayarları değiştirirseniz, ağ için de bunların değiştirilmesi gerekir.

Yeni yazılım programları, uyumluluk sorunlarına sebep oluyor olabilir

Tüm yeni yazılım programlarının doğru yüklendiğinden ve bunların doğru yazıcı sürücüsünü kullandığından emin olun.

Bilgisayar veya iş istasyonu, yanlış kurulmuş olabilir

1. Ağ sürücülerini, yazıcı sürücülerini ve ağ yönlendirmesini kontrol edin.
2. İşletim sisteminin düzgün şekilde yapılandırıldığından emin olun.

Ürün devre dışı bırakılmış veya diğer ağ ayarları yanlış

1. Ağ protokolünün durumunu kontrol etmek için yapılandırma sayfasını inceleyin. Gerekirse etkinleştirin.
2. Gerekirse ağ ayarlarını yeniden yapılandırın.

Kablosuz ağ sorunları

- [Kablosuz bağlantı kontrol listesi](#)
- [Ürün yazdırmıyor ve bilgisayarda üçüncü taraf bir güvenlik duvarı yüklü](#)
- [Kablosuz yönlendiriciyi veya ürünü taşıdıktan sonra kablosuz bağlantı çalışmıyor](#)
- [Kablosuz ürüne diğer bilgisayarlar bağlanamıyor](#)
- [Bir VPN'ye bağlıyken, kablosuz ürün iletişimi kaybediyor](#)
- [Ağ, kablosuz ağlar listesinde görüntülenmiyor](#)
- [Kablosuz ağ çalışmıyor](#)

Kablosuz bağlantı kontrol listesi

- Ürün ve kablosuz yönlendirici açık ve güç var. Ayrıca, üründeki kablosuz radyonun açık olduğundan emin olun.
- Hizmet kümesi tanımlayıcısı (SSID) doğru. SSID'yi belirlemek için bir yapılandırma sayfası yazdırın. SSID'nin doğru olup olmadığından emin değilseniz, kablosuz kurulumu yeniden çalıştırın.
- Güvenli ağlarda, güvenlik bilgilerinin doğru olduğundan emin olun. Güvenlik bilgileri yanlışsa, kablosuz kurulumu yeniden çalıştırın.
- Kablosuz ağ düzgün çalışıyorsa, kablosuz ağdaki diğer bilgisayarlara erişmeyi deneyin. Ağın Internet erişimi varsa, Internet'e başka bir kablosuz bağlantı üzerinden bağlanmayı deneyin.
- Şifreleme yöntemi (AES veya TKIP) üründe ve kablosuz erişim noktasında (kablosuz yönlendirici gibi) aynıdır (WPA güvenliğini kullanan ağlarda).
- Ürün, kablosuz ağ sınırı içinde. Çoğu ağ için, ürün, kablosuz erişim noktasından (kablosuz yönlendirici) en fazla 30 m mesafede olmalıdır.
- Engeller, kablosuz sinyale zarar vermemektedir. Erişim noktası ile ürün arasındaki her türlü büyük metal nesneyi kaldırın. Metal veya beton içeren direklerin, duvarların veya sütunların ürün ile kablosuz erişim noktasının arasına girmediğinden emin olun.
- Ürün, kablosuz sinyali engelleyebilecek elektronik aygıtlardan uzakta bulunmalıdır. Motorlar, kablosuz telefonlar, güvenlik kameraları, diğer kablosuz ağlar ve bazı Bluetooth aygıtları da dahil olmak üzere birçok aygıt kablosuz sinyali engelleyebilmektedir.
- Yazıcı sürücüsü bilgisayarda yüklü olmalıdır.
- Doğru yazıcı bağlantı noktasını seçmeniz gerekir.
- Bilgisayar ve ürün aynı kablosuz ağa bağlanmalıdır.

Ürün yazdırmıyor ve bilgisayarda üçüncü taraf bir güvenlik duvarı yüklü

1. Güvenlik duvarını, üreticinin sunduğu en son güncelleme ile güncelleyin.
2. Ürünü yüklediğinizde veya yazdırmaya çalıştığınızda, programlar güvenlik duvarı erişimini talep ediyorsa, programların çalışmasına izin verdiğinizden emin olun.
3. Güvenlik duvarını geçici olarak kapatın ve kablosuz ürünü bilgisayara yükleyin. Kablosuz kurulumu tamamladığınızda, güvenlik duvarını etkinleştirin.

Kablosuz yönlendiriciyi veya ürünü taşıdıktan sonra kablosuz bağlantı çalışmıyor

Yönlendiricinin ve ürünün, bilgisayarın bağlı olduğu aynı ağa bağlı olduklarından emin olun.

1. Kontrol paneli giriş ekranında **Kurulum** ögesini seçin (gerekirse ▲ veya ▼ düğmesini kullanarak) ve **Tamam** seçeneğine basın.
2. **Yazıcı Raporları** ögesini seçin ve **Tamam** seçeneğine basın.
3. **Ağ Yapılandırma Sayfası** ögesini seçip **Tamam** seçeneğine basarak raporu yazdırın.
4. Bilgisayarınız için, yapılandırma raporundaki hizmet kümesi tanımlayıcısını (SSID), yazıcı yapılandırmasındaki SSID ile karşılaştırın.
5. SSID'ler aynı değilse, bu, aygıtların aynı ağa bağlı olmadıkları anlamına gelir. Ürününüz için kablosuz kurulumu yeniden yapılandırın.

Kablosuz ürüne diğer bilgisayarlar bağlanamıyor

1. Diğer bilgisayarların, kablosuz aralığında olduğundan ve herhangi bir şeyin sinyal için engel oluşturmadığından emin olun. Çoğu ağ için, kablosuz aralığı, kablosuz erişim noktasından en fazla 30 m mesafesindedir.
2. Ürünün açık ve hazır durumda olduğundan emin olun.
3. Bilgisayarınızdaki her türlü üçüncü taraf güvenlik duvarını kapatın.
4. Kablosuz ağın düzgün çalışıyor olduğundan emin olun.
 - a. Kontrol paneli giriş ekranında **Kurulum** ögesini seçin (gerekirse ▲ veya ▼ düğmesini kullanarak) ve **Tamam** seçeneğine basın.
 - b. **Yazıcı Raporları** ögesini seçin ve **Tamam** seçeneğine basın.
 - c. **Web Erişimi Raporu** ögesini seçip **Tamam** seçeneğine basarak raporu yazdırın.
5. Doğru bağlantı noktasının veya ürünün seçildiğinden emin olun.
 - Tam özellikli yükleyici *olmadan* yüklenen yazıcılarda:
 - a. Bilgisayarınızdaki yazıcıların listesinden, bu ürünün adını sağ tıklayın, **Yazıcı Özellikleri**'ni tıklayın ve sonra **Bağlantı Noktaları** sekmesini açın.
 - b. **USB için sanal yazıcı bağlantı noktası**'nın yanındaki onay kutusunun işaretli olduğundan emin olun.
 - Yazıcı yazılımını, 123.hp.com/pagewide adresinden (önerilir) veya yazıcıyla birlikte verilen HP yazılım CD'sinden yüklediyseniz, aşağıdaki adımları kullanarak ürünün IP adresini görüntüleyebilir veya değiştirebilirsiniz.
 - a. **Başlat** düğmesini tıklayın.
 - b. **Tüm Programlar** seçeneğini tıklayın.

- c. **HP**'i tıklatın.
- d. Ürününüzü tıklatın.
- e. Ürün için bilinen (“önceki”) IP adresini bildiren ve gerekirse IP adresini değiştirmenize imkan veren bir yardımcı programı açmak için **IP Adresini Güncelleştir**'i tıklatın.

6. Bilgisayarınızın düzgün çalıştığından emin olun. Gerekirse, bilgisayarınızı yeniden başlatın.

Bir VPN'ye bağlıyken, kablosuz ürün iletişimi kaybediyor

- Genellikle, bir VPN'ye ve diğer ağlara aynı anda bağlanamazsınız.

Ağ, kablosuz ağlar listesinde görüntülenmiyor

- Kablosuz yönlendiricinin açık ve gücün olduğundan emin olun.
- Ağ gizlenmiş olabilir. Ancak, gizli bir ağa da bağlanabilirsiniz.

Kablosuz ağ çalışmıyor

1. Ağın iletişimi kaybedip kaybetmediğini kontrol etmek için, ağa başka aygıtları bağlamayı deneyin.
2. Ağ ping komutu vererek ağ iletişimini deneyin.
 - a. Bilgisayarınızda bir komut satırı istemi açın. Windows için, **Başlat** seçeneğini, **Çalıştır**'i tıklatın ve `cmd` yazın.
 - b. Ağınız için önce `ping` sonra da hizmet kümesi tanımlayıcısını (SSID) girin.
 - c. Pencere gidiş geliş sürelerini görüntülüyorsa, ağ çalışıyor demektir.
3. Yönlendiricinin ve ürünün, bilgisayarın bağlı olduğu aynı ağa bağlı olduklarından emin olmak için Ağ Yapılandırma Sayfası'nı yazdırın. Yönergeleri için, bkz. [Bilgi sayfaları](#) .

Ürün yazılım sorunları (Windows)

Sorun	Çözüm
Yazıcı klasöründe ürün için bir yazıcı sürücüsü görünmüyor	<ul style="list-style-type: none">• Ürün yazılımını yeniden yükleyin. NOT: Çalışan uygulamaları kapatın. Sistem tepsisinde simgesi olan bir uygulamayı kapatmak için, simgeyi sağ tıklatın ve Kapat'i veya Devre Dışı Bırak'i seçin.• USB kablosunu bilgisayardaki başka bir USB bağlantı noktasına takmayı deneyin.
Yazılım kurulumu sırasında bir hata mesajı görüntülendi	<ul style="list-style-type: none">• Ürün yazılımını yeniden yükleyin. NOT: Çalışan uygulamaları kapatın. Görev çubuğunda simgesi olan bir uygulamayı kapatmak için, simgeyi sağ tıklatın ve Kapat'i veya Devre Dışı Bırak'i seçin.• Ürün yazılımını yüklediğiniz sürücüdeki boş alan miktarını kontrol edin. Gerekirse, boşaltabildiğiniz kadar alanı boşaltın ve ürün yazılımını yeniden yükleyin.• Gerekirse, Disk Birleştirici'yi çalıştırın ve ürün yazılımını yeniden yükleyin.
Ürün, Hazır modunda fakat hiçbir şey yazdırılmıyor	<ul style="list-style-type: none">• Kontrol panelinden bir yapılandırma sayfası yazdırın ve ürün işlevselliğini doğrulayın.• Tüm kabloların belirtiler dahilinde düzgün şekilde oturduğundan emin olun. Buna USB ve güç kablosu da dahildir. Yeni bir kablo kullanmayı deneyin.• Yapılandırma Sayfasındaki IP Adresinin yazılım bağlantı noktasındaki IP adresiyle eşleştiğini doğrulayın. Aşağıdaki yordamlardan birini kullanın:

Sorun	Çözüm
	<ul style="list-style-type: none">— Tam özellikli yükleyici (örneğin Windows'ta Yazıcı Ekle Sihirbazı) kullanılmadan yüklenen Windows XP, Windows Server 2003, Windows Server 2008 ve Windows Vista:<ol style="list-style-type: none">1. Başlat düğmesini tıklatın.2. Ayarlar'ı tıklatın.3. Yazıcılar öğesini tıklatın.4. Ürün sürücü simgesini sağ tıklatın ve ardından Özellikler seçeneğini seçin.5. Önce Bağlantı Noktaları sekmesine sonra da Bağlantı Noktasını Yapılandır'ı tıklatın.6. IP adresini doğrulayın ve ardından OK seçeneğini veya İptal'i tıklatın.7. IP Adresleri aynı değilse, sürücüyü silin ve doğru IP adresini kullanarak sürücüyü yeniden yükleyin.— Tam özellikli yükleyici (örneğin Windows'ta Yazıcı Ekle Sihirbazı) kullanılmadan yüklenen Windows 7:<ol style="list-style-type: none">1. Başlat düğmesini tıklatın.2. Aygıtlar ve Yazıcılar'ı tıklatın.3. Ürün sürücüsü simgesini sağ tıklatın ve ardından Yazıcı özellikleri'ni seçin.4. Önce Bağlantı Noktaları sekmesine sonra da Bağlantı Noktasını Yapılandır'ı tıklatın.5. IP adresini doğrulayın ve ardından OK seçeneğini veya İptal'i tıklatın.6. IP Adresleri aynı değilse, sürücüyü silin ve doğru IP adresini kullanarak sürücüyü yeniden yükleyin.— Tam özellikli yükleyici kullanılarak yüklenen Windows XP, Windows Server 2003, Windows Server 2008, Windows Vista ve Windows 7:<ol style="list-style-type: none">1. Başlat düğmesini tıklatın.2. Tüm Programlar seçeneğini tıklayın.3. HP'i tıklatın.4. Ürününüzü tıklatın.5. Ürün için bilinen ("önceki") IP adresini bildiren ve gerekirse IP adresini değiştirmenize imkan veren bir yardımcı programı açmak için IP Adresini Güncelleştir'i tıklatın.

Ürün yazılım sorunları (OS X)

Yazdırma işi, istenilen ürüne gönderilmedi

1. Yazdırma kuyruğunu açın ve yazdırma işini yeniden başlatın.
2. Gönderdiğiniz baskı işini aynı veya benzer bir ada sahip başka bir ürün almış olabilir. Ürün adını kontrol etmek için bir yapılandırma sayfası yazdırın. Yapılandırma sayfasındaki adın Yazıcılar listesindeki ürün adıyla aynı olduğunu doğrulayın.

USB bağlantısı kullanırken genel bir yazıcı sürücüsü kullanıyorsunuz

Yazılımı yüklemeyen USB kabloları bağladıysanız, bu ürünün sürücüsü yerine genel bir yazıcı sürücüsü kullanıyor olabilirsiniz.

1. Genel yazıcı sürücüsünü silin.
2. Yazılımı, ürün CD'sinden yeniden yükleyin. Yazılım kurulum programı sizden isteyene kadar USB kablosunu bağlamayın.
3. Birden fazla yazıcı yüklüyse, **Yazdır** iletişim kutusundaki **Buna Göre Biçimlendir** açılır menüsünde bulunan doğru yazıcıyı seçtiğinizden emin olun.

8 Servis ve destek

- [Müşteri desteği](#)
- [HP sınırlı garanti bildirimini](#)

Müşteri desteği

Bir sorunun çözümü için bir HP teknik destek temsilcisinden yardım almanız gerekiyorsa, [HP Müşteri Desteği](#)'ne başvurun.

Ürününüzü kaydettirin	www.register.hp.com
Yazılım yardımcı programları, sürücüler ve elektronik belgeleri indirin	HP Müşteri Desteği
24 saat boyunca İnternet ürün ve sorun giderme desteği edinin ve sürücüler, yazılımları indirin ve elektronik bilgiler alın	HP Müşteri Desteği
Bir Mac bilgisayarla birlikte kullanılan ürünlere yönelik destek alın	HP Müşteri Desteği
Garanti süreniz boyunca ücretsiz olarak ülkenize/bölgenize yönelik telefon desteği alın	Ülke/bölge telefon numaraları ürünün kutusundaki broşürden veya HP Müşteri Desteği adresinden bulunabilir.
Ürün adı, seri numarası, satın alma tarihi ve sorun açıklaması hazır olsun.	
Ek HP hizmetleri veya bakım sözleşmeleri sipariş edin	www.hp.com/go/carepack

HP sınırlı garanti bildirimini

HP ÜRÜNÜ	SINIRLI GARANTİ SÜRESİ
HP PageWide 352dw	1 yıl

HP, siz son kullanıcı olan müşteriye, HP donanımlarında ve aksesuarlarında, satın alma tarihinden itibaren yukarıda belirtilen süre boyunca malzeme ve işçilik kusurları bulunmayacağını garanti eder. HP garanti süresi içinde böyle kusur bildirimleri aldığı takdirde, kusurlu olduğu iddia edilen ürünleri, kendi seçimine bağlı olarak onaracak veya değiştirecektir. Kusurlu ürün yerine verilen ürünler yeni veya performans bakımından yeniyeye eşdeğer olacaktır.

HP, HP yazılımının, satın alma tarihinden sonra, yukarıda belirlenen süre dahilinde, doğru yüklendiği ve kullanıldığı takdirde malzeme ve işçilik nedeniyle programlama yönergelerini yerine getirme konusunda sorun yaşanmayacağını garanti eder. HP garanti süresi dahilinde bu tür arızalardan haberdar edilirse, HP bu arızalar nedeniyle programlama yönergelerini yerine getiremeyen yazılımı değiştirecektir.

HP, HP ürünlerinin çalışmasının kesintiye uğramayacağı veya hatasız olduğu garantisini vermez. HP'nin makul bir süre boyunca ürünün garanti edildiği şekilde onarması ve değiştirmesi mümkün olmazsa, ürünü iade etmek şartıyla satın alma bedelini geri alma hakkınız doğar.

HP ürünleri, performans bakımından yeniyeye eşdeğer durumda yeniden üretilmiş veya önemsiz miktarda kullanılmış parçalar içerebilir.

Garanti řu nedenlerden kaynaklanan bozukluklara uygulanmaz: (a) yanlış veya yetersiz bakım ya da kalibrasyon (b) yazılımın, arabirim parçalarının veya sarf malzemelerinin HP tarafından tedarik edilmemesi, (c) yetkisiz deęişiklik veya yanlış kullanım (d) ürünün yayınlanan çevresel özellikler dışında kullanımı veya (e) uygun olmayan yerde kullanılması veya uygun olmayan bakım.

HP'nin sınırlı garantisi, yazıcının, kesintisiz mürekkep sistemi gibi, yazıcı işlevselliğini deęiřtiren bir satış sonrası cihaza veya sisteme baęlanması durumunda geçersizdir.

YEREL YASALARIN İZİN VERDİęİ ÖLÇÜDE, YUKARIDAKİ GARANTİLER ÖZELDİR VE YAZILI VEYA SÖZLÜ OLARAK BAřKA HİÇBİR GARANTİ VEYA KOřUL İFADE VEYA İMA EDİLMEMEKTEDİR VE HP, ZİMNİ, SATILABİLİRLİK, YETERLİ KALİTE VE BELİRLİ BİR AMACA UYGUNLUK GARANTİLERİNİ VE KOřULLARINI ÖZELLİKLE REDDEDER. Bazı ülkeler/bölgeler, eyaletler ya da illerde, zımnı garanti süresine ilişkin sınırlamalara izin verilmemektedir; bu yüzden, yukarıdaki sınırlama veya istisna size uygulanmayabilir. Bu sınırlı garanti size belirli yasal haklar tanımaktadır ve eyalete, ile veya ülkeye/bölgeye göre deęişen başka haklarınız da olabilir.

HP'nin sınırlı garantisi, HP'nin bu ürüne destek verdięi ve bu ürünü pazarladıęı tüm ülke/bölge ve alanlarda geçerlidir. Alacaęınız garanti hizmetinin düzeyi yerel standartlara göre deęişebilir. HP, ürün üzerinde, yasal veya mevzuata baęlı nedenlerle, sınırları içinde çalıştırılması hiçbir zaman düşünülmemiş ülkelerde/bölgelerde çalıştırılması için biçim, uygunluk ve işlev deęişiklięi yapmayacaktır.

YEREL KANUNLARIN İZİN VERDİęİ ÖLÇÜDE, BU GARANTİDEKİ ÇÖZÜMLER SİZİN İÇİN YEGÂNE ÇÖZÜMLERDİR. YUKARIDA BELİRTİLENLER HARİCİNDE, NE HP, NE DE TEDARİKÇİLERİ, VERİ KAYBINDAN VEYA SÖZLEřMEDEN, HAKSIZ FİİLDEN YA DA BİR BAřKA DURUMDAN DOęAN DOęRUDAN, ÖZEL, ARIZİ, NEDEN OLUNAN (KÂR VE VERİ KAYBI DAHİL) VEYA BENZERİ HASARDAN SORUMLU DEęİLDİR. Bazı ülkeler/bölgeler, eyaletler ya da illerde, dolaylı veya arızı zararların kapsam dışında bırakılmasına izin verilmemektedir; bu yüzden, yukarıdaki sınırlama veya istisna size uygulanmayabilir.

YASALARIN İZİN VERDİęİ ÖLÇÜDE BU BİLDİRİMDEKİ GARANTİ KOřULLARI, ÜRÜNÜN SİZE SATILMASIYLA İLGİLİ TANINAN ZORUNLU YASAL HAKLARI HARİÇ TUTMADIęI, SINIRLAMADIęI VE DEęİřTİRMEDİęİ GİBİ BUNLARA EK OLARAK SAęLANMAKTADIR.

İngiltere, İrlanda ve Malta

The HP Limited Warranty is a commercial guarantee voluntarily provided by HP. The name and address of the HP entity responsible for the performance of the HP Limited Warranty in your country/region is as follows:

UK: HP Inc UK Limited, Cain Road, Amen Corner, Bracknell, Berkshire, RG12 1HN

İreland: Hewlett-Packard Ireland Limited, Liffey Park Technology Campus, Barnhall Road, Leixlip, Co.Kildare

Malta: Hewlett-Packard Europe B.V., Amsterdam, Meyrin Branch, Route du Nant-d'Avril 150, 1217 Meyrin, Switzerland

United Kingdom: The HP Limited Warranty benefits apply in addition to any legal rights to a guarantee from seller of nonconformity of goods with the contract of sale. These rights expire six years from delivery of goods for products purchased in England or Wales and five years from delivery of goods for products purchased in Scotland. However various factors may impact your eligibility to receive these rights. For further information, please consult the following link: Consumer Legal Guarantee (www.hp.com/go/eu-legal) or you may visit the European Consumer Centers website (http://ec.europa.eu/consumers/solving_consumer_disputes/non-judicial_redress/ecc-net/index_en.htm). Consumers have the right to choose whether to claim service under the HP Limited Warranty or against the seller under the legal guarantee.

İreland: The HP Limited Warranty benefits apply in addition to any statutory rights from seller in relation to nonconformity of goods with the contract of sale. However various factors may impact your eligibility to receive these rights. Consumer statutory rights are not limited or affected in any manner by HP Care Pack. For further information, please consult the following link: Consumer Legal Guarantee (www.hp.com/go/eu-legal) or you may visit the European Consumer Centers website (http://ec.europa.eu/consumers/solving_consumer_disputes/non-judicial_redress/ecc-net/index_en.htm). Consumers have the right to choose whether to claim service under the HP Limited Warranty or against the seller under the legal guarantee.

Malta: The HP Limited Warranty benefits apply in addition to any legal rights to a two-year guarantee from seller of nonconformity of goods with the contract of sale; however various factors may impact your eligibility to receive these rights. Consumer statutory rights are not limited or affected in any manner by the HP Limited Warranty. For further information, please consult the following link: Consumer Legal Guarantee (www.hp.com/go/eu-legal) or you may visit the European Consumer Centers website (http://ec.europa.eu/consumers/solving_consumer_disputes/non-judicial_redress/ecc-net/index_en.htm). Consumers have the right to choose whether to claim service under the HP Limited Warranty or against the seller under two-year legal guarantee.

Avusturya, Belçika, Almanya ve Lüksemburg

Die beschränkte HP Herstellergarantie ist eine von HP auf freiwilliger Basis angebotene kommerzielle Garantie. Der Name und die Adresse der HP Gesellschaft, die in Ihrem Land für die Gewährung der beschränkten HP Herstellergarantie verantwortlich ist, sind wie folgt:

Deutschland: HP Deutschland GmbH, Schickardstr. 32, D-71034 Böblingen

Österreich: HP Austria GmbH., Technologiestrasse 5, A-1120 Wien

Luxemburg: Hewlett-Packard Luxembourg S.C.A., 75, Parc d'Activités Capellen, Rue Pafebruc, L-8308 Capellen

Belgien: HP Belgium BVBA, Hermeslaan 1A, B-1831 Diegem

Die Rechte aus der beschränkten HP Herstellergarantie gelten zusätzlich zu den gesetzlichen Ansprüchen wegen Sachmängeln auf eine zweijährige Gewährleistung ab dem Lieferdatum. Ob Sie Anspruch auf diese Rechte haben, hängt von zahlreichen Faktoren ab. Die Rechte des Kunden sind in keiner Weise durch die beschränkte HP Herstellergarantie eingeschränkt bzw. betroffen. Weitere Hinweise finden Sie auf der

folgenden Website: Gewährleistungsansprüche für Verbraucher (www.hp.com/go/eu-legal) oder Sie können die Website des Europäischen Verbraucherzentrums (http://ec.europa.eu/consumers/solving_consumer_disputes/non-judicial_redress/ecc-net/index_en.htm) besuchen. Verbraucher haben das Recht zu wählen, ob sie eine Leistung von HP gemäß der beschränkten HP Herstellergarantie in Anspruch nehmen oder ob sie sich gemäß der gesetzlichen zweijährigen Haftung für Sachmängel (Gewährleistung) sich an den jeweiligen Verkäufer wenden.

Belçika, Fransa ve Lüksemburg

La garantie limitée HP est une garantie commerciale fournie volontairement par HP. Voici les coordonnées de l'entité HP responsable de l'exécution de la garantie limitée HP dans votre pays:

France: HP France SAS, société par actions simplifiée identifiée sous le numéro 448 694 133 RCS Evry, 1 Avenue du Canada, 91947, Les Ulis

G.D. Luxembourg: Hewlett-Packard Luxembourg S.C.A., 75, Parc d'Activités Capellen, Rue Pafebruc, L-8308 Capellen

Belgique: HP Belgium BVBA, Hermeslaan 1A, B-1831 Diegem

France: Les avantages de la garantie limitée HP s'appliquent en complément des droits dont vous disposez au titre des garanties légales applicables dont le bénéfice est soumis à des conditions spécifiques. Vos droits en tant que consommateur au titre de la garantie légale de conformité mentionnée aux articles L. 211-4 à L. 211-13 du Code de la Consommation et de celle relatives aux défauts de la chose vendue, dans les conditions prévues aux articles 1641 à 1648 et 2232 du Code de Commerce ne sont en aucune façon limités ou affectés par la garantie limitée HP. Pour de plus amples informations, veuillez consulter le lien suivant : Garanties légales accordées au consommateur (www.hp.com/go/eu-legal). Vous pouvez également consulter le site Web des Centres européens des consommateurs (http://ec.europa.eu/consumers/solving_consumer_disputes/non-judicial_redress/ecc-net/index_en.htm). Les consommateurs ont le droit de choisir d'exercer leurs droits au titre de la garantie limitée HP, ou auprès du vendeur au titre des garanties légales applicables mentionnées ci-dessus.

POUR RAPPEL:

Garantie Légale de Conformité:

« Le vendeur est tenu de livrer un bien conforme au contrat et répond des défauts de conformité existant lors de la délivrance.

Il répond également des défauts de conformité résultant de l'emballage, des instructions de montage ou de l'installation lorsque celle-ci a été mise à sa charge par le contrat ou a été réalisée sous sa responsabilité ».

Article L211-5 du Code de la Consommation:

« Pour être conforme au contrat, le bien doit:

1° Etre propre à l'usage habituellement attendu d'un bien semblable et, le cas échéant:

- correspondre à la description donnée par le vendeur et posséder les qualités que celui-ci a présentées à l'acheteur sous forme d'échantillon ou de modèle;

- présenter les qualités qu'un acheteur peut légitimement attendre eu égard aux déclarations publiques faites par le vendeur, par le producteur ou par son représentant, notamment dans la publicité ou l'étiquetage;

2° Ou présenter les caractéristiques définies d'un commun accord par les parties ou être propre à tout usage spécial recherché par l'acheteur, porté à la connaissance du vendeur et que ce dernier a accepté ».

Article L211-12 du Code de la Consommation:

« L'action résultant du défaut de conformité se prescrit par deux ans à compter de la délivrance du bien ».

Garantie des vices cachés

Article 1641 du Code Civil : « *Le vendeur est tenu de la garantie à raison des défauts cachés de la chose vendue qui la rendent impropre à l'usage auquel on la destine, ou qui diminuent tellement cet usage que l'acheteur ne l'aurait pas acquise, ou n'en aurait donné qu'un moindre prix, s'il les avait connus.* »

Article 1648 alinéa 1 du Code Civil:

« *L'action résultant des vices rédhibitoires doit être intentée par l'acquéreur dans un délai de deux ans à compter de la découverte du vice.* »

G.D. Luxembourg et Belgique: Les avantages de la garantie limitée HP s'appliquent en complément des droits dont vous disposez au titre de la garantie de non-conformité des biens avec le contrat de vente. Cependant, de nombreux facteurs peuvent avoir un impact sur le bénéfice de ces droits. Vos droits en tant que consommateur au titre de ces garanties ne sont en aucune façon limités ou affectés par la garantie limitée HP. Pour de plus amples informations, veuillez consulter le lien suivant : Garanties légales accordées au consommateur (www.hp.com/go/eu-legal) ou vous pouvez également consulter le site Web des Centres européens des consommateurs (http://ec.europa.eu/consumers/solving_consumer_disputes/non-judicial_redress/ecc-net/index_en.htm). Les consommateurs ont le droit de choisir de réclamer un service sous la garantie limitée HP ou auprès du vendeur au cours d'une garantie légale de deux ans.

Italya

La Garanzia limitata HP è una garanzia commerciale fornita volontariamente da HP. Di seguito sono indicati nome e indirizzo della società HP responsabile della fornitura dei servizi coperti dalla Garanzia limitata HP nel vostro Paese:

Italia: HP Italy S.r.l., Via G. Di Vittorio 9, 20063 Cernusco S/Naviglio

I vantaggi della Garanzia limitata HP vengono concessi ai consumatori in aggiunta ai diritti derivanti dalla garanzia di due anni fornita dal venditore in caso di non conformità dei beni rispetto al contratto di vendita. Tuttavia, diversi fattori possono avere un impatto sulla possibilità di beneficiare di tali diritti. I diritti spettanti ai consumatori in forza della garanzia legale non sono in alcun modo limitati, né modificati dalla Garanzia limitata HP. Per ulteriori informazioni, si prega di consultare il seguente link: Garanzia legale per i clienti (www.hp.com/go/eu-legal), oppure visitare il sito Web dei Centri europei per i consumatori (http://ec.europa.eu/consumers/solving_consumer_disputes/non-judicial_redress/ecc-net/index_en.htm). I consumatori hanno il diritto di scegliere se richiedere un servizio usufruendo della Garanzia limitata HP oppure rivolgendosi al venditore per far valere la garanzia legale di due anni.

İspanya

Su Garantía limitada de HP es una garantía comercial voluntariamente proporcionada por HP. El nombre y dirección de las entidades HP que proporcionan la Garantía limitada de HP (garantía comercial adicional del fabricante) en su país es:

España: Hewlett-Packard Española S.L. Calle Vicente Aleixandre, 1 Parque Empresarial Madrid - Las Rozas, E-28232 Madrid

Los beneficios de la Garantía limitada de HP son adicionales a la garantía legal de 2 años a la que los consumidores tienen derecho a recibir del vendedor en virtud del contrato de compraventa; sin embargo, varios factores pueden afectar su derecho a recibir los beneficios bajo dicha garantía legal. A este respecto, la Garantía limitada de HP no limita o afecta en modo alguno los derechos legales del consumidor (www.hp.com/go/eu-legal). Para más información, consulte el siguiente enlace: Garantía legal del consumidor o puede visitar el sitio web de los Centros europeos de los consumidores (http://ec.europa.eu/consumers/solving_consumer_disputes/non-judicial_redress/ecc-net/index_en.htm). Los clientes tienen derecho a elegir si reclaman un servicio acogiéndose a la Garantía limitada de HP o al vendedor de conformidad con la garantía legal de dos años.

Danimarka

Den begrænsede HP-garanti er en garanti, der ydes frivilligt af HP. Navn og adresse på det HP-selskab, der er ansvarligt for HP's begrænsede garanti i dit land, er som følger:

Danmark: HP Inc Danmark ApS, Engholm Parkvej 8, 3450, Allerød

Den begrænsede HP-garanti gælder i tillæg til eventuelle juridiske rettigheder, for en toårig garanti fra sælgeren af varer, der ikke er i overensstemmelse med salgsaftalen, men forskellige faktorer kan dog påvirke din ret til at opnå disse rettigheder. Forbrugerens lovbestemte rettigheder begrænses eller påvirkes ikke på nogen måde af den begrænsede HP-garanti. Se nedenstående link for at få yderligere oplysninger: Forbrugerens juridiske garanti (www.hp.com/go/eu-legal) eller du kan besøge De Europæiske Forbrugercentres websted (http://ec.europa.eu/consumers/solving_consumer_disputes/non-judicial_redress/ecc-net/index_en.htm). Forbrugere har ret til at vælge, om de vil gøre krav på service i henhold til HP's begrænsede garanti eller hos sælger i henhold til en toårig juridisk garanti.

Norveç

HPs garanti er en begrenset og kommersiell garanti som HP selv har valgt å tilby. Følgende lokale selskap innestår for garantien:

Norge: HP Norge AS, Rolfbuktveien 4b, 1364 Fornebu

HPs garanti kommer i tillegg til det mangelsansvar HP har i henhold til norsk forbrukerkjøpslovgivning, hvor reklamasjonsperioden kan være to eller fem år, avhengig av hvor lenge salgsgjenstanden var ment å vare. Ulike faktorer kan imidlertid ha betydning for om du kvalifiserer til å kreve avhjelp iht slikt mangelsansvar. Forbrukerens lovmessige rettigheter begrenses ikke av HPs garanti. Hvis du vil ha mer informasjon, kan du klikke på følgende kobling: Juridisk garanti for forbruker (www.hp.com/go/eu-legal) eller du kan besøke nettstedet til de europeiske forbrukersentrene (http://ec.europa.eu/consumers/solving_consumer_disputes/non-judicial_redress/ecc-net/index_en.htm). Forbrukere har retten til å velge å kreve service under HPs garanti eller iht selgerens lovpålagte mangelsansvar.

İsveç

HP:s begränsade garanti är en kommersiell garanti som tillhandahålls frivilligt av HP. Namn och adress till det HP-företag som ansvarar för HP:s begränsade garanti i ditt land är som följer:

Sverige: HP PPS Sverige AB, SE-169 73 Stockholm

Fördelarna som ingår i HP:s begränsade garanti gäller utöver de lagstadgade rättigheterna till tre års garanti från säljaren angående varans bristande överensstämmelse gentemot köpeavtalet, men olika faktorer kan påverka din rätt att utnyttja dessa rättigheter. Konsumentens lagstadgade rättigheter varken begränsas eller påverkas på något sätt av HP:s begränsade garanti. Mer information får du om du följer denna länk: Lagstadgad garanti för konsumenter (www.hp.com/go/eu-legal) eller så kan du gå till European Consumer Centers webbplats (http://ec.europa.eu/consumers/solving_consumer_disputes/non-judicial_redress/ecc-net/index_en.htm). Konsumenter har rätt att välja om de vill ställa krav enligt HP:s begränsade garanti eller på säljaren enligt den lagstadgade treåriga garantin.

Portekiz

A Garantia Limitada HP é uma garantia comercial fornecida voluntariamente pela HP. O nome e a morada da entidade HP responsável pela prestação da Garantia Limitada HP no seu país são os seguintes:

Portugal: HPCP – Computing and Printing Portugal, Unipessoal, Lda., Edifício D. Sancho I, Quinta da Fonte, Porto Salvo, Lisboa, Oeiras, 2740 244

As vantagens da Garantia Limitada HP aplicam-se cumulativamente com quaisquer direitos decorrentes da legislação aplicável à garantia de dois anos do vendedor, relativa a defeitos do produto e constante do

contrato de venda. Existem, contudo, vários fatores que poderão afetar a sua elegibilidade para beneficiar de tais direitos. Os direitos legalmente atribuídos aos consumidores não são limitados ou afetados de forma alguma pela Garantia Limitada HP. Para mais informações, consulte a ligação seguinte: Garantia legal do consumidor (www.hp.com/go/eu-legal) ou visite o Web site da Rede dos Centros Europeus do Consumidor (http://ec.europa.eu/consumers/solving_consumer_disputes/non-judicial_redress/ecc-net/index_en.htm). Os consumidores têm o direito de escolher se pretendem reclamar assistência ao abrigo da Garantia Limitada HP ou contra o vendedor ao abrigo de uma garantia jurídica de dois anos.

Yunanistan ve Kıbrıs

Η Περιορισμένη εγγύηση HP είναι μια εμπορική εγγύηση η οποία παρέχεται εθελοντικά από την HP. Η επωνυμία και η διεύθυνση του νομικού προσώπου HP που παρέχει την Περιορισμένη εγγύηση HP στη χώρα σας είναι η εξής:

Ελλάδα /Κύπρος: HP Printing and Personal Systems Hellas EPE, Tzavella 1-3, 15232 Chalandri, Attiki

Ελλάδα /Κύπρος: HP Συστήματα Εκτύπωσης και Προσωπικών Υπολογιστών Ελλάς Εταιρεία Περιορισμένης Ευθύνης, Tzavella 1-3, 15232 Chalandri, Attiki

Τα προνόμια της Περιορισμένης εγγύησης HP ισχύουν επιπλέον των νόμιμων δικαιωμάτων για διετή εγγύηση έναντι του Πωλητή για τη μη συμμόρφωση των προϊόντων με τις συνομολογημένες συμβατικά ιδιότητες, ωστόσο η άσκηση των δικαιωμάτων σας αυτών μπορεί να εξαρτάται από διάφορους παράγοντες. Τα νόμιμα δικαιώματα των καταναλωτών δεν περιορίζονται ούτε επηρεάζονται καθ' οιονδήποτε τρόπο από την Περιορισμένη εγγύηση HP. Για περισσότερες πληροφορίες, συμβουλευτείτε την ακόλουθη τοποθεσία web: Νόμιμη εγγύηση καταναλωτή (www.hp.com/go/eu-legal) ή μπορείτε να επισκεφτείτε την τοποθεσία web των Ευρωπαϊκών Κέντρων Καταναλωτή (http://ec.europa.eu/consumers/solving_consumer_disputes/non-judicial_redress/ecc-net/index_en.htm). Οι καταναλωτές έχουν το δικαίωμα να επιλέξουν αν θα αξιώσουν την υπηρεσία στα πλαίσια της Περιορισμένης εγγύησης HP ή από τον πωλητή στα πλαίσια της νόμιμης εγγύησης δύο ετών.

Macaristan

A HP korlátozott jótállás egy olyan kereskedelmi jótállás, amelyet a HP a saját elhatározásából biztosít. Az egyes országokban a HP mint gyártó által vállalt korlátozott jótállást biztosító HP vállalatok neve és címe:

Magyarország: HP Inc Magyarország Kft., H-1117 Budapest, Alíz utca 1.

A HP korlátozott jótállásban biztosított jogok azokon a jogokon felül illetik meg Önt, amelyek a termékeknek az adásvételi szerződés szerinti minőségére vonatkozó kétéves, jogszabályban foglalt eladói szavatosságból, továbbá ha az Ön által vásárolt termékre alkalmazandó, a jogszabályban foglalt kötelező eladói jótállásból erednek, azonban számos körülmény hatással lehet arra, hogy ezek a jogok Önt megilletik-e. További információért kérjük, keresse fel a következő webhelyet: Jogi Tájékoztató Fogyasztóknak (www.hp.com/go/eu-legal) vagy látogassa meg az Európai Fogyasztói Központok webhelyét (http://ec.europa.eu/consumers/solving_consumer_disputes/non-judicial_redress/ecc-net/index_en.htm). A fogyasztóknak jogában áll, hogy megválasszák, hogy a jótállással kapcsolatos igényüket a HP korlátozott jótállás alapján vagy a kétéves, jogszabályban foglalt eladói szavatosság, illetve, ha alkalmazandó, a jogszabályban foglalt kötelező eladói jótállás alapján érvényesítik.

Ček Cumhuriyeti

Omezená záruka HP je obchodní zárukou dobrovolně poskytovanou společností HP. Názvy a adresy společností skupiny HP, které odpovídají za plnění omezené záruky HP ve vaší zemi, jsou následující:

Česká republika: HP Inc Czech Republic s. r. o., Za Brumlovkou 5/1559, 140 00 Praha 4

Výhody, poskytované omezenou zárukou HP, se uplatňují jako doplňek k jakýmkoli právním nárokům na dvouletou záruku poskytnutou prodejcem v případě nesouladu zboží s kupní smlouvou. Váš nárok na uznání těchto práv však může záviset na mnohých faktorech. Omezená záruka HP žádným způsobem neomezuje ani

neovlivňuje zákonná práva zákazníka. Dalšie informácie získate kliknutím na nasledujúci odkaz: Zákonná záruka spotrebiteľa (www.hp.com/go/eu-legal) prípadne môžete navštíviť webové stránky Evropského spotrebiteľského centra (http://ec.europa.eu/consumers/solving_consumer_disputes/non-judicial_redress/ecc-net/index_en.htm). Spotrebiteľ má právo sa rozhodnúť, či chce službu reklamovať v rámci omezené záruky HP alebo v rámci zákonom stanovené dvoleté záruky u predajce.

Slovakya

Obmedzená záruka HP je obchodná záruka, ktorú spoločnosť HP poskytuje dobrovoľne. Meno a adresa subjektu HP, ktorý zabezpečuje plnenie vyplývajúce z Obmedzenej záruky HP vo vašej krajine:

Slovenská republika: HP Inc Slovakia, s.r.o., Galvaniho 7, 821 04 Bratislava

Výhody Obmedzenej záruky HP sa uplatnia vedľa prípadných zákazníkových zákonných nárokov voči predávajúcemu z väd, ktoré spočívajú v nesúlade vlastností tovaru s jeho popisom podľa predmetnej zmluvy. Možnosť uplatnenia takých prípadných nárokov však môže závisieť od rôznych faktorov. Služby Obmedzenej záruky HP žiadnym spôsobom neobmedzujú ani neovplyvňujú zákonné práva zákazníka, ktorý je spotrebiteľom. Dalšie informácie nájdete na nasledujúcom prepojení: Zákonná záruka spotrebiteľa (www.hp.com/go/eu-legal), prípadne môžete navštíviť webovú lokalitu európskych zákazníckych stredísk (http://ec.europa.eu/consumers/solving_consumer_disputes/non-judicial_redress/ecc-net/index_en.htm). Spotrebiteľ má právo zvoliť si, či chce uplatniť servis v rámci Obmedzenej záruky HP alebo počas zákonnej dvojročnej záručnej lehoty u predajcu.

Polonya

Ograniczona gwarancja HP to komercyjna gwarancja udzielona dobrowolnie przez HP. Nazwa i adres podmiotu HP odpowiedzialnego za realizację Ograniczonej gwarancji HP w Polsce:

Polska: HP Inc Polska sp. z o.o., Szturmowa 2a, 02-678 Warszawa, wpisana do rejestru przedsiębiorców prowadzonego przez Sąd Rejonowy dla m.st. Warszawy w Warszawie, XIII Wydział Gospodarczy Krajowego Rejestru Sądowego, pod numerem KRS 0000546115, NIP 5213690563, REGON 360916326, GIÓŚ E0020757WZBW, kapitał zakładowy 480.000 PLN.

Świadczenia wynikające z Ograniczonej gwarancji HP stanowią dodatek do praw przysługujących nabywcy w związku z dwuletnią odpowiedzialnością sprzedawcy z tytułu niezgodności towaru z umową (rekojmia). Niemniej, na możliwość korzystania z tych praw mają wpływ różne czynniki. Ograniczona gwarancja HP w żaden sposób nie ogranicza praw konsumenta ani na nie nie wpływa. Więcej informacji można znaleźć pod następującym łączem: Gwarancja prawna konsumenta (www.hp.com/go/eu-legal), można także odwiedzić stronę internetową Europejskiego Centrum Konsumentckiego (http://ec.europa.eu/consumers/solving_consumer_disputes/non-judicial_redress/ecc-net/index_en.htm). Konsument ma prawo wyboru co do możliwości skorzystania albo z usług gwarancyjnych przysługujących w ramach Ograniczonej gwarancji HP albo z uprawnień wynikających z dwuletniej rekojmii w stosunku do sprzedawcy.

Bulgaristan

Ограничената гаранция на HP представлява търговска гаранция, доброволно предоставяна от HP. Името и адресът на дружеството на HP за вашата страна, отговорно за предоставянето на гаранционната поддръжка в рамките на Ограничената гаранция на HP, са както следва:

HP Inc Bulgaria EOOD (Ейч Пи Инк България EOOD), гр. София 1766, район р-н Младост, бул. Околовръстен Път No 258, Бизнес Център Камбаните

Предимствата на Ограничената гаранция на HP се прилагат в допълнение към всички законови права за двугодишна гаранция от продавача при несъответствие на стоката с договора за продажба. Въпреки това, различни фактори могат да окажат влияние върху условията за получаване на тези права. Законовите права на потребителите не са ограничени или засегнати по никакъв начин от Ограничената гаранция на HP. За допълнителна информация, моля вижте Правната гаранция на потребителя

(www.hp.com/go/eu-legal) или посетете уебсайта на Европейския потребителски център (http://ec.europa.eu/consumers/solving_consumer_disputes/non-judicial_redress/ecc-net/index_en.htm). Потребителите имат правото да избират дали да претендират за извършване на услуга в рамките на Ограничената гаранция на HP или да потърсят такава от търговеца в рамките на двугодишната правна гаранция.

Romanya

Garanția limitată HP este o garanție comercială furnizată în mod voluntar de către HP. Numele și adresa entității HP răspunzătoare de punerea în aplicare a Garanției limitate HP în țara dumneavoastră sunt următoarele:

România: HP Inc Romania SRL, 5 Fabrica de Glucoza Str., Building F, Ground Floor & Floor 8, 2nd District, București

Beneficiile Garanției limitate HP se aplică suplimentar față de orice drepturi privind garanția de doi ani oferită de vânzător pentru neconformitatea bunurilor cu contractul de vânzare; cu toate acestea, diverși factori pot avea impact asupra eligibilității dvs. de a beneficia de aceste drepturi. Drepturile legale ale consumatorului nu sunt limitate sau afectate în vreun fel de Garanția limitată HP. Pentru informații suplimentare consultați următorul link: garanția acordată consumatorului prin lege (www.hp.com/go/eu-legal) sau puteți accesa site-ul Centrul European al Consumatorilor (http://ec.europa.eu/consumers/solving_consumer_disputes/non-judicial_redress/ecc-net/index_en.htm). Consumatorii au dreptul să aleagă dacă să pretindă despăgubiri în cadrul Garanției limitate HP sau de la vânzător, în cadrul garanției legale de doi ani.

Belçika ve Hollanda

De Beperkte Garantie van HP is een commerciële garantie vrijwillig verstrekt door HP. De naam en het adres van de HP-entiteit die verantwoordelijk is voor het uitvoeren van de Beperkte Garantie van HP in uw land is als volgt:

Nederland: HP Nederland B.V., Startbaan 16, 1187 XR Amstelveen

België: HP Belgium BVBA, Hermeslaan 1A, B-1831 Diegem

De voordelen van de Beperkte Garantie van HP vormen een aanvulling op de wettelijke garantie voor consumenten gedurende twee jaren na de levering te verlenen door de verkoper bij een gebrek aan conformiteit van de goederen met de relevante verkoopsovereenkomst. Niettemin kunnen diverse factoren een impact hebben op uw eventuele aanspraak op deze wettelijke rechten. De wettelijke rechten van de consument worden op geen enkele wijze beperkt of beïnvloed door de Beperkte Garantie van HP. Raadpleeg voor meer informatie de volgende webpagina: Wettelijke garantie van de consument (www.hp.com/go/eu-legal) of u kan de website van het Europees Consumenten Centrum bezoeken (http://ec.europa.eu/consumers/solving_consumer_disputes/non-judicial_redress/ecc-net/index_en.htm). Consumenten hebben het recht om te kiezen tussen enerzijds de Beperkte Garantie van HP of anderzijds het aanspreken van de verkoper in toepassing van de wettelijke garantie.

Finlandiya

HP:n rajoitettu takuu on HP:n vapaaehtoisesti antama kaupallinen takuu. HP:n myöntämästä takuusta maassanne vastaavan HP:n edustajan yhteystiedot ovat:

Suomi: HP Finland Oy, Piispankalliontie, FIN - 02200 Espoo

HP:n takuun edut ovat voimassa mahdollisten kuluttajansuojalakiin perustuvien oikeuksien lisäksi sen varalta, että tuote ei vastaa myyntisopimusta. Saat lisätietoja seuraavasta linkistä: Kuluttajansuoja (www.hp.com/go/eu-legal) tai voit käydä Euroopan kuluttajakeskuksen sivustolla (http://ec.europa.eu/consumers/solving_consumer_disputes/non-judicial_redress/ecc-net/index_en.htm). Kuluttajilla on oikeus vaatia virheen korjausta HP:n takuun ja kuluttajansuojan perusteella HP:lta tai myyjältä.

Slovenya

Omejena garancija HP je prostovoljna trgovska garancija, ki jo zagotavlja podjetje HP. Ime in naslov poslovne enote HP, ki je odgovorna za omejeno garancijo HP v vaši državi, sta naslednja:

Slovenija: Hewlett-Packard Europe B.V., Amsterdam, Meyrin Branch, Route du Nant-d'Avril 150, 1217 Meyrin, Switzerland

Ugodnosti omejene garancije HP veljajo poleg zakonskih pravic, ki ob sklenitvi kupoprodajne pogodbe izhajajo iz dveletne garancije prodajalca v primeru neskladnosti blaga, vendar lahko na izpolnjevanje pogojev za uveljavitev pravic vplivajo različni dejavniki. Omejena garancija HP nikakor ne omejuje strankinih z zakonom predpisanih pravic in ne vpliva nanje. Za dodatne informacije glejte naslednjo povezavo: Strankino pravno jamstvo (www.hp.com/go/eu-legal); ali pa obiščite spletno mesto evropskih središč za potrošnike (http://ec.europa.eu/consumers/solving_consumer_disputes/non-judicial_redress/ecc-net/index_en.htm). Potrošniki imajo pravico izbrati, ali bodo uveljavljali pravice do storitev v skladu z omejeno garancijo HP ali proti prodajalcu v skladu z dvoletno zakonsko garancijo.

Hrvatistan

HP ograničeno jamstvo komercialno je dobrovoljno jamstvo koje pruža HP. Ime i adresa HP subjekta odgovornog za HP ograničeno jamstvo u vašoj državi:

Hrvatska: HP Computing and Printing d.o.o. za računalne i srodne aktivnosti, Radnička cesta 41, 10000 Zagreb

Pogodnosti HP ograničenog jamstva vrijede zajedno uz sva zakonska prava na dvogodišnje jamstvo kod bilo kojeg prodavača s obzirom na nepodudaranje robe s ugovorom o kupnji. Međutim, razni faktori mogu utjecati na vašu mogućnost ostvarivanja tih prava. HP ograničeno jamstvo ni na koji način ne utječe niti ne ograničava zakonska prava potrošača. Dodatne informacije potražite na ovoj adresi: Zakonsko jamstvo za potrošače (www.hp.com/go/eu-legal) ili možete posjetiti web-mjesto Europskih potrošačkih centara (http://ec.europa.eu/consumers/solving_consumer_disputes/non-judicial_redress/ecc-net/index_en.htm). Potrošači imaju pravo odabrati žele li ostvariti svoja potraživanja u sklopu HP ograničenog jamstva ili pravnog jamstva prodavača u trajanju ispod dvije godine.

Letonya

HP ierobežotā garantija ir komercgarantija, kuru brīvpriētīgi nodrošina HP. HP uzņēmums, kas sniedz HP ierobežotās garantijas servisa nodrošinājumu jūsu valstī:

Latvija: HP Finland Oy, PO Box 515, 02201 Espoo, Finland

HP ierobežotās garantijas priekšrocības tiek piedāvātas papildus jebkurām likumīgajām tiesībām uz pārdevēja un/vai ražotāju nodrošinātu divu gadu garantiju gadījumā, ja preces neatbilst pirkuma līgumam, tomēr šo tiesību saņemšanu var ietekmēt vairāki faktori. HP ierobežotā garantija nekādā veidā neierobežo un neietekmē patērētāju likumīgās tiesības. Lai iegūtu plašāku informāciju, izmantojiet šo saiti: Patērētāju likumīgā garantija (www.hp.com/go/eu-legal) vai arī Eiropas Patērētāju tiesību aizsardzības centra tīmekļa vietni (http://ec.europa.eu/consumers/solving_consumer_disputes/non-judicial_redress/ecc-net/index_en.htm). Patērētājiem ir tiesības izvēlēties, vai pieprasīt servisa nodrošinājumu saskaņā ar HP ierobežoto garantiju, vai arī pārdevēja sniegto divu gadu garantiju.

Litvanya

HP ribotoji garantija yra HP savanoriškai teikiama komercinė garantija. Toliau pateikiami HP bendrovių, teikiančių HP garantiją (gamintojo garantiją) jūsų šalyje, pavadinimai ir adresai:

Lietuva: HP Finland Oy, PO Box 515, 02201 Espoo, Finland

HP ribotoji garantija papildomai taikoma kartu su bet kokiais kitomis įstatymais nustatytais teisėmis į pardavėjo suteikiamą dviejų metų laikotarpio garantiją dėl prekių atitikties pardavimo sutarčiai, tačiau tai, ar jums ši teisė bus suteikiama, gali priklausyti nuo įvairių aplinkybių. HP ribotoji garantija niekaip neapriboja ir neįtakoja įstatymais nustatytų vartotojo teisių. Daugiau informacijos rasite paspaudę šią nuorodą: Teisinė vartotojo garantija (www.hp.com/go/eu-legal) arba apsilankę Europos vartotojų centro internetinėje svetainėje (http://ec.europa.eu/consumers/solving_consumer_disputes/non-judicial_redress/ecc-net/index_en.htm). Vartotojai turi teisę prašyti atlikti techninį aptarnavimą pagal HP ribotąją garantiją arba pardavėjo teikiamą dviejų metų įstatymais nustatytą garantiją.

Estonya

HP piiratud garantii on HP poolt vabatahtlikult pakutav kaubanduslik garantii. HP piiratud garantii eest vastutab HP üksus addressil:

Eesti: HP Finland Oy, PO Box 515, 02201 Espoo, Finland

HP piiratud garantii rakendub lisaks seaduses ettenähtud müüjapoolsele kaheaastasele garantiile, juhul kui toode ei vasta müügilepingu tingimustele. Siiski võib esineda asjaolusid, mille puhul teie jaoks need õigused ei pruugi kehtida. HP piiratud garantii ei piira ega mõjuta mingil moel tarbija seadusjärgseid õigusi. Lisateavet leiate järgmiselt lingilt: tarbija õiguslik garantii (www.hp.com/go/eu-legal) või võite külastada Euroopa tarbijakeskuste veebisaiti (http://ec.europa.eu/consumers/solving_consumer_disputes/non-judicial_redress/ecc-net/index_en.htm). Tarbijal on õigus valida, kas ta soovib kasutada HP piiratud garantiid või seadusega ette nähtud müüjapoolset kaheaastast garantiid.

Rusya

Срок службы принтера для России

Срок службы данного принтера HP составляет пять лет в нормальных условиях эксплуатации. Срок службы отсчитывается с момента ввода принтера в эксплуатацию. В конце срока службы HP рекомендует посетить веб-сайт нашей службы поддержки по адресу <http://www.hp.com/support> и/или связаться с авторизованным поставщиком услуг HP для получения рекомендаций в отношении дальнейшего безопасного использования принтера.

A Teknik bilgiler

- [Ürün belirtileri](#)
- [Çevreci ürün yönetim programı](#)
- [Yasal düzenleme bilgileri](#)

Ürün belirtileri

- [Yazdırma belirtileri](#)
- [Fiziksel belirtiler](#)
- [Güç tüketimi ve elektrikle ilgili belirtiler](#)
- [Ses yayılımı belirtileri](#)
- [Çevresel belirtiler](#)

Yazdırma belirtileri

Desteklenen yazdırma çözünürlüklerinin listesi için, [HP Müşteri Desteği](#) adresindeki yazıcı destek web sitesini ziyaret edin.

Fiziksel belirtiler

Ürün	Ürün boyutları (genişlik x derinlik x yükseklik)	Çalışma boyutları (genişlik x derinlik x yükseklik)	Ağırlık
HP PageWide 352dw	530 x 401 x 380 mm (20,87 x 15,79 x 14,96 inç)	806 x 681 x 380 mm (31,73 x 26,81 x 14,96 inç)	16,4 kg (35,1 lb)

Güç tüketimi ve elektrikle ilgili belirtiler

⚠ DİKKAT: Güç gereksinimleri, ürünün satıldığı ülkeye/bölgeye bağlıdır. Çalışma voltajlarını dönüştürmeyin. Bu, ürüne hasar verebilir ve bu tür hasarlar HP sınırlı garanti ve hizmet sözleşmelerinin kapsamında değildir.

Ses yayılımı belirtileri

İşlem	LwAd-mono (B)	LwAd-renkli (B)
Yazdırma	6,9	6,8

📝 NOT: HP, yazıcının hiçbir çalışanın düzenli çalışma istasyonunun bulunmadığı bir odada durmasını önerir.

Çevresel belirtiler

	Çalıştırma	Nakil
Sıcaklık	15° ila 30° C (59° ila 86° F)	-40° ila 60° C (-40° ila 140° F)
Bağıl nem	% 20 - % 80	% 90 veya daha az (yoğunlaşmasız)
Yükseklik	0 - 3048 m	
Eğim	ÖNEMLİ: Kartuşları taktıktan sonra ürünü taşırken dikkatli olun. Ürün ±3 dereceye kadar eğimde çalışmak üzere tasarlanmıştır.	



NOT: Değerler değişebilir.

Çevreci ürün yönetim programı

- [Çevreyi koruma](#)
- [Ozon üretimi](#)
- [Güç tüketimi](#)
- [Avrupa Birliği Komisyonu Düzenleme1275/2008](#)
- [Kağıt](#)
- [HP PageWide baskı sarf malzemeleri](#)
- [Plastik Parçalar](#)
- [Elektronik donanım geri dönüşümü](#)
- [Malzeme kısıtlamaları](#)
 - [Genel pil bilgileri](#)
 - [Tayvan'da pil atma](#)
 - [California Perklorat Madde Bildirimi](#)
 - [AB Pil Direktifi](#)
 - [Brezilya için pil bildirim](#)
- [Kimyasal maddeler](#)
- [EPEAT](#)
- [Atık ekipmanların kullanıcılar tarafından imha edilmesi](#)
- [Sınırlı Maddeler İşaretinin Mevcut Olduğunda Dair Beyan \(Tayvan\)](#)
- [Zehirli ve tehlikeli madde tablosu \(Çin\)](#)
- [Tehlikeli maddelere ilişkin kısıtlama ifadesi \(Türkiye\)](#)
- [Tehlikeli maddelere ilişkin kısıtlama ifadesi \(Ukrayna\)](#)
- [Tehlikeli maddelere ilişkin kısıtlama ifadesi \(Hindistan\)](#)

- [Yazıcı, faks ve fotokopi makinesi için Çin enerji etiketi](#)
- [Çin SEPA Eko Etiket kullanıcı bilgileri](#)

Çevreyi koruma

HP, çevreye duyarlı bakış açısıyla kaliteli ürünler sağlama ilkesine bağlıdır. Bu ürün, çevremiz üzerinde yaratacağı etkilerin en alt düzeye indirilmesini sağlayacak çeşitli niteliklerle tasarlanmıştır.

Bu ürünlerin çevresel profil sayfaları, Malzeme Güvenliği Veri Sayfaları ve HP iade ve geridönüşüm programları dahil, HP ve çevre hakkında daha fazla bilgi edinmek için www.hp.com/go/environment veya www.hp.com/hpinfo/globalcitizenship/environment adreslerini ziyaret edin.

Ozon üretimi

Bu ürün, önemli derecede ozon gazı üretmez (O₃).

Güç tüketimi

ENERGY STAR® amblemini taşıyan HP baskı ve görüntüleme aygıtları, ABD Çevre Koruma Ajansı sertifikasına sahiptir. ENERGY STAR sertifikalı görüntüleme ürünlerinde aşağıdaki amblem bulunacaktır:



ENERGY STAR sertifikalı görüntülenme ürün modeli ek bilgileri şu adreste listelenmiştir: www.hp.com/go/energystar

Avrupa Birliği Komisyonu Düzenleme 1275/2008

Ürünün tüm kablolu ağ bağlantı noktalarının bağlı ve tüm kablosuz ağ bağlantı noktalarının etkin olduğu durumda, ağ bağlantılı bekleme modunda tükettiği güç de dahil olmak üzere ürünle ilgili güç verilerine ulaşmak için www.hp.com/hpinfo/globalcitizenship/environment/productdata/itecodesktop-pc.html adresinde bulabileceğiniz IT ECO Declaration belgesinin P14 kodlu "Ek Bilgiler" bölümüne bakınız.

Kağıt

Kağıt, ürünün Yazdırma Medyası Kılavuzu'nda belirtilen gereksinimleri karşıladığı sürece geri dönüştürülmüş ve ince kağıtları kullanabilecek özelliğe sahiptir. Bu ürün, EN12281:2002'ye uygun olarak geri dönüştürülmüş ve hafif kağıtların kullanımı için uygundur.

HP PageWide baskı sarf malzemeleri

Orijinal HP Sarf Malzemeleri, çevreye duyarlı bir yaklaşımla tasarlanmıştır. HP, yazdırırken kaynak ve kağıt tasarrufunu kolaylaştırır. İşiniz bittiğinde, geri dönüşüm kolay ve ücretsizdir. Program bulunabilirliği farklılık gösterir. Daha fazla bilgi için, www.hp.com/recycle adresini ziyaret edin. HP Planet Partners iade ve geri dönüşüm programına katılmak için, www.hp.com/recycle adresini ziyaret edin. HP PageWide baskı sarf malzemelerinizi iade etme konusunda bilgi almak için ülkenizi/bölgenizi seçin.



NOT: Geri dönüşüm için posta ücreti ödenmiş etiketler, zarflar ve kutular sipariş etmek ve geri dönüşümle ilgili tüm bilgiler için [HP sürdürülebilirlik](http://www.hp.com/recycle) web sitesini ziyaret edin.

Plastik Parçalar

25 gramdan daha ağır plastik parçalarda, ürünün kullanım ömrünün sonunda plastik parçaların geri dönüşüm için tanımlanmasını kolaylaştıran, uluslararası standartlara uygun işaretler bulunur.

Elektronik donanım geri dönüşümü

HP, müşterilerinin kullanılmış elektronik donanımları geri dönüştürmesini desteklemektedir. Geri dönüşüm programları hakkında daha fazla bilgi için, [HP sürdürülebilirlik](#) web sitesini ziyaret edin.

Malzeme kısıtlamaları

- [Genel pil bilgileri](#)
- [Tayvan'da pil atma](#)
- [California Perklorat Madde Bildirimi](#)
- [AB Pil Direktifi](#)
- [Brezilya için pil bildirim](#)

Genel pil bilgileri

Bu HP ürünü kasıtlı olarak eklenmiş cıva içermez.

Bu HP ürünü, kullanım süresi bittiğinde özel olarak elden çıkarılması gerekebilecek bir pil içermektedir. HP tarafından bu ürüne dahil edilmiş veya birlikte verilmiş piller şunları içerir.

HP PageWide 352dw	
Tip	Lityum Mangan Dioksit
Ağırlık	3,0 g
Konum	Ana kart üzerinde
Kullanıcı tarafından çıkarılabilir	Hayır

Tayvan'da pil atma



廢電池請回收

Please recycle waste batteries.

California Perklorat Madde Bildirimi

California Perchlorate Material Notice

Perchlorate material - special handling may apply. See:
<http://www.dtsc.ca.gov/hazardouswaste/perchlorate/>

This product's real-time clock battery or coin cell battery may contain perchlorate and may require special handling when recycled or disposed of in California.

AB Pil Direktifi

Bu ürün, gerçek zamanlı saatin veya ürün ayarlarının veri bütünlüğünü korumak için kullanılan bir pil içermektedir ve ürün ömrünün sonuna kadar dayanacak şekilde tasarlanmıştır. Bu pilin her türlü bakımı ve değiştirilmesi, yetkili bir hizmet teknisyeni tarafından gerçekleştirilmelidir.



Brezilya için pil bildirimi

A bateria deste equipamento não foi projetada para ser removida pelo cliente.

Kimyasal maddeler

HP, REACH (Avrupa Parlamentosu ve Konseyi'nin 1907/2006/EC sayılı Direktifi) gibi yasal zorunluluklara uyum sağlamak amacıyla müşterilerine ürünlerindeki kimyasal maddelerle ilgili bilgi vermeye özen göstermektedir. Bu ürünün kimyasal bilgileriyle ilgili rapor aşağıdaki adreste bulunabilir <http://www.hp.com/go/reach>.

EPEAT

Most HP products are designed to meet EPEAT. EPEAT is a comprehensive environmental rating that helps identify greener electronics equipment. For more information on EPEAT go to www.epeat.net. For information on HP's EPEAT registered products go to www.hp.com/hpinfo/globalcitizenship/environment/pdf/epeat_printers.pdf.

Atık ekipmanların kullanıcılar tarafından imha edilmesi



Bu sembol, ürününüzü diğer ev atıkları ile birlikte atmamanız gerektiği anlamına gelir. Bunun yerine atık ekipmanınızı, elektrikli ve elektronik atık ekipmanların geri dönüştürülmesi için belirtilen toplama noktasına teslim ederek insan sağlığını ve çevreyi korumalısınız. Daha fazla bilgi için [HP sürdürülebilirlik](http://www.hp.com/go/sustainability) adresine bakın.

Sınırlı Maddeler İşaretinin Mevcut Olduğunda Dair Beyan (Tayvan)

限用物質含有情況標示聲明書

Declaration of the Presence Condition of the Restricted Substances Marking

若要存取產品的最新使用指南或手冊，請前往 www.support.hp.com。選取 **搜尋您的產品**，然後依照畫面上的指示繼續執行。

To access the latest user guides or manuals for your product, go to www.support.hp.com. Select **Find your product**, and then follow the onscreen instructions.

單元 Unit	限用物質及其化學符號					
	鉛 Lead (Pb)	汞 Mercury (Hg)	鎘 Cadmium (Cd)	六價鉻 Hexavalent chromium (Cr ⁺⁶)	多溴聯苯 Polybrominat ed biphenyls (PBB)	多溴二苯醚 Polybrominat ed diphenyl ethers (PBDE)
外殼和托盤 Plastic housing parts and tray	0	0	0	0	0	0
電線 Wires/power cord	0	0	0	0	0	0
印刷電路板 Printed circuit board	—	0	0	0	0	0
列印引擎 Print engine	—	0	0	0	0	0
顯示螢幕 Display	—	0	0	0	0	0
噴墨印表機墨水匣 Ink cartridge	0	0	0	0	0	0
驅動光碟 Disc drive	—	0	0	0	0	0
掃描器 Scanner	—	—	0	0	0	0
網路配件 Network accessory	—	0	0	0	0	0

備考 1. “超出 0.1 wt %” 及 “超出 0.01 wt %” 係指限用物質之百分比含量超出百分比含量基準值。

Note 1: “Exceeding 0.1 wt %” and “exceeding 0.01 wt %” indicate that the percentage content of the restricted substance exceeds the reference percentage value of presence condition.

備考 2. “0” 係指該項限用物質之百分比含量未超出百分比含量基準值。

Note 2: “0” indicates that the percentage content of the restricted substance does not exceed the percentage of reference value of presence.

備考 3. “—” 係指該項限用物質為排除項目。

單元 Unit	限用物質及其化學符號					
	鉛 Lead (Pb)	汞 Mercury (Hg)	鎘 Cadmium (Cd)	六價鉻 Hexavalent chromium (Cr ⁺⁶)	多溴聯苯 Polybrominat ed biphenyls (PBB)	多溴二苯醚 Polybrominat ed diphenyl ethers (PBDE)
Note 3: The “-” indicates that the restricted substance corresponds to the exemption.						

Zehirli ve tehlikeli madde tablosu (Çin)

产品中有害物质或元素的名称及含量
根据中国《电子信息产品污染控制管理办法》



零件描述	有害物质					
	铅	汞	镉	六价铬	多溴联苯	多溴联苯醚
外壳和托盘*	0	0	0	0	0	0
电线*	0	0	0	0	0	0
印刷电路板*	X	0	0	0	0	0
打印系统*	X	0	0	0	0	0
显示器*	X	0	0	0	0	0
喷墨打印机墨盒*	0	0	0	0	0	0
驱动光盘*	X	0	0	0	0	0
扫描仪*	X	X	0	0	0	0
网络配件*	X	0	0	0	0	0
电池板*	X	0	0	0	0	0
自动双面打印系统*	0	0	0	0	0	0
外部电源*	X	0	0	0	0	0

本表格依据 SJ/T 11364 的规定编制。
0: 表示该有害物质在该部件所有均质材料中的含量均在 GB/T 26572 规定的限量要求以下。
X: 表示该有害物质至少在该部件的某一均质材料中的含量超出 GB/T 26572 规定的限量要求。
此表中所有名称中含“X”的部件均符合欧盟 RoHS 立法。
注: 环保使用期限的参考标识取决于产品正常工作的温度和湿度等条件

Tehlikeli maddelere ilişkin kısıtlama ifadesi (Türkiye)

Türkiye Cumhuriyeti: EEE Yönetmeliğine Uygundur

Tehlikeli maddelere ilişkin kısıtlama ifadesi (Ukrayna)

Обладнання відповідає вимогам Технічного регламенту щодо обмеження використання деяких небезпечних речовин в електричному та електронному обладнанні, затвердженого постановою Кабінету Міністрів України від 3 грудня 2008 № 1057

Tehlikeli maddelere ilişkin kısıtlama ifadesi (Hindistan)

Restriction of hazardous substances (India)

This product complies with the "India E-waste (Management and Handling) Rule 2011" and prohibits use of lead, mercury, hexavalent chromium, polybrominated biphenyls or polybrominated diphenyl ethers in concentrations exceeding 0.1 weight % and 0.01 weight % for cadmium, except for the exemptions set in Schedule 2 of the Rule.

Yazıcı, faks ve fotokopi makinesi için Çin enerji etiketi

复印机、打印机和传真机能源效率标识 实施规则

依据“复印机、打印机和传真机能源效率标识实施规则”，本打印机具有中国能效标签。根据“复印机、打印机和传真机能效限定值及能效等级”（“GB21521”）决定并计算出该标签上所示的能效等级和 TEC (典型能耗) 值。

1. 能效等级

能效等级分为三个等级，等级 1 级能效最高。根据产品类型和打印速度标准决定能效限定值。

2. 能效信息

2.1 LaserJet 打印机和高性能喷墨打印机

- 典型能耗

典型能耗是正常运行 GB21521 测试方法中指定的时间后的耗电量。此数据表示为每周千瓦时 (kWh)。

标签上所示的能效数字按涵盖根据“复印机、打印机和传真机能源效率标识实施规则”选择的登记装置中所有配置的代表性配置测定而得。因此，本特定产品型号的实际能耗可能与标签上所示的数据不同。

有关规范的详情信息，请参阅 GB21521 标准的当前版本。

Çin SEPA Eko Etiket kullanıcı bilgileri

中国环境标识认证产品用户说明

噪声大于63.0Db(A)的办公设备不宜放置于办公室内，请在独立的隔离区域使用。

如需长时间使用本产品或打印大量文件，请确保在通风良好的房间内使用。

如您需要确认本产品处于零能耗状态，请按下电源关闭按钮，并将插头从电源插座断开。

您可以使用再生纸，以减少资源耗费。

Yasal düzenleme bilgileri

- [Yasal düzenleme bildirimleri](#)
- [VCCI beyanı \(Japonya\)](#)

- [Güç kablosu yönergeleri](#)
- [Güç kablosu beyanı \(Japonya\)](#)
- [EMC bildirim \(Kore\)](#)
- [Almanya için görsel ekran işyerleri beyanı](#)
- [Avrupa Birliği Yasal Düzenleme Bildirimi](#)
- [Kablosuz ürünler için ek beyanlar](#)

Yasal düzenleme bildirimleri

Yasal model kimlik numarası

Yasal kimlik işlemleri için ürününüze bir Yasal Model Numarası atanmıştır. Bu düzenleyici numaranın pazarlama adıyla veya ürün numaralarıyla karıştırılmaması gerekir.

Ürün model numarası	Yasal Düzenleme Model Numarası
PageWide 352dw	<ul style="list-style-type: none">• VCVRA-1501-01 (dünya genelinde, Kore hariç)• VCVRA-1501-02 (Kore)

FCC beyanı

Bu donanım test edilmiş ve B Sınıfı sayısal aygıtların, FCC Kuralları Bölüm 15'te belirtilen sınırlara uygun bulunmuştur. These limits are designed to provide reasonable protection against harmful interference in a residential installation. Bu donanım, radyo frekansı enerjisi üretir, kullanır ve yayabilir; bu yönergelere uygun şekilde kurulmaz ve kullanılmazsa, radyo haberleşmesine zarar veren parazitlere neden olabilir. However, there is no guarantee that interference will not occur in a particular installation. If this equipment does cause harmful interference to radio or television reception, which can be determined by turning the equipment off and on, the user is encouraged to try to correct the interference by one or more of the following measures:

- Alıcı antenin yönünü veya yerini değiştirin.
- Ekipmanla alıcı arasındaki uzaklığı artırın.
- Ekipmanı alıcının bağlı olduğundan farklı bir devre üzerindeki bir prize bağlayın.
- Yardım almak için satıcınıza veya deneyimli bir radyo/TV teknisyenine danışın.



NOT: Bu üründe HP tarafından açık bir şekilde onaylanmamış değişikliklerin yapılması, kullanıcının ekipmanı çalıştırma yetkisini geçersiz kılabilir.

FCC Kurallarının 15. Bölümünün Sınıf B sınırlarına uygun olması için korumalı bir arabirim kablosunun kullanımı gereklidir.

Daha fazla bilgi için iletişim adresi: Manager of Corporate Product Regulations, HP Inc., 1501 Page Mill Road, Palo Alto, CA 94304, USA.

This device complies with Part 15 of the FCC Rules. Çalışması, aşağıdaki iki koşula tabidir: (1) Bu aygıt zararlı parazite neden olamaz ve (2) bu aygıt, istenmeyen biçimde çalışmasına sebep olabilecek parazit de dahil olmak üzere alınan her türlü paraziti kabul etmelidir.

VCCI beyanı (Japonya)

この装置は、情報処理装置等電波障害自主規制協議会（VCCI）の基準に基づきクラスB情報技術装置です。この装置は、家庭環境で使用することを目的としていますが、この装置がラジオやテレビジョン受信機に近接して使用されると、受信障害を引き起こすことがあります。
取扱説明書に従って正しい取り扱いをして下さい。

Güç kablosu yönergeleri

Güç kaynağınızın, ürünün voltaj değerine uygun olduğundan emin olun. Voltaj değeri, ürün etiketinde yazılıdır. Ürün 100-240 Vac veya 200-240 Vac ve 50/60 Hz ile çalışır.

⚠ **DİKKAT:** Ürünün hasar görmesini önlemek için, yalnızca ürünle birlikte verilen güç kablosunu kullanın.

Güç kablosu beyanı (Japonya)

製品には、同梱された電源コードをお使い下さい。
同梱された電源コードは、他の製品では使用出来ません。

EMC bildirim (Kore)

B급 기기 (가정용 방송통신기기)	이 기기는 가정용(B급)으로 전자파적합등록을 한 기기로서 주로 가정에서 사용하는 것을 목적으로 하며, 모든 지역에서 사용할 수 있습니다.
-----------------------	--

Almanya için görsel ekran işyerleri beyanı

Das Gerät ist nicht für die Benutzung im unmittelbaren Gesichtsfeld am Bildschirmarbeitsplatz vorgesehen. Um störende Reflexionen am Bildschirmarbeitsplatz zu vermeiden, darf dieses Produkt nicht im unmittelbaren Gesichtsfeld platziert werden.

Avrupa Birliği Yasal Düzenleme Bildirimi

- [Avrupa Birliği Yasal Düzenleme Bildirimi](#)
- [Yalnızca kablosuz modeller](#)

Avrupa Birliği Yasal Düzenleme Bildirimi



CE işaretini taşıyan ürünler, ürün için geçerli olabilecek aşağıdaki AB Direktiflerinden biri veya daha fazlası ile uyumludur: Düşük Voltaj Direktifi 2006/95/AT, EMC Direktifi 2004/108/AT, Ecodesign Direktifi 2009/125/AT, R&TTE Direktifi 1999/5/AT, RoHS Direktifi 2011/65/AB. Bu direktiflere uyum, yürürlükteki Avrupa Uyumlulaştırılmış Standartları kullanılarak değerlendirilmektedir. Uygunluk Beyanı, aşağıdaki web sitesinde

bulunabilir: www.hp.com/go/certificates (Ürün model adı veya ürünün yasal düzenleme etiketi üzerinde bulunabilecek olan Yasal Düzenleme Model Numarası (RMN) ile aratın.)

Yasal düzenlemeye ilişkin konularda başvuru noktası:

HP GmbH, Dept./MS: HQ-TRE, Herrenberger Strasse 140, 71034 Boeblingen, ALMANYA

Yalnızca kablosuz modeller

EMF

- Bu ürün, uluslararası radyo frekansı radyasyonuna maruz kalma şartlarını (ICNIRP) karşılamaktadır. Bir radyo verici ve alıcı aygıtı içeriyorsa, normal kullanımda 20 cm.lik bir mesafe AB gerekliliklerine uyan radyo frekansına maruz kalma düzeyleri sağlamaktadır.

Avrupa'da kablosuz işlevselliği

- Bu ürün, tüm AB ülkelerinin yanı sıra İzlanda, Liechtenstein, Norveç ve İsviçre'de kısıtlama olmaksızın kullanım için tasarlanmıştır.

Kablosuz ürünler için ek beyanlar

- [Radyo frekansı radyasyonuna maruz kalma](#)
- [Brezilya'daki kullanıcılara yönelik bildirim](#)
- [Kanada bildirimleri](#)
- [Japonya bildirimi](#)
- [Kore'deki kullanıcılara yönelik bildirim](#)
- [Tayvan bildirimi](#)
- [Meksika bildirimi](#)

Radyo frekansı radyasyonuna maruz kalma

Exposure to radio frequency radiation

 **Caution** The radiated output power of this device is far below the FCC radio frequency exposure limits. Nevertheless, the device shall be used in such a manner that the potential for human contact during normal operation is minimized. This product and any attached external antenna, if supported, shall be placed in such a manner to minimize the potential for human contact during normal operation. In order to avoid the possibility of exceeding the FCC radio frequency exposure limits, human proximity to the antenna shall not be less than 20 cm (8 inches) during normal operation.

Brezilya'daki kullanıcılara yönelik bildirim

Aviso aos usuários no Brasil

Este equipamento opera em caráter secundário, isto é, não tem direito à proteção contra interferência prejudicial, mesmo de estações do mesmo tipo, e não pode causar interferência a sistemas operando em caráter primário.

Kanada bildirimleri

Under Industry Canada regulations, this radio transmitter may only operate using an antenna of a type and maximum (or lesser) gain approved for the transmitter by Industry Canada. To reduce potential radio interference to other users, the antenna type and its gain should be so chosen that the equivalent isotropically radiated power (e.i.r.p.) is not more than that necessary for successful communication.

This device complies with Industry Canada licence-exempt RSS standard(s). Operation is subject to the following two conditions: (1) this device may not cause interference, and (2) this device must accept any interference, including interference that may cause undesired operation of the device.

⚠ UYARI! Exposure to Radio Frequency Radiation The radiated output power of this device is below the Industry Canada radio frequency exposure limits. Nevertheless, the device should be used in such a manner that the potential for human contact is minimized during normal operation.

To avoid the possibility of exceeding the Industry Canada radio frequency exposure limits, human proximity to the antennas should not be less than 20 cm (8 inches).

Japonya bildirimleri

この機器は技術基準適合証明又は工事設計認証を受けた無線設備を搭載しています。

Kore'deki kullanıcılara yönelik bildirim

해당 무선설비는 전파혼신 가능성이 있으므로 인명안전과 관련된 서비스는 할 수 없음

Tayvan bildirimleri

低功率電波輻射性電機管理辦法

第十二條 經型式認證合格之低功率射頻電機，非經許可，公司、商號或使用者均不得擅自變更頻率、加大功率或變更原設計之特性及功能。

第十四條 低功率射頻電機之使用不得影響飛航安全及干擾合法通信；經發現有干擾現象時，應立即停用，並改善至無干擾時方得繼續使用。前項合法通信，指依電信法規定作業之無線電通信。低功率射頻電機須忍受合法通信或工業、科學及醫療用電波輻射性電機設備之干擾。

Meksika bildirimleri

Aviso para los usuarios de México

La operación de este equipo está sujeta a las siguientes dos condiciones: (1) es posible que este equipo o dispositivo no cause interferencia perjudicial y (2) este equipo o dispositivo debe aceptar cualquier interferencia, incluyendo la que pueda causar su operación no deseada. Para saber el modelo de la tarjeta inalámbrica utilizada, revise la etiqueta regulatoria de la impresora.

Dizin

- A**
- ağ
 - ayarlar, deęiřtirme 16
 - ayarlar, grntleme 16
 - parola, ayarlama 16
 - parola, deęiřtirme 16
- aę geidi, varsayılanı ayarlama 17
- aęi ynetme 16
- aęlar
 - alt aę maskesi 17
 - IPv4 adresi 17
 - varsayılan aę geidi 17
- aęlar, kablolu
 - rn ykleme 11
- akustik belirtilmeleri 92
- alt aę maskesi 17
- Alternatif Antetli Kaęıt Modu
 - giriř tepsisi 40, 41
- antet ykleme 41
 - giriř tepsisi 40
- atıkların bertarafı 96
- ayarlar
 - fabrika varsayılan ayarları, geri ykleme 59
- B**
- baęlanabilirlik
 - sorunları özme 74
 - USB 10
- baęlantı hızı ayarları 17
- bakım
 - kartuř seviyelerini kontrol etme 43
- baskı kalitesi
 - deęiřtirme 72, 73
- belirtilmeler
 - elektrik ve akustik 92
- blme, ıkıř
 - sıkıřmalar, giderme 65
- C**
- cıvasız rn 95
- **
- evreci zellikler 1
- evrimii destek 81
- ift ynl ayarları, deęiřtirme 17
- ıkıř blmesi
 - sıkıřmalar, giderme 65
- özme
 - aę sorunları 74
 - USB doęrudan baęlanma sorunları 74
- D**
- destek
 - evrimii 81
- E**
- ekran, temizleme 60
- elden ıkarma, kullanım mr sonu 95
- elektrik belirtilmeleri 92
- F**
- fabrika varsayılan ayarları, geri ykleme 59
- fabrika varsayılan ayarlarını geri ykleme 59
- G**
- garanti
 - rn 81
- Genel Ofis ayarı 43
- geri dnřm 1, 94
- giriř tepsisi
 - ykleme 35, 38, 39, 40, 41
- g
 - tketimi 92
- gvenlik duvarı 11
- H**
- hatalar
 - yazılım 78
- hazır formları ykleme
 - giriř tepsisi 41
- HP ihbar web sitesi 42
- HP marka olmayan sarf malzemeleri 42
- HP Mřteri Hizmetleri 81
- HP Utility (OS X)
 - ama 28
- I**
- IPv4 adresi 17
- İ**
- ihbar web sitesi 42
- J**
- Japonya VCCI beyanı 101
- K**
- kablosuz aę
 - kurulum sihirbazı ile yapılandırma 12
 - srcy ykleme 15
- kablosuz aę baęlantısı 11
- kablosuz aęa baęlama 11
- kaęıt
 - seme 41, 72
 - sıkıřmalar 61
 - tepsi iin varsayılan boyut 34
- kaęıt alma sorunları
 - özme 60, 61
- kaęıt tr
 - deęiřtirme 73
- kaęıt yolu
 - sıkıřmalar, temizleme 65
- kaęıt ykleme
 - giriř tepsisi 35
- karřılařtırma, rn modelleri 1
- kartuř seviyeleri, kontrol etme 43
- kartuřlar 44
 - geri dnřm 45, 94
 - HP olmayan 42
 - kartuř seviyelerini kontrol etme 43
 - saklama 43
- katiřtirilmıř Web sunucusu
 - zellikler 19
- kontrol paneli
 - ekranı temizleme 60
 - temizlik sayfası, yazdırma 60
- Kore EMC bildirimini 101

kullanım ömrü sonunda elden
çıkarma 95

M

Mac

sorun, giderme 79

Macintosh

destek 81

malzeme kısıtlamaları 95

model

karşılaştırma 1

modeller, özelliklere genel bakış 1

müşteri desteği

çevrimiçi 81

O

OS X

HP Utility 28

Ö

özellikler 1

P

pilller dahildir 95

printer driver

kablosuz ağı yapılandırma 15

R

raporlar

ağ yapılandırması sayfası 59

kalite raporu 59

olay günlüğü 59

PCL yazı tipi listesi 59

PCL6 yazı tipi listesi 59

PS yazı tipi listesi 59

yazıcı durumu raporu 58

renkleri eşleme 52

renkli

ayarlar 51

basılı ve monitör 52

eşleştirme 52

S

sahte sarf malzemeleri 42

sahte sarf malzemeleriyle

mücadele 42

saklama

kartuşlar 43

sarf malzemeleri

geri dönüşüm 45, 94

HP olmayan 42

sahte 42

sarf malzemelerini geri

dönüştürme 45

sıkışmalar

bulma 62

çıkış bölmesi, temizleme 65

kağıt yolu, temizleme 65

kullanılmaması gereken kağıt 41

nedenleri 61

sol kapak

sıkışmalar, temizleme 65

sorun çözme

yanıt yok 71

yavaş tepki 71

sorun giderme

ağ sorunları 74

kağıt besleme sorunları 60

kontrol listesi 57

Mac sorunları 79

sıkışmalar 61

USB doğrudan bağlanma

sorunları 74

T

TCP/IP

IPv4 parametrelerini manuel

olarak yapılandırma 17

teknik destek

çevrimiçi 81

temizleme

kontrol paneli ekranı 60

yazıcı kafası 60

Tepsi 1

sıkışmalar, temizleme 62

Tepsi 2

sıkışmalar, temizleme 62

Tepsi 3

sıkışmalar, temizleme 63

tepsiler

sıkışmalar, temizleme 62, 63

varsayılan kağıt boyutu 34

U

USB yapılandırması 10

Ü

ürün

model karşılaştırması 1

ürüne genel bakış 1

V

varsayılan ağ geçidi, ayarlama 17

varsayılan ayarlar, geri yükleme 59

W

web siteleri

ihbar raporları 42

Web siteleri

Macintosh müşteri desteği 81

müşteri desteği 81

Wireless Setup Wizard (Kablosuz

Kurulum Sihirbazı)

kablosuz ağı yapılandırma 12

Y

yazıcı kartuşları

geri dönüşüm 45, 94

yazıcı sürücülere

seçme 73

yazıcı yazılımı (OS X)

açma 29

yazıcı yazılımı (Windows)

yazıcı yazılımını açma

(Windows) 16

yazılım

sorunlar 78

yükleme

ürünü kablolu ağlara 11

yükleme hazır formlar 40

Z

zarf yükleme

giriş tepsisi 38, 39