

# Instruções para a substituição da unidade óptica



854125-201



Os recursos do computador podem variar de acordo com o modelo.

Serviço de Garantia de Auto-Reparação pelo Cliente

Os produtos HP foram projetados com várias peças que podem ser substituídas pelo Cliente com o objetivo de minimizar o tempo de reparação e permitir maior flexibilidade ao realizar a substituição das peças com defeito.

Se durante o processo de diagnóstico de um produto, a HP identificar que o reparo pode ser realizado com a utilização de uma peça CSR "Customer Self Repair" (pelas siglas em inglês), a HP com prévia autorização do Cliente, enviará essa peça diretamente ao Cliente para a substituição da peça com defeito, seguindo as instruções de instalação de tal peça CSR fornecida pela HP. Nesses casos a HP autoriza o Cliente a manusear e substituir a peça CSR sem afetar ou invalidar a garantia em vigor.

As peças com defeito deverão ser devolvidas à HP, através do mecanismo que a HP definir, o qual será informado oportunamente. O serviço CSR será feito com base na disponibilidade da peça CSR e onde for permitido pelas condições da região geográfica onde estiver o Cliente.

Qualquer dificuldade que apresente a instalação da peça CSR ou se o Cliente precisar de ajuda adicional, deverá chamar o centro de suporte técnico local da HP, e um técnico de suporte o ajudará através de bate papo on-line, e-mail ou telefone.

Esse é um processo opcional que depende das leis, regulamentações e disponibilidade do serviço em cada país.

## Antes de começar

Considere os seguintes requisitos antes de remover e substituir a unidade óptica.

**ATENÇÃO:** Nunca abra a tampa com o cabo de alimentação conectado ou quando estiver ligado. As pás da ventoinha em movimento podem ferir-lhe ou danificar o computador.

**ATENÇÃO:** Evite tocar em bordas cortantes no interior do computador.

**ATENÇÃO:** Mantenha suas mãos longe da ventoinha.

**ATENÇÃO:** Mantenha os dedos e as ferramentas afastadas da ventoinha quando o aparelho estiver ligado.

**CUIDADO:** A eletricidade estática pode danificar os componentes eletrônicos no interior do computador. Descarregue a eletricidade estática tocando no compartimento metálico do computador antes de manusear suas peças internas ou componentes eletrônicos.

## Ferramentas necessárias

Chave de fenda Phillips nº 2

Parafusos pequenos são facilmente perdidos. Remova os parafusos sobre uma superfície que lhe permita reavê-los de forma prática caso caiam.

**NOTA:** A aparência e os recursos do computador podem variar de acordo com o modelo.

## Remoção da unidade óptica

1. Desconecte o cabo de alimentação e todos os cabos conectados na parte traseira da torre.



2. Remova o painel de acesso desapertando o parafuso de orelha (1), deslizando o painel de acesso para trás e retirando-o do computador (2).

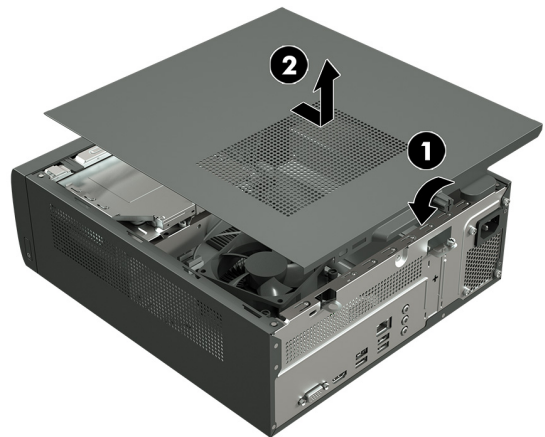

3. Localize a unidade óptica:
  1. Módulos de memória
  2. **Unidade óptica**
  3. Disco rígido (HD)

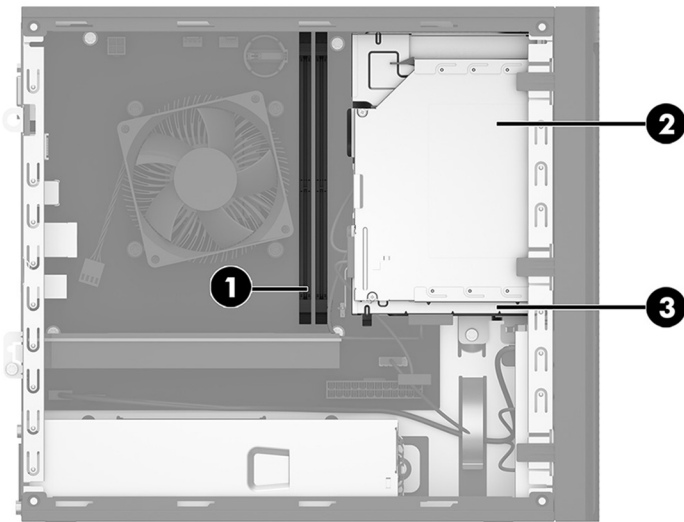

4. Desconecte os cabos de alimentação e de dados na parte traseira da unidade (1), empurre a trava de liberação verde em direção ao centro da unidade (2) e, em seguida, deslize a unidade para frente e retire-a do compartimento através do painel frontal (3).

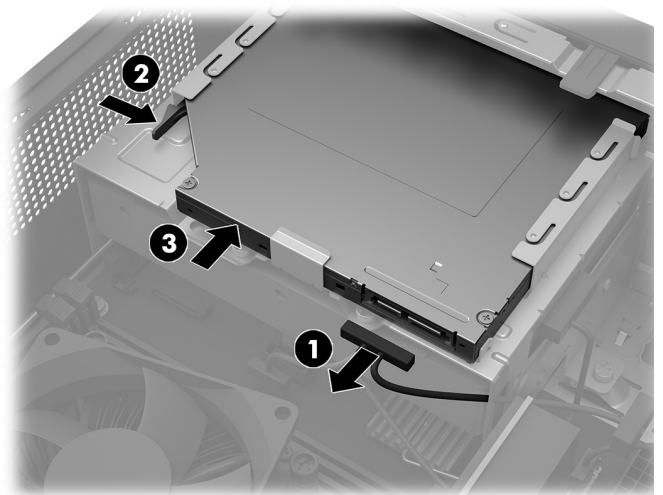

5. Abra a caixa com a nova unidade óptica destinada à reposição e, em seguida, remova seu invólucro.

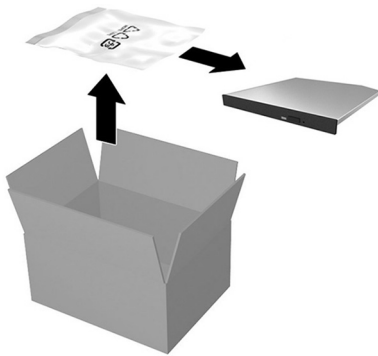

### Reposição da unidade óptica

1. Deslize a unidade óptica através do painel frontal até o final do compartimento para que ela se fixe e, em seguida, conecte os cabos de alimentação e dados na parte traseira da unidade.
2. Posicione o painel de acesso no computador e, em seguida, deslize-o até a posição correta (1). Aperte o parafuso de orelha na parte traseira da tampa (2).

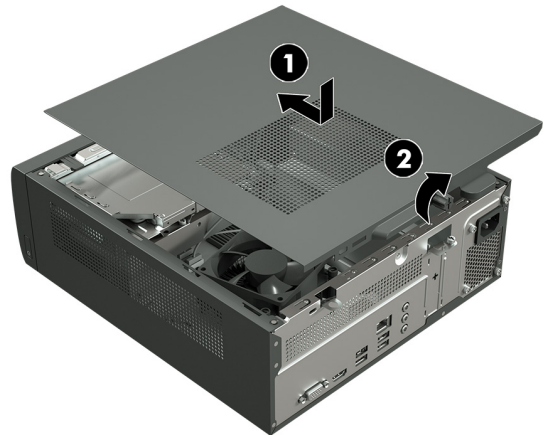
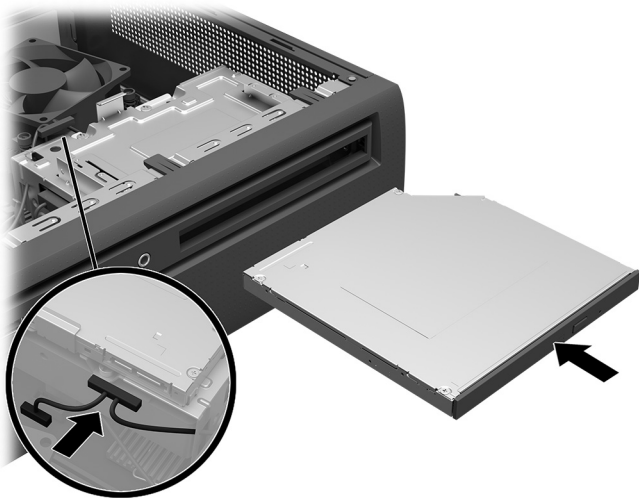

3. Conecte o cabo de alimentação e quaisquer cabos adicionais à parte traseira do computador.



4. Pressione o botão Liga/Desliga para ligar o computador.

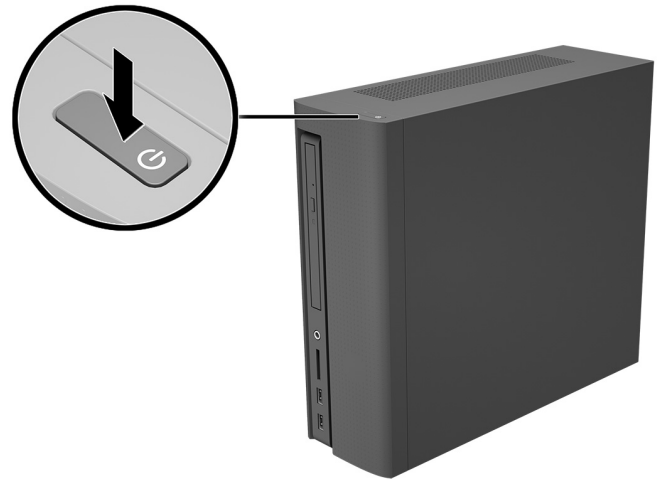

© Copyright 2016 HP Development Company, L.P.

As informações contidas neste documento estão sujeitas a alterações sem aviso prévio. As garantias somente dos produtos e serviços HP estão estabelecidas nas declarações de garantia expressa que acompanham os produtos e serviços. Nada contido neste documento deve ser interpretado como garantia adicional. A HP não se responsabilizará por erros técnicos, editoriais ou omissões aqui contidos.



Primeira edição: março de 2016

PRINTER: Replace this box with Printed-In (PI) Statements as per spec.  
NOTE: This box is simply a placeholder. PI Statements do not have to fit inside the box, but should be placed in this area.