



HP DeskJet 3700 All-in-One series

Turinys

1 HP DeskJet 3700 series Žinynas	1
2 Pasirengimas darbui	3
Spausdintuvo dalys	4
Valdymo skydelio ypatybės	5
Valdymo skydelio lemputės ir ekrano piktogramų būklė	7
Laikmenų įdėjimas	10
Galite keisti numatytąjį popieriaus dydį, kurį aptinka spausdintuvas	14
Pagrindinė informacija apie popierių	15
Paleiskite HP spausdintuvo programinę įrangą („Windows“)	18
Miego režimas	19
„Quiet Mode“ (tylusis režimas)	20
Automatinis išjungimas	21
3 Spausdinti	23
Dokumentų spausdinimas	24
Spausdinti nuotraukas	26
Vokų spausdinimas	28
Spausdinimas naudojant didžiausią tūną	29
Spausdinkite iš mobiliųjų įrenginių	31
Patarimai, kaip sėkmingai spausdinti	32
4 Tinklo paslaugų naudojimas	35
Kas yra tinklo paslaugos?	36
Tinklo paslaugų nustatymas	37
Kaip spausdinti naudojant „HP ePrint“	38
Tinklo paslaugų šalinimas	39
5 Kopijavimas ir nuskaitymas	41
Dokumentų kopijavimas	42
Nuskaitymas naudojant HP spausdintuvo programinę įrangą	43

Nuskaitymas naudojantis „Webscan“ funkcija	47
Patarimai, kaip sėkmingai kopijuoti ir nuskaityti	48
6 Tvarkyti kasetes	49
Rašalo lygio patikrinimas	50
Rašalo užsakymas	51
Kasečių keitimas	52
Darbas vienos kasetės režimu	54
Kasetės garantijos informacija	55
Patarimai, kaip naudoti rašalo kasetes	56
7 Spausdintuvo prijungimas	57
Prijunkite spausdintuvą prie belaidžio ryšio tinklo su maršruto parinktuvu	58
Belaidžiu ryšiu jungkitės prie spausdintuvo, nenaudodami kelvedžio	61
Belaidžio ryšio nuostatos	65
Spausdintuvo prijungimas prie kompiuterio naudojant USB kabelį (prijungimas ne tinklu)	66
USB ryšio pakeitimas į belaidį ryšį	67
Išplėstinės spausdintuvo tvarkymo priemonės (į tinklą įjungtų spausdintuvų)	68
Spausdintuvo tinkle nustatymai ir naudojimo patarimai	70
8 Problemos sprendimas	71
Strigimai ir popieriaus padavimo problemos	72
Kasečių problemos	76
Spausdinimo problemos	79
Kopijavimo problemos	88
Nuskaitymo problemos	89
Tinklo ir ryšio problemos	90
Spausdintuvo aparatinės įrangos triktys	92
Valdymo skydelio klaidų kodai ir būsenos	93
HP pagalba	98
Priedas A Techninė informacija	101
„HP Company“ pastabos	102
Specifikacijos	103
Reglamentinės pastabos	105
Produkto aplinkos priežiūros programa	112
Rodyklė	119

1 HP DeskJet 3700 series Žinynas

Sužinokite, kaip galima naudoti HP DeskJet 3700 series.

- [„Pasirengimas darbui“ 3 puslapyje](#)
- [„Spausdinti“ 23 puslapyje](#)
- [„Tinklo paslaugų naudojimas“ 35 puslapyje](#)
- [„Kopijavimas ir nuskaitymas“ 41 puslapyje](#)
- [„Tvarkyti kasetes“ 49 puslapyje](#)
- [„Spausdintuvo prijungimas“ 57 puslapyje](#)
- [„Techninė informacija“ 101 puslapyje](#)
- [„Problemos sprendimas“ 71 puslapyje](#)

2 Pasirengimas darbui

- [Spausdintuvo dalys](#)
- [Valdymo skydelio ypatybės](#)
- [Valdymo skydelio lemputės ir ekrano piktogramų būklė](#)
- [Laikmenų įdėjimas](#)
- [Galite keisti numatytąjį popieriaus dydį, kurį aptinka spausdintuvas](#)
- [Pagrindinė informacija apie popierių](#)
- [Paleiskite HP spausdintuvo programinę įrangą \(„Windows“\)](#)
- [Miego režimas](#)
- [„Quiet Mode“ \(tylusis režimas\)](#)
- [Automatinis išjungimas](#)

Spausdintuvo dalys

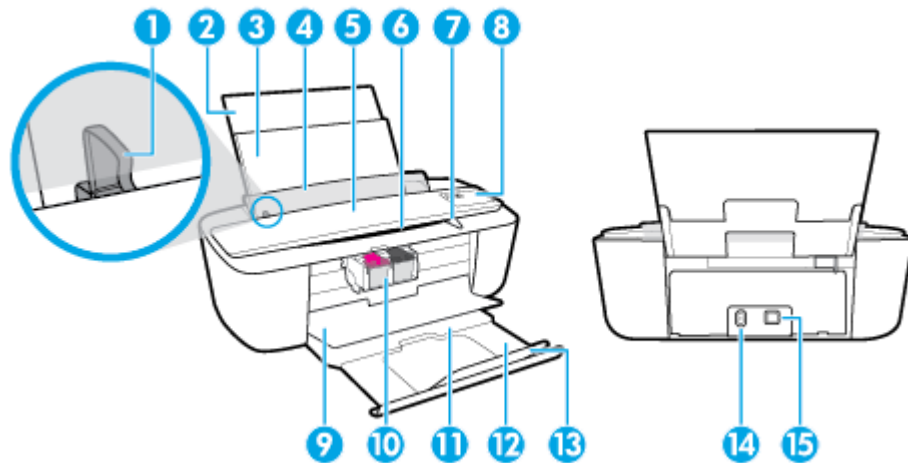

1	Popieriaus pločio slankiklis
2	Įvesties dėklo ilgintuvas
3	Įvesties dėklas
4	Įvesties dėklo atrama
5	Skaitytuvas
6	Nuskaitymo takelis
7	Nuskaitymo lemputė
8	Valdymo skydelis
9	Kasetių prieigos dangtis
10	Kasetės
11	Išvesties dėklas
12	Išvesties dėklo ilgintuvas (taip pat vadinamas dėklo ilgintuvu)
13	Popieriaus gaudyklė
14	Maitinimo jungtis
15	USB prievadas

Valdymo skydelio ypatybės

Mygtukų ir lempučių apžvalga

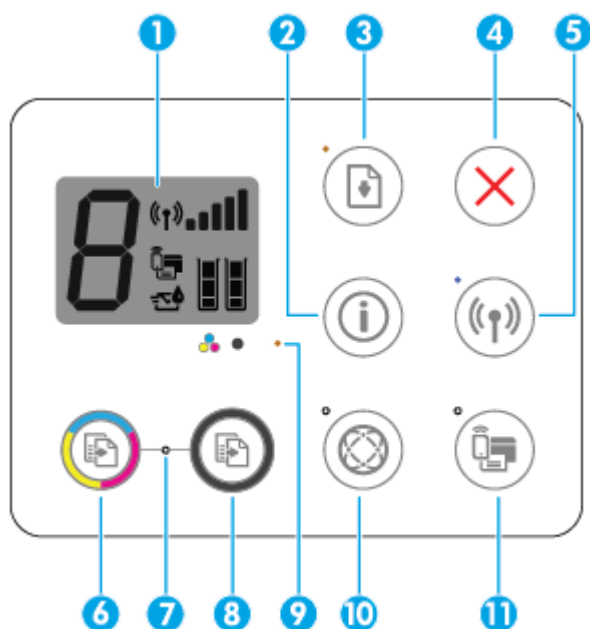

Savybė	Apibūdinimas
1	Valdymo skydo ekranas : nurodo kopijų skaičių, laikmenų klaidas, belaidžio ryšio būklę ir signalo stiprumą, „Wi-Fi Direct“ (tiesioginis „Wi-Fi“ ryšys) būklę ir rašalo lygį.
2	Informacija Mygtukas: išspausdina spausdintuvo informacijos lapą. Nuspauskite mygtuką kartu su Belaidis mygtuku arba „ Wi-Fi Direct “ (tiesioginis „Wi-Fi“ ryšys) mygtuku, kad gautumėte daugiau specialių pagalbos puslapių, susietų su kiekvienu iš tų mygtukų.
3	Tęsti Mygtukas: tęsia spausdinimą po pertraukimo (pvz., po popieriaus įdėjimo ar pašalinus užstrigusį popierių). Tęsti lemputė: nurodo, kad spausdintuvas yra įspėjimo arba klaidos būklėje. Išsamesnės informacijos rasite skyriuje Valdymo skydelio klaidų kodai ir būsenos 93 puslapyje .
4	Mygtukas „ Cancel “ (atsaukti) : Sustabdo vykdomą operaciją.
5	Belaidis Mygtukas: įjungia arba išjungia spausdintuvo belaidžio ryšio funkcijas. Belaidis lemputė: nurodo, kad spausdintuvas yra prijungtas prie belaidžio tinklo.
6	Pradėti kopijuoti spalvotai Mygtukas: pradeda kopijuoti spalvotai. Norėdami padidinti spalvotų kopijų skaičių, greitai nuspauskite mygtuką keletą kartų.
7	„ Start Copy “ (pradėti kopijuoti) lemputė: Mirksinti lemputė rodo Pradėti kopijuoti spalvotai , ir mygtukai Pradėti kopijuoti nespaltvotai paruošti naudoti.
8	Pradėti kopijuoti nespaltvotai Mygtukas: pradeda kopijuoti nespaltvotai. Norėdami padidinti nespaltvotų kopijų skaičių, mygtuką greitai nuspauskite keletą kartų.
9	Įspėjimas dėl rašalo lemputė: Rodo, kad baigiasi rašalas arba yra kasetės problemų. Išsamesnės informacijos rasite skyriuje Valdymo skydelio klaidų kodai ir būsenos 93 puslapyje .

Savybė	Apibūdinimas
10	<p>Žiniatinklio paslaugos Mygtukas: Išspausdinkite diagnostinį lapą, kuris padės išspręsti Žiniatinklio paslaugos problemas, jei Žiniatinklio paslaugos lemputė mirksi.</p> <p>Žiniatinklio paslaugos lemputė: Mirksinti lemputė nurodo, kad iškilo ryšio su Žiniatinklio paslaugos problema.</p>
11	<p>„Wi-Fi Direct“ (tiesioginis „Wi-Fi“ ryšys) Mygtukas: įjungia arba išjungia „Wi-Fi Direct“ (tiesioginis „Wi-Fi“ ryšys).</p> <p>„Wi-Fi Direct“ (tiesioginis „Wi-Fi“ ryšys) lemputė: nurodo „Wi-Fi Direct“ (tiesioginis „Wi-Fi“ ryšys) įjungimo arba išjungimo būklę.</p>

Valdymo skydelio ekrano piktogramos

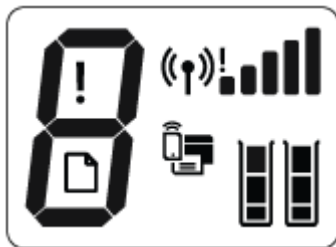

Piktograma	Apibūdinimas
	Piktograma Kopijų skaičius : Rodomas kopijų skaičius, kai kopijuojate dokumentus, ir pakaitomis rodoma E raidė ir skaičius, kai spausdintuvus yra klaidos būklėje.
	Piktograma Klaida : nurodo klaidą.
	Piktograma „Paper Error“ (popieriaus klaida) : nurodo su popieriumi susijusią klaidą.
	<p>Belaidis būsenos piktogramos: rodo belaidžio ryšio būseną.</p> <p>Belaidžio ryšio būklės piktogramas apima trys piktogramos – Belaidis piktograma (), Belaidžio ryšio įspėjimas piktograma () ir Signalų juostos piktograma ().</p>
	Piktograma „Wi-Fi Direct“ (tiesioginis „Wi-Fi“ ryšys) : Nurodo, kad „Wi-Fi Direct“ (tiesioginis „Wi-Fi“ ryšys) įjungtas arba jo įjungimas vykdomas
	<p>Likusio rašalo kiekis piktogramos: kairėje pusėje esanti rašalo piktograma rodo numatomą trijų spalvų kasetės rašalo kiekį, o dešinėje pusėje esanti piktograma rodo numatomą juodo rašalo kasetės rašalo kiekį.</p> <p>PASTABA: Rašalo lygio įspėjimai ir indikatoriai suteikia apytikrą informaciją tik įspėjimo tikslu. Kai pasirodo pranešimas apie žemą rašalo lygį, pasirūpinkite atsargine kasete, kad nereikėtų atidėti galimų spausdinimo darbų. Neprivalote keisti spausdinimo kasetės, kol jus tenkina spausdinimo kokybė.</p>

Valdymo skydelio lemputės ir ekrano piktogramų būklė

„Power“ (maitinimas) mygtuko lemputė







Būklė	Apibūdinimas
Šviečiantis	Spausdintuvas įjungtas.
Išjungtas	Spausdintuvas išjungtas.
Pritemdytas	Nurodo, kad spausdintuvas veikia miego režimu. Spausdintuvo miego režimas automatiškai įsijungia po penkių minučių neveiklos.
Mirksintis	Spausdintuvas apdoroja informaciją. Norėdami atšaukti užduotį, spauskite „Cancel“ (atšaukti) mygtuką (X).
Greitai mirksi	Jei atidarytas kasečių prieigos dangtis, uždarykite jį. Jei kasetės prieigos dangtelis uždarytas ir lemputė greitai mirksi, spausdintuvas yra klaidos būsenoje, kurią galite išspręsti vadovaudamiesi kompiuterio ekrane pateiktais nurodymais. Jei ekrano pranešimai nepasirodo, bandykite sugeneruoti ekrano pranešimą spausdindami dokumentą.

Belaidis lemputė ir piktogramos

- Belaidis** lemputė, esanti prie **Belaidis** mygtuko ((P)), ir valdymo skydelio ekrane esančios belaidžio ryšio būsenos piktogramos kartu nurodo belaidžio ryšio būseną.

Būklė	Apibūdinimas
Šviečia Belaidis lemputė, Belaidis piktograma ir Signalu juostos piktograma.	Spausdintuvas prijungtas prie belaidžio tinklo.
Lemputė Belaidis nešviečia.	Spausdintuvo belaidžio ryšio funkcija išjungta. Norėdami įjungti belaidžio ryšio funkciją, paspauskite Belaidis mygtuką ((P)).
Belaidis lemputė mirksi, šviečia Belaidis piktograma ir cikliškai kartojasi Signalu juostos piktograma.	Spausdintuvas yra prijungtas prie belaidžio ryšio tinklo arba yra „Wi-Fi“ apsaugotos sąrankos (WPS) mygtuko režime.
Belaidis lemputė mirksi tris sekundes, o paskui nustoja šviesti.	Spausdintuvo belaidžio ryšio funkcija išjungta.
	Keiskite belaidžio ryšio parametrus. Išsamesnę informaciją žr. Belaidžio ryšio nuostatos 65 puslapyje .

Būklė	Apibūdinimas
<p>Belaidis lemputė mirksi ir šviečia Belaidis ir Belaidžio ryšio įspėjimas piktogramos.</p> 	<p>Nėra belaidžio signalo.</p> <ul style="list-style-type: none"> — Patikrinkite, ar belaidis kelvedis arba prieigos taškas yra įjungti. — Pastatykite spausdintuvą arčiau belaidžio ryšio kelvedžio.
<p>Belaidis lemputė mirksi, šviečia Belaidis piktograma ir mirksi Belaidžio ryšio įspėjimas piktograma.</p> 	<p>Galėjo nutikti vienas iš šių dalykų.</p> <ul style="list-style-type: none"> — Spausdintuvui nepavyksta prisijungti prie belaidžio ryšio tinklo. — Naudojant WPS įvyksta klaida arba aptinkamas persidengiantis seansas. <p>Kartu paspauskite mygtukus Belaidis () ir Informacija (), kad paleistumėte belaidžio ryšio bandymą, tada peržiūrėkite bandymo ataskaitą ir sužinokite informaciją apie problemos sprendimą.</p>



„Wi-Fi Direct“ (tiesioginis „Wi-Fi“ ryšys) lemputė ir mygtukas



Būklė	Apibūdinimas
<p>Šviečia „Wi-Fi Direct“ (tiesioginis „Wi-Fi“ ryšys) lemputė ir piktograma.</p>	<p>„Wi-Fi Direct“ (tiesioginis „Wi-Fi“ ryšys) įjungtas ir parengtas naudoti.</p> <p>Norėdami išmokti prisijungti prie spausdintuvo naudodami „Wi-Fi Direct“ (tiesioginis „Wi-Fi“ ryšys), skaitykite Belaidžiu ryšiu junkitės prie spausdintuvo, nenaudodami kelvedžio 61 puslapyje.</p>
<p>Nešviečia „Wi-Fi Direct“ (tiesioginis „Wi-Fi“ ryšys) lemputė ir piktograma.</p>	<p>„Wi-Fi Direct“ (tiesioginis „Wi-Fi“ ryšys) išjungtas.</p> <p>Kad įjungtumėte „Wi-Fi Direct“ (tiesioginis „Wi-Fi“ ryšys), spustelėkite „Wi-Fi Direct“ (tiesioginis „Wi-Fi“ ryšys) mygtuką .</p>
<p>Mirksi „Wi-Fi Direct“ (tiesioginis „Wi-Fi“ ryšys) lemputė.</p>	<p>Spausdintuvas yra prijungtas mobiliojo įrenginio „Wi-Fi“ apsaugotos sąrankos (WPS) mygtuko režime. Paspauskite „Wi-Fi Direct“ (tiesioginis „Wi-Fi“ ryšys) mygtuką , kad baigtumėte prisijungimą.</p>
<p>„Wi-Fi Direct“ (tiesioginis „Wi-Fi“ ryšys) lemputė dažnai mirksi tris sekundes, o paskui ima šviesti.</p>	<p>Prie spausdintuvo jau prisijungta naudojant didžiausią „Wi-Fi Direct“ (tiesioginis „Wi-Fi“ ryšys) prisijungimų skaičių ir prie spausdintuvo naudojant „Wi-Fi Direct“ (tiesioginis „Wi-Fi“ ryšys) bando prisijungti kitas įrenginys.</p>
<p>„Wi-Fi Direct“ (tiesioginis „Wi-Fi“ ryšys) lemputė mirksi tris sekundes, o paskui nustoja šviesti.</p>	<p>išjungtas „Wi-Fi Direct“ (tiesioginis „Wi-Fi“ ryšys). Norėdami gauti daugiau informacijos, susiekite su spausdintuvą nustačiusiu asmeniu.</p>

Žiniatinklio paslaugos lemputė



Būklė	Apibūdinimas
Lemputė Žiniatinklio paslaugos šviečia baltai.	Žiniatinklio paslaugos funkcija yra įjungta ir parengta naudoti. Daugiau informacijos apie Žiniatinklio paslaugos ieškokite „Tinklo paslaugų naudojimas“ 35 puslapyje.
Lemputė Žiniatinklio paslaugos nešviečia.	Funkcija Žiniatinklio paslaugos neužregistruota. Kad sužinotumėte, kaip užregistruoti „Web Services“ (tinklo paslaugos), žr. Tinklo paslaugų nustatymas 37 puslapyje .
Žiniatinklio paslaugos lemputė šviečia baltai ir mirksi.	Funkcija Žiniatinklio paslaugos užregistruota, bet yra ryšio problemų. Nuspauskite Žiniatinklio paslaugos mygtuką () , kad išspausdintumėte diagnostinį puslapį, ir vadovaukitės puslapyje pateiktais nurodymais.
Lemputė Žiniatinklio paslaugos šviečia gintaro spalva ir mirksi.	Funkcija Žiniatinklio paslaugos įjungta, bet darbas užblokuotas dėl klaidos. Nuspauskite Žiniatinklio paslaugos mygtuką () , kad išspausdintumėte diagnostinį puslapį, ir vadovaukitės puslapyje pateiktais nurodymais.

Laikmenų įdėjimas

Norėdami tęsti, pasirinkite popieriaus dydį.

Kaip įdėti viso dydžio popierių

1. Pakelkite įvesties dėklą ir įvesties dėklo ilgintuvą.

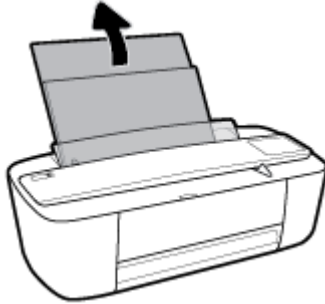

2. Įdėkite popieriaus pluoštą į įvesties dėklą trumpuoju kraštu į apačią ir spausdinamąją pusę į viršų, tada stumtelkite visą pluoštą žemyn, kol jis sustos.

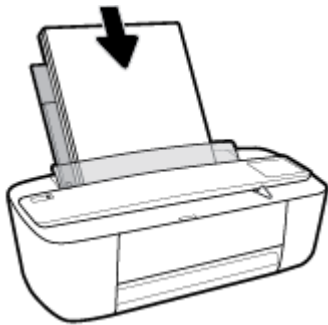

3. Stumkite popieriaus pločio kreiptuvą į dešinę, kol jis priglus prie popieriaus krašto.

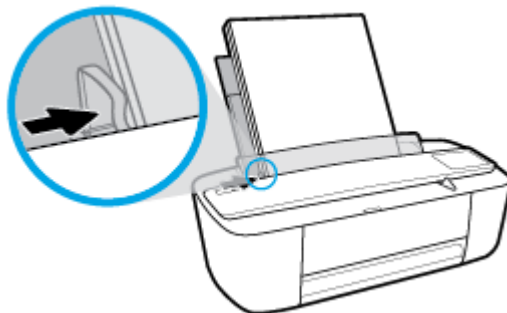

4. Ištraukite išvesties dėklą ir išvesties dėklo ilgintuvą, tada pakelkite popieriaus gaudyklę.



Kaip įdėti mažo dydžio popierių

1. Pakelkite įvesties dėklą ir įvesties dėklo ilgintuvą.

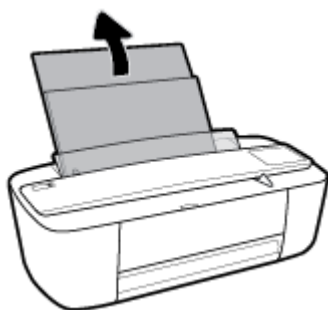

2. Įdėkite fotopopierių į įvesties dėklo dešinę pusę trumpuoju kraštu į apačią, pusę su spaudiniu žemyn. Stumkite popierių žemyn, kol sustos.

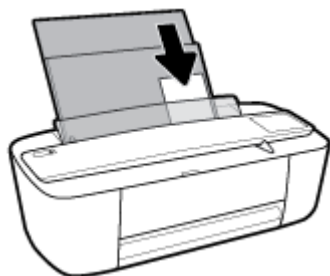

3. Stumkite popieriaus pločio kreiptuvą į dešinę, kol jis priglus prie popieriaus krašto.

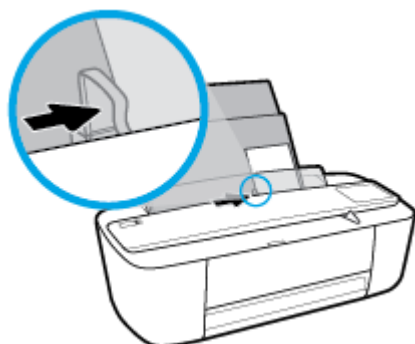

4. Ištraukite išvesties dėklą ir išvesties dėklo ilgintuvą, tada pakelkite popieriaus gaudyklę.



Kaip įdėti vokus

1. Pakelkite įvesties dėklą ir įvesties dėklo ilgintuvą.

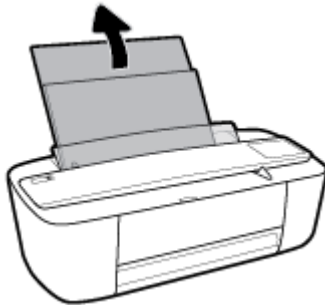

2. Vieną arba daugiau vokų įdėkite į tolimąjį dešinįjį įvesties dėklo kraštą ir stumtelėkite vokų pluoštą žemyn, kol jis sustos. Spausdinamoji pusė turi būti nukreipta į viršų.

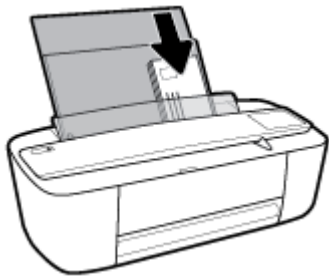

3. Pastumkite popieriaus pločio kreiptuvą į dešinę link vokų pluošto, kol jis sustos.

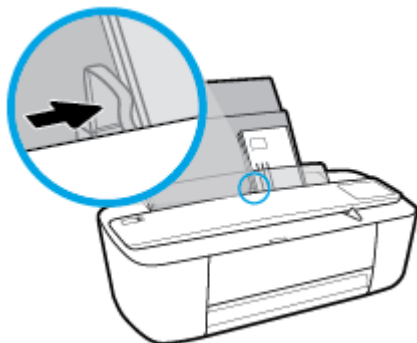

4. Ištraukite išvesties dėklą ir išvesties dėklo ilgintuvą, tada pakelkite popieriaus gaudyklę.

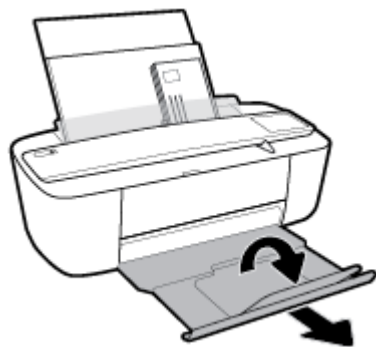

Galite keisti numatytąjį popieriaus dydį, kurį aptinka spausdintuvas

Spausdintuvas gali automatiškai aptikti, ar įvesties dėkle įdėtas popierius yra didelio, mažo ar vidutinio pločio. Galite keisti numatytąjį didelį, vidutinį arba mažą dydį, kuri aptinka spausdintuvas.

Kaip keisti numatytąjį popieriaus dydį, kurį aptinka spausdintuvas

1. Atverkite integruotąjį žiniatinklio serverį (EWS). Išsamesnę informaciją žr. [Atidarykite integruotąjį žiniatinklio serverį 68 puslapyje](#).
2. Spustelėkite skirtuką „**Settings**“ (Nustatymai).
3. Skyriuje „**Preferences**“ (nuostatos) spustelėkite „**Tray and Paper Management**“ (dėklo ir popieriaus valdymas), tada pasirinkite norimą parinktį.
4. Spustelėkite „**Apply**“ (Taikyti).

Pagrindinė informacija apie popierių

Spausdintuvus sukurtas taip, kad gerai veiktų su daugeliu biurui skirtu popieriaus rūšių. Prieš perkant didelį popieriaus kiekį rekomenduojama išbandyti keletą spausdinimo popieriaus rūšių. Siekiant optimalios spausdinimo kokybės, rekomenduojama naudoti HP popierių. Išsamesnės informacijos apie HP popierių rasite apsilankę HP svetainėje adresu www.hp.com.



Kasdieniam dokumentų spausdinimui HP rekomenduoja paprastą popierių su „ColorLok“ logotipu. Visas popierius su „ColorLok“ logotipu yra nepriklausomai išbandomas dėl aukštų patikimumo ir spausdinimo kokybės standartų; jį naudojant gaunami aiškūs, ryškių spalvų, ryškesnio juodumo dokumentai, išdžiūnantys greičiau nei naudojant paprastą popierių. Ieškokite įvairaus svorio ir dydžio didelėse popieriaus gamybos įmonėse gaminamo popieriaus su „ColorLok“ logotipu.

Šiame skyriuje aprašomos tokios temos:

- [Rekomenduojamos spausdinimo popieriaus rūšys](#)
- [Užsisakyti „HP“ popieriaus papildymą](#)

Rekomenduojamos spausdinimo popieriaus rūšys

Jei norite išgauti geriausią spausdinimo kokybę, HP rekomenduoja naudoti konkrečiai užduočiai specialiai pritaikytas HP popieriaus rūšis.

Priklausomai nuo šalies/regiono, kai kurios popieriaus rūšys gali būti nepasiekiamos.

Nuotraukų spausdinimas

- **„HP Premium Plus Photo Paper“**

„HP Premium Plus Photo Paper“ yra „HP“ aukščiausios kokybės fotografinis popierius jūsų geriausioms nuotraukoms. Su HP „Premium Plus Photo Paper“ galite spausdinti gražias nuotraukas, kurios atspausdintos yra sausos, todėl jomis galite dalintis iš karto. Galimi keli popieriaus dydžiai, įskaitant A4, 8,5 x 11 colių 216 x 279 mm, 4 x 6 colių 10 x 15 cm ir 5 x 7 colių 13 x 18 cm bei dviejų paviršių – blizgus arba švelniai blizgus (pusiau blizgus). Jūsų geriausios nuotraukos ir specialūs nuotraukų projektai idealiai tinka įrėminimui, eksponavimui ar dovanojimui. „HP Premium Plus Photo Paper“ užtikrina išskirtinius rezultatus, profesionalią kokybę ir ilgaamžiškumą.

- **Fotopopierius „HP Advanced Photo“**

Šis storas fotopopierius pasižymi greitai džiūstančiu paviršiumi, kad būtų lengva naudotis neišsitępant. Jis atsparus vandeniui, dėmėms, pirštų atspaudams ir drėgmei. Jūsų spaudiniai atrodys panašūs į parduotuvėje parduodamas nuotraukas. Galimi keli popieriaus dydžiai, įskaitant A4, 8,5 x 11 colių 216 x 279 mm, (4 x 6 colių) 10 x 15 cm ir 5 x 7 colių 13 x 18 cm. Jo sudėtyje nėra rūgščių, skirtų ilgiau išliekančioms nuotraukoms.

- **Fotopopierius „HP Everyday Photo Paper“**

Pigiai spausdinkite spalvotus kasdienes vaizdus naudodami popierių, sukurtą paprastų nuotraukų spausdinimui. Šis įperkamas fotopopierius greitai išdžiūsta, todėl jį lengva tvarkyti. Gaukite ryškius, aiškius vaizdus naudodami šį popierių su bet kuriuo rašaliniu spausdintuvu. Galimi keli popieriaus

dydžiai, įskaitant A4, 8,5 x 11 colių 216 x 279 mm, 5 x 7 colių 13 x 18 cm ir 4 x 6 colių 10 x 15 cm. Jo sudėtyje nėra rūgščių, skirtų ilgiau išliekančioms nuotraukoms.

- **Paketai „HP Photo Value Packs“**

„HP Photo Value Packs“ – tai patogus originalių HP rašalo kasečių ir „HP Advanced Photo“ popieriaus paketas, leidžiantis jums sutaupyti laiko ir pašalinantis visas spėliones, kylančias dėl HP spausdintuvu spausdinamų laboratorijos kokybės nuotraukų prieinamumo. Originalus HP rašalas ir HP „Advanced Photo“ popierius sukurti dirbti kartu taip, kad jūsų nuotraukos po kiekvieno spausdinimo būtų ilgiau išliekančios ir ryškios. Puikiai tiks spausdinti visas atostogų nuotraukas ar keletą spaudinių, kuriais norite pasidalyti.

Verslo dokumentai

- **Popierius „HP Presentation Paper 120g Matte“ arba popierius „HP Professional Paper 120 Matt“**

Šis sunkus, matinis popierius, skirtas dvipusiam spausdinimui, idealiai tinka pateiktims, pasiūlymams, ataskaitoms ir informaciniams biuleteniems. Jis sunkus, kad būtų įspūdingesnis.

- **Popierius „HP Brochure Paper 180g Glossy“ arba popierius „HP Professional Paper 180 Glossy“**

Šis popierius yra blizgiu paviršiumi iš abiejų pusių, skirtas dvipusiam spausdinimui. Jis idealiai tinka beveik fotografinės kokybės reprodukcijoms ir profesionalų grafikai, pvz., ataskaitų viršeliams, specialioms pateiktims, brošiūroms, vokams ir kalendoriams.

- **Popierius „HP Brochure Paper 180g Matte“ arba popierius „HP Professional Paper 180 Matt“**

Šis popierius yra matiniu paviršiumi iš abiejų pusių, skirtas dvipusiam spausdinimui. Jis idealiai tinka beveik fotografinės kokybės reprodukcijoms ir profesionalų grafikai, pvz., ataskaitų viršeliams, specialioms pateiktims, brošiūroms, vokams ir kalendoriams.

Kasdieniniam spausdinimui

Visi sąraše pateikti kasdien spausdinti skirti popieriaus tipai pasižymi „ColorLok“ technologija, dėl kurios mažiau trinasi dažai, juodi atspalviai yra raiškūs, o spalvos – ryškios.

- **„HP Bright White Inkjet“ popierius arba „Color Inkjet“ popierius**

„HP Bright White Inkjet“ ir „Color Inkjet“ popierius užtikrina kontrastingas spalvas ir ryškų tekstą. Tinkamas naudoti dvipusiam spalvotam spausdinimui, nes yra nepermatomas, todėl idealiai tinka informaciniams biuleteniems, ataskaitoms ir skrajutėms.

- **„HP Multipurpose“ ir „All-in-One“ spausdinimo popierius**

„HP Multipurpose“ ir „All-in-One“ yra aukštos kokybės daugiafunkcis spausdinimo popierius. Ant jo išspausdinti dokumentai atrodo tvirtesni, nei išspausdinti ant standartinio universalus ar kopijavimo popieriaus. Jo sudėtyje nėra rūgščių, skirtų ilgiau išliekančioms nuotraukoms.

- **„HP Office“ kopijavimo popierius ir kopijavimo bei spausdinimo popierius**

Šios aukštos kokybės daugiafunkcio popieriaus „HP“ rūšys tinka kopijoms, brėžiniams, užrašams ir kietiems kasdieniams dokumentams. Jo sudėtyje nėra rūgščių, skirtų ilgiau išliekančioms nuotraukoms.

- **Popierius „HP Office Recycled Paper“**

Popierius „HP Office Recycled Paper“ yra aukštos kokybės daugiafunkcis popierius, kurio 30 proc. sudaro perdirbtas pluoštas.

Užsisakyti „HP“ popieriaus papildymą

Spausdintuvas sukurtas taip, kad gerai veiktų su daugeliu biurui skirtu popieriaus rūšių. Siekiant optimalios spausdinimo kokybės, rekomenduojama naudoti HP popierių.

Jei norite užsisakyti HP popieriaus ir kitų priemonių, apsilankykite www.hp.com. Šiuo metu dalis informacijos HP tinklalapyje pateikiama tik anglų kalba.

HP rekomenduoja paprastą popierių su „ColorLok“ logotipu kasdieniams dokumentams spausdinti ir kopijuoti. Visas popierius su „ColorLok“ logotipu yra nepriklausomai išbandomas dėl aukštų patikimumo ir spausdinimo kokybės standartų; jį naudojant gaunami aiškūs, ryškių spalvų, riebesnio juodumo dokumentai, džiūvantys trumpiau nei naudojant paprastą popierių. Ieškokite įvairių kiekių ir dydžių popieriaus rūšių su „ColorLok“ logotipu iš didžiųjų popieriaus gamintojų.

Paleiskite HP spausdintuvo programinę įrangą („Windows“)

Įdiekite HP spausdintuvo programinę įrangą, du kartus spustelėkite ant darbastalio esančią spausdintuvo piktogramą ir atlikite vieną iš toliau pateiktų veiksmų, kad paleistumėte spausdintuvo programinę įrangą:

- **„Windows 10“:** Kompiuterio darbalaukyje spustelėkite **„Start“** (pradžią), pasirinkite **„All Apps“** (visos programos), spustelėkite **„HP“** ir pasirinkite piktogramą su spausdintuvo pavadinimu.
- **„Windows 8.1“:** Spustelėkite apatiniame kairiajame pradžios ekrano kampe esančią rodyklę, tada pasirinkite spausdintuvo pavadinimą.
- **„Windows 8“:** Ekrane „Start“ (pradžią) dešiniuoju pelės mygtuku spustelėkite tuščią ekrano sritį, programų juostoje spustelėkite **„All Apps“** (visos programos) ir tada spustelėkite piktogramą su spausdintuvo pavadinimu.
- **„Windows 7“, „Windows Vista“ ir „Windows XP“:** Kompiuterio darbalaukyje spustelėkite **„Start“** (pradžią), pasirinkite **„All Programs“** (visos programos), spustelėkite **„HP“**, spustelėkite spausdintuvo aplanką ir pasirinkite piktogramą su spausdintuvo pavadinimu.

Miego režimas

- Įrenginiui veikiant miego režimu, naudojama mažiau energijos.
- Po pradinės sąrankos spausdintuvo miego režimas įjungiamas po 5 minučių neveiklos.

Norėdami keisti trukmę iki miego režimo įjungimo, atlikite toliau aprašomus veiksmus.

1. Atverkite integruotąjį žiniatinklio serverį (EWS). Išsamesnę informaciją žr. [Atidarykite integruotąjį žiniatinklio serverį 68 puslapyje](#).
2. Spustelėkite skirtuką „**Settings**“ (Nustatymai).
3. skyriuje „**Power Management**“ (Energijos taupymas), spustelėkite „**Energy Save Mode**“ (Energijos taupymo režimas) ir pasirinkite norimą parinktį.
4. Spustelėkite „**Apply**“ (Taikyti).

„Quiet Mode“ (tylusis režimas)

„Quiet Mode“ (tylusis režimas) sulėtina spausdinimą, kad nebūtų pakenkta spausdinimo kokybei ir sumažintumėte bendrą triukšmą. „Quiet Mode“ (tylusis režimas) veikia tik spausdinant **Normal** (įprasta) spausdinimo kokybę ant paprasto popieriaus. Įjunkite „Quiet Mode“ (tylusis režimas), kad sumažintumėte spausdinimo triukšmą. Išjunkite „Quiet Mode“ (tylusis režimas), jei norite spausdinti įprasta sparta. „Quiet Mode“ (tylusis režimas) išjungtas pagal numatytuosius parametrus.



PASTABA: Jei tyliuoju režimu („Quiet Mode“) spausdinate ant paprasto popieriaus naudodami „**Draft**“ (juodraštis) arba „**Best**“ (geriausia) spausdinimo kokybę arba jei spausdinate nuotraukas arba vokus, spausdintuvas veikia tokiu pačiu būdu, kaip ir išjungus tylųjį režimą.

Kaip įjungti arba išjungti „Quiet Mode“ (tylusis režimas) iš spausdintuvo programinės įrangos („Windows“)

1. Paleiskite HP spausdintuvo programinę įrangą. Išsamesnės informacijos rasite skyriuje [Paleiskite HP spausdintuvo programinę įrangą \(„Windows“\) 18 puslapyje](#).
2. Spustelėkite skirtuką „**Quiet Mode**“ (tylusis režimas).
3. Spustelėkite **On** (įjungti) arba **Off** (išjungti).
4. Spustelėkite **Save Setting** (įrašyti nuostatą).

„Quiet Mode“ (Tyliojo režimo) įjungimas ar išjungimas naudojant spausdintuvo programinę įrangą („OS X“)

1. Atidarykite „HP paslaugų programa“.



PASTABA: „HP Utility“ (HP paslaugų programa) yra aplanke „**HP**“, esančiame aplanke „**Applications**“ (programos).

2. Pasirinkite spausdintuvą.
3. Spustelėkite **„Quiet Mode“ (tylusis režimas)**.
4. Pasirinkite **„On** (įjungti) arba **„Off** (išjungti).
5. Spustelėkite **„Apply Now**“ (taikyti dabar).

Kaip integruotame žiniatinklio serveryje (EWS) įjungti arba išjungti tylųjį režimą

1. Atidarykite EWS. Išsamesnės informacijos rasite skyriuje [Atidarykite integruotąjį žiniatinklio serverį 68 puslapyje](#).
2. Spustelėkite skirtuką **„Settings**“ (nustatymai).
3. **„Preferences**“ (nuostatų) dalyje pasirinkite **„Quiet Mode**“ (tylųjį režimą), tada pasirinkite **„On** (įjungti) arba **„Off** (išjungti).
4. Spustelėkite **„Apply**“ (taikyti).

Automatinis išjungimas

Ši funkcija po 2 valandų neveiklos išjungia spausdintuvą ir padeda taupyti elektros energiją. **Automatinis išjungimas visiškai išjungia spausdintuvą, todėl norėdami vėl jį įjungti turite paspausti „Power“ (maitinimo) mygtuką.** Jeigu jūsų spausdintuvas palaiko šį energijos taupymo režimą, Automatinis išjungimas yra automatiškai įjungiamas arba išjungiamas priklausomai nuo spausdintuvo galimybių ir prijungimo parinkčių. Net jei Automatinis išjungimas funkcija yra išjungta, siekiant taupyti elektros energiją, po 5 minučių neveiklos įjungiamas spausdintuvo miego režimas.

- Jeigu spausdintuvas neturi prijungimo prie tinklo arba faksogramos siuntimo funkcijų, arba šios galimybės nėra naudojamos, Automatinis išjungimas įjungiamas įjungus spausdintuvą.
- Automatinis išjungimas išjungiamas, kai įjungiamas spausdintuvo belaidis ryšys arba „Wi-Fi Direct“ (tiesioginis „Wi-Fi“ ryšys) funkcija, arba kai spausdintuvas, turintis fakso, USB arba eternetinio tinklo funkcijas užmezga fakso, USB arba eternetinio tinklo ryšį.

3 Spausdinti

- [Dokumentų spausdinimas](#)
- [Spausdinti nuotraukas](#)
- [Vokų spausdinimas](#)
- [Spausdinimas naudojant didžiausią tūną](#)
- [Spausdinkite iš mobiliųjų įrenginių](#)
- [Patarimai, kaip sėkmingai spausdinti](#)

Dokumentų spausdinimas

Prieš spausdindami dokumentus pasirūpinkite, kad į įvesties dėklą būtų įdėta popieriaus ir atidarytas išvesties dėklas. Išsamiau apie popieriaus įdėjimą skaitykite [Laikmenų įdėjimas 10 puslapyje](#).

Kaip spausdinti dokumentą („Windows“)

1. Savo programinėje įrangoje pasirinkite **„Print“** (spausdinti).
2. Įsitikinkite, kad spausdintuvas yra pasirinktas.
3. Spustelėkite mygtuką, kuris atidaro dialogo langą **„Properties“** (Ypatybės).

Priklausomai nuo taikomosios programos šis mygtukas gali vadintis **„Properties“** (Ypatybės), **„Options“** (Parinktys), **„Printer Setup“** (Spausdintuvo sąranka), **„Printer Properties“** (Spausdintuvo ypatybės), **„Printer“** (Spausdintuvas) arba **„Preferences“** (Pagrindinės parinktys).

4. **„Printing Shortcut“** (spausdinimo nuorodos) skirtuke pasirinkite atitinkamas parinktis.

Norėdami pakeisti kitus spausdinimo nustatymus, paspauskite kitus skirtukus.

Daugiau spausdinimo patarimų rasite [Patarimai, kaip sėkmingai spausdinti 32 puslapyje](#).



PASTABA: Jeigu keičiate popieriaus dydį, įsitikinkite, kad į įvesties dėklą įdėjote tinkamą popierių.

5. Spustelėdami **„OK“** (Gerai), uždarykite **„Properties“** (Ypatybės) dialogo langą.
6. Spustelėkite **„Print“** (Spausdinti) arba **„OK“** (Gerai), kad pradėtumėte spausdinti.

(„OS X“) dokumentų spausdinimas

1. Taikomosios programos **„File“** (Rinkmena) meniu pasirinkite **„Print“** (Spausdinti).
2. Įsitikinkite, kad spausdintuvas pasirinktas.
3. Nustatyti spausdinimo parinktis.

Jei dialogo lange „Print“ (spausdinti) nematote parinkčių, spustelėkite **„Show Details“** (rodyti išsamią informaciją).

- Išskleidžiamajame meniu **„Paper Size“** (Popieriaus dydis) pasirinkite tinkamą popieriaus dydį.



PASTABA: Jeigu keičiate popieriaus dydį, įsitikinkite, kad įdėjote tinkamą popierių.

- Pasirinkite padėtį.
 - Procentais nurodykite mastelį.
4. Spustelėkite **„Print“** (Spausdinti).

Spausdinimas ant abiejų lapo pusių („Windows“)

1. Savo programinėje įrangoje pasirinkite **„Print“** (spausdinti).
2. Įsitikinkite, kad spausdintuvas yra pasirinktas.

3. Spustelėkite mygtuką, kuris atidaro dialogo langą „**Properties**“ (Ypatybės).
Priklausomai nuo taikomosios programos, šis mygtukas gali vadintis „**Properties**“ (Ypatybės), „**Options**“ (Parinktys), „**Printer Setup**“ (Spausdintuvo sąranka), „**Printer Properties**“ (Spausdintuvo ypatybės), „**Printer**“ (Spausdintuvas) ar „**Preferences**“ (Nuostatos).
 4. Skirtuke „**Printing Shortcut**“ (spausdinimo nuoroda) pasirinkite „**Two-sided (Duplex) Printing**“ (dvipusio spausdinimo) nuorodą.
Norėdami pakeisti kitus spausdinimo nustatymus, paspauskite kitus skirtukus.
Daugiau spausdinimo patarimų rasite [Patarimai, kaip sėkmingai spausdinti 32 puslapyje](#).
-
-  **PASTABA:** Jeigu keičiate popieriaus dydį, įsitikinkite, kad į įvesties dėklą įdėjote tinkamą popierių.
5. Išspausdinę pirmąją pusę, vadovaukitės ekrane pateikiamais nurodymais ir iš naujo įdėkite popierių, tada spustelėkite „**Continue**“ (tęsti).
 6. Jei norite pradėti spausdinti, paspauskite „**OK**“ (gerai).

Spausdinimas ant abiejų lapo pusių („OS X“)

1. Taikomosios programos „**File**“ (Rinkmena) meniu pasirinkite „**Print**“ (Spausdinti).
2. Spausdintuvo dialogo lango iškylančiame meniu pasirinkite „**Paper Handling**“ (Popieriaus tvarkymas) skyrių ir nustatykite „**Page Order**“ (Puslapių tvarka) į „**Normal**“ (Įprasta).
3. Nustatykite „**Pages to Print**“ (puslapiai spausdinimui) nustatymą į „**Odd Only**“ (tik nelyginiai).
4. Spustelėkite „**Print**“ (Spausdinti).
5. Išspausdinę nelyginių numerių puslapius, išimkite dokumentą iš išvesties dėklo.
6. Įdėkite dokumentus taip, kad iš spausdintuvo išėjęs galas eitų į spausdintuvą, o tuščia dokumento pusė būtų nukreipta į spausdintuvo priekį.
7. Spausdinimo dialogo lango iškylančiame meniu grįžkite į „**Paper Handling**“ (Popieriaus tvarkymas) ir puslapių tvarką į „**Normal**“ (Įprasta), tada spausdintinus puslapius į „**Even Only**“ (Tik lyginiai).
8. Spustelėkite „**Print**“ (Spausdinti).

Spausdinti nuotraukas

Prieš spausdindami nuotraukas pasirūpinkite, kad į įvesties dėklą būtų įdėta popieriaus ir atidarytas išvesties dėklas. Išsamiau apie popieriaus įdėjimą skaitykite [Laikmenų įdėjimas 10 puslapyje](#).

Kaip spausdinti nuotraukas ant fotopopieriaus („Windows“)

1. Savo programinėje įrangoje pasirinkite **„Print“** (spausdinti).
2. Įsitikinkite, kad spausdintuvas yra pasirinktas.
3. Spustelėkite mygtuką, kuris atidaro dialogo langą **„Properties“** (Ypatybės).

Priklausomai nuo taikomosios programos šis mygtukas gali vadintis **„Properties“** (Ypatybės), **„Options“** (Parinktys), **„Printer Setup“** (Spausdintuvo sąranka), **„Printer Properties“** (Spausdintuvo ypatybės), **„Printer“** (Spausdintuvas) arba **„Preferences“** (Pagrindinės parinktys).

4. **„Printing Shortcut“** (spausdinimo nuorodos) skirtuke pasirinkite atitinkamas parinktis.

Norėdami pakeisti kitus spausdinimo nustatymus, paspauskite kitus skirtukus.

Daugiau spausdinimo patarimų rasite [Patarimai, kaip sėkmingai spausdinti 32 puslapyje](#).



PASTABA: Jeigu keičiate popieriaus dydį, įsitikinkite, kad į įvesties dėklą įdėjote tinkamą popierių.

5. Spustelėkite **„OK“** (Gerai), kad grįžtumėte į dialogo langą **„Properties“** (Ypatybės).
6. Spustelėkite **„OK“** (Gerai), tada spustelėkite **„Print“** (Spausdinti) arba **„OK“** (Gerai) dialogo lange **„Print“** (Spausdinti).



PASTABA: Baigus spausdinimą išimkite nepanaudotą fotopopierių iš įvesties dėklo. Fotopopierių laikykite taip, kad jois nepradėtų raitytis, nes dėl to gali suprastėti spaudinių kokybė.

Nuotraukų spausdinimas iš kompiuterio („OS X“)

1. Taikomosios programos **„File“** (Rinkmena) meniu pasirinkite **„Print“** (Spausdinti).
2. Įsitikinkite, kad spausdintuvas pasirinktas.
3. Nustatyti spausdinimo parinktis.

Jei dialogo lange „Print“ (spausdinti) nematote parinkčių, spustelėkite **„Show Details“** (rodyti išsamią informaciją).

- Išskleidžiamajame meniu **„Paper Size“** (Popieriaus dydis) pasirinkite tinkamą popieriaus dydį.



PASTABA: Jeigu keičiate popieriaus dydį, įsitikinkite, kad įdėjote tinkamą popierių.

- Pasirinkite padėtį.
4. Išskleidžiamajame meniu pasirinkite **„Paper Type/Quality“** (Popieriaus rūšis/kokybė), tada pasirinkite toliau pateiktas nuostatas:

- **„Paper Type“** (Popieriaus rūšis): Tinkama fotopopieriaus rūšis
 - **„Quality“** (Kokybė): Pasirinkite parinktį, pasižyminčią geriausia kokybe arba maksimaliu taškų colių skaičiumi.
 - Spustelkite **Spalvų pasirinkimas** išskleidimo trikampį ir pasirinkite atitinkamą **„Photo Fix“** (Nuotraukos taisymas) parinktį.
 - **„Off“** (išjungta): vaizdui netaiko pakeitimų.
 - **„On“** (įjungta): automatiškai fokusuoja vaizdą; nuosaikiai koreguojamas atvaizdo ryškumas.
5. Pasirinkite bet kurias kitas norimas spausdinimo nuostatas ir spustelėkite **„Print“** (Spausdinti).

Vokų spausdinimas

Prieš spausdindami vokus pasirūpinkite, kad į jvesties dėklą būtų įdėta popieriaus ir atidarytas išvesties dėklas. Į jvesties dėklą galima įdėti vieną ar daugiau vokų. Nenaudokite vokų, pagamintų iš blizgaus popieriaus ar puoštų reljefiniais ornamentais, taip pat vokų su sąsagėlėmis ar langeliais. Išsamiau apie vokų įdėjimą skaitykite [Laikmenų įdėjimas 10 puslapyje](#).



PASTABA: Išsamesnės informacijos, kaip sutvarkyti ant vokų spausdinamą tekstą, ieškokite savo tekstų redagavimo programinės įrangos žinynuose.

Kaip spausdinti voką („Windows“)

1. Savo programinėje įrangoje pasirinkite „**Print**“ (spausdinti).
2. Įsitikinkite, kad spausdintuvas yra pasirinktas.
3. Spustelėkite mygtuką, kuris atidaro dialogo langą „**Properties**“ (Ypatybės).
Priklausomai nuo taikomosios programos šis mygtukas gali vadintis „**Properties**“ (Ypatybės), „**Options**“ (Parinktys), „**Printer Setup**“ (Spausdintuvo sąranka), „**Printer Properties**“ (Spausdintuvo ypatybės), „**Printer**“ (Spausdintuvas) arba „**Preferences**“ (Pagrindinės parinktys).
4. Pasirinkite norimas parinktis.
 - Skirtuke „**Layout**“ (Išdėstymas) pasirinkite padėtį „**Portrait**“ (Stačias) arba „**Landscape**“ (Gulsčias).
 - Skirtuko „**Paper/Quality**“ (popierius / kokybė) srityje „**Tray Selection**“ (dėklo pasirinkimas) esančiame išskleidžiamajame sąraše „**Media**“ (laikmenos) pasirinkite reikiamą popieriaus rūšį, srityje „**Quality Settings**“ (kokybės parametrai) pasirinkite reikiamą spausdinimo kokybę, tada srityje „**Color**“ (spalva) pasirinkite atitinkamą spalvą.
 - Spustelėkite mygtuką „**Advanced**“ (išplėstinės) ir išskleidžiamajame meniu „**Paper Size**“ (popieriaus dydis) pasirinkite tinkamą voko dydį.
5. Spustelėkite „**OK**“ (Gerai), tada spustelėkite „**Print**“ (Spausdinti) arba „**OK**“ (Gerai) dialogo lange „**Print**“ (Spausdinti).

Vokų spausdinimas („OS X“)

1. Taikomosios programos „**File**“ (Rinkmena) meniu pasirinkite „**Print**“ (Spausdinti).
2. Įsitikinkite, kad spausdintuvas pasirinktas.
3. Išskleidžiamajame meniu „**Paper Size**“ (Popieriaus dydis) pasirinkite tinkamą voko dydį.
Jei dialogo lange „Print“ (spausdinti) nematote parinkčių, spustelėkite „**Show Details**“ (rodyti išsamią informaciją).



PASTABA: Jeigu keičiate popieriaus dydį, įsitikinkite, kad įdėjote tinkamą popierių.

4. Išskylančiame meniu pasirinkite „**Paper Type/Quality**“ (Popieriaus tipas/kokybė) ir įsitikinkite, kad popieriaus tipo parametras nustatytas į „**Plain Paper**“ (Paprastas popierius).
5. Spustelėkite „**Print**“ (Spausdinti).

Spausdinimas naudojant didžiausią tc gebą

Jei norite spausdinti aukštos kokybės, ryškius vaizdus ant fotopopieriaus, pasirinkite didžiausią spausdinimo raišką.

Didžiausio dpi režimu spausdinama ilgiau, negu taikant kitas nuostatas, be to, tam reikia daugiau vietos diske.

Norėdami pamatyti visų palaikomų spausdinimo skyrų sąrašą, apsilankykite gaminio palaikymo svetainėje adresu www.support.hp.com.

Spausdinimas didžiausio dpi rodiklio režimu („Windows“)

1. Savo programinėje įrangoje pasirinkite „**Print**“ (spausdinti).
2. Įsitikinkite, kad spausdintuvas yra pasirinktas.
3. Spustelėkite mygtuką, kuris atidaro dialogo langą „**Properties**“ (Ypatybės).
Priklausomai nuo taikomosios programos šis mygtukas gali vadintis „**Properties**“ (Ypatybės), „**Options**“ (Parinktys), „**Printer Setup**“ (Spausdintuvo sąranka), „**Printer Properties**“ (Spausdintuvo ypatybės), „**Printer**“ (Spausdintuvas) arba „**Preferences**“ (Pagrindinės parinktys).
4. Spustelėkite skirtuką „**Paper/Quality**“ (Popierius/kokybė).
5. Išskleidžiamajame sąrašė „**Media**“ (laikmena) pasirinkite tinkamą popieriaus rūšį.
6. Spustelėkite mygtuką „**Advanced**“ (Papildomai).
7. Pasirinkite tinkamą popieriaus dydį išplečiamajame sąrašė „**Paper Size**“ (Popieriaus dydis).
8. Srityje „**Printer Features**“ (Spausdintuvo savybės) pasirinkite „**Yes**“ (Taip) iš išskleidžiamojo sąrašo „**Print in Max DPI**“ (Spausdinimas naudojant didžiausią DPI).
9. Spustelėkite „**OK**“ (Gerai), kad būtų uždarytos papildomos parinktys.
10. Patvirtinkite „**Orientation**“ (Padėtis) parinktį skirtuke „**Layout**“ (Išdėstymas) ir spustelėkite „**OK**“ (Gerai), kad būtų pradėdama spausdinti.

Spausdinimas didžiausio dpi rodiklio režimu („OS X“)

1. Taikomosios programos „**File**“ (Rinkmena) meniu pasirinkite „**Print**“ (Spausdinti).
2. Įsitikinkite, kad spausdintuvas pasirinktas.
3. Nustatyti spausdinimo parinktis.

Jei dialogo lange „Print“ (spausdinti) nematote parinkčių, spustelėkite „**Show Details**“ (rodyti išsamią informaciją).

- Išskleidžiamajame meniu „**Paper Size**“ (Popieriaus dydis) pasirinkite tinkamą popieriaus dydį.



PASTABA: Jeigu keičiate popieriaus dydį, įsitikinkite, kad įdėjote tinkamą popierių.





- Pasirinkite padėtį.
4. Išskleidžiamajame meniu pasirinkite „**Paper Type/Quality**“ (Popieriaus rūšis/kokybė), tada pasirinkite toliau pateiktas nuostatas:

- „**Paper Type**“ (Popieriaus rūšis): Tinkama fotopopieriaus rūšis
 - „**Quality**“ (Kokybė): „**Maximum dpi**“ (didžiausia raiška).
5. Pasirinkite bet kurias kitas norimas spausdinimo nuostatas ir spustelėkite „**Print**“ (Spausdinti).

Spausdinkite iš mobiliųjų įrenginių

Galite spausdinti dokumentus ir nuotraukas tiesiai iš savo mobiliųjų įrenginių, įskaitant „iOS“, „Android“, „Windows Mobile“, „Chromebook“ ir „Amazon Kindle“.

Spausdinimas iš mobiliųjų įrenginių

1. Patikrinkite, ar jūsų spausdintuvas prijungtas prie to paties tinklo kaip ir jūsų mobilusis įrenginys.
2. Aktyvinkite spausdinimo funkciją savo mobiliajame įrenginyje:
 - **„iOS“:** Naudokite parinktį **„Print“** (spausdinti), esančią meniu **„Share“** (bendrinti). Nereikia atlikti sąrankos, nes „iOS AirPrint“ yra įdiegta iš anksto.
 **PASTABA:** „iOS“ 4.2 arba naujesnės versijos įrenginiuose „AirPrint“ yra įdiegta iš anksto.
 - **„Android“:** Iš „Google Play Store“ atsisiųskite „HP Print Service Plugin“ (jį palaiko dauguma „Android“ įrenginių) ir aktyvinkite.
 **PASTABA:** „HP Print Service Plugin“ palaiko prietaisus, kurių operacinė sistema yra „Android“ 4.4 arba vėlesnė. Prietaisai, kurių operacinė sistema yra „Android“ 4.3 arba ankstesnė, gali spausdinti naudojant „HP ePrint“ programėlę, pateikiamą „Google Play Store“.
 - **„Windows Mobile“:** Palieskite parinktį **„Print“**, esančią meniu **„Device“** (įrenginys). Nereikia atlikti sąrankos, nes programinė įranga yra įdiegta iš anksto.
 **PASTABA:** Jeigu jūsų spausdintuvo sąrašė nėra, gali prireikti atlikti vienkartinę spausdintuvo sąranką naudojant vediklį **„Add Printer“** (įtraukti spausdintuvą).
 - **„Chromebook“:** Norėdami aktyvinti spausdinimą naudojant „Wi-Fi“ ir USB, atsisiųskite ir įdiekite **„HP Print for Chrome“** programėlę, pateikiamą „Chrome Web Store“.
 - **„Amazon Kindle Fire“ HD9 ir HDX:** Pirmą kartą įrenginyje pasirinkus **„Print“** (spausdinti), „HP Print Service Plugin“ automatiškai atsiunčiama ir aktyvina mobiliųjų spausdinimą.
 **PASTABA:** Išsamesnės informacijos apie spausdinimo iš mobiliųjų įrenginių aktyvinimą rasite apsilankę www.hp.com/go/mobileprinting. Jeigu šios svetainės vietinė versija jūsų šalyje ar regione yra neprieinama arba nėra pateikiama jūsų kalba, galite būti nukreipti į kitos šalies ar regiono arba kita kalba pateikiamą „HP Mobile Printing“ svetainę.
3. Įsitikinkite, kad įdėtas popierius atitinka spausdintuvo popieriaus dydžio nuostatas (daugiau informacijos rasite [Laikmenų įdėjimas 10 puslapyje](#)). Tiksliai nustačius įdėto popieriaus dydį, jūsų mobilusis įrenginys žinos, kokio dydžio popierius naudojamas spausdinimui.

Patarimai, kaip sėkmingai spausdinti

Norint sėkmingai spausdinti, „HP“ kasetės turi gerai veikti, kasetėse turi būti pakankamai rašalo, popierius turi būti tinkamai įdėtas, o spausdintuvas turi būti teisingai nustatytas.

Spausdinimo parametrai netaikomi kopijavimui ar nuskaitymui.

Patarimai dėl rašalo naudojimo

- Naudokite originalias HP kasetes.
- Tinkamai įdėkite abi (juodo ir trispalvio rašalo) kasetes.
Išsamesnės informacijos rasite skyriuje [Kasečių keitimas 52 puslapyje](#).
- Patikrinkite apytikslį kasečių rašalo lygį ir įsitikinkite, ar pakanka rašalo.
Išsamesnės informacijos rasite skyriuje [Rašalo lygio patikrinimas 50 puslapyje](#).
- Jeigu spausdinimo kokybė netenkina, dėl papildomos informacijos žr. [Spausdinimo problemos 79 puslapyje](#).

Patarimai, kaip įdėti popierių

- Įdėkite pluoštą popieriaus (ne vieną lapą). Kad neįvyktų popieriaus strigtis, visas popieriaus pluoštas turi būti tokio paties dydžio ir tipo.
- Popierių dėkite spausdinamąja puse aukštyn.
- Pasirūpinkite, kad į įvesties dėklą įdėtas popierius gulėtų lygiai ir kad jo kraštai nebūtų užlenkti arba įplėšti.
- Pakoreguokite popieriaus pločio kreipiklį į įvesties dėklą – pristumkite jį prie popieriaus. Patikrinkite, kad popieriaus pločio kreipiklis nesulankstytų popieriaus dėkle.
Išsamesnę informaciją žr. [Laikmenų įdėjimas 10 puslapyje](#).

Patarimai, kaip nustatyti spausdintuvą („Windows“)

- Norėdami keisti numatytuosius spausdinimo parametrus, paleiskite HP spausdintuvo programinę įrangą, spustelėkite **„Print & Scan“ (spausdinimas ir skenavimas)**, tada spustelėkite **„Set Preferences“** (nustatyti parametrus). Išsamiau apie spausdintuvo programinę įrangą atidarymą žr. skyriuje [Paleiskite HP spausdintuvo programinę įrangą \(„Windows“\) 18 puslapyje](#).
- Norėdami pasirinkti spausdinamų puslapių skaičių lape, **„Layout“** (išdėstymas) skirtuke pasirinkite atitinkamą parinktį išplečiamame sąraše **„Pages per Sheet“** (puslapių skaičius lape).
- Norint peržiūrėti daugiau spausdinimo parametrų, **„Layout“** (išdėstymas) arba **„Paper/Quality“** (popierius/kokybė) skirtuke spustelėkite **„Advanced“** (išplėstinis) mygtuką, kad atsidarytų **„Advanced Options“** (išplėstinės parinktys) dialogo langas.
 - **Spausdinimas pilkais pustoniais:** Leidžia jums spausdinti nespalvotus dokumentus naudojant tik juodą rašalą. Pasirinkite **„Black Ink Only“** (tik juodas rašalas) ir spustelėkite **Gerai**. Ji taip pat

leidžia spausdinti aukštos kokybės nespalvotus ir spalvotus atvaizdus. Pasirinkite „**High Quality Grayscale**“ (aukštos kokybės pustoniai), tada spustelėkite **Gerai**.

- **Puslapių išdėstymas lape:** Padeda nustatyti puslapių tvarką, jeigu spausdinate daugiau kaip du puslapius viename lape.



PASTABA: Peržiūra „**Layout**“ (išdėstymas) skirtuke negali parodyti jūsų pasirinkimo „**Pages per Sheet Layout**“ (puslapių išdėstymas lape) išplečiamame sąraše.

- **„HP Real Life Technologies“ (technologijos kasdieniam darbui):** Ši funkcija glotnina ir paryškina atvaizdus ir grafinius elementus, taip pagerindami spausdinimo kokybę.
- **„Booklet“ (brošiūra):** Leidžia spausdinti kelių puslapių dokumentą kaip brošiūrą. Kiekvienoje lapo pusėje pateikiami du lapai, po to lapas sulenkiamas per pusę ir gali būti naudojamas kaip brošiūra. Iš išplečiamojo sąrašo pasirinkite įrišimo metodą ir spustelėkite „**OK**“ (gerai).
 - **„Booklet-LeftBinding“ (brošiūros kairinis įrišimas):** Ši įrišimo pusė sulenkus yra brošiūros kairėje pusėje. Pasirinkite šią parinktį, jeigu jūs skaitote iš kairės į dešinę.
 - **„Booklet-RightBinding“ (brošiūros dešininis įrišimas):** Ši susiejimo pusė sulenkus yra brošiūros dešinėje pusėje. Pasirinkite šią parinktį, jeigu jūs skaitote iš dešinės į kairę.



PASTABA: Peržiūra „**Layout**“ (išdėstymas) skirtuke negali parodyti jūsų pasirinkimo „**Booklet**“ (brošiūra) išplečiamajame sąraše.

- **„Pages to Print“ (spausdintini puslapiai):** leidžia spausdinti tik nelyginius, tik lyginius arba visus puslapius.
- **„Page Borders“ (puslapio kraštinės):** leidžia pridėti kraštines puslapiams, jeigu spausdinate daugiau kaip du puslapius viename lape.



PASTABA: Peržiūra „**Layout**“ (išdėstymas) skirtuke negali parodyti jūsų pasirinkimo „**Page Borders**“ (puslapio kraštinės) išplečiamajame sąraše.

- Kad nustatydami spausdinimo nuostatas sutaupytumėte laiko, galite naudoti spausdinimo nuorodą. Spausdinimo nuorofoje saugomos parametrų vertės, kurios yra skirtos tam tikram atliekamam darbui, todėl galite nustatyti visas parinktis vienu paspaudimu. Norėdami ją naudoti, eikite į „**Printing Shortcut**“ (spausdinimo nuoroda) skirtuką ir pasirinkite vieną spausdinimo nuorodą, tada spustelėkite „**OK**“ (gerai).

Norint pridėti naują spausdinimo nuorodą, atlikus nustatymus „**Layout**“ (išdėstymas) arba „**Paper/Quality**“ (popierius / kokybė) skirtuke, spustelėkite „**Printing Shortcut**“ (spausdinimo nuoroda) skirtuką, spustelėkite „**Save As**“ (išsaugoti kaip) ir įveskite pavadinimą, tada spustelėkite „**OK**“ (gerai).

Jei norite pašalinti spausdinimo nuorodą, pasirinkite ją ir spustelėkite „**Delete**“ (šalinti).



PASTABA: Negalite ištrinti numatytųjų spausdinimo nuorodų.

Patarimai, kaip nustatyti spausdintuvą („OS X“)

- Spausdintuvo dialogo lange popieriaus, įdėto į spausdintuvą, dydį pasirinkite lange „**Paper Size**“ (Popieriaus dydis).
- Spausdintuvo dialogo lango išskylančiame meniu pasirinkite „**Paper Type/Quality**“ (Popieriaus tipas/kokybė) skyrių pasirinkite atitinkamą popieriaus tipą.
- Jei norite spausdinti nespaltvotai, naudodami tik juodą rašalą, išskylančiame meniu pasirinkite „**Paper Type/Quality**“ (Popieriaus tipas/kokybė) ir spalvų meniu pasirinkite „**Grayscale**“ (Nespaltvotai).

Pastabos

- Originalios HP kasetės suprojektuotos ir išbandytos su HP spausdintuvais ir popieriumi, kad visada pasiektumėte puikių rezultatų.



PASTABA: „HP“ negali garantuoti ne bendrovės „HP“ pagamintų eksploatacinių medžiagų kokybės ir patikimumo. Spausdintuvo priežiūra ar taisymas, būtinas dėl ne HP eksploatacinių medžiagų naudojimo, nėra garantinė priežiūra.

Jei esate įsitikinę, kad įsigijote originalias HP kasetes, skaitykite:

www.hp.com/go/anticounterfeit

- Jūs galite savo dokumentus rankiniu būdu spausdinti abiejose popieriaus lapo pusėse.

4 Tinklo paslaugų naudojimas

- [Kas yra tinklo paslaugos?](#)
- [Tinklo paslaugų nustatymas](#)
- [Kaip spausdinti naudojant „HP ePrint“](#)
- [Tinklo paslaugų šalinimas](#)

Kas yra tinklo paslaugos?

Spausdintuve įdiegti naujoviški tinklo sprendimai, leidžiantys greitai jungtis prie interneto, gauti dokumentus ir spausdinti greičiau ir patogiau, visiškai nenaudojant kompiuterio.



PASTABA: Kad galėtumėte naudotis šiomis tinklo funkcijomis, spausdintuvas turi būti prijungtas prie interneto (belaidžiu ryšiu). Jei spausdintuvas prijungtas USB kabeliu, šių tinklo funkcijų naudoti negalėsite.

„HP ePrint“

- „HP ePrint“ yra nemokama HP paslauga, kuria naudodamiesi galite bet kada ir iš bet kurios vietos spausdinti savo „HP ePrint“ spausdintuvu. Tai labai paprasta: spausdintuve įjungę tinklo paslaugas spausdintiną medžiagą el. paštu išsiųskite spausdintuvui priskirtu adresu. Nereikia jokių specialių tvarkyklių ar programinės įrangos. Jeigu galite siųsti el. laiškus, vadinasi, iš bet kurios vietos galite spausdinti, naudodamiesi „HP ePrint“.

Kai užsiregistruojate gauti paskyrą „[HP Connected](#)“ (kai kuriose šalyse / regionuose gali būti neprieinama), galite prisijungti ir peržiūrėti savo „HP ePrint“ darbų būseną, tvarkyti „HP ePrint“ spausdintuvo užduočių eilę, valdyti, kas gali naudoti jūsų spausdintuvo „HP ePrint“ el. pašto adresą spausdinimui, ir gauti „HP ePrint“ pagalbą „HP ePrint“.

Tinklo paslaugų nustatymas

Prieš nustatydami tinklo paslaugas, įsitikinkite, kad spausdintuvas prijungtas prie interneto naudojant belaidį ryšį.

Žiniatinklio paslaugų nustatymas

1. Atverkite integruotąjį žiniatinklio serverį (EWS). Išsamesnę informaciją žr. [Atidarykite integruotąjį žiniatinklio serverį 68 puslapyje](#).
2. Spustelkite **Žiniatinklio paslaugos** skiltį.
3. skyriuje **Web Services Settings (Žiniatinklio tarnybų nustatymai)** spustelėkite „**Setup**“ (**Sąranka**), spustelėkite „**Continue**“ (Tęsti) ir vadovaukitės ekrane pateikiamais nurodymais, kad priištumėte naudojimo sąlygas.
4. Jei paprašoma, pasirinkite, kad spausdintuvas galėtų tikrinti, ar nėra atnaujinimų ir juos įdiegti.

 **PASTABA:** Jei yra parengtas spausdintuvo atnaujinimas, jis bus atsisiųstas ir įdiegtas, tada spausdintuvas bus paleistas iš naujo. Norėdami nustatyti žiniatinklio paslaugas, turėsite pakartoti nurodymus nuo 1 veiksmo.

 **PASTABA:** Jei prašoma tarpinio serverio nustatymų ir jūsų tinklas juos naudoja, vadovaukitės ekrane pateikiamais nurodymais, kad nustatytumėte tarpinį serverį. Jei nepavyksta rasti tarpinio serverio informacijos, susisiekite su tinklo administratoriumi arba asmeniu, nustačiusiu tinklą.

5. Kai spausdintuvas prijungiamas prie serverio, spausdintuvas atspausdina informacijos puslapį. Norėdami baigti sąranką, vadovaukitės informacijos lapu.

Kaip spausdinti naudojant „HP ePrint“

„HP ePrint“ leidžia bet kuriuo metu ir iš bet kur spausdinti „HP ePrint“ spausdintuvu.

Kad galėtumėte naudoti „HP ePrint“, spausdintuvas turi būti įjungtas į veikiantį tinklą su interneto ryšiu.

Dokumentų spausdinimas naudojant „HP ePrint“

1. Įsitikinkite, kad esate nustatę žiniatinklio paslaugas.
Išsamesnę informaciją žr. [Tinklo paslaugų nustatymas 37 puslapyje](#).
2. Nuspauskite **Informacija** mygtuką () , kad išspausdintumėte informacijos puslapį, tada savo spausdintuvo puslapyje raskite el. pašto adresą.
3. Dokumento siuntimas į spausdintuvą el. paštu.

- a. Kompiuteryje arba mobiliajame prietaise įjunkite el. pašto programą.



PASTABA: Kaip naudotis kompiuterio arba mobiliojo prietaiso el. pašto programa, žr. programos dokumentacijoje.

- b. Sukurkite naują el. laišką ir prisekite spausdinti skirtą dokumentą.
- c. Siųskite el. laišką į spausdintuvo el. pašto adresą.

Spausdintuvas spausdina prisegtą dokumentą.



PASTABA: Laukelyje „To“ (kam) įveskite tik „HP ePrint“ el. pašto adresą. Kituose laukeliuose nenurodykite jokių el. pašto adresų. Jeigu laukeliuose arba „To“ (kam) ir „Cc“ (kopija) nurodyti keli el. pašto adresai, „HP ePrint“ serveris nepriima el. paštu siunčiamos spausdinimo užduoties.



PASTABA: Gavus el. laišką, jis iš karto išspausdinamas. Kaip ir bet kokio kitokio el. laiško atveju, negalima garantuoti, kad jis bus gautas ir kada. Spausdinimo būseną galite patikrinti [„HP Connected“](#) (kai kuriose šalyse / regionuose gali būti neprieinama).



PASTABA: Su „HP ePrint“ išspausdinti dokumentai gali atrodyti kitaip negu originalai. Stilius, formatavimas ir teksto išdėstymas gali skirtis nuo originalaus dokumento. Jei reikia spausdinti aukštesnės kokybės dokumentus (pvz., teisinius dokumentus), rekomenduojame spausdinti iš kompiuterio programos, kur galėsite tiksliau nustatyti, kaip atrodys jūsų spaudiniai.

Tinklo paslaugų šalinimas

Norėdami šalinti tinklo paslaugas, atlikite toliau aprašomus veiksmus.

1. Atverkite integruotąjį žiniatinklio serverį (EWS). Išsamesnę informaciją žr. [Atidarykite integruotąjį žiniatinklio serverį 68 puslapyje](#).
2. Spustelėkite skirtuką **Web Services** (tinklo paslaugos), tada jo dalyje **Web Services Settings** (tinklo paslaugų nuostatos) spustelėkite **Remove Web Services** (šalinti tinklo paslaugas).
3. Spustelėkite **Remove Web Services** (šalinti tinklo paslaugas).
4. Norėdami pašalinti žiniatinklio paslaugas iš savo spausdintuvo spustelėkite „**Yes**“ (Taip).

5 Kopijavimas ir nuskaitymas

- [Dokumentų kopijavimas](#)
- [Nuskaitymas naudojant HP spausdintuvo programinę įrangą](#)
- [Nuskaitymas naudojantis „Webscan“ funkcija](#)
- [Patarimai, kaip sėkmingai kopijuoti ir nuskaityti](#)

Dokumentų kopijavimas

 **PASTABA:** Visi dokumentai spausdinami vidutinės kokybės spausdinimo režimu. Spausdinimo metu spausdinimo kokybės pakeisti negalite.

Kaip kopijuoti dokumentus

1. Įvesties dėklą įdėkite popierių.
Išsamiau apie popieriaus įdėjimą skaitykite [Laikmenų įdėjimas 10 puslapyje](#).
2. Įdėkite originalą spausdinamąją pusę į viršų, visiškai priglaudę prie dešinėsios skaitytuvo pusės, kol jį pajudės skaitytuvo takeliu ir įsijungs skaitytuvo lemputė.



3. Paspauskite mygtukus **Pradėti kopijuoti nespaltvai** () arba **Pradėti kopijuoti spalvotai** (), kad padarytumėte kopiją.

Kelis kartus greitai paspaudę mygtuką dvi sekundes, galite padidinti kopijų skaičių.

Jeigu originalas neįtrauktas, ranka įstumkite jį į nuskaitymo takelį, kol pradės judėti pats.

Skaitytuvas automatiškai įtraukia originalą nuskaitymui. Kopijos pradamos spausdinti baigus nuskaityti.

Nuskaitymas naudojant HP spausdintuvo programinę įrangą

- [Nuskaitymas į kompiuterį](#)
- [Kurti naują nuskaitymo nuorodą \(„Windows“\)](#)
- [Nuskaitymo parametrų keitimas \(„Windows“\)](#)

Nuskaitymas į kompiuterį

Prieš nuskaitydami į kompiuterį, įsitikinkite, kad jau įdiegta HP rekomenduojama spausdintuvo programinė įranga. Spausdintuvas ir kompiuteris turi būti sujungti ir įjungti.

Kaip nuskaityti dokumentą arba nuotrauką į failą („Windows“)

1. Įdėkite originalą spausdinamąją pusę į viršų, visiškai priglaudę prie dešinėsios skaitytuvo pusės, kol ji pajudės skaitytuvo takeliu ir įsijungs skaitytuvo lemputė.
2. Du kartus spustelėkite ant darbastalio esančią spausdintuvo piktogramą ir atlikite vieną iš toliau pateiktų veiksmų, kad paleistumėte spausdintuvo programinę įrangą:
 - **„Windows 10“:** Kompiuterio darbalaukyje spustelėkite **„Start“** (pradžią), pasirinkite **„All Apps“** (visos programos), spustelėkite **„HP“** ir pasirinkite piktogramą su spausdintuvo pavadinimu.
 - **„Windows 8.1“:** Spustelėkite apatiniame kairiajame pradžios ekrano kampe esančią rodyklę, tada pasirinkite spausdintuvo pavadinimą.
 - **„Windows 8“:** Ekrane „Start“ (pradžią) dešiniu pelės mygtuku spustelėkite tuščią ekrano sritį, programų juostoje spustelėkite **„All Apps“** (visos programos) ir tada spustelėkite piktogramą su spausdintuvo pavadinimu.
 - **„Windows 7“, „Windows Vista“ ir „Windows XP“:** Kompiuterio darbalaukyje spustelėkite **„Start“** (pradžią), pasirinkite **„All Programs“** (visos programos), spustelėkite **„HP“**, spustelėkite spausdintuvo aplanką ir pasirinkite piktogramą su spausdintuvo pavadinimu.
3. Spausdintuvo programinėje įrangoje spustelėkite **„Scan“** (Nuskaityti), tada spustelėkite **„Scan a Document or Photo“** (nuskaityti dokumentą arba nuotrauką) .
4. Pasirinkite norimą nuskaitymo tipą ir spustelėkite **„Scan“** (nuskaityti) .
 - Pasirinkite **„Save as PDF“** (įrašyti kaip PDF failą) , kad įrašytumėte dokumentą (arba nuotrauką) kaip PDF failą.
 - Pasirinkite **„Save as JPEG“** (įrašyti kaip JPEG failą) , kad įrašytumėte nuotrauką (arba dokumentą) kaip vaizdo failą.



PASTABA: Pirminiame ekrane galite peržiūrėti ir keisti pagrindines nuostatas. Norėdami peržiūrėti arba pakeisti išsamias nuostatas, dešiniajame nuskaitymo dialogo lange paspauskite **Daugiau** .

Išsamesnės informacijos rasite skyriuje [Nuskaitymo parametrų keitimas \(„Windows“\) 45 puslapyje](#).

Pasirinkę **Rodyti peržiūros programą po nuskaitymo** , galėsite nuskaitytą vaizdą koreguoti peržiūros ekrane.

Kaip nuskaityti dokumentą arba nuotrauką į el. paštą („Windows“)

1. Įdėkite originalą spausdinamąją pusę į viršų, visiškai priglaudę prie dešinėsios skaitytuvo pusės, kol ji pajudės skaitytuvo takeliu ir įsijungs skaitytuvo lemputė.
2. Du kartus spustelėkite ant darbastalio esančią spausdintuvo piktogramą ir atlikite vieną iš toliau pateiktų veiksmų, kad paleistumėte spausdintuvo programinę įrangą:
 - „**Windows 10**“: Kompiuterio darbalaukyje spustelėkite „**Start**“ (pradžia), pasirinkite „**All Apps**“ (visos programos), spustelėkite „**HP**“ ir pasirinkite piktogramą su spausdintuvo pavadinimu.
 - „**Windows 8.1**“: Spustelėkite apatiniame kairiajame pradžios ekrano kampe esančią rodyklę, tada pasirinkite spausdintuvo pavadinimą.
 - „**Windows 8**“: Ekrane „Start“ (pradžia) dešiniuoju pelės mygtuku spustelėkite tuščią ekrano sritį, programų juostoje spustelėkite „**All Apps**“ (visos programos) ir tada spustelėkite piktogramą su spausdintuvo pavadinimu.
 - „**Windows 7**“, „**Windows Vista**“ ir „**Windows XP**“: Kompiuterio darbalaukyje spustelėkite „**Start**“ (pradžia), pasirinkite „**All Programs**“ (visos programos), spustelėkite „**HP**“, spustelėkite spausdintuvo aplanką ir pasirinkite piktogramą su spausdintuvo pavadinimu.
3. Spausdintuvo programinėje įrangoje spustelėkite „**Scan**“ (Nuskaityti), tada spustelėkite „**Scan a Document or Photo**“ (nuskaityti dokumentą arba nuotrauką) .
4. Pasirinkite norimą nuskaitymo tipą ir spustelėkite „**Scan**“ (nuskaityti) .

Pasirinkite „**Email as PDF**“ (siųsti el. paštu kaip PDF failą) arba „**Email as JPEG**“ (siųsti el. paštu kaip JPEG failą) , kad paleistumėte el. pašto programinę įrangą, kur nuskaitytas failas bus pridėtas kaip priedas.



PASTABA: Spustelėkite dialogo lango „Scan“ (nuskaitymas) viršutiniame dešiniajame kampe esantį saitą **Daugiau** , kad galėtumėte peržiūrėti ir keisti bet kurio nuskaitymo parametrus.

Išsamesnės informacijos rasite skyriuje [Nuskaitymo parametrų keitimas \(„Windows“\) 45 puslapyje](#).

Pasirinkę **Rodyti peržiūros programą po nuskaitymo** , galėsite nuskaitytą vaizdą koreguoti peržiūros ekrane.

Originalo nuskaitymas, naudojant HP spausdintuvo programinę įrangą („OS X“)

1. Peleiskite „HP Scan“ („HP“ nuskaitymas).

„HP Scan“ priemonė yra „**Applications/HP**“ aplanke, esančiame standžiojo disko pagrindinio lygmens aplanke „**Applications**“ (taikomosis programos).
2. Pasirinkite norimą nuskaitymo aprašą.
3. Spustelėkite „**Scan**“ (nuskaityti).

Kurti naują nuskaitymo nuorodą („Windows“)

Galite kurti savo nuskaitymo nuorodą, kad būtų lengviau nuskaityti. Pavyzdžiui, galite pageidauti nuotraukas reguliariai nuskaityti ir įrašyti PNG, o ne JPEG formatu.

1. Įdėkite originalą spausdinamąją pusę į viršų, visiškai priglaudę prie dešinėsios skaitytuvo pusės, kol ji pajudės skaitytuvo takeliu ir įsijungs skaitytuvo lemputė.
2. Du kartus spustelėkite ant darbaltalo esančią spausdintuvo piktogramą ir atlikite vieną iš toliau pateiktų veiksmų, kad paleistumėte spausdintuvo programinę įrangą:
 - **„Windows 10“:** Kompiuterio darbalaukyje spustelėkite **„Start“** (pradžią), pasirinkite **„All Apps“** (visos programos), spustelėkite **„HP“** ir pasirinkite piktogramą su spausdintuvo pavadinimu.
 - **„Windows 8.1“:** Spustelėkite apatiniame kairiajame pradžios ekrano kampe esančią rodyklę, tada pasirinkite spausdintuvo pavadinimą.
 - **„Windows 8“:** Ekrane „Start“ (pradžią) dešiniu juoju pelės mygtuku spustelėkite tuščią ekrano sritį, programų juostoje spustelėkite **„All Apps“** (visos programos) ir tada spustelėkite piktogramą su spausdintuvo pavadinimu.
 - **„Windows 7“, „Windows Vista“ ir „Windows XP“:** Kompiuterio darbalaukyje spustelėkite **„Start“** (pradžią), pasirinkite **„All Programs“** (visos programos), spustelėkite **„HP“**, spustelėkite spausdintuvo aplanką ir pasirinkite piktogramą su spausdintuvo pavadinimu.
3. Spausdintuvo programinėje įrangoje spustelėkite **„Scan“** (Nuskaityti), tada spustelėkite **„Scan a Document or Photo“** (nuskaityti dokumentą arba nuotrauką).
4. Spustelėkite **Kurti naują nuskaitymo nuorodą**.
5. Įveskite aprašomąjį pavadinimą, pasirinkite esamą nuorodą, kuria turi būti paremta nauja nuoroda, tada spustelėkite **Create (kurti)**.

Pvz., jei kuriate naują nuorodą nuotraukoms, pasirinkite **„Save as JPEG“** (įrašyti kaip JPEG failą) arba **„Email as JPEG“** (siųsti el. paštu kaip JPEG failą). Tokiu būdu nuskaitydami galėsite pasiekti darbo su grafika parinktį.
6. Keiskite naujosios nuorodos parametrus pagal savo poreikius ir spustelėkite įrašymo piktogramą, esančią nuorodai iš dešinės.



PASTABA: Spustelėkite dialogo lango „Scan“ (nuskaitymas) viršutiniame dešiniajame kampe esantį saitą **Daugiau**, kad galėtumėte peržiūrėti ir keisti bet kurio nuskaitymo parametrus.

Išsamesnės informacijos rasite skyriuje [Nuskaitymo parametų keitimas \(„Windows“\) 45 puslapyje](#).

Nuskaitymo parametų keitimas („Windows“)

Bet kurio nuskaitymo parametrus galite keisti vienam naudojimui arba įrašyti pakeitimus, kad jie būtų naudojami visada. Šiuos parametrus sudaro įvairios parinktys, pvz., puslapio dydis ir padėtis, nuskaitymo raiška, kontrastas ir įrašytų nuskaitymų aplanko vieta.

1. Įdėkite originalą spausdinamąją pusę į viršų, visiškai priglaudę prie dešinėsios skaitytuvo pusės, kol ji pajudės skaitytuvo takeliu ir įsijungs skaitytuvo lemputė.
2. Du kartus spustelėkite ant darbaltalo esančią spausdintuvo piktogramą ir atlikite vieną iš toliau pateiktų veiksmų, kad paleistumėte spausdintuvo programinę įrangą:
 - **„Windows 10“:** Kompiuterio darbalaukyje spustelėkite **„Start“** (pradžią), pasirinkite **„All Apps“** (visos programos), spustelėkite **„HP“** ir pasirinkite piktogramą su spausdintuvo pavadinimu.
 - **„Windows 8.1“:** Spustelėkite apatiniame kairiajame pradžios ekrano kampe esančią rodyklę, tada pasirinkite spausdintuvo pavadinimą.

- **„Windows 8“:** Ekrane „Start“ (pradžia) dešiniuoju pelės mygtuku spustelėkite tuščią ekrano sritį, programų juostoje spustelėkite **„All Apps“** (visos programos) ir tada spustelėkite piktogramą su spausdintuvo pavadinimu.
 - **„Windows 7“, „Windows Vista“ ir „Windows XP“:** Kompiuterio darbalaukyje spustelėkite **„Start“** (pradžia), pasirinkite **„All Programs“** (visos programos), spustelėkite **„HP“**, spustelėkite spausdintuvo aplanką ir pasirinkite piktogramą su spausdintuvo pavadinimu.
3. Spausdintuvo programinėje įrangoje spustelėkite **„Scan“** (Nuskaityti), tada spustelėkite **„Scan a Document or Photo“ (nuskaityti dokumentą arba nuotrauką)**.

4. Spustelėkite dialogo lango „HP Scan“ (HP nuskaitymas) viršutiniame dešiniajame kampe esantį saitą **Daugiau**.

Dešinėje pusėje rodoma išsamių parametrų sritis. Kairiajame stulpelyje pateikta kiekvieno skyriaus dabartinių parametrų santrauka. Dešiniajame stulpelyje galima keisti pažymėto skyriaus parametrus.

5. Spustelėkite kiekvieną išsamių parametrų srities dešinėje esantį skyrių, kad galėtumėte peržiūrėti atitinkamo skyriaus parametrus.

Daugumą parametrų galima peržiūrėti ir keisti naudojant išskleidžiamuosius meniu.

Kai kurie parametrai suteikia daugiau lankstumo, nes rodoma nauja sritis. Ji nurodoma + (pliuso ženklų) parametro dešinėje. Norėdami grįžti į išsamių parametrų sritį, turite priimti arba atšaukti šioje srityje atliktus pakeitimus.

6. Baigę keisti parametrus atlikite vieną iš toliau pateiktų veiksmų.
 - Spustelėkite **„Scan“ (nuskaityti)**. Baigus nuskaitymą būsite paraginti įrašyti arba atmesti nuorodai atliktus pakeitimus.
 - Spustelėkite nuorodos dešinėje esančią įrašymo piktogramą, tada spustelėkite **„Scan“ (nuskaityti)**.

[Daugiau apie „HP Scan“ programinės įrangos naudojimą žiūrėkite internete.](#) Sužinokite kaip:

- pritaikyti sau skenavimo nuostatas, tokias kaip atvaizdo failo tipas, skenavimo rezoliucijos ir kontrasto lygiai.
- skenuoti į tinkle esančius aplankus ir debesų saugyklas.
- prieš skenavimą peržiūrėti ir pritaikyti atvaizdus.

Nuskaitymas naudojantis „Webscan“ funkcija

„Webscan“ – tai integruoto žiniatinklio serverio funkcija, leidžianti nuskaityti nuotraukas ir dokumentus iš jūsų spausdintuvo į kompiuterį, naudojant interneto naršyklę.

Ši funkcija galima, net jeigu jūsų kompiuteryje nėra įdiegtos spausdintuvo programinės įrangos.



PASTABA: „Webscan“ funkcija išjungta pagal numatytuosius parametrus. Šią funkciją galite įjungti naudoti integruotąjį tinklo serverį (EWS).

Jeigu negalite EWS įjungti „Webscan“, galbūt ji išjungė tinklo administratorius. Norėdami gauti daugiau informacijos susisiekite su savo tinklo administratoriumi arba jūsų tinklą sujungusiu asmeniu.

„Webscan“ funkcijos įjungimas

1. Atidarykite integruotąjį tinklo serverį. Išsamesnės informacijos rasite skyriuje [Atidarykite integruotąjį žiniatinklio serverį 68 puslapyje](#).
2. Spustelėkite skirtuką „**Settings**“ (Nuostatos).
3. Skyriuje „**Security**“ (saugumas) spustelėkite „**Administrator Settings**“ (administratoriaus nuostatos).
4. Norėdami įjungti funkciją „Webscan“, pasirinkite „**Webscan**“ iš EWS.
5. Spustelėkite „**Apply**“ (Taikyti).

Skaitymas naudojant funkciją „Webscan“

Nuskaitant su „Webscan“ galima naudoti pagrindines nuskaitymo parinktis. Norėdami papildomų nuskaitymo parinkčių arba funkcijų, nuskaitykite naudodami HP spausdintuvo programinę įrangą.

1. Įdėkite originalą spausdinamąją pusę į viršų, visiškai priglaudę prie dešinėsios skaitytuvo pusės, kol ji pajudės skaitytuvo takeliu ir įsijungs skaitytuvo lemputė.
2. Atidarykite integruotąjį tinklo serverį. Išsamesnės informacijos rasite skyriuje [Atidarykite integruotąjį žiniatinklio serverį 68 puslapyje](#).
3. Spustelėkite skirtuką „**Scan**“ (Nuskaityti).
4. Kairėje srityje spustelėkite „**Webscan**“, nustatykite norimas nuostatas ir spustelėkite „**Start Scan**“ (**Pradėti nuskaityti**).

Patarimai, kaip sėkmingai kopijuoti ir nuskaityti

Kad kopijuodami ir nuskaitydami pasiektumėte gerų rezultatų, pasinaudokite toliau pateiktais patarimais.

- Vienu metu į skaitytuvą dėkite vieną originalo lapą.
- Negalima nuskaityti kabėmis ar sąvaržėlėmis susegtų originalų.
- Negalima nuskaityti originalų, kuriems sukurti naudotos drėgnos medžiagos (tokios kaip kreidelės, žymekliai arba dažai).
- Baigus nuskaityti originalą išimkite iš nuskaitymo takelio.
- Skaitytuvo nenaudokite tiesioginėje saulės šviesoje, esant ryškiam apšvietimui ar dulkių gausioje aplinkoje.
- Jeigu nukopijuotuose ar nuskaitytuose dokumentuose pastebite vertikalius dryžius, suspausto oro balionėliu pūskite orą į nuskaitymo takelį, kur atsiranda dryžiai.
- Norėdami sukurti didelę mažo originalo kopiją, nuskaitykite originalą į kompiuterį, nuskaitymo programine įranga pakeiskite vaizdo dydį ir tada spausdinkite padidinto vaizdo kopiją.
- Kad visas tekstas būtų tinkamai nuskaitytas, programinėje įrangoje sureguliuokite šviesumą.

6 Tvarkyti kasetes

Šiame skyriuje aprašomos tokios temos:

- [Rašalo lygio patikrinimas](#)
- [Rašalo užsakymas](#)
- [Kasečių keitimas](#)
- [Darbas vienos kasetės režimu](#)
- [Kasetės garantijos informacija](#)
- [Patarimai, kaip naudoti rašalo kasetes](#)

Rašalo lygio patikrinimas

Galite lengvai patikrinti rašalo lygį, kad išsiaiškintumėte, kada gali prireikti keisti kasetę. Rašalo lygis kasetėje rodo nustatytą rašalo likutį kasetėse.



PASTABA: Jei įdėjote pakartotinai pripildytą arba perdirbtą kasetę arba kasetę, kuri buvo naudota kitame spausdintuve, rašalo lygio indikatorius gali veikti netiksliai arba visai neveikti.



PASTABA: Rašalo lygio įspėjimai ir indikatoriai suteikia apytikrą informaciją tik įspėjimo tikslu. Kai pasirodo pranešimas apie žemą rašalo lygį, pasirūpinkite atsargine kasete, kad nereikėtų atidėti svarbių spausdinimo darbų. Spausdinimo kasečių galite nekeisti, kol nepradeda blogėti spausdinimo kokybė.



PASTABA: Kasečių rašalas spausdinant naudojamas atliekant įvairius veiksmus, įskaitant spausdintuvo parengimą, kada spausdintuvą ir kasetę paruošiami spausdinti, ir spausdinimo galvutės aptarnavimą, dėl kurio spausdinimo purkštukai išlieka švarūs, o rašalas teka tolygiai. Be to, šiek tiek rašalo lieka ir sunaudotoje kasetėje. Plačiau apie tai skaitykite www.hp.com/go/inkusage.

Kaip patikrinti rašalo kiekį iš spausdintuvo valdymo skydelio

- Spausdintuvo ekrane esančios **Likusio rašalo kiekis** piktogramos rodo numatomą likusį rašalo kiekį kasetėse.

Rašalo kiekio tikrinimas naudojant HP spausdintuvo programinę įrangą („Windows“)

1. Paleiskite HP spausdintuvo programinę įrangą. Išsamesnės informacijos rasite skyriuje [Paleiskite HP spausdintuvo programinę įrangą \(„Windows“\) 18 puslapyje](#).
2. Priemonėje spausdintuvo programinė įranga spustelėkite skirtuką **„Estimated Levels“** (apytikris kiekis).

Rašalo kiekio tikrinimas naudojant HP spausdintuvo programinę įrangą („OS X“)

1. Atidarykite „HP paslaugų programa“.



PASTABA: „HP Utility“ (HP paslaugų programa) yra aplanke „HP“, esančiame aplanke **„Applications“** (programos).

2. Pasirinkite HP DeskJet 3700 series iš įrenginių sąrašo lango kairėje.
3. Spustelėkite **„Supplies Status“** (Reikmenų būvis).
Pamatysite apytikrius rašalo lygius.
4. Spauskite **„All Settings“** (Visi nustatymai) grįžti į **Informacija ir techninė priežiūra** sritį.

Rašalo užsakymas

Prieš užsisakydami rašalo, raskite teisingą kasetės numerį.

Kaip rasti kasetės numerį spausdintuve

- Kasetės numerį galite rasti kasečių prieigos dangčio vidinėje dalyje.



Kaip rasti kasetės numerį spausdintuvo programinė įranga („Windows“)

1. Paleiskite HP spausdintuvo programinę įrangą. Išsamesnės informacijos rasite skyriuje [Paleiskite HP spausdintuvo programinę įrangą \(„Windows“\) 18 puslapyje](#).
2. spausdintuvo programinė įranga spustelkite **„Shop“** (parduotuvė), spustelėkite **„Shop For Supplies Online“** (pirkti medžiagas internetu), tada vadovaukitės ekrane pateiktomis instrukcijomis.

Kaip rasti kasečių pakartotinio užsakymo numerius („OS X“)

1. Atidarykite „HP paslaugų programa“.

 **PASTABA:** „HP Utility“ (HP paslaugų programa) yra aplanke **„HP“**, esančiame aplanke **„Applications“** (programos).

2. Spauskite **„Supplies Info“** (Reikmenų informacija).

Pasirodo spausdinimo kasečių užsakymo numeriai.

3. Spauskite **„All Settings“** (Visi nustatymai) grįžti į **Informacija ir techninė priežiūra** sritį.

Kad užsisakytumėte autentiškų „HP“ atsarginių dalių, skirtų HP DeskJet 3700 series, eikite į www.hp.com/buy/supplies. Jeigu būsite paprašyti, pasirinkite savo šalį / regioną, tada vadovaukitės nurodymais, kad galėtumėte atrasti savo spausdintuvui tinkamas kasetes.

 **PASTABA:** Kasečių užsakymo internetu paslauga teikiama ne visose šalyse / regionuose. Jei jūsų šalyje arba regione to padaryti negalima, visvien galėsite peržiūrėti atsargų informaciją ir išspausdinti pagalbinį sąrašą, kurio gali prireikti perkant iš vietinio „HP“ parduotuvės.

Kasečių keitimas

Kaip pakeisti kasetes

1. Patikrinkite, ar įjungtas maitinimas.
2. Išimkite kasetę.
 - a. Atidarykite kasečių prieigos dangtį ir palaukite, kol spausdinimo vežimėlis sustos spausdintuvo centre.



- b. Atsargiai spustelėkite spausdinimo kasetę žemyn, kad ją atlaisvintumėte, tada traukite ją į save iš angos.

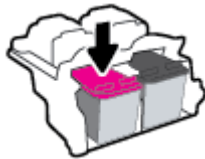

3. Įdėkite naują kasetę.
 - a. Išimkite kasetę iš pakuotės.

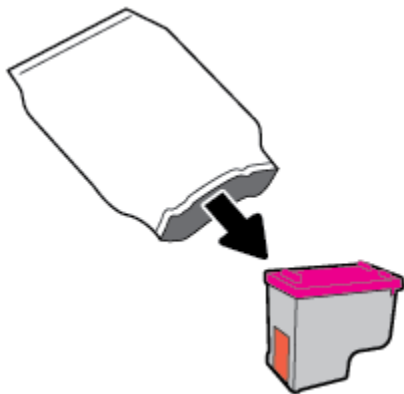

- b. Traukdami už skirtuko nuimkite plastikinę juostelę.

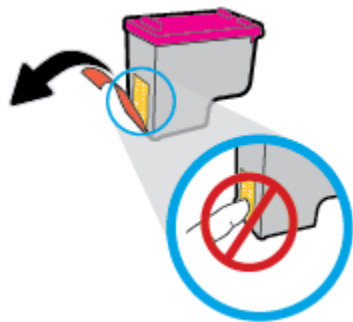

 **PASTABA:** Nelieskite elektrinių kasetės kontaktų.

- c. Šiek tiek į viršų pakreiptą kasetę įstumkite į angą, tada ją spustelėkite į viršų, kol spragtelėjusi atsidurs vietoje.

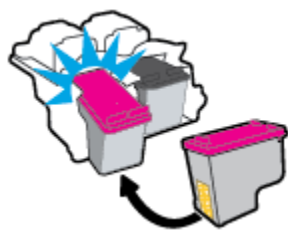

- d. Uždarykite kasečių prieigos dangtį.



Darbas vienos kasetės režimu

Vienos kasetės režimą naudokite norėdami dirbti tik su viena rašalo kasete. Vienos kasetės režimas įjungiamas vienu iš šių atvejų:

- Dėtuvėje įdėta tik viena kasetė.
- Jeigu anksčiau buvo įdėtos dvi kasetės, kasetė išimama iš dėtuvės.



PASTABA: Jeigu spausdintuvas pereina į vienos kasetės režimą, kai spausdintuve įstatytos dvi kasetės, patikrinkite, ar nuo abiejų kasečių nuplėštos plastikinės apsaugos juostelės. Kai plastikinė juostelė dengia kasetės kontaktus, spausdintuvas neranda rašalo kasetės. Jei ant rašalo kasetės nėra plastikinės juostelės, pamėginkite nuvalyti kasetės kontaktus. Daugiau informacijos, kaip valyti kasečių kontaktus, rasite [Kasečių problemos 76 puslapyje](#).

Išėjimas iš vienos kasetės režimo

- Tinkamai įdėkite abi (juodo ir trispalvio rašalo) kasetes į spausdintuvą.

Kasetės garantijos informacija

„HP“ kasetės garantija taikoma, kai kasetė naudojama jai skirtame HP spausdinimo įrenginyje. Ši garantija negalioja toms HP kasetėms, kurios buvo pakartotinai užpildytos, perdirbtos, atnaujintos, netinkamai naudojamos arba sugadintos.

Garantinio laikotarpio metu kasetėms taikoma garantija tik jei nesibaigęs „HP“ rašalas ir nepasiekta garantijos pabaigos data. Garantijos galiojimo pabaigos data pateikiama formatu MMMM/MM/DD, ir ją galima rasti ant kasetės, kaip parodyta paveikslėlyje:

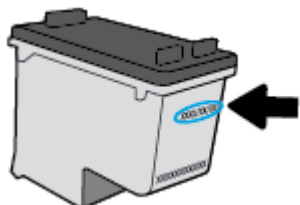

„HP“ pareiškimo dėl ribotos garantijos ieškokite kopija pateikiama atspausdintoje dokumentacijoje, gautoje kartu su spausdintuvu.

Patarimai, kaip naudoti rašalo kasetes



Pasinaudokite toliau pateiktais darbo su rašalo kasetėmis patarimais.

- Norėdami apsaugoti kasetes nuo išdžiūvimo, visada išjunkite spausdintuvą naudodami „**Power**“ (**maitinimas**) mygtuką ir palaukdami kol užges „**Power**“ (**maitinimas**) lemputė.
- Kasetes atidarykite ir jų apsaugines juostas nuimkite tik prieš dėdami kasetes į spausdintuvą. Iš juostelėmis uždengtų kasečių ne taip greitai garuoja rašalas.
- Rašalo kasetes dėkite į tinkamas angas. Kasečių spalvos ir piktogramos turi atitikti angų spalvas ir piktogramas. Įsitikinkite, kad kasetės tinkamai užsifiksavusios.
- Išlygiuokite spausdintuvą optimaliai spausdinimo kokybei. Plačiau apie tai skaitykite [Spausdinimo problemos 79 puslapyje](#).
- Kai „**Estimated Cartridge Levels**“ (numatomas kasetės rašalo lygis) ekranas rodo vienos ar abiejų kasečių žemą rašalo lygį, pasirūpinkite pakaitinėmis kasetėmis, kad nenutrūktų spausdinimo darbai. Neprivalote keisti kasetės, kol jus tenkina spausdinimo kokybė. Išsamiau apie tai skaitykite [Kasečių keitimas 52 puslapyje](#).
- Jeigu dėl kokios nors priežasties išėmėte kasetę iš spausdintuvo, kaip galim greičiau ją įstatykite atgal. Kasetės, išimtos iš spausdintuvo ir neapsaugotos, pradeda džiūti.

7 Spausdintuvo prijungimas

- [Prijunkite spausdintuvą prie belaidžio ryšio tinklo su maršruto parinktuvu](#)
- [Belaidžiu ryšiu junktės prie spausdintuvo, nenaudodami kelvedžio](#)
- [Belaidžio ryšio nuostatos](#)
- [Spausdintuvo prijungimas prie kompiuterio naudojant USB kabelį \(prijungimas ne tinklu\)](#)
- [USB ryšio pakeitimas į belaidį ryšį](#)
- [Išplėstinės spausdintuvo tvarkymo priemonės \(į tinklą įjungtų spausdintuvų\)](#)
- [Spausdintuvo tinkle nustatymai ir naudojimo patarimai](#)

Prijunkite spausdintuvą prie belaidžio ryšio tinklo su maršruto parinktuvu

 **PATARIMAS:** Norėdami išsispausdinti belaidžio ryšio greito pasirengimo darbui vadovą, tris sekundes palaikykite nuspaustą mygtuką **Informacija** ().

- [Prijunkite spausdintuvą prie belaidžio ryšio tinklo naudodami „Wi-Fi“ apsaugotą sąranką \(WPS\)](#)
- [Prijunkite spausdintuvą prie belaidžio tinklo naudodami HP spausdintuvo programinę įrangą](#)

Prijunkite spausdintuvą prie belaidžio ryšio tinklo naudodami „Wi-Fi“ apsaugotą sąranką (WPS)

Kad galėtumėte prijungti spausdintuvą prie belaidžio ryšio tinklo naudodami WPS, pasirūpinkite, kad būtų šio sąlygos:

- Belaidžio 802.11 b/g/n tinklo su belaidžiu maršruto parinktuvu, galinčiu naudoti WPS, arba prieigos taško.

 **PASTABA:** Spausdintuvas palaiko tik ryšius, naudojančius 2,4 GHz.

- Kompiuteris yra prijungtas prie belaidžio ryšio tinklo, prie kurio norite prijungti spausdintuvą. Įsitikinkite, kad kompiuteryje įdiegta HP spausdintuvo programinė įrangą.

Jeigu turite WPS maršruto parinktuvą su WPS mygtuku, atlikite procedūrą **Prijungimas mygtuko paspaudimu**. Jeigu nesate įsitikinę, ar jūsų maršruto parinktuve yra atitinkamas mygtukas, atlikite procedūrą **„PIN method“** (PIN kodo metodas).

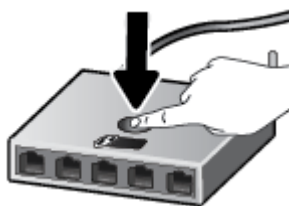

Kaip naudoti „Push Button“ (prijungimas mygtuko paspaudimu, PBC) konfigūracijos metodą

1. Nuspauskite ir palaikykite **Belaidis** () mygtuką spausdintuve ilgiau kaip tris sekundes, kad įsijungtų WPS paspaudimo režimas. Pradedama mirksėti **Belaidis** lemputė.
2. Kelvedyje paspauskite WPS mygtuką.



 **PASTABA:** Gaminyje įjungiamas maždaug dvejų minučių laikmatis, per šį laiko tarpą užmezgamas belaidis ryšys.

PIN kodo metodo naudojimas

1. Vienu metu nuspauskite **Belaidis** () ir **Informacija** () mygtukus, kad būtų išspausdintas tinklo konfigūracijos puslapis ir tada nustatytas WPS PIN.
WPS PIN kodas išspausdintas informacinio puslapio viršuje.
2. Nuspauskite ir palaikykite ilgiau kaip tris sekundes **Belaidis** () mygtuką spausdintuvo valdymo skydelyje. Pradedama mirksėti belaidžio ryšio lemputė.
3. Įjunkite belaidžio kelvedžio arba prieigos taško konfigūravimo priemonę arba programinę įrangą ir įrašykite WPS PIN kodą.

 **PASTABA:** Daugiau informacijos apie konfigūravimo priemonės naudojimą žr. belaidžio kelvedžio arba prieigos taško dokumentacijoje.

Maždaug dvi minutes palaukite. Jeigu spausdintuvas sėkmingai prijungtas, **Belaidis** lemputės nustoja mirksėti ir pradeda nuolat šviesti.

Prijunkite spausdintuvą prie belaidžio tinklo naudodami HP spausdintuvo programinę įrangą

Kad spausdintuvą prijungtumėte prie integruoto belaidžio WLAN 802.11 tinklo, reikalingi:

- Belaidis 802.11b/g/n tinklas su belaidžiu kelvedžiu ar prieigos tašku.

 **PASTABA:** Spausdintuvas palaiko tik ryšius, naudojančius 2,4 GHz.

- Kompiuteris yra prijungtas prie belaidžio ryšio tinklo, prie kurio norite prijungti spausdintuvą.
- Tinklo pavadinimas (SSID).
- WEP raktas arba WPA slapta frazė (jei reikia).

Spausdintuvo prijungimas naudojant HP spausdintuvo programinę įrangą („Windows“)

1. Atsižvelgiant į tai, ar esate įdiegę HP spausdintuvo programinę įrangą, ar ne, atlikite vieną iš šių veiksmų:

Jei kompiuteryje nesate įdiegę HP spausdintuvo programinę įrangą

- a. Apsilankykite 123.hp.com, kad atsisiųstumėte ir įdiegtumėte spausdintuvo programinę įrangą.

 **PASTABA:** Programinės įrangos diegimo metu spausdintuvui ir kompiuteriui sujungti gali laikinai prireikti USB kabelio. USB kabelįjunkite tik tada, kai spausdintuvo programinę įrangą paragins tai daryti.

- b. Paraginti pasirinkite „Wireless“ (belaidis ryšys) ir vykdykite ekrane pateiktus nurodymus.

Jei kompiuteryje esate įdiegę HP spausdintuvo programinę įrangą

- a. Atidarykite spausdintuvo programinę įrangą. Išsamesnės informacijos rasite skyriuje [Paleiskite HP spausdintuvo programinę įrangą \(„Windows“\) 18 puslapyje](#).
- b. spausdintuvo programinę įrangą spustelėkite „Tools“ (įrankiai).

- c. Spustelėkite „**Device Setup & Software**“ (įrenginio sąranka ir programinė įranga).
 - d. Spustelėkite „**Connect a new device**“ (prijungti naują įrenginį), spustelėkite „**Wireless**“ (belaidis ryšys) ir vadovaukitės ekrane pateiktais nurodymais.
2. Kai spausdintuvas sėkmingai prijungtas, mėlyna **Belaidis** lemputė nustoja mirksėti ir ima šviesti nuolat.

Spausdintuvo prijungimas naudojant HP spausdintuvo programinę įrangą („OS X“)

1. Atsižvelgiant į tai, ar esate įdiegę HP spausdintuvo programinę įrangą, ar ne, atlikite vieną šių veiksmų:

Jei kompiuteryje nesate įdiegę HP spausdintuvo programinę įrangą

- ▲ Pasilankykite 123.hp.com, kad atsisiųstumėte ir įdiegtumėte spausdintuvo programinę įrangą.

Jei kompiuteryje esate įdiegę HP spausdintuvo programinę įrangą

- a. Du kartus spustelėkite „HP Utility“ (HP paslaugų programą), esančią **HP** aplanke, kuris yra „**Applications**“ (Programos) aplanke.
 - b. Ekraną viršuje esančioje meniu juostoje iš meniu „Devices“ (įrenginiai) pasirinkite „**Setup New Device**“ (nustatyti naują įrenginį), tada vadovaukitės ekrane pateikiamais nurodymais.
2. Kai spausdintuvas sėkmingai prijungtas, mėlyna **Belaidis** lemputė nustoja mirksėti ir ima šviesti nuolat.

Naujo spausdintuvo prijungimas („Windows“)

1. Atidarykite spausdintuvo programinę įrangą. Išsamesnės informacijos rasite skyriuje [Paleiskite HP spausdintuvo programinę įrangą \(„Windows“\) 18 puslapyje](#).
2. spausdintuvo programinę įrangą spustelėkite „**Tools**“ (įrankiai).
3. Pasirinkite „**Device Setup & Software**“ (įrenginio sąranka ir programinė įranga).
4. Pasirinkite **Connect a new printer** (jungti naują spausdintuvą). Vykdykite ekrane pateiktas instrukcijas.

Naujo spausdintuvo prijungimas („OS X“)

1. Atidarykite „**System Preferences**“ (**Sistemos parinktys**).
2. Priklausomai nuo jūsų operacinės sistemos, spustelėkite **Spausdintuvai ir skaitytuvai**.
3. Spustelėkite simbolį „+“, esantį spausdintuvų sąrašo kairiojoje apatinėje dalyje.
4. Iš sąrašo pasirinkite naują spausdintuvą.

Belaidžiu ryšiu junkitės prie spausdintuvo, nenaudodami kelvedžio

Su „Wi-Fi Direct“ (tiesioginis „Wi-Fi“ ryšys) galite spausdinti be laidų tiesiai iš kompiuterio, išmaniojo telefono, planšetinio kompiuterio arba kito belaidį ryšį palaikančio įrenginio neprisijungdami prie esamo belaidžio ryšio tinklo.

„Wi-Fi Direct“ (tiesioginis „Wi-Fi“ ryšys) naudojimo gairės

- Įsitikinkite, kad jūsų kompiuteryje arba mobiliajame įrenginyje yra būtina programinė įranga.
 - Jei naudojate kompiuterį, įsitikinkite, kad įdiegėte HP spausdintuvo programinę įrangą.



Jei nesate įdiegę HP spausdintuvo programinės įrangos kompiuteryje, pirma prisijunkite prie „Wi-Fi Direct“ (tiesioginis „Wi-Fi“ ryšys) ir tada įdiekite spausdintuvo programinę įrangą. Kai spausdintuvo programinė įranga paprašys pasirinkti ryšio tipą, pasirinkite **Wireless** (belaidis).
 - Jei naudojate mobilųjį įrenginį, įsitikinkite, kad esate įdiegę suderinamą spausdinimo programą. Išsamiau žiūrėkite „HP Mobile Printing“ svetainėje adresu www.hp.com/go/mobileprinting. Jeigu šios svetainės vietinė versija jūsų šalyje ar regione yra neprieinama arba nėra pateikiama jūsų kalba, galite būti nukreipti į kitos šalies ar regiono arba kita kalba pateikiamą „HP Mobile Printing“ svetainę.
- Įsitikinkite, kad įjungtas jūsų spausdintuvo „Wi-Fi Direct“ (tiesioginis „Wi-Fi“ ryšys).
- Tą patį „Wi-Fi Direct“ (tiesioginis „Wi-Fi“ ryšys) ryšį vienu metu gali naudoti iki penkių kompiuterių ir mobiliųjų įrenginių.
- „Wi-Fi Direct“ (tiesioginis „Wi-Fi“ ryšys) gali naudoti, kai spausdintuvas prie kompiuterio prijungtas USB kabeliu arba prie tinklo, naudojant belaidį ryšį.
- „Wi-Fi Direct“ (tiesioginis „Wi-Fi“ ryšys) negalima naudoti, siekiant prie interneto prijungti kompiuterį, mobilųjį įrenginį arba spausdintuvą.

Įjungimas „Wi-Fi Direct“ (tiesioginis „Wi-Fi“ ryšys) arba išjungimas

Spausdintuvo valdymo skydelyje spustelėkite mygtuką „Wi-Fi Direct“ (tiesioginis „Wi-Fi“ ryšys) .

- Kai įjungtas „Wi-Fi Direct“ (tiesioginis „Wi-Fi“ ryšys), nuolat šviečia „Wi-Fi Direct“ (tiesioginis „Wi-Fi“ ryšys) lemputė. Norėdami rasti „Wi-Fi Direct“ (tiesioginis „Wi-Fi“ ryšys) vardą ir slaptažodį, paspauskite mygtuką **Informacija** , kad išsispausdintumėte spausdintuvo informacijos puslapį.



PASTABA: Pirmą kartą įjungus „Wi-Fi Direct“ (tiesioginis „Wi-Fi“ ryšys), spausdintuvas automatiškai išspausdins „Wi-Fi Direct“ (tiesioginis „Wi-Fi“ ryšys) vadovą. Šiame vadove pateikiami nurodymai, kaip naudoti „Wi-Fi Direct“ (tiesioginis „Wi-Fi“ ryšys). Paskui kartu paspauskite mygtukus „Wi-Fi Direct“ (tiesioginis „Wi-Fi“ ryšys)  ir **Informacija** , kad išsispausdintumėte „Wi-Fi Direct“ (tiesioginis „Wi-Fi“ ryšys) vadovą. Vadovas gali būti pateikiamas ne visomis kalbomis.

- Išjungus „Wi-Fi Direct“ (tiesioginis „Wi-Fi“ ryšys), nebešvies „Wi-Fi Direct“ (tiesioginis „Wi-Fi“ ryšys) lemputė.
- Išsamiau apie „Wi-Fi Direct“ (tiesioginis „Wi-Fi“ ryšys) lemputės būseną žr. [Valdymo skydelio lemputės ir ekrano piktogramų būklė 7 puslapyje](#).

Spausdinimas iš belaidžio ryšio funkciją turinčio mobiliojo įrenginio, kuris palaiko „Wi-Fi Direct“ (tiesioginis „Wi-Fi“ ryšys)

Įsitikinkite, kad esate įdiegę naujausią priedo „HP Print Service Plugin“ versiją savo mobiliajame įrenginyje. Šį priedą galite atsisiųsti iš „Google Play“ programėlių parduotuvės.

1. Įsitikinkite, kad spausdintuve esate įjungę „Wi-Fi Direct“ (tiesioginis „Wi-Fi“ ryšys).
2. Mobilajame įrenginyje įjunkite „Wi-Fi Direct“ (tiesioginis „Wi-Fi“ ryšys) Išsamiau apie tai žr. su mobiliuoju įrenginiu pateiktuose dokumentuose.
3. Mobilajame įrenginyje pasirinkite dokumentą spausdinimo funkciją palaikančioje programėlėje, tada pasirinkite dokumento spausdinimo parinktį.

Rodomas pasiekiamų spausdintuvų sąrašas.

4. Pasiekiamų spausdintuvų sąrašė pasirinkite „Wi-Fi Direct“ (tiesioginis „Wi-Fi“ ryšys) pavadinimą, pvz., DIRECT-**-HP DeskJet 3700 series (kai ** yra unikalūs, jūsų spausdintuvui atpažinti skirti simboliai).
 - Jei šio spausdintuvo „Wi-Fi Direct“ (tiesioginis „Wi-Fi“ ryšys) ryšio saugos režimas yra **Automatic** (automatinis) (numatytasis parametras), mobilusis įrenginys automatiškai prisijungs prie spausdintuvo ir išsiųs spausdinimo užduotį.
 - Jei šio spausdintuvo „Wi-Fi Direct“ (tiesioginis „Wi-Fi“ ryšys) ryšio saugos režimas yra **Manual** (neautomatinis), norėdami prijungti spausdintuvą ir spausdinti atlikite vieną iš toliau pateiktų veiksmų.
 - Jei toliau mirksi spausdintuvo valdymo skydelyje esanti „Wi-Fi Direct“ (tiesioginis „Wi-Fi“ ryšys) lemputė, paspauskite mygtuką „**Wi-Fi Direct**“ (tiesioginis „Wi-Fi“ ryšys) .
 - Spausdintuvui išspausdinus puslapį su PIN kodu, vykdykite puslapyje pateiktus nurodymus.

 **PATARIMAS:** Spausdintuvo „Wi-Fi Direct“ (tiesioginis „Wi-Fi“ ryšys) ryšio saugos parametras galite keisti iš integruotojo žiniatinklio serverio (EWS). Išsamesnę informaciją žr. [Atidarykite integruotąjį žiniatinklio serverį 68 puslapyje](#).

Kaip spausdinti naudojant belaidžio ryšio funkciją turintį mobilųjį įrenginį, kuris nepalaiko „Wi-Fi Direct“ (tiesioginis „Wi-Fi“ ryšys)

Įsitikinkite, kad mobiliajame įrenginyje įdiegėte suderinamą spausdinimo programą. Išsamiau žiūrėkite „HP Mobile Printing“ svetainėje adresu www.hp.com/go/mobileprinting. Jeigu šios svetainės vietinė versija jūsų šalyje ar regione yra neprieinama arba nėra pateikiama jūsų kalba, galite būti nukreipti į kitos šalies ar regiono arba kita kalba pateikiamą „HP Mobile Printing“ svetainę.

1. Įsitikinkite, kad spausdintuve esate įjungę „Wi-Fi Direct“ (tiesioginis „Wi-Fi“ ryšys).
2. Mobilajame įrenginyje įjunkite „Wi-Fi“ ryšį. Plačiau apie tai žr. su mobiliuoju įrenginiu pateiktuose dokumentuose.

 **PASTABA:** Jeigu mobilusis įrenginys nepalaiko „Wi-Fi“, negalite naudoti „Wi-Fi Direct“ (tiesioginis „Wi-Fi“ ryšys).

3. Iš mobiliojo įrenginio prisijunkite prie naujo tinklo. Naudokite procesą, kurį paprastai naudojate prisijungti prie naujo belaidžio tinklo arba aktyviosios srities. Pasirinkite „Wi-Fi Direct“ (tiesioginis „Wi-Fi“ ryšys).

Fi“ ryšys) pavadinimą iš belaidžių tinklų sąrašo, pvz., DIRECT-**-HP DeskJet 3700 series (kur ** yra unikalūs, jūsų spausdintuvui atpažinti skirti simboliai).

Paprašius įveskite „Wi-Fi Direct“ (tiesioginis „Wi-Fi“ ryšys) slaptažodį.

4. Spausdinkite dokumentą.

Spausdinimas iš belaidį ryšį palaikančio kompiuterio („Windows“)

1. Įsitikinkite, kad esate įjungę „Wi-Fi Direct“ (tiesioginis „Wi-Fi“ ryšys) spausdintuve.
2. Įjunkite kompiuterio „Wi-Fi“ ryšį. Plačiau apie tai žr. su kompiuteriu pateiktuose dokumentuose.



PASTABA: Jeigu kompiuteris nepalaiko „Wi-Fi“, negalite naudoti „Wi-Fi Direct“ (tiesioginis „Wi-Fi“ ryšys).

3. Iš kompiuterio prisijunkite prie naujo tinklo. Naudokite procesą, kurį paprastai naudojate prisijungti prie naujo belaidžio tinklo arba aktyviosios srities. Pasirinkite „Wi-Fi Direct“ (tiesioginis „Wi-Fi“ ryšys) pavadinimą iš belaidžių tinklų sąrašo, pvz., DIRECT-**-HP DeskJet 3700 series (kur ** yra unikalūs, jūsų spausdintuvui atpažinti skirti simboliai).

Paprašius įveskite „Wi-Fi Direct“ (tiesioginis „Wi-Fi“ ryšys) slaptažodį.

4. Jei spausdintuvas buvo įdiegtas ir prie kompiuterio prijungtas per belaidį tinklą, pereikite prie 5 žingsnio. Jei spausdintuvas buvo įdiegtas ir prie jūsų kompiuterio prijungtas USB kabeliu, vykdykite žemiau pateiktus žingsnius, kad įdiegtumėte spausdintuvo programinę įrangą naudodami „HP“ „Wi-Fi Direct“ (tiesioginis „Wi-Fi“ ryšys) ryšį.

- a. Priklausomai nuo jūsų operacinės sistemos, atlikite vieną iš šių veiksmų:

- **„Windows 10“:** Kompiuterio darbalaukyje spustelėkite **„Start“** (pradžia), pasirinkite **„All Apps“** (visos programos), spustelėkite **„HP“** ir pasirinkite piktogramą su spausdintuvo pavadinimu.
- **„Windows 8.1“:** Spustelėkite apatiniame kairiajame pradžios ekrano kampe esančią rodyklę, tada pasirinkite spausdintuvo pavadinimą.
- **„Windows 8“:** Ekrane „Start“ (pradžia) dešiniuoju pelės mygtuku spustelėkite tuščią ekrano sritį, programų juostoje spustelėkite **„All Apps“** (visos programos) ir tada spustelėkite piktogramą su spausdintuvo pavadinimu.
- **„Windows 7“, „Windows Vista“ ir „Windows XP“:** Kompiuterio darbalaukyje spustelėkite **„Start“** (pradžia), pasirinkite **„All Programs“** (visos programos), spustelėkite **„HP“**, spustelėkite spausdintuvo aplanką ir pasirinkite piktogramą su spausdintuvo pavadinimu.

- b. spausdintuvo programinę įrangą spustelėkite **„Tools“** (įrankiai).

- c. Spustelėkite **„Device Setup & Software“** (spausdintuvo sąranka ir programinė įrangą), tada pasirinkite **„Connect a new device“** (jungti naują įrenginį).

- d. Kai atsiranda programinė įrangos ekranas **„Connection Options“** (Ryšio parinktys), pasirinkite **„Wireless“** (Belaidis ryšys).

Pasirinkite savo HP spausdintuvo programinę įrangą iš aptiktų spausdintuvų sąrašo.

- e. Vykdykite ekrane pateikiamus nurodymus.

5. Spausdinkite dokumentą.

Spausdinimas iš belaidį ryšį palaikančio kompiuterio („OS X“)

1. Įsitikinkite, kad esate įjungę „Wi-Fi Direct“ (tiesioginis „Wi-Fi“ ryšys) spausdintuve.

2. Kompiuteryje įjunkite „Wi-Fi“.

Plačiau apie tai žr. „Apple“ pateiktuose dokumentuose.

3. Paspauskite „Wi-Fi“ („Wi-Fi“ ryšys) piktogramą ir pasirinkite „Wi-Fi Direct“ (tiesioginis „Wi-Fi“ ryšys) pavadinimą, pvz., DIRECT-**-HP DeskJet 3700 series (kai ** yra unikalūs, jūsų spausdintuvui atpažinti skirti simboliai).

Jei „Wi-Fi Direct“ (tiesioginis „Wi-Fi“ ryšys) įjungtas su saugumu, paprašyti įveskite slaptažodį.

4. Pridėti spausdintuvą.

a. Atidarykite **„System Preferences“ (Sistemos parinktys)**.

b. Priklausomai nuo jūsų operacinės sistemos, spauskite **Spausdintuvai ir skaitytuvai**.

c. Spustelėkite simbolį „+“, esantį spausdintuvų sąrašo kairiojoje apatinėje dalyje.

d. Pasirinkite spausdintuvą iš aptiktų spausdintuvų sąrašo (žodis „Bonjour“ yra dešiniajame stulpelyje, prie spausdintuvo pavadinimo), ir spustelėkite **„Add“** (Pridėti).

Belaidžio ryšio nuostatos

Galima nustatyti ir tvarkyti spausdintuvo belaidį ryšį ir atlikti įvairias tinklo tvarkymo užduotis. Pvz., spausdinti informaciją apie tinklo nustatymus, įjungti ar išjungti belaidžio ryšio funkciją, ir keisti belaidžio ryšio parametrus.

Spausdintuvo belaidžio ryšio funkcijos įjungimas ir išjungimas

Norėdami įjungti ar išjungti spausdintuvo belaidžio ryšio funkcijas, paspauskite mygtuką **Belaidis** ()

- Jeigu spausdintuvas yra prijungtas prie aktyvaus belaidžio ryšio tinklo, **Belaidis** lemputė šviečia mėlynai, o spausdintuvo ekrane rodomos piktogramos **Belaidis** ir **Signalu juostos**.
- Jei **Belaidis** lemputė nešviečia, belaidžio ryšio imtuvas yra išjungtas.
- Išsamiau apie belaidžio ryšio būseną žr. [Valdymo skydelio klaidų kodai ir būsenos 93 puslapyje](#).

Kaip išspausdinti belaidžio ryšio bandymo ataskaitą ir tinklo konfigūracijos puslapį

Vienu metu paspauskite mygtukus **Belaidis** () ir **Informacija** ()

- Belaidžio ryšio tinklo bandymo ataskaitoje rodomi belaidžio ryšio tinklo būsenos, signalo, aptiktų tinklų ir kt. diagnostikos rezultatai.
- Tinklo konfigūracijos puslapyje rodoma tinklo būseną, pagrindinio kompiuterio pavadinimas, tinklo pavadinimas ir kt.



Belaidžio ryšio nuostatų keitimas („Windows“)

Šis būdas veikia, jeigu jau įdiegėte spausdintuvo programinę įrangą.

 **PASTABA:** Kad šis būdas veiktų, reikia USB laido. USB laidą prijunkite tik paprašyti.

1. Paleiskite HP spausdintuvo programinę įrangą. Išsamesnės informacijos rasite skyriuje [Paleiskite HP spausdintuvo programinę įrangą \(„Windows“\) 18 puslapyje](#).
2. spausdintuvo programinę įrangą spustelėkite „**Tools**“ (įrankiai).
3. Spustelėkite „**Device Setup & Software**“ (įrenginio sąranka ir programinė įranga).
4. Pasirinkite „**Reconfigure Wireless Settings**“ (iš naujo konfigūruoti belaidžio ryšio nuostatas). Vykdykite ekrane pateikiamus nurodymus.

Kaip atkurti numatytuosius tinklo parametrus

- Vienu metu nuspauskite mygtukus **Belaidis** () ir „**Cancel**“ (**atšaukti**) () , esančius spausdintuvo valdymo skydelyje ir palaikykite nuspaudę tris sekundes.

Spausdintuvo prijungimas prie kompiuterio naudojant USB kabelį (prijungimas ne tinklu)

Spausdintuvo galinėje dalyje yra didelės spartos USB 2.0 lizdas, skirtas jungti prie kompiuterio.

Kaip USB kabeliu prijungti spausdintuvą

1. Apsilankykite 123.hp.com, kad atsisiųstumėte ir įdiegtumėte spausdintuvo programinę įrangą.



PASTABA: Nejunkite USB kabelio prie spausdintuvo, kol nebūsite paraginti tai padaryti.

2. Vykdykite ekrane pateikiamus nurodymus. Kai paprašoma, prijunkite spausdintuvą prie kompiuterio pasirinkdami **USB „Connection Options“** (ryšio parinktys) ekrane.
3. Vykdykite ekrane pateiktas instrukcijas.

Jeigu įdiegta spausdintuvo programinė įrangą, spausdintuvas veiks kaip savaiminio diegimo įrenginys.

USB ryšio pakeitimas į belaidį ryšį

Jeigu pirmą kartą nustatėte spausdintuvą ir įdiegėte programinę įrangą, USB laidu tiesiogiai sujungę spausdintuvą su kompiuteriu, galite bet kada lengvai pakeisti ryšį į belaidį tinklo ryšį. Jums reikės belaidžio 802.11 b/g/n tinklo su belaidžiu kelvedžiu arba prieigos tašku.



PASTABA: Spausdintuvus palaiko tik ryšius, naudojančius 2,4 GHz.

Prieš pereidami nuo USB ryšio prie belaidžio ryšio tinklo įsitikinkite, kad:

- Spausdintuvas prijungtas prie kompiuterio USB laidu, kol Jūsų nepaprašoma laido atjungti.
- Kompiuteris yra prijungtas prie belaidžio ryšio tinklo, kuriame norite įdiegti spausdintuvą.

USB ryšio pakeitimas į belaidžio ryšio tinklą („Windows“)

1. Paleiskite HP spausdintuvo programinę įrangą. Išsamesnę informaciją žr. [Paleiskite HP spausdintuvo programinę įrangą \(„Windows“\) 18 puslapyje](#).
2. spausdintuvo programinė įranga spustelėkite „**Tools**“ (įrankiai).
3. Spustelėkite „**Device Setup & Software**“ (įrenginio sąranka ir programinė įranga).
4. Pasirinkite „**Convert a USB connected printer to wireless**“ (paversti USB ryšiu prijungtą spausdintuvą belaidžiu ryšiu prijungtu spausdintuvu). Vadovaukitės ekrane pateikiamais nurodymais.

USB ryšio pakeitimas į belaidį tinklą („OS X“)

1. Prijunkite spausdintuvą prie belaidžio tinklo.
2. Naudokite 123.hp.com, kad pakeistumėte šio spausdintuvo programinės įrangos ryšį į belaidį ryšį.

Išplėstinės spausdintuvo tvarkymo priemonės (į tinklą įjungtų spausdintuvų)

Kai spausdintuvas prijungtas prie tinklo, naudodamiesi integruotuoju žiniatinklio serveriu (EWS) galite stebėti būsenos informaciją, keisti nuostatas ir tvarkyti spausdintuvą iš savo kompiuterio.

 **PASTABA:** EWS galima įjungti ir naudoti neprisijungus prie interneto. Vis dėlto tokiu atveju neveiks kai kurios funkcijos.



 **PASTABA:** Kad galėtumėte peržiūrėti ar keisti kai kurias nuostatas, gali reikėti įvesti slaptažodį.

- [Atidarykite integruotąjį žiniatinklio serverį](#)
- [Apie slapukus](#)

Atidarykite integruotąjį žiniatinklio serverį

Integruotąjį žiniatinklio serverį galite atidaryti vienu iš toliau pateiktų būdų.

Atidarykite integruotąjį žiniatinklio serverį per tinklą



1. Spausdintuvo valdymo skydelyje kartu nuspauskite mygtukus **Belaidis** () ir **Informacija** (), kad išsispausdintumėte tinklo konfigūravimo puslapį.
2. Spausdintuvo IP adresą arba pagrindinio pavadinimo pavadinimą sužinokite tinklo konfigūracijos puslapyje.
3. Kompiuteryje įdiegtoje tinklo naršyklėje įrašykite spausdintuvui priskirtą IP adresą arba tinklo įrenginio pavadinimą.

Pavyzdžiui, jei IP adresas yra 192.168.0.12, žiniatinklio naršyklėje įveskite tokį adresą: <http://192.168.0.12>.

Kaip atidaryti integruotąjį žiniatinklio serverį naudojant HP spausdintuvo programinę įrangą („Windows“)

1. Atidarykite spausdintuvo programinę įrangą. Išsamesnę informaciją žr. [Paleiskite HP spausdintuvo programinę įrangą \(„Windows“\) 18 puslapyje](#).
2. Spustelėkite **„Print & Scan“ (spausdinimas ir skenavimas)**, tada spustelėkite **„Printer Home Page (EWS)“** (spausdintuvo namų puslapis).

Integruotojo žiniatinklio serverio paleidimas per „Wi-Fi Direct“ (tiesioginis „Wi-Fi“ ryšys)

1. Jei lemputė „Wi-Fi Direct“ (tiesioginis „Wi-Fi“ ryšys) nešviečia, paspauskite mygtuką **„Wi-Fi Direct“ (tiesioginis „Wi-Fi“ ryšys)** () , kad ją įjungtumėte. Norėdami rasti „Wi-Fi Direct“ (tiesioginis „Wi-Fi“ ryšys) vardą ir slaptažodį, paspauskite mygtuką **Informacija** () , kad išsispausdintumėte spausdintuvo informacijos puslapį.
2. Belaidžiu ryšiu prijungtame kompiuteryje įjunkite belaidį ryšį, ieškokite ir prisijunkite prie „Wi-Fi Direct“ (tiesioginis „Wi-Fi“ ryšys), kurio pavadinimas gali būti toks: DIRECT-**-HP DeskJet 3700 series. Paprašius įveskite „Wi-Fi Direct“ (tiesioginis „Wi-Fi“ ryšys) slaptažodį.
3. Palaikomoje savo kompiuterio žiniatinklio naršyklėje įveskite šį adresą: <http://192.168.223.1>.

Apie slapukus

Jums naršant integruotasis tinklo serveris (EWS) įrašo labai mažus tekstinius failus (slapukus) jūsų standžiajame diske. Šie failai leidžia EWS atpažinti jūsų kompiuterį kito jūsų apsilankymo metu. Pavyzdžiui, jeigu sukonfigūravote EWS kalbą, slapukas leis prisiminti, kurią kalbą pasirinkote, kad kitą kartą paleidus EWS puslapiai būtų rodomi ta kalba. Kai kurie slapukai (pvz., slapukai, kuriuose saugomos klientui skirtos nuostatos) saugomi kompiuteryje, kol nėra ištrinami rankiniu būdu.

Galite konfigūruoti savo naršyklę, kad ji priimtų visus slapukus, arba galite konfigūruoti, kad ji perspėtų jus kiekvieną kartą, kai siūlomi slapukai, ir tai leis jums nuspręsti, kurį slapuką priimti, o kurio atsisakyti. Be to, naudodami naršyklę galite pašalinti nereikalingus slapukus.



PASTABA: Priklausomai nuo spausdintuvo, jei uždrausite slapukus, išjungsite vieną arba daugiau iš toliau nurodytų funkcijų:

- Darbo tęsimas vietoje, kurioje išjungėte programą (ypač patogiu, kai naudojate sąrankos vediklius).
- EWS naršyklės kalbos įsiminimas.
- EWS Pradžia pagrindinio puslapio pritaikymas.

Informacijos apie tai, kaip pakeisti privatumo ir slapukų nuostatas ir kaip peržiūrėti ir naikinti slapukus, ieškokite dokumentacijoje, pasiekiamoje žiniatinklio naršykle.

Spausdintuvo tinkle nustatymai ir naudojimo patarimai

Naudokite šiuos patarimus nustatydami ir naudodami spausdintuvą tinkle:

- Nustatydami spausdintuvą belaidžiame tinkle įsitikinkite, kad jūsų belaidis kelvedis arba prieigos taškas prijungtas. Spausdintuvas ieško belaidžio ryšio maršrutizatorių, tada kompiuteryje pateikia aptiktų tinklų pavadinimų sąrašą.
- Jei jūsų kompiuteris prijungtas prie virtualiojo privataus tinklo (VPN), turite atsijungti nuo VPN, tik tada galėsite pasiekti bet kurį kitą prietaisą savo tinkle, įskaitant spausdintuvą.
- Sužinokite, kaip sukonfigūruoti tinklą ir spausdintuvą spausdinti belaidžiu ryšiu. [Spustelėkite čia, kad eitumėte į internetą, kur rasite daugiau informacijos.](#)
- Sužinokite, kaip rasti savo tinklo saugos nuostatas. [Spustelėkite čia, kad eitumėte į internetą, kur rasite daugiau informacijos.](#)
- Sužinokite daugiau apie HP Print and Scan Doctor. [Spustelėkite čia, kad eitumėte į internetą, kur rasite daugiau informacijos.](#)



PASTABA: Ši paslaugų programa galima tik „Windows“ operacinei sistemai.

- Sužinokite, kaip pereiti nuo USB prie belaidžio ryšio. [Spustelėkite čia, kad eitumėte į internetą, kur rasite daugiau informacijos.](#)
- Sužinokite, kaip atliekant spausdintuvo sąranką dirbti su užkarda ir nuo virusų apsaugančiomis programomis. [Spustelėkite čia, kad eitumėte į internetą, kur rasite daugiau informacijos.](#)

8 Problemos sprendimas

Šiame skyriuje aprašomos tokios temos:

- [Strigimai ir popieriaus padavimo problemos](#)
- [Kasečių problemos](#)
- [Spausdinimo problemos](#)
- [Kopijavimo problemos](#)
- [Nuskaitymo problemos](#)
- [Tinklo ir ryšio problemos](#)
- [Spausdintuvo aparatinės įrangos triktys](#)
- [Valdymo skydelio klaidų kodai ir būsenos](#)
- [HP pagalba](#)

Strigimai ir popieriaus padavimo problemos

Ką norėtumėte daryti?

Įstrigusio popieriaus ištraukimas

[Išspręskite popieriaus strigimo problemas.](#)

Naudokite HP trikčių diagnostikos ir šalinimo vedlį internete.

Įstrigusio popieriaus valymo ir popieriaus arba popieriaus tiekimo problemų sprendimo nurodymai.



PASTABA: HP trikčių diagnostikos ir šalinimo žinynas internete gali būti pateikiama ne visomis kalbomis.

Perskaitykite žinyne pateiktas bendrąsias įstrigusio popieriaus išėmimo instrukcijas

Popierius gali įstrigti keliose vietose.

Kaip pašalinti įstrigusį popierių iš įvesties dėklo

1. Paspauskite mygtuką „Cancel“ (**atšaukti**) (✗), kad būtų bandoma pašalinti įstrigusį popierių automatiškai. Jei tai nepadeda, atlikite toliau pateiktus veiksmus, kad įstrigusį popierių pašalintumėte rankiniu būdu.
2. Atsargiai ištraukite popierių iš įvesties dėklo.



3. Įsitikinę, kad popieriaus kelyje nėra pašalinių daiktų, tada jį įdėkite iš naujo.



PASTABA: Įvesties dėklo skydelis gali neleisti pašaliniams daiktams užstoti popieriaus kelio ir susidaryti didelėms popieriaus strigtims. Nenuimkite įvesties dėklo skydelio.

4. Norėdami tęsti esamą užduotį, valdymo skydelyje paspauskite mygtuką **Tęsti** (⏪).

Ištraukite įstrigusį popierių iš išvesties dėklo

1. Paspauskite mygtuką „Cancel“ (**atšaukti**) (✗), kad būtų bandoma pašalinti įstrigusį popierių automatiškai. Jei tai nepadeda, atlikite toliau pateiktus veiksmus, kad įstrigusį popierių pašalintumėte rankiniu būdu.

2. Atsargiai ištraukite popierių iš išvesties dėklo



3. Norėdami tęsti esamą užduotį, valdymo skydelyje paspauskite mygtuką **Tęsti** (📄).

Kaip pašalinti įstrigusį popierių pro kasetės prieigos angą

1. Paspauskite mygtuką „**Cancel**“ (**atšaukti**) (✗), kad būtų bandoma pašalinti įstrigusį popierių automatiškai. Jei tai nepadeda, atlikite toliau pateiktus veiksmus, kad įstrigusį popierių pašalintumėte rankiniu būdu.
2. Pašalinkite įstrigusį popierių.
 - a. Paspausdami mygtuką „**Power**“ (**maitinimas**) (🔌), jei norite išjungti spausdintuvą.
 - b. Atidarykite rašalo kasečių prieigos dangtį.
 - c. Jei spausdinimo dėtuvė yra spausdintuvo viduryje, pastumkite ją į dešinę pusę.

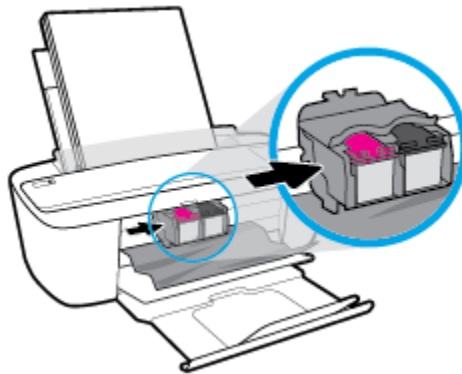

- d. Pašalinkite įstrigusį popierių.



- e. Uždarykite kasečių prieigos dangtį.

3. Paspausdami mygtuką „Power“ (maitinimas) (⏻), jei norite įjungti spausdintuvą.

Kaip pašalinti spausdinimo kasetės strigtį

[Spausdinimo kasetės strigties šalinimas.](#)

Naudokite HP trikčių diagnostikos ir šalinimo vedlį internete.

Jeigu kas nors blokuoja spausdinimo kasetę arba ji nejudą lengvai, gaukite nuoseklias instrukcijas.



PASTABA: HP trikčių diagnostikos ir šalinimo žinynas internete gali būti pateikiama ne visomis kalbomis.

Perskaitykite žinyne pateiktas bendrąsias įstrigusios spausdinimo kasetės strigties šalinimo instrukcijas

- ▲ Pašalinkite visus objektus, pvz., popierių, uždengiantį spausdinimo kasečių dėtuve.



PASTABA: Įstrigusiam popieriui šalinti nenaudokite jokių įrankių ar kitų įrenginių. Iš spausdintuvo vidaus šalindami įstrigusį popierių visada būkite labai atsargūs.

Kaip išvengti popieriaus strigčių

Kad nestrigtų popierius, laikykitės šių nurodymų.

- Neperpildykite įvesties dėklo.
- Dažnai išimkite išspausdintus lapus iš išvesties dėklo.
- Pasirūpinkite, kad į įvesties dėklą įdėtas popierius gulėtų lygiai ir kad jo kraštai nebūtų užlenkti arba įplėšti.
- Nedėkite iš karto kelių skirtingų popieriaus rūšių į įvesties dėklą; visas popieriaus pluoštas įvesties dėkle turi būti to paties dydžio ir rūšies.
- Pakoreguokite popieriaus pločio kreipiklį į įvesties dėklą – pristumkite jį prie popieriaus. Patikrinkite, kad popieriaus pločio kreipiklis nesulankstytų popieriaus dėkle.

- Negrūskite popieriaus įvesties dėkle per daug žemyn.
- Nedėkite popieriaus, kai spausdintuvas spausdina. Jei spausdintuve liko nedaug popieriaus, leiskite jam pasibaigti ir tik tada įdėkite popieriaus.

Kaip išspręsti popieriaus tiekimo problemas

Su kokio tipo problema susidūrėte?

- **Iš įvesties dėklo neįtraukiamas popierius**
 - Įsitikinkite, kad įvesties dėkle įdėta popieriaus. Išsamesnės informacijos rasite skyriuje [Laikmenų įdėjimas 10 puslapyje](#).
 - Pakoreguokite popieriaus pločio kreipiklį į įvesties dėklą - pristumkite jį prie popieriaus. Patikrinkite, kad popieriaus pločio kreipiklis nesulankstytų popieriaus dėkle.
 - Užtikrinkite, kad lapai įvesties dėkle nebūtų susiraukšlėję. Ištiesinkite lapus, sulenkdami jų rietuvę į priešingą pusę.
- **Puslapiai nukrypsta**
 - Įsitikinkite, kad popierius įdėtas į dešinįjį tolimąjį įvesties dėklo kraštą ir popieriaus pločio dėtuvas priglustų prie lapo krašto.
 - Popierių į spausdintuvą dėkite tik tada, kai jis nespausdina.
- **Įrenginys paima kelis lapus iškart**
 - Pakoreguokite popieriaus pločio kreipiklį į įvesties dėklą - pristumkite jį prie popieriaus. Patikrinkite, kad popieriaus pločio kreipiklis nesulankstytų popieriaus dėkle.
 - Užtikrinkite, kad išvesties dėklas nebūtų perkrautas popieriaus.
 - Įsitikinkite, kad įdėto popieriaus lapai nebūtų sulipę.
 - Siekiant optimalaus darbo ir efektyvumo, rekomenduojama naudoti HP popierių.

Kasečių problemos

Rašalo kasetės problemų nustatymas

Norėdami nustatyti, ar yra kasetės problemų, patikrinkite **Įspėjimas dėl rašalo** lempučių būseną ir atitinkamą **Likusio rašalo kiekis** piktogramą. Išsamesnės informacijos rasite skyriuje [Valdymo skydelio klaidų kodai ir būsenos 93 puslapyje](#).

Jei spausdintuvo programinė įranga pateikia kasetės problemos pranešimą, kuriame nurodoma, kad bent vienoje kasetėje yra problema, norėdami nustatyti, ar yra kasetės problema, atlikite toliau nurodytus veiksmus.

1. Išimkite juodo rašalo kasetę ir uždarykite kasečių aptarnavimo dangtelį.
 - Jei mirksi trispalvio rašalo kasetės **Likusio rašalo kiekis** piktograma, problema yra trispalvio rašalo kasetėje.
 - Jei trispalvio rašalo kasetės **Likusio rašalo kiekis** piktograma nemirksi, problemos trispalvio rašalo kasetėje nėra.
2. Įdėkite juodo rašalo kasetę atgal į spausdintuvą, išimkite trispalvio rašalo kasetę, tada uždarykite kasetės prieigos dangtelį.
 - Jei mirksi juodo rašalo kasetės **Likusio rašalo kiekis** piktograma, problema yra juodo rašalo kasetėje.
 - Jei juodo rašalo kasetės **Likusio rašalo kiekis** piktograma nemirksi, problemos juodo rašalo kasetėje nėra.

Problemų, susijusių su spausdinimo kasetėmis, sprendimas

Jeigu įstačius kasetę atsiranda klaidos pranešimas, nurodantis kasetės problemą, pabandykite išimti rašalo kasetes ir įsitikinkite, kad nuo kiekvienos kasetės nuimta apsauginė plastikinė juostelė. tada kasetes įstatykite atgal. Jei tai nepadaeda, nuvalykite kasetės kontaktus. Jei problemos išspręsti vis tiek nepavyksta, bandykite pakeisti kasetes. Informacijos apie kasečių pakeitimą žr. [Kasečių keitimas 52 puslapyje](#).

Kasečių kontaktų valymas

⚠ ĮSPĖJIMAS: Valymo procesas turėtų trukti vos keletą minučių. Kasetes kuo greičiau vėl įdėkite į spausdintuvą. Nerekomenduojama ilgiau kaip 30 minučių palikti iš spausdintuvo išimtų kasečių. Tai gali sugadinti spausdinimo galvutę arba kasetes.

1. Patikrinkite, ar įjungtas maitinimas.

2. Atidarykite kasečių prieigos dangtį ir palaukite, kol spausdinimo vežimėlis sustos spausdintuvo centre.



3. Išimkite klaidos pranešime nurodytą kasetę.

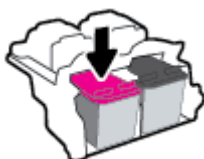

4. Kastės ir spausdintuvo kontaktų valymas.

- a. Laikykite rašalo kasetę už kraštų taip, kad apačia būtų viršuje, ir suraskite ant jos esančius elektrinius kontaktus.

Elektriniai kontaktai yra maži aukso spalvos taškai ant kasetės.

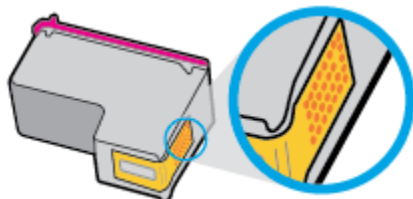

- b. Kontaktus valykite tik sausu tamponu arba nespūrančiu audiniu.

⚠️ ĮSPĖJIMAS: Valykite tik kontaktus, neištepkite rašalu ar kitaip neišpurvinkite kasetės kitose vietose.

- c. Spausdintuvo viduje suraskite spausdinimo galvutės kontaktus.

Spausdintuvo kontaktai yra aukso spalvos iškilimai, išdėstyti taip, kad susiliestų su įstatytos kasetės kontaktais.

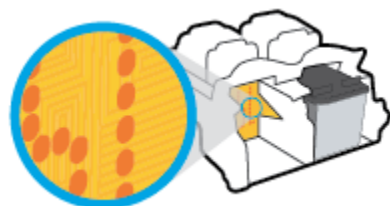

- d. Kontaktus valykite sausu tamponu arba nepūkuotu audiniu.

5. Įstatykite kasetę atgal.
6. Uždarykite kasečių prieigos dangtelį.
7. Patikrinkite, ar neberodomas klaidos pranešimas. Jei vis dar gaunate klaidos pranešimą, išjunkite ir įjunkite spausdintuvą.



PASTABA: Jei problemų kyla dėl vienos kasetės, ją galite išimti, ir, pasirinkę vienos kasetės režimą, spausdintuvą naudoti tik su viena spausdinimo kasete.

Spausdinimo problemos

Ką norėtumėte daryti?

Kyla problemos spausdinant lapą (negalima spausdinti)

„HP Print and Scan Doctor“ programa	„HP Print and Scan Doctor“ programa yra paslaugų programa, kuri bandys nustatyti ir ištaisyti problemą automatiškai. PASTABA: Ši paslaugų programa galima tik „Windows“ operacinei sistemai.
Trikčių diagnostika kai kyla problemos dėl nespausdinamų spausdinimo užduočių.	Naudokite HP trikčių diagnostikos ir šalinimo vedlį internete. Jeigu spausdintuvus neatsako arba nespausdina, gaukite nuoseklias instrukcijas.



PASTABA: „HP Print and Scan Doctor“ programa ir HP trikčių diagnostikos ir šalinimo žinynas internete gali būti pateikiama ne visomis kalbomis.

Perskaitykite žinyne pateiktas bendrąsias instrukcijas, skirtas tiems atvejams, kai kyla problemų su spausdinimu

Kaip išspręsti spausdinimo problemas („Windows“)

Pasirūpinkite, kad spausdintuvus būtų įjungtas, o įvesties dėkle būtų popieriaus. Jei vis tiek nepavyksta spausdinti, pabandykite atlikti toliau pateiktus veiksmus nurodyta tvarka.

1. spausdintuvo programinė įranga peržiūrėkite klaidų pranešimus ir ištaisykite jas vadovaudamiesi ekrane pateikiamais nurodymais.
2. Jeigu kompiuteris prie spausdintuvo prijungtas USB laidu, jį atjunkite ir vėl prijunkite. Jeigu kompiuteris prie spausdintuvo prijungtas belaidžiu ryšiu, pasirūpinkite, kad ryšys veiktų.
3. Patikrinkite, ar spausdintuvus nėra pristabdytas arba nepasiekiamas.

Kaip patikrinti, ar spausdintuvus nėra pristabdytas arba nepasiekiamas

- a. Priklausomai nuo jūsų operacinės sistemos, atlikite vieną iš toliau aprašytų veiksmų:
 - **„Windows 10“:** „Windows“ meniu **„Start“** (pradžia) spustelėkite **„All apps“** (visos programos), pasirinkite **„Windows System“** („Windows“ sistema), **„Control Panel“** (valdymo skydelis), tada spustelėkite **„View devices and printers“** (žiūrėti įrenginius ir spausdintuvus) parinktį, esančia meniu **„Hardware and Sound“** (techninė įranga ir garsas).
 - **„Windows 8.1“** ir **„Windows 8“:** Spustelėkite viršutinį dešinį ekrano kampą, kad atidarytumėte „Charms“ juostą, spustelėkite piktogramą **„Settings“** (Nuostatos), spustelėkite **„Control Panel“** (Valdymo pultas), tuomet **„View devices and printers“** (Peržiūrėti įrenginius ir spausdintuvus) („View devices and printers“).
 - **„Windows 7“:** „Windows“ meniu **„Start“** (Pradėti) spustelėkite **„Devices and Printers“** (Įrenginiai ir spausdintuvai).

- **„Windows Vista“:** „Windows“ meniu **„Start“** (Pradėti) spustelėkite **„Control Panel“** (Valdymo skydas) ir **„Printers“** (Spausdintuvai).
 - **„Windows XP“:** „Windows“ meniu **„Start“** (Pradėti) spustelėkite **„Control Panel“** (Valdymo skydas) ir **„Printers and Faxes“** (Spausdintuvai ir faksai).
- b.** Norėdami atidaryti spausdinimo eilę, dukart spustelėkite spausdintuvo piktogramą arba dešiniuoju pelės mygtuku spustelėkite spausdintuvo piktogramą ir pasirinkite **„See what’s printing“** (Žiūrėti, kas spausdinama).
- c.** Įsitinkite, kad meniu **„Printer“** (Spausdintuvas) nėra jokių žymės ženklų greta **„Pause Printing“** (Stabdyti spausdinimą) ar **„Use Printer Offline“** (Naudoti spausdintuvą neprisijungus).
- d.** Jei atlikote kokius nors pakeitimus, bandykite spausdinti dar kartą.
- 4.** Patikrinkite, ar spausdintuvas yra nustatytas kaip numatytasis spausdintuvas.

Kaip patikrinti, ar produktas yra nustatytas kaip numatytasis spausdintuvas

- a.** Priklausomai nuo jūsų operacinės sistemos, atlikite vieną iš toliau aprašytų veiksmų:
- **„Windows 10“:** „Windows“ meniu **„Start“** (pradžią) spustelėkite **„All apps“** (visos programos), pasirinkite **„Windows System“** („Windows“ sistema), **„Control Panel“** (valdymo skydelis), tada spustelėkite **„View devices and printers“** (žiūrėti įrenginius ir spausdintuvus) parinktį, esančia meniu **„Hardware and Sound“** (techninė įranga ir garsas).
 - **„Windows 8.1“** ir **„Windows 8“:** Spustelėkite viršutinį dešinį ekrano kampą, kad atidarytumėte „Charms“ juostą, spustelėkite piktogramą **„Settings“** (Nuostatos), spustelėkite **„Control Panel“** (Valdymo pultas), tuomet **„View devices and printers“** (Peržiūrėti įrenginius ir spausdintuvus) („View devices and printers“).
 - **„Windows 7“:** „Windows“ meniu **„Start“** (Pradėti) spustelėkite **„Devices and Printers“** (Įrenginiai ir spausdintuvai).
 - **„Windows Vista“:** „Windows“ meniu **„Start“** (Pradėti) spustelėkite **„Control Panel“** (Valdymo skydas) ir **„Printers“** (Spausdintuvai).
 - **„Windows XP“:** „Windows“ meniu **„Start“** (Pradėti) spustelėkite **„Control Panel“** (Valdymo skydas) ir **„Printers and Faxes“** (Spausdintuvai ir faksai).
- b.** Patikrinkite, ar numatytoju spausdintuvu nustatytas reikiamas spausdintuvas.
- Numatytasis spausdintuvas turi žymės ženklą šalia esančiame juodame arba žaliame apskritime.
- c.** Jei numatytoju spausdintuvu nustatytas ne reikiamas spausdintuvas, dešiniuoju mygtuku spustelėkite norimą spausdintuvą ir pasirinkite **„Set as Default Printer“** (Nustatyti kaip numatytąjį spausdintuvą).
- d.** Bandykite naudoti spausdintuvą dar kartą.
- 5.** Paleiskite iš naujo spausdinimo kaupos programą.

Kaip paleisti spausdinimo kaupos programą iš naujo

- a.** Priklausomai nuo jūsų operacinės sistemos, atlikite vieną iš toliau aprašytų veiksmų:

„Windows 10“

- i. „Windows“ meniu „**Start**“ (pradėti) spustelėkite „**All apps**“ (visos programos), tada spustelėkite „**Windows System**“ („Windows“ sistema).
- ii. Spustelėkite „**Control Panel**“ (valdymo skydelis), „**System and Security**“ (sistema ir sauga), tada spustelėkite „**Administrative Tools**“ (administravimo priemonės).
- iii. Dukart spustelėkite **Services** (paslaugos).
- iv. Dešiniuoju mygtuku spustelėkite „**Print Spooler**“ (Spausdinimo kaupos programa), tada spustelėkite „**Properties**“ (Ypatybės).
- v. Skirtuke **General** (bendra) įsitikinkite, kad šalia **Startup type** (paleisties tipas) pasirinkta nuostata **Automatic** (automatinis).
- vi. Jei paslauga nepaleista, srityje „**Service status**“ (Paslaugos būseną) spustelėkite „**Start**“ (Pradėti) ir „**OK**“ (Gerai).

„Windows 8.1“ ir „Windows 8“

- i. Norėdami atidaryti išraiškos ženklelių juostą, nurodykite ar bakstelkite ekrano viršutinį dešinį kampą ir tada spustelkite piktogramą „**Settings**“ (Parametrai).
- ii. Nuspauskite ar bakstelkite „**Control Panel**“ (Valdymo skydas) ir tada nuspauskite ar bakstelkite „**System and Security**“ (Sistema ir sauga).
- iii. Nuspauskite ar bakstelkite „**Administrative Tools**“ (Administravimo įrankiai) ir tada nuspauskite ar bakstelkite „**Services**“ (Paslaugos).
- iv. Dešiniuoju mygtuku spustelėkite arba palieskite ir palaikykite „**Print Spooler**“ (Spausdinimo kaupos programa), tada spustelėkite „**Properties**“ (Ypatybės).
- v. Skirtuke „**General**“ (Bendra) įsitikinkite, kad šalia „**Startup type**“ (Paleisties tipas) pasirinkta nuostata „**Automatic**“ (Automatinis).
- vi. Jei paslauga nepaleista, srityje „**Service status**“ (Paslaugos būseną) spustelėkite ar bakstelkite „**Start**“ (Pradėti) ir tada spustelėkite ar bakstelkite „**OK**“ (Gerai).

„Windows 7“

- i. „Windows“ meniu „**Start**“ (Pradėti) spustelėkite „**Control Panel**“ (Valdymo skydas), „**System and Security**“ (Sistema ir sauga) ir „**Administrative Tools**“ (Administravimo įrankiai).
- ii. Dukart spustelėkite „**Services**“ (Paslaugos).
- iii. Dešiniuoju mygtuku spustelėkite „**Print Spooler**“ (Spausdinimo kaupos programa), tada spustelėkite „**Properties**“ (Ypatybės).
- iv. Skirtuke „**General**“ (Bendra) įsitikinkite, kad šalia „**Startup type**“ (Paleisties tipas) pasirinkta nuostata „**Automatic**“ (Automatinis).
- v. Jei paslauga nepaleista, srityje „**Service status**“ (Paslaugos būseną) spustelėkite „**Start**“ (Pradėti) ir „**OK**“ (Gerai).

„Windows Vista“

- i. „Windows“ meniu „**Start**“ (Pradžia) spustelėkite „**Control Panel**“ (Valdymo skydas), „**System and Maintenance**“ (Sistema ir priežiūra) ir „**Administrative Tools**“ (Administravimo įrankiai).
- ii. Dukart spustelėkite „**Services**“ (Paslaugos).
- iii. Dešinioju mygtuku spustelėkite „**Print Spooler service**“ (Spausdinimo kaupos paslauga), tada spustelėkite „**Properties**“ (Ypatybės).
- iv. Skirtuke „**General**“ (Bendra) įsitikinkite, kad šalia „**Startup type**“ (Paleisties tipas) pasirinkta nuostata „**Automatic**“ (Automatinis).
- v. Jei paslauga nepaleista, srityje **Service status** (paslaugos būseną) spustelėkite **Start** (pradėti) ir **OK** (gerai).

„Windows XP“

- i. „Windows“ meniu „**Start**“ (Pradėti) dešinioju mygtuku spustelėkite „**My Computer**“ (Mano kompiuteris).
 - ii. Spustelėkite „**Manage**“ (Valdyti) ir „**Services and Applications**“ (Paslaugos ir programos).
 - iii. Dukart spustelėkite „**Services**“ (Paslaugos), tada pasirinkite „**Print Spooler**“ (Spausdinimo kaupos programa).
 - iv. Dešinioju mygtuku spustelėkite „**Print Spooler**“ (Spausdinimo kaupos programa), tada spustelėkite „**Restart**“ (Paleisti iš naujo), kad paslauga būtų paleista iš naujo.
- b. Patikrinkite, ar numatytoju spausdintuvu nustatytas reikiamas spausdintuvas.
- Numatytasis spausdintuvas turi žymės ženklą šalia esančiame juodame arba žaliame apskritime.
- c. Jei numatytoju spausdintuvu nustatytas ne reikiamas spausdintuvas, dešinioju mygtuku spustelėkite norimą spausdintuvą ir pasirinkite „**Set as Default Printer**“ (Nustatyti kaip numatytąjį spausdintuvą).
- d. Bandykite naudoti spausdintuvą dar kartą.
6. Iš naujo įjunkite kompiuterį.
7. Panaikinkite spausdinimo užduočių eilę.

Kaip išvalyti spausdinimo užduočių eilę

- a. Priklausomai nuo jūsų operacinės sistemos, atlikite vieną iš toliau aprašytų veiksmų:
 - „**Windows 10**“: „Windows“ meniu „**Start**“ (pradžia) spustelėkite „**All apps**“ (visos programos), pasirinkite „**Windows System**“ („Windows“ sistema), „**Control Panel**“ (valdymo skydelis), tada spustelėkite „**View devices and printers**“ (žiūrėti įrenginius ir spausdintuvus) parinktį, esančia meniu „**Hardware and Sound**“ (techninė įranga ir garsas).
 - „**Windows 8.1**“ ir „**Windows 8**“: Spustelėkite viršutinį dešinį ekrano kampą, kad atidarytumėte „Charms“ juostą, spustelėkite piktogramą „**Settings**“ (Nuostatos), spustelėkite „**Control Panel**“ (Valdymo pultas), tuomet „**View devices and printers**“ (Peržiūrėti įrenginius ir spausdintuvus) („View devices and printers“).
 - „**Windows 7**“: „Windows“ meniu „**Start**“ (Pradėti) spustelėkite „**Devices and Printers**“ (Įrenginiai ir spausdintuvai).

- **„Windows Vista“:** „Windows“ meniu **„Start“** (Pradėti) spustelėkite **„Control Panel“** (Valdymo skydas) ir **„Printers“** (Spausdintuvai).
 - **„Windows XP“:** „Windows“ meniu **„Start“** (Pradėti) spustelėkite **„Control Panel“** (Valdymo skydas) ir **„Printers and Faxes“** (Spausdintuvai ir faksai).
- b. Dukart spustelėkite jūsų spausdintuvo piktogramą, kad atidarytumėte spausdinimo darbų eilę.
 - c. Meniu **Printer** (Spausdintuvas) spustelėkite **Cancel all documents** (Atšaukti visus dokumentus) arba **Purge Print Document** (Išvalyti spausdinamus dokumentus) ir spustelėkite **Yes** (Taip), kad patvirtintumėte.
 - d. Jei eilėje dar yra dokumentų, paleiskite kompiuterį iš naujo ir bandykite spausdinti dar kartą.
 - e. Patikrinkite, ar spausdinimo eilė tuščia, ir bandykite spausdinti dar kartą.

Kaip išspręsti spausdinimo problemas („OS X“)

1. Patikrinkite, ar nėra klaidų pranešimų, ir ištaisykite klaidas.
2. Atjunkite ir vėl prijunkite USB kabelį.
3. Patikrinkite, ar produktas nėra pristabdytas arba nepasiekiamas.

Kaip patikrinti, ar produktas nėra pristabdytas arba nepasiekiamas

- a. Skiltyje **„System Preferences“** (sistemos parinktys) spustelėkite **„Print & Fax“** (spausdinimas ir faksas).
- b. Spustelėkite mygtuką **„Open Print Queue“** (Atidaryti spausdinimo eilę).
- c. Spustelėkite spausdinimo užduotį ir ją pasirinkite.
Naudokite šiuos mygtukus, kad pakeistumėte spausdinimo užduotį:
 - **Šalinti:** Atšaukti pasirinktą spausdinimo užduotį.
 - **„Hold“** (Užlaikyti): Pristabdyti pasirinktą spausdinimo užduotį.
 - **Tęsti:** Tęsti sustabdytą spausdinimo užduotį.
 - **„Pause Printer“** (Pristabdyti spausdintuvą): Pristabdo visas spausdinimo užduočių eilėje esančias užduotis.
- d. Jei atlikote kokius nors pakeitimus, bandykite spausdinti dar kartą.

4. Iš naujo įjunkite kompiuterį.

Kaip išspręsti spausdinimo kokybės problemas

[Nuoseklios instrukcijos padės išspręsti daugelį spausdinimo kokybės atvejų.](#)

Spausdinimo kokybės trikių diagnostika internete.

Perskaitykite žinyne pateiktas bendrąsias instrukcijas apie spausdinimo kokybės problemų sprendimus



PASTABA: Norėdami apsaugoti kasetes nuo išdžiūvimo, visada išjunkite spausdintuvą naudodami **„Power“** (maitinimas) mygtuką ir palaukdami kol užges **„Power“** (maitinimas) lemputė.

Kaip pagerinti spausdinimo kokybę („Windows“)

1. Įsitinkite, kad naudojate originalias HP kasetes.

2. Patikrinkite popieriaus rūšį.

Kad spausdinimo kokybė būtų geriausia, naudokite aukštos kokybės HP popierių arba popierius, kurie atitinka „ColorLok®“ standartą. Išsamesnę informaciją žr. [Pagrindinė informacija apie popierių 15 puslapyje](#).

Būtinai patikrinkite, ar popierius, ant kurio spausdinate, nesuglamžytas. Norėdami gauti aukščiausios kokybės rezultatą, naudokite „HP Advanced“ fotopopierių.

Firminį popierių laikykite originalioje pakuotėje, uždaromame plastikiniame maišelyje, ant plokščio paviršiaus vėsioje, sausoje vietoje. Kai pasiruošėte spausdinimui, paimkite tik tiek popieriaus, kiek ketinate iškart panaudoti. Baigę spausdinti, nepanaudotą fotopopierių padėkite atgal į plastikinį maišelį. Taip neleidžiama popieriui susiraukšlėti.

3. Spausdintuvo programoje patikrinkite, ar pasirinkote tinkamą popieriaus rūšį išskleidžiamajame sąrašė „**Media**“ (Laikmenos) ir spausdinimo kokybę išskleidžiamajame sąrašė „**Quality Settings**“ (Kokybės nuostatos).

Kai spausdintuvo programinė įranga atverta, spustelėkite „**Print & Scan**“ (spausdinimas ir skenavimas) ir tada spustelėkite „**Set Preferences**“ (nustatyti prioritetus), kad pasiektumėte spausdintuvo ypatybes.

4. Patikrinkite numatytą rašalo lygį, kad nustatytumėte, ar kasetėse ne per mažai rašalo.

Išsamesnės informacijos rasite skyriuje [Rašalo lygio patikrinimas 50 puslapyje](#). Jeigu kasetėse baigiasi rašalas, galbūt reikia jas pakeisti.

5. Kaip lygiuoti kasetes.

Kasečių lygiavimas

- a. Įdėkite į įvesties dėklą „Letter“ arba A4 formato balto nenaudoto popieriaus.
- b. Atidarykite spausdintuvo programinę įrangą. Išsamesnę informaciją žr. [Paleiskite HP spausdintuvo programinę įrangą \(„Windows“\) 18 puslapyje](#).
- c. Būdami spausdintuvo programinė įranga spustelėkite „**Print & Scan**“ (spausdinimas ir skenavimas), tada spustelėkite „**Maintain Your Printer**“ (prižiūrėti spausdintuvą), kad prieitumėte prie spausdintuvo įrankių komplekto.

Atsivers spausdintuvo priemonių komplektas.

- d. Spustelėkite „**Align Cartridges**“ (lygiuoti kasetes), esantį „**Device Services**“ (priedaiso tarnybos) skirtuke.

Spausdintuvas išspausdina lygiavimo puslapį.

- e. Kad sulygiuotumėte kasetes, vykdykite ekrane pateikiamus nurodymus. Vėliau kasečių lygiavimo lapą galite išmesti arba atiduoti perdirbti.

6. Jei kasetėse pakankamai rašalo, išspausdinkite diagnostikos puslapį.

Kaip spausdinti diagnostikos puslapį

- Įdėkite į įvesties dėklą „Letter“ arba A4 formato balto nenaudoto popieriaus.
- Atidarykite spausdintuvo programinę įrangą. Išsamesnę informaciją žr. [Paleiskite HP spausdintuvo programinę įrangą \(„Windows“\) 18 puslapyje](#).
- Būdami spausdintuvo programinė įrangą spustelėkite **„Print & Scan“ (spausdinimas ir skenavimas)**, tada spustelėkite **„Maintain Your Printer“** (prižiūrėti spausdintuvą), kad prieitumėte prie spausdintuvo įrankių komplekto.
- Skirtuke **„Device Reports“** (Įrenginio ataskaitos) spustelėkite **„Print Diagnostic Information“** (Spausdinti diagnostikos informaciją), kad būtų išspausdintas diagnostikos puslapis.
- Diagnostikos puslapyje apžiūrėkite mėlynos, purpurinės, geltonos ir juodos spalvos laukelius.

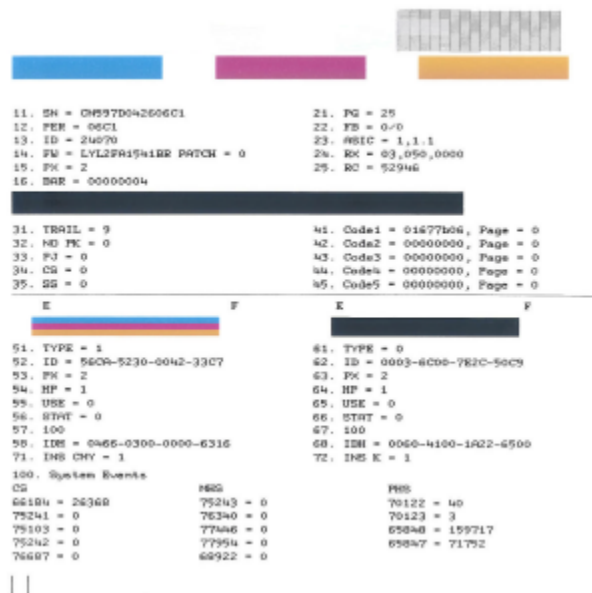

- Išvalykite kasetes, jei diagnostikos puslapyje matote ruožų, arba spalvotose ir juodos spalvos srityse vietomis trūksta rašalo.

Kasečių valymas

- Įdėkite į įvesties dėklą „Letter“ arba A4 formato balto nenaudoto popieriaus.
- Atidarykite spausdintuvo programinę įrangą. Išsamesnę informaciją žr. [Paleiskite HP spausdintuvo programinę įrangą \(„Windows“\) 18 puslapyje](#).
- Būdami spausdintuvo programinė įrangą spustelėkite **„Print & Scan“ (spausdinimas ir skenavimas)**, tada spustelėkite **„Maintain Your Printer“** (prižiūrėti spausdintuvą), kad gautumėte prieigą prie „Printer Toolbox“ (spausdintuvo parankinė).
- Skirtuke **„Device Services“** (prietaiso tarnybos) spustelėkite **„Clean Cartridges“** (valyti kasetes). Vykdykite ekrane pateikiamus nurodymus.

Spaudos kokybės gerinimas („OS X“)

1. Įsitinkite, kad naudojate originalias HP kasetes.
2. Patikrinkite popieriaus rūšį.

Siekdami aukščiausios kokybės, naudokite aukščiausios kokybės „HP“ popierių arba popierių, atitinkanti „ColorLok®“ standartus. Išsamesnės informacijos rasite skyriuje [Pagrindinė informacija apie popierių 15 puslapyje](#).

Būtinai patikrinkite, ar popierius, ant kurio spausdinate, nesuglamžytas. Norėdami gauti aukščiausios kokybės rezultatą, naudokite „HP Advanced Photo Paper“ pažangų nuotraukų popierių.

Firminį popierių laikykite originalioje pakuotėje, uždaromame plastikiniame maišelyje, ant plokščio paviršiaus vėsioje, sausoje vietoje. Kai pasiruošėte spausdinimui, paimkite tik tiek popieriaus, kiek ketinate iškart panaudoti. Baigę spausdinti, nepanaudotą fotopopierių padėkite atgal į plastikinį maišelį. Taip neleidžiama popieriui susiraukšlėti.

3. Įsitinkite, kad pasirinkote tinkamą popieriaus rūšį ir spausdinimo kokybę „**Print**“ (Spausdinti) dialogo lange.
4. Patikrinkite numatytą rašalo lygį, kad nustatytumėte, ar kasetėse ne per mažai rašalo.
Nuspręskite keisti spausdinimo kasetes, jeigu jose yra mažai rašalo.
5. Lygiuokite spausdinimo galvutę.

Spausdintuvo lygiavimas panaudojant programų įrangą

- a. Įdėkite „Letter“ arba A4 formato baltą popierių į įvesties dėklą.
- b. Atidarykite „HP paslaugų programa“.



PASTABA: „HP Utility“ (HP paslaugų programa) yra aplanke „**HP**“, esančiame aplanke „**Applications**“ (programos).

- c. Pasirinkite spausdintuvą iš įrenginių sąrašo lango kairėje.
 - d. Spustelėkite „**Align**“ (Išlygiuoti).
 - e. Spustelėkite „**Align**“ (išlygiuoti) ir vykdykite ekrane esančius nurodymus.
 - f. Spauskite „**All Settings**“ (Visi nustatymai) grįžti į **Informacija ir techninė priežiūra** sritį.
6. Išspausdinkite bandomąjį puslapį.

Kaip išspausdinti bandomąjį puslapį

- a. Įdėkite „Letter“ arba A4 formato baltą popierių į įvesties dėklą.
- b. Atidarykite „HP paslaugų programa“.



PASTABA: „HP Utility“ (HP paslaugų programa) yra aplanke „**HP**“, esančiame aplanke „**Applications**“ (programos).

- c. Pasirinkite spausdintuvą iš įrenginių sąrašo lango kairėje.

- d. Spustelėkite „**Test Page**“ (Bandomasis puslapis).
 - e. Spustelėkite **Print a Test Page** (išspausdinti bandomąjį puslapį) ir vykdykite ekrane pateikiamas instrukcijas.
7. Jei diagnostikos puslapyje matote ruožų arba spalvotose ir teksto srityse vietomis trūksta rašalo, išvalykite spausdintuvo galvutę automatinio būdu.

Spausdintuvo galvutės automatinis valymas

- a. Įdėkite „Letter“ arba A4 formato baltą popierių į įvesties dėklą.
- b. Atidarykite „HP paslaugų programa“.



PASTABA: „HP Utility“ (HP paslaugų programa) yra aplanke „**HP**“, esančiame aplanke „**Applications**“ (programos).

- c. Pasirinkite spausdintuvą iš įrenginių sąrašo lango kairėje.
- d. Spustelėkite „**Clean Printheads**“ (Valyti spausdintuvo galvutes).
- e. Spustelėkite **Clean** (valyti) ir vykdykite ekrane esančius nurodymus.



ISPĖJIMAS: Valykite spausdintuvo galvutę tik tada, kai būtina. Nereikalingai valant eikvojamas rašalas ir trumpinamas spausdintuvo galvutės galiojimo laikas.



PASTABA: Jeigu atlikus spausdintuvo galvutės valymą spausdinimo kokybė vis tiek netenkina, pamėginkite išlygiuoti kasetes. Jei spausdinimo kokybės problemos neišnyksta po valymo ir išlygiavimo, kreipkitės į „HP“ pagalbos tarnybą.

- f. Spauskite „**All Settings**“ (Visi nustatymai) grįžti į **Informacija ir techninė priežiūra** sritį.

Kopijavimo problemos

[Kopijavimo trikčių diagnostika ir šalinimas.](#)

Naudokite HP trikčių diagnostikos ir šalinimo vedlį internete.

Jeigu spausdintuvas nesukuria kopijos arba spaudiniai yra prastos kokybės, gaukite nuoseklias instrukcijas.



PASTABA: HP trikčių diagnostikos ir šalinimo žinynas internete gali būti pateikiama ne visomis kalbomis.

[Patarimai, kaip sėkmingai kopijuoti ir nuskaityti 48 puslapyje](#)

Nuskaitymo problemos

„HP Print and Scan Doctor“ programa	„HP Print and Scan Doctor“ programa yra paslaugų programa, kuri bandys nustatyti ir ištaisyti problemą automatiškai. PASTABA: Ši paslaugų programa galima tik „Windows“ operacinei sistemai.
Nuskaitymo problemų sprendimas	Naudokite HP trikčių diagnostikos ir šalinimo vedlį internete. Jeigu negalite nuskaityti arba nuskaitytas dokumentas yra prastos kokybės, gaukite nuoseklias instrukcijas.



PASTABA: „HP Print and Scan Doctor“ programa ir HP trikčių diagnostikos ir šalinimo žinynas internete gali būti pateikiama ne visomis kalbomis.

[Patarimai, kaip sėkmingai kopijuoti ir nuskaityti 48 puslapyje](#)

Tinklo ir ryšio problemos

Ką norėtumėte daryti?

Kaip sutvarkyti belaidį ryšį

Pasirinkite vieną iš žemiau pateiktų trikčių diagnostikos ir šalinimo parinkčių.

„HP Print and Scan Doctor“ programa	„HP Print and Scan Doctor“ programa yra paslaugų programa, kuri bandys nustatyti ir ištaisyti problemą automatiškai. PASTABA: Ši paslaugų programa galima tik „Windows“ operacinei sistemai.
Naudokite HP trikčių diagnostikos ir šalinimo vedlį internete	<ul style="list-style-type: none">• „Atlikti belaidžio ryšio trikčių diagnostiką ir šalinimą“ ir nustatykite, ar spausdintuvas niekada nebuvo prijungtas arba buvo prijungtas ir daugiau neveikia.• „Troubleshoot a firewall or antivirus issue“ (atlikite ugniasienės arba antivirusinės programos trikčių diagnostiką ir šalinimą), jeigu įtariate, kad dėl jos kompiuteris negali prisijungti prie spausdintuvo.



PASTABA: „HP Print and Scan Doctor“ programa ir HP trikčių diagnostikos ir šalinimo žinynas internete gali būti pateikiama ne visomis kalbomis.

Perskaitykite žinyne pateiktas bendrąsias instrukcijas apie belaidžio ryšio trikčių diagnostiką ir jų šalinimą



Kartu paspauskite mygtukus **Belaidis** (()) ir **Informacija** (), kad išspausdintumėte belaidžio tinklo bandymo ataskaitą ir tinklo konfigūracijos lapą.

Kaip rasti tinklo nustatymus, skirtus belaidžiam ryšiui

Pasirinkite vieną iš žemiau pateiktų trikčių diagnostikos ir šalinimo parinkčių.

„HP Print and Scan Doctor“ programa	„HP Print and Scan Doctor“ programa yra paslaugų programa, kuri pateikia jūsų tinklo pavadinimą (SSID) ir slaptažodį (tinklo raktą). PASTABA: Ši paslaugų programa galima tik „Windows“ operacinei sistemai.
Naudokite HP trikčių diagnostikos ir šalinimo vedlį internete	Sužinokite, kaip atrasti savo tinklo pavadinimą (SSID) ir belaidžio ryšio slaptažodį.



PASTABA: „HP Print and Scan Doctor“ programa ir HP trikčių diagnostikos ir šalinimo žinynas internete gali būti pateikiama ne visomis kalbomis.

Kaip sutvarkyti „Wi-Fi Direct“ (tiesioginis „Wi-Fi“ ryšys) ryšį

Naudokite HP trikčių diagnostikos ir šalinimo vedlį internete	Atlikite „Wi-Fi Direct“ (tiesioginis „Wi-Fi“ ryšys) problemos trikčių diagnostiką ir šalinimą arba sužinokite kaip sukongūruoti „Wi-Fi Direct“ (tiesioginis „Wi-Fi“ ryšys).
---	---



PASTABA: HP trikčių diagnostikos ir šalinimo žinynas internete gali būti pateikiama ne visomis kalbomis.

Perskaitykite žinyne pateiktas bendrąsias instrukcijas apie „Wi-Fi Direct“ (tiesioginis „Wi-Fi“ ryšys) trikčių diagnostiką ir šalinimą

1. Įsitinkite, kad spausdintuvo skydelyje šviečia **„Wi-Fi Direct“ (tiesioginis „Wi-Fi“ ryšys)** lemputė. Jei lemputė nešviečia, paspauskite mygtuką **„Wi-Fi Direct“ (tiesioginis „Wi-Fi“ ryšys)** , kad ją įjungtumėte.
2. Savo belaidžiu ryšiu prijungtame kompiuteryje arba mobiliajame įrenginyje įjunkite „Wi-Fi“ ryšį, tada ieškokite ir prisijunkite prie „Wi-Fi Direct“ (tiesioginis „Wi-Fi“ ryšys), turinčio jūsų spausdintuvo pavadinimą.
3. Paprašius įveskite „Wi-Fi Direct“ (tiesioginis „Wi-Fi“ ryšys) slaptažodį.
4. Jei naudojate mobiliąjį įrenginį, įsitinkite, kad esate įdiegę suderinamą spausdinimo programą. Išsamiau žiūrėkite „HP Mobile Printing“ svetainėje adresu www.hp.com/go/mobileprinting. Jeigu šios svetainės vietinė versija jūsų šalyje ar regione yra neprieinama arba nėra pateikiama jūsų kalba, galite būti nukreipti į kitos šalies ar regiono arba kita kalba pateikiamą „HP Mobile Printing“ svetainę.

Spausdintuvo aparatinės įrangos triktys

Uždarykite kasečių prieigos dangtį

- Prieš pradėdami spausdinti, kasečių dangtis turi būti uždarytas.



Spausdintuvas netikėtai išsijungia

- Patikrinkite maitinimą ir maitinimo jungtis.
- Įsitinkite, kad spausdintuvo maitinimo laidas tinkamai įjungtas į veikiančią elektros lizdą.



PASTABA: Jeigu Automatinis išjungimas yra įjungtas, po 2 valandų neveiklos spausdintuvas automatiškai išjungiamas, kad būtų taupoma elektros energija. Išsamesnę informaciją žr. [Automatinis išjungimas 21 puslapyje](#).

Spausdintuvo trikties šalinimas

- Išjunkite ir iš naujo įjunkite spausdintuvą. Jei tai problemos neišsprendžia, susisiekite su HP.

Valdymo skydelio klaidų kodai ir būsenos

Valdymo skydelio klaidų kodai

- Jei spausdintuvo ekrano **Kopijų skaičius** piktogramoje pakaitomis rodoma E raidė ir skaičius, tai nurodo, kad spausdintuvas yra klaidos būsenoje. E raidė ir skaičius veikia kaip klaidų kodai.



Lemputės būseną

Kopijų skaičius piktogramoje pakaitomis rodoma raidė „E“ ir skaitmuo „1“. Tuo pat metu mirksi **Tęsti** lemputė.



Priežastis ir sprendimas

Spausdintuvas gauna spausdinimo užduotį, pradeda tiekti popierių ir aptinka, kad spausdinimo užduotyje nurodytas popieriaus plotis yra didesnis už įdėto popieriaus plotį.

Paspauskite mygtukus **Tęsti** () arba „**Cancel**“ (**atšaukti**) (), kad atšauktumėte spausdinimo užduotį ir išimtumėte popierių.

Jei norite išvengti problemų dėl popieriaus dydžio neatitikimo, prieš spausdindami atlikite vieną iš toliau pateiktų veiksmų.



- Pakeiskite spausdinimo užduotyje nurodytą popieriaus dydžio parametą, kad jis atitiktų įdėtą popierių.
- Iš įvesties dėklo išimkite visą popierių, tada įdėkite spausdinimo užduotyje nurodytą popieriaus dydį atitinkantį popierių.

PATARIMAS: Galite keisti numatytąjį popieriaus dydį, kurį automatiškai aptinka spausdintuvas. Išsamesnę informaciją žr. [Galite keisti numatytąjį popieriaus dydį, kurį aptinka spausdintuvas 14 puslapyje](#).







Kopijų skaičius piktogramoje pakaitomis rodoma raidė „E“ ir skaitmuo „2“. Tuo pat metu mirksi **Tęsti** lemputė.



Spausdintuvas gauna kelių puslapių spausdinimo užduotį, aptinka, kad spausdinimo užduotyje nurodytas popieriaus ilgis neatitinka įdėto popieriaus ilgio, tada išspausdina pirmąjį užduoties puslapį su klaidomis.

- Norėdami atšaukti spausdinimo užduotį, paspauskite mygtuką „**Cancel**“ (**atšaukti**) ().
- Norėdami toliau spausdinti likusius puslapius, paspauskite mygtuką **Tęsti** (). Likusiuose puslapiuose bus tos pačios klaidos, kaip ir pirmajame puslapyje.

PATARIMAS: Galite keisti numatytąjį popieriaus dydį, kurį automatiškai aptinka spausdintuvas. Išsamesnę informaciją žr. [Galite keisti numatytąjį popieriaus dydį, kurį aptinka spausdintuvas 14 puslapyje](#).

Lemputės būseną	Priežastis ir sprendimas
<p>Kopijų skaičius piktogramoje pakaitomis rodoma E raidė ir skaičius 3. Tuo pačiu metu mirksi Tęsti ir Įspėjimas dėl rašalo lemputės.</p> 	<p>Dėtuvė, esanti spausdintuvo viduje, užstrigo.</p> <p>Atidarykite kasečių prieigos dureles ir pažiūrėkite, ar niekas netrukdo vežimėliui judėti. Norėdami tęsti spausdinimą, pastumkite dėtuve į dešinę pusę, uždarykite kasečių prieigos dangtelį ir tada paspauskite mygtuką Tęsti (). Išsamiau apie tai skaitykite Strigimai ir popieriaus padavimo problemos 72 puslapyje.</p>
<p>Kopijų skaičius piktogramoje pakaitomis rodoma raidė „E“ ir skaitmuo „4“. Tuo pat metu mirksi Tęsti lemputė.</p> 	<p>Įstrigo popierius.</p> <p>Išimkite įstrigusį popierių, įdėkite popieriaus ir norėdami tęsti paspauskite mygtuką Tęsti ().</p> <p>Išsamesnę informaciją žr. Strigimai ir popieriaus padavimo problemos 72 puslapyje.</p>
<p>Kopijų skaičius piktogramoje pakaitomis rodoma E raidė ir skaičius 5. Tuo pačiu metu mirksi visos valdymo skydelio lemputės.</p> 	<p>Skaitytuvas neveikia.</p> <p>Išjunkite ir vėl įjunkite spausdintuvą.</p> <p>Jei problema neišnyksta, kreipkitės į „HP“. Spausdintuvas spausdina net ir neveikiant skaitytuvui.</p>
<p>Kopijų skaičius piktogramoje pakaitomis rodoma raidė „E“ ir skaitmuo „6“.</p> 	<p>Spausdintuvas yra klaidos būsenoje.</p> <ol style="list-style-type: none"> 1. Išjunkite spausdintuvą. 2. Atjunkite maitinimo laidą. 3. Minutę palaukite ir tada maitinimo kabelį vėl prijunkite. 4. Įjunkite spausdintuvą. <p>Jei problema išlieka, kreipkitės į „HP“.</p>

Valdymo skydelio rašalo klaidos būseną

Lemputės būseną	Priežastis ir sprendimas
<p>Viena iš Likusio rašalo kiekis piktogramų mirksi be segmento ir šviečia Įspėjimas dėl rašalo lemputė.</p> 	<p>Galėjo nutikti vienas iš šių dalykų.</p> <ul style="list-style-type: none"> — Trūksta atitinkamos kasetės. <p>Jeigu nėra vienos kasetės, spausdintuvas pereina į vienos kasetės režimą. Norėdami išėiti iš vienos kasetės režimo, įstatykite atitinkamą kasetę. Išsamesnės</p>

Lemputės būseną**Priežastis ir sprendimas**

informacijos apie vienos rašalo kasetės režimą rasite skyriuje [Darbas vienos kasetės režimu 54 puslapyje](#).

- Atitinkama kasetė įdėta netinkamai arba nuo jos dar nenuimta plastikinė juostelė.

Išimkite atitinkamą kasetę ir įsitikinkite, kad nuo jos nuimta plastikinė juostelė, iš naujo ją saugiai įdėkite. Išsamesnės informacijos rasite skyriuje [Kasečių keitimas 52 puslapyje](#).

Abi **Likusio rašalo kiekis** mirksi be segmento ir mirksi **Įspėjimas dėl rašalo** lemputė.



Galėjo nutikti vienas iš šių dalykų.

- Nėra abiejų kasečių.
- Abi kasetės įdėtos netinkamai arba nuo jų dar nenuimtos plastikinės juostelės.
- Abi kasetės nesuderinamos arba pažeistos.

Bandykite šiuos sprendimus, kad išspręstumėte problemą.

- Įdėkite kasetes į spausdintuvą, jei jos dar neįdėtos.
 - Jei į spausdintuvą įdėtos abi kasetės, išimkite kasetes ir įsitikinkite, kad nuo jų nuimtos plastikinės juostelės, iš naujo jas saugiai įdėkite.
 - Įsitikinkite, kad jūsų naudojamos HP kasetės tinka spausdintuvui.
 - Jei klaida išlieka, pakeiskite kasetes. Informacijos, kaip pakeisti kasetes, ieškokite [Kasečių keitimas 52 puslapyje](#).
-

Lemputės būseną

Viena iš **Likusio rašalo kiekis** piktogramų mirksi be segmento, šviečia **Įspėjimas dėl rašalo** lemputė ir mirksi **Tęsti** lemputė.



Priežastis ir sprendimas

Galėjo nutikti vienas iš šių dalykų.

- Nėra abiejų kasečių.
- Abi kasetės įdėtos netinkamai arba nuo jų dar nenuimtos plastikinės juostelės.
- Abi kasetės nesuderinamos arba pažeistos.

Bandykite šiuos sprendimus, kad išspręstumėte problemą.

- Jei atitinkama kasetė įdėta naujai, ji gali būti padirbta arba naudota anksčiau. Daugiau informacijos pateikiama HP spausdintuvo programinės įrangos pranešime.
- Jei atitinkama kasetė įdėta ne naujai, ji gali būti beveik visai tuščia. Kai spausdinimo kokybė nebepriimtina, spauskite **Tęsti** mygtuką (), kad galėtumėte tęsti spausdinimą, ir pakeiskite kasetę. Informacijos, kaip pakeisti kasetes, ieškokite [Kasečių keitimas 52 puslapyje](#).

Abi **Likusio rašalo kiekis** piktogramos mirksi be segmento, šviečia **Įspėjimas dėl rašalo** lemputė ir mirksi **Tęsti** lemputė.





Galėjo nutikti vienas iš šių dalykų.

- Įdėtos padirbtos arba anksčiau naudotos kasetės.
- Abiejose kasetėse yra labai mažai rašalo.

Bandykite šiuos sprendimus, kad išspręstumėte problemą.

- Jei kasetės įdėtos naujai, jos gali būti padirbtos arba naudotos anksčiau. Daugiau informacijos pateikiama HP spausdintuvo programinės įrangos pranešime.
- Jei kasetės įdėtos ne naujai, jos gali būti beveik visai tuščios. Kai spausdinimo kokybė nebepriimtina, spauskite **Tęsti** mygtuką (), kad galėtumėte tęsti spausdinimą, ir pakeiskite rašalo kasetes. Informacijos, kaip pakeisti kasetes, ieškokite [Kasečių keitimas 52 puslapyje](#).

Valdymo skydelio popieriaus klaidos būseną

Lemputės būseną	Priežastis ir sprendimas
<p>Šviečia Klaida piktograma, „Paper Error“ (popieriaus klaida) piktograma ir Tęsti lemputė.</p> 	<p>Įvesties dėkle nėra popieriaus.</p> <p>Į įvesties dėklą įdėkite popierių.</p> <p>Išsamiau apie popieriaus įdėjimą skaitykite Laikmenų įdėjimas 10 puslapyje.</p>
<p>Šviečia Klaida piktograma, „Paper Error“ (popieriaus klaida) piktograma ir mirksi Tęsti lemputė.</p> 	<p>Spausdintuvas gauna spausdintuvo užduotį ir aptinka, kad įvesties dėkle nėra popieriaus.</p> <p>Įdėkite popieriaus ir norėdami tęsti spausdinimą paspauskite mygtuką Tęsti ().</p> <p>Išsamiau apie popieriaus įdėjimą skaitykite Laikmenų įdėjimas 10 puslapyje.</p>

HP pagalba

Naujausius gaminio naujinius ir palaikymo informaciją rasite apsilankę gaminio palaikymo svetainėje adresu www.support.hp.com. „HP“ pagalba internetu teikia įvairių formų pagalbą dėl jūsų spausdintuvo:



Tvarkyklės ir parsisiųdinimas Parsisiųskite programinės įrangos tvarkykles ir naujinius, taip pat produktų vadovus ir dokumentaciją, kuri buvo pateikta su jūsų spausdintuvu.



„HP Support Forums“ („HP“ palaikymo forumai): Apsilankykite „HP Support Forums“ ir sužinokite atsakymus į įprastus klausimus ir problemas. Galite peržiūrėti kitų „HP“ klientų užduotus klausimus arba prisijungti ir pateikti savo pačių klausimus ir komentarus.



Trikčių šalinimas Naudodamiesi „HP“ internetiniais įrankiais išsiaiškinkite savo spausdintuvo problemas ir raskite rekomenduojamą sprendimą.

Susisiekti su „HP“

Jeigu reikia, kad „HP“ techninės pagalbos atstovas padėtų išspręsti problemą, apsilankykite, [„Contact Support“ \(Susisiekti su palaikymo tarnyba\) svetainėje](#). Kitos susisiekiti galimybės siūlomos netaikant jokių mokesčių klientams, kuriems suteikta garantija („HP“ atstovo pagalba klientams, kuriems garantija nesuteikta, gali būti apmokestinta):



Pasitarkite su „HP“ pagalbos atstovu internetu.



Paskambinkite „HP“ pagalbos atstovui.

Susisiekdami su „HP“ palaikymo tarnyba, būkite pasiruošę suteikti šią informaciją:

- Produkto pavadinimas (esantis ant spausdintuvo, pvz., „HP DeskJet“ 3700)
- Produkto numeris ()



- Serijos numeris (pateiktas spausdintuvo nugarinėje dalyje arba apačioje),

Užregistruokite spausdintuvą

Registravimas užtruks tik kelias minutes ir jūs galėsite naudotis greitesniu aptarnavimu, efektyvesniu palaikymu bei gauti produkto palaikymo įspėjimus. Jei savo spausdintuvo neužregistravote diegdami programinę įrangą, galite jį užregistruoti dabar, apsilankę adresu <http://www.register.hp.com>.

Papildomos garantijos galimybės

Už papildomą mokestį HP DeskJet 3700 series gali būti prižiūrimas ir pagal išplėstinį priežiūros planą. Eikite į www.support.hp.com, pasirinkite savo šalį ir (ar) regioną ir kalbą, tuomet peržiūrėkite išplėstinės garantijos galimybes jūsų spausdintuvui.

A Techninė informacija

Šiame skyriuje pateikiami HP DeskJet 3700 series taikomi techniniai duomenys ir tarptautinė informacija apie galiojančias nuostatas.

Informacijos apie spausdinimo kasetes žr. atspausdintoje dokumentacijoje, kurią gavote kartu su HP DeskJet 3700 series.

Šiame skyriuje aprašomos tokios temos:

- [„HP Company“ pastabos](#)
- [Specifikacijos](#)
- [Reglamentinės pastabos](#)
- [Produkto aplinkos priežiūros programa](#)

„HP Company“ pastabos

Šiame dokumente pateikiama informacija gali būti keičiama iš anksto neįspėjus.

Visos teisės saugomos. Šią medžiagą atgaminti, pritaikyti ar versti be išankstinio raštiško HP sutikimo draudžiama, išskyrus autorių teisių įstatymuose numatytus atvejus. HP gaminių ir paslaugų garantijos nustatytos specialiuose garantiniuose pareiškimuose, kurie pateikiami kartu su gaminiais ir paslaugomis. Jokia čia pateikta informacija neturėtų būti suprasta kaip papildoma garantija. HP neatsako už technines ar redakcines šio leidinio klaidas.

© Copyright 2016 HP Development Company, L.P.

Microsoft and Windows are either registered trademarks or trademarks of Microsoft Corporation in the United States and/or other countries.

Specifikacijos

Šiame skyriuje pateikiamos HP DeskJet 3700 series techninės specifikacijos. Visas produkto specifikacijas rasite produkto duomenų lape www.support.hp.com.

Sistemos reikalavimai

- Informacijos apie programinės įrangos ir operacinės sistemos reikalavimus ir būsimus išleidimus, taip pat pagalbos rasite oficialioje HP pagalbos svetainėje adresu www.support.hp.com.

Aplinkos techniniai duomenys

- Rekomenduojamas darbinės temperatūros diapazonas: nuo 15 °C iki 30 °C (nuo 59 °F iki 86 °F)
- Leistinos darbinės temperatūros diapazonas: nuo 5°C iki 40°C (nuo 41°F iki 104°F)
- Drėgmė: santykinis drėgnumas nuo 15 % iki 80 %. be kondensacijos; 28 °C didžiausias rasoavimo taškas
- Leistinos nedarbinės (saugojimo) temperatūros diapazonas: nuo -40 °C iki 60 °C (nuo -40 °F iki 140 °F)
- Esant stipriam elektromagnetiniam laukui, HP DeskJet 3700 series išvesties rezultatuose galimi nedideli iškraipymai
- HP rekomenduoja naudoti 3 m arba trumpesnį USB kabelį, kad dėl stipraus elektromagnetinio lauko indukuojami trukdžiai būtų kuo mažesni.

Įvesties dėklo talpa

- Paprasto popieriaus lapai (80 g/m² [20 svarų]): Iki 60
- Vokai: Iki 5
- Rodyklės kortelės: Iki 20
- Fotopopieriaus lapai: Iki 20

Išvesties dėklo talpa

- Paprasto popieriaus lapai (80 g/m² [20 svarų]): Iki 25
- Vokai: Iki 5
- Rodyklės kortelės: Iki 10
- Fotopopieriaus lapai: Iki 10

Popieriaus dydis

- Visų tinkamo dydžio lapų sąrašo ieškokite spausdintuvo programinėje įrangoje.

Popieriaus svoris

- Paprastas popierius: 64–90 g/m² (nuo 16 iki 24 svarų)
- Vokai: 75–90 g/m² (nuo 20 iki 24 svarų)
- Kortelės: iki 200 g/m² (ne daugiau kaip 110 svarai)
- Fotopopierius: iki 280 g/m² (75 svarai)

Spausdinimo techniniai duomenys

- Spausdinimo greitis kinta priklausomai nuo dokumento sudėtingumo
- Būdas: šiluminis „lašas pagal komandą“ rašalinis spausdinimas
- Kalba: PCL3 GUI

Kopijavimo specifikacijos

- Skaitmeninis vaizdų apdorojimas
- Kopijavimo sparta priklauso nuo modelio ir kopijuojamo dokumento sudėtingumo

Nuskaitymo techninės specifikacijos

- Skiriamoji geba: iki 600 taškų colyje
- Spalvotai: 24 bitų RGB spalvų modelis, 8 bitų pilkumo tonas
- Maksimalus nuskaitymo iš nuskaitymo takelio dydis: 21,6 x 29,7 cm

Daugiau informacijos apie taškais colyje išreikštą skyrą, spalvą ir nuskaitymo dydį rasite skaitytuvo programinėje įrangoje.

Spausdinimo skyra

- Norėdami pamatyti visų palaikomų spausdinimo skyrų sąrašą, apsilankykite gaminio palaikymo svetainėje adresu www.support.hp.com.

Kasečių išėiga

- Apsilankykite tinklalapyje www.hp.com/go/learnaboutesupplies, kur rasite daugiau informacijos apie apskaičiuotą kasečių išėigą.

Garsinė informacija

- Jei turite prieigą prie interneto, galite gauti akustinę „HP“ [internetu svetainės](#) informaciją.

Reglamentinės pastabos

HP DeskJet 3700 series atitinka jūsų šalyje/regione reglamentuojančių agentūrų taikomus reikalavimus produktams.

Šiame skyriuje aprašomos tokios temos:

- [Reglamentinis modelio identifikacijos numeris](#)
- [Federalinės ryšių komisijos pareiškimas](#)
- [Maitinimo laido naudojimo nurodymai](#)
- [Pranešimas vartotojams Korėjoje](#)
- [Triukšmo skleidimo pareiškimas Vokietijai](#)
- [Europos Sąjungos reglamentinė informacija](#)
- [Pranešimas dėl kompiuterinių darbo vietų su ekranu Vokietijos vartotojams](#)
- [Atitikties deklaracija](#)
- [Reglamentiniai belaidžio ryšio patvirtinimai](#)

Reglamentinis modelio identifikacijos numeris

Kad būtų galima užtikrinti atpažinimą pagal normatyvus, šis produktas pažymėtas normatyviniu modelio numeriu. Jūsų gaminio normatyvinis modelio numeris yra SDGOB-1621. Šio norminio numerio nederėtų painioti su prekės pavadinimu (HP DeskJet 3700 All-in-One Printer series, HP DeskJet Ink Advantage 3700 All-in-One Printer series ir kt.) arba gaminio numeriais (J9V86A, J9V87A ir kt.).

Federalinės ryšių komisijos pareiškimas

FCC statement

The United States Federal Communications Commission (in 47 CFR 15.105) has specified that the following notice be brought to the attention of users of this product.

This equipment has been tested and found to comply with the limits for a Class B digital device, pursuant to Part 15 of the FCC Rules. These limits are designed to provide reasonable protection against harmful interference in a residential installation. This equipment generates, uses and can radiate radio frequency energy and, if not installed and used in accordance with the instructions, may cause harmful interference to radio communications. However, there is no guarantee that interference will not occur in a particular installation. If this equipment does cause harmful interference to radio or television reception, which can be determined by turning the equipment off and on, the user is encouraged to try to correct the interference by one or more of the following measures:

- Reorient or relocate the receiving antenna.
- Increase the separation between the equipment and the receiver.
- Connect the equipment into an outlet on a circuit different from that to which the receiver is connected.
- Consult the dealer or an experienced radio/TV technician for help.

For further information, contact:

Manager of Corporate Product Regulations
HP Inc. 1501 Page Mill Road,
Palo Alto, CA 94304, U.S.A.

Modifications (part 15.21)

The FCC requires the user to be notified that any changes or modifications made to this device that are not expressly approved by HP may void the user's authority to operate the equipment.

This device complies with Part 15 of the FCC Rules. Operation is subject to the following two conditions: (1) this device may not cause harmful interference, and (2) this device must accept any interference received, including interference that may cause undesired operation.

Maitinimo laido naudojimo nurodymai

Įsitinkite, kad maitinimo šaltinio įtampa atitinka nurodytą ant gaminio. Įtampos diapazonas nurodytas ant gaminio etiketės. Gaminui tinkama įtampa: 100–240 Vac arba 200–240 Vac ir 50 / 60 Hz.

 **ISPĖJIMAS:** Kad nepažeistumėte gaminio, naudokite tik su gaminiu pateiktą maitinimo laidą.

Pranešimas vartotojams Korėjoje

B 급 기기 (가정용 방송통신기기)	이 기기는 가정용(B급)으로 전자파적합등록을 한 기기로서 주로 가정에서 사용하는 것을 목적으로 하며, 모든 지역에서 사용할 수 있습니다.
------------------------	--

Triukšmo skleidimo pareiškimas Vokietijai

Geräuschemission

LpA < 70 dB am Arbeitsplatz im Normalbetrieb nach DIN 45635 T. 19

Europos Sąjungos reglamentinė informacija



Gaminiai su CE žyma atitinka vieną ar daugiau iš toliau galimai taikytinų nurodytų ES direktyvų: Žemųjų įtampų direktyva 2006/95/EB, Elektromagnetinio suderinamumo direktyva 2004/108/EB, Ekologinio projektavimo direktyva 2009/125/EB, Radijo įrenginių ir telekomunikacijų galinių įrenginių (R&TTE) direktyva 1999/5/EB, Direktyva dėl tam tikrų pavojingų medžiagų naudojimo elektros ir elektroninėje įrangoje apribojimo 2011/65/ES. Atitiktis šioms direktyvoms įvertinta naudojant darniuosius Europos standartus. Visa atitikties deklaracija pateikiama šioje svetainėje: www.hp.com/go/certificates (ieškokite pagal gaminio modelio pavadinimą arba jo kontrolinį modelio numerį (angl. Regulatory Model Number (RMN), kurį rasite ant kontrolinės kortelės).

Jei turite klausimų dėl reglamento, susisiekite su:

„HP Deutschland GmbH“, HQ-TRE, Schickardstrasse 32, 71034 Boeblingen, Germany (Vokietija)

Gaminiai su belaidžio ryšio funkcija

EMF

- Šis gaminytis atitinka tarptautines rekomendacijas (INCIRP) dėl radijo dažnio spinduliuotės poveikio.

Jei įprastai naudojamas radijo bangas siunčiantis ir priimantis įrenginys yra atskirtas 20 cm atstumu, tai užtikrina, kad radijo dažnio poveikio lygis atitinka ES reikalavimus.

Belaidžio ryšio funkcija Europoje

- Šis gaminytis skirtas naudoti be apribojimų visose ES šalyse ir Islandijoje, Lichtenšteine, Norvegijoje bei Šveicarijoje.

Pranešimas dėl kompiuterinių darbo vietų su ekranu Vokietijos vartotojams

GS-Erklärung (Deutschland)

Das Gerät ist nicht für die Benutzung im unmittelbaren Gesichtsfeld am Bildschirmarbeitsplatz vorgesehen. Um störende Reflexionen am Bildschirmarbeitsplatz zu vermeiden, darf dieses Produkt nicht im unmittelbaren Gesichtsfeld platziert werden.



DECLARATION OF CONFORMITY

according to ISO/IEC 17050-1 and EN 17050-1

DoC #: SDG0B-1621-R1

Supplier's Name: HP Inc.
Supplier's Address: 20, Jia Feng Road Waigaoqiao Free Trade Zone Pudong, Shanghai, PRC 200131
declares, that the product
Product Name and Model: HP DeskJet 3700 All-in-One Printer series
HP DeskJet Ink Advantage 3700 All-in-One Printer series
Regulatory Model Number: ¹⁾ SDG0B-1621
Radio Module: SDG0B-1392
Product Options: All
conforms to the following Product Specifications and Regulations:

EMC:

CISPR 22:2008 Class B
EN 55022:2010 Class B
EN 55024:2010
EN 61000-3-2:2006 +A1:2009 +A2:2009
EN 61000-3-3:2013
FCC CFR 47 Part 15 Class B
ICES-003, Issue 5 Class B

Safety:

EN 60950-1:2006 +A11:2009 +A1:2010 +A12:2011
IEC 60950-1:2005 +A1:2009
EN 62479:2010

Telecom:

EN 300 328 V1.8.1
EN 301 489-1 V1.9.2
EN 301 489-17 V2.2.1
IEC 62311:2007 / EN 62311:2008

Energy Use:

Regulation (EC) No. 1275/2008
ENERGY STAR® Qualified Imaging Equipment Operational Mode (OM) Test Procedure
EN 50564:2011
IEC 62301:2005

RoHS:

EN 50581:2012

The product herewith complies with the requirements of the Low Voltage Directive 2006/95/EC, the EMC Directive 2004/108/EC, the R&TTE Directive 1999/5/EC, the Ecodesign Directive 2009/125/EC, the RoHS Directive 2011/65/EU and carries the CE marking accordingly.

This device complies with part 15 of the FCC Rules. Operation is subject to the following two conditions:

(1) This device may not cause harmful interference, and (2) this device must accept any interference received, including interference that may cause undesired operation.

Additional Information:

- 1) This product is assigned a Regulatory Model Number which stays with the regulatory aspects of the design. The Regulatory Model Number is the main product identifier in the regulatory documentation and test reports, this number should not be confused with the marketing name or the product numbers.

Shen HongBo

15 Dec, 2015

ICS Product Hardware Quality Engineering, Manager

Local contact for regulatory topics only:

EU: HP Deutschland GmbH, HQ-TRE, Schickardstrasse 32, 71034 Boeblingen, Germany

US: HP Inc., 1501 Page Mill Road, Palo Alto, CA 94304, USA1501

Reglamentiniai belaidžio ryšio patvirtinimai

Šiame skyriuje pateikia su belaide įranga susijusi norminė informacija:

- [Radijo dažnių apšvitos poveikis](#)
- [Pranešimas Brazilijos vartotojams](#)
- [Pranešimas Kanados vartotojams](#)
- [Pranešimas Taivano vartotojams](#)
- [Pastaba Meksikos vartotojams](#)
- [Pranešimas vartotojams Korėjoje](#)

Radijo dažnių apšvitos poveikis

Exposure to radio frequency radiation



Caution The radiated output power of this device is far below the FCC radio frequency exposure limits. Nevertheless, the device shall be used in such a manner that the potential for human contact during normal operation is minimized. This product and any attached external antenna, if supported, shall be placed in such a manner to minimize the potential for human contact during normal operation. In order to avoid the possibility of exceeding the FCC radio frequency exposure limits, human proximity to the antenna shall not be less than 20 cm (8 inches) during normal operation.

Pranešimas Brazilijos vartotojams

Aviso aos usuários no Brasil

Este equipamento opera em caráter secundário, isto é, não tem direito à proteção contra interferência prejudicial, mesmo de estações do mesmo tipo, e não pode causar interferência a sistemas operando em caráter primário.

Pranešimas Kanados vartotojams

Notice to users in Canada/Note à l'attention des utilisateurs canadiens

Under Industry Canada regulations, this radio transmitter may only operate using an antenna of a type and maximum (or lesser) gain approved for the transmitter by Industry Canada. To reduce potential radio interference to other users, the antenna type and its gain should be so chosen that the equivalent isotropically radiated power (e.i.r.p.) is not more than that necessary for successful communication.

This device complies with Industry Canada licence-exempt RSS standard(s). Operation is subject to the following two conditions: (1) this device may not cause interference, and (2) this device must accept any interference, including interference that may cause undesired operation of the device.

WARNING! Exposure to Radio Frequency Radiation The radiated output power of this device is below the Industry Canada radio frequency exposure limits. Nevertheless, the device should be used in such a manner that the potential for human contact is minimized during normal operation.

To avoid the possibility of exceeding the Industry Canada radio frequency exposure limits, human proximity to the antennas should not be less than 20 cm (8 inches).

Conformément au Règlement d'Industrie Canada, cet émetteur radioélectrique ne peut fonctionner qu'avec une antenne d'un type et d'un gain maximum (ou moindre) approuvé par Industrie Canada. Afin de réduire le brouillage radioélectrique potentiel pour d'autres utilisateurs, le type d'antenne et son gain doivent être choisis de manière à ce que la puissance isotrope rayonnée équivalente (p.i.r.e.) ne dépasse pas celle nécessaire à une communication réussie.

Cet appareil est conforme aux normes RSS exemptes de licence d'Industrie Canada. Son fonctionnement dépend des deux conditions suivantes : (1) cet appareil ne doit pas provoquer d'interférences nuisibles et (2) doit accepter toutes interférences reçues, y compris des interférences pouvant provoquer un fonctionnement non souhaité de l'appareil.

AVERTISSEMENT relatif à l'exposition aux radiofréquences. La puissance de rayonnement de cet appareil se trouve sous les limites d'exposition de radiofréquences d'Industrie Canada. Néanmoins, cet appareil doit être utilisé de telle sorte qu'il soit mis en contact le moins possible avec le corps humain.

Afin d'éviter le dépassement éventuel des limites d'exposition aux radiofréquences d'Industrie Canada, il est recommandé de maintenir une distance de plus de 20 cm entre les antennes et l'utilisateur.

Pranešimas Taivano vartotojams

低功率電波輻射性電機管理辦法

第十二條

經型式認證合格之低功率射頻電機，非經許可，公司、商號或使用者均不得擅自變更頻率、加大功率或變更設計之特性及功能。

第十四條

低功率射頻電機之使用不得影響飛航安全及干擾合法通信；經發現有干擾現象時，應立即停用，並改善至無干擾時方得繼續使用。

前項合法通信，指依電信法規定作業之無線電通信。低功率射頻電機須忍受合法通信或工業、科學及醫藥用電波輻射性電機設備之干擾。

Pastaba Meksikos vartotojams

Aviso para los usuarios de México

La operación de este equipo está sujeta a las siguientes dos condiciones: (1) es posible que este equipo o dispositivo no cause interferencia perjudicial y (2) este equipo o dispositivo debe aceptar cualquier interferencia, incluyendo la que pueda causar su operación no deseada.

Para saber el modelo de la tarjeta inalámbrica utilizada, revise la etiqueta regulatoria de la impresora.

Pranešimas vartotojams Korėjoje

해당 무선설비는 전파혼신 가능성이 있으므로 인명안전과 관련된 서비스는 할 수 없음

Produkto aplinkos priežiūros programa

„HP“ įsipareigojusi gaminti kokybiškus produktus aplinkai nekenkiančiu būdu. Šiame gaminyje numatytos perdirbimo galimybės. Skirtingų medžiagų skaičius sumažintas iki minimumo, kartu garantuojant tinkamą funkcionalumą ir patikimumą. Gaminys sukurtas taip, kad nepanašias medžiagas būtų lengva atskirti. Tvirtinimo elementus ir kitas jungtis lengva rasti, pasiekti ir atjungti įprastiniais įrankiais. Labai svarbios dalys buvo sukurtos taip, kad jas būtų lengva pasiekti, ardyti ir taisyti. Daugiau informacijos rasite HP įsipareigojimų dėl aplinkos apsaugos svetainėje:

www.hp.com/hpinfo/globalcitizenship/environment/

- [Aplinkosaugos patarimai](#)
- [Europos Komisijos reglamentas 1275/2008](#)
- [Popierius](#)
- [Plastikinės dalys](#)
- [Medžiagų saugos duomenų lapai](#)
- [Perdirbimo programa](#)
- [„HP“ rašalinių spausdintuvų eksploatacinių medžiagų perdirbimo programa](#)
- [Energijos suvartojimas](#)
- [Nereikalingą įrangą šalina vartotojai](#)
- [Cheminės medžiagos](#)
- [Medžiagų, kurių naudojimas yra apribotas, ženklinimo deklaracija \(Taivanas\)](#)
- [Pavojingų medžiagų arba elementų ir jų turinio lentelė \(Kinija\)](#)
- [Pavojingų medžiagų apribojimas \(Ukraina\)](#)
- [Pavojingų medžiagų apribojimas \(Indija\)](#)
- [Pareiškimas dėl pavojingų medžiagų apribojimo \(Turkija\)](#)
- [EPEAT](#)
- [Kinijos SEPA ekologinio ženklo naudotojo informacija](#)
- [Kinijos energijos etiketė spausdintuvams, faksams ir kopijavimo aparatams](#)

Aplinkosaugos patarimai

„HP“ siekia padėti klientams mažiau teršti aplinką. Norėdami sužinoti daugiau apie „HP“ aplinkosaugos iniciatyvas, apsilankykite „HP“ aplinkosaugos programų ir iniciatyvų svetainėje.

www.hp.com/hpinfo/globalcitizenship/environment/

Europos Komisijos reglamentas 1275/2008

Informaciją apie gaminio energijos suvartojimą, įskaitant prie tinklo prijungto gaminio suvartojamą energiją budėjimo režimu, kai prijungti visi laidinio tinklo prievadai ir suaktyvinti visi belaidžio tinklo prievadai, žr.

produkto IT ECO deklaracijos skyriuje P14 „Papildoma informacija“ svetainėje www.hp.com/hpinfo/globalcitizenship/environment/productdata/itecodesktop-pc.html.

Popierius

Šis gaminys pritaikytas naudoti perdirbtą popierių pagal standartus DIN 19309 ir EN 12281:2002.

Plastikinės dalys

Plastikinės dalys, sveriančios daugiau kaip 25 gramus, paženklintos pagal tarptautinius standartus; tai padidina galimybę identifikuoti plastikines dalis, kurias, baigus eksploatuoti produktą, galima atiduoti perdirbti.

Medžiagų saugos duomenų lapai

Medžiagų saugos duomenų lapus (MSDS) galite rasti „HP“ tinklalapyje:

www.hp.com/go/msds

Perdirbimo programa

„HP“ siūlo vis daugiau gaminių grąžinimo ir perdirbimo programų daugelyje šalių (regionų) ir bendradarbiauja su kai kuriais didžiausiais pasaulio elektroninės įrangos perdirbimo centrais. „HP“ saugo išteklius perparduodama kai kuriuos populiariausius savo gaminius. Daugiau informacijos apie „HP“ gaminių perdirbimą pateikiama internete adresu:

www.hp.com/recycle

„HP“ rašalinių spausdintuvų eksploatacinių medžiagų perdirbimo programa

„HP“ įsipareigoja saugoti aplinką. „HP“ rašalinių spausdintuvų eksploatacinių medžiagų perdirbimo programa vykdoma daugelyje šalių (regionų) ir leidžia nemokamai perdirbti panaudotas spausdinimo ir rašalo kasetes. Plačiau apie tai žr. interneto svetainėje:

www.hp.com/hpinfo/globalcitizenship/environment/recycle/

Energijos suvartojimas

HP spausdinimo ir vaizdo perteikimo įranga, pažymėta ENERGY STAR® logotipu, yra patvirtinta JAV aplinkos apsaugos agentūros. ENERGY STAR reikalavimus atitinkantys vaizdo perteikimo gaminiai yra paženklinti:



Papildomos informacijos apie „ENERGY STAR“ patvirtintus vaizdo perteikimo modelius rasite adresu:

www.hp.com/go/energystar

Nereikalingą įrangą šalina vartotojai



Šis simbolis reiškia, kad gaminio negalima šalinti kartu su kitomis buitinėmis atliekomis. Vietoj to, jūs turėtumėte saugoti žmonių sveikatą ir aplinką, atiduodami nereikalingą įrangą į specializuotą surinkimo punktą pakartotinai pedirbti elektrinę ir elektroninę aparatūrą. Dėl papildomos informacijos kreipkitės į savo buitinių atliekų tvarkymo tarnybą arba apsilankykite <http://www.hp.com/recycle>.

Cheminės medžiagos

„HP“ yra įsipareigojusi suteikti informciją apie produktuose naudojamą chemines medžiagas, kad atitiktų teisinius reikalavimus, pvz., REACH (*Europos Parlamento ir Tarybos direktyva EC nr.1907/2006*). Šio produkto cheminės informacijos ataskaitą rasite: www.hp.com/go/reach.

Medžiagų, kurių naudojimas yra apribotas, ženklavimo deklaracija (Taivanas)

限用物質含有情況標示聲明書

Declaration of the Presence Condition of the Restricted Substances Marking

單元 Unit	限用物質及其化學符號					
	Restricted substances and its chemical symbols					
	鉛 Lead (Pb)	汞 Mercury (Hg)	鎘 Cadmium (Cd)	六價鉻 Hexavalent chromium (Cr ⁺⁶)	多溴聯苯 Polybrominated biphenyls (PBB)	多溴二苯醚 Polybrominated diphenyl ethers (PBDE)
外殼和紙匣 (External Casings and Trays)	0	0	0	0	0	0
電線 (Cables)	0	0	0	0	0	0
印刷電路板 (Printed Circuit Boards)	—	0	0	0	0	0
列印引擎(Print Engine)	—	0	0	0	0	0
列印機組件 (Print Assembly)	—	0	0	0	0	0
噴墨印表機墨水匣 (Print Supplies)	0	0	0	0	0	0

限用物質及其化學符號

Restricted substances and its chemical symbols

單元 Unit	鉛	汞	鎘	六價鉻	多溴聯苯	多溴二苯醚
	Lead (Pb)	Mercury (Hg)	Cadmium (Cd)	Hexavalent chromium (Cr ⁺⁶)	Polybrominated biphenyls (PBB)	Polybrominated diphenyl ethers (PBDE)
列印機配件 (Print Accessory)	—	0	0	0	0	0

備考 1. “超出 0.1 wt %” 及 “超出 0.01 wt %” 係指限用物質之百分比含量超出百分比含量基準值。

Note 1: “Exceeding 0.1 wt %” and “exceeding 0.01 wt %” indicate that the percentage content of the restricted substance exceeds the reference percentage value of presence condition.

備考 2. “0” 係指該項限用物質之百分比含量未超出百分比含量基準值。

Note 2: “0” indicates that the percentage content of the restricted substance does not exceed the percentage of reference value of presence.

備考 3. “—” 係指該項限用物質為排除項目。

Note 3: The “—” indicates that the restricted substance corresponds to the exemption.

若要存取產品的最新使用指南或手冊，請前往 www.support.hp.com。選取搜尋您的產品，然後依照畫面上的指示繼續執行。

To access the latest user guides or manuals for your product, go to www.support.hp.com. Select **Find your product**, and then follow the onscreen instructions.

Pavojingų medžiagų arba elementų ir jų turinio lentelė (Kinija)

产品中有害物质或元素的名称及含量

根据中国《电器电子产品有害物质限制使用管理办法》



部件名称	有害物质					
	铅 (Pb)	汞 (Hg)	镉 (Cd)	六价铬 (Cr(VI))	多溴联苯 (PBB)	多溴二苯醚 (PBDE)
外壳和托盘	0	0	0	0	0	0
电线	0	0	0	0	0	0
印刷电路板	X	0	0	0	0	0
打印系统	X	0	0	0	0	0
显示器	X	0	0	0	0	0
喷墨打印机墨盒	0	0	0	0	0	0
驱动光盘	X	0	0	0	0	0
扫描仪	X	0	0	0	0	0

部件名称	有害物质					
	铅 (Pb)	汞 (Hg)	镉 (Cd)	六价铬 (Cr(VI))	多溴联苯 (PBB)	多溴二苯醚 (PBDE)
网络配件	X	0	0	0	0	0
电池板	X	0	0	0	0	0
自动双面打印系统	0	0	0	0	0	0
外部电源	X	0	0	0	0	0

本表格依据 SJ/T 11364 的规定编制。

0：表示该有害物质在该部件所有均质材料中的含量均在 GB/T 26572 规定的限量要求以下。

X：表示该有害物质至少在该部件的某一均质材料中的含量超出 GB/T 26572 规定的限量要求。

此表中所有名称中含“X”的部件均符合欧盟 RoHS 立法。

注：环保使用期限的参考标识取决于产品正常工作的温度和湿度等条件。

Pavojingų medžiagų apribojimas (Ukraina)

Технічний регламент щодо обмеження використання небезпечних речовин (Україна)

Обладнання відповідає вимогам Технічного регламенту щодо обмеження використання деяких небезпечних речовин в електричному та електронному обладнанні, затвердженого постановою Кабінету Міністрів України від 3 грудня 2008 № 1057

Pavojingų medžiagų apribojimas (Indija)

This product, as well as its related consumables and spares, complies with the reduction in hazardous substances provisions of the "India E-waste Rule 2016." It does not contain lead, mercury, hexavalent chromium, polybrominated biphenyls or polybrominated diphenyl ethers in concentrations exceeding 0.1 weight % and 0.01 weight % for cadmium, except where allowed pursuant to the exemptions set in Schedule 2 of the Rule.

Pareiškimas dėl pavojingų medžiagų apribojimo (Turkija)

Türkiye Cumhuriyeti: EEE Yönetmeliğine Uygundur

EPEAT

EPEAT

Most HP products are designed to meet EPEAT. EPEAT is a comprehensive environmental rating that helps identify greener electronics equipment. For more information on EPEAT go to www.epeat.net. For information on HP's EPEAT registered products go to www.hp.com/hpinfo/globalcitizenship/environment/pdf/epeat_printers.pdf.

Kinijos SEPA ekologinio ženklų naudotojų informacija

中国环境标识认证产品用户说明

噪声大于63.0Db(A)的办公设备不宜放置于办公室内，请在独立的隔离区域使用。
如需长时间使用本产品或打印大量文件，请确保在通风良好的房间内使用。
如您需要确认本产品处于零能耗状态，请按下电源关闭按钮，并将插头从电源插座断开。
您可以使用再生纸，以减少资源耗费。

复印机、打印机和传真机能源效率标识 实施规则

依据“复印机、打印机和传真机能源效率标识实施规则”，该打印机具有中国能效标识。标识上显示的能效等级和操作模式值根据“复印机、打印机和传真机能效限定值及能效等级”标准（“GB 21521”）来确定和计算。

1. 能效等级

产品能效等级分为 3 级，其中 1 级能效最高。能效限定值根据产品类型和打印速度由标准确定。能效等级则根据基本功耗水平以及网络接口和内存等附加组件和功能的功率因子之和来计算。

2. 能效信息

喷墨打印机

- 操作模式功率
睡眠状态的能耗按照 GB 21521 标准来衡量和计算。该数据以瓦特 (W) 表示。
- 待机功率
待机状态是产品连接到电网电源上功率最低的状态。该状态可以延续无限长时间，且使用者无法改变此状态下产品的功率。对于“成像设备”产品，“待机”状态通常相当于“关闭”状态，但也可能相当于“准备”状态或“睡眠”状态。该数据以瓦特 (W) 表示。
- 睡眠状态预设延迟时间
出厂前由制造商设置的时间决定了该产品在完成主功能后进入低耗模式（例如睡眠、自动关机）的时间。该数据以分钟表示。
- 附加功能功率因子之和
网络接口和内存等附加功能的功率因子之和。该数据以瓦特 (W) 表示。

标识上显示的能耗数据是根据典型配置测量得出的数据，此类配置包含登记备案的打印机依据复印机、打印机和传真机能源效率标识实施规则所选的所有配置。因此，该特定产品型号的实际能耗可能与标识上显示的数据有所不同。

要了解规范的更多详情，请参考最新版的 GB 21521 标准。

Rodyklė

Simboliai/skaitmenys

„Webscan“ 47
„Windows“
sistemos reikalavimai 103

A

aplinka
aplinkos techniniai duomenys 103
Produkto aplinkos priežiūros programa 112

B

būsenos piktogramos 6

D

dėklai
išimkite užstrigusį popierių 72
popieriaus tiekimo trikčių diagnostika ir šalinimas 75

G

garantija 99

I

integruotas žiniatinklio serveris
atidarymas 68
„Webscan“ 47

K

karietėlė
pašalinkite karietėlės strigtį 74
kopijuoti
specifikacijos 104

M

maitinimas
trikčių šalinimas 92
mygtukai, valdymo skydelis 5

N

nuskaitymas
iš „Webscan“ 47
nuskaityti
nuskaitymo techninės specifikacijos 104

P

paimami keli lapai, trikčių diagnostika 75
pakrypęs, trikčių šalinimas spausdinimas 75
perdirbti
rašalo kasetes 113
peržiūra
tinklo nuostatos 65
popieriaus tiekimo problemos, trikčių diagnostika 75
popierius
HP, užsakymas 17
įstrigusio popieriaus išėmimas 72
kreivai tiekiami lapai 75
popieriaus tiekimo trikčių diagnostika ir šalinimas 75
programinė įranga
„Webscan“ 47

R

reglamentinės normos
belaidžio ryšio patvirtinimai 109
reglamentinis modelio identifikacijos numeris 105
reglamentinės pastabos 105

S

sistemos reikalavimai 103

spausdinimas

trikčių diagnostika ir šalinimas 92
spausdinti
techniniai duomenys 104
spausdintuvo programinė įranga („Windows“)
atidarymas 18
specifikacijos
sistemos reikalavimai 103
strigtys
išvalyti 72

T

techninė informacija
aplinkos techniniai duomenys 103
kopijavimo specifikacijos 104
nuskaitymo techninės specifikacijos 104
spausdinimo techniniai duomenys 104
tinkamos operacinės sistemos 103
tinklai
nuostatų peržiūra ir spausdinimas 65
tinklo ryšys
belaidis ryšys 58
trikčių diagnostika ir šalinimas iš dėklo neįtraukiamas popierius 75
kreivai tiekiami lapai 75
paimami keli lapai 75
popieriaus tiekimo problemos 75
spausdinimas 92
trikčių šalinimas
maitinimas 92

V

valdymo skydelis	
būsenos piktogramos	6
funkcijos	5
mygtukai	5
naudotojų palaikymo tarnyba	
garantija	99