

# Manuel de l'utilisateur

© Copyright 2016 HP Development Company, L.P.

Bluetooth est une marque commerciale détenue par son propriétaire et utilisée sous licence par HP Inc. Intel, Centrino et Thunderbolt sont des marques commerciales d'Intel Corporation aux États-Unis et dans d'autres pays. Java est une marque déposée aux États-Unis de Sun Microsystems, Inc. Microsoft et Windows sont des marques déposées du groupe de sociétés Microsoft aux États-Unis.

Les informations contenues dans ce document peuvent être modifiées sans préavis. Les garanties relatives aux produits et aux services HP sont décrites dans les déclarations de garantie limitée expresse qui les accompagnent. Aucun élément du présent document ne peut être interprété comme constituant une garantie supplémentaire. HP ne saurait être tenu pour responsable des erreurs ou omissions de nature technique ou rédactionnelle qui pourraient subsister dans le présent document.

Pour les brevets DTS, reportez-vous à la section <http://patents.dts.com>. Fabriqué sous licence de DTS Licensing Limited. DTS, le symbole & DTS et le symbole ensemble sont des marques déposées et DTS Studio audio est une marque déposée de DTS, Inc. © DTS, Inc.

Tous droits réservés  DTS  
Studio Sound

Première édition : mai 2016

Référence du document : 839680-051

## Informations sur le produit

Ce manuel de l'utilisateur décrit des fonctions communes à la plupart des modèles. Cependant, certaines fonctions peuvent ne pas être disponibles sur votre ordinateur.

Cet ordinateur peut nécessiter la mise à niveau et/ou l'achat de matériel et/ou un lecteur de DVD pour installer le logiciel Windows 7 et profiter pleinement de ses fonctions. Visitez la page <http://windows.microsoft.com/en-us/windows7/get-know-windows-7> pour plus de détails.

Pour accéder aux derniers manuels ou guides de l'utilisateur de votre produit, rendez-vous sur <http://www.hp.com/support>. Sélectionnez **Rechercher votre produit**, puis suivez les instructions à l'écran.

## Conditions d'utilisation du logiciel

En installant, copiant, téléchargeant ou utilisant tout logiciel préinstallé sur cet ordinateur, vous reconnaissez être lié par les termes du contrat de licence utilisateur final (CLUF) HP. Si vous êtes en désaccord avec les termes de ce contrat, votre seul recours consiste à retourner le produit non utilisé dans sa totalité (matériel et logiciels) sous 14 jours pour un remboursement intégral conformément à la politique en matière de remboursement de votre vendeur.

Pour obtenir plus d'informations ou pour demander un remboursement intégral du prix de l'ordinateur, prenez contact avec votre vendeur.

## Avis d'avertissement sur la sécurité

---

 **AVERTISSEMENT !** Pour éviter tout risque de blessure associée à la chaleur ou de surchauffe de l'ordinateur, ne placez pas ce dernier sur vos genoux et n'obstruez pas ses ouvertures d'aération. Utilisez toujours l'ordinateur sur une surface plane et rigide. La ventilation ne doit pas être entravée par des éléments rigides, tels qu'une imprimante, ni par des éléments souples, tels que des coussins, du tissu ou un tapis épais. Par ailleurs, ne mettez pas en contact l'adaptateur secteur avec la peau ou des éléments souples, tels que des coussins, du tissu ou un tapis, pendant le fonctionnement de l'appareil. L'ordinateur et l'adaptateur secteur sont conformes aux limites de température de surface accessible à l'utilisateur, définies par la norme internationale sur la sécurité du matériel informatique (CEI 60950-1).

---



## Paramètre de configuration du processeur (certains produits uniquement)

---

 **IMPORTANT :** Les modèles d'ordinateur sélectionnés sont configurés avec un processeur Intel® Pentium® série N35xx ou Celeron® série N28xx/N29xx, ainsi qu'un système d'exploitation Windows®. **Sur ces modèles, ne modifiez pas le paramètre de configuration du processeur dans msconfig.exe en passant de 4 ou 2 processeurs à 1 processeur.** En effet, cette modification empêchera votre ordinateur de redémarrer. Vous devrez alors effectuer une réinitialisation des données d'usine pour rétablir les paramètres d'origine.

---



---

# Sommaire

|  |           |
|--|-----------|
| <b>1 Mise en route</b> .....   | <b>1</b>  |
| Recherche d'informations .....   | 2         |
| <b>2 Composants</b> .....  | <b>4</b>  |
| Localisation du matériel et logiciel .....   | 4         |
| Côté droit .....   | 5         |
| Côté gauche .....  | 6         |
| Écran .....  | 7         |
| Partie supérieure .....  | 8         |
| Pavé tactile .....   | 8         |
| Voyants .....  | 9         |
| Bouton, haut-parleurs et lecteur d'empreintes digitales .....                        | 10        |
| Touches de fonction spéciales .....  | 11        |
| Utilisation des touches d'activation .....   | 11        |
| Partie inférieure .....  | 13        |
| Étiquettes .....   | 13        |
| <b>3 Connexion à un réseau</b> .....   | <b>15</b> |
| Connexion à un réseau sans fil .....   | 15        |
| Utilisation des commandes des périphériques sans fil .....                           | 15        |
| Activation ou désactivation des périphériques sans fil .....                         | 15        |
| HP Connection Manager (certains produits uniquement) .....                           | 16        |
| Bouton des périphériques sans fil .....  | 16        |
| Commandes du système d'exploitation .....  | 16        |
| Connexion à un réseau WLAN .....   | 17        |
| Utilisation du module HP Mobile Broadband (certains produits uniquement) .....       | 17        |
| Utilisation de HP Mobile Connect (certains produits uniquement) .....                | 18        |
| Utilisation du GPS (certains produits uniquement) .....                              | 18        |
| Utilisation de périphériques sans fil Bluetooth (certains produits uniquement) ..... | 18        |
| Ajout d'un périphérique compatible Bluetooth .....                                   | 18        |
| Connexion à un réseau filaire .....  | 19        |
| Connexion à un réseau local (LAN) (certains produits uniquement) .....               | 19        |
| Utilisation d'un modem (certains produits uniquement) .....                          | 19        |
| Connexion d'un câble modem .....   | 19        |
| Connexion d'un adaptateur de câble modem propre au pays/à la région .....            | 20        |

|  |           |
|--|-----------|
| <b>4 Navigation à l'écran .....</b>  | <b>21</b> |
| Utilisation des mouvements de l'écran tactile et du pavé tactile .....   | 21        |
| Activation et désactivation du pavé tactile .....  | 22        |
| Pression .....   | 22        |
| Pincement à deux doigts pour zoomer .....  | 22        |
| Défilement à deux doigts (pavé tactile uniquement) .....   | 23        |
| Pression à deux doigts (pavé tactile uniquement) .....   | 23        |
| <br>   |           |
| <b>5 Fonctionnalités de divertissement .....</b>   | <b>24</b> |
| Utilisation d'une webcam (certains produits uniquement) .....  | 24        |
| Utilisation des fonctions audio .....  | 24        |
| Connexion de haut-parleurs .....   | 24        |
| Connexion d'écouteurs .....  | 24        |
| Utilisation des paramètres de son .....  | 24        |
| Utilisation de la vidéo .....  | 25        |
| Connexion de périphériques vidéo à l'aide d'un câble VGA (via un périphérique d'amarrage ou port d'extension en option) (sélectionnez les produits uniquement) ..... | 25        |
| Connexion de périphériques vidéo à l'aide d'un câble HDMI (certains produits uniquement) .....   | 26        |
| Configuration d'un périphérique audio HDMI .....   | 27        |
| Détection et connexion des périphériques d'affichage par câble à l'aide du transport multflux ...  | 27        |
| Connexion de périphériques d'affichage à des ordinateurs dotés de cartes graphiques Intel (avec un concentrateur en option) .....                                    | 27        |
| Connexion de périphériques d'affichage à des ordinateurs dotés de cartes graphiques Intel (avec un concentrateur intégré) .....                                      | 28        |
| Détection et connexion des écrans sans fil compatibles Miracast (certains produits uniquement) .....   | 28        |
| Utilisation de périphériques externes en option .....  | 28        |
| Utilisation d'unités externes en option .....  | 29        |
| Utilisation du connecteur d'amarrage .....   | 29        |
| <br>   |           |
| <b>6 Gestion de l'alimentation .....</b>   | <b>31</b> |
| Arrêt de l'ordinateur .....  | 31        |
| Définition des options d'alimentation .....  | 31        |
| Utilisation des états d'économie d'énergie .....   | 31        |
| Activation et désactivation du mode veille .....   | 32        |
| Activation et désactivation du mode veille prolongée .....   | 32        |
| Utilisation de la jauge d'alimentation et des paramètres d'alimentation .....  | 32        |
| Définition d'une protection par mot de passe à la sortie de veille .....   | 33        |
| Utilisation de l'alimentation par batterie .....   | 33        |
| Batterie scellée en usine .....  | 33        |
| Obtention d'informations supplémentaires sur la batterie .....   | 34        |



|   |    |
|---|----|
| Utilisation de l'outil Contrôle de la batterie .....    | 34 |
| Affichage de la charge de batterie restante .....       | 34 |
| Optimisation de la durée de charge de la batterie ..... | 34 |
| Gestion des niveaux bas de batterie .....               | 34 |
| Identification des niveaux bas de batterie .....        | 34 |
| Résolution d'un niveau bas de batterie .....            | 35 |
| Économie d'énergie de la batterie .....                 | 35 |
| Utilisation de l'alimentation secteur externe .....     | 36 |

## **7 Sécurité .....** **37**

|  |    |
|--|----|
| Protection de l'ordinateur .....   | 37 |
| Utilisation de mots de passe .....   | 38 |
| Définition de mots de passe dans Windows .....   | 38 |
| Configuration de mots de passe dans Computer Setup .....                                     | 38 |
| Gestion d'un mot de passe administrateur BIOS .....  | 39 |
| Saisie d'un mot de passe administrateur BIOS .....   | 41 |
| Gestion d'un mot de passe DriveLock dans Computer Setup (certains produits uniquement) ..... | 41 |
| Configuration d'un mot de passe DriveLock .....  | 42 |
| Activation de DriveLock (certains produits uniquement) .....                                 | 42 |
| Désactivation de DriveLock (certains produits uniquement) .....                              | 43 |
| Saisie d'un mot de passe DriveLock (certains produits uniquement) .....                      | 44 |
| Modification d'un mot de passe DriveLock (certains produits uniquement) .....                | 45 |
| Utilisation d'un logiciel antivirus .....  | 45 |
| Utilisation d'un logiciel de pare-feu .....  | 45 |
| Installation de mises à jour de sécurité critiques .....                                     | 46 |
| Utilisation de HP Client Security (certains produits uniquement) .....                       | 46 |
| Utilisation de HP Touchpoint Manager (certains produits uniquement) .....                    | 46 |
| Installation d'un câble antivol en option (certains produits uniquement) .....               | 46 |
| Utilisation d'un lecteur d'empreintes digitales (certains produits uniquement) .....         | 46 |
| Localisation du lecteur d'empreintes digitales .....   | 47 |

## **8 Maintenance .....** **48**

|  |    |
|--|----|
| Amélioration des performances .....                                  | 48 |
| Utilisation du défragmenteur de disque .....                         | 48 |
| Utilisation du nettoyage de disque .....                             | 48 |
| Utilisation de HP 3D DriveGuard (certains produits uniquement) ..... | 49 |
| Identification de l'état de HP 3D DriveGuard .....                   | 49 |
| Mise à jour des programmes et des pilotes .....                      | 49 |
| Nettoyage de votre ordinateur .....                                  | 49 |
| Procédures de nettoyage .....  | 50 |
| Nettoyage de l'écran .....   | 50 |

|  |           |
|--|-----------|
| Nettoyage du capot ou des parties latérales .....  | 50        |
| Nettoyage du pavé tactile, du clavier ou de la souris (certains produits<br>uniquement) .....    | 50        |
| Déplacement avec votre ordinateur ou transport .....   | 51        |
| <b>9 Sauvegarde et restauration .....</b>  | <b>52</b> |
| Création de supports de restauration et de sauvegardes .....                                     | 52        |
| Recommandations .....  | 52        |
| Création d'un support de restauration avec HP Recovery Disc Creator .....                        | 53        |
| Création de supports de restauration .....   | 53        |
| Sauvegarde des informations .....  | 53        |
| Exécution d'une restauration du système .....  | 54        |
| Utilisation des outils de restauration Windows .....   | 54        |
| Utilisation des outils de restauration de la touche f11 (certains produits uniquement) .....     | 55        |
| Utilisation du support Windows 7 .....   | 56        |
| <b>10 Computer Setup (BIOS), TPM et HP Sure Start .....</b>                                      | <b>57</b> |
| Utilisation de Computer Setup .....  | 57        |
| Démarrage de Computer Setup .....  | 57        |
| Navigation et sélection dans Computer Setup .....  | 57        |
| Restauration des paramètres d'usine dans Computer Setup .....                                    | 58        |
| Mise à jour du BIOS .....  | 58        |
| Identification de la version du BIOS .....   | 59        |
| Téléchargement d'une mise à jour du BIOS .....   | 59        |
| Modification de l'ordre de démarrage à l'aide de l'invite f9 .....                               | 60        |
| Paramètres BIOS de TPM (certains produits uniquement) .....                                      | 60        |
| Utilisation de HP Sure Start (certains produits uniquement) .....                                | 61        |
| <b>11 Utilisation de l'interface UEFI de diagnostic matériel de PC HP .....</b>                  | <b>62</b> |
| Téléchargement de l'interface UEFI de diagnostic matériel de PC HP sur un périphérique USB ..... | 62        |
| <b>12 Caractéristiques techniques .....</b>  | <b>64</b> |
| Courant d'entrée .....   | 64        |
| Environnement d'exploitation .....   | 64        |
| <b>13 Électricité statique .....</b>   | <b>65</b> |
| <b>14 Accessibilité .....</b>  | <b>66</b> |
| Technologies d'assistance prises en charge .....   | 66        |
| Obtenir une assistance concernant l'accessibilité .....  | 66        |





---

# 1 Mise en route

Pour profiter au maximum de cet achat judicieux, nous vous recommandons de suivre la procédure suivante une fois l'ordinateur installé et enregistré :

- **Vous connecter à Internet** : configurez votre réseau filaire ou sans fil pour pouvoir vous connecter à Internet. Pour plus d'informations, reportez-vous à la section [Connexion à un réseau à la page 15](#).
- **Mettre à jour votre logiciel antivirus** : protégez votre ordinateur contre les dégâts causés par les virus. Le logiciel est préinstallé sur l'ordinateur. Pour plus d'informations, reportez-vous à la section [Sécurité à la page 37](#).
- **Vous familiariser avec votre ordinateur** : découvrez les fonctions de votre ordinateur. Pour plus d'informations, reportez-vous aux chapitres [Composants à la page 4](#) et [Navigation à l'écran à la page 21](#).
- **Rechercher les logiciels installés** : affichez la liste des logiciels préinstallés sur l'ordinateur.  
Cliquez sur **Démarrer > Tous les programmes**. Pour plus d'informations sur les logiciels livrés avec l'ordinateur, reportez-vous aux instructions de leurs éditeurs respectifs, fournies avec le logiciel ou sur le site Web de l'éditeur.
- Sauvegardez le contenu de votre disque dur en créant des disques de restauration ou une unité flash de restauration. Reportez-vous au chapitre [Sauvegarde et restauration à la page 52](#).

# Recherche d'informations

Vous avez déjà utilisé le poster *Instructions d'installation* pour mettre en route votre ordinateur et accéder à ce manuel. Pour accéder aux ressources permettant d'obtenir des détails sur le produit, des informations explicatives et bien plus encore, consultez ce tableau.

| Ressources  | Pour des informations sur   |
|---|---|
| Poster <i>Instructions d'installation</i>   | <ul style="list-style-type: none"><li>• Configuration de l'ordinateur</li><li>• Identification des éléments de l'ordinateur</li></ul>   |
| HP Support Assistant<br>Pour accéder à Aide et support HP, sélectionnez <b>Démarrer &gt; Tous les programmes &gt; Aide et support HP</b> .<br>Pour accéder aux derniers manuels ou guides de l'utilisateur de votre produit, rendez-vous sur <a href="http://www.hp.com/support">http://www.hp.com/support</a> . Sélectionnez <b>Rechercher votre produit</b> , puis suivez les instructions à l'écran. | <ul style="list-style-type: none"><li>• Mises à jour des logiciels, des pilotes et du BIOS</li><li>• Outils de résolution des problèmes</li><li>• Accès au support</li></ul>  |
| Support international<br>Pour obtenir de l'aide dans votre langue, ouvrez la page <a href="http://www.hp.com/support">http://www.hp.com/support</a> , puis sélectionnez votre pays.   | <ul style="list-style-type: none"><li>• Discussion en ligne avec un technicien HP</li><li>• Numéros de téléphone du support</li><li>• Adresses des centres de service HP</li></ul>  |
| Site Web HP<br>Pour accéder aux derniers manuels ou guides de l'utilisateur de votre produit, rendez-vous sur <a href="http://www.hp.com/support">http://www.hp.com/support</a> . Sélectionnez <b>Rechercher votre produit</b> , puis suivez les instructions à l'écran.  | <ul style="list-style-type: none"><li>• Informations sur le support technique</li><li>• Commande de pièces et obtention d'informations d'aide supplémentaires</li><li>• Accessoires disponibles pour l'ordinateur</li></ul> |
| <i>Sécurité et ergonomie du poste de travail</i><br>Pour accéder au manuel de l'utilisateur, cliquez sur <b>Démarrer &gt; Tous les programmes &gt; Aide et support HP &gt; Documentation HP</b> .<br>—ou—<br>Ouvrez la page <a href="http://www.hp.com/ergo">http://www.hp.com/ergo</a> .   | <ul style="list-style-type: none"><li>• Configuration du poste de travail, positions conseillées, conditions de sécurité et de travail appropriées</li><li>• Informations sur la sécurité électrique et mécanique</li></ul> |
| <i>Informations sur les réglementations, la sécurité et les conditions d'utilisation</i><br>Pour accéder au manuel de l'utilisateur, cliquez sur <b>Démarrer &gt; Tous les programmes &gt; Aide et support HP &gt; Documentation HP</b> .   | <ul style="list-style-type: none"><li>• Informations sur les réglementations et la sécurité</li><li>• Informations sur la mise au rebut de la batterie</li></ul>  |
| <i>Garantie limitée*</i><br>Pour accéder à la garantie limitée, sélectionnez <b>Démarrer &gt; Tous les programmes &gt; Aide et support HP &gt; Documentation HP &gt; Affichez les informations de garantie</b> .<br>—ou—<br>Ouvrez la page <a href="http://www.hp.com/go/orderdocuments">http://www.hp.com/go/orderdocuments</a> .  | <ul style="list-style-type: none"><li>• Informations sur la garantie</li></ul>  |

\*Vous trouverez la garantie limitée HP avec les manuels de l'utilisateur de votre produit et/ou sur le CD ou DVD fourni avec celui-ci. Dans certains pays ou certaines régions, HP peut fournir une version imprimée de la garantie avec le produit. Pour certains pays ou certaines régions où la version imprimée de la garantie n'est pas fournie, vous pouvez demander une copie à l'adresse <http://www.hp.com/go/orderdocuments>. Pour les produits achetés en Asie-Pacifique, vous pouvez écrire à HP à l'adresse suivante :

---

**Ressources****Pour des informations sur**

---

POD, PO Box 161, Kitchener Road Post Office, Singapore 912006. Veuillez inclure le nom de votre produit, votre nom, votre numéro de téléphone et votre adresse postale.

---

---

## 2 Composants

### Localisation du matériel et logiciel

Pour afficher une liste de votre matériel installé :

- ▲ Sélectionnez **Démarrer > Panneau de configuration > Gestionnaire de périphériques**.



Pour afficher une liste de vos logiciels installés :

- ▲ Cliquez sur **Démarrer > Tous les programmes**.

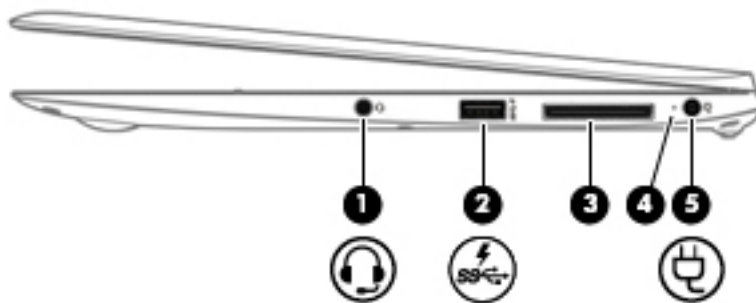

## Côté droit





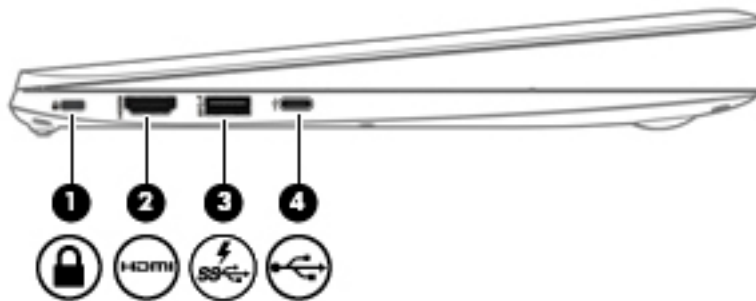

| Élément   | Description  |
|---|--|
| (1)    | <p>Prise de sortie audio (casque)/prise d'entrée audio (microphone)</p> <p>Émet du son lorsque des haut-parleurs stéréo avec alimentation, un casque, des écouteurs, un micro-casque ou un dispositif audio de télévision en option sont connectés. Permet également de connecter un micro-casque en option.</p> <p><b>AVERTISSEMENT !</b> Pour prévenir tout risque auditif, réglez le volume avant d'utiliser un casque, des écouteurs ou un micro-casque. Pour plus d'informations sur la sécurité, reportez-vous au manuel <i>Informations sur les réglementations, la sécurité et les conditions d'utilisation</i>. Sur les modèles Windows, cliquez sur <b>Démarrer &gt; Tous les programmes &gt; HP Aide et support &gt; Documentation HP</b>.</p> <p><b>REMARQUE :</b> La connexion d'un périphérique sur la prise entraîne la désactivation des haut-parleurs de l'ordinateur.</p> <p><b>REMARQUE :</b> Assurez-vous que le câble du périphérique comporte un connecteur à 4 conducteurs qui prend en charge à la fois les sorties (casque) et entrées (micro) audio.</p> |
| (2)  | <p>Port de chargement USB 3.0</p> <p>Permettent de connecter un périphérique USB en option, comme un clavier, une souris, une unité externe, une imprimante, un scanner ou un concentrateur USB. Les ports USB standard ne rechargent pas tous les périphériques USB ou alors en utilisant uniquement un courant faible. Certains périphériques USB nécessitent une alimentation et vous obligent à utiliser un port avec alimentation.</p> <p>Le port de chargement USB permet également de recharger certains modèles de téléphones mobiles et de lecteurs MP3, même lorsque l'ordinateur est éteint.</p> <p><b>REMARQUE :</b> La batterie peut se décharger rapidement si vous chargez plusieurs périphériques en fonctionnement sur batterie.</p>  |
| (3)   | <p>Connecteur d'amarrage</p> <p>Permet de connecter un périphérique d'amarrage ou une carte d'extension en option.</p>   |
| (4)   | <p>Voyant de la batterie</p> <p>Lorsque l'alimentation secteur est connectée :</p> <ul style="list-style-type: none"> <li>• Blanc : La charge de la batterie est supérieure à 90 %.</li> <li>• Orange : La charge de la batterie est entre 0 et 90 %.</li> <li>• Éteint : La batterie ne se charge pas</li> </ul> <p>Lorsque l'alimentation secteur est débranchée (la batterie ne se recharge pas) :</p> <ul style="list-style-type: none"> <li>• Orange clignotant : la batterie a atteint un niveau de charge faible. Lorsque la charge de la batterie a atteint un niveau critique, son voyant commence à clignoter rapidement.</li> </ul>   |

| Élément   | Description   |
|---|---|
|   | <ul style="list-style-type: none"> <li>Éteint : la batterie ne se charge pas</li> </ul> |
| (5)  | Connecteur d'alimentation<br>Permet de connecter un adaptateur secteur.                 |

## Côté gauche



| Élément   | Description  |
|---|--|
| (1)    | Emplacement pour câble antivol<br>Permet de fixer à l'ordinateur un câble antivol en option.<br><br><b>REMARQUE :</b> Le câble antivol a un caractère dissuasif, mais ne constitue pas une garantie contre une utilisation malveillante ou le vol du produit.  |
| (2)  | Port HDMI<br>Permet de connecter un périphérique audio ou vidéo en option, par exemple un téléviseur haute définition, un composant audio ou numérique compatible ou un périphérique HDMI haute vitesse.   |
| (3)  | Port de chargement USB 3.0<br>Permettent de connecter un périphérique USB en option, comme un clavier, une souris, une unité externe, une imprimante, un scanner ou un concentrateur USB. Les ports USB standard ne rechargent pas tous les périphériques USB ou alors en utilisant uniquement un courant faible. Certains périphériques USB nécessitent une alimentation et vous obligent à utiliser un port avec alimentation.<br><br>Le port de chargement USB permet également de recharger certains modèles de téléphones mobiles et de lecteurs MP3, même lorsque l'ordinateur est éteint.<br><br><b>REMARQUE :</b> La batterie peut se décharger rapidement si vous chargez plusieurs périphériques en fonctionnement sur batterie. |
| (4)  | Port de chargement USB Type-C<br>Permet de connecter un périphérique USB Type-C équipé d'un connecteur Type-C et de recharger certains produits tels que des téléphones mobiles, des ordinateurs portables, des tablettes et des lecteurs MP3, même lorsque l'ordinateur est éteint.<br><br><b>REMARQUE :</b> Adaptateurs (vendus séparément) peuvent être requis.   |

# Écran

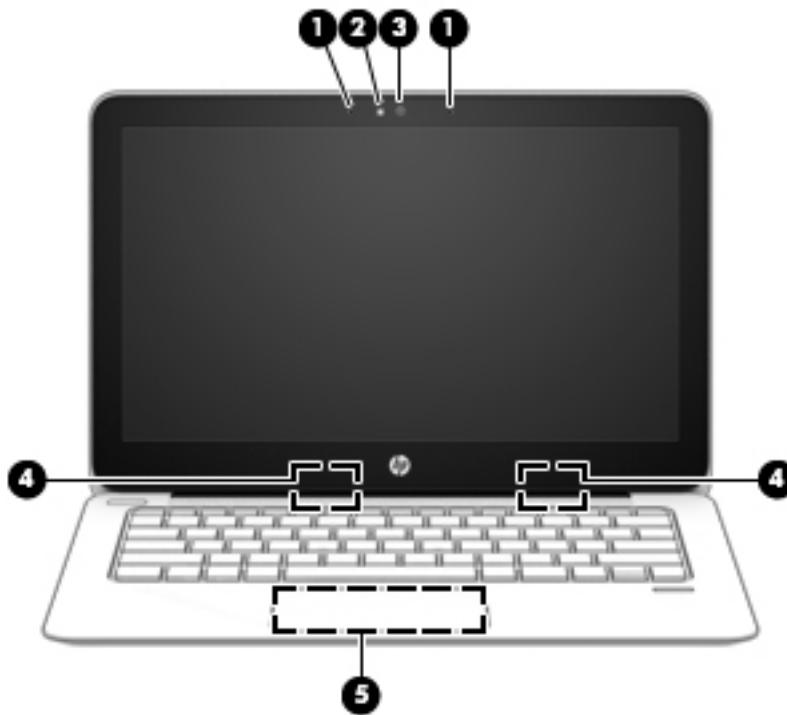

| Élément  | Description   |
|--|---|
| (1) Microphones internes (2)   | Enregistrent les sons.  |
| (2) Voyant de la webcam  | Allumé : la webcam est en cours d'utilisation.  |
| (3) Webcam   | Permet d'enregistrer des vidéos et de prendre des photos. Certains modèles vous permettent également d'organiser des visioconférences et de discuter en ligne par vidéo interposée.<br><br>Pour plus d'informations sur l'utilisation de la webcam, sélectionnez <b>Démarrer &gt; Tous les programmes &gt; Communication et conversations en ligne &gt; Cyberlink YouCam.</b> |
| (4) Antennes WLAN (2)* (certains produits uniquement)                      | Émettent et reçoivent des signaux sans fil pour communiquer avec des réseaux locaux sans fil (WLAN).  |
| (5) Antenne NFC* (Near Field Communication ; certains produits uniquement) | Permet d'envoyer et de recevoir des signaux sans fil pour communiquer et transférer des données/informations vers et depuis vos appareils compatibles NFC.  |

\*Ces antennes ne sont pas visibles depuis l'extérieur de l'ordinateur. Pour optimiser les transmissions, évitez d'obstruer les zones situées immédiatement autour des antennes. Pour connaître les avis de réglementation relatifs aux fonctions sans fil, reportez-vous à la section du manuel *Informations sur les réglementations, la sécurité et les conditions d'utilisation* relative à votre pays ou région. Sur les modèles Windows, cliquez sur **Démarrer > Tous les programmes > HP Aide et support > Documentation HP.**

# Partie supérieure



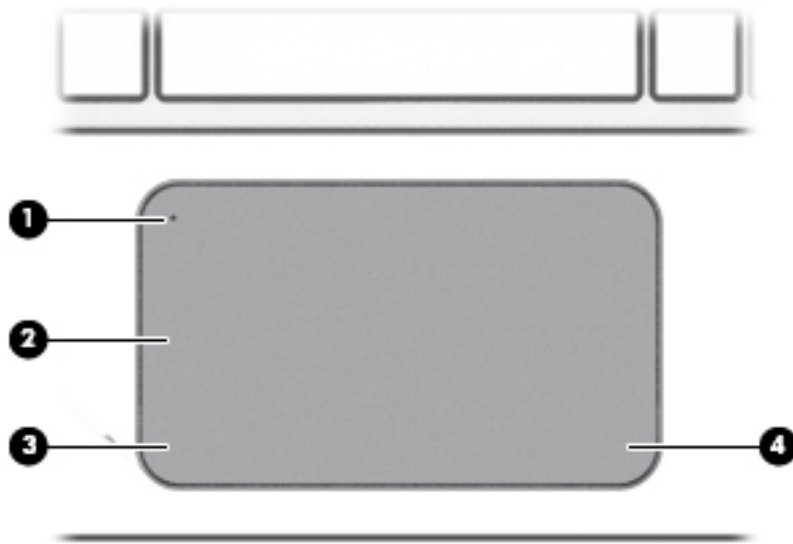

## Pavé tactile

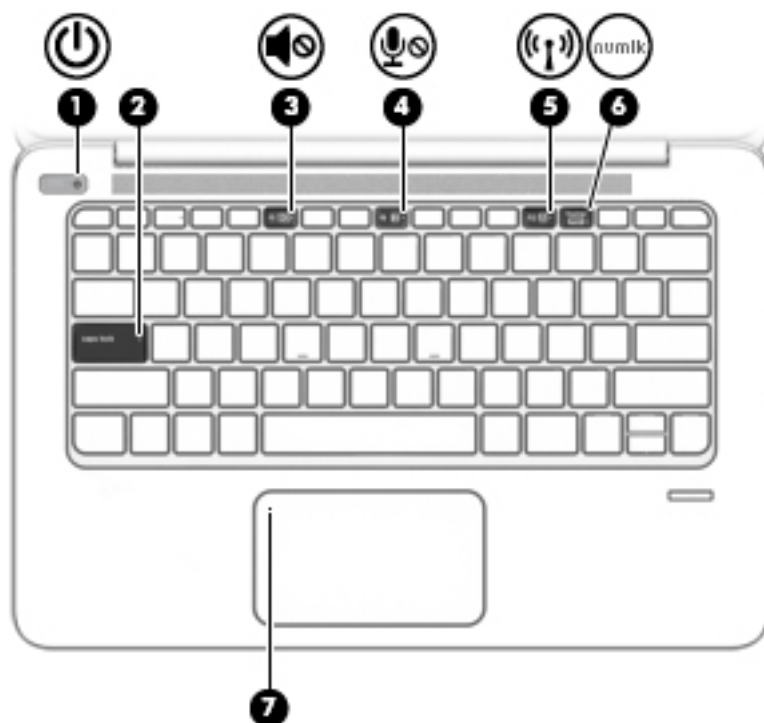

| Élément |   | Description   |
|---------|---|---|
| (1)     | Bouton de (dés)activation du pavé tactile | Active et désactive le pavé tactile.  |
| (2)     | Zone du pavé tactile                      | Permet de déplacer le pointeur pour sélectionner ou activer des éléments à l'écran. |
| (3)     | Bouton gauche du pavé tactile             | Fonctionne comme le bouton gauche d'une souris externe.                             |
| (4)     | Bouton droit du pavé tactile              | Fonctionne comme le bouton droit d'une souris externe.                              |

## Voyants



| Élément   | Description   |
|---|---|
| (1)  | <p>Voyant d'alimentation</p> <ul style="list-style-type: none"> <li>Allumé : l'ordinateur est sous tension.</li> <li>Clignotant : l'ordinateur est en veille.</li> <li>Éteint : l'ordinateur est hors tension.</li> </ul>   |
| (2)   | <p>Voyant verr maj</p> <p>Allumé : le verrouillage des majuscules est activé.</p>   |
| (3)  | <p>Voyant Muet</p> <ul style="list-style-type: none"> <li>Orange : le son de l'ordinateur est désactivé.</li> <li>Éteint : le son de l'ordinateur est activé.</li> </ul>  |
| (4)  | <p>Voyant Microphone muet</p> <ul style="list-style-type: none"> <li>Orange : le microphone est désactivé.</li> <li>Éteint : le microphone est activé.</li> </ul>   |
| (5)  | <p>Voyant des périphériques sans fil</p> <ul style="list-style-type: none"> <li>Éteint : un appareil sans fil intégré, tel qu'un périphérique de réseau local sans fil (WLAN) et/ou un périphérique Bluetooth®, est activé.</li> <li>Orange : tous les périphériques sans fil sont désactivés.</li> </ul> |
| (6) num lk  | <p>Voyant ver num</p> <p>Allumé : le verrouillage numérique est activé.</p>   |
| (7)   | <p>Voyant du pavé tactile</p> <ul style="list-style-type: none"> <li>Orange : le pavé tactile est désactivé.</li> <li>Éteint : le pavé tactile est activé.</li> </ul>   |

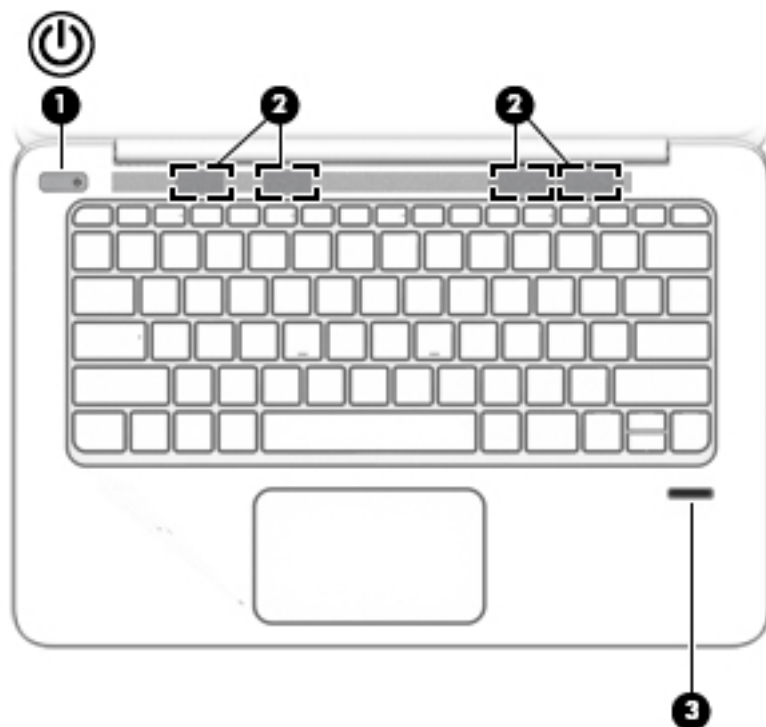

## Bouton, haut-parleurs et lecteur d'empreintes digitales

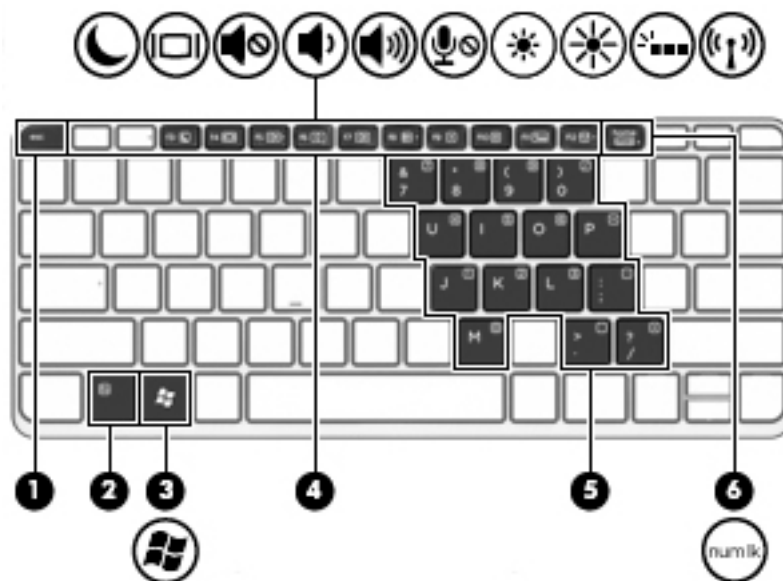

| Élément   | Description  |
|---|--|
| (1)  | <p>Interrupteur d'alimentation</p> <ul style="list-style-type: none"><li>• Lorsque l'ordinateur est hors tension, appuyez sur cet interrupteur pour le mettre sous tension.</li><li>• Lorsque l'ordinateur est sous tension, appuyez brièvement sur ce bouton pour activer le mode veille.</li><li>• Lorsque l'ordinateur est en veille, appuyez brièvement sur cet interrupteur pour quitter ce mode.</li><li>• Lorsque l'ordinateur est en veille prolongée, appuyez brièvement sur cet interrupteur pour quitter ce mode.</li></ul> <p><b>ATTENTION :</b> Les données non enregistrées seront perdues si vous appuyez sur l'interrupteur d'alimentation et le maintenez enfoncé.</p> <p>Si l'ordinateur cesse de répondre et que vous ne parvenez pas à l'éteindre à l'aide des procédures d'arrêt Windows®, appuyez sur l'interrupteur d'alimentation pendant au moins 5 secondes pour le mettre hors tension.</p> <p>Pour en savoir plus sur vos paramètres d'alimentation : Sélectionnez <b>Démarrer &gt; Panneau de configuration &gt; Système et sécurité &gt; Options d'alimentation.</b></p> |
| (2)   | <p>Haut-parleurs (4)</p> <p>Émettent le son.</p>   |
| (3)   | <p>Lecteur d'empreintes digitales</p> <p>Permet d'ouvrir une session Windows à l'aide d'une empreinte digitale plutôt qu'avec un mot de passe.</p>   |

## Touches de fonction spéciales













| Élément | Description   |
|---------|---|
| (1)     | Touche <b>echap</b><br>En appuyant simultanément sur cette touche et sur la touche <b>fn</b> , vous affichez les informations système.  |
| (2)     | Touche <b>fn</b><br>Associée à une touche de direction, à la touche <b>ver num</b> ou à la touche <b>echap</b> , permet d'exécuter les fonctions du système fréquemment utilisées.  |
| (3)     |  Bouton Windows<br>Affiche le menu Démarrer de Windows.  |
| (4)     | Touches de fonction<br>Exécutent les fonctions système fréquemment utilisées lorsqu'elles sont associées à la touche <b>fn</b> .  |
| (5)     | Pavé numérique interne<br>Peut être utilisé comme un pavé numérique externe lorsque le clavier est activé.<br>Chaque touche du pavé numérique exécute la fonction indiquée par l'icône représentée dans l'angle supérieur droit de la touche. |
| (6)     |  Touche <b>ver num</b><br>Active et désactive le pavé numérique interne lorsqu'elle est associée à la touche <b>fn</b> .                                   |

## Utilisation des touches d'activation

Pour utiliser une touche d'activation :

- ▲ Appuyez sur la touche **fn**, puis appuyez sur la touche de fonction correcte représentée par les icônes ci-dessous.

| Appuyer sur <b>fn</b><br>+touche de fonction  | Description  |
|---|--|
|  | Active le mode veille, ce qui permet d'enregistrer vos informations dans la mémoire système. L'écran et les autres composants du système s'arrêtent pour économiser l'énergie. |

| Appuyer sur <b>fn</b><br>+touche de fonction  | Description  |
|---|--|
|   | <p>Pour quitter le mode veille, appuyez brièvement sur l'interrupteur d'alimentation.</p> <p><b>ATTENTION :</b> Pour éviter toute perte de données, enregistrez votre travail avant d'activer le mode veille.</p>  |
|    | <p>Bascule l'image à l'écran entre les périphériques d'affichage connectés au système. Par exemple, lorsqu'un moniteur est connecté à l'ordinateur via un périphérique d'amarrage en option, <b>fn+f4</b> permet d'afficher l'image tour à tour sur l'écran de l'ordinateur, sur le moniteur externe, puis sur les deux à la fois.</p> <p>La plupart des moniteurs externes reçoivent des informations vidéo de l'ordinateur à l'aide du standard vidéo VGA externe. Les touches d'activation <b>fn+f4</b> peuvent également faire basculer l'affichage des images sur les autres périphériques recevant des informations vidéo de l'ordinateur.</p> |
|    | <p>Coupe ou restaure le son des haut-parleurs.</p>   |
|    | <p>Diminue le volume des haut-parleurs.</p>  |
|    | <p>Augmente le volume des haut-parleurs.</p>   |
|    | <p>Coupe le microphone.</p>  |
|    | <p>Réduit le niveau de luminosité de l'écran.</p>  |
|  | <p>Augmente le niveau de luminosité de l'écran.</p>  |
|  | <p>Active et désactive le rétroéclairage du clavier.</p> <p><b>REMARQUE :</b> Le rétroéclairage du clavier est activé en usine. Pour prolonger la durée de vie de la batterie, désactivez le rétroéclairage du clavier.</p>  |
|  | <p>Active ou désactive la fonction sans fil.</p> <p><b>REMARQUE :</b> Cette touche ne crée pas de connexion sans fil. Pour établir une connexion sans fil, un réseau sans fil doit être configuré.</p>   |



## Partie inférieure

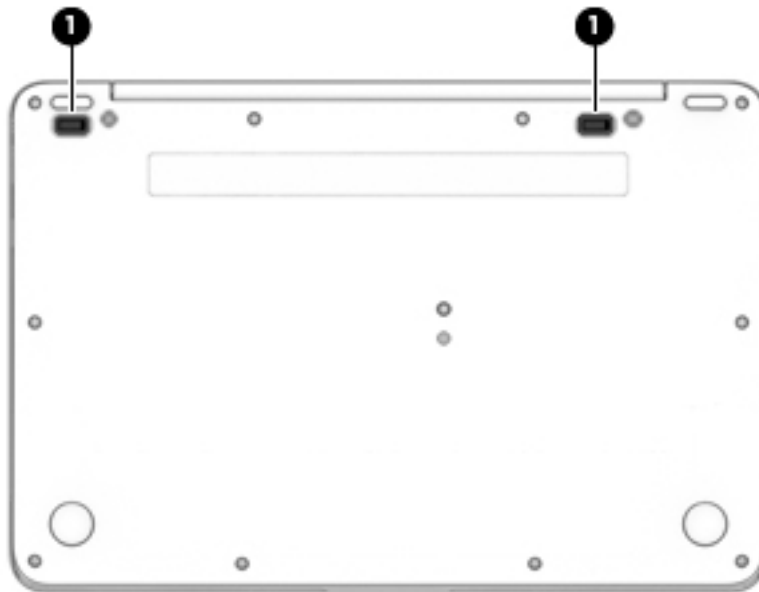

| Élément | Description  |
|---------|--|
| (1)     | Récepteurs du dispositif d'accueil (2) Permet de connecter un périphérique d'amarrage en option. |

## Étiquettes

Les étiquettes apposées sur l'ordinateur fournissent des informations qui peuvent être utiles en cas de résolution de problèmes liés au système ou de déplacement à l'étranger avec l'ordinateur.

 **IMPORTANT :** Vérifiez la présence des étiquettes décrites dans cette section aux emplacements suivants : sous l'ordinateur, à l'intérieur du compartiment de batterie, sous le cache de service ou à l'arrière de l'écran.

- Étiquette de service : fournit des informations importantes relatives à l'identification de votre ordinateur. Si vous contactez le support technique, vous serez probablement invité à indiquer le numéro de série et, le cas échéant, le numéro de produit ou le numéro de modèle. Repérez ces numéros avant de contacter le support.

Votre étiquette de service est semblable à l'un des exemples illustrés ci-dessous. Reportez-vous à l'illustration qui ressemble le plus à l'étiquette de service de votre ordinateur.



| Élément |   |
|---------|---|
| (1)     | Numéro de série                                 |
| (2)     | Numéro du produit                               |
| (3)     | Période de garantie                             |
| (4)     | Numéro du modèle (certains produits uniquement) |

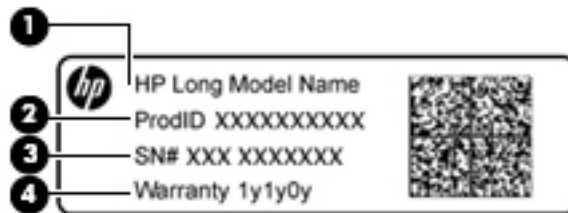

| Élément |  |
|---------|--|
| (1)     | Nom du modèle (certains produits uniquement) |
| (2)     | Numéro du produit                            |
| (3)     | Numéro de série                              |
| (4)     | Période de garantie                          |

- Étiquette(s) de conformité : fournissent des informations sur les réglementations applicables à l'ordinateur.
- Étiquette(s) de certification des périphériques sans fil : fournissent des informations sur les périphériques sans fil en option, ainsi que les certificats d'homologation des pays/régions où l'utilisation des périphériques a été agréée.

---

## 3 Connexion à un réseau

Votre ordinateur peut voyager avec vous, partout où vous allez. Mais même à la maison, vous pouvez découvrir le monde et accéder à des informations depuis des millions de sites Web. Il vous suffit pour cela de votre ordinateur et d'une connexion réseau filaire ou sans fil. Ce chapitre vous aide à vous connecter au monde.

### Connexion à un réseau sans fil

La technologie sans fil transfère les données au moyen d'ondes radio au lieu d'utiliser des câbles. Votre ordinateur peut être équipé d'un ou de plusieurs des périphériques sans fil suivants :

- Périphérique de réseau local sans fil (WLAN) : connecte l'ordinateur aux réseaux locaux sans fil (communément appelés réseaux Wi-Fi, réseaux locaux sans fil ou réseaux WLAN) dans des entreprises, à domicile et dans des lieux publics tels que les aéroports, les restaurants, les cafés, les hôtels et les universités. Dans un WLAN, le périphérique sans fil intégré à votre ordinateur communique avec un routeur sans fil ou un point d'accès sans fil.
- Module HP Mobile Broadband (certains modèles uniquement) : un périphérique de réseau à large bande sans fil (WWAN) vous permettant de vous connecter sans fil sur une zone bien plus large. Les opérateurs de réseau mobile installent des stations de base (semblables aux tours pour téléphones portables) dans des zones géographiques étendues, assurant ainsi une couverture sur des départements, des régions et même des pays entiers.
- Périphérique Bluetooth® : crée un réseau personnel qui permet de se connecter à d'autres périphériques Bluetooth tels que des ordinateurs, des téléphones, des imprimantes, des écouteurs, des haut-parleurs et des appareils photos. Dans un réseau personnel, chaque périphérique communique directement avec les autres périphériques. Tous les périphériques doivent être relativement proches les uns des autres, généralement à moins de 10 mètres.

Pour plus d'informations sur la technologie sans fil, reportez-vous aux informations et cliquez sur les liens disponibles dans Aide et support. Pour accéder à Aide et support, sélectionnez **Démarrer > Aide et support**.

### Utilisation des commandes des périphériques sans fil

Vous disposez des éléments suivants pour contrôler les périphériques sans fil de votre ordinateur :

- Bouton, commutateur ou touche des périphériques sans fil (appelé « bouton des périphériques sans fil » dans ce chapitre)
- Commandes du système d'exploitation

### Activation ou désactivation des périphériques sans fil

Vous pouvez utiliser le bouton sans fil ou HP Connection Manager (certains modèles uniquement) pour activer et désactiver des périphériques sans fil.



**REMARQUE :** Un ordinateur peut avoir un bouton sans fil, un commutateur sans fil ou une clé sans fil sur le clavier. Le terme « bouton sans fil » est utilisé dans ce guide pour désigner tous les types de commandes sans fil.

Pour désactiver les périphériques sans fil dans HP Connection Manager

- ▲ Cliquez avec le bouton droit sur l'icône **HP Connection Manager** située dans la zone de notification, à l'extrémité droite de la barre des tâches, puis cliquez sur le bouton d'alimentation en regard du périphérique souhaité.

-ou-

Sélectionnez **Démarrer > Tous les programmes > Productivité et outils > HP Connection Manager**, puis cliquez sur le bouton d'alimentation en regard du périphérique souhaité.

## HP Connection Manager (certains produits uniquement)

HP Connection Manager constitue un emplacement central pour gérer vos périphériques sans fil, une interface pour se connecter à Internet avec le module HP Mobile Broadband et une interface pour envoyer et recevoir des SMS. HP Connection Manager vous permet de gérer les périphériques suivants :

- Réseau local sans fil (WLAN)/Wi-Fi
- Réseau à large bande sans fil (WWAN)/module HP Mobile Broadband
- Bluetooth

HP Connection Manager fournit des informations et des notifications sur l'état de connexion, l'état de l'alimentation, les détails de la carte SIM et les messages SMS. Les informations et notifications d'état sont situées dans la zone de notification, à l'extrémité droite de la barre des tâches.

Pour ouvrir HP Connection Manager :

- ▲ Cliquez sur l'icône **HP Connection Manager** dans la barre des tâches.

-ou-

Sélectionnez **Démarrer > Tous les programmes > Productivité et outils > HP Connection Manager**.

Pour plus d'informations, consultez l'aide du logiciel HP Connection Manager.

## Bouton des périphériques sans fil

L'ordinateur peut être équipé d'un bouton des périphériques sans fil, d'un ou plusieurs périphériques sans fil et d'un ou deux voyants de périphériques sans fil. Tous les périphériques sans fil de votre ordinateur sont activés en usine.

Le voyant des périphériques sans fil indique l'état de l'alimentation générale de vos périphériques et non pas l'état de chaque périphérique.

## Commandes du système d'exploitation

Le Centre Réseau et partage vous permet de configurer une connexion ou un réseau, de vous connecter à un réseau, de gérer les réseaux sans fil et de diagnostiquer et résoudre les problèmes liés au réseau.

Pour utiliser les commandes du système d'exploitation :

- ▲ Sélectionnez **Démarrer > Panneau de configuration > Réseau et Internet > Centre Réseau et partage**.

Pour plus d'informations, accédez à Aide et support en sélectionnant **Démarrer > Aide et support**.

## Connexion à un réseau WLAN

 **REMARQUE :** Lorsque vous configurez l'accès à Internet à votre domicile, vous devez créer un compte auprès d'un fournisseur d'accès Internet (FAI). Contactez un FAI local pour vous abonner à un service d'accès à Internet et acheter un modem. Le FAI vous aidera à configurer le modem, installer un câble réseau pour connecter votre ordinateur sans fil au modem et tester le service Internet

Pour vous connecter au réseau WLAN, suivez les étapes suivantes :

1. Assurez-vous que le périphérique WLAN est activé.
2. Cliquez sur l'icône de l'état du réseau dans la zone de notification, à l'extrémité droite de la barre des tâches.
3. Sélectionnez le réseau WLAN auquel vous connecter.
4. Cliquez sur **Connecter**.

S'il s'agit d'un réseau WLAN sécurisé, vous êtes invité à saisir un code de sécurité. Saisissez le code, puis cliquez sur **OK** pour terminer la connexion.

 **REMARQUE :** Si aucun réseau WLAN ne figure dans la liste, vous êtes peut-être hors de portée d'un routeur sans fil ou d'un point d'accès.

 **REMARQUE :** Si le réseau WLAN auquel vous souhaitez vous connecter n'apparaît pas dans la liste, cliquez sur **Ouvrir le Centre Réseau et partage**, puis cliquez sur **Configurer une nouvelle connexion ou un nouveau réseau**. Une liste d'options s'affiche, vous permettant de rechercher manuellement un réseau et de vous y connecter ou bien de créer une nouvelle connexion réseau.

5. Suivez les instructions à l'écran pour terminer la connexion.

Une fois la connexion établie, placez le pointeur de la souris sur l'icône d'état du réseau dans la zone de notification à l'extrémité droite de la barre de tâches pour vérifier le nom et l'état de la connexion.

 **REMARQUE :** La plage de fonctionnement (distance parcourue par les signaux sans fil) dépend de l'implémentation WLAN, du fabricant du routeur et des interférences produites par d'autres appareils électroniques ou d'autres barrières structurelles telles que murs et sols.

## Utilisation du module HP Mobile Broadband (certains produits uniquement)

Le module HP Mobile Broadband de votre ordinateur comprend une assistance intégrée pour les services mobiles à large bande. Votre nouvel ordinateur, utilisé avec un réseau d'opérateur mobile, vous permet de vous connecter à Internet, d'envoyer des courriers électroniques ou de vous connecter à votre réseau d'entreprise en toute liberté, sans avoir besoin de bornes d'accès Wi-Fi.

 **REMARQUE :** Si votre ordinateur est équipé de HP Mobile Connect, les présentes instructions ne s'appliquent pas. Reportez-vous à la section [Utilisation de HP Mobile Connect \(certains produits uniquement\) à la page 18](#).

Vous devrez peut-être utiliser le numéro de série du module HP Mobile Broadband pour activer le service. Le numéro de série peut être imprimé sur une étiquette située à l'intérieur du compartiment de batterie, sous le cache de service ou à l'arrière de l'écran.

Certains opérateurs de réseau mobile nécessitent l'utilisation d'une carte SIM. Une carte SIM contient des informations de base sur son propriétaire, telles que son numéro d'identification personnelle (code PIN), ainsi que des informations sur le réseau. Certains ordinateurs incluent une carte SIM préinstallée. Si la carte SIM n'est pas préinstallée, elle peut être fournie avec le module HP Mobile Broadband accompagnant votre ordinateur ou être disponible séparément auprès de votre opérateur de réseau mobile.

Pour en savoir plus sur le module HP Mobile Broadband et sur l'activation du service auprès de votre opérateur de réseau mobile préféré, consultez les informations relatives au module fournies avec votre ordinateur.

## Utilisation de HP Mobile Connect (certains produits uniquement)

HP Mobile Connect est un service mobile à large bande prépayé qui assure une connexion mobile à large bande à la fois simple, souple, économique et sécurisée pour votre ordinateur. Pour utiliser HP Mobile Connect, votre ordinateur doit être équipé d'une carte SIM ainsi que de l'application **HP Mobile Connect**. Pour en savoir plus sur HP Mobile Connect et sa couverture, consultez la page <http://www.hp.com/go/mobileconnect>.

## Utilisation du GPS (certains produits uniquement)

Votre ordinateur peut être équipé d'un système de positionnement global (ou GPS). Les satellites GPS donnent des informations relatives à la position, à la vitesse et à la direction aux systèmes GPS.

Pour plus d'informations, reportez-vous à l'aide du logiciel HP GPS and Location.

## Utilisation de périphériques sans fil Bluetooth (certains produits uniquement)

Un périphérique Bluetooth permet d'établir des communications sans fil de faible portée, pouvant remplacer les connexions filaires physiques traditionnellement utilisées pour relier les périphériques électroniques suivants :

- Ordinateurs (de bureau, portable, PDA)
- Téléphones (portable, sans fil, smartphone)
- Périphériques d'imagerie (imprimante, appareil photo)
- Périphériques audio (casque, haut-parleurs)
- Souris

Les périphériques Bluetooth offrent une fonctionnalité pair-à-pair qui vous permet de créer un réseau personnel sans fil (PAN) de périphériques Bluetooth. Pour plus d'informations sur la configuration et l'utilisation des périphériques Bluetooth, reportez-vous à l'aide du logiciel Bluetooth.

## Ajout d'un périphérique compatible Bluetooth

1. Sélectionnez **Démarrer>Périphériques et imprimantes>Ajouter un périphérique**, puis suivez les instructions à l'écran.
2. Sélectionnez le périphérique compatible Bluetooth que vous souhaitez ajouter à votre ordinateur, puis sélectionnez **Suivant**.



**REMARQUE :** Si le périphérique nécessite une vérification, un code pour le couplage s'affiche. Sur le périphérique que vous ajoutez, suivez les instructions à l'écran pour vérifier que le code sur votre périphérique corresponde bien au code pour le couplage. Pour plus d'informations, reportez-vous à la documentation fournie avec le périphérique.



**REMARQUE :** Si votre périphérique n'apparaît pas dans la liste, vérifiez que le Bluetooth sur ce périphérique soit activé et que la fonction sans fil de votre ordinateur soit activée. Certains périphériques peuvent comporter des exigences supplémentaires ; reportez-vous à la documentation fournie avec le périphérique.

## Connexion à un réseau filaire

Certains produits peuvent permettre des connexions filaires : le réseau local (LAN) et la connexion par modem. La connexion à un réseau LAN est établie par l'intermédiaire d'un câble réseau et est beaucoup plus rapide qu'un modem, qui utilise un câble téléphonique. Ces deux câbles sont vendus séparément.

**⚠ AVERTISSEMENT !** Pour éviter tout risque de décharge électrique, d'incendie ou d'endommagement de l'équipement, ne branchez pas de câble modem ou téléphonique sur une prise RJ-45 (réseau).

### Connexion à un réseau local (LAN) (certains produits uniquement)

Utilisez une connexion LAN si vous souhaitez connecter directement l'ordinateur à un routeur installé à votre domicile (plutôt que de travailler sans fil) ou si vous souhaitez le connecter à un réseau existant de votre entreprise.

La connexion à un réseau LAN nécessite un câble réseau RJ-45 à 8 broches, ou un périphérique d'amarrage en option, ou bien un port d'extension, en cas d'absence de port RJ-45 sur l'ordinateur.

Pour connecter le câble réseau, procédez comme suit :

1. Branchez le câble réseau sur la prise réseau **(1)** de l'ordinateur.
2. Branchez l'autre extrémité du câble réseau sur une prise réseau murale **(2)** ou un routeur.

**📝 REMARQUE :** Si le câble réseau inclut un circuit de suppression des parasites **(3)** qui élimine les interférences produites par des appareils de télévision ou de radio, orientez l'extrémité du câble contenant ce circuit vers l'ordinateur.

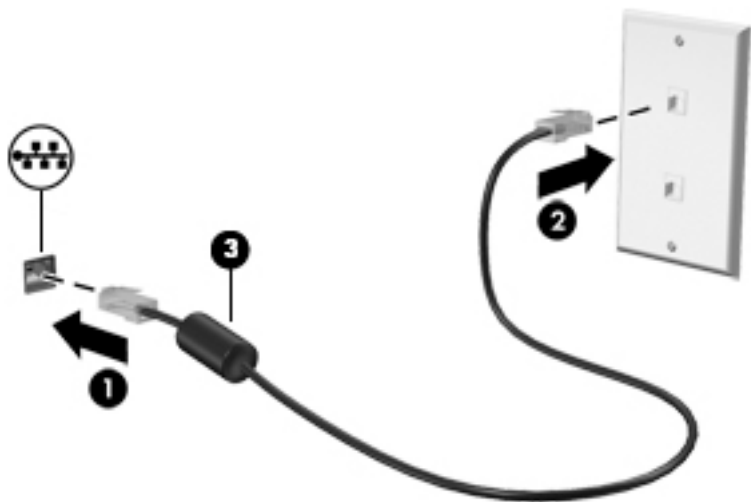

### Utilisation d'un modem (certains produits uniquement)

Un modem doit être connecté à une ligne téléphonique analogique à l'aide d'un câble modem RJ-11 à six broches. Dans certains pays/certaines régions, vous devez utiliser un adaptateur de câble modem propre au pays. Les prises des systèmes PBX numériques peuvent ressembler à des prises téléphoniques analogiques, mais elles ne sont pas compatibles avec le modem.

#### Connexion d'un câble modem

Pour connecter le câble modem, procédez comme suit :

1. Branchez le câble modem sur la prise modem **(1)** de l'ordinateur.

2. Branchez le câble modem sur la prise téléphonique murale RJ-11 **(2)**.

 **REMARQUE :** Si le câble modem inclut un circuit de suppression des parasites **(3)** qui élimine les interférences produites par des appareils de télévision ou de radio, orientez l'extrémité du câble contenant ce circuit vers l'ordinateur.

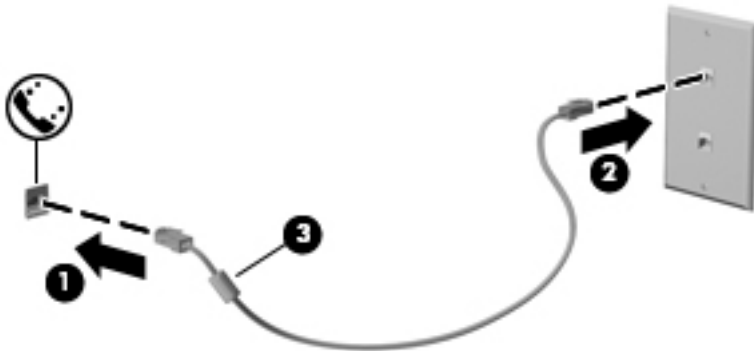

### Connexion d'un adaptateur de câble modem propre au pays/à la région

Les prises téléphoniques varient selon le pays/la région. Pour utiliser le modem et câble modem en dehors du pays/de la région où vous avez acheté l'ordinateur, vous devez obtenir un adaptateur de câble modem propre au pays/à la région.

Pour connecter le modem à une ligne téléphonique analogique dépourvue de prise téléphonique RJ-11, procédez comme suit :

1. Branchez le câble modem sur la prise modem **(1)** de l'ordinateur.
2. Branchez le câble modem sur l'adaptateur de câble modem **(2)**.
3. Branchez l'adaptateur de câble modem **(3)** sur la prise téléphonique murale.

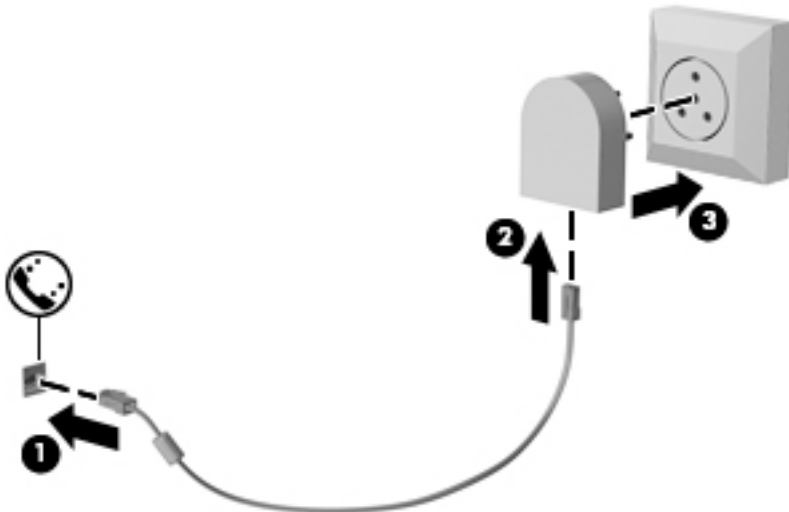



---

## 4 Navigation à l'écran

Les techniques suivantes permettent de naviguer dans l'écran de l'ordinateur :

- Utilisez les mouvements tactiles directement sur l'écran de l'ordinateur (certains produits uniquement)
- Utilisez ces mouvements tactiles sur le pavé tactile.
- Clavier et souris en option (vendue séparément)

### Utilisation des mouvements de l'écran tactile et du pavé tactile

Le pavé tactile vous permet de naviguer sur l'écran de l'ordinateur et de contrôler le pointeur en toute simplicité à l'aide de mouvements tactiles. Vous pouvez aussi utiliser les boutons gauche et droit du pavé tactile comme vous le feriez avec les boutons d'une souris externe. Pour naviguer sur un écran tactile (certains produits seulement), touchez l'écran et utilisez les mouvements décrits dans ce chapitre.

Vous pouvez également personnaliser les mouvements et afficher des démonstrations de leur fonctionnement. Sélectionnez **Démarrer > Panneau de configuration > Matériel et son > Périphériques et imprimantes > Souris**.



---

**REMARQUE :** Sauf indication contraire, les mouvements tactiles peuvent être utilisés sur votre pavé tactile ou sur un écran tactile (certains produits uniquement).

---

## Activation et désactivation du pavé tactile

Pour activer et désactiver le pavé tactile, tapez deux fois rapidement sur le bouton d'activation/désactivation du pavé tactile.

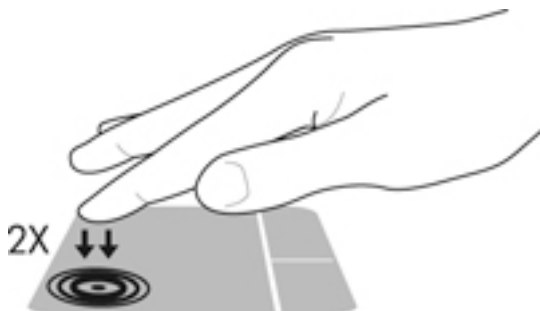

## Pression

Effectuez une ou deux pressions pour sélectionner ou ouvrir un élément à l'écran.

- Placez le pointeur sur un élément à l'écran, puis tapez sur la zone du pavé tactile à l'aide d'un doigt ou touchez l'écran pour le sélectionner. Tapez deux fois sur un élément pour l'ouvrir.



## Pincement à deux doigts pour zoomer

La fonction de pincement à deux doigts pour zoomer vous permet de faire un zoom avant ou arrière sur des images ou du texte.

- Pour faire un zoom arrière, placez deux doigts légèrement écartés sur le pavé tactile ou sur l'écran et rapprochez-les.
- Pour faire un zoom avant, placez deux doigts sur la zone du pavé tactile ou l'écran et éloignez-les l'un de l'autre.



## Défilement à deux doigts (pavé tactile uniquement)

Utilisez le mouvement de défilement à deux doigts pour faire défiler une page ou une image vers le haut, le bas, la gauche ou la droite.

- Placez deux doigts légèrement écartés sur la zone du pavé tactile, puis déplacez-les horizontalement ou verticalement.

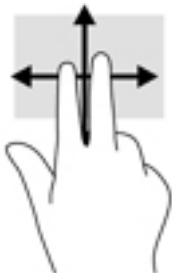

## Pression à deux doigts (pavé tactile uniquement)

Utilisez le mouvement de pression à deux doigts pour ouvrir le menu d'un objet à l'écran.

 **REMARQUE :** La pression à deux doigts est identique au clic droit avec une souris.

- Faites pression avec deux doigts sur la zone du pavé tactile pour ouvrir le menu des options de l'objet sélectionné.



---

## 5 Fonctionnalités de divertissement

Utilisez votre ordinateur HP pour le travail ou pour le plaisir, pour rencontrer d'autres personnes via la webcam, pour mélanger du son et de la vidéo ou pour connecter des périphériques externes tels qu'un projecteur, un moniteur, un téléviseur ou des haut-parleurs. Reportez-vous à la section [Composants à la page 4](#) pour localiser les fonctions audio, vidéo et caméra sur votre ordinateur.

### Utilisation d'une webcam (certains produits uniquement)

Votre ordinateur est équipé d'une webcam (caméra intégrée) qui enregistre des vidéos et prend des photos. Certains modèles vous permettent également d'organiser des visioconférences et de discuter en ligne par vidéo interposée.

- ▲ Pour accéder à la caméra, sélectionnez **Démarrer > Tous les programmes > Communication et conversations en ligne > CyberLink YouCam**.

### Utilisation des fonctions audio

Vous pouvez télécharger et écouter de la musique, écouter du contenu audio depuis Internet (y compris des programmes radio), enregistrer du son, ou encore mélanger du son et de la vidéo pour créer des animations multimédias. Vous pouvez également lire des CD audio sur l'ordinateur (certains produits uniquement) ou brancher une unité optique externe pour lire des CD. Pour améliorer votre plaisir d'écoute, branchez un casque ou des haut-parleurs.

### Connexion de haut-parleurs

Vous pouvez connecter des haut-parleurs filaires à un port USB ou à la prise de sortie audio (casque)/prise d'entrée audio (microphone) de votre ordinateur ou à un périphérique d'amarrage.

Pour connecter des haut-parleurs sans fil à votre ordinateur, suivez les instructions fournies par le constructeur. Pour connecter des haut-parleurs haute définition, reportez-vous à la section [Configuration d'un périphérique audio HDMI à la page 27](#). Avant de connecter les haut-parleurs, réduisez le volume.

### Connexion d'écouteurs

---

**⚠ AVERTISSEMENT !** Pour réduire le risque de lésions, réduisez le volume avant d'utiliser un casque, des écouteurs ou un micro-casque. Pour plus d'informations sur la sécurité, reportez-vous au manuel *Informations sur les réglementations, la sécurité et les conditions d'utilisation*.

Pour accéder à ce document :

- ▲ Sélectionnez **Démarrer > Tous les programmes > Aide et support HP > HP Documentation**.

---

Les écouteurs correspondent à l'association d'un casque et d'un microphone. Vous pouvez connecter des écouteurs filaires à la prise combinée de sortie (casque)/d'entrée (microphone) audio de votre ordinateur.

Pour connecter des écouteurs sans fil à votre ordinateur, suivez les instructions fournies par le constructeur.

### Utilisation des paramètres de son

Utilisez les paramètres de son pour régler le volume du système, modifier les sons du système ou gérer les périphériques audio.

Pour afficher ou modifier les paramètres de son :

- ▲ Sélectionnez **Démarrer > Panneau de configuration > Matériel et son** , puis sélectionnez **Son** ou votre logiciel audio.

 **REMARQUE :** Pour afficher l'ensemble du contenu du panneau de configuration, sélectionnez l'affichage en grande ou petite icône, au lieu de l'affichage par **Catégorie** .

## Utilisation de la vidéo

Votre ordinateur est un appareil doté de puissantes fonctions vidéo ; il vous permet de regarder des flux vidéo sur vos sites Web préférés et de télécharger de la vidéo et des films pour un visionnage ultérieur, sans connexion réseau.

Pour plus de divertissement, vous pouvez connecter un moniteur externe, un projecteur ou un téléviseur à l'un des ports vidéo de l'ordinateur.

 **IMPORTANT :** Vérifiez que le périphérique externe est connecté au bon port de l'ordinateur, à l'aide du câble adéquat. Suivez les instructions du fabricant du périphérique.

Pour plus d'informations sur l'utilisation de vos fonctions vidéo, reportez-vous à HP Support Assistant.

## Connexion de périphériques vidéo à l'aide d'un câble VGA (via un périphérique d'amarrage ou port d'extension en option) (sélectionnez les produits uniquement)

 **REMARQUE :** Pour connecter un périphérique vidéo VGA à votre ordinateur, vous avez besoin d'un câble VGA (vendu séparément).

Pour afficher l'image de l'écran de l'ordinateur sur un moniteur VGA externe ou pour la projeter dans le cadre d'une présentation, connectez un moniteur ou un projecteur au port VGA de l'ordinateur.

1. Connectez une extrémité du câble VGA sur le moniteur ou le projecteur et l'autre extrémité sur le port VGA de l'ordinateur, comme sur l'illustration.

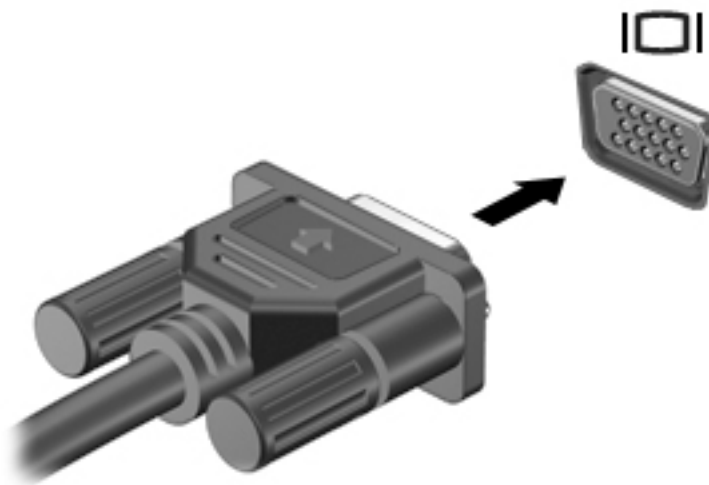

2. Appuyez sur **fn+f4** pour faire basculer l'image de l'écran entre 4 états d'affichage :
  - **Écran de l'ordinateur uniquement** : affiche l'image de l'écran uniquement sur l'ordinateur.
  - **Dupliquer** : affiche l'image de l'écran à la fois sur l'ordinateur et sur le périphérique externe.

- **Étendre** : affiche l'image étendue à la fois sur l'ordinateur et sur le périphérique externe.
- **Deuxième écran uniquement** : affiche l'image de l'écran uniquement sur le périphérique externe.

Chaque fois que vous appuyez sur **fn+f4**, l'état de l'affichage change.

 **REMARQUE** : Pour obtenir de meilleurs résultats, augmentez la résolution de l'écran du périphérique externe, notamment si vous choisissez le mode Étendre, comme suit. Sélectionnez **Démarrer > Panneau de configuration > Apparence et personnalisation**. Sous **Affichage**, sélectionnez **Modifier la résolution**.

## Connexion de périphériques vidéo à l'aide d'un câble HDMI (certains produits uniquement)

 **REMARQUE** : Pour connecter un périphérique HDMI à votre ordinateur, vous avez besoin d'un câble HDMI (vendu séparément).

Pour afficher l'image de l'écran de l'ordinateur sur un téléviseur ou un moniteur haute définition, connectez le périphérique haute définition en suivant ces instructions :

1. Connectez l'une des extrémités du câble HDMI au connecteur HDMI de l'ordinateur.

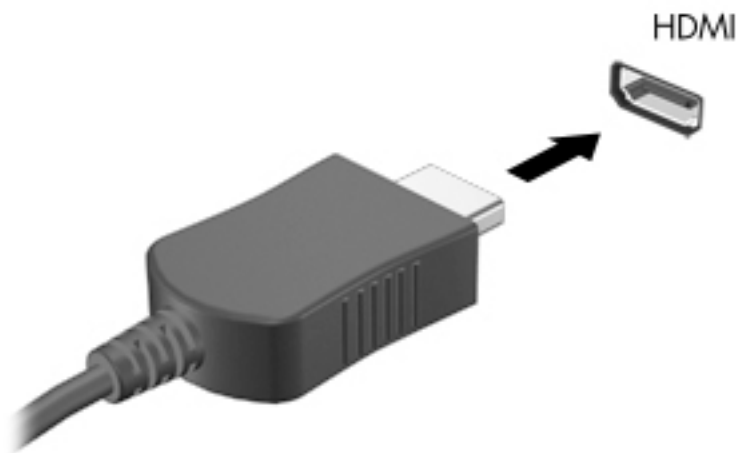

2. Connectez l'autre extrémité du câble au téléviseur ou moniteur haute définition.
3. Appuyez sur **fn+f4** pour faire basculer l'image de l'écran entre 4 états d'affichage :
  - **Écran de l'ordinateur uniquement** : affiche l'image de l'écran uniquement sur l'ordinateur.
  - **Dupliquer** : affiche l'image de l'écran à la fois sur l'ordinateur et sur le périphérique externe.
  - **Étendre** : affiche l'image étendue à la fois sur l'ordinateur et sur le périphérique externe.
  - **Deuxième écran uniquement** : affiche l'image de l'écran uniquement sur le périphérique externe.

Chaque fois que vous appuyez sur **fn+f4**, l'état de l'affichage change.

 **REMARQUE** : Pour obtenir de meilleurs résultats, augmentez la résolution de l'écran du périphérique externe, notamment si vous choisissez le mode Étendre, comme suit. Sélectionnez **Démarrer > Panneau de configuration > Apparence et personnalisation**. Sous **Affichage**, sélectionnez **Modifier la résolution**.

## Configuration d'un périphérique audio HDMI

Le HDMI est la seule interface vidéo qui prend en charge la vidéo et le son en haute définition. Une fois que vous avez connecté un téléviseur HDMI à l'ordinateur, procédez comme suit pour activer les fonctions audio du périphérique HDMI :

1. Cliquez avec le bouton droit sur l'icône **Haut-parleurs** dans la zone de notification, à l'extrémité droite de la barre des tâches, puis sélectionnez **Périphériques de lecture**.
2. Dans l'onglet **Lecture**, sélectionnez le nom du périphérique de sortie numérique.
3. Sélectionnez **Par défaut**, puis cliquez sur **OK**.

Pour réacheminer le son vers les haut-parleurs de l'ordinateur :

1. Cliquez avec le bouton droit sur l'icône **Haut-parleurs** dans la zone de notification, à l'extrémité droite de la barre des tâches, puis sélectionnez **Périphériques de lecture**.
2. Dans l'onglet **Lecture**, cliquez sur **Haut-parleurs**.
3. Sélectionnez **Par défaut**, puis cliquez sur **OK**.

## Détection et connexion des périphériques d'affichage par câble à l'aide du transport multiflux

Multiflux Transport (MST) vous permet de connecter plusieurs périphérique d'affichage par câbles à votre ordinateur grâce au VGA ou aux connecteurs DisplayPort sur votre ordinateur, ainsi qu'au VGA ou aux connecteurs DisplayPort d'un concentrateur ou d'une station d'accueil externe. Plusieurs modes de connexion sont possibles, en fonction du type de contrôleur graphique installé sur votre ordinateur et de la présence ou non d'un concentrateur intégré sur votre ordinateur. Ouvrez le Gestionnaire de périphériques pour connaître le matériel installé sur votre ordinateur :

- ▲ Sélectionnez **Démarrer > Panneau de configuration > Système et sécurité > Système > Gestionnaire de périphériques** pour afficher une liste de tous les périphériques installés sur votre ordinateur.

## Connexion de périphériques d'affichage à des ordinateurs dotés de cartes graphiques Intel (avec un concentrateur en option)



**REMARQUE :** Avec un contrôleur de cartes graphiques Intel et un concentrateur en option, vous pouvez connecter jusqu'à 3 périphériques d'affichage.

Pour configurer plusieurs périphériques d'affichage, procédez comme suit :

1. Connectez un concentrateur externe (vendu séparément) au connecteur DisplayPort sur votre ordinateur, à l'aide d'un câble DP-DP (vendu séparément). Assurez-vous que l'adaptateur secteur du concentrateur est connecté à l'alimentation secteur.
2. Connectez vos périphériques d'affichage externe aux ports VGA ou aux connecteurs DisplayPort du concentrateur.
3. Lorsque Windows détecte un moniteur connecté au concentrateur DP, la boîte de dialogue **DisplayPort Topology Notification** s'affiche. Cliquez sur les options appropriées pour configurer vos affichages. Les différentes options d'affichage sont : **Dupliquer**, ce qui reproduit l'écran de votre ordinateur sur tous les écrans activés, ou **Étendre**, qui étend l'image sur tous les écrans activés.



**REMARQUE :** Si cette boîte de dialogue ne s'affiche pas, assurez-vous que chaque périphérique d'affichage externe est connecté au port approprié du concentrateur. Pour plus d'informations, sélectionnez **Démarrer>Panneau de configuration>Apparence et personnalisation>Affichage>Ajuster la résolution**.

## Connexion de périphériques d'affichage à des ordinateurs dotés de cartes graphiques Intel (avec un concentrateur intégré)

Avec votre concentrateur interne et un contrôleur de cartes graphiques Intel, vous pouvez connecter jusqu'à 3 périphériques d'affichage dans les configurations suivantes :

- Deux moniteurs DP 1920 x 1200 connectés à l'ordinateur + un moniteur VGA 1920 x 1200 connecté à une station d'accueil en option
- Un moniteur DP 2560 x 1600 connecté à l'ordinateur + un moniteur VGA 1920 x 1200 connecté à une station d'accueil en option

Pour configurer plusieurs périphériques d'affichage, procédez comme suit :

1. Connectez vos périphériques d'affichage externe aux ports VGA ou aux connecteurs DisplayPort (DP) sur l'unité centrale de l'ordinateur ou sur la station d'accueil.
2. Lorsque Windows détecte un moniteur connecté au concentrateur DP, la boîte de dialogue **DisplayPort Topology Notification** s'affiche. Cliquez sur les options appropriées pour configurer vos affichages. Les différentes options d'affichage sont : **Dupliquer**, ce qui reproduit l'écran de votre ordinateur sur tous les écrans activés, ou **Étendre**, qui étend l'image sur tous les écrans activés.



**REMARQUE :** Si cette boîte de dialogue ne s'affiche pas, assurez-vous que chaque périphérique d'affichage externe est connecté au port approprié du concentrateur. Pour plus d'informations, sélectionnez **Démarrer > Panneau de configuration > Apparence et personnalisation > Affichage > Ajuster la résolution**.

## Détection et connexion des écrans sans fil compatibles Miracast (certains produits uniquement)



**REMARQUE :** Pour connaître le type d'écran dont vous disposez (compatible avec Miracast ou Intel WiDi), reportez-vous à la documentation fournie avec votre téléviseur ou écran secondaire.

Pour détecter et connecter des écrans sans fil compatibles Miracast sans quitter vos applications actuelles, suivez les étapes détaillées ci-dessous.

Pour ouvrir Miracast :

- ▲ Sélectionnez **Démarrer > Panneau de configuration > Apparence et personnalisation > Affichage > Se connecter à un périphérique d'affichage externe**.

## Utilisation de périphériques externes en option



**REMARQUE :** Pour plus d'informations sur les pilotes ou logiciels requis et sur le port d'ordinateur à utiliser, reportez-vous à la documentation du fabricant.

Pour connecter un périphérique externe à l'ordinateur :



**ATTENTION :** Pour éviter d'endommager l'ordinateur lors de la connexion d'un périphérique alimenté, assurez-vous que celui-ci est désactivé et que le cordon d'alimentation est débranché.

1. Connectez le périphérique à l'ordinateur.
2. Si vous connectez un périphérique alimenté, branchez son cordon d'alimentation sur une prise secteur mise à la terre.
3. Activez le périphérique.



Pour déconnecter un périphérique externe non alimenté, désactivez-le, puis déconnectez-le de l'ordinateur. Pour déconnecter un périphérique externe alimenté, désactivez-le, déconnectez-le de l'ordinateur, puis débranchez le cordon d'alimentation du secteur.

## Utilisation d'unités externes en option

Les unités externes amovibles vous offrent davantage de possibilités pour le stockage de vos informations et l'accès à celles-ci. Vous pouvez ajouter une unité USB en la connectant au port USB de l'ordinateur.

 **REMARQUE :** Les unités optiques USB externes HP doivent être connectées au port USB avec alimentation de l'ordinateur.

Les différents types de périphériques USB suivants existent :

- Lecteur de disquette 1,44 Mo
- Module de disque dur
- Unité optique externe (CD, DVD et Blu-ray)
- MultiBay, périphérique

## Utilisation du connecteur d'amarrage

Le connecteur d'amarrage permet de connecter l'ordinateur à un périphérique d'amarrage en option ou à un port d'extension. Un périphérique d'amarrage en option ou un port d'extension permet de prendre en charge des ports et des connecteurs supplémentaires pouvant être utilisés avec l'ordinateur.

 **REMARQUE :** Les images suivantes peuvent avoir une apparence différente de celle de votre ordinateur, périphérique d'amarrage ou port d'extension. Reportez-vous à l'illustration qui correspond le plus à votre périphérique d'amarrage ou port d'extension.

Pour connecter l'ordinateur à un périphérique d'accueil :

1. Tirez le bouton de connexion **(1)** sur le périphérique d'accueil pour rétracter le mécanisme de verrouillage.
2. Aligner les postes du périphérique d'accueil et les récepteurs situés au bas de l'ordinateur, puis enfoncez l'ordinateur dans le périphérique d'accueil **(2)** jusqu'à ce qu'il soit correctement placé.



3. Enfoncez le bouton de connexion **(1)** du périphérique d'accueil afin de fixer le périphérique d'accueil à l'ordinateur. Le voyant de connexion **(2)** s'allume lorsque l'ordinateur est correctement placé sur le périphérique d'amarrage.



Pour connecter un port d'extension à l'ordinateur :

1. Alignez le connecteur du port d'extension au connecteur d'amarrage de l'ordinateur.
2. Faites glisser le connecteur du port d'extension dans le connecteur d'amarrage de l'ordinateur jusqu'à ce que le connecteur s'enclenche.

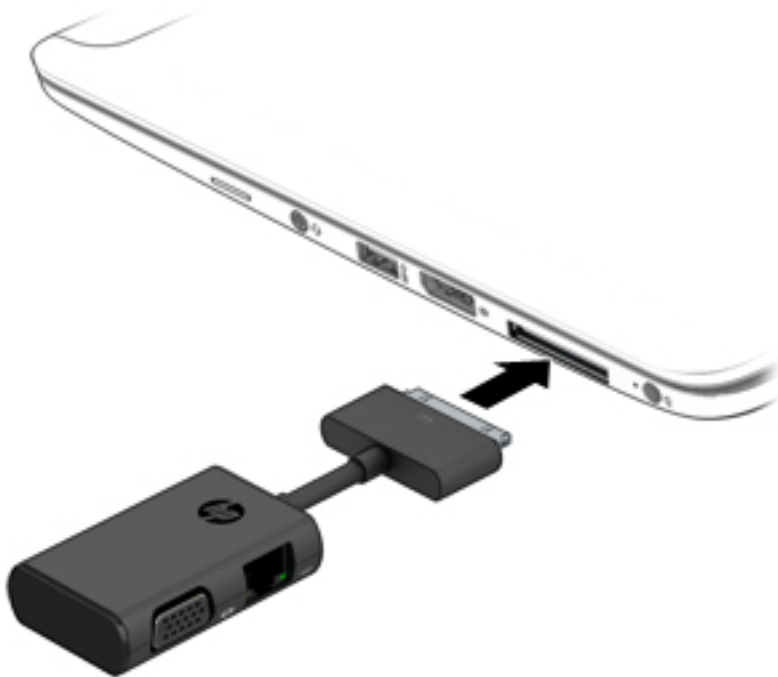

## 6 Gestion de l'alimentation

 **REMARQUE :** Un ordinateur peut être équipé d'un interrupteur ou d'un bouton d'alimentation. Le terme *interrupteur d'alimentation* est utilisé dans ce manuel pour désigner ces deux types de commandes de l'alimentation.

### Arrêt de l'ordinateur

 **ATTENTION :** Les informations non enregistrées sont perdues lors de la mise hors tension de l'ordinateur.

La commande d'arrêt ferme toutes les applications ouvertes, y compris le système d'exploitation, puis éteint l'écran et l'ordinateur.

Arrêtez l'ordinateur dans les cas suivants :

- Lorsque vous connectez un périphérique externe qui ne se branche pas sur un port USB
- Lorsque l'ordinateur reste inutilisé et débranché d'une alimentation externe pendant une période prolongée

Même si l'interrupteur d'alimentation permet d'éteindre l'ordinateur, nous vous recommandons d'utiliser la commande d'arrêt de Windows :

 **REMARQUE :** Si l'ordinateur est en mode veille ou veille prolongée, vous devez d'abord quitter ce mode avant de pouvoir arrêter l'ordinateur en appuyant brièvement sur l'interrupteur d'alimentation.

1. Enregistrez votre travail et fermez toutes les applications.
2. Sélectionnez **Démarrer > Arrêter**.

Si l'ordinateur ne répond plus et que vous ne pouvez pas utiliser la procédure d'arrêt précédente, essayez les procédures d'arrêt d'urgence dans l'ordre de la séquence suivante :

- Appuyez sur **ctrl+alt+suppr**. Cliquez sur l'icône **Alimentation**, puis sélectionnez **Arrêter**.
- Appuyez sur l'interrupteur d'alimentation pendant au moins 5 secondes.
- Déconnectez l'ordinateur de l'alimentation externe.

### Définition des options d'alimentation

 **ATTENTION :** Plusieurs problèmes de vulnérabilité bien connus existent lorsqu'un ordinateur est en mode veille. Pour empêcher un utilisateur non autorisé d'accéder aux données de votre ordinateur, même les données cryptées, HP recommande de toujours activer le mode veille prolongée au lieu du mode veille à chaque fois que l'ordinateur n'est pas physiquement en votre possession. Cette pratique est particulièrement importante lorsque vous voyagez avec votre ordinateur.

### Utilisation des états d'économie d'énergie

Le mode veille est activé en usine.

Lorsque le mode veille est activé, les voyants d'alimentation clignotent et l'écran s'éteint. Votre travail est enregistré dans la mémoire.

---

 **ATTENTION :** Pour éviter tout risque d'altération audio ou vidéo, de perte de fonctionnalité de lecture audio ou vidéo ou de perte de données, n'activez pas le mode veille pendant la lecture ou la gravure d'un disque ou d'une carte multimédia externe.

 **REMARQUE :** Il est impossible d'établir des communications réseau ou d'exécuter les fonctions de l'ordinateur lorsque ce dernier est en mode veille.

---

## Activation et désactivation du mode veille

Lorsque l'ordinateur est sous tension, vous pouvez activer le mode veille comme suit :

- Appuyez brièvement sur l'interrupteur d'alimentation.
- Fermez l'écran.
- Cliquez sur **Démarrer**, cliquez sur la flèche en regard du bouton Arrêter, puis sélectionnez **Mettre en veille**.

Pour quitter le mode veille :

- Appuyez brièvement sur l'interrupteur d'alimentation.
- Si l'écran est fermé, ouvrez-le.
- Appuyez sur une touche du clavier.
- Tapez ou effleurez le pavé tactile.

Lorsque l'ordinateur quitte le mode veille, les voyants d'alimentation s'allument et votre travail est restauré à l'écran à l'endroit où vous vous êtes arrêté.

---

 **REMARQUE :** Si vous avez défini un mot de passe pour sortir du mode veille, vous devez entrer votre mot de passe Windows pour que votre travail s'affiche à l'écran.

---

## Activation et désactivation du mode veille prolongée

Le système est configuré en usine pour activer le mode veille prolongée après une période d'inactivité lorsque l'ordinateur fonctionne sur batterie ou sur une alimentation externe, ou lorsque la charge de la batterie atteint un niveau critique.

Les paramètres d'alimentation et les délais peuvent être modifiés dans le Panneau de configuration Windows.

Pour activer le mode veille prolongée :

- ▲ Cliquez sur **Démarrer**, cliquez sur la flèche en regard du bouton Arrêter, puis sélectionnez **Mettre en veille prolongée**.

Pour quitter le mode veille prolongée :

- ▲ Appuyez brièvement sur l'interrupteur d'alimentation.

Les voyants d'alimentation s'allument et votre travail est restauré à l'écran à l'endroit où vous vous êtes arrêté.

---

 **REMARQUE :** Si vous avez défini un mot de passe pour sortir du mode veille, vous devez entrer votre mot de passe Windows pour que votre travail s'affiche à l'écran.

---

## Utilisation de la jauge d'alimentation et des paramètres d'alimentation

La jauge de batterie est située dans la zone de notification, à l'extrémité droite de la barre des tâches. Elle vous permet d'accéder rapidement aux paramètres d'alimentation et d'afficher la charge de la batterie.

- Pour afficher le pourcentage de charge restante de la batterie et le mode de gestion de l'alimentation actuel, placez le pointeur sur l'icône de la jauge d'alimentation.
- Pour utiliser les options d'alimentation ou modifier le mode de gestion de l'alimentation, cliquez sur l'icône de la jauge d'alimentation et sélectionnez un élément dans la liste.

Différentes icônes de la jauge d'alimentation indiquent si l'ordinateur fonctionne sur batterie ou sur l'alimentation externe. L'icône affiche également un message si la batterie atteint un niveau bas ou critique.

## Définition d'une protection par mot de passe à la sortie de veille

Pour configurer l'ordinateur afin qu'il demande un mot de passe lorsqu'il quitte le mode veille ou veille prolongée, procédez comme suit :

1. Sélectionnez **Démarrer > Panneau de configuration > Système et sécurité > Options d'alimentation**.
2. Dans le volet gauche, cliquez sur **Demander un mot de passe pour sortir de veille**.
3. Cliquez sur **Modifier des paramètres actuellement non disponibles**.
4. Cliquez sur **Exiger un mot de passe (recommandé)**.



**REMARQUE :** Si vous souhaitez créer un mot de passe pour votre compte ou modifier le mot de passe existant, cliquez sur **Créer ou modifier le mot de passe de votre compte utilisateur**, puis suivez les instructions à l'écran. Si vous ne souhaitez pas créer un mot de passe pour votre compte ou modifier le mot de passe existant, passez à l'étape 5.

5. Cliquez sur **Enregistrer les modifications**.

## Utilisation de l'alimentation par batterie

**AVERTISSEMENT !** Pour réduire les risques de sécurité potentiels, n'utilisez que la batterie fournie avec l'ordinateur, une batterie de remplacement fournie par HP ou une batterie compatible achetée auprès de HP.

L'ordinateur est alimenté par la batterie lorsqu'il n'est pas connecté à une alimentation secteur externe. La durée de vie d'une batterie d'ordinateur varie en fonction des paramètres de gestion de l'alimentation, des applications exécutées, de la luminosité de l'écran, des périphériques externes connectés à l'ordinateur, ainsi que d'autres facteurs. Chaque fois que l'ordinateur est connecté au secteur, la batterie se recharge et votre travail est également protégé en cas de perte d'alimentation. Si l'ordinateur contient une batterie chargée et utilise l'alimentation secteur externe, il passe automatiquement sur batterie dès que l'adaptateur secteur est déconnecté de l'ordinateur ou qu'une coupure de l'alimentation secteur se produit.



**REMARQUE :** La luminosité de l'écran est automatiquement réduite afin de prolonger la durée de vie de la batterie lorsque vous déconnectez l'alimentation secteur.

## Batterie scellée en usine

Pour contrôler l'état de votre batterie ou si votre batterie ne tient plus la charge, exécutez l'outil Contrôle de la batterie dans Aide et support. Pour accéder aux informations relatives à la batterie, sélectionnez **Démarrer > Aide et support > Résoudre des problèmes > Alimentation, thermique et mécanique**. Cliquez sur l'onglet **Alimentation**, puis sélectionnez **Contrôle de la batterie**. Si l'outil Contrôle de la batterie indique que votre batterie doit être remplacée, contactez le support.

La ou les batteries de ce produit ne peuvent pas être facilement remplacées par les utilisateurs. Le retrait ou le remplacement de la batterie pourrait affecter votre droit à la garantie. Si une batterie ne tient plus la charge, contactez le support.

Ne jetez pas les batteries ayant atteint leur durée de vie utile avec les ordures ménagères. Appliquez les lois et réglementations locales en matière de mise au rebut des batteries.

## Obtention d'informations supplémentaires sur la batterie

Aide et support fournit les informations et les outils suivants sur la batterie :

- Outil Contrôle de la batterie permettant de tester les performances d'une batterie
- Informations sur le calibrage, la gestion de l'alimentation, l'entretien et le stockage afin de prolonger la durée de vie d'une batterie
- Informations sur les types, spécifications, cycles de vie et capacités des batteries

Pour accéder aux informations sur la batterie :

- ▲ Sélectionnez **Démarrer > Aide et support > Apprendre > Plans d'alimentation : Foire aux questions.**

## Utilisation de l'outil Contrôle de la batterie

Aide et support apporte des informations sur l'état de la batterie installée dans l'ordinateur.

Pour exécuter l'outil Contrôle de la batterie :

1. Connectez l'adaptateur secteur à l'ordinateur.



**REMARQUE :** L'ordinateur doit être connecté à une source d'alimentation externe afin que l'outil Contrôle de la batterie fonctionne correctement.

2. Sélectionnez **Démarrer > Aide et support > Résoudre des problèmes > Alimentation, thermique et mécanique.**
3. Cliquez sur l'onglet **Alimentation**, puis sélectionnez **Contrôle de la batterie.**

L'outil Contrôle de la batterie examine le fonctionnement de la batterie et de ses cellules, puis génère un rapport des résultats de l'examen.

## Affichage de la charge de batterie restante

- ▲ Déplacez le pointeur sur l'icône de jauge d'alimentation située sur le bureau Windows, dans la zone de notification, à l'extrémité droite de la barre des tâches.

## Optimisation de la durée de charge de la batterie

La durée de charge de la batterie varie selon les fonctions que vous utilisez lorsque l'ordinateur fonctionne sur batterie. La durée de charge maximale se réduit progressivement à mesure que la capacité de stockage de la batterie se dégrade naturellement.

Conseils pour optimiser la durée de charge de la batterie :

- Réduisez la luminosité de l'écran.
- Sélectionnez le paramètre **Économies d'énergie** dans Options d'alimentation.

## Gestion des niveaux bas de batterie

Cette section fournit des informations sur les alertes et les réponses système définies en usine. Certaines alertes et réponses système concernant le niveau bas de la batterie peuvent être modifiées dans les options d'alimentation. Les préférences définies dans les options d'alimentation n'affectent pas les voyants.

### Identification des niveaux bas de batterie

Lorsqu'une batterie, qui est l'unique source d'alimentation de l'ordinateur, atteint un niveau de charge bas ou critique, vous risquez d'obtenir les résultats suivants :

- Le voyant de la batterie (certains produits uniquement) indique un niveau de charge bas ou critique.

–ou–

- L'icône de la jauge d'alimentation dans la zone de notification signale un niveau de batterie bas ou critique.



**REMARQUE :** Pour plus d'informations sur la jauge d'alimentation, reportez-vous à la section [Utilisation de la jauge d'alimentation et des paramètres d'alimentation à la page 32](#).

Si l'ordinateur est sous tension ou en mode veille, l'ordinateur reste brièvement en mode veille avant de s'arrêter. Les données non enregistrées sont alors perdues.

## Résolution d'un niveau bas de batterie

### Résolution d'un niveau bas de batterie lorsqu'une source d'alimentation externe est disponible

- ▲ Connectez l'un des périphériques suivants :
  - Adaptateur secteur
  - Périphérique d'amarrage ou d'extension en option
  - Adaptateur d'alimentation en option acheté comme accessoire auprès de HP

### Résolution d'un niveau bas de batterie lorsqu'aucune source d'alimentation n'est disponible

Pour résoudre un niveau bas de batterie lorsqu'aucune source d'alimentation n'est disponible, enregistrez votre travail et mettez l'ordinateur hors tension.

## Économie d'énergie de la batterie

- Sélectionnez des paramètres de faible consommation d'énergie dans le Panneau de configuration Windows.
- Désactivez les connexions sans fil et les connexions réseau local et quittez les applications de modem lorsque vous ne les utilisez pas.
- Déconnectez les périphériques externes inutilisés qui ne sont pas branchés sur une source d'alimentation externe.
- Arrêtez, désactivez ou supprimez les cartes multimédia externes que vous n'utilisez pas.
- Réduisez la luminosité de l'écran.
- Avant de vous absenter, activez le mode veille ou arrêtez l'ordinateur.

## Utilisation de l'alimentation secteur externe

---

 **AVERTISSEMENT !** Ne chargez pas la batterie de l'ordinateur à bord d'un avion.

 **AVERTISSEMENT !** Pour réduire les risques, n'utilisez que l'adaptateur secteur fourni avec l'ordinateur, un adaptateur secteur de remplacement fourni par HP ou un adaptateur secteur acheté en tant qu'accessoire auprès de HP.

 **REMARQUE :** Pour plus d'informations sur la connexion à une alimentation secteur, reportez-vous au poster *Instructions d'installation* fourni avec l'ordinateur.

---

L'alimentation secteur externe est fournie au moyen d'un adaptateur secteur approuvé ou d'un périphérique d'amarrage ou d'extension en option.

Connectez l'ordinateur à une alimentation secteur externe dans l'une des conditions suivantes :

- Lors du chargement ou du calibrage d'une batterie
- Lors de l'installation ou de la modification du logiciel système
- Lors de la gravure d'informations sur un CD, un DVD ou un BD (certains produits uniquement)
- Lors de l'exécution du défragmenteur de disque
- Lors de l'exécution d'une sauvegarde ou d'une restauration

Lorsque vous connectez l'ordinateur à une alimentation secteur externe, les événements suivants se produisent :

- La batterie commence à se charger.
- Si l'ordinateur est sous tension, l'icône de la jauge d'alimentation située dans la zone de notification change d'aspect.

Lorsque vous déconnectez l'alimentation secteur externe, les événements suivants se produisent :





- L'ordinateur bascule sur l'alimentation par batterie.
- La luminosité de l'écran est automatiquement réduite pour prolonger la vie de la batterie.



# 7 Sécurité

## Protection de l'ordinateur

Les fonctions de sécurité standard, fournies par le système d'exploitation Windows et par l'utilitaire Computer Setup non-Windows (BIOS), permettent de protéger vos données et paramètres personnels contre de nombreux risques.

-  **REMARQUE :** Les solutions de sécurité ont un caractère dissuasif. Cependant, elles ne constituent pas une garantie contre l'utilisation malveillante ou le vol du produit.
-  **REMARQUE :** Avant d'envoyer votre ordinateur pour réparation, sauvegardez et supprimez vos fichiers confidentiels, puis supprimez tous les réglages de mots de passe.
-  **REMARQUE :** Certaines fonctions répertoriées dans ce chapitre peuvent ne pas être disponibles sur votre ordinateur.
-  **REMARQUE :** Votre ordinateur prend en charge Computrace, un service de sécurité en ligne en charge du suivi et de la récupération du matériel informatique disponible dans certaines régions. En cas de vol de l'ordinateur, Computrace peut le repérer si l'utilisateur non autorisé accède à Internet. Vous pouvez acheter le logiciel et vous abonner au service afin d'utiliser Computrace. Pour plus d'informations sur la commande du logiciel Computrace, visitez le site <http://www.hp.com>.

| Risque pour l'ordinateur   | Fonction de sécurité   |
|--|--|
| Utilisation non autorisée de l'ordinateur  | HP Client Security, associé à un mot de passe, une carte Smart Card, une carte sans contact, des empreintes enregistrées ou d'autres informations d'authentification |
| Accès non autorisé à Computer Setup (BIOS)   | Mot de passe administrateur BIOS dans Computer Setup*  |
| Accès non autorisé au contenu d'un disque dur  | Mot de passe DriveLock (certains produits uniquement) dans Computer Setup*   |
| Démarrage non autorisé à partir d'une unité optique externe (certains produits uniquement), d'un disque dur externe en option (certains produits uniquement) ou d'une carte réseau interne | Fonction d'options d'amorçage dans Computer Setup*   |
| Accès non autorisé à un compte utilisateur Windows   | Mot de passe utilisateur Windows   |
| Accès non autorisé aux données   | <ul style="list-style-type: none"><li>• Logiciel HP Drive Encryption (certains produits uniquement)</li><li>• Windows Defender</li></ul>                             |
| Accès non autorisé aux paramètres Computer Setup et autres informations d'identification système   | Mot de passe administrateur BIOS dans Computer Setup*  |
| Retrait non autorisé de l'ordinateur   | Emplacement pour câble antivol (utilisé avec un câble antivol en option sur certains produits uniquement)  |

\*Computer Setup est préinstallé dans la mémoire ROM et peut être utilisé même lorsque le système d'exploitation ne fonctionne pas ou refuse de se charger. Vous pouvez utiliser un périphérique de pointage (pavé tactile, dispositif de pointage ou souris USB) ou le clavier pour naviguer et faire des sélections dans Computer Setup.

**REMARQUE :** Sur les tablettes non équipées de clavier, vous pouvez utiliser l'écran tactile.

## Utilisation de mots de passe

Un mot de passe est un ensemble de caractères que vous choisissez pour sécuriser les informations contenues dans votre ordinateur. Vous pouvez définir plusieurs types de mots de passe, en fonction de la manière dont vous souhaitez contrôler l'accès à vos informations. Les mots de passe peuvent être définis dans Windows ou dans Computer Setup qui est préinstallé sur l'ordinateur.

- Les mots de passe administrateur BIOS et DriveLock sont définis dans Computer Setup et sont gérés par le BIOS système.
- Les mots de passe Windows sont définis uniquement dans le système d'exploitation Windows.
- Si vous oubliez à la fois le mot de passe utilisateur et le mot de passe principal DriveLock définis dans Computer Setup, le disque dur qui est protégé par ces mots de passe est définitivement verrouillé et ne peut plus être utilisé.

Vous pouvez utiliser le même mot de passe pour une fonction Computer Setup et une fonction de sécurité Windows. Vous pouvez également utiliser le même mot de passe pour plusieurs fonctions Computer Setup.

Utilisez les conseils suivants pour la création et l'enregistrement des mots de passe :

- Lorsque vous créez des mots de passe, suivez les instructions définies par le programme.
- N'utilisez pas le même mot de passe pour différentes applications ou sites web, et ne réutilisez pas votre mot de passe Windows pour tout autre application ou site web.
- Utilisez la fonction Password Manager (Gestionnaire de mots de passe) de HP Client Security pour sauvegarder vos noms d'utilisateurs et mots de passe pour vos sites Web et applications. Vous pouvez y accéder de manière sécurisée ultérieurement si vous les oubliez.
- Ne les stockez pas dans un fichier de l'ordinateur.

Les tableaux suivants répertorient les mots de passe Windows et administrateur BIOS couramment utilisés, et décrivent leurs fonctions.

### Définition de mots de passe dans Windows

| Mot de passe                 | Fonction   |
|------------------------------|--|
| Mot de passe administrateur* | Sécurise l'accès à un compte de niveau administrateur Windows.<br><b>REMARQUE :</b> La définition du mot de passe administrateur Windows n'entraîne pas la définition du mot de passe administrateur BIOS. |
| Mot de passe utilisateur*    | Protège l'accès à un compte utilisateur Windows.   |

\*Pour plus d'informations sur la définition d'un mot de passe administrateur ou utilisateur Windows, sélectionnez **Démarrer > Tous les programmes > Aide et support HP > HP Support Assistant**.

### Configuration de mots de passe dans Computer Setup

| Mot de passe                      | Fonction   |
|-----------------------------------|--|
| Mot de passe administrateur BIOS* | Sécurise l'accès à Computer Setup.<br><b>REMARQUE :</b> Si des fonctions ont été activées pour empêcher la suppression du mot de passe administrateur BIOS, vous ne serez peut-être pas en mesure de le supprimer tant que ces fonctions n'auront pas été désactivées. |

| Mot de passe                        | Fonction   |
|-------------------------------------|--|
| Mot de passe principal DriveLock*   | Protège l'accès au disque dur interne protégé par DriveLock. Il est également utilisé pour retirer la protection DriveLock.<br><br><b>REMARQUE :</b> Pour certains produits, un mot de passe administrateur BIOS doit être configuré pour permettre la définition d'un mot de passe DriveLock.                                     |
| Mot de passe utilisateur DriveLock* | Sécurise l'accès au disque dur interne protégé par DriveLock ; est défini sous DriveLock Passwords (Mots de passe DriveLock) pendant le processus d'activation.<br><br><b>REMARQUE :</b> Pour certains produits, un mot de passe administrateur BIOS doit être configuré pour permettre la définition d'un mot de passe DriveLock. |

\*Pour plus d'informations sur chacun de ces mots de passe, reportez-vous aux sections ci-dessous.

## Gestion d'un mot de passe administrateur BIOS

Pour définir, modifier ou supprimer ce mot de passe, procédez comme suit :

### Configuration d'un nouveau mot de passe administrateur BIOS

- Démarrez Computer Setup.
  - Ordinateurs ou tablettes avec claviers :
    - ▲ Mettez sous tension ou redémarrez l'ordinateur, puis lorsque le logo HP apparaît, appuyez sur **f10** pour accéder à Computer Setup.
  - Tablettes sans claviers :
    - ▲ Mettez la tablette hors tension. Appuyez sur le bouton d'alimentation en combinaison avec le bouton de réduction du volume jusqu'à ce que le menu de démarrage s'affiche, puis appuyez sur **F10** pour accéder à Computer Setup.
- Sélectionnez **Sécurité**, sélectionnez **Créer un mot de passe administrateur BIOS**, puis appuyez sur la touche **entrée**.
- À l'invite du système, entrez un mot de passe.
- À l'invite du système, entrez de nouveau le nouveau mot de passe pour le confirmer.
- Pour enregistrer vos modifications et quitter Computer Setup, sélectionnez l'icône **Enregistrer**, puis suivez les instructions à l'écran.

—ou—

Sélectionnez **Principal**, sélectionnez **Enregistrer les modifications et quitter**, puis appuyez sur la touche **entrée**.

Vos préférences prennent effet au redémarrage de l'ordinateur.

### Modification d'un mot de passe administrateur BIOS

- Démarrez Computer Setup.
  - Ordinateurs ou tablettes avec claviers :
    - ▲ Mettez sous tension ou redémarrez l'ordinateur, puis lorsque le logo HP apparaît, appuyez sur **f10** pour accéder à Computer Setup.

- Tablettes sans claviers :
  - ▲ Mettez la tablette hors tension. Appuyez sur le bouton d'alimentation en combinaison avec le bouton de réduction du volume jusqu'à ce que le menu de démarrage s'affiche, puis appuyez sur **F10** pour accéder à Computer Setup.
- 2. Sélectionnez **Sécurité**, sélectionnez **Modifier le mot de passe administrateur BIOS**, puis appuyez sur la touche [entrée](#).
- 3. À l'invite du système, entrez le mot de passe actuel.
- 4. Lorsque vous y êtes invité, saisissez votre nouveau mot de passe.
- 5. À l'invite du système, entrez de nouveau le nouveau mot de passe pour le confirmer.
- 6. Pour enregistrer vos modifications et quitter Computer Setup, sélectionnez l'icône **Enregistrer**, puis suivez les instructions à l'écran.

–ou–

Sélectionnez **Principal**, sélectionnez **Enregistrer les modifications et quitter**, puis appuyez sur la touche [entrée](#).

Vos préférences prennent effet au redémarrage de l'ordinateur.

### Suppression d'un mot de passe administrateur BIOS

1. Démarrez Computer Setup.
  - Ordinateurs ou tablettes avec claviers :
    - ▲ Mettez sous tension ou redémarrez l'ordinateur, puis lorsque le logo HP apparaît, appuyez sur **f10** pour accéder à Computer Setup.
  - Tablettes sans claviers :
    - ▲ Mettez la tablette hors tension. Appuyez sur le bouton d'alimentation en combinaison avec le bouton de réduction du volume jusqu'à ce que le menu de démarrage s'affiche, puis appuyez sur **F10** pour accéder à Computer Setup.
2. Sélectionnez **Sécurité**, sélectionnez **Modifier le mot de passe administrateur BIOS**, puis appuyez sur la touche [entrée](#).
3. À l'invite du système, entrez le mot de passe actuel.
4. Lorsque vous êtes invité à entrer le nouveau mot de passe, laissez le champ vide, puis appuyez sur la touche [entrée](#).
5. Lorsque vous êtes invité à entrer de nouveau le mot de passe, laissez le champ vide, puis appuyez sur la touche [entrée](#).
6. Pour enregistrer vos modifications et quitter Computer Setup, sélectionnez l'icône **Enregistrer**, puis suivez les instructions à l'écran.

–ou–

Sélectionnez **Principal**, sélectionnez **Enregistrer les modifications et quitter**, puis appuyez sur la touche [entrée](#).

Vos préférences prennent effet au redémarrage de l'ordinateur.

## Saisie d'un mot de passe administrateur BIOS

À l'invite **Mot de passe administrateur BIOS**, entrez votre mot de passe (à l'aide du même type de touches que celles utilisées pour définir le mot de passe), puis appuyez sur la touche **entrée**. Après deux tentatives infructueuses, vous devrez redémarrer l'ordinateur pour pouvoir essayer à nouveau.

## Gestion d'un mot de passe DriveLock dans Computer Setup (certains produits uniquement)

---

 **ATTENTION :** Pour éviter qu'un disque dur protégé par DriveLock ne devienne définitivement inutilisable, enregistrez le mot de passe utilisateur DriveLock et le mot de passe principal DriveLock en lieu sûr, hors de votre ordinateur. Si vous oubliez les deux mots de passe DriveLock, le disque dur sera définitivement verrouillé et ne pourra plus être utilisé.

---

La protection DriveLock permet d'empêcher tout accès non autorisé au contenu d'un disque dur. Elle peut être uniquement appliquée aux disques durs internes de l'ordinateur. Une fois la protection DriveLock appliquée à une unité, vous devez entrer le mot de passe DriveLock pour y accéder. L'unité doit être insérée dans l'ordinateur ou un réplicateur de port avancé pour que les mots de passe DriveLock y aient accès.

Pour appliquer la protection DriveLock à un disque dur interne, un mot de passe utilisateur et un mot de passe principal doivent être définis dans Computer Setup. Prenez note des considérations suivantes lors de l'utilisation de la protection DriveLock :

- Une fois la protection DriveLock appliquée à un disque dur, ce dernier n'est accessible que via la saisie du mot de passe utilisateur ou principal.
- Le titulaire du mot de passe utilisateur devra être l'utilisateur habituel du disque dur protégé. Le titulaire du mot de passe principal peut être un administrateur système ou l'utilisateur habituel.
- Les mots de passe utilisateur et principal peuvent être identiques.
- Vous ne pouvez supprimer un mot de passe utilisateur ou un mot de passe principal qu'en retirant la protection DriveLock du disque.



---

**REMARQUE :** Pour certains produits, un mot de passe administrateur BIOS doit être configuré avant d'accéder aux fonctions DriveLock.

---

## Configuration d'un mot de passe DriveLock

Pour configurer un mot de passe DriveLock dans Computer Setup, procédez comme suit :

1. Démarrez Computer Setup.
  - Ordinateurs ou tablettes avec claviers :
    1. Mettez l'ordinateur hors tension.
    2. Appuyez sur le bouton d'alimentation, puis lorsque le logo HP apparaît, appuyez sur **f10** pour accéder à Computer Setup.
  - Tablettes sans claviers :
    1. Mettez la tablette hors tension.
    2. Appuyez sur le bouton d'alimentation en combinaison avec le bouton de réduction du volume jusqu'à ce que le menu de démarrage s'affiche, puis appuyez sur **F10** pour accéder à Computer Setup.
2. Sélectionnez **Sécurité**, sélectionnez **Utilitaires de disque dur**, sélectionnez **DriveLock**, puis appuyez sur la touche **entrée**.



---

**REMARQUE :** Pour certains produits, vous devrez peut-être définir un mot de passe DriveLock et entrer le mot de passe administrateur BIOS.

---

3. Sélectionnez le disque dur que vous souhaitez protéger, puis appuyez sur la touche **entrée**.
4. Sélectionnez **Définir le mot de passe principal DriveLock** ou **Définir le mot de passe DriveLock** (certains produits uniquement), puis appuyez sur la touche **entrée**.
5. Lisez attentivement l'avertissement.
6. Suivez les instructions à l'écran pour définir un mot de passe DriveLock.
7. Pour quitter Computer Setup, sélectionnez **Principal**, sélectionnez **Enregistrer les modifications et quitter**, puis sélectionnez **Oui**.

## Activation de DriveLock (certains produits uniquement)

Pour certains produits, vous devrez peut-être suivre ces instructions pour activer DriveLock.

1. Démarrez Computer Setup.
  - Ordinateurs ou tablettes avec claviers :
    1. Mettez l'ordinateur hors tension.
    2. Appuyez sur le bouton d'alimentation, puis lorsque le logo HP apparaît, appuyez sur **f10** pour accéder à Computer Setup.
  - Tablettes sans claviers :

1. Mettez la tablette hors tension.
  2. Appuyez sur le bouton d'alimentation en combinaison avec le bouton de réduction du volume jusqu'à ce que le menu de démarrage s'affiche, puis appuyez sur **F10** pour accéder à Computer Setup.
2. Sélectionnez **Sécurité**, sélectionnez **Utilitaires de disque dur**, sélectionnez **DriveLock**, puis appuyez sur la touche **entrée**.



---

**REMARQUE :** Pour certains produits, vous devrez peut-être entrer le mot de passe administrateur BIOS et sélectionner **Définir le mot de passe DriveLock**.

---

3. Sélectionnez le disque dur que vous souhaitez protéger, puis appuyez sur la touche **entrée**.
4. Suivez les instructions à l'écran pour effectuer les sélections nécessaires afin d'activer DriveLock et pour entrer les mots de passe lorsque vous y êtes invité.



---

**REMARQUE :** Pour certains produits, vous pouvez être invité à taper `DriveLock`. Le champ distingue les majuscules des minuscules.

---

5. Pour quitter Computer Setup, sélectionnez **Principal**, sélectionnez **Enregistrer les modifications et quitter**, puis sélectionnez **Oui**.

## Désactivation de DriveLock (certains produits uniquement)

1. Démarrez Computer Setup.
  - Ordinateurs ou tablettes avec claviers :
    1. Mettez l'ordinateur hors tension.
    2. Appuyez sur le bouton d'alimentation, puis lorsque le logo HP apparaît, appuyez sur **f10** pour accéder à Computer Setup.
  - Tablettes sans claviers :
    1. Mettez la tablette hors tension.
    2. Appuyez sur le bouton d'alimentation en combinaison avec le bouton de réduction du volume jusqu'à ce que le menu de démarrage s'affiche, puis appuyez sur **F10** pour accéder à Computer Setup.
2. Sélectionnez **Sécurité**, sélectionnez **Utilitaires de disque dur**, sélectionnez **DriveLock**, puis appuyez sur la touche **entrée**.



---

**REMARQUE :** Pour certains produits, vous devrez peut-être entrer le mot de passe administrateur BIOS et sélectionner **Définir le mot de passe DriveLock**.

---

3. Sélectionnez le disque dur que vous souhaitez gérer, puis appuyez sur la touche **entrée**.
4. Suivez les instructions à l'écran pour désactiver DriveLock.
5. Pour quitter Computer Setup, sélectionnez **Principal**, sélectionnez **Enregistrer les modifications et quitter**, puis sélectionnez **Oui**.

## Saisie d'un mot de passe DriveLock (certains produits uniquement)

Vérifiez que le disque dur est inséré dans l'ordinateur (et non dans un dispositif d'accueil ou un compartiment MultiBay externe en option).

À l'invite **DriveLock Password** (Mot de passe DriveLock), entrez votre mot de passe utilisateur ou principal (à l'aide du même type de touches que celles utilisées pour définir le mot de passe) et appuyez sur la touche [entrée](#).

Après trois tentatives infructueuses, vous devrez mettre l'ordinateur hors tension et essayer à nouveau.



## Modification d'un mot de passe DriveLock (certains produits uniquement)

Pour modifier un mot de passe DriveLock dans Computer Setup, procédez comme suit :

1. Mettez l'ordinateur hors tension.
2. Appuyez sur l'interrupteur d'alimentation.
3. À l'invite **Mot de passe DriveLock**, saisissez le mot de passe utilisateur DriveLock actuel ou le mot de passe principal actuel que vous souhaitez modifier, appuyez sur **entrée**, puis appuyez sur **f10** pour accéder à Computer Setup.
4. Sélectionnez **Sécurité**, sélectionnez **Utilitaires de disque dur**, sélectionnez **DriveLock**, puis appuyez sur la touche **entrée**.

---

 **REMARQUE :** Pour certains produits, vous devrez peut-être entrer le mot de passe administrateur BIOS et sélectionner **Définir le mot de passe DriveLock**.

---

5. Sélectionnez le disque dur que vous souhaitez gérer, puis appuyez sur la touche **entrée**.
6. Effectuer la sélection afin de modifier le mot de passe, puis suivez les invites à l'écran pour entrer des mots de passe.

---

 **REMARQUE :** L'option **Modifier mot de passe principal DriveLock** est disponible uniquement si le mot de passe principal a été fourni à l'invite du mot de passe DriveLock à l'étape 3.

---

7. Pour quitter Computer Setup, sélectionnez **Principal**, sélectionnez **Enregistrer les modifications et quitter**, puis suivez les instructions à l'écran.

## Utilisation d'un logiciel antivirus

Lorsque vous utilisez l'ordinateur pour accéder à la messagerie électronique, au réseau ou à Internet, vous l'exposez à de possibles virus informatiques. Ceux-ci peuvent désactiver le système d'exploitation, les applications ou les utilitaires, ou les empêcher de fonctionner normalement.

Les logiciels antivirus peuvent détecter la plupart des virus et les détruire. Dans la majorité des cas, ils peuvent réparer les dégâts occasionnés. Les logiciels antivirus doivent être mis à jour régulièrement afin de fournir une protection permanente contre les nouveaux virus détectés.

Windows Defender est préinstallé sur votre ordinateur. Il est vivement recommandé de continuer d'utiliser un logiciel antivirus pour protéger complètement votre ordinateur.

Pour plus d'informations sur les virus informatiques, accédez à HP Support Assistant.

## Utilisation d'un logiciel de pare-feu

Les pare-feu visent à empêcher tout accès non autorisé à un système ou à un réseau. Il peut s'agir d'un programme logiciel que vous installez sur l'ordinateur et/ou le réseau, ou d'une solution à la fois matérielle et logicielle.

Deux types de pare-feu peuvent être envisagés :

- Pare-feu au niveau de l'hôte : logiciel qui protège uniquement l'ordinateur sur lequel il est installé.
- Pare-feu au niveau du réseau : installé entre le modem DSL ou le modem câble et le réseau domestique afin de protéger tous les ordinateurs présents sur le réseau.

Lorsqu'un pare-feu est installé sur un système, toutes les données échangées au niveau du système sont contrôlées et comparées à un ensemble de critères de sécurité définis par l'utilisateur. Toutes les données ne répondant pas à ces critères sont bloquées.

Il est possible qu'un pare-feu soit déjà installé sur l'ordinateur ou l'équipement réseau. Dans le cas contraire, il existe des solutions logicielles.



**REMARQUE :** Dans certains cas, un pare-feu peut bloquer l'accès aux jeux sur Internet, interférer avec le partage d'imprimantes ou de fichiers sur un réseau ou bloquer des pièces jointes de courrier électronique autorisées. Pour résoudre temporairement le problème, désactivez le pare-feu, effectuez la tâche souhaitée, puis réactivez-le. Pour résoudre définitivement le problème, reconfigurez le pare-feu.

## Installation de mises à jour de sécurité critiques



**ATTENTION :** Microsoft® envoie des alertes relatives à des mises à jour critiques. Pour protéger l'ordinateur des failles de sécurité et des virus, installez les mises à jour critiques dès que vous recevez une alerte de Microsoft.

Vous pouvez choisir que ces mises à jour soient installées automatiquement ou non. Pour modifier les paramètres, sélectionnez **Démarrer > Panneau de configuration > Système et sécurité > Windows Update > Modifier les paramètres**, puis suivez les instructions à l'écran.

## Utilisation de HP Client Security (certains produits uniquement)

Le logiciel HP Client Security est préinstallé sur votre ordinateur. Ce logiciel est accessible via l'icône de HP Client Security à l'extrémité droite de la barre des tâches ou via le Panneau de configuration Windows. Il contient des fonctions de sécurité conçues pour empêcher tout accès non autorisé à l'ordinateur, aux réseaux et aux données critiques. Pour plus d'informations, reportez-vous à l'aide du logiciel HP Client Security.

## Utilisation de HP Touchpoint Manager (certains produits uniquement)

HP Touchpoint Manager est une solution informatique basée sur le cloud qui permet aux entreprises de gérer et protéger efficacement leurs ressources. HP Touchpoint Manager permet de protéger les appareils contre les programmes malveillants et d'autres attaques, de surveiller leur intégrité et permet aux clients de passer moins de temps à régler les problèmes liés à la sécurité et aux appareils des utilisateurs. Les clients peuvent télécharger et installer rapidement le logiciel qui a un excellent rapport qualité-prix par rapport à des solutions maison traditionnelles. Pour plus d'informations, reportez-vous à la section <http://www.hptouchpointmanager.com>.

## Installation d'un câble antivol en option (certains produits uniquement)

Un dispositif antivol a un caractère dissuasif, mais ne constitue pas une garantie contre une utilisation malveillante ou le vol de l'ordinateur. Pour connecter un câble antivol à votre ordinateur, suivez les instructions fournies par le constructeur.

## Utilisation d'un lecteur d'empreintes digitales (certains produits uniquement)

Des lecteurs d'empreintes digitales sont disponibles sur certains produits. Pour utiliser le lecteur d'empreintes digitales, vous devez inscrire vos empreintes digitales dans le module Credential Manager de HP Client Security. Reportez-vous à l'aide du logiciel HP Client Security.

Après l'inscription de vos empreintes digitales dans Credential Manager, vous pouvez utiliser le Gestionnaire de mots de passe de HP Client Security pour enregistrer et renseigner vos noms d'utilisateur et mots de passe dans les sites Web et applications compatibles.

## Localisation du lecteur d'empreintes digitales

Le lecteur d'empreintes digitales est un petit capteur métallique situé dans un des emplacements suivants de votre ordinateur :

- Près de la base du pavé tactile
- Sur le côté droit du clavier
- En haut à droite de l'écran
- Sur le côté gauche de l'écran

Selon votre produit, le lecteur peut être orienté horizontalement ou verticalement. Avec les deux orientations, vous devez faire glisser votre doigt perpendiculairement au détecteur métallique.

# 8 Maintenance

Il convient de procéder à une maintenance régulière pour assurer le bon fonctionnement de votre ordinateur. Ce chapitre explique comment utiliser des outils tels que le défragmenteur de disque et le nettoyage de disque. Il fournit également des instructions pour mettre à jour des logiciels et pilotes, pour nettoyer l'ordinateur et des conseils pour emporter celui-ci en voyage (ou l'expédier).

## Amélioration des performances

En procédant régulièrement à des tâches de maintenance (à l'aide d'outils tels que le défragmenteur de disque et le nettoyage de disque), vous pouvez améliorer les performances de votre ordinateur.

### Utilisation du défragmenteur de disque

HP recommande de défragmenteur votre disque dur au moins une fois par mois avec le défragmenteur de disque.



**REMARQUE :** Il n'est pas nécessaire d'exécuter le défragmenteur de disque dur sur les disques durs électroniques.

Pour exécuter le défragmenteur de disque :

1. Connectez l'ordinateur à l'alimentation secteur.
2. Sélectionnez **Démarrer > Panneau de configuration > Système et sécurité > Outils d'administration**, puis sélectionnez **Défragmenteur de disque dur**.



**REMARQUE :** Windows inclut la fonction Contrôle de compte d'utilisateur, destinée à améliorer la sécurité de votre ordinateur. Vous pouvez être invité à donner votre autorisation ou à fournir un mot de passe pour des tâches telles que l'installation de logiciels, l'exécution d'utilitaires ou la modification de paramètres Windows. Reportez-vous à Aide et support. Pour accéder à Aide et support, sélectionnez **Démarrer > Tous les programmes > Aide et support HP**.

Pour des informations supplémentaires, consultez l'aide du défragmenteur de disque.

### Utilisation du nettoyage de disque

Utilisez le nettoyage de disque pour rechercher sur le disque dur les fichiers non nécessaires que vous pouvez supprimer en toute sécurité pour libérer de l'espace sur le disque. L'ordinateur fonctionne ainsi plus efficacement.

Pour exécuter le nettoyage de disque :

1. Sélectionnez **Démarrer > Panneau de configuration > Système et sécurité > Outils d'administration**, puis sélectionnez **Libérer de l'espace disque**.
2. Suivez les instructions à l'écran.

## Utilisation de HP 3D DriveGuard (certains produits uniquement)

HP 3D DriveGuard protège un disque dur en parquant l'unité et en interrompant les requêtes de données dans les circonstances suivantes :

- Vous faites tomber votre ordinateur.
- Vous déplacez l'ordinateur avec l'écran fermé lorsque le système fonctionne sur batterie.

Quelques instants après la survenue de l'un de ces événements, HP 3D DriveGuard rétablit le fonctionnement normal du disque dur.

 **REMARQUE :** Seuls les disques durs internes sont protégés par HP 3D DriveGuard. HP 3D DriveGuard ne protège pas les disques durs installés dans un dispositif d'accueil en option ou connectés à un port USB.

 **REMARQUE :** En raison de l'absence de pièces mobiles dans les disques durs électroniques (SSD), HP 3D DriveGuard est inutile pour ce type de disque.

Pour plus d'informations, reportez-vous à l'aide du logiciel HP 3D DriveGuard.

## Identification de l'état de HP 3D DriveGuard

Le voyant du disque dur sur l'ordinateur change de couleur pour indiquer que l'unité est parquée dans le compartiment du disque dur principal et/ou dans le compartiment du disque dur secondaire (certains produits uniquement). Pour déterminer si une unité est actuellement protégée ou parquée, reportez-vous à l'icône située sur le bureau Windows, dans la zone de notification, à l'extrémité droite de la barre des tâches, ou au Centre de mobilité :

## Mise à jour des programmes et des pilotes

HP recommande de mettre à jour régulièrement vos logiciels et pilotes. Les mises à jour peuvent permettre de résoudre des problèmes et ajoutent de nouvelles fonctions et options à votre ordinateur. Par exemple, des composants graphiques anciens peuvent s'avérer incompatibles avec les tout derniers logiciels de jeu. Sans les derniers pilotes, vous ne serez pas en mesure de tirer le meilleur parti de votre équipement.

Accédez à la page <http://www.hp.com/support> pour télécharger les dernières versions des logiciels et pilotes HP. Vous pouvez également vous inscrire pour recevoir des notifications automatiques de mise à jour dès qu'elles sont disponibles.

Si vous souhaitez mettre à jour vos programmes et vos pilotes, procédez comme suit :

1. Sélectionnez **Démarrer > Tous les programmes > Windows Update**.
2. Suivez les instructions à l'écran.

## Nettoyage de votre ordinateur

Utilisez les produits suivants pour nettoyer en toute sécurité votre ordinateur :

- Chlorure d'ammonium diméthylbenzylique en solution à 0,3 % maximum (par exemple, des lingettes jetables commercialisées sous diverses marques).
- Liquide nettoyant pour vitres sans alcool
- Solution contenant de l'eau et du savon doux
- Chiffon microfibre sec ou peau de chamois (chiffon antistatique non gras)
- Lingettes antistatiques

---

**⚠ ATTENTION :** Évitez les solvants forts susceptibles d'endommager de manière permanente votre ordinateur. Si vous n'êtes pas sûr qu'un produit de nettoyage soit adapté à votre ordinateur, vérifiez que l'alcool, l'acétone, le chlorure d'ammonium, le chlorure de méthylène et les solvants hydrocarbonés soient bien absents de sa composition.

---

Les matières fibreuses, telles que les serviettes en papier, peuvent rayer l'ordinateur. À long terme, les particules de poussière et les produits de nettoyage peuvent finir par s'incruster dans les rayures.

## Procédures de nettoyage

Pour nettoyer en toute sécurité votre ordinateur, suivez les instructions de cette section.

**⚠ AVERTISSEMENT !** Pour éviter tout risque d'électrocution ou de détérioration des composants, ne nettoyez pas l'ordinateur lorsqu'il est sous tension.

1. Mettez l'ordinateur hors tension.
2. Débranchez l'alimentation externe.
3. Déconnectez tous les périphériques externes alimentés.

**⚠ ATTENTION :** Pour ne pas endommager les composants internes, ne vaporisez pas d'agents de nettoyage ou de liquides directement sur la surface de l'ordinateur. Les liquides projetés sur la surface risquent d'endommager de façon permanente les composants internes.

---

## Nettoyage de l'écran

Essuyez délicatement l'écran à l'aide d'un chiffon doux et non pelucheux imprégné d'un nettoyant pour vitres sans alcool. Assurez-vous que l'écran soit sec avant de fermer l'ordinateur.

## Nettoyage du capot ou des parties latérales

Pour nettoyer et désinfecter le capot ou les parties latérales, utilisez une lingette en microfibre ou une peau de chamois imprégnée de l'une des solutions de nettoyage répertoriées ci-dessus ou une lingette jetable anti-bactérie.

**📝 REMARQUE :** Lors du nettoyage du capot de l'ordinateur, effectuez un mouvement circulaire pour mieux retirer les poussières et dépôts.

---

## Nettoyage du pavé tactile, du clavier ou de la souris (certains produits uniquement)

**⚠ AVERTISSEMENT !** Pour éviter tout risque de choc électrique et toute détérioration des composants internes, n'utilisez pas d'embout d'aspirateur pour nettoyer le clavier. L'utilisation d'un aspirateur peut entraîner le dépôt de poussières ménagères sur le clavier.

**⚠ ATTENTION :** Pour ne pas endommager les composants internes, évitez toute infiltration de liquide entre les touches.

---

- Pour nettoyer le pavé tactile, le clavier ou la souris, utilisez un chiffon microfibre doux ou une peau de chamois, humidifiée avec une des solutions nettoyantes répertoriées précédemment, ou utilisez une lingette jetable destinée à cet usage.
- Pour éviter que les touches deviennent collantes et pour éliminer la poussière, les peluches et les particules susceptibles de se loger sous les touches, utilisez une bombe dépoussiérante à air comprimé avec embout directionnel.

## Déplacement avec votre ordinateur ou transport

Si vous devez vous déplacer avec votre ordinateur ou le transporter, suivez les conseils ci-dessous pour protéger votre équipement.

- Préparez votre ordinateur avant de le déplacer ou de le transporter :
  - Sauvegardez vos données sur une unité externe.
  - Retirez tous les disques et toutes les cartes multimédia externes, telles que les cartes mémoire.
  - Désactivez et déconnectez tous les périphériques externes.
  - Arrêtez l'ordinateur.
- Emportez une copie de sauvegarde de vos données. Conservez la copie de sauvegarde à l'écart de l'ordinateur.
- Lorsque vous voyagez en avion, prenez l'ordinateur avec vos bagages à main ; ne l'enregistrez pas en soute.

---

**⚠ ATTENTION :** Évitez d'exposer l'unité à des champs magnétiques. Les portiques de détection et les bâtons de sécurité utilisés dans les aéroports sont des dispositifs de sécurité qui génèrent des champs magnétiques. Les tapis roulants et dispositifs de sécurité aéroportuaires similaires qui contrôlent les bagages utilisent généralement des rayons X et non des champs magnétiques, ce qui ne représente aucun risque pour les unités.

---

- Si vous envisagez d'utiliser votre ordinateur en vol, écoutez les annonces indiquant à quel moment vous êtes autorisés à le faire. L'utilisation en vol de l'ordinateur est à la discrétion de la compagnie aérienne.
- Si vous devez expédier l'ordinateur ou une unité par la poste, emballez-les dans un emballage à bulles d'air ou un autre emballage protecteur et apposez l'inscription « FRAGILE ».
- L'utilisation de périphériques sans fil peut être limitée dans certains environnements. Ces restrictions peuvent s'appliquer à bord des avions, dans les hôpitaux, dans les lieux à proximité d'explosifs et dans les environnements dangereux. Si vous ne connaissez pas la politique relative à l'utilisation d'un périphérique sans fil particulier sur votre ordinateur, demandez l'autorisation de l'utiliser avant de le mettre sous tension.
- Si vous vous déplacez à l'étranger, appliquez les recommandations suivantes :
  - Vérifiez les réglementations douanières relatives aux ordinateurs pour tous les pays/régions où vous vous rendez.
  - Vérifiez les spécifications des cordons d'alimentation et des adaptateurs dans les pays/régions où vous prévoyez d'utiliser votre ordinateur. En effet, les spécifications de tension, de fréquence et de prise varient selon les pays/régions.

---

**⚠ AVERTISSEMENT !** Afin de réduire le risque de choc électrique, d'incendie ou de détérioration du matériel, n'essayez pas d'alimenter l'ordinateur au moyen d'un kit de conversion de tension destiné aux équipements ménagers.

---

# 9 Sauvegarde et restauration

Votre ordinateur comprend des outils HP et Windows pour vous aider à protéger vos données et à les restaurer si besoin. Ces outils vous permettent de rétablir le bon fonctionnement de votre ordinateur, le tout très simplement. Cette section couvre les processus suivants :

- Création de supports de restauration et de sauvegardes
- Restauration de votre système

## Création de supports de restauration et de sauvegardes

Lorsque vous effectuez une restauration après une panne système, vous pouvez rétablir toutes les données de la dernière sauvegarde.

1. Après avoir installé l'ordinateur, créez un support HP Recovery. Cette étape permet de créer un DVD du système d'exploitation Windows 7 et un DVD *Driver Recovery* (Restauration des pilotes). Il peut être utilisé pour réinstaller le système d'exploitation d'origine en cas de corruption ou de remplacement du disque dur. Le DVD *Driver Recovery* (Restauration des pilotes) installe des pilotes et applications spécifiques. Reportez-vous à la section [Création d'un support de restauration avec HP Recovery Disc Creator à la page 53](#).
2. Utilisez les outils Windows de sauvegarde et de restauration pour effectuer les tâches suivantes :
  - Sauvegarde des fichiers et dossiers
  - Sauvegarde du disque dur entier (certains produits uniquement)
  - Création des disques de réparation système (certains produits uniquement) en utilisant l'unité optique installée (certains produits uniquement) ou une unité optique externe en option
  - Création de points de restauration système

 **REMARQUE :** Ce manuel présente les options de sauvegarde et de restauration. Pour plus d'informations sur les outils fournis, reportez-vous à Aide et support. Pour accéder à Aide et support, sélectionnez **Démarrer > Aide et support**.

 **REMARQUE :** En cas d'instabilité du système, HP vous recommande d'imprimer les procédures de restauration et de les conserver pour vous y reporter ultérieurement.

En cas de panne système, vous pouvez utiliser les fichiers de sauvegarde pour restaurer le contenu de votre ordinateur. Reportez-vous à la section [Sauvegarde des informations à la page 53](#).

## Recommandations

- Lorsque vous créez des supports de restauration ou sauvegardez vos données sur disque, utilisez l'un des types de disques suivants (vendus séparément) : DVD+R, DVD+R double couche, DVD-R, DVD-R double couche ou DVD±RW. Les disques utilisés dépendent du type d'unité optique utilisée.
- L'ordinateur doit être raccordé au secteur avant de démarrer le processus de création du support de restauration ou le support de sauvegarde.



## Création d'un support de restauration avec HP Recovery Disc Creator

HP Recovery Disc Creator est un logiciel qui offre une alternative pour créer des supports de restauration. Après avoir réussi à configurer l'ordinateur, vous pouvez créer un support de restauration à l'aide de HP Recovery Disc Creator. Ce support de restauration vous permet de réinstaller votre système d'exploitation d'origine, mais aussi de sélectionner les pilotes et applications en cas de corruption du disque dur. HP Recovery Disc Creator peut créer deux types de DVD de restauration :

- DVD Windows 7 : installe le système d'exploitation sans pilote ni application supplémentaire.
- DVD *Driver Recovery* (Restauration des pilotes) : installe uniquement les pilotes et applications spécifiques, de manière identique à l'utilitaire de configuration de logiciels HP qui installe les pilotes et les applications.

### Création de supports de restauration



**REMARQUE :** Le DVD Windows 7 peut être créé une seule fois. Une fois que vous l'avez créé, l'option de création du support n'est plus disponible.

Pour créer le DVD Windows 7 :

1. Sélectionnez **Démarrer > Tous les programmes > Productivité et outils > HP Recovery Disc Creator**.
2. Sélectionnez **Disque Windows**.
3. Dans le menu déroulant, sélectionnez l'unité avec laquelle graver le support de restauration.
4. Cliquez sur le bouton **Créer** pour démarrer le processus de gravure.

Après la création du DVD Windows 7, créez le DVD *Driver Recovery* (Restauration des pilotes) :

1. Sélectionnez **Démarrer > Tous les programmes > Productivité et outils > HP Recovery Disc Creator**.
2. Sélectionnez **Disques pilotes**.
3. Dans le menu déroulant, sélectionnez l'unité avec laquelle graver le support de restauration.
4. Cliquez sur le bouton **Créer** pour démarrer le processus de gravure.

### Sauvegarde des informations

Dès la première configuration du système terminée, créez des supports de réparation du système et votre première sauvegarde. Afin de conserver une sauvegarde à jour, continuez à sauvegarder régulièrement vos données à mesure que vous ajoutez des logiciels et des fichiers de données. Créez également un support de réparation du système (certains produits uniquement) qui sert à démarrer (amorcer) l'ordinateur et à réparer le système d'exploitation en cas d'instabilité ou de panne du système. La première sauvegarde ainsi que les suivantes vous permettent de restaurer les données et les paramètres en cas de panne.

Vous pouvez sauvegarder vos informations sur un disque dur externe en option, sur une unité réseau ou sur des disques.

Tenez compte des recommandations suivantes lorsque vous effectuez une sauvegarde :

- Stockez les fichiers personnels dans la bibliothèque Documents et sauvegardez régulièrement ce dossier.
- Sauvegardez les modèles dans leurs répertoires respectifs.

- Enregistrez les paramètres personnalisés dans une fenêtre, une barre d'outils ou de menus en effectuant une capture d'écran de ces paramètres. La capture d'écran peut vous permettre de gagner du temps si vous devez réinitialiser vos préférences.
- Lors de la sauvegarde sur disque, numérotez chaque disque avant de le retirer de l'unité.

---

 **REMARQUE :** Pour obtenir des instructions détaillées sur les différentes options de sauvegarde et de restauration, effectuez une recherche sur ces thèmes dans Aide et support. Pour accéder à Aide et support, sélectionnez **Démarrer > Aide et support**.

 **REMARQUE :** Windows inclut la fonction Contrôle de compte d'utilisateur, destinée à améliorer la sécurité de votre ordinateur. Vous pouvez être invité à donner votre autorisation ou à fournir un mot de passe pour des tâches telles que l'installation de logiciels, l'exécution d'utilitaires ou la modification de paramètres Windows. Reportez-vous à Aide et support. Pour accéder à Aide et support, sélectionnez **Démarrer > Aide et support**.

Pour créer une sauvegarde à l'aide de la fonction de sauvegarde et restauration Windows :

---

 **REMARQUE :** Ce processus peut prendre plus d'une heure, en fonction de la taille des fichiers et de la vitesse de l'ordinateur.

1. Sélectionnez **Démarrer > Tous les programmes > Maintenance > Sauvegarder et restaurer**.
2. Suivez les instructions à l'écran pour configurer votre sauvegarde, créer une image système (certains produits uniquement) ou créer des supports de réparation du système (certains produits uniquement).

## Exécution d'une restauration du système

En cas de panne ou d'instabilité du système, l'ordinateur fournit les outils suivants pour récupérer vos fichiers :

- Outils de restauration Windows : vous pouvez recourir à la fonction Sauvegarder et restaurer de Windows pour récupérer des données préalablement sauvegardées. Vous pouvez également utiliser l'outil de redémarrage système Windows pour corriger des problèmes susceptibles d'empêcher le démarrage de Windows.
- Outils de restauration de la touche **f11** (certains produits uniquement) : vous pouvez utiliser les outils de restauration de la touche **f11** pour restaurer l'image originale de votre disque dur. Cette image comprend le système d'exploitation Windows et les logiciels installés en usine.

---

 **REMARQUE :** Si vous ne parvenez pas à amorcer (démarrer) votre ordinateur et ne pouvez pas utiliser les supports de réparation du système (certains produits uniquement) créés précédemment, vous devez acheter le support du système d'exploitation Windows 7 afin de réamorcer l'ordinateur et de réparer le système d'exploitation. Pour plus d'informations, reportez-vous à la section [Utilisation du support Windows 7](#) à la page 56.

## Utilisation des outils de restauration Windows

Les outils de restauration Windows vous permettent de réaliser les tâches suivantes :

- Restauration de fichiers spécifiques
- Restauration de l'ordinateur à un état antérieur à l'aide de points de restauration système
- Restauration d'informations à l'aide d'outils de restauration

---

 **REMARQUE :** Pour obtenir des instructions détaillées sur les différentes options et de restauration, effectuez une recherche sur ces thèmes dans Aide et support. Pour accéder à Aide et support, sélectionnez **Démarrer > Aide et support**.

 **REMARQUE :** Windows inclut la fonction Contrôle de compte d'utilisateur, destinée à améliorer la sécurité de votre ordinateur. Vous pouvez être invité à donner votre autorisation ou à fournir un mot de passe pour des tâches telles que l'installation de logiciels, l'exécution d'utilitaires ou la modification de paramètres Windows. Reportez-vous à Aide et support. Pour accéder à Aide et support, sélectionnez **Démarrer > Aide et support**.

Pour restaurer vos données préalablement sauvegardées :

1. Sélectionnez **Démarrer > Tous les programmes > Maintenance > Sauvegarder et restaurer**.
2. Suivez les instructions à l'écran pour restaurer les paramètres de votre système, votre ordinateur (certains produits uniquement) ou vos fichiers.

Pour restaurer vos informations à l'aide de l'outil de redémarrage système Windows, procédez comme suit :

 **ATTENTION :** Certaines options de redémarrage système permettent d'effacer et reformater entièrement le disque dur. Tous les fichiers que vous avez créés et tous les programmes installés sur l'ordinateur sont définitivement supprimés. Une fois le reformatage terminé, le processus de restauration restaure le système d'exploitation, ainsi que les pilotes, les logiciels et les utilitaires à partir de la sauvegarde utilisée pour la restauration.

1. Dans la mesure du possible, sauvegardez tous les fichiers personnels.
2. Dans la mesure du possible, vérifiez la présence de la partition Windows.

Pour localiser la partition Windows, sélectionnez **Démarrer > Ordinateur**.

 **REMARQUE :** Si la partition Windows n'est pas répertoriée, vous devez restaurer le système d'exploitation et les applications à l'aide du DVD Windows 7 et du disque *Driver Recovery* (Restauration des pilotes). Pour plus d'informations, reportez-vous à la section [Utilisation du support Windows 7 à la page 56](#).

3. Si la partition Windows est répertoriée, redémarrez l'ordinateur, puis appuyez sur la touche **f8** avant le chargement du système d'exploitation Windows.
4. Sélectionnez **Réparation du démarrage**.
5. Suivez les instructions à l'écran.

 **REMARQUE :** Pour plus d'informations sur la restauration d'informations à l'aide des outils Windows, sélectionnez **Démarrer > Aide et support**.

## Utilisation des outils de restauration de la touche f11 (certains produits uniquement)

 **ATTENTION :** L'utilisation de la touche **f11** efface et reformate entièrement le disque dur. Tous les fichiers que vous avez créés et tous les programmes installés sur l'ordinateur sont définitivement supprimés. L'outil de restauration de la touche **f11** réinstalle le système d'exploitation, les programmes HP et les pilotes installés en usine. Tout logiciel non installé en usine doit être réinstallé.

Pour restaurer l'image originale de votre disque dur à l'aide de la touche **f11** :

1. Dans la mesure du possible, sauvegardez tous les fichiers personnels.
2. Si possible, vérifiez la présence de la partition HP Recovery : Cliquez sur **Démarrer**, cliquez avec le bouton droit de la souris sur **Ordinateur**, puis cliquez sur **Gérer** et sur **Gestion des disques**.

 **REMARQUE :** Si la partition HP Recovery n'est pas répertoriée, vous devez restaurer le système d'exploitation et les applications à l'aide du support Windows 7 et du disque *Driver Recovery* (Restauration des pilotes). Pour plus d'informations, reportez-vous à la section [Utilisation du support Windows 7 à la page 56](#).

3. Si la partition de restauration HP est répertoriée, redémarrez l'ordinateur, puis appuyez sur la touche **f11** avant le chargement du système d'exploitation Windows.
4. Suivez les instructions à l'écran.

## Utilisation du support Windows 7

Si vous ne pouvez pas utiliser le support de restauration que vous avez créé précédemment avec HP Recovery Disc Creator (certains produits uniquement), vous devez acheter un DVD Windows 7 afin de réamorcer l'ordinateur et de réparer le système d'exploitation.

Pour commander un DVD du système d'exploitation Windows 7, rendez-vous sur le site Web HP. Pour accéder au support des États-Unis, ouvrez la page <http://www.hp.com/support>. Pour accéder au support international, ouvrez la page [http://welcome.hp.com/country/us/en/wwcontact\\_us.html](http://welcome.hp.com/country/us/en/wwcontact_us.html). Vous pouvez également commander le DVD en appelant le support. Pour obtenir les coordonnées de HP, reportez-vous au livret *Worldwide Telephone Numbers* (Numéros de téléphone internationaux) fourni avec l'ordinateur.

---

 **ATTENTION :** L'utilisation du DVD Windows 7 effacera et reformatera entièrement le disque dur. Tous les fichiers que vous avez créés et tous les programmes installés sur l'ordinateur sont définitivement supprimés. Une fois le reformatage terminé, le programme de restauration vous aide à restaurer le système d'exploitation, ainsi que les pilotes, les logiciels et les utilitaires.

---

Pour effectuer une restauration du système avec le DVD Windows 7, procédez comme suit :

---

 **REMARQUE :** Cette opération peut prendre quelques minutes.

---

1. Dans la mesure du possible, sauvegardez tous les fichiers personnels.
2. Redémarrez l'ordinateur, puis insérez le DVD du système d'exploitation Windows 7 dans l'unité optique avant le chargement de Windows.
3. Lorsque vous y êtes invité, appuyez sur une touche du clavier.
4. Suivez les instructions à l'écran.
5. Cliquez sur **Suivant**.
6. Sélectionnez **Réparer l'ordinateur**.
7. Suivez les instructions à l'écran.

Après avoir effectué la réparation :

1. Éjectez le DVD Windows 7, puis insérez le DVD *Driver Recovery* (Restauration des pilotes).
2. Installez d'abord les pilotes d'activation du matériel et ensuite les applications recommandées.

---

# 10 Computer Setup (BIOS), TPM et HP Sure Start

## Utilisation de Computer Setup

L'utilitaire Computer Setup, à savoir le BIOS (Basic Input/Output System), contrôle la communication entre tous les périphériques d'entrée et de sortie du système (par exemple, les unités de disques, écrans, claviers, souris et imprimantes). Computer Setup inclut des paramètres pour les types de périphériques installés, la séquence de démarrage de l'ordinateur, ainsi que la quantité de la mémoire système et de la mémoire étendue.

---

 **REMARQUE :** Procédez avec la plus grande prudence lorsque vous apportez des modifications dans Computer Setup. Toute erreur pourrait empêcher l'ordinateur de fonctionner correctement.

---

## Démarrage de Computer Setup

---

 **REMARQUE :** Vous pouvez utiliser un clavier externe ou une souris connecté à un port USB dans Computer Setup uniquement si le support USB Legacy est activé.

---

Pour démarrer Computer Setup, procédez comme suit :

- ▲ Démarrez Computer Setup.
  - Ordinateurs ou tablettes avec claviers :
    - ▲ Mettez sous tension ou redémarrez l'ordinateur, puis lorsque le logo HP apparaît, appuyez sur **f10** pour accéder à Computer Setup.
  - Tablettes sans claviers :
    - ▲ Mettez la tablette hors tension. Appuyez sur le bouton d'alimentation en combinaison avec le bouton de réduction du volume jusqu'à ce que le menu de démarrage s'affiche, puis appuyez sur **F10** pour accéder à Computer Setup.

## Navigation et sélection dans Computer Setup

- Pour sélectionner un menu ou un élément de menu, utilisez la touche de **tabulation** et les touches de direction, puis appuyez sur **entrée**, ou utilisez un périphérique de pointage pour sélectionner l'élément.

---

 **REMARQUE :** Sur les tablettes sans claviers, vous pouvez utiliser votre doigt pour effectuer des sélections.

---

- Pour effectuer un défilement vers le haut ou vers le bas, sélectionnez la flèche vers le haut ou vers le bas située dans l'angle supérieur droit de l'écran, ou utilisez la touche de direction vers le haut ou vers le bas sur le clavier.
- Pour fermer les boîtes de dialogue ouvertes et revenir à l'écran principal de Computer Setup, appuyez sur la touche **echap**, puis suivez les instructions à l'écran.

Pour quitter les menus de Computer Setup, suivez une des méthodes suivantes :

- Pour quitter les menus de Computer Setup sans enregistrer vos modifications :  
Sélectionnez **Exit** (Quitter) dans le coin inférieur droit de l'écran, puis suivez les instructions à l'écran.  
–ou–  
Sélectionnez **Principal**, sélectionnez **Ignorer les modifications et quitter**, puis appuyez sur la touche **entrée**.
- Pour enregistrer vos modifications et quitter Computer Setup :  
Sélectionnez l'icône **Save** (Enregistrer) dans le coin inférieur droit de l'écran, puis suivez les instructions à l'écran.  
–ou–  
Sélectionnez **Principal**, sélectionnez **Enregistrer les modifications et quitter**, puis appuyez sur la touche **entrée**.

Vos préférences prennent effet au redémarrage de l'ordinateur.

## Restauration des paramètres d'usine dans Computer Setup

 **REMARQUE :** La restauration des valeurs par défaut ne modifie pas le mode du disque dur.

Pour restaurer tous les paramètres de Computer Setup sur les valeurs définies en usine, procédez comme suit :

1. Démarrez Computer Setup. Reportez-vous à la section [Démarrage de Computer Setup à la page 57](#).
2. Sélectionnez **Principal**, puis sélectionnez **Apply Factory Defaults and Exit** (Appliquer les paramètres d'usine et quitter).

 **REMARQUE :** Sur certains produits, les sélections peuvent afficher **Restaurer les valeurs par défaut** au lieu de **Appliquer les paramètres d'usine par défaut et quitter**.

3. Suivez les instructions à l'écran.
4. Pour enregistrer vos modifications et quitter, sélectionnez l'icône **Enregistrer** située dans l'angle inférieur droit de l'écran, puis suivez les instructions à l'écran.

–ou–

Sélectionnez **Principal**, sélectionnez **Enregistrer les modifications et quitter**, puis appuyez sur la touche **entrée**.

Vos préférences prennent effet au redémarrage de l'ordinateur.

 **REMARQUE :** La restauration des paramètres par défaut définis en usine n'affecte pas les paramètres relatifs aux mots de passe et à la sécurité.

## Mise à jour du BIOS

Des mises à jour du BIOS peuvent être disponibles sur le site Web HP.

La plupart des mises à jour du BIOS proposées sur le site Web HP se présentent sous la forme de fichiers compressés appelés *SoftPaqs*.

Certaines mises à jour intègrent un fichier appelé Readme.txt qui contient des informations sur l'installation du fichier et la résolution de problèmes qui y sont liés.

## Identification de la version du BIOS

Pour décider si vous souhaitez mettre à jour Computer Setup (BIOS), déterminer d'abord la version du BIOS sur votre ordinateur.

Vous pouvez accéder aux informations concernant la version du BIOS (également appelé *Date ROM* et *BIOS système*) en appuyant sur les touches **fn+echap** (si vous êtes déjà sous Windows) ou en utilisant Computer Setup.

1. Démarrez Computer Setup. Reportez-vous à la section [Démarrage de Computer Setup à la page 57](#).
2. Sélectionnez **Principal**, puis **Informations système**.
3. Pour quitter Computer Setup sans enregistrer vos modifications, sélectionnez l'icône **Exit** (Quitter) dans le coin inférieur droit de l'écran, puis suivez les instructions à l'écran.

–ou–

Sélectionnez **Principal**, sélectionnez **Ignorer les modifications et quitter**, puis appuyez sur la touche **entrée**.

Pour vérifier les versions ultérieures du BIOS, reportez-vous à la section [Téléchargement d'une mise à jour du BIOS à la page 59](#).

## Téléchargement d'une mise à jour du BIOS

 **ATTENTION :** Pour éviter d'endommager l'ordinateur ou de faire échouer l'installation, téléchargez et installez une mise à jour du BIOS uniquement lorsque l'ordinateur est connecté à une source d'alimentation externe fiable via un adaptateur secteur. N'effectuez aucun téléchargement ni aucune installation de mise à jour du BIOS lorsque l'ordinateur fonctionne sur batterie, est installé dans un périphérique d'amarrage en option ou connecté à une source d'alimentation en option. Au cours du téléchargement et de l'installation, suivez les instructions ci-dessous.

Ne déconnectez pas l'alimentation de l'ordinateur en débranchant le cordon d'alimentation de la prise secteur. N'arrêtez pas l'ordinateur et n'activez pas le mode veille.

Abstenez-vous d'insérer, de retirer, de connecter ou de déconnecter un périphérique, un câble ou un cordon.

1. Accédez à Aide et Support en sélectionnant **Démarrer > Tous les programmes > Aide et Support HP > HP Support Assistant**.
2. Effectuez la sélection des mises à jour.
3. Suivez les instructions à l'écran.
4. Dans la zone de téléchargement, procédez comme suit :
  - a. Identifiez la mise à jour du BIOS la plus récente et comparez-la à la version du BIOS actuellement installée sur l'ordinateur. Notez la date, le nom ou un autre identifiant. Ces informations vous seront utiles pour rechercher la mise à jour une fois qu'elle aura été téléchargée sur le disque dur.
  - b. Suivez les instructions à l'écran pour télécharger les éléments sélectionnés sur le disque dur.  
  
Notez le chemin d'accès à l'emplacement où sera téléchargée la mise à jour du BIOS sur le disque dur. Vous devrez accéder à cet emplacement lorsque vous serez prêt à installer la mise à jour.



**REMARQUE :** Si vous connectez votre ordinateur à un réseau, consultez l'administrateur réseau avant d'installer des mises à jour logicielles, en particulier celles du BIOS système.

Les procédures d'installation du BIOS varient. Une fois le téléchargement terminé, suivez les instructions à l'écran. Si aucune instruction ne s'affiche, procédez comme suit :

1. Sélectionnez **Démarrer > Ordinateur**.
2. Sélectionnez la désignation de votre disque dur. Il s'agit généralement de Disque local (C:).
3. À l'aide du chemin d'accès noté précédemment, ouvrez le dossier contenant la mise à jour.
4. Double-cliquez sur le fichier dont l'extension est .exe (par exemple, *nomfichier.exe*).  
L'installation du BIOS commence.
5. Terminez l'installation en suivant les instructions à l'écran.



**REMARQUE :** Lorsqu'un message apparaît à l'écran pour indiquer que l'installation s'est correctement déroulée, vous pouvez supprimer le fichier téléchargé du disque dur.

## Modification de l'ordre de démarrage à l'aide de l'invite f9

Pour choisir dynamiquement un périphérique d'amorçage pour la séquence de démarrage actuelle, procédez comme suit :

1. Accéder au menu Options du périphérique de démarrage :
  - Ordinateurs ou tablettes avec claviers :
    - ▲ Mettez sous tension ou redémarrez l'ordinateur, puis lorsque le logo HP apparaît, appuyez sur **f9** pour accéder au menu Options du périphérique de démarrage.
  - Tablettes sans claviers :
    - ▲ Mettez la tablette hors tension. Appuyez sur le bouton d'alimentation en combinaison avec le bouton de réduction du volume jusqu'à ce que le menu de démarrage s'affiche, puis appuyez sur **F9** pour accéder au menu Options du périphérique de démarrage.
2. Sélectionnez un périphérique de démarrage, puis appuyez sur la touche **entrée**.

## Paramètres BIOS de TPM (certains produits uniquement)



**IMPORTANT :** Avant d'activer la fonctionnalité de module TPM (Trusted Platform Module) sur ce système, vous devez vous assurer que votre utilisation de TPM prévue est conforme aux lois, réglementations et politiques locales en question, et d'obtenir des autorisations ou licences doivent, le cas échéant. Pour tout problème de conformité résultant de votre exploitation/utilisation de TPM qui ne respecte pas la condition requise mentionnée ci-dessus, vous serez le seul et l'unique responsable. HP ne sera pas tenu pour responsable de toutes les obligations associées.

TPM offre une sécurité supplémentaire à votre ordinateur. Vous pouvez modifier les paramètres de TPM dans Computer Setup (BIOS).



**REMARQUE :** Si vous modifiez le paramètre de TPM sur l'option "Hidden" (Masqué), le TPM n'est pas visible dans le système d'exploitation.

Pour accéder aux paramètres de TPM dans Computer Setup :

1. Démarrez Computer Setup. Reportez-vous à la section [Démarrage de Computer Setup à la page 57](#).
2. Sélectionnez **Sécurité**, puis **Sécurité TPM intégrée** et suivez les instructions à l'écran.



## Utilisation de HP Sure Start (certains produits uniquement)

Certains modèles d'ordinateur sont dotés de HP Sure Start, une technologie qui surveille en permanence le BIOS de l'ordinateur contre les attaques ou les corruptions. Si le BIOS est corrompu ou attaqué, HP Sure Start restaure automatiquement celui-ci à son état précédent, sans intervention de l'utilisateur.

HP Sure Start est configuré et déjà activé de sorte que la plupart des utilisateurs puissent se servir de sa configuration par défaut. Les utilisateurs avancés peuvent personnaliser la configuration par défaut.

Pour accéder à la documentation la plus récente de HP Sure Start, ouvrez la page <http://www.hp.com/support>. Sélectionnez **Rechercher votre produit**, puis suivez les instructions à l'écran.

---

# 11 Utilisation de l'interface UEFI de diagnostic matériel de PC HP

L'interface UEFI (Unified Extensible Firmware Interface) de diagnostic matériel de PC HP vous permet d'exécuter des tests de diagnostic afin de déterminer si le matériel de l'ordinateur fonctionne correctement. L'outil s'exécute en dehors du système d'exploitation pour isoler les pannes matérielles à partir des problèmes qui peuvent être causés par le système d'exploitation ou d'autres composants logiciels.

Lorsque l'interface HP PC Hardware Diagnostics (UEFI) détecte une défaillance nécessitant le remplacement de matériel, un code d'identification de défaillance à 24 chiffres est généré. Ce code d'identification peut alors être fourni à l'assistance pour qu'elle puisse vous aider à déterminer comment corriger le problème.

---

 **REMARQUE :** Pour démarrer les diagnostics sur un ordinateur convertible, votre ordinateur doit être en mode ordinateur portable et vous devez utiliser le clavier fourni.

---

Pour démarrer l'interface HP PC Hardware Diagnostics (UEFI), procédez comme suit :

1. Allumez ou redémarrez l'ordinateur, et appuyez rapidement sur la touche **echap**.
2. Appuyez sur la touche **f2**.

Le BIOS recherche les outils de diagnostic à trois emplacements dans l'ordre suivant :

- a. Unité USB connectée

---

 **REMARQUE :** Pour télécharger l'outil de l'interface UEFI de diagnostic matériel de PC HP sur une unité USB, reportez-vous à la section [Téléchargement de l'interface UEFI de diagnostic matériel de PC HP sur un périphérique USB à la page 62](#).

---

- b. Disque dur

- c. BIOS

3. Lorsque l'outil de diagnostic s'ouvre, sélectionnez le type de test de diagnostic que vous souhaitez exécuter, puis suivez les instructions à l'écran.

---

 **REMARQUE :** Pour interrompre un test de diagnostic, appuyez sur la touche **echap**.

---

## Téléchargement de l'interface UEFI de diagnostic matériel de PC HP sur un périphérique USB

---

 **REMARQUE :** Les instructions de téléchargement de l'interface HP PC Hardware Diagnostics (UEFI) sont uniquement fournies en anglais, et vous devez utiliser un ordinateur Windows pour télécharger et créer l'environnement d'assistance de l'interface HP UEFI car seuls des fichiers .exe sont proposés.

---

Il existe deux méthodes pour télécharger HP PC Hardware Diagnostics sur un périphérique USB.

### Téléchargement de la dernière version de l'interface UEFI

1. Ouvrez la page <http://www.hp.com/go/techcenter/pcdiags>. La page d'accueil de HP PC Diagnostics s'affiche.
2. Dans la section HP PC Hardware Diagnostics, cliquez sur le lien **Télécharger** et enfin sur **Exécuter**.

### Télécharger une version de l'interface UEFI d'un produit spécifique

1. Ouvrez la page <http://www.hp.com/support>.
2. Sélectionnez **Obtenir des logiciels et pilotes**.
3. Entrez le nom ou la référence du produit.  
–ou–  
Cliquez sur **Identifier maintenant** pour que HP détecte automatiquement votre produit.
4. Sélectionnez votre ordinateur, puis sélectionnez votre système d'exploitation.
5. Dans la section **Diagnostic**, suivez les instructions à l'écran pour sélectionner et télécharger la version UEFI que vous souhaitez.

# 12 Caractéristiques techniques

## Courant d'entrée

Les informations relatives à l'alimentation contenues dans cette section peuvent s'avérer utiles si vous voyagez à l'étranger avec votre ordinateur.

L'ordinateur utilise une alimentation en courant continu, qui peut être fournie par une source d'alimentation en courant alternatif ou continu. La source d'alimentation secteur doit offrir une puissance nominale de 100-240 V, 50-60 Hz. Bien que l'ordinateur puisse fonctionner sur une source d'alimentation en courant continu autonome, il est vivement recommandé d'utiliser uniquement un adaptateur secteur ou une source d'alimentation en courant continu fournis ou agréés par HP pour alimenter l'ordinateur.

L'ordinateur peut fonctionner sur une alimentation en courant continu correspondant aux caractéristiques ci-dessous.

| Courant d'entrée                       | Valeur nominale           |
|--|---------------------------|
| Tension et intensité de fonctionnement | 19,5 V CC @ 2,31 A - 45 W |
|  | 19,5 V CC @ 3,33 A - 65 W |

 **REMARQUE :** Ce produit est conçu pour des systèmes électriques en Norvège ayant une tension phase à phase ne dépassant pas 240 Vrms.

 **REMARQUE :** La tension et l'intensité de fonctionnement de l'ordinateur sont indiquées sur l'étiquette de conformité du système.

## Environnement d'exploitation

| Facteur   | Système métrique      | Système américain  |
|---|-----------------------|--------------------|
| <b>Température</b>                              |                       |                    |
| En fonctionnement (écriture sur disque optique) | <b>5 à 35 °C</b>      | 41 à 95 °F         |
| Hors fonctionnement                             | <b>-20 à 60 °C</b>    | -4 à 140 °F        |
| <b>Humidité relative</b> (sans condensation)    |                       |                    |
| En fonctionnement                               | <b>10 à 90 %</b>      | 10 à 90 %          |
| Hors fonctionnement                             | <b>5 à 95 %</b>       | 5 à 95 %           |
| <b>Altitude maximale</b> (sans pressurisation)  |                       |                    |
| En fonctionnement                               | <b>-15 à 3 048 m</b>  | -50 à 10 000 pieds |
| Hors fonctionnement                             | <b>-15 à 12 192 m</b> | -50 à 40 000 pieds |

---

# 13 Électricité statique

L'électricité statique est une décharge d'électricité qui se produit lorsque deux objets entrent en contact. Par exemple, vous pouvez recevoir une décharge lorsque vous êtes sur un tapis et que vous touchez la poignée métallique d'une porte.

Une décharge d'électricité statique transmise par un doigt ou d'autres conducteurs électrostatiques risque de détériorer les composants électroniques.

Afin d'éviter tout risque de détérioration de l'ordinateur, d'une unité ou toute perte d'informations, respectez les précautions suivantes :

- Si les instructions d'installation ou de retrait vous indiquent de débrancher l'ordinateur, faites-le après vous être assuré qu'il est correctement relié à la terre.
- Conservez les composants dans leur emballage de protection contre l'électricité statique jusqu'à ce que vous soyez prêt à les installer.
- Évitez de toucher les broches, les conducteurs et les circuits. Manipulez le moins possible les composants électroniques.
- Utilisez des outils non magnétiques.
- Avant de manipuler des composants, déchargez l'électricité statique en touchant une surface métallique non peinte.
- Si vous retirez un composant, placez-le dans un emballage de protection contre l'électricité statique.

---

## 14 Accessibilité

HP conçoit, fabrique et met en vente des produits et services pouvant être utilisés par tout le monde, y compris les personnes handicapées, de manière indépendante ou avec les périphériques fonctionnels appropriés.

### Technologies d'assistance prises en charge

Les produits HP prennent en charge une grande variété de technologies d'assistance au système d'exploitation et peuvent être configurés pour travailler avec d'autres technologies d'assistance. Utilisez la fonction Recherche sur votre ordinateur pour trouver plus d'informations sur les fonctions d'assistance.



**REMARQUE :** Pour plus d'informations sur un produit de technologie d'assistance particulier, contactez l'assistance technique pour ce produit.

---

### Obtenir une assistance concernant l'accessibilité

Nous sommes constamment en train de redéfinir l'accessibilité de nos produits et services et apprécions les commentaires des utilisateurs. Si vous avez un problème avec un produit ou que vous souhaitez nous faire part des fonctions d'accessibilité qui vous ont aidées, veuillez nous contacter au +1 (888) 259-5707, du lundi au vendredi, de 6h00 à 21h00 (heure des montagnes Rocheuses GMT-7). Si vous êtes sourd ou malentendant, utilisez le service VRS, TRS ou WebCapTel, et avez besoin d'une assistance technique ou des questions relatives à l'accessibilité, veuillez nous contacter au +1 (877) 656-7058, du lundi au vendredi, de 6h00 à 21h00 (heure des montagnes Rocheuses GMT-7).



**REMARQUE :** L'assistance est disponible en anglais uniquement.

---

# Index

## A

- absence de réponse du système 31
- Accessibilité 66
- affichage de l'image, basculement 12
- alimentation
  - batterie 33
  - économie 35
  - options 31
- alimentation par batterie 33
- alimentation secteur externe, utilisation 36
- amarrage, connecteur
  - identification 5
  - utilisation 29
- arrêt 31

## B

- batterie
  - affichage de la charge restante 34
  - décharge 34
  - économie d'énergie 35
  - niveaux bas de batterie 34
- BIOS
  - identification de la version 59
  - mise à jour 58
  - téléchargement d'une mise à jour 59
- Bluetooth, étiquette 14
- bouton d'alimentation
  - identification 10
- bouton des périphériques sans fil 15
- boutons
  - alimentation 10, 31
  - bouton Windows 11
  - droit du pavé tactile 8
  - gauche du pavé tactile 8

## C

- commandes des périphériques sans fil
  - bouton 15
  - système d'exploitation 15

- Computer Setup
  - mot de passe administrateur BIOS 39
  - Mot de passe DriveLock 41
  - navigation et sélection 57
  - paramètres d'usine, restauration 58
- conformité, informations
  - étiquette de conformité 14
  - périphériques sans fil, étiquettes de certification 14
- connecteur
  - accueil 29
  - alimentation 6
- connecteur d'alimentation, identification 6
- connecteurs
  - câble antivol 6
- connexion à un réseau WLAN 17
- connexion réseau WLAN d'entreprise 17
- connexion réseau WLAN public 17
- contrôle du volume, identification des touches 12
- courant d'entrée 64

## D

- définition d'une protection par mot de passe à la sortie de veille 33
- définition des options d'alimentation 31
- défragmenteur de disque 48
- déplacement avec l'ordinateur 14, 51
- diagnostic matériel de PC HP (UEFI) utilisation 62
- disque dur
  - externe 29
- disque dur, restauration 55
- DriveLock
  - activation 42
  - désactivation 43

- DVD de restauration des pilotes, création 53
  - utilisation pour la restauration 56
- DVD Windows 7
  - création 53
  - utilisation pour la restauration 56

## E

- echap, identification de la touche 11
- écouteurs, connexion 24
- électricité statique 65
- éléments
  - côté droit 5
  - côté gauche 6
  - écran 7
  - partie inférieure 13
  - partie supérieure 8
- emplacement pour câble antivol, identification 6
- énergie, économie 35
- entrée audio (microphone), identification de la prise 5
- entretien
  - défragmenteur de disque 48
  - nettoyage de disque 48
- entretien de votre ordinateur 49
- environnement d'exploitation 64
- états d'économie d'énergie 31
- éteindre l'ordinateur 31
- étiquette de certification des périphériques sans fil 14
- étiquettes
  - Bluetooth 14
  - certification des périphériques sans fil 14
  - conformité 14
  - numéro de série 13
  - service 13
  - WLAN 14
- étiquettes de service, emplacement 13

- F**  
 fn, identification de la touche 11  
 fonction, identification des touches 11
- G**  
 GPS 18
- H**  
 haut-parleurs  
   connexion 24  
 Haut-parleurs, identification 10  
 HDMI, configuration audio 27  
 HP 3D DriveGuard 49  
 HP Client Security 46  
 HP Mobile Connect 18  
 HP Recovery Disc Creator, utilisation 53  
 HP Touchpoint Manager 46
- I**  
 image à l'écran, basculement 12  
 informations sur la batterie, recherche 34  
 interrupteur, alimentation 31  
 interrupteur d'alimentation 31  
   utilisation 31
- L**  
 lecteur d'empreintes digitales 46  
   identification 10  
 localisation d'informations  
   logiciels 4  
   matériel 4  
 logiciel antivirus 45  
 logiciel de nettoyage de disque 48  
 logiciels  
   antivirus 45  
   défragmenteur de disque 48  
   HP 3D DriveGuard 49  
   mises à jour critiques 46  
   nettoyage de disque 48  
   pare-feu 45  
 luminosité de l'écran, touches 12
- M**  
 maintenance  
   HP 3D DriveGuard 49  
   mise à jour des logiciels et pilotes 49
- microphone (entrée audio),  
   identification de la prise 5  
 microphones internes,  
   identification 7  
 Miracast 28  
 mise à jour des logiciels et pilotes 49  
 mises à jour logicielles critiques 46  
 moniteur externe, port 25  
 Mot de passe DriveLock  
   description 41  
   modification 45  
   paramètre 42  
   saisie 44  
 Mot de passe principal DriveLock  
   modification 45  
 mot de passe utilisateur 38  
 mots de passe  
   administrateur 38  
   administrateur BIOS 39  
   DriveLock 41  
   utilisateur 38  
 mouvement de défilement à deux  
 doigts sur l'écran tactile 23  
 mouvements de l'écran tactile et du  
 pavé tactile  
   pression 22  
   zoom avec pincement à deux  
   doigts 22  
 mouvements du pavé tactile  
   défilement à deux doigts 23  
   pression à deux doigts 23  
 muet, identification de la touche 12
- N**  
 nettoyage de votre ordinateur 49  
 NFC, identification de l'antenne 7  
 niveau bas de batterie 34  
 niveau critique de batterie 31  
 nom et numéro du produit,  
   ordinateur 13  
 numéro de série 13  
 numéro de série, ordinateur 13
- O**  
 outil Contrôle de la batterie 34  
 outils de restauration 52  
 outils de restauration, Windows 54  
 outils de sauvegarde 52
- P**  
 paramètres de son, utilisation 24  
 paramètres de TPM 60  
 pare-feu, logiciel 45  
 partie inférieure 14  
 partition de restauration 55  
 partition de restauration HP  
   utilisation pour la restauration  
   55  
   vérification de la présence 55  
 pavé numérique  
   interne 11  
 pavé numérique interne,  
   identification 11  
 pavé tactile  
   boutons 8  
 Pavé tactile  
   utilisation 21  
 pavé tactile, identification du  
 voyant 9  
 Périphérique Bluetooth 15, 18  
 périphériques externes 28  
 périphériques externes en option,  
   utilisation 28  
 périphériques haute définition,  
   connexion 26, 28  
 périphériques sans fil, identification  
 de la touche 12  
 périphérique WWAN 15  
 port de chargement USB Type-C,  
   identification 6  
 Port HDMI  
   connexion 26  
   identification 6  
 ports  
   chargement USB Type-C 6  
   HDMI 6, 26  
   Miracast 28  
   moniteur externe 25  
   USB 5, 6  
   VGA 25  
 port VGA, connexion 25  
 pression, mouvement de l'écran  
 tactile et du pavé tactile 22  
 pression à deux doigts, mouvement  
 du pavé tactile 23  
 prise du casque (sortie audio) 5  
 prises  
   entrée audio (microphone) 5  
   sortie audio (casque) 5



## R

récepteurs du dispositif d'accueil, identification 13  
redémarrage système, utilisation 54  
redémarrage système Windows, utilisation 54  
réseau sans fil (WLAN)  
  connexion 17  
  connexion réseau WLAN d'entreprise 17  
  connexion réseau WLAN public 17  
  plage de fonctionnement 17  
restauration de la touche f11 55  
restauration du disque dur 55  
rétroéclairage du clavier 12

## S

sauvegarde et restauration 54  
sauvegardes  
  création 53  
  restauration 54  
sortie audio (casque), identification de la prise 5  
support de restauration, création 53  
support de restauration, utilisation pour restauration 56  
support DVD Windows 7  
  création 53  
  utilisation pour la restauration 56  
support inscriptible 32  
support lisible 32  
support USB Legacy 57  
Sure Start  
  utilisation 61  
système, restauration 54

## T

touches  
  echap 11  
  fn 11  
  fonction 11  
touches d'activation  
  augmentation de la luminosité de l'écran 12  
  augmentation du volume des haut-parleurs 12

basculement de l'image à l'écran 12  
désactivation du son des haut-parleurs 12  
microphone muet 12  
périphériques sans fil 12  
réduction de la luminosité de l'écran 12  
réduction du volume des haut-parleurs 12  
réglage du volume 12  
rétroéclairage du clavier 12  
utilisation 11  
veille 11  
transport de l'ordinateur 51

## U

unité, support 32  
unité externe 29  
unité optique 29  
unités  
  disques durs 29  
  externe 29  
  optiques 29  
USB, identification des ports 5, 6  
USB Legacy, support 57  
utilisation  
  alimentation secteur externe 36  
  états d'économie d'énergie 31  
utilisation des paramètres de son 24  
utilisation du pavé tactile 21  
utilitaire de configuration  
  navigation et sélection 57  
  paramètres d'usine, restauration 58

## V

veille  
  activation 32  
  désactivation 32  
veille prolongée  
  activation 32  
  désactivation 32  
verr maj, identification du voyant 9  
vidéo 25  
voyant de batterie 5  
voyant de désactivation du microphone 9

voyant des périphériques sans fil 9, 15  
voyants  
  alimentation 9  
  batterie 5  
  microphone muet 9  
  pavé tactile 9  
  périphériques sans fil 9  
  ver num 9  
  verr maj 9  
voyants d'alimentation 9  
voyant ver num 9

## W

webcam  
  identification 7  
  utilisation 24  
webcam, identification du voyant 7  
Windows, identification du bouton 11  
WLAN, étiquette 14  
WLAN, identification des antennes 7  
WLAN, périphérique 14  
WWAN, périphérique 17

## Z

zone du pavé tactile  
  identification 8  
zoom/pincement à deux doigts, mouvement de l'écran tactile et du pavé tactile 22