

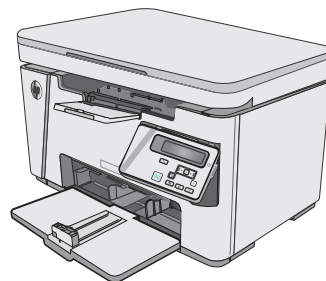

LaserJet Pro MFP M25-M27

Brugervejledning

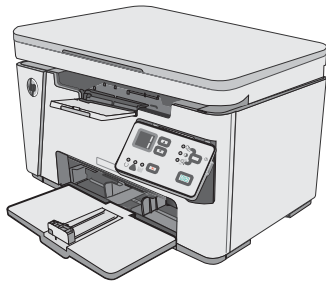

M25-M27



www.hp.com/support/ljM25-M27mfp



HP LaserJet Pro MFP M25-M27

Brugervejledning

Copyright og licens

© Copyright 2017 HP Development Company, L.P.

Reproduktion, tilpasning eller oversættelse er, uden forudgående skriftlig tilladelse, forbudt, for så vidt det ikke er udtrykkeligt tilladt i henhold til loven om ophavsret.

Oplysningerne i dette dokument kan ændres uden forudgående varsel.

De eneste garantier for HP-produkter og -serviceydelser er at finde i de udtrykkelige garantierklæringer, der følger med produkterne og tjenesteydelserne. Intet heri skal opfattes som en ekstra garanti. HP er ikke ansvarlig for tekniske eller redaktionelle fejl eller mangler heri.

Edition 3, 3/2019

Varemærker

Adobe®, Adobe Photoshop®, Acrobat® og PostScript® er varemærker tilhørende Adobe Systems Incorporated.

Apple og Apple-logoet er varemærker tilhørende Apple Inc., der registreret i USA og andre lande/områder.

OS X er et varemærke tilhørende Apple Inc., registreret i USA og andre lande.

Microsoft®, Windows®, Windows® XP og Windows Vista® er varemærker registreret i USA tilhørende Microsoft Corporation.

Indholdsfortegnelse

1 Printeroversigt	1
Printervisninger	2
Printer set forfra	2
Printer set bagfra	2
LED-kontrolpanelvisning (M26a-modeller)	3
LCD-kontrolpanelvisning (M26nw-modeller)	4
Printerspecifikationer	6
Tekniske specifikationer	6
Understøttede operativsystemer	6
Mobile udskriftsløsninger	7
Printermål	8
Strømforbrug, elektriske specifikationer og akustiske emissioner	8
Område for driftsmiljø	8
Konfiguration af printerhardware og softwareinstallation	9
2 Papirbakker	11
Fyld papirbakken	12
Fyld papirbakken	15
Justering af papirbakken til små papirformater	15
Ilæg og udskriv på konvolutter	17
Indledning	17
Udskriv konvolutter	17
Konvolutretning	17
3 Forbrugsvarer, tilbehør og reservedele	19
Bestil forbrugsvarer, tilbehør og reservedele	20
Bestilling	20
Forbrugsvarer og ekstraudstyr	20
Dele til reparationer foretaget af kunden	20
Udskiftning af tonerpatronerne	21
Indledning	21

Oplysninger om tonerpatron	21
Fjern og udskift tonerpatronen	22
4 Udskriv	25
Udskrivningsopgaver (Windows)	26
Sådan udskriver du (Windows)	26
Manuel udskrivning på begge sider (dupleks) (Windows)	26
Udskrivning af flere sider pr. ark (Windows)	29
Valg af papirtype (Windows)	31
Andre udskrivningsoplysninger	32
Udskrivningsopgaver (OS X)	34
Sådan udskriver du (OS X)	34
Manuel udskrivning på begge sider (dupleks) (OS X)	34
Udskrivning af flere sider pr. ark (OS X)	35
Valg af papirtype (OS X)	35
Yderligere udskrivningsopgaver	35
Mobil udskrivning	36
Indledning	36
Wireless Direct (kun trådløse modeller)	36
Aktiver eller deaktiver Wireless Direct	36
Rediger printerens Wireless Direct-navn	37
HP ePrint via email	38
HP ePrint-softwaren	39
Integreret udskrivning til Android	40
5 Kopiering	41
Opret en kopi	42
Kopiere på begge sider (dupleksudskrivning)	43
Manuel kopiering på begge sider	43
6 Scan	45
Scanning ved hjælp af HP-scanningssoftware (Windows)	46
Scanning ved hjælp af HP-scanningssoftware (OS X)	47
7 Administrer printeren	49
Rediger printerens forbindelsestype (Windows)	50
Avanceret konfiguration med HP's integrerede webserver (EWS) og HP Device Toolbox (Windows)	51
Avanceret konfiguration med HP Utility til OS X	53
Åbn HP Utility	53
HP Utility-funktioner	53

Konfiguration af IP-netværksindstillinger	55
Indledning	55
Ansvarsfraskrivelse for printerdeling	55
Få vist eller foretag ændringer i netværksindstillinger	55
Omdøbning af printeren på netværket	55
Manuel konfiguration af IPv4 TCP/IP-parametrene fra kontrolpanelet	56
Printersikkerhedsfunktioner	57
Indledning	57
Tildele eller skifte systemadgangskoden med den integrerede webserver	57
Energibesparende indstillinger	59
Indledning	59
Udskrivning med EconoMode	59
Angiv indstillingen Dvale/Auto fra efter inaktivitet	59
Indstil Luk ned efter inaktivitet, og konfigurer printeren til at bruge 1 watt eller mindre	60
Angiv indstillingen for Automatisk slukning af strøm	61
Opdatering af firmwaren	63
Opdatere firmwaren via Firmwareopdateringsværktøjet	63
8 Løs problemer	65
Kundesupport	66
Forstå indikatormønstre på kontrolpanelet (kun LED-model)	67
Gendannelse af fabriksstandarderne	69
En meddelelse af typen "Patron er lav" eller "Patron er meget lav" vises på printerens kontrolpanel	70
Ændring af indstillinger for Meget lav	70
Bestil forbrugsvarer	71
Løs problemer med papirindføring eller papirstop	72
Indledning	72
Løs problemer med papirindføring eller papirstop	72
Produktet tager ikke papir	72
Produktet tager flere ark papir	72
Hyppige eller tilbagevendende papirstop	72
Forebyg papirstop	73
Afhjælp papirstop	75
Indledning	75
Placeringer af papirstop	75
Afhjælpning af papirstop i papirbakken	75
Afhjælpning af papirstop i tonerpatronområdet	78
Afhjælpning af papirstop i udskriftsbakken	81
Forbedring af udskriftskvaliteten	85
Indledning	85
Udskriv fra et andet softwareprogram	85

Kontrol af papirtype for udskriftsjobbet	85
Kontrol af papirtypeindstilling (Windows)	85
Kontrol af papirtypeindstilling (OS X)	85
Kontrol af status for tonerpatron	85
Rengøring af printeren	86
Udskriv en renseside	86
Foretag en visuel inspektion af tonerpatronen og billedtromlen.	87
Kontroller papiret og udskrivningsmiljøet	87
Brug papir, der opfylder HP's specifikationer	87
Kontroller printermiljøet	87
Kontroller EconoMode-indstillingerne	87
Forbedring af kopi- og scanningskvalitet	89
Indledning	89
Kontrol af scannerglaspladen for snavs	89
Kontroller papirindstillingerne	89
LED-kontrolpanel	89
LCD-kontrolpanel	90
Optimere for tekst eller billeder	90
Kant til kant-kopiering	90
Løsning af problemer med kablet netværk	92
Indledning	92
Dårlig fysisk forbindelse	92
Computeren bruger en forkert IP-adresse for printeren	92
Computeren kan ikke kommunikere med printeren	92
Nye softwareprogrammer kan forårsage kompatibilitetsproblemer	93
Computeren eller arbejdsstationen kan være konfigureret forkert	93
Printeren er deaktiveret, eller andre netværksindstillinger er forkerte	93
Løsning af problemer med trådløst netværk	94
Indledning	94
Tjekliste for trådløs forbindelse	94
Printeren udskriver ikke, efter den trådløse konfiguration er afsluttet	95
Printeren udskriver ikke, og der er installeret en firewall fra en tredjepart på computeren	95
Den trådløse forbindelse virker ikke, efter at den trådløse router eller den trådløse printer er blevet flyttet	95
Kan ikke forbinde flere computere til den trådløse printer	95
Den trådløse printer mister kommunikation, når den er forbundet til et VPN	96
Netværket vises ikke på listen over trådløse netværk	96
Det trådløse netværk fungerer ikke	96
Udfør en diagnosticeringstest af et trådløst netværk	96
Reducer interferens i et trådløst netværk	97

1 Printeroversigt

- [Printervisninger](#)
- [Printerspecifikationer](#)
- [Konfiguration af printerhardware og softwareinstallation](#)

Yderligere oplysninger:

Følgende oplysninger er korrekte på udgivelsestidspunktet. Se www.hp.com/support/ljM25-M27mfp, hvis du ønsker aktuelle oplysninger.

HP's komplette hjælp til printeren omfatter følgende oplysninger:

- Installer og konfigurer
- Lær og brug
- Løs problemer
- Download software- og firmwareopdateringer
- Deltag i supportfora
- Find garantioplysninger og lovgivningsmæssige oplysninger

Printervisninger

Printer set forfra

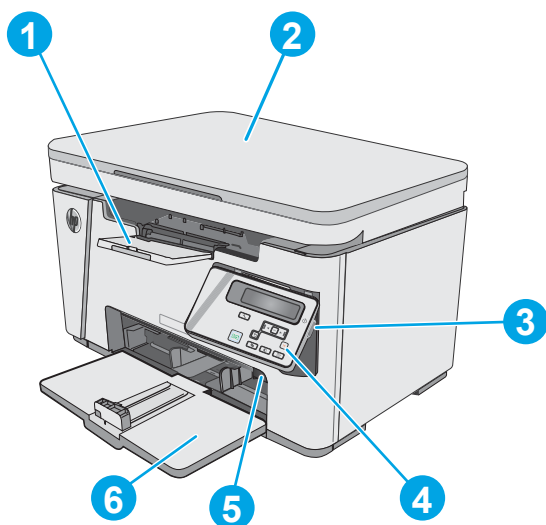

1	Udskriftsbakke
2	Scanner
3	Tænd/sluk-knap
4	Kontrolpanel (vipper op, så det er nemmere at se og indtaste, typen varierer efter model)
5	Forlængerværktøj til kort papir
6	Papirbakke

Printer set bagfra

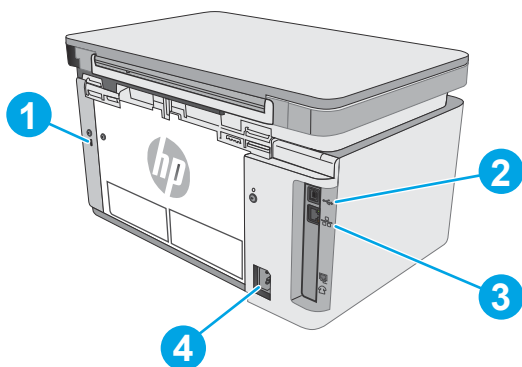



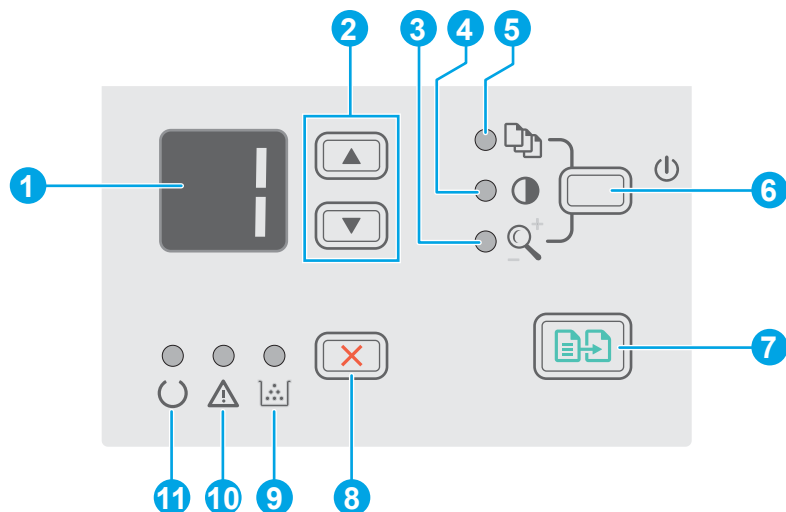

1	Stik til kabelsikkerhedslås
2	Højhastigheds-USB 2.0

3	Ethernet-port
4	Strømforbindelse

LED-kontrolpanelvisning (M26a-modeller)









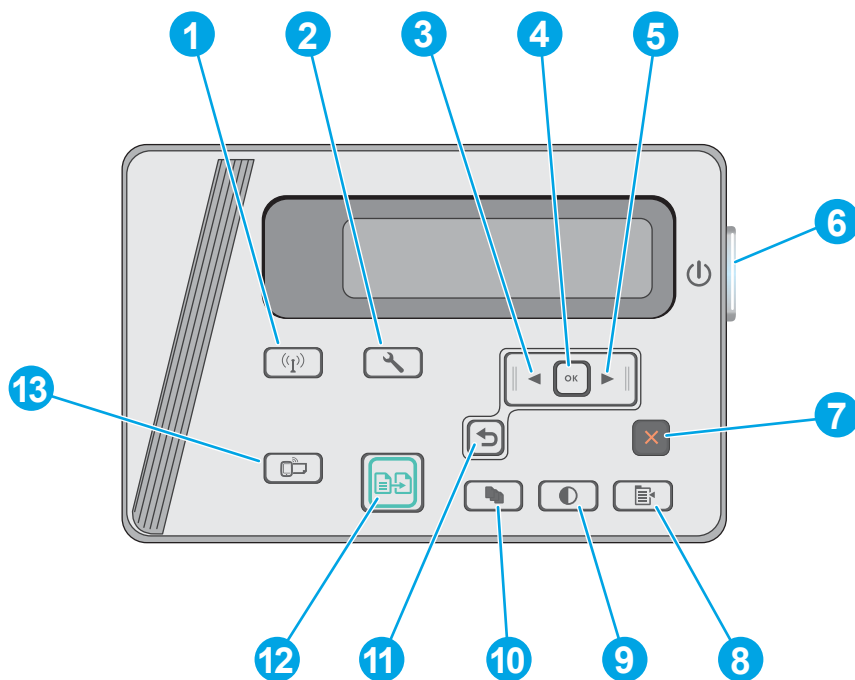



1	Kontrolpanelets LEDdisplay	Dette skærbillede viser numerisk information om kopijob.
2	Piletasterne Op ▲ og Ned ▼	Brug disse knapper til at øge eller reducere den værdi, som bliver vist på displayet.
3	Indikator for reduktion/ forstørrelse af kopi	Indikerer den funktion til reduktion eller forstørrelse af kopistørrelsen, som er aktiv.
4	Indikator for mørkere/ lysere kopi	Indikerer, at funktionen til justering af kopiens mørkhed er aktiv.
5	Indikator for antal kopier	Indikerer, at funktionen til justering af antal kopier er aktiv.
6	Knappen Opsætning 	Brug denne knap til at rulle gennem kopiindstillingerne for antal kopier, mørkhed og kopistørrelse for de forskellige job. Standardindstillingen er antal kopier. Hvis du vil ændre standardindstillingerne for alle job, skal du rulle til indstillingen og trykke på knappen og holde den nede i tre sekunder. Juster indstillingen, når indikatoren blinker. Tryk på knappen igen for at gemme indstillingen.
7	Knappen Start kopiering 	Tryk på denne knap for at starte et kopijob.
8	 Knappen Annuller	Tryk på denne knap for at udføre følgende handlinger: <ul style="list-style-type: none"> • Annullere et udskriftsjob, mens printeren udskriver. • Nulstille de aktuelle kopiindstillinger til standardværdierne, mens printeren er inaktiv. • Afslutte tilstand for standardindstillinger for kopiering uden at gemme værdien, når printeren er i tilstanden for standardindstillinger for kopiering.
9	Statusindikator for tonerstand	Indikerer, at tonerstanden i tonerpatronen er lav.

10	Eftersynsindikator  LED	Eftersynsindikatoren blinker, når printeren kræver brugereftersyn, f.eks. når printeren løber tør for papir, eller når en tonerpatron skal udskiftes.
11	Klar  LED	Klarindikatoren lyser uden at blinke, når printeren er klar til at udskrive.

LCD-kontrolpanelvisning (M26nw-modeller)



1	Knappen Trådløs  (kun på trådløse modeller)	Brug denne knap til at åbne menuen Trådløs og se oplysninger om status for trådløs.
2	Knappen Opsætning 	Tryk på denne knap for at åbne menuen Opsætning .
3	Venstre pileknap 	Tryk på denne knap for at navigere gennem menuerne eller for at reducere en værdi, som bliver vist på displayet
4	Knappen OK	Brug knappen OK for at udføre følgende handlinger: <ul style="list-style-type: none"> • Åbne kontrolpanelmenuer. • Åbne en undermenu, der vises på kontrolpanelets display. • Vælg et menupunkt. • Fjerne visse fejlmeddelelser. • Påbegynde et udskriftsjob efter en prompt på kontrolpanelet (for eksempel, når meddelelsen Tryk på [OK] for at fortsætte vises på kontrolpanelets display).
5	Højre pileknap 	Tryk på denne knap for at navigere gennem menuerne eller for at forøge en værdi, som bliver vist på displayet.
6	Tænd/sluk-knap	Brug denne knap til at slukke eller tænde for printeren.

7	 Knappen Annuller	Brug denne knap for at annullere et udskriftsjob eller for at lukke kontrolpanelmenuerne.
8	Knappen Kopiindstillinger 	Tryk på denne knap for at åbne menuen Kopiindstillinger .
9	Knappen Lysere/Mørkere 	Brug denne knap til at gøre kopier lysere eller mørkere.
10	Knappen Antal kopier 	Brug denne knap til at angive antallet af kopier, som skal produceres.
11	Knappen Pil tilbage 	Tryk på denne knap for at udføre følgende handlinger: <ul style="list-style-type: none"> • Afslutte kontrolpanelmenuerne. • Bladre tilbage til en tidligere menu på en liste i en undermenu. • Bladre tilbage til et tidligere menupunkt på en liste i en undermenu (uden at gemme ændringer i menupunktet).
12	Knappen Start kopiering 	Brug denne knap for at starte et kopijob.
13	Knappen ePrint	Tryk på denne knap for at åbne menuen Web Services .

Printerspecifikationer

 **VIGTIGT:** Følgende specifikationer var korrekte på udgivelsestidspunktet, men kan ændres. Se www.hp.com/support/ljM25-M27mfp, hvis du ønsker aktuelle oplysninger.

- [Tekniske specifikationer](#)
- [Understøttede operativsystemer](#)
- [Mobile udskriftsløsninger](#)
- [Printer mål](#)
- [Strømforbrug, elektriske specifikationer og akustiske emissioner](#)
- [Område for driftsmiljø](#)

Tekniske specifikationer

Se www.hp.com/support/ljM25-M27mfp for at få de nyeste oplysninger.

Understøttede operativsystemer

Følgende oplysninger gælder for de printerspecifikke Windows PCLmS- og OS X-printerdrivere.

Windows: HP-softwareinstallations-cd'en installerer PCLmS-driveren, afhængigt af Windows-operativsystemet, samt yderligere software, når det fulde softwareinstallationsprogram benyttes. Se softwareinstallationsbemærkningerne for yderligere oplysninger.

OS X: Mac-computere understøttes sammen med denne printer. Download HP Easy Start enten fra printerinstallations-cd'en eller fra 123.hp.com, og brug derefter HP Easy Start til at installere HP-printerdriveren og -hjælpeprogrammet. Se softwareinstallationsbemærkningerne for yderligere oplysninger.

1. Gå til 123.hp.com.
2. Følg de angivne trin for at downloade printersoftware.

Operativsystem	Installeret printerdriver	Bemærkninger
Windows® XP, 32-bit	Den printerspecifikke printerdriver HP PCLmS installeres til dette operativsystem som en del af den komplette softwareinstallation.	
Windows Vista®, 32-bit og 64-bit	Den printerspecifikke printerdriver HP PCLmS installeres til dette operativsystem som en del af den komplette softwareinstallation.	
Windows 7, 32-bit og 64-bit	Den printerspecifikke printerdriver HP PCLmS installeres til dette operativsystem som en del af den komplette softwareinstallation.	
Windows 8, 32-bit og 64-bit	Den printerspecifikke printerdriver HP PCLmS installeres til dette operativsystem som en del af den komplette softwareinstallation.	

Operativsystem	Installeret printerdriver	Bemærkninger
Windows 8.1, 32-bit og 64-bit	Den printerspecifikke printerdriver HP PCLmS installeres til dette operativsystem som en del af den komplette softwareinstallation.	
Windows 10, 32-bit og 64-bit	Den printerspecifikke printerdriver HP PCLmS installeres til dette operativsystem som en del af den komplette softwareinstallation.	
Windows Server 2003, 32-bit	Den printerspecifikke printerdriver HP PCLmS installeres til dette operativsystem som en del af den grundlæggende softwareinstallation. Det grundlæggende installationsprogram installerer kun driveren.	
Windows Server 2008, 32-bit og 64-bit	Den printerspecifikke printerdriver HP PCLmS installeres til dette operativsystem som en del af den grundlæggende softwareinstallation.	
Windows Server 2012, 64-bit og R2, 64-bit	Den printerspecifikke printerdriver HP PCLmS installeres til dette operativsystem som en del af den grundlæggende softwareinstallation.	
OS X 10.9 Mavericks, 10.10 Yosemite og 10.11 El Capitan	OS X-printerdriveren og printerhjælpeprogrammet kan downloades enten fra installations-cd'en eller fra 123.hp.com .	<p>Download HP Easy Start enten fra printerinstallations-cd'en eller fra 123.hp.com, og brug derefter HP Easy Start til at installere HP-printerdriveren og -hjælpeprogrammet.</p> <ol style="list-style-type: none"> 1. Gå til 123.hp.com. 2. Følg de angivne trin for at downloade printersoftware.

 **BEMÆRK:** Hvis du ønsker at få vist en liste over understøttede operativsystemer, skal du gå til www.hp.com/support/ljM25-M27mfp med HP's komplette hjælp til printeren.

Mobile udskriftsløsninger

HP tilbyder flere forskellige mobile løsninger og ePrint-løsninger, der muliggør nem udskrivning til en HP-printer fra en bærbar computer, tablet, smartphone eller anden mobil enhed. Hvis du vil se den samlede liste og finde den bedste mulighed, kan du gå til www.hp.com/go/LaserJetMobilePrinting.

 **BEMÆRK:** Opdater printerens firmware for at sikre, at alle funktioner til mobil udskrivning og ePrint understøttes.

- Wireless Direct (kun trådløse modeller)
- HP ePrint via e-mail (kræver, at HP Web Services er aktiveret, og at printeren registreres med HP Connected)
- HP ePrint-software

Printermål

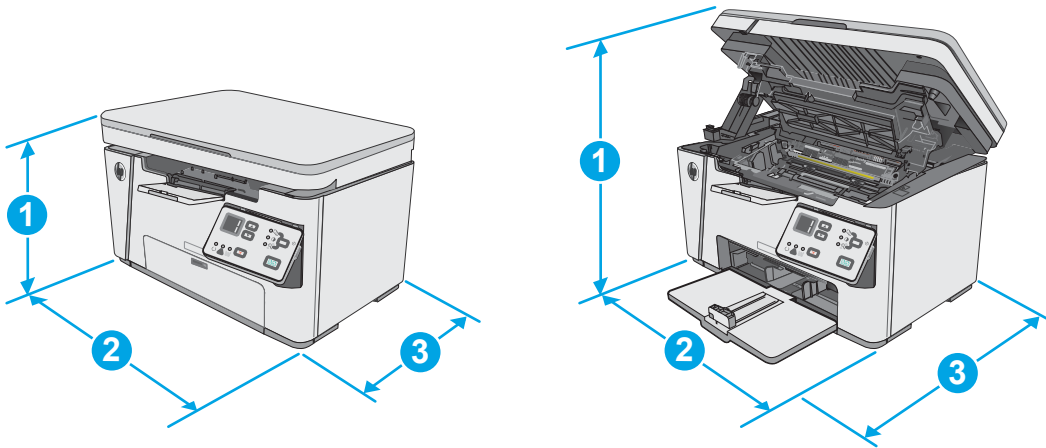

	Printeren er helt lukket	Printeren er helt åben
1. Højde	254 mm	410 mm
2. Bredder	420 mm	420 mm
3. Dybde	266 mm	365 mm
Vægt (med patroner)	8,2 kg	

Strømforbrug, elektriske specifikationer og akustiske emissioner

Se www.hp.com/support/ljM25-M27mfp for at få aktuelle oplysninger.

⚠ FORSIGTIG: Strømkravene er baseret på det land/område, hvor printeren sælges. Konverter aldrig driftsspændinger. Dette vil beskadige printeren og gøre printergarantien ugyldig.

Område for driftsmiljø

Miljø	Anbefalet	Tilladt
Temperatur	17° til 25°C	15 til 30 °C
Relativ fugtighed	30 % til 70 % relativ luftfugtighed, ingen kondensering	10 % til 80 % (relativ luftfugtighed), ingen kondensering

Konfiguration af printerhardware og softwareinstallation

Se opsætningsplakaten og introduktionsvejledningen, der fulgte med printeren, for at få grundlæggende opsætningsvejledning. Du kan finde yderligere vejledning under HP support på internettet.

Gå til www.hp.com/support/ljM25-M27mfp for HP's komplette hjælp til printeren. Find følgende support:

- Installer og konfigurer
- Lær og brug
- Løs problemer
- Download af software- og firmwareopdateringer
- Deltag i supportfora
- Find garantioplysninger og lovgivningsmæssige oplysninger

2 Papirbakker

- [Fyld papirbakken](#)
- [Fyld papirbakken](#)
- [Ilæg og udskriv på konvolutter](#)

Yderligere oplysninger:

Følgende oplysninger er korrekte på udgivelsestidspunktet. Se www.hp.com/support/ljM25-M27mfp, hvis du ønsker aktuelle oplysninger.

HP's komplette hjælp til printeren omfatter følgende oplysninger:

- Installer og konfigurer
- Lær og brug
- Løs problemer
- Download software- og firmwareopdateringer
- Deltag i supportfora
- Find garantioplysninger og lovgivningsmæssige oplysninger

Fyld papirbakken

 **BEMÆRK:** Når du ilægger nyt papir, skal du sørge for at fjerne alt papiret fra papirbakken og rette den nye stak til. Luft ikke papiret. Dette reducerer antallet af papirstop ved at forhindre, at der indføres flere ark i printerens på én gang.

1. Hvis den ikke allerede er åben, skal du åbne papirbakken.

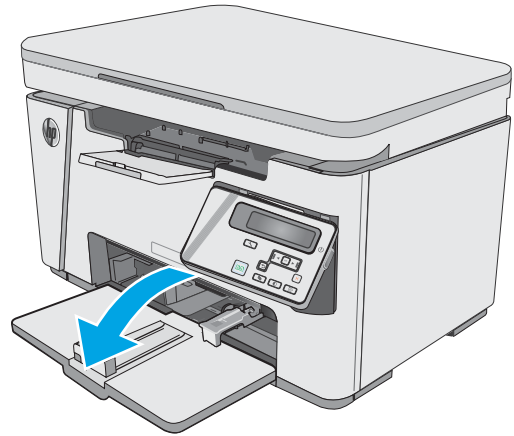

2. Juster papirlængde- og papirbredestyrene udad.

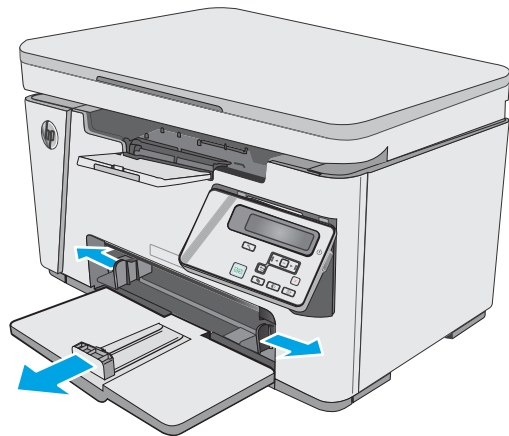

3. Læg papiret i papirbakken med forsiden opad.

Papirets retning i bakken varierer afhængigt af typen af udskriftsjob. Du kan finde yderligere oplysninger i nedenstående tabel.

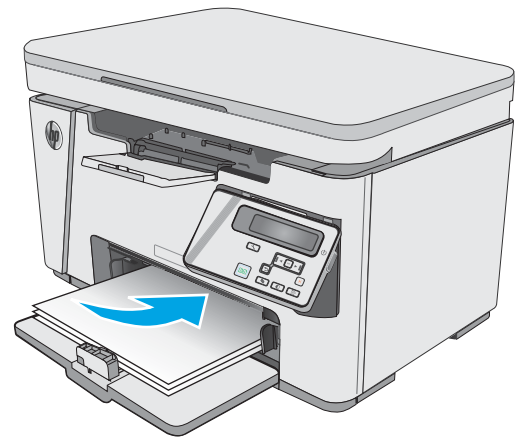

4. Juster papirstyrene indad, så de sidder tæt om papiret.

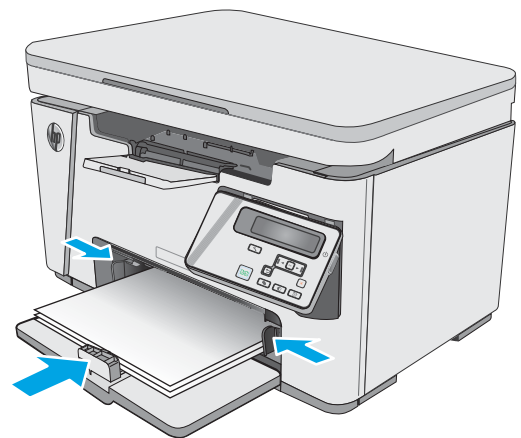

Papirtype	Duplekstilstand	Sådan ilægges papir
Fortrykt eller brevpapir	1-sidet udskrivning eller 2-sidet udskrivning	Forside opad Øverste kant først ind i printeren
Forhullet	1-sidet udskrivning eller 2-sidet udskrivning	Forside opad Huller vender mod printerens venstre side

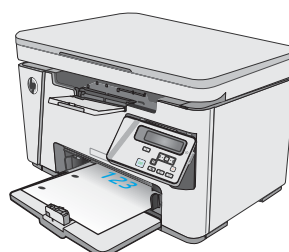
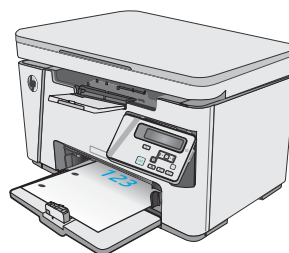

Fyld papirbakken

Justering af papirbakken til små papirformater

Hvis du udskriver på papir, der er kortere end 185 mm, skal du anvende forlængeren til kort papir til at justere papirbakken.

1. Fjern forlængerværktøjet til kort papir fra holderen på højre side af området til ilægning.

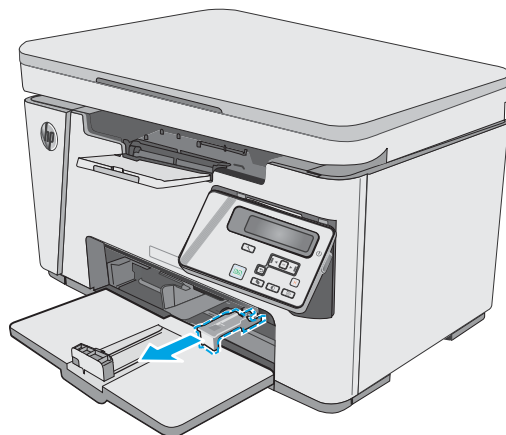

2. Fastgør værktøjet til papirlængdestyret på papirbakken.

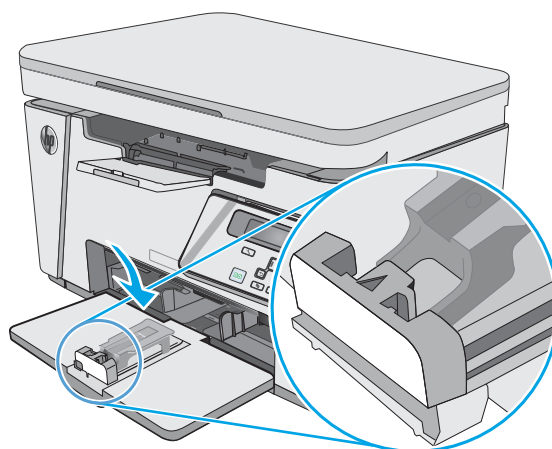

3. Sæt papiret i bakken, og juster papirstyrene, så de slutter tæt om papiret.

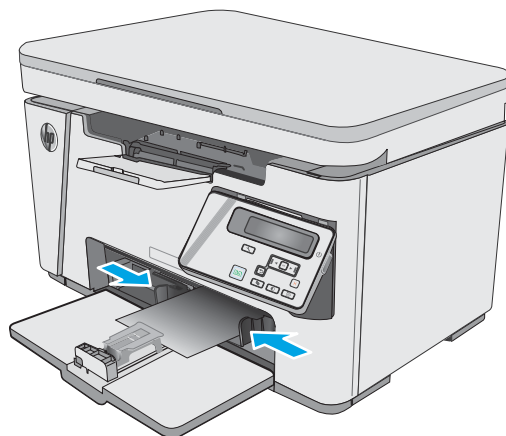

4. Skub papiret ind i produktet, indtil det ikke kan komme længere, og skub papirlængdestyret ind, så forlængerværktøjet støtter papiret.

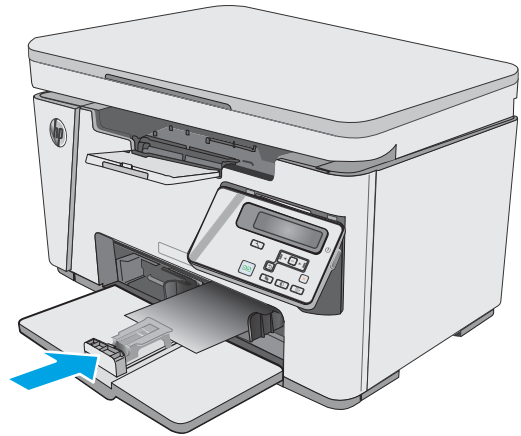

5. Når du er færdig med at udskrive på kort papir, skal du fjerne forlængerværktøjet til kort papir fra papirbakken og derefter placere det i holderen.

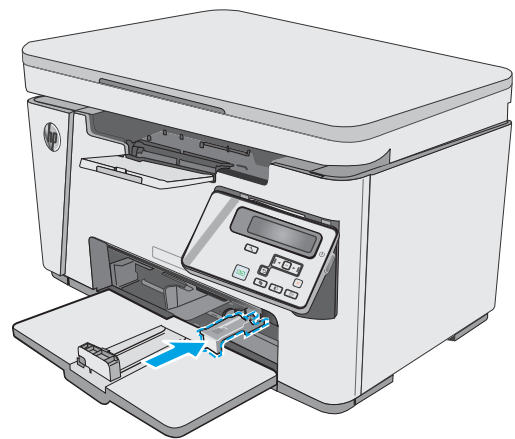

Ilæg og udskriv på konvolutter

Indledning

Følgende oplysninger beskriver, hvordan du ilægger og udskriver på konvolutter. Der bør kun lægges 5 mm konvolutter (4 til 6 konvolutter) i bakken til prioriteret indføring, og der bør kun lægges 10 konvolutter i papirbakken for at opnå den bedste ydeevne.

Hvis du vil udskrive konvolutter, skal du følge disse trin for at vælge de korrekte indstillinger i printerdriveren.

Udskriv konvolutter

1. Vælg indstillingen **Udskriv** i softwareprogrammet.
2. Vælg printeren på listen over printere, og klik derefter på eller tryk på knappen **Egenskaber** eller knappen **Indstillinger** for at åbne printerdriveren.

 **BEMÆRK:** Navnet på knappen varierer for forskellige softwareprogrammer.

 **BEMÆRK:** For at få adgang til disse funktioner fra en Windows 8- eller 8.1-startskærm skal du vælge **Enheder**, vælge **Udskriv** og derefter vælge printeren.

3. Klik eller tryk på fanen **Papir/kvalitet**.
4. Vælg bakken, der skal bruges, i rullelisten **Papirkilde**.
5. Vælg **Konvolut** i rullelisten **Medier**.
6. Klik på knappen **OK** for at lukke dialogboksen **Dokumentegenskaber**.
7. Klik på knappen **OK** i dialogboksen **Udskriv** for at udskrive jobbet.

Konvolutretning

Læg konvolutter i papirbakken med forsiden opad og den korte ende med returadresse forrest ind i printeren.

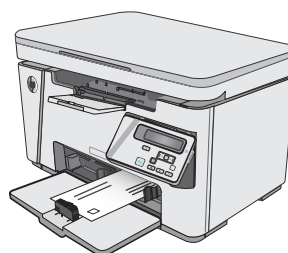

3 Forbrugsvarer, tilbehør og reservedele

- [Bestil forbrugsvarer, tilbehør og reservedele](#)
- [Udskiftning af tonerpatronerne](#)

Yderligere oplysninger:

Følgende oplysninger er korrekte på udgivelsestidspunktet. Se www.hp.com/support/ljM25-M27mfp, hvis du ønsker aktuelle oplysninger.

HP's komplette hjælp til printeren omfatter følgende oplysninger:

- Installer og konfigurer
- Lær og brug
- Løs problemer
- Download software- og firmwareopdateringer
- Deltag i supportfora
- Find garantioplysninger og lovgivningsmæssige oplysninger

Bestil forbrugsvarer, tilbehør og reservedele

Bestilling

Bestilling af forbrugsvarer og papir	www.hp.com/go/suresupply
Bestilling af ægte reservedele eller ekstraudstyr fra HP	www.hp.com/buy/parts
Bestilling via udbydere af tjeneste eller support	Kontakt en autoriseret HP-tjeneste eller serviceudbyder.
Bestil vha. HP's integrerede webserver (EWS)	Skriv printerens IP-adresse eller værtsnavn i adresse-/URL-adressefeltet i en understøttet webbrowser på computeren for at få adgang. EWS indeholder et link til webstedet HP SureSupply, som giver mulighed for at købe originale HP-forbrugsvarer.

Forbrugsvarer og ekstraudstyr

Produkt	Beskrivelse	Patronnummer	Varenummer
Forbrugsvarer			
HP 79A original, sort LaserJet-tonerpatron	Sort erstatningstonerpatron til modellerne M25-M27	79A	CF279A

Dele til reparationer foretaget af kunden

Hvis du vil reducere reparationstiden, findes der reservedele til reparationer foretaget af kunderne (CSR – Customer Self-Repair) til mange HP LaserJet-printere. Du kan finde flere oplysninger om CSR-programmet og fordelene på www.hp.com/go/csr-support og www.hp.com/go/csr-faq.

Originale HP-reservedele kan bestilles på www.hp.com/buy/parts eller ved at kontakte en HP-autoriseret service- og supportleverandør. Ved bestillingen skal du have et af følgende: varenummer, serienummer (findes bag på printeren), produktnummer eller printernavn.

- Varer med betegnelsen **Obligatorisk** egenudskiftning skal installeres af kunden, medmindre du vil betale for, at en HP-servicemedarbejder udfører arbejdet. Support på stedet eller i forbindelse med returnering til lager indgår ikke i HP-produktgarantien for disse dele.
- Varer med angivelsen **Valgfri** egenudskiftning kan på din anmodning installeres gratis af HP's servicemedarbejdere, så længe garantien for printeren er gældende.

Udskiftning af tonerpatronerne

- [Indledning](#)
- [Oplysninger om tonerpatron](#)
- [Fjern og udskift tonerpatronen](#)

Indledning

Nedenstående oplysninger indeholder detaljer om tonerpatronen til printerens samt instruktioner til udskiftning af den.

Oplysninger om tonerpatron

Denne printer angiver, når niveauet i tonerpatronen er lavt og meget lavt. Printerpatronens faktiske resterende levetid kan variere. Overvej at have en ekstra patron klar, så du kan installere den, når udskriftskvaliteten ikke længere er acceptabel.

Fortsæt udskrivningen med den aktuelle patron, indtil omfordeling af toner ikke længere giver en acceptabel udskriftskvalitet. Fjern tonerpatronen fra printerens for at omfordele toneren, og vip forsigtigt patronen frem og tilbage om dens vandrette akse. Se vejledningen til udskiftning af patroner for en grafisk illustration. Sæt tonerpatronen tilbage i printerens, og luk dækslet.

Hvis du vil købe patroner eller kontrollere patronkompatibilitet for printerens, skal du gå til HP SureSupply på www.hp.com/go/suresupply. Rul ned til bunden af siden, og kontroller, at landet/området er korrekt.

Element	Beskrivelse	Patronnummer	Varenummer
HP 79A original, sort LaserJet-tonerpatron	Sort erstatningstonerpatron til modellerne M25–M27	79A	CF279A

 **BEMÆRK:** Højtydende tonerpatroner indeholder mere toner end standardpatroner, så der kan udskrives flere sider. Yderligere oplysninger finder du på adressen www.hp.com/go/learnaboutsupplies.

Tag ikke tonerpatronen ud af emballagen, før den skal udskiftes.

 **FORSIGTIG:** Udsæt ikke tonerpatronen for lys i mere end nogle få minutter for at forhindre, at den bliver beskadiget. Dæk den grønne billedtromle til, hvis tonerpatronen skal fjernes fra printerens i en længere periode.

Følgende illustration vises tonerpatronens komponenter.

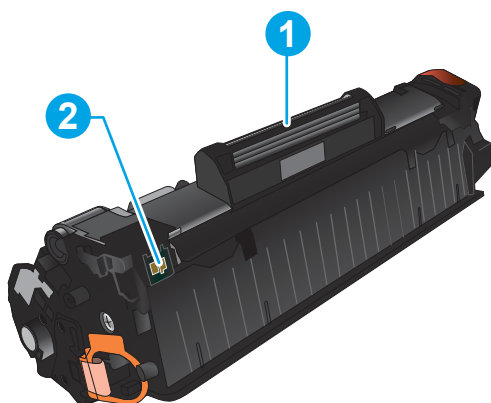

1 Billedtromle

FORSIGTIG: Rør ikke ved billedtromlen. Fingeraftryk kan give problemer med udskriftskvaliteten.

2 Hukommelseschip

FORSIGTIG: Hvis du får toner på tøjet, skal du tørre det af med en tør klud og vaske tøjet i koldt vand. Varmt vand fikserer toneren i tøjet.

BEMÆRK: Du finder oplysninger om genbrug af brugte tonerpatroner på æsken til tonerpatronen.

Fjern og udskift tonerpatronen

1. Løft scannersamlingen.

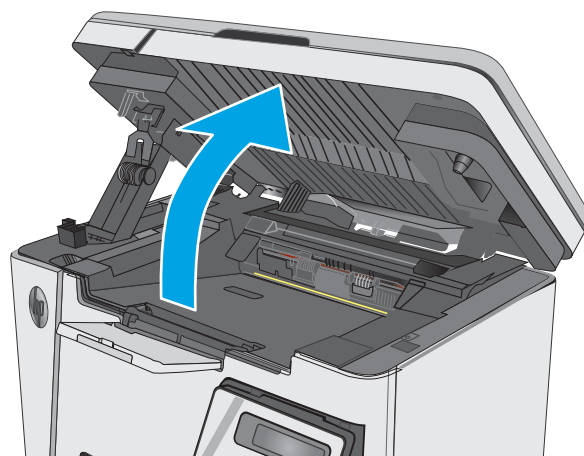

2. Tag den brugte tonerpatron ud af printeren.

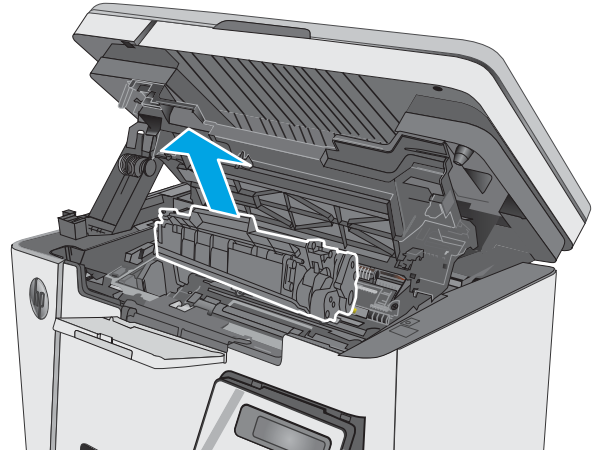

3. Tag den nye tonerpatronpakke ud af posen. Læg den brugte tonerpatron i posen, så den kan sendes til genbrug.

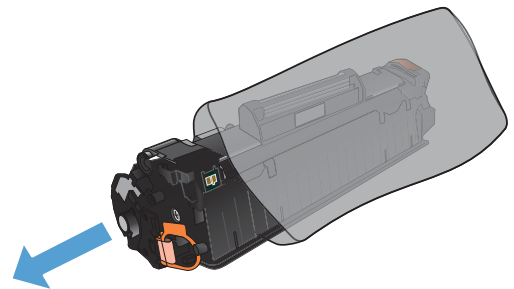

4. Tag fat i begge sider på tonerpatronen, og fordel toneren ved at ryste patronen let.

FORSIGTIG: Rør ikke lukkeren eller valsens overflade.

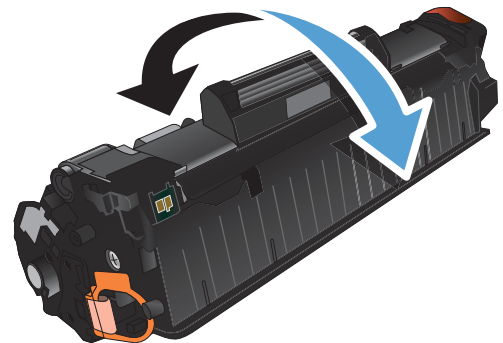

5. Bøj tappen på venstre side af patronen, indtil tappen er løs. Træk i tappen, indtil al tapen er fjernet fra patronen. Læg tappen og tapen i æsken til tonerpatronen, så den kan sendes til genbrug.

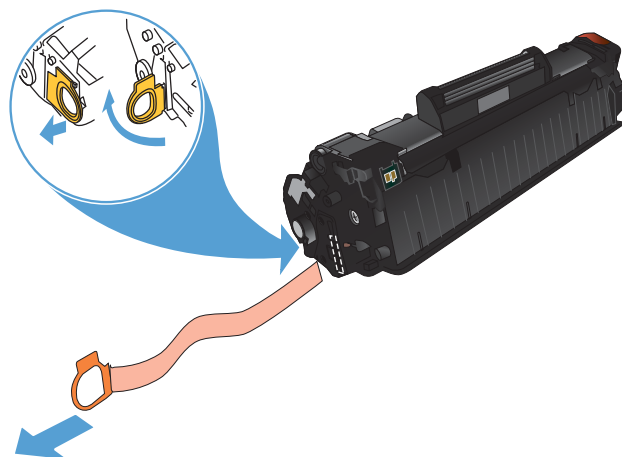

6. Installer den nye tonerpatron, så den sidder godt fast.

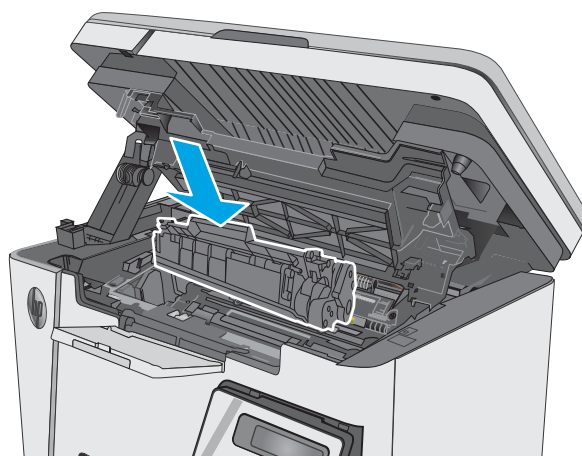

7. Luk scannersamlingen.

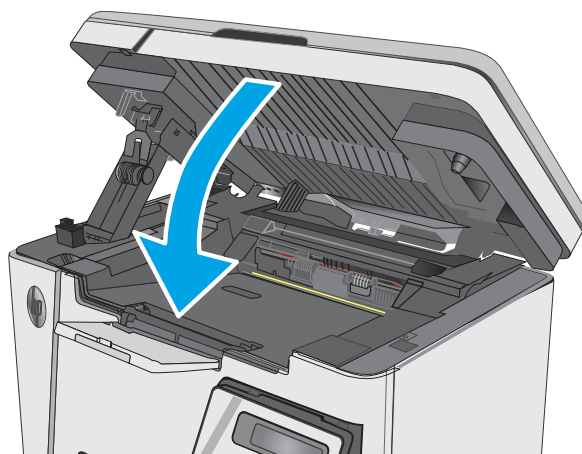

4 Udskriv

- [Udskrivningsopgaver \(Windows\)](#)
- [Udskrivningsopgaver \(OS X\)](#)
- [Mobil udskrivning](#)

Yderligere oplysninger:

Følgende oplysninger er korrekte på udgivelsestidspunktet. Se www.hp.com/support/ljM25-M27mfp, hvis du ønsker aktuelle oplysninger.

HP's komplette hjælp til printeren omfatter følgende oplysninger:

- Installer og konfigurer
- Lær og brug
- Løs problemer
- Download software- og firmwareopdateringer
- Deltag i supportfora
- Find garantioplysninger og lovgivningsmæssige oplysninger

Udskrivningsopgaver (Windows)

Sådan udskriver du (Windows)

Følgende fremgangsmåde beskriver den grundlæggende udskrivningsproces til Windows.

1. Vælg indstillingen **Udskriv** i softwareprogrammet.
2. Vælg produktet på listen over printere, og klik derefter på eller tryk på knappen **Egenskaber** eller knappen **Indstillinger** for at åbne printerdriveren.



BEMÆRK: Navnet på knappen varierer for forskellige softwareprogrammer.

3. Klik på eller tryk på fanerne i printerdriveren for at konfigurere de tilgængelige indstillinger.
4. Klik på eller tryk på knappen **OK** for at gå tilbage til dialogboksen **Udskriv**. Angiv det antal kopier, der skal udskrives, på dette skærm billede.
5. Klik eller tryk på knappen **OK** for at udskrive jobbet.

Manuel udskrivning på begge sider (dupleks) (Windows)

1. Vælg indstillingen **Udskriv** i softwareprogrammet.
2. Vælg produktet på listen over printere, og klik derefter på eller tryk på knappen **Egenskaber** eller knappen **Indstillinger** for at åbne printerdriveren.

BEMÆRK: Navnet på knappen varierer for forskellige softwareprogrammer.

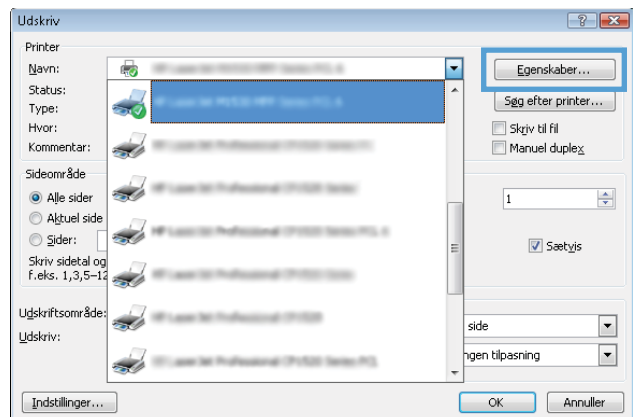

3. Klik eller tryk på fanen **Layout**.

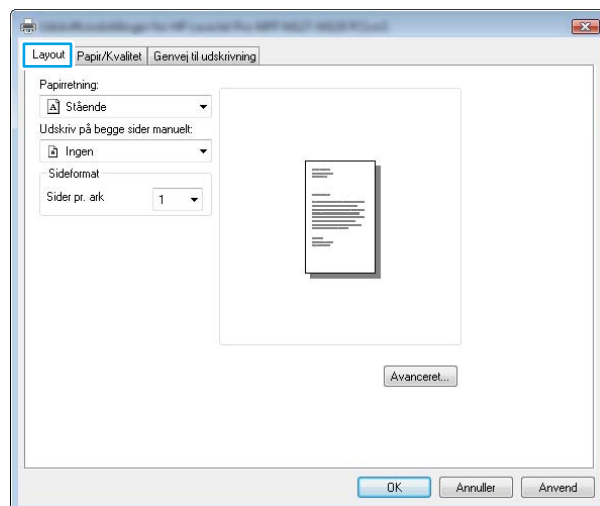

4. Vælg den relevante dupleksindstilling i rullelisten **Udskriv på begge sider manuelt**, og klik eller tryk derefter på knappen **OK**.

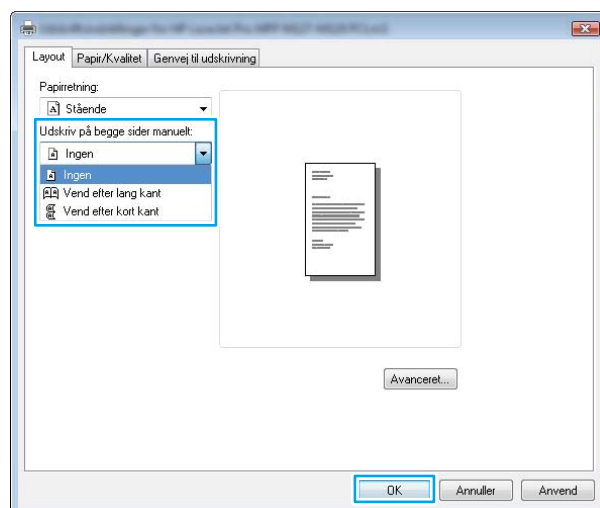

5. I dialogboksen **Udskriv** skal du klikke på knappen **OK** for at udskrive jobbet. Produktet vil udskrive den første side af alle siderne i dokumentet først.

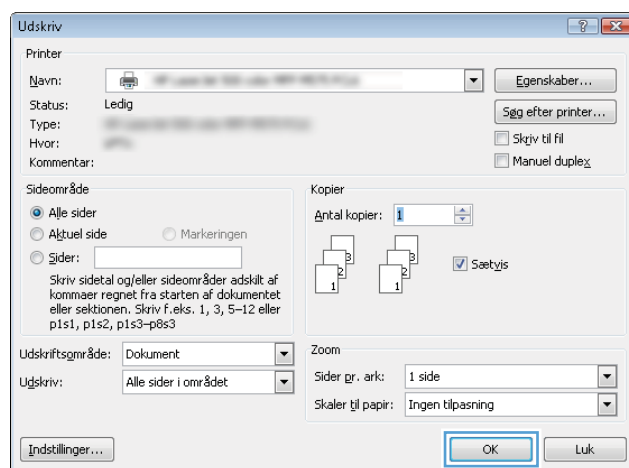

6. Hent den udskrevne stak fra udskriftsbakken, og anbring stakken i papirbakken med den trykte side nedad og den øverste kant først.

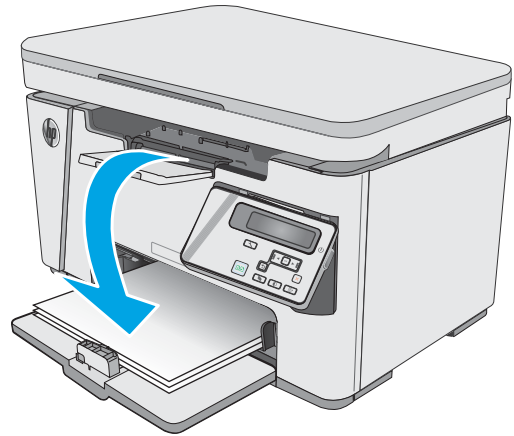

7. Klik eller tryk på knappen **OK** på computeren for at udskrive den anden side af jobbet.
8. Hvis du bliver bedt om det, skal du trykke på en knap på kontrolpanelet for at fortsætte.

Udskrivning af flere sider pr. ark (Windows)

1. Vælg indstillingen **Udskriv** i softwareprogrammet.
2. Vælg produktet på listen over printere, og klik derefter på eller tryk på knappen **Egenskaber** eller knappen **Indstillinger** for at åbne printerdriveren.

BEMÆRK: Navnet på knappen varierer for forskellige softwareprogrammer.

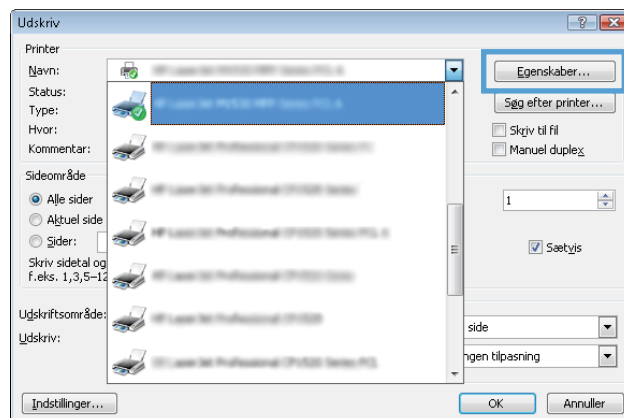

3. Klik eller tryk på fanen **Layout**.

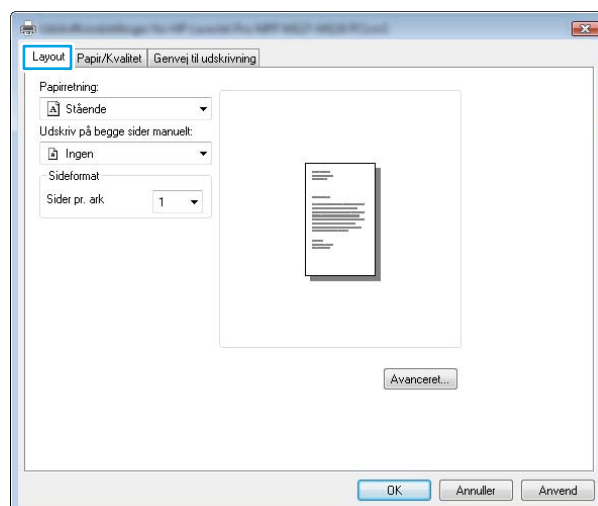

4. Vælg den korrekte valgmulighed for **Papirretning** i rullelisten.

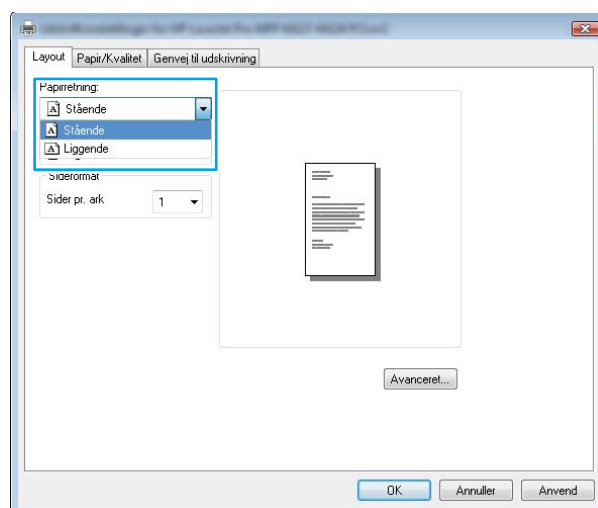

5. Vælg det korrekte antal sider pr. ark fra rullelisten **Sider pr. ark**, og klik eller tryk derefter på knappen **Avanceret**.

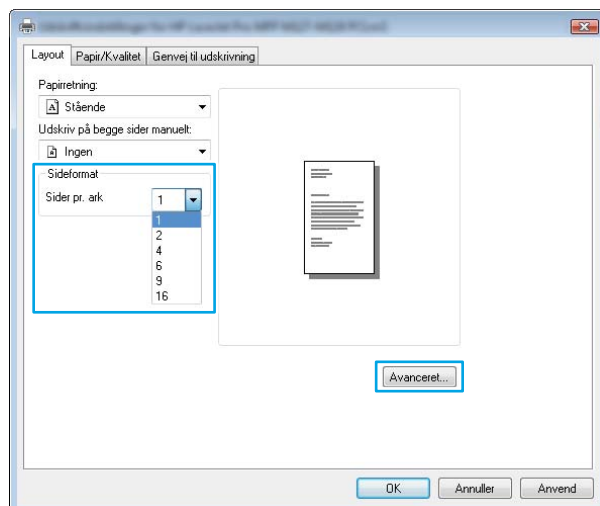

6. Vælg den rigtige valgmulighed for **Sider pr. ark-layout** i rullelisten.

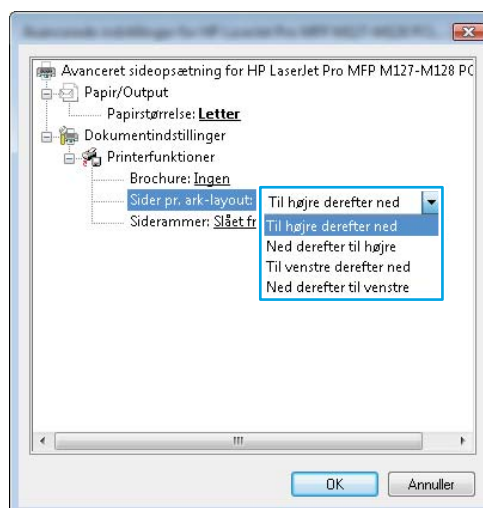

- Vælg den rigtige indstilling for **Siderammer** på rullelisten, klik eller tryk på knappen **OK** for at lukke dialogboksen **Avancerede indstillinger**, og klik eller tryk derefter på knappen **OK** for at lukke dialogboksen **Egenskaber** eller **Indstillinger**.

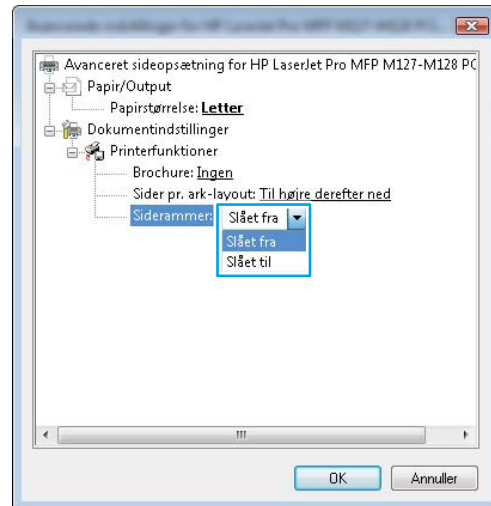

- I dialogboksen **Udskriv** skal du klikke på knappen **OK** for at udskrive jobbet.

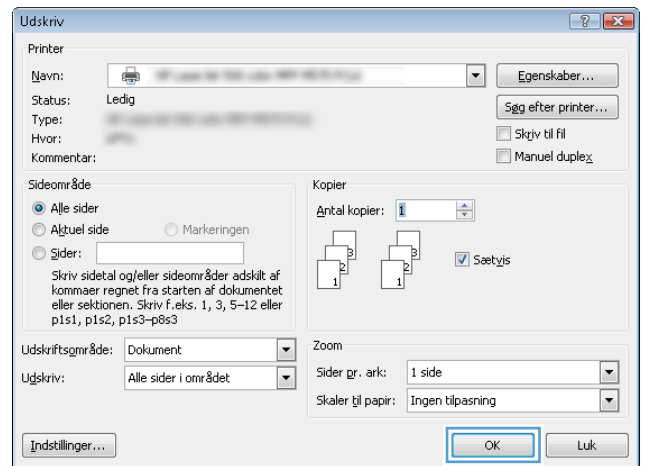

Valg af papirtype (Windows)

- Vælg indstillingen **Udskriv** i softwareprogrammet.
- Vælg produktet på listen over printere, og klik derefter på eller tryk på knappen **Egenskaber** eller knappen **Indstillinger** for at åbne printerdriveren.

BEMÆRK: Navnet på knappen varierer for forskellige softwareprogrammer.

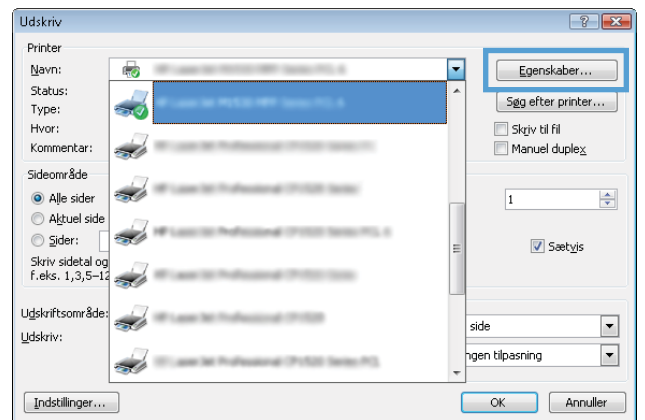

3. Klik eller tryk på fanen **Papir/Kvalitet**.

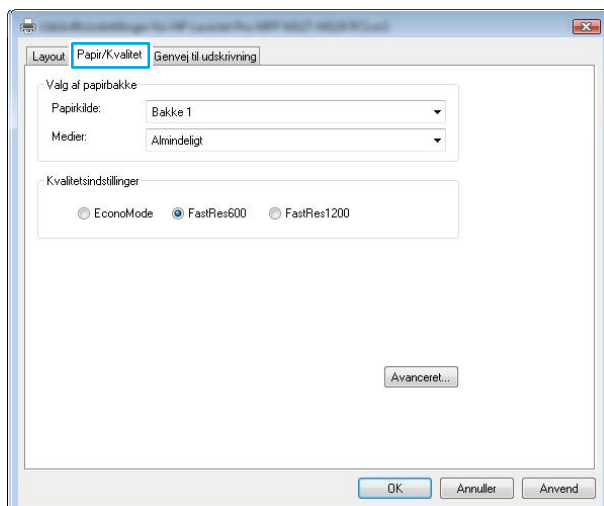

4. Fra rullelisten **Medier**: skal du vælge den korrekte papirtype og derefter klikke eller trykke på knappen **OK** for at lukke dialogboksen **Egenskaber** eller **Indstillinger**.

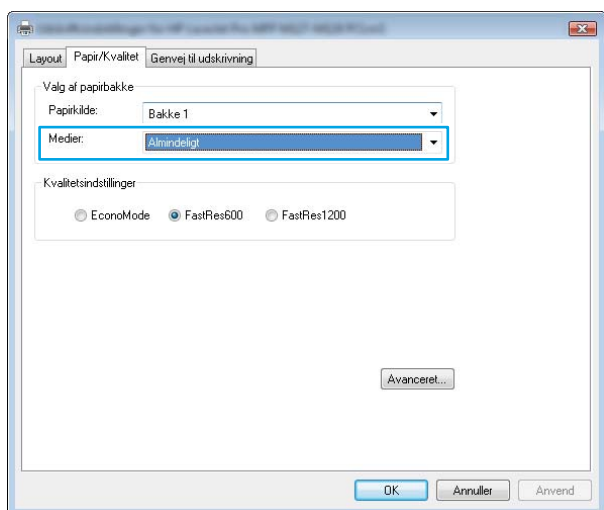

5. I dialogboksen **Udskriv** skal du klikke på knappen **OK** for at udskrive jobbet.

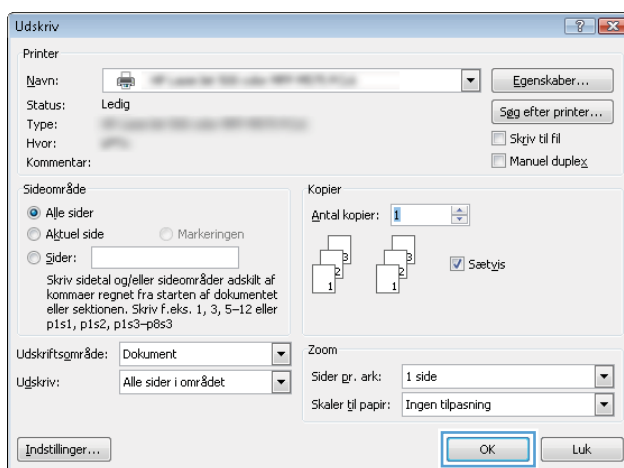

Andre udskrivningsoplysninger

Gå til www.hp.com/support for at besøge supportwebstedet for dette produkt og se yderligere oplysninger om udførelse af bestemte udskrivningsopgaver som f.eks. følgende:

- Vælg papirformat
- Valg af sideretning
- Oprettelse af en brochure
- Valg af kvalitetsindstillinger
- Valg af siderammer

Udskrivningsopgaver (OS X)

Sådan udskriver du (OS X)

Følgende fremgangsmåde beskriver den grundlæggende udskrivningsproces til OS X.

1. Klik på menuen **Filer**, og klik derefter på **Udskriv**.
2. Vælg printerens.
3. Klik på **Vis detaljer** eller **Kopier og sider**, og vælg derefter andre menuer for at justere udskrivningsindstillingerne.

 **BEMÆRK:** Navnet på menupunktet varierer for forskellige softwareprogrammer.

4. Klik på knappen **Udskriv**.

Manuel udskrivning på begge sider (dupleks) (OS X)

 **BEMÆRK:** Denne funktion er tilgængelig, hvis du installerer HP-printerdriveren. Den er muligvis ikke tilgængelige, hvis du bruger AirPrint.

1. Klik på menuen **Filer**, og klik derefter på **Udskriv**.
2. Vælg printerens.
3. Klik på **Vis detaljer** eller **Kopier og sider**, og klik derefter på menuen **Manuel dupleks**.

 **BEMÆRK:** Navnet på menupunktet varierer for forskellige softwareprogrammer.

4. Klik på feltet **Manuel dupleksudskrivning**, og vælg en indbindingsindstilling.
5. Klik på knappen **Udskriv**.
6. Produktet vil udskrive den første side af alle siderne i dokumentet først.
7. Hent den udskrevne stak fra udskriftsbakken, og anbring stakken i papirbakken med den trykte side nedad.

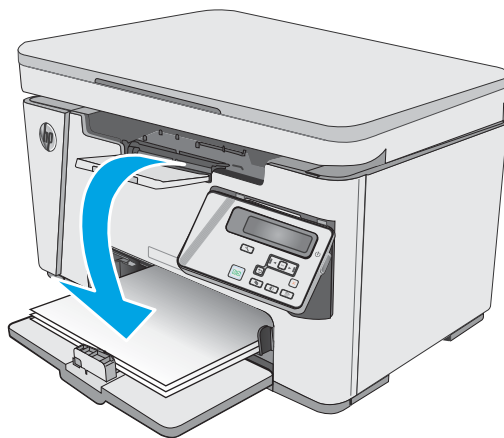

8. Klik på knappen **Fortsæt** eller knappen **OK** på computeren (hvis du bliver bedt om det, skal du se trin 9) for at udskrive den anden side af jobbet.
9. Hvis du bliver bedt om det, skal du trykke på en knap på kontrolpanelet for at fortsætte.

Udskrivning af flere sider pr. ark (OS X)

1. Klik på menuen **Filer**, og klik derefter på **Udskriv**.
2. Vælg printerens.
3. Klik på **Vis detaljer** eller **Kopier og sider**, og klik derefter på menuen **Layout**.



BEMÆRK: Navnet på menupunktet varierer for forskellige softwareprogrammer.

4. På rullelisten **Sider pr. ark** skal du vælge det antal sider, du vil udskrive på hvert ark.
5. Vælg rækkefølgen og placeringen af siderne på arket i området **Layoutretning**.
6. Vælg den kanttype, der skal udskrives om hver side på arket, i menuen **Kanter**.
7. Klik på knappen **Udskriv**.

Valg af papirtype (OS X)

1. Klik på menuen **Filer**, og klik derefter på **Udskriv**.
2. Vælg produktet i menuen **Printer**.
3. Klik på **Vis detaljer**, åbn rullelistemenuen, og klik på **Papir/Kvalitet**.
4. Vælg en type på rullelisten **Medietype**.
5. Klik på knappen **Udskriv**.

Yderligere udskrivningsopgaver

Gå til www.hp.com/support/ljM25-M27mfp.

Der er instruktioner til udførelse af specifikke udskrivningsopgaver, f.eks. følgende:

- Oprettelse og brug af udskrivningsgenveje eller forudindstillinger
- Valg af papirformat, eller brug af et brugerdefineret papirformat
- Valg af sideretning
- Oprettelse af en brochure
- Skalering af et dokument, så det passer til et bestemt papirformat
- Udskrivning af de første eller sidste sider af dokumentet på andet papir
- Udskrivning af vandmærker på et dokument

Mobil udskrivning

Indledning

HP tilbyder flere forskellige mobile løsninger og ePrint-løsninger, der muliggør nem udskrivning til en HP-printer fra en bærbar computer, tablet, smartphone eller anden mobil enhed. Hvis du vil se den samlede liste og finde den bedste mulighed, kan du gå til www.hp.com/go/LaserJetMobilePrinting.

 **BEMÆRK:** Opdater printerens firmware for at sikre, at alle funktioner til mobil udskrivning og ePrint understøttes.

- [Wireless Direct \(kun trådløse modeller\)](#)
- [HP ePrint via email](#)
- [HP ePrint-softwaren](#)
- [Integreret udskrivning til Android](#)

Wireless Direct (kun trådløse modeller)

Wireless Direct gør det muligt at udskrive fra en trådløs mobilenhed uden forbindelse til et netværk eller internettet.

 **BEMÆRK:** Ikke alle mobile operativsystemer understøttes for øjeblikket af Wireless Direct.

 **BEMÆRK:** For mobile enheder, som ikke understøtter Wireless Direct, aktiverer Wireless Direct-forbindelsen kun udskrivning. Efter du har brugt Wireless Direct til udskrivning, skal du tilslutte igen til et lokalt netværk for at få adgang til internettet.

Følgende enheder og computeroperativsystemer understøtter **Wireless Direct**:

- Tablets og telefoner med styresystemet Android 4.0 og senere med HP Print Service eller plugin'et Mopria til mobil udskrivning installeret
- De fleste Windows 8.1-computere, tablets og bærbare computere har HP-printerdriveren installeret

Følgende enheder og computeroperativsystemer understøtter ikke **Wireless Direct**, men de kan udskrive til en printer, der gør:

- Apple iPhone og iPad
- Mac-computere, som kører OS X

Få flere oplysninger om Wireless Direct-udskrivning på www.hp.com/go/wirelessprinting.

Wireless Direct-funktioner kan aktiveres eller deaktiveres fra printerens kontrolpanel.

Aktiver eller deaktivér Wireless Direct

Wireless Direct-funktionerne skal være aktiveret først fra printerens integrerede webserver.

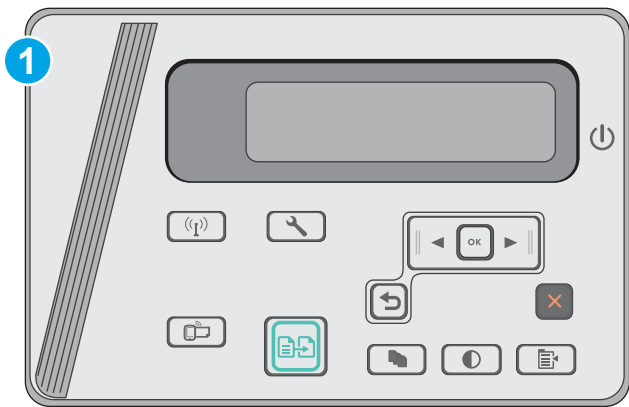

1

LCD-kontrolpanel

1. **LCD-kontrolpaneler:** På printerens kontrolpanel skal du trykke på knappen Opsætning .
2. Åbn følgende menuer:
 - [Network Setup \(Netværksopsætning\)](#)
 - [Wireless Menu \(Menu for trådløs forbindelse\)](#)
 - [Wireless Direct \(Direkte trådløs\)](#)
3. Vælg indstillingen [Til](#), og tryk derefter på knappen [OK](#). Produktet gemmer indstillingen, og kontrolpanelet returnerer derefter til menuen [Wireless Direct-indstillinger](#).

Rediger printerens Wireless Direct-navn

Følg denne fremgangsmåde for at ændre printerens Wireless Direct-navn ved hjælp af HP's integrerede webserver (EWS):

Trin 1: Åbn HP's integrerede webserver

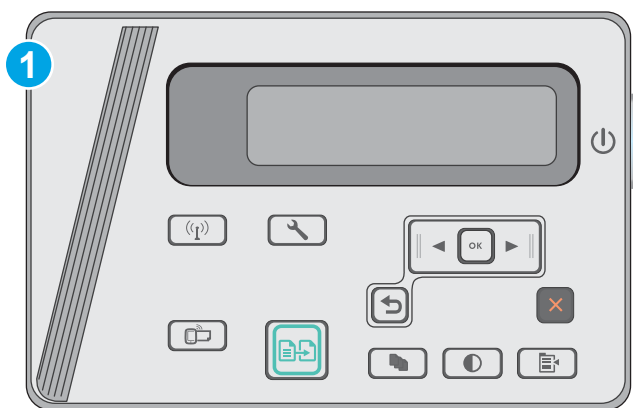

1 LCD-kontrolpanel

1. **LCD-kontrolpaneler:** På printerens kontrolpanel skal du trykke på knappen Opsætning . Åbn menuen **Netværksopsætning**, og vælg derefter **Vis IP-adresse** for at få vist IP-adressen eller værtsnavnet.
2. Åbn en browser, og indtast IP-adressen eller værtsnavnet i adressefeltet på nøjagtig samme måde, som det vises på printerens kontrolpanel. Tryk på tasten **Enter** på computertastaturet. Den integrerede webserver åbnes.

 <https://10.10.XX.XX/>

 **BEMÆRK:** Hvis webbrowsersen viser en meddelelse, som angiver, at adgangen til webstedet muligvis ikke er sikker, skal du vælge muligheden for at fortsætte til webstedet. Adgang til dette websted vil ikke beskadige computeren.

Trin 2: Rediger Wireless Direct-navnet

1. Klik på fanen **Netværk**.
2. Klik på linket **Opsætning af Wireless Direct** i venstre navigationsrude.
3. Indtast det nye navn i feltet **Navn (SSID)**.
4. Klik på **Anvend**.

HP ePrint via email

Brug HP ePrint til at udskrive dokumenter ved at sende dem som en vedhæftet fil i en e-mail til printerens e-mailadresse fra enhver enhed med aktiveret e-mail.

Hvis printerens skal kunne bruge HP ePrint, skal disse krav være opfyldt:

- Printerens skal være tilsluttet et kablet eller trådløst netværk og have internetadgang.
- HP Web Services skal være aktiveret på printerens, og printerens skal være registreret hos HP Connected.

Følg denne procedure for at aktivere HP Web Services og registrere dig hos HP Connected:

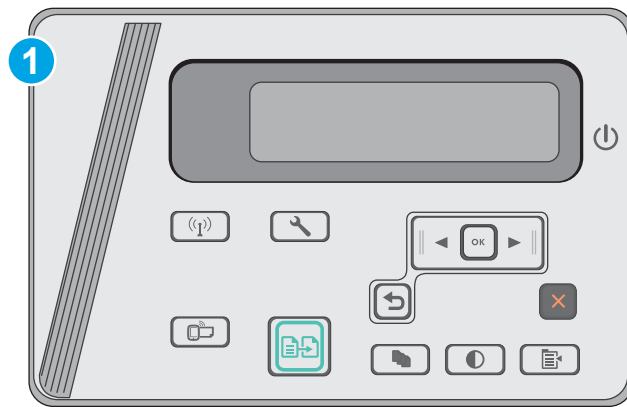

1 LCD-kontrolpanel

LCD-kontrolpaneler

1. På printerens kontrolpanel skal du trykke på knappen **Opsætning** . Åbn menuen **Netværksopsætning**, og vælg derefter **Vis IP-adresse** for at få vist IP-adressen eller værtsnavnet.
2. Åbn en browser, og indtast IP-adressen eller værtsnavnet i adressefeltet på nøjagtig samme måde, som det vises på printerens kontrolpanel. Tryk på tasten **Enter** på computertastaturet. Den integrerede webserver åbnes.

<https://10.10.XXXX/>

BEMÆRK: Hvis webbrowseren viser en meddelelse, som angiver, at adgangen til webstedet muligvis ikke er sikker, skal du vælge muligheden for at fortsætte til webstedet. Adgang til dette websted vil ikke beskadige computeren.

3. Klik på fanen **HP Web Services**, og klik derefter på **Aktivér**. Produktet aktiverer webtjenester og udskriver derefter en oplysningsside.

Oplysningssiden indeholder den printerkode, som er nødvendig for at registrere HP-printeren hos HP Connected.
4. Gå til www.hpconnected.com for at oprette en HP ePrint-konto og fuldføre opsætningen.

HP ePrint-softwaren

HP ePrint-softwaren gør det let at udskrive fra en stationær eller bærbar Windows-pc eller Mac til alle printere, der understøtter HP ePrint. Denne software gør det let at finde HP ePrint-aktiverede printere, som er registreret under din HP Connected-konto. HP-modtagerprinterens kan stå på kontoret eller på den anden side af kloden.

- **Windows:** Når du har installeret softwaren, skal du åbne indstillingen **Udskriv** fra programmet, og vælg derefter **HP ePrint** fra listen over installerede printere. Klik på knappen **Egenskaber** for at konfigurere udskrivningsindstillingerne.
- **OS X:** Når softwaren er installeret skal du vælge **Arkiv**, **Udskriv** og derefter vælge pilen ud for **PDF** (nederst til venstre på driverskærmbilledet). Vælg **HP ePrint**.

I Windows understøtter HP ePrint-softwaren TCP/IP-udskrivning til lokale netværksprintere på netværket (LAN eller WAN) til produkter, som understøtter UPD PostScript®.

Både Windows og OS X understøtter IPP-udskrivning til LAN- eller WAN-netværkstilsluttede produkter, som understøtter ePCL.

Windows og OS X understøtter også begge udskrivning af PDF-dokumenter til offentlige udskrivningsplaceringer og udskrivning med HP ePrint via e-mail gennem skyen.

Gå til www.hp.com/go/eprintsoftware for at finde drivere og oplysninger.

 **BEMÆRK:** For Windows er navnet på HP ePrint-softwareprinterdriveren HP ePrint + JetAdvantage.

 **BEMÆRK:** HP ePrint-softwaren er et workflow-redskab i PDF-format til OS X og er teknisk set ikke en printerdriver.

 **BEMÆRK:** HP ePrint-software understøtter ikke USB-udskrivning.

Integreret udskrivning til Android

HP's indbyggede udskrivningsløsning til Android og Kindle gør mobile enheder i stand til automatisk at finde og udskrive til HP-printere, som enten er på et netværk eller inden for trådløs rækkevidde til Wireless Direct-udskrivning.

Printeren skal være tilsluttet det samme netværk (undernet) som Android-enheden.

Udskrivningsløsningen er integreret i mange versioner af operativsystemet.

 **BEMÆRK:** Hvis udskrivning ikke er tilgængelig på enheden, skal du gå til [Google Play > Android-apps](#) og installere tilføjelsesprogrammet HP Print Service.

Hvis du ønsker flere oplysninger om, hvordan du anvender Androids integrerede udskrivning, og hvilke Android-enheder der understøttes, skal du gå til www.hp.com/go/LaserJetMobilePrinting.

5 Kopiering

- [Opret en kopi](#)
- [Kopiere på begge sider \(dupleksudskrivning\)](#)

Yderligere oplysninger:

Følgende oplysninger er korrekte på udgivelsestidspunktet. Se www.hp.com/support/ljM25-M27mfp, hvis du ønsker aktuelle oplysninger.

HP's komplette hjælp til printeren omfatter følgende oplysninger:



- Installer og konfigurer
- Lær og brug
- Løs problemer
- Download software- og firmwareopdateringer
- Deltag i supportfora
- Find garantioplysninger og lovgivningsmæssige oplysninger

Opret en kopi

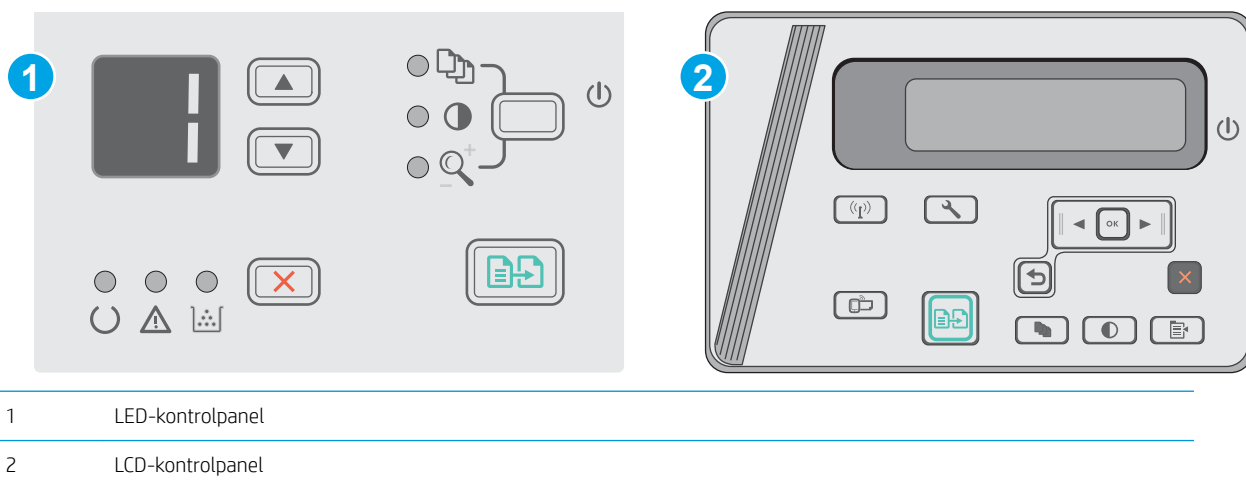

 **BEMÆRK:** Trinnene varierer afhængigt af typen af kontrolpanel.



LED-kontrolpaneler

1. Læg dokumentet på scannerglaspladen i henhold til indikatorerne på produktet.
2. Luk scanneren.
3. På produktets kontrolpanel skal du trykke på knappen Opsætning  og kontrollere, at indikatoren for Antal kopier  er tændt.
4. Tryk på piletasterne for at justere antallet af kopier.
5. Tryk på knappen Start kopiering  for at starte kopieringen.

LCD-kontrolpaneler

1. Læg dokumentet på scannerglaspladen i henhold til indikatorerne på produktet.
2. Luk scanneren.
3. Tryk på knappen Antal kopier  på produktets kontrolpanel.
4. Vælg antal kopier.
5. Tryk på knappen Start kopiering  for at starte kopieringen.



Kopiere på begge sider (dupleksudskrivning)

Manuel kopiering på begge sider

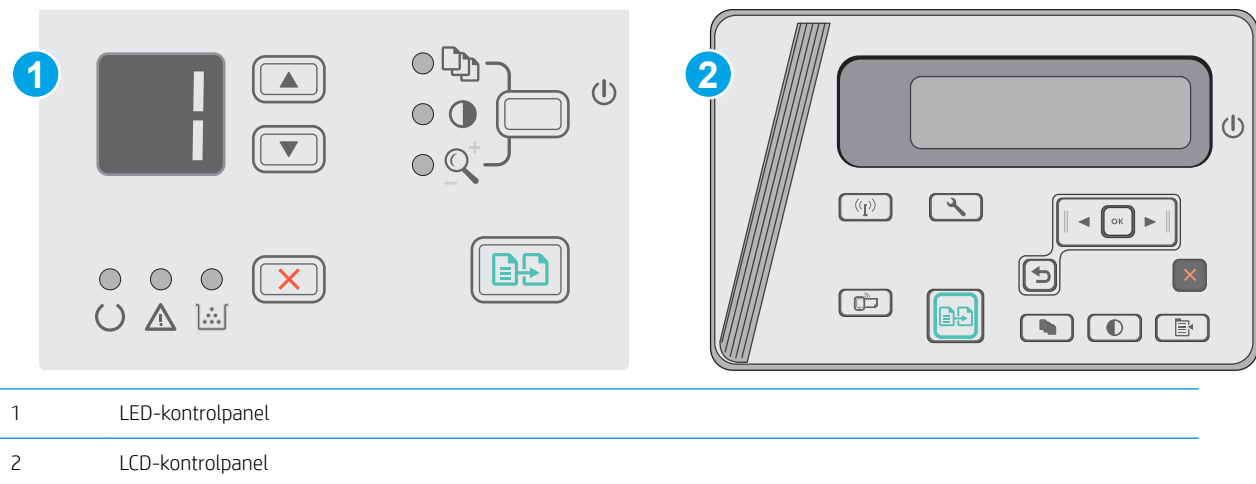
 **BEMÆRK:** Trinnene varierer afhængigt af typen af kontrolpanel.



LED- og LCD-kontrolpaneler:

1. Placer dokumentet på scannerglaspladen med forsiden nedad og med sidens øverste venstre hjørne i øverste venstre hjørne af scannerglaspladen. Luk scanneren.
2. Tryk på knappen Start kopiering  for at starte kopieringen.
3. Hent den udskrevne side fra udskriftsbakken, og anbring stakken i papirbakken med den trykte side nedad og den øverste kant først.
4. Vend originaldokumentet på scannerens glasplade for at kopiere den anden side.
5. Tryk på knappen Start kopiering  for at starte kopieringen.
6. Gentag denne proces, indtil du har kopieret alle siderne.

6 Scan

- [Scanning ved hjælp af HP-scanningssoftware \(Windows\)](#)
- [Scanning ved hjælp af HP-scanningssoftware \(OS X\)](#)

Yderligere oplysninger:

Følgende oplysninger er korrekte på udgivelsestidspunktet. Se www.hp.com/support/ljM25-M27mfp, hvis du ønsker aktuelle oplysninger.

HP's komplette hjælp til printeren omfatter følgende oplysninger:

- Installer og konfigurer
- Lær og brug
- Løs problemer
- Download software- og firmwareopdateringer
- Deltag i supportfora
- Find garantioplysninger og lovgivningsmæssige oplysninger

Scanning ved hjælp af HP-scanningssoftware (Windows)

Brug HP-scanningssoftwaren til at starte scanning fra software på computeren. Du kan gemme det scannede billede som en fil eller sende det til et andet program.

1. Læg dokumentet på scannerglaspladen i henhold til indikatorerne på printeren.
2. Klik på **Start** på computeren, og klik derefter på **Programmer** (eller **Alle programmer** i Windows XP).
3. Klik på **HP**, og vælg derefter din printer.
4. Klik på **HP-scanning**, vælg en scanningsgenvej, og juster derefter indstillingerne, hvis det er nødvendigt.
5. Klik på **Scan**.

 **BEMÆRK:** Klik på **Flere** for at få adgang til flere indstillinger.

Klik på **Opret ny scanningsgenvej** for at oprette nogle brugertilpassede indstillinger og gemme genvejen i listen over genveje.

Scanning ved hjælp af HP-scanningssoftware (OS X)

Brug HP-scanningssoftwaren til at starte scanning fra software på computeren.

1. Læg dokumentet på scannerglaspladen i henhold til indikatorerne på printeren.
2. På computeren skal du åbne **HP Easy-scanning**, som findes i mappen **Programmer**.
3. Følg vejledningen på skærmen for at scanne dokumentet.
4. Når du har scannet alle siderne, skal du klikke på **Filer** og derefter **Gem** for at gemme dem som en fil.

7 Administrer printeren

- [Rediger printerens forbindelsestype \(Windows\)](#)
- [Avanceret konfiguration med HP's integrerede webserver \(EWS\) og HP Device Toolbox \(Windows\)](#)
- [Avanceret konfiguration med HP Utility til OS X](#)
- [Konfiguration af IP-netværksindstillinger](#)
- [Printersikkerhedsfunktioner](#)
- [Energibesparende indstillinger](#)
- [Opdatering af firmwaren](#)

Yderligere oplysninger:

Følgende oplysninger er korrekte på udgivelsestidspunktet. Se www.hp.com/support/ljM25-M27mfp, hvis du ønsker aktuelle oplysninger.

HP's komplette hjælp til printeren omfatter følgende oplysninger:

- Installer og konfigurer
- Lær og brug
- Løs problemer
- Download software- og firmwareopdateringer
- Deltag i supportfora
- Find garantioplysninger og lovgivningsmæssige oplysninger

Rediger printerens forbindelsestype (Windows)

Hvis du allerede bruger printeren, og du vil ændre dens tilslutning, skal du bruge genvejen **Omkonfigurer din HP-enhed** på computerens skrivebord til at ændre tilslutningen. Du kan f.eks. omkonfigurere printeren til at bruge en anden trådløs adresse, oprette forbindelse til et kablet eller trådløst netværk eller skifte fra en netværksforbindelse til en USB-forbindelse. Du kan ændre konfigurationen uden at indsætte printer-cd'en. Når du har valgt, hvilken type forbindelse du vil oprette, går programmet direkte til den del af printeropsætningen, der skal ændres.

Avanceret konfiguration med HP's integrerede webserver (EWS) og HP Device Toolbox (Windows)

HP's integrerede webserver giver dig mulighed for at administrere udskriftsfunktioner fra en computer i stedet for fra printerens kontrolpanel.

HP's integrerede webserver fungerer, hvis printeren er tilsluttet et IP-baseret netværk. HP's integrerede webserver understøtter ikke IPX-baserede printertilslutninger. Internetadgang er ikke nødvendig for at åbne og bruge HP's integrerede webserver.

Når printeren er sluttet til netværket, er HP's integrerede webserver automatisk tilgængelig.

 **BEMÆRK:** HP Enhedsværktøjskasse er software, der bruges til at oprette forbindelse til HP's integrerede webserver, når printeren er tilsluttet en computer via USB. Den er kun tilgængelig, hvis der blev udført en komplet installation, da printeren blev installeret på en computer. Afhængigt af printerens forbindelse er der muligvis nogle funktioner, som ikke er tilgængelige.

 **BEMÆRK:** HP's integrerede webserver er ikke tilgængelig uden for netværkets firewall.

Metode 1: Åbn den integrerede webserver (EWS) fra startmenuen

1. Klik på knappen **Start**, og klik derefter på menupunktet **Programmer**.
2. Klik på din HP-printergruppe, og klik derefter på menupunktet **HP Enhedsværktøjskasse**.

Metode 2: Åbn den integrerede webserver (EWS) fra en webbrowser

 **BEMÆRK:** Trinene varierer afhængigt af typen af kontrolpanel.

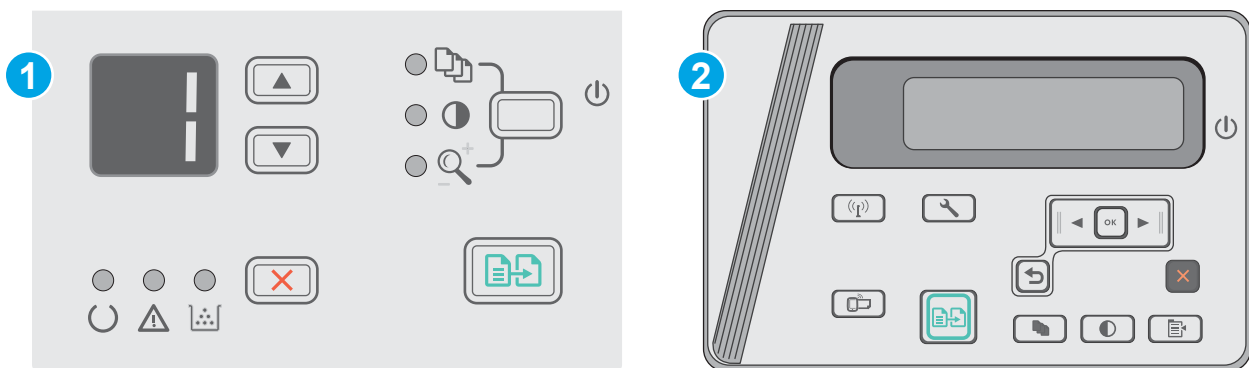



1 LED-kontrolpanel

2 LCD-kontrolpanel

1. **LCD-kontrolpaneler:** På printerens kontrolpanel skal du trykke på knappen Opsætning . Åbn menuen **Netværksopsætning**, og vælg derefter **Vis IP-adresse** for at få vist IP-adressen eller værtsnavnet.

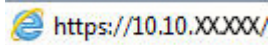
2. Åbn en browser, og indtast IP-adressen eller værtsnavnet i adressefeltet på nøjagtig samme måde, som det vises på printerens kontrolpanel. Tryk på tasten **Enter** på computertastaturet. Den integrerede webserver åbnes.



 **BEMÆRK:** Hvis webbrowseren viser en meddelelse, som angiver, at adgangen til webstedet muligvis ikke er sikker, skal du vælge muligheden for at fortsætte til webstedet. Adgang til dette websted vil ikke beskadige computeren.

Fane eller sektion	Beskrivelse
<p>Fanen Startside</p> <p>Indeholder oplysninger om printerens status og konfiguration.</p>	<ul style="list-style-type: none"> • Enhedsstatus: Viser printerstatus og den omtrentlige procentvise resterende levetid for HP-forbrugsvarer. • Status på forbrugsvarer: Viser den forventede resterende levetid for HP-forbrugsvarer i procenter. Den faktiske levetid for forbrugsvarer kan variere. Overvej at have en ekstra patron klar, så du kan installere den, når udskriftskvaliteten ikke længere er acceptabel. Forbrugsvarer behøver ikke at blive udskiftet, medmindre udskriftskvaliteten ikke længere er acceptabel. • Enhedskonfiguration: Viser de oplysninger, der findes på printerens konfigurationsside. • Netværksoversigt: Viser de oplysninger, der findes på printerens netværkskonfigurationsside. • Rapporter: Udskriv de statussider for forbrugsvarer og konfiguration, som printerens opretter. • Hændelseslog: Viser en liste over alle printerhændelser og -fejl.
<p>Fanen System</p> <p>Giver dig mulighed for at konfigurere printerens fra computeren.</p>	<ul style="list-style-type: none"> • Enhedsoplysninger: Indeholder grundlæggende printer- og virksomhedsoplysninger. • Papiropsætning: Skift standardindstillinger for papirhåndtering for printerens. • EcoSMART-konsol: Skift standardtidsintervallerne for skift til tilstandene Dvale eller Automatisk slukning af strøm. Konfigurer, hvilke hændelser der får produktet til at vågne. • Papirtyper: Konfigurer udskrivningstilstande, der svarer til de papirtyper, som printerens accepterer. • Systemopsætning: Skift standardsystemindstillinger på printerens. • Service: Udfør renseproceduren på printerens. • Produktsikkerhed: Indstil eller skift administratoradgangskoden.
<p>Fanen Netværk</p> <p>(Kun netværkstilsluttede printere)</p> <p>Giver dig mulighed for at ændre netværksindstillinger fra computeren.</p>	<p>Netværksadministratorer kan anvende denne fane til at styre netværksrelaterede indstillinger for printerens, når den er tilsluttet et IP-baseret netværk. Den gør det også muligt for netværksadministratoren at konfigurere Wireless Direct-funktioner. Denne fane bliver ikke vist, hvis printerens er direkte tilsluttet til en computer.</p>
<p>Fanen HP Web Services</p>	<p>Brug denne fane til at konfigurere og bruge forskellige webværktøjer med printerens.</p>

Avanceret konfiguration med HP Utility til OS X

Brug HP Utility til at kontrollere printerens status eller få vist eller ændre printerens indstillinger fra din computer.

Du kan bruge HP Utility, hvis printeren er tilsluttet med et USB-kabel eller er tilsluttet et TCP/IP-baseret netværk.

Åbn HP Utility

Åbn Finder, klik på **Programmer**, klik på **HP**, og klik derefter på **HP Utility**.

Hvis HP Utility ikke er medtaget, skal du åbne det på følgende måde:

1. Åbn Apple-menuen  på computeren, klik på menuen **Systemindstillinger**, og klik derefter på ikonet **Udskriv & fax** eller på ikonet **Scan**.
2. Vælg produktet i venstre side af vinduet.
3. Klik på knappen **Indstillinger og forbrugsvarer**.
4. Klik på fanen **Hjælpeprogrammer**.
5. Klik på knappen **Åbn printerværktøj**.

HP Utility-funktioner

HP Utility-værktøjslinjen indeholder disse elementer:

- **Enheder:** Klik på denne knappe for at vise eller skjule Mac-produkter, som HP Utility har fundet.
- **Alle indstillinger:** Klik på denne knap for at vende tilbage til hovedvisningen i HP Utility.
- **HP Support:** Klik på denne knap for at åbne en browser og gå til HP-supportwebstedet.
- **Forbrugsvarer:** Klik på denne knap for at åbne webstedet HP SureSupply.
- **Registrering:** Klik på denne knap for at åbne HP's registreringswebsted.
- **Genbrug:** Klik på denne knap for at åbne webstedet for genbrugsprogrammet HP Planet Partners.

HP Utility består af sider, du kan åbne ved at klikke på listen **Alle indstillinger**. Nedenstående tabel beskriver de opgaver, du kan udføre med HP Utility.

Menu	Element	Beskrivelse
Oplysninger og support	Status for forbrugsvarer	Viser status for produktets forbrugsvarer og indeholder links til onlinebestilling af forbrugsvarer.
	Enhedsoplysninger	Viser oplysninger om det produkt, der er valgt i øjeblikket, herunder produktets service-id (hvis tildelt), firmwareversionen (FW-version), serienummeret og IP-adressen.
	HP Connected	Gå til HP Connected-webstedet.
Oplysninger	Meddelelsescenter	Viser fejlhændelser, der er forekommet på produktet.
Printerindstillinger	Auto-sluk	Konfigurer produktet til at slukke automatisk efter en periode med inaktivitet. Du kan justere det antal minutter, som produktet skal slukke efter.
	Netværksindstillinger	Konfigurer netværksindstillingerne som f.eks. IPv4-indstillinger, IPv6-indstillinger, Bonjour-indstillinger og andre indstillinger.

Menu	Element	Beskrivelse
	Administration af forbrugsvarer	Konfigurer, hvordan produktet skal opføre sig, når forbrugsvarer er ved at nærme sig slutningen af deres forventede levetid.
	Konfiguration af bakker	Konfigurer papirformatet og papirtypen for hver af bakkerne.
	Yderligere indstillinger	Åbn den integrerede webserver (EWS) for produktet. BEMÆRK: USB-forbindelser understøttes ikke.

Konfiguration af IP-netværksindstillinger

- [Indledning](#)
- [Ansvarsfraskrivelse for printerdeling](#)
- [Få vist eller foretag ændringer i netværksindstillinger](#)
- [Omdøbning af printeren på netværket](#)
- [Manuel konfiguration af IPv4 TCP/IP-parametrene fra kontrolpanelet](#)

Indledning

Brug følgende afsnit til at konfigurere printerens netværksindstillinger.

Ansvarsfraskrivelse for printerdeling

HP understøtter ikke peer-to-peer-netværk, da dette er en funktion i Microsofts operativsystemer og ikke i HP-printerdriverne. Besøg Microsoft på www.microsoft.com.

Få vist eller foretag ændringer i netværksindstillinger

Du kan bruge HP's integrerede webserver til at få vist eller ændre IP-konfigurationsindstillingerne.

1. Sådan åbner du HP's integrerede webserver (EWS):
 - a. Tryk på knappen **OK** på printerens kontrolpanel. Åbn menuen **Netværksopsætning**, og vælg derefter **Vis IP-adresse** for at få vist IP-adressen eller værtsnavnet.
 - b. Åbn en browser, og indtast IP-adressen eller værtsnavnet i adressefeltet på nøjagtig samme måde, som det vises på printerens kontrolpanel. Tryk på tasten **Enter** på computertastaturet. Den integrerede webserver åbnes.

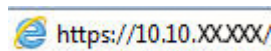

 **BEMÆRK:** Hvis webbrowseren viser meddelelsen **Der er et problem med dette websteds sikkerhedscertifikat**, når du forsøger at åbne den integrerede webserver (EWS), skal du klikke på **Fortsæt til dette websted (anbefales ikke)**.

Det vil ikke skade computeren at vælge **Fortsæt til dette websted (anbefales ikke)**, mens du navigerer i den integrerede webserver (EWS) for HP-printeren.

2. Klik på fanen **Netværk** for at hente netværksoplysninger. Foretag de ønskede ændringer af indstillingerne.

Omdøbning af printeren på netværket

Du skal bruge HP's integrerede webserver til at omdøbe printeren på et netværk, så den kan identificeres entydigt.

1. Sådan åbner du HP's integrerede webserver (EWS):
 - a. Tryk på knappen **OK** på printerens kontrolpanel. Åbn menuen **Netværksopsætning**, og vælg derefter **Vis IP-adresse** for at få vist IP-adressen eller værtsnavnet.

- b. Åbn en browser, og indtast IP-adressen eller værtsnavnet i adressefeltet på nøjagtig samme måde, som det vises på printerens kontrolpanel. Tryk på tasten **Enter** på computertastaturet. Den integrerede webserver åbnes.

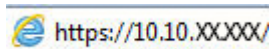

 **BEMÆRK:** Hvis webbrowseren viser meddelelsen **Der er et problem med dette websteds sikkerhedscertifikat**, når du forsøger at åbne den integrerede webserver (EWS), skal du klikke på **Fortsæt til dette websted (anbefales ikke)**.

Det vil ikke skade computeren at vælge **Fortsæt til dette websted (anbefales ikke)**, mens du navigerer i den integrerede webserver (EWS) for HP-printeren.

2. Åbn fanen **System**.
3. På siden **Enhedsoplysninger** findes standardprinternavnet i feltet **Enhedsbeskrivelse**. Du kan ændre dette navn for at kunne identificere printerentydigt.

 **BEMÆRK:** Det er valgfrit, om du vil udfylde de øvrige felter på denne side.

4. Klik på knappen **Anvend** for at gemme ændringerne.

Manuel konfiguration af IPv4 TCP/IP-parametrene fra kontrolpanelet

Brug kontrolpanelmenuerne til manuelt at angive en IPv4-adresse, undernetmaske og standardgateway.

1. Tryk på knappen **OK** på printerens kontrolpanel.
2. Åbn følgende menuer:
 - **Netværksopsætning**
 - **IPv4 konfigurationsmetode**
 - **Manuelt**
3. Brug piletasterne og knappen **OK** til at indtaste IP-adressen, subnet mask og standard gateway, og tryk derefter på knappen **OK** for at gemme ændringerne.

Printersikkerhedsfunktioner

Indledning

Printeren indeholder flere sikkerhedsfunktioner til at begrænse, hvem der har adgang til konfigurationsindstillingerne for at sikre data og for at forhindre adgang til værdifulde hardwarekomponenter.

- [Tildele eller skifte systemadgangskoden med den integrerede webserver](#)

Tildele eller skifte systemadgangskoden med den integrerede webserver

Tidel en administratoradgangskode til adgang til printeren og HP's integrerede webserver, så uautoriserede brugere ikke kan ændre printerens indstillinger.

 **BEMÆRK:** Trinnene varierer afhængigt af typen af kontrolpanel.

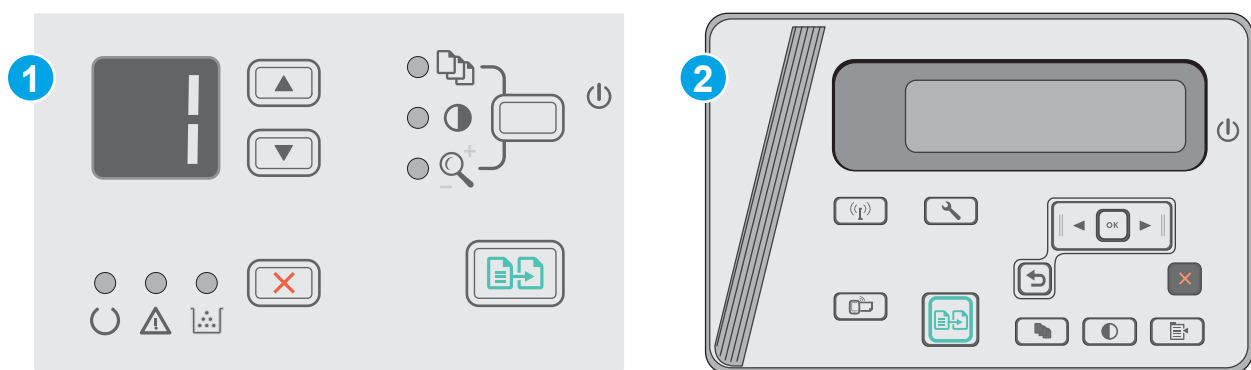

1 LED-kontrolpanel

2 LCD-kontrolpanel

1. Åbn HP's integrerede webserver (EWS):

LED-kontrolpaneler

- a. Åbn menuen **Start**, og vælg derefter **Programmer** eller **Alle programmer**.
- b. Åbn HP-gruppen, åbn printergruppen, og vælg derefter **HP Device Toolbox**.

LCD-kontrolpaneler:

- a. **LCD-kontrolpaneler:** På printerens kontrolpanel skal du trykke på knappen Opsætning . Åbn menuen **Netværksopsætning**, og vælg derefter **Vis IP-adresse** for at få vist IP-adressen eller værtsnavnet.

- b. Åbn en browser, og indtast IP-adressen eller værtsnavnet i adressefeltet på nøjagtig samme måde, som det vises på printerens kontrolpanel. Tryk på tasten **Enter** på computertastaturet. Den integrerede webserver åbnes.

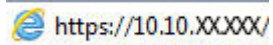

 **BEMÆRK:** Hvis webbrowsersen viser en meddelelse, som angiver, at adgangen til webstedet muligvis ikke er sikker, skal du vælge muligheden for at fortsætte til webstedet. Adgang til dette websted vil ikke beskadige computeren.

2. Klik på linket **Produktsikkerhed** i den venstre navigationsrude under fanen **System**.
3. Indtast adgangskoden i feltet **Adgangskode** i området mærket **Produktsikkerhed**.
4. Indtast adgangskoden igen i feltet **Bekræft adgangskode**.
5. Klik på knappen **Anvend**.

 **BEMÆRK:** Skriv adgangskoden ned, og gem den et sikkert sted.

Energibesparende indstillinger

- [Indledning](#)
- [Udskrivning med EconoMode](#)
- [Angiv indstillingen Dvale/Auto fra efter inaktivitet](#)
- [Indstil Luk ned efter inaktivitet, og konfigurer printeren til at bruge 1 watt eller mindre](#)
- [Angiv indstillingen for Automatisk slukning af strøm](#)

Indledning

Printeren indeholder flere økonomifunktioner for at spare energi og forbrugsvarer.

Udskrivning med EconoMode

Denne printer har en EconoMode-indstilling til udskrivning af kladder. Brug af EconoMode kan anvende mindre toner. Men brug af EconoMode reducerer udskriftskvaliteten.

HP anbefaler ikke, at man bruger EconoMode hele tiden. Hvis du bruger Economode konstant, kan toneren muligvis holde længere end de mekaniske dele i tonerpatronen. Hvis udskriftskvaliteten begynder at blive forringet og ikke længere er acceptabel, bør du overveje at udskifte tonerpatronen.



BEMÆRK: Hvis denne indstilling ikke er tilgængelig i din printerdriver, kan du angive den ved brug af HP's integrerede webserver.

1. Vælg indstillingen **Udskriv** i softwareprogrammet.
2. Vælg printeren, og klik derefter på knappen **Egenskaber** eller **Indstillinger**.
3. Klik på fanen **Paper/Quality**.
4. Klik på indstillingen **EconoMode**.

Angiv indstillingen Dvale/Auto fra efter inaktivitet

Brug menuerne på kontrolpanelet til at angive, hvor lang inaktivitet der skal være, før printeren går i dvaletilstand.

Gør følgende for at ændre indstillingen Dvale/Auto fra efter:



BEMÆRK: Trinnene varierer afhængigt af typen af kontrolpanel.

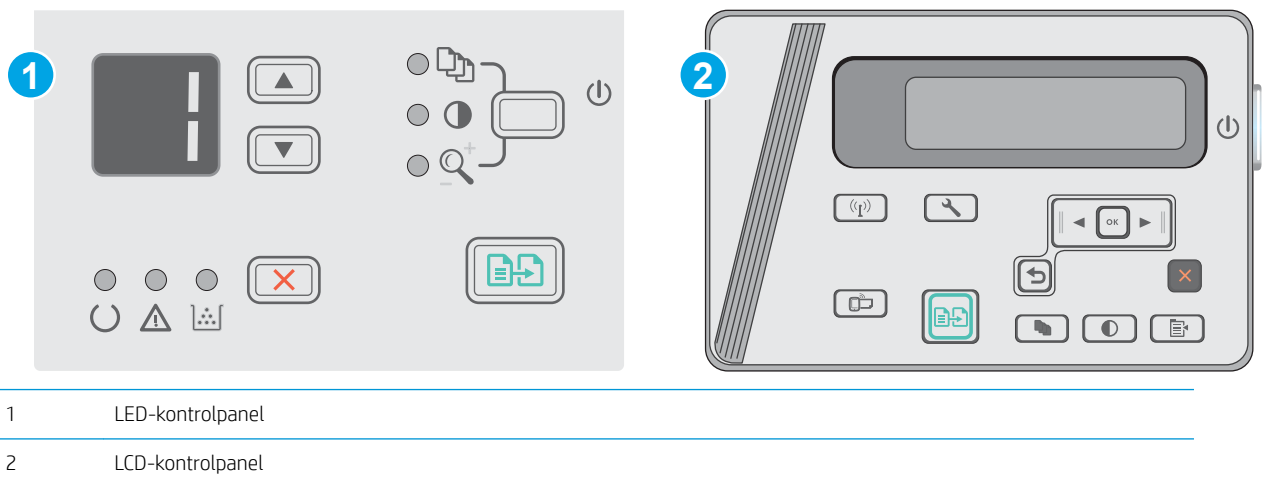

LED-kontrolpaneler:

1. Åbn HP's integrerede webserver (EWS):
 - a. Åbn menuen **Start**, og vælg derefter **Programmer** eller **Alle programmer**.
 - b. Åbn HP-gruppen, åbn printergruppen, og vælg derefter **HP Device Toolbox**.
2. Klik på fanen **System**, og klik på siden **Energiindstillinger**.
3. Vælg tidspunktet for **Dvale/Auto fra efter** inaktivitet, og klik derefter på knappen **Anvend**.

LCD-kontrolpaneler:

1. Fra printerens kontrolpanel skal du åbne menuen **Opsætning** .
2. Åbn følgende menuer:
 - [Systemopsætning](#)
 - [Energiindstillinger](#)
 - [Luk ned efter inaktivitet](#)
3. Vælg tidspunktet for forsinkelse til [Luk ned efter inaktivitet](#).

 **BEMÆRK:** Standardværdien er 4 timer.

Indstil Luk ned efter inaktivitet, og konfigurer printeren til at bruge 1 watt eller mindre

Brug menuerne på kontrolpanelet til at angive, hvor lang tid der skal gå, før printeren lukker ned.

 **BEMÆRK:** Når printeren er lukket ned, er strømforbruget 1 watt eller mindre.

Gør følgende for at ændre indstillingen Luk ned efter forsinkelse:

 **BEMÆRK:** Trinene varierer afhængigt af typen af kontrolpanel.

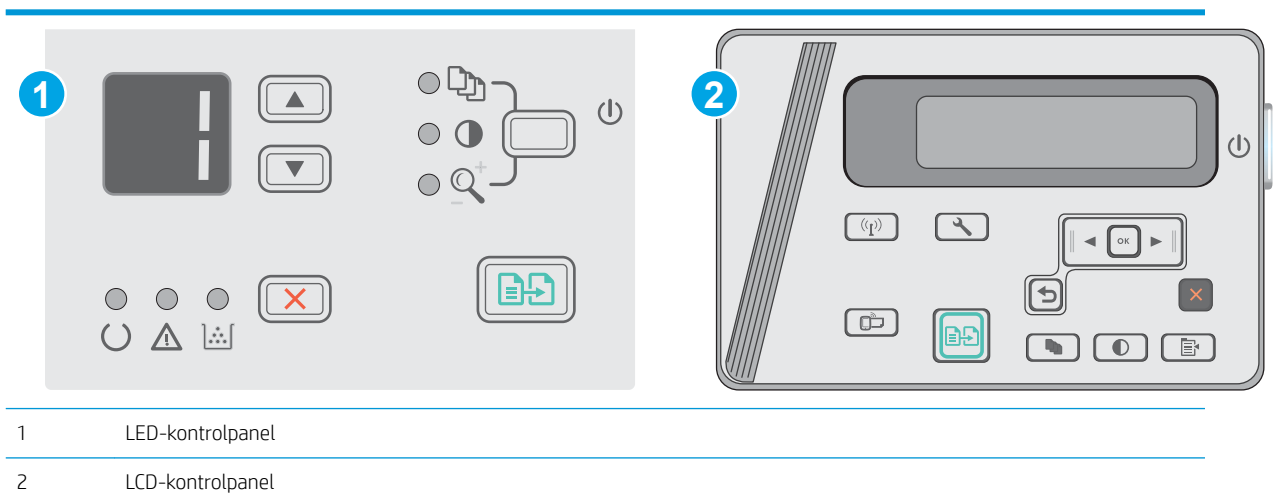

LED-kontrolpaneler:

1. Åbn HP's integrerede webserver (EWS):
 - a. Åbn menuen **Start**, og vælg derefter **Programmer** eller **Alle programmer**.
 - b. Åbn HP-gruppen, åbn printergruppen, og vælg derefter **HP Device Toolbox**.
2. Klik på fanen **System**, og vælg siden **Energiindstillinger**.
3. I området **Luk ned efter inaktivitet** skal du vælge tidspunktet for udsættelse.

 **BEMÆRK:** Standardværdien er **4 timer**.

LCD-kontrolpaneler:

1. Fra printerens kontrolpanel skal du åbne menuen **Opsætning** .
2. Åbn følgende menuer:
 - [Systemopsætning](#)
 - [Energiindstillinger](#)
 - [Luk ned efter inaktivitet](#)
3. Vælg tidspunktet for forsinkelse til [Luk ned efter inaktivitet](#).

 **BEMÆRK:** Standardværdien er **4 timer**.

Angiv indstillingen for Automatisk slukning af strøm

Brug menuerne på kontrolpanelet til at vælge, om printeren lukker ned efter forsinkelse eller ej, når der trykkes på tænd/sluk-knappen.

Gør følgende for at ændre indstillingen Automatisk slukning af strøm:

 **BEMÆRK:** Trinnene varierer afhængigt af typen af kontrolpanel.

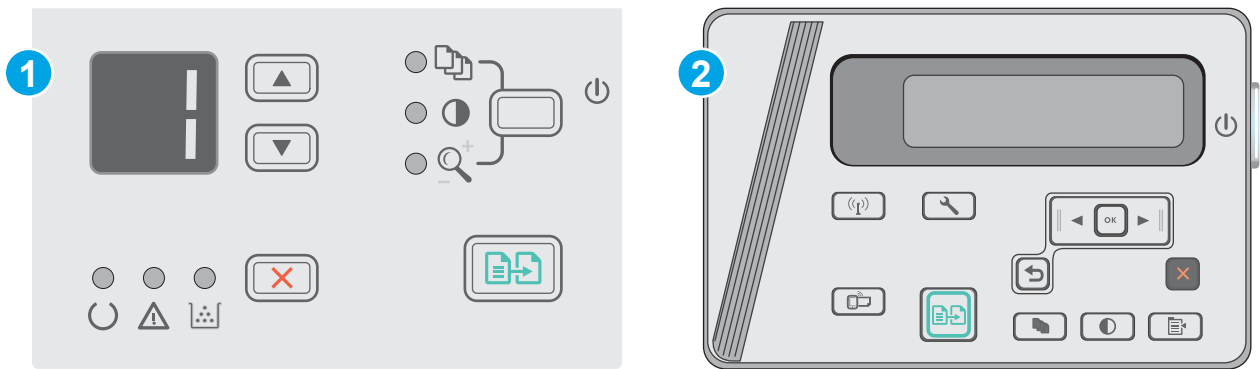

1 LED-kontrolpanel

2 LCD-kontrolpanel

LED-kontrolpaneler

1. Åbn HP's integrerede webserver (EWS):
 - a. Åbn menuen **Start**, og vælg derefter **Programmer** eller **Alle programmer**.
 - b. Åbn HP-gruppen, åbn printergruppen, og vælg derefter **HP Device Toolbox**.
2. Klik på fanen **System**, og klik derefter på siden **Energiindstillinger**.
3. Når indstillingen **Udsæt, når porte er aktive** er valgt, lukker printeren ikke ned, medmindre alle porte er inaktive. Et aktivt netværkslink eller en USB-forbindelse vil forhindre printeren i at lukke ned.

LCD-kontrolpaneler

1. Fra printerens kontrolpanel skal du åbne menuen **Opsætning**.
2. Åbn følgende menuer:
 - a. **Systemopsætning**
 - b. **Energiindstillinger**
 - c. **Automatisk slukning af strøm**
3. Når indstillingen **Udsæt, når porte er aktive** er valgt, lukker printeren ikke ned, medmindre alle porte er inaktive. Et aktivt netværkslink eller en USB-forbindelse vil forhindre printeren i at lukke ned.

Opdatering af firmwaren

HP tilbyder periodiske printeropdateringer, nye Web Services-apps og nye funktioner til eksisterende Web Services-apps. Følg disse trin for at opdatere printerens firmware for en enkelt printer. Når du opdaterer firmwaren, opdateres Web Service-apps automatisk.

Opdatere firmwaren via Firmwareopdateringsværktøjet

Brug disse trin til at hente og installere Firmwareopdateringsværktøjet manuelt fra HP.com.

 **BEMÆRK:** Denne metode er den eneste tilgængelige måde til opdatering af firmware for printere, som er sluttet til computeren med et USB-kabel. Den fungerer også for printere, som er forbundet til et netværk.

 **BEMÆRK:** Du skal have installeret en printerdriver for at kunne benytte denne metode.

1. Gå til www.hp.com/support/ljm25-m27.
2. Under **Downloadindstillinger** skal du klikke på **Drivere, software & firmware** og derefter vælge det relevante operativsystem.
3. Klik på **Næste**.
4. Vælg **Firmware**, og klik derefter på **Download**.
5. Når værktøjet startes, skal du vælge printeren på rullelisten og klikke på **Send firmware**.

 **BEMÆRK:** Hvis du vil udskrive en konfigurationsside for at kontrollere den installerede firmwareversion før eller efter opdateringen, skal du klikke på **Udskriv konfig**.

6. Følg instruktionerne på skærmen for at fuldføre installationen, og klik på knappen **Afslut** for at lukke værktøjet.

8 Løs problemer

- [Kundesupport](#)
- [Forstå indikatormønstre på kontrolpanelet \(kun LED-model\)](#)
- [Gendannelse af fabriksstandarderne](#)
- [En meddelelse af typen "Patron er lav" eller "Patron er meget lav" vises på printerens kontrolpanel](#)
- [Løs problemer med papirindføring eller papirstop](#)
- [Afhjælp papirstop](#)
- [Forbedring af udskriftskvaliteten](#)
- [Forbedring af kopi- og scanningskvalitet](#)
- [Løsning af problemer med kablet netværk](#)
- [Løsning af problemer med trådløst netværk](#)

Yderligere oplysninger:

Følgende oplysninger er korrekte på udgivelsestidspunktet. Se www.hp.com/support/ljM25-M27mfp, hvis du ønsker aktuelle oplysninger.

HP's komplette hjælp til printerens omfatter følgende oplysninger:

- Installer og konfigurer
- Lær og brug
- Løs problemer
- Download software- og firmwareopdateringer
- Deltag i supportfora
- Find garantioplysninger og lovgivningsmæssige oplysninger

Kundesupport

Få telefonsupport til dit land/område	Telefonnumre for de enkelte lande/områder findes i den folder, der fulgte med i kassen med printeren, eller på adressen www.hp.com/support/ .
Du skal have printernavn, serienummer, købsdato og beskrivelse af problemet klar	
Få 24 timers internet-support og download softwarehjælpeprogrammer og drivere	www.hp.com/support/ljM25-M27mfp
Bestil yderligere HP-service- eller vedligeholdelsesaftaler	www.hp.com/go/carepack
Registrer printeren	www.register.hp.com

Forstå indikatormønstre på kontrolpanelet (kun LED-model)

Hvis printeren kræver eftersyn, vises der en fejlmeddelelse i kontrolpanelets display.

Table 8-1 Forklaring til statusindikator



	Symbol for "indikator slukket"
	Symbol for "indikator tændt"
	Symbol for "indikator blinker"

Table 8-2 Indikatormønstre på kontrolpanelet

Indikatorstatus	Fejlkode	Produktets tilstand	Handling
Alle indikatorer er slukket.		Printeren er slukket eller i lavstrømtilstand.	Tryk på tænd-/sluk-knappen for at tænde printeren.
			
Eftersynsindikator og Klarindikator blinker.		Statusindikatorerne lyser under processorkortets initialiseringsperiode, eller når printeren behandler et renseark.	Ingen handling er nødvendig. Vent, indtil initialiseringen er gennemført. Produktet bør gå i Klar-tilstand, når initialiseringen er gennemført.
			
Klarindikatoren lyser.		Printeren er i tilstanden Klar.	Ingen handling er nødvendig. Printeren er klar til at modtage et udskriftsjob.
			
Klarindikatoren blinker.		Printeren modtager eller behandler data.	Ingen handling er nødvendig. Printeren modtager eller behandler et udskriftsjob.
			

Table 8-2 Indikatormønstre på kontrolpanelet (fortsat)

Indikatorstatus	Fejlkode	Produktets tilstand	Handling
Eftersynsindikatoren blinker. 	E0	Papir har sat sig fast i printeren.	Afhjælp papirstoppet.
	E1	Papirbakken er tom.	Læg medier i bakken.
	E2	Et dæksel er åbent.	Kontroller, at dækslet til tonerpatronen er helt lukket.
	E4	Tonerpatronen har nået et lavt niveau.	Tryk på knappen Start kopiering for at fortsætte eller udskifte tonerpatronen.
	E5	Tonerpatronen har nået et lavt niveau.	Udskift tonerpatronen.
	H0	Printeren er i manuel indføringstilstand.	Læg den korrekte papirtype og det korrekte format i papirbakken. Tryk på knappen Start kopiering for at fortsætte.
	H1	Printeren behandler et manuelt dupleksjob.	Læg siderne i papirbakken for at udskrive den anden side. Tryk på knappen Start kopiering for at fortsætte.
Eftersynsindikator og tonerindikator er tændt. 	E3	Tonerpatronen mangler eller er ikke installeret korrekt.	Installer tonerpatronen.
Tonerindikatoren lyser. 		Tonerpatronen er ved at være tom. Når forbrugsvarer har nået denne tilstand, er HP Premium Protection-garantien for denne forbrugsvarer udløbet.	Du behøver ikke at udskifte tonerpatron på dette tidspunkt, medmindre udskriftskvaliteten ikke længere er acceptabel.
Eftersynsindikator og Klar-indikator er tændt. 	E6	Printeren har registreret en fatal fejl, som produktet ikke kan løse.	1. Sluk printeren, eller træk netledningen ud af printeren.
	E7		2. Vent 30 sekunder, og tænd derefter printeren, eller sæt netledningen i printeren igen.
	E8		3. Vent på, at printeren initialiserer.
	E9		Hvis fejlen varer ved, skal du kontakte HP Kundeservice.

Gendannelse af fabriksstandarderne

Ved gendannelse af fabriksindstillede standardindstillinger bliver alle printer- og netværksindstillinger gendannet til fabriksstandarderne. Det vil ikke nulstille sideantal eller bakkeformat. Følg disse trin for at gendanne printeren til fabriksindstillingerne.

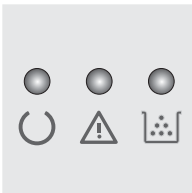
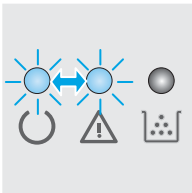
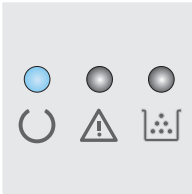
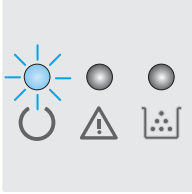
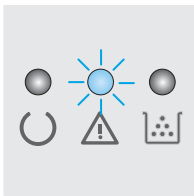
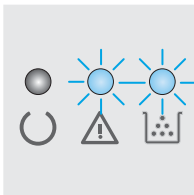
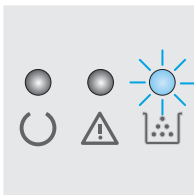
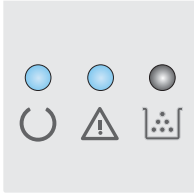
⚠ FORSIGTIG: Gendannelse af fabriksstandarderne stiller alle indstillingerne tilbage til fabriksstandarderne og sletter samtidig alle sider, der er gemt i hukommelsen.

📝 BEMÆRK: Trinnene varierer afhængigt af typen af kontrolpanel.

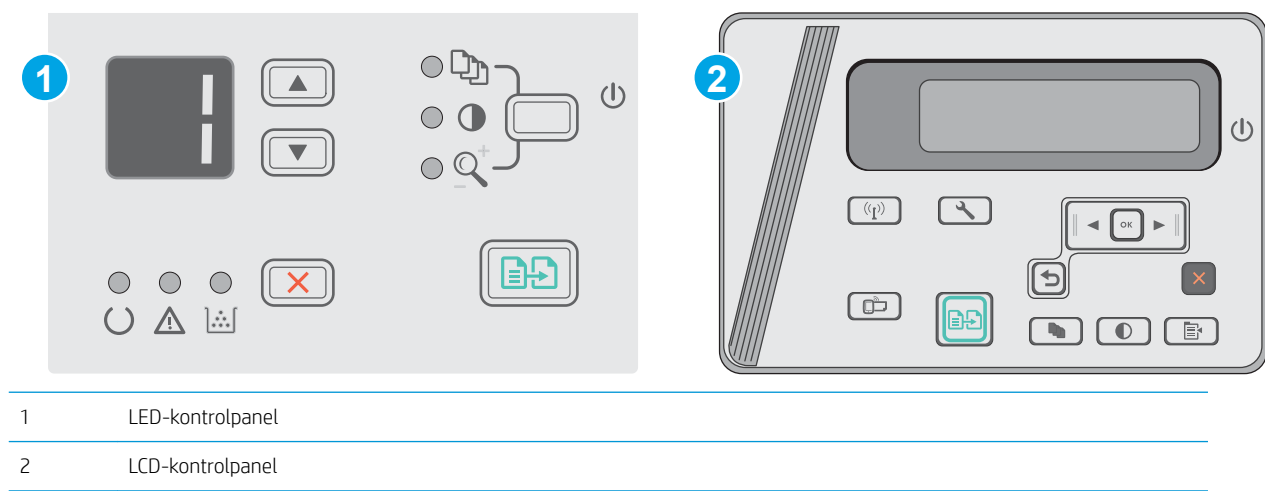

LED-kontrolpaneler:

1. Åbn HP's integrerede webserver (EWS):
 - a. Åbn menuen **Start**, og vælg derefter **Programmer** eller **Alle programmer**.
 - b. Åbn HP-gruppen, åbn printergruppen, og vælg derefter **HP Device Toolbox**.
2. Klik på fanen **System**, og klik derefter på siden **Systemopsætning**.
3. Vælg indstillingen **Gendan systemstandarder**, og tryk derefter på knappen **Anvend**.
Printeren genstarter automatisk.

LCD-kontrolpaneler:

1. Fra printerens kontrolpanel skal du åbne menuen **Opsætning** .
2. Åbn menuen **Tjeneste**.
3. Vælg **Gendan standarder**.
Printeren genstarter automatisk.

En meddelelse af typen "Patron er lav" eller "Patron er meget lav" vises på printerens kontrolpanel

Patron er lav: Printerens angiver, når en tonerpatrons blækniveau er lavt. Patronens faktiske resterende levetid kan variere. Overvej at have en ekstra patron klar, så du kan installere den, når udskriftskvaliteten ikke længere er acceptabel. Det er ikke nødvendigt at udskifte tonerpatronen nu.

Fortsæt udskrivningen med den aktuelle patron, indtil omfordeling af toner ikke længere giver en acceptabel udskriftskvalitet. Fjern tonerpatronen fra printerens for at omfordele toneren, og vip forsigtigt patronen frem og tilbage om dens vandrette akse. Se vejledningen til udskiftning af patroner for en grafisk illustration. Sæt tonerpatronen tilbage i printerens, og luk dækslet.

Patron er meget lav: Printerens angiver, når blækniveauet i tonerpatronen er meget lavt. Patronens faktiske resterende levetid kan variere. Overvej at have en ekstra patron klar, så du kan installere den, når udskriftskvaliteten ikke længere er acceptabel. Tonerpatronen behøver ikke at blive udskiftet med det samme, medmindre udskriftskvaliteten ikke længere er acceptabel.

Når en HP-tonerpatron har nået **Meget lav**, ophører HP's Premium Protection-garanti for denne tonerpatron.

Ændring af indstillinger for Meget lav

Du kan ændre printerens reaktion på, at forbrugsvarerne når niveauet Meget lav. Du behøver ikke at gendanne disse indstillinger, når du installerer en ny tonerpatron.

 **BEMÆRK:** Trinene varierer afhængigt af typen af kontrolpanel.

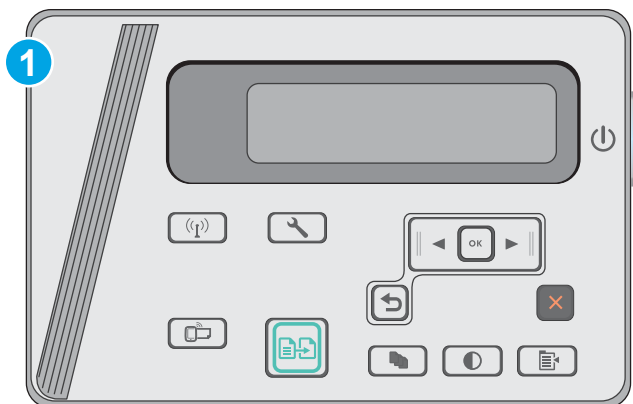

1 LCD-kontrolpanel

LCD-kontrolpaneler:

1. Fra printerens kontrolpanel skal du åbne menuen [Opsætning](#) .
2. Åbn følgende menuer:
 - [Systemopsætning](#)
 - [Indstillinger for forbrugsvarer](#)

- [Sort patron](#)
 - [Indstilling for Meget lav](#)
3. Vælg en af følgende muligheder:
- Vælg [Fortsæt](#) for at indstille printeren til at give dig besked om, at tonerpatronen er meget lav, men til at fortsætte med at udskrive.
 - Vælg [Stop](#) for at indstille printeren til at stoppe med at udskrive, indtil du har udskiftet tonerpatronen.
 - Vælg [Prompt](#) for at indstille printeren til at stoppe med at udskrive og bede dig om at udskifte tonerpatronen. Du kan bekræfte meddelelsen og fortsætte med at udskrive. En brugerdefinerbar indstilling på denne printer er "Spørg for at påminde mig om 100 sider, 200 sider, 300 sider, 400 sider eller aldrig." Denne indstilling gør printeren mere brugervenlig og garanterer ikke, at disse sider vil være i en acceptabel udskriftskvalitet.

Bestil forbrugsvarer

Bestilling af forbrugsvarer og papir	www.hp.com/go/suresupply
Bestilling via udbydere af tjeneste eller support	Kontakt en autoriseret HP-tjeneste eller serviceudbyder.
Bestil vha. HP's integrerede webserver (EWS)	Skriv printerens IP-adresse eller værtsnavnet i adresse-/URL-adressefeltet i en understøttet webbrowser på computeren for at få adgang. EWS indeholder et link til webstedet HP SureSupply, som giver mulighed for at købe originale HP-forbrugsvarer.

Løs problemer med papirindføring eller papirstop

Indledning

Følgende løsninger kan hjælpe med at løse problemer med, at printeren ikke tager papir fra bakken eller tager flere ark papir på én gang. Disse situationer kan resultere i papirstop.

- [Løs problemer med papirindføring eller papirstop](#)

Løs problemer med papirindføring eller papirstop

Hvis produktet har tilbagevendende problemer med papirindføringen eller med papirstop, skal du bruge følgende oplysninger til at reducere antallet af forekomster.

Produktet tager ikke papir

Hvis produktet ikke tager papir fra bakken, kan du prøve disse løsninger.

1. Åbn produktet, og fjern eventuelt fastklemmt papir.
2. Læg papir med det korrekte format til jobbet i bakken.
3. Sørg for, at papirstørrelse og -type er indstillet korrekt på produktets kontrolpanel.
4. Kontroller, at papirstyrene i bakken er justeret korrekt til papirformatet. Juster styrene, så de er rykket korrekt ind i bakken.
5. Se på produktets kontrolpanel, om produktet venter på, at du bekræfter en meddelelse om at ilægge papiret manuelt. Ilæg papir, og fortsæt.
6. Opsamlingsvalse og separationspude kan være snavsede.

Produktet tager flere ark papir

Hvis produktet tager flere ark papir fra bakken, kan du prøve disse løsninger.

1. Fjern papirstakken fra bakken og bøj den, roter den 180 grader, og vend den. *Luft ikke papiret.* Læg papirstakken tilbage i bakken.
2. Brug kun papir, der overholder HP's specifikationer for dette produkt.
3. Brug papir, der ikke er krøllet, foldet eller beskadiget. Brug eventuelt papir fra en anden pakke.
4. Kontroller, at der ikke er for meget papir i bakken. Hvis det er tilfældet, skal du fjerne hele papirstakken fra bakken, rette stakken og lægge noget af papiret tilbage i bakken.
5. Kontroller, at papirstyrene i bakken er justeret korrekt til papirformatet. Juster styrene, så de er rykket korrekt ind i bakken.
6. Sørg for, at udskriftsmiljøet overholder de anbefalede specifikationer.

Hyppige eller tilbagevendende papirstop

Følg disse trin for at løse problemer med hyppige papirstop. Hvis det første trin ikke løser problemet, skal du fortsætte med næste trin, indtil du har løst problemet.

1. Hvis der opstår papirstop i produktet, skal du udbedre papirstoppet og derefter udskrive en konfigurationsside for at teste produktet.
2. Kontroller, at bakken er konfigureret til det korrekte papirformat og den korrekte papirtype på produktets kontrolpanel. Juster papirindstillingerne, hvis det er nødvendigt.
3. Sluk produktet, vent 30 sekunder, og tænd derefter for det igen.
4. Udskriv en renseside for at fjerne overskydende toner inde i produktet.

LED-kontrolpanel

- a. Klik på knappen **Start**, og klik derefter på menupunktet **Programmer**.
- b. Klik på din HP-produktgruppe, og klik derefter på menupunktet **HP Device Toolbox**.
- c. På fanen **Systemer** skal du klikke på **Service**.



LCD-kontrolpanel

- a. Tryk på opsætningsknappen  på produktets kontrolpanel.
- b. Åbn menuen **Service**.
- c. Brug pileknapperne til at vælge indstillingen **Rensetilstand**, og tryk derefter på knappen **OK**.

Produktet udskriver den første side og beder dig derefter om at fjerne siden fra udskriftsbakken og lægge den i bakke 1 igen i samme retning. Vent, indtil processen er fuldført. Smid den udskrevne side ud.

5. Udskriv en konfigurationsside for at teste produktet.

LED-kontrolpanel

- a. Tryk og hold knappen Annuller  nede, indtil indikatoren Klar  begynder at blinke.
- b. Slip knappen Annuller .

LCD-kontrolpanel

- a. Tryk på knappen  på startskærbilledet på produktkontrolpanelet.
- b. Tryk på menuen **Rapporter**.
- c. Tryk på knappen **Konfigurationsrapport**.

Hvis ingen af disse trin løser problemet, har produktet muligvis brug for service. Kontakt HP's kundeservice.

Forebyg papirstop

Prøv disse løsninger for at reducere antallet af papirstop.

1. Brug kun papir, der overholder HP's specifikationer for dette produkt.
2. Brug papir, der ikke er krøllet, foldet eller beskadiget. Brug eventuelt papir fra en anden pakke.
3. Brug ikke papir, der tidligere har været brugt til udskrivning, eller der har været kopieret på.
4. Kontroller, at der ikke er for meget papir i bakken. Hvis det er tilfældet, skal du fjerne hele papirstakken fra bakken, rette stakken og lægge noget af papiret tilbage i bakken.

5. Kontroller, at papirstyrene i bakken er justeret korrekt til papirformatet. Juster styrene, så de rører papirstakken uden at bukke den.
6. Sørg for, at bakken er skubbet helt ind i produktet.
7. Hvis du udskriver på kraftigt, præget eller hullet papir, skal du bruge funktionen til manuel indføring og indføre arkene ét ad gangen.
8. Sørg for, at bakken er konfigureret korrekt til papirstørrelse og -type.
9. Sørg for, at udskriftsmiljøet overholder de anbefalede specifikationer.

Afhjælp papirstop

Indledning

Følgende oplysninger indeholder instruktioner til afhjælpning af papirstop fra produktet.

- [Placeringer af papirstop](#)
- [Afhjælpning af papirstop i papirbakken](#)
- [Afhjælpning af papirstop i tonerpatronområdet](#)
- [Afhjælpning af papirstop i udskriftsbakken](#)

Placeringer af papirstop

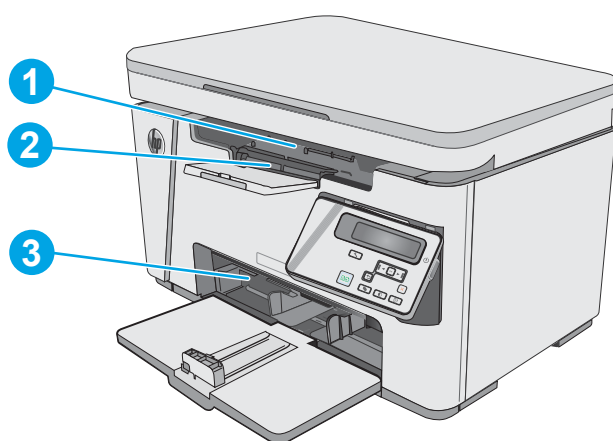

1	Tonerpatronområde
2	Udskriftsbakke
3	Papirbakke

Afhjælpning af papirstop i papirbakken

Når der opstår papirstop, blinker eftersynsindikatoren Δ flere gange på LED-kontrolpanelerne, og der vises en meddelelse om papirstop på LCD-kontrolpanelerne.

1. Fjern eventuelt løst papir fra papirbakken.

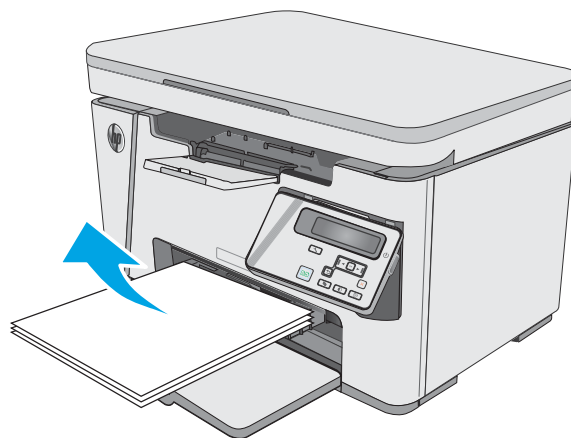

2. Løft scannersamlingen.

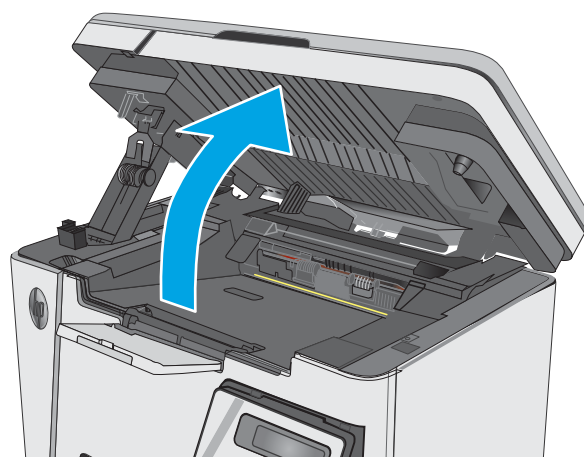

3. Løft topdækslet

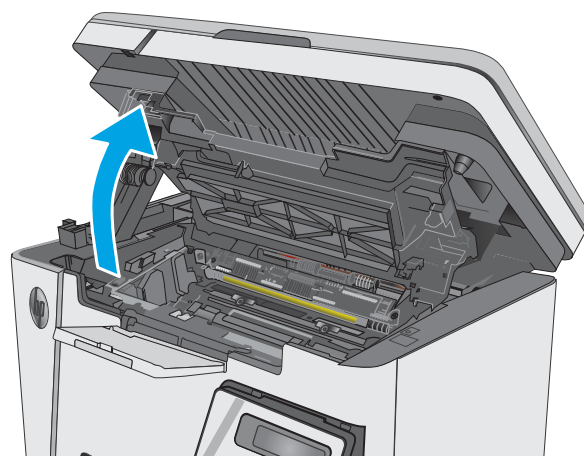

4. Fjern tonerpatronen.

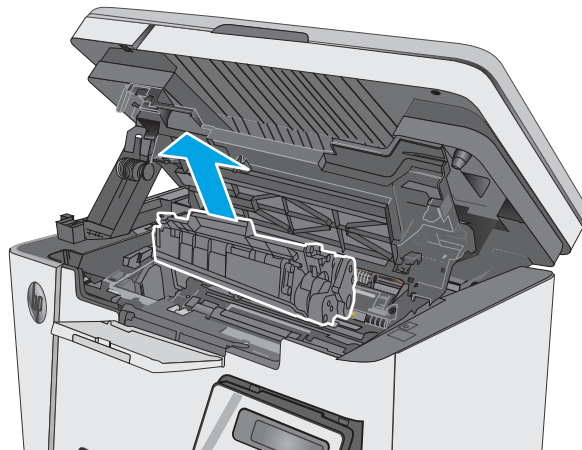

5. Fjern eventuelt fastklemt papir, der er synligt i papirbakkeområdet. Brug begge hænder til at fjerne fastklemt papir for at undgå at rive papiret i stykker.

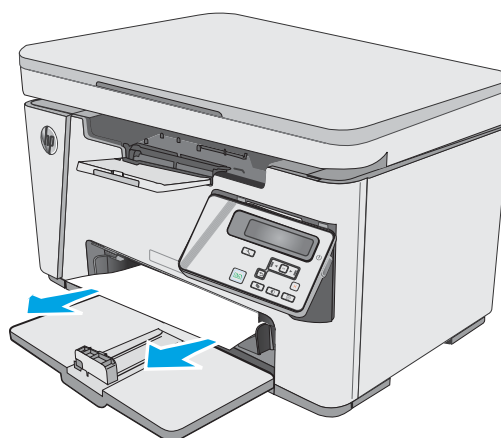

6. Fjern fastklemt papir fra området ved tonerpatronen. Brug begge hænder til at fjerne fastklemt papir for at undgå at rive papiret i stykker.

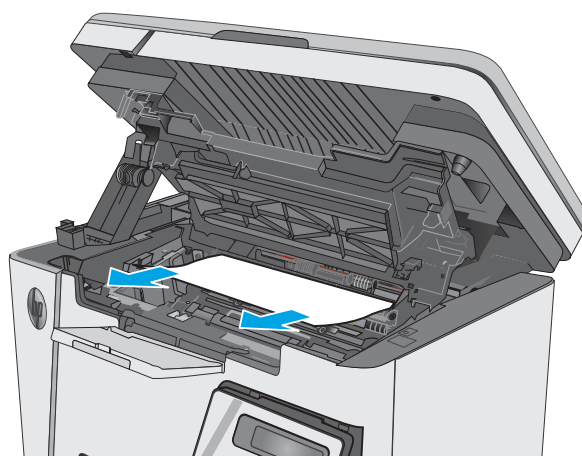

7. Isæt tonerpatronen.

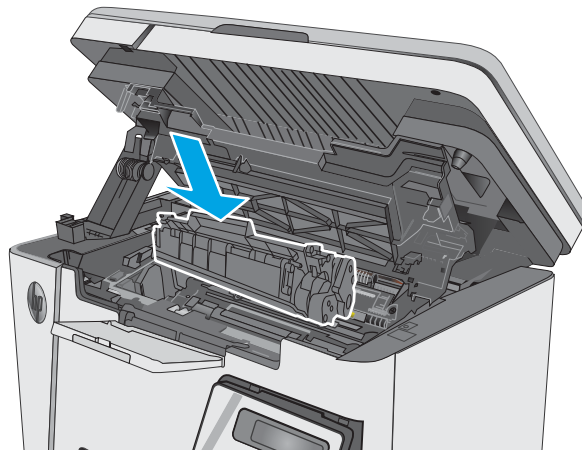

8. Sænk topdækslet.

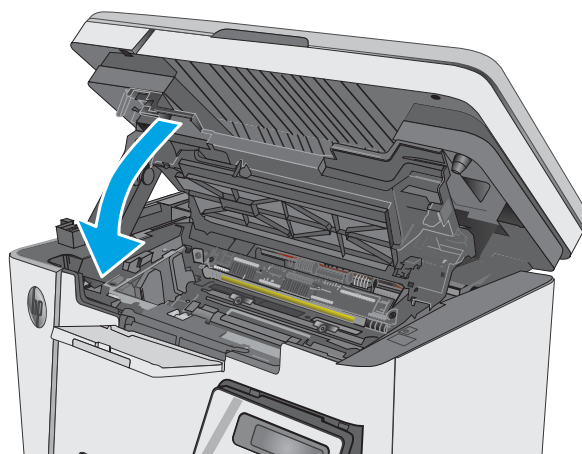

9. Sænk scannerenheden.

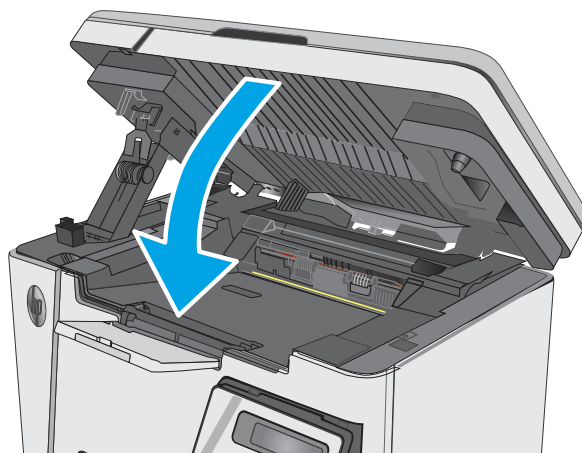

Afhjælpning af papirstop i tonerpatronområdet

Når der opstår papirstop, blinker eftersynsindikatoren  flere gange på LED-kontrolpanelerne, og der vises en meddelelse om papirstop på LCD-kontrolpanelerne.

1. Løft scannersamlingen.

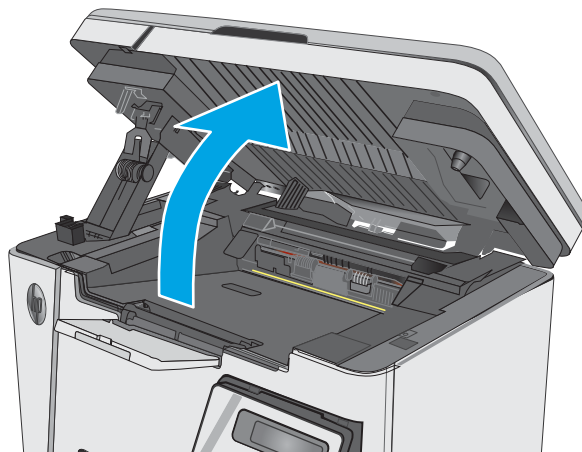

2. Løft topdækslet

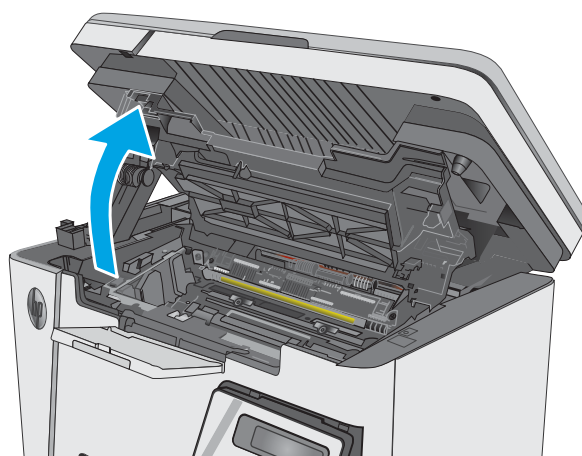

3. Fjern tonerpatronen.

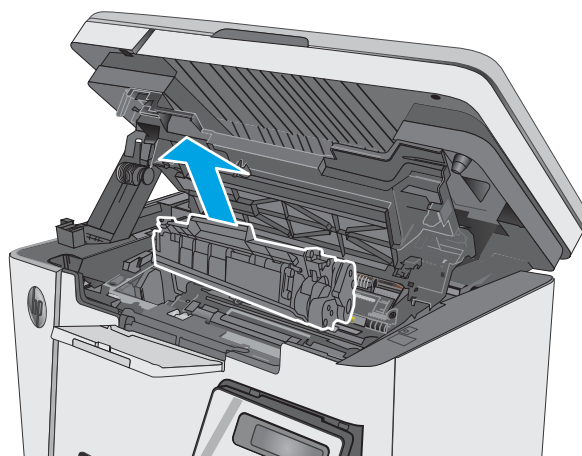

4. Fjern fastklemt papir fra området ved tonerpatronen. Brug begge hænder til at fjerne fastklemt papir for at undgå at rive papiret i stykker.

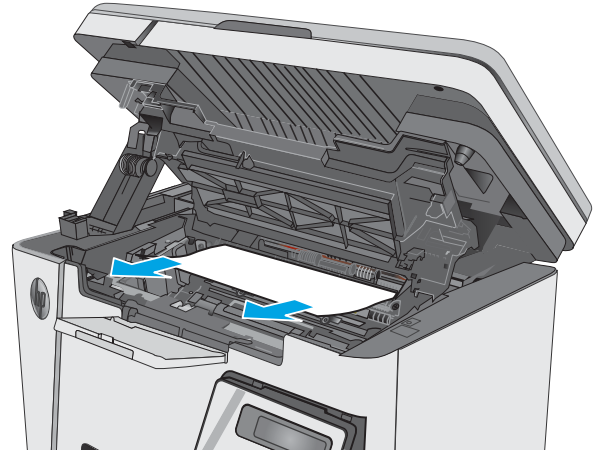

5. Isæt tonerpatronen.

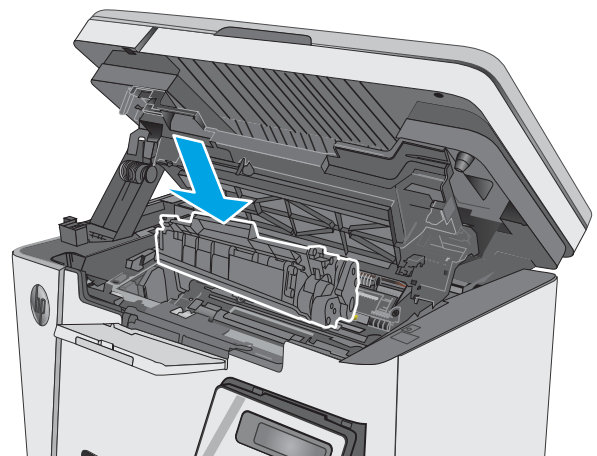

6. Sænk topdækslet.

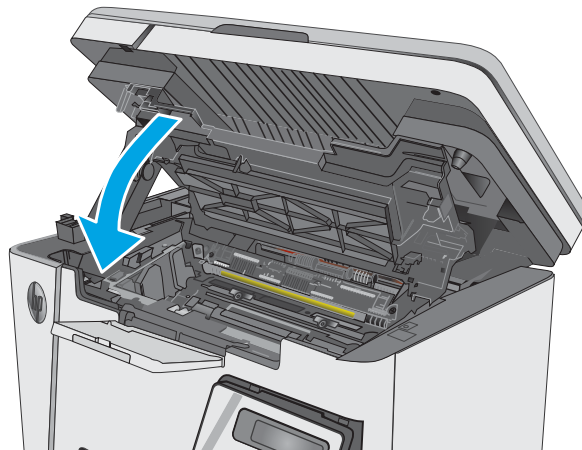

7. Sænk scannerenheden.

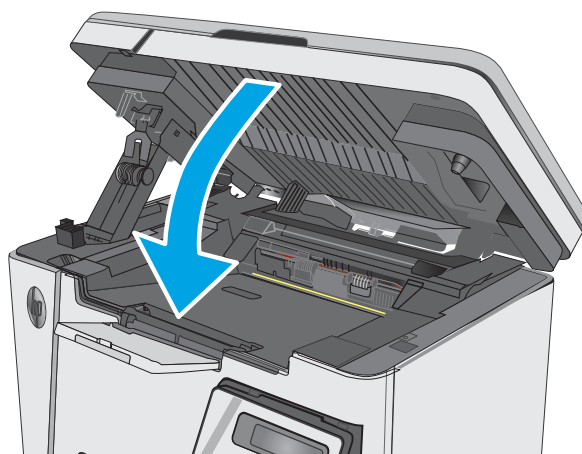

Afhjælpning af papirstop i udskriftsbakken

Når der opstår papirstop, blinker eftersynsindikatoren \triangle flere gange på LED-kontrolpanelerne, og der vises en meddelelse om papirstop på LCD-kontrolpanelerne.

1. Fjern fastklemt papir, der er synligt, fra området ved udskriftsbakken. Brug begge hænder til at fjerne fastklemt papir for at undgå at rive papiret i stykker.

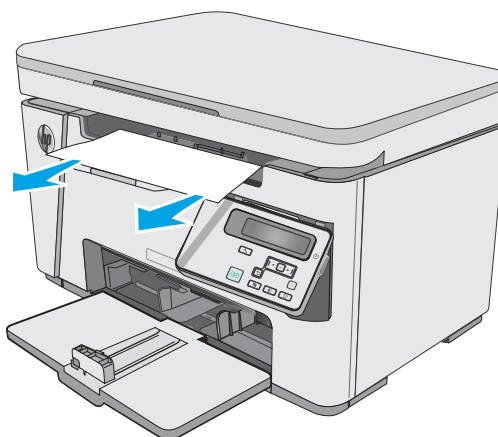

2. Løft scannersamlingen.

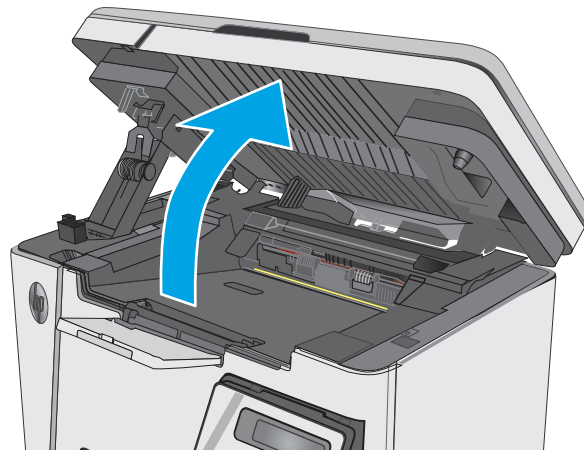

3. Løft topdækslet

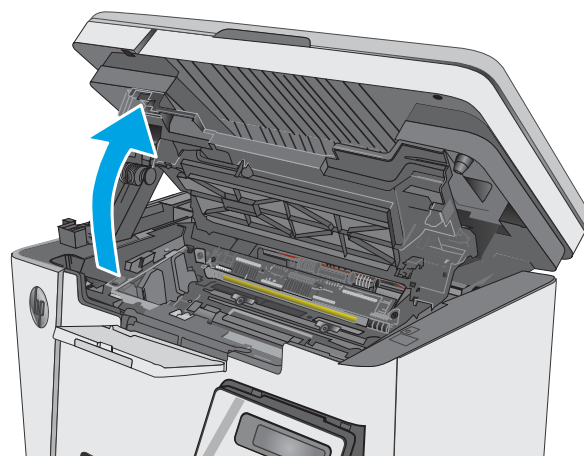

4. Fjern tonerpatronen.

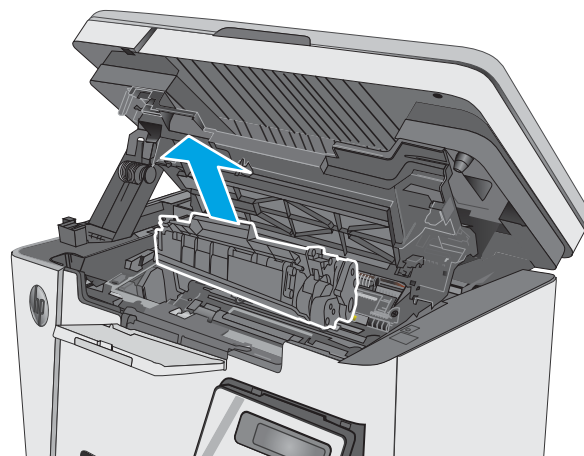

5. Fjern fastklemt papir fra området ved tonerpatronen.

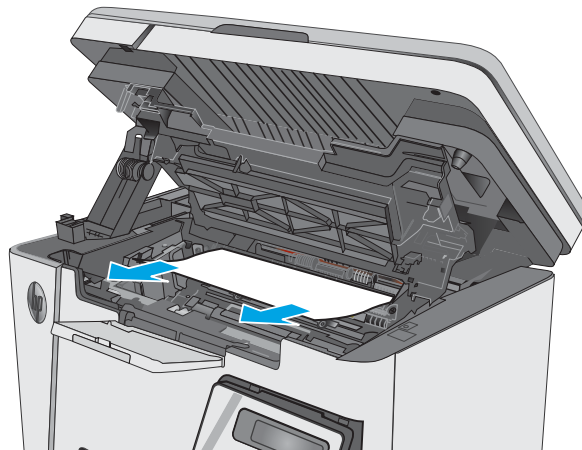

6. Isæt tonerpatronen.

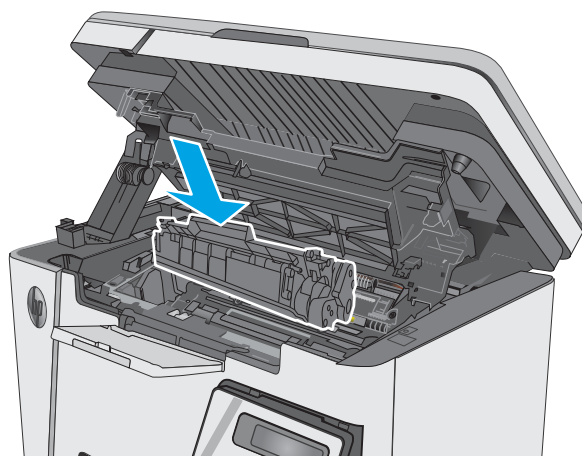

7. Sænk topdækslet.

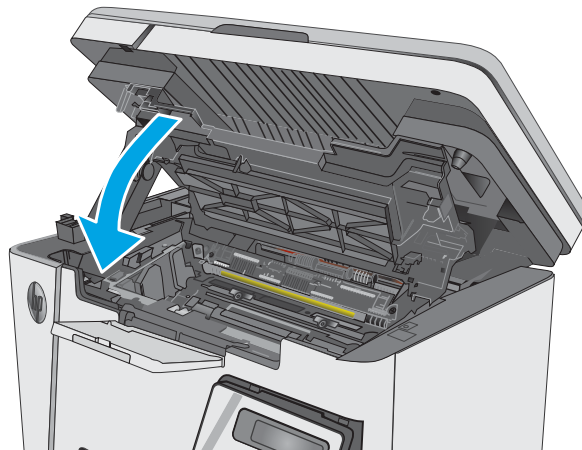

8. Sænk scannerenheden.

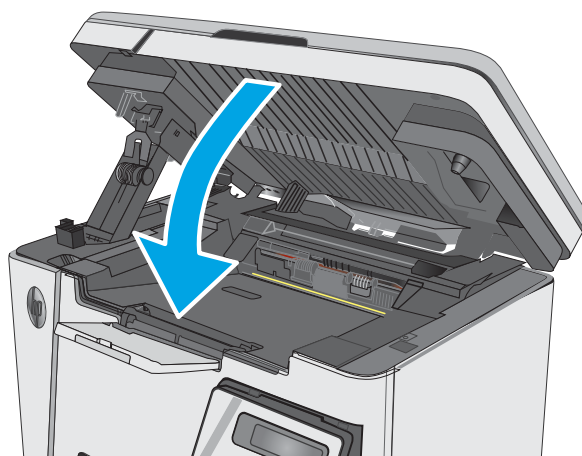

Forbedring af udskriftskvaliteten

Indledning

Hvis printeren har problemer med udskriftskvaliteten, kan du prøve følgende løsninger i den viste rækkefølge for at løse problemet.

Udskriv fra et andet softwareprogram

Prøv at udskrive fra et andet softwareprogram. Hvis siden udskrives korrekt, skyldes problemet det softwareprogram, du udskriver fra.

Kontrol af papirtype for udskriftsjobbet

Kontroller indstillingen af papirtype, når du udskriver fra et softwareprogram, og de udskrevne sider er udtværede, uskarpe eller mørke, eller hvis papiret er krøllet, der er tonerpletter på papiret eller små områder uden toner.

Kontrol af papirtypeindstilling (Windows)

1. Vælg indstillingen **Udskriv** i softwareprogrammet.
2. Vælg printeren, og klik derefter på knappen **Egenskaber** eller **Indstillinger**.
3. Klik på fanen **Papir/Kvalitet**.
4. Fra rullelisten **Medier**: skal du vælge den korrekte papirtype.
5. Klik på knappen **OK** for at lukke dialogboksen **Dokumentegenskaber**. Klik på knappen **OK** i dialogboksen **Udskriv** for at udskrive jobbet.

Kontrol af papirtypeindstilling (OS X)

1. Klik på menuen **Filer**, og klik derefter på **Udskriv**.
2. Vælg printeren i menuen **Printer**.
3. Som standard viser printerdriveren menuen **Kopier og sider**. Åbn rullelisten i menuen, og klik derefter på menuen **Færdigbehandling**.
4. Vælg en type på rullelisten **Medietype**.
5. Klik på knappen **Udskriv**.

Kontrol af status for tonerpatron

LED-kontrolpaneler

- ▲ Indikatoren for tonerstand  viser, at tonerstanden i printerpatronen er meget lav.

LCD-kontrolpaneler

1. Tryk på knappen Opsætning  på produktets kontrolpanel.
2. Åbn følgende menuer:

- Rapporter
 - Status for forbrugsvarer
3. Brug pileknapperne til at vælge **Udskriv statusside for forbrugsvarer**, og tryk derefter på knappen **OK**.

Rengøring af printeren

Udskriv en renseside

Under udskrivningen kan papir, toner og støvpartikler akkumuleres inde i printeren, og det kan forårsage problemer med udskriftskvaliteten, f.eks. tonerpletter eller stænk, udtværede områder, striber, streger eller gentagne mærker.

Følg denne fremgangsmåde for at udskrive en renseside.

 **BEMÆRK:** Trinene varierer afhængigt af typen af kontrolpanel.

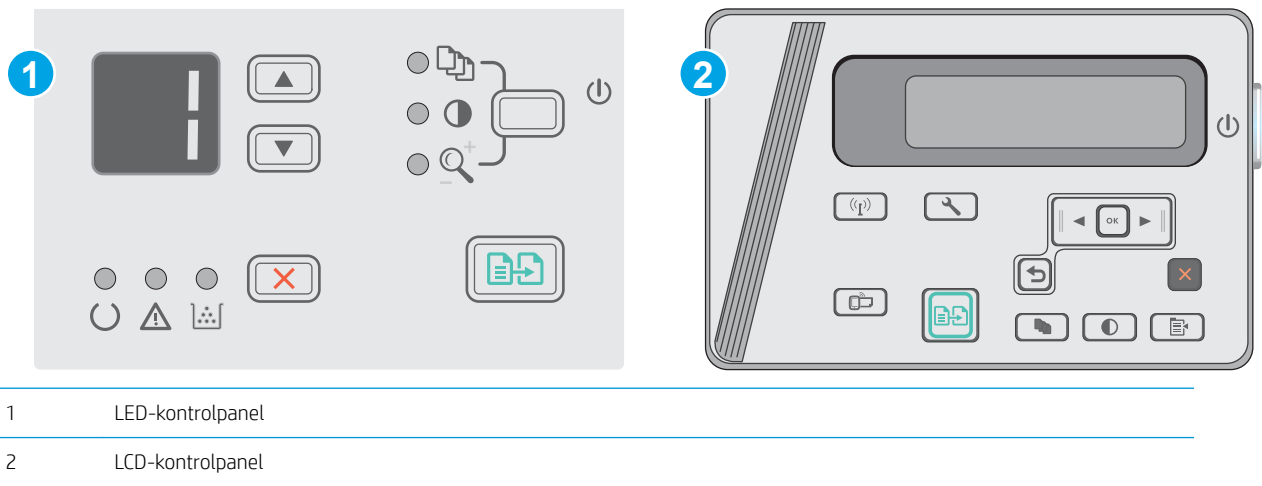

LED-kontrolpaneler:

1. Åbn HP's integrerede webserver (EWS):
 - a. Åbn menuen **Start**, og vælg derefter **Programmer** eller **Alle programmer**.
 - b. Åbn HP-gruppen, åbn printergruppen, og vælg derefter **HP Device Toolbox**.
2. Klik på fanen **System**, og klik derefter på siden **Service**.
3. I området **Rensetilstand** skal du klikke på **Start** for at starte rensprocessen.

LCD-kontrolpaneler

1. Tryk på opsætningsknappen  på produktets kontrolpanel.
2. Åbn menuen **Tjeneste**.
3. Brug pileknapperne til at vælge indstillingen **Rensetilstand**, og tryk derefter på knappen **OK**.

Produktet udskriver den første side og beder dig derefter om at fjerne siden fra udskriftsbakken og lægge den i papirbakken igen i samme retning. Vent, indtil processen er fuldført. Smid den udskrevne side ud.

Foretag en visuel inspektion af tonerpatronen og billedtromlen.

Følg disse trin for at undersøge hver enkelt tonerpatron og billedtromlen.

1. Fjern tonerpatronen og billedtromlen fra printeren.
2. Kontroller, om hukommelseskortet er beskadiget.
3. Undersøg overfladen af den grønne billedtromle.

 **FORSIGTIG:** Rør ikke ved billedtromlen. Fingeraftryk på billedtromlen kan forårsage problemer med udskriftskvaliteten.

4. Hvis du finder ridser, fingeraftryk eller anden skade på billedtromlen, skal du udskifte tonerpatronen og billedtromlen.
5. Sæt tonerpatronen og billedtromlen i igen, og udskriv nogle få sider for at se, om problemet blev løst.

Kontroller papiret og udskrivningsmiljøet

Brug papir, der opfylder HP's specifikationer

Brug andet papir, hvis du oplever et af de følgende problemer:

- Udskrifterne er for lyse eller virker falmede nogle steder.
- Tonerpletter på de udskrevne sider.
- Toner udtværes på de udskrevne sider.
- Tegnene på udskriften virker deforme.
- De udskrevne sider er krøllede.

Brug altid en papirtype og -vægt, som dette produkt understøtter. Følg derudover disse retningslinjer, når du vælger papir:

- Kontroller, at papiret er af en god kvalitet og fri for hakker, flænger, pletter, løse partikler, støv, folder, mangler, hæfteklammer og bøjede eller bukkede kanter.
- Brug papir, der ikke tidligere er udskrevet på.
- Brug papir, der er udviklet til brug med laserprintere. Brug ikke papir, der kun er udviklet til brug med Inkjet-printere.
- Brug ikke en papirtype, som er for kraftig. Glattere papir giver generelt en bedre udskriftskvalitet.

Kontroller printermiljøet

Kontroller, at produktet anvendes inden for de miljøspecifikationer, der er angivet i produktgarantien og den juridiske vejledning.

Kontroller EconoMode-indstillingerne

HP anbefaler ikke, at man bruger EconoMode hele tiden. Hvis du bruger EconoMode konstant, kan toneren muligvis holde længere end de mekaniske dele i tonerpatronen. Hvis udskriftskvaliteten begynder at blive forringet og ikke længere er acceptabel, bør du overveje at udskifte tonerpatronen.

Følg disse trin, hvis hele siden er for mørk eller lys.

1. Vælg indstillingen **Udskriv** i softwareprogrammet.
2. Vælg produktet, og klik derefter på **Egenskaber** eller **Indstillinger**.
3. Klik på fanen **Papir/Kvalitet**, og find området **Udskriftskvalitet**.
 - Hvis hele siden er for mørk, skal du vælge indstillingen **EconoMode**.
 - Hvis hele siden er for lys, skal du vælge indstillingen **FastRes 1200**.
4. Klik på knappen **OK** for at lukke dialogboksen **Dokumentegenskaber**. Klik på knappen **OK** i dialogboksen **Udskriv** for at udskrive jobbet.

Forbedring af kopi- og scanningskvalitet

Indledning

Hvis printeren har problemer med billedkvaliteten, kan du prøve følgende løsninger i den viste rækkefølge for at løse problemet.

- [Kontrol af scannerglaspladen for snavs](#)
- [Kontroller papirindstillingerne](#)
- [Optimere for tekst eller billeder](#)
- [Kant til kant-kopiering](#)

Prøv først disse enkle trin:

- Brug flatbed-scanneren i stedet for dokumentføderen.
- Brug originaler af høj kvalitet.
- Når du bruger dokumentføderen, skal du lægge det originale dokument korrekt i føderen og bruge papirstyrene for at undgå uklare eller forvredne billeder.

Hvis problemet stadig findes, kan du prøve disse yderligere løsninger. Hvis de ikke løser problemet, kan du finde flere løsninger under "Forbedring af udskriftskvaliteten".

Kontrol af scannerglaspladen for snavs

Med tiden kan der samle sig smudspletter på scannerglaspladen og den hvide plastikbagbeklædning, hvilket kan påvirke kørslen. Brug følgende procedure til at åbne scanneren.

1. Tryk på tænd/sluk-knappen for at slukke printeren, og træk derefter netledningen ud af stikkontakten.
2. Åbn scannerens låg.
3. Rengør scannerglaspladen og den hvide bagbeklædning under scannerlåget med en blød klud eller svamp, som er fugtet med et glasrengøringsmiddel, der ikke ridser.

 **FORSIGTIG:** Brug ikke slibemidler, acetone, benzen, ammoniak, ethanol eller carbontetrachlorid på nogen printerdele, da disse kan beskadige printeren. Anbring ikke væsker direkte på glasset eller pladen. Der kan ske en udsivning, som kan beskadige printeren.

4. Tør glaspladen og hvide plastikdele af med et vaskeskind eller en cellulosesvamp for at forhindre pletdannelse.
5. Sæt netledningen i en stikkontakt, og tryk på tænd/sluk-knappen for at tænde for printeren.

Kontroller papirindstillingerne

LED-kontrolpanel

1. Klik på knappen **Start**, og klik derefter på menupunktet **Programmer**.
2. Klik på din HP-produktgruppe, og klik derefter på menupunktet **HP Device Toolbox**.
3. På fanen **Systemer** skal du klikke på **Papiropsætning**.

LCD-kontrolpanel

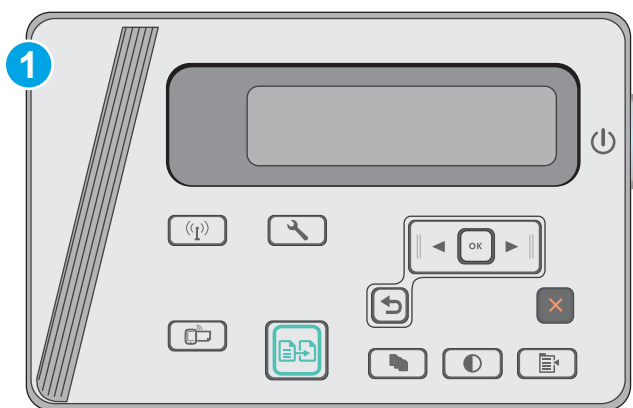

1. Tryk på knappen Opsætning  på produktets kontrolpanel.
2. Åbn følgende menuer:
 - Systemopsætning
 - Papiropsætning
3. Vælg **Std. papirformat**.
4. Vælg navnet på det papirformat, der er lagt i papirbakken, og tryk derefter på knappen **OK**.
5. Vælg indstillingen **Std. papirtype**.
6. Vælg navnet på den papirtype, der er lagt i papirbakken, og tryk derefter på knappen **OK**.

Optimere for tekst eller billeder



1 LCD-kontrolpanel

LCD-kontrolpaneler

1. Læg dokumentet på scannerglaspladen i henhold til indikatorerne på printeren.
2. Tryk på knappen Kopimenu  på printerens kontrolpanel.
3. Vælg menuen **Optimer**.
4. Brug piletasterne til at rulle gennem mulighederne, og tryk derefter på knappen **OK** for at vælge en mulighed.
5. Tryk på knappen Start kopiering  for at starte kopieringen.

Kant til kant-kopiering

Printeren kan ikke kant til kant-udskrive fuldstændigt. Der er en kant på 4 mm, som der ikke kan udskrives på.

Overvejelser ved udskrivning eller scanning af dokumenter med beskårne kanter:

- Hvis originalen er mindre end den udskrevne kopi, skal du flytte originalen 4 mm væk fra det hjørne, der er angivet med ikonet på scannerglasset. Kopier eller scan igen på denne placering.
- Hvis originalen har samme format som den ønskede udskrift, skal du bruge funktionen [Reducer/Forstør](#) til at formindske billedet, så kopien ikke bliver beskåret.

Løsning af problemer med kablet netværk

Indledning

Gør følgende for at kontrollere, at printeren kommunikerer med netværket. Før du starter, skal du udskrive en konfigurationsside fra printerens kontrolpanel og finde printerens IP-adresse, der står på denne side.

- [Dårlig fysisk forbindelse](#)
- [Computeren bruger en forkert IP-adresse for printeren](#)
- [Computeren kan ikke kommunikere med printeren](#)
- [Nye softwareprogrammer kan forårsage kompatibilitetsproblemer](#)
- [Computeren eller arbejdsstationen kan være konfigureret forkert](#)
- [Printeren er deaktiveret, eller andre netværksindstillinger er forkerte](#)



BEMÆRK: HP understøtter ikke peer-to-peer-netværk, da dette er en funktion i Microsofts operativsystemer og ikke i HP-printerdriverne. Hvis du ønsker yderligere oplysninger, kan du gå til Microsoft på www.microsoft.com.

Dårlig fysisk forbindelse

1. Kontrollér, at printeren er tilsluttet den rigtige netværksport via et kabel i den rette længde.
2. Kontrollér, at kabelforbindelserne er sikre.
3. Kig på netværksporttilslutningen bag på printeren, og kontrollér, at den gule aktivitetsindikator og den grønne linkstatus-indikator lyser.
4. Hvis problemet fortsætter, skal du prøve et andet kabel eller en anden port på hubben.

Computeren bruger en forkert IP-adresse for printeren

1. Åbn printeregenskaberne, og klik på fanen **Porte**. Kontrollér, at printerens nuværende IP-adresse er valgt. Printerens IP-adresse er anført på printerkonfigurationssiden.
2. Hvis du installerede printeren ved at bruge HP standard-TCP/IP-porten, skal du markere feltet **Udskriv altid til denne printer, selvom IP-adressen ændres**.
3. Hvis du installerede printeren ved at bruge en Microsoft standard-TCP/IP-port, skal du bruge værtsnavnet i stedet for IP-adressen.
4. Hvis IP-adressen er korrekt, skal du fjerne printeren og tilføje den igen.

Computeren kan ikke kommunikere med printeren

1. Test netværkskommunikationen ved at pinge netværket.
 - a. Åbn en kommandolinjemeddelelse på computeren.

- For Windows skal du klikke på **Start**, klikke på **Kør**, indtaste `cmd` og derefter trykke på **Enter**.
 - For OS X skal du gå til **Applikationer**, derefter **Værktøjer** og åbne **Terminal**.
- b. Skriv `ping` efterfulgt af printerens IP-adresse.
 - c. Hvis vinduet viser roundtrip-tider, fungerer netværket.
2. Hvis ping-kommandoen mislykkes, skal du kontrollere, at dine netværkshubber er tændt, og at netværksindstillingerne, printeren og computeren alle er konfigureret til samme netværk.

Nye softwareprogrammer kan forårsage kompatibilitetsproblemer

Kontroller, at nye softwareprogrammer er installeret korrekt, og at de bruger den korrekte printerdriver.

Computeren eller arbejdsstationen kan være konfigureret forkert

1. Kontroller netværksdriverne, printerdriverne og indstillingerne for netværksomdirigering.
2. Kontroller, at operativsystemet er konfigureret korrekt.

Printeren er deaktiveret, eller andre netværksindstillinger er forkerte

1. Gennemse konfigurationssiden for at kontrollere netværksprotokollens status. Aktiver om nødvendigt.
2. Omkonfigurer evt. netværksindstillingerne.

Løsning af problemer med trådløst netværk

- [Indledning](#)
- [Tjekliste for trådløs forbindelse](#)
- [Printeren udskriver ikke, efter den trådløse konfiguration er afsluttet](#)
- [Printeren udskriver ikke, og der er installeret en firewall fra en tredjepart på computeren](#)
- [Den trådløse forbindelse virker ikke, efter at den trådløse router eller den trådløse printer er blevet flyttet](#)
- [Kan ikke forbinde flere computere til den trådløse printer](#)
- [Den trådløse printer mister kommunikation, når den er forbundet til et VPN](#)
- [Netværket vises ikke på listen over trådløse netværk](#)
- [Det trådløse netværk fungerer ikke](#)
- [Udfør en diagnosticeringstest af et trådløst netværk](#)
- [Reducer interferens i et trådløst netværk](#)

Indledning

Brug oplysningerne om fejlfinding som en hjælp til at løse problemer.



BEMÆRK: Hvis du vil finde ud af, om udskrivning vha. Wireless Direct er aktiveret på din printer, kan du udskrive en konfigurationsside fra printerens kontrolpanel

Tjekliste for trådløs forbindelse

- Kontroller, at netværkskablet ikke er tilsluttet.
- Kontrollér, at printeren og den trådløse router er tændte og bliver forsynet med strøm. Kontrollér også, at den trådløse radio i printeren er tændt.
- Kontroller, at SSID (Service Set Identifier) er korrekt. Udskriv en konfigurationsside for at finde SSID'en. Hvis du ikke er sikker på, at SSID'en er korrekt, skal du køre den trådløse opsætning igen.
- Kontroller, at sikkerhedsoplysningerne er korrekte for sikre netværk. Hvis sikkerhedsoplysningerne er forkerte, skal du køre den trådløse opsætning igen.
- Hvis det trådløse netværk fungerer korrekt, skal du forsøge at få adgang til andre computere i det trådløse netværk. Hvis netværket har internetadgang, skal du prøve at oprette forbindelse til internettet via en trådløs forbindelse.
- Kontrollér, at krypteringsmetoden (AES eller TKIP) er den samme for printeren, som den er for det trådløse adgangspunkt (på netværk, der anvender WPA-sikkerhed).
- Kontroller, at printeren er inden for rækkevidde af det trådløse netværk. For de fleste netværk skal printerens højst være 30 m fra det trådløse adgangspunkt (trådløs router).
- Kontroller, at det trådløse signal ikke er blokeret af forhindringer. Fjern alle store metalgenstande mellem adgangspunktet og printeren. Kontrollér, at stolper, vægge eller støttesøjler, der indeholder metal eller beton, ikke står imellem printerens og det trådløse adgangspunkt.

- Kontrollér, at printeren ikke befinder sig i nærheden af elektroniske enheder, der kan forstyrre det trådløse signal. Mange enheder kan forstyrre det trådløse signal, herunder motorer, trådløse telefoner, sikkerhedskameraer, andre trådløse netværk samt nogle Bluetooth-enheder.
- Kontroller, at printerdriveren er installeret på computeren.
- Kontroller, at du har valgt den korrekte printerport.
- Kontroller, at computeren og printeren er tilsluttet til det samme trådløse netværk.
- For OS X skal du bekræfte, at den trådløse router understøtter Bonjour.

Printeren udskriver ikke, efter den trådløse konfiguration er afsluttet

1. Kontrollér, at printeren er tændt og i Klar-tilstand.
2. Sluk eventuelle firewalls fra tredjeparter på din computer.
3. Kontroller, at det trådløse netværk fungerer korrekt.
4. Kontroller, at din computer fungerer korrekt. Genstart om nødvendigt computeren.
5. Bekræft, at du kan åbne HP's integrerede webserver på printeren fra en computer på netværket.

Printeren udskriver ikke, og der er installeret en firewall fra en tredjepart på computeren

1. Opdater firewall'en med den nyeste, tilgængelige opdatering fra producenten.
2. Hvis programmer anmoder om adgang til firewall, når du installerer printeren eller forsøger at udskrive, skal du sørge for at give programmerne tilladelse til at køre.
3. Deaktiver din firewall midlertidigt, og installer den trådløse printer på computeren. Aktiver din firewall, når du har afsluttet installationen af det trådløse produkt.

Den trådløse forbindelse virker ikke, efter at den trådløse router eller den trådløse printer er blevet flyttet

1. Kontrollér, at routeren eller printeren opretter forbindelse til samme netværk som din computer.
2. Udskriv en konfigurationsside.
3. Sammenlign SSID'en (Service Set Identifier) på konfigurationssiden med SSID'en i printerkonfigurationen for computeren.
4. Hvis tallene ikke er de samme, opretter enhederne ikke forbindelse til det samme netværk. Omkonfigurer den trådløse opsætning for printeren.

Kan ikke forbinde flere computere til den trådløse printer

1. Sørg for, at de andre computere er indenfor den trådløse rækkevidde, og at der ikke er noget, der blokerer signalet. For de fleste netværk er den trådløse rækkevidde 30 m fra det trådløse adgangspunkt.
2. Kontrollér, at printeren er tændt og i Klar-tilstand.
3. Kontrollér, at der ikke er mere end 5 samtidige brugere af Wireless Direct.
4. Sluk eventuelle firewalls fra tredjeparter på din computer.

5. Kontroller, at det trådløse netværk fungerer korrekt.
6. Kontroller, at din computer fungerer korrekt. Genstart om nødvendigt computeren.

Den trådløse printer mister kommunikation, når den er forbundet til et VPN

- Du kan typisk ikke oprette forbindelse til et VPN og andre netværk på samme tid.

Netværket vises ikke på listen over trådløse netværk

- Kontroller, at den trådløse router er tændt og får strøm.
- Netværket kan være skjult. Du kan imidlertid stadig oprette forbindelse til et skjult netværk.

Det trådløse netværk fungerer ikke

1. Kontroller, at netværkskablet ikke er tilsluttet.
2. Prøv at oprette forbindelse til andre enheder i netværket for at kontrollere, om netværket har mistet forbindelsen.
3. Test netværkskommunikationen ved at pinge netværket.
 - a. Åbn en kommandolinjemeddelelse på computeren.
 - For Windows skal du klikke på **Start**, klikke på **Kør**, indtaste `cmd` og derefter trykke på **Enter**.
 - For OS X skal du gå til **Applikationer**, derefter **Værktøjer** og åbne **Terminal**.
 - b. Indtast `ping` efterfulgt af routerens IP-adresse.
 - c. Hvis vinduet viser roundtrip-tider, fungerer netværket.
4. Kontrollér, at routeren eller printeren opretter forbindelse til samme netværk som computeren.
 - a. Udskriv en konfigurationsside.
 - b. Sammenlign SSID'en (Service Set Identifier) i konfigurationsrapporten med SSID'en i printerkonfigurationen for computeren.
 - c. Hvis tallene ikke er de samme, opretter enhederne ikke forbindelse til det samme netværk. Omkonfigurer den trådløse opsætning for printeren.

Udfør en diagnosticeringstest af et trådløst netværk

Du kan køre en diagnosticeringstest, der indeholder oplysninger om indstillingerne for det trådløse netværk, fra printerkontrolpanelet.



BEMÆRK: Trinene varierer afhængigt af typen af kontrolpanel.

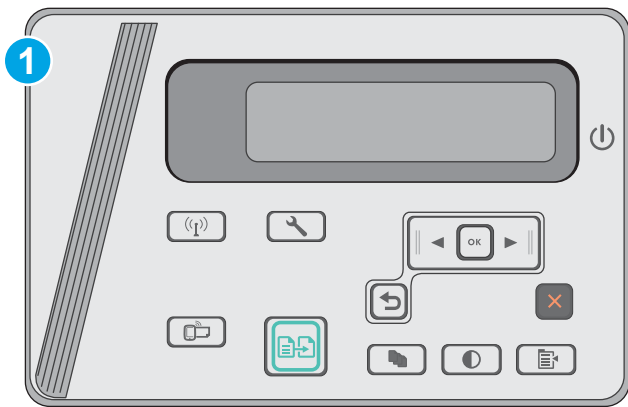

1 LCD-kontrolpanel

LCD-kontrolpaneler

1. På printerens kontrolpanel skal du trykke på knappen Opsætning .
2. Åbn følgende menuer:
 - **Selvdiagnosticering**
 - **Kør trådløs test**
3. Tryk på knappen **OK** for at starte testen. Printeren udskriver en testside, der viser testresultater.

Reducer interferens i et trådløst netværk

Nedenstående tip kan reducere interferensen i et trådløst netværk:

- Hold de trådløse enheder væk fra store metalgenstande som f.eks. arkivskabe og andre elektromagnetiske genstande som f.eks. mikrobølgeovne og trådløse telefoner. Sådanne genstande kan forstyrre radiosignaler.
- Hold de trådløse enheder væk fra store mure og andre bygningsstrukturer. Sådanne genstande kan absorbere radiobølger og reducere signalstyrken.
- Placer den trådløse router centralt, så den har en klar linje til de trådløse printere i netværket.

Indeks

A

- akustiske specifikationer 8
- Android-enheder
 - udskrivning fra 40
- antal kopier, ændre 42
- arkfødningsproblemer
 - løsning 72

B

- Bakke 1
 - ilægge konvolutter 17
- bakke 1
 - ilægge papir 12, 15
- bakker
 - kapacitet 6
 - medfølgende 6
- bakke til prioriteret indføring
 - ilægning af konvolutter 17
- bestille
 - forbrugsvarer og ekstraudstyr 20
- browserkrav
 - HP's integrerede webserver 51

D

- dobbeltsidet kopiering 43
- dobbeltsidet udskrivning
 - Mac 34
- dokumentføder 43
 - finde 2
 - kopiere tosidede dokumenter 43
- drivere, understøttede 6
- dupleks 43
- dupleksudskrivning
 - Mac 34
 - manuel (Mac) 34
- dupleksudskrivning (dobbeltsidet)
 - indstillinger (Windows) 26

E

- ekstraudstyr
 - varenumre 20
- elektriske specifikationer 8
- etiketter
 - udskrive (Windows) 31
- Explorer, understøttede versioner
 - HP's integrerede webserver 51

F

- fabriksstandarder, gendanne 69
- fejlfinding
 - kablet netværk 92
 - LED, fejlkoder 67
 - LED, indikatormønstre 67
 - netværksproblemer 92
 - papirindføringsproblemer 72
 - papirstop 73
 - trådløst netværk 94
- flere sider pr. ark
 - udskrive (Mac) 35
 - udskrive (Windows) 29
- forbrugsvarer
 - bestille 20
 - bruge ved lavt niveau 70
 - indstillinger for nederste grænse 70
 - status, visning med HP Utility til Mac 53
 - udskifte tonerpatron 21
 - varenumre 20

G

- gendanne fabriksstandarder 69
- glasplade, rengøre 89

H

- HP's integrerede webserver (EWS)
 - funktioner 51

- HP Device Toolbox, bruge 51
- HP ePrint 38
- HP ePrint-softwaren 39
- HP EWS, bruge 51
- HP Kundeservice 66
- HP-scanningssoftware (OS X) 47
- HP-scanningssoftware (Windows) 46
- HP Utility 53
- HP Utility, Mac 53
- HP Utility til Mac
 - Bonjour 53
 - funktioner 53
- hukommelse
 - medfølgende 6
- hukommelseskort (toner)
 - finde 21
- hæftepatroner
 - varenumre 20

I

- Indstillingen EconoMode 59
- indstillinger
 - fabriksstandarder, gendanne 69
- integreret webserver (EWS)
 - funktioner 51
 - tildele adgangskoder 57
- interfaceporte
 - finde 2
- interferens i trådløst netværk 97
- Internet Explorer, understøttede versioner
 - HP's integrerede webserver 51

K

- kontrolpanel
 - finde 2
 - LED 3
 - LED-indikatormønstre 67
- konvolutter, ilægge 17

- kopiere
 - flere kopier 42
 - tosidede dokumenter 43
- kopiering
 - dokumentkanter 90
 - enkelte kopier 42
 - indstilling af papirformat og -type 89
 - optimere til tekst eller billeder 90
- kundesupport
 - online 66
- L**
- LED-kontrolpanel
 - kontrolelementer 3
- luk ned efter forsinkelse
 - indstilling 60
- M**
- Macintosh
 - HP Utility 53
- manuel duplexudskrivning
 - Mac 34
- mobile udskriftsløsninger 6
- mobil udskrivning
 - Android-enheder 40
- mobil udskrivning, understøttet
 - software 7
- mål, printer 8
- N**
- Netscape Navigator, understøttede versioner
 - HP's integrerede webserver 51
- netværk
 - installation af printeren 50
 - understøttede 6
- netværksinstallation 50
- O**
- onlinesupport 66
- operativsystemer, understøttede 6
- operativsystemer (OS)
 - understøttede 6
- OS (operativsystem)
 - understøttet 6
- P**
- papir
 - stop 73
 - vælge 87
- papir, bestille 20
- papirbakke
 - placering 2
- papirstop
 - placeringer 75
 - årsager til 73
- papirtyper
 - vælge (Mac) 35
 - vælge (Windows) 31
- patron
 - udskifte 21
- printerdrivere, understøttede 6
- R**
- rengøre
 - glas 89
 - papirgang 86
- reservedele
 - varenumre 20
- S**
- scanner
 - finde 2
 - glasplade, rengøre 89
- scanning
 - fra HP-scanningssoftware (OS X) 47
 - fra HP-scanningssoftware (Windows) 46
- sider pr. ark
 - vælge (Mac) 35
 - vælge (Windows) 29
- sider pr. minut 6
- software
 - HP Utility 53
- specialpapir
 - udskrive (Windows) 31
- specifikationer
 - elektriske og akustiske 8
- standarder, gendanne 69
- status
 - HP Utility, Mac 53
 - LED, kontrolpanelindikatorer 67
- status for forbrugsvarer 85
- status for tonerpatron 85
- stik til lås
 - finde 2
- strøm
 - forbrug 8
- strømafbryder, finde 2
- strømtilslutning
 - finde 2
- support
 - online 66
- systemkrav
 - HP's integrerede webserver 51
- T**
- teknisk support
 - online 66
- tilbehør
 - bestilling 20
- tjekliste
 - trådløs forbindelse 94
- tonerpatron
 - bruge ved lavt niveau 70
 - indstillinger for nederste grænse 70
 - komponenter 21
 - udskifte 21
 - varenumre 20
- tonerpatroner
 - varenumre 20
- tosidet kopiering 43
- tosidet udskrivning
 - indstillinger (Windows) 26
- transparenter
 - udskrive (Windows) 31
- trådløst netværk
 - fejlfinde 94
- tænd/sluk-knap, finde 2
- U**
- udskifte
 - tonerpatron 21
- udskriftsbakke
 - placering 2
- udskrive på begge sider
 - indstillinger (Windows) 26
 - Mac 34
- udsættelse af dvale
 - indstilling 59
- V**
- varenumre
 - ekstraudstyr 20
 - forbrugsvarer 20
 - hæfteklammepatroner 20
 - reservedele 20
 - tonerpatroner 20

vedligeholdelsessæt
varenumre 20
vægt, printer 8

W

webbrowserkrav
HP's integrerede webserver 51
websteder
kundesupport 66
Wi-Fi Direct-udskrivning 36
Wireless Direct-udskrivning 7

Ø

økonomiindstillinger 59

